



Epson AcuLaser MX20/MX21 Series

Guia do Utilizador

NPD4256-00 PT

Direitos de Autor e Designações Comerciais

Nenhuma parte desta publicação pode ser reproduzida, arquivada ou transmitida em qualquer formato ou por qualquer meio, mecânico, fotocópia, gravação ou outro, sem a autorização prévia, por escrito, da Seiko Epson Corporation. Não é assumida nenhuma responsabilidade relacionada com patentes, no que diz respeito às informações contidas neste manual. Também não é assumida nenhuma responsabilidade por danos resultantes da utilização das informações contidas neste manual.

Nem a Seiko Epson Corporation, nem as suas filiais, se responsabilizam perante o comprador deste produto, ou perante terceiros, por danos, perdas, custos ou despesas incorridos pelo comprador ou por terceiros em resultado de: acidentes, utilização incorrecta ou abusos do produto, modificações não autorizadas, reparações ou alterações do produto, ou (exceptuando os E.U.A.) pelo incumprimento das instruções de funcionamento e manutenção da Seiko Epson Corporation.

Nem a Seiko Epson Corporation, nem as suas filiais serão responsáveis por quaisquer danos ou problemas decorrentes da utilização de quaisquer opções ou consumíveis que não sejam os designados como Produtos Epson Originais ou Produtos Aprovados Epson pela Seiko Epson Corporation.

O software Epson Scan baseia-se em parte do trabalho do Independent JPEG Group.

libtiff Copyright © 1988-1997 Sam Leffler Copyright © 1991-1997 Silicon Graphics, Inc. Pelo presente é concedida permissão para utilizar, copiar, modificar, distribuir e comercializar este software e a sua documentação para qualquer fim sem uma taxa, desde que (i) os avisos de copyright acima apresentados e este aviso de permissão apareçam em todas as cópias do software e documentação relacionada, e (ii) que os nomes de Sam Leffler e da Silicon Graphics não sejam utilizados em qualquer publicidade ou anúncio relacionado com o software sem a prévia permissão específica por escrito por parte de Sam Leffler ou da Silicon Graphics. O SOFTWARE É FORNECIDO “COMO ESTÁ” E SEM QUALQUER TIPO DE GARANTIA, EXPRESSA, IMPLÍCITA OU DE OUTRO TIPO, INCLUINDO SEM LIMITAÇÃO, QUALQUER GARANTIA DE COMERCIALIZAÇÃO OU ADEQUAÇÃO PARA UM FIM EM PARTICULAR. EM NENHUM CASO SAM LEFFLER OU A SILICON GRAPHICS SERÁ RESPONSÁVEL POR QUALQUER TIPO DE DANOS ESPECIAIS, ACIDENTAIS, INDIRECTOS OU CONSEQUENTES, OU QUAISQUER OUTROS DANOS RESULTANTES DA PERDA DE UTILIZAÇÃO, DADOS OU LUCROS, QUER SEJA OU NÃO INFORMADO DA POSSIBILIDADE DE DANO, E DE ACORDO COM QUALQUER TEORIA DE RESPONSABILIDADE, RESULTANTE DE OU EM ASSOCIAÇÃO COM A UTILIZAÇÃO OU DESEMPENHO DESTE SOFTWARE.

Inclui o Zoran Corporation Integrated Print System (IPS) para emulação da linguagem de impressão.



IBM e PS/2 são marcas registadas da International Business Machines Corporation.

Microsoft®, Windows® e Windows Vista® são marcas registadas da Microsoft Corporation.

Apple®, Macintosh®, Mac®, Mac OS®, AppleTalk®, Bonjour®, ColorSync® e TrueType® são marcas registadas da Apple, Inc. Apple Chancery, Chicago, Geneva, Hoefler Text, Monaco e New York são designações comerciais ou marcas registadas da Apple, Inc.

EPSON e EPSON ESC/P são marcas registadas e EPSON AcuLaser e EPSON ESC/P 2 são designações comerciais da Seiko Epson Corporation.

Monotype é uma designação comercial da Monotype Imaging, Inc., registada no Instituto norte-americano de patentes e marcas, e pode estar registada em alguns países.

Albertus, Arial, Coronet, Gillsans, Times New Roman e Joanna são designações comerciais da The Monotype Corporation, registadas no Instituto norte-americano de patentes e marcas, e podem estar registadas em alguns países.

ITC Avant Garde, ITC Bookman, ITC Lubalin, ITC Mona Lisa Recut, ITC Symbol, ITC Zapf-Chancery e ITC ZapfDingbats são designações comerciais da International Typeface Corporation, registadas no Instituto norte-americano de patentes e marcas, e podem estar registadas em alguns países.

Clarendon, Helvetica, New Century Schoolbook, Optima, Palatino, Stempel Garamond, Times e Univers são marcas registadas da Heidelberger Druckmaschinen AG, podendo estar registadas em alguns países, mediante licença exclusiva da Linotype Library GmbH, uma filial propriedade total da Heidelberger Druckmaschinen AG.

Wingdings é uma marca registada da Microsoft Corporation nos Estados Unidos da América e noutros países.

Antique Olive é uma marca registada da Marcel Olive e pode estar registada em alguns países.

Adobe SansMM, Adobe SerifMM, Carta e Tekton são marcas registadas da Adobe Systems Incorporated.

Marigold e Oxford são designações comerciais da AlphaOmega Typography.

Coronet é uma marca registada da Ludlow Type Foundry.

Eurostile é uma designação comercial da Nebiolo.

Bitstream é uma marca comercial Bitstream Inc. registada no Instituto norte-americano de patentes e marcas e pode ser uma marca registada em algumas jurisdições.

Swiss é uma designação comercial da Bitstream Inc. registada no Instituto norte-americano de patentes e marcas, e que pode ser marca registada em algumas jurisdições.

HP e HP LaserJet são marcas registadas da Hewlett-Packard Company.

PCL é uma marca registada da Hewlett-Packard Company.

Adobe, o logótipo da Adobe, PostScript3 e Adobe Acrobat são designações comerciais da Adobe Systems Incorporated e podem estar registadas em alguns países.

Aviso Geral: Os nomes de outros produtos referidos neste documento têm uma finalidade meramente informativa e poderão ser marcas registadas dos respectivos proprietários. A Epson não detém quaisquer direitos sobre essas marcas.

Copyright © 2010 Seiko Epson Corporation. All rights reserved.

Versões do Sistema Operativo

Neste manual, são utilizadas as abreviaturas indicadas em seguida.

Windows refere-se ao Windows 7, 7 x64, Vista, Vista x64, XP, XP x64, 2000, Server 2008, Server 2008 x64, Server 2008 R2, Server 2003 e Server 2003 x64.

- Windows 7 refere-se a Windows 7 Ultimate Edition, Windows 7 Home Premium Edition, Windows 7 Home Basic Edition e Windows 7 Professional Edition.
- Windows 7 x64 refere-se a Windows 7 Ultimate x64 Edition, Windows 7 Home Premium x64 Edition, Windows 7 Home Basic x64 Edition e Windows 7 Professional x64 Edition.
- Windows Vista refere-se ao Windows Vista Ultimate Edition, Windows Vista Home Premium Edition, Windows Vista Home Basic Edition, Windows Vista Enterprise Edition e Windows Vista Business Edition.
- Windows Vista x64 refere-se ao Windows Vista Ultimate x64 Edition, Windows Vista Home Premium x64 Edition, Windows Vista Home Basic x64 Edition, Windows Vista Enterprise x64 Edition e Windows Vista Business x64 Edition.
- Windows XP refere-se ao Windows XP Home Edition e Windows XP Professional.
- Windows XP x64 refere-se ao Windows XP Professional x64 Edition.
- Windows 2000 refere-se ao Windows 2000 Professional.
- Windows Server 2008 refere-se ao Windows Server 2008 Standard Edition e Windows Server 2008 Enterprise Edition.
- Windows Server 2008 x64 refere-se a Windows Server 2008 x64 Standard Edition, Windows Server 2008 x64 Enterprise Edition, Windows Server 2008 R2 Standard Edition e Windows Server 2008 R2 Enterprise Edition.
- Windows Server 2003 refere-se ao Windows Server 2003 Standard Edition e Windows Server 2003 Enterprise Edition.
- Windows Server 2003 x64 refere-se ao Windows Server 2003 x64 Standard Edition e Windows Server 2003 x64 Enterprise Edition.

Macintosh refere-se ao Mac OS X.

- Mac OS X refere-se a Mac OS X 10.3.9 ou posterior.

Índice de Conteúdo

Instruções de Segurança

Simbologia utilizada no manual.	14
Instruções importantes de segurança.	14
Instalar a impressora.	14
Determinar a localização da impressora.	16
Utilizar a impressora.	18
Manusear consumíveis e peças de manutenção.	19
Informações de Segurança.	20
Fonte de energia dos conectores de interface.	20
Etiquetas de segurança laser.	20
Radiações laser internas.	21
Ozono.	21
Restrições sobre efectuar cópias.	22

Capítulo 1 Descrição da Impressora

Componentes da Impressora.	23
Perspectiva frontal.	23
Perspectiva posterior.	24
Interior da impressora.	25
Componentes do digitalizador.	26
Painel de controlo.	27
Opções.	30
Consumíveis.	30
Componentes de manutenção.	31
Características da Impressora.	31
Impressão.	31
Cópia.	32
Digitalização.	32
Fax.	32
Onde Obter Informações.	32

Capítulo 2 **Manuseamento do papel**

Colocar Papel na Impressora.	34
Alimentador MF.	34
Alimentador de papel padrão.	38
Alimentador de papel opcional.	41
Seleccionar e Utilizar Suportes de Impressão.	44
Etiquetas.	44
Envelopes.	45
Papel grosso.	46
Papel semi-espesso.	47
Transparências.	47
Papel com formato personalizado.	48
Colocar os originais.	49
Tamanho de papel.	49
Tipo de papel para o alimentador automático de documentos.	49
Direcção do papel.	50
Colocar os originais no tabuleiro de documentos.	50
Colocar os originais no alimentador automático de documentos.	52

Capítulo 3 **Impressão**

Configurar a Qualidade de Impressão.	54
Utilizar a definição Automático.	54
Utilizar a definição Avançado.	55
Personalizar as definições de impressão.	56
Modo Económico.	58
Definir o Esquema Avançado.	58
Impressão duplex.	58
Modificar o esquema de impressão.	59
Redimensionar impressões.	60
Imprimir marcas de água.	61
Imprimir cabeçalhos e rodapés.	63
Imprimir com um fundo de página.	64
Cancelar uma Tarefa de Impressão.	67
A partir da impressora.	67
A partir do computador.	68
Imprimir Páginas Web Ajustadas ao Formato de Papel.	68
Imprimir directamente a partir de uma memória USB.	69

Impressão de documentos.	69
----------------------------------	----

Capítulo 4 **Digitalização**

Iniciar uma digitalização.	71
Utilizar o ícone EPSON Scan a partir do computador.	71
Utilizar o painel de controlo.	71
Utilizar outro programa de digitalização a partir do computador.	71
Colocar os originais.	73
Utilizar o Epson Scan.	73
Início do Epson Scan.	73
Seleccionar um modo do Epson Scan.	73
Alterar o modo de digitalização.	74
Digitalizar no Office Mode (Modo Escritório).	75
Digitalizar no Home Mode (Modo Casa).	78
Digitalizar no Professional Mode (Modo Profissional).	80
Seleccionar File Save Settings (Definições Gravar Ficheiro).	84
Instruções de definição detalhadas.	87
Terminar a digitalização.	110
Projectos especiais de digitalização.	111
Digitalizar numa rede.	112
Utilizar o Painel de Controlo.	116
Definições necessárias antes de digitalizar.	117
Guardar dados digitalizados numa memória USB.	118
Guardar dados digitalizados numa pasta partilhada.	119
Enviar dados digitalizados por e-mail.	120
Cancelar a digitalização.	121

Capítulo 5 **Cópia**

Colocar originais para copiar.	122
Cópia básica.	122
Cópia duplex.	124
Ordenar cópia.	125
Esquema de impressão.	126
Efectuar alterações às definições de cópia.	127
Alterar a qualidade de cópia.	127
Especificar o valor de zoom.	129

Capítulo 6 Fax (apenas no modelo DNF)

Efectuar definições antes de utilizar a função de fax.	132
Confirmar definições.	132
Efectuar definições de transferência dos faxes recebidos.	132
Enviar faxes.	134
Colocar documentos.	134
Informações básicas sobre o envio de faxes (envio de fax automático).	134
Fax manual.	135
Enviar faxes utilizando marcação rápida.	136
Enviar faxes utilizando marcação imediata.	137
Enviar faxes utilizando remarcação.	137
Enviar faxes a partir do computador.	138
Cancelar faxes.	138
Receber faxes.	139
Acerca do modo de recepção.	139
Informações básicas sobre a recepção de faxes (recepção automática).	140
Tamanho do papel de saída.	140
Receber faxes após escutar tons de fax.	141
Enviar faxes recebidos para a memória.	142
Enviar faxes recebidos por e-mail.	143
Enviar faxes recebidos para uma pasta partilhada.	143
Eliminar faxes recebidos.	144
Utilizar funções avançadas.	144
Apresentar informações do histórico de fax.	144
Imprimir relatórios de fax.	145
Visualizar a memória.	145
Registar destinatários.	146
Utilizar o menu Address Settings (Definições de Endereço) no painel de controlo.	146

Capítulo 7 Utilizar o painel de controlo

Seleccionar um modo.	149
Utilizar o menu do painel de controlo.	150
Aceder a cada menu.	150
Como registar menus como memória de tarefa.	151
Definições de idioma.	152
Definições do sistema.	152
System Information (Informação de Sistema).	152

System Report Printing (Impressão do Relatório do Sistema)	153
Common Settings (Definições Comuns)	154
Setup Menu (Menu Config.Básica)	154
USB Menu (Menu USB)	158
Network Menu (Menu Rede)	159
USB Host Menu (Menu Anfitrião USB)	160
E-mail Server Settings (Definições do Servidor de E-mail)	160
Reset Menu (Menu Reiniciar)	161
Printer Settings (Definições da Impressora)	163
Tray Menu (Menu Alim.Papel)	163
Printing Menu (Menu Impressão)	163
Emulation Menu (Menu Emulação)	166
PCL Menu (Menu PCL)	166
PS3 Menu (Menu PS3)	168
ESCP2 Menu (Menu ESCP2)	169
FX Menu (Menu FX)	172
I239X Menu (Menu I239X)	174
Copy Settings (Definições de Cópia)	176
High Compression (Compressão Elevada)	176
Standard Copy Settings (Definições de Cópia Padrão)	176
Default Copy Settings (Configurações de Origem de Cópia)	177
Scan Settings (Definições de Digitalização)	177
Network Scan Settings (Definições de Digitalização em Rede)	177
E-mail Settings (Definições de E-mail)	177
Standard Scan Settings (Definições de Digitalização Padrão)	177
Default Scan Settings (Configurações Origem de Digitaliz.)	178
Fax Settings (Definições de Fax)	178
Basic Settings (Definições Básicas)	178
Transmission Settings (Definições de Transmissão)	179
Reception Settings (Defin. de Recepção)	180
Communication Settings (Definições de Comunicação)	182
Detail Settings (Definições de Detalhe)	183
Standard Fax Settings (Definições de Fax Padrão)	184
Default Fax Settings (Configurações de Origem de Fax)	185
Address Settings (Definições de Endereço)	185
E-mail Address (Endereço de E-mail)	185
Endereço de pasta	185
Fax No. (Número de Fax)	186
Admin Settings (Definições de Admin.)	186
Mensagens de Erro e de Estado	187

Imprimir uma folha de configuração.	201
---	-----

Capítulo 8 Instalar as Opções

Alimentador de papel opcional.	203
Precauções de manuseamento.	203
Instalar o alimentador de papel opcional.	204
Retirar o alimentador de papel opcional.	207
Módulo de Memória.	207
Instalar um módulo de memória.	208

Capítulo 9 Substituir consumíveis/peças de manutenção

Precauções a Ter Durante a Substituição.	212
Mensagens de Substituição.	212

Capítulo 10 Limpar e Transportar a Impressora

Limpar a Impressora.	214
Limpar o rolete de recolha.	214
Limpar o interior da impressora.	216
Limpar o tabuleiro de documentos.	220
Limpar o rolete de recolha do AAD.	221
Limpar o tabuleiro de documentos e a janela de exposição do alimentador automático de documentos.	221
Transportar a Impressora.	222
Distâncias longas.	222
Distâncias curtas.	224

Capítulo 11 Resolução de Problemas

Desencravar Papel.	226
Precauções ao desencravar papel.	226
Encravamento de papel em volta do alimentador de papel padrão.	227
Encravamento de papel em volta do alimentador de papel para 250 folhas.	228
Encravamento de papel no interior da impressora.	230
Encravamento de papel em volta do alimentador MF.	234

Encravamento de papel em volta da tampa posterior.	238
Encravamento de papel no alimentador automático de documentos.	239
Encravamento de papel em volta do alimentador DM.	243
Imprimir uma folha de configuração.	244
Problemas de Funcionamento.	244
O LED Print (Imprimir) não acende.	244
A impressora não imprime (LED Print (Imprimir) apagado).	244
O LED Print (Imprimir) está aceso, mas nada é impresso.	245
O produto opcional não está disponível.	245
O tempo de duração restante dos consumíveis não é actualizado (apenas Windows).	246
Não é possível instalar software ou controladores.	246
Não é possível aceder à impressora partilhada.	246
Problemas de Impressão.	247
Não é possível imprimir a fonte.	247
A impressão contém caracteres estranhos.	247
A posição de impressão não é a correcta.	248
Os gráficos não são impressos correctamente.	249
As impressões estão extremamente enroladas.	249
Problemas de Qualidade de Impressão.	249
O fundo fica com um aspecto escuro ou sujo.	249
Aparecem pontos brancos na impressão.	250
A qualidade de impressão ou os tons não são homogéneos.	250
As imagens de meios-tons não são impressas de forma homogénea.	250
Aparece uma linha vertical na impressão.	251
O toner mancha.	251
Faltam partes da imagem impressa.	251
Saem páginas completamente em branco.	252
A imagem impressa está muito clara ou esbatida.	253
O lado da página que não foi impresso está sujo.	253
A qualidade de impressão degradou-se.	254
Problemas de Memória.	254
Memória insuficiente para a tarefa actual.	254
Memória insuficiente para imprimir todas as cópias.	254
Problemas de Manuseamento do Papel.	254
O papel não é puxado adequadamente.	254
Problemas na Utilização das Opções.	255
O papel não é alimentado a partir do alimentador opcional.	256
Papel encrava quando se utiliza o alimentador opcional.	256
Não é possível utilizar uma das opções instaladas.	256
Resolução de Problemas de USB.	257

Ligações USB.	257
Sistema operativo Windows.	257
Instalação do software da impressora.	257
Mensagens de Erro e de Estado.	258
Cancelar a Impressão.	258
Problemas de Impressão no Modo PostScript 3.	259
A impressora não imprime correctamente no modo PostScript.	259
A impressora não imprime.	259
A impressora ou o respectivo controlador não aparece nos utilitários na configuração da impressora (apenas Macintosh).	260
A fonte da impressão não corresponde à fonte que aparece no ecrã.	260
Não é possível instalar as fontes da impressora.	260
As margens dos textos e/ou imagens não estão nítidas.	260
A impressora não imprime normalmente através da interface USB.	261
A impressora não imprime normalmente através da interface de rede.	261
Ocorreu um erro indeterminado (apenas em Macintosh).	262
Problemas de digitalização.	262
Problemas de funcionamento do digitalizador.	262
Problemas com o software de digitalização.	263
Problemas de qualidade de digitalização.	263
Problemas de cópia.	268
Problemas de funcionamento de cópia.	268
Problemas de qualidade de cópia.	269
Problemas de fax.	271
Problemas ao enviar e receber faxes.	271
Problemas de impressão.	275

Capítulo 12 *Acerca do software da impressora*

Utilizar o software da impressora para Windows.	276
Utilizar o controlador de impressão.	276
Utilizar o EPSON Status Monitor.	278
Desinstalar o software da impressora.	287
Utilizar o controlador de impressão PostScript.	289
Requisitos de sistema.	289
Utilizar o controlador de impressão PostScript em Windows.	290
Utilizar o controlador de impressão PostScript em Macintosh.	293
Utilizar o controlador de impressão PCL6.	296

Apêndice A Especificações Técnicas

Papel.	297
Tipos de papel disponíveis.	297
Papel que não deve ser utilizado.	297
Área de impressão.	298
Impressora.	299
Características gerais.	299
Unidade dúplex.	301
Características ambientais.	301
Características mecânicas.	302
Características eléctricas.	302
Normas e aprovações.	303
Interfaces.	304
Interface USB.	304
Interface de anfitrião USB.	304
Interface Ethernet.	304
Opções.	304
Alimentador de papel opcional.	304
Módulos de memória.	305
Consumíveis.	305
Unidade de toner/Unidade de toner para devolução.	305
Componentes de manutenção.	306
Unidade de manutenção.	306

Apêndice B Onde Obter Ajuda

Contactar a assistência da Epson.	307
Antes de Contactar a Epson.	307
Ajuda para os Utilizadores na Europa.	307

Índice

Instruções de Segurança

Simbologia utilizada no manual

**Atenção:**

Mensagens que devem ser seguidas rigorosamente a fim de evitar lesões corporais.

**Importante:**

Mensagens que devem ser seguidas para não provocar danos no equipamento.

Nota:

Mensagens que contêm informações importantes e conselhos úteis para a utilização da impressora.

Instruções importantes de segurança

Instalar a impressora

- ❑ Atendendo a que a impressora pesa cerca de 18,4 kg (40,6 lb) no que diz respeito ao modelo DN ou 18,5 kg (40,8 lb) no que diz respeito ao modelo DNF com os consumíveis instalados, a impressora não deve ser levantada ou transportada por uma só pessoa. São necessárias duas pessoas para transportar a impressora e a levantar pelas posições correctas, conforme se indica.

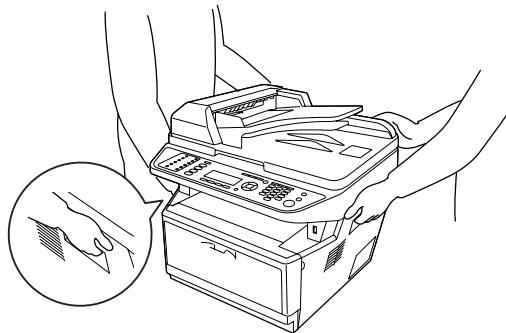

- ❑ Se não conseguir introduzir a ficha na tomada eléctrica, contacte um electricista.

- Certifique-se de que o cabo de alimentação CA cumpre as normas de segurança locais aplicáveis. Utilize apenas o cabo de alimentação fornecido com esta impressora. Se utilizar outro cabo, poderão ocorrer incêndios ou choques eléctricos. Este cabo de corrente da impressora só pode ser utilizado com esta impressora. Se o utilizar com outro equipamento, poderão ocorrer incêndios ou choques eléctricos.
- Se a ficha estiver danificada, substitua o conjunto do cabo ou contacte um electricista credenciado. Se a ficha tiver fusíveis, certifique-se de que os substitui por fusíveis com o tamanho e a voltagem correctos.
- Utilize uma tomada ligada à terra cuja forma corresponda à da ficha da impressora. Não utilize uma ficha adaptadora.
- Evite utilizar uma tomada eléctrica controlada por interruptores de parede ou temporizadores automáticos. Um corte accidental de energia pode apagar informações importantes da memória do computador e da impressora.
- Certifique-se de que o encaixe não tem pó.
- Certifique-se de que introduz a ficha totalmente na tomada eléctrica.
- Não mexa na ficha com as mãos molhadas.
- Desligue a impressora da tomada de parede e recorra aos serviços de um técnico de assistência qualificado nas seguintes situações:

A	Se o cabo de alimentação ou a ficha estiverem danificados.
B	Se algum líquido tiver sido derramado sobre a impressora.
C	Se a impressora tiver sido exposta à chuva ou se tiver entrado em contacto com água.
D	Se a impressora não funcionar correctamente depois de efectuar as instruções de funcionamento. Ajuste apenas os controlos mencionados nas instruções de funcionamento. Se efectuar um ajuste incorrecto de outros controlos, poderá provocar danos na impressora que terão de ser reparados por um técnico qualificado.
E	Se a impressora tiver caído ou se a caixa exterior estiver danificada.
F	Se apresentar uma diminuição de rendimento notória, o que significa que é necessário repará-la.

- Evite partilhar as tomadas com outros aparelhos.
- Ligue todo o equipamento a tomadas com terra. Evite utilizar tomadas no mesmo circuito de fotocopiadoras ou sistemas de ar condicionado que estão constantemente a ser ligados e desligados.

- ❑ Ligue a impressora a uma tomada eléctrica que cumpra os respectivos requisitos de tensão. Os requisitos de tensão são indicados numa etiqueta colocada na impressora. Se tiver qualquer dúvida em relação às características do fornecimento de energia eléctrica da sua área, contacte a sua empresa de prestação de serviços de energia ou o seu fornecedor.
- ❑ Se utilizar uma extensão, certifique-se de que a soma total da amperagem dos dispositivos ligados à extensão não excede a amperagem total da própria extensão.
- ❑ Quando ligar esta impressora a um computador ou a outro dispositivo através de um cabo, certifique-se de que os conectores ficam na posição correcta. Cada conector tem apenas uma posição correcta. Se inserir um conector incorrectamente, poderá danificar ambos os dispositivos ligados através do cabo.

Determinar a localização da impressora

Quando mudar a impressora de lugar, escolha sempre um local com espaço suficiente para permitir uma fácil utilização e manutenção. Utilize a figura seguinte como guia para determinar o espaço necessário à volta da impressora para assegurar um funcionamento correcto.

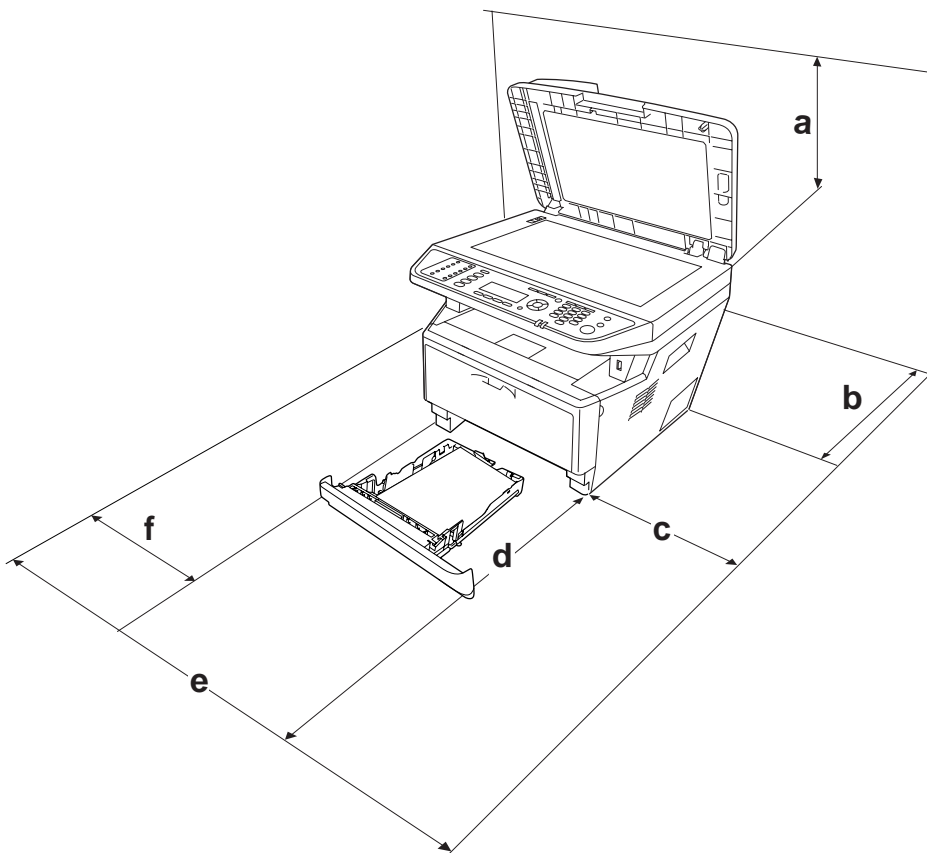

a.	50 cm
b.	30 cm
c.	30 cm
d.	100 cm
e.	110 cm
f.	30 cm

Para instalar e utilizar qualquer uma das seguintes opções, é necessário dispor do espaço adicional indicado.

O alimentador para 250 folhas acrescenta 10 cm (3,9 pol.) à parte inferior da impressora.

Para além das considerações de espaço, tenha sempre em atenção as seguintes precauções ao escolher um local para a impressora:

- Coloque a impressora junto a uma tomada eléctrica, de modo a que possa ligar e desligar facilmente o cabo de alimentação.
- Não coloque a impressora num local onde o cabo possa ser pisado.
- Não utilize a impressora num ambiente húmido.
- Evite locais expostos a luz solar directa, calor, humidade, vapores de óleo ou pó em excesso.
- Não coloque a impressora numa superfície instável.
- As aberturas e ranhuras existentes na caixa exterior e no painel posterior e inferior da impressora destinam-se à ventilação. Não bloqueie nem tape essas aberturas. Não coloque a impressora sobre uma superfície instável, como, por exemplo, uma cama ou um sofá, nem em locais onde não exista uma ventilação adequada.
- Mantenha o computador e a impressora afastados de fontes potenciais de interferências, tais como colunas de som ou suportes de telefones sem fios.
- Deixe espaço suficiente à volta da impressora para permitir a ventilação adequada.

Utilizar a impressora

- ❑ Tenha cuidado para não tocar no fusor, assinalado com a inscrição **ATENÇÃO**, nem nas áreas circundantes. Se a impressora tiver estado em funcionamento, a unidade de fusão e as áreas circundantes podem estar muito quentes. Se tiver de tocar numa destas áreas, desligue a impressora e aguarde 30 minutos até que a temperatura diminua.

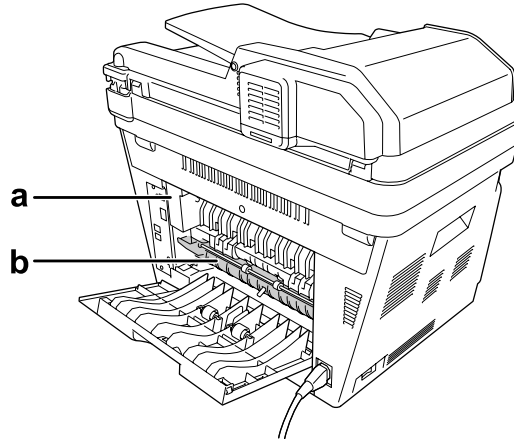

a. **ATENÇÃO**

b. Não introduza a mão no interior da unidade de fusão.

- ❑ Não introduza a mão no interior da unidade de fusão porque alguns dos seus componentes são afiados e podem causar lesões.
- ❑ Não introduza objectos nas ranhuras da caixa exterior, pois estes poderão entrar em contacto com pontos de tensão perigosos ou provocar curto-circuitos que resultem em incêndios ou choques eléctricos.
- ❑ Não se sente nem se encoste à impressora. Não coloque objectos pesados em cima da impressora.
- ❑ Não utilize nenhum tipo de gás combustível na impressora ou em volta dela.
- ❑ Nunca tente encaixar à força os componentes da impressora. Apesar de a impressora ter uma concepção robusta, um tratamento descuidado pode danificá-la.
- ❑ Não deixe papel encravado no interior da impressora. Pode provocar o sobreaquecimento da impressora.
- ❑ Não verta líquidos sobre a impressora.
- ❑ Ajuste apenas os controlos descritos nas instruções de funcionamento. Um ajuste incorrecto de outros controlos poderá provocar danos na impressora que terão de ser reparados por um técnico de assistência qualificado.

- Não desligue a impressora:
 - Depois de ligar a impressora, aguarde até que Operacional apareça no visor LCD.
 - Enquanto o indicador luminoso Data estiver aceso ou intermitente.
 - Durante a impressão.
- Evite tocar nos componentes internos da impressora, a não ser que lhe sejam dadas instruções nesse sentido neste guia.
- Siga todos os avisos e instruções assinalados na impressora.
- À excepção das situações explicadas na documentação da impressora, não tente reparar esta impressora.
- Periodicamente, desligue a ficha da tomada eléctrica e limpe as lâminas.
- Não desligue a ficha com a impressora ligada.
- Se a impressora não for utilizada durante muito tempo, desligue a ficha da tomada eléctrica.
- Desligue a impressora da tomada de parede antes de a limpar.
- Limpe a impressora com um pano húmido bem torcido e não utilize líquidos nem aerossóis.

Manusear consumíveis e peças de manutenção

- Não queime consumíveis usados nem peças de manutenção porque podem explodir e ferir alguém. Deite-as fora de acordo com as normas em vigor.
- Mantenha os consumíveis e as peças de manutenção fora do alcance das crianças.
- Quando manusear uma unidade de toner, coloque-a sempre sobre uma superfície limpa e plana.
- Não tente modificar ou desmontar uma unidade de toner.
- Não toque no toner. Mantenha sempre o toner afastado dos olhos. Em caso de contacto do toner com a pele ou a roupa, lave imediatamente a área afectada com água e sabão.
- Em caso de derrame de toner, utilize uma vassoura e uma pá de lixo, ou um pano humedecido com água e sabão para o limpar. Uma vez que as partículas finas podem causar incêndios ou explosões quando em contacto com faíscas, não utilize um aspirador.
- Se a unidade de toner tiver sido submetida a variações de temperatura, aguarde no mínimo uma hora antes de a utilizar, para evitar danos decorrentes da condensação.

- ❑ Para obter a máxima qualidade de impressão, não guarde a unidade de toner, a unidade de revelação ou a unidade fotocondutora numa área exposta a luz solar directa, pó, ar salgado ou gases corrosivos (como amoníaco). Evite locais sujeitos a temperaturas ou humidade extremas ou com alterações bruscas.
- ❑ Quando retirar a unidade fotocondutora, não a exponha de modo algum à luz solar e evite expô-la à luz ambiente durante mais de cinco minutos. A unidade fotocondutora contém um tambor fotossensível. A exposição à luz pode danificar o tambor, causar o aparecimento de áreas claras ou escuras na página impressa e reduzir a duração do tambor. Se precisar de manter a unidade fotocondutora fora da impressora durante longos períodos, tape-a com um pano opaco.
- ❑ Tenha cuidado para não riscar a superfície do tambor. Quando retirar a unidade fotocondutora da impressora, coloque-a sempre numa superfície limpa e plana. Evite tocar no tambor, uma vez que a gordura da pele pode danificar a sua superfície de forma permanente e afectar a qualidade de impressão.

Informações de Segurança

Fonte de energia dos conectores de interface

- ❑ Todos os conectores de interface desta impressora são do tipo Non-LPS (fonte de energia ininterrupta).

Etiquetas de segurança laser



Atenção:

A execução de operações e ajustes não especificados na documentação da impressora poderá expô-lo a radiações nocivas. Esta impressora está classificada como um produto laser de Classe 1, de acordo com as especificações da norma IEC60825. A etiqueta apresentada em seguida situa-se na parte posterior da impressora nos países onde é obrigatória.



Radiações laser internas

Existe um conjunto de díodo laser de Classe III b que possui um raio laser invisível no interior da unidade da cabeça da impressora. A cabeça de impressão **NÃO PODE SER REPARADA**. Como tal, a cabeça de impressão não deve ser aberta em nenhuma circunstância. Existe uma etiqueta adicional de aviso de laser no interior da impressora.

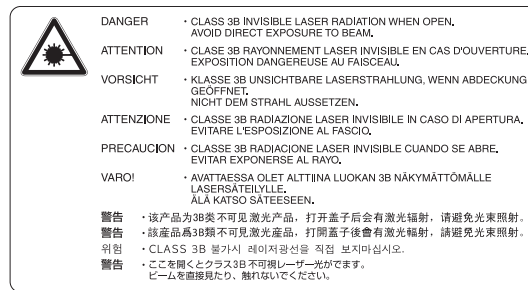

Ozono

Libertação de ozono

A libertação de ozono é um facto inerente ao processo de impressão característico das impressoras laser. Esta libertação verifica-se apenas durante a impressão.

Limite de exposição ao ozono

A impressora laser Epson liberta menos de 3 mg/h durante uma impressão contínua.

Minimizar os riscos

Para minimizar os riscos de exposição ao ozono, deve evitar:

- Utilizar mais do que uma impressora laser numa área restrita
- Utilizar a impressora em locais com níveis de humidade muito baixos
- Locais com pouca ventilação
- Utilizar a impressora durante longos períodos de impressão contínua acompanhados por qualquer uma das condições anteriores

Onde instalar a impressora

Instale a impressora de forma a que os gases libertados e o calor gerado:

- Não sejam dirigidos para o rosto do utilizador
- Sejam ventilados para o exterior do edifício, sempre que possível

Restrições sobre efectuar cópias

Os utilizadores desta impressora devem respeitar as seguintes restrições de modo a garantir uma utilização responsável e legal desta impressora.

A cópia dos seguintes itens é proibida por lei

- Notas bancárias, moedas, títulos comercializados públicos, títulos obrigacionistas públicos e títulos municipais
- Selos postais não utilizados, cartões postais pré-pagos e outros itens postais oficiais com portes de correio válidos
- Selos fiscais públicos e títulos emitidos de acordo com o procedimento legal

Aja de forma cuidadosa ao copiar os seguintes itens

- Títulos comercializados privados (certificados de acções, promissórias negociáveis, cheques, etc.), passes mensais, vales de desconto, etc.
- Passaportes, cartas de condução, atestados de saúde, passes rodoviários, vales alimentares, bilhetes, etc.

Utilização responsável de materiais protegidos por copyright

Os digitalizadores podem ser utilizados incorrectamente através de uma cópia imprópria de materiais protegidos por copyright. A menos que aja sob aconselhamento de um advogado entendido, seja responsável e integro obtendo a permissão do proprietário do copyright antes de copiar material publicado.

Capítulo 1

Descrição da Impressora

Componentes da Impressora

Perspectiva frontal

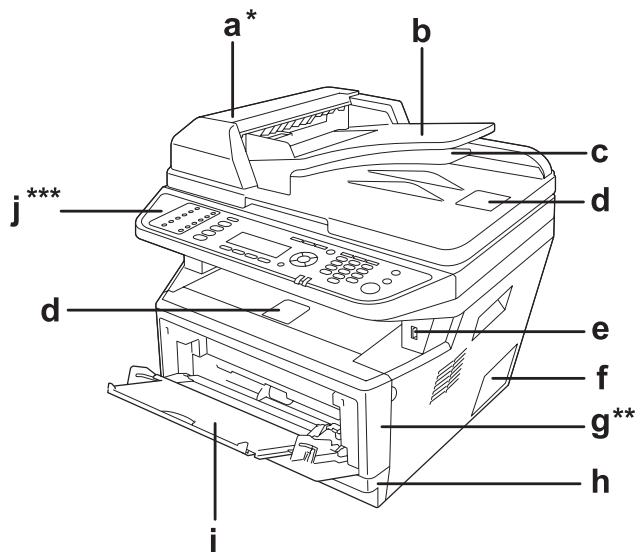

a.	Tampa do AAD*	b.	Alimentador automático de documentos (AAD)
c.	Bandeja dúplex de saída de documentos	d.	fixador
e.	Interface de anfitrião USB	f.	tampa de opções
g.	tampa A**	h.	alimentador de papel padrão
i.	Alimentador MF	j.	painel de controlo***

* Certifique-se de que fecha a tampa AAD ao digitalizar um documento no tabuleiro de documentos.

** Certifique-se de que fecha a tampa A ao digitalizar um documento.

***O modelo DNF é apresentado na figura.

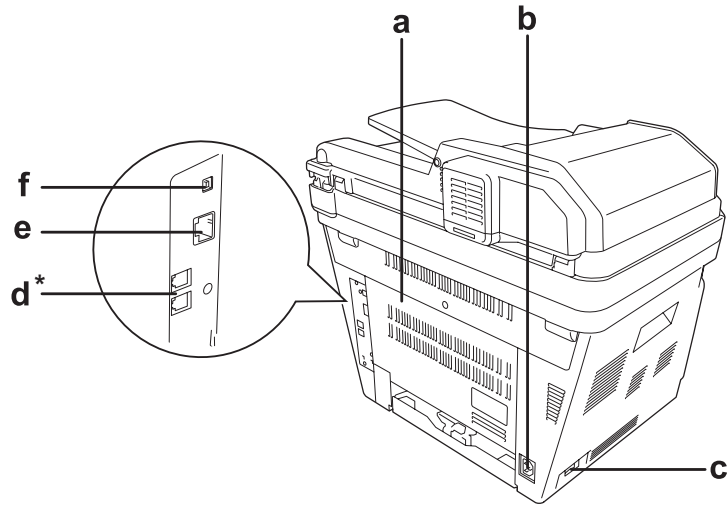
Perspectiva posterior

a.	tampa posterior	b.	Entrada de CA
c.	interruptor de alimentação	d.	conector da interface telefónica* - LINE: Para ligar o fio telefónico - EXT: Para ligar um telefone externo
e.	conector da interface de rede	f.	conector da interface USB

* Apenas no modelo DNF

Interior da impressora

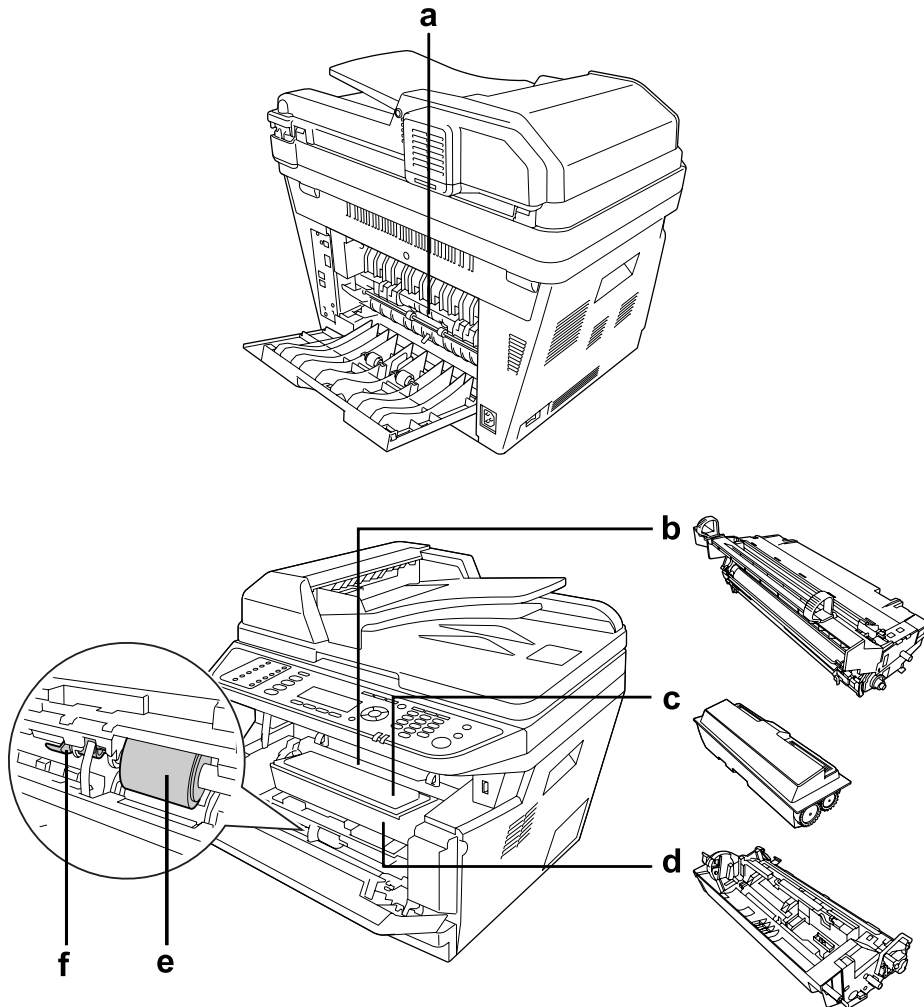

a.	unidade de fusão	b.	unidade fotocondutora
c.	unidade de toner	d.	unidade de revelação
e.	rolete de recolha	f.	alavanca de bloqueio

Componentes do digitalizador

Perspectiva frontal

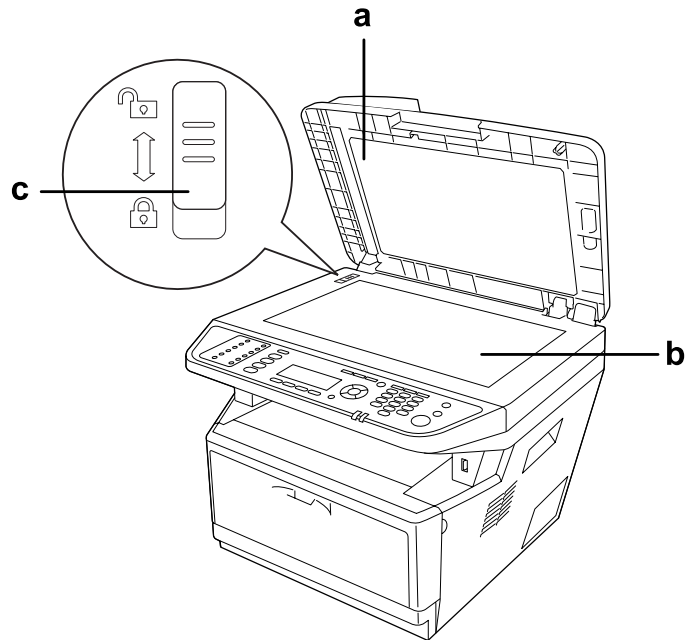

a.	tampa de documentos	b.	tabuleiro de documentos
c.	bloqueio de transporte		

Interior do digitalizador

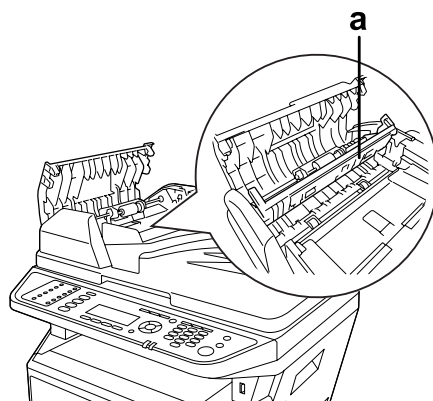

a.	tampa duplex
----	--------------

Painel de controlo

Modelo DN

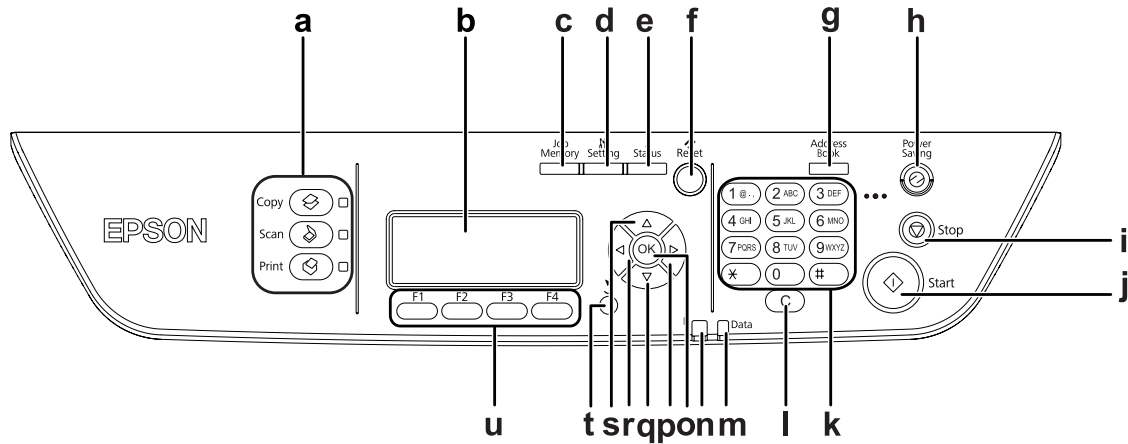

a.	Botões/LEDs Mode (Modo) (verdes)	Utilize estes botões para mudar para o respectivo modo.
b.	Visor LCD	Apresenta mensagens de estado da impressora e definições de menu do painel de controlo.
c.	Botão Memória de Tarefa	Utilize este botão para registar definições utilizadas frequentemente no modo Copy (Cópia) e Scan (Digitalização) ou para evocar as definições.
d.	Botão Definições	Utilize este botão para mudar para o modo Setup (Ajuste).
e.	Botão Estado	Utilize este botão para visualizar avisos ou o estado da máquina.
f.	Botão Reinicializ.	Utilize este botão para reiniciar o item da definição seleccionada ou valores introduzidos erradamente de acordo com o valor padrão.
g.	Botão Livro de Endereços	Utilize este botão para visualizar as informações registadas na lista de endereços.
h.	Botão/LED Modo de Energia (verde)	Utilize este modo para activar o modo de economia de energia. Este modo é cancelado quando é premido novamente.
i.	Botão Parar	Se pressionar este botão durante a impressão, a impressora pára de imprimir.
j.	Botão Iniciar	Utilize este botão para iniciar uma copia ou uma digitalização.
k.	Teclado numérico	Utilizado para introduzir o número de cópias ou um valor de zoom no modo Copy (Cópia). Também é utilizado para introduzir valores numéricos, tais como Time Setting (Hora) no Setup Menu (Menu Config.Básica).

l	Botão Clear (Eliminar)	Utilize este botão para eliminar o número de cópias ou apagar um carácter durante a introdução de texto ou números.
m	Indicador luminoso Data (verde)	Acende quando os dados de impressão estão guardados na memória local de impressão (a área da memória da impressora que está reservada para a recepção de dados) mas ainda não foram impressos. Fica intermitente quando a impressora está a processar dados. Apaga quando não restam dados na memória local de impressão.
n	Indicador luminoso Erro (laranja)	Acende ou fica intermitente quando ocorre um erro.
o	Botão OK	Utilize estes botões para aceder aos menus do painel de controlo, no qual pode efectuar definições da impressora e verificar o estado dos consumíveis. Para saber como utilizar estes botões, consulte "Utilizar o painel de controlo" na página 149.
p	Botão Direita	
q	Botão Baixo	
r	Botão Esquerda	
s	Botão Cima	
t	Botão Return (Regressar)	Utilize este botão para regressar a um nível hierarquicamente superior ao efectuar definições.
u	Botões Function (Função) (F1 a F4)	Utilize este botão para se deslocar até um menu apresentado no visor LCD.

Modelo DNF

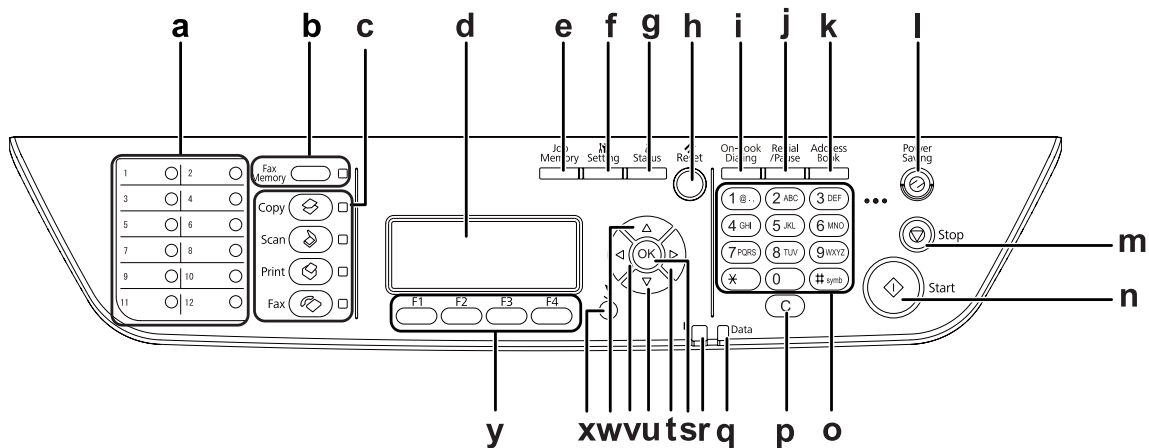

a.	Botões Quick-Dial (Marcação imediata) (1 a 12)	Utilize estes botões para transmitir um fax para um número de fax registado atribuído ao respectivo botão.
b.	Botão/LED Memória de Fax (verde)	Utilize este botão para visualizar a lista de documentos de fax armazenada na memória da impressora.

c.	Botões/LEDs Mode (Modo) (verdes)	Utilize estes botões para mudar para o respectivo modo.
d.	Visor LCD	Apresenta mensagens de estado da impressora e definições de menu do painel de controlo.
e.	Botão Memória de Tarefa	Utilize este botão para registar definições utilizadas frequentemente no modo Copy (Cópia) e Scan (Digitalização) ou para evocar as definições.
f.	Botão Definições	Utilize este botão para mudar para o modo Setup (Ajuste).
g.	Botão Estado	Utilize este botão para visualizar avisos ou o estado da máquina.
h.	Botão Reinicializ.	Utilize este botão para reiniciar o item da definição seleccionada ou valores introduzidos erradamente de acordo com o valor padrão. Utilize também este botão para apagar um carácter dos dados introduzidos ao introduzir um número de fax do destinatário no modo Fax.
i.	Botão Marc. c/ tel. no Descanso	Utilize este botão para alternar entre livre e ocupado.
j.	Botão Remarc./Pausa	Utilize este botão para remarcar o mesmo número de fax marcado previamente ou para introduzir uma pausa (-) ao marcar um número.
k.	Botão Livro de Endereços	Utilize este botão para visualizar as informações registadas na lista de endereços.
l.	Botão/LED Modo de Energia (verde)	Utilize este modo para activar o modo de economia de energia. Este modo é cancelado quando é premido novamente.
m.	Botão Parar	Se premir este botão durante a impressão, a impressora pára de imprimir.
n.	Botão Iniciar	Utilize este botão para iniciar uma copia, digitalização ou transmissão de fax.
o.	Teclado numérico	Utilizado para introduzir o número de cópias ou um valor de zoom no modo Copiar. Também é utilizado para introduzir valores numéricos, tais como Time Setting (Hora) no Setup Menu (Menu Config.Básica).
p.	Botão Clear (Eliminar)	Utilize este botão para eliminar o número de cópias ou apagar um carácter durante a introdução de texto ou números.
q.	Indicador luminoso Data (verde)	Acende quando os dados de impressão estão guardados na memória local de impressão (a área da memória da impressora que está reservada para a recepção de dados) mas ainda não foram impressos. Fica intermitente quando a impressora está a processar dados. Apaga quando não restam dados na memória local de impressão.
r.	Indicador luminoso Erro (Erro) (laranja)	Acende ou fica intermitente quando ocorre um erro.

s	Botão OK	Utilize estes botões para aceder aos menus do painel de controlo, no qual pode efectuar definições da impressora e verificar o estado dos consumíveis. Para saber como utilizar estes botões, consulte "Utilizar o painel de controlo" na página 149.
t	Botão Direita	
u	Botão Cima	
v	Botão Baixo	
w	Botão Esquerda	
x	Botão Return (Regressar)	Utilize este botão para regressar a um nível hierarquicamente superior ao efectuar definições.
y	Botões Function (Função) (F1 a F4)	Utilize este botão para se deslocar até um menu apresentado no visor LCD.

Opções

Pode aumentar a capacidade da impressora, instalando qualquer uma das seguintes opções:

- Alimentador para 250 folhas de papel
Esta unidade aumenta a capacidade de alimentação de papel para um máximo de 250 folhas. Pode instalar duas unidades.
- Módulo de Memória
Esta opção expande a memória da impressora, permitindo imprimir documentos complexos e com muitos gráficos. É possível aumentar a capacidade de RAM da impressora de 256 MB para 512 MB substituindo a RAM por um DIMM de RAM de 512 MB.

Nota:

Quando adquirir um módulo DIMM, certifique-se de que este é compatível com os produtos Epson. Para mais informações, contacte o seu fornecedor ou um técnico de assistência qualificado da Epson.

Consumíveis

A vida útil dos seguintes consumíveis é monitorizada pela impressora. A impressora informa o utilizador quando é necessário proceder à sua substituição.

Nome do produto	Referência do produto
Unidade de toner de alta capacidade	0582/0586

Nome do produto	Referência do produto
Unidade de toner de capacidade normal	0583/0587
Unidade de toner de alta capacidade para devolução	0584/0588
Unidade de toner de capacidade normal para devolução	0585/0589

Nota:

- As referências das unidades de toner variam consoante os locais.*
- As unidades de toner para devolução não são vendidas em alguns locais. Contacte o revendedor/representante local Epson para se informar sobre a disponibilidade do esquema de devolução de unidades de toner.*

Componentes de manutenção

Nome do produto	Referência do produto
Unidade de manutenção	1199/1200

Nota:

O número de série da unidade de manutenção varia consoante o país.

Características da Impressora

Impressão

Pode imprimir directamente ficheiros guardados numa memória USB introduzindo a memória USB na interface de anfitrião USB.

- “Acerca do software da impressora” na página 276
- “Impressão” na página 54
- “Imprimir directamente a partir de uma memória USB” na página 69

Cópia

Encontram-se disponíveis várias funções de cópia, tais como cópia dúplex e cópia com zoom.

- “Cópia” na página 122

Digitalização

Pode digitalizar um documento utilizando o painel de controlo da impressora e armazenar os dados numa memória USB ou numa pasta partilhada na rede, assim como enviar os dados como anexo por e-mail.

- “Guardar dados digitalizados numa memória USB” na página 118
- “Guardar dados digitalizados numa pasta partilhada” na página 119
- “Enviar dados digitalizados por e-mail” na página 120

Fax

Pode enviar faxes a partir de um computador utilizando o EpsonNet PC-FAX.

- “Enviar faxes a partir do computador” na página 138

Pode armazenar dados de faxes recebidos numa pasta partilhada na rede ou enviá-los como anexo por e-mail.

- “Enviar faxes recebidos para a memória” na página 142
- “Enviar faxes recebidos por e-mail” na página 143

Onde Obter Informações

Guia de Instalação

Inclui informações sobre a montagem da impressora e a instalação do respectivo software.

Guia do Utilizador (este manual)

Contém informações pormenorizadas sobre as funções, os produtos opcionais, a manutenção, a resolução de problemas e as especificações técnicas da impressora.

Guia de Rede

Fornece aos administradores de rede informações acerca do controlador de impressão e da configuração da rede.

Manual de Fontes

Inclui informações sobre as fontes utilizadas na impressora.

Ajuda interactiva de cada software da impressora

Para mais informações acerca de cada software que controla a impressora, faça clique em **Help (Ajuda)**. A ajuda interactiva é instalada automaticamente quando instala o software da impressora.

Capítulo 2

Manuseamento do papel

Colocar Papel na Impressora

Esta secção descreve como colocar o papel. Se utilizar suportes especiais como, por exemplo, transparências ou envelopes, consulte também “Seleccionar e Utilizar Suportes de Impressão” na página 44. Para obter as especificações ou detalhes sobre os tipos e formatos de papel, consulte “Papel” na página 297.

Alimentador MF

O alimentador MF (multiformatos) é o sistema de alimentação que está disponível para vários tipos de papel, como etiquetas, envelopes, papel grosso e transparências.

Nota:

Para colocar envelopes, consulte “Envelopes” na página 45.

1. Abra o alimentador MF e, em seguida, puxe o subalimentador.

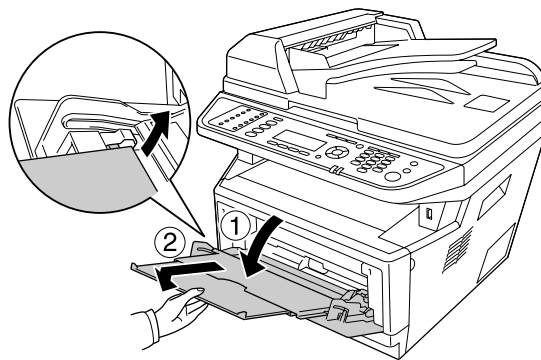

2. Desloque as guias de papel para fora para as ajustar ao papel que está a colocar.

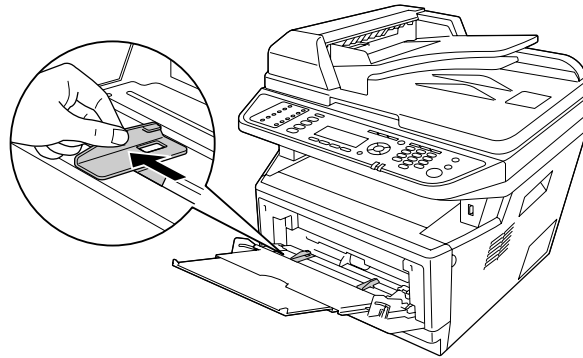

3. Coloque uma pilha do papel pretendido no centro do alimentador de papel com a superfície a imprimir voltada para cima. Em seguida, ajuste a guia de papel de acordo com o tamanho do papel.

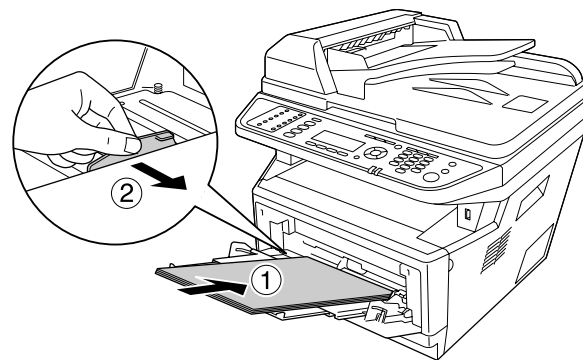

Nota:

- ❑ *Certifique-se de que coloca o papel o mais para dentro possível no alimentador MF.*
- ❑ *Certifique-se de que não coloca papel para além da patilha limite.*

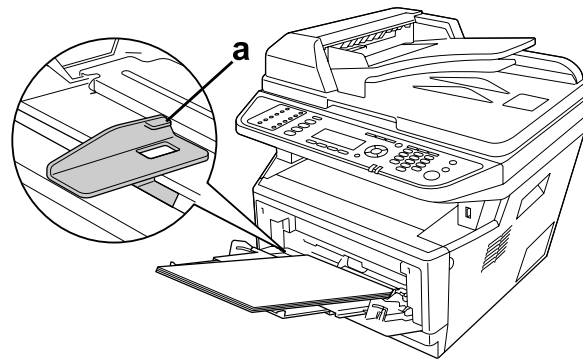

a. patilha limite

4. Levante o fixador.

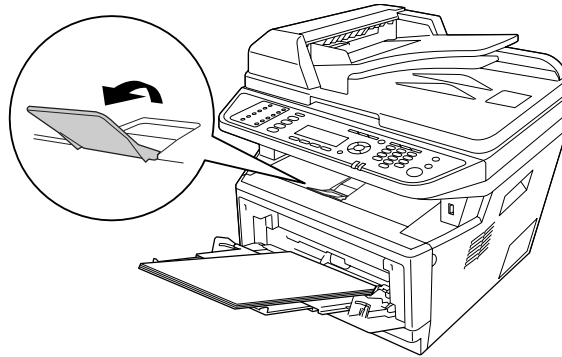

Nota:

- ❑ Quando utilizar papel mais comprido do que o tamanho A4, não levante o fixador. Para evitar que as impressões fiquem empilhadas e caiam do receptor, sempre que a impressora ejectar algumas impressões, retire-as do receptor.
- ❑ Certifique-se de que a alavanca de bloqueio do rolete de recolha do alimentador MF está na posição bloqueada (cima). Para obter informações sobre a localização da alavanca de bloqueio e do rolete de recolha, consulte “Interior da impressora” na página 25. Se a alavanca de bloqueio estiver na posição desbloqueada (baixo), o rolete de recolhe pode estar solto. Nesse caso, volte a instalar o rolete de recolha. Para mais informações, consulte “Instalar o rolete de recolha” na página 36.

Instalar o rolete de recolha

Se o rolete de recolha estiver solto, volte a instalá-lo da forma indicada.

Nota:

Não retire o rolete de recolha sem a presença de um técnico de assistência habilitado.

1. Alinhe a ranhura na extremidade direita do rolete de recolha com a haste branca e, em seguida, faça deslizar o rolete de recolha na direcção da haste.

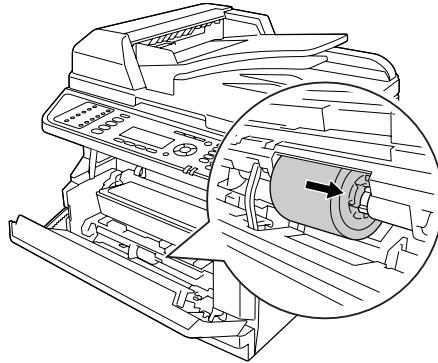

2. Faça deslizar a alavanca de bloqueio para a direita até parar e introduza a haste cinzenta no orifício do rolete de recolha.

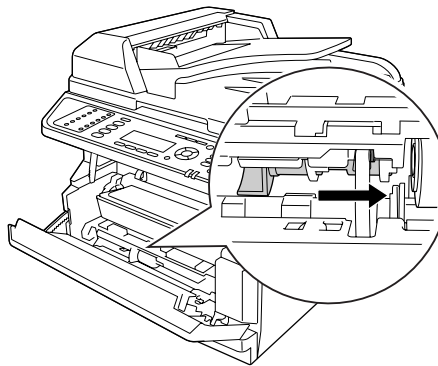

3. Coloque a alavanca de bloqueio para cima de modo a bloquear o rolete de recolha.

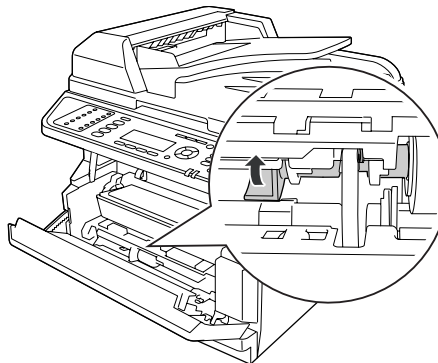

Alimentador de papel padrão

Esta unidade constitui um segundo sistema de alimentação para além do alimentador MF.

1. Retire o alimentador de papel da impressora.

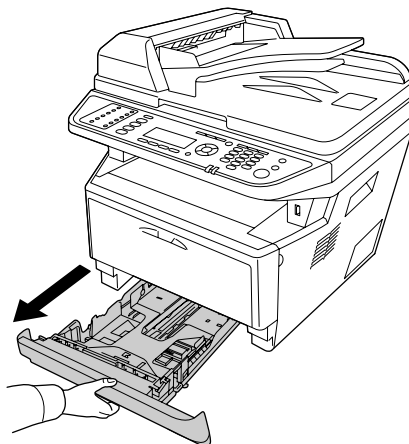

2. Aperte a patilha e ajuste as guias de papel ao tamanho do papel.

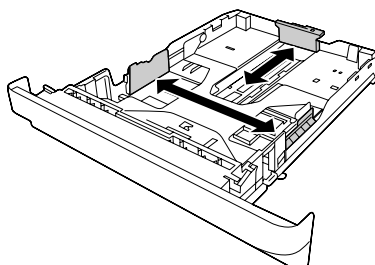

Nota:

Quando o tamanho do papel colocado for superior a A4, empurre a alavanca de libertação e alongue o alimentador de papel para se ajustar ao papel.

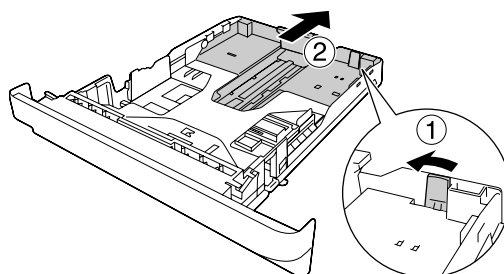

3. Coloque uma pilha do papel pretendido no centro do alimentador de papel com a superfície a imprimir voltada para baixo.

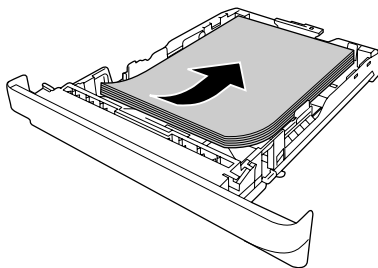

Nota:

- ❑ *Certifique-se de que não coloca papel para além da marca limite.*

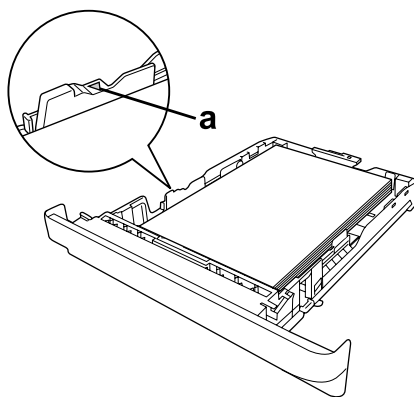

a. Marca limite

- ❑ *Coloque o papel timbrado com o lado a imprimir voltado para baixo e a parte timbrada para cima.*

4. Volte a introduzir o alimentador de papel na impressora.

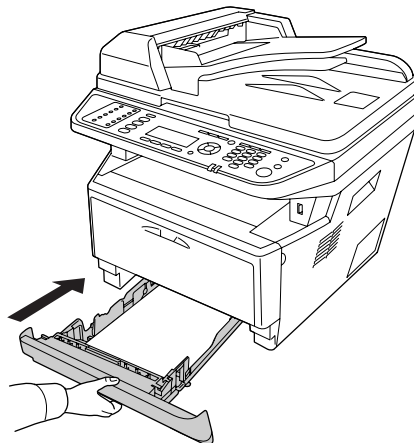

5. Levante o fixador.

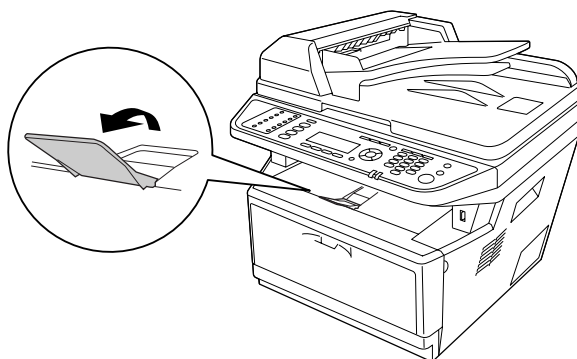

Nota:

Quando utilizar papel mais comprido do que o tamanho A4, não levante o fixador. Para evitar que as impressões fiquem empilhadas e caiam do receptor, sempre que a impressora ejectar algumas impressões, retire-as do receptor.

Alimentador de papel opcional

1. Retire o alimentador de papel da impressora.

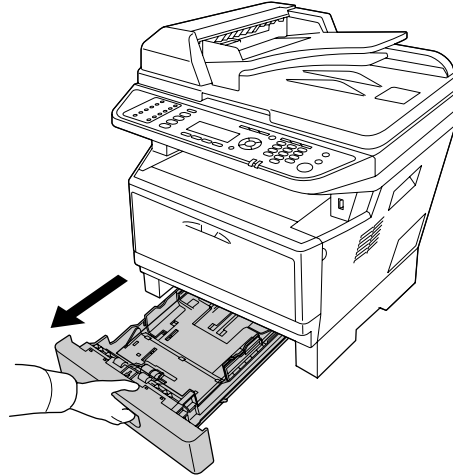

2. Aperte a patilha e ajuste as guias de papel ao tamanho do papel.

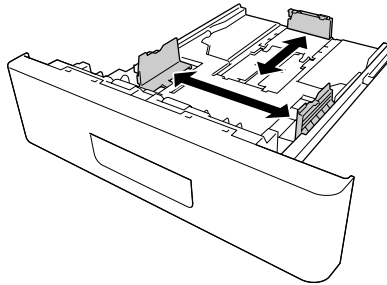

Nota:

Quando o tamanho do papel colocado for superior a A4, retire o fixador verde e prenda-o à guia de papel.

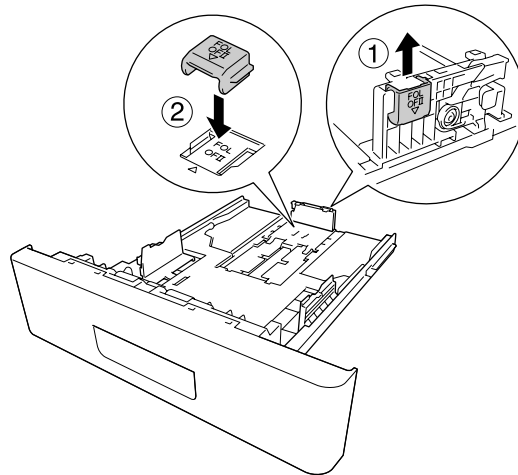

3. Coloque uma pilha do papel pretendido no centro do alimentador de papel com a superfície a imprimir voltada para baixo.

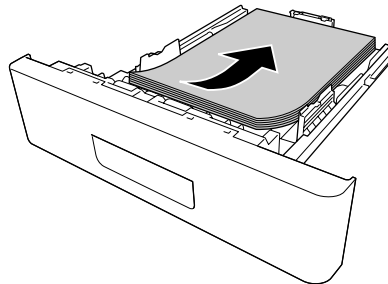

Nota:

- ❑ *Certifique-se de que não coloca papel para além da marca limite.*

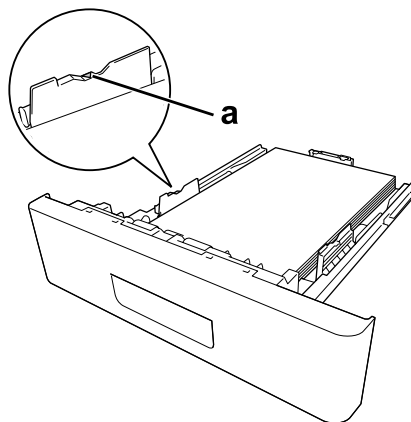

a. Marca limite

- ❑ *Coloque o papel timbrado com o lado a imprimir voltado para baixo e a parte timbrada para cima.*
4. Volte a introduzir o alimentador de papel na impressora.

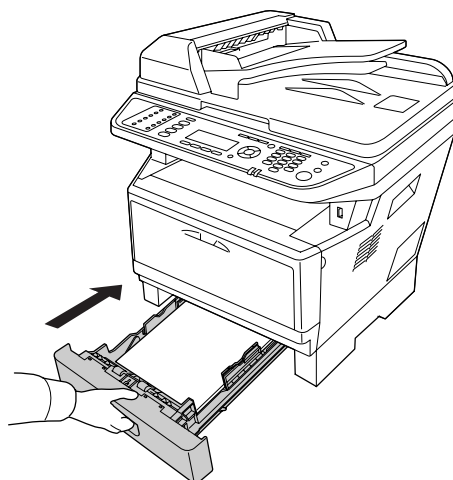

5. Levante o fixador.

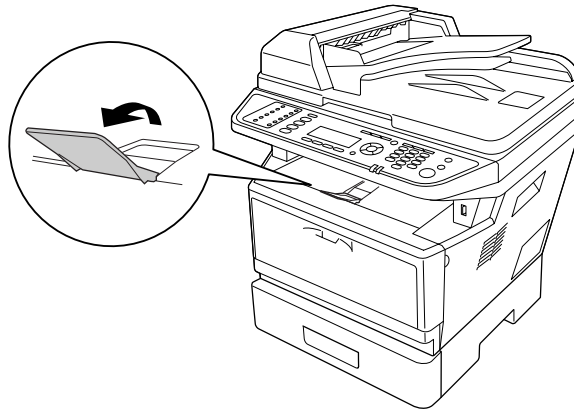
**Nota:**

Quando utilizar papel mais comprido do que o tamanho A4, não levante o fixador. Para evitar que as impressões fiquem empilhadas e caiam do receptor, sempre que a impressora ejectar algumas impressões, retire-as do receptor.

Seleccionar e Utilizar Suportes de Impressão

Pode utilizar suportes especiais, como etiquetas, envelopes, papel grosso e transparências.

Nota:

Uma vez que a qualidade de uma marca ou de um tipo específico de material pode ser alterada pelo fabricante a qualquer momento, a Epson não pode garantir a qualidade de nenhum tipo de material. Teste sempre amostras dos suportes antes de os adquirir em grande quantidade ou de imprimir tarefas grandes.

Etiquetas

Etiquetas disponíveis:

- Etiquetas concebidas para impressoras laser ou fotocopiadoras de papel normal
- Etiquetas que cubram totalmente a folha de suporte, sem que haja espaços entre cada etiqueta

Sistema de alimentação disponível:

- Alimentador MF

Definições do controlador de impressão:

Paper Size (Forma-
to de Papel): A4, LT

Paper Source (Sis-
tema Alim.): MP Tray (AAF MF)

Paper Type (Tipo
de papel): Labels (Etiquetas)

Nota:

- Consoante a qualidade das etiquetas, o ambiente de impressão ou o procedimento de impressão, as etiquetas podem ficar vincadas. Faça um teste de impressão antes de imprimir uma grande quantidade de etiquetas.*
- A impressão dúplex não está disponível para etiquetas.*
- Comprima uma folha de papel sobre cada folha de etiquetas. Se o papel colar, não utilize as etiquetas na impressora.*

Envelopes**Envelopes disponíveis:**

- Envelopes sem cola ou fita adesiva

**Importante:**

Utilize apenas envelopes de janela concebidos para impressoras laser. O plástico da maioria dos envelopes de janela derrete.

Sistema de alimentação disponível:

Alimentador MF

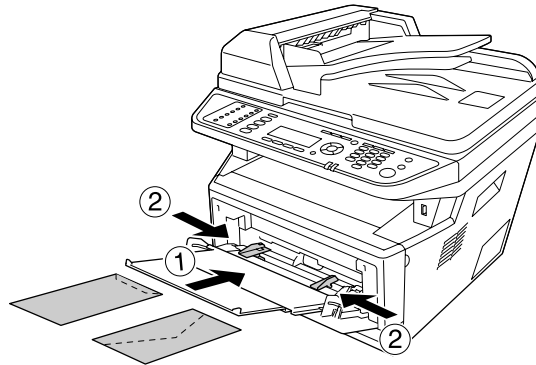

Definições do controlador de impressão:

Paper Size (Forma- MON, C10, DL, C5, C6, IB5
to de Papel):

Paper Source (Sis- MP Tray (AAF MF)
tema Alim.):

Nota:

- Coloque o envelope com a superfície a imprimir voltada para cima.
- Consoante a qualidade dos envelopes, o ambiente de impressão ou o procedimento de impressão, os envelopes podem ficar vincados. Faça um teste de impressão antes de imprimir uma grande quantidade de envelopes.
- A impressão em dúplex não está disponível para envelopes.

Papel grosso

Sistema de alimentação disponível:

- Alimentador MF

Definições do controlador de impressão:

Paper Size (Forma- A4, LT
to de Papel):

Paper Source (Sistema Alim.): MP Tray (AAF MF)

Paper Type (Tipo de papel): Thick (Grosso) (papel de 121 a 220 g/m²)

Papel semi-espesso

Sistema de alimentação disponível:

- Alimentador MF
- Alimentador de papel padrão
- Alimentador de papel opcional

Definições do controlador de impressão:

Paper Size (Formato de Papel): A4, A5, A6, B5, LT, HLT, LGL, GLT, GLG, EXE, F4

Paper Source (Sistema Alim.): Auto Selection (Seleção Auto)

Paper Type (Tipo de papel): Semi-Thick (Semi-Espesso) (papel de 91 a 120 g/m²)

Transparências

Sistema de alimentação disponível:

- Alimentador MF

Definições do controlador de impressão:

Paper Size (Formato de Papel): A4, LT

Paper Source (Sistema Alim.): MP Tray (AAF MF)

Paper Type (Tipo de papel): Transparency (Transparências)

Papel com formato personalizado

Formato de papel disponível:

- 70,0 × 148,0 mm a 215,9 × 356,0 mm

Sistema de alimentação disponível:

- Alimentador MF

Definições do controlador de impressão:

Paper Size (Formato de Papel): User Defined Size (Formato personalizado)

Paper Source (Sistema Alim.): MP Tray (AAF MF)

Paper Type (Tipo de papel): Normal

Nota:

Dependendo da qualidade do papel de formato não normalizado e do ambiente ou procedimento de impressão, o papel poderá sofrer uma deformação. Antes de imprimir uma grande quantidade de papel não normalizado, faça uma experiência.

Nota:

- Em Windows, aceda ao controlador de impressão e, em seguida, seleccione **User Defined Size (Formato personalizado)** na lista Paper Size (Sist. Alim.) no separador Basic Settings (Definições Básicas). Na caixa de diálogo User defined Paper Size (Formato personalizado), especifique as definições Paper Width (Largura do Papel), Paper Length (Comprimento do Papel) e Unit (Unidade) correspondentes ao papel personalizado. Em seguida, faça clique em **OK** para guardar o tamanho de papel personalizado.*

- ❑ *Os formatos de papel guardados só podem ser utilizados com o controlador de impressão no qual os guardou. Mesmo que estejam definidos vários nomes de impressora num controlador de impressão, as definições só estão disponíveis para o nome da impressora na qual guardou as definições.*
- ❑ *Quando partilhar a impressora numa rede, não pode criar um formato personalizado no cliente.*

Colocar os originais

Antes de digitalizar um documento, não se esqueça de respeitar os direitos de copyright dos proprietários. Não digitalize texto nem imagens publicados sem antes verificar se estão protegidos por copyright.

Tamanho de papel

Podem ser colocados os seguintes tamanhos de documentos no tabuleiro de documentos ou no alimentador automático de documentos.

Origem do documento		Tamanho de papel
Tabuleiro de documentos		8,5 × 14 polegadas (tamanho máximo do papel)
Alimentador automático de documentos	Copiar:	A4, A5, Letter, Legal
	Digitalizar:	A4, A5, Letter, Legal
	Fax:	A4, Letter, Legal

Tipo de papel para o alimentador automático de documentos

Pode utilizar os seguintes documentos com o alimentador automático de documentos.

Tipo de papel	Papel normal, papel de alta qualidade, papel reciclado, papel para impressoras de páginas, papel para jacto de tinta
Capacidade	Até 50 folhas (A4: 80 g/m ²)
Peso	50 a 120 g/m ² (50 a 110 g/m ² para impressão dúplex ou digitalização duplex)

Direcção do papel

Quando colocar as páginas do documento de lado, coloque-as de modo a que a parte superior do documento se encontre virada para o lado esquerdo da impressora.

Nota:

Para cópia dúplex ou digitalização duplex, especifique a direcção do documento no menu Document Direction Selection (Seleção da Direcção do Documento). Para mais informações, consulte “Cópia duplex” na página 124.

Colocar os originais no tabuleiro de documentos

Ao utilizar o tabuleiro de documentos, coloque uma folha do original de cada vez.



Importante:

- Não coloque objectos pesados sobre a superfície de vidro do tabuleiro de documentos. Além disso, não exerça demasiada pressão sobre a superfície de vidro.
- Certifique-se de que fecha a tampa AAD ao digitalizar um documento no tabuleiro de documentos.

1. Abra cuidadosamente a tampa de documentos.

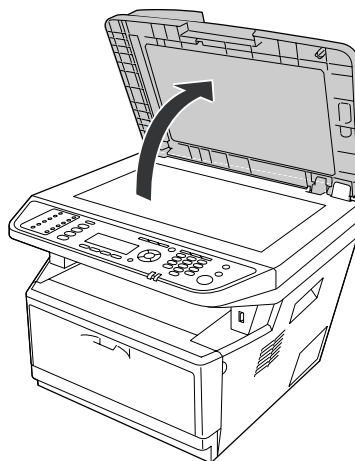

2. Coloque um original no tabuleiro de documentos com o lado a digitalizar virado para baixo.

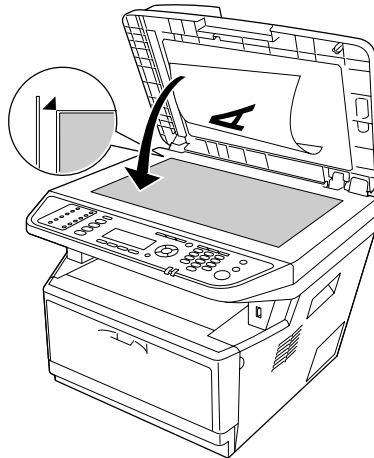

Nota:

- ❑ A área com uma largura máxima de 2,0 mm a partir da margem horizontal e de 2,0 mm a partir da margem vertical não é digitalizada.
 1. Área máxima não lida de 2,0 mm
 2. Área máxima não lida de 2,0 mm

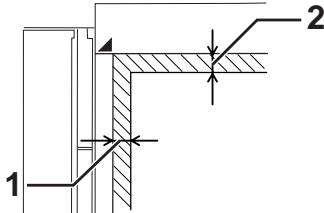

- ❑ Mantenha sempre o tabuleiro de documentos limpo.

3. Feche cuidadosamente a tampa de documentos de modo a que o original não se mova.

Nota:

- ❑ Não deixe fotografias sobre o tabuleiro de documentos durante um longo período de tempo, pois podem ficar coladas ao vidro.
- ❑ Certifique-se de que os documento está assente sobre a superfície de vidro, pois caso contrário a imagem irá aparecer esbatida e desfocada. Certifique-se também de que fecha a tampa de documentos para evitar interferências provocadas por luminosidade externa.

Colocar os originais no alimentador automático de documentos

Siga os passos abaixo para colocar documentos no alimentador automático de documentos.

1. Faça deslizar as guias de papel totalmente para fora.

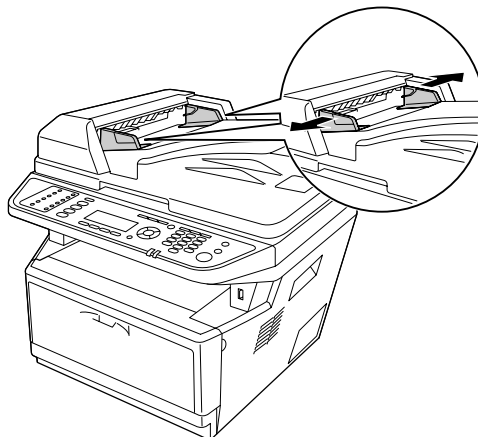

2. Introduza uma resma de documentos voltada para cima no alimentador automático de documentos até encontrar resistência e, em seguida, mova as guias de papel de modo a que fiquem paralelas com as margens dos documentos.

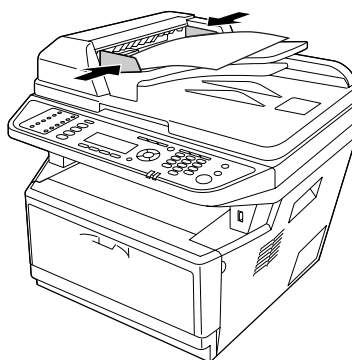

3. Levante o fixador.

Nota:

- ❑ *Certifique-se de que a tampa AAD está firmemente fechada. Se a tampa AAD estiver aberta, o tabuleiro de documentos é digitalizado preventivamente e é produzida uma cópia em branco, mesmo se estiver colocado um original no alimentador automático de documentos.*

- ❑ *Se colocar várias páginas no alimentador automático de documentos, as páginas serão alimentadas a partir da parte superior e, em seguida, ejetadas voltadas para baixo.*

Capítulo 3

Impressão

Configurar a Qualidade de Impressão

Pode alterar a qualidade de impressão através das definições do controlador de impressão.

Na definição Automatic (Automático), pode seleccionar um modo de impressão de acordo com a finalidade da impressão. O controlador de impressão efectua as melhores definições consoante o modo de impressão que seleccionou. Na definição Advanced (Avançado), dispõe de mais opções de configuração.

Nota:

A ajuda interactiva do controlador de impressão contém informações pormenorizadas sobre as definições do controlador.

Utilizar a definição Automático

Para utilizadores de Windows

1. Faça clique no separador **Basic Settings (Definições Básicas)**.

2. Selecciona **Automatic (Automático)** e, em seguida, selecciona a qualidade de impressão pretendida.

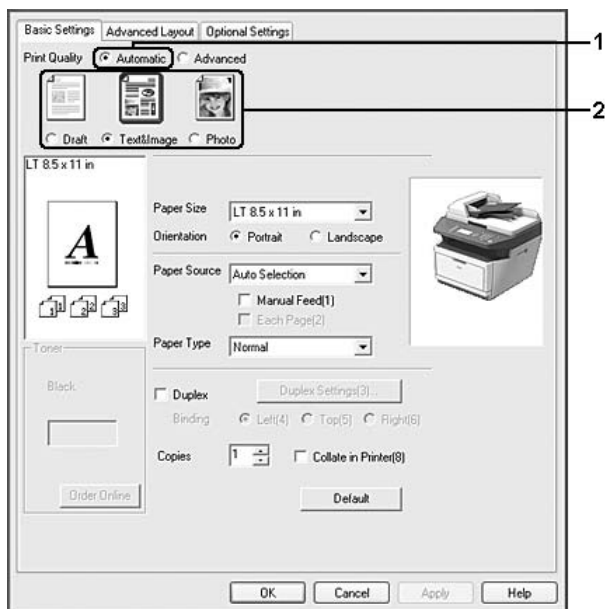

3. Faça clique em **OK**.

Utilizar a definição Avançado

Para utilizadores de Windows

1. Faça clique no separador **Basic Settings (Definições Básicas)**.

2. Seleccione **Advanced (Avançado)**. Em seguida, seleccione na lista a definição mais adequada ao tipo de documento ou imagem que pretende imprimir.

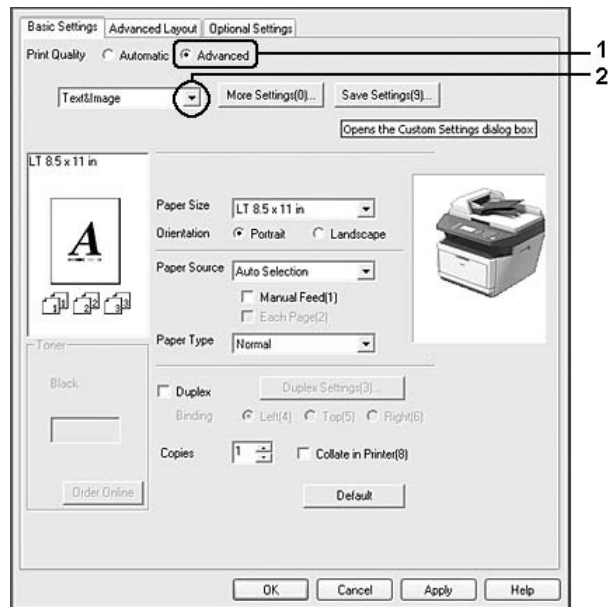

Ao escolher uma predefinição, parâmetros como Print Quality (Qualidade de Impressão) e Graphics (Gráfico) são definidos automaticamente. As alterações são apresentadas na lista de definições actuais da caixa de diálogo Setting Information (Info Definição) que aparece se premir o botão **Setting Info. (Info Definição.)** no separador Optional Settings (Definições Opcionais).

Personalizar as definições de impressão

Se for necessário alterar definições pormenorizadas, efectue essas alterações manualmente.

Nota:

Para imprimir com a resolução mais elevada, defina Print Quality (Qualidade de Impressão) para **Maximum (Máximo)**.

Para utilizadores de Windows

1. Faça clique no separador **Basic Settings (Definições Básicas)**.
2. Seleccione **Advanced (Avançado)** e, em seguida, faça clique em **More Settings (Outras Definições)**.

3. Efectue as definições adequadas. Para mais informações sobre cada definição, consulte a ajuda interactiva.
4. Faça clique em **OK**.

Guardar as definições

Pode guardar as definições personalizadas.

Nota:

- Não é possível utilizar o nome de uma predefinição para as definições personalizadas.
- As definições personalizadas guardadas só podem ser utilizadas com o controlador de impressão no qual as guardou. Mesmo que estejam definidos vários nomes de impressora num controlador de impressão, as definições só estão disponíveis para o nome da impressora na qual guardou as definições.
- Não é possível eliminar predefinições.

Para utilizadores de Windows

Nota:

Quando partilha a impressora numa rede, a definição *Save Settings (Gravar Definições)* fica esbatida e não pode criar uma definição personalizada no cliente.

1. Faça clique no separador **Basic Settings (Definições Básicas)**.
2. Seleccione **Advanced (Avançado)** e, em seguida, faça clique em **Save Settings (Gravar Definições)** para abrir a caixa de diálogo Custom Settings (Defin. Personalizadas).
3. Introduza um nome para as definições personalizadas na caixa Name (Nome) e, em seguida, faça clique em **Save (Gravar)**.

As definições são apresentadas na lista do separador Basic Settings (Definições Básicas).

Nota:

Para apagar uma definição personalizada, siga o passo 1 e 2, seleccione a definição na caixa de diálogo Custom Settings (Defin. Personalizadas) e, em seguida, faça clique em **Delete (Apagar)**.

Pode criar novas definições na caixa de diálogo More Settings (Outras Definições). Quando cria novas definições, a opção Custom Settings (Defin. Personalizadas) aparece na lista do separador Basic Settings (Definições Básicas). Neste caso, a definição original não é substituída. Para guardar as novas definições, utilize um novo nome.

Modo Económico

Para reduzir o consumo de toner utilizado para imprimir documentos, pode imprimir em modo de rascunho, utilizando o modo Toner Save (Modo Económico).

Nota:

Esta função destina-se apenas a ser utilizada no Windows.

1. Faça clique no separador **Basic Settings (Definições Básicas)**.
2. Seleccione **Advanced (Avançado)** e, em seguida, faça clique em **More Settings (Outras Definições)** para abrir a caixa de diálogo More Settings (Outras Definições).
3. Seleccione a caixa de verificação **Toner Save (Modo Económico)** e, em seguida, faça clique em **OK**.

Definir o Esquema Avançado

Impressão duplex

Esta função permite imprimir em ambos os lados do papel automaticamente.

Para utilizadores de Windows

1. Faça clique no separador **Basic Settings (Definições Básicas)**.

2. Seleccione a caixa de verificação **Duplex (Dúplex)** e, em seguida, seleccione **Left (Esquerda)**, **Top (Superior)** ou **Right (Direita)** como posição de união.

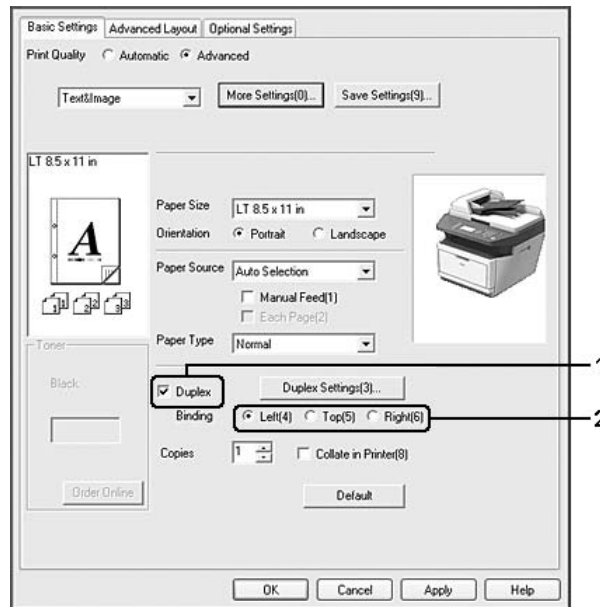

3. Se pretender efectuar definições detalhadas, faça clique em **Duplex Settings (Definições Dúplex)** para abrir a caixa de diálogo Duplex Settings (Definições Dúplex).
4. Efectue as definições adequadas. Para mais informações sobre cada definição, consulte a ajuda interactiva.
5. Faça clique em **OK**.

Nota:

O ecrã de aviso é apresentado no computador. Faça clique em **OK**.

Modificar o esquema de impressão

Esta função permite imprimir várias páginas em folhas de papel.

Para utilizadores de Windows

1. Faça clique no separador **Advanced Layout (Esquema Avançado)**.
2. Seleccione a caixa de verificação **Print Layout (Esquema de Impressão)** e o número de páginas que pretende imprimir em cada folha de papel.

- Se pretender efectuar definições pormenorizadas, faça clique em **More Settings (Outras Definições)**. A caixa de diálogo Print Layout Settings (Def. Esquema Impressão) aparece.

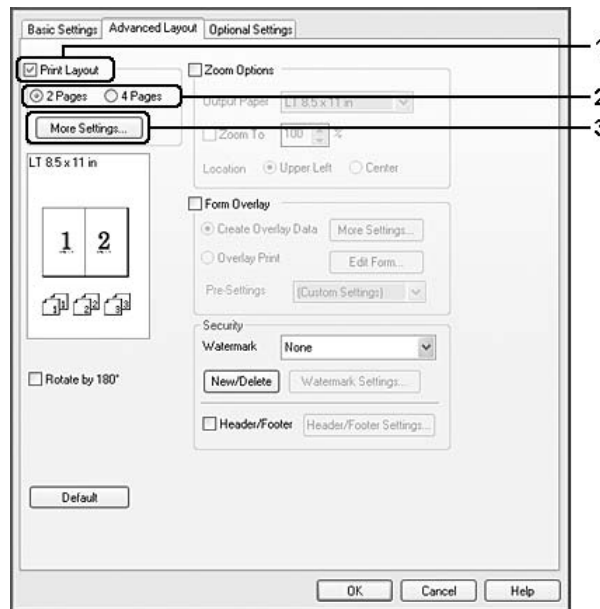

- Efectue as definições adequadas. Para mais informações sobre cada definição, consulte a ajuda interactiva.
- Faça clique em **OK**.

Redimensionar impressões

Esta função permite ampliar ou reduzir o documento.

Para utilizadores de Windows

- Faça clique no separador **Advanced Layout (Esquema Avançado)**.

2. Seleccione a caixa de verificação **Zoom Options (Opções de Zoom)**.

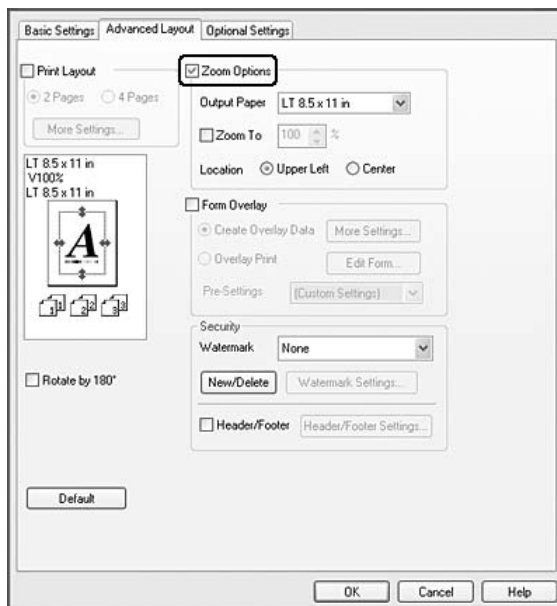

3. Se quiser redimensionar as páginas automaticamente para as ajustar ao papel ejetado, seleccione o tamanho de papel pretendido na lista pendente **Output Paper (Formato de Saída)**. Se quiser redimensionar as páginas de acordo com uma percentagem específica, seleccione a caixa de verificação **Zoom To (Zoom)** e, em seguida, especifique a percentagem. Pode também seleccionar o formato de papel de saída.
4. Seleccione **Upper Left (Sup. Esquerdo)** (para imprimir uma imagem reduzida no canto superior esquerdo do papel) ou **Center (Centro)** (para imprimir uma imagem reduzida no centro da página) na definição **Location (Localização)**.

Nota:

*Esta definição não está disponível quando selecciona a caixa de verificação **Zoom To (Zoom)**.*

5. Faça clique em **OK**.

Imprimir marcas de água

Esta função permite imprimir uma marca de água baseada em texto ou numa imagem no documento.

Para utilizadores de Windows

1. Faça clique no separador **Advanced Layout (Esquema Avançado)**.

2. Selecciona a marca de água que pretende utilizar na lista pendente Watermark (Marca de Água).

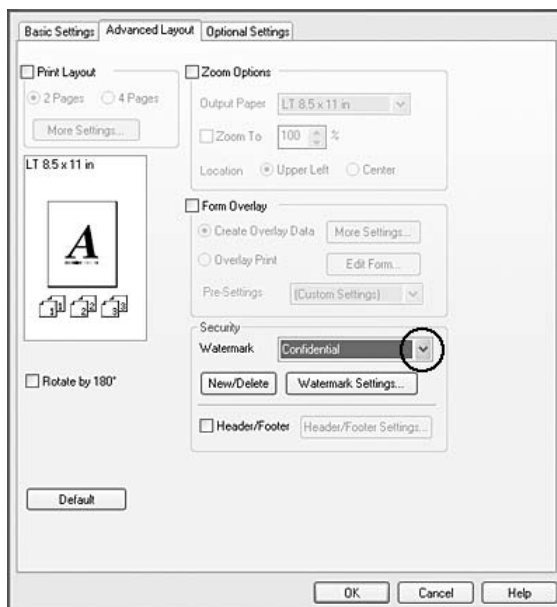

3. Se pretender efectuar definições pormenorizadas, faça clique em **Watermark Settings (Def. Marca de Água)** e efectue as definições adequadas. Para mais informações sobre cada definição, consulte a ajuda interactiva.
4. Faça clique em **OK**.

Criar uma nova marca de água

Para utilizadores de Windows

1. Faça clique no separador **Advanced Layout (Esquema Avançado)**.
2. Faça clique em **New/Delete (Novo/Apagar)**.
3. Selecciona **Text (Texto)** ou **BMP**.
4. Se seleccionar **Text (Texto)**, introduza o texto da marca de água na caixa **Text (Texto)**. Se seleccionar **BMP**, faça clique em **Browse (Procurar)**, seleccione o ficheiro BMP que pretende utilizar e, em seguida, faça clique em **OPEN (ABRIR)**.
5. Introduza o nome da marca de água na caixa Name (Nome).
6. Faça clique em **Save (Gravar)**. A marca de água é apresentada na caixa List (Lista).

Nota:

- Para editar a marca de água de texto gravada, seleccione-a na caixa *List (Lista)* e, em seguida, siga os passos de 4 a 6.
- Para remover a marca de água gravada, seleccione-a na caixa *List (Lista)* e, em seguida, faça clique em **Delete (Apagar)**. Depois de a apagar, faça clique em **OK** para fechar a caixa de diálogo.

7. Faça clique em **OK**.

Nota:

- Pode registar até 10 marcas de água personalizadas.
- As marcas de água guardadas só podem ser utilizadas com o controlador de impressão no qual as guardou. Mesmo que estejam definidos vários nomes de impressora num controlador de impressão, as definições só estão disponíveis para o nome da impressora na qual guardou as definições.
- Quando partilha a impressora numa rede, não pode criar uma marca de água personalizada no cliente.

Imprimir cabeçalhos e rodapés

Esta função permite imprimir o nome de utilizador, o nome do computador, a data, a hora ou o número de agrupamento na parte superior ou inferior de cada página de um documento.

Para utilizadores de Windows

1. Faça clique no separador **Advanced Layout (Esquema Avançado)**.

2. Seleccione a caixa de verificação **Header/Footer (Cabeçalho/Rodapé)** e, em seguida, faça clique em **Header/Footer Settings (Definições de Cabeçalho/Rodapé)**.

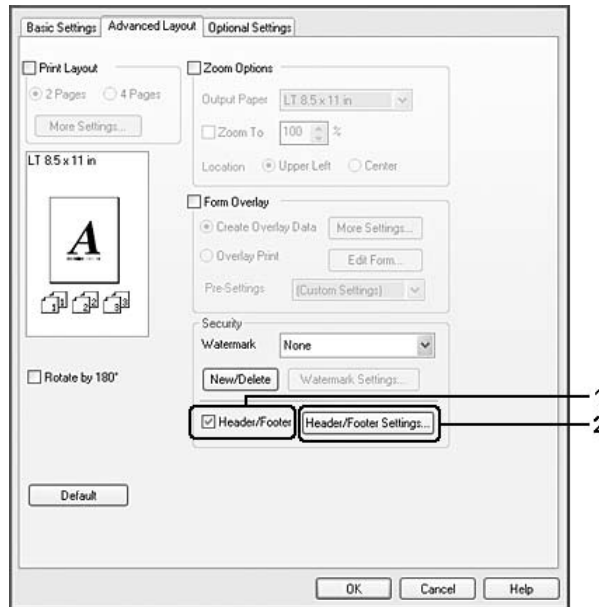

3. Seleccione os itens na lista pendente.

Nota:

Se seleccionar **Collate Number (N.º Agrupamento)**, será impresso o número de cópias.

4. Faça clique em **OK**.

Imprimir com um fundo de página

Esta função permite imprimir um formulário padrão ou papel timbrado no documento original.

Nota:

- Esta função destina-se apenas a ser utilizada no Windows.
- A função de fundo de página está apenas disponível quando selecciona **High Quality (Printer) (Alta Qualidade (Impressora))** para Printing Mode (Modo de Impressão) na caixa de diálogo Extended Settings (Definições Avançadas) a partir do separador Optional Settings (Definições Opcionais).

Criar um fundo de página

1. Abra o ficheiro no qual pretende criar um fundo de página.

2. Na aplicação, abra o controlador de impressão. Para mais informações, consulte “Aceder ao controlador de impressão” na página 276.
3. Faça clique no separador **Advanced Layout (Esquema Avançado)**.
4. Seleccione a caixa de verificação **Form Overlay (Fundo de Página)**.

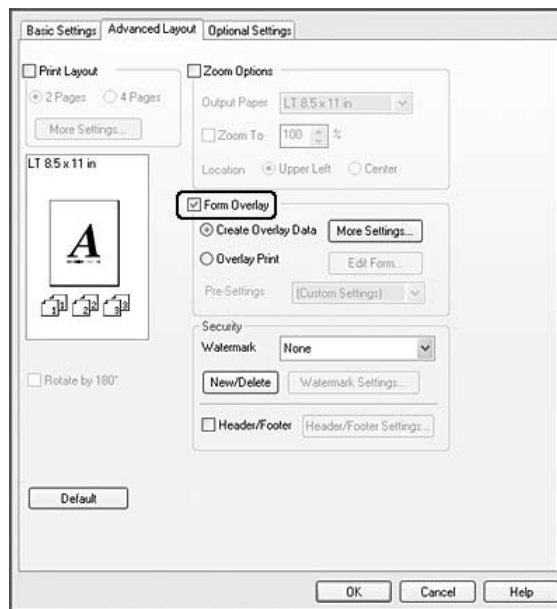

5. Seleccione **Create Overlay Data (Criar Fundo de Página)** e, em seguida, faça clique em **More Settings (Outras Definições)**. A caixa de diálogo Create Form (Criar Página) aparece.
6. Introduza o nome da página na caixa Form Name (Nome de Página) e a respectiva descrição na caixa Description (Descrição).
7. Seleccione **Foreground Document (Documento em 1º plano)** ou **Background Document (Documento de fundo)** para especificar se o fundo de página será impresso em primeiro plano ou como plano de fundo do documento.
8. Seleccione a caixa de verificação **Assign to Paper Source (Atribuir a Sist. Alim.)** para apresentar o nome da página na lista pendente Paper Source (Sistema Alim.) no separador Basic Settings (Definições Básicas).
9. Faça clique em **OK** na caixa de diálogo Create Form (Criar Página).
10. Faça clique em **OK** (em Windows 2000, faça clique em **Apply (Aplicar)**) no separador Advanced Layout (Esquema Avançado).

Nota:

Para alterar as definições dos dados de fundo de página que criou, abra o controlador de impressão e repita todas as operações desta página. Tenha em atenção que no passo 3, terá de seleccionar **Overlay Print (Impressão Fundo de Página)** e, em seguida, fazer clique em **Edit Form (Editar Página)**.

Imprimir um documento sobreposto

Pode seleccionar os dados registados na lista pendente Paper Source (Sistema Alim.) do separador Basic Settings (Definições Básicas). Para registar dados de página em Paper Source (Sistema Alim.), consulte o passo 8 em “Criar um fundo de página” na página 64.

Se os dados de fundo de página não estiverem registados em Paper Source (Sistema Alim.) ou se pretender efectuar definições pormenorizadas, execute as operações seguintes.

1. Abra o ficheiro que pretende imprimir com dados de fundo de página.
2. Na aplicação, abra o controlador de impressão. Para mais informações, consulte “Aceder ao controlador de impressão” na página 276.
3. Faça clique no separador **Advanced Layout (Esquema Avançado)**.
4. Selecciona a caixa de verificação **Form Overlay (Fundo de Página)**.
5. Selecciona a caixa de verificação **Overlay Print (Impressão Fundo de Página)** e, em seguida, faça clique em **More Settings (Outras Definições)**. A caixa de diálogo Form Selection (Seleção de Página) aparece.
6. Efectue as definições adequadas. Para mais informações sobre cada definição, consulte a ajuda interactiva.
7. Faça clique em **OK** na caixa de diálogo Form Selection (Seleção de Página).
8. Faça clique em **OK** no separador Advanced Layout (Esquema Avançado).
9. Faça clique em **OK** (em Windows 2000, faça clique em **Print (Imprimir)**).

Guardar predefinições de uma página sobreposta

Esta função permite guardar as definições que efectuou em “Imprimir um documento sobreposto” na página 66.

1. Na caixa de diálogo Form Selection (Seleção de Página), faça clique em **Save/Delete (Gravar/ Apagar)**. Para abrir a caixa de diálogo, consulte “Imprimir um documento sobreposto” na página 66.
2. Introduza o nome das predefinições na caixa Form Pre-Settings (Pré-definições de Página) e, em seguida, faça clique em **Save (Gravar)**. O nome das predefinições irá aparecer na lista pendente Form Pre-Settings (Pré-definições de Página) na caixa de diálogo Form Selection (Seleção de Página).
3. Faça clique em **OK**. O nome das predefinições irá aparecer na lista pendente Pre-Settings (Pré-definições) na caixa de diálogo Advanced Layout (Esquema Avançado).

Nota:

- Para apagar uma predefinição de uma página sobreposta, siga o passo 1, seleccione o nome da predefinição que pretende apagar da lista pendente Form Pre-Settings (Pré-definições de Página), faça clique em **Delete (Apagar)** e, em seguida, faça clique em **OK**.*
- Pode guardar até 20 predefinições.*

Cancelar uma Tarefa de Impressão

A partir da impressora

Prima o botão **Parar** no painel de controlo da impressora e, em seguida, prima o botão **F3** para seleccionar **Yes (Sim)**.

A partir do computador

Para utilizadores de Windows

Faça duplo clique no ícone da impressora existente na barra de tarefas. Selecciona a tarefa na lista e faça clique em **Cancel (Cancelar)** no menu Document (Documento).



Imprimir Páginas Web Ajustadas ao Formato de Papel

Esta função permite-lhe ajustar as páginas Web ao formato de papel utilizado quando imprimir. Instale o EPSON Web-To-Page através do disco de software da impressora.

Nota:

Este software não está disponível para Windows 7, Vista, XP x64, Server 2008 e Server 2003.

Depois de instalar o EPSON Web-To-Page, a barra de menus é apresentada na Microsoft Internet Explorer Toolbar (barra de ferramentas do Microsoft Internet Explorer). Se a barra não aparecer, seleccione **Toolbars (Barras de ferramentas)** no menu View (Vista) do Internet Explorer e, em seguida, seleccione **EPSON Web-To-Page**.

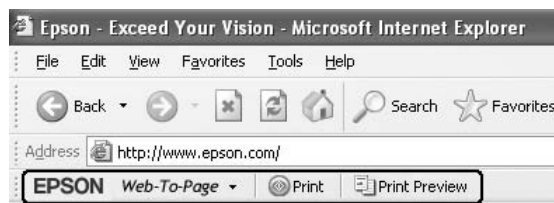

Imprimir directamente a partir de uma memória USB

Pode imprimir ficheiros guardados na memória USB através da interface de anfitrião USB sem ligar o computador, instalar o controlador de impressão ou ligar a impressora a uma rede.

Nota:

- ❑ Se a definição USB Host (Anfitrião USB) no painel de controlo estiver definida como Off (Não), não é possível utilizar esta função. Confirme previamente se a definição está definida como ON.
- ❑ Se a impressora estiver no modo de repouso, não é possível detectar automaticamente a memória USB. Nesse caso, prima qualquer botão no painel de controlo.
- ❑ Se existir um número elevado de ficheiros na memória USB, o acesso à memória USB pode ser muito demorado.
- ❑ Se o acesso à memória USB for muito demorado, experimente formatá-la para melhorar a velocidade de acesso.

Impressão de documentos

Pode imprimir ficheiros de documentos armazenados na memória USB. Apenas é suportado o formato de ficheiros PDF.

Para imprimir o ficheiro de documento, execute as operações apresentadas em seguida.

1. Prima o botão **Imprimir**.
2. Ligue uma memória USB à interface de anfitrião USB da impressora.

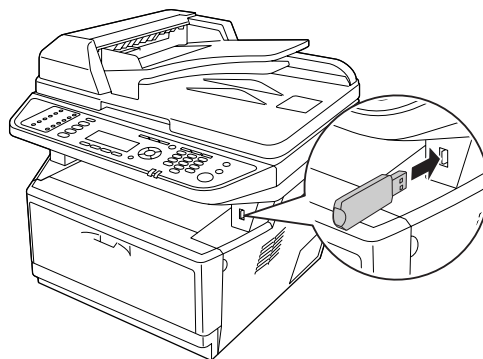

A impressora localiza os ficheiros na memória USB. Se forem detectados ficheiros suportados, o menu do painel de controlo aparece automaticamente.

Nota:

Se for apresentado Can't Print Files (Kan best. niet afdr.) no painel de controlo, não foram detectados ficheiros imprimíveis na memória USB.

3. Prima o botão ▲ **Cima** ou ▼ **Baixo** para seleccionar o ficheiro e, em seguida, prima o botão **OK**.
4. Prima o botão **Iniciar** para começar a imprimir.

Nota:

- ❑ *Pode alterar definições como o tamanho do papel antes de começar a imprimir. Consulte "Printing Menu (Menu Impressão)" na página 163 para mais informações acerca das definições.*
- ❑ *A impressora suporta PDF 1.6 (Acrobat 7). Outras versões de ficheiros PDF podem não ser impressas. Nesse caso, abra os ficheiros com o Adobe Reader e imprima-os a partir do computador.*
- ❑ *Se um ficheiro PDF estiver protegido com uma palavra-passe, o ecrã de palavra-passe aparece no painel de controlo. Introduza a palavra-passe para imprimir o ficheiro. Para introduzir a palavra-passe, utilize o teclado numérico. Depois de determinar todos os caracteres, prima o botão **OK**.*

Capítulo 4

Digitalização

Iniciar uma digitalização

A operação de digitalização é efectuada através do programa de digitalização compatível com TWAIN ou do painel de controlo.

Utilizar o ícone EPSON Scan a partir do computador

O Epson Scan é um programa de digitalização compatível com TWAIN fornecido pela Epson.

Pode instalar o Epson Scan a partir do disco de software fornecido com a impressora. Consulte as instruções de utilização em “Utilizar o Epson Scan” na página 73.

Os sistemas operativos suportados são Windows 7, Vista, XP, 2000 e Mac OS X 10.3.9 ou posterior.

Utilizar o painel de controlo

Pode digitalizar um documento através do painel de controlo da impressora e armazenar os dados da forma indicada.

- Digitalizar dados para uma memória USB
- Digitalizar dados para uma pasta partilhada num computador na rede
- Digitalizar dados para um ficheiro a enviar por e-mail

Consulte as instruções de utilização em “Utilizar o Painel de Controlo” na página 116.

Utilizar outro programa de digitalização a partir do computador

Para efectuar digitalizações, pode utilizar qualquer programa de digitalização compatível com TWAIN, como, por exemplo, o Adobe Photoshop Elements. Abra o programa, seleccione o Epson Scan e efectue as digitalizações. Quanto terminar, a imagem digitalizada abre no programa de digitalização para que a possa modificar, imprimir e guardar.

1. Inicie um programa de digitalização compatível com TWAIN. Faça duplo clique no ícone do programa no ambiente de trabalho, caso este esteja disponível, ou execute uma das operações que se seguem.

Windows:

Selecione  **Start (Iniciar)** ou **Start (Iniciar) > All Programs (Todos os programas)** ou **Programs (Programas)** > pasta do programa > ícone do programa.

Mac OS X:

Abra **Applications (Aplicações)** do disco rígido, selecione a pasta do programa e faça duplo clique no ícone do programa.

2. Execute uma das operações que se seguem.

Adobe Photoshop Elements:**Windows:**

Faça clique em **Edit and Enhance Photos**, abra o menu **File**, selecione **Import** e selecione o digitalizador.

Mac OS X:

Faça clique em **Close** na janela de boas vindas, se ela aparecer, abra o menu **File**, selecione **Import** e selecione o digitalizador.

ArcSoft PhotoImpression:**Windows:**

Faça clique em **Get Photos**, faça clique em **Acquire from Scanner** e selecione o seu digitalizador.

Mac OS X:

Abra o menu **File**, selecione **Get Photo**, selecione **Camera/Scanner** e selecione o digitalizador.

Presto! PageManager:

Abra o menu **File**, selecione **Select Source** e selecione o digitalizador.

Para alguns programas, é necessário seleccionar o digitalizador como “entrada” em primeiro lugar. Se visualizar uma opção de selecção da entrada, selecione-a e, em seguida, selecione o digitalizador que está a utilizar.

Nota para utilizadores do Windows 7, Vista, e XP:

Não selecione uma opção WIA para o digitalizador na lista Import (Importar) ou Acquire (Obter), pois não será possível utilizar todas as funções do digitalizador.

Aparece a janela EPSON Scan. Consulte “Seleccionar um modo do Epson Scan” na página 73 para obter instruções sobre como seleccionar um modo do Epson Scan.

Colocar os originais

Para mais informações, consulte “Colocar os originais” na página 49.

Utilizar o Epson Scan

Início do Epson Scan

Pode iniciar o Epson Scan fazendo duplo clique no ícone **EPSON Scan**.

Windows:

Faça duplo clique no ícone **EPSON Scan** no ambiente de trabalho.

Ou seleccione  **Start (Iniciar)** ou **Iniciar > All Programs (Todos os programas)** ou **Programs (Programas) > EPSON > EPSON Scan > EPSON Scan**.

Mac OS X:

Selecione **Applications (Aplicações) > Epson Software > EPSON Scan**.

Aparece a janela EPSON Scan. Consulte “Seleccionar um modo do Epson Scan” na página 73 para obter instruções sobre como seleccionar um modo do Epson Scan.

Seleccionar um modo do Epson Scan

O Epson Scan oferece vários modos de digitalização que pode seleccionar.

- O **Office Mode (Modo Escritório)** permite seleccionar rapidamente as definições para digitalização de documentos de texto e ver os respectivos efeitos numa imagem pré-visualizada.

Consulte “Digitalizar no Office Mode (Modo Escritório)” na página 75, para mais informações sobre como fazer as definições no Office Mode (Modo Escritório).

- ❑ O **Home Mode (Modo Casa)** permite personalizar algumas definições de digitalização e ver os respectivos efeitos numa imagem pré-visualizada.

O Home Mode (Modo Casa) é o ideal quando se pretende pré-visualizar imagens dos originais antes de efectuar a digitalização. Pode dimensionar a imagem à medida que a digitaliza, ajustar a área de digitalização e ajustar muitas definições de imagem, incluindo a restauração de cor, a remoção de pó e a correcção da contraluz.

Consulte “Digitalizar no Home Mode (Modo Casa)” na página 78, para mais informações sobre como fazer as definições no Home Mode (Modo Casa).

- ❑ O **Professional Mode (Modo Profissional)** permite controlar totalmente as definições de digitalização e ver os respectivos efeitos numa imagem pré-visualizada.

O Professional Mode (Modo Profissional) é o ideal quando pretende pré-visualizar a imagem e efectuar muitas correcções detalhadas antes da digitalização. Pode tornar as imagens mais nítidas, corrigir a cor e melhorar as imagens utilizando um vasto leque de ferramentas, incluindo a restauração de cor, remoção de pó e a correcção de contraluz.

Consulte “Digitalizar no Professional Mode (Modo Profissional)” na página 80, para mais informações sobre como fazer as definições no Professional Mode (Modo Profissional).

Alterar o modo de digitalização

Para alterar o modo de digitalização, faça clique na seta da caixa Mode (Modo), situada no canto superior direito da janela do EPSON Scan. Em seguida, seleccione o modo que pretende utilizar na lista apresentada.

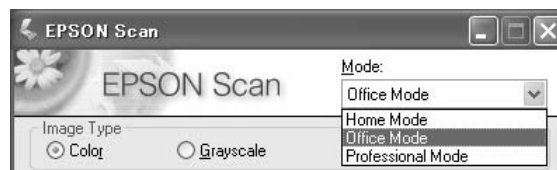

Nota:

O modo que seleccionar será o modo utilizado da próxima vez que iniciar o Epson Scan.

Para mais informações sobre como efectuar digitalizações utilizando estes modos, consulte uma das secções mencionadas.

Office Mode (Modo Escritório): “Digitalizar no Office Mode (Modo Escritório)” na página 75

Home Mode (Modo Casa): “Digitalizar no Home Mode (Modo Casa)” na página 78

Professional Mode (Modo Profissional): “Digitalizar no Professional Mode (Modo Profissional)” na página 80

Digitalizar no Office Mode (Modo Escritório)

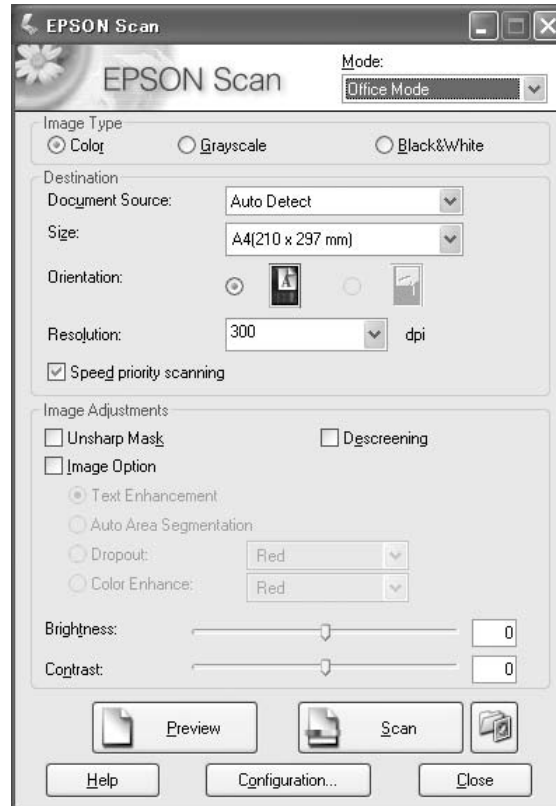

Se quiser digitalizar os documentos colocando-os no tabuleiro de documentos, consulte “Digitalizar no Office Mode (Modo Escritório) utilizando o tabuleiro de documentos” na página 75 para obter informações.

Se quiser digitalizar os documentos colocando-os no alimentador automático de documentos, consulte “Digitalizar no Office Mode (Modo Escritório) utilizando o alimentado automático de documentos” na página 76 para obter informações.

Digitalizar no Office Mode (Modo Escritório) utilizando o tabuleiro de documentos

1. Coloque o(s) original(ais) no tabuleiro de documentos. Para obter instruções, consulte “Colocar os originais” na página 49.

2. Inicie o Epson Scan. Para obter instruções, consulte “Início do Epson Scan” na página 73.
3. Selecione **Office Mode (Modo Escritório)** na lista Mode (Modo). Para obter instruções, consulte “Alterar o modo de digitalização” na página 74.
4. Selecione **Color (Cor)**, **Grayscale (Escala de Cinzentos)** ou **Black&White (Preto & Branco)** na definição Image Type (Tipo de Imagem).
5. Selecione **Document Table (Tabuleiro de Documentos)** na definição Document Source (Origem do Documento).
6. Selecione o tamanho do documento original na definição Size (Tamanho).
7. Faça clique na seta para abrir a lista **Resolution (Resolução)** e selecione uma resolução adequada ao original. Para obter instruções, consulte “Selecionar a resolução de digitalização” na página 87.
8. Faça clique em **Preview (Antever)** para pré-visualizar a(s) imagem(ns). Aparece a janela Preview (Antever) mostrando a imagem. Para obter instruções, consulte “Pré-visualizar e ajustar a área de digitalização” na página 89.
9. Modifique a qualidade da imagem se for necessário. Para obter instruções, consulte “Ajustar a cor e outras definições de imagem” na página 94.
10. Faça clique em **Scan (Digitalizar)**.

O que irá acontecer em seguida depende da forma como iniciou a digitalização. Para obter instruções, consulte “Terminar a digitalização” na página 110.

Digitalizar no Office Mode (Modo Escritório) utilizando o alimentado automático de documentos

1. Coloque a primeira página do documento no alimentador automático de documentos. Para obter instruções, consulte “Colocar os originais” na página 49.
2. Inicie o Epson Scan. Para obter instruções, consulte “Início do Epson Scan” na página 73.
3. Selecione **Office Mode (Modo Escritório)** na lista Mode (Modo). Para obter instruções, consulte “Alterar o modo de digitalização” na página 74.
4. Selecione **Color (Cor)**, **Grayscale (Escala de Cinzentos)** ou **Black&White (Preto & Branco)** na definição Image Type (Tipo de Imagem).

5. Selecione uma destas definições na definição Document Source (Origem do Documento).
 - ADF - Single-sided (AAD - 1 face):** Selecione esta definição quando utilizar o alimentador automático de documentos para colocar os documentos e digitalizar apenas um lado das respectivas páginas.
 - ADF - Double-sided (AAD - 2 faces):** Selecione esta definição quando utilizar o alimentador automático de documentos para colocar os documentos e digitalizar automaticamente ambos os lados das respectivas páginas.
 - Auto Detect (Detecção Automática):** Esta definição determina automaticamente se deve colocar o documento no alimentador automático de documentos ou digitalizá-lo no tabuleiro de documentos.
6. Selecione o tamanho do documento original na definição Size (Tamanho).
7. Faça clique na seta para abrir a lista **Resolution (Resolução)** e selecione uma resolução adequada ao original. Para obter instruções, consulte “Seleccionar a resolução de digitalização” na página 87.
8. Faça clique em **Preview (Antever)** para pré-visualizar a(s) imagem(ns). O alimentador automático de documentos alimenta a primeira página do documento e, em seguida, o Epson Scan pré-digitaliza a página e apresenta-a na janela Preview (Antever). Em seguida, o alimentador automático de documentos ejecta a primeira página.
9. Na janela Preview (Antever), desenhe uma demarcação (uma linha a assinalar a área de digitalização) à volta da área da página do documento que pretende digitalizar. Para obter instruções, consulte “Criar uma demarcação numa imagem pré-visualizada” na página 92.
10. Altere as definições Image Adjustment (Ajuste de Imagem) necessárias. Para mais informações, consulte “Ajustar a cor e outras definições de imagem” na página 94.
11. Coloque a primeira página do documento por cima das restantes páginas e, de seguida, coloque todo o documento (até 30 páginas ou uma espessura da resma de 3 mm [0,1 pol.] ou inferior) no alimentador automático de documentos.
12. Faça clique em **Scan (Digitalizar)**.

O que irá acontecer em seguida depende da forma como iniciou a digitalização. Para obter instruções, consulte “Terminar a digitalização” na página 110.

Se tiver problemas ao digitalizar documentos utilizando o alimentador automático de documentos, consulte “Problemas de funcionamento do digitalizador” na página 262.

Digitalizar no Home Mode (Modo Casa)

Nota:

No Home Mode (Modo Casa), só pode digitalizar a partir do tabuleiro de documentos. Se quiser digitalizar através do alimentador automático de documentos, mude para Office Mode (Modo Escritório) ou Professional Mode (Modo Profissional). Para mais informações, consulte “Alterar o modo de digitalização” na página 74.

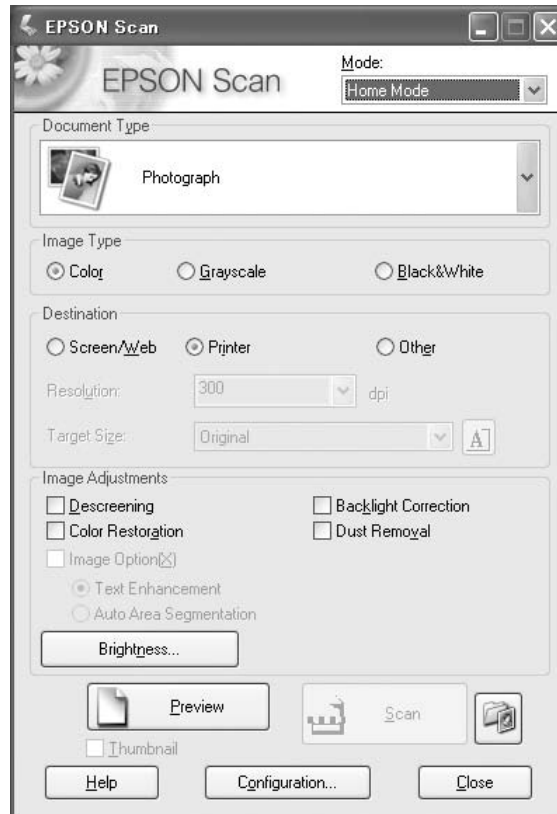

1. Coloque o(s) original(ais) no tabuleiro de documentos. Para obter instruções, consulte “Colocar os originais” na página 49.
2. Inicie o Epson Scan. Para obter instruções, consulte “Início do Epson Scan” na página 73.
3. Seleccione **Home Mode (Modo Casa)** na lista Mode (Modo). Para obter instruções, consulte “Alterar o modo de digitalização” na página 74.
4. Faça clique na seta para abrir a lista **Document Type (Tipo de Documento)** e seleccione o tipo de original(ais) que está a digitalizar.

5. Seleccione **Color (Cor)**, **Grayscale (Escala de Cinzentos)** ou **Black&White (Preto & Branco)** na definição Image Type (Tipo de Imagem).
 6. Na caixa Destination (Destino), faça clique no botão correspondente à forma como pretende utilizar a(s) imagem(ns) digitalizada(s).
 - Screen/Web (Ecrã/Web)** para imagens que irá visualizar apenas no ecrã de um computador ou colocar na Internet.
 - Printer (Impressora)** para imagens que pretende imprimir ou converter para texto editável com um programa de reconhecimento óptico de caracteres (OCR).
 - Other (Outras)** se pretender seleccionar uma resolução específica para outro fim.
- O Epson Scan selecciona uma resolução predefinida com base na definição de Destination (Destino) que efectuar. Se seleccionar **Other (Outras)** como definição de Destination (Destino) para seleccionar uma resolução específica, consulte “Seleccionar a resolução de digitalização” na página 87 para mais informações.
7. Faça clique em **Preview (Antever)** para pré-visualizar a(s) imagem(ns). Aparece a janela Preview (Antever) mostrando a(s) imagem(ns). Para obter instruções, consulte “Pré-visualizar e ajustar a área de digitalização” na página 89.
 8. Modifique a qualidade da imagem se for necessário. Para obter instruções, consulte “Ajustar a cor e outras definições de imagem” na página 94.
 9. Faça clique na seta para abrir a lista **Target Size (Tamanho do Alvo)** para seleccionar o tamanho da(s) imagem(ns) digitalizadas, se for necessário. Pode digitalizar as imagens com o tamanho original ou reduzi-las e ampliá-las seleccionando Target Size (Tamanho do Alvo). Para obter instruções, consulte “Seleccionar o tamanho da digitalização” na página 105.
 10. Faça clique em **Scan (Digitalizar)**.

O que irá acontecer em seguida depende da forma como iniciou a digitalização. Para obter instruções, consulte “Terminar a digitalização” na página 110.

Digitalizar no Professional Mode (Modo Profissional)

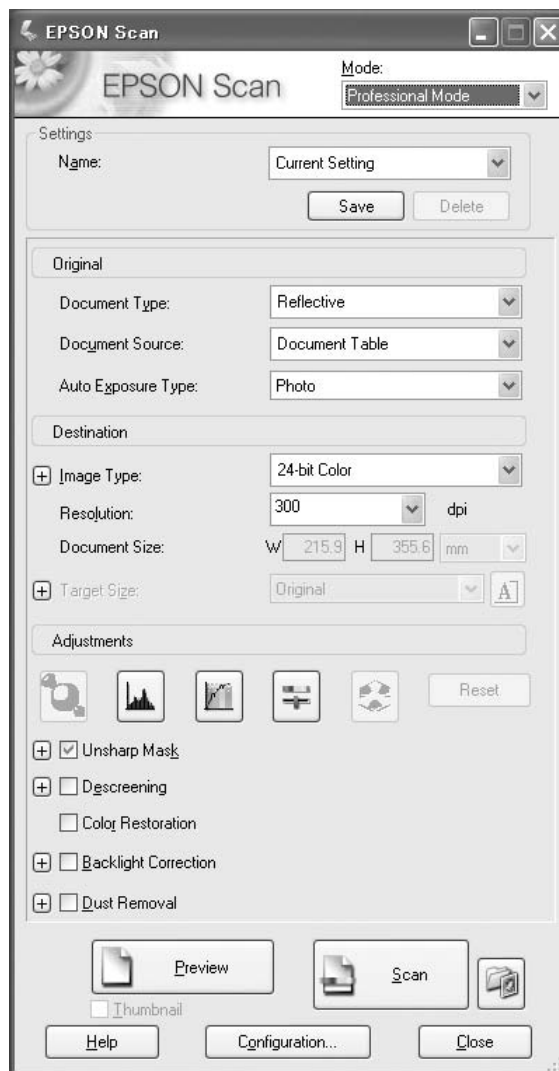

Se quiser digitalizar o(s) original(ais) no Professional Mode (Modo Profissional) colocando-os no tabuleiro de documentos, consulte “Digitalizar no Professional Mode (Modo Profissional) utilizando o tabuleiro de documentos” na página 81 para obter informações.

Se quiser digitalizar os documentos no Professional Mode (Modo Profissional) colocando-os no alimentador automático de documentos, consulte “Digitalizar no Professional Mode (Modo Profissional) utilizando o alimentado automático de documentos” na página 82 para obter informações.

Digitalizar no Professional Mode (Modo Profissional) utilizando o tabuleiro de documentos

1. Coloque o(s) original(ais) no tabuleiro de documentos. Para obter instruções, consulte “Colocar os originais” na página 49.
2. Inicie o Epson Scan. Para obter instruções, consulte “Início do Epson Scan” na página 73.
3. Selecciona **Professional Mode (Modo Profissional)** na lista Mode (Modo). Para obter instruções, consulte “Alterar o modo de digitalização” na página 74.
4. Faça clique na seta para abrir a lista **Document Type (Tipo de Documento)** e selecciona **Reflective (Reflexivo)**.
5. Faça clique na seta para abrir a lista **Document Source (Origem do Documento)** e selecciona **Document Table (Tabuleiro de Documentos)**.
6. Faça clique na seta para abrir a lista **Auto Exposure Type (Tipo Auto Exposição)** e selecciona **Document (Documento)** ou **Photo (Fotografia)**.
7. Faça clique na seta para abrir a lista **Image Type (Tipo de Imagem)** e selecciona o tipo de imagem detalhada que está a digitalizar.

Definição de Image Type (Tipo de Imagem)	Tipo de imagem que está a digitalizar
24-bit Color (Cor a 24 bits)	Fotografias a cores
Color Smoothing (Suavização da Cor)	Gráficos a cores, como, por exemplo, tabelas ou gráficos
8-bit Grayscale (Cinzento a 8 bits)	Fotografias a preto e branco com apenas algumas tonalidades de cinzento
Black & White (Preto & Branco)	Documentos com texto a preto e/ou contornos

Nota:

Se seleccionar **8-bit Grayscale (Cinzento a 8 bits)** ou **Black & White (Preto & Branco)**, também pode seleccionar uma definição **Image Option (Opção Imagem)** conforme descrito abaixo.

Definição Image Option (Opção Imagem)	Descrição
None (Nenhum)	Nenhuma definição Image Option (Opção Imagem) é aplicada.
Dropout (Exclusão): Red	Exclui o vermelho na digitalização.

Dropout (Exclusão): Green	Exclui o verde na digitalização.
Dropout (Exclusão): Blue	Exclui o azul na digitalização.
Color Enhance (Melhoria de Cor): Red	Melhora o vermelho na digitalização.
Color Enhance (Melhoria de Cor): Green	Melhora o verde na digitalização.
Color Enhance (Melhoria de Cor): Blue	Melhora o azul na digitalização.

8. Faça clique na seta para abrir a lista **Resolution (Resolução)** e seleccione uma resolução adequada ao(s) original(is). Para obter instruções, consulte “Seleccionar a resolução de digitalização” na página 87.
9. Faça clique em **Preview (Antever)** para pré-visualizar a(s) imagem(ns). Aparece a janela Preview (Antever) mostrando a(s) imagem(ns). Para obter instruções, consulte “Pré-visualizar e ajustar a área de digitalização” na página 89.
10. Faça clique na seta para abrir a lista **Target Size (Tamanho do Alvo)** para seleccionar o tamanho pretendido para a(s) imagem(ns) digitalizadas, se for necessário. Pode digitalizar as imagens com o tamanho original ou reduzi-las e ampliá-las seleccionando Target Size (Tamanho do Alvo). Para obter instruções, consulte “Seleccionar o tamanho da digitalização” na página 105.
11. Modifique a qualidade da imagem se for necessário. Para obter instruções, consulte “Ajustar a cor e outras definições de imagem” na página 94.
12. Faça clique em **Scan (Digitalizar)**.

O que irá acontecer em seguida depende da forma como iniciou a digitalização. Para obter instruções, consulte “Terminar a digitalização” na página 110.

Digitalizar no Professional Mode (Modo Profissional) utilizando o alimentado automático de documentos

1. Coloque a primeira página do documento no alimentador automático de documentos. Para obter instruções, consulte “Colocar os originais” na página 49.
2. Inicie o Epson Scan. Para obter instruções, consulte “Início do Epson Scan” na página 73.
3. Seleccione **Professional Mode (Modo Profissional)** na lista Mode (Modo). Para obter instruções, consulte “Alterar o modo de digitalização” na página 74.
4. Faça clique na seta para abrir a lista **Document Type (Tipo de Documento)** e seleccione **Reflective (Reflexivo)**.

5. Selecione uma destas definições na definição Document Source (Origem do Documento).
- ADF - Single-sided (AAD - 1 face):** Selecione esta definição quando utilizar o alimentador automático de documentos para colocar os documentos e digitalizar apenas um lado das respectivas páginas.
- ADF - Double-sided (AAD - 2 faces):** Selecione esta definição quando utilizar o alimentador automático de documentos para colocar os documentos e digitalizar automaticamente ambos os lados das respectivas páginas.
6. Faça clique na seta para abrir a lista **Auto Exposure Type (Tipo Auto Exposição)** e selecione **Document (Documento)**.
7. Faça clique na seta para abrir a lista **Image Type (Tipo de Imagem)** e selecione o tipo de imagem detalhada que está a digitalizar.

Definição de Image Type (Tipo de Imagem)	Tipo de imagem que está a digitalizar
24-bit Color (Cor a 24 bits)	Fotografias a cores
Color Smoothing (Suavização da Cor)	Gráficos a cores, como, por exemplo, tabelas ou gráficos
8-bit Grayscale (Cinzento a 8 bits)	Fotografias a preto e branco com apenas algumas tonalidades de cinzento
Black & White (Preto & Branco)	Documentos com texto a preto e/ou contornos

Nota:

Se seleccionar **8-bit Grayscale (Cinzento a 8 bits)** ou **Black & White (Preto & Branco)**, também pode seleccionar uma definição **Image Option (Opção Imagem)** conforme descrito abaixo.

Definição Image Option (Opção Imagem)	Descrição
None (Nenhum)	Nenhuma definição Image Option (Opção Imagem) é aplicada.
Dropout (Exclusão): Red	Exclui o vermelho na digitalização.
Dropout (Exclusão): Green	Exclui o verde na digitalização.
Dropout (Exclusão): Blue	Exclui o azul na digitalização.

Color Enhance (Melhoria de Cor): Red	Melhora o vermelho na digitalização.
Color Enhance (Melhoria de Cor): Green	Melhora o verde na digitalização.
Color Enhance (Melhoria de Cor): Blue	Melhora o azul na digitalização.

8. Faça clique na seta para abrir a lista **Resolution (Resolução)** e seleccione uma resolução adequada ao(s) original(is). Para obter instruções, consulte “Seleccionar a resolução de digitalização” na página 87.
9. Faça clique em **Preview (Antever)** para pré-visualizar a(s) imagem(ns). Aparece a janela Preview (Antever) mostrando a(s) imagem(ns). Para obter instruções, consulte “Pré-visualizar e ajustar a área de digitalização” na página 89.
10. Faça clique na seta para abrir a lista **Target Size (Tamanho do Alvo)** para seleccionar o tamanho pretendido da(s) imagem(ns) digitalizadas, se for necessário. Pode digitalizar as imagens com o tamanho original ou reduzi-las e ampliá-las seleccionando Target Size (Tamanho do Alvo). Para obter instruções, consulte “Seleccionar o tamanho da digitalização” na página 105.
11. Modifique a qualidade da imagem se for necessário. Para obter instruções, consulte “Ajustar a cor e outras definições de imagem” na página 94.
12. Coloque a primeira página do documento por cima das restantes páginas e, de seguida, coloque todo o documento (até 30 páginas ou uma espessura da resma de 3 mm [0,1 pol.] ou inferior) no alimentador automático de documentos.
13. Faça clique em **Scan (Digitalizar)**.

O que irá acontecer em seguida depende da forma como iniciou a digitalização. Para obter instruções, consulte “Terminar a digitalização” na página 110.

Seleccionar File Save Settings (Definições Gravar Ficheiro)

Quando aparecer a janela File Save Settings (Definições Gravar Ficheiro), pode seleccionar a localização, o nome e o formato de ficheiro da imagem digitalizada.

1. Faça clique no ícone  **File Save Settings (Definições Gravar Ficheiro)** à direita do botão Scan (Digitalizar).

A janela File Save Settings (Definições Gravar Ficheiro) aparece.

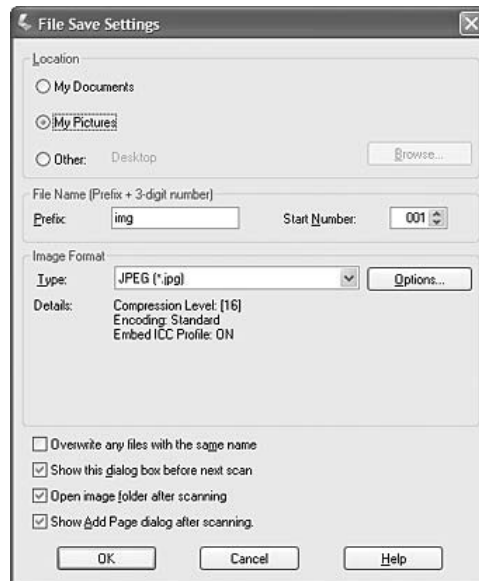

Nota:

Se iniciar o Epson Scan a partir de um programa compatível com TWAIN, tal como o Adobe Photoshop Elements, o botão File Save Settings (Definições Gravar Ficheiro) ou o ícone  File Save Settings (Definições Gravar Ficheiro) não aparece.

- Na janela File Save Settings (Definições Gravar Ficheiro), especifique a pasta do ficheiro onde pretende guardar a imagem digitalizada.
Faça clique no botão de opção **Documents (Documentos)** ou **Pictures (Imagens)** ou no botão de opção **My Documents (Os meus documentos)** ou **My Pictures (As minhas imagens)**. Se pretender seleccionar outra pasta, faça clique na opção **Other (Outras)** e, em seguida, faça clique em **Browse (Procurar)** (Windows) ou **Choose (Escolha)** (Mac OS X) e seleccione a pasta. Se pretender guardar a imagem no ambiente de trabalho, basta fazer clique na opção **Other (Outras)**.
- Especifique o prefixo do nome do ficheiro com uma sequência de caracteres alfanuméricos. É automaticamente adicionado um número de 3 dígitos ao nome do ficheiro, mas pode alterar o Start Number (Número inicial), se quiser. Se estiver a digitalizar várias imagens em simultâneo, cada imagem terá um número de 3 dígitos diferente.

Nota:

Não é possível utilizar os seguintes caracteres no prefixo:

Windows: \, /, :, _ , * , ? , " , < , > , |

Mac OS X: :

4. Faça clique na seta para abrir a lista Type (Tipo) e seleccione um formato de ficheiro, como descrito na tabela a seguir. Consoante o formato, o botão Options (Opções) pode estar disponível para efectuar definições pormenorizadas.

Formato (extensão do ficheiro)	Descrição
BITMAP (*.bmp) (apenas Windows)	Formato de ficheiro de imagem padrão utilizado no Windows. A maioria dos programas do Windows, incluindo as aplicações de processamento de texto, consegue ler e processar imagens neste formato.
JPEG (*.jpg)	Formato de ficheiro comprimido que permite seleccionar o Compression Level (Nível de Compressão). O formato JPEG permite obter um nível de compressão relativamente elevado para os dados da imagem. No entanto, quanto maior for o nível de compressão, menor é a qualidade de imagem. Não é possível recuperar os dados de qualidade de imagem perdidos e a qualidade diminui sempre que gravar os dados. Recomenda-se que utilize o formato TIFF quando necessitar de efectuar alterações e retoques.
Multi-TIFF (*.tif)	Formato TIFF através do qual várias páginas são guardadas no mesmo ficheiro. Pode também editar as imagens digitalizadas antes de as guardar. Para mais informações, consulte a ajuda do Epson Scan. Para abrir ficheiros Multi-TIFF, necessita de um programa que suporte este formato.
PDF (*.pdf)	Formato de documento que pode ser lido nos sistemas Windows e Macintosh (não depende de plataformas). Para utilizar documentos PDF no Windows, precisa do Adobe Reader ou do Acrobat. Os documentos de várias páginas podem ser guardados como um ficheiro PDF. Se guardar imagens a cores ou com escala de cinzentos em formato PDF, pode seleccionar um Compression Level (Nível de Compressão). Pode utilizar o botão Option (Opção) para criar um ficheiro PDF que esteja protegido por uma palavra-passe.
PICT (*.pct) (apenas Macintosh)	Formato de ficheiro de imagem padrão utilizado em Macintosh. A maioria dos programas do Macintosh, incluindo as aplicações de processamento de texto, consegue ler e processar imagens neste formato.
PRINT Image Matching II (JPEG) (*.jpg) ou TIFF (*.tif)	Formato de ficheiro que inclui dados PRINT Image Matching II para uma qualidade optimizada e um maior leque de cores. As impressoras compatíveis com PRINT Image Matching II podem imprimir utilizando estes dados, para obter resultados brilhantes e fiéis à realidade. (Os dados PRINT Image Matching não alteram a forma como a imagem aparece no ecrã.) Disponível no formato JPEG ou TIFF.
TIFF (*.tif)	Formato de ficheiro criado para a troca de dados entre vários programas, como, por exemplo, software gráfico e software de edição electrónica. Quando digitalizar imagens monocromáticas, pode especificar o tipo de Compression (Compressão).

5. As caixas de verificação existentes na parte inferior da janela são as que se seguem.

- Overwrite any files with the same name (Substituir ficheiros com o mesmo nome)**
Selecione esta opção se pretender reutilizar o nome do ficheiro seleccionado e a localização, substituindo os ficheiros anteriores que tenham o mesmo nome.
- Show this dialog box before next scan (Exibir esta caixa de diálogo antes da próxima sessão de digitalização)**
Selecione esta opção se pretender que a janela File Save Settings (Definições Gravar Ficheiro) apareça automaticamente antes de efectuar digitalizações. Se desactivar esta opção, tem de fazer clique no ícone  File Save Settings (Definições Gravar Ficheiro) para abrir a janela antes de fazer clique no botão Scan (Digitalizar).
- Open image folder after scanning (Abrir pasta de imagens após digitalização)**
Selecione esta opção se pretender que o Windows Explorer (Explorador do Windows) ou o Macintosh Finder abram automaticamente a pasta onde a imagem digitalizada fica guardada quando o Epson Scan terminar o processo de digitalização.
- Show Add Page dialog after scanning (Mostrar caixa Adicionar página depois de digitalizar)**
Selecione esta opção se pretender que a janela Add Page Confirmation (Confirmação de Adicionar página) apareça automaticamente depois de efectuar cada digitalização em PDF ou multi-Tiff. A janela Add Page Confirmation (Confirmação de Adicionar página) inclui os botões **Add page (Adicionar Pág.)**, **Edit page (Editar Página)** e **Save File (Gravar Ficheiro)**.

6. Faça clique em **OK**.

Instruções de definição detalhadas

Seleccionar a resolução de digitalização

Pode seleccionar uma definição de Resolution (Resolução) específica para as imagens. Não se esqueça que as definições de resolução mais altas aumentam o tempo de digitalização, por isso não seleccione uma resolução superior aquela de que necessita. Consulte a tabela abaixo para saber qual a definição de resolução que deve utilizar para não ter de demorar mais tempo do que o necessário.

O que irá fazer com a imagem digitalizada	Resolução de digitalização recomendada
Envio por correio electrónico, transferência para a Internet ou visualização apenas no ecrã	96 a 150 dpi
Imprimir	300 dpi

Conversão para texto editável (OCR) (só para documentos)	400 dpi
Fax:	200 dpi
Ampliação após digitalização a 100%	Aumente a definição de Resolution (Resolução) na mesma proporção com que irá aumentar o tamanho da imagem após a digitalização. Por exemplo, se a resolução for de 300 ppp, mas pretender aumentar o tamanho da imagem para 200%, altere a definição de resolução para 600 ppp.

Para seleccionar a definição de resolução, consulte uma das secções indicadas.

Home Mode (Modo Casa): “Seleccionar a resolução em Home Mode (Modo Casa)” na página 88

Office Mode (Modo Escritório) ou Professional Mode (Modo Profissional): “Seleccionar a resolução em Office Mode (Modo Escritório) ou Professional Mode (Modo Profissional)” na página 88

Seleccionar a resolução em Home Mode (Modo Casa)

Para alterar a resolução, primeiro seleccione **Other (Outras)** como definição de Destination (Destino).

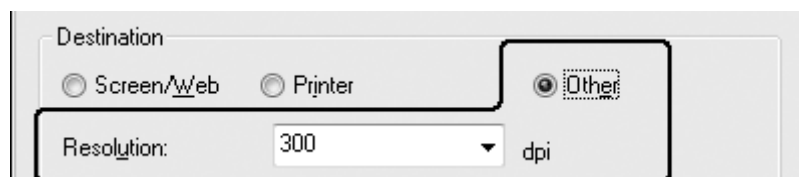

Faça clique na seta situada junto à lista **Resolution (Resolução)** e seleccione o número de dpi (ppp) (pontos por polegada) para efectuar a digitalização.

Seleccionar a resolução em Office Mode (Modo Escritório) ou Professional Mode (Modo Profissional)

Pode sempre seleccionar a resolução pretendida.

Office Mode (Modo Escritório)

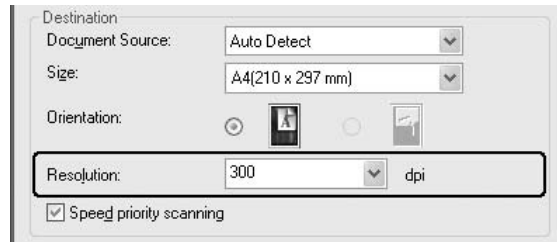

Professional Mode (Modo Profissional)

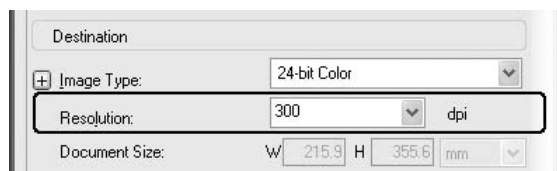

Faça clique na seta situada junto à lista **Resolution (Resolução)** e seleccione o número de dpi (ppp) (pontos por polegada) para efectuar a digitalização.

Pré-visualizar e ajustar a área de digitalização

Depois de efectuar as definições básicas e seleccionar a resolução, pode pré-visualizar a imagem e seleccionar ou ajustar a área da imagem que pretende digitalizar numa janela Preview (Antever) separada no ecrã.

A janela de pré-visualização mostra a(s) imagem(ns) na totalidade. Tem de seleccionar a área de digitalização e efectuar os ajustes de qualidade de imagem manualmente.

Nota:

Esta impressora não suporta a pré-visualização de miniaturas.

1. Faça clique em **Preview (Antever)**.

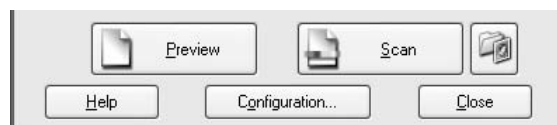

O Epson Scan pré-digitaliza a(s) imagem(ns) e apresenta-a(s) numa das janelas Preview (Antever).

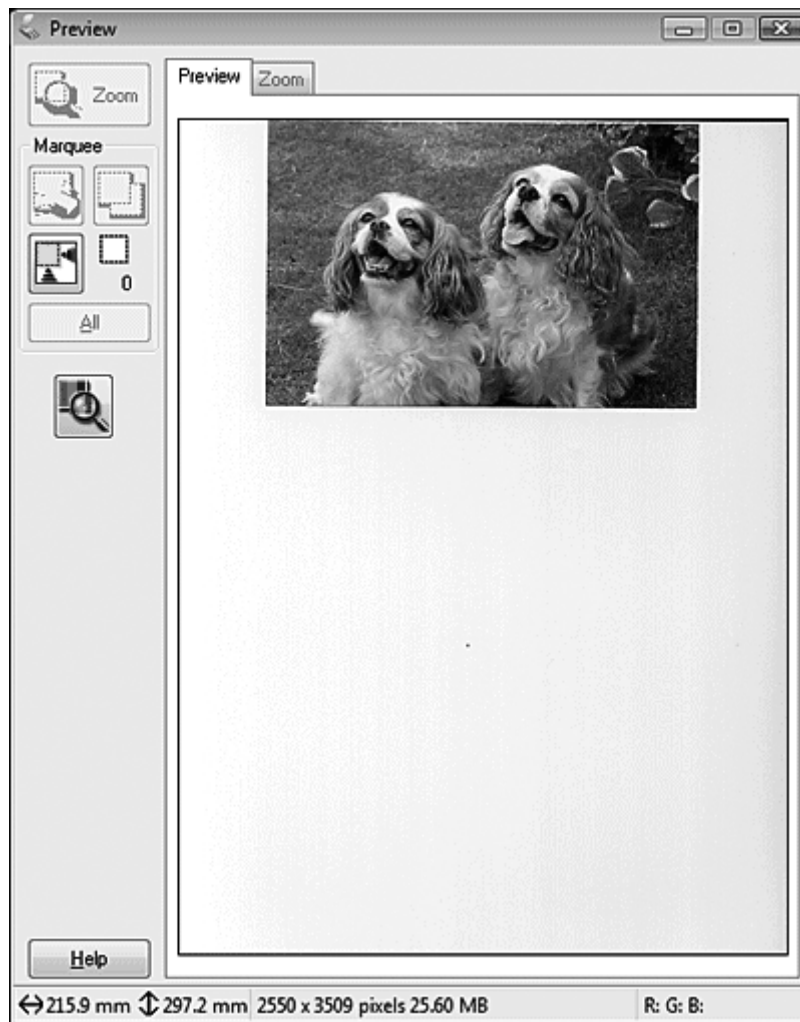

2. Pode efectuar o seguinte para ajustar a(s) imagem(ns).

- Para seleccionar a área de digitalização, faça clique no ícone de localização automática  para criar uma demarcação das marcas das margens da área da imagem. Pode mover a demarcação para alterar a área de digitalização. Para obter instruções, consulte “Criar uma demarcação numa imagem pré-visualizada” na página 92.

Nota:

*Se pretender digitalizar com um tamanho diferente do original, deve seleccionar o **Target Size (Tamanho do Alvo)** em primeiro lugar e criar automaticamente uma demarcação proporcional a esse tamanho. Para obter instruções, consulte “Seleccionar o tamanho da digitalização” na página 105. Pode então copiar a demarcação e colocá-la em cada imagem que irá digitalizar com esse tamanho.*

- Para ampliar uma imagem, faça clique no interior da área de digitalização e no botão **Zoom**. O Epson Scan volta a efectuar uma pré-digitalização e apresenta uma pré-visualização maior no separador Zoom.
- Para ajustar a qualidade da imagem, faça clique na(s) área(s) de digitalização que pretende modificar e efectue os ajustes. Para obter instruções, consulte “Ajustar a cor e outras definições de imagem” na página 94.

Criar uma demarcação numa imagem pré-visualizada

Uma demarcação é uma linha tracejada em movimento que aparece nas margens da imagem pré-visualizada para indicar a área de digitalização.

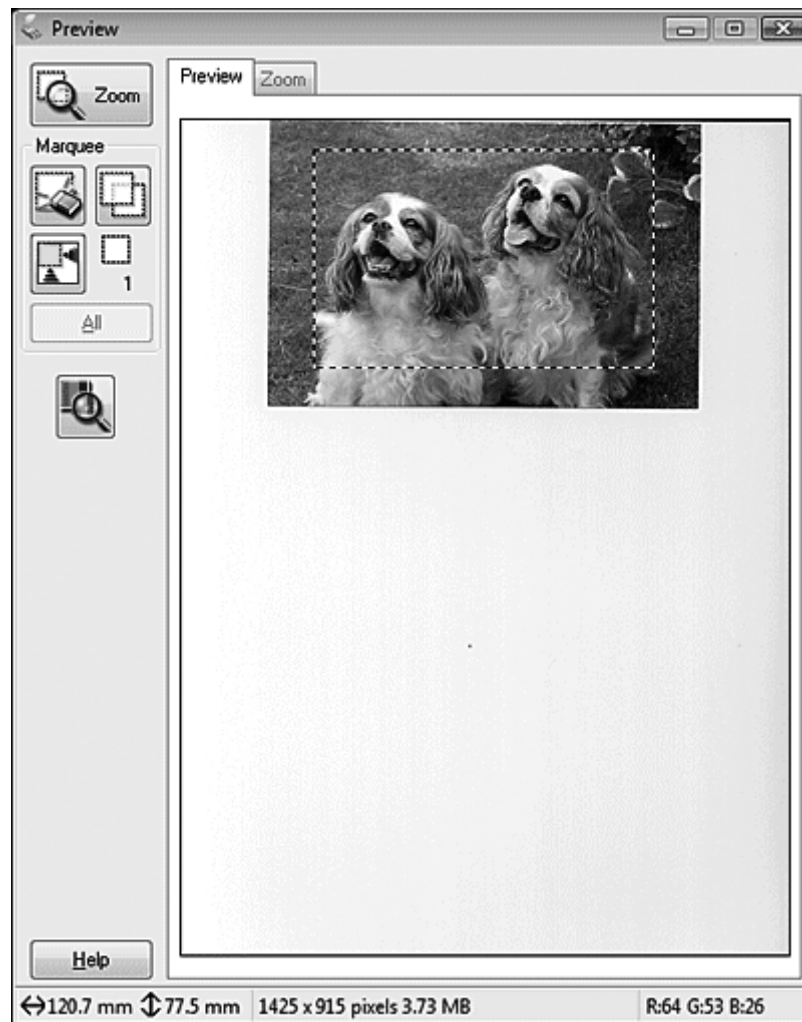

Pode mover a demarcação e ajustar o tamanho respectivo. Pode criar várias demarcações (até 50) em cada imagem, para digitalizar diferentes partes da imagem e guardá-las em ficheiros de digitalização separados.

1. Para desenhar uma demarcação, desloque o cursor sobre uma imagem pré-visualizada. O ponteiro transforma-se numa cruz.

Nota:

Se só tiver uma fotografia no tabuleiro de documentos, pode fazer clique no ícone de localização automática , para desenhar automaticamente uma demarcação e saltar para o passo 3.

2. Posicione o ponteiro na área onde pretende colocar o canto da demarcação e faça clique. Mantenha o botão do rato pressionado enquanto arrasta a cruz sobre a imagem até ao canto oposto da área de digitalização pretendida. Em seguida, liberte o botão do rato. Aparece a linha tracejada em movimento da demarcação.



3. Para ajustar a demarcação, execute uma das operações que se seguem.

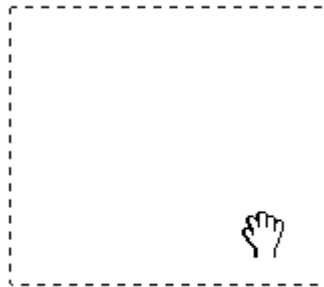

- Para mover a demarcação, posicione o cursor no interior da mesma. O ponteiro transforma-se numa mão. Faça clique e arraste a demarcação para o local pretendido.

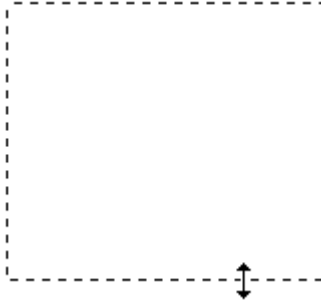

- ❑ Para redimensionar a demarcação, posicione o cursor sobre a margem ou o canto da mesma. O ponteiro transforma-se numa seta dupla que aparece a direito ou na diagonal. Faça clique e arraste a margem ou o canto até atingir o tamanho pretendido.



Nota:

- ❑ Para que a demarcação se desloque apenas na vertical ou na horizontal, mantenha premida a tecla **Shift** enquanto move a demarcação.
 - ❑ Para limitar o tamanho da demarcação às proporções actuais, mantenha premida a tecla **Shift** enquanto redimensiona a demarcação.
 - ❑ Para obter uma exposição de imagem e resultados melhores, verifique se todos os lados da demarcação estão localizadas no interior da imagem pré-visualizada. Não inclui nenhuma parte da área à volta da imagem pré-visualizada na demarcação.
4. Pode criar várias demarcações (até 50). Basta desenhá-las conforme descrito nos passos de 1 a 3 ou fazer clique no ícone de cópia de demarcação  para criar demarcações adicionais do mesmo tamanho. Pode mover e redimensionar todas as demarcações da forma descrita no passo 3. Para apagar uma demarcação, faça clique no seu interior e faça clique no ícone de apagamento de demarcação .

Nota:

Se desenhar várias demarcações, certifique-se de que faz clique em **All (Tudo)** na janela Preview (Antever) antes de digitalizar. Se não o fizer, apenas será digitalizada a área no interior da última demarcação desenhada.

Ajustar a cor e outras definições de imagem

Depois de pré-visualizar a(s) imagem(ns) e ajustar a área de digitalização, pode alterar a qualidade de imagem, se necessário. O Epson Scan oferece-lhe várias definições para melhorar a cor, a nitidez, o contraste e outros aspectos que influenciam a qualidade da imagem. Antes de efectuar ajustes, certifique-se de que faz clique na imagem ou na demarcação da área que pretende ajustar.

Para ajustar as outras definições de imagem e cor, consulte uma das secções indicadas.

Office Mode (Modo Escritório): “Efectuar ajustes na cor e outras definições de imagem no Office Mode (Modo Escritório)” na página 95

Home Mode (Modo Casa): “Efectuar ajustes na cor e outras definições de imagem no Home Mode (Modo Casa)” na página 98

Professional Mode (Modo Profissional): “Efectuar ajustes na cor e outras definições de imagem no Professional Mode (Modo Profissional)” na página 102

Efectuar ajustes na cor e outras definições de imagem no Office Mode (Modo Escritório)

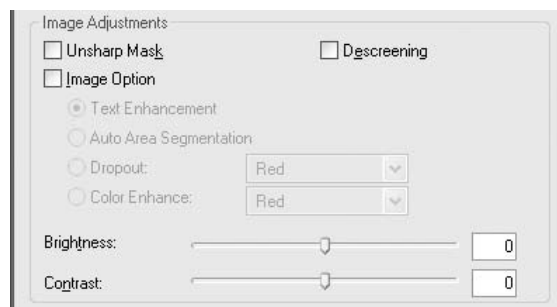

A tabela apresentada em seguida descreve as definições disponíveis no Office Mode (Modo Escritório). Para mais informações sobre como ajustar estas definições, consulte a ajuda do Epson Scan.

Nota:

*Se estiver a digitalizar várias imagens, ao mesmo tempo e quiser aplicar os ajustes respectivos a todas as imagens ou áreas de digitalização, faça clique em **All (Tudo)** na janela Preview (Antever) antes de efectuar os ajustes.*

Definição	Descrição
Unsharp Mask (Máscara Suavizadora)	Active esta opção para que os contornos das áreas da imagem fiquem mais nítidos e melhorar a nitidez de toda a imagem. De-sactive esta opção para suavizar os contornos. Esta definição só está disponível se seleccionar Image Type (Tipo de Imagem) como Color (Cor) ou Grayscale (Escala de Cinzentos).

Descreening (Sem Ondulação)	Remove os padrões ondulados que podem aparecer nas áreas da imagem que contêm ligeiras variações de sombreados, tais como os tons de pele. Melhora igualmente os resultados quando digitalizar imagens de jornais ou revistas que incluam ondulação nos processos de impressão originais. Esta definição só está disponível se seleccionar Image Type (Tipo de Imagem) como Color (Cor) ou Grayscale (Escala de Cinzentos). Os resultados da função Sem Ondulação não aparecem na pré-visualização mas apenas na imagem digitalizada.
Image Option (Opção Imagem)	Text Enhancement (Melhoramento de Texto) Melhora o reconhecimento do texto ao digitalizar documentos de texto. Esta definição encontra-se disponível nas seguintes condições: - quando Image Type (Tipo de Imagem) é definido como Color (Cor) e Image Option (Opção Imagem) é seleccionado - quando Image Type (Tipo de Imagem) é definido como Grayscale (Escala de Cinzentos) e Image Option (Opção Imagem) é seleccionado - quando Image Type (Tipo de Imagem) é definido como Black&White (Preto & Branco) e Image Option (Opção Imagem) é seleccionado Quando Image Type (Tipo de Imagem) é definido como Black&White (Preto & Branco), os resultados de Text Enhancement (Melhoramento de Texto) não aparecem na pré-visualização, apenas na imagem digitalizada.
	Auto Area Segmentation (Segmentação de Área Auto) Torna as imagens em escala de cinzentos mais nítidas e o reconhecimento de texto mais preciso separando o texto dos gráficos. Esta definição só está disponível se seleccionar Image Type (Tipo de Imagem) como Black&White (Preto & Branco) e Image Option (Opção Imagem).
	Dropout (Exclusão) Exclui o vermelho, verde ou azul na digitalização. Esta definição encontra-se disponível nas seguintes condições: - quando Image Type (Tipo de Imagem) é definido como Grayscale (Escala de Cinzentos) e Image Option (Opção Imagem) é seleccionado - quando Image Type (Tipo de Imagem) é definido como Black&White (Preto & Branco) e Image Option (Opção Imagem) é seleccionado
	Color Enhance (Melhoria de Cor) Optimiza vermelho, verde ou azul na digitalização. Esta definição encontra-se disponível nas seguintes condições: - quando Image Type (Tipo de Imagem) é definido como Grayscale (Escala de Cinzentos) e Image Option (Opção Imagem) é seleccionado - quando Image Type (Tipo de Imagem) é definido como Black&White (Preto & Branco) e Image Option (Opção Imagem) é seleccionado

Brightness (Brilho)	<p>Ajusta as áreas claras e escuras da imagem.</p> <p>Esta definição encontra-se disponível nas seguintes condições:</p> <ul style="list-style-type: none"> - quando Image Type (Tipo de Imagem) é definido como Color (Cor) - quando Image Type (Tipo de Imagem) é definido como Grayscale (Escala de Cinzentos) - quando Image Type (Tipo de Imagem) é definido como Black&White (Preto & Branco) e Image Option (Opção Imagem) e Auto Area Segmentation (Segmentação de Área Auto) são seleccionados
Contrast (Contraste)	<p>Ajusta a diferença entre as áreas claras e escuras de toda a imagem.</p> <p>Esta definição encontra-se disponível nas seguintes condições:</p> <ul style="list-style-type: none"> - quando Image Type (Tipo de Imagem) é definido como Color (Cor) - quando Image Type (Tipo de Imagem) é definido como Grayscale (Escala de Cinzentos) - quando Image Type (Tipo de Imagem) é definido como Black&White (Preto & Branco) e Image Option (Opção Imagem) e Auto Area Segmentation (Segmentação de Área Auto) são seleccionados
Threshold (Limiar)	<p>Ajusta o nível dos contornos das áreas escuras de texto e desenhos, melhorando o reconhecimento do texto em programas OCR.</p> <p>Esta definição encontra-se disponível nas seguintes condições:</p> <ul style="list-style-type: none"> - quando Image Type (Tipo de Imagem) é definido como Black&White (Preto & Branco) e Image Option (Opção Imagem) não é seleccionado - quando Image Type (Tipo de Imagem) é definido como Black&White (Preto & Branco) e Image Option (Opção Imagem) e Color Enhance (Melhoria de Cor) são seleccionados

Nota:

- ❑ *Para ver os níveis de vermelho, verde e azul em determinados pontos da imagem pré-visualizada enquanto efectua os ajustes, faça clique no ícone do densitómetro  na janela Preview (Antever) e mova o cursor sobre uma área de imagem. Para mais informações, consulte a ajuda do Epson Scan para obter mais informações.*
- ❑ *Consoante o tipo de imagem que estiver a pré-visualizar e as definições que efectuar, existem determinadas definições que poderão não estar disponíveis ou que poderão ficar seleccionadas automaticamente.*
- ❑ *Pode personalizar algumas definições do Epson Scan fazendo clique em **Configuration (Configuração)** e alterando as definições na janela apresentada. Para mais informações, consulte a ajuda do Epson Scan para obter mais informações.*

- ❑ Para anular todos os ajustes de qualidade de imagem efectuados na imagem pré-visualizada, faça clique em **Reset (Reiniciar)**, se estiver disponível, desactive as definições ou volte a pré-visualizar a imagem.

Efectuar ajustes na cor e outras definições de imagem no Home Mode (Modo Casa)

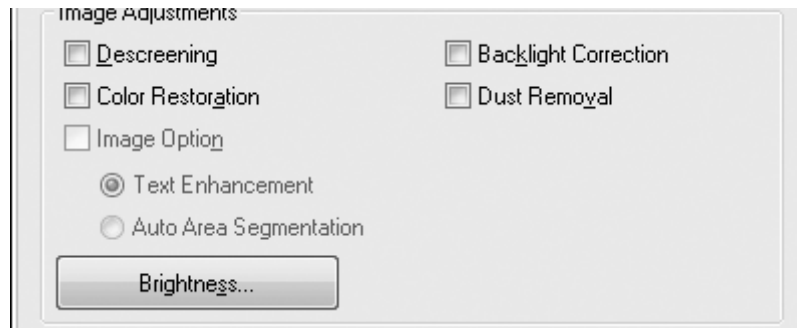

A tabela apresentada em seguida descreve as definições disponíveis no Home Mode (Modo Casa). Para mais informações sobre como ajustar estas definições, consulte a ajuda do Epson Scan.

Nota:

Se estiver a digitalizar várias imagens, ao mesmo tempo e quiser aplicar os ajustes respectivos a todas as imagens ou áreas de digitalização, faça clique em **All (Tudo)** na janela Preview (Antever) antes de efectuar os ajustes.

Definição	Descrição
Descreening (Sem Ondulação)	<p>Remove os padrões ondulados que podem aparecer nas áreas da imagem que contêm ligeiras variações de sombreados, tais como os tons de pele. Melhora igualmente os resultados quando digitalizar imagens de jornais ou revistas que incluam ondulação nos processos de impressão originais.</p> <p>Esta definição encontra-se disponível nas seguintes condições:</p> <ul style="list-style-type: none"> - quando Image Type (Tipo de Imagem) é definido como Color (Cor) - quando Image Type (Tipo de Imagem) é definido como Grayscale (Escala de Cinzentos) <p>Os resultados da função Sem Ondulação não aparecem na pré-visualização mas apenas na imagem digitalizada.</p>

Backlight Correction (Correcção da contraluz)	<p>Remove sombras das fotografias com demasiada cor de fundo.</p> <p>Esta definição encontra-se disponível nas seguintes condições:</p> <ul style="list-style-type: none"> - quando selecciona Photograph (Fotografia) na definição Document Type (Tipo de Documento) e Image Type (Tipo de Imagem) é definido como Color (Cor) - quando selecciona Photograph (Fotografia) na definição Document Type (Tipo de Documento) e Image Type (Tipo de Imagem) é definido como Grayscale (Escala de Cinzentos)
Color Restoration (Restaurar Cor)	<p>Restaura automaticamente as cores esbatidas das fotografias.</p> <p>Esta definição encontra-se disponível nas seguintes condições:</p> <ul style="list-style-type: none"> - quando selecciona Photograph (Fotografia) na definição Document Type (Tipo de Documento) e Image Type (Tipo de Imagem) é definido como Color (Cor) - quando selecciona Photograph (Fotografia) na definição Document Type (Tipo de Documento) e Image Type (Tipo de Imagem) é definido como Grayscale (Escala de Cinzentos)
Dust Removal (Remover Pó)	<p>Remove automaticamente o pó dos originais. Os resultados da função Dust Removal (Remover Pó) não aparecem na pré-visualização mas apenas na imagem digitalizada.</p> <p>Esta definição encontra-se disponível nas seguintes condições:</p> <ul style="list-style-type: none"> - quando selecciona Photograph (Fotografia) na definição Document Type (Tipo de Documento) e Image Type (Tipo de Imagem) é definido como Color (Cor) - quando selecciona Photograph (Fotografia) na definição Document Type (Tipo de Documento) e Image Type (Tipo de Imagem) é definido como Grayscale (Escala de Cinzentos)

Image Option (Opção Imagem)	Text Enhancement (Melhoramento de Texto)	<p>Melhora o reconhecimento do texto ao digitalizar documentos de texto.</p> <p>Esta definição encontra-se disponível nas seguintes condições:</p> <ul style="list-style-type: none"> - quando selecciona Magazine na definição Document Type (Tipo de Documento) e Image Option (Opção Imagem) é seleccionado - quando selecciona Newspaper (Jornal) na definição Document Type (Tipo de Documento) e Image Option (Opção Imagem) é seleccionado - quando selecciona Text/Line Art (Texto/Contornos) na definição Document Type (Tipo de Documento) e Image Option (Opção Imagem) é seleccionado
	Auto Area Segmentation (Segmentação de Área Auto)	<p>Torna as imagens em escala de cinzentos mais nítidas e o reconhecimento de texto mais preciso separando o texto dos gráficos.</p> <p>Esta definição encontra-se disponível nas seguintes condições:</p> <ul style="list-style-type: none"> - quando selecciona Magazine em Document Type (Tipo de Documento), Image Type (Tipo de Imagem) é definido como Black&White (Preto & Branco) e Image Option (Opção Imagem) é seleccionado - quando selecciona Newspaper (Jornal) em Document Type (Tipo de Documento), Image Type (Tipo de Imagem) é definido como Black&White (Preto & Branco) e Image Option (Opção Imagem) é seleccionado - quando selecciona Text/Line Art (Texto/Contornos) em Document Type (Tipo de Documento), Image Type (Tipo de Imagem) é definido como Black&White (Preto & Branco) e Image Option (Opção Imagem) é seleccionado
Brightness (Brilho)		<p>Ajusta as áreas claras e escuras da imagem.</p> <p>Esta definição encontra-se disponível nas seguintes condições:</p> <ul style="list-style-type: none"> - quando Image Type (Tipo de Imagem) é definido como Color (Cor) - quando Image Type (Tipo de Imagem) é definido como Grayscale (Escala de Cinzentos) - quando selecciona Magazine na definição Document Type (Tipo de Documento), Image Type (Tipo de Imagem) é definido como Black&White (Preto & Branco) e Image Option (Opção Imagem) e Auto Area Segmentation (Segmentação de Área Auto) são seleccionados - quando selecciona Newspaper (Jornal) na definição Document Type (Tipo de Documento), Image Type (Tipo de Imagem) é definido como Black&White (Preto & Branco) e Image Option (Opção Imagem) e Auto Area Segmentation (Segmentação de Área Auto) são seleccionados - quando selecciona Text/Line Art (Texto/Contornos) na definição Document Type (Tipo de Documento), Image Type (Tipo de Imagem) é definido como Black&White (Preto & Branco) e Image Option (Opção Imagem) e Auto Area Segmentation (Segmentação de Área Auto) são seleccionados <p>Faça clique em Brightness (Brilho) para aceder à definição Brightness (Brilho).</p>

Contrast (Contraste)	<p>Ajusta a diferença entre as áreas claras e escuras de toda a imagem.</p> <p>Esta definição encontra-se disponível nas seguintes condições:</p> <ul style="list-style-type: none"> - quando Image Type (Tipo de Imagem) é definido como Color (Cor) - quando Image Type (Tipo de Imagem) é definido como Grayscale (Escala de Cinzentos) - quando selecciona Magazine na definição Document Type (Tipo de Documento), Image Type (Tipo de Imagem) é definido como Black&White (Preto & Branco) e Image Option (Opção Imagem) e Auto Area Segmentation (Segmentação de Área Auto) são seleccionados - quando selecciona Newspaper (Jornal) na definição Document Type (Tipo de Documento), Image Type (Tipo de Imagem) é definido como Black&White (Preto & Branco) e Image Option (Opção Imagem) e Auto Area Segmentation (Segmentação de Área Auto) são seleccionados - quando selecciona Text/Line Art (Texto/Contornos) na definição Document Type (Tipo de Documento), Image Type (Tipo de Imagem) é definido como Black&White (Preto & Branco) e Image Option (Opção Imagem) e Auto Area Segmentation (Segmentação de Área Auto) são seleccionados <p>Faça clique em Brightness (Brilho) para aceder à definição Contrast (Contraste).</p>
Threshold (Limiar)	<p>Ajusta o nível dos contornos das áreas escuras de texto e desenhos, melhorando o reconhecimento do texto em programas OCR.</p> <p>Apenas disponível quando Image Type (Tipo de Imagem) é definido como Black&White (Preto & Branco) e Image Option (Opção Imagem) não é seleccionado.</p> <p>Faça clique em Brightness (Brilho) para aceder à definição Threshold (Limiar).</p>

Nota:

- ❑ *Para ver os níveis de vermelho, verde e azul em determinados pontos da imagem pré-visualizada enquanto efectua os ajustes, faça clique no ícone do densitómetro  na janela Preview (Antever) e mova o cursor sobre uma área de imagem. Para mais informações, consulte a ajuda do Epson Scan para obter mais informações.*
- ❑ *Consoante o tipo de imagem que estiver a pré-visualizar e as definições que efectuar, existem determinadas definições que poderão não estar disponíveis ou que poderão ficar seleccionadas automaticamente.*
- ❑ *Pode personalizar algumas definições do Epson Scan fazendo clique em **Configuration (Configuração)** e alterando as definições na janela apresentada. Para mais informações, consulte a ajuda do Epson Scan para obter mais informações.*

- ❑ Para anular todos os ajustes de qualidade de imagem efectuados na imagem pré-visualizada, faça clique em **Reset (Reiniciar)**, se estiver disponível, desactive as definições ou volte a pré-visualizar a imagem.

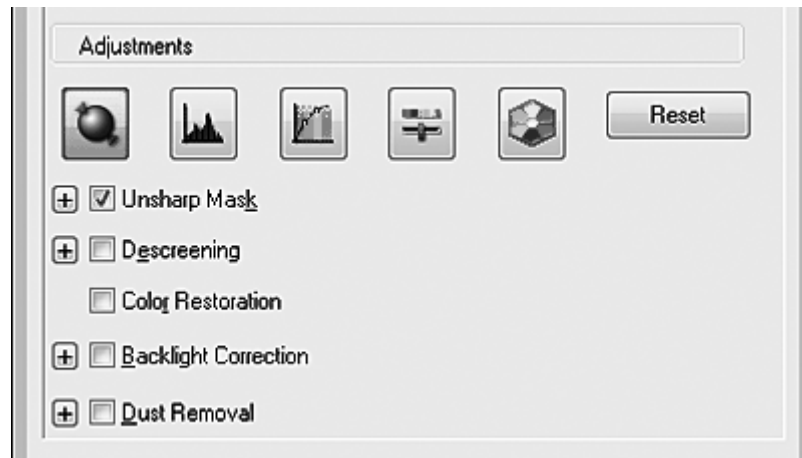

Efectuar ajustes na cor e outras definições de imagem no Professional Mode (Modo Profissional)









A tabela apresentada em seguida descreve as definições disponíveis no Professional Mode (Modo Profissional). Para mais informações sobre como ajustar estas definições, consulte a ajuda do Epson Scan.

Nota:

- ❑ Poderá ter de percorrer a janela até baixo para ver a área de Adjustments (Ajustes) da janela Professional Mode (Modo Profissional).
- ❑ Se estiver a digitalizar várias imagens, ao mesmo tempo e quiser aplicar os ajustes respectivos a todas as imagens ou áreas de digitalização, faça clique em **All (Tudo)** na janela Preview (Antever) antes de efectuar os ajustes.

Definição	Descrição
Auto Exposure (Exposição Automática)	Faça clique no ícone  Auto Exposure (Exposição Automática). Para manter esta definição activada, faça clique em Configuration (Configuração) , faça clique no separador Color (Cor) e seleccione Continuous auto exposure (Aplicar automaticamente a Exposição Automática) . Pode ajustar o nível de exposição utilizando a barra de deslizamento.
Histogram (Histograma)	Disponibiliza uma interface gráfica para ajustar os níveis de altas luzes, sombra e gama de forma individual. Apenas para utilizadores avançados. Faça clique no ícone  Histogram Adjustment (Ajuste de Histograma) para aceder à definição Histogram (Histograma).

Tone Correction (Correção de Tom)	<p>Disponibiliza uma interface gráfica para ajustar os níveis dos tons de forma individual. Apenas para utilizadores avançados.</p> <p>Faça clique no ícone  Tone Correction (Correção de Tom) para aceder à definição Tone Correction (Correção de Tom).</p>
Brightness (Brilho)	<p>Ajusta as áreas claras e escuras da imagem.</p> <p>Faça clique no ícone  Image Adjustment (Ajuste de Imagem) para aceder à definição Brightness (Brilho).</p>
Contrast (Contraste)	<p>Ajusta a diferença entre as áreas claras e escuras de toda a imagem.</p> <p>Faça clique no ícone  Image Adjustment (Ajuste de Imagem) para aceder à definição Contrast (Contraste).</p>
Saturation (Saturação)	<p>Ajusta a densidade das cores de toda a imagem.</p> <p>Faça clique no ícone  Image Adjustment (Ajuste de Imagem) para aceder à definição Saturation (Saturação).</p>
Color Balance (Equilíbrio de Cor)	<p>Ajusta o equilíbrio da cor vermelha, verde e azul em toda a imagem.</p> <p>Faça clique no ícone  Image Adjustment (Ajuste de Imagem) para aceder às definições Color Balance (Equilíbrio de Cor).</p>
Color Palette (Paleta de cores)	<p>Disponibiliza uma interface gráfica para ajustar os níveis de meios-tons tais como os tons da pele, sem afectar as áreas de altas luzes e de sombras da imagem. Apenas para utilizadores avançados.</p> <p>Faça clique no ícone  Color Palette (Paleta de cores) para utilizar as definições Color Palette (Paleta de cores).</p>
Unsharp Mask (Máscara Suavizadora)	<p>Active esta opção para que os contornos das áreas da imagem fiquem mais nítidos e melhorar a nitidez de toda a imagem. É possível ajustar o nível de nitidez. Desactive esta opção para suavizar os contornos.</p> <p>Esta definição encontra-se disponível nas seguintes condições:</p> <ul style="list-style-type: none"> - quando Image Type (Tipo de Imagem) é definido como 24-bit Color (Cor a 24 bits) - quando Image Type (Tipo de Imagem) é definido como 8-bit Grayscale (Cinzento a 8 bits)
Descreening (Sem Ondulação)	<p>Remove os padrões ondulados que podem aparecer nas áreas da imagem que contêm ligeiras variações de sombreados, tais como os tons de pele. Melhora igualmente os resultados quando digitalizar imagens de jornais ou revistas que incluam ondulação nos processos de impressão originais. Os resultados da função Descreening (Sem Ondulação) não aparecem na pré-visualização mas apenas na imagem digitalizada. É possível ajustar o nível da função descreening (sem ondulação).</p> <p>Esta definição encontra-se disponível nas seguintes condições:</p> <ul style="list-style-type: none"> - quando Image Type (Tipo de Imagem) é definido como 24-bit Color (Cor a 24 bits) - quando Image Type (Tipo de Imagem) é definido como Color Smoothing (Suavização da Cor) - quando Image Type (Tipo de Imagem) é definido como 8-bit Grayscale (Cinzento a 8 bits)

Color Restoration (Restaurar Cor)	Restaura automaticamente as cores esbatidas das fotografias. Esta definição encontra-se disponível nas seguintes condições: - quando selecciona Photo (Fotografia) na definição Auto Exposure Type (Tipo Auto Exposição) e Image Type (Tipo de Imagem) é definido como 24-bit Color (Cor a 24 bits) - quando selecciona Photo (Fotografia) na definição Auto Exposure Type (Tipo Auto Exposição) e Image Type (Tipo de Imagem) é definido como 8-bit Grayscale (Cinzento a 8 bits)
Backlight Correction (Correcção da contraluz)	Remove sombras das fotografias com demasiada cor de fundo. É possível ajustar o nível de Correcção da contraluz. Esta definição encontra-se disponível nas seguintes condições: - quando selecciona Photo (Fotografia) na definição Auto Exposure Type (Tipo Auto Exposição) e Image Type (Tipo de Imagem) é definido como 24-bit Color (Cor a 24 bits) - quando selecciona Photo (Fotografia) na definição Auto Exposure Type (Tipo Auto Exposição) e Image Type (Tipo de Imagem) é definido como 8-bit Grayscale (Cinzento a 8 bits)
Dust Removal (Remover Pó)	Remove automaticamente o pó dos originais. Os resultados da função Dust Removal (Remover Pó) não aparecem na pré-visualização mas apenas na imagem digitalizada. É possível ajustar o nível da função Remover Pó. Esta definição encontra-se disponível nas seguintes condições: - quando selecciona Photo (Fotografia) na definição Auto Exposure Type (Tipo Auto Exposição) e Image Type (Tipo de Imagem) é definido como 24-bit Color (Cor a 24 bits) - quando selecciona Photo (Fotografia) na definição Auto Exposure Type (Tipo Auto Exposição) e Image Type (Tipo de Imagem) é definido como 8-bit Grayscale (Cinzento a 8 bits)
Threshold (Limiar)	Ajusta o nível dos contornos das áreas escuras de texto e desenhos, melhorando o reconhecimento do texto em programas OCR. Só está disponível quando selecciona Black & White (Preto & Branco) na definição Image Type (Tipo de Imagem).

Nota:

- ❑ *Para ver níveis de vermelho, verde e azul em determinados pontos da imagem pré-visualizada enquanto efectua os ajustes, faça clique no ícone do densitómetro  na janela Preview (Antever) e mova o cursor sobre uma área de imagem. Para mais informações, consulte a ajuda do Epson Scan para obter mais informações.*
- ❑ *Consoante o tipo de imagem que estiver a pré-visualizar e as definições que efectuar, existem determinadas definições que poderão não estar disponíveis ou que poderão ficar seleccionadas automaticamente.*
- ❑ *Pode personalizar algumas definições do Epson Scan fazendo clique em **Configuration (Configuração)** e alterando as definições na janela apresentada. Para mais informações, consulte a ajuda do Epson Scan para obter mais informações.*

- ❑ Para anular todos os ajustes de qualidade de imagem efectuados na imagem pré-visualizada, faça clique em **Reset (Reiniciar)**, se estiver disponível, desactive a definição ou volte a pré-visualizar a imagem.

Seleccionar o tamanho da digitalização

Pode digitalizar as imagens com o tamanho original ou reduzi-las e ampliá-las enquanto as digitaliza. Para o fazer, utilize a definição **Target Size (Tamanho do Alvo)**.

Se pretender digitalizar a imagem com um determinado tamanho, deve seleccionar a definição **Target Size (Tamanho do Alvo)** depois de efectuar a pré-visualização e criar uma demarcação antes de ajustar a área de digitalização indicada. Assim, define a área de digitalização para as proporções adequadas de forma a que a imagem não fique cortada.

Para seleccionar o tamanho da digitalização, consulte uma das secções indicadas.

Home Mode (Modo Casa): “Seleccionar o tamanho da digitalização no Home Mode (Modo Casa)” na página 105

Professional Mode (Modo Profissional): “Seleccionar o tamanho da digitalização no Professional Mode (Modo Profissional)” na página 108

Seleccionar o tamanho da digitalização no Home Mode (Modo Casa)

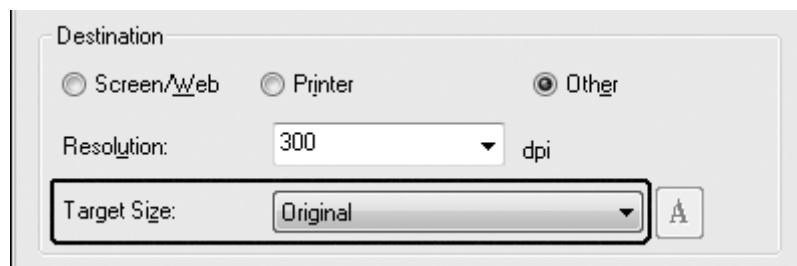

1. Pode seleccionar um tamanho de digitalização predefinido na lista **Target Size (Tamanho do Alvo)**. Faça clique na seta para abrir a lista e seleccione o tamanho pretendido. Aparece uma demarcação (linha tracejada) proporcional a esse tamanho na imagem pré-visualizada.

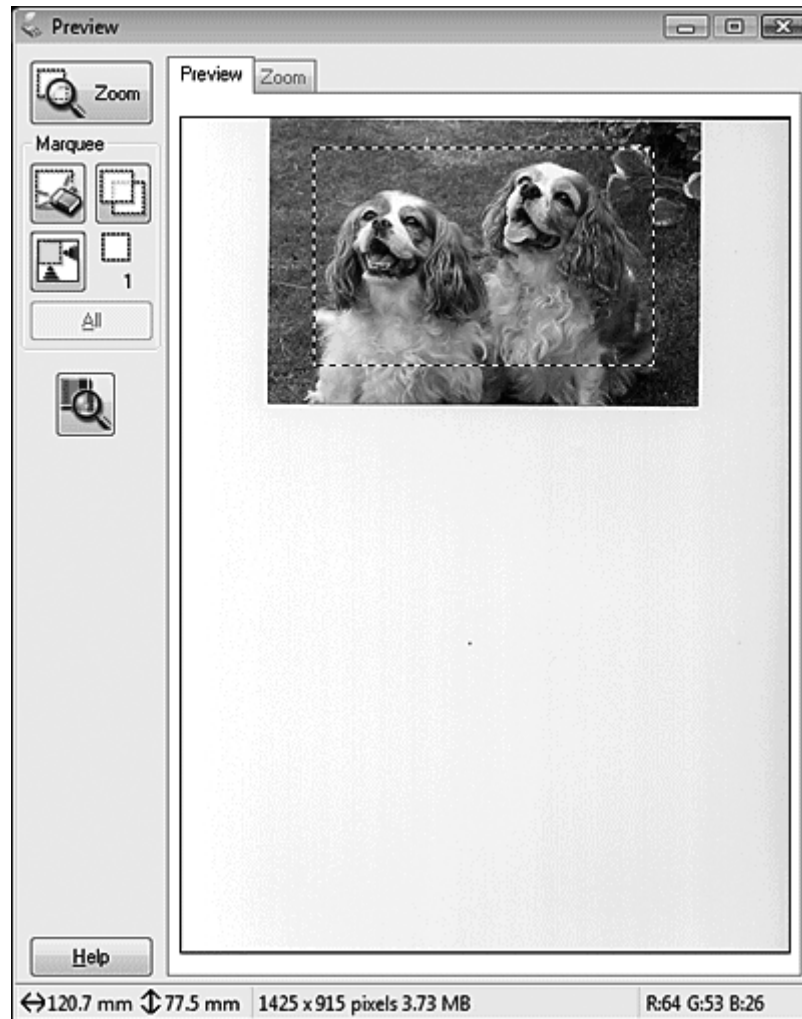

2. Se necessitar de criar um tamanho de digitalização que não apareça na lista Target Size (Tamanho do Alvo), pode criar um tamanho personalizado. Faça clique na seta para abrir a lista e seleccione **Customize (Personalizar)**. Aparece a janela Target Size (Tamanho do Alvo).

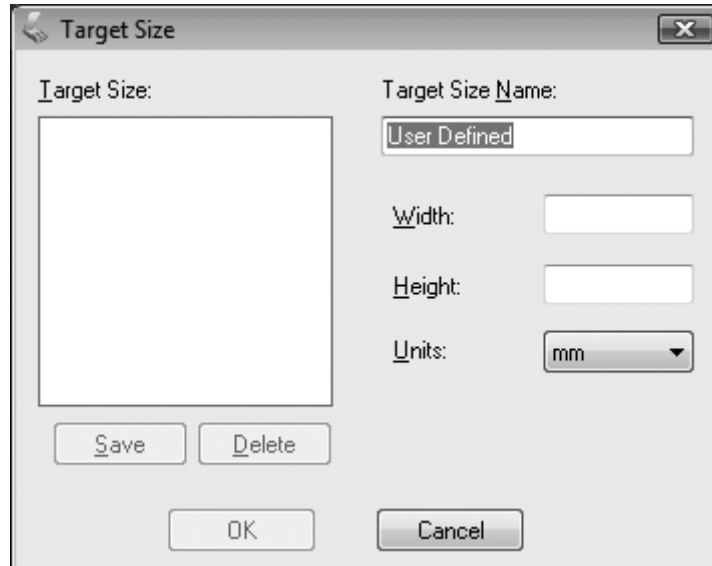

3. Introduza o nome do tamanho personalizado, introduza o tamanho, faça clique em **Save (Gravar)** e, em seguida, faça clique em **OK**. O novo tamanho aparece na lista Target Size (Tamanho do Alvo).
4. Depois de seleccionar o tamanho da digitalização, pode fazer clique e arrastar a demarcação para a área da imagem que pretende digitalizar. Para mais informações, consulte “Criar uma demarcação numa imagem pré-visualizada” na página 92. As proporções da demarcação mantêm-se quando efectua o ajuste.

Se necessitar de rodar a demarcação para uma imagem na horizontal ou na vertical, faça clique no ícone de orientação .

Nota:

O ícone de orientação  não está disponível se tiver seleccionado **Original** como definição de Target Size (Tamanho do Alvo).

Seleccionar o tamanho da digitalização no Professional Mode (Modo Profissional)

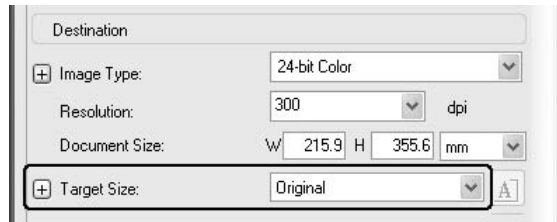

1. Pode seleccionar um tamanho de digitalização predefinido na lista **Target Size (Tamanho do Alvo)**. Faça clique na seta para abrir a lista e seleccione o tamanho pretendido. Aparece uma demarcação (linha tracejada) proporcional a esse tamanho na imagem pré-visualizada.

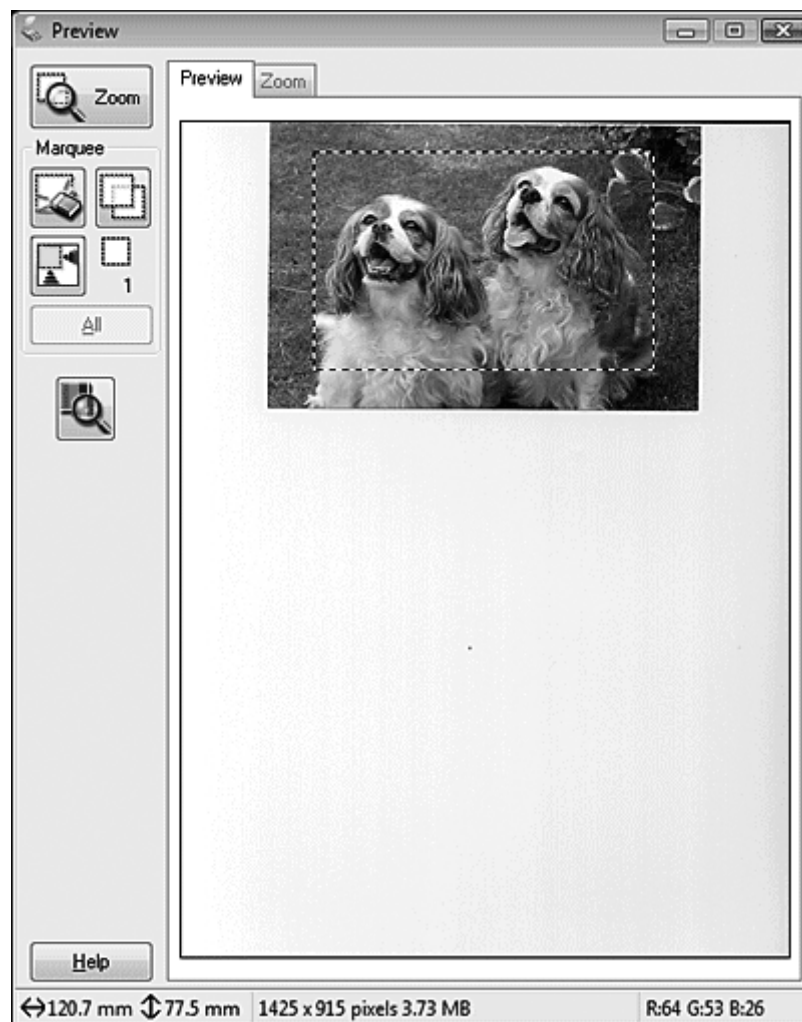

- Se necessitar de criar um tamanho de digitalização que não apareça na lista Target Size (Tamanho do Alvo), pode criar um tamanho personalizado. Faça clique na seta para abrir a lista e seleccione **Customize (Personalizar)**. Aparece a janela Target Size (Tamanho do Alvo).

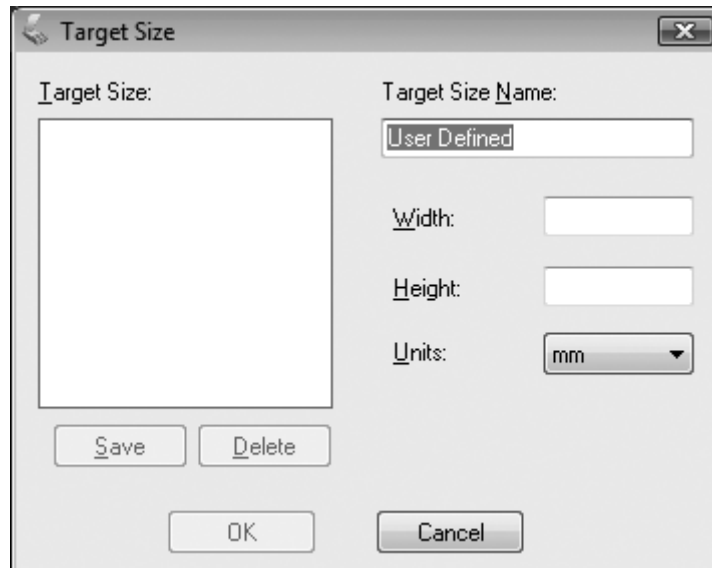

- Introduza o nome do tamanho personalizado, introduza o tamanho, faça clique em **Save (Gravar)** e, em seguida, faça clique em **OK**. O novo tamanho aparece na lista Target Size (Tamanho do Alvo).
- Pode ajustar pormenorizadamente o tamanho utilizando ferramentas adicionais. Faça clique no botão + (Windows) ou ► (Mac OS X) ao lado de **Target Size (Tamanho do Alvo)** para visualizar essas ferramentas.

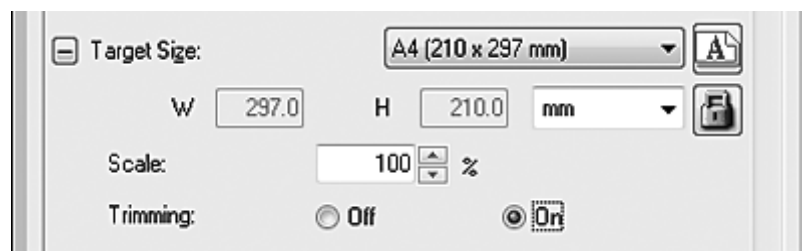

- Para dimensionar a imagem com uma determinada percentagem, ajuste o valor de **Scale (Escala)**.

- ❑ Para alterar a forma como a imagem é cortada, active ou desactive a opção **Trimming (Guilhotinamento)**. Para mais informações, consulte a ajuda do Epson Scan para obter mais informações.
 - ❑ Para desbloquear as proporções do tamanho de digitalização, faça clique no ícone de bloqueio . Em seguida, ajuste a demarcação ou introduza novos valores de largura/altura.
5. Depois de seleccionar o tamanho da digitalização, pode fazer clique e arrastar a demarcação para a área da imagem que pretende digitalizar. Para mais informações, consulte “Criar uma demarcação numa imagem pré-visualizada” na página 92. As proporções da demarcação mantêm-se quando efectua o ajuste.

Se quiser rodar a demarcação para uma imagem na horizontal ou na vertical sem alterar o formato respectivo, faça clique no ícone de orientação .

Nota:

O ícone de orientação  não está disponível se tiver seleccionado **Original** como definição de Target Size (Tamanho do Alvo).

Terminar a digitalização

O que irá acontecer depois de efectuar a digitalização depende da forma como a iniciou.

- ❑ Se iniciou a digitalização executando o Epson Scan a partir do ícone EPSON Scan, irá visualizar a janela File Save Settings (Definições Gravar Ficheiro). Esta permite seleccionar o nome e o local dos ficheiros de digitalização guardados. Para mais informações, consulte “Seleccionar File Save Settings (Definições Gravar Ficheiro)” na página 84. Depois de ter seleccionado estas definições, o Epson Scan inicia a digitalização.
- ❑ Se iniciou a digitalização a partir de um programa compatível com TWAIN, como, por exemplo, o Adobe Photoshop Elements, as imagens digitalizadas abrem -se na janela do programa. Se o Epson Scan não se fechar automaticamente depois da digitalização, faça clique em **Close (Fechar)** para sair da janela do EPSON Scan e visualizar a(s) imagem(ns) no programa.

Projectos especiais de digitalização

Restaurar a cor

Utilizando a função **Color Restoration (Restaurar Cor)** do Epson Scan, pode transformar as fotografias antigas, esbatidas ou com uma exposição incorrecta em fotografias nítidas e com cores naturais. É possível restaurar fotografias impressas automaticamente, enquanto efectua a digitalização.



Esta função não está disponível no Office Mode (Modo Escritório). Altere o modo de digitalização para Home Mode (Modo Casa) ou Professional Mode (Modo Profissional).

Remover marcas de pó

Utilizando a função **Dust Removal (Remover Pó)** do Epson Scan, pode “limpar” virtualmente os vestígios de pó existentes nos originais quando os digitalizar.

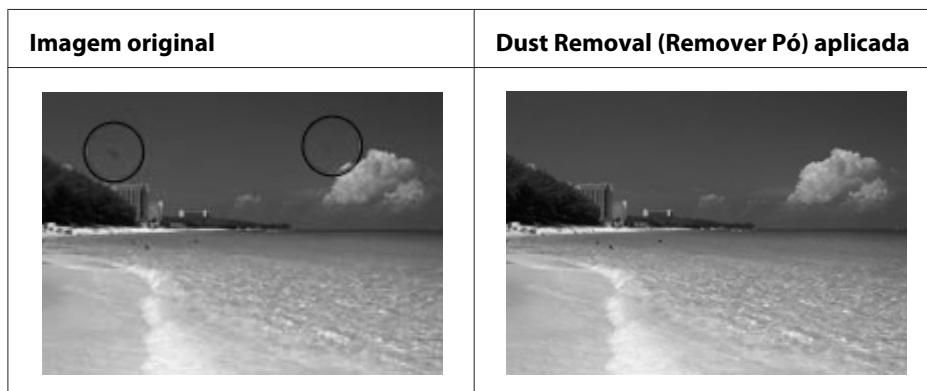

Nota:



- antes de digitalizar originais, remova cuidadosamente o pó existente nos mesmos.

- ❑ Não utilize a função *Dust Removal (Remover Pó)* para digitalizar originais que não tenham partículas de pó ou riscos; se o fizer, a imagem digitalizada poderá aparecer distorcida ou desfocada.

Esta função não está disponível no Office Mode (Modo Escritório). Altere o modo de digitalização para Home Mode (Modo Casa) ou Professional Mode (Modo Profissional).

Corrigir fotografias com contraluz

Utilizando a função de **Backlight Correction (Correcção da contraluz)** do Epson Scan, pode remover sombras de fotografias com muita luz de fundo. É possível arranjar as fotografias impressas automaticamente, enquanto efectua a digitalização.

Imagem original	Backlight Correction (Correcção da contraluz) aplicada
	

Esta função não está disponível no Office Mode (Modo Escritório). Altere o modo de digitalização para Home Mode (Modo Casa) ou Professional Mode (Modo Profissional).

Digitalizar numa rede

É necessário efectuar as definições através de EPSON Scan Settings para digitalizar com a impressora ligada à rede.

Início do EPSON Scan Settings

Certifique-se de que a impressora e a interface de rede da impressora estão a funcionar correctamente. Em seguida, siga os passos abaixo para utilizar o programa EPSON Scan Settings de modo a activar a digitalização na rede.

Nota para o Windows:

- ❑ No Windows 7 ou Vista tem de ter uma conta e palavra-passe de administrador se iniciar a sessão como um utilizador padrão.

- ❑ *No Windows XP, tem de iniciar a sessão numa conta de Computer Administrator (Administrador de computador).*
- ❑ *No Windows 2000, tem de iniciar a sessão como um utilizador com privilégios de administrador (um utilizador que pertença ao grupo do administrador).*

Nota para o Mac OS X:

- ❑ *Não utilize a função Fast User Switching (Mudança rápida de utilizador) enquanto estiver a utilizar o digitalizador.*
 - ❑ *Tem de iniciar a sessão com uma conta de Computer Administrator (Administrador do computador).*
1. Obtenha o endereço IP ou o nome de anfitrião da impressora através do administrador de rede.
 2. Inicie o EPSON Scan Settings.

Windows:

Selecione o botão de início ou **Start (Iniciar) > All Programs (Todos os programas) ou Programs (Programas) > EPSON Scan > EPSON Scan Settings.**

Mac OS X:

Faça duplo clique no ícone **EPSON Scan Settings** na pasta Epson Software ou na pasta Applications (Aplicações).

3. Seleccione o digitalizador que está a utilizar a partir da lista pendente **Select Scanner (Selecione o Digitalizador)**.

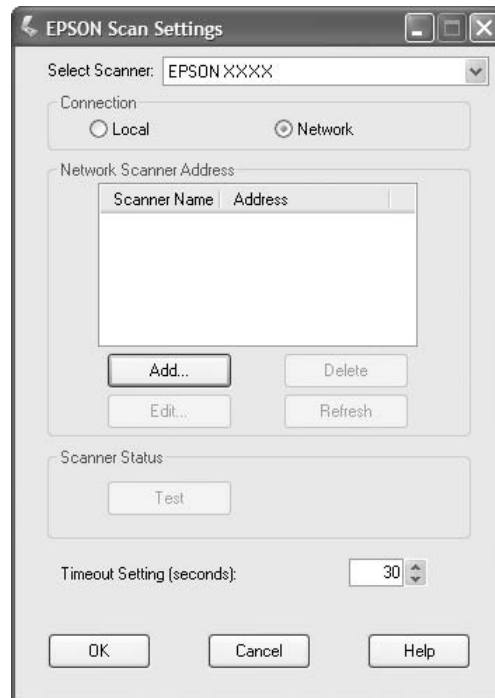

4. Seleccione **Network (Rede)** e, em seguida, faça clique em **Add (Adicionar)**.

5. Na janela Add (Adicionar), seleccione o endereço IP da impressora em Search for addresses (Procurar endereços) ou seleccione **Enter address (Inserir endereço)** e introduza o endereço. Em seguida, faça clique em **OK**.

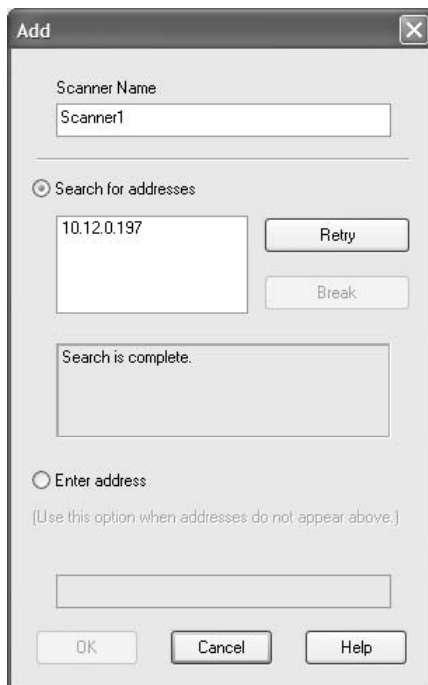

6. Na janela EPSON Scan Settings, faça clique em **Test (Testar)** para verificar a ligação. Se tudo funcionar correctamente, aparece uma mensagem de ligação com sucesso.

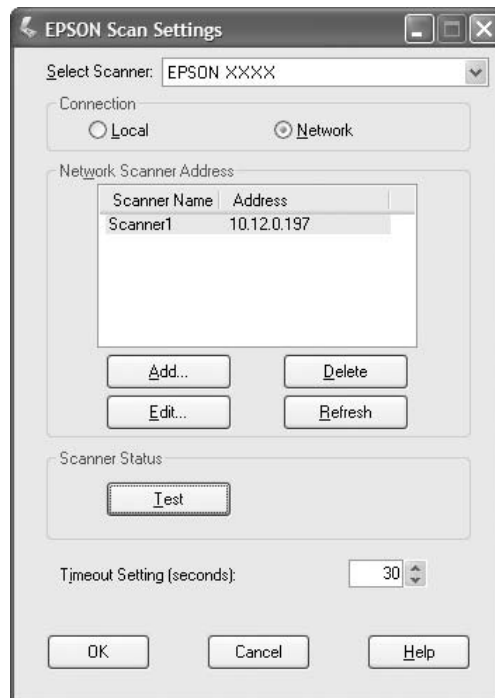

7. Faça clique em **OK** para guardar as definições.

Digitalizar uma imagem

O procedimento de digitalização através da ligação de rede é igual ao da ligação local. Consulte “Utilizar o Epson Scan” na página 73.

Utilizar o Painel de Controlo

Pode digitalizar um documento através do painel de controlo da impressora e armazenar os dados da forma indicada.

- Digitalizar dados para uma memória USB ligada à impressora
- Digitalizar dados para uma pasta partilhada num computador na rede
- Digitalizar dados para um ficheiro a enviar por e-mail

Definições necessárias antes de digitalizar

São necessárias as seguintes definições para guardar dados digitalizados numa pasta partilhada ou enviá-los por e-mail.

- Definição do servidor de e-mail (ao enviar por e-mail)
- Definição do endereço de e-mail (ao enviar por e-mail)
- Definição do endereço da pasta (ao guardar numa pasta partilhada)

Siga as instruções abaixo para efectuar cada definição.

Definição do servidor de e-mail

1. Prima o botão **Definições** no painel de controlo.
2. Especifique **E-mail Server Settings (Definições do Servidor de E-mail)** no menu **Common Settings (Definições Comuns)**. Para mais informações sobre cada definição, consulte “E-mail Server Settings (Definições do Servidor de E-mail)” na página 160.

Definição do endereço de e-mail

1. Prima o botão **Definições** no painel de controlo.
2. Especifique **E-mail Address (Endereço de E-mail)** no menu **Address Settings (Definições de Endereço)**. Para mais informações sobre cada definição, consulte “E-mail Address (Endereço de E-mail)” na página 185.

Definição do endereço da pasta

1. Prima o botão **Definições** no painel de controlo.
2. Especifique **Folder Address (Endereço da Pasta)** no menu **Address Settings (Definições de Endereço)**. Para mais informações sobre cada definição, consulte “Endereço de pasta” na página 185.

Nota:

*Pode imprimir a lista de endereços de e-mail e a lista de pastas no PC registadas na impressora. Para imprimir o relatório, prima o botão ◀ ou ▶ várias vezes para seleccionar o separador **Function (Função)** no modo **Scan (Digitalizar)**, prima o botão **F1** para seleccionar **Report (Relatório)** e, em seguida, seleccione **E-mail Address List (Lista de Endereços de E-mail)** ou **PC Folder List (Lista de Pastas PC)**.*

Guardar dados digitalizados numa memória USB

1. Prima o botão **Digitaliz.**
2. Coloque o original no tabuleiro de documentos ou no alimentador automático de documentos. Para obter mais informações sobre como colocar o original, consulte “Colocar os originais” na página 49.
3. Prima o botão **F1** no painel de controlo.

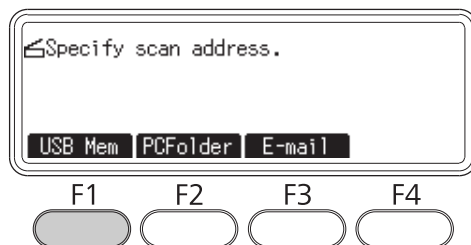

4. Ligue uma memória USB à interface de anfitrião USB da impressora.

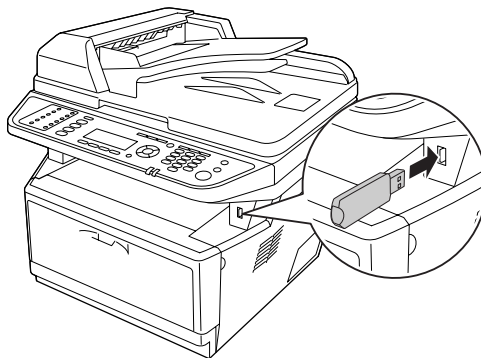

Nota:

Se necessário, especifique as definições pretendidas, tais como Basic Settings (Definições Básicas), File Settings (Defin. Fich.), Scan Settings (Defin. Digit.) e Function (Função).

5. Prima o botão **Iniciar.**

A impressora começa a digitalizar.

Guardar dados digitalizados numa pasta partilhada

1. Prima o botão **Digitaliz.**
2. Coloque o original no tabuleiro de documentos ou no alimentador automático de documentos. Para obter mais informações sobre como colocar o original, consulte “Colocar os originais” na página 49.
3. Prima o botão **F2** no painel de controlo.

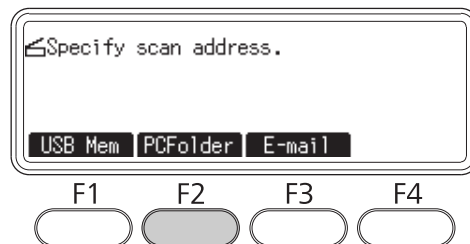

4. Prima o botão ◀ ou ▶ várias vezes para seleccionar o separador `Basic Settings (Defin. Básica)` e prima o botão **F1**.
5. Selecciona um item utilizando os botões **F1** a **F3** e especifique a pasta de destino.

Item		Descrição
Save to (Gravar p/)	-	Introduza directamente um caminho para a pasta de destino. (Até 107 caracteres) O endereço deve ser especificado com o endereço IP e o nome de domínio.
	Address (Endereço)	Selecione uma pasta de destino a partir da lista de endereços.
User Name (Nome Utilz)		Introduza o nome de utilizador de início de sessão. (Até 30 caracteres)
Password (Senha)		Introduza a palavra-passe. (Até 20 caracteres)

Nota:

- Para guardar dados digitalizados numa pasta partilhada num computador com o Windows 7 ou Vista, introduza o mesmo nome de utilizador em `User Name (Nome Utilz)` conforme registado no computador.
- Quando estiver activado um servidor DNS no seu ambiente, pode utilizar um nome de domínio para o caminho da pasta.

6. Prima o botão **OK**.

Nota:

Se necessário, especifique as definições pretendidas, tais como Basic Settings (Definições Básicas), File Settings (Defin. Fich.), Scan Settings (Defin. Digit.) e Function (Função).

7. Prima o botão **Iniciar**.

A impressora começa a digitalizar.

Enviar dados digitalizados por e-mail

1. Prima o botão **Digitaliz**.
2. Coloque o original no tabuleiro de documentos ou no alimentador automático de documentos. Para obter mais informações sobre como colocar o original, consulte “Colocar os originais” na página 49.
3. Prima o botão **F3** no painel de controlo.

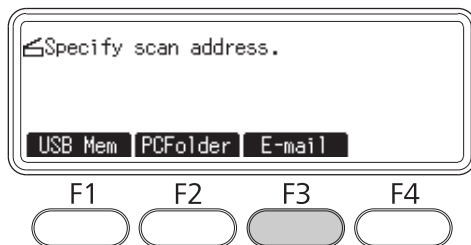

4. Prima o botão ◀ ou ▶ várias vezes para seleccionar o separador Basic Settings (Defin. Básica) e prima o botão **F1**.
5. Prima os botões **F1** ou **F2** para seleccionar os itens e introduza um endereço de destino do e-mail e o assunto.

Nota:

Pode ser introduzido um máximo de 64 caracteres para o endereço de e-mail de destino.

6. Prima o botão **OK**.

Nota:

Se necessário, especifique as definições pretendidas, tais como Basic Settings (Definições Básicas), File Settings (Defin. Fich.), Scan Settings (Defin. Digit.) e Function (Função).

7. Prima o botão **Iniciar**.

A impressora começa a digitalizar.

Nota:

Se ocorrer uma falha durante a transmissão do e-mail, é impresso automaticamente um relatório de erro.

Cancelar a digitalização

Quando premir o botão **Parar** no painel de controlo, é cancelada uma tarefa de digitalização no modo Scan (Digitalizar). O processamento TWAIN apenas pode ser parado através do botão **Parar** quando estiver a digitalizar através de uma rede.

Quando fizer clique em **Cancel (Cancelar)** na barra de progresso enquanto estiver a digitalizar com o Epson Scan, a digitalização de pré-visualização ou digitalização final é encerrada.

Capítulo 5

Cópia

Colocar originais para copiar

Pode colocar o original no tabuleiro de documentos ou no alimentador automático de documentos, dependendo do tipo de original. Para mais informações, consulte “Colocar os originais” na página 49.

Nota:

- Antes de digitalizar um documento, não se esqueça de respeitar os direitos de copyright dos proprietários. Não digitalize texto nem imagens publicados sem antes verificar se estão protegidos por copyright.*
- Se forem colocados documentos no alimentador automático de documentos e no tabuleiro de documentos, apenas os documentos no alimentador automático de documentos são digitalizados.*

Cópia básica

Sistemas de alimentação disponíveis:

- Os tipos de papel disponíveis para cópia não são iguais aos de impressão. Dependendo do sistema de alimentação, os tipos de papel disponíveis variam. Ao copiar originais, apenas pode utilizar os seguintes tipos de papel.*

MP tray (Alimentador MF):

Papel normal, Pré-impreso, Timbrado, Papel reciclado, Transparências, Etiquetas, Papel colorido, Papel semi-espesso

Alimentador de papel opcional:

Papel normal, Pré-impreso, Timbrado, Papel reciclado, Papel colorido, Papel semi-espesso

- Não é possível copiar em papel revestido, papel espesso e papel especial como cartões postais ou envelopes.*

Tamanhos de originais disponíveis:

- Pode utilizar originais de tamanho A4, A5, A6, Letter e Legal para copiar.*
- Os originais de tamanho A6 apenas se encontram disponíveis através do tabuleiro de documentos.*

- ❑ Não é garantida a impressão na margem do papel (4 mm a partir das margens horizontais e verticais).
1. Certifique-se de que a impressora está ligada e que o papel está colocado na impressora. Para obter informações sobre como colocar papel, consulte “Colocar Papel na Impressora” na página 34.
 2. Prima o botão **Copiar**.
 3. Coloque o original no tabuleiro de documentos ou no alimentador automático de documentos. Para obter mais informações sobre como colocar o original, consulte “Colocar os originais” na página 49.
 4. Especifique o número de cópias através do teclado numérico no painel de controlo.
 5. Prima o botão ◀ ou ▶ várias vezes para seleccionar o separador Basic Settings (Defin. Básica) e prima o botão **F1**.

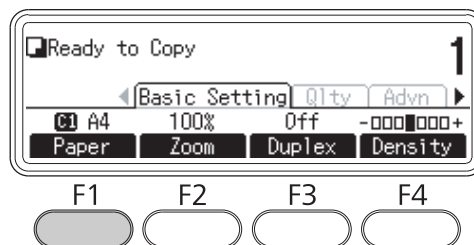

6. Selecciona o sistema de alimentação utilizando o botão ▲ ou ▼ e prima o botão **OK**.

Nota:

Quando for seleccionado o alimentador MF, especifique o tamanho do papel e o tipo de papel no menu MF Tray Settings (Definições do Alim. MF).

7. Prima o botão **Iniciar**.

A impressora começa a copiar.

Nota:

- ❑ Para cancelar a tarefa de cópia, prima o botão **Parar** no painel de controlo enquanto um documento está a ser copiado e, em seguida, prima o botão **F3**.
- ❑ Não desligue a alimentação nem prima outro botão de modo quando uma cópia estiver em curso, pois a cópia pode ser efectuada incorrectamente.

Cópia duplex

Através da cópia duplex, pode criar cópias dos dois lados ou cópias de um lado a partir de originais com dois lados ou um lado.

1. Prima o botão **Copiar**.
2. Coloque o original no tabuleiro de documentos ou no alimentador automático de documentos. Para obter mais informações sobre como colocar o original, consulte “Colocar os originais” na página 49.
3. Especifique o número de cópias através do teclado numérico no painel de controlo.
4. Prima o botão ◀ ou ▶ várias vezes para seleccionar o separador Basic Setting (Defin. Básica) e prima o botão **F3**.

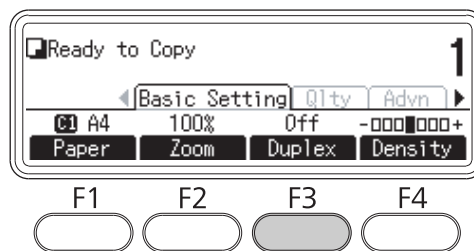

5. Seleccione o tipo de cópia dúplex através do botão ▲ ou ▼.

Definição	Descrição	
Não	Cópia normal.	
Simplex>Duplex (Simplex>Dúplex)	Dois originais de um lado são impressos em cada lado de uma única folha de papel.	
Duplex>Duplex (Dúplex>Dúplex)	Cada lado de um original com dois lados é impresso em cada lado de uma folha de papel.	

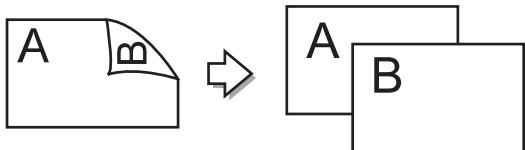
Definição	Descrição	
Duplex>Simplex (Dúplex>Simples)	Cada lado de um original com dois lados é impresso num lado de uma única folha de papel.	

6. Prima o botão **OK**.

Nota:

*Se necessário, prima os botões **F1** a **F3** para especificar a posição de união do original, da saída e da orientação do documento.*

7. Prima o botão **OK** e, em seguida, prima o botão **Iniciar**.

A impressora inicia uma cópia duplex.

Nota:

*Quando utilizar o tabuleiro de documentos, coloque a segunda página do documento após Set Next Document (Colocar Documento Seguente) ser apresentado e, em seguida, prima o botão **Iniciar**.*

Ordenar cópia

Através da função ordenar cópia, é possível imprimir várias cópias de documentos de várias páginas por ordem e separadas por conjunto de cópias.

1. Prima o botão **Copiar**.
2. Coloque o original no tabuleiro de documentos ou no alimentador automático de documentos. Para obter mais informações sobre como colocar o original, consulte “Colocar os originais” na página 49.
3. Especifique o número de cópias através do teclado numérico no painel de controlo.

- Prima o botão ◀ ou ▶ várias vezes para seleccionar o separador **Advanced** (Avançado) e, em seguida, prima o botão **F3**.

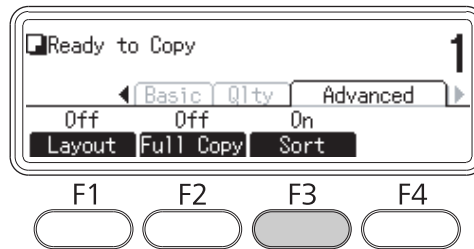

- Selecione **On** (Sim) através do botão ▲ ou ▼ e prima o botão **OK**.
- Prima o botão **Iniciar**.

A impressora começa a copiar.

Esquema de impressão

Através do esquema de impressão, pode copiar dois originais de um lado numa única página.

Encontra-se disponível a seguinte combinação de tamanhos de papel.

Tamanho do documento	Tamanho de saída
A4	A4, A5, Letter, Legal
A5	A4, A5, Letter, Legal
A6	A4, A5, Letter, Legal
Carta	A4, A5, Letter, Legal
Legal	A4, A5, Letter, Legal

- Prima o botão **Copiar**.
- Coloque o original no tabuleiro de documentos ou no alimentador automático de documentos. Para obter mais informações sobre como colocar o original, consulte “Colocar os originais” na página 49.
- Especifique o número de cópias através do teclado numérico no painel de controlo.

- Prima o botão ◀ ou ▶ várias vezes para seleccionar o separador **Advanced** (Avançado) e prima o botão **F1**.

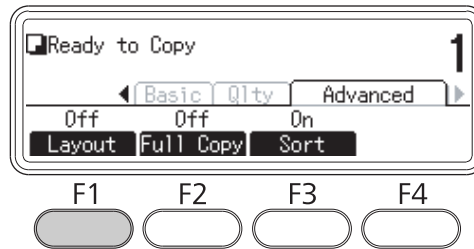

- Selecione **On** (Sim) através do botão ▲ ou ▼ e prima o botão **OK**.

Nota:

Se necessário, especifique as definições pretendidas, tais como Allocation Document Size (Formato do Documento de Atribuição), Paper Size (Sist. Alim.) e Select Order (Seleccionar Ordem).

- Prima o botão **OK** e, em seguida, prima o botão **Iniciar**.

A impressora inicia a cópia de esquema.

Efectuar alterações às definições de cópia

Alterar a qualidade de cópia

- Prima o botão **Copiar**.
- Prima o botão ◀ ou ▶ várias vezes para seleccionar o separador **Quality** (Qualidade) e prima o botão **F1**.

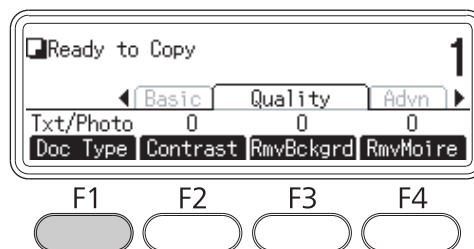

3. Seleccione o tipo de documento através do botão ▲ ou ▼ e, em seguida, prima o botão **OK**.

Nota:

Pode seleccionar as seguintes definições de tipo de documento para vários tipo de documentos. A configuração de origem é Text/Photo (Texto/Foto).

Tipo de documento	Descrição
Text/Photo (Texto/Foto)	Adequada para revistas e catálogos. Remove padrões de moiré, acentua os contornos e remove fundos.
Texto	Adequada para documentos que apenas contêm texto a preto. O texto nas cópias aparece nítido e de fácil leitura. Também é eficaz quando pretender remover fundos.
Photo (Foto)	Adequada para fotografias a cores ou outras imagens a cores. Reproduz com precisão as variações subtis de gradação e tonalidade.
High Quality (Qualidade Elevada)	Adequada para documentos de que contêm informações precisas. Remove padrões de moiré e fundos. Embora a cópia demore mais tempo, é obtida uma qualidade mais elevada.

4. Prima o botão **F2**.

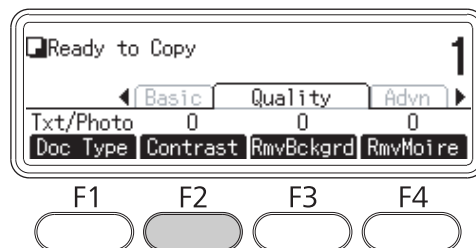

5. Especifique o valor através do botão ◀ ou ▶ e, em seguida, prima o botão **OK**.

Nota:

Pode ajustar a qualidade da imagem em termos de contraste seleccionando entre 7 níveis (-3 a 3). Quanto mais elevado for o nível, maior é o contraste. O valor predefinido é 0.

6. Prima o botão **F3**.

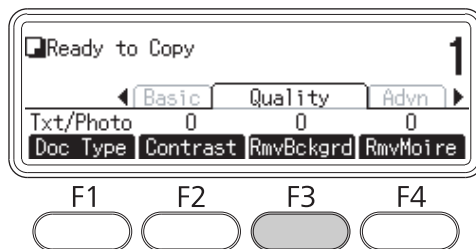

7. Especifique o valor através do botão ◀ ou ▶ e, em seguida, prima o botão **OK**.

Nota:

Pode ajustar a densidade do fundo seleccionando entre 5 níveis (-2 a 2). Quanto mais elevado for o nível, mais escura fica a imagem. O valor predefinido é 0.

8. Prima o botão **F4**.

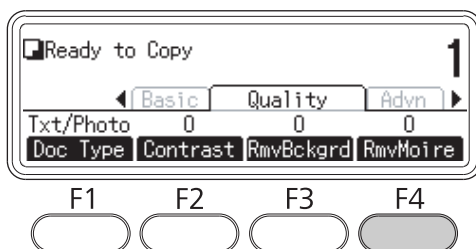

9. Especifique o valor através do botão ◀ ou ▶ e, em seguida, prima o botão **OK**.

Nota:

Pode ajustar a qualidade da imagem em termos de padrões de moiré seleccionando entre 5 níveis (-2 a 2). O valor predefinido é 0.

Especificar o valor de zoom

1. Prima o botão **Copiar**.

- Prima o botão ◀ ou ▶ várias vezes para seleccionar o separador Basic Setting (Defin. Básica) e prima o botão **F2**.

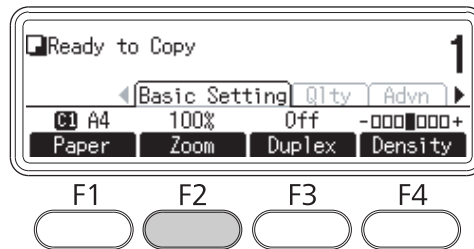

- Prima repetidamente o botão **F1** para seleccionar Fixed Zoom (Zoom Fixo) ou Manual Zoom (Zoom Manual).
- Especifique as definições através do botão ▲ ou ▼ e, em seguida, prima o botão **OK**.

Nota:

- ❑ Para a definição Fixed Zoom (Zoom Fixo), encontram-se disponíveis os seguintes valores de zoom do documento.

Definições do valor de zoom	Zoom
HLT->LGL	154%
A5->A4	141%
100% (padrão)	100%
LGL->LT	78%
A4->A5	70%

- ❑ Para a definição Manual Zoom (Zoom Manual), pode especificar um valor de zoom entre 25% e 400%. Também pode utilizar o teclado numérico para introduzir o valor.

Cópia de toda a página

- Prima o botão **Copiar**.

- Prima o botão ◀ ou ▶ várias vezes para seleccionar o separador **Advanced** (Avançado) e prima o botão **F2**.

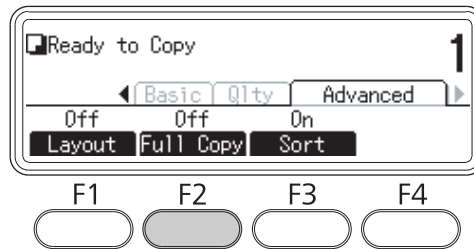

- Selecione **On** (Sim) através do botão ▲ ou ▼ e prima o botão **OK**.

Capítulo 6

Fax (apenas no modelo DNF)

Efectuar definições antes de utilizar a função de fax

Confirmar definições

Antes de receber ou enviar um fax certifique-se de que se encontram especificadas as definições apropriadas para o fax.

Prima o botão **Definições** no painel de controlo e verifique as definições no menu **Fax Settings** (Definições de Fax).

Efectuar definições de transferência dos faxes recebidos

Pode enviar dados recebidos para os seguintes destinos:

- Para uma pasta partilhada especificada a partir da impressora
- Para um endereço de e-mail especificado a partir da impressora

São necessárias as seguintes definições para enviar dados para uma pasta partilhada:

- Definições de destino de faxes recebidos
- Definições do endereço da pasta

São necessárias as seguintes definições para enviar dados para um endereço de e-mail:

- Definições de destino de faxes recebidos
- Definições do servidor de e-mail
- Definições do endereço de e-mail

Siga as instruções abaixo para efectuar cada definição.

Definição de destino de faxes recebidos

1. Prima o botão **Definições** no painel de controlo.
2. Prima o botão ▲ ou ▼ várias vezes para seleccionar `Fax Settings (Definições de Fax)` e prima o botão **OK**.
3. Prima o botão ▲ ou ▼ várias vezes para seleccionar `Reception Settings (Defin. de Recepção)` e prima o botão **OK**.
4. Prima o botão ▲ ou ▼ várias vezes para seleccionar `Fax Output (Saída de Fax)` e prima o botão **OK**.
5. Selecciona `Folder (Pasta)` ou `E-Mail` e faça clique no botão **OK**.

Quando `Folder (Pasta)` for seleccionado, continue com a definição de endereço da pasta.

Quando `E-Mail` for seleccionado, continue com a definição do endereço de e-mail.

Definição do endereço da pasta

1. Prima o botão ▲ ou ▼ várias vezes para seleccionar `Fax to Folder Settings (Definições de Fax para Pasta)` e prima o botão **OK**.
2. Especifique as definições. Para mais informações sobre cada definição, consulte “`Reception Settings (Defin. de Recepção)`” na página 180.
3. Prima o botão **OK**.

Definição do servidor de e-mail

1. Prima o botão **Definições** no painel de controlo.
2. Prima o botão ▲ ou ▼ várias vezes para seleccionar `Common Settings (Definições Comuns)` e prima o botão **OK**.
3. Prima o botão ▲ ou ▼ várias vezes para seleccionar `E-mail Server Settings (Definições do Servidor de E-mail)` e prima o botão **OK**.
4. Especifique as definições pretendidas. Para mais informações sobre cada definição, consulte “`E-mail Server Settings (Definições do Servidor de E-mail)`” na página 160.

5. Prima o botão **OK**.

Definição do endereço de e-mail

1. Prima o botão ▲ ou ▼ várias vezes para seleccionar **E-mail Settings** (Definições de E-mail) e prima o botão **OK**.
2. Especifique as definições. Para mais informações sobre cada definição, consulte “Reception Settings (Defin. de Recepção)” na página 180.
3. Prima o botão **OK**.

Enviar faxes

Colocar documentos

Pode colocar o original no tabuleiro de documentos ou no alimentador automático de documentos, dependendo do tipo de original. Para mais informações, consulte “Colocar os originais” na página 49.

Nota:



- Antes de digitalizar um documento, não se esqueça de respeitar os direitos de copyright dos proprietários. Não digitalize texto nem imagens publicados sem antes verificar se estão protegidos por copyright.*
- Se forem colocados documentos no alimentador automático de documentos e no tabuleiro de documentos, apenas os documentos no alimentador automático de documentos são digitalizados.*

Informações básicas sobre o envio de faxes (envio de fax automático)

1. Prima o botão **Fax**.
2. Coloque o original no tabuleiro de documentos ou no alimentador automático de documentos. Para obter mais informações sobre como colocar o original, consulte “Colocar os originais” na página 49.
3. Introduza o número de fax do destinatário directamente no teclado numérico do painel de controlo.

4. Efectue as definições apropriadas para o fax se for necessário.

Basic Setting (Defin. Básica) Separador

Item	Definições (predefinições a negro)
Document Size Selection (Seleção do Formato de Documento)	A4  , LGL  , LT 
Image Quality Selection (Seleção da Qualidade de Imagem)	Draft (Prova), Standard (Padrão) , High Quality (Qualidade Elevada), Photo (Foto)
ADF Duplex Selection (Seleção Dúplex AAD)	Off (Simplex) (Desact. (Simples)) , On (Duplex) (Activado (Dúplex))
Fax Density Selection (Seleção da Densidade do Fax)	-3 a 0 a 3

Advanced (Avançado) Separador

Item	Definições (predefinições a negro)
Send Foreign Setting (Enviar Definição Estrangeiro)	Off (Não) , On (Sim)

5. Prima o botão **Iniciar** para iniciar a transmissão.

Fax manual

Pode enviar faxes após confirmar que a linha telefónica está ligada ao sistema de recepção através do botão **Marc. c/ tel. no Descanso** ou ligando um telefone externo à impressora.

Se a impressora estiver ligada a um telefone, pode falar com os destinatários antes de enviar faxes.

1. Prima o botão **Fax**.
2. Coloque o original no tabuleiro de documentos ou no alimentador automático de documentos. Para obter mais informações sobre como colocar o original, consulte “Colocar os originais” na página 49.
3. Efectue as definições apropriadas se necessário. Para mais informações sobre as definições, consulte “Informações básicas sobre o envio de faxes (envio de fax automático)” na página 134.

4. Prima o botão **Marc. c/ tel. no Descanso** e, em seguida, introduza o número de fax do destinatário directamente no teclado numérico do painel de controlo.

Nota:

Quando utilizar um telefona externo, introduza o número com o telefone.

5. Certifique-se de que a linha telefónica está ligada e, em seguida, prima o botão **Iniciar**.
6. Selecciona Manual Transmission (Transmissão Manual) e, em seguida, prima o botão **Iniciar** para iniciar a transmissão.

Nota:

Quando utilizar um telefone externo, desligue-o após Hang Up Receiver (Desligar Receptor) ser apresentado.

Enviar faxes utilizando marcação rápida

Quando um número de fax do destinatário estiver registado na impressora, pode enviar um fax seleccionando o destinatário pretendido a partir da lista de marcação rápida no visor LCD. Pode registar até 200 número de fax de destinatários na impressora.

Nota:

Antes de utilizar a função de marcação rápida, é necessário registar previamente as informações de fax do destinatário. Para mais informações, consulte “Registar destinatários” na página 146.

1. Prima o botão **Fax**.
2. Coloque o original no tabuleiro de documentos ou no alimentador automático de documentos. Para obter mais informações sobre como colocar o original, consulte “Colocar os originais” na página 49.
3. Prima o botão **Livro de Endereços** no painel de controlo.

A lista de destinatários registados aparece no visor LCD.

4. Prima o botão **F4** para alterar a ordem de ordenação e seccione o destinatário pretendido através dos botões ▲, ▼, ◀ e ▶.

Nota:

Pode seleccionar os destinos de marcação rápida a partir do separador GROUP (Grupo).

5. Prima o botão **F1**.

Nota:

Para seleccionar vários destinatários, repita o passo 4 e o passo 5.

6. Prima o botão **OK**.

Nota:

Efectue as definições apropriadas se necessário. Para mais informações sobre as definições, consulte “Fax manual” na página 135.

7. Prima o botão **Iniciar** para iniciar a transmissão.

Enviar faxes utilizando marcação imediata

Quando um número de fax do destinatário utilizado frequentemente for atribuído ao botão **Quick-Dial (Marcação imediata)** (1 a 12), pode enviar um fax ao destinatário premindo simplesmente o respectivo botão **Quick-Dial (Marcação imediata)**.

Nota:

Antes de utilizar a função de marcação imediata, é necessário registar previamente as informações de fax do destinatário. Para mais informações, consulte “Registar destinatários” na página 146.

1. Coloque o original no tabuleiro de documentos ou no alimentador automático de documentos. Para obter mais informações sobre como colocar o original, consulte “Colocar os originais” na página 49.
2. Prima o botão **Quick-Dial (Marcação imediata)** no painel de controlo.
3. Certifique-se de que o destinatário pretendido é apresentado no visor LCD.

Nota:

Efectue as definições apropriadas se necessário. Para mais informações sobre as definições, consulte “Fax manual” na página 135.

4. Prima o botão **Iniciar** para iniciar a transmissão.

Enviar faxes utilizando remarcação

Pode enviar um fax para o último número marcado bastando premir o botão **Remarc./Pausa**.

Nota:

Quando for seleccionado um modo diferente de Fax, não é possível utilizar a função de remarcação.

1. Coloque o original no tabuleiro de documentos ou no alimentador automático de documentos. Para obter mais informações sobre como colocar o original, consulte “Colocar os originais” na página 49.
2. Prima o botão **Remarc./Pausa** no painel de controlo.
3. Certifique-se de que o destinatário pretendido é apresentado no visor LCD.

Nota:

Efectue as definições apropriadas se necessário. Para mais informações sobre as definições, consulte “Fax manual” na página 135.

4. Prima o botão **Iniciar** para iniciar a transmissão.

Enviar faxes a partir do computador

Pode enviar um fax directamente a partir de um computador em vez de imprimir documentos e colocá-los na impressora para serem enviados por fax.

Para utilizar esta função, instale o EpsonNet PC-FAX a partir do disco de software fornecido com a impressora. Para obter mais informações sobre a sua utilização, consulte a ajuda.

Suporta os sistemas operativos Windows 7, Vista, XP e 2000.

Cancelar faxes

Cancelar enquanto os originais estão a ser digitalizados

1. Prima o botão **Parar**.
É apresentada uma mensagem no visor LCD.
2. Prima o botão **F3** para seleccionar Yes (Sim).

A transmissão é cancelada.

Cancelar quando os originais estão armazenados na memória

Quando os documentos já estão armazenados na memória, o LED **Memória de Fax** acende-se. Para cancelar tarefas armazenadas que aguardam serem enviadas, siga as instruções abaixo.

1. Prima o botão **Memória de Fax**.
2. Selecciona a tarefa a cancelar através do botão ▲ ou ▼ e, em seguida, prima o botão **F2**.

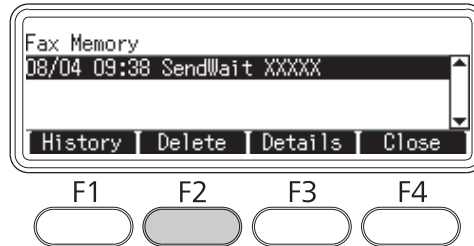

3. Prima o botão **F2** para seleccionar Yes (Sim).

A tarefa armazenada é apagada.

Receber faxes

Acerca do modo de recepção

Pode seleccionar entre quatro modos de recepção para receber uma chamada através desta impressora.

Para alterar os modos, prima o botão **Definições** e especifique a definição Incoming Mode (Modo de Entrada) de Reception Settings (Defin. de Recepção) em Fax Settings (Definições de Fax). Para mais informações, consulte “Fax Settings (Definições de Fax)” na página 178.

Item da definição	Descrição
Auto Switching (Mudança Automática) (padrão)	Quando uma chamada é recebida, a impressora atende automaticamente após um determinado período de tempo especificado nas definições Ext. Phone Timeout (Intervalo Telf Ext). Note que o telefone externo toca durante um período de tempo especificado se estiver ligado à impressora.

Item da definição	Descrição
Fax Only (Apenas Fax)	O impressora atende automaticamente e recebe o fax. Quando estiver ligado um telefone externo, toca pelo menos uma vez.
Phone Only (Apenas Telefone)	Quando é recebida uma chamada, o telefone ligado toca. A impressora nunca atende automaticamente.
TAM	Quando um telefone externo detecta um sinal de fax/telefone enquanto está a atender uma chamada recebida, a impressora recebe automaticamente o fax.

Informações básicas sobre a recepção de faxes (recepção automática)

Quando a impressora recebe um fax, os dados são armazenados na memória e impressos automaticamente.











Nota:

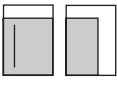











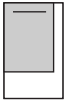

Não é possível receber um fax sob as seguintes condições.

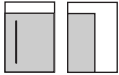
- Quando estiver a digitalizar originais.
- Quando estiver a enviar um documento de fax a partir de um computador.

Tamanho do papel de saída

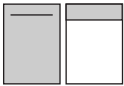
O fax recebido pode ser impresso em A4, B5, Letter ou Legal. Contudo, quando o tamanho do papel ejetado não corresponder ao tamanho dos dados recebidos, a imagem dos dados recebidos é dividida de acordo com o tamanho do papel ejetado da seguinte forma.

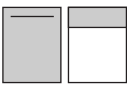
Tamanho do documento recebido	Tamanho do alimentador de papel			
	A4	B5	Carta	Legal
A4 		 Dividida*1	 Reduzida*2	
A4 		 Reduzida*2	 Reduzida*2	

Tamanho do documento recebido	Tamanho do alimentador de papel			
	A4	B5	Carta	Legal
B5 				
Letter 	 Cortada*3	 Dividida*1		
Legal 	 Dividida*1 Cortada*3	 Dividida*1	 Dividida*1	

Na lista acima, uma área sombreada indica a área de impressão e uma linha vertical na área sombreada indica a localização das informações do cabeçalho (parte superior do original).

*1 Dividida: A imagem recebida é impressa em 2 páginas.

*2 Reduzida: A imagem recebida é reduzida para se ajustar ao tamanho do papel.

*3 Cortada: Ambas as margens da imagem recebida são cortadas.

Nota:

Quando for colocado papel no alimentador MF e no alimentador de papel opcional e a definição Paper Source (Sist. Alim.) em Setup Menu (Menu Confis.Básica) estiver definida como Auto, é utilizado o papel no alimentador MF para a impressão.

Receber faxes após escutar tons de fax

Esta função é utilizada para imprimir dados de fax após atender a chamada recebida através do botão **Marc. c/ tel. no Descanso** ou do telefone externo.

1. Prima o botão **Marc. c/ tel. no Descanso** quando receber uma chamada.

Nota:

Quando utilizar um telefona externo, atenda a chamada através do telefone.

2. Prima o botão **Iniciar**.
3. Seleccione **Manual Reception** (Recepção Manual) e prima o botão **Iniciar**.

Os dados recebidos são impressos página após página à medida que são recebidos.

Nota:

Quando utilizar um telefone externo, desligue-o após **Hang UP Receiver** (Desligar Receptor) ser apresentado.

Enviar faxes recebidos para a memória

Quando a impressora receber um fax, pode armazenar temporariamente os dados na memória da impressora sem imprimi-los.

Para utilizar esta função, a definição **Memory Reception** (Recepção em Mem.) em **Reception Settings** (Defin. de Recepção) do menu **Fax Settings** (Definições de Fax) deve ser definida como **On** (Sim). Para mais informações sobre as definições, consulte “**Fax Settings** (Definições de Fax)” na página 178.

Nota:

Pode definir a hora inicial e a hora final para armazenamento da memória de modo a que, por exemplo, os faxes recebidos durante a noite possam ser impressos na manhã seguinte.

1. Prima o botão **Fax**.
2. Prima o botão ◀ ou ▶ várias vezes para seleccionar o separador **Function** (Função) e prima o botão **F3**.

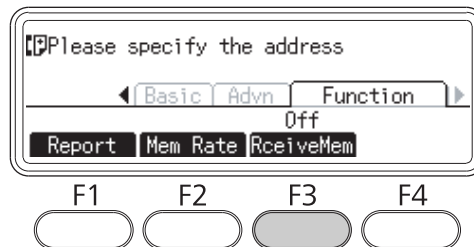

3. Seleccione **On** (Sim) através do botão ▲ ou ▼ e prima o botão **OK**.

Enviar faxes recebidos por e-mail

Esta função é utilizada para enviar dados de fax recebidos como anexo por e-mail convertendo os dados num ficheiro de formato PDF.

Para utilizar esta função, a definição Fax Output (Saída de Fax) em Reception Settings (Defin. de Recepção) do menu Fax Settings (Definições de Fax) deve ser definida como E-mail. Para mais informações sobre as definições, consulte “Fax Settings (Definições de Fax)” na página 178.

Nota:

- ❑ *As definições de e-mail e as definições de rede também são necessárias para utilizar esta função. Para mais informações, consulte “Efectuar definições de transferência dos faxes recebidos” na página 132.*
- ❑ *Quando a impressora receber um fax, os dados são enviados para o destino registado em E-mail Settings (Definições de E-mail) no menu Reception Settings (Defin. de Recepção). Para mais informações sobre as definições, consulte “Fax Settings (Definições de Fax)” na página 178.*

Enviar faxes recebidos para uma pasta partilhada

Esta função é utilizada para converter os dados de fax recebidos num ficheiro no formato PDF e enviá-lo para uma pasta partilhada especificada na rede.

Para utilizar esta função, a definição Fax Output (Saída de Fax) em Reception Settings (Defin. de Recepção) do menu Fax Settings (Definições de Fax) deve ser definida como Folder (Pasta). Para mais informações sobre as definições, consulte “Fax Settings (Definições de Fax)” na página 178.

Nota:

- ❑ *As definições de endereço da pasta e as definições de rede também são necessárias antes de utilizar esta função. Para mais informações, consulte “Efectuar definições de transferência dos faxes recebidos” na página 132.*
- ❑ *Quando a impressora receber um fax, os dados são enviados para o destino registado em Fax to Folder Settings (Definições de Fax para Pasta) no menu Reception Settings (Defin. de Recepção). Para mais informações sobre as definições, consulte “Fax Settings (Definições de Fax)” na página 178.*

Eliminar faxes recebidos

Quando os documentos recebidos estiverem armazenados na memória da impressora, o LED **Memória de Fax** acende-se. Para apagar tarefas armazenadas, siga as instruções abaixo.

1. Prima o botão **Memória de Fax**.
2. Seleccione a tarefa a apagar através do botão ▲ ou ▼ e, em seguida, prima o botão **F2**.

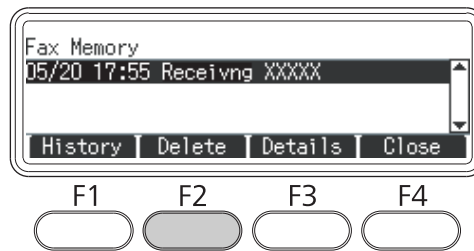

3. Prima o botão **F2** para seleccionar Yes (Sim).

A tarefa armazenada é apagada.

Utilizar funções avançadas

Apresentar informações do histórico de fax

1. Prima o botão **Memória de Fax**.
2. Prima o botão **F1**.

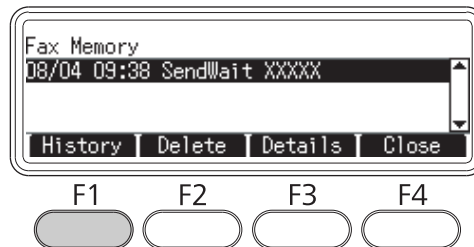

O histórico de tarefas de fax é apresentada.

Nota:

Pode alternar entre Send History (Enviar Histórico) e Receive History (Receber Histórico) premindo repetidamente o botão **F1**.

3. Prima o botão **F4** para fechar o histórico de tarefas de fax.

Imprimir relatórios de fax

Pode imprimir os relatórios de fax, tais como a lista de marcação rápida, relatório de comunicação, lista de definições de fax e informações das tarefas na memória para verificar várias informações e resultados das transmissões.

1. Prima o botão **Fax**.
2. Prima o botão ◀ ou ▶ várias vezes para seleccionar o separador Function (Função) e prima o botão **F1**.

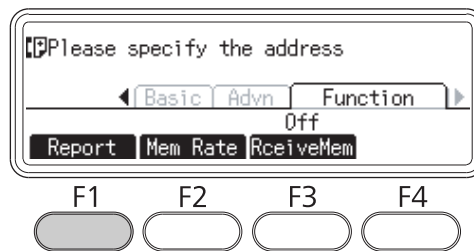

3. Prima o botão ▲ ou ▼ para seleccionar o relatório ou lista que pretende imprimir e, em seguida, prima o botão **OK**.

A impressão inicia.

Visualizar a memória

Esta função é utilizada para verificar a utilização da memória da impressora.

1. Prima o botão **Fax**.

- Prima o botão ◀ ou ▶ várias vezes para seleccionar o separador Function (Função) e prima o botão **F2**.

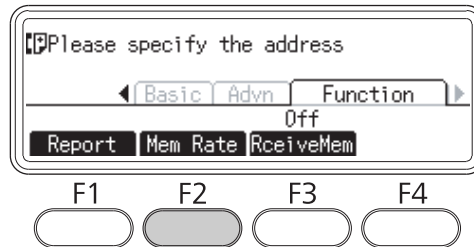

São apresentadas as informações de utilização da memória.

Registrar destinatários

Ao enviar faxes através da função de marcação rápida ou marcação imediata, é necessário registar previamente as informações do destinatário. Pode registar destinatários a partir do menu Address Settings (Definições de Endereço) no painel de controlo.



Importante:

Enquanto o LED **Memória de Fax** estiver aceso, não altere a definição do destinatário.

Utilizar o menu Address Settings (Definições de Endereço) no painel de controlo

Registrar para marcação rápida

Pode registar até 200 destinatários na lista de marcação rápida.

- Prima o botão **Definições** no painel de controlo.
- Prima o botão ▲ ou ▼ várias vezes para seleccionar Address Settings (Definições de Endereço) e, em seguida, prima o botão **OK**.
- Prima o botão ▲ ou ▼ várias vezes para seleccionar Fax No. (Número de Fax) e, em seguida, prima o botão **OK**.
- Prima o botão ▲ ou ▼ várias vezes para seleccionar Speed Dial Settings (Definições de Marcação Rápida) e, em seguida, prima o botão **OK**.

5. Selecciona um número não registado apresentado como `Not Resistered (NÃO Resistado)` através dos botões ▲ e ▼ e, em seguida, prima o botão **F3** para seleccionar `Editins (Edição)`.

Nota:

*Para mudar de um destinatário registado para outro, selecciona o número que pretende substituir e, em seguida, prima o botão **F3**.*

6. Introduza o número de telefone que pretende registar e, em seguida, prima o botão **OK**.

Nota:

*Para corrigir um número enquanto o introduz, utilize os botões ◀ e ▶ para seleccionar um carácter e o botão **Clear (Eliminar)** para o apagar.*

7. Introduza o nome de um destinatário através do teclado numérico e, em seguida, prima o botão **OK**.

Nota:

Pode introduzir até 16 caracteres para um nome de destinatário.

*Para corrigir um nome enquanto o introduz, utilize os botões ◀ e ▶ para seleccionar um carácter e o botão **Clear (Eliminar)** para o apagar.*

O destinatário é adicionado à lista de marcação rápida.

Registar para marcação imediata

Pode atribuir destinatários a partir da lista de marcação rápida registada aos botões **Quick-Dial (Marcação imediata)** (1 a 12).

1. Prima o botão **Definições** no painel de controlo.
2. Prima o botão ▲ ou ▼ várias vezes para seleccionar `Address Settins (Definições de Endereço)` e, em seguida, prima o botão **OK**.
3. Prima o botão ▲ ou ▼ várias vezes para seleccionar `Fax No. (Número de Fax)` e, em seguida, prima o botão **OK**.
4. Prima o botão ▲ ou ▼ várias vezes para seleccionar `Quick Dial Settins (Definições de Marcação Directa)` e, em seguida, prima o botão **OK**.

5. Seleccione um número não registado apresentado como Not Resistered (Não Resistado) através dos botões ▲ e ▼ e, em seguida, prima o botão **F3** para seleccionar Editing (Edição).

Nota:

Para alterar um destinatário atribuído para marcação imediata, seleccione o número do destinatário que pretende alterar e, em seguida, prima o botão **F3**.

6. Seleccione o destinatário ao qual pretende adicionar a marcação imediata através dos botões ▲ e ▼ e, em seguida, prima o botão **OK**.

Nota:

Prima o botão **F4** para confirmar as informações pormenorizadas sobre a marcação rápida registada.

A marcação imediata é atribuída ao destinatário seleccionado.

Eliminar todos os destinatários

Esta função é utilizada para apagar colectivamente todos os destinatários registados na lista de marcação rápida ou com marcação imediata.

1. Prima o botão **Definições** no painel de controlo.
2. Prima o botão ▲ ou ▼ várias vezes para seleccionar Address Settings (Definições de Endereço) e, em seguida, prima o botão **OK**.
3. Prima o botão ▲ ou ▼ várias vezes para seleccionar Fax No. (Número de Fax) e, em seguida, prima o botão **OK**.
4. Prima o botão ▲ ou ▼ várias vezes para seleccionar Clear All Address (Limpar Endereços Todos) e, em seguida, prima o botão **OK**.
5. Prima o botão **F3** para seleccionar Yes (Sim).

Todos os destinatários registados na lista de marcação rápida ou com marcação imediata atribuída são apagados.

Capítulo 7

Utilizar o painel de controlo

Seleccionar um modo

Pode utilizar esta impressora como impressora, fotocopiadora, fax e digitalizador. Quando a impressora é ligada, entra automaticamente no modo Copiar (configuração de origem). Quando utilizar uma destas funções, seleccione a função pretendida premindo o respectivo botão **Mode (Modo)** no painel de controlo. Cada ecrã principal do modo aparece no visor LCD à medida que selecciona o modo.

Existem três botões **Mode (Modo)** (para o modelo DN) e quatro botões **Mode (Modo)** (para o modelo DNF) no painel de controlo que permite alternar entre os modos: Modo Copiar, modo Digitaliz, modo Imprimir e modo Fax (apenas no modelo DNF). Além disso, também pode utilizar o botão **Definições** para efectuar várias definições da impressora. Para mais informações sobre o menu, consulte “Utilizar o menu do painel de controlo” na página 150.

Modelo DN

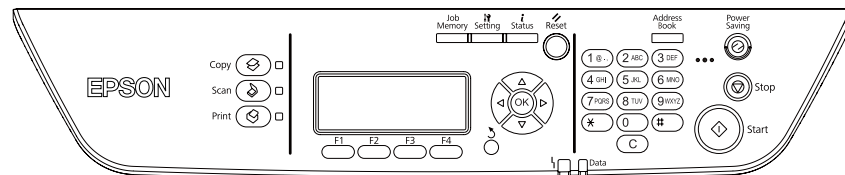

Modelo DNF

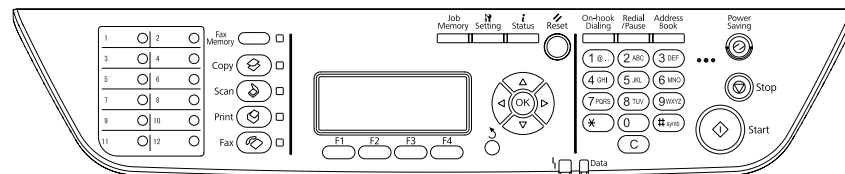

Nota:

- ❑ Esta função de fax apenas está disponível no modelo DNF.
- ❑ Pode alterar o modo em que a impressora entra quando é ligada na definição Default Mode (Modo Predefinido). Para mais informações, consulte “Admin Settings (Definições de Admin.)” na página 186.

- ❑ *Se não for premido qualquer botão durante mais de 3 minutos, quaisquer alterações efectuadas são canceladas e o modo regressa ao modo definido na definição Default Mode (Modo Predefinido).*
- ❑ *Não é possível alternar entre os modos nos seguintes casos.*
 - *Quando tiver ocorrido um erro em todo o sistema, tal como um erro de solicitação de assistência ou um erro do sistema.*
 - *Quando uma tarefa estiver a ser processada em qualquer um destes modos.*
- ❑ *A recepção de fax encontra-se disponível mesmo durante a cópia.*
- ❑ *No modelo DNF, a digitalização TWAIN (apenas quando o digitalizador não estiver a funcionar) e a impressão através da interface de anfitrião encontram-se disponíveis, mesmo no modo Fax.*

Utilizar o menu do painel de controlo

Aceder a cada menu

1. Prima o botão **Definições** no painel de controlo.
2. Utilize os botões ▲ e ▼ para seleccionar o menu de configurações básicas pretendido e, em seguida, prima o botão **OK** para visualizar os itens no menu `Settings` (Definições).
3. Utilize os botões ▲ e ▼ para percorrer os menus e, em seguida, prima o botão **OK** para visualizar os itens no menu.
4. Utilize os botões ▲ e ▼ para percorrer os itens e, em seguida, prima o botão **OK** para efectuar a operação indicada através do item seleccionado ou para visualizar os valores disponíveis para o item.
5. Utilize os botões ▲ e ▼ para especificar o valor.
6. Prima várias vezes o botão **Return (Regressar)** para sair do menu.

Nota:

Utilize o mesmo procedimento noutros modos para especificar um valor ou efectuar operações.

Como registar menus como memória de tarefa

Registar um menu como menu padrão

Pode registar um menu de definições utilizado frequentemente como menu padrão para cada modo de modo a que o menu apareça no primeiro ecrã quando premir os botões **Mode (Modo)**.

1. Prima o botão **Copiar, Digitaliz** ou **Fax** no painel de controlo.
2. Efectue a definição pretendida.
3. Prima o botão **Definições** no painel de controlo.
4. Prima o botão ▲ ou ▼ várias vezes para seleccionar `Copy Settings (Definições de Cópia)`, `Scan Settings (Definições de Digitalização)` ou `Fax Settings (Definições de Fax)` e, em seguida, prima o botão **OK**.
5. Prima o botão ▲ ou ▼ várias vezes para seleccionar `Standard Copy Settings (Definições de Cópia Padrão)`, `Standard Scan Settings (Definições de Digitalização Padrão)` ou `Standard Fax Settings (Definições de Fax Padrão)` e, em seguida, prima o botão **OK**.
6. Prima o botão **F3** para seleccionar `Yes (Sim)`.

O menu é registado como menu padrão.

Registar e evocar a memória de tarefa

Pode registar definições utilizadas frequentemente no modo Copiar e no modo Digitaliz como memórias de tarefa. As definições registadas podem ser evocadas ao copiar ou digitalizar.

Registar uma memória de tarefa

1. Prima o botão **Copiar** ou **Digitaliz** no painel de controlo.
2. Efectue a definição pretendida.
3. Prima o botão **Memória de Tarefa** no painel de controlo.
4. Prima o botão ▲ ou ▼ várias vezes para seleccionar uma memória de tarefa.
5. Prima o botão **F2** para seleccionar `Register (Registar)`.

Nota:

Para apagar as definições registadas na memória de tarefa, prima o botão **F2**.

6. Prima o botão **F2** para seleccionar Yes (Sim).

As definições são registadas numa memória de tarefa.

7. Prima o botão **F4** para sair do menu.

Evocar a memória de tarefa

1. Prima o botão **Memória de Tarefa** no painel de controlo.
2. Prima o botão ▲ ou ▼ várias vezes para seleccionar uma memória de tarefa pretendida.
3. Prima o botão **F1** para seleccionar Call (Chamar).

As definições registadas reflectem-se.

Definições de idioma

Item	Definições (predefinições a negro)
Líng.	English , Français, Deutsch, Italiano, ESPAÑOL, Nederlands, Português, CATALÀ, РУССКИЙ, Türkçe, 繁體中文

Definições do sistema**System Information (Informação de Sistema)**

São apresentadas as seguintes informações:

- Main Version (Versão principal)
- Fax Version (Versão do Fax)
- MCU Version (Versão MCU)
- Scanner Version (Versão Digitaliz.)

- Serial No (Nº de série)
- Memory (Memória)
- MAC Address (Endereço MAC)

System Report Printing (Impressão do Relatório do Sistema)

Item	Valores
Status Sheet (Folha Config.)	-
Network Status Sheet (Folha Config. Rede)* ¹	-
Job Memory List (Lista de Memórias de Tarefa)	-
USB Extl/F Status Sheet (FlhEstadoI/FUSBExt)* ²	-
PS3 Status Sheet (Folha Config. PS3)	-
Lista Fontes PS3	-
Lista Fontes PCL	-
Lista Fontes ESCP2	-
Lista Fontes FX	-
Lista Fontes I239X	-

*¹ Disponível apenas quando a definição `Network I/F (I/F Rede)` em `Network Menu (Menu Rede)` é definida como `On (Sim)`.

*² Apenas disponível quando a impressora está ligada a um dispositivo USB com suporte D4 e tiver sido ligada quando a definição `USB I/F (I/F USB)` estiver definida para `On (Sim)`.

Status Sheet (Folha Config.)

Imprime uma folha com as definições da impressora actuais e opções instaladas. Esta folha pode ser útil para confirmar se uma opção foi instalada correctamente.

Network Status Sheet (Folha Config. Rede)

Imprime uma folha que indica o estado de funcionamento da rede.

Job Memory List (Lista de Memórias de Tarefa)

Imprime uma folha que apresenta as definições actuais da memória de tarefa.

USB ExtI/F Status Sheet (FlhEstadol/FUSBExt)

Imprime uma folha que indica o estado de funcionamento da interface USB.

PS3 Status Sheet (Folha Config. PS3)

Imprime uma folha com informações sobre o modo PS3, como a versão PS3.

PS3 Font List (Lista Fontes PS3), PCL Font Sample (Lista Fontes PCL), ESCP2 Font Sample (Lista Fontes ESCP2), FX Font Sample (Lista Fontes FX), I239X Font Sample (Lista Fontes I239X)

Imprime uma amostra das fontes disponíveis para a emulação da impressora seleccionada.

Common Settings (Definições Comuns)**Setup Menu (Menu Config. Básica)**

Item	Definições (predefinições a negro)
Time to Sleep (Tempo para repouso)	1, 3, 5, 15, 30, 60, 120, 180, 240 minutos
Time Out (Intervalo)	0, 5 a 60 a 300 em incrementos de 1
Paper Source (Sistema Alim.)	Auto , MPTray (MF), Cassette1 (Alimentador1), Cassette2 (Alimentador2)* ¹ , Cassette3 (Alimentador3)* ¹
MP Mode (Modo MF)	Normal , Last (Último)
Manual Feed (Alim. Manual)	Off (Não) , 1st Page (1ªPág.), EachPage (Cada Página)
Copies (Cópias)	1 a 999
Duplex (Dúplex)* ²	Off (Não) , On (Sim)
Binding (União)* ²	Long Edge (Margem Longa) , Short Edge (Margem Curta)
Start Page (Pág. Inicial)* ²	Front (Frente) , Back (Verso)
Paper Type (Tipo Papel)	Normal , SemiThk (Semi-Esps), Thick (Grosso), Transparency (Transparência)
Skip Blank Page (Avanço Pág Br)* ³	On (Sim), Off (Não)

Item	Definições (predefinições a negro)
Auto Eject Page (Eject.Pág. Auto) ^{*3}	On (Sim), Off (Não)
Size Ignore (Formato Ignorado)	Off (Não) , On (Sim)
Auto Cont (Autocontin.)	Off (Não) , On (Sim)
Page Protect (Proteger Pág.) ^{*4}	Auto , On (Sim)
LCD Contrast (Contraste LCD)	0 a 7 a 15
B/W Reverse Disp. (Vis. Inversa P/B)	Off (Não) , On (Sim)
Sound Volume (Volume do Som)	Operation Sound (Som Funcionamento): Off (Não), Medium (Médio) , Large (Grande) Finish Sound (Som de Conclusão): Off (Não) , Medium (Médio), Large (Grande) Caution Sound (Som de Aviso): Off (Não) , Medium (Médio), Large (Grande)
Local Time Diff. (Difer. Hora Local)	-13:59 ... 0:00 ... +13:59
Time Setting (Definição Hora)	2000/ 01/01 00:00 a 2099/12/31 23:59
Date Format (Formato de Data)	DD/MM/AA , MM/DD/AA, AA/MM/DD

*1 Apenas disponível quando a opção correspondente está instalada.

*2 Apenas disponível quando utilizar papel do tamanho A4 ou LT.

*3 Apenas disponível para o modo ESC/Page, ESC/P2, FX ou I239X.

*4 Não disponível em PS3 e PCL.

Time to Sleep (Tempo p/ repouso)

Especifica o período de tempo que decorre até a impressora entrar no modo de repouso se os botões não forem utilizados e não houver tarefas a imprimir.

Time Out (Intervalo)

Especifica o período de tempo, em segundos, até ocorrer um intervalo quando as interfaces mudam automaticamente. O intervalo é o período de tempo que começa no momento em que não estão a ser recebidos nenhuns dados de uma interface e termina no momento de mudança da interface. Se a impressora tiver uma tarefa de impressão quando a interface mudar, a tarefa é impressa.

Paper Source (Sist. Alim.)

Especifica se o papel é introduzido na impressora através do alimentador MF, do alimentador padrão ou do alimentador opcional.

Se seleccionar **Auto**, o papel é alimentado através do sistema de alimentação que contém o papel que corresponde à definição **Paper Size (Sist. Alim.)**.

MP Mode (Modo MF)

Esta definição determina se o alimentador MF tem a primeira prioridade ou a última quando a opção **Auto** está seleccionada para a definição **Paper Source (Sistema Alim.)** no controlador de impressão. Quando a opção **Normal** está seleccionada para o **MP Mode (Modo MF)**, o alimentador MF tem a primeira prioridade como sistema de alimentação. Se seleccionar **Last (Último)**, o alimentador MF tem a última prioridade.

Manual Feed (Alim. Manual)

Permite seleccionar o modo de alimentação manual para o alimentador MF.

Copies (Cópias)

Designa o número de cópias a imprimir, entre 1 e 999.

Duplex (Dúplex)

Activa ou desactiva a impressão dúplex. Esta função permite imprimir em ambos os lados de uma página.

Binding (Posição de União)

Especifica a direcção da posição de união da impressão.

Start Page (Iniciar Página)

Especifica se a impressão dúplex começa na frente ou no verso da página.

Paper Type (Tipo Papel)

Especifica o tipo de papel a utilizar na impressão. A impressora ajusta a velocidade de impressão de acordo com esta definição. A velocidade de impressão diminui quando selecciona **SemiThk (Semi-Espes)**, **Thick (Grosso)** ou **Transparency (Transparência)**.

Skip Blank Page (Saltar Pág Br.)

Permite avançar as páginas em branco quando imprime. Esta definição está disponível quando imprime no modo ESC/Page, ESCP2, FX ou I239X.

Auto Eject Page (Ejectar Página Auto)

Especifica se o papel é ou não ejetado quando o limite especificado na definição `Time Out (Intervalo)` é atingido. A predefinição é `Off (Não)`, o que significa que o papel não é ejetado quando o limite do intervalo é atingido.

Size Ignore (Form. Ignorado)

Se quiser ignorar um erro de formato de papel, seleccione `On (Sim)`. Quando activa este item, a impressora continua a imprimir mesmo que o tamanho da imagem exceda a área de impressão do formato de papel especificado. Esta situação pode provocar manchas devido ao toner que não é transferido convenientemente para o papel. Quando este item está desactivado, a impressora deixa de imprimir se ocorrer um erro de formato de papel.

Auto Cont (Autocontin.)

Quando activa esta definição, a impressora continua a imprimir automaticamente após um certo período de tempo se ocorrer um dos seguintes erros: `Paper Set (Def. Papel)`, `Print Overrun (Imp. Sobrecarregada)` ou `Memory Overflow (Mem. Saturada)`. Quando esta opção está desactivada, tem de premir o botão **Iniciar** para retomar a impressão.

Page Protect (Proteger Página)

Atribui memória da impressora adicional para imprimir dados, em vez de os receber. Se precisar de imprimir uma página muito complexa, poderá ter de activar esta definição. Se durante a impressão aparecer uma mensagem de erro `Print Overrun (Imp. Sobrecarregada)` no visor LCD, active esta definição e volte a imprimir os dados. Como a quantidade de memória reservada ao processamento de dados é reduzida, o computador poderá demorar mais tempo a enviar a tarefa de impressão mas permite que imprima tarefas complexas. A definição `Page Protect (Proteger Pág.)` funciona normalmente melhor quando a opção `Auto` está seleccionada. Terá de aumentar a memória da impressora se continuarem a ocorrer erros de memória.

Nota:

Ao alterar a definição `Page Protect (Proteger Pág.)`, a memória da impressora é reconfigurada, o que faz com que as fontes transferidas sejam apagadas.

LCD Contrast (Contraste LCD)

Ajusta o contraste do visor LCD. Utilize os botões **▲ Cima** e **▼ Baixo** para definir o contraste entre 0 (contraste mais baixo) e 15 (contraste mais alto).

B/W Reverse Disp. (Vis. Inversa P/B)

Permite inverter a cor do visor LCD.

Sound Volume (Volume do Som)

Especifica o volume de som produzido quando um botão é premido, uma operação de fax ou digitalização é concluída ou ocorrer um erro.

Local Time Diff. (Fuso Horário Local)

Especifica a data e hora actuais inserindo a diferença horária a partir do meridiano de Greenwich.

Time Setting (Hora)

Especifica a data e hora actuais inserindo-as directamente.

Date Format (Formato da Data)

Especifica o formato com que a data é apresentada.

USB Menu (Menu USB)

Item	Definições (predefinições a negro)
USB I/F (I/F USB)* ¹	On (Sim) , Off (Não)
USB Speed (Vel. USB)* ¹ * ²	HS , FS
Get IPAddress* ² * ³	Panel, Auto, PING
IP Address (Endereço IP)* ² * ³ * ⁴ * ⁵	0.0.0.1 a 255.255.255.255
SM* ² * ³	0.0.0.0 a 255.255.255.255
GW* ² * ³	0.0.0.0 a 255.255.255.255
AppleTalk* ² * ³	On (Sim), Off (Não)
Bonjour* ² * ³	On (Sim), Off (Não)
USB Ext I/F Init (Inicialização I/F Externa USB)* ² * ³	-

Item	Definições (predefinições a negro)
Buffer Size (Mem. Local)*1 *2	Normal , Maximum (Máximo), Minimum (Mínima)

*1 Depois de alterar este item, o valor da definição torna-se válido após reiniciar a impressora ou voltar a ligá-la. Embora se reflecta na folha de estado e na leitura EJM, a alteração real torna-se válida após reiniciar a impressora ou voltar a ligá-la.

*2 Apenas disponível quando USB I/F (I/F USB) é definido como On (Sim).

*3 Apenas disponível quando estiver ligado um dispositivo externo USB com suporte D4. O conteúdo das definições depende das definições do dispositivo externo USB.

*4 Se a definição Get IPAddress estiver definida como Auto, não é possível alterar esta definição.

*5 Quando a definição Get IPAddress é alterada de Panel ou PING para Auto, os valores das definições do painel são guardadas. Em seguida, se voltar a alterar Auto para Panel ou PING, são apresentadas as definições guardadas. O valor é definido para 192.168.192.168 se as definições não forem efectuadas através do painel.

USB I/F (I/F USB)

Permite activar ou desactivar a interface USB.

USB Speed (Vel. USB)

Permite seleccionar o modo de funcionamento da interface USB. É aconselhável seleccionar HS. Seleccionar FS se HS não funcionar no seu sistema informático.

Buffer Size (Mem. Local)

Determina a quantidade de memória a utilizar para a recepção e impressão de dados. Se seleccionar Maximum (Máxima), é atribuída mais memória para a recepção de dados. Se seleccionar Minimum (Mínima), é atribuída mais memória para a impressão de dados.

Nota:

- Para activar definições de Buffer Size (Mem. Local), tem de desligar a impressora durante mais de cinco segundos e, em seguida, voltar a ligá-la. Pode também executar uma operação Reset All (Reinicial. Total), conforme se explica em “Reset Menu (Menu Reiniciar)” na página 161.
- Ao reiniciar a impressora, todas as tarefas de impressão são eliminadas. Certifique-se de que o indicador luminoso **Data** não está intermitente quando reiniciar a impressora.

Network Menu (Menu Rede)

Consulte o *Guia de Rede* para cada definição.

USB Host Menu (Menu Anfitrião USB)

Este menu permite utilizar a função de impressão através do anfitrião USB. Para mais informações sobre como utilizar a função, consulte “Imprimir directamente a partir de uma memória USB” na página 69.

Item	Definições (predefinições a negro)
USB Host (Anfitrião USB)*	On (Sim) , Off (Não)

* Depois de alterar este item, o valor da definição torna-se válido após reiniciar a impressora ou voltar a ligá-la. Embora se reflecta na folha de configuração e na leitura EJM, a alteração real torna-se válida após reiniciar a impressora ou voltar a ligá-la.

USB Host (Anfitrião USB)

Permite-lhe imprimir directamente a partir de uma memória USB através de uma interface de anfitrião USB.

E-mail Server Settings (Definições do Servidor de E-mail)

Item	Definições
Auth Method (Método Autentic.)	Off (Não) , POP before SMTP (POP antes de SMTP), SMTP Auth (Autenticação SMTP)* ¹
Auth Account (Conta Autenticação)* ²	Até 30 caracteres
Auth Password (Senha Autenticação)* ²	Até 20 caracteres
Sender Address (Endereço Remetente)	Até 64 caracteres
SMTP Server Addr (Endereço Serv SMTP)* ³	Até 50 caracteres
SMTP Srvr Port Num (Nº Porta Serv SMTP)	0 ... 25 ... 65535
POP3 Server Addr (Endereço Serv POP3)	Até 50 caracteres
POP3 Srvr Port Num (Nº Porta Serv POP3)	0 ... 110 ... 65535

Item	Definições
Connection Test (Teste de Ligação)	-

*1 Autentica automaticamente através do método LOGIN, PLAIN ou CRAM-MD5.

*2 Comum a SMTP e POP3.

*3 Se introduzir o **Host Name**, a definição IP Address (Endereço IP) é ignorada.

Nota:

- Se tiver dúvidas acerca das definições do servidor de correio, contacte o administrador do servidor de correio.
- É possível introduzir os seguintes caracteres em Auth Account (Conta Autenticação), Auth Password (Senha Autenticação), Sender Address (Endereço Remetente), SMTP Server Addr (Endereço Serv SMTP) e POP3 Server Addr (Endereço Serv POP3) através do teclado numérico.

	Letras do alfabeto/Símbolos	Números
1	@,./	1
2	a b c A B C	2
3	d e f D E F	3
4	g h i G H I	4
5	j k l J K L	5
6	m n o M N O	6
7	p q r s P Q R S	7
8	t u v T U V	8
9	w x y z W X Y Z	9
0	Espaço	0
*		*
#	-. * # ! " , ; : ` _ = / ' ? \$ @ % & + ¥ ~ ^ () [] { } < >	#

Reset Menu (Menu Reiniciar)

Clear Warning (Limpar Aviso)

Elimina mensagens de aviso que indicam erros, excepto para os que ocorrem relativos a consumíveis ou a peças de substituição obrigatória.

Clear All Warnings (Limpar Avisos Todos)

Elimina todas as mensagens de aviso que aparecem no visor LCD.

Reset (Reinicialização)

Pára a impressão e elimina a tarefa actual recebida através da interface activa. Poderá querer reiniciar a impressora quando tiver um problema com a tarefa de impressão e a impressora não conseguir imprimir correctamente.

Reset All (Reinicial. Total)

Pára a impressão, limpa a memória da impressora e repõe as predefinições da impressora. As tarefas de impressão recebidas através de todas as interfaces são apagadas.

Nota:

A função Reset All (Reinicial. Total) elimina as tarefas de impressão recebidas através de todas as interfaces. Tenha cuidado para não interromper a tarefa de alguma outra pessoa.

Reset Maintenance Counter (Reiniciar Contador Manutenção)

Reinicia o contador da duração da unidade de manutenção quando substitui a unidade. Para mais informações sobre como substituir a unidade de manutenção, consulte a documentação fornecida com a unidade de manutenção.

Nota:

Seleccionar Reset Maintenance Counter (Reiniciar Contador Manutenção) pára a impressão, limpa a memória da impressora e repõe as predefinições da impressora. Tenha cuidado para não interromper a tarefa de alguma outra pessoa porque as tarefas de impressão de todas as interfaces são eliminadas.

Printer Settings (Definições da Impressora)

Tray Menu (Menu Alim.Papel)

Item	Definições (predefinições a negro)
MP Tray Size (Form. Alim.MF)	A4 , A5, A6, B5, LT, HLT, LGL, GLT, GLG, EXE, F4, MON, C10, DL, C5, C6, IB5
Cassette1 Size (Form. Alimentador1)	A4 , A5, A6, B5, LT, HLT, LGL, GLG, EXE, F4
Cassette2 Size (Form. Alimentador2)* / Cassette3 Size (Form. Alimentador3)*	A4 , A5, B5, LT, LGL, GLG, EXE, F4
MP Tray Type (Tipo Alim. MF)	Plain (Normal) , SemiThk (Semi-Esps), Preprinted (Pré-imp.), Letterhead (Timbrado), Recycled (Reciclado), Color (Cor), Transparency (Transparência), Labels (Etiquetas)
Cassette1 Type (Tipo Alim.1)/Cassette2 Type (Tipo Alim.2)* / Cassette3 Type (Tipo Alim.3)*	Plain (Normal) , SemiThk (Semi-Esps), Preprinted (Pré-imp.), Letterhead (Timbrado), Recycled (Reciclado), Color (Cor)

* Apenas disponível quando está instalado o alimentador de papel opcional.

MP Tray Size (Form. Alim.MF)/Cassette1 Size (Form. Alimentador1)/Cassette2 Size (Form. Alimentador2)/Cassette3 Size (Form. Alimentador3)

Selecione o tamanho do papel colocado no alimentador MF e nos alimentadores de papel.

MP Tray Type (Tipo Alim. MF)

Permite definir o tipo de papel colocado no alimentador MF.

Cassette1 Type (Tipo Alim.1)/Cassette2 Type (Tipo Alim.2)/Cassette3 Type (Tipo Alim.3)

Permite seleccionar o tipo de papel colocado nos alimentadores padrão e opcional.

Printing Menu (Menu Impressão)

Nota:

As definições são substituídas pelas definições efectuadas no controlador de impressão.

Item	Definições (predefinições a negro)
Page Size (Formato Página)	A4 , A5, A6, B5, LT, HLT, LGL, GLT, GLG, EXE, F4, MON, C10, DL, C5, C6, IB5, CTM*
Wide A4 (Largura A4)	Off (Não) , On (Sim)
Orientation (Orientação)	Port (Vert.) , Land (Horiz.)
Resolution (Resolução)	300, 600 , 1200
RI Tech	On (Sim) , Off (Não)
Toner Save (Modo Económico)	Off (Não) , On (Sim)
Density (Densidade)	1 a 3 a 5
Image Optimum (Optimiza Imagem)	Auto , Off (Não), On (Sim)
Dot Correction (Correc. Pontos)	Off (Não) , On (Sim)
Top Offset (Limite Sup)	-99.0 ... 0.0 ... 99.0 mm em incrementos de 0,5
Left Offset (Limite Esquerdo)	-99.0 ... 0.0 ... 99.0 mm em incrementos de 0,5
T Offset B (Limite S-V)	-99.0 ... 0.0 ... 99.0 mm em incrementos de 0,5
L Offset B (Limite E-V)	-99.0 ... 0.0 ... 99.0 mm em incrementos de 0,5

* O papel personalizado tem 70,0 × 148,0 mm no mínimo e 216,0 × 356,0 mm no máximo.

Page Size (Formato Página)

Especifica o formato de papel.

Wide A4 (Largura A4)

Se seleccionar **On (Sim)**, diminui as margens direita e esquerda de 4 mm para 3,4 mm.

Orientation (Orientação)

Especifica se a página é impressa com uma orientação vertical ou horizontal.

Resolution (Resolução)

Especifica a resolução de impressão.

RI Tech

Se activar a função RI Tech, consegue produzir linhas, texto e gráficos mais suaves e nítidos.

Toner Save (Modo Económico)

Quando esta definição está seleccionada, a impressora poupa toner substituindo o preto que preenche os caracteres por uma tonalidade cinzenta. Os caracteres têm contornos a preto cheio nas extremidades direita e inferior.

Top Offset (Limite Sup)

Efectua pequenos ajustes na posição de impressão vertical da página.



Importante:

Certifique-se de que a imagem impressa não excede a margem do papel. Se isso acontecer, pode danificar a impressora.

Left Offset (Limite Esquerdo)

Efectua pequenos ajustes na posição de impressão horizontal da página. Esta função é útil para ajustes precisos.



Importante:

Certifique-se de que a imagem impressa não excede a margem do papel. Se isso acontecer, pode danificar a impressora.

T Offset B (Limite S-V)

Ajusta a posição de impressão vertical no verso do papel quando imprime em ambos os lados. Utilize esta função se a impressão no verso não ficar onde esperava.

L Offset B (Limite E-V)

Ajusta a posição de impressão horizontal no verso do papel quando imprime em ambos os lados. Utilize esta função se a impressão no verso não ficar onde esperava.

Emulation Menu (Menu Emulação)

Nota:

Pode especificar diferentes emulações para cada interface.

Item	Definições (predefinições a negro)
USB	Auto , ESCP2, FX, I239X, PS3, PCL
Network (Rede)	Auto , ESCP2, FX, I239X, PS3, PCL

PCL Menu (Menu PCL)

Estas definições estão disponíveis no modo PCL.

Item	Definições (predefinições a negro)
FontSource (Fonte)	Resident (Residente) , Download (Transferida)* ¹
Font Number (Nº da Fonte)	0 ... 65535 (consoante as definições)
Pitch (Densidade)* ²	0.44 ... 10.00 ... 99.99 cpp em incrementos de 0,01 cpp
Height (Altura)* ²	4.00 ... 12.00 ... 999.75 pt em incrementos de 0,25 pt
SymSet (Jogo)	IBM-US , Roman-8, Roman-9, ECM94-1, 8859-2 ISO, 8859-9 ISO, 8859-10ISO, 8859-15ISO, PcBlT775, IBM-DN, PcMultiling, PcE.Europe, PcTk437, PcEur858, Pc1004, WiAnsi, WiE.Europe, WiTurkish, WiBALT, DeskTop, PsText, VeInternati, VeUS, MsPublishin, Math-8, PsMath, VeMath, PiFont, Legal, UK,ANSI ASCII, Swedis2, Italian, Spanish, German, Norweg1, French2, Windows, McText, Hebrew7, 8859-8 ISO, Hebrew8, Arabic8, OCR A, OCR B, Pc866Cyr, Pc866Ukr, WinCyr, ISOCyr, Pc8Grk, Pc851Grk, WinGrk, ISOGrk, Greek8, Pc862Heb, Pc864Ara, HPWARA
Form (Página)	5 ... 64 ... 128 linhas
CR Function (Função CR)	CR , CR+LF
LF Function (Função LF)	LF , CR+LF
Tray Assign (Atribuição Alim.)	4K , 5S, 4

*¹Apenas disponível quando existem fontes transferidas.

*²Em função da fonte que foi seleccionada.

FontSource (Fonte)

Define a origem da fonte predefinida.

Font Number (Nº da Fonte)

Define o número da fonte predefinida para a origem da fonte predefinida. O número disponível depende das definições que efectuar.

Pitch (Densidade)

Especifica a densidade da fonte predefinida se a fonte for vectorial e de densidade fixa. Pode seleccionar de 0.44 a 99.99 cpp (caracteres por polegada), em incrementos de 0,01 cpp. Este item pode não aparecer dependendo das definições de FontSource (Fonte) ou Font Number (Nº da Fonte).

Height (Altura)

Especifica a altura da fonte predefinida se a fonte for vectorial e proporcional. Pode seleccionar de 4.00 a 999.75 pontos, em incrementos de 0,25 pontos. Este item pode não aparecer dependendo das definições de FontSource (Fonte) ou Font Number (Nº da Fonte).

SymSet (Jogo)

Selecciona o jogo de símbolos predefinido. Se a fonte seleccionada em FontSource (Fonte) e Font Number (Nº da Fonte) não estiver disponível na nova definição de SymSet (Jogo), as definições de FontSource (Fonte) e Font Number (Nº da Fonte) são substituídas automaticamente pelo valor predefinido, IBM-US.

Form (Formato)

Selecciona o número de linhas para o formato de papel e a orientação seleccionados. Esta função provoca também uma alteração na entrelinha (VMI), sendo o novo valor VMI guardado na impressora. Isto significa que alterações posteriores efectuadas nas definições Page Size (Formato Págsina) ou Orientation (Orientação) provocam alterações no valor Form (Formato), com base no VMI guardado.

CR Function (Função CR), LF Function (Função LF)

Estas funções destinam-se a utilizadores de determinados sistemas operativos, como o UNIX.

Tray Assign (Atribuição Alim.)

Altera a atribuição do comando de selecção do sistema de alimentação. Se seleccionar **4**, os comandos são definidos como sendo compatíveis com a HP LaserJet 4. Se seleccionar **4K**, os comandos são definidos como sendo compatíveis com a HP LaserJet 4000, 5000 e 8000. Se seleccionar **5S**, os comandos são definidos como sendo compatíveis com a HP LaserJet 5S.

PS3 Menu (Menu PS3)

Item	Definições (predefinições a negro)
Error Sheet (Folha Erro)	Off (Não) , On (Sim)
Image Protect (Proteg. Imagem)	Off (Não) , On (Sim)
Binary (Binário)	Off (Não) , On (Sim)
Text Detection (Detecção de Texto)	Off (Não) , On (Sim)
PDF Page Size (Formato Página PDF)	Auto, A4 , A5, A6, B5, LT, HLT, LGL, GLT, GLG, EXE, F4, MON, C10, DL, C5, C6, IB5

Error Sheet (Folha Erro)

Se seleccionar **On (Sim)**, a impressora imprime uma folha de erro quando ocorre um erro no modo PS3 ou quando o ficheiro PDF que tentou imprimir não for de uma versão compatível.

Image Protect (Proteg. Imagem)

Se seleccionar **On (Sim)**, a qualidade de impressão não diminui mesmo que a memória seja insuficiente. Nesse caso, aparece a indicação `Memory Overflow (Mem.Saturada)` e a impressão pára.

Se seleccionar **Off (Não)**, a qualidade de impressão diminui quando a memória é insuficiente. Nesse caso, aparece a indicação `Image Optimum (Optim.Imagem)` e a impressão continua.

Binary (Binário)

Especifica o formato de dados. Seleccionar **On (Sim)** para os dados binários e seleccionar **Off (Não)** para os dados ASCII.

Nota:

- A definição Binário só pode ser utilizada com uma ligação de rede.

❑ Não é necessário seleccionar **On (Sim)** quando utilizar *AppleTalk*.

Para utilizar dados binários, certifique-se de que a sua aplicação suporta dados binários e que as definições **SEND CTRL-D Before Each Job (Enviar CTRL-D Antes de Cada Tarefa)** e **SEND CTRL-D After Each Job (Enviar CTRL-D Depois de Cada Tarefa)** estão definidas para **No (Não)**.

Quando esta definição estiver configurada para **On (Sim)**, não pode utilizar o **TBCP (Tagged binary communication protocol - protocolo de comunicação binária etiquetada)** nas definições do controlador de impressão.

Text Detection (Detecção de Texto)

Se seleccionar **On (Sim)**, o ficheiro de texto é convertido num ficheiro PostScript aquando da impressão. Esta definição apenas está disponível quando selecciona **PS3 em Emulation Menu (Menu Emulação)**.

PDF Page Size (Formato Página PDF)

Especifica o formato de papel quando envia o directório de ficheiros PDF a partir de um computador ou de outro dispositivo. Se seleccionar **Auto**, o formato de papel é determinado com base no formato da primeira página que é impressa.

ESCP2 Menu (Menu ESCP2)

Item	Definições (predefinições a negro)
Font (Fonte)	Courier , Prestige, Roman, Sans serif, Roman T, Orator S, Sans H, Script, OCR A, OCR B
Pitch (Densidade)	10 , 12, 15 cpi, Prop (Prop.).
Condensed (Condensado)	Off (Não) , On (Sim)
T.Margin (Margem Superior)	0.40 ... 0.50 ... 1.50 polegadas em incrementos de 0,05 polegadas
Text (Texto)	1... 66 ... 81 linhas
CGTable (Tabela CG)	PcUSA , Italic, PcMultilin, PcPortugue, PcCanFrenc, PcNordic, PcTurkish2, Pclcelandic, PcE.Europe, BpBRASCI, BpAbicomp, Roman-8, PcEur858, ISO Latin1, 8859-15ISO, PcSI437, PcTurkish1, 8859-9 ISO, Mazowia, CodeMJK, PcGk437, PcGk851, PcGk869,8859-7 ISO, PcCy855, PcCy866, PcUkr866, PcLit771, Bulgarian, Hebrew7, Hebrew8, PcHe862, PcAr864, PcAr864Ara, PcAr720, PcLit774, Estonia, ISO Latin2, PcLat866

Item	Definições (predefinições a negro)
Country (País)	USA , France (França), Germany, UK, Denmark (Dinamarca), Sweden, Italy (Itália), Spain1 (Espanha1), Japan, Norway (Noruega), Denmark2 (Dinamarca2), Spain2 (Espanha2), LatinAmeric (América Latina), Korea (Coreia), Legal
Auto CR (CR Auto)	On (Sim) , Off (Não)
Auto LF	Off (Não) , On (Sim)
Bit Image (Img Bit-map)	Dark (Escura) , Light (Clara), BarCode (Cód.Bar.)
Zero Character (Carácter Zero)	0 (ou o zero com uma barra)

Font (Fonte)

Selecciona a fonte.

Pitch (Densidade)

Selecciona a densidade (o espaçamento horizontal) da fonte na densidade fixa, medida em cpp (caracteres por polegada). Pode também seleccionar um espaçamento proporcional.

Condensed (Condensado)

Activa ou desactiva a impressão em modo condensado.

T.Margin (Margem Superior)

Define a distância do topo da página à linha de base da primeira linha imprimível. A distância é medida em polegadas. Quanto menor for o valor, mais perto fica a linha imprimível do topo.

Text (Texto)

Define o comprimento de página em linhas. Para esta opção, assume-se que uma linha tem 1 pica (1/6"). Se alterar as definições de Orientation (Orientação), Page Size (Formato Página) ou T.Margin (Margem Superior), é automaticamente reposta a predefinição de comprimento de página de cada um dos tamanhos de papel.

CGTable (Tabela CG)

Utilize a opção de tabela de geração de caracteres (CG) para seleccionar a tabela de caracteres gráficos ou a tabela de itálicos. A tabela de gráficos contém caracteres gráficos para imprimir linhas, cantos, áreas sombreadas, caracteres internacionais, caracteres gregos e símbolos matemáticos. Se seleccionar *Italic*, a metade superior da tabela de caracteres é definida como caracteres itálicos.

Country (País)

Utilize esta opção para seleccionar um dos quinze jogos de símbolos internacionais. Consulte o *Manual de Fontes* para ver amostras dos caracteres do jogo de símbolos de cada país.

Auto CR (CR Auto)

Especifica se a impressora efectua uma operação de retorno do carro/avanço de linha (CR-LF) sempre que a posição de impressão ultrapassa a margem direita. Se seleccionar *Off (Não)*, a impressora não imprime nenhuns caracteres para além da margem direita e só efectua uma mudança de linha quando receber um carácter de retorno do carro. Esta função é executada automaticamente pela maioria das aplicações.

Auto LF

Se seleccionar *Off (Não)*, a impressora não envia um comando de avanço de linha (LF) automático com cada retorno do carro (CR). Se seleccionar *On (Sim)*, será enviado um comando de avanço de linha com cada retorno do carro. Selecione *On (Sim)* se as linhas de texto se sobrepuserem.

Bit Image (Img Bitmap)

A impressora consegue emular as densidades de gráficos definidas com os comandos da impressora. Se seleccionar *Dark (Escura)*, a densidade da imagem de bits é elevada e se seleccionar *Light (Clara)*, a densidade da imagem de bits é reduzida.

Se seleccionar *BarCode (Cód.Bar.)*, a impressora converte imagens de bits em códigos de barras preenchendo automaticamente os espaços em branco verticais entre pontos. Isto produz linhas verticais contínuas que podem ser lidas por um leitor de códigos de barras. Este modo reduz o tamanho da imagem a ser impressa e pode também provocar alguma distorção aquando da impressão de gráficos de imagens de bits.

Zero Character (Carácter Zero)

Especifica se a impressora imprime um zero normal ou cortado.

FX Menu (Menu FX)

Item	Definições (predefinições a negro)
Font (Fonte)	Courier , Prestige, Roman, Sans serif, Script, Orator S, OCR A, OCR B
Pitch (Densidade)	10 , 12, 15 cpi, Prop (Prop.).
Condensed (Condensado)	Off (Não) , On (Sim)
T.Margin (Margem Superior)	0.40 ... 0.50 ... 1.50 polegadas em incrementos de 0,05 polegadas
Text (Texto)	1... 66 ... 81 linhas
CGTable (Tabela CG)	PcUSA , Italic, PcMultilin, PcPortugue, PcCanFrenc, PcNordic, PcTurkish2, Pclcelandic, PcE.Europe, BpBRASCI, BpAbicomp, Roman-8, PcEur858, ISO Latin1, 8859-15ISO
Country (País)	USA , France (França), Germany, UK, Denmark (Dinamarca), Sweden, Italy (Itália), Spain1 (Espanha1), Japan, Norway (Noruega), Denmark2 (Dinamarca2), Spain2 (Espanha2), LatinAmeric (América Latina)
Auto CR (CR Auto)	On (Sim) , Off (Não)
Auto LF	Off (Não) , On (Sim)
Bit Image (Img Bit-map)	Dark (Escura) , Light (Clara), BarCode (Cód.Bar.)
Zero Character (Carácter Zero)	0 (ou o zero com uma barra)

Font (Fonte)

Selecciona a fonte.

Pitch (Densidade)

Selecciona a densidade (o espaçamento horizontal) da fonte na densidade fixa, medida em cpp (caracteres por polegada). Pode também seleccionar um espaçamento proporcional.

Condensed (Condensado)

Activa ou desactiva a impressão em modo condensado.

T.Margin (Margem Superior)

Define a distância do topo da página à linha de base da primeira linha imprimível. A distância é medida em polegadas. Quanto menor for o valor, mais perto fica a linha imprimível do topo.

Text (Texto)

Define o comprimento de página em linhas. Para esta opção, assume-se que uma linha tem 1 pica (1/6"). Se alterar as definições de *Orientation* (Orientação), *Page Size* (Formato Página) ou *T.Margin* (Margem Superior), é automaticamente reposta a predefinição de comprimento de página de cada um dos tamanhos de papel.

CGTable (Tabela CG)

Utilize a opção de tabela de geração de caracteres (CG) para seleccionar a tabela de caracteres gráficos ou a tabela de itálicos. A tabela de gráficos contém caracteres gráficos para imprimir linhas, cantos, áreas sombreadas, caracteres internacionais, caracteres gregos e símbolos matemáticos. Se seleccionar *Italic*, a metade superior da tabela de caracteres é definida como caracteres itálicos.

Country (País)

Utilize esta opção para seleccionar um dos treze jogos de símbolos internacionais. Consulte o *Manual de Fontes* para ver amostras dos caracteres do jogo de símbolos de cada país.

Auto CR (CR Auto)

Especifica se a impressora efectua uma operação de retorno do carro/avanço de linha (CR-LF) sempre que a posição de impressão ultrapassa a margem direita. Se seleccionar *Off* (Não), a impressora não imprime nenhuns caracteres para além da margem direita e só efectua uma mudança de linha quando receber um carácter de retorno do carro. Esta função é executada automaticamente pela maioria das aplicações.

Auto LF

Se seleccionar *Off* (Não), a impressora não envia um comando de avanço de linha (LF) automático com cada retorno do carro (CR). Se seleccionar *On* (Sim), será enviado um comando de avanço de linha com cada retorno do carro. Seleccione *On* (Sim) se as linhas de texto se sobrepuserem.

Bit Image (Img Bitmap)

A impressora consegue emular as densidades de gráficos definidas com os comandos da impressora. Se seleccionar *Dark* (Escura), a densidade da imagem de bits é elevada e se seleccionar *Light* (Clara), a densidade da imagem de bits é reduzida.

Se seleccionar **BarCode (Cód.Bar.)**, a impressora converte imagens de bits em códigos de barras preenchendo automaticamente os espaços em branco verticais entre pontos. Isto produz linhas verticais contínuas que podem ser lidas por um leitor de códigos de barras. Este modo reduz o tamanho da imagem a ser impressa e pode também provocar alguma distorção aquando da impressão de gráficos de imagens de bits.

Zero Character (Carácter Zero)

Selecciona se a impressora imprime um zero normal ou cortado.

I239X Menu (Menu I239X)

O modo I239X emula comandos IBM® 2390/2391 Plus.

Estas definições só estão disponíveis quando a impressora está no modo I239X.

Item	Definições (predefinições a negro)
Font (Fonte)	Courier , Prestige, Gothic, Orator, Script, Presentor, Sans serif
Pitch (Densidade)	10 , 12, 15, 17, 20, 24 cpi, Prop (Prop.).
Code Page (Página Código)	437 , 850, 858, 860, 863, 865
T.Margin (Margem Superior)	0.30 ... 0.40 ...1.50 polegadas em incrementos de 0,05 polegadas
Text (Texto)	1 ... 67 ... 81 linhas
Auto CR (CR Auto)	Off (Não) , On (Sim)
Auto LF	Off (Não) , On (Sim)
Alt. Graphics (Gráficos Alt.)	Off (Não) , On (Sim)
Bit Image (Img Bitmap)	Dark (Escura) , Light (Clara)
Zero Character (Carácter Zero)	0 (ou o zero com uma barra)
CharacterSet (Jogo Caracteres)	1, 2

Font (Fonte)

Selecciona a fonte.

Pitch (Densidade)

Selecciona a densidade (o espaçamento horizontal) da fonte na densidade fixa, medida em cpp (caracteres por polegada). Pode também seleccionar um espaçamento proporcional.

Code Page (Página Código)

Selecciona as tabelas de caracteres. As tabelas de caracteres contêm os caracteres e símbolos utilizados por diferentes línguas. A impressora imprime o texto com base na tabela de caracteres seleccionada.

T.Margin (Margem Superior)

Define a distância do topo da página à linha de base da primeira linha imprimível. A distância é medida em polegadas. Quanto menor for o valor, mais perto fica a linha imprimível do topo.

Text (Texto)

Define o comprimento de página em linhas. Para esta opção, assume-se que uma linha tem 1 pica (1/6"). Se alterar as definições de Orientation (Orientação), Page Size (Formato Página) ou T.Margin (Margem Superior), é automaticamente reposta a predefinição de comprimento de página de cada um dos tamanhos de papel.

Auto CR (CR Auto)

Especifica se a impressora efectua uma operação de retorno do carro/avanço de linha (CR-LF) sempre que a posição de impressão ultrapassa a margem direita. Se desactivar esta definição, a impressora não imprime nenhuns caracteres para além da margem direita e só efectua uma mudança de linha quando receber um carácter de retorno do carro. Esta função é executada automaticamente pela maioria das aplicações.

Auto LF

Se seleccionar `Off` (Não), a impressora não envia um comando de avanço de linha (LF) automático com cada retorno do carro (CR). Se seleccionar `On` (Sim), será enviado um comando de avanço de linha com cada retorno do carro. Seleccionar `On` (Sim) se as linhas de texto se sobrepuserem.

Alt. Graphics (Gráficos Alt.)

Activa ou desactiva a opção Gráficos Alternativos.

Bit Image (Img Bitmap)

A impressora consegue emular as densidades de gráficos definidas com os comandos da impressora. Se seleccionar **Dark** (Escura), a densidade da imagem de bits é elevada e se seleccionar **Light** (Clara), a densidade da imagem de bits é reduzida.

Se seleccionar **BarCode** (Cód.Bar.), a impressora converte imagens de bits em códigos de barras preenchendo automaticamente os espaços em branco verticais entre pontos. Isto produz linhas verticais contínuas que podem ser lidas por um leitor de códigos de barras. Este modo reduz o tamanho da imagem a ser impressa e pode também provocar alguma distorção aquando da impressão de gráficos de imagens de bits.

Zero Character (Carácter Zero)

Selecciona se a impressora imprime um zero normal ou cortado.

CharacterSet (Jogo Caracteres)

Selecciona a tabela de caracteres 1 ou 2.

Copy Settings (Definições de Cópia)

High Compression (Compressão Elevada)

Comprime os dados originais para aumentar o número de páginas de um original que pode ser copiado para uma tarefa individual.

Item	Definições (predefinições a negro)
High Compression (Compressão Elevada)	On (Sim) , Off (Não)

Standard Copy Settings (Definições de Cópia Padrão)

Altera as definições da actividade de cópia para as suas definições padrão.

Item	Definições
Standard Copy Settings (Definições de Cópia Padrão)	-

Default Copy Settings (Configurações de Origem de Cópia)

Altera as definições de cópia para as suas definições de fábrica.

Item	Definições
Default Copy Settings (Configurações de Origem de Cópia)	-

Scan Settings (Definições de Digitalização)

Network Scan Settings (Definições de Digitalização em Rede)

Permite-lhe digitalizar a partir de um computador numa rede.

Item	Definições (predefinições a negro)
Network Scan Settings (Definições de Digitalização em Rede)	Permit (Permitir) , Not Permit (Não Permitir)

E-mail Settings (Definições de E-mail)

Especifica o tamanho máximo de dados digitalizados para anexo por e-mail.

Item	Definições (predefinições a negro)
Max File Size (Tam. Máx. Ficheiro)	1MB (1 MB), 2MB (2 MB) , 5MB (5 MB)

Standard Scan Settings (Definições de Digitalização Padrão)

Altera as definições da actividade de digitalização para as suas definições padrão.

Item	Definições
Standard Scan Settings (Definições de Digitalização Padrão)	-

Default Scan Settings (Configurações Origem de Digitaliz.)

Altera as definições de digitalização para as suas definições de fábrica ou faz regressar o carroto do digitalizador para a posição bloqueada.

Item	Definições
Default Settings (Configurações de Origem)	-
Carriage Lock Settings (Definições de Bloqueio do Carreto)	-

Fax Settings (Definições de Fax)

Nota:

Apenas está disponível no modelo DNF.

Basic Settings (Definições Básicas)

Item	Definições (predefinições a negro)
Line Type (Tipo de Linha)	PSTN , PBX, FlashStart (Flash Start)
PSTN Number (Número PSTN)	0 a 9, *, #, None
Dial Type (Tipo de Marcação)	Tone (Tom) , 10 pps, 20 pps
Personal Settings (Defin. Pessoais)	Name (Nome): até 20 caracteres Number (Número)*: até 20 dígitos
Speaker Volume (Volume Altifalante)	Off (Não), 1, 2, 3
Area Settings (Definições de Área)	Austria (Áustria), Belgium (Bélgica), Czech (República Checa), Denmark (Dinamarca), Finland (Finlândia), France (França), Germany, Greece (Grécia), Holland (Holanda), Hungary (Hungria), Ireland (Irlanda), Italy (Itália), Luxemburg (Luxemburgo), Norway (Noruega), Poland (Polónia), Portugal, Russia (Rússia), Spain (Espanha), Sweden, Switzerland (Suíça), Taiwan, Turkey (Turquia), U.K. (Reino Unido)

* Prima o botão de asterisco * no teclado numérico quando quiser introduzir o sinal + nesta definição. Além disso, prima o botão # no teclado numérico quando quiser introduzir um espaço.

Line Type (Tipo de Linha)

Especifica o tipo de linha telefónica.

PSTN Number (Número PSTN)

Se seleccionar **PBX** em **Line Type (Tipo de Linha)**, especifique o número que é introduzido para aceder a uma linha exterior.

Dial Type (Tipo de Marcação)

Especifica o tipo de sistema de marcação.

Personal Settings (Defin. Pessoais)

Especifica o nome e número de fax. É possível introduzir um máximo de 20 caracteres.

Speaker Volume (Volume Altifalante)

Especifica o volume de som ao utilizar uma linha telefónica.

Area Settings (Definições de Área)

Especifica a região em que a função de fax é utilizada.

Transmission Settings (Definições de Transmissão)

Item	Definições (predefinições a negro)
Auto Redial Tries (Tent. Remarc. Auto)	0 a 5 a 10
Print Sender Info (Imprimir Inf Remet)	On (Sim) , Off (Não)
PC to Fax Function (Função PC para Fax)	Enable (Activo) , Disable (Desac.)

Auto Redial Tries (Tent. Remarc. Auto)

Especifica o número de vezes que é efectuada a remarcação quando a linha estiver ocupada.

Print Sender Info (Imprimir Inf Remet)

Imprime informações sobre o remetente na parte superior das impressões.

PC to Fax Function (Função PC para Fax)

Permite-lhe utilizar a função PC-FAX.

Reception Settings (Defin. de Recepção)

Item	Definições (predefinições a negro)
Paper Source (Sist. Alim.)	Auto , MP Tray (MF), Cassette1 (Alimentador1), Cassette2 (Alimentador2), Cassette3 (Alimentador3)
Duplex (Dúplex)	On (Sim), Off (Não)
Incoming Mode (Modo de Entrada)	Auto Switching (Mudança Automática) , Fax Only (Apenas Fax), Phone Only (Apenas Telefone), TAM
Ext. Phone Timeout (Intervalo Telf Ext)	1 a 10 a 99
Fit to Page (Ajustar à Página)	On (Sim) , Off (Não)
Fax Output (Saída de Fax)	Print (Imprimir) , Folder (Pasta), E-mail
Fax to Folder Settings (Definições de Fax para Pasta)	Name (Nome): até 20 caracteres Index (Índice): até 20 caracteres Folder Path (Caminho da Pasta): até 107 caracteres Folder User Name (Nome Utilz. Pasta): até 30 caracteres Folder Password (Senha da Pasta): até 20 caracteres Connection Test (Teste de Ligação)
E-mail Settings (Definições de E-mail)	Name (Nome): até 20 caracteres Index (Índice): até 20 caracteres E-mail Address (Endereço de E-mail): até 64 caracteres Max File Size (Tam. Máx. Ficheiro): 200 KB, 500 KB, 1 MB , 2 MB, 4 MB Subject (Assunto): até 64 caracteres Connection Test (Teste de Ligação)
Memory Reception (Recepção em Mem.)	Memory Reception (Recepção em Mem.): On (Sim), Off (Não) On (Time) (Activado (Hora)): xx:xx Off (Time) (Desactivado (Hora)): xx:xx

Paper Source (Sist. Alim.)

Especifica o sistema de alimentação a ser utilizado. Se o tamanho do papel ejetado não corresponder ao tamanho dos dados recebidos e **Auto** for seleccionado para esta definição, os dados são impressos em papel com tamanho diferente.

Duplex (Dúplex)

Permite-lhe efectuar impressão dúplex quando receber um fax.

Incoming Mode (Modo de Entrada)

Quando seleccionar **Auto Switching** (Mudança Automática), o telefone externo toca durante um período de tempo especificado antes da impressora atender para receber um fax.

Quando seleccionar **Fax Only** (Apenas Fax), o telefone externo toca algumas vezes antes da impressora receber automaticamente um fax.

Quando seleccionar **Phone Only** (Apenas Telefone), o telefone externo continua a tocar e a impressora não recebe o fax.

Quando seleccionar **TAM**, a impressora começa a receber um fax quando o atendedor de chamadas detectar um sinal de fax.

Ext. Phone Timeout (Intervalo Telf Ext)

Especifica o número de segundos durante os quais o telefone externo ligado à impressora irá tocar quando **Auto Switching** (Mudança Automática) for seleccionado em **Incoming Mode** (Modo de Entrada). Decorrido esse período de tempo, a impressora começa a receber o fax.

Fit to Page (Ajustar à Página)

Quando seleccionar **On** (Sim), os faxes que não estiverem de acordo com o tamanho de papel para imprimir faxes são reduzidos para se ajustarem ao tamanho do papel que se encontra disponível. Se seleccionar **Off** (Não), qualquer parte que não se ajuste à página pode ser eliminada.

Fax Output (Saída de Fax)

Especifica onde guardar os dados recebidos.

Fax to Folder Settings (Definições de Fax para Pasta)

Especifica um caminho da pasta partilhada, nome de utilizador e palavra-passe para o destino. Também testa a ligação.

E-mail Settings (Definições de E-mail)

Especifica o endereço de e-mail, o tamanho máximo dos anexos de e-mail e o assunto do e-mail. Também testa a ligação.

Memory Reception (Recepção em Mem.)

Quando seleccionar **On (Sim)**, os dados recebidos são armazenados na memória de impressora sem serem impressos. Pode definir quando a recepção em memória inicia e pára.

Communication Settings (Definições de Comunicação)

Item	Definições (predefinições a negro)
Comm. Report (Relatório Comum)	Activity+Output (Actividade+Saída), Activity Only (Apenas Actividade), Off (Não)
Send Report (Enviar Relatório)	On (Sim) , Error Only (Apenas Erro), Off (Não)
Multi Send Report (Envio Múlt. Relat.)	On (Sim), Error Only (Apenas Erro), Off (Não)

Comm. Report (Relatório Comum)

Especifica as definições do relatório de comunicação. Quando seleccionar **Activity+Output (Actividade+Saída)** ou **Activity Only (Apenas Actividade)**, é impresso automaticamente um relatório a cada 50 comunicações, incluindo o envio e recepção.

Send Report (Enviar Relatório)

Especifica as definições do relatório de faxes enviados. Quando seleccionar **On (Sim)**, é impresso um relatório sempre que é enviado um fax. Quando seleccionar **Error Only (Apenas Erro)**, a impressora imprime um relatório apenas se não for possível enviar um fax. O relatório não é impresso ao enviar um fax para vários endereços.

Multi Send Report (Envio Múlt. Relat.)

Especifica as definições do relatório de transmissão para vários endereços. Quando seleccionar **On (Sim)**, é impresso um relatório após todas as transmissões estarem concluídas. Quando seleccionar **Error Only (Apenas Erro)**, é impresso um relatório se ocorrer um ou mais erros durante a transmissão.

Detail Settings (Definições de Detalhe)

Basicamente não deve alterar as seguintes definições.

Item	Definições (predefinições a negro)
Pause Time (Tempo de Pausa)* ¹	Long (Longo), Medium (Médio), Short (Curto), Outras
Line Property (Propriedade Linha)	1, 2
Tone Time (Tempo do Tom)* ¹	Long (Longo), Medium (Médio), Short (Curto), Outras
Tone Interval (Intervalo do Tom)* ¹	Long (Longo), Medium (Médio), Short (Curto), Outras
V.34 Function (Função V.34)	On (Sim) , Off (Não)
Reception Level 1 (Nível Recepção 1)* ¹ * ²	High (Alto), Medium (Médio), Low (Baixo), Outras
Reception Level 2 (Nível Recepção 2)* ¹ * ³	High (Alto), Medium (Médio), Low (Baixo), Outras
Transmission Level (Nível Transmissão)* ¹	High (Alto), Medium (Médio), Low (Baixo), Outras
Transmission Reprt (Relatório Transm.)	On (Sim), Error Only (Apenas Erro), Off (Não)

*¹ A configuração de origem varia dependendo do país onde utilizar a impressora.

*² Apenas disponível quando Incoming Mode (Modo de Entrada) é definido como Auto Switching (Mudança Automática), Fax Only (Apenas Fax) ou Phone Only (Apenas Telefone).

*³ Apenas disponível quando Incoming Mode (Modo de Entrada) é definido como TAM.

Pause Time (Tempo de Pausa)

Especifica o tempo de pausa quando são introduzidos símbolos de pausa num número de fax.

Line Property (Propriedade Linha)

Especifica as características de voltagem da linha telefónica ligada à impressora.

Tone Time (Tempo do Tom)

Especifica o período de tempo do tom de marcação quando Tone (Tom) for definido como Dial Type (Tipo de Marcação).

Tone Interval (Intervalo do Tom)

Especifica o intervalo do tom de marcação quando Tone (Tom) for definido como Dial Type (Tipo de Marcação).

V.34 Function (Função V.34)

Especifica se a impressora dá preferência a comunicação de fax em alta velocidade através da função V.34.

Reception Level 1 (Nível Recepção 1), Reception Level 2 (Nível Recepção 2)

Especifica o nível do sinal para receber faxes.

Transmission Level (Nível Transmissão)

Especifica o nível do sinal para enviar faxes.

Transmission Reprt (Relatório Transm.)

Imprime um relatório detalhado, independente dos relatórios de comunicação, para todas as transmissões.

Standard Fax Settings (Definições de Fax Padrão)

Item	Definições
Standard Fax Settings (Definições de Fax Padrão)	-

Standard Fax Settings (Definições de Fax Padrão)

Regista as definições de fax actuais como definições padrão.

Default Fax Settings (Configurações de Origem de Fax)

Item	Definições
Default Fax Settings (Configurações de Origem de Fax)	Default Settings (Configurações de Origem): - Fax Backup Memory Clear (Limpeza da Memória Segurança do Fax): -

Default Fax Settings (Configurações de Origem de Fax)

Quando seleccionar *Default Fax Settings (Configurações de Origem de Fax)*, as definições de fax são alteradas para as suas definições de fábrica. Quando seleccionar *Fax Backup Memory Clear (Limpeza da Memória Segurança do Fax)*, os dados de segurança de fax são eliminados e a utilização da memória de segurança passa a ser 0 %. Não pode executar esta operação quando estiver a transmitir um fax ou quando dados de fax estiverem armazenados na memória da impressora.

Address Settings (Definições de Endereço)

E-mail Address (Endereço de E-mail)

Especifica um nome e endereço de e-mail para o destino.

Item	Definições
E-mail Address (Endereço de E-mail)	até 64 caracteres
Name (Nome)	até 20 caracteres
Index (Índice)	até 20 caracteres

Endereço de pasta

Especifica um caminho da pasta partilhada, nome, autenticação do nome de utilizador e palavra-passe para o destino.

Item	Definições
Folder Path (Caminho da Pasta)	até 107 caracteres

Item	Definições
Name (Nome)	até 20 caracteres
Index (Índice)	até 20 caracteres
Authentication User Name (Autenticação do Nome de Utilizador)	até 30 caracteres
Authentication Password (Senha de Autenticação)	até 20 caracteres

Fax No. (Número de Fax)

Permite-lhe registar, editar ou apagar números de marcação rápida e marcação imediata.

Nota:

Apenas está disponível no modelo DNF.

Item	Definições
Speed Dial Settings (Definições de Marcação Rápida)	Number (Número): até 50 caracteres Name (Nome): até 16 caracteres Index (Índice): até 8 caracteres
Quick Dial Settings (Definições de Marcação Directa)	-
Clear All Address (Limpar Endereços Todos)	-

Admin Settings (Definições de Admin.)

Pode ser-lhe solicitado que introduza uma palavra-passe para abrir este menu. Contudo, a configuração de origem não requer qualquer palavra-passe, pelo que pode aceder ao menu premindo o botão **OK**.

Item	Definições
Password Config Menu (Menu Config. Senha)	Change Password (Mudar Senha): até 20 caracteres Limit Range (Intervalo Limite): Disable (Desac.) , Interface, All (Tudo)

Item	Definições
Default Mode (Modo Predefinido)	Copy (Cóp.), Scan (Digit.), Print (Imprimir), Fax*
SelecType Init (Inicializ.SelecType)	-

* Disponível apenas no modelo DNF.

Password Config Menu (Menu Config. Senha)

Especifica uma palavra-passe do administrador. Quando seleccionar Interface em Limit Range (Intervalo Limite), é necessário introduzir a palavra-passe para alterar as definições da interface.

Default Mode (Modo Predefinido)

Especifica o modo a aceder quando a impressora é ligada.

SelecType Init (Inicial. SelecType)

Altera as definições do administrador para as suas definições de fábrica.

Mensagens de Erro e de Estado

Esta secção contém uma lista de mensagens de erro apresentadas no visor LCD. Apresentam uma breve descrição de cada mensagem e sugestões para corrigir o problema. Tenha em atenção que nem todas as mensagens apresentadas no visor LCD indicam problemas. Quando o símbolo  aparece do lado esquerdo da mensagem de aviso, ocorreram vários avisos.

Nota:

As mensagens de erro relacionadas com fax apenas aparecem no modelo DNF.

ADF Document Jam (Encrav. Documento AAD)

Ocorreu um encravamento de papel no alimentador automático de documentos. Este erro também ocorre quando a impressora é desligada durante uma tarefa de impressão.

ADF Unit Needed Soon (Unidade AAD Necessária Brevemente)

Esta mensagem indica que a unidade AAD está a chegar ao fim da vida útil. Pode continuar a imprimir até aparecer a mensagem Replace ADF Unit (Substituir Unidade AAD).

Attached File Size Exceeds Limit (Tamanho Fich. Anexado Excede Limite)

Aumente o limite de tamanho dos ficheiros anexados ou diminua o tamanho do ficheiro. Se seleccionar **Continue** (Continuar), a impressora continua a digitalizar a imagem até ao tamanho especificado.

Canceling All Job (Cancelar Todas as Tarefas)

A impressora está a cancelar todas as tarefas de impressão que se encontram na memória, incluindo as que estão a ser recebidas ou impressas no momento. Esta mensagem aparece quando o botão **Parar** tiver sido premido durante mais de três segundos.

Canceling Job (Cancelar Tarefa)

A impressora está a cancelar a tarefa de impressão actual. Esta mensagem aparece se premir e soltar o botão **Parar** dentro de três segundos.

Can't Print (Impossível Imprimir)

Os dados para impressão foram apagados porque estavam incorrectos.

Certifique-se de que está a utilizar o controlador de impressão adequado.

Can't Print Duplex (Não Imprime Dúplex)

A impressora detectou problemas durante a impressão em frente e verso. Certifique-se de que está a utilizar um tipo e formato de papel adequados para a impressão dúplex. O problema pode também resultar de definições incorrectas do sistema de alimentação que está a utilizar. Se premir o botão **Iniciar**, a parte restante da tarefa será impressa apenas num dos lados do papel. Prima o botão **Parar** para cancelar a tarefa de impressão.

Can't Print Files (Kan best. niet afdr.)

Não existem dados para impressão na memória USB.

Cannot fax because of report (Impossível começar fax devido a relat)

Ocorre um erro se efectuar uma transmissão de fax quando não for possível imprimir um relatório de corte de energia após ligar a impressora.

Cannot make settings because fax job is being received (Impossível efectuar definições porque está a ser recebida tarefa de fax)

A impressora pode estar a receber tarefas de fax de um computador. Aguarde até as tarefas de impressão terem terminado e, em seguida, tente novamente.

Cannot print report (Não é possível imprimir relatório)

Esta mensagem aparece quando especificar a impressão de um relatório ou lista que não existe no menu `Printing Fax Report` (A Imprimir Relatório de Fax) no modo Fax.

Cannot print report while receiving memory (Impossível imprimir relatório enquanto recebe memória)

A impressora pode estar a receber tarefas de fax de um computador. Aguarde até as tarefas de impressão terem terminado e, em seguida, tente imprimir novamente um relatório.

Cannot recognize USB flash memory (Não reconhece memória flash USB)

A impressora não consegue reconhecer a memória USB ligada à impressora. Verifique a ligação com a memória USB ou substitua-a por uma nova.

Check Paper Size (Verif. Formato Papel)

A definição de formato de papel é diferente do formato do papel colocado na impressora. Verifique se está colocado o formato de papel correcto no sistema de alimentação especificado.

Para eliminar este erro, seleccione `Clear Warning` (Limpar Aviso) a partir do `Reset Menu` (Menu Reiniciar) em `Common Settings` (Definições Comuns) do menu Config. Básica. Para obter instruções, consulte “Aceder a cada menu” na página 150.

Check Paper Type (Verif. Tipo Papel)

O material colocado na impressora não corresponde à definição de tipo de papel do controlador de impressão. Na impressão, apenas será utilizado material que corresponde à definição de tamanho de papel.

Para eliminar este erro, seleccione `Clear Warning` (Limpar Aviso) a partir do `Reset Menu` (Menu Reiniciar) em `Common Settings` (Definições Comuns) do menu Config. Básica. Para obter instruções, consulte “Aceder a cada menu” na página 150.

Close ADF Cover (Fechar Tampa AAD)

A tampa AAD não está fechada correctamente. Abra a tampa uma vez e, em seguida, feche-a.

Close Cover www (Fechar Tampa www)

A tampa especificada (`www`) não fecha correctamente. Abra a tampa uma vez e, em seguida, feche-a.

Collate Disabled (Agrupar Desactivada)

Não é possível imprimir especificando o número de cópias devido a falta de memória (RAM). Se este erro ocorrer, imprima apenas uma cópia de cada vez.

Para eliminar este erro, seleccione **Clear Warning** (Limpar Aviso) a partir de **Reset Menu** (Menu Reiniciar) do painel de controlo. Para obter instruções, consulte “Aceder a cada menu” na página 150.

Connecting to E-mail Server (Ligação a Servidor de E-mail)

O teste de ligação é efectuado. A impressora está a testar a comunicação com o servidor de e-mail.

Duplex Memory Overflow (Mem. Dúplex Saturada)

Não há memória suficiente para imprimir em frente e verso. A impressora imprime apenas na frente e ejecta o papel. Para eliminar este erro, siga estas instruções.

Se seleccionar **Off** (Não) para a definição **Auto Cont** (Autocontin.) no **Setup Menu** (Menu Config. Básica) do painel de controlo, prima o botão **Iniciar** para imprimir no verso da folha seguinte ou prima o botão **Parar** para cancelar a tarefa de impressão.

E-mail Transmission Error (Erro de Transmissão de E-mail)

A transmissão do e-mail falhou. Verifique as **E-mail Server Settings** (Definições do Servidor de E-mail) e efectue o **Connection Test** (Teste de Ligação). Consulte “E-mail Server Settings (Definições do Servidor de E-mail)” na página 160. Para obter assistência, contacte o administrador do servidor de correio.

Fax Backup Memory Error (Erro da Memória de Segurança do Fax)

Certifique-se de que todos os dados de fax recebidos são impressos. Desligue a impressora, aguarde alguns minutos e, em seguida, volte a ligá-la. Se a utilização da memória não for de 0 %, elimine a memória de segurança de fax. Se o erro ocorrer novamente, contacte o seu fornecedor ou um técnico de assistência ao cliente qualificado para obter assistência.

Fax Board Memory Full (Memória da Placa de Fax Cheia)

Aguarde até as tarefas de fax armazenadas na memória estarem concluídas e, em seguida, tente efectuar novamente a transmissão/recepção.

Faxing cannot begin (O fax não pode começar)

Não é possível efectuar transmissões ou recepção de fax devido a memória insuficiente na impressora. Aguarde até as tarefas de fax armazenadas na memória estarem concluídas e, em seguida, tente efectuar novamente a transmissão/recepção.

Fax Communication Error (Erro de Comunicação de Fax)

Ocorreu um erro de comunicação de fax durante a transmissão devido a um problema.

Fax Error (Erro do Fax)

Ocorreu um erro na unidade de fax. Desligue a impressora, aguarde alguns minutos e, em seguida, volte a ligá-la. Se o erro ocorrer novamente, contacte o seu fornecedor ou um técnico de assistência ao cliente qualificado para obter assistência.

Fax Image Data Error xx (Erro de Dados da Imagem de Fax xx)

O fax não foi recebido normalmente. Se o erro ocorrer novamente, contacte o seu fornecedor ou um técnico de assistência ao cliente qualificado para obter assistência.

Fax report cannot begin to print (Impossível começar a imprimir relat fax)

A impressora pode estar a receber um fax. Tente novamente após a recepção de fax estar concluída.

Faxing cannot begin (O fax não pode começar)

Envie novamente o fax após a recepção de fax ou a operação PC para FAX estar concluída.

File Name Already Exists (O Nome do Ficheiro Já Existe)

Não consegue guardar o ficheiro porque já existe um ficheiro com o mesmo nome na memória USB ou na pasta partilhada. Altere o nome ou apague o ficheiro na memória USB ou pasta partilhada.

File Size Exceeds Limit (Tamanho do Ficheiro Excede Limite)

A transmissão falhou porque o tamanho dos dados a enviar ultrapassa o limite especificado na impressora. Altere a definição **Max File Size (Tam. Máx. Ficheiro)** em **E-mail Settings (Definições de E-mail)** ou diminua o tamanho do ficheiro.

Filling toner xx min (A Encher Toner xx min.)

A impressora está a abastecer toner. Aguarde que esta mensagem desapareça. Não desligue a impressora durante o abastecimento.

Folder Memory Full (Memória da Pasta Cheia)

Existe memória insuficiente na pasta especificada na rede para efectuar a tarefa actual. Prima o botão **Parar** para cancelar a tarefa.

Folder Write Error (Erro de Escrita na Pasta)

Falha ao guardar dados na pasta partilhada especificada na rede.

Hang Up Receiver (Desligar Receptor)

A operação de fax foi concluída. Desligue o telefone externo ligado à impressora.

Image Cart ID Error (Erro ID Unid. Toner)

A unidade de toner instalada não pode ser utilizada nesta impressora. Retire a unidade de toner e volte a inseri-la. Se o erro não for eliminado, substitua a unidade de toner.

Para instalar a unidade de toner, consulte “Substituir consumíveis/peças de manutenção” na página 212.

Image Cart R/W Error (Erro L/E Unid. Toner)

Ocorreu um erro de leitura/escrita na unidade de toner. Retire a unidade de toner e volte a inseri-la. Se o erro não for eliminado, substitua a unidade de toner. Para instalar a unidade de toner, consulte “Substituir consumíveis/peças de manutenção” na página 212.

Image Optimum (Optim.Imagem)

Não há memória suficiente para imprimir a página com a qualidade especificada. A impressora reduz automaticamente a qualidade de impressão para poder continuar a imprimir. Se a qualidade da impressão não for aceitável, tente simplificar a página, limitando o número de gráficos ou reduzindo a quantidade e o tamanho das fontes.

Para eliminar este erro, seleccione **Clear Warnins (Limpar Aviso)** a partir do **Reset Menu (Menu Reiniciar)** em **Common Settings (Definições Comuns)** do menu **Config.Básica**. Para obter instruções, consulte “Aceder a cada menu” na página 150.

Pode ser necessário aumentar a memória da impressora para conseguir imprimir o documento com a qualidade pretendida. Para mais informações sobre como aumentar a memória, consulte “Módulo de Memória” na página 207.

Install Cassette1 (Instalar Alimentador1)/Install Cassette2 (Instalar Alimentador2)

O alimentador de papel não está instalado na impressora.

Instale o alimentador de papel indicado.

Install Toner Cartridge (Instalar Consumível)

A unidade de toner não está instalada na impressora.

Instale as unidades indicadas. Consulte “Unidade de toner/Unidade de toner para devolução” na página 305.

Invalid Data (Dados inválidos)

O ficheiro de spool do controlador é apagado durante a impressão ou os dados não são normais. Seleccione **Close** (Fechar) para eliminar o erro.

Invalid PS3 (PS3 Incompatível)

Existem erros no módulo ROM. Desligue a impressora e contacte o seu fornecedor.

“Layout” is set. (O “Esquema” está definido.)

Começou a copiar com a função de esquema. Defina a **Layout** (Esquema) definição no separador **Advanced** (Avançado) como **Off** (Não).

Maintenance Unit Needed Soon (Substituir Unidade de Manutenção Brevemente)

Esta mensagem indica que a unidade de manutenção está a chegar ao fim da vida útil. Pode continuar a imprimir até aparecer a mensagem **Replace Maintenance Unit** (Substituir Unidade de Manutenção).

Manual Feed ssss (Alim. Manual ssss)

O modo de alimentação manual está especificado para a tarefa de impressão actual. Certifique-se de que o tamanho de papel indicado por **ssss** está colocado e prima o botão **Iniciar**.

Memory Overflow (Mem.Saturada)

A impressora não tem memória suficiente para executar a tarefa actual. Seleccione **Close** (Fechar) para retomar a impressão ou prima o botão **Parar** para cancelar a tarefa de impressão.

Non-Genuine Toner Cartridge (Toner não Original)

A unidade de toner instalada não é um produto original Epson. Recomenda-se a instalação de uma unidade de toner original. A impressão e o tempo de duração restante da unidade de toner indicado no painel de controlo podem ser diferentes dos proporcionados pela unidade de toner original Epson. A Epson não se responsabiliza por quaisquer danos ou problemas decorrentes da utilização de consumíveis que não sejam fabricados ou aprovados pela Epson.

Instale um produto Epson original ou seleccione `Clear Warning (Limpar Aviso)` ou `Clear All Warnings (Limpar Avisos Tdos)` no `Reset Menu (Menu Reiniciar)` em `Common Settings (Definições Comuns)` do menu `Config. Básica` para eliminar a mensagem de aviso. Para saber como substituir a unidade de toner, consulte “Unidade de toner/Unidade de toner para devolução” na página 305.

Not Input (Não Inserido) Please Enter (Por favor introduza)

Não foi introduzido qualquer valor para a definição. Introduza um valor para a definição.

Optional RAM Error

O módulo de memória opcional pode estar danificado ou ser incorrecto. Substitua-o por um novo.

Paper for Printing Faxes Not Loaded (Papel para Imprimir Faxes Não Colocado)

Substitua o papel colocado por papel no qual o fax possa ser impresso. Para mais informações, consulte “Tamanho do papel de saída” na página 140.

Paper Jam WWWW (Encrav WWWW)

O local onde ocorreu o encravamento de papel é indicado por `|||||`. `|||||` indica a localização do erro.

Se ocorrer um encravamento de papel em dois ou mais locais em simultâneo, são indicadas as várias localizações correspondentes.

Local	Descrição
Encravamento de papel B, A	O papel encravou próximo da tampa posterior ou da tampa A. Para saber como resolver este tipo de encravamento de papel, consulte “Encravamento de papel em volta da tampa posterior” na página 238 e “Encravamento de papel no interior da impressora” na página 230.
Encravamento de papel MF, A	O papel encravou próximo da tampa posterior ou da tampa A. Para saber como resolver este tipo de encravamento de papel, consulte “Encravamento de papel em volta do alimentador MF” na página 234 e “Encravamento de papel no interior da impressora” na página 230.

Encravamento de papel C1, A	O papel encravou próximo do alimentador de papel padrão ou da tampa A. Para saber como resolver este tipo de encravamento de papel, consulte “Encravamento de papel em volta do alimentador de papel padrão” na página 227 e “Encravamento de papel no interior da impressora” na página 230.
Encravamento de papel C2, A Encravamento de papel C3, A	O papel encravou próximo do alimentador de papel opcional ou da tampa A. Para saber como resolver este tipo de encravamento de papel, consulte “Encravamento de papel em volta do alimentador de papel para 250 folhas” na página 228 e “Encravamento de papel no interior da impressora” na página 230.
Encrav A	O papel encravou próximo da tampa A. Para saber como resolver este tipo de encravamento, consulte “Encravamento de papel no interior da impressora” na página 230.
Encravamento de papel C1, DM, A	O papel encravou próximo da tampa duplex, do alimentador de papel ou da tampa A. Para saber como resolver este tipo de encravamento de papel, consulte “Encravamento de papel em volta do alimentador DM” na página 243, “Encravamento de papel em volta do alimentador de papel padrão” na página 227 e “Encravamento de papel no interior da impressora” na página 230.

Paper Out tttt sssss (Sem Papel tttt sssss)

Não há papel no sistema de alimentação especificado (tttt). Coloque papel do formato adequado (sssss) no sistema de alimentação.

Paper Set tttt sssss (Def.Papel tttt sssss)

O papel colocado no sistema de alimentação especificado (tttt) não corresponde ao formato de papel necessário (sssss). Substitua o papel colocado por papel com o tamanho correcto e prima o botão **Iniciar** para retomar a impressão ou prima o botão **Parar** para cancelar a tarefa de impressão.

Se premir o botão **Iniciar** sem substituir o papel, a impressora imprime no papel colocado, mesmo que não corresponda ao tamanho necessário.

Please choose the e-mail address. (Seleccione o endereço de e-mail.)

Não se encontra especificado um endereço de e-mail. Prima o botão **F1** para seleccionar E-mail, prima novamente o botão **F1** para seleccionar Address (Endereço) e, em seguida, especifique um destino

Please choose the folder. (Seleccione a pasta.)

Não se encontra especificada uma pasta de destino. Prima o botão **F1** para seleccionar Save to (Gravar F/) e especifique um destino.

Please specify the address (Especifique o endereço)

A impressora está pronta para enviar um fax. Introduza o número de fax do destinatário através do teclado numérico ou especifique um endereço a partir de lista de marcação rápida.

Print Overrun (Imp.Sobrecarregada)

O tempo necessário para processar os dados de impressão excedeu a velocidade do mecanismo de impressão, porque a página actual é demasiado complexa. Seleccione **Close** (Fechar) para retomar a impressão ou prima o botão **Parar** para cancelar a tarefa de impressão. Se esta mensagem aparecer novamente, seleccione - no controlador de impressão.

Se continuar a receber esta mensagem quando imprimir uma determinada página, tente simplificar a página, limitando o número de gráficos ou reduzindo a quantidade e o tamanho das fontes.

Também pode instalar mais memória na impressora, conforme descrito em “Módulo de Memória” na página 207.

Printer Error Unable to Copy (Erro da Impressora Impossível Copiar)

Ocorreu um erro na impressora. Desligue a impressora, aguarde alguns minutos e, em seguida, volte a ligá-la.

RAM CHECK

A impressora está a verificar a RAM.

Ready (Operacional)

A impressora está pronta para receber dados e imprimir.

Ready to Copy (Pronto para Copiar)

A impressora está pronta para copiar.

Replace ADF Unit (Substituir Unidade AAD)

A unidade AAD chegou ao fim da vida útil e tem de ser substituída. Se este erro ocorrer, contacte o seu fornecedor.

Replace Fax Backup Memory (Substituir Memória de Segurança do Fax)

Certifique-se de que todos os dados de fax recebidos são impressos. Desligue a impressora, aguarde alguns minutos e, em seguida, volte a ligá-la. Se a utilização da memória não for de 0 %, elimine a memória de segurança de fax. Se o erro ocorrer novamente, contacte o seu fornecedor ou um técnico de assistência ao cliente qualificado para obter assistência.

Replace Maintenance Unit (Substituir Unidade de Manutenção)

A unidade de manutenção chegou ao fim da vida útil. Substitua a unidade de manutenção por uma nova. Para obter instruções, consulte “Substituir consumíveis/peças de manutenção” na página 212.

O erro desaparece automaticamente após substituir a unidade e fechar as tampas. O contador da duração da unidade de manutenção é reiniciado automaticamente.

Quando o indicador luminoso de erro estiver intermitente, pode continuar a imprimir premindo o botão **Iniciar**. Contudo, a partir daí a qualidade de impressão não é garantida.

Replace Toner Cartridge (Subst. Uni.Revelação)

A unidade de toner chegou ao fim da vida útil e tem de ser substituída. Para obter instruções, consulte “Substituir consumíveis/peças de manutenção” na página 212.

Reset (Reinicialização)

A interface actual da impressora foi reinicializada e a memória temporária foi limpa. No entanto, há outras interfaces que ainda estão activas e que mantêm os respectivos dados e definições.

Reset All (Reinicial. Total)

Foram repostas todas as predefinições ou os últimos valores guardados das Printer Settings (Definições da Impressora).

ROM CHECK

A impressora está a verificar a ROM.

Scanner Error (Erro do Digitalizador)/Scanner Error Cannot Be Executedxxxxxxx (Impossível Executar Erro Digitalizadorxxxxxxx)

Ocorreu um erro na unidade de digitalização. Desligue a impressora, aguarde alguns minutos e, em seguida, volte a ligá-la. Se o erro ocorrer novamente, contacte o seu fornecedor ou um técnico de assistência ao cliente qualificado para obter assistência.

Scanner Error Unable to Scan (Erro do Digitalizador Impossível Digitalizar)/Scanner Error Unable to Copy (Erro do Digitalizador Impossível Copiar)

Ocorreu um erro na unidade de digitalização. Desligue a impressora, aguarde alguns minutos e, em seguida, volte a ligá-la.

Scanner Lamp Error (Erro da Lâmpada do Digitalizador)

Ocorreu um erro no carreto do digitalizador. Desligue a impressora, aguarde alguns minutos e, em seguida, volte a ligá-la. Se o erro ocorrer novamente, contacte o seu fornecedor ou um técnico de assistência ao cliente qualificado para obter assistência.

Scanner Lock Error (Erro de Bloqueio do Digitalizador)

Coloque o bloqueio de transporte na posição desbloqueada e, em seguida, ligue a impressora. Se o erro ocorrer novamente, contacte o seu fornecedor ou um técnico de assistência ao cliente qualificado para obter assistência.

Searching Files (A procurar ficheiros)

A impressora está a procurar ficheiros na memória USB.

Select A4, A5, LT or LGL paper (Seleccione papel A4, A5, LT ou LGL.)

Iniciou uma cópia de esquema com papel colocado no sistema de alimentação especificado cujo tamanho é diferente de A4, A5, LT ou LGL. Substitua o papel colocado por papel com o tamanho correcto.

Select Other Paper Size (Seleccionar Outro Formato de Papel)

Substitua o papel colocado por papel com o tamanho correcto.

Service Req Cffff (Assistência Necessária Cffff)/Service Req Eggg (Assistência Necessária Eggg)/Service Req Xffff (Assistência Necessária Xffff)

Foi detectado um erro do controlador ou do motor de impressão. Desligue a impressora. Aguarde pelo menos 5 segundos e volte a ligá-la. Se a mensagem de erro continuar a aparecer, anote o número do erro indicado no visor LCD (Cffff/Eggg/Xffff), desligue a impressora, retire o cabo de alimentação e contacte um técnico de assistência qualificado.

Sleep (Repouso)

A impressora está no modo de poupança de energia. Este modo é cancelado quando a impressora recebe dados de tarefas ou quando é premido o botão **Modo de Energia**.

Specified folder could not be opened (Não pôde abrir pasta especificada)

Falha ao guardar dados na pasta partilhada especificada na rede porque não foi possível abrir a pasta especificada. Verifique se o caminho da pasta, o nome de utilizador ou a palavra-passe especificados em `Folder Address` (Endereço da Pasta) de `Address Settings` (Definições de Endereço) estão correctos.

Specified save dest cannot be used (Impos. usar destino grav. Especificado)

Falha ao guardar dados na pasta partilhada especificada na rede. Foram utilizados caracteres não suportados para especificar o destino.

Testing e-mail transmission (A testar transmissão de e-mail)

O teste de ligação é efectuado. A impressora está a testar enviar um e-mail para o endereço especificado.

The specified user name cannot be used (Impos. usar nome utiliz. Especificado)

Falha ao guardar dados na pasta partilhada especificada na rede. Foram utilizados caracteres não suportados para especificar o nome de utilizador.

There is no A4, A5, LT, or LGL sized paper (Não há papel formato A4, A5, LT ou LGL.)

Seleccionou um sistema de alimentação que não tem papel do tamanho A4, A5, LT ou LGL para cópia de esquema. Verifique se está colocado o tamanho de papel correcto no sistema de alimentação especificado.

Toner Low (Pouco Toner)

Esta mensagem indica que a unidade de toner está a chegar ao fim da vida útil. Prepare uma nova unidade de toner.

Unable Clear Error (Incapaz limpar erro)

A impressora não consegue eliminar uma mensagem de erro porque o estado de erro persiste. Tente novamente resolver o problema.

Unable to scan because PC-FAX is saving files (Impossível digitalizar porque o PC-FAX está a guardar ficheiros)

É possível que esteja a ser efectuada uma operação de PC-FAX. Termine a operação de PC-FAX e, em seguida, tente enviar novamente o fax.

Unable to Transmit Fax (Impossível Transmitir Fax)

Não é possível efectuar transmissões de fax. Esta mensagem aparece quando envia manualmente um fax. Quando enviar um fax através da função de transmissão em memória, a mensagem não aparece.

Unable to Transmit Fax (Impossível Transmitir Fax)

Ocorreu um erro de comunicação de fax durante a transmissão. Aguarde alguns minutos e tente novamente. Certifique-se também de que o número de fax está correcto.

Unsupported USB Device xxx (Dispositivo USB não suportado xxx)

Está ligado um dispositivo USB não suportado.

USB Memory Error (Erro da Memória USB)

A memória USB pode estar danificada ou ser incorrecta. Substitua-o por uma nova.

USB Memory Full (Memória USB Cheia)

Não existe espaço disponível na memória USB ligado à impressora. Apague os dados da memória USB para libertar espaço ou utilize uma memória USB diferente.

USB Memory Not Connected (Memória USB Não Ligada)

Não está ligada à impressora uma memória USB. Ligue uma memória USB à interface de anfitrião USB.

USB Memory Write Error (Erro de Escrita na Memória USB)

Falha ao guardar dados na memória USB.

USB Memory Write Protect (Protecção Contra Escrita da Memória USB)

Não é possível guardar dados na memória USB. Verifique se a memória USB ligada à impressora não é apenas de leitura.

Using Fax Tool (Utilizar Ferramenta Fax)

Um computador numa rede está a aceder a informações fax-relacionadas com fax. Aguarde alguns minutos e, em seguida, tente novamente.

Using Phone (Utilizar o Telefone)

O telefone externo ligado à impressora está a ser utilizado.

Wait for a while and try again (Aguarde um pouco e tente de novo)

Iniciou uma impressão a partir de uma memória USB enquanto se encontram armazenadas várias tarefas na impressora. Aguarde alguns minutos e, em seguida, tente novamente.

Warming Up (Preparando)

A impressora está a aquecer de modo a ser possível imprimir, copiar, enviar faxes ou digitalizar.

Write Error ROM P (Erro Reg. ROM P)

A impressora não gravar dados correctamente no módulo ROM. Não é possível remover o ROM P porque o ROM P é um módulo ROM do programa. Contacte o seu fornecedor.

Writing and saving files on PC (Escrita e gravação de ficheiros no PC)

O teste de ligação é efectuado. A impressora está a testar gravar e guardar dados na pasta partilhada especificada na rede.

Writing ROM P (Registar ROM P)

A impressora está a gravar dados no módulo ROM na ranhura P de ROM.

Imprimir uma folha de configuração

1. Prima o botão **Definições**.
2. Utilize os botões ▲ Cima e ▼ Baixo para seleccionar `System Information` (Informação de Sistema) e, em seguida, prima o botão **OK**.
3. Utilize os botões ▲ Cima e ▼ Baixo para seleccionar `System Report Printing` (Impressão do Relatório do Sistema) e, em seguida, prima o botão **OK**.

4. Utilize os botões ▲ Cima e ▼ Baixo para seleccionar `Status Sheet` (Folha Confis.) e, em seguida, prima o botão **OK**.

Nota:

- Se a folha de configuração não indicar as opções instaladas correctamente, certifique-se de que estão bem ligadas à impressora.*
- Se não conseguir que a impressora imprima uma folha de configuração correcta, contacte o seu fornecedor.*
- Imprima a folha de configuração em papel de tamanho A4.*

Capítulo 8

Instalar as Opções

Alimentador de papel opcional

Para mais detalhes sobre os tipos e formatos de papel que pode utilizar com o alimentador opcional, consulte “Alimentador de papel opcional” na página 41. Para saber quais são as especificações, consulte “Alimentador de papel opcional” na página 304.

Precauções de manuseamento

Antes de instalar a opção, tenha em atenção as seguintes precauções de manuseamento:

A impressora pesa cerca de 18,4 kg (40,6 lb) relativamente à AcuLaser MX20DN ou 18,5 kg (40,8 lb) relativamente à Aculaser MX20DNF/MX21DNF. e uma só pessoa não deve tentar levantá-la ou transportá-la sozinha. São necessárias duas pessoas para transportar a impressora e a levantar pela posição indicada em seguida.

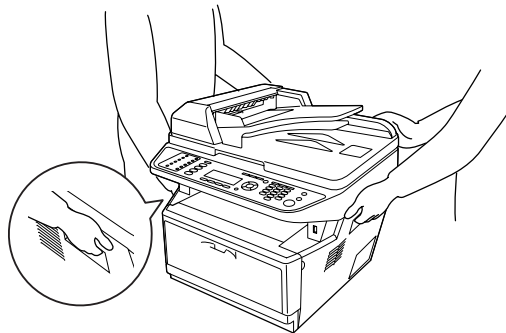

Atenção:

Para levantar a impressora com segurança, deve segurá-la nas posições indicadas na figura anterior. Se a transportar de forma incorrecta, pode deixar cair a impressora e causar danos ou ferimentos.

Instalar o alimentador de papel opcional

1. Desligue a impressora e retire o cabo de alimentação e todos os cabos de interface.

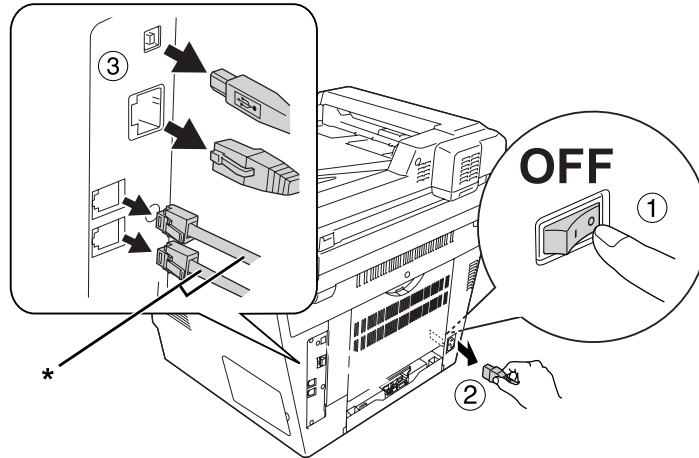

* Apenas no modelo DNF



Importante:

Para evitar o risco de choques eléctricos, certifique-se de que o cabo de alimentação não está ligado à impressora.

2. Retire cuidadosamente o alimentador de papel opcional da caixa e coloque-o no local onde pretende instalar a impressora.

Nota:

- Retire os materiais de protecção da unidade.*
- Guarde todos os materiais de protecção caso venham a ser necessários para transportar o alimentador de papel opcional mais tarde.*

3. Com cuidado, pegue na impressora pelas partes indicadas e levante-a com precaução.

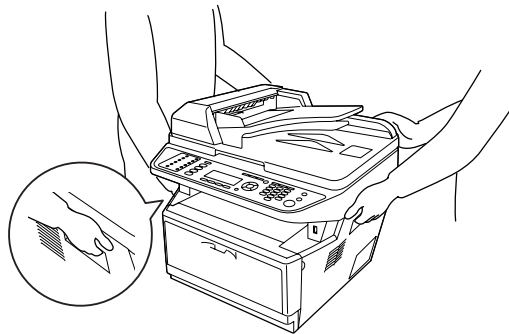

4. Alinhe os cantos da impressora com os da unidade e pouse a impressora com cuidado sobre a unidade, de forma a que o conector e os dois pinos localizados na parte superior da unidade encaixem no terminal e nos orifícios existentes na parte inferior da impressora, respectivamente.

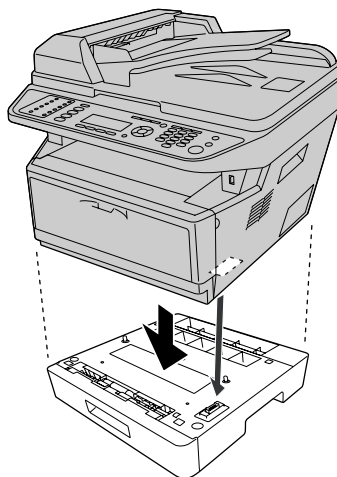

Nota:

Pode instalar dois alimentadores de papel opcionais. Quando instalar duas unidades, encaixe uma em cima da outra e, em seguida, coloque a impressora sobre elas.

5. Retire o alimentador de papel da unidade.

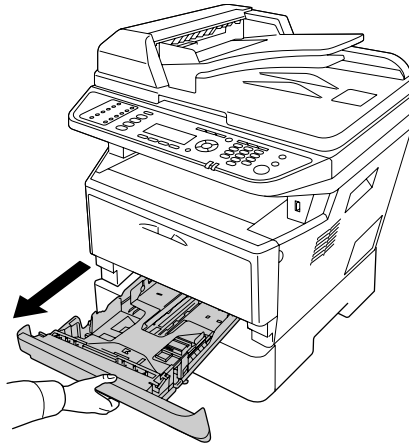

6. Rode a alavanca para a posição indicada de forma a bloquear o alimentador de papel opcional.

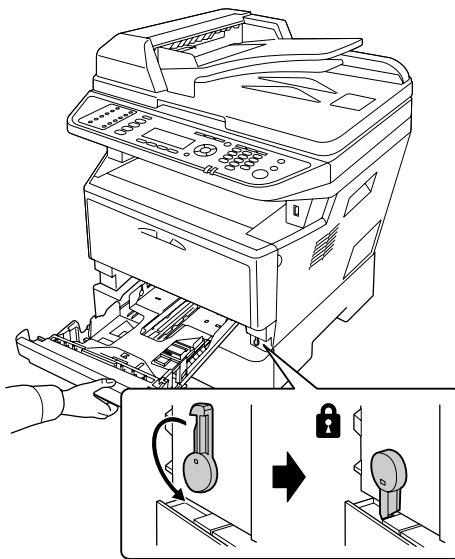

7. Volte a introduzir o alimentador de papel na unidade.

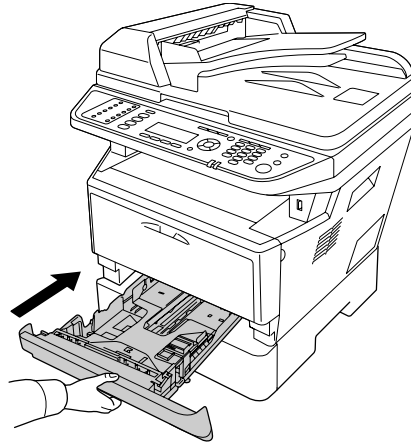

8. Volte a ligar todos os cabos de interface e o cabo de alimentação.
9. Ligue o cabo de alimentação da impressora a uma tomada eléctrica.
10. Ligue a impressora.

Para verificar se a opção está instalada correctamente, imprima uma folha de configuração. Consulte “Imprimir uma folha de configuração” na página 201.

Nota para utilizadores de Windows:

Se o EPSON Status Monitor não estiver instalado, tem de efectuar as definições manualmente no controlador de impressão. Consulte “Efectuar definições opcionais” na página 277.

Retirar o alimentador de papel opcional

Execute as operações do procedimento de instalação pela ordem inversa.

Módulo de Memória

Se instalar módulos de memória DIMM (Dual In-line Memory Module) de capacidade superior, pode aumentar a memória da impressora até 512 MB. Pode aumentar a memória de impressora se tiver dificuldades em imprimir gráficos complexos.

Esta impressora tem apenas uma ranhura de memória e é fornecida com um DIMM de 256 MB instalado de fábrica. Para aumentar a memória da impressora em mais 256 MB, é necessário remover primeiro o DIMM de 256 MB e, em seguida, instalar um DIMM opcional de 512 MB.

Instalar um módulo de memória



Atenção:

Tenha cuidado ao trabalhar com componentes internos da impressora, porque alguns são afiados e podem causar lesões.



Importante:

Antes de instalar um módulo de memória, certifique-se de que descarrega qualquer electricidade estática, tocando numa peça de metal ligada à terra. Caso contrário, pode danificar componentes sensíveis à electricidade estática.

1. Desligue a impressora e retire o cabo de alimentação.

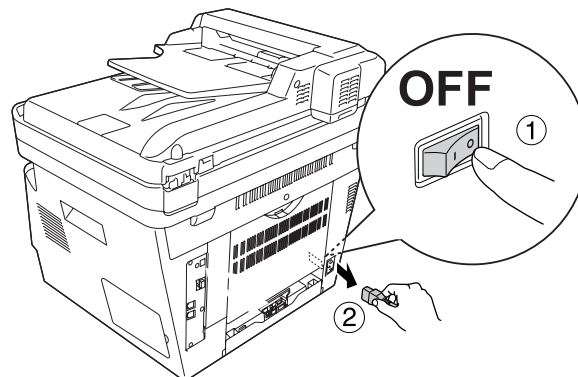

Importante:

Para evitar o risco de choques eléctricos, certifique-se de que o cabo de alimentação não está ligado à impressora.

2. Retire a tampa de opções.

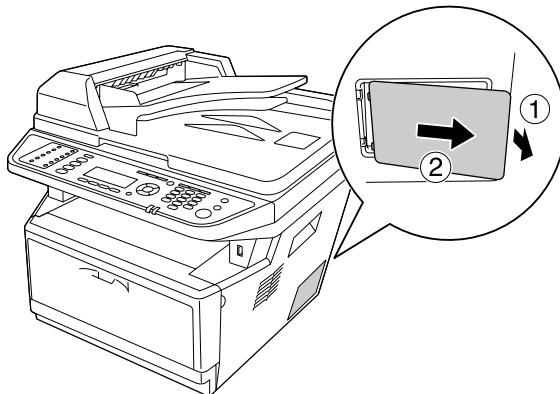

3. Identifique a ranhura de memória. A posição é indicada em seguida.

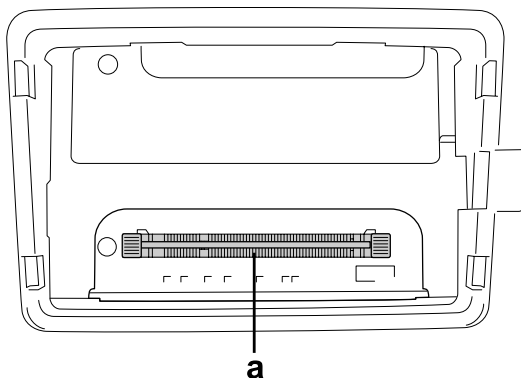

a. Ranhura de memória

4. Empurre os fixadores pretos até pararem.

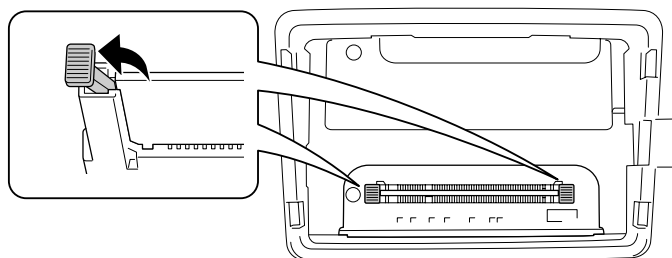

5. Remova o módulo de memória da ranhura de memória.

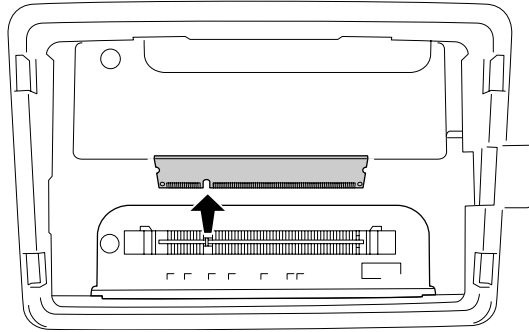

6. Insira o módulo de memória na ranhura de memória até que pare.

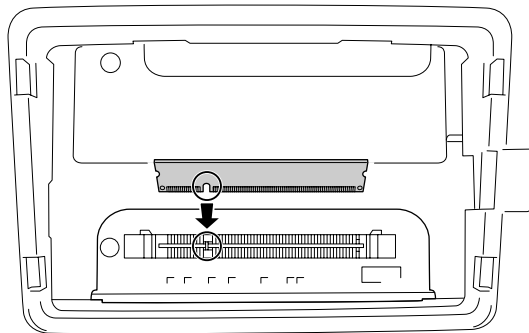

7. Desloque os fixadores pretos na sua direcção para bloquear o módulo de memória.

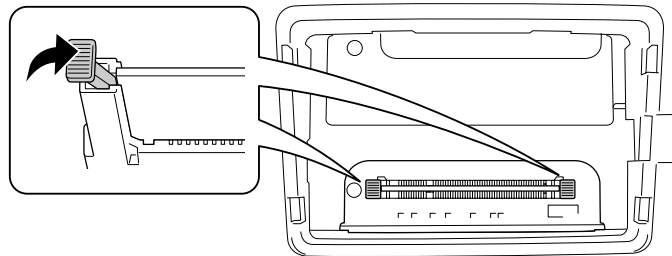

Importante:

- Não exerça demasiada força.
- Certifique-se de que introduz o módulo de memória na posição correcta.
- Não retire quaisquer módulos da placa de circuitos. Se o fizer, a impressora não funcionará.

- Volte a colocar a tampa de opções.

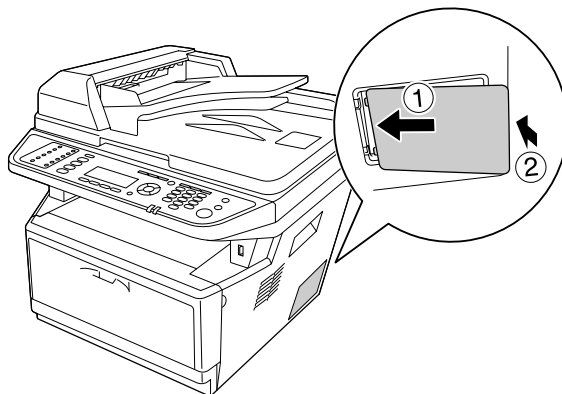

- Volte a ligar todos os cabos de interface e o cabo de alimentação.
- Ligue o cabo de alimentação da impressora a uma tomada eléctrica.
- Ligue a impressora.

Para verificar se a opção está instalada correctamente, imprima uma folha de configuração. Consulte “Imprimir uma folha de configuração” na página 201.

Nota para utilizadores de Windows:

Se o EPSON Status Monitor não estiver instalado, tem de efectuar as definições manualmente no controlador de impressão. Consulte “Efectuar definições opcionais” na página 277.

Capítulo 9

Substituir consumíveis/peças de manutenção

Precauções a Ter Durante a Substituição

Quando substituir consumíveis ou peças de manutenção, tenha sempre em atenção as seguintes recomendações:

Para mais informações sobre a substituição, consulte as instruções fornecidas com os consumíveis ou peças de manutenção.



Atenção:

- Tenha cuidado para não tocar no fusor, assinalado com a inscrição **ATENÇÃO**, nem nas áreas circundantes. Se a impressora tiver estado em funcionamento, a unidade de fusão e as áreas circundantes podem estar muito quentes.*
- Não queime os consumíveis ou peças de manutenção usados, pois podem explodir e causar lesões. Deite-as fora de acordo com as normas em vigor.*
- Arranje espaço suficiente para proceder à substituição. Quando substituir consumíveis ou peças de manutenção, irá ter de abrir algumas partes da impressora (como a tampa da impressora).
- Não instale consumíveis ou peças de manutenção que já acabaram na impressora.

Para mais informações sobre as precauções de manuseamento, consulte “Manusear consumíveis e peças de manutenção” na página 19.

Mensagens de Substituição

Se um consumível ou peça de manutenção chegar ao fim da vida útil, a impressora apresenta as mensagens seguintes no visor LCD ou na janela do EPSON Status Monitor. Quando isso acontecer, substitua os consumíveis ou peças de manutenção gastos.

Mensagem do visor LCD	Descrição
Substituir a unidade de toner	A unidade de toner chegou ao fim da vida útil.
Substituir a unidade de manutenção	A unidade de manutenção chegou ao fim da vida útil.

Nota:

As mensagens aparecem para um produto de substituição de cada vez. Depois de substituir um produto de substituição, observe o visor LCD para ver se aparecem mensagens de substituição para outros produtos de substituição.

Capítulo 10

Limpar e Transportar a Impressora

Limpar a Impressora

É necessário efectuar uma limpeza mínima da impressora. Se a parte exterior da impressora estiver suja ou empoeirada, desligue a impressora e limpe-a com um pano macio humedecido com um detergente suave.

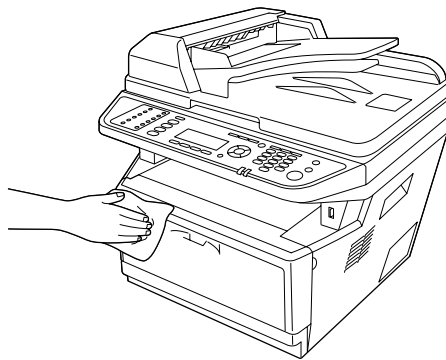

Importante:

Nunca use álcool ou diluente para limpar a tampa da impressora. Estes produtos químicos podem danificar os componentes e a caixa exterior da impressora. Tenha cuidado para não derramar líquidos sobre o mecanismo da impressora ou sobre quaisquer componentes eléctricos.

Limpar o rolete de recolha

1. Desligue a impressora.

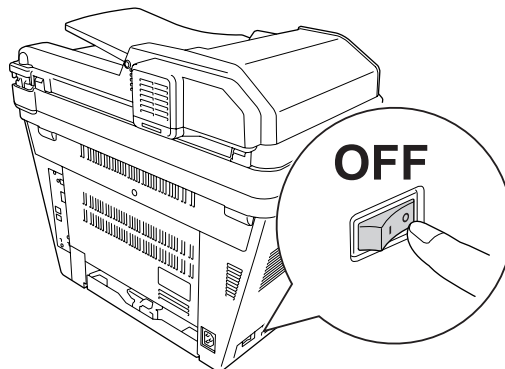

2. Retire o alimentador de papel e retire os papéis.

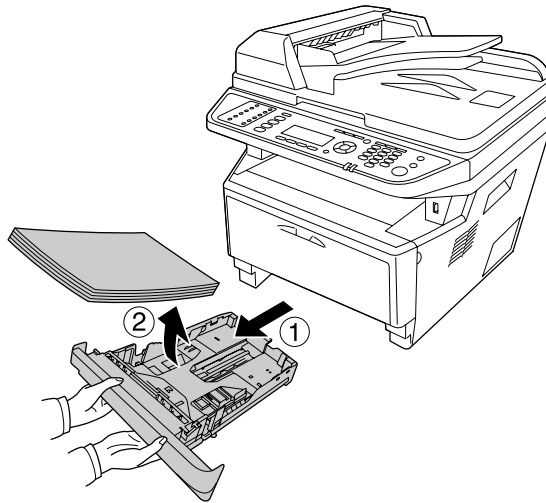

3. Limpe cuidadosamente as borrachas do rolete de recolha, no interior da impressora, com um pano húmido bem espremido.

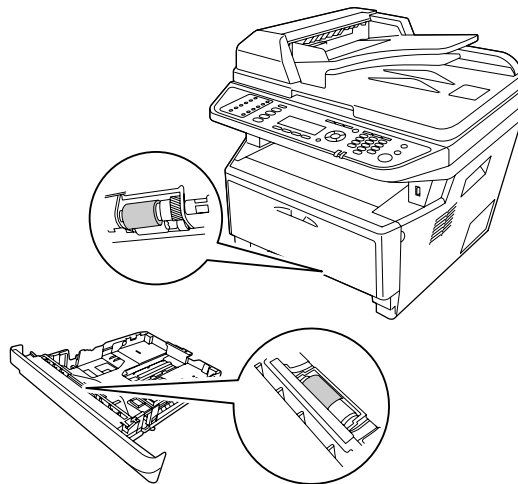

4. Volte a colocar os papéis no alimentador de papel e reinstale-o na impressora.

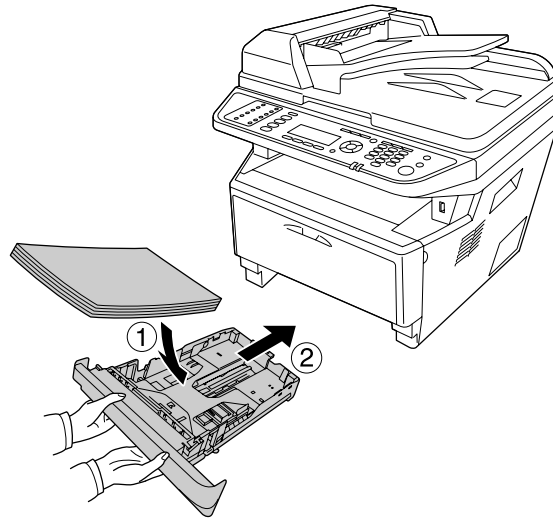

Limpar o interior da impressora

1. Abra a tampa A.

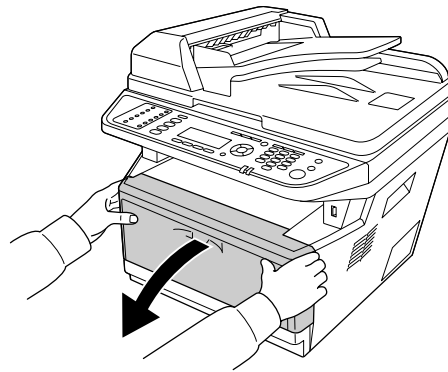

2. Retire a unidade de revelação que contém a unidade de toner.

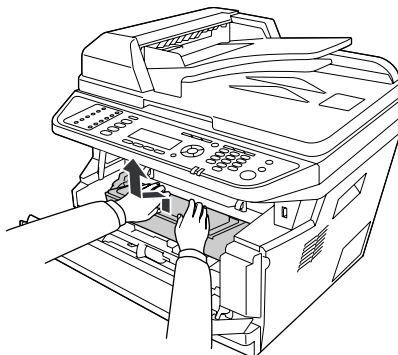

3. Coloque os dedos nos orifícios dos punhos exteriores verdes situados de cada lado da unidade fotocondutora. Em seguida, puxe a unidade fotocondutora na sua direcção.

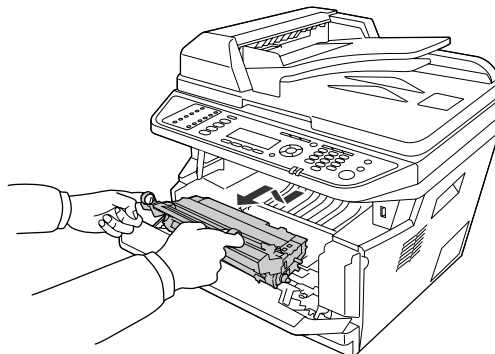
**Advertência:**

Tenha cuidado para não tocar no fusor, assinalado com a inscrição **ATENÇÃO**, nem nas áreas circundantes. Se a impressora tiver estado em funcionamento, a unidade de fusão e as áreas circundantes podem estar muito quentes. Se tiver de tocar numa destas áreas, aguarde 30 minutos até que a temperatura diminua.

**Importante:**

- ❑ *Nunca toque no rolete de revelação que fica exposto depois de retirar a tampa de protecção; se o fizer, a qualidade de impressão pode diminuir.*

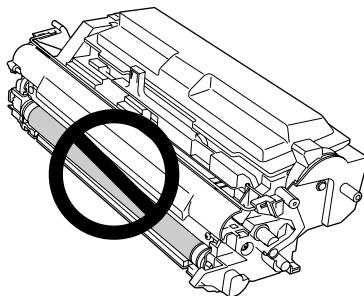

- ❑ *Exponha a unidade fotocondutora à luz ambiente durante o mínimo de tempo possível.*
- ❑ *Nunca toque no tambor fotossensível da unidade fotocondutora; se o fizer, a qualidade de impressão pode diminuir.*

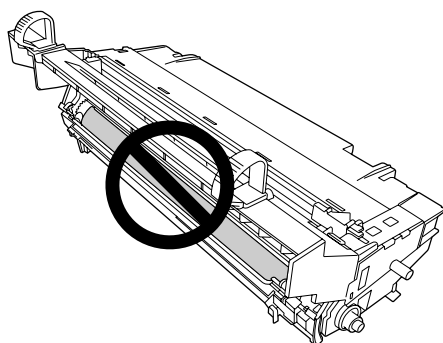

4. Retire o pó e vestígios de papel do rolete de metal situado no interior da impressora com um pano seco e macio, conforme se indica.

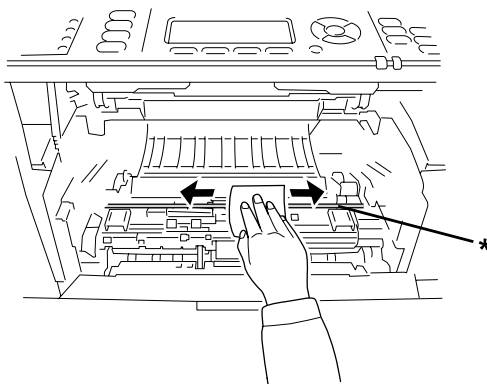

* rolete de metal

5. Desloque a alavanca de limpeza verde do fio da unidade fotocondutora para a frente e para trás, lentamente e várias vezes, de um extremo ao outro.

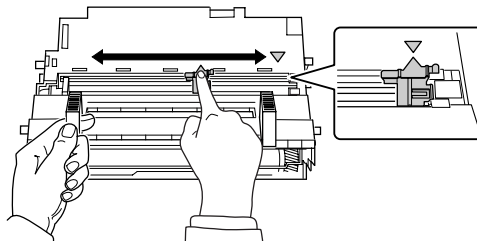

Nota:

- Se a fita protectora estiver colada na unidade fotocondutora, retire a fita antes de deslocar a alavanca de limpeza.
 - Após a limpeza, certifique-se de que coloca a alavanca de limpeza verde na posição original até a bloquear.
6. Introduza a unidade fotocondutora lentamente até encontrar resistência.

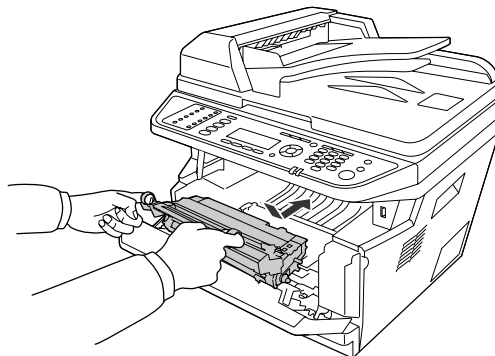

7. Introduza a unidade de revelação que contém a unidade de toner lentamente até encontrar resistência.

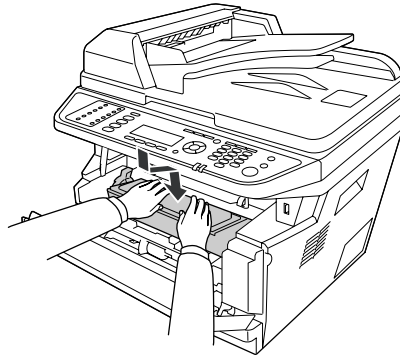

Nota:

Certifique-se de que a alavanca de bloqueio do rolete de recolha do alimentador MF está na posição bloqueada (cima). Para obter informações sobre a localização da alavanca de bloqueio e do rolete de recolha, consulte “Interior da impressora” na página 25.

Se a alavanca de bloqueio estiver na posição desbloqueada (baixo), o rolete de recolhe pode estar solto. Nesse caso, volte a instalar o rolete de recolha. Para mais informações, consulte “Instalar o rolete de recolha” na página 36.

8. Feche a tampa A.

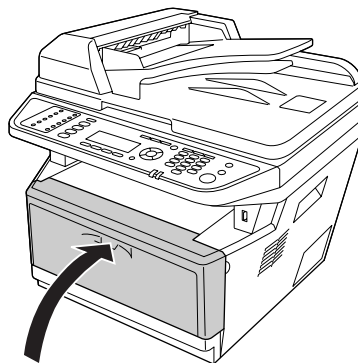

Limpar o tabuleiro de documentos

Quando a qualidade de digitalização tiver diminuído, abra a tampa de documentos e limpe o tabuleiro de documentos com um pano seco e suave.

Limpar o rolete de recolha do AAD

Quando o alimentador automático de documentos não conseguir alimentar papel, abra a tampa do AAD e limpe o rolete com um pano húmido bem torcido e remova o pó de papel.

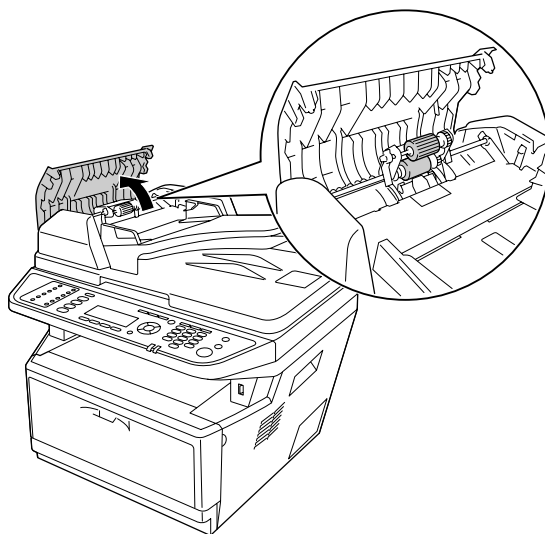

Limpar o tabuleiro de documentos e a janela de exposição do alimentador automático de documentos

Se aparecer sempre uma linha de pontos nas imagens digitalizadas, imagens de fax ou cópias, o tabuleiro de documentos ou a janela de exposição do alimentador automático de documentos pode estar com muito pó ou riscado. Limpe essas peças.

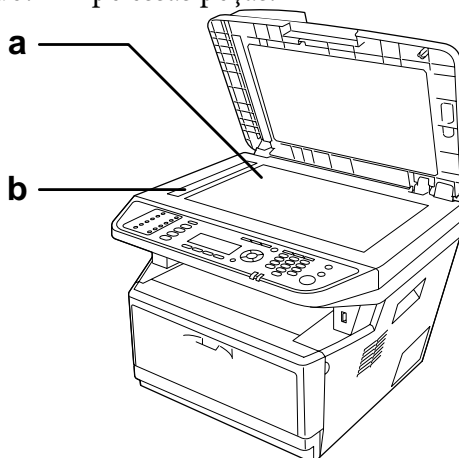

- a. tabuleiro de documentos
- b. janela de exposição do alimentador automático de documentos

Transportar a Impressora

Distâncias longas

Antes de deslocar a impressora, prepare o local onde a vai pôr. Consulte as secções seguintes.

- “Instalar a impressora” na página 14
- “Determinar a localização da impressora” na página 16

Voltar a embalar a impressora

Se necessitar de transportar a impressora para um local distante, volte a embalá-la cuidadosamente na caixa original e com os materiais de protecção.

1. Coloque o carreto do digitalizados na posição de bloqueio do digitalizador através do painel de controlo. Para o efectuar, prima o botão **Definições**, seleccione **Scan Settings** (Definições de Digitalização), seleccione **Default Scan Settings** (Configurações Origem de Digitaliz.) e, em seguida, seleccione **Carriage Lock Settings** (Definições de Bloqueio do Carreto).

2. Coloque o bloqueio de transporte no lado esquerdo do tabuleiro de documentos na posição bloqueada.

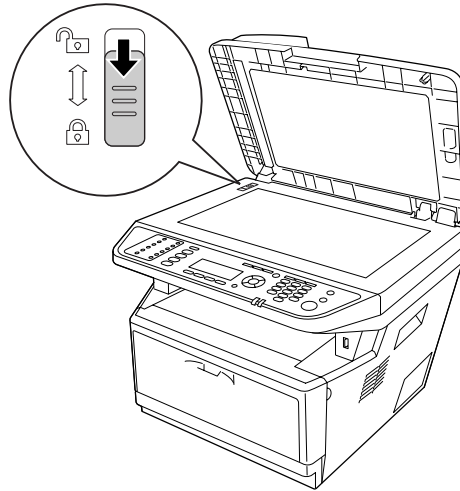

3. Desligue a impressora e retire os elementos seguintes:

- Cabo de alimentação
- Cabos de interface
- Papel colocado
- Unidade de toner
- Unidade de revelação
- Opções instaladas

**Importante:**

Não retire a unidade fotocondutora. Se transportar a impressora sem a unidade fotocondutora instalada, a impressora pode ficar danificada.

4. Coloque os materiais de protecção na impressora e volte a embalá-la na caixa original.

**Importante:**

Ao transportar a impressora, mantenha-a sempre na posição horizontal.

Distâncias curtas

Antes de deslocar a impressora, prepare o local onde a vai pôr.
Consulte as secções seguintes.

- “Instalar a impressora” na página 14
- “Determinar a localização da impressora” na página 16

Se pretender deslocar a impressora, são necessárias duas pessoas para a levantar e transportar.

1. Coloque o carro do digitalizados na posição de bloqueio do digitalizador através do painel de controlo. Para o efectuar, prima o botão **Definições**, seleccione **Scan Settings** (Definições de Digitalização), seleccione **Default Scan Settings** (Configurações Oriem de Digitaliz.) e, em seguida, seleccione **Carriage Lock Settings** (Definições de Bloqueio do Carreto).
2. Coloque o bloqueio de transporte no lado esquerdo do tabuleiro de documentos na posição bloqueada.

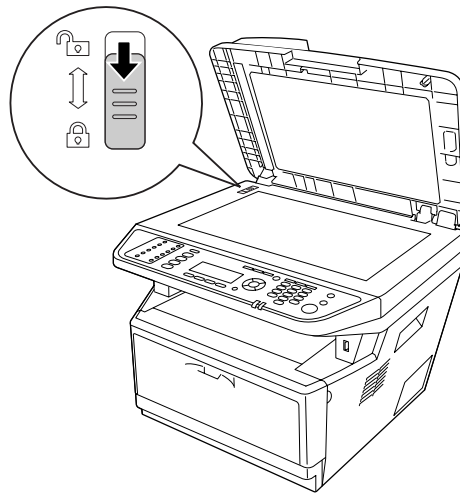

3. Desligue a impressora e retire os elementos seguintes:

- Cabo de alimentação
- Cabos de interface
- Papel colocado
- Opções instaladas

4. A impressora deverá ser transportada conforme apresentado em seguida.

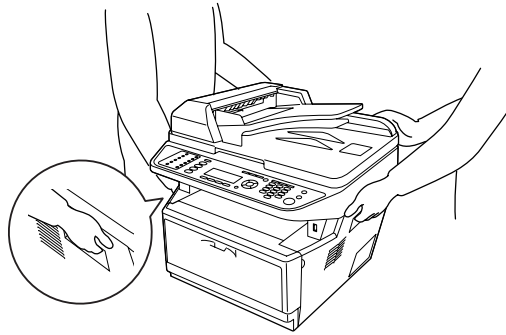

Importante:

Ao transportar a impressora, mantenha-a sempre na posição horizontal.

Capítulo 11

Resolução de Problemas

Desencravar Papel

Se o papel encravar na impressora, o visor LCD e o EPSON Status Monitor apresentam mensagens de alerta.

Precauções ao desencravar papel

Certifique-se de que observa o seguinte ao desencravar papel.

- Não retire à força o papel encravado. Se o papel se rasgar, a sua remoção pode ser difícil e pode conduzir a mais encravamentos. Puxe o papel com cuidado, para evitar que se rasgue.
- Tente sempre retirar o papel com as duas mãos, para evitar rasgá-lo. O papel encravado deve ser retirado na sua direcção de alimentação.
- Se o papel encravado se rasgar e ficar na impressora ou ficar encravado num local que não seja mencionado nesta secção, contacte o fornecedor.
- Certifique-se de que o tipo de papel colocado corresponde à definição Paper Type (Tipo de papel) do controlador de impressão.
- Nunca exponha a unidade fotocondutora a luz solar.



Atenção:

- Tenha cuidado para não tocar no fusor, assinalado com a inscrição **ATENÇÃO**, nem nas áreas circundantes. Se a impressora tiver estado em funcionamento, a unidade de fusão e as áreas circundantes podem estar muito quentes.*
- Não introduza a mão no interior da unidade de fusão porque alguns dos seus componentes são afiados e podem causar lesões.*

Encravamento de papel em volta do alimentador de papel padrão

1. Retire o alimentador de papel padrão.

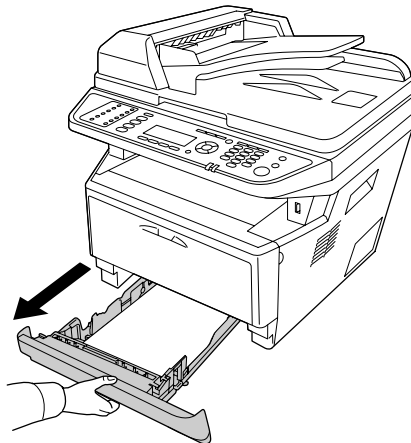

2. Retire o papel encravado com cuidado e com ambas as mãos. Tenha cuidado para não rasgar o papel encravado.

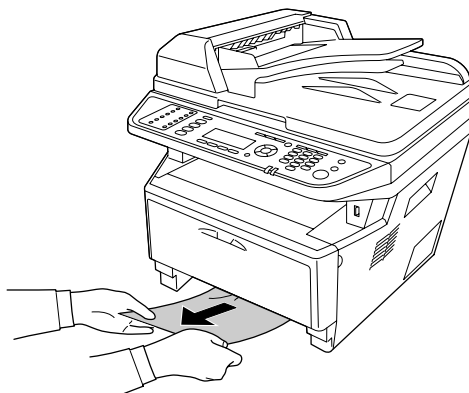

3. Volte a inserir o alimentador.

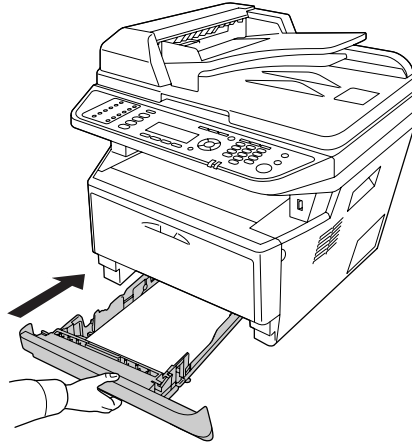

Encravamento de papel em volta do alimentador de papel para 250 folhas

1. Retire o alimentador de papel opcional.

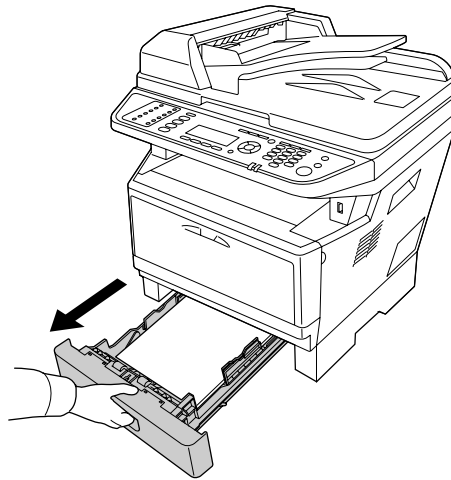

2. Retire o papel encravado com cuidado e com ambas as mãos. Tenha cuidado para não rasgar o papel encravado.

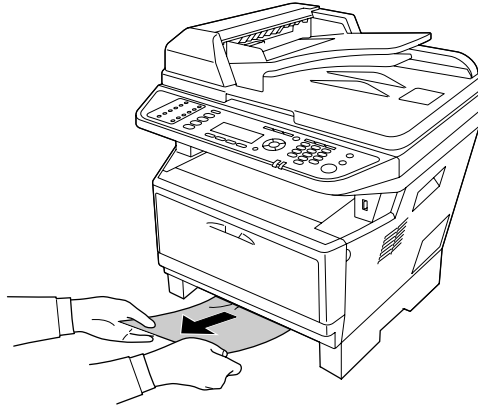

3. Volte a inserir o alimentador de papel.

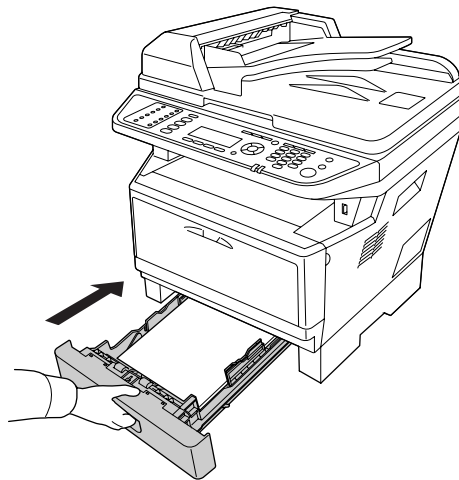

Encravamento de papel no interior da impressora

1. Abra a tampa A.

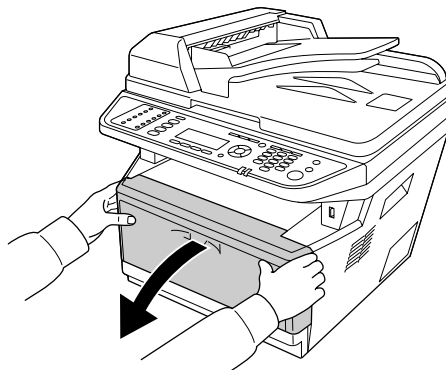

2. Retire a unidade de revelação que contém a unidade de toner.

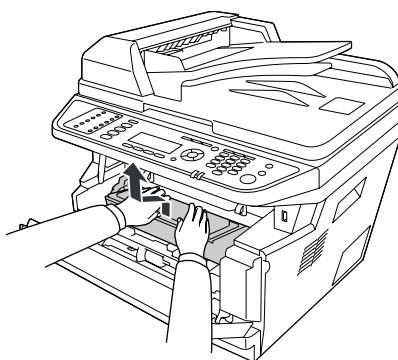

3. Coloque os dedos nos orifícios dos punhos exteriores verdes situados de cada lado da unidade fotocondutora. Em seguida, puxe a unidade fotocondutora na sua direcção.

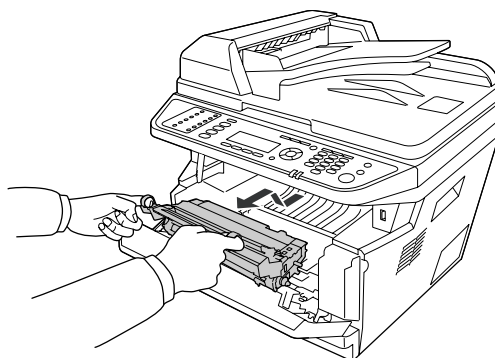

**Advertência:**

Tenha cuidado para não tocar no fusor, assinalado com a inscrição **ATENÇÃO**, nem nas áreas circundantes. Se a impressora tiver estado em funcionamento, a unidade de fusão e as áreas circundantes podem estar muito quentes. Se tiver de tocar numa destas áreas, aguarde 30 minutos até que a temperatura diminua.

**Importante:**

- ❑ Nunca toque no rolete de revelação que fica exposto depois de retirar a tampa de protecção; se o fizer, a qualidade de impressão pode diminuir.

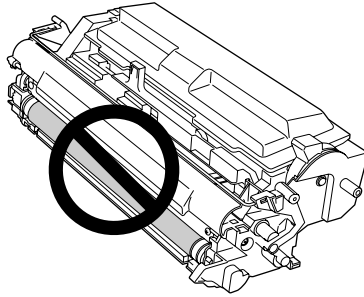

- ❑ Exponha a unidade fotocondutora à luz ambiente durante o mínimo de tempo possível.
- ❑ Nunca toque no tambor fotossensível da unidade fotocondutora; se o fizer, a qualidade de impressão pode diminuir.

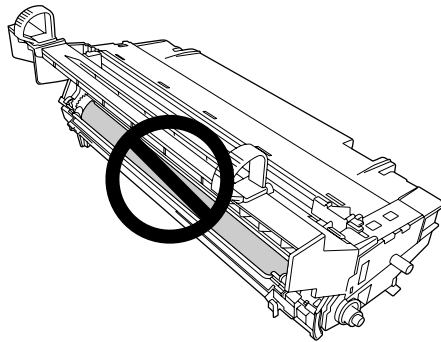

4. Puxe com cuidado as folhas de papel encravadas na sua direcção.

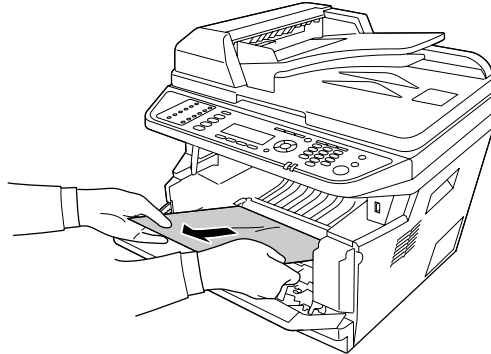

Nota:

Se o papel estiver preso na janela transparente, abra a janela para remover o papel encravado.

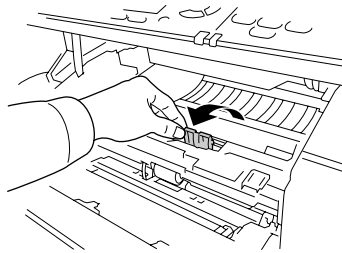

5. Introduza a unidade fotocondutora lentamente até encontrar resistência.

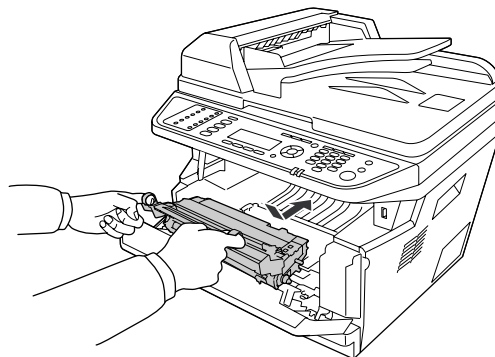

- Introduza a unidade de revelação que contém a unidade de toner lentamente até encontrar resistência.

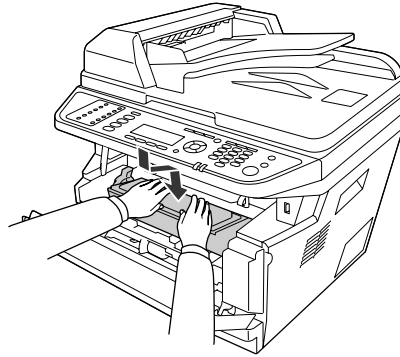

Nota:

- Se não conseguir introduzir totalmente a unidade de revelação, retire e introduza a unidade fotocondutora e, em seguida, volte a introduzir a unidade de revelação.
- Certifique-se de que a alavanca de bloqueio do rolete de recolha do alimentador MF está na posição bloqueada (cima). Para obter informações sobre a localização da alavanca de bloqueio e do rolete de recolha, consulte “Interior da impressora” na página 25. Se a alavanca de bloqueio estiver na posição desbloqueada (baixo), o rolete de recolhe pode estar solto. Nesse caso, volte a instalar o rolete de recolha. Para mais informações, consulte “Instalar o rolete de recolha” na página 36.

- Feche a tampa A.

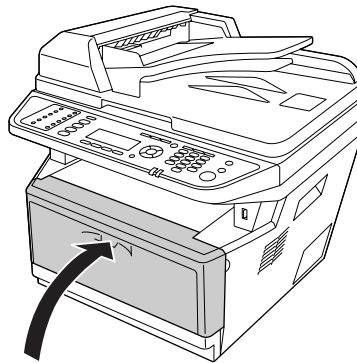

Encravamento de papel em volta do alimentador MF

1. Retire o papel do subalimentador e, em seguida, coloque o subalimentador no alimentador MF.

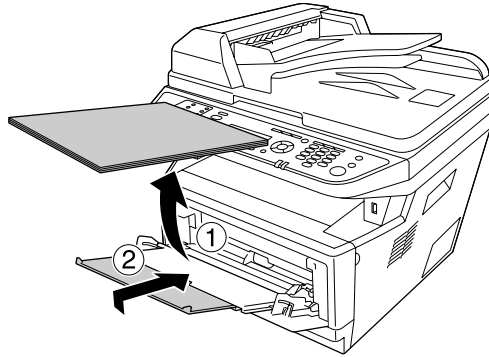

2. Feche o alimentador MF.

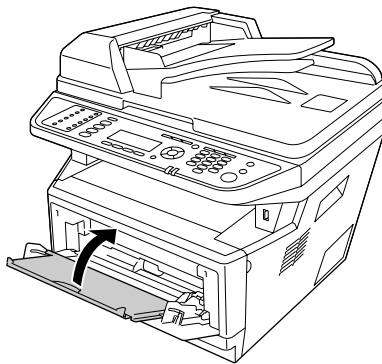

3. Abra a tampa A.

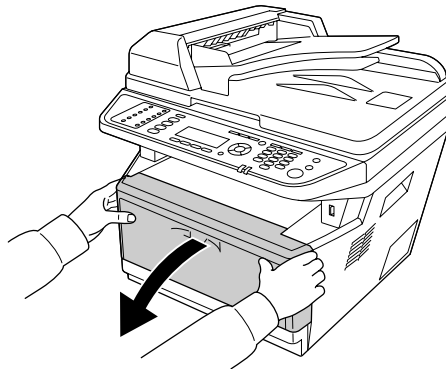

4. Retire a unidade de revelação que contém a unidade de toner.

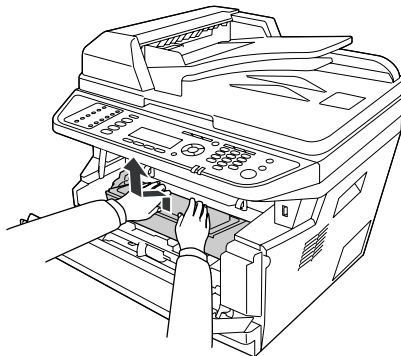

5. Coloque os dedos nos orifícios dos punhos exteriores verdes situados de cada lado da unidade fotocondutora. Em seguida, puxe a unidade fotocondutora na sua direcção.

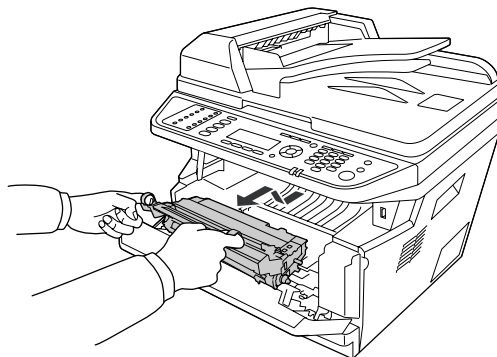

Advertência:

Tenha cuidado para não tocar no fusor, assinalado com a inscrição **ATENÇÃO**, nem nas áreas circundantes. Se a impressora tiver estado em funcionamento, a unidade de fusão e as áreas circundantes podem estar muito quentes. Se tiver de tocar numa destas áreas, aguarde 30 minutos até que a temperatura diminua.

**Importante:**

- ❑ *Nunca toque no rolete de revelação que fica exposto depois de retirar a tampa de protecção; se o fizer, a qualidade de impressão pode diminuir.*

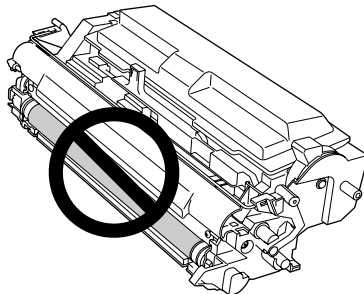

- ❑ *Exponha a unidade fotocondutora à luz ambiente durante o mínimo de tempo possível.*
- ❑ *Nunca toque no tambor fotossensível da unidade fotocondutora; se o fizer, a qualidade de impressão pode diminuir.*

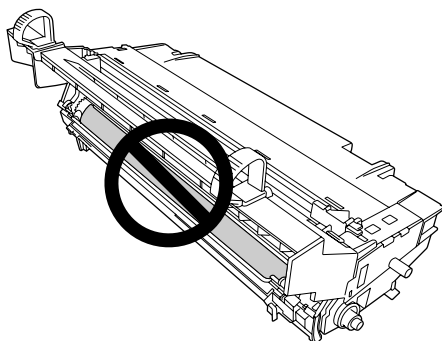

6. Puxe com cuidado as folhas de papel encravadas na sua direcção.

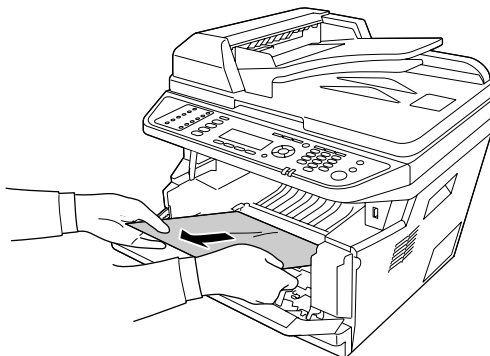

Nota:

Se o papel estiver preso na janela transparente, abra a janela para remover o papel encravado.

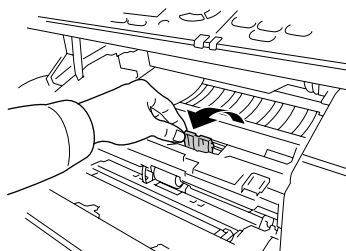

7. Introduza a unidade fotocondutora lentamente até encontrar resistência.

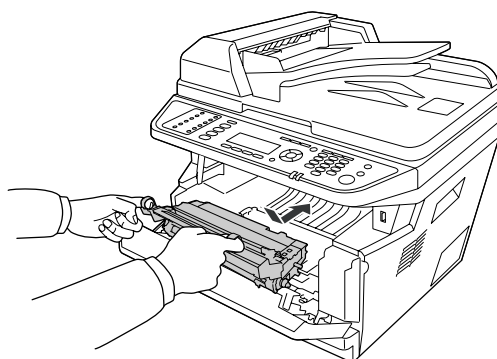

8. Introduza a unidade de revelação que contém a unidade de toner lentamente até encontrar resistência.

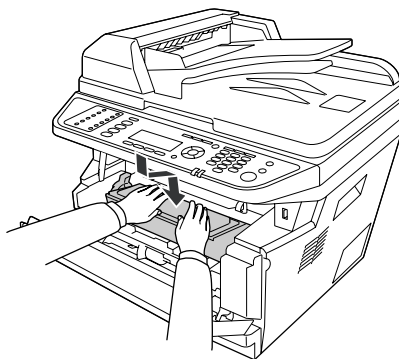
**Nota:**

- ❑ *Se não conseguir introduzir totalmente a unidade de revelação, retire e introduza a unidade fotocondutora e, em seguida, volte a introduzir a unidade de revelação.*

- ❑ *Certifique-se de que a alavanca de bloqueio do rolete de recolha do alimentador MF está na posição bloqueada (cima). Para obter informações sobre a localização da alavanca de bloqueio e do rolete de recolha, consulte “Interior da impressora” na página 25. Se a alavanca de bloqueio estiver na posição desbloqueada (baixo), o rolete de recolhe pode estar solto. Nesse caso, volte a instalar o rolete de recolha. Para mais informações, consulte “Instalar o rolete de recolha” na página 36.*

9. Feche a tampa A.

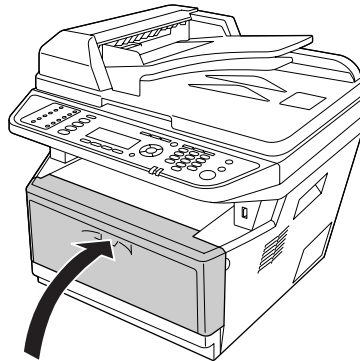

10. Abra o alimentador MF e coloque novamente o papel no alimentador MF.

Encravamento de papel em volta da tampa posterior

1. Abra a tampa posterior.

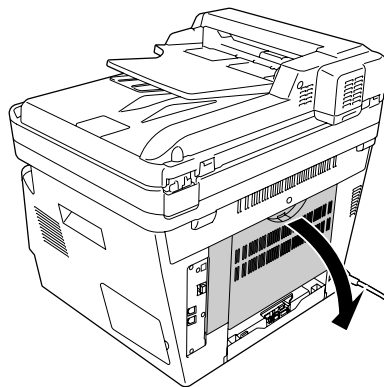

2. Coloque a alavanca com a etiqueta verde para baixo e puxe para fora, com cuidado, as folhas de papel que estejam encravadas.

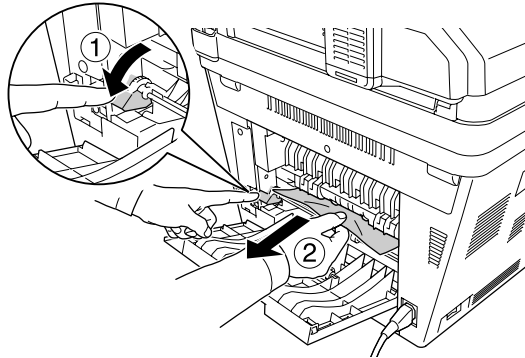

3. Feche a tampa posterior.

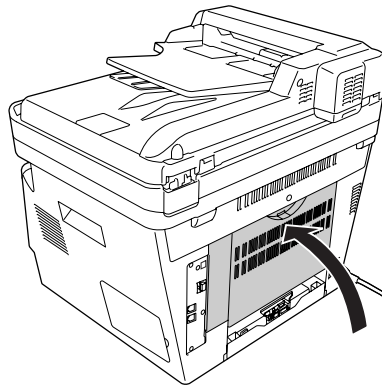

Encravamento de papel no alimentador automático de documentos

1. Abra a tampa do AAD.

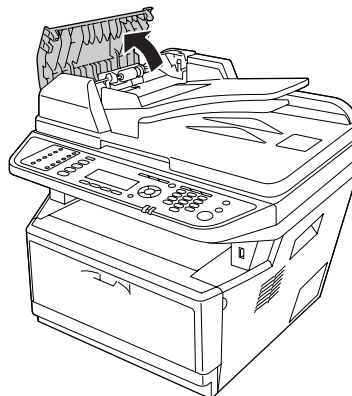

2. Puxe com cuidado as folhas de papel na direcção em que o papel é alimentado.

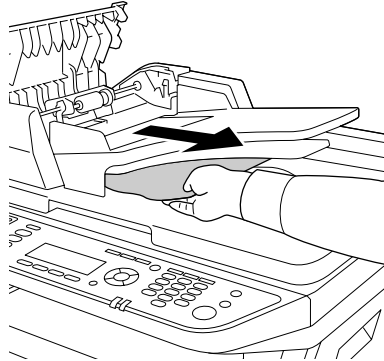

Nota:

Para impressão duplex, abra a tampa dúplex e puxe com cuidado as folhas de papel.

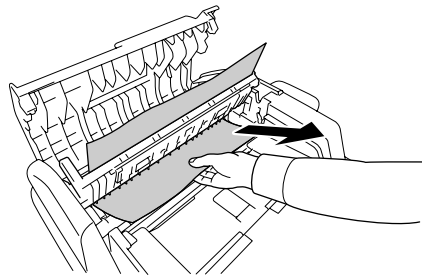
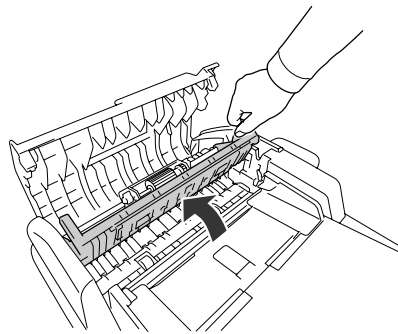

3. Feche a tampa do AAD.

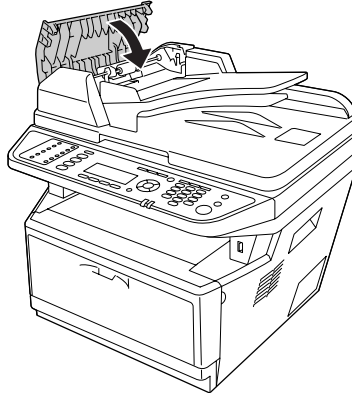

Nota:

Se não conseguir puxar o papel encravado, avance para o próximo passo.

4. Abra a tampa de documentos.

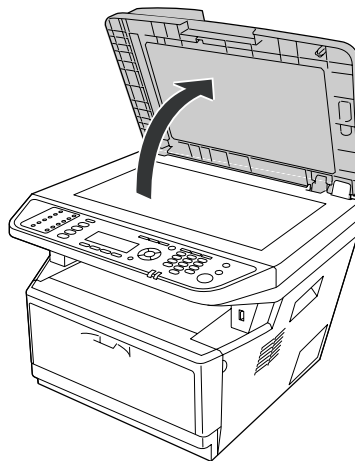

5. Puxe com cuidados as folhas de papel.

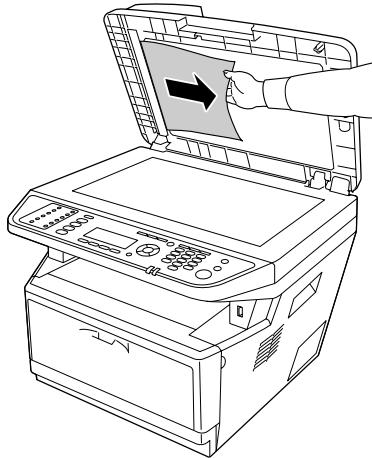

6. Feche a tampa de documentos.

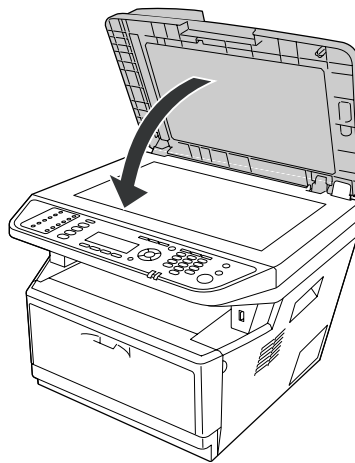

Encravamento de papel em volta do alimentador DM

1. Retire o alimentador de papel padrão.

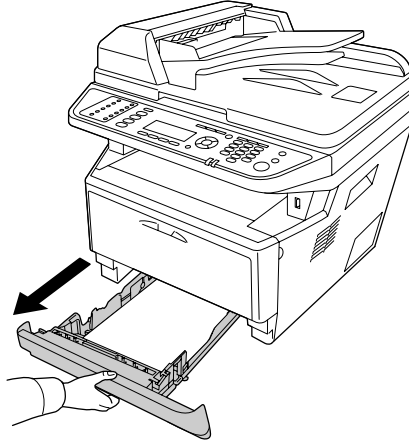

2. Pela parte posterior, pressione o alimentador DM e puxe para fora, com cuidado, as folhas de papel que estejam encravadas.

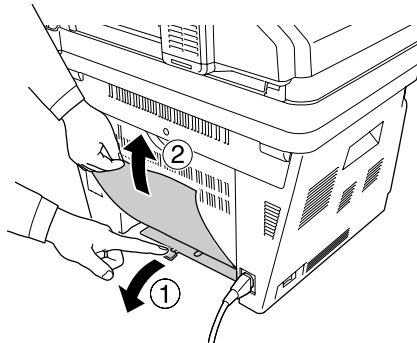

Nota:

À exceção da alavanca verde do alimentador DM, não toque em nenhuma peça de metal.

3. Pela parte frontal, pressione o alimentador DM e puxe para fora, com cuidado, as folhas de papel que estejam encravadas.

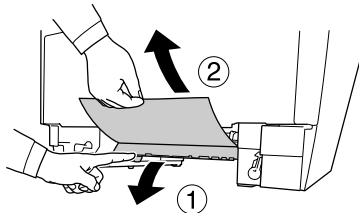

- Volte a instalar o alimentador de papel.

Imprimir uma folha de configuração

Para confirmar o estado actual da impressora e verificar se as opções estão instaladas correctamente, imprima uma folha de configuração através do painel de controlo da impressora ou do controlador de impressão.

Para saber como imprimir uma folha de configuração a partir do painel de controlo da impressora, consulte “Imprimir uma folha de configuração” na página 201.

Para imprimir uma folha de configuração a partir do controlador de impressão em Windows, consulte “Imprimir uma folha de configuração” na página 277.

Problemas de Funcionamento

O LED Print (Imprimir) não acende

Causa	O que fazer
O cabo de alimentação pode não estar bem ligado à tomada eléctrica.	Desligue a impressora e verifique as ligações do cabo de alimentação entre a impressora e a tomada eléctrica; em seguida, ligue novamente a impressora.
A tomada eléctrica pode ser controlada por um interruptor externo ou por um temporizador automático.	Certifique-se de que o interruptor está ligado ou ligue outro aparelho eléctrico à tomada para verificar se esta está a funcionar correctamente.

A impressora não imprime (LED Print (Imprimir) apagado)

Causa	O que fazer
A impressora está desactivada.	Prima uma vez o botão Iniciar para colocar a impressora no estado operacional. Certifique-se de que o LED Imprimir acende.
Pode ter ocorrido um erro.	Verifique se aparece alguma mensagem de erro no visor LCD.

O LED Print (Imprimir) está aceso, mas nada é impresso

Causa	O que fazer
O computador pode não estar ligado correctamente à impressora.	Execute o procedimento ilustrado no <i>Guia de Instalação</i> .
O cabo de interface pode não estar bem ligado.	Verifique as ligações em ambas as extremidades do cabo de interface, entre a impressora e o computador.
Pode não estar a utilizar o cabo de interface correcto.	Se estiver a utilizar a interface paralela, certifique-se de que o cabo de interface é de par entrelaçado blindado e que não excede os seis pés de comprimento. Se estiver a utilizar a interface USB, utilize um cabo compatível com a Revisão 2.0.
A aplicação não está configurada correctamente para a impressora que está a ser utilizada.	Certifique-se de que a impressora está seleccionada na aplicação.
A memória do computador é insuficiente para tratar o volume de dados do documento.	Tente reduzir a resolução das imagens do documento na aplicação ou instale mais memória no computador, se possível.

O produto opcional não está disponível

Causa	O que fazer
A impressora não reconhece o produto opcional.	Imprima uma folha de configuração para ver se a impressora reconhece o produto opcional. Se não reconhecer, volte a instalar o produto opcional.
Para utilizadores do Windows, o EPSON Status Monitor não é instalado.	Para utilizadores do Windows: Tem de instalar o EPSON Status Monitor ou efectuar as definições manualmente no controlador de impressão. Consulte "Efectuar definições opcionais" na página 277.

O tempo de duração restante dos consumíveis não é actualizado (apenas Windows)

Causa	O que fazer
O intervalo existente entre actualizações de informações sobre consumíveis é demasiado longo.	Prima o botão Get Information Now (Obter Informações Agora) na caixa de diálogo Consumables Info Settings (Definições Info Consumíveis). Também pode alterar o intervalo de actualização de informações sobre consumíveis na caixa de diálogo Consumables Info Settings (Definições Info Consumíveis).

Não é possível instalar software ou controladores

Causa	O que fazer
Não está a aceder ao sistema operativo com privilégios de administrador.	Aceda ao sistema operativo com privilégios de administrador.

Não é possível aceder à impressora partilhada

Causa	O que fazer
É utilizado texto inadequado no nome Share (Partilha) da impressora partilhada.	Não utilize espaços nem hífenes no nome Share (Partilha).
Não é possível instalar um controlador adicional no cliente, embora o sistema operativo do servidor de impressão e do cliente sejam diferentes.	Instale os controladores de impressão a partir do disco de software.
O sistema de rede está a provocar este problema.	Peça ajuda ao administrador da rede.

Nota:

Para instalar o controlador adicional, consulte a tabela seguinte.

Sistema operativo do servidor	SO cliente	Controlador Adicional
Windows 2000	Clientes do Windows XP ou 2000	Intel Windows 2000
Windows XP*	Clientes do Windows XP ou 2000	Intel Windows 2000 ou XP
	Clientes do Windows XP x64	x64 Windows XP

Sistema operativo do servidor	SO cliente	Controlador Adicional
Windows XP x64, Server 2003 ou Server 2003 x64*	Clientes do Windows XP ou 2000	x86 Windows 2000, Windows XP e Windows Server 2003
	Clientes do Windows XP x64	x64 Windows XP e Windows Server 2003
Windows 7, Vista, Vista x64, Server 2008, Server 2008 x64 ou Server 2008 R2	Clientes do Windows 7, Vista, XP ou 2000	x86 Tipo 3 - Modo de Utilizador
	Clientes do Windows 7 x64, Vista x64 ou XP x64	x64 Tipo 3 - Modo de Utilizador

* O controlador adicional para o Windows XP x64 e Server 2003 x64 pode ser utilizado no Windows XP Service Pack 2, Windows 2003 Service Pack 1 ou posteriores.

Problemas de Impressão

Não é possível imprimir a fonte

Causa	O que fazer
Se for utilizador de Windows, pode utilizar fontes TrueType como se fossem fontes da impressora.	No controlador de impressão, seleccione a caixa de verificação Print TrueType fonts as bitmap (Imprimir fontes TrueType como Bitmap) na caixa de diálogo Extended Settings (Definições Avançadas).
A fonte seleccionada não é suportada pela impressora.	Certifique-se de que instalou a fonte correcta. Consulte o <i>Manual de Fontes</i> para obter mais informações.

A impressão contém caracteres estranhos

Causa	O que fazer
O cabo de interface pode não estar bem ligado.	Certifique-se de que ambas as extremidades do cabo de interface estão bem ligadas.
Pode não estar a utilizar o cabo de interface correcto.	Se estiver a utilizar a interface paralela, certifique-se de que o cabo de interface é de par entrelaçado blindado e que não excede os seis pés de comprimento. Se estiver a utilizar a interface USB, utilize um cabo compatível com a Revisão 2.0.

Causa	O que fazer
É possível que a definição de emulação da porta não esteja correcta.	Especifique o modo de emulação através dos menus do painel de controlo da impressora. Consulte "Emulation Menu (Menu Emulação)" na página 166.

Nota:

Se uma folha de configuração não for impressa correctamente, a impressora pode estar danificada. Contacte o seu fornecedor ou um técnico de assistência habilitado.

A posição de impressão não é a correcta

Causa	O que fazer
As margens e o comprimento de página podem não estar definidos correctamente na aplicação.	Certifique-se de que as margens e o comprimento de página estão definidos correctamente na aplicação.
A definição Paper Size (Sist. Alim.) pode estar incorrecta.	Certifique-se de que o tamanho de papel correcto está definido no Tray Menu (Menu Alim.Papel) do painel de controlo.
A definição MP Tray Size (Form. Alim.MF) pode estar incorrecta.	Certifique-se de que o tamanho de papel correcto está definido na definição MP Tray Size (Form. Alim.MF) em Tray Menu (Menu Alim.Papel) do painel de controlo.
O formato do papel colocado está incorrecto.	<p>Alimentador MF: Certifique-se de que o tamanho do papel colocado no alimentador MF corresponde à definição MP Tray Size (Form. Alim.MF) em Tray Menu (Menu Alim.Papel). Consulte "Alimentador MF" na página 34.</p> <p>Alimentador de papel: Certifique-se de que o tamanho do papel colocado no alimentador de papel corresponde à definição Cassette1 Size (Form. Alimentador1), Cassette2 Size (Form. Alimentador2) ou Cassette3 Size (Form. Alimentador3) no Tray Menu (Menu Alim.Papel) e de que as posições das guias de papel estão correctas. Consulte "Alimentador de papel padrão" na página 38.</p>

Os gráficos não são impressos correctamente

Causa	O que fazer
A definição de emulação da impressora pode estar incorrecta na aplicação.	Certifique-se de que a aplicação está configurada para a emulação de impressora que está a utilizar. Por exemplo, se estiver a utilizar o modo ESC/Page, certifique-se de que a aplicação está configurada para utilizar uma impressora ESC/Page.
Pode ser necessária mais memória.	Os gráficos requerem grandes quantidades de memória. Instale um módulo de memória de capacidade adequada. Consulte "Módulo de Memória" na página 207.

As impressões estão extremamente enroladas

Causa	O que fazer
As impressões estão enroladas devido ao calor e pressão da unidade de fusão.	Vire o papel ao contrário ou coloque um tipo de papel diferente.

Problemas de Qualidade de Impressão

O fundo fica com um aspecto escuro ou sujo

Causa	O que fazer
Pode não estar a utilizar o tipo de papel correcto para a impressora.	Se a superfície do papel for demasiado áspera, os caracteres impressos podem aparecer distorcidos ou quebrados. Para obter os melhores resultados, é aconselhável utilizar papel de fotocopiadora macio e de elevada qualidade. Para mais informações sobre a escolha do papel, consulte "Tipos de papel disponíveis" na página 297.
Pode haver pó na trajectória de alimentação do papel no interior da impressora.	Limpe os componentes internos da impressora, imprimindo três páginas apenas com um carácter por página.
A definição Density (Densidade(1)) pode estar demasiado escura.	No controlador de impressão, faça clique em Extended Settings (Definições Avançadas) no separador Optional Settings (Definições Opcionais) e, em seguida, realce a definição Density (Densidade(1)).

Aparecem pontos brancos na impressão

Causa	O que fazer
Pode haver pó na trajectória de alimentação do papel no interior da impressora.	Limpe os componentes internos da impressora, imprimindo três páginas apenas com um carácter por página.

A qualidade de impressão ou os tons não são homogêneos

Causa	O que fazer
O papel pode estar húmido.	Não guarde o papel num ambiente húmido.
A unidade de toner pode estar a chegar ao fim da vida útil.	Se a mensagem no visor LCD ou no EPSON Status Monitor indicar que a unidade de toner está a acabar, substitua a unidade de toner. Consulte "Substituir consumíveis/peças de manutenção" na página 212. Se for utilizador de Windows, pode também verificar o tempo de duração restante da unidades de toner no separador Basic Settings (Definições Básicas) do controlador de impressão.
A unidade de toner pode ter algum problema.	Substitua a unidade de toner. Consulte "Substituir consumíveis/peças de manutenção" na página 212.

As imagens de meios-tons não são impressas de forma homogênea

Causa	O que fazer
O papel pode estar húmido.	Não guarde o papel num ambiente húmido. Certifique-se de que utiliza papel novo, ainda embalado.
A unidade de toner pode estar a chegar ao fim da vida útil.	Se a mensagem no visor LCD ou no EPSON Status Monitor indicar que a unidade de toner está a acabar, substitua a unidade de toner. Consulte "Substituir consumíveis/peças de manutenção" na página 212. Se for utilizador de Windows, pode também verificar o tempo de duração restante da unidades de toner no separador Basic Settings (Definições Básicas) do controlador de impressão.
A definição de gradação é demasiado pequena para imprimir gráficos.	Para utilizadores do Windows, no separador Basic Settings (Definições Básicas) no controlador de impressão, seleccione Advanced (Avançado) e faça clique no botão More Settings (Outras Definições) . Em seguida, seleccione Halftoning (Meios-Tons) .

Causa	O que fazer
A unidade de toner pode ter algum problema.	Substitua a unidade de toner. Consulte "Substituir consumíveis/peças de manutenção" na página 212.

Aparece uma linha vertical na impressão

Causa	O que fazer
O rolete de metal ou o fio da unidade fotocondutora situados no interior da impressora estão sujos.	Limpe o rolete de metal ou o fio da unidade fotocondutora situados no interior da impressora. Para mais informações, consulte "Limpar o interior da impressora" na página 216.

O toner mancha

Causa	O que fazer
O papel pode estar húmido.	Não guarde o papel num ambiente húmido.
Pode não estar a utilizar o tipo de papel correcto para a impressora.	Para obter os melhores resultados, é aconselhável utilizar EPSON Color Laser Paper (Papel Laser a Cores EPSON) ou papel de fotocopiadora macio e de elevada qualidade. Para mais informações sobre a escolha do papel, consulte "Tipos de papel disponíveis" na página 297.
Pode haver pó na trajectória de alimentação do papel no interior da impressora.	Limpe os componentes internos da impressora, imprimindo três páginas apenas com um carácter por página.
A unidade de toner pode ter algum problema.	Substitua a unidade de toner. Consulte "Substituir consumíveis/peças de manutenção" na página 212.

Faltam partes da imagem impressa

Causa	O que fazer
O papel pode estar húmido.	Esta impressora é sensível à humidade absorvida pelo papel. Quanto maior for a humidade contida no papel, mais clara é a impressão. Não guarde o papel num ambiente húmido.

Causa	O que fazer
Pode não estar a utilizar o tipo de papel correcto para a impressora.	Se a superfície do papel for demasiado áspera, os caracteres impressos podem aparecer distorcidos ou quebrados. Para obter os melhores resultados, é aconselhável utilizar papel de fotocopiadora macio e de elevada qualidade. Para mais informações sobre a escolha do papel, consulte "Tipos de papel disponíveis" na página 297.

Saem páginas completamente em branco

Causa	O que fazer
A impressora pode ter puxado mais do que uma folha de uma só vez.	Retire o papel do alimentador e folheie-o. Alinhe as margens das folhas numa superfície plana e volte a colocar o papel no alimentador.
O problema pode estar relacionado com a aplicação ou com o cabo de interface.	Imprima uma folha de configuração. Consulte "Imprimir uma folha de configuração" na página 244. Se for ejectada uma página em branco, o problema pode estar relacionado com a impressora. Desligue a impressora e contacte o seu fornecedor.
A definição Paper Size (Sist. Alim.) pode estar incorrecta.	Certifique-se de que o tamanho de papel correcto está definido no Tray Menu (Menu Alim.Papel) do painel de controlo.
A definição MP Tray Size (Form. Alim.MF) pode estar incorrecta.	Quando colocar papel para o qual o tamanho não está especificado na definição Auto, especifique o tamanho de papel correcto através do interruptor do tamanho de papel ou da definição MP Tray Size (Form. Alim.MF) no Tray Menu (Menu Alim.Papel) do painel de controlo.
O selo de protecção pode não ter sido retirado da unidade de toner.	Certifique-se de que retirou totalmente o selo da unidade. Para obter mais informações, consulte as instruções fornecidas com o produto.
A unidade de toner pode estar a chegar ao fim da vida útil.	Se a mensagem no visor LCD ou no EPSON Status Monitor indicar que a unidade de toner está a acabar, substitua a unidade de toner. Consulte "Substituir consumíveis/peças de manutenção" na página 212. Se for utilizador de Windows, pode também verificar o tempo de duração restante da unidades de toner no separador Basic Settings (Definições Básicas) do controlador de impressão.
A unidade de toner pode ter algum problema.	Substitua a unidade de toner. Consulte "Substituir consumíveis/peças de manutenção" na página 212.

A imagem impressa está muito clara ou esbatida

Causa	O que fazer
O papel pode estar húmido.	Não guarde o papel num ambiente húmido.
É possível que o modo Toner Save (Modo Económico) esteja activo.	Desactive o modo Toner Save (Modo Económico) através do controlador de impressão ou dos menus do painel de controlo da impressora. Para utilizadores do Windows, no separador Basic Settings (Definições Básicas) no controlador de impressão, faça clique em Advanced (Avançado) e seleccione o botão More Settings (Outras Definições) . Em seguida, desactive a caixa de verificação Toner Save (Modo Económico) .
A unidade de toner pode estar a chegar ao fim da vida útil.	Se a mensagem no visor LCD ou no EPSON Status Monitor indicar que a unidade de toner está a acabar, substitua a unidade de toner. Consulte "Substituir consumíveis/peças de manutenção" na página 212. Se for utilizador de Windows, pode também verificar o tempo de duração restante da unidades de toner no separador Basic Settings (Definições Básicas) do controlador de impressão.
A unidade de toner pode ter algum problema.	Substitua a unidade de toner. Consulte "Substituir consumíveis/peças de manutenção" na página 212.
A definição Density (Densidade(1)) pode estar demasiado escura.	No controlador de impressão, faça clique em Extended Settings (Definições Avançadas) no separador Optional Settings (Definições Opcionais) e, em seguida, realce a definição Density (Densidade(1)).

O lado da página que não foi impresso está sujo

Causa	O que fazer
O toner pode ter-se entornado no percurso de alimentação do papel.	Limpe os componentes internos da impressora, imprimindo três páginas apenas com um carácter por página.
Imprimiu imediatamente depois de resolver o encravamento de papel.	Efectue algumas impressões só num dos lados das folhas.

A qualidade de impressão degradou-se

Causa	O que fazer
A impressora não pode imprimir com o nível de qualidade exigido porque não tem memória suficiente; por este motivo, reduza automaticamente a qualidade para poder continuar a imprimir.	Verifique se a impressão é aceitável. Se não, instale mais memória para resolver o problema de forma permanente, ou baixe temporariamente a qualidade de impressão no controlador.

Problemas de Memória

Memória insuficiente para a tarefa actual

Causa	O que fazer
A impressora não tem memória suficiente para executar a tarefa actual.	Instale mais memória para resolver o problema de forma permanente, ou baixe temporariamente a qualidade de impressão no controlador.

Memória insuficiente para imprimir todas as cópias

Causa	O que fazer
A impressora não tem memória suficiente para agrupar tarefas de impressão.	Diminua o tamanho das tarefas de impressão ou aumente a memória disponível na impressora. Para mais informações, consulte "Instalar um módulo de memória" na página 208.

Problemas de Manuseamento do Papel

O papel não é puxado adequadamente

Causa	O que fazer
As guias de papel estão mal colocadas.	Certifique-se de que as guias de todos os alimentadores e do alimentador MF estão colocadas nas posições correctas para o formato do papel.

Causa	O que fazer
A definição do sistema de alimentação pode não estar correcta.	Certifique-se de que seleccionou o sistema de alimentação correcto na aplicação.
O sistema de alimentação pode não ter papel.	Coloque papel no sistema de alimentação seleccionado.
O formato do papel colocado difere do formato seleccionado no painel de controlo ou nas definições do controlador de impressão.	Certifique-se de que define o formato de papel e o sistema de alimentação correctos no painel de controlo ou no controlador de impressão.
Pode haver demasiado papel colocado no alimentador MF ou nos outros alimentadores.	Certifique-se de que não tentou colocar demasiadas folhas de papel. Para saber qual a capacidade máxima de cada sistema de alimentação, consulte "Características gerais" na página 299.
Se o papel não for carregado a partir do alimentador de papel opcional, a unidade pode não estar instalada correctamente.	Para mais informações sobre a instalação da unidade, consulte "Alimentador de papel opcional" na página 203.
O rolete de recolha está sujo.	Limpe o rolete de recolha. Consulte as instruções em "Limpar o rolete de recolha" na página 214.
O alimentador de papel opcional pode não estar correctamente instalado.	Consulte "Alimentador de papel opcional" na página 203 para obter instruções sobre a instalação de um alimentador opcional.
Quando efectua uma impressão dúplex a partir do alimentador MF, o alimentador de papel padrão não está instalado.	Instale o alimentador de papel padrão.
Se estiver a ser utilizado o alimentador MF, o rolete de recolha do alimentador MF pode estar solto.	Verifique se a alavanca de bloqueio está na posição desbloqueada (baixo). Para obter informações sobre a localização da alavanca de bloqueio e do rolete de recolha, consulte "Interior da impressora" na página 25. Se a alavanca de bloqueio estiver na posição desbloqueada (baixo), o rolete de recolha pode estar solto. Nesse caso, volte a instalar o rolete de recolha. Para mais informações, consulte "Instalar o rolete de recolha" na página 36.

Problemas na Utilização das Opções

Para confirmar se as opções estão instaladas correctamente, imprima uma folha de configuração. Para mais informações, consulte "Imprimir uma folha de configuração" na página 244.

O papel não é alimentado a partir do alimentador opcional

Causa	O que fazer
As guias de papel estão mal colocadas.	Certifique-se de que as guias de papel dos alimentadores opcionais estão colocadas nas posições correctas para o formato do papel.
O alimentador de papel opcional pode não estar correctamente instalado.	Consulte "Alimentador de papel opcional" na página 203 para obter instruções sobre a instalação de um alimentador opcional.
A definição do sistema de alimentação pode não estar correcta.	Certifique-se de que seleccionou o sistema de alimentação adequado na aplicação.
O alimentador pode não ter papel.	Coloque papel no sistema de alimentação seleccionado.
O alimentador pode ter demasiadas folhas de papel.	Certifique-se de que não tentou colocar demasiadas folhas de papel. Para saber qual a capacidade máxima de cada sistema de alimentação, consulte "Alimentador MF" na página 34, "Alimentador de papel padrão" na página 38 e "Alimentador de papel opcional" na página 41.
O formato de papel não está definido correctamente.	Coloque as guias de papel do alimentador opcional correctamente.

Papel encrava quando se utiliza o alimentador opcional

Causa	O que fazer
O papel encravou no alimentador opcional.	Consulte "Desencravar Papel" na página 226 para retirar o papel encravado.

Não é possível utilizar uma das opções instaladas

Causa	O que fazer
A opção instalada não está definida no controlador de impressão.	Para utilizadores do Windows : Tem de efectuar as definições manualmente no controlador de impressão. Consulte "Efectuar definições opcionais" na página 277.

Resolução de Problemas de USB

Se está a ter dificuldades com uma ligação USB, verifique se o problema consta da lista seguinte e execute as operações recomendadas.

Ligações USB

Os cabos e ligações USB podem por vezes ser a causa dos problemas com o USB.

Para obter os melhores resultados, ligue a impressora directamente à porta USB do computador. Se precisar de utilizar vários concentradores (hubs) USB, recomenda-se que ligue a impressora ao hub que está mais próximo do computador.

Sistema operativo Windows

O computador deve possuir pré-instalado um dos sistemas operativos suportados por esta impressora ou ser um modelo actualizado a partir do Windows 2000, XP, Vista, Server 2003 ou Server 2008 para um sistema operativo suportado por esta impressora. Não irá conseguir instalar ou executar o controlador de impressão USB num computador que não obedeça a estas especificações ou que não esteja equipado com uma porta USB.

Para mais informações sobre o computador, contacte o revendedor.

Instalação do software da impressora

Uma instalação defeituosa ou incompleta do software pode causar problemas de USB. Preste atenção às seguintes instruções e execute as verificações recomendadas para assegurar uma instalação correcta.

Verificar a instalação do software da impressora

Quando utilizar o Windows 7, 7 x64, Vista, Vista x64, XP, XP x64, 2000, Server 2008, Server 2008 x64, Server 2003 ou o Server 2003 x64, deve seguir os passos no *Manual de instalação* fornecido com a impressora para instalar o software de impressão. Caso contrário, poderá antes ser instalado o controlador Universal da Microsoft. Para verificar se o controlador Universal foi instalado, execute as seguintes operações:

1. Abra a pasta **Printers (Impressoras)** e faça clique com o botão direito do rato no ícone da impressora.

2. No menu apresentado, faça clique em **Printing Preferences (Preferências de Impressão)** e, em seguida, faça clique com o botão direito do rato em qualquer local do controlador.

Se no menu que é apresentado aparecer a indicação About (Sobre), faça clique nesse atalho. Se a caixa de diálogo apresentar a mensagem “Controlador de impressora Unidrv”, é necessário reinstalar o software da impressora da forma descrita no *Guia de Instalação*. Se a mensagem Acerca não for apresentada, o software da impressora foi instalado correctamente.

Nota:

- ❑ No Windows 2000, se aparecer a caixa de diálogo Assinatura Digital não Encontrada durante o processo de instalação, faça clique em **Yes (Sim)**. Se fizer clique em **No (Não)**, terá de voltar a instalar o software da impressora.
- ❑ No Windows Vista, Vista x64, XP, XP x64, Server 2003 ou Server 2003 x64, se a caixa de diálogo Software Installation (Instalação de Software) aparecer durante o processo de instalação, faça clique em **Continue Anyway (Continuar na mesma)**. Se fizer clique em **STOP Installation (Parar Instalação)**, terá de voltar a instalar o software da impressora.
- ❑ No Windows 7, 7 x64, Server 2008 ou Server 2008 x64, se a caixa de diálogo Windows Security (Segurança do Windows) aparecer durante o processo de instalação, faça clique em **Install this driver software anyway (Instalar na mesma este software de controlador)**. Se fizer clique em **Don't install this driver software (Não instalar este software de controlador)**, terá de voltar a instalar o software da impressora.

Mensagens de Erro e de Estado

Pode ver as mensagens de erro e de estado da impressora no visor LCD. Para mais informações, consulte “Mensagens de Erro e de Estado” na página 187.

Cancelar a Impressão

Prima o botão **Parar** no painel de controlo da impressora e, em seguida, prima o botão **F3** para seleccionar Yes (Sim).

Para cancelar uma tarefa de impressão antes de ser enviada a partir do computador, consulte “Cancelar uma Tarefa de Impressão” na página 67.

Problemas de Impressão no Modo PostScript 3

Os problemas apresentados nesta secção são os problemas que podem ocorrer quando imprimir com o controlador PostScript. Todas as instruções apresentadas são relativas ao controlador de impressão PostScript.

A impressora não imprime correctamente no modo PostScript

Causa	O que fazer
A definição do modo de emulação da impressora está incorrecta.	<p>Por predefinição, a impressora está configurada para o modo Auto, para que possa determinar automaticamente a codificação utilizada nos dados de impressão recebidos e seleccionar o modo de emulação adequado. No entanto, existem situações em que a impressora não pode seleccionar o modo de emulação correcto. Nesses casos, terá de seleccionar manualmente o modo PS3.</p> <p>Defina o modo de emulação através do Emulation Menu (Menu Emulação) do SelectType da impressora. Consulte "Emulation Menu (Menu Emulação)" na página 166.</p>
A definição do modo de emulação da impressora para a interface que está a utilizar é incorrecta.	<p>O modo de emulação pode ser definido individualmente para cada interface que receba dados de impressão. Selecciono o modo de emulação PS3 para a interface que está a utilizar.</p> <p>Defina o modo de emulação através do Emulation Menu (Menu Emulação) do SelectType da impressora. Consulte "Emulation Menu (Menu Emulação)" na página 166.</p>

A impressora não imprime

Causa	O que fazer
A caixa de verificação Save as File (Guardar como Ficheiro) está seleccionada na folha Output Options (Opções de Saída) da caixa de diálogo Imprimir (Imprimir) (em Mac OS X 10.3.9).	Desactive a caixa de verificação Save as File (Guardar como Ficheiro) no separador Output Options (Opções de Saída) da caixa de diálogo Imprimir (Imprimir) .
Está seleccionado um controlador de impressão incorrecto.	Certifique-se de que está seleccionado o controlador de impressão PostScript que está a utilizar para imprimir.
O Emulation Menu (Menu Emulação) do painel de controlo da impressora não está definido para o modo Auto ou PS3 para a interface que está a utilizar.	Altere a definição de modo para Auto ou PS3 .

A impressora ou o respectivo controlador não aparece nos utilitários na configuração da impressora (apenas Macintosh)

Causa	O que fazer
O nome da impressora foi alterado.	Contacte o administrador de rede e, em seguida, seleccione o nome da impressora adequada.
A definição da zona AppleTalk está incorrecta (em Mac OS X 10.5 ou inferior).	Abra Print & Fax (Impressão e Fax) (em Mac OS X 10.5) ou Printer Setup Utility (Utilitário de Configuração da Impressora) (Mac OS X 10.4 ou inferior) e, em seguida, seleccione a zona AppleTalk à qual a impressora está ligada.

A fonte da impressão não corresponde à fonte que aparece no ecrã

Causa	O que fazer
As fontes de ecrã PostScript não estão instaladas.	As fontes de ecrã PostScript têm de ser instaladas no computador que está a utilizar. Caso contrário, a fonte que seleccionou será substituída por qualquer outra fonte para apresentação no ecrã.
Apenas para utilizadores do Windows : As fontes de substituição adequadas não estão especificadas correctamente no separador Device Settings (Definições de Dispositivo) da caixa de diálogo Properties (Propriedades) da impressora.	Especifique as fontes de substituição adequadas através da Font Substitution Table (Tabela de Substituição de Fontes).

Não é possível instalar as fontes da impressora

Causa	O que fazer
O Emulation Menu (Menu Emulação) do Control Panel (Painel de controlo) da impressora não está definido para PS3 para a interface que está a utilizar.	Altere a definição Emulation Menu (Menu Emulação) para PS3 para a interface que está a ser utilizada e, em seguida, tente reinstalar novamente as fontes da impressora.

As margens dos textos e/ou imagens não estão nítidas

Causa	O que fazer
A Print Quality (Qualidade de Impressão) está definida para Fast (Rápida) .	Altere a definição Print Quality (Qualidade de Impressão) para Fine (Óptima) ou Maximum (Máximo) .

Causa	O que fazer
A impressora não possui memória suficiente.	Aumente a memória da impressora.

A impressora não imprime normalmente através da interface USB

Causa	O que fazer
<p>Apenas para utilizadores do Windows :</p> <p>A definição Data Format (Formato de dados) em Properties (Propriedades) da impressora não está definida para ASCII ou TBCP.</p>	<p>A impressora não consegue imprimir dados binários quando está ligada ao computador através da interface USB. Certifique-se de que a definição Data Format (Formato de dados), a que se acede fazendo clique em Advanced (Avançado) no separador PostScript da caixa de diálogo Properties (Propriedades), está definida para ASCII ou TBCP.</p> <p>Se estiver a utilizar o Windows Vista, Vista x64, XP, XP x64, faça clique no separador Device Settings (Definições de dispositivo) na caixa de diálogo Properties (Propriedades) da impressora e, em seguida, faça clique na definição Output Protocol (Protocolo de saída) e seleccione ASCII ou TBCP.</p>
<p>Apenas para utilizadores de Macintosh</p> <p>A definição de impressão na aplicação está definida para o código Binary (Binário).</p>	<p>A impressora não consegue imprimir dados binários quando está ligada ao computador através da interface USB. Certifique-se de que a definição de impressão na aplicação está definida para o código ASCII.</p>

A impressora não imprime normalmente através da interface de rede

Causa	O que fazer
<p>Apenas para utilizadores do Windows :</p> <p>A definição Data Format (Formato de Dados) é diferente da definição de formato de dados especificada na aplicação.</p>	<p>Se criar o ficheiro numa aplicação que lhe permite alterar a codificação ou o formato dos dados, como, por exemplo, o Photoshop, certifique-se de que a definição da aplicação corresponde à definição do controlador de impressão.</p>
<p>Apenas para utilizadores do Windows :</p> <p>O computador está ligado à rede através do protocolo AppleTalk em Windows 2000 e a definição Send CTRL+D Before Each Job (Enviar CTRL+D Antes de Cada Tarefa) ou Send CTRL+D After Each Job (Enviar CTRL+D Depois de Cada Tarefa) no separador Device Settings (Definições de Dispositivo) da caixa de diálogo Properties (Propriedades) da impressora está definida para Yes (Sim).</p>	<p>Certifique-se de que as definições Send CTRL+D Before Each Job (Enviar CTRL+D Antes de Cada Tarefa) e Send CTRL+D After Each Job (Enviar CTRL+D Depois de Cada Tarefa) estão definidas para No (Não).</p>

Causa	O que fazer
<p>Apenas para utilizadores do Windows :</p> <p>Os dados de impressão são demasiado extensos.</p>	<p>Faça clique em Advanced (Avançado) no separador PostScript da caixa de diálogo Properties (Propriedades) e, em seguida, altere a definição Data Format (Formato de dados) de dados ASCII (padrão) para TBCP (Protocolo de comunicações binárias codificadas).</p> <p>Quando a opção Binary (Binário) estiver definida como On (Sim), a opção TBCP não está disponível. Utilize o protocolo Binary (Binário). Para mais informações, consulte "PS3 Menu (Menu PS3)" na página 168.</p>
<p>Apenas para utilizadores do Windows :</p> <p>Não é possível imprimir através da interface de rede.</p>	<p>Faça clique em Advanced (Avançado) no separador PostScript da caixa de diálogo Properties (Propriedades) e, em seguida, altere a definição de dados ASCII (padrão) para TBCP (Protocolo de comunicações binárias codificadas).</p> <p>Quando a definição Binary (Binário) estiver definida como On (Sim), TBCP não está disponível. Utilize o protocolo Binary (Binário). Para mais informações, consulte "PS3 Menu (Menu PS3)" na página 168.</p>

Ocorreu um erro indeterminado (apenas em Macintosh)

Causa	O que fazer
<p>A versão de Mac OS que está a utilizar não é suportada.</p>	<p>O controlador desta impressora só pode ser utilizado em computadores Macintosh com Mac OS X versão 10.3.9 ou posterior.</p>

Problemas de digitalização

Problemas de funcionamento do digitalizador

Não consegue digitalizar utilizando o alimentado automático de documentos

- ❑ Certifique-se de que seleccionou **Office Mode (Modo Escritório)** ou **Professional Mode (Modo Profissional)** em Epson Scan. Para obter instruções, consulte "Alterar o modo de digitalização" na página 74.

- ❑ Certifique-se de que **Auto Detect (Detecção Automática)** (apenas Office Mode (Modo Escritório)), **ADF (AAD)**, **ADF - Double-sided (AAD - 2 faces)** ou **ADF - Single-sided (AAD - 1 face)** é seleccionado para a definição Document Source (Origem do Documento) no Epson Scan. Para mais informações, consulte “Digitalizar no Office Mode (Modo Escritório) utilizando o alimentado automático de documentos” na página 76 ou “Digitalizar no Professional Mode (Modo Profissional) utilizando o alimentado automático de documentos” na página 82.
- ❑ Se a tampa de documentos ou a tampa do AAD estiver aberta, feche-a e tente digitalizar novamente.

Problemas com o software de digitalização

Não consegue iniciar o Epson Scan

- ❑ Se estiver a utilizar um programa compatível com TWAIN, como o Adobe Photoshop Elements, verifique se seleccionou o digitalizador correcto como definição do Digitalizador ou Origem.
- ❑ Se tiver actualizado o sistema operativo do computador, tem de reinstalar o Epson Scan. Desinstale o Epson Scan conforme descrito em “Desinstalar o software da impressora” na página 287 e, em seguida, reinstale-o a partir do disco de software da impressora.

Apenas para Windows:

Certifique-se de que o nome da impressora aparece em Dispositivo de processamento de imagens sem um ponto de interrogação (?) ou de exclamação (!) na janela Device Manager (Gestor de dispositivos). Se o nome da impressora aparecer com um desses sinais de pontuação ou aparecer como um dispositivo Unknown (Desconhecido), desinstale o Epson Scan conforme descrito em “Desinstalar o software da impressora” na página 287 e, em seguida, reinstale-o a partir do disco de software da impressora.

Problemas de qualidade de digitalização

As margens do original não são digitalizadas

Afaste o documento ou fotografia cerca de 3 mm (0,12 polegadas) em relação às margens horizontais e verticais do tabuleiro de documentos, para evitar que fique cortado.

Aparece sempre uma linha ou uma linha de pontos nas imagens digitalizadas

O tabuleiro de documentos ou a janela de exposição do alimentador automático de documentos pode estar com muito pó ou riscado. Para mais informações sobre a limpeza, consulte “Limpar o tabuleiro de documentos e a janela de exposição do alimentador automático de documentos” na página 221.

Se o problema persistir, o tabuleiro de documentos pode estar riscado. Contacte o serviço de assistência a clientes.

As linhas rectas da imagem aparecem escadeadas

Certifique-se de que o documento está correctamente posicionado no tabuleiro de documentos.

A imagem aparece distorcida ou desfocada



- Certifique-se de que o documento ou fotografia fica encostado ao tabuleiro de documentos. Certifique-se também de que não estão enrugados nem enrolados.
- Certifique-se de que não desloca o documento ou fotografia nem a impressora durante o processo de digitalização.
- Certifique-se de que a impressora se encontra sobre uma superfície plana e estável.
- Seleccione a caixa de verificação **Unsharp Mask (Máscara Suavizadora)** na janela Office Mode (Modo Escritório) ou Professional Mode (Modo Profissional). Para obter instruções, consulte “Ajustar a cor e outras definições de imagem” na página 94.
- Ajuste a definição **Auto Exposure Type (Tipo Auto Exposição)** na janela Professional Mode (Modo Profissional). Para obter instruções, consulte “Ajustar a cor e outras definições de imagem” na página 94.
- Faça clique em **Configuration (Configuração)**, seleccione o separador **Color (Cor)** e seleccione **Color Control (Controlos de Cor)** e **Continuous auto exposure (Aplicar automaticamente a Exposição Automática)** no menu Color (Cor). Para mais informações, consulte a ajuda do Epson Scan para obter mais informações.

- ❑ Faça clique em **Configuration (Configuração)**, seleccione o separador **Color (Cor)** e faça clique em **Recommended Value (Valor Recomendado)** para repor a predefinição de Auto Exposure Level (Nível Exposição Auto). Para mais informações, consulte a ajuda do Epson Scan para obter mais informações.
- ❑ Aumente a definição de resolução. Para obter instruções, consulte “Seleccionar a resolução de digitalização” na página 87.

As cores nas margens da imagem não estão uniformes ou aparecem distorcidas



Se o documento for demasiado espesso ou as margens estiverem enroladas, cubra as margens com papel para bloquear a luminosidade externa durante a digitalização.

A imagem digitalizada é demasiadamente escura



- ❑ Se o original for demasiadamente escuro, experimente utilizar a função **Backlight Correction (Correcção da contraluz)** em Home Mode (Modo Casa) ou Professional Mode (Modo Profissional). Para obter instruções, consulte “Corrigir fotografias com contraluz” na página 112.
- ❑ Verifique a definição **Brightness (Brilho)**. Para obter instruções, consulte “Ajustar a cor e outras definições de imagem” na página 94.
- ❑ Faça clique em **Configuration (Configuração)**, seleccione o separador **Color (Cor)** e altere a definição **Display Gamma (Gama para o Monitor)** de forma a corresponder ao dispositivo de saída, por exemplo, um monitor ou impressora, no menu Color (Cor). Para mais informações, consulte a ajuda do Epson Scan para obter mais informações.

- ❑ Faça clique em **Configuration (Configuração)**, seleccione o separador **Color (Cor)** e seleccione **Color Control (Controlos de Cor)** e **Continuous auto exposure (Aplicar automaticamente a Exposição Automática)** no menu Color (Cor). Para mais informações, consulte a ajuda do Epson Scan para obter mais informações.
- ❑ Faça clique em **Configuration (Configuração)**, seleccione o separador **Color (Cor)** e faça clique em **Recommended Value (Valor Recomendado)** para repor a predefinição de Auto Exposure Level (Nível Exposição Auto). Para mais informações, consulte a ajuda do Epson Scan para obter mais informações.
- ❑ Faça clique no ícone  Histogram Adjustment (Ajuste de Histograma) em Professional Mode (Modo Profissional) para ajustar o brilho.
- ❑ Verifique as definições de luminosidade e contraste do monitor do computador.

Aparece uma imagem do verso do original na imagem digitalizada

Se o original estiver impresso em papel fino, as imagens existentes no verso poderão ser detectadas pelo digitalizador e aparecer na imagem digitalizada. Experimente digitalizar o original com uma folha de papel branco colocada sobre o verso. Certifique-se também de que as definições **Document Type (Tipo de Documento)** e **Image Type (Tipo de Imagem)** são as adequadas para o original. Para mais informações, consulte “Digitalizar no Home Mode (Modo Casa)” na página 78 ou “Digitalizar no Professional Mode (Modo Profissional)” na página 80.

Aparecem marcas onduladas na imagem digitalizada

Podem aparecer marcas onduladas ou sombreadas (denominado moiré) nas imagens digitalizadas a partir de documentos impressos. Estas resultam da interferência das diferentes densidades da trama do digitalizador e da trama de meios-tons do original.

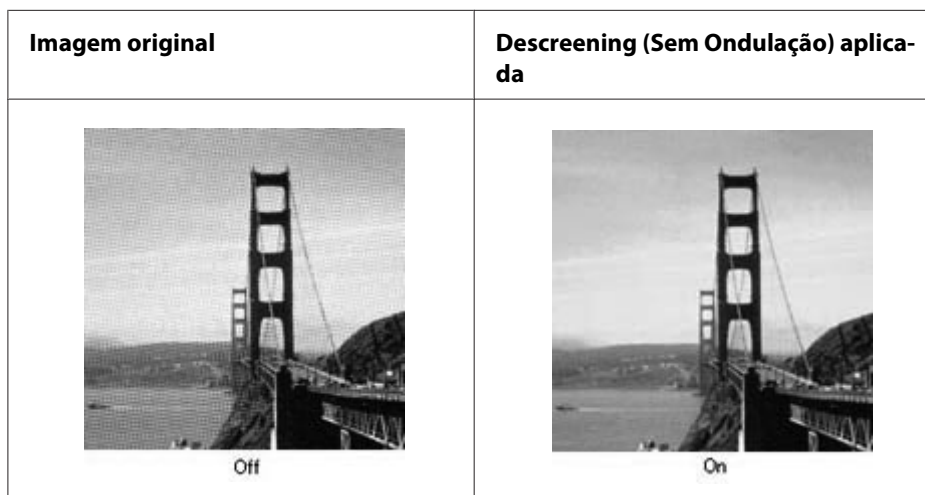

- ❑ Seleccione a caixa de verificação **Descreening (Sem Ondulação)**. No Professional Mode (Modo Profissional), seleccione um **Screen Ruling (Lineatura da Trama)** apropriado para Descreening (Sem Ondulação) e seleccione a definição **Unsharp Mask (Máscara Suavizadora)**. Para obter instruções, consulte “Ajustar a cor e outras definições de imagem” na página 94.
- ❑ Seleccione uma definição de resolução inferior. Para obter instruções, consulte “Seleccionar a resolução de digitalização” na página 87.

Nota:

não é possível remover marcas onduladas ao digitalizar com uma resolução superior a 600 ppp.

As cores digitalizadas são diferentes das cores originais

- ❑ Verifique se a definição de **Image Type (Tipo de Imagem)** está correcta. Para mais informações, consulte “Digitalizar no Office Mode (Modo Escritório)” na página 75, “Digitalizar no Home Mode (Modo Casa)” na página 78 ou “Digitalizar no Professional Mode (Modo Profissional)” na página 80.
- ❑ Faça clique em **Configuration (Configuração)**, seleccione o separador **Color (Cor)** e altere a definição **Display Gamma (Gama para o Monitor)** de forma a corresponder ao dispositivo de saída, por exemplo, um monitor ou impressora, no menu Color (Cor). Para mais informações, consulte a ajuda do Epson Scan para obter mais informações.
- ❑ Ajuste a definição **Auto Exposure Type (Tipo Auto Exposição)** em Professional Mode (Modo Profissional). Experimente também seleccionar uma definição de **Tone Correction (Correção de Tom)** diferente. Para obter instruções, consulte “Ajustar a cor e outras definições de imagem” na página 94.
- ❑ Faça clique em **Configuration (Configuração)**, seleccione o separador **Color (Cor)** e seleccione **Color Control (Controlos de Cor)** e **Continuous auto exposure (Aplicar automaticamente a Exposição Automática)** no menu Color (Cor). Para mais informações, consulte a ajuda do Epson Scan para obter mais informações.
- ❑ Faça clique em **Configuration (Configuração)**, seleccione o separador **Color (Cor)** e faça clique em **Recommended Value (Valor Recomendado)** para repor a predefinição de Auto Exposure Level (Nível Exposição Auto). Para mais informações, consulte a ajuda do Epson Scan para obter mais informações.
- ❑ Certifique-se de que activa a definição **Embed ICC Profile (Incorporar Perfil ICC)**. Na janela File Save Settings (Definições Gravar Ficheiro), seleccione **JPEG** ou **TIFF** como definição de Type (Tipo). Faça clique em **Options (Opções)** e, em seguida, seleccione a caixa de verificação **Embed ICC Profile (Incorporar Perfil ICC)**. Para aceder à janela File Save Settings (Definições Gravar Ficheiro), consulte “Seleccionar File Save Settings (Definições Gravar Ficheiro)” na página 84.

- ❑ Verifique as capacidades de correspondência e gestão de cores do computador, da placa de vídeo e do software. Em alguns computadores, é possível alterar a paleta de cores do ecrã. Para mais informações, consulte os manuais do computador e do hardware.
- ❑ **Windows:** Utilize o sistema de gestão de cores do computador, ICM. adicione um perfil de cor que corresponda ao seu monitor para melhorar a correspondência de cores no ecrã. A correspondência exacta de cores é muito difícil de obter. Para obter informações sobre correspondência e calibragem de cores, consulte a documentação do software e do monitor.
- ❑ **Mac OS X:** Utilize o sistema de gestão de cores do computador, ColorSync. A correspondência exacta de cores é muito difícil de obter. Para obter informações sobre correspondência e calibragem de cores, consulte a documentação do software e do monitor.
- ❑ As cores impressas nunca poderão corresponder exactamente às cores apresentadas no monitor, uma vez que as impressoras e os monitores utilizam sistemas de cor diferentes: os monitores utilizam o sistema RGB (vermelho, verde e azul) e as impressoras utilizam, normalmente, o sistema CMYK (azul-turquesa, magenta, amarelo e preto).

As imagens são rodadas incorrectamente

Verifique se os documentos ou fotografias estão correctamente colocados no tabuleiro de documentos. Para mais informações, consulte “Colocar os originais” na página 49.

Problemas de cópia

Problemas de funcionamento de cópia

A impressora não copia

Certifique-se de que o original está colocado correctamente. Consulte “Colocar originais para copiar” na página 122.

Alimentador automático de documentos: Coloque o original voltado para cima no alimentador automático de documentos.

tabuleiro de documentos: Coloque o original voltado para baixo no tabuleiro de documentos.

Problemas de qualidade de cópia

Como primeiro passo, consulte “Problemas de Qualidade de Impressão” na página 249.

A impressão não tem a qualidade suficiente

Causa	O que fazer
Pode não estar a utilizar o tipo de papel correcto para copiar.	Os tipos de papel disponíveis para cópia não são iguais aos de impressão. Quando copiar um original, utilize o tipo correcto de papel. Para mais informações sobre os tipos de papel disponíveis, consulte “Cópia básica” na página 122.

As informações no verso ou a cor de fundo são impressas na cópia

Causa	O que fazer
O original é quase transparente ou extremamente fino.	Quando copiar um original com dois lados fino, as informações no verso do original podem ser impressas na cópia. A utilização de um papel preto ou protecção sob o original pode resolver o problema.
A definição de cópia pode não corresponder ao original.	<p>Seleccione as definições que correspondem ao original e efectue uma cópia. Quando as definições forem seleccionadas correctamente, o verso não é copiado porque a parte mais clara é ajustada para o branco. Isto também remove a cor amarelada do fundo.</p> <p>Se estes problemas não poderem ser resolvidos, mesmo se as definições forem efectuadas correctamente, seleccione Text (Texto) para o tipo de documento ou defina o contraste para um valor positivo.</p>

As cópias estão em branco ou as imagens estão ausentes ou esbatidas

Experimente uma ou mais das seguintes soluções.

- A precisão da cópia depende da qualidade e tamanho do original. Experimente ajustar o contraste com a impressora. Se o original for demasiado claro, a cópia poderá não ser capaz de compensar, mesmo se ajustar o contraste.
- Se o original tiver um fundo colorido, as imagens em primeiro plano podem ficar demasiado difusas ou o fundo pode aparecer com um sombreado diferente. Ajuste as definições antes de copiar ou melhore a imagem após ter sido copiada.

Melhorar a qualidade de cópia

Experimente uma ou mais das seguintes soluções.

- Copie a partir do tabuleiro de documentos. Irá produzir uma cópia com uma qualidade superior do que quando copiar a partir do alimentador automático de documentos.
- Utilize originais de qualidade.
- Abra ou feche o alimentador MF para se ajustar à tarefa de cópia. Se estiver a copiar utilizando material com gramagem padrão, utilize o alimentador de papel. Se estiver a copiar utilizando material com gramagem elevada, utilize o alimentador MF.
- Se a impressora alimentar frequentemente mais do que uma página de cada vez, substitua o rolete de recolha.
- Utilize ou crie uma folha de transporte para proteger os seus originais.

Saem páginas completamente em branco

Experimente uma ou mais das seguintes soluções.

- O original pode ter sido colocado ao contrário. No alimentador automático de documentos, coloque o original com a margem curta para fora e o lado a digitalizar voltado para cima.
- Se estiverem a ser impressas páginas em branco ao digitalizar a partir do tabuleiro de documentos, certifique-se de que o original está colocado correctamente. Coloque o original voltado para baixo no tabuleiro de documentos com o canto superior esquerdo do documento localizado no canto inferior direito do vidro.

O fundo está com um aspecto escuro e sujo

Certifique-se de que efectua as definições de qualidade de cópia correctas. Experimente ajustar as definições. Consulte “Efectuar alterações às definições de cópia” na página 127.

Aparece sempre uma linha de pontos na imagem digitalizada

A janela de exposição do alimentador automático de documentos pode estar com muito pó. Limpe o tabuleiro. Para mais informações, consulte “Limpar o tabuleiro de documentos e a janela de exposição do alimentador automático de documentos” na página 221. Se o problema persistir, contacte o seu fornecedor.

Aparecem linhas pretas verticais na imagem digitalizada ou a imagem está toda preta.

Certifique-se de que o bloqueio de transporte no lado esquerdo do tabuleiro de documentos está na posição desbloqueada. O bloqueio de transporte deve estar sempre na posição desbloqueada excepto durante o transporte da impressora.

A área digitalizada é inapropriada.

Certifique-se de que o bloqueio de transporte no lado esquerdo do tabuleiro de documentos está na posição desbloqueada. O bloqueio de transporte deve estar sempre na posição desbloqueada excepto durante o transporte da impressora.

É produzida uma cópia em branco, apesar de estar colocado um original no alimentador automático de documentos durante a digitalização.

Verifique se a tampa de documentos ou a tampa do AAD está firmemente fechada.

Problemas de fax***Problemas ao enviar e receber faxes******O documento pára de ser alimentado durante o envio de fax***

Experimente uma ou mais das seguintes soluções.

- Pode colocar uma página com o comprimento máximo de 356 mm. O envio por fax de uma página mais comprida pára nos 356 mm. O tamanho de página mínimo para o alimentador automático de documentos é de 140 × 210 mm (5,5 × 8,3 pol.). Se o item for demasiado pequeno, pode encravar no interior do alimentador automático de documentos.
- Experimente enviar para uma máquina de fax diferente. Podem existir problemas com a máquina de fax para a qual está a enviar.
- Experimente uma das seguintes operações. Podem existir problemas com a linha telefónica.

Aumente o volume do altifalante da impressora e prima o botão **Iniciar** no painel de controlo. Se escutar um tom de marcação, a linha telefónica está a funcionar. Para alterar o volume do altifalante, consulte “Basic Settings (Definições Básicas)” na página 178. Desligue a impressora da ficha telefónica e ligue um telefone. Experimente efectuar uma chamada para se certificar de que a linha telefónica está a funcionar.

A impressora não está a receber faxes

Experimente uma ou mais das seguintes soluções.

- Verifique se **Line Type** (Tipo de Linha) em **Basic Settings** (Definições Básicas) está definido correctamente de acordo com a linha telefónica.
- Verifique se **Dial Type** (Tipo de Marcação) em **Basic Settings** (Definições Básicas) está definido correctamente de acordo com a linha telefónica.

A impressora não está a enviar faxes

Experimente uma ou mais das seguintes soluções.

- Se a impressora estiver no modo de definições, termine as definições e experimente enviar novamente o fax.
- Se a impressora estiver a receber um fax, experimente enviar novamente o fax após o fax ter sido recebido.
- Se a função PC-FAX estiver a ser utilizada, aguarde até estar concluída e, em seguida, tente enviar novamente o fax.

A impressora está a receber faxes, mas não está a enviá-los

Experimente uma ou mais das seguintes soluções.

- Se a impressora estiver num sistema PBX, o sistema PBX pode estar a gerar um tom de marcação que a impressora não é capaz de detectar. Desactive a definição de detecção do tom de marcação. Consulte “Basic Settings (Definições Básicas)” na página 178.
- Se achar que pode existir uma ligação inadequada na linha telefónica, experimente enviar o fax mais tarde e veja se é enviado com sucesso.

Os faxes enviados não estão a chegar aos destinatários

Experimente uma ou mais das seguintes soluções.

- Contacte o destinatário e certifique-se de que a máquina de fax está ligada e pronta para receber faxes.

- ❑ Certifique-se de que o fax ainda está a aguardar na memória. Um fax pode estar na memória porque está a aguardar para remarcar um número ocupado, existem outras tarefas anteriores, está a aguardar ser enviado ou o fax está configurado para um envio programado. Se uma tarefa de fax estiver na memória por um destes motivos, prima o botão **Memória de Fax** para apresentar o histórico de tarefas de fax e confirmar que não existe qualquer tarefa pendente.

As chamadas de fax recebidas não estão a ser atendidas

Experimente uma ou mais das seguintes soluções.

- ❑ Verifique se Incoming Mode (Modo de Entrada) está definido como Fax Only (Apenas Fax). Se Incoming Mode (Modo de Entrada) estiver definido como Phone Only (Apenas Telefone), a impressora nunca atende chamadas. Atenda o telefone e comece a receber o fax manualmente. Consulte “Reception Settings (Defin. de Recepção)” na página 180.
- ❑ Certifique-se de que a impressora está correctamente ligada a uma linha telefónica.
- ❑ Verifique se existem demasiados dispositivos ligados à linha telefónica. Experimente remover o último dispositivo ligado e veja se a impressora funciona. Se não funcionar, continue a remover dispositivos, um de cada vez, e experimente novamente antes de remover cada um.
- ❑ Certifique-se de que a linha telefónica está a funcionar. Experimente uma das seguintes operações.

Aumente o volume do altifalante da impressora e prima o botão **Iniciar** no painel de controlo. Se escutar um tom de marcação, a linha telefónica está a funcionar. Desligue a impressora da ficha telefónica e ligue um telefone. Experimente efectuar uma chamada para se certificar de que a linha telefónica está a funcionar.

- ❑ Verifique se a impressora está sem papel. Se a impressora estiver sem papel e a sua memória estiver cheia, não será capaz de receber faxes. Coloque papel no alimentador MF ou no alimentador de papel. A impressora irá imprimir todos os faxes guardados na memória e, em seguida, irá retomar o atendimento das chamadas de fax.

Os faxes estão a ser transmitidos ou recebidos muito lentamente

Experimente uma ou mais das seguintes soluções.

- ❑ Verifique se está a enviar ou a receber um fax muito complexo. Um fax completo, tal como um com muitos gráficos, demora mais tempo a ser enviado ou recebido.
- ❑ Verifique se a máquina de recepção de fax possui um modem de baixa velocidade. A impressora apenas envia o fax à velocidade mais alta do modem para as máquinas de fax capazes de o receber.

- ❑ Verifique se a resolução do fax enviado ou recebido é muito elevada. Normalmente uma resolução mais elevada proporciona uma melhor qualidade, mas também requer um maior tempo de transmissão. Se estiver a receber o fax, contacte o remetente e solicite que diminua a resolução e reenvie o fax. Se estiver a enviar, diminua a resolução e reenvie o fax.
- ❑ Verifique se existe uma ligação inadequada da linha telefónica. Se existir uma ligação inadequada da linha telefónica, a impressora e a máquina de recepção de fax efectua a transmissão mais lentamente para evitar erros. Desligue a chamada e reenvie o fax. Se não funcionar, solicite que a companhia telefónica verifique a linha telefónica.

Ocorrem problemas de qualidade

Verifique se *Image Quality Selection* (Seleção da Qualidade de Imagem) e *Fax Density Selection* (Seleção da Densidade do Fax) no separador *Basic Settings* (Defin. Básica) estão especificados correctamente.

Aparecem manchas nas impressões

Limpe o tabuleiro de documentos. Para mais informações, consulte “Limpar o tabuleiro de documentos e a janela de exposição do alimentador automático de documentos” na página 221.

A imagem dos dados recebidos é dividida ou reduzida

Verifique se o tamanho do papel a ser impresso corresponde ao tamanho dos dados recebidos.

As informações do remetente não são impressas

Experimente uma ou mais das seguintes soluções.

- ❑ Verifique se *Print Sender Info* (Imprimir Inf Remet) está definido como *On* (Sim). Para mais informações, consulte “Transmission Settings (Definições de Transmissão)” na página 179.
- ❑ Registe o nome e número em *Personal Settings* (Defin. Pessoais). Para mais informações, consulte “Basic Settings (Definições Básicas)” na página 178.

A hora está incorrecta

A hora pode ser reiniciada se a alimentação da impressora permanecer desligada durante um longo período de tempo. Defina novamente a hora em *Time Settings* (Hora) no *Setup Menu* (Menu Config. Básica). Para obter instruções, consulte “Setup Menu (Menu Config. Básica)” na página 154.

Problemas de impressão

Os faxes não estão a ser impressos ou são impressos incorrectamente

Certifique-se de que existe material no alimentador MF ou no alimentador de papel. Se não existir material, carregue o alimentador MF ou o alimentador de papel. Quaisquer faxes recebidos enquanto a bandeja de entrada estiver vazia são armazenados na memória e serão impressos assim que a bandeja for recarregada.

Capítulo 12

Acerca do software da impressora

Utilizar o software da impressora para Windows

Utilizar o controlador de impressão

O controlador de impressão é o software que permite ajustar as definições da impressora de forma a obter os melhores resultados.

Nota:

A ajuda interactiva do controlador de impressão contém informações pormenorizadas sobre as definições do controlador.

Nota para utilizadores de Windows Vista:

Não pressione o botão de funcionamento nem coloque o computador em modo de espera ou de hibernação manualmente durante a impressão.

Aceder ao controlador de impressão

O acesso ao controlador de impressão pode efectuar-se directamente a partir de qualquer aplicação e do sistema operativo Windows.

As definições da impressora efectuadas a partir de quaisquer aplicações do Windows substituem as definições efectuadas a partir do sistema operativo.

A partir de uma aplicação

Faça clique em **Print (Imprimir)**, **Print Setup (Configurar Impressão)** ou **Page Setup (Configurar Página)** no menu File (Ficheiro). Se necessário, faça clique em **Setup (Instalador)**, **Options (Opções)**, **Properties (Propriedades)** ou numa combinação destes botões.

Utilizadores de Windows 7

Faça clique no botão Iniciar, seleccione **Devices and Printers (Dispositivos e impressoras)**. Em seguida, faça clique com o botão direito do rato na impressora e seleccione **Printing preferences (Preferências de impressão)**.

Utilizadores de Windows Vista e Server 2008

Faça clique em  **Start (Iniciar)**, faça clique em **Control Panel (Painel de controlo)** e, em seguida, faça duplo clique em **Printers (Impressoras)**. Faça clique com o botão direito do rato no ícone da impressora e, em seguida, faça clique em **Printing Preferences (Preferências de Impressão)**.

Utilizadores de Windows XP e Server 2003

Faça clique em **Start (Iniciar)** e **Printers and Faxes (Impressoras e faxes)**. Faça clique com o botão direito do rato no ícone da impressora e, em seguida, faça clique em **Printing Preferences (Preferências de Impressão)**.

Utilizadores de Windows 2000

Faça clique em **Start (Iniciar)**, seleccione **Settings (Definições)** e faça clique em **Printers (Impressoras)**. Faça clique com o botão direito do rato no ícone da impressora e, em seguida, faça clique em **Printing Preferences (Preferências de Impressão)**.

Imprimir uma folha de configuração

Para confirmar o estado actual da impressora, imprima uma folha de configuração (ou de estado) a partir do controlador de impressão.

Nota:

Imprima a folha de configuração em papel de tamanho A4 (Vertical).

1. Aceda ao controlador de impressão.
2. Faça clique no separador **Optional Settings (Definições Opcionais)** e, em seguida, faça clique em **Status Sheet (Folha de Estado)**.

Efectuar definições avançadas

Pode efectuar várias definições na caixa de diálogo Extended Settings (Definições Avançadas). Para abrir a caixa de diálogo, faça clique em **Extended Settings (Definições Avançadas)** no separador Optional Settings (Definições Opcionais).

Efectuar definições opcionais

É possível actualizar manualmente as informações sobre as opções instaladas, caso estejam algumas instaladas na impressora.

1. Aceda ao controlador de impressão.

2. Faça clique no separador **Optional Settings (Definições Opcionais)** e, em seguida, seleccione **Update the Printer Option Info Manually (Actualizar Inf. Opção Impressora Manualm.)**.
3. Faça clique em **Settings (Definições)**. A caixa de diálogo Optional Settings (Definições Opcionais) aparece.
4. Configure as definições de cada opção instalada e, em seguida, faça clique em **OK**.

Apresentar informações sobre consumíveis

O tempo de duração restante dos consumíveis é apresentado no separador Basic Settings (Definições Básicas).

Nota:

- Esta função só está disponível quando o EPSON Status Monitor está instalado.*
- Estas informações podem ser diferentes das informações apresentadas no EPSON Status Monitor. Utilize o EPSON Status Monitor para obter informações mais detalhadas sobre consumíveis.*
- Se não utilizar os consumíveis originais, o indicador de nível e o ícone de aviso que apresentam o tempo de duração restante não aparecem.*

Encomendar consumíveis e peças de manutenção

Faça clique no botão **Order Online (Compra Online)** no separador Basic Settings (Definições Básicas). Para mais informações, consulte “Compra Online” na página 286.

Nota:

Esta função só está disponível quando o EPSON Status Monitor está instalado.

Utilizar o EPSON Status Monitor

O EPSON Status Monitor é um utilitário que monitoriza a impressora e fornece informações sobre o seu estado actual.

Instalar o EPSON Status Monitor

1. Certifique-se de que a impressora está desligada e de que o Windows está activo no computador.
2. Introduza o disco de software no leitor de CD-ROM.

Nota:

Se o ecrã *Epson Install Navi* não aparecer automaticamente, faça clique em  **Start (Iniciar)** e, em seguida, faça clique em **Computer (Computador)** (no Windows 7, Vista ou Server 2008) ou faça clique no ícone **My Computer (O meu computador)** no ambiente de trabalho (no Windows XP, 2000 ou Server 2003). Faça clique com o botão direito do rato no ícone do CD-ROM, faça clique em **Open (Abrir)** no menu que aparece e, em seguida, faça duplo clique em **Epsetup.exe**.

3. Faça clique em **Software List (Lista de Software)**.

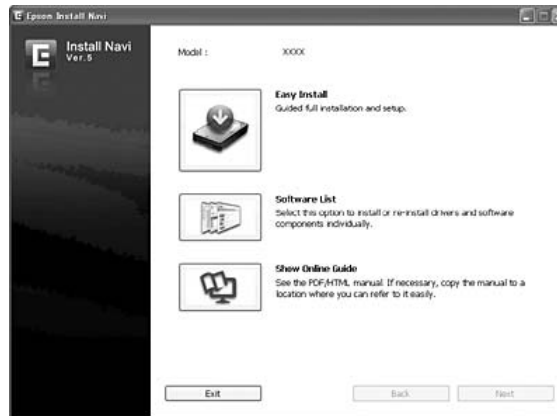
**Nota:**

- Consulte o *Guia de Rede* para obter informações sobre como instalar o **EPSON Status Monitor** numa rede.
 - Se quiser utilizar a impressora através do servidor de impressão, tem de instalar o **EPSON Status Monitor** a partir do disco de software com privilégios de administrador em cada cliente.
4. Seleccione **Epson Status Monitor** e, em seguida, faça clique no botão **Next (Seguinte)**.
 5. Leia o acordo de licença de software e faça clique em **Accept (Aceitar)**.
 6. Uma vez concluída a instalação, faça clique em **Cancel (Cancelar)**.

Aceder ao EPSON Status Monitor

Faça clique com o botão direito do rato no ícone do EPSON Status Monitor situado na barra de tarefas e seleccione o nome da impressora e o menu a que pretende aceder.



Nota:

- ❑ Também pode aceder ao EPSON Status Monitor fazendo clique no botão **Simple Status (Estado Simples)** no separador *Optional Settings (Definições Opcionais)* no controlador de impressão.
- ❑ A caixa de diálogo *Order Online (Compra Online)* também aparece fazendo clique no botão **Order Online (Compra Online)** no separador *Basic Settings (Definições Básicas)* no controlador de impressão.

About (Sobre)	Pode obter informações sobre o EPSON Status Monitor como, por exemplo, versões do produto ou versões da interface.
Simple Status (Estado Simples)	Pode verificar o estado da impressora, erros e avisos.
Detailed Status (Estado Detalhado)*	Pode controlar o estado da impressora em pormenor. Quando ocorre um problema, é apresentada a solução mais provável. Consulte "Estado Detalhado" na página 281.
Replacement Parts Information*	Pode obter informações sobre sistemas de alimentação e peças de substituição. Consulte "Dados s/ consumíveis" na página 282.
Job Information (Dados s/ a tarefa)*	Pode verificar informações sobre tarefas de impressão. Consulte "Dados s/ a tarefa" na página 283.
Definições de Notificação	Pode efectuar definições de controlo específicas. Consulte "Definições de Notificação" na página 285.
Compra Online	Pode encomendar consumíveis e peças de manutenção online. Consulte "Compra Online" na página 286.
Tray Icon Settings	Pode definir que as informações sejam apresentadas quando fizer duplo clique no ícone de função enquanto não forem enviadas tarefas a partir do computador.



* Pode também aceder aos menus se fizer clique no separador adequado em cada janela de informações.

Nota para utilizadores de Windows XP:

O EPSON Status Monitor não está disponível quando imprimir a partir de uma ligação de ambiente de trabalho remoto.

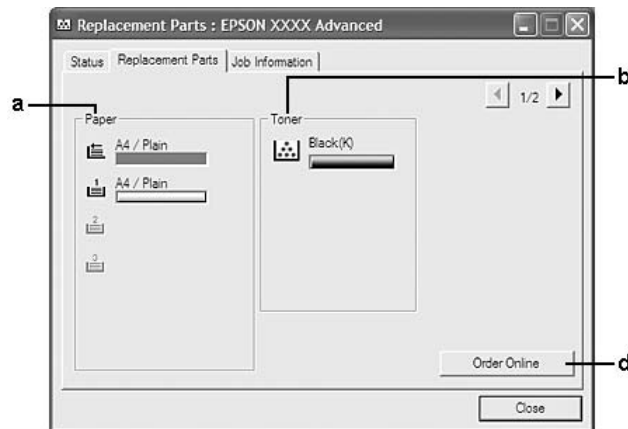
Estado Detalhado

Dados s/ consumíveis**Nota:**

Para alterar as duas janelas anteriores, faça clique em  ou .

a.	Paper (Papel):	Apresenta o formato, o tipo e a quantidade de papel que resta no sistema de alimentação.
b.	Toner:	Indica o tempo de duração restante da unidade de toner. O ícone do toner fica intermitente quando a unidade de toner tem algum erro ou quando a unidade está a terminar.
c.	Maintenance Unit (Unidade de Manutenção):	Indica o tempo de duração restante da unidade de manutenção. O ícone de serviço fica intermitente quando a unidade de manutenção tem algum erro ou quando a unidade está a terminar.
d.	Botão Order Online (Compra Online):	Se fizer clique neste botão, pode comprar consumíveis e peças de manutenção online. Para mais informações, consulte "Compra Online" na página 286.

Nota:

O tempo de duração restante das peças de substituição só é apresentado se utilizar peças Epson originais.

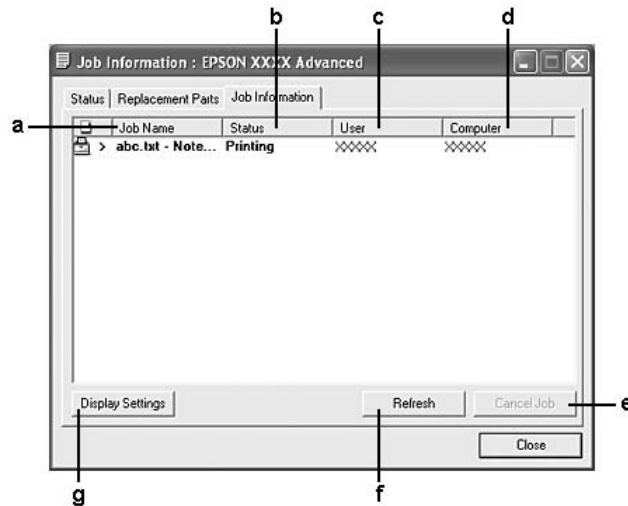
Dados s/ a tarefa

a.	Job Name (Nome da tarefa):	Apresenta os nomes das tarefas de impressão do utilizador. As tarefas de impressão dos outros utilizadores aparecem como -----.	
b.	Estado:	Waiting (A aguardar):	Indica que a tarefa está a aguardar impressão.
		Spooling (Fila de espera):	Indica que a tarefa de impressão está em fila de espera no computador.
		Deleting (A apagar):	Indica que a tarefa de impressão está a ser eliminada.
		Printing (A imprimir):	Indica que a tarefa está a ser impressa.
		Completed (Concluída):	Indica que a tarefa de impressão terminou.
		Canceled (Cancelada):	Indica que a tarefa de impressão foi cancelada.
	Held (Retida):	Indica que a tarefa de impressão está retida.	
c.	User (Utilizador):	Apresenta o nome do utilizador.	
d.	Computer (Computador):	Apresenta o nome do computador que enviou a tarefa de impressão.	

e.	Botão Cancel Job (Cancelar Tarefa):	Cancela a tarefa de impressão seleccionada.
f.	Botão Refresh (Actualizar):	Actualiza as informações deste menu.
g.	Botão Display Settings (Apresentar Definições):	Apresenta a caixa de diálogo Display Settings (Apresentar Definições) para que possa seleccionar itens e a respectiva ordem por que são apresentados no ecrã Job Information (Dados s/ a tarefa) e seleccionar o tipo de tarefas que são apresentadas.

Nota para utilizadores de Windows XP:

As ligações partilhadas LPR do Windows XP e as ligações partilhadas TCP/IP padrão do Windows XP com clientes que utilizam Windows não suportam a função Job Management (Gestão de tarefas).

O separador **Job Information (Dados s/ a tarefa)** está disponível quando são utilizadas as ligações apresentadas em seguida.

Ambientes de servidor/cliente:

- Quando utiliza a ligação LPR partilhada em Windows 2000, Server 2008, Server 2008 x64, Server 2003 ou Server 2003 x64 com clientes Windows Vista, Vista x64, XP, XP x64 ou 2000.
- Quando utiliza a ligação TCP/IP padrão em Windows Vista, Vista x64, 2000, Server 2008, Server 2008 x64, Server 2003 ou Server 2003 x64 com o Windows Vista, Vista x64, XP, XP x64 ou 2000.
- Quando utiliza a ligação TCP/IP partilhada do EpsonNet Print em Windows Vista, Vista x64, 2000, Server 2008, Server 2008 x64, Server 2003 ou Server 2003 x64 com clientes Windows Vista, Vista x64, XP, XP x64 ou 2000.

Ambientes exclusivos de cliente:

- Quando utiliza a ligação LPR (em Windows 7, Vista, Vista x64, XP, XP x64 ou 2000).
- Quando utiliza a ligação TCP/IP padrão (em Windows 7, Vista, Vista x64, XP, XP x64 ou 2000).
- Quando utiliza a ligação TCP/IP do EpsonNet Print (em Windows 7, Vista, Vista x64, XP, XP x64 ou 2000).

Nota:

Não é possível utilizar esta função nas seguintes situações:

- Quando utiliza uma placa de interface Ethernet opcional que não suporta a função Gestão de tarefas.
- Tenha em conta que se a conta de utilizador utilizada para iniciar sessão num cliente for diferente da utilizada para estabelecer ligação ao servidor, a função Gestão de tarefas não está disponível.

Definições de Notificação

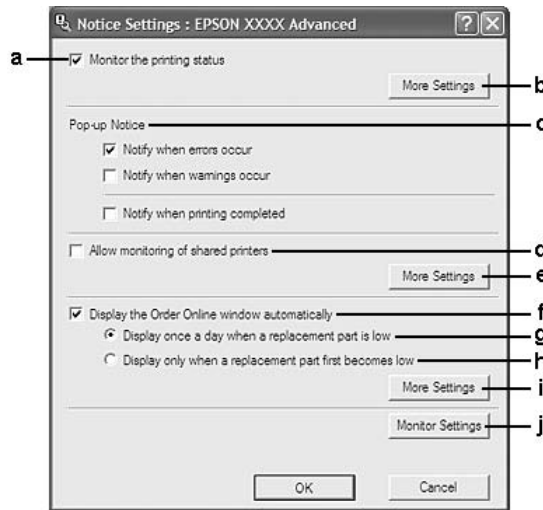

a.	Caixa de verificação Monitor the Printing Status (Controlar o Estado de Impressão):	Quando selecciona esta caixa de verificação, o EPSON Status Monitor controla o estado da impressora durante o processamento de uma tarefa de impressão.
b.	Botão More Settings (Outras Definições):	Abre a caixa de diálogo More Settings (Outras Definições) onde pode definir a forma como será apresentado o ícone de função.
c.	Pop-up Notice (Notificação de Sobreposição):	Permite definir a notificação a ser apresentada.
d.	Caixa de verificação Allow monitoring of shared printers (Permitir o controlo de impressoras partilhadas):	Quando esta opção está activa, uma impressora partilhada poder ser controlada por outros computadores. Se ligar a impressora através de servidor com Windows Point & Print (Apontar e imprimir) e a impressora e o clientes tiverem ambos o Windows XP ou posterior instalado, a impressora comunica com a função de comunicação do sistema operativo. Assim, pode monitorizar a impressora sem activar esta caixa de verificação.
e.	Botão More Settings (Outras Definições):	Abre a caixa de diálogo More Settings (Outras Definições) para definir a forma como comunica com a impressora partilhada.
f.	Caixa de verificação Display the Order Online window automatically (Apresentar automaticamente a janela Compra Online):	Quando esta caixa de verificação está seleccionada, a janela Order Online (Compra Online) apenas aparece automaticamente quando um consumível começa a acabar ou chega ao fim do tempo de duração.
g.	Caixa de verificação Display once a day when a replacement part is low (Apresentar uma vez por dia quando um consumível estiver a acabar):	Quando esta opção está seleccionada, a janela Order Online (Compra Online) aparece automaticamente uma vez por dia quando começa a imprimir ou visualiza o estado depois de abrir o EPSON Status Monitor.

h.	Caixa de verificação Display only when a replacement part first becomes low (Apresentar apenas quando um consumível começa a acabar):	Quando esta opção está seleccionada, a janela Order Online (Compra Online) apenas aparece automaticamente quando um consumível começa a acabar.
i.	Botão More Settings (Outras Definições):	Abre a caixa de diálogo More Settings (Outras Definições), na qual pode definir o endereço URL para encomendar consumíveis.
j.	Botão Monitor Settings (Definições de Controlo):	Abre a caixa de diálogo Monitor Settings (Definições de Controlo), na qual pode definir o intervalo de controlo.

Nota para utilizadores de Windows 7 ou Vista:

Quando a caixa de verificação **Allow monitoring of shared printers (Permitir o controlo de impressoras partilhadas)** é seleccionada, a caixa de diálogo User Account Control (Controlo de conta de utilizador) irá aparecer. Em seguida, faça clique em **Continue (Continuar)** para efectuar as definições.

Nota:

Ao partilhar a impressora, certifique-se de que define o EPSON Status Monitor de modo a que a impressora partilhada possa ser controlada a partir do servidor de impressão.

Compra Online

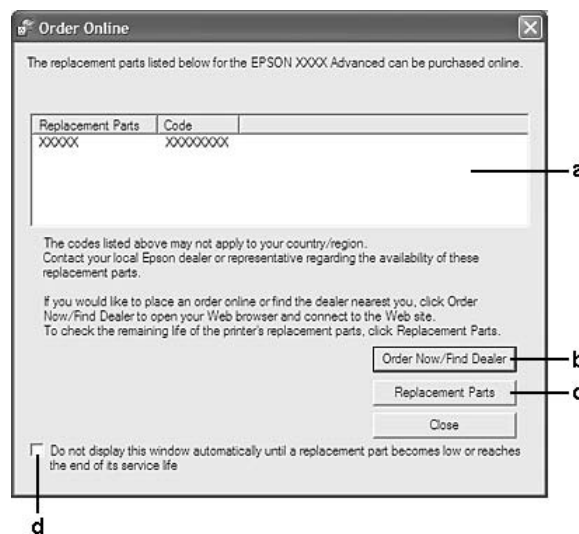

a.	Caixa de texto:	Apresenta as peças de substituição e os códigos.
----	-----------------	--

b.	Botão Order Now/Find Dealer (Comprar Agora/Procurar Ponto de Venda):	<p>Permite aceder ao endereço URL onde pode comprar consumíveis e procurar o fornecedor mais próximo.</p> <p>Se não quiser ver uma mensagem de confirmação, seleccione a caixa de verificação Do not display the confirmation message before connecting (Não apresentar mensagem de confirmação antes de efectuar a ligação) na caixa de diálogo More Settings (Outras Definições). A caixa de diálogo More Settings (Outras Definições) aparece fazendo clique no botão More Settings (Outras Definições) na caixa de diálogo Notice Settings (Definições de Notificação).</p>
c.	Botão Replacement Parts (Consumíveis):	Apresenta informações sobre os consumíveis.
d.	Caixa de verificação Do not display this window automatically until a replacement part becomes low or reaches the end of its service life (Só apresentar esta janela automaticamente quando um consumível estiver a acabar ou esteja perto do fim da sua vida útil):	Quando esta caixa de verificação está seleccionada, a janela Order Online (Compra Online) apenas aparece automaticamente apenas quando um consumível começa a acabar ou chega ao fim do tempo de duração.

Nota para utilizadores de Windows:

Se não registar o URL quando instalar o EPSON Status Monitor, não poderá encomendar online. Se necessário, desinstale o EPSON Status Monitor e registe o URL quando o voltar a instalar.

Desinstalar o software da impressora**Nota:**

As ilustrações desta secção contêm ecrãs do Windows XP que podem diferir dos ecrãs do sistema operativo que está a utilizar.

1. Feche todas as aplicações.
2. Em Windows 7, Vista ou Server 2008, faça clique em  **Start (Iniciar)** e, em seguida, faça clique no **Control Panel (Painel de controlo)**.
Em Windows XP, XP x64, Server 2003 ou Server 2003 x64, faça clique em **Start (Iniciar)**, faça clique no **Control Panel (Painel de controlo)** e, em seguida, faça clique em **Add or Remove Programs (Adicionar ou remover programas)**.
Em Windows 2000, faça clique em **Start (Iniciar)**, seleccione **Settings (Definições)** e, em seguida, faça clique no **Control Panel (Painel de controlo)**.

3. Em Windows 7, Vista ou Server 2008, faça duplo clique no ícone **Programs and Features (Programas e funções)**.
Em Windows XP, XP x64, Server 2003 ou Server 2003 x64, faça clique no ícone **Change or Remove Programs (Alterar ou remover programas)**.
Em Windows 2000, faça duplo clique no ícone **Add/Remove Programs (Adicionar/remover programas)**.
4. Em Windows 7, Vista ou Server 2008, seleccione o controlador de impressão e, em seguida, faça clique em **Uninstall/Change (Desinstalar/alterar)**.
Em Windows XP, XP x64, 2000, Server 2003 ou Server 2003 x64, seleccione o controlador de impressão e, em seguida, faça clique em **Change/Remove (Alterar/remover)**.
5. Faça clique no separador **Printer Model (Modelo da Impressora)** e seleccione o ícone da impressora que está a ser utilizada.
6. Se pretender desinstalar apenas um utilitário, faça clique no separador **Utilities (Utilitários)** e seleccione a caixa de verificação relativa ao software da impressora que pretende desinstalar.

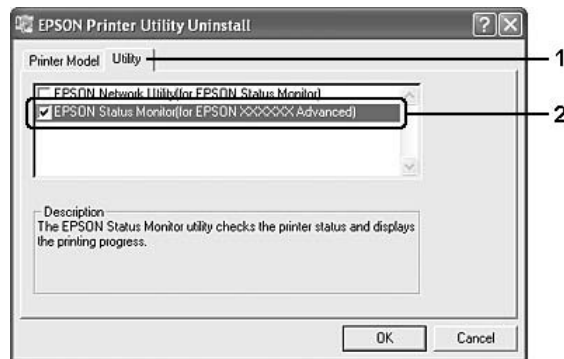

7. Faça clique em **OK**.

Nota:

Pode desinstalar o EPSON Network Utility. Depois de desinstalar o utilitário, não é possível apresentar o estado de outras impressoras a partir do EPSON Status Monitor.

8. Siga as instruções apresentadas no ecrã.

Utilizar o controlador de impressão PostScript

Requisitos de sistema

Requisitos de hardware da impressora

	Recomendado
Memória	512 MB (para impressão dúplex de dados de imagem com a definição Fine (Óptima))

Nota:

Instale mais módulos de memória na impressora se a quantidade de memória instalada não for suficiente para as suas necessidades de impressão.

Requisitos de sistema do computador

Windows

	Recomendado
SO	Windows 7, 7 x64, Vista, Vista x64, XP, XP x64, 2000, Server 2008, Server 2008 x64, Server 2003 ou Server 2003 x64
Observações	Não existem restrições nestes sistemas

Mac OS X

	Recomendado
Versão do SO	Mac OS X 10.3.9 ou posterior
Computador	Power Mac G3, G4, G5, iMac, eMac, PowerBook G3, G4 ou iBook

Nota:

Para utilizar dados binários, a Epson recomenda que utilize o protocolo AppleTalk para a ligação em rede da impressora. Se não utilizar o protocolo AppleTalk na ligação de rede, tem de configurar a definição Binary (Binário) para On (Sim) no PS3 Menu (Menu PS3) do painel de controlo. Se utilizar a impressora com uma ligação local, não é possível utilizar dados binários.

Utilizar o controlador de impressão PostScript em Windows

Para imprimir no modo PostScript, é necessário instalar o controlador de impressão. Consulte as secções seguintes para saber como efectuar a instalação de acordo com a interface que está a utilizar para imprimir.

Instalar o controlador de impressão PostScript para a interface USB



Importante:

Nunca utilize o EPSON Status Monitor e o controlador PostScript 3 em simultâneo quando a impressora estiver ligada através de uma porta USB. Se o fizer, poderá danificar o sistema.

Nota:

- Poderão ser necessários privilégios de administrador para instalar o software da impressora no Windows. Se tiver problemas, contacte o administrador para obter mais informações.
 - Desactive todos os programas de protecção antivírus antes de instalar o software da impressora.
1. Certifique-se de que a impressora está desligada. Introduza o disco de software da impressora no leitor de CD-ROM.
 2. Ligue o computador à impressora utilizando um cabo USB e, em seguida, ligue a impressora.

Nota para utilizadores de Windows Vista:

*Se não tiver o controlador para Windows ou Adobe PS, o visor indica “Novo hardware encontrado”. Neste caso, faça clique em **Ask me again later (Perguntar de novo mais tarde)**.*

3. No Windows 7, faça clique no botão Iniciar, seleccione **Devices and Printers (Dispositivos e impressoras)** e faça clique no botão **Add a printer (Adicionar uma impressora)**.
No Windows Vista, Vista x64, XP, XP x64, Server 2008 ou Server 2008 x64, faça clique em **Start (Iniciar)**, seleccione **Printer and Faxes (Impressora e faxes)** e faça clique em **Add a printer (Adicionar uma impressora)** no menu Printer Tasks (Tarefas da impressora).
No Windows 2000, Server 2003 ou Server 2003 x64, faça clique em **Start (Iniciar)**, seleccione **Settings (Definições)** e faça clique em **Printers (Impressoras)**. Em seguida, faça duplo clique no ícone **Add Printer (Adicionar impressora)**.
4. Aparece o Add Printer Wizard (Assistente para adicionar impressoras). Em seguida, faça clique em **Next (Seguinte)**.
5. Seleccione **Local printer (Impressora local)** e faça clique em **Next (Seguinte)**.

Nota:

Não seleccione a caixa de verificação **Automatically detect and install my Plug and Play printer (Detectar e instalar a minha impressora Plug and Play automaticamente)**.

6. Seleccione **USB** para a porta à qual a impressora está ligada e faça clique em **Next (Seguinte)**.
7. Faça clique em **Have Disk (Disco)** e especifique o caminho apresentado em seguida para o disco de software. Se a letra correspondente à unidade de CD-ROM for D:, o caminho será D:\ADOBEPS\PORTUGALPS_SETUP. Em seguida, faça clique em **OK**.

Nota:

Altere a letra da unidade de leitura conforme for mais adequado ao seu sistema.

8. Seleccione a impressora e faça clique em **Next (Seguinte)**.
9. Siga as instruções apresentadas no ecrã para concluir o processo de instalação.
10. Quando o processo de instalação estiver concluído, faça clique em **Finish (Concluir)**.

Instalar o controlador de impressão PostScript para a interface de rede

Nota:

- Efectue as definições da rede antes de instalar o controlador de impressão. Para mais informações, consulte o Guia de Utilização em Rede fornecido com a impressora.
 - Desactive todos os programas de protecção antivírus antes de instalar o software da impressora.
1. Certifique-se de que a impressora está ligada. Introduza o disco de software da impressora no leitor de CD-ROM.
 2. No Windows 7, faça clique no botão Iniciar, seleccione **Devices and Printers (Dispositivos e impressoras)** e faça clique no botão **Add a printer (Adicionar uma impressora)**.
No Windows Vista, Vista x64, XP, XP x64, Server 2008 ou Server 2008 x64, faça clique em **Start (Iniciar)**, seleccione **Printer and Faxes (Impressora e faxes)** e faça clique em **Add a printer (Adicionar uma impressora)** no menu Printer Tasks (Tarefas da impressora).
No Windows 2000, Server 2003 ou Server 2003 x64, faça clique em **Start (Iniciar)**, seleccione **Settings (Definições)** e faça clique em **Printers (Impressoras)**. Em seguida, faça duplo clique no ícone **Add Printer (Adicionar impressora)**.
 3. Aparece o Add Printer Wizard (Assistente para adicionar impressoras). Em seguida, faça clique em **Next (Seguinte)**.

4. Seleccione **Local printer (Impressora local)** e faça clique em **Next (Seguinte)**.

Nota:

*Não seleccione a caixa de verificação **Automatically detect and install my Plug and Play printer (Detectar e instalar a minha impressora Plug and Play automaticamente)**.*

5. Seleccione a caixa de verificação **Create a new port check box and select Standard TCP/IP Port (Criar uma nova porta e seleccione Porta TCP/IP Padrão)** na lista pendente. Faça clique em **Next (Seguinte)**.
6. Faça clique em **Next (Seguinte)**.
7. Especifique o endereço IP e o nome da porta e, em seguida, faça clique em **Next (Seguinte)**.
8. Faça clique em **Finish (Terminar)**.
9. Faça clique em **Have Disk (Disco)** no Add Printer Wizard (Assistente adicionar impressora) e especifique o caminho apresentado em seguida para o disco de software. Se a letra correspondente à unidade de CD-ROM for D:, o caminho será D:\ADOBEPS\PORTUGAL\PS_SETUP. Em seguida, faça clique em **OK**.

Nota:

Altere a letra da unidade de leitura conforme for mais adequado ao seu sistema.

10. Seleccione a impressora e faça clique em **Next (Seguinte)**.
11. Siga as instruções apresentadas no ecrã para concluir o processo de instalação.
12. Quando o processo de instalação estiver concluído, faça clique em **Finish (Concluir)**.

Aceder ao controlador de impressão PostScript

Pode alterar as definições da impressora PostScript no controlador de impressão PostScript. Para aceder ao controlador de impressão, consulte “Aceder ao controlador de impressão” na página 276.

Utilizar o AppleTalk em Windows 2000

Se estiver a utilizar o Windows 2000 e a impressora estiver ligada através de uma interface de rede que utilize o protocolo AppleTalk, utilize as seguintes definições:

- Seleccione **PS3** para a definição Network (Rede) no **Emulation Menu (Menu Emulação)** do painel de controlo.

- ❑ No separador Device Settings (Definições de Dispositivo) da caixa de diálogo Properties (Propriedades) da impressora, certifique-se de que as definições **SEND CTRL-D Before Each Job (Enviar CTRL-D Antes de Cada Tarefa)** e **SEND CTRL-D After Each Job (Enviar CTRL-D Depois de Cada Tarefa)** estão seleccionadas como **No (Não)**.
- ❑ Não é possível utilizar o TBCP (Tagged binary communications protocol) como definição de Output Protocol (Protocolo de saída).

Utilizar o controlador de impressão PostScript em Macintosh

Instalar o controlador de impressão PostScript

Nota:

Antes de instalar o controlador de impressão, certifique-se de que não está nenhuma aplicação aberta no Macintosh.

Para utilizadores de Mac OS X

Nota:

*Certifique-se de que a opção **Print & Fax (Impressão e Fax)** (para Mac OS X 10.5 ou posterior) ou **Printer Setup Utility (Utilitário de Configuração da Impressora)** (para Mac OS X 10.4 ou inferior) não está aberta.*

1. Introduza o disco de software da impressora no leitor de CD-ROM.
2. Faça duplo clique no ícone do CD-ROM.
3. Faça duplo clique em **Adobe PS** e, em seguida, faça duplo clique em **PS Installer**.
4. Quando aparecer o ecrã Install EPSON PostScript Software, faça clique em **Continue (Continuar)** e, em seguida, siga as instruções apresentadas no ecrã.
5. O modo Easy Install (Instalação Fácil) aparece no ecrã. Faça clique em **Install (Instalar)**.

Nota:

*Em Mac OS X 10.4 ou inferior, se aparecer a janela **Authenticate (Autenticação)**, insira o nome de utilizador e a palavra-passe de administrador.*

6. Quando o processo de instalação estiver concluído, faça clique em **Close (Fechar)**.

Seleccionar a impressora

Depois de instalar o controlador de impressão PostScript 3, é necessário seleccionar a impressora.

Num ambiente de rede

Para utilizadores de Mac OS X

Nota:

- Embora a opção **EPSON FireWire** apareça na lista emergente de interfaces, não é possível ligar a impressora via FireWire no modo PostScript 3.
 - Tem de efectuar manualmente as definições relativas às opções instaladas se a impressora estiver ligada via USB, impressão IP ou Bonjour (Rendezvous). Se ligar a impressora via AppleTalk, o software da impressora efectua as definições automaticamente.
 - Certifique-se de que selecciona ASCII como formato de dados na aplicação.
1. Se for utilizador de Mac OS X 10.5 ou posterior, abra System Preferences (Preferências do Sistema) e, em seguida, faça duplo clique no ícone Print & Fax (Impressão e Fax). Se for utilizador de Mac OS X 10.4 ou inferior, abra a pasta **Applications (Aplicações)**, abra a pasta **Utilities (Utilitários)** e faça duplo clique em **Printer Setup Utility (Utilitário de Configuração da Impressora)**. É apresentada a janela Printer List (Lista de impressoras).
 2. Faça clique em **Add (Adicionar)** na janela Printer List (Lista de impressoras).
 3. Selecciono o protocolo ou a interface que está a utilizar na lista emergente.

Nota para utilizadores de AppleTalk:

Certifique-se de que selecciona **AppleTalk**. Não seleccione **EPSON AppleTalk** pois não é possível utilizar esta opção com o controlador de impressão PostScript 3.

Nota para utilizadores de impressão IP:

- Certifique-se de que selecciona **IP Printing (Impressão IP)**. Não seleccione **EPSON TCP/IP** pois não é possível utilizar esta opção com o controlador de impressão PostScript 3.
- Depois de seleccionar **IP Printing (Impressão IP)**, introduza o endereço IP da impressora e seleccione a caixa de verificação **Use default queue on server (Utilizar fila predefinida no servidor)**.

Nota para utilizadores de USB:

Certifique-se de que selecciona **USB**. Não seleccione **EPSON USB** pois não é possível utilizar esta opção com o controlador de impressão PostScript 3.

4. Para seleccionar a impressora, siga as instruções adequadas apresentadas em seguida.

AppleTalk

Selecione a impressora na lista Name (Nome) e, em seguida, selecione **Auto Select (Seleção Auto)** na lista Printer Model (Modelos de impressoras).

IP Printing (Impressão IP)

Selecione **Epson** na Name List (Lista de nomes) e, em seguida, selecione a impressora na lista Printer Model (Modelos de impressoras).

USB

Selecione a impressora na Name List (Lista de nomes) e, em seguida, selecione a impressora na lista Printer Model (Modelos de impressoras).

Nota para utilizadores de Mac OS X 10.4 ou inferior:

Se o controlador ESC/Page não estiver instalado, o modelo da impressora fica seleccionado automaticamente na lista Printer Model (Modelos de impressoras) quando seleccionar a impressora na lista Name (Nome) e a impressora estiver ligada.

Bonjour (Rendezvous)

Selecione a impressora, ao lado do nome da impressora aparece a indicação (**PostScript**), na lista Name (Nome). O modelo da impressora fica seleccionado automaticamente na lista Printer Model (Modelos da impressora).

Nota para utilizadores de Bonjour (Rendezvous):

Se o modelo da impressora não for seleccionado automaticamente na lista Printer Model (Modelo da impressora), é necessário reinstalar o controlador de impressão PostScript. Consulte "Instalar o controlador de impressão PostScript" na página 293.

5. Faça clique em **Add (Adicionar)**.

Nota para utilizadores de impressão IP, USB ou Bonjour (Rendezvous):

*Selecione a impressora na lista Printer (Impressora) e, em seguida, selecione **Show Info (Mostrar Info)** no menu Printers (Impressoras). É apresentada a caixa de diálogo Printer Info (informações da impressora). Selecione **Installable Options (Opções Instaláveis)** na lista emergente e efectue as definições necessárias.*

6. Verifique se o nome da impressora é adicionado à lista Printer (Impressora). Em seguida, saia de **Print & Fax (Impressão e Fax)** (em Mac OS X 10.5 ou posterior) ou de **Printer Setup Utility (Utilitário de Configuração da Impressora)** (em Mac OS X 10.4 ou anterior).

Aceder ao controlador de impressão PostScript

Pode alterar as definições da impressora PostScript no controlador de impressão PostScript.

Alterar as definições de configuração da impressora

Pode alterar ou actualizar as definições de configuração da impressora de acordo com as opções instaladas na impressora.

Para utilizadores de Mac OS X

1. Aceda ao controlador de impressão. É apresentada a janela da lista Printer (Impressora).
2. Seleccione a impressora a partir da lista.
3. Seleccione **Show Info (Mostrar Info)** no menu Printers (Impressoras). É apresentada a caixa de diálogo Printer Info (informações da impressora).
4. Efectue as alterações necessárias e, em seguida, feche a caixa de diálogo.
5. Saia de **Print & Fax (Impressão e Fax)** (em Mac OS X 10.5 ou posterior) ou de **Printer Setup Utility (Utilitário de Configuração da Impressora)** (em Mac OS X 10.4 ou anterior).

Utilizar o controlador de impressão PCL6

Para imprimir no modo PCL é necessário instalar o controlador de impressão. Contacte o serviço de assistência a clientes da sua região para saber como obter o controlador de impressão e os requisitos do sistema, tais como as versões dos sistemas operativos suportados.

Apêndice A

Especificações Técnicas

Papel

Uma vez que a qualidade de qualquer marca ou tipo específico de papel pode ser alterada pelo fabricante a qualquer momento, a Epson não pode garantir a qualidade de nenhum tipo de papel. Teste sempre amostras de papel antes de adquirir grandes quantidades ou de imprimir tarefas grandes.

Tipos de papel disponíveis

Tipo de papel	Descrição
Papel normal	Peso: 60 a 90 g/m ² (É possível utilizar papel reciclado.*)
Envelopes	Sem cola nem fita adesiva. Sem janela de plástico (excepto se concebidos especificamente para impressoras laser).
Etiquetas	A folha de suporte das etiquetas deve estar totalmente coberta, não devendo existir intervalos entre as etiquetas.
Papel grosso	Peso: 121 a 220 g/m ²
Papel com timbre	O papel e a tinta dos timbres têm de ser compatíveis com impressoras laser. Peso: 91 a 120 g/m ² (É possível utilizar papel reciclado.*)

* Utilize papel reciclado apenas em condições de temperatura e humidade normais. O papel de fraca qualidade pode reduzir a qualidade de impressão, fazer com que o papel encrave e provocar outros problemas.

Papel que não deve ser utilizado

Não pode utilizar os seguintes tipos de papel nesta impressora. Podem danificar a impressora, encravar e apresentar uma baixa qualidade de impressão.

- Material concebido para outras impressoras laser a cores, impressoras laser a preto e branco, fotocopiadoras a cores, fotocopiadoras a preto e branco ou impressoras de jacto de tinta
- Papel já impresso noutras impressoras laser a cores, impressoras laser a preto e branco, fotocopiadoras a cores, fotocopiadoras a preto e branco, impressoras de jacto de tinta ou impressoras térmicas

- Papel químico, papel autocopiativo, papel térmico, papel sensível à pressão, papel ácido ou papel que utilize tinta sensível a altas temperaturas (cerca de 200 °C)
- Etiquetas que se descolem facilmente ou que não cubram completamente a folha de suporte
- Papel revestido especial ou papel colorido especial
- Papel com furos de arquivo ou perfurado
- Papel com cola, agrafos, cliques ou fita cola
- Papel que atraia electricidade estática
- Papel húmido ou molhado
- Papel com grossura desigual
- Papel muito grosso ou muito fino
- Papel demasiado macio ou áspero
- Papel com frente e verso diferentes
- Papel dobrado, enrolado, ondulado ou rasgado
- Papel com forma irregular ou papel cujos cantos não formem ângulos rectos

Área de impressão

A área de impressão garantida é uma área com 4 mm de margem em todos os lados.

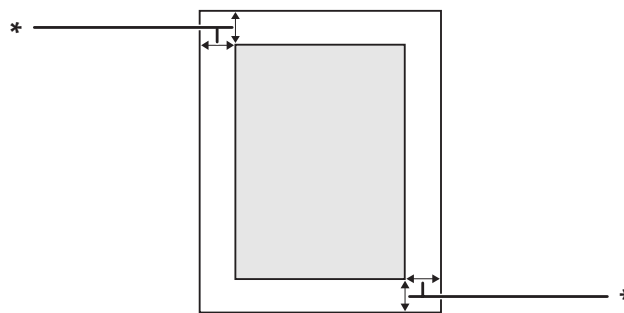

* 4 mm

Nota:

A área de impressão pode ser menor consoante a aplicação.

Impressora

Características gerais

Método de impressão:	Varrimento de feixe laser e processo electrofotográfico seco	
Resolução:	600 × 600 ppp, 1200 × 1200 ppp	
Velocidade de impressão contínua*:	Até 28 páginas por minuto em papel de tamanho A4	
Alimentação de papel:	Alimentação automática ou manual	
Alinhamento de alimentação de papel:	Alinhamento central para todos os formatos	
Entrada de papel:		
Alimentador MF:	Papel normal	Até 50 folhas (60 a 120 g/m ²)
	Envelopes	Até 5 unidades
	Transparências	Até 5 folhas
	Etiquetas	Até 5 folhas
	Papel grosso	Até 5 folhas
Alimentador de papel padrão:	Papel normal	Até 250 folhas (60 a 120 g/m ²)
Alimentador de papel opcional:	Papel normal	Até 250 folhas (60 a 120 g/m ²)
Saída do papel:	Receptor voltado p/ baixo	Para todos os tipos e formatos de papel
Capacidade do receptor de papel:	Receptor voltado p/ baixo	Até 150 folhas de papel normal (80 g/m ²)
Linguagem da impressora:	ECP/Page	
	Emulação de impressora ESC/P 2 de 24 agulhas (modo ESC/P 2)	
	Emulação de impressora ESC/P de 9 agulhas (modo FX)	
	Emulação IBM Proprinter (modo I239X)	
	Adobe PostScript3 (modo PS3)	
	Emulação PCL6/PCL5 (modo PCL)	
	PDF 1.6	

Fontes residentes:	84 fontes vectoriais e 7 fontes bitmap para ESC/Page 95 fontes vectoriais e 5 bitmap para PCL5 80 fontes vectoriais e 1 bitmap para PCL6 136 fontes vectoriais para PostScript3
RAM:	256 MB, extensíveis até 512 MB

* A velocidade de impressão varia consoante o tipo de papel ou outros factores.

Digitalizador

Tipo de digitalizador	Digitalizados de mesa de imagens a cores
Dispositivo fotoeléctrico	CCD de 4 linhas (V, V, A, P/B)
Área real	216 × 356 mm (8,5 × 14,0 pol.)
Píxeis reais	5100 × 8400 píxeis a 600 ppp
Tamanho do documento	A4, Letter (LT), Legal (LGL)
Dados de imagem	16 bits por pixel por cor interna 1 a 8 bits por pixel por cor externa

Alimentador automático de documentos

Tipo:	Transporte de páginas e digitalização dúplex com inversão automática.
Tamanho máximo do papel:	Legal (LGL)
Capacidade:	Até 50 folhas (80 g/m ²)
Peso:	50 a 120 g/m ² (50 a 110 g/m ² para impressão duplex)
Tipo de papel:	Papel normal, papel de alta qualidade, papel reciclado, papel para impressoras de páginas, papel para jacto de tinta
Esquema do documento:	Centro
Ciclo de vida:	100.000 vezes ou 5 anos, o que ocorrer primeiro

Copiar

Modo de cópia	Preto e branco A4/ 600 ppp
Primeira cópia	9,0 seg.

Velocidade de cópia	Várias cópias	28 ppm
	Cópia contínua (AAD)	17,8 ppm

Fax (apenas no modelo DNF)

Linhas de comunicações suportadas	PSTN (linhas de assinatura) PBX (linhas internas de instalações independentes)	
Velocidade de comunicação	33600/ 31200/ 28800/ 26400/ 24000/ 21600/ 19200/ 16800/ 14400/ 12000/ 9600/ 7200/ 4800/ 2400 bps	
Protocolo	G3, G3ECM	
Modo de transmissão e recepção	Transmite e recebe 1 bit monocromático	
Método de compressão das imagens	MH, MR, MMR	
Transmissão e recepção da densidade das linhas de digitalização	8 × 15,4, 8 × 7,7, 8 × 3,85 pontos/mm	
Tamanho do documento	Tabuleiro de documentos	8,5 × 14 polegadas (tamanho máximo do papel)
	Alimentador automático de documentos	A4, Letter, Legal
Tamanho do papel de impressão	A3, A4, B4, B5, Letter, Legal	

Unidade dúplex

Formato de papel:	A4, Letter (LT)
Gramagem:	60 a 105 g/m ² (16 a 28 lb)
Alimentação de papel:	Sistema de alimentação automático
Tipos de papel:	Papel normal

Características ambientais

Temperatura	Em utilização:	10 a 32,5°C (50 a 90°F)
	Quando não está em utilização:	0 a 35°C (32 a 95°F)

Humidade	Em utilização:	HR de 15 a 80%
	Quando não está em utilização:	HR de 15 a 80%
Altitude	Máximo de 2.500 metros (6.562 pés)	

Características mecânicas

Dimensões	Modelo DN	Altura: 448 mm (17,6 pol.) Largura: 494 mm (19,4 pol.) Profundidade: 430 mm (16,9 pol.)
	Modelo DNF	Altura: 448 mm (17,6 pol.) Largura: 494 mm (19,4 pol.) Profundidade: 430 mm (16,9 pol.)
Peso	Modelo DN	Aprox. 18,4 kg (cerca de 40,6 lb) (Sem consumíveis e opções)
	Modelo DNF	Aprox. 18,5 kg (cerca de 40,8 lb) (Sem consumíveis e opções)

Características eléctricas

	Modelo DN 220 a 240 V	Modelo DNF 220 a 240 V	Modelo DNF 110 V
Tensão nominal	220 a 240 V	220 a 240 V	110 a 120 V
Frequência nominal	50 Hz / 60 Hz	50 Hz / 60 Hz	50 Hz / 60 Hz
Corrente nominal	4,0 A	4,0 A	9,1 A

			Modelo DN 220 a 240 V	Modelo DNF 220 a 240 V	Modelo DNF 110 V
Consumo de energia	Durante a impressão	Médio	499 W	495 W	484 W
		MÁX.	820 W	870 W	810 W
	Durante o modo operacional		68 W	72 W	69 W
	Durante o modo de repouso*		10 W ou inferior	11 W ou inferior	9 W ou inferior

*Os valores representam o consumo de energia quando as operações estão totalmente suspensas. O consumo energético varia consoante as condições de funcionamento e do facto de estar instalada uma placa de interface tipo B ou memória USB.

Normas e aprovações

Modelo europeu:

Directiva 2006/95/CE relativa à baixa tensão	EN 60950-1 EN 60825-1 EN 62311
Directiva 2004/108/CE relativa à compatibilidade electromagnética	EN 55022 Classe B EN 55024 EN 61000-3-2 EN 61000-3-3
Directiva R& TTE 1999/5/EC (EU-96)	TBR21 EN 55022 Classe B EN 55024 EN 60950-1

☐ Para utilizadores europeus (Apenas no Epson AcuLaser MX20DNF):

A Seiko Epson Corporation declara pelo presente que o equipamento de telecomunicações modelo EU-96 utilizado neste produto está em conformidade com os requisitos essenciais e outras disposições relevantes da Directiva 1999/5/EC.

Apenas para utilização em:

Irlanda, Reino Unido, Áustria, Alemanha, Liechtenstein, Suíça, França, Bélgica, Luxemburgo, Países Baixos, Itália, Portugal, Espanha, Dinamarca, Finlândia, Noruega, Suécia, Islândia, Chipre, Grécia, Eslovénia, Bulgária, República Checa, Estónia, Hungria, Polónia, Roménia, Eslováquia, Malta.

Interfaces

Interface USB

USB Hi-Speed - Compatível com a especificação USB 2.0

Nota:

- O computador deve suportar USB Hi-Speed ou USB de modo a utilizar USB Hi-Speed ou USB como interface para ligar o computador à impressora.
- Como USB Hi-Speed é totalmente compatível com USB, pode utilizar USB como interface.

Interface de anfitrião USB

USB Hi-Speed - Compatível com a especificação USB 2.0

Nota:

Contacte o seu fornecedor para obter informações sobre os dispositivos suportados.

Interface Ethernet

Pode utilizar um cabo de interface de par entrelaçado blindado IEEE 802.3 100BASE-TX/10 BASE-T com um conector RJ45.

Opções

Alimentador de papel opcional

Referência do produto:	C12C802641
Tamanho de papel:	A4, A5, B5, Letter (LT), Legal (LGL), Executive (EXE), Government Legal (GLG), F4
Gramagem:	60 a 120 g/m ² (16 a 32 lb)
Alimentação de papel:	Um alimentador de papel montado Sistema de alimentação automático Capacidade do alimentador: até 250 folhas

Tipos de papel:	Papel normal
Fonte de alimentação:	24V CC / 0,7 A e 3,3 V CC / 0,37 A fornecidos pela impressora
Dimensões e peso:	
Altura:	100 mm (3,9 pol.)
Largura:	375 mm (14,8 pol.)
Profundidade:	390 a 447 mm (15,4 a 17,6 pol.)
Peso:	3,5 kg (7,7 lb) incluindo o alimentador

Nota:

Este produto está em conformidade com os requisitos da marca CE, de acordo com a Directiva 2004/108/CE.

Módulos de memória

Quando adquirir um módulo DIMM, certifique-se de que este é compatível com os produtos Epson. Para mais informações, contacte o seu fornecedor ou o representante de vendas Epson.

Capacidade dos módulos:	256 ou 512 MB
-------------------------	---------------

Consumíveis**Unidade de toner/Unidade de toner para devolução**

Referência/Modelo do produto:	Unidade de toner de alta capacidade	0582/0586*1*3
	Unidade de toner de capacidade normal	0583/0587*1*3
	Unidade de toner de alta capacidade para devolução*2	0584/0588*1*3
	Unidade de toner de capacidade normal para devolução*2	0585/0589*1*3
Temperatura de armazenamento:	0 a 35°C (32 a 95°F)	

Humidade de armazenamento:	HR de 15 a 85%
----------------------------	----------------

*1 Este produto está em conformidade com os requisitos da marca CE, de acordo com a Directiva 2004/108/CE relativa à compatibilidade electromagnética.

*2 A unidade de toner para devolução não é vendida em alguns locais.

*3 Os números de série do unidade de toner/unidade de toner para devolução variam consoante o país.

Componentes de manutenção

Unidade de manutenção

Referência/Modelo do produto:	1199/1200*1*2
Temperatura de armazenamento:	0 a 35°C (32 a 95°F)
Humidade de armazenamento:	HR de 15 a 85%

*1 Este produto está em conformidade com os requisitos da marca CE, de acordo com a Directiva 2004/108/CE relativa à compatibilidade electromagnética.

*2 O número de série da unidade de manutenção varia consoante o país.

Apêndice B

Onde Obter Ajuda

Contactar a assistência da Epson

Antes de Contactar a Epson

Se o produto Epson não funcionar correctamente e não for possível resolver o problema com as informações de resolução de problemas fornecidas na documentação do produto, contacte o serviço de assistência Epson. Se o serviço de assistência Epson para a sua área não estiver indicado na lista que se segue, contacte o fornecedor onde adquiriu o produto.

O serviço de assistência Epson poderá ajudar muito mais rapidamente se fornecer as seguintes informações:

- Número de série do produto
(a etiqueta com o número de série encontra-se geralmente no painel posterior do produto)
- Modelo do produto
- Versão do software do produto
(faça clique em **About (Sobre)**, **Version Info (Versão)** ou num botão semelhante do software do produto)
- Marca e modelo do computador
- Sistema operativo e versão
- Nomes e versões das aplicações que utiliza normalmente com o produto

Ajuda para os Utilizadores na Europa

Consulte o **Pan-European Warranty Document (Documento de Garantia Pan-Europeia)** para saber como contactar o serviço de assistência Epson.

Índice

A	
Ajuda	
Epson.....	307
Alimentador automático de documentos (AAD)	
digitalizar no Modo Escritório.....	76
digitalizar no Modo Profissional.....	82
especificações.....	300
Alimentador de papel opcional	
como instalar.....	204
como remover.....	207
especificações.....	304
Alimentador MF	
Papel suportado.....	34
Assistência.....	307
B	
Bloqueio de transporte.....	26
Botão	
Cancelar.....	121
Botão cancelar.....	121
C	
Cabeçalhos e rodapés	
como utilizar.....	63
Cancelar a impressão.....	258
Configuração de comunicação.....	182
Consulta.....	140
Consumíveis	
especificação (unidade de toner).....	305
Substituir.....	212
Contactar a Epson.....	307
Controlador de impressão	
Aceder ao controlador de impressão (Windows).....	276
Desinstalar o Software da Impressora (Windows).....	287
Controlador de impressão PostScript	
Aceder ao controlador de impressão PostScript (Macintosh).....	296
Aceder ao controlador de impressão PostScript (Windows).....	292
Instalar o controlador de impressão PostScript para utilizadores de Mac OS X.....	293
requisitos de hardware.....	289
Seleccionar uma impressora num ambiente de rede para utilizadores de Mac OS X.....	294
Cópia de toda a página.....	130
Copiar	
cópia de toda a página.....	130
especificações.....	300
ordenar cópia.....	125
Cor	
ajustar.....	94
Correcção da contraluz(K).....	112
Corrigir fotografias com contraluz.....	112
D	
Defin. de Recepção.....	180
Definições Básicas.....	178
Definições de Cópia	
Definições da função de cópia.....	176
Definições de transmissão.....	179
Definições do controlador de impressão	
Criar um fundo de página (Windows).....	64
Criar uma nova marca de água (Windows).....	62
Efectuar definições avançadas (Windows).....	277
Efectuar definições opcionais (Windows).....	277
esquema de impressão.....	59
Impressão duplex.....	58
Imprimir com um fundo de página (Windows).....	66
Utilizar cabeçalhos e rodapés.....	63
Utilizar um fundo de página (Windows).....	64
Utilizar uma marca de água (Windows).....	61
Definições do controlador de impressão PostScript	
Utilizar o AppleTalk em Windows 2000.....	292
Definições Gravar Ficheiro.....	84
Demarcação, criar.....	92
Digitalizador	
especificações.....	300
Documentos ou fotografias	
restaurar a cor em.....	111

E	
Encravamento de papel	
em volta da tampa posterior.....	238
no alimentador automático de documentos.....	239
Encravamento de papel em volta do alimentador de papel para 250 folhas.....	228
Encravamento de papel em volta do alimentador DM	243
Encravamento de papel em volta do alimentador MF	234
Encravamento de papel no interior da impressora.....	230
Encravamentos de papel	
como desencravar.....	226
Epson Scan	
seleccionar modo.....	73
EPSON Status Monitor	
Aceder ao EPSON Status Monitor (Windows).....	280
Compra Online.....	286
Dados s/ a tarefa (Windows).....	283
Dados s/ consumíveis (Windows).....	282
Definições de Notificação (Windows).....	285
Instalar o EPSON Status Monitor (Windows).....	278
Status (Windows).....	281
Esquema de impressão	
Modificar o esquema de impressão (Windows).....	59
Ethernet.....	304
F	
Fax	
especificações.....	301
Fax para e-mail.....	132
Fax para memória USB.....	132
Fax para PC.....	132
marcação imediata.....	137
marcação rápida.....	136
PC-FAX.....	138
remarcação.....	137
tamanho do papel ejectado.....	140
Folha de configuração	
como imprimir.....	201, 244
Fotografias esbatidas, arranjar.....	111
Fotografias ou documentos	
corrigir a contraluz em.....	112
remover marcas de pó de.....	111
restaurar a cor em.....	111
Fundo de página	
como criar (Windows).....	64
como imprimir (Windows).....	66
como utilizar (Windows).....	64
G	
Guias	
Ajuda interactiva.....	33
Guia de Instalação.....	32
Guia de Rede.....	33
Guia do Utilizador.....	32
Manual de Fontes.....	33
I	
Imagens escuras, arranjar.....	112
Impressão duplex.....	58
Impressora	
características ambientais.....	301
características eléctricas.....	302
características gerais.....	299
características mecânicas.....	302
componentes (digitalizador).....	26
componentes (interior do digitalizador).....	26
componentes (interior).....	25
componentes (perspectiva frontal).....	23
componentes (perspectiva posterior).....	24
componentes de manutenção.....	31
consumíveis.....	30
limpar.....	214
limpar (interior da impressora).....	216
limpar (rolete de recolha).....	214
normas e aprovações.....	303
produtos opcionais.....	30
transportar.....	16
transportar (distâncias curtas).....	224
transportar (distâncias longas).....	222
Imprimir directamente a partir de uma memória USB	69
Instalar o controlador de impressão PostScript (Macintosh).....	293

Instalar o controlador de impressão PostScript para a interface de rede (Windows).....	291	Definições de transmissão.....	179
Instalar o controlador de impressão PostScript para a interface USB (Windows).....	290	Menu emulação.....	166
Instalar opções		Menu ESCP2.....	169
instalar um módulo de memória.....	208	Menu FX.....	172
Interfaces		Menu I239X.....	174
ethernet.....	304	Menu impressão.....	163
Interface de anfitrião USB.....	304	Menu Informações.....	153
USB.....	304	Menu PCL.....	166
L		Menu PS3.....	168
Limpar		Menu Rede.....	159
janela de exposição.....	221	Menu reiniciar.....	161
tabuleiro de documentos.....	221	Menu USB.....	158
Limpeza		Menus do painel de controlo	
Rolete de recolha do AAD.....	221	alimentador.....	163
tabuleiro de documentos.....	220	Anfitrião USB.....	160
M		configuração.....	154
Manutenção		emulação.....	166
impressora.....	214	ESCP2.....	169
impressora (interior da impressora).....	216	FX.....	172
impressora (rolete de recolha).....	214	I239X.....	174
janela de exposição.....	221	impressão.....	163
Rolete de recolha do AAD.....	221	informações.....	153
tabuleiro de documentos.....	221	PCL.....	166
Marca de água		PS3.....	168
como criar.....	62	rede.....	159
como utilizar.....	61	reiniciar.....	161
Memória de tarefa.....	151	USB.....	158
Mensagens de erro e de estado.....	187	Modo Casa, definições básicas.....	78
Mensagens de estado e de erro.....	187	Modo de digitalização, seleccionar.....	73
Mensagens de Substituição.....	212	Modo Económico.....	58
Menu Alim.Papel.....	163	Modo Escritório, definições básicas.....	75
Menu Anfitrião USB.....	160	Modo Profissional, definições básicas.....	80
Menu Config.Básica.....	176	Módulo de memória	
como aceder.....	150	como instalar.....	208
Menu configuração básica.....	154	especificações.....	305
Menu Definições de Fax		Mudar a impressora de lugar.....	16
Configuração de comunicação.....	182	N	
Defin. de Recepção.....	180	Network Image Express Card	
Definições Básicas.....	178	digitalizar na rede.....	112
		O	
		Opções	

especificações (alimentador de papel opcional).....	304
especificações (módulo de memória).....	305
Opções de instalação	
instalar o alimentador de papel opcional.....	204
remover o alimentador de papel opcional.....	207
Ordenar cópia.....	125
P	
Painel de controlo	
descrição.....	27
Digitalizar para e-mail.....	71
Digitalizar para memória USB.....	71
Digitalizar para PC.....	71
Papel	
área de impressão.....	298
colocar no alimentador de papel padrão.....	38
colocar no alimentador MF.....	34
colocar no alimentador opcional.....	41
papel disponível.....	297
papel indisponível.....	297
Suportes especiais.....	44
Papel disponível.....	122, 297
Papel indisponível.....	297
Peças de manutenção	
especificação (unidade de manutenção).....	306
Substituir.....	212
Precauções	
Substituir consumíveis.....	212
Substituir peças de manutenção.....	212
Pré-visualizar digitalização.....	89
Problemas	
contactar a Epson.....	307
resolver.....	307
Produto	
componentes (digitalizador).....	26
R	
Remover marcas de pó.....	111
Remover pó.....	111
Resolução de Problemas.....	187, 201, 226, 244, 258
Modo PostScript 3.....	259
opções.....	255
problemas de funcionamento.....	244
problemas de impressão.....	247
problemas de manuseamento do papel.....	254
problemas de memória.....	254
problemas de qualidade de impressão.....	249
problemas de USB.....	257
Resolução de problemas.....	187
problemas de cópia.....	268
problemas de digitalização.....	262
problemas de fax.....	271
Resolução, seleccionar.....	87
Restaurar a cor.....	111
Restaurar cor.....	111
S	
Sistema de alimentação	
alimentador de papel padrão.....	38
Alimentador MF.....	34
alimentador opcional.....	41
Software da impressora (Windows)	
Acerca do.....	276
Suportes especiais	
Imprimir em.....	44
T	
Tamanho da digitalização, seleccionar.....	105
Toner	
Modo Económico.....	58
Transportar a impressora (distâncias curtas).....	224
Transportar a impressora (distâncias longas).....	222
U	
Unidade de manutenção	
Especificações.....	306
Unidade de toner	
Especificações.....	305
Unidade duplex	
especificações.....	301
USB.....	304
V	
Valor de zoom.....	129