



Epson AcuLaser **CX29 Series**

# **Руководство пользователя**

---

---

NPD4437-00 RU

## Содержание

### Предисловие

Авторское право и товарные знаки. . . . .	12
О лицензии. . . . .	14
Использование данного руководства. . . . .	15
Условные обозначения. . . . .	15
Незаконные копии и отпечатки. . . . .	16
Функции изделия. . . . .	16
Функции. . . . .	16

### Глава 1 Технические характеристики

Функция копирования. . . . .	22
Функция печати. . . . .	24
Функция сканирования. . . . .	26
Функция факса. . . . .	27
Функция прямого факса. . . . .	28

### Глава 2 Основные операции

Основные части. . . . .	30
Вид спереди. . . . .	30
Вид сзади. . . . .	31
Автоматический податчик документов (ADF). . . . .	32
Панель управления. . . . .	32
Безопасность принтера. . . . .	35
Подготовка оборудования. . . . .	36
Установка дополнительного оборудования. . . . .	37
Установка дополнительного модуля памяти. . . . .	38
Установка дополнительного блока двусторонней печати. . . . .	43
Установка дополнительного кассетного блока для бумаги на 250 листов . . . . .	48
Выбор начальных настроек на панели управления. . . . .	53
Печать страницы настроек панели. . . . .	54
Режим энергосбережения. . . . .	55
Выход из режима энергосбережения. . . . .	55

**Глава 3 Программное обеспечение для управления принтером**

Драйверы принтера и сканера. . . . .	57
EpsonNet Config. . . . .	57
Создание пароля администратора. . . . .	58
Status Monitor (только для Windows). . . . .	58
Редактор адресной книги. . . . .	59
Менеджер быстрого сканирования. . . . .	60

**Глава 4 Основные сетевые настройки**

Обзор сетевых настроек и конфигурации сети. . . . .	61
Подключение данного принтера. . . . .	61
Подключение принтера к компьютеру или сети. . . . .	63
Настройка IP-адреса. . . . .	65
Адреса TCP/IP и IP. . . . .	65
Автоматическая настройка IP-адреса принтера. . . . .	66
Динамические способы настройки IP-адреса принтера. . . . .	66
Назначение IP-адреса (для режима IPv4). . . . .	67
Проверка настроек IP. . . . .	70
Печать и проверка страницы настроек системы. . . . .	70
Установка драйвера принтера на компьютерах под управлением Windows. . . . .	71
Определение состояния драйвера принтера перед установкой (для настройки сетевого соединения). . . . .	71
Вставка диска Software Disc. . . . .	72
Настройка USB-соединения. . . . .	73
Настройка сетевого соединения. . . . .	74
Настройка для печати через сеть. . . . .	75
Установка драйвера принтера на компьютерах под управлением Mac OS X. . . . .	82
Установка драйвера принтера на компьютерах под управлением Linux (CUPS). . . . .	82
Установка драйвера принтера. . . . .	82
Настройка очереди. . . . .	83
Настройка очереди по умолчанию. . . . .	87
Указание параметров печати. . . . .	88
Настройка пароля для идентификации администратора принтера. . . . .	90
Удаление драйвера принтера. . . . .	91

**Глава 5 Основные операции печати**

О носителях для печати. . . . .	93
Рекомендации по использованию носителей для печати. . . . .	93
Носители для печати, которые могут повредить принтер. . . . .	94
Поддерживаемые носители для печати. . . . .	95
Размеры носителей для печати. . . . .	95
Носители для печати, которые можно использовать. . . . .	96
Загрузка носителей для печати. . . . .	99
Вместимость. . . . .	99
Загрузка носителей для печати в стандартный лоток на 250 листов и дополнительный кассетный блок для бумаги на 250 листов. . . . .	99
Загрузка носителей для печати в податчик одного листа (SSF). . . . .	105
Настройка размеров и типов бумаги. . . . .	109
Настройка размеров бумаги. . . . .	109
Настройка типов бумаги. . . . .	109
Печать. . . . .	110
Отправка задания на печать. . . . .	110
Отмена задания печати. . . . .	111
Использование функции Stored Print. . . . .	112
Прямая печать с помощью запоминающего устройства USB. . . . .	115
Печать PDF-файлов с помощью команды lpr. . . . .	116
Двусторонняя печать. . . . .	117
Выбор параметров печати. . . . .	120
Печать на бумаге нестандартного размера. . . . .	126
Auditron. . . . .	130
Проверка состояния данных для печати. . . . .	132
Печать страницы отчета. . . . .	133
Настройки принтера. . . . .	133
Печать с помощью веб-сервиса на устройствах (WSD). . . . .	135
Добавление ролей сервисов печати. . . . .	135
Настройка принтера. . . . .	136

**Глава 6 Копирование**

Загрузка бумаги для копирования. . . . .	139
Подготовка документа. . . . .	139
Копирование со стекла для документов. . . . .	140
Создание копий с использованием ADF. . . . .	142



Настройка параметров копирования. . . . .	143
Количество копий. . . . .	143
Color (Цвет). . . . .	144
Paper Supply (Источник бумаги). . . . .	144
M.F. Paper Size (Формат бум. д. РП). . . . .	145
M.F. Paper Type (Тип бумаги в лотке ручной подачи). . . . .	147
Collated (Печать по копиям). . . . .	148
Reduce/Enlarge (Уменьшить/Увеличить ). . . . .	150
Document Size (Размер документа). . . . .	151
Document Type (Тип документа). . . . .	153
Lighten/Darken (Светлее/Темнее). . . . .	154
Sharpness (Резкость). . . . .	155
Color Saturation (Насыщенность цветов). . . . .	155
Auto Exposure (Автоматическое экспонирование). . . . .	156
Color Balance (Цветовой баланс ). . . . .	157
2-Sided (Двусторонняя печать). . . . .	159
N-Up (Мультиизобр-я). . . . .	160
Margin Top/Bottom (Поле (сверху/снизу)). . . . .	162
Margin Left/Right (Поле (слева/справа)). . . . .	162
Margin Middle (Поле (посередине)). . . . .	163
Изменение настроек по умолчанию. . . . .	164

## Глава 7 Сканирование

---

Обзор функции сканирования. . . . .	165
Установка драйвера сканера. . . . .	165
При использовании Windows. . . . .	166
При использовании Mac OS X. . . . .	166
Сканирование в компьютер. . . . .	167
Сканирование с помощью панели управления. . . . .	167
Сканирование с помощью драйвера TWAIN. . . . .	168
Сканирование с помощью драйвера WIA. . . . .	170
Использование сканера в сети. . . . .	172
Обзор. . . . .	172
Подтверждение имени входа и пароля при использовании SMB. . . . .	174
Указание места назначения для хранения документа при использовании SMB. . . . .	176
Изменение настроек принтера. . . . .	189
Отправка отсканированного файла в сеть. . . . .	195
Сканирование на запоминающее устройство USB. . . . .	196

Отправка E-Mail с отсканированным изображением. . . . .	198
Настройка адресной книги E-Mail. . . . .	198
Отправка E-mail с отсканированным файлом. . . . .	200
Регулировка параметров сканирования. . . . .	201
Регулировка настроек сканирования по умолчанию. . . . .	201
Изменение настроек сканирования для отдельного задания. . . . .	205
Инструмент подключения сканера. . . . .	205
Настройки IP-адреса. . . . .	206
Настройки пароля. . . . .	208

## Глава 8 **Отправка факса**

---

Подключение телефонной линии. . . . .	209
Конфигурирование начальных настроек факса. . . . .	210
Настройка региона. . . . .	210
Настройка ИД принтера. . . . .	211
Настройка времени и даты. . . . .	212
Изменение режима часов. . . . .	213
Отправка факса. . . . .	213
Загрузка оригинального документа в ADF. . . . .	213
Загрузка оригинального документа с помощью стекла для документов. . . . .	214
Resolution (Разрешение). . . . .	216
Lighten/Darken (Светлее/Темнее). . . . .	216
Вставка паузы. . . . .	217
Автоматическая отправка факса. . . . .	217
Отправка факса вручную. . . . .	219
Подтверждение отправки. . . . .	220
Автоматический повторный набор. . . . .	221
Отправка отложенного факса. . . . .	221
Отправка факса с помощью драйвера (Прямой факс). . . . .	222
При использовании Windows. . . . .	223
При использовании Mac OS X. . . . .	226
Прием факса. . . . .	228
О режимах приема. . . . .	228
Загрузка бумаги для приема факсов. . . . .	228
Автоматический прием факсов в режиме FAX. . . . .	228
Прием факсов в режиме TEL вручную. . . . .	229
Автоматический прием факса в режиме TEL/FAX или режиме Ans/FAX. . . . .	229
Прием факса вручную с помощью внешнего телефона. . . . .	229

Прием факсов в режиме DRPD. . . . .	230
Прием факсов в память. . . . .	231
Polling Receive (Прием по опросу). . . . .	231
Автоматический набор. . . . .	231
Быстрый набор. . . . .	231
Сохранение номера для быстрого набора. . . . .	232
Отправка факса с помощью быстрого набора. . . . .	232
Групповой набор. . . . .	234
Настройка группового набора. . . . .	234
Редактирование группового набора. . . . .	235
Отправка факса с помощью группового набора (Многоадресная отправка). . . . .	236
Печать списка адресной книги факса. . . . .	236
Другие способы работы с факсами. . . . .	237
Использование режима защищенного получения. . . . .	237
Использование автоответчика. . . . .	238
Использование компьютерного модема. . . . .	239
Настройка звуков. . . . .	240
Громкость динамика. . . . .	240
Громкость звонка. . . . .	240
Указание настроек факса. . . . .	241
Изменение параметров настройки факса. . . . .	241
Доступные параметры настройки факса. . . . .	241
Изменение параметров настройки. . . . .	246
Печать страницы отчета. . . . .	247

## **Глава 9 Использование меню панели управления и клавиатуры**

Описание меню панели управления. . . . .	248
Report/List (Отчет/Список). . . . .	248
Billing Meters (Счетчики оплаты). . . . .	250
Admin Menu (Меню администрирования). . . . .	250
Defaults Settings (Настройки по умолч.). . . . .	300
Tray Settings (Установки лотка). . . . .	321
Panel Language (Язык панели). . . . .	326
Функция блокировки панели. . . . .	326
Включение блокировки панели. . . . .	326
Выключение блокировки панели. . . . .	327
Ограничение доступа к копированию, работе с факсом, сканированию и печати с помощью операций USB. . . . .	328

Настройка параметра таймера режима энергосбережения. . . . .	329
Сброс к заводским настройкам по умолчанию. . . . .	330
Использование цифровой клавиатуры для ввода символов. . . . .	330
Буквы и цифры клавиатуры. . . . .	331
Изменение номеров или имен. . . . .	331

## Глава 10 Поиск и устранение неисправностей

---

Очистка замятия. . . . .	332
Избежание замятий. . . . .	332
Определение места замятий бумаги. . . . .	333
Очистка замятий бумаги из ADF. . . . .	334
Очистка замятий бумаги из SSF. . . . .	338
Очистка замятий бумаги из стандартного лотка на 250 листов. . . . .	343
Очистка замятий бумаги из блока фьюзера. . . . .	347
Очистка замятий бумаги из дополнительного блока двусторонней печати. . . . .	351
Очистка замятий бумаги из дополнительного кассетного блока для бумаги на 250 листов . . . . .	352
Проблемы с замятием. . . . .	357
Основные проблемы принтера. . . . .	362
Проблемы с отображением. . . . .	363
Проблемы печати. . . . .	363
Проблемы с качеством печати. . . . .	365
Напечатанное изображение слишком светлое. . . . .	365
Тонер размазан или отпадает. . . . .	367
Случайные пятна/Размытые изображения. . . . .	368
Вся напечатанная страница пустая. . . . .	369
На напечатанной странице видны полосы. . . . .	371
Напечатанная страница частично или полностью черная. . . . .	372
Продольные цветные точки. . . . .	372
Вертикальные пробелы. . . . .	373
Небольшие пятна. . . . .	374
Двойное изображение. . . . .	374
Неравномерная яркость. . . . .	375
Туман. . . . .	376
Зернистость (BCO). . . . .	376
Зубчатые символы. . . . .	377
Сегментация. . . . .	379
Спиральность изображения. . . . .	379

Бумага со складками/пятнами. . . . .	380
Повреждение на верхнем крае бумаги. . . . .	382
Верхние и боковые поля неправильные. . . . .	382
Совмещение цветов выполнено неверно. . . . .	383
Выпуклая/бугристая бумага. . . . .	384
Проблемы при копировании. . . . .	384
Проблемы с качеством копирования. . . . .	385
Регулировка совмещения цветов. . . . .	386
Выполнение автоматической регулировки. . . . .	386
Печать схемы совмещения цветов . . . . .	386
Определение значений. . . . .	387
Ввод значений. . . . .	388
Проблемы с факсом. . . . .	390
Проблемы при сканировании. . . . .	393
Проблемы с установленным дополнительным оборудованием. . . . .	396
Проблемы с драйвером сканера/утилитой принтера. . . . .	397
Другие проблемы. . . . .	398
Значения сообщений принтера. . . . .	399
Обращение в службу поддержки. . . . .	423
Получение помощи. . . . .	423
Сообщения на панели ЖК-дисплея. . . . .	423
Предупреждения Status Monitor. . . . .	423
Режим Установлен стоп. . . . .	424

## Глава 11 **Обслуживание**

---

Очистка принтера. . . . .	425
Очистка сканера. . . . .	425
Очистка подающего ролика ADF. . . . .	427
Очистка внутренних деталей принтера. . . . .	428
Очистка датчика плотности цветного тонера (CTD). . . . .	434
Замена тонер-картриджей. . . . .	438
Обзор. . . . .	439
Извлечение тонер-картриджей. . . . .	440
Установка тонер-картриджа. . . . .	442
Замена картриджа с фотобарабаном. . . . .	444
Извлечение картриджа с фотобарабаном. . . . .	445
Установка картриджа с фотобарабаном. . . . .	448
Замена блока фьюзера. . . . .	453

Извлечение блока фьюзера..	454
Установка блока фьюзера..	456
Сброс значений счетчика блока фьюзера..	457
Замена блока подающего ролика..	458
Извлечение блока подающего ролика в стандартном лотке на 250 листов..	458
Установка блока подающего ролика в стандартном лотке на 250 листов..	460
Заказ расходных материалов..	461
Расходные материалы..	461
Когда необходимо заказывать расходные материалы..	462
Хранение носителей для печати..	463
Хранение расходных материалов..	463
Управление принтером..	464
Проверка или управление принтером с помощью EpsonNet Config..	464
Проверка состояния принтера с помощью Status Monitor (только Windows)..	464
Проверка состояния принтера с помощью E-mail..	465
Экономия расходных материалов..	469
Проверка счетчиков страниц..	469
Перемещение принтера..	470
Извлечение дополнительного оборудования..	473
Извлечение дополнительного модуля памяти..	473
Извлечение дополнительного блока двусторонней печати..	477
Извлечение дополнительного кассетного блока для бумаги на 250 листов..	480

## Приложение А **Где получить помощь**

---

Обращение в службу поддержки Epson..	483
Перед обращением в Epson..	483
Справка для пользователей в Европе..	483
Справка для пользователей в Тайване..	484
Справка для пользователей в Сингапуре..	485
Справка для пользователей в Таиланде..	486
Справка для пользователей во Вьетнаме..	486
Справка для пользователей в Индонезии..	486
Справка для пользователей в Гонконге..	488
Справка для пользователей в Малайзии..	489
Справка для пользователей в Индии..	489
Справка для пользователей на Филиппинах..	490

***Указатель***

---

---

## **Предисловие**

---

### **Авторское право и товарные знаки**

Любая часть данного документа не может быть воспроизведена, сохранена в поисковой системе или передана в какой-либо форме или какими-либо способами, например механическим, посредством фотокопирования, записи или другим способом, без предварительного письменного разрешения Seiko Epson Corporation. Относительно использования информации, содержащейся в данном документе, никакие патентные обязательства не предусмотрены.

Также компания не несет ответственности за какие-либо убытки, которые могут возникнуть в результате использования информации, содержащейся в данном документе. Ни Seiko Epson Corporation, ни ее дочерние компании не несут перед покупателем данного изделия или третьими сторонами ответственности за убытки, потери или расходы, которые понес покупатель или третья сторона в результате: несчастного случая, неправильного обращения с изделием или неосторожного использования изделия, или внесения неразрешенных изменений, ремонта или переделки данного изделия, или (за исключением США) невыполнения инструкций Seiko Epson Corporation по эксплуатации и уходу за изделием.

Seiko Epson Corporation и ее дочерние компании не несут ответственности за какие-либо убытки или проблемы, возникшие в результате использования какого-либо дополнительного оборудования или расходных материалов, за исключением тех, которые считаются оригинальными изделиями Epson или изделиями Epson, одобренными Seiko Epson Corporation.

Apple®, Bonjour®, ColorSync®, Macintosh® и Mac OS® являются товарными знаками Apple Inc. в Соединенных Штатах и/или других странах.

Microsoft®, Windows Vista®, Windows® и Windows Server® являются товарными знаками корпорации Microsoft Corporation в Соединенных Штатах и/или других странах.

PCL® является товарным знаком корпорации Hewlett-Packard Corporation в Соединенных Штатах и/или других странах.

Linux является зарегистрированным товарным знаком Linus Torvalds.

Novell является зарегистрированным товарным знаком, а SUSE является товарным знаком Novell, Inc. в Соединенных Штатах и других странах.



Red Hat и Red Hat Enterprise Linux являются зарегистрированными товарными знаками Red Hat, Inc. в США и других странах.

EPSON является зарегистрированным товарным знаком, а EPSON AcuLaser является товарным знаком Seiko Epson Corporation.

Общее предупреждение: Другие название изделий используются в данном руководстве только для идентификации и могут быть товарными знаками их соответствующих владельцев. Epson отказывается от каких-либо прав на данные знаки.

Copyright © 2011 Seiko Epson Corporation. All rights reserved.

---

## О лицензиях

### RSA BSAFE

На данный принтер установлено программное обеспечение RSA BSAFE производства RSA Security Inc.



### DES

В данном изделии используется программное обеспечение, разработанное Eric Young.

(eay@mincom.oz.au)

### AES

Авторское право © 2003, Dr Brian Gladman, Worcester, UK. Все права защищены. В данном изделии используется опубликованное программное обеспечение AES, предоставленное на условиях лицензирования Dr Brian Gladman under BSD.

### TIFF(libtiff)

LibTIFF Copyright © 1988—1997 Sam Leffler

Авторское право © 1991—1997 Silicon Graphics, Inc.

### Профиль ICC (Малый cms)

Littlecms Copyright © 1998—2004 Marti Maria

### JPEG

В данном принтере используются некоторые коды, определенные независимой группой Independent JPEG Group.

## Использование данного руководства

### Условные обозначения

1. В данном руководстве персональные компьютеры и рабочие станции собирательно называются «компьютеры».
2. В руководстве используются такие термины:

**Важно:**

*Важная информация, которую необходимо прочесть и которой необходимо следовать.*

**Примечание:**

*Дополнительная информация, на которую необходимо обратить внимание.*

**См. также:**

*Ссылки в пределах данного руководства.*

3. В данном руководстве ориентация документов или бумаги представлена таким образом:

☐, ☐, Загрузка длинным краем вперед (LEF): Загрузка документа или бумаги в книжной ориентации.

☐, ☐, Загрузка коротким краем вперед (LEF): Загрузка документа или бумаги в альбомной ориентации.

Ориентация LEF

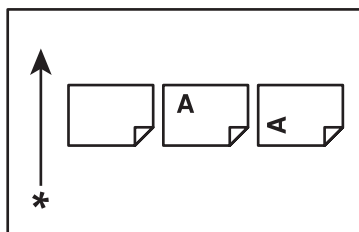

Ориентация SEF

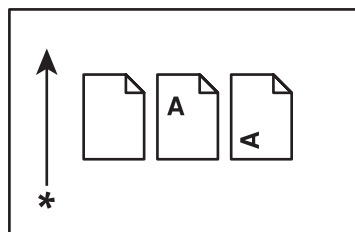

\* Направление загрузки бумаги

---

## **Незаконные копии и отпечатки**

Копирование или печать некоторых документов в Вашей стране может быть незаконной. На признанных виновными может быть возложено наказание в виде штрафа или тюремного заключения. Ниже приведены примеры документов, копирование или печать которых может быть незаконной в Вашей стране.

- Валюта
- Банкноты и чеки
- Банковские и государственные облигации и ценные бумаги
- Паспорта и идентификационные карты
- Материалы, охраняемые авторским правом, или товарные знаки без согласия владельца
- Почтовые марки и другие оборотные документы

Данный перечень не является завершенным, поэтому никакая ответственность не предполагается в связи с его полнотой или точностью. В случае возникновения сомнений обратитесь к юристу.

---

## **Функции изделия**

### **Функции**

В данном разделе приведено описание функций изделия и приведены ссылки на них.

## Печать из памяти USB (Прямая печать USB)

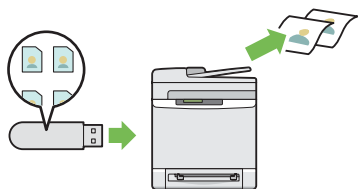

Функция печати из памяти USB позволяет выполнять печать непосредственно из запоминающего устройства USB, не включая при этом компьютер. Поскольку не требуется включение компьютера и запуск прикладной программы, данная функция позволяет выполнять быструю печать посредством выполнения простых процедур.

Для получения подробной информации см. «Прямая печать с помощью запоминающего устройства USB» на стр. 115.

## Multiple-Up (Мультиизображения) Печать

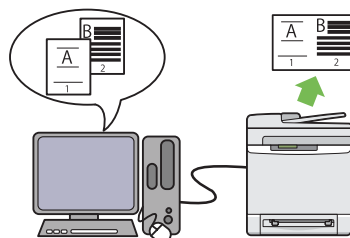

Функция Multiple-Up (Мультиизображения) позволяет выполнять печать нескольких страниц на одном листе бумаги. Использование данной функции позволяет снизить потребление бумаги.

Для получения подробной информации см. справку драйвера принтера.

### Функция N-Up (Копирование 2 в 1)

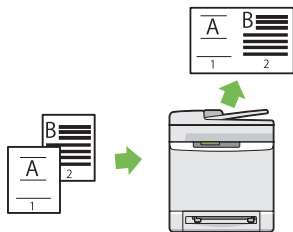

Посредством выбора функции N-Up на панели управления при выполнении копирования, можно скопировать две страницы оригинала на один лист бумаги. Использование данной функции помогает экономить бумагу.

Для получения подробной информации см. «N-Up (Мультиизобр-я)» на стр. 160.

### Двухстороннее копирование (Дуплексное копирование)

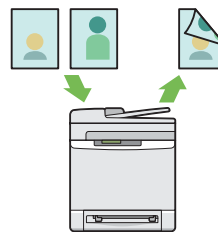

Посредством выбора функции Двухстороннее копирование на панели управления при выполнении копирования, можно скопировать документы с обеих сторон листа бумаги. Использование данной функции помогает экономить бумагу.

Для получения подробной информации см. «2-Sided (Двухсторонняя печать)» на стр. 159.

### Отправка E-Mail с отсканированным изображением (Scan to E-mail)

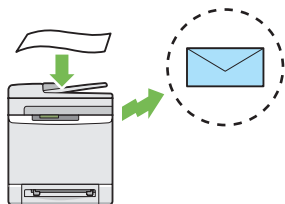

Если необходимо отправить отсканированные данные по e-mail, воспользуйтесь функцией Scan to E-mail (Scan to E-Mail). Можно отправить отсканированные данные непосредственно в виде приложения к e-mail. Адреса назначения e-mail можно выбрать из адресной книги принтера или сервера. Или можно ввести адрес с помощью цифровой клавиатуры на панели управления принтера.

Для получения подробной информации см. «Отправка E-Mail с отсканированным изображением» на стр. 198.

### Сканирование в сеть (Сканирование через SMB)

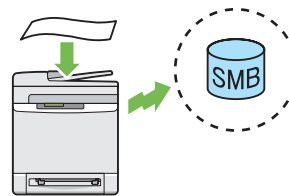

Отсканированные данные можно перенести на ПК или сервер через SMB без использования сервисного программного обеспечения. Но для этого необходимо предварительно зарегистрировать ПК назначения в адресной книге, такие действия помогут сэкономить время.

Для получения подробной информации см. «Использование сканера в сети» на стр. 172.

### Сканирование на запоминающее устройство USB

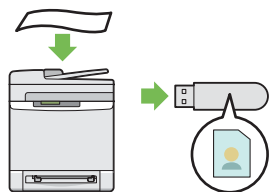

Для подключения запоминающего устройства USB, на которое можно сохранить отсканированные данные, не нужен компьютер. Вставьте запоминающее устройство USB в порт принтера и сохраните отсканированные данные на запоминающем устройстве USB.

Для получения подробной информации см. «Сканирование на запоминающее устройство USB» на стр. 196.

### Создание копий с ADF (Сканирование с ADF)



Можно выполнять сканирование страниц несоединенной бумаги с помощью автоматического податчика документов (ADF). При сканировании документов с помощью ADF загружайте их лицевой стороной кверху.

Для получения подробной информации см. «Создание копий с использованием ADF» на стр. 142.

### Создание копий со стекла для документов (Сканирование со стекла для документов)



Можно отсканировать страницы книги или брошюры со стекла для документов. При сканировании документов с использованием стекла для документов размещайте их лицевой стороной книзу.

Для получения подробной информации см. «Копирование со стекла для документов» на стр. 140.

### Отправка факса из драйвера (Прямой факс) (Прямой факс с ПК)



Можно отправлять факсы непосредственно с ПК с помощью драйвера принтера. Можно указать параметры факса, например нормальный факс. Также можно указать номер факса получателя с помощью цифровой клавиатуры, а также адресной книги или телефонной книги.

Для получения подробной информации см. «Отправка факса с помощью драйвера (Прямой факс)» на стр. 222.



## Address Book (Адресная книга )

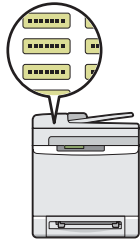

Использование Address Book (Адресная книга ) упрощает указание получателя. Можно использовать адресную книгу принтера, а также сервера. Выберите необходимый адрес или номер факса из адресной книги при использовании функции Scan to E-mail (Scan to E-Mail) или Scan to Network (Сканирование в сеть), а также при отправке факсов.

Для получения подробной информации см. «Редактор адресной книги» на стр. 59.

## Глава 1

**Технические характеристики****Функция копирования**

Пункты	Описание
Тип	Консольный
Память	256 Мб (Максимум 768 Мб)
HDD	—
Способность к воспроизведению цветов	Полный спектр цветов
Разрешение при печати	Выходное разрешение: 600 × 600 dpi
Полутона/печатаемые цвета	256 градаций цветов для каждого цвета (16 700 000 цветов)
Размер бумаги оригинала	Стекло для документов: Максимальный размер составляет 215,9 × 297 мм для листов и книг. Автоматический податчик документов (ADF): Максимальный размер составляет 215,9 × 355,6 мм для листов. Допустимый диапазон веса составляет от 50 до 125 граммов на метр квадратный.
Выходной размер бумаги	Максимум: Legal (8,5 × 14"), 215,9 × 355,6 мм Минимум: Monarch Ширина потери изображения: Верхний край, 4 мм или менее; нижний край, 4 мм или менее; левый и правый края, 4 мм или менее
Выходной вес бумаги	60 – 216 граммов на метр квадратный <b>Важно:</b> Используйте бумагу, рекомендуемую Epson. Копирование может быть выполнено неправильно в зависимости от условий.
Уменьшение/увеличение	Предустановка: 200%/141%/122%/100%/81%/70%/50% Изменяемый параметр: от 25% до 400% (Можно устанавливать с шагом в 1%)

Пункты	Описание
Скорость непрерывного сканирования	<p>Монохромное: A4 : 23 листа/минута</p> <p>Цветное: A4 : 23 листа/минута</p> <p><b>Важно:</b></p> <ul style="list-style-type: none"> <li><input type="checkbox"/> Скорость может быть снижена в зависимости от регулировок качества изображения.</li> <li><input type="checkbox"/> Производительность может быть снижена в зависимости от типа бумаги.</li> </ul>
Вместительность лотка для бумаги	<p>Стандартная: 250 листов (стандартный лоток на 250 листов) + 1 лист (податчик одного листа (SSF))</p> <p>Максимальная вместимость по количеству бумаги: 501 лист (стандартный + дополнительный кассетный блок для бумаги на 250 листов)</p> <p><b>Важно:</b> При использовании бумаги весом 80 граммов на метр квадратный</p>
Непрерывное копирование	<p>99 изображений</p> <p><b>Примечание:</b> Устройство может временно приостанавливаться для выполнения регулировки качества изображения.</p>
Вместительность выходного лотка	<p>Приблизительно 150 листов (A4 )</p> <p><b>Важно:</b> При использовании бумаги весом 80 граммов на метр квадратный</p>
Источник питания	<p>220 – 240 В переменного тока ±10%/110 – 127 В ±10%, 5/10 А для 50/60 Гц ±3%</p>

Пункты	Описание
Потребляемая мощность	<p>Максимальная потребляемая мощность: 1100 Вт</p> <p>В режиме работы: 410 Вт (в среднем)</p> <p>В режиме ожидания: 60 Вт (в среднем)</p> <p>В режиме низкого потребления электроэнергии: 35 Вт или менее</p> <p>В режиме сна: 18,4 Вт или менее</p>
Размеры	Ширина 430 × Глубина 544,2 × Высота 584,4 мм
Вес устройства	<p>28,6 кг</p> <p><b>Важно:</b></p> <ul style="list-style-type: none"> <li><input type="checkbox"/> Без учета веса бумаги.</li> <li><input type="checkbox"/> С учетом веса тонер-картриджей.</li> </ul>
Требования по размещению	Ширина 780 × Глубина 1232,4 мм

## Функция печати

Пункты	Описание
Тип	Встроенный
Скорость непрерывной печати	<p>Такая же, как и для функции Copy (Копирование)</p> <p><b>Важно:</b></p> <ul style="list-style-type: none"> <li><input type="checkbox"/> Скорость может быть снижена в зависимости от регулировок качества изображения.</li> <li><input type="checkbox"/> Производительность может быть снижена в зависимости от типа бумаги.</li> </ul>
Разрешение при печати	Выходное разрешение: 600 × 600 dpi
PDL	PCL 5e, PCL 5c, PCL 6, PostScript 3

Пункты	Описание
Протокол	<p>TCP/IP (LPD, Port9100, WSD, HTTP, SMTP, RARP, AutoIP, WINS, DDNS, IPP, SMB), SNMP, DHCP, BOOTP, Bonjour (mDNS)</p> <p><b>Примечание:</b></p> <ul style="list-style-type: none"> <li><input type="checkbox"/> WSD означает веб-сервис на устройствах.</li> <li><input type="checkbox"/> Функция WSD доступна в системах Windows Vista®, Windows® 7, Windows Server® 2008 или Windows Server® 2008 R2.</li> </ul>
Операционная система	<p>Стандартная: Драйверы PCL6 и PostScript</p> <p>Microsoft® Windows® XP,  Microsoft® Windows Server® 2003,  Microsoft® Windows Server® 2008,  Microsoft® Windows Vista®,  Microsoft® Windows® 7,  Microsoft® Windows® XP x64,  Microsoft® Windows Server® 2003 x64,  Microsoft® Windows Server® 2008 x64,  Microsoft® Windows Vista® x64,  Microsoft® Windows Server® 2008 R2 x64,  Microsoft® Windows® 7 x64,  Mac OS® X 10.4 – 10.6,  Red Hat Enterprise Linux 4 WS/5 Client (x86),  SUSE Linux Enterprise Desktop 10/11 (x86)</p> <p><b>Важно:</b>  Для получения дополнительной информации о последних поддерживаемых ОС обратитесь в наш центр поддержки пользователей.</p>
Шрифты	<p>Встроенные шрифты</p> <p>Шрифты PCL5 и PCL6: 81 шрифт и 36 наборов символов</p> <p>PostScript3: 136 шрифтов</p> <p>Шрифт PDF: 14 шрифтов</p>
Подключаемость	Стандартная: Ethernet (100BASE-TX/100BASE-TX/10BASE-T), USB 2.0

## Функция сканирования

Пункты	Описание
Тип	Цветной сканер
Размер бумаги оригинала	Такая же, как и для функции Copy (Копирование)
Разрешение сканирования	200/300/600/1200 dpi TWAIN: от 50 до 9600 dpi WIA: 75/100/150/200/300/400/600 dpi
Полутона при сканировании	48 бит входной/ 24 бит выходной/ 8 бит выходной для каждого цвета RGB
Скорость сканирования	Монохромное: 16 листов/минута Цветное: 8 листов/минута <b>Важно:</b> Скорость сканирования отличается в зависимости от документов.
Подключаемость	Стандартная: Ethernet (1000BASE-TX/100BASE-TX/10BASE-T), USB 2.0
Сканирование в ПК	Протокол: TCP/IP (SMB) Операционная система: Microsoft® Windows® XP, Microsoft® Windows Vista®, Microsoft® Windows Server® 2003, Microsoft® Windows Server® 2008, Microsoft® Windows® 7, Microsoft® Windows XP x64, Microsoft® Windows Vista® x64, Microsoft® Windows Server® 2003 x64, Microsoft® Windows Server® 2008 x64, Microsoft® Windows Server® 2008 R2 x64, Microsoft® Windows® 7 x64, Mac OS X 10.4 – 10.6 <b>Важно:</b> Для получения дополнительной информации о последних поддерживаемых ОС обратитесь к веб-сайту Epson. Формат файлов: PDF / JPEG (формат JFIF) / TIFF (многостраничный 1 файл) / TIFF (1-страничный 1 файл)

Пункты	Описание
Scan to e-mail	<p>Протокол: TCP/IP (SMTP, POP3)</p> <p>Формат файлов: PDF / JPEG (формат JFIF) / TIFF (многостраничный 1 файл) / TIFF (1-страничный 1 файл)</p>
Сканирование через SMB	<p>Протокол: TCP/IP (SMB)</p> <p>Формат файлов: PDF / JPEG (формат JFIF) / TIFF (многостраничный 1 файл) / TIFF (1-страничный 1 файл)</p>
Сканирование в память USB	<p>Формат файлов: PDF / JPEG (формат JFIF) / TIFF (многостраничный 1 файл) / TIFF (1-страничный 1 файл)</p> <p><b>Важно:</b> Работа со всеми типами памяти USB не гарантируется.</p>

## Функция факса

Пункты	Описание
Размер отправляемого документа	<p>Стекло для документов: Максимум: 215,9 × 297 мм</p> <p>ADF: Максимум: 215,9 × 355,6 мм</p>
Размер бумаги для регистрации	A4, Letter, Legal
Время передачи	<p>2 секунды</p> <p><b>Важно:</b> При передаче 700-символьного документа размером A4 в стандартном качестве (8 × 3,85 строк/мм) и в высокоскоростном режиме (33,6 кб/с или более: JBIG). Данная скорость является только скоростью передачи для информации в виде изображений и не включает время регулирования для обмена данными. Обратите внимание, что действительное время передачи зависит от содержимого документов, устройства, используемого получателем, и состояния линии связи.</p>
Режим передачи	ITU-T Super G3, ITU-T G3 ECM, ITU-T G3

<b>Пункты</b>	<b>Описание</b>
Разрешение сканирования	Standard (Стандартное): 200 × 100 dpi (R8 (8 точек/мм) × 3,85 точек/мм) Fine/Photo (Fine/Фото): 200 × 200 dpi (R8 (8 точек/мм) × 7,7 точек/мм) Superfine: 400 × 400 dpi (R16 (16 точек/мм) × 15,4 точек/мм)
Способ кодирования	MH, MR, MMR, JBIG
Скорость передачи	G3: 33,6/31,2/28,8/26,4/24,0/21,6/19,2/16,8/14,4/12,0/9,6/7,2/4,8/2,4 кб/с
Количество линий факса	PSTN, PBX. Выделенная линия (3,4КГц/2-проводная) RJ-11, 1 линия

## **Функция прямого факса**

<b>Пункты</b>	<b>Описание</b>
Размер документа	A4, Letter, Folio (8,5 × 13"), Legal (8,5 × 14")
Скорость передачи	Такая же, как и для функции Fax (Факс)
Разрешение передачи	Standard (Стандартное): 200 × 100 dpi (R8 (8 точек/мм) × 3,85 точек/мм) Fine (Высокое): 200 × 200 dpi (R8 (8 точек/мм) × 7,7 точек/мм) Superfine: 400 × 400 dpi (R16 (16 точек/мм) × 15,4 точек/мм)
Применимые линии	Такая же, как и для функции Fax (Факс)



Пункты	Описание
Операционная система	<p>Microsoft® Windows® XP, Microsoft® Windows Vista®, Microsoft® Windows Server® 2003, Microsoft® Windows Server® 2008, Microsoft® Windows® 7, Microsoft® Windows® XP x64, Microsoft® Windows Server® 2003 x64, Microsoft® Windows Server® 2008 x64, Microsoft® Windows Vista® x64, Microsoft® Windows Server® 2008 R2 x64, Microsoft® Windows® 7 x64, Mac OS X 10.4 – 10.6</p> <p><b>Важно:</b> Для получения дополнительной информации о последних поддерживаемых ОС обратитесь к веб-сайту Epson.</p>

## Глава 2

# Основные операции

## Основные части

В данном разделе приведено описание Epson AcuLaser CX29 Series.

### Вид спереди

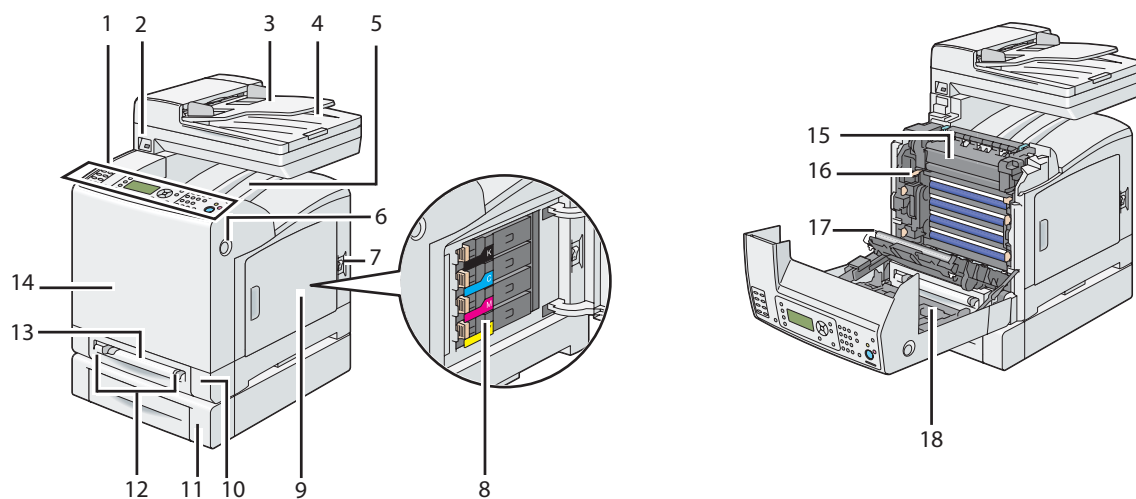

1	Панель управления	2	Передний USB-порт
3	Подающий лоток для документов	4	Выходной лоток для документов
5	Выходной лоток	6	Боковая кнопка
7	Выключатель питания	8	Тонер-картридж
9	Боковая крышка	10	Стандартный лоток на 250 листов
11	Дополнительный кассетный блок для бумаги на 250 листов	12	Направляющие по ширине
13	Податчик одного листа (SSF)	14	Передняя крышка
15	Блок фьюзера	16	Картридж с фотобарабаном

17	Блок ремней	18	Дополнительный блок двусторонней печати
----	-------------	----	---

## Вид сзади

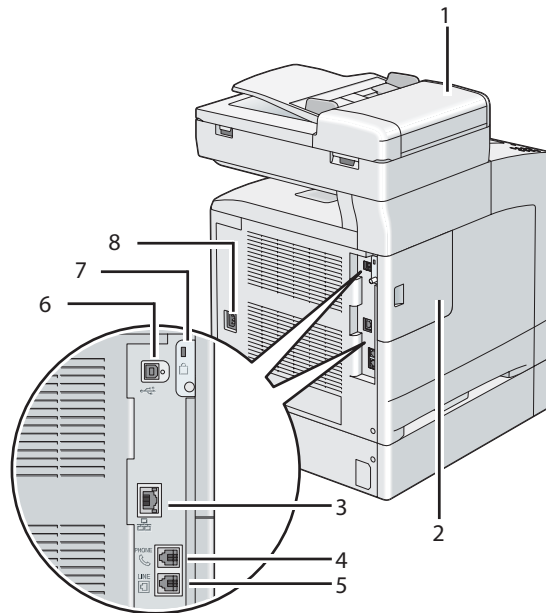

1	Крышка ADF	2	Крышка щитка управления
3	Порт Ethernet	4	Телефонный разъем
5	Разъем для телефонной линии	6	USB-порт
7	Гнездо безопасности	8	Разъем питания

## Автоматический податчик документов (ADF)

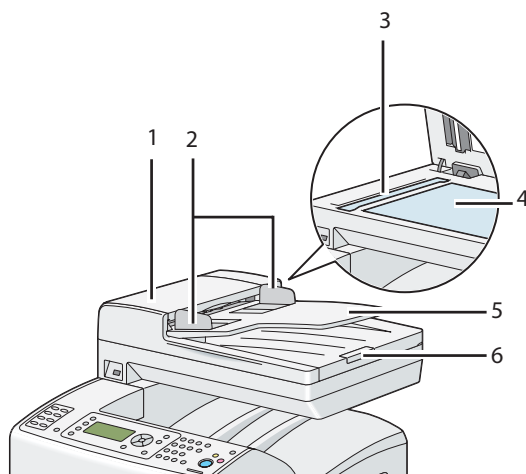



1	Крышка ADF	2	Направляющие для документов
3	Стекло ADF	4	Стекло для документов
5	Подающий лоток для документов	6	Ограничитель документов

## Панель управления

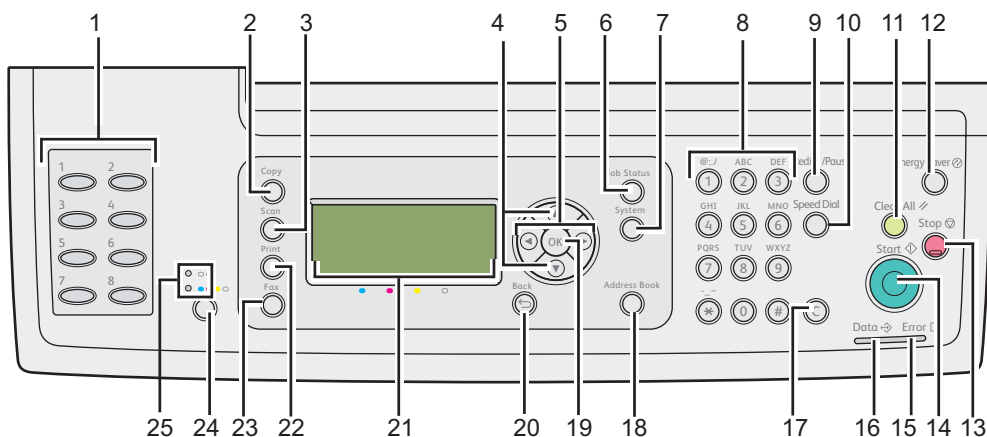
На панели управления есть жидкокристаллический дисплей (ЖК-дисплей) размером 168 × 64 точек, светоизлучающие диоды (ЖК-дисплей), кнопки управления, кнопки набора одним касанием и цифровая клавиатура, с помощью которых можно управлять принтером.



1. Кнопки набора одним касанием
  - Выполнение звонка на сохраненный номер, который зарегистрирован в Phone Book (Телефонная книга). Первые восемь номеров факса в Phone Book (Телефонная книга) назначаются кнопками в последовательном порядке, начиная с левого верхнего угла.
2. Кнопка **Копирование**
  - Перемещение к верхнему уровню меню Copy (Копирование).
3. Кнопка **Сканирование**
  - Перемещение к верхнему уровню меню Scan (Сканирование).
4. Кнопки ▲ ▼
  - Перемещения курсора или подсвечивания вверх или вниз.
5. Кнопки ◀ ▶
  - Перемещения курсора или подсвечивания влево или вправо.
6. Кнопка **Статус работы**
  - Перемещение к верхнему уровню меню Job Status (Сост. задания).
7. Кнопка **Система**
  - Перемещение к верхнему уровню меню System (Система).
8. Цифровая клавиатура
  - Ввод символов и цифр.
9. Кнопка **Повторный набор/Пауза**
  - Повторный набор телефонного номера.
  - Вставка паузы во время набора.
10. Кнопка **Ускоренный набор**
  - Вызов сохраненного телефонного номера.
11. Кнопка **Очистить все**

- Сброс текущих настроек и возврат к верхнему уровню каждого меню.
12. Кнопка **Энергосбережение**
- Загорается в режиме Sleep. Нажмите данную кнопку для выхода из режима Sleep.
13. Кнопка **Стоп**
- Отмена текущего обрабатываемого или ожидаемого задания.
14. Кнопка **Старт**
- Начало выполнения задания.
15. Светодиодный индикатор **Ошибка**
- Загорается в случае возникновения в принтере ошибки.
16. Светодиодный индикатор **Данные**
- Загорается для входящих, выполняемых или ожидаемых заданий Fax (Факс).
17. Кнопка **С (Сброс)**
- Удаление символов и цифр.
18. Кнопка **Адресная книга**
- Перемещение к верхнему уровню меню Address Book (Адресная книга).
19. Кнопка  (ОК)
- Подтверждение введенных значений.
20. Кнопка  (**Назад**)
- Возврат к предыдущему экрану.
21. Панель ЖК-дисплея
- Отображение различных настроек, инструкций и сообщений об ошибках.
22. Кнопка **Печать**
- Перемещение к верхнему уровню меню Print (Печать).

23. Кнопка **Факс**

- Перемещение к верхнему уровню меню Fax (Факс).

24. Кнопка **Цветной режим**

- Переключение цветного режима.

25. Светодиодный индикатор **Ч-Б/Цветной**

- Загорается для отображения выбранного цвета.

**Примечание:**

- Перемещение в другое меню или возврат к предыдущему окну приведет к отмене текущего введенного значения или настройки. Обязательно нажмите кнопку  для сохранения текущего введенного значения или настройки.*
- Для получения подробной информации об использовании цифровой клавиатуры для ввода буквенно-цифровых символов см. раздел «Использование цифровой клавиатуры для ввода символов» на стр. 330.*

**Безопасность принтера**

Для защиты принтера от кражи можно использовать дополнительный замок Kensington.

Вставьте замок Kensington в гнездо безопасности принтера.

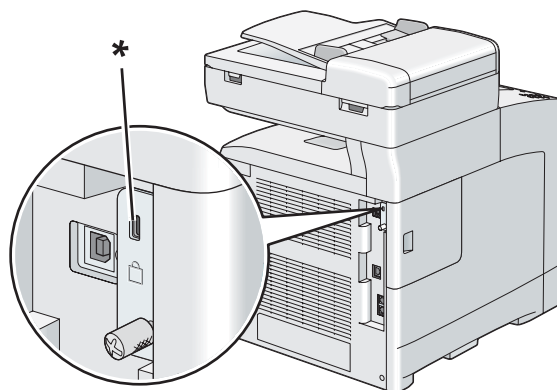

\* Гнездо безопасности

Для получения подробной информации обратитесь к инструкции по эксплуатации, которая поставляется вместе с замком Kensington.

## Подготовка оборудования

1. Откройте боковую крышку.

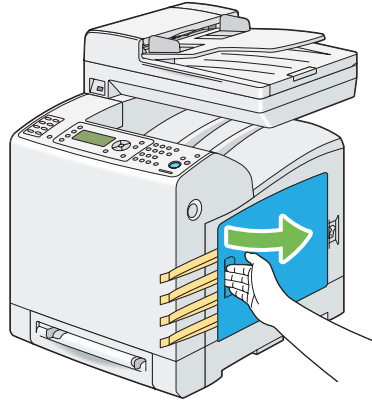

2. Полностью выньте восемь желтых лент.

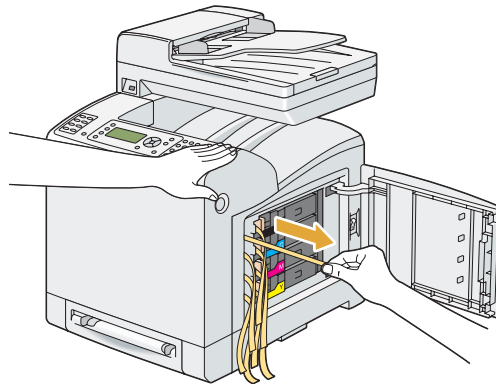



3. Нажмите и переместите задвижки четырех тонер-картриджей в закрытое положение.

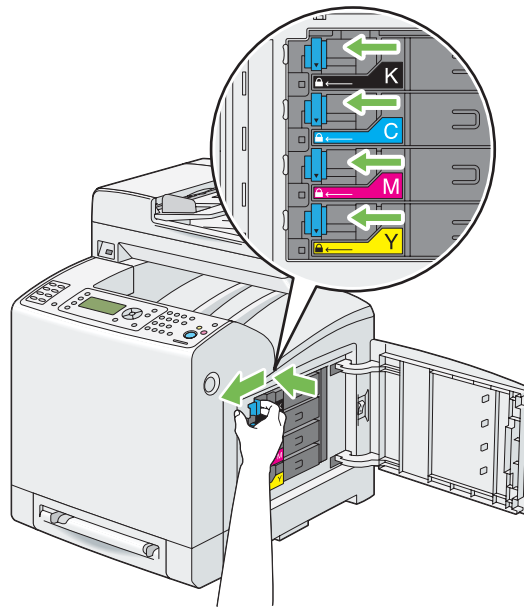

4. Закройте боковую крышку.

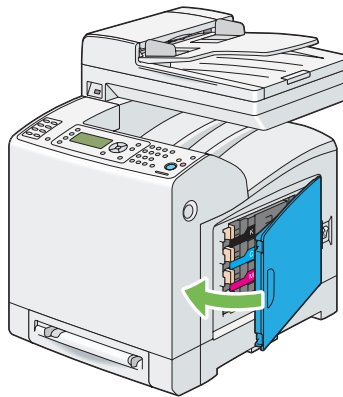

---

## Установка дополнительного оборудования

Посредством установки дополнительного оборудования можно сделать принтер более функциональным. В данном разделе приведено описание установки дополнительного оборудования принтера, например дополнительного модуля памяти, дополнительного блока двусторонней печати и дополнительного кассетного блока для бумаги на 250 листов.

## Установка дополнительного модуля памяти

**Примечание:**

Принтер поддерживает дополнительный модуль памяти на 512 Мб.

1. Выключите принтер.

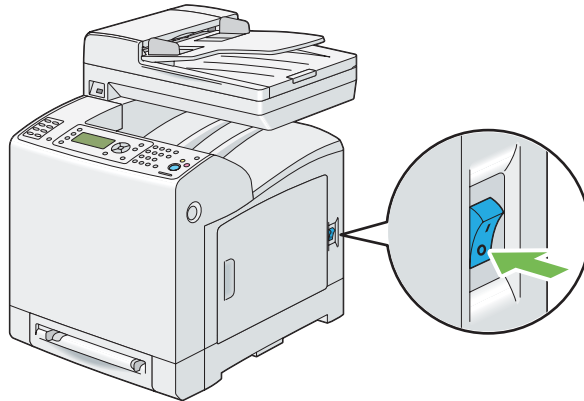

2. Поверните винт на крышке щитка управления против часовой стрелки.

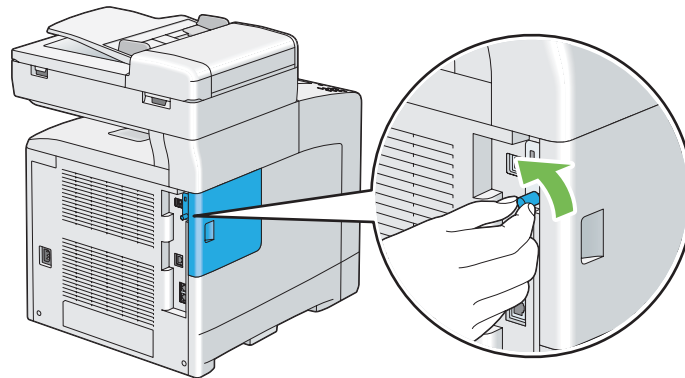

**Примечание:**

Ослабьте винт. Выкручивать винт не нужно.

3. Сдвиньте крышку щитка управления в направлении задней части принтера.

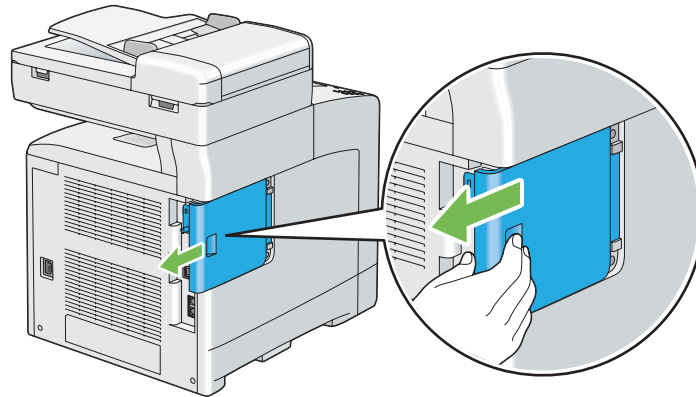

4. Полностью откройте крышку щитка управления.

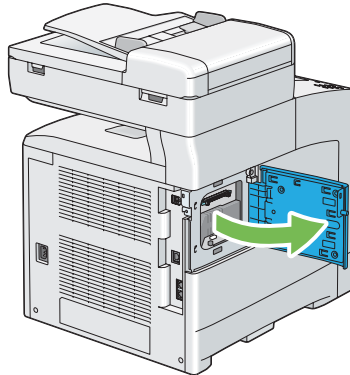

5. Совместите разъем модуля памяти с гнездом и вставьте модуль памяти в гнездо.

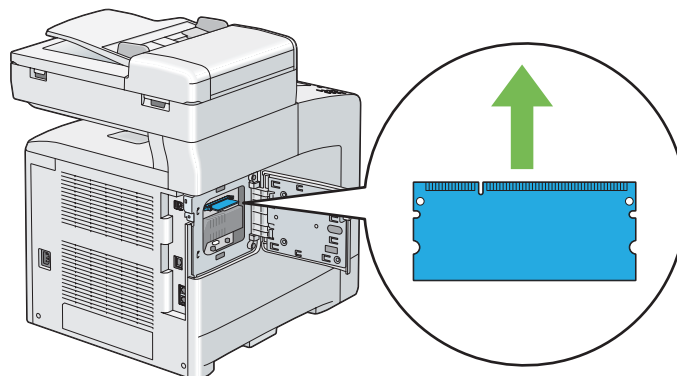

6. Нажмите на модуль памяти, чтобы надежно вставить его в гнездо.

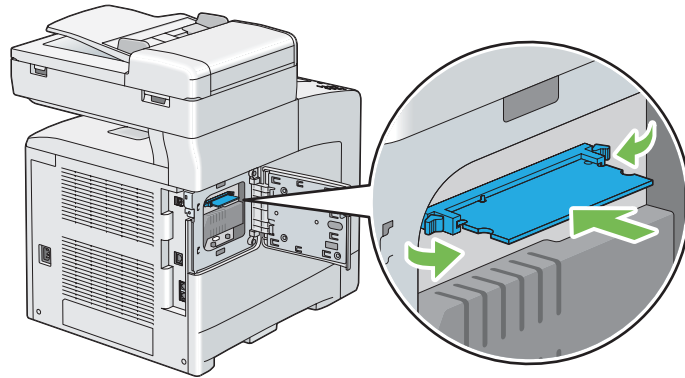

**Примечание:**

Убедитесь в том, что модуль памяти надежно зафиксирован в гнезде и не перемещается при легком касании.

7. Закройте крышку щитка управления и сдвиньте ее в направлении передней части принтера.

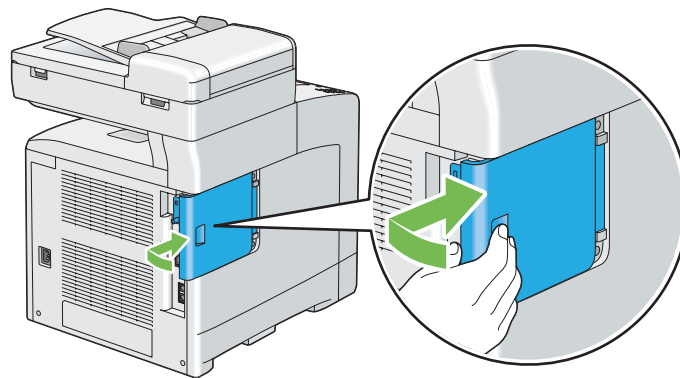
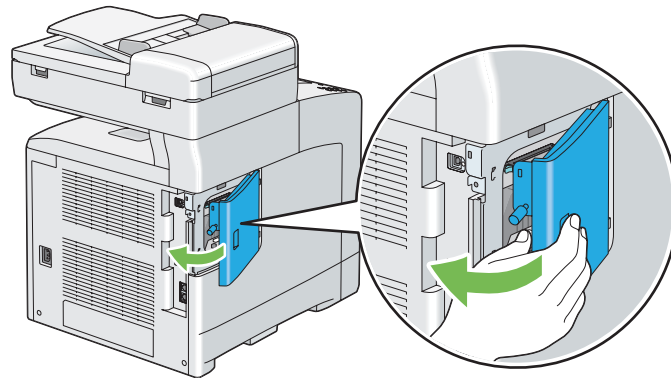

8. Поверните винт по часовой стрелке.

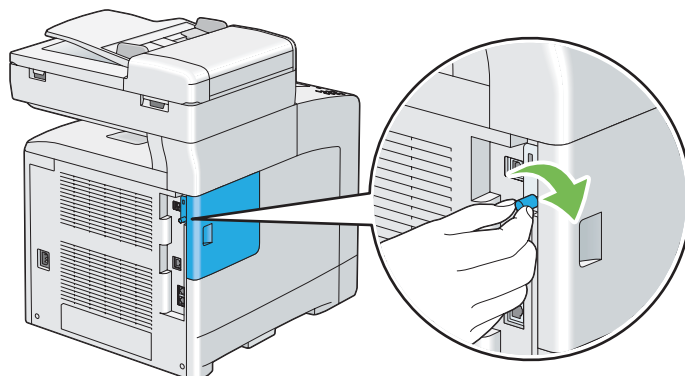

9. Включите принтер.
10. Напечатайте страницу System Settings (Параметры системы), чтобы убедиться в том, что установленный модуль памяти обнаружен принтером.
- Нажмите кнопку **Система**.
  - Выберите Report/List (Отчет/Список), а затем нажмите кнопку **OK**.
  - Выберите System Settings (Параметры системы), а затем нажмите кнопку **OK**.
- Будет напечатана страница System Settings (Параметры системы).
11. Проверьте объем **Memory Capacity (Объем памяти)**, указанный в пункте **General (Общие)** на странице System Settings (Параметры системы).

Если объем памяти не увеличился, выключите принтер, отсоедините кабель питания и повторно установите модуль памяти.

12. Если дополнительный модуль установлен после установки драйвера принтера, обновите драйвер, следуя инструкциям для используемой операционной системы. Если принтер используется в сети, обновите драйвер для каждого клиента.

### **Обновление драйвера для определения дополнительного модуля памяти**

В приведенной ниже процедуре в качестве примера используется Microsoft® Windows® и драйвер PCL 6.

<p>Microsoft® Windows® 7/ Windows 7 x64/ Windows Server® 2008 R2 x64</p>	<ol style="list-style-type: none"> <li>1. Нажмите <b>Start (Пуск)</b> — <b>Devices and Printers (Устройства и принтеры)</b>.</li> <li>2. Щелкните правой кнопкой мыши значок Epson AcuLaser CX29 Series и выберите <b>Printer properties (Свойства принтера)</b>.</li> <li>3. Перейдите на закладку <b>Options (Параметры)</b>, а затем нажмите <b>Get Information from Printer (Получить информацию от принтера)</b>.</li> <li>4. Нажмите <b>Apply (Применить)</b>, а затем нажмите <b>ОК</b>.</li> <li>5. Закройте папку <b>Devices and Printers (Устройства и принтеры)</b>.</li> </ol>
<p>Windows Vista®/ Windows Vista x64</p>	<ol style="list-style-type: none"> <li>1. Нажмите <b>Start (Пуск)</b> — <b>Control Panel (Панель управления)</b> — <b>Hardware and Sound (Оборудование и звук)</b> — <b>Printers (Принтеры)</b>.</li> <li>2. Щелкните правой кнопкой мыши значок Epson AcuLaser CX29 Series и выберите <b>Properties (Свойства)</b>.</li> <li>3. Перейдите на закладку <b>Options (Параметры)</b>, а затем нажмите <b>Get Information from Printer (Получить информацию от принтера)</b>.</li> <li>4. Нажмите <b>Apply (Применить)</b>, а затем нажмите <b>ОК</b>.</li> <li>5. Закройте папку <b>Printers (Принтеры)</b>.</li> </ol>
<p>Windows Server 2008/ Windows Server 2008 x64</p>	<ol style="list-style-type: none"> <li>1. Нажмите <b>Start (Пуск)</b> — <b>Control Panel (Панель управления)</b> — <b>Printers (Принтеры)</b>.</li> <li>2. Щелкните правой кнопкой мыши значок Epson AcuLaser CX29 Series и выберите <b>Properties (Свойства)</b>.</li> <li>3. Перейдите на закладку <b>Options (Параметры)</b>, а затем нажмите <b>Get Information from Printer (Получить информацию от принтера)</b>.</li> <li>4. Нажмите <b>Apply (Применить)</b>, а затем нажмите <b>ОК</b>.</li> <li>5. Закройте папку <b>Printers (Принтеры)</b>.</li> </ol>
<p>Windows XP/ Windows XP x64/ Windows Server 2003/ Windows Server 2003 x64</p>	<ol style="list-style-type: none"> <li>1. Нажмите <b>Start (Пуск)</b> (<b>start (Пуск)</b> при использовании Windows XP) — <b>Printers and Faxes (Принтеры и факсы)</b>.</li> <li>2. Щелкните правой кнопкой мыши значок Epson AcuLaser CX29 Series и выберите <b>Properties (Свойства)</b>.</li> <li>3. Перейдите на закладку <b>Options (Параметры)</b>, а затем нажмите <b>Get Information from Printer (Получить информацию от принтера)</b>.</li> <li>4. Нажмите <b>Apply (Применить)</b>, а затем нажмите <b>ОК</b>.</li> <li>5. Закройте папку <b>Printers and Faxes (Принтеры и факсы)</b>.</li> </ol>

Если информация о принтере не обновлена автоматически после нажатия **Get Information from Printer (Получить информацию от принтера)**, выполните такие действия:

1. Перейдите на закладку **Options (Параметры)**, а затем выберите **Memory Capacity (Объем памяти)** в **Items (Элементы)**.

2. Выберите общий объем установленной памяти принтера в пункте **Memory Capacity (Объем памяти)**.
3. Нажмите **Apply (Применить)**, а затем нажмите **ОК**.
4. Закройте папку **Printers and Faxes (Принтеры и факсы) (Printers (Принтеры) или Devices and Printers (Устройства и принтеры))**.

## Установка дополнительного блока двусторонней печати

1. Выключите принтер и отсоедините кабель питания.

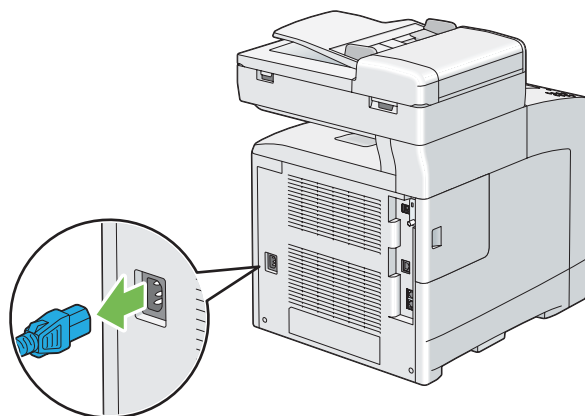
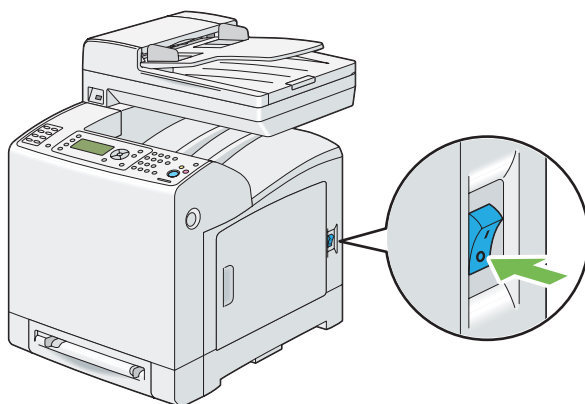

2. Распакуйте дополнительный блок двусторонней печати.

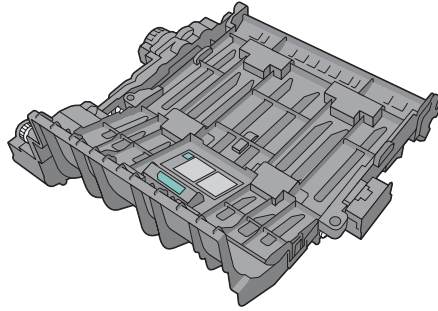

3. Нажмите боковую кнопку, чтобы открыть переднюю крышку.

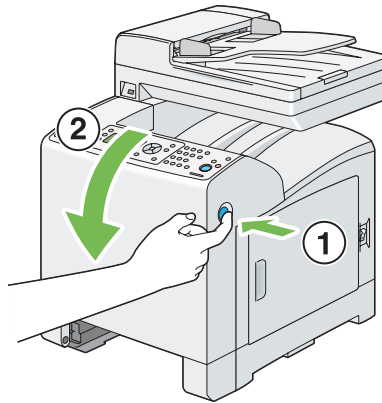

4. Снимите заглушку разъема.

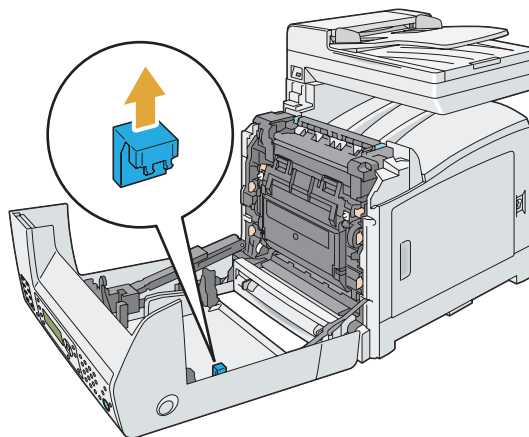



**Важно:**

Обязательно снимите заглушку, установленную в принтер. Установка дополнительного блока двусторонней печати без снятия заглушки может привести к повреждению или неисправности принтера.

5. Расположите соединители дополнительного блока двусторонней печати над гнезда и вставьте в них дополнительный блок двусторонней печати.

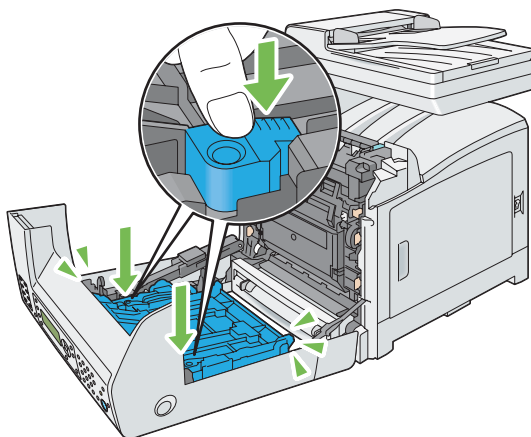
**Примечание:**

Убедитесь в том, что дополнительный блок двусторонней печати надежно установлен в принтер и не перемещается при легком касании.

6. Закройте переднюю крышку.

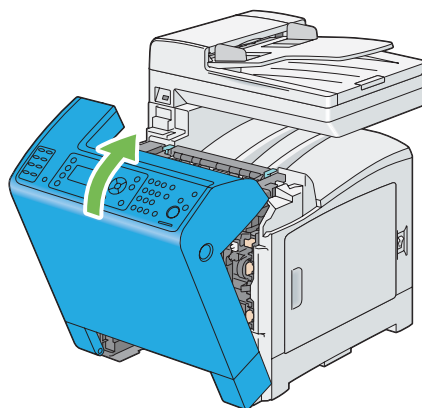

7. Повторно подсоедините кабель питания к разъему питания и включите принтер.

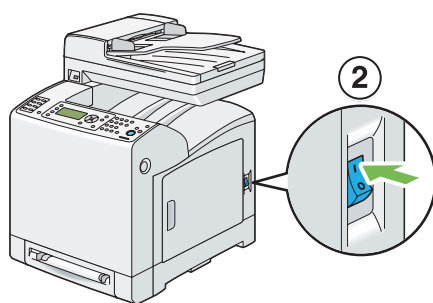
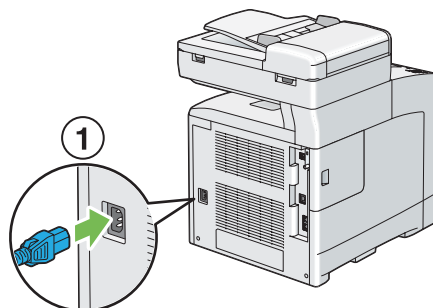

8. Если дополнительный блок двусторонней печати установлен после установки драйвера принтера, обновите драйвер, следуя инструкциям для каждой операционной системы. Если принтер используется в сети, обновите драйвер для каждого клиента.

### **Обновление драйвера принтера для определения дополнительного блока двусторонней печати**

В приведенной ниже процедуре в качестве примера используется Microsoft® Windows® и драйвер PCL 6.

<p>Microsoft Windows 7/ Windows 7 x64/ Windows Server 2008 R2 x64</p>	<ol style="list-style-type: none"> <li>1. Нажмите <b>Start (Пуск)</b> — <b>Devices and Printers (Устройства и принтеры)</b>.</li> <li>2. Щелкните правой кнопкой мыши значок Epson AcuLaser CX29 Series и выберите <b>Printer properties (Свойства принтера)</b>.</li> <li>3. Перейдите на закладку <b>Options (Параметры)</b>, а затем нажмите <b>Get Information from Printer (Получить информацию от принтера)</b>.</li> <li>4. Нажмите <b>Apply (Применить)</b>, а затем нажмите <b>ОК</b>.</li> <li>5. Закройте папку <b>Devices and Printers (Устройства и принтеры)</b>.</li> </ol>
---	--

Windows Vista/ Windows Vista x64	<ol style="list-style-type: none"> <li>1. Нажмите <b>Start (Пуск) — Control Panel (Панель управления) — Hardware and Sound (Оборудование и звук) — Printers (Принтеры)</b>.</li> <li>2. Щелкните правой кнопкой мыши значок Epson AcuLaser CX29 Series и выберите <b>Properties (Свойства)</b>.</li> <li>3. Перейдите на закладку <b>Options (Параметры)</b>, а затем нажмите <b>Get Information from Printer (Получить информацию от принтера)</b>.</li> <li>4. Нажмите <b>Apply (Применить)</b>, а затем нажмите <b>ОК</b>.</li> <li>5. Закройте папку <b>Printers (Принтеры)</b>.</li> </ol>
Windows Server 2008/ Windows Server 2008 x64	<ol style="list-style-type: none"> <li>1. Нажмите <b>Start (Пуск) — Control Panel (Панель управления) — Printers (Принтеры)</b>.</li> <li>2. Щелкните правой кнопкой мыши значок Epson AcuLaser CX29 Series и выберите <b>Properties (Свойства)</b>.</li> <li>3. Перейдите на закладку <b>Options (Параметры)</b>, а затем нажмите <b>Get Information from Printer (Получить информацию от принтера)</b>.</li> <li>4. Нажмите <b>Apply (Применить)</b>, а затем нажмите <b>ОК</b>.</li> <li>5. Закройте папку <b>Printers (Принтеры)</b>.</li> </ol>
Windows XP/ Windows XP x64/ Windows Server 2003/ Windows Server 2003 x64	<ol style="list-style-type: none"> <li>1. Нажмите <b>Start (Пуск) (start (Пуск))</b> при использовании Windows XP) — <b>Printers and Faxes (Принтеры и факсы)</b>.</li> <li>2. Щелкните правой кнопкой мыши значок Epson AcuLaser CX29 Series и выберите <b>Properties (Свойства)</b>.</li> <li>3. Перейдите на закладку <b>Options (Параметры)</b>, а затем нажмите <b>Get Information from Printer (Получить информацию от принтера)</b>.</li> <li>4. Нажмите <b>Apply (Применить)</b>, а затем нажмите <b>ОК</b>.</li> <li>5. Закройте папку <b>Printers and Faxes (Принтеры и факсы)</b>.</li> </ol>

Если информация о принтере не обновлена автоматически после нажатия **Get Information from Printer (Получить информацию от принтера)**, выполните такие действия:

1. Перейдите на закладку **Options (Параметры)**, а затем выберите **Duplex (Блок двусторонней печати)** в **Items (Элементы)**.
2. Выберите значение **Available (Доступно)** для настройки дополнительного блока двусторонней печати в **Duplex (Блок двусторонней печати)**.
3. Нажмите **Apply (Применить)**, а затем нажмите **ОК**.
4. Закройте папку **Printers and Faxes (Принтеры и факсы) (Printers (Принтеры) или Devices and Printers (Устройства и принтеры))**.

## Установка дополнительного кассетного блока для бумаги на 250 листов

1. Выключите принтер.

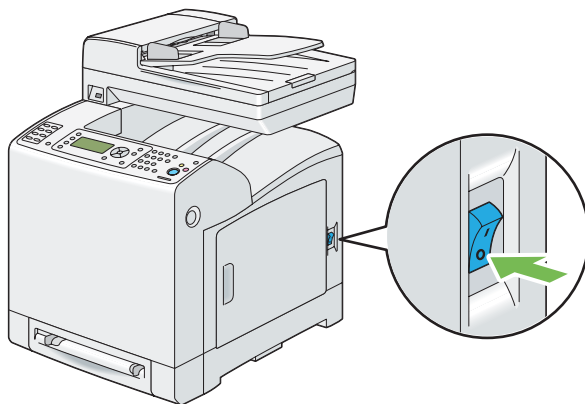

2. Отсоедините кабель питания от разъема питания, который находится на задней стороне принтера.

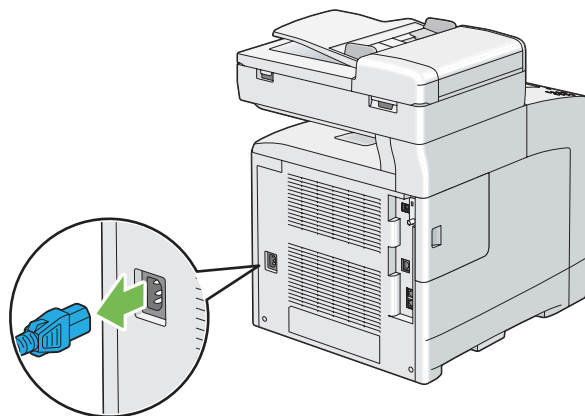

3. Удалите ленту и упаковку, которые удерживают винты.
4. Разместите дополнительный кассетный блок для бумаги на 250 листов рядом с принтером.

5. Вытяните из принтера стандартный лоток на 250 листов приблизительно на 200 мм. Удерживая двумя руками стандартный лоток на 250 листов, выньте его из принтера.

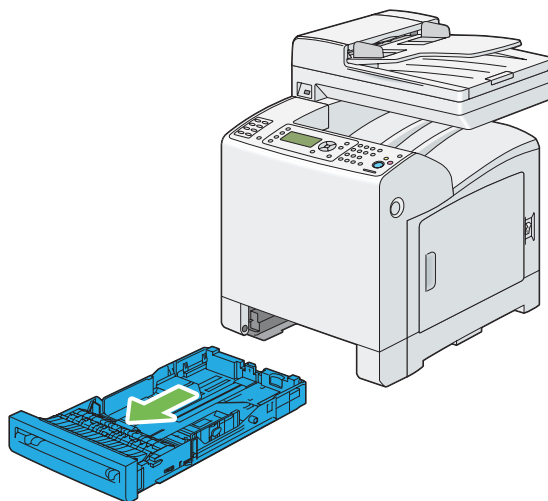

6. Поднимите принтер и совместите пять направляющих штырей на дополнительном кассетном блоке для бумаги на 250 листов с отверстиями на нижней стороне принтера. Аккуратно опустите принтер на дополнительный кассетный блок для бумаги на 250 листов.

**Предостережение:**

Чтобы поднять принтер, требуются два человека.

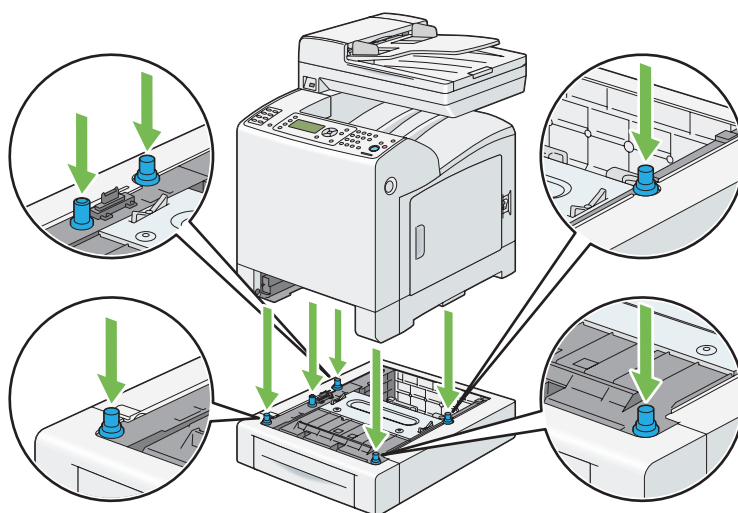

**Предостережение:**

Будьте осторожны, чтобы не придавить пальцы при опускании принтера на дополнительный кассетный блок для бумаги на 250 листов.

7. Закрепите дополнительный кассетный блок для бумаги на 250 листов на принтере, затянув два винта, которые прилагаются к кассетному блоку, с помощью монеты или подобного предмета.

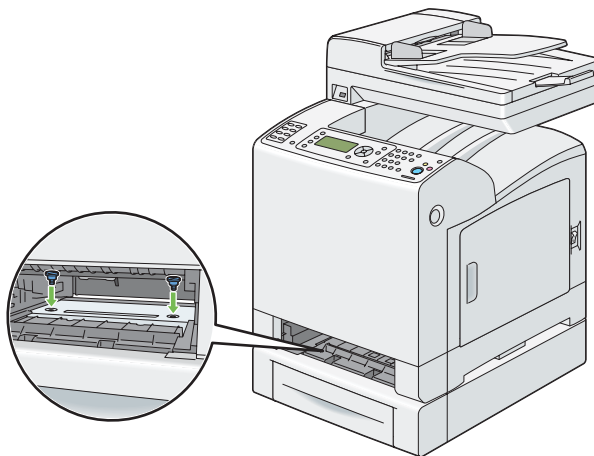

8. Вставьте стандартный лоток на 250 листов в принтер до упора.

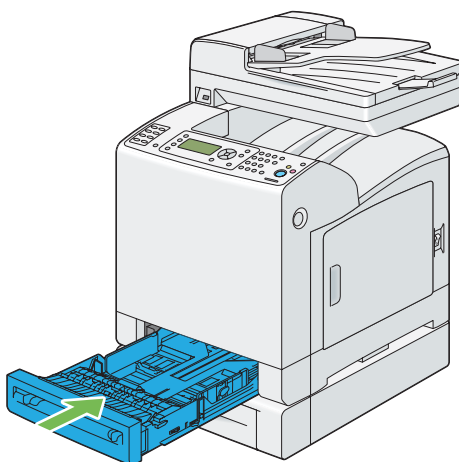

**Важно:**





Не применяйте к лотку чрезмерную силу. Такие действия могут привести к повреждению лотка или внутренних деталей принтера.

9. Повторно подсоедините все кабели к задней стороне принтера и включите принтер.

**Примечание:**

Принтер автоматически определит присоединенный лоток, но не определит тип бумаги.

10. Напечатайте страницу System Settings (Параметры системы), чтобы убедиться в правильности установки дополнительного кассетного блока для бумаги на 250 листов .
  - a Нажмите кнопку **Система**.
  - b Выберите Report/List (Отчет/Список), а затем нажмите кнопку .
  - c Выберите System Settings (Параметры системы), а затем нажмите кнопку .Будет напечатана страница System Settings (Параметры системы).
  
11. Убедитесь в том, что значение **Tray 2 (Лоток 2) (250 Sheet Feeder)** указано в пункте **Printer Options** на странице System Settings (Параметры системы).

Если кассетный блок не указан, выключите принтер, отсоедините кабель питания и повторно установите дополнительный кассетный блок для бумаги на 250 листов.
  
12. Загрузив бумагу в дополнительный кассетный блок для бумаги на 250 листов, укажите тип бумаги на панели управления принтера.
  - a Нажмите кнопку **Система**.
  - b Выберите Tray Settings (Установки лотка), а затем нажмите кнопку .
  - c Выберите Tray 2 (Лоток 2), а затем нажмите кнопку .
  - d Выберите Paper Type (Тип бумаги), а затем нажмите кнопку .
  - e Выберите тип бумаги для дополнительного кассетного блока для бумаги на 250 листов, а затем нажмите кнопку .
  
13. Если дополнительный кассетный блок для бумаги на 250 листов установлен после установки драйвера принтера, обновите драйвер, следуя инструкциям для каждой операционной системы. Если принтер используется в сети, обновите драйвер для каждого клиента.

## Обновление драйвера для определения дополнительного кассетного блока для бумаги на 250 листов

В приведенной ниже процедуре в качестве примера используется Microsoft® Windows® и драйвер PCL 6.

<p>Microsoft Windows 7/ Windows 7 x64/ Windows Server 2008 R2 x64</p>	<ol style="list-style-type: none"> <li>1. Нажмите <b>Start (Пуск) — Devices and Printers (Устройства и принтеры)</b>.</li> <li>2. Щелкните правой кнопкой мыши значок Epson AcuLaser CX29 Series и выберите <b>Printer properties (Свойства принтера)</b>.</li> <li>3. Перейдите на закладку <b>Options (Параметры)</b>, а затем нажмите <b>Get Information from Printer (Получить информацию от принтера)</b>.</li> <li>4. Нажмите <b>Apply (Применить)</b>, а затем нажмите <b>ОК</b>.</li> <li>5. Закройте папку <b>Devices and Printers (Устройства и принтеры)</b>.</li> </ol>
<p>Windows Vista/ Windows Vista x64</p>	<ol style="list-style-type: none"> <li>1. Нажмите <b>Start (Пуск) — Control Panel (Панель управления) — Hardware and Sound (Оборудование и звук) — Printers (Принтеры)</b>.</li> <li>2. Щелкните правой кнопкой мыши значок Epson AcuLaser CX29 Series и выберите <b>Properties (Свойства)</b>.</li> <li>3. Перейдите на закладку <b>Options (Параметры)</b>, а затем нажмите <b>Get Information from Printer (Получить информацию от принтера)</b>.</li> <li>4. Нажмите <b>Apply (Применить)</b>, а затем нажмите <b>ОК</b>.</li> <li>5. Закройте папку <b>Printers (Принтеры)</b>.</li> </ol>
<p>Windows Server 2008/ Windows Server 2008 x64</p>	<ol style="list-style-type: none"> <li>1. Нажмите <b>Start (Пуск) — Control Panel (Панель управления) — Printers (Принтеры)</b>.</li> <li>2. Щелкните правой кнопкой мыши значок Epson AcuLaser CX29 Series и выберите <b>Properties (Свойства)</b>.</li> <li>3. Перейдите на закладку <b>Options (Параметры)</b>, а затем нажмите <b>Get Information from Printer (Получить информацию от принтера)</b>.</li> <li>4. Нажмите <b>Apply (Применить)</b>, а затем нажмите <b>ОК</b>.</li> <li>5. Закройте папку <b>Printers (Принтеры)</b>.</li> </ol>
<p>Windows XP/ Windows XP x64/ Windows Server 2003/ Windows Server 2003 x64</p>	<ol style="list-style-type: none"> <li>1. Нажмите <b>Start (Пуск) (start (Пуск) при использовании Windows XP) — Printers and Faxes (Принтеры и факсы)</b>.</li> <li>2. Щелкните правой кнопкой мыши значок Epson AcuLaser CX29 Series и выберите <b>Properties (Свойства)</b>.</li> <li>3. Перейдите на закладку <b>Options (Параметры)</b>, а затем нажмите <b>Get Information from Printer (Получить информацию от принтера)</b>.</li> <li>4. Нажмите <b>Apply (Применить)</b>, а затем нажмите <b>ОК</b>.</li> <li>5. Закройте папку <b>Printers and Faxes (Принтеры и факсы)</b>.</li> </ol>



Если информация о принтере не обновлена автоматически после нажатия **Get Information from Printer (Получить информацию от принтера)**, выполните такие действия:

1. Перейдите на закладку **Options (Параметры)**, а затем выберите **Paper Tray Configuration (Конфигурация лотка для бумаги)** в **Items (Элементы)**.
2. Выберите значение **Two trays (Два лотка)** для настройки дополнительного кассетного блока для бумаги на 250 листов в пункте **Paper Tray Configuration (Конфигурация лотка для бумаги)**.
3. Нажмите **Apply (Применить)**, а затем нажмите **ОК**.
4. Закройте папку **Printers and Faxes (Принтеры и факсы) (Printers (Принтеры) или Devices and Printers (Устройства и принтеры))**.

## Выбор начальных настроек на панели управления

При первом включении принтера необходимо настроить язык принтера, регион, дату часов и время.

При включении принтера на панели ЖК-дисплея будет отображен мастер. Выполните приведенные ниже действия для выбора начальных настроек.

### Примечание:

Если конфигурирование начальных установок не будет начато, через три минуты на панели ЖК-дисплея будет отображена индикация **Ready (Готово)**. После этого можно выбрать указанные ниже начальные настройки, включив пункт **Power On Wizard (Запустить мастер)** на панели ЖК-дисплея или в **EpsonNet Config** при необходимости.







Для получения подробной информации о панели управления обратитесь к разделу «Описание меню панели управления» на стр. 248.

Для получения подробной информации о **EpsonNet Config** см. раздел «**EpsonNet Config**» на стр. 57.



1. Появится индикация **Please Select Language (Выберите язык)**. На панели управления из приведенного ниже выпадающего списка выберите язык, который необходимо использовать, а затем нажмите кнопку .

English
Français

<b>Italiano</b>
<b>Deutsch</b>
<b>Español</b>
<b>Nederlands</b>
<b>Português</b>
<b>Русский</b>
<b>Türkçe</b>
<b>Traditional Chinese</b>
<b>Korean</b>

2. Нажмите кнопку , чтобы начать настраивать регион.
3. Выберите регион, а затем нажмите кнопку .
4. Выберите подходящий часовой пояс, а затем нажмите кнопку .
5. Укажите текущую дату, а затем нажмите кнопку .
6. Укажите текущее время, а затем нажмите кнопку .
7. Нажмите кнопку  для выполнения настроек факса.



Если необходимо пропустить выполнение настроек факса, нажмите кнопку **Старт** для выхода из мастера и перезагрузки принтера.

8. Введите номер факса, а затем нажмите кнопку .
9. Введите имя, а затем нажмите кнопку .
10. Нажмите кнопку  для выхода из мастера и перезагрузки принтер.

---

## ***Печать страницы настроек панели***

На странице Panel Settings (Установки панели) отображены текущие настройки меню панели управления.

1. Нажмите кнопку **Система**.
2. Выберите Report/List (Отчет/Список), а затем нажмите кнопку .
3. Выберите Panel Settings (Установки панели), а затем нажмите кнопку .

Будет напечатана страница Panel Settings (Установки панели).

---

## Режим энергосбережения

В принтере существует функция энергосбережения, которая позволяет снизить потребление электроэнергии во время простоя. Данная функция работает в двух режимах: режим Low Power и режим Sleep. При начальных настройках принтер будет переключен в режим Low Power через три минуты после печати последнего задания печати. Потом принтер будет переключен в режим Sleep еще через шесть минут простоя. Когда принтер находится в режиме Low Power, подсветка ЖК-дисплея отключается. В режиме Sleep загорается кнопка **Энергосбережение**. Также гаснет дисплей и на нем ничего не отображается.

Заводские настройки по умолчанию в три минуты (режим Low Power) и шесть минут (режим Sleep) можно изменять в пределах от 3 до 60 минут (режим Low Power) и от 1 до 6 минут (режим Sleep). Принтер возвращается в состояние готовности к печати приблизительно через 30 секунд после повторной активации.

**См. также:**

«Настройка параметра таймера режима энергосбережения» на стр. 329

## Выход из режима энергосбережения

Принтер автоматически выйдет из режима энергосбережения, когда с компьютера будет получено задание печати. Чтобы выйти из режима Low Power вручную, нажмите любую кнопку на панели управления. Для выхода из режима Sleep нажмите кнопку **Энергосбережение**.

**Примечание:**

- Открывание и закрывание крышки приведет к выходу принтера из режима Low Power и режима Sleep.
- Открывание и закрывание крышки приведет к выходу принтера из режима Sleep.

- ❑ *Когда принтер находится в режиме Sleep, не функционируют все кнопки на панели управления, кроме кнопки **Энергосбережение**. Для использования кнопок на панели управления нажмите кнопку **Энергосбережение**, чтобы выйти из режима Sleep.*

**См. также:**

*«Настройка параметра таймера режима энергосбережения» на стр. 329*

## Глава 3

# Программное обеспечение для управления принтером

## Драйверы принтера и сканера

Для получения доступа ко всем функциям принтера необходимо установить драйверы принтера и сканера с диска **Software Disc**.

- ❑ Драйверы принтера позволяют осуществлять связь между компьютером и принтером и получать доступ к функциям принтера.
- ❑ Драйверы сканера позволяют сканировать изображения непосредственно на персональный компьютер и размещать папку с отсканированными изображениями непосредственно в прикладной программе через USB или сеть.

**См. также:**

«Установка драйвера сканера» на стр. 165

## EpsonNet Config

В данном разделе приведена информация о EpsonNet Config, сервисе веб-страницы, основанном на протоколе передачи гипертекста (HTTP), к которому можно получить доступ через интернет-обозреватель.

На данных страницах можно получить мгновенный доступ к состоянию принтера и параметрам конфигурации принтера. Каждый пользователь в сети может получить доступ к принтеру с помощью программного обеспечения интернет-обозревателя. В режиме администратора можно изменять конфигурацию принтера, настраивать папки факса и управлять настройками принтера, не отходя от компьютера.

**Примечание:**

*Пользователи, которые не получили пароли от администратора, все равно могут просматривать настройки и параметры конфигурации в режиме пользователя. Они не смогут сохранить или применить какие-либо изменения в текущей конфигурации.*

## Создание пароля администратора

1. Запустите интернет-обозреватель
2. Введите IP-адрес в поле **Address (Адрес)** обозревателя, а затем нажмите кнопку **Enter**.
3. Перейдите на закладку **Properties (Свойства)**.
4. На левой навигационной панели перейдите к пункту **Security (Безопасность)** и выберите **Administrator Settings (Настройки администратора)**.
5. Выберите значение **Enabled (Включено)** для пункта **Administrator Mode (Режим администратора)**.
6. В поле **Administrator Login ID (ID администратора для входа в систему)** введите имя администратора.

### *Примечание:*

*По умолчанию поля имени и пароля пустые (НУЛЕВЫЕ).*

7. В полях **Administrator Password (Пароль администратора)** и **Re-enter Password (Подтверждение пароля)** введите пароль администратора.
8. В поле **Maximum Login Attempts (Максимальное число попыток входа в систему)** введите количество позволенных попыток ввода пароля.
9. Нажмите **Apply (Применить)**. Новый пароль задан и каждый, кто знает имя и пароль администратора, может войти и изменить конфигурацию и настройки принтера.

---

## Status Monitor (только для Windows)

С помощью Status Monitor можно проверить состояние принтера. Дважды щелкните значок принтера Status Monitor на панели задач в нижнем правом углу экрана. Появится окно **Select Printer (Выбор принтера)**, в котором будут отображены имя принтера, порты подключения принтера и состояние принтера. Проверьте графу **Status (Состояние)**, чтобы узнать текущее состояние принтера.

Кнопка **Status Settings (Состояние)**: Отображение диалогового окна **Status Settings (Состояние)**, в котором можно изменять настройки Status Monitor.

Щелкните имя требуемого принтера, который есть в списке в окне **Select Printer (Выбор принтера)**. Появится окно **Printer Status (Состояние принтера)**.

В окне **Printer Status (Состояние принтера)** отображаются сообщения о предупреждениях или ошибках, например в случае замятия бумаги или в случае окончания тонера.

По умолчанию окно **Printer Status (Состояние принтера)** появляется при печати и в случае возникновения ошибки. В случае возникновения ошибки сообщение об ошибке появится в окне **Printer Status (Состояние принтера)**. Условия запуска окна **Printer Status (Состояние принтера)** можно указать в **Auto start setup (Настройка автоматического запуска)**.

Чтобы изменить настройки появления окна **Printer Status (Состояние принтера)**:

В приведенной ниже процедуре в качестве примера используется Microsoft® Windows® XP.

1. Нажмите **start (Пуск)** — **All Programs (Все программы)** — **EPSON** — **Status Monitor** — **Activate Status Monitor**.

Появится окно **Select Printer (Выбор принтера)**.

2. Нажмите **Status Settings (Состояние)**.

Появится диалоговое окно **Status Settings (Состояние)**.

3. Перейдите на закладку **Pop up setting (Всплывающее окно)**, а затем выберите тип появления в **Auto start setup (Настройка автоматического запуска)**.

Также можно проверить уровень тонера в принтере.

Утилита Status Monitor устанавливается вместе с драйвером принтера Epson.

---

## **Редактор адресной книги**

Редактор адресной книги обеспечивает удобный интерфейс для изменения записей адресной книги принтера. С его помощью можно создать:

- Записи факса
- Записи Email
- Записи сервера

При запуске программного обеспечения, если принтер подключен к компьютеру через USB или сеть, редактор адресной книги считывает адресную книгу принтера. Можно создавать, редактировать и удалять записи. Сделав изменения, обновленную адресную книгу можно сохранить в принтере или в компьютере.

Редактор адресной книги можно установить с диска **Software Disc**. Он доступен для Windows и Mac OS® X.

---

## **Менеджер быстрого сканирования**

Менеджер быстрого сканирования обрабатывает задания, отправленные из принтера в компьютер через USB. При отправке задания сканирования из принтера в компьютер менеджер быстрого сканирования автоматически управляет заданиями сканирования.

Перед выполнением сканирования в компьютер запустите менеджер быстрого сканирования и сконфигурируйте настройки сканирования. Можно указать настройки для выходного назначения.

Менеджер быстрого сканирования можно установить с диска **Software Disc**. Он доступен для Windows и Mac OS X.

**См. также:**

«Сканирование» на стр. 165



## Глава 4

# Основные сетевые настройки

## Обзор сетевых настроек и конфигурации сети

Чтобы настроить и сконфигурировать сеть:

1. Подключите принтер к сети с помощью рекомендуемого оборудования и кабелей.
2. Включите принтер и компьютер.
3. Напечатайте страницу System Settings (Параметры системы) и сохраните ее для обращения в дальнейшем за сетевыми настройками.
4. Установите программное обеспечение принтера с диска **Software Disc**. Для получения информации об установке драйвера см. главу в данном разделе для конкретной используемой операционной системы.
5. Сконфигурируйте адрес TCP/IP принтера, который необходим для идентификации принтера в сети.
  - Операционные системы Microsoft® Windows®: Запустите с диска **Software Disc** установщик, чтобы автоматически задать IP-адрес, если принтер подключен к существующей сети TCP/IP. Также IP-адрес можно задать вручную на панели управления.
  - Системы Mac OS® X и Linux: Задайте адрес TCP/IP вручную на панели управления.
6. Напечатайте страницу System Settings (Параметры системы) для проверки новых настроек.

**См. также:**





«Печать страницы настроек системы» на стр. 133

## Подключение данного принтера

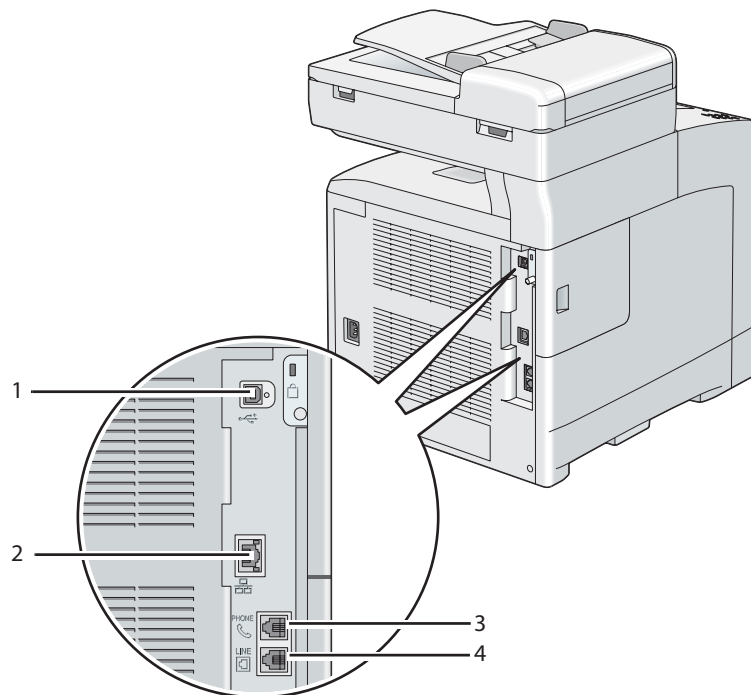
Соединительные кабели Epson AcuLaser CX29 Series должны соответствовать таким требованиям:

Тип соединения	Технические характеристики соединения
USB	USB 2.0
Ethernet	10 Base-T/100 Base-TX/1000 Base-TX
Разъем для телефонной линии	RJ11
Телефонный разъем	RJ11



1	USB-порт	
2	Порт Ethernet	
3	Телефонный разъем	PHONE 
4	Разъем для телефонной линии	LINE 

## Подключение принтера к компьютеру или сети

Подключите принтер через интерфейс Ethernet или USB. USB-соединение является прямым соединением и не используется для обмена данными через сеть. Соединение Ethernet используется для обмена данными через сеть. Требования к оборудованию и кабелям отличаются для разных способов соединения. Кабель и оборудование Ethernet обычно не прилагается к принтеру, поэтому его необходимо приобретать отдельно.

В приведенной ниже таблице отображены доступные функции для каждого типа соединения.

Тип соединения	Доступные функции
USB	<p>При подключении через USB можно:</p> <ul style="list-style-type: none"> <li><input type="checkbox"/> Управлять заданиями печати с компьютера.</li> <li><input type="checkbox"/> Сканировать и печатать изображение в прикладную программу.</li> <li><input type="checkbox"/> Сканировать и печатать изображение в папку на компьютере.</li> <li><input type="checkbox"/> Использовать редактор адресной книги для управления записями адресной книги.</li> </ul>
Ethernet	<p>При подключении через Ethernet можно:</p> <ul style="list-style-type: none"> <li><input type="checkbox"/> Управлять заданиями печати с компьютера в сети.</li> <li><input type="checkbox"/> Сканировать в компьютер в локальной сети.</li> <li><input type="checkbox"/> Сканировать в email.</li> <li><input type="checkbox"/> Использовать EpsonNet Config для управления записями адресной книги.</li> </ul>

### USB-соединение

Локальный принтер подключен непосредственно к компьютеру с помощью USB-кабеля. Если принтер подключен к сети, а не к компьютеру, пропустите данный раздел и перейдите к разделу «Сетевое соединение» на стр. 64.

Чтобы подключить принтер к компьютеру:

1. Подключите меньший USB-разъем к USB-порту, который находится на задней стороне принтера.

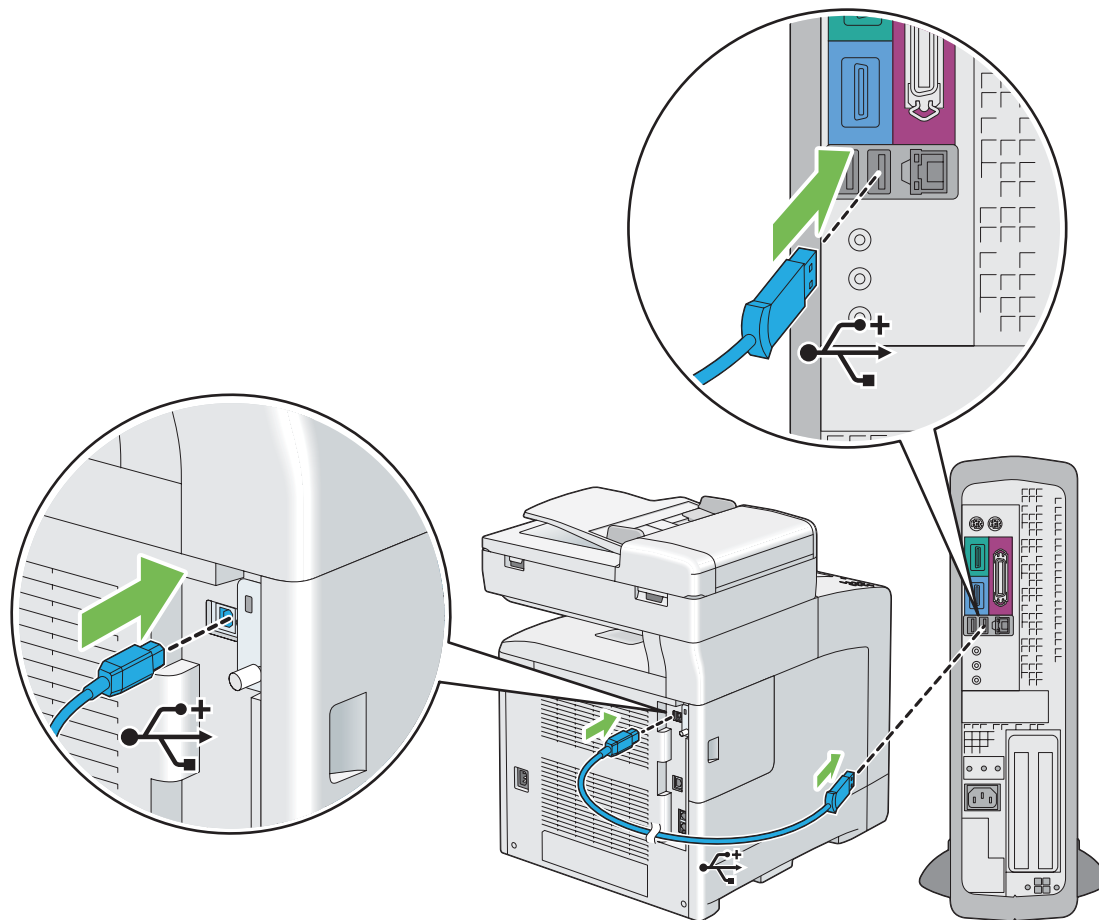

**Примечание:**

Убедитесь в том, что символ USB на кабеле соответствует символу USB на принтере.

2. Подключите другой конец кабеля к USB-порту компьютера.

**Примечание:**

Не подключайте USB-кабель принтера к USB-порту на клавиатуре.

## Сетевое соединение

Чтобы подключить принтер к сети:

## 1. Подключите кабель Ethernet.

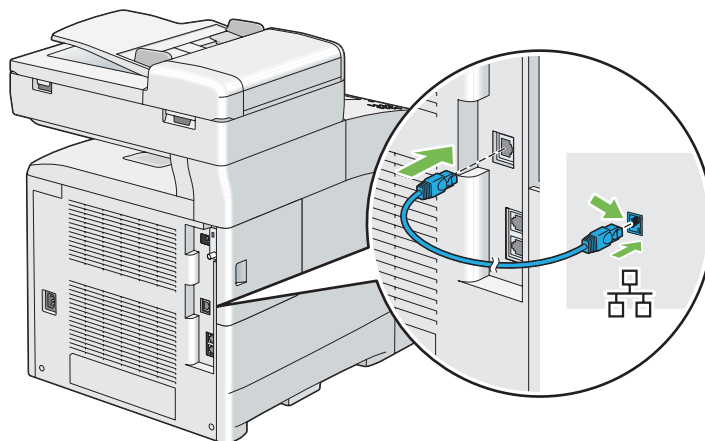

Для подключения принтера к сети подключите один конец кабеля Ethernet в порт Ethernet на задней стороне принтера, а другой конец подключите к точке подключения LAN или концентратору.

---

## **Настройка IP-адреса**

### **Адреса TCP/IP и IP**

Если компьютер входит в большую сеть, обратитесь к сетевому администратору для получения соответствующих адресов TCP/IP и информации о дополнительных настройках системы.

Если Вы создаете собственную небольшую локальную сеть или подключаете принтер непосредственно к компьютеру с помощью Ethernet, следуйте процедуре автоматической настройки IP-адреса.

Преимущественно компьютерами и принтерами используются протоколы TCP/IP для обмена данными в сети Ethernet. При использовании протоколов TCP/IP у каждого принтера и компьютера есть уникальный IP-адрес. Важно, чтобы адреса были похожими, но не одинаковыми; отличаться должны только последние цифры. Например, у принтера может быть адрес 192.168.1.2, а у компьютера будет адрес 192.168.1.3. У другого устройства может быть адрес 192.168.1.4.

Во многих сетях есть сервер протокола динамического конфигурирования узла (DHCP). DHCP-сервер автоматически программирует IP-адрес в каждый компьютер и принтер в сети, которая сконфигурирована для использования DHCP. DHCP-сервер встроен в большинство кабельных маршрутизаторов и маршрутизаторов абонентской цифровой линии (DSL). Если используется кабельный или DSL-маршрутизатор, обратитесь к документации маршрутизатора для получения информации о присвоении IP-адресов.

## Автоматическая настройка IP-адреса принтера

Если принтер подключен к небольшой существующей сети TCP/IP без DHCP-сервера, воспользуйтесь установщиком на диске **Software Disc** для обнаружения и назначения IP-адреса принтеру. Для получения дополнительных инструкций вставьте диск **Software Disc** в привод CD/DVD компьютера. После запуска установщика следуйте подсказкам для установки.

### Примечание:

*Для работы автоматического установщика необходимо подключение принтера к существующей сети TCP/IP.*



## Динамические способы настройки IP-адреса принтера

Для динамической настройки IP-адреса принтера доступны два протокола:

- DHCP (включен по умолчанию)
- AutoIP

С помощью панели управления можно включить/выключить оба протокола, а также можно воспользоваться EpsonNet Config для включения/выключения DHCP.

### Примечание:

*Можно напечатать отчет, в котором будет указан IP-адрес принтера. На панели управления нажмите кнопку **Система**, выберите Report/List (Отчет/Список), нажмите кнопку , выберите System Settings (Параметры системы), а затем нажмите кнопку . IP-адрес указан на странице System Settings (Параметры системы).*

## Использование панели управления

Для включения/выключения протокола DHCP или AutoIP:

1. На панели управления нажмите кнопку **Система**.

2. Выберите **Admin Menu** (Меню администрирования), а затем нажмите кнопку **OK**.
3. Выберите **Wired Network** (Проводная сеть), а затем нажмите кнопку **OK**.
4. Выберите **TCP/IP**, а затем нажмите кнопку **OK**.
5. Выберите **IPv4**, а затем нажмите кнопку **OK**.
6. Выберите **Get IP Address** (Получ. IP-адрес), а затем нажмите кнопку **OK**.
7. Выберите **DHCP / Autonet**, а затем нажмите кнопку **OK**.

### Использование *EpsonNet Config*

Для включения/выключения протокола DHCP:

1. Запустите интернет-обозреватель
2. Введите IP-адрес в поле **Address (Адрес)** обозревателя, а затем нажмите кнопку **Enter**.
3. Выберите **Properties (Свойства)**.
4. Выберите папку **Protocol Settings (Настройки протокола)** на левой навигационной панели.
5. Выберите **TCP/IP**.
6. В поле **Get IP Address (Получ. IP-адрес)** выберите опцию **DHCP / Autonet (DHCP/ Autonet)**.
7. Нажмите кнопку **Apply (Применить)**.

### Назначение IP-адреса (для режима IPv4)

**Примечание:**







- При ручном назначении IP-адреса в режиме **IPv6** используйте *EpsonNet Config*. Для отображения *EpsonNet Config* воспользуйтесь ссылкой на локальный ресурс. Чтобы узнать ссылку на локальный ресурс, см. раздел «Печать и проверка страницы настроек системы» на стр. 70 на стр. 68.

- ❑ Назначение IP-адреса считается сложной процедурой и обычно выполняется системным администратором.
- ❑ В зависимости от класса адреса диапазон назначаемых IP-адресов может быть разным. Для Класса А, например, IP-адрес будет назначен в диапазоне от 0.0.0.0 до 127.255.255.255. Чтобы назначить IP-адреса, обратитесь к сетевому администратору.

Можно назначить IP-адрес с помощью панели управления.

1. Включите принтер.

Убедитесь в том, что на панели ЖК-дисплея появилось сообщение Ready (Готово).

2. На панели управления нажмите кнопку **Система**.
3. Выберите Admin Menu (Меню администрирования), а затем нажмите кнопку .
4. Выберите Wired Network (Проводная сеть), а затем нажмите кнопку .
5. Выберите TCP/IP, а затем нажмите кнопку .
6. Выберите IPv4, а затем нажмите кнопку .
7. Выберите Get IP Address (Получ. IP-адрес), а затем нажмите кнопку .
8. Выберите Panel (Панель), а затем нажмите кнопку .
9. Убедитесь в том, что появилось сообщение This Setting Becomes Effective after Restart, а затем нажмите любую кнопку.
10. Нажмите кнопку ▼ для выбора IP Address (IP-адрес), а затем нажмите кнопку .

Курсор находится у первой группы цифр IP-адреса.





11. Введите значение IP-адреса с помощью цифровой клавиатуры.

12. Нажмите кнопку ►.

Курсор будет перемещен к следующей группе цифр.

13. Повторите действия пунктов с 11 по 12 для настройки всех цифр в IP-адресе, а затем нажмите кнопку .



14. Убедитесь в том, что появилось сообщение `This Setting Becomes Effective after Restart`, а затем нажмите любую кнопку.
15. Нажмите кнопку ▼ для выбора `Subnet Mask` (Маска подсети), а затем нажмите кнопку .  
Курсор находится у первой группы цифр маски подсети.
16. Введите значение маски подсети с помощью цифровой клавиатуры.
17. Нажмите кнопку ►.  
Курсор будет перемещен к следующей группе цифр.
18. Повторите действия пунктов с 16 по 17 для настройки маски подсети, а затем нажмите кнопку .
19. Убедитесь в том, что появилось сообщение `This Setting Becomes Effective after Restart`, а затем нажмите любую кнопку.
20. Нажмите кнопку ▼ для выбора `Gateway Address` (Адрес шлюза), а затем нажмите кнопку .
- Курсор находится у первой группы цифр адреса шлюза.
21. Введите значение шлюза с помощью цифровой клавиатуры.
22. Нажмите кнопку ►.  
Курсор будет перемещен к следующей группе цифр.
23. Повторите действия пунктов с 21 по 22 для настройки адреса шлюза, а затем нажмите кнопку .
24. Убедитесь в том, что появилось сообщение `This Setting Becomes Effective after Restart`, а затем нажмите любую кнопку.
25. Выключите и включите принтер.

**См. также:**

«Панель управления» на стр. 32

## Проверка настроек IP

Настройки можно проверить, напечатав отчет о настройках системы, или с помощью команды ping.

В приведенной ниже процедуре в качестве примера используется Windows XP.

1. Напечатайте страницу System Settings (Параметры системы).
2. Посмотрите на данные под заглавием **IPv4** на странице System Settings (Параметры системы) для того, чтобы удостовериться в правильности IP-адреса, маски подсети и шлюза.

Для проверки активности принтера в сети выполните команду ping на компьютере:



1. Нажмите **start (Пуск)** и выберите **Run (Выполнить)**.
2. Введите **cmd**, а затем нажмите **ОК**.  
  
Будет отображено черное окно.
3. Введите **ping xx.xx.xx.xx** (где **xx.xx.xx.xx** является IP-адресом принтера), а затем нажмите клавишу **Enter**.
4. Отзыв от IP-адреса означает, что принтер активен в сети.

*См. также:*

«Печать и проверка страницы настроек системы» на стр. 70

## Печать и проверка страницы настроек системы

С помощью панели управления напечатайте страницу System Settings (Параметры системы) и проверьте IP-адрес принтера.

1. На панели управления нажмите кнопку **Система**.
2. Выберите Report/List (Отчет/Список), а затем нажмите кнопку .
3. Выберите System Settings (Параметры системы), а затем нажмите кнопку .

Будет напечатана страница System Settings (Параметры системы).

4. Проверьте IP-адрес рядом с надписью **IP Address (IP-адрес)** в пункте **Network (Wired) (Проводная сеть)** на странице System Settings (Параметры системы). Если IP-адрес указан как **0.0.0.0**, подождите несколько минут, пока IP-адрес не будет исправлен автоматически, а затем снова напечатайте страницу System Settings (Параметры системы).

Если IP-адрес не будет исправлен автоматически, см. «Назначение IP-адреса (для режима IPv4)» на стр. 67.



---

## **Установка драйвера принтера на компьютерах под управлением Windows**

### **Определение состояния драйвера принтера перед установкой (для настройки сетевого соединения)**

Перед установкой драйвера принтера на компьютер напечатайте страницу System Settings (Параметры системы) для проверки IP-адреса принтера.

#### **Панель управления**

1. Нажмите кнопку **Система**.
2. Выберите Report/List (Отчет/Список), а затем нажмите кнопку .
3. Выберите System Settings (Параметры системы), а затем нажмите кнопку .

Будет напечатана страница System Settings (Параметры системы).

4. Найдите IP-адрес в пункте **Network (Wired) (Проводная сеть)** на странице System Settings (Параметры системы).

Если IP-адрес указан как **0.0.0.0**, подождите несколько минут, пока IP-адрес не будет исправлен автоматически, а затем снова напечатайте страницу System Settings (Параметры системы).

Если IP-адрес не будет исправлен автоматически, см. «Назначение IP-адреса (для режима IPv4)» на стр. 67.

## Выключение брандмауэра перед установкой принтера

### **Примечание:**

При использовании Windows XP необходимо, чтобы был установлен Service Pack 2 или 3.

Если используется компьютер под управлением одной из перечисленных ниже операционных систем, перед установкой программного обеспечения Epson необходимо выключить брандмауэр:

- Windows 7
- Windows Vista
- Windows Server 2008 R2
- Windows Server 2008
- Windows XP

В приведенной ниже процедуре в качестве примера используется Windows XP.

1. Нажмите **start (Пуск) — Help and Support (Справка и поддержка)**.

### **Примечание:**

При использовании операционных систем Windows Vista, Windows Server 2008, Windows Server 2008 R2 и Windows 7, если используется **Online Help (Онлайн-справка)**, переключите ее в режим **Offline Help (Оффлайн-справка)** в окне **Windows Help and Support (Справка и поддержка Windows)**.

2. В поле **Search (Поиск)** введите **firewall (брандмауэр)**, а затем нажмите клавишу **Enter**.

В появившемся списке нажмите **Turn Windows Firewall on or off (Включение или выключение брандмауэра Windows)**, а затем следуйте инструкциям на экране.

Когда установка программного обеспечения принтера Epson будет завершена, включите брандмауэр.

## Вставка диска Software Disc

### Для установки драйвера принтера PCL

1. Вставьте диск **Software Disc** в компьютер для запуска **Easy Install**.

**Примечание:**

Если диск *Software Disc* не будет запущен автоматически, нажмите **Start (Пуск)** (**start (Пуск)** при использовании *Windows XP*) — **All Programs (Все программы)** (при использовании *Windows Vista* и *Windows 7*) — **Accessories (Стандартные)** (при использовании *Windows Vista* и *Windows 7*) — **Run (Выполнить)**, а затем введите **D:\setup.exe** (где *D* обозначает букву привода), а затем нажмите **OK**.

**Для установки драйвера принтера PostScript**

1. Вставьте диск **Software Disc** в компьютер.

**Настройка USB-соединения****Для установки драйвера принтера PCL**

1. Включите принтер.
2. Нажмите **Easy Install**.

Появится окно **SOFTWARE LICENSE AGREEMENT (ЛИЦЕНЗИОННОЕ СОГЛАШЕНИЕ НА ПРОГРАММНОЕ ОБЕСПЕЧЕНИЕ)**.

3. Если Вы согласны с условиями документа **SOFTWARE LICENSE AGREEMENT (ЛИЦЕНЗИОННОЕ СОГЛАШЕНИЕ НА ПРОГРАММНОЕ ОБЕСПЕЧЕНИЕ)**, выберите **Agree (Согласен)**, а затем нажмите **Next (Далее)**.

Будет запущена утилита **Easy Install Navi**.

4. Нажмите **Installing Driver and Software (Установка драйвера и ПО принтера)**.
5. Нажмите **Print/Fax Driver (Драйвер принтера/Драйвер факса)**.
6. Нажмите **Connect via USB (Подключен к USB)**.
7. Следуйте процедуре, описание которой приведено в справке, для установки драйвера принтера.

## Печать через USB

Персональный принтер является принтером, подключенным к компьютеру, или сервером печати с использованием USB. Если принтер подключен к сети, а не к компьютеру, см. «Настройка сетевого соединения» на стр. 74.

## Для установки драйвера принтера PostScript

Пользователи Windows должны прочитать документ *PostScript User's Guide (Руководство пользователя по PostScript)* для получения информации об установке драйвера принтера.

## Настройка сетевого соединения

### Примечание:

- ❑ Для использования принтера в среде Linux необходимо установить драйвер Linux. Для получения подробной информации о его установке и использовании см. также «Установка драйвера принтера на компьютерах под управлением Linux (CUPS)» на стр. 82.
- ❑ При использовании привода CD в среде Linux необходимо устанавливать CD в соответствии с операционной средой. Используются командные строки `mount/media/CD-ROM`.

## Для установки драйвера принтера PCL

1. Включите принтер.
2. Нажмите **Easy Install**.

Появится окно **SOFTWARE LICENSE AGREEMENT (ЛИЦЕНЗИОННОЕ СОГЛАШЕНИЕ НА ПРОГРАММНОЕ ОБЕСПЕЧЕНИЕ)**.

3. Если Вы согласны с условиями документа **SOFTWARE LICENSE AGREEMENT (ЛИЦЕНЗИОННОЕ СОГЛАШЕНИЕ НА ПРОГРАММНОЕ ОБЕСПЕЧЕНИЕ)**, выберите **Agree (Согласен)**, а затем нажмите **Next (Далее)**.

Будет запущена утилита **Easy Install Navi**.

4. Нажмите **Installing Driver and Software (Установка драйвера и ПО принтера)**.
5. Нажмите **Print/Fax Driver (Драйвер принтера/Драйвер факса)**.
6. Выберите способ установки **Standard (Стандартное)** или **Custom (Нестандартный)**.

7. Следуйте экранным инструкциям для установки драйвера принтера.

### **Для установки драйвера принтера PostScript**

Пользователи Windows должны прочитать документ *PostScript User's Guide (Руководство пользователя по PostScript)* для получения информации об установке драйвера принтера.

### **Настройка для печати через сеть**

Новый принтер можно открыть для совместного использования в сети с помощью диска **Software Disc**, который прилагается к принтеру, или с помощью пирингового способа Microsoft. Однако, при использовании способа Microsoft некоторые функции, например Status Monitor и другие утилиты принтера, которые устанавливаются вместе с **Software Disc**, могут быть недоступными.

Если необходимо использовать принтер в сети, откройте совместный доступ к принтеру и установите его драйвера на всех компьютерах в сети.

#### **Примечание:**

*Для выполнения печати через сеть необходимо приобрести кабель Ethernet.*

### **При использовании Windows XP, Windows XP 64-bit Edition, Windows Server 2003 и Windows Server 2003 x64 Edition**

1. Нажмите **Start (Пуск) (start (Пуск))** при использовании Windows XP) — **Printers and Faxes (Принтеры и факсы)**.
2. Щелкните правой кнопкой мыши значок принтера и выберите **Properties (Свойства)**.
3. На закладке **Sharing (Доступ)** выберите селективную кнопку **Share this printer (Совместный доступ к принтеру)**, а затем введите имя в текстовое поле **Share name (Сетевое имя)**.
4. Нажмите **Additional Drivers (Дополнительные драйверы)** и выберите операционные системы для всех сетевых клиентов, с которых выполняется печать на принтере.
5. Нажмите **ОК**.

В случае отсутствия файлов будет отображено предложение вставить диск CD операционной системы сервера.

6. Нажмите **Apply (Применить)**, а затем нажмите **ОК**.

### ***При использовании Windows Vista и Windows Vista 64-bit Edition***

1. Нажмите **Start (Пуск) — Control Panel (Панель управления) — Hardware and Sound (Оборудование и звук) — Printers (Принтеры)**.
2. Щелкните правой кнопкой мыши значок принтера и выберите **Sharing (Общий доступ)**.
3. Нажмите **Change sharing options (Изменить параметры общего доступа)**.

Появится окно **Windows needs your permission to continue (Windows требуется подтверждение для продолжения)**.

4. Нажмите **Continue (Продолжить)**.
5. Отметьте меткой пункт **Share this printer (Совместный доступ к принтеру)**, а затем введите имя в поле **Share name (Сетевое имя)**.
6. Нажмите **Additional Drivers (Дополнительные драйверы)** и выберите операционные системы для всех сетевых клиентов, с которых выполняется печать на принтере.
7. Нажмите **ОК**.
8. Нажмите **Apply (Применить)**, а затем нажмите **ОК**.

### ***При использовании Windows Server 2008 и Windows Server 2008 64-bit Edition***

1. Нажмите **Start (Пуск) — Control Panel (Панель управления) — Printers (Принтеры)**.
2. Щелкните правой кнопкой мыши значок принтера и выберите **Sharing (Общий доступ)**.
3. Отметьте меткой пункт **Share this printer (Совместный доступ к принтеру)**, а затем введите имя в поле **Share name (Сетевое имя)**.
4. Нажмите **Additional Drivers (Дополнительные драйверы)** и выберите операционные системы для всех сетевых клиентов, с которых выполняется печать на принтере.
5. Нажмите **ОК**.
6. Нажмите **Apply (Применить)**, а затем нажмите **ОК**.



**При использовании Windows 7, Windows 7 64-bit Edition и Windows Server 2008 R2**

1. Нажмите **Start (Пуск) — Devices and Printers (Устройства и принтеры)**.
2. Щелкните правой кнопкой мыши значок принтера и выберите **Printer properties (Свойства принтера)**.
3. На закладке **Sharing (Доступ)** отметьте меткой пункт **Share this printer (Совместный доступ к принтеру)**, а затем введите имя в текстовое поле **Share name (Сетевое имя)**.
4. Нажмите **Additional Drivers (Дополнительные драйверы)** и выберите операционные системы для всех сетевых клиентов, с которых выполняется печать на принтере.
5. Нажмите **ОК**.
6. Нажмите **Apply (Применить)**, а затем нажмите **ОК**.

Чтобы убедиться в правильной настройке совместного доступа к принтеру:

- Убедитесь в том, что для принтера в папке **Printers (Принтеры), Printers and Faxes (Принтеры и факсы)** или **Devices and Printers (Устройства и принтеры)** разрешен совместный доступ. Под значком принтера отображается значок совместного доступа.
- Откройте **Network (Сеть)** или **My Network Places (Сетевое окружение)**. Найдите имя хоста сервера и сетевое имя, назначенное принтеру.

Когда к принтеру разрешен совместный доступ, можно установить принтер на сетевых клиентах с помощью пирингового способа.

**Пиринговый**

При использовании пирингового способа драйвер принтера будет полностью установлен на каждый клиентский компьютер. Сетевые клиенты смогут управлять модификациями драйвера. Клиентский компьютер будет выполнять обработку задания печати.

**При использовании Windows XP, Windows XP 64-bit Edition, Windows Server 2003 и Windows Server 2003 x64 Edition**

1. Нажмите **start (Пуск) (Start (Пуск))** при использовании Windows Server 2003 / Windows Server 2003 x64 Edition) — **Printers and Faxes (Принтеры и факсы)**.

2. Нажмите **Add a printer (Добавить принтер) (Add Printer (Добавить принтер))** при использовании Windows Server 2003 / Windows Server 2003 x64 Edition) для запуска приложения **Add Printer Wizard (Мастер установки принтера)**.
3. Нажмите **Next (Далее)**.
4. Выберите **A network printer (Сетевой принтер)** или **a printer attached to another computer (принтер, подключенный к другому компьютеру)**, а затем нажмите **Next (Далее)**. Если принтер не указан в списке, введите путь к принтеру в текстовом поле.

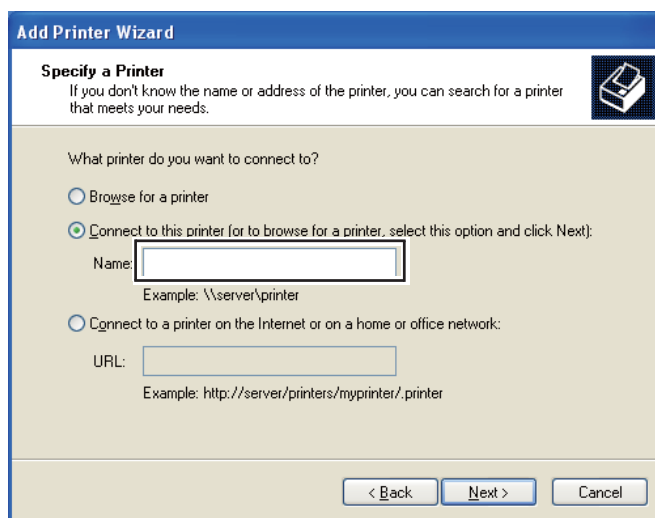

Например: \\[имя хоста сервера]\[имя сетевого принтера]

Имя хоста сервера является именем компьютера сервера, которое идентифицирует его в сети. Имя сетевого принтера является именем, назначенным в процессе установки сервера.

5. Нажмите **Browse for a printer (Обзор принтеров)**, а затем нажмите **Next (Далее)**.
6. Выберите принтер, а затем нажмите **Next (Далее)**.

Если данный принтер является новым, возможно будет предложена установка драйвера принтера. Если системный драйвер недоступен, необходимо указать путь к доступным драйверам.

7. Выберите **Yes (Да)**, если данный принтер необходимо использовать как принтер по умолчанию, а затем нажмите **Next (Далее)**.

Если необходимо проверить правильность установки, нажмите **Yes (Да)** для печати пробной страницы.

8. Нажмите **Finish (Готово)**.

Если пробная страница будет напечатана, установка завершена.

### **При использовании Windows Vista и Windows Vista 64-bit Edition**

1. Нажмите **Start (Пуск) — Control Panel (Панель управления) — Hardware and Sound (Оборудование и звук) — Printers (Принтеры)**.
2. Нажмите **Add a Printer (Добавить принтер)** для запуска мастера **Add Printer (Добавление принтера)**.
3. Выберите **Add a network (Добавить сетевой), wireless or Bluetooth printer (беспроводной принтер или принтер Bluetooth)**, а затем нажмите **Next (Далее)**. Если принтер присутствует в списке, выберите принтер и нажмите **Next (Далее)** или выберите **The printer that I want isn't listed (Нужный принтер отсутствует в списке)** и введите путь к принтеру в поле **Select a shared printer by name (Выбрать общий принтер по имени)** и нажмите **Next (Далее)**.

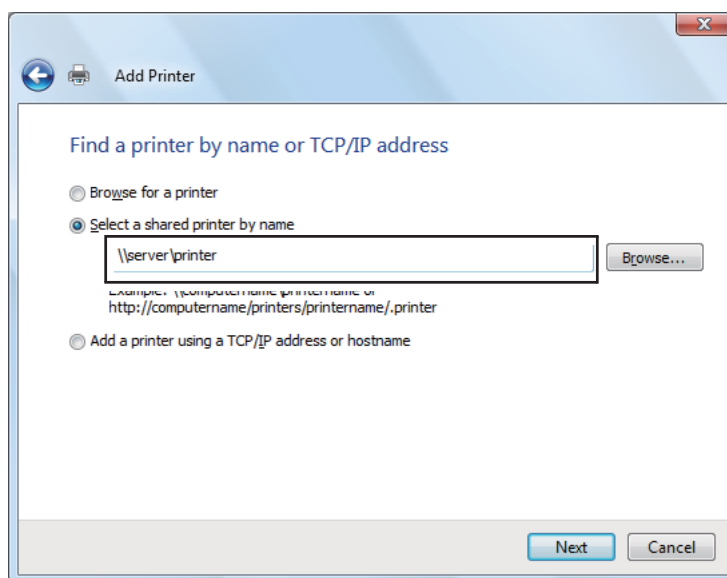

Например: \\[имя хоста сервера]\[имя сетевого принтера]

Имя хоста сервера является именем компьютера сервера, которое идентифицирует его в сети. Имя сетевого принтера является именем, назначенным в процессе установки сервера.

4. Если данный принтер является новым, возможно будет предложена установка драйвера принтера. Если системный драйвер недоступен, необходимо указать путь к доступным драйверам.
5. Выберите **Yes (Да)**, если данный принтер необходимо использовать как принтер по умолчанию, а затем нажмите **Next (Далее)**.
6. Если необходимо проверить правильность установки, нажмите **Print a test page (Печать пробной страницы)**.
7. Нажмите **Finish (Готово)**.

Если пробная страница будет напечатана, установка завершена.

### ***При использовании Windows Server 2008 и Windows Server 2008 64-bit Edition***

1. Нажмите **Start (Пуск) — Control Panel (Панель управления) — Printers (Принтеры)**.
2. Нажмите **Add a Printer (Добавить принтер)** для запуска мастера **Add Printer (Добавление принтера)**.
3. Выберите **Add a network (Добавить сетевой), wireless or Bluetooth printer (беспроводной принтер или принтер Bluetooth)**, а затем нажмите **Next (Далее)**. Если принтер присутствует в списке, выберите принтер и нажмите **Next (Далее)** или выберите **The printer that I want isn't listed (Нужный принтер отсутствует в списке)** и введите путь к принтеру в поле **Select a shared printer by name (Выбрать общий принтер по имени)** и нажмите **Next (Далее)**.

Например: \\[имя хоста сервера]\[имя сетевого принтера]

Имя хоста сервера является именем компьютера сервера, которое идентифицирует его в сети. Имя сетевого принтера является именем, назначенным в процессе установки сервера.

4. Если данный принтер является новым, возможно будет предложена установка драйвера принтера. Если системный драйвер недоступен, необходимо будет указать путь к доступным драйверам.
5. Выберите **Yes (Да)**, если данный принтер необходимо использовать как принтер по умолчанию, а затем нажмите **Next (Далее)**.

6. Нажмите **Print a test page (Печать пробной страницы)**, если необходимо проверить правильность установки.
7. Нажмите **Finish (Готово)**.

Если пробная страница будет напечатана, установка завершена.

### **При использовании Windows 7, Windows 7 64-bit Edition и Windows Server 2008 R2**

1. Нажмите **Start (Пуск) — Devices and Printers (Устройства и принтеры)**.
2. Нажмите **Add a Printer (Добавить принтер)** для запуска мастера **Add Printer (Добавление принтера)**.
3. Выберите **Add a network (Добавить сетевой), wireless or Bluetooth printer (беспроводной принтер или принтер Bluetooth)**. Если принтер присутствует в списке, выберите принтер и нажмите **Next (Далее)** или выберите **The printer that I want isn't listed (Нужный принтер отсутствует в списке)**. Нажмите **Select a shared printer by name (Выбрать общий принтер по имени)** и введите путь к принтеру в текстовое поле, а затем нажмите **Next (Далее)**.

Например: \\[имя хоста сервера]\[имя сетевого принтера]

Имя хоста сервера является именем компьютера сервера, которое идентифицирует его в сети. Имя сетевого принтера является именем, назначенным в процессе установки сервера.

4. Если данный принтер является новым, возможно будет предложена установка драйвера принтера. Если системный драйвер недоступен, необходимо будет указать путь к доступному драйверу.
5. Проверьте имя принтера, а затем нажмите **Next (Далее)**.
6. Выберите **Yes (Да)**, если данный принтер необходимо использовать как принтер по умолчанию, а затем нажмите **Next (Далее)**.
7. Нажмите **Print a test page (Печать пробной страницы)**, если необходимо проверить правильность установки.
8. Нажмите **Finish (Готово)**.

Если пробная страница будет напечатана, установка завершена.

---

## Установка драйвера принтера на компьютерах под управлением Mac OS X

Для получения информации об установке драйвера принтера обратитесь к документу *PostScript User's Guide (Руководство пользователя по PostScript)*

---

## Установка драйвера принтера на компьютерах под управлением Linux (CUPS)

В данном разделе приведено описание установки или настройки драйвера принтера с помощью CUPS (Общая система печати UNIX) в системе Red Hat® Enterprise Linux® 4 WS/5 Client или SUSE® Linux Enterprise Desktop 10/11.

### Установка драйвера принтера

**Примечание:**

- Драйвер принтера **Epson-AcuLaser\_CX29-x.x-y.noarch.rpm** находится в папке **Linux** в папке **Common** на диске **Software Disc**.
- Символы «x.x» в имени файла обозначают номер версии, а символ «y» обозначает номер выпуска.

### При использовании Red Hat Enterprise Linux 4 WS/5 Client

**Важно:**

Перед установкой драйвера принтера в системе Red Hat Enterprise Linux 4 убедитесь в том, что в системе применено дополнение Update 8 или более поздней версии. Обратитесь к дистрибьютору Linux за обновлением системы.

1. Дважды щелкните **Epson-AcuLaser\_CX29-x.x-y.noarch.rpm** на диске Software Disc.
2. Введите пароль администратора.
3. Нажмите **Continue** в окне **Completed System Preparation**.

Начнется установка. По завершении установки окно будет автоматически закрыто.

### **При использовании SUSE Linux Enterprise Desktop 10**

1. Дважды щелкните **Epson-AcuLaser\_CX29-x.x-y.noarch.rpm** на диске с программным обеспечением.
2. Введите пароль администратора и нажмите **Install**.

Начнется установка. По завершении установки окно будет автоматически закрыто.

### **При использовании SUSE Linux Enterprise Desktop 11**

1. Дважды щелкните **Epson-AcuLaser\_CX29-x.x-y.noarch.rpm** на диске с программным обеспечением.
2. Введите пароль администратора и нажмите **Continue**.

Начнется установка. По завершении установки окно будет автоматически закрыто.

## **Настройка очереди**

Для выполнения печати на рабочей станции необходимо настроить очередь печати.

### **Примечание:**

По завершении настройки очереди можно выполнять задания печати из прикладных программ. Запустите задание печати из прикладной программы и укажите очередь в диалоговом окне печати.

Однако, возможно печать можно будет выполнять только из очереди по умолчанию в зависимости от прикладной программы (например Mozilla). В таких случаях перед запуском печати настройте очередь, через которую необходимо выполнять печать, как очередь по умолчанию. Для получения информации об указании очереди по умолчанию см. «Настройка очереди по умолчанию» на стр. 87.

### **При использовании Red Hat Enterprise Linux 4 WS/5 Client**

1. Откройте адрес URL «**http://localhost:631**» с помощью интернет-обозревателя.
2. Нажмите **Administration**.
3. Введите **root** в качестве имени пользователя и введите пароль администратора.
4. Нажмите **Add Printer**.

Введите имя принтера в поле **Name** в окне **Add New Printer** и нажмите **Continue**.

Также по желанию можно указать расположение и описание принтера для дополнительной информации.

Для сетевых соединений:

- a Выберите **LPD/LPR Host or Printer** в меню **Device** и нажмите **Continue**.
- b Введите IP-адрес принтера в поле **Device URI**.
- c Формат: **lpd://xxx.xxx.xxx.xxx** (IP-адрес принтера)

При использовании USB-соединений в системе Red Hat Enterprise Linux 4 WS:

- a Выберите **USB Printer #1** в меню **Device**.

При использовании USB-соединений в системе Red Hat Enterprise Linux 5 Client:

- a Выберите **Epson AcuLaser CX29 USB #1** или **Epson AcuLaser CX29** в меню **Device**.

5. Выберите **Epson** в меню **Make** и нажмите **Continue**.
6. Выберите **Epson AcuLaser CX29** в меню **Model** и нажмите **Continue**.

Появится сообщение **Printer Epson AcuLaser CX29 has been added successfully..**

Настройка завершена.

### ***При использовании SUSE Linux Enterprise Desktop 10***

1. Выберите **Computer — More Applications...** и выберите **YaST** в обозревателе прикладных программ.
2. Введите пароль администратора.

Приложение **YaST Control Center** активировано.

3. Выберите **Hardware** в **YaST Control Center** и выберите **Printer**.



4. Приложение **Printer setup: Autodetected printers** активировано.

Для сетевых соединений:

- a Нажмите **Add**.
- b Выберите **Network Printers** для параметра **Printer Type** и нажмите **Next**.
- c Выберите **Print via LPD-Style Network Server** для параметра **Printer Type** и нажмите **Next**.
- d Введите IP-адрес принтера в поле **Host name of the printer server**.
- e Введите имя очереди принтера в поле **Name of the remote queue** и нажмите **Next**.
- f Введите имя принтера в поле **Name for printing**.

**Примечание:**

Заполнять поля **Description of Printer** и **Location of Printer** не обязательно.

- g Отметьте меткой поле **Do Local Filtering** и нажмите **Next**.
- h Выберите значение **Epson** для параметра **Select manufacturer**. Выберите **Epson AcuLaser CX29** для параметра **Select Model** и нажмите **Next**.
- i Проверьте настройки в разделе **Edit configuration** и нажмите **OK**.

Для USB-соединений:

- a Выберите **Epson AcuLaser CX29 on USB (//Epson/AcuLaser CX29 or /dev/usb/lp\*)** для параметра **Available are** и нажмите **Configure...**
- b Проверьте настройки в разделе **Edit configuration** и нажмите **OK**.

5. Нажмите **Finish**.

### **При использовании SUSE Linux Enterprise Desktop 11**

1. Выберите **Computer — More Applications...** и выберите **YaST** в обозревателе прикладных программ.

2. Введите пароль администратора.

Приложение **YaST Control Center** активировано.

3. Выберите **Hardware** в **YaST Control Center** и выберите **Printer**.

Будет открыто диалоговое окно **Printer Configurations**.

Для сетевых соединений:

- a Нажмите **Add**.

Будет открыто диалоговое окно **Add New Printer Configuration**.

- b Нажмите **Connection Wizard**.

Будет открыто диалоговое окно **Connection Wizard**.

- c Выберите значение **Line Printer Daemon (LPD) Protocol** в пункте **Access Network Printer or Printserver Box via**.

- d Введите IP-адрес принтера в поле **IP Address or Host Name**:

- e Выберите значение **Epson** в пункте **Select the printer manufacturer**:

- f Нажмите **OK**.

Появится диалоговое окно **Add New Printer Configuration**.

- g Выберите **Epson AcuLaser CX29 vx.x [Epson/AcuLaser\_CX29.ppd.gz]** в списке **Search for Drivers**:

**Примечание:**

*Имя принтера можно указать в поле **Set Name**.*

- h Проверьте настройки и нажмите **OK**.

Для USB-соединений:

- a Нажмите **Add**.

Будет открыто диалоговое окно **Add New Printer Configuration**.

Имя принтера отображается в списке **Determine Connection**.

- b Выберите **Epson AcuLaser CX29 vx.x [Epson/AcuLaser\_CX29.ppd.gz]** в списке **Search for Drivers**.

*Примечание:*

Имя принтера можно указать в поле **Set Name**.

## **Настройка очереди по умолчанию**

### **При использовании Red Hat Enterprise Linux 4 WS/5 Client**

1. Выберите **Applications — System Tools — Terminal**.
2. Введите приведенную ниже команду в конечном окне.

```
su
(Введите пароль администратора)
lradmin -d (Введите имя очереди)
```

### **При использовании SUSE Linux Enterprise Desktop 10**

1. Для активации **Printer setup: Autodetected printers** выполните перечисленные ниже действия.
  - a Выберите **Computer — More Applications...** и выберите **YaST** в обозревателе прикладных программ.
  - b Введите пароль администратора.  
  
Приложение **YaST Control Center** активировано.
  - c Выберите **Hardware** в **YaST Control Center** и выберите **Printer**.

2. Выберите принтер, который необходимо настроить для использования по умолчанию, в пункте **Printer Configuration** и выберите **Set default** в меню **Other button menu**.
3. Нажмите **Finish**.

### **При использовании SUSE Linux Enterprise Desktop 11**

1. Выберите **Computer — More Applications...** и выберите **YaST** в обозревателе прикладных программ.

2. Введите пароль администратора.

Приложение **YaST Control Center** активировано.

3. Выберите **Hardware** в **YaST Control Center** и выберите **Printer**.

Будет открыто диалоговое окно **Printer Configurations**.

4. Нажмите **Edit**.

Будет открыто диалоговое окно для редактирования указанной очереди.

5. Убедитесь в том, что принтер, который необходимо установить, выбран в списке **Connection**.

6. Отметьте меткой пункт **Default Printer**.

7. Проверьте настройки и нажмите **OK**.

### **Указание параметров печати**

Можно указать параметры печати, например настройки цветного режима или двусторонней печати.

### **При использовании Red Hat Enterprise Linux 4 WS/5 Client**

1. Откройте адрес URL «**http://localhost:631**» с помощью интернет-обозревателя.
2. Нажмите **Manage Printers**.

3. Нажмите **Configure Printer** для очереди, для которой необходимо указать параметры печати.
4. Введите **root** в качестве имени пользователя и введите пароль администратора.
5. Укажите необходимые настройки и нажмите **Continue**.

Появится сообщение **Printer Epson AcuLaser CX29 has been configured successfully.** .

Выполнение настройки завершено.

### **При использовании SUSE Linux Enterprise Desktop 10**

1. Откройте интернет-обозреватель.
2. Введите **http://localhost:631/admin** в поле **Location**, а затем нажмите кнопку **Enter**.
3. Введите **root** в качестве имени пользователя и введите пароль администратора.

Появится окно **CUPS**.

#### **Примечание:**

*Укажите пароль для идентификации администратора принтера, прежде чем выполнять настройку очереди принтера. Если пароль не указан, перейдите к разделу «Настройка пароля для идентификации администратора принтера» на стр. 90.*

4. Нажмите **Manage Printers**.
5. Укажите необходимые настройки и нажмите **Continue**.

Появится сообщение **Printer Epson AcuLaser CX29 has been configured successfully.** .

Выполнение настройки завершено. Выполните печать из прикладной программы.

### **При использовании SUSE Linux Enterprise Desktop 11**

1. Откройте интернет-обозреватель.
2. Введите **http://localhost:631/admin** в поле **Location**, а затем нажмите кнопку **Enter**.
3. Введите **root** в качестве имени пользователя и введите пароль администратора.

Появится окно **CUPS**.

**Примечание:**

Укажите пароль для идентификации администратора принтера, прежде чем выполнять настройку очереди принтера. Если пароль не указан, перейдите к разделу «Настройка пароля для идентификации администратора принтера» на стр. 90.

4. Нажмите **Manage Printers**.
5. Укажите необходимые настройки и нажмите **Continue**.

Появится сообщение **Printer Epson AcuLaser CX29 has been configured successfully.**

Выполнение настройки завершено. Выполните печать из прикладной программы.

## **Настройка пароля для идентификации администратора принтера**

При использовании SUSE Linux Enterprise Desktop 10 и 11 необходимо задать пароль для идентификации администратора принтера, который может выполнять операции под именем администратора принтера.

### **При использовании SUSE Linux Enterprise Desktop 10**

1. Выберите **Computer — More Applications...** и выберите **Konsole** в обозревателе прикладных программ.
2. Введите приведенную ниже команду в конечном окне.

```
su
(Enter the administrator password)
lppasswd -g sys -a root
(Enter the password for authority as the printer administrator after the Enter password prompt.)
(Reenter the password for authority as the printer administrator after the Enter password again prompt.)
```

### **При использовании SUSE Linux Enterprise Desktop 11**

1. Выберите **Computer — More Applications...** и выберите **GNOME Terminal** в обозревателе прикладных программ.
2. Введите приведенную ниже команду в конечном окне.

```

su
(Enter the administrator password)
lppasswd -g sys -a root
(Enter the password for authority as the printer administrator after the Enter password prompt.)
(Reenter the password for authority as the printer administrator after the Enter password again prompt.)

```

## Удаление драйвера принтера

### При использовании Red Hat Enterprise Linux 4 WS/5 Client

1. Выберите **Applications — System Tools — Terminal**.
2. Для удаления очереди принтера введите приведенную ниже команду в конечное окно.

```

su
(Enter the administrator password)
/usr/sbin/lpadmin -x (Enter the print queue name)

```

3. Повторите приведенную выше команду для всех очередей для одной модели.
4. Введите приведенную ниже команду в конечном окне.

```

su
(Enter the administrator password)
rpm -e Epson-AcuLaser_CX29

```

Драйвер принтера удален.

### При использовании SUSE Linux Enterprise Desktop 10

1. Выберите **Computer — More Applications...** и выберите **Konsole** в обозревателе прикладных программ.
2. Для удаления очереди принтера введите приведенную ниже команду в конечное окно.

```
su
(Enter the administrator password)
/usr/sbin/lpadmin -x (Enter the print queue name)
```

3. Повторите приведенную выше команду для всех очередей для одной модели.
4. Введите приведенную ниже команду в конечном окне.

```
su
(Enter the administrator password)
rpm -e Epson-AcuLaser_CX29
```

Драйвер принтера удален.

### ***При использовании SUSE Linux Enterprise Desktop 11***

1. Выберите **Computer — More Applications...** и выберите **GNOME Terminal** в обозревателе прикладных программ.
2. Для удаления очереди принтера введите приведенную ниже команду в конечном окне.

```
su
(Enter the administrator password)
/usr/sbin/lpadmin -x (Enter the print queue name)
```

3. Повторите приведенную выше команду для всех очередей для одной модели.
4. Введите приведенную ниже команду в конечном окне.

```
su
(Enter the administrator password)
rpm -e Epson-AcuLaser_CX29
```

Драйвер принтера удален.



## Глава 5

### Основные операции печати

#### О носителях для печати

Использование бумаги, которая не соответствует принтеру, может привести к замятию бумаги, появлению проблем с качеством изображения или поломке принтера. Для достижения наилучшей производительности принтера рекомендуется использовать только бумагу, описание которой приведено в данном разделе.

При использовании нерекондуемой бумаги обратитесь в местное представительство Epson или к уполномоченному дилеру.

#### Рекомендации по использованию носителей для печати

В лоток принтера можно загрузить большинство размеров и типов бумаги и других специальных носителей. Следуйте приведенным ниже рекомендациям при загрузке бумаги и носителей в лоток:

- Конверты можно печатать из податчика одного листа (SSF) и стандартного лотка на 250 листов.
- Потрясите бумагу или другие специальные носители перед загрузкой в лоток для бумаги.
- Не выполняйте печать на пачке наклеек после удаления наклейки с листа.
- Используйте только бумажные конверты. Не используйте конверты с окошками, металлическими застежками или клеящими веществами со съемными лентами.
- Выполняйте печать только на одной стороне конвертов.
- При печати на конвертах могут появляться складки и неровности.
- Не перегружайте лоток для бумаги. Не загружайте носители для печати выше ограничительной линии, которая находится на внутренней стороне направляющих по ширине бумаги.
- Отрегулируйте направляющие по ширине таким образом, чтобы они соответствовали размеру бумаги.

- ❑ Если часто происходит замятие бумаги или появляются складки, используйте бумагу или другие носители из новой пачки.

**Предупреждение:**

Не используйте токопроводящую бумагу, например бумагу для оригами, углеродистую бумагу или бумагу с токопроводящим покрытием. При замятии такой бумаги может возникнуть короткое замыкание, что может привести к пожару.

**См. также:**

- ❑ «Загрузка носителей для печати в стандартный лоток на 250 листов и дополнительный кассетный блок для бумаги на 250 листов» на стр. 99
- ❑ «Загрузка конверта в стандартный лоток на 250 листов» на стр. 102
- ❑ «Загрузка носителей для печати в податчик одного листа (SSF)» на стр. 105
- ❑ «Загрузка конверта в податчик одного листа (SSF)» на стр. 106
- ❑ «Печать на бумаге нестандартного размера» на стр. 128

## **Носители для печати, которые могут повредить принтер**

Приведенные ниже типы бумаги не рекомендуется использовать с принтером:

- ❑ Химически обработанная бумага, используемая для создания копий без копировальной бумаги, также известная как самокопирующая бумага, самокопирующая копировальная бумага (ССР) или бумага для получения копий без копировальной бумаги (NCR).
- ❑ Бумага с предварительно напечатанным изображением, для чего использовались химические вещества, которые могут загрязнить принтер.
- ❑ Бумага с предварительно напечатанным изображением, которое может разрушиться под воздействием температуры в блоке фьюзера.
- ❑ Бумага с предварительно напечатанным изображением, для которой необходима регистрация (точное расположение для печати на странице), размером более  $\pm 0,09$  дюймов, например формы оптического распознавания символов (OCR). В некоторых случаях для успешной печати на таких формах можно выполнить регулировку регистрации с помощью программного обеспечения.
- ❑ Бумага с покрытием (стираемое покрытие), синтетическая бумага и термографическая бумага.

- ❑ Скрученная бумага или бумага с неровными краями, неровной или сильно текстурированной поверхностью
- ❑ Вторичная бумага, содержащая больше 25% бытовых отходов, что не соответствует стандарту DIN 19 309.
- ❑ Формы или документы из нескольких частей.
- ❑ Качество печати может снизиться (в тексте могут появиться белые пробелы или пятна) при печати на тальковой или кислотной бумаге.

**Предупреждение:**

Не используйте токопроводящую бумагу, например бумагу для оригами, углеродистую бумагу или бумагу с токопроводящим покрытием. При замятии такой бумаги может возникнуть короткое замыкание, что может привести к пожару.

---

## Поддерживаемые носители для печати

Использование неподходящих носителей для печати может привести к замятию бумаги, снижению качества печати, возникновению поломки или неисправности принтера. Для эффективного использования функций принтера используйте предложенные носители для печати, которые рекомендуются в данном руководстве.

**Важно:**

Тонер может отпадать с носителей для печати, если они намокли под влиянием воды, дождя, пара и т.п. Для получения подробных сведений обратитесь в местное представительство Epson или к уполномоченному дилеру.

## Размеры носителей для печати

Ниже указаны максимальные размеры носителей для печати, которые можно загружать в стандартный лоток на 250 листов и SSF:

- ❑ Ширина: от 76,2 мм до 215,9 мм
- ❑ Длина: от 127 мм до 355,6 мм

Ниже указаны максимальные размеры носителей для печати, которые можно загружать в дополнительный кассетный блок для бумаги на 250 листов:

- ❑ Ширина: от 148 мм до 215,9 мм

- ❑ Длина: от 210 мм до 355,6 мм

## Носители для печати, которые можно использовать

Ниже перечислены типы носителей для печати, которые можно использовать с данным принтером:

### Податчик одного листа (SSF)

<b>Paper Size (Размер бумаги)</b>	A4 SEF (210 × 297 мм) A5 SEF (148 × 210 мм) B5 SEF (182 × 257 мм) Letter SEF (8,5 × 11 дюймов) Folio SEF (8,5 × 13 дюймов) Legal SEF (8,5 × 14 дюймов) Executive SEF (7,25 × 10,5 дюйма) Com-10 SEF (4,125 × 9,5 дюйма) Конверт Monarch SEF (3,875 × 7,5 дюйма) Конверт DL SEF (110 × 220 мм) Конверт C5 SEF (162 × 229 мм) Нестандартный размер: Ширина: 76,2–215,9 мм Длина: 127–355,6 мм
<b>Тип бумаги (Вес)</b>	Простая Тонкая картотечная Плотная картотечная Конверт Бланк Тонкая глянцевая картотечная Плотная глянцевая картотечная С перфорацией Цветная Специальная
<b>Вместимость при загрузке</b>	1 лист стандартной бумаги

**Стандартный лоток на 250 листов**

<b>Paper Size (Размер бумаги)</b>	A4 SEF (210 × 297 мм) A5 SEF (148 × 210 мм) B5 SEF (182 × 257 мм) Letter SEF (8,5 × 11 дюймов) Folio SEF (8,5 × 13 дюймов) Legal SEF (8,5 × 14 дюймов) Executive SEF (7,25 × 10,5 дюйма) Com-10 SEF (4,125 × 9,5 дюйма) Конверт Monarch SEF (3,875 × 7,5 дюйма) Конверт Monarch LEF (7,5 × 3,8 дюйма) Конверт DL SEF (110 × 220 мм) Конверт DL LEF (220 × 110 мм) Конверт C5 SEF (162 × 229 мм) Нестандартный размер: Ширина: 76,2–215,9 мм <sup>*1</sup> Длина: 127–355,6 мм <sup>*2</sup>
<b>Тип бумаги (Вес)</b>	Простая Тонкая картотечная Плотная картотечная Конверт Наклейки Бланк С перфорацией Цветная Специальная
<b>Вместимость при загрузке</b>	250 листов стандартной бумаги

<sup>\*1</sup> Максимальная ширина 220 мм для конверта (DL LEF)  
Конверты DL и Monarch могут поддерживаться с помощью LEF, если открыт клапан.

<sup>\*2</sup> Минимальная ширина 98,4 мм для конверта (Monarch LEF)

**Дополнительный кассетный блок для бумаги на 250 листов**

<b>Paper Size (Размер бумаги)</b>	A4 SEF (210 × 297 мм) A5 SEF (148 × 210 мм) B5 SEF (182 × 257 мм) Letter SEF (8,5 × 11 дюймов) Folio SEF (8,5 × 13 дюймов) Legal SEF (8,5 × 14 дюймов) Executive SEF (7,25 × 10,5 дюйма)
<b>Тип бумаги (Вес)</b>	Простая Бланк С перфорацией Цветная
<b>Вместимость при загрузке</b>	250 листов стандартной бумаги

**Примечание:**

*SEF и LEF указывают на направление загрузки бумаги; SEF означает загрузку коротким краем вперед. LEF означает загрузку длинным краем вперед.*

**См. также:**

- «Загрузка носителей для печати в стандартный лоток на 250 листов и дополнительный кассетный блок для бумаги на 250 листов» на стр. 99
- «Загрузка конверта в стандартный лоток на 250 листов» на стр. 102
- «Загрузка бланков в стандартный лоток на 250 листов и дополнительный кассетный блок для бумаги на 250 листов» на стр. 104
- «Загрузка носителей для печати в податчик одного листа (SSF)» на стр. 105
- «Загрузка конверта в податчик одного листа (SSF)» на стр. 106

Печать на носителях для печати, которые отличаются от размера бумаги или типа бумаги, выбранного в драйвере принтера, или загрузка носителей для печати в неподходящий лоток для бумаги при печати может привести к замятию бумаги. Для обеспечения правильного выполнения печати выберите правильный размер бумаги, тип бумаги и лоток для бумаги.

## **Загрузка носителей для печати**

Правильная загрузка носителей для печати помогает предотвратить замятия бумаги и обеспечивает безпроблемную печать.

Перед загрузкой каких-либо носителей для печати необходимо определить рекомендуемую сторону для печати на носителе для печати. Данная информация обычно указана на упаковке носителей для печати.

## **Вместимость**

В стандартный лоток на 250 листов и дополнительный кассетный блок для бумаги на 250 листов может вместиться:

250 листов стандартной бумаги.

В SSF может вместиться:

1 лист стандартной бумаги.

## **Загрузка носителей для печати в стандартный лоток на 250 листов и дополнительный кассетный блок для бумаги на 250 листов**

### **Примечание:**

Во избежание замятий бумаги не извлекайте лоток во время выполнения печати.

Используйте только носители для лазерной печати. Не используйте в принтере бумагу для струйной печати.

1. Вытяните лоток из принтера приблизительно на 200 мм. Удерживая лоток двумя руками, выньте его из принтера.

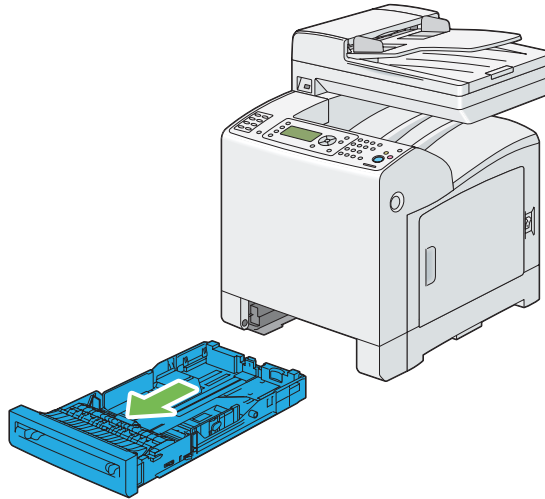

2. Отрегулируйте направляющие для бумаги.

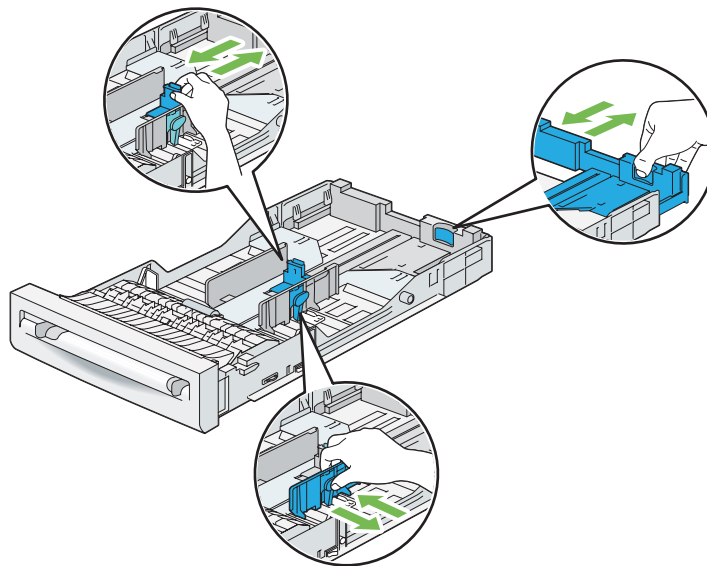

**Примечание:**

*Вытяните заднюю сторону лотка при загрузке бумаги размера Legal.*



3. Перед загрузкой носителей для печати согните и потрясите их. Выровняйте края пачки на ровной поверхности.

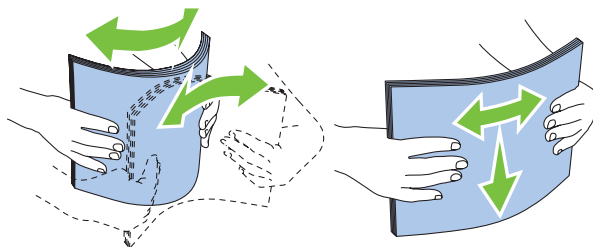

4. Загрузите носители для печати в лоток рекомендуемой стороной для печати кверху.

**Примечание:**

- Не превышайте ограничительную линию в лотке. Чрезмерная загрузка лотка может привести к замятию бумаги.
- При загрузке бумаги с покрытием загружайте бумагу с покрытием по одному листу за раз.

5. Совместите направляющие по ширине с краями бумаги.

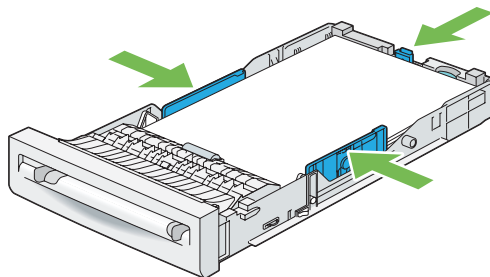



**Примечание:**

При загрузке носителей для печати, указанных пользователем, отрегулируйте направляющие по ширине и переместите выдвижную часть лотка посредством придавливания ограничителя длины и перемещения его до соприкосновения с краем бумаги.

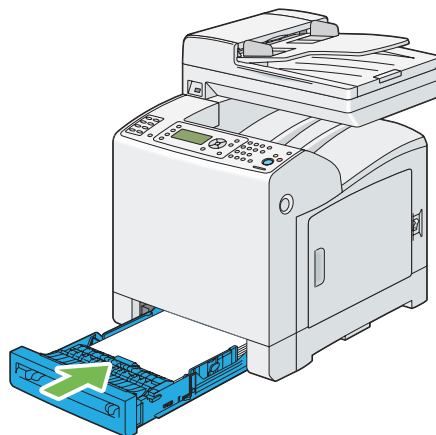
6. Убедившись в том, что направляющие надежно отрегулированы, вставьте лоток в принтер.



7. На панели управления выберите необходимый размер бумаги, а затем нажмите кнопку .
8. Выберите необходимый тип бумаги, а затем нажмите кнопку .

### **Загрузка конверта в стандартный лоток на 250 листов**

Соблюдайте приведенные ниже рекомендации при загрузке конвертов в стандартный лоток на 250 листов.

#### **Примечание:**

*Если конверты не были загружены в стандартный лоток на 250 листов сразу после извлечения из упаковки, на них могут появиться выпуклости. Во избежание замятий выровняйте их, как показано ниже, перед загрузкой конвертов в лоток.*

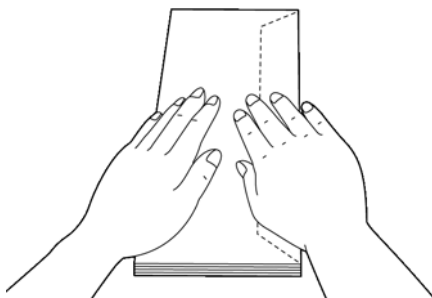

### Com-10

Загружайте конверты коротким краем вперед, с закрытым клапаном и стороной для печати кверху. Убедитесь в том, что клапаны находятся справа, когда Вы находитесь лицом к принтеру.

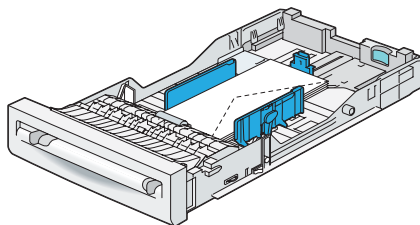

### Monarch или DL

Конверты Monarch или DL можно загружать одним из приведенных ниже способов:

Загружайте конверты коротким краем вперед, с закрытым клапаном и стороной для печати кверху. Убедитесь в том, что клапаны находятся справа, когда Вы находитесь лицом к принтеру.

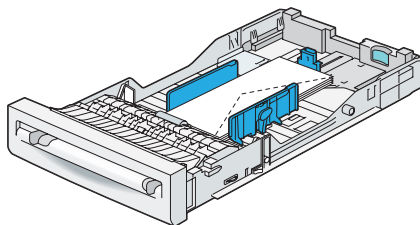

### ИЛИ

Загружайте конверты длинным краем вперед, с открытым клапаном и стороной для печати кверху. Убедитесь в том, что клапаны находятся сверху, когда Вы находитесь лицом к принтеру.

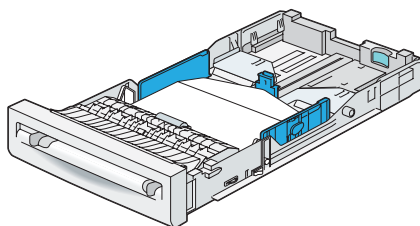

## C5

Загружайте конверты коротким краем вперед, с закрытым клапаном и стороной для печати кверху. Убедитесь в том, что клапаны находятся снизу, когда Вы находитесь лицом к принтеру.

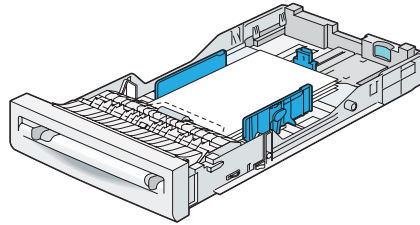

**Загрузка бланков в стандартный лоток на 250 листов и дополнительный кассетный блок для бумаги на 250 листов**

При использовании стандартного лотка на 250 листов и дополнительного кассетного блока для бумаги на 250 листов бланки и бумага с перфорацией загружаются в принтер стороной для печати кверху.

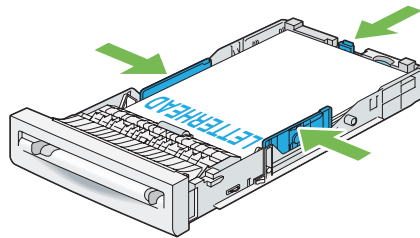

## Загрузка носителей для печати в податчик одного листа (SSF)

1. Отрегулируйте направляющие по ширине в соответствии с шириной носителей для печати.

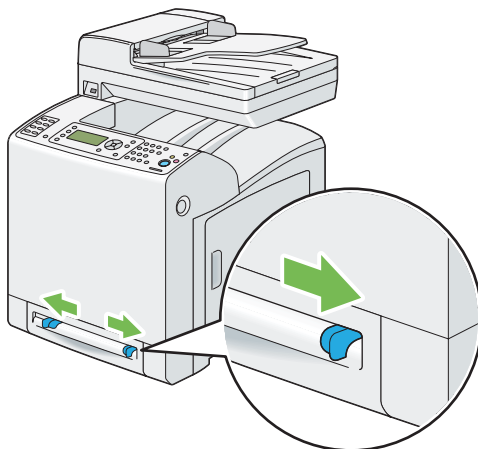

2. Возьмите носитель для печати за оба края лицевой стороной книзу возле SSF и вставьте его на 8 см или 9 см в принтер таким образом, чтобы носитель автоматически загрузился в принтер.

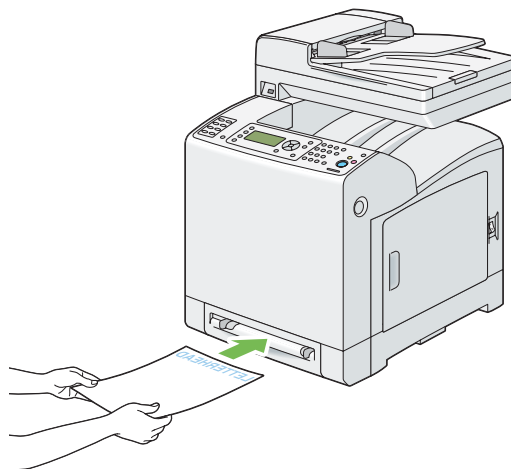

### Примечание:

- Не вставляйте носители для печати в SSF силой.
- Загружайте бланки лицевой стороной книзу, верхним краем листа вперед.

- ❑ Если возникают проблемы с загрузкой бумаги, попробуйте повернуть бумагу.

### **Загрузка конверта в податчик одного листа (SSF)**

*Com-10, Monarch или DL*

Для загрузки конверта в SSF вставьте конверт коротким краем вперед с закрытым клапаном и стороной для печати книзу. Убедитесь в том, что клапан находится справа, когда Вы находитесь лицом к принтеру.

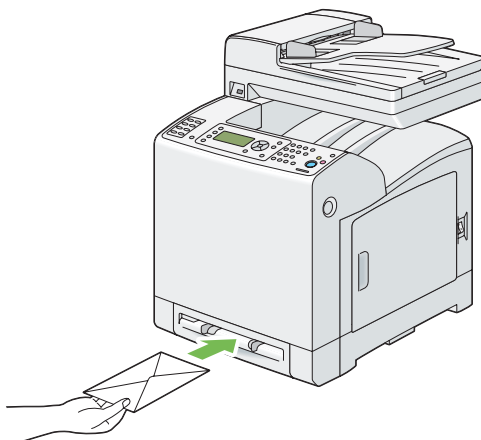

**Важно:**

Никогда не используйте конверты с окнами, облицовочным покрытием или самоклеющимся веществом. Использование таких конвертов приведет к замятиям бумаги и может стать причиной повреждения принтера.

**Примечание:**

- ❑ Убедитесь в том, что конверт загружается с полностью закрытым клапаном.
- ❑ Вставьте конверт стороной с клапаном кверху и областью для марки с верхней правой стороны.

## C5

Для загрузки конверта в SSF вставьте конверт коротким краем вперед с открытым клапаном и стороной для печати книзу. Убедитесь в том, что клапан находится снизу, когда Вы находитесь лицом к принтеру.

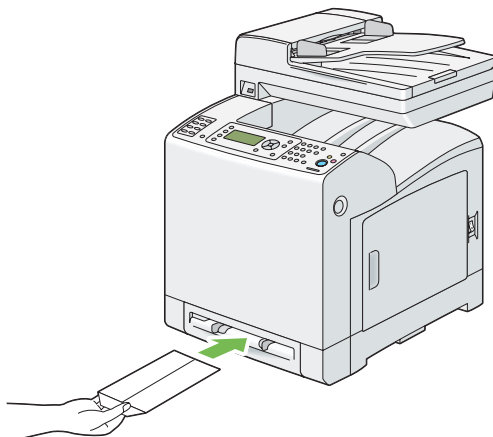

ИЛИ

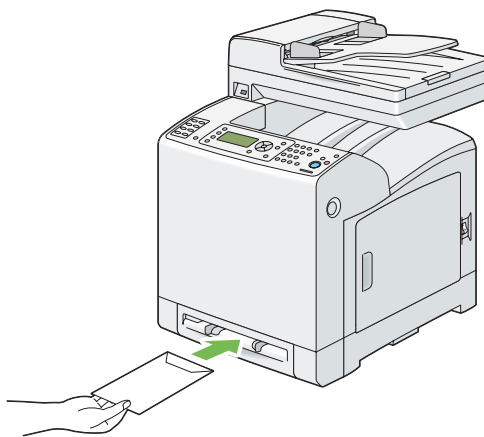
**Важно:**

Никогда не используйте конверты с окнами, облицовочным покрытием или самоклеющимся веществом. Использование таких конвертов приведет к замятиям бумаги и может стать причиной повреждения принтера.

**Примечание:**

- Убедитесь в том, что конверт загружается с полностью открытым клапаном.

- ❑ Вставьте конверт стороной с клапаном кверху и областью для марки с нижней правой стороны.

### **Загрузка бланка в податчик одного листа (SSF)**

При использовании SSF бланк загружается в принтер стороной для печати книзу.

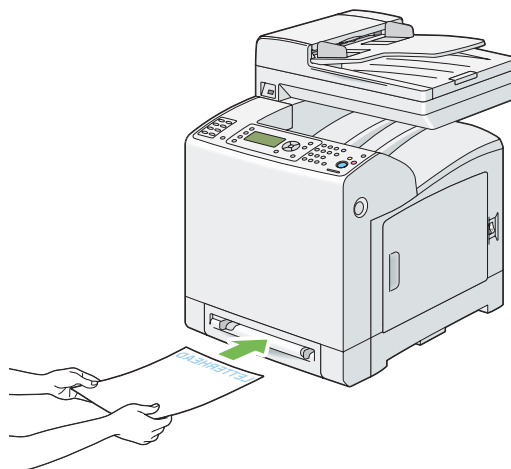

### **Использование податчика одного листа (SSF)**

- ❑ Во время выполнения одного задания печати загружайте только один размер и тип носителей для печати.
- ❑ Для достижения максимально возможного качества печати используйте только высококачественные носители для печати, которые разработаны для использования в лазерном принтере. Для получения подробных рекомендаций о носителях для печати см. раздел «Рекомендации по использованию носителей для печати» на стр. 93.
- ❑ Не добавляйте и не извлекайте носители для печати, когда производится печать с использованием SSF. Такие действия могут привести к замятию бумаги.
- ❑ Носители для печати должны быть загружены в SSF рекомендуемой стороной для печати книзу и верхней стороной носителя для печати вперед.
- ❑ Не помещайте предметы в SSF. Также избегайте давления на него и применения чрезмерной силы.
- ❑ Значки на SSF показывают, как необходимо загружать бумагу в SSF и как размещать конверт для печати.



## Настройка размеров и типов бумаги

При загрузке носителей для печати в стандартный лоток на 250 листов и дополнительный кассетный блок для бумаги на 250 листов настройте размер и тип бумаги на панели управления перед выполнением печати.

### **Примечание:**

*При загрузке носителей печати в SSF используйте драйвер принтера для настройки размера и типа бумаги. Для получения подробной информации обратитесь к онлайн-справке драйвера.*

В данном разделе приведено описание процесса настройки размера и типа бумаги с помощью панели управления.

### **См. также:**

«Описание меню панели управления» на стр. 248

## Настройка размеров бумаги



1. На панели управления нажмите кнопку **Система**.
2. Выберите **Tray Settings** (Установки лотка), а затем нажмите кнопку **OK**.
3. Выберите **Tray 1** (Лоток 1) или **Tray 2** (Лоток 2), а затем нажмите кнопку **OK**.
4. Выберите **Paper Size** (Размер бумаги), а затем нажмите кнопку **OK**.
5. Выберите правильный размер бумаги для загруженных носителей для печати, а затем нажмите кнопку **OK**.

## Настройка типов бумаги

### **Важно:**

*Настройки типа бумаги должны соответствовать фактическим размерам носителей для печати, загруженных в лоток или кассетный блок. В противном случае, могут возникнуть проблемы с качеством печати.*

1. На панели управления нажмите кнопку **Система**.
2. Выберите **Tray Settings** (Установки лотка), а затем нажмите кнопку **OK**.

3. Выберите Tray 1 (Лоток 1) или Tray 2 (Лоток 2), а затем нажмите кнопку .
4. Выберите Paper Type (Тип бумаги), а затем нажмите кнопку .
5. Выберите правильный тип бумаги для загруженных носителей для печати, а затем нажмите кнопку .

---

## Печать

В данном разделе раскрыты способы печати определенных списков информации с помощью принтера, а также способы отмены задания.

### Отправка задания на печать

Чтобы получить доступ ко всем функциям принтера, используйте драйвер принтера. При выборе пункта **Print (Печать)** в прикладной программе будет открыто окно, представляющее драйвер принтера. Выберите необходимые настройки для определенного задания, которое будет отправлено на печать. Настройки печати, выбранные в драйвере, преобладают над настройками меню по умолчанию, выбранными с помощью панели управления.

Возможно будет необходимо нажать **Preferences (Настройки)** в начальном диалоговом окне **Print (Печать)**, чтобы увидеть все доступные настройки системы, которые можно изменять. Если Вам не знакома какая-либо функция в окне драйвера принтера, откройте онлайн-справку Help (Справка) для получения подробной информации.

Чтобы напечатать задания из типичной прикладной программы Microsoft® Windows®:

1. Откройте файл, который необходимо напечатать.
2. В меню **File (Файл)** выберите пункт **Print (Печать)**.
3. Убедитесь в том, что в диалоговом окне выбран правильный принтер. При необходимости измените системные настройки (например страницы, которые необходимо напечатать, или количество копий).
4. Нажмите **Preferences (Настройки)** для регулировки настроек системы, которые недоступны на первом экране, а затем нажмите **OK**.
5. Нажмите **OK** или **Print (Печать)** для отправки задания на выбранный принтер.

## Отмена задания печати

Существует несколько способов отменить задание

### Отмена задания с помощью панели управления

Чтобы отменить задание после начала его выполнения:

1. Нажмите кнопку **Стоп**.
2. В пункте **Active Jobs** (Актив. задания) выберите **Print** (Печать), а затем нажмите кнопку **Стоп**.

Печать будет отменена только для текущего задания. Печать всех последующих заданий будет продолжена.

### Отмена задания с помощью компьютера под управлением Windows

#### Отмена задания с помощью панели задач

При отправке задания на печать в правом нижнем углу панели задач появляется небольшой значок принтера.

1. Дважды щелкните значок принтера.

В окне принтера появится список заданий печати.

2. Выберите задание, которое необходимо отменить.
3. Нажмите клавишу **Delete** на клавиатуре.

#### Отмена задания с помощью рабочего стола

1. Нажмите **start (Пуск) — Printers and Faxes (Принтеры и факсы)** (при использовании Windows XP).

Нажмите **Start (Пуск) — Printers and Faxes (Принтеры и факсы)** (при использовании Windows Server 2003).

Нажмите **Start (Пуск) — Devices and Printers (Устройства и принтеры)** (при использовании Windows 7 и Windows Server 2008 R2).

Нажмите **Start (Пуск) — Control Panel (Панель управления) — Hardware and Sound (Оборудование и звук) — Printers (Принтеры)** (при использовании Windows Vista).

Нажмите **Start (Пуск) — Control Panel (Панель управления) — Printers (Принтеры)** (при использовании Windows Server 2008).

2. Дважды щелкните принтер, который был выбран при отправке задания на печать.

В окне принтера появится список заданий печати.

3. Выберите задание, которое необходимо отменить.
4. Нажмите клавишу **Delete** на клавиатуре.

## **Использование функции *Stored Print***

При отправке задания на печать в драйвере можно указать необходимость сохранения задания в памяти принтера. Когда Вы будете готовы выполнить печать задания, подойдите к принтеру и воспользуйтесь меню панели управления для указания задания в памяти, которое необходимо напечатать.

Функция *Stored Print* включает указанные ниже типы заданий:

- «Защищенная печать» на стр. 113
- «Пробная печать» на стр. 113

### **Примечание:**

- Функция *Stored Print* доступна, если:
  - Установлен дополнительный модуль памяти.
  - Электронный диск включен в меню панели управления.
  - В драйвере принтера для параметра **RAM Disk (Электронный диск)** выбрано значение **Available (Доступно)**.
- Данные в памяти будут удалены при выключении принтера.

## Защищенная печать

Задания печати можно временно хранить в памяти принтера, а затем выполнять их печать с помощью панели управления. Данную функцию можно использовать для печати конфиденциальных документов. Сохраненное задание печати будет удалено после его печати или по истечении указанного промежутка времени.

### Примечание:

- Функция Защищенная печать доступна при использовании драйвера PCL.
- Для использования функции Защищенная печать необходимо указать пароль для конфиденциальности.

## Пробная печать

Если для задания указана печать нескольких копий, данная функция позволит выполнить печать только первого комплекта для проверки, прежде чем на принтере будут напечатаны оставшиеся копии. Можно выбрать печать или удаление оставшихся данных.

### Примечание:

- Если задание печати слишком большое для доступной памяти, на принтере могут быть отображены сообщения об ошибке.
- Если в драйвере принтера заданию печати не было назначено имя документа, название задания будет определено по времени принтера и дате поступления задания, чтобы отличать его от других заданий, которые были сохранены под Вашим именем.
- Функция Пробная печать доступна при использовании драйвера PCL.

## Сохранение заданий печати

В драйвере принтера можно указать настройку, благодаря которой задания печати можно сохранять во временной памяти. Например, выберите тип задания, отличный от **Normal Print (Обычная печать)** или **Fax (Факс)** на закладке **Paper / Output (Бумага/Вывод)** драйвера PCL 6. Задание будет сохранено во временной памяти до тех пор, пока Вы не выполните его печать с помощью панели управления или пока Вы не выключите принтер.

## Печать сохраненных заданий

После сохранения заданий можно воспользоваться панелью управления для выполнения печати. Выберите тип задания, которое используется, в пункте Защищенная печать и Пробная печать. Затем выберите в списке Ваш ИД пользователя. Для использования функции Защищенная печать потребуется ввод пароля, который был указан в драйвере принтера при отправке задания.

Для печати сохраненных документов выполните приведенную ниже процедуру.

1. Нажмите кнопку **Печать**.
2. Выберите **Secure Print** (Защищенная печать) или **Sample Print** (Пробная печать), а затем нажмите кнопку **OK**.
3. Выберите Ваш ИД пользователя, а затем нажмите кнопку **OK**.
4. Выберите документ, который необходимо напечатать, а затем нажмите кнопку **OK**.
5. Выберите необходимый тип задания, а затем нажмите кнопку **OK**.
6. Выберите **Use PC Settings** (Использовать параметры ПК) или **Input Number of Copies** (Ввести число копий), а затем нажмите кнопку **OK**.

**Примечание:**

При выборе параметра **Input Number of Copies** (Ввести число копий) можно указать количество копий, которые необходимо напечатать, перед нажатием кнопки **OK**.

Сохраненный документ будет напечатан.

### **Указание пароля на панели управления (Защищенная печать)**

При выборе ИД пользователя для функции Защищенная печать появится указанная ниже подсказка:

Воспользуйтесь кнопками на панели управления для ввода числового пароля, который был указан в драйвере принтера. Введенный пароль будет отображен в виде звездочек (\*\*\*\*\*) для обеспечения конфиденциальности.

В случае ввода неправильного пароля будет отображено сообщение «Невер. пароль Повтор.». Подождите три секунды или нажмите кнопку **OK** для возврата к окну выбора пользователя.

При вводе правильного пароля Вы получите доступ ко всем заданиям печати, которые соответствуют имени пользователя и введенному паролю. На экране появятся задания печати, которые соответствуют введенному паролю. Далее можно выбрать печать или удаление заданий, соответствующих введенному паролю. (См. раздел «Печать сохраненных заданий» на стр. 113 для получения подробной информации.)

## Удаление сохраненных заданий

При использовании функции Защищенная печать сохраненное задание будет удалено после печати при вводе с помощью панели управления или после выключении принтера.

При использовании функции Пробная печать данные задания останутся сохраненными, пока Вы не удалите их с помощью панели управления или пока Вы не выключите принтер.

## Прямая печать с помощью запоминающего устройства USB

Функция печати из памяти USB позволяет печатать файлы, сохраненные в запоминающем устройстве USB, с использованием панели управления.

### Важно:

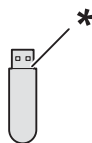

- Во избежание повреждения принтера, НЕ подключайте в USB-порт принтера какие-либо устройства, кроме запоминающего устройства USB.
- НЕ вынимайте запоминающее устройство USB из USB-порта, пока не будет завершена печать.

USB-порт принтера разработан для устройств USB 2.0. Необходимо использовать только сертифицированные запоминающие устройства USB с разъемом штекерного типа А. Используйте только запоминающие устройства USB с металлическим экранированием.



\* Штекер типа А

Чтобы выполнить печать файла из запоминающего устройства USB:

1. Вставьте запоминающее устройство USB в USB-порт принтера.
2. Выберите Print from USB Memory (Печать из памяти USB), а затем нажмите кнопку .
3. Выберите необходимый файл, а затем нажмите кнопку .

**Примечание:**

На панели управления отображаются только перечисленные ниже файлы:

A B C D E F G H I J K L M N O P Q R S T U V W X Y Z 0 1 2 3 4 5 6 7 8 9 \$ % ' ' - @ { } ~ ! # ( ) & \_  
^

4. Выберите необходимые параметры принтера.

**Примечание:**

Можно печатать файлы, отсканированные и сохраненные с помощью функции Сканирование на USB-носитель. Файлы, сохраненные без использования данной функции, например созданные пользователем файлы, могут быть напечатаны неправильно.

**Поддерживаемые форматы файлов**

Файлы в перечисленных ниже форматах файлов можно печатать непосредственно из запоминающего устройства USB.

- PDF
- TIFF
- JPEG

**Печать PDF-файлов с помощью команды lpr**

С помощью команды lpr можно печатать PDF-файлы.

**Примечание:**

Для печати PDF-файлов с помощью команды lpr необходимо с помощью EpsonNet Config включить LPD-порт принтера (настройка по умолчанию: Включить).

**Поддерживаемые PDF-файлы**

С помощью команды lpr можно печатать PDF-файлы, созданные в перечисленных ниже версиях Adobe Acrobat.

- Adobe Acrobat 5.X
- Adobe Acrobat 6.X (исключая некоторые функция, добавленные к PDF1.5)
- Adobe Acrobat 7.X (исключая некоторые функция, добавленные к PDF1.6)



**Примечание:**

Напечатать некоторые PDF-файлы невозможно в зависимости от способа их создания. В таком случае откройте файлы и напечатайте их с помощью драйвера принтера.

**Использование команды lpr**

В окне приглашения на ввод команды введите команду lpr, как указано в приведенном ниже примере:

Пример: Печать «event.pdf» при условии, что IP-адрес принтера 192.168.1.100.

```
C:\> lpr -S 192.168.1.100 -P lp event.pdf
```

**Двусторонняя печать****Автоматическая двусторонняя печать**

Функция автоматической двусторонней печати (или двусторонняя печать) позволяет выполнять печать на обеих сторонах листа бумаги. Возможно использование бумаги размеров A4, Letter, Folio и Legal.

В приведенной ниже процедуре в качестве примера используется драйвер PCL 6.

1. Нажмите **start (Пуск) — Printers and Faxes (Принтеры и факсы)** (при использовании Windows XP).

Нажмите **Start (Пуск) — Printers and Faxes (Принтеры и факсы)** (при использовании Windows Server 2003).

Нажмите **Start (Пуск) — Devices and Printers (Устройства и принтеры)** (при использовании Windows 7 и Windows Server 2008 R2).

Нажмите **Start (Пуск) — Control Panel (Панель управления) — Hardware and Sound (Оборудование и звук) — Printers (Принтеры)** (при использовании Windows Vista).

Нажмите **Start (Пуск) — Control Panel (Панель управления) — Printers (Принтеры)** (при использовании Windows Server 2008).

Появится список доступных принтеров.

- Щелкните правой кнопкой мыши принтер и выберите **Printing Preferences (Предпочтения печати)**.

Появится закладка **Paper / Output (Бумага/Вывод)**.

- В пункте **Paper Tray (Лоток для бумаги)** выберите значение **Tray1**, **Tray2** или **Auto Paper Select (Автоматический выбор бумаги)**.
- В пункте **2 Sided Print (Двусторонняя печать)** выберите значение **2 Sided Print (Двусторонняя печать)** или **2 Sided, Flip on Short Edge (Двусторонняя, переворот по короткому краю)**.

**Примечание:**

Для получения подробной информации об опциях **2 Sided Print (Двусторонняя печать)** и **2 Sided, Flip on Short Edge (Двусторонняя, переворот по короткому краю)** см. раздел «Использование буклетной печати» на стр. 118.

- Нажмите **ОК (ОК)**.

### **Использование буклетной печати**

Для использования функции Буклетная печать выберите **Booklet Creation (Создание брошюры)** в диалоговом окне **Booklet / Poster / Mixed Document / Rotation (Брошюра/Плакат/Смешанные документы/Поворот)**, которое отображается при нажатии кнопки **Booklet / Poster / Mixed Document / Rotation (Брошюра/Плакат/Смешанные документы/Поворот)** на закладке **Layout (Макет)** диалогового окна предпочтений печати. По умолчанию выбрано положение переплета **2 Sided Print (Двусторонняя печать)**. Если необходимо изменить положение переплета выберите **2 Sided, Flip on Short Edge (Двусторонняя, переворот по короткому краю)** в меню **2 Sided Print (Двусторонняя печать)** на закладке **Paper / Output (Бумага/Вывод)** диалогового окна предпочтений печати.

**Примечание:**

Для использования буклетной печати выберите значение **Tray1**, **Tray2** или **Auto Paper Select (Автоматический выбор бумаги)** для параметра **Paper Tray (Лоток для бумаги)** на закладке **Paper / Output (Бумага/Вывод)**. Не выбирайте **Manual Feeder (Лоток ручной подачи)**.

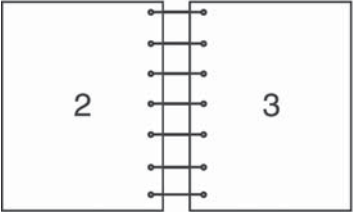
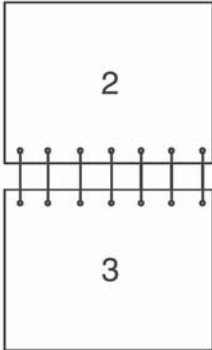
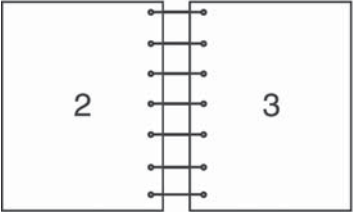
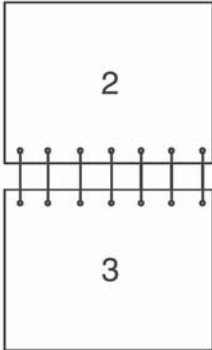
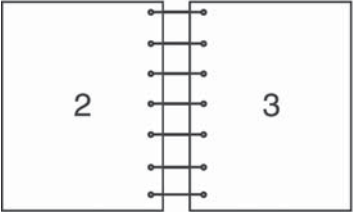
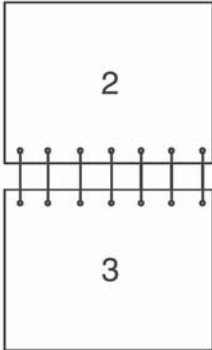
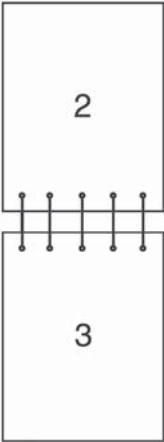
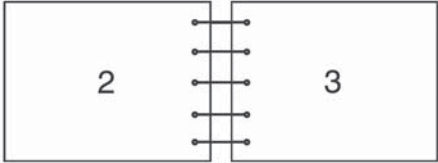
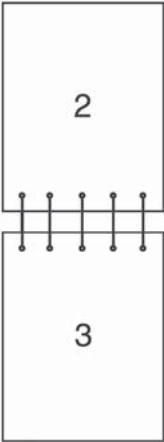
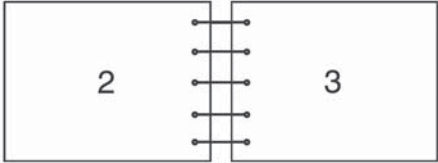
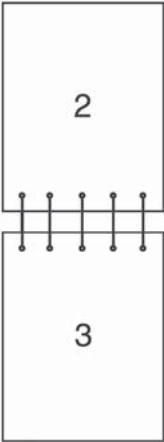
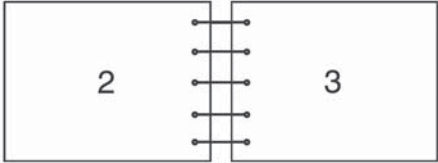
<p><b>2 Sided Print (Двусторонняя печать)</b></p>	<p>Предполагается переплет вдоль длинного края страницы (левый край при книжной ориентации и верхний край при альбомной ориентации). На приведенных ниже рисунках изображен переплет по длинному краю для книжных и альбомных страниц:</p>		
	<table border="1"> <tr> <td data-bbox="408 348 938 800"> <p>Книжная</p>  </td> <td data-bbox="938 348 1463 800"> <p>Landscape (Альбомная)</p>  </td> </tr> </table>	<p>Книжная</p> 	<p>Landscape (Альбомная)</p> 
<p>Книжная</p> 	<p>Landscape (Альбомная)</p> 		
<p><b>2 Sided, Flip on Short Edge (Двусторонняя, переворот по короткому краю)</b></p>	<p>Предполагается переплет вдоль короткого края страницы (верхний край при книжной ориентации и левый край при альбомной ориентации). На приведенных ниже рисунках изображен переплет по короткому краю для книжных и альбомных страниц:</p>		
	<table border="1"> <tr> <td data-bbox="408 919 938 1481"> <p>Книжная</p>  </td> <td data-bbox="938 919 1463 1481"> <p>Landscape (Альбомная)</p>  </td> </tr> </table>	<p>Книжная</p> 	<p>Landscape (Альбомная)</p> 
<p>Книжная</p> 	<p>Landscape (Альбомная)</p> 		

## Выбор параметров печати

### Выбор предпочтений печати (Windows)

В предпочтениях печати осуществляется управление всеми заданиями печати, если они специально не перезаписаны для конкретного задания. Например, если необходимо использовать двустороннюю печать для большинства зданий, настройте данную опцию в настройках принтера.

В приведенной ниже процедуре в качестве примера используется драйвер PCL 6.

Чтобы выбрать настройки принтера:

1. Нажмите **start (Пуск) — Printers and Faxes (Принтеры и факсы)** (при использовании Windows XP).

Нажмите **Start (Пуск) — Printers and Faxes (Принтеры и факсы)** (при использовании Windows Server 2003).

Нажмите **Start (Пуск) — Devices and Printers (Устройства и принтеры)** (при использовании Windows 7 и Windows Server 2008 R2).

Нажмите **Start (Пуск) — Control Panel (Панель управления) — Hardware and Sound (Оборудование и звук) — Printers (Принтеры)** (при использовании Windows Vista).

Нажмите **Start (Пуск) — Control Panel (Панель управления) — Printers (Принтеры)** (при использовании Windows Server 2008).

Появится список доступных принтеров.

2. Щелкните правой кнопкой мыши значок принтера, а затем выберите **Printing Preferences (Предпочтения печати)**.
3. Выберите закладку **Advanced Settings (Дополнительные параметры)**, а затем нажмите **Defaults (По умолчанию)**.
4. Выберите настройки на закладках драйвера, а затем нажмите **OK (OK)** для сохранения изменений.

#### **Примечание:**

*Для получения подробной информации о параметрах драйвера принтера Windows нажмите **Help (Справка)** на закладке драйвера принтера для просмотра онлайн-справки.*

## Выбор параметров для отдельного задания (Windows)

Если для конкретного задания необходимо использовать особые параметры печати, измените настройки драйвера перед отправкой задания в принтер. Например, если необходимо использовать режим фото-качества для конкретного изображения, выберите данную настройку в драйвере перед печатью задания.

В приведенной ниже процедуре в качестве примера используется драйвер PCL 6.

1. Открыв необходимый документ или изображение в прикладной программе, откройте диалоговое окно **Print (Печать)**.
2. Выберите принтер и нажмите **Preferences (Настройки)**, чтобы открыть драйвер принтера.
3. Выберите настройки на закладках драйвера. Обратитесь к таблице ниже для получения информации об особых параметрах печати.

### **Примечание:**

*В Windows XP, Windows Server 2003, Windows Server 2008, Windows Vista, Windows Server 2008 R2 и Windows 7 текущие параметры печати можно сохранять под условным названием и применять их к другим заданиям печати. Выберите закладку **Paper / Output (Бумага/Вывод)**, **Image Options (Опции изображения)**, **Layout (Макет)**, **Watermarks / Forms (Водяные знаки/Формы)** или **Advanced Settings (Дополнительные параметры)**, а затем нажмите **Save (Сохранить)** на закладке **Paper / Output (Бумага/Вывод)**. Нажмите **Help (Справка)** для получения подробной информации.*

4. Нажмите **OK (ОК)**, чтобы сохранить выбранные настройки.
5. Выполните печать задания.

Обратитесь к приведенной таблице для получения информации об особых параметрах печати:

В приведенной ниже таблице в качестве примера используется драйвер PCL 6.

## ***Параметры печати при использовании Windows***

Операционная система	Закладка драйвера	Параметры печати
Windows XP, Windows XP x 64bit, Windows Server 2003, Windows Server 2003 x 64bit, Windows Vista, Windows Vista x 64bit, Windows Server 2008, Windows Server 2008 x 64bit, Windows Server 2008 R2, Windows 7 или Windows 7 x 64bit	Закладка <b>Paper / Output (Бумага/Вывод)</b>	<input type="checkbox"/> Job Type (Тип задания) <input type="checkbox"/> Saved Settings (Сохраненные настройки) <input type="checkbox"/> 2 Sided Print (Двусторонняя печать ) <input type="checkbox"/> Output Color (Цвет копии) <input type="checkbox"/> Quantity (Кол-во) <input type="checkbox"/> Paper Summary (Сводка по бумаге) <input type="checkbox"/> Paper Size (Размер бумаги) <input type="checkbox"/> Paper Tray (Лоток для бумаги) <input type="checkbox"/> Paper Type (Тип бумаги) <input type="checkbox"/> Manual Feeder Feed Orientation (Ориентация подачи лотка ручной подачи) <input type="checkbox"/> Covers / Separators (Обложки/Разделители) <input type="checkbox"/> Envelope/Paper Setup Wizard (Мастер настройки бумаги/конвертов) <input type="checkbox"/> Printer Status (Состояние принтера) <input type="checkbox"/> Defaults (По умолчанию)
	Закладка <b>Image Options (Опции изображения)</b>	<input type="checkbox"/> Output Color (Цвет копии) <input type="checkbox"/> Image Quality (Качество изображения) <input type="checkbox"/> Output Recognition (Идентификация вывода) <input type="checkbox"/> Image Adjustment Mode (Режим настройки изображения) <input type="checkbox"/> Image Types (Типы изображений) <input type="checkbox"/> Image Auto Correction (Автокоррекция изображения) <input type="checkbox"/> Image Settings (Параметры изображения) <input type="checkbox"/> Color Balance (Баланс цветов) <input type="checkbox"/> Profile Settings (Параметры профиля) <input type="checkbox"/> Defaults (По умолчанию)
	Закладка <b>Layout (Макет)</b>	<input type="checkbox"/> Image Orientation (Ориентация изображения) <input type="checkbox"/> Multiple-Up (Мультиизображения) <input type="checkbox"/> Booklet / Poster / Mixed Document / Rotation (Брошюра/Плакат/Смешанные документы/ Поворот) <input type="checkbox"/> Fit to New Paper Size (По новому размеру бумаги) <input type="checkbox"/> Specify Zoom (Масштаб) <input type="checkbox"/> Image Shift / Print Position (Сдвиг изображения/положение печати) <input type="checkbox"/> Defaults (По умолчанию)

Операционная система	Закладка драйвера	Параметры печати
Windows XP, Windows Server 2003, Windows Vista, Windows Server 2008 или Windows 7	Закладка <b>Watermarks / Forms (Водяные знаки/Формы)</b>	<input type="checkbox"/> Watermarks (Водяные знаки) <ul style="list-style-type: none"> <li><input type="checkbox"/> New Watermark (Создать водяной знак)</li> <li><input type="checkbox"/> New Watermark (Bitmap) (Создать водяной знак (растровое изображение))</li> <li><input type="checkbox"/> Edit Watermark (Изменить водяной знак)</li> <li><input type="checkbox"/> Delete Watermark (Удалить водяной знак)</li> <li><input type="checkbox"/> Apply to First Page Only (Применить только к первой странице)</li> </ul> <input type="checkbox"/> Forms (Формы) <ul style="list-style-type: none"> <li><input type="checkbox"/> No Forms (Без форм)</li> <li><input type="checkbox"/> Create / Register Forms (Создать/зарегистрировать формы)</li> <li><input type="checkbox"/> Image Overlay (Наложение изображения)</li> </ul> <input type="checkbox"/> Annotation (Заметка) <input type="checkbox"/> Defaults (По умолчанию)
Windows XP, Windows XP x 64bit, Windows Server 2003, Windows Server 2003 x 64bit, Windows Vista, Windows Vista x 64bit, Windows Server 2008, Windows Server 2008 x 64bit, Windows Server 2008 R2, Windows 7 или Windows 7 x 64bit	Закладка <b>Advanced Settings (Дополнительные параметры)</b>	<input type="checkbox"/> Skip Blank Pages (Пропуск пустых страниц) <input type="checkbox"/> Draft Mode (Режим черновой печати) <input type="checkbox"/> Banner Sheet (Титульный лист) <input type="checkbox"/> Substitute Tray (Заменить лоток) <input type="checkbox"/> Other Settings (Graphics Settings) (Другие параметры (параметры графики)) <ul style="list-style-type: none"> <li><input type="checkbox"/> Items (Элементы)</li> <li><input type="checkbox"/> Settings for (Параметры для)</li> <li><input type="checkbox"/> Paper Tray Selection Method (Способ выбора лотка для бумаги)</li> </ul> <input type="checkbox"/> Specify Font (Задать шрифт) <input type="checkbox"/> About (О программе) <input type="checkbox"/> Defaults (По умолчанию)

### Выбор параметров для отдельного задания (Mac OS X)

Для выбора настроек печати для отдельного задания измените настройки драйвера перед отправкой задания в принтер.

1. Открыв документ в прикладной программе, нажмите **File (Файл)**, а затем нажмите **Print (Печать)**.
2. Выберите необходимые параметры печати в отображенных меню и выпадающих списках.



**Примечание:**

При использовании Mac OS® X нажмите **Save as (Сохранить как)** в окне меню **Presets (Предустановки)**, чтобы сохранить текущие настройки принтера. Можно создать несколько предустановок и сохранить каждую с отдельным названием и настройками печати. Для выполнения печати заданий с использованием особых настроек принтера нажмите доступную сохраненную предустановку в списке **Presets (Предустановки)**.

3. Нажмите **Print (Печать)** для выполнения печати задания.

Параметры печати драйвера принтера Mac OS X:

В приведенной ниже таблице в качестве примера используется Mac OS X 10.6 TextEdit.

**Параметры печати для Mac OS X**

Пункт	Параметры печати
	<input type="checkbox"/> Copies (Копии) <input type="checkbox"/> Collated (С подборкой) <input type="checkbox"/> Pages (Страницы) <input type="checkbox"/> Paper Size (Размер бумаги) <input type="checkbox"/> Orientation (Ориентация)
Layout (Макет)	<input type="checkbox"/> Pages per Sheet (Страниц на листе) <input type="checkbox"/> Layout Direction (Направление макета) <input type="checkbox"/> Border (Граница) <input type="checkbox"/> Two-Sided (Двусторонняя)
Color Matching (Согласование цветов)	<input type="checkbox"/> ColorSync <input type="checkbox"/> Profile (Профиль)
Paper Handling (Управление бумагой)	<input type="checkbox"/> Pages to Print (Страницы для печати) <input type="checkbox"/> Page Order (Порядок страниц) <input type="checkbox"/> Destination Paper Size (Конечный размер бумаги)
Paper Feed (Загрузка бумаги)	<input type="checkbox"/> All pages From (Все страницы с) <input type="checkbox"/> First Pages From (Первые страницы с) <input type="checkbox"/> Remaining From (Оставшиеся с)
Cover Page (Титульная страница)	<input type="checkbox"/> Print Cover Page (Печать титульной страницы) <input type="checkbox"/> Cover Page Type (Тип титульной страницы) <input type="checkbox"/> Billing Info (Информация об оплате)
Scheduler (Планировщик)	<input type="checkbox"/> Print Document (Печать документа) <input type="checkbox"/> Priority (Приоритет)

Пункт	Параметры печати
Job Accounting (Учет заданий)	<input type="checkbox"/> Account Mode (Режим учета) <input type="checkbox"/> User Details Setup (Настройка сведений о пользователе)
Job Type (Тип задания)	<input type="checkbox"/> Job Type (Тип задания) <input type="checkbox"/> Setup (Настройка) <input type="checkbox"/> Defaults (По умолчанию)
Image Options (Опции изображения)	<input type="checkbox"/> Output Color (Цвет копии) <input type="checkbox"/> Image Quality (Качество изображения) <input type="checkbox"/> Brightness (Яркость от) <input type="checkbox"/> Basic Features (Основные функции)/Advanced Features (Дополнительные функции) <input type="checkbox"/> Image Type (Типы изображений) <input type="checkbox"/> Image Adjustment (Регулировка изображения) <input type="checkbox"/> Screen (Экран) <input type="checkbox"/> Color Balance (Баланс цветов) <input type="checkbox"/> Defaults (По умолчанию)
Printer Features (Функции принтера)	<input type="checkbox"/> Feature Sets (Набор функций) <input type="checkbox"/> Gray Guaranteed (Гарантированный серый) <input type="checkbox"/> Feed Orientation (Ориентация при загрузке) <input type="checkbox"/> Paper Type (Тип бумаги) <input type="checkbox"/> Substitute Tray (Заменить лоток) <input type="checkbox"/> Custom Paper Auto Orientation (Автоориентация специальной бумаги) <input type="checkbox"/> Image Enhancement (Улучшение изображения) <input type="checkbox"/> Draft Mode (Режим черновой печати) <input type="checkbox"/> Skip Blank Pages (Пропуск пустых страниц) <input type="checkbox"/> Halftone Screen Lock (Блокировка экрана полутонов) <input type="checkbox"/> High speed for monochrome documents (Высокая скорость печати монохромных документов) <input type="checkbox"/> Trapping (Захват цвета) <input type="checkbox"/> Letterhead Duplex Mode (Двусторонний режим для бланков)
Summary (Сводка)	

## ***Печать на бумаге нестандартного размера***

В данном разделе приведено объяснение, как выполнять печать на бумаге нестандартного размера с помощью драйвера принтера.

Бумагу нестандартного размера можно загружать в SSF и стандартный лоток на 250 листов. Способ загрузки бумаги нестандартного размера в SSF такой же, как и способ загрузки бумаги стандартного размера. Способ загрузки бумаги нестандартного размера в стандартный лоток на 250 листов такой же, как и способ загрузки бумаги стандартного размера.

**Примечание:**

*Загружать бумагу нестандартного размера в дополнительный кассетный блок для бумаги на 250 листов невозможно.*

**См. также:**

- «Загрузка носителей для печати в податчик одного листа (SSF)» на стр. 105
- «Загрузка носителей для печати в стандартный лоток на 250 листов и дополнительный кассетный блок для бумаги на 250 листов» на стр. 99
- «Настройка размеров и типов бумаги» на стр. 109

## **Определение нестандартных размеров бумаги**

Перед выполнением печати настройте нестандартный размер в драйвере принтера.

**Примечание:**

*При настройке размера бумаги в драйвере принтера и на панели управления обязательно укажите такой же размер, как у фактических используемых носителей для печати. Настройка неправильного размера для печати может привести к поломке принтера. Такая опасность особенно актуальна, если Вы указываете больший размер, используя узкую бумагу.*

### *Использование драйвера принтера Windows*

В драйвере принтера Windows настройте нестандартный размер в диалоговом окне **Custom Paper Size (Нестандартный размер бумаги)**. В приведенной в данном разделе процедуре в качестве примера используется Windows XP и драйвер PCL 6.

При использовании Windows XP или более поздней версии изменять настройки могут только пользователи с правами администратора, которые знают пароль администратора.

Пользователи, у которых нет прав администратора, могут только просматривать содержимое.

1. Нажмите **start (Пуск) — Printers and Faxes (Принтеры и факсы)**.
2. Щелкните правой кнопкой мыши принтер и выберите **Properties (Свойства)**.
3. Выберите закладку **Configuration (Конфигурация)**.

4. Нажмите **Custom Paper Size (Нестандартный размер бумаги)**.
5. В пункте **Details (Подробные сведения)** выберите специальные настройки, которые необходимо указать.
6. В пункте **Settings for (Параметры для)** укажите длину короткого края и длинного края. Значения можно указать посредством их непосредственного ввода или с помощью кнопок **Up Arrow (Стрелка вверх)** и **Down Arrow (Стрелка вниз)**. Длина короткого края не может быть больше длинного края, даже если она не выходит за пределы указанного диапазона. Длина длинного края не может быть меньше короткого края, даже если она не выходит за пределы указанного диапазона.
7. Чтобы назначить название бумаги, отметьте меткой пункт **Name Paper Size (Задать имя размера бумаги)**, а затем введите название в поле **Paper Name**. Имя бумаги может состоять максимум из 14 символов.
8. При необходимости повторите действия пунктов с 5 по 7 для указания другого нестандартного размера.
9. Дважды щелкните **OK (ОК)**.

### **Печать на бумаге нестандартного размера**

Выполните приведенные ниже процедуры для выполнения печати с помощью драйверов принтера Windows или Mac OS X.

#### *Использование драйвера принтера Windows*

В приведенной ниже процедуре печати на бумаге нестандартного размера в качестве примера используется драйвер PCL 6:

#### **Примечание:**

*Способ отображения диалогового окна принтера **Properties (Свойства)** отличается в зависимости от прикладной программы. Обратитесь к руководству пользователя каждой прикладной программы.*

1. В меню **File (Файл)** выберите пункт **Print (Печать)**.
2. Выберите принтер в качестве принтера, который необходимо использовать, и нажмите **Preferences (Настройки)**.
3. Выберите закладку **Paper / Output (Бумага/Вывод)**.

4. В пункте **Paper Size (Размер бумаги)** выберите размер оригинального документа.
5. В пункте **Paper Type (Тип бумаги)** выберите подходящий тип бумаги.
6. Перейдите на закладку **Layout (Макет)**.
7. В пункте **Fit to New Paper Size (Но новому размеру бумаги)** выберите значение **Same as Paper Size (Как размер бумаги)**.
8. Нажмите **OK (OK)**.
9. Нажмите **Print (Печать)** в диалоговом окне **Printer (Принтер)** для начала печати.

### *Использование драйвера принтера Mac OS X*







В приведенной в данном разделе процедуре в качестве примера используется Mac OS X 10.6 TextEdit.

1. В меню **File (Файл)** выберите пункт **Page Setup (Настройка страницы)**.
2. В пункте **Format For (Формат для)** выберите принтер в качестве принтера, который необходимо использовать.
3. В пункте **Paper Size (Размер бумаги)** выберите **Manage Custom Sizes (Управление нестандартными размерами)**.
4. В окне **Custom Page Sizes (Нестандартные размеры страницы)** нажмите **+**.  
Новая созданная настройка «Untitled» отображается в списке.
5. Дважды щелкните «Untitled» и введите имя настройки.
6. В полях **Width (Ширина)** и **Height (Высота)** пункта **Paper Size (Размер бумаги)** введите размер оригинального документа.
7. При необходимости настройте параметр **Non-Printable Area (Непечатаемая область)**.
8. Нажмите **OK**.
9. В меню **File (Файл)** выберите пункт **Print (Печать)**.
10. Нажмите **Print (Печать)** в диалоговом окне **Print (Печать)** для начала печати.

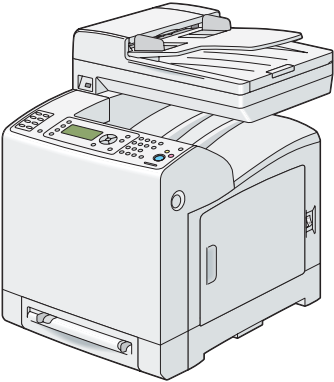
## ***Auditron***

Auditron представляет собой функцию идентификации, с помощью которой можно задать ограничения на используемые процессы, а также функцию управления учетными записями, с помощью которой можно контролировать использование на основе идентификации.

В приведенной ниже таблице показано, как принтер работает с использованием функции Auditron.

	<p>Зарегистрированный пользователь А</p> 	<p>Может напечатать до 10 000 страниц в черно-белом цвете</p>
	<p>Зарегистрированный пользователь В</p> 	<p>Может напечатать до 10 000 страниц в цвете или в черно-белом цвете</p>
	<p>Системный администратор С</p> 	<p>Справочный отчет по учетной записи для каждого зарегистрированного пользователя</p>
	<p>Обычный пользователь D</p> 	<p>Печать отчета по учетным записям</p>
		<p>Печать невозможна, если пользователь не зарегистрирован или если количество напечатанных страниц превысило лимит</p>

## Проверка состояния данных для печати

### Проверка состояния (только Windows)

Информация о принтере и состояние принтера отображаются в окне Status Monitor. Дважды щелкните значок принтера Status Monitor на панели задач в нижнем правом углу экрана. В отобразившемся окне проверьте данные в графе **Status (Состояние)**.

Отображаемое содержимое можно изменять с помощью кнопки, которая находится слева в окне Status Monitor.

Кнопка **Status Settings (Состояние)**: Отображение диалогового окна **Status Settings (Состояние)**, в котором можно проверить имя принтера, порт подключения принтера и состояние принтера.

Для получения подробной информации о Status Monitor см. справку: В приведенной ниже процедуре в качестве примера используется Windows XP:

1. Нажмите **start (Пуск) — All Programs (Все программы)**.
2. Выберите **EPSON**.
3. Выберите **Status Monitor**.
4. Выберите **Status Monitor Help**.

*См. также:*

«Status Monitor (только для Windows)» на стр. 58

### Проверка состояния в EpsonNet Config (Windows и Mac OS X)

На закладке **Status (Состояние)** утилиты EpsonNet Config можно проверить состояние задания печати, отправленного в принтер.

*См. также:*

«Программное обеспечение для управления принтером» на стр. 57



## Печать страницы отчета



Можно распечатать различные настройки для принтера, включая настройки системы, настройки панели, историю заданий, историю ошибок, счетчик печати, список шрифтов, список макросов, список сохраненных документов, диспетчер протоколов, адресную книгу факса, адресную книгу email, адрес сервера, активность факса и ожидаемые факсы. В данном разделе приведено описание процедуры печати страницы отчета.

## Печать страницы настроек системы

Для проверки подробных настроек принтера напечатайте страницу настроек системы. Напечатанная страница настроек системы также позволит проверить правильность установки дополнительного оборудования.

### *См. также:*

«Описание меню панели управления» на стр. 248

1. Нажмите кнопку **Система**.
2. Выберите Report/List (Отчет/Список), а затем нажмите кнопку .
3. Выберите System Settings (Параметры системы), а затем нажмите кнопку .

Страница настроек системы напечатана.

Если во время печати страницы появилось какое-либо сообщение, см. онлайн-справку **Help (Справка)** для получения подробной информации

## Настройки принтера

### Использование панели управления для изменения настроек принтера

С помощью панели управления можно выбирать пункты меню и соответствующие значения.

При первом просмотре меню с помощью панели управления Вы увидите, что некоторые пункты меню подсвечены.

Данные подсвеченные пункты являются заводскими настройками по умолчанию и оригинальными настройками системы.



**Примечание:**

Заводские настройки по умолчанию могут отличаться для разных регионов.

При выборе новой настройки с помощью панели управления выбранное значение будет подсвечено для определения новой настройки как текущей пользовательской настройки меню по умолчанию.

Данные настройки будут активными, пока не будут выбраны новые или пока не будут восстановлены заводские настройки по умолчанию.

Чтобы выбрать новое значение в качестве настройки:

1. Нажмите кнопку **Система**.
2. Выберите необходимое меню, а затем нажмите кнопку .
3. Выберите необходимое меню или пункт меню, а затем нажмите кнопку 
  - Если выбрано меню, будет открыто меню и появится первая настройка системы в меню.
  - Если выбран пункт меню, появится настройка меню по умолчанию для данного пункта меню. (Подсвечена текущая пользовательская настройка меню по умолчанию.)

В каждом пункте меню есть перечень значений для данного пункта меню. Значение может быть:

- Фразой или словом для описания настройки
  - Цифровым значением, которое можно изменять
  - Значением Вкл или Выкл
4. Выберите необходимое значение, а затем нажмите кнопку .

**Примечание:**

В некоторых пунктах меню для ввода значений требуется использование цифровой клавиатуры.

5. Нажмите кнопку  (**Назад**) или кнопку  для возврата к предыдущему меню.

Для продолжения настройки других пунктов выберите необходимое меню. Чтобы прекратить настройку новых значений нажмите кнопку  (**Назад**).

Настройки драйвера могут преобладать над изменениями, которые были сделаны ранее, в результате чего возможно потребуется изменить настройки по умолчанию панели управления.

### **Использование панели управления для регулировки языка**

Чтобы отобразить другой язык на панели управления:

1. Нажмите кнопку **Система**.
2. Выберите **Panel Language** (Язык панели), а затем нажмите кнопку **OK**.
3. Выберите необходимый язык, а затем нажмите кнопку **OK**.

---

### **Печать с помощью веб-сервиса на устройствах (WSD)**

В данном разделе приведена информация о печати через сеть с помощью WSD, нового протокола Microsoft для Microsoft Windows Vista, Windows Server 2008, Windows Server 2008 R2 и Windows 7.

### **Добавление ролей сервисов печати**

При использовании Windows Server 2008 или Windows Server 2008 R2 необходимо добавлять роли сервисов печати клиенту Windows Server 2008 или Windows Server 2008 R2.

#### **При использовании Windows Server 2008:**

1. Нажмите **Start (Пуск) — Administrative Tools (Администрирование) — Server Manager (Менеджер сервера)**.
2. Выберите **Add Roles (Добавить роли)** в меню **Action (Действия)**.
3. Отметьте меткой пункт **Print Services (Сервисы печати)** в окне **Server Roles (Роли сервера)** в мастере **Add Roles Wizard (Мастер добавления ролей)**, а затем нажмите **Next (Далее)**.
4. Нажмите **Next (Далее)**.
5. Отметьте меткой пункт **Print Server (Сервер печати)**, а затем нажмите **Next (Далее)**.

6. Нажмите **Install (Установка)**.

### ***При использовании Windows Server 2008 R2:***

1. Нажмите **Start (Пуск) — Administrative Tools (Администрирование) — Server Manager (Менеджер сервера)**.
2. Выберите **Add Roles (Добавить роли)** в меню **Action (Действия)**.
3. Отметьте меткой пункт **Print and Document Services (Сервисы печати и документов)** в окне **Server Roles (Роли сервера)** в мастере **Add Roles Wizard (Мастер добавления ролей)**, а затем нажмите **Next (Далее)**.
4. Нажмите **Next (Далее)**.
5. Отметьте меткой пункт **Print Server (Сервер печати)**, а затем нажмите **Next (Далее)**.
6. Нажмите **Install (Установка)**.

## ***Настройка принтера***

Новый принтер можно установить в сети с помощью диска **Software Disc**, который поставляется с принтером, или с помощью мастера Microsoft Windows **Add Printer (Добавить принтер)**. В приведенной ниже процедуре в качестве примера используется драйвер PCL 6.

### ***Установка драйвера принтера с помощью мастера установки принтера***

1. Нажмите **Start (Пуск) — Control Panel (Панель управления) — Hardware and Sound (Оборудование и звук) — Printers (Принтеры) (Start (Пуск) — Devices and Printers (Устройства и принтеры))** при использовании Windows Server 2008 R2 и Windows 7).
2. Нажмите **Add a Printer (Добавить принтер)** для запуска мастера **Add Printer (Добавление принтера)**.
3. Выберите **Add a network (Добавить сетевой)**, беспроводной принтер или **Bluetooth printer (принтер Bluetooth)**.
4. В списке доступных принтеров выберите тот, который необходимо использовать, а затем нажмите **Next (Далее)**.

**Примечание:**

- ❑ В списке доступных принтеров WSD-принтер отображается в виде **http://IP address/ws/**.
  
  - ❑ Если в списке не отображен ни один WSD-принтер, введите IP-адрес принтера вручную, чтобы создать WSD-принтер. Для ввода IP-адреса принтера вручную следуйте приведенным ниже инструкциям.  
При использовании Windows Server 2008 R2 для создания WSD-принтера необходимо быть членом группы администраторов.
    1. Нажмите **The printer that I want isn't listed (Нужный принтер отсутствует в списке)**.
    2. Выберите **Add a printer using a TCP/IP address or hostname (Добавить принтер с помощью адреса TCP/IP или имени хоста)** и нажмите **Next (Далее)**.
    3. Выберите **Web Services Device (Устройство веб-сервиса)** в пункте **Device type (Тип устройства)**.
    4. Введите IP-адрес принтера в поле **Hostname or IP address (Имя хоста или IP-адрес)** и нажмите **Next (Далее)**.
  
  - ❑ Перед установкой драйвера принтера с помощью мастера **Add Printer (Добавление принтера)** в Windows Server 2008 R2 или Windows 7 выполните одно из указанных ниже действий:
    - Установите интернет-соединение для того, чтобы сервис Windows Update мог просканировать компьютер.
    - Добавьте драйвер принтера в компьютер.
5. При необходимости установите драйвер принтера на компьютер. Если необходимо ввести пароль администратора или подтверждение, введите пароль или предоставьте подтверждение.
  6. Завершите дополнительные действия мастера, а затем нажмите **Finish (Готово)**.
  7. Напечатайте пробную страницу для проверки правильности установки.
    - a Нажмите **Start (Пуск) — Control Panel (Панель управления) — Hardware and Sound (Оборудование и звук) — Printers (Принтеры) (Start (Пуск) — Devices and Printers (Устройства и принтеры)** при использовании Windows Server 2008 R2 и Windows 7).

- b Дважды щелкните только что созданный принтер, а затем нажмите **Properties (Свойства) (Printer properties (Свойства принтера))** при использовании Windows Server 2008 R2 и Windows 7).

На закладке **Options (Параметры)** настройте каждый пункт, а затем нажмите **Apply (Применить)**.

- c На закладке **General (Основные)** нажмите **Print Test Page (Печать пробной страницы)**. Если пробная страница будет напечатана, установка завершена.

## Глава 6

# Копирование

## Загрузка бумаги для копирования

Инструкции для загрузки документов одинаковы при печати, отправке факса или копировании.

**См. также:**

«Загрузка носителей для печати» на стр. 99

## Подготовка документа

При загрузке оригинального документа для копирования, сканирования или отправки факса можно использовать стекло для документов или автоматический подачик документов (ADF). Для одного задания можно загрузить до 35 листов документов весом 75 г/м<sup>2</sup> (20 фунтов) с помощью ADF или один лист за раз с помощью стекла для документов.

**Важно:**

- ❑ Избегайте загрузки в ADF документов, размер которых меньше, чем 5,5 дюймов на 5,5 дюймов (139,7 мм на 139,7 мм), или больше, чем 8,5 дюймов на 14 дюймов (215,9 мм на 355,6 мм), документов разных размеров или веса, буклетов, проспектов, прозрачных пленок или документов с другими необычными характеристиками.
- ❑ В ADF нельзя использовать копировальную бумагу или бумагу на карбоновой основе, бумагу с покрытием, тонкую гладкую бумагу, бумагу со складками или помятую бумагу, искривленную или скрученную бумагу, а также оборванную бумагу.
- ❑ Не используйте в ADF документы со скрепками или скобами, документы, покрытые клеящими материалами или материалами на основе растворителя, например клей, чернила и корректурная жидкость.

**Примечание:**

Для получения наилучшего качества сканирования, особенно для цветных или полутонковых изображений, используйте стекло для документов вместо ADF.

## Копирование со стекла для документов

### Примечание:

- ❑ Для копирования подключение компьютера не требуется.
- ❑ Перед выполнением копирования со стекла для документов извлеките любые документы из ADF.
- ❑ Наличие загрязнений на стекле для документов может привести к появлению на результатах копирования черных пятен. Для получения наилучших результатов очистите стекло для документов перед выполнением копирования. Для получения подробной информации см. также раздел «Очистка сканера» на стр. 425.

Чтобы сделать копию со стекла для документов:

1. Поднимите и откройте крышку документов.

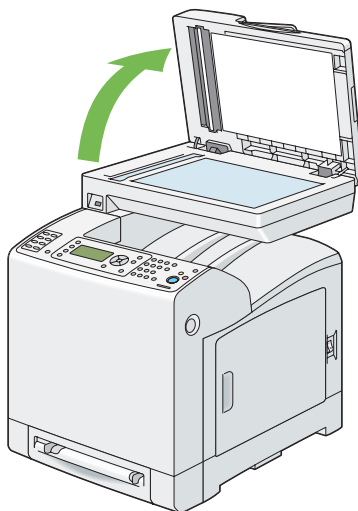

2. Положите документ лицевой стороной книзу на стекло для документов и выровняйте его с регистрационной направляющей, которая находится в верхнем левом углу стекла.



**Предостережение:**

Не применяйте чрезмерную силу для удержания толстого документа на стекле для документов. Стекло может разбиться, что приведет к получению травм.

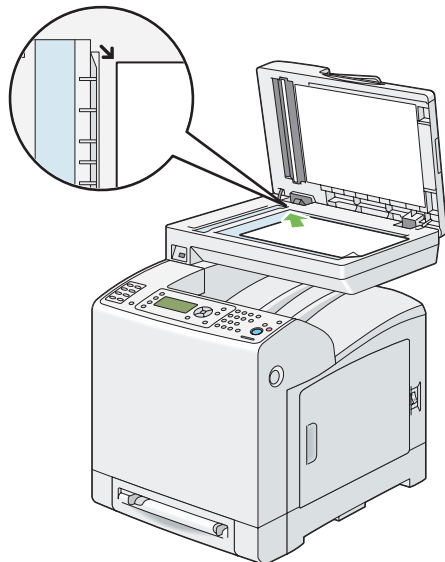

3. Закройте крышку документов.

**Примечание:**

- Если крышка документов оставлена открытой, может ухудшиться качество печати и возрасти потребление тонера.
  - При копировании страницы из книги или журнала поднимите крышку, пока ее петли не упрутся в стопор, а затем закройте крышку. Если книга или журнал толще 30 мм, начните копирование с открытой крышкой документов.
4. Отрегулируйте настройки копирования, включая количество копий, размер копий, контрастность и качество изображения.

**См. также:**

«Настройка параметров копирования» на стр. 143

Для очистки дополнительных настроек нажмите кнопку **Очистить все**.

5. Нажмите кнопку **Старт**, чтобы начать копирование.

**Примечание:**

Нажмите кнопку **Стоп** для отмены задания копирования в любое время, пока выполняется сканирование документа.

---

## Создание копий с использованием ADF

**Важно:**

Не загружайте в ADF более 35 листов и не допускайте накопления более 35 листов в выходном лотке для документов. Выходной лоток для документов следует разгрузить, прежде чем там соберется более 35 листов, в противном случае оригинальные документы могут быть повреждены.

**Примечание:**

- Для получения наилучшего качества сканирования, особенно для полутоновых изображений, используйте стекло для документов вместо ADF.
- Для копирования подключение компьютера не требуется.

Чтобы сделать копию с использованием ADF:

1. Загрузите в ADF до 35 листов документов весом 75 граммов на метр квадратный (20 фунтов) лицевой стороной книзу и верхним краем документов вперед. Затем правильно отрегулируйте направляющие документов в соответствии с размером документа.

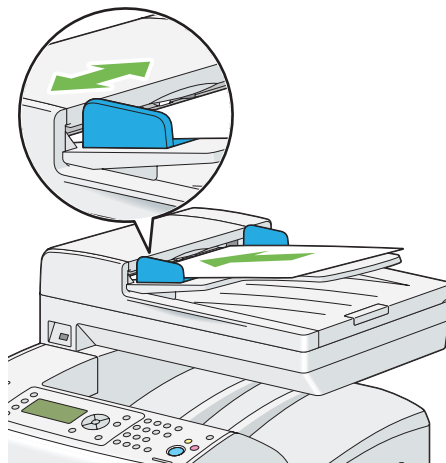
**Примечание:**

При копировании документов размера *Legal* обязательно используйте направляющие для документов.

- Отрегулируйте настройки копирования, включая количество копий, размер копий, контрастность и качество изображения.

**См. также:**

«*Настройка параметров копирования*» на стр. 143

Для очистки настроек воспользуйтесь кнопкой **Очистить все**.

- Нажмите кнопку **Старт**, чтобы начать копирование.

**Примечание:**

Нажмите кнопку **Стоп** для отмены задания копирования в любое время, пока выполняется сканирование документа.

---

## Настройка параметров копирования

Настройте указанные ниже параметры для текущего задания копирования перед нажатием кнопки **Старт** для начала копирования.

**Примечание:**

Настройки копирования будут автоматически возвращены к настройкам по умолчанию после выполнения следующего копирования или по прошествии времени автосброса.

## Количество копий

Указание количества копий от 1 до 99.

- Загрузите документ(ы) в ADF лицевой стороной кверху и верхним краем вперед.

ИЛИ

Положите один документ лицевой стороной книзу на стекло для документов и закройте крышку документов.

**См. также:**

«*Копирование со стекла для документов*» на стр. 140

«*Создание копий с использованием ADF*» на стр. 142

- Нажмите кнопку **Копирование**.

3. Введите количество копий с помощью цифровой клавиатуры.
4. Нажмите кнопку **Старт**, чтобы начать копирование.

## **Color (Цвет)**

Выбор режима для цветного или черно-белого копирования.

1. Загрузите документ(ы) в ADF лицевой стороной кверху и верхним краем вперед.

ИЛИ

Положите один документ лицевой стороной книзу на стекло для документов и закройте крышку документов.

**См. также:**

«Копирование со стекла для документов» на стр. 140

«Создание копий с использованием ADF» на стр. 142

2. Нажмите кнопку **Копирование**.
3. Нажмите кнопку **Цветной режим** для переключения между цветным и черно-белым режимами.
4. Нажмите кнопку **Старт**, чтобы начать копирование.

## **Paper Supply (Источник бумаги)**

Выбор лотка.

1. Загрузите документ(ы) в ADF лицевой стороной кверху и верхним краем вперед.



ИЛИ

Положите один документ лицевой стороной книзу на стекло для документов и закройте крышку документов.

**См. также:**

«Копирование со стекла для документов» на стр. 140

«Создание копий с использованием ADF» на стр. 142

2. Нажмите кнопку **Копирование**.
3. Выберите Paper Supply (Источник бумаги), а затем нажмите кнопку .
4. Выберите необходимую настройку, а затем нажмите кнопку .

**Примечание:**

Значения, отмеченные индикацией в виде звездочки (\*), являются заводскими настройками меню по умолчанию.

<b>Tray 1: xxx (Лоток 1: xxx)*</b>	Бумага будет загружена из Лотка 1.
<b>Tray 2: xxx (Лоток 2: xxx)</b>	Бумага будет загружена из Лотка 2.
<b>Manual Feed Slot: xxx</b>	Бумага будет загружена из податчика одного листа (SSF).

**Примечание:**

Лоток 2 доступен только при установке дополнительного кассетного блока для бумаги на 250 листов.

## **M.F. Paper Size (Формат бум. д. РП)**

Выбор размера бумаги по умолчанию для SSF.

1. Загрузите документ(ы) в ADF лицевой стороной кверху и верхним краем вперед.

ИЛИ



Положите один документ лицевой стороной книзу на стекло для документов и закройте крышку документов.

**См. также:**

«Копирование со стекла для документов» на стр. 140

«Создание копий с использованием ADF» на стр. 142

2. Нажмите кнопку **Копирование**.
3. Выберите Paper Supply (Источник бумаги), а затем нажмите кнопку .

4. Выберите **Manual Feed Slot** (Лоток ручной подачи), а затем нажмите кнопку .
5. Выберите **M.F. Paper Size** (Формат бум. д. РП), а затем нажмите кнопку .
6. Выберите необходимую настройку, а затем нажмите кнопку .

#### серии в мм

##### **Примечание:**

Значения, отмеченные индикацией в виде звездочки (\*), являются заводскими настройками меню по умолчанию.

<b>A4 - 210 x 297 mm*</b>
<b>A5 - 148 x 210 mm</b>
<b>B5 - 182 x 257 mm</b>
<b>Letter - 8.5 x 11"</b>
<b>US Folio - 8.5 x 13"</b>
<b>Legal - 8.5 x 14"</b>
<b>Executive - 7.25 x 10.5"</b>
<b>Monarch Env. - 3.9 x 7.5"</b>
<b>DL Env. - 110 x 220 mm</b>
<b>C5 Env. - 162 x 229 mm</b>
<b>#10 Env. - 4.1 x 9.5"</b>

#### серии в дюймах

<b>Letter - 8.5 x 11"*</b>
<b>US Folio - 8.5 x 13"</b>
<b>Legal - 8.5 x 14"</b>
<b>A4 - 210 x 297mm</b>
<b>A5 - 148 x 210mm</b>
<b>B5 - 182 x 257mm</b>
<b>Executive - 7.25 x 10.5"</b>

<b>Monarch Env. - 3.9 x 7.5"</b>
<b>DL Env. - 110 x 220 mm</b>
<b>C5 Env. - 162 x 229mm</b>
<b>#10 Env. - 4.1 x 9.5"</b>

7. Нажмите кнопку **Старт**, чтобы начать копирование.

## ***M.F. Paper Type (Тип бумаги в лотке ручной подачи)***

Выбор типа бумаги по умолчанию для SSF.

1. Загрузите документ(ы) в ADF лицевой стороной кверху и верхним краем вперед.

ИЛИ

Положите один документ лицевой стороной книзу на стекло для документов и закройте крышку документов.

**См. также:**

- «Копирование со стекла для документов» на стр. 140
- «Создание копий с использованием ADF» на стр. 142

2. Нажмите кнопку **Копирование**.
3. Выберите Paper Supply (Источник бумаги), а затем нажмите кнопку **OK**.
4. Выберите Manual Feed Slot (Лоток ручной подачи), а затем нажмите кнопку **OK**.
5. Выберите M.F. Paper Type (Тип бумаги в лотке ручной подачи), а затем нажмите кнопку **OK**.
6. Выберите необходимую настройку, а затем нажмите кнопку **OK**.

**Примечание:**

Значения, отмеченные индикацией в виде звездочки (\*), являются заводскими настройками меню по умолчанию.

<b>Plain (Обычная)*</b>
-------------------------

<b>Light Card (Тонкие открытки)</b>
<b>Heavy Card (Плотные открытки)</b>
<b>Envelope (Конверт)</b>
<b>Letterhead (Бланки)</b>
<b>LW Gloss Card (Глянцевая)</b>
<b>HW Gloss Card (Плотная глянцевая)</b>
<b>Hole Punched (С перфорацией)</b>
<b>Colored (Цвет)</b>
<b>Special (Специальная)</b>

7. Нажмите кнопку **Старт**, чтобы начать копирование.

## **Collated (Печать по копиям)**

Выполнение сортировки результатов копирования: Например, если при копировании трехстраничных документов будет полностью напечатан один трехстраничный документ, а за ним будет полностью напечатан второй документ.

### **Примечание:**

*При установке дополнительного модуля памяти можно сортировать больше страниц.*

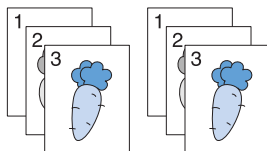

1. Загрузите документ(ы) в ADF лицевой стороной кверху и верхним краем вперед.

ИЛИ

Положите один документ лицевой стороной книзу на стекло для документов и закройте крышку документов.

### **См. также:**

- «Копирование со стекла для документов» на стр. 140



❑ «Создание копий с использованием ADF» на стр. 142

2. Нажмите кнопку **Копирование**.
3. Выберите Collated (Печать по копиям), а затем нажмите кнопку **ОК**.
4. Выберите необходимую настройку, а затем нажмите кнопку **ОК**.

**Примечание:**

Значения, отмеченные индикацией в виде звездочки (\*), являются заводскими настройками меню по умолчанию.

<b>Off (Выкл.)</b>	Печать в подобранном порядке не будет выполняться.
<b>On (Вкл.)</b>	Копии будут отсортированы в подобранном порядке.
<b>Auto (Авто)*</b>	Копировать документы в подобранном порядке можно только при загрузке с использованием ADF.

5. При необходимости отрегулируйте настройки копирования, включая количество копий, контрастность и качество изображения.

**См. также:**

«Настройка параметров копирования» на стр. 143.

6. Нажмите кнопку **Старт**, чтобы начать копирование.
  - а При использовании стекла для документов и его настройке в положение On (Вкл.) на дисплее будет отображено предложение разместить следующую страницу.

Если необходимо разместить новый документ, нажмите кнопку ▼ для выбора Yes (Да), а затем нажмите кнопку **ОК**.

Будет отображено изображенное ниже предложение разместить следующую страницу.

Замените документ на следующий.

Выберите Continue (Продолжить), а затем нажмите кнопку **ОК**.

## Reduce/Enlarge (Уменьшить/Увеличить)

Увеличение или уменьшение размера копируемого изображения от 25 % до 400 % при копировании оригинальных документов со стекла для документов или с помощью ADF.

### Примечание:

При создании уменьшенной копии в нижней части копии могут появиться черные линии.

1. Загрузите документ(ы) в ADF лицевой стороной кверху и верхним краем вперед.

ИЛИ

Положите один документ лицевой стороной книзу на стекло для документов и закройте крышку документов.

### См. также:

- «Копирование со стекла для документов» на стр. 140
- «Создание копий с использованием ADF» на стр. 142

2. Нажмите кнопку **Копирование**.
3. Выберите Reduce/Enlarge (Уменьшить/Увеличить), а затем нажмите кнопку **OK**.
4. Выберите необходимую настройку, а затем нажмите кнопку **OK**.

**серии в мм**

### Примечание:

Значения, отмеченные индикацией в виде звездочки (\*), являются заводскими настройками меню по умолчанию.

<b>200%</b>
<b>141% A5 -&gt; A4</b>
<b>122% A5 -&gt; B5</b>
<b>100%*</b>
<b>81% B5 -&gt; A5</b>
<b>70% A4 -&gt; A5</b>
<b>50%</b>

серии в дюймах

200%
154%
129% 8.5 x 11" -> 8.5 x 14"
100%*
78% 8.5 x 14" -> 8.5 x 11"
64%
50%

**Примечание:**

Можно также указать значения с шагом в 1% от 25 до 400 посредством нажатия кнопки ◀ или ▶ или ввода значения с помощью цифровой клавиатуры. Обратитесь к таблице ниже для получения информации о коэффициентах увеличения.

Копируемый Оригинал	A5	B5	A4
A5	100%	122%	141%
B5	81%	100%	115%
A4	70%	86%	100%

Способ загрузки документа зависит от размера и ориентации документа. Для получения подробной информации обратитесь к разделу «Загрузка носителей для печати в стандартный лоток на 250 листов и дополнительный кассетный блок для бумаги на 250 листов» на стр. 99 или «Загрузка носителей для печати в податчик одного листа (SSF)» на стр. 105.

Для получения подробной информации о бумаге, которую можно загружать, см. раздел «О носителях для печати» на стр. 93.

5. Нажмите кнопку **Старт**, чтобы начать копирование.

## Document Size (Размер документа)

Выбор размера документа по умолчанию.

1. Загрузите документ(ы) в ADF лицевой стороной кверху и верхним краем вперед.



ИЛИ

Положите один документ лицевой стороной книзу на стекло для документов и закройте крышку документов.

**См. также:**

«Копирование со стекла для документов» на стр. 140

«Создание копий с использованием ADF» на стр. 142

2. Нажмите кнопку **Копирование**.
3. Выберите Document Size (Размер документа), а затем нажмите кнопку .
4. Выберите необходимую настройку, а затем нажмите кнопку .

**серии в мм**

**Примечание:**

Значения, отмеченные индикацией в виде звездочки (\*), являются заводскими настройками меню по умолчанию.

<b>Auto (Авто)*</b>
<b>A4 - 210 x 297mm</b>
<b>A5 - 148 x 210mm</b>
<b>B5 - 182 x 257mm</b>
<b>Letter - 8.5 x 11"</b>
<b>US Folio - 8.5 x 13"</b>
<b>Legal - 8.5 x 14"</b>
<b>Executive - 7.25 x 10.5"</b>

**серии в дюймах**

<b>Auto (Авто)*</b>
<b>Letter - 8.5 x 11"</b>

<b>US Folio - 8.5 x 13"</b>
<b>Legal - 8.5 x 14"</b>
<b>A4 - 210 x 297mm</b>
<b>A5 - 148 x 210mm</b>
<b>B5 - 182 x 257mm</b>
<b>Executive - 7.25 x 10.5"</b>

5. Нажмите кнопку **Старт**, чтобы начать копирование.

## Document Type (Тип документа)

Выбор качества изображения при копировании

1. Загрузите документ(ы) в ADF лицевой стороной кверху и верхним краем вперед.

ИЛИ

Положите один документ лицевой стороной книзу на стекло для документов и закройте крышку документов.

**См. также:**

«Копирование со стекла для документов» на стр. 140

«Создание копий с использованием ADF» на стр. 142

2. Нажмите кнопку **Копирование**.
3. Выберите Document Type (Тип документа), а затем нажмите кнопку **OK**.
4. Выберите необходимую настройку, а затем нажмите кнопку **OK**.

**Примечание:**

Значения, отмеченные индикацией в виде звездочки (\*), являются заводскими настройками меню по умолчанию.

<b>Text (Текст)</b>	Используется для документов, содержащих текст.
<b>Mixed (Текст и фото)*</b>	Используется для документов, содержащих текст и фотографии.

<b>Photo (Фото)</b>	Используется для документов, содержащих фотографии.
---------------------	---

- Нажмите кнопку **Старт**, чтобы начать копирование.

## **Lighten/Darken (Светлее/Темнее)**

Регулировка контрастности с целью сделать копии светлее или темнее, оригинала.

- Загрузите документ(ы) в ADF лицевой стороной кверху и верхним краем вперед.

ИЛИ

Положите один документ лицевой стороной книзу на стекло для документов и закройте крышку документов.

**См. также:**

«Копирование со стекла для документов» на стр. 140

«Создание копий с использованием ADF» на стр. 142

- Нажмите кнопку **Копирование**.
- Выберите **Lighten/Darken (Светлее/Темнее)**, а затем нажмите кнопку **OK**.
- Выберите необходимую настройку, а затем нажмите кнопку **OK**.

**Примечание:**

Значения, отмеченные индикацией в виде звездочки (\*), являются заводскими настройками меню по умолчанию.

<b>Lighter3 (Светлее3)</b>	Подходит для темных отпечатков.
<b>Lighter2 (Светлее2)</b>	
<b>Lighter1 (Светлее1)</b>	
<b>Normal (Норм.)*</b>	Подходит для напечатанных документов или документов обычного типа.
<b>Darker1 (Темнее1)</b>	Подходит для светлых отпечатков или слабых отметок карандашом.
<b>Darker2 (Темнее2)</b>	
<b>Darker3 (Темнее3)</b>	

5. Нажмите кнопку **Старт**, чтобы начать копирование.

## Sharpness (Резкость)

Регулировка резкости с целью сделать скопированное изображение резче или более плавным, чем в оригинале.

1. Загрузите документ(ы) в ADF лицевой стороной кверху и верхним краем вперед.

ИЛИ

Положите один документ лицевой стороной книзу на стекло для документов и закройте крышку документов.

**См. также:**

- «Копирование со стекла для документов» на стр. 140
- «Создание копий с использованием ADF» на стр. 142

2. Нажмите кнопку **Копирование**.
3. Выберите Sharpness (Резкость), а затем нажмите кнопку **OK**.
4. Выберите необходимую настройку, а затем нажмите кнопку **OK**.

**Примечание:**

Значения, отмеченные индикацией в виде звездочки (\*), являются заводскими настройками меню по умолчанию.

<b>Sharper (Резче)</b>	Копируемое изображение будет резче, чем оригинал.
<b>Normal (Норм.)*</b>	Четкость цветов изображения будет такая же, как и в оригинале.
<b>Softer (Мягче)</b>	Копируемое изображение будет более плавным, чем оригинал.

5. Нажмите кнопку **Старт**, чтобы начать копирование.

## Color Saturation (Насыщенность цветов)

Регулировка количества цветов копии с целью сделать цвета темнее или светлее, чем в оригинале.

1. Загрузите документ(ы) в ADF лицевой стороной кверху и верхним краем вперед.



ИЛИ

Положите один документ лицевой стороной книзу на стекло для документов и закройте крышку документов.

**См. также:**

«Копирование со стекла для документов» на стр. 140

«Создание копий с использованием ADF» на стр. 142

2. Нажмите кнопку **Копирование**.
3. Выберите Color Saturation (Насыщенность цветов), а затем нажмите кнопку .
4. Выберите необходимую настройку, а затем нажмите кнопку .

**Примечание:**

Значения, отмеченные индикацией в виде звездочки (\*), являются заводскими настройками меню по умолчанию.

<b>Higher (Выше)</b>	Цвет копии будет более ярким.
<b>Normal (Норм.)*</b>	Насыщенность цвета будет такой же, как и в оригинале.
<b>Lower (Ниже)</b>	Цвет копии будет менее ярким.

5. Нажмите кнопку **Старт**, чтобы начать копирование.

## **Auto Exposure (Автоматическое экспонирование)**

Подавление фона оригинала для усиления текста в копии.

1. Загрузите документ(ы) в ADF лицевой стороной кверху и верхним краем вперед.

ИЛИ

Положите один документ лицевой стороной книзу на стекло для документов и закройте крышку документов.



**См. также:**

«Копирование со стекла для документов» на стр. 140

«Создание копий с использованием ADF» на стр. 142

2. Нажмите кнопку **Копирование**.
3. Выберите **Auto Exposure** (Автоматическое экспонирование), а затем нажмите кнопку **OK**.
4. Выберите **On** (Вкл.), а затем нажмите кнопку **OK**.
5. Нажмите кнопку **Старт**, чтобы начать копирование.

## **Color Balance (Цветовой баланс)**

Указание уровня цветового баланса по умолчанию в диапазоне от -3 до +3.

1. Загрузите документ(ы) в ADF лицевой стороной кверху и верхним краем вперед.

ИЛИ

Положите один документ лицевой стороной книзу на стекло для документов и закройте крышку документов.

**См. также:**

«Копирование со стекла для документов» на стр. 140

«Создание копий с использованием ADF» на стр. 142

2. Нажмите кнопку **Система**.
3. Выберите **Defaults Settings** (Настройки по умолч.), а затем нажмите кнопку **OK**.
4. Выберите **Copy Defaults** (Копирование по умолч.), а затем нажмите кнопку **OK**.
5. Выберите **Color Balance** (Цветовой баланс), а затем нажмите кнопку **OK**.
6. Выберите необходимую настройку, а затем нажмите кнопку **OK**.

**Примечание:**

Значения, отмеченные индикацией в виде звездочки (\*), являются заводскими настройками меню по умолчанию.

<b>Yellow Low Dens. (Желтый, низкая плотность)</b>	<b>0*</b>	Установка низкой плотности желтого для уровня цветового баланса.
	<b>-3 до +3</b>	
<b>Yellow Med. Dens. (Желт., сред.плотн.)</b>	<b>0*</b>	Установка средней плотности желтого для уровня цветового баланса.
	<b>-3 до +3</b>	
<b>Yellow High Dens. (Желтый, высокая плотность)</b>	<b>0*</b>	Установка высокой плотности желтого для уровня цветового баланса.
	<b>-3 до +3</b>	
<b>Magen. Low Dens.</b>	<b>0*</b>	Установка низкой плотности пурпурного для уровня цветового баланса.
	<b>-3 до +3</b>	
<b>Magen. Med. Dens. (Пурп., сред. плотн.)</b>	<b>0*</b>	Установка средней плотности пурпурного для уровня цветового баланса.
	<b>-3 до +3</b>	
<b>Magen. High Dens.</b>	<b>0*</b>	Установка высокой плотности пурпурного для уровня цветового баланса.
	<b>-3 до +3</b>	
<b>Сyan Low Dens. (Голубой, низкая плотность)</b>	<b>0*</b>	Установка низкой плотности голубого для уровня цветового баланса.
	<b>-3 до +3</b>	
<b>Сyan Med. Dens. (Голуб., ср. плотн.)</b>	<b>0*</b>	Установка средней плотности голубого для уровня цветового баланса.
	<b>-3 до +3</b>	
<b>Сyan High Dens. (Голубой, высокая плотность)</b>	<b>0*</b>	Установка высокой плотности голубого для уровня цветового баланса.
	<b>-3 до +3</b>	
<b>Black Low Dens. (Черный, низкая плотность)</b>	<b>0*</b>	Установка низкой плотности черного для уровня цветового баланса.
	<b>-3 до +3</b>	
<b>Black Med. Dens. (Черн., сред. плотн.)</b>	<b>0*</b>	Установка средней плотности черного для уровня цветового баланса.
	<b>-3 до +3</b>	
<b>Black High Dens. (Черный, высокая плотность)</b>	<b>0*</b>	Установка высокой плотности черного для уровня цветового баланса.
	<b>-3 до +3</b>	

7. Нажмите кнопку **Копирование**.
8. Нажмите кнопку **Старт**, чтобы начать копирование.

## 2-Sided (Двусторонняя печать)

Создание двусторонних копий с указанным положением переплета.



1. Загрузите документ(ы) в ADF лицевой стороной кверху и верхним краем вперед.

ИЛИ

Положите один документ лицевой стороной книзу на стекло для документов и закройте крышку документов.

**См. также:**

- «Копирование со стекла для документов» на стр. 140
- «Создание копий с использованием ADF» на стр. 142

2. Нажмите кнопку **Копирование**.
3. Выберите 2-Sided (Двусторонняя печать), а затем нажмите кнопку .
4. Выберите необходимую настройку, а затем нажмите кнопку .

**Примечание:**

Значения, отмеченные индикацией в виде звездочки (\*), являются заводскими настройками меню по умолчанию.

<b>1 -&gt; 1-Sided (1-&gt;1-сторонняя)*</b>	Выберите одностороннее или двустороннее копирование и укажите положение переплета для двустороннего копирования.
<b>Long Edge Binding (По длин. кромке)</b>	
<b>Short Edge Binding (По кор. кромке)</b>	

5. Нажмите кнопку **Старт**, чтобы начать копирование.

## N-Up (Мультиизобр-я)

Печать двух изображений оригинала на одном листе бумаги.

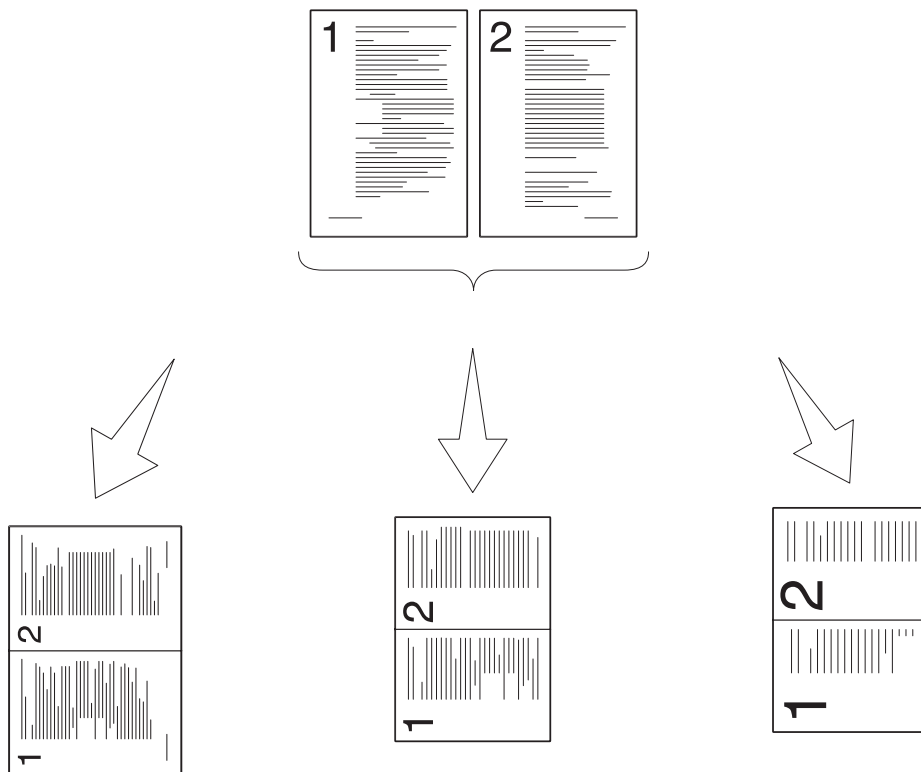

### Auto (Авто):

Автоматическое уменьшение страниц для размещения на одной странице.

### ID Card Copy (Копия ID):

Всегда выполняется печать двух сторон удостоверения личности на одной странице с оригинальным размером (100%).

### Manual (Вручную):

Уменьшение страниц до разного размера в зависимости от настройки меню Reduce/Enlarge (Уменьшить/Увеличить).

1. Загрузите документ(ы) в ADF лицевой стороной кверху и верхним краем вперед.

ИЛИ

Положите один документ лицевой стороной книзу на стекло для документов и закройте крышку документов.

**См. также:**

- «Копирование со стекла для документов» на стр. 140
- «Создание копий с использованием ADF» на стр. 142

2. Нажмите кнопку **Копирование**.
3. Выберите **N-UP** (Мультиизобр-я), а затем нажмите кнопку **OK**.
4. Выберите необходимую настройку, а затем нажмите кнопку **OK**.

**Примечание:**

Значения, отмеченные индикацией в виде звездочки (\*), являются заводскими настройками меню по умолчанию.

<b>Off (Выкл.)*</b>	Печать N-up (Мультиизобр-я) не выполняется.
<b>Auto (Авто)</b>	Автоматическое уменьшение страниц оригинала для размещения на одном листе бумаги.
<b>ID Card Copy (Копия ID)</b>	Печать страниц оригинала на одном листе бумаги с оригинальным размером.
<b>Manual (Вручную)</b>	Печать страниц оригинала на одном листе бумаги с размером, указанным в пункте Reduce/Enlarge (Уменьшить/Увеличить).

5. При необходимости отрегулируйте настройки копирования, включая количество копий, контрастность и качество изображения.

**См. также:**

«Настройка параметров копирования» на стр. 143

6. Нажмите кнопку **Старт**, чтобы начать копирование.
  - a При использовании стекла для документов и его настройке в положение **Auto (Авто)**, **ID Card Copy (Копия ID)** или **Manual (Вручную)** на дисплее будет отображено предложение разместить следующую страницу.

Выберите **Yes (Да)**, а затем нажмите кнопку **OK**.

Будет отображено изображенное ниже предложение разместить следующую страницу.

Замените документ на следующий.

Выберите **Continue (Продолжить)**, а затем нажмите кнопку **OK**.

## Margin Top/Bottom (Поле (сверху/снизу))

Указание верхних и нижних полей для копии.

1. Загрузите документ(ы) в ADF лицевой стороной кверху и верхним краем вперед.





ИЛИ

Положите один документ лицевой стороной книзу на стекло для документов и закройте крышку документов.

**См. также:**

«Копирование со стекла для документов» на стр. 140

«Создание копий с использованием ADF» на стр. 142

2. Нажмите кнопку **Копирование**.
3. Выберите Margin Top/Bottom (Поле (сверху/снизу)), а затем нажмите кнопку .
4. Воспользуйтесь кнопкой  или  или цифровой клавиатурой для настройки необходимого значения, а затем нажмите кнопку .

**Примечание:**

Значения, отмеченные индикацией в виде звездочки (\*), являются заводскими настройками меню по умолчанию.

<b>0.2 inch* (4 mm*)</b>	Укажите значение с шагом в 0,1 дюйма (1 мм).
<b>0.0–2.0 inch (0–50 mm)</b>	

5. Нажмите кнопку **Старт**, чтобы начать копирование.

## Margin Left/Right (Поле (слева/справа))

Указание левых и правых полей для копии.

1. Загрузите документ(ы) в ADF лицевой стороной кверху и верхним краем вперед.

ИЛИ

Положите один документ лицевой стороной книзу на стекло для документов и закройте крышку документов.

**См. также:**

- «Копирование со стекла для документов» на стр. 140
- «Создание копий с использованием ADF» на стр. 142

2. Нажмите кнопку **Копирование**.
3. Выберите Margin Left/Right (Поле (слева/справа)), а затем нажмите кнопку **OK**.
4. Воспользуйтесь кнопкой **▲** или **▼** или цифровой клавиатурой для настройки необходимого значения, а затем нажмите кнопку **OK**.

**Примечание:**

Значения, отмеченные индикацией в виде звездочки (\*), являются заводскими настройками меню по умолчанию.

<b>0.2 inch* (4 mm*)</b>	Укажите значение с шагом в 0,1 дюйма (1 мм).
<b>0.0–2.0 inch (0–50 mm)</b>	

5. Нажмите кнопку **Старт**, чтобы начать копирование.

## **Margin Middle (Поле (посередине))**

Указание среднего поля для копии.





1. Загрузите документ(ы) в ADF лицевой стороной кверху и верхним краем вперед.

ИЛИ

Положите один документ лицевой стороной книзу на стекло для документов и закройте крышку документов.

**См. также:**

- «Копирование со стекла для документов» на стр. 140
- «Создание копий с использованием ADF» на стр. 142

2. Нажмите кнопку **Копирование**.
3. Выберите Margin Middle (Поле (посередине)), а затем нажмите кнопку .
4. Воспользуйтесь кнопкой  или  или цифровой клавиатурой для настройки необходимого значения, а затем нажмите кнопку .

**Примечание:**

Значения, отмеченные индикацией в виде звездочки (\*), являются заводскими настройками меню по умолчанию.

<b>0.0 inch* (0 mm*)</b>	Укажите значение с шагом в 0,1 дюйма (1 мм).
<b>0.0–2.0 inch (0–50 mm)</b>	





5. Нажмите кнопку **Старт**, чтобы начать копирование.

---

## Изменение настроек по умолчанию

Для настроек параметров меню Copy (Копирование) по умолчанию, включая контрастность и качество изображения, можно настроить наиболее часто используемые режимы. При копировании документа указанные используются настройки по умолчанию, если они не изменены с помощью соответствующих кнопок на панели управления.

Чтобы создать собственные настройки по умолчанию:

1. Нажмите кнопку **Система**.
2. Выберите Defaults Settings (Настройки по умолч.), а затем нажмите кнопку .
3. Выберите Copy Defaults (Копирование по умолч.), а затем нажмите кнопку .
4. Выберите необходимый пункт меню, а затем нажмите кнопку .
5. Выберите необходимую настройку или введите значение с помощью цифровой клавиатуры, а затем нажмите кнопку .
6. При необходимости повторите действия пунктов 4 и 5.
7. Для возврата к предыдущему окну нажмите кнопку  (**Назад**).



## Глава 7

# Сканирование

## Обзор функции сканирования

Epson AcuLaser CX29 Series можно использовать для превращения рисунков и текста в редактируемые на компьютере изображения.

Настройка используемого при сканировании разрешения зависит от типа оригинала и планируемого использования изображения или документа после его сканирования в компьютер. Для получения наилучших результатов используйте рекомендуемые настройки.

Тип	Resolution (Разрешение)
Документы	300 dpi при черно-белом сканировании или 200 dpi при полутоновом или цветном сканировании
Документы плохого качества или содержащие мелкий текст	400 dpi при черно-белом сканировании или 300 dpi при полутоновом сканировании
Фотографии и рисунки	100–200 dpi при цветном сканировании 200 dpi при полутоновом сканировании
Изображения для струйного принтера	150– 300 dpi
Изображения для принтера с высоким разрешением	300– 600 dpi

Сканирование сверх данных рекомендуемых разрешений может привести к превышению возможностей прикладной программы. Если требуется разрешение сверх рекомендуемого разрешения в таблице выше, необходимо уменьшить размер изображения посредством предварительного просмотра (или просмотра перед сканированием) и обрезки перед выполнением сканирования изображения.

## Установка драйвера сканера

Если необходимо импортировать отсканированные изображения непосредственно в прикладную программу (например Adobe® Photoshop® или Microsoft® Clip Organizer) или сканировать изображения непосредственно в компьютер, требуется установить драйвер сканера.

## При использовании Windows

Чтобы установить драйвер сканера с диска **Software Disc**:

1. Выключите принтер и компьютер.
2. Подсоедините Epson AcuLaser CX29 Series к компьютеру с помощью USB-кабеля.

ИЛИ

Подключите Epson AcuLaser CX29 Series к сети.

3. Вставьте диск **Software Disc** в компьютер для запуска **Easy Install Navi**.
4. Нажмите **Installing Driver and Software (Установка драйвера и ПО принтера)**.
5. Перейдите на закладку **User Tools**, а затем выберите **Install Scan Driver**.
6. Нажмите **Start (Пуск)**.
7. Следуйте экранному инструкциям для установки драйвера сканера.

*См. также:*

«Менеджер быстрого сканирования» на стр. 60

## При использовании Mac OS X

Чтобы установить драйвер сканера с диска **Software Disc**:

1. Запустите диск **Software Disc** в системе Mac OS X.
2. Откройте папку **Packages**.
3. Дважды щелкните **AL-CX29 Scan Installer.pkg**.
4. Следуйте экранному инструкциям для установки драйвера сканера.

*См. также:*

«Менеджер быстрого сканирования» на стр. 60

## Сканирование в компьютер

### Сканирование с помощью панели управления

В приведенной ниже процедуре в качестве примера используется Windows XP.

**Примечание:**

- Использовать данную функцию при подключении принтера к сети невозможно.*
  - Убедитесь в том, что принтер подключен к компьютеру с помощью USB-кабеля.*
1. Загрузите документ(ы) в автоматический податчик документов (ADF) лицевой стороной кверху и верхним краем вперед.

ИЛИ

Положите один документ лицевой стороной книзу на стекло для документов и закройте крышку документов.

**См. также:**

- «Создание копий с использованием ADF» на стр. 142
  - «Копирование со стекла для документов» на стр. 140
2. Нажмите кнопку **Сканирование**.
  3. Выберите **Scan to Computer (USB)** (Сканировать на компьютер (USB)), а затем нажмите кнопку **OK**.
  4. Сконфигурируйте необходимые настройки сканирования.
  5. Нажмите кнопку **Старт**.

Выбранное окно прикладной программы будет открыто на компьютере.

**Примечание:**

Если на компьютере появится изображенное ниже диалоговое окно, выберите **EPSON AL-CX29 Express Scan Manager**, а затем нажмите **OK**.

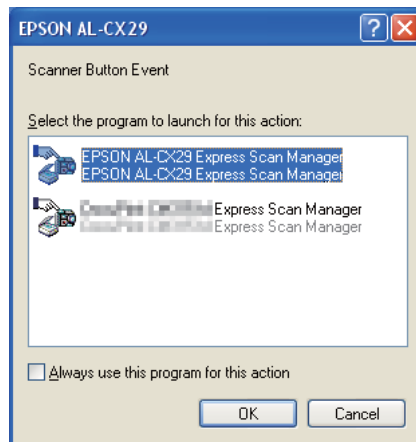
**Примечание:**

- ❑ Если отметить меткой пункт **Always use this program for this action (Всегда использовать для данного действия эту программу)** при выборе **EPSON AL-CX29 Express Scan Manager**, выбранная прикладная программа будет использоваться автоматически без отображения окна выбора программы.
- ❑ Для изменения настроек сканирования на компьютере необходимо использовать Менеджер быстрого сканирования. Для получения подробной информации см. раздел «Менеджер быстрого сканирования» на стр. 60.

## Сканирование с помощью драйвера TWAIN

Принтер поддерживает драйвер типового интерфейса сканеров (TWAIN) для сканирования изображений. TWAIN является одним из стандартных компонентов, прилагаемых к Windows XP, Windows Server 2003, Windows Server 2008, Windows Server 2008 R2, Windows Vista и Windows 7, который работает с различными сканерами. В приведенной ниже процедуре в качестве примера используется Windows XP.

**Примечание:**

Убедитесь в том, что принтер подключен к компьютеру с помощью USB-кабеля или к сети.

В приведенной ниже процедуре в качестве примера используется Microsoft Clip Organizer.

1. Загрузите документ(ы) в ADF лицевой стороной кверху и верхним краем вперед.

ИЛИ

Положите один документ лицевой стороной книзу на стекло для документов и закройте крышку документов.

**См. также:**

- «Создание копий с использованием ADF» на стр. 142
  - «Копирование со стекла для документов» на стр. 140
2. Нажмите **start (Пуск) — All Programs (Все программы) — Microsoft Office — Microsoft Office 2010 Tools (Инструменты Microsoft Office 2010) — Microsoft Clip Organizer**.
  3. Нажмите **File (Файл) — Add Clips to Organizer (Добавить клипы в органайзер) — From Scanner or Camera (Со сканера или камеры)**.
  4. В диалоговом окне **Insert Picture from Scanner or Camera (Вставка изображения со сканера или камеры)** в пункте **Device (Устройство)** выберите используемое устройство.
  5. Нажмите **Custom Insert (Специальная вставка)**.
  6. Выберите настройки сканирования и нажмите **Preview (Просмотр)** для отображения изображения для предварительного просмотра.

**Примечание:**

- Функция **Preview (Просмотр)** затенена и выключена при выборе значения **Document Feeder (Податчик документов)** в пункте **Scan from (Сканировать с)**.

- ❑ Рисунок может отличаться для различных операционных систем.

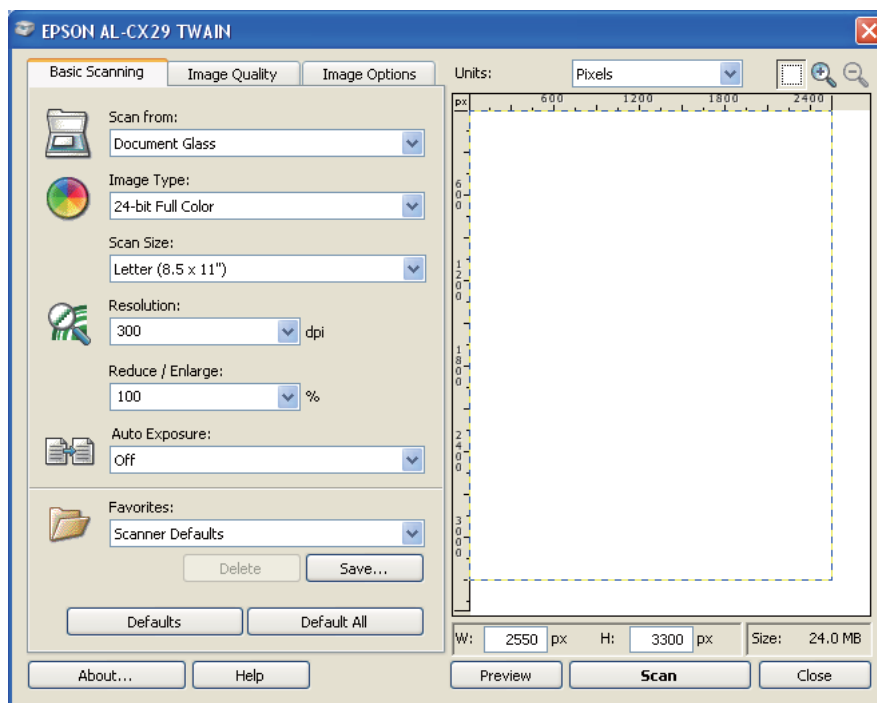

7. Выберите необходимые свойства на закладках **Image Quality (Качество изображ.)** и **Image Options (Параметры изобр.)**.
8. Нажмите **Scan (Сканир.)** для начала сканирования.

Будет сгенерирован файл с отсканированным изображением.

## Сканирование с помощью драйвера WIA

Принтер также поддерживает драйвер получения изображений Windows (WIA) для сканирования изображений. WIA является одним из стандартных компонентов, прилагаемых к Windows XP и более новым операционным системам, который работает с цифровыми фотокамерами и сканерами. В отличие от драйвера TWAIN, использование драйвера WIA позволяет сканировать изображения и легко управлять данными изображениями без использования дополнительного программного обеспечения.

### **Примечание:**

Убедитесь в том, что принтер подключен к компьютеру с помощью USB-кабеля или к сети.

1. Загрузите документ(ы) в ADF лицевой стороной кверху и верхним краем вперед.

ИЛИ

Положите один документ лицевой стороной книзу на стекло для документов и закройте крышку документов.

**См. также:**

- «Создание копий с использованием ADF» на стр. 142
  - «Копирование со стекла для документов» на стр. 140
2. Запустите программное обеспечение для рисования, например Paint при использовании Windows.  
  
**Примечание:**  
*При использовании Windows Vista воспользуйтесь Windows Photo Gallery вместо Paint.*
  3. Нажмите **File (Файл) — From Scanner or Camera (Со сканера или камеры)** (кнопка **Paint — From scanner or camera (Со сканера или камеры)** при использовании Windows Server 2008 R2 и Windows 7).

Появится окно **Scan using EPSON AL-CX29 (WIA - USB) (Сканировать с помощью EPSON AL-CX29 (WIA – USB))**.

**Примечание:**

*Рисунок может отличаться для различных операционных систем.*

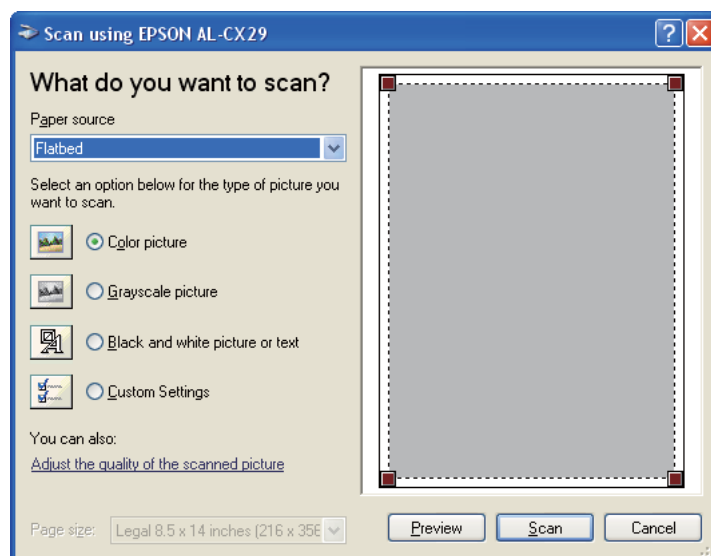

4. Выберите значение **Document Feeder (Подающий лоток для документов)** или **Flatbed (Стекло)** в пункте **Paper source (Источник бумаги)**.

**Примечание:**

Выберите **Document Feeder (Подающий лоток для документов)**, если необходимо отсканировать документ, загруженный в ADF. Выберите **Flatbed (Стекло)**, если необходимо отсканировать документ, помещенный на стекло для документов.

5. Выберите настройки сканирования и нажмите **Adjust the quality of the scanned picture (Отрегулировать качество отсканированного изображения)**, чтобы отобразить диалоговое окно **Advanced Properties (Дополнительные свойства)**.
6. Выберите необходимые настройки, включая яркость и контрастность, а затем нажмите **ОК**.
7. Нажмите **Scan (Сканировать)** для начала сканирования.
8. Нажмите **Save (Сохранить)** в меню **File (Файл)**.
9. Введите имя рисунка и выберите формат файла и назначение для сохранения рисунка.

## Использование сканера в сети

### Обзор

Функция Scan to Server/Computer (Сканирование на сервер/в компьютер) позволяет сканировать документы и отправлять отсканированные документы в сетевой компьютер по протоколу SMB.

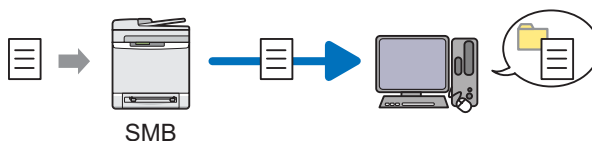

Можно выбрать тип сервера и указать назначение для сохранения отсканированного документа с помощью EpsonNet Config или Редактора адресной книги.

Для использования функции Scan to Server/Computer (Сканирование на сервер/в компьютер) необходимы перечисленные ниже элементы.



## С помощью SMB

Для передачи данных с помощью SMB компьютер должен работать под управлением одной из перечисленных ниже операционных систем, которые предусматривают совместное использование папок.

При использовании Mac OS® X необходима общая учетная запись пользователя на Mac OS X.

- Windows Server 2003
- Windows Server 2008
- Windows Server 2008 R2
- Windows XP
- Windows Vista
- Windows 7
- Mac OS X 10.4/10.5/10.6

Для использования функции Scan to Server/Computer (Сканирование на сервер/в компьютер) выполните приведенную ниже процедуру.

«Подтверждение имени входа и пароля при использовании SMB» на стр. 174



«Указание места назначения для хранения документа при использовании SMB» на стр. 176



«Изменение настроек принтера» на стр. 189



«Отправка отсканированного файла в сеть» на стр. 195

## Подтверждение имени входа и пароля при использовании SMB

Для использования функции Сканирование в компьютер/на сервер необходима учетная запись пользователя для входа с действующим и непустым паролем для аутентификации. Подтвердите имя пользователя для входа и пароль.



Если для входа пользователя не используется пароль, необходимо создать пароль для учетной записи пользователя для входа, выполнив указанную ниже процедуру.

### При использовании Windows XP:

1. Нажмите **start (Пуск) — Control Panel (Панель управления) — User Accounts (Учетные записи пользователей)**.
2. Нажмите **Change an account (Изменение учетной записи)**.
3. Выберите необходимую учетную запись.
4. Нажмите **Create a password (Создание пароля)** и добавьте пароль к учетной записи пользователя для входа.

### При использовании Windows Server 2003:

1. Нажмите **Start (Пуск) — Administrative Tools (Администрирование) — Computer Management (Управление компьютером)**.
2. Нажмите **Local Users and Groups (Локальные пользователи и группы)**.
3. Дважды щелкните **Users (Пользователи)**.
4. Щелкните правой кнопкой мыши необходимую учетную запись и выберите **Set Password (Задать пароль)**.

**Примечание:**

При появлении предупреждающего сообщения подтвердите сообщение, а затем нажмите **Proceed (Продолжить)**.

5. Добавьте пароль к учетной записи пользователя для входа.

**При использовании Windows Vista и Windows 7:**

1. Нажмите **Start (Пуск) — Control Panel (Панель управления)**.
2. Нажмите **User Accounts and Family Safety (Учетные записи пользователей и семейная безопасность)**.
3. Нажмите **User Accounts (Учетные записи пользователей)**.
4. Нажмите **Create a password for your account (Создание пароля для вашей учетной записи)** и добавьте пароль к учетной записи пользователя для входа.

**При использовании Windows Server 2008:**

1. Нажмите **Start (Пуск) — Administrative Tools (Администрирование) — Computer Management (Управление компьютером)**.
2. Нажмите **Local Users and Groups (Локальные пользователи и группы)**.
3. Дважды щелкните **Users (Пользователи)**.
4. Щелкните правой кнопкой мыши необходимую учетную запись и выберите **Set Password (Задать пароль)**.

**Примечание:**

При появлении предупреждающего сообщения подтвердите сообщение, а затем нажмите **Proceed (Продолжить)**.

5. Добавьте пароль к учетной записи пользователя для входа.

**При использовании Windows Server 2008 R2:**

1. Нажмите **Start (Пуск) — Administrative Tools (Администрирование) — Computer Management (Управление компьютером)**.
2. Нажмите **Local Users and Groups (Локальные пользователи и группы)**.

3. Дважды щелкните **Users (Пользователи)**.
4. Щелкните правой кнопкой мыши необходимую учетную запись и выберите **Set Password (Задать пароль)**.

**Примечание:**

При появлении предупреждающего сообщения подтвердите сообщение, а затем нажмите **Proceed (Продолжить)**.

5. Добавьте пароль к учетной записи пользователя для входа.

**При использовании Mac OS X 10.4/10.5/10.6:**

1. Нажмите **System Preferences (Системные настройки) — Accounts (Учетные записи)**.
2. Выберите необходимую учетную запись.
3. Выберите **Change Password (Изменение пароля)**.
4. Введите пароль к учетной записи пользователя для входа в поле **New Password (Новый пароль) (New password (Новый пароль))** при использовании Mac OS X 10.6).
5. Повторно введите пароль в поле **Verify (Проверка)**.
6. Нажмите **Change Password (Изменение пароля)**.

После подтверждения имени пользователя для входа и пароля перейдите к разделу «Указание места назначения для хранения документа при использовании SMB» на стр. 176.

**Указание места назначения для хранения документа при использовании SMB**

Откройте совместный доступ к папке для хранения документа, выполнив указанную ниже процедуру.

**При использовании Windows XP Home Edition:**

1. Создайте папку в необходимом месте на компьютере (пример имени папки, **MyShare**).
2. Щелкните правой кнопкой мыши папку и выберите **Properties (Свойства)**.

3. Перейдите на закладку **Sharing (Доступ)**, а затем выберите **Share this folder on the network (Открыть общий доступ к этой папке в сети)**.
4. Введите сетевое имя в поле **Share name (Сетевое имя)**.

**Примечание:**

Запишите данное сетевое имя, поскольку оно будет необходимо при последующей процедуре настройки.

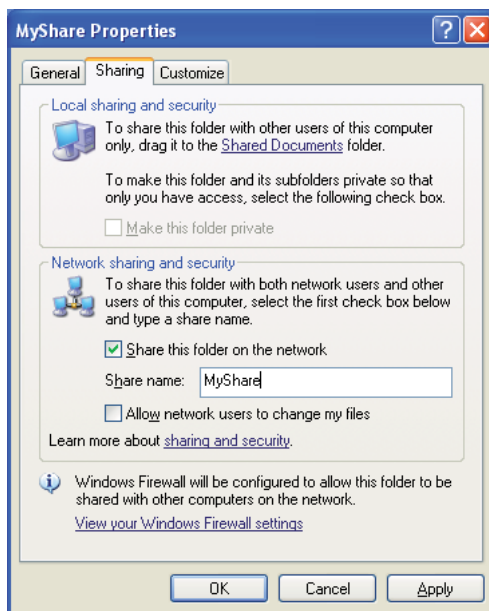

**Примечание:**

При появлении изображенного ниже окна нажмите **If you understand the security risks but want to share files without running the wizard, click here** (Если Вы осознаете угрозу безопасности, но хотите открыть доступ к файлам для общего использования не запуская мастера, нажмите здесь), а затем выберите **Just enable file sharing** (Просто разрешить общий доступ), а затем нажмите **ОК**.

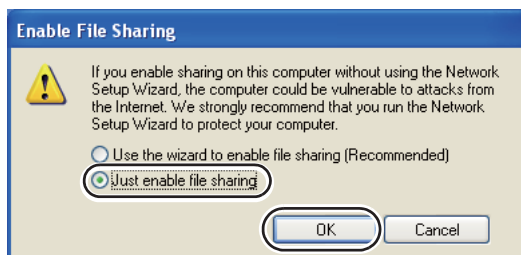
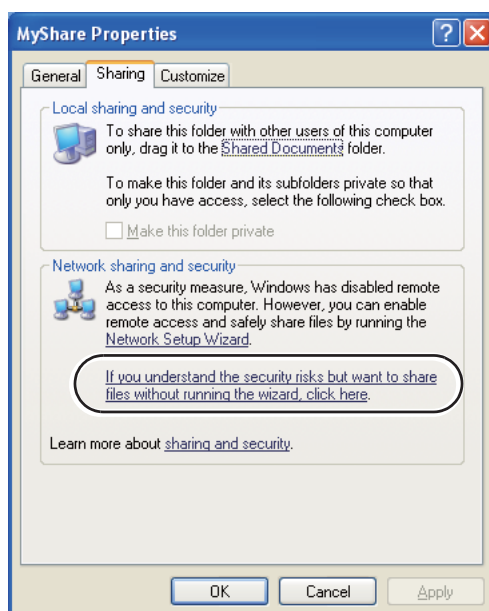

5. Выберите **Allow network users to change my files (Разрешить изменение файлов по сети)**.
6. Нажмите **Apply (Применить)**, а затем нажмите **ОК**.

**Примечание:**

Для добавления подпапок создайте новые папки в общей папке, которая уже была создана.

Пример: Имя папки, **MyShare**, Имя папки второго уровня: **MyPic**, Имя папки третьего уровня: **John**

Теперь в папке должен быть отображен путь **MyShare\MyPic\John**.

После создания папки перейдите к разделу «Изменение настроек принтера» на стр. 189.

**При использовании Windows XP Professional Edition:**

1. Создайте папку в необходимом месте на компьютере (пример имени папки, **MyShare**) и дважды щелкните папку.
2. Выберите **Folder Options (Свойства папки)** в меню **Tools (Сервис)**.

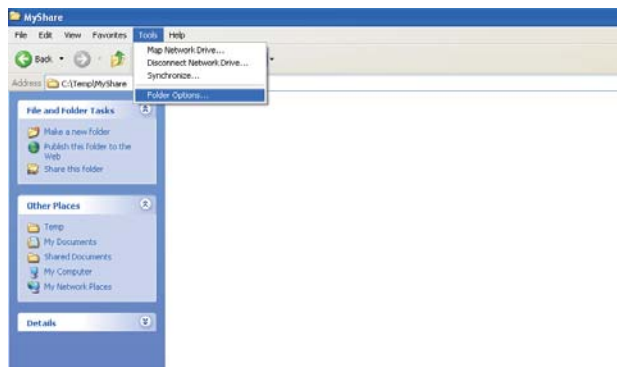

3. Перейдите на закладку **View (Вид)** и снимите метку с пункта **Use simple file sharing (Recommended) (Использовать простой общий доступ к файлам (рекомендуется))**.

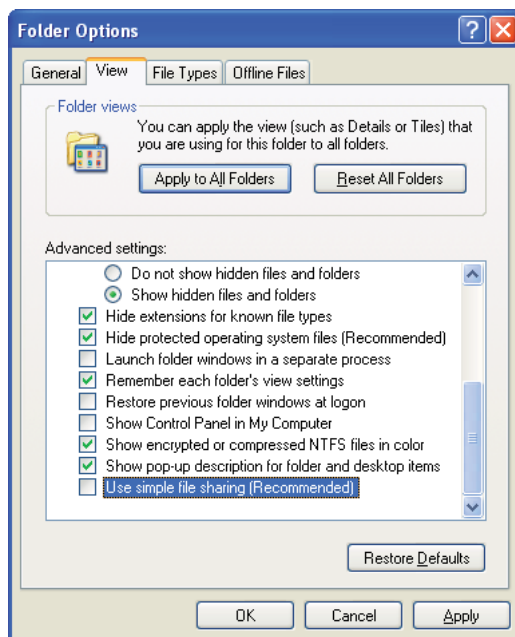

4. Нажмите **ОК**, а затем закройте окно.
5. Щелкните правой кнопкой мыши папку и выберите **Properties (Свойства)**.
6. Перейдите на закладку **Sharing (Доступ)**, а затем выберите **Share this folder on the network (Открыть общий доступ к этой папке)**.
7. Введите сетевое имя в поле **Share name (Сетевое имя)**.



**Примечание:**

Запишите данное сетевое имя, поскольку оно будет необходимо при последующей процедуре настройки.

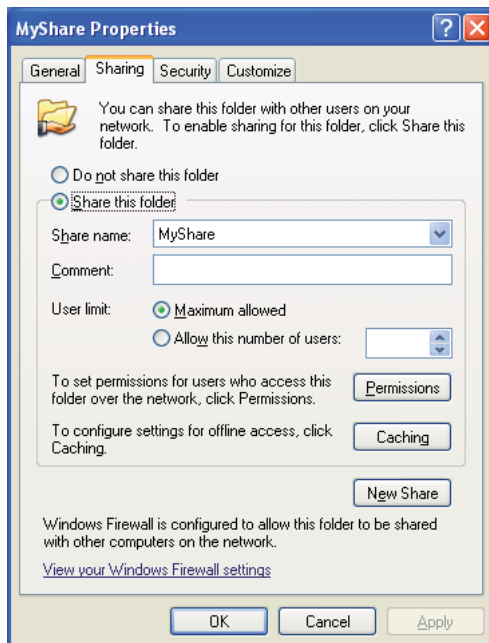

8. Нажмите **Permissions (Разрешения)**, чтобы создать доступ для чтения к данной папке.
9. Нажмите **Add (Добавить)**.
10. Найдите имя пользователя для входа посредством нажатия **Advanced (Дополнительно)** или введите имя пользователя для входа в поле **Enter the object names to select (Введите имена выбираемых объектов)** и нажмите **Check Names (Проверить имена)** для подтверждения (пример имени пользователя для входа, **MySelf (Я)**).

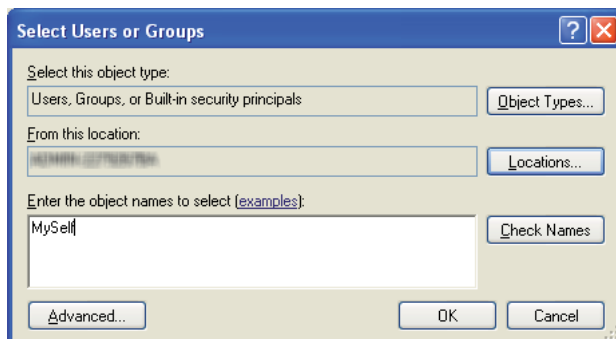

11. Нажмите **ОК**.

12. Нажмите имя пользователя для входа, которое было только что создано. Отметьте меткой пункт **Full Control (Полный доступ)**. Таким образом Вы получите разрешение на отправку документа в данную папку.

**Примечание:**

Не используйте **Everyone (Все)** в качестве имени пользователя для входа.

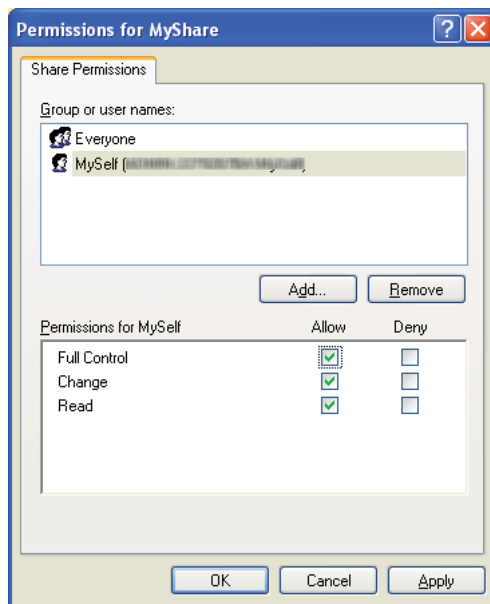

13. Нажмите **ОК**.

14. Нажмите **Apply (Применить)**, а затем нажмите **ОК**.

**Примечание:**

Для добавления подпапок создайте новые папки в общей папке, которая уже была создана.

Пример: Имя папки: **MyShare**, Имя папки второго уровня: **MyPic**, Имя папки третьего уровня: **John**

Теперь в папке должен быть отображен путь **MyShare\MyPic\John**.

После создания папки перейдите к разделу «Изменение настроек принтера» на стр. 189.

### При использовании Windows Server 2003

1. Создайте папку в необходимом месте на компьютере (пример имени папки, **MyShare**).

- Щелкните правой кнопкой мыши папку и выберите **Properties (Свойства)**.
- Перейдите на закладку **Sharing (Доступ)**, а затем выберите **Share this folder on the network (Открыть общий доступ к этой папке)**.

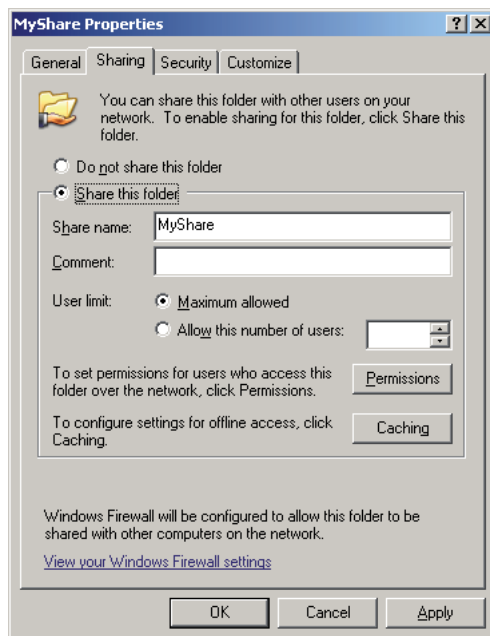

- Введите сетевое имя в поле **Share name (Сетевое имя)**.

**Примечание:**

Запишите данное сетевое имя, поскольку оно будет необходимо при последующей процедуре настройки.

- Нажмите **Permissions (Разрешения)**, чтобы создать доступ для чтения к данной папке.
- Нажмите **Add (Добавить)**.

7. Найдите имя пользователя для входа посредством нажатия **Advanced (Дополнительно)** или введите имя пользователя для входа в поле **Enter the object names to select (Введите имена выбираемых объектов)** и нажмите **Check Names (Проверить имена)** для подтверждения (пример имени пользователя для входа, **MySelf**).

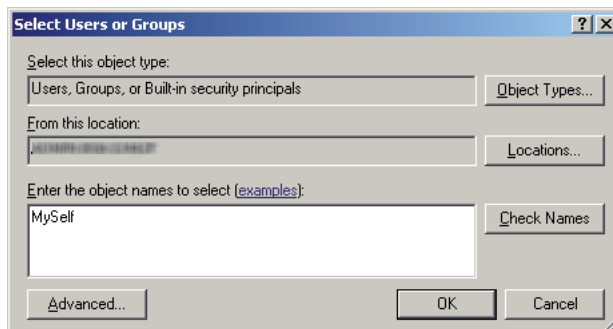

8. Нажмите **OK**.
9. Нажмите имя пользователя для входа, которое было только что создано. Отметьте меткой пункт **Full Control (Полный доступ)**. Таким образом Вы получите разрешение на отправку документа в данную папку.

**Примечание:**

Не используйте **Everyone (Все)** в качестве имени пользователя для входа.

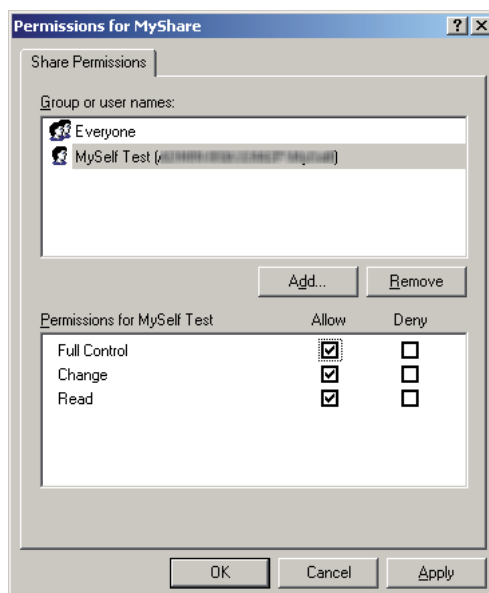

10. Нажмите **OK**.

11. При необходимости сконфигурируйте остальные настройки, а затем нажмите **Apply (Применить)** и нажмите **ОК**.

**Примечание:**

Для добавления подпапок создайте новые папки в общей папке, которая уже была создана. Пример: Имя папки: **MyShare**, Имя папки второго уровня: **MyPic**, Имя папки третьего уровня: **John**. Теперь в папке должен быть отображен путь **MyShare\MyPic\John**.

После создания папки перейдите к разделу «Изменение настроек принтера» на стр. 189.

### **При использовании Windows Vista, Windows 7, Windows Server 2008, Windows Server 2008 R2**

1. Создайте папку в необходимом месте на компьютере (пример имени папки, **MyShare**).
2. Щелкните правой кнопкой мыши папку и выберите **Properties (Свойства)**.

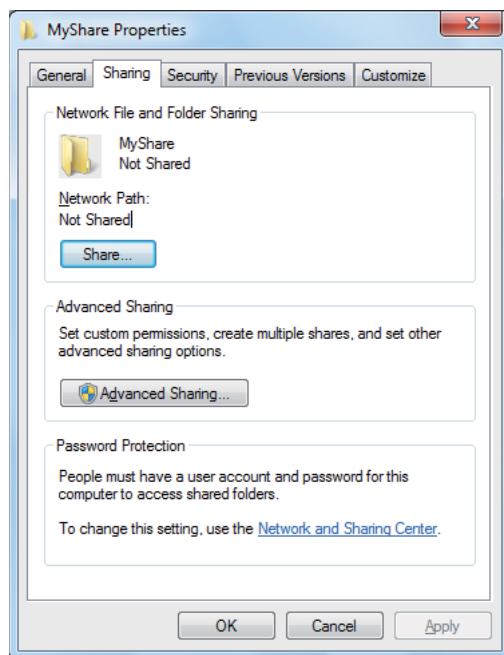

3. Перейдите на закладку **Sharing (Доступ)**, а затем нажмите **Advanced Sharing (Дополнительный доступ)**.

При использовании Windows Vista, когда появится диалоговое окно **User Account Control (Контроль учетных записей пользователя)**, нажмите **Continue (Продолжить)**.

4. Отметьте меткой пункт **Share this folder (Открыть общий доступ к этой папке)**.
5. Введите сетевое имя в поле **Share name (Сетевое имя)**.

**Примечание:**

Запишите данное сетевое имя, поскольку оно будет необходимо при последующей процедуре настройки.

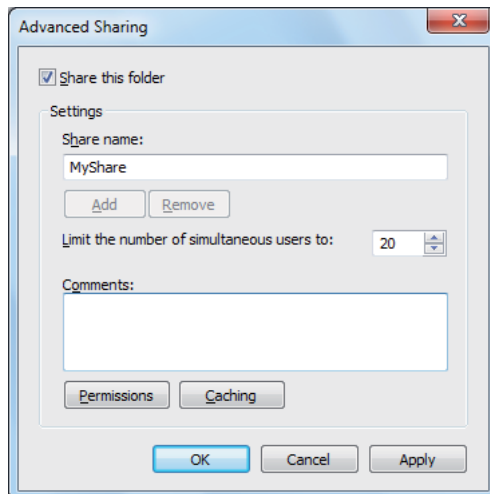

6. Нажмите **Permissions (Разрешения)**, чтобы создать доступ для чтения к данной папке.
7. Нажмите **Add (Добавить)**.
8. Найдите имя пользователя для входа посредством нажатия **Advanced (Дополнительно)** или введите имя пользователя для входа в поле **Enter the object names to select (Введите имена выбираемых объектов)** и нажмите **Check Names (Проверить имена)** для подтверждения (пример имени пользователя для входа, **MySelf**).

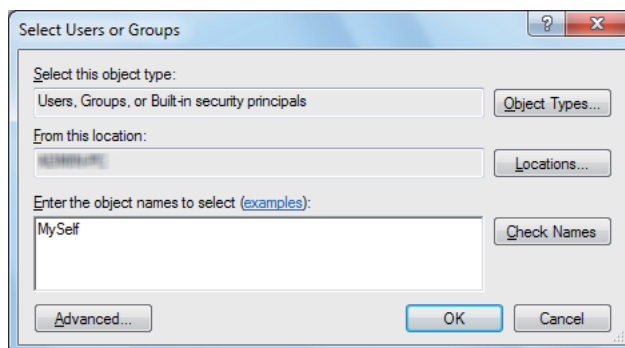

9. Нажмите **ОК**.
10. Нажмите имя пользователя для входа, которое было только что создано. Отметьте меткой пункт **Full Control (Полный доступ)**. Таким образом Вы получите разрешение на отправку документа в данную папку.

**Примечание:**

Не используйте **Everyone (Все)** в качестве имени пользователя для входа.

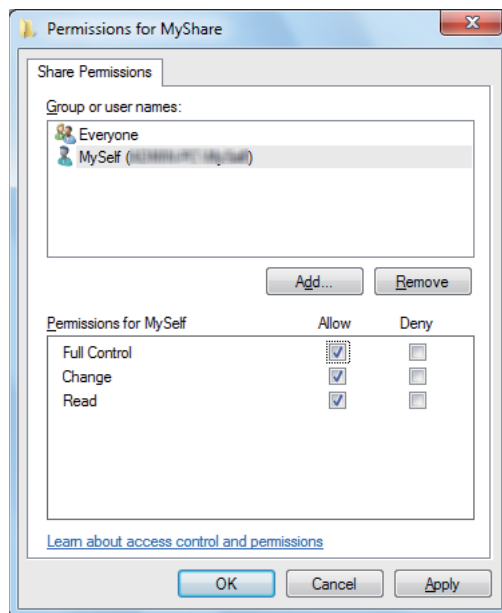

11. Нажмите **ОК**.
12. Нажмите **ОК** для выхода из диалогового окна **Advanced Sharing (Дополнительный доступ)**.
13. Нажмите **Close (Закреть)**.

**Примечание:**

Для добавления подпапок создайте новые папки в общей папке, которая уже была создана. Пример: Имя папки: **MyShare**, Имя папки второго уровня: **MyPic**, Имя папки третьего уровня: **John**

Теперь в папке должен быть отображен путь **MyShare\MyPic\John**.

После создания папки перейдите к разделу «Изменение настроек принтера» на стр. 189.

**При использовании Mac OS X 10.4:**

1. Выберите **Home (Домой)** в меню **Go (Перейти)**.
2. Дважды щелкните **Public (Общий)**.
3. Создайте папку (пример имени папки, **MyShare**).

**Примечание:**

Запишите данное сетевое имя, поскольку оно будет необходимо при последующей процедуре настройки.

4. Откройте **System Preferences (Системные настройки)**, а затем нажмите **Sharing (Общий доступ)**.
5. Отметьте метками пункт **Personal File Sharing (Общий доступ к личному файлу)** и пункт **Windows Sharing (Общий доступ Windows)**.

**При использовании Mac OS X 10.5/10.6:**

1. Создайте папку в необходимом месте на компьютере (пример имени папки, **MyShare**).

**Примечание:**

Запишите данное сетевое имя, поскольку оно будет необходимо при последующей процедуре настройки.

2. Выберите созданную папку, а затем выберите **Get Info (Получить информацию)** в меню **File (Файл)**.
3. Отметьте меткой **Shared Folder (Общая папка) (Shared folder (Общая папка)** при использовании Mac OS X 10.6), а затем закройте окно.
4. Откройте **System Preferences (Системные настройки)**, а затем нажмите **Sharing (Общий доступ)**.
5. Отметьте меткой пункт **File Sharing (Общий доступ к файлу)**, а затем нажмите **Options (Параметры)**.
6. Отметьте меткой **Share Files and folders using SMB (Открыть общий доступ к файлам и папкам с помощью SMB) (Share files and folders using SMB (Windows) (Открыть общий доступ к файлам и папкам с помощью SMB (Windows))** при использовании Mac OS X 10.6) и имя учетной записи.



7. Введите пароль учетной записи, а затем нажмите **ОК**.
8. Нажмите **Done (Готово)**.

## **Изменение настроек принтера**

С помощью EpsonNet Config или Редактора адресной книги можно изменить настройки принтера для использования функции Сканирование на сервер/в компьютер.

В приведенной ниже процедуре в качестве примера используется Windows XP.

### **С помощью EpsonNet Config**

1. Запустите интернет-обозреватель
2. Введите IP-адрес принтера в адресной строке, а затем нажмите клавишу **Enter**.

Появится веб-страница принтера.

#### **Примечание:**

*Для получения подробной информации о проверке IP-адреса принтера см. раздел «Проверка настроек IP» на стр. 70.*

3. Перейдите на закладку **Address Book (Адресная книга)**.

Если необходим ввод имени пользователя и пароля, введите правильные имя пользователя и пароль.

**Примечание:**

Именем пользователя по умолчанию является значение «11111», а паролем по умолчанию является значение «x-admin».

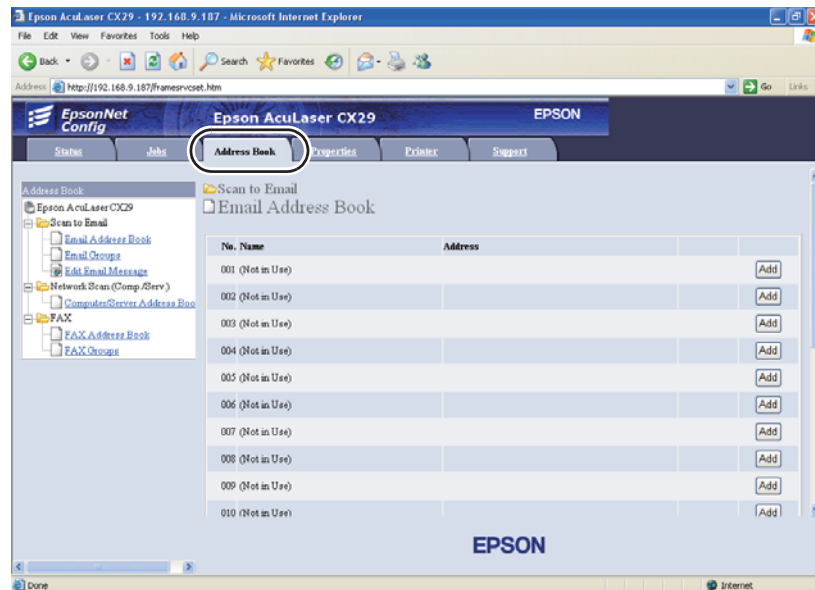

4. В пункте **Network Scan (Comp./Serv.) (Сетев. сканир. (комп./серв.))** нажмите **Computer/Server Address Book (Адр. книга компьютера/сервера)**.

5. Выберите любой неиспользуемый номер и нажмите **Add (Добавить)**.

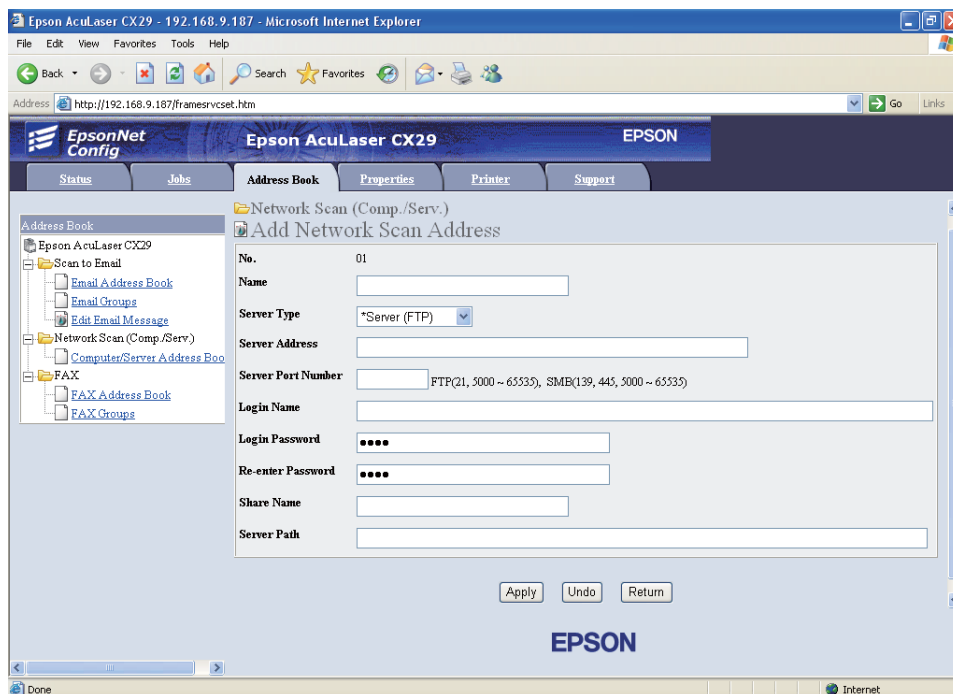

Появится страница **Add Network Scan Address (Доб. адр. сетев. сканир.)**.

No.	01
1 — Name	<input type="text"/>
2 — Server Type	*Server (FTP) <input type="button" value="v"/>
3 — Server Address	<input type="text"/>
4 — Server Port Number	<input type="text"/> FTP(21, 5000 ~ 65535), SMB(139, 445, 5000 ~ 65535)
5 — Login Name	<input type="text"/>
6 — Login Password	•••• <input type="password"/>
7 — Re-enter Password	•••• <input type="password"/>
8 — Share Name	<input type="text"/>
9 — Server Path	<input type="text"/>

Для заполнения полей введите информацию, как указано ниже:

1	<b>Name (Имя)</b>	Введите удобное имя, которое должно появляться в поле <b>Computer (Компьютер)/Server Address Book (Адресная книга на сервере)</b> .
---	-------------------	---

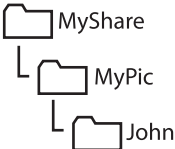
2	<b>Server Type (Тип сервера)</b>	Выберите <b>Computer (SMB) (Компьютер (SMB))</b> .
3	<b>Server Address (Адрес сервера)</b>	Введите имя сервера или IP-адрес компьютера, к которому открыт общий доступ. Ниже приведены примеры: Имя сервера: myhost IP-адрес: 192.168.1.100
4	<b>Server Port Number (Номер порта сервера)</b>	Введите номер порта. Если Вы не уверены, можно ввести значение по умолчанию 139 для SMB.
5	<b>Login Name (Имя для входа)</b>	Введите имя учетной записи пользователя, для которой открыт доступ к общей папке на компьютере.
6	<b>Login Password (Пароль входа)</b>	Введите пароль, соответствующий введенному выше имени для входа. <b>Примечание:</b> Пустой пароль не действителен для функции Сканирование в компьютер. Убедитесь в том, что к учетной записи пользователя для входа добавлен действительный пароль. (См. раздел «Подтверждение имени входа и пароля при использовании SMB» на стр. 174 для получения информации о добавлении пароля к учетной записи пользователя для входа.)
7	<b>Re-enter Password (Подтверждение пароля)</b>	Повторно введите пароль.
8	<b>Share Name (Имя общего ресурса)</b>	При использовании операционных систем Windows введите сетевое имя папки, где будет храниться отсканированный документ на компьютере получателя. При использовании Mac OS введите имя папки, где будет храниться отсканированный документ на компьютере получателя.
9	<b>Server Path (Путь к серверу)</b>	Чтобы сохранить отсканированный документ непосредственно в общей папке, не создавая при этом каких-либо подпапок, оставьте данное поле пустым. Чтобы сохранить отсканированный документ в папке, созданной в общей папке, введите путь, как указано ниже. Пример: Имя сетевой папки, <b>MyShare</b> , Имя папки второго уровня: <b>MyPic</b> , Имя папки третьего уровня: <b>John</b> Теперь в папке должен быть отображен путь <b>MyShare\MyPic\John</b> .  <pre>graph TD   MS[MyShare] --- MP[MyPic]   MP --- J[John]</pre> В таком случае введите указанное ниже значение. Путь к серверу: <b>MyPic\John</b>

После изменения настроек перейдите к разделу «Отправка отсканированного файла в сеть» на стр. 195.

### С помощью Редактора адресной книги

В приведенной ниже процедуре в качестве примера используется Windows XP.

1. Нажмите **start (Пуск) — All Programs (Все программы) — EPSON — EPSON AL-CX29 — Address Book Editor**.

Появится окно **Select Device (Выбор устройства)**.

2. Выберите в списке необходимый принтер.
3. Нажмите **ОК**.
4. Нажмите **Tool (Инструмент) — New (Printer Address Book) (Создать (адресную книгу принтера)) — Server (Сервер)**.

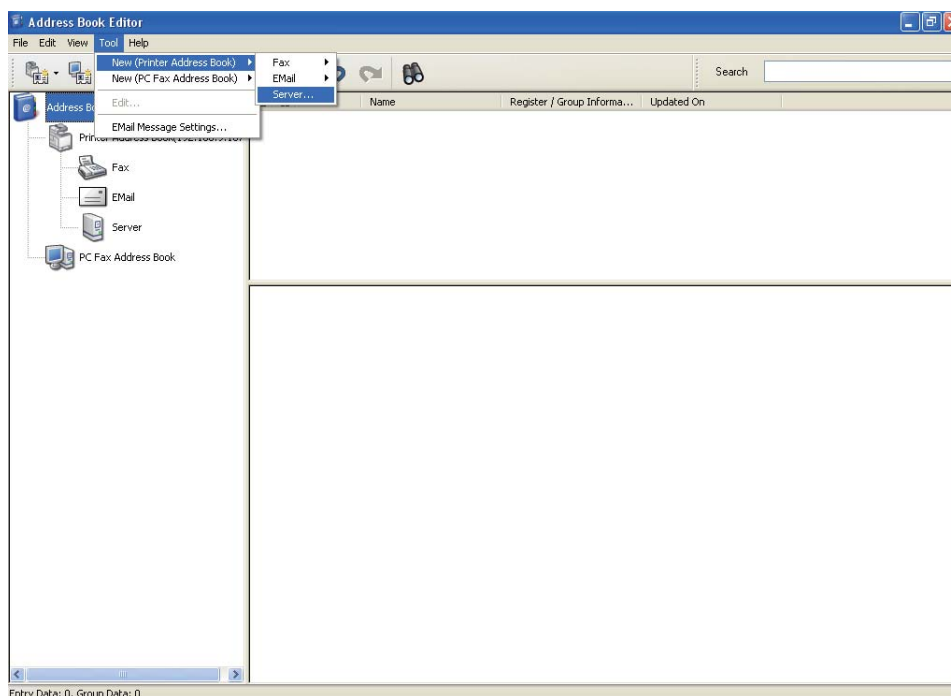

Появится диалоговое окно **Server Address (Адрес сервера)**.

Для заполнения полей введите информацию, как указано ниже:

1	<b>Name (Имя)</b>	Введите удобное имя, которое должно появляться в адресной книге.
2	<b>Server Type (Тип сервера)</b>	Выберите <b>Computer (SMB) (Компьютер (SMB))</b> .
3	<b>Computer Settings wizard (Мастер настройки компьютера)</b>	Нажатие данной кнопки приведет к открытию экрана мастера, который поможет выполнить действия нескольких пунктов. По выполнении действий пунктов мастера пункты с 4 по 10 будут введены автоматически. Для получения подробной информации нажмите кнопку <b>Help (Справка)</b> .
4	<b>Server Name / IP Address (Имя сервера/IP-адрес)</b>	Введите имя сервера или IP-адрес компьютера, к которому открыт общий доступ. Ниже приведены примеры: Имя сервера: myhost IP-адрес: 192.168.1.100
5	<b>Share Name (Имя общего ресурса)</b>	Введите имя общей папки на компьютере получателя.

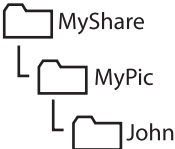
6	<b>Path (Путь)</b>	<p>Чтобы сохранить отсканированный документ непосредственно в общей папке, не создавая при этом каких-либо подпапок, оставьте данное поле пустым.</p> <p>Чтобы сохранить отсканированный документ в папке, созданной в общей папке, введите путь, как указано ниже.</p> <p>Пример: Имя сетевой папки, <b>MyShare</b>, Имя папки второго уровня: <b>MyPic</b>, Имя папки третьего уровня: <b>John</b></p> <p>Теперь в папке должен быть отображен путь <b>MyShare\MyPic\John</b>.</p> <div style="text-align: center;">  <pre> graph TD     MS[MyShare] --- MP[MyPic]     MP --- J[John] </pre> </div> <p>В таком случае введите указанное ниже значение.</p> <p>Путь: <b>MyShare\MyPic\John</b></p>
7	<b>Login Name (Имя для входа)</b>	Введите имя учетной записи пользователя, для которой открыт доступ к общей папке на компьютере.
8	<b>Login Password (Пароль входа)</b>	<p>Введите пароль, соответствующий введенному выше имени для входа.</p> <p><b>Примечание:</b> Пустой пароль не действителен для функции Сканирование в компьютер. Убедитесь в том, что к учетной записи пользователя для входа добавлен действительный пароль. (См. раздел «Подтверждение имени входа и пароля при использовании SMB» на стр. 174 для получения информации о добавлении пароля к учетной записи пользователя для входа).</p>
9	<b>Confirm Login Password (Подтверждение пароля для входа)</b>	Повторно введите пароль.
10	<b>Port Number (Номер порта)</b>	Введите номер порта. Если Вы не уверены, можно ввести значение по умолчанию 139 для SMB.

После изменения настроек перейдите к разделу «Отправка отсканированного файла в сеть» на стр. 195.

## Отправка отсканированного файла в сеть

1. Загрузите документ(ы) в ADF лицевой стороной кверху и верхним краем вперед.

ИЛИ

Положите один документ лицевой стороной книзу на стекло для документов и закройте крышку документов.

**См. также:**

«Создание копий с использованием ADF» на стр. 142

«Копирование со стекла для документов» на стр. 140

2. Нажмите кнопку **Сканирование**.
3. Выберите Scan to Network (Сканирование в сеть), а затем нажмите кнопку **OK**.
4. Выберите Scan to (Сканировать в:), а затем нажмите кнопку **OK**.
5. Выберите Computer (Network) (Компьютер(в сети)) или Search Address Book (Поиск в адресной книге), а затем нажмите кнопку **OK**.
  - Computer (Network) (Компьютер(в сети)): Сохранение отсканированного изображения на компьютере с помощью протокола SMB.
  - Search Address Book (Поиск в адресной книге): Выбор адреса сервера, зарегистрированного в адресной книге.
6. Выберите назначение для хранения отсканированного файла, а затем нажмите кнопку **OK**.
7. Нажмите кнопку **Старт** для отправки отсканированных файлов.

---

## Сканирование на запоминающее устройство USB

Использование функции Scan to USB Memory (Сканирование на USB-носитель) позволяет сканировать документы и сохранять отсканированные данные на запоминающем устройстве USB. Чтобы отсканировать документы и сохранить их, выполните перечисленные ниже действия:



1. Вставьте запоминающее устройство USB в передний USB-порт принтера.

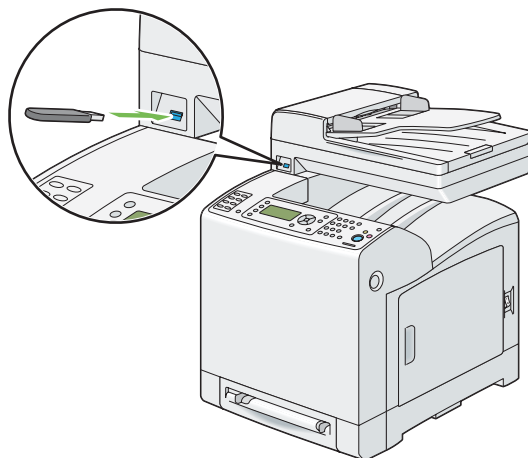

2. Загрузите документ(ы) в ADF лицевой стороной кверху и верхним краем вперед.

ИЛИ

Положите один документ лицевой стороной книзу на стекло для документов и закройте крышку документов.

**См. также:**

- «Создание копий с использованием ADF» на стр. 142
- «Копирование со стекла для документов» на стр. 140

3. Выберите **Scan to USBMemory** (Сканир. в USB), а затем нажмите кнопку **OK**.
4. Выберите **Save to** (Сохранить в), а затем нажмите кнопку **OK**.
5. Если необходимо сохранить отсканированные данные в папку на запоминающем устройстве USB, выберите необходимую папку для сохранения отсканированных данных, а затем нажмите кнопку **OK**.
6. Сконфигурируйте необходимые настройки сканирования.
7. Нажмите кнопку **Старт**.

---

## Отправка E-Mail с отсканированным изображением

Чтобы отправить e-mail, к которому прикреплено отсканированное с помощью данного принтера изображение, выполните перечисленные ниже действия:

Настройте адресную книгу E-mail с помощью **EpsonNet Config**. См. раздел «Настройка адресной книги E-Mail» на стр. 198 для получения подробной информации.

### Настройка адресной книги E-Mail

В приведенной ниже процедуре в качестве примера используется Windows XP.

1. Запустите интернет-обозреватель
2. Введите IP-адрес принтера в адресной строке, а затем нажмите клавишу **Enter**.

Появится веб-страница принтера.

**Примечание:**

*Для получения подробной информации о проверке IP-адреса принтера см. раздел «Проверка настроек IP» на стр. 70.*

3. Перейдите на закладку **Address Book (Адресная книга)**.

Если необходим ввод имени пользователя и пароля, введите правильные имя пользователя и пароль.

**Примечание:**

Именем пользователя по умолчанию является значение «11111», а паролем по умолчанию является значение «x-admin».

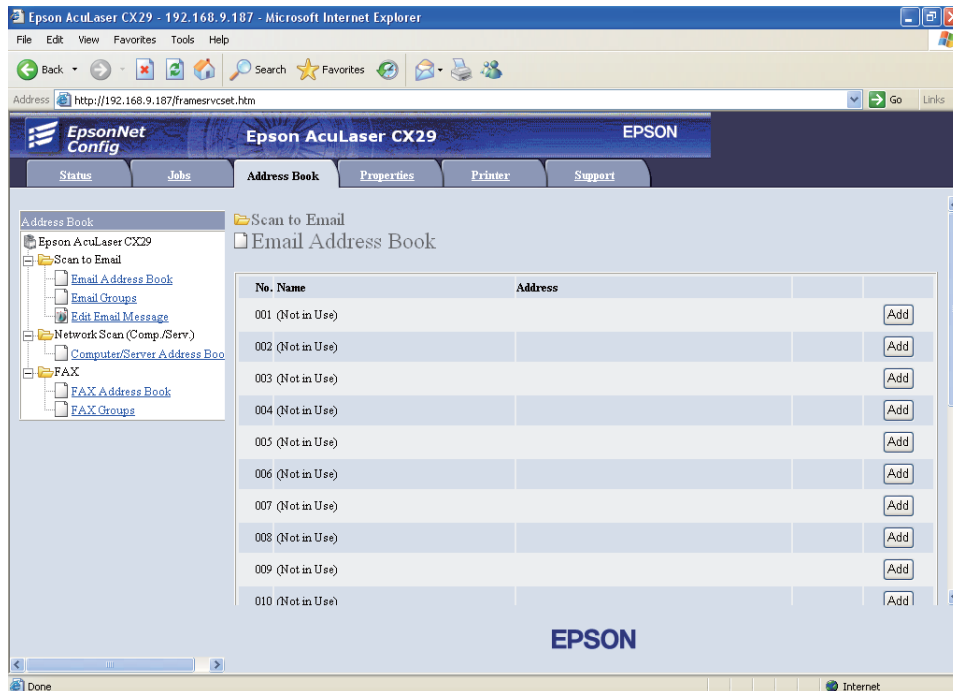

4. Нажмите **Email Address Book (Адресная книга эл. почты)**.
5. Выберите любой неиспользуемый номер и нажмите **Add (Добавить)**.

Появится страница **Add Email Address (Доб. адр. эл. почты)**.

6. Введите имя в поле **Name (Имя)** и адрес e-mail в поле **E-mail Address (Адрес эл. почты)**.

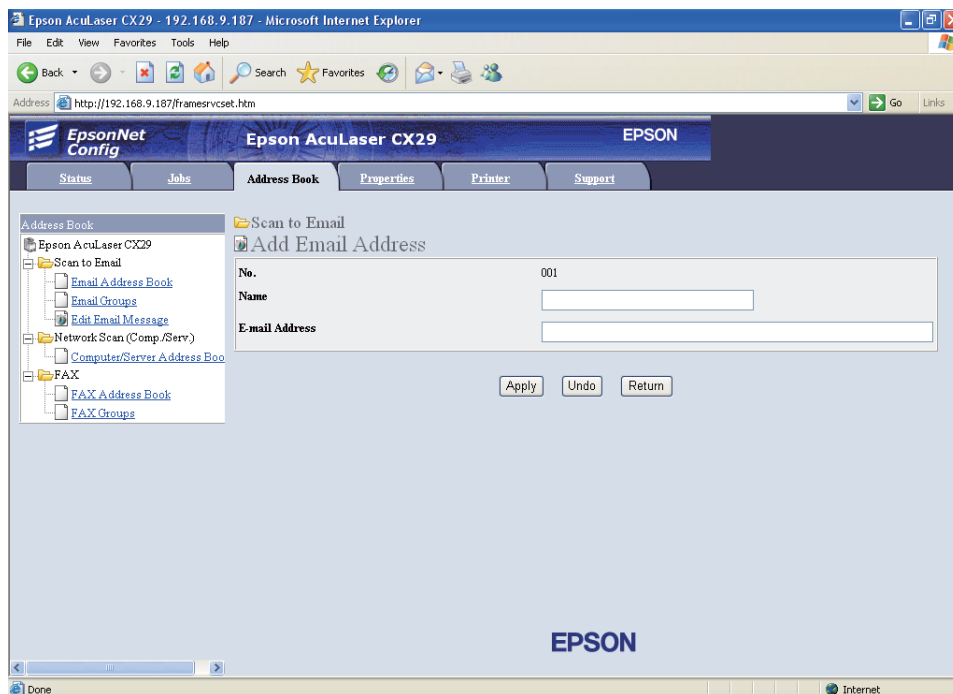

7. Нажмите кнопку **Apply (Применить)**.

## Отправка E-mail с отсканированным файлом

1. Загрузите документ(ы) в ADF лицевой стороной кверху и верхним краем вперед.

ИЛИ

Положите один документ лицевой стороной книзу на стекло для документов и закройте крышку документов.

**См. также:**

- «Создание копий с использованием ADF» на стр. 142
- «Копирование со стекла для документов» на стр. 140

2. Нажмите кнопку **Сканирование**.
3. Выберите **Scan to E-Mail**, а затем нажмите кнопку **OK**.

4. Выберите **Email to** (Эл. сообщ. кому:), а затем нажмите кнопку **OK**.
  5. Выберите настройку из списка ниже, а затем нажмите кнопку **OK**.
    - Keypad** (Клавиатура): Непосредственно введите адрес e-mail, а затем нажмите кнопку **OK**.
    - Address Book** (Адресная книга): Выберите адрес e-mail, зарегистрированный в адресной книге E-mail, а затем нажмите кнопку **OK**.
    - Email Group** (Группа эл. сообщений): Выберите адрес группы, зарегистрированный в группах E-mail, а затем нажмите кнопку **OK**.
    - Search Local Address Book**: (Поиск в локальной адресной книге) Поиск адреса e-mail в локальной адресной книге.
    - Search Server Address Book**: (Поиск в адресной книге на сервере) Поиск адреса e-mail на сервере LDAP. Данный пункт отображается при установке для пункта **Server Address Book** (Адресная книга на сервере) в меню **System Settings** (Параметры системы) значения **On** (Вкл.).
- Примечание:**  
В адресной книге E-mail должны быть зарегистрированы пользователи, чтобы можно было выбрать пункт **Address Book** (Адресная книга) на панели управления.
6. Нажмите кнопку **Старт** для отправки e-mail.

---

## Регулировка параметров сканирования

### Регулировка настроек сканирования по умолчанию

Для ознакомления с полным списком настроек по умолчанию см. раздел «Defaults Settings (Настройки по умолч.)» на стр. 300.

### Настройка типа файла отсканированного изображения

Чтобы указать тип файла отсканированного изображения:

1. Нажмите кнопку **Система**.
2. Выберите **Defaults Settings** (Настройки по умолч.), а затем нажмите кнопку **OK**.

3. Выберите **Scan Defaults** (Настр. скан-я по умолч.), а затем нажмите кнопку **OK**.
4. Выберите **File Format** (Формат файла), а затем нажмите кнопку **OK**.
5. Выберите тип, а затем нажмите кнопку **OK**.

Доступные типы:

- PDF
- Многостраничный файл TIFF
- TIFF
- JPEG

### **Настройка цветного режима**

Изображение можно сканировать в цветном или черно-белом виде. При выборе черного и белого размер файла отсканированного изображения будет значительно уменьшен. Изображение, отсканированное в цветном виде, будет иметь больший размер файла, чем это же изображение, отсканированное в черно-белом виде.

1. Нажмите кнопку **Система**.
2. Выберите **Defaults Settings** (Настройки по умолч.), а затем нажмите кнопку **OK**.
3. Выберите **Scan Defaults** (Настр. скан-я по умолч.), а затем нажмите кнопку **OK**.
4. Выберите **Color** (Цветной), а затем нажмите кнопку **OK**.
5. Измените настройку цвета в пункте **Black & White** (Черно-белый) или **Color** (Цветной), а затем нажмите кнопку **OK**.

Для временного изменения цветного режима нажмите кнопку **Цветной режим** на панели управления.

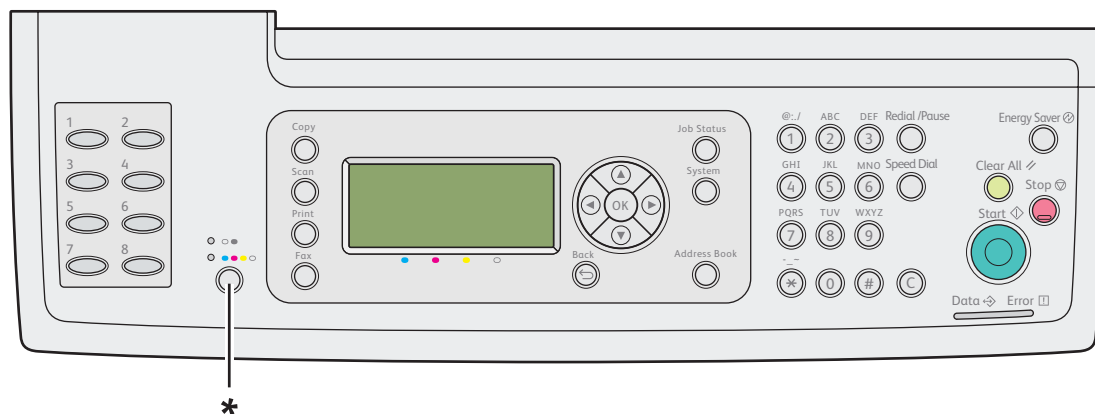

\* Кнопка Цветной режим

### **Настройка разрешения сканирования**

Возможно будет необходимо изменить разрешение сканирования в зависимости от запланированного способа использования отсканированного изображения. Разрешение сканирования влияет на размер и качество изображения отсканированного файла изображения. Чем выше разрешение сканирования, тем больше размер файла.

Чтобы выбрать разрешение сканирования:

1. Нажмите кнопку **Система**.
2. Выберите `Defaults Settings` (Настройки по умолч.), а затем нажмите кнопку **OK**.
3. Выберите `Scan Defaults` (Настр. скан-я по умолч.), а затем нажмите кнопку **OK**.
4. Выберите `Resolution` (Разрешение), а затем нажмите кнопку **OK**.
5. Выберите один из приведенных ниже параметров, а затем нажмите кнопку **OK**:
  - `200 x 200 dpi` (`200 x 200 т/д`): Использование самого низкого разрешения и наименьшего размера файла. (заводская настройка по умолчанию)
  - `300 x 300 dpi` (`300 x 300 т/д`): Использование среднего разрешения и среднего размера файла.

- 400 × 400 dpi (400 × 400 т/д): Использование высокого разрешения и большого размера файла.
- 600 × 600 dpi (600 × 600 т/д): Использование самого высокого разрешения и наибольшего размера файла.

### **Настройка пункта Document Size (Размер документа)**

Чтобы указать размер оригинала:

1. Нажмите кнопку **Система**.
2. Выберите Defaults Settings (Настройки по умолч.), а затем нажмите кнопку **OK**.
3. Выберите Scan Defaults (Настр. скан-я по умолч.), а затем нажмите кнопку **OK**.
4. Выберите Document Size (Размер документа), а затем нажмите кнопку **OK**.
5. Укажите особый размер бумаги для определения области сканирования, а затем нажмите кнопку **OK**. Заводской настройкой по умолчанию является А4 – 210×297 mm.

### **Вариации автоматического подавления фона**

При сканировании изображений, которые находятся на темном фоне, например газеты, принтер может автоматически определить фон и осветлить его при выводе изображения.

Чтобы включить/выключить автоматическое подавление:

1. Нажмите кнопку **Система**.
2. Выберите Defaults Settings (Настройки по умолч.), а затем нажмите кнопку **OK**.
3. Выберите Scan Defaults (Настр. скан-я по умолч.), а затем нажмите кнопку **OK**.
4. Выберите Auto Exposure (Автоматическое экспонирование), а затем нажмите кнопку **OK**.
5. Выберите On (Вкл.) или Off (Выкл.), а затем нажмите кнопку **OK**.

Заводской настройкой по умолчанию является On (Вкл.).



## **Изменение настроек сканирования для отдельного задания**

Чтобы временно изменить настройки сканирования при отправке отсканированного изображения:

1. Нажмите кнопку **Сканирование**.
2. Выберите **Scan to E-Mail**, а затем нажмите кнопку **OK**.
3. Воспользуйтесь кнопкой **▲** или **▼** для перемещения по меню настроек.
4. Измените выбранную настройку, а затем нажмите кнопку **OK**.
5. Нажмите кнопку **Старт**, чтобы начать сканирование.

Чтобы временно изменить настройки сканирования при сканировании в компьютер:

1. Нажмите кнопку **Сканирование**.
2. Выберите назначение сканирования, а затем нажмите кнопку **OK**.
3. Воспользуйтесь кнопкой **▲** или **▼** для перемещения по меню настроек.
4. Измените выбранную настройку, а затем нажмите кнопку **OK**.
5. Нажмите кнопку **Старт**, чтобы начать сканирование.

---

## **Инструмент подключения сканера**

Проверить IP-адрес принтера или настроить пароль можно с помощью инструмента подключения сканера. В приведенной ниже процедуре в качестве примера используется Windows XP.

Чтобы открыть **Scanner Connection Tool (Средство подключения сканера)**:

Нажмите **start (Пуск) — All Programs (Все программы) — EPSON — EPSON AL-CX29 — Scanner Connection Tool (Средство подключения сканера)**.

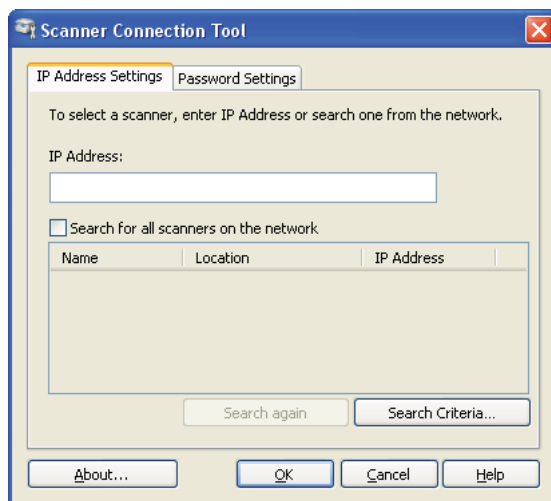

## Настройка IP-адреса

На закладке **IP Address Settings (Параметры IP-адреса)** можно проверить IP-адрес, который настроен для сканера, или изменить выбор сканера.

### **IP Address (IP-адрес)**

Введите IP-адрес.

### **Search for all scanners on the network (Поиск всех сканеров в сети)** (только для Windows)

Поиск сканеров в сети.

### **Scanner List (Список сканеров)**

Отображение списка обнаруженных сканеров.

### **Search again (Повторить поиск)**

Поиск сканеров в сети.

### **Search Criteria (Поиск по критериям)** (только для Windows)

Отображение диалогового окна **Search Criteria (Поиск по критериям)** для настройки условий поиска.

### **Диалоговое окно критериев поиска (только для Windows)**

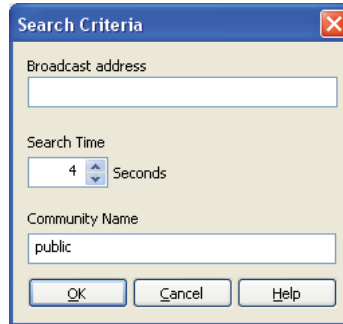

#### **Broadcast address (Адр.мн.пр.)**

Введите адрес подсети.

IPv4: Широковещательный адрес, например **192.168.1.255**

IPv6: Групповой адрес, например **ff02::1**

#### **Search Time (Вр. поиска)**

Укажите период времени для поиска сканера.

#### **Community Name (Имя сообщества)**

Введите имя сообщества SNMPv1/v2. Именем сообщества по умолчанию является «public».

## Настройки пароля

На закладке **Password Settings (Параметры пароля)** можно ввести пароль, настроенный для сканера, чтобы получить доступ к принтеру с компьютера.

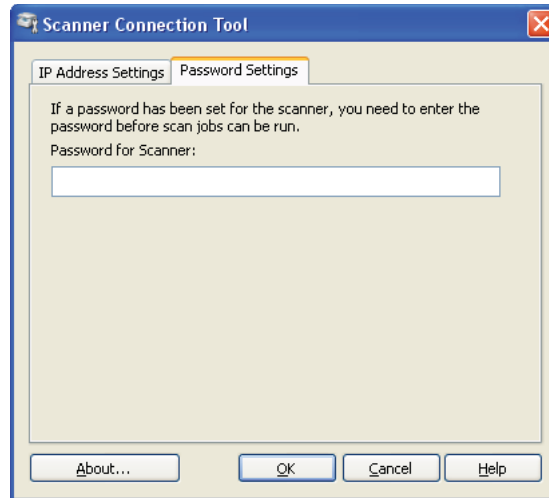

### ❑ Password for Scanner (Пароль для сканера)

Введите пароль.

## Глава 8

## Отправка факса

## Подключение телефонной линии

**Примечание:**

Не подключайте принтер непосредственно к DSL (абонентская цифровая линия). Такие действия могут привести к повреждению принтера. Для использования DSL необходимо использовать подходящий DSL-фильтр. Обратитесь к поставщику услуг для получения DSL-фильтра.

1. Вставьте один конец кабеля телефонной линии в разъем для телефонной линии, а другой конец вставьте в активный разъем для телефонной линии.

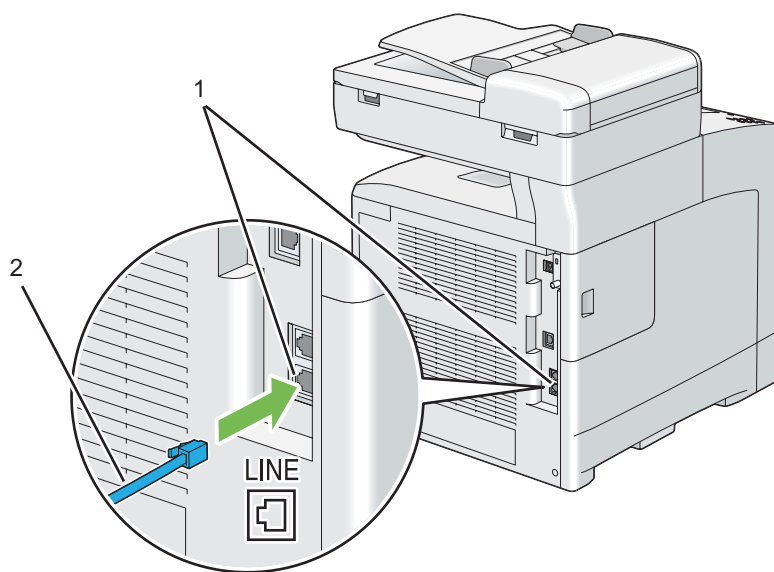

1	Разъем для телефонной линии
2	К активному разъему для телефонной линии

- Для подключения телефона и/или автоответчика к принтеру вставьте кабель телефона или автоответчика в телефонный разъем (☎).

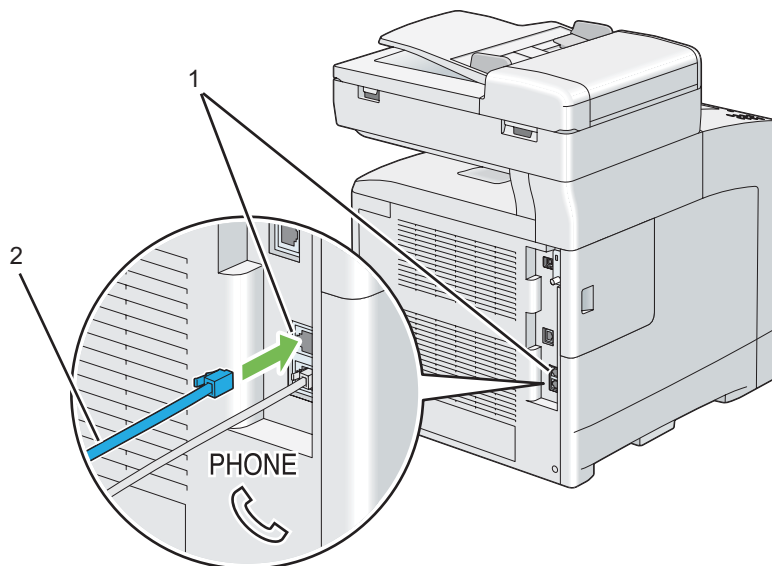

1	Телефонный разъем
2	К внешнему телефону или автоответчику

## Конфигурирование начальных настроек факса

### Примечание:

Указанные выше настройки можно также сконфигурировать с помощью **Advance Tools** в утилите **Easy Install Navi**.

## Настройка региона

Необходимо настроить регион использования принтера, чтобы получить возможность использовать услугу факса на принтере.

- Нажмите кнопку **Система**.
- Выберите **Admin Menu** (Меню администрирования), а затем нажмите кнопку **OK**.
- Выберите **Fax Settings** (Настройки факса), а затем нажмите кнопку **OK**.

4. Выберите **Region**, а затем нажмите кнопку **OK**.
5. Выберите регион использования принтера, а затем нажмите кнопку **OK**.
6. Выберите **Yes (Да)**, а затем нажмите кнопку **OK**.

Принтер будет автоматически перезагружен для применения настроек.

**Примечание:**

*При конфигурировании настройки региона информация, зарегистрированная в устройстве, будет инициализирована.*

## Настройка ИД принтера

В большинстве регионов законом требуется указание номера факса на любых отправленных факсах. ИД принтера, содержащий номер телефона и имя или имя компании, будет напечатан в верхней части каждой страницы, отправленной с принтера.

1. Нажмите кнопку **Система**.
2. Выберите **Admin Menu (Меню администрирования)**, а затем нажмите кнопку **OK**.
3. Выберите **Fax Settings (Настройки факса)**, а затем нажмите кнопку **OK**.
4. Выберите **Your Fax Number (№ вашего факса)**, а затем нажмите кнопку **OK**.
5. Введите номер факса с помощью цифровой клавиатуры.

**Примечание:**

*Если при вводе номеров произошла ошибка, нажмите кнопку **C (Сброс)** для удаления последней цифры.*

6. Нажмите кнопку **OK**, если номер на дисплее правильный.
7. Выберите **Company Name (Назв. компании)**, а затем нажмите кнопку **OK**.
8. Введите имя или имя компании с помощью цифровой клавиатуры.

С помощью цифровой клавиатуры можно вводить буквенно-цифровые символы, включая особые символы, посредством одновременного нажатия кнопок **1**, **\*** и **#**.

Для получения подробной информации об использовании цифровой клавиатуры для ввода буквенно-цифровых символов см. раздел «Использование цифровой клавиатуры для ввода символов» на стр. 330.







9. Нажмите кнопку , если имя на дисплее правильное.
10. Для отмены измененных настроек и возврата к верхнему уровню системного меню нажмите кнопку **Очистить все**.

## Настройка времени и даты

### **Примечание:**



*Возможно в случае перебоев с питанием принтера будет необходимо перенастроить правильное время и дату.*

Чтобы настроить время и дату:

1. Нажмите кнопку **Система**.
2. Выберите Admin Menu (Меню администрирования), а затем нажмите кнопку .
3. Выберите System Settings (Параметры системы), а затем нажмите кнопку .
4. Выберите Clock Settings (Параметры часов), а затем нажмите кнопку .
5. Выберите Set Date & Time (Уст. дату и время), а затем нажмите кнопку .
6. Выберите необходимый часовой пояс, а затем нажмите кнопку .
7. Введите правильную дату с помощью цифровой клавиатуры или выберите правильную дату с помощью кнопки  или .

### **Примечание:**

*Если при вводе номеров произошла ошибка, нажмите кнопку  для повторного ввода цифры.*





8. Нажмите кнопку , если дата на дисплее правильная.
9. Введите правильное время с помощью цифровой клавиатуры или выберите правильное время с помощью кнопки  или .



10. Нажмите кнопку , если время на дисплее правильное.
11. Для отмены измененных настроек и возврата к верхнему уровню системного меню нажмите кнопку **Очистить все**.

## **Изменение режима часов**

Настроить текущее время можно в 12-часовом или 24-часовом формате.

1. Нажмите кнопку **Система**.
2. Выберите `Admin Menu` (Меню администрирования), а затем нажмите кнопку .
3. Выберите `System Settings` (Параметры системы), а затем нажмите кнопку .
4. Выберите `Clock Settings` (Параметры часов), а затем нажмите кнопку .
5. Выберите `Time Format` (Формат времени), а затем нажмите кнопку .
6. Выберите необходимый формат, а затем нажмите кнопку .
7. Для возврата к верхнему уровню системного меню нажмите кнопку **Очистить все**.

---

## **Отправка факса**

С помощью факса можно отправлять данные из принтера.

## **Загрузка оригинального документа в ADF**

Используя автоматический податчик документов (ADF), можно одновременно загрузить до 35 листов бумаги весом 75 г/м<sup>2</sup> (20 фунтов).

### **Примечание:**

*Для получения наилучшего качества сканирования, особенно для полутонных изображений, используйте стекло для документов вместо ADF.*

1. Загрузите документ(ы) в ADF лицевой стороной кверху и передним краем документа вперед. Затем правильно отрегулируйте направляющие документов в соответствии с размером документа.

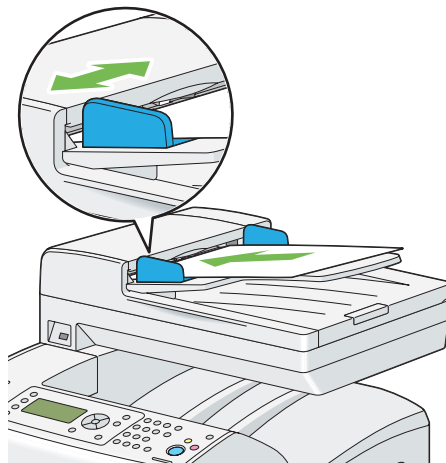

2. Отрегулируйте разрешение документа. (Для получения подробной информации см. раздел «Resolution (Разрешение)» на стр. 216.)

## **Загрузка оригинального документа с помощью стекла для документов**

С помощью стекла для документов можно загружать по одному листу за раз.

1. Поднимите и откройте крышку документов.

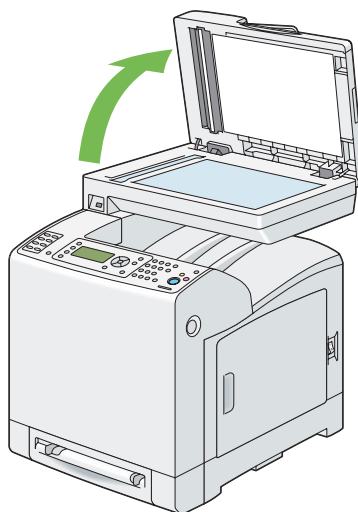

2. Положите документ лицевой стороной книзу на стекло для документов и выровняйте его с регистрационной направляющей, которая находится в верхнем левом углу стекла для документов.

**Предостережение:**

Не применяйте чрезмерную силу для удержания толстого документа на стекле для документов. Стекло может разбиться, что приведет к получению травм.

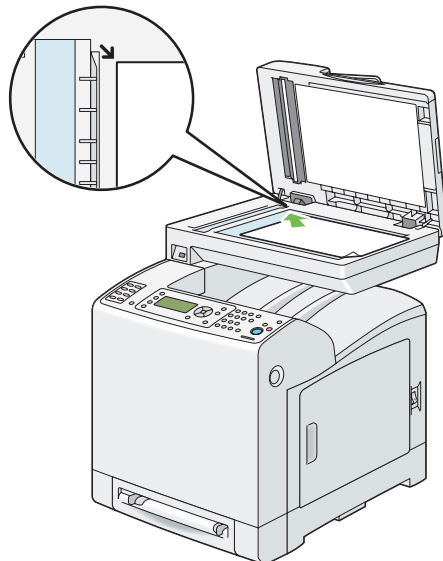



3. Закройте крышку документов.

**Примечание:**

- Убедитесь в том, что в ADF нет документов. Если в ADF будет обнаружен какой-либо документ, он будет иметь приоритет над документом на стекле для документов.
  - При отправке по факсу страницы из книги или журнала поднимите крышку документов, пока ее петли не упрутся в стопор, а затем закройте крышку документов. Если книга или журнал толще 30 мм, начните отправку по факсу с открытой крышкой документов.
4. Отрегулируйте разрешение документа. (Для получения подробной информации см. раздел «Resolution (Разрешение)» на стр. 216.)

## Resolution (Разрешение)

Можно улучшить качество документа, отправляемого по факсу, посредством регулировки разрешения, особенно такие действия помогут при отправке документов низкого качества или документов, содержащих фотографическое изображение.

1. Нажмите кнопку **Факс**.
2. Выберите Resolution (Разрешение), а затем нажмите кнопку .
3. Выберите необходимую настройку, а затем нажмите кнопку .

### Примечание:

Значения, отмеченные индикацией в виде звездочки (\*), являются заводскими настройками меню по умолчанию.



<b>Standard (Стандартное)*</b>	Подходит для документов с символами нормального размера.
<b>Fine (Высокое)</b>	Подходит для документов, содержащих небольшие символы или тонкие линии, или документов, напечатанных с помощью матричных принтеров.
<b>Super Fine (Самое высокое)</b>	Подходит для документов, содержащих очень точные детали. Режим сверхвысокого разрешения включается только в том случае, если удаленный аппарат также поддерживает сверхвысокое разрешение. См. примечание ниже.
<b>Photo (Фото)</b>	Подходит для документов, содержащих фотографическое изображение.

### Примечание:

Факсы, отсканированные в режиме Super Fine (Самое высокое), передаются при самом высоком разрешении, которое поддерживается принимающим устройством.

## Lighten/Darken (Светлее/Темнее)

Можно отрегулировать контрастность документа, отправляемого по факсу, чтобы он был темнее или светлее оригинала.

1. Нажмите кнопку **Факс**.
2. Выберите Lighten/Darken (Светлее/Темнее), а затем нажмите кнопку .
3. Выберите необходимую настройку, а затем нажмите кнопку .

**Примечание:**

Значения, отмеченные индикацией в виде звездочки (\*), являются заводскими настройками меню по умолчанию.

<b>Lighter3 (Светлее3)</b>	Подходит для темных отпечатков.
<b>Lighter2 (Светлее2)</b>	
<b>Lighter1 (Светлее1)</b>	
<b>Normal (Норм.)*</b>	Подходит для напечатанных документов или документов стандартного типа.
<b>Darker1 (Темнее1)</b>	Подходит для светлых отпечатков или слабых отметок карандашом.
<b>Darker2 (Темнее2)</b>	
<b>Darker3 (Темнее3)</b>	

**Вставка паузы**

В некоторых телефонных системах необходимо набирать код доступа и слушать второй длинный гудок. Необходимо ввести паузу, чтобы можно было использовать код доступа. Например, введите код доступа 9, а затем нажмите кнопку **Повторный набор/Пауза** перед вводом телефонного номера. На панели ЖК-дисплея появится индикация «-», указывающая место ввода паузы.

**Автоматическая отправка факса**

1. Загрузите документ(ы) в ADF лицевой стороной кверху и верхним краем вперед.

ИЛИ

Положите один документ лицевой стороной книзу на стекло для документов и закройте крышку документов.

**См. также:**

- «Загрузка оригинального документа в ADF» на стр. 213
  - «Загрузка оригинального документа с помощью стекла для документов» на стр. 214
2. Нажмите кнопку **Факс**.
  3. Отрегулируйте разрешение документа, чтобы оно отвечало требованиям факса.

**См. также:**

«Resolution (Разрешение)» на стр. 216

«Lighten/Darken (Светлее/Темнее)» на стр. 216

4. Чтобы выбрать номер факса, выполните одно из приведенных ниже действий:

Выберите **Fax to (Факс кому:)**, а затем нажмите кнопку **OK**. Выберите **Phone Book (Телефонная книга)**, а затем нажмите кнопку **OK**.

Нажмите кнопку **Набор одним касанием** и перейдите к действиям пункта 6.

Перед использованием кнопки **Набор одним касанием** необходимо зарегистрировать номер быстрого набора. (Для получения подробной информации см. раздел «Сохранение номера для быстрого набора» на стр. 232.)

Выберите **Fax to (Факс кому:)**, а затем нажмите кнопку **Адресная книга**. Выберите один из указанных ниже пунктов:

<b>All Entries (Все записи)</b>	Отображение всех зарегистрированных номеров факса.
<b>Group Dial (Групповой набор)</b>	Отображение всех зарегистрированных номеров группового набора.
<b>Search Local (Локальный поиск)</b>	Поиск номера факса в локальной Phone Book (Телефонная книга).
<b>Search Server (Поиск по серверу)</b>	Поиск номера факса на сервере LDAP. Данный пункт отображается при установке для пункта Server Phone Book (Телефонная книга на сервере) в меню System Settings (Параметры системы) значения On (Вкл.).

Нажмите кнопку **Повторный набор/Пауза** для повторного набора и перейдите к действиям пункта 6.

Нажмите кнопку **Ускоренный набор**. (Для получения подробной информации см. раздел «Отправка факса с помощью быстрого набора» на стр. 232.)

5. Выберите необходимого получателя, а затем нажмите кнопку **▶** для выбора получателей. Нажмите кнопку **OK** для подтверждения.

6. Нажмите кнопку **Старт**.

Когда на стекле для документов будет размещен документ, на дисплее будет отображено предложение разместить следующую страницу. Выберите значение **Yes** (Да) для дальнейшего размещения документов или значение **No** (Нет) для немедленного начала отправки факса, а затем нажмите кнопку **OK**.

Принтер начнет выполнять набор номера, а затем отправлять факс, когда удаленный факсимильный аппарат будет готов к приему факса.

**Примечание:**

Посредством нажатия кнопки **Стоп** можно отменить задание факса в любое время во время отправки факса.

## Отправка факса вручную

1. Загрузите документ(ы) в ADF лицевой стороной кверху и верхним краем вперед.

ИЛИ

Положите один документ лицевой стороной книзу на стекло для документов и закройте крышку документов.

**См. также:**

- «Загрузка оригинального документа в ADF» на стр. 213
- «Загрузка оригинального документа с помощью стекла для документов» на стр. 214

2. Нажмите кнопку **Факс**.
3. Отрегулируйте разрешение документа, чтобы оно отвечало требованиям факса.

**См. также:**

- «Resolution (Разрешение)» на стр. 216
- «Lighten/Darken (Светлее/Темнее)» на стр. 216

4. Выберите **OnHook** (Без снятия трубки), а затем нажмите кнопку **OK**.
5. Выберите **On** (Вкл.), а затем нажмите кнопку **OK**.
6. С помощью цифровой клавиатуры введите номер факса удаленного факсимильного аппарата для приема факса.

**Примечание:**

- Номер факса можно ввести с помощью десяти цифровых клавиш, \* и #.
- Нажатие кнопки **Повторный набор/Пауза** позволяет добавлять паузу в номер факса.
- Ввод символа «=» в номер факса позволит использовать определение длинного гудка.
- Ввод «:» позволяет переключать тип набора с импульсного набора (DP) на клавишный (PB).

7. При загрузке документа в ADF нажмите кнопку **Старт**.

Если документ не загружен в ADF, нажмите кнопку **Старт**, нажимайте кнопку ▲ или ▼, пока не появится необходимая настройка, а затем нажмите кнопку .

**Примечание:**

Посредством нажатия кнопки **Стоп** можно отменить задание факса в любое время во время отправки факса.

## Подтверждение отправки

После удачной отправки последней страницы документа принтер издаст звуковой сигнал и перейдет в режим ожидания.

Если при отправке факса произойдет какая-либо ошибка, на панели ЖК-дисплея появится сообщение об ошибке.

При получении сообщения об ошибке нажмите кнопку , чтобы очистить сообщение, и попробуйте отправить документ заново.

В принтере можно настроить автоматическую печать подтверждающего отчета после каждой отправки факса.

**См. также:**

«Печать страницы отчета» на стр. 247



## Автоматический повторный набор

Если при отправке факса набранный номер занят или не отвечает, принтер будет автоматически повторять набор номера каждую минуту в зависимости от количества, выбранного для настроек повторного набора.

Для изменения временных промежутков между повторными наборами и количества попыток повторного набора см. раздел «Доступные параметры настройки факса» на стр. 241.

### **Примечание:**

*Принтер не будет автоматически повторять набор занятого номера, если номер был введен вручную.*

---

## Отправка отложенного факса

Режим Delayed Start (Запуск с задержкой) можно использовать для сохранения отсканированных документов для отправки в указанное время, чтобы воспользоваться преимуществами более низких тарифов на звонки на длинное расстояние.

1. Загрузите документ(ы) в ADF лицевой стороной кверху и верхним краем вперед.

ИЛИ

Положите один документ лицевой стороной книзу на стекло для документов и закройте крышку документов.

### **См. также:**

«Загрузка оригинального документа в ADF» на стр. 213

«Загрузка оригинального документа с помощью стекла для документов» на стр. 214





2. Нажмите кнопку **Факс**.
3. Отрегулируйте разрешение документа, чтобы оно отвечало требованиям факса.

### **См. также:**

«Resolution (Разрешение)» на стр. 216

«Lighten/Darken (Светлее/Темнее)» на стр. 216

4. Выберите Delayed Start (Запуск с задержкой), а затем нажмите кнопку .

5. Выберите On (Вкл.), а затем нажмите кнопку .
6. Введите время запуска с помощью цифровой клавиатуры или выберите время запуска с помощью кнопки ▲ или ▼, а затем нажмите кнопку .
7. Выберите Fax to (Факс кому:), а затем нажмите кнопку .
8. Выберите Keypad (Клавиатура), а затем нажмите кнопку .
9. С помощью цифровой клавиатуры введите номер удаленного аппарата, а затем нажмите кнопку .

Также можно использовать номера скоростного или группового набора.

**См. также:**

«Автоматический набор» на стр. 231

10. Нажмите **Старт**, чтобы отсканировать данные.

Если активирован режим Delayed Start (Запуск с задержкой), все документы, которые необходимо отправить по факсу, будут сохранены в память принтера и отправлены в указанное время. Когда отправка факса в режиме Delayed Start (Запуск с задержкой) будет завершена, данные в памяти будут очищены.

**Примечание:**

Если принтер выключить и включить, сохраненные данные будут отправлены сразу после активации принтера.

---

## Отправка факса с помощью драйвера (Прямой факс)

С помощью драйвера можно отправлять факс непосредственно с компьютера под управлением операционной системы Microsoft® Windows® или Mac OS® X.

**Примечание:**

С помощью функции Прямой факс можно отправлять только черно-белые факсы.

## При использовании Windows

### Примечание:

- ❑ Названия диалоговых окон и кнопок могут отличаться от изображенных в следующей процедуре в зависимости от используемого приложения.
- ❑ Для использования данной функции необходимо установить драйвер факса. (Для получения подробной информации см. раздел «Вставка диска Software Disc» на стр. 72.)

1. Откройте файл, который необходимо отправить по факсу.
2. Откройте из прикладной программы диалоговое окно печати, а затем выберите **EPSON AL-CX29 PCL6**.
3. Нажмите **Preferences (Настройки)**.

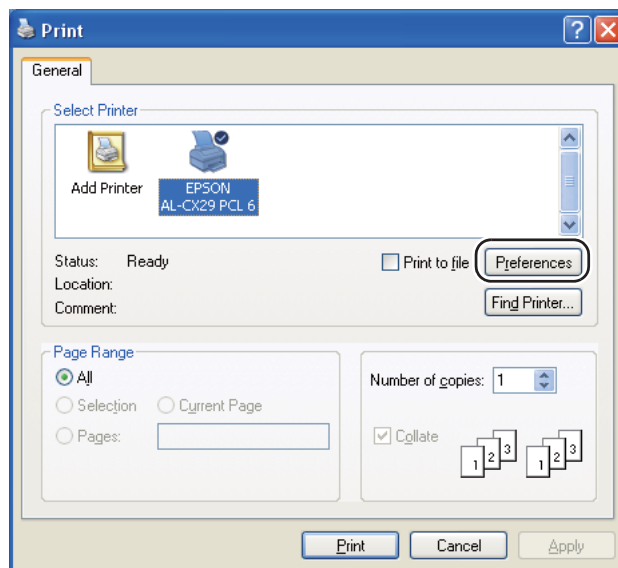

4. Укажите настройки факса. Для получения подробной информации нажмите **Help (Справка)** в драйвере.

**Примечание:**

Выполненные в данном окне настройки будут применены только к одному заданию факса.

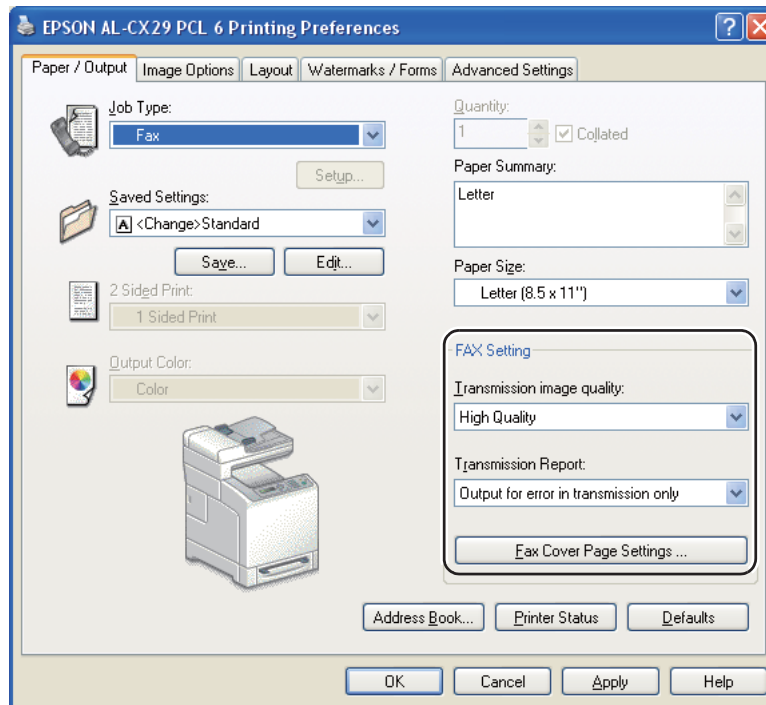

5. Нажмите **OK (OK)**, чтобы закрыть диалоговое окно **Printing Preferences (Предпочтения печати)**.
6. Нажмите **Print (Печать)**.

Появится диалоговое окно **Set / Check Fax Transmission (Настроить/проверить передачу по факсу)**.

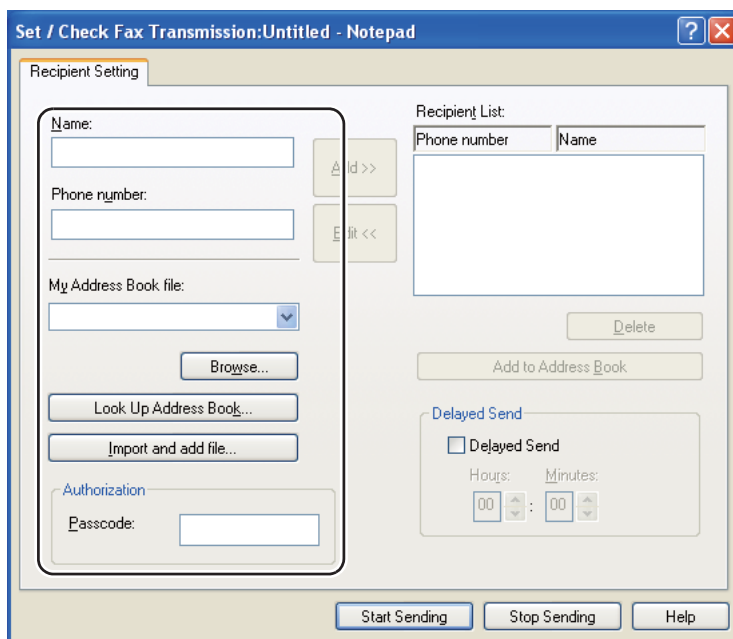

7. Одним из приведенных ниже способов укажите место назначения получателя. Для получения подробной информации о способе указания места назначения см. Help (Справка) в драйвере.
    - a Введите имя и номер факса непосредственно в соответствующие поля.
    - b Выберите номер факса в телефонной книге.
- Look Up Address Book: (Искать в адресной книге:)** Отображение списка номеров факса, которые сохранены в файле, указанном для **My Address Book file (Файл моей адресной книги)**.
  - Import and add file: (Импортировать и добавить файл:)** Возможность выбора исходного файла в виде CSV-файла, WAB-файла, MAPI или сервера LDAP. (Для получения подробной информации о сервере LDAP см. раздел «Server Phone Book (Телефонная книга на сервере)» на стр. 288.)

**Примечание:**

Введите пароль в поле **Passcode (Пароль)** в области **Authorization (Авторизация)** перед отправкой факса, если служба отправки факса заблокирована паролем.

## При использовании Mac OS X

### Примечание:

❑ Названия диалоговых окон и кнопок могут отличаться от изображенных в следующей процедуре в зависимости от используемого приложения.

❑ Для использования данной функции необходимо установить драйвер факса.

1. Откройте файл, который необходимо отправить по факсу.
2. Откройте из прикладной программы диалоговое окно печати, а затем выберите **EPSON AcuLaser CX29**.

### Примечание:

Выберите имя принтера, указанное при добавлении принтера.

3. Выберите **Fax Setting (Параметры факса)**.

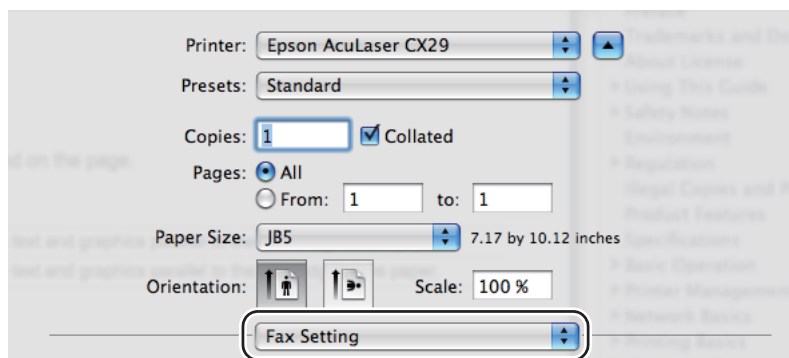

4. Укажите настройки факса.

### Примечание:

Выполненные в данном окне настройки будут применены только к одному заданию факса.

5. Нажмите **Print (Печать)**.

Появится диалоговое окно **Set / Check Fax Transmission (Настроить/проверить передачу по факсу)**.

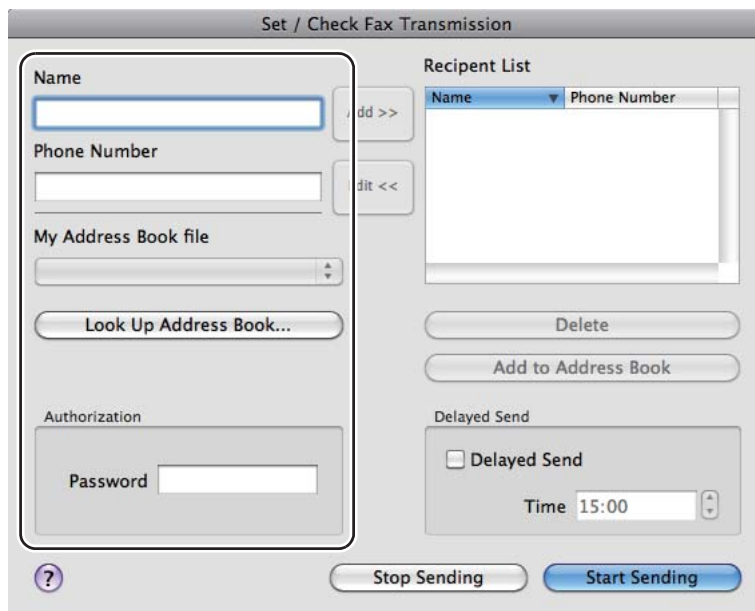

6. Одним из приведенных ниже способов укажите место назначения получателя. Для получения подробной информации о способе ввода места назначения см. файл справки в драйвере.
    - а Введите имя и номер факса непосредственно в соответствующие поля.
    - б Выберите номер факса в телефонной книге.
- Look Up Address Book: (Искать в адресной книге:)** Отображение списка номеров факса, которые сохранены в файле, указанном для **My Address Book file (Файл моей адресной книги)**.

**Примечание:**

Введите пароль в поле **Password (Пароль)** в области **Authorization (Авторизация)** перед отправкой факса, если служба отправки факса заблокирована паролем.

## Прием факса

### О режимах приема

**Примечание:**

Для использования режима TEL/FAX или режима Ans/FAX подключите внешний телефон или автоответчик к телефонному разъему (☎), который находится на задней части принтера.

Если память заполнена, принимать факсы автоматически невозможно. Воспользуйтесь внешним телефоном для приема факса вручную.

**См. также:**

«Прием факса вручную с помощью внешнего телефона» на стр. 229

### Загрузка бумаги для приема факсов

Инструкции по загрузке бумаги в лоток для бумаги одинаковые при печати, приеме факсов или копировании, кроме того условия, что факсы можно печатать только на бумаге размера Letter, размера А4 или размера Legal.

**См. также:**

- «Загрузка носителей для печати» на стр. 99
- «Настройка размеров и типов бумаги» на стр. 109

### Автоматический прием факсов в режиме FAX

На заводе принтер автоматически предварительно настроен в режим FAX.

При приеме факса принтер по прошествии указанного периода времени автоматически будет переключен в режим FAX и будет принят факс.

Для изменения интервала перехода принтера в режим FAX после приема входящего звонка см. раздел «Доступные параметры настройки факса» на стр. 241.



## Прием факсов в режиме TEL вручную

Можно принять факс посредством поднятия трубки внешнего телефона и дальнейшего набора кода удаленного приема (см. раздел «Доступные параметры настройки факса» на стр. 241) или посредством настройки для пункта OnHook (Без снятия трубки) значения On (Вкл.) (можно услышать голос или гудки факса от удаленного аппарата) и последующего нажатия кнопки **Старт**.

Принтер начнет прием факса и вернется в режим ожидания по завершении приема.

## Автоматический прием факса в режиме TEL/FAX или режиме Ans/FAX

Для использования режима TEL/FAX или режима Ans/FAX необходимо подсоединить внешний телефон к телефонному разъему (  ), который находится на задней части принтера.

Если звонящий оставит сообщение, автоответчик сохранит сообщение, как и обычно. Если принтером будет получен гудок факса на линии, он автоматически начнет прием факса.

### **Примечание:**

*Если принтер переключен в режим Ans/FAX, а автоответчик не включен или не подсоединен к принтеру, принтер автоматически перейдет в режим FAX по прошествии предварительно заданного времени.*

## Прием факса вручную с помощью внешнего телефона

Данная функция работает наилучшим образом при использовании внешнего телефона, подключенного к телефонному разъему (  ), который находится на задней стороне принтера. Вы можете принять факс от кого-либо, с кем говорите по внешнему телефону, не подходя к принтеру.

Если Вы приняли звонок на внешней телефон и услышали гудки факса, наберите двузначное число на внешнем телефоне или установите для пункта OnHook (Без снятия трубки) значение On (Вкл.), а затем нажмите кнопку **Старт**.

Принтер примет документ.

Нажимайте кнопки медленно и по порядку. Если до сих пор слышен гудок факса от удаленного аппарата, попробуйте набрать двузначное число еще раз.

По умолчанию код удаленного приема установлен в положение Off (Выкл.). Двухзначное число можно изменить на любое, выбранное Вами. Для получения подробной информации об изменении кода см. раздел «Доступные параметры настройки факса» на стр. 241.

**Примечание:**

*Настройте систему набора удаленного телефона на DTMF.*

## Прием факсов в режиме DRPD

Автоматическое распознавание условного звонка (DRPD) является услугой телефонной компании, которая позволяет пользователю использовать одну телефонную линию для ответа на несколько разных телефонных номеров. Конкретный номер, на который звонящий делает вызов, определяется разными условными звонками, которые состоят из различных комбинаций длинных и коротких звуков звонка.

Для использования опции DRPD услуга условных звонков должна быть установлена в телефонной линии телефонной компанией. Для настройки DRPD будет необходима другая телефонная линия, расположенная рядом, или кто-либо, кто сможет набрать номер Вашего факса извне.

Чтобы настроить DRPD:

1. Нажмите кнопку **Система**.
2. Выберите Admin Menu (Меню администрирования), а затем нажмите кнопку **OK**.
3. Выберите Fax Settings (Настройки факса), а затем нажмите кнопку **OK**.
4. Выберите DRPD Pattern (Шаблон DRPD), а затем нажмите кнопку **OK**.
5. Выберите необходимый условный звонок, а затем нажмите кнопку **OK**.
6. Перезагрузите принтер посредством выключения выключателя питания, а затем его включения.

Для получения факсов в режиме DRPD необходимо настроить в меню функцию DRPD. Для получения подробной информации см. раздел «Доступные параметры настройки факса» на стр. 241.

## Прием факсов в память

Поскольку данный принтер является многофункциональным устройством, он может принимать факсы, пока выполняется копирование или печать. При получении факса во время выполнения копирования, печати или при отсутствии тонера входящие факсы будут сохранены в памяти принтера. Далее, как только будет завершено копирование, печать или будет заменен тонер-картридж, факс будет автоматически напечатан на принтере.

## Polling Receive (Прием по опросу)

Функция позволяет принимать факсы с удаленного факсимильного аппарата, когда потребуется.

1. Нажмите кнопку **Факс**.
2. Выберите **Polling Receive (Прием по опросу)**, а затем нажмите кнопку **OK**.
3. Выберите **On (Вкл.)**, а затем нажмите кнопку **OK**.
4. С помощью цифровой клавиатуры введите номер удаленного аппарата, а затем нажмите кнопку **OK**.

### **Примечание:**

Для получения информации о способе ввода номера удаленного аппарата см. раздел «Автоматическая отправка факса» на стр. 217 или «Отправка факса вручную» на стр. 219.

5. Нажмите кнопку **Старт**.

---

## Автоматический набор

### Быстрый набор

Можно хранить до 200 часто набираемых номеров в ячейках быстрого набора (001–200).

Если существует задание быстрого набора, указанное для отложенного факса или для повторного набора, изменить номер быстрого набора с помощью панели управления или EpsonNet Config невозможно.

## Сохранение номера для быстрого набора

1. Нажмите кнопку **Адресная книга**.
2. Выберите **Phone Book** (Телефонная книга), а затем нажмите кнопку **OK**.
3. Выберите **Speed Dial** (Быстрый набор), а затем нажмите кнопку **OK**.
4. Выберите необходимый номер быстрого набора от 001 до 200, а затем нажмите кнопку **OK**.
5. Выберите **Name** (Имя), а затем нажмите кнопку **OK**.
6. Введите имя, а затем нажмите кнопку **OK**.
7. Выберите **Fax Number** (Номер факса), а затем нажмите кнопку **OK**.
8. С помощью цифровой клавиатуры введите номер, который необходимо сохранить, а затем нажмите кнопку **OK**.

Для вставки паузы между номерами нажмите кнопку **Повторный набор/Пауза**. На панели ЖК-дисплея появится индикация «-».

9. Выберите **Apply Settings** (Применить настр.), а затем нажмите кнопку **OK**.
10. Выберите **Yes** (Да), а затем нажмите кнопку **OK**.

Для сохранения номеров факсов повторите действия пунктов с 4 по 10.

Для отмены измененных настроек и возврата к верхнему уровню меню Адресная книга нажмите кнопку **Очистить все**.

## Отправка факса с помощью быстрого набора

1. Загрузите документ(ы) в ADF лицевой стороной кверху и верхним краем вперед.

ИЛИ

Положите один документ лицевой стороной книзу на стекло для документов и закройте крышку документов.

**См. также:**

«Загрузка оригинального документа в ADF» на стр. 213

«Загрузка оригинального документа с помощью стекла для документов» на стр. 214

2. Для ввода номера быстрого набора выполните одно из приведенных ниже действий после нажатия кнопки **Факс**:

Выберите **Fax to** (Факс кому:), а затем нажмите кнопку **OK**. Выберите **Speed Dial** (Быстрый набор), а затем нажмите кнопку **OK**.

Нажмите кнопку **Ускоренный набор**.

3. С помощью цифровой клавиатуры введите необходимый номер быстрого набора от 001 до 200, а затем нажмите кнопку **OK**.

На панели ЖК-дисплея будет кратковременно отображено имя, соответствующее введенному номеру. Чтобы снова подтвердить имя, нажмите кнопку **OK**.

4. Отрегулируйте разрешение документа, чтобы оно отвечало требованиям факса.

**См. также:**

«Resolution (Разрешение)» на стр. 216

«Lighten/Darken (Светлее/Темнее)» на стр. 216

5. Нажмите кнопку **Старт**.

Документ будет отсканирован в память.

Когда на стекле для документов будет размещен документ, на дисплее будет отображено предложение разместить следующую страницу. Выберите значение **Yes** (Да) для дальнейшего размещения документов или значение **No** (Нет) для немедленного начала отправки факса, а затем нажмите кнопку **OK**.

Будет автоматически набран номер факса, сохраненного в ячейке быстрого набора. Документ будет отправлен, когда будет получен ответ с удаленного факсимильного аппарата.

**Примечание:**

При использовании индикации в виде звездочки (\*) вместо первой цифры можно отправить документ на несколько номеров. Например, если ввести 00\*, можно отправить документ на все номера, зарегистрированные с 001 по 009.

## Групповой набор

Если один и тот же документ часто отправляется нескольким адресатам, можно создать группу данных адресатов и настроить данную группу под номером группового набора из одной цифры. Такая возможность позволит использовать настройку номера группового набора для отправки одного и того же документа всем адресатам в группе.

### **Примечание:**

*Включить один номер группового набора в другой номер группового набора невозможно.*

## Настройка группового набора

1. Нажмите кнопку **Адресная книга**.
2. Выберите **Phone Book** (Телефонная книга), а затем нажмите кнопку **OK**.
3. Выберите **Group Dial** (Групповой набор), а затем нажмите кнопку **OK**.
4. Выберите необходимый номер группового набора от 01 до 06, а затем нажмите кнопку **OK**.
5. Выберите **Name** (Имя), а затем нажмите кнопку **OK**.
6. Введите имя, а затем нажмите кнопку **OK**.
7. Выберите **Speed Dial No** (Номер уск. набора), а затем нажмите кнопку **OK**.
8. Выберите необходимый номер, выберите номера быстрого набора, а затем нажмите кнопку **OK** для подтверждения.
9. Выберите **Apply Settings** (Применить настр.), а затем нажмите кнопку **OK**.
10. Выберите **Yes** (Да), а затем нажмите кнопку **OK**.

Для сохранения большего количества номеров группового набора повторите действия пунктов с 4 по 10.

Для отмены измененных настроек и возврата к верхнему уровню меню **Адресная книга** нажмите кнопку **Очистить все**.

## Редактирование группового набора

Можно удалить определенный номер быстрого набора из выбранной группы или добавить новый номер в выбранную группу.

1. Нажмите кнопку **Адресная книга**.
2. Выберите **Phone Book** (Телефонная книга), а затем нажмите кнопку **OK**.
3. Выберите **Group Dial** (Групповой набор), а затем нажмите кнопку **OK**.
4. Выберите номер группового набора, который необходимо отредактировать, а затем нажмите кнопку **OK**.
5. Чтобы изменить имя группового набора:
  - a Выберите **Name** (Имя), а затем нажмите кнопку **OK**.
  - b Введите новое имя, а затем нажмите кнопку **OK**.
  - c Выберите **Apply Settings** (Применить настр.), а затем нажмите кнопку **OK**.
  - d Выберите **Yes** (Да), а затем нажмите кнопку **OK**.
6. Чтобы изменить номер быстрого набора:
  - a Выберите **Speed Dial No** (Номер уск. набора), а затем нажмите кнопку **OK**.
  - b Выберите номер быстрого набора, который необходимо отредактировать, а затем выберите или отмените выбор номера быстрого набора. Нажмите кнопку **OK**.
  - c Выберите **Apply Settings** (Применить настр.), а затем нажмите кнопку **OK**.
  - d Выберите **Yes** (Да), а затем нажмите кнопку **OK**.
7. Чтобы удалить групповой набор:
  - a Нажмите кнопку **C** (**Сброс**).
  - b Выберите **Yes** (Да), а затем нажмите кнопку **OK**.

**Примечание:**

При удалении последнего номера быстрого набора в группе сама группа не будет удалена.

8. Если необходимо отредактировать другой номер группового набора, повторите действия пунктов с 4 по 7.

Для отмены измененных настроек и возврата к верхнему уровню меню Адресная книга нажмите кнопку **Очистить все**.

## **Отправка факса с помощью группового набора (Многоадресная отправка)**

Групповой набор можно использовать для пересылаемых или отложенных факсов.

Выполните процедуру для необходимой операции (Для получения подробной информации об отложенных отправках см. раздел «Отправка отложенного факса» на стр. 221).

В одной операции можно использовать один или несколько номеров групп. Далее продолжите процедуру для завершения необходимой операции.

Документы, загруженные в ADF или помещенные на стекло для документов, будут автоматически отсканированы в память. Принтером будут набраны все номера, включенные в группу.

## **Печать списка адресной книги факса**

Можно проверить настройки автоматического набора, напечатав список Fax Address Book (Адресная книга факса).

1. Нажмите кнопку **Система**.
2. Выберите Report/List (Отчет/Список), а затем нажмите кнопку **OK**.
3. Выберите Fax Address Book (Адресная книга факса), а затем нажмите кнопку **OK**.

Будет напечатан список записей в Fax Address Book (Адресная книга факса).



## Другие способы работы с факсами







### Использование режима защищенного получения

Возможно будет необходимо запретить доступ неуполномоченным лицам к полученным факсам. С помощью параметра *Secure Receive* (Защищенное получение) можно включить режим защищенного получения, чтобы ограничить распечатывание полученных факсов, когда принтер находится без присмотра. В режиме защищенного получения все входящие факсы будут сохранены в память. При выключении этого режима все сохраненные факсы будут напечатаны.

**Примечание:**

Перед использованием данного режима, обязательно включите *Panel Lock* (Блокировка панели).

Чтобы включить режим защищенного получения:

1. Нажмите кнопку **Система**.
2. Выберите *Admin Menu* (Меню администрирования), а затем нажмите кнопку .
3. Выберите *Secure Settings* (Парам. защиты), а затем нажмите кнопку .
4. Выберите *Secure Receive* (Защищенное получение), а затем нажмите кнопку .
5. Выберите *SecureReceiveSet* (Уст.защ.получ-е), а затем нажмите кнопку .
6. Выберите *Enable* (Включено), а затем нажмите кнопку .
7. Выберите *Change Password* (Изменить пароль), а затем нажмите кнопку .
8. С помощью цифровой клавиатуры введите пароль из четырех цифр, а затем нажмите кнопку .
9. Для возврата к верхнему уровню системного меню нажмите кнопку **Очистить все**.

При приеме факса в режиме защищенного получения принтер сохранит его в памяти, а на экране *Active Jobs* (Актив. задания) будет отображено сообщение *Secure Receive* (Защищенное получение), уведомляющее о наличии сохраненного факса.

Чтобы напечатать полученные документы:

1. Нажмите кнопку **Печать**.
2. Выберите **Secure Receive** (Защищенное получение), а затем нажмите кнопку **OK**.
3. Введите пароль, а затем нажмите кнопку **OK**.

Будут напечатаны факсы, сохраненные в памяти.

Чтобы выключить режим защищенного получения:

1. Отобразите меню **SecureReceiveSet** (Уст.заш.получ-е) посредством выполнения действий с 1 по 5 в пункте «Чтобы включить режим защищенного получения:».
2. Выберите **Disable** (Выключено), а затем нажмите кнопку **OK**.

Для отмены измененных настроек и возврата к верхнему уровню системного меню нажмите кнопку **Очистить все**.

## Использование автоответчика

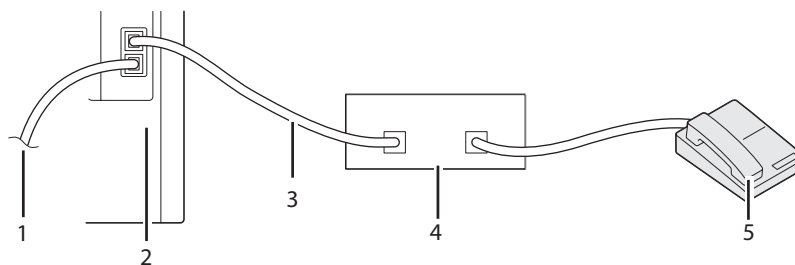

1	К активному разъему для телефонной линии
2	Принтер
3	Линия
4	Телефонный автоответчик
5	Телефон

Телефонный автоответчик (TAD) можно подключить непосредственно к разъему на задней стороне принтера, как показано выше.

- ❑ Переключите принтер в режим **Ans./FAX Mode** (Реж. отв./факса) и установите **Auto Ans. Ans./FAX**, чтобы указать время для TAD.
- ❑ Когда TAD примет вызов, принтер определит и займет линию, если будут приняты гудки факса, а затем будет начат прием факса.
- ❑ Если автоответчик выключен, принтер будет автоматически переключен в режим FAX после звучания тонального звонка в течение определенного периода времени.
- ❑ Если при ответе на звонок слышны гудки факса, принтер ответит на звонок факса при условии, что
  - Для пункта **OnHook** (Без снятия трубки) выбрано значение **On** (Вкл.) (слышен голос или гудки факса от удаленного аппарата), а затем нажата кнопка **Старт** и повешена трубка.

ИЛИ

→ Набран код удаленного приема из двух цифр и повешена трубка.

## Использование компьютерного модема

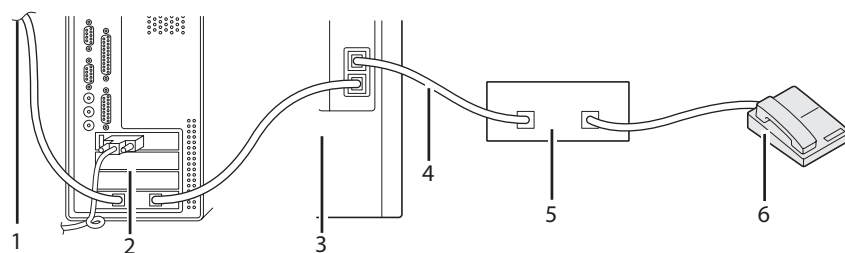

1	К интернету
2	Компьютер
3	Принтер
4	Линия
5	Телефонный автоответчик
6	Телефон

Если необходимо использовать компьютерный модем для работы с факсами или для подключения к интернету по телефонной линии, подсоедините компьютерный модем непосредственно к разъему на задней стороне принтера и TAD, как показано выше.

- Переключите принтер в режим **Ans/FAX Mode (Реж. отв./факса)** и установите **Auto Ans. Ans/FAX**, чтобы указать время для TAD.
- Выключите функцию приема факсов для компьютерного модема.
- Не используйте компьютерный модем при отправке или приеме факса.
- Следуйте инструкции, прилагаемой к компьютерному модему и прикладной программе, для работы с факсами через компьютерный модем.

---

## **Настройка звуков**

### **Громкость динамика**

1. Нажмите кнопку **Система**.
2. Выберите **Admin Menu (Меню администрирования)**, а затем нажмите кнопку **OK**.
3. Выберите **Fax Settings (Настройки факса)**, а затем нажмите кнопку **OK**.
4. Выберите **Line Monitor (Монитор линии)**, а затем нажмите кнопку **OK**.
5. Выберите необходимую громкость, а затем нажмите кнопку **OK**.
6. Перезагрузите принтер посредством его выключения, а затем включения.

### **Громкость звонка**





1. Нажмите кнопку **Система**.
2. Выберите **Admin Menu (Меню администрирования)**, а затем нажмите кнопку **OK**.
3. Выберите **Fax Settings (Настройки факса)**, а затем нажмите кнопку **OK**.
4. Выберите **Ring Tone Volume (Громкость сигнала вызова)**, а затем нажмите кнопку **OK**.

5. Выберите необходимую громкость, а затем нажмите кнопку .
6. Перезагрузите принтер посредством его выключения, а затем включения.

---

## **Указание настроек факса**

### **Изменение параметров настройки факса**

1. Нажмите кнопку **Система**.
2. Выберите `Admin Menu` (Меню администрирования), а затем нажмите кнопку .
3. Выберите `Fax Settings` (Настройки факса), а затем нажмите кнопку .
4. Выберите необходимый пункт меню, а затем нажмите кнопку .
5. Выберите необходимую настройку или введите значение с помощью цифровой клавиатуры.
6. Нажмите кнопку , чтобы сохранить выбранное значение.
7. Убедитесь в том, что появилось сообщение `This Settings Becomes Effective after Restart`, а затем нажмите любую кнопку.
8. При необходимости повторите действия пунктов с 4 по 5.
9. Для отмены измененных настроек и возврата к верхнему уровню системного меню нажмите кнопку **Очистить все**.

### **Доступные параметры настройки факса**

Для конфигурирования факса можно использовать указанные ниже параметры настройки:

Параметр		Описание
<b>Ans Select (Выбор ответа)</b>	<b>TEL Mode (Режим телеф.)</b>	Автоматический прием факсов выключен. Можно принять факс посредством поднятия трубки внешнего телефона и дальнейшего набора кода удаленного приема или посредством настройки для пункта OnHook (Без снятия трубки) значения On (Вкл.) (можно услышать голос или гудки факса с удаленного аппарата) и последующего нажатия кнопки <b>Старт</b> .
	<b>FAX Mode (Режим факса)*</b>	Автоматический прием факсов.
	<b>TEL/FAX Mode (Реж. тел./факса)</b>	Во время приема принтером входящего факса внешний телефон будет звонить в течении времени, указанного в пункте Auto Ans. TEL/FAX (Автоответ тел./факса), а затем принтер автоматически примет факс. Если входящий звонок не является факсом, принтер издаст звуковой сигнал через внутренний динамик, указывая на то, что входящий звонок является телефонным звонком.
	<b>Ans/FAX Mode (Реж. отв./факса)</b>	Телефонная линия может быть разделена между принтером и автоответчиком. В данном режиме, принтер будет определять сигналы факса и занимать линию, если там будут сигналы факса.
	<b>DRPD Mode (Режим DRPD)</b>	Для использования опции Автоматическое распознавание условного звонка (DRPD) услуга автоматического распознавания условного звонка должна быть установлена в телефонной линии телефонной компанией. Если телефонная компания предоставит отдельный номер для работы с факсами с помощью условного звонка, сконфигурируйте параметры факса на определение данного условного звонка.
<b>Auto Answer Fax (Автоответ факса)</b>		Установка интервала для перехода принтера в режим приема факсов после приема входящего звонка. Интервал можно указать в диапазоне от 0 до 255 секунд. По умолчанию выбрано 0 секунд.
<b>Auto Ans. TEL/FAX (Автоответ тел./факса)</b>		Установка интервала для перехода принтера в режим приема факсов после приема внешним телефоном входящего звонка. Интервал можно указать в диапазоне от 0 до 255 секунд. По умолчанию выбрано 6 секунд.
<b>Auto Ans. Ans/FAX</b>		Установка интервала для перехода принтера в режим приема факсов после приема внешним автоответчиком входящего звонка. Интервал можно указать в диапазоне от 0 до 255 секунд. По умолчанию выбрано 21 секунд.
<b>Line Monitor (Монитор линии)</b>		Установка громкости диспетчера линии, который во время отправки издает сигнал через внешний динамик, пока не будет установлено соединение.

Параметр	Описание
<b>Ring Tone Volume (Громкость сигнала вызова)</b>	Установка громкости тонального звонка, который через внешний динамик указывает на то, что входящий звонок является телефонным звонком, при установке для пункта <i>Ans Select</i> (Выбор ответа) значения <i>TEL/FAX Mode</i> (Реж. тел./факса).
<b>Line Type (Тип линии)</b>	Можно выбрать тип линии по умолчанию. <input type="checkbox"/> PSTN <input type="checkbox"/> PBX
<b>Dialing Type (Тип набора)</b>	Можно выбрать тип набора. <input type="checkbox"/> PB <input type="checkbox"/> DP (10PPS) <input type="checkbox"/> DP (20PPS)
<b>Interval Timer (Интерв. таймер)</b>	Можно указать интервал между попытками отправки в диапазоне от 3 до 255 секунд. По умолчанию выбрано 8 секунд.
<b>Number of Redial (Попыт. автодозв.)</b>	Можно указать количество попыток повторного набора, если номер факса адресата занят, в диапазоне от 0 до 9. При вводе значения 0 повторный набор не будет выполняться.
<b>Redial Interval (Интервал автодозвона)</b>	Принтер может автоматически выполнить повторный набор удаленного факсимильного аппарата, если он занят. Можно ввести интервалы в диапазоне 1–15 минут.
<b>Junk Fax Filter (Фильтр неж. факс)</b>	Можно отказаться от приема факсов, отправленных с нежелательных станций. Система будет принимать факсы только с удаленных станций, зарегистрированных для быстрого набора. Данная функция полезна для блокировки каких-либо нежелательных факсов. Выберите значение <i>Off</i> (Выкл.) для выключения функции. Каждый может отправить Вам факс. Выберите значение <i>On</i> (Вкл.) для включения функции.
<b>Remote Receive (Удаленное получение)</b>	Можно принимать факс посредством набора кода удаленного приема на внешнем телефоне, после того как была поднята трубка телефона.
<b>Remote Rcv Tone (Сигнал об удаленном получении)</b>	Можно указать тональность при установке для пункта <i>Remote Receive</i> (Удаленное получение) значения <i>On</i> (Вкл.).
<b>Send Header (Отправлять заголовок)</b>	Печать информации об отправителе в верхнем колонтитуле факсов. Выберите значение <i>Off</i> (Выкл.) для выключения данной функции. Выберите значение <i>On</i> (Вкл.) для включения данной функции. Для получения информации о настройке региона см. раздел «Настройка региона» на стр. 210.

Параметр	Описание
<b>Company Name (Назв. компании)</b>	Указание имени отправителя, которое будет напечатано в верхнем колонтитуле факсов.
<b>Your Fax Number (№ вашего факса)</b>	Указание номера факса принтера, который будет напечатан в верхнем колонтитуле факсов. Данная функция доступна при установке для пункта <b>Send Header</b> (Отправлять заголовок) значения <b>On</b> (Вкл.). Номер указанный в качестве номера факса используется в ИД принтера.
<b>Fax Cover Page (Обложка факса)</b>	Можно указать необходимость добавления к факсам титульной страницы при отправке факсов.
<b>DRPD Pattern (Шаблон DRPD)</b>	Для использования опции Автоматическое распознавание условного звонка (DRPD) услуга автоматического распознавания условного звонка должна быть установлена в телефонной линии телефонной компанией. Если телефонная компания предоставит отдельный номер для работы с факсами с помощью условного звонка, сконфигурируйте параметры факса на определение данного условного звонка.
<b>2-Sided Print (Двусторонняя печать)</b>	Можно указать необходимость использования двусторонней печати при печати факсов.  Выберите значение <b>Off</b> (Выкл.) для печати факсов на одной стороне листа бумаги.  Выберите значение <b>On</b> (Вкл.) для печати факсов на обеих сторонах листа бумаги.
<b>Sent Fax Fwd (Переадресация факсов)</b>	Можно настроить принтер на пересылку входящих факсов на другой номер факса. При приеме принтером факса он будет сохранен в памяти. Затем принтер наберет указанный номер факса и отправит факс.  Выберите значение <b>Off</b> (Выкл.), чтобы не пересылать входящие факсы.  Выберите значение <b>Forward</b> (Переслать), чтобы пересылать входящие факсы, не печатая их. Если во время пересылки произойдет ошибка, факс будет напечатан на принтере.  Выберите значение <b>Print &amp; Forward</b> (Печ. и переадр.), чтобы пересылать и печатать входящие факсы.
<b>Fwd. Settings Num (Ном. настр. переадр.)</b>	Ввод номера факса адресата, которому будут пересылаться входящие факсы.
<b>Prefix Dial (Набор с префиксом)</b>	Можно указать необходимость установки номера набора префикса.



Параметр	Описание
<b>Prefix Dial Num (Номер для набора с префиксом)</b>	Можно установить номер набора префикса, состоящего не более чем из пяти цифр. Данный номер будет набран перед началом набора какого-либо номера автоматического набора. Данная функция удобна для доступа к частной АТС с исходящей и входящей связью (PBX).
<b>Discard Size (Отклонить размер)</b>	При получении документа, длина которого равна или превышает длину загруженной в принтер бумаги, можно настроить принтер на урезание какого-либо превышения внизу страницы. Если принятая страница будет выходить за пределы установленного поля, она будет напечатана на двух листах бумаги с фактическим размером. Если документ не выходит за пределы поля и если для пункта Discard Size (Отклонить размер) установлено значение Auto Reduction (Автоуменьшение), принтер уменьшит размер документа таким образом, чтобы он поместился на бумаге соответствующего размера и чтобы не происходило урезание. Если для пункта Discard Size (Отклонить размер) установлено какое-либо значение, кроме Auto Reduction (Автоуменьшение), данные в пределах поля будут урезаны.
<b>ECM</b>	Можно включить или выключить ECM (Режим исправления ошибок).
<b>Extel Hook Thresh (Порог опред. состояния внешней линии)</b>	Можно выбрать определение порога рычага внешнего телефона для условия, при котором телефонная линия не используется.
<b>Modem Speed (Скорость модема)</b>	Можно настроит скорость модема.
<b>Region</b>	Можно выбрать регион использования принтера. Можно изменить данную настройку, если: <input type="checkbox"/> Никакие задания не обрабатываются <input type="checkbox"/> Никакие задания факса не находятся в очереди в памяти
<b>Fax Activity (Работа факса)</b>	Можно установить необходимость автоматической печати отчета об активности факса после обработки каждых 50 входящих и исходящих факсов.
<b>Fax Transmit (Передача факса)</b>	Можно установить необходимость печати результатов отправки после отправки факса.
<b>Fax Broadcast (Рассылка факса)</b>	Можно установить необходимость печати результатов отправки после рассылки факсов нескольким адресатам.
<b>Fax Protocol (Протокол факса)</b>	Можно указать необходимость печати отчета диспетчера протоколов после отправки факса с целью мониторинга проблем протокола факса.

## **Prefix Dial (Набор с префиксом)**

### **Примечание:**

Функция *Prefix Dial (Набор с префиксом)* поддерживается только в среде, где факс отправляется на номер внешней линии. Для использования функции *Prefix Dial (Набор с префиксом)* необходимо выполнить перечисленные ниже действия на панели управления.

1. Нажмите кнопку **Система**.
2. Выберите **Admin Menu (Меню администрирования)**, а затем нажмите кнопку **OK**.
3. Выберите **Fax Settings (Настройки факса)**, а затем нажмите кнопку **OK**.
4. Выберите **Line Type (Тип линии)**, а затем нажмите кнопку **OK**.
5. Выберите **FAX**, а затем нажмите кнопку **OK**.
6. Выберите **Prefix Dial (Набор с префиксом)**, а затем нажмите кнопку **OK**.
7. Выберите **On (Вкл.)**, а затем нажмите кнопку **OK**.
8. Выберите **Prefix Dial Num (Номер для набора с префиксом)**, а затем нажмите кнопку **OK**.
9. С помощью цифровых клавиш 0–9, \* и # введите номер префикса, состоящий максимум из пяти цифр, а затем нажмите кнопку **OK**.
10. Перезагрузите принтер посредством его выключения, а затем включения.

---

## **Изменение параметров настройки**

1. Нажмите кнопку **Система**.
2. Выберите **Defaults Settings (Настройки по умолч.)**, а затем нажмите кнопку **OK**.
3. Выберите **Fax Defaults (Факс по умолч.)**, а затем нажмите кнопку **OK**.
4. Выберите необходимый пункт меню, а затем нажмите кнопку **OK**.
5. Выберите необходимую настройку или введите значение с помощью цифровой клавиатуры, а затем нажмите кнопку **OK**.

- Для возврата к верхнему уровню системного меню нажмите кнопку **Очистить все**.

---

## Печать страницы отчета

При использовании факса могут пригодиться перечисленные ниже отчеты:

- Fax Address Book (Адресная книга факса)

В данном списке отображены все номера факсов, которые на данный момент сохранены в памяти принтера в качестве номеров быстрого набора.

Данный список Fax Address Book (Адресная книга факса) можно напечатать с помощью панели управления. (Для получения подробной информации см. также раздел «Печать списка адресной книги факса» на стр. 236.)

- Email Address Book (Адресная книга эл. почты)

В данном списке отображены все адреса e-mail, которые на данный момент хранятся в памяти принтера в качестве информации Email Address Book (Адресная книга эл. почты).



- Fax Activity (Работа факса)

В данном отчете отображена информация о факсах, которые были недавно приняты или отправлены.

- Fax Pending (Ожидание факса)

В данном списке отображен статус факсов, находящихся в очереди. Данный отчет можно напечатать для подтверждения изменений после выполнения изменений каких-либо настроек.

### Процедуры:

- Нажмите кнопку **Система**.
- Выберите Report/List (Отчет/Список), а затем нажмите кнопку .
- Выберите отчет или список, который необходимо напечатать, а затем нажмите кнопку .

Будет напечатан выбранный отчет или список.

## Глава 9

# Использование меню панели управления и клавиатуры

## Описание меню панели управления

Если принтер подключен к сети и доступен большому количеству пользователей, доступ к меню Admin Menu (Меню администрирования) можно ограничить. Такие действия предотвратят использование панели управления другими пользователями и неумышленное изменение пользовательских настроек по умолчанию, настроенных администратором.

Однако, можно использовать драйвер принтера для замещения пользовательских настроек по умолчанию и выбора настроек для отдельных заданий печати.

### **Report/List (Отчет/Список)**

Используйте меню Report/List (Отчет/Список) для печати различных типов отчетов и списков.

### **System Settings (Параметры системы)**

**Цель:**

Печать списка текущих пользовательских значений по умолчанию, установленного дополнительного оборудования, объема установленной памяти для печати и состояния расходных материалов принтера.

### **Panel Settings (Установки панели)**

**Цель:**

Печать подробного списка всех настроек в меню панели управления.

### **PCL Fonts List (Список шрифтов PCL)**

**Цель:**

Печать образца доступных шрифтов PCL.

### **PCL Macro List (Шрифты PCL)**

**Цель:**

Печать информации о загруженных макросах PCL.

***PS Fonts List (Список шрифтов PS)*****Цель:**

Печать образца доступных шрифтов PS.

***Job History (Ист-я заданий)*****Цель:**

Печать подробного списка заданий печати, копирования, факса или сканирования, которые были обработаны. В списке отображаются последние 20 заданий.

***Error History (История ошибок)*****Цель:**

Печать подробного списка замятий бумаги и неисправимых ошибок.

***Printer Meter (Счетчик печати)*****Цель:**

Печать отчетов, отображающих общее количество напечатанных страниц.

***Protocol Monitor (Монитор протокола)*****Цель:**

Печать детального списка протоколов, мониторинг которых осуществляется.

***Fax Address Book (Адресная книга факса)*****Цель:**

Печать списка всех адресов факсов, сохраненных в качестве информации адресной книги факса.

***Email Address Book (Адресная книга эл. почты)*****Цель:**

Печать списка всех адресов e-mail, сохраненных в качестве информации Email Address Book (Адресная книга).

***Server Address (Адрес сервера)*****Цель:**

Печать списка всех адресов сервера, сохраненных в качестве информации Server Address (Адрес сервера).

**Fax Activity (Работа факса)****Цель:**

Печать отчета о факсах, которые были недавно приняты или отправлены.

**Fax Pending (Ожидание факса)****Цель:**

Печать списка статусов факсов, которые находятся в очереди.

**Stored Documents (Сохраненные документы)****Примечание:**

Функция *Сохраненные документы* доступна только при установке в принтер дополнительного модуля памяти объемом 512 Мб и при включении параметра **RAM Disk** (Диск ОЗУ) в пункте **System Settings** (Параметры системы).

**Цель:**

Печать списка всех файлов, сохраненных для функций **Secure Print** (Защищенная печать) и **Sample Print** (Пробная печать) на электронном диске.

**Billing Meters (Счетчики оплаты)****Цель:**

Проверка общего количества напечатанных страниц.

**Значения:**

<b>Total Impression (Всего отпечатков)</b>	Отображение общего количества цветных и монохромных отпечатков (Цветные копии + Черные копии)
<b>Color Impression (Цвет.отпечатков)</b>	Отображение общего количества цветных отпечатков.
<b>Black Impression (Ч/б отпечатков)</b>	Отображение общего количества монохромных отпечатков.

**Admin Menu (Меню администрирования)**

Используйте меню **Admin Menu** (Меню администрирования) для конфигурирования различных функций принтера.

## **Phone Book (Телефонная книга)**

Воспользуйтесь меню Phone Book (Телефонная книга) для конфигурирования настроек быстрого набора и группового набора.

### *Speed Dial (Быстрый набор)*

**Цель:**

Сохранение до 200 часто набираемых номеров в ячейках быстрого набора.

### *Group Dial (Групповой набор)*

**Цель:**

Создание группы адресатов факса и регистрация данной группы под кодом набора из двух цифр. Можно зарегистрировать до шести кодов группового набора.

## **PCL Settings (Настройки PCL)**

Используйте меню PCL Settings (Настройки PCL) для изменения настроек принтера, которые влияют только на задания, которые выполняются с помощью языка эмуляции принтера PCL.

**Примечание:**

Значения, отмеченные индикацией в виде звездочки (\*), являются заводскими настройками меню по умолчанию.

### *Paper Tray (Лоток для бумаги)*

**Цель:**

Указание лотка для бумаги по умолчанию.

**Значения:**

<b>Auto (Авто)*</b>
<b>Tray 1 (Лоток 1)</b>
<b>Tray 2 (Лоток 2)*<sup>1</sup></b>
<b>Manual Feed Slot (Лоток ручной подачи)</b>

<sup>1</sup> Значение Tray 2 (Лоток 2) доступно только при установке дополнительного кассетного блока для бумаги на 250 листов.

*Output Size (Выходной размер)***Цель:**

Указание размера бумаги по умолчанию.

**Значения:***серии в мм*

<b>A4 - 210x297mm</b> *1			
<b>A5 - 148x210mm</b>			
<b>B5 - 182x257mm</b>			
<b>Letter - 8.5x11"</b>			
<b>US Folio - 8.5x13"</b>			
<b>Legal - 8.5x14"</b>			
<b>Executive - 7.25x10.5"</b>			
<b>Monarch Env. - 3.9x7.5"</b>			
<b>DL Env. - 110x220mm</b>			
<b>C5 Env. - 162x229mm</b>			
<b>#10 Env. - 4.1x9.5"</b>			
<b>New Custom Size (Новый нестандартный)</b>	<b>Portrait(Y) (Вертикальная(Y))</b>	297 мм*	Указание длины бумаги нестандартного размера.
		127—355 мм	
	<b>Landscape(X) (Горизонтальная(X))</b>	210 мм*	Указание ширины бумаги нестандартного размера.
		77—215 мм	

\*1 Настройки по умолчанию для Output Size (Выходной размер) отличаются в зависимости от страны.

*серии в дюймах*

<b>Letter - 8.5x11"</b> *1
<b>US Folio - 8.5x13"</b>
<b>Legal - 8.5x14"</b>
<b>A4 - 210x297mm</b>
<b>A5 - 148x210mm</b>



<b>B5 - 182x257mm</b>			
<b>Executive - 7.25x10.5"</b>			
<b>Monarch Env. - 3.9x7.5"</b>			
<b>DL Env. - 110x220mm</b>			
<b>C5 Env. - 162x229mm</b>			
<b>#10 Env. - 4.1x9.5"</b>			
<b>New Custom Size (Новый нестандартный)</b>	<b>Portrait (Y) (Вертикальная(Y))</b>	11,7 дюйма*	Указание длины бумаги нестандартного размера.
		5,0–14,0 дюймов	
	<b>Landscape (X) (Горизонтальная(X))</b>	8,3 дюйма*	Указание ширины бумаги нестандартного размера.
		3,0–8,5 дюйма	

\*1 Настройки по умолчанию для Output Size (Выходной размер) отличаются в зависимости от страны.

**Примечание:**

Выбор нестандартного размера в качестве размера бумаги подразумевает ввод нестандартных длины и ширины.

**Orientation (Ориентация)**

**Цель:**

Указание ориентации текста и графических изображений на странице.

**Значения:**

<b>Portrait (Портретная)*</b>	Печать текста и графических изображений параллельно короткому краю бумаги.
<b>Landscape (Альбомная)</b>	Печать текста и графических изображений параллельно длинному краю бумаги.

**2-Sided (Двусторонняя печать)**

**Цель:**

Указание необходимости печати на обеих сторонах листа бумаги.

**Значения:**

<b>2-Sided Print (Двусторонняя печать)</b>	<b>Off (Выкл.)*</b>	Печать на обеих сторонах листа бумаги не выполняется.
	<b>On (Вкл.)</b>	Выполняется печать на обеих сторонах листа бумаги.
<b>Binding Edge (Переплет: край)</b>	<b>Long Edge Flip (Длинный край)*</b>	Печать на обеих сторонах листа бумаги, переплет которого будет по длинному краю.
	<b>Short Edge Flip (Короткий край)</b>	Печать на обеих сторонах листа бумаги, переплет которого будет по короткому краю.

*Font (Шрифт)***Цель:**

Указание шрифта по умолчанию из числа шрифтов, зарегистрированных в принтере.

**Значения:**

<b>Courier*</b>	<b>Helvetica</b>	<b>ITC A G Go Dm</b>
<b>Courier It</b>	<b>Helvetica Ob</b>	<b>ITC A G Go DmOb</b>
<b>Courier Bd</b>	<b>Helvetica Bd</b>	<b>ZapfC MdlT</b>
<b>Courier BdIt</b>	<b>Helvetica BdOb</b>	<b>ZapfDingbats</b>
<b>LetterGothic</b>	<b>CourierPS</b>	<b>CG Times</b>
<b>LetterGothic It</b>	<b>CourierPS Ob</b>	<b>CG Times It</b>
<b>LetterGothic Bd</b>	<b>CourierPS Bd</b>	<b>CG Times Bd</b>
<b>Albertus Md</b>	<b>CourierPS BdOb</b>	<b>CG Times BdIt</b>
<b>Albertus XBd</b>	<b>SymbolPS</b>	<b>Univers Md</b>
<b>Clarendon Cd</b>	<b>Palatino Roman</b>	<b>Univers MdlT</b>
<b>Coronet</b>	<b>Palatino It</b>	<b>Univers Bd</b>
<b>Marigold</b>	<b>Palatino Bd</b>	<b>Univers BdIt</b>
<b>Arial</b>	<b>Palatino BdIt</b>	<b>Univers MdCd</b>
<b>Arial It</b>	<b>ITCBookman Lt</b>	<b>Univers MdCdIt</b>
<b>Arial Bd</b>	<b>ITCBookman LtIt</b>	<b>Univers BdCd</b>
<b>Arial BdIt</b>	<b>ITCBookmanDm</b>	<b>Univers BdCdIt</b>

<b>Times New</b>	<b>ITCBookmanDm It</b>	<b>AntiqueOlv</b>
<b>Times New It</b>	<b>HelveticaNr</b>	<b>AntiqueOlv It</b>
<b>Times New Bd</b>	<b>HelveticaNr Ob</b>	<b>AntiqueOlv Bd</b>
<b>Times New BdIt</b>	<b>HelveticaNr Bd</b>	<b>CG Omega</b>
<b>Symbol</b>	<b>HelveticaNrBdOb</b>	<b>CG Omega It</b>
<b>Wingdings</b>	<b>N C Schbk Roman</b>	<b>CG Omega Bd</b>
<b>Line Printer</b>	<b>N C Schbk It</b>	<b>CG Omega BdIt</b>
<b>Times Roman</b>	<b>N C Schbk Bd</b>	<b>GaramondAntiqua</b>
<b>Times It</b>	<b>N C Schbk BdIt</b>	<b>Garamond Krsv</b>
<b>Times Bd</b>	<b>ITC A G Go Bk</b>	<b>Garamond Hlb</b>
<b>Times BdIt</b>	<b>ITC A G Go BkOb</b>	<b>GaramondKrvsHlb</b>

### *Symbol Set (Набор символов)*

#### **Цель:**

Указание набора символов для указанного шрифта.

#### **Значения:**

<b>ROMAN-8*</b>	<b>WIN L1</b>	<b>ISO-6</b>
<b>ISO L1</b>	<b>WIN L2</b>	<b>ISO-11</b>
<b>ISO L2</b>	<b>WIN L5</b>	<b>ISO-15</b>
<b>ISO L5</b>	<b>DESKTOP</b>	<b>ISO-17</b>
<b>ISO L6</b>	<b>PS TEXT</b>	<b>ISO-21</b>
<b>PC-8</b>	<b>MC TEXT</b>	<b>ISO-60</b>
<b>PC-8 DN</b>	<b>MS PUB</b>	<b>ISO-69</b>
<b>PC-775</b>	<b>MATH-8</b>	<b>WIN 3.0</b>
<b>PC-850</b>	<b>PS MATH</b>	<b>WINBALT</b>
<b>PC-852</b>	<b>PI FONT</b>	<b>SYMBOL</b>
<b>PC-1004</b>	<b>LEGAL</b>	<b>WINGDINGS</b>

PC-8 TK	ISO-4	DNGBTSMS
---------	-------	----------

### Font Size (Размер шрифта)

**Цель:**

Указание размера шрифта для масштабируемых типографических шрифтов в диапазоне от 4,00 до 50,00. По умолчанию выбран размер 12,00.

Размер шрифта означает высоту символов в шрифте. Одна точка равна приблизительно 1/72 дюйма.

**Примечание:**

Меню Font Size (Размер шрифта) отображается только для типографических шрифтов.

### Font Pitch (Наклон шрифта)

**Цель:**

Указание плотности шрифта для масштабируемых равноширинных шрифтов в диапазоне от 6,00 до 24,00. По умолчанию выбран размер 10,00.

Плотность шрифта указывает на количество символов с фиксированным расстоянием между символами в горизонтальном дюйме шрифта. Для незапланированных равноширинных шрифтов плотность отображается, но изменить ее невозможно.

**Примечание:**

Меню Font Pitch (Наклон шрифта) отображается только для фиксированных или равноширинных шрифтов.

### Form Line (Линия формы)

**Цель:**

Настройка количества строк на странице.

**Значения:**

64* <sup>1</sup> (серии в мм)/60* <sup>1</sup> (серии в дюймах)	Установка значения с шагом в 1.
5-128	

\*<sup>1</sup> Указание на значения по умолчанию, специфические для каждой страны.

Принтер устанавливает размер промежутка между каждой линией (пробел между вертикальными линиями) на основе настроек пунктов меню **Form Line** (Линия формы) и **Orientation** (Ориентация). Выберите правильное значение в пункте **Form Line** (Линия формы) и **Orientation** (Ориентация) перед изменением **Form Line** (Линия формы).

### *Quantity (Количество)*

#### **Цель:**

Настройка количества отпечатков по умолчанию в диапазоне от 1 до 999. По умолчанию выбрано значение 1. (Настройте в драйвере принтера количество копий, которые необходимо напечатать для конкретного задания. Значения, выбранные в драйвере принтера, всегда преобладают над значениями, выбранными с помощью панели управления.)

### *Image Enhance (Улучшение изобр.)*

#### **Цель:**

Указание необходимости включения функции Улучшение изображения, которая делает переходы между черным и белым более плавными, что приводит к уменьшению зазубренности краев и улучшению визуального восприятия.

#### **Значения:**

<b>On (Вкл.)*</b>	Включение функции Image Enhance (Улучшение изобр.).
<b>Off (Выкл.)</b>	Выключение функции Image Enhance (Улучшение изобр.).

### *Hex Dump (Шестнадцатеричные данные)*

#### **Цель:**

Помогает изолировать источник проблемы задания печати. При выборе значения **Hex Dump** (Шестнадцатеричные данные) все данные, отправляемые в принтер, будут напечатаны в шестнадцатеричном и символьном виде. Контрольные коды не будут выполнены.

#### **Значения:**

<b>Disable (Выключено)*</b>	Выключение функции Hex Dump (Шестнадцатеричные данные).
<b>Enable (Включено)</b>	Включение функции Hex Dump (Шестнадцатеричные данные).

*Draft Mode (Режим черновой печати)***Цель:**

Экономия тонера благодаря печати в черновом режиме. При печати в черновом режиме качество печати снижается.

**Значения:**

<b>Disable (Выключено)*</b>	Печать в черновом режиме не выполняется.
<b>Enable (Включено)</b>	Выполняется печать в черновом режиме.

*Line Termination (Окончание линии)***Цель:**

Добавление команд завершения строки.

**Значения:**

<b>Off (Выкл.)*</b>	Команда завершения строки не добавляется. CR=CR, LF=LF, FF=FF
<b>Add-LF (Добавить LF)</b>	Добавляется команда LF. CR=CR-LF, LF=LF, FF=FF
<b>Add-CR (Добавить CR)</b>	Добавляется команда CR. CR=CR, LF=CR-LF, FF=CR-FF
<b>CR-XX</b>	Добавляются команды CR и LF. CR=CR-LF, LF=CR-LF, FF=CR-FF

*Output Color (Цвет вывода)***Цель:**

Указание цветного режима для параметра **Color (Цветной)** или **Black and White (Черно-белая)**. Данная настройка используется для задания печати, в котором не указан режим печати.

**Значения:**

<b>Black and White (Черно-белая)*</b>	Печать в черно-белом режиме.
<b>Color (Цветной)</b>	Печать в цветном режиме.

## PostScript Settings (Настройка PostScript)

Используйте меню PostScript Settings (Настройки PostScript) для изменения настроек принтера, которые влияют только на задания, которые выполняются с помощью языка эмуляции принтера PostScript.

### Примечание:

Значения, отмеченные индикацией в виде звездочки (\*), являются заводскими настройками меню по умолчанию.

### PS Error Report (Отчет об ошибке PS)

#### Цель:

Указание необходимости печати содержимого ошибок PostScript.

#### Значения:

<b>Off (Выкл.)</b>	Печать отчета об ошибках PS не выполняется.
<b>On (Вкл.)*</b>	Выполняется печать отчета об ошибках PS.

### PS Job Time-out (Тайм-аут зад-я PS)

#### Цель:

Указание времени выполнения одного задания PostScript.

#### Значения:

<b>Off (Выкл.)*</b>	Время выполнения одного задания PostScript не указано.	
<b>On (Вкл.)</b>	<b>1</b>	Настройка времени выполнения одного задания PostScript.
	<b>1-900 min. (1-900 мин)</b>	

### Paper Select Mode (Режим выбора бумаги)

#### Цель:

Настройка способа выбора лотка для бумаги для режима PostScript.

#### Значения:

<b>Auto (Авто)*</b>	Автоматический выбор лотка для бумаги для режима PostScript.
---------------------	--

**Select From Tray (Выбор из лотка)**

Ручной выбор лотка для бумаги для режима PostScript.

**Output Color (Цвет вывода)****Цель:**

Настройка цвета по умолчанию для PostScript.

**Значения:**

<b>Color (Цветной)*</b>	Печать в цветном режиме.
<b>Black and White (Черно-белая)</b>	Печать в черно-белом режиме.

**Wired Network (Проводная сеть)**

Используйте меню **Wired Network (Проводная сеть)** для изменения настроек принтера, которые влияют только на задания, которые выполняются с помощью языка принтера эмуляции PCL.

**Примечание:**

Значения, отмеченные индикацией в виде звездочки (\*), являются заводскими настройками меню по умолчанию.

**Ethernet****Цель:**

Указание скорости обмена данными и настроек дуплекса Ethernet. Изменения будут применены после выключения и повторного включения принтера.

**Значения:**

<b>Auto (Авто)*</b>	Автоматическое определение настроек Ethernet.
<b>10BASE-T Half (Полудуплекс 10BASE-T)</b>	Использование полудуплексной связи 10BASE-T.
<b>10BASE-T Full (10BASE-T полн.)</b>	Использование полнодуплексной связи 10BASE-T.
<b>100BASE-TX Half (100BASE-TX пол.)</b>	Использование полудуплексной связи 100BASE-TX.
<b>100BASE-TX Full (100BASE-TX плн.)</b>	Использование полнодуплексной связи 100BASE-TX.



<b>1000BASE-T Full (1000BASE-T полн)</b>	Использование полнодуплексной связи 1000BASE-T.
--	---

**TCP/IP****Цель:**

Изменение настроек пункта TCP/IP.

**Значения:**

<b>IP Mode (Режим IP)</b>	<b>Dual Stack (двойной слой)*</b>		Использование IPv4 и IPv6 для настройки IP-адреса.
	<b>IPv4</b>		Использование IPv4 для настройки IP-адреса.
	<b>IPv6</b>		Использование IPv6 для настройки IP-адреса.
<b>IPv4</b>	<b>Get IP Address (Получ. IP-адрес)</b>	<b>DHCP / Autonet*</b>	Автоматическая настройка IP-адреса. В качестве IP-адреса можно задать произвольное значение в диапазоне от 169.254.1.0 до 169.254.254.255, которое в данный момент не используется в сети. Для маски подсети задается значение 255.255.0.0.
		<b>BOOTP</b>	Настройка IP-адреса с помощью BOOTP.
		<b>RARP</b>	Настройка IP-адреса с помощью RARP.
		<b>DHCP</b>	Настройка IP-адреса с помощью DHCP.
		<b>Panel (Панель)</b>	Используйте данный параметр, если необходимо настроить IP-адрес вручную на панели управления.
	<b>IP Address (IP-адрес)</b>		При ручной настройке IP-адреса принтеру присваивается IP в формате <i>nnn.nnn.nnn.nnn</i> . Каждая группа цифр, которые составляют <i>nnn.nnn.nnn.nnn</i> , является значением в диапазоне от 0 до 254. Указать 127 и любое значение в диапазоне от 224 до 254 в первой группе адреса шлюза.
<b>Subnet Mask (Маска подсети)</b>		При ручной настройке IP-адреса принтеру присваивается маска подсети в формате <i>nnn.nnn.nnn.nnn</i> . Каждая группа цифр, которые составляют <i>nnn.nnn.nnn.nnn</i> , является значением в диапазоне от 0 до 255. Установить значение 255.255.255.255 в качестве маски подсети невозможно.	
<b>Gateway Address (Адрес шлюза)</b>		При ручной настройке IP-адреса принтеру присваивается адрес шлюза в формате <i>nnn.nnn.nnn.nnn</i> . Каждая группа цифр, которые составляют <i>nnn.nnn.nnn.nnn</i> , является значением в диапазоне от 0 до 254. Указать 127 и любое значение в диапазоне от 224 до 254 в первой группе адреса шлюза.	
<b>IPsec</b>	<b>Disable (Выключено)*</b>		Disables IPsec. (Выключение IPsec.)

**Примечание:**

Для включения IPsec обратитесь к пункту «EpsonNet Config» на стр. 57. Для получения подробной информации обратитесь к справке на диске Software Disc.

**Protocol (Протокол)****Цель:**

Включение или выключение каждого протокола. Изменения будут применены после выключения и повторного включения принтера.

**Значения:**

<b>LPD</b>	<b>Disable (Выключено)</b>	Выключение порта функции линейного принтера (LPD).
	<b>Enable (Включено)*</b>	Включение порта LPD.
<b>Port9100</b>	<b>Disable (Выключено)</b>	Выключение порта Port9100.
	<b>Enable (Включено)*</b>	Включение порта Port9100.
<b>IPP</b>	<b>Disable (Выключено)</b>	Выключение порта IPP.
	<b>Enable (Включено)*</b>	Включение порта IPP.
<b>SMB TCP/IP</b>	<b>Disable (Выключено)</b>	Выключение порта SMB TCP/IP.
	<b>Enable (Включено)*</b>	Включение порта SMB TCP/IP.

<b>WSD</b>	<b>Disable (Выключено)</b>	Выключение порта WSD.
	<b>Enable (Включено)*</b>	Включение порта WSD.
<b>Network TWAIN (Сетевой TWAIN)</b>	<b>Disable (Выключено)</b>	Выключение сетевого TWAIN.
	<b>Enable (Включено)*</b>	Включение сетевого TWAIN.
<b>SNMP</b>	<b>Disable (Выключено)</b>	Выключение порта простого протокола управления сетью (SNMP) UDP.
	<b>Enable (Включено)*</b>	Включение порта SNMP UDP.
<b>StatusMessenger</b>	<b>Disable (Выключено)</b>	Выключение функции оповещения по E-Mail.
	<b>Enable (Включено)*</b>	Включение функции оповещения по E-Mail.
<b>InternetServices (Интернет-службы)</b>	<b>Disable (Выключено)</b>	Выключение доступа до утилиты <b>EpsonNet Config</b> , встроенной в принтер.
	<b>Enable (Включено)*</b>	Включение доступа до утилиты <b>EpsonNet Config</b> , встроенной в принтер.
<b>Bonjour(mDNS)</b>	<b>Disable (Выключено)</b>	Выключение Bonjour (mDNS).
	<b>Enable (Включено)*</b>	Включение Bonjour (mDNS).

<b>Update Addr Book (Обновить адр. книгу)</b>	<b>Disable (Выключено)</b>	Выключение обновления адресной книги.
	<b>Enable (Включено)*</b>	Включение обновления адресной книги.
<b>HTTP-SSL/TLS (HTTP - SSL/TLS)</b>	<b>Disable (Выключено)*</b>	Выключение HTTP-SSL/TLS.
	<b>Enable (Включено)</b>	Включение HTTP-SSL/TLS.

### IP Filter (IP-фильтр)

#### Примечание:

Функция IP-фильтра доступна только при установке для параметра Protocol (Протокол) значения LFD или Port9100.

#### Цель:

Блокировка данных, полученных от определенных IP-адресов через проводную сеть. Можно настроить до пяти IP-адресов. Изменения будут применены после выключения и повторного включения принтера.

#### Значения:

<b>No. n / Address</b> (n означает 1–5.)	Настройка IP-адреса для фильтра n.	
<b>No. n / Mask</b> (n означает 1–5.)	Настройка маски адреса для фильтра n.	
<b>No. n / Mode</b> (n означает 1–5.)	<b>Off (Выкл.)*</b>	Выключение функции IP-фильтра для фильтра n.
	<b>Accept (Принять)</b>	Подтверждение доступа с указанного IP-адреса.
	<b>Reject (Отклонить)</b>	Запрет доступа с указанного IP-адреса.

**IEEE 802.1x****Примечание:**

- Функция IEEE 802.1x доступна только при подключении принтера с помощью кабеля LAN, а также она доступна только при включении идентификации IEEE 802.1.
- Для включения IEEE 802.1x обратитесь к разделу «EpsonNet Config» на стр. 57. Для получения подробной информации обратитесь к справке на диске Software Disc.

**Цель:**

Выключение аутентификации IEEE 802.1x. Изменения будут применены после выключения и повторного включения принтера.

**Значение:**

<b>Disable (Выключено)</b>	Выключение IEEE 802.1x.
----------------------------	-------------------------

**Initialize NVM (Инициализация NVM)****Цель:**

Выполнение инициализации данных проводной сети, хранящихся в энергонезависимой памяти (NVM). После выполнения данной функции и перезагрузки принтера все настройки проводной сети будут сброшены к значениям по умолчанию.

**Значения:**

<b>Yes (Да)</b>	Инициализация данных проводной сети, хранящихся в NVM.
<b>No (Нет)*</b>	Инициализация данных проводной сети, хранящихся в NVM, не производится.

**Adobe Protocol (Протокол Adobe)****Цель:**

Настройка протокола обмена данными PostScript.

**Значения:**

<b>Auto (Авто)*</b>	Автоматическая настройка протокола обмена данными PostScript.
<b>Standard (Стандартное)</b>	Настройка протокола обмена данными PostScript в положение Standard (Стандартное).
<b>BCP</b>	Настройка протокола обмена данными PostScript в положение BCP.

<b>ТВСП</b>	Настройка протокола обмена данными PostScript в положение ТВСП.
<b>Binary (Двоичный)</b>	Настройка протокола обмена данными PostScript в положение Binary (Двоичный).

### **Fax Settings (Настройки факса)**

Используйте меню **Fax Settings (Настройки факса)** для конфигурирования основных настроек факса.

#### **Примечание:**

Значения, отмеченные индикацией в виде звездочки (\*), являются заводскими настройками меню по умолчанию.

### **Ans Select (Выбор ответа)**

#### **Цель:**

Выбор режима приема факса по умолчанию.

#### **Значения:**

<b>TEL Mode (Режим телеф.)</b>	Автоматический прием факсов выключен. Можно принять факс посредством поднятия трубки внешнего телефона и дальнейшего набора кода удаленного приема или посредством настройки для пункта <b>OnHook</b> (Без снятия трубки) значения <b>On</b> (Вкл.) (можно услышать голос или гудки факса с удаленного аппарата) и последующего нажатия кнопки <b>Старт</b> .
<b>FAX Mode (Режим факса)*</b>	Автоматический прием факсов.
<b>TEL/FAX Mode (Реж. тел./факса)</b>	Во время приема принтером входящего факса внешний телефон будет звонить в течении времени, указанного в пункте <b>Auto Ans. Tel/Fax</b> , а затем принтер автоматически примет факс. Если входящий звонок не является факсом, принтер издаст звуковой сигнал через внутренний динамик, указывая на то, что входящий звонок является телефонным звонком.
<b>Ans/FAX Mode (Реж. отв./факса)</b>	Телефонная линия может быть разделена между принтером и автоответчиком. В данном режиме, принтер будет определять сигналы факса и занимать линию, если там будут сигналы факса. Если в Вашем регионе телефонная связь является последовательной, данный режим не поддерживается.

<b>DRPD Mode (Режим DRPD)</b>	Для использования опции Автоматическое распознавание условного звонка (DRPD) услуга условного звонка должна быть установлена в телефонной линии телефонной компанией. Если телефонная компания предоставит отдельный номер для работы с факсами с помощью условного звонка, сконфигурируйте параметры факса на определение данного условного звонка.
-------------------------------	--

### *Auto Answer Fax (Автоответ факса)*

**Цель:**

Установка интервала для перехода принтера в режим приема факсов после приема входящего звонка. Интервал можно указать в диапазоне от 0 до 255 секунд. По умолчанию выбрано 0 секунд.

### *Auto Ans. TEL/FAX (Автоответ тел./факса)*

**Цель:**

Установка интервала для перехода принтера в режим приема факсов после приема внешним телефоном входящего звонка. Интервал можно указать в диапазоне от 0 до 255 секунд. По умолчанию выбрано 6 секунд.

### *Auto Ans. Ans/FAX*

**Цель:**

Установка интервала для перехода принтера в режим приема факсов после приема внешним автоответчиком входящего звонка. Интервал можно указать в диапазоне от 0 до 255 секунд. По умолчанию выбрано 21 секунд.

### *Line Monitor (Монитор линии)*

**Цель:**

Установка громкости диспетчера линии, который во время отправки издает сигнал через внешний динамик, пока не будет установлено соединение.

**Значения:**

<b>Off (Выкл.)</b>	Выключение громкости диспетчера линии.
<b>Min (Мин.)</b>	Установка громкости диспетчера линии в значение Min (Мин.).
<b>Middle (Средн.)*</b>	Установка громкости диспетчера линии в значение Middle (Средн.).
<b>Max (Макс.)</b>	Установка громкости диспетчера линии в значение Max (Макс.).

*Ring Tone Volume (Громкость сигнала вызова)***Цель:**

Установка громкости тонального звонка, который через внешний динамик указывает на то, что входящий звонок является телефонным звонком, при установке для пункта Ans Select (Выбор ответа) значения TEL/FAX Mode (Реж. тел./факса).

**Значения:**

<b>Off (Выкл.)</b>	Выключение громкости тонального звонка.
<b>Min (Мин.)</b>	Установка громкости тонального звонка в значение Min (Мин.).
<b>Middle (Средн.)</b>	Установка громкости тонального звонка в значение Middle (Средн.).
<b>Max (Макс.)*</b>	Установка громкости тонального звонка в значение Max (Макс.).

*Line Type (Тип линии)***Цель:**

Выбор типа линии по умолчанию.

**Значения:**

<b>PSTN*</b>	Использование PSTN.
<b>PBX</b>	Использование PBX.

*Dialing Type (Тип набора)***Цель:**

Выбор типа набора.

**Значения:**

<b>PB*</b>	Использование тонального набора.
<b>DP(10PPS)</b>	Установка «DP (10PPS)» (Импульсный набор, 10 импульсов в секунду) в качестве типа набора.
<b>DP(20PPS)</b>	Установка «DP (20PPS)» (Импульсный набор, 20 импульсов в секунду) в качестве типа набора.



*Interval Timer (Интерв. таймер)***Цель:**

Указание интервала между попытками отправки в диапазоне от 3 до 255 секунд. По умолчанию выбрано 8 секунд.

*Number of Redial (Попыт. автодозв.)***Цель:**

Указание количества попыток повторного набора, если номер факса адресата занят, в диапазоне от 0 до 9. При вводе значения 0 повторный набор не будет выполняться. По умолчанию выбран размер 3.

*Redial Interval (Интервал автодозвона)***Цель:**

Указание интервала между попытками повторного набора в диапазоне от 1 до 15 минут. По умолчанию выбрана 1 минута.

*Junk Fax Filter (Фильтр неж. факс)***Цель:**

Запрет приема нежелательных факсов путем приема только факсов, полученных с номеров факсов, зарегистрированных в телефонной книге.

**Значения:**

<b>Off (Выкл.)*</b>	Запрет факсов, отправленных с нежелательных номеров, не происходит.
<b>On (Вкл.)</b>	Происходит запрет факсов, отправленных с нежелательных номеров.

*Remote Receive (Удаленное получение)***Цель:**

Прием факса посредством набора кода удаленного приема на внешнем телефоне, после того как была поднята трубка телефона.

**Значения:**

<b>Off (Выкл.)*</b>	Прием факса посредством набора кода удаленного приема на внешнем телефоне не происходит.
<b>On (Вкл.)</b>	Происходит прием факса посредством набора кода удаленного приема на внешнем телефоне.

*Remote Rcv Tone (Сигнал об удаленном получении)***Цель:**

Указание тональности из двух цифр для запуска удаленного приема.

*Send Header (Отправлять заголовок)***Цель:**

Печать информации отправителя в качестве верхнего колонтитула факсов.

**Значения:**

<b>Off (Выкл.)</b>	Печать информации об отправителе в верхнем колонтитуле факсов не выполняется.
<b>On (Вкл.)*</b>	Печать информации об отправителе в верхнем колонтитуле факсов.

*Company Name (Назв. компании)***Цель:**

Указание имени отправителя, которое будет напечатано в верхнем колонтитуле факсов.

*Your Fax Number (№ вашего факса)***Цель:**

Установка номера факса принтера, который будет напечатан в верхнем колонтитуле сообщений факсов.

**Примечание:**

Обязательно укажите Your Fax Number (№ вашего факса) перед использованием Junk Fax Filter (Фильтр неж. факс).

*Fax Cover Page (Обложка факса)***Цель:**

Установка необходимости добавления титульной страницы к факсам.







**Значения:**

<b>Off (Выкл.)*</b>	Титульная страница к факсам не добавляется.
<b>On (Вкл.)</b>	К факсам добавляется титульная страница.

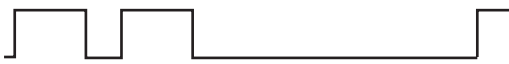
**DRPD Pattern (Шаблон DRPD)****Цель:**

Предоставление отдельного номера для работы с факсами с помощью условных звонков.

**Значения:**

<b>Pattern1 (Шаблон 1)–7</b>	DRPD является услугой, предоставляемой некоторыми телефонными компаниями. Шаблоны DRPD указываются телефонной компанией. Ниже приведены шаблоны, прилагаемые к принтеру:
	Pattern1 (Шаблон 1) 
	Pattern2 (Шаблон 2) 
	Pattern3 (Шаблон 3) 
	Pattern4 (Шаблон 4)* 
	Pattern5 (Шаблон 5) 
	Pattern6 (Шаблон 6) 
	Pattern7 (Шаблон 7) 

**2-Sided Print (Двусторонняя печать)****Цель:**

Установка двухсторонней печати факсов.

**Значения:**

<b>Off (Выкл.)*</b>	Двусторонняя печать не выполняется.
<b>On (Вкл.)</b>	Двусторонняя печать выполняется.

*Sent Fax Fwd (Переадресация факсов)***Цель:**

Установка необходимости пересылки входящих факсов указанному адресату.

**Значения:**

<b>Off (Выкл.)*</b>	Входящие факсы не пересылаются.
<b>Forward (Переслать)</b>	Входящие факсы пересылаются указанному адресату. Печать входящих факсов в случае возникновения ошибки во время передачи.
<b>Print &amp; Forward (Печ. и переадр.)</b>	Печать входящих факсов и их отправка указанным адресатам.

*Fwd. Settings Num (Ном. настр. переадр.) Settings Num (Настройка номера для пересылки)"  
arch="Index"/>***Цель:**

Ввод номера факса адресата, которому будут пересылаться входящие факсы.

*Prefix Dial (Набор с префиксом)***Цель:**

Выбор необходимости установки номера набора префикса.

**Значения:**

<b>Off (Выкл.)*</b>	Номер набора префикса не устанавливается.
<b>On (Вкл.)</b>	Номер набора префикса устанавливается.

*Prefix Dial Num (Номер для набора с префиксом)***Цель:**

Установка номера набора префикса, состоящего из не более пяти цифр. Данный номер будет набран перед началом набора какого-либо номера автоматического набора. Данная функция удобна для доступа к частной АТС с исходящей и входящей связью (РАВХ).

*Discard Size (Отклонить размер)***Цель:**

Установка принтера для урезания изображений или текста внизу страницы факса, если вся страница не помещается на выходную бумагу.

**Значения:**

<b>Off (Выкл.)*</b>	Печать превышения изображений или текста внизу страницы факса без урезания.
<b>On (Вкл.)</b>	Урезание превышения изображений или текста.
<b>Auto Reduction (Автоуменьшение)</b>	Автоматическое уменьшение страницы факса таким образом, чтобы она поместилась на бумаге соответствующего размера.

*ECM***Цель:**

Включение или выключение режима исправления ошибок (ECM). Для использования режима ECM удаленные аппараты также должны поддерживать режим ECM.

**Значения:**

<b>Off (Выкл.)</b>	Выключение ECM.
<b>On (Вкл.)*</b>	Включение ECM.

*Extel Hook Thresh (Порог опред. состояния внешней линии)***Цель:**

Выбор определения порога рычага внешнего телефона для условия, при котором телефонная линия не используется.

**Значения:**

<b>Lower (Ниже)</b>	Установка значения Lower (Ниже) для определения порога рычага внешнего телефона.
<b>Normal (Норм.)*</b>	Установка значения Normal (Норм.) для определения порога рычага внешнего телефона.
<b>Higher (Выше)</b>	Установка значения Higher (Выше) для определения порога рычага внешнего телефона.

*Modem Speed (Скорость модема)***Цель:**

Регулировка скорости модема факса в случае возникновения ошибки отправки или приема факса.

**Значения:**

<b>2.4 Kbps (2,4 Кбит/с)</b>
<b>4.8 Kbps (4,8 Кбит/с)</b>
<b>9.6 Kbps (9,6 Кбит/с)</b>
<b>14.4 Kbps (14,4 Кбит/с)</b>
<b>33.6 Kbps (33,6 Кбит/с)*</b>

*Region***Цель:**

Выбор региона использования принтера.

*Fax Activity (Работа факса)***Цель:**

Указание необходимости автоматической печати отчета об активности факса после обработки каждых 50 входящих и исходящих факсов.

**Значения:**

<b>Auto Print (Автопечать)*</b>	Выполняется автоматическая печать отчета об активности факса после обработки каждых 50 входящих и исходящих факсов.
<b>No Auto Print (Без автопечати)</b>	Автоматическая печать отчета об активности факса после обработки каждых 50 входящих и исходящих факсов не выполняется.

*Fax Transmit (Передача факса)***Цель:**

Указание необходимости печати результатов отправки после отправки факса.

**Значения:**

<b>Print Always (Печатать всегда)</b>	Выполняется печать отчета отправки после отправки факса.
---------------------------------------	--

<b>Print On Error (Печатать только при ошибках)*</b>	Печать отчета отправки выполняется только в случае возникновения ошибки.
<b>Print Disable (Печать отключена)</b>	Печать отчета отправки после отправки факса не выполняется.

### *Fax Broadcast (Рассылка факса)*

#### **Цель:**

Установка необходимости печати результатов рассылки после рассылки факса нескольким адресатам.

#### **Значения:**

<b>Print Always (Печатать всегда)*</b>	Выполняется печать отчета рассылки после рассылки факса.
<b>Print On Error (Печатать только при ошибках)</b>	Печать отчета рассылки выполняется только в случае возникновения ошибки.
<b>Print Disable (Печать отключена)</b>	Печать отчета рассылки после рассылки факса нескольким адресатам не выполняется.

### *Fax Protocol (Протокол факса)*

#### **Цель:**

Указание необходимости печати отчета диспетчера протоколов, который помогает определить причину проблем связи.

#### **Значения:**

<b>Print Always (Печатать всегда)</b>	Выполняется печать отчета диспетчера протоколов после каждой отправки факса.
<b>Print On Error (Печатать только при ошибках)</b>	Печать отчета диспетчера протоколов выполняется только в случае возникновения ошибки.
<b>Print Disable (Печать отключена)*</b>	Печать отчета диспетчера протоколов не выполняется.

### **USB Settings (Установки USB)**

Используйте меню **USB Settings (Установки USB)** для изменения настроек принтера, которые влияют на USB-порт.

**Примечание:**

Значения, отмеченные индикацией в виде звездочки (\*), являются заводскими настройками меню по умолчанию.

**Port Status (Состояние порта)****Цель:**

Указание необходимости включения USB-порта. Изменения будут применены после выключения и повторного включения принтера.

**Значения:**

<b>Disable (Выключено)</b>	Выключение USB-интерфейса.
<b>Enable (Включено)*</b>	Включение USB-интерфейса.

**Adobe Protocol (Протокол Adobe)****Цель:**

Настройка протокола обмена данными PostScript.

**Значения:**

<b>Auto (Авто)</b>	Автоматическая настройка протокола обмена данными PostScript.
<b>Standard (Стандартное)</b>	Настройка протокола обмена данными PostScript в положение Standard (Стандартное).
<b>BCR</b>	Настройка протокола обмена данными PostScript в положение BCR.
<b>TBCR*</b>	Настройка протокола обмена данными PostScript в положение TBCR.
<b>Binary (Двоичный)</b>	Настройка протокола обмена данными PostScript в положение Binary (Двоичный).

**System Settings (Параметры системы)**

Используйте параметр System Settings (Параметры системы) для конфигурирования различных функций принтера.

**Примечание:**

Значения, отмеченные индикацией в виде звездочки (\*), являются заводскими настройками меню по умолчанию.



*Power Saver Timer (тайм-аут энергосбережения)***Цель:**

Указание времени перехода в режим энергосбережения.

**Значения:**

<b>Low Power Timer (Таймер режима низкого энергопотребления)</b>	<b>3 min (3 мин)*</b>	Указание времени, за которое принтер перейдет в режим Low Power после выполнения задания.
	<b>3–60 min. (3–60 мин)</b>	
<b>Sleep Timer (Таймер режима сна)</b>	<b>6 min (6 мин)*</b>	Указание времени, за которое принтер перейдет в режим Sleep после перехода в режим Low Power.
	<b>1–6 min. (1–6 мин)</b>	

Введите 5 для перехода принтера в режим энергосбережения через пять минут после выполнения задания. При этом будет потребляться значительно меньше энергии, но потребуется больше времени для разогрева принтера. Введите 5, если принтер входит в одну электрическую схему с комнатным освещением и замечено мерцание света.

Выберите большое значение при постоянном использовании принтера. В большинстве случаев такие настройки позволят держать принтер готовым к работе с минимальным временем на разогрев. Выберите значение между 5 и 30 минутами для режима энергосбережения, если необходимо достичь баланса между потреблением энергии и коротким периодом разогрева.

Принтер автоматически вернется в режим ожидания из режима энергосбережения при получении данных из компьютера или от уделенного факсимильного аппарата. Также можно переключить состояние принтера в режим ожидания путем нажатием кнопки **Энергосбережение** на панели управления.

*Power Saver Wake Up (Вых.из реж.экономии энергии)***Цель:**

Указание необходимости выхода из режима низкого энергопотребления или режима сна при установке для пункта OnHook (Без снятия трубки) значения Off (Выкл.).

**Значения:**

<b>OffHook Wake Up (Вых. из реж. энергосб. при снятии трубки)</b>	<b>Off (Выкл.)*</b>	Выход из режима низкого энергопотребления или режима сна при установке для пункта OnHook (Без снятия трубки) значения Off (Выкл.) не происходит.
	<b>On (Вкл.)</b>	Происходит выход из режима низкого энергопотребления или режима сна при установке для пункта OnHook (Без снятия трубки) значения Off (Выкл.).

**Auto Reset (Автосброс)****Цель:**

Выполнение автоматического сброса настроек копирования, сканирования и факса к настройкам по умолчанию и возврата в режим ожидания после того, как в течение указанного периода времени не будут указаны никакие настройки.

**Значения:**

<b>45sec (45 сек)*</b>
<b>1min (1 мин)</b>
<b>2min (2 мин)</b>
<b>3min (3 мин)</b>
<b>4min (4 мин)</b>

**Fault Time-out (Ошибка тайм-аут)****Цель:**

Указание периода времени, которое пройдет до отмены принтером задания, которое было прервано неправильно. Задание печати будет отменено при превышении времени приостановки работы.

**Значения:**

<b>Off (Выкл.)</b>	Выключение приостановки работы при ошибке.	
<b>On (Вкл.)*</b>	<b>60sec (60 сек)*</b>	Настройка периода времени, которое пройдет до отмены принтером задания, которое было прервано неправильно.
	<b>3-300sec. (3-300 с)</b>	

*Job Time-out (Тайм-аут задания)***Цель:**

Указание периода времени, в течение которого принтер будет ждать получения данных с компьютера. Задание печати будет отменено при превышении времени приостановки работы.

**Значения:**

<b>Off (Выкл.)</b>		Выключение приостановки задания.
<b>On (Вкл.)*</b>	<b>30sec (30 сек)*</b>	Настройка времени, в течение которого принтер будет ждать получения данных с компьютера.
	<b>5–300sec. (5–300 с)</b>	

*Clock Settings (Параметры часов)***Цель:**

Указание формата даты и времени.

**Значения:**

<b>Set Date &amp; Time (Уст. дату и время)</b>	<b>Time Zone (Часовой пояс)</b>	Настройка часового пояса.
	<b>Set Date (Установленная дата)</b>	Настройка даты в зависимости от настроек пункта Date Format (Формат даты).
	<b>Set Time (Установленное время)</b>	Настройка времени.
<b>Date Format (Формат даты)</b>	<b>yy/mm/dd (гг/мм/дд)</b>	Настройка формата даты.
	<b>mm/dd/yy (мм/дд/гг)</b>	
	<b>dd/mm/yy (дд/мм/гг)*</b>	

<b>Time Format (Формат времени)</b>	<b>12H (12 ч)</b>	Настройка времени в 12-часовом формате.
	<b>24H (24 ч)*</b>	Настройка времени в 24-часовом формате.

\*1 Настройки по умолчанию для Date Format (Формат даты) отличаются в зависимости от заводских настроек по умолчанию, специфических для каждой страны.

### *Alert Tone (Уведомление об ошибке)*

#### **Цель:**

Изменение настроек для звуков, издаваемых принтером во время работы или при появлении предупреждающего сообщения.

#### **Значения:**

<b>Panel Select Tone (Сигнал о выборе на панели)</b>	<b>Off (Выкл.)*</b>	При правильном вводе значения с помощью панели управления звук не раздается.
	<b>Soft (Мягко)</b>	При правильном вводе значения с помощью панели управления звук раздается.
	<b>Normal (Норм.)</b>	
	<b>Loud (Громко)</b>	
<b>Panel Alert Tone (Сигнал оповещения панели)</b>	<b>Off (Выкл.)*</b>	При неправильном вводе значения с помощью панели управления звук не раздается.
	<b>Soft (Мягко)</b>	При неправильном вводе значения с помощью панели управления звук раздается.
	<b>Normal (Норм.)</b>	
	<b>Loud (Громко)</b>	
<b>Machine Ready Tone (Сигнал готовности устройства к работе)</b>	<b>Off (Выкл.)*</b>	Когда принтер готов к обработке задания, звук не раздается.
	<b>Soft (Мягко)</b>	Когда принтер готов к обработке задания, раздается звук.
	<b>Normal (Норм.)*</b>	
	<b>Loud (Громко)</b>	

<b>Copy Job Tone</b> (Сигнал о задании на копирование)	<b>Off (Выкл.)</b>	После выполнения задания копирования звук не раздается.
	<b>Soft (Мягко)</b>	После выполнения задания копирования раздается звук.
	<b>Normal (Норм.)*</b>	
	<b>Loud (Громко)</b>	
<b>Non-Copy Job Tone</b> (Сигнал о задании не на копирование)	<b>Off (Выкл.)</b>	После выполнения какого-либо задания, кроме задания копирования, звук не раздается.
	<b>Soft (Мягко)</b>	После выполнения какого-либо задания, кроме задания копирования, раздается звук.
	<b>Normal (Норм.)*</b>	
	<b>Loud (Громко)</b>	
<b>Fault Tone</b> (Сигнал ошибки)	<b>Off (Выкл.)</b>	После неправильного завершения задания звук не раздается.
	<b>Soft (Мягко)</b>	После неправильного завершения задания раздается звук.
	<b>Normal (Норм.)*</b>	
	<b>Loud (Громко)</b>	
<b>Alert Tone</b> (Уведомление об ошибке)	<b>Off (Выкл.)</b>	При возникновении ошибки звук не раздается.
	<b>Soft (Мягко)</b>	При возникновении ошибки раздается звук.
	<b>Normal (Норм.)*</b>	
	<b>Loud (Громко)</b>	

<b>Out of Paper (Нет бумаги)</b>	<b>Off (Выкл.)</b>	Когда заканчивается бумага, звук не раздается.
	<b>Soft (Мягко)</b>	Когда заканчивается бумага, раздается звук.
	<b>Normal (Норм.)*</b>	
	<b>Loud (Громко)</b>	
<b>Low Toner (Мало тонера)</b>	<b>Off (Выкл.)</b>	Когда заканчивается тонер, звук не раздается.
	<b>Soft (Мягко)</b>	Когда заканчивается тонер, раздается звук.
	<b>Normal (Норм.)*</b>	
	<b>Loud (Громко)</b>	
<b>Auto Clear Alert (Предупреждение об автоочистке)</b>	<b>Off (Выкл.)*</b>	Звук не раздается за 5 секунд до выполнения принтером автоочистки.
	<b>Soft (Мягко)</b>	Звук раздается за 5 секунд до выполнения принтером автоочистки.
	<b>Normal (Норм.)</b>	
	<b>Loud (Громко)</b>	
<b>Base Tone (Основной сигнал)</b>	<b>Off (Выкл.)*</b>	Звук не раздается при возвращении дисплея панели управления к настройке по умолчанию посредством перемещения по круговому меню.
	<b>Soft (Мягко)</b>	Раздается звук при возвращении дисплея панели управления к настройке по умолчанию посредством перемещения по круговому меню.
	<b>Normal (Норм.)</b>	
	<b>Loud (Громко)</b>	

<b>All Tones (Все сигналы)</b>	<b>Off (Выкл.)</b>	Выключение всех предупреждающих звуков.
	<b>Soft (Мягко)</b>	Настройка громкости всех предупреждающих звуков одновременно.
	<b>Normal (Норм.)*</b>	
	<b>Loud (Громко)</b>	

*mm / inch (мм/дюймы)*

**Цель:**

Указание единиц измерения по умолчанию, которые отображаются после числового значения на панели управления.

**Значения:**

<b>Millimeters (mm) (миллиметры(мм))*</b>	Выбор миллиметра в качестве единицы измерения по умолчанию.
<b>Inches (") (дюймы)</b>	Выбор дюйма в качестве единицы измерения по умолчанию.

**Примечание:**

Настройки по умолчанию для пункта *mm/inch* отличаются в зависимости от других настроек, например *Region* и *Document Size* (Размер документа).

*Def. PrintPaperSize (Форм.бум.по умлч.)*

**Цель:**

Указание размера бумаги по умолчанию.

**Значения:**

<b>A4 - 210x297mm</b>
<b>Letter - 8.5x11"</b>

**Примечание:**

Настройки по умолчанию для *Def. PrintPaperSize* (Форм.бум.по умлч.) отличаются в зависимости от заводских настроек по умолчанию, специфических для каждой страны.

### Auto Job History

**Цель:**

Автоматическая печать отчета об истории заданий после выполнения каждых 20 заданий.

**Значения:**

<b>Off (Выкл.)*</b>	Автоматическая печать отчета об истории заданий не выполняется.
<b>On (Вкл.)</b>	Выполняется автоматическая печать отчета об истории заданий.

Отчет об истории заданий также можно напечатать с помощью меню **Report/List** (Отчет/Список).

### Print ID (Печатать ID)

**Цель:**

Указание места, где будет напечатано ИД пользователя.

**Значения:**

<b>Off (Выкл.)*</b>	Печать ИД пользователя не выполняется.
<b>Top Left (Вверху слева)</b>	Печать ИД пользователя на странице сверху слева.
<b>Top Right (Вверху справа)</b>	Печать ИД пользователя на странице сверху справа.
<b>Bottom Left (Внизу слева)</b>	Печать ИД пользователя на странице снизу слева.
<b>Bottom Right (Внизу справа)</b>	Печать ИД пользователя на странице снизу справа.

**Примечание:**

*При печати на бумаге размера DL часть ИД пользователя может быть напечатана неправильно.*

### Print Text (Печать текста)

**Цель:**

Указание необходимости вывода принтером данных PDL, которые не поддерживаются принтером, в виде текста при их получении. Текстовые данные будут напечатаны на бумаге размера A4 или Letter.



**Значения:**

<b>Off (Выкл.)</b>	Печать полученных данных не выполняется.
<b>On (Вкл.)*</b>	Выполняется печать полученных данных в виде текста.

**Banner Sheet (Титульный лист)****Примечание:**

Функция Титульный лист доступна только при установке в принтер дополнительного кассетного блока для бумаги на 250 листов.

**Цель:**

Указание положения титульного листа, а также указание лотка, в который необходимо загружать титульный лист.

**Значения:**

<b>Insert Position (Место вставки)</b>	<b>Off (Выкл.)*</b>	Печать титульного листа не выполняется.
	<b>Front (Верх)</b>	Вставка перед первой страницей каждой копии.
	<b>Back (Назад)</b>	Вставка после последней страницы каждой копии.
	<b>Front &amp; Back (Лицевая и обр.)</b>	Вставка перед первой страницей каждой копии и после последней страницы каждой копии.
<b>Specify Tray</b>	<b>Tray 1 (Лоток 1)*</b>	Титульный лист загружается в стандартный лоток на 250 листов.
	<b>Tray 2 (Лоток 2)</b>	Титульный лист загружается в дополнительный кассетный блок для бумаги на 250 листов.

**RAM Disk (Диск ОЗУ)****Примечание:**

Функция RAM Disk (Диск ОЗУ) доступна только при установке в принтер дополнительного модуля памяти на 512 Мб.

**Цель:**

Распределение памяти в файловой системе электронного диска для функций Защищ.печать и Пробная печать. Изменения будут применены после выключения и повторного включения принтера.

**Значения:**

<b>Disable (Выключено)</b>		Распределение памяти в файловой системе электронного диска не выполняется. Задания Защищ.печать и Пробная печать будут прекращены и записаны в журнал заданий.
<b>Enable (Включено)*</b>	<b>300MB*</b>	Настройка распределения памяти в файловой системе электронного диска с шагом в 50 Мб.
	<b>50-500MB</b>	

**Примечание:**

Перезагрузите компьютер при изменении настроек для меню RAM Disk (Диск ОЗУ).

*Substitute Tray (Заменить лоток)***Цель:**

Указание необходимости использования бумаги другого размера, если загруженная в указанный лоток бумага не соответствует настройкам размера бумаги для текущего задания.

**Значения:**

<b>Off (Выкл.)*</b>	Замена размера бумаги не допускается.
<b>Larger Size (Большой размер)</b>	Замена бумаги следующего по величине размера. Если нет бумаги большего размера, принтером производится замена бумаги ближайшего размера.
<b>Nearest Size</b>	Замена бумаги ближайшего размера.

*Auditron Mode***Цель:**

Указание необходимости ограничивать функции, которые могут использоваться пользователем после идентификации Auditron.

**Значения:**

<b>Off (Выкл.)*</b>	Ограничение функций после идентификации Auditron не выполняется.
<b>On (Вкл.)</b>	Выполняется ограничение функций после идентификации Auditron.

*No Account User Print (Печать для пользователя без учетной записи)***Цель:**

Указание необходимости разрешения печати данных без информации об идентификации.

**Значения:**

<b>Off (Выкл.)*</b>	Пользователям с другой учетной записью не разрешено выполнять печать данных.
<b>On (Вкл.)</b>	Пользователям с другой учетной записью разрешено выполнять печать данных.

*Letterhead 2-Sided Mode (Letterhead Duplex Mode)***Цель:**

Указание необходимости выполнять печать на обеих сторонах при использовании бланков.

**Значения:**

<b>Disable (Выключено)*</b>	Печать на обеих сторонах бланков не выполняется.
<b>Enable (Включено)</b>	Выполняется печать на обеих сторонах бланков.

*LowToner Alert Msg (Предупр. "мало тонера")***Цель:**

Указание необходимости отображения предупреждающего сообщения при низком уровне тонера.

**Значения:**

<b>Off (Выкл.)</b>	Предупреждающее сообщение при низком уровне тонера не отображается.
<b>On (Вкл.)*</b>	Отображается предупреждающее сообщение при низком уровне тонера.

*Email From Field (Поле "Сообщение от")***Цель:**

Указание необходимости включения редактирования источника отправки при использовании Scan to E-mail (Scan to E-Mail).

**Значения:**

<b>Disable (Выключено)</b>	Выключение редактирования источника отправки.
<b>Enable (Включено)*</b>	Включение редактирования источника отправки.

*Server Address Book (Адресная книга на сервере)***Цель:**

Указание необходимости выполнения поиска адресов e-mail в адресной книге на сервере LDAP.

**Значения:**

<b>Off (Выкл.)*</b>	Выполнение поиска адресов e-mail в адресной книге на сервере LDAP не производится.
<b>On (Вкл.)</b>	Производится выполнение поиска адресов e-mail в адресной книге на сервере LDAP.

**Примечание:**

*Искать адреса e-mail можно только в адресной книге, которая является локальной, при установке для пункта Server Address Book (Адресная книга на сервере) значения Off (Выкл.).*

*Server Phone Book (Телефонная книга на сервере)***Цель:**

Указание необходимости выполнения поиска номеров телефона в телефонной книге на сервере LDAP.

**Значения:**

<b>Off (Выкл.)*</b>	Выполнение поиска номеров телефона в телефонной книге на сервере LDAP не производится.
<b>On (Вкл.)</b>	Производится выполнение поиска номеров телефона в телефонной книге на сервере LDAP.

**Примечание:**

*Искать номера телефонов можно только в локальной телефонной книге при установке для пункта Server Phone Book (Телефонная книга на сервере) значения Off (Выкл.).*

*Power On Wizard (Запустить мастер)***Цель:**

Выполнение начальной настройки для принтера.

**Значения:**

<b>Yes (Да)</b>	Производится выполнение начальной настройки для принтера.
<b>No (Нет)*</b>	Выполнение начальной настройки для принтера не производится.

**Maintenance (Обслуживание)**

Используйте меню **Maintenance (Обслуживание)** для инициализации памяти NV (энергонезависимая), изменении настроек регулировки качества простой бумаги и изменения настроек безопасности.

**Примечание:**

Значения, отмеченные индикацией в виде звездочки (\*), являются заводскими настройками меню по умолчанию.

**F/W Version (Версия микропрог.)****Цель:**

Проверка текущей версии встроенного ПО.

**Adjust PaperType (НастрТипБумаги)****Цель:**

Указание настроек плотности бумаги.

**Значения:**

<b>Plain (Обычная)</b>	<b>Lightweight (Тонкая)</b>
	<b>Heavyweight (Плотные открытки)*</b>
<b>Labels (Наклейки)</b>	<b>Lightweight (Тонкая)</b>
	<b>Heavyweight (Плотные открытки)*</b>

**Adjust BTR (Регулировка BTR)****Цель:**

Указание регулировки напряжения передаточного валика для каждого типа бумаги.

Использование настроек по умолчанию может не обеспечить наивысшего качества печати для всех типов бумаги. Если на отпечатках замечены небольшие пятна, попробуйте увеличить напряжение. Если на отпечатках замечены белые пятна, попробуйте уменьшить напряжение.

**Примечание:**

Качество печати изменяется в зависимости от значений настроек, выбранных для данного пункта.

**Значения:**

<b>Plain (Обычная)</b>	<b>0*</b>
	<b>-6 до +6</b>
<b>Light Card (Тонкие открытки)</b>	<b>0*</b>
	<b>-6 до +6</b>
<b>Heavy Card (Плотные открытки)</b>	<b>0*</b>
	<b>-6 до +6</b>
<b>Envelope (Конверт)</b>	<b>0*</b>
	<b>-6 до +6</b>
<b>Labels (Наклейки)</b>	<b>0*</b>
	<b>-6 до +6</b>
<b>LW Gloss Card (Глянцевая)</b>	<b>0*</b>
	<b>-6 до +6</b>
<b>HW Gloss Card (Плотная глянцевая)</b>	<b>0*</b>
	<b>-6 до +6</b>

**Adjust Fuser (Настройка фьюзера)****Цель:**

Регулировка настройки температуры фьюзера для каждого типа бумаги.

Использование настроек по умолчанию может не обеспечить наивысшего качества печати для всех типов бумаги. Если бумага, на которой выполнена печать, искривлена, попробуйте понизить температуру. Если тонер не присоединяется к бумаге надлежащим образом, попробуйте повысить температуру.

**Примечание:**

Качество печати изменяется в зависимости от значений настроек, выбранных для данного пункта.

**Значения:**

<b>Plain (Обычная)</b>	<b>0*</b>
	<b>-6 до +6</b>
<b>Light Card (Тонкие открытки)</b>	<b>0*</b>
	<b>-6 до +6</b>
<b>Heavy Card (Плотные открытки)</b>	<b>0*</b>
	<b>-6 до +6</b>
<b>Envelope (Конверт)</b>	<b>0*</b>
	<b>-6 до +6</b>
<b>Labels (Наклейки)</b>	<b>0*</b>
	<b>-6 до +6</b>
<b>LW Gloss Card (Глянцевая)</b>	<b>0*</b>
	<b>-6 до +6</b>
<b>HW Gloss Card (Плотная глянцевая)</b>	<b>0*</b>
	<b>-6 до +6</b>

*Auto Regi Adjust (Автонаст. рег.)***Цель:**

Указание необходимости выполнения автоматической регулировки совмещения цветов.

**Значения:**

<b>Off (Выкл.)</b>	Автоматическая регулировка совмещения цветов не выполняется.
<b>On (Вкл.)*</b>	Выполняется автоматическая регулировка совмещения цветов.

*Adjust ColorRegi (Изменить настройки цвета)***Цель:**

Выполнение ручной регулировки совмещения цветов.

Ручная регулировка совмещения цветов необходима после начальной установки принтера и после перемещения принтера.

**Примечание:**

Функция **Adjust ColorRegi** (Изменить настройки цвета) может использоваться при установке для пункта **Auto Regi Adjust** (Автонаст. рег.) значения **Off** (Выкл.).

**Значения:**

<b>Auto Adjust (Автонастройка)</b>			Выполняется автоматическая корректировка совмещения цветов.
<b>Color Regi Chart (Табл.корр.цв.)</b>			Печать схемы совмещения цветов. На схеме совмещения цветов будет напечатан решетчатый шаблон из линий желтого, малинового и голубого цветов. Найдите на данной схеме значения с правой стороны, которые находятся рядом с линией, являющейся идеально ровной для каждого из трех цветов. Если значение для данной линии 0, выполнять регулировку совмещения цветов не требуется. Если значение для данной линии отличается от 0, укажите значения регулировки для поперечной регулировки и продольную регулировку в пункте <b>Enter Number (Введите число)</b> .
<b>Enter Number (Введите число)</b>	<b>LY</b>	<b>-9 до +9</b>	Настройка значений поперечной (перпендикулярной к направлению загрузки бумаги) и продольной (направление загрузки бумаги) регулировки цветов отдельно для желтого, малинового и голубого. Введите числа в таком порядке: поперечная регулировка (левая), поперечная регулировка (правая) и продольная регулировка. Нажмите кнопку  для сохранения всех настроек.
	<b>LM</b>		
	<b>LC</b>		
	<b>RY</b>	<b>-9 до +9</b>	
	<b>RM</b>		
	<b>RC</b>		
	<b>PY</b>	<b>-9 до +9</b>	
	<b>PM</b>		
	<b>PC</b>		

**Примечание:**

Убедитесь в том, что перед выполнением **Auto Adjust** (Автонастройка) бумага извлечена из податчика одного листа (SSF).

**Clean Developer (Очистить проявитель)****Цель:**

Перемешивание тонера в новом тонер-картридже.



**Значения:**

<b>Yes (Да)</b>	Производится перемешивание тонера в новом тонер-картридже.
<b>No (Нет)*</b>	Перемешивание тонера в новом тонер-картридже не производится.

*Toner Refresh (Восстановление тонера)***Цель:**

Очистка тонера в каждом тонер-картридже.

**Значения:**

<b>Yellow (Желтый)</b>	<b>Yes (Да)</b>	Очистка тонера в желтом тонер-картридже.
	<b>No (Нет)*</b>	Очистка тонера в желтом тонер-картридже не производится.
<b>Magenta (Пурпурный)</b>	<b>Yes (Да)</b>	Очистка тонера в малиновом тонер-картридже.
	<b>No (Нет)*</b>	Очистка тонера в пурпурном тонер-картридже не производится.
<b>Cyan (Голубой)</b>	<b>Yes (Да)</b>	Очистка тонера в голубом тонер-картридже.
	<b>No (Нет)*</b>	Очистка тонера в голубом тонер-картридже не производится.
<b>Black (Черный)</b>	<b>Yes (Да)</b>	Очистка тонера в черном тонер-картридже.
	<b>No (Нет)*</b>	Очистка тонера в черном тонер-картридже не производится.

*Drum Cartridge Refresh (Восстановление принт-картриджа)***Цель:**

Очистка поверхности картриджа с фотобарабаном.

**Значения:**

<b>Yes (Да)</b>	Производится очистка поверхности картриджа с фотобарабаном.
<b>No (Нет)*</b>	Очистка поверхности картриджа с фотобарабаном не производится.

*Initialize NVM (Инициализация NVM)***Цель:**

Инициализация энергонезависимой памяти (NV). После выполнения данной функции и перезагрузки принтера все параметры меню будут сброшены к значениям по умолчанию.

**Значения:**

<b>User Fax Section</b> (Польз.разд. факса )	<b>Yes (Да)</b>	Выполняется инициализация записей с номерами факсов в Address Book (Адресная книга ).
	<b>No (Нет)*</b>	Инициализация записей с номерами факсов в Address Book (Адресная книга ) не выполняется.
<b>User Scan Section</b> (Польз.разд. скан-я)	<b>Yes (Да)</b>	Выполняется инициализация записей с адресами e-mail и серверов в Address Book (Адресная книга ).
	<b>No (Нет)*</b>	Инициализация записей с адресами e-mail и серверов в Address Book (Адресная книга ) не выполняется.
<b>System Section (Системный раздел)</b>	<b>Yes (Да)</b>	Выполняется инициализация системных параметров.
	<b>No (Нет)*</b>	Инициализация системных параметров не выполняется.

**См. также:**

«Сброс к заводским настройкам по умолчанию» на стр. 330.

**Init Print Meter (Инициализировать счетчик печати)****Цель:**

Инициализация счетчика печати принтера. При инициализации счетчика печати он будет сброшен к нулевому значению.

**Reset Fuser (Сброс счетчика фьюзера)****Цель:**

Инициализация счетчика срока службы блока управления устройством.

**Clear Storage (Очистить хранилище)****Примечание:**

Функция Очист. хран. доступна только при установке дополнительного модуля памяти на 512 Мб.

**Цель:**

Удаление всех файлов, хранящихся в качестве данных Защищ.печать, Пробная печать и Stored Print на электронном диске.

**Значения:**

<b>All Clear (Полный сброс)</b>	Удаление всех файлов, хранящихся в качестве данных Защищ.печать и Пробная печать на электронном диске.
<b>Secure Document (Защищенный документ)</b>	Удаление всех файлов, хранящихся в качестве данных Защищ.печать на электронном диске.
<b>Stored Document (Сохраненный документ)</b>	Удаление всех файлов, хранящихся в качестве данных Stored Print на электронном диске.

*Non-Genuine (Нефирменный тонер)***Цель:**

Использование тонер-картриджа стороннего производителя.

**Примечание:**

*Использование тонер-картриджа производства не Epson может привести к серьезному повреждению принтера. Гарантия не покрывает повреждения, причиной которых стало использования тонер-картриджей производства не Epson.*

**Значения:**

<b>Toner (Тонер)</b>	<b>Off (Выкл.)*</b>	Использовать тонер-картридж стороннего производителя невозможно.
	<b>On (Вкл.)</b>	Можно использовать тонер-картридж стороннего производителя.

*Adjust Altitude (Регулировать высоту)***Цель:**

Указание высоты над уровнем моря места, где установлен принтер.

Феномен разрядки для зарядки фотокондуктора отличается в зависимости от барометрического давления. Регулировка выполняется путем указания высоты над уровнем моря места, где используется принтер.

**Примечание:**

*Выполнение неправильной настройки регулировки высоты над уровнем моря приведет к возникновению проблем, например снижение качества печати и неправильное указание оставшегося тонера.*

**Значения:**

<b>0m*</b>	Настройка высоты над уровнем моря места, где установлен принтер.
<b>1000m</b>	
<b>2000m</b>	
<b>3000m</b>	

**Secure Settings (Парам. защиты)**

Воспользуйтесь меню **Secure Settings** (Парам. защиты) для настройки пароля, чтобы ограничить доступ к меню. Данная настройка позволит предотвратить случайное изменение пунктов.

**Примечание:**

Значения, отмеченные индикацией в виде звездочки (\*), являются заводскими настройками меню по умолчанию.

**Panel Lock (Блокировка панели)****Цель:**

Настройка ограниченного доступа к меню **Admin Menu** (Меню администрирования) благодаря паролю, настройка или изменение пароля.

**См. также:**

«Функция блокировки панели» на стр. 326

**Значения:**

<b>Panel Lock Set (Установка блокировки панели)</b>	<b>Disable (Выключено)*</b>	Выключение защиты паролем для меню <b>Admin Menu</b> (Меню администрирования).
	<b>Enable (Включено)</b>	Включение защиты паролем для меню <b>Admin Menu</b> (Меню администрирования).
<b>Change Password (Изменить пароль)*<sup>1</sup></b>	<b>0000–9999</b>	Настройка или изменение пароля, необходимого для получения доступа к меню <b>Admin Menu</b> (Меню администрирования).

\*<sup>1</sup> Данный пункт доступен только при установке для параметра **Panel Lock Set** (Установка блокировки панели) значения **Enable** (Включено).

*Service Lock (Блокировка режима)***Примечание:**

Функция Блокировка режима доступна только при установке для параметра **Panel Lock Set** (Установка блокировки панели) значения **Enable** (Включено).

**Цель:**

Указание необходимости включения или выключения каждой службы принтера или необходимости ввода пароля для использования служб.

**Значения:**

<b>Сору (Копирование)</b>	<b>Unlocked (Разблокир.)*</b>	Включение службы Сору (Копирование).
	<b>Locked (Блокир.)</b>	Выключение службы Сору (Копирование).
	<b>Password Locked (Пароль блокир.)</b>	Включение службы Сору (Копирование), но для использования службы требуется ввод пароля.
	<b>Color Pass. Locked (Color Pass. Заблокировано)</b>	Включение службы Сору (Копирование) в цветном режиме, но при этом требуется ввод пароля.
<b>Факс (Факс)</b>	<b>Unlocked (Разблокир.)*</b>	Включение службы Факс (Факс).
	<b>Locked (Блокир.)</b>	Выключение службы Факс (Факс) (принтер не будет отправлять и принимать факсы).
	<b>Password Locked (Пароль блокир.)</b>	Включение службы Факс (Факс), но для отправки факсов требуется ввод пароля (для приема входящих факсов ввод пароля не требуется).
<b>Scan to PC (USB) (Скани.на комп. (USB))</b>	<b>Unlocked (Разблокир.)*</b>	Включение службы Scan to PC (USB) (Скани.на комп.(USB)).
	<b>Locked (Блокир.)</b>	Выключение службы Scan to PC (USB) (Скани.на комп.(USB)).
	<b>Password Locked (Пароль блокир.)</b>	Включение службы Scan to PC (USB) (Скани.на комп.(USB)), но при этом требуется ввод пароля.
<b>PC Scan (Сканир. на ПК)</b>	<b>Unlocked (Разблокир.)*</b>	Включение службы PC Scan (Сканир. на ПК).
	<b>Locked (Блокир.)</b>	Выключение службы PC Scan (Сканир. на ПК).
	<b>Password Locked (Пароль блокир.)</b>	Включение службы PC Scan (Сканир. на ПК), но при этом требуется ввод пароля.

<b>Scan to E-mail (Scan to E-Mail)</b>	<b>Unlocked (Разблокир.)*</b>	Включение службы Scan to E-mail (Scan to E-Mail).
	<b>Locked (Блокир.)</b>	Выключение службы Scan to E-mail (Scan to E-Mail).
	<b>Password Locked (Пароль блокир.)</b>	Включение службы Scan to E-mail (Scan to E-Mail), но при этом требуется ввод пароля.
<b>Scan to Network (Сканирование в сеть)</b>	<b>Unlocked (Разблокир.)*</b>	Включение службы Scan to Network (Сканирование в сеть).
	<b>Locked (Блокир.)</b>	Выключение службы Scan to Network (Сканирование в сеть).
	<b>Password Locked (Пароль блокир.)</b>	Включение службы Scan to Network (Сканирование в сеть), но при этом требуется ввод пароля.
<b>Scan to USB Memory (Сканир. в USB)</b>	<b>Unlocked (Разблокир.)*</b>	Включение службы Scan to USB Memory (Сканирование на USB-носителе).
	<b>Locked (Блокир.)</b>	Выключение службы Scan to USB Memory (Сканирование на USB-носитель).
	<b>Password Locked (Пароль блокир.)</b>	Включение службы Scan to USB Memory (Сканирование на USB-носитель), но при этом требуется ввод пароля.
<b>Print from USB (Печать с USB)</b>	<b>Unlocked (Разблокир.)*</b>	Включение службы Print from USB (Печать с USB).
	<b>Locked (Блокир.)</b>	Выключение службы Print from USB (Печать с USB).
	<b>Password Locked (Пароль блокир.)</b>	Включение службы Print from USB (Печать с USB), но при этом требуется ввод пароля.
	<b>Color Pass. Locked (Color Pass. Заблокировано)</b>	Включение службы Print from USB (Печать с USB) в цветном режиме, но при этом требуется ввод пароля.
<b>Change Password (Изменить пароль)*<sup>1</sup></b>		Изменение пароля, установленного в меню Service Lock (Блокировка режима).

\*<sup>1</sup> Данный пункт доступен только при включении параметра Password Locked (Пароль блокир.) или Color Pass. Locked (Color Pass. Заблокировано).

### *Secure Receive (Защищенное получение)*

#### **Примечание:**

Функция Защищенное получение доступна только при установке для параметра Panel Lock Set (Установка блокировки панели) значения Enable (Включено).

**Цель:**

Указание необходимости ввода пароля для приема факсов и необходимости установки и изменения пароля.

**Значения:**

<b>SecureReceiveSet (Уст.защ.получ-е)</b>	<b>Disable (Выключено)*</b>	Для приема факсов пароль не требуется.
	<b>Enable (Включено)</b>	Для приема факсов требуется пароль.
<b>Change Password (Изменить пароль)*<sup>1</sup></b>	<b>0000–9999</b>	Настройка или изменение пароля, необходимого для приема факсов.

\*<sup>1</sup> Данный пункт доступен только при установке для параметра SecureReceiveSet (Уст.защ.получ-е) значения Enable (Включено).

*Login Error (Ошибка входа)***Примечание:**

Функция *Ошиб. входа* доступна только при установке для параметра Panel Lock Set (Установка блокировки панели) значения Enable (Включено).

**Цель:**

Указание количества ошибочных попыток входа, которые можно допустить при входе в качестве администратора в меню Admin Menu (Меню администрирования) и Report/List (Отчет/Список).

**Значения:**

<b>Off (Выкл.)*</b>		Администратору не будет разрешено войти после одной ошибочной попытки входа.
<b>On (Вкл.)</b>	<b>5 times (5 раз)*</b>	Настройка количества ошибочных попыток входа, которые можно допустить администратору при входе.
	<b>1-10</b>	

## Defaults Settings (Настройки по умолч.)

Используйте функцию Defaults Settings (Настройки по умолч.) для редактирования настроек по умолчанию для копирования, сканирования, работы с факсами или печати в меню USB.

### Copy Defaults (Копирование по умолч.)

**Цель:**

Изменение настроек по умолчанию для меню Copy (Копирование).

Функция Copy Defaults (Копирование по умолч.) позволяет конфигурировать указанные ниже пункты в дополнение к пунктам в меню Copy (Копирование).

**Примечание:**

Значения, отмеченные индикацией в виде звездочки (\*), являются заводскими настройками меню по умолчанию.

### Color (Цветной)

**Цель:**

Выбор цветного или черно-белого копирования.

**Значения:**

<b>Black &amp; White (Черно-белый)</b>	Копирование в черно-белом режиме.
<b>Color (Цветной)*</b>	Копирование в цветном режиме.

### Paper Supply (Источник бумаги)

**Цель:**

Указания входного лотка.

**Значения:**

<b>Tray 1 (Лоток 1)*</b>	Бумага будет загружена из стандартного лотка на 250 листов.
<b>Tray 2 (Лоток 2)</b>	Бумага будет загружена из дополнительного кассетного блока для бумаги на 250 листов.
<b>Manual Feed Slot (Лоток ручной подачи)</b>	Бумага будет загружена из податчика одного листа (SSF).



**Примечание:**

Функция Tray 2 (Лоток 2) доступна только при установке дополнительного кассетного блока для бумаги на 250 листов.

**Manual Feed Paper Size (Размер бум. при руч. подаче)****Цель:**

Указание размера бумаги, загруженного в SSF.

**Значения:**серии в мм

<b>A4 - 210x297mm</b> *1
<b>A5 - 148x210mm</b>
<b>B5 - 182x257mm</b>
<b>Letter - 8.5x11"</b>
<b>US Folio - 8.5x13"</b>
<b>Legal - 8.5x14"</b>
<b>Executive - 7.25x10.5"</b>
<b>Monarch Env. - 3.9x7.5"</b>
<b>DL Env. - 110x220mm</b>
<b>C5 Env. - 162x229mm</b>
<b>#10 Env. - 4.1x9.5"</b>

\*1 Настройки по умолчанию для Manual Feed Paper Size (Размер бум. при руч. подаче) отличаются в зависимости от страны.

серии в дюймах

<b>Letter - 8.5x11"</b>
<b>US Folio - 8.5x13"</b>
<b>Legal - 8.5x14"</b>
<b>A4 - 210x297mm</b> *1
<b>A5 - 148x210mm</b>
<b>B5 - 182x257mm</b>

<b>Executive - 7.25x10.5"</b>
<b>Monarch Env. - 3.9x7.5"</b>
<b>DL Env. - 110x220mm</b>
<b>C5 Env. - 162x229mm</b>
<b>#10 Env. - 4.1x9.5"</b>

\*1 Настройки по умолчанию для Manual Feed Paper Size (Размер бум. при руч. подаче) отличаются в зависимости от страны.

**Примечание:**

Для получения подробной информации о поддерживаемых размерах бумаги см. раздел «Носители для печати, которые можно использовать» на стр. 96.

*Manual Feed Paper Type (Размер бум. при руч. подаче)*

**Цель:**

Указание типа бумаги, загруженного в SSF.

**Значения:**

<b>Plain (Обычная)*</b>
<b>Light Card (Тонкие открытки)</b>
<b>Heavy Card (Плотные открытки)</b>
<b>Envelope (Конверт)</b>
<b>Letterhead (Бланки)</b>
<b>LW Gloss Card (Глянцевая)</b>
<b>HW Gloss Card (Плотная глянцевая)</b>
<b>Hole Punched (С перфорацией)</b>
<b>Colored (Цвет)</b>
<b>Special (Специальная)</b>

*Collated (Печать по копиям)*

**Цель:**

Выполнение сортировки задания копирования.

**Значения:**

<b>Off (Выкл.)</b>	Выполняется сортировка задания копирования.
<b>On (Вкл.)</b>	Сортировка задания копирования не выполняется.
<b>Auto (Авто)*</b>	Автоматическое определение выходного режима для задания копирования.

*Reduce/Enlarge (Уменьшить/Увеличить)***Цель:**

Установка коэффициента уменьшения/увеличения по умолчанию.

**Значения:***серии в мм*

<b>200%</b>
<b>141% A5 → A4</b>
<b>122% A5 → B5</b>
<b>100%*</b>
<b>81% B5 → A5</b>
<b>70% A4 → A5</b>
<b>50%</b>

*серии в дюймах*

<b>200%</b>
<b>154%</b>
<b>129% 8.5x11" → 8.5x14"</b>
<b>100%*</b>
<b>78% 8.5x14" → 8.5x11"</b>
<b>64%</b>
<b>50%</b>

**Примечание:**

- Можно воспользоваться цифровой клавиатурой для ввода необходимого значения коэффициента увеличения от 25% до 400%, а также можно нажать кнопку ► для увеличения коэффициента увеличения или кнопку ◀ для уменьшения коэффициента увеличения с шагом в 1%.
- Данный пункт доступен только при установке для параметра **N-UP** (Мультиизобр-я) значения **Off** (Выкл.) или **Manual** (Вручную).

**Document Size (Размер документа)****Цель:**

Указание размера документа по умолчанию.

**Значения:**серии в мм

<b>Auto (Авто)*</b>
<b>A4 - 210x297mm</b>
<b>A5 - 148x210mm</b>
<b>B5 - 182x257mm</b>
<b>Letter - 8.5x11"</b>
<b>US Folio - 8.5x13"</b>
<b>Legal - 8.5x14"</b>
<b>Executive - 7.25x10.5"</b>

серии в дюймах

<b>Auto (Авто)*</b>
<b>Letter - 8.5x11"</b>
<b>US Folio - 8.5x13"</b>
<b>Legal - 8.5x14"</b>
<b>A4 - 210x297mm</b>
<b>A5 - 148x210mm</b>
<b>B5 - 182x257mm</b>

<b>Executive - 7.25x10.5"</b>
-------------------------------

*Document Type (Тип документа)***Цель:**

Выбор качества изображения при копировании

**Значения:**

<b>Text (Текст)</b>	Подходит для документов, содержащих текст.
<b>Mixed (Текст и фото)*</b>	Подходит для документов, содержащих текст и фотографии/серые тона.
<b>Photo (Фото)</b>	Подходит для документов, содержащих фотографии.

*Lighten/Darken (Светлее/Темнее)***Цель:**

Установка уровня плотности копирования по умолчанию.

**Значения:**

<b>Lighter3 (Светлее3)</b>	Копируемое изображение будет светлее, чем оригинал. Подходит для темных отпечатков.
<b>Lighter2 (Светлее2)</b>	
<b>Lighter1 (Светлее1)</b>	
<b>Normal (Норм.)*</b>	Подходит для напечатанных документов или документов стандартного типа.
<b>Darker1 (Темнее1)</b>	Копируемое изображение будет темнее, чем оригинал. Подходит для светлых отпечатков или слабых отметок карандашом.
<b>Darker2 (Темнее2)</b>	
<b>Darker3 (Темнее3)</b>	

*Sharpness (Резкость)***Цель:**

Установка уровня резкости по умолчанию.

**Значения:**

<b>Sharper (Резче)</b>	Копируемое изображение будет более резким, чем оригинал.
------------------------	--

<b>Normal (Норм.)*</b>	Копируемое изображение не будет более резким или более плавным, чем оригинал.
<b>Softer (Мягче)</b>	Копируемое изображение будет более плавным, чем оригинал.

### *Color Saturation (Насыщенность цветов)*

#### **Цель:**

Установка уровня насыщенности цвета по умолчанию.

#### **Значения:**

<b>Higher (Выше)</b>	Увеличение насыщенности цвета, чтобы сделать цвет копируемого изображения более ярким.
<b>Normal (Норм.)*</b>	Насыщенность цвета будет такой же, как и в оригинале.
<b>Lower (Ниже)</b>	Уменьшение насыщенности цвета, чтобы осветлить цвет копируемого изображения.

### *Auto Exposure (Автоматическое экспонирование)*

#### **Цель:**

Подавление фона оригинала для усиления текста в копии.

#### **Значения:**

<b>Off (Выкл.)</b>	Подавление фона не выполняется.
<b>On (Вкл.)*</b>	Выполняется подавление фона оригинала для усиления текста в копии.

### *Auto Expo. Level (Уровень автоэксп.)*

#### **Цель:**

Указания уровня подавления фона по умолчанию.

#### **Значения:**

<b>Normal (Норм.)*</b>	Установка для уровня подавления фона значения Normal (Норм.).
<b>Higher(1) (Выше(1))</b>	Установка для уровня подавления фона значения Higher (1) (Выше (1)).
<b>Higher(2) (Выше(2))</b>	Установка для уровня подавления фона значения Higher (2) (Выше (2)).

*Color Balance (Цветовой баланс)***Цель:**

Указание уровня цветового баланса по умолчанию в диапазоне от -3 до +3.

**Значения:**

<b>Yellow Low Dens.</b> (Желтый, низкая плотность)	<b>0*</b>	Установка низкой плотности желтого для уровня цветового баланса.
	<b>-3 до +3</b>	
<b>Yellow Med. Dens.</b> (Желт., сред.плотн.)	<b>0*</b>	Установка средней плотности желтого для уровня цветового баланса.
	<b>-3 до +3</b>	
<b>Yellow High Dens.</b> (Желтый, высокая плотность)	<b>0*</b>	Установка высокой плотности желтого для уровня цветового баланса.
	<b>-3 до +3</b>	
<b>Magen. Low Dens.</b>	<b>0*</b>	Установка низкой плотности пурпурного для уровня цветового баланса.
	<b>-3 до +3</b>	
<b>Magen. Med. Dens.</b> (Пурп., сред. плотн.)	<b>0*</b>	Установка средней плотности пурпурного для уровня цветового баланса.
	<b>-3 до +3</b>	
<b>Magen. High Dens.</b>	<b>0*</b>	Установка высокой плотности пурпурного для уровня цветового баланса.
	<b>-3 до +3</b>	
<b>Сyan Low Dens. (Голубой, низкая плотность)</b>	<b>0*</b>	Установка низкой плотности голубого для уровня цветового баланса.
	<b>-3 до +3</b>	
<b>Сyan Med. Dens. (Голуб., ср. плотн.)</b>	<b>0*</b>	Установка средней плотности голубого для уровня цветового баланса.
	<b>-3 до +3</b>	
<b>Сyan High Dens. (Голубой, высокая плотность)</b>	<b>0*</b>	Установка высокой плотности голубого для уровня цветового баланса.
	<b>-3 до +3</b>	
<b>Black Low Dens. (Черный, низкая плотность)</b>	<b>0*</b>	Установка низкой плотности черного для уровня цветового баланса.
	<b>-3 до +3</b>	
<b>Black Med. Dens.</b> (Черн., сред. плотн.)	<b>0*</b>	Установка средней плотности черного для уровня цветового баланса.
	<b>-3 до +3</b>	

<b>Black High Dens. (Черный, высокая плотность)</b>	<b>0*</b>	Установка высокой плотности черного для уровня цветового баланса.
	<b>-3 до +3</b>	

## 2-Sided (Двусторонняя печать)

### Цель:

Печать на обеих сторонах листа бумаги.

### Значения:

<b>1→1-Sided (1→1-сторонняя)*</b>	Выполняется печать на одной стороне листа бумаги.
<b>Long Edge Binding (По длин. кромке)</b>	Печать на обеих сторонах листа бумаги, переплет которого будет по длинному краю.
<b>Short Edge Binding (По кор. кромке)</b>	Печать на обеих сторонах листа бумаги, переплет которого будет по короткому краю.

## N-Up (Мультиизобр-я)

### Цель:

Печать двух страниц оригинала на одном листе бумаги.

### Значения:

<b>Off (Выкл.)*</b>	Печать двух страниц на одном листе не выполняется.
<b>Auto (Авто)</b>	Автоматическое уменьшение страниц оригинала для размещения на одном листе бумаги.
<b>ID Card Copy (Копия ID)</b>	Печать страниц оригинала на одном листе бумаги с оригинальным размером.
<b>Manual (Вручную)</b>	Печать страниц оригинала на одном листе бумаги с размером, указанным в пункте Reduce/Enlarge (Уменьшить/Увеличить).

## Margin Top/Bottom (Поле (сверху/снизу))

### Цель:

Указание значения для верхнего и нижнего полей.



**Значения:**

<b>4 mm*/0.2 inch*</b>	Указание значения с шагом в 1 мм/0,1 дюйма.
<b>0-50 mm/0.0-2.0 inch</b>	

**Margin Left/Right (Поле (слева/справа))****Цель:**

Указание значения для левого и правого полей.

**Значения:**

<b>4 mm*/0.2 inch*</b>	Указание значения с шагом в 1 мм/0,1 дюйма.
<b>0-50 mm/0.0-2.0 inch</b>	

**Margin Middle (Поле (посередине))****Цель:**

Указание значения для среднего поля.

**Значения:**

<b>0 mm*/0.0 inch*</b>	Указание значения с шагом в 1 мм/0,1 дюйма.
<b>0-50 mm/0.0-2.0 inch</b>	

**Scan Defaults (Настр. скан-я по умолч.)**

Изменение настроек по умолчанию для меню Scan (Сканирование).

Функция Scan Defaults (Настр. скан-я по умолч.) позволяет конфигурировать указанные ниже пункты в дополнение к пунктам в меню Scan (Сканирование).

**Примечание:**

Значения, отмеченные индикацией в виде звездочки (\*), являются заводскими настройками меню по умолчанию.

**Scan to Network (Сканирование в сеть)****Цель:**

Сохранение отсканированного изображения на сетевом сервере или в компьютере.

**Значения:**

<b>Computer(Network) (Комп.(в сети))*</b>	Сохранения отсканированного изображения в компьютере с помощью протокола блока серверных сообщений (SMB).
---	---

*File Format (Формат файла)***Цель:**

Указание формата файла для сохранения отсканированного изображения.

**Значения:**

<b>PDF</b>
<b>MultiPageTIFF (Многостраничный TIFF)</b>
<b>TIFF</b>
<b>JPEG</b>

*Color (Цветной)***Цель:**

Указание необходимости выполнять сканирование цветном или черно-белом режиме.

**Значения:**

<b>Black &amp; White (Черно-белый)</b>	Сканирование в черно-белом режиме.
<b>Color (Цветной)*</b>	Сканирование в цветном режиме.

*Color Button Set (Настр. кнопки "Цветной")***Цель:**

Указания уровня подавления фона по умолчанию.

**Значения:**

<b>B&amp;W Button (Кнопка "Ч/Б")</b>	<b>Black &amp; White (Черно-белый)*</b>	Установка необходимости выполнять сканирование в черно-белом режиме при выборе значения <b>Black &amp; White (Черно-белый)</b> для цветного режима.
	<b>Grayscale (Шкала серого)</b>	Установка необходимости выполнять сканирование в полутоновом режиме при выборе значения <b>Black &amp; White (Черно-белый)</b> для цветного режима.
<b>Color Button (Кнопка "Цветная печать")</b>	<b>Color (Цветной)*</b>	Установка необходимости выполнять сканирование в цветном режиме при выборе значения <b>Color (Цветной)</b> для цветного режима.
	<b>Color(Photo) (Цветной (фото))</b>	Установка необходимости выполнять сканирование в цветном режиме (Фото) при выборе значения <b>Color (Цветной)</b> для цветного режима. Подходит для фотографических изображений.

*Resolution (Разрешение)***Цель:**

Указание разрешения сканирования по умолчанию.

**Значения:**

<b>200 × 200 dpi*</b>
<b>300 × 300 dpi</b>
<b>400 × 400 dpi</b>
<b>600 × 600 dpi</b>

*Document Size (Размер документа)***Цель:**

Указание размера документа по умолчанию.

**Значения:***серии в мм*

<b>A4 - 210x297mm *1</b>
<b>A5 - 148x210mm</b>
<b>B5 - 182x257mm</b>

<b>Letter - 8.5x11"</b>
<b>US Folio - 8.5x13"</b>
<b>Legal - 8.5x14"</b>
<b>Executive - 7.25x10.5"</b>

\*1 Настройки по умолчанию для Document Size (Размер документа) отличаются в зависимости от заводских настроек по умолчанию, специфических для каждой страны.

### *серии в дюймах*

<b>Letter - 8.5x11"*1</b>
<b>US Folio - 8.5x13"</b>
<b>Legal - 8.5x14"</b>
<b>A4 - 210x297mm</b>
<b>A5 - 148x210mm</b>
<b>B5 - 182x257mm</b>
<b>Executive - 7.25x10.5"</b>

\*1 Настройки по умолчанию для Document Size (Размер документа) отличаются в зависимости от заводских настроек по умолчанию, специфических для каждой страны.

### *Lighten/Darken (Светлее/Темнее)*

#### **Цель:**

Установка уровня плотности сканирования по умолчанию.

#### **Значения:**

<b>Lighter3 (Светлее3)</b>	Отсканированное изображение будет светлее, чем оригинал. Подходит для темных отпечатков.
<b>Lighter2 (Светлее2)</b>	
<b>Lighter1 (Светлее1)</b>	
<b>Normal (Норм.)*</b>	Подходит для напечатанных документов или документов стандартного типа.
<b>Darker1 (Темнее1)</b>	Отсканированное изображение будет темнее, чем оригинал. Подходит для светлых отпечатков или слабых отметок карандашом.
<b>Darker2 (Темнее2)</b>	
<b>Darker3 (Темнее3)</b>	

*Sharpness (Резкость)***Цель:**

Установка уровня резкости по умолчанию.

**Значения:**

<b>Sharper (Резче)</b>	Отсканированное изображение будет более резким, чем оригинал.
<b>Normal (Норм.)*</b>	Отсканированное изображение не будет более резким или более плавным, чем оригинал.
<b>Softer (Мягче)</b>	Отсканированное изображение будет более плавным, чем оригинал.

*Contrast (Контрастность)***Цель:**

Регулировка количества цветов с целью сделать контрастность цветов темнее или светлее, чем в оригинале.

**Значения:**

<b>Higher (Выше)</b>	Регулировка количества цветов с целью сделать контрастность цветов темнее, чем в оригинале.
<b>Normal (Норм.)*</b>	Регулировка количества цветов с целью сделать контрастность цветов темнее или светлее, чем в оригинале, не выполняется.
<b>Lower (Ниже)</b>	Регулировка количества цветов с целью сделать контрастность цветов светлее, чем в оригинале.

*Auto Exposure (Автоматическое экспонирование)***Цель:**

Подавление фона оригинала для усиления текста в отсканированном изображении.

**Значения:**

<b>Off (Выкл.)</b>	Подавление фона не выполняется.
<b>On (Вкл.)*</b>	Выполняется подавление фона оригинала для усиления текста в отсканированном изображении.

*Auto Expo. Level (Уровень автоэкср.)***Цель:**

Указания уровня подавления фона по умолчанию.

**Значения:**

<b>Normal (Норм.)*</b>	Установка для уровня подавления фона значения Normal (Норм.).
<b>Higher(1) (Выше(1))</b>	Установка для уровня подавления фона значения Higher (1) (Выше (1)).
<b>Higher(2) (Выше(2))</b>	Установка для уровня подавления фона значения Higher (2) (Выше (2)).

*Margin Top/Bottom (Поле (сверху/снизу))***Цель:**

Указание значения для верхнего и нижнего полей.

**Значения:**

<b>2 mm*/0.1 inch*</b>	Указание значения с шагом в 1 мм/0,1 дюйма.
<b>0-50 mm/0.0-2.0 inch</b>	

*Margin Left/Right (Поле (слева/справа))***Цель:**

Указание значения для левого и правого полей.

**Значения:**

<b>2 mm*/0.1 inch*</b>	Указание значения с шагом в 1 мм/0,1 дюйма.
<b>0-50 mm/0.0-2.0 inch</b>	

*Margin Middle (Поле (посередине))***Цель:**

Указание значения для среднего поля.

**Значения:**

<b>0 mm*/0.0 inch*</b>	Указание значения с шагом в 1 мм/0,1 дюйма.
<b>0-50 mm/0.0-2.0 inch</b>	

**TIFF File Format (Формат файла TIFF)****Цель:**

Указание формата файла TIFF по умолчанию.

**Значения:**

<b>TIFF V6*</b>	Установка для формата файла TIFF по умолчанию значения TIFF V6.
<b>TTN2</b>	Установка для формата файла Tiff по умолчанию значения TTN2.

**Image Compression (Сжатие изображений)****Цель:**

Указание уровня сжатия изображений.

**Значения:**

<b>Higher (Выше)</b>	Установка для уровня сжатия изображений значения Higher (Выше).
<b>Normal (Норм.)*</b>	Установка для уровня сжатия изображений значения Normal (Норм.).
<b>Lower (Ниже)</b>	Установка для уровня сжатия изображений значения Lower (Ниже).

**Max Email Size (Макс.разм. сообщ-я)****Цель:**

Указание максимального размера письма e-mail, которое можно отправить, в диапазоне от 50 Кб до 16 384 Кб. По умолчанию установлен размер 2 048 Кб.

**Fax Defaults (Факс по умолч.)****Цель:**

Изменение настроек по умолчанию для меню Факс.

Функция Fax Defaults (Факс по умолч.) позволяет конфигурировать указанные ниже пункты в дополнение к пунктам в меню Факс.

**Примечание:**

- Использовать службу FAX можно только при установке кода страны в поле Region. Если параметр Region настроен, на дисплее появится сообщение Set the Country Code (Задать код страны).
- Значения, отмеченные индикацией в виде звездочки (\*), являются заводскими настройками меню по умолчанию.

**Resolution (Разрешение)****Цель:**

Указание разрешения сканирования для улучшения выходного качества.

**Значения:**

<b>Standard (Стандартное)*</b>	Подходит для документов с символами нормального размера.
<b>Fine (Высокое)</b>	Подходит для документов, содержащих небольшие символы или тонкие линии, или документов, напечатанных с помощью матричных принтеров.
<b>Super Fine (Самое высокое)</b>	Подходит для документов, содержащих очень точные детали. Режим Super Fine (Самое высокое) включается только в том случае, если удаленный аппарат также поддерживает режим Super Fine (Самое высокое). См. примечания ниже.
<b>Photo (Фото)</b>	Подходит для документов, содержащих фотографическое изображение.

**Примечание:**

Факсы, отсканированные в режиме Super Fine (Самое высокое), передаются при самом высоком разрешении, которое поддерживается принимающим устройством.

**Lighten/Darken (Светлее/Темнее)****Цель:**

Регулировка плотности с целью сделать копии светлее или темнее, оригинала.

**Значения:**

<b>Lighter3 (Светлее3)</b>	Подходит для темных отпечатков.
<b>Lighter2 (Светлее2)</b>	
<b>Lighter1 (Светлее1)</b>	
<b>Normal (Норм.)*</b>	Подходит для напечатанных документов или документов стандартного типа.



<b>Darker1 (Темнее1)</b>	Подходит для светлых отпечатков или слабых отметок карандашом.
<b>Darker2 (Темнее2)</b>	
<b>Darker3 (Темнее3)</b>	

### *Delayed Start (Запуск с задержкой)*

#### **Цель:**

Данная функция позволяет устанавливать определенное время запуска отправки факса. Если активирован режим Отложенный запуск, все документы, которые необходимо отправить по факсу, будут сохранены в память принтера и отправлены в указанное время. Когда отправка факса в режиме Отложенный запуск будет завершена, данные в памяти будут очищены.

#### **Значения:**

<b>21:00*/9:00PM*</b>	Указание времени запуска отправки факса при отправке факса в указанное время.
<b>0:00 – 23:59 / 1:00 – 12:59AM/PM</b>	

#### **Примечание:**

*В принтере можно сохранить максимум 19 заданий для отложенных факсов.*

### **Print from USB Defaults (Парам. печать с USB по умолч.)**

Изменение настроек по умолчанию для меню Print from USB (Печать из USB).

Функция Print from USB Defaults (Парам. печать с USB по умолч.) позволяет конфигурировать указанные ниже пункты в дополнение к пунктам в меню Print from USB (Печать из USB).

#### **Примечание:**

*Значения, отмеченные индикацией в виде звездочки (\*), являются заводскими настройками меню по умолчанию.*

### *Color (Цветной)*

#### **Цель:**

Указание необходимости выполнять печать в цветном или черно-белом режиме.

**Значения:**

<b>Black &amp; White (Черно-белый)</b>	Печать в черно-белом режиме.
<b>Color (Цветной)*</b>	Печать в цветном режиме.

*Paper Supply (Источник бумаги)***Цель:**

Указания входного лотка.

**Значения:**

<b>Тray 1 (Лоток 1)*</b>	Бумага будет загружена из стандартного лотка на 250 листов.
<b>Тray 2 (Лоток 2)</b>	Бумага будет загружена из дополнительного кассетного блока для бумаги на 250 листов.
<b>Manual Feed Slot (Лоток ручной подачи)</b>	Бумага будет загружена из податчика одного листа (SSF).

**Примечание:**

Функция Tray2 (лотка 2) доступна только при установке дополнительного кассетного блока для бумаги на 250 листов.

*Manual Feed Paper Size (Размер бум. при руч. подаче)***Цель:**

Указание размера бумаги, загруженного в SSF.

**Значения:***серии в мм*

<b>A4 - 210x297mm<sup>*1</sup></b>
<b>A5 - 148x210mm</b>
<b>B5 - 182x257mm</b>
<b>Letter - 8.5x11"</b>
<b>US Folio - 8.5x13"</b>

<b>Legal - 8.5x14"</b>
------------------------

\*1 Настройки по умолчанию для Manual Feed Paper Size (Размер бум. при руч. подаче) отличаются в зависимости от страны.

*серии в дюймах*

<b>Letter - 8.5x11"*1</b>
---------------------------

<b>US Folio - 8.5x13"</b>
---------------------------

<b>Legal - 8.5x14"</b>
------------------------

<b>A4 - 210x297mm</b>
-----------------------

<b>A5 - 148x210mm</b>
-----------------------

<b>B5 - 182x257mm</b>
-----------------------

\*1 Настройки по умолчанию для Manual Feed Paper Size (Размер бум. при руч. подаче) отличаются в зависимости от страны.

**Примечание:**

Для получения подробной информации о поддерживаемых размерах бумаги см. раздел «Носители для печати, которые можно использовать» на стр. 96.

*Manual Feed Paper Type (Размер бум. при руч. подаче)*

**Цель:**

Указание типа бумаги, загруженного в SSF.

**Значения:**

<b>Plain (Обычная)*</b>
-------------------------

<b>Light Card (Тонкие открытки)</b>
-------------------------------------

<b>Heavy Card (Плотные открытки)</b>
--------------------------------------

<b>Envelope (Конверт)</b>
---------------------------

<b>Letterhead (Бланки)</b>
----------------------------

<b>LW Gloss Card (Глянцевая)</b>
----------------------------------

<b>HW Gloss Card (Плотная глянцевая)</b>
--

<b>Hole Punched (С перфорацией)</b>
-------------------------------------

<b>Colored (Цвет)</b>
-----------------------

<b>Special (Специальная)</b>
------------------------------

**2-Sided (Двусторонняя печать)****Цель:**

Печать на обеих сторонах листа бумаги.

**Значения:**

<b>1→1-Sided (1→1-сторонняя)*</b>	Выполняется печать на одной стороне листа бумаги.
<b>Long Edge Binding (По длин. кромке)</b>	Печать на обеих сторонах листа бумаги, переплет которого будет по длинному краю.
<b>Short Edge Binding (По кор. кромке)</b>	Печать на обеих сторонах листа бумаги, переплет которого будет по короткому краю.

**Layout (Разметка)****Цель:**

Указание выходного макета.

**Значения:**

<b>1Up (1 избр.)*</b>	Выполняется печать одной страницы на одной стороне листа бумаги.
<b>2Up (2 избр.)</b>	Выполняется печать двух страниц на одной стороне листа бумаги.
<b>4Up (4 избр.)</b>	Выполняется печать четырех страниц на одной стороне листа бумаги.

**PDF Password (Пароль PDF)****Цель:**

Ввод пароля при печати защищенного задания PDF.

**Значения:**

<b>Enter PDF Password (Введите пароль PDF)</b>	Введите пароль для печати защищенного задания PDF.
--	--

## **Tray Settings (Установки лотка)**

Воспользуйтесь меню Tray Settings (Установки лотка) для определения носителей для печати, загруженных в стандартный лоток на 250 листов и дополнительный кассетный блок для бумаги на 250 листов.

**Примечание:**

*Значения, отмеченные индикацией в виде звездочки (\*), являются заводскими настройками меню по умолчанию.*

### **Tray 1 (Лоток 1)**

**Цель:**

Указание бумаги, загруженной в стандартный лоток на 250 листов.

**Значения:**

<b>Paper Size (Размер бумаги)</b> серии в мм	<b>A4 - 210x297mm *1</b>		
	<b>A5 - 148x210mm</b>		
	<b>B5 - 182x257mm</b>		
	<b>Letter - 8.5x11"</b>		
	<b>US Folio - 8.5x13"</b>		
	<b>Legal - 8.5x14"</b>		
	<b>Executive - 7.25x10.5"</b>		
	<b>Monarch Env. - 3.9x7.5"</b>		
	<b>Monarch Env. L - 7.5x3.9"</b>		
	<b>DL Env. - 110x220mm</b>		
	<b>DL Env. L - 220x110mm</b>		
	<b>C5 Env. - 162x229mm</b>		
	<b>#10 Env. - 4.1x9.5"</b>		
	<b>New Custom Size (Новый нестандартный)</b>	<b>Portrait(Y) (Вертикальная(Y) )</b>	297 мм*
127—355 мм			
<b>Landscape(X) (Горизонтальная(X))</b>		210 мм*	Указание ширины бумаги нестандартного размера.
		77—215 мм	

серии в дюймах	<b>Letter - 8.5x11"*1</b>		
	<b>US Folio - 8.5x13"</b>		
	<b>Legal - 8.5x14"</b>		
	<b>A4 - 210x297mm</b>		
	<b>A5 - 148x210mm</b>		
	<b>B5 - 182x257mm</b>		
	<b>Executive - 7.25x10.5"</b>		
	<b>Monarch Env. - 3.9x7.5"</b>		
	<b>Monarch Env. L - 7.5x3.9"</b>		
	<b>DL Env. - 110x220mm</b>		
	<b>DL Env. L - 220x110mm</b>		
	<b>C5 Env. - 162x229mm</b>		
	<b>#10 Env. - 4.1x9.5"</b>		
	<b>New Custom Size (Новый нестандартный)</b>	<b>Portrait (Y) (Вертикальная(Y))</b>	11,7 дюйма*
5,0–14,0 дюймов			
	<b>Landscape (X) (Горизонтальная(X))</b>	8,3 дюйма*	Указание ширины бумаги нестандартного размера.
		3,0–8,5 дюйма	

<b>Paper Type (Тип бумаги)</b>	<b>Plain (Обычная)*</b>	
	<b>Light Card (Тонкие открытки)</b>	
	<b>Heavy Card (Плотные открытки)</b>	
	<b>Envelope (Конверт)</b>	
	<b>Labels (Наклейки)</b>	
	<b>Letterhead (Бланки)</b>	
	<b>LW Gloss Card (Глянцевая)</b>	
	<b>HW Gloss Card (Плотная глянцевая)</b>	
	<b>Hole Punched (С перфорацией)</b>	
	<b>Colored (Цвет)</b>	
	<b>Special (Специальная)</b>	
<b>Display Screen</b>	<b>Off (Выкл.)</b>	Всплывающее меню, в котором предложено настроить параметры Paper Type (Тип бумаги) и Paper Size (Размер бумаги) при загрузке бумаги в стандартный лоток на 250 листов, не отображается.
	<b>On (Вкл.)*</b>	Отображается всплывающее меню, в котором предложено настроить параметры Paper Type (Тип бумаги) и Paper Size (Размер бумаги) при загрузке бумаги в стандартный лоток на 250 листов.

\*1 Настройки по умолчанию для Paper Size (Размер бумаги) отличаются в зависимости от заводских настроек по умолчанию, специфических для каждой страны.

**Примечание:**

Для получения подробной информации о поддерживаемых размерах бумаги см. также «Носители для печати, которые можно использовать» на стр. 96.

## Tray 2 (Лоток 2)

**Примечание:**

Функция Tray 2 (Лоток 2) доступна только при установке дополнительного кассетного блока для бумаги на 250 листов.

**Цель:**

Указание бумаги, загруженной в дополнительный кассетный блок для бумаги на 250 листов.



**Значения:**

<b>Paper Size (Размер бумаги)</b> серии в мм	<b>A4 - 210x297mm</b> *1	
	<b>A5 - 148x210mm</b>	
	<b>B5 - 182x257mm</b>	
	<b>Letter - 8.5x11"</b>	
	<b>US Folio - 8.5x13"</b>	
	<b>Legal - 8.5x14"</b>	
	<b>Executive - 7.25x10.5"</b>	
серии в дюймах	<b>Letter - 8.5x11"</b> *1	
	<b>US Folio - 8.5x13"</b>	
	<b>Legal - 8.5x14"</b>	
	<b>A4 - 210x297mm</b>	
	<b>A5 - 148x210mm</b>	
	<b>B5 - 182x257mm</b>	
	<b>Executive - 7.25x10.5"</b>	
<b>Paper Type (Тип бумаги)</b>	<b>Plain (Обычная)*</b>	
	<b>Letterhead (Бланки)</b>	
	<b>Hole Punched (С перфорацией)</b>	
	<b>Colored (Цвет)</b>	
<b>Display Screen</b>	<b>Off (Выкл.)</b>	Всплывающее меню, в котором предложено настроить параметры <b>Paper Type</b> (Тип бумаги) и <b>Paper Size</b> (Размер бумаги) при загрузке бумаги в дополнительный кассетный блок для бумаги на 250 листов, не отображается.
	<b>On (Вкл.)*</b>	Отображается всплывающее меню, в котором предложено настроить параметры <b>Paper Type</b> (Тип бумаги) и <b>Paper Size</b> (Размер бумаги) при загрузке бумаги в дополнительный кассетный блок для бумаги на 250 листов.

\*1 Настройки по умолчанию для **Paper Size** (Размер бумаги) отличаются в зависимости от заводских настроек по умолчанию, специфических для каждой страны.

**Примечание:**

Для получения подробной информации о поддерживаемых размерах бумаги см. также «Носители для печати, которые можно использовать» на стр. 96.

**Panel Language (Язык панели)****Цель:**

Определение языка текста на экране панели управления.

**Значения:**

English
Français
Italiano
Deutsch
Español
Nederlands
Português
Русский
Türkçe
Traditional Chinese
Korean

**Функция блокировки панели**

Использование данной функции позволяет предотвратить изменение неуполномоченными пользователями настроек, сделанных администратором. Однако, с помощью драйвера принтера можно выбирать настройки для отдельных заданий печати.

**Включение блокировки панели**

1. Нажмите кнопку **Система**.





2. Выберите **Admin Menu** (Меню администрирования), а затем нажмите кнопку **OK**.
3. Выберите **Secure Settings** (Парам. защиты), а затем нажмите кнопку **OK**.
4. Выберите **Panel Lock** (Блокировка панели), а затем нажмите кнопку **OK**.
5. Выберите **Panel Lock Set** (Установка блокировки панели), а затем нажмите кнопку **OK**.
6. Выберите **Enable** (Включено), а затем нажмите кнопку **OK**.
7. Введите новый пароль, а затем нажмите кнопку **OK**.
8. Повторно введите пароль для подтверждения введенного пароля, а затем нажмите кнопку **OK**.

**Примечание:**

- Паролем панели по умолчанию является 0000.
- Обязательно запомните пароль. Следование процедуре, описание которой приведено ниже, позволит сбросить пароль, но при этом будут удалены настройки для пунктов **Address Book** (Адресная книга) и **Phone Book** (Телефонная книга).
- Выключите принтер. Затем, удерживая нажатой кнопку **Система**, включите принтер.
- Для изменения пароля при установке для пункта **Panel Lock Set** (Установка блокировки панели) значения **Enable** (Включено) выполните действия пунктов с 1 по 2. Введите текущий пароль, а затем нажмите кнопку **OK**. Выполните действия пунктов с 3 по 4. Выберите **Change Password** (Изменить пароль), а затем нажмите кнопку **OK**. Введите текущий пароль, а затем нажмите кнопку **OK**. Выполните действия пунктов с 7 по 8. В результате таких действий пароль будет изменен.

## **Выключение блокировки панели**

1. Нажмите кнопку **Система**.
2. Выберите **Admin Menu** (Меню администрирования), а затем нажмите кнопку **OK**.
3. Введите пароль, а затем нажмите кнопку **OK**.
4. Выберите **Secure Settings** (Парам. защиты), а затем нажмите кнопку **OK**.







5. Выберите **Panel Lock** (Блокировка панели), а затем нажмите кнопку .
6. Выберите **Panel Lock Set** (Установка блокировки панели), а затем нажмите кнопку .
7. Выберите **Disable** (Выключено), а затем нажмите кнопку .
8. Введите текущий пароль, а затем нажмите кнопку .

---

## **Ограничение доступа к копированию, работе с факсом, сканированию и печати с помощью операций USB**

Включение блокировки Copy (Копирование), блокировки Fax (Факс), блокировки Scan (Сканирование) и блокировки Print from USB (Печать с USB) приведет к ограничению доступа к копированию, работе с факсом, сканированию и печати с помощью операций USB посредством необходимости ввода пароля перед копированием, сканированием, работой с факсом или печатью.



Используя блокировку Fax (Факс) в качестве примера, в приведенной ниже процедуре объясняется способ включения или выключения данной функции. Следуйте такой же процедуре для включения или выключения блокировки Copy (Копирование), блокировки Scan (Сканирование) или блокировки Print from USB (Печать с USB).

1. Нажмите кнопку **Система**.
2. Выберите **Admin Menu** (Меню администрирования), а затем нажмите кнопку .
3. Выберите **Secure Settings** (Парам. защиты), а затем нажмите кнопку .
4. Выберите **Panel Lock** (Блокировка панели), а затем дважды нажмите кнопку .
5. Выберите **Enable** (Включено), а затем нажмите кнопку .
6. С помощью цифровой клавиатуры введите пароль, а затем нажмите кнопку .
7. Повторно введите пароль, а затем нажмите кнопку .

### **Примечание:**

*По умолчанию установлен пароль 0000.*

8. Дважды нажмите кнопку  (**Назад**).







9. Выберите `Service Lock` (Блокировка режима), а затем нажмите кнопку .
10. Выберите `FAX`, а затем нажмите кнопку .
11. Выберите один из приведенных ниже параметров, а затем нажмите кнопку .
  - `Unlocked` (Разблокир.)
  - `Locked` (Блокир.)
  - `Password Locked` (Пароль блокир.)
  - `Color Pass. Locked` (`Color Pass.` Заблокировано) (доступно только для блокировки копирования и блокировки печати из USB)

---

## **Настройка параметра таймера режима энергосбережения**

Для принтера можно настроить таймер энергосбережения. Принтер будет переключен в режим энергосбережения по прошествии указанного времени.

Чтобы настроить таймер режима энергосбережения:

1. Нажмите кнопку **Система**.
2. Выберите `Admin Menu` (Меню администрирования), а затем нажмите кнопку .
3. Выберите `System Settings` (Параметры системы), а затем нажмите кнопку .
4. Выберите `Power Saver Timer` (тайм-аут энергосбережения), а затем нажмите кнопку .
5. Выберите `Low Power Timer` (Таймер режима низкого энергопотребления) или `Sleep Timer` (Таймер режима сна), а затем нажмите кнопку .
6. Воспользуйтесь кнопкой  или  или цифровой клавиатурой для ввода необходимого значения, а затем нажмите кнопку .

Можно выбрать значение 3–60 минут для параметра `Low Power Timer` (Таймер режима низкого энергопотребления) или 1–6 минут для параметра `Sleep Timer` (Таймер режима сна).

7. Для возврата к предыдущему окну нажмите кнопку  (**Назад**).

## Сброс к заводским настройкам по умолчанию

После выполнения функции Initialize NVM (Инициализация NVM) и перезагрузки принтера все параметры меню или данные будут сброшены к значениям по умолчанию.

1. Нажмите кнопку **Система**.
2. Выберите Admin Menu (Меню администрирования), а затем нажмите кнопку **OK**.
3. Выберите Maintenance (Обслуживание), а затем нажмите кнопку **OK**.
4. Выберите Initialize NVM (Инициализация NVM), а затем нажмите кнопку **OK**.
5. Выберите необходимую настройку, а затем нажмите кнопку **OK**.
6. Выберите Yes (Да), а затем нажмите кнопку **OK**.

Принтер будет автоматически перезагружен для применения настроек.

## Использование цифровой клавиатуры для ввода символов

При выполнении различных заданий, возможно, необходимо вводить имена и числа. Например, при настройке принтера необходимо ввести имя и название компании, а также номер телефона. При хранении номеров быстрого или группового набора, возможно, также будет необходимо ввести соответствующие имена.

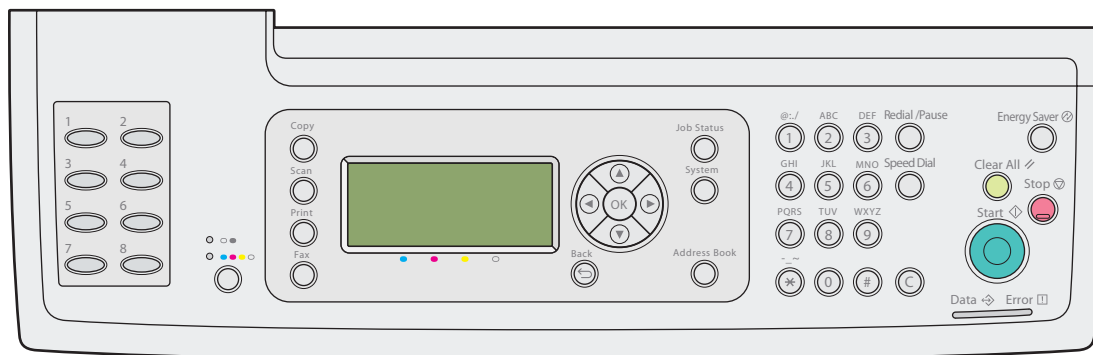

- Когда принтер предлагает ввести букву, нажимайте соответствующую кнопку, пока на дисплее не появится правильная буква.

Например, для ввода буквы **O** нажмите **6**.

- При каждом нажатии **6** на дисплее будет отображена новая буква, m, n, o, M, N, O и, наконец, б.
- Для ввода дополнительных букв повторите действия первого пункта.
- Нажмите кнопку , когда ввод будет завершен.

## Буквы и цифры клавиатуры

Кла-виша	Назначенные цифры, буквы или символы
1	1 @ . _ - (space) \ & ( ) ! " # \$ % ' ~ ^   ` ; : ? , + * / = [ ] { } < >
2	a b c A B C 2
3	d e f D E F 3
4	g h i G H I 4
5	j k l J K L 5
6	m n o M N O 6
7	p q r s P Q R S 7
8	t u v T U V 8
9	w x y z W X Y Z 9
0	0
*	@ . _ -
#	(пробел) \ & ( )

## Изменение номеров или имен

Если при вводе номера или имени произошла ошибка, нажмите кнопку **Очистить все** для удаления последней цифры или символа. Затем введите правильную цифру или символ.

## Глава 10

# Поиск и устранение неисправностей

## Очистка замятия

Тщательный подбор необходимых носителей для печати и правильная загрузка позволяют избежать большинства замятий.

**См. также:**

- «О носителях для печати» на стр. 93
- «Поддерживаемые носители для печати» на стр. 95

**Примечание:**

Перед покупкой большого количества носителей для печати рекомендуется сначала выполнить пробную печать на одном образце.

## Избежание замятий

- Используйте только рекомендуемые носители для печати.
- См. «Загрузка носителей для печати в стандартный лоток на 250 листов и дополнительный кассетный блок для бумаги на 250 листов» на стр. 99 и «Загрузка носителей для печати в податчик одного листа (SSF)» на стр. 105 для получения информации о правильной загрузке носителей для печати.
- Не перегружайте источники загрузки носителей для печати. Убедитесь в том, что высота пачки носителей для печати не превышает максимальную высоту, отмеченную наклейками с линиями загрузки в лотке.
- Не загружайте носители для печати со складками, помятые, влажные или искривленные носители для печати.
- Согните, потрясите и выровняйте носители для печати перед загрузкой. При возникновении замятий носителей для печати попробуйте загружать по одному листу за раз через податчик одного листа (SSF).
- Не используйте обрезанные или вырезанные носители для печати.
- Не смешивайте носители для печати разных размеров, веса или типов в одном лотке для носителей для печати.



- Убедитесь в том, что рекомендуемая сторона для печати направлена вверх при загрузке носителей для печати в стандартный лоток на 250 листов и дополнительный кассетный блок для бумаги на 250 листов. Также рекомендуемая сторона для печати должна быть направлена вниз при использовании SSF.
- Храните носители для печати в приемлемой среде.
- Не извлекайте лоток для загрузки во время печати задания.
- После загрузки надежно вставьте лоток.
- Убедитесь в том, что все кабели подсоединены к принтеру правильно.
- Чрезмерное затягивание направляющих может стать причиной замятий.
- Если часто происходят замятия из-за неправильной загрузки бумаги, протрите подающий ролик в лотке или SSF тканью, слегка смоченной водой.

**См. также:**

- «О носителях для печати» на стр. 93
- «Поддерживаемые носители для печати» на стр. 95

## Определение места замятий бумаги



**Предостережение:**

Не пытайтесь извлечь бумагу, замятую глубоко внутри изделия, особенно бумагу, обернутую вокруг блока фьюзера или теплового ролика. В противном случае, такие действия могут привести к получению травм или ожогов. Немедленно выключите изделие и обратитесь к местному представителю Epson.

**Важно:**

Не пытайтесь очистить замятия с помощью приспособлений или инструментов. Такие действия могут привести к серьезному повреждению принтера.

На приведенном ниже рисунке изображены места, где могут случаться замятия бумаги на пути прохождения носителей для печати.

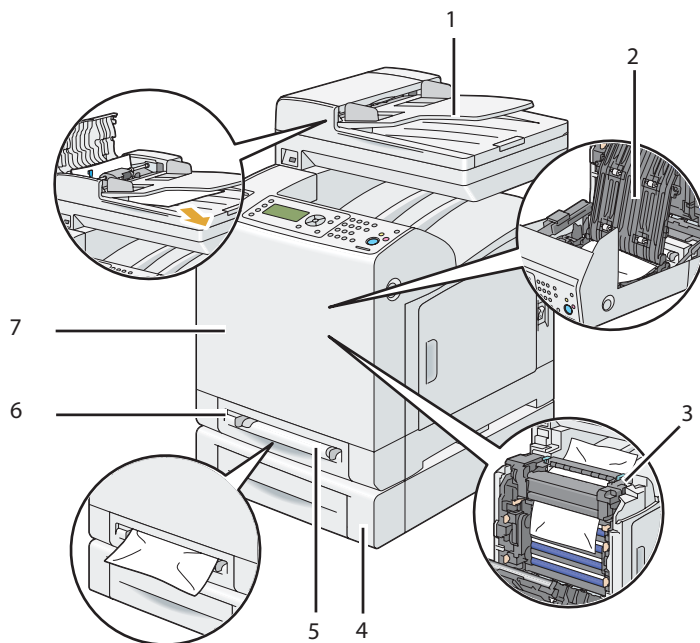

1	Автоматический податчик документов (ADF)
2	Дополнительный блок двусторонней печати
3	Блок фьюзера
4	Дополнительный кассетный блок для бумаги на 250 листов
5	Податчик одного листа (SSF)
6	Стандартный лоток на 250 листов
7	Передняя крышка

### **Очистка замятий бумаги из ADF**

Если документ замялся при прохождении через ADF, очистите замятие посредством выполнения указанной ниже процедуры.

**Примечание:**

Для предотвращения замятий документов используйте стекло для документов для толстых, тонких или смешанных документов.

**Важно:**

Обеспечьте защиту барабанов картриджа с фотобарабаном от яркого света. Если передняя крышка будет открыта дольше 5 минут, качество печати может снизиться.

1. Извлеките все оставшиеся документы из ADF.

Если документ замялся в области подачи бумаги:

- a Откройте крышку ADF.

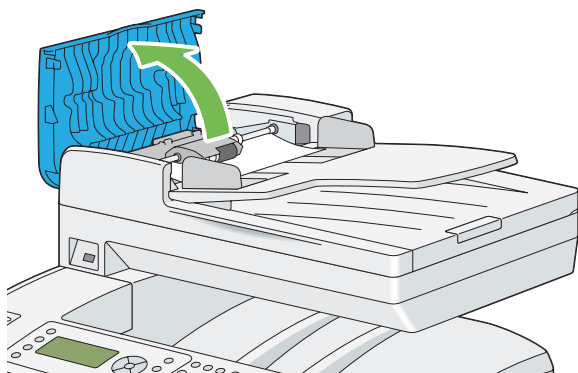

- b Поднимите расцепляющий рычаг на 90 градусов и извлеките замятый документ, аккуратно вынув документ в направлении стрелки, как показано на изображении ниже.

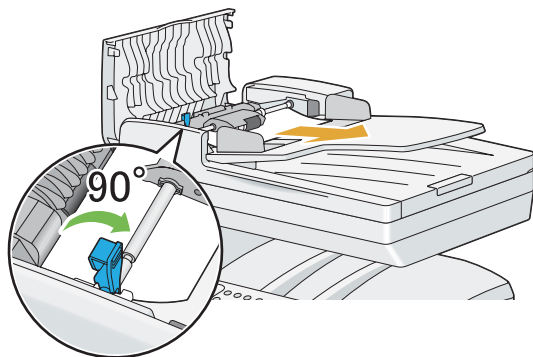

Если вытянуть документ тяжело:

- c Выньте приемный модуль ADF и извлеките документ, аккуратно потянув документ в направлении стрелки, показанной на изображении ниже.

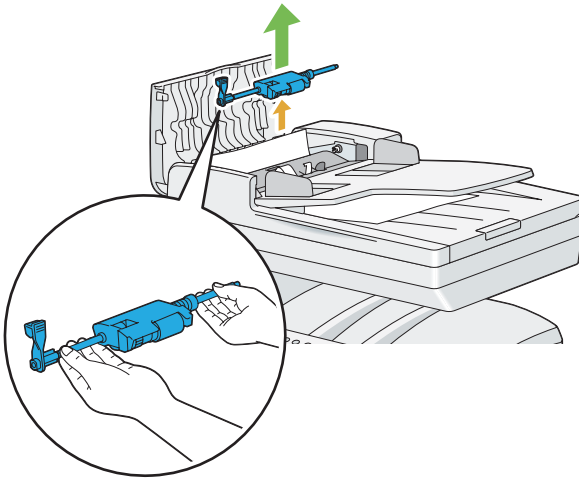

- d Вставьте приемный модуль ADF и нажмите на расцепляющий рычаг.

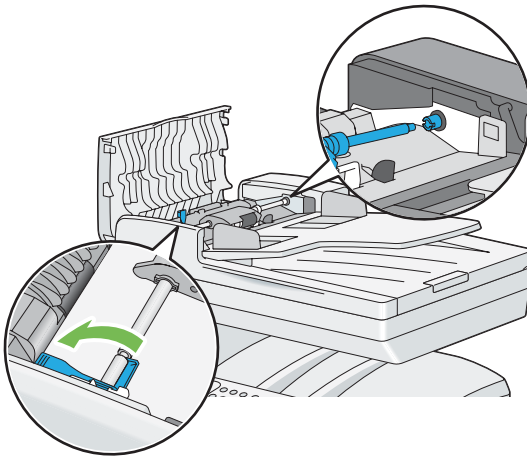

Если документ замялся в области выхода бумаги:

- e Извлеките замятый документ из выходного лотка для документов.

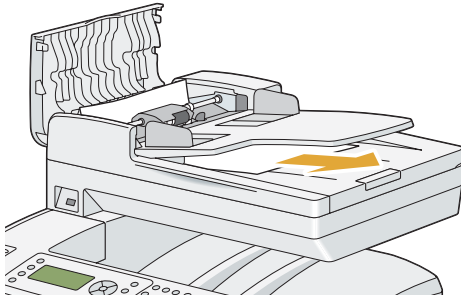

- f Закройте крышку ADF, а затем загрузите документы обратно в подающий лоток для документов.

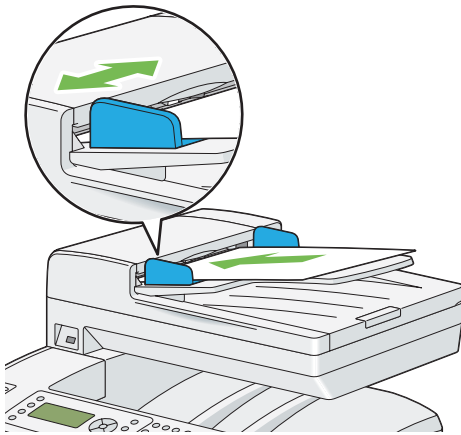

**Примечание:**

При печати документов размера *Legal* обязательно отрегулируйте направляющие для документов.

2. Если вынуть замятый документ из выходного лотка для документов невозможно или если замятый документ там не обнаружен, откройте крышку документов.

3. Выньте документ из подающего ролика ADF или области подачи бумаги, аккуратно вынув документ в направлении стрелки, как показано на изображении ниже.

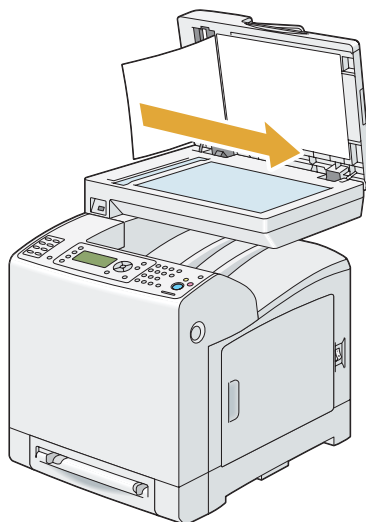
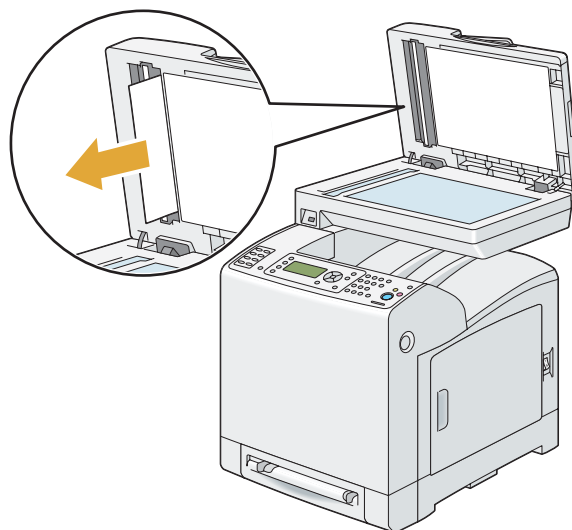

4. Закройте крышку документов, а затем загрузите документы обратно в подающий лоток для документов.

## **Очистка замятий бумаги из SSF**

### **Важно:**

Обеспечьте защиту барабанов картриджа с фотобарабаном от яркого света. Если передняя крышка будет открыта дольше 5 минут, качество печати может снизиться.

**Примечание:**

Для устранения ошибки, отображенной на панели ЖК-дисплея, необходимо удалить все носители для печати из пути прохождения носителей для печати.

1. Выньте замятую бумагу из SSF. Если извлечь замятую бумагу невозможно или если невозможно найти замятую там бумагу, перейдите к следующему пункту, чтобы извлечь замятую бумагу из внутренней части принтера.

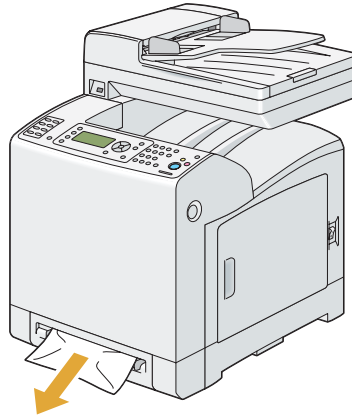

2. Извлеките из принтера стандартный лоток на 250 листов, а затем выньте замятую бумагу, которая осталась внутри принтера. Если извлечь замятую бумагу невозможно или если невозможно найти замятую там бумагу, перейдите к следующему пункту, чтобы извлечь замятую бумагу из внутренней части принтера.

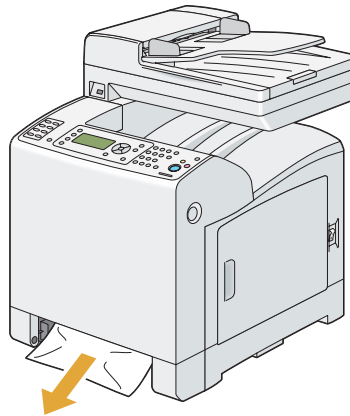
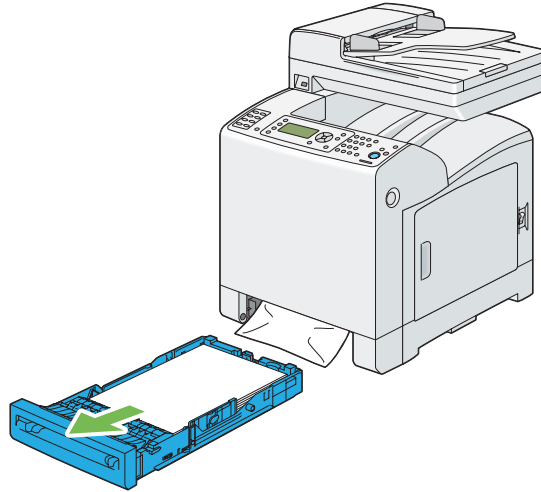



3. Нажмите боковую кнопку, чтобы открыть переднюю крышку.

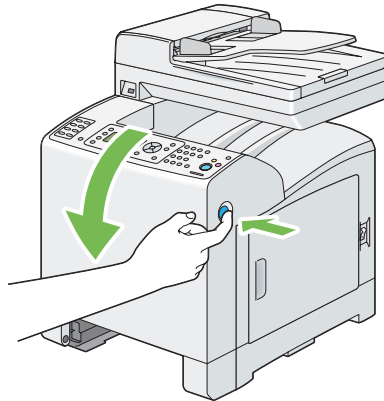

4. Откройте блок ремней до упора и выньте замятую бумагу. Убедитесь в том, что внутри принтера не остались клочки бумаги.

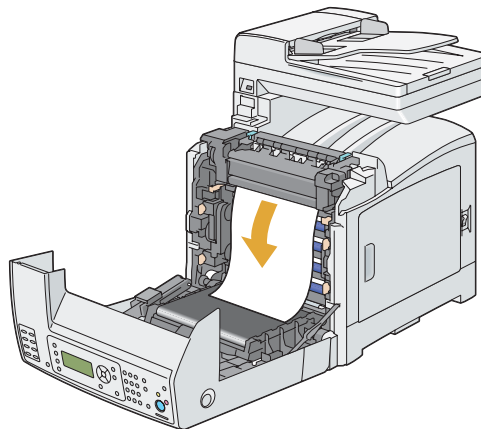
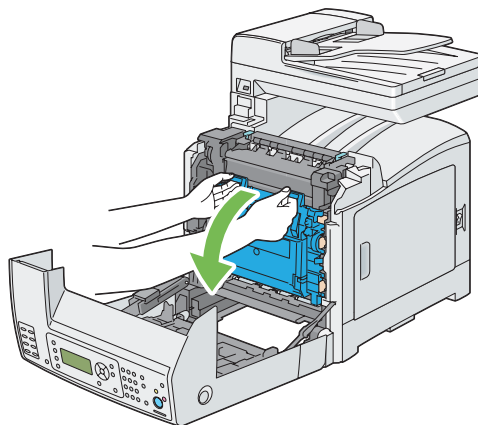

5. Закройте блок ремней и нажмите на верхнюю часть блока, чтобы он защелкнулся.

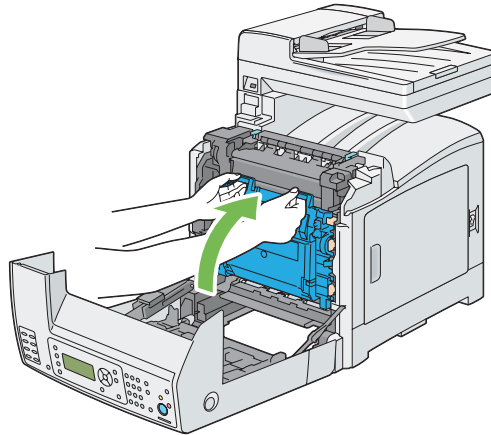

6. Закройте переднюю крышку.

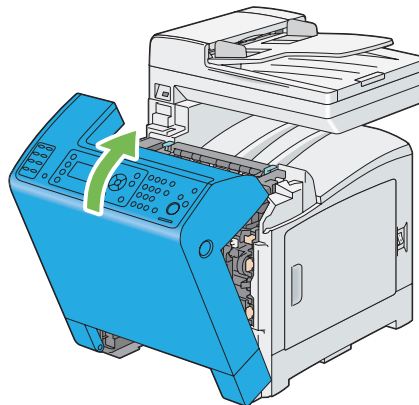

7. Вставьте стандартный лоток на 250 листов в принтер до упора.

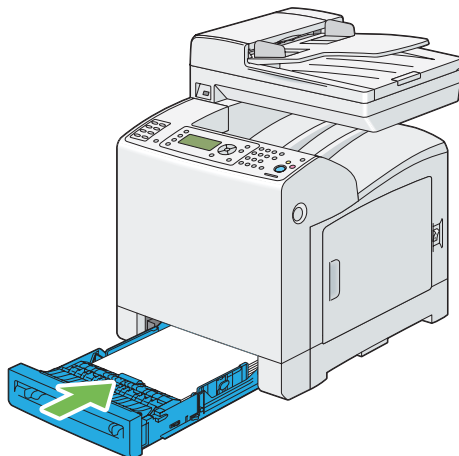

**Важно:**

Не применяйте к лотку чрезмерную силу. Такие действия могут привести к повреждению лотка или внутренних деталей принтера.

### **Очистка замятий бумаги из стандартного лотка на 250 листов**

**Важно:**

Обеспечьте защиту барабанов картриджа с фотобарабаном от яркого света. Если передняя крышка будет открыта дольше 5 минут, качество печати может снизиться.

**Примечание:**

Для устранения ошибки, отображенной на панели ЖК-дисплея, необходимо удалить все носители для печати из пути прохождения носителей для печати.

1. Аккуратно выньте из принтера стандартный лоток на 250 листов. Держите лоток двумя руками, слегка приподнимите переднюю часть и выньте лоток из принтера.

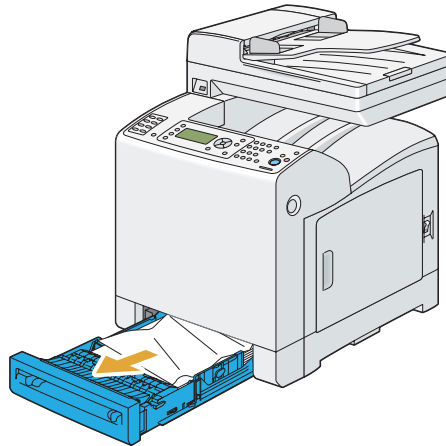

2. Удалите всю замятую и/или помятую бумагу из лотка.

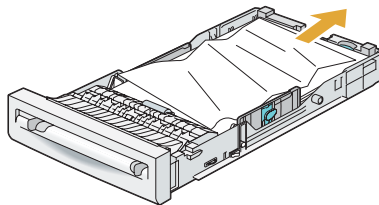

3. Вынимайте замятую бумагу аккуратно, чтобы не порвать ее. Если извлечь бумагу невозможно, перейдите к следующему пункту, чтобы извлечь бумагу из внутренней части принтера.

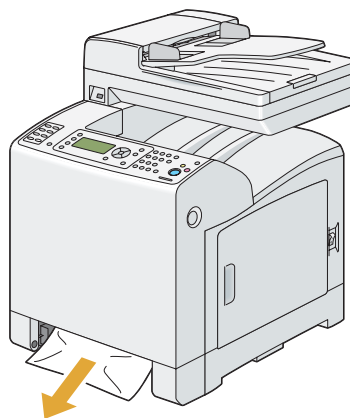

4. Нажмите боковую кнопку, чтобы открыть переднюю крышку.

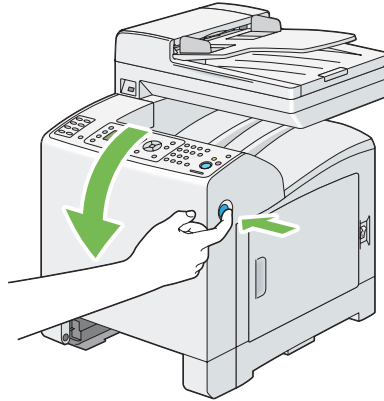

5. Откройте блок ремней до упора и выньте замятую бумагу. Убедитесь в том, что внутри принтера не остались клочки бумаги.

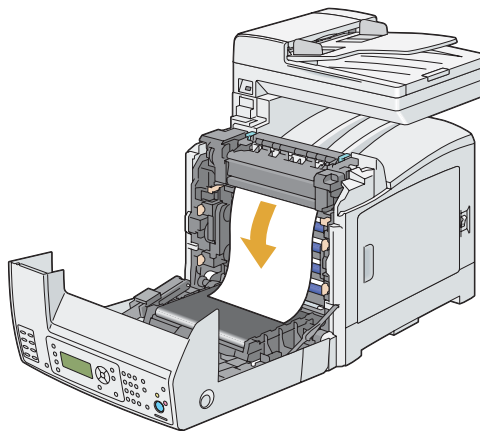
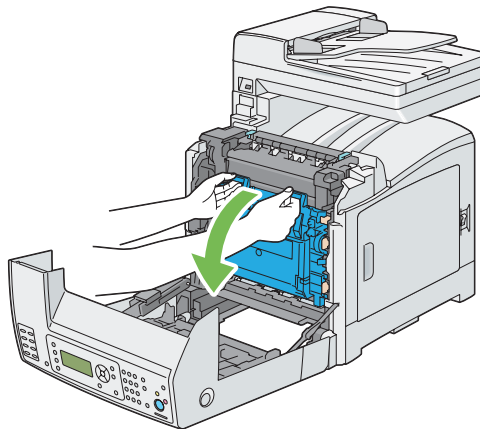

6. Закройте блок ремней и нажмите на верхнюю часть блока, чтобы он защелкнулся.

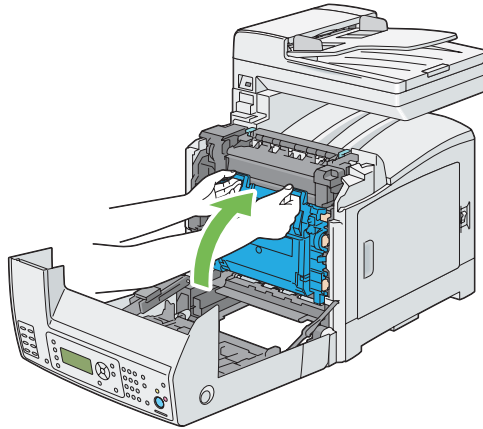

7. Закройте переднюю крышку.

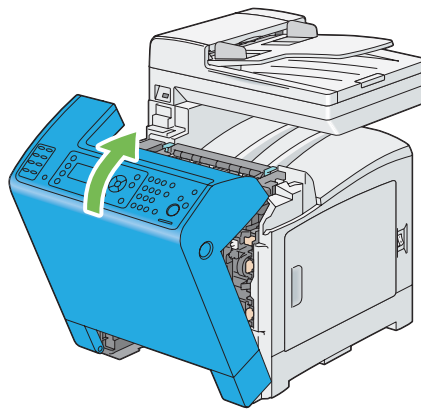

8. Вставьте стандартный лоток на 250 листов в принтер до упора.

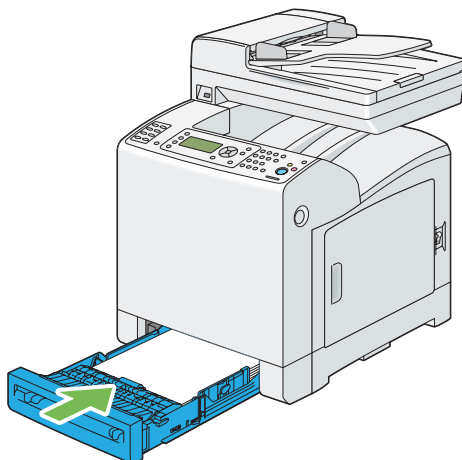

**Важно:**

Не применяйте к лотку чрезмерную силу. Такие действия могут привести к повреждению лотка или внутренних деталей принтера.

## Очистка замятий бумаги из блока фьюзера

**Важно:**

- Убедитесь в том, что ничто не касается и не царапает поверхность (черную пленку) блока ремней. Наличие на пленке блока ремней царапин, грязи или жирных пятен от рук может привести к снижению качества печати.
- Обеспечьте защиту барабанов картриджа с фотобарабаном от яркого света. Если передняя крышка будет открыта дольше 5 минут, качество печати может снизиться.

**Примечание:**

Для устранения ошибки, отображенной на панели ЖК-дисплея, необходимо удалить все носители для печати из пути прохождения носителей для печати.

1. Выключите принтер и подождите 40 секунд.

2. Нажмите боковую кнопку, чтобы открыть переднюю крышку.

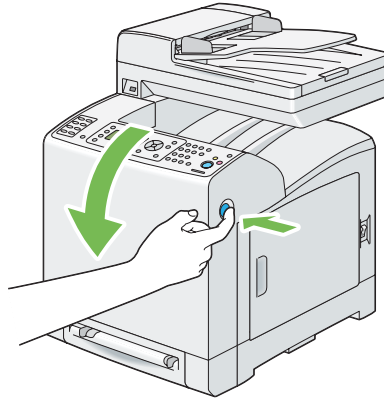

3. Откройте блок ремней.

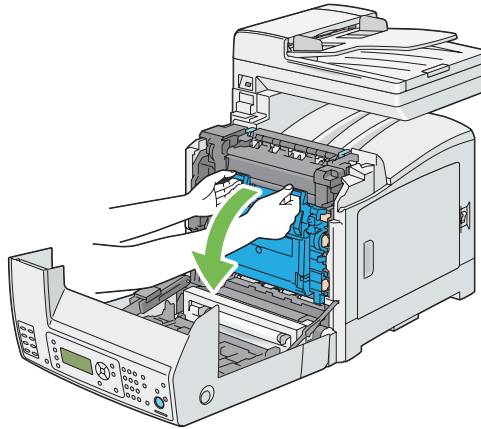

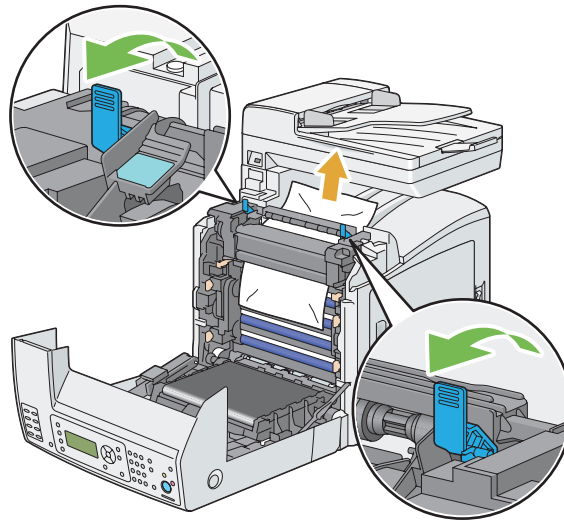

4. Поднимите рычаги, которые находятся на обеих сторонах блока фьюзера, и извлеките замятую бумагу. Если извлечь бумагу все равно невозможно, перейдите к следующему пункту.

**Предостережение:**

Блок фьюзера горячий. Не прикасайтесь к нему во избежание получения ожогов.

5. Откройте крышку блока фьюзера и извлеките замятую бумагу.

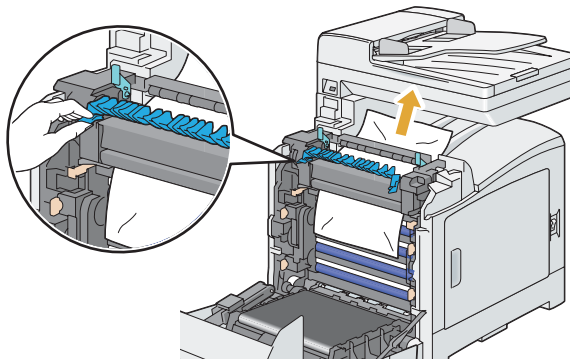

6. Закройте крышку блока фьюзера и нажмите на рычаги, которые находятся на обеих сторонах блока фьюзера.

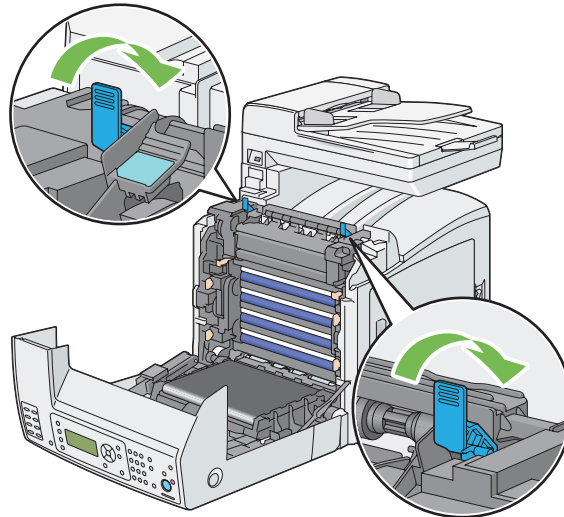

7. Убедитесь в том, что внутри принтера не остались клочки бумаги, а затем закройте блок ремней.

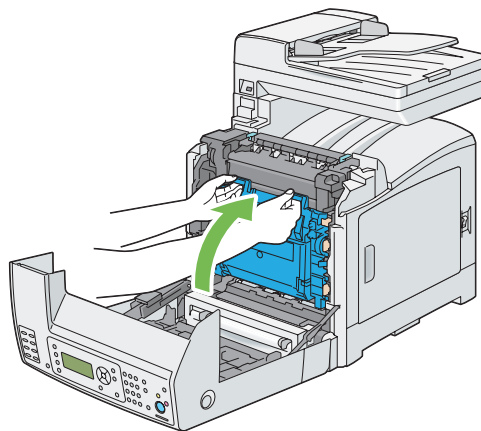

8. Закройте переднюю крышку.

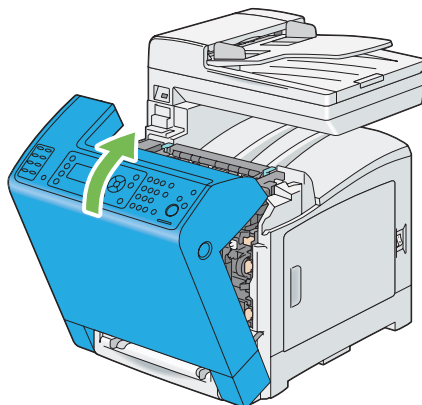

## **Очистка замятий бумаги из дополнительного блока двусторонней печати**

### **Примечание:**

Для устранения ошибки, отображенной на панели ЖК-дисплея, необходимо удалить все носители для печати из пути прохождения носителей для печати.

1. Нажмите боковую кнопку, чтобы открыть переднюю крышку.

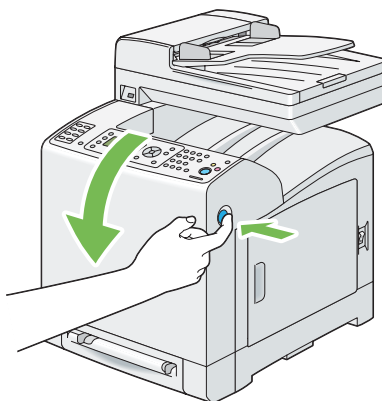

2. Откройте крышку дополнительного блока двусторонней печати.

3. Извлеките замятую бумагу из дополнительного блока двусторонней печати.

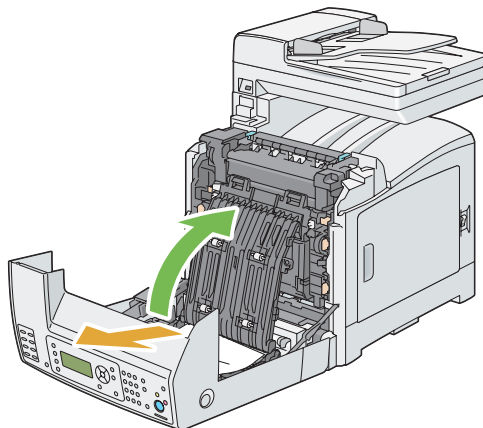

4. Закройте крышку дополнительного блока двусторонней печати.
5. Закройте переднюю крышку.

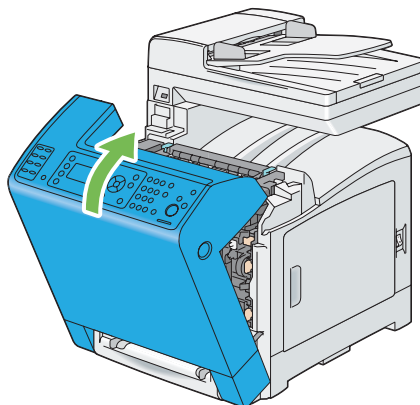

## **Очистка замятий бумаги из дополнительного кассетного блока для бумаги на 250 листов**

### **Примечание:**

Для устранения ошибки, отображенной на панели ЖК-дисплея, необходимо удалить все носители для печати из пути прохождения носителей для печати.

1. Аккуратно выньте из принтера дополнительный кассетный блок для бумаги на 250 листов. Держите кассетный блок двумя руками и выньте его из принтера.

**Примечание:**

Бумага из дополнительного кассетного блока для бумаги на 250 листов загружается в принтер через переднюю часть стандартного лотка на 250 листов, поэтому замятие бумаги в стандартном лотке на 250 листов может заблокировать в принтере дополнительный кассетный блок для бумаги на 250 листов, в результате чего открыть его будет невозможно. Ищите замятую бумагу последовательно, начиная с дополнительного кассетного блока для бумаги на 250 листов.

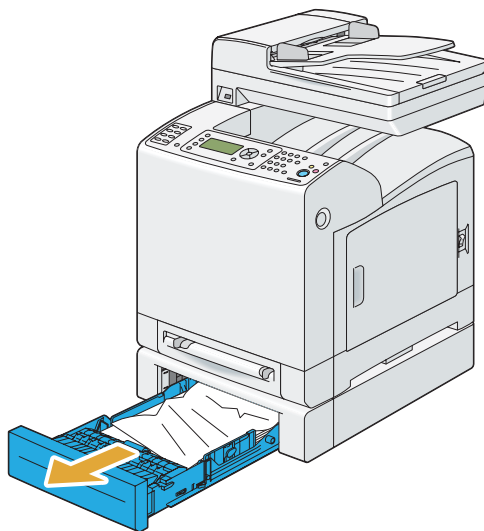

2. Удалите всю замятую и/или помятую бумагу из кассетного блока.

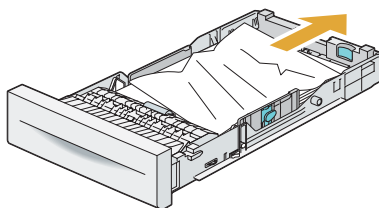

3. Вынимайте замятую бумагу аккуратно, чтобы не порвать ее. Если извлечь бумагу невозможно, перейдите к следующему пункту, чтобы извлечь бумагу из внутренней части принтера.

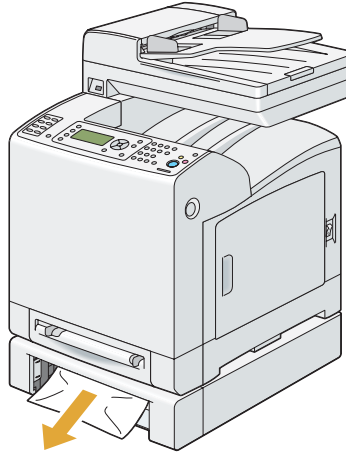

4. Нажмите боковую кнопку, чтобы открыть переднюю крышку.

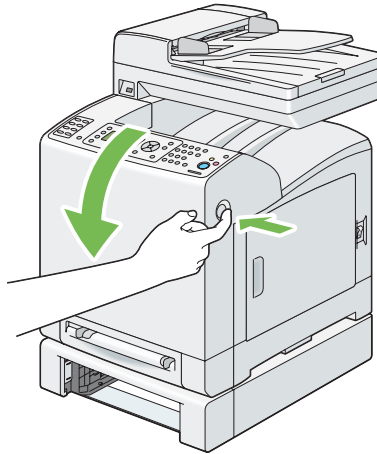

5. Откройте блок ремней до упора и выньте замятую бумагу. Убедитесь в том, что внутри принтера не остались клочки бумаги.

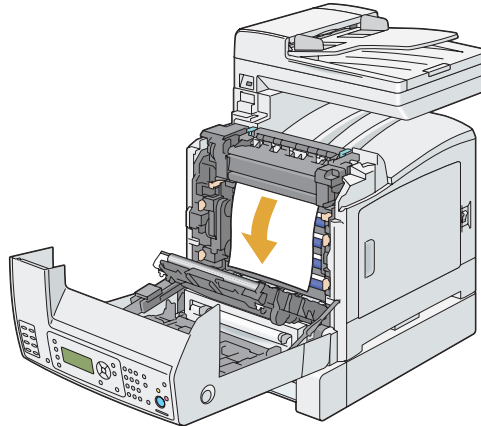
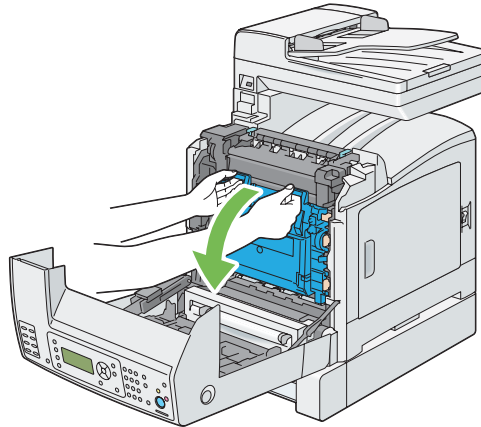

6. Закройте блок ремней и нажмите на верхнюю часть блока, чтобы он защелкнулся.

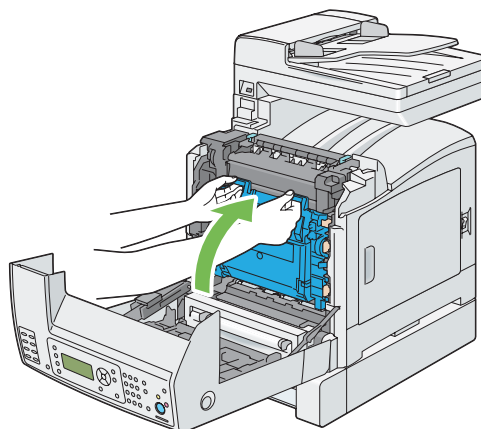

7. Закройте переднюю крышку.

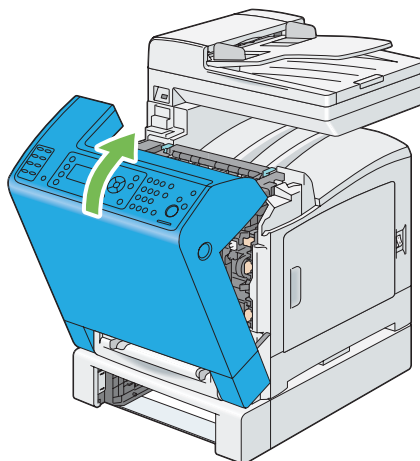

**Примечание:**

Если сообщение о замятии бумаги не исчезло после закрытия передней крышки, выньте стандартный лоток на 250 листов и проверьте, присутствует ли замятая бумага в проеме лотка.

8. Вставьте дополнительный кассетный блок для бумаги на 250 листов в принтер до упора.

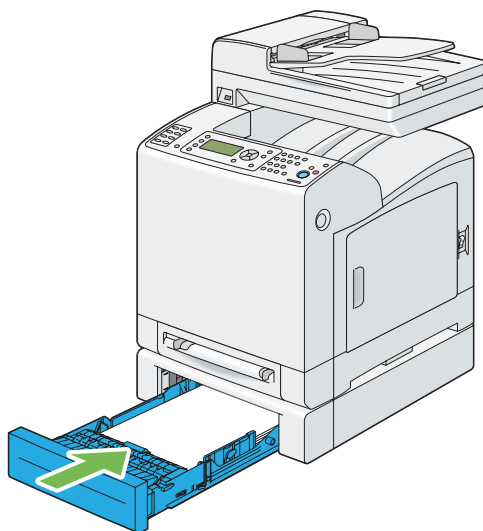

**Важно:**

Не применяйте к лотку чрезмерную силу. Такие действия могут привести к повреждению лотка или внутренних деталей принтера.



## Проблемы с замятием

### Замятие из-за неправильной загрузки в стандартный лоток на 250 листов

Проблема	Действие
Произошла неправильная загрузка носителей для печати в стандартном лотке на 250 листов.	Убедитесь в том, что стандартный лоток на 250 листов вставлен надлежащим образом.  Если проблема не решена, убедитесь в том, что используется правильный носитель для печати.
	Убедитесь в том, что используется правильный носитель для печати.  <b>См. также:</b> «Носители для печати, которые можно использовать» на стр. 96  В противном случае, используйте носители для печати, рекомендуемые для принтера.  Если проблема не решена, убедитесь в том, что носитель для печати не является влажным.
	Убедитесь в том, что носитель для печати не искривлен.  Если проблема не решена, потрясите носители для печати.
	Убедитесь в том, что носитель для печати не является влажным.  Если носитель для печати влажный, переверните носитель для печати.  Если проблема не решена, используйте носитель для печати, который не является влажным.  Если носитель для печати не является влажным, потрясите носитель для печати.
	Потрясите носители для печати.  Если проблема не решена, протрите подающий ролик в стандартном лотке на 250 листов тканью, увлажненной водой.
	Протрите подающий ролик в стандартном лотке на 250 листов тканью, увлажненной водой.  Если проблема не решена, замените картридж с фотобарабаном при наличии запасного картриджа.
	Замените картридж с фотобарабаном при наличии запасного картриджа.  Если проблема не решена, обратитесь в местное представительство Epson или к уполномоченному дилеру.

**Замятие из-за неправильной загрузки в SSF**

Проблема	Действие
Произошла неправильная загрузка носителей для печати в SSF.	Убедитесь в том, что SSF вставлен надлежащим образом. Если проблема не решена, убедитесь в том, что используется правильный носитель для печати.
	Убедитесь в том, что используется правильный носитель для печати. <b>См. также:</b> «Носители для печати, которые можно использовать» на стр. 96 В противном случае, используйте носители для печати, рекомендуемые для принтера. Если проблема не решена, убедитесь в том, что носитель для печати не является влажным.
	Убедитесь в том, что носитель для печати не искривлен. Если проблема не решена, потрясите носители для печати.
	Убедитесь в том, что носитель для печати не является влажным. Если носитель для печати влажный, переверните носитель для печати. Если проблема не решена, используйте носитель для печати, который не является влажным. Если носитель для печати не является влажным, потрясите носитель для печати.
	Потрясите носители для печати. Если проблема не решена, протрите подающий ролик в SSF тканью, увлажненной водой.
	Протрите подающий ролик в SSF тканью, увлажненной водой. Если проблема не решена, замените картридж с фотобарабаном при наличии запасного картриджа.
	Замените картридж с фотобарабаном при наличии запасного картриджа. Если проблема не решена, обратитесь в местное представительство Epson или к уполномоченному дилеру.

## Замятие из-за неправильной загрузки в дополнительный кассетный блок для бумаги на 250 листов

Проблема	Действие
Произошла неправильная загрузка носителей для печати в дополнительном кассетном блоке для бумаги на 250 листов.	Убедитесь в том, что дополнительный кассетный блок для бумаги на 250 листов вставлен надлежащим образом. Если проблема не решена, убедитесь в том, что боковая крышка закрыта.
	Убедитесь в том, что боковая крышка закрыта. Если проблема не решена, убедитесь в том, что используется правильный носитель для печати.
	Убедитесь в том, что используется правильный носитель для печати. <b>См. также:</b> «Носители для печати, которые можно использовать» на стр. 96 В противном случае, используйте носители для печати, рекомендуемые для принтера. Если проблема не решена, убедитесь в том, что носитель для печати не является влажным.
	Убедитесь в том, что носитель для печати не искривлен. Если проблема не решена, потрясите носители для печати.
	Убедитесь в том, что носитель для печати не является влажным. Если носитель для печати влажный, переверните носитель для печати. Если проблема не решена, используйте носитель для печати, который не является влажным. Если носитель для печати не является влажным, потрясите носитель для печати.
	Потрясите носители для печати. Если проблема не решена, протрите подающий ролик в дополнительном кассетном блоке для бумаги на 250 листов тканью, увлажненной водой.
	Протрите подающий ролик в дополнительном кассетном блоке для бумаги на 250 листов тканью, увлажненной водой. Если проблема не решена, обратитесь в местное представительство Epson или к уполномоченному дилеру.

**Замятие при регистрации (Замятие при включенном выходном датчике)**

Проблема	Действие
Произошло замятие при регистрации (Замятие при включенном выходном датчике).	<p>Убедитесь в том, что картридж с фотобарабаном вставлен надлежащим образом.</p> <p>Если проблема не решена, замените картридж с фотобарабаном при наличии запасного картриджа как указано в разделе «Замена картриджа с фотобарабаном» на стр. 444.</p>
	<p>Замените картридж с фотобарабаном при наличии запасного картриджа как указано в разделе «Замена картриджа с фотобарабаном» на стр. 444.</p> <p>Если проблема не решена, обратитесь в местное представительство Epson или к уполномоченному дилеру.</p>

**Замятие при выходе (Замятие при выключенном выходном датчике)**

Проблема	Действие
Произошло замятие при выходе (Замятие при выключенном выходном датчике).	<p>Убедитесь в том, что блок фьюзера вставлен надлежащим образом.</p> <p>Замените блок фьюзера.</p> <p>Если проблема не решена, обратитесь в местное представительство Epson или к уполномоченному дилеру.</p>

### **Загрузка нескольких носителей в стандартном лотке на 250 листов/ дополнительном кассетном блоке для бумаги на 250 листов**

Проблема	Действие
<p>Произошла загрузка нескольких носителей для печати в стандартном лотке на 250 листов/дополнительном кассетном блоке для бумаги на 250 листов.</p>	<p>Убедитесь в том, что лоток вставлен надлежащим образом.</p>
	<p>При использовании бумаги с покрытием загружайте бумагу с покрытием по одному листу за раз.</p>
	<p>При использовании носителей для печати другого типа используйте носители для печати, которые не являются влажными.</p>
	<p>Загружайте бумагу с покрытием по одному листу за раз. Если проблема не решена, потрясите носители для печати.</p>
	<p>Используйте носитель для печати, который не является влажным. Если проблема не решена, потрясите носители для печати.</p>
	<p>Потрясите носители для печати. Если проблема не решена, протрите подающий ролик в лотке, где произошла неправильная загрузка, тканью, увлажненной водой.</p>
<p>Протрите подающий ролик в лотке, где произошла неправильная загрузка, тканью, увлажненной водой. Если проблема не решена, обратитесь в местное представительство Epson или к уполномоченному дилеру.</p>	

## Загрузка нескольких носителей в SSF

Проблема	Действие
Произошла загрузка нескольких носителей для печати в SSF.	Проверьте используемый тип бумаги. При использовании бумаги с покрытием загружайте бумагу с покрытием по одному листу за раз. При использовании носителей для печати другого типа используйте носители для печати, которые не являются влажными.
	Загружайте бумагу с покрытием по одному листу за раз. Если проблема не решена, потрясите носители для печати.
	Используйте носитель для печати, который не является влажным. Если проблема не решена, потрясите носители для печати.
	Потрясите носители для печати. Если проблема не решена, протрите подающий ролик в лотке, где произошла неправильная загрузка, тканью, увлажненной водой.
	Протрите подающий ролик в лотке, где произошла неправильная загрузка, тканью, увлажненной водой. Если проблема не решена, обратитесь в местное представительство Epson или к уполномоченному дилеру.

## Основные проблемы принтера

Некоторые проблемы принтера можно легко решить. Если в работе принтера есть проблема, проверьте каждый из приведенных ниже пунктов:

- Кабель питания подсоединен к принтеру и к надежно заземленной электрической розетке.
- Принтер включен.
- Электрическая розетка не выключена каким-либо переключателем или прерывателем.
- Другое электрическое оборудование, подключенное в эту же розетку, работает.
- Дополнительный модуль памяти установлен надлежащим образом.

Если все перечисленные выше пункты проверены, а проблема не решена, выключите принтер, подождите 10 секунд, а затем включите принтер. Такие действия часто решают проблему.

## Проблемы с отображением

Проблема	Действие
После включения принтера на панели ЖК-дисплея ничего не отображается, отображается сообщение <b>Please wait... (Подождите...)</b> или не включена подсветка.	Выключите принтер, подождите 10 секунд, а затем включите принтер. На панели ЖК-дисплея появилось сообщение о самопроверке. По завершении проверки будет отображена индикация Ready (Готово).
Изменения настроек меню, выполненные с помощью панели управления, не применяются.	Настройки в прикладной программе, драйвере принтера или утилитах принтера имеют приоритет над настройками, выполненными на панели управления.

## Проблемы печати

Проблема	Действие
Задание не было напечатано или напечатаны неправильные символы.	Убедитесь в том, что перед отправкой задания на печать на панели ЖК-дисплея появилось топ-меню. Нажмите кнопку <b>Система</b> для возврата к топ-меню.
	Убедитесь в том, что в принтер загружены носители для печати. Нажмите кнопку <b>Система</b> для возврата к топ-меню.
	Убедитесь в том, что принтер использует правильный язык описания страниц (PDL).
	Убедитесь в том, что используется правильный драйвер принтера.
	Убедитесь в том, что правильный USB-кабель или кабель Ethernet надежно подсоединен к принтеру.
	Убедитесь в том, что выбран правильный размер носителя для печати.
	При использовании спулера печати убедитесь в том, что спулер не остановлен.
	Проверьте интерфейс принтера в меню Admin Menu (Меню администрирования).  Определите используемый интерфейс хоста. Напечатайте страницу panel settings (Парам. панели) для проверки правильности текущих настроек интерфейса.

Проблема	Действие
<p>Произошла неправильная загрузка или загрузка нескольких носителей для печати в стандартном лотке на 250 листов или SSF.</p>	<p>Убедитесь в том, что используемый носитель для печати соответствует техническим характеристикам для принтера.</p> <p><b>См. также:</b> «Носители для печати, которые можно использовать» на стр. 96</p>
	<p>Потрясите носитель для печати перед его загрузкой в стандартный лоток на 250 листов.</p>
	<p>Убедитесь в том, что носитель для печати загружен надлежащим образом.</p>
	<p>Убедитесь в том, что направляющие по ширине и длине источников загрузки носителей для печати отрегулированы надлежащим образом.</p>
	<p>Убедитесь в том, что стандартный лоток на 250 листов надежно вставлен.</p>
	<p>Не перегружайте лоток.</p>
	<p>Не загружайте носитель для печати в SSF силой; в противном случае, он может отклониться или погнуться.</p>
	<p>Убедитесь в том, что носитель для печати не искривлен.</p>
	<p>Загружайте носители для печати рекомендуемой стороной для печати кверху или книзу соответственно типу используемых носителей для печати.</p> <p><b>См. также:</b> «Загрузка носителей для печати» на стр. 99</p>
	<p>Переверните или поверните носитель для печати и попробуйте выполнить печать снова, чтобы увидеть, не улучшится ли загрузка.</p>
	<p>Не смешивайте типы носителей для печати.</p>
	<p>Не смешивайте стопки носителей для печати.</p>
	<p>После печати конверт помят.</p>
<p>Страница прерывается в непредвиденных местах.</p>	<p>Увеличьте значение приостановки печати на панели управления или в утилите EpsonNet Config.</p>



Проблема	Действие
Носители для печати не складываются в аккуратную стопку в выходной корзине.	Переверните стопку носителей для печати в лотке.
Печать из стандартного лотка на 250 листов невозможна, потому что носитель для печати в лотке искривлен.	Загрузите носитель для печати в SSF.

## Проблемы с качеством печати

### Примечание:

Для некоторых процедур, указанных в данном разделе, необходимо будет использовать панель управления или *EpsonNet Config*.

### См. также:

- «Описание меню панели управления» на стр. 248
- «*EpsonNet Config*» на стр. 57

## Напечатанное изображение слишком светлое

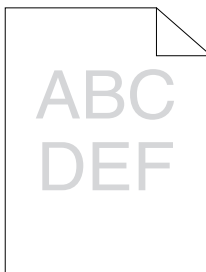

Проблема	Действие
Напечатанное изображение слишком светлое.	<p>Возможно тонер-картриджи почти пусты или подлежат замене. Проверьте количество тонера в каждом тонер-картридже.</p> <ol style="list-style-type: none"> <li>1. Проверьте количество тонера в окне Состояние принтера.</li> <li>2. При необходимости замените тонер-картриджи.</li> </ol> <p>Если проблема не решена, выключите Режим черновой печати в драйвере принтера.</p>
	<p>Выключите Режим черновой печати в драйвере принтера. В приведенной ниже процедуре в качестве примера используется драйвер PCL 6.</p> <ol style="list-style-type: none"> <li>1. Убедитесь в том, что на закладке <b>Advanced Settings (Дополнительные параметры)</b> не отмечен меткой пункт <b>Draft Mode (Режим черновой печати)</b>.</li> </ol> <p>Если проблема не решена, попробуйте изменить настройку Тип бумаги в драйвере принтера.</p>
	<p>Возможно поверхность носителя для печати неровная. Попробуйте изменить настройку Тип бумаги в драйвере принтера. Например, измените с помощью драйвера PCL 6 простую бумагу на тяжелую.</p> <ol style="list-style-type: none"> <li>1. На закладке <b>Paper / Output (Бумага/Вывод)</b> измените настройку Тип бумаги.</li> </ol> <p>Если проблема не решена, убедитесь в том, что используется правильный носитель для печати.</p>
	<p>Убедитесь в том, что используется правильный носитель для печати.</p> <p><b>См. также:</b> «Носители для печати, которые можно использовать» на стр. 96</p> <p>В противном случае, используйте носители для печати, рекомендуемые для принтера.</p> <p>Если проблема не решена, убедитесь в том, что восемь желтых лент были правильно удалены с картриджа с фотобарабаном.</p>
	<p>Убедитесь в том, что восемь желтых лент были правильно удалены с картриджа с фотобарабаном.</p>
	<p><b>См. также:</b></p> <ul style="list-style-type: none"> <li><input type="checkbox"/> «Установка тонер-картриджа» на стр. 442</li> <li><input type="checkbox"/> «Установка картриджа с фотобарабаном» на стр. 448</li> </ul> <p>В противном случае, удалите ленты.</p> <p>Если проблема не решена, замените картридж с фотобарабаном при наличии запасного картриджа.</p>

Проблема	Действие
	<p>Замените картридж с фотобарабаном при наличии запасного картриджа.</p> <p><b>См. также:</b></p> <ul style="list-style-type: none"><li><input type="checkbox"/> «Замена картриджа с фотобарабаном» на стр. 444</li><li><input type="checkbox"/> «Установка картриджа с фотобарабаном» на стр. 448</li></ul> <p>Если проблема не решена, обратитесь в местное представительство Epson или к уполномоченному дилеру.</p>

### ***Тонер размазан или отпадает***

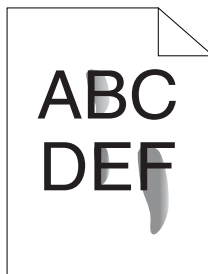

Проблема	Действие
Тонер размазан или отпадает.	<p>Возможно поверхность носителя для печати неровная. Попробуйте изменить настройку Тип бумаги в драйвере принтера. Например, измените с помощью драйвера PCL 6 простую бумагу на тяжелую.</p> <p>1. На закладке <b>Paper / Output (Бумага/Вывод)</b> измените настройку Тип бумаги.</p> <p>Если проблема не решена, убедитесь в том, что используется правильный носитель для печати.</p>
	<p>Убедитесь в том, что используется правильный носитель для печати.</p> <p><b>См. также:</b> «Носители для печати, которые можно использовать» на стр. 96</p> <p>В противном случае, используйте носители для печати, рекомендуемые для принтера.</p> <p>Если проблема не решена, замените картридж с фотобарабаном при наличии запасного картриджа.</p>
	<p>Замените картридж с фотобарабаном при наличии запасного картриджа.</p> <p>1. Замените картридж с фотобарабаном.</p> <p><b>См. также:</b></p> <ul style="list-style-type: none"> <li><input type="checkbox"/> «Замена картриджа с фотобарабаном» на стр. 444</li> <li><input type="checkbox"/> «Установка картриджа с фотобарабаном» на стр. 448</li> </ul> <p>2. После замены картриджа с фотобарабаном попробуйте напечатать документ снова.</p> <p>Если проблема не решена, обратитесь в местное представительство Epson или к уполномоченному дилеру.</p>

## Случайные пятна/Размытые изображения

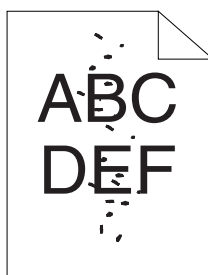

Проблема	Действие
<p>На напечатанном листе присутствуют случайные пятна или изображение размыто.</p>	<p>Убедитесь в том, что тонер-картриджи вставлены надлежащим образом.</p> <p><b>См. также:</b> «Установка тонер-картриджа» на стр. 442</p> <p>Если проблема не решена, убедитесь в том, что картридж с фотобарабаном вставлен надлежащим образом.</p>
	<p>Убедитесь в том, что картридж с фотобарабаном вставлен надлежащим образом.</p> <p><b>См. также:</b></p> <ul style="list-style-type: none"> <li><input type="checkbox"/> «Замена картриджа с фотобарабаном» на стр. 444</li> <li><input type="checkbox"/> «Установка картриджа с фотобарабаном» на стр. 448</li> </ul> <p>Если проблема не решена, замените картридж с фотобарабаном при наличии запасного картриджа.</p>
	<p>Замените картридж с фотобарабаном при наличии запасного картриджа.</p> <p><b>См. также:</b></p> <ul style="list-style-type: none"> <li><input type="checkbox"/> «Замена картриджа с фотобарабаном» на стр. 444</li> <li><input type="checkbox"/> «Установка картриджа с фотобарабаном» на стр. 448</li> </ul> <p>Если проблема не решена, обратитесь в местное представительство Epson или к уполномоченному дилеру.</p>

### **Вся напечатанная страница пустая**

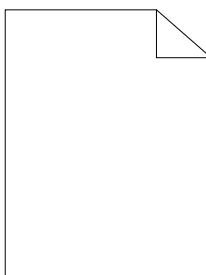

Проблема	Действие
<p>Вся напечатанная страница пустая.</p>	<p>Возможно тонер-картриджи почти пусты или подлежат замене. Проверьте количество тонера в каждом тонер-картридже.</p> <ol style="list-style-type: none"> <li>1. Проверьте количество тонера в окне Состояние принтера.</li> <li>2. При необходимости замените тонер-картриджи.</li> </ol> <p>Если проблема не решена, выключите Режим черновой печати в драйвере принтера.</p>
	<p>Выключите Режим черновой печати в драйвере принтера. В приведенной ниже процедуре в качестве примера используется драйвер PCL 6.</p> <ol style="list-style-type: none"> <li>1. Убедитесь в том, что на закладке <b>Advanced Settings (Дополнительные параметры)</b> не отмечен меткой пункт <b>Draft Mode (Режим черновой печати)</b>.</li> </ol> <p>Если проблема не решена, попробуйте изменить настройку Тип бумаги в драйвере принтера.</p>
	<p>Возможно поверхность носителя для печати неровная. Попробуйте изменить настройку Тип бумаги в драйвере принтера. Например, измените с помощью драйвера PCL 6 простую бумагу на тяжелую.</p> <ol style="list-style-type: none"> <li>1. На закладке <b>Paper / Output (Бумага/Вывод)</b> измените настройку Тип бумаги.</li> </ol> <p>Если проблема не решена, убедитесь в том, что используется правильный носитель для печати.</p>
	<p>Убедитесь в том, что используется правильный носитель для печати.</p> <p><b>См. также:</b> «Носители для печати, которые можно использовать» на стр. 96</p> <p>В противном случае, используйте носители для печати, рекомендуемые для принтера.</p> <p>Если проблема не решена, убедитесь в том, что восемь желтых лент были правильно удалены с картриджа с фотобарабаном.</p>
	<p>Убедитесь в том, что восемь желтых лент были правильно удалены с картриджа с фотобарабаном.</p> <p><b>См. также:</b></p> <ul style="list-style-type: none"> <li><input type="checkbox"/> «Установка тонер-картриджа» на стр. 442</li> <li><input type="checkbox"/> «Установка картриджа с фотобарабаном» на стр. 448</li> </ul> <p>В противном случае, удалите ленты.</p> <p>Если проблема не решена, замените картридж с фотобарабаном при наличии запасного картриджа.</p>

Проблема	Действие
	<p>Замените картридж с фотобарабаном при наличии запасного картриджа.</p> <p><b>См. также:</b></p> <ul style="list-style-type: none"> <li><input type="checkbox"/> «Замена картриджа с фотобарабаном» на стр. 444</li> <li><input type="checkbox"/> «Установка картриджа с фотобарабаном» на стр. 448</li> </ul> <p>Если проблема не решена, обратитесь в местное представительство Epson или к уполномоченному дилеру.</p>

## На напечатанной странице видны полосы

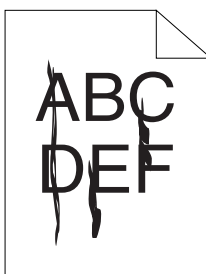

Проблема	Действие
На напечатанной странице видны полосы.	<p>Возможно тонер-картриджи почти пусты или подлежат замене. Проверьте количество тонера в каждом тонер-картридже.</p> <ol style="list-style-type: none"> <li>1. Проверьте количество тонера в окне Состояние принтера.</li> <li>2. При необходимости замените тонер-картриджи.</li> </ol> <p>Если проблема не решена, замените картридж с фотобарабаном при наличии запасного картриджа.</p>
	<p>Замените картридж с фотобарабаном при наличии запасного картриджа.</p> <p><b>См. также:</b></p> <ul style="list-style-type: none"> <li><input type="checkbox"/> «Замена картриджа с фотобарабаном» на стр. 444</li> <li><input type="checkbox"/> «Установка картриджа с фотобарабаном» на стр. 448</li> </ul> <p>Если проблема не решена, обратитесь в местное представительство Epson или к уполномоченному дилеру.</p>

## Напечатанная страница частично или полностью черная



Проблема	Действие
Напечатанная страница частично или полностью черная.	<p>Убедитесь в том, что в драйвере принтера для параметра <b>Output Color (Цвет копии)</b> выбрано значение <b>Color (Цвет)</b>. В приведенной ниже процедуре в качестве примера используется драйвер PCL 6.</p> <p>1. Убедитесь в том, что на закладке <b>Image Options (Опции изображения)</b> для параметра <b>Output Color (Цвет копии)</b> выбрано значение <b>Color (Цвет)</b>.</p> <p>Если проблема не решена, замените картридж с фотобарабаном при наличии запасного картриджа.</p>
	<p>Замените картридж с фотобарабаном при наличии запасного картриджа.</p> <p><b>См. также:</b></p> <ul style="list-style-type: none"> <li><input type="checkbox"/> «Замена картриджа с фотобарабаном» на стр. 444</li> <li><input type="checkbox"/> «Установка картриджа с фотобарабаном» на стр. 448</li> </ul> <p>Если проблема не решена, обратитесь в местное представительство Epson или к уполномоченному дилеру.</p>

## Продольные цветные точки

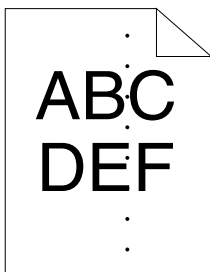



Проблема	Действие
На напечатанной странице видны продольные цветные точки.	<p>Замените картридж с фотобарабаном при наличии запасного картриджа.</p> <p><b>См. также:</b></p> <ul style="list-style-type: none"> <li><input type="checkbox"/> «Замена картриджа с фотобарабаном» на стр. 444</li> <li><input type="checkbox"/> «Установка картриджа с фотобарабаном» на стр. 448</li> </ul> <p>Если проблема не решена, обратитесь в местное представительство Epson или к уполномоченному дилеру.</p>

## Вертикальные пробелы

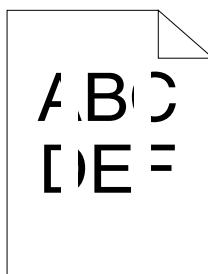

Проблема	Действие
На напечатанной странице видны вертикальные пробелы.	<p>Убедитесь в том, что путь света не прегражден.</p> <ol style="list-style-type: none"> <li>1. Выньте картридж с фотобарабаном и поместите его в темное место.</li> </ol> <p><b>См. также:</b> «Замена картриджа с фотобарабаном» на стр. 444</p> <ol style="list-style-type: none"> <li>2. Проверьте путь прохождения света, а затем удалите экранирование.</li> <li>3. Повторно установите картридж с фотобарабаном.</li> </ol> <p><b>См. также:</b> «Установка картриджа с фотобарабаном» на стр. 448</p> <p>Если проблема не решена, замените картридж с фотобарабаном при наличии запасного картриджа.</p>
	<p>Замените картридж с фотобарабаном при наличии запасного картриджа.</p> <p><b>См. также:</b></p> <ul style="list-style-type: none"> <li><input type="checkbox"/> «Замена картриджа с фотобарабаном» на стр. 444</li> <li><input type="checkbox"/> «Установка картриджа с фотобарабаном» на стр. 448</li> </ul> <p>Если проблема не решена, обратитесь в местное представительство Epson или к уполномоченному дилеру.</p>

## Небольшие пятна

Проблема	Действие
На напечатанной странице видны небольшие пятна.	<p>Убедитесь в том, что используется рекомендуемый для принтера носитель для печати.</p> <p>Если используется нерекондуемый носитель, используйте носитель для печати, который рекомендуется для данного принтера.</p> <p>Если проблема не решена, обратитесь в местное представительство Epson или к уполномоченному дилеру.</p>
	<p>Отрегулируйте передаточный уклон.</p> <ol style="list-style-type: none"> <li>1. На панели управления нажмите кнопку <b>Система</b> и выберите Admin Menu (Меню администрирования) — Maintenance (Обслуживание) — Adjust BTR (Регулировка BTR).</li> <li>2. Отрегулируйте настройку для типа используемого носителя для печати.</li> </ol> <p>Если проблема не решена, обратитесь в местное представительство Epson или к уполномоченному дилеру.</p>

## Двойное изображение

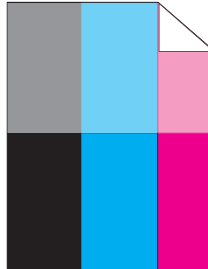

Проблема	Действие
На напечатанной странице видно двойное изображение.	<p>Если типом тусклого изображения является позитивное повторное изображение:</p> <p>Замените картридж с фотобарабаном при наличии запасного картриджа.</p> <p><b>См. также:</b></p> <ul style="list-style-type: none"> <li><input type="checkbox"/> «Замена картриджа с фотобарабаном» на стр. 444</li> <li><input type="checkbox"/> «Установка картриджа с фотобарабаном» на стр. 448</li> </ul> <p>Если проблема не решена, обратитесь в местное представительство Epson или к уполномоченному дилеру.</p>
	<p>Если типом тусклого изображения является негативное повторное изображение:</p> <p>Убедитесь в том, что используется рекомендуемый для принтера носитель для печати.</p> <p>Если используется нерекондуемый носитель, используйте носитель для печати, который рекомендуется для данного принтера.</p> <p>Если проблема решена, отрегулируйте передаточный уклон.</p> <p>Если проблема не решена, замените картридж с фотобарабаном при наличии запасного картриджа.</p>
	<p>Отрегулируйте передаточный уклон.</p> <ol style="list-style-type: none"> <li>1. На панели управления нажмите кнопку <b>Система</b> и выберите Admin Menu (Меню администрирования) — Maintenance (Обслуживание) — Adjust BTR (Регулировка BTR).</li> <li>2. Отрегулируйте настройку для типа используемого носителя для печати.</li> </ol> <p>Если проблема не решена, обратитесь в местное представительство Epson или к уполномоченному дилеру.</p>

## Неравномерная яркость



Проблема	Действие
На напечатанной странице видна неравномерная яркость.	<p>Замените картридж с фотобарабаном при наличии запасного картриджа.</p> <p><b>См. также:</b></p> <ul style="list-style-type: none"> <li><input type="checkbox"/> «Замена картриджа с фотобарабаном» на стр. 444</li> <li><input type="checkbox"/> «Установка картриджа с фотобарабаном» на стр. 448</li> </ul> <p>Если проблема не решена, обратитесь в местное представительство Epson или к уполномоченному дилеру.</p>

## Туман



Проблема	Действие
Напечатанное изображение выглядит туманным.	<p>Замените картридж с фотобарабаном при наличии запасного картриджа.</p> <p><b>См. также:</b></p> <ul style="list-style-type: none"> <li><input type="checkbox"/> «Замена картриджа с фотобарабаном» на стр. 444</li> <li><input type="checkbox"/> «Установка картриджа с фотобарабаном» на стр. 448</li> </ul> <p>Если проблема не решена, обратитесь в местное представительство Epson или к уполномоченному дилеру.</p>

## Зернистость (BCO)

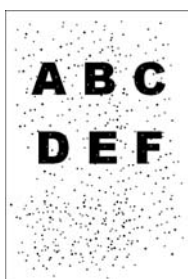

Проблема	Действие
Заметна зернистость (BCO)	<p>Замените картридж с фотобарабаном при наличии запасного картриджа.</p> <p><b>См. также:</b></p> <ul style="list-style-type: none"><li><input type="checkbox"/> «Замена картриджа с фотобарабаном» на стр. 444</li><li><input type="checkbox"/> «Установка картриджа с фотобарабаном» на стр. 448</li></ul> <p>Если проблема не решена, обратитесь в местное представительство Epson или к уполномоченному дилеру.</p>

## ***Зубчатые символы***



Проблема	Действие
<p>На напечатанной странице видны зубчатые символы.</p>	<p>В драйвере принтера выберите для параметра <b>Screen (Экран)</b> значение <b>Fineness (Четкость)</b>. В приведенной ниже процедуре в качестве примера используется драйвер PCL 6.</p> <p>1. На закладке <b>Advanced Settings (Дополнительные параметры)</b> выберите для параметра <b>Screen (Экран)</b> в пункте <b>Items (Элементы)</b>: значение <b>Fineness (Четкость)</b>.</p> <p>Если проблема не решена, выберите в драйвере принтера для параметра <b>Image Quality (Качество изображения)</b> значение <b>High Quality (Высокое качество)</b>.</p>
	<p>В драйвере принтера выберите для параметра <b>Image Quality (Качество изображения)</b> значение <b>High Quality (Высокое качество)</b>. В приведенной ниже процедуре в качестве примера используется драйвер PCL 6.</p> <p>1. На закладке <b>Image Options (Опции изображения)</b> выберите значение <b>High Quality (Высокое качество)</b> в пункте <b>Image Quality (Качество изображения)</b>:</p> <p>Если проблема не решена, включите в драйвере принтера функцию <b>Bitmap Smoothing (Сглаживание растрового изображения)</b>.</p>
	<p>Включите в драйвере принтера функцию <b>Bitmap Smoothing (Сглаживание растрового изображения)</b>. В приведенной ниже процедуре в качестве примера используется драйвер PCL 6.</p> <p>1. На закладке <b>Advanced Settings (Дополнительные параметры)</b> выберите для параметра <b>Bitmap Smoothing (Сглаживание растрового изображения)</b> в пункте <b>Items (Элементы)</b>: значение <b>On (Вкл.)</b>.</p> <p>Если проблема не решена, включите в драйвере принтера функцию <b>Bitmap Text Smoothing (Сглаживание растрового текста)</b>.</p>
	<p>Включите в драйвере принтера функцию <b>Bitmap Text Smoothing (Сглаживание растрового текста)</b>. В приведенной ниже процедуре в качестве примера используется драйвер PCL 6.</p> <p>1. На закладке <b>Advanced Settings (Дополнительные параметры)</b> выберите для параметра <b>Bitmap Text Smoothing (Сглаживание растрового текста)</b> в пункте <b>Items (Элементы)</b>: значение <b>On (Вкл.)</b>.</p> <p>Если проблема не решена, проверьте, является ли используемый загруженный шрифт рекомендуемым.</p>
	<p>При использовании загруженного шрифта убедитесь в том, что шрифт рекомендуется для данного принтера, операционной системы и используемой прикладной программы.</p> <p>Если проблема не решена, обратитесь в местное представительство Epson или к уполномоченному дилеру.</p>

## Сегментация



Проблема	Действие
На напечатанной странице видна сегментация изображения.	<p>Замените картридж с фотобарабаном при наличии запасного картриджа.</p> <p><b>См. также:</b></p> <ul style="list-style-type: none"> <li><input type="checkbox"/> «Замена картриджа с фотобарабаном» на стр. 444</li> <li><input type="checkbox"/> «Установка картриджа с фотобарабаном» на стр. 448</li> </ul> <p>Если проблема не решена, обратитесь в местное представительство Epson или к уполномоченному дилеру.</p>

## Спиральность изображения

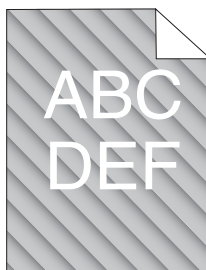

Проблема	Действие
На напечатанной странице видна спиральность изображения.	<p>Замените картридж с фотобарабаном при наличии запасного картриджа.</p> <p><b>См. также:</b></p> <ul style="list-style-type: none"> <li><input type="checkbox"/> «Замена картриджа с фотобарабаном» на стр. 444</li> <li><input type="checkbox"/> «Установка картриджа с фотобарабаном» на стр. 448</li> </ul> <p>Если проблема не решена, обратитесь в местное представительство Epson или к уполномоченному дилеру.</p>

## ***Бумага со складками/пятнами***

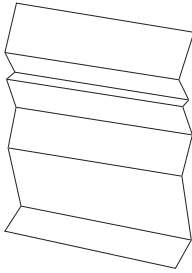



Проблема	Действие
<p>На напечатанном листе присутствуют складки.</p> <p>На напечатанном листе присутствуют пятна.</p>	<p>Убедитесь в том, что используется правильный носитель для печати.</p> <p>Если часто появляются складки, используйте бумагу или другие носители из новой пачки.</p> <p><b>См. также:</b></p> <ul style="list-style-type: none"> <li><input type="checkbox"/> «Носители для печати, которые можно использовать» на стр. 96</li> <li><input type="checkbox"/> «О носителях для печати» на стр. 93</li> </ul> <p>В противном случае, используйте носители для печати, рекомендуемые для принтера.</p> <p>Если проблема при печати на конвертах не решена, осмотрите складки на конверте.</p> <p>Если проблема при печати на носителях для печати, отличных от конвертов, не решена, обратитесь в местное представительство Epson или к уполномоченному дилеру.</p>
	<p>Проверьте, находится ли складка в пределах 30 мм от четырех краев конверта.</p> <p>Если складка находится в пределах 30 мм от четырех краев конверта, такой тип складок считается нормальным. Принтер функционирует нормально.</p> <p>В противном случае, выполните перечисленные ниже действия:</p> <ul style="list-style-type: none"> <li><input type="checkbox"/> Если длина конверта 220 мм или более (C5 или Com-10), загружайте конверт в стандартный лоток на 250 листов коротким краем вперед с закрытым клапаном и стороной для печати кверху.</li> <li><input type="checkbox"/> Если длина конверта менее 220 мм (Monarch или DL), загружайте конверт в стандартный лоток на 250 листов коротким краем вперед с закрытым клапаном и стороной для печати кверху, или длинным краем вперед с открытым клапаном и стороной для печати кверху.</li> </ul>
	<p>Загружайте конверты в стандартный лоток на 250 листов коротким краем вперед с закрытым клапаном и стороной для печати кверху</p> <p><b>См. также:</b> «Загрузка конверта в стандартный лоток на 250 листов» на стр. 102</p> <p>Если проблема не решена, обратитесь в местное представительство Epson или к уполномоченному дилеру.</p>
	<p>Загружайте конверты в стандартный лоток на 250 листов длинным краем вперед с открытым клапаном и стороной для печати кверху</p> <p><b>См. также:</b> «Monarch или DL» на стр. 103</p> <p>Если проблема не решена, обратитесь в местное представительство Epson или к уполномоченному дилеру.</p>

**Повреждение на верхнем крае бумаги**

Проблема	Действие
Напечатанный лист поврежден с верхнего края.	<p>При использовании SSF поверните бумагу, а затем попробуйте повторить печать.</p> <p>Если проблема не решена, замените бумагу и попробуйте повторить печать.</p> <p>При использовании стандартного лотка на 250 листов или дополнительного кассетного блока для бумаги на 250 листов замените бумагу и попробуйте повторить печать.</p> <p>Если проблема не решена, обратитесь в местное представительство Epson или к уполномоченному дилеру.</p>
	<p>Замените бумагу и попробуйте повторить печать.</p> <p>Если проблема не решена, используйте стандартный лоток на 250 листов или дополнительный кассетный блок для бумаги на 250 листов вместо SSF.</p>
	<p>Используйте стандартный лоток на 250 листов или дополнительный кассетный блок для бумаги на 250 листов вместо SSF.</p> <p>Если проблема не решена, обратитесь в местное представительство Epson или к уполномоченному дилеру.</p>

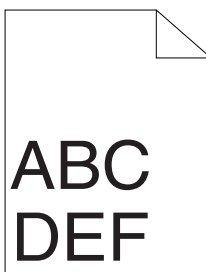
**Верхние и боковые поля неправильные**

Проблема	Действие
Верхние и боковые поля неправильные.	<p>Убедитесь в том, что в используемой прикладной программе поля настроены правильно.</p> <p>Если проблема не решена, обратитесь в местное представительство Epson или к уполномоченному дилеру.</p>

## Совмещение цветов выполнено неверно



Проблема	Действие
Совмещение цветов выполнено неверно.	<p>Выполните автоматическую регулировку совмещения цветов.</p> <p>1. На панели управления нажмите кнопку <b>Система</b> и выберите Admin Menu (Меню администрирования) — Maintenance (Обслуживание) — Adjust ColorResi (Изменить настройки цвета) — Auto Adjust (Автонастройка) — Yes (Да).</p> <p>Если проблема не решена, проверьте, есть ли в наличии запасной картридж с фотобарабаном.</p>
	<p>Проверьте, есть ли в наличии запасной картридж с фотобарабаном.</p> <p>Если запасной картридж с фотобарабаном есть в наличии, замените картридж с фотобарабаном.</p> <p>Если запасного картриджа с фотобарабаном в наличии нет, обратитесь в местное представительство Epson или к уполномоченному дилеру.</p>
	<p>Замените картридж с фотобарабаном при наличии запасного картриджа.</p> <p><b>См. также:</b></p> <ul style="list-style-type: none"> <li><input type="checkbox"/> «Замена картриджа с фотобарабаном» на стр. 444</li> <li><input type="checkbox"/> «Установка картриджа с фотобарабаном» на стр. 448</li> </ul> <p>Если проблема не решена, обратитесь в местное представительство Epson или к уполномоченному дилеру.</p>

## Выпуклая/бугристая бумага

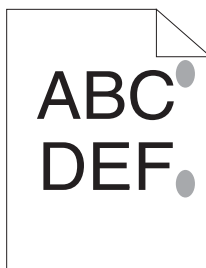

Проблема	Действие
Поверхность напечатанного листа стала выпуклой/бугристой.	<p>Очистите блок фьюзера.</p> <ol style="list-style-type: none"> <li>1. Загрузите один лист бумаги в SSF, а затем напечатайте сплошное изображение на всей поверхности бумаги.</li> <li>2. Загрузите напечатанный лист стороной для печати книзу, а затем напечатайте пустой лист бумаги.</li> </ol> <p>Если проблема не решена, обратитесь в местное представительство Epson или к уполномоченному дилеру.</p>

## Проблемы при копировании

Проблема	Действие
Не удастся скопировать документ, загруженный в ADF.	Убедитесь в том, что крышка ADF надежно закрыта.
	Убедитесь в том, что расцепляющий рычаг находится в правильном положении.

## Проблемы с качеством копирования

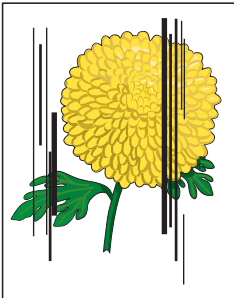
Проблема	Действие
<p>На копиях, напечатанных из ADF, присутствуют линии или полосы.</p> 	<p>На стекле ADF присутствуют обрезки. При сканировании бумага из ADF проходит через обрезки, которые создают линии или полосы.</p> <p>Протрите стекло ADF безворсовой тканью.</p> <p><b>См. также:</b> «Очистка сканера» на стр. 425</p>
<p>На копиях, сделанных со стекла для документов, присутствуют точки.</p>	<p>На стекле для документов присутствуют обрезки. При сканировании обрезки создают точки на изображении.</p> <p>Протрите стекло для документов безворсовой тканью.</p> <p><b>См. также:</b> «Очистка сканера» на стр. 425</p>
<p>Обратная сторона оригинала видна на копии.</p>	<p>Воспользуйтесь функцией <b>Lighten</b> (Светлее) в меню <b>Copy</b> (Копирование).</p> <p>Для получения информации о том, как сделать изображение светлее, см. раздел «<b>Lighten/Darken</b> (Светлее/Темнее)» на стр. 154.</p>
<p>На копии светлые цвета смыты или представлены белым цветом.</p>	<p>В меню <b>Copy</b> (Копирование) выключите функцию <b>Auto Exposure</b> (Автоматическое экспонирование).</p> <p>Для получения информации о включении и выключении функции <b>Auto Exposure</b> (Автоматическое экспонирование) см. раздел «<b>Auto Exposure</b> (Автоматическое экспонирование)» на стр. 156.</p>
<p>Изображение слишком светлое или темное.</p>	<p>Воспользуйтесь функцией <b>Lighten/Darken</b> (Светлее/Темнее) в меню <b>Copy</b> (Копирование).</p> <p>Для получения информации о том, как сделать изображение светлее или темнее, см. раздел «<b>Lighten/Darken</b> (Светлее/Темнее)» на стр. 154.</p>

### Примечание:

Если проблема не решена, хотя и были приняты все рекомендуемые меры, описание которых было приведено выше, обратитесь в местное представительство Epson или к уполномоченному дилеру.

## Регулировка совмещения цветов

В данном разделе приведено описание процедуры регулировки совмещения цветов при первой установке принтера или его перемещении в другое место.

### Выполнение автоматической регулировки

Функция Auto Adjust (Автонастройка) позволяет автоматически корректировать совмещение цветов.

#### Панель управления

1. Нажмите кнопку **Система**.
2. Выберите Admin Menu (Меню администрирования), а затем нажмите кнопку **OK**.
3. Выберите Maintenance (Обслуживание), а затем нажмите кнопку **OK**.
4. Выберите Adjust ColorResi (Изменить настройки цвета), а затем нажмите кнопку **OK**.
5. Выберите Auto Adjust (Автонастройка), а затем нажмите кнопку **OK**.
6. Выберите Yes (Да), а затем нажмите кнопку **OK**.

Выполняется функция Auto adjust (Автонастройка).

### Печать схемы совмещения цветов

1. Нажмите кнопку **Система**.
2. Выберите Admin Menu (Меню администрирования), а затем нажмите кнопку **OK**.
3. Выберите Maintenance (Обслуживание), а затем нажмите кнопку **OK**.
4. Выберите Adjust ColorResi (Изменить настройки цвета), а затем нажмите кнопку **OK**.
5. Выберите Color Resi Chart (Табл.корр.цв.), а затем нажмите кнопку **OK**.
6. Выберите Yes (Да), а затем нажмите кнопку **OK**.

Будет напечатана схема совмещения цветов.

## Определение значений

На схеме совмещения цветов есть два типа схем: Схема 1 (быстрое сканирование) и схема 2 (медленное сканирование).

Схема 1 используется для регулировки совмещения цветов в направлении быстрого сканирования, которое является вертикальным по отношению к направлению загрузки. Схема 2 используется для регулировки совмещения цветов в направлении медленного сканирования, которое является горизонтальным по отношению к направлению загрузки.

В данном разделе приведено описание процедуры определения регулировочных значений для быстрого сканирования и медленного сканирования с помощью Схемы 1 и Схемы 2.

### Быстрое сканирование

На Схеме 1 схемы совмещения цветов найдите самые прямые линии, в которых две черные линии и цветная линия почти полностью совмещены для каждого цвета (**Y**, **M** и **C**). Если найдена самая прямая линия, запомните значение (от **-9** до **+9**), указанное самой прямой линией для каждого цвета.

Если для каждого цвета значение **0**, выполнять регулировку совмещения цветов для быстрого сканирования не нужно.

Если значение отличается от **0**, введите значение в соответствии с процедурой, приведенной в разделе «Ввод значений» на стр. 388.

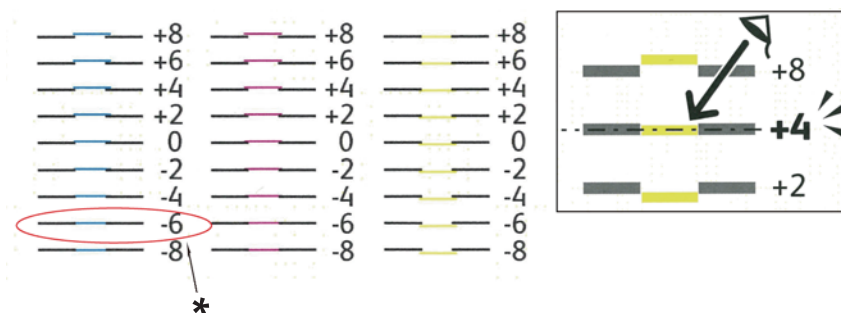

\* Самая прямая линия

## Медленное сканирование

На Схеме 2 схемы совмещения цветов найдите среднюю линию в пределах белой области для каждого цветового растра (Y, M и C). Если найдена средняя линия, запомните значение (от **-9** до **+9**), указанное средней линией для каждого цвета.

Если для каждого цвета значение **0**, выполнять регулировку совмещения цветов для медленного сканирования не нужно.

Если значение отличается от **0**, введите значение в соответствии с процедурой, приведенной в разделе «Ввод значений» на стр. 388.

## Ввод значений

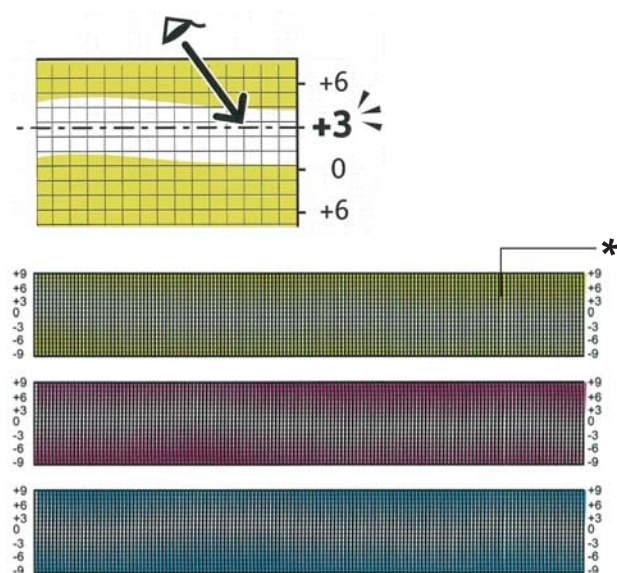





\* Решетчатый шаблон

С помощью панели управления введите значения, определенные на схеме совмещения цветов, для выполнения регулировки.



1. Нажмите кнопку **Система**.
2. Выберите **Admin Menu** (Меню администрирования), а затем нажмите кнопку **OK**.
3. Выберите **Maintenance** (Обслуживание), а затем нажмите кнопку **OK**.



4. Выберите `Adjust ColorResi` (Изменить настройки цвета), а затем нажмите кнопку .
5. Выберите `Enter Number` (Введите число), а затем нажмите кнопку .
6. Убедитесь в том, что появились пункты `LY=`, `LM=` и `LC=`.
7. Воспользуйтесь кнопкой  или , чтобы указать значения для LY, LM и LC.



**Примечание:**

Для перемещения курсора к следующему значению нажмите кнопку .

8. Нажмите кнопку .
9. Убедитесь в том, что появились пункты `RY=`, `RM=` и `RC=`.
10. Воспользуйтесь кнопкой  или , чтобы указать значения для RY, RM и RC.

**Примечание:**

Для перемещения курсора к следующему значению нажмите кнопку .

11. Нажмите кнопку .
12. Убедитесь в том, что появились пункты `PY=`, `PM=` и `PC=`.
13. Воспользуйтесь кнопкой  или , чтобы указать значения для PY, PM и PC.

**Примечание:**

Для перемещения курсора к следующему значению нажмите кнопку .



14. Нажмите кнопку .
15. Выберите `Color Resi Chart` (Табл.корр.цв.), а затем нажмите кнопку .
16. Выберите `Yes` (Да), а затем нажмите кнопку .

Схема совмещения цветов будет напечатана с новыми значениями.

Если самая прямая линия не соответствует значению 0, выполните регулировку значений заново. Сравнение схем до и после регулировки поможет определить значения для ввода.

Напечатав схему совмещения цветов, не выключайте принтер, пока мотор принтера не перестанет работать.

**Примечание:**

Если значение 0 не находится рядом с самыми прямыми линиями, определите значения и выполните регулировку принтера заново.

**Проблемы с факсом**

Проблема	Действие
Принтер не работает, дисплей не светится, а кнопки не работают.	Выньте кабель питания из розетки, а затем снова вставьте его.
	Убедитесь в том, что в электрической розетке есть напряжение.
Не раздается звук набора.	Убедитесь в правильности подсоединения телефонной линии. <b>См. также:</b> «Подключение телефонной линии» на стр. 209
	Убедитесь в том, что телефонное гнездо в стене работает, для чего подключите к нему другой телефон.
Номера, сохраненные в памяти, не набираются правильно.	Убедитесь в том, что номера сохранены в памяти надлежащим образом.
	Напечатайте список адресной книги.
Документ не подается в принтер.	Убедитесь в том, что на документ нет складок и что вставлен правильно. Убедитесь в том, что загружается документ правильного размера, не слишком толстый или тонкий.
	Убедитесь в том, что крышка ADF надежно закрыта.
Факсы не принимаются автоматически.	Необходимо выбрать режим факса.
	Убедитесь в том, что в лотке для бумаги есть бумага.
	Проверьте, не отображается ли на дисплее сообщение Memory Full (Память заполнена).
	Если для указанных ниже функций указан слишком большой интервал времени, сделайте временной интервал короче, например 30 секунд. <input type="checkbox"/> Auto Answer Fax (Автоответ факса) <input type="checkbox"/> Auto Ans. TEL/FAX (Автоответ тел./факса) <input type="checkbox"/> Auto Ans. Ans/FAX

Проблема	Действие
Принтер не отправляет факсы.	На дисплее должно появиться сообщение <code>Sending</code> .
	Убедитесь в том, что другое устройство, на которое отправляется факс, может принимать факсы.
	Проверьте, какой тип набора выбран, тональный или импульсный.
	Убедитесь в том, что документ загружен в ADF или на стекло для документов.
На входящем факсе есть пустые пробелы или входящий факс слишком низкого качества.	Проверьте работу принтера, сделав копию.
	Возможно тонер-картридж достиг окончания срока службы. Замените тонер-картридж. <b>См. также:</b> «Замена тонер-картриджей» на стр. 438
	Шумная телефонная линия может привести к появлению ошибок на линии. Установите для модема факса более низкую скорость.
	Возможно, неисправно устройство, с которого отправлен факс.
Некоторые слова во входящем факсе вытянуты.	В устройстве, с которого был отправлен факс, произошло временное замятие бумаги.
На отправляемых документах видны линии.	Проверьте, нет ли пятен на стекле для сканирования, и если они есть, вытрите их. <b>См. также:</b> «Очистка сканера» на стр. 425
Принтер набирает номер, но не может соединиться с другим устройством.	Возможно другое устройство выключено, в нем закончилась бумага или оно не может отвечать на входящие звонки. Поговорите с оператором другого устройства и попросите его/ее решить проблему.
Документы не сохраняются в памяти.	Возможно для сохранения документа недостаточно памяти. Если на дисплее отображается сообщение <b>Memory Full (Память заполнена)</b> , удалите из памяти все документы, которые больше не нужны, и затем восстановите документ или подождите окончания текущего задания (например отправка или прием факса).
В нижней части каждой страницы или на других страницах появляются пустые области, с небольшой полосой текста сверху.	Возможно выбраны неправильные настройки бумаги в пользовательских настройках. <b>См. также:</b> «Поддерживаемые носители для печати» на стр. 95

Проблема	Действие
Принтер не отправляет или не принимает факсы.	Убедитесь в том, что код страны правильно установлен в пункте <b>System (Система)</b> — Admin Menu (Меню администрирования) — Fax Settings (Настройки факса) — Region.
	Проверьте, какой тип набора выбран, тональный или импульсный.
	Убедитесь в правильном подсоединении кабелей.
	Если кабель телефонной линии подсоединен к принтеру через какое-либо устройство, например автоответчик и компьютер, отсоедините устройство и подсоедините кабель телефонной линии к принтеру.
Во время отправки или приема факса часто происходит ошибка.	Уменьшите скорость модема в пункте <b>System (Система)</b> — Admin Menu (Меню администрирования) — Fax Settings (Настройки факса) — Modem Speed (Скорость модема).
Принтер получает факсы, но не печатает их.	Проверьте уровень тонера.
	Убедитесь в том, что в лотке для бумаги есть бумага.
	Убедитесь в том, что функция Sent Fax Fwd (Переадресация факсов) выключена.
	Убедитесь в том, что функция Junk Fax Filter (Фильтр неж. факс) выключена.
	Убедитесь в том, что функция SecureReceiveSet (Уст.защ.получ-е) выключена.
	Выполните Initialize NVM (Инициализация NVM).

## Проблемы при сканировании

Проблема	Действие
Сканер не работает.	Убедитесь в том, что документ, который необходимо отсканировать, расположен на стекле для документов лицевой стороной книзу или загружен в ADF лицевой стороной кверху.
	Возможно недостаточно доступной памяти для помещения документа, который необходимо отсканировать. Попробуйте использовать функцию предварительно сканирования. Попробуйте снизить величину разрешения сканирования.
	Убедитесь в правильности подключения USB-кабеля или кабеля Ethernet.
	Убедитесь в целостности USB-кабеля или кабеля Ethernet. Замените кабель на проверенный работающий кабель. При необходимости приобретите новый кабель.
	При использовании сетевого драйвера TWAIN (WIA) убедитесь в правильности подсоединения кабеля Ethernet и правильности установки IP-адреса принтера. Для проверки IP-адреса см. раздел «Проверка настроек IP» на стр. 70.
	Проверьте правильность конфигурации сканера. Проверьте используемую прикладную программу для того, чтобы убедиться в отправке задания сканера на правильный порт.
Принтер выполняет сканирование очень медленно.	При использовании функции Scan to E-mail (Scan to E-Mail) или Scan to Network (Сканирование в сеть) графические изображения сканируются медленнее, чем текст.
	В режиме сканирования скорость обмена данными снижается, потому что для анализа и воспроизведения сканируемого изображения требуется большой объем памяти.
	Сканирование изображений при высоком разрешении занимает больше времени, чем сканирование при низком разрешении.

Проблема	Действие
В ADF произошла неправильная загрузка документа или загрузка нескольких документов.	Проверьте правильность установки приемного модуля ADF.
	Убедитесь в том, что тип бумаги соответствует техническим характеристикам принтера. <b>См. также:</b> «Носители для печати, которые можно использовать» на стр. 96
	Проверьте правильность загрузки документа в ADF.
	Убедитесь в том, что направляющие для документов отрегулированы правильно.
	Убедитесь в том, что количество страниц документа не превышает максимальную вместимость ADF.
	Убедитесь в том, что документ не искривлен.
	Хорошо потрясите документ перед загрузкой в ADF.
На напечатанной копии видны вертикальные полосы при сканировании с помощью ADF.	Протрите стекло ADF. <b>См. также:</b> «Очистка сканера» на стр. 425
На напечатанных копиях в одном и том же месте видны размытия изображения при сканировании с помощью стекла для документов.	Протрите стекло для документов. <b>См. также:</b> «Очистка сканера» на стр. 425
Изображения отклонены.	Убедитесь в том, что документ загружен в ADF или на стекло для документов прямо.
При использовании ADF диагональные линии кажутся зубчатыми.	Если для документа используется толстый носитель, попробуйте отсканировать его со стекла для документов.

Проблема	Действие
<p>На экране компьютера отображено сообщение:</p> <ul style="list-style-type: none"> <li><input type="checkbox"/> Device can't be set to the H/W mode you want. (Установить устройство в необходимый режим для оборудования невозможно.)</li> <li><input type="checkbox"/> Port is being used by another program. (Порт используется другой программой.)</li> <li><input type="checkbox"/> Port is Disabled. (Порт выключен.)</li> <li><input type="checkbox"/> Scanner is busy receiving or printing data. (Сканер занят, поскольку выполняется прием или печать данных.) When the current job is completed, try again. (Повторите попытку по завершении текущего задания.)</li> <li><input type="checkbox"/> Invalid handle. (Неправильный идентификатор.)</li> <li><input type="checkbox"/> Scanning has failed. (Сканирование завершилось неудачей.)</li> </ul>	<p>Возможно выполняется задание копирования или печати. Повторите попытку снова по завершении текущего задания.</p> <p>Выбранный порт в данный момент используется. Перезагрузите компьютер и повторите попытку.</p> <p>Возможно кабель подсоединен неправильно или выключено питание.</p> <p>Драйвер сканера не установлен или операционная среда не настроена надлежащим образом.</p> <p>Убедитесь в правильности подключения порта и включении питания. Затем перезагрузите компьютер.</p> <p>Убедитесь в правильности подключения USB-кабеля или кабеля Ethernet.</p>
<p>Принтер неправильно передает данные для сканирования в указанное место назначения с использованием функции Scan to E-mail (Scan to E-Mail) или Scan to Network (Сканирование в сеть).</p>	<p>Убедитесь в правильности установки настроек в утилите EpsonNet Config.</p> <p><b>Scan to Network (Сканирование в сеть)</b></p> <p>Проверьте указанные ниже настройки в <b>Address Book (Адресная книга) — Computer/Server Address Book (Адр. книга компьютера/сервера) — Edit Network Scan Address: (Ред. адр. сетев. сканир.:)</b></p> <ul style="list-style-type: none"> <li><input type="checkbox"/> <b>Server Address (Адрес сервера)</b></li> <li><input type="checkbox"/> <b>Login Name (Имя для входа)</b></li> <li><input type="checkbox"/> <b>Login Password (Пароль входа)</b></li> <li><input type="checkbox"/> <b>Share Name (Имя общего ресурса)</b></li> <li><input type="checkbox"/> <b>Server Path (Путь к серверу)</b></li> </ul> <p><b>Scan to E-mail (Сканир. в эл. почту)</b></p> <p>Проверьте указанную ниже настройку в <b>Address Book (Адресная книга) — Email Address Book: (Адресная книга эл. Почты:)</b></p> <ul style="list-style-type: none"> <li><input type="checkbox"/> <b>Address (Адрес)</b></li> </ul>

Проблема	Действие
Сканирование через WIA на компьютере под управлением Microsoft® Windows Server® 2003 не выполняется.	<p>Включите WIA на компьютере.</p> <p>Чтобы включить WIA:</p> <ol style="list-style-type: none"> <li>1. Нажмите <b>Start (Пуск)</b>, наведите курсор на <b>Administrative Tools (Администрирование)</b>, а затем нажмите <b>Services (Службы)</b>.</li> <li>2. Щелкните правой кнопкой мыши <b>Windows Image Acquisition (WIA) (Получение изображений Windows (WIA))</b>, а затем нажмите <b>Start (Начать)</b>.</li> </ol>
Сканирование через TWAIN или WIA на компьютере под управлением Windows Server® 2008 или Windows Server 2008 R2 не выполняется.	<p>Установите на компьютер функцию совместимости с рабочим столом.</p> <p>Чтобы установить совместимость с рабочим столом:</p> <ol style="list-style-type: none"> <li>1. Нажмите <b>Start (Пуск)</b>, наведите курсор на <b>Administrative Tools (Администрирование)</b>, а затем нажмите <b>Services Manager (Менеджер сервера)</b>.</li> <li>2. В пункте <b>Features Summary (Сводка функций)</b> нажмите <b>Add Features (Добавить функции)</b>.</li> <li>3. Отметьте меткой пункт <b>Desktop Experience (Совместимость с рабочим столом)</b>, нажмите <b>Next (Далее)</b>, а затем нажмите <b>Install (Установить)</b>.</li> <li>4. Перезагрузите компьютер.</li> </ol>

## Проблемы с установленным дополнительным оборудованием

Проблема	Действие
Дополнительный кассетный блок для бумаги на 250 листов не работает надлежащим образом.	<p>Убедитесь в том, что дополнительный кассетный блок для бумаги на 250 листов установлен в принтер надлежащим образом. Повторно установите дополнительный кассетный блок для бумаги на 250 листов.</p> <p><b>См. также:</b></p> <ul style="list-style-type: none"> <li><input type="checkbox"/> «Извлечение дополнительного кассетного блока для бумаги на 250 листов» на стр. 480</li> <li><input type="checkbox"/> «Установка дополнительного кассетного блока для бумаги на 250 листов» на стр. 48</li> </ul> <p>Если проблема не решена, обратитесь в службу поддержки пользователей.</p>
	<p>Убедитесь в том, что носитель для печати загружен надлежащим образом.</p> <p><b>См. также:</b></p> <p>«Загрузка носителей для печати в стандартный лоток на 250 листов и дополнительный кассетный блок для бумаги на 250 листов» на стр. 99</p> <p>Если проблема не решена, обратитесь в службу поддержки пользователей.</p>



Проблема	Действие
Дополнительный модуль памяти не работает надлежащим образом.	Убедитесь в том, что дополнительный модуль памяти надежно соединен с разъемом памяти.  Если проблема не решена, обратитесь в службу поддержки пользователей.

## **Проблемы с драйвером сканера/утилитой принтера**

Проблема	Действие
Невозможно получить данный адресной книги из принтера в редакторе адресной книги.	Убедитесь в правильности подключения USB-кабеля или кабеля Ethernet.
	Убедитесь в том, что питание принтера включено.
	Убедитесь в том, что на компьютер установлен драйвер сканера. (Редактор адресной книги получает данные адресной книги через драйвер сканера при подключении принтера с помощью USB-кабеля.)
Драйвер TWAIN не может подключиться к принтеру.	Убедитесь в правильности подключения USB-кабеля или кабеля Ethernet.
	При использовании сетевого соединения убедитесь в правильности установки IP-адреса принтера. Для проверки IP-адреса см. раздел «Сканирование с помощью драйвера TWAIN» на стр. 168.
	Проверьте, включен ли принтер. Если принтер включен, перезагрузите его посредством выключения питания, а затем его включения.
	Если запущена прикладная программа для сканирования, закройте прикладную программу, перезапустите прикладную программу, а затем повторите попытку сканирования.
Драйвер сканера не был зарегистрирован в компьютере, поэтому менеджер быстрого сканирования не может получить к нему доступ.	Установите драйвера сканера. Если драйвер сканера установлен, удалите его, а затем снова установите. По завершении установки драйвера сканера переустановите менеджер быстрого сканирования.

Проблема	Действие
Сканирование документа на принтере с помощью менеджера быстрого сканирования завершилось неудачей.	Убедитесь в правильности подсоединения принтера к компьютеру с помощью USB-кабеля.
	Проверьте, включен ли принтер. Если принтер включен, перезагрузите его посредством выключения питания, а затем его включения.
	Если запущена прикладная программа для сканирования, закройте прикладную программу, перезапустите прикладную программу, а затем повторите попытку сканирования.
	Использовать сетевое соединение невозможно. Выполните соединение с помощью USB-кабеля.
	Уделите на компьютере менеджер быстрого сканирования, затем переустановите его.
Создание файла изображения с помощью менеджера быстрого сканирования завершилось неудачей.	Убедитесь в наличии достаточного объема свободного места на жестком диске.
	Уделите на компьютере менеджер быстрого сканирования, затем переустановите его.
Инициализация менеджера быстрого сканирования завершилась неудачей.	Уделите на компьютере менеджер быстрого сканирования, затем переустановите его.
Запуск менеджера быстрого сканирования завершился неудачей.	Уделите на компьютере менеджер быстрого сканирования, затем переустановите его.
В менеджере быстрого сканирования произошла непредвиденная ошибка.	Уделите на компьютере менеджер быстрого сканирования, затем переустановите его.

## Другие проблемы

Проблема	Действие
Внутри принтера произошла конденсация.	Такое явление обычно происходит через несколько часов после начала отопления комнаты зимой. Также такое явление может произойти, если принтер используется в месте, где относительная влажность составляет 85% или более. Отрегулируйте влажность или переместите принтер в надлежащую среду.
«092-310», «092-910» или «092-410» отображаются.	Очистите датчик STD. <b>См. также:</b> «Очистка датчика плотности цветного тонера (CTD)» на стр. 434

Проблема	Действие
При выборе файла для печати с использованием функции USB-память на панели ЖК-дисплея отображается индикация No Documents (Нет документов).	Убедитесь в том, что на запоминающем устройстве USB находятся файлы поддерживаемых форматов (PDF, TIFF или JPEG).
	Если целевой файл находится в глубокой иерархии на запоминающем устройстве USB, переместите файл в корневую папку с помощью компьютера.
	Укоротите имя целевого файла на запоминающем устройстве USB с помощью компьютера, а затем попробуйте выполнить печать заново.

## Значения сообщений принтера

На панели ЖК-дисплея принтера отображаются сообщения, в которых приведено описание текущего состояния принтера и указаны возможные проблемы принтера, которые необходимо решить. В данном разделе приведено описание сообщений, их значений и способов очистки сообщений.

### **Важно:**

*При отображении сообщения об ошибке данные для печати, остающиеся в принтере, и информация, собранная в памяти принтера, не защищены.*

Сообщение	Что можно сделать
Jam at ADF (Застревание в ADF) Open ADF Cover (Откройте крышку ADF) and Remove Paper (и выньте бумагу)	Извлеките все оставшиеся документы из ADF.
Job Canceled. (Задание отменено.) Open ADF Cover (Откройте крышку ADF) and Remove All Paper. (и извлеките всю бумагу.)	
Fuser Error (Ошибка фьюзера) Error 010-317 (Ошибка 010-317) Reseat Fuser (Переустановите фьюзер) Restart Printer (Перезагрузить принтер)	Выключите принтер и подождите 40 секунд. Откройте переднюю крышку и убедитесь в том, что блок фьюзера полностью установлен.

Сообщение	Что можно сделать
<p>Fuser Error (Ошибка фьюзера)  Error 010-397 (Ошибка 010-397)  Error Code:xxxxxxx (Код ошибки:xxxxxxx)  Restart Printer (Перезагрузить принтер)</p>	<p>Выключите принтер. Убедитесь в том, что блок фьюзера установлен правильно, и включите принтер. Обратитесь в службу поддержки пользователей, если ошибка повторяется.</p>
<p>Certificate Fail (Сбой сертификации)  Error 016-404 (Ошибка 016-404)  Contact Administer (Обратитесь к администратору)  Restart Printer (Перезагрузить принтер)</p>	<p>Обратитесь к системному администратору.</p>
<p>Certificate Fail (Сбой сертификации)  Error 016-405 (Ошибка 016-405)  Contact Administer (Обратитесь к администратору)  Restart Printer (Перезагрузить принтер)</p>	
<p>Erase Flash Error (Ошибка стирания флэш-памяти)  Error 016-500 (Ошибка 016-500)  Restart Printer (Перезагрузить принтер)</p>	<p>Выключите принтер и снова включите. Обратитесь в службу поддержки пользователей, если ошибка повторяется.</p>
<p>Write Flash Error (Ошибка записи флэш-памяти)  Error 016-501 (Ошибка 016-501)  Restart Printer (Перезагрузить принтер)</p>	
<p>Verify Flash Error (Ошибка проверки флэш-памяти)  Error 016-502 (Ошибка 016-502)  Restart Printer (Перезагрузить принтер)</p>	



Сообщение	Что можно сделать
<p>Email Error (Ошибка эл.почты) Invalid SMTP Server (Неверный сервер SMTP) Error 016-503 (Ошибка 016-503) Press Ok Button (Нажмите кнопку Ok)</p>	<p>Нажмите кнопку  или подождите 30 секунд до восстановления принтера. Убедитесь в правильности настройки сервера SMTP и сервера DNS.</p>
<p>Email Error (Ошибка эл.почты) Invalid POP3 Server (Недопустимый POP3-сервер) Error 016-504 (Ошибка 016-504) Press Ok Button (Нажмите кнопку Ok)</p>	<p>Нажмите кнопку  или подождите 30 секунд до восстановления принтера. Убедитесь в правильности установки имени пользователя и пароля для сервера POP3 и сервера DNS.</p>
<p>Email Login Error (Ошибка при входе в эл.почту) POP3 Login Failed (Ошибка при входе на POP3) Error 016-505 (Ошибка 016-505) Press Ok Button (Нажмите кнопку Ok)</p>	<p>Нажмите кнопку  или подождите 30 секунд до восстановления принтера. Убедитесь в правильности установки имени пользователя и пароля, используемых для сервера POP3.</p>
<p>Email Login Error (Ошибка при входе в эл.почту) Error 016-506 (Ошибка 016-506) Press Ok Button (Нажмите кнопку Ok)</p>	<p>Нажмите кнопку  или подождите 30 секунд до восстановления принтера. Убедитесь в том, что установлен сервер SMTP или сервер POP.</p>
<p>Email Login Error (Ошибка при входе в эл.почту) SMTP Login Failed (Ошибка при входе на SMTP) Error 016-507 (Ошибка 016-507) Press Ok Button (Нажмите кнопку Ok)</p>	<p>Нажмите кнопку  или подождите 30 секунд до восстановления принтера. Убедитесь в правильности установки имени пользователя и пароля, используемых для сервера SMTP.</p>

Сообщение	Что можно сделать
<p>Certificate Fail (Сбой сертификации)</p> <p>Error 016-520 (Ошибка 016-520)</p> <p>Contact Administer (Обратитесь к администратору)</p> <p>Restart Printer (Перезагрузить принтер)</p>	<p>Обратитесь к системному администратору.</p>
<p>Certificate Fail (Сбой сертификации)</p> <p>Error 016-521 (Ошибка 016-521)</p> <p>Contact Administer (Обратитесь к администратору)</p> <p>Restart Printer (Перезагрузить принтер)</p>	
<p>Certificate Fail (Сбой сертификации)</p> <p>Error 016-522 (Ошибка 016-522)</p> <p>Contact Administer (Обратитесь к администратору)</p> <p>Restart Printer (Перезагрузить принтер)</p>	
<p>Certificate Fail (Сбой сертификации)</p> <p>Error 016-523 (Ошибка 016-523)</p> <p>Contact Administer (Обратитесь к администратору)</p> <p>Restart Printer (Перезагрузить принтер)</p>	
<p>Certificate Fail (Сбой сертификации)</p> <p>Error 016-524 (Ошибка 016-524)</p> <p>Contact Administer (Обратитесь к администратору)</p> <p>Restart Printer (Перезагрузить принтер)</p>	

Сообщение	Что можно сделать
<p>Certificate Fail (Сбой сертификации)</p> <p>Error 016-527 (Ошибка 016-527)</p> <p>Contact Administer (Обратитесь к администратору)</p> <p>Restart Printer (Перезагрузить принтер)</p>	<p>Обратитесь к системному администратору.</p>
<p>Out of Memory (Недостаточно памяти)</p> <p>Job too Large (Работа слишком большая)</p> <p>Error 016-718 (Ошибка 016-718)</p> <p>Press Ok Button (Нажмите кнопку Ok)</p>	<p>Размер файла превышает максимальный для обработки принтером. Напечатайте файл из компьютера.</p>
<p>PDL Error (Ошибка PDL)</p> <p>Error 016-720 (Ошибка 016-720)</p> <p>Press Ok Button (Нажмите кнопку Ok)</p>	<p>Формат файла не поддерживается запоминающим устройством USB. Напечатайте файл из компьютера.</p>
<p>Format Error (Ошибка формата)</p> <p>Error 016-737 (Ошибка 016-737)</p> <p>Press Ok Button (Нажмите кнопку Ok)</p>	<p>Выключите принтер и снова включите. Обратитесь в службу поддержки пользователей, если ошибка повторяется.</p>
<p>Protection Error (Ошибка защиты)</p> <p>Error 016-741 (Ошибка 016-741)</p> <p>Press Ok Button (Нажмите кнопку Ok)</p>	
<p>Check Sum Error (Ошибка контрольной суммы)</p> <p>Error 016-744 (Ошибка 016-744)</p> <p>Press Ok Button (Нажмите кнопку Ok)</p>	

Сообщение	Что можно сделать
<p>Job Ticket Error (Ошибка порта задания)</p> <p>Error 016-750 (Ошибка 016-750)</p> <p>Press Ok Button (Нажмите кнопку Ok)</p>	<p>Нажмите кнопку  или подождите 30 секунд до восстановления принтера.</p>
<p>Wrong Password (Неверный пароль)</p> <p>Error 016-753 (Ошибка 016-753)</p> <p>Press Ok Button (Нажмите кнопку Ok)</p>	
<p>PDF Print Disabled (Печать PDF выключена)</p> <p>Error 016-755 (Ошибка 016-755)</p> <p>Press Ok Button (Нажмите кнопку Ok)</p>	
<p>Invalid User (Неверный пользователь)</p> <p>Error 016-757 (Ошибка 016-757)</p> <p>Press Ok Button (Нажмите кнопку Ok)</p>	<p>Учетная запись не зарегистрирована. Обратитесь к системному администратору.</p>
<p>Disabled Function (Функция отключена)</p> <p>Error 016-758 (Ошибка 016-758)</p> <p>Press Ok Button (Нажмите кнопку Ok)</p>	<p>Использовать данную функцию невозможно. Обратитесь к системному администратору.</p>
<p>Limit Exceeded (Исчерпан предел)</p> <p>Error 016-759 (Ошибка 016-759)</p> <p>Press Ok Button (Нажмите кнопку Ok)</p>	<p>Превышен лимит страниц, которые можно напечатать. Обратитесь к системному администратору.</p>







Сообщение	Что можно сделать
<p>Network Scan Error (Ошибка сетевого сканирования)</p> <p>SMTP Connection Failed (Ошибка подключения SMTP)</p> <p>Error 016-764 (Ошибка 016-764)</p> <p>Press Ok Button (Нажмите кнопку Ok)</p>	<p>Нажмите кнопку  или подождите 30 секунд до восстановления принтера. Обратитесь к администратору сервера SMTP.</p>
<p>Network Scan Error (Ошибка сетевого сканирования)</p> <p>Email Server Full (Сервер эл. почты переполнен)</p> <p>Error 016-765 (Ошибка 016-765)</p> <p>Press Ok Button (Нажмите кнопку Ok)</p>	
<p>SMTP Server Error (Ошибка сервера SMTP)</p> <p>Error 016-766 (Ошибка 016-766)</p> <p>Press Ok Button (Нажмите кнопку Ok)</p>	
<p>Invalid Email Address (Недопустимый адрес эл. почты)</p> <p>Error 016-767 (Ошибка 016-767)</p> <p>Press Ok Button (Нажмите кнопку Ok)</p>	<p>Нажмите кнопку  или подождите 30 секунд до восстановления принтера. Проверьте адрес e-mail и повторите попытку сканирования.</p>
<p>Invalid 'From' Address (Недопустимый адрес в поле "От")</p> <p>Error 016-768 (Ошибка 016-768)</p> <p>Press Ok Button (Нажмите кнопку Ok)</p>	

Сообщение	Что можно сделать
<p>Network Scan Error (Ошибка сетевого сканирования)</p> <p>Communication Timeout (Тайм-аут связи)</p> <p>Error 016-786 (Ошибка 016-786)</p> <p>Press Ok Button (Нажмите кнопку Ok)</p>	<p>Нажмите кнопку  или подождите 30 секунд до восстановления принтера. Убедитесь в правильности подсоединения сетевого кабеля. Если существует проблема с сетевым кабелем, обратитесь к администратору сервера.</p>
<p>Network Not Ready (Сеть не готова)</p> <p>Error 016-790 (Ошибка 016-790)</p> <p>Press Ok Button (Нажмите кнопку Ok)</p>	
<p>USB Memory Error (USB-память заполнена)</p> <p>USB Memory was removed. (USB-память удалена.)</p> <p>Error 016-791 (Ошибка 016-791)</p> <p>Press Ok Button (Нажмите кнопку Ok)</p>	<p>Нажмите кнопку  или подождите 30 секунд до восстановления принтера.</p>
<p>Invalid Job (Неверное задание)</p> <p>Error 016-799 (Ошибка 016-799)</p> <p>Press Ok Button (Нажмите кнопку Ok)</p>	<p>Нажмите кнопку  для удаления сообщения и отмените текущее задание печати. Проверьте конфигурацию принтера в драйвере принтера.</p>
<p>USB Host Error (Ошибка узла USB)</p> <p>Unsupported Device (Устройство не поддерживается)</p> <p>Error 016-930 (Ошибка 016-930)</p> <p>Remove from USB Port (Удалите устройство из порта USB)</p>	<p>Устройство не поддерживается. Выньте его из USB-порта.</p>
<p>USB Host Error (Ошибка узла USB)</p> <p>Hub is not supported (Концентратор не поддерживается)</p> <p>Error 016-931 (Ошибка 016-931)</p> <p>Remove from USB Port (Удалите устройство из порта USB)</p>	<p>USB-концентратор не поддерживается. Выньте его из USB-порта.</p>

Сообщение	Что можно сделать
<p>Email Size Limit (Лимит размера эл. сообщения) Error 016-985 (Ошибка 016-985) Press Ok Button (Нажмите кнопку Ok)</p>	<p>Нажмите кнопку  или подождите 30 секунд до восстановления принтера. Повторите попытку сканирования при более низком разрешении или при другом формате файла для отсканированного изображения.</p>
<p>File Size Limit (Лимит размера файла) Error 016-986 (Ошибка 016-986) Press Ok Button (Нажмите кнопку Ok)</p>	
<p>Load NNN (Загрузите NNN) XXX YYY</p>	<p>Повторно загрузите указанную бумагу в стандартный лоток на 250 листов или дополнительный кассетный блок для бумаги на 250 листов.</p>
<p>Tray Missing (Нет лотка) Error 024-xxx (Ошибка 024-xxx) Insert Tray N (Вставьте лоток N)</p>	<p>Вставьте стандартный лоток на 250 листов или дополнительный кассетный блок для бумаги на 250 листов.</p>
<p>File Write Error (Ошибка записи файла) Error 026-721 (Ошибка 026-721) Press Ok Button (Нажмите кнопку Ok)</p>	<p>Проверьте запоминающее устройство USB:</p> <ul style="list-style-type: none"> <li><input type="checkbox"/> Не превышает ли размер файла или количество файлов лимит на запоминающем устройстве USB.</li> <li><input type="checkbox"/> Не защищено ли запоминающее устройство USB от записи.</li> </ul>
<p>IPv6 Duplicate (Дубликат IPv6) Change IP Address (Изменить IP-адрес)</p>	<p>Измените IP-адрес, чтобы избежать дублирования. Выключите принтер и снова включите.</p>
<p>IPv4 Duplicate (Дубликат IPv4) Change IP Address (Изменить IP-адрес)</p>	
<p>SMB Login Error (Ошибка входа SMB) Error 031-521 (Ошибка 031-521) Press Ok Button (Нажмите кнопку Ok)</p>	<p>Нажмите кнопку  или подождите 30 секунд до восстановления принтера. Подтвердите у системного администратора возможность входа с данного компьютера.</p>

Сообщение	Что можно сделать
<p>SMB Login Error (Ошибка входа SMB)</p> <p>Error 031-522 (Ошибка 031-522)</p> <p>Press Ok Button (Нажмите кнопку Ok)</p>	<p>Нажмите кнопку  или подождите 30 секунд до восстановления принтера. Убедитесь в правильности имени для входа (имя домена и имя пользователя) или пароля.</p>
<p>SMB Error (Ошибка SMB)</p> <p>Invalid Share Name (Неверное сетевое имя)</p> <p>Error 031-523 (Ошибка 031-523)</p> <p>Press Ok Button (Нажмите кнопку Ok)</p>	<p>Нажмите кнопку  или подождите 30 секунд до восстановления принтера. Проверьте указанное сетевое имя.</p>
<p>SMB Login Error (Ошибка входа SMB)</p> <p>Error 031-524 (Ошибка 031-524)</p> <p>Press Ok Button (Нажмите кнопку Ok)</p>	<p>Нажмите кнопку  или подождите 30 секунд до восстановления принтера. Убедитесь в том, что количество пользователей, использующий сервер одновременно, не превышает верхний предел.</p>
<p>SMB Error (Ошибка SMB)</p> <p>File Access Error (Ошибка доступа к файлу)</p> <p>Error 031-525 (Ошибка 031-525)</p> <p>Press Ok Button (Нажмите кнопку Ok)</p>	<p>Нажмите кнопку  или подождите 30 секунд до восстановления принтера. Убедитесь в том, что указанный пользователь может считывать и записывать файлы в месте хранения.</p>
<p>DNS Error (Ошибка DNS)</p> <p>Name Resolve Error (Ошибка определения имени)</p> <p>Error 031-526 (Ошибка 031-526)</p> <p>Press Ok Button (Нажмите кнопку Ok)</p>	<p>Нажмите кнопку  или подождите 30 секунд до восстановления принтера. Проверьте соединение DNS или убедитесь в том, что сервер назначения для пересылки зарегистрирован с помощью DNS.</p>
<p>DNS Error (Ошибка DNS)</p> <p>Server Address Error (Ошибка адреса сервера)</p> <p>Error 031-527 (Ошибка 031-527)</p> <p>Press Ok Button (Нажмите кнопку Ok)</p>	<p>Нажмите кнопку  или подождите 30 секунд до восстановления принтера. Укажите адрес DNS или установите сервер назначения для пересылки в качестве IP-адреса.</p>

Сообщение	Что можно сделать
<p>SMB Error (Ошибка SMB) Server Not Found (Сервер не найден) Error 031-528 (Ошибка 031-528) Press Ok Button (Нажмите кнопку Ok)</p>	<p>Нажмите кнопку  или подождите 30 секунд до восстановления принтера. Убедитесь в том, что принтер может обмениваться данными в сети с сервером назначения SMB для пересылки. Например, проверьте указанные ниже пункты:</p> <ul style="list-style-type: none"> <li><input type="checkbox"/> Подсоединение сетевого кабеля</li> <li><input type="checkbox"/> Настройки TCP/IP</li> <li><input type="checkbox"/> Обмен данными с портами 137 (UDP), 138 (UDP) и 139 (TCP).</li> </ul> <p>Для получения возможности обмена данными за пределами подсети обратитесь к системному администратору.</p>
<p>SMB Login Error (Ошибка входа SMB) Error 031-529 (Ошибка 031-529) Press Ok Button (Нажмите кнопку Ok)</p>	<p>Нажмите кнопку  или подождите 30 секунд до восстановления принтера. Проверьте правильность пароля.</p>
<p>Scan Error (Ошибка сканирования) 'Scan to' Folder Not Found (Не найдена папка "Сканировать в") Error 031-530 (Ошибка 031-530) Press Ok Button (Нажмите кнопку Ok)</p>	<p>Нажмите кнопку  или подождите 30 секунд до восстановления принтера. Проверьте правильность места хранения данных. Указанное место хранения данных является файловой системой DFS, поэтому проверьте, не связана ли она с другим сервером. Укажите сервер, сетевое имя и место хранения с прямой связью.</p>
<p>SMB List Error (Ошибка списка SMB) Error 031-531 (Ошибка 031-531) Press Ok Button (Нажмите кнопку Ok)</p>	<p>Нажмите кнопку  или подождите 30 секунд до восстановления принтера. Проверьте права доступа к указанной папке.</p>
<p>SMB Error (Ошибка SMB) File Name Error (Ошибка имени файла) Error 031-532 (Ошибка 031-532) Press Ok Button (Нажмите кнопку Ok)</p>	<p>Нажмите кнопку  или подождите 30 секунд до восстановления принтера. Измените имя файла и папку назначения для пересылки, или переместите или удалите файл в папке назначения для пересылки.</p>

Сообщение	Что можно сделать
<p>SMB Error (Ошибка SMB) Not Able to Make the File (Не удастся создать файл) Error 031-533 (Ошибка 031-533) Press Ok Button (Нажмите кнопку Ok)</p>	<p>Нажмите кнопку  или подождите 30 секунд до восстановления принтера. Проверьте указанные ниже пункты:</p> <ul style="list-style-type: none"> <li><input type="checkbox"/> Не используется ли указанное имя файла другими пользователями.</li> <li><input type="checkbox"/> Не существует ли файл или папка с таким же именем, что было указано.</li> </ul>
<p>SMB Error (Ошибка SMB) Not Able to Make the Folder (Не удастся создать папку) Error 031-534 (Ошибка 031-534) Press Ok Button (Нажмите кнопку Ok)</p>	
<p>SMB Error (Ошибка SMB) File Delete Error (Ошибка удаления файла) Error 031-535 (Ошибка 031-535) Press Ok Button (Нажмите кнопку Ok)</p>	<p>Нажмите кнопку  или подождите 30 секунд до восстановления принтера. Убедитесь в том, что другой пользователь не использует файл в указанном месте хранения.</p>
<p>SMB Error (Ошибка SMB) Folder Delete Error (Ошибка удаления папки) Error 031-536 (Ошибка 031-536) Press Ok Button (Нажмите кнопку Ok)</p>	
<p>SMB Error (Ошибка SMB) Disk Full Error (Ошибка: диск заполнен) Error 031-537 (Ошибка 031-537) Press Ok Button (Нажмите кнопку Ok)</p>	<p>Нажмите кнопку  или подождите 30 секунд до восстановления принтера. Убедитесь в том, что в месте хранения есть свободное место.</p>
<p>SMB Error (Ошибка SMB) Server Name Error (Ошибка имени сервера) Error 031-539 (Ошибка 031-539) Press Ok Button (Нажмите кнопку Ok)</p>	<p>Нажмите кнопку  или подождите 30 секунд до восстановления принтера. Проверьте правильность имени сервера.</p>





Сообщение	Что можно сделать
<p>SMB Login Error (Ошибка входа SMB)</p> <p>Error 031-540 (Ошибка 031-540)</p> <p>Press Ok Button (Нажмите кнопку Ok)</p>	<p>Нажмите кнопку  или подождите 30 секунд до восстановления принтера. Проверьте правильность имени домена.</p>
<p>SMB Login Error (Ошибка входа SMB)</p> <p>Error 031-541 (Ошибка 031-541)</p> <p>Press Ok Button (Нажмите кнопку Ok)</p>	<p>Нажмите кнопку  или подождите 30 секунд до восстановления принтера. Проверьте правильность имени пользователя для входа (имя пользователя).</p>
<p>SMB initializing.. (Инициализация SMB... )</p> <p>Error 031-542 (Ошибка 031-542)</p> <p>Press Ok Button (Нажмите кнопку Ok)</p>	<p>Нажмите кнопку  или подождите 30 секунд до восстановления принтера. Немного подождите и повторите эту же операцию снова. Обратитесь в службу поддержки пользователей, если ошибка повторяется.</p>
<p>SMB Login Error (Ошибка входа SMB)</p> <p>Error 031-543 (Ошибка 031-543)</p> <p>Press Ok Button (Нажмите кнопку Ok)</p>	<p>Нажмите кнопку  или подождите 30 секунд до восстановления принтера. Уточните у системного администратора разрешенное время для входа.</p>
<p>SMB Login Error (Ошибка входа SMB)</p> <p>Error 031-544 (Ошибка 031-544)</p> <p>Press Ok Button (Нажмите кнопку Ok)</p>	<p>Нажмите кнопку  или подождите 30 секунд до восстановления принтера. Уточните у системного администратора срок действия пароля.</p>
<p>SMB Login Error (Ошибка входа SMB)</p> <p>Error 031-545 (Ошибка 031-545)</p> <p>Press Ok Button (Нажмите кнопку Ok)</p>	<p>Нажмите кнопку  или подождите 30 секунд до восстановления принтера. Уточните у системного администратора необходимость смены пароля.</p>
<p>SMB Login Error (Ошибка входа SMB)</p> <p>Error 031-546 (Ошибка 031-546)</p> <p>Press Ok Button (Нажмите кнопку Ok)</p>	<p>Нажмите кнопку  или подождите 30 секунд до восстановления принтера. Обратитесь к системному администратору для получения настроек сервера назначения.</p>





Сообщение	Что можно сделать
<p>SMB Login Error (Ошибка входа SMB)</p> <p>Error 031-547 (Ошибка 031-547)</p> <p>Press Ok Button (Нажмите кнопку Ok)</p>	<p>Нажмите кнопку  или подождите 30 секунд до восстановления принтера. Обратитесь к системному администратору для получения настроек сервера назначения.</p>
<p>SMB Login Error (Ошибка входа SMB)</p> <p>Error 031-548 (Ошибка 031-548)</p> <p>Press Ok Button (Нажмите кнопку Ok)</p>	<p>Нажмите кнопку  или подождите 30 секунд до восстановления принтера. Обратитесь к системному администратору для получения настроек сервера назначения.</p>
<p>SMB Login Error (Ошибка входа SMB)</p> <p>Error 031-549 (Ошибка 031-549)</p> <p>Press Ok Button (Нажмите кнопку Ok)</p>	<p>Нажмите кнопку  или подождите 30 секунд до восстановления принтера. Проверьте в настройках безопасности сервера разрешение доступа для пользователя с нулевым паролем.</p>
<p>SMB Error (Ошибка SMB)</p> <p>File Append Failed (Ошибка добавления файла)</p> <p>Error 031-550 (Ошибка 031-550)</p> <p>Press Ok Button (Нажмите кнопку Ok)</p>	<p>Нажмите кнопку  или подождите 30 секунд до восстановления принтера. Проверьте наличие прав доступа на присоединение файла. Убедитесь в том, что сервер поддерживает команду присоединения SMB.</p>
<p>SMB Error (Ошибка SMB)</p> <p>Rename Command Failed (Ошибка команды переименования)</p> <p>Error 031-551 (Ошибка 031-551)</p> <p>Press Ok Button (Нажмите кнопку Ok)</p>	
<p>DNS Error (Ошибка DNS)</p> <p>Scan Name Resolve Error (Ошибка опр-я имени задания сканир-я)</p> <p>Error 031-574 (Ошибка 031-574)</p> <p>Press Ok Button (Нажмите кнопку Ok)</p>	<p>Нажмите кнопку  или подождите 30 секунд до восстановления принтера. Проверьте соединение DNS или убедитесь в том, что имя сервера назначения для пересылки зарегистрировано с помощью DNS.</p>



Сообщение	Что можно сделать
<p>DNS Error (Ошибка DNS)  Invalid Server Address (Неверный адрес сервера)  Error 031-575 (Ошибка 031-575)  Press Ok Button (Нажмите кнопку Ok)</p>	<p>Нажмите кнопку  или подождите 30 секунд до восстановления принтера. Укажите адрес DNS или установите сервер назначения для пересылки в качестве IP-адреса.</p>
<p>FTP Login Error (Ошибка входа FTP)  Error 031-578 (Ошибка 031-578)  Press Ok Button (Нажмите кнопку Ok)</p>	<p>Нажмите кнопку  или подождите 30 секунд до восстановления принтера. Проверьте правильность имени пользователя для входа (имя пользователя) и пароля.</p>
<p>FTP Error (Ошибка FTP)  'Scan to' Folder Not Found (Не найдена папка "Сканировать в")  Error 031-579 (Ошибка 031-579)  Press Ok Button (Нажмите кнопку Ok)</p>	<p>Нажмите кнопку  или подождите 30 секунд до восстановления принтера. Проверьте правильность места хранения данных.</p>
<p>FTP Error (Ошибка FTP)  NLST Command Error (Ошибка команды NLST)  Error 031-580 (Ошибка 031-580)  Press Ok Button (Нажмите кнопку Ok)</p>	<p>Нажмите кнопку  или подождите 30 секунд до восстановления принтера. Проверьте права доступа к серверу.</p>
<p>FTP Error (Ошибка FTP)  File Name Error (Ошибка имени файла)  Error 031-581 (Ошибка 031-581)  Press Ok Button (Нажмите кнопку Ok)</p>	<p>Нажмите кнопку  или подождите 30 секунд до восстановления принтера. Измените имя файла и папку назначения для пересылки, или переместите или удалите файл в папке назначения для пересылки.</p>
<p>FTP Error (Ошибка FTP)  STOR Command Error (Ошибка команды STOR)  Error 031-582 (Ошибка 031-582)  Press Ok Button (Нажмите кнопку Ok)</p>	<p>Нажмите кнопку  или подождите 30 секунд до восстановления принтера. Убедитесь в том, что в месте хранения можно создать файл с указанным именем. Убедитесь в том, что в месте хранения есть свободное место.</p>

Сообщение	Что можно сделать
FTP Error (Ошибка FTP) MKD Command Error (Ошибка команды MKD) Error 031-584 (Ошибка 031-584) Press Ok Button (Нажмите кнопку Ok)	Нажмите кнопку  или подождите 30 секунд до восстановления принтера. Убедитесь в том, что в месте хранения можно создать папку с указанным именем. Проверьте, не существует ли файл или папка с таким же именем, что было указано.
FTP Error (Ошибка FTP) DEL Command Error (Ошибка команды DEL) Error 031-585 (Ошибка 031-585) Press Ok Button (Нажмите кнопку Ok)	Нажмите кнопку  или подождите 30 секунд до восстановления принтера. Проверьте права доступа к серверу.
FTP Error (Ошибка FTP) RMD Command Error (Ошибка команды DEL) Error 031-587 (Ошибка 031-587) Press Ok Button (Нажмите кнопку Ok)	
FTP Error (Ошибка FTP) Write Error (Ошибка записи) Error 031-588 (Ошибка 031-588) Press Ok Button (Нажмите кнопку Ok)	Нажмите кнопку  или подождите 30 секунд до восстановления принтера. Убедитесь в том, что в месте хранения есть свободное место.
FTP Error (Ошибка FTP) TYPE Command Error (Ошибка команды TYPE) Error 031-594 (Ошибка 031-594) Press Ok Button (Нажмите кнопку Ok)	Нажмите кнопку  или подождите 30 секунд до восстановления принтера. Попробуйте повторить эту же операцию снова. Обратитесь в службу поддержки пользователей, если ошибка повторяется.
FTP Error (Ошибка FTP) PORT Command Error (Ошибка команды PORT) Error 031-595 (Ошибка 031-595) Press Ok Button (Нажмите кнопку Ok)	

Сообщение	Что можно сделать
<p>Fax Communication Error (Ошибка связи с факсом)</p> <p>Error 033-513 (Ошибка 033-513)</p> <p>Press Ok Button (Нажмите кнопку Ok)</p>	<p>Нажмите кнопку  или подождите 30 секунд до восстановления принтера. Попробуйте выполнить указанные действия:</p> <ul style="list-style-type: none"> <li><input type="checkbox"/> Напечатайте принятый факс или подождите немного, пока не будет завершена отправка факса.</li> <li><input type="checkbox"/> Напечатайте задание факса, сохраненное с помощью функции Защищенное получение.</li> </ul> <p><b>Примечание:</b> Для получения подробной информации о функции Защищенное получение см. раздел «Использование режима защищенного получения» на стр. 237.</p>
<p>Fax Communication Error (Ошибка связи с факсом)</p> <p>Error 033-762 (Ошибка 033-762)</p> <p>Press Ok Button (Нажмите кнопку Ok)</p>	<p>Нажмите кнопку  или подождите 30 секунд до восстановления принтера. Принтер запрещает прием факсов, отправленных с нежелательных номеров.</p> <p><b>См. также:</b> «Junk Fax Filter (Фильтр неж. факс)» на стр. 269</p>
<p>Fax Memory Full (Память факса заполнена)</p> <p>Error 033-788 (Ошибка 033-788)</p> <p>Press Ok Button (Нажмите кнопку Ok)</p>	<p>Нажмите кнопку  или подождите 30 секунд до восстановления принтера. Попробуйте выполнить указанные действия:</p> <ul style="list-style-type: none"> <li><input type="checkbox"/> Извлеките принятый факс или подождите немного, пока не будет завершена отправка факса.</li> <li><input type="checkbox"/> Напечатайте задание факса, сохраненное с помощью функции Защищенное получение.</li> </ul> <p><b>Примечание:</b> Для получения подробной информации о функции Защищенное получение см. раздел «Использование режима защищенного получения» на стр. 237.</p>
<p>Fax Communication Error (Ошибка связи с факсом)</p> <p>Error 034-515 (Ошибка 034-515)</p> <p>Press Ok Button (Нажмите кнопку Ok)</p>	<p>Нажмите кнопку  или подождите 30 секунд до восстановления принтера. Попробуйте выполнить указанные действия:</p> <ul style="list-style-type: none"> <li><input type="checkbox"/> Попробуйте повторить эту же операцию.</li> <li><input type="checkbox"/> Проверьте, не заполнена ли память принтера или удаленного аппарата.</li> </ul>

Сообщение	Что можно сделать
<p>No Answer (Нет ответа)  Check Line Connection (Проверить связь на линии)  Error 034-791 (Ошибка 034-791)  Press Ok Button (Нажмите кнопку Ok)</p>	<p>Нажмите кнопку  или подождите 30 секунд до восстановления принтера. Убедитесь в правильности подсоединения кабеля телефонной линии. Если подсоединение линии выполнено правильно, проверьте указанные пункты:</p> <p>Правильна ли настройка тонального/импульсного режима.</p> <p><b>Примечание:</b>  Для получения подробной информации о настройке тонального/импульсного режима см. раздел «Dialing Type (Тип набора)» на стр. 268.</p> <p>Если настройка тонального/импульсного режима выполнена правильно, проверьте указанный пункт:</p> <p>Может ли удаленный аппарат принимать факсы.</p>
<p>Target Fax (Требуемый факс) is Not Answering (не отвечает)  Error 035-701 (Ошибка 035-701)  Press Ok Button (Нажмите кнопку Ok)</p>	<p>Нажмите кнопку  или подождите 30 секунд до восстановления принтера. Проверьте указанные ниже пункты:</p> <ul style="list-style-type: none"> <li><input type="checkbox"/> Состояние удаленного аппарата</li> <li><input type="checkbox"/> Настройки тонального/импульсного режима</li> </ul> <p><b>Примечание:</b>  Для получения подробной информации о настройке тонального/импульсного режима см. раздел «Dialing Type (Тип набора)» на стр. 268.</p>
<p>Fax Communication Error (Ошибка связи с факсом)  Error 035-702 (Ошибка 035-702)  Press Ok Button (Нажмите кнопку Ok)</p>	<p>Нажмите кнопку  или подождите 30 секунд до восстановления принтера. Попробуйте повторить эту же операцию.</p>
<p>Fax Communication Error (Ошибка связи с факсом)  Error 035-708 (Ошибка 035-708)  Press Ok Button (Нажмите кнопку Ok)</p>	<p>Нажмите кнопку  или подождите 30 секунд до восстановления принтера. Попробуйте выполнить указанные действия:</p> <ul style="list-style-type: none"> <li><input type="checkbox"/> Попробуйте повторить эту же операцию.</li> <li><input type="checkbox"/> Уменьшите скорость модема.</li> </ul> <p><b>Примечание:</b>  Для получения подробной информации о скорости модема обратитесь к разделу «Modem Speed (Скорость модема)» на стр. 274.</p>
<p>Fax Communication Error (Ошибка связи с факсом)  Error 035-717 (Ошибка 035-717)  Press Ok Button (Нажмите кнопку Ok)</p>	<p>Нажмите кнопку  или подождите 30 секунд до восстановления принтера. Уменьшите скорость модема.</p> <p><b>Примечание:</b>  Для получения подробной информации о скорости модема обратитесь к разделу «Modem Speed (Скорость модема)» на стр. 274.</p>

Сообщение	Что можно сделать
Target Fax (Требуемый факс) is Not Answering (не отвечает) Error 035-718 (Ошибка 035-718) Press Ok Button (Нажмите кнопку Ok)	Нажмите кнопку  или подождите 30 секунд до восстановления принтера. Проверьте состояние удаленного аппарата.
Fax Communication Error (Ошибка связи с факсом) Error 035-720 (Ошибка 035-720) Press Ok Button (Нажмите кнопку Ok)	Нажмите кнопку  или подождите 30 секунд до восстановления принтера. Проверьте функции удаленного аппарата.
Target Fax Busy (Требуемый факс занят) Error 035-781 (Ошибка 035-781) Press Ok Button (Нажмите кнопку Ok)	Нажмите кнопку  или подождите 30 секунд до восстановления принтера. Проверьте, не занят ли удаленный аппарат.
Printer Overheated (Принтер перегрелся) Error 042-700 (Ошибка 042-700) Wait for printer to (Подождите, cool down (пока он остынет.)	Немного подождите, пока принтер остынет.
Jam at Tray 1 (Застревание в лотке 1) Check Tray 1. (Проверьте лоток 1.) Open/Close Front Cover. (Открыть/закрыть переднюю крышку.)	Выньте стандартный лоток на 250 листов и замятую бумагу. Откройте и закройте переднюю крышку.
Press Ok Button (Нажмите кнопку Ok) to Continue (для продолжения)	Нажмите кнопку  .
Jam at Tray 2 (Застревание в лотке 2) Check Tray 2 (Проверьте лоток 2) Open/Close Front Cover. (Открыть/закрыть переднюю крышку.)	Выньте дополнительный кассетный блок для бумаги на 250 листов и замятую бумагу. Откройте и закройте переднюю крышку.

Сообщение	Что можно сделать
<p>Jam at Tray 2 (Застревание в лотке 2)</p> <p>Open Tray 2 (Откройте лоток 2)</p> <p>Open/Close Front Cover. (Открыть/закрыть переднюю крышку.)</p>	<p>Выньте стандартный лоток на 250 листов или дополнительный кассетный блок для бумаги на 250 листов и выньте замятую бумагу. Откройте и закройте переднюю крышку.</p>
<p>250 Feeder Error (Ошибка податчика 250)</p> <p>Error 072-215 (Ошибка 072-215)</p> <p>Restart Printer (Перезагрузить принтер)</p>	<p>Выключите принтер. Убедитесь в том, что дополнительный кассетный блок для бумаги на 250 листов установлен надлежащим образом, и включите принтер. Обратитесь в службу поддержки пользователей, если ошибка повторяется.</p>
<p>Jam at Tray 1 or 2 (Застревание в лотке 1 или 2)</p> <p>Open Tray 1 or 2 (Откройте лоток 1 или 2)</p> <p>Open Front Cover (Откройте переднюю крышку)</p>	<p>Выньте стандартный лоток на 250 листов или дополнительный кассетный блок для бумаги на 250 листов и выньте замятую бумагу. Откройте и закройте переднюю крышку.</p>
<p>Jam at Front Cover (Застревание под передней крышкой)</p> <p>Open Front Cover (Откройте переднюю крышку)</p> <p>and Remove Paper (и выньте бумагу)</p>	<p>Откройте переднюю крышку и удалите замятую бумагу, а затем откройте и закройте переднюю крышку.</p>
<p>Jam at Manual Feed Slot (Застревание в лотке ручной подачи)</p> <p>Remove Paper from (Удалите бумагу из)</p> <p>Manual Feed Slot. (лотка ручной подачи)</p> <p>Open/Close Front Cover. (Открыть/закрыть переднюю крышку.)</p>	<p>Выньте замятую бумагу из SSF. Откройте и закройте переднюю крышку.</p>
<p>Reseat Paper in (Перезагрузить бумагу)</p> <p>the Manual Feed Slot (лотка ручной подачи)</p>	<p>Выньте бумагу из SSF. Повторно загрузите бумагу в SSF.</p>

Сообщение	Что можно сделать
<p>Duplexer Error (Ошибка блока двусторонней печати)</p> <p>Error 077-215 (Ошибка 077-215)</p> <p>Restart Printer (Перезагрузить принтер)</p>	<p>Выключите принтер. Убедитесь в том, что дополнительный блок двусторонней печати установлен правильно, и включите принтер. Обратитесь в службу поддержки пользователей, если ошибка повторяется.</p>
<p>Front Cover Open. (Откройте переднюю крышку.)</p> <p>Close Front Cover. (Закройте переднюю крышку.)</p>	<p>Закройте переднюю крышку.</p>
<p>Side Door Open. (Открыта боковая дверца.)</p> <p>Close Side Door. (Закройте боковую дверцу.)</p>	<p>Закройте боковую крышку.</p>
<p>Drum Cartridge Error (Ошибка принт-картриджа)</p> <p>Remove Drum Cartridge and (Удалите принт-картридж и)</p> <p>Confirm all Yellow Ribbons (убедитесь в том, что все желтые )</p> <p>are Removed (ленты сняты)</p>	<p>Удалите ленту с картриджа с фотобарабаном. Обратитесь в службу поддержки пользователей, если ошибка повторяется.</p>
<p>CRUM Error (Ошибка CRUM)</p> <p>Drum Cartridge (картридж с фотобарабаном)</p> <p>Error 091-916 (Ошибка 091-916)</p> <p>Restart Printer (Перезагрузить принтер)</p>	<p>Откройте переднюю крышку. Извлеките неподдерживаемый картридж с фотобарабаном и вставьте поддерживаемый картридж.</p>
<p>Waste Full (Сборник заполнен)</p> <p>Yellow Cartridge (желтый картридж)</p>	<p>Откройте боковую крышку. Извлеките использованный желтый картридж и вставьте новый картридж.</p>
<p>Waste Full (Сборник заполнен)</p> <p>Magenta Cartridge (пурпурный картридж)</p>	<p>Откройте боковую крышку. Извлеките использованный малиновый картридж и вставьте новый картридж.</p>
<p>Waste Full (Сборник заполнен)</p> <p>Cyan Cartridge (голубой картридж)</p>	<p>Откройте боковую крышку. Извлеките использованный голубой картридж и вставьте новый картридж.</p>

Сообщение	Что можно сделать
Waste Full (Сборник заполнен) Black Cartridge (черный картридж)	Откройте боковую крышку. Извлеките использованный черный картридж и вставьте новый картридж.
Insert (Вставьте) Drum Cartridge (картридж с фотобарабаном)	Откройте переднюю крышку и убедитесь в том, что картридж с фотобарабаном полностью установлен.
CTD Sensor (Датчик CTD) Replace Soon (Замените в ближайшее время)	Очистите датчик CTD.
CTD Sensor Error (Ошибка датчика CTD) Restart Printer (Перезагрузить принтер)	
Low Yellow Density. (Низкая плотность желтого.) Remove Yellow Toner. (Выньте желтый тонер-картридж.) Shake Cartridge. (встряхните его.) and Reinstall. (и установите обратно.)	Извлеките и потрясите желтый картридж. Обратитесь в службу поддержки пользователей, если ошибка повторяется.
Low Magenta Density. (Низкая плотность пурпурного.) Remove Magenta Toner. (Выньте пурпурный тонер-картридж.) Shake Cartridge. (встряхните его.) and Reinstall. (и установите обратно.)	Извлеките и потрясите малиновый картридж. Обратитесь в службу поддержки пользователей, если ошибка повторяется.
Low Cyan Density. (Низкая плотность голубого.) Remove Cyan Toner. (Выньте голубой тонер-картридж.) Shake Cartridge. (встряхните его.) and Reinstall. (и установите обратно.)	Извлеките и потрясите голубой картридж. Обратитесь в службу поддержки пользователей, если ошибка повторяется.



Сообщение	Что можно сделать
<p>Low Black Density. (Низкая плотность черного.)</p> <p>Remove Black Toner. (Выньте черный тонер-картридж.)</p> <p>Shake Cartridge. (встряхните его.)</p> <p>and Reinstall. (и установите обратно.)</p>	<p>Извлеките и потрясите черный картридж. Обратитесь в службу поддержки пользователей, если ошибка повторяется.</p>
<p>Blk - CRUM Error (Ошибка Ч - CRUM)</p> <p>Error 093-925 (Ошибка 093-925)</p> <p>Restart Printer (Перезагрузить принтер)</p>	<p>Выключите принтер. Убедитесь в том, что черный картридж установлен правильно, и включите принтер. Обратитесь в службу поддержки пользователей, если ошибка повторяется.</p>
<p>Invalid Toner (Недопустимый тонер)</p> <p>Black (Черный)</p>	<p>Откройте боковую крышку. Извлеките неподдерживаемый черный картридж и вставьте поддерживаемый картридж.</p>
<p>Y - CRUM Error (Ошибка Ж - CRUM)</p> <p>Error 093-950 (Ошибка 093-950)</p> <p>Restart Printer (Перезагрузить принтер)</p>	<p>Выключите принтер. Убедитесь в том, что желтый картридж установлен правильно, и включите принтер. Обратитесь в службу поддержки пользователей, если ошибка повторяется.</p>
<p>M - CRUM Error (Ошибка П - CRUM)</p> <p>Error 093-951 (Ошибка 093-951)</p> <p>Restart Printer (Перезагрузить принтер)</p>	<p>Выключите принтер. Убедитесь в том, что малиновый картридж установлен правильно, и включите принтер. Обратитесь в службу поддержки пользователей, если ошибка повторяется.</p>
<p>C - CRUM Error (Ошибка Г - CRUM)</p> <p>Error 093-952 (Ошибка 093-952)</p> <p>Restart Printer (Перезагрузить принтер)</p>	<p>Выключите принтер. Убедитесь в том, что голубой картридж установлен правильно, и включите принтер. Обратитесь в службу поддержки пользователей, если ошибка повторяется.</p>
<p>Invalid Toner (Недопустимый тонер)</p> <p>Yellow (Желтый)</p>	<p>Откройте боковую крышку. Извлеките неподдерживаемый желтый картридж и вставьте поддерживаемый картридж.</p>

Сообщение	Что можно сделать
Invalid Toner (Недопустимый тонер) Magenta (Пурпурный)	Откройте боковую крышку. Извлеките неподдерживаемый малиновый картридж и вставьте поддерживаемый картридж.
Invalid Toner (Недопустимый тонер) Cyan (Голубой)	Откройте боковую крышку. Извлеките неподдерживаемый голубой картридж и вставьте поддерживаемый картридж.
Insert Yellow (Вставьте желтый) Toner Cartridge (тонер-картридж)	Откройте боковую крышку и убедитесь в том, что желтый картридж полностью установлен.
Insert Magenta (Вставьте пурпурный) Toner Cartridge (тонер-картридж)	Откройте боковую крышку и убедитесь в том, что малиновый картридж полностью установлен.
Insert Cyan (Вставьте голубой) Toner Cartridge (тонер-картридж)	Откройте боковую крышку и убедитесь в том, что голубой картридж полностью установлен.
Insert Black (Вставьте черный) Toner Cartridge (тонер-картридж)	Откройте боковую крышку и убедитесь в том, что черный картридж полностью установлен.
RAM Error (Ошибка ОЗУ) Error 116-316 (Ошибка 116-316) Restart Printer (Перезагрузить принтер)	Выключите принтер. Извлеките из гнезда дополнительный модуль памяти на 512 Мб, а затем заново надежно вставьте. Включите принтер. Обратитесь в службу поддержки пользователей, если ошибка повторяется.
Controller Error (Ошибка контроллера) Error 116-317 (Ошибка 116-317) Restart Printer (Перезагрузить принтер)	Выключите принтер и снова включите. Обратитесь в службу поддержки пользователей, если ошибка повторяется.
RAM Error (Ошибка ОЗУ) Error 116-320 (Ошибка 116-320) Restart Printer (Перезагрузить принтер)	Извлеките неподдерживаемый дополнительный модуль памяти. Обратитесь в службу поддержки пользователей, если ошибка повторяется.

Сообщение	Что можно сделать
IIT Parameter Error (Ошибка параметра IIT) Error 117-361 (Ошибка 117-361) Reset IIT Parameter (Переустановите параметр IIT)	Выключите принтер и снова включите. Обратитесь в службу поддержки пользователей, если ошибка повторяется.

## Обращение в службу поддержки

Когда Вы звоните, чтобы получить поддержку по принтеру, будьте готовы привести описание случившейся проблемы или сообщения об ошибке на панели ЖК-дисплея.

Необходимо знать тип модели и серийный номер принтера. См. наклейку, которая находится на внутренней стороне боковой крышки принтера.

## Получение помощи

Epson предлагает несколько инструментов автоматической диагностики, которые могут помочь повысить и поддержать качество печати.

## Сообщения на панели ЖК-дисплея

На панели ЖК-дисплея представлена информация и помощь по поиску и устранению неисправностей. В случае возникновения ошибки или предупреждающего состояния на панели ЖК-дисплея будет отображено сообщение, информирующее о проблеме.

*См. также:*

«Значения сообщений принтера» на стр. 399

## Предупреждения Status Monitor

Status Monitor является инструментом, который находится на диске **Software Disc**. С его помощью выполняется автоматическая проверка состояния принтера при отправке задания печати. Если напечатать задание для печати невозможно, утилита Status Monitor автоматически отобразит на экране компьютера предупреждение, чтобы привлечь внимание к проблеме.

## Режим Установлен стор.

Когда тонер в тонер-картридже подходит к окончанию срока службы, появится сообщение `Replace XXXX Print Cartridge` (XXXX: Желтый, Малиновый, Голубой или Черный).







Если необходимо использовать принтер в режиме Non-Genuine (Нефирменный тонер), запрограммируйте режим и замените тонер-картридж.

### **Важно:**

*При использовании принтера в режиме Non-Genuine (Нефирменный тонер) производительность принтера может быть не оптимальной. И какие-либо проблемы, причиной которых стало использование режима Non-Genuine (Нефирменный тонер), не покрываются гарантией качества. Продолжительное использование режима Non-Genuine (Нефирменный тонер) также может привести к поломке принтера, и любые расходы на ремонт данных поломок будут покрываться пользователем.*

### **Примечание:**

*Перед началом выполнения операции, описание которой приведено ниже, убедитесь в том, что на панели ЖК-дисплея отображается индикация Ready (ГОТОВО).*

1. Нажмите кнопку **Система**.
2. Выберите `Admin Menu` (Меню администрирования), а затем нажмите кнопку .
3. Выберите `Maintenance` (Обслуживание), а затем нажмите кнопку .
4. Выберите `Non-Genuine` (Нефирменный тонер), а затем нажмите кнопку .
5. Выберите `Toner` (Тонер), а затем нажмите кнопку .
6. Выберите `On` (Вкл.), а затем нажмите кнопку .
7. Дважды нажмите кнопку .

Принтер будет переключен в режим Non-Genuine (Нефирменный тонер).

## Глава 11

# Обслуживание

## Очистка принтера

В данном разделе приведено описание процедуры очистки принтера с целью поддержания его в хорошем состоянии и с целью печати чистых отпечатков.

**Предупреждение:**

*При выполнении очистки данного изделия необходимо использовать предназначенные только для него чистящие материалы. Использование других чистящих материалов может привести к снижению производительности изделия. Никогда не используйте аэрозольные чистящие средства, поскольку они могут воспламениться и стать причиной взрыва.*

**Предостережение:**

*При выполнении очистки данного изделия всегда выключайте его и отсоединяйте от розетки. Прикосновение к внутренним механизмам, которые находятся под напряжением, может привести к поражению электрическим током.*

## Очистка сканера

Содержите сканер в чистоте для обеспечения наилучшего возможного качества копий. Чистите сканер в начале каждого дня и, при необходимости, в течение дня.

1. Слегка увлажните водой мягкую безворсовую ткань или бумажное полотенце.

2. Откройте крышку документов.

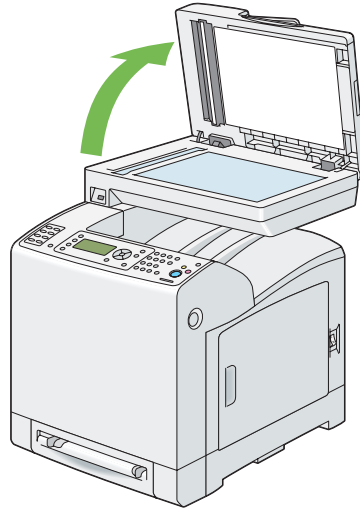

3. Протрите поверхность стекла для документов и стекло автоматического податчика документов (ADF) дочиста и досуха.

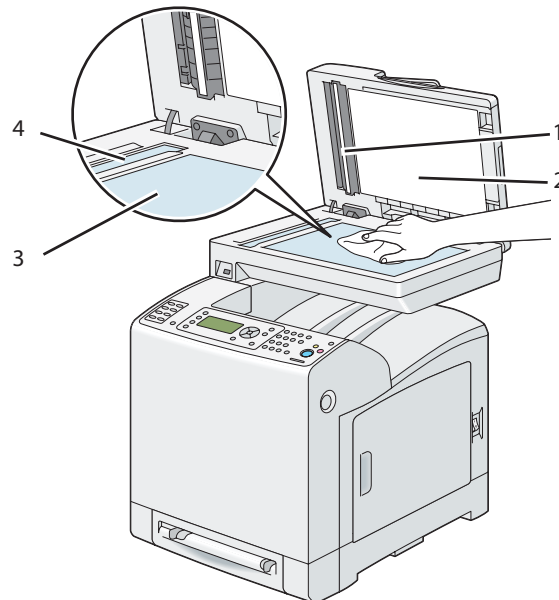

1	Белый лист <b>Примечание:</b> Обращаться осторожно.
---	---

2	Белая крышка документов
3	Стекло для документов
4	Стекло ADF

4. Протрите внутреннюю часть белой крышки документов и белый лист дочиста и досуха.

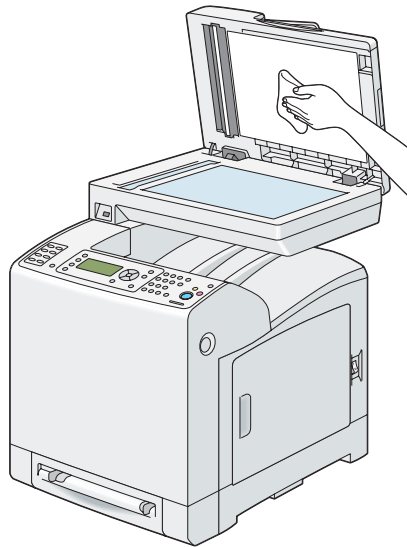

5. Закройте крышку документов.

### **Очистка подающего ролика ADF**

Содержите подающий ролик ADF в чистоте для обеспечения наилучшего возможного качества копий. Регулярно очищайте подающий ролик ADF.

1. Откройте крышку ADF.

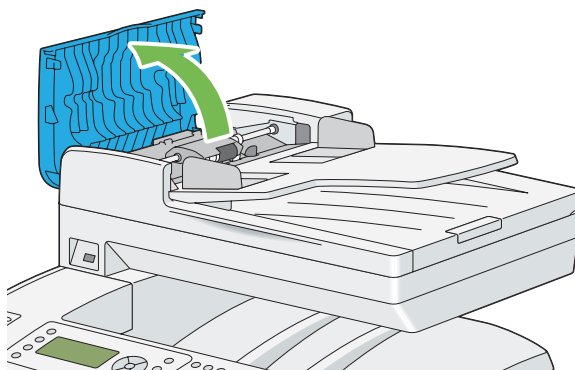

2. Протрите подающий ролик ADF мягкой безворсовой тканью или бумажным полотенцем до чиста.

Если подающий ролик ADF загрязнен пятнами от чернил, бумага в ADF также может быть загрязнена. В таком случае, слегка увлажните водой или нейтральным моющим средством мягкую безворсовую ткань или бумажное полотенце, а затем протрите загрязнение на подающем ролике ADF до чиста и досуха.

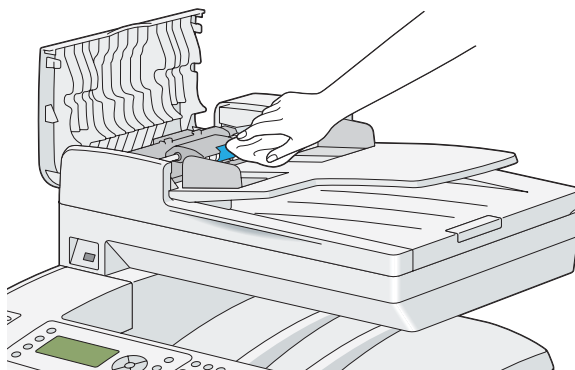

## **Очистка внутренних деталей принтера**

Если носители для печати не загружаются надлежащим образом, очистите подающий ролик внутри принтера.

1. Выключите принтер и отсоедините кабель питания.



2. Вытяните из принтера стандартный лоток на 250 листов приблизительно на 200 мм.  
Удерживая двумя руками стандартный лоток на 250 листов, выньте его из принтера.

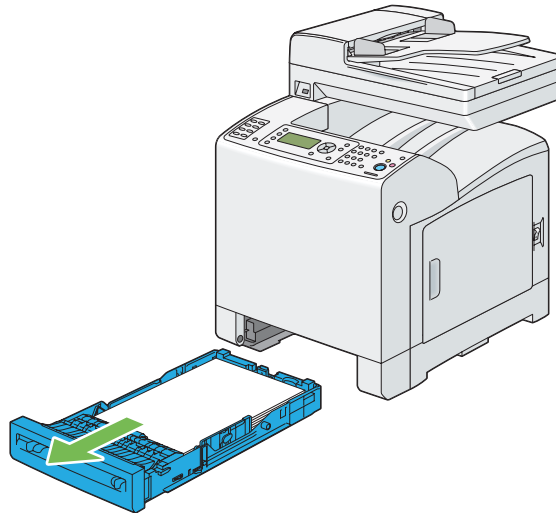

3. Нажмите боковую кнопку, чтобы открыть переднюю крышку.

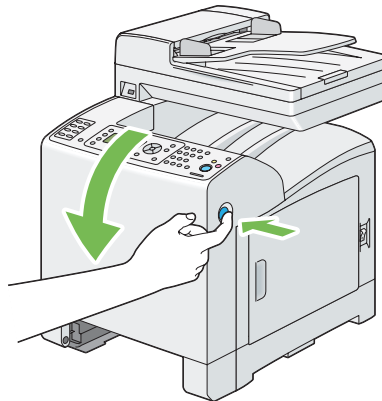

4. Откройте блок ремней.

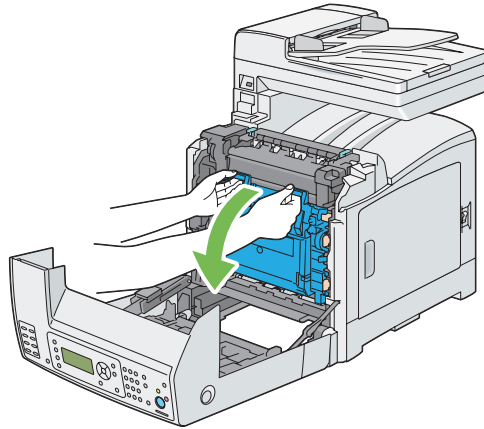

5. Поверните четыре зажимных рычага картриджа с фотобарабаном на 90 градусов против часовой стрелки.

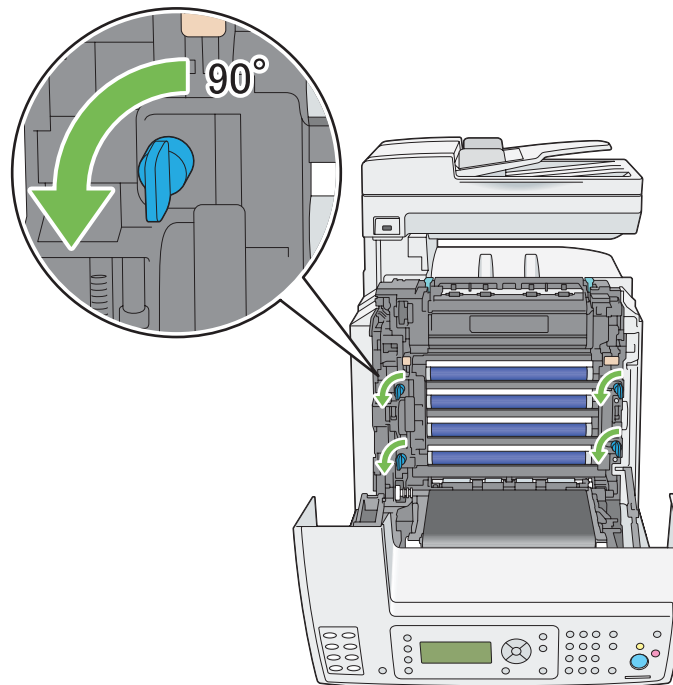

- Удерживая зажимные рычаги картриджа с фотобарабаном, выньте картридж с фотобарабаном.

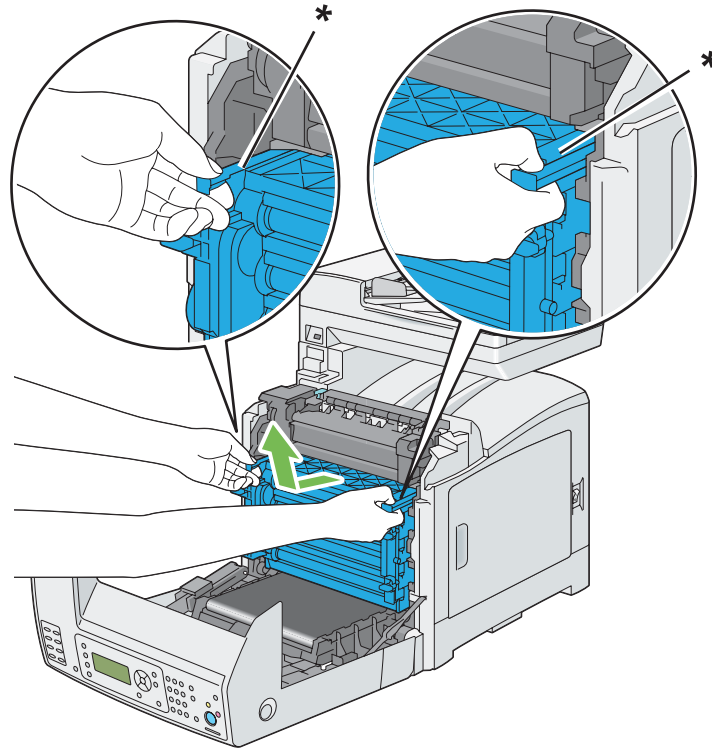

\* рычаг картриджа с фотобарабаном

**Примечание:**

*Храните картридж с фотобарабаном в темном месте. Если передняя крышка будет открыта дольше 5 минут, качество печати может снизиться.*

7. Очистите подающий ролик внутри принтера сухой тканью.

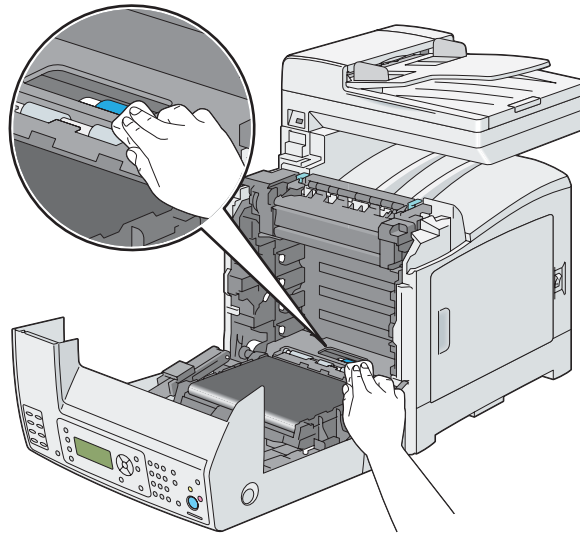

8. Вставьте картридж с фотобарабаном таким образом, чтобы линия на рукоятке совпала с линией на принтере.

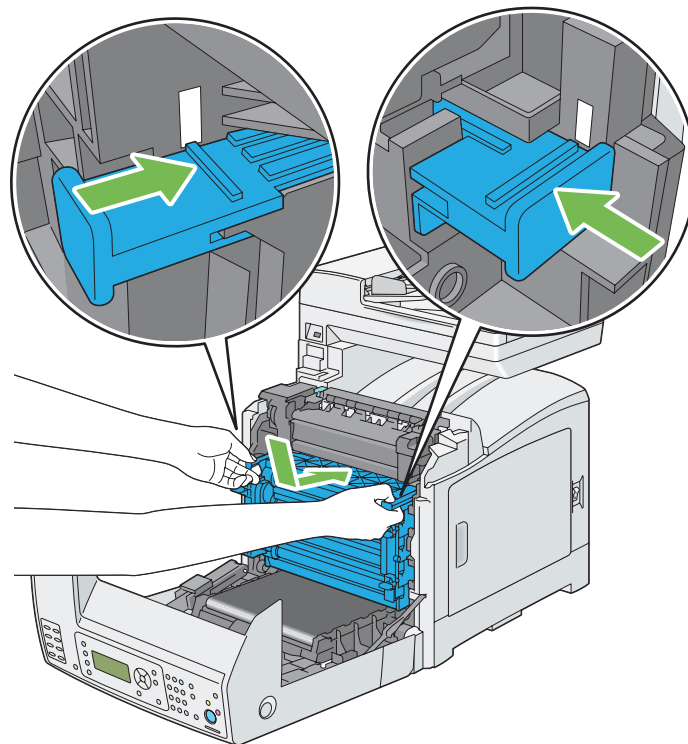

9. Поверните четыре зажимных рычага картриджа с фотобарабаном на 90 градусов по часовой стрелке, чтобы закрепить картридж с фотобарабаном.

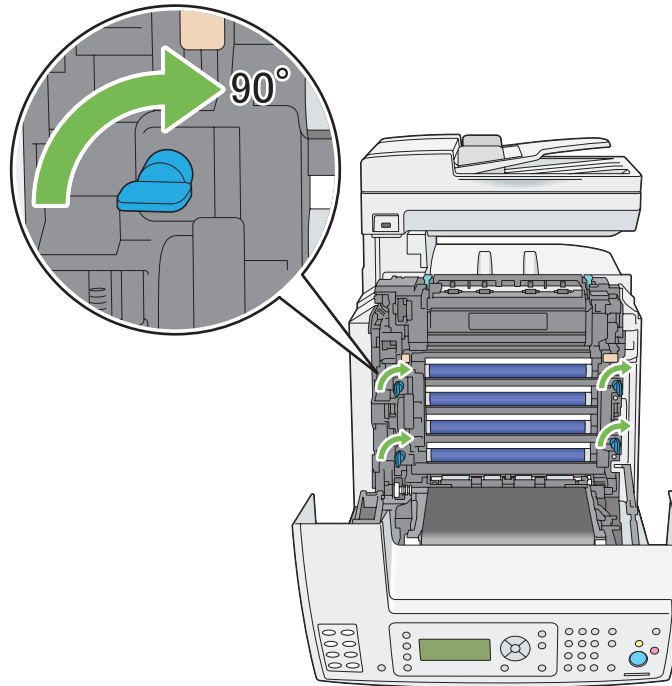

10. Закройте блок ремней и нажмите на верхнюю часть блока, чтобы он защелкнулся.

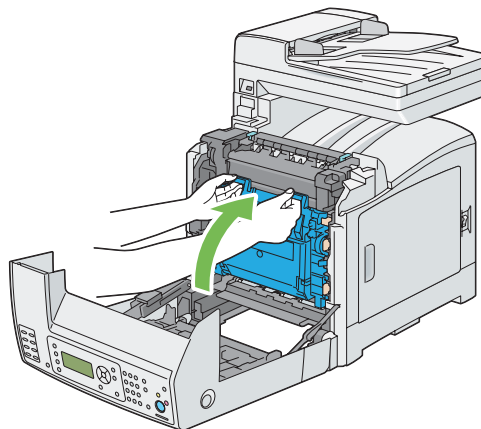

11. Закройте переднюю крышку.

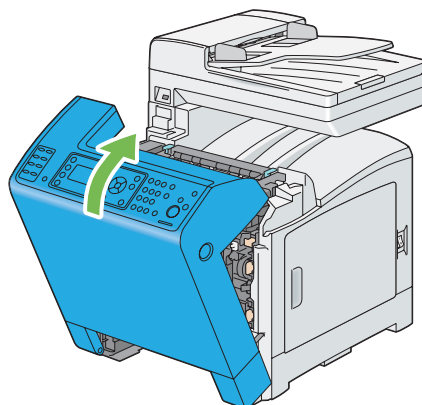

12. Вставьте стандартный лоток на 250 листов в принтер до упора.

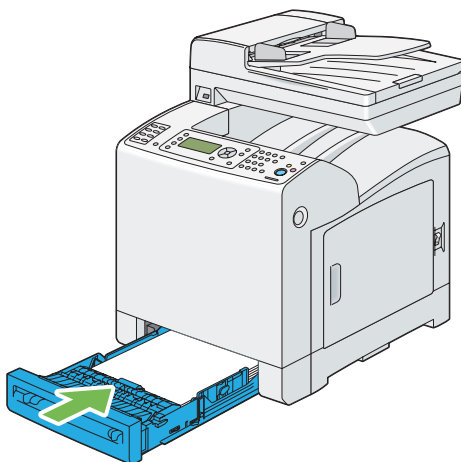

**Важно:**

*Не применяйте к лотку чрезмерную силу. Такие действия могут привести к повреждению лотка или внутренних деталей принтера.*

## **Очистка датчика плотности цветного тонера (CTD)**

Выполняйте очистку датчика плотности цветного тонера (CTD) только при отображении предупреждения для датчика CTD в окне Состояние принтера или на панели управления.

1. Выключите принтер и отсоедините кабель питания.

2. Вытяните из принтера стандартный лоток на 250 листов приблизительно на 200 мм.  
Удерживая двумя руками стандартный лоток на 250 листов, выньте его из принтера.

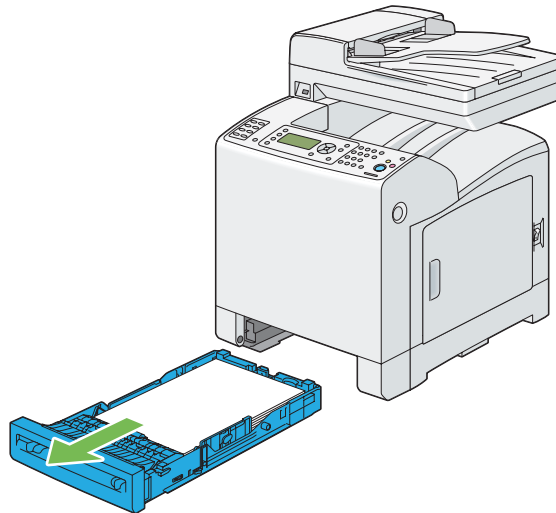

3. Нажмите боковую кнопку, чтобы открыть переднюю крышку.

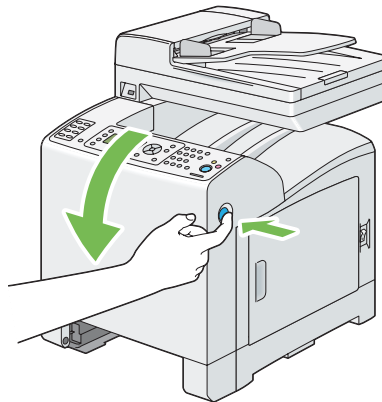

4. Откройте блок ремней.

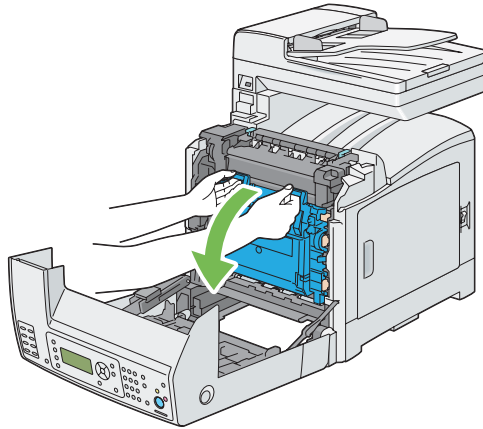

5. Очистите датчик STD внутри принтера чистым сухим хлопчатобумажным тампоном.

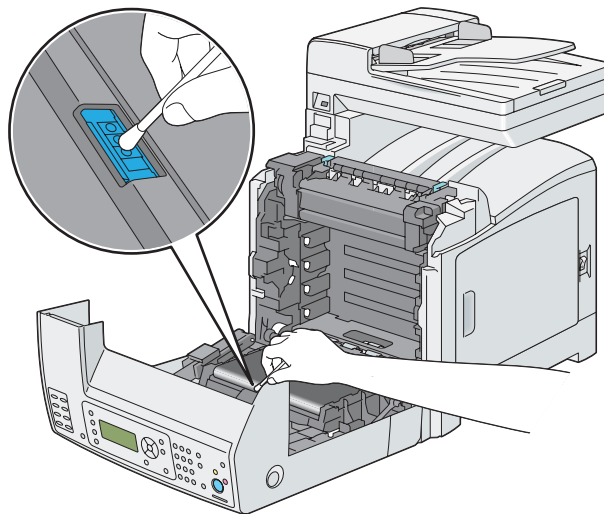



6. Закройте блок ремней и нажмите на верхнюю часть блока, чтобы он защелкнулся.

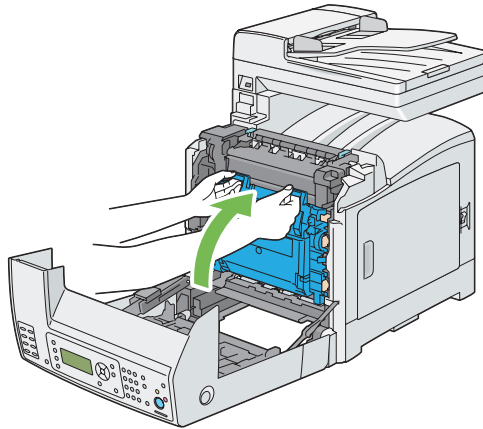

7. Закройте переднюю крышку.

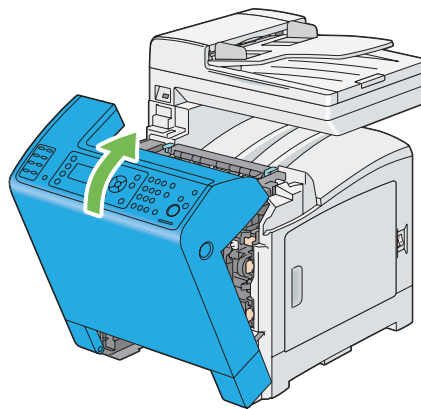

8. Вставьте стандартный лоток на 250 листов в принтер до упора.

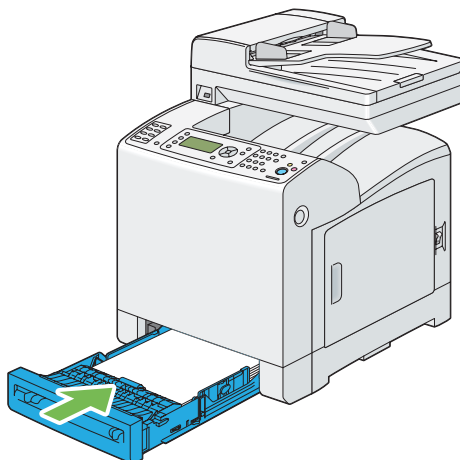

**Важно:**

*Не применяйте к лотку чрезмерную силу. Такие действия могут привести к повреждению лотка или внутренних деталей принтера.*

---

## **Замена тонер-картриджей**

Тонер-картриджи Epson доступны только в торговой сети Epson.

Рекомендуется использовать для принтера тонер-картриджи Epson. Epson не предоставляет гарантийное покрытие проблем, причиной которых стало использование дополнительного оборудования, частей или компонентов, поставляемых не Epson.



**Предупреждение:**

- Используйте щетку или мокрую ткань, чтобы вытереть рассыпанный тонер. Никогда не используйте пылесос для очистки рассыпанного тонера. Тонер может загореться от электрических искр внутри пылесоса, что может стать причиной взрыва. Если просыпано большое количество тонера, обратитесь в местное представительство Epson.*
  
- Никогда не бросайте тонер-картридж в открытый огонь. Оставшийся в картридже тонер может загореться и стать причиной ожогов или взрыва. Если у Вас есть использованный тонер-картридж, который больше не нужен, обратитесь к местному представительству Epson для утилизации.*

**Предостережение:**

- Храните тонер-картриджи в недоступных для детей местах. Если ребенок случайно проглотит тонер, необходимо заставить его выплюнуть тонер, промыть рот водой, выпить воды и немедленно обратиться к врачу.*
- Выполняя замену тонер-картриджей, будьте осторожны, чтобы не рассыпать тонер. Если тонер рассыпан, не допускайте его попадания на одежду, кожу, в глаза и рот, а также в дыхательные пути.*
- Если тонер рассыпан на кожу или одежду, смойте его с помощью мыла и воды. Если частички тонера попали в глаза, промойте их большим количеством воды дольше 15 минут, пока не пройдет раздражение. При необходимости обратитесь к врачу.  
Если Вы вдохнули частички тонера, выйдите на свежий воздух и промойте рот водой.  
Если Вы проглотили тонер, промойте рот водой, выпейте много воды и немедленно обратитесь к врачу.*

**Важно:**

- Не трясите использованный тонер-картридж во избежание рассыпания тонера.*
- Выполняйте замену тонер-картриджа, когда принтер включен. Если выключить принтер, данные для печати, оставшиеся в принтере, и информация, хранящаяся в памяти принтера, будут стерты.*

## Обзор

В принтере есть тонер-картриджи четырех цветов: черный (К), желтый (Y), малиновый (M) и голубой (C).

При достижении тонер-картриджем конечного срока службы на панели ЖК-дисплея появятся приведенные ниже сообщения.

Сообщение	Действие
Replace XXXX Toner Cartridge Soon (Скоро потр. замен. XXXX тнр-кртр.)	Тонер-картридж достиг окончания срока службы. Замените старый тонер-картридж новым.

**Важно:**

- Располагая использованный тонер-картридж на полу или на столе, подложите несколько листов бумаги под тонер-картридж, чтобы собрать тонер, который может рассыпаться.*

- ❑ Не используйте тонер-картриджи повторно после извлечения из принтера. Такие действия могут привести к снижению качества печати.
- ❑ Не трясите и не ударяйте использованные тонер-картриджи. Оставшийся тонер может рассыпаться.
- ❑ Рекомендуется израсходовать тонер-картриджи в течение года после извлечения из упаковки.

## **Извлечение тонер-картриджей**

1. Откройте боковую крышку.

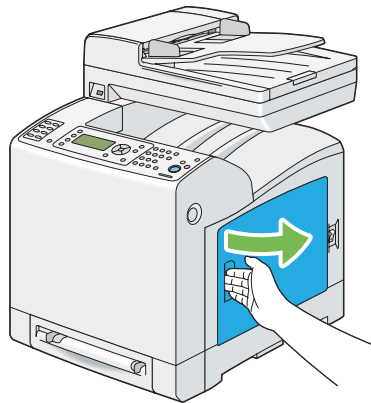

2. Переместите защелку(защелки) назад, чтобы открыть тонер-картридж(и), который необходимо заменить.

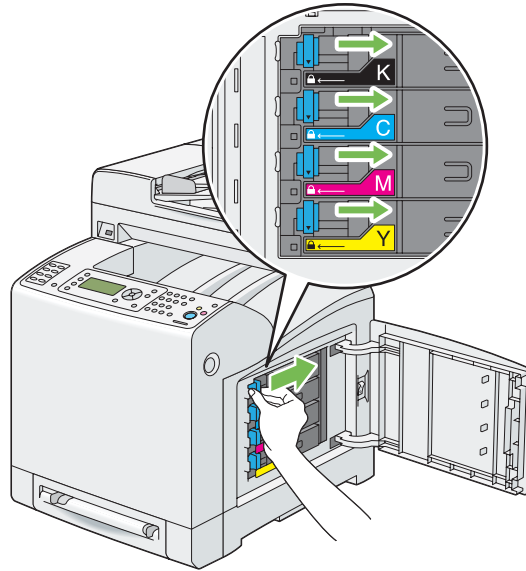

3. Потяните держатель картриджа до щелчка, а затем выньте тонер-картридж.

**Важно:**

*Всегда вынимайте тонер-картридж медленно, чтобы не рассыпать тонер.*

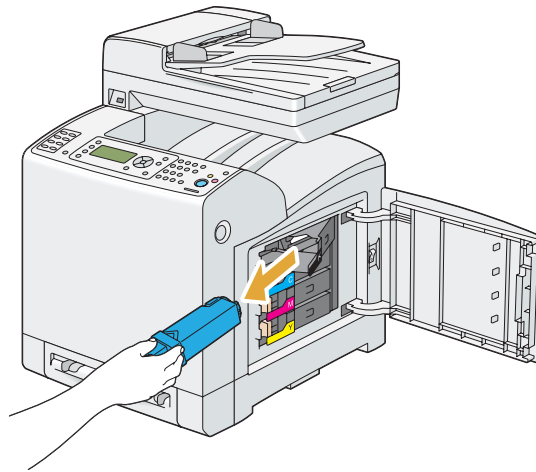

## Установка тонер-картриджа

1. Распакуйте новый тонер-картридж необходимого цвета и встряхните его пять или шесть раз, чтобы равномерно распределить тонер.

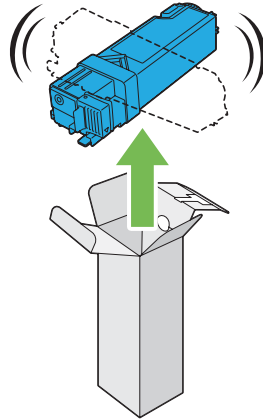

### **Примечание:**

- Перед выполнением замены убедитесь в том, что цвет нового тонер-картриджа соответствует цвету на рукоятке.
- Обращайтесь с тонер-картриджем осторожно во избежание рассыпания тонера.

2. Вставьте тонер-картридж в соответствующий держатель картриджа, а затем переместите защелку тонер-картриджа.

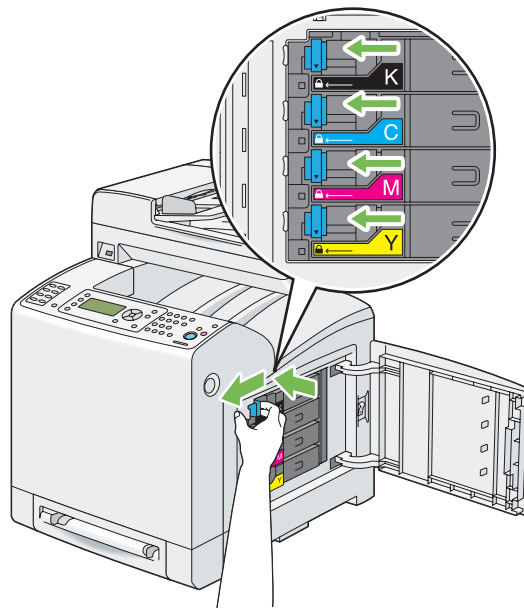
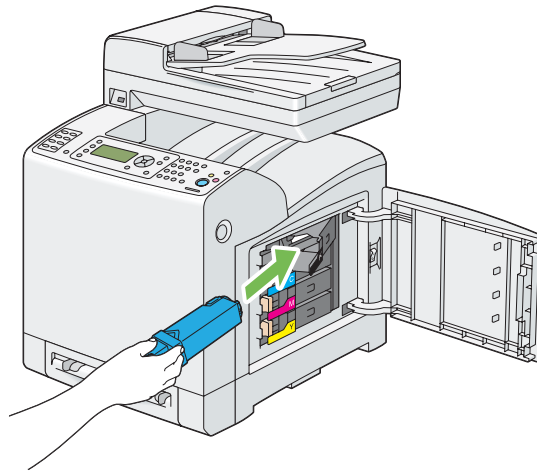

3. Закройте боковую крышку.

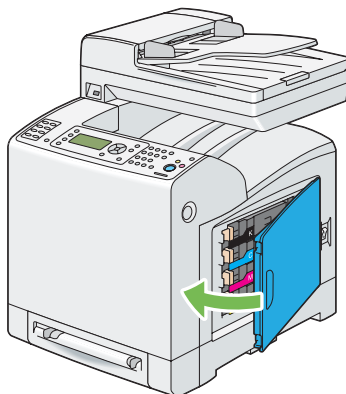

---

## Замена картриджа с фотобарабаном

В данном разделе приведено описание процедуры замены картриджа с фотобарабаном.

**Важно:**

- Обеспечьте защиту барабанов картриджа с фотобарабаном от яркого света. Если передняя крышка будет открыта дольше 5 минут, качество печати может снизиться.
- Убедитесь в том, что ничто не касается и не царапает поверхность (черную пленку) блока ремней. Наличие на пленке блока ремней царапин, грязи или жирных пятен от рук может привести к снижению качества печати.
- Выполняйте замену картриджа с фотобарабаном, когда принтер включен. Если выключить принтер, данные для печати, оставшиеся в принтере, и информация, хранящаяся в памяти принтера, будут стерты.



## Извлечение картриджа с фотобарабаном

1. Вытяните из принтера стандартный лоток на 250 листов приблизительно на 200 мм. Удерживая двумя руками стандартный лоток на 250 листов, выньте его из принтера.

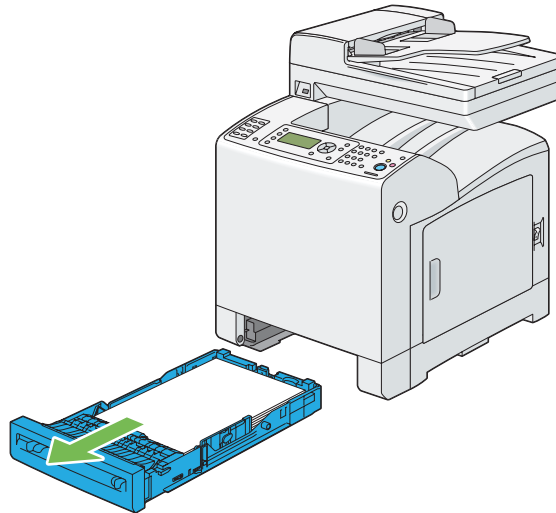

2. Нажмите боковую кнопку, чтобы открыть переднюю крышку.

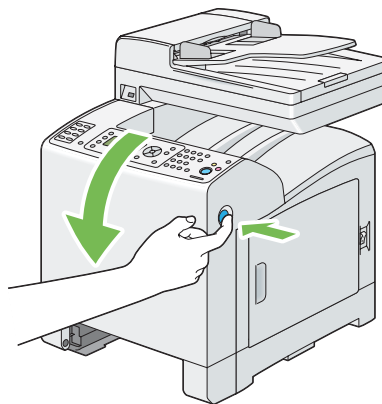

3. Откройте блок ремней.

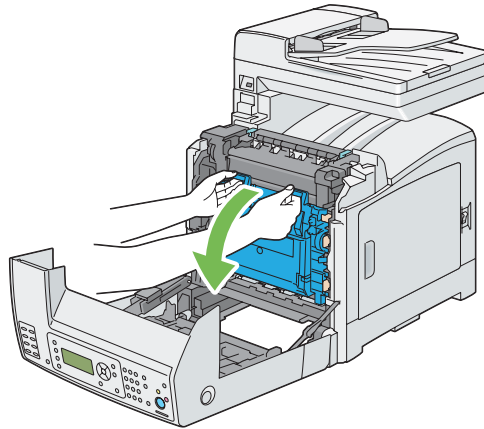

4. Поверните четыре зажимных рычага картриджа с фотобарабаном на 90 градусов против часовой стрелки.

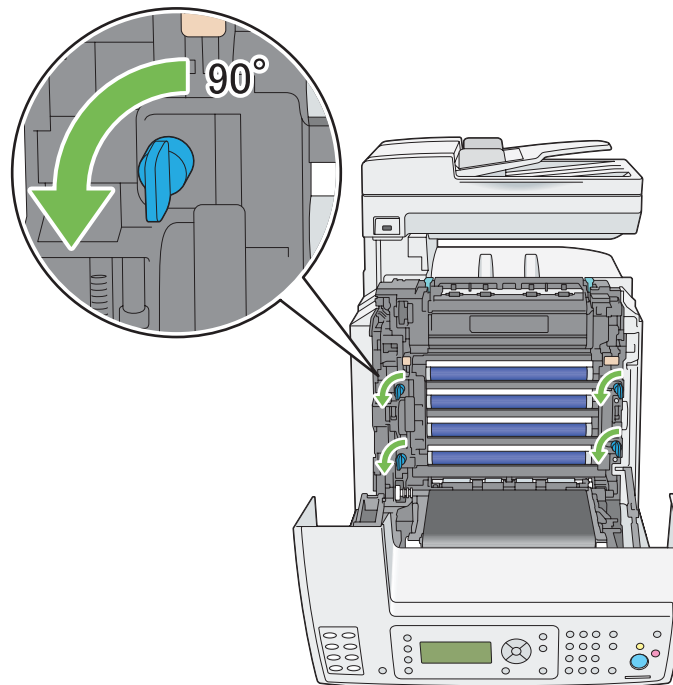

5. Удерживая зажимные рычаги картриджа с фотобарабаном, выньте картридж с фотобарабаном.

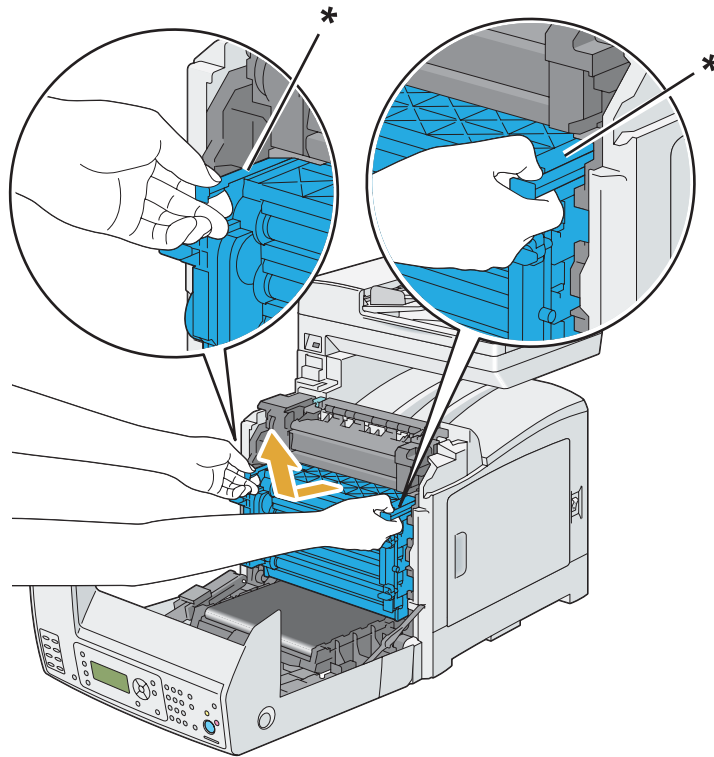

\* рычаг картриджа с фотобарабаном

## Установка картриджа с фотобарабаном

1. Откройте упаковку картриджа с фотобарабаном.



2. Выньте картридж с фотобарабаном из упаковки.

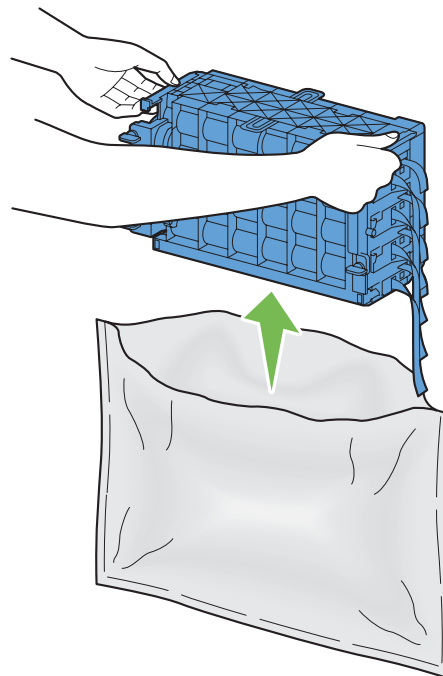

3. Полностью снимите восемь желтых лент с картриджа с фотобарабаном.

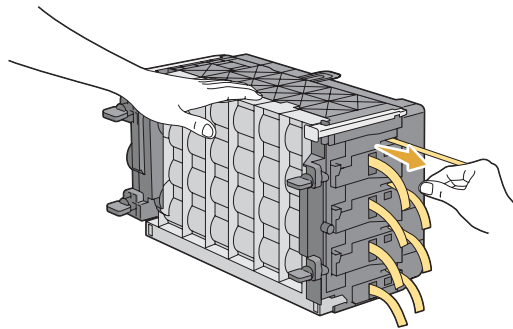

4. Удалите заднюю защитную крышку с картриджа с фотобарабаном.

**Примечание:**

На данном этапе не снимайте переднюю защитную крышку.

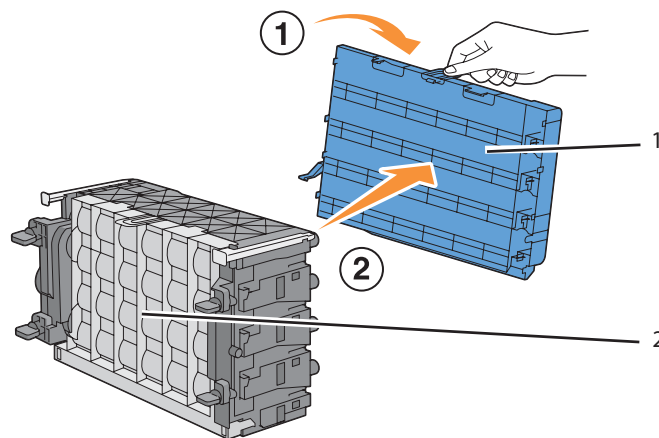

1	Задняя защитная крышка
2	Передняя защитная крышка

5. Вставьте картридж с фотобарабаном таким образом, чтобы линия на рукоятке совпала с линией на принтере.

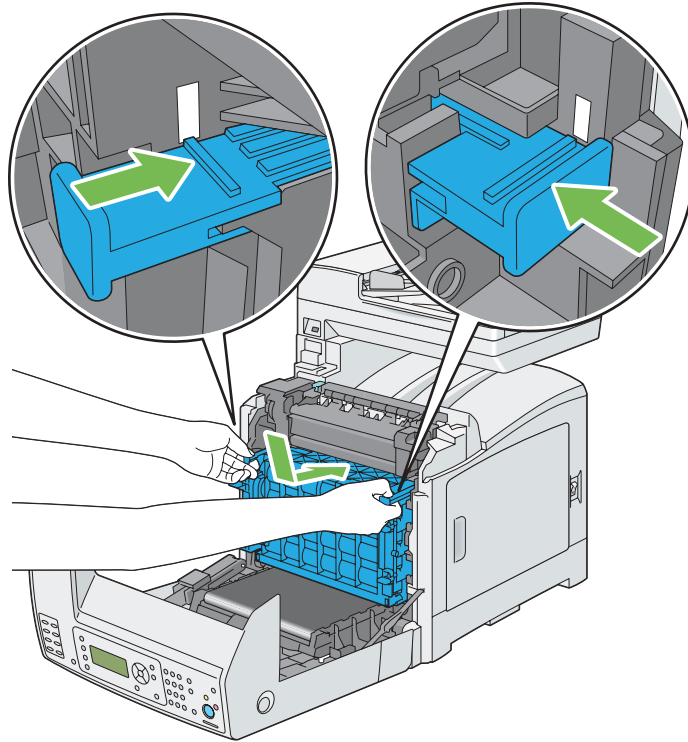

6. Поверните четыре зажимных рычага картриджа с фотобарабаном на 90 градусов по часовой стрелке, чтобы закрепить картридж с фотобарабаном.

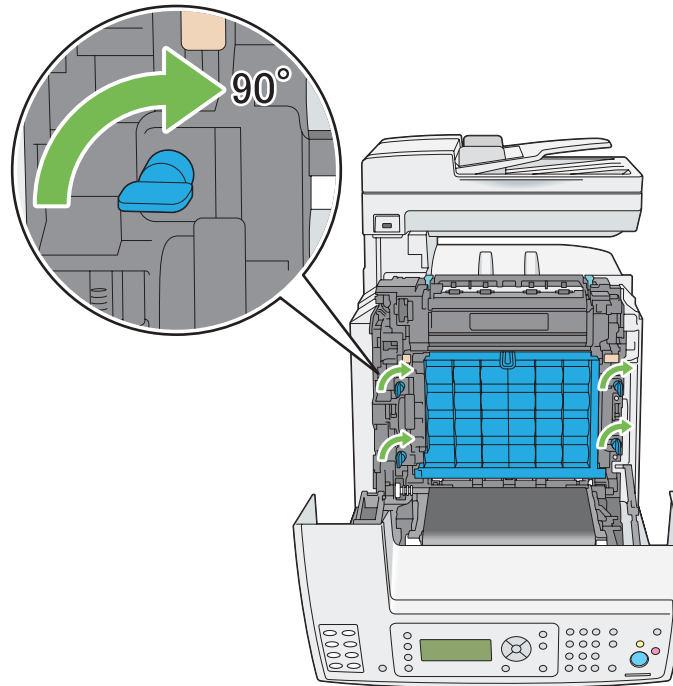

7. Удалите переднюю защитную крышку с картриджа с фотобарабаном.

**Важно:**

Будьте осторожны, чтобы не ударить блок ремней при снятии передней защитной крышки.

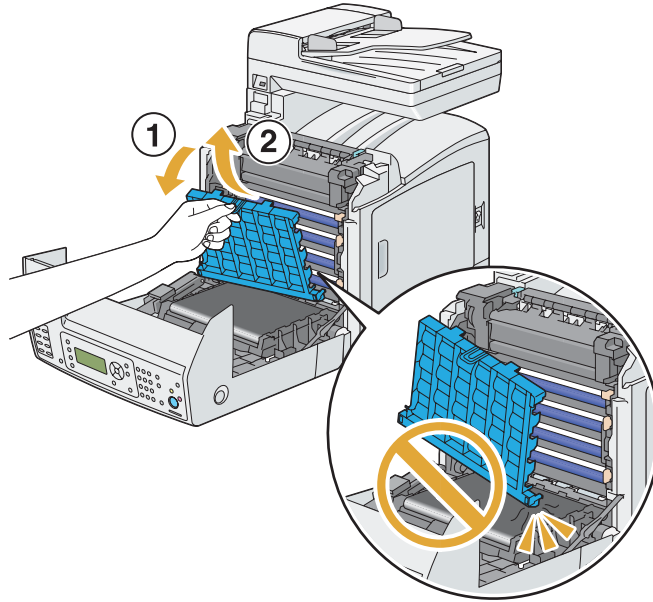

8. Закройте блок ремней и нажмите на верхнюю часть блока, чтобы он защелкнулся.

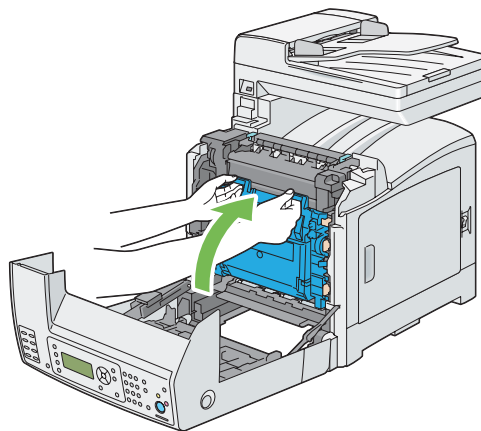



9. Закройте переднюю крышку.

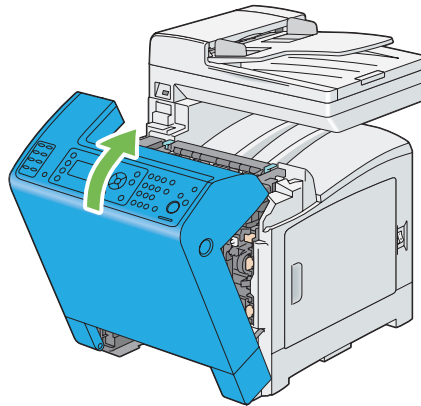

10. Вставьте стандартный лоток на 250 листов в принтер до упора.

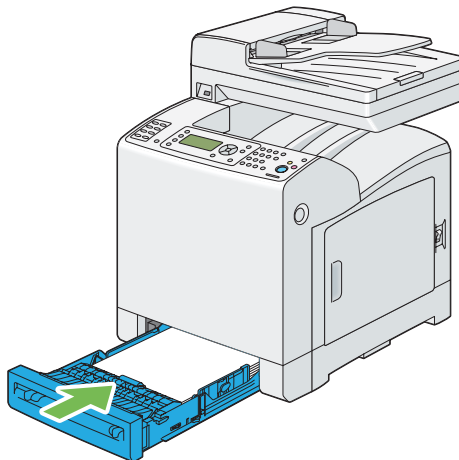

**Важно:**

*Не применяйте к лотку чрезмерную силу. Такие действия могут привести к повреждению лотка или внутренних деталей принтера.*

---

## **Замена блока фьюзера.**

В данном разделе приведено описание процедуры замены блока фьюзера.

**Предостережение:**

Перед извлечением блока фьюзера выключите принтер и подождите 40 минут, пока блок фьюзера не остынет.

**Важно:**

- ❑ Для предотвращения поражения электрическим током всегда выключайте принтер и отключайте кабель питания от заземленной розетки перед выполнением технического обслуживания.
- ❑ Избегайте яркого света и постарайтесь выполнить замену в течение 5 минут.

**Извлечение блока фьюзера.**

1. Выключите принтер и отсоедините кабель питания.
2. Извлеките всю бумагу из выходного лотка для документов.

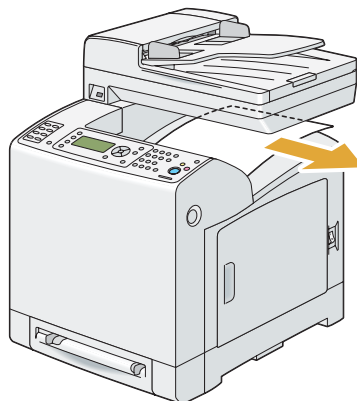

3. Нажмите боковую кнопку, чтобы открыть переднюю крышку.

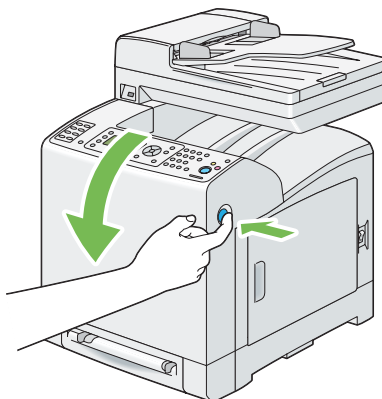

4. Откройте блок ремней.

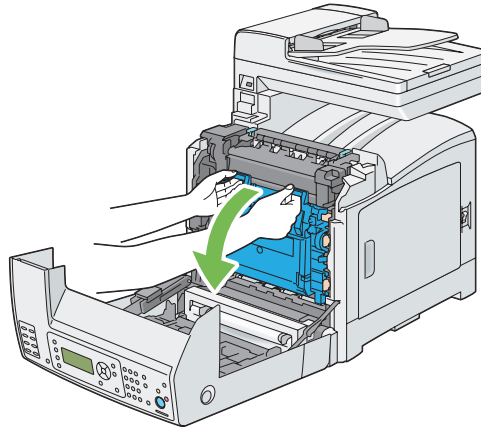

5. Придавите серый рычаг, который находится с правой стороны блока фюзера, и опустите рычаг по направлению к себе.

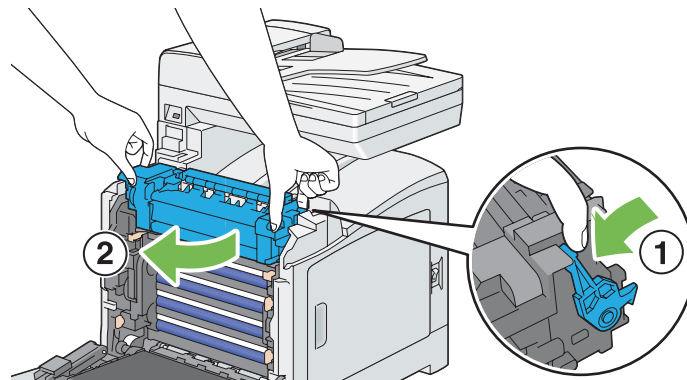

6. Держите блок фюзера за обе стороны. Далее слегка приподнимите правую сторону, удерживая левую сторону, и выньте блок фюзера.

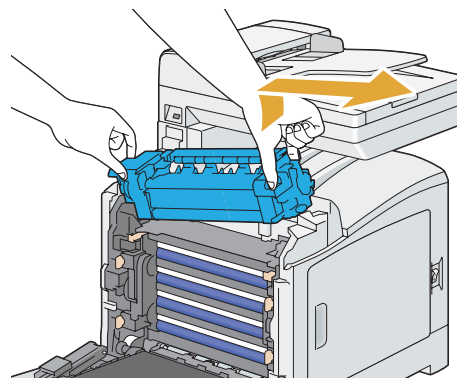

## Установка блока фьюзера.

1. Вставьте выступы нового блока фьюзера в два гнезда принтера.

**Примечание:**

- ❑ Держите блок фьюзера руками за обе стороны.
- ❑ Убедитесь в том, что блок фьюзера надежно установлен в гнездах и не перемещается при легком касании.

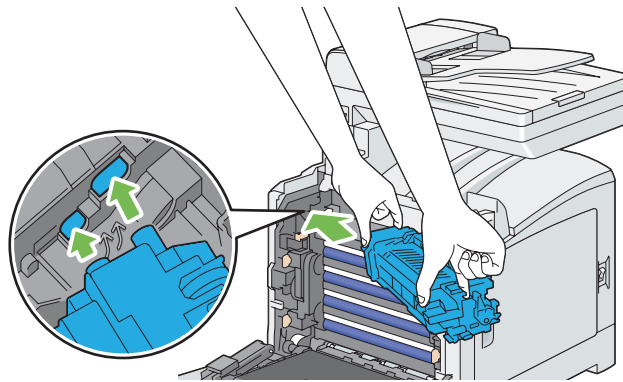

2. Придавите блок фьюзера вперед, пока правый паз не защелкнется.

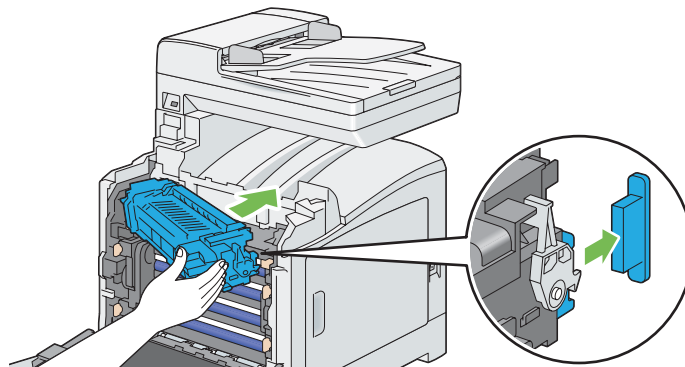

3. Закройте блок ремней и нажмите на верхнюю часть блока, чтобы он защелкнулся.

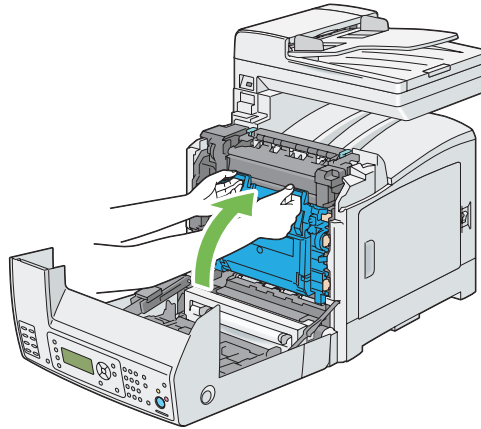

4. Закройте переднюю крышку.

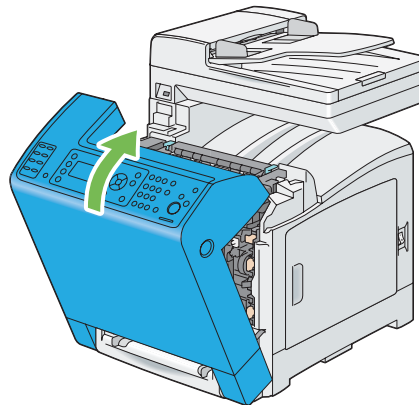

5. Повторно подсоедините кабель питания к разъему питания и включите принтер.

## **Сброс значений счетчика блока фюзера**

После замены блока фюзера воспользуйтесь панелью управления для сброса значений счетчика блока фюзера.

1. Нажмите кнопку **Система**.
2. Выберите Admin Menu (Меню администрирования), а затем нажмите кнопку **OK**.
3. Выберите Maintenance (Обслуживание), а затем нажмите кнопку **OK**.

4. Выберите **Reset Fuser** (Сброс счетчика фьюзера), а затем нажмите кнопку **OK**.
5. Выберите **Yes** (Да), а затем нажмите кнопку **OK**.

---

## **Замена блока подающего ролика**

В данном разделе приведено описание процедуры замены блока подающего ролика в стандартном лотке на 250 листов. Регулярная замена подающего ролика поможет обеспечить высокое качество отпечатков.

Подающие ролики Epson доступны только в торговой сети Epson.

Рекомендуется использовать для принтера подающие ролики Epson. Epson не предоставляет гарантийное покрытие проблем, причиной которых стало использование дополнительного оборудования, частей или компонентов, поставляемых не Epson.

## **Извлечение блока подающего ролика в стандартном лотке на 250 листов**

1. Вытяните из принтера стандартный лоток на 250 листов приблизительно на 200 мм. Удерживая двумя руками стандартный лоток на 250 листов, выньте его из принтера.

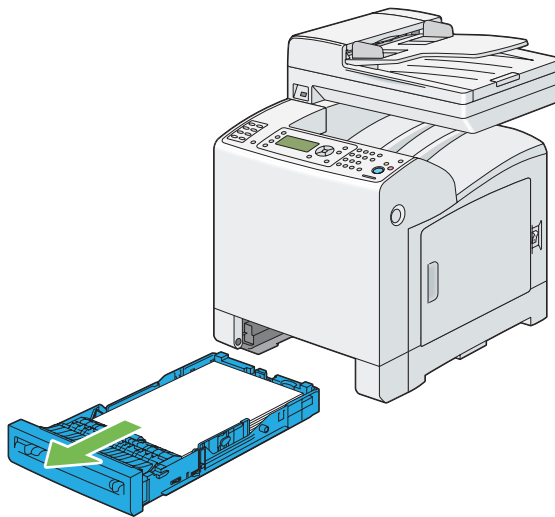

**Примечание:**

Убедитесь в том, что перед извлечением блока подающего ролика вся бумага вынута из стандартного лотка на 250 листов.

2. Удерживая пальцами выступы подающего ролика, выньте блок подающего ролика из паза в оси.

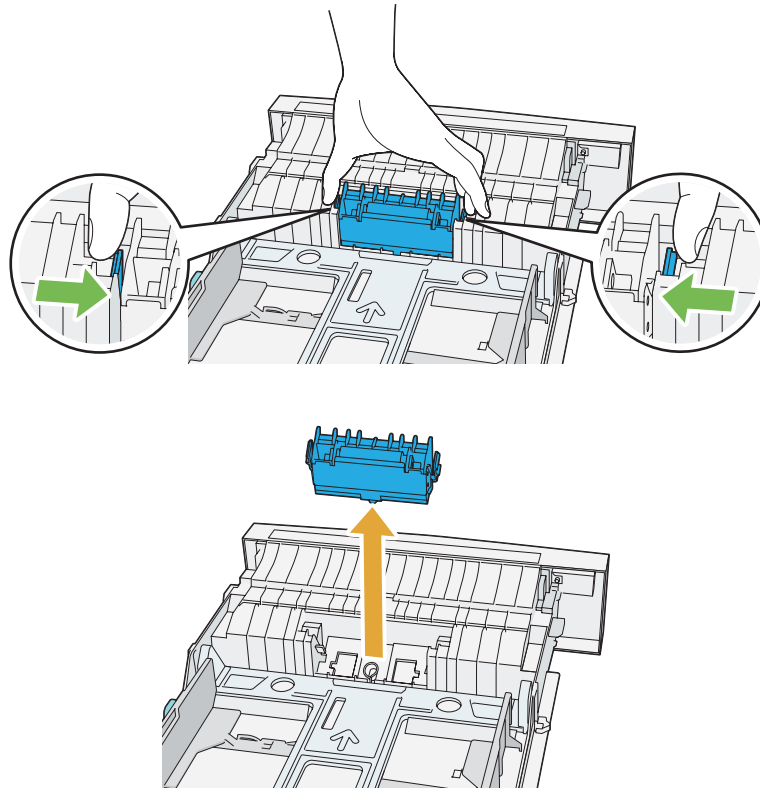

## Установка блока подающего ролика в стандартном лотке на 250 листов

1. Совместите новый блок подающего ролика с пазом на оси.

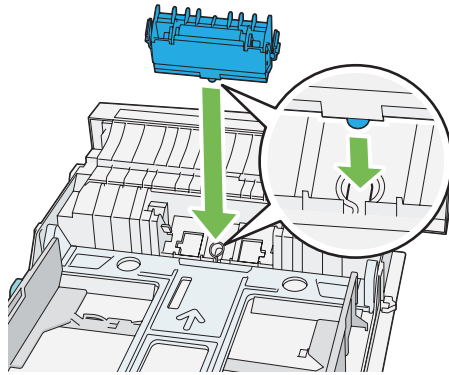

2. Вставьте блок подающего ролика в ось до щелчка. Выступы должны полностью соответствовать гнездам, а крюк ролика должен быть полностью закреплен на оси.

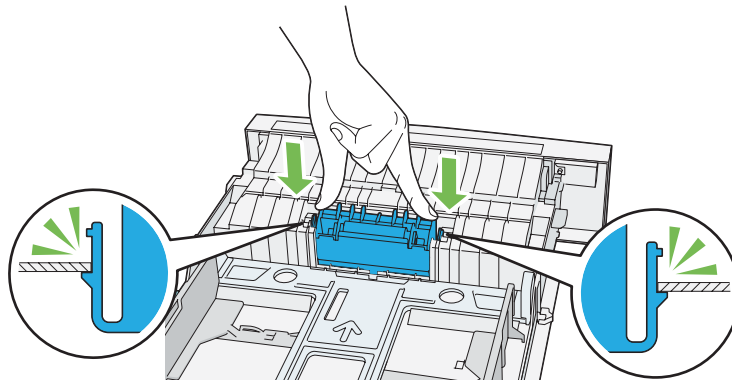

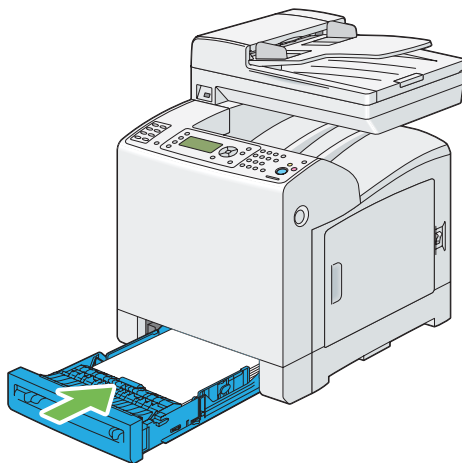

3. Загрузите бумагу в стандартный лоток на 250 листов, а затем вставьте стандартный лоток на 250 листов в принтер до упора.

**Важно:**

Не применяйте к лотку чрезмерную силу. Такие действия могут привести к повреждению лотка или внутренних деталей принтера.

---

## Заказ расходных материалов

Время от времени необходимо заказывать определенные расходные материалы и средства для проведения планового технического обслуживания. К каждому расходному материалу прилагается инструкция по эксплуатации, которая находится на упаковке.

## Расходные материалы

**Важно:**

- ❑ Использование расходных материалов/деталей, подлежащих периодической замене, которые не рекомендуются Epson, может привести к снижению качества работы и производительности устройства. Используйте только расходные материалы/детали, подлежащие периодической замене, которые рекомендуются Epson.

**Название изделия****Код изделия**

ТОНЕР-КАРТРИДЖ(ЖЕЛТЫЙ)

0627

Название изделия	Код изделия
ТОНЕР-КАРТРИДЖ(МАЛИНОВЫЙ)	0628
ТОНЕР-КАРТРИДЖ(ГОЛУБОЙ)	0629
ТОНЕР-КАРТРИДЖ(ЧЕРНЫЙ)	0630
ДВОЙНОЙ НАБОР ТОНЕР-КАРТРИДЖЕЙ(ЧЕРНЫЙ)	0631
КАРТРИДЖ С ФОТОБАРАБАНОМ	1211
БЛОК ФЬЮЗЕРА(220–240В)	3043
БЛОК ФЬЮЗЕРА(110–120В)	3044

**Примечание:**

- К каждому тонер-картриджу прилагается инструкция по эксплуатации, которая находится на упаковке.
- Блок подающего ролика прилагается к блоку фьюзера.

**Когда необходимо заказывать расходные материалы**

Когда подходит время замены расходных материалов, на панели ЖК-дисплея отображается предупреждение. Убедитесь в том, что в наличии есть замена. Важно заказать данные расходные материалы при первом появлении сообщений во избежание приостановки печати. Когда расходные материалы необходимо заменить, на панели ЖК-дисплея отображается сообщение об ошибке.

**Важно:**

*Принтер разработан для обеспечения наиболее стабильной производительности и качества печати при использовании с расходными материалами, которые рекомендуются Epson. Использование расходных материалов, которые не рекомендуются для данного устройства, приведет к снижению производительности и качества печати принтера. Также, возможно, Вам придется понести убытки, если произойдет поломка устройства. Для получения поддержки пользователя и достижения оптимальной производительности принтера, обязательно используйте расходные материалы, рекомендуемые Epson.*

---

## **Хранение носителей для печати**

Во избежание потенциальных проблем с загрузкой бумаги и неравномерного качества печати необходимо выполнять несколько правил:

- Для достижения максимально возможного качества печати храните носители для печати в месте, где температура составляет приблизительно 21 °С, а относительная влажность равна 40%.
- Храните коробки с носителями для печати на поддоне или полке, а не непосредственно на полу.
- Если отдельные упаковки носителей для печати хранятся не в оригинальной коробке, убедитесь в том, что они лежат на ровной поверхности таким образом, чтобы края не погнулись или помялись
- Не располагайте ничего сверху на упаковках с носителями для печати.

---

## **Хранение расходных материалов**

Храните расходные материалы в оригинальной упаковке, пока они не понадобятся. Не храните расходные материалы:

- При температуре выше 40 °С.
- В местах с чрезвычайными изменениями влажности и температуры.
- Под прямыми солнечными лучами.
- В пыльных местах.
- В автомобиле в течение долгого периода времени.
- В местах, где присутствуют коррозионные газы.
- Во влажных местах.

## Управление принтером

### Проверка или управление принтером с помощью EpsonNet Config

При установке принтера в среде TCP/IP можно использовать EpsonNet Config для проверки состояния принтера, оставшегося количества расходных материалов и бумаги, загруженной в принтер. Также EpsonNet Config можно использовать для изменения настроек принтера.

**Примечание:**

*При использовании принтера в качестве локального принтера использовать EpsonNet Config невозможно. Для получения подробной информации о проверке состояния локального принтера обратитесь к разделу «Проверка состояния принтера с помощью Status Monitor (только Windows)» на стр. 464.*

### Запуск EpsonNet Config

Выполните приведенную ниже процедуру для запуска EpsonNet Config.

1. Запустите интернет-обозреватель
2. Введите IP-адрес в поле **Address (Адрес)** обозревателя, а затем нажмите кнопку **Enter**.

Появится экран EpsonNet Config.

### Использование онлайн-справки Help (Справка)

Для получения подробной информации о каждом пункте обратитесь к справке Help (Справка) на диске Software Disc.

### Проверка состояния принтера с помощью Status Monitor (только Windows)

Status Monitor является инструментом, который устанавливается вместе с драйвером принтера Epson. Утилита автоматически проверяет состояние принтера при отправке задания для печати. Status Monitor может проверять размер бумаги, загруженной в лоток, состояние выходного лотка для документов и оставшееся количество расходных материалов, например тонер-картриджей.

## **Запуск Status Monitor**

Дважды щелкните значок Status Monitor на панели задач или щелкните правой кнопкой мыши значок и выберите **Select Printer (Выбор принтера)**.

Если значок Status Monitor не отображается на панели задач, откройте Status Monitor в меню **Start (Пуск)**:

В приведенной ниже процедуре в качестве примера используется Microsoft® Windows® XP.

1. Нажмите **start (Пуск) — All Programs (Все программы) — EPSON — Status Monitor — Activate Status Monitor**.

Появится окно **Select Printer (Выбор принтера)**.

2. Щелкните имя требуемого принтера в списке.
3. Появится окно Состояние принтера.

Для получения подробной информации о функциях Status Monitor обратитесь к онлайн-справке Help (Справка).

## **Проверка состояния принтера с помощью E-mail**

При подключении к сетевой среде, где возможна отправка и получение e-mail, принтер может отправлять на указанные адреса e-mail отчеты, в которых содержится указанная ниже информация:

- Сетевые настройки и состояние принтера
- Состояние ошибок, которые произошли в принтере

## **Настройка среды E-mail**

Запустите EpsonNet Config. На закладке **Properties (Свойства)** сконфигурируйте указанные ниже настройки в соответствии со средой e-mail. Подтвердив настройки в каждом окне, всегда нажимайте **Apply (Применить)**, а затем выключайте/включайте принтер для выполнения его перезагрузки. Для получения подробной информации о каждом пункте обратитесь к онлайн-справке для EpsonNet Config.

<b>Пункт</b>	<b>Пункт, который необходимо сконфигурировать</b>	<b>Описание</b>
<b>Status Messenger (StatusMessenger)</b>	Recipient's E-mail Address (Адрес эл. почты получателя)	Укажите адрес e-mail, на который будут отправляться уведомления об изменениях состояния принтера или ошибках.
	Notification Items (Пункты оповещения)	Настройте содержимое уведомлений, отправляемых по e-mail.
<b>Port Status (Состояние порта)</b>	StatusMessenger	Выберите <b>Enabled (Включено)</b> .

Пункт	Пункт, который необходимо сконфигурировать	Описание
<b>Protocol Settings (Настройки протокола)</b> <b>— E-mail (Эл. почта)</b>	Machine's E-mail Address (Адрес эл. почты аппарата), SMTP Server Address (Адрес сервера SMTP), SMTP Server Port Number (Номер порта сервера SMTP ), E-mail Send Authentication (Проверка подлинности при отправке электронной почты), Login Name (Имя для входа), Password (Пароль), SMTP Server Connection Status (Состояние подключения к SMTP-серверу), POP3 Server Address (Адрес сервера POP3), POP3 Server Port Number (Номер порта сервера POP3), Login Name (Имя для входа), Password (Пароль), POP3 Server Check Interval (Интервал проверки POP3-сервера), APOP Settings (Настройки APOP), POP3 Server Connection Status (Состояние подключения к POP3-серверу)	Выберите подходящие настройки для отправки и приема e-mail.
	Permitted E-mail Address (Разрешенный адрес эл. почты)	При настройке доступа для проверки информации и изменения настроек адреса e-mail введите адрес e-mail, с которого разрешено получать e-mail. Если в данном пункте не будет введен адрес, принтер будет получать e-mail ото всех пользователей.
	StatusMessenger Password (Пароль StatusMessenger)	При установке пароля для доступа к принтеру (только для считывания и для считывания/записи) установите пароль в поле <b>Password (Пароль)</b> .

## Проверка состояния принтера с помощью E-mail

В данном разделе приведены предостережения, которые необходимо принимать во внимание, отправляя e-mail принтеру для проверки состояния принтера.

- Можно указать любую тему для e-mail при проверке состояния принтера или изменении настроек принтера.
- Используйте команды, описание которых приведено в следующем разделе, для создания текста e-mail.

### Команды, которые можно использовать в тексте E-mail

Используйте каждую команду в соответствии с приведенными ниже правилами:

- Начинайте все команды символом «#» и указывайте команду #Password в верхней части e-mail.
- Командные линии без символа «#» будут проигнорированы.
- Пишите по одной команде в каждой строке и разделяйте каждую команду и параметр пробелом или знаком табуляции.

Если одна команда написана два или более раза в одном e-mail, вторая и последующие команды будут проигнорированы.

Команда	Параметр	Описание
#Password	Пароль	Используйте данную команду в верхней части e-mail, если установлен пароль только на считывание. Если пароль не установлен, данную команду можно пропустить.
#NetworkInfo	—	Используйте данную команду, если необходимо проверить информацию на списке сетевых настроек.
#Status	—	Используйте данную команду, если необходимо проверить состояние принтера.

### Примеры команд

- Если для пароля только на считывание установлено значение «ronly», для проверки состояния принтера:

#Password ronly

#Status



#NetworkInfo

## Экономия расходных материалов

Для экономии тонера и бумаги можно изменить несколько настроек в драйвере принтера.

В приведенном ниже описании в качестве примера используется драйвер PCL 6.

Расходный материал	Настройка	Функция
Тонер-картридж	Параметр <b>Draft Mode (Режим черновой печати)</b> на закладке <b>Advanced Settings (Дополнительные параметры)</b>	Данный пункт позволяет пользователям выбрать режим печати, при котором используется меньше тонера. При использовании данной функции качество изображения будет ниже.
Носитель для печати	Параметр <b>Multiple-Up (Мультиизображения)</b> на закладке <b>Layout (Макет)</b>	Принтером будут напечатаны две или более страниц на одной стороне листа. Значениями для параметра <b>Multiple-Up (Мультиизображения)</b> являются 2 на стр., 4 на стр., 8 на стр., 16 на стр., 32 на стр. В сочетании с настройкой двусторонней печати использование функции <b>Multiple-Up (Мультиизображения)</b> позволяет напечатать до 64 страниц на одном листе бумаги (32 изображения на лицевой стороне и 32 изображения на обратной).

## Проверка счетчиков страниц

С помощью панели управления можно проверить общее количество напечатанных страниц. Доступны три счетчика: **Total Impression** (Всего отпечатков), **Color Impression** (Цвет.отпечатков) и **Black Impression** (Ч/б отпечатков).

Счетчик **Billings Meters** (Счетчики оплаты) считает количество страниц, напечатанных надлежащим образом. Односторонний цветной отпечаток (включая мульти-изображения) считается как одно задание, а двусторонний отпечаток (включая мультиизображения) считается как два. Во время выполнения двусторонней печати, если произойдет ошибка после печати одной стороны надлежащим образом, она будет считаться как одно задание.

При печати цветных данных, которые были конвертированы с помощью профиля ICC в прикладной программе, с помощью настройки Цвет (Авто) данные будут напечатаны в цвете, даже если на мониторе данные кажутся черно-белыми. В таком случае будет увеличено значение параметра **Total Impression** (Всего отпечатков).

При выполнении двусторонней печати может автоматически вставляться пустая страница в зависимости от настроек прикладной программы. В таком случае пустая страница считается как одна страница.

Для получения информации об индивидуальном счетчике см. раздел «Billing Meters (Счетчики оплаты)» на стр. 250.

Используйте приведенную ниже процедуру для проверки счетчика:

1. Нажмите кнопку **Система**.
2. Выберите Billing Meters (Счетчики оплаты), а затем нажмите кнопку .
3. Выберите необходимый счетчик для проверки количества страниц.

---

## Перемещение принтера

В данном разделе приведено описание способа перемещения принтера.

### **Важно:**

- Чтобы переместить принтер, требуются два человека.
- Во избежание падения принтера и получения травм и спинной боли поднимайте принтер, надежно взяв за области с выемками по обеим сторонам принтера. Никогда не поднимайте принтер, держа его за какие-либо другие области.

### **Примечание:**

Если был установлен дополнительный кассетный блок для бумаги на 250 листов, отсоедините дополнительный кассетный блок для бумаги на 250 листов перед перемещением принтера. Если дополнительный кассетный блок для бумаги на 250 листов не прикреплен надежно к принтеру, он может упасть на землю и нанести травмы. Для получения подробной информации о способе отсоединения дополнительного кассетного блока для бумаги на 250 листов см. раздел «Извлечение дополнительного кассетного блока для бумаги на 250 листов» на стр. 480.

1. Выключите принтер и отсоедините кабель питания, интерфейсный кабель и любые другие кабели.

2. Извлеките всю бумагу из выходного лотка для документов и переместите ограничитель документов внутрь ADF.

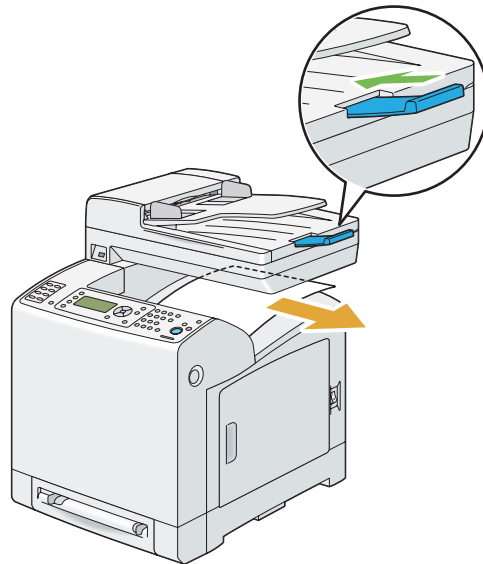

3. Вытяните из принтера стандартный лоток на 250 листов приблизительно на 200 мм. Удерживая двумя руками стандартный лоток на 250 листов, выньте его из принтера.

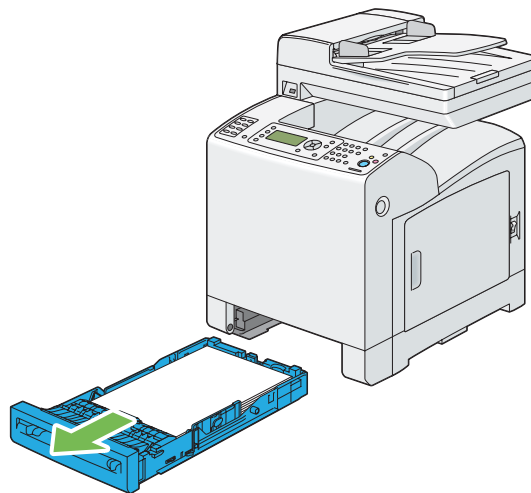

4. Поднимите принтер и аккуратно переместите его.

**Примечание:**

При перемещении принтера на большое расстояние извлеките тонер-картриджи из принтера во избежание рассыпания тонера и упакуйте принтер в коробок.

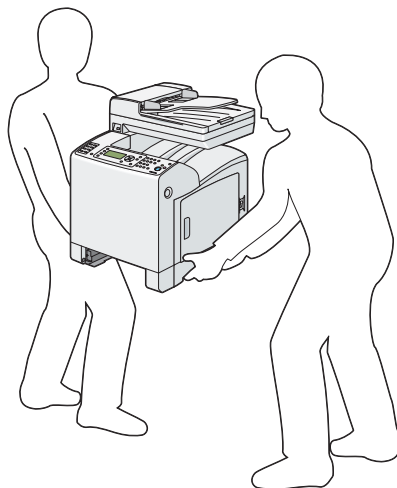

5. Вставьте стандартный лоток на 250 листов в принтер до упора.

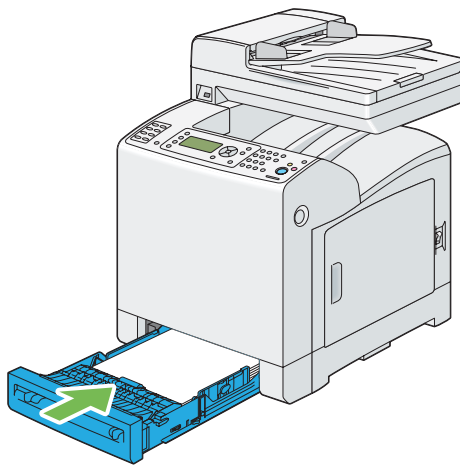
**Важно:**

Не применяйте к лотку чрезмерную силу. Такие действия могут привести к повреждению лотка или внутренних деталей принтера.

6. Отрегулируйте совмещение цветов перед использованием принтера.

**См. также:**

«Регулировка совмещения цветов» на стр. 386

## Извлечение дополнительного оборудования

Если необходимо изменить место расположения принтера или если принтер и дополнительное оборудование для носителей для печати необходимо перевезти в другое место, все дополнительное оборудование для носителей для печати необходимо извлечь из принтера. Для перевозки надежно упакуйте принтер и дополнительное оборудование для носителей для печати во избежание повреждения.

## Извлечение дополнительного модуля памяти

1. Выключите принтер.

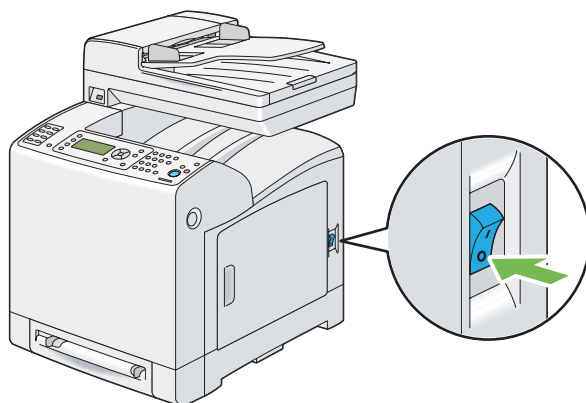

2. Поверните винт на крышке щитка управления против часовой стрелки.

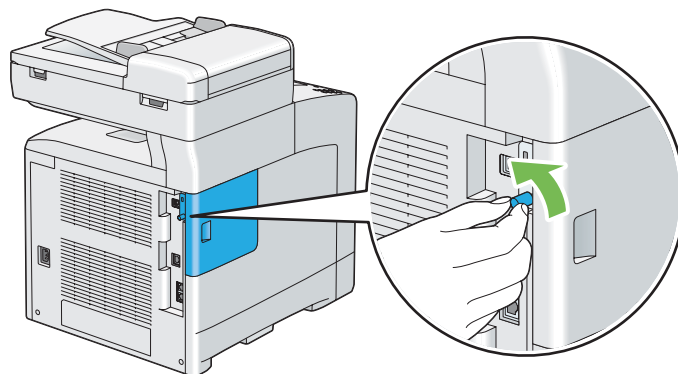

**Примечание:**

Ослабьте винт. Выкручивать винт не нужно.

3. Сдвиньте крышку щитка управления в направлении задней части принтера.

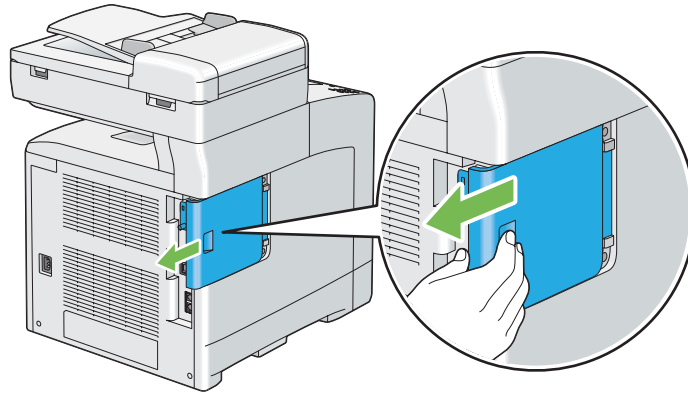

4. Полностью откройте крышку щитка управления.

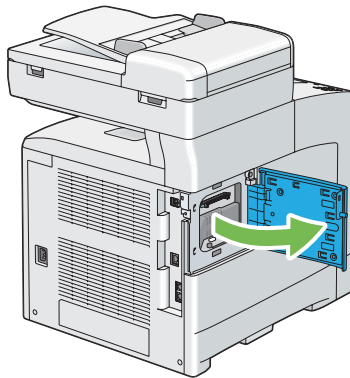

5. Нажмите зажимы по обеим сторонам гнезда во внешнем направлении.

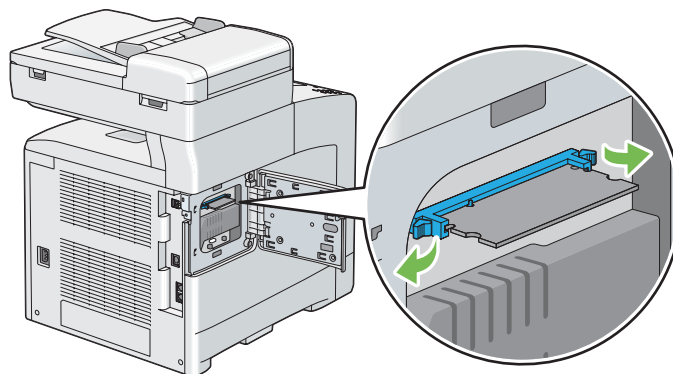

6. Возьмитесь за модуль памяти и вытяните его.

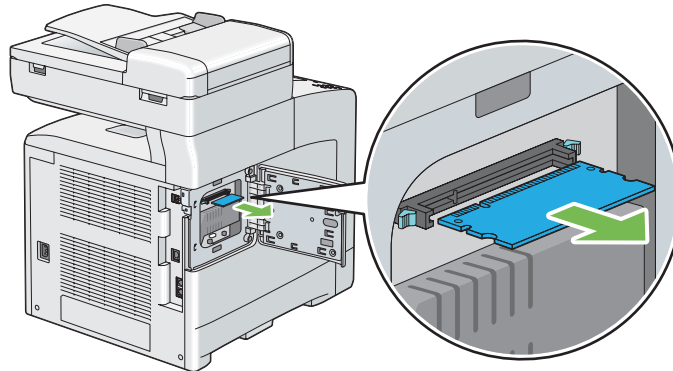

7. Закройте крышку щитка управления и сдвиньте ее в направлении передней части принтера.

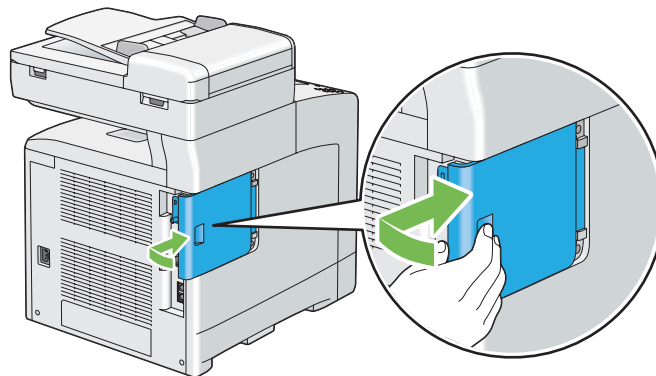
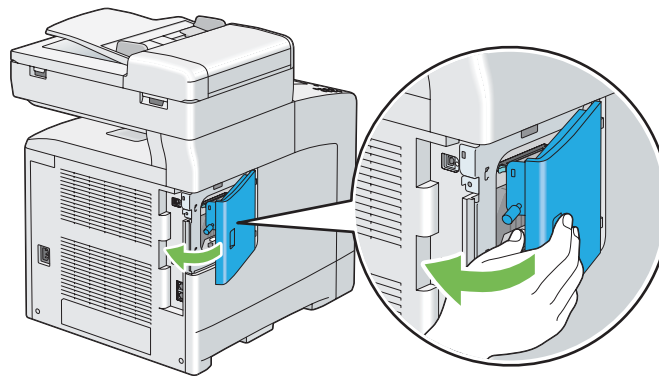

8. Поверните винт по часовой стрелке.

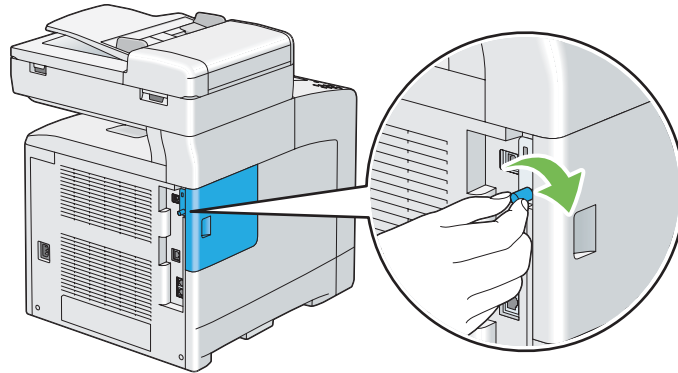

9. Включите принтер.



## Извлечение дополнительного блока двусторонней печати

1. Выключите принтер и отсоедините кабель питания.

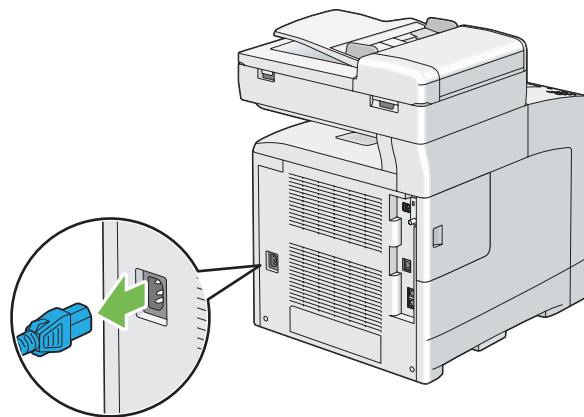
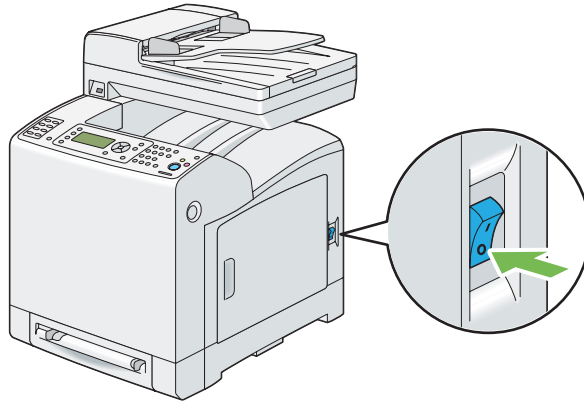

2. Нажмите боковую кнопку, чтобы открыть переднюю крышку.

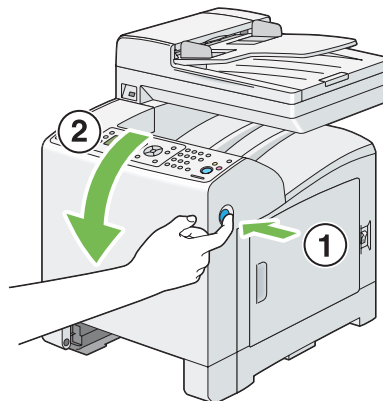

3. Поднимите рычаг дополнительного блока двусторонней печати.

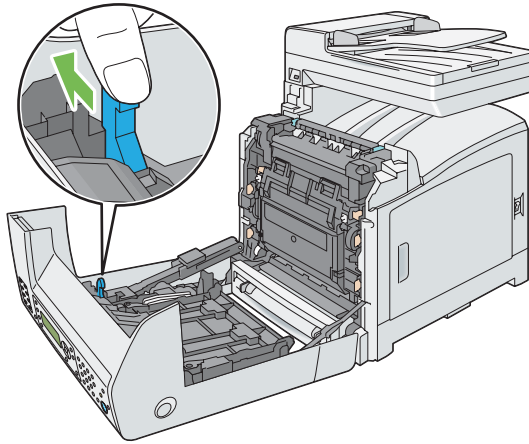

4. Удерживая дополнительный блок двусторонней печати за обе стороны, выньте дополнительный блок двусторонней печати.

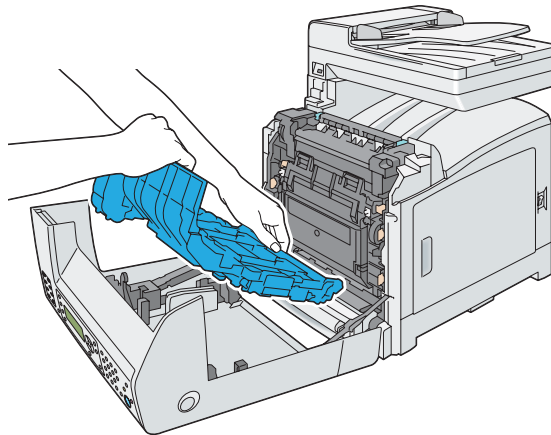

5. Закройте переднюю крышку.

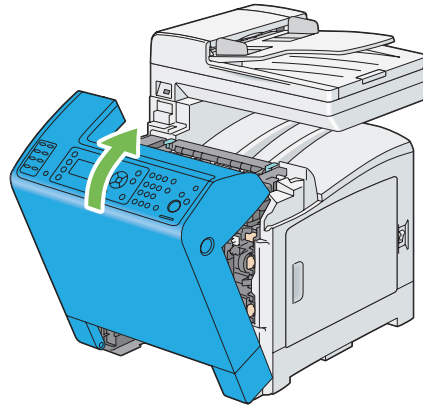

6. Повторно подсоедините кабель питания к разъему питания и включите принтер.

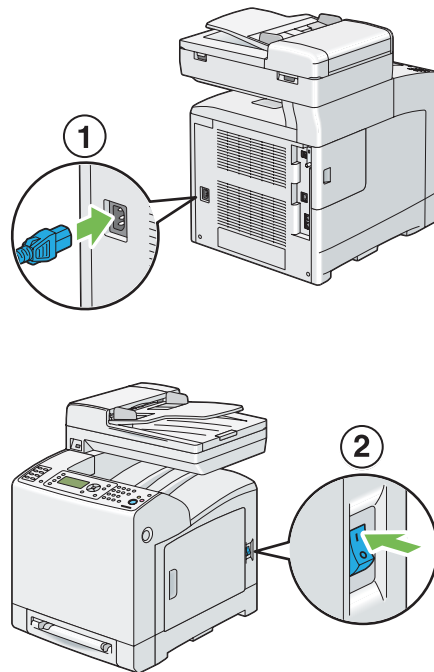

## **Извлечение дополнительного кассетного блока для бумаги на 250 листов**

1. Выключите принтер.

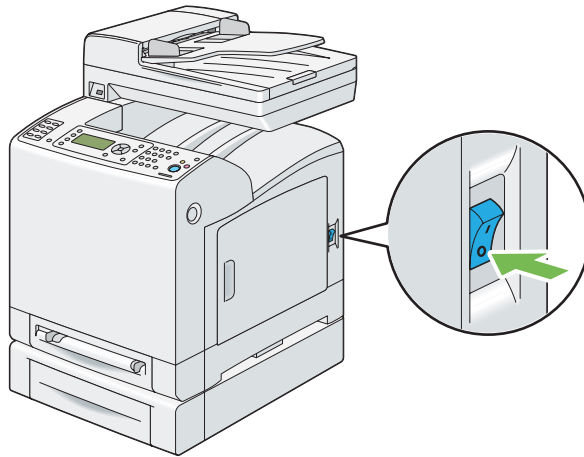

2. Отсоедините кабель питания от разъема питания, который находится на задней стороне принтера.

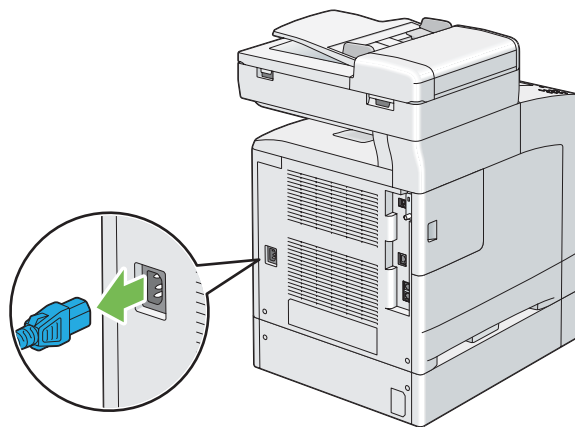

3. Вытяните из принтера стандартный лоток на 250 листов приблизительно на 200 мм. Удерживая двумя руками стандартный лоток на 250 листов, выньте его из принтера.

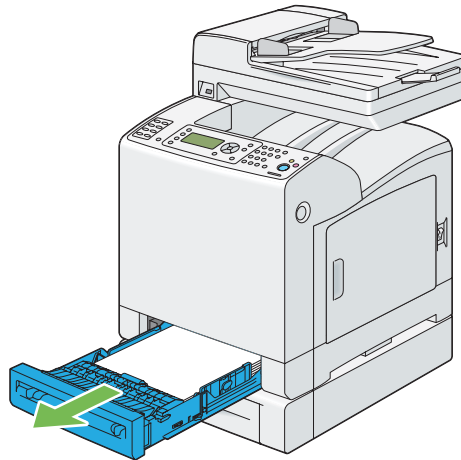

4. Извлеките два винта, соединяющие принтер и дополнительный кассетный блок для бумаги на 250 листов посредством выкручивания с помощью монеты или подобного предмета.

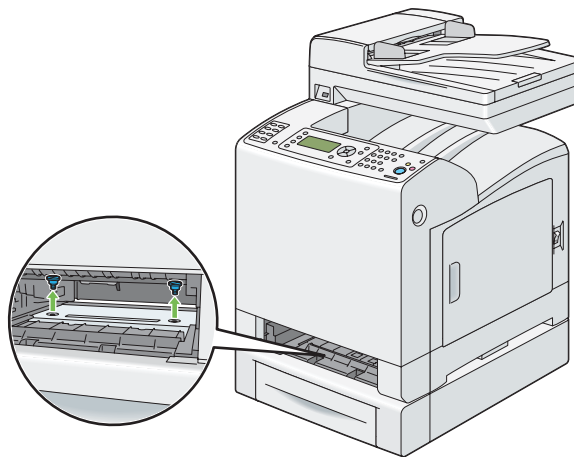

5. Аккуратно поднимите принтер с дополнительного кассетного блока для бумаги на 250 листов и поставьте его на ровную поверхность.

**Предостережение:**

Чтобы поднять принтер, требуются два человека.

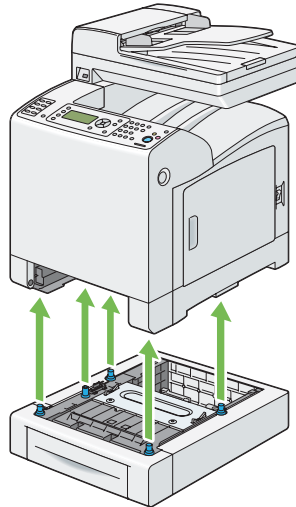

6. Вставьте стандартный лоток на 250 листов в принтер до упора.

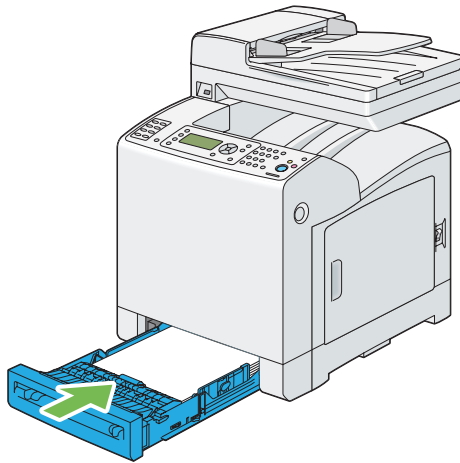

7. Повторно подсоедините все кабели к задней стороне принтера и включите принтер.

## Приложение А

### Где получить помощь

#### Обращение в службу поддержки Epson

##### Перед обращением в Epson

Если изделие Epson не функционирует надлежащим образом и Вы не можете решить проблему с помощью информации о поиске и устранении неисправностей, приведенной в документации к изделию, обратитесь за помощью в службы поддержки пользователей Epson. Если служба поддержки пользователей Epson для Вашей области не указана в списке ниже, обратитесь к дилеру, у которого приобрели изделие.

Служба поддержки пользователей Epson сможет помочь значительно быстрее, если предоставить такую информацию:

- Серийный номер изделия  
(Наклейка с указанием серийного номера обычно крепится на задней стороне изделия.)
- Модель изделия
- Версия программного обеспечения изделия  
(Нажмите About (О программе), Version Info (Информация о версии) или подобную кнопку в программном обеспечении изделия.)
- Марка и модель компьютера
- Название и версия операционной системы компьютера
- Названия и версии прикладных программ, которые обычно используются с изделием

##### Справка для пользователей в Европе

Обратитесь к документу **Pan-European Warranty Document (Общеввропейский гарантийный документ)** для получения информации о способе обращения в службу поддержки пользователей Epson.

## Справка для пользователей в Тайване

Ниже приведены контактные данные для получения информации, поддержки и сервисного обслуживания:

### Всемирный веб-сайт (<http://www.epson.com.tw>)

Доступна информация о технических характеристиках изделия, драйвера для загрузки и справка об изделиях.

### Служба технической поддержки Epson (Телефон: +0800212873)

Команда службы технической поддержки может по телефону оказать помощь по таким вопросам:

- Справка о продажах и информация об изделии
- Вопросы и проблемы, связанные с использованием изделия
- Справка о ремонтном обслуживании и гарантийном обслуживании

### Центр ремонтного обслуживания:

Номер телефона	Номер факса	Адрес
02-23416969	02-23417070	No.20, Beiping E. Rd., Zhongzheng Dist., Taipei City 100, Taiwan
02-27491234	02-27495955	1F., No.16, Sec. 5, Nanjing E. Rd., Songshan Dist., Taipei City 105, Taiwan
02-32340688	02-32345299	No.1, Ln. 359, Sec. 2, Zhongshan Rd., Zhonghe City, Taipei County 235, Taiwan
039-605007	039-600969	No.342-1, Guangrong Rd., Luodong Township, Yilan County 265, Taiwan
038-312966	038-312977	No.87, Guolian 2nd Rd., Hualien City, Hualien County 970, Taiwan
02-82273300	02-82278866	5F.-1, No.700, Zhongzheng Rd., Zhonghe City, Taipei County 235, Taiwan
03-2810606	03-2810707	No.413, Huannan Rd., Pingzhen City, Taoyuan County 324, Taiwan
03-5325077	03-5320092	1F., No.9, Ln. 379, Sec. 1, Jingguo Rd., North Dist., Hsinchu City 300, Taiwan



Номер телефона	Номер факса	Адрес
04-23291388	04-23291338	3F., No.510, Yingcai Rd., West Dist., Taichung City 403, Taiwan
04-23805000	04-23806000	No.530, Sec. 4, Henan Rd., Nantun Dist., Taichung City 408, Taiwan
05-2784222	05-2784555	No.463, Zhongxiao Rd., East Dist., Chiayi City 600, Taiwan
06-2221666	06-2112555	No.141, Gongyuan N. Rd., North Dist., Tainan City 704, Taiwan
07-5520918	07-5540926	1F., No.337, Minghua Rd., Gushan Dist., Kaohsiung City 804, Taiwan
07-3222445	07-3218085	No.51, Shandong St., Sanmin Dist., Kaohsiung City 807, Taiwan
08-7344771	08-7344802	1F., No.113, Shengli Rd., Pingtung City, Pingtung County 900, Taiwan

## **Справка для пользователей в Сингапуре**

Источники информации, поддержки и услуг, доступные для Epson в Сингапуре, перечислены ниже:

### **Всемирный веб-сайт (<http://www.epson.com.sg>)**

Доступна информация о технических характеристиках изделия, драйверы для загрузки, часто задаваемые вопросы (FAQ), справка о продажах и техническая поддержка по e-mail.

### **Служба технической поддержки Epson (Телефон: (65) 6586 3111)**

Команда службы технической поддержки может по телефону оказать помощь по таким вопросам:

- Справка о продажах и информация об изделии
- Вопросы и проблемы, связанные с использованием изделия
- Справка о ремонтном обслуживании и гарантийном обслуживании

## **Справка для пользователей в Таиланде**

Ниже приведены контактные данные для получения информации, поддержки и сервисного обслуживания:

### **Всемирный веб-сайт (<http://www.epson.co.th>)**

Доступна информация о технических характеристиках изделия, драйверы для загрузки, часто задаваемые вопросы (FAQ) и e-mail.

### **Линия экстренной связи Epson (Телефон: (66)2685-9899)**

Команда линии экстренной связи может по телефону оказать помощь по таким вопросам:

- Справка о продажах и информация об изделии
- Вопросы и проблемы, связанные с использованием изделия
- Справка о ремонтном обслуживании и гарантийном обслуживании

## **Справка для пользователей во Вьетнаме**

Ниже приведены контактные данные для получения информации, поддержки и сервисного обслуживания:

Линия экстренной связи  
Epson (Телефон): 84-8-823-9239

Сервисный центр: 80 Truong Dinh Street, District 1, Hochiminh City  
Vietnam

## **Справка для пользователей в Индонезии**

Ниже приведены контактные данные для получения информации, поддержки и сервисного обслуживания:

### **Всемирный веб-сайт (<http://www.epson.co.id>)**

- Доступна информация о технических характеристиках изделия, драйверы для загрузки

- ❑ Часто задаваемые вопросы (FAQ), справка о продажах, вопросы по e-mail

### **Линия экстренной связи Epson**

- ❑ Справка о продажах и информация об изделии
- ❑ Техническая поддержка

Телефон (62) 21-572 4350

Факс (62) 21-572 4357

### **Сервисный центр Epson**

Jakarta Mangga Dua Mall 3rd floor No 3A/B  
Jl. Arteri Mangga Dua,  
Jakarta

Телефон/факс: (62) 21-62301104

Bandung Lippo Center 8th floor  
Jl. Gatot Subroto No.2  
Bandung

Телефон/факс: (62) 22-7303766

Surabaya Hitech Mall It IIB No. 12  
Jl. Kusuma Bangsa 116 – 118  
Surabaya

Телефон: (62) 31-5355035

Факс: (62)31-5477837

Yogyakarta Hotel Natour Garuda  
Jl. Malioboro No. 60  
Yogyakarta

Телефон: (62) 274-565478

Medan Wisma HSBC 4th floor  
Jl. Diponegoro No. 11  
Medan

Телефон/факс: (62) 61-4516173

Makassar MTC Karebosi Lt. III Kav. P7-8  
Jl. Ahmad Yani No.49  
Makassar

Телефон: (62)411-350147/411-350148

## ***Справка для пользователей в Гонконге***

Для получения технической поддержки, а также послепродажного обслуживания, пользователи могут обращаться в Epson Hong Kong Limited.

### ***Домашняя интернет-страница***

Компанией Epson Hong Kong создана в интернете локальная домашняя страница на китайском и английском языках, где пользователям предоставляется такая информация:

- Информация об изделии
- Ответы на часто задаваемые вопросы (FAQ)
- Последние версии драйверов к изделиям Epson

Пользователи могут посетить домашнюю страницу всемирного веб-сайта по адресу:

<http://www.epson.com.hk>

### ***Линия экстренной связи для технической поддержки***

По приведенным ниже номерам телефона и факса можно связаться со специалистами по техническому обслуживанию:

Телефон: (852) 2827-8911

Факс: (852) 2827-4383

## **Справка для пользователей в Малайзии**

Ниже приведены контактные данные для получения информации, поддержки и сервисного обслуживания:

### **Всемирный веб-сайт (<http://www.epson.com.my>)**

- Доступна информация о технических характеристиках изделия, драйверы для загрузки
- Часто задаваемые вопросы (FAQ), справка о продажах, вопросы по e-mail

### **Epson Trading (M) Sdn. Bhd.**

Главный офис.

Телефон: 603-56288288

Факс: 603-56288388/399

### **Служба технической поддержки Epson**

- Справка о продажах и информация об изделии (информационная линия)

Телефон: 603-56288222

- Справка о ремонтном обслуживании и гарантии, использовании изделия и техническом обслуживании (линия технической поддержки)

Телефон: 603-56288333

## **Справка для пользователей в Индии**

Ниже приведены контактные данные для получения информации, поддержки и сервисного обслуживания:

### **Всемирный веб-сайт (<http://www.epson.co.in>)**

Доступна информация о технических характеристиках изделия, драйвера для загрузки и справка об изделиях.

**Главный офис Epson India — Бангалор**

Телефон: 080-30515000

Факс: 30515005

**Региональные офисы Epson India:**

Расположение	Номер телефона	Номер факса
Мумбаи	022-28261515 /16/17	022-28257287
Дели	011-30615000	011-30615005
Ченнай	044-30277500	044-30277575
Калькутта	033-22831589 / 90	033-22831591
Хайдарабад	040-66331738/ 39	040-66328633
Кочин	0484-2357950	0484-2357950
Коимбатур	0422-2380002	НД
Пуна	020-30286000 /30286001/30286002	020-30286000
Ахмадабад	079-26407176 / 77	079-26407347

**Телефон поддержки**

Для получения сервисного обслуживания информации о продукте или для заказа картриджа — 18004250011 (9:00—21:00) — Звонки на данный номер являются бесплатными.

Для получения сервисного обслуживания (для пользователей мобильных телефонов и CDMA) – 3900 1600 (9:00–18:00) В качестве префикса укажите местный код международного набора

**Справка для пользователей на Филиппинах**

Для получения технической поддержки, а также другого послепродажного обслуживания, пользователи могут обращаться в Epson Philippines Corporation по номерам телефона и факса, а также адресу e-mail, приведенным ниже:

Телефонная линия: (63-2) 706 2609

Факс: (63-2) 706 2665

Прямая линия службы  
технической поддержки: (63-2) 706 2625

E-mail: epchelpdesk@epc.epson.com.ph

**Всемирный веб-сайт** (<http://www.epson.com.ph>)

Доступна информация о технических характеристиках изделия, драйверы для загрузки, часто задаваемые вопросы (FAQ) и справка по e-mail.

**Бесплатный номер 1800-1069-EPSON(37766)**

Команда линии экстренной связи может по телефону оказать помощь по таким вопросам:

- Справка о продажах и информация об изделии
- Вопросы и проблемы, связанные с использованием изделия
- Справка о ремонтном обслуживании и гарантийном обслуживании

## Указатель

### 2

- 2-Sided (Двусторонняя).....159, 253 , 308 , 320
- 2-Sided Print (Двусторонняя печать).....244, 271

### A

- Adjust Altitude (Регулировка высоты).....295
- Adjust BTR (Регулировка BTR).....289
- Adjust ColorRegi (Регулировка совм. цветов).....291
- Adjust Fuser (Регулировка фьюзера).....290
- Adjust PaperType (Регулировка типа бумаги).....289
- Admin Menu (Меню админ.).....250
- Adobe Protocol (Протокол Adobe).....265, 276
- Alert Tone (Звуковой сигнал тревоги).....280
- Ans Select (Выбор режима приема).....242, 266
- Ans/FAX Mode (Режим Ans/FAX).....242
- Audio Tones (Аудиозвуки).....280
- Auditron.....130
- Auditron Mode (Режим Auditron).....286
- Auto Ans. Ans/FAX (Прием в режиме Ans/FAX)  
.....242, 267
- Auto Ans. TEL/FAX (Прием в режиме TEL/FAX)  
.....242, 267
- Auto Answer Fax (Прием в режиме факса).....242, 267
- Auto Expo. Level ( Уровень автоэксп.).....306, 314
- Auto Exposure (Автоэкспозиция).....156, 306 , 313
- Auto Job History (Автопечать истории заданий).....284
- Auto Regi Adjust (Авторегулировка совмещения)  
.....291
- Auto Reset (Автосброс).....278

### B

- Banner Sheet (Титульный лист).....285
- Billing Meters (Счетчик страниц).....250
- Bonjour (mDNS).....263
- BOOTP.....261

### C

- Clean Developer (Очистка девелопера).....292

- Clear Storage (Очистить хранилище).....294
- Clock Settings (Настройки часов).....279
- Collated (С подборкой).....148, 302
- Color (Цвет).....144, 300 , 310 , 317
- Color Balance (Цветовой баланс).....157, 307
- Color Button Set (Настройка кнопки Цветной  
режим).....310
- Color Saturation (Насыщенность цвета).....155, 306
- Company Name (Название компании).....244, 270
- Contrast (Контрастность).....313
- Copy Defaults (Настройки по умолчанию для  
копирования).....300

### D

- Def. PrintPaperSize (Размер бумаги для печати по  
умолчанию).....283
- Defaults Settings (Настройки по умолчанию).....300
- Delayed Start (Отложенный запуск).....317
- DHCP.....261
- DHCP / Autonet.....261
- Dialing Type (Тип набора).....243, 268
- Discard Size (Урезание размера).....245, 273
- Document Size (Размер документа).....151, 304 , 311
- Document Type (Тип документа).....153, 305
- Draft Mode (Режим черновой печати).....258
- DRPD Mode (Режим DRPD).....242
- DRPD Pattern (Шаблон DRPD).....244, 271
- Drum Cartridge Refresh (Восстановление принт-  
картриджа).....293
- Dual Stack (Двойной стек).....261

### E

- ECM.....245, 273
- e-mail  
команды для.....468
- Email Address Book (Адресная книга Email).....249
- Email From Field (Поле От в Email).....287
- Envelope (Конверт).....290, 291
- EpsonNet Config.....57, 189
- запуск.....464



онлайн-справка для.....	464
управление принтером.....	464
Error History (История ошибок).....	249
Ethernet.....	260
Extel Hook Thresh (Порог рычага внешнего телефона).....	245, 273

**F**

F/W Version (Версия встроенного ПО).....	289
Fault Time-out (Приостановка работы при ошибке) .....	278
Fax Activity (Активность факса).....	245, 250 , 274
Fax Address Book (Адресная книга факса).....	249
Fax Broadcast (Рассылка факса).....	245, 275
Fax Cover Page (Титульная страница факса).....	244, 270
Fax Defaults (Настройки факса по умолчанию).....	315
FAX Mode (Режим FAX).....	242
Fax Pending (Факсы в очереди).....	250
Fax Protocol (Протокол факса).....	245, 275
Fax Settings (Настройки факса).....	266
Fax Transmit (Отправка факса).....	245, 274
File Format (Формат файла).....	310
Font (Шрифт).....	254
Font Pitch (Плотность шрифта).....	256
Font Size (Размер шрифта).....	256
Form Line (Строки в форме).....	256
Fwd. Settings Num (Ном. настр. переадр.).....	244, 272

**G**

Gateway Address (Адрес шлюза).....	261
Get IP Address (Получить IP-адрес).....	261
Group Dial (Групповой набор).....	251

**H**

HDD.....	22
Heavy Card (Тяжелая открытка).....	290, 291
Hex Dump (Шестнадцатеричный дамп).....	257
HW Gloss Card (Тяжелая глянцевая открытка) .....	290, 291

**I**

IEEE 802.1x.....	265
Image Compression (Сжатие изображений).....	315
Image Enhance (Улучшение изображения).....	257
Init Print Meter (Инициализировать счетчик печати).....	294
Initialize NVM (Инициализация NVM).....	265, 293
InternetServices (Интернет-сервисы).....	263
Interval Timer (Таймер интервала).....	243, 269
IP Address (IP-адрес).....	261
IP Filter (IP-фильтр).....	264
IP Mode (IP-режим).....	261
IPP.....	262
IPv4.....	261
IPv6.....	261

**J**

Job History (История заданий).....	249
Job Time-out (Приостановка задания).....	279
Junk Fax Filter (Спам-фильтр для факса).....	243, 269

**L**

Labels (Наклейки).....	290, 291
Landscape (Альбомная).....	253
Layout (Макет).....	320
Letterhead 2-Sided Mode (Режим двустороннего бланка).....	287
Light Card (Легкая открытка).....	290, 291
Lighten/Darken (Осветлить/Затемнить) .....	154, 216 , 305 , 312 , 316
Line Monitor (Диспетчер линии).....	242, 267
Line Termination (Завершение строки).....	258
Line Type (Тип линии).....	243, 268
Login Error (Ошибка входа).....	299
LowToner Alert Msg (Предупреждающее сообщение о низком уровне тонера).....	287
LPD.....	262
LW Gloss Card (Легкая глянцевая открытка) .....	290, 291

**M**

M.F. Paper Size (Размер бумаги M.F.).....	145
M.F. Paper Type (Тип бумаги M.F.).....	147
Maintenance (Обслуживание).....	289
Maintenance Mode (Режим обслуживания).....	289
Manual Feed Paper Size (Размер бумаги при ручной подаче).....	301, 318
Manual Feed Paper Type (Тип бумаги при ручной подаче).....	302, 319
Margin Left/Right (Левое/правое поле).....	162, 309, 314
Margin Middle (Среднее поле).....	163, 309, 314
Margin Top/Bottom (Верхнее/нижнее поле).....	162, 308, 314
Max Email Size (Максимальный размер Email).....	315
mm / inch (мм / дюймы).....	283
Modem Speed (Скорость модема).....	245, 274

**N**

Network TWAIN (Сетевой TWAIN).....	263
Non-Genuine (Установлен стор.).....	295
Number of Redial (Количество попыток повторного набора).....	243, 269
N-Up (Мультиизобр-я).....	160, 308

**O**

Orientation (Ориентация).....	253
Output Color (Цвет вывода).....	258, 260
Output Size (Выходной размер).....	252

**P**

Panel (Панель).....	261
Panel Language (Язык панели).....	326
Panel Lock (Блокировка панели).....	296, 326
Panel Settings (Настройки панели).....	248
Paper Select Mode (Режим выбора бумаги).....	259
Paper Supply (Источник бумаги).....	144, 300, 318
Paper Tray (Лоток для бумаги).....	251
PCL Fonts List (Список шрифтов PCL).....	248
PCL Macro List (Список макросов PCL).....	248
PCL Settings (Настройки PCL).....	251
PDF Password (Пароль PDF).....	320

PDL.....	24
Phone Book (Телефонная книга).....	251
Plain (Простая).....	290, 291
Polling Receive (Прием с опросом).....	231
Port Status (Состояние порта).....	276
Port9100.....	262
Portrait (Книжная).....	253
PostScript Settings (Настройки PostScript).....	259
Power On Wizard (Мастер включения принтера)...	288
Power Saver Timer (Таймер режима энергосбережения).....	277, 329
Power Saver Wake Up (Выход из режима энергосбережения).....	277
Prefix Dial (Набор префикса).....	244, 246, 272
Prefix Dial Num (Номер набора префикса).....	245, 272
Print from USB Defaults (Настройки по умолчанию для функции Печать из USB).....	317
Print ID (Печать ИД).....	284
Print Text (Печать текста).....	284
Printer Meter (Счетчик принтера).....	249
Printer Settings (Настройки принтера).....	248
Protocol (Протокол).....	262
Protocol Monitor (Диспетчер протоколов).....	249
PS Error Report (Отчет об ошибках PS).....	259
PS Fonts List (Список шрифтов PS).....	249
PS Job Time-out (Приостановка задания PS).....	259

**Q**

Quantity (Количество).....	257
----------------------------	-----

**R**

RAM Disk (Электронный диск).....	285
RARP.....	261
Redial Interval (Интервал повторного набора).....	243, 269
Reduce/Enlarge (Уменьшить/Увеличить).....	150, 303
Region (Регион).....	245, 274
Remote Rcv Tone (Тональность удаленного приема).....	243, 270
Remote Receive (Удаленный прием).....	243, 269
Report/List (Отчет/Список).....	248
Reset Fuser (Сброс счетчика фьюзера).....	294
Resolution (Разрешение).....	216, 311, 316

Ring Tone Volume (Громкость тонального звонка)  
.....243, 268

## S

Scan Defaults (Настройки по умолчанию для сканирования).....309  
Scan to Network (Сканирование в сеть).....309  
Secure Receive (Защищенное получение).....298  
Secure Settings (Настройки безопасности).....296  
Send Header (Отправка с верхним колонтитулом)  
.....243, 270  
Sent Fax Fwd (Пересылка факса).....244, 272  
Server Address (Адрес сервера).....249  
Server Address Book (Адресная книга сервера).....288  
Server Phone Book (Телефонная книга сервера).....288  
Service Lock (Блокировка режима).....297  
Sharpness (Резкость).....155, 305, 313  
SMB TCP/IP.....262  
SNMP.....263  
Speed Dial (Быстрый набор).....251  
Status Messenger (Рассылка о состоянии).....466  
Status Monitor.....58  
предупреждения.....423  
StatusMessenger (Сообщения о состоянии).....263  
Stored Documents (Сохраненные документы).....250  
Stored Print.....112  
Subnet Mask (Маска подсети).....261  
Substitute Tray (Заменить лоток).....286  
Symbol Set (Набор символов).....255  
System Settings (Настройки системы).....248  
System Settings (Системные настройки).....276

## T

TCP/IP.....261  
TEL Mode (Режим TEL).....242  
TEL/FAX Mode (Режим TEL/FAX).....242  
TIFF File Format (Формат файла TIFF).....315  
Toner Refresh (Обновление тонера).....293  
Tray 1 (Лоток 1).....321  
Tray 2 (Лоток 2).....324  
Tray Settings (Настройки лотка).....321  
TWAIN.....168

## U

Update Addr Book (Обновление адресной книги)  
.....264  
USB Settings (Настройки USB).....275  
USB-порт.....31, 62

## W

Wired Network (Проводная сеть).....260  
WSD.....135, 263

## Y

Your Fax Number (Ваш номер факса).....244, 270

## A

Автоматическая двусторонняя печать.....117  
Автоматическая настройка IP-адреса.....66  
Автоматическая отправка факса.....217  
Автоматический набор.....231  
Автоматический повторный набор.....221  
Автоматический податчик документов (ADF)  
.....32, 334  
Автоматический прием факса  
Режим Ans/FAX.....229  
Режим TEL/FAX.....229  
Автоматический прием факсов  
режим FAX.....228  
Адреса TCP/IP и IP.....65

## Б

Безопасность принтера.....35  
Белая крышка документов.....427  
Белый лист.....426  
Блок ремней.....31  
Блок фьюзера.....30, 334  
Боковая кнопка.....30  
Боковая крышка.....30  
Буквы и цифры клавиатуры.....331  
Буклетная печать.....118  
бумага  
тонкие оригиналы.....204

Быстрое сканирование.....	387	Установка драйвера принтера.....	82
Быстрый набор.....	231	драйвер принтера (Windows)	
		Установка драйвера принтера.....	71
<b>В</b>		Другие проблемы.....	398
Ввод значений.....	388	<b>Ж</b>	
Веб-сервис на устройствах.....	135	Жидкокристаллический дисплей.....	32
вес устройства.....	24	ЖК-дисплей.....	32
Включение блокировки панели.....	326	<b>З</b>	
Вместительность выходного лотка.....	23	Загрузка бланка в SSF.....	108
вместительность лотка для бумаги.....	23	Загрузка бланков в дополнительный кассетный	
время передачи.....	27	блок для бумаги на 250 листов.....	104
Вставка паузы.....	217	Загрузка бланков в стандартный лоток на 250	
Выбор начальных настроек.....	53	листов.....	104
Выбор параметров (Macintosh).....	124	Загрузка конверта в SSF.....	106
Выбор параметров (Windows).....	121	Загрузка конверта в стандартный лоток на 250	
Выбор параметров печати.....	120	листов.....	102
Выбор предпочтений печати (Windows).....	120	Загрузка носителей для печати.....	99
Выключатель питания.....	30	SSF.....	105
Выключение блокировки панели.....	327	Дополнительный кассетный блок для бумаги на	
выходной вес бумаги.....	22	250 листов.....	99
Выходной лоток.....	30	Стандартный лоток на 250 листов.....	99
Выходной лоток для документов.....	30	Заказ расходных материалов.....	461
выходной размер бумаги.....	22	Замена блока подающего ролика.....	458
		Замок Kensington.....	35
<b>Г</b>		Запоминающее устройство USB.....	115
Групповой набор.....	234	Защищенная печать.....	113
Гнездо безопасности.....	31, 35	<b>И</b>	
Громкость динамика.....	240	Избежание замятия.....	332
Громкость звонка.....	240	Извлечение блока подающего ролика.....	458
		Извлечение блока фьюзера.....	454
<b>Д</b>		Извлечение дополнительного блока двусторонней	
Датчик STD.....	434	печати.....	477
Двусторонняя печать.....	117, 119	Извлечение дополнительного кассетного блока	
Двусторонняя, переворот по короткому краю.....	119	для бумаги на 250 листов.....	480
Динамические способы настройки IP-адреса.....	66	Извлечение дополнительного модуля памяти.....	473
Дополнительный блок двусторонней печати....	31, 334	Извлечение дополнительного оборудования.....	473
Дополнительный кассетный блок для бумаги на		Извлечение картриджа с фотобарабаном.....	445
250 листов.....	30, 334	Извлечение тонер-картриджей.....	440
Доступные параметры настройки факса.....	241		
драйвер принтера (Linux)			
Установка драйвера принтера.....	82		
драйвер принтера (Macintosh)			

Изменение настроек сканирования для отдельного задания.....	205	количество линий факса.....	28
Изменение номеров или имен.....	331	Конфигурирование начальных настроек факса.....	210
Изменение параметров настройки факса.....	241	Копирование.....	139
Изменение режима часов.....	213	Крышка ADF.....	31, 32
изображения		Крышка щитка управления.....	31
настройка цветного режима.....	202		
Инструмент подключения сканера.....	205	<b>М</b>	
Диалоговое окно критериев поиска.....	207	Медленное сканирование.....	388
Настройки IP-адреса.....	206	Менеджер быстрого сканирования.....	60
Настройки пароля.....	208	Место замятия бумаги.....	333
Использование податчика одного листа.....	108	Модуль памяти.....	38
Использование сканера в сети.....	172	Мультиизображения.....	469
Использование цифровой клавиатуры.....	330		
источник питания.....	23	<b>Н</b>	
		Названия деталей.....	30
<b>К</b>		Назначение IP-адреса.....	67
Как заменить блок подающего ролика.....	458	Направляющие для документов.....	32
Как извлечь дополнительное оборудование.....	473	Направляющие по ширине.....	30
как проверить счетчик.....	470	направляющие по ширине.....	101
Как установить дополнительное оборудование.....	37	Настройка IP-адреса.....	65
Картридж с фотобарабаном.....	30	Настройка USB-соединения.....	73
Кнопка Address Book.....	34	Настройка адресной книги E-Mail.....	198
Кнопка Back.....	34	Настройка времени и даты.....	212
Кнопка Clear All.....	33	Настройка группового набора.....	234
Кнопка Copy.....	33	Настройка ИД принтера.....	211
Кнопка Energy Saver.....	34, 55, 56	Настройка параметров копирования.....	143
Кнопка Fax.....	35	Настройка размеров бумаги.....	109
Кнопка Job Status.....	33	Настройка региона.....	210
Кнопка OK.....	34	Настройка сетевого соединения.....	74
Кнопка Print.....	34	Настройка типов бумаги.....	109
Кнопка Redial/Pause.....	33	Настройки принтера.....	133
Кнопка Scan.....	33	Небольшие пятна.....	374
Кнопка Speed Dial.....	33	непрерывное копирование.....	23
Кнопка Start.....	34	Носители для печати	
Кнопка Stop.....	34	Дополнительный кассетный блок для бумаги на	
Кнопка System.....	33	250 листов.....	98
Кнопка Сброс.....	34	Податчик одного листа (SSF).....	96
Кнопка Цветной режим.....	35	Стандартный лоток на 250 листов.....	97
Кнопка Энергосбережение.....	55	носители для печати	
Кнопки набора одним касанием.....	33	размеры.....	95
Когда необходимо заказывать расходные материалы.....	462	Носители для печати, которые можно использовать.....	96
Количество копий.....	143	Носитель для печати.....	469

**О**

Обращение в Epson.....	483
Обращение в службу поддержки.....	423
Обслуживание.....	425
Ограничитель документов.....	32
операционная система.....	25, 29
Определение значений.....	387
оригиналы	
напечатанные на тонкой бумаге.....	204
основные операции печати.....	93
Основные проблемы принтера.....	362
основные сетевые настройки.....	61
основные части.....	30
Отмена задания печати.....	111
С помощью компьютера.....	111
С помощью панели управления.....	111
Отправка E-Mail с отсканированным изображением.....	198
Отправка E-mail с отсканированным файлом.....	200
Отправка задания печати.....	110
Отправка отложенного факса.....	221
Отправка отсканированного файла в сеть.....	195
Отправка факса.....	209, 213
Быстрый набор.....	232
Групповой набор.....	236
Отправка факса вручную.....	219
Отправка факса с помощью драйвера (Прямой факс).....	222
Очистка внутренних деталей принтера.....	428
Очистка датчика STD.....	434
Очистка замятий бумаги	
Из дополнительного кассетного блока для бумаги на 250 листов.....	352
Из стандартного лотка на 250 листов.....	343
Очистка замятия.....	332
Очистка замятия бумаги	
Из ADF.....	334
Из SSF.....	338
Из блока фьюзера.....	347
Из дополнительного блока двусторонней печати.....	351
Очистка подающего ролика ADF.....	427
Очистка сканера.....	425

**П**

память.....	22
Панель ЖК-дисплея.....	34
сообщения.....	423
Панель управления.....	30, 32
Передний USB-порт.....	30
Передняя крышка.....	30, 334
перемещение	
принтер.....	470
Печать.....	110
Печать для пользователя без учетной записи.....	286
печать из USB	
ограничение доступа к.....	328
Печать на бумаге нестандартного размера.....	126
с помощью драйвера Mac OS X.....	129
с помощью драйвера принтера Windows.....	128
Печать списка адресной книги факса.....	236
Печать страницы отчета.....	133, 247
Печать через сеть.....	75
Пиринговый.....	77
Податчик одного листа (SSF).....	30, 334
Подающий лоток для документов.....	30, 32
Подготовка оборудования.....	36
Поддерживаемые носители для печати.....	95
подключаемость.....	25, 26
Подключение локального принтера.....	63
Подключение принтера.....	61
Подключение телефонной линии.....	209
Подтверждение отправки.....	220
Поиск и устранение неисправностей.....	332
полутона при сканировании.....	26
полутона/печатаемые цвета.....	22
Получение изображений Windows (WIA).....	170
получение помощи.....	423
Предупреждения Status Monitor.....	423
Помощь	
Epson.....	483
Порт Ethernet.....	31, 62
потребляемая мощность.....	24
Прием факса.....	228
Автоответчик.....	238
Компьютерный модем.....	239
Режим защищенного получения.....	237
Прием факсов	



Память.....	231	разрешение	
Режим DRPD.....	230	настройка для сканирования.....	203
Прием факсов вручную		разрешение передачи.....	28
Внешний телефон.....	229	разрешение при печати.....	22, 24
режим TEL.....	229	разрешение сканирования.....	26, 28
применимые линии.....	28	Разъем для телефонной линии.....	31, 62, 209
принтер		Разъем питания.....	31
перемещение.....	470	Рассылка о состоянии	
управление.....	464	команды.....	468
Проблемы		конфигурирование.....	465
обращение в Epson.....	483	проверка состояния принтера.....	465
решение.....	483	Расходные материалы	
Проблемы печати.....	363	когда необходимо заказывать.....	462
Проблемы при копировании.....	384	расходные материалы.....	461
Проблемы при сканировании.....	393	Регулировка настроек сканирования по	
Проблемы с драйвером сканера/утилитой		умолчанию.....	201
принтера.....	397	Регулировка параметров сканирования.....	201
Проблемы с замятием.....	357	Регулировка совмещения цветов.....	386
Проблемы с качеством копирования.....	385	Регулировка языка.....	135
Проблемы с качеством печати.....	365	Редактирование группового набора.....	235
Проблемы с отображением.....	363	Редактор адресной книги.....	59, 193
Проблемы с установленным дополнительным		режим передачи.....	27
оборудованием.....	396	Режим Установлен стор.....	424
Проблемы с факсом.....	390	Режимы приема.....	228
Пробная печать.....	113	Решетчатый шаблон.....	388
проверка количества напечатанных страниц			
как проверить счетчик.....	470	<b>С</b>	
Проверка настроек IP.....	70	Самые прямые линии.....	387
Проверка состояния данных для печати.....	132	Сброс к заводским настройкам по умолчанию.....	330
Проверка счетчиков страниц.....	469	Светодиодный индикатор Data.....	34
Программное обеспечение принтера.....	57	Светодиодный индикатор Error.....	34
Протокол.....	25	Светодиодный индикатор Ч-Б/Цветной.....	35
Прямая печать с помощью запоминающего		Сервис.....	483
устройства USB.....	115	Сетевое соединение.....	64
Прямой факс.....	222	Сканирование.....	165
		сканирование	
<b>Р</b>		настройка типа файла изображения.....	201
размер бумаги для регистрации.....	27	настройка цветного режима.....	202
размер бумаги оригинала.....	22, 26	ограничение доступа к.....	328
размер документа.....	28	подавление фонового цвета.....	204
размер оригинала		разрешение сканирования.....	203
настройка для сканирования.....	204	указание размера оригинала.....	204
размер отправляемого документа.....	27	цветные изображения.....	202
размеры.....	24	черно-белые изображения.....	202

Сканирование в e-mail.....	27
Сканирование в компьютер.....	167
Сканирование в ПК.....	26
Сканирование на запоминающее устройство USB .....	196
Сканирование с помощью драйвера TWAIN.....	168
Сканирование с помощью драйвера WIA.....	170
Сканирование с помощью панели управления.....	167
скорость непрерывного сканирования.....	23
скорость непрерывной печати.....	24
скорость передачи.....	28
скорость сканирования.....	26
Сообщение.....	399
сообщения	
Status Monitor.....	423
Панель ЖК-дисплея.....	423
состояние драйвера принтера перед установкой.....	71
состояние принтера	
проверка по e-mail.....	468
проверка с помощью Status Monitor.....	464
Рассылка о состоянии.....	465
Сохранение номера для быстрого набора.....	232
способ кодирования.....	28
способность к воспроизведению цветов.....	22
Стандартный лоток на 250 листов.....	30, 334
Стекло ADF.....	32, 427
Стекло для документов.....	32, 427
Страница настроек панели.....	54
Схема совмещения цветов.....	386
Счетчик блока фьюзера.....	457
счетчики	
счетчики общего количества страниц.....	469
счетчики страниц	
общее количество напечатанных страниц.....	469

**T**

Телефонный разъем.....	31, 62, 210
Технические характеристики.....	22
Технические характеристики соединения.....	62
Тип соединения.....	62
Тонер-картридж.....	30
требования по размещению.....	24

**У**

Удаление замятий бумаги	
Из дополнительного кассетного блока для бумаги на 250 листов.....	352
Удаление замятой бумаги.....	332
Из ADF.....	334
Из SSF.....	338
Из блока фьюзера.....	347
Из дополнительного блока двусторонней печати .....	351
Из стандартного лотка на 250 листов.....	343
Указание настроек факса.....	241
уменьшение/увеличение.....	22
управление	
принтер.....	464
Установка блока подающего ролика.....	460
Установка блока фьюзера.....	456
Установка дополнительного блока двусторонней печати.....	43
Установка дополнительного кассетного блока для бумаги на 250 листов.....	48
Установка дополнительного модуля памяти.....	38
Установка дополнительного оборудования.....	37
Установка драйвера принтера	
драйвер принтера (Linux).....	82
драйвер принтера (Macintosh).....	82
драйвер принтера (Windows).....	71
Установка драйвера сканера.....	165
Установка картриджа с фотобарабаном.....	448
Установка тонер-картриджа.....	442

**Ф**

факс	
ограничение доступа к.....	328
Функции изделия.....	16

**Х**

Хранение носителей для печати.....	463
Хранение расходных материалов.....	463



**Ц**

цвет

регулировка для оригиналов на тонкой бумаге...204

цветные

выбор для сканирования.....202

Цифровая клавиатура.....33

**Ч**

черно-белые

выбор для сканирования.....202

**Ш**

шрифты.....25

**Э**

Экономия расходных материалов.....469