

WF-3520 Series WF-3530 Series WF-3540 Series

EN Basic Guide

FR Guide de base

DE Grundlagenhandbuch









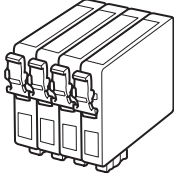

NL Basishandleiding

IT Guida di base

ES Guía básica

PT Guia básico

Ink Cartridge Codes/Codes des cartouches d'encre/ Tintenpatronencodes/Cartridgecodes/ Codici cartucce inchiostro/Códigos de los cartuchos de tinta/ Códigos dos tinteiros

		BK	C	M	Y
		Black Noir Schwarz Zwart Nero Negro Preto	Cyan Cyan Cyan Cyaan Ciano Cian Ciano	Magenta Magenta Magenta Magenta Magenta Magenta	Yellow Jaune Gelb Geel Giallo Amarillo Amarelo
Stag Cerf Hirsch Hert Cervo Ciervo Veado		T1301 	T1302 	T1303 	T1304 
Apple Pomme Apfel Appel Mela Manzana Maçã		T1291 	T1292 	T1293 	T1294 

<http://www.epson.eu/pageyield>

For information on Epson's ink cartridge yields, please visit the website above. Available ink cartridge sizes vary by area.

Pour des informations sur les rendements des cartouches d'encre Epson, consultez le site Web ci-dessus. Les tailles des cartouches d'encre disponibles varient d'un pays à l'autre.

Für Informationen zur Lebensdauer der Tintenpatronen von Epson besuchen Sie bitte die obige Webseite. Die verfügbaren Tintenpatronengrößen variieren je nach Land/Region.

Meer informatie over de capaciteit van de cartridge van Epson, bezoekt u bovenstaande website. De capaciteit waarin de cartridges beschikbaar zijn, verschilt per land.

Per informazioni sui rendimenti delle cartucce di inchiostro Epson, visitare il sito web sopra riportato. I formati delle cartucce disponibili variano a seconda dell'area di residenza.

Para obtener información sobre las cifras de los cartuchos de tinta de Epson, visite el sitio web anterior. Los tamaños de cartucho de tinta disponibles dependen de la región.

Para informações sobre o fornecimento de tinteiros Epson, queira visitar o sítio web acima indicado. O tamanho dos tinteiros disponíveis varia consoante as regiões.

Contents

Introduction.....	2	Precautions.....	16
Where to Find Information.....	2	Replacing an ink cartridge.....	17
Caution, Important and Note.....	2		
Using Epson Connect Service.....	2		
Safety Instructions.....	3		
Control Panel Overview.....	3	Basic Troubleshooting.....	19
Button and LCD.....	4	Error Messages.....	19
Lights.....	5	Paper Jams.....	20
Paper and Media Handling.....	5	Removing jammed paper from the rear cover.....	20
Selecting Paper.....	5	Removing jammed paper from inside the product.....	21
Loading Paper into the Paper Cassette.....	6	Removing jammed paper from the paper cassette.....	22
Placing Originals.....	7	Removing jammed paper from the Automatic Document Feeder (ADF).....	23
Automatic Document Feeder (ADF).....	7	Print Quality Help.....	24
Scanner glass.....	9	Faxing Help.....	24
Inserting a Memory Card.....	9		
Copying.....	10	Where To Get Help.....	24
Scanning.....	10	Technical Support Web Site.....	24
Faxing.....	11		
Introducing FAX Utility.....	11		
Connecting to a Phone Line.....	11		
About a phone cable.....	11		
Using the phone line for fax only.....	11		
Sharing line with phone device.....	12		
Checking the fax connection.....	12		
Setting Up Fax Features.....	13		
Setting up speed dial entries.....	13		
Setting up group dial entries.....	13		
Sending Faxes.....	13		
Receiving Faxes.....	14		
Printing Reports.....	14		
More Functions.....	15		
Replacing Ink Cartridges.....	16		
Safety instructions.....	16		

Introduction

Where to Find Information

The latest version of the following manuals are available on the Epson support website.

<http://www.epson.eu/Support> (Europe)

<http://support.epson.net/> (outside Europe)

❑ Start Here (paper):

Provides you with information on setting up the product and installing the software.

❑ Basic Guide (paper):

Provides you with basic information when you are using the product without a computer. This manual may not be included depending on model and region.

❑ User's Guide (PDF):

Provides you with detailed operating, safety, and troubleshooting instructions. See this guide when using this product with a computer, or when using advanced features such as 2 sided copying. To view the PDF manual, you need Adobe Acrobat Reader 5.0 or later, or Adobe Reader.

❑ Network Guide (HTML):

Provides network administrators with information on both the printer driver and network settings.

❑ Help (on the product display):

Provides basic operating and troubleshooting instructions on the product's LCD screen. Select the **Help** menu on the control panel.

Caution, Important and Note

Caution, Important, and Note in this manual are indicated as below and have the following meaning.

⚠ Caution
must be followed carefully to avoid bodily injury.

! Important
must be observed to avoid damage to your equipment.

Note
contain useful tips and restrictions on product operation.

Using Epson Connect Service

Using Epson Connect and other companies' services, you can easily print directly from your smartphone, tablet PC or laptop, anytime and practically anywhere even across the globe! For more information about the printing and other services, visit the following URL; <https://www.epsonconnect.com/> (Epson Connect portal site)
<http://www.epsonconnect.eu> (Europe only)

You can view the Epson Connect guide by double-clicking the  shortcut icon on the desktop.



Safety Instructions

Read and follow these instructions to ensure safe use of this product. Make sure you keep this guide for future reference. Also, be sure to follow all warnings and instructions marked on the product.

- ❑ Use only the power cord supplied with the product and do not use the cord with any other equipment. Use of other cords with this product or the use of the supplied power cord with other equipment may result in fire or electric shock.
- ❑ Be sure your AC power cord meets the relevant local safety standard.
- ❑ Never disassemble, modify, or attempt to repair the power cord, plug, printer unit, scanner unit, or options by yourself, except as specifically explained in the product's guides.
- ❑ Unplug the product and refer servicing to qualified service personnel under the following conditions: The power cord or plug is damaged; liquid has entered the product; the product has been dropped or the casing damaged; the product does not operate normally or exhibits a distinct change in performance. Do not adjust controls that are not covered by the operating instructions.
- ❑ Place the product near a wall outlet where the plug can be easily unplugged.

- ❑ Do not place or store the product outdoors, near excessive dirt or dust, water, heat sources, or in locations subject to shocks, vibrations, high temperature or humidity.
- ❑ Take care not to spill liquid on the product and not to handle the product with wet hands.
- ❑ Keep this product at least 22 cm away from cardiac pacemakers. Radio waves from this product may adversely affect the operation of cardiac pacemakers.
- ❑ If the LCD screen is damaged, contact your dealer. If the liquid crystal solution gets on your hands, wash them thoroughly with soap and water. If the liquid crystal solution gets into your eyes, flush them immediately with water. If discomfort or vision problems remain after a thorough flushing, see a doctor immediately.
- ❑ Avoid using a telephone during an electrical storm. There may be a remote risk of electric shock from lightning.
- ❑ Do not use a telephone to report a gas leak in the vicinity of the leak.

Note:

The following provides safety instructions for ink cartridges.

➔ "Replacing Ink Cartridges" on page 16

Control Panel Overview

Note:

- ❑ Control panel design varies depending on location.
- ❑ Although the control panel design and what displayed on the LCD screen such as menu names and option names may differ from your actual product, the method of operation is the same.

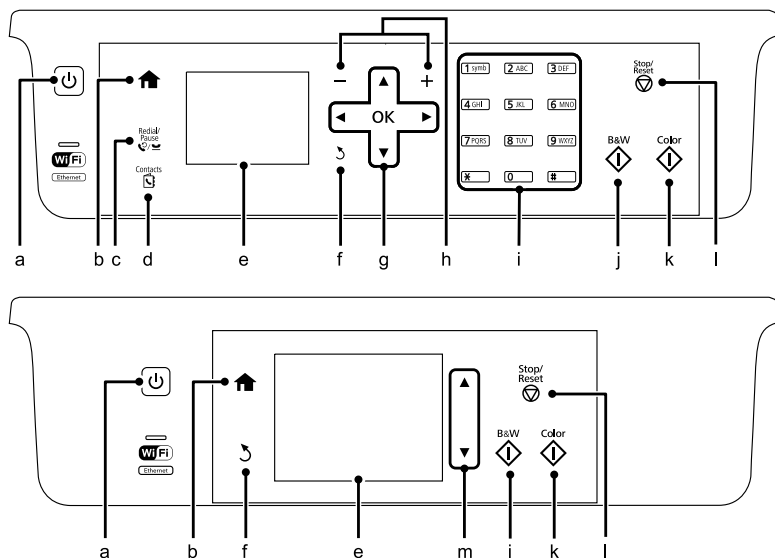

Control Panel Overview





Button and LCD

	Buttons	Function
a		Turns the product on or off.
b		Returns to the top menu. When on the top menu, switches between the modes.
c		Displays the last number dialed. When entering numbers in fax mode, this inserts a pause symbol (-) that acts as a brief pause during dialing.
d		Displays the Contacts list in fax mode.
e	-	LCD screen displays menus. If your product has a touch panel, you can scroll the screen by swiping the LCD screen. Try swiping a little harder if the touch panel is slow to respond.
f		Cancels/returns to the previous menu.
g		Press , , , to select menus. Press OK to confirm the setting you have selected and go to next screen. When typing a fax number, acts as a backspace key, and inserts a space.
h	+ , -	Sets the number of copies.
i	0 - 9 , * , #	Specifies the date/time or the number of copies, as well as fax numbers. Enters alphanumeric characters and switches between uppercase, lowercase, and numbers each time it is pressed. It may be easier to use the software keypad to enter text instead of using these buttons.
j		Starts printing/copying/scanning/faxing in black and white.

Paper and Media Handling

	Buttons	Function
k		Starts printing/copying/scanning/faxing in color.
l		Stops the current operation or initializes the current settings.
m		Scrolls the screen.

Lights

Lights	Function
	On when the product is on. Flashes when the product is receiving data, printing/copying/scanning/faxing, replacing an ink cartridge, charging ink, or cleaning the print head.
	Stays on while the printer is connected to a network. Flashes while network settings are being adjusted (green: Wi-Fi/orange: Ethernet).

Note:

For more information on the icons displayed on the LCD screen, see the **Help** on the control panel.

Paper and Media Handling

Selecting Paper

The product automatically adjusts itself for the type of paper you select in your print settings. That is why the paper type setting is so important. It tells your product what kind of paper you are using and adjusts the ink coverage accordingly. The table below lists the settings you should choose for your paper.

For this paper	LCD paper type
Plain paper*1	Plain Paper
Epson Bright White Ink Jet Paper*1	Plain Paper
Epson Ultra Glossy Photo Paper	Ultra Glossy

For this paper	LCD paper type
Epson Premium Glossy Photo Paper	Prem. Glossy
Epson Premium Semigloss Photo Paper	Prem. Glossy
Epson Glossy Photo Paper	Glossy
Epson Photo Paper	Photo Paper
Epson Matte Paper – Heavyweight	Matte
Epson Photo Quality Ink Jet Paper	Matte

*1 You can perform 2-sided printing with this paper.

Loading Paper into the Paper Cassette

Follow these steps to load paper:

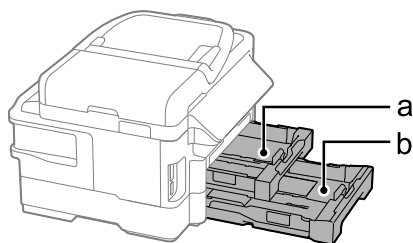

- a. Paper cassette 1
- b. Paper cassette 2*

* The availability of this part varies by product.

1 Pull out the paper cassette.

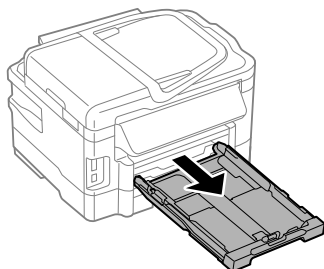

Note:
If the output tray has been ejected, close it before pulling out the paper cassette.

2 Pinch and slide the edge guides to the sides of the paper cassette.

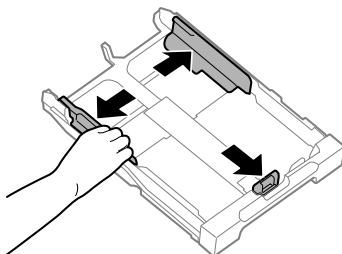

3 Slide the edge guide to adjust to the paper size you will use.

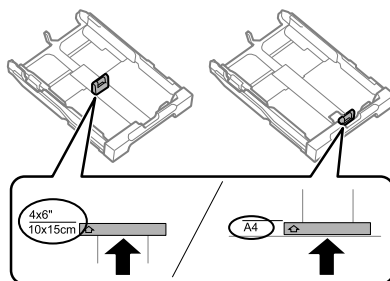

4 Load paper toward the edge guide with printable side face down, and check that the paper is not sticking out from the end of the cassette.

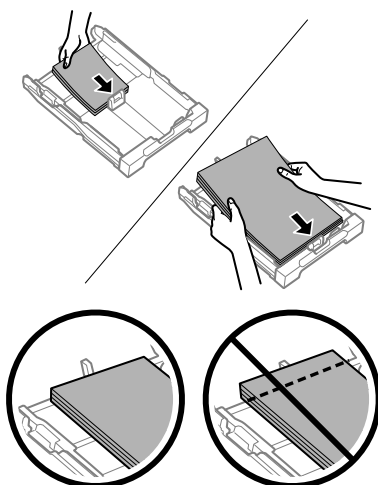

Paper and Media Handling

Note:

- Paper cassette 2 supports plain paper size B5 or larger only.
- Fan and align the edges of the paper before loading.

- 5** Slide the edge guides to the edges of the paper.

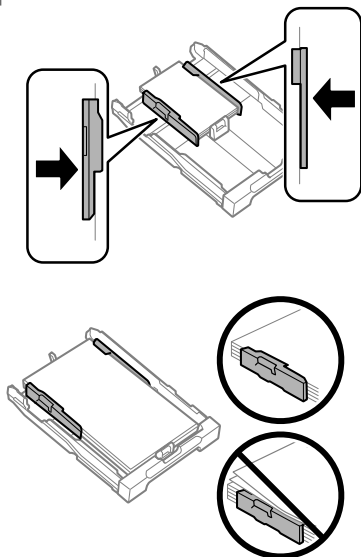
**Note:**

For plain paper, do not load paper above the ▼ arrow mark inside the edge guide.
For Epson special media, make sure the number of sheets is less than the limit specified for the media.

- 6** Keep the cassette flat and slowly and carefully reinsert it all the way into the product.

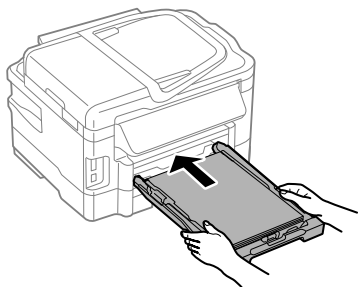

- 7** Slide out the output tray and raise the stopper.

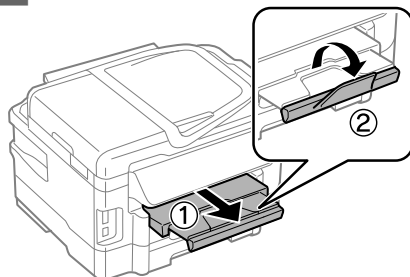
**Note:**

- Leave enough space in front of the product for the paper to be fully ejected.
- Do not remove or insert the paper cassette while the product is operating.
- For instructions on loading media other than plain paper such as envelopes and pre-punched paper, see the PDF User's Guide.

Placing Originals

Automatic Document Feeder (ADF)

You can load your original documents in the Automatic Document Feeder (ADF) to copy, scan, or fax multiple pages quickly. The ADF can scan both sides of your documents. To do so, select the option in the copy setting menu. You can use the following originals in the ADF.

Size	A4/Letter/Legal
Type	Plain paper
Weight	64 g/m ² to 95 g/m ²
Capacity	30 sheets or 3 mm or less (A4, Letter)/10 sheets (Legal)

When you scan a 2-sided document using the ADF, legal size paper is not available.

Paper and Media Handling

! Important:

To prevent paper jams, avoid the following documents. For these types, use the scanner glass.

- Documents held together with paper clips, staples, etc.
- Documents that have tape or paper stuck to them.
- Photos, OHPs, or thermal transfer paper.
- Paper that is torn, wrinkled, or has holes.

- 1** Tap the originals on a flat surface to even the edges.

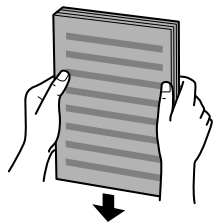

- 2** Slide the edge guide on the Automatic Document Feeder.

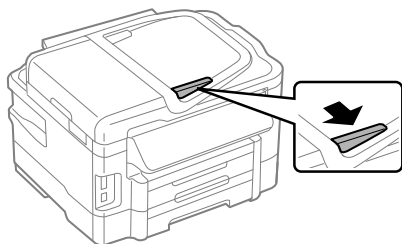

- 3** Insert the originals face-up and short edge first into the Automatic Document Feeder.

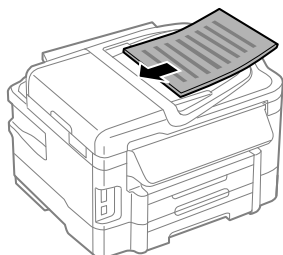

- 4** Slide the edge guide until it is flush with the originals.

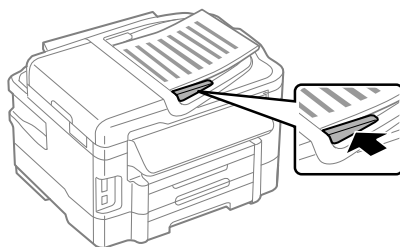

Note:

- For 2-up Copy layout, place the original as shown. Make sure the orientation of the original matches the Document Orientation settings.

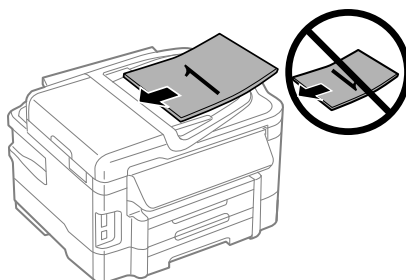
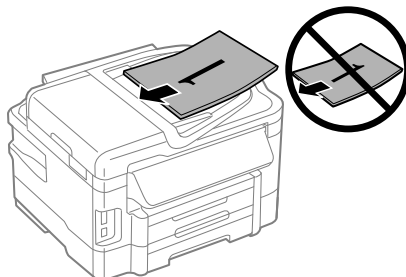

- When you use the copy function with the Automatic Document Feeder (ADF), the print settings are fixed at Reduce/Enlarge - Actual Size, Paper Type - Plain Paper, and Paper Size - A4/Legal. The print is cropped if you copy an original larger than A4.

Scanner glass

- 1 Open the document cover and place your original face-down on the scanner glass.

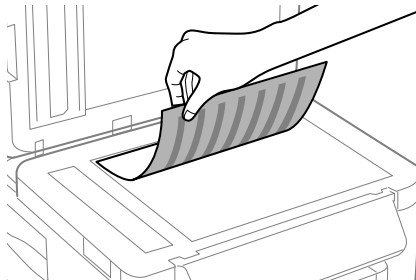

- 2 Slide the original to the corner.

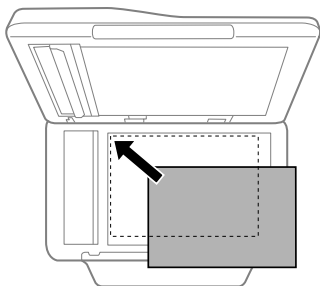

- 3 Close the cover gently.

Note:

When there is a document in the Automatic Document Feeder (ADF) and on the scanner glass, priority is given to the document in the Automatic Document Feeder (ADF).

Inserting a Memory Card

You can print photos that are stored on a memory card, or save scanned data on a memory card. The following memory cards are supported.

SD, miniSD, microSD, SDHC, miniSDHC, microSDHC, SDXC, microSDXC, MultiMediaCard, MMCplus, MMCmobile, MMCmicro, Memory Stick Duo, Memory Stick PRO Duo, Memory Stick PRO-HG Duo, Memory Stick Micro, MagicGate Memory Stick Duo

! Important:

The following memory cards require an adapter. Attach it before inserting the card into the slot, otherwise the card may get stuck.

- ❑ miniSD, microSD, miniSDHC, microSDHC, microSDXC, MMCmicro

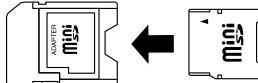

- ❑ MMCmobile

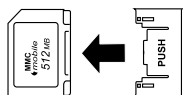

- ❑ Memory Stick Micro

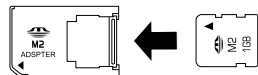

- 1 Insert one card at a time.

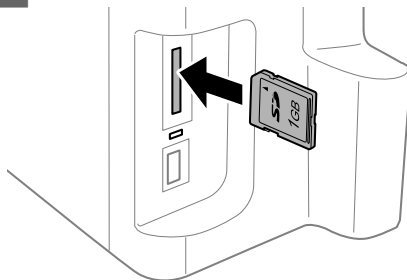

Copying

- 2 Check the light stays on.

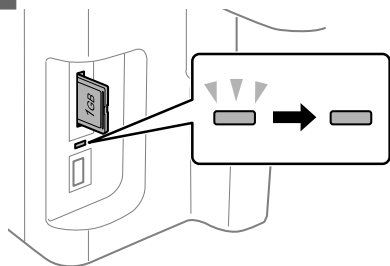

— = on,  = flashing

! Important:

- Do not try to force the card all the way into the slot. It should not be fully inserted.
- Do not remove the memory card while the light is flashing. The data in the memory card may be lost.

Copying

Follow the steps below to copy documents. For products with two paper cassettes, if you want to copy a large quantity of documents in a single batch, load A4/Legal plain paper in both cassettes and set the **Paper Source to Cassette 1>Cassette 2** in step 7.

- 1 Load paper in the paper cassette.
➔ “Loading Paper into the Paper Cassette” on page 6
- 2 Place original.
➔ “Placing Originals” on page 7
- 3 Enter **Copy** mode from the Home menu.
- 4 Press + and - to set the number of copies.
- 5 Set the density.
- 6 Press ▼ to enter the Copy menu.

- 7 Select the appropriate copy settings such as paper size, paper type, and paper quality.

Note:

- Depending on the model, you can make copy settings in **Paper and Copy Settings**.
- You can preview the copy results before you start copying.
- You can make various layout copies such as 2-sided copy, 2-up copy, and so on. Change the 2-sided or layout settings as necessary.

- 8 Press one of the  buttons to set the color mode, and then start copying.

Note:

Refer to the PDF User's Guide for other copying functions and the Copy mode menu list.

Scanning

You can scan documents and send the scanned image from the product to a connected computer.

Note:

For information on **Scan to Cloud**, see the *Epson Connect guide*, which can be accessed using the shortcut icon  on the desktop.

- 1 Place your original(s).
➔ “Placing Originals” on page 7
- 2 Select **Scan** from the Home menu.
- 3 Select a scan menu items.
- 4 If you select Scan to PC, select a computer.
If you select Scan to Memory Card, make settings such as the scan format and 2-sided settings.

- 5 Press the \diamond buttons to start scanning.

Note:

For more information on other scan functions and the scan mode menu list, see the PDF User's Guide.

Your scanned image is saved.

Faxing

Introducing FAX Utility

FAX Utility is a software capable of transmitting data such as documents, drawings, and tables created using a word processing or spreadsheet application directly by fax, without printing. In addition, this utility has a function to save a received fax as a PDF file on a computer. This enables you to check the data without printing it and print only the data that you want to print. Use the following procedure to run the utility.

Windows

Click the start button (Windows 7 and Vista) or click **Start** (Windows XP), point to **All Programs**, select **Epson Software**, and then click **FAX Utility**.

Mac OS X

Click **System Preference**, click **Print & Fax** or **Print & Scan**, and then select **FAX** (your printer) from **Printer**. Then click as follows;

Mac OS X 10.6.x, 10.7.x: **Option & Supplies - Utility - Open Printer Utility**

Mac OS X 10.5.x: **Open Print Queue - Utility**

Note:

For more details, see the online help for FAX Utility.

Connecting to a Phone Line

About a phone cable

Use a phone cable with the following interface specification.

- RJ-11 Phone Line
- RJ-11 Telephone set connection

Depending on the area, a phone cable may be included with the product. If so, use that cable.

Using the phone line for fax only

- 1 Connect a phone cable leading from a telephone wall jack to the LINE port.

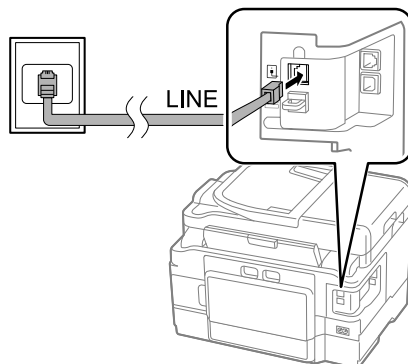

- 2 Make sure **Auto Answer** is set to **On**.
 ➔ "Receiving Faxes" on page 14

! Important:

If you do not connect an external telephone to the product, make sure you turn on auto answer. Otherwise, you cannot receive faxes.

Sharing line with phone device

- 1 Connect a phone cable leading from a telephone wall jack to the LINE port.

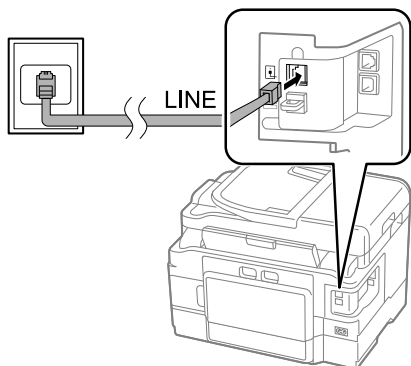

- 2 Remove the cap.

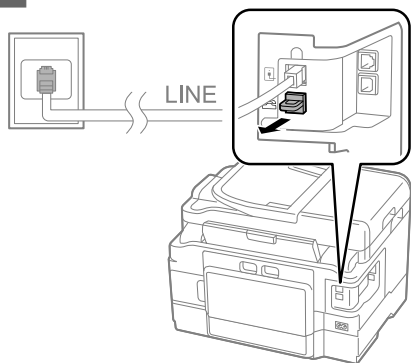

- 3 Connect a phone or answering machine to the EXT. port.

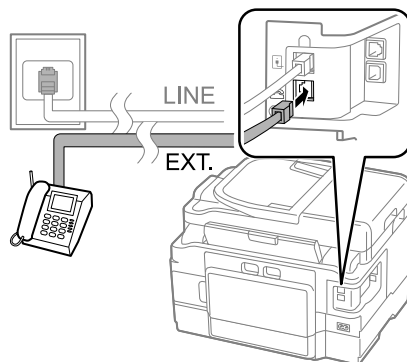

Note:
See the PDF User's Guide for other connection methods.

Checking the fax connection

You can check whether the product is ready to send or receive faxes.

- 1 Load plain paper in the cassette.
➔ "Loading Paper into the Paper Cassette" on page 6

Note:
If your product is equipped with two cassettes, load paper in cassette 1. If you have changed the Paper Source setting (**Setup** > **Fax Settings** > **Receive Settings** > **Paper Source**), load paper in the cassette you specified.

- 2 Enter **Setup** mode from the Home menu.
- 3 Select **Fax Settings**.
- 4 Select **Check Fax Connection**.
- 5 Press one of the \diamond buttons to print the report.

Note:
If an errors are reported, try the solutions in the report.

Setting Up Fax Features

Setting up speed dial entries

You can create a speed dial list allowing you to select fax recipient numbers quickly when faxing. Up to 100 combined speed dial and group dial entries can be registered.

- 1 Enter **Fax** mode from the Home menu.
- 2 Press  or select **Contacts**.
- 3 Select **Edit Contacts**.
- 4 Select **Speed Dial Setup**. You see the available speed dial entry numbers.
- 5 Select the speed dial entry number that you want to register. You can register up to 100 entries.
- 6 Use the numeric keypad to enter a phone number. You can enter up to 64 digits.

Note:

A hyphen ("-") causes a slight pause when dialing. Only include it in phone numbers when a pause is necessary. Spaces entered between numbers are ignored when dialing.

- 7 Enter a name to identify the speed dial entry. You can enter up to 30 characters.
- 8 Select **Done** to register the name.

Setting up group dial entries

You can add speed dial entries to a group, allowing you to send a fax to multiple recipients at the same time. Up to 99 combined speed dial and group dial entries can be entered.



- 1 Enter **Fax** mode from the Home menu.
- 2 Press  or select **Contacts**.

- 3 Select **Edit Contacts**.
- 4 Select **Group Dial Setup**. You see the available group dial entry numbers.
- 5 Select the group dial entry number that you want to register.
- 6 Enter a name to identify the group dial entry. You can enter up to 30 characters.
- 7 Select **Done** to register the name.
- 8 Select a speed dial entry that you want to register in the group dial list.
- 9 Repeat step 8 to add other speed dial entries to the group dial list. You can register up to 99 speed dial entries in a group dial.
- 10 Press **OK** to finish creating a group dial list.

Sending Faxes

- 1 Place your original in the Automatic Document Feeder or on the scanner glass.
➔ "Placing Originals" on page 7
- 2 Enter **Fax** mode from the Home menu.
- 3 Use the keys on the numeric keypad to enter the fax number. You can enter up to 64 digits.

Note:

- To display the last fax number you used, press  /  or **Redial**.
- Press  and make the send settings. To scan and fax both sides of your original, select **2-Sided Faxing. On**, and then load the original in the Automatic Document Feeder. Depending on the model, you can also make the settings by selecting **Send Settings**.
- Make sure you have entered the header information. Some fax machines automatically reject incoming faxes that do not include header information.

Faxing

- 4** Press **◇** (color) or **◇** (B&W) to start sending a color or monochrome fax.

Note:

If the fax number is busy or there is some problem, this product redials after one minute. Press **Redial** to redial immediately.

Receiving Faxes

Follow the instructions to make settings to receive faxes automatically.

Note:

- Depending on the **Fax Output** settings, the received fax is saved as a data or printed.
- If **Fax Output** is set to **Save**, the received fax data is automatically saved as data, and you can skip step 1.

- 1** Load plain paper in the cassette.
➔ "Loading Paper into the Paper Cassette" on page 6

Note:

If your product is equipped with two cassettes, make **Paper Source** settings.
Setup > Fax Settings > Receive Settings > Paper Source
If you want to print a large quantity of faxes in a single batch, load plain paper in both cassettes and set **Paper Source** to **Cassette 1>Cassette 2**.

- 2** Make sure **Auto Answer** is set to **On**.
Setup > Fax Settings > Receive Settings > Auto Answer > On

Note:

- When an answering machine is connected directly to this product, make sure you set **Rings to Answer** correctly using the following procedure.
- Depending on the region, **Rings to Answer** may be unavailable.
- For more information on receiving faxes manually, see the **PDF User's Guide**.

- 3** Enter **Setup** mode from the Home menu.

- 4** Select **Fax Settings**.

- 5** Select **Communication**.

- 6** Select **Rings to Answer**.

- 7** Select the number of rings.

! Important:

Select more rings than needed for the answering machine to pick up. If it is set to pick up on the fourth ring, set the product to pick up on the fifth ring or later. Otherwise the answering machine cannot receive voice calls.

Note:

When you receive a call and the other party is a fax, the product receives the fax automatically even if the answering machine picks up the call. If you pick up the phone, wait until the LCD screen displays a message saying that a connection has been made before you hang up. If the other party is a caller, the phone can be used as normal or a message can be left on the answering machine.

Printing Reports

Follow the instructions below to print a fax report.

- 1** Load plain paper in the cassette.
➔ "Loading Paper into the Paper Cassette" on page 6

Note:

If your product is equipped with two cassettes, make **Paper Source** settings.
Setup > Fax Settings > Receive Settings > Paper Source

- 2** Enter **Fax** mode from the Home menu.

- 3** If **Advanced Options** is displayed on the LCD screen, select **Advanced Options**.
If it is not displayed, press **▼**.

More Functions

4 Select **Fax Report**.

5 Select the item you want to print.



Note:
Only **Fax Log** can be viewed on the screen.

6 Press one of the  buttons to print the report you selected.

Note:
For more information on other fax functions and the fax mode menu list, see the *PDF User's Guide*.

More Functions

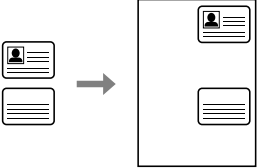
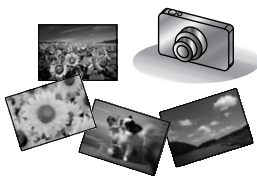
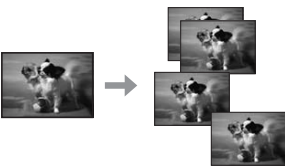
More Functions provides you with many special menus that make printing easy and fun! For more details, select More Functions, select each menu, and then follow the instructions on the LCD screen.

Menu		Functions
ID Card Copy		You can copy both sides of an ID card at the same time.
Print Photos		You can print photos stored on a memory card or an external USB device without using a computer. You can also reduce and enlarge your photos, and adjust the photo quality.
Copy/Restore Photos		You can make faithful copies of your originals. If your original photo is faded, you can restore color to bring it back to life.
Photo Layout Sheet		You can print your photos on a memory card in various layouts.

Replacing Ink Cartridges

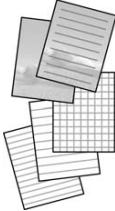
Menu		Functions
Print Ruled Papers		You can print ruled paper or graph paper with or without a photo set as the background.

Replacing Ink Cartridges

Safety instructions

- ❑ Keep ink cartridges out of the reach of children.
- ❑ Be careful when you handle used ink cartridges, as there may be some ink around the ink supply port. If ink gets on your skin, wash the area thoroughly with soap and water. If ink gets into your eyes, flush them immediately with water. If discomfort or vision problems continue after a thorough flushing, see a doctor immediately. If ink gets into your mouth, spit it out immediately and see a doctor right away.

Precautions

- ❑ Epson recommends the use of genuine Epson ink cartridges. Epson cannot guarantee the quality or reliability of non-genuine ink. The use of non-genuine ink may cause damage that is not covered by Epson's warranties, and under certain circumstances, may cause erratic product behavior. Information about non-genuine ink levels may not be displayed.
- ❑ Do not shake ink cartridges too vigorously; otherwise ink may leak from the cartridge.

- ❑ To maintain optimum print head performance, some ink is consumed from some cartridges not only during printing but also during maintenance operations such as ink cartridge replacement and print head cleaning.
- ❑ If you need to remove an ink cartridge temporarily, be sure to protect the ink supply area from dirt and dust. Store the ink cartridge in the same environment as the product. When storing the cartridge, be sure that its label identifying the color of the ink cartridge is facing upward. Do not store ink cartridges upside down.
- ❑ For maximum ink efficiency, only remove an ink cartridge when you are ready to replace it. Ink cartridges with low ink status may not be used when reinserted.
- ❑ Do not open the ink cartridge package until you are ready to install it in the product. The cartridge is vacuum packed to maintain its reliability. If you leave a cartridge unpacked for a long time before using it, normal printing may not be possible.
- ❑ Install all ink cartridges; otherwise, you cannot print.

Replacing an ink cartridge

- 1** Open the scanner unit. The ink cartridge holder moves to the ink cartridge replacement position.

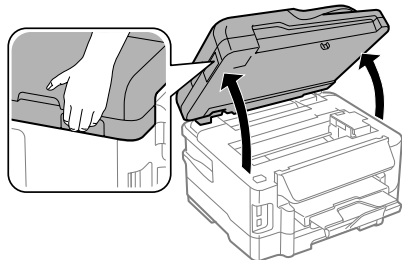

! **Important:**

- Do not move the ink cartridge holder by hand; otherwise, you may damage the product.
- Do not lift up the scanner unit when the document cover is open.

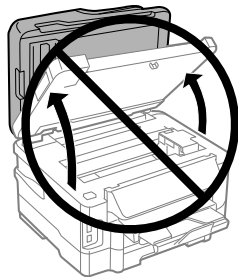

Note:

If the ink cartridge holder does not move to the ink cartridge replacement position, follow the instruction below.

Home > Setup > Maintenance > Ink Cartridge Replacement

- 2** Open the ink cartridge cover.

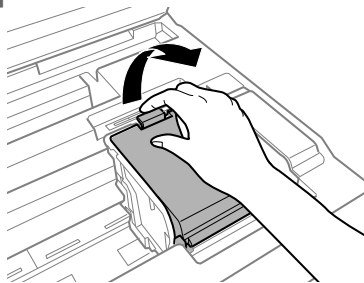

- 3** Pinch and remove the ink cartridge.

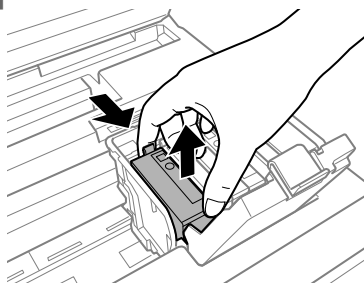

Note:

- The illustration shows replacement of the black ink cartridge. Replace the cartridge appropriate to your situation.
- Removed ink cartridges may have ink around the ink supply port, so be careful not to get any ink on the surrounding area when removing the cartridges.

- 4** Gently shake new replacement cartridges four or five times and remove the replacement ink cartridge from its package.

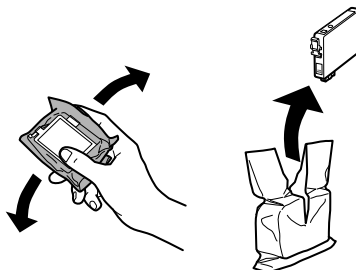

Replacing Ink Cartridges

- 5** Remove only the yellow tape.

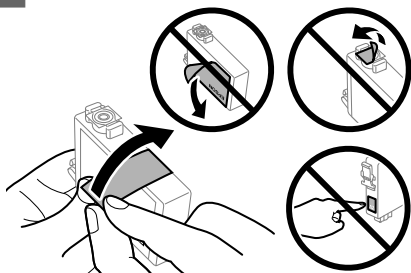

! **Important:**

- ❑ You must remove the yellow tape from the cartridge before installing it; otherwise, print quality may decline or you may not be able to print.
- ❑ If you have installed an ink cartridge without removing the yellow tape, take the cartridge out of the product, remove the yellow tape, and then reinstall it.
- ❑ Do not remove the transparent seal from the bottom of the cartridge; otherwise, the cartridge may become unusable.
- ❑ Do not remove or tear the label on the cartridge; otherwise, ink will leak.

- 6** Insert the cartridge and press it until it clicks.

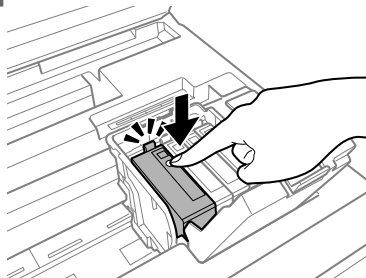

- 7** Close the ink cartridge cover.

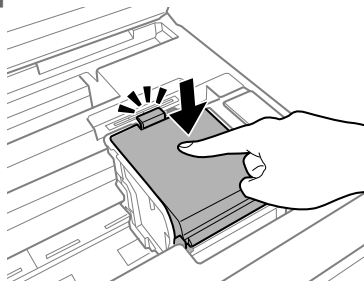

- 8** Close the scanner unit slowly. Ink charging starts.

Note:

- ❑ The power light continues to flash while the product is charging ink. Do not turn off the product during ink charging. If the ink charging is incomplete, you may not be able to print.
- ❑ If you had to replace an ink cartridge during copying, to ensure copy quality after ink charging is finished, cancel the job that is copying and start again from placing the originals.

Ink cartridge replacement is complete. The product will return to its previous status.

Basic Troubleshooting

Error Messages

This section describes the meaning of messages displayed on the LCD screen.

Error Messages	Solutions
Paper out or Paper jam	➔ See "Paper Jams" on page 20
Printer error. Turn the power off and on again. For details, see your documentation.	Turn the product off and then back on. Make sure that no paper is still in the product. If the error message still appears, contact Epson support.
Communication error. Check if a computer is connected.	Make sure the computer is connected correctly. If the error messages still appears, make sure that scanning software is installed on your computer and that the software settings are correct.
The maintenance box is nearing the end of its service life.	Replace maintenance box before the end its service life. For more details, see the PDF User's Guide. When the maintenance box is full, the product stops and you need to replace the maintenance box to continue printing.
The maintenance box is at the end of its service life. You need to replace it.	Replace the maintenance box.
A printer's ink pad is nearing the end of its service life. Please contact Epson Support.	Press \diamond button to resume printing. The message will be displayed until the ink pad is replaced. Contact Epson support to replace ink pads before the end of their service life. When the ink pads are saturated, the product stops and Epson support is required to continue printing.
A printer's ink pad is at the end of its service life. Please contact Epson Support.	Contact Epson support to replace ink pads.
No dial tone detected. Run Check Fax Connection under Fax Settings in Setup menu.	Make sure the phone cable is connected correctly and the phone line works. ➔ See "Connecting to a Phone Line" on page 11 If you connected the product to a PBX (Private Branch Exchange) phone line or Terminal Adapter, turn off the Dial Tone Detection . Select Fax Settings > Communication > Dial Tone Detection > Off .
Combination of the IP address and the subnet mask is invalid. See your documentation.	Refer the online Network Guide.
Recovery Mode	The firmware update has failed. You will need to re-attempt the firmware update. Ready a USB cable and visit your local Epson website for further instructions.

Paper Jams

⚠ Caution:
Never touch the buttons on the control panel while your hand is inside the product.

Note:

- ❑ Cancel the print job if prompted by a message from the LCD screen or the printer driver.
- ❑ After you have removed the jammed paper, press the button indicated in the LCD screen.

Removing jammed paper from the rear cover

1 Pull out the rear cover.

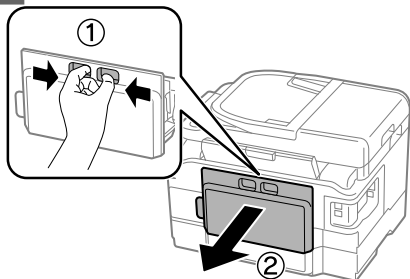

2 Carefully remove the jammed paper.

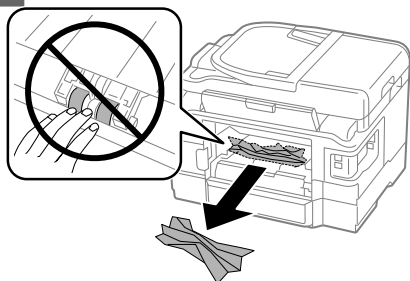

3 Carefully remove the jammed paper.

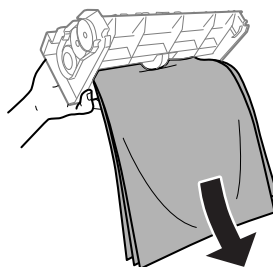
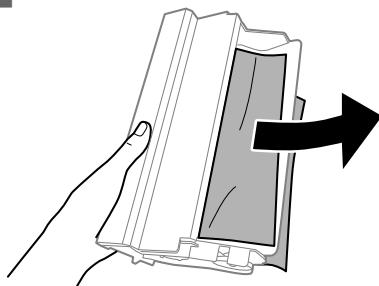

4 Open the rear cover.

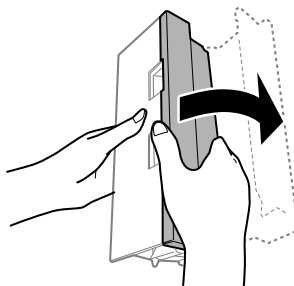

Basic Troubleshooting

- 5 Carefully remove the jammed paper.

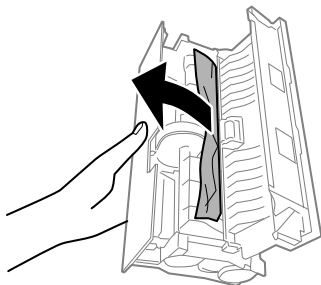

- 6 Reattach the rear cover.

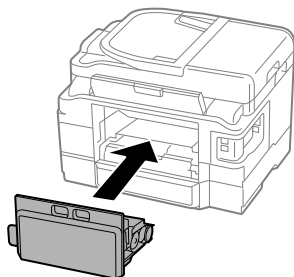

- 2 Open the scanner unit.

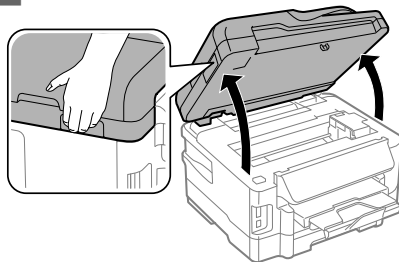

- !** **Important:**
Do not lift up the scanner unit when the document cover is open.

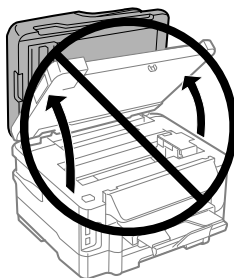

Removing jammed paper from inside the product

- 1 Carefully remove the jammed paper.

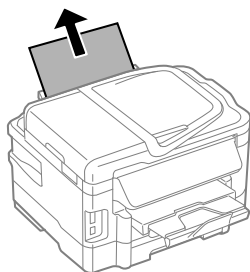

- 3 Remove all of the paper inside, including any torn pieces.

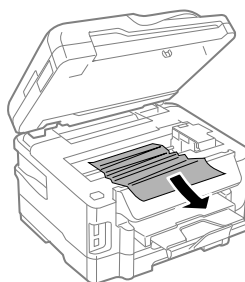

Basic Troubleshooting

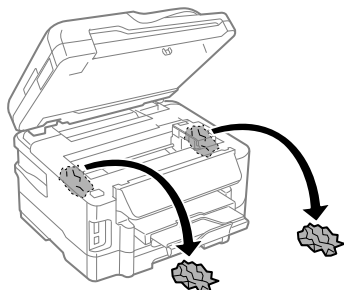

! **Important:**
Do not touch the flat white cable connected to the cartridge holder.

- 4 Close the scanner unit slowly.

Removing jammed paper from the paper cassette

- 1 Pull out the paper cassette.

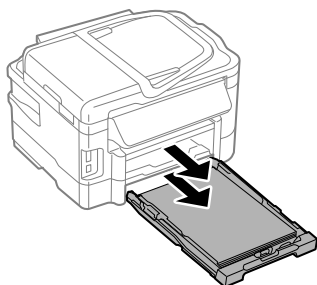

Note:
If you cannot pull out the cassette, unplug the power cord from the product and the electrical outlet. Unplug all other cables from the product.
Carefully stand the product on its side as shown below and carefully pull out the cassette.

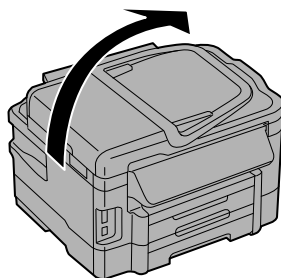

- 2 Remove the jammed paper from the cassette.
- 3 Carefully remove any paper jammed inside the product.

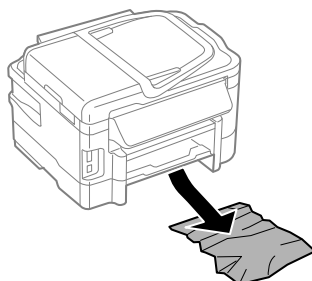

- 4 Align the edges of the paper.

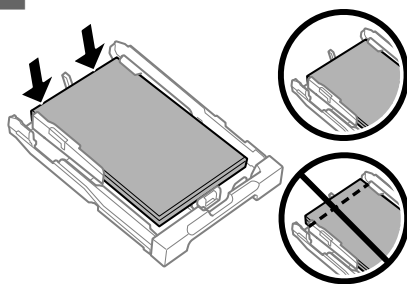

- 5 Keep the cassette flat and slowly and carefully reinsert it all the way into the product.

Removing jammed paper from the Automatic Document Feeder (ADF)

1 Remove the stack of paper from the ADF input tray.

2 Open the ADF cover.

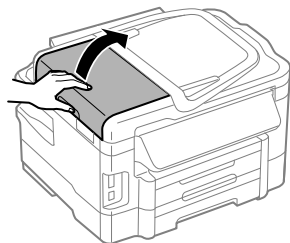

! **Important:**
Make sure you open the ADF cover before removing jammed paper. If you do not open the cover, the product may be damaged.

3 Carefully remove the jammed paper.

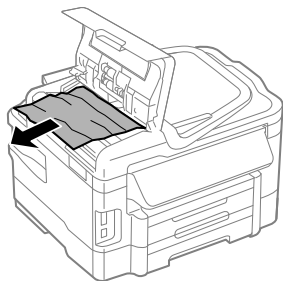

4 Close the ADF cover.

5 Open the document cover.

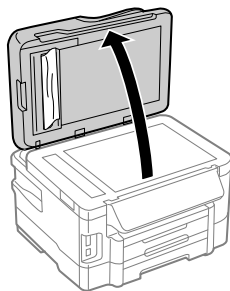

6 Carefully remove the jammed paper.

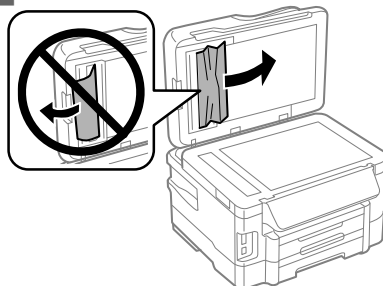

7 Close the document cover.

8 Raise the ADF input tray.

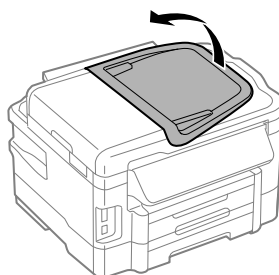

- 9 Carefully remove the jammed paper.

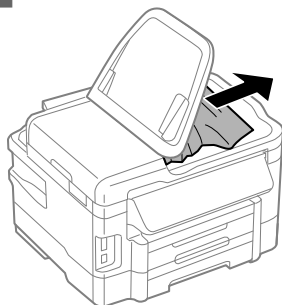

- 10 Return the ADF input tray to its original position.

Print Quality Help

If you see banding (light lines), missing colors, or any other quality problems in your printouts, try the following solutions.

- Make sure you have loaded the paper and place your original correctly.
 - ➔ “Loading Paper into the Paper Cassette” on page 6
 - ➔ “Placing Originals” on page 7
- Check the paper size settings and the paper type settings.
 - ➔ “Selecting Paper” on page 5
- The print head may be clogged. Perform a nozzle check first and then clean the print head.

Setup > Maintenance > Nozzle Check

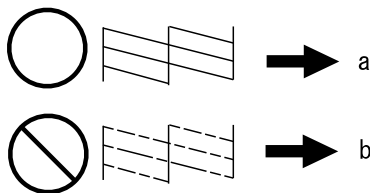

- (a) OK
(b) Needs a head cleaning

Faxing Help

- Make sure the phone cable is connected correctly and check that the phone line works. You can check the line status by using the **Check Fax Connection** function.
 - ➔ “Connecting to a Phone Line” on page 11
- If the fax did not send, make sure that the recipient’s fax machine is turned on and working.
- If this product is not connected to a phone and you want to receive faxes automatically, make sure you turn on auto answer.
 - ➔ “Receiving Faxes” on page 14

Note:

For more solutions to faxing problems, see the online User’s Guide.

Where To Get Help

Technical Support Web Site

Epson’s Technical Support Web Site provides help with problems that cannot be solved using the troubleshooting information in your product documentation. If you have a Web browser and can connect to the Internet, access the site at:

<http://support.epson.net/>
<http://www.epson.eu/Support> (Europe)

If you need the latest drivers, FAQs, manuals, or other downloadables, access the site at:

<http://www.epson.com>
<http://www.epson.eu/Support> (Europe)

Then, select the support section of your local Epson Web site.

Table des matières

Introduction.....	2	Fonctions suite.....	17
Sources d'informations.	2	Remplacement des cartouches d'encre	18
Indications Attention, Important et Remarque.	2	18
Utilisation du service Web Epson Connect.	2	Consignes de sécurité.	18
Consignes de sécurité.....	3	Précautions.	18
Présentation du panneau de		Remplacement d'une cartouche d'encre.	19
configuration.....	4	Dépannage de base.....	21
Bouton et écran LCD.	4	Messages d'erreurs.	21
Voyants.	5	Bourrages papier.	22
Manipulation des papiers et supports	6	Retrait de papier coincé près du capot arrière	22
.....	6	22
Sélection du papier.	6	Retrait de papier coincé à l'intérieur du produit	23
Chargement du papier dans le bac papier.	6	23
Mise en place de documents originaux.	8	Retrait de papier coincé près du bac papier.	24
Chargeur automatique de documents.	8	Retrait de papier coincé dans le chargeur	24
Vitre du scanner.	10	automatique de documents.	24
Insertion d'une carte mémoire.	10	Aide concernant la qualité d'impression.	26
Copie.....	11	Aide concernant la télécopie.	26
Numérisation.....	11	Où trouver de l'aide.....	26
Télécopie.....	12	Site Web du support technique.	26
Présentation de FAX Utility.	12		
Connexion à une ligne téléphonique.	12		
À propos du câble téléphonique.	12		
Utilisation de la ligne téléphonique pour la			
télécopie uniquement.	13		
Partage d'une ligne avec un téléphone.	13		
Vérification de la connexion de télécopie.	14		
Configuration des fonctions de télécopie.	14		
Configuration des entrées de numérotation			
rapide.	14		
Configuration des entrées de numérotation			
groupée.	15		
Envoi de télécopies.	15		
Réception de télécopies.	15		
Impression de rapports.	16		

Introduction

Sources d'informations

Les versions les plus récentes des manuels suivants sont disponibles sur le site Web d'assistance Epson.

<http://www.epson.eu/Support> (Europe)

<http://support.epson.net/> (hors Europe)

Démarrez ici (papier) :

Fournit des informations sur la configuration du produit et l'installation du logiciel.

Guide de base (papier) :

Fournit des informations de base sur l'utilisation du produit sans ordinateur. Ce manuel peut ne pas être fourni, en fonction du modèle et de la région.

Guide d'utilisation (PDF) :

Fournit les consignes détaillées sur l'utilisation, la sécurité et le dépannage. Consultez ce guide lorsque vous utilisez le produit avec un ordinateur ou lorsque vous utilisez des fonctions avancées telles que l'impression recto verso.

Pour afficher le manuel au format PDF, vous avez besoin d'Adobe Acrobat Reader 5.0 ou plus ou d'Adobe Reader.

Guide réseau (HTML) :

Fournit aux administrateurs du réseau des informations sur le pilote d'impression et les paramètres réseau.

Aide (sur l'écran du produit) :

Instructions de base concernant le fonctionnement et le dépannage sur l'écran LCD du produit. Sélectionnez le menu **Aide** dans le panneau de configuration.

Indications Attention, Important et Remarque

Les indications Attention, Important et Remarque sont détaillées ci-dessous et ont la signification suivante.



Attention

Avertissement à suivre à la lettre pour éviter des blessures corporelles.



Important

Mise en garde à respecter pour éviter d'endommager votre équipement.

Remarque

Conseils utiles et informations sur les restrictions d'utilisation du produit.

Utilisation du service Web Epson Connect

Grâce à Epson Connect et aux services d'autres sociétés, vous pouvez facilement imprimer depuis votre smartphone, votre tablet PC ou votre ordinateur portable, n'importe quand et pratiquement n'importe où dans le monde ! Pour plus d'informations sur l'impression et les autres services, consultez le site suivant :

<https://www.epsonconnect.com/> (site du portail Epson)

<http://www.epsonconnect.eu> (Europe uniquement)

Consignes de sécurité

Vous pouvez afficher le guide Epson Connect en double-cliquant sur l'icône de raccourci  sur le bureau.



Consignes de sécurité

Veillez lire et suivre l'intégralité des consignes indiquées dans cette section pour utiliser ce produit en toute sécurité. Veillez à conserver ce guide pour pouvoir le consulter ultérieurement. Veillez également à suivre les avertissements et consignes repérés sur le produit.

- ❑ Utilisez uniquement le cordon d'alimentation fourni avec le produit et ne l'utilisez avec aucun autre équipement. L'utilisation d'autres cordons avec ce produit ou l'utilisation de ce cordon d'alimentation avec un autre équipement pourrait vous exposer à des risques d'incendie ou d'électrocution.
- ❑ Veillez à ce que votre cordon d'alimentation soit conforme aux normes de sécurité locales applicables.
- ❑ Sauf indication contraire spécifique dans les guides du produit, ne procédez jamais à des travaux de démontage, de modification ou de réparation au niveau du cordon d'alimentation, du module imprimante, du module scanner ou des accessoires.

- ❑ Débranchez le produit et faites appel à un technicien qualifié dans les circonstances suivantes :
Le cordon d'alimentation ou sa fiche est endommagé, du liquide a coulé dans le produit, le produit est tombé ou le boîtier a été endommagé, le produit ne fonctionne pas normalement ou ses performances ont changé de manière sensible.
N'ajustez pas les commandes non traitées dans les instructions de fonctionnement.
- ❑ Placez le produit à proximité d'une prise de courant permettant un débranchement facile du cordon d'alimentation.
- ❑ Ne placez et ne rangez pas le produit à l'extérieur, dans des lieux particulièrement sales ou poussiéreux, à proximité de points d'eau ou de sources de chaleur, ou dans des lieux soumis à des chocs, des vibrations, des températures élevées ou de l'humidité.
- ❑ Veillez à ne pas renverser de liquide sur le produit et à ne pas le manipuler les mains mouillées.
- ❑ Maintenez le produit à au moins 22 cm de distance des stimulateurs cardiaques. Les ondes radio générées par le produit peuvent affecter de manière négative le fonctionnement des stimulateurs cardiaques.
- ❑ Si l'écran LCD est endommagé, contactez votre revendeur. En cas de contact de la solution à base de cristaux liquides avec vos mains, lavez-les soigneusement avec de l'eau et du savon. En cas de contact de la solution à base de cristaux liquides avec vos yeux, rincez-les abondamment avec de l'eau. Si une gêne ou des problèmes de vision subsistent après un nettoyage approfondi, consultez immédiatement un médecin.
- ❑ Évitez de téléphoner pendant un orage. Des éclairs pourraient provoquer un risque d'électrocution.
- ❑ Ne téléphonez pas pour signaler une fuite de gaz lorsque vous êtes à proximité de la fuite.

Remarque :

Respectez les consignes de sécurité suivantes pour la manipulation des cartouches d'encre.

➔ « Remplacement des cartouches d'encre » à la page 18

Présentation du panneau de configuration

Remarque :



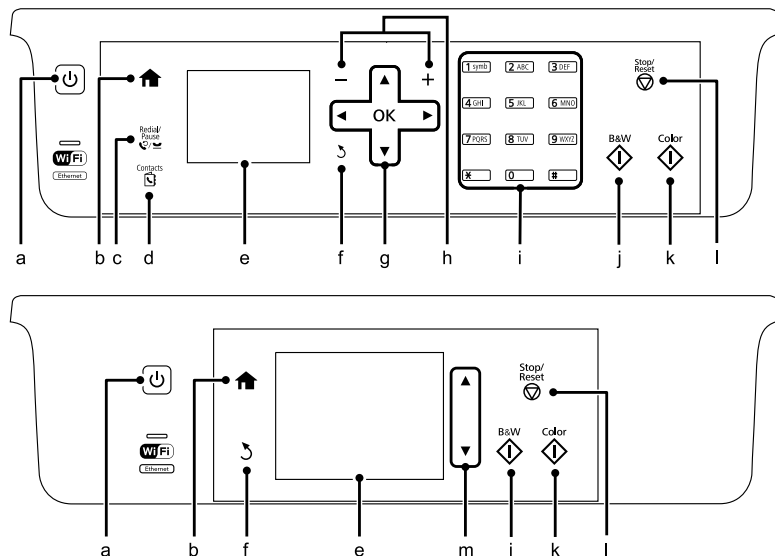

- ❑ le panneau de configuration n'est pas conçu de la même façon selon la région.
- ❑ Même si le panneau de configuration et les noms et options qui s'affichent sur l'écran LCD sont légèrement différents de ceux de votre produit, la méthode d'utilisation est la même.





Bouton et écran LCD

Touches	Fonction
a	Met le produit sous ou hors tension.
b	Annule/renvoie au menu principal. Une fois dans le menu principal, bascule entre les modes.
c	Affiche le dernier numéro composé. Lorsque vous saisissez des chiffres en mode de télécopie, cette touche insère un symbole de pause (-) qui ajoute une courte pause pendant la numérotation.
d	Affiche la liste des Contacts en mode télécopie.
e	- L'écran LCD affiche des menus. Si votre produit possède un écran tactile, faites glisser vos doigts dessus pour faire défiler les données à l'écran. Appuyez un peu plus fort si l'écran tactile est lent à répondre.

Présentation du panneau de configuration

	Touches	Fonction
f		Annule/renvoie au menu précédent.
g	◀, ▶, ▲, ▼, OK	Appuyez sur ◀, ▶, ▲, ▼ pour sélectionner les menus. Appuyez sur OK pour confirmer le paramètre que vous avez sélectionné et passer à l'écran suivant. Lors de la saisie d'un numéro de télécopie, ▶ agit comme une touche d'efface arrière et ▶ insère un espace.
h	+, -	Définit le nombre de copies.
i	0 - 9, *, #	Indique la date/heure ou le nombre de copies ainsi que les numéros de télécopie. Insère des caractères alphanumériques et bascule entre les majuscules, minuscules et les chiffres à chaque pression. Pour la saisie de texte, il peut être plus simple d'utiliser le clavier logiciel au lieu de ces boutons.
j		Lance l'impression/la copie/la numérisation/la télécopie en noir et blanc.
k		Lance l'impression/la copie/la numérisation/la télécopie en couleur.
l		Arrête l'opération en cours ou initialise les paramètres en cours.
m	▲, ▼	Fait défiler l'écran.

Voyants

Voyants	Fonction
	Allumé lorsque le produit est sous tension. Clignote lorsque le produit reçoit des données, pendant l'impression/la copie/numérisation/télécopie, pendant le remplacement d'une cartouche d'encre, pendant le chargement d'encre ou le nettoyage de la tête d'impression.
	Reste allumé pendant que l'imprimante est connectée à un réseau. Clignote pendant le paramétrage du réseau (vert : Wi-Fi, orange : Ethernet).

Remarque :

Pour plus d'informations sur les icônes de l'écran LCD, consultez la section *Aide* du panneau de configuration.

Manipulation des papiers et supports

Sélection du papier

Le produit s'ajuste automatiquement en fonction du type de papier sélectionné dans les paramètres d'impression. C'est la raison pour laquelle le paramétrage du type de papier est aussi important. Ce paramètre indique au produit quel type de papier est utilisé et ajuste la quantité d'encre nécessaire en conséquence. Le tableau suivant répertorie les paramètres que vous devez sélectionner en fonction du papier utilisé.

Pour ce papier	Type de papier sur l'écran LCD
Papier ordinaire*1	Plain Paper (Papier Ordinaire)
Epson Bright White Ink Jet Paper (Papier jet d'encre blanc brillant)*1	Plain Paper (Papier Ordinaire)
Epson Ultra Glossy Photo Paper (Papier photo ultra-glacé)	Ultra glacé
Epson Premium Glossy Photo Paper (Papier photo glacé Premium)	Glacé Prem.
Epson Premium Semigloss Photo Paper (Papier photo semi-glacé Premium)	Glacé Prem.
Epson Glossy Photo Paper (Papier photo glacé)	Glacé
Epson Photo Paper (Papier photo)	Pap photo
Epson Matte Paper - Heavyweight (Papier mat épais)	Mat
Epson Photo Quality Ink Jet Paper (Papier couché qualité photo)	Mat

*1 L'impression recto verso est possible avec ce papier.

Chargement du papier dans le bac papier

Procédez comme suit pour charger le papier :

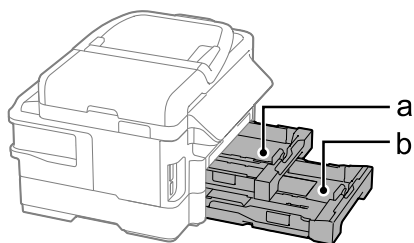

- a. Bac papier 1
- b. Bac papier 2*

* La présence de cet élément varie selon les produits.

- 1 Retirez le bac papier.

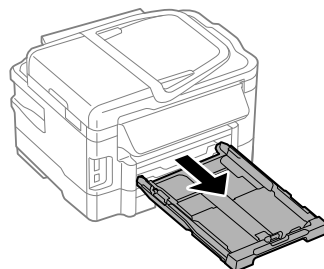

Remarque :

Si le bac de sortie a été éjecté, fermez-le avant de retirer le bac papier.

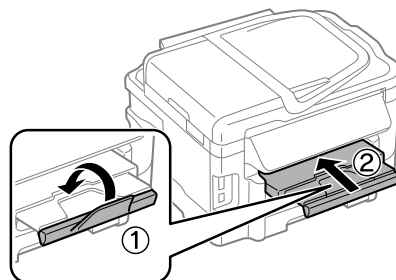

Manipulation des papiers et supports

- 2** Rapprochez les guides latéraux des bords du bac papier en les faisant glisser.

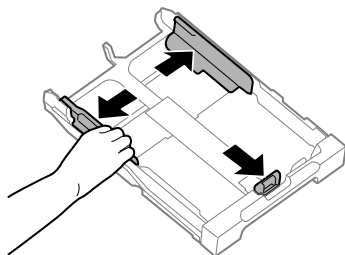

- 3** Ajustez la position du guide latéral au format du papier que vous souhaitez utiliser.

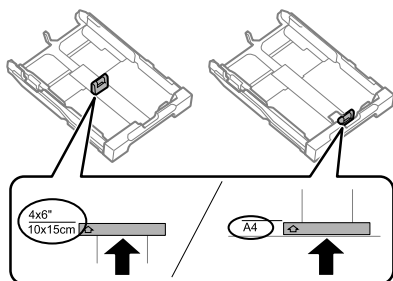

- 4** Chargez le papier jusqu'à ce qu'il bute sur le guide latéral, côté imprimable vers le bas, puis vérifiez que le papier ne dépasse pas du bac.

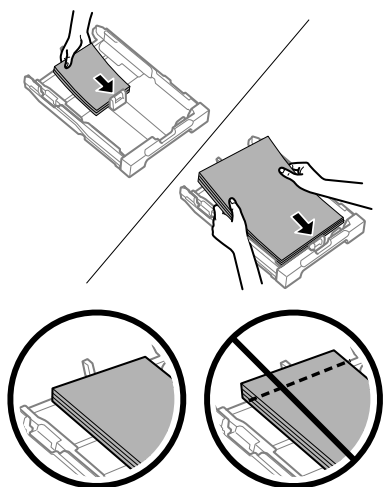

Remarque :

- ❑ Le bac papier 2 ne prend en charge que le papier ordinaire au format B5 et supérieur.
- ❑ Aérez et alignez les bords du papier avant de le charger.

- 5** Faites glisser les guides latéraux contre les bords du papier.

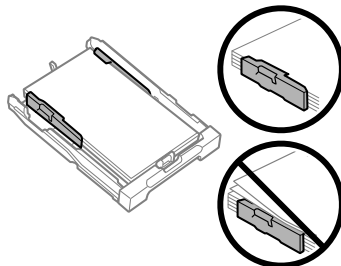
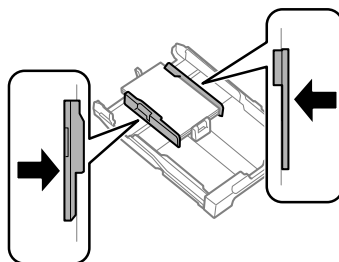

Remarque :

Si vous utilisez du papier ordinaire, ne chargez pas le papier au-delà du repère en forme de flèche ▼, situé à l'intérieur du guide latéral.
Si vous utilisez des supports spéciaux Epson, veillez à ce que le nombre de feuilles soit inférieur à la limite définie pour le support.

Manipulation des papiers et supports

- 6** Vérifiez que rien ne dépasse du bac et réinsérez-le doucement dans le produit.

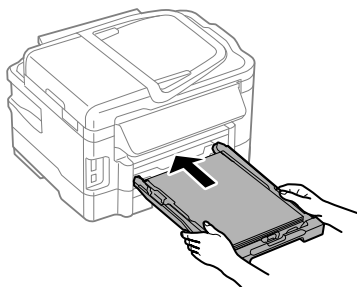

- 7** Faites coulisser le bac de sortie et soulevez la butée.

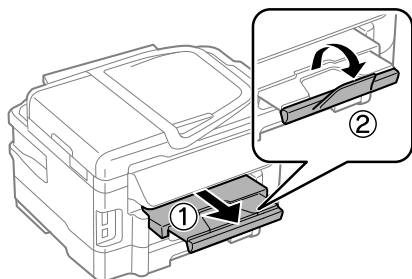
**Remarque :**

- Laissez suffisamment de place devant le produit pour que le papier puisse être éjecté sans problème.
- Ne manipulez pas le bac papier si le produit est en cours de fonctionnement.
- Pour obtenir des consignes sur le chargement de supports autres que du papier ordinaire (enveloppes, papier pré-imprimé, etc.), consultez le Guide d'utilisation au format PDF.

Mise en place de documents originaux

Chargeur automatique de documents

Vous pouvez charger vos documents originaux dans le chargeur automatique de documents pour copier, numériser ou télécopier rapidement plusieurs pages. Le chargeur automatique de documents peut numériser les deux côtés d'un document. Sélectionnez l'option correspondante dans le menu des paramètres de copie. Vous pouvez utiliser les originaux suivants dans le chargeur automatique de documents.

Taille	A4/Lettre/Legal
Type	Papier ordinaire
Poids	64 g/m ² à 95 g/m ²
Capacité	30 feuilles ou 3 mm maximum (A4, Lettre)/10 feuilles (Legal)

Lorsque vous numériser un document recto verso avec le chargeur automatique de documents, le format de papier Légal n'est pas disponible.

! **Important :**

Évitez les documents suivants pour prévenir des bourrages papier. Pour ces types, utilisez la vitre du scanner.

- Documents assemblés à l'aide de trombones, agrafes, etc.
- Documents auxquels une bande ou un papier est collé.
- Photos, OHP ou papier de transfert thermique.
- Papier déchiré, froissé ou perforé.

Manipulation des papiers et supports

- 1 Tapez les documents originaux sur une surface plane pour uniformiser les bords.

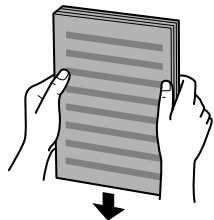

- 2 Faites glisser le guide latéral sur le chargeur automatique de documents.

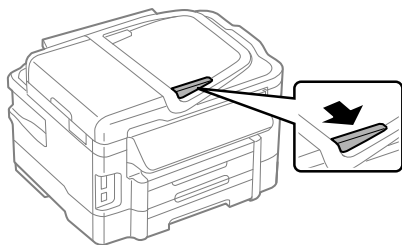

- 3 Insérez les documents originaux face vers le haut et bord court en premier dans le chargeur automatique de documents.

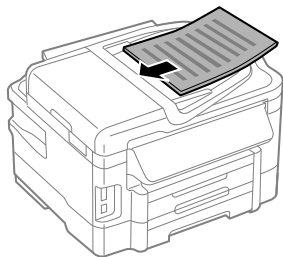

- 4 Faites glisser le guide latéral jusqu'à ce qu'il affleure les documents originaux.

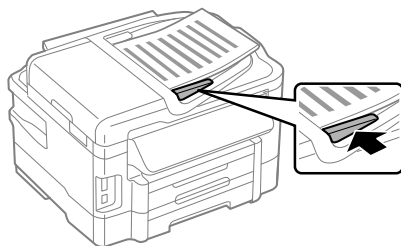

Remarque :

- ❑ Pour effectuer une copie 2 en 1, placez le document original comme indiqué. Orientez-le conformément aux paramètres Orientation du document.

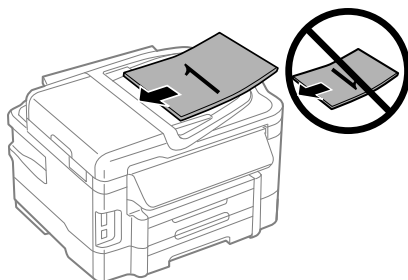
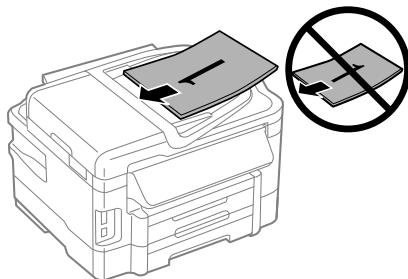

- ❑ Lorsque vous utilisez la fonction de copie avec le chargeur automatique de documents, les paramètres d'impression sont définis sur Réduire/ Agrandir - Taille réelle, Type de papier - Pap. ordinaire, et Taille du papier - A4/Légal. L'impression est rognée si le format d'un document original copié est supérieur au format A4.

Manipulation des papiers et supports

Vitre du scanner

- 1 Ouvrez le capot de documents et placez votre document original face vers le bas sur la vitre du scanner.

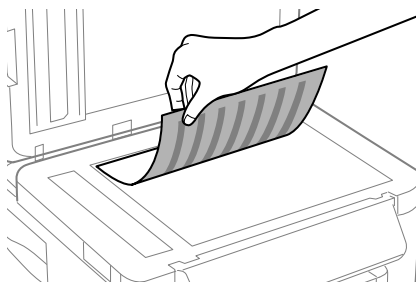

- 2 Faites glisser le document original vers le coin.

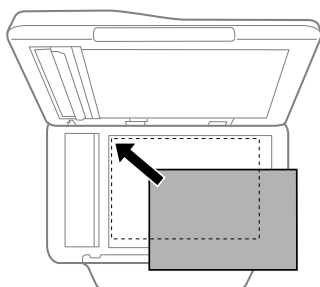

- 3 Fermez le capot délicatement.

Remarque :

Lorsqu'un document est chargé dans le chargeur automatique de documents et qu'un autre document est posé sur la vitre du scanner, le document chargé est traité en priorité.

Insertion d'une carte mémoire

Vous pouvez enregistrer des données sur une carte mémoire ou imprimer des photos stockées dessus. Les cartes mémoire suivantes sont prises en charge.

SD, miniSD, microSD, SDHC, miniSDHC, microSDHC, SDXC, microSDXC, MultiMediaCard, MMCplus, MMCmobile, MMCmicro, Memory Stick Duo, Memory Stick PRO Duo, Memory Stick PRO-HG Duo, Memory Stick Micro, MagicGate Memory Stick Duo

! Important :
Les cartes mémoire suivantes requièrent un adaptateur. Placez la carte dans l'adaptateur avant de l'insérer dans l'orifice pour éviter que la carte reste coincée.

- ❑ miniSD, microSD, miniSDHC, microSDHC, microSDXC, MMCmicro

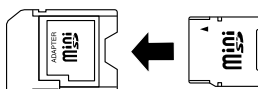

- ❑ MMCmobile

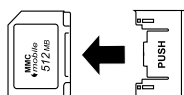

- ❑ Memory Stick Micro

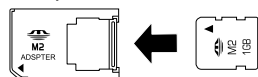

- 1 Insérez une carte à la fois.

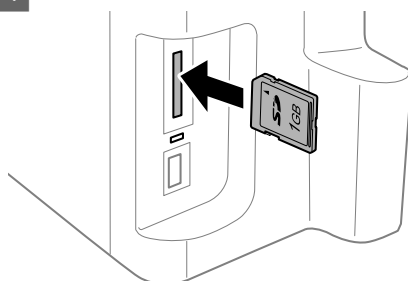

- 2 Attendez que le voyant s'arrête de clignoter.

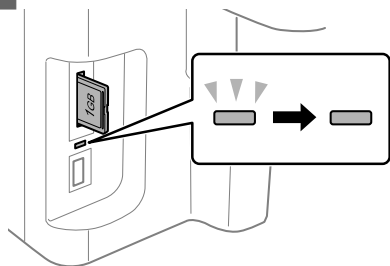

☐ = voyant stabilisé, ☐☐☐ = voyant clignotant

! Important :

- ☐ N'enfonchez pas la carte trop loin dans l'orifice. Elle doit ressortir légèrement.
- ☐ Ne retirez pas la carte mémoire tant que le voyant clignote. Vous risquez de perdre des données.

Copie

Pour copier des documents, procédez comme suit. Si votre produit comporte deux bacs papier, et si vous souhaitez copier un grand nombre de documents à la fois, chargez du papier ordinaire A4/Légal dans chaque bac et définissez le paramètre **Source du papier** sur **Bac 1 > Bac 2** dans l'étape 7.

- 1 Chargez le papier dans le bac papier.
➔ « Chargement du papier dans le bac papier » à la page 6
- 2 Placez le document original.
➔ « Mise en place de documents originaux » à la page 8
- 3 Sélectionnez le mode **Copie** dans le menu Accueil.
- 4 Appuyez sur + et - pour définir le nombre de copies.
- 5 Définissez la densité.

- 6 Appuyez sur ▼ pour ouvrir le menu Copie.

- 7 Sélectionnez les paramètres de copie appropriés, tels que le format, le type et la qualité du papier.

Remarque :

- ☐ Selon le modèle, vous pouvez définir les paramètres de copie dans **Réglages papier et copies**.
- ☐ Avant de lancer la copie, vous pouvez en afficher un aperçu.
- ☐ Il existe plusieurs types de copie : la copie recto verso, la copie 2 en 1, etc. Modifiez les paramètres d'impression recto verso et de disposition en fonction de vos besoins.

- 8 Appuyez sur l'un des boutons ⬠ pour activer le mode couleur, puis lancez la copie.

Remarque :

Pour obtenir des informations sur les autres fonctions de copie et la liste de menus du mode Copie, consultez le Guide d'utilisation au format PDF.

Numérisation

Vous pouvez numériser des documents et envoyer l'image numérisée du produit vers un ordinateur connecté.

Remarque :

Pour obtenir des informations sur la fonction **Numériser vers Cloud**, consultez le guide *Epson Connect accessible par le biais de l'icône de raccourci*  du bureau.

- 1 Placez vos originaux.
➔ « Mise en place de documents originaux » à la page 8
- 2 Sélectionnez **Scan** dans le menu Accueil.
- 3 Sélectionnez un élément du menu de numérisation.

4 Si vous sélectionnez Numériser vers PC, sélectionnez un ordinateur.
Si vous sélectionnez Numériser vers carte mémoire, définissez le format de numérisation et les paramètres de copie recto verso.

5 Appuyez sur les boutons  pour lancer la numérisation.

Remarque :

Pour obtenir des informations sur les autres fonctions de numérisation et la liste de menus du mode de numérisation, consultez le Guide d'utilisation au format PDF.

Votre image numérisée est enregistrée.

Télécopie

Présentation de FAX Utility

FAX Utility est un logiciel permettant de transmettre des données tels que des documents, des schémas et des tableaux créés à l'aide d'une application de traitement de texte ou de feuille de calcul directement par télécopie sans recourir à une impression. Cet utilitaire permet également d'enregistrer un fax au format PDF sur l'ordinateur. Vous pouvez ainsi consulter les données sans avoir à les imprimer et imprimer uniquement celles qui sont nécessaires. Procédez comme suit pour exécuter l'utilitaire.

Windows

Cliquez sur le bouton Démarrer (Windows 7 et Vista) ou cliquez sur **Start (Démarrer)** (Windows XP), pointez vers **All Programs (Tous les programmes)**, sélectionnez **Epson Software**, puis cliquez sur **FAX Utility**.

Mac OS X

Cliquez sur **System Preference (Préférences Système)**, cliquez sur **Print & Fax (Imprimantes et fax)** ou **Print & Scan (Imprimantes et scanners)**, puis sélectionnez **FAX (votre imprimante)** dans **Printer (Imprimante)**. Cliquez ensuite comme suit :
Mac OS X 10.6.x, 10.7.x : **Option & Supplies (Options et fournitures) - Utility (Utilitaire) - Open Printer Utility (Ouvrir l'utilitaire de l'imprimante)**
Mac OS X 10.5.x : **Open Print Queue (Ouvrir la liste d'attente d'impression) - Utility (Utilitaire)**

Remarque :

Pour plus d'informations, reportez-vous à l'aide en ligne de FAX Utility.

Connexion à une ligne téléphonique

À propos du câble téléphonique

Utilisez un câble téléphonique présentant les caractéristiques d'interface ci-dessous.

- Ligne téléphonique RJ-11
- Connexion du poste téléphonique RJ-11

En fonction de la région, un câble téléphonique peut être inclus avec le produit. Dans ce cas, utilisez-le.

Utilisation de la ligne téléphonique pour la télécopie uniquement

- 1 Connectez un câble téléphonique provenant d'une prise téléphonique murale au port LINE.

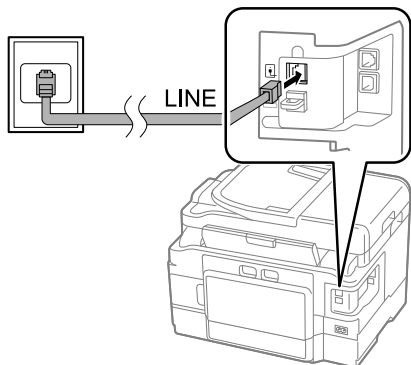

- 2 Assurez-vous que **Réponse automatique** est défini sur **Activé**.
➔ « Réception de télécopies » à la page 15

! Important :

Si vous ne connectez pas un téléphone externe au produit, veillez à bien activer la fonction de réponse automatique. Sinon vous ne pourrez pas recevoir de télécopies.

Partage d'une ligne avec un téléphone

- 1 Connectez un câble téléphonique provenant d'une prise téléphonique murale au port LINE.

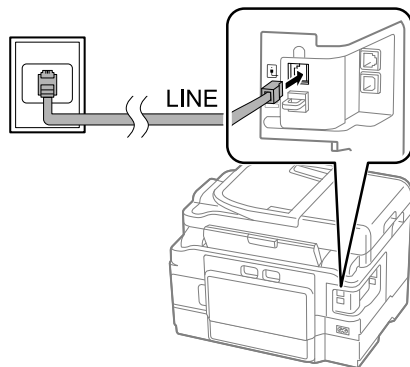

- 2 Retirez le cache.

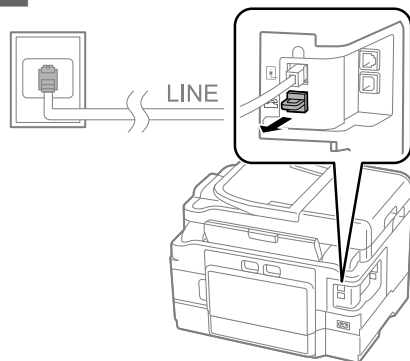

- 3** Connectez un téléphone ou un répondeur au port EXT.

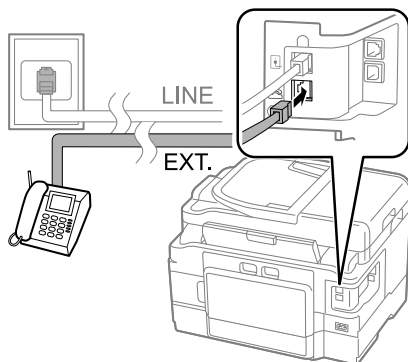

Remarque :
Pour connaître les autres méthodes de connexion, reportez-vous au Guide d'utilisation au format PDF.

Vérification de la connexion de télécopie

Vous pouvez vérifier si le produit est prêt à envoyer ou recevoir des télécopies.

- 1** Chargez le papier ordinaire dans le bac papier.
➔ « Chargement du papier dans le bac papier » à la page 6

Remarque :
Si votre produit comporte deux bacs papier, chargez le papier dans le bac papier 1. Si vous avez modifié le paramètre **Source du papier (Configuration > Paramètres de télécopie > Paramètres de réception > Source du papier)**, chargez le papier dans le bac spécifié.

- 2** Sélectionnez le mode **Setup** dans le menu Accueil.
- 3** Sélectionnez **Paramètres de télécopie**.
- 4** Sélectionnez **Vérif. connex fax**.
- 5** Appuyez sur l'un des boutons \diamond pour imprimer le rapport.

Remarque :
Si une erreur est signalée, essayez les solutions proposées dans le rapport.

Configuration des fonctions de télécopie

Configuration des entrées de numérotation rapide

Vous pouvez créer une liste de numérotation rapide vous permettant de sélectionner rapidement des numéros de destinataires lors d'un envoi de fax. Vous pouvez enregistrer jusqu'à 100 entrées de numérotation rapide et groupée combinées.

- 1** Sélectionnez le mode **Fax** dans le menu Accueil.
- 2** Appuyez sur \square ou sélectionnez **Contacts**.
- 3** Sélectionnez **Modifier les Contacts**.
- 4** Sélectionnez **Config. num rapide**. Les numéros d'entrée de numérotation rapide disponibles s'affichent.
- 5** Sélectionnez le numéro d'entrée de numérotation rapide que vous souhaitez enregistrer. Vous pouvez enregistrer jusqu'à 100 entrées.
- 6** Utilisez le pavé numérique pour entrer un numéro de téléphone. Vous pouvez entrer jusqu'à 64 chiffres.

Remarque :
Un tiret (« - ») crée une courte pause dans la numérotation. Ne l'insérez dans les numéros de téléphone que lorsqu'une pause est nécessaire. Les espaces entrés entre les chiffres sont ignorés pendant la numérotation.

- 7** Entrez un nom pour identifier l'entrée de numérotation rapide. Vous pouvez entrer jusqu'à 30 caractères.

- 8 Appuyez sur **Fin** pour enregistrer le nom.

Configuration des entrées de numérotation groupée



Vous pouvez ajouter des entrées de numérotation rapide à un groupe pour envoyer un fax à plusieurs destinataires simultanément. Vous pouvez entrer jusqu'à 99 entrées de numérotation rapide et groupée combinées.



- 1 Sélectionnez le mode **Fax** dans le menu Accueil.
- 2 Appuyez sur  ou sélectionnez **Contacts**.
- 3 Sélectionnez **Modifier les Contacts**.
- 4 Sélectionnez **Config. num groupe**. Les numéros d'entrée de numérotation groupée disponibles s'affichent.
- 5 Sélectionnez le numéro d'entrée de numérotation groupée que vous souhaitez enregistrer.
- 6 Entrez un nom pour identifier l'entrée de numérotation groupée. Vous pouvez entrer jusqu'à 30 caractères.
- 7 Appuyez sur **Fin** pour enregistrer le nom.
- 8 Sélectionnez un numéro d'entrée de numérotation rapide que vous souhaitez enregistrer dans la liste de numérotation groupée.
- 9 Répétez l'étape 8 pour ajouter d'autres entrées de numérotation rapide à la liste de numérotation groupée. Vous pouvez enregistrer jusqu'à 99 entrées de numérotation rapide dans une liste de numérotation groupée.
- 10 Appuyez sur **OK** pour terminer la création d'une liste de numérotation groupée.

Envoi de télécopies

- 1 Placez votre document original dans le chargeur automatique de documents ou sur la vitre du scanner.
➔ « Mise en place de documents originaux » à la page 8
- 2 Sélectionnez le mode **Fax** dans le menu Accueil.
- 3 Utilisez les touches du clavier numérique pour entrer le numéro de télécopie. Vous pouvez entrer jusqu'à 64 chiffres.

Remarque :

- Pour afficher le dernier numéro de télécopie utilisé, appuyez sur  /  ou **Recomposer**.
- Appuyez sur  pour définir les paramètres d'envoi. Pour numériser et télécopier les deux côtés d'un document original, sélectionnez **Télécopie recto verso, Activé**, puis chargez le document dans le chargeur automatique de documents. Selon le modèle, vous pouvez également définir ces réglages dans **Paramètres d'envoi**.
- Assurez-vous que vous avez entré les informations d'en-tête. Certains télécopieurs rejettent automatiquement les télécopies qui en sont dépourvues.

- 4 Appuyez sur  (couleur) ou  (noir et blanc) pour envoyer un fax couleur ou monochrome.

Remarque :

Si le numéro de télécopie est occupé ou en cas de problème, ce produit le recompose après une minute. Appuyez sur **Recomposer** pour recomposer immédiatement.

Réception de télécopies

Suivez les instructions ci-dessous pour configurer la réception automatique des fax.

Télécopie

Remarque :

- Selon le réglage de **Sortie télécopie**, le fax reçu est enregistré sous forme de données ou imprimé.
- Si **Sortie télécopie** est défini sur **Enregistrer**, le fax reçu est enregistré automatiquement dans un fichier de données, et vous pouvez passer l'étape 1.

- 1 Chargez le papier ordinaire dans le bac papier.
➔ « Chargement du papier dans le bac papier » à la page 6

Remarque :

Si votre produit comporte deux bacs papier, spécifiez le paramètre **Source du papier**.

Configuration > **Paramètres de télécopie** > **Paramètres de réception** > **Source du papier**

Si vous souhaitez imprimer un grand nombre de fax à la fois, chargez du papier ordinaire dans chaque bac et définissez le paramètre **Source du papier** sur **Bac 1** > **Bac 2**.

- 2 Assurez-vous que **Réponse automatique** est défini sur **Activé**.
Configuration > **Paramètres de télécopie** > **Paramètres de réception** > **Réponse automatique** > **Activé**

Remarque :

- Lorsqu'un répondeur est connecté directement à ce produit, veillez à bien définir l'option **Sonneries avant réponse** selon la même procédure.
- L'option **Sonneries avant réponse** peut ne pas être disponible selon la région.
- Pour plus d'informations sur la réception manuelle de fax, consultez le Guide d'utilisation au format PDF.

- 3 Sélectionnez le mode **Setup** dans le menu Accueil.
- 4 Sélectionnez **Paramètres de télécopie**.
- 5 Sélectionnez **Communication**.
- 6 Sélectionnez **Sonneries avant réponse**.
- 7 Sélectionnez le nombre de sonneries.

Important :

Sélectionnez plus de sonneries que nécessaire pour le répondeur. S'il est défini sur la quatrième sonnerie, définissez le produit sur la cinquième sonnerie ou ultérieure. Sinon le répondeur ne peut pas recevoir d'appels vocaux.

Remarque :

Lorsque vous recevez un appel et que l'autre partie est une télécopie, le produit reçoit la télécopie automatiquement même si le répondeur prend l'appel. Si vous décrochez le téléphone, patientez jusqu'à ce que l'écran LCD affiche un message indiquant qu'une connexion a été établie avant de raccrocher. Si l'autre partie est un appelant, le téléphone peut être utilisé de manière normale ou un message peut être laissé sur le répondeur.

Impression de rapports

Suivez les instructions ci-dessous pour imprimer un rapport de télécopie.

- 1 Chargez le papier ordinaire dans le bac papier.
➔ « Chargement du papier dans le bac papier » à la page 6

Remarque :

Si votre produit comporte deux bacs papier, spécifiez le paramètre **Source du papier**.

Configuration > **Paramètres de télécopie** > **Paramètres de réception** > **Source du papier**

- 2 Sélectionnez le mode **Fax** dans le menu Accueil.
- 3 Si **Options avancées** s'affiche sur l'écran LCD, sélectionnez **Options avancées**. Dans le cas contraire, appuyez sur ▼.
- 4 Sélectionnez **Rapport de télécopie**.
- 5 Sélectionnez l'élément que vous souhaitez imprimer.

Remarque :

Seule l'option **Journal télécopie** s'affiche à l'écran.



- 6** Appuyez sur l'une des touches \diamond pour imprimer le rapport sélectionné.

Remarque :

Pour obtenir des informations sur les autres fonctions de télécopie et la liste de menus du mode télécopie, consultez le Guide d'utilisation au format PDF.

Fonctions suite

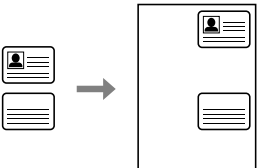
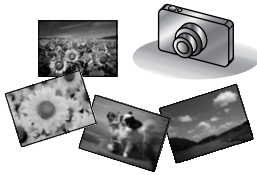
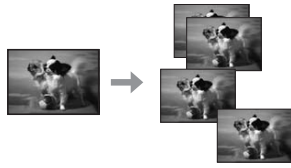
Fonctions suite vous permet d'accéder à de nombreuses fonctionnalités d'impression supplémentaires. Pour plus d'informations, sélectionnez Fonctions suite, puis, dans chaque menu, suivez les consignes qui s'affichent sur l'écran LCD.

Menu		Fonctions
Copie carte identité		Vous pouvez copier les deux côtés d'une carte d'identité à la fois.
Imprimer photos		Vous pouvez imprimer des photos stockées sur une carte mémoire ou un périphérique USB externe sans utiliser d'ordinateur. Vous pouvez également réduire et augmenter la taille de vos photos, et régler la qualité d'impression.
Copier/restaurer des photos		Vous pouvez créer des copies fidèles de vos originaux. Vous pouvez aussi rendre la copie plus belle que l'original, en restaurant les couleurs d'origine d'une vieille photo par exemple.
File m. en page photo		Vous pouvez stocker vos photos sur une carte mémoire avec un grand choix de dispositions.

Remplacement des cartouches d'encre

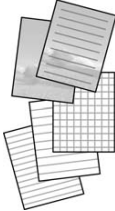
Menu	Fonctions
Imprimer sur papier réglé	
	<p>Vous pouvez imprimer sur du papier réglé ou graph avec ou sans photo en arrière-plan.</p>

Remplacement des cartouches d'encre

Consignes de sécurité

- ❑ Conservez les cartouches hors de portée des enfants.
- ❑ Manipulez les cartouches d'encre usagées avec précaution, le port d'alimentation en encre pouvant être légèrement taché d'encre.
En cas de contact de l'encre avec la peau, nettoyez énergiquement la région à l'eau et au savon.
En cas de contact avec les yeux, rincez-les abondamment avec de l'eau. Si une gêne ou des problèmes de vision subsistent après un nettoyage approfondi, consultez immédiatement un médecin.
En cas de contact de l'encre avec l'intérieur de votre bouche, recrachez immédiatement et consultez un médecin dans les plus brefs délais.

Précautions

- ❑ Nous vous recommandons d'utiliser des cartouches d'origine Epson. Epson ne peut garantir la qualité ou la fiabilité des encres non d'origine. L'utilisation cartouches d'encre non d'origine peut conduire à des dommages non couverts par les garanties d'Epson. Dans certaines circonstances, elle peut entraîner un fonctionnement erratique du produit. Les informations de niveau des encres non fabriquées par Epson pourraient ne pas s'afficher.

- ❑ Afin d'éviter tout risque de fuite, ne secouez pas les cartouches d'encre trop vigoureusement.
- ❑ Pour garantir les performances optimales des têtes d'impression, une certaine quantité d'encre est consommée pendant l'impression et les opérations de maintenance, notamment lors du remplacement des cartouches et du nettoyage de la tête d'impression.
- ❑ Si vous devez retirer temporairement une cartouche d'encre, veillez à protéger la zone d'alimentation en encre de la saleté et de la poussière. Stockez la cartouche d'encre dans le même environnement que le produit. Lors du stockage de la cartouche d'encre, veillez à orienter l'étiquette indiquant la couleur de la cartouche vers le haut. Ne stockez pas les cartouches d'encre à l'envers.
- ❑ Pour une efficacité optimale, ne retirez une cartouche que lorsque vous êtes prêt à la remplacer. Il est possible que les cartouches d'encre dont le niveau est faible ne puissent pas être utilisées lorsqu'elles sont réinsérées.
- ❑ N'ouvrez pas l'emballage de la cartouche d'encre avant d'être prêt à l'installer dans le produit. Pour conserver une fiabilité optimale, la cartouche est emballée sous vide. Si une cartouche est déballée longtemps avant son utilisation, une impression normale risque de ne pas être possible.
- ❑ Installez toutes les cartouches d'encre, sinon vous ne pourrez pas imprimer.

Remplacement d'une cartouche d'encre

- 1** Ouvrez le module scanner. Le porte-cartouche se met en position de remplacement de la cartouche d'encre.

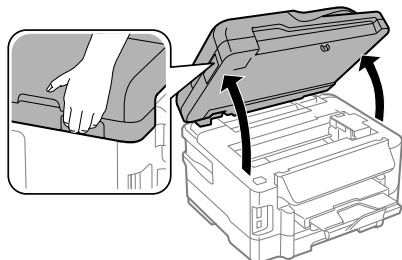

! Important :

- ❑ Ne déplacez pas le porte-cartouche manuellement car vous pourriez endommager le produit.
- ❑ Ne soulevez pas le module scanner lorsque le capot de documents est ouvert.

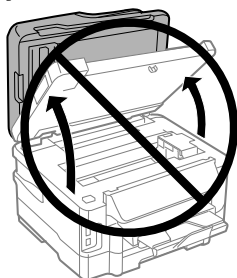

Remarque :

si le porte-cartouche ne se place pas en position de remplacement de la cartouche, suivez la consigne ci-dessous.

Accueil > Configuration > Entretien > Rempl cart encre

- 2** Ouvrez le capot de la cartouche d'encre.

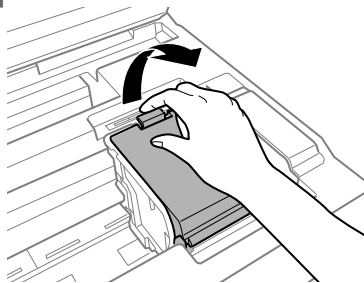

- 3** Saisissez la cartouche d'encre et retirez-la.

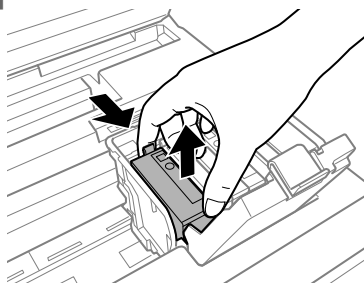

Remarque :

- ❑ La figure illustre le remplacement d'une cartouche d'encre noire. Remplacez la cartouche qui correspond à votre situation.
- ❑ Les cartouches d'encre retirées peuvent être maculées d'encre autour de l'orifice d'alimentation en encre. Veillez donc à ne pas mettre d'encre sur la zone qui l'entoure pendant le remplacement des cartouches.

Remplacement des cartouches d'encre

- 4** Secouez doucement la nouvelle cartouche d'encre quatre ou cinq fois, puis retirez-la de son emballage.

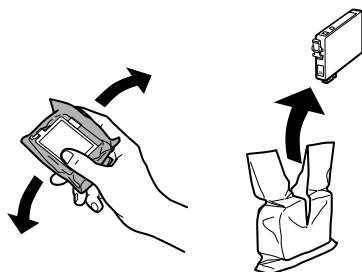

- 5** Retirez uniquement la bande jaune.

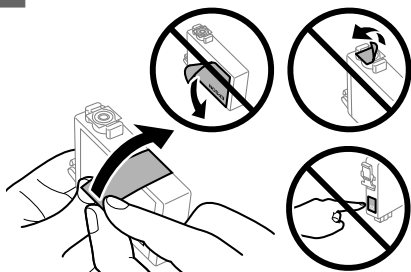

! **Important :**

- Vous devez retirer la bande jaune de la cartouche avant de l'installer, sinon la qualité d'impression pourrait diminuer ou l'impression pourrait ne pas fonctionner.
- Si vous avez installé une cartouche d'encre sans retirer la bande jaune, retirez la cartouche du produit, retirez la bande puis remettez la cartouche en place.
- Ne retirez pas le plastique transparent apposé sous la cartouche, sinon elle deviendrait inutilisable.
- Ne retirez pas et ne déchirez pas l'étiquette de la cartouche car cela pourrait provoquer des fuites d'encre.

- 6** Insérez la cartouche et appuyez dessus jusqu'à ce qu'elle s'enclenche.

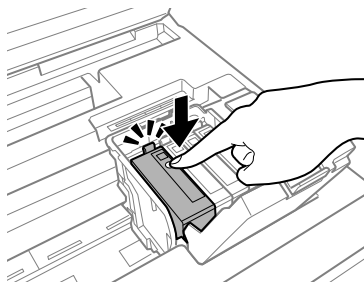

- 7** Fermez le capot de la cartouche d'encre.

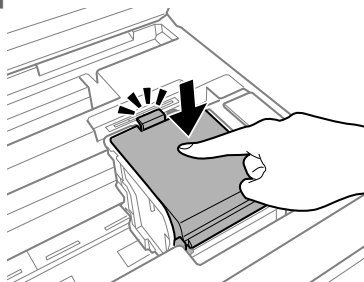

- 8** Fermez lentement le module scanner. Le chargement de l'encre commence.

Remarque :

- Le voyant d'alimentation continue de clignoter pendant que le produit charge l'encre. Ne mettez pas le produit hors tension pendant le chargement d'encre. Vous ne pourrez peut-être pas imprimer si le chargement d'encre est incomplet.
- Si vous avez dû remplacer une cartouche d'encre pendant la copie, pour être sûr que la copie soit de qualité une fois le chargement d'encre terminé, annulez le travail en cours et recommencez-le en positionnant les originaux.

Le remplacement de la cartouche d'encre est terminé. Le produit reprend son état précédent.

Dépannage de base

Messages d'erreurs

Cette section explique la signification des messages affichés sur l'écran LCD.

Messages d'erreurs	Solutions
Fin de papier ou bourrage papier	➔ Voir « Bourrages papier » à la page 22
Erreur impr. Mettez hrs/ss tens. Pour infos, voir documentation.	Mettez le produit hors tension, puis sous tension. Assurez-vous qu'il ne reste pas de papier dans le produit. Si le message d'erreur persiste, contactez l'assistance Epson.
Erreur communication. Vérifiez que le PC est connecté.	Assurez-vous que l'ordinateur est correctement connecté. Si le message d'erreur persiste, assurez-vous que le logiciel de numérisation est installé sur l'ordinateur et que les paramètres du logiciel sont corrects.
Boîtier de maintenance approche fin de vis.	Remplacez le boîtier de maintenance avant qu'il n'arrive en fin de vie. Pour plus d'informations, reportez-vous au Guide d'utilisation au format PDF. Lorsque le boîtier de maintenance est plein, le produit s'arrête et vous devez le remplacer pour reprendre l'impression.
Boîtier de maintenance en fin de vie. Vous devez le remplacer.	Remplacez le boîtier de maintenance.
Tampon encreur impr bientôt fin de vie. Contactez support Epson.	Appuyez sur la touche \diamond pour reprendre l'impression. Ce message s'affichera jusqu'à ce que le réservoir d'encre usagée soit remplacé. Contactez le service d'assistance Epson pour remplacer le réservoir avant sa fin de vie. Lorsque le réservoir est saturé, le produit s'arrête et vous devez faire intervenir le service d'assistance Epson pour recommencer à imprimer.
Un tampon encreur de l'imprimante est en fin de vie. Contactez le support Epson.	Contactez le service d'assistance Epson pour remplacer les réservoirs d'encre usagée.
Aucune tonalité détectée. Essayez Vérif.connex fax ds Param télécop. menu Config.	Assurez-vous que le câble téléphonique est correctement connecté et que la ligne téléphonique fonctionne. ➔ Voir « Connexion à une ligne téléphonique » à la page 12 Si vous avez connecté le produit à une ligne téléphonique PBX (autocommutateur privé) ou à un adaptateur de terminal, désactivez l'option Détection de tonalité . Sélectionnez Paramètres de télécopie > Communication > Détection de tonalité > Désactivé .
Combo adresse IP et masque ss réseau non valide. Consultez documentation.	Reportez-vous au Guide réseau en ligne.
Recovery Mode	La mise à jour du micrologiciel a échoué. Vous devrez réessayer la mise à jour du micrologiciel ultérieurement. Préparez un câble USB et consultez votre site Web Epson local pour plus d'instructions.

Bourrages papier



Important :

N'appuyez jamais sur les touches du panneau de configuration lorsque vos mains se trouvent dans le produit.

Remarque :

- ❑ Annulez le travail d'impression si vous y êtes invité par un message de l'écran LCD ou du pilote d'impression.
- ❑ Lorsque vous avez supprimé le bourrage papier, appuyez sur la touche indiquée sur l'écran LCD.

Retrait de papier coincé près du capot arrière

- 1** Tirez le capot arrière.

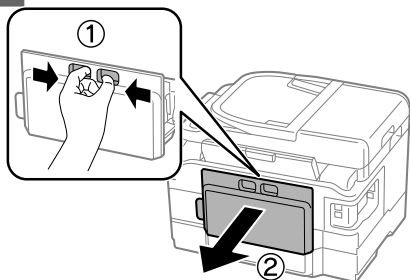

- 2** Retirez délicatement le papier coincé.

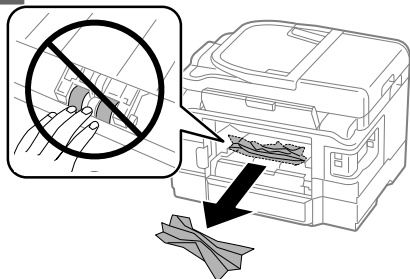

- 3** Retirez délicatement le papier coincé.

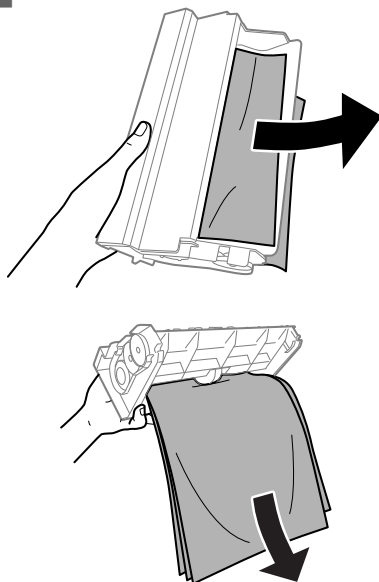

- 4** Ouvrez le capot arrière.

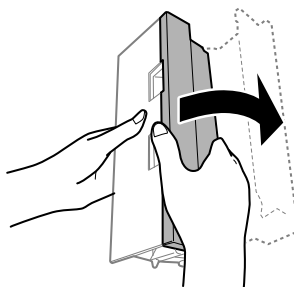

Dépannage de base

- 5 Retirez délicatement le papier coincé.

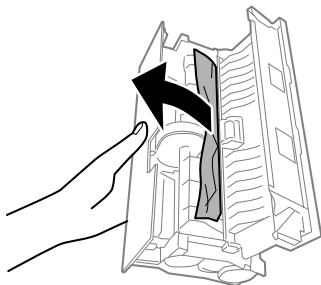

- 6 Refermez le capot arrière.

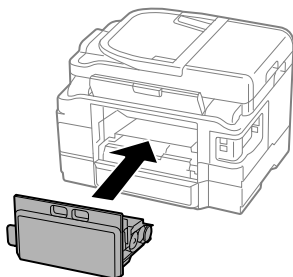

- 2 Ouvrez le module scanner.

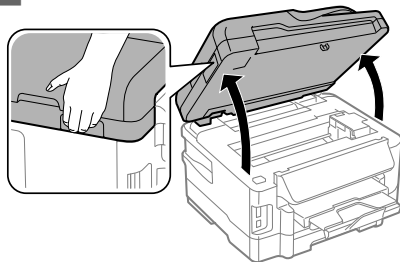

- !** Important :
Ne soulevez pas le module scanner lorsque le capot de documents est ouvert.

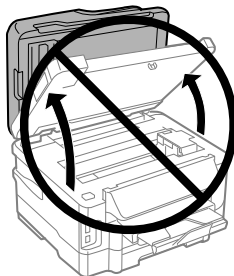

Retrait de papier coincé à l'intérieur du produit

- 1 Retirez délicatement le papier coincé.

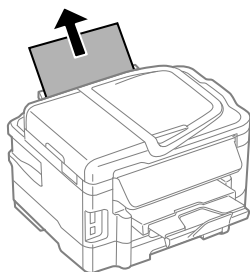

- 3 Retirez le papier coincé à l'intérieur, morceaux déchirés inclus.

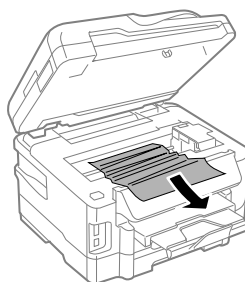

Dépannage de base

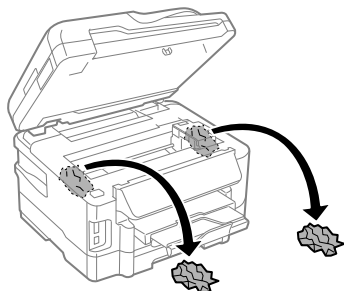

! **Important :**
Ne touchez pas le câble plat blanc connecté au porte-cartouche.

4 Fermez lentement le module scanner.

Retrait de papier coincé près du bac papier

1 Retirez le bac papier.

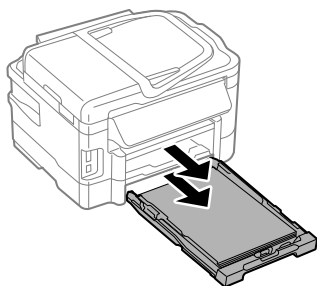

Remarque :

Si vous ne parvenez pas à retirer le bac, débranchez le cordon électrique du produit et de la prise de courant. Débranchez tous les autres câbles du produit. Placez délicatement le produit sur le côté, comme indiqué ci-dessous, et retirez doucement le bac.

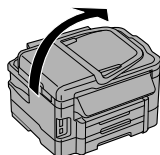

2 Retirez le papier coincé du bac.

3 Retirez délicatement tout le papier coincé à l'intérieur du produit.

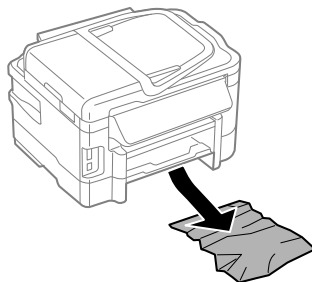

4 Alignez les bords du papier.

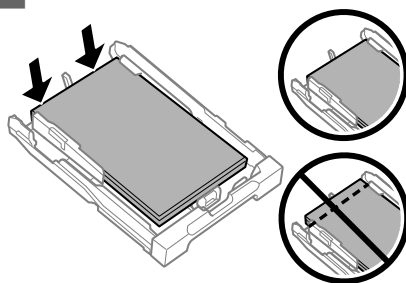

5 Vérifiez que rien ne dépasse du bac et réinsérez-le doucement dans le produit.

Retrait de papier coincé dans le chargeur automatique de documents

1 Retirez la pile de papier du bac de sortie du chargeur automatique de documents.

Dépannage de base

- 2 Ouvrez le capot de l'ADF.

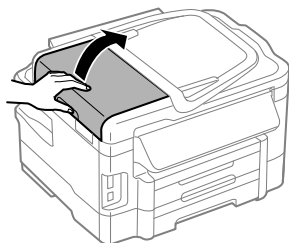

! **Important :**
 Veillez à ouvrir le capot de l'ADF avant de retirer le papier coincé. Si vous n'ouvrez pas le capot, vous risquez d'endommager le produit.

- 3 Retirez délicatement le papier coincé.

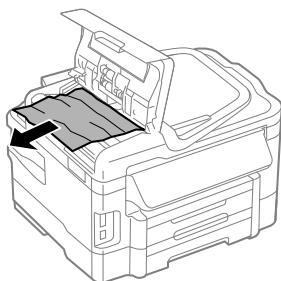

- 4 Fermez le capot du chargeur automatique de documents.

- 5 Ouvrez le capot de documents.

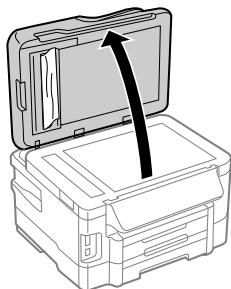

- 6 Retirez délicatement le papier coincé.

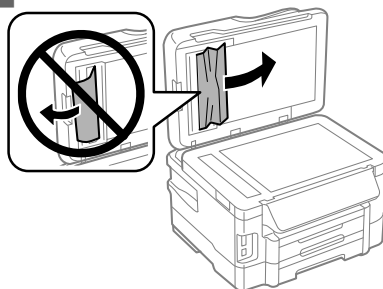

- 7 Fermez le capot de documents.

- 8 Relevez le bac d'entrée du chargeur automatique de documents.

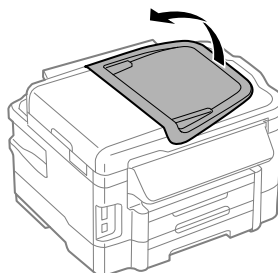

- 9 Retirez délicatement le papier coincé.

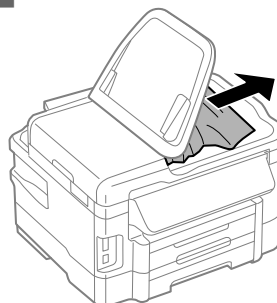

- 10 Remettez le bac d'entrée du chargeur automatique de documents dans sa position d'origine.

Aide concernant la qualité d'impression

Si vous constatez des bandes (lignes claires), des couleurs manquantes ou tout autre problème de qualité sur vos impressions, essayez les solutions suivantes.

- ❑ Vérifiez que vous avez chargé le papier et placé l'original correctement.
 - ➔ « Chargement du papier dans le bac papier » à la page 6
 - ➔ « Mise en place de documents originaux » à la page 8
- ❑ Vérifiez les paramètres de format et de type de papier.
 - ➔ « Sélection du papier » à la page 6
- ❑ La tête d'impression est peut-être obstruée. Commencez par vérifier les buses, puis nettoyez la tête d'impression.
Configuration > Entretien > Vérification des buses

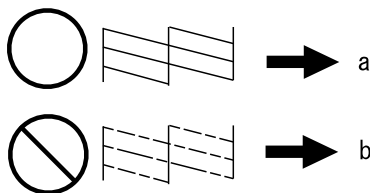

(a) OK

(b) A besoin que la tête soit nettoyée

Aide concernant la télécopie

- ❑ Assurez-vous que le câble téléphonique est correctement connecté et vérifiez que la ligne téléphonique fonctionne. Vous pouvez vérifier l'état de la ligne à l'aide de la fonction **Vérif. connex fax**.
 - ➔ « Connexion à une ligne téléphonique » à la page 12

- ❑ Si la télécopie n'est pas partie, assurez-vous que le télécopieur du destinataire est sous tension et qu'il fonctionne.
- ❑ Si ce produit n'est pas connecté à un téléphone et que vous souhaitez recevoir des télécopies automatiquement, veuillez à activer la fonction de réponse automatique.
 - ➔ « Réception de télécopies » à la page 15

Remarque :

Pour plus de solutions aux problèmes de télécopie, reportez-vous au Guide d'utilisation.

Où trouver de l'aide

Site Web du support technique

Le site Internet du support technique Epson fournit une assistance pour les problèmes qui ne peuvent être résolus à l'aide des informations de dépannage contenues dans la documentation de votre produit. Si vous disposez d'un navigateur web et pouvez vous connecter à Internet, accédez au site à l'adresse suivante :

<http://support.epson.net/>

<http://www.epson.eu/Support> (Europe)

Si vous souhaitez découvrir les derniers pilotes, la foire aux questions, les manuels ainsi que d'autres éléments pouvant être téléchargés, consultez le site :

<http://www.epson.com>

<http://www.epson.eu/Support> (Europe)

Sélectionnez ensuite la section d'assistance de votre site Web EPSON local.

Inhalt

Einleitung..... 2

- Informationsquellen. 2
- Vorsicht, Wichtig und Hinweis. 2
- Verwenden des Epson Connect-Services. 2

Sicherheitsanweisungen..... 3

Bedienfeldübersicht..... 4

- Tasten und LCD-Anzeige. 4
- Leuchten. 5

Umgang mit Papier und Medien..... 6

- Auswahl des Papiers. 6
- Einlegen von Papier in die Papierkassette. 6
- Einlegen von Vorlagen. 8
 - Automatischer Vorlageneinzug (ADF). 8
 - Vorlagenglas. 10
- Einstecken einer Speicherkarte. 10

Kopieren..... 11

Scannen..... 12

Faxen..... 12

- Einführung in „FAX Utility“. 12
- Anschluss an eine Telefonleitung. 13
 - Über ein Telefonkabel. 13
 - Bei Verwendung einer ausschließlich für das Fax vorgesehenen Telefonleitung. 13
 - Bei Verwendung einer mit einem Telefongerät geteilten Telefonleitung. 14
 - Überprüfen der Fax-Verbindung. 14
- Einrichten der Faxfunktionen. 15
 - Kurzwahleinträge einrichten. 15
 - Gruppenwahleinträge einrichten. 15
- Senden von Faxen. 15
- Empfangen von Faxen. 16
- Druckberichte. 17

Mehr Funktionen..... 17

Auswechseln der Tintenpatronen..... 19

- Sicherheitsanweisungen. 19
- Vorsichtsmaßnahmen. 19
- Auswechseln einer Tintenpatrone. 19

Grundlegende Fehlerbehebung... 22

- Fehlermeldungen. 22
- Papierstau. 23
 - Entfernen von gestautem Papier aus der hinteren Abdeckung. 23
 - Entfernen von gestautem Papier aus dem Inneren des Geräts. 24
 - Entfernen von gestautem Papier aus der Papierkassette. 25
 - Entfernen von gestautem Papier aus dem automatischen Vorlageneinzug (ADF). 26
- Hilfe zur Druckqualität. 27
- Fax-Hilfe. 27

Wo Sie Hilfe bekommen..... 27

- Website für technischen Support. 27

Deutsch

Einleitung

Informationsquellen

Die neueste Version der folgenden Handbücher sind von der Epson-Support-Website erhältlich.

<http://www.epson.eu/Support> (Europa)
<http://support.epson.net/> (außerhalb Europas)

❑ Hier starten (Papierdokument):

Liefert Informationen zum Einrichten des Geräts und zur Installation der Software.

❑ Grundlagenhandbuch (Papierdokument):

Vermittelt grundlegende Informationen über den Gebrauch des Produkts ohne Computer. Dieses Handbuch ist je nach Modell und Region möglicherweise nicht enthalten.

❑ Benutzerhandbuch (PDF-Datei):

Enthält eine detaillierte Anleitung zu Betrieb, Sicherheit und Fehlerbehebung. Verwenden Sie dieses Handbuch, wenn Sie das Produkt mit einem Computer benutzen oder erweiterte Funktionen verwenden, wie zum Beispiel 2-seitige Kopien. Zur Anzeige des PDF-Handbuchs benötigen Sie Adobe Acrobat Reader 5.0 oder höher, oder Adobe Reader.

❑ Netzwerkhandbuch (HTML):

Liefert Netzwerkadministratoren Informationen zu sowohl den Druckertreiber- als auch Netzwerkeinstellungen.

❑ Hilfe (auf der Anzeige des Produkts):

Bietet grundlegende Anweisungen zum Betrieb und zur Fehlerbehebung auf der LCD-Anzeige des Produkts bereit. Wählen Sie auf dem Bedienfeld das Menü **Hilfe**.

Vorsicht, Wichtig und Hinweis

Die in diesem Handbuch verwendeten Bezeichnungen Vorsicht, Wichtig und Hinweis sind nachfolgend dargestellt und haben die folgende Bedeutung.



Vorsicht

Diese Warnhinweise müssen unbedingt beachtet werden, um Körperverletzungen zu vermeiden.



Wichtig

Anmerkungen dieser Art müssen befolgt werden, um Schäden am Drucker oder Computer zu vermeiden.

Hinweis

bezieht sich auf nützliche Tipps oder auf Betriebsgrenzen des Produkts.

Verwenden des Epson Connect-Services

Durch die Nutzung von Epson Connect und von Diensten Dritter können Sie auf einfache Weise direkt von Ihrem Smartphone, Tablet-PC oder Laptop jederzeit und von praktisch überall auf der ganzen Welt drucken! Weitere Informationen zum Drucken und zu anderen Diensten finden Sie unter folgender URL: <https://www.epsonconnect.com/> (Epson Connect Portal-Website)
<http://www.epsonconnect.eu> (nur Europe)

Sie können das Epson Connect-Handbuch anzeigen, indem Sie auf das Verknüpfungssymbol  auf dem Desktop doppelklicken.



Sicherheitsanweisungen

Befolgen Sie diese Anweisungen, um den sicheren Gebrauch des Produkts zu gewährleisten. Achten Sie darauf, dieses Handbuch für den späteren Gebrauch aufzuheben. Befolgen Sie außerdem alle am Gerät angebrachten Warnungen und Hinweise.

- Verwenden Sie nur das mitgelieferte Netzkabel mit diesem Produkt und verwenden Sie das Kabel nicht mit anderen Geräten. Die Verwendung fremder Netzkabel mit diesem Produkt oder die Verwendung des mitgelieferten Netzkabels mit anderen Geräten kann zu Bränden oder elektrischen Schlägen führen.
- Vergewissern Sie sich, dass das Netzkabel den geltenden Sicherheitsvorschriften entspricht.
- Versuchen Sie nie, das Netzkabel, den Stecker, die Druckereinheit, die Scannereinheit oder optionales Zubehör zu zerlegen, zu modifizieren oder zu reparieren, außer wenn dies ausdrücklich in den Handbüchern des Geräts angegeben ist.

- In folgenden Fällen müssen Sie das Gerät vom Netz trennen und sich an einen autorisierten Kundendiensttechniker wenden:
Das Netzkabel oder der Stecker ist beschädigt;
Flüssigkeit ist in das Gerät eingedrungen; das Gerät ist heruntergefallen oder das Gehäuse wurde beschädigt; das Gerät arbeitet nicht mehr normal bzw. zeigt auffällige Leistungsabweichungen.
Nehmen Sie keine Einstellungen vor, die nicht in der Dokumentation beschrieben sind.
- Stellen Sie das Gerät in der Nähe einer Steckdose auf, so dass der Stecker jederzeit problemlos herausgezogen werden kann.
- Das Gerät darf nicht im Freien, in der Nähe von viel Schmutz oder Staub, Wasser, Wärmequellen oder an Standorten, die Erschütterungen, Vibrationen, hohen Temperaturen oder Feuchtigkeit ausgesetzt sind, aufgestellt oder gelagert werden.
- Achten Sie darauf, keine Flüssigkeiten auf das Produkt zu verschütten und das Gerät nicht mit nassen Händen anzufassen.
- Halten Sie zwischen dem Gerät und Herzschrittmachern einen Mindestabstand von 22 cm ein. Die Funkwellen, die das Gerät aussendet, könnten die Funktion von Herzschrittmachern nachteilig beeinflussen.
- Wenn das LCD-Display beschädigt ist, wenden Sie sich an Ihren Händler. Falls die Flüssigkristalllösung auf Ihre Hände gelangt, waschen Sie sie gründlich mit Seife und Wasser. Falls die Flüssigkristalllösung in die Augen gelangt, spülen Sie diese sofort mit reichlich Wasser aus. Wenn Sie sich nach dem gründlichen Ausspülen immer noch schlecht fühlen oder Sehprobleme haben, suchen Sie sofort einen Arzt auf.
- Telefonieren Sie nicht während eines Gewitters. Es besteht ein entferntes Risiko von Stromschlag durch Blitze.
- Verwenden Sie nicht das Telefon, um in der Nähe eines Gaslecks das Gasleck zu melden.

Hinweis:

Folgende Sicherheitsregeln gelten für den Umgang mit Tintenpatronen.

➔ „Auswechseln der Tintenpatronen“ auf Seite 19

Bedienfeldübersicht

Hinweis:



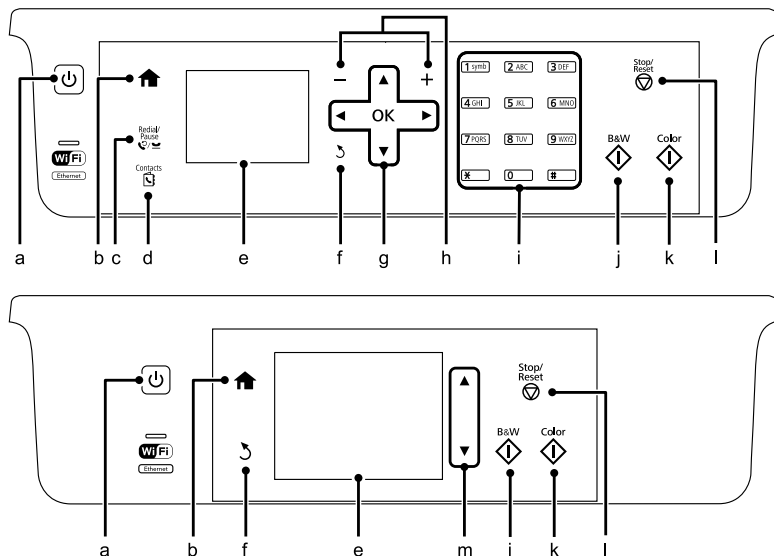

- Das Bedienfelddesign variiert je nach Position.
- Obwohl das Bedienfelddesign und die auf der LCD-Anzeige dargestellten Elemente wie Menü- und Optionsnamen vom tatsächlichen Produkt abweichen können, ist die Bedienung dieselbe.



Tasten und LCD-Anzeige



Tasten	Funktion
a	Dient zum Ein- bzw. Ausschalten des Produkts.
b	Kehrt zum oberen Menü zurück. Im oberen Menü können Sie zwischen den Modi wechseln.
c	Zeigt die zuletzt gewählte Nummer an. Bei der Eingabe von Nummern im Faxmodus dient diese Taste zum Einfügen eines Pausensymbols (-), welches während des Wählvorgangs eine kurze Unterbrechung hinzufügt.
d	Zeigt die Liste Kontakte im Faxmodus an.
e	- Auf der LCD-Anzeige werden Menüs dargestellt. Wenn das Produkt über ein interaktives Bedienfeld verfügt, können Sie einen Bildlauf auf der LCD-Anzeige durchführen, indem Sie über die Anzeige streichen. Wenn das Bedienfeld nur langsam reagiert, streichen Sie etwas stärker.

Bedienfeldübersicht

	Tasten	Funktion
f		Bricht den Vorgang ab bzw. kehrt zum vorherigen Menü zurück.
g	◀, ▶, ▲, ▼, OK	Drücken Sie zur Auswahl von Menüs ◀, ▶, ▲, ▼. Drücken Sie OK, um die ausgewählten Einstellungen zu bestätigen und zum nächsten Bildschirm zu wechseln. Bei der Eingabe einer Faxnummer dient die Taste ◀ als Rücktaste und die Taste ▶ fügt ein Leerzeichen ein.
h	+, -	Legt die Anzahl der Kopien fest.
i	0 - 9, *, #	Dient zum Eingeben des Datums bzw. der Uhrzeit, der Kopienanzahl sowie der Faxnummern. Bei der Eingabe von alphanumerischen Zeichen wechselt die Eingabe bei jedem Tastendruck zwischen Großbuchstaben, Kleinbuchstaben und Zahlen. Es ist gegebenenfalls einfacher, Text mithilfe der Softwaretastatur anstatt mit diesen Tasten einzugeben.
j		Startet das Drucken/Kopieren/Scannen/Faxen in Schwarzweiß.
k		Startet das Drucken/Kopieren/Scannen/Faxen in Farbe.
l		Stoppt den aktuellen Vorgang oder initialisiert die aktuellen Einstellungen.
m	▲, ▼	Führt einen Bildlauf auf der Anzeige durch.

Deutsch

Leuchten

Leuchten	Funktion
	Leuchtet, wenn das Gerät eingeschaltet ist. Blinkt, wenn das Gerät Daten empfängt, gedruckt/kopiert/gescannt/gefaxt wird, eine Tintenpatrone ausgewechselt wird, das Tintenzuleitungssystem befüllt oder der Druckkopf gereinigt wird.
	Leuchtet, solange der Drucker mit einem Netzwerk verbunden ist. Blinkt, solange die Netzwerkeinstellungen justiert werden (grün: Wi-Fi/orange: Ethernet).

Hinweis:
Weitere Informationen zu den auf der LCD-Anzeige dargestellten Symbolen finden Sie in der **Hilfe** auf dem Bedienfeld.

Umgang mit Papier und Medien

Auswahl des Papiers

Das Produkt stellt sich automatisch auf den in den Druckeinstellungen ausgewählten Papiertyp ein. Aus diesem Grund ist die Einstellung des richtigen Papiertyps besonders wichtig. So erkennt das Produkt, welches Papier gerade verwendet wird, und stellt die Tintendeckung entsprechend ein. In der folgenden Tabelle sind die Einstellungen für das Papier aufgelistet.

Für dieses Papier	LCD-Papiertyp
Normalpapier* ¹	Plain Paper (Normalpapier)
Epson Bright White Ink Jet Paper (Weißes Tintenstrahlpapier)* ¹	Plain Paper (Normalpapier)
Epson Ultra Glossy Photo Paper (Ultrahochglanz-Fotopapier)	Hochglänzend
Epson Premium Glossy Photo Paper (Premium-Hochglanz-Fotopapier)	Prem. glänzend
Epson Premium Semigloss Photo Paper (Premium-Seidenglanz-Fotopapier)	Prem. glänzend
Epson Glossy Photo Paper (Fotopapier, glänzend)	Glänzend
Epson Photo Paper (Fotopapier)	Fotopapier
Epson Matte Paper - Heavyweight (Mattes Papier - schwer)	Matt
Epson Photo Quality Ink Jet Paper (Fotoqualität-Tintenstrahlpapier)	Matt

*1 Mit diesem Papier können Sie beidseitig drucken.

Einlegen von Papier in die Papierkassette

Führen Sie zum Einlegen von Papier die folgenden Schritte aus:

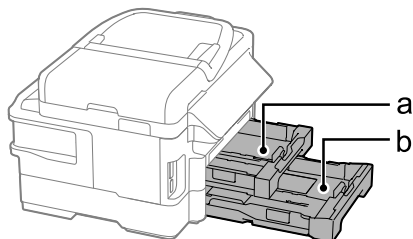

- a. Papierkassette 1
- b. Papierkassette 2*

* Die Verfügbarkeit dieses Teils ist vom Produkt abhängig.

- 1 Ziehen Sie die Papierkassette heraus.

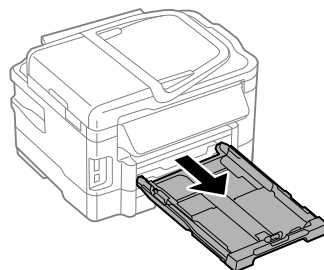

Umgang mit Papier und Medien

Hinweis:

Wenn das Ausgabefach geöffnet ist, schließen Sie es, bevor Sie die Papierkassette herausziehen.

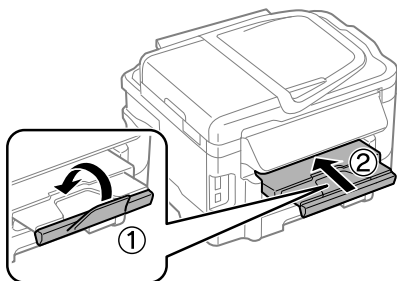

- 2** Drücken und schieben Sie die Papierführungsschienen an die Kanten der Papierkassette heran.

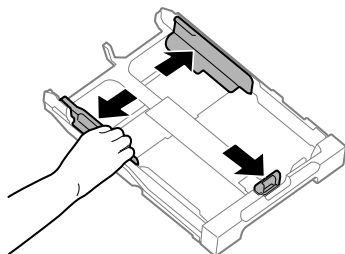

- 3** Richten Sie die Papierführungsschiene am verwendeten Papierformat aus.

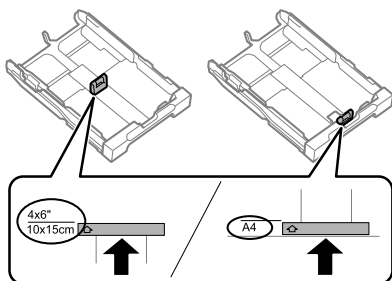

- 4** Legen Sie in Richtung der Papierführungsschiene mit der bedruckbaren Seite nach unten ein und stellen Sie sicher, dass das Papier nicht über das Ende der Kassette hinausragt.

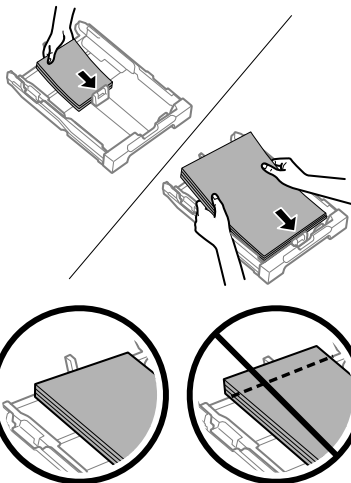

Hinweis:

- Papierkassette 2 unterstützt nur das Normalpapierformat B5 oder größer.
- Das Papier vor dem Einlegen aufstoßen und die Papierkanten ausrichten.

Umgang mit Papier und Medien

- 5** Schieben Sie die Papierführungsschienen an die Papierkanten heran.

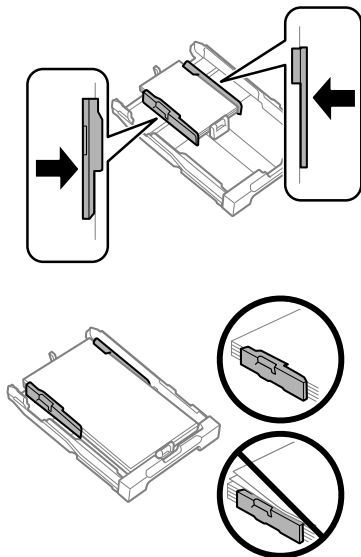

Hinweis:

Legen Sie Normalpapier nicht über die Pfeilmarkierung  innen an der Papierführungsschiene hinaus ein. Achten Sie Bei Epson-Spezialmedien darauf, dass die Blattanzahl unter dem für das Medium festgelegten Maximum liegt.

- 6** Halten Sie die Papierkassette waagrecht und setzen Sie sie langsam und vorsichtig wieder in das Produkt ein.

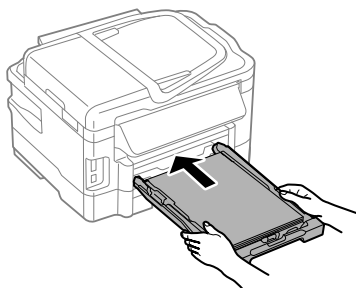

- 7** Ziehen Sie das Ausgabefach heraus und stellen Sie den Anschlag auf.

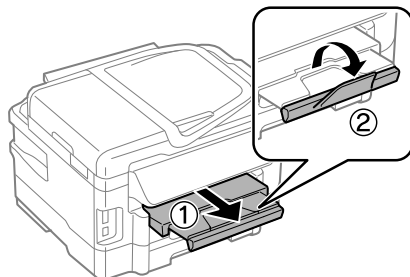

Hinweis:

- Lassen Sie genügend Platz vor dem Gerät frei, damit das Papier ungehindert ausgegeben werden kann.
- Wenn das Produkt in Betrieb ist, darf die Papierkassette weder entfernt noch eingesetzt werden.
- Informationen zum Einlegen anderer Medien als Normalpapier wie z. B. Umschläge und vorgelochtes Papier finden Sie im PDF Benutzerhandbuch.

Einlegen von Vorlagen

Automatischer Vorlageneinzug (ADF)

Sie können Ihre Originale in den automatischen Vorlageneinzug (ADF) einlegen, um mehrere Seiten schnell kopieren, scannen oder faxen zu können. Der ADF kann Dokumente beidseitig scannen. Wählen Sie dazu die entsprechende Option im Menü für Kopiereinstellungen. Folgende Originale eignen sich für den ADF.

Format	A4/Letter/Legal
Typ	Normalpapier
Gewicht	64 g/m ² bis 95 g/m ²
Fassungsvermögen	30 Blätter oder 3 mm oder weniger (A4, Letter)/10 Blätter (Legal)

Umgang mit Papier und Medien

Beim Scannen eines doppelseitigen Dokuments mit dem ADF steht kein Legal-Papierformat zur Verfügung.



Wichtig:

Vermeiden Sie die folgenden Vorlagen, um Papierstau zu verhindern. Verwenden Sie für folgende Typen das Vorlagenglas.

- Dokumente, die mit Büroklammern, Heftklammern usw. zusammengeheftet sind
- Dokumente, auf die Klebeband oder Papier geklebt ist
- Fotos, Overheadprojektor-Folien oder Thermalpapier
- Abgerissenes, zerknittertes Papier oder Papier mit Löchern

1

Glätten Sie die Kanten der Vorlagen auf einer ebenen Oberfläche.

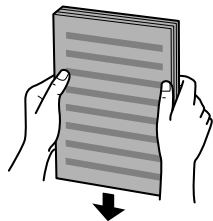

2

Schieben Sie die Papierführungsschiene des automatischen Vorlageneinzugs auseinander.

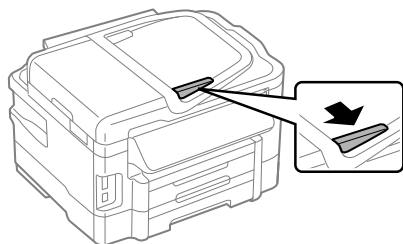

3

Legen Sie die Vorlagen mit der kurzen Seite zuerst und der zu bedruckenden Seite nach oben in den automatischen Vorlageneinzug ein.

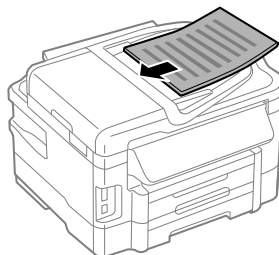

4

Richten Sie die Papierführungsschiene an den Vorlagen aus.

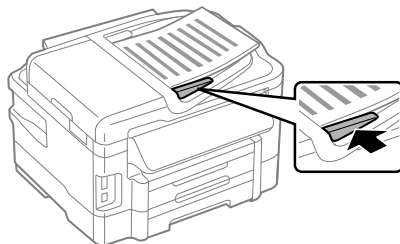

Hinweis:

- ❑ Legen Sie beim Layout „2 hoch kopieren“ die Vorlage wie dargestellt auf. Vergewissern Sie sich, dass die Ausrichtung der Vorlage den Einstellungen für Dokumentausrichtung entspricht.

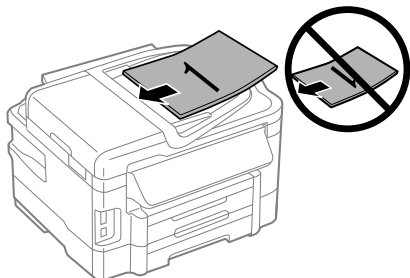
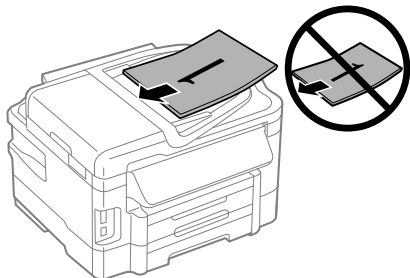

- ❑ Wenn Sie die Kopierfunktion mit dem automatischen Vorlageneinzug (ADF) verwenden, werden die Druckeinstellungen fest eingestellt auf Verkl./Vergr — Tats. Größe, Papiertyp — Normalpapier und Papiergröße — A4/Legal. Der Ausdruck wird abgeschnitten, wenn Sie eine Vorlage kopieren, die größer als A4 ist.

Vorlagenglas

- 1 Öffnen Sie die Dokumentenabdeckung und legen Sie die Vorlage mit der Schrift nach unten auf das Vorlagenglas.

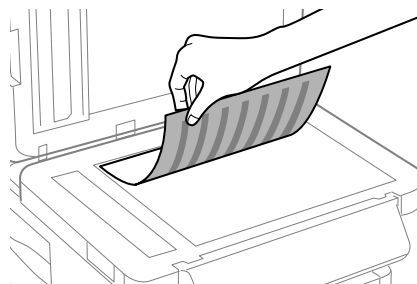

- 2 Schieben Sie die Vorlage in die Ecke.

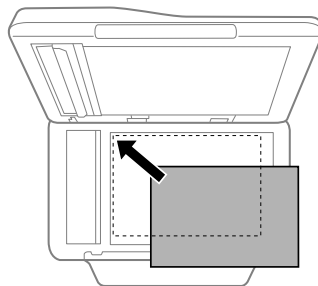

- 3 Schließen Sie die Abdeckung vorsichtig.

Hinweis:

Wenn sich ein Dokument im automatischen Vorlageneinzug (ADF) und auf dem Vorlagenglas befindet, hat das Dokument im ADF Priorität.

Einstecken einer Speicherkarte

Sie können auf einer Speicherkarte abgelegte Fotos drucken oder gescannte Daten auf einer Speicherkarte sichern. Die folgenden Speicherkarten werden unterstützt.

Kopieren

SD, miniSD, microSD, SDHC, miniSDHC, microSDHC, SDXC, microSDXC, MultiMediaCard, MMCplus, MMCmobile, MMCmicro, Memory Stick Duo, Memory Stick PRO Duo, Memory Stick PRO-HG Duo, Memory Stick Micro, MagicGate Memory Stick Duo

! Wichtig:

Für die folgenden Speicherkarten ist ein Adapter erforderlich: Schließen Sie den Adapter an, bevor Sie die Karte in den Steckplatz einstecken. Andernfalls kann die Karte stecken bleiben.

- miniSD, microSD, miniSDHC, microSDHC, microSDXC, MMCmicro

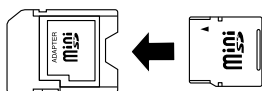

- MMCmobile

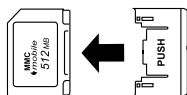

- Memory Stick Micro

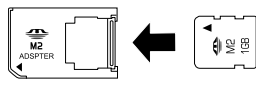

- 1 Stecken Sie nur eine Karte gleichzeitig ein.

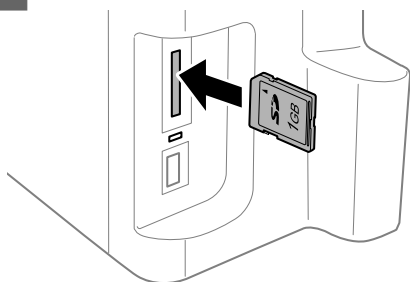

- 2 Prüfen Sie, ob die LED durchgehend leuchtet.

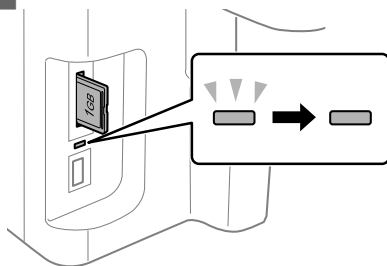

— = leuchtet durchgehend,  = blinkt

! Wichtig:

- Versuchen Sie nicht, gewaltsam die Karte vollständig in den Steckplatz zu stecken. Sie sollte nicht vollständig eingesteckt sein.
- Entfernen Sie die Speicherkarte nicht, wenn die LED blinkt. Ansonsten gehen die Daten auf der Speicherkarte möglicherweise verloren.

Kopieren

Befolgen Sie die nachfolgenden Schritte zum Kopieren von Dokumenten. Wenn Sie bei Produkten mit zwei Papierkassetten eine große Menge an Dokumenten auf einmal kopieren möchten, legen Sie A4/Legal-Normalpapier in beide Kassetten ein und setzen Sie in Schritt 7 die Option **Papierquelle** auf **Kassette1** > 2.

- 1 Legen Sie Papier in die Papierkassette ein. ➔ „Einlegen von Papier in die Papierkassette“ auf Seite 6
- 2 Legen Sie die Vorlage auf. ➔ „Einlegen von Vorlagen“ auf Seite 8
- 3 Wechseln Sie über das Menü Startseite in den Modus **Kopie**.
- 4 Drücken Sie auf + oder -, um die Anzahl der Kopien festzulegen.
- 5 Stellen Sie die Dichte ein.

- 6 Drücken Sie ▼, um den Modus Kopie aufzurufen.
- 7 Wählen Sie geeignete Kopiereinstellungen wie Papierformat, Papiertyp und Papierqualität.

Hinweis:

- ❑ Je nach Modell können Sie unter **Papier- und Kopiereinstellungen** die Kopiereinstellungen vornehmen.
- ❑ Bevor Sie den Kopiervorgang starten, können Sie das Kopierergebnis in einer Vorschau anzeigen.
- ❑ Sie können Kopien in verschiedenen Layouts wie unter anderem „2-seitige Kopie“, „2 hoch kopieren“ usw. durchführen. Ändern Sie bei Bedarf die Einstellungen für doppelseitige Kopien oder die Layouteinstellungen.

- 8 Drücken Sie eine der Tasten unter ⬠, um den Farbmodus einzustellen, und starten Sie dann den Kopiervorgang.

Hinweis:

In der PDF Benutzerhandbuch finden Sie Informationen zu anderen Kopierfunktionen und die Menüliste für den Kopie.

Scannen

Sie können Dokumente scannen und das gescannte Bild vom Produkt an einen verbundenen Computer senden.

Hinweis:

Informationen zu **In Cloud scannen** finden Sie im Handbuch **Epson Connect**, auf das Sie über das Verknüpfungssymbol  auf dem Desktop zugreifen können.

- 1 Legen Sie die Vorlage(n) auf.
 - ➔ „Einlegen von Vorlagen“ auf Seite 8
- 2 Wählen Sie im Menü Startseite die Option **Scan**.
- 3 Wählen Sie eine Option des Scanmenüs.

- 4 Wenn Sie Scannen an PC auswählen, legen Sie einen Computer fest. Wenn Sie Scannen auf Speicherkarte auswählen, nehmen Sie verschiedene Einstellungen wie z. B. das Scanformat und Einstellungen für doppelseitiges Scannen vor.

- 5 Drücken Sie die Taste ⬠, um den Scanvorgang zu starten.

Hinweis:

Weitere Informationen zu anderen Scanfunktionen und der Scanmodus-Menüliste finden Sie im PDF Benutzerhandbuch.

Ihr gescanntes Bild wurde gespeichert.

Faxen

Einführung in „FAX Utility“

Das „FAX Utility“ ist eine Software, mit der Daten, wie z. B. in einem Textverarbeitungsprogramm oder einer Tabellenkalkulation erstellte Dokumente, Zeichnungen und Tabellen direkt gefaxt werden können, ohne sie vorher drucken zu müssen. Außerdem verfügt dieses Utility über eine Funktion zum Speichern empfangener Faxe als PDF-Datei auf einem Computer. Dadurch können Sie die Daten überprüfen, ohne sie zu drucken, und den Druck auf die Daten begrenzen, die Sie tatsächlich drucken möchten. Gehen Sie zum Starten des Programms wie folgt vor.

Windows

Klicken Sie auf die Start-Taste (Windows 7 und Vista) oder auf **Start** (Windows XP), zeigen Sie auf **All Programs (Alle Programme)**, wählen Sie **Epson Software** und klicken Sie dann auf **FAX Utility**.

Mac OS X

Klicken Sie auf **System Preference** (**Systemeinstellungen**) und anschließend auf **Print & Fax** (**Drucken & Faxen**) oder **Print & Scan** (**Drucken & Scannen**) und wählen Sie dann **FAX** (Ihren Drucker) aus der Liste **Printer** (**Drucker**). Klicken Sie dann auf folgende Optionen;

Mac OS X 10.6.x, 10.7.x: **Option & Supplies** (**Optionen & Zubehör**) — **Utility** (**Sonstiges**) — **Open Printer Utility** (**Drucker-Dienstprogramm öffnen**)

Mac OS X 10.5.x: **Open Print Queue** (**Drucker-Warteliste öffnen**) — **Utility** (**Sonstiges**)

Hinweis:

Weitere Informationen hierzu finden Sie in der Online-Hilfe von „FAX Utility“.

Anschluss an eine Telefonleitung

Über ein Telefonkabel

Verwenden Sie ein Telefonkabel mit folgender Schnittstellenspezifikation.

- RJ-11-Telefonkabel
- RJ-11-Telefongerätverbindung

Je nach Region liegt dem Produkt möglicherweise bereits ein Kabel bei. Verwenden Sie in diesem Fall dieses Kabel.

Bei Verwendung einer ausschließlich für das Fax vorgesehenen Telefonleitung

- 1 Schließen Sie das Telefonkabel von der Buchse an der Wand an den LINE-Anschluss des Gerätes an.

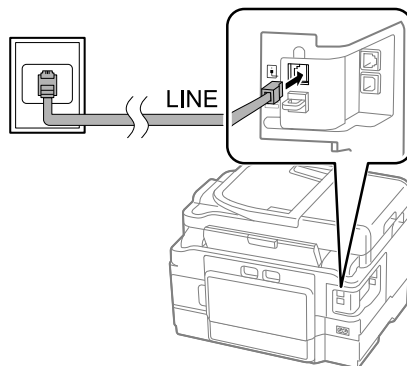

- 2 Achten Sie darauf, dass **Auto-Antwort** auf **Ein** eingestellt ist.
➔ „Empfangen von Faxen“ auf Seite 16

**Wichtig:**

Wenn Sie keine externe Telefonleitung an dieses Gerät anschließen, müssen Sie den automatischen Antwort-Modus aktivieren. Ansonsten können Sie keine Faxe empfangen.

Bei Verwendung einer mit einem Telefongerät geteilten Telefonleitung

- 1 Schließen Sie das Telefonkabel von der Buchse an der Wand an den LINE-Anschluss des Gerätes an.

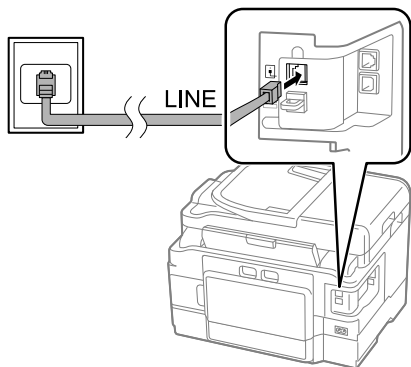

- 2 Entfernen Sie die Abdeckung.

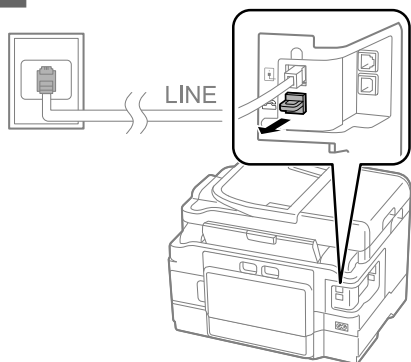

- 3 Schließen Sie ein Telefon oder einen Anrufbeantworter an den EXT.-Anschluss an.

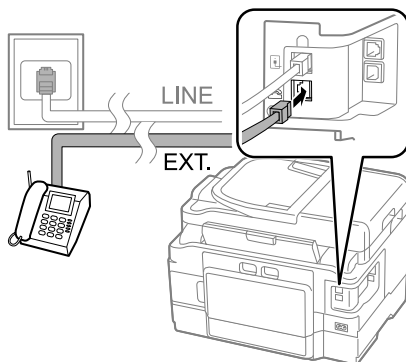

Hinweis:

Informationen zu weiteren Anschlussmöglichkeiten finden Sie im PDF Benutzerhandbuch.

Überprüfen der Fax-Verbindung

Sie können prüfen, ob das Produkt Faxe senden oder empfangen kann.

- 1 Legen Sie Normalpapier in die Kassette ein.
➔ „Einlegen von Papier in die Papierkassette“ auf Seite 6

Hinweis:

Wenn das Produkt mit zwei Kassetten ausgestattet ist, legen Sie das Papier in Kassette 1 ein. Wenn Sie die Einstellung für Papierquelle (**Setup > Fax-Einstellungen > Empfangseinstellungen > Papierquelle**) geändert haben, legen Sie das Papier in die angegebene Kassette ein.

- 2 Wechseln Sie über das Menü Startseite in den Modus **Setup**.
- 3 Wählen Sie **Fax-Einstellungen**.
- 4 Wählen Sie **Fax-Verbindungstest**
- 5 Drücken Sie eine der \diamond -Tasten, um den Bericht zu drucken.

Hinweis:

Sollten Fehler angezeigt werden, versuchen Sie die Ursache mittels der Lösungsvorschläge im Bericht zu beseitigen.

Einrichten der Faxfunktionen

Kurzwahleinträge einrichten

Sie können eine Kurzwahlliste erstellen, mit der Sie häufig verwendete Faxempfängernummern schneller auswählen können. Es können insgesamt bis zu 100 Kurzwahl- und Gruppenwahleinträge registriert werden.

- 1 Wechseln Sie über das Menü Startseite in den Modus **Fax**.
- 2 Drücken Sie  oder wählen Sie **Kontakte**.
- 3 Wählen Sie **Kontakte bearbeiten**.
- 4 Wählen Sie **Kurzwahl-Setup**. Sie sehen die verfügbaren Kurzwahlnummern.
- 5 Wählen Sie den Kurzwahlnummereintrag aus, den Sie registrieren möchten. Sie können bis zu 100 Einträge speichern.
- 6 Verwenden Sie das Nummernfeld zur Eingabe einer Telefonnummer. Sie können bis zu 64 Stellen eingeben.

Hinweis:

Ein Bindestrich („-“) bewirkt eine kurze Pause beim Wählen. Verwenden Sie den Bindestrich nur bei Telefonnummern, bei denen die Pause erforderlich ist. Leerzeichen in Rufnummern werden beim Wählen ignoriert.

- 7 Geben Sie einen Namen ein, um den Kurzwahleintrag zu bezeichnen. Sie können bis zu 30 Zeichen eingeben.
- 8 Drücken Sie auf **Fertig**, um den Namen zu registrieren.

Gruppenwahleinträge einrichten

Sie können Kurzwahleinträge einer Gruppe hinzufügen, um ein Fax gleichzeitig an mehrere Empfänger zu senden. Es können insgesamt bis zu 99 Kurzwahl- und Gruppenwahleinträge eingegeben werden.



- 1 Wechseln Sie über das Menü Startseite in den Modus **Fax**.
- 2 Drücken Sie  oder wählen Sie **Kontakte**.
- 3 Wählen Sie **Kontakte bearbeiten**.
- 4 Wählen Sie **Gruppenwahl-Setup**. Sie sehen die verfügbaren Gruppenwahlnummern.
- 5 Wählen Sie den Gruppenwahleintrag aus, den Sie registrieren möchten.
- 6 Geben Sie einen Namen ein, um den Gruppenwahleintrag zu bezeichnen. Sie können bis zu 30 Zeichen eingeben.
- 7 Klicken Sie auf **Fertig**, um den Namen zu registrieren.
- 8 Wählen Sie einen Kurzwahleintrag aus, der in der Gruppenwahlliste registriert werden soll.
- 9 Wiederholen Sie Schritt 8, um andere Kurzwahleinträge zur Gruppenwahlliste hinzuzufügen. Sie können bis zu 99 Kurzwahleinträge in einer Gruppenliste registrieren.
- 10 Drücken Sie auf **OK**, um das Erstellen der Gruppenwahlliste abzuschließen.

Senden von Faxen

- 1 Legen Sie Ihre Vorlage in den automatischen Vorlageneinzug ein oder auf das Vorlagenglas auf.
➔ „Einlegen von Vorlagen“ auf Seite 8

- 2 Wechseln Sie über das Menü Startseite in den Modus Fax.
- 3 Geben Sie die Faxnummer über die Tasten auf den Nummernfeld ein. Sie können bis zu 64 Stellen eingeben.

Hinweis:

- Drücken Sie auf  /  oder **Wahlwählg.**, um die zuletzt verwendete Faxnummer anzuzeigen.
- Drücken Sie **▼** und nehmen Sie die Sendeeinstellungen vor. Um beide Seiten der Vorlage zu scannen und zu faxen, wählen Sie **Doppelseitiges Faxen** und anschließend **Ein** und legen Sie dann die Vorlage in den automatischen Vorlageneinzug. Je nach Modell können Sie die Einstellungen auch unter Sendeeinstellungen vornehmen.
- Achten Sie darauf, die Kopfzeile eingegeben zu haben. Einige Faxgeräte weisen eingehende Faxe, die keine Kopfzeile haben, automatisch ab.

- 4 Wählen Sie **◇** (Farbe) oder **◇** (S&W), um ein farbiges oder monochromes Fax zu senden.

Hinweis:

Wenn die Faxnummer besetzt ist oder ein anderes Problem vorliegt, wählt das Gerät die Nummer nach einer Minute erneut. Drücken Sie auf **Wahlwählg.**, um sofort neu zu wählen.

Empfangen von Faxen

Befolgen Sie diese Anleitung, um den automatischen Empfang von Faxen zu aktivieren.

Hinweis:

- Je nach den Einstellungen für **Fax-Ausgabe** wird das empfangene Fax in Form von Daten gespeichert oder gedruckt.
- Wenn für **Fax-Ausgabe** die Option **Speichern** eingestellt ist, wird das empfangene Fax automatisch in Form von Daten gespeichert und Sie können Schritt 1 überspringen.

- 1 Legen Sie Normalpapier in die Kassette ein.
➔ „Einlegen von Papier in die Papierkassette“ auf Seite 6

Hinweis:

Wenn das Produkt mit zwei Kassetten ausgestattet ist, nehmen Sie Einstellungen für **Papierquelle** vor.

Setup > Fax-Einstellungen > Empfangseinstellungen > Papierquelle

Wenn Sie eine große Menge an Dokumenten auf einmal drucken möchten, legen Sie Normalpapier in beide Kassetten ein und setzen Sie die Option **Papierquelle auf Kassette1** > 2.

- 2 Achten Sie darauf, dass **Auto-Antwort** auf **Ein** eingestellt ist.
Setup > Fax-Einstellungen > Empfangseinstellungen > Auto-Antwort > Ein

Hinweis:

- Wenn an dieses Gerät direkt ein Anrufbeantworter angeschlossen wurde, müssen Sie sicherstellen, dass die Option **Klingeln bei Antwort** anhand der folgenden Anleitungen richtig eingestellt wurde.
- Abhängig von Ihrer Region steht die Option **Klingeln bei Antwort** möglicherweise nicht zur Verfügung.
- Weitere Informationen zum manuellen Empfang von Faxen finden Sie im PDF Benutzerhandbuch.

- 3 Wechseln Sie über das Menü Startseite in den Modus **Setup**.
- 4 Wählen Sie **Fax-Einstellungen**.
- 5 Wählen Sie **Kommunikation**.
- 6 Wählen Sie **Klingeln bei Antwort**.
- 7 Wählen die Anzahl der Klingelzeichen.

**Wichtig:**

Wählen Sie mehr Klingelzeichen als notwendig sind, bevor der Anrufbeantworter den Anruf entgegennimmt. Wenn der Anrufbeantworter den Anruf erst nach dem vierten Klingeln entgegennimmt, stellen Sie die Anzahl der notwendigen Klingelzeichen am Drucker auf mindestens fünf ein. Anderenfalls kann der Anrufbeantworter keine Gesprächsanrufe empfangen.

Hinweis:

Wenn Sie einen Anruf von einem Fax empfangen, empfängt das Gerät das Fax automatisch, selbst wenn der Anrufbeantworter den Anruf entgegennimmt. Wenn Sie den Anruf entgegennehmen, warten Sie bis auf dem LCD-Bildschirm eine Bestätigungsnachricht bezüglich der Verbindungsherstellung eingeblendet wird, bevor Sie den Hörer auflegen. Handelt es sich bei dem anderen Teilnehmer um einen Anrufer, kann das Telefon wie gewohnt verwendet werden, oder der Anrufer kann eine Nachricht auf dem Anrufbeantworter hinterlassen.

Druckberichte

Folgen Sie den nachfolgenden Anleitungen zum Drucken eines Faxberichts.

1

Legen Sie Normalpapier in die Kassette ein.
→ „Einlegen von Papier in die Papierkassette“ auf Seite 6

Hinweis:

Wenn das Produkt mit zwei Kassetten ausgestattet ist, nehmen Sie Einstellungen für **Papierquelle** vor.
Setup > Fax-Einstellungen > Empfangseinstellungen > Papierquelle

2

Wechseln Sie über das Menü Startseite in den Modus **Fax**.

3

Wenn **Erw. Optionen** auf der LCD-Anzeige angezeigt wird, wählen Sie **Erw. Optionen**. Ist dies nicht der Fall, drücken Sie **▼**.

4

Wählen Sie **Fax-Bericht**.

5

Öffnen Sie das Element, das Sie drucken möchten.

Hinweis:

Nur das **Fax-Protokoll** kann auf dem Bildschirm betrachtet werden.

6

Drücken Sie eine der **◆**-Tasten, um den gewählten Bericht zu drucken.



Hinweis:

Weitere Informationen zu anderen Faxfunktionen und der Faxmodus-Menüliste finden Sie im PDF Benutzerhandbuch.

Mehr Funktionen

Unter Mehr Funktionen finden Sie zahlreiche besondere Menüs, mit denen sich das Drucken einfach gestaltet und Spaß macht. Für weitere Details wählen Sie zuerst Mehr Funktionen und dann die einzelnen Menüs und folgen Sie anschließend den Anweisungen auf der LCD-Anzeige.

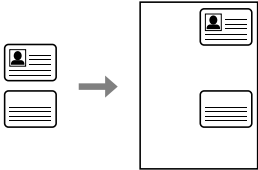
Mehr Funktionen

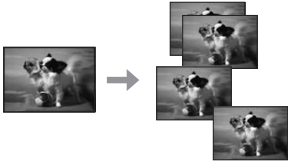
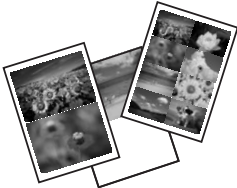
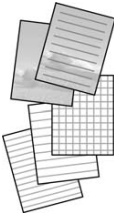
Menü	Funktionen	Funktionen
<p>ID-Karte kopieren</p>		<p>Sie können beide Seiten einer ID-Karte gleichzeitig kopieren.</p>
<p>Fotos drucken</p>		<p>Sie können auf einer Speicherkarte oder einem externen USB-Gerät gespeicherte Fotos drucken, ohne einen Computer zu verwenden. Sie können auch Fotos verkleinern oder vergrößern und die Fotoqualität anpassen.</p>
<p>Fotos kopieren/wiederherstellen</p>		<p>Sie können originalgetreue Kopien Ihrer Vorlagen erstellen. Wenn das Originalfoto verschwommen ist, können Sie die Farben wiederherstellen.</p>
<p>Fotoentwurfsblatt</p>		<p>Sie können Fotos auf einer Speicherkarte in verschiedenen Layouts drucken.</p>
<p>Linienpapier drucken</p>		<p>Sie können Linienpapier oder Millimeterpapier mit oder ohne Fotosatz als Hintergrund drucken.</p>

Auswechseln der Tintenpatronen

Sicherheitsanweisungen

- ❑ Bewahren Sie Tintenpatronen außerhalb der Reichweite von Kindern auf.
- ❑ Seien Sie beim Umgang mit benutzten Tintenpatronen vorsichtig, da um die Tintenzuleitungsöffnung noch immer ein wenig Tinte vorhanden sein kann.
Wenn Tinte auf Ihre Hände gerät, reinigen Sie diese gründlich mit Wasser und Seife.
Sollte Tinte in die Augen gelangen, spülen Sie diese sofort mit reichlich Wasser aus. Wenn Sie sich nach dem gründlichen Ausspülen immer noch schlecht fühlen oder Sehprobleme haben, suchen Sie sofort einen Arzt auf.
Falls Sie Tinte in den Mund bekommen, sofort ausspucken und umgehend einen Arzt aufsuchen.

Vorsichtsmaßnahmen

- ❑ Es wird empfohlen, ausschließlich Original-EPSON-Tintenpatronen zu verwenden. Epson kann die Qualität und Zuverlässigkeit der Tinte von Drittanbietern nicht garantieren. Die Verwendung von Tinten anderer Hersteller kann Schäden verursachen, die von der Epson-Garantie nicht abgedeckt sind, und kann unter gewissen Umständen ein fehlerhaftes Produktverhalten hervorrufen. Tintenstandangaben zu Nicht-Originaltintenpatronen werden möglicherweise nicht angezeigt.
- ❑ Schütteln Sie die Tintenpatronen nicht zu stark; andernfalls kann Tinte aus den Patronen austreten.
- ❑ Zum Erhalt der optimalen Druckkopfleistung wird von einigen Patronen etwas Tinte verbraucht, nicht nur während des Druckens, sondern auch bei Wartungsvorgängen wie dem Auswechseln von Tintenpatronen und der Druckkopfreinigung.

- ❑ Wenn eine Tintenpatrone vorübergehend herausgenommen wird, achten Sie darauf, den Tintenzufuhrbereich vor Schmutz und Staub zu schützen. Lagern Sie die Tintenpatrone in derselben Umgebung wie das Produkt. Tintenpatronen müssen so gelagert werden, dass der Aufkleber, auf dem die Farbe der Tinte angegeben ist, nach oben weist. Lagern Sie Tintenpatronen nicht mit der Oberseite nach unten.
- ❑ Für eine maximale Nutzung der Tinte die Tintenpatrone erst herausnehmen, wenn Sie sie ersetzen möchten. Tintenpatronen mit niedrigem Tintenstand können nach dem erneuten Einsetzen möglicherweise nicht verwendet werden.
- ❑ Verpackung der Tintenpatronen bis zum Installationszeitpunkt nicht öffnen. Die Tintenpatrone ist vakuumverpackt, um die Haltbarkeit zu gewährleisten. Bleibt die Tintenpatrone vor der Benutzung längere Zeit ausgepackt liegen, ist normales Drucken unter Umständen nicht möglich.
- ❑ Installieren Sie alle Tintenpatronen; andernfalls ist das Drucken nicht möglich.

Auswechseln einer Tintenpatrone

- 1 Öffnen Sie die Scannereinheit. Der Tintenpatronenhalter wird in die Position zum Austauschen der Tintenpatrone bewegt.

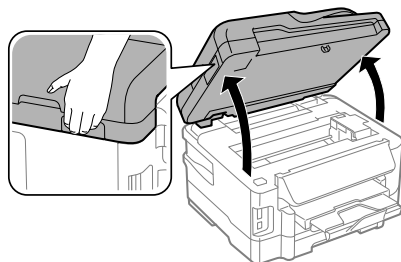

Auswechseln der Tintenpatronen

! Wichtig:

- ❑ *Bewegen Sie den Tintenpatronenhalter nicht von Hand, ansonsten kann das Gerät beschädigt werden.*
- ❑ *Heben Sie die Scannereinheit nicht an, wenn die Dokumentenabdeckung geöffnet ist.*

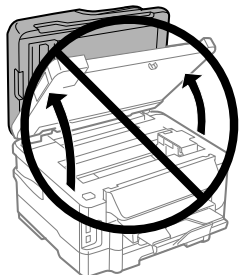

Hinweis:

Wenn der Tintenpatronenhalter nicht in die Position zum Austauschen der Tintenpatrone bewegt wird, folgen Sie der nachfolgenden Anleitung.

Startseite > Setup > Wartung > Patronenaustausch

- 2** Öffnen Sie die Patronenabdeckung.

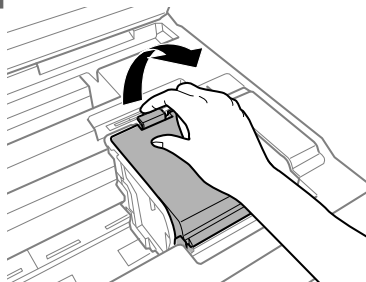

- 3** Drücken Sie die Tintenpatrone zusammen und entfernen Sie sie.

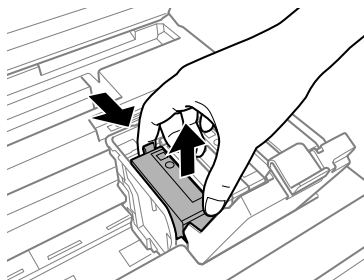

Hinweis:

- ❑ *Die Abbildung zeigt den Austausch der schwarzen Tintenpatrone. Tauschen Sie die entsprechende Tintenpatrone aus.*
- ❑ *Um die Tintenzufuhröffnung entnommener Tintenpatronen befindet sich möglicherweise Tinte. Achten Sie deshalb beim Entnehmen der Tintenpatrone darauf, dass Tinte keine Gegenstände in der Umgebung verschmutzt.*

- 4** Schütteln Sie die Ersatztintenpatronen vier- oder fünfmal leicht hin und her und nehmen Sie die neue Tintenpatrone aus der Verpackung heraus.

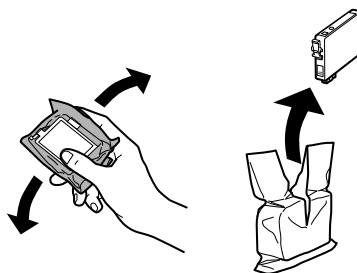

Auswechseln der Tintenpatronen

- 5** Nur das gelbe Band entfernen.

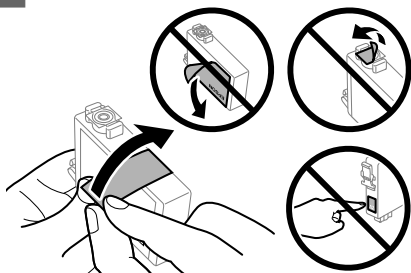

! **Wichtig:**

- ❑ Sie müssen vor der Installation das gelbe Band von der Patrone entfernen; andernfalls kann die Druckqualität zurückgehen oder das Drucken verhindert werden.
- ❑ Wenn Sie eine Tintenpatrone installiert haben, ohne das gelbe Band zu entfernen, nehmen Sie die Patrone aus dem Produkt, entfernen Sie das gelbe Band und installieren Sie sie erneut.
- ❑ Das durchsichtige Siegel am Boden der Tintenpatrone nicht entfernen; die Patrone wird sonst unbrauchbar.
- ❑ Sie dürfen das Etikett auf der Patrone nicht entfernen oder daran ziehen, da hierdurch Tinte austreten kann.

- 6** Setzen Sie die Patrone ein und drücken Sie sie bis zum Klickpunkt.

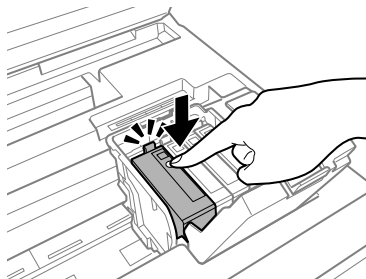

- 7** Schließen Sie die Patronenabdeckung.

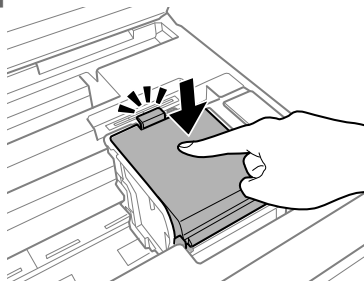

- 8** Schließen Sie langsam die Scannereinheit. Die Tintenbefüllung startet.

Hinweis:

- ❑ Die Betriebsanzeige blinkt während der Tintenbefüllung dauerhaft. Schalten Sie das Produkt während des Tintenladevorgangs nicht aus. Wird der Tintenladevorgang abgebrochen, können Sie möglicherweise nicht drucken.
- ❑ Falls eine Tintenpatrone während des Kopiervorgangs ausgewechselt werden muss, um die Kopierqualität nach dem Laden der Tinte zu garantieren, brechen Sie den Auftrag ab und starten Sie ihn erneut mit dem Auflegen der Vorlagen.

Das Auswechseln der Tintenpatronen ist abgeschlossen. Das Produkt wechselt in den bisherigen Zustand.

Grundlegende Fehlerbehebung

Fehlermeldungen

Dieser Abschnitt beschreibt die Bedeutung der Meldungen, die auf dem LCD-Bildschirm angezeigt werden.

Fehlermeldungen	Lösungen
Kein Papier oder Papierstau	➔ Siehe „Papierstau“ auf Seite 23
Druckerfehler. Aus- und wieder einschalten. Details siehe Dokumentation.	Schalten Sie das Gerät aus und wieder ein. Achten Sie darauf, dass sich kein Papier mehr im Produkt befindet. Falls die Fehlermeldung weiterhin angezeigt wird, wenden Sie sich an den Epson-Kundendienst.
Kommunikationsfehler. Prüfen, ob PC verbunden.	Stellen Sie sicher, dass der Computer korrekt angeschlossen ist. Sollten die Fehlermeldungen weiterhin angezeigt werden, stellen Sie sicher, dass die Scansoftware auf Ihrem Computer installiert wurde und die Softwareeinstellungen richtig sind.
Wartungsbox bald am Ende ihrer Betriebszeit.	Ersetzen Sie die Wartungsbox vor dem Ende ihrer Nutzungsdauer. Weitere Informationen finden Sie im PDF Benutzerhandbuch. Wenn die Wartungsbox voll ist, stoppt das Gerät und Sie müssen die Wartungsbox ersetzen, um mit dem Drucken fortzufahren.
Wartungsbox ist am Ende ihrer Betriebszeit. Muss ersetzt werden.	Ersetzen Sie die Wartungsbox.
Drucker-Tintenköpfe bald am Ende der Lebensdauer. Epson-Kundendienst kontaktieren.	Drücken Sie die Taste  , um den Druckvorgang fortzusetzen. Die Nachricht wird solange angezeigt, bis das Tintenköpfe ausgetauscht wurde. Kontaktieren Sie den Epson-Support, um die Tintenköpfe vor Ablauf der Service-Dauer auszuwechseln. Wenn die Abfalltintenköpfe voll sind, stoppt das Gerät und Sie müssen sich an den Epson-Kundendienst wenden, um weiterdrucken zu können.
Drucker-Tintenköpfe am Ende der Lebensdauer. Epson-Kundendienst kontaktieren.	Wenden Sie sich an den Epson-Support, um die Tintenköpfe auszuwechseln zu lassen.
Kein Freizeichen erkannt. Fax-Verbindungstest in Faxinstg. unter Setup durchführen.	Stellen Sie sicher, dass das Telefonkabel richtig angeschlossen ist, und überprüfen Sie die Telefonleitung auf ihre Funktionstüchtigkeit. ➔ Siehe „Anschluss an eine Telefonleitung“ auf Seite 13 Wenn Ihr Gerät an eine Nebenstellenanlage oder einen Terminadapter (TA) angeschlossen ist, deaktivieren Sie die Option Wähltonerkennung . Wählen Sie anschließend Fax-Einstellungen > Kommunikation > Wähltonerkennung > Aus .
Kombination aus IP-Adresse und Subnetzmaske ungültig. Siehe Dokumentation.	Entnehmen Sie weitere Hinweise dem Online-Netzwerkhandbuch.

Grundlegende Fehlerbehebung

Fehlermeldungen	Lösungen
Recovery Mode	Die Aktualisierung der Firmware ist fehlgeschlagen. Sie müssen die Aktualisierung der Firmware erneut ausführen. Halten Sie ein USB-Kabel bereit und rufen Sie Ihre regionale Epson-Website für weitere Hinweise auf.

Papierstau

⚠ Vorsicht:
Die Tasten im Bedienfeld niemals berühren, wenn Ihre Hand im Gerät ist.

- Hinweis:**
- ❑ Brechen Sie den Druckauftrag ab, wenn Sie durch eine Meldung auf dem LCD-Bildschirm oder vom Drucker-Treiber dazu aufgefordert werden.
 - ❑ Drücken Sie nach dem Entfernen des gestauten Papiers die am LCD-Bildschirm gezeigte Taste.

Entfernen von gestautem Papier aus der hinteren Abdeckung

1 Ziehen Sie die hintere Abdeckung heraus.

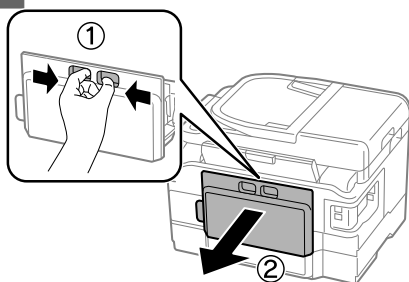

2 Entfernen Sie das gestaute Papier vorsichtig.

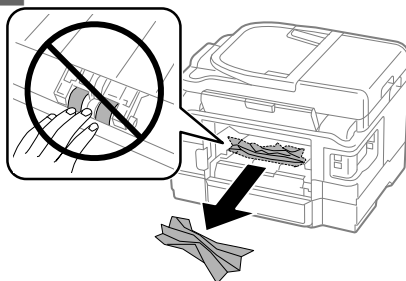

3 Entfernen Sie das gestaute Papier vorsichtig.

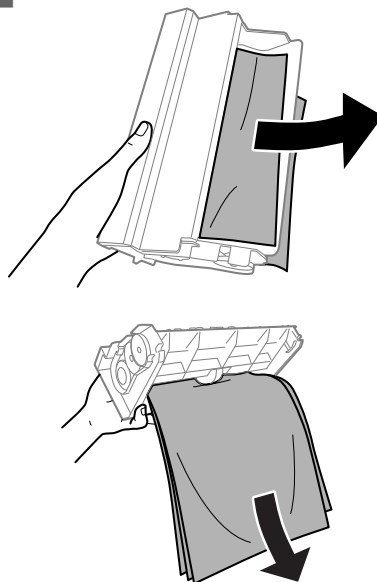

Grundlegende Fehlerbehebung

- 4 Öffnen Sie die hintere Abdeckung.

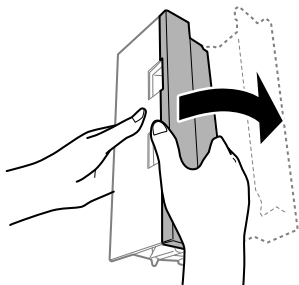

- 5 Entfernen Sie das gestaute Papier vorsichtig.

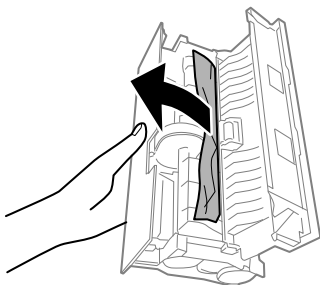

- 6 Bringen Sie die hintere Abdeckung wieder an.

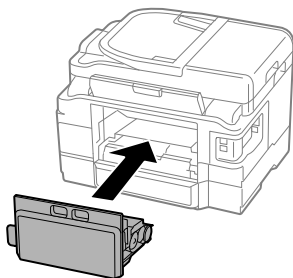

Entfernen von gestautem Papier aus dem Inneren des Geräts

- 1 Entfernen Sie das gestaute Papier vorsichtig.

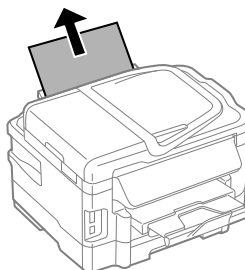

- 2 Öffnen Sie die Scannereinheit.

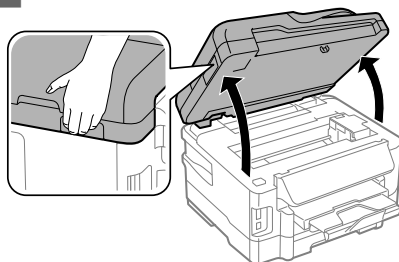

! Wichtig:
Heben Sie die Scanner-Einheit nicht an, wenn das Vorlagenglas geöffnet ist.

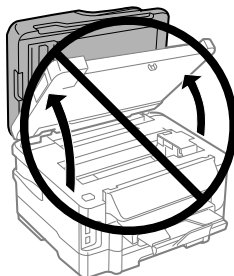

Grundlegende Fehlerbehebung

- 3** Entfernen Sie sämtliches Papier im Innern, einschließlich zerrissener Stücke.

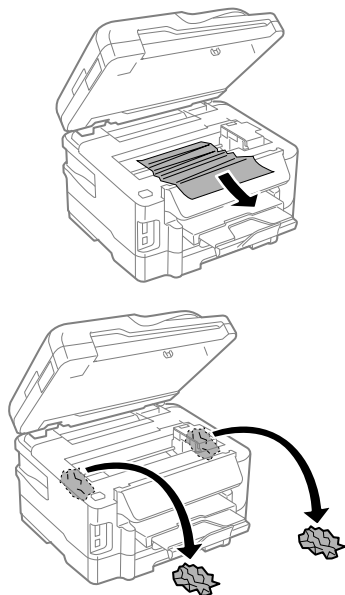

! **Wichtig:**
Berühren Sie nicht das flache, weiße Kabel, das an die Patronenhalterung angeschlossen ist.

- 4** Schließen Sie langsam die Scannereinheit.

Entfernen von gestautem Papier aus der Papierkassette

- 1** Ziehen Sie die Papierkassette heraus.

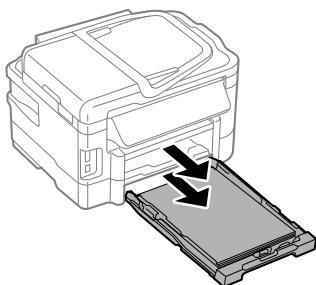

Hinweis:

Wenn Sie die Kassette nicht herausziehen können, trennen Sie das Netzkabel vom Produkt und von der Steckdose. Ziehen Sie alle weiteren Kabel vom Produkt ab.

Stellen Sie das Produkt vorsichtig wie unten dargestellt auf die Seite und ziehen Sie die Kassette behutsam heraus.

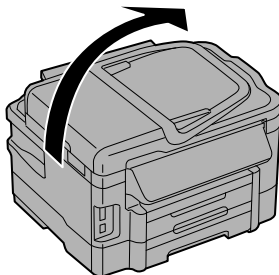

- 2** Entfernen Sie das gestaute Papier aus der Kassette.

- 3** Entfernen Sie vorsichtig sämtliches im Produkt gestaute Papier.

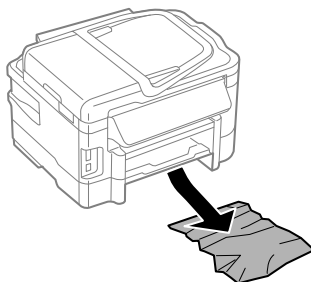

- 4** Richten Sie die Papierränder aus.

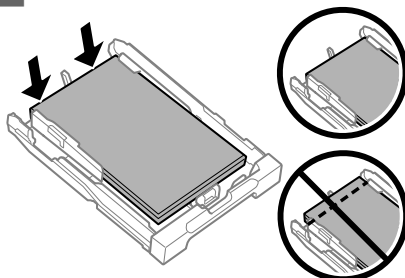

Grundlegende Fehlerbehebung

- 5** Halten Sie die Papierkassette waagrecht und setzen Sie sie langsam und vorsichtig wieder in das Produkt ein.

Entfernen von gestautem Papier aus dem automatischen Vorlageneinzug (ADF)

- 1** Entnehmen Sie den Papierstapel aus dem Zufuhrfach des automatischen Vorlageneinzugs.
- 2** Öffnen Sie die Abdeckung des ADF.

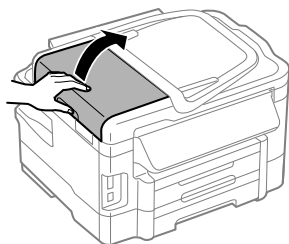

Wichtig:
Öffnen Sie die Abdeckung des ADF, bevor Sie das gestaute Papier entfernen. Wenn Sie die Abdeckung nicht öffnen, kann das Gerät beschädigt werden.

- 3** Entfernen Sie das gestaute Papier vorsichtig.

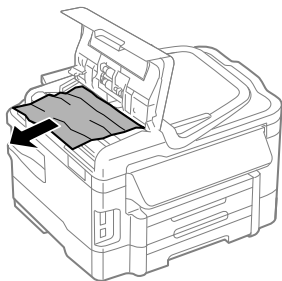

- 4** Schließen Sie die Abdeckung des ADF.

- 5** Öffnen Sie die Dokumentenabdeckung.

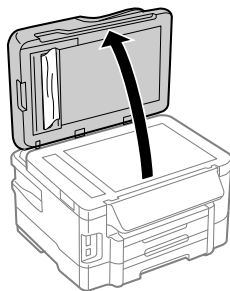

- 6** Entfernen Sie das gestaute Papier vorsichtig.

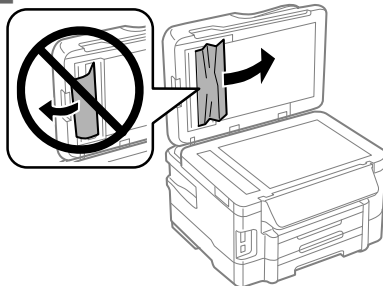

- 7** Schließen Sie die Dokumentenabdeckung.

- 8** Heben Sie das Zufuhrfach des automatischen Vorlageneinzugs an.

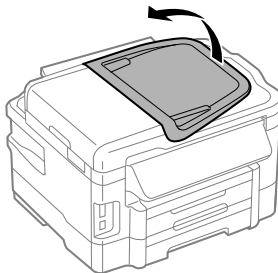

- 9 Entfernen Sie das gestaute Papier vorsichtig.

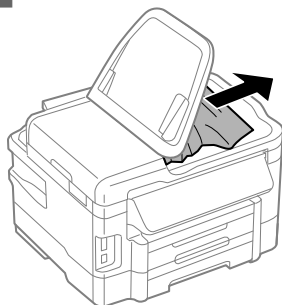

- 10 Bringen Sie das Zufuhrfach des automatischen Vorlageneinzugs wieder in die ursprüngliche Position.

Hilfe zur Druckqualität

Falls Sie Streifen (helle Bänder), fehlende Farben oder andere Qualitätsprobleme bei Ihren Ausdrucken bemerken, versuchen Sie folgende Lösungsansätze.

- ❑ Stellen Sie sicher, dass Papier eingelegt und die Vorlage richtig platziert wurde.
 - ➔ „Einlegen von Papier in die Papierkassette“ auf Seite 6
 - ➔ „Einlegen von Vorlagen“ auf Seite 8
- ❑ Überprüfen Sie die Einstellungen für das Papierformat und den Papiertyp.
 - ➔ „Auswahl des Papiers“ auf Seite 6
- ❑ Der Druckkopf könnte verstopft sein. Führen Sie zunächst einen Düsentest durch und reinigen Sie anschließend den Druckkopf.
Setup > Wartung > Düsentest

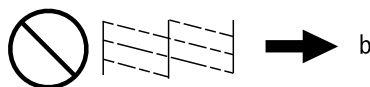
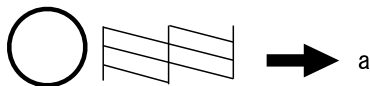

- (a) OK
 (b) Druckkopfreinigung erforderlich

Fax-Hilfe

- ❑ Stellen Sie sicher, dass das Telefonkabel richtig angeschlossen ist und überprüfen Sie die Telefonleitung auf ihre Funktionstüchtigkeit. Sie können den Leitungszustand mithilfe der Funktion **Fax-Verbindungstest** überprüfen.
 - ➔ „Anschluss an eine Telefonleitung“ auf Seite 13
- ❑ Falls das Fax nicht gesendet wurde, vergewissern Sie sich, dass das Faxgerät des Empfängers eingeschaltet und betriebsbereit ist.
- ❑ Wenn dieses Gerät nicht an ein Telefon angeschlossen ist und Sie Faxe automatisch empfangen möchten, schalten Sie den automatischen Antwort-Modus ein.
 - ➔ „Empfangen von Faxen“ auf Seite 16

Hinweis:

Weitere Lösungsansätze für Faxprobleme finden Sie im Online-Benutzerhandbuch.

Wo Sie Hilfe bekommen

Website für technischen Support

Die Website für technischen Support von Epson bietet Ihnen Hilfe bei Problemen, die sich nicht anhand der Informationen zur Problemlösung in der Produktdokumentation beheben lassen. Wenn Sie über einen Webbrowser verfügen und Zugang zum Internet haben, besuchen sie die Website unter:

<http://support.epson.net/>
<http://www.epson.eu/Support> (Europa)

Um Zugang zu den neuesten Treibern, häufig gestellten Fragen (FAQ), Handbüchern und sonstigen herunterladbaren Objekten zu erhalten, besuchen Sie die Website unter:

<http://www.epson.com>
<http://www.epson.eu/Support> (Europa)

Wo Sie Hilfe bekommen

Wählen Sie dann den Abschnitt „Support“ Ihrer regionalen Epson-Website aus.

Inhoudsopgave

Inleiding..... 2

Informatie vinden.....	2
Voorzorgsmaatregelen, belangrijke informatie en opmerkingen.....	2
De service Epson Connect gebruiken.....	2

Veiligheidsvoorschriften..... 3

Overzicht configuratiescherm..... 4

Knop en display.....	4
Lampjes.....	5

Papier en afdrukmateriaal gebruiken..... 6

Papier selecteren.....	6
Papier in de papercassette laden.....	6
Originelen plaatsen.....	8
Automatische documentinvoer (ADF).....	8
Glasplaat.....	10
Geheugenkaart plaatsen.....	10

Kopiëren..... 11

Scannen..... 12

Faxen..... 12

Introductie FAX Utility.....	12
Verbinden met een telefoonlijn.....	13
Over een telefoonkabel.....	13
Gebruik de telefoonlijn alleen om te faxen.....	13
Lijn delen met telefoontoestel.....	13
De faxverbinding controleren.....	14
Faxfuncties instellen.....	14
Snelkiezen instellen.....	14
Invoeren voor groepskiezen instellen.....	15
Faxen verzenden.....	15
Faxen ontvangen.....	15
Rapporten afdrukken.....	16

Meer functies..... 17

Cartridges vervangen..... 18

Veiligheidsvoorschriften.....	18
Voorzorgsmaatregelen.....	18
Een cartridge vervangen.....	19

Eenvoudige probleemoplossing..... 21

Foutmeldingen.....	21
Vastgelopen papier.....	22
Vastgelopen papier verwijderen uit het achterdekseel.....	22
Vastgelopen papier uit de printer verwijderen.....	23
Vastgelopen papier verwijderen uit de papercassette.....	24
Vastgelopen papier verwijderen uit de automatische documentinvoer (ADF).....	25
Hulp voor de afdrukkwaliteit.....	26
Hulp bij faxen.....	26

Hulp vragen..... 26

Technische ondersteuning (website).....	26
---	----

Inleiding

Informatie vinden

De nieuwste versies van de volgende handleidingen staan op de ondersteuningswebsite van Epson.

<http://www.epson.eu/Support> (Europa)
<http://support.epson.net/> (buiten Europa)

❑ Hier beginnen (document):

Biedt u informatie over de instellingen van het product en de installatie van de software.

❑ Basishandleiding (document):

Biedt u basisinformatie voor gebruik van de printer zonder computer. Of deze handleiding wordt meegeleverd, is afhankelijk van model of regio.

❑ Gebruikershandleiding (PDF):

Biedt u uitvoerige instructies voor gebruik, veiligheid en probleemoplossing. Raadpleeg deze gids wanneer u dit apparaat met een computer gebruikt, of wanneer u geavanceerde functies zoals dubbelzijdig afdrukken gebruikt.

Om het PDF-bestand te kunnen bekijken, moet u over Adobe Acrobat Reader 5.0 of hoger of over Adobe Reader beschikken.

❑ Netwerkhandleiding (HTML):

Biedt netwerkbeheerders informatie over de printerdriver en de netwerkinstellingen.

❑ Hulp (op het display van het apparaat):

Biedt basisinstructies voor bediening en probleemoplossing op het display van het apparaat. Selecteer het menu **Hulp** op het configuratiescherm.

Voorzorgsmaatregelen, belangrijke informatie en opmerkingen

Voorzorgsmaatregelen, belangrijke informatie en opmerkingen worden in deze gebruikershandleiding als volgt aangegeven en hebben de hier beschreven betekenis.



Voorzorgsmaatregelen

moet u zorgvuldig in acht nemen om lichamelijk letsel te voorkomen.



Belangrijke informatie

wordt aangegeven met "Let op"; u moet dit naleven om schade aan het apparaat te voorkomen.

Opmerkingen

bevatten handige tips en beperkingen voor het gebruik van het apparaat.

De service Epson Connect gebruiken

Met behulp van Epson Connect en de services van andere bedrijven kunt u altijd, en vrijwel overal ter wereld, gemakkelijk direct vanaf uw smartphone, tablet of laptop afdrukken. Ga voor meer informatie over de afdrukservice en andere services naar de volgende URL: <https://www.epsonconnect.com/> (Epson Connect-portaalsite)
<http://www.epsonconnect.eu> (alleen Europa)

Veiligheidsvoorschriften

U kunt de Epson Connect-handleiding bekijken door te dubbelklikken op het snelkoppelingspictogram  op het bureaublad.



Veiligheidsvoorschriften

Lees en volg deze instructies voor een veilig gebruik van dit apparaat. Bewaar deze handleiding voor toekomstig gebruik. Neem ook alle waarschuwingen en voorschriften die op het apparaat zelf staan in acht.

- Gebruik alleen het netsnoer dat met het product is meegeleverd en gebruik het snoer niet voor andere apparatuur. Gebruik van andere snoeren met dit apparaat of gebruik van het meegeleverde netsnoer met andere apparatuur kan leiden tot brand of elektrische schokken.
- Zorg ervoor dat het netsnoer voldoet aan de relevante plaatselijke veiligheidsnormen.
- Haal het netsnoer, de stekker, de printer, de scanner of de accessoires nooit uit elkaar en probeer deze onderdelen nooit zelf te wijzigen of te repareren, tenzij dit uitdrukkelijk staat beschreven in de handleiding van het apparaat.

- Trek in de volgende gevallen de stekker uit het stopcontact en doe een beroep op een onderhoudstechnicus:
Als het netsnoer of de stekker beschadigd is, als er vloeistof in het apparaat is gekomen, als het apparaat is gevallen of als de behuizing beschadigd is, als het apparaat niet normaal werkt of als er een duidelijke wijziging in de prestaties optreedt. Wijzig geen instellingen als hiervoor in de gebruiksaanwijzing geen instructies worden gegeven.
- Zet het apparaat in de buurt van een wandstopcontact waar u de stekker gemakkelijk uit het stopcontact kunt halen.
- Plaats of bewaar het apparaat niet buiten en zorg ervoor dat het apparaat niet wordt blootgesteld aan vuil, stof, water of hittebronnen. Vermijd plaatsen die onderhevig zijn aan schokken, trillingen, hoge temperaturen of luchtvochtigheid.
- Zorg ervoor dat u geen vloeistoffen op het apparaat morst en pak het apparaat niet met natte handen vast.
- Houd dit product ten minste 22 cm verwijderd van pacemakers. De radiogolven die door dit product worden uitgezonden kunnen een negatieve invloed hebben op de werking van pacemakers.
- Neem contact op met uw leverancier als het display beschadigd is. Als u vloeistof uit het display op uw handen krijgt, was ze dan grondig met water en zeep. Als u vloeistof uit het display in uw ogen krijgt, moet u uw ogen onmiddellijk uitspoelen met water. Raadpleeg onmiddellijk een arts als u ondanks grondig spoelen problemen krijgt met uw ogen of nog steeds ongemak ondervindt.
- Gebruik geen telefoon tijdens onweer. Er is enige kans op elektrische schokken door bliksem.
- Gebruik voor het melden van een gaslek geen telefoon in de directe omgeving van het lek.

Opmerking:

Volg de volgende link voor veiligheidsvoorschriften voor cartridges.

➔ "Cartridges vervangen" op pagina 18

Overzicht configuratiescherm

Opmerking:



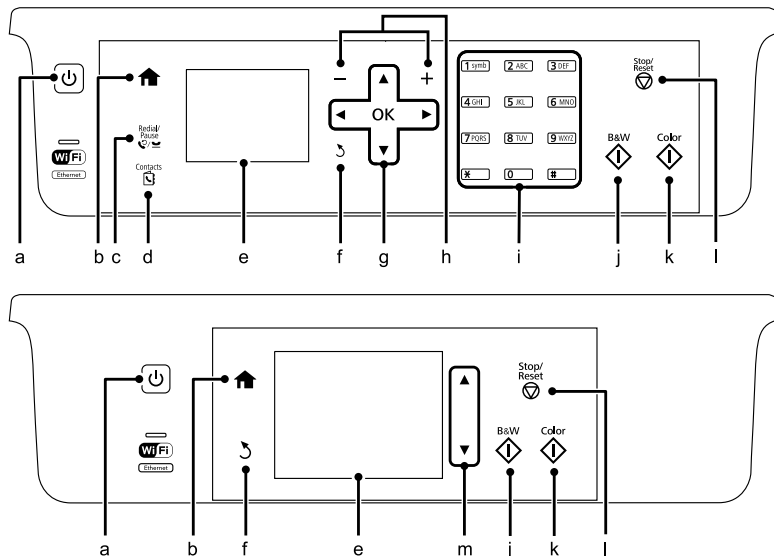

- Het ontwerp van het configuratiescherm verschilt afhankelijk van locatie.
- Hoewel het ontwerp van het configuratiescherm en wat wordt weergegeven op het display, zoals menunamen en opties, kan verschillen van uw daadwerkelijke apparaat, is de bediening hetzelfde.





Knop en display

	Knoppen	Functie
a		Schakelt het apparaat in of uit.
b		Hiermee gaat u terug naar het bovenste menu. Staat u in het bovenste menu, dan schakelt u hiermee tussen de modi.
c		Geeft het laatst gekozen nummer weer. Wanneer u nummers in de faxmodus invoert, kunt u hiermee een pauzesymbool (-) invoeren dat als een korte pauze dient wanneer het nummer wordt gevormd.
d		Hiermee wordt de lijst Cont.pers. weergegeven in faxmodus.
e	-	Op het display worden menu's weergegeven. Als uw apparaat een touchscreen heeft, kunt u scrollen door over het display te vegen. Veeg wat harder als het touchscreen traag reageert.

Overzicht configuratiescherm

	Knoppen	Functie
f		Annuleren/terugkeren naar het vorige menu.
g	◀, ▶, ▲, ▼, OK	Druk op ◀, ▶, ▲, ▼ om een menu te selecteren. Druk op OK om de gekozen instelling te bevestigen en naar het volgende scherm te gaan. Wanneer u een faxnummer invoert, werkt ◀ als de backspace-toets en kunt u met ▶ een spatie invoeren.
h	+, -	Hiermee stelt u het aantal exemplaren in.
i	0 - 9, *, #	Hiermee voert u de datum/tijd of het aantal exemplaren en de faxnummers in. Hiermee voert u alfanumerieke tekens in. Telkens wanneer u op deze knop drukt, wisselt u tussen hoofdletters, kleine letters en nummers telkens. Het kan gemakkelijker zijn om het softwaretoetsenbord te gebruiken voor tekstinvoer, in plaats van deze knoppen.
j		Hiermee wordt afdrukken/kopiëren/scannen/faxen in zwart-wit gestart.
k		Hiermee wordt afdrukken/kopiëren/scannen/faxen in kleur gestart.
l		Hiermee stopt u het actieve proces, of initialiseert u de huidige instellingen.
m	▲, ▼	Hiermee kunt u het scherm laten scrollen.

Lampjes

Lampjes	Functie
	Brandt wanneer het product aan staat. Knippert wanneer het apparaat gegevens ontvangt, afdrukt/kopieert/scant/faxt, wanneer een cartridge wordt vervangen, inkt wordt geladen of wanneer de printkop wordt gereinigd.
	Blijft branden wanneer de printer met een netwerk is verbonden. Knippert wanneer de netwerkinstellingen worden aangepast (groen: Wi-Fi/oranje: Ethernet).

Opmerking:

Zie de **Hulp** op het configuratiescherm voor meer informatie over de pictogrammen die op het display worden weergegeven.

Papier en afdruk materiaal gebruiken

Papier selecteren

Het apparaat stelt zichzelf automatisch in op het afdruk materiaal dat u in de afdrukinstellingen opgeeft. Daarom is de instelling voor papiersoorten zo belangrijk. Aan de hand van deze instelling weet het apparaat welk papier u gebruikt en wordt de hoeveelheid inkt automatisch aangepast. In de volgende tabel staan de instellingen die u kunt opgeven voor uw papier.

Voor dit papier	Papiersoort op display
Gewoon papier* ¹	Plain Paper (Gewoon papier)
Epson Bright White Ink Jet Paper (Inkjetpapier helderwit)* ¹	Plain Paper (Gewoon papier)
Epson Ultra Glossy Photo Paper (Fotopapier ultraglanzend)	Hoogglans
Epson Premium Glossy Photo Paper (Fotopapier glanzend Premium)	Prem. glans
Epson Premium Semigloss Photo Paper (Fotopapier halfglanzend Premium)	Prem. glans
Epson Glossy Photo Paper (Fotopapier glanzend)	Glans
Epson Photo Paper (Fotopapier)	Fotopapier
Epson Matte Paper - Heavyweight (Mat papier zwaar)	Mat
Epson Photo Quality Ink Jet Paper (Inkjetpapier foto-kwaliteit)	Mat

*¹ U kunt dubbelzijdig afdrukken met dit papier.

Papier in de papercassette laden

Volg de onderstaande instructies om papier in het apparaat te laden:

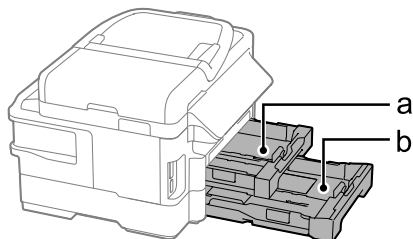

- a. Papercassette 1
- b. Papercassette 2*

* De beschikbaarheid van dit onderdeel verschilt per apparaat.

- 1 Trek de papercassette uit het apparaat.

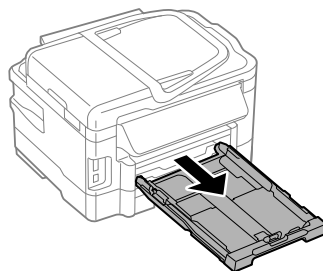

Papier en afdruk materiaal gebruiken

Opmerking:

Is de uitvoerlade uitgeworpen, sluit deze dan voordat u de papercassette uittrekt.

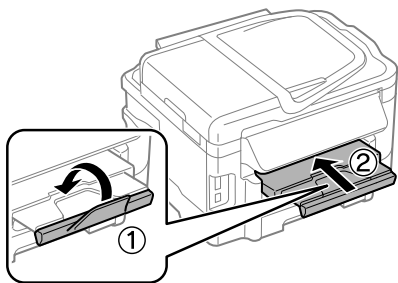

- 2** Knijp en schuif de zijgeleiders naar de zijkant van de papercassette.

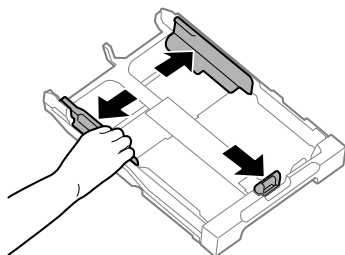

- 3** Verschuif de zijgeleider om deze af te stemmen op het papierformaat dat u wilt gebruiken.

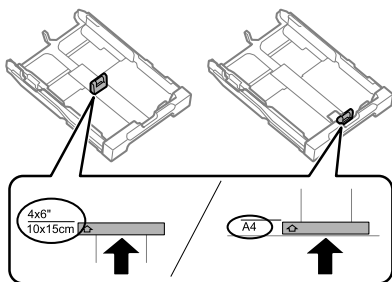

- 4** Leg het papier in de richting van de zijgeleider in met de afdrukszijde naar beneden en zorg ervoor dat het papier niet aan het einde van de cassette uitsteekt.

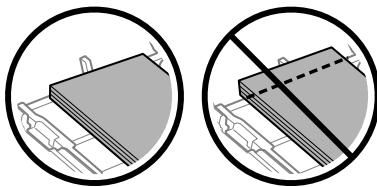
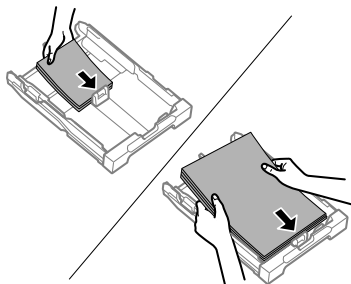

Opmerking:

- Papercassette 2 is alleen geschikt voor papierformaat B5 of hoger.
- Waaier het papier los en maak een rechte stapel voordat u het papier in de lade plaatst.

Papier en afdruk materiaal gebruiken

- 5** Schuif de zijgeleiders naar de randen van het papier.

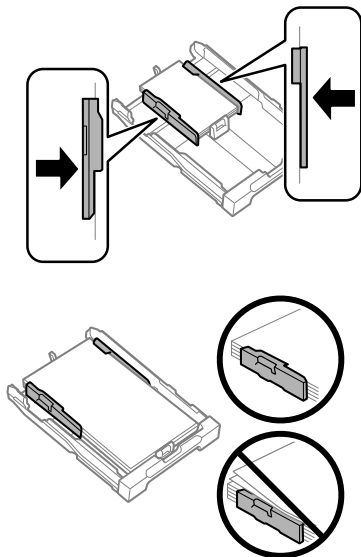

Opmerking:

Let er bij gewoon papier op dat het papier niet boven het pijltje  aan de binnenzijde van de zijgeleider uitkomt. Zorg er bij speciaal afdruk materiaal van Epson voor dat het aantal vellen minder is dan het maximum dat voor het betreffende afdruk materiaal is opgegeven.

- 6** Houd de cassette recht en schuif deze langzaam en voorzichtig weer helemaal in het apparaat terug.

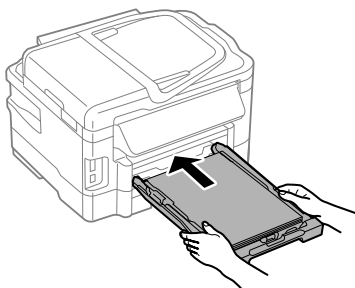

- 7** Schuif de uitvoerlade uit en zet de stop omhoog.

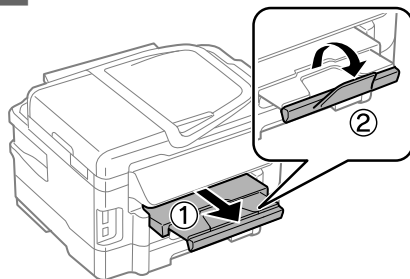

Opmerking:

- Zorg ervoor dat aan de voorkant van het apparaat voldoende ruimte is voor het papier dat uit het apparaat komt.
- De papercassette niet verwijderen of terugschuiven terwijl het apparaat in werking is.
- Zie de PDF Gebruikershandleiding voor instructies over het laden van ander afdruk materiaal dan gewoon papier, zoals enveloppen en voorgeperforeerd papier.

Originelen plaatsen

Automatische documentinvoer (ADF)

U kunt uw originele documenten in de automatische documentinvoer (ADF) plaatsen om meerdere pagina's snel te kopiëren, scannen of faxen. De ADF kan beide zijden van uw documenten scannen. Wilt u dit doen, selecteer dan de optie in het menu met kopieerinstellingen. U kunt de volgende originelen in de ADF plaatsen.

Formaat	A4/Letter/Legal
Type	Gewoon papier
Gewicht	64 g/m ² tot 95 g/m ²
Capaciteit	30 vellen of maximaal 3 mm (A4, Letter)/10 vellen (Legal)

Wanneer u een dubbelzijdig document scant met de ADF, is het papierformaat Legal niet beschikbaar.

Papier en afdruk materiaal gebruiken

! **Belangrijk:**

Vermijd de volgende documenten te gebruiken om te vermijden dat het papier vastloopt. Gebruik hiervoor de glasplaat.

- Documenten die worden samengehouden met papierklemmen, nietjes enz.
- Documenten waar plakband of papier aan kleeft.
- Foto's, OHP's of papier voor thermische overdracht.
- Papier dat gescheurd of gekreukt is of waar gaten in zitten.

- 1** Tik de originelen op een vlakke ondergrond om de randen mooi gelijk te maken.

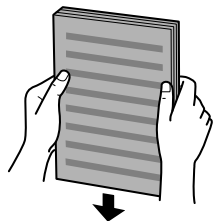

- 2** Verschuif de zijgeleider in de automatische documentinvoer.

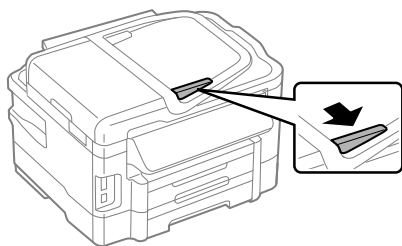

- 3** Plaats de originelen in de automatische documentinvoer met de bedrukte zijde naar boven en de korte zijde eerst.

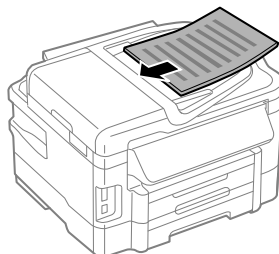

- 4** Verschuif de zijgeleider tot deze op gelijke hoogte met de originelen komt.

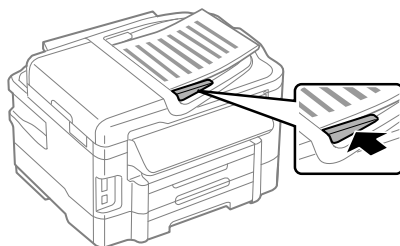

Papier en afdruk materiaal gebruiken

Opmerking:

- ❑ Plaats het origineel zoals weergegeven voor de lay-out 2op kopie. Zorg ervoor dat de afdrukstand van het origineel overeenkomt met de instellingen voor Documentstand.

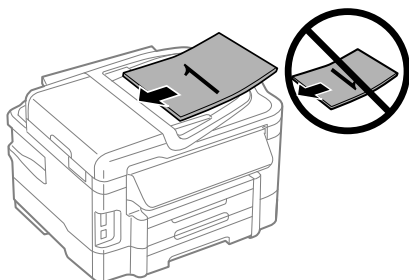
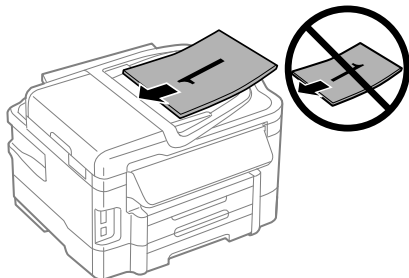

- ❑ Wanneer u de kopieerfunctie met de automatische documentinvoer (ADF) gebruikt, worden de afdrukinstellingen vastgelegd op Verklein/Vergroot — Ware grootte, Papiertype — Gewoon papier en Papierformaat — A4/Legal. Als u een origineel groter dan A4-formaat kopieert, wordt de afdruk bijgesneden.

Glasplaat

- 1 Open het deksel en plaats uw origineel op de glasplaat met de afdrukzijde naar beneden.

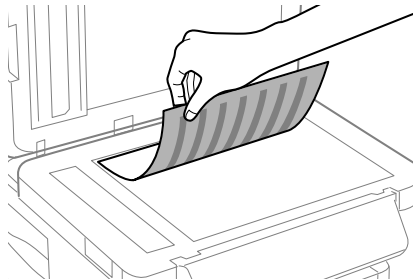

- 2 Schuif het origineel in de hoek.

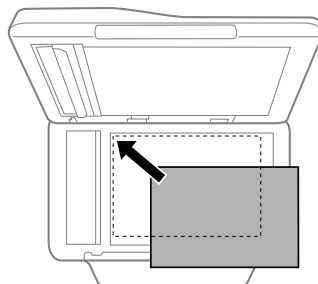

- 3 Sluit de klep zachtjes.

Opmerking:

Wanneer er een document in de automatische documentinvoer (ADF) en op de glasplaat ligt, wordt voorrang gegeven aan het document in de automatische documentinvoer.

Geheugenkaart plaatsen

U kunt foto's afdrucken die op een geheugenkaart zijn opgeslagen, of gescande gegevens op een geheugenkaart opslaan. De volgende geheugenkaarten worden ondersteund.

Kopiëren

SD, miniSD, microSD, SDHC, miniSDHC, microSDHC, SDXC, microSDXC, MultiMediaCard, MMCplus, MMCmobile, MMCmicro, Memory Stick Duo, Memory Stick PRO Duo, Memory Stick PRO-HG Duo, Memory Stick Micro, MagicGate Memory Stick Duo

! **Belangrijk:**

Voor de volgende geheugenkaarten is een adapter vereist. Bevestig deze voordat u de kaart in de sleuf plaats, anders kan de kaart klem komen te zitten.

- miniSD, microSD, miniSDHC, microSDHC, microSDXC, MMCmicro

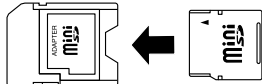

- MMCmobile

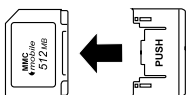

- Memory Stick Micro

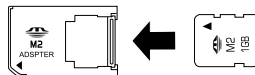

- 1** Plaats één kaart tegelijk.

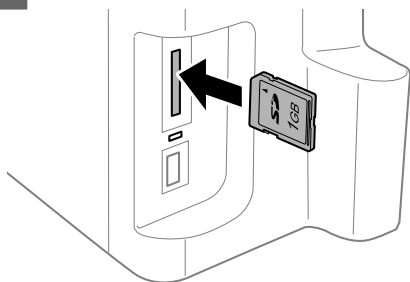

- 2** Kijk of het lampje aanblijft.

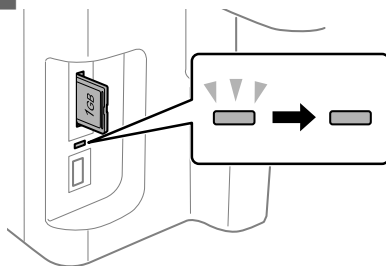

— = aan,  = knippert

! **Belangrijk:**

- Probeer de kaart niet met kracht helemaal in de sleuf te duwen. De kaart hoort uit te steken.
- Verwijder de geheugenkaart niet terwijl het lampje knippert. De gegevens op de geheugenkaart kunnen dan verloren gaan.

Kopiëren

Volg onderstaande instructies voor het kopiëren van documenten. Als u een grote hoeveelheid documenten in één batch wilt kopiëren, moet u voor apparaten met twee papercassettes gewoon papier van A4/Legal-formaat in beide cassettes laden en **Papierbron** instellen op **Cassette1>2** in stap 7.

- 1** Laad papier in de papercassette.
➔ “Papier in de papercassette laden” op pagina 6
- 2** Plaats het origineel.
➔ “Originelen plaatsen” op pagina 8
- 3** Ga naar de modus **Kopiëren** via het menu Home.
- 4** Druk op + en - om het aantal exemplaren in te stellen.
- 5** Stel de dichtheid in.
- 6** Druk op ▼ om naar het menu Kopiëren te gaan.

- 7** Selecteer de gewenste kopieerinstellingen, zoals papierformaat, papiersoort en papierkwaliteit.

Opmerking:

- Afhankelijk van het model kunt u kopieerinstellingen opgeven in **Instel papier & aantal afdr.**
- U kunt het kopieerresultaat vooraf bekijken voordat u het kopieerproces start.
- U kunt kopieën met verschillende lay-outs maken, zoals dubbelzijdige kopieën, 2op kopieën enzovoort. Wijzig de instellingen voor dubbelzijdig of de lay-out indien nodig.

- 8** Druk op een van de  knoppen om de kleurmodus in te stellen. Start vervolgens het kopieerproces.

Opmerking:

Raadpleeg de PDF Gebruikershandleiding voor andere kopieerfuncties en de menulijst voor de modus Kopiëren.

Scannen

U kunt documenten scannen en de gescande afbeelding van de printer naar een computer sturen die met de printer is verbonden.

Opmerking:

Raadpleeg voor informatie over **Scannen naar cloud** de Epson Connect-handleiding die kan worden geopend met behulp van het snelkoppelpictogram  op het bureaublad.

- 1** Plaats een of meer originelen.
➔ "Originelen plaatsen" op pagina 8
- 2** Selecteer **Scan** in het menu Home.
- 3** Selecteer een optie in het scanmenu.
- 4** Selecteert u Naar pc scannen, selecteer dan een computer.
Als u Naar geheugenkaart scannen selecteert, geeft dan instellingen op zoals het scanformaat en dubbelzijdig.

- 5** Druk op de  knoppen om het scannen te starten.

Opmerking:

Zie de PDF Gebruikershandleiding voor meer informatie over andere scanfuncties en de menulijst in de scanmodus.

Uw gescande beeld wordt opgeslagen.

Faxen

Introductie FAX Utility

FAX Utility is een softwareprogramma waarmee gegevens zoals documenten, tekeningen en tabellen gemaakt in een programma voor tekstverwerking of werkbladen rechtstreeks doorgefaxt kunnen worden, zonder afdrucken. Daarnaast is er een functie waarmee een ontvangen fax als PDF-bestand kan worden opgeslagen op een computer. Zo kunt u de gegevens controleren zonder deze af te drukken, en hoeft u alleen de gegevens af te drukken die u wilt afdrucken. Gebruik de volgende procedure om het hulpprogramma uit te voeren.

Windows

Klik op de startknop (Windows 7 en Vista) of klik op **Start** (Windows XP), ga naar **All Programs (Alle programma's)**, selecteer **Epson Software** en klik op **FAX Utility**.

Mac OS X

Klik op **System Preference (Systeemvoorkeuren)**, klik op **Print & Fax (Afdrukken en faxen)** of **Print & Scan (Afdrukken en scannen)** en selecteer vervolgens **FAX** (uw printer) onder **Printer**. Klik vervolgens op; Mac OS X 10.6.x, 10.7.x: **Option & Supplies (Opties en toebehoren)** — **Utility (Hulpprogramma)** — **Open Printer Utility (Open Printerhulpprogramma)**
Mac OS X 10.5.x: **Open Print Queue (Open afdrukwachtrij)** — **Utility (Hulpprogramma)**

Opmerking:

Zie de online-Help voor meer informatie over FAX Utility.

Verbinden met een telefoonlijn

Over een telefoonkabel

Gebruik een telefoonkabel met de volgende interfacespecificaties.

- RJ-11-telefoonlijn
- RJ-11-telefoonsetaansluiting

Of een telefoonkabel met de printer wordt meegeleverd, is afhankelijk van de regio. Gebruik de kabel als deze wordt meegeleverd.

Gebruik de telefoonlijn alleen om te faxen

- 1 Verbind een telefoonkabel van een telefoonaansluiting naar de LINE-poort.

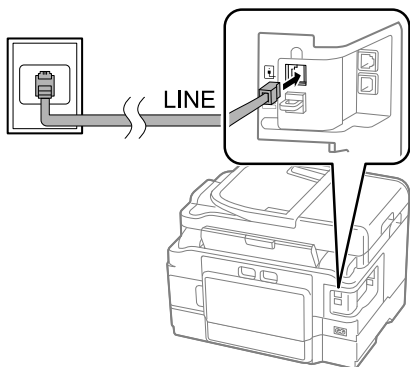

- 2 Controleer of **Automatisch antwoord** is ingesteld op **Aan**.
➔ "Faxen ontvangen" op pagina 15

! **Belangrijk:**
Als u geen externe telefoon met het apparaat verbindt, moet u automatisch beantwoorden activeren. Als u dit niet doet, kunt u geen faxen ontvangen.

Lijn delen met telefoontoestel

- 1 Verbind een telefoonkabel van een telefoonaansluiting naar de LINE-poort.

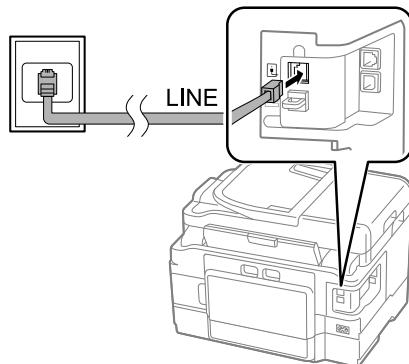

- 2 Verwijder de plug.

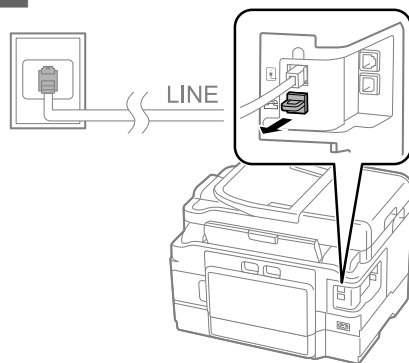

- 3** Verbind een telefoontoestel of antwoordapparaat met de EXT.-poort.

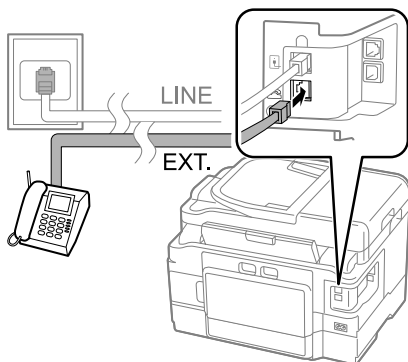
**Opmerking:**

Zie de PDF Gebruikershandleiding voor andere manieren van aansluiten.

De faxverbinding controleren

U kunt controleren of de printer faxberichten kan verzenden of ontvangen.

- 1** Laad gewoon papier in de cassette.
 ➔ “Papier in de papercassette laden” op pagina 6

Opmerking:

Als uw apparaat is voorzien van twee cassettes, laadt u papier in cassette 1. Als u de instelling Papierbron hebt gewijzigd (**Instellen > Faxinstellingen > Ontvangstinstellingen > Papierbron**), laadt u papier in de cassette die u hebt opgegeven.

- 2** Ga naar de modus **Setup** via het menu Home.
- 3** Selecteer **Faxinstellingen**.
- 4** Selecteer **Fax-aansluiting controleren**
- 5** Druk op één van de knoppen \diamond om het rapport af te drukken.

Opmerking:

Als er fouten op het rapport staan, probeert u de oplossingen vermeld in het rapport.

Faxfuncties instellen

Snelkiezen instellen

U kunt een snelkieslijst maken zodat u snel de nummers kunt kiezen van personen aan wie u een fax wilt sturen. U kunt tot 100 gecombineerde invoeren voor snelkiezen en groepskiezen registreren.

- 1** Ga naar de modus **Fax** via het menu Home.
- 2** Druk op \square of selecteer **Cont.pers.**
- 3** Selecteer **Contacten bewerken**.
- 4** Druk op **Snelkeuze instellen**. U krijgt de beschikbare invoernummers voor snelkiezen te zien.
- 5** Selecteer het nummer voor snelkeuze dat u wilt registreren. U kunt tot 100 invoeren registreren.
- 6** Gebruik de toetsen op het numerieke toetsenblok om een telefoonnummer in te voeren. U kunt tot 64 tekens invoeren.

Opmerking:

Een koppelteken (“-”) zorgt voor een korte pauze tijdens het kiezen. Voeg het alleen aan telefoonnummers toe als een pauze nodig is. Spaties tussen nummers worden tijdens het kiezen genegeerd.

- 7** Voer een naam in om de snelkiesinvoer te identificeren. U kunt tot 30 tekens invoeren.
- 8** Selecteer **Gereed** om de naam te registreren.

Invoeren voor groepskiezen instellen

U kunt invoeren voor snelkiezen toevoegen aan een groep, waardoor u een fax naar verschillende ontvangers tegelijk kunt versturen. U kunt tot 99 gecombineerde invoeren voor snelkiezen en groepskiezen registreren.



- 1 Ga naar de modus **Fax** via het menu Home.
- 2 Druk op  of selecteer **Cont.pers.**
- 3 Selecteer **Contacten bewerken**.
- 4 Selecteer **Groepskiezen instellen**. U krijgt de beschikbare invoernummers voor groepskiezen te zien.
- 5 Selecteer het nummer voor groepskiezen dat u wilt registreren.
- 6 Voer een naam in om de groepskiesinvoer te identificeren. U kunt tot 30 tekens invoeren.
- 7 Selecteer **Gereed** om de naam te registreren.
- 8 Selecteer een snelkiesinvoer dat u in de groepskieslijst wilt registreren.
- 9 Herhaal stap 8 om nog meer snelkiesinvoeren toe te voegen aan de groepskieslijst. U kunt tot 99 snelkiesinvoeren toevoegen aan een groepskieslijst.
- 10 Druk op **OK** om het maken van een groepskieslijst te voltooien.



Faxen verzenden

- 1 Plaats uw origineel in de automatische documentinvoer of op de glasplaat.
➔ “Originelen plaatsen” op pagina 8
- 2 Ga naar de modus **Fax** via het menu Home.

- 3 Gebruik de toetsen op het numerieke toetsenbord om het faxnummer in te voeren. U kunt tot 64 tekens invoeren.

Opmerking:

- Druk op  /  of **Opn. kiezen** om het laatst gekozen faxnummer weer te geven.
- Druk op  en geef de verzendinginstellingen op. Als u beide zijden van uw origineel wilt scannen en faxen, selecteert u **Dubbelzijdig faxen, Aan**. Laad vervolgens het origineel in de automatische documentinvoer. Afhankelijk van het model kunt u de instellingen ook opgeven door **Verzendinstellingen** te selecteren.
- Controleer of u de informatie voor de kopregel hebt ingevoerd. Sommige faxapparaten weigeren automatisch inkomende faxberichten die geen informatie in de kopregel hebben.

- 4 Druk op  (kleur) of  (zwart-wit) om de verzending van een kleurenfax of monochrome fax te starten.

Opmerking:

Als het faxnummer bezet is of er een probleem is, zal het apparaat na een minuut opnieuw proberen. Druk op **Opn. kiezen** om dit onmiddellijk te doen.

Faxen ontvangen

Volg de instructies om het automatisch ontvangen van faxberichten in te stellen.

Opmerking:

- De ontvangen fax wordt opgeslagen als gegevens of afgedrukt, afhankelijk van de instellingen voor **Faxuitvoer**.
- Als **Faxuitvoer** is ingesteld op **Opslaan**, worden de ontvangen faxgegevens automatisch als gegevens opgeslagen en kunt u stap 1 overslaan.

- 1 Laad gewoon papier in de cassette.
➔ “Papier in de papercassette laden” op pagina 6

Opmerking:

Als uw apparaat is voorzien van twee cassettes, moet u instellingen voor **Papierbron** opgeven.

Instellen > Faxinstellingen > Ontvangstinstellingen > Papierbron

Als u een groot aantal faxen in één batch wilt afdrukken, laadt u gewoon papier in beide cassettes en stelt u **Papierbron op Cassette1>2** in.

- 2 Controleer of **Automatisch antwoord** is ingesteld op **Aan**.
Instellen > Faxinstellingen > Ontvangstinstellingen > Automatisch antwoord > Aan

Opmerking:

☐ Wanneer een antwoordapparaat rechtstreeks met dit apparaat verbonden is, moet u ervoor zorgen dat u **Overgaan voor antwoorden** correct instelt met de volgende procedure.

- ☐ Of **Overgaan voor antwoorden** beschikbaar is, verschilt per land.
- ☐ Zie de PDF Gebruikershandleiding voor meer informatie over handmatige ontvangst van faxberichten.

- 3 Ga naar de modus **Setup** via het menu Home.
- 4 Selecteer **Faxinstellingen**.
- 5 Selecteer **Communicatie**.
- 6 Selecteer **Overgaan voor antwoorden**.
- 7 Hiermee stelt u het aantal belseignalen in.

! Belangrijk:

Selecteer meer belseignalen dan het antwoordapparaat nodig heeft om op te nemen. Als dit is ingesteld om op te nemen na het vierde belseignaal, moet u het apparaat instellen om op te nemen na het vijfde belseignaal of later. Anders kan het antwoordapparaat geen telefoonoproepen ontvangen.

Opmerking:

Wanneer u een oproep ontvangt en de andere partij een fax is, ontvangt het apparaat de fax automatisch, zelfs als het antwoordapparaat de oproep opneemt. Als u de telefoon opneemt, moet u wachten tot op het display een melding wordt weergegeven dat verbinding is gemaakt voor u ophangt. Als de andere partij een beller is, kan de telefoon zoals gewoonlijk worden gebruikt of kan een bericht worden achtergelaten op het antwoordapparaat.

Rapporten afdrukken

Volg de onderstaande instructies om een faxrapport af te drukken.

- 1 Laad gewoon papier in de cassette.
➔ “Papier in de papercassette laden” op pagina 6

Opmerking:

Als uw apparaat is voorzien van twee cassettes, moet u instellingen voor **Papierbron** opgeven.

Instellen > Faxinstellingen > Ontvangstinstellingen > Papierbron

- 2 Ga naar de modus **Fax** via het menu Home.
- 3 Als Geavanc. Opties is uitgeschakeld op het display, selecteert u **Geavanc. Opties**.
Wordt deze optie niet weergegeven, druk dan op ▼.
- 4 Selecteer **Faxverslag**.

Meer functies

- 5 Selecteer het item dat u wilt afdrukken.

Opmerking:

Alleen het *Faxlogboek* kan op het scherm worden bekeken.

Opmerking:

Zie de *PDF Gebruikershandleiding* voor meer informatie over andere faxfuncties en de menulijst in de faxmodus.

- 6 Druk op één van de knoppen  om het geselecteerde rapport af te drukken.

Meer functies

Via Meer functies kunt u vele speciale menu's oproepen die afdrukken gemakkelijk en leuk maken! Selecteer Meer functies, selecteer elk menu en volg dan de instructies op het display voor meer informatie.

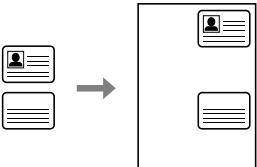
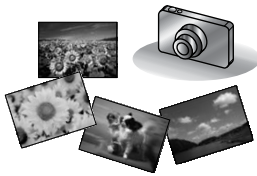
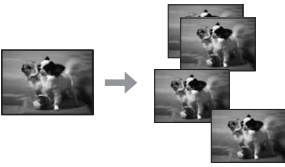
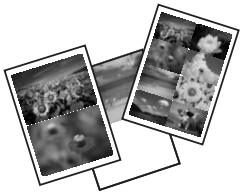
Menu		Functies
Kopie van id-kaart		U kunt beide zijden van een id-kaart tegelijk kopiëren.
Foto's afdrukken		U kunt foto's die op een geheugenkaart of extern USB-apparaat zijn opgeslagen, zonder computer afdrukken. U kunt uw foto's ook verkleinen en vergroten, en de foto-kwaliteit aanpassen.
Foto's kopiëren/herstellen		U kunt getrouwe kopieën van uw originele maken. Is uw oorspronkelijke foto vervaagd, dan kunt u de kleuren herstellen om de foto weer tot leven te brengen.
Vel fotolay-out		U kunt de foto's op een geheugenkaart in verschillende lay-outs afdrukken.

Cartridges vervangen

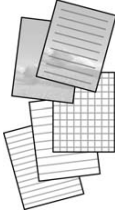
Menu	Funcities
Gelineerd papier afdr.	
U kunt gelinieerd papier of grafiekpapier afdrukken met of zonder fotose als achtergrond.	

Cartridges vervangen

Veiligheidsvoorschriften

- Houd cartridges buiten het bereik van kinderen.
- Wees voorzichtig met gebruikte cartridges. Er kan inkt rond de inkttoevoer kleven.
Als u inkt op uw huid krijgt, wast u de plek grondig met water en zeep.
Als u inkt in uw ogen krijgt, moet u uw ogen onmiddellijk uitspoelen met water. Raadpleeg onmiddellijk een arts als u ondanks grondig spoelen problemen krijgt met uw ogen of nog steeds ongemak ondervindt.
Als er inkt in uw mond terecht komt, spuugt u deze onmiddellijk uit en raadpleegt u direct een arts.

Voorzorgsmaatregelen

- Epson raadt het gebruik van originele Epson-cartridges aan. De kwaliteit of betrouwbaarheid van niet-originele inkt kan niet door Epson worden gegarandeerd. Het gebruik van niet-originele cartridges kan leiden tot schade die niet onder de garantie van Epson valt. Bovendien kan het gebruik van dergelijke producten er in bepaalde omstandigheden toe leiden dat de printer niet correct functioneert. Mogelijk wordt bij niet-originele inkt geen informatie over het inktpeil weergegeven.
- Schud de cartridges niet te hard. Hierdoor kunnen ze inkt gaan lekken.

- Voor optimale prestaties van de printkop wordt er niet alleen tijdens het afdrukken inkt uit sommige cartridges gebruikt, maar ook tijdens onderhoudsactiviteiten, zoals vervanging van cartridges en reiniging van de printkop.
- Als u een cartridge tijdelijk wilt verwijderen, moet u er wel voor zorgen dat de inkttoevoer wordt beschermd tegen stof en vuil. Bewaar de cartridge in dezelfde omgeving als de printer. Bewaar cartridges met het label met de inktkleur naar boven. Bewaar cartridges nooit ondersteboven.
- Om zuinig om te gaan met de inkt mag u de cartridge alleen verwijderen wanneer u deze wilt vervangen. Cartridges die al bijna leeg zijn, kunnen na een herinstallatie niet meer worden gebruikt.
- Open de verpakking van de cartridge pas op het moment waarop u de cartridge wilt installeren. De cartridge is vacuümverpakt om de betrouwbaarheid te waarborgen. Als u een cartridge langere tijd buiten de verpakking bewaart en dan pas gebruikt, is normaal afdrukken misschien niet meer mogelijk.
- Installeer alle cartridges, anders kunt u niet afdrukken.

Een cartridge vervangen

- 1** Open de scanner. De cartridgehouder wordt verplaatst naar de positie waarin de cartridge kan worden vervangen.

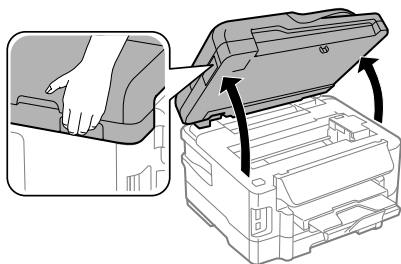

! Belangrijk:

- ❑ Verplaats de cartridgehouder niet met de hand. Hierdoor kan het apparaat worden beschadigd.
- ❑ Til de scanner niet op wanneer het deksel open is.

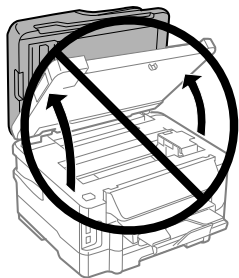

Opmerking:

Als de cartridgehouder niet wordt verplaatst naar de positie waarin u de cartridge kunt vervangen, volg dan onderstaande instructies.

Home > Instellen > Onderhoud > Inktcartridge vervangen

- 2** Open het deksel van de cartridge.

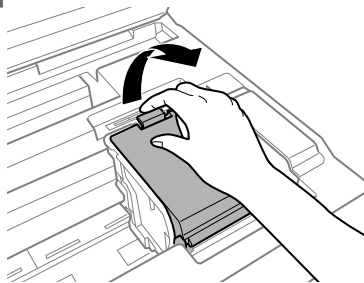

- 3** Knijp en verwijder de cartridge.

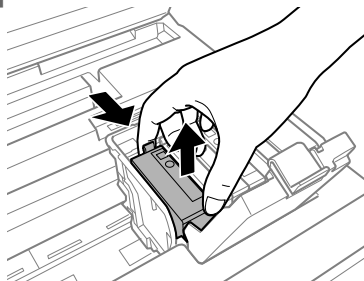

Opmerking:

- ❑ De illustratie laat zien hoe u de cartridge voor zwarte inkt vervangt. Vervang de cartridge die op uw situatie van toepassing is.
- ❑ Bij verwijderde cartridges kan er inkt zitten om de inkttoevoer. Wees dus voorzichtig dat er geen inkt in de omgeving van de cartridge wordt gemorst wanneer de cartridges worden verwijderd.

- 4** Schud nieuwe cartridges voorzichtig vier of vijf keer heen en weer, en haal ze vervolgens uit de verpakking.

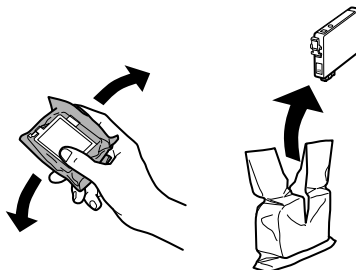

Cartridges vervangen

- 5 Verwijder alleen de gele tape.

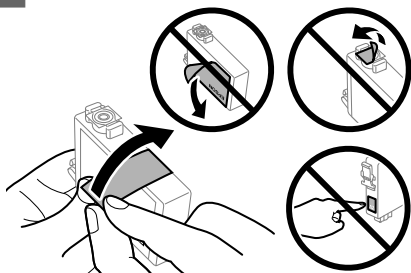

! **Belangrijk:**

- ❑ Voordat u de cartridge installeert, moet u de gele tape verwijderen, anders kan de afdrukkwaliteit minder zijn of kunt u mogelijk niet afdrukken.
- ❑ Als u een cartridge hebt geïnstalleerd zonder de gele tape te verwijderen, haalt u de cartridge uit de printer, verwijdert u de gele tape en installeert u de cartridge opnieuw.
- ❑ Verwijder het transparante zegel aan de onderkant van de cartridge niet omdat de cartridge dan mogelijk onbruikbaar wordt.
- ❑ De beschermstrook op de cartridge mag niet worden verwijderd of gescheurd, omdat de cartridge anders gaat lekken.

- 6 Plaats de cartridge en druk erop tot u een klik hoort.

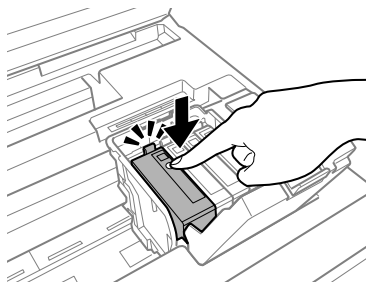

- 7 Sluit het deksel van de cartridge.

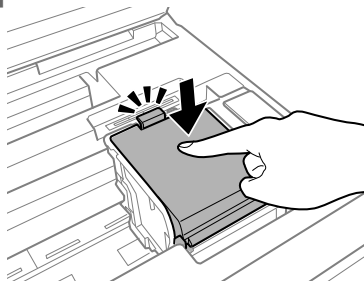

- 8 Sluit de scanner langzaam. Het laden van inkt wordt gestart.

Opmerking:

- ❑ Het aan-uitlampje blijft knipperen terwijl de inkt wordt geladen. Schakel het apparaat nooit uit terwijl inkt wordt geladen. Als de inkt niet volledig geladen is, is het mogelijk dat u niet kunt afdrukken.
- ❑ Als u tijdens het kopiëren een cartridge moest vervangen, moet u de afdruktaak annuleren en de originelen opnieuw plaatsen om er zeker van te zijn dat de kwaliteit na het laden van inkt in orde is.

Het vervangen van de cartridge is voltooid. Het apparaat keert terug naar de vorige status.

Eenvoudige probleemoplossing

Foutmeldingen

In dit gedeelte wordt de betekenis van de meldingen weergegeven op het display beschreven.

Foutmeldingen	Oplossingen
Papier op of papier vastgelopen	➔ Zie "Vastgelopen papier" op pagina 22
Printerfout. Schakel de voeding uit en weer in. Raadpleeg uw documentatie voor details.	Zet het apparaat uit en daarna weer aan. Zorg ervoor dat er geen papier meer in het apparaat zit. Neem contact op met Epson Support als de foutmelding nog steeds wordt weergegeven.
Communicatiefout. Controleer of pc aangesloten is.	Zorg ervoor dat de computer correct is aangesloten. Als de foutmelding nog steeds wordt weergegeven, controleer dan of er scansoftware op uw computer geïnstalleerd is en of de software-instellingen correct zijn.
Onderhoudscassette nadert het einde van zijn levensduur.	Vervang de onderhoudscassette voordat deze het einde van zijn levensduur bereikt. Zie de PDF Gebruikershandleiding voor meer informatie. Wanneer de onderhoudscassette vol is, stopt het apparaat en moet u de onderhoudscassette vervangen om het afdrukken voort te zetten.
Onderhoudscassette is aan het einde van zijn levensduur. U moet hem vervangen.	Vervang de onderhoudscassette.
Inktpad van printer is aan einde van levensduur. Waarschuw Epson Support.	Druk op de knop  om het afdrukken te hervatten. De melding wordt weergegeven, totdat het inktkussentje is vervangen. Neem contact op met de klantenservice van Epson om inktkussentjes voor het einde van de levensduur te vervangen. Wanneer de inktkussentjes verzadigd zijn, doet de printer het niet meer en hebt u Epson nodig om opnieuw te kunnen afdrukken.
Een inktpad van de printer is aan het einde van zijn levensduur. Neem contact op met Epson Support.	Neem contact op met Epson Support om inktkussentjes te vervangen.
Geen kiestoon gedetecteerd. Doe Faxaansl. Contr. onder Faxinst. in menu Instellen.	Zorg ervoor dat de telefoonkabel correct verbonden is en dat de telefoonlijn werkt. ➔ Zie "Verbinden met een telefoonlijn" op pagina 13 Als u het apparaat verbonden hebt met een PBX-telefoonlijn (Private Branch Exchange) of een Terminal Adapter, moet u Kiestoondetectie uitschakelen. Selecteer vervolgens Faxinstellingen > Communicatie > Kiestoondetectie > Uit .
Combinatie van IP adres en subnetmasker is ongeldig. Zie de documentatie.	Zie de online Netwerkhandleiding.

Eenvoudige probleemoplossing

Foutmeldingen	Oplossingen
Recovery Mode	De update van de firmware is mislukt. U moet de firmware opnieuw proberen te updaten. Houd een USB-kabel bij de hand en breng een bezoek aan uw lokale Epson-website voor verdere instructies.

Vastgelopen papier

**Let op:**

Kom nooit aan de knoppen op het configuratiescherm wanneer u met uw hand in de printer zit.

Opmerking:

- Annuleer de afdruktaak als u hierom gevraagd wordt via een melding op het display of de printerdriver.
- Klik op de in het display weergegeven knop nadat u het vastgelopen papier heeft verwijderd.

Vastgelopen papier verwijderen uit het achterdeksel

1

Verwijder het achterdeksel.

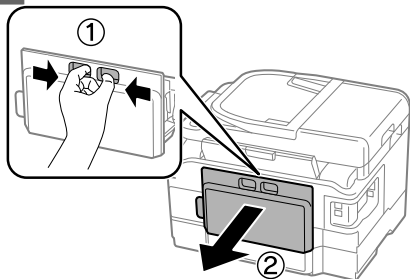

2

Verwijder voorzichtig het vastgelopen papier.

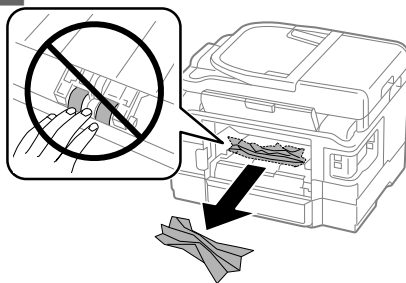

3

Verwijder voorzichtig het vastgelopen papier.

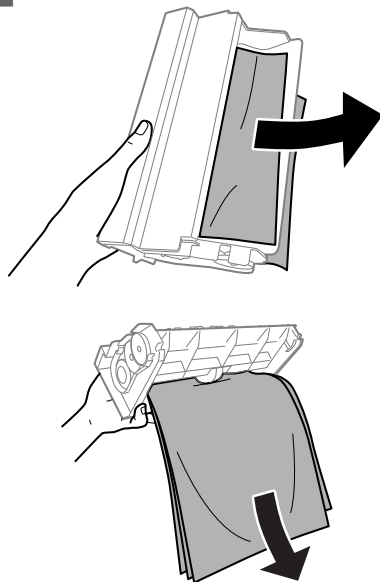

- 4 Open het achterdeksel.

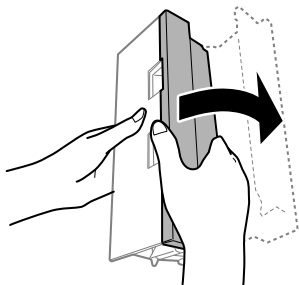

- 5 Verwijder voorzichtig het vastgelopen papier.

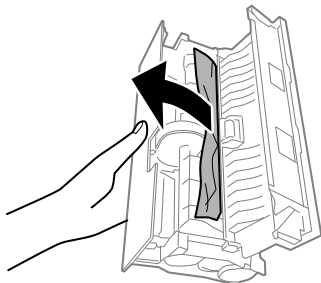

- 6 Plaats het achterdeksel terug.

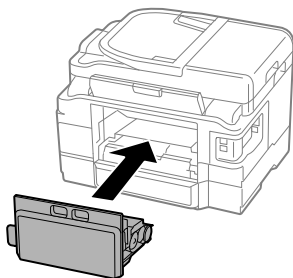

Vastgelopen papier uit de printer verwijderen

- 1 Verwijder voorzichtig het vastgelopen papier.

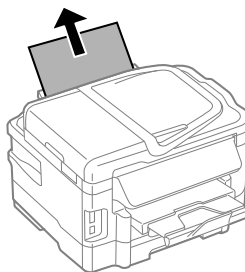

- 2 Open de scanner.

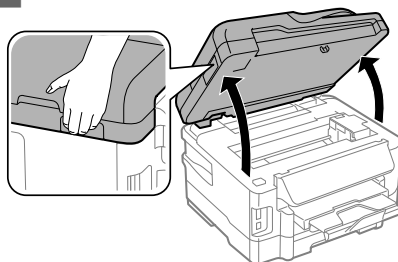

! **Belangrijk:**
Til de scanner niet op wanneer het deksel open is.

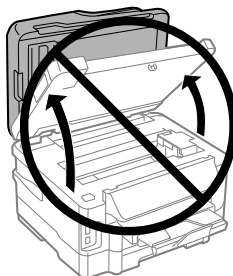

Eenvoudige probleemoplossing

- 3** Verwijder al het papier en alle eventuele afgescheurde stukjes.

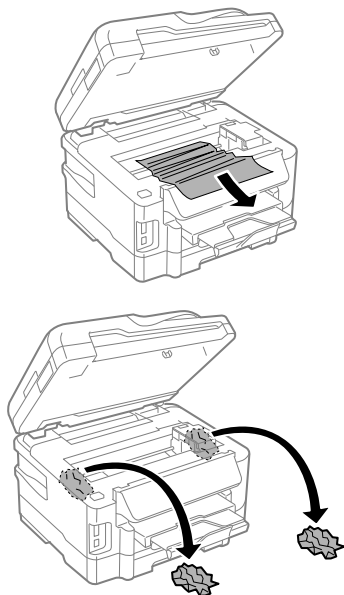

! **Belangrijk:**
Raak de platte witte kabel die met cartridg houder is verbonden niet aan.

- 4** Sluit de scanner langzaam.

Vastgelopen papier verwijderen uit de papercassette

- 1** Trek de papercassette uit het apparaat.

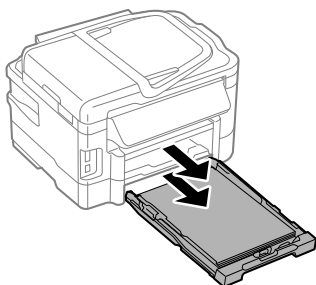

Opmerking:

Als u de cassette er niet uit kunt trekken, maak het stroomsnoer dan los van het apparaat en haal het uit het stopcontact. Maak alle andere kabels van het apparaat los.

Zet het apparaat voorzichtig op zijn zij, zoals hieronder wordt weergegeven, en trek de cassette er voorzichtig uit.

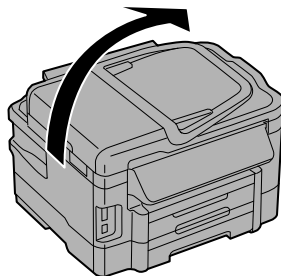

- 2** Verwijder het vastgelopen papier uit de cassette.
- 3** Verwijder voorzichtig al het papier dat in het apparaat is vastgelopen.

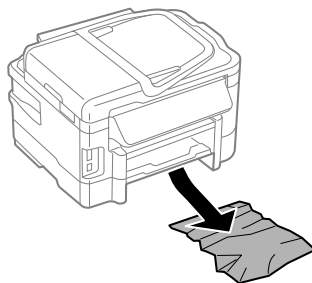

- 4** Lijn de randen van het papier uit.

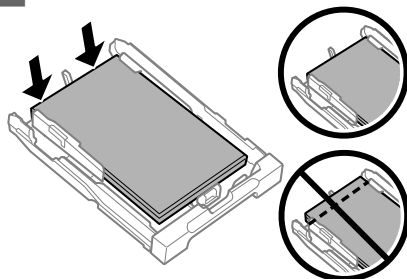

Eenvoudige probleemoplossing

- 5 Houd de cassette recht en schuif deze langzaam en voorzichtig weer helemaal in het apparaat terug.

Vastgelopen papier verwijderen uit de automatische documentinvoer (ADF)

- 1 Verwijder de stapel papier uit de papierlade van de ADF.
- 2 Open het deksel van de ADF.

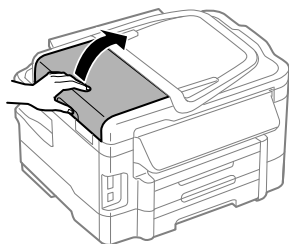
**Belangrijk:**

Open in ieder geval het deksel van de ADF voordat u vastgelopen papier verwijdert. Als u dat niet doet, kan de printer beschadigd raken.

- 3 Verwijder voorzichtig het vastgelopen papier.

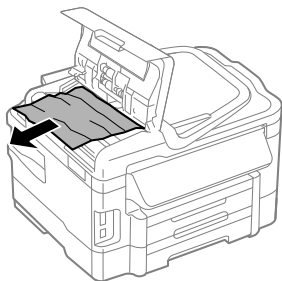

- 4 Sluit het deksel van de automatische documentinvoer.

- 5 Open het deksel.

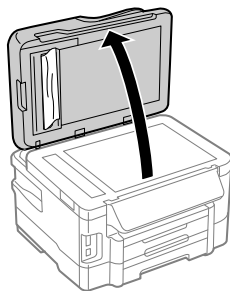

- 6 Verwijder voorzichtig het vastgelopen papier.

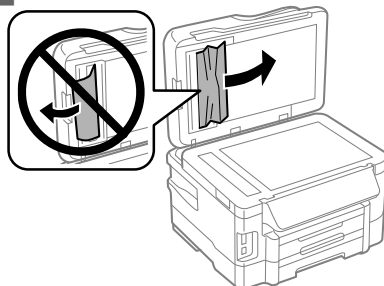

- 7 Sluit het deksel.

- 8 Til de papierlade van de ADF omhoog.

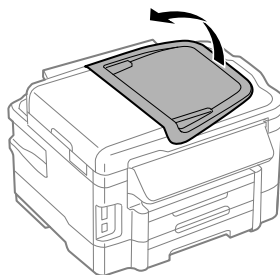

- 9 Verwijder voorzichtig het vastgelopen papier.

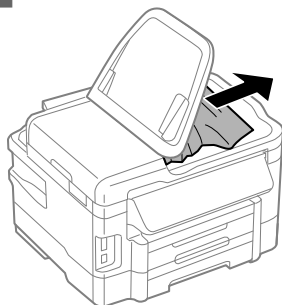

- 10 Zet de papierlade van de ADF weer op zijn oorspronkelijke plaats terug.

Hulp voor de afdrukkwaliteit

Probeer de volgende oplossingen als u op uw afdrucken of kopieën strepen (lichte lijnen), ontbrekende kleuren of andere kwaliteitsproblemen ziet.

- Controleer of u het papier en het origineel correct hebt geplaatst.
 - ➔ "Papier in de papercassette laden" op pagina 6
 - ➔ "Originelen plaatsen" op pagina 8
- Controleer de instellingen voor het papierformaat en de papersoort.
 - ➔ "Papier selecteren" op pagina 6
- Het kan zijn dat de printkop verstopt zit. Voer eerst een controle van de spuitkanaaltjes uit en reinig vervolgens de printkop.
Instellen > Onderhoud > Spuitstukcontrole

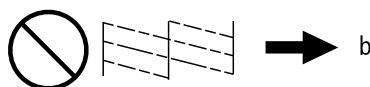
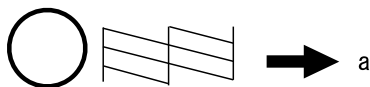

- (a) OK
 (b) Reiniging van printkop nodig

Hulp bij faxen

- Zorg ervoor dat de telefoonkabel correct verbonden is en controleer dat de telefoonlijn werkt. U kunt de status van de telefoonlijn controleren via de functie **Fax-aansluiting controleren**.
 ➔ "Verbinden met een telefoonlijn" op pagina 13
- Als het faxbericht niet is verzonden, zorg er dan voor dat het faxapparaat van de ontvanger aan staat en goed werkt.
- Als dit apparaat niet is verbonden met een telefoon en u faxen automatisch wilt ontvangen, moet u automatisch beantwoorden activeren.
 ➔ "Faxen ontvangen" op pagina 15

Opmerking:

Zie de online Gebruikershandleiding voor meer oplossingen voor faxproblemen.

Hulp vragen

Technische ondersteuning (website)

Deze website van Epson biedt u technische ondersteuning bij problemen die u niet kunt oplossen met de informatie in de productdocumentatie. Als u beschikt over een webbrowser en een aansluiting hebt op het Internet, kunt u de website bezoeken op:

<http://support.epson.net/>
<http://www.epson.eu/Support> (Europa)

Ga voor de nieuwste drivers, vragen en antwoorden, handleidingen en ander materiaal om te downloaden naar:

<http://www.epson.com>
<http://www.epson.eu/Support> (Europa)

Selecteer hier het onderdeel "ondersteuning" van uw lokale Epson-website.

Sommario

Introduzione..... 2

Dove reperire le informazioni. 2

Convenzioni usate nel manuale. 2

Utilizzo del servizio Epson Connect. 2

Avvertenze per la sicurezza..... 3

Panoramica sul pannello di controllo

..... 4

Tasto e display LCD. 4

Spie luminose. 5

Gestione di carta e supporti..... 6

Selezione della carta. 6

Caricamento di carta nel cassetto carta. 6

Posizionamento degli originali. 8

Alimentatore automatico di documenti (ADF)

..... 8

Vetro dello scanner. 10

Inserimento di una scheda di memoria. 10

Copia..... 11

Scansione..... 11

Fax..... 12

Presentazione di FAX Utility. 12

Collegamento a una linea telefonica. 12

Cavo telefonico. 12

Uso di una linea telefonica solo per fax. 12

Condivisione della linea con un telefono. 13

Verifica della connessione fax. 13

Configurazione delle funzioni fax. 14

Impostazione dei numeri rapidi. 14

Impostazione dei numeri di gruppo. 14

Invio di fax. 14

Ricezione di fax. 15

Stampa dei rapporti. 16

Altre funzioni..... 16

Sostituzione delle cartucce d'inchiostro..... 17

Avvertenze per la sicurezza. 17

Precauzioni. 18

Sostituzione di una cartuccia d'inchiostro. 18

Risoluzione dei problemi principali

..... 20

Messaggi di errore. 20

Inceppamento carta. 21

Rimozione della carta inceppata dal coperchio
posteriore. 21

Rimozione della carta inceppata dal prodotto
..... 23

Rimozione della carta inceppata dal cassetto
carta. 23

Rimozione della carta inceppata
dall'Alimentatore Automatico Documenti
(ADF). 24

Informazioni sulla qualità di stampa. 25

Guida per fax. 26

Informazioni di assistenza..... 26

Sito Web del Supporto Tecnico. 26

Introduzione

Dove reperire le informazioni

Le ultime versioni dei seguenti manuali sono disponibili sul sito Web di supporto Epson.

<http://www.epson.eu/Support> (Europa)

<http://support.epson.net/> (al di fuori dell'Europa)

Inizia qui (manuale cartaceo):

Fornisce informazioni sull'installazione del prodotto e del software.

Guida di base (manuale cartaceo):

Contiene informazioni di base utili quando si utilizza il prodotto senza computer. A seconda del modello e dell'area geografica, questo manuale potrebbe non essere incluso.

Guida utente (PDF):

Contiene istruzioni dettagliate su funzionamento, sicurezza e risoluzione dei problemi. Fare riferimento a questa guida quando si utilizza il prodotto con un computer, oppure quando si utilizzano funzionalità avanzate come la copia fronte/retro.

Per aprire il manuale in formato PDF, è necessario disporre di Adobe Acrobat Reader 5.0 o versione successiva oppure di Adobe Reader.

Guida di rete (HTML):

Fornisce agli amministratori di rete informazioni sul driver della stampante e sulle impostazioni di rete.

Guida (sul display del prodotto):

Fornisce istruzioni di base per eseguire operazioni e risolvere problemi sul display LCD del prodotto. Selezionare il menu **Guida** nel pannello di controllo.

Convenzioni usate nel manuale

Le convenzioni usate in questo manuale sono indicate di seguito e corrispondono al significato che segue.



Attenzione

Osservare attentamente per evitare danni personali.



Importante

Osservare attentamente per evitare danni alle apparecchiature.

Nota

Contiene suggerimenti utili e limitazioni relativamente al funzionamento del prodotto.

Utilizzo del servizio Epson Connect

Utilizzando i servizi Epson Connect e di altre società, è possibile stampare con facilità direttamente da smartphone, PC tablet o portatile, in qualunque momento e ovunque ci si trovi. Per ulteriori informazioni sulla stampa ed altri servizi, visitare il seguente URL:

<https://www.epsonconnect.com/> (portale Epson Connect)

<http://www.epsonconnect.eu> (solo Europa)

Avvertenze per la sicurezza

È possibile visualizzare la guida Epson Connect facendo doppio clic sull'icona di collegamento  sul desktop.



Avvertenze per la sicurezza

Leggere e seguire queste istruzioni per garantire un uso sicuro del prodotto. Conservare questa guida per consultarla in futuro. Assicurarsi inoltre di seguire tutte le avvertenze e le istruzioni applicate sul prodotto.

- Utilizzare esclusivamente il cavo di alimentazione fornito con il prodotto e non usarlo con altre apparecchiature. L'uso di questo prodotto con altri cavi di alimentazione o l'uso del cavo di alimentazione fornito con altre apparecchiature può provocare rischi di incendio o scossa elettrica.
- Assicurarsi che il cavo di alimentazione CA sia conforme alle normative locali in materia di sicurezza.
- Non smontare, modificare o tentare di riparare il cavo di alimentazione, la spina, l'unità stampante, l'unità scanner o gli accessori opzionali, se non come specificamente descritto nelle guide del prodotto.

- Scollegare il prodotto e rivolgersi al servizio di assistenza se si verifica una delle seguenti condizioni: il cavo o la spina di alimentazione sono danneggiati; è entrato del liquido nel prodotto; il prodotto è caduto o si è danneggiato l'involucro; il prodotto non funziona normalmente o mostra un evidente cambiamento di prestazioni. Non regolare alcun dispositivo di controllo non trattato dalle istruzioni per l'uso.
- Collocare il prodotto in prossimità di una presa elettrica dalla quale sia possibile scollegare facilmente il cavo di alimentazione.
- Non posizionare o conservare il prodotto in esterni, accanto a fonti di calore, acqua, sporco o polvere eccessive o in luoghi soggetti a urti, vibrazioni, temperature o umidità elevate.
- Prestare attenzione a non versare liquidi sul prodotto e a non utilizzarlo con le mani bagnate.
- Tenere il prodotto ad almeno 22 cm dai pacemaker cardiaci. Le onde radio emesse dal prodotto possono compromettere il funzionamento dei pacemaker cardiaci.
- Se il display LCD è danneggiato, contattare il rivenditore. Se la soluzione a cristalli liquidi dovesse venire a contatto con le mani, lavarle accuratamente con acqua e sapone. Se la soluzione a cristalli liquidi dovesse venire a contatto con gli occhi, sciacquarli immediatamente con acqua. Se dopo aver sciacquato abbondantemente gli occhi permane uno stato di malessere o problemi alla vista, rivolgersi immediatamente ad un medico.
- Evitare di usare il telefono durante un temporale. Potrebbe verificarsi il rischio di scossa elettrica dovuta alla caduta di un fulmine.
- Non utilizzare il telefono per segnalare una perdita di gas nelle vicinanze della perdita stessa.

Nota:

Il seguente riferimento fornisce istruzioni di sicurezza relativamente all'uso delle cartucce di inchiostro.

➔ "Sostituzione delle cartucce d'inchiostro" a pagina 17

Panoramica sul pannello di controllo

Nota:



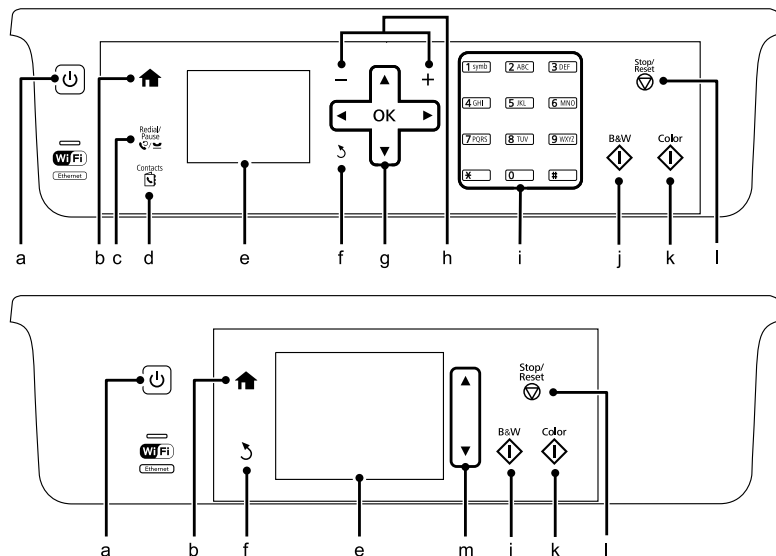







- ❑ L'aspetto del pannello di controllo varia in base al paese.
- ❑ Sebbene l'aspetto del pannello di controllo e ciò che viene visualizzato sul display LCD, ad esempio i nomi dei menu e delle opzioni, possano differire leggermente da quelli del prodotto effettivo, il metodo di funzionamento è identico.





Tasto e display LCD

	Tasti	Funzione
a		Accende o spegne il prodotto.
b		Torna al menu superiore. Una volta tornato al menu superiore, consente di passare da una modalità all'altra.
c		Visualizza l'ultimo numero composito. Quando si immettono numeri in modalità fax, inserisce un simbolo di pausa (-), che funge da pausa breve durante la composizione.
d		Visualizza l'elenco Contatti in modalità fax.
e	-	Sul display LCD vengono visualizzati i menu. Se il prodotto dispone di un pannello touch, è possibile scorrere passando il dito sul display LCD. Se il pannello touch risponde in modo lento, provare a premere il dito con più forza.

Panoramica sul pannello di controllo

	Tasti	Funzione
f		Annulla/torna al menu precedente.
g		Premere  ,  ,  per selezionare i menu. Premere OK per confermare l'impostazione selezionata e passare alla schermata successiva. Quando si digita un numero fax,  funge da tasto backspace e  inserisce uno spazio.
h	+ , -	Imposta il numero di copie.
i	0 - 9 , * , #	Specifica la data/ora, il numero di copie e i numeri di fax. A ogni pressione, immette i caratteri alfanumerici e alterna tra lettere maiuscole, minuscole e numeri. Potrebbe essere più semplice utilizzare il tastierino numerico del software per inserire il testo invece di tali tasti.
j		Avvia l'operazione di stampa/copia/scansione/fax in bianco e nero.
k		Avvia l'operazione di stampa/copia/scansione/fax a colori.
l		Interrompe l'operazione in corso o inizializza le impostazioni correnti.
m		Consente di scorrere sullo schermo.

Spie luminose

Spie luminose	Funzione
	È accesa quando il prodotto è acceso. Lampeggia quando il prodotto riceve dati, esegue un'operazione di stampa/copia/scansione/fax, sostituisce una cartuccia di inchiostro, carica inchiostro o pulisce la testina di stampa.
	Rimane accesa quando la stampante è collegata a una rete. Lampeggia durante la modifica delle impostazioni di rete (verde: Wi-Fi/arancione: Ethernet).

Nota:

Per ulteriori informazioni sulle icone visualizzate sul display LCD, vedere la **Guida** sul pannello di controllo.

Gestione di carta e supporti

Selezione della carta

Il prodotto si imposta automaticamente in base al tipo di carta selezionato nelle impostazioni di stampa. L'impostazione del tipo di carta è pertanto di notevole importanza. Con tale impostazione si comunica al prodotto il tipo di carta in uso, in modo che venga selezionata di conseguenza la copertura di inchiostro da utilizzare. Nella tabella che segue sono elencate le impostazioni da selezionare in base alla carta.

Per questa carta	Tipo di carta su LCD
Carta comune*1	Plain Paper (Carta comune)
Epson Bright White Ink Jet Paper (Carta comune "Bright White")*1	Plain Paper (Carta comune)
Epson Ultra Glossy Photo Paper (Carta fotografica ultralucida)	C. lucida "Ultra"
Epson Premium Glossy Photo Paper (Carta fotografica lucida Premium)	C. lucida Premium
Epson Premium Semigloss Photo Paper (Carta fotografica semilucida Premium)	C. lucida Premium
Epson Glossy Photo Paper (Carta fotografica lucida)	Carta lucida
Epson Photo Paper (Carta fotografica)	Carta fotog.
Epson Matte Paper - Heavyweight (Carta opaca ad alto spessore)	Carta opaca
Epson Photo Quality Ink Jet Paper (Carta speciale 720/1440 dpi)	Carta opaca

*1 Con questa carta è possibile eseguire la stampa fronte/retro.

Caricamento di carta nel cassetto carta

Per caricare la carta, effettuare i passaggi che seguono:

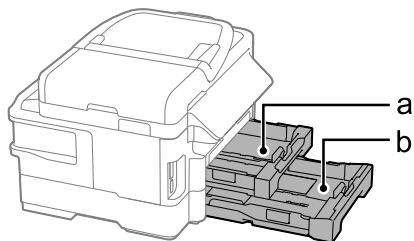

- a. Cassetto carta 1
- b. Cassetto carta 2*

* La disponibilità di questa parte varia in base al prodotto.

- 1 Estrarre il cassetto carta.

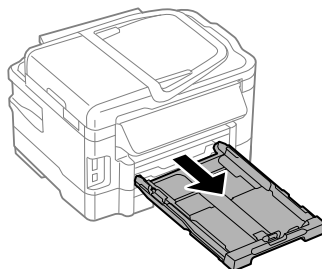

Nota:

Se il vassoio di uscita è stato aperto, chiuderlo prima di estrarre il cassetto carta.

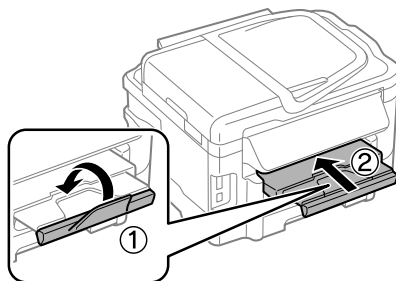

Gestione di carta e supporti

- 2** Afferrare e fare scorrere le guide laterali poste sui lati del cassetto carta.

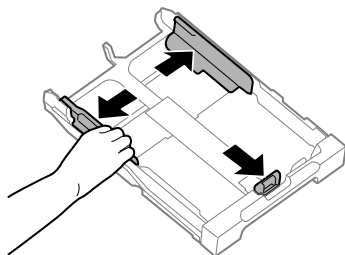

- 3** Far scorrere la guida laterale in modo da adattarla alle dimensioni del foglio che si desidera utilizzare.

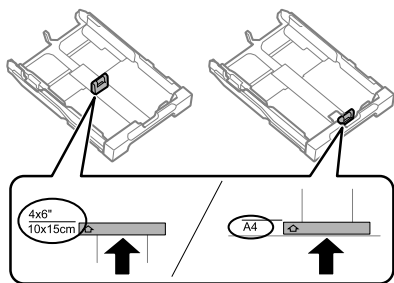

- 4** Caricare la carta verso la guida laterale con il lato stampabile verso il basso e verificare che la carta non sporga dall'estremità del cassetto.

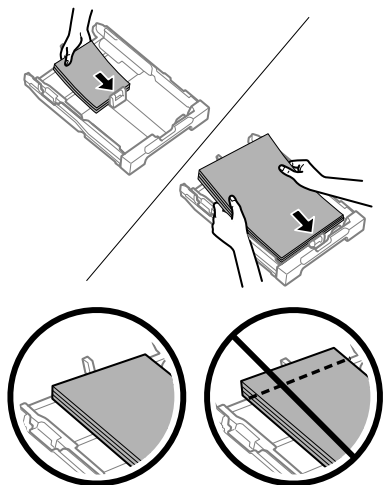

Nota:

- ❑ Il cassetto carta 2 supporta solo il formato carta comune B5 o un formato più grande.
- ❑ Smazzare la carta e allinearne i bordi prima di caricarla.

- 5** Fare scorrere le guide laterali fino ai bordi del foglio.

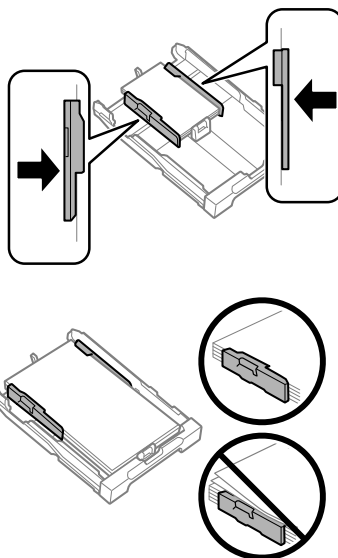

Nota:

- Per la carta comune, non caricare la carta sopra la freccia ▼° all'interno della guida laterale.
Per i supporti speciali Epson, assicurarsi che il numero di fogli sia inferiore al limite specificato per il supporto.

- 6** Mantenere il cassetto in piano e reinserirlo lentamente e con cautela fino al fondo dell'alloggiamento.

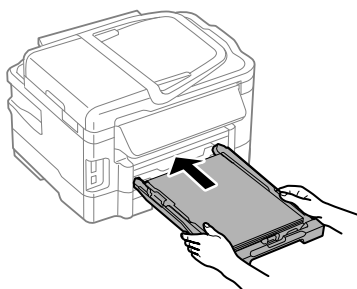

- 7** Estrarre il vassoio di uscita e sollevare il dispositivo di arresto.

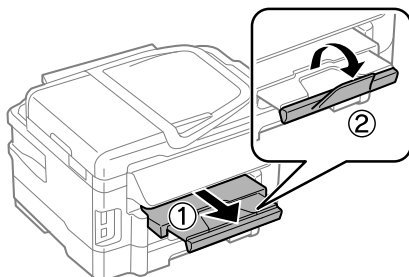
**Nota:**

- Lasciare uno spazio sufficiente davanti al prodotto affinché la carta possa essere espulsa completamente.
- Non rimuovere né inserire il cassetto carta mentre il prodotto è in funzione.
- Per istruzioni sul caricamento di supporti diversi dalla carta comune, ad esempio buste o carta forata, consultare la Guida utente in formato PDF.

Posizionamento degli originali

Alimentatore automatico di documenti (ADF)

È possibile caricare i documenti originali nell'alimentatore automatico di documenti (ADF) per copiare, eseguire la scansione o inviare un fax di più pagine velocemente. L'ADF è in grado di eseguire la scansione di entrambi i lati dei documenti. Per farlo, selezionare tale opzione nel menu per le impostazioni di copia. Nell'ADF si possono utilizzare gli originali indicati di seguito.

Formato	A4/Letter/Legal
Tipo	Carta comune
Peso	Da 64 g/m ² a 95 g/m ²
Capacità	30 fogli o max. 3 mm (A4, Letter)/10 fogli (Legal)

Quando si esegue la scansione fronte/retro di un documento tramite l'ADF, non è possibile utilizzare fogli in formato Legal.

! Importante:

Per prevenire gli inceppamenti, evitare i seguenti documenti. Per documenti di questo tipo, utilizzare il vetro dello scanner.

- Documenti raccolti con fermagli, punti, ecc.
- Documenti sui quali sono applicati nastro o carta.
- Foto, lucidi o carta a trasferimento termico.
- Carta strappata, sgualcita o forata.

Gestione di carta e supporti

- 1** Battere leggermente gli originali su una superficie piana per pareggiarne i bordi.

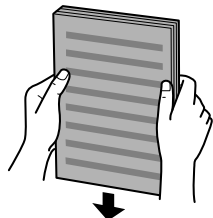

- 2** Far scorrere la guida laterale dell'alimentatore automatico di documenti.

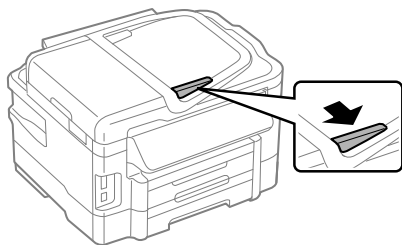

- 3** Inserire gli originali disponendoli dal lato corto e con il lato stampato verso l'alto nell'alimentatore automatico di documenti.

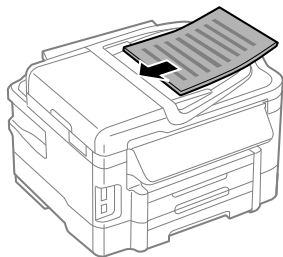

- 4** Far scorrere la guida laterale fino ad appoggiarla contro gli originali.

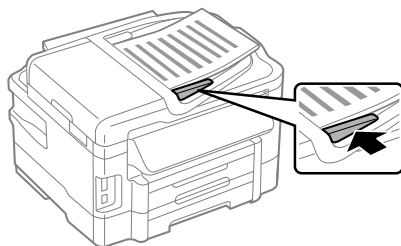

Nota:

- ❑ Per il layout Copia 2+, posizionare l'originale come illustrato di seguito. Assicurarsi che l'orientamento dell'originale corrisponda alle impostazioni di Orientamento documento.

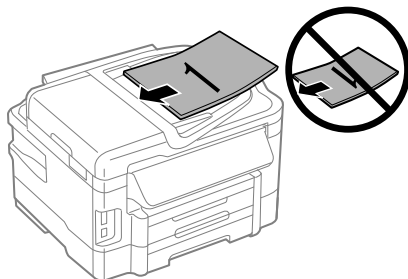
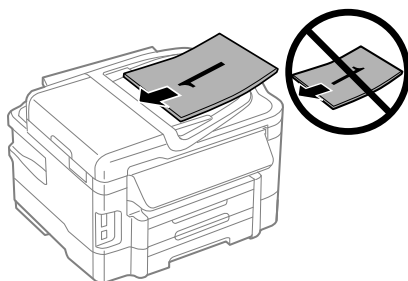

- ❑ Quando si utilizza la funzione di copia con l'alimentatore automatico di documenti (ADF), le impostazioni di stampa sono fisse su Riduci/Ingrandisci - **Dimensioni attuali**, Tipo di carta - **Carta comune** e Dimensioni foglio - **A4/Legal**. Se si copia un originale più grande del formato A4, la stampa viene tagliata.

Vetro dello scanner

- 1 Aprire il coperchio documenti e posizionare l'originale sul vetro dello scanner con il lato stampato verso il basso.

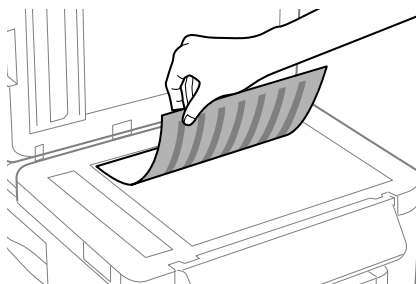

- 2 Far scorrere l'originale nell'angolo.

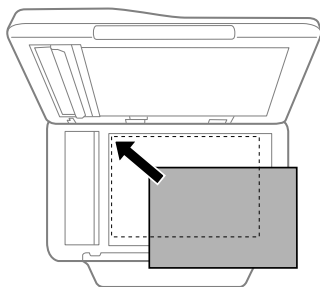

- 3 Chiudere il coperchio delicatamente.

Nota:

Quando è presente un documento sia nell'Alimentatore Automatico di Documenti (ADF) sia sul vetro dello scanner, viene data priorità al documento nell'ADF.

Inserimento di una scheda di memoria

È possibile stampare foto archiviate su una scheda di memoria oppure salvare su di essa dati acquisiti tramite scansione. Sono supportate le seguenti schede di memoria:

SD, miniSD, microSD, SDHC, miniSDHC, microSDHC, SDXC, microSDXC, MultiMediaCard, MMCplus, MMCmobile, MMCmicro, Memory Stick Duo, Memory Stick PRO Duo, Memory Stick PRO-HG Duo, Memory Stick Micro, MagicGate Memory Stick Duo

! Importante:

Le seguenti schede di memoria richiedono un adattatore. Collegare quest'ultimo prima di inserire la scheda nell'alloggiamento; in caso contrario, la scheda potrebbe incastrarsi.

- ❑ miniSD, microSD, miniSDHC, microSDHC, microSDXC, MMCmicro

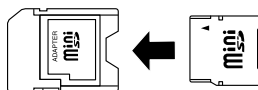

- ❑ MMCmobile

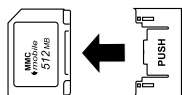

- ❑ Memory Stick Micro

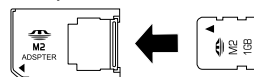

- 1 Inserire una scheda per volta.

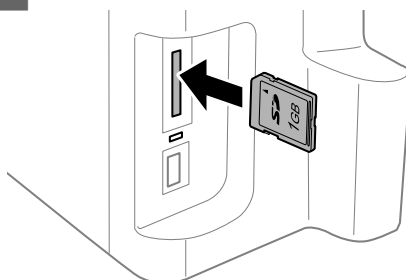

- 2 Verificare che la spia rimanga accesa.

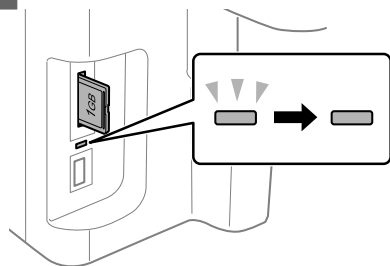

☐ = accesa, ☐☐☐ = lampeggiante

! Importante:

- ☐ Non cercare di spingere la scheda fino al fondo dell'alloggiamento: non deve essere inserita completamente.
- ☐ Non rimuovere la scheda di memoria quando la luce è lampeggiante. In caso contrario, i dati presenti sulla scheda di memoria potrebbero andare persi.

Copia

Per copiare i documenti, procedere come segue. Per i prodotti provvisti di due cassette carta, se si desidera copiare una grande quantità documenti in un unico batch, caricare carta comune in formato A4/Legal in entrambi i cassette e impostare l'**Origine carta** su **Cassetto1** >2 al punto 7.

- 1 Caricare la carta nel cassetto carta.
➔ "Caricamento di carta nel cassetto carta" a pagina 6
- 2 Posizionare l'originale.
➔ "Posizionamento degli originali" a pagina 8
- 3 Accedere alla modalità **Copia** dal menu Home.
- 4 Premere + e - per impostare il numero di copie.
- 5 Impostare la densità.

- 6 Premere ▼ per accedere al menu Copia.

- 7 Selezionare le impostazioni di copia appropriate, quali formato carta, tipo carta e qualità carta.

Nota:

- ☐ A seconda del modello, è possibile regolare le impostazioni di copia in **Impostazioni carta e copia**.
- ☐ È possibile visualizzare un'anteprima dei risultati prima di procedere con la copia.
- ☐ Le copie possono essere eseguite con diversi layout, ad esempio fronte/retro, copia 2-su e così via. Modificare le impostazioni fronte/retro o layout secondo le necessità.

- 8 Premere uno dei tasti ⬄ per impostare la modalità colore, quindi procedere con la copia.

Nota:

Fare riferimento alla Guida utente in formato PDF per altre funzioni di copia e per l'elenco dei menu della modalità Copia.

Scansione

È possibile eseguire la scansione dei documenti e inviare le immagini acquisite dal prodotto a un computer collegato.

Nota:

Per informazioni su **Scansione su Cloud**, consultare la guida di Epson Connect, a cui è possibile accedere tramite l'icona di collegamento sul desktop.

- 1 Posizionare gli originali.
➔ "Posizionamento degli originali" a pagina 8
- 2 Selezionare **Scan** dal menu Home.
- 3 Selezionare una voce del menu di scansione.

- 4** Se si seleziona Scansione su PC, selezionare un computer.
Se si seleziona Scansione scheda mem, è possibile regolare impostazioni quali il formato di scansione e le impostazioni fronte/retro.

- 5** Premere i tasti ◊ per avviare la scansione.

Nota:

Per ulteriori informazioni sulle altre funzioni di scansione e sull'elenco dei menu della modalità Scansione, consultare la Guida utente in formato PDF.

L'immagine acquisita viene salvata.

Fax

Presentazione di FAX Utility

FAX Utility è un software in grado di trasmettere dati come documenti, disegni e tabelle creati con un programma per l'elaborazione di testo o fogli di calcolo direttamente via fax, senza stamparli. Inoltre, questa utility consente di salvare un fax ricevuto come file PDF su un computer. In questo modo è possibile verificare i dati senza stamparli e quindi stampare solo i dati desiderati. Per avviare l'utility, utilizzare la seguente procedura.

Windows

Fare clic sul pulsante di avvio (Windows 7 e Vista) o su **Start** (Windows XP), selezionare **All Programs (Tutti i programmi)**, **Epson Software** e quindi fare clic su **FAX Utility**.

Mac OS X

Fare clic su **System Preference (Preferenze di Sistema)**, fare clic su **Print & Fax (Stampa & Fax)** o **Print & Scan (Stampa & Scansione)**, quindi selezionare **FAX** (la propria stampante) da **Printer (Stampante)**. Quindi selezionare come segue:

Mac OS X 10.6.x, 10.7.x: **Option & Supplies (Opzioni & Forniture)** - **Utility** - **Open Printer Utility (Apri Utility Stampante)**

Mac OS X 10.5.x: **Open Print Queue (Apri coda di stampa)** - **Utility**

Nota:

Per informazioni dettagliate, vedere la guida in linea di FAX Utility.

Collegamento a una linea telefonica

Cavo telefonico

Usare un cavo telefonico dotato delle seguenti specifiche di interfaccia.

- Linea telefonica RJ-11
- Connettore telefono RJ-11

A seconda dell'area geografica, il prodotto può contenere un cavo telefonico. Se presente, utilizzarlo.

Uso di una linea telefonica solo per fax

- 1** Collegare un cavo telefonico dalla presa telefonica a muro alla porta **LINE**.

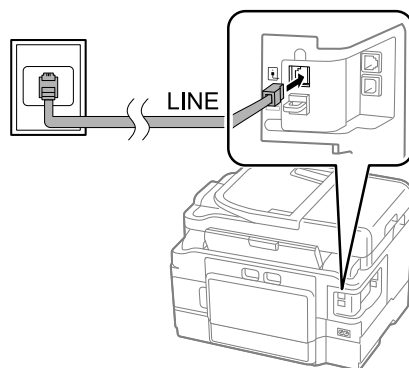

- 2** Verificare che **Risposta automatica** sia impostato su **Attivo**.
➔ "Ricezione di fax" a pagina 15

! Importante:

Se non si collega un telefono esterno al prodotto, attivare sempre la risposta automatica. In caso contrario, non sarà possibile ricevere fax.

Condivisione della linea con un telefono

- 1 Collegare un cavo telefonico dalla presa telefonica a muro alla porta LINE.

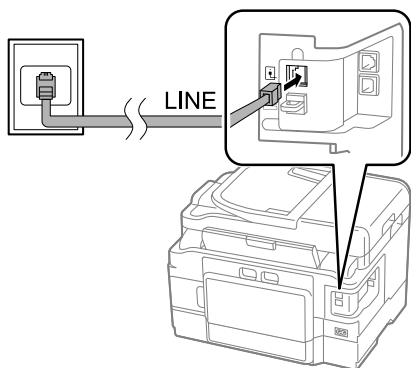

- 2 Rimuovere il cappuccio.

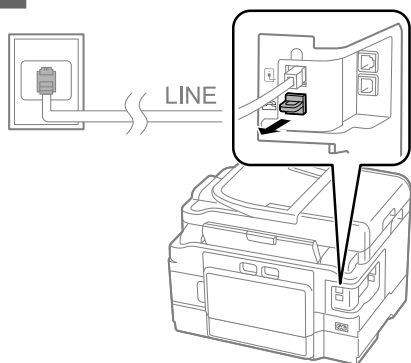

- 3 Collegare un telefono o una segreteria telefonica alla porta EXT.

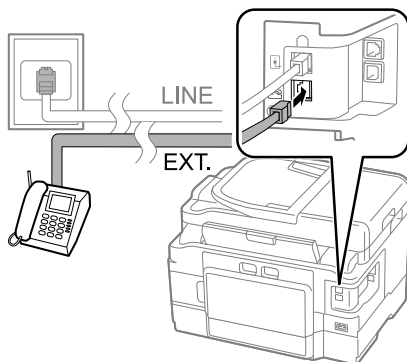
**Nota:**

Per informazioni sugli altri metodi di collegamento, consultare la Guida utente in formato PDF.

Verifica della connessione fax

È possibile verificare se il prodotto è pronto per inviare o ricevere fax.

- 1 Caricare carta comune nel cassetto.
➔ “Caricamento di carta nel cassetto carta” a pagina 6

Nota:

Se il prodotto è dotato di due cassette, caricare la carta nel cassetto 1. Se è stata modificata l'impostazione Origine carta (**Configura > Impostazioni fax > Impostazioni di ricezione > Origine carta**), caricare la carta nel cassetto specificato.

- 2 Accedere alla modalità **Setup** dal menu Home.
- 3 Selezionare **Impostazioni fax**.
- 4 Selezionare **Controlla connessione fax**.
- 5 Premere uno dei tasti \diamond per stampare il rapporto.

Nota:

Se vengono segnalati errori, provare le soluzioni descritte sul rapporto.

Configurazione delle funzioni fax

Impostazione dei numeri rapidi

È possibile creare un elenco di numeri rapidi, che consente di selezionare rapidamente i numeri dei destinatari durante l'invio di un fax. È possibile registrare fino a 100 numeri rapidi e numeri di gruppo in combinazione.

- 1 Accedere alla modalità **Fax** dal menu Home.
- 2 Premere  o selezionare **Contatti**.
- 3 Selezionare **Modifica contatti**.
- 4 Selezionare **Config. composiz. rapida**. Vengono visualizzati i numeri delle memorie disponibili per immettere i numeri rapidi.
- 5 Selezionare il numero di memoria nel quale registrare il numero rapido. È possibile registrare fino a 100 voci.
- 6 Utilizzare il tastierino numerico per inserire un numero di telefono. È possibile digitare fino a 64 cifre.

Nota:

Un trattino ("-") inserisce una breve pausa durante la composizione. Inserirlo in un numero telefonico solo nel caso sia necessaria una pausa. Gli spazi inseriti tra i numeri vengono ignorati durante la composizione.

- 7 Immettere un nome per identificare il numero rapido. È possibile digitare fino a 30 caratteri.
- 8 Premere **Eseguito** per registrare il nome.

Impostazione dei numeri di gruppo

È possibile aggiungere numeri rapidi a un gruppo per inviare un fax a più destinatari simultaneamente. È possibile immettere fino a 99 numeri rapidi e numeri di gruppo in combinazione.



- 1 Accedere alla modalità **Fax** dal menu Home.
- 2 Premere  o selezionare **Contatti**.
- 3 Selezionare **Modifica contatti**.
- 4 Selezionare **Config. composiz. gruppo**. Vengono visualizzati i numeri delle memorie disponibili per immettere i numeri di gruppo.
- 5 Selezionare il numero di gruppo nel quale registrare.
- 6 Immettere un nome per identificare il numero di gruppo. È possibile digitare fino a 30 caratteri.
- 7 Premere **Eseguito** per registrare il nome.
- 8 Selezionare un numero rapido da registrare nell'elenco dei numeri di gruppo.
- 9 Ripetere il punto 8 per aggiungere altri numeri rapidi all'elenco dei numeri di gruppo. È possibile registrare fino a 99 numeri rapidi in un numero di gruppo.
- 10 Premere **OK** per terminare la creazione dell'elenco dei numeri di gruppo.



Invio di fax

- 1 Posizionare l'originale nell'Alimentatore Automatico di Documenti o sul vetro dello scanner.
➔ "Posizionamento degli originali" a pagina 8
- 2 Accedere alla modalità **Fax** dal menu Home.

- 3** Utilizzare i tasti del tastierino numerico per digitare il numero di fax. È possibile digitare fino a 64 cifre.

Nota:

- Per visualizzare l'ultimo numero di fax utilizzato, premere  o **Ricomposiz.**
- Premere  e selezionare le impostazioni d'invio. Per eseguire la scansione di entrambi i lati dell'originale e inviarlo via fax, selezionare **Fax fronte/retro**, **Attiva** e quindi caricare l'originale nell'Alimentatore Automatico di Documenti. A seconda del modello, è possibile regolare le impostazioni anche selezionando **Impostazioni d'invio**.
- Accertarsi di aver inserito le informazioni di intestazione. Alcuni fax rifiutano automaticamente i fax in arrivo che non contengono informazioni di intestazione.

- 4** Premere  (colore) o  (bianco e nero) per inviare un fax a colori o monocromatico.

Nota:

Se il numero di fax è occupato, o in caso di problemi, il prodotto ricompile il numero dopo un minuto. Premere **Ricomposiz.** per ricomporre il numero immediatamente.

Ricezione di fax

Per impostare la ricezione automatica dei fax, procedere come indicato di seguito.

Nota:

- A seconda delle impostazioni di **Rendimento fax**, i fax ricevuti vengono salvati come dati oppure stampati.
- Se **Rendimento fax** è impostato su **Salva**, i dati del fax ricevuto vengono salvati automaticamente come dati; in questo caso sarà possibile saltare il punto 1.

- 1** Caricare carta comune nel cassetto.
➔ “Caricamento di carta nel cassetto carta” a pagina 6

Nota:

Se il prodotto è dotato di due cassette, regolare le impostazioni di **Origine carta**
Configura > Impostazioni fax > Impostazioni di ricezione > Origine carta
Se si desidera stampare una grande quantità di fax in un unico batch, caricare carta comune in entrambi i cassette e impostare l'Origine carta su Cassetto1 >2.

- 2** Verificare che **Risposta automatica** sia impostato su **Attiva**.
Configura > Impostazioni fax > Impostazioni di ricezione > Risposta automatica > Attiva

Nota:

- Se una segreteria telefonica è collegata direttamente al prodotto, impostare correttamente **Squilli alla risposta** con la seguente procedura.
- A seconda dell'area di utilizzo, **Squilli alla risposta** potrebbe non essere disponibile.
- Per ulteriori informazioni sulla ricezione manuale dei fax, consultare la Guida utente in formato PDF.

- 3** Accedere alla modalità **Setup** dal menu Home.
- 4** Selezionare **Impostazioni fax**.
- 5** Selezionare **Comunicazione**.
- 6** Selezionare **Squilli alla risposta**.
- 7** Impostare il numero di squilli.

! Importante:

Selezionare più squilli di quanti ne necessita la segreteria telefonica per rispondere. Se la segreteria è impostata per rispondere al quarto squillo, impostare il prodotto affinché risponda dal quinto squillo in avanti. In caso contrario, la segreteria non sarà in grado di ricevere le chiamate vocali.

Altre funzioni

Nota:

Quando si riceve una telefonata e il mittente è un fax, il prodotto riceve il fax automaticamente, anche se a ricevere la chiamata è la segreteria telefonica. Se si alza la cornetta, attendere che lo schermo LCD indichi che è stata stabilita la connessione prima di riagganciare. Se il mittente è una persona, è possibile utilizzare il telefono per conversare normalmente o lasciare un messaggio nella segreteria telefonica.

Stampa dei rapporti

Per stampare un rapporto fax, seguire le istruzioni riportate di seguito.

- 1 Caricare carta comune nel cassetto.
➔ “Caricamento di carta nel cassetto carta” a pagina 6

Nota:

Se il prodotto è dotato di due cassette, regolare le impostazioni di **Origine carta**
Configura > Impostazioni fax > Impostazioni di ricezione > Origine carta

- 2 Accedere alla modalità **Fax** dal menu Home.

- 3 Se Opzioni avanzate è visualizzato sul display LCD, selezionare **Opzioni avanzate**. Se non è visualizzato, premere ▼.

- 4 Selezionare **Rapporto fax**.

- 5 Selezionare l'elemento da stampare.

Nota:

Solo il **Log fax** può essere visualizzato sullo schermo.

- 6 Premere uno dei tasti ◊ per stampare il rapporto selezionato.

Nota:



Per ulteriori informazioni sulle altre funzioni fax e sull'elenco dei menu della modalità Fax, consultare la Guida utente in formato PDF.

Altre funzioni

Altre funzioni offre molti menu speciali che rendono la stampa facile e divertente. Per ulteriori dettagli, selezionare Altre funzioni, selezionare ciascun menu e quindi seguire le istruzioni sul display LCD.

Menu		Funzioni
Copia carta d'identità		È possibile copiare entrambi i lati di una carta d'identità contemporaneamente.

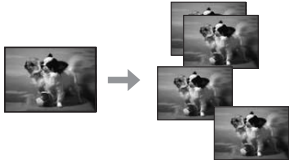
Sostituzione delle cartucce d'inchiostro

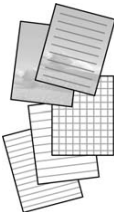
Menu		Funzioni
Stampa foto		È possibile stampare foto archiviate su una scheda di memoria o su un dispositivo USB esterno senza utilizzare un computer. Inoltre, è possibile ridurre e ingrandire le foto, nonché regolarne la qualità.
Copia/Ripristina foto		È possibile ottenere copie fedeli degli originali. Se la foto originale è sbiadita, è possibile ripristinare il colore per ravvivarla.
Foglio disposizione foto		Le foto archiviate nella scheda di memoria possono essere stampate in diversi layout.
Stampa carta rigata		È possibile stampare su carta rigata o carta grafica impostando o meno una foto come sfondo.

Sostituzione delle cartucce d'inchiostro

Avvertenze per la sicurezza

- ❑ Tenere le cartucce d'inchiostro fuori dalla portata dei bambini.

- ❑ Prestare attenzione quando si maneggiano le cartucce d'inchiostro usate, in quanto potrebbe esserci dell'inchiostro intorno all'apertura di erogazione inchiostro.
Se l'inchiostro dovesse venire a contatto con la pelle, lavare accuratamente l'area interessata con acqua e sapone.
Se l'inchiostro dovesse venire a contatto con gli occhi, sciacquarli immediatamente con acqua. Se dopo aver sciacquato abbondantemente permane uno stato di malessere o problemi alla vista, rivolgersi immediatamente a un medico.
Se l'inchiostro dovesse entrare in contatto con la bocca, è necessario sputare immediatamente e rivolgersi subito a un medico.

Precauzioni

- ❑ Epson raccomanda l'uso di cartucce di inchiostro originali Epson. Epson non garantisce la qualità o l'affidabilità di inchiostri non originali. L'uso di inchiostro non originale potrebbe provocare danni non coperti dalle condizioni di garanzia Epson e, in determinate circostanze, potrebbe causare un funzionamento non corretto del prodotto. Le informazioni sui livelli di inchiostro potrebbero non essere visualizzate se le cartucce in uso non sono originali.
- ❑ Non agitare eccessivamente le cartucce per evitare fuoriuscite di inchiostro.
- ❑ Per mantenere ottimali le prestazioni della testina di stampa, infatti, l'inchiostro di alcune cartucce viene utilizzato non solo durante la stampa ma anche durante operazioni di manutenzione quali la sostituzione delle cartucce e la pulizia della testina.
- ❑ Se risulta necessario rimuovere temporaneamente una cartuccia di inchiostro, assicurarsi di proteggere l'area di erogazione dell'inchiostro da polvere e sporco. Conservare la cartuccia di inchiostro nello stesso ambiente del prodotto. Quando si conserva una cartuccia, assicurarsi di riporla con l'etichetta che ne identifica il colore rivolta verso l'alto. Non conservare le cartucce capovolte.
- ❑ Per ottenere la massima efficienza dall'inchiostro, rimuovere una cartuccia solo quando si è pronti per la sua sostituzione. Le cartucce d'inchiostro con stato di inchiostro scarso non possono essere utilizzate se reinserite.
- ❑ Non aprire la confezione della cartuccia di inchiostro fino a quando non si è pronti per la sua installazione nel prodotto. La cartuccia viene fornita in confezione sottovuoto per preservarne l'affidabilità. Se si lascia una cartuccia fuori dalla confezione per un periodo prolungato di tempo prima di utilizzarla, potrebbe risultare impossibile utilizzarla per la stampa.
- ❑ Installare tutte le cartucce di inchiostro; in caso contrario non è possibile stampare.

Sostituzione di una cartuccia d'inchiostro

- 1 Aprire l'unità dello scanner. Il supporto della cartuccia si sposta verso la posizione di sostituzione della cartuccia.

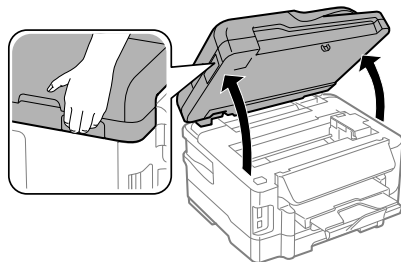

! Importante:

- ❑ Non spostare manualmente il supporto della cartuccia; in caso contrario, il prodotto potrebbe danneggiarsi.
- ❑ Non sollevare l'unità scanner quando il coperchio documenti è aperto.

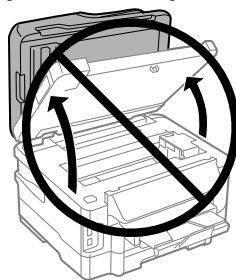

Nota:

Se il supporto della cartuccia non si sposta nella posizione di sostituzione della cartuccia, seguire le istruzioni riportate di seguito.

Home > Configura > Manutenzione > Sostit. cartuccia d'inchiostro

Sostituzione delle cartucce d'inchiostro

- 2** Aprire il coperchio della cartuccia.

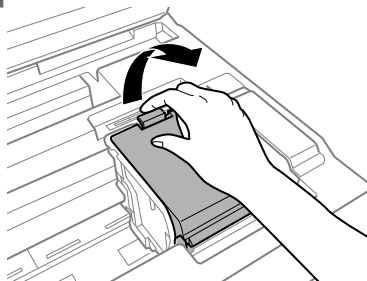

- 3** Afferrare e rimuovere la cartuccia di inchiostro.

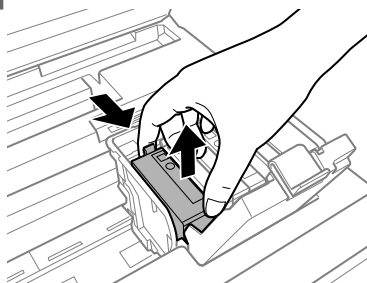

Nota:

- ❑ L'illustrazione mostra la sostituzione della cartuccia di inchiostro nero. Sostituire la cartuccia appropriata.
- ❑ Le cartucce rimosse potrebbero contenere inchiostro residuo sull'apertura di erogazione. Prestare attenzione che l'inchiostro non macchi le zone circostanti durante la rimozione delle cartucce.

- 4** Scuotere delicatamente le nuove cartucce per quattro o cinque volte, quindi rimuoverle dalla confezione.

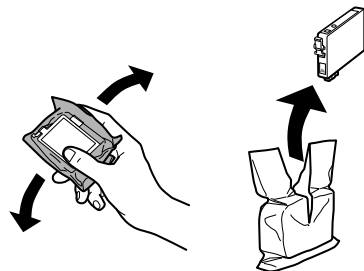

- 5** Rimuovere solo il nastro giallo.

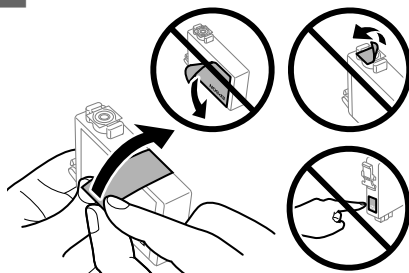

! Importante:

- ❑ È necessario rimuovere il nastro giallo dalla cartuccia prima di installarla; in caso contrario, la qualità di stampa potrebbe diminuire o potrebbe risultare impossibile effettuare la stampa.
- ❑ Se è stata installata una cartuccia d'inchiostro senza rimuovere il nastro giallo, estrarre la cartuccia dal prodotto, rimuovere il nastro giallo e quindi reinstallarla.
- ❑ Non rimuovere il sigillo trasparente dalla parte inferiore della cartuccia; in caso contrario, l'inchiostro sarà inutilizzabile.
- ❑ Non rimuovere o strappare l'etichetta sulla cartuccia, in quanto possono verificarsi fuoriuscite di inchiostro.

- 6** Inserire la cartuccia e premerla fino a farla scattare in posizione.

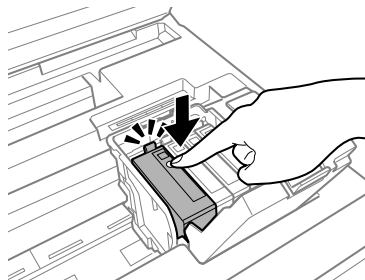

Risoluzione dei problemi principali

- 7** Chiudere il coperchio della cartuccia.

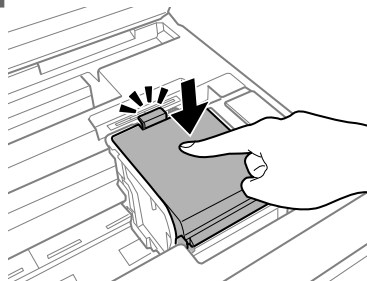

- 8** Chiudere l'unità scanner lentamente. Inizia il caricamento dell'inchiostro.

Nota:

- ❑ *La spia di alimentazione continua a lampeggiare durante il caricamento dell'inchiostro. Non spegnere il prodotto durante il caricamento. Se il caricamento è incompleto, potrebbe risultare impossibile stampare.*
- ❑ *Qualora sia stato necessario sostituire una cartuccia di inchiostro durante la copia, per garantire la qualità della copia al termine del caricamento dell'inchiostro, annullare il lavoro di copia e ricominciare dal posizionando degli originali.*

La sostituzione della cartuccia è completata. Il prodotto torna allo stato precedente.

Risoluzione dei problemi principali

Messaggi di errore

Questa sezione illustra il significato dei messaggi visualizzati sullo schermo LCD.

Messaggi di errore	Soluzioni
Carta esaurita o Inceppamento carta	➔ Vedere "Inceppamento carta" a pagina 21
Errore stampante. Spegner e riaccendere. Consultare la documentaz. per i dettagli.	Spegner e riaccendere il prodotto. Verificare che il prodotto non contenga carta residua. Se il messaggio di errore persiste, contattare l'assistenza Epson.
Errore di comunicaz. Controllare che il PC sia collegato.	Verificare che il computer sia collegato correttamente. Se il messaggio di errore persiste, verificare che il software di scansione sia installato sul computer e che le impostazioni del software siano corrette.
Il Maintenance Box è prossimo al termine della sua durata.	Sostituire il contenitore di manutenzione prima che raggiunga il termine della sua durata. Per ulteriori dettagli, vedere la Guida utente in formato PDF. Quando il contenitore di manutenzione è pieno, la stampante si arresta ed è necessario sostituirlo per continuare a stampare.
Il Maintenance Box è alla fine della sua durata. È necessario sostituirlo.	Sostituire il contenitore di manutenzione.

Risoluzione dei problemi principali

Messaggi di errore	Soluzioni
Un tampone inch. della stamp. si sta avvicinando alla fine della sua durata. Contattare l'Assistenza Epson.	Premere il pulsante  per riprendere la stampa. Il messaggio rimane visualizzato fino alla sostituzione del tampone di inchiostro. Contattare l'assistenza Epson per sostituire i tamponi di inchiostro prima del termine della durata utile. Se i tamponi di inchiostro sono saturi, il prodotto si arresta e per proseguire è necessaria l'assistenza Epson.
Un tampone inchiostro della stampante è alla fine della sua durata. Contattare l'Assistenza Epson.	Contattare l'Assistenza Epson per sostituire i tamponi di inchiostro.
Nessun segn. di linea rilevato. Ese. Controlla conn. fax sotto Imp. fax nel menu Configura.	Verificare che il cavo telefonico sia collegato correttamente e che la linea telefonica funzioni. ➔ Vedere "Collegamento a una linea telefonica" a pagina 12 Se si collega il prodotto a un centralino (PBX, Private Branch Exchange) o a un adattatore terminale, disattivare l'opzione Rilevam. segn. linea . Selezionare Impostazioni fax > Comunicazione > Rilevam. segn. linea > Disattiva .
Combinazione Indirizzo IP e Subnet mask non valida. Consultare la documentaz.	Vedere la Guida di rete in linea.
Recovery Mode	L'aggiornamento del firmware non è riuscito. Ritentare l'aggiornamento del firmware. Preparare un cavo USB e visitare il sito Web Epson locale per ulteriori istruzioni.

Inceppamento carta



Attenzione:

Non toccare mai i tasti sul pannello di controllo se una mano opera all'interno del prodotto.

Nota:

- ❑ Annullare il lavoro di stampa se richiesto da un messaggio visualizzato sullo schermo LCD o dal driver della stampante.
- ❑ Dopo aver eliminato l'inceppamento della carta, premere il pulsante indicato sullo schermo LCD.

Rimozione della carta inceppata dal coperchio posteriore

- 1 Estrarre il coperchio posteriore.

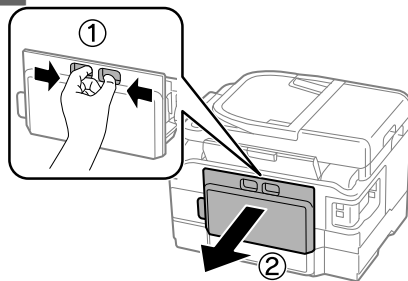

Risoluzione dei problemi principali

2 Rimuovere delicatamente la carta inceppata.

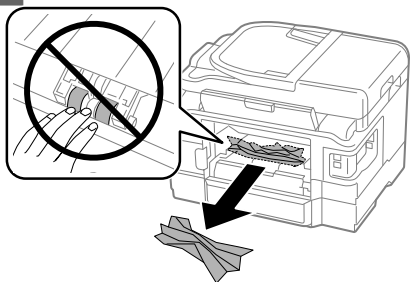

3 Rimuovere delicatamente la carta inceppata.

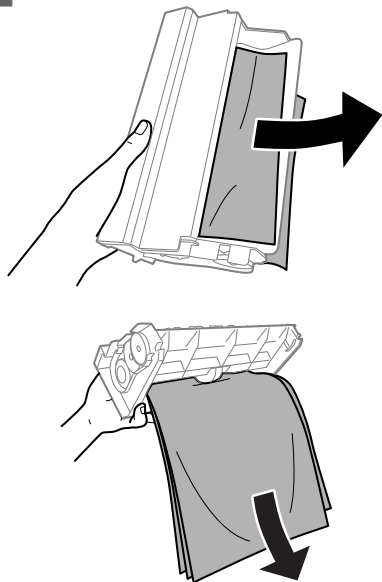

4 Aprire il coperchio posteriore.

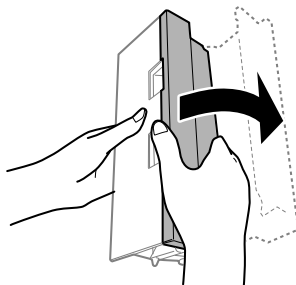

5 Rimuovere delicatamente la carta inceppata.

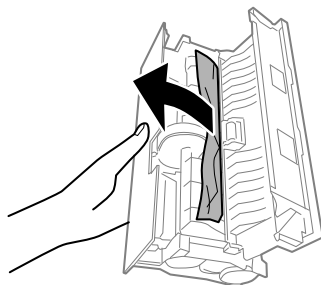

6 Rimontare il coperchio posteriore.

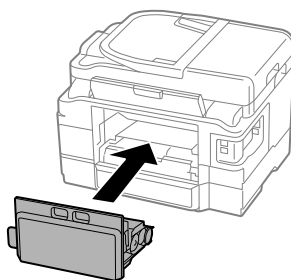

Risoluzione dei problemi principali

Rimozione della carta inceppata dal prodotto

- 1 Rimuovere delicatamente la carta inceppata.

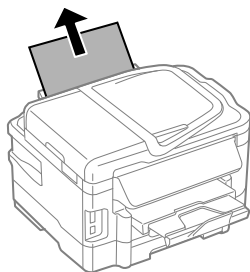

- 2 Aprire l'unità dello scanner.

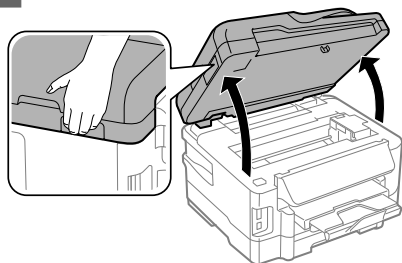

- !** **Importante:**
Non sollevare l'unità scanner quando il coperchio documenti è aperto.

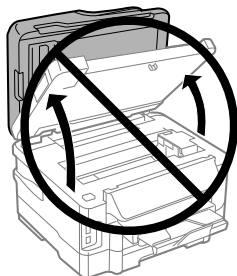

- 3 Rimuovere tutta la carta rimasta all'interno, inclusi eventuali pezzettini strappati.

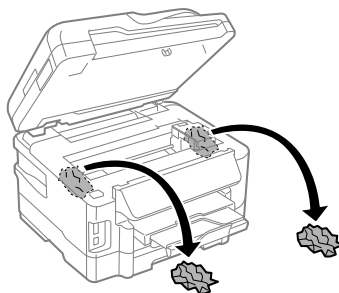
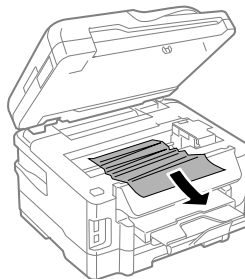

- !** **Importante:**
Non toccare il cavo bianco piatto collegato al supporto della cartuccia.

- 4 Chiudere l'unità scanner lentamente.

Rimozione della carta inceppata dal cassetto carta

- 1 Estrarre il cassetto carta.

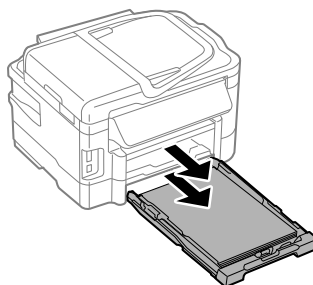

Risoluzione dei problemi principali

Nota:

Se non è possibile estrarre il cassetto carta, scollegare il cavo di alimentazione dalla stampante e dalla presa di corrente. Scollegare tutti gli altri cavi dalla stampante. Posizionare con cautela il prodotto sul lato come illustrato di seguito ed estrarre delicatamente il cassetto.

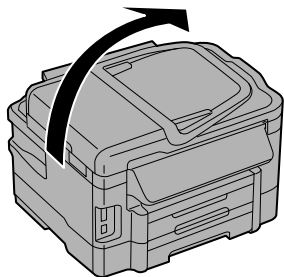

2 Rimuovere la carta inceppata dal cassetto.

3 Rimuovere delicatamente tutta la carta inceppata all'interno della stampante.

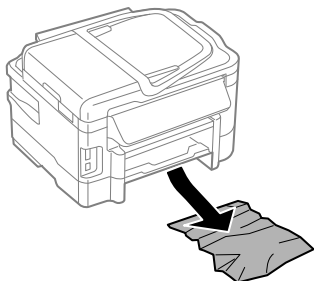

4 Allineare i bordi del foglio.

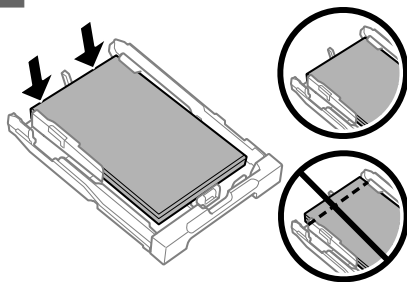

5 Mantenere il cassetto in piano e reinserirlo lentamente e con cautela fino al fondo dell'alloggiamento.

Rimozione della carta inceppata dall'Alimentatore Automatico Documenti (ADF)

1 Rimuovere la risma di carta dal vassoio di ingresso dell'ADF.

2 Aprire il coperchio dell'ADF.

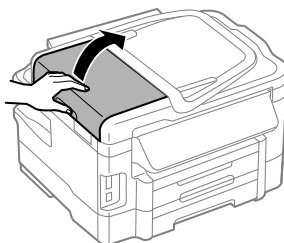

! **Importante:**
Aprire il coperchio dell'ADF prima di rimuovere la carta inceppata. In caso contrario, il prodotto potrebbe danneggiarsi.

3 Rimuovere delicatamente la carta inceppata.

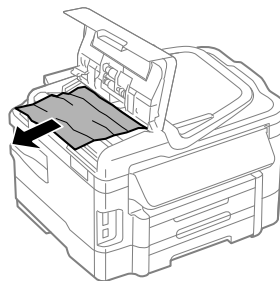

4 Chiudere il coperchio dell'ADF.

Risoluzione dei problemi principali

- 5 Aprire il coperchio documenti.

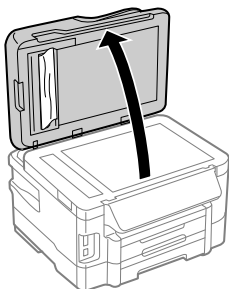

- 6 Rimuovere delicatamente la carta inceppata.

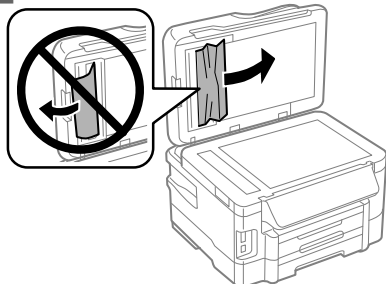

- 7 Chiudere il coperchio documenti.

- 8 Sollevare il vassoio di ingresso dell'ADF.

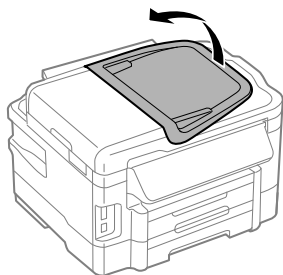

- 9 Rimuovere delicatamente la carta inceppata.

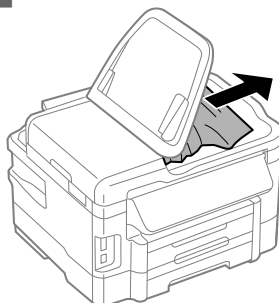

- 10 Rimettere il vassoio d'ingresso dell'ADF nella posizione originaria.

Informazioni sulla qualità di stampa

Se nelle stampe compaiono strisce (righe chiare), colori mancanti o qualunque altro problema di qualità, provare le seguenti soluzioni.

- Assicurarsi che la carta sia caricata e che l'originale sia posizionato correttamente.
 - ➔ "Caricamento di carta nel cassetto carta" a pagina 6
 - ➔ "Posizionamento degli originali" a pagina 8
- Controllare le impostazioni del formato e del tipo di carta.
 - ➔ "Selezione della carta" a pagina 6
- La testina di stampa può essere intasata. Eseguire prima un controllo degli ugelli, quindi pulire la testina di stampa.

Configura > Manutenzione > Controllo diffusore

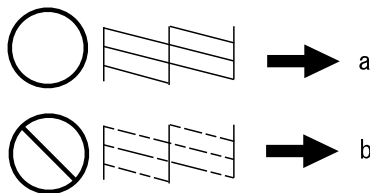

- (a) OK
(b) Necessità di pulizia della testina

Guida per fax

- ❑ Verificare che il cavo telefonico sia collegato correttamente e che la linea telefonica funzioni. È possibile controllare lo stato della linea con la funzione **Controlla connessione fax**.
➔ “Collegamento a una linea telefonica” a pagina 12
- ❑ Se il fax non invia, controllare che la macchina fax del destinatario sia accesa e funzionante.
- ❑ Se il prodotto non è collegato a un telefono e si desidera ricevere i fax automaticamente, attivare la risposta automatica.
➔ “Ricezione di fax” a pagina 15

Nota:

Per ulteriori soluzioni ai problemi di fax, vedere la Guida utente in linea.

Informazioni di assistenza

Sito Web del Supporto Tecnico

Il sito Web dell'assistenza tecnica Epson offre consulenza per i problemi che non possono essere risolti con le procedure di risoluzione indicate nella documentazione del prodotto. Se si dispone di un browser Web e di un collegamento a Internet, accedere al sito all'indirizzo:

<http://support.epson.net/>
<http://www.epson.eu/Support> (Europa)

Se risultano necessari i driver più aggiornati, le risposte alle domande ricorrenti (FAQ), i manuali o altro materiale scaricabile, accedere al sito all'indirizzo:

<http://www.epson.com>
<http://www.epson.eu/Support> (Europa)

Quindi, selezionare la sezione del supporto tecnico del sito Web EPSON locale.

Índice

Introducción.....	2
Dónde obtener información.	2
Precaución, Importante y Nota.	2
Uso del servicio Epson Connect.	2

Instrucciones de seguridad.....	3
--	----------

Descripción del panel de control	4
Botón y LCD.	4
Indicadores luminosos.	5

Manipulación del medio y del papel	6
--	----------

Selección del papel.	6
Carga de papel en la cassette de papel.	6
Colocación de originales.	8
Alimentador automático de documentos (ADF).	8
Cristal del escáner.	10
Inserción de una tarjeta de memoria.	10

Modo de copia.....	11
---------------------------	-----------

Escaneado.....	11
-----------------------	-----------

Envío y recepción de faxes.....	12
--	-----------

Introducción de FAX Utility.	12
Conexión a una línea telefónica.	12
Acerca de un cable de teléfono.	12
Uso de la línea telefónica solamente para fax	12
Línea compartida con un dispositivo telefónico.	13
Revisión de la conexión de fax.	13
Configuración de las características de fax.	14
Configuración de entradas de marcado rápido	14
Configuración de entradas de marcado de grupo.	14
Envío de faxes.	15
Recepción de faxes.	15

Impresión de informes.	16
-----------------------------	----

Más funciones.....	16
---------------------------	-----------

Sustitución de cartuchos de tinta	18
---	-----------

Instrucciones de seguridad.	18
Precauciones.	18
Sustitución de un cartucho de tinta.	18

Solución básica de problemas.	21
---	-----------

Mensajes de error.	21
Atascos de papel.	22
Extracción de papel atascado de cubierta posterior.	22
Extracción de papel atascado del interior del producto.	23
Extracción de papel atascado de la cassette de papel.	24
Extracción de papel atascado del alimentador automático de documentos (ADF).	24
Ayuda sobre calidad de impresión.	26
Ayuda sobre faxes.	26

Dónde obtener ayuda.....	26
---------------------------------	-----------

Sitio Web de Soporte técnico.	26
------------------------------------	----

Introducción

Dónde obtener información

La última versión de los siguientes manuales están disponibles en el sitio web de asistencia técnica de Epson.

<http://www.epson.eu/Support> (Europa)

<http://support.epson.net/> (fuera de Europa)

❑ **Para empezar (copia impresa):**

Ofrece información sobre la instalación del producto y la instalación del software.

❑ **Guía básica (copia impresa):**

Ofrece información básica cuando use el producto sin ordenador. Puede que este manual no esté incluido dependiendo del modelo y la región.

❑ **Manual de usuario (PDF):**

Ofrece instrucciones detalladas de uso, seguridad y solución de problemas. Consulte este manual cuando use este producto con el ordenador o cuando utilice características avanzadas como la impresión a doble cara.

Para consultar el manual en PDF, necesita Adobe Acrobat Reader 5.0 o posterior, o Adobe Reader.

❑ **Manual de red (HTML):**

Ofrece a los administradores de red información sobre el controlador de impresora y la configuración de red.

❑ **Ayuda (en la pantalla del producto):**

Proporciona instrucciones básicas de funcionamiento y de solución de problemas en la pantalla LCD del producto. Seleccione el menú **Ayuda** en el panel de control.

Precaución, Importante y Nota

Precaución, Importante y Nota se indican en este manual de la siguiente forma y tienen los significados que se detallan a continuación.



Precaución

deben seguirse estrictamente para evitar daños físicos.



Importante

deben seguirse para evitar daños materiales en el equipo.

Nota

contiene sugerencias prácticas y restricciones sobre el funcionamiento del producto.

Uso del servicio Epson Connect

Gracias a Epson Connect y a los servicios de otras empresas, puede imprimir con facilidad directamente desde su smartphone, tablet PC o portátil, cuando quiera y prácticamente desde donde quiera, incluso desde cualquier parte del mundo. Si desea más información sobre el servicio de impresión y otros servicios, visite la dirección URL siguiente:
<https://www.epsonconnect.com/> (sitio de portal de Epson Connect)
<http://www.epsonconnect.eu> (solo Europa)

Instrucciones de seguridad

Puede consultar el manual de Epson Connect si hace doble clic en el icono de acceso directo  situado en el escritorio.



Instrucciones de seguridad

Lea detenidamente estas instrucciones y sígalas para un uso seguro del producto. Asegúrese de guardar este manual para futuras consultas. Además, debe seguir todas las advertencias e instrucciones señaladas en el producto.

- ❑ Utilice únicamente el cable de alimentación que incluye el producto y no lo use con ningún otro equipo. El uso de otros cables con este producto o el uso del cable de alimentación incluido con otros equipos podría provocar un incendio o una descarga eléctrica.
- ❑ Confirme que su cable de CA cumple la norma de seguridad local pertinente.
- ❑ Nunca desmonte, modifique ni intente reparar el cable de alimentación, el enchufe, la unidad de la impresora, la unidad del escáner ni sus accesorios, a menos que siga las instrucciones específicas de los manuales del producto.

- ❑ Desenchufe el producto y contacte con personal técnico cualificado ante las siguientes situaciones: El cable o el enchufe están estropeados; ha entrado líquido en el producto; éste se ha caído o se ha dañado la carcasa; el producto no funciona con normalidad o muestra un cambio en su rendimiento. No ajuste ningún control que no figure en las instrucciones de uso.
- ❑ Coloque el producto cerca de una toma de pared de la que pueda desenchufarlo con facilidad.
- ❑ No coloque ni deje el producto al aire libre, cerca de suciedad o polvo, agua, fuentes de calor o en lugares sometidos a golpes, vibraciones, altas temperaturas o humedad.
- ❑ Procure que no se vierta ningún líquido dentro del producto y no utilice el producto con las manos mojadas.
- ❑ Mantenga este producto alejado como mínimo 22 cm de estimuladores cardíacos. Las ondas de radio de este producto pueden afectar negativamente al funcionamiento de los estimuladores cardíacos.
- ❑ Si la pantalla LCD está dañada, póngase en contacto con su proveedor. Si la solución de cristal líquido entra en contacto con las manos, láveselas con abundante agua y jabón. Si la solución de cristal líquido entra en contacto con los ojos, enjuáguelos inmediatamente con abundante agua. Si, aun después de lavarse a conciencia, sigue notando molestias o problemas de vista, acuda a un médico de inmediato.
- ❑ Evite el uso del teléfono durante una tormenta eléctrica. Existe un riesgo remoto de sufrir una descarga eléctrica a causa de los rayos.
- ❑ No utilice el teléfono para informar de un escape de gas en las proximidades de la fuga.

Nota:

A continuación se detallan instrucciones de seguridad para los cartuchos de tinta.

➔ “Sustitución de cartuchos de tinta” de la página 18

Descripción del panel de control

Nota:



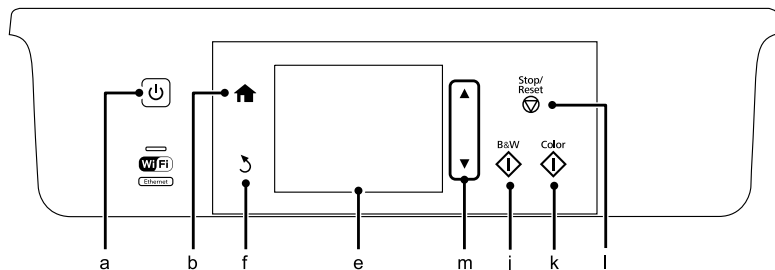
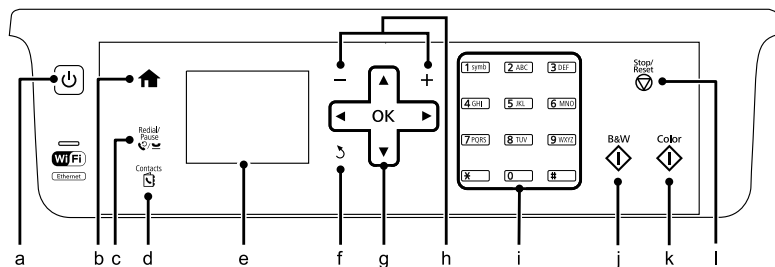









- ❑ El diseño del panel de control varía según el lugar.
- ❑ A pesar de que el diseño del panel de control y de que el contenido que se muestra en la pantalla LCD, por ejemplo los nombres de las opciones y de los menús, pueden diferir ligeramente del producto real, el método de funcionamiento es el mismo.





Botón y LCD

Botones	Función
a	Enciende y apaga el producto.
b	Vuelve al menú principal. En el menú principal, conmuta entre los modos.
c	Muestra el último número marcado. Cuando se introducen números en el modo de fax, con este botón se introduce un símbolo de pausa (-) que actúa como una breve pausa durante la marcación.
d	Muestra la lista Contactos en modo de fax.

Descripción del panel de control

	Botones	Función
e	-	La pantalla LCD muestra menús. Si el producto tiene un panel táctil, puede desplazarse por la pantalla deslizando el dedo por la pantalla LCD. Deslicese ejerciendo un poco más de presión si el panel táctil responde con lentitud.
f		Cancela/vuelve al menú anterior.
g		Pulse  ,  ,  ,  ,  para seleccionar los menús. Pulse Aceptar para confirmar el ajuste que ha seleccionado y pase a la pantalla siguiente. Al teclear un número de fax,  actúa como tecla de retroceso, y  inserta un espacio.
h	+,-	Establece la cantidad de copias.
i	0 - 9, *, #	Especifica la fecha/hora o el número de copias, así como los números de fax. Introduce caracteres alfanuméricos y conmuta entre mayúscula, minúscula y números cada vez que se pulsa. Para introducir texto, en vez de estos botones quizá resulte más fácil utilizar el teclado del software.
j		Inicia la impresión/copia/escaneado/envío de fax en blanco y negro.
k		Inicia la impresión/copia/escaneado/envío de fax en color.
l		Detiene el funcionamiento actual o inicializa la configuración actual.
m		Se desplaza por la pantalla.

Indicadores luminosos

Indicadores luminosos	Función
	Se ilumina cuando el producto está encendido. Está intermitente cuando el producto se encuentra en proceso de recibir datos, imprimir/copiar/escanear/enviar faxes, sustituir un cartucho de tinta, cargar tinta o limpiar el cabezal de impresión.
	Permanece encendido mientras la impresora esté conectada a una red. Está intermitente mientras se realizan los ajustes de red (verde: Wi-Fi/naranja: Ethernet).

Nota:

Para obtener más información sobre los iconos que aparecen en la pantalla LCD, consulte la **Ayuda** en el panel de control.

Manipulación del medio y del papel

Selección del papel

El producto se ajustará automáticamente al tipo de papel seleccionado en los ajustes de impresión. Por eso, el ajuste del tipo de papel es tan importante. Indica al producto el tipo de papel que se utiliza y ajusta la cantidad de tinta adecuada. En la tabla siguiente figuran los ajustes que deben elegirse para el papel.

Para este papel	Tipo de papel en la LCD
Papel normal* ¹	Plain Paper (Papel normal)
Epson Bright White Ink Jet Paper (Papel especial blanco brillante)* ¹	Plain Paper (Papel normal)
Epson Ultra Glossy Photo Paper (Papel fotográfico satinado extra)	Satinado extra
Epson Premium Glossy Photo Paper (Papel fotográfico satinado Premium)	Satinado Prem.
Epson Premium Semigloss Photo Paper (Papel fotográfico semibrillo)	Satinado Prem.
Epson Glossy Photo Paper (Papel fotográfico satinado)	Satinado
Epson Photo Paper (Papel fotográfico)	Papel fotogr.
Epson Matte Paper - Heavyweight (Papel mate - alto gramaje)	Mate
Epson Photo Quality Ink Jet Paper (Papel especial HQ)	Mate

*¹ Con este papel puede imprimirse a dos caras.

Carga de papel en la cassette de papel

Siga estos pasos para cargar el papel:

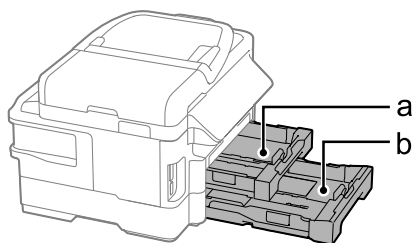

- a. Cassette de papel 1
- b. Cassette de papel 2*

* La disponibilidad de esta pieza depende del producto.

- 1 Retire la cassette de papel.

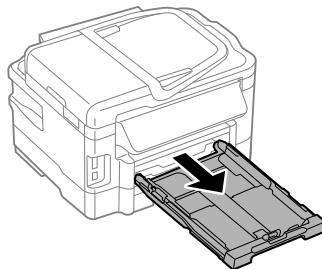

Nota:
Si se ha expulsado la bandeja de salida, ciérrala antes de retirar la cassette.

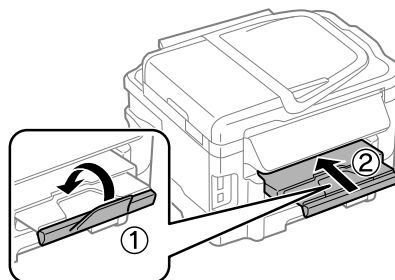

Manipulación del medio y del papel

- 2** Apriete y deslice las guías laterales hacia los lados de la cassette de papel.

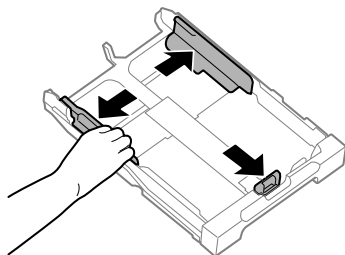

- 3** Deslice la guía lateral para ajustarla al tamaño de papel que utilizará.

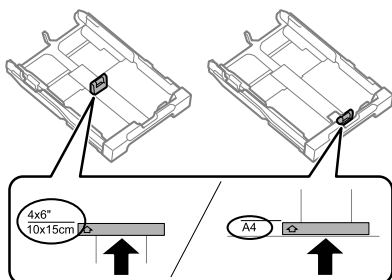

- 4** Cargue el papel hacia la guía lateral con la cara imprimible mirando hacia abajo; a continuación, compruebe que el papel no sobresalga por el extremo de la cassette.

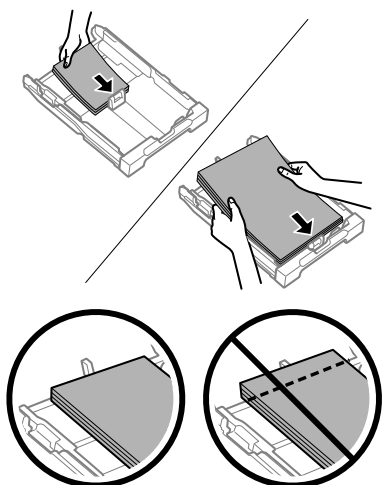

Nota:

- ❑ La cassette de papel 2 admite solo papel normal de tamaño B5 o superior.
- ❑ Airee y alinee los bordes del papel antes de cargarlo.

- 5** Deslice las guías laterales hasta los bordes del papel.

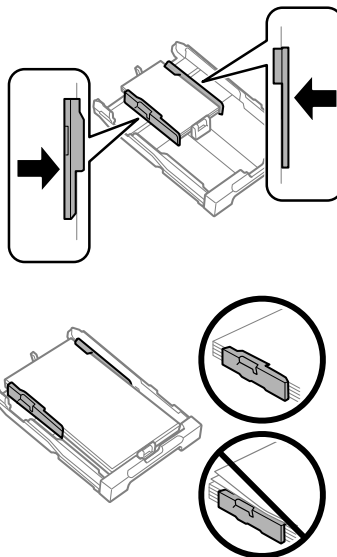

Nota:

- Si es papel normal, no lo cargue por encima de la flecha ▼ del interior de la guía lateral.
- Si es un soporte especial de Epson, compruebe que el número de hojas sea inferior al límite especificado para ese papel.

- 6** Mantenga la cassette en posición horizontal y, con cuidado, vuélvala a insertar por completo en el producto.

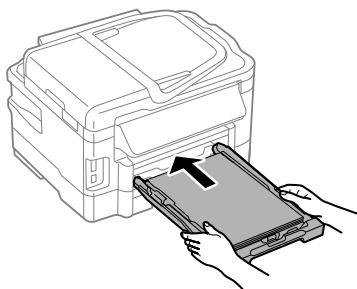

- 7** Despliegue la bandeja de salida; a continuación, suba el tope.

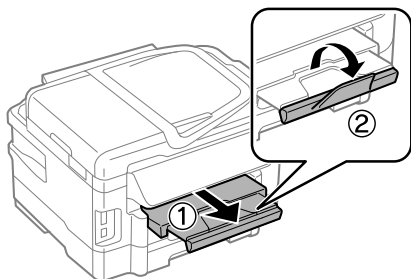

Nota:

- Coloque el producto de forma que haya el espacio suficiente delante de él para que el papel salga por completo.
- No extraiga ni inserte la cassette de papel mientras el producto esté en funcionamiento.
- Para obtener más información sobre cómo cargar otros tipos de papeles distintos del papel normal, por ejemplo sobres o papel perforado, consulte el Manual de usuario en PDF.

Colocación de originales

Alimentador automático de documentos (ADF)

Se pueden cargar los documentos originales en el alimentador automático de documentos (ADF) para copiar, escanear o enviar como fax varias páginas de forma rápida. El ADF puede escanear las dos caras de los documentos. Para ello, debe seleccionar la opción en el menú de ajustes de copias. Puede utilizar los siguientes originales en el ADF:

Tamaño	A4/Carta/Legal
Tipo	Papel normal
Gramaje	64 g/m ² a 95 g/m ²
Capacidad	30 hojas o 3 mm o menos (A4, Carta)/10 hojas (Legal)

Si se escanea un documento a doble cara con el ADF, el tamaño de papel Legal no está disponible.

! **Importante:**

Para evitar atascos de papel, no utilice los siguientes documentos. Para estos tipos se utiliza el cristal del escáner.

- Documentos fijados con grapas, clips, etc.
- Documentos que llevan pegados cintas o papeles.
- Fotografías, transparencias o papel de transferencia térmica.
- Papel rasgado, arrugado o que tenga agujeros.

- 1** Nivele los bordes de los originales con unos golpecitos sobre una superficie plana.

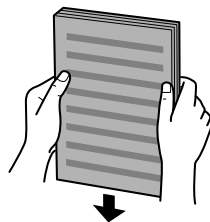

Manipulación del medio y del papel

- 2** Mueva la guía lateral del alimentador automático de documentos.

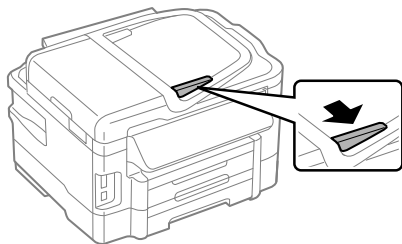

- 3** Inserte los originales con la cara hacia arriba y el borde corto por delante en el alimentador automático de documentos.

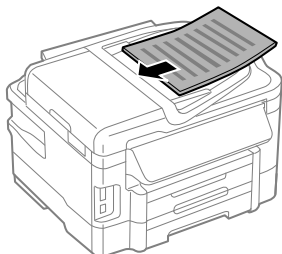

- 4** Deslice la guía lateral hasta se encuentre a ras con los originales.

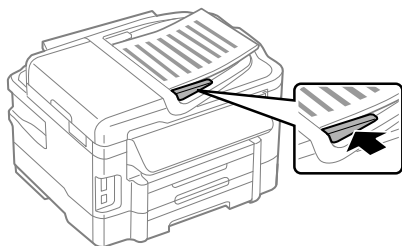

Nota:

- ❑ En la composición *Copia 2 por cara*, coloque el original como se muestra. Asegúrese de que la orientación del original coincida con la configuración ajustada en *Orientación documento*.

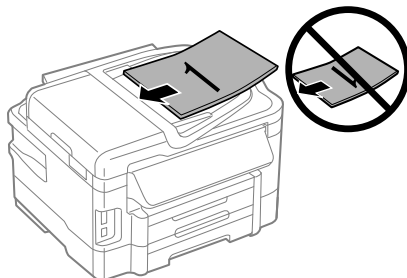
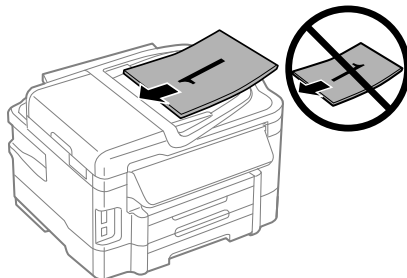

- ❑ Si utiliza la función de copia con el alimentador automático de documentos (ADF), los ajustes de impresión se fijan en *Reducir/Ampliar — Tamaño real*, *Tipo de papel — Papel normal* y *Tamaño papel — A4/Legal*. La impresión se recorta si se copia un original con un tamaño superior a A4.

Manipulación del medio y del papel

Cristal del escáner

- 1 Abra la cubierta para documentos y coloque el original boca abajo en el cristal del escáner.

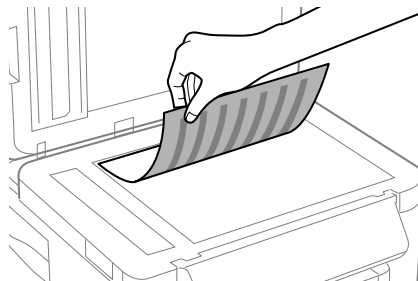

- 2 Deslice el original hasta la esquina.

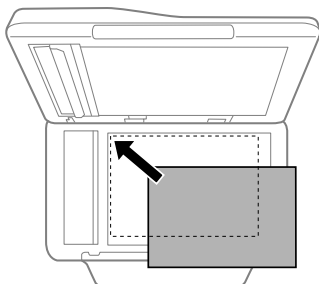

- 3 Cierre la tapa con cuidado.

Nota:

Si hay un documento en el alimentador automático de documentos (ADF) y en el cristal del escáner, tiene prioridad el documento que está en el ADF.

Inserción de una tarjeta de memoria

Puede imprimir fotografías almacenadas en una tarjeta de memoria, así como guardar en ella los datos escaneados. Se admiten las tarjetas de memoria siguientes:

SD, miniSD, microSD, SDHC, miniSDHC, microSDHC, SDXC, microSDXC, MultiMediaCard, MMCplus, MMCmobile, MMCmicro, Memory Stick Duo, Memory Stick PRO Duo, Memory Stick PRO-HG Duo, Memory Stick Micro y MagicGate Memory Stick Duo

! Importante:

Las tarjetas de memoria siguientes requieren un adaptador. Debe acoplarlo antes de insertar la tarjeta en la ranura; de lo contrario, la tarjeta podría quedar atascada.

- ❑ miniSD, microSD, miniSDHC, microSDHC, microSDXC y MMCmicro

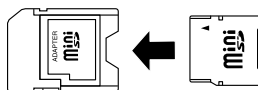

- ❑ MMCmobile

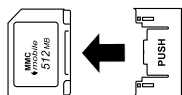

- ❑ Memory Stick Micro

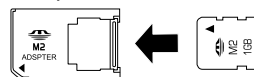

- 1 Inserte solamente una tarjeta.

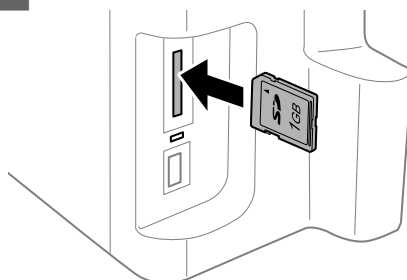

Modo de copia

- 2** Compruebe que el indicador luminoso esté encendido sin parpadear.

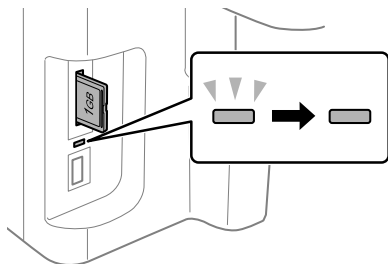

— = encendido, ▬ = intermitente

! Importante:

- No intente insertar toda la tarjeta en el espacio de la ranura. No debe insertarse del todo.
- No extraiga la tarjeta de memoria cuando el indicador luminoso parpadee. Se podrían perder los datos de la tarjeta de memoria.

Modo de copia

Siga estos pasos para copiar documentos. En el caso de los productos con dos cassettes de papel, si desea copiar una cantidad grande de documentos de una sola vez, cargue papel normal A4/Legal en las dos cassettes y establezca **Fuente de papel en Cassette 1 > Cassette 2** en el paso 7.

- 1** Cargue papel en la cassette de papel.
➔ “Carga de papel en la cassette de papel” de la página 6
- 2** Coloque el original.
➔ “Colocación de originales” de la página 8
- 3** Acceda al modo **Copiar** en el menú Inicio.
- 4** Pulse + y - para ajustar el número de copias.
- 5** Ajuste la densidad.

- 6** Pulse ▼ para acceder al menú Copiar.

- 7** Seleccione los ajustes de copia adecuados como el tamaño, el tipo y la calidad del papel.

Nota:

- En función del modelo, las opciones de configuración de copia pueden ajustarse en **Configuración de papel y copias**.
- Antes de comenzar a copiar, puede previsualizar los resultados de las copias.
- Puede efectuar diferentes copias de composición, por ejemplo a dos caras, dos por cara, etcétera. Cambie la configuración a dos caras o la composición según lo que se necesite.

- 8** Pulse uno de los botones ◊ para establecer el Modo Color; a continuación, inicie la copia.

Nota:

Consulte el Manual de usuario en PDF para obtener información sobre otras funciones de copia y la lista de menús del modo Copiar.

Escaneado

Puede escanear documentos y enviar la imagen escaneada desde el producto a un ordenador que esté conectado.

Nota:

Para obtener más información sobre **Digitalizar a cloud**, consulte el manual **Epson Connect**, al que puede acceder mediante el icono de acceso directo del escritorio.

- 1** Coloque el original (u originales).
➔ “Colocación de originales” de la página 8
- 2** Seleccione **Scan** en el menú Inicio.
- 3** Seleccione una opción del menú de escaneado.

- 4 Si selecciona Digitalizar a PC, elija un ordenador. Si selecciona Digitalizar a tarj. memoria, defina opciones como el formato de escaneado y la configuración a dos caras.

- 5 Pulse el botón  para iniciar el escaneado.

Nota:

Para obtener más información sobre otras funciones de escaneado y la lista de menús del modo de escaneado, consulte el Manual de usuario en PDF.

La imagen escaneada queda guardada.

Envío y recepción de faxes

Introducción de FAX Utility

FAX Utility es un software capaz de transmitir datos como documentos, dibujos y tablas creados mediante una aplicación de procesamiento de texto o de hojas de cálculo directamente por fax sin imprimir. Además, esta utilidad dispone de una función para guardar un fax recibido como archivo PDF en un ordenador. De este modo, puede comprobar los datos e imprimir únicamente lo que necesite. Utilice el siguiente procedimiento para ejecutar la utilidad.

Windows

Haga clic en el botón de inicio (Windows 7 y Vista) o haga clic en **Start (Inicio)** (Windows XP), señale **All Programs (Todos los programas)**, seleccione **Epson Software** y haga clic en **FAX Utility**.

Mac OS X

Haga clic en **System Preference (Preferencias del Sistema)**, en **Print & Fax (Impresión y Fax)** o **Print & Scan (Impresión y Escaneado)** y, a continuación, seleccione FAX (la impresora) en **Printer (Impresora)**. Después, haga clic de la siguiente forma;
 Mac OS X 10.6.x, 10.7.x: **Option & Supplies (Opciones y recambios)** — **Utility (Utilidades)** — **Open Printer Utility (Abrir Utilidad Impresoras)**
 Mac OS X 10.5.x: **Open Print Queue (Abrir cola de impresión)** — **Utility (Utilidades)**

Nota:

Para más detalles, consulte la ayuda en línea de FAX Utility.

Conexión a una línea telefónica

Acerca de un cable de teléfono

Utilice un cable de teléfono con la siguiente especificación de la interfaz.

- Línea telefónica RJ-11
- Conexión telefónica RJ-11

En función de la región, puede venir incluido con el producto un cable de teléfono. En ese caso, utilice ese cable.

Uso de la línea telefónica solamente para fax

- 1 Conecte un cable de teléfono que lleve del conector telefónico de la pared al puerto LINE.

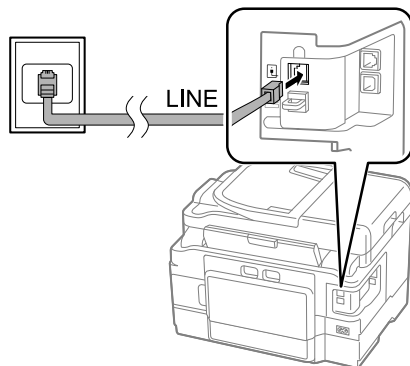

- 2 Asegúrese de que la opción **Respuesta auto.** esté establecida en **Activado.**
 ➔ “Recepción de faxes” de la página 15

Envío y recepción de faxes

! Importante:
Si no conecta un teléfono externo al producto, asegúrese de activar la respuesta automática. De lo contrario, no podrá recibir faxes.

Línea compartida con un dispositivo telefónico

- 1 Conecte un cable de teléfono que lleve del conector telefónico de la pared al puerto LINE.

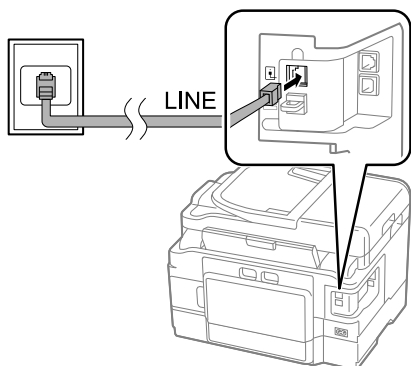

- 2 Retire el protector.

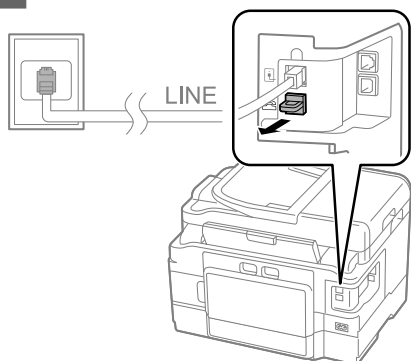

- 3 Conecte un teléfono o un contestador automático al puerto EXT.

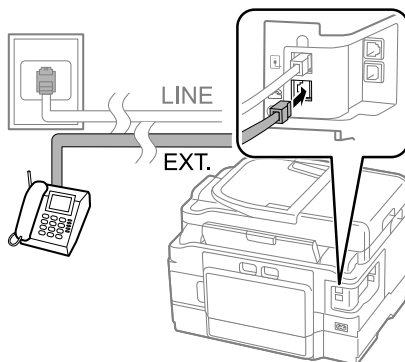

Nota:
Consulte el Manual de usuario en PDF para conocer otros métodos de conexión.

Revisión de la conexión de fax

Puede comprobar si el producto está habilitado para enviar y recibir faxes.

- 1 Cargue papel normal en la cassette.
➔ “Carga de papel en la cassette de papel” de la página 6

Nota:
Si el producto viene equipado con dos cassettes, cargue el papel en la cassette 1. Si ha cambiado el ajuste Fuente de papel (Configuración > Configuración del fax > Configuración de recepción > Fuente de papel), cargue el papel en la cassette que haya especificado.

- 2 Acceda al modo **Setup** en el menú Inicio.
- 3 Seleccione **Configuración del fax**.
- 4 Seleccione **Comprobar conexión de fax**.
- 5 Pulse uno de los botones \diamond para imprimir el informe.

Nota:

Si se informa de errores, pruebe las soluciones que ofrece el informe.

Configuración de las características de fax

Configuración de entradas de marcado rápido

Se puede crear una lista de marcación rápida para seleccionar los números de fax de destinatarios rápidamente al enviar faxes. Se pueden registrar hasta 100 entradas combinadas de marcación rápida y marcación por grupos.

- 1 Acceda al modo **Fax** en el menú Inicio.
- 2 Pulse  o seleccione **Contactos**.
- 3 Seleccione **Editar contactos**.
- 4 Seleccione **Configurar marcación rápida**. Se muestran los números disponibles de entrada de marcado rápido.
- 5 Seleccione el número de entrada de marcado rápido que desee registrar. Puede registrar hasta 100 entradas.
- 6 Utilice el teclado numérico para introducir un número de teléfono. Puede entrar hasta 64 dígitos.

Nota:

Un guion ("-") introduce una leve pausa al realizar la marcación. Inclúyalo solo en los números de teléfono en los que sea necesaria una pausa. Al realizar la marcación, se ignoran los espacios introducidos entre números.

- 7 Introduzca un nombre para identificar la entrada de marcado rápido. Puede entrar hasta 30 caracteres.

- 8 Seleccione **Hecho** para registrar el nombre.

Configuración de entradas de marcado de grupo



Se pueden añadir entradas de marcación rápida a un grupo, lo que permite enviar un fax a varios destinatarios a la vez. Se pueden introducir hasta 99 entradas combinadas de marcación rápida y marcación por grupos.



- 1 Acceda al modo **Fax** en el menú Inicio.
- 2 Pulse  o seleccione **Contactos**.
- 3 Seleccione **Editar contactos**.
- 4 Seleccione **Config. de marcación de grupos**. Se muestran los números disponibles de entrada de marcado de grupo.
- 5 Seleccione el número de entrada de marcado de grupo que desee registrar.
- 6 Introduzca un nombre para identificar la entrada de marcado de grupo. Puede entrar hasta 30 caracteres.
- 7 Seleccione **Hecho** para registrar el nombre.
- 8 Seleccione un número de entrada de marcado rápido que desee registrar en la lista de marcado de grupo.
- 9 Repita el paso 8 para añadir otras entradas de marcación rápida a la lista de marcación por grupos. Se pueden registrar hasta 99 entradas de marcación rápida en una marcación por grupos.
- 10 Pulse **OK** para finalizar la creación de una lista de marcado de grupo.

Envío de faxes

- 1 Coloque los originales en el alimentador automático de documentos o en el cristal del escáner.
➔ “Colocación de originales” de la página 8
- 2 Acceda al modo **Fax** en el menú Inicio.
- 3 Use las teclas del teclado numérico para introducir el número de fax. Puede entrar hasta 64 dígitos.

Nota:

- Para mostrar el último número de fax utilizado, pulse  /  o **Volver a marc.**
- Pulse  y ajuste la configuración de envío. Para escanear y enviar por fax las dos caras del original, seleccione **Faxes a doble cara, Activado**; a continuación, cargue el original en el alimentador automático de documentos. En función del modelo, los ajustes pueden realizarse también seleccionando **Configuración de envío**.
- Asegúrese de haber introducido la información del encabezamiento. Algunos equipos de fax deniegan automáticamente la recepción de faxes que no incluyan la información del encabezamiento.

- 4 Pulse  (color) o  (blanco y negro) para empezar a enviar un fax en color o monocromo.

Nota:

Si el número de fax está ocupado o existe algún problema, este producto repite la marcación tras un minuto. Pulse **Volver a marc** para repetir la marcación inmediatamente.

Recepción de faxes

Siga las instrucciones para configurar los ajustes de la recepción automática de faxes.

Nota:

- Según los ajustes de configuración de **Salida de fax**, el fax recibido se guarda como datos o se imprime.
- Si **Salida de fax** se ajusta en **Guardar**, los datos del fax recibido se guardan como datos de manera automática y el paso 1 no debe realizarse.

- 1 Cargue papel normal en la cassette.
➔ “Carga de papel en la cassette de papel” de la página 6

Nota:

Si el producto viene equipado con dos cassettes, configure los ajustes de **Fuente de papel**.
Configuración > Configuración del fax > Configuración de recepción > Fuente de papel
Si no va a imprimir una cantidad grande de faxes de una sola vez, cargue papel normal en las dos cassettes y ajuste **Fuente de papel en Cassette1 > Cassette 2**.

- 2 Asegúrese de que la opción **Respuesta auto.** esté establecida en **Activado**.
Configuración > Configuración del fax > Configuración de recepción > Respuesta auto. > Activado

Nota:

- Si hay conectado un contestador automático directamente a este producto, asegúrese de ajustar **Tonos para responder** correctamente mediante el siguiente procedimiento.
- En función de la región, **Tonos para responder** puede no estar disponible.
- Para obtener más información sobre cómo recibir faxes de forma manual, consulte el Manual de usuario en PDF.

- 3 Acceda al modo **Setup** en el menú Inicio.
- 4 Seleccione **Configuración del fax**.
- 5 Seleccione **Comunicación**.
- 6 Seleccione **Tonos para responder**.
- 7 Seleccione la cantidad de tonos.

Más funciones

! **Importante:**

Seleccione más tonos de los necesitados para que el contestador automático descuelgue. Si está ajustado para descolgar en el cuarto tono, ajuste el producto para que descuelgue en el quinto tono o posterior. De lo contrario, el contestador automático no podrá recibir llamadas de voz.

Nota:

Si recibe una llamada y la otra parte es un fax, el producto recibe el fax automáticamente incluso si el contestador automático descuelga. Si usted descuelga el teléfono, espere hasta que en la pantalla LCD se muestre un mensaje que indique que se ha establecido una conexión antes de colgar. Si la otra parte es una persona, el teléfono se puede utilizar normalmente o se puede dejar un mensaje en el contestador automático.

Impresión de informes

Siga las instrucciones descritas a continuación para imprimir un informe de fax.

- 1 Cargue papel normal en la cassette.
→ “Carga de papel en la cassette de papel” de la página 6

Nota:

Si el producto viene equipado con dos cassettes, configure los ajustes de **Fuente de papel**.
Configuración > Configuración del fax > Configuración de recepción > Fuente de papel

- 2 Acceda al modo **Fax** en el menú Inicio.

- 3 Si en la pantalla LCD se muestra Opciones avanz., seleccione **Opciones avanz.**. Si no aparecen en pantalla, pulse ▼.

- 4 Seleccione **Informe del fax**.

- 5 Seleccione la opción que desee imprimir.

Nota:

Sólo se puede ver **Registro del fax** en la pantalla.

- 6 Pulse uno de los botones ◊ para imprimir el informe que haya seleccionado.



Nota:

Para obtener más información sobre otras funciones de fax y la lista de menús del modo de fax, consulte el *Manual de usuario en PDF*.

Más funciones

En Más funciones, encontrará numerosos menús especiales que hacen de la impresión una tarea fácil y divertida. Para obtener más información, seleccione Más funciones, seleccione cada menú y siga las instrucciones que aparecen en la pantalla LCD.

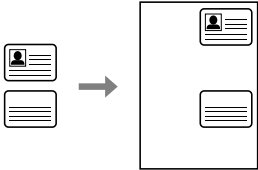
Más funciones

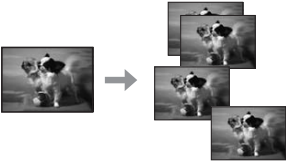
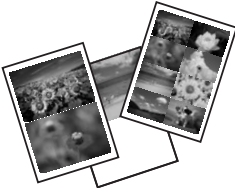
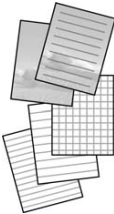
Menú	Funciones
<p>Copia de tarjeta ID</p>	 <p>Puede copiar las dos caras de una tarjeta de identificación al mismo tiempo.</p>
<p>Imprimir fotos</p>	 <p>Puede imprimir fotos guardadas en una tarjeta de memoria o un dispositivo USB sin tener que utilizar un ordenador. También puede reducir y ampliar las fotos, así como ajustar la calidad.</p>
<p>Copiar/Restaurar fotos</p>	 <p>Puede hacer copias fieles a los originales. Si la foto original está descolorida, puede restaurar color para devolverle su calidad original.</p>
<p>Hoja de diseño de foto</p>	 <p>Puede imprimir las fotos de una tarjeta de memoria en diferentes composiciones.</p>
<p>Imprimir papeles rayado</p>	 <p>Puede imprimir papel rayado o papel gráfico con una foto o sin ella establecida como fondo.</p>

Sustitución de cartuchos de tinta

Instrucciones de seguridad

- ❑ Guarde los cartuchos de tinta fuera del alcance de los niños.
- ❑ Maneje los cartuchos de tinta ya usados con cuidado, pues puede quedar algo de tinta alrededor del puerto de suministro.
Si se mancha la piel de tinta, lávese a conciencia con agua y jabón.
Si le entra tinta en los ojos, láveselos inmediatamente con agua. Si, aun después de lavarse a conciencia, sigue notando molestias o problemas de vista, acuda a un médico de inmediato.
Si le entra tinta en la boca, escúpala inmediatamente y acuda al médico enseguida.

Precauciones

- ❑ Epson recomienda la utilización de cartuchos de tinta Epson originales. Epson no puede garantizar la calidad ni la fiabilidad de las tintas que no sean de Epson. La tinta no genuina puede provocar daños no cubiertos por las garantías de Epson, y, en determinadas condiciones, un funcionamiento anormal del producto. Es posible que no se muestren datos sobre los niveles de tinta de cartuchos no originales.
- ❑ No agite los cartuchos de tinta con demasiada fuerza; de lo contrario, podría derramarse tinta del cartucho.
- ❑ Para garantizar el rendimiento óptimo del cabezal de impresión, se consume algo de tinta de algunos cartuchos no solo durante la impresión, sino también durante labores de mantenimiento como la sustitución de cartuchos de tinta y la limpieza del cabezal de impresión.

- ❑ Si tiene que extraer un cartucho de tinta temporalmente, no olvide proteger la zona de suministro de tinta de la suciedad y el polvo. Guarde el cartucho de tinta en el mismo sitio que el producto. Guarde siempre el cartucho con la etiqueta que identifica su color hacia arriba. No guarde los cartuchos de tinta boca abajo.
- ❑ Para aprovechar al máximo la tinta, saque un cartucho únicamente cuando esté preparado para sustituirlo. Los cartuchos que tienen poca tinta no se pueden utilizar después de volverlos a insertar.
- ❑ No desembale el paquete del cartucho de tinta hasta que vaya a instalarlo en el producto. El cartucho está envasado al vacío para conservar todas sus propiedades. Si se deja un cartucho desembalado durante mucho tiempo antes de utilizarlo, es posible que ya no pueda imprimir con él.
- ❑ Instale todos los cartuchos de tinta; de lo contrario, no podrá imprimir.

Sustitución de un cartucho de tinta

- 1 Abra el escáner. El soporte del cartucho de tinta se coloca en posición de sustitución del cartucho de tinta.

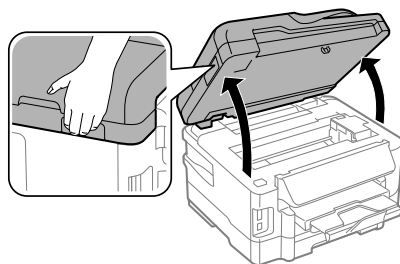

Sustitución de cartuchos de tinta

! Importante:

- ❑ No desplace el soporte del cartucho de tinta con la mano, ya que podría dañar el producto.
- ❑ No levante el escáner cuando la cubierta para documentos esté abierta.

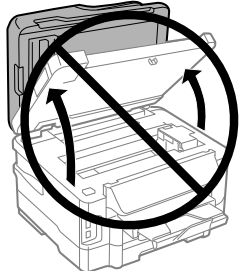

Nota:

Si el soporte del cartucho de tinta no se desliza a la posición de cambio del cartucho, siga estas opciones: **Inicio > Configuración > Mantenimiento > Cambio de cartucho**

2 Abra la cubierta del cartucho de tinta.

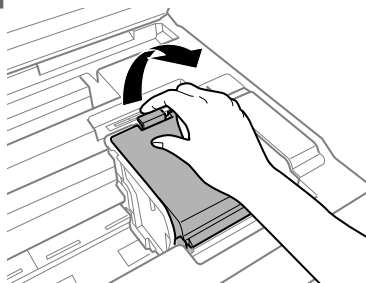

3 Apriete y extraiga el cartucho de tinta.

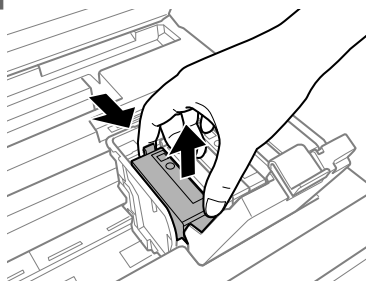

Nota:

- ❑ La ilustración muestra la sustitución de un cartucho de tinta negra. Sustituya el cartucho correspondiente a su situación.
- ❑ Los cartuchos de tinta retirados pueden tener tinta alrededor del puerto de suministro de tinta. Por lo que deberá tener cuidado de no ensuciarse con tinta del área adyacente al retirar los cartuchos.

4 Agite suavemente los cartuchos de sustitución nuevos cuatro o cinco veces; a continuación, desembálelos.

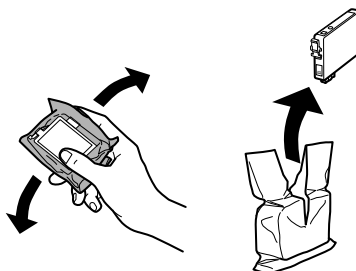

5 Retire únicamente el precinto amarillo.

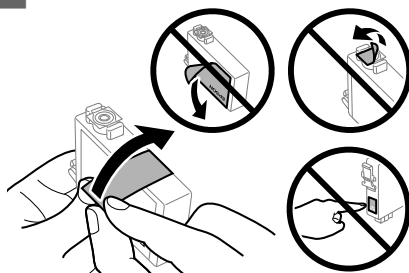

Sustitución de cartuchos de tinta

! Importante:

- ❑ Debe retirar el precinto amarillo del cartucho antes de instalarlo; de lo contrario, es posible que disminuya la calidad de impresión o que no sea posible imprimir.
- ❑ Si ha instalado un cartucho de tinta sin retirar el precinto amarillo, extraiga el cartucho del producto, retire dicho precinto y vuelva a instalarlo.
- ❑ No retire el precinto transparente de la parte inferior del cartucho; de lo contrario, puede que este quede inutilizable.
- ❑ No despegue ni rasgue la etiqueta del cartucho; de lo contrario, se producirán pérdidas de tinta.

- 6** Introduzca el cartucho y pulse hasta oír un clic.

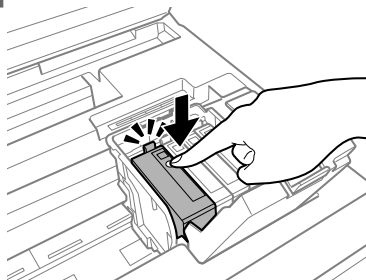

- 7** Cierre la cubierta del cartucho de tinta.

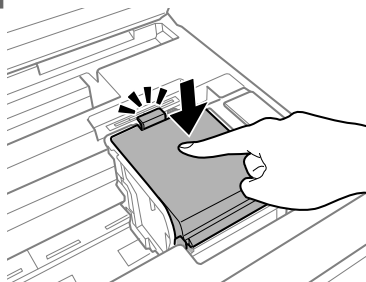

- 8** Cierre el escáner despacio. Comienza la carga de tinta.

Nota:

- ❑ El indicador luminoso seguirá intermitente mientras el producto esté cargando tinta. No apague el producto durante la carga de tinta. Si la carga de tinta no se ha completado, no se podrá imprimir.
- ❑ Si tuviera que sustituir un cartucho de tinta durante una copia, cancele ese trabajo y vuelva a iniciarlo desde la colocación de los originales para garantizar la calidad de la copia una vez finalizada la carga de tinta.

El cambio de cartucho de tinta ha terminado. El producto volverá a su estado anterior.

Solución básica de problemas

Mensajes de error

En esta sección se describe el significado de los mensajes que aparecen en la pantalla LCD.

Mensajes de error	Soluciones
Papel agotado o atascado	➔ Consulte "Atascos de papel" de la página 22
Error en la impresora. Apague y vuelva a encender. Para más información, consulte la documentación.	Apague el producto y vuélvalo a encender. Asegúrese de que no haya papel en el producto. Si sigue apareciendo el mensaje, contacte con el soporte técnico de Epson.
Error de comunicación. Compruebe si el PC está conectado.	Asegúrese de que el ordenador esté conectado correctamente. Si sigue apareciendo el mensaje, cerciórese de que el software de escaneado esté instalado en el ordenador y de que los ajustes de software sean correctos.
Caja de mantenimiento casi al final de su vida útil.	Sustituya la caja de mantenimiento antes de que finalice su vida útil. Para obtener más información, consulte el Manual de usuario en PDF. Cuando la caja de mantenimiento está llena, el producto se detiene y la caja de mantenimiento debe reemplazarse antes de continuar la impresión.
Caja de mantenimiento al final de su vida útil. Debe sustituirla.	Sustituya la caja de mantenimiento.
Tampón de impresora va a agotar su vida útil. Contacte con el servicio técnico de Epson.	Pulse el botón  para reanudar la impresión. El mensaje aparecerá hasta que se sustituya la almohadilla de la tinta. Póngase en contacto con el servicio de asistencia técnica de Epson para sustituir las almohadillas de la tinta antes de que lleguen al final de su vida útil. Cuando están saturadas, el producto se detiene y es necesaria la asistencia técnica de Epson para continuar imprimiendo.
Tampón de impresora ha agotado su vida útil. Contacte con el servicio técnico de Epson.	Póngase en contacto con el servicio de asistencia técnica de Epson para sustituir los tampones de impresora.
Tono marc.no detectado. Eje. Comprobar conexión de fax en Config del fax en menú Config.	Asegúrese de que el cable de teléfono esté conectado correctamente y que funcione la línea telefónica. ➔ Consulte "Conexión a una línea telefónica" de la página 12 Si conecta el producto a una línea telefónica PBX (centralita privada) o a un adaptador de terminal, desactive la Detección tono marc. Seleccione Configuración del fax > Comunicación > Detección tono marc. >Desactivado.
Combinación de dirección IP y máscara de subred no válida. Consulte la documentación.	Consulte el Manual de red en línea.
Recovery Mode	Error en la actualización de firmware. Deberá intentar de nuevo la actualización de firmware. Tenga disponible un cable USB y visite el sitio web local de Epson para obtener instrucciones adicionales.

Atascos de papel



Precaución:

No toque nunca los botones del panel de control si tiene la mano dentro del producto.

Nota:

- ❑ Cancele el trabajo de impresión si se lo solicita un mensaje de la pantalla LCD o el controlador de impresora.
- ❑ Después de retirar el papel atascado, pulse botón que indique la pantalla LCD.

Extracción de papel atascado de cubierta posterior

- 1** Retire la cubierta posterior.

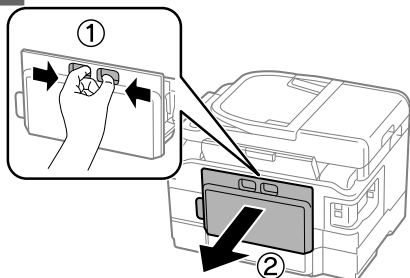

- 2** Extraiga con cuidado el papel atascado.

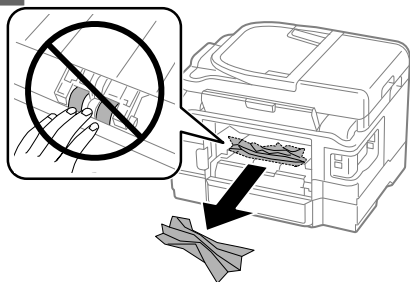

- 3** Extraiga con cuidado el papel atascado.

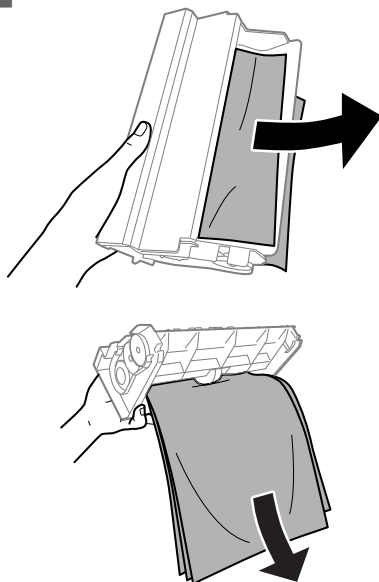

- 4** Abra la cubierta posterior.

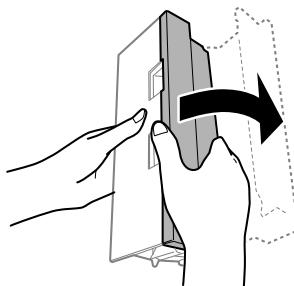

Solución básica de problemas

- 5 Extraiga con cuidado el papel atascado.

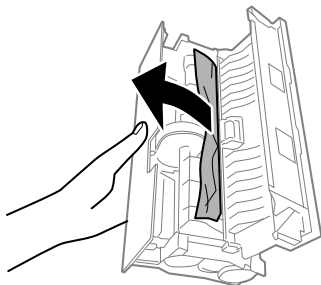

- 6 Vuelva a colocar la cubierta posterior.

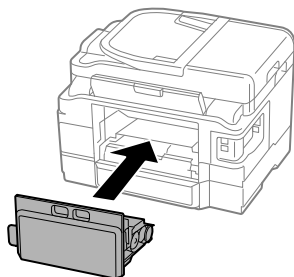

Extracción de papel atascado del interior del producto

- 1 Extraiga con cuidado el papel atascado.

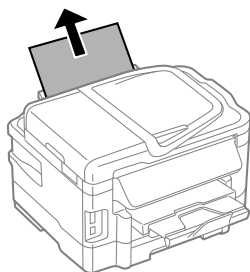

- 2 Abra el escáner.

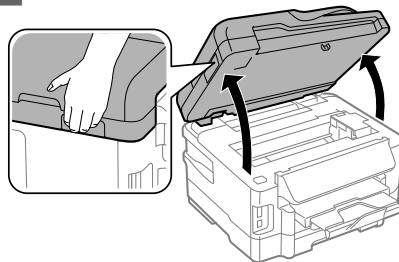

! *Importante:*
No levante el escáner cuando la cubierta para documentos esté abierta.

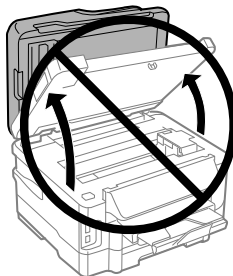

- 3 Extraiga todo el papel del interior, incluidos los trozos rotos.

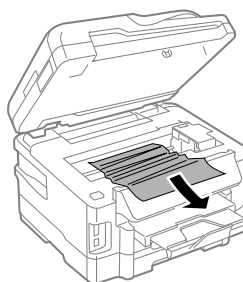

Solución básica de problemas

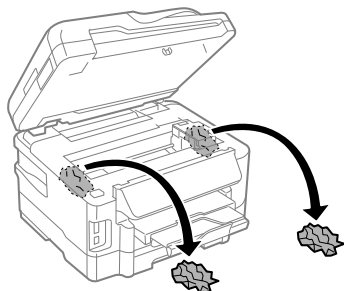

! **Importante:**
No toque el cable plano blanco que está conectado al soporte del cartucho.

4 Cierre el escáner despacio.

Extracción de papel atascado de la cassette de papel

1 Retire la cassette de papel.

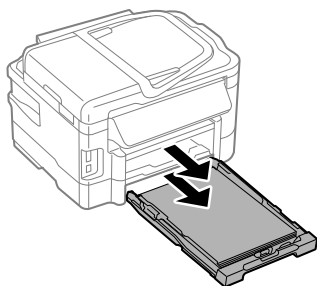

Nota:

Si no puede retirar la cassette, desenchufe el cable de alimentación del producto y de la toma de corriente. Desenchufe todos los demás cables del producto. Coloque el producto en su posición correcta, como se muestra a continuación, y retire la cassette con cuidado.

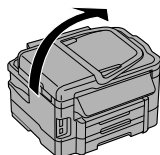

2 Retire el papel atascado de la cassette.

3 Retire con cuidado cualquier papel que estuviera atascado dentro del producto.

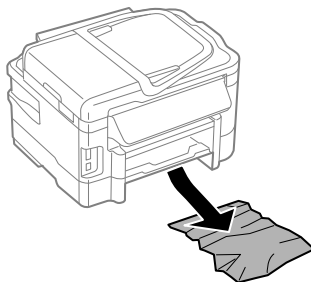

4 Alinee los bordes del papel.

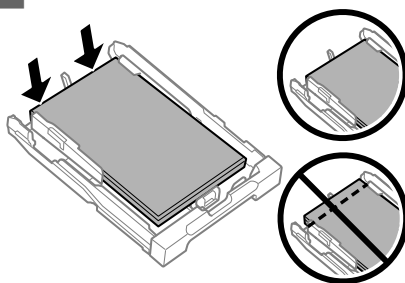

5 Mantenga la cassette en posición horizontal y, con cuidado, vuélvala a insertar por completo en el producto.

Extracción de papel atascado del alimentador automático de documentos (ADF)

1 Saque la pila de papel de la bandeja de entrada del ADF.

Solución básica de problemas

- 2 Abra la tapa del ADF.

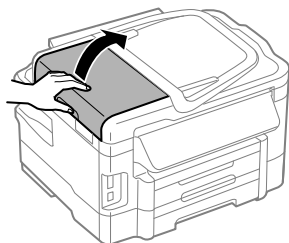

! **Importante:**
Asegúrese de que abre la tapa del ADF antes de extraer el papel atascado. De lo contrario, puede dañarse el producto.

- 3 Extraiga con cuidado el papel atascado.

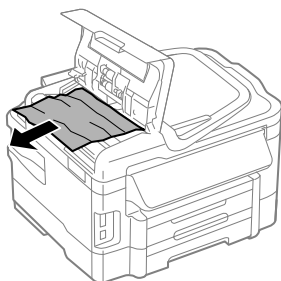

- 4 Cierre la tapa del ADF.

- 5 Abra la cubierta para documentos.

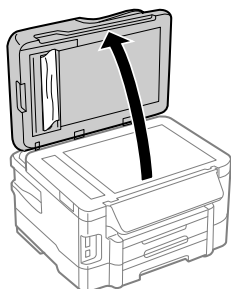

- 6 Extraiga con cuidado el papel atascado.

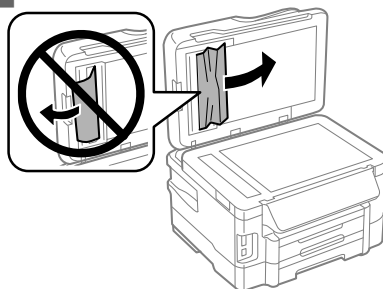

- 7 Cierre la cubierta para documentos.

- 8 Levante la bandeja de entrada del ADF.

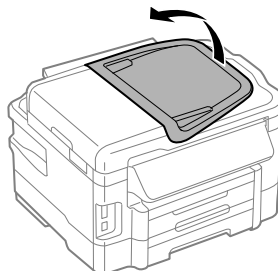

- 9 Extraiga con cuidado el papel atascado.

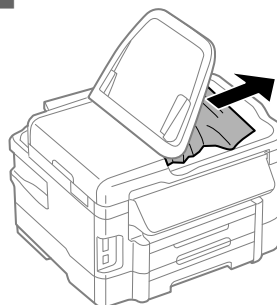

- 10 Vuelva a colocar la bandeja de entrada del ADF en su posición original.

Ayuda sobre calidad de impresión

Si observa bandas (líneas claras), falta de colores o cualquier otro problema de calidad en las impresiones, pruebe las siguientes soluciones.

- ❑ Asegúrese de haber cargado el papel y colocado el original correctamente.
 - ➔ “Carga de papel en la cassette de papel” de la página 6
 - ➔ “Colocación de originales” de la página 8
- ❑ Compruebe el ajuste del tamaño de papel y del tipo de papel.
 - ➔ “Selección del papel” de la página 6
- ❑ El cabezal de impresión puede estar obstruido. Realice en primer lugar un test de inyectores y, luego, limpie el cabezal de impresión.

Configuración > Mantenimiento > Comprobación de boquillas

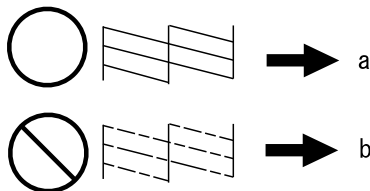

(a) Correcto

(b) Es necesaria la limpieza del cabezal

Ayuda sobre faxes

- ❑ Asegúrese de que el cable de teléfono esté conectado correctamente y que la línea telefónica funcione. Se puede comprobar el estado de la línea mediante la función **Comprobar conexión de fax**.
 - ➔ “Conexión a una línea telefónica” de la página 12
- ❑ Si no se envió el fax, asegúrese de que la máquina de fax del receptor esté encendida y en funcionamiento.

- ❑ Si este producto no está conectado a un teléfono y desea recibir faxes automáticamente, asegúrese de activar la respuesta automática.
 - ➔ “Recepción de faxes” de la página 15

Nota:

Si desea obtener más soluciones para los problemas relacionados con el fax, consulte el Manual de usuario en línea.

Dónde obtener ayuda

Sitio Web de Soporte técnico

El sitio Web de soporte técnico de Epson ofrece ayuda para los problemas que no se puedan resolver mediante la información sobre solución de problemas incluida en la documentación de su producto. Si dispone de un explorador Web y de conexión a Internet, visite el sitio Web en:

<http://support.epson.net/>
<http://www.epson.eu/Support> (Europa)

Si necesita los controladores más recientes, preguntas más frecuentes, manuales u otros archivos descargables, visite el sitio web:

<http://www.epson.com>
<http://www.epson.eu/Support> (Europa)

Después, seleccione la sección de soporte técnico del sitio Web de Epson de su región.

Índice de Conteúdo

Introdução..... 2

- Onde Obter Informações. 2
- Precaução, Importante e Nota. 2
- Utilizar o serviço Epson Connect. 2

Instruções de Segurança..... 3

Visão geral do painel de controlo

- 4
- Botões e LCD. 4
- Indicadores luminosos. 5

Manuseamento de Papel..... 6

- Seleccionar Papel. 6
- Colocar papel no alimentador de papel. 6
- Colocar os Originais. 8
 - Alimentador Automático de Documentos (AAD). 8
 - Vidro do digitalizador. 10
- Inserir um cartão de memória. 10

Cópia..... 11

Digitalização..... 11

Fax..... 12

- Introdução ao Utilitário FAX Utility. 12
- Ligar a uma Linha Telefónica. 12
 - Sobre um cabo de telefone. 12
 - Utilizar a linha telefónica apenas para o fax. . . . 12
 - Partilhar uma linha com um dispositivo telefónico. 13
 - Verificar a ligação do fax. 13
- Configurar as Funcionalidades do Fax. 14
 - Configurar entradas de marcação rápida. 14
 - Configurar entradas de marcação em grupo. . . . 14
- Enviar Faxes. 14
- Receber Faxes. 15
- Imprimir Relatórios. 16

Mais funções..... 16

Substituir Tinteiros..... 17

- Instruções de Segurança. 17
- Precauções. 18
- Substituir um tinteiro. 18

Resolução de problemas básica. . . . 20

- Mensagens de erro. 20
- Encravamentos de papel. 21
 - Remover papel encravado da tampa posterior 21
 - Remover papel encravado do interior do produto. 22
 - Remover papel encravado do alimentador de papel. 23
 - Remover papel encravado no Alimentador Automático de Documentos (AAD). 24
- Ajuda sobre a Qualidade de Impressão. 25
- Ajuda de Fax. 26

Onde Obter Ajuda..... 26

- Sítio Web de Assistência Técnica. 26

Introdução

Onde Obter Informações

A versão mais recente dos seguintes manuais está disponível no sítio Web de suporte da Epson.

<http://www.epson.eu/Support> (Europa)

<http://support.epson.net/> (fora da Europa)

Começar por aqui (papel):

Fornecer informações sobre como montar o produto e instalar o software.

Guia básico (papel):

Apresenta informação básica para o uso do produto sem um computador. Este manual poderá não estar incluído, dependendo do modelo e da região.

Guia do Utilizador (PDF):

Apresenta instruções detalhadas sobre funcionamento, segurança e resolução de problemas. Consulte este manual quando utilizar o produto com um computador ou quando utilizar funções avançadas, como cópia de 2 lados.

Para a consulta deste manual PDF, é necessário o Adobe Acrobat Reader 5.0 ou mais recente ou o Adobe Reader.

Guia de Rede (HTML):

Fornecer informações sobre as definições do controlador de impressão e da rede aos administradores de rede.

Ajuda (no ecrã do produto):

Oferece instruções para operações básicas e resolução de problemas no ecrã LCD do produto. Seleccionar o menu **Ajuda** no painel de controlo.

Precaução, Importante e Nota

Precaução, Importante e Nota neste manual são indicados conforme ilustrado abaixo e têm o seguinte significado.



Precaução

Mensagens que têm de ser rigorosamente cumpridas a fim de evitar danos para o utilizador.



Importante

Mensagens que têm de ser cumpridas para evitar danos no equipamento.

Nota

Contém conselhos úteis e restrições do funcionamento do produto.

Utilizar o serviço Epson Connect

Utilizar o Epson Connect e serviços de outras empresas, permite imprimir directamente a partir de um smartphone, PC tablet ou portátil, em qualquer momento e virtualmente em qualquer ponto do mundo! Para obter mais informações acerca de impressão e outros serviços, visite o seguinte URL: <https://www.epsonconnect.com/> (Sítio Web do portal da Epson Connect)
<http://www.epsonconnect.eu> (Apenas na Europa)

Instruções de Segurança

Poderá consultar o guia Epson Connect clicando duas vezes no ícone do atalho  no ambiente de trabalho.



Instruções de Segurança

Ler e cumprir sempre estas instruções para garantir uma utilização segura deste produto. Certifique-se de que mantém este guia para consulta futura. Certifique-se igualmente de que lê todos os avisos e instruções indicados no produto.

- Utilize apenas o cabo de alimentação fornecido com o produto e não utilizar o cabo em outro equipamento. A utilização de outros cabos neste produto ou a utilização do cabo fornecido em outros equipamentos pode causar incêndio ou electrocussão.
- Certifique-se de que o cabo de corrente CA está de acordo com as normas de segurança locais.
- Nunca desmonte, modifique nem tente reparar o cabo de alimentação, a ficha, a unidade de impressão, a unidade de digitalização ou as opções por si mesmo, excepto quando especificamente indicado nos guias do produto.

- Desligue o produto e recorra aos serviços de um técnico qualificado nas seguintes condições: Se o cabo de corrente ou a ficha estiverem danificados; se derramar algum líquido no produto; se o produto tiver caído ou se a caixa exterior estiver danificada; se o produto não funcionar correctamente ou apresentar uma diminuição de rendimento notória. Não ajuste controlos que não sejam referidos nas instruções de funcionamento.
- Coloque o produto junto a uma tomada de parede, de modo a que a respectiva ficha possa ser retirada facilmente.
- Não coloque nem guarde o produto no exterior, perto de água ou fontes de calor, ou em locais sujeitos a sujidade ou pó excessivos, choques, vibrações, temperaturas ou humidade elevadas.
- Tome cuidado para não derramar líquidos sobre o produto e não manusear o produto com as mãos molhadas.
- Mantenha este produto afastado pelo menos 22 cm de pacemakers. As ondas de rádio emitidas por este produto poderão afectar negativamente o funcionamento dos pacemakers.
- Se o ecrã LCD ficar danificado, contacte o Serviço de Assistência a Clientes EPSON. Se sujar as mãos com a solução de cristais líquidos do ecrã, lave-as cuidadosamente com água e sabão. Se a solução de cristais líquidos entrar em contacto com os olhos, lave-os imediatamente com água em abundância. Recorra a um médico se os problemas de visão não desaparecerem ao fim de algum tempo.
- Evite a utilização de um telefone durante uma trovoadas. Existe o risco remoto de electrocussão por um raio.
- Não utilize um telefone para comunicar uma fuga de gás na proximidade da fuga.

Nota:

A informação seguinte apresenta instruções para os tinteiros.

➔ “Substituir Tinteiros” na página 17

Visão geral do painel de controlo

Nota:



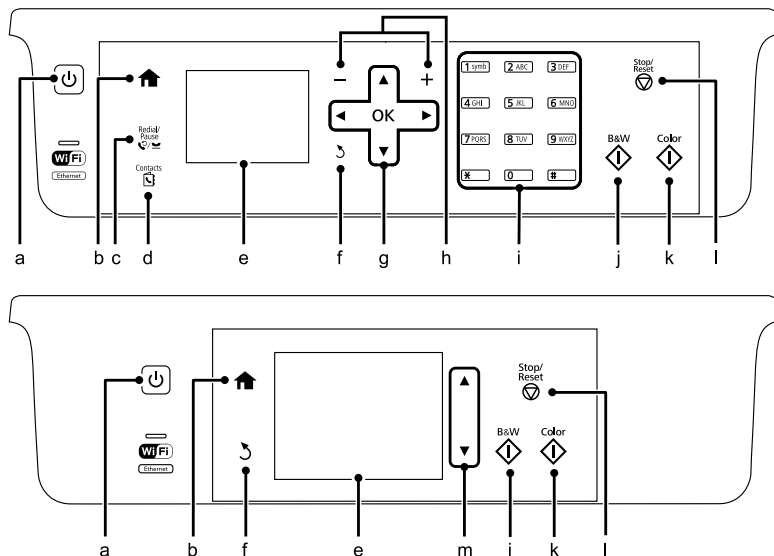









- ❑ O design do painel de controlo varia consoante a região.
- ❑ Apesar do design do painel de controlo e o que é apresentado no ecrã LCD, como nomes de menus e opções poder ser diferente do seu produto real, o método de operação é igual.





Botões e LCD

	Botões	Função
a		Liga ou desliga o produto.
b		Regressa ao menu principal. Quando está no menu principal, alterna entre os modos.
c		Apresenta o último número marcado. Na marcação de números no modo de fax, este botão insere um símbolo de pausa (-) que serve como uma ligeira pausa durante a marcação.
d		Apresenta a lista de Contactos no modo de fax.
e	-	O ecrã LCD apresenta os menus. Se o seu produto possui um painel táctil, pode percorrer o ecrã tocando no ecrã LCD. Se o painel táctil demorar a responder, toque com um pouco mais de pressão.

Visão geral do painel de controlo

	Botões	Função
f		Cancela/regressa ao menu anterior.
g		Premir  ,  ,  ,  , OK para seleccionar os menus. Prima OK para confirmar a definição seleccionada e prosseguir para o ecrã seguinte. Quando estiver a digitar um número de fax,  funciona como uma tecla de retrocesso e  insere um espaço.
h	+ , -	Define o número de cópias.
i	0 - 9 , * , #	Permite especificar a data/hora ou o número de cópias assim como números de fax. Introduz caracteres alfanuméricos e alterna entre maiúsculas, minúsculas e números de cada vez que é pressionado. Poderá ser mais fácil utilizar o teclado do software para introduzir texto em vez de utilizar estes botões.
j		Inicia a impressão/cópias/digitalização/faxes a preto e branco.
k		Inicia a impressão/cópias/digitalização/faxes a cores.
l		Pára a operação a decorrer ou inicia as definições actuais.
m		Desloca ao ecrã.

Indicadores luminosos

Indicadores luminosos	Função
	Aceso quando o produto estiver ligado. Intermitente quando o produto estiver a receber dados, a imprimir/copiar/digitalizar/enviar ou receber faxes, quando um tinteiro estiver a ser substituído, durante o processo de carregamento de tinta ou durante a limpeza da cabeça de impressão.
	Mantém-se acesa enquanto a impressora está ligada a uma rede. Intermitente enquanto as definições de rede estão a ser configuradas (verde: Wi-Fi/laranja: Ethernet).

Nota:

Para mais informações acerca dos ícones apresentados no ecrã LCD, consulte a **Ajuda** no painel de controlo.

Manuseamento de Papel

Seleccionar Papel

O produto ajusta-se automaticamente ao tipo de papel seleccionado nas definições da impressora. Por isso mesmo, a definição de tipo de papel é muito importante. Esta indica ao produto o tipo de papel que utiliza e ajusta a cobertura de tinta de acordo com esta informação. A tabela apresentada em seguida indica as definições que deve seleccionar para o papel que está a utilizar.

Para este papel	Tipo de papel no LCD
Papel normal*1	Plain Paper (Papel Normal)
Epson Bright White Ink Jet Paper (Papel Branco Brilhante para Jacto de Tinta)*1	Plain Paper (Papel Normal)
Epson Ultra Glossy Photo Paper (Papel Fotográfico Ultrabrilhante)	Ultrabrilhante
Epson Premium Glossy Photo Paper (Papel Fotográfico Brilhante Premium)	Brilhante Premium
Epson Premium Semigloss Photo Paper (Papel Fotográfico Semibrilhante Premium)	Brilhante Premium
Epson Glossy Photo Paper (Papel Fotográfico Brilhante)	Brilhante
Epson Photo Paper (Papel Fotográfico)	Papel Foto
Epson Matte Paper - Heavyweight (Papel Mate - Gramagem Elevada)	Mate
Epson Photo Quality Ink Jet Paper (Papel de Qualidade Fotográfica para Jacto de Tinta)	Mate

*1 Pode efectuar impressões de 2 faces com este papel.

Colocar papel no alimentador de papel

Para colocar papel no alimentador, execute as seguintes operações:

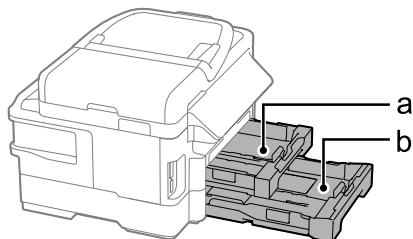

a. Alimentador de papel 1

b. Alimentador de papel 2*

* A disponibilidade desta peça varia consoante os produtos.

1 Puxe o alimentador de papel para fora.

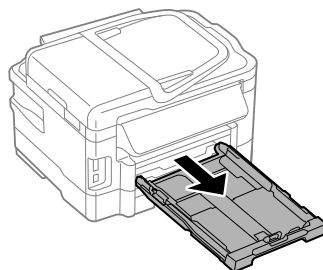

Manuseamento de Papel

Nota:

Se o receptor foi ejectado, feche-o antes de puxar o alimentador de papel.

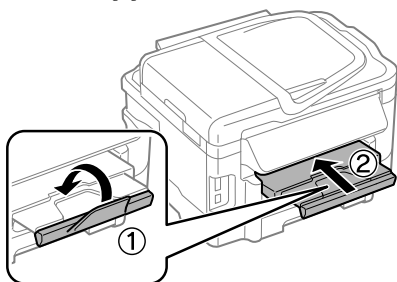

- 2** Pressione e deslize as guias de margem do alimentador de papel.

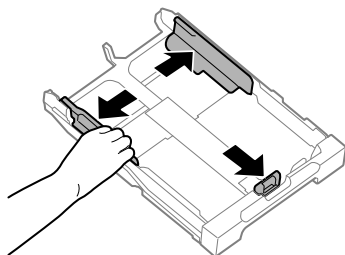

- 3** Deslize a guia de margem para ajustar ao tamanho de papel que utilizará.

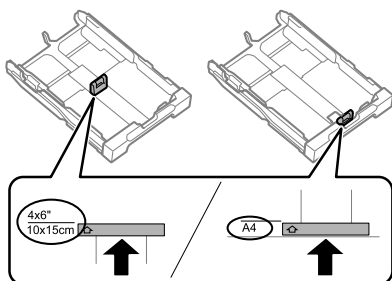

- 4** Coloque o papel na direcção da guia de margem com a face de impressão para baixo e verifique se o papel não ultrapassa a extremidade do alimentador.

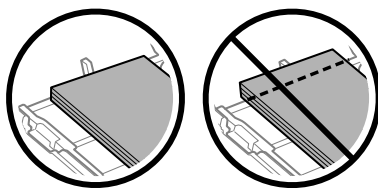
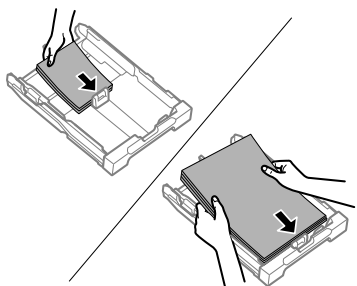

Nota:

- O alimentador de papel 2 suporta apenas papel normal de tamanho B5 ou superior.
- Folheie e alinhe as margens do papel antes de o colocar.

Manuseamento de Papel

- 5** Deslize as guias de margem para as extremidades do papel.

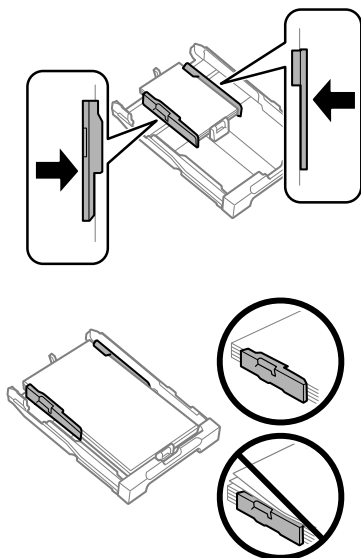

Nota:

No caso do papel normal, não coloque o papel acima do símbolo da seta **V** situado no interior do guia de margem. No caso de papéis especiais Epson, certifique-se de que o número de folhas é inferior ao limite especificado para o tipo de papel.

- 6** Mantenha o alimentador plano e, lenta e cuidadosamente, introduza-o novamente no produto.

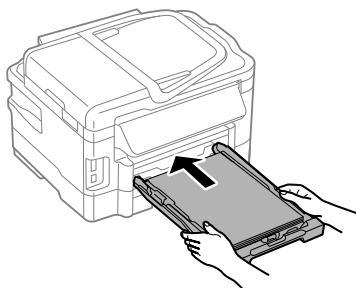

- 7** Deslize o receptor e levante o fixador.

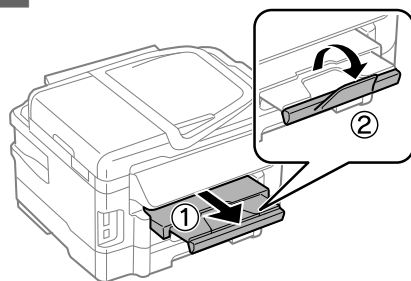

Nota:

- Deixe espaço suficiente na parte frontal do produto para permitir que o papel seja totalmente ejetado.
- Não remova ou introduza o alimentador de papel enquanto o produto estiver em funcionamento.
- Para instruções sobre o carregamento que não papel normal, como envelopes ou papel perfurado, consultar o PDF Guia do Utilizador.

Colocar os Originais

Alimentador Automático de Documentos (AAD)

Pode colocar os seus documentos originais no Alimentador Automático de Documentos (AAD) para copiar, digitalizar ou enviar por fax várias páginas rapidamente. O AAD pode digitalizar ambas as faces do documento. Para o fazer, seleccione uma opção no menu de definições de cópia. Pode utilizar os seguintes originais em AAD.

Formato	A4/Letter/Legal
Tipo	Papel normal
Gramagem	64 g/m ² a 95 g/m ²
Capacidade	30 folhas ou 3 mm ou menos (A4, Letter)/10 folhas (Legal)

Quando digitalizar um documento de 2 faces utilizando o AAD, o tamanho de papel legal não está disponível.

Manuseamento de Papel

! Importante:

Para evitar encravamentos de papel, não utilize os documentos indicados em seguida. Para estes tipos, utilizar o vidro do digitalizador.

- Documentos unidos com cliques, agramos, etc.
- Documentos com fita ou papel colocados.
- Fotografias, transparências OHP ou papel de transferência térmica.
- Papel rasgado, amarrado ou com furos.

- 1 Alinhe as margens dos documentos originais numa superfície plana.

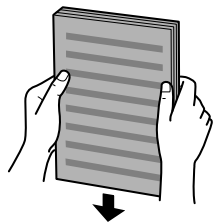

- 2 Faça deslizar o guia de margem do alimentador automático de documentos.

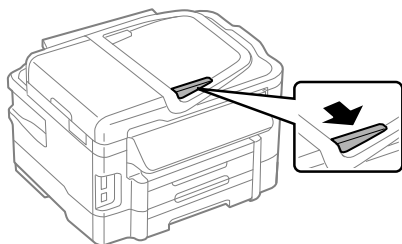

- 3 Insira os documentos originais no alimentador automático de documentos com a face impressa voltada para cima e a margem mais curta voltada para o interior do produto.

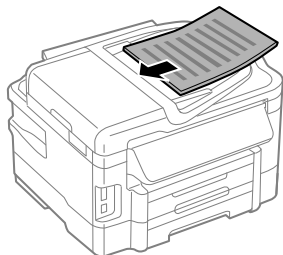

- 4 Encoste o guia de margem aos documentos originais.

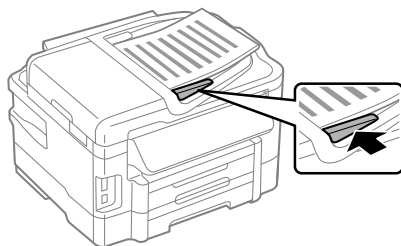

Nota:

- Para o esquema de cópia 2 Cima, coloque o original como ilustrado. Certifique-se de que a orientação do original coincide com as definições de Orientação do documento.

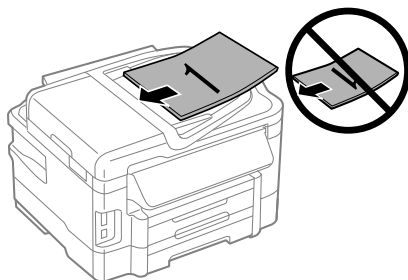
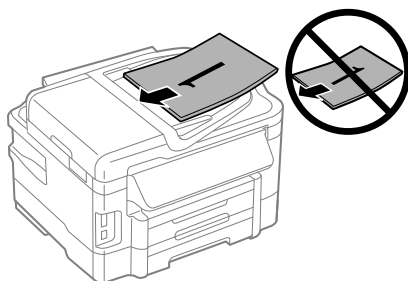

- Quando utiliza a função de cópia do Alimentador Automático de Documentos (AAD), as definições da impressora estão predefinidas para Reduzir/ Aumentar — Tamanho real, Tipo de papel — Papel Normal e Tamanho do papel — A4/Legal. A impressão é cortada se copiar um original maior do que A4.

Manuseamento de Papel

Vidro do digitalizador

- 1 Abra a tampa de documentos e coloque o original com a face para baixo sobre o vidro do digitalizador.

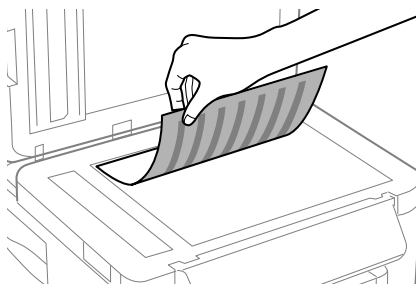

- 2 Encoste o documento original ao canto.

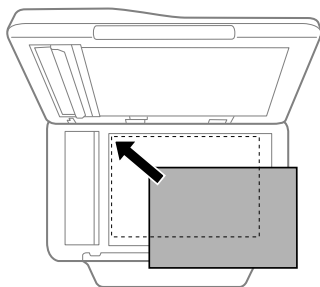

- 3 Feche a tampa com cuidado.

Nota:

Quando existir um documento no Alimentador Automático de Documentos (AAD) e no vidro de digitalização, é atribuída prioridade ao documento no Alimentador Automático de Documentos (AAD).

Inserir um cartão de memória

Pode imprimir fotos guardadas num cartão de memória ou guardar os dados digitalizados num cartão de memória. São suportados os seguintes cartões de memória.

SD, miniSD, microSD, SDHC, miniSDHC, microSDHC, SDXC, microSDXC, MultiMediaCard, MMCplus, MMCmobile, MMCmicro, Memory Stick Duo, Memory Stick PRO Duo, Memory Stick PRO-HG Duo, Memory Stick Micro, MagicGate Memory Stick Duo

! Importante:
O seguintes cartões de memória necessitam de um adaptador. Instale-o antes de inserir o cartão de memória na ranhura, caso contrário, o cartão poderá ficar bloqueado.

- ❑ miniSD, microSD, miniSDHC, microSDHC, microSDXC, MMCmicro

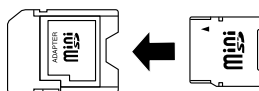

- ❑ MMCmobile

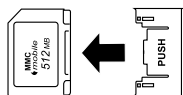

- ❑ Memory Stick Micro

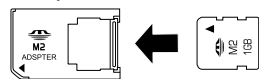

- 1 Insira um cartão de cada vez.

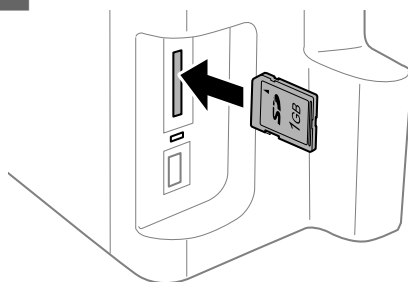

Cópia

- 2** Verifique se a luz permanece acesa.

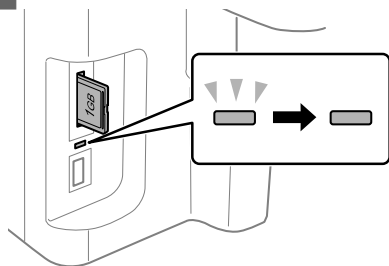

= ligada, = intermitente

! **Importante:**

- Não tente introduzir totalmente o cartão na ranhura. Não deve estar totalmente introduzido.
- Não retire o cartão de memória enquanto a luz estiver intermitente. Poderá perder os dados no cartão de memória.

Cópia

Siga os passos abaixo para copiar documentos. Para produtos com dois alimentadores de papel, se pretender copiar uma grande quantidade de documentos num único lote, coloque papel normal de tamanho A4/Legal em ambos os alimentadores de papel e defina a **Origem do papel** para **Aliment. 1** > **Aliment. 2** no passo 7.

- 1** Coloque o papel no alimentador de papel.
➔ “Colocar papel no alimentador de papel” na página 6
- 2** Coloque o original.
➔ “Colocar os Originais” na página 8
- 3** Aceda ao modo **Copiar** no menu Início.
- 4** Pressione + ou - para definir o número de cópias.
- 5** Defina a densidade.

- 6** Prima **▼** para aceder ao menu Copiar.

- 7** Selecciona as definições de cópia adequadas, tais como, tamanho do papel, tipo de papel e qualidade do papel.

Nota:

- Dependendo do modelo, pode efectuar definições de cópia em **Definições de papel e cópia**.
- Pode pré-visualizar os resultados de cópia antes de copiar.
- Pode efectuar vários esquemas de cópia, como cópia de 2 faces, cópia 2 Cima, etc. Altere as definições de 2 faces ou esquema conforme necessário.

- 8** Prima um dos botões **◊** para definir o modo de cor e inicie a cópia.

Nota:

Consulte o PDF Guia do Utilizador para outras funções de cópia e a lista de menus do modo Copiar.

Digitalização

Pode digitalizar documentos e enviar a imagem digitalizada a partir do produto para um computador ligado.

Nota:

Para informações sobre **Digitalizar para a nuvem**, consulte o guia **Epson Connect**, que pode ser obtido através do ícone de atalho no ambiente de trabalho.

- 1** Coloque o(s) original(ais).
➔ “Colocar os Originais” na página 8
- 2** Selecciona **Scan** no menu Início.
- 3** Selecciona um elemento do menu de digitalização.

- 4 Se seleccionar Digitalizar para PC, seleccione um computador.
Se seleccionar Digit. p/ cartão de mem., efectue as definições, como o formato de digitalização e as definições de 2 faces.

- 5 Prima os botões  para iniciar a digitalização.

Nota:

Para mais informações sobre outras funções de digitalização e a lista de menu do modo de digitalização, consulte o PDF Guia do Utilizador.

A imagem digitalizada é gravada.

Fax

Introdução ao Utilitário FAX Utility

O FAX Utility é um software com capacidade para transmitir dados, como documentos, desenhos e tabelas, criados com uma aplicação de processamento de texto ou de folha de cálculo directamente por fax, sem necessidade de impressão. Além disso, este utilitário tem uma função para guardar um fax recebido como um ficheiro PDF no computador. Isto permite-lhe verificar os dados sem os imprimir e imprimir apenas os dados que pretende. Utilize o processo apresentado em seguida para executar o utilitário.

Windows

Clique no botão Iniciar (Windows 7 e Vista) ou clique em **Start (Iniciar)** (Windows XP), seleccione **All Programs (Todos os Programas)**, seleccione **Epson Software** e, em seguida, clique em **FAX Utility**.

Mac OS X

Clique em **System Preference (Preferências do Sistema)**, clique em **Print & Fax (Impressão e Fax)** ou **Print & Scan (Impressão e Digitalização)** e depois seleccione **FAX** (a sua impressora) a partir de **Printer (Impressora)**. Depois, clique como se segue;
Mac OS X 10.6.x, 10.7.x: **Option & Supplies (Opções e acessórios) - Utility (Utilitário) - Open Printer Utility (Abrir utilitário de impressoras)**
Mac OS X 10.5.x: **Open Print Queue (Abrir fila de impressão) - Utility (Utilitário)**

Nota:

Para mais informações, consulte a ajuda interactiva do utilitário FAX Utility.

Ligar a uma Linha Telefónica

Sobre um cabo de telefone

Utilize um cabo de telefone com a seguinte especificação de compatibilidade.

- Linha telefónica RJ-11
- Ligaçãõ do telefone RJ-11

Dependendo da área, o cabo de telefone pode estar incluído com o produto. Se assim for, utilize esse cabo.

Utilizar a linha telefónica apenas para o fax

- 1 Ligue um cabo de telefone de uma tomada telefónica de parede à porta LINE.

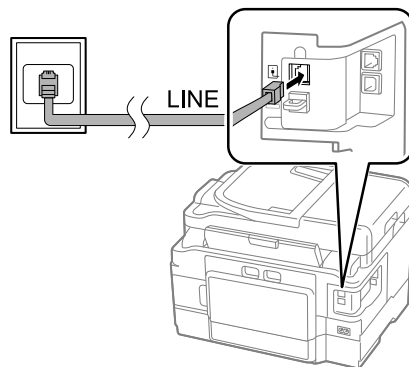

- 2 Certifique-se de que a função **Atender auto** está configurada para **Activado**.
➔ "Receber Faxes" na página 15

! Importante:
 Se não ligar um telefone externo ao produto, certifique-se de que activa a função de resposta automática. Caso contrário, não consegue receber um fax.

Partilhar uma linha com um dispositivo telefónico

- 1 Ligue um cabo de telefone de uma tomada telefónica de parede à porta LINE.

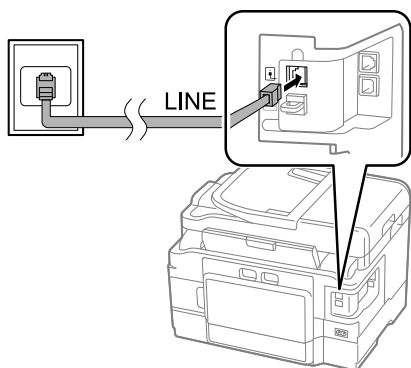

- 2 Retire a tampa.

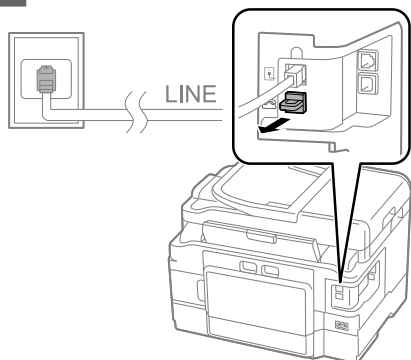

- 3 Ligue um telefone ou um atendedor de chamadas à porta EXT.

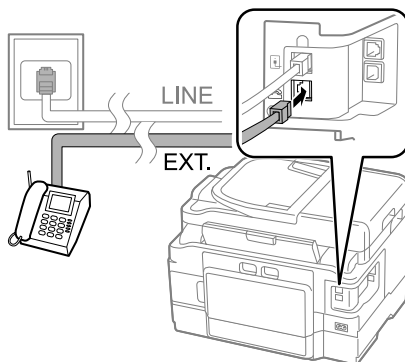

Nota:
 Consulte o Guia do Utilizador PDF sobre outros métodos de ligação.

Verificar a ligação do fax

Podemos verificar se o produto está pronto para enviar e receber faxes.

- 1 Coloque papel normal no alimentador.
 ➔ “Colocar papel no alimentador de papel” na página 6

Nota:
 Se o seu produto está equipado com dois alimentadores, coloque papel no alimentador 1. Se alterou a definição Origem do papel (**Configurar > Definições de fax > Definições de recepção > Origem do papel**), coloque o papel no alimentador que especificou.

- 2 Acceda ao modo **Setup** no menu Início.
- 3 Seleccione **Definições de fax**.
- 4 Seleccione **Verificar ligação de fax**.
- 5 Prima num dos botões \diamond para imprimir o relatório seguinte.

Nota:

Se forem comunicados quaisquer erros, experimente as soluções indicadas no relatório.

Configurar as Funcionalidades do Fax

Configurar entradas de marcação rápida

É possível criar uma lista de marcação rápida que permita seleccionar rapidamente números de destino de fax aquando do envio de um fax. Podem ser registadas até 100 entradas combinadas de marcação rápida/grupo.

- 1 Aceda ao modo **Fax** no menu Início.
- 2 Prima  ou seleccione **Contactos**.
- 3 Seleccione **Editar contactos**.
- 4 Seleccione **Configurar marcação rápida**. Aparecem os números de entrada de marcação rápida disponíveis.
- 5 Seleccione o número de marcação rápida que pretende registar. Pode registar até 100 entradas.
- 6 Utilize o teclado numérico para introduzir um número de telefone. Pode introduzir até 64 dígitos.

Nota:

Um hífen ("-") cria uma ligeira pausa durante a marcação. Inclui-lo apenas em números de telefone que requerem uma pausa. Os espaços introduzidos entre números são ignorados durante a marcação.

- 7 Introduza um nome para identificar a entrada de marcação rápida. Pode introduzir até 30 caracteres.
- 8 Prima **Concluído** para registar o nome.

Configurar entradas de marcação em grupo

Pode adicionar entradas de marcação rápida a um grupo, o que lhe permite enviar um fax para vários destinatários em simultâneo. Podem ser registadas até 99 entradas combinadas de marcação rápida/grupo.

- 1 Aceda ao modo **Fax** no menu Início.
- 2 Prima  ou seleccione **Contactos**.
- 3 Seleccione **Editar contactos**.
- 4 Seleccione **Configurar marcação de grupo**. Aparecem os números de entrada de marcação em grupo disponíveis.
- 5 Seleccione o número de entrada de marcação em grupo que pretende registar.
- 6 Introduza um nome para identificar a entrada de marcação em grupo. Pode introduzir até 30 caracteres.
- 7 Prima **Concluído** para registar o nome.
- 8 Seleccione uma entrada de marcação rápida que pretende registar na lista de marcação de grupo.
- 9 Repita o passo 8 para adicionar outras entradas de marcação rápida na lista de marcação em grupo. Pode registar até 99 entradas de marcação rápida numa lista de marcação em grupo.
- 10 Pressione **OK** para terminar a criação de uma lista de marcação em grupo.

Enviar Faxes

- 1 Coloque o original no Alimentador Automático de Documentos (AAD) ou sobre o vidro do digitalizador.
➔ “Colocar os Originais” na página 8
- 2 Aceda ao modo **Fax** no menu Início.

- 3** Utilize as teclas do teclado numérico para introduzir o número de fax. Pode introduzir até 64 dígitos.

Nota:

- Para apresentar o último número de fax utilizado, prima / ou **Remarcar**.
- Prima e efectue definições de envio. Para digitalizar e enviar ambas as faces por fax, seleccione **Fax de 2 faces, Activado** e coloque o original no Alimentador Automático de Documentos. Dependendo do modelo, também pode efectuar definições seleccionando Definições de envio.
- Certifique-se de que introduziu a informação do cabeçalho. Algumas máquinas de fax rejeitam automaticamente faxes a entrar que não incluem informação do cabeçalho.

- 4** Prima (cor) ou (P&B) para enviar um fax a cores ou a preto e branco.

Nota:

Se o número de fax estiver ocupado ou se existir algum problema, este produto volta a efectuar a marcação após um minuto. Prima **Remarcar** para remarcar imediatamente.

Receber Faxes

Siga as instruções para configurar as definições de recepção automática de faxes.

Nota:

- Dependendo das definições de **Saída do fax**, o fax recebido é guardado como dados ou impresso.
- Se **Saída do fax** está definido para **Guardar**, os dados do fax recebido é automaticamente guardado como dados e pode ignorar o passo 1.

- 1** Coloque papel normal no alimentador.
 ➔ “Colocar papel no alimentador de papel” na página 6

Nota:

Se o seu produto está equipado com dois alimentadores, efectue definições de **Origem do papel**.

Configurar > Definições de fax > Definições de recepção > Origem do papel

Se pretende imprimir uma grande quantidade de faxes num único lote, coloque papel normal em ambos os alimentadores e defina **Origem do papel** para Aliment. 1 > Aliment. 2.

- 2** Certifique-se de que a função **Atender auto** está configurada para **Activado**.

Configurar > Definições de fax > Definições de recepção > Atender auto > Activado

Nota:

- Quando um atendedor de chamadas estiver ligado directamente a este produto, certifique-se de que define correctamente a opção **Toques para atender** utilizando o processo apresentado em seguida.
- Dependendo da região, a opção **Toques para atender** pode estar indisponível.
- Para mais informações sobre a recepção manual de faxes, consulte o PDF Guia do Utilizador.

- 3** Aceda ao modo **Setup** no menu Início.

- 4** Seleccione **Definições de fax**.

- 5** Seleccione **Comunicação**.

- 6** Seleccione **Toques para atender**.

- 7** Define o número de toques.

! Importante:

Selecione mais toques do que o necessário para que o atendedor de chamadas atenda. Se o produto estiver configurado para atender ao quarto toque, defina-o para atender ao quinto toque ou mais tarde. Se não o fizer, o atendedor de chamadas não conseguirá receber chamadas de voz.

Mais funções

Nota:

Quando recebe uma chamada proveniente de um fax, o produto recebe o fax automaticamente mesmo que o atendedor de chamadas atenda a chamada. Se atender o telefone, aguarde até que o ecrã LCD apresente uma mensagem a indicar que foi estabelecida uma ligação antes de desligar. Se a chamada for de uma pessoa, o telefone pode ser utilizado como um telefone normal ou pode ser deixada uma mensagem no atendedor de chamadas.

Imprimir Relatórios

Siga as instruções apresentadas em seguida para imprimir um relatório de fax.

- 1 Coloque papel normal no alimentador.
→ “Colocar papel no alimentador de papel” na página 6

Nota:

Se o seu produto está equipado com dois alimentadores, efectue definições de **Origem do papel**.

Configurar > Definições de fax > Definições de recepção > Origem do papel

- 2 Aceda ao modo **Fax** no menu Início.
- 3 Se Op. avançadas for apresentado no ecrã LCD, seleccione **Op. avançadas**.
Se não for apresentado, prima ▼.

- 4 Seleccione **Relatório de fax**.

- 5 Seleccione o elemento que pretende imprimir.

Nota:

Só é possível visualizar a opção **Registo de fax** no ecrã.

- 6 Prima num dos botões ⬠ para imprimir o relatório que seleccionou.

Nota:



Para mais informações sobre outras funções de fax e a lista de menu do modo de fax, consulte o PDF Guia do Utilizador.

Mais funções

A opção Mais funções disponibiliza-lhe vários menus especiais para tornar a impressão mais rápida e divertida! Para mais detalhes, seleccione Mais funções, seleccione cada um dos menus e siga as instruções no ecrã LCD.

Menu		Funções
Cópia de cartão de ID		<p>Podem copiar simultaneamente ambas as faces de um cartão de ID.</p>

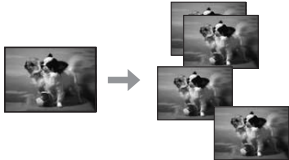
Substituir Tinteiros

Menu		Funções
Imprimir fotos		<p>Pode imprimir fotos guardadas num cartão de memória ou num dispositivo externo de USB sem utilizar um computador. Também pode reduzir e ampliar as suas fotografias e ajustar a qualidade fotográfica.</p>
Copiar/Restaurar fotos		<p>Pode efectuar cópias fiéis dos seus originais. Se a sua foto original estiver esbatida, pode restaurar a cor para torná-la mais viva.</p>
Página de Esquema de Fotos		<p>Pode imprimir as suas fotos guardadas num cartão de memória com vários esquemas.</p>
Imprimir papéis pautados		<p>Pode imprimir papel pautado ou papel de gráfico com ou sem um cenário fotográfico como fundo.</p>

Substituir Tinteiros

Instruções de Segurança

- ❑ Mantenha os tinteiros fora do alcance das crianças.

- ❑ Tenha cuidado quando manusear os tinteiros usados, uma vez que pode ter ficado alguma tinta à volta da área de fornecimento de tinta.
 - Se a tinta entrar em contacto com a pele, lave a área com água e sabão.
 - Se a tinta entrar em contacto com os olhos, lave-os imediatamente com água. Recorra a um médico se os problemas de visão não desaparecerem ao fim de algum tempo.
 - Se a tinta entrar em contacto com a boca, cuspi-la imediatamente e consultar um médico prontamente.

Precauções

- ❑ A Epson recomenda a utilização de tinteiros genuínos Epson. A Epson não pode garantir a qualidade ou fiabilidade de tinteiros que não sejam tinteiros Epson genuínos. O uso de tinta não genuína pode causar danos não abrangidos pelas garantias da Epson e, em tais circunstâncias, pode causar funcionamento incorrecto do produto. A informação dos níveis de tinteiros não genuínos pode não ser apresentada.
- ❑ Não abanar os tinteiros com demasiada força; caso contrário a tinta poderá verter do tinteiro.
- ❑ Para manter um desempenho perfeito da cabeça de impressão, será consumida alguma tinta de alguns tinteiros, não só durante a impressão, mas também durante operações de manutenção, tais como a substituição de um tinteiro e a limpeza da cabeça de impressão.
- ❑ Se tiver de remover temporariamente um tinteiro, certifique-se de que protege a área de fornecimento de tinta da sujidade e do pó. Guardar o tinteiro no mesmo ambiente onde se encontra o produto. Quando guardar o tinteiro, certifique-se de que a etiqueta que identifica a cor do tinteiro fica voltada para cima. Não guarde os tinteiros voltados ao contrário.
- ❑ Para rentabilizar a tinta ao máximo, retire apenas um tinteiro quando estiver pronto para o substituir. Poderá não conseguir utilizar os tinteiros que têm pouca tinta depois de os retirar e voltar a inserir.
- ❑ Não abrir a embalagem do tinteiro até estar pronto para a instalação no produto. O tinteiro foi embalado em vácuo para manter a sua fiabilidade. Se deixar o tinteiro fora da embalagem durante um longo período de tempo antes de o utilizar, não será possível imprimir normalmente.
- ❑ Instalar todos os tinteiros, caso contrário, não poderá imprimir.

Substituir um tinteiro

- 1 Abra a unidade do digitalizador. O suporte do tinteiro desloca o tinteiro para a posição de substituição.

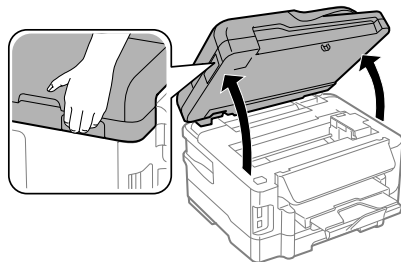

! Importante:

- ❑ Não mova o suporte do tinteiro à mão; caso contrário, poderá danificar o produto.
- ❑ Não levantar a unidade do digitalizador quando a tampa do documento está aberta.

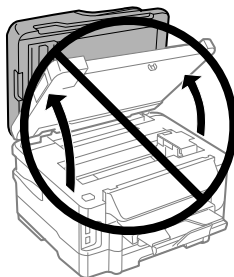

Nota:

Se o suporte do tinteiro não se deslocar para a posição de substituição do tinteiro, siga as instruções abaixo.

Início > Configurar > Manutenção > Substituição tinteiros impressão

Substituir Tinteiros

- 2** Abra a tampa do tinteiro.

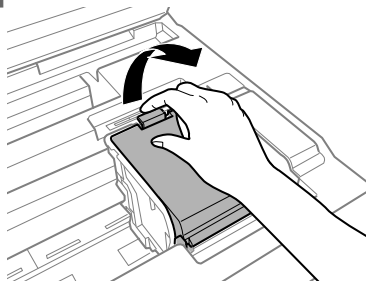

- 3** Aperte e retire o tinteiro.

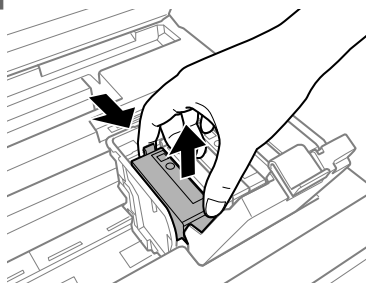

Nota:

- ❑ A ilustração apresenta a substituição do tinteiro preto. Substitua o tinteiro adequado à sua situação.
- ❑ Quando retira um tinteiro, este pode ter tinta à volta da porta de fornecimento de tinta, pelo que deve ter cuidado para não sujar a área circundante com tinta.

- 4** Agite levemente os novos tinteiros de substituição quatro ou cinco vezes e retire o tinteiro de substituição da sua embalagem.

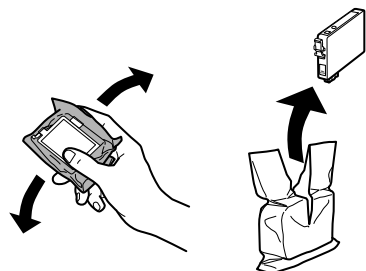

- 5** Retire a fita amarela.

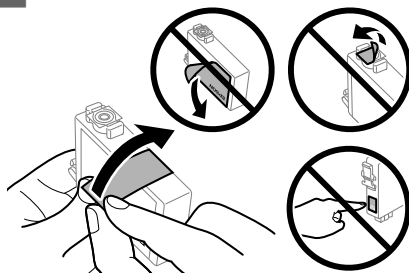

! Importante:

- ❑ Deve retirar a fita amarela do tinteiro antes de o instalar, caso contrário, a qualidade da impressão poderá diminuir ou pode prevenir a impressão.
- ❑ Se instalou um tinteiro sem retirar a fita amarela, retire o tinteiro do produto, remova a fita amarela e depois volte a instalar o tinteiro.
- ❑ Não retire o selo transparente do fundo do tinteiro; caso contrário o tinteiro pode ficar inutilizado.
- ❑ Não remova nem rasgue a etiqueta no tinteiro, de outra forma, poderá verter tinta.

- 6** Insira o tinteiro e pressione-o até ouvir um estalido.

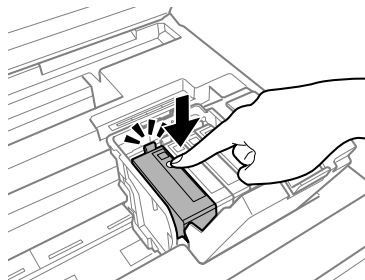

Resolução de problemas básica

7 Feche a tampa do tinteiro.

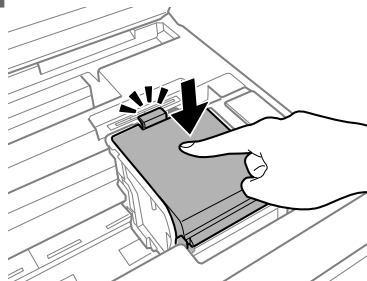

8 Feche lentamente a unidade do digitalizador. Inicia-se o carregamento de tinta.

Nota:

- ❑ *A luz de funcionamento continua intermitente enquanto o produto está a carregar tinta. Não desligue o produto durante o carregamento de tinta. Se o carregamento de tinta ficar incompleto, poderá não conseguir imprimir.*
- ❑ *Se tiver que substituir o tinteiro durante uma cópia, de forma a garantir a qualidade de cópia após a conclusão do carregamento de tinta, cancele o trabalho a ser copiado e reinicie-o a partir da colocação dos originais.*

A substituição do tinteiro está completa. O produto irá regressar ao estado anterior.

Resolução de problemas básica

Mensagens de erro

Esta secção descreve o significado de mensagens apresentadas no ecrã LCD.

Mensagens de erro	Soluções
Papel esgotado ou papel encravado	➔ Consulte “Encravamentos de papel” na página 21
Erro da impressora. Desligue e ligue a alimentação. Para mais info, consulte a doc.	Desligue o produto e depois volte a ligá-lo. Certifique-se de que não permanece papel no produto. Se a mensagem de erro persistir, contacte a Assistência Técnica da Epson.
Erro de comunicação. Verifique se o PC está ligado.	Certifique-se de que o computador está ligado correctamente. Se a mensagem de erro persistir, certifique-se de que o software de digitalização está instalado no computador e que as definições do software estão correctas.
Caixa manut. aprox. do fim da vida útil.	Substitua a caixa de manutenção antes do final da sua vida útil. Para mais detalhes, consulte o PDF Guia do Utilizador. Quando a caixa de manutenção estiver cheia, o produto pára e terá de substituir a caixa de manutenção para continuar a imprimir.
Caixa de manutenção no fim da sua vida útil. É necessário substituir.	Substitua a caixa de manutenção.
A almofada aproxima-se do final da vida útil. Contacte o Suporte Epson.	Prima o botão ⌂ para continuar a imprimir. A mensagem continuará a ser apresentada até a almofada de tinta ser substituída. Contacte a assistência da Epson para substituição de almofadas de tinta antes do final da sua vida de serviço. Quando as almofadas de tinta estão saturadas, o produto pára e é necessária assistência da Epson para continuar a imprimir.

Resolução de problemas básica

Mensagens de erro	Soluções
Uma almofada está no final da vida útil. Contacte o Suporte Epson.	Contacte a assistência da Epson para a substituição das almofadas de tinta.
Tom de marcação não detect. Verificar ligação de fax em Definições fax no menu Conf.	Certifique-se de que o cabo do telefone está ligado correctamente e que a linha telefónica funciona. ➔ Consulte “Ligar a uma Linha Telefónica” na página 12 Se tiver ligado o produto a uma linha telefónica PBX (Sistema de Comunicação Privada) ou a um Adaptador de Terminal, desactive a definição Detecção tom de marc. Seleccione Definições de fax > Comunicação > Detecção tom de marc. > Desactivado.
Combinação do endereço IP e máscara de sub-rede inválida. Consulte a documentação.	Consulte o Guia de Rede interativo.
Recovery Mode	A actualização do firmware falhou. Terá de tentar actualizar de novo o firmware. Prepare um cabo USB e visite o sítio Web local da Epson para obter mais instruções.

Encravamentos de papel



Importante:

Nunca toque nos botões no painel de controlo enquanto tiver a mão no interior do produto.

Nota:

- Cancele o trabalho de impressão caso tal seja solicitado por uma mensagem do ecrã LCD ou do controlador da impressora.
- Após ter removido o papel encravado, prima no botão indicado no ecrã LCD.

Remover papel encravado da tampa posterior

- 1 Retire a tampa posterior.

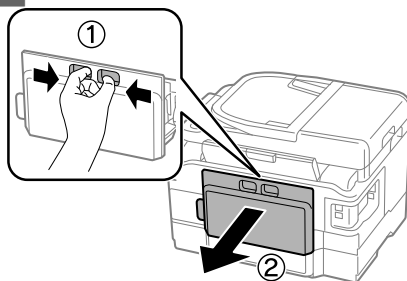

- 2 Retire o papel encravado com cuidado.

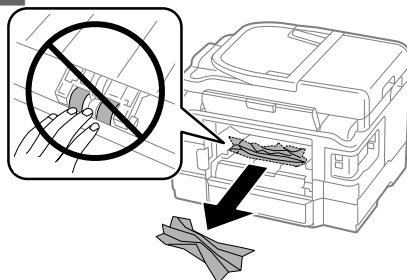

Resolução de problemas básica

- 3 Retire o papel encravado com cuidado.

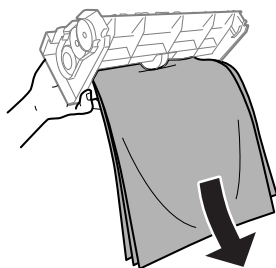
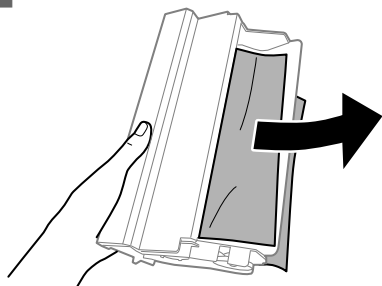

- 4 Abra a tampa posterior.

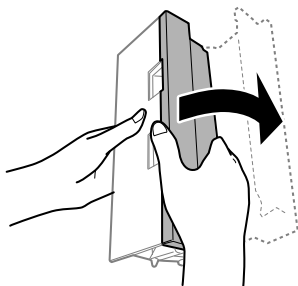

- 5 Retire o papel encravado com cuidado.

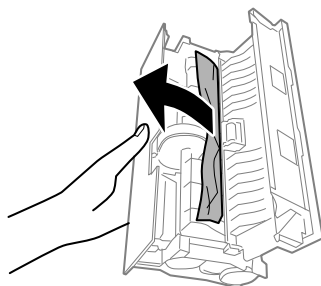

- 6 Reinstale a tampa posterior.

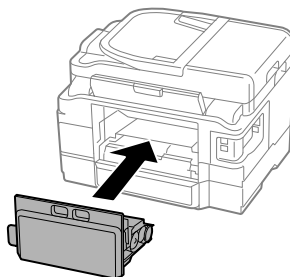

Remover papel encravado do interior do produto

- 1 Retire o papel encravado com cuidado.

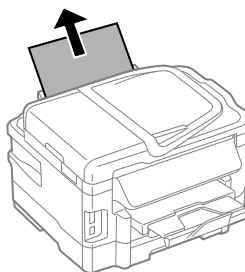

Resolução de problemas básica

- 2** Abra a unidade do digitalizador.

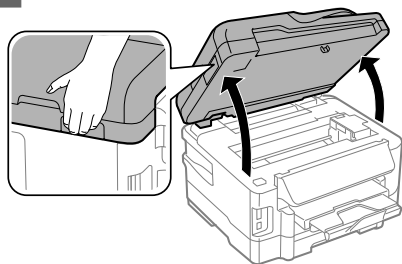

! **Importante:**
Não levantar a unidade do digitalizador quando a tampa do documento está aberta.

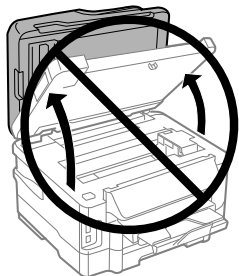

- 3** Retire todo o papel do interior, incluindo bocados rasgados.

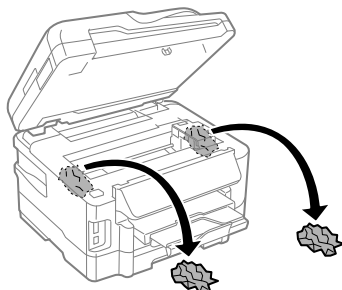
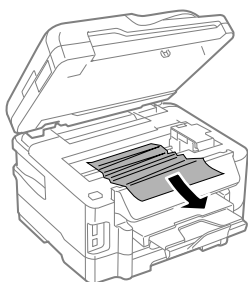

! **Importante:**
Não toque nos cabo plano branco ligado ao suporte do tinteiro.

- 4** Feche lentamente a unidade do digitalizador.

Remover papel encravado do alimentador de papel

- 1** Puxe o alimentador de papel para fora.

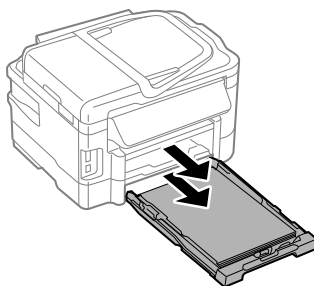

Resolução de problemas básica

Nota:

Se não conseguir retirar o alimentador de papel, desligue o cabo de alimentação do produto e da tomada eléctrica.

Desligue todos os cabos do produto.

Cuidadosamente, incline o produto apoiando-o sobre o seu lado, como indicado na ilustração abaixo, e puxe cuidadosamente o alimentador de papel.

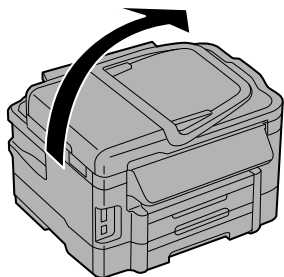

2 Retire o papel encravado do interior do alimentador.

3 Retire cuidadosamente qualquer papel encravado no interior do produto.

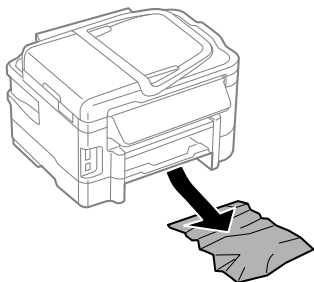

4 Alinhe as margens do papel.

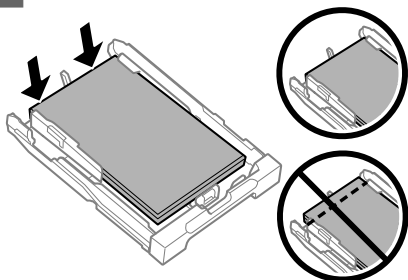

5 Mantenha o alimentador plano e, lenta e cuidadosamente, introduza-o novamente no produto.

Remover papel encravado no Alimentador Automático de Documentos (AAD)

1 Retire a resma de papel do alimentador AAD.

2 Abra a tampa do AAD.

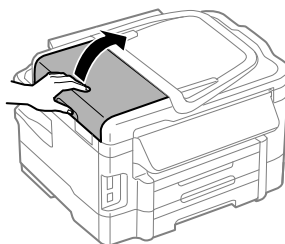

! **Importante:**
Verifique se abriu a tampa do AAD antes de retirar o papel encravado. Se não abrir a tampa, o produto pode ficar danificado.

3 Retire o papel encravado com cuidado.

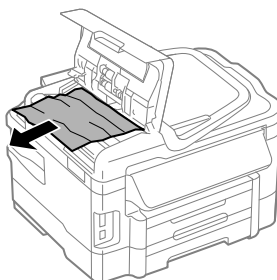

4 Feche a tampa do AAD.

Resolução de problemas básica

- 5 Abra a tampa do digitalizador.

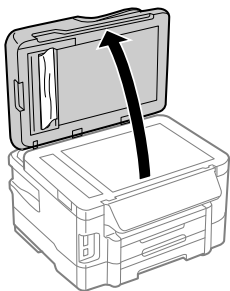

- 6 Retire o papel encravado com cuidado.

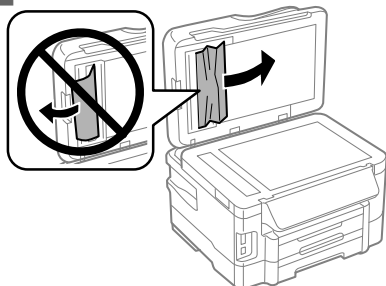

- 7 Feche a tampa do digitalizador.

- 8 Levante o alimentador AAD.

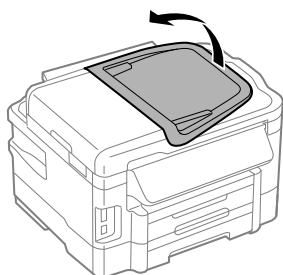

- 9 Retire o papel encravado com cuidado.

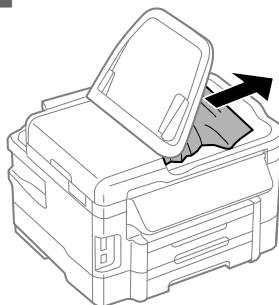

- 10 Coloque novamente o papel do alimentador AAD na sua posição original.

Ajuda sobre a Qualidade de Impressão

Caso existam listas (linhas ligeiras), cores em falta ou quaisquer outros problemas com as impressões, tente seguir as seguintes soluções.

- Certifique-se de que carregou papel e colocou os originais correctamente.
 - ➔ “Colocar papel no alimentador de papel” na página 6
 - ➔ “Colocar os Originais” na página 8
- Verifique as definições do tamanho do papel e as definições do tipo de papel.
 - ➔ “Seleccionar Papel” na página 6
- A cabeça de impressão pode estar entupida. Execute primeiro uma verificação dos jactos e depois limpe a cabeça de impressão.

Configurar > Manutenção > Verificar injector

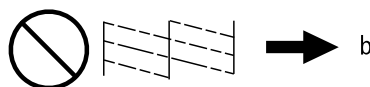

- (a) OK
 (b) Necessita de limpeza da cabeça

Ajuda de Fax

- Certifique-se de que o cabo do telefone está ligado correctamente e verifique se a linha telefónica funciona. Pode verificar o estado da linha utilizando a função **Verificar ligação de fax**.
 - ➔ “Ligar a uma Linha Telefónica” na página 12
- Se o fax não tiver sido enviado, certifique-se de que a máquina de fax do destinatário está activada e a funcionar.
- Se este produto não estiver ligado a um telefone e se pretender receber faxes automaticamente, certifique-se de que activa a função de resposta automática.
 - ➔ “Receber Faxes” na página 15

Nota:

Para mais soluções sobre problemas de fax, consulte o Guia do Utilizador.

Onde Obter Ajuda

Sítio Web de Assistência Técnica

O sítio Web de Assistência Técnica da Epson ajuda a resolver os problemas que não podem ser solucionados com as informações de resolução de problemas fornecidas na documentação do produto. Se tiver um browser Web e puder ligar-se à Internet, aceda a este sítio em:

<http://support.epson.net/>
[http://www.epson.eu/Support\(Europa\)](http://www.epson.eu/Support(Europa))

Se necessitar de controladores mais recentes, de FAQs, manuais ou outros produtos transferíveis, aceda a:

<http://www.epson.com>
[http://www.epson.eu/Support\(Europa\)](http://www.epson.eu/Support(Europa))

Em seguida, seleccione a secção de apoio do sítio Web local da Epson.

Copyright Notice

No part of this publication may be reproduced, stored in a retrieval system, or transmitted in any form or by any means, electronic, mechanical, photocopying, recording, or otherwise, without the prior written permission of Seiko Epson Corporation. The information contained herein is designed only for use with this product. Epson is not responsible for any use of this information as applied to other printers.

Neither Seiko Epson Corporation nor its affiliates shall be liable to the purchaser of this product or third parties for damages, losses, costs, or expenses incurred by the purchaser or third parties as a result of accident, misuse, or abuse of this product or unauthorized modifications, repairs, or alterations to this product, or (excluding the U.S.) failure to strictly comply with Seiko Epson Corporation's operating and maintenance instructions.

Seiko Epson Corporation shall not be liable for any damages or problems arising from the use of any options or any consumable products other than those designated as Original Epson Products or Epson Approved Products by Seiko Epson Corporation.

Seiko Epson Corporation shall not be held liable for any damage resulting from electromagnetic interference that occurs from the use of any interface cables other than those designated as Epson Approved Products by Seiko Epson Corporation.

EPSON® is a registered trademark, and EPSON EXCEED YOUR VISION or EXCEED YOUR VISION is a trademark of Seiko Epson Corporation.

SDXC Logo is a trademark of SD-3C, LLC.

Memory Stick Duo, Memory Stick PRO Duo, Memory Stick PRO-HG Duo, Memory Stick Micro, and MagicGate Memory Stick Duo are trademarks of Sony Corporation.

General Notice: Other product names used herein are for identification purposes only and may be trademarks of their respective owners. Epson disclaims any and all rights in those marks.



