

# Посібник користувача

---

---

---

## Авторське право і торгові марки

# Авторське право і торгові марки

Без попереднього письмового дозволу корпорації Seiko Epson жодну частину цього документа не можна відтворювати, зберігати в пошуковій системі або передавати в будь-якому вигляді й будь-якими засобами: електронними, механічними, фотографічними, шляхом відеозапису або іншим способом. Використання інформації, яка тут міститься не пов'язане з жодними патентними зобов'язаннями. Крім того, не передбачається жодна відповідальність за шкоду, завдану в результаті використання цієї інформації. Інформація, що міститься у даному документі, стосується тільки виробу EPSON. Корпорація Epson не несе відповідальності за будь-які наслідки застосування цієї інформації до інших виробів.

Корпорація Seiko Epson та її філії не несуть відповідальності за шкоду, збитки, витрати або видатки покупця цього виробу чи третіх осіб внаслідок нещасного випадку, неправильного або неналежного використання цього виробу, його несанкціонованої модифікації, ремонту чи внесення змін, або ж (за винятком США) недотримання інструкцій з експлуатації й технічного обслуговування, наданих корпорацією Seiko Epson.

Ані корпорація Seiko Epson, ані її філії не несуть відповідальності за будь-яку шкоду або проблеми, що виникнуть у результаті використання будь-яких параметрів або будь-яких продуктів споживання, відмінних від тих, які призначені корпорацією Seiko Epson як Original Epson Products (оригінальні продукти Epson) або Epson Approved Products (продукти, затверджені корпорацією Epson).

Корпорація Seiko Epson не несе відповідальності за будь-яку шкоду, завдану електромагнітним впливом будь-якого інтерфейсного кабелю, використаного у будь-який спосіб, якщо цей кабель не є продуктом, затвердженим корпорацією Seiko Epson.

EPSON® — зареєстрована торгова марка, а EPSON EXCEED YOUR VISION або EXCEED YOUR VISION — торгові марки корпорації Seiko Epson.

PRINT Image Matching™ і товарний знак PRINT Image Matching є торговими марками корпорації Seiko Epson. Copyright © 2001 Seiko Epson Corporation. All rights reserved.

Intel® — це зареєстрована торгова марка корпорації Intel.

PowerPC® — це зареєстрована торгова марка корпорації International Business Machines.

Програма Epson Scan частково заснована на розробках компанії Independent JPEG Group.

libtiff

Copyright © 1988-1997 Sam Leffler  
Copyright © 1991-1997 Silicon Graphics, Inc.

Permission to use, copy, modify, distribute, and sell this software and its documentation for any purpose is hereby granted without fee, provided that (i) the above copyright notices and this permission notice appear in all copies of the software and related documentation, and (ii) the names of Sam Leffler and Silicon Graphics may not be used in any advertising or publicity relating to the software without the specific, prior written permission of Sam Leffler and Silicon Graphics.

### Авторське право і торгові марки

THE SOFTWARE IS PROVIDED “AS-IS” AND WITHOUT WARRANTY OF ANY KIND, EXPRESS, IMPLIED OR OTHERWISE, INCLUDING WITHOUT LIMITATION, ANY WARRANTY OF MERCHANTABILITY OR FITNESS FOR A PARTICULAR PURPOSE.

IN NO EVENT SHALL SAM LEFFLER OR SILICON GRAPHICS BE LIABLE FOR ANY SPECIAL, INCIDENTAL, INDIRECT OR CONSEQUENTIAL DAMAGES OF ANY KIND, OR ANY DAMAGES WHATSOEVER RESULTING FROM LOSS OF USE, DATA OR PROFITS, WHETHER OR NOT ADVISED OF THE POSSIBILITY OF DAMAGE, AND ON ANY THEORY OF LIABILITY, ARISING OUT OF OR IN CONNECTION WITH THE USE OR PERFORMANCE OF THIS SOFTWARE.

Microsoft®, Windows®, and Windows Vista® are registered trademarks of Microsoft Corporation.

Apple®, Macintosh®, Mac OS®, and OS X® are registered trademarks of Apple Inc.

ABBYY® and ABBYY FineReader® names and logos are registered trademarks of ABBYY Software House.

Adobe, Adobe Reader, Acrobat, and Photoshop are trademarks of Adobe systems Incorporated, which may be registered in certain jurisdictions.

*Загальне зауваження: інші назви продуктів, використані тут, призначені лише для ідентифікації і можуть бути торговими марками відповідних власників. Корпорація Epson відмовляється від будь-яких або всіх прав на ці торгові марки.*

Copyright © 2012 Seiko Epson Corporation. All rights reserved.

## Зміст

### Авторське право і торгові марки

Авторське право і торгові марки. . . . . 2

### Вступ

Зміст супровідної документації. . . . . 8

Застереження, Важливо та Примітка. . . . . 8

Версії операційної системи. . . . . 8

Використання Epson Connect послуг. . . . . 9

### Важливі вказівки

Вказівки з безпеки. . . . . 10

Попередження і застереження щодо продукту  
. . . . . 11

Встановлення/використання пристрою. . . . . 11

Експлуатація приладу з використанням  
бездротового з'єднання. . . . . 12

Використання РК-екрана. . . . . 12

Використання чорнильних картриджів. . . . . 13

Обмеження на копіювання. . . . . 13

Захист особистої інформації. . . . . 13

### Знайомство з пристроєм

Доступні функції. . . . . 15

Компоненти приладу. . . . . 15

Опис панелі керування. . . . . 17

Кнопки й екран. . . . . 18

Індикатори. . . . . 19

### Робота з папером та носіями

Загальна інформація щодо використання,  
завантаження та зберігання носіїв інформації  
. . . . . 20

Зберігання паперу. . . . . 20

Вибір паперу. . . . . 21

Налаштування типу паперу з РК-екрана. . . . . 22

Налаштування типу паперу з драйвера  
принтера. . . . . 22

Завантаження паперу і конвертів. . . . . 23

Розміщення оригіналів. . . . . 26

Пристрій автоматичної подачі документів  
(АПД). . . . . 26

Скло сканера. . . . . 28

### Копіювання

Копіювання документів. . . . . 30

Основні способи копіювання. . . . . 30

Список меню режиму копіювання. . . . . 30

### Друкування

Драйвер принтера і службова програма Status  
Monitor. . . . . 31

Доступ до драйвера принтера у Windows. . . . . 31

Доступ до драйвера принтера у Mac OS X. . . . . 32

Основні функції. . . . . 33

Основи друку. . . . . 33

Скасування друку. . . . . 37

Інші функції. . . . . 38

Зручний друк фотографій. . . . . 38

Попередні налаштування пристрою (лише  
для Windows). . . . . 39

2-сторонній друк (лише для Windows). . . . . 39

Друкування з масштабуванням за розміром  
сторінки. . . . . 41

Друк сторінок на аркуші. . . . . 42

Спільний друк на пристрої. . . . . 43

Налаштування у Windows. . . . . 43

Налаштування у Mac OS X. . . . . 46

### Сканування

Спробуймо сканувати. . . . . 47

Приступаємо до сканування. . . . . 47

Функції настройки зображення. . . . . 49

Основне сканування за допомогою панелі  
керування. . . . . 51

Список меню режиму сканування. . . . . 52

Основне сканування з комп'ютера. . . . . 52

Сканування в режимі Простий режим. . . . . 52

Сканування в режимі Офісний режим. . . . . 54

Сканування в режимі Професійний режим  
. . . . . 56

Попередній перегляд зображення та вибір  
області сканування. . . . . 58

Різні типи сканування. . . . . 61

Сканування журналу. . . . . 61

Сканування декількох документів у файл PDF. . . . .	62
Сканування фотографій. . . . .	66
Інформація про програмне забезпечення. . . . .	67
Запуск драйвера Epson Scan Driver. . . . .	67
Запуск інших програм для сканування. . . . .	68

### **Факсимільний зв'язок**

Програма FAX Utility. . . . .	70
Підключення до телефонної лінії. . . . .	70
Про телефонний кабель. . . . .	70
Використання телефонної лінії тільки для факсу. . . . .	71
Використання телефонної лінії, до якої підключений телефонний апарат. . . . .	71
Перевірка факсимільного зв'язку. . . . .	73
Примітки щодо вимкнення живлення. . . . .	74
Налаштування функцій факсу. . . . .	74
Налаштування списку швидкого набору. . . . .	74
Налаштування списку групового набору. . . . .	75
Створення заголовків. . . . .	76
Надсилання факсів. . . . .	77
Надсилання факсів з уведенням номера. . . . .	77
Надсилання факсів з використанням швидкого або групового набору. . . . .	78
Багатоадресне розсилання факсів. . . . .	78
Надсилання факсу у вказаний час. . . . .	79
Надсилання факсів за допомогою підключеного телефону. . . . .	80
Отримання факсів. . . . .	81
Налаштування автоматичного отримання факсу. . . . .	81
Отримання факсів вручну. . . . .	82
Отримання факсів за шляхом запиту. . . . .	83
Друк звітів. . . . .	84
Список меню режиму факсу. . . . .	84

### **Список меню панелі керування**

Режим копіювання. . . . .	85
Режим факсу. . . . .	88
Режим сканування. . . . .	93

### **Заміна чорнильних картриджів**

Вказівки з безпеки, застереження і технічні характеристики чорнильних картриджів . . . . .	96
Вказівки з безпеки. . . . .	96
Застереження при заміні чорнильних картриджів. . . . .	97

Технічні характеристики чорнильних картриджів. . . . .	98
Перевірка стану чорнильних картриджів. . . . .	99
Для ОС Windows. . . . .	99
Для ОС Mac OS X. . . . .	100
Використання панелі керування. . . . .	101
Тимчасовий друк чорним чорнилом, коли картриджі з кольоровим чорнилом порожні . . . . .	102
Для ОС Windows. . . . .	102
Для ОС Mac OS X. . . . .	104
Економія чорного чорнила, якщо його залишається мало у картриджі (лише для Windows). . . . .	105
Заміна чорнильного картриджа. . . . .	106
Використання панелі керування. . . . .	106
Для ОС Windows. . . . .	109
Для ОС Mac OS X. . . . .	109

### **Обслуговування пристрою і програмне забезпечення**

Перевірка сопел друкувальної голівки. . . . .	111
Використання утиліти Перевірка сопел для Windows. . . . .	111
Використання утиліти Перевірка сопел для Mac OS X. . . . .	111
Використання панелі керування. . . . .	112
Очищення друкувальної голівки. . . . .	113
Використання утиліти Прочищення голівки для Windows. . . . .	114
Використання утиліти Прочищення голівки для Mac OS X. . . . .	114
Використання панелі керування. . . . .	114
Вирівнювання друкувальної голівки. . . . .	115
Використання утиліти Калібрування друкувальної голівки для Windows. . . . .	115
Використання утиліти Калібрування друкувальної голівки для Mac OS X. . . . .	115
Використання панелі керування. . . . .	116
Визначення і змінення часу і регіону. . . . .	116
Економія електроенергії. . . . .	117
Для ОС Windows. . . . .	118
Для ОС Mac OS X. . . . .	118
Використання панелі керування. . . . .	118
Очищення пристрою. . . . .	119
Очищення пристрою ззовні. . . . .	119
Очищення пристрою всередині. . . . .	120
Транспортування пристрою. . . . .	120

Перевірка та встановлення програмного забезпечення. . . . .	122
Перевірка комп'ютера на наявність встановленого програмного забезпечення . . . . .	122
Інсталяція програмного забезпечення. . . . .	123
Видалення програмного забезпечення. . . . .	123
Для ОС Windows. . . . .	123
Для ОС Mac OS X. . . . .	124

### **Перенесення даних за допомогою зовнішніх накопичувачів**

Застереження щодо накопичувачів. . . . .	126
Копіювання файлів між накопичувачем та комп'ютером. . . . .	126
Копіювання файлів на комп'ютер. . . . .	126
Зберігання файлів на накопичувачі. . . . .	127

### **Індикатори помилок**

Повідомлення про помилку на панелі керування. . . . .	128
---	-----

### **Усунення несправностей друку/копіювання**

Діагностика неполадки. . . . .	130
Перевірка стану пристрою. . . . .	131
Зім'ятий папір. . . . .	133
Видалення зім'ятого паперу зсередини пристрою. . . . .	134
Видалення зім'ятого паперу із пристроя автоматичної подачі паперу (АПД). . . . .	135
Запобігання зминанню паперу. . . . .	137
Повторний друк в разі зминання паперу (лише в ОС Windows). . . . .	137
Довідка з якості друку. . . . .	138
Горизонтальні смуги. . . . .	139
Вертикальні смуги або відхилення. . . . .	139
Неправильні або відсутні кольори. . . . .	140
Розпливчастий або розмазаний відбиток. . . . .	140
Різні проблеми друку. . . . .	141
Неприпустимі чи неправильні символи. . . . .	141
Неправильні поля. . . . .	141
Роздруківки мають невеликий нахил. . . . .	142
Неправильний розмір або положення скопійованого зображення. . . . .	142
Перевернуте зображення. . . . .	142
Друк пустих сторінок. . . . .	142

Надрукований бік розмазався чи подряпався. . . . .	143
Друк надто повільний. . . . .	143
Папір неправильно подається. . . . .	143
Папір не подається. . . . .	143
Подається декілька аркушів одночасно. . . . .	144
Папір подається неправильно. . . . .	144
Папір не виходить із принтера повністю або виходить зім'ятим. . . . .	144
Пристрій не друкує. . . . .	145
Усі індикатори вимкнені. . . . .	145
Світиться лише індикатор живлення. . . . .	145
Відображається помилка чорнил після заміни картриджа. . . . .	146
Збільшення швидкості друку (лише для Windows). . . . .	147
Інші проблеми. . . . .	148
Тихий друк на звичайному папері. . . . .	148

### **Виправлення неполадок у режимі сканування**

Несправності, що позначаються повідомленнями на РК-екрані або індикатором стану. . . . .	149
Проблеми при запуску сканування. . . . .	149
Використання пристрою автоматичної подачі паперу (АПД). . . . .	150
Використання кнопки. . . . .	150
Використання програмного забезпечення, відмінного від драйвера Epson Scan. . . . .	151
Проблеми з подачею паперу. . . . .	151
Папір виходить забрудненим. . . . .	151
Подається декілька аркушів одночасно. . . . .	151
Зминання паперу у пристрої автоматичної подачі документів (АПД). . . . .	152
Проблеми з часом сканування. . . . .	152
Проблеми зі сканованими зображеннями. . . . .	152
Якість сканування незадовільна. . . . .	152
Незадовільні область або напрям сканування. . . . .	154
Проблеми залишаються після застосування всіх рішень. . . . .	155

### **Усунення несправностей з факсом**

Неможливо отримати і надіслати факс. . . . .	156
Проблеми з якістю (надсилання). . . . .	156
Проблеми з якістю (отримання). . . . .	157

Автовідповідач не може прийняти голосовий виклик. . . . .	157
Неправильний час. . . . .	157

### **Інформація про продукт**

Чорнильні картриджі. . . . .	158
Системні вимоги. . . . .	158
Для ОС Windows. . . . .	158
Для ОС Mac OS X. . . . .	159
Технічні характеристики. . . . .	159
Технічні характеристики принтера. . . . .	159
Технічні характеристики сканера. . . . .	161
Технічні характеристики пристрою автоматичної подачі документів. . . . .	162
Технічні характеристики факсу. . . . .	162
Технічні характеристики мережевого інтерфейсу. . . . .	163
Механічні характеристики. . . . .	163
Електричні характеристики. . . . .	164
Умови навколишнього середовища. . . . .	166
Стандарти й санкції. . . . .	166
Інтерфейс. . . . .	168

### **Джерела довідкової інформації**

Веб-сайт технічної підтримки. . . . .	169
Звернення у відділ підтримки компанії Epson . . . . .	169
Перед зверненням до компанії Epson. . . . .	169
Підтримка користувачів у Європі. . . . .	170
Підтримка користувачів у Таїланді. . . . .	170
Підтримка користувачів в Австралії. . . . .	171
Підтримка користувачів у Сінгапурі. . . . .	172
Підтримка користувачів у Таїланді. . . . .	172
Підтримка користувачів у В'єтнамі. . . . .	172
Підтримка користувачів в Індонезії. . . . .	173
Підтримка користувачів у Гонконгу. . . . .	174
Підтримка користувачів у Малайзії. . . . .	174
Підтримка користувачів в Індії. . . . .	175
Підтримка користувачів у Філіппінах. . . . .	176

### **Показчик**

## Вступ

# Зміст супровідної документації

Останні версії вказаних нижче посібників доступні на веб-сайті підтримки компанії Epson.

<http://www.epson.eu/Support> (Європа)

<http://support.epson.net/> (інші країни)

**Встановлення (друкований документ):**

містить відомості щодо налаштування приладу і встановлення програмного забезпечення.

**Основний посібник (друкований документ):**

у ньому зібрано основну інформацію про використання продукту без комп'ютера. Цей посібник може не входити до комплекту постачання в залежності від моделі та регіону.

**Посібник користувача (файл PDF):**

у ньому надано детальні вказівки з користування, безпеки та усунення несправностей. Звертайтеся до цього посібника у разі використання продукту з комп'ютером.

Щоб відкрити посібник у форматі PDF, потрібно мати Adobe Acrobat Reader 5.0 або пізнішої версії чи Adobe Reader.

**Посібник по роботі в мережі (файл HTML):**

містить відомості для адміністраторів мережі про драйвер принтера і настройки мережі.

## Застереження, Важливо та Примітка

«Застереження», «Важливо» та «Примітка» мають у цьому посібнику вказані нижче позначки та значення.



**Застереження**

*необхідно ретельно дотримуватися, щоб уникнути тілесних ушкоджень.*



**Важливо**

*треба дотримуватись, щоб уникнути пошкодження устаткування.*

**Примітка**

*містить важливі підказки та обмеження щодо використання продукту.*

## Версії операційної системи

У цьому посібнику використовуються наступні скорочення.



## Вступ

- ❑ Windows 7 стосується Windows 7 Home Basic, Windows 7 Home Premium, Windows 7 Professional та Windows 7 Ultimate.
- ❑ Windows Vista стосується Windows Vista Home Basic Edition, Windows Vista Home Premium Edition, Windows Vista Business Edition, Windows Vista Enterprise Edition та Windows Vista Ultimate Edition.
- ❑ Windows XP стосується Windows XP Home Edition, Windows XP Professional x64 Edition та Windows XP Professional.
- ❑ Mac OS X стосується Mac OS X 10.5.8, 10.6.x, 10.7.x.

## Використання Epson Connect послуг

За допомогою послуг Epson Connect, а також служб інших компаній, можна будь-коли, будь-де і з будь-якої точки світу легко друкувати просто зі смартфона, планшета чи ноутбука! Доступні послуги залежать від продукта. Щоб отримати докладніші відомості про друк та інші послуги, перейдіть за адресою:

<https://www.epsonconnect.com/> (веб-портал служби Epson Connect)

<http://www.epsonconnect.eu> (лише Європа)

Посібник з використання послуг Epson Connect можна переглянути, двічі клацнувши на піктограмі  на робочому столі.



## Важливі вказівки

### Вказівки з безпеки

Для безпечного використання цього продукту ознайомтеся і дотримуйтеся цих вказівок. Обов'язково збережіть цей посібник для майбутніх потреб. Також слід обов'язково дотримуватися всіх указівок і попереджень на маркуванні принтера.

- ❑ Використовуйте лише той шнур живлення, який постачався з продуктом, і не використовуйте цей шнур з будь-яким іншим обладнанням. Використання інших шнурів з цим продуктом або шнура із цього комплекту з іншими пристроями може спричинити пожежу чи ураження електричним струмом.
- ❑ Переконайтеся, що шнур живлення відповідає місцевим стандартам безпеки.
- ❑ Не розбирайте, не вносьте жодних змін і не намагайтеся самостійно відремонтувати шнур живлення, принтер, сканер або додаткові пристрої за винятком випадків, описаних у супровідній документації до приладу.
- ❑ У разі виникнення описаних нижче проблем відключіть прилад від електричної мережі й зверніться за допомогою до кваліфікованих спеціалістів:  
пошкодження шнура живлення або штепселя; потрапляння рідини у прилад; падіння приладу або пошкодження корпусу; неналежна робота приладу або суттєва зміна його експлуатаційних характеристик. Не користуйтеся засобами керування, які не описані в інструкції з експлуатації.
- ❑ Прилад слід розмішувати біля розетки, щоб його було легко відключити від електричної мережі.
- ❑ Не розмішуйте і не зберігайте прилад надворі, у брудних, курних чи вологих місцях, біля джерел опалення, у місцях, які піддаються струсам або вібрації, а також у місцях з високою температурою або вологістю.
- ❑ Слідкуйте, щоб на продукт не потрапила рідина та не користуйтеся пристроєм з мокрими руками.
- ❑ Використовуйте цей пристрій на відстані щонайменше 22 см від кардіостимуляторів. Радіохвилі, які випромінює цей пристрій, можуть негативно впливати на роботу кардіостимуляторів.
- ❑ Зверніться до дилера, якщо РК — екран пошкоджено. Якщо розчин рідких кристалів потрапив на руки, ретельно вимийте їх водою з милом. Якщо розчин рідких кристалів потрапив в очі, негайно промийте їх водою. Якщо після ретельного промивання залишаються неприємні відчуття або погіршиться зір, негайно зверніться до лікаря.
- ❑ Уникайте використання телефону під час грози. Ви ризикуєте отримати ураження електричним струмом від блискавки.
- ❑ У разі витоку газу не використовуйте телефон, щоб сповістити про це, якщо він розташований близько до джерела витікання.

**Примітка.**

Із вказівками щодо безпеки використання чорнильних картриджів можна ознайомитися у вказаному нижче розділі.

➔ [«Заміна чорнильних картриджів» на сторінці 96](#)

## Попередження і застереження щодо продукту

Щоб уникнути пошкодження продукту чи власного майна, ознайомтеся і дотримуйтеся перелічених нижче вказівок. Обов'язково збережіть цей посібник для майбутніх потреб.

---

### Встановлення/використання пристрою

- Не перекривайте та не закривайте вентиляційні та інші отвори приладу.
- Використовуйте джерело живлення лише того типу, який вказаний на маркуванні приладу.
- Уникайте використання розеток мережі, до якої підключені фотокопіювальні пристрої або кондиціонери, які постійно вмикаються й вимикаються.
- Уникайте використання розеток, керованих настінними вимикачами або автоматичними таймерами.
- Тримайте комп'ютерну систему на безпечній відстані від можливих джерел електромагнітних полів, таких як динаміки або бази бездротових телефонів.
- Шнури живлення слід розташовувати так, щоб уникати їх стирання, порізів, зношування, стискання й утворення вузлів. Не ставте на шнур живлення предмети, не згинайте його й не наступайте на нього. З особливою обережністю слідкуйте за тим, щоб усі шнури живлення були прямими на кінцях і в точках входу в трансформатор і виходу з нього.
- Якщо для підключення приладу використовується подовжувач, переконайтеся, що загальний номінальний струм пристроїв, увімкнутих у цей подовжувач, не перевищує номінальні характеристики подовжувача. Також переконайтеся, що загальний номінальний струм пристроїв, увімкнутих у розетку, не перевищує номінальні характеристики розетки.
- Якщо прилад використовується у Німеччині, мережа живлення у приміщенні повинна бути захищена автоматичним вимикачем на 10 А або 16 А в якості запобіжного заходу на випадок короткого замикання або надмірного струму.
- Під час підключення приладу до комп'ютера або іншого пристрою за допомогою кабелю дотримуйтеся правильної орієнтації роз'ємів. Кожен роз'єм має лише одну правильну орієнтацію. Неправильне підключення роз'єму може призвести до пошкодження обох пристроїв, підключених до кабелю.
- Прилад слід встановлювати посередині рівної стійкої поверхні, розміри якої перевищують габарити пристрою. Якщо прилад встановлюється біля стіни, відстань між його задньою поверхнею й стіною повинна бути щонайменше 10 см. Прилад не буде працювати нормально, якщо він установлений на похилій поверхні.
- При зберіганні або транспортуванні приладу не нахиляйте його, не ставте на бік і не перевертайте — це може призвести до витікання чорнила.
- Встановлюючи прилад, слідкуйте за тим, щоб поза приладом було достатньо місця для кабелів, а над приладом — достатньо місця, щоб підняти планшет.
- Перед приладом має бути достатньо місця, щоб аркуші могли вільно виходити після друкування.
- Уникайте місць зі швидкими змінами температури та вологості. Не піддавайте принтер впливу прямого сонячного проміння, потужних джерел світла або тепла.

### Важливі вказівки

- Не встромляйте сторонні предмети в отвори приладу.
- Не всовуйте руки всередину приладу і не торкайтеся чорних картриджів під час друкування.
- Не торкайтеся плаского білого кабелю всередині приладу.
- Не застосовуйте всередині приладу або біля нього аерозолі, які містять легкозаймисті гази. Це може призвести до пожежі.
- Не переміщуйте тримач чорного картриджа руками — таким чином можна пошкодити прилад.
- Обов'язково вимикайте принтер за допомогою вимикача . Не витягайте штепсель шнура живлення з розетки та не вимикайте живлення розетки доти, доки екран панелі керування не згасне повністю.
- Перед транспортуванням приладу обов'язково встановіть на місце чорні картриджі і перемістіть друкувальну головку у вихідне положення (скраю праворуч).
- Будьте обережними, щоб не защемити пальці, закриваючи блок сканера.
- Якщо планується тривала перерва у використанні приладу, відключіть його від розетки електричної мережі.
- Розміщуючи оригінали, не тисніть надто сильно на скло сканера.
- За час експлуатації пристрою буде потрібно замінити повні прокладки, які вбирають надлишки чорнила. Частота заміни цих прокладок залежатиме від кількості надрукованих сторінок, типу матеріалу, який використовується та кількості циклів очищення, здійснених пристроєм. Програма Epson Status Monitor, РК-екран або світло на панелі керування повідомлять, коли буде потреба в заміні цієї частини. Потреба у заміні прокладок не означає, що ресурс пристрою вже вичерпано відповідно до його технічних характеристик. Заміна цієї частини пристрою — це лише частина систематичного обслуговування обладнання відповідно до його технічних характеристик, а не проблема, через яку потрібно ремонтувати пристрій. У зв'язку з цим гарантія Epson не покриває витрати на таку заміну. Якщо на пристрої потрібно замінити прокладки, то це може зробити уповноважений сервісний центр компанії Epson. Цю частину повинен замінити кваліфікований спеціаліст.

---

## Експлуатація приладу з використанням бездротового з'єднання

**Примітка.**

*Доступність цієї функції залежить від пристрою.*

- Не користуйтеся цим пристроєм в медичних закладах і коло медичного обладнання. Радіохвилі, які випромінює цей пристрій, можуть негативно впливати на роботу електричного медичного обладнання.
- Не використовуйте цей пристрій коло пристроїв з автоматичним керуванням, наприклад, коло автоматичних дверей або пристроїв пожежної сигналізації. Радіохвилі, які випромінює цей пристрій, можуть негативно впливати на роботу цих пристроїв, що може призвести до нещасного випадку.

---

## Використання РК-екрана

- РК-екран може мати кілька світлих чи темних плям — та у зв'язку з цим нерівномірну яскравість. Це нормально, тобто екран не пошкоджено.

## Важливі вказівки

- Витирайте РК — екран лише м'якою сухою ганчіркою. Заборонено використовувати рідкі або аерозольні миючі засоби.
- Зовнішня кришка РК-екрана може розбитися від сильного удару. Якщо поверхня панелі трісне або розіб'ється, зверніться до свого дилера. Не торкайтеся і не намагайтеся витягнути уламки кришки.

---

## Використання чорнильних картриджів

Вказівки з безпеки використання чорнил та поради/попередження щодо експлуатації пристрою подано у відповідному розділі (перед розділом «Заміна чорнильних картриджів»).

➔ [«Заміна чорнильних картриджів» на сторінці 96](#)

## Обмеження на копіювання

Користувачі приладу мають поводитися відповідально і дотримуватися вказаних нижче обмежень, щоб не порушувати закони.

**Копіювання перелічених нижче документів заборонено законом:**

- банкноти, гроші, видані урядом ринкові цінні папери, урядові облігації та цінні папери, видані муніципалітетом;
- непогашені поштові марки, поштові листівки з непогашеними марками та інші офіційні поштові документи, які можна надіслати поштою;
- видані урядом гербові марки та законно видані цінні папери.

**Будьте обережними під час копіювання наступних документів:**

- приватні ринкові цінні папери (сертифікати акцій, соло-векселі, які можна передавати, чеки тощо), місячні проїзні документи, пільгові квитки тощо;
- паспорти, водійські права, сертифікати відповідності, перепустки, продовольчі талони, квитки тощо.

**Примітка.**

*Копіювання цих документів може бути заборонене законом.*

**Відповідальне використання матеріалів, захищених авторськими правами:**

- Копіювання за допомогою приладу матеріалів, захищених авторськими правами, є неприпустимим і може розцінюватися, як зловживання. Виявляйте відповідальність і пошану, отримуючи дозвіл на копіювання опублікованих матеріалів у власника авторських прав, або дійте за порадою досвідченого юриста.

## Захист особистої інформації

У пам'яті цього приладу імена і номери телефонів зберігаються навіть тоді, коли прилад вимкнений.

### Важливі вказівки

Передаючи прилад у користування іншій особі, рекомендується очистити пам'ять за допомогою таких команд меню:

Для моделей з 2,5-дюймовим кольоровим дисплеєм:  
натисніть  і виберіть **Віднов. станд. настройки > Усі настройки.**

Для моделей з 2-лінійним чорно-білим дисплеєм:  
натисніть  і виберіть **Віднов. станд. настройки > Скинути всі настройки.**

# Знайомство з пристроєм

## Доступні функції

Перелік функцій в залежності від моделі.

	WF-2510 WF-2511	WF-2520 WF-2521 WF-2528	WF-2530 WF-2531 WF-2538	WF-2540 WF-2541 WF-2548
Друк	✓	✓	✓	✓
Копіювання	✓	✓	✓	✓
Сканування	✓	✓	✓	✓
Факс	✓	✓	✓	✓
ADF	—	✓	✓	✓
Wi-Fi	✓	—	✓	✓
Ethernet	—	✓	—	✓
USB-порт для USB-накопичувача	—	—	—	✓

**Примітка.**

На ілюстраціях у цьому посібнику показано одну з моделей приладу. Зовнішній вигляд приладу може відрізнятися від зображення на малюнках, однак спосіб його експлуатації такий самий.

## Компоненти приладу

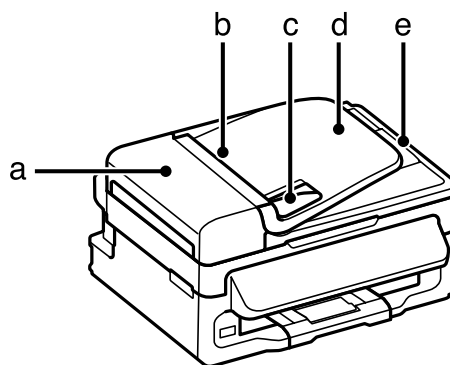

a.	Кришка пристрою автоматичної подачі документів*
b.	Пристрій автоматичної подачі документів (АПД)*
c.	Напрямна*

### Знайомство з пристроєм

d.	Вхідний лоток пристрою автоматичної подачі документів (сюди вкладаються оригінали документів для копіювання)*
e.	Вихідний лоток пристрою автоматичної подачі документів (сюди виходять оригінали документів після копіювання)*

\* Доступність цього приладдя залежить від пристрою.

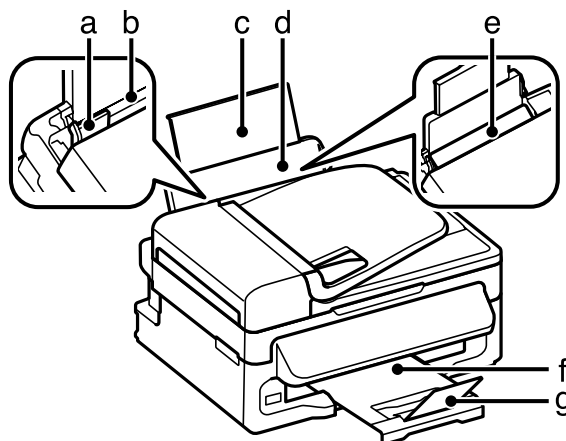

a.	Напрямна
b.	Пристрій задньої подачі паперу
c.	Розширення пюпітра
d.	Пюпітр
e.	Фіксатор лотка подачі паперу
f.	Вихідний лоток
g.	Обмежувач

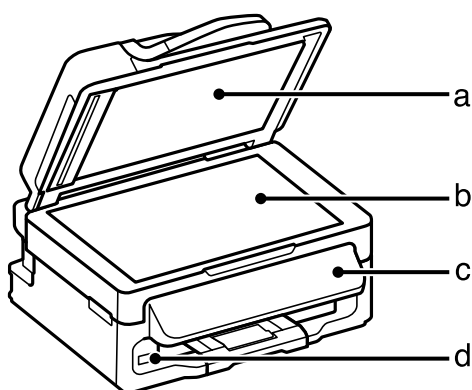

a.	Кришка планшета
b.	Скло сканера
c.	Панель керування
d.	USB-роз'єм для USB-накопичувача*

\* Доступність цього приладдя залежить від пристрою.



## Знайомство з пристроєм

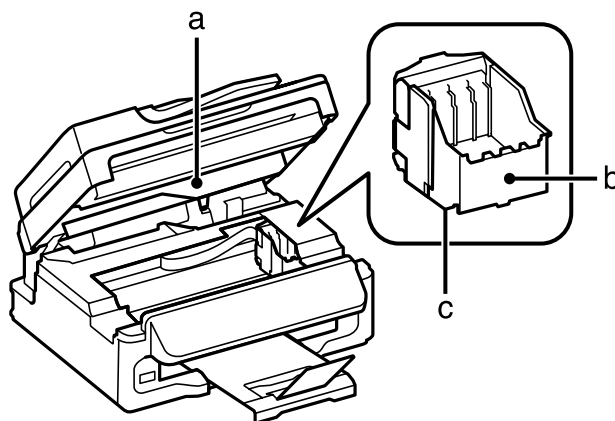

a.	Блок сканера
b.	Тримач чорнильного картриджа
c.	Друкувальна головка (під тримачем чорнильного картриджа)

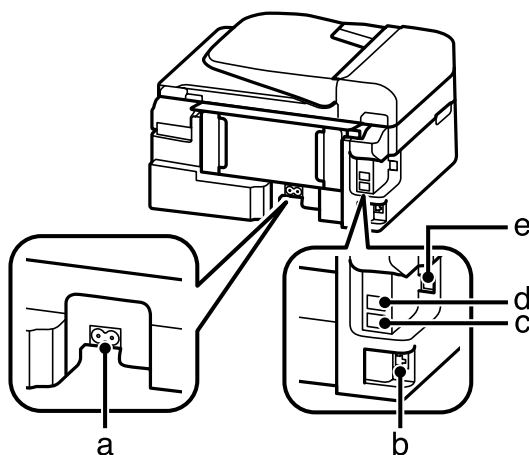

a.	Гніздо для шнура живлення змінного струму
b.	Роз'єм для підключення до локальної мережі*
c.	Роз'єм EXT.
d.	Роз'єм LINE
e.	USB-роз'єм

\* Доступність цього приладдя залежить від пристрою.

## Опис панелі керування

**Примітка.**

Хоча вигляд панелі керування, меню, назви опцій та інші елементи РК-екрана можуть дещо відрізнятися від зображеного пристрою, принцип керування різними моделями однаковий.



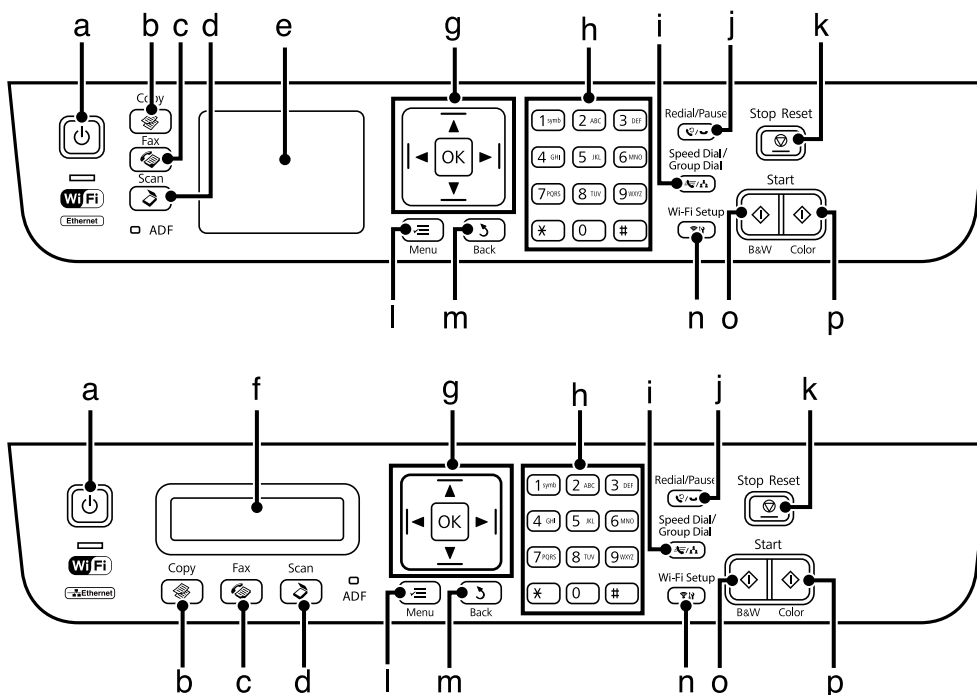



## Знайомство з пристроєм





## Кнопки й екран

	Кнопки	Функція
a		Вмикає і вимикає пристрій.
b		Увімкнення режиму копіювання.
c		Увімкнення режиму факсу.
d		Увімкнення режиму сканування.
e	—	РК-екран (кольоровий 2,5-дюймовий дисплей).
f	—	РК-екран (чорно-білий 2-лінійний дисплей).
g		Натискайте <b>◀, ▲, ▶, ▼, ОК</b> , щоб перемикаати меню. Натисніть <b>ОК</b> , щоб підтвердити вибраний параметр і перейти до наступного екрана. Під час набору номера факсу кнопка <b>◀</b> діє як клавіша «Backspace», а кнопка <b>▶</b> — як клавіша «Пробіл».
h	0-9,*,#	За допомогою цих кнопок можна вказувати дату і час, кількість примірників і номери факсів. При кожному натисканні цих кнопок вводиться буква чи цифра, відбувається перемикання між великими та малими буквами, а також між буквами й цифрами. Натисніть кнопку «1», щоб увести такі знаки як решітка (#), плюс (+) та апостроф (').
i		Відображає список швидкого/групового набору. При повторному натисканні відбувається перехід від одного списку до іншого.
j		Показ номера, набраного останнім. При введенні номерів у режимі факсу — вставка символу паузи (-), який означає коротку паузу між цифрами під час набору.

## Знайомство з пристроєм

	Кнопки	Функція
k		Припиняє поточне завдання чи відновлює наявні налаштування. У разі натискання цієї кнопки, щоб скасувати копіювання, сканування чи надсилання факсу під час роботи пристрою автоматичної подачі документів, всі оригінали з цього пристрою буде видалено.
l		Показ детальних налаштувань для кожного режиму.
m		Скасування або повернення до попереднього меню.
n		Доступна лише на моделях із Wi-Fi-з'єднанням. Відображає меню <b>Налаштування Wi-Fi</b> , яке дає змогу налаштувати пристрій через бездротову мережу. Для докладніших вказівок з використання цього меню, див. Посібник по роботі в мережі.
o		Запуск копіювання, сканування або передавання факсом чорно-білих документів.
p		Запуск копіювання, сканування або передавання факсом кольорових документів.
—		Відображається на кольоровому 2,5-дюймовому дисплеї. Вказує на перелічені нижче стани пристрою. Зелений: послуги Epson Connect доступні у мережі. Червоний: послуги Epson Connect призупинено. Сірий: послуги Epson Connect недоступні. ➔ <a href="#">«Використання Epson Connect послуг» на сторінці 9</a>

## Індикатори

Індикатори	Функція
	Світиться, коли прилад увімкнений. Блимає під час отримання даних, друкування, копіювання, сканування, передачі факсів, заміни чорнильних картриджів, заповнення системи чорнилом та чищення друкувальної головки.
	Світиться, коли пристрій підключено до мережі Wi-Fi. Блимає під час налаштування мережі Wi-Fi.* У режимі очікування цей індикатор вимикається.
<b>ADF</b>	Вмикається, коли у пристрої автоматичної подачі документів виявлено оригінали.*

\* Доступність цього приладдя залежить від пристрою.

---

# Робота з папером та носіями

---

## Загальна інформація щодо використання, завантаження та зберігання носіїв інформації

Хороших результатів можна досягнути з переважною більшістю типів простого паперу. Однак для отримання відбитків найкращої якості рекомендується використовувати крейдований папір, який вбирає менше чорнила.

Компанія Epson випускає особливий папір, розроблений спеціально для чорнил, які використовуються в струменевих пристроях Epson, і рекомендує застосовувати цей папір для забезпечення високої якості друку.

Завантажуючи спеціальний папір, який розповсюджується компанією Epson, ознайомтеся з інструкціями на вкладених у пачку аркушах, і майте на увазі наведені нижче положення.

**Примітка.**

- ❑ Завантажте папір у задній пристрій подачі паперу лицьовою стороною догори. Ця сторона за звичай біліша або гладкіша. Докладнішу інформацію див. на аркушах з інструкціями, які містяться в пачці. На папері деяких типів для полегшення орієнтації аркушів під час їхнього завантаження обтинаються кути.
- ❑ Якщо аркуші зігнуті, вирівняйте їх перед завантаженням або обережно вигніть у протилежному напрямку. Відбитки на деформованому папері можуть вийти розмазаними. Не використовуйте зігнутий, нерівний або надірваний папір.

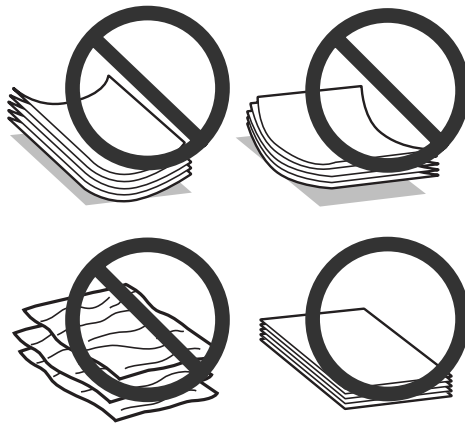

---

## Зберігання паперу

Оразу після завершення друку поверніть невикористаний папір у вихідну упаковку. Відбитки на спеціальних носіях рекомендується зберігати у пластикових пакетах. Чистий папір і відбитки слід зберігати у сухому місці подалі від джерел тепла і прямих сонячних променів.

## Вибір паперу

У наведеній нижче таблиці вказано типи паперу, які підтримуються. Місткість завантаження і доступність друку без полів залежить від типу паперу, як це видно із наведеної таблиці.

Тип матеріалу	Розмір	Місткість завантаження (аркуші)	Друк без полів
Стандартний папір* <sup>1</sup>	Letter* <sup>2</sup>	до 11 мм	—
	A4* <sup>2</sup>	до 11 мм	—
	B5* <sup>2</sup>	до 11 мм	—
	A5* <sup>2</sup>	до 11 мм	—
	A6* <sup>2</sup>	до 11 мм	—
	Legal	1	—
	Визначений користувачем	1	—
Конверти	#10	10	—
	DL	10	—
	C6	10	—
Epson Bright White Ink Jet Paper (Яскраво-білий папір для струменевого друку)	A4* <sup>2</sup>	80	—
Epson Photo Quality Ink Jet Paper (Фотопапір для струменевого друку)	A4	80	—
Epson Matte Paper — Heavyweight (Матовий папір підвищеної щільності)	A4	1	✓
Epson PhotoPaper (Фотопапір)	A4	1	✓
	10 × 15 см (4 × 6 дюймів)	1	✓
	13 × 18 см (5 × 7 дюймів)	1	✓
Epson Premium Glossy PhotoPaper (Глянцевий фотопапір найвищої якості)	A4	20	✓
	10 × 15 см (4 × 6 дюймів)	20	✓
	13 × 18 см (5 × 7 дюймів)	20	✓
	широкий формат 16:9 (102 × 181 мм)	20	✓
Epson Premium Semigloss PhotoPaper (Напівглянцевий фотопапір найвищої якості)	A4	20	✓
	10 × 15 см (4 × 6 дюймів)	20	✓

## Робота з папером та носіями

Тип матеріалу	Розмір	Місткість завантаження (аркуші)	Друк без полів
Epson Ultra Glossy Photo Paper (Ультраглянцевий фотопапір)	A4	1	✓
	10 × 15 см (4 × 6 дюймів)	1	✓
	13 × 18 см (5 × 7 дюймів)	1	✓
Epson Glossy Photo Paper (Глянцевий фотопапір)	A4	20	✓
	10 × 15 см (4 × 6 дюймів)	20	✓
	13 × 18 см (5 × 7 дюймів)	20	✓

\*1 Папір вагою від 64 г/м<sup>2</sup> (17 фунтів) до 90 г/м<sup>2</sup> (24 фунти).

\*2 Для ручного двостороннього друку норма завантаження становить 30 аркушів.

**Примітка.**

Наявність паперу залежить від місця розташування.

## Налаштування типу паперу з РК-екрана

Пристрій автоматично прилаштовується до типу паперу, вибраного в параметрах друку. Саме тому настройки типу паперу є такими важливими. Вони дають змогу передати пристрою інформацію про тип паперу, який використовується, і налаштувати інтенсивність витрати чорнил. У таблиці нижче наведено перелік параметрів, які слід вибрати для паперу.

Для цього паперу	Тип паперу на РК-екрані
Звичайний папір	Звичайний папір (Plain paper)
Epson Bright White Ink Jet Paper (Яскраво-білий папір для струменевого друку)	
Epson Ultra Glossy Photo Paper (Ультраглянцевий фотопапір)	Фотопапір (Photo Paper)
Epson Premium Glossy Photo Paper (Глянцевий фотопапір найвищої якості)	
Epson Premium Semigloss Photo Paper (Напівглянцевий фотопапір найвищої якості)	
Epson Glossy Photo Paper (Глянцевий фотопапір)	
Epson Photo Paper (Фотопапір)	

## Налаштування типу паперу з драйвера принтера

Пристрій автоматично прилаштовується до типу паперу, вибраного в параметрах друку. Саме тому настройки типу паперу є такими важливими. Вони дають змогу передати пристрою інформацію про тип паперу, який використовується, і налаштувати інтенсивність витрати чорнил. У таблиці нижче наведено перелік параметрів, які слід вибрати для паперу.

## Робота з папером та носіями

Для цього паперу	Тип паперу у драйвері принтера
Звичайний папір*	plain papers (Простий папір)
Epson Bright White Ink Jet Paper (Яскраво-білий папір для струменевого друку)*	
Epson Ultra Glossy Photo Paper (Ультраглянцевий фотопапір)*	Epson Ultra Glossy
Epson Premium Glossy Photo Paper (Глянцевий фотопапір найвищої якості)*	Epson Premium Glossy
Epson Premium Semigloss Photo Paper (Напівглянцевий фотопапір найвищої якості)*	Epson Premium Semigloss
Epson Glossy Photo Paper (Глянцевий фотопапір)*	Epson Glossy
Epson Photo Paper (Фотопапір)*	Epson Photo
Epson Matte Paper — Heavyweight (Матовий папір підвищеної щільності)*	Epson Matte
Epson Photo Quality Ink Jet Paper (Фотопапір для струменевого друку)*	
Конверти	Envelope (Конверти)

\* Ці типи паперу сумісні з функціями Exif Print і PRINT Image Matching. Для отримання докладнішої інформації див. документацію, що входить до комплекту постачання цифрової фотокамери, сумісної з функціями Exif Print чи PRINT Image Matching.

**Примітка.**

Наявність особливих носіїв залежить від країни. Щодо останньої інформації про наявність носіїв інформації у вашій країні звертайтеся у відділ підтримки компанії Epson.

➔ [«Веб-сайт технічної підтримки» на сторінці 169](#)

## Завантаження паперу і конвертів

Завантажуйте папір, дотримуючись описаної нижче процедури.

1

Відкиньте вперед фіксатор лотка.

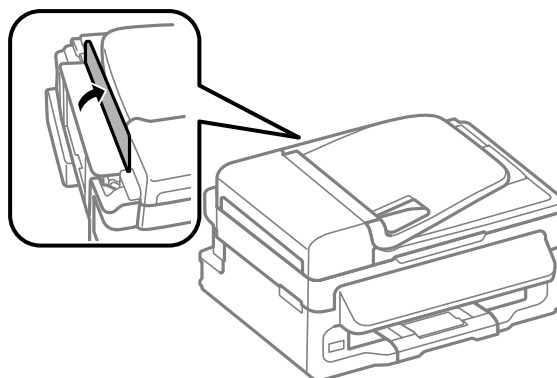

## Робота з папером та носіями

- 2** Витягніть пюпітр та вихідних лоток, а тоді підніміть обмежувач.

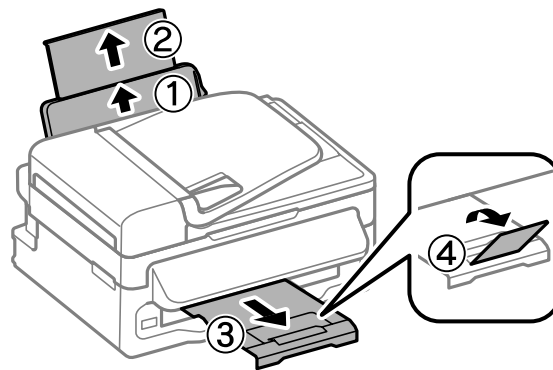

**Примітка.**

Перед приладом має бути достатньо місця, щоб аркуші могли вільно виходити після друкування.

- 3** Зсуньте бічну напрямну вліво.

- 4** Покладіть папір лицьовою стороною догори впритул до правої сторони пристрою задньої подачі паперу.

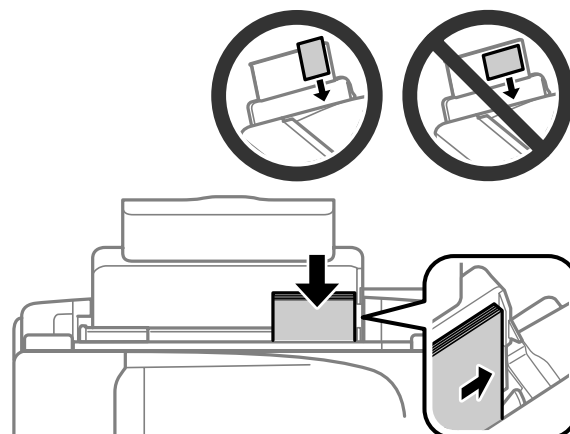



## Робота з папером та носіями

### Примітка.

- ❑ Перед завантаженням потрусіть папір і вирівняйте його краї.
- ❑ Той бік паперу, який призначений для друку, зазвичай виглядає білішим або блискучішим за інший.
- ❑ Завжди завантажуйте папір у пристрій задньої подачі вузьким краєм вперед, навіть коли друкуєте зображення з альбомною орієнтацією.
- ❑ Можна використовувати такі формати паперу із перфорацією для зшивання: A4, A5, A6, Legal, Letter. Одночасно слід завантажувати лише один аркуш.
- ❑ У разі друкування на конвертах, завантажуйте їх вузькою стороною вперед і клапаном донизу.

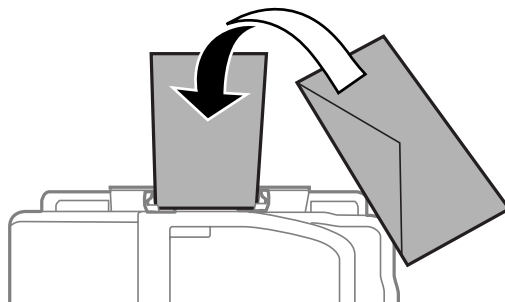

- ❑ Не використовуйте зім'яті чи складені конверти або ті, що містять наліпки чи пластикові кишеньки.
- ❑ Перед завантаженням вирівняйте конверти і їхні клапани.

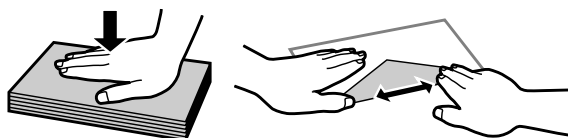

- ❑ Перед завантаженням конвертів вирівняйте їхні передні краї.
- ❑ Не використовуйте занадто тонкі конверти, тому що в процесі друку вони можуть закрутитися.

5

Присуньте бічну напрямну до лівого краю паперу, але не впритул.

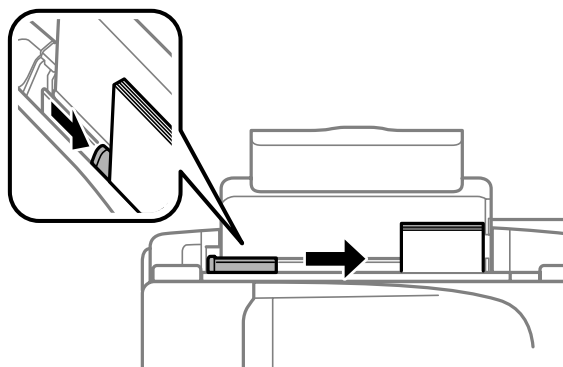

### Примітка.

Не слід завантажувати звичайний папір вище мітки зі стрілкою ▼ на внутрішній поверхні рамки. У разі використання спеціальних носіїв Epson переконайтеся, що кількість аркушів менша за граничне значення, визначене для носія.

➔ «Вибір паперу» на сторінці 21

## Робота з папером та носіями

6

Відкиньте назад фіксатор лотка.

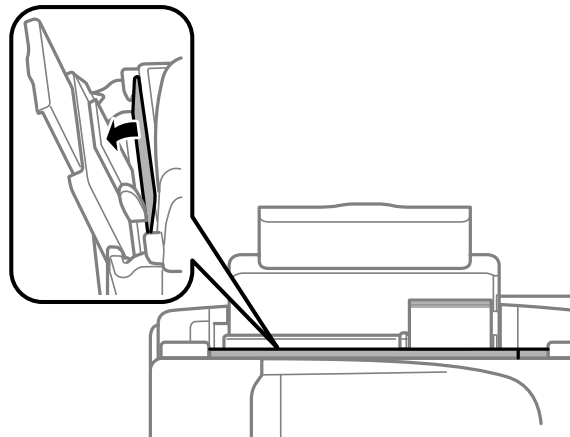

## Розміщення оригіналів

### Пристрій автоматичної подачі документів (АПД)

Доступність цього приладдя залежить від пристрою.

Щоб швидко скопіювати, відсканувати чи надіслати кілька аркушів факсом, завантажуйте оригінальні документи у пристрій автоматичної подачі документів (АПД). У пристрій АПД можна вставляти перелічені нижче оригінальні документи.

Розмір	A4/Letter/Legal
Тип	Звичайний папір
Вага	Від 64 г/м <sup>2</sup> до 95 г/м <sup>2</sup>
Ємність	A4 чи Letter: 30 аркушів або стопка товщиною до 3 мм; Legal: 10 аркушів

#### **!** Важливо

Перелік документів, які не слід розміщувати в пристрої АПД, бо це може призвести до їх змінання. Такі документи слід розміщувати на скла сканера.

- Документи, скріплені скобками, скріпками тощо.
- Документи, до яких прикріплені стрічки або інші папери.
- Фотографії, плівки для проекторів, термочутливий папір.
- Порвані або зібгані папери, або папери з дірками чи отворами.

1

Перевірте, чи нема оригіналів на склі сканера. Якщо на склі сканера залишились оригінальні документи, пристрій АПД може не виявити документи у лотку для подачі.

## Робота з папером та носіями

- 2** Вирівняйте краї аркушів, постукавши стопкою по рівній поверхні.

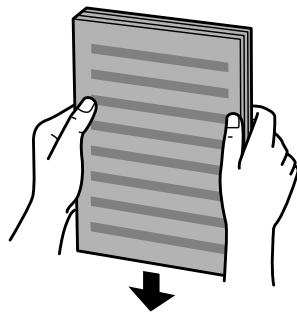

- 3** Розсуньте бічні напрямні пристрою автоматичної подачі документів.

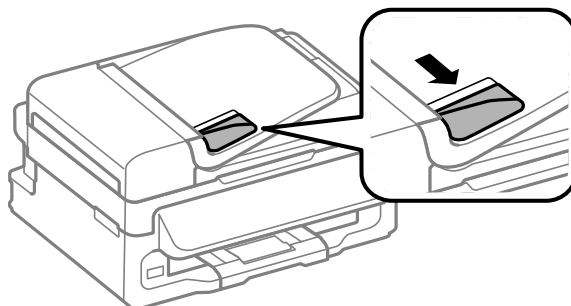

- 4** Вставте оригінали в пристрій АПД вузьким краєм вперед і лицьовою стороною вгору.

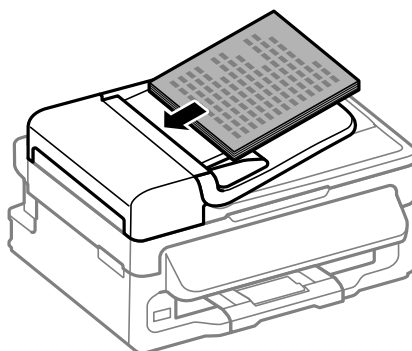

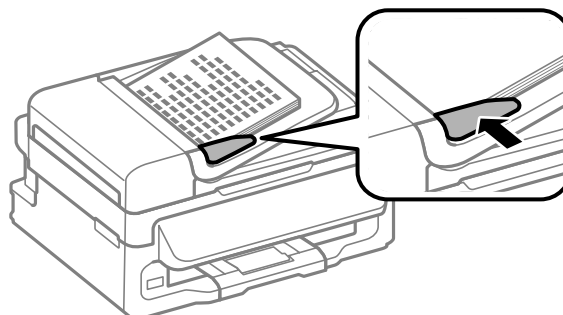

- 5** Присуньте бічні напрямні впритул до країв документів.



## Робота з папером та носіями

- 6** Перевірте, чи світиться індикатор пристрою АПД на панелі керування.

**Примітка.**

- ❑ Індикатор пристрою АПД може не світитися, якщо на склі сканера розміщено інший документ. У разі натискання , замість документа з пристрою АПД, буде зроблено копію, відскановано чи надіслано факсом той документ, що залишився на склі сканера.
- ❑ Індикатор пристрою АПД не світитиметься, якщо пристрій знаходиться в режимі очікування. Натисніть будь-яку кнопку, окрім , щоб вийти з режиму очікування. Після виходу із режиму очікування потрібно трохи зачекати, доки увімкнеться індикатор.
- ❑ Слідкуйте, щоб в отвір у передньому лівому куті скла сканера не потрапив сторонній предмет. Це може призвести до зупинки роботи пристрою АПД.
- ❑ У разі використання пристрою автоматичної подачі документів (АПД) під час копіювання, застосовуються такі параметри друку: Масштаб — **Дійсний**, Тип паперу — **Звичайний папір** та Формат паперу — **A4/Legal**. Якщо формат оригіналу більше за A4/Legal, він не вміститься на відбитку.

## Скло сканера

- 1** Відкрийте кришку сканера і покладіть оригінал документа на скло лицьовою стороною вниз.

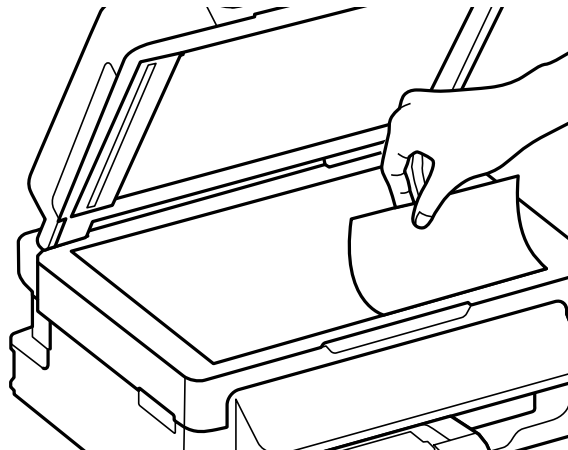

- 2** Зсуньте оригінал у куток.

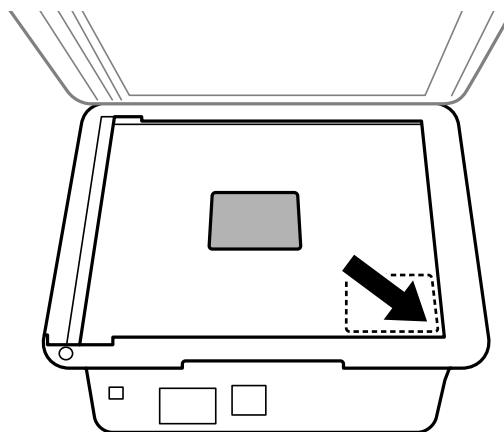

## Робота з папером та носіями

**Примітка.**

Детальні відомості про вирішення проблем, пов'язаних з областю чи напрямом сканування, які можуть виникати під час роботи з програмою EPSON Scan, див. у таких розділах:

- ➔ «Не скануються краї документа» на сторінці 154
- ➔ «Декілька документів скануються в один файл» на сторінці 154

**3**

Обережно закрийте кришку.

---

# Копіювання





---

## Копіювання документів

---

### Основні способи копіювання

Щоб копіювати документи, дотримуйтеся перелічених нижче кроків.

- 1 Завантажте папір.  
➔ [«Завантаження паперу і конвертів» на сторінці 23](#)
- 2 Покладіть документ(и) у пристрій автоматичної подачі документів або на скло сканера.  
➔ [«Розміщення оригіналів» на сторінці 26](#)
- 3 Натисніть  для переходу у режим копіювання.
- 4 За допомогою кнопок ▲ і ▼ можна вказати кількість примірників.  
У моделях з кольоровим 2,5-дюймовим дисплеєм у разі потреби можна змінити щільність.
- 5 Відображення меню параметрів копіювання.  
  
Для моделей з 2,5-дюймовим кольоровим дисплеєм:  
натисніть  і виберіть **Настр. паперу і копійов.**  
  
Для моделей з 2-лінійним чорно-білим дисплеєм:  
натисніть .
- 6 Виберіть потрібні параметри копіювання, наприклад, макет, формат паперу, тип і якість паперу. За допомогою кнопок ▲ або ▼ виберіть потрібні параметри та натисніть **ОК**. Завершивши налаштування, натисніть ще раз , щоб повернутися до основного екрана копіювання.
- 7 Щоб розпочати копіювання, натисніть одну з кнопок .

## Список меню режиму копіювання

Список меню режиму копіювання див. у цьому розділі:

- ➔ [«Режим копіювання» на сторінці 85](#)

---

# Друкування

---

## Драйвер принтера і службова програма Status Monitor

Драйвер принтера дає змогу робити вибір із великого набору параметрів і досягати найкращої якості друку. Монітор стану і службові програми принтера дають змогу перевіряти роботу пристрою і підтримувати його в найкращому робочому стані.

### **Примітка для користувачів ОС Windows:**

- ❑ Ваш драйвер принтера автоматично знаходить і встановлює останню версію драйвера принтера з веб-сайту Epson. Натисніть кнопку **Software Update (Оновлення програмного забезпечення)** у вікні **Maintenance (Сервіс)** драйвера принтера та дотримуйтесь подальших вказівок на екрані. Якщо у вікні **Maintenance (Сервіс)** цієї кнопки немає, виберіть в ОС Windows пункт **All Programs (Усі програми)** чи **Programs (Програми)** у меню «Пуск» і перегляньте папку **EPSON**.
- ❑ Щоб змінити мову драйвера, оберіть бажану мову зі списку **Language (Мова)** у вікні **Maintenance (Сервіс)** драйвера принтера. Ця функція може бути недоступна в залежності від вашого місцезнаходження.

---

## Доступ до драйвера принтера у Windows

До драйвера принтера можна увійти через з більшість програм Windows, із меню Windows Start (Пуск) чи taskbar (панель завдань).

Для налаштування параметрів, які будуть застосовуватися лише до програми, яка використовується, отримайте доступ до драйвера принтера з цієї програми.

Для налаштування параметрів, які будуть застосовуватися до всіх прикладних програм Windows відкрийте драйвер принтера через меню Start (Пуск) або taskbar (панель завдань).

Зверніться до відповідних розділів для доступу до драйвера принтера.

### **Примітка.**

У цьому Посібник користувача наведені знімки вікон драйвера принтера з ОС Windows 7.

## Із програм Windows

- 1** Натисніть **Print (Друк)** або **Print Setup (Настроювання друку)** у меню File (Файл).
- 2** У вікні, яке з'явиться, натисніть **Printer (Принтер)**, **Setup (Інсталяція)**, **Options (Параметри)**, **Preferences (Настройки)** або **Properties (Властивості)**. (Залежно від програми знадобиться натиснути одну кнопку або їх послідовність).

## Друкування

## Із меню Пуск

- ❑ **Windows 7:**  
Натисніть кнопку «Пуск» та оберіть **Devices and Printers (Пристрої та принтери)**. Після цього клацніть на пристрої правою кнопкою миші і виберіть у контекстному меню пункт **Printing preferences (Налаштування друку)**.
- ❑ **Windows Vista:**  
Натисніть кнопку «Пуск», тоді **Control Panel (Панель керування)** та виберіть **Printer (Принтер)** із категорії **Hardware and Sound (Устаткування та звук)**. Виберіть пристрій і натисніть **Select printing preferences (Налаштування параметрів друку)**.
- ❑ **Windows XP:**  
Натисніть **Start (Пуск)**, **Control Panel (Панель керування)**, (**Printers and Other Hardware (Принтери та інші пристрої)**), а тоді **Printers and Faxes (Принтери й факси)**. Виберіть пристрій, а тоді натисніть **Printing Preferences (Налаштування друку)** у меню File (Файл).

## Доступ до драйвера за допомогою піктограми на панель завдань

Клацніть правою кнопкою миші на піктограмі пристрою на taskbar (панель завдань), а тоді виберіть **Printer Settings (Параметри принтера)**.

Щоб додати піктограму на Windows taskbar (панель завдань), спочатку увійдіть до драйвера принтера через меню Start (Пуск), як вказано вище. Потім перейдіть на вкладку **Maintenance (Сервіс)** і натисніть кнопку **Monitoring Preferences (Контрольовані параметри)**. У вікні Monitoring Preferences (Контрольовані параметри) встановіть прапорець **Shortcut Icon (Значок ярлика)**.

## Отримання інформації в електронній довідковій системі

У вікні драйвера принтера спробуйте виконати одну з наступних процедур.

- ❑ Натисніть правою кнопкою миші елемент та оберіть **Help (Довідка)**.
- ❑ У верхньому правому куті вікна натисніть кнопку , а тоді клацніть потрібний елемент (лише для Windows XP).

## Доступ до драйвера принтера у Mac OS X

У наведеній нижче таблиці описані способи відкриття діалогового вікна драйвера принтера.

Діалогове вікно	Спосіб доступу
Page Setup	У меню програми виберіть «Файл» та натисніть <b>Page Setup</b> . <i>Примітка.</i> Залежно від програми пункт Page Setup може бути недоступний через меню «Файл».
Print	У меню програми виберіть «Файл» та натисніть <b>Print</b> .



## Друкування

Epson Printer Utility 4	<p>Для Mac OS X 10.7, натисніть <b>System Preferences</b> у меню Apple, а тоді клацніть <b>Print &amp; Scan</b>. Виберіть свій пристрій зі списку Printers, натисніть <b>Options &amp; Supplies, Utility</b>, а тоді клацніть <b>Open Printer Utility</b>.</p> <p>У ОС Mac OS X 10.6 виберіть пункт <b>System Preferences</b> у меню Apple, а потім виберіть <b>Print &amp; Fax</b>. Виберіть свій пристрій зі списку Printers, натисніть <b>Options &amp; Supplies, Utility</b>, а тоді клацніть <b>Open Printer Utility</b>.</p> <p>У ОС Mac OS X 10.5 виберіть пункт <b>System Preferences</b> у меню Apple, а потім виберіть <b>Print &amp; Fax</b>. Виберіть свій пристрій зі списку Printers, натисніть <b>Open Print Queue</b>, а тоді клацніть кнопку <b>Utility</b>.</p>
-------------------------	---

## Отримання інформації в електронній довідковій системі

Натисніть кнопку  **Help (Довідка)** у діалоговому вікні Print (Друк).

## Основні функції

## Основи друку

**Примітка.**

- У залежності від моделі наведені у цьому розділі знімки екрана можуть дещо відрізнятися.
- Перш ніж почати друк, завантажте як слід папір.
  - ➔ [«Завантаження паперу і конвертів» на сторінці 23](#)
- Відомості про область для друку див. у цьому розділі:
  - ➔ [«Область друку» на сторінці 160](#)
- Після встановлення параметрів перед друком усього матеріалу надрукуйте один пробний відбиток і перевірте результат.

## Основні параметри пристрою для Windows

- 1** Відкрийте файл, який потрібно надрукувати.

## Друкування

- 2 Відкрийте настройки принтера.  
 ➔ «Доступ до драйвера принтера у Windows» на сторінці 31

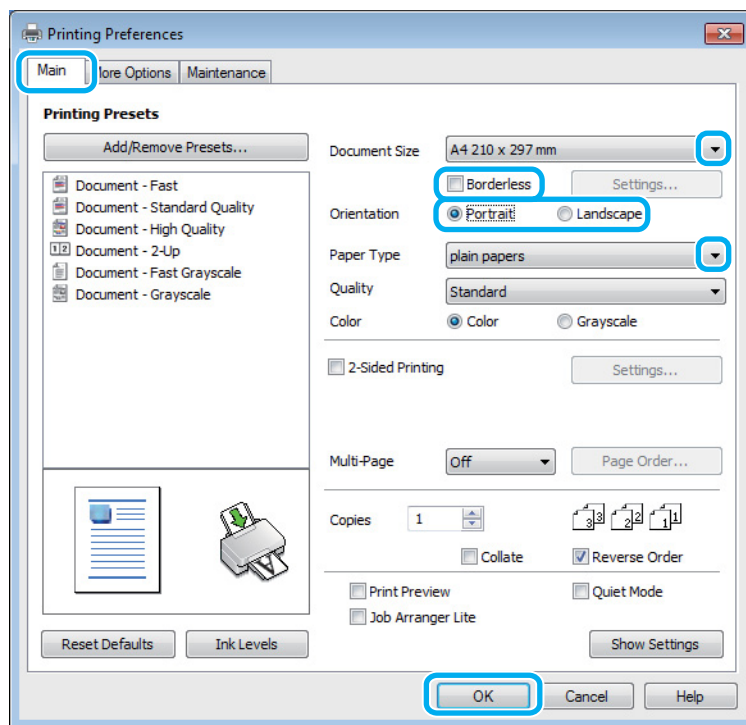

- 3 Перейдіть на вкладку **Main (Головне)**.

- 4 Виберіть потрібне значення параметра **Document Size (Розмір документа)**. Можна також вибрати нестандартний формат паперу. Докладніші відомості з цього питання див. у електронній довідці.

- 5 Поставте позначку навпроти **Borderless (Без полів)** для друку відбитків без полів.  
 ➔ «Вибір паперу» на сторінці 21

Якщо потрібно регулювати зображення, щоб воно виходило за рамки паперу, натисніть кнопку **Settings (Настройки)**, виберіть **Auto Expand (Авторозширення)** як Method of Enlargement (Спосіб збільшення) та за допомогою повзунка **Amount of Enlargement (Рівень збільшення)** виберіть масштаб збільшення.

- 6 Виберіть потрібну орієнтацію відбитка — **Portrait (Книжкова)** (вузький відбиток) або **Landscape (Ландшафт)** (широкий відбиток).

**Примітка.**

Для друкування на конвертах слід вибрати орієнтацію **Landscape (Ландшафт)**.

- 7 Виберіть потрібне значення параметра **Paper Type (Тип паперу)**.  
 ➔ «Налаштування типу паперу з драйвера принтера» на сторінці 22

**Примітка.**

Якість друку автоматично налаштовується відповідно до вибраного значення параметра **Paper Type (Тип паперу)**.

## Друкування

- 8 Закрийте вікно з параметрами друку, натиснувши кнопку **ОК**.

**Примітка.**

Вказівки щодо налаштування спеціальних параметрів див. у відповідних розділах.

- 9 Роздрукуйте файл.

## Основні параметри пристрою для Mac OS X

**Примітка.**

У цьому розділі подано знімки екрана із вікон драйвера принтера в ОС Mac OS X 10.7.

- 1 Відкрийте файл, який потрібно надрукувати.
- 2 Відкрийте діалогове вікно Print (Друк).  
➔ [«Доступ до драйвера принтера у Mac OS X» на сторінці 32](#)

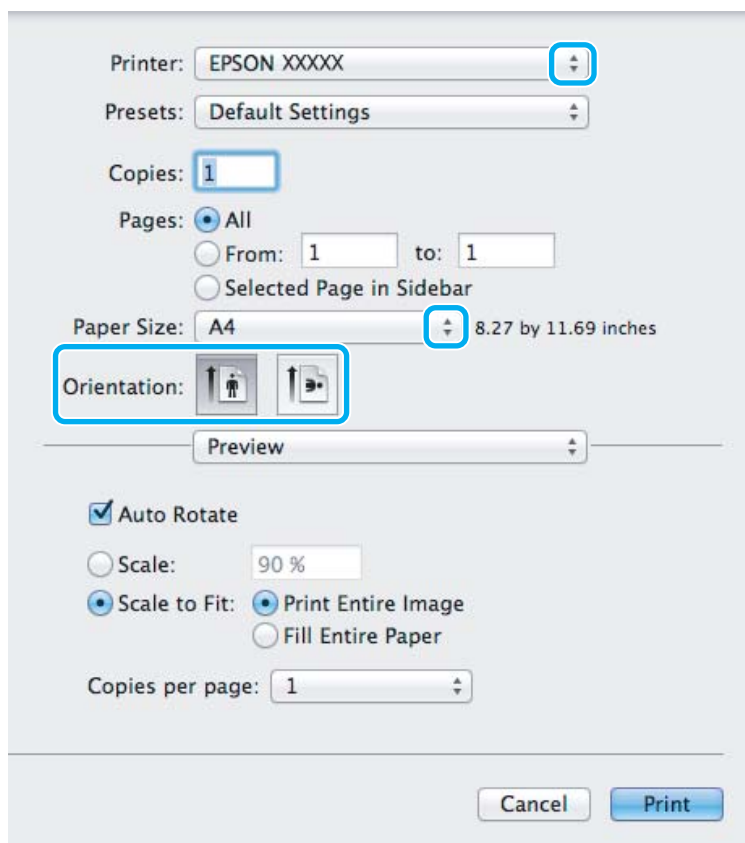

**Примітка.**

У разі відображення спрощеного вікна монітора стану, натисніть кнопку **Show Details** (для Mac OS X 10.7) або ▼ (для Mac OS X 10.6 або 10.5), щоб розгорнути діалогове вікно.

## Друкування

- 3** Оберіть пристрій, що використовується як параметр Printer.

**Примітка.**

Залежно від програми деякі елементи у цьому діалоговому вікні можуть бути недоступні. У такому випадку оберіть **Page Setup** у меню «Файл» програми та зробіть потрібні налаштування.

- 4** Оберіть потрібне значення параметра Paper Size (Розмір паперу).

**Примітка.**

Щоб надрукувати фотографії без полів, виберіть **XXX (Borderless (Без полів))** як Paper Size (Розмір паперу).

➔ «Вибір паперу» на сторінці 21

- 5** Виберіть потрібне значення параметра Orientation.

**Примітка.**

У разі друку на конвертах вибирайте альбомну орієнтацію.

- 6** Оберіть у спливаючому меню **Print Settings (Налаштування друку)**.

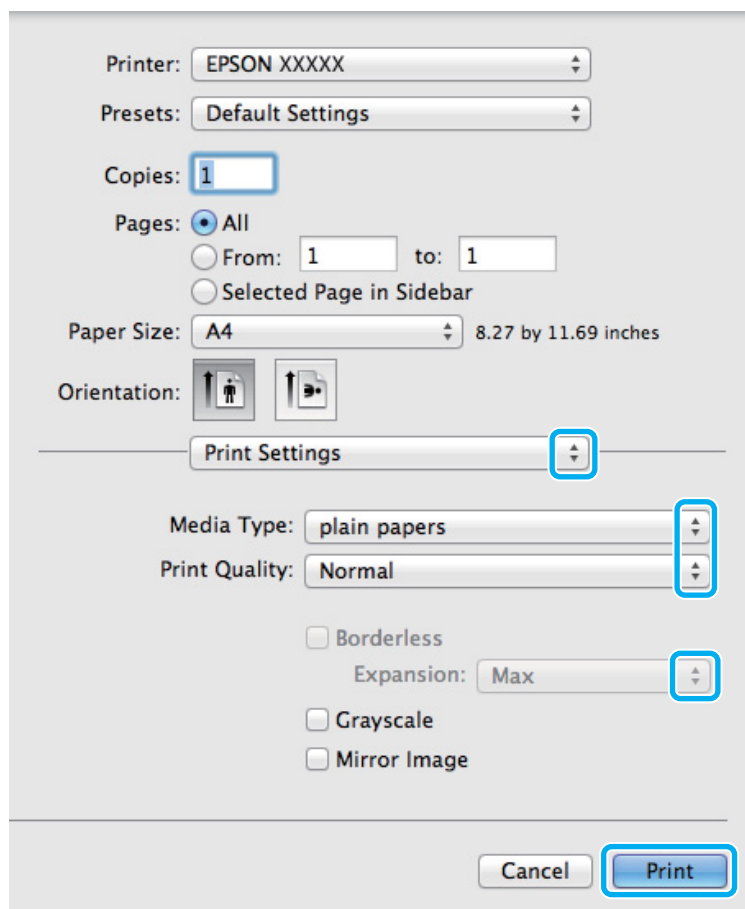

- 7** Виберіть потрібне значення параметра Media Type (Тип носія).  
➔ «Налаштування типу паперу з драйвера принтера» на сторінці 22

## Друкування

- 8 Виберіть потрібне значення Expansion (Розширити), щоб під час друку без полів мати змогу регулювати розмір зображення, яке повинно виступати за межі аркушів.
- 9 Розпочніть друк, натиснувши кнопку **Print (Друк)**.

---

## Скасування друку

Якщо потрібно відмовитися від друку, виконайте дії, описані у відповідному розділі нижче.

### Використання кнопки пристрою

Завдання на друк, яке вже виконується, можна скасувати кнопкою .

### Для ОС Windows

**Примітка.**

Неможливо скасувати завдання друку, повністю надіслане на пристрій. У такому разі завдання на друк можна скасувати засобами пристрою.

- 1 Відкрийте вікно EPSON Status Monitor 3.  
➔ [«Для ОС Windows» на сторінці 131](#)
- 2 Натисніть кнопку **Print Queue (Черга друку)**. З'явиться Windows Spooler (Спулер Windows).
- 3 Натисніть правою кнопкою миші на завдання друку, яке потрібно скасувати, а потім виберіть **Cancel (Скасувати)**.

### Для ОС Mac OS X

Для того, щоб скасувати завдання на друк, виконайте наступні дії.

- 1 Натисніть на піктограму вашого пристрою у вікні Dock.
- 2 У списку Назва документа виберіть документ, який друкується.

## Друкування

- 3** Щоб скасувати друк, натисніть кнопку **Delete**.

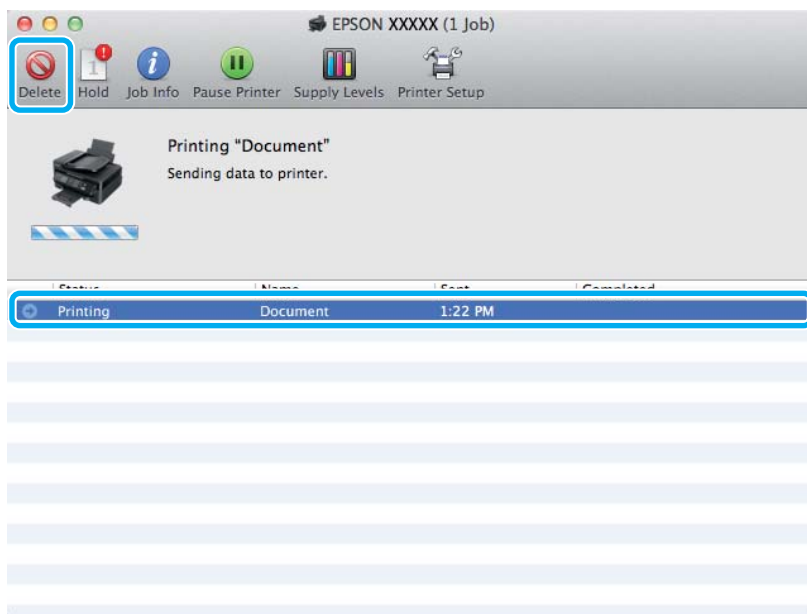

## Інші функції

### Зручний друк фотографій



Програма Epson Easy Photo Print дає змогу розташовувати й друкувати цифрові зображення на папері різного типу. Поетапні інструкції у вікні цієї програми дають змогу попередньо переглядати зображення перед друком і надати їм потрібних ефектів, не вносячи складних змін у параметри.

За допомогою функції Quick Print можна одним натисканням кнопки надрукувати зображення з визначеними параметрами.

### Запуск Epson Easy Photo Print

#### Для ОС Windows

- Двічі клацніть ярлик програми **Epson Easy Photo Print** на робочому столі.
- Для користувачів **Windows 7 та Vista:**  
Натисніть кнопку «Пуск», наведіть на **All Programs (Всі програми)**, натисніть **Epson Software**, а тоді **Easy Photo Print**.

#### Для користувачів Windows XP:

Натисніть **Start (Пуск)**, наведіть на **All Programs (Всі програми)**, **Epson Software**, а тоді натисніть **Easy Photo Print**.

## Друкування

### Для ОС Mac OS X

Двічі клацніть папку **Applications** на жорсткому диску Mac OS X, тоді по черзі відкрийте папки **Epson Software** та **Easy Photo Print**, а тоді двічі клацніть на піктограмі **Easy Photo Print**.

---

## Попередні налаштування пристрою (лише для Windows)

Попередні налаштування драйвера принтера надзвичайно спрощують друк. Можна внести свої попередні налаштування.

### Налаштування пристрою для Windows

- 1 Відкрийте настройки принтера.  
➔ «Доступ до драйвера принтера у Windows» на сторінці 31
- 2 Виберіть Printing Presets (Попередні настройки друку) у вкладці Main (Головне). У спливаючому вікні буде відображено автоматичні налаштування пристрою.

---

## 2-сторонній друк (лише для Windows)

За допомогою драйвера принтера можна друкувати на обох сторонах аркуша.

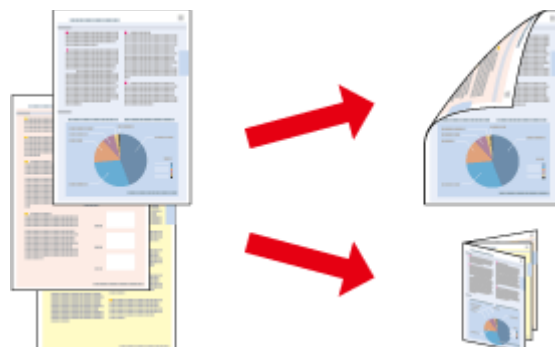

Передбачені два типи двостороннього друку: стандартний і буклет.

Двосторонній друк можливий лише з використанням наступних типів і форматів паперу.

Папір	Розмір
Звичайний папір	Legal, Letter, A4, B5, A5, A6
Epson Bright White Ink Jet Paper (Яскраво-білий папір для струменевого друку)	A4

## Друкування

**Примітка.**

- Ця функція недоступна для Mac OS X.
- Ця функція може бути недоступна за певних налаштувань.
- Ця функція може бути недоступна у разі спільного користування принтером або доступу до нього через мережу.
- Норми завантаження для двостороннього друку відрізняються від звичайних.  
➔ «Вибір паперу» на сторінці 21
- Використовуйте лише папір, придатний для двостороннього друку. Інакше може погіршитися якість друку.
- Залежно від типу паперу й кількості чорнила, яке використовується на друку тексту й зображень, чорнило може проступати на іншу сторону паперу.
- У процесі двостороннього друку зображення на папері може бути розмитим.
- Ця функція доступна лише тоді, коли увімкнено EPSON Status Monitor 3. Щоб увімкнути функцію контролю стану, відкрийте вікно драйвера принтера, перейдіть на вкладку **Maintenance (Сервіс)** і натисніть кнопку **Extended Settings (Розширені параметри)**. У вікні **Extended Settings (Розширені параметри)** встановіть прапорець **Enable EPSON Status Monitor 3 (Увімкнути EPSON Status Monitor 3)**.

## Налаштування пристрою для Windows

- 1** Відкрийте настройки принтера.  
➔ «Доступ до драйвера принтера у Windows» на сторінці 31
- 2** Встановіть прапорець **2-Sided Printing (Двосторонній друк)**.
- 3** Натисніть **Settings (Настройки)** і задайте потрібні параметри.

**Примітка.**

Якщо потрібно надрукувати буклет, натисніть **Booklet (Буклет)**.

- 4** Перевірте інші параметри та розпочніть друк.

**Примітка.**

- У залежності від програми, фактична ширина поля для переплетення може відрізнятися від заданої. Перед тим як виконувати друк у повному обсязі, проекспериментуйте на декількох аркушах, щоб перевірити, якими насправді будуть результати.
- Перевірте, чи повністю висохло чорнило, перш ніж перезавантажувати папір.



## Друкування з масштабуванням за розміром сторінки

Дає змогу автоматично збільшувати або зменшувати розмір документа, щоб припасувати його до розміру паперу, вибраного для драйвера принтера.

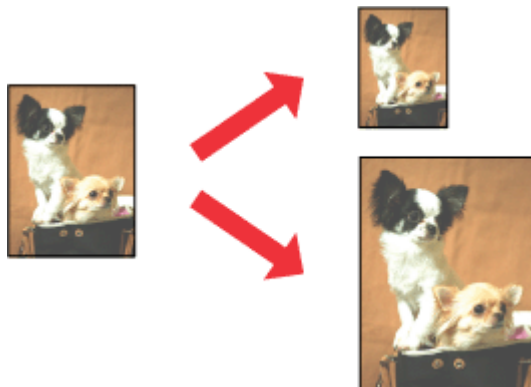

**Примітка.**

Ця функція може бути недоступна за певних налаштувань.

### Налаштування пристрою для Windows

- 1 Відкрийте настройки принтера.  
➔ [«Доступ до драйвера принтера у Windows» на сторінці 31](#)
- 2 Виберіть **Reduce/Enlarge Document (Зменшити/Збільшити документ)** та **Fit to Page (За розміром сторінки)** у вкладці More Options (Додаткові настройки), а тоді із меню Output Paper (Вихідний папір) виберіть потрібний формат паперу.
- 3 Перевірте інші параметри та розпочніть друк.

### Налаштування пристрою для Mac OS X

- 1 Відкрийте діалогове вікно Print (Друк).  
➔ [«Доступ до драйвера принтера у Mac OS X» на сторінці 32](#)
- 2 На панелі Paper Handling виберіть **Scale to fit paper size** для Destination Paper Size та виберіть зі спадного меню потрібний формат паперу.
- 3 Перевірте інші параметри та розпочніть друк.

## Друк сторінок на аркуші

Дає змогу за допомогою драйвера принтера друкувати по дві або по чотири сторінки на одному аркуші паперу.

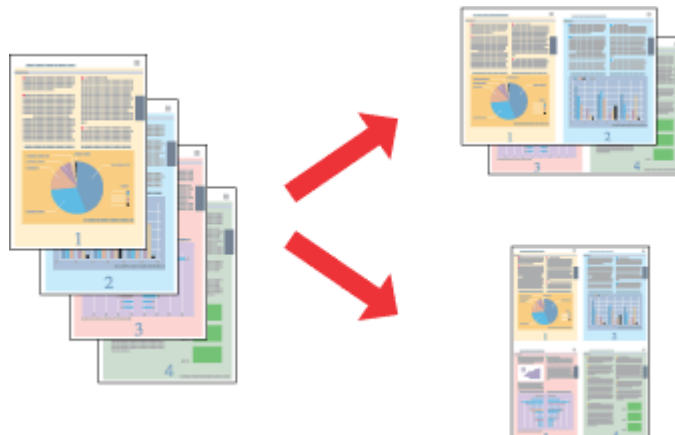

**Примітка.**

Ця функція може бути недоступна за певних налаштувань.

### Налаштування пристрою для Windows

- 1 Відкрийте настройки принтера.  
➔ [«Доступ до драйвера принтера у Windows» на сторінці 31](#)
- 2 У вкладці Main (Головне) виберіть **2-Up (2 на сторінці)** або **4-Up (4 на сторінці)** для друку Multi-Page (Багато сторінок).
- 3 Натисніть **Page Order (Порядок сторінок)** і задайте потрібні параметри.
- 4 Перевірте інші параметри та розпочніть друк.

### Налаштування пристрою для Mac OS X

- 1 Відкрийте діалогове вікно Print (Друк).  
➔ [«Доступ до драйвера принтера у Mac OS X» на сторінці 32](#)
- 2 Виберіть потрібну кількість Pages per Sheet та Layout Direction (порядок сторінок) на панелі Layout.
- 3 Перевірте інші параметри та розпочніть друк.

# Спільний друк на пристрої

## Налаштування у Windows

Нижче описується налаштування пристрою для його спільного використання в мережі.

Спочатку налаштуйте пристрій як спільний у комп'ютері, до якого він безпосередньо підключений. Потім додайте пристрій до кожного комп'ютера в мережі, з якого повинен бути доступ до принтера.

**Примітка.**

- Ці вказівки придатні лише для малих мереж. Щоб налаштувати спільне використання пристрою у великій мережі, зверніться до мережевого адміністратора.
- У цьому розділі подано знімки екрана з Windows 7.

## Налаштування пристрою як сумісного ресурсу

**Примітка.**

- Якщо ви увійшли до системи як звичайний користувач, то щоб у Windows 7 або Vista налаштувати пристрій для спільного друку, вам будуть потрібні права адміністратора.
- Щоб налаштувати пристрій для спільного друку в ОС Windows XP, потрібно увійти до облікового запису Computer Administrator (Адміністратор комп'ютера).

Виконайте наступні дії на комп'ютері, безпосередньо підключеному до пристрою.

**1****Windows 7:**

Натисніть кнопку «Пуск» та оберіть **Devices and Printers (Пристрої та принтери)**.

**Windows Vista:**

Натисніть кнопку «Пуск», тоді **Control Panel (Панель керування)** та виберіть **Printer (Принтер)** із категорії **Hardware and Sound (Устаткування та звук)**.

**Windows XP:**

Натисніть кнопку **Start (Пуск)** та оберіть **Control Panel (Панель керування)**, а потім натисніть **Printers and Faxes (Принтери й факси)** у категорії **Printers and Other Hardware (Принтери та інші пристрої)**.

**2****Windows 7:**

Натисніть правою кнопкою миші піктограму пристрою та оберіть пункт **Printer properties (Властивості принтера)**, а тоді **Sharing (Спільний доступ)**. Тоді натисніть кнопку **Change Sharing Options (Змінення параметрів спільного доступу)**.

**Windows Vista:**

Натисніть правою кнопкою миші піктограму пристрою та оберіть пункт **Sharing (Спільний доступ)**. Натисніть кнопку **Change sharing options (Змінення параметрів спільного доступу)**, а потім — **Continue (Продовжити)**.

**Windows XP:**

Натисніть правою кнопкою миші піктограму пристрою та оберіть пункт **Sharing (Спільний доступ)**.

## Друкування

- 3** Оберіть команду **Share this printer (Спільний доступ до цього принтера)**, а потім введіть ім'я загального ресурсу.

**Примітка.**

Не використовуйте в назві спільного ресурсу пробіли і дефіси.

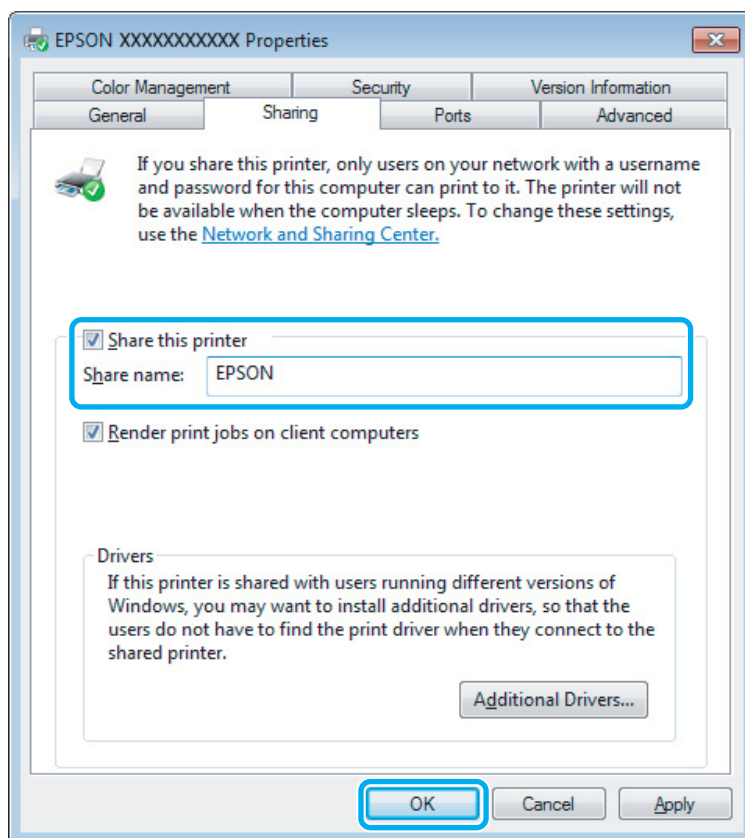

Якщо потрібно, щоб драйвери принтера автоматично завантажувалися на комп'ютери з різними версіями Windows, натисніть **Additional Drivers (Додаткові драйвери)** й виберіть середовище та операційні системи інших комп'ютерів. Клацніть **OK** і вставте диск з програмним забезпеченням до пристрою.

- 4** Натисніть кнопку **OK** або **Close (Закрити)** (після установки додаткових драйверів).

## Додавання пристрою на інші комп'ютери в мережі

Додайте пристрій на кожний комп'ютер у мережі, який матиме до нього доступ.

**Примітка.**

Щоб до пристрою можна було отримати доступ з іншого комп'ютера, він повинен бути налаштований для спільного використання на комп'ютері, до якого він підключений.

➔ «Налаштування пристрою як сумісного ресурсу» на сторінці 43.

## Друкування

1

**Windows 7:**

Натисніть кнопку «Пуск» та оберіть **Devices and Printers (Пристрої та принтери)**.

**Windows Vista:**

Натисніть кнопку «Пуск», тоді **Control Panel (Панель керування)** та виберіть **Printer (Принтер)** із категорії **Hardware and Sound (Устаткування та звук)**.

**Windows XP:**

Натисніть кнопку **Start (Пуск)** та оберіть **Control Panel (Панель керування)**, а потім натисніть **Printers and Faxes (Принтери й факси)** у категорії **Printers and Other Hardware (Принтери та інші пристрої)**.

2

**Windows 7 та Vista:**

Натисніть кнопку **Add a printer (Додати принтер)**.

**Windows XP:**

Натисніть кнопку **Add a printer (Додати принтер)**. З'явиться Add Printer Wizard (Майстер встановлення принтерів). Натисніть кнопку **Next (Далі)**.

3

**Windows 7 та Vista:**

Оберіть пункт **Add a network, wireless or Bluetooth printer (Додати мережний, бездротовий або Bluetooth-принтер)**, а потім — натисніть кнопку **Next (Далі)**.

**Windows XP:**

Оберіть варіант **A network printer, or a printer attached to another computer (Мережний принтер або принтер, підключений до іншого комп'ютера)**, а потім натисніть кнопку **Next (Далі)**.

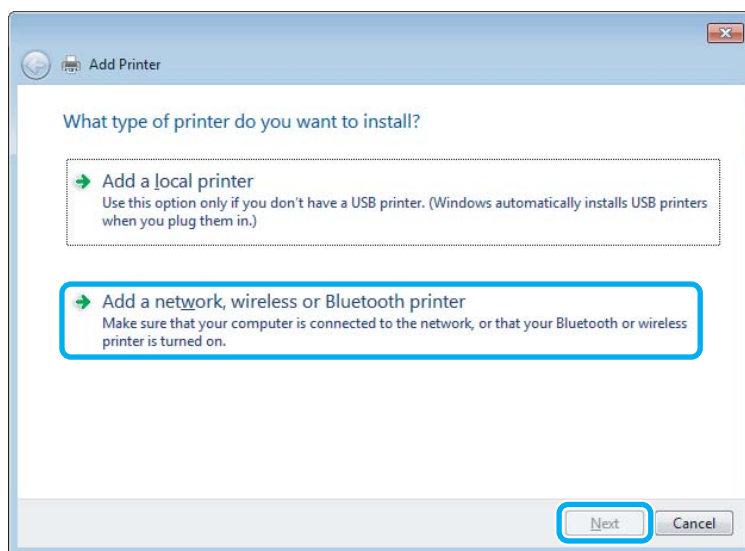

4

Виконуйте вказівки на екрані, щоб вибрати пристрій, який хочете використовувати.

**Примітка.**

Залежно від операційної системи й конфігурації комп'ютера, до якого підключений пристрій, Add Printer Wizard (Майстер встановлення принтерів) може запропонувати встановити драйвер принтера з компакт-диска з програмного забезпечення принтера. Натисніть кнопку **Have Disk (Установити з диска)** й дотримуйтеся вказівок на екрані.

---

## Налаштування у Mac OS X

Щоб налаштувати пристрій для мережі Mac OS X, використовуйте параметри Printer Sharing. Докладнішу інформацію з цього питання див. у документації до комп'ютера Macintosh.

---

# Сканування

---

## Спробуймо сканувати

---

### Приступаємо до сканування

Спробуймо сканувати необхідний нам документ.

- 1 Покладіть оригінал(и) на скло сканера.  
➔ «Розміщення оригіналів» на сторінці 26
- 2 Запустіть Epson Scan.
  - Windows:  
Двічі клацніть ярлик програми **Epson Scan** на робочому столі.
  - Mac OS X:  
Виберіть **Applications > Epson Software > EPSON Scan**.
- 3 Виберіть пункт **Home Mode (Простий режим)**.

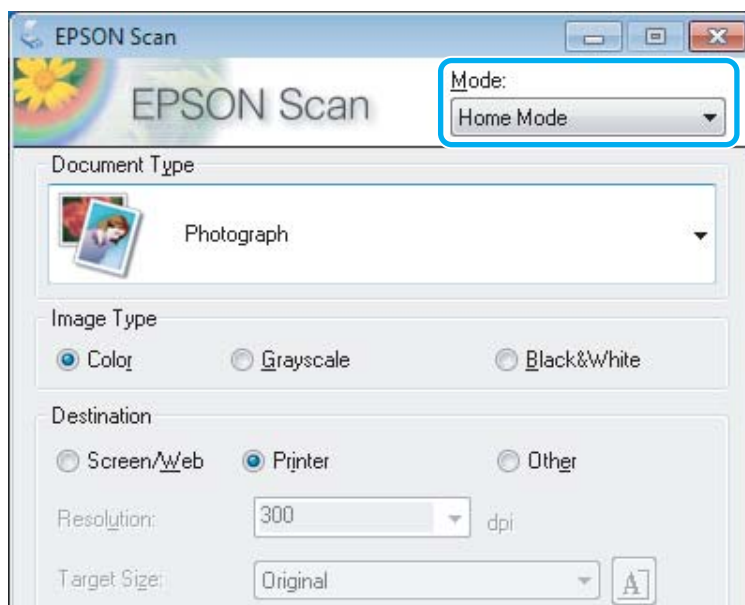

## Сканування

- 4** Виберіть значення **Text/Line Art** (Текст/штриховий малюнок) для параметра **Document Type** (Тип документа).

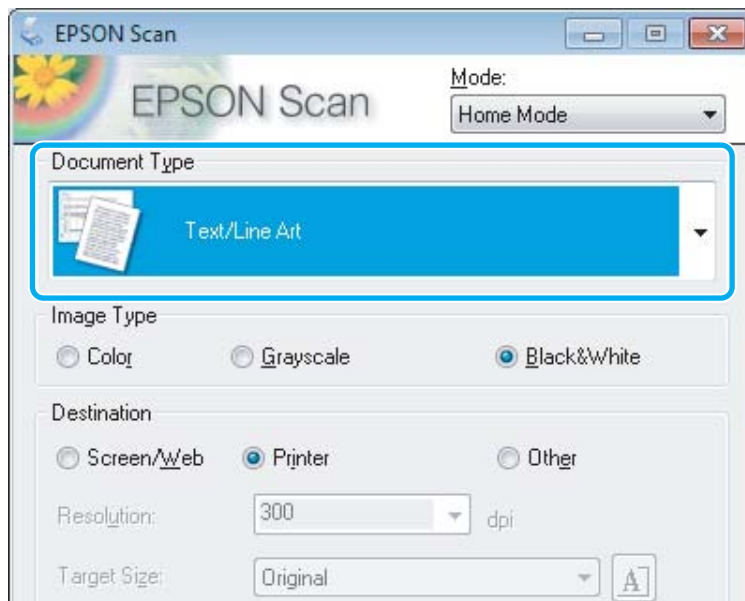

- 5** Клацніть **Preview** (Перегляд).

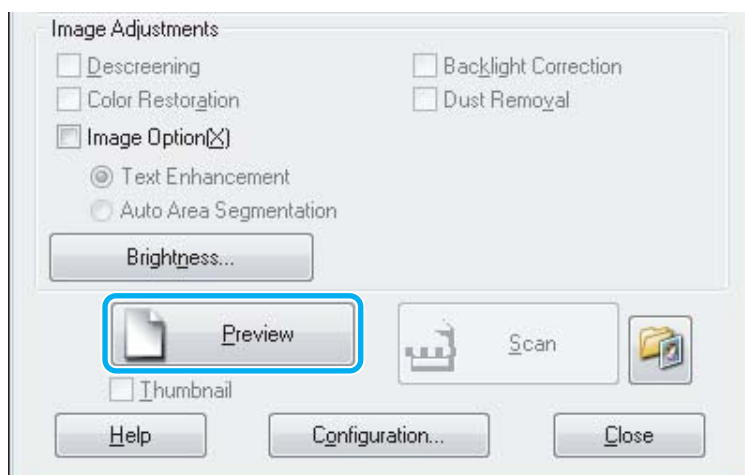

- 6** Клацніть **Scan** (Сканування).

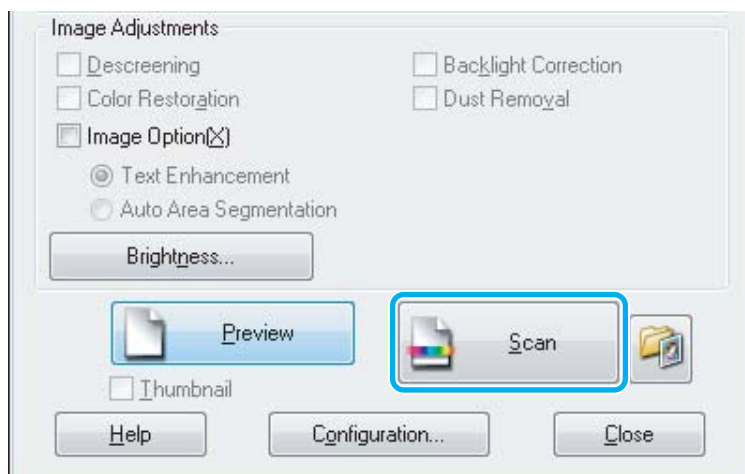



## Сканування

**7** Клацніть ОК.

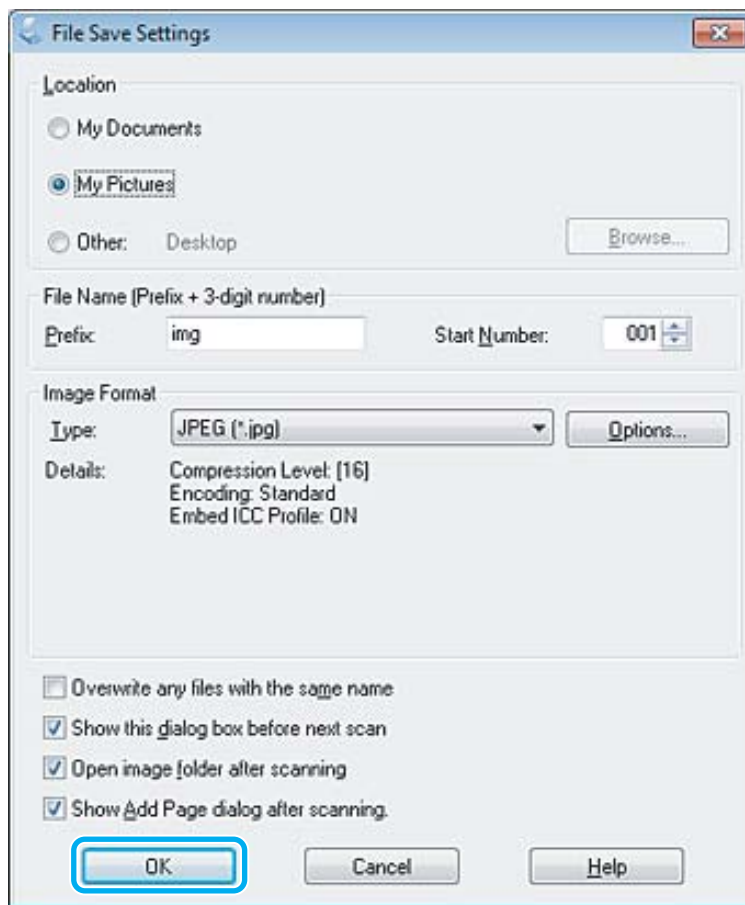

Скановане зображення зберігається.





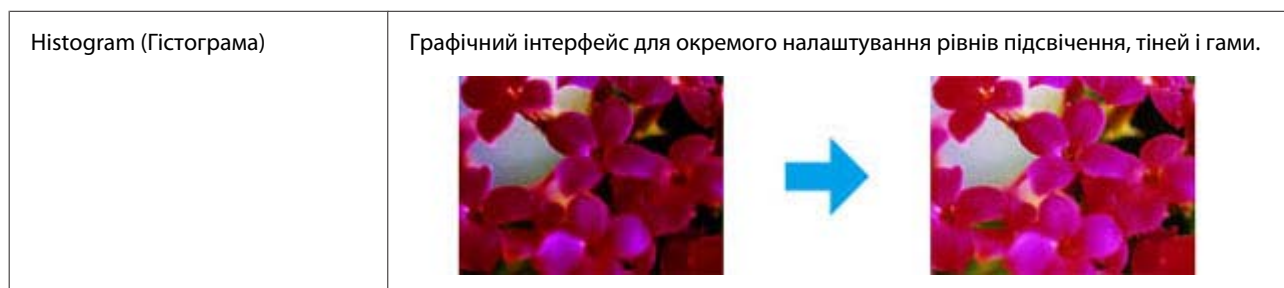

## Функції настройки зображення

У програмі Epson Scan передбачені різні параметри поліпшення кольорів, різкості та контрастності, а також інші налаштування, які впливають на якість зображення.





Докладніше про параметри Epson Scan див. Довідку.



## Сканування

<p>Tone Correction (Налаштування тональних кривих)</p>	<p>Графічний інтерфейс для окремого налаштування тональних кривих.</p>  <p>The image shows a pink flower with green leaves. A blue arrow points from the original image to the result, where the colors are more vibrant and balanced.</p>
<p>Image Adjustment (Налаштування зображення)</p>	<p>Налаштування яскравості, контрастності та балансу червоного, зеленого і блакитного кольорів зображення в цілому.</p>  <p>The image shows a basket of various fruits. A blue arrow points from the original image to the result, where the colors are more saturated and the overall contrast is higher.</p>
<p>Color Palette (Кольорова палітра)</p>	<p>Графічний інтерфейс для налаштування півтонів, зокрема відтінків шкіри, без впливу на освітлені й затінені області зображення.</p>  <p>The image shows autumn leaves against a blue sky. A blue arrow points from the original image to the result, where the colors are more natural and balanced.</p>
<p>Unsharp Mask (Нерізка маска)</p>	<p>Підвищення чіткості контурів ділянок зображення і різкості зображення в цілому.</p>  <p>The image shows autumn leaves. A blue arrow points from the original image to the result, where the edges are sharper and the overall image is more defined.</p>
<p>Descreening (Усунення муару)</p>	<p>Видалення рябизни (інша назва — муарé), яка може з'являтися на ділянках зображення з близькими відтінками, наприклад з різними відтінками шкіри.</p>  <p>The image shows a silhouette of a tree against a sunset sky. A blue arrow points from the original image to the result, where the moiré pattern has been removed.</p>
<p>Color Restoration (Оновлення кольору)</p>	<p>Автоматичне відновлення побляклих кольорів на фотографіях.</p>  <p>The image shows a market stall with various goods. A blue arrow points from the original image to the result, where the colors are more vibrant and the overall image is more clear.</p>

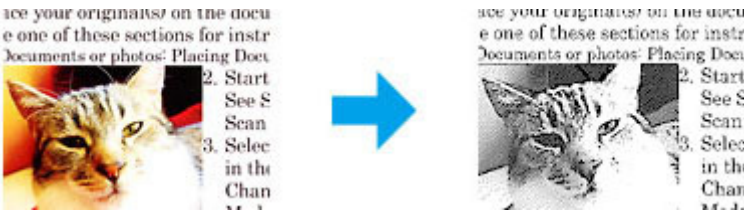
## Сканування

<p>Backlight Correction (Корекція фону)</p>	<p>Видаляє тіні з фотографій, які містять забагато фонового світла.</p> 
<p>Dust Removal (Видалення дефектів)</p>	<p>Автоматично видаляє дефекти з оригінальних зображень.</p> 
<p>Text Enhancement (Розширення тексту)</p>	<p>Покращує якість розпізнавання тексту під час сканування текстових документів.</p> 
<p>Auto Area Segmentation (Автоматична сегментація)</p>	<p>Підвищує чіткість зображення у відтинках сірого і дозволяє точніше розпізнавати текст завдяки відокремленню тексту від графіки.</p> 
<p>Color Enhance (Поліпшення кольору)</p>	<p>Поліпшення окремого кольору: можна поліпшити червоний, блакитний або зелений колір.</p> 

## Основне сканування за допомогою панелі керування

Можна відсканувати документ і надіслати його зображення з пристрою на комп'ютер, до якого він підключений. Перевірте підключення пристрою до комп'ютера та чи встановлено для нього програмне забезпечення.

## Сканування

- 1 Покладіть документ(и) у пристрій автоматичної подачі документів або на скло сканера.  
➔ «Розміщення оригіналів» на сторінці 26
- 2 Натисніть  для переходу у режим сканування.
- 3 Виберіть пункт меню сканування. За допомогою кнопок ▲ або ▼ виберіть меню та натисніть ОК.  
➔ «Режим сканування» на сторінці 93
- 4 Виберіть свій комп'ютер.

### **Примітка.**

- Якщо прилад підключений до мережі, можна вибрати комп'ютер, на якому потрібно зберегти скановане зображення.
- Ім'я комп'ютера, що відображається на панелі керування, можна змінити за допомогою Epson Event Manager.

### **Для моделей з 2,5-дюймовим кольоровим дисплеєм:**

Щоб зберегти відскановане зображення на USB-накопичувач, підключений до пристрою, виберіть **Сканування на пристрій USB**. Для докладніших відомостей про **Scan to Cloud**, див. посібник Epson Connect, який можна відкрити, натиснувши на робочому столі піктограму .

- 5 Розпочніть сканування.  
Для моделей з 2,5-дюймовим кольоровим дисплеєм:  
натисніть .
- Для моделей з 2-лінійним чорно-білим дисплеєм:  
натисніть ОК.

Скановане зображення зберігається.

---

## Список меню режиму сканування

Список меню режиму сканування див. у цьому розділі:

- ➔ «Режим сканування» на сторінці 93

## Основне сканування з комп'ютера

---

### Сканування в режимі Простий режим

Home Mode (Простий режим) дає змогу налаштувати деякі параметри сканування і перевірити у вікні попереднього перегляду їх вплив на зображення. Цей режим зручний для простого сканування фотографій та малюнків.

## Сканування

**Примітка.**

- У режимі Home Mode (Простий режим) можете виконувати сканування документа тільки зі скла.
- Докладніше про параметри Epson Scan див. Довідку.

- 1** Помістіть ваш оригінал(и).  
➔ [«Скло сканера» на сторінці 28](#)
- 2** Запустіть Epson Scan.  
➔ [«Запуск драйвера Epson Scan Driver» на сторінці 67](#)
- 3** Виберіть **Home Mode (Простий режим)** зі списку Mode (Режим).

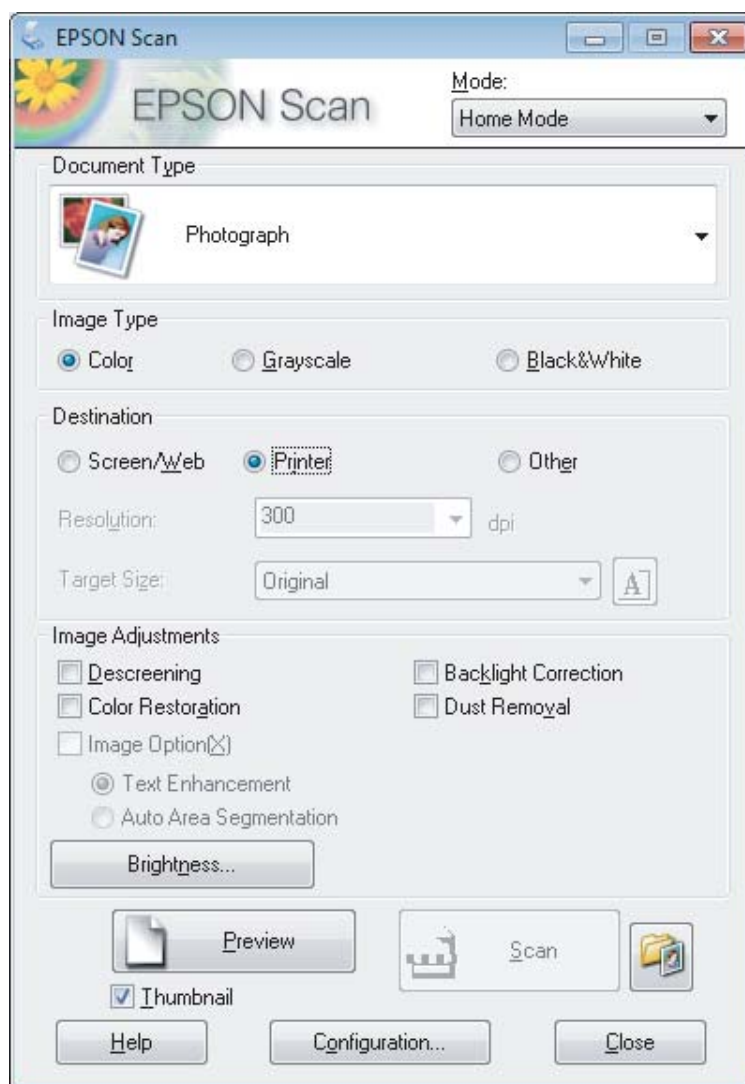

- 4** Виберіть значення параметра Document Type (Тип документа).
- 5** Виберіть значення параметра Image Type (Тип зображення).
- 6** Клацніть **Preview (Перегляд)**.  
➔ [«Попередній перегляд зображення та вибір області сканування» на сторінці 58](#)

## Сканування

- 7 Налаштуйте експозицію, яскравість та інші параметри якості зображення.
- 8 Клацніть **Scan (Сканування)**.
- 9 У вікні File Save Settings (Налаштування збереження файлу) виберіть параметр Type (Тип) та натисніть **OK**.

**Примітка.**

Якщо навпроти **Show this dialog box before next scan (Показати це діалогове вікно перед наступним скануванням)** не стоїть позначка, то Epson Scan миттєво розпочне сканування, не відображаючи вікно File Save Settings (Налаштування збереження файлу).

Скановане зображення зберігається.

---

## Сканування в режимі Офісний режим

Office Mode (Офісний режим) дозволяє швидко сканувати текстові документи без попереднього перегляду зображення.

**Примітка.**

Докладніше про параметри Epson Scan див. Довідку.

- 1 Помістіть ваш оригінал(и).  
➔ [«Розміщення оригіналів» на сторінці 26](#)

**Примітка для пристрою автоматичної подачі паперу (АПД):**

- У разі використання функції попереднього перегляду, завантажуйте лише першу сторінку.
- Не завантажуйте папір вище лінії під стрілкою ▼ на пристрої АПД.

- 2 Запустіть Epson Scan.  
➔ [«Запуск драйвера Epson Scan Driver» на сторінці 67](#)

## Сканування

- 3** Виберіть **Office Mode (Офісний режим)** зі списку Mode (Режим).

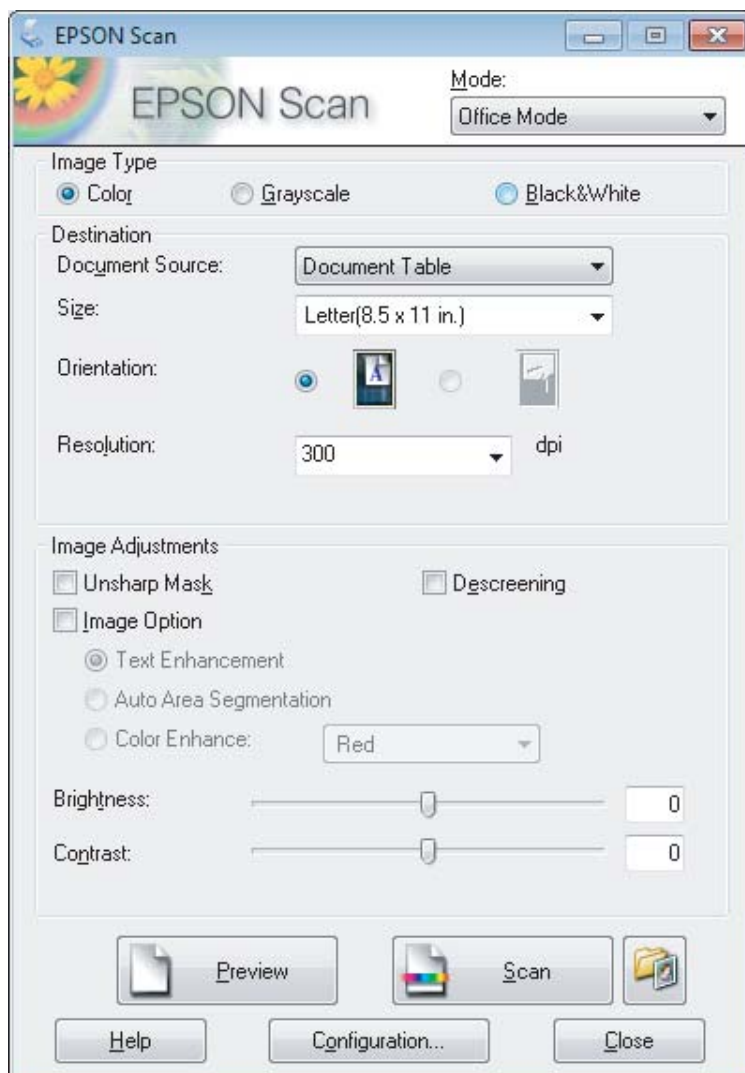

- 4** Виберіть значення параметра Image Type (Тип зображення).
- 5** Виберіть значення параметра Document Source (Джерело документа).
- 6** Виберіть формат оригіналу у списку Size (Розмір).
- 7** Виберіть відповідне значення роздільної здатності для сканування оригіналів у списку Resolution (Роздільна здатність).
- 8** Клацніть **Scan (Сканування)**.

## Сканування

- 9** У вікні File Save Settings (Настройки збереження файлу) виберіть параметр Type (Тип) та натисніть ОК.

**Примітка.**

Якщо навпроти **Show this dialog box before next scan (Показати це діалогове вікно перед наступним скануванням)** не стоїть позначка, то Epson Scan миттєво розпочне сканування, не відображаючи вікно File Save Settings (Настройки збереження файлу).

Скановане зображення зберігається.

---

## Сканування в режимі Професійний режим

Professional Mode (Професійний режим) надає повний доступ до параметрів сканування та дозволяє перевірити внесені у зображення зміни за допомогою вікна попереднього перегляду. Цей режим рекомендується для досвідчених користувачів.

**Примітка.**

Докладніше про параметри Epson Scan див. Довідку.

- 1** Помістіть ваш оригінал(и).  
➔ [«Розміщення оригіналів» на сторінці 26](#)

**Примітка для пристрою автоматичної подачі паперу (АПД):**

У разі використання функції попереднього перегляду, завантажуйте лише першу сторінку.

- 2** Запустіть Epson Scan.  
➔ [«Запуск драйвера Epson Scan Driver» на сторінці 67](#)



## Сканування

- 3** Виберіть **Professional Mode (Професійний режим)** зі списку Mode (Режим).

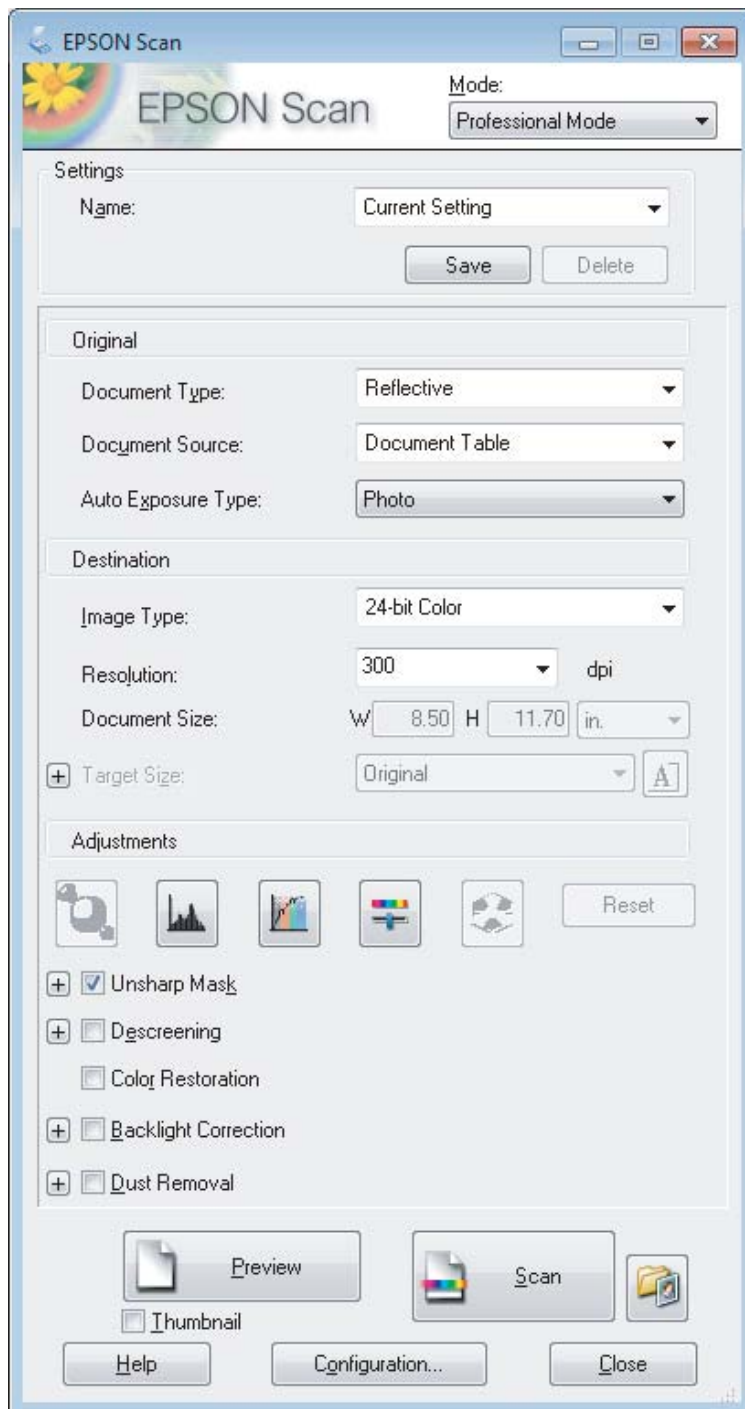

- 4** Виберіть тип оригіналів, що скануються, у списку Document Type (Тип документа).

- 5** Виберіть значення параметра Document Source (Джерело документа).

- 6** Якщо вибрано **Reflective (Непрозорий)** як параметр Document Type (Тип документа), виберіть **Photo (Фото)** або **Document (Документ)** як параметр Auto Exposure Type (Тип автоекспозиції).

## Сканування

- 7 Виберіть значення параметра Image Type (Тип зображення).
- 8 Виберіть відповідне значення роздільної здатності для сканування оригіналів у списку Resolution (Роздільна здатність).
- 9 Натисніть кнопку **Preview (Перегляд)**, щоб переглянути зображення. Відкриється вікно Preview (Перегляд) із зображенням документа, що сканується.  
➔ [«Попередній перегляд зображення та вибір області сканування» на сторінці 58](#)

**Примітка для пристрою автоматичної подачі паперу (АПД):**

- Пристрій АПД завантажує першу сторінку документа, а тоді Epson Scan попередньо сканує та відображає її у вікні Preview (Перегляд). Після цього Пристрій АПД виводить першу сторінку. Розташуйте документ першою сторінкою вгорі та завантажте його у Пристрій АПД.
- Не завантажуйте папір вище лінії під стрілкою ▼ на пристрої АПД.

- 10 За необхідності виберіть розмір відсканованого зображення у списку Target Size (Розмір призначення). Зображення можна сканувати без зміни розміру або збільшувати чи зменшувати його розмір за допомогою параметра Target Size (Розмір призначення).
- 11 За необхідності настройте якість зображення.  
➔ [«Функції настройки зображення» на сторінці 49](#)

**Примітка.**

Ви можете зберегти параметри, виконані в групі параметрів користувача за допомогою функції **Name (Назва)**, щоб потім застосовувати ці параметри користувача під час сканування. Через Epson Event Manager також доступні користувацькі параметри.

Докладніше про параметри Epson Event Manager див. Довідку.

- 12 Клацніть **Scan (Сканування)**.
- 13 У вікні File Save Settings (Настройки збереження файлу) виберіть параметр Type (Тип) та натисніть ОК.

**Примітка.**

Якщо навпроти **Show this dialog box before next scan (Показати це діалогове вікно перед наступним скануванням)** не стоїть позначка, то Epson Scan миттєво розпочне сканування, не відображаючи вікно File Save Settings (Настройки збереження файлу).

Скановане зображення зберігається.

---

## Попередній перегляд зображення та вибір області сканування

### Вибір режиму перегляду зображення

Після вибору основних параметрів і роздільної здатності можна переглянути зображення та виділити або налаштувати область зображення у вікні Preview (Перегляд). Існує два типи попереднього перегляду.

## Сканування

- ❑ Режим Normal (Нормальна), у якому можна переглядати зображення повністю. Вибір області сканування та параметрів якості зображення можна виконувати вручну.
- ❑ Режим Thumbnail (Мініатюра), у якому можна переглядати зображення як мініатюри. Epson Scan автоматично визначає межі ділянки сканування, застосовує автоматичні налаштування експозиції до зображень та у разі потреби повертає зображення.

### Примітка.

- ❑ Деякі параметри, змінні після перегляду зображення, будуть скасовані при зміні режиму перегляду.
- ❑ Залежно від типу документа та режиму Epson Scan, що використовується, зміна типу перегляду може бути недоступною.
- ❑ Під час перегляду без діалогового вікна Preview (Перегляд) зображення відображаються у стандартному режимі попереднього перегляду. Якщо перед відкриттям вікна перегляду відкриватиметься діалогове вікно Preview (Перегляд), зображення відобразатимуться в тому режимі, який використовувався безпосередньо перед переглядом.
- ❑ Щоб змінити розмір вікна Preview (Перегляд), клацніть і перетягніть один із кутів вікна Preview (Перегляд).
- ❑ Докладніше про параметри Epson Scan див. Довідку.

## Створення рамки

Рамка має вигляд прямокутника з пунктирних ліній, які обмежують область сканування у вікні попереднього перегляду зображення.

Рамку можна створити одним із наступних способів.

- ❑ Щоб створити рамку вручну, розташуйте курсор там, де повинен бути кут рамки, і натисніть кнопку миші. Перемістіть вказівник туди, де повинен бути протилежний кут області сканування.







- ❑ Для автоматичного створення рамки натисніть значок автоматичного розташування рамки . Ви можете скористатись цим значком тільки тоді, коли використовується нормальний режим перегляду і на склі встановлено лише один документ.
- ❑ Для створення рамки певного розміру введіть потрібну ширину та висоту рамки у настройці Document Size (Розмір документа).
- ❑ Щоб отримати кращі результати сканування, переконайтеся, що всі сторони рамки знаходяться в межах області попереднього перегляду зображення. Не рекомендується охоплювати рамкою ділянки навколо області попереднього перегляду зображення.

## Сканування

## Настройка рамки

Рамку можна пересувати та змінювати її розмір. У режимі звичайного перегляду можна створити багато рамок (до 50) на кожному зображенні, щоб відсканувати різні області зображення як окремі файли.

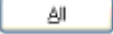
	Щоб перемістити рамку, розташуйте курсор усередині неї. Він набуде вигляду руки. Перетягніть рамку за допомогою миші в потрібне місце.
	Щоб змінити розмір рамки, наведіть курсор на її сторону або кут. Курсор набуде вигляду прямого або похилого відрізка лінії з двома стрілками. Перетягніть сторону або кут рамки в потрібне місце.
	Щоб створити додаткові рамки однакового розміру, натисніть цей значок.
	Щоб видалити рамку, натисніть всередині рамки, а тоді натисніть цей значок.
	Щоб активувати усі рамки, натисніть цей значок.

**Примітка.**

- Щоб переміщення рамки здійснювалося лише по вертикалі або по горизонталі, під час її переміщення натисніть і утримуйте клавішу **Shift**.
- Щоб під час зміни розміру рамки зберегти її пропорції, натисніть і утримуйте клавішу **Shift**.
- Якщо створюється кілька рамок, перед скануванням натисніть кнопку **Ал (Усі)** у вікні *Preview* (Перегляд). Інакше скануватися буде лише область всередині намальованої рамки.

## Різні типи сканування

### Сканування журналу

Спочатку розмістіть журнал та запустіть Epson Scan.

➔ «Пристаємо до сканування» на сторінці 47

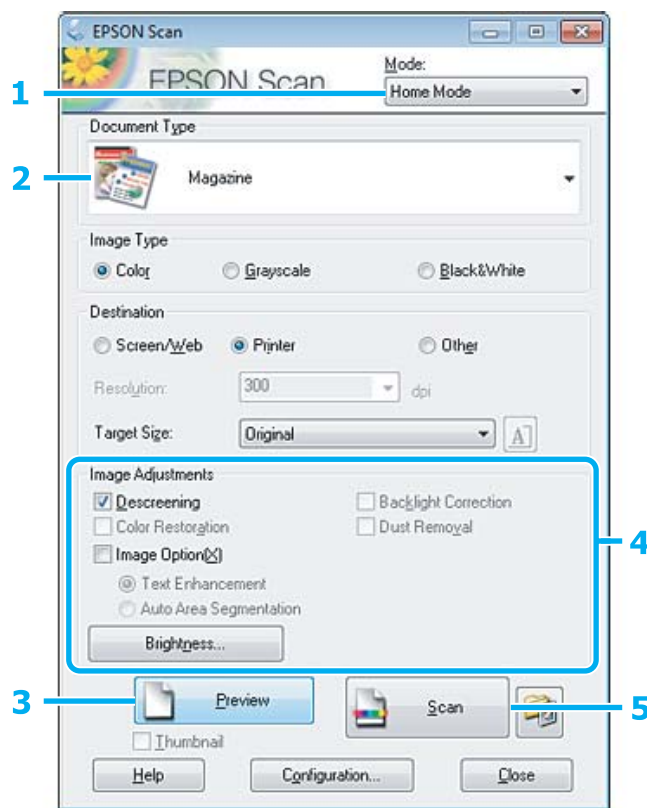

- 1 Виберіть **Home Mode (Простий режим)** зі списку Mode (Режим).
- 2 Виберіть значення **Magazine (Журнал)** для параметра Document Type (Тип документа).
- 3 Клацніть **Preview (Перегляд)**.
- 4 Налаштуйте експозицію, яскравість та інші параметри якості зображення.  
Докладніше про параметри Epson Scan див. Довідку.

## Сканування

**5** Клацніть **Scan (Сканування)**.

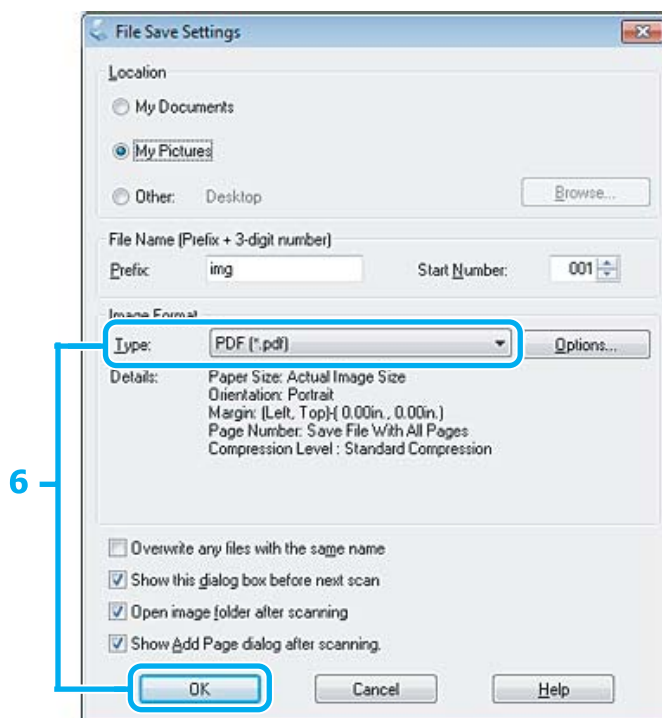

**6** Виберіть **PDF** у настройці **Type (Тип)** та натисніть **OK**.

Скановане зображення зберігається.

---

## Сканування декількох документів у файл PDF

Спочатку розмістіть документ та запусіть Epson Scan.

➔ [«Пристаємо до сканування» на сторінці 47](#)

**Примітка для пристрою автоматичної подачі паперу (АПД):**

У разі використання функції попереднього перегляду, завантажуйте лише першу сторінку.

## Сканування

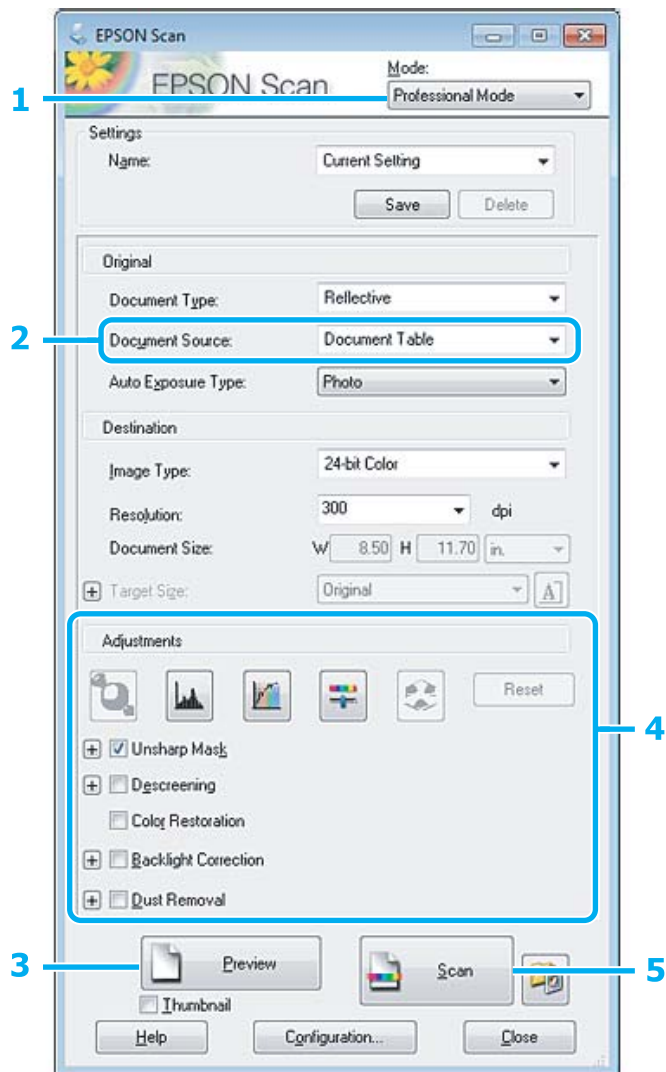

- 1 Виберіть **Professional Mode (Професійний режим)** зі списку Mode (Режим).
- 2 Виберіть значення параметра Document Source (Джерело документа).
- 3 Клацніть **Preview (Перегляд)**.

**Примітка для пристрою автоматичної подачі паперу (АПД):**

- Сторінка, що вийшла з Пристрою АПД ще не сканована. Завантажте весь документ знову в Пристрій АПД.

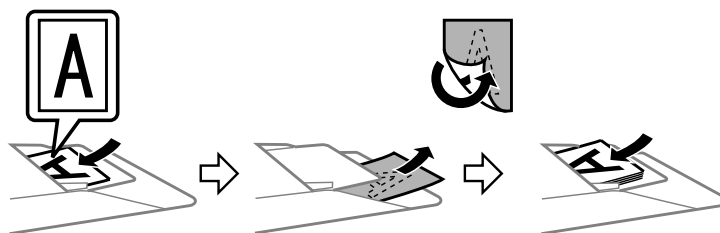

- Не завантажуйте папір вище лінії під стрілкою ▼ на пристрої АПД.

## Сканування

- 4 Налаштуйте експозицію, яскравість та інші параметри якості зображення.  
Докладніше про параметри Epson Scan див. Довідку.
- 5 Клацніть **Scan (Сканування)**.

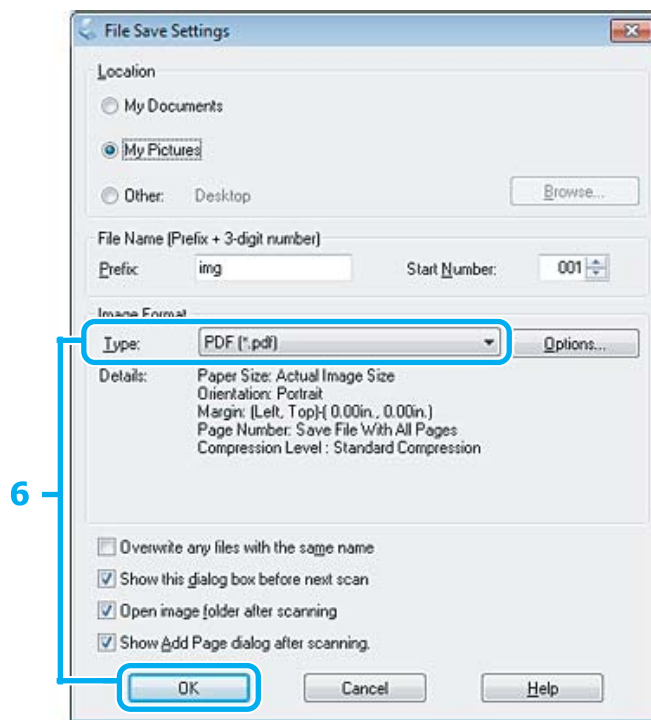

- 6 Виберіть **PDF** у настройці **Type (Тип)** та натисніть **OK**.

### Примітка.

Якщо прапорець **Show Add Page dialog after scanning (Показати після сканування діалогове вікно «Додати сторінку».)** знятий, вікно **Add Page Confirmation window (Додати сторінку — підтвердження)** не відкривається і програма Epson Scan зберігає документ автоматично.

- 7 Програма Epson Scan розпочинає сканування документа.

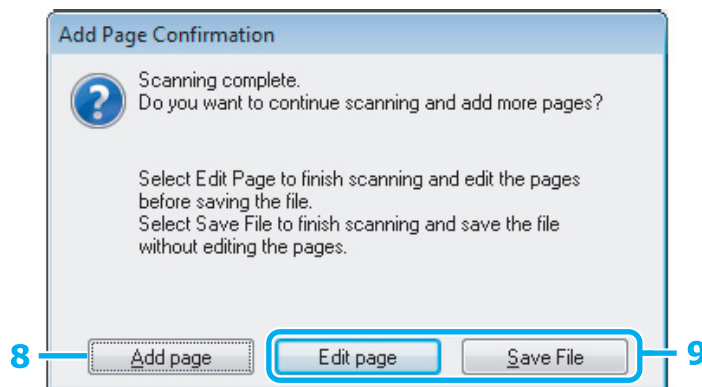



## Сканування

8

Якщо ви бажаєте сканувати більше сторінок, натисніть **Add page (Додати сторінку)**. Завантажте документ та виконайте сканування знову, повторюючи цю операцію при потребі для кожної сторінки.

Після завершення сканування перейдіть до кроку 9.

9

Натисніть кнопку **Edit page (Редагувати сторінку)** або **Save File (Зберегти файл)**.

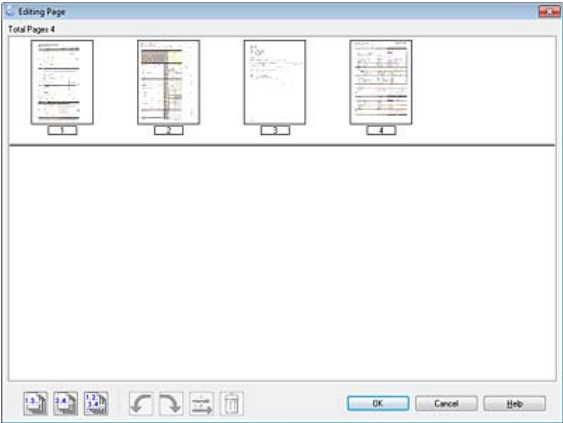
<p>Edit page (Редагувати сторінку)</p>	<p>Виберіть цю кнопку, якщо ви бажаєте видалити сторінку або змінити порядок сторінок. Після цього використовуйте значки внизу вікна Editing Page (Редагування сторінки), щоб вибрати, повернути, змінити порядок або видалити сторінки. Докладніше про параметри Epson Scan див. Довідку.</p>  <p>Натисніть OK після завершення редагування сторінок.</p>
<p>Save File (Зберегти файл)</p>	<p>Виберіть цю кнопку після завершення.</p>

Сторінки зберігаються у файл PDF.

## Сканування фотографій

Спочатку розмістіть фотографію на склі сканування та запустіть Epson Scan.

➔ «Пристаємо до сканування» на сторінці 47

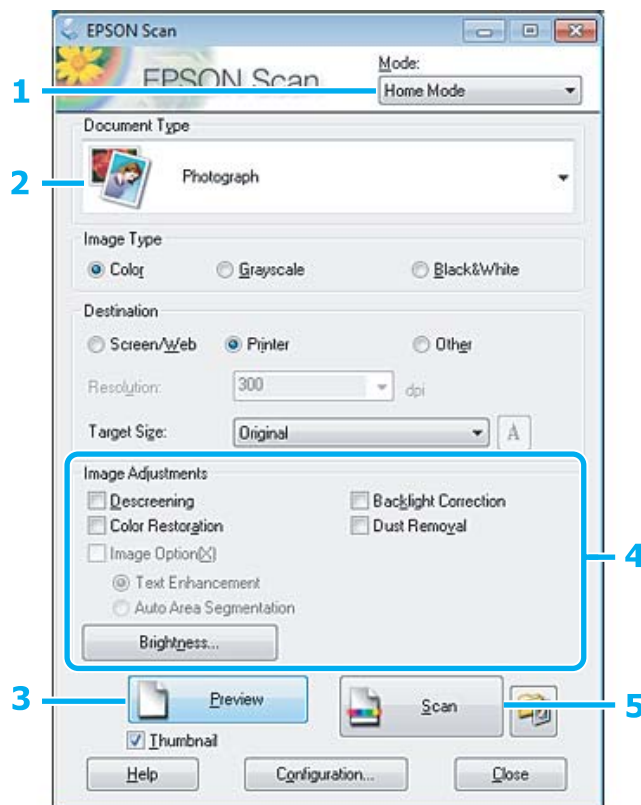

- 1 Виберіть **Home Mode (Простий режим)** зі списку Mode (Режим).
- 2 Виберіть значення **Photograph (Фото)** для параметра Document Type (Тип документа).
- 3 Клацніть **Preview (Перегляд)**.
- 4 Налаштуйте експозицію, яскравість та інші параметри якості зображення.  
Докладніше про параметри Epson Scan див. Довідку.

## Сканування

- 5 Клацніть **Scan (Сканування)**.

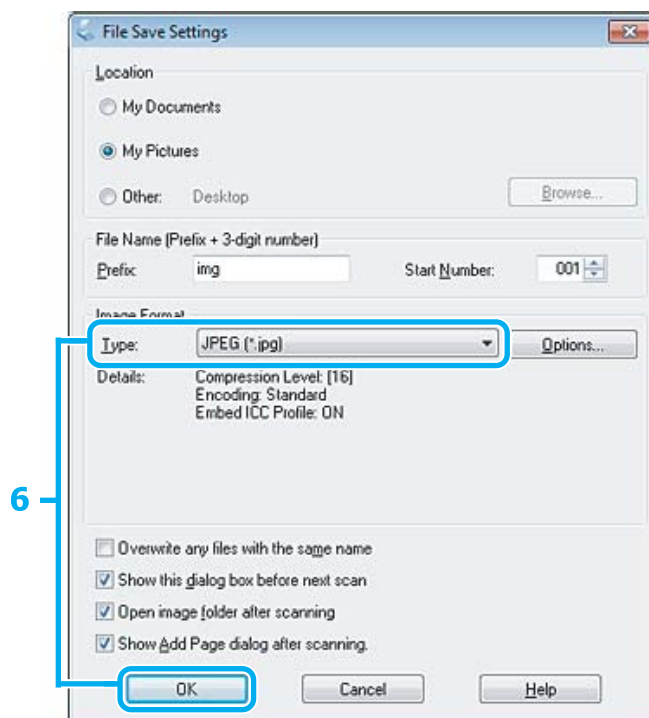

- 6 Виберіть **JPEG** у настройці **Тип** (Тип) та натисніть **ОК**.

Скановане зображення зберігається.

## Інформація про програмне забезпечення

### Запуск драйвера Epson Scan Driver

Дане програмне забезпечення дозволяє керувати всіма аспектами сканування. Ви можете використовувати його як окрему програму для сканування або разом із TWAIN-сумісною програмою для сканування.

#### Як запустити

- Windows:  
Двічі клацніть ярлик програми **EPSON Scan** на робочому столі.  
Або виберіть кнопку «Пуск» чи **Start (Пуск) > All Programs (Всі програми)**, або **Programs (Програми) > EPSON > EPSON Scan > EPSON Scan**.
- Mac OS X:  
Виберіть **Applications > Epson Software > EPSON Scan**.

#### Як відкрити довідку

Натисніть кнопку **Help (Довідка)** у вікні драйвера Epson Scan.

---

## Запуск інших програм для сканування

**Примітка.**

Деякі програми для сканування можуть бути не включені у комплект у деяких країнах.

### Epson Event Manager

Дозволяє призначити будь-які кнопки пристрою для відкриття програми сканування. Ви можете також зберегти часто використовувані настройки сканування, які значно пришвидшують виконання сканування.

**Як запустити**

- Windows:  
Виберіть кнопку «Пуск» чи **Start (Пуск) > All Programs (Всі програми)**, або **Programs (Програми) > Epson Software > Event Manager (Диспетчер подій)**.
- Mac OS X:  
Виберіть **Applications > Epson Software**, а потім двічі клацніть значок **Launch Event Manager**.

**Як відкрити довідку**

- Windows:  
натисніть значок , який знаходиться на екрані вгорі праворуч.
- Mac OS X:  
Клацніть **menu > Help > Epson Event Manager Help**.

### ABBYY FineReader

Ця програма дозволяє сканувати документи та перетворювати їх текст на форматований текст, який можна редагувати за допомогою текстових редакторів.

Програми оптичного розпізнавання символів не розпізнають або погано розпізнають документи та тексти таких типів:

- рукописні символи;
- документи, скопійовані з інших копій;
- факси;
- текст зі щільним розташуванням символів чи рядків;
- текст у таблицях або підкреслений текст;
- курсивні шрифти та шрифти менше 8 пунктів;
- зігнуті або зібгані документи.

Див. довідку ABBYY FineReader за детальнішою інформацією.

## Сканування

### **Як запустити**

- Windows:  
Виберіть кнопку «Пуск» чи **Start (Пуск) > All Programs (Всі програми)**, або **Programs (Програми) > папка ABBYY FineReader > ABBYY FineReader**.
- Mac OS X:  
Відкрийте папку **Applications** і двічі клацніть значок **ABBYY FineReader**.

### **Presto! PageManager**

Ця програма дозволяє сканувати, управляти та надсилати ваші фотографії та документи.

### **Як запустити**

- Windows:  
Виберіть кнопку «Пуск» чи **Start (Пуск) > All Programs (Всі програми)**, або **Programs (Програми) > папка Presto! PageManager > Presto! PageManager**.
- Mac OS X:  
Виберіть **Applications > Presto! PageManager**, а потім клацніть значок **Presto! PageManager**.

---

# Факсимільний зв'язок

---

## Програма FAX Utility

FAX Utility — це програма, призначена для безпосереднього передавання таких даних, як документи, креслення і таблиці, створені у текстових редакторах або електронних таблицях засобами факсимільного зв'язку без попереднього друкування. Щоб запустити цю програму, виконайте такі дії.

### Windows

Натисніть кнопку «Пуск» (Windows 7 і Vista) або натисніть кнопку **Start (Пуск)** (Windows XP), виберіть пункт меню **All Programs (Усі програми)**, а потім послідовно виберіть **Epson Software** і **FAX Utility**.

### Mac OS X

Натисніть **System Preference**, тоді **Print & Fax** або **Print & Scan**, а тоді виберіть FAX (свій пристрій) зі списку **Printer**. Тоді натисніть вказані нижче опції.

Для Mac OS X 10.6.x, 10.7.x: **Option & Supplies — Utility — Open Printer Utility**

Для Mac OS X 10.5.x: **Open Print Queue — Utility**

**Примітка.**

*Детальні відомості див. в електронній довідці програми FAX Utility.*

---

## Підключення до телефонної лінії

### Про телефонний кабель

Використовуйте телефонний кабель з такими технічними характеристиками інтерфейсу.

- Телефонна лінія RJ-11
- Підключення телефонного апарата RJ-11

У залежності від місця продажу, телефонний кабель може постачатися у комплекті з пристроєм. Якщо він кабель є у комплекті, то слід його використовувати.

---

## Використання телефонної лінії тільки для факсу

- 1 Підключіть телефонний кабель до телефонної розетки і до роз'єму LINE.

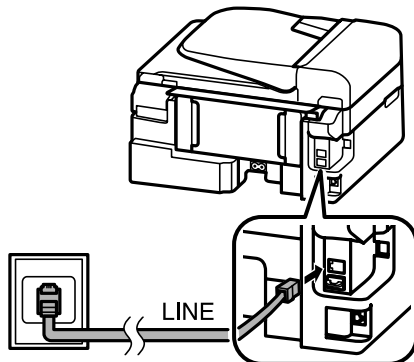

- 2 Перевірте, чи функцію **Автовідповідь** увімкнено (**Увімк.**).

➔ [«Налаштування автоматичного отримання факсу» на сторінці 81](#)



**Важливо**

Якщо зовнішній телефонний апарат до приладу не підключений, автовідповідач обов'язково повинен бути увімкненим. Інакше отримувати факси буде неможливо.

---

## Використання телефонної лінії, до якої підключений телефонний апарат

- 1 Підключіть телефонний кабель до телефонної розетки і до роз'єму LINE.

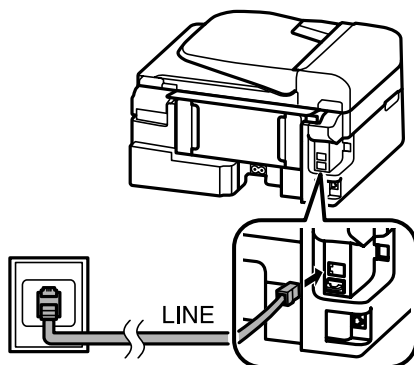

## Факсимільний зв'язок

- 2** Витягніть заглушку.

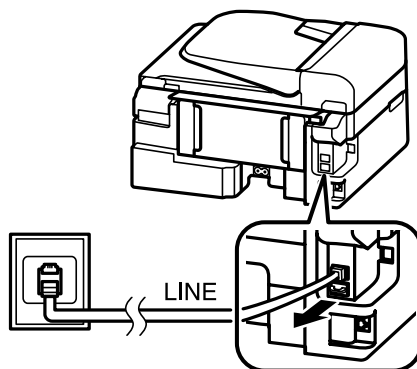

- 3** Підключіть телефонний апарат або автовідповідач до роз'єму EXT.

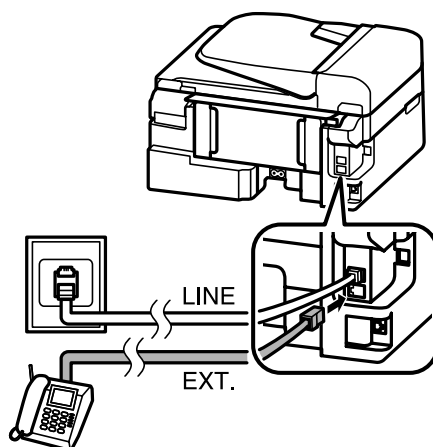

**Примітка.**

- Інші способи підключення описані далі.
- Детальні відомості див. у документації до обладнання.

## Підключення до лінії DSL

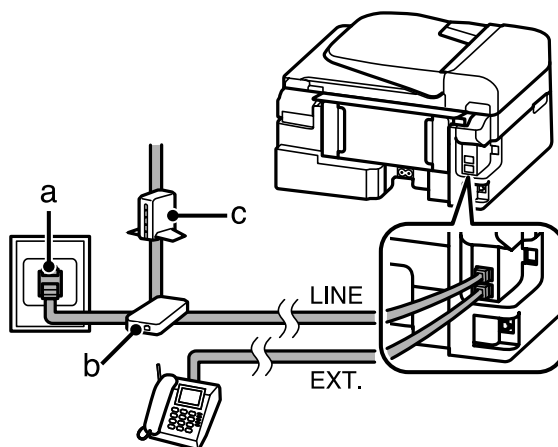

a	Телефонна розетка
b	Розгалужувач



## Факсимільний зв'язок

c	Модем DSL
---	-----------

### Підключення до лінії ISDN (один телефонний номер)

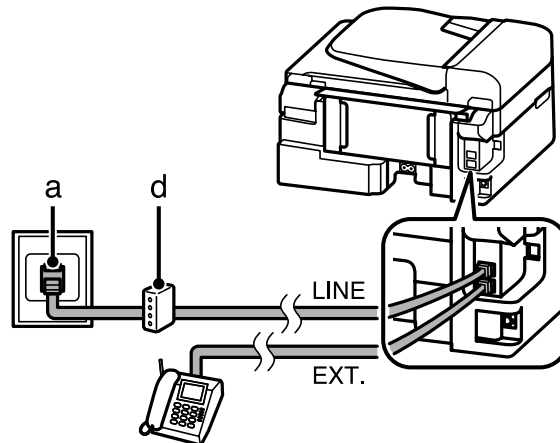

a	Розетка ISDN
d	Адаптер терміналу або маршрутизатор ISDN

### Підключення до лінії ISDN (два телефонні номери)

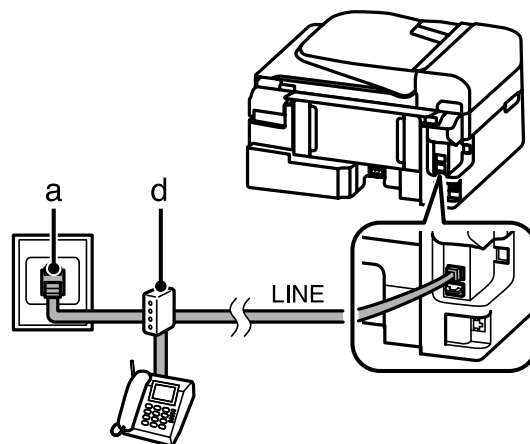





a	Розетка ISDN
d	Адаптер терміналу або маршрутизатор ISDN

## Перевірка факсимільного зв'язку

Можна перевірити, чи готовий пристрій до надсилання чи отримання факсів.

- 1 Завантажте звичайний папір.  
➔ [«Завантаження паперу і конвертів» на сторінці 23](#)
- 2 Натисніть  для переходу у режим факсу.

## Факсимільний зв'язок

- 3 Щоб увімкнути меню, натисніть кнопку .
- 4 Виберіть **Налаштування факсу > Перевірте з'єднання факсу**. За допомогою кнопок  або  виберіть меню та натисніть **ОК**.
- 5 Щоб надрукувати звіт, натисніть одну з кнопок .

**Примітка.**

Якщо виявлено помилки, спробуйте скористатися рекомендаціями, запропонованими у звіті.

---

## Примітки щодо вимкнення живлення

Коли пристрій вимикається, то з його тимчасової пам'яті буде стерто перелічені нижче дані.

- Отримані факси
- Факс, збережений для надсилання згодом
- Факси, що передаються в цей момент автоматично

Крім того, у разі відсутності живлення протягом тривалого часу, налаштування часу, можливо, будуть втрачені. Після увімкнення живлення перевірте час на годиннику.





Якщо пристрій вимкнувся через вимкнення струму, то після відновлення живлення пристрій автоматично увімкнеться і подасть сигнал. Якщо пристрій було налаштовано на автоматичне прийняття факсів (**Автовідповідь — Увімк.**), то ці параметри буде відновлено. У залежності від обставин, які склалися на момент вимкнення живлення, пристрій може не перезапуститись.

## Налаштування функцій факсу

---

### Налаштування списку швидкого набору

Можна створити список швидкого набору, який дає змогу швидко вибирати номери абонентів під час надсилання факсів. В списки швидкого набору і групового набору можна загалом включити до 60 номерів.

- 1 Натисніть  для переходу у режим факсу.
- 2 Щоб увімкнути меню, натисніть кнопку .
- 3 Виберіть вказане нижче меню. За допомогою кнопок  або  виберіть меню та натисніть **ОК**.

Для моделей з 2,5-дюймовим кольоровим дисплеєм:  
Виберіть пункт **Налашт. шв. набору**.

Для моделей з 2-лінійним чорно-білим дисплеєм:  
Виберіть **Налаштування факсу > Налаштування швидкого набору**.

## Факсимільний зв'язок

- 4 Виберіть параметр **Створити**. На екрані будуть показані вільні номери швидкого набору.
- 5 Виберіть номер швидкого набору, який потрібно внести до списку. За допомогою кнопок ▲ або ▼ виберіть номер та натисніть **ОК**. Список може містити до 60 номерів швидкого набору.
- 6 За допомогою цифрових клавіш уведіть номер телефону та натисніть **ОК**. Можна ввести до 64 символів.

### Примітка.

- Натисніть ►, щоб увести пробіл. Видаляйте цифри за допомогою ◀. Натисніть ☺/☹, щоб увести риску (-).
- Дефіс («-») під час набору спричиняє невеличку паузу. Додавайте паузу до номера телефону у разі такої необхідності. Пробіли між цифрами жодним чином не впливають на набір.

- 7 Уведіть ім'я абонента номера швидкого набору. Можна ввести до 30 символів.  
Для моделей з 2,5-дюймовим кольоровим дисплеєм:  
щоб зареєструвати ім'я, натисніть кнопку **Готово**, а тоді **ОК**.

Для моделей з 2-лінійним чорно-білим дисплеєм:  
Щоб зареєструвати ім'я, натисніть кнопку **ОК**.

## Налаштування списку групового набору

Можна створити список швидкого набору, який дає змогу надіслати факс декільком абонентам одночасно. В списки швидкого набору і групового набору можна загалом включити до 60 номерів.

- 1 Натисніть ☰ для переходу у режим факсу.
- 2 Щоб увімкнути меню, натисніть кнопку ☰.
- 3 Виберіть вказане нижче меню. За допомогою кнопок ▲ або ▼ виберіть меню та натисніть **ОК**.  
Для моделей з 2,5-дюймовим кольоровим дисплеєм:  
Виберіть пункт **Налашт. груп. наб.**  
Для моделей з 2-лінійним чорно-білим дисплеєм:  
Виберіть **Налаштування факсу > Налаштування групового набору**.
- 4 Виберіть параметр **Створити**. На екрані будуть показані вільні номери групового набору.
- 5 Виберіть запис із групового набору, який потрібно внести до списку. За допомогою кнопок ▲ або ▼ виберіть номер та натисніть **ОК**.
- 6 Уведіть ім'я для даного номера групи. Можна ввести до 30 символів.  
Для моделей з 2,5-дюймовим кольоровим дисплеєм:  
щоб зареєструвати ім'я, натисніть кнопку **Готово**, а тоді **ОК**.

## Факсимільний зв'язок

Для моделей з 2-лінійним чорно-білим дисплеєм:  
Щоб зареєструвати ім'я, натисніть кнопку **ОК**.

- 7** Уведіть номер швидкого набору, який потрібно додати до списку групового набору. За допомогою ▲ або ▼ виберіть запис і виконайте перелічені нижче дії, щоб додати його до групи.

Для моделей з 2,5-дюймовим кольоровим дисплеєм:  
натисніть ►. Щоб скасувати вибір, натисніть повторно ►.

Для моделей з 2-лінійним чорно-білим дисплеєм:  
натисніть ✕. Щоб скасувати вибір, натисніть повторно ✕.

- 8** Щоб додати у групу інші записи зі списку швидкого набору, повторіть дію 7. Група групового набору може містити до 30 номерів швидкого набору.

- 9** Щоб закінчити створення списку групового набору, натисніть кнопку **ОК**.

---

## Створення заголовків

Можна створити заголовок факсу, де буде показано, наприклад, номер телефону відправника або його ім'я.

**Примітка.**

Обов'язково перевірте, чи правильно встановлено час.

➔ [«Визначення і змінення часу і регіону» на сторінці 116](#)

- 1** Натисніть  для переходу у режим факсу.

- 2** Щоб увімкнути меню, натисніть кнопку .

- 3** Виберіть вказане нижче меню. За допомогою кнопок ▲ або ▼ виберіть меню та натисніть **ОК**.

Для моделей з 2,5-дюймовим кольоровим дисплеєм:  
Виберіть **Настройки факсу > Зв'язок > Заголовок > Заголовок факсу**.

Для моделей з 2-лінійним чорно-білим дисплеєм:  
Виберіть **Настройки факсу > Заголовок > Заголовок факсу**.

- 4** Уведіть текст заголовку. Можна ввести до 40 символів.

Для моделей з 2,5-дюймовим кольоровим дисплеєм:  
щоб зареєструвати ім'я, натисніть кнопку **Готово**, а тоді **ОК**.

Для моделей з 2-лінійним чорно-білим дисплеєм:  
щоб зареєструвати ім'я, натисніть кнопку **ОК**.

- 5** Натисніть ▼, щоб вибрати **Номер телефону** і натисніть **ОК**.

## Факсимільний зв'язок

- 6** Уведіть свій номер телефону за допомогою цифрової клавіатури та інших кнопок на панелі керування. Можна ввести до 20 символів.

**Примітка.**

Щоб увести знак «плюс» (+), якщо номер телефону вводиться у міжнародному форматі, натисніть кнопку #. Зверніть увагу, що зірочка (\*) недоступна.

- 7** Щоб зберегти дані заголовку, натисніть кнопку ОК.

## Надсилання факсів

### Надсилання факсів з уведенням номера



- 1** Покладіть документ(и) у пристрій автоматичної подачі документів або на скло сканера.  
➔ «Розміщення оригіналів» на сторінці 26

- 2** Натисніть  для переходу у режим факсу.

- 3** Уведіть номер факсу з цифрової клавіатури. Можна ввести до 64 символів.

Для моделей з 2-лінійним чорно-білим дисплеєм:  
набравши номер факсу, натисніть **ОК**, якщо потрібно надіслати факс декільком одержувачам, а тоді натисніть **Так**, щоб додати інший номер факсу.

**Примітка.**

- Щоб побачити на екрані останній набраний номер факсу, натисніть кнопку / .
- Можна змінити якість факсу і налаштування контрастності. Завершивши налаштування, натисніть ще раз , щоб повернутися до основного екрана режиму факсу.

Для моделей з 2,5-дюймовим кольоровим дисплеєм:

натисніть  і виберіть **Налаштування надсилання > Якість або Контраст**.

Для моделей з 2-лінійним чорно-білим дисплеєм:

натисніть  і виберіть **Якість або Контрастність**.

- Перевірте, чи уведено інформацію для заголовку. Деякі факсимільні пристрої автоматично відхиляють вхідні факси, які не містять заголовок.

- 4** Щоб надіслати факс, натисніть одну з кнопок .

**Примітка.**

Якщо номер факсу зайнятий або під час передавання сталася помилка, за хвилину апарат набере номер знову.  
Щоб набрати номер негайно, натисніть кнопку .

---

## Надсилання факсів з використанням швидкого або групового набору

Вказівки щодо надсилання факсів з використанням швидкого або групового набору наведено нижче.

**Примітка.**

У разі групового набору можна надсилати лише чорно-білий факс.

**1** Покладіть документ(и) у пристрій автоматичної подачі документів або на скло сканера.  
➔ «Розміщення оригіналів» на сторінці 26

**2** Натисніть  для переходу у режим факсу.

**3** Натисніть .

**Примітка.**

Перехід від швидкісного набору до групового і навпаки відбувається при повторному натисканні кнопки .

**4** Виберіть у списку номер запису, який потрібно використати для надсилання факсу. За допомогою кнопок ▲ або ▼ виберіть запис та натисніть ОК.

Для моделей з 2-лінійним чорно-білим дисплеєм:  
вам буде запропоновано додати ще один номер. Можна додати ще один номер, набравши його вручну або скориставшись груповим чи швидкісним набором.

**Примітка.**

Можна змінити якість факсу і налаштування контрастності. Завершивши налаштування, натисніть ще раз , щоб повернутися до основного екрана режиму факсу.

Для моделей з 2,5-дюймовим кольоровим дисплеєм:  
натисніть  і виберіть **Налаштування надсилання > Якість або Контраст**.

Для моделей з 2-лінійним чорно-білим дисплеєм:  
натисніть  і виберіть **Якість або Контрастність**.

**5** Щоб надіслати факс, натисніть одну з кнопок .

---

## Багатоадресне розсилання факсів

Функція розсилання дає змогу легко надіслати один і той самий факс на декілька номерів (до 30), використовуючи для цього швидкий або груповий набір чи вводячи номери факсів вручну. Вказівки щодо багатоадресного розсилання факсів наведено нижче.

## Факсимільний зв'язок

**Примітка.**

- Ця функція доступна лише для моделей з кольоровим 2,5-дюймовим дисплеєм.
- Факси можна надсилати лише у чорно-білому режимі.

**1** Покладіть документ(и) у пристрій автоматичної подачі документів або на скло сканера.  
➔ [«Розміщення оригіналів» на сторінці 26](#)

**2** Натисніть  для переходу у режим факсу.

**3** Щоб увімкнути меню, натисніть кнопку .

**4** Виберіть пункт **Розсил. факсу**.

**Примітка.**

Щоб вибрати одержувачів у списках швидкого або групового набору, перейдіть до дії 7.

**5** Уведіть номер факсу.

**6** Натисніть , щоб перейти до наступного рядка.

**Примітка.**

- Щоб додати ще один номер, повторіть дії 5 і 6 або перейдіть до кроку 7.
- Якщо немає потреби додавати одержувачів зі списків швидкого або групового набору, натисніть кнопку **ОК** і перейдіть до дії 10.

**7** Натисніть , щоб відкрити список швидкісного набору.

**Примітка.**

Перехід між списками швидкісного, групового набору та екраном безпосереднього введення відбувається при повторному натисканні кнопки .

**8** Щоб надіслати факс, вибирайте записи зі списку швидкісного чи групового набору.

**9** Натисніть **ОК**. На екрані з'явиться запит на підтвердження.

**10** Щоб надіслати факс, натисніть кнопку  (B&W).

---













## Надсилання факсу у вказаний час

Дотримуйтеся перелічених нижче вказівок, щоб надіслати факс у чітко визначений час.

## Факсимільний зв'язок

**Примітка.**

- ❑ *Обов'язково перевірте, чи правильно встановлено час.*
  - ➔ *«Визначення і змінення часу і регіону» на сторінці 116*
- ❑ *Факси можна надсилати лише у чорно-білому режимі.*

- 1** Покладіть документ(и) у пристрій автоматичної подачі документів або на скло сканера.  
➔ **«Розміщення оригіналів» на сторінці 26**
- 2** Натисніть  для переходу у режим факсу.
- 3** Уведіть номер факсу. Номери факсів можна також вводити за допомогою повторного набору або списків швидкого та групового набору.
- 4** Щоб увімкнути меню, натисніть кнопку .
- 5** Виберіть параметр **Надіслати пізніше**. За допомогою кнопок  або  виберіть меню та натисніть **ОК**.
- 6** Натисніть  і виберіть **Увімк**.  
Для моделей з 2-лінійним чорно-білим дисплеєм:  
Щоб побачити налаштування часу, натисніть кнопку .
- 7** Вкажіть час, коли потрібно надіслати факс, і натисніть кнопку **ОК**. За допомогою кнопок  або  переміщуйте курсор, а тоді скористайтеся кнопками  або , щоб вибрати 12- або 24-годинний формат часу.
- 8** Натисніть кнопку , щоб повернутися до меню надсилання факсу.
- 9** Щоб розпочати сканування, натисніть кнопку  (B&W). Відскановане зображення буде надіслано у вказаний час.

**Примітка.**

*Щоб скасувати надсилання факсу у вказаний час, натисніть кнопку .*

---

## Надсилання факсів за допомогою підключеного телефону

Якщо номери телефону і факсу одержувача співпадають, можна надіслати факс піж час телефонної розмови, не розриваючи зв'язок.

- 1** Покладіть документ(и) у пристрій автоматичної подачі документів або на скло сканера.  
➔ **«Розміщення оригіналів» на сторінці 26**



## Факсимільний зв'язок

- 2 Наберіть номер з телефонного апарату, підключеного до приладу.

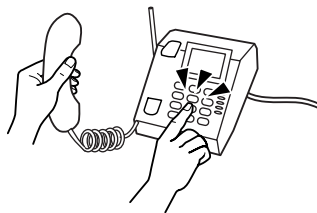

- 3 На панелі керування пристроєм виберіть **Надісл.**

- 4 Щоб надіслати факс, натисніть одну з кнопок .

- 5 Покладіть телефонну трубку.



## Отримання факсів

### Налаштування автоматичного отримання факсу

За допомогою цих вказівок можна налаштувати пристрій на автоматичне отримання факсу.

- 1 Завантажте звичайний папір у пристрій задньої подачі.  
➔ [«Завантаження паперу і конвертів» на сторінці 23](#)

- 2 Натисніть  для переходу у режим факсу.

- 3 Щоб увімкнути меню, натисніть кнопку .

- 4 Перевірте, чи функцію Автовідповідь увімкнено (Увімк.).

Для моделей з 2,5-дюймовим кольоровим дисплеєм:

**Налаштування факсу > Налаштування отримання > Автовідповідь > Увімк.**

Для моделей з 2-лінійним чорно-білим дисплеєм:

**Налаштування факсу > Налаштування надсилання/отримання > Автовідповідь > Увімк.**

#### **Примітка.**

- Якщо автовідповідач підключений безпосередньо до цього приладу, під час виконання даної процедури необхідно правильно вказати значення параметра **Дзвінки, що очікують відповіді**.
- У деяких регіонах параметр **Дзвінки, що очікують відповіді** недоступний.

## Факсимільний зв'язок

- 5 Натисніть **3** та **▼**, щоб вибрати **Зв'язок**, а тоді натисніть **ОК**.
- 6 Виберіть **Дзвінки, що очікують відповіді** і натисніть **ОК**.
- 7 Виберіть кількість дзвінків за допомогою кнопок **▲** і **▼** і натисніть кнопку **ОК**.



### **Важливо**

Вкажіть більшу кількість дзвінків, ніж потрібно для спрацьовування автовідповідача. Якщо автовідповідач налаштований на увімкнення після четвертого дзвінка, вкажіть для приладу щонайменше п'ять дзвінків. Інакше автовідповідач не зможе приймати голосові виклики.

### **Примітка.**

Коли надходить вхідний виклик від факсимільного апарата, прилад автоматично прийме факс, навіть якщо автовідповідач відповість на виклик. Якщо трубка знята, не кладіть її, поки на екрані панелі керування не з'явиться повідомлення про те, що зв'язок встановлено. Коли надходить голосовий виклик, можна користуватися телефоном, як звичайно. Абонент може також записати повідомлення на автовідповідач.

## Отримання факсів вручну

Якщо до пристрою підключено телефон, можна отримувати факс після з'єднання.

- 1 Завантажте звичайний папір у пристрій задньої подачі.  
➔ [«Завантаження паперу і конвертів» на сторінці 23](#)
- 2 Коли задзвонить телефон, зніміть трубку телефонного апарата, який підключено до приладу.



- 3 Почувши сигнал факсу, натисніть **Отримати** на панелі керування.
- 4 Розпочніть отримання факсу.

Для моделей з 2,5-дюймовим кольоровим дисплеєм:  
Натисніть одну з кнопок **◊**.

Для моделей з 2-лінійним чорно-білим дисплеєм:  
Виберіть **Так**.

## Факсимільний зв'язок

- 5** Покладіть телефонну трубку.

**Примітка.**

Якщо увімкнено автовідповідач (режим Автовідповідь), отриманий факс буде надрукований автоматично, і переходити до дії 6 не потрібно.

- 6** Видрукуйте отриманий факс.

Для моделей з 2,5-дюймовим кольоровим дисплеєм:  
Натисніть одну з кнопок .

Для моделей з 2-лінійним чорно-білим дисплеєм:  
Натисніть **ОК**.

---

## Отримання факсів за шляхом запиту

За допомогою цієї функції можна надіслати запит і отримати факс від служби факсових повідомлень.



Вказівки щодо отримання факсу шляхом запиту наведено нижче.

- 1** Завантажте звичайний папір у пристрій задньої подачі.  
➔ [«Завантаження паперу і конвертів» на сторінці 23](#)

- 2** Натисніть  для переходу у режим факсу.

- 3** Уведіть номер факсу.

- 4** Щоб увімкнути меню, натисніть кнопку .

- 5** Виберіть вказане нижче меню. За допомогою кнопок  або  виберіть меню та натисніть **ОК**.

Для моделей з 2,5-дюймовим кольоровим дисплеєм:  
Виберіть пункт **Запит**.

Для моделей з 2-лінійним чорно-білим дисплеєм:  
Виберіть **Режим факсу > Запит**. Натисніть кнопку , щоб повернутися до основного екрана режиму факсу.

- 6** Щоб отримати факс, натисніть одну з кнопок .

**Примітка.**

Якщо увімкнено автовідповідач (режим Автовідповідь), отриманий факс буде надрукований автоматично, і переходити до дії 7 не потрібно.





- 7** Видрукуйте отриманий факс.

Для моделей з 2,5-дюймовим кольоровим дисплеєм:  
Натисніть одну з кнопок .

Для моделей з 2-лінійним чорно-білим дисплеєм:  
Натисніть **ОК**.

## Друк звітів

Вказівки щодо друкування звіту про факс наведено нижче.

- 1 Завантажте звичайний папір у пристрій задньої подачі.  
➔ [«Завантаження паперу і конвертів» на сторінці 23](#)
- 2 Натисніть  для переходу у режим факсу.
- 3 Щоб увімкнути меню, натисніть кнопку .
- 4 Виберіть вказане нижче меню. За допомогою кнопок  або  виберіть меню та натисніть **ОК**.

Для моделей з 2,5-дюймовим кольоровим дисплеєм:  
Виберіть пункт **Звіт про факс**.

Для моделей з 2-лінійним чорно-білим дисплеєм:  
Виберіть **Налаштування факсу** > **Надрукувати звіт**.

- 5 Виберіть звіт, який потрібно надрукувати.

*Примітка.*  
На екрані можна переглядати лише *Журнал факсу*.

- 6 Щоб надрукувати вибраний звіт, натисніть одну з кнопок .

## Список меню режиму факсу

Список меню режиму факсу див. у цьому розділі:

- ➔ [«Режим факсу» на сторінці 88](#)

# Список меню панелі керування

Цей прилад має функції принтера, сканера, копіювального апарата і факсимільного апарата. Для використання однієї з цих функцій (за винятком функції принтера) натисніть кнопку відповідного режиму на панелі керування. Після вибору режиму на екрані панелі керування з'являється головне меню цього режиму.

## Режим копіювання

### Примітка.

У деяких моделях доступні не всі функції.

### Для моделей з 2,5-дюймовим кольоровим дисплеєм

Щоб увімкнути меню, натисніть кнопку .

Меню	Параметри й описання.	
Paper and Copy Settings	Layout	With Border, Borderless*
	Reduce/Enlarge	Custom Size, Actual Size, Auto Fit Page, 10 × 15cm->A4, A4->10 × 15cm, 13 × 18->10 × 15, 10 × 15->13 × 18
	Paper Size	A4, 10 × 15cm(4 × 6in), 13 × 18cm(5 × 7in), Legal
	Paper Type	Plain Paper, Photo Paper
	Quality	Draft, Standard Quality, Best
ID Card Copy	Можна скопіювати обидві сторони ідентифікаційної картки на одну сторону аркуша A4.	
Ink Levels	—	Перевірка стану чорнильних картриджів.
Maintenance	Nozzle Check	Друк шаблону перевірки сопел для визначення стану друкувальної головки.
	Head Cleaning	Очищення друкувальної головки для поліпшення її стану.
	Head Alignment	Калібрування друкувальної головки.
	Ink Cartridge Replacement	Виберіть для заміни чорнильних картриджів.
Printer Setup	Sound	On, Off
	Sleep Timer	3minutes, 5minutes, 10minutes
	Date/Time	Date Format, Time Format
	Daylight Saving Time	Off, On
	Country/Region	—
	Language	—

## Список меню панелі керування

Меню	Параметри й описання.	
Wi-Fi/Network Settings	Wi-Fi Setup	Див. електронний Посібник по роботі в мережі. Перейти до меню Wi-Fi Setup можна за допомогою кнопки  .
	Manual Wi-Fi/Network Setup	
	Wi-Fi/Network Connection Check	Перевірка стану мережевого з'єднання і друк звіту. У разі будь-яких проблем зі з'єднанням звіт може допомогти знайти рішення.
	Confirm Wi-Fi/Network Settings	Перевірка наявних параметрів мережі і друк аркуша зі станом мережі.
Epson Connect Services	—	Для докладніших вказівок про використання цих меню див. посібник Epson Connect. ➔ <a href="#">«Використання Epson Connect послуг» на сторінці 9</a>
Google Cloud Print Services	—	
File Sharing Setup	—	Детальні відомості про ці настройки див. в електронному Посібнику по роботі в мережі.
Restore Default Settings	Fax Send/Receive Settings	Відновлення стандартних настройок надсилання і отримання факсів, встановлених виробником.
	Fax Data Settings	Відновлення стандартних настройок факсу, встановлених виробником.
	Wi-Fi/Network Setting	Відновлення стандартних настройок Wi-Fi і мережі, встановлених виробником.
	All except Wi-Fi/Network & Fax Settings	Відновлення усіх стандартних настройок, встановлених виробником, крім настройок Wi-Fi, мережі й факсу.
	All Settings	Відновлення усіх стандартних настройок, встановлених виробником.

\* Зображення дещо збільшене та обрізане так, щоб заповнити аркуш паперу. Якість друку у верхній і нижній частині роздруківки може знижуватися. Крім того, під час друку чорнила можуть розмазуватися.

**Для моделей з 2-лінійним чорно-білим дисплеєм**

Щоб увімкнути меню, натисніть кнопку .

Пункт меню/Параметр	Параметри й описання.
Макет	3 полями, Без полів*, Копія посвідчення
Масштаб	Дійсний, За розм.стор., Настроюваний
Формат паперу	A4, 10×15 см, 13×18 см, Legal
Тип паперу	Звичайний папір, Фотопапір
Якість	Чернетка, Станд. якість, Найвища
Оптична густина копії	Від -4 до +4

## Список меню панелі керування

Пункт меню/Параметр	Параметри й описання.	
Віднов. станд. настройки	Скинути настройки надсилання/отримання факсу	Відновлення стандартних настройок надсилання і отримання факсів, встановлених виробником.
	Скинути всі настройки даних факсу	Відновлення стандартних настройок факсу, встановлених виробником.
	Скинути настройки мережі	Відновлення стандартних настройок мережі, встановлених виробником.
	Скиньте параметри Wi-Fi/мережі	Відновлення стандартних настройок Wi-Fi, встановлених виробником.
	Скинути всі настройки, окрім настройок мережі і факсу	Відновлення усіх стандартних настройок, встановлених виробником, крім настройок мережі й факсу.
	Скинути всі настройки, окрім настройок Wi-Fi і факсу	Відновлення усіх стандартних настройок, встановлених виробником, крім настройок Wi-Fi та факсу.
	Скинути всі настройки	Відновлення усіх стандартних настройок, встановлених виробником.
Параметри Wi-Fi/мережі (лише для моделей, що підтримують Wi-Fi)	Налаштування Wi-Fi	Див. електронний Посібник по роботі в мережі. Перейти до меню Налаштування Wi-Fi можна за допомогою кнопки  .
	Перевірити з'єднання Wi-Fi	Перевірка стану мережевого з'єднання і друк звіту. У разі будь-яких проблем зі з'єднанням звіт може допомогти знайти рішення.
	Підтвердити настройки Wi-Fi	Можна перевірити наявні параметри мережі.
	Надрукувати аркуш стану мережі	Друк аркуша зі станом мережі.
Настройки мережі (лише для моделей, що підтримують Ethernet)	Перевірити підключення до мережі	Перевірка стану мережевого з'єднання і друк звіту. У разі будь-яких проблем зі з'єднанням звіт може допомогти знайти рішення.
	Підтвердження параметрів мережі	Можна перевірити наявні параметри мережі.
	Надрукувати аркуш стану мережі	Друк аркуша зі станом мережі.

## Список меню панелі керування

Пункт меню/Параметр	Параметри й описання.	
Обслуговув.	Рівні чорнила	Перевірка стану чорнильних картриджів.
	Перевірка сопел	Друк шаблону перевірки сопел для визначення стану друкувальної головки.
	Очищення головки	Очищення друкувальної головки для поліпшення її стану.
	Калібр.голівки	Калібрування друкувальної головки.
	Заміна картриджа	Виберіть для заміни чорнильних картриджів.
	Звук	Увімк., Вимк.
	Контрастність РК-екрану	Від +1 до +16
	Швидкість прокручування	Швидко, Стандарт, Повільно
	Таймер очікування	3 хвилини, 5 хвилин, 10 хвилин
	Дата/час	Дата, Час
	Перехід на літний час	Увімк., Вимк.
	Країна/Регіон	—
	Мова/Language	—

\* Зображення дещо збільшене та обрізане так, щоб заповнити аркуш паперу. Якість друку у верхній і нижній частині роздруківки може знижуватися. Крім того, під час друку чорнила можуть розмазуватися.

## Режим факсу

**Примітка.**

У деяких моделях доступні не всі функції.

### Для моделей з 2,5-дюймовим кольоровим дисплеєм

Щоб увімкнути меню, натисніть кнопку ☰.

Меню	Пункт меню/Параметр	Опис
Send Settings	Quality	Вказується якість для факсу, що надсилається.
	Contrast	Вказується контрастність для факсу, що надсилається.
Speed Dial Setup	Create	➔ «Налаштування списку швидкого набору» на сторінці 74.
	Edit	
	Delete	



## Список меню панелі керування

Меню	Пункт меню/Параметр	Опис
Group Dial Setup	Create	➔ «Налаштування списку групового набору» на сторінці 75.
	Edit	
	Delete	
Send Fax Later	—	➔ «Надсилання факсу у вказаний час» на сторінці 79.
Broadcast Fax	—	➔ «Багатоадресне розсилання факсів» на сторінці 78.
Polling	—	➔ «Отримання факсів за шляхом запиту» на сторінці 83.
Fax Report	Fax Log	Друкування або виведення на екран журналу сеансів зв'язку.
	Last Transmission	Друкування журналу попередньої передачі або результатів попереднього запиту.
	Speed Dial List	Друкування списку швидкого набору.
	Group Dial List	Друкування списку групового набору.
	Reprint Faxes	Повторне друкування факсу, отриманого останнім. Коли пам'ять заповнена, першим видається найдавніший факс.
	Protocol Trace	Друкування протоколу останнього сеансу зв'язку.

## Список меню панелі керування

Меню	Пункт меню/Параметр	Опис
Fax Settings	Send Settings	<p><b>Quality:</b> Вказується якість для факсу, що надсилається.</p> <p><b>Contrast:</b> Вказується контрастність для факсу, що надсилається.</p> <p><b>Last Transmission Report:</b> Вказує, чи потрібно друкувати звіт про надіслані факси, і коли саме. Можливі значення: <b>Off</b> — звіт не друкується; <b>On Error</b> — звіт друкується лише в разі помилки; <b>On Send</b> — звіт друкується при надсиланні кожного факсу.</p>
	Receive Settings	<p><b>Auto Answer:</b> ➔ «Налаштування автоматичного отримання факсу» на сторінці 81.</p> <p><b>Paper Size:</b> Вказується формат паперу, який слід використовувати для друку факсів та звітів.</p> <p><b>Auto Reduction:</b> Вказує спосіб друкування факсів великого розміру — зменшення до формату А4 або друк у вихідному форматі на декількох аркушах.</p>
	Communication	<p><b>DRD:</b> вказує тип сигналу виклику, який означатиме надходження факсів. Для приймання відмінних сигналів виклику необхідно виконати відповідні настройки у телефонному апараті (інакше будуть доступні тільки значення <b>All</b> і <b>Off</b>). В залежності від регіону, ця функція може бути увімкненою (<b>On</b>) або вимкненою (<b>Off</b>).</p> <p><b>ECM:</b> Вказує, чи потрібно використовувати режим виправлення помилок для автоматичного виправлення помилок, які можуть виникати під час приймання та надсилання факсів, через завади у лінії або інші причини. Якщо функція ECM вимкнена, надсилати й отримувати кольорові факси неможливо.</p> <p><b>Fax Speed:</b> Вказує швидкість передавання і приймання факсів.</p> <p><b>Rings to Answer:</b> Вказує кількість дзвінків, після якого прилад автоматично почне приймати факс. У деяких регіонах цей параметр може не відображатися.</p> <p><b>Dial Tone Detection:</b> Коли для цієї функції вибрано значення <b>On</b>, прилад спочатку визначає наявність сигналу у лінії, а потім розпочинає набір номера. При підключенні приладу до офісної АТС або адаптера терміналу визначити сигнал в лінії не завжди можливо. В такому разі виберіть значення <b>Off</b>. Однак внаслідок цього під час набору номера факсу перша цифра може загубитися, і факс буде надісланий не тому абоненту, якому він призначений.</p> <p><b>Dial Mode:</b> Вказує тип телефонного апарата, підключеного до приладу. У деяких регіонах цей параметр може не відображатися.</p> <p><b>Header:</b> ➔ «Створення заголовків» на сторінці 76.</p>
Check Fax Connection	Перевірка стану факсимільного зв'язку.	

## Список меню панелі керування

Меню	Пункт меню/Параметр	Опис
Ink Levels	➔ «Режим копіювання» на сторінці 85.	
Maintenance		
Printer Setup		
Wi-Fi/Network Settings		
Epson Connect Services		
Google Cloud Print Services		
File Sharing Setup		
Restore Default Settings		

**Для моделей з 2-лінійним чорно-білим дисплеєм**

Щоб увімкнути меню, натисніть кнопку ☰.

Меню	Пункт меню/Параметр	Опис
Якість	—	Вказується якість для факсу, що надсилається.
Контрастність	—	Вказується контрастність для факсу, що надсилається.
Надіслати пізніше	—	➔ «Надсилання факсу у вказаний час» на сторінці 79.
Режим факсу	Надсилання	Стандартний режим для звичайного надсилання факсів.
	Запит	➔ «Отримання факсів за шляхом запиту» на сторінці 83.

## Список меню панелі керування

Меню	Пункт меню/Параметр	Опис
Налаштування факсу	Надрукувати звіт	<p><b>Журнал факсу:</b> Друкування або виведення на екран журналу сеансів зв'язку.</p> <p><b>Остання передача:</b> Друк журналу попередньої передачі або результатів попереднього запиту.</p> <p><b>Список швидкого набору:</b> Друк списку швидкого набору.</p> <p><b>Список групового набору:</b> Друк списку групового набору.</p> <p><b>Надрукувати факс ще раз:</b> Повторний друк факсу, отриманого останнім. Коли пам'ять заповнена, першим видаляється найдавніший факс.</p> <p><b>Відстеження протоколу:</b> Друкування протоколу останнього сеансу зв'язку.</p>
	Налаштування швидкого набору	➔ «Налаштування функцій факсу» на сторінці 74.
	Налаштування групового набору	
	Налаштування надсилання/отримання	<p><b>Автовідповідь:</b> ➔ «Налаштування автоматичного отримання факсу» на сторінці 81.</p> <p><b>Якість:</b> Вказується якість для факсу, що надсилається.</p> <p><b>Контрастність:</b> Вказується контрастність для факсу, що надсилається.</p> <p><b>Формат паперу:</b> Вказується формат паперу, який слід використовувати для друку факсів та звітів.</p> <p><b>Автозменшення:</b> Вказує спосіб друкування факсів великого розміру — зменшення до формату А4 або друк у вихідному форматі на декількох аркушах.</p> <p><b>Звіт останньої передачі:</b> Вказує, чи потрібно друкувати звіт про надіслані факси, і коли саме. Можливі значення: <b>Вимкнено</b> — звіт не друкується; <b>Помилка вмикання</b> — звіт друкується лише в разі помилки; <b>Надсилання ввімкнено</b> — звіт друкується при надсиланні кожного факсу.</p>

## Список меню панелі керування

Меню	Пункт меню/Параметр	Опис
	Зв'язок	<p><b>DRD:</b> вказує тип сигналу виклику, який означатиме надходження факсів. Для приймання відмінних сигналів виклику необхідно виконати відповідні настройки у телефонному апараті (інакше будуть доступні тільки значення <b>Все і Вимкнуто</b>). В залежності від регіону, ця функція може бути увімкнутою (<b>Увімкнуто</b>) або вимкнутою (<b>Вимкнуто</b>).</p> <p><b>ЕСМ:</b> Вказує, чи потрібно використовувати режим виправлення помилок для автоматичного виправлення помилок, які можуть виникати під час приймання та надсилання факсів, через завади у лінії або інші причини. Якщо функція ЕСМ вимкнена, надсилати й отримувати кольорові факси неможливо.</p> <p><b>Швидкість факса:</b> Вказує швидкість передавання і приймання факсів.</p> <p><b>Дзвінки, що очікують відповіді:</b> Вказує кількість дзвінків, після якого прилад автоматично почне приймати факс. У деяких регіонах цей параметр може не відобразитися.</p> <p><b>Визначення сигналу готовності лінії:</b> Коли для цієї функції вибрано значення <b>Увімкнуто</b>, прилад спочатку визначає наявність сигналу у лінії, а потім розпочинає набір номера. При підключенні приладу до офісної АТС або адаптера терміналу визначити сигнал в лінії не завжди можливо. В такому разі виберіть значення <b>Вимкнуто</b>. Однак внаслідок цього під час набору номера факсу перша цифра може загубитися, і факс буде надісланий не тому абоненту, якому він призначений.</p> <p><b>Режим набору:</b> Вказує тип телефонного апарата, підключеного до приладу. У деяких регіонах цей параметр може не відобразитися.</p>
	Перевірка зв'язку	Перевірка стану факсимільного зв'язку.
	Заголовок	➔ «Створення заголовків» на сторінці 76.
Відновити настройки за промовчанням	—	➔ «Режим копіювання» на сторінці 85.
Параметри Wi-Fi/мережі	—	
Настройки мережі	—	
Обслуговування	—	

## Режим сканування

**Примітка.**

У деяких моделях доступні не всі функції.

## Список меню панелі керування

## Для моделей з 2,5-дюймовим кольоровим дисплеєм

Меню	Параметри і значення	
Scan to USB Device	Format	JPEG, PDF
	Scan Area	A4, Auto Cropping, Max Area, Legal
	Document	Text, Photograph
	Resolution	200dpi, 300dpi, 600dpi
	Contrast	-4 to +4
	Document Orientation	Portrait, Landscape
Scan to Cloud	Для вказівок з використання див. посібник Epson Connect. ➔ <a href="#">«Використання Epson Connect послуг» на сторінці 9</a>	
Scan to PC	➔ <a href="#">«Основне сканування за допомогою панелі керування» на сторінці 51</a>	
Scan to PC (PDF)		
Scan to PC (Email)		
Scan to PC (WSD)	Ця функція доступна лише для англійської версії ОС Windows 7/Vista.	

Щоб увімкнути меню, натисніть кнопку ☰.

Меню	Опис
Ink Levels	➔ <a href="#">«Режим копіювання» на сторінці 85.</a>
Maintenance	
Printer Setup	
Wi-Fi/Network Settings	
Epson Connect Services	
Google Cloud Print Services	
File Sharing Setup	
Restore Default Settings	

## Для моделей з 2-лінійним чорно-білим дисплеєм

Меню	Параметри і значення
Сканувати на ПК	➔ <a href="#">«Основне сканування за допомогою панелі керування» на сторінці 51</a>
Сканувати на ПК (PDF)	
Сканувати на ПК (електронна пошта)	
Сканувати на ПК (WSD)	Ця функція доступна лише для англійської версії ОС Windows 7/Vista.

## Список меню панелі керування

Щоб увімкнути меню, натисніть кнопку ☰.

Меню	Опис
Відновити настройки за промовчанням	➔ <a href="#">«Режим копіювання» на сторінці 85.</a>
Параметри Wi-Fi/мережі	
Настройки мережі	
Обслуговування	

---

# Заміна чорнильних картриджів

---

## Вказівки з безпеки, застереження і технічні характеристики чорнильних картриджів

---

### Вказівки з безпеки

Виконуючи операції з картриджами, слід мати на увазі наступне.

- ❑ Зберігайте картриджі в місцях, недоступних для дітей.
- ❑ Обережно поводьтеся з використаними картриджами, тому що біля сопла подачі може залишитися чорнило.  
У разі потрапляння чорнила на шкіру ретельно змийте його водою з милом.  
У разі потрапляння чорнила в очі негайно змийте його водою. Якщо після ретельного промивання залишаються неприємні відчуття або погіршиться зір, негайно зверніться до лікаря.  
У разі потрапляння чорнил до рота їх потрібно негайно виплюнути й одразу звернутися до лікаря.
- ❑ Не знімайте і не відривайте етикетку на картриджі, інакше може витекти чорнило.

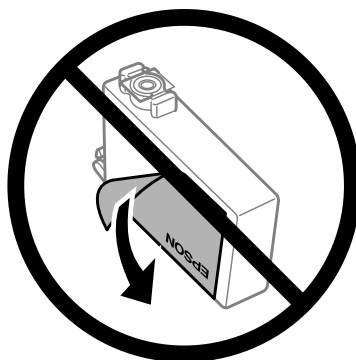

- ❑ Не знімайте прозорий ущільнювач на дні картриджа, інакше картридж стане непридатним для використання.

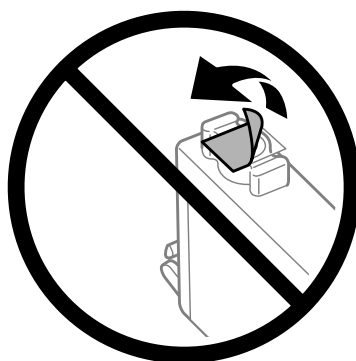

- ❑ Не розбирайте та не модифікуйте чорнильний картридж — це може призвести до порушення якості друку.



## Заміна чорнильних картриджів

- ❑ Не торкайтеся інтегральної зеленої мікросхеми чи маленького вікна збоку картриджа. Це може призвести до відхилення від нормальної роботи і нормального друку.

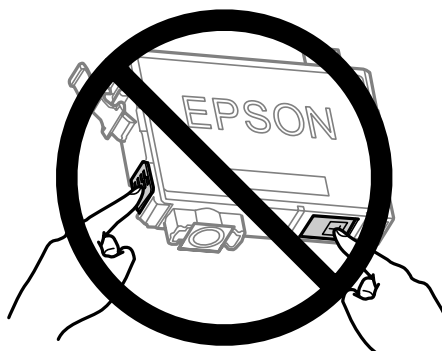

- ❑ Не залишайте пристрій без чорнильних картриджів і не вимикайте його під час заміни картриджів. Інакше залишки чорнила на соплах друкувальної головки можуть висохнути і ви не зможете більше друкувати.

---

## Застереження при заміні чорнильних картриджів

Перед заміною чорнильних картриджів ознайомтеся з усіма інструкціями, які містяться в цьому розділі.

- ❑ Рекомендується використовувати лише оригінальні чорнильні картриджі Epson. Компанія Epson не гарантує якість і надійність чорнила інших виробників. Використання чорнил інших виробників може призвести до поломки, що виходить за межі гарантій, які надаються компанією Epson, і за певних обставин — до непередбачуваної поведінки пристрою. Інформація про неоригінальні чорнила може не відображатися.
- ❑ Перш ніж відкрити упаковку з новим картриджем, легко струсніть її чотири-п'ять разів.
- ❑ Не трусіть чорнильними картриджами надто сильно — з них може вилетіти чорнило.
- ❑ Чорнильні картриджі для цього пристрою оснащені інтегральною схемою, яка слідкує за кількістю чорнил, що залишились у кожному картриджі. Це означає, що в разі виймання картриджа ще до закінчення в ньому чорнил, ви зможете й надалі використовувати картридж, повернувши його назад у пристрій. Однак, коли картридж повернено на місце, пристрій може спожити певну кількість чорнила для забезпечення якісного друку.
- ❑ Не можна використовувати картридж, що постачався з пристроєм, як запасний.
- ❑ Щоб забезпечити оптимальну ефективність роботи друкувальної головки, пристрій споживає певну кількість чорнил з усіх картриджів не лише під час друку, але й під час обслуговування, наприклад, під час заміни чорнильних картриджів або чищення друкувальної головки.
- ❑ Тимчасово виймаючи чорнильний картридж, не забудьте захистити область виходу чорнил від бруду й пилу. Зберігайте чорнильний картридж у тих самих умовах, що й пристрій. Під час зберігання картриджа переконайтеся, що він повернутий угору наклейкою, яка вказує колір чорнил. Не зберігайте картриджі в перевернутому положенні.
- ❑ Сопла подачі чорнил оснащені спеціальним клапаном, який утримує надлишок поданих чорнил, тому немає потреби використовувати додаткові кришки чи пробки. Однак рекомендується обережно поводитися з картриджем. Не торкайтеся сопла подачі чорнил на картриджі й навколишньої області.

## Заміна чорнильних картриджів

- ❑ Для максимально ефективного використання чорнила просто видаліть картридж, якщо збираєтеся замінити його. Картриджі з низьким рівнем чорнил не можуть використовуватися після повторного встановлення.
- ❑ Не відкривайте упаковку з чорнильним картриджем, якщо не плануєте його одразу використовувати. Картридж герметично запакований для гарантування його якості. Якщо довго не використовувати розпакований картридж, нормальний друк може стати неможливим.
- ❑ Встановіть усі чорнильні картриджі, інакше друк буде неможливим.
- ❑ Якщо кольорове чорнило закінчилося, а чорне ще залишилося, допускається тимчасове продовження друку лише з чорним чорнилом. Детальніша інформація міститься в [«Тимчасовий друк чорним чорнилом, коли картриджі з кольоровим чорнилом порожні»](#) на сторінці 102.
- ❑ Якщо в картриджі закінчується чорнило, приготуйте новий чорнильний картридж.
- ❑ Коли витягуєте чорнильний картридж з упаковки, слідкуйте, щоб не пошкодити його бокові гачки.
- ❑ Перш ніж встановлювати картридж, потрібно зняти жовту стрічку. В інакшому випадку якість друку може погіршитися або друк стане зовсім неможливим.
- ❑ Якщо картридж принесений у тепле приміщення з холодного місця зберігання, не використовуйте його, поки він не нагріється до кімнатної температури протягом години (як мінімум).
- ❑ Зберігайте картриджі у прохолодному темному місці.
- ❑ Зберігайте картриджі етикетками вгору. Не зберігайте їх у перевернутому положенні.

---

## Технічні характеристики чорнильних картриджів

- ❑ Компанія Epson рекомендує використати чорнильний картридж до дати, вказаної на упаковці.
- ❑ Чорнильні картриджі, встановлені в пристрої на момент його продажу, частково використані під час початкового налаштування принтера. Для отримання високоякісних роздруківок друкувальна голівка буде повністю наповнена чорнилами. На цей однократний процес витрачається певна кількість чорнил, і потім ці картриджі можуть надрукувати менше сторінок порівняно з наступними картриджами.
- ❑ Витрати чорнила залежать від зображень, які ви роздруковуєте, типу паперу, частоти використання та умов довкілля, наприклад, температури.
- ❑ Щоб досягти найвищої якості друку та захистити друкувальну голівку, в картриджі ще залишатиметься певна кількість чорнила, коли пристрій сповістить про потребу замінити картридж. Цей резерв не входить до необхідної кількості чорнил.
- ❑ Хоча до складу чорнильних картриджів можуть входити матеріали повторного використання, це не впливає на функціональність або ефективність продукту.
- ❑ Під час друку у чорно-білому режимі чи у відтінках сірого, в залежності від типу паперу та параметрів якості друку, замість чорних чорнил можуть використовуватися кольорові. Це стається тому, що для створення чорного кольору використовується суміш кольорових чорнил.

## Перевірка стану чорнильних картриджів

---

### Для ОС Windows

**Примітка.**

Коли чорнило у картриджі закінчується, автоматично з'являється вікно *Low Ink Reminder* (Контроль чорнила). У цьому екрані можна перевіряти стан картриджів. Щоб не показувати більше це вікно, відкрийте вікно драйвера принтера, перейдіть на вкладку **Maintenance (Service)** і натисніть кнопку **Monitoring Preferences (Контрольовані параметри)**. У вікні *Monitoring Preferences (Контрольовані параметри)* зніміть прапорець *See Low Ink Reminder alerts* (Див. сповіщення Контроль чорнила).

Для перевірки стану картриджів виконайте одну з наступних дій.

- Відкрийте вікно драйвер принтера, перейдіть на вкладку **Main (Головне)** і натисніть кнопку **Ink Levels (Рівні чорнила)**.
- Двічі натисніть піктограму пристрою на Windows taskbar (панель завдань). Опис процесу додавання піктограми на taskbar (панель завдань) див. у розділі:
  - ➔ [«Доступ до драйвера за допомогою піктограми на панель завдань»](#) на сторінці 32

## Заміна чорнильних картриджів

- ❑ Відкрийте драйвер принтера, перейдіть на вкладку **Maintenance (Сервіс)** та натисніть кнопку **EPSON Status Monitor 3**. Стан картриджа буде показаний у графічному вигляді.

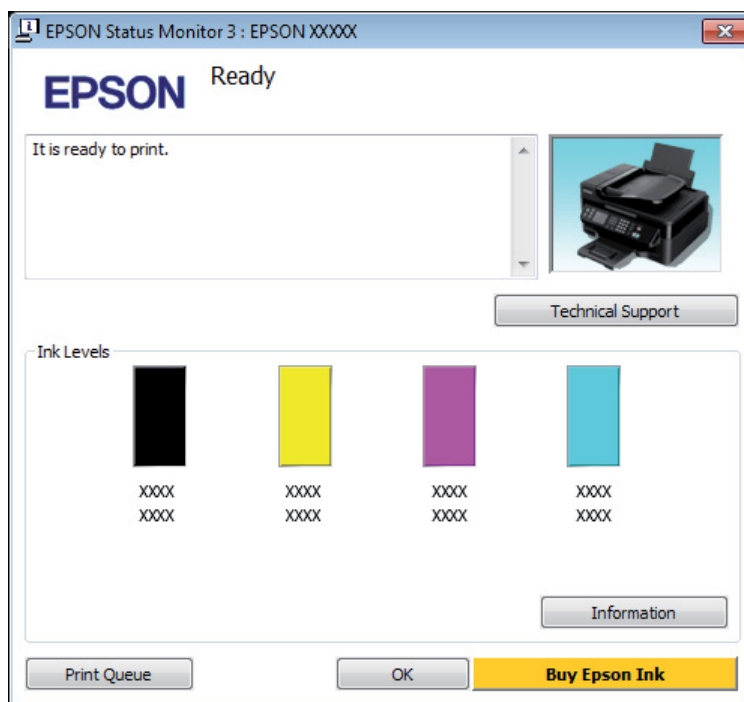
**Примітка.**

- ❑ Якщо вікно EPSON Status Monitor 3 не відображається, відкрийте вікно драйвера принтера, перейдіть на вкладку **Maintenance (Сервіс)** і натисніть кнопку **Extended Settings (Розширені параметри)**. У вікні **Extended Settings (Розширені параметри)** встановіть прапорець **Enable EPSON Status Monitor 3 (Увімкнути EPSON Status Monitor 3)**.
- ❑ При деяких настройках може відображатися спрощене вікно монітора стану. Щоб побачити таке вікно, як показано на малюнку, натисніть кнопку **Details (Докладніше)**.
- ❑ Рівні чорнил показані приблизно.

---

## Для ОС Mac OS X

У цьому вікні можна перевіряти стан картриджів за допомогою EPSON Status Monitor. Для цього потрібно виконати описані нижче дії.

- 1 Відкрийте вікно Epson Printer Utility 4.  
➔ [«Доступ до драйвера принтера у Mac OS X» на сторінці 32](#)

## Заміна чорнильних картриджів

- 2** Клацніть піктограму **EPSON Status Monitor**. З'явиться EPSON Status Monitor.

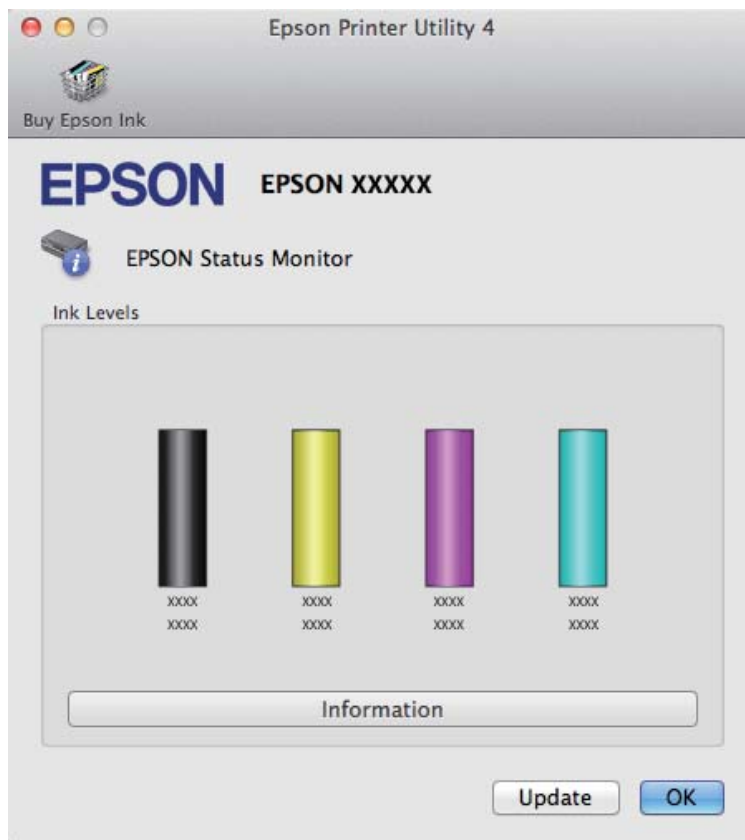

**Примітка.**

- На цьому малюнку показано стан чорнильних картриджів на момент першого відкриття EPSON Status Monitor. Щоб оновити відомості про стан картриджів, натисніть кнопку **Update (Оновлення)**.
- Рівні чорнил показані приблизно.

## Використання панелі керування

- 1** Щоб увімкнути меню, натисніть кнопку  $\equiv$ .
- 2** Для моделей з 2,5-дюймовим кольоровим дисплеєм:  
виберіть пункт **Рівні чорнила**.

Для моделей з 2-лінійним чорно-білим дисплеєм:  
виберіть **Обслуговування > Рівень чорнила**.

**Примітка.**

Рівні чорнил показані приблизно.

## Тимчасовий друк чорним чорнилом, коли картриджі з кольоровим чорнилом порожні

Якщо кольорове чорнило закінчилося, а чорне ще залишилося, допускається короткочасний друк лише чорним чорнилом. Однак необхідно якомога швидше замінити порожні чорнильні картриджі. Детальніша інформація про тимчасове продовження друку чорним чорнилом міститься в розділі нижче.

**Примітка.**

Фактичний період часу різнитиметься залежно від умов користування, друкованих зображень, параметрів друку та частотності використання.

---

### Для ОС Windows

**Примітка.**

Ця функція доступна лише тоді, коли увімкнено EPSON Status Monitor 3. Щоб увімкнути функцію контролю стану, відкрийте вікно драйвера принтера, перейдіть на вкладку **Maintenance (Сервіс)** і натисніть кнопку **Extended Settings (Розширені параметри)**. У вікні **Extended Settings (Розширені параметри)** встановіть прапорець **Enable EPSON Status Monitor 3 (Увімкнути EPSON Status Monitor 3)**.

Виконайте наведені нижче кроки, щоб тимчасово продовжити друк чорним чорнилом.

## Заміна чорнильних картриджів

- 1 Коли EPSON Status Monitor 3 просить скасувати завдання друку, натисніть **Cancel (Скасувати)** або **Cancel Print (Скасування друку)**, щоб зробити це.

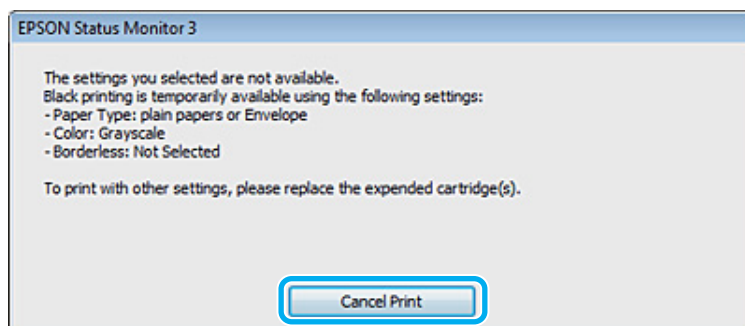
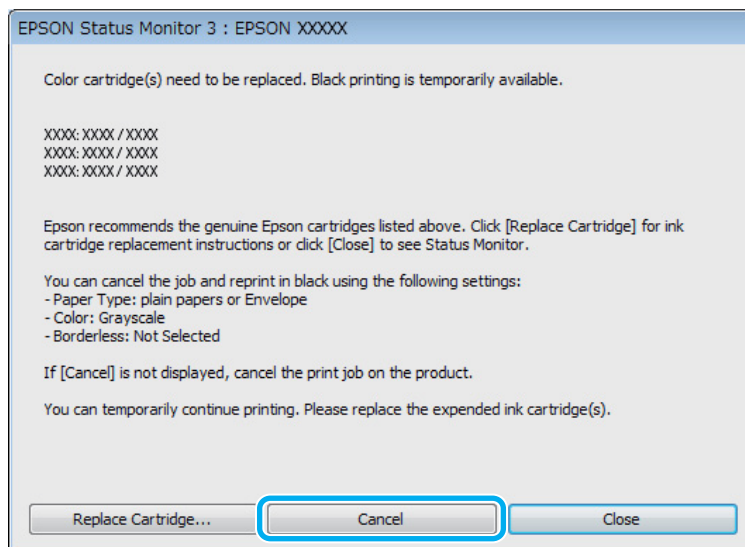
**Примітка.**

Якщо помилка про порожній картридж із кольоровим чорнилом виникла після надсилання завдання друку з іншого комп'ютера в мережі, то це завдання, можливо, потрібно буде скасувати на самому пристрої.

- 2 Завантажте стандартний папір або конверт.
- 3 Відкрийте настройки принтера.  
➔ [«Доступ до драйвера принтера у Windows» на сторінці 31](#)
- 4 Натисніть вкладку Main (Головне) і задайте потрібні параметри.
- 5 Виберіть значення **plain papers (простий папір)** або **Envelope (Конверти)** для параметра Paper Type (Тип паперу).
- 6 Виберіть значення **Grayscale (Відтінки сірого)** для параметра Color (Кольоровий).
- 7 Закрийте вікно з параметрами друку, натиснувши кнопку **ОК**.

## Заміна чорнильних картриджів

- 8 Роздрукуйте файл.
- 9 На екрані комп'ютера знову з'явиться вікно EPSON Status Monitor 3. Щоб друкувати чорним чорнилом, натисніть **Print in Black (Друк чорним кольором)**.

---

## Для ОС Mac OS X

Виконайте наведені нижче кроки, щоб тимчасово продовжити друк чорним чорнилом.

- 1 Якщо не вдається відновити друк, натисніть піктограму пристрою на Панелі швидкого запуску. Якщо відобразиться повідомлення про помилку із командою скасувати завдання друку, натисніть **Delete (Видалити)** і виконайте наведені нижче дії, щоб повторно надрукувати документ чорним чорнилом.

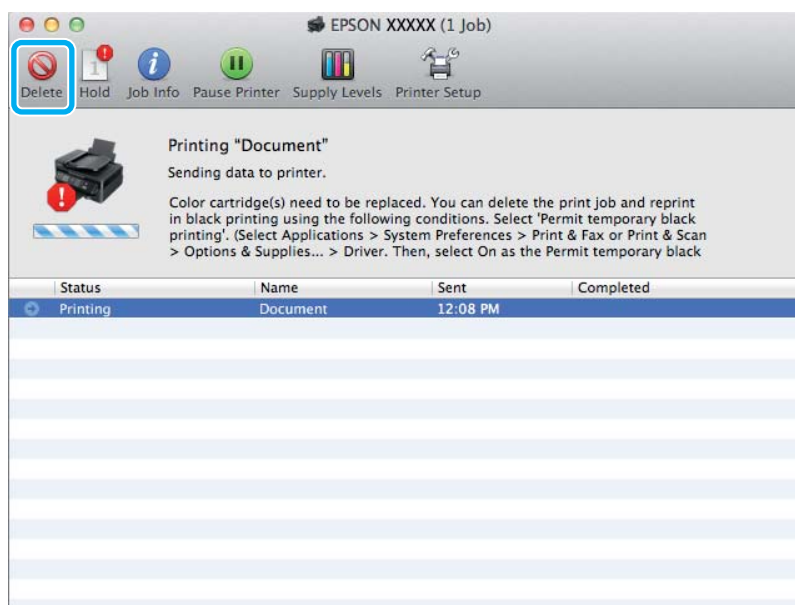
**Примітка.**

Якщо помилка про порожній картридж із кольоровим чорнилом виникла після надсилання завдання друку з іншого комп'ютера в мережі, то це завдання, можливо, потрібно буде скасувати на самому пристрої.

- 2 Відкрийте **System Preferences**, натисніть **Print & Scan** (Mac OS X 10.7) або **Print & Fax** (Mac OS X 10.6 або 10.5), а тоді виберіть пристрій зі списку Printers. Далі натисніть **Options & Supplies**, а тоді **Driver**.
- 3 Виберіть **On (Вкл.)** для Permit temporary black printing.
- 4 Завантажте стандартний папір або конверт.
- 5 Відкрийте діалогове вікно Print (Друк).  
➔ [«Доступ до драйвера принтера у Mac OS X» на сторінці 32](#)



## Заміна чорнильних картриджів

- 6 Натисніть кнопку **Show Details** (для Mac OS X 10.7) або ▼ (для Mac OS X 10.6 або 10.5), щоб розгорнути діалогове вікно.
- 7 Оберіть пристрій, що використовується як Printer, та внесіть потрібні налаштування.
- 8 Оберіть у спливаючому меню **Print Settings (Налаштування друку)**.
- 9 Виберіть значення **plain papers (простий папір)** або **Envelope (Конверти)** для параметра Media Type (Тип носія).
- 10 Поставте позначку біля **Grayscale (Відтінки сірого)**.
- 11 Натисніть кнопку **Print (Друк)**, щоб закрити діалогове вікно Print (Друк).

## Економія чорного чорнила, якщо його залишається мало у картриджі (лише для Windows)

**Примітка.**

Ця функція доступна лише тоді, коли увімкнено EPSON Status Monitor 3. Щоб увімкнути функцію контролю стану, відкрийте вікно драйвера принтера, перейдіть на вкладку **Maintenance (Сервіс)** і натисніть кнопку **Extended Settings (Розширені параметри)**. У вікні **Extended Settings (Розширені параметри)** встановіть прапорець **Enable EPSON Status Monitor 3 (Увімкнути EPSON Status Monitor 3)**.

Якщо чорних чорнил залишається мало, і їх менше, ніж кольорових чорнил, з'являється зображене нижче вікно. Воно відображається лише тоді, коли для типу паперу вибрано значення **plain papers (простий папір)**, а значення **Standard (Стандартний)** встановлено для параметра Quality (Якість).

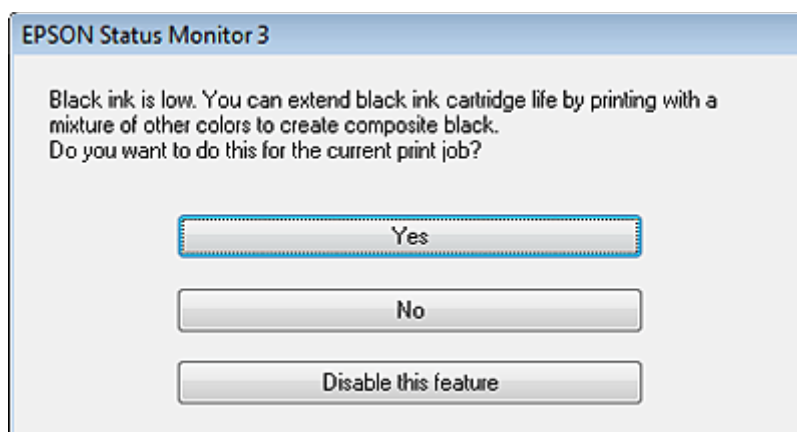

Це вікно дає змогу вибрати режим використання чорних чорнил, — звичайний або режим економної витрати чорних чорнил, коли чорний колір створюється шляхом змішування кольорових чорнил.

- Для створення чорного кольору шляхом змішування кольорових чорнил натисніть кнопку **Yes (Так)**. Це ж саме вікно відобразиться під час виконання наступного подібного завдання принтера.

## Заміна чорнильних картриджів

- ❑ Щоб продовжити витрачати решту чорних чорнил для друку завдання, натисніть кнопку **No (Hi)**. Це ж саме вікно відобразиться під час виконання наступного подібного завдання принтера, і користувач знову матиме можливість економно витрачати чорнила.
- ❑ Щоб продовжити використовувати решту чорних чорнил, натисніть кнопку **Disable this feature** (Відключити цю функцію).

## Заміна чорнильного картриджа

### Використання панелі керування

- 1 Коли з'явиться повідомлення про заміну картриджа, відкрийте блок сканера і натисніть **ОК**. Тримач чорнильного картриджа перейде у положення для його заміни.  
У разі заміни картриджа ще до завершення у ньому чорнил дотримуйтеся перелічених нижче вказівок.  
Натисніть **☰** і виберіть **Обслуговування > Заміна чорнильного картриджа**.

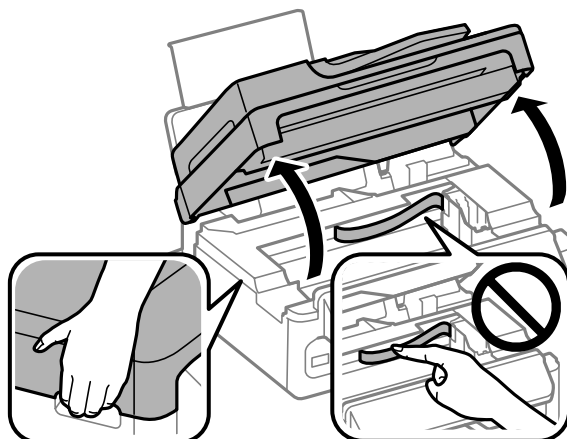

#### **!** Важливо

- ❑ Не піднімайте блок сканера, коли відкритий планшет для документів.



- ❑ Не переміщуйте тримач чорнильного картриджа руками — таким чином можна пошкодити прилад.

## Заміна чорнильних картриджів

2

Натисніть і витягніть чорнильний картридж.

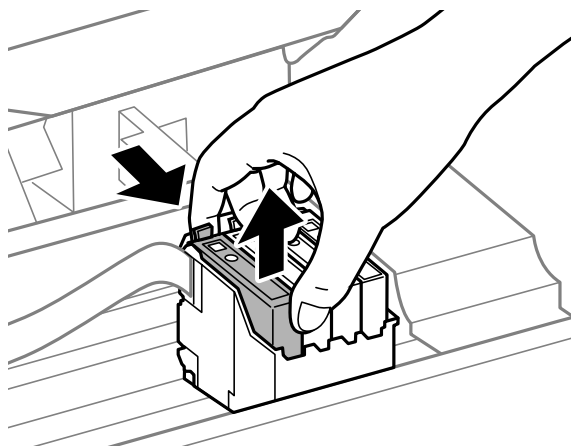

**Примітка.**

На використаних картриджах біля отворів подачі може залишатися чорнило, тому, виймаючи картриджі, будьте обережні, щоб нічого не забруднити.

3

Перш ніж відкрити упаковку з новими картриджами, легко струсніть її чотири-п'ять разів.

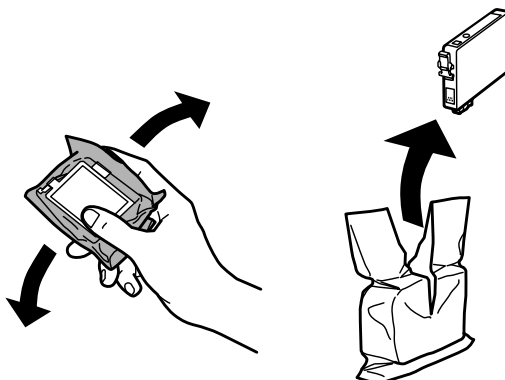

**Важливо**

- ❑ Коли витягуєте чорнильний картридж з упаковки, слідкуйте, щоб не пошкодити його бокові гачки.
- ❑ Не торкайтеся інтегральної зеленої мікросхеми чи маленького вікна збоку картриджа. Це може призвести до відхилення від нормальної роботи і нормального друку.



## Заміна чорнильних картриджів

- 4** Знімайте лише жовту стрічку.

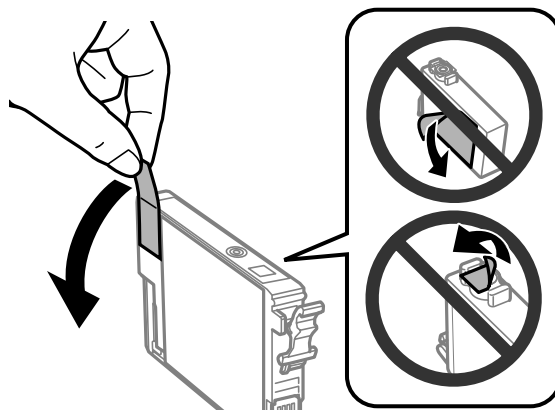

**!** **Важливо**

- ❑ *Перш ніж встановлювати картридж, потрібно зняти жовту стрічку. В іншому випадку якість друку може погіршитися або друк стане зовсім неможливим.*
- ❑ *Якщо ви не зняли жовту стрічку, перш ніж встановити картридж, витягніть його із пристрою, зніміть жовту стрічку та встановіть на місце.*
- ❑ *Не знімайте прозорий ущільнювач на дні картриджа, інакше картридж стане непридатним для використання.*
- ❑ *Не знімайте і не відривайте етикетку на картриджі, інакше може витекти чорнило.*

- 5** Вставте картридж і натисніть до клацання. Перевірте, чи всі чорнильні картриджі знаходяться на одному рівні.

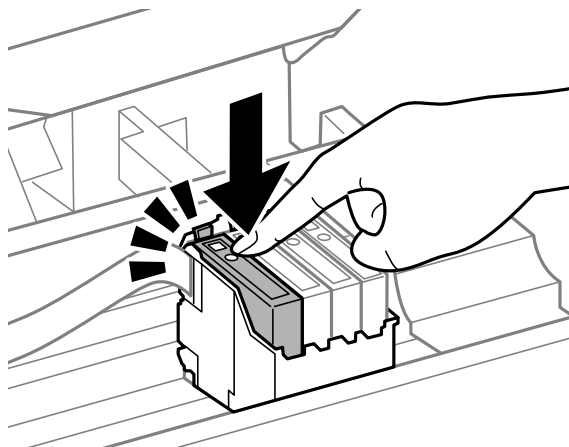

- 6** Обережно закрийте блок сканера і натисніть **ОК**. Розпочнеться зарядження чорнилом.

**Примітка.**

- ❑ *Під час заповнення системи чорнилом індикатор  $\odot$  постійно блимає. Під час заповнення системи чорнилом пристрій вимикати не можна. Якщо процес заповнення не закінчиться нормально, друкувати на принтері буде неможливо.*
- ❑ *Якщо довелося замінювати чорнильний картридж під час копіювання, то для забезпечення якості копій після зарядження чорнила радимо скасувати завдання копіювання, а тоді ще раз запустити копіювання, розмістивши оригінали на пристрої.*

## Заміна чорнильних картриджів

Заміну картриджа виконано. Пристрій відновить попередній режим роботи.

---

### Для ОС Windows

Якщо потрібно замінити картридж, натисніть кнопку **How to (Як)** у вікні монітора стану. Замініть картридж, дотримуючись вказівок на екрані.

Докладніше про заміни картриджа за допомогою комп'ютера див у наведеному нижче розділі.

➔ [«Для ОС Windows» на сторінці 131.](#)

Якщо потрібно замінити чорнильний картридж ще до того, як завершиться чорнило, натисніть кнопку у вкладці **Maintenance (Сервіс)** драйвера принтера.

➔ [«Доступ до драйвера принтера у Windows» на сторінці 31](#)

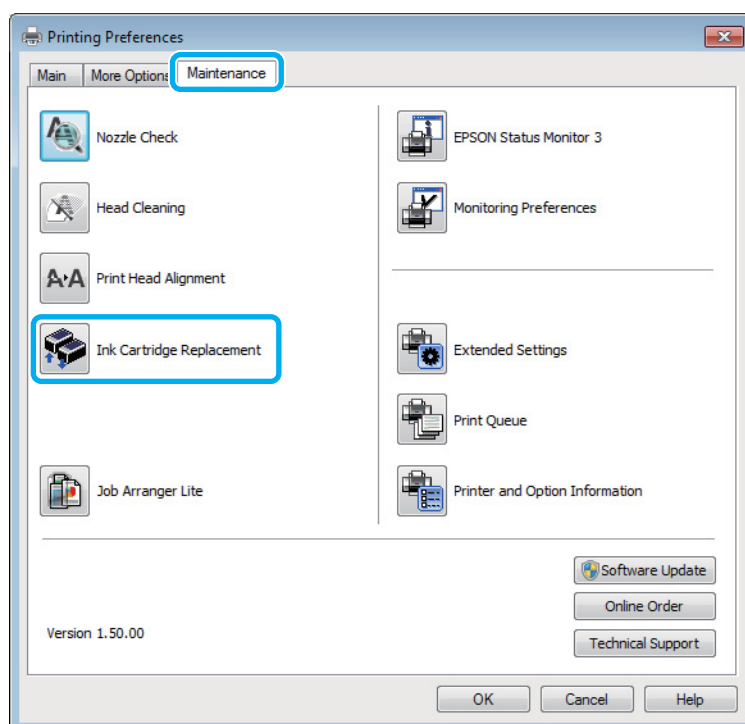

Для отримання докладнішої інформації про використання службових програм принтера, див. он-лайн довідку.

---

### Для ОС Mac OS X

Якщо потрібно замінити картридж, натисніть кнопку **How to** у вікні монітора стану. Замініть картридж, дотримуючись вказівок на екрані.

Докладніше про заміни картриджа за допомогою комп'ютера див у наведеному нижче розділі.

➔ [«Для ОС Mac OS X» на сторінці 132.](#)

## Заміна чорнильних картриджів

Якщо потрібно замінити чорнильний картридж ще до того, як у ньому завершилося чорнило, відкрийте Epson Printer Utility 4.

➔ «Доступ до драйвера принтера у Mac OS X» на сторінці 32.

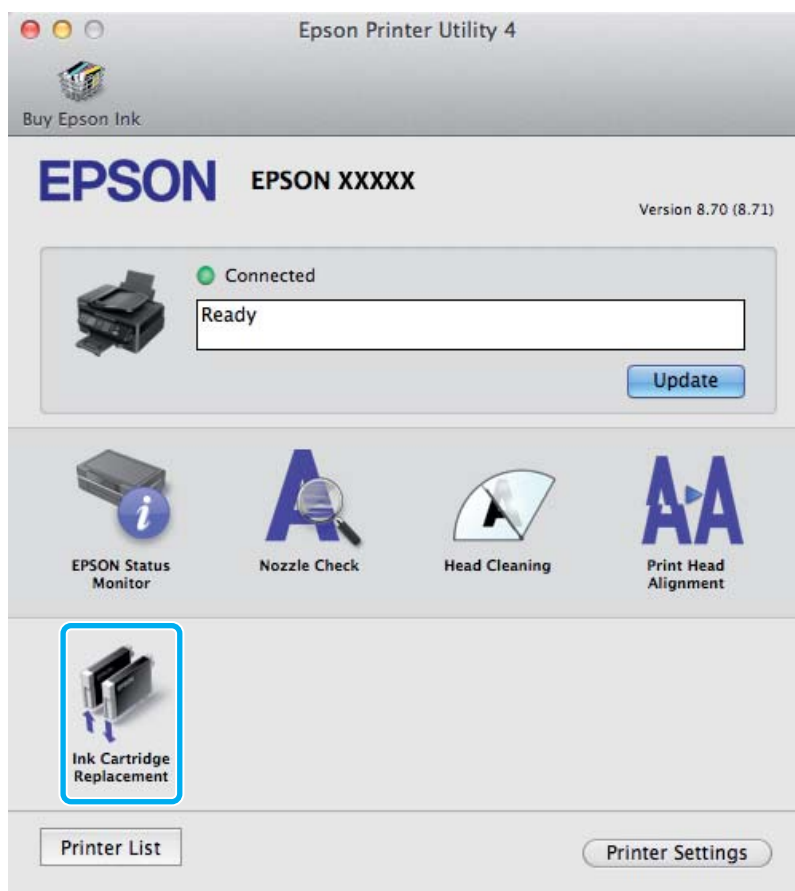

Для отримання докладнішої інформації про використання службових програм принтера, див. он-лайн довідку.

---

# Обслуговування пристрою і програмне забезпечення

---

## Перевірка сопел друкувальної голівки

Якщо роздруківка несподівано виявиться тьмяною, або якщо на ній відсутні певні фрагменти, можливо, причину проблеми можна буде з'ясувати, перевіривши сопла друкувальної голівки.

Це можна зробити з комп'ютера за допомогою утиліти Nozzle Check (Перевірка сопел) або за допомогою кнопок принтера.

---

## Використання утиліти Перевірка сопел для Windows

Щоб скористатися утилітою Nozzle Check (Перевірка сопел) виконайте вказані нижче дії.

- 1 Перевірте, чи на панелі керування немає попереджень чи повідомлень про помилку.
- 2 Переконайтеся, що в пристрій задньої подачі завантажено папір формату A4.
- 3 Клацніть правою кнопкою миші на піктограмі пристрою на taskbar (панель завдань), а тоді виберіть **Nozzle Check (Перевірка сопел)**.

Якщо піктограма пристрою не з'являється, прочитайте вказівки про додавання піктограми у відповідному розділі.

➔ [«Доступ до драйвера за допомогою піктограми на панель завдань» на сторінці 32](#)

- 4 Дотримуйтеся вказівок на екрані.

---

## Використання утиліти Перевірка сопел для Mac OS X

Щоб скористатися утилітою Nozzle Check (Перевірка сопел) виконайте вказані нижче дії.

- 1 Перевірте, чи на панелі керування немає попереджень чи повідомлень про помилку.
- 2 Переконайтеся, що в пристрій задньої подачі завантажено папір формату A4.
- 3 Відкрийте вікно Epson Printer Utility 4.  
➔ [«Доступ до драйвера принтера у Mac OS X» на сторінці 32](#)

- 4 Клацніть піктограму **Nozzle Check (Перевірка сопел)**.

- 5 Дотримуйтеся вказівок на екрані.

---

## Використання панелі керування

Щоб перевірити сопла друкувальної головки, виконайте за допомогою панелі керування вказані нижче дії.

- 1 Перевірте, чи на панелі керування немає попереджень чи повідомлень про помилку.
- 2 Переконайтеся, що в пристрій задньої подачі завантажено папір формату А4.
- 3 Щоб увімкнути меню, натисніть кнопку .
- 4 Виберіть пункт **Обслуговування**.
- 5 Виберіть **Перевірка сопел**, а тоді, дотримуючись вказівок на РК-екрані, надрукуйте шаблон перевірки сопел.

Нижче показано два зразки шаблонів перевірки сопел.

Порівняйте якість відбитку тестової сторінки з наведеним нижче зразком. Якщо немає таких дефектів друку, як розриви або відсутні фрагменти тестових ліній, це означає, що друкувальна головка в нормальному стані.

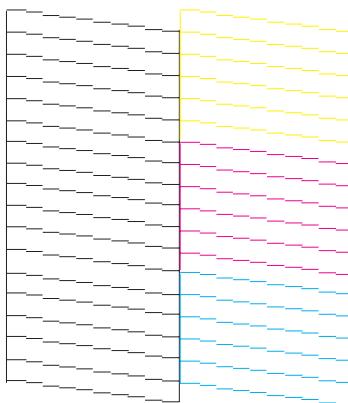



## Обслуговування пристрою і програмне забезпечення

Якщо у надрукованих лініях є такі розриви, як на малюнку, це може свідчити про те, що сопло забруднене або друкувальна голівка неправильно відкалібрована.

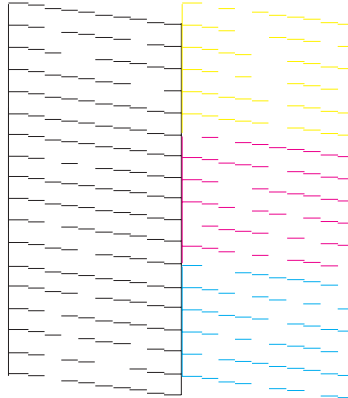

- ➔ «Очищення друкувальної гоівки» на сторінці 113
- ➔ «Вирівнювання друкувальної голівки» на сторінці 115

## Очищення друкувальної гоівки

Якщо роздруківка несподівано виявиться тьмяною, або якщо на ній відсутні певні фрагменти, можливо, причину проблеми можна буде усунути, прочистивши сопла друкувальної голівки.

Це можна зробити з комп'ютера за допомогою утиліти Head Cleaning (Прочищення голівки), яка є складовою частиною драйвера принтера, або за допомогою кнопок на пристрої.



### Важливо

Під час очищення голівки пристрій вимикати не можна. Доки не завершиться очищення голівки, друкувати на принтері буде неможливо.

### Примітка.

- ❑ Не відкривайте блок сканера під час очищення друкувальної голівки.
- ❑ Під час чищення голівки витрачається невелика кількість чорнила з усіх картриджів, тому очищайте голівку лише в разі погіршення якості друку, наприклад, якщо роздруківки розмазані, або якщо кольори неправильні або відсутні.
- ❑ Спочатку скористайтеся утилітою Nozzle Check (Перевірка сопел), щоб дізнатися, чи потребує очищення друкувальна голівка. Це дає змогу заощадити чорнила.
- ❑ Якщо бракує чорнила, можливо, прочистити друкувальну голівку не вдасться. Якщо чорнило закінчилося, можливо, прочистити друкувальну голівку не вдасться. Спочатку замініть картридж із відповідними чорнилами.
- ❑ Якщо після декількох очищень (понад чотири рази) якість друкування не поліпшилася, залиште пристрій увімкненим і зачекайте щонайменше шість годин. Потім знову перевірте сопла й за необхідності повторіть очищення голівки. Якщо якість друку все ж таки не поліпшиться, зверніться у службу підтримки компанії Epson.
- ❑ Для забезпечення якісного друку радимо регулярно друкувати по декілька сторінок.

---

## Використання утиліти Прочищення голівки для Windows

Щоб очистити друкувальну голівку, виконайте за допомогою утиліти Head Cleaning (Прочищення голівки) вказані нижче дії.

- 1 Перевірте, чи на панелі керування немає попереджень чи повідомлень про помилку.
- 2 Клацніть правою кнопкою миші на піктограмі пристрою на taskbar (панель завдань), а тоді виберіть **Head Cleaning (Прочищення голівки)**.  
  
Якщо піктограма пристрою не з'являється, прочитайте вказівки про додавання піктограми у відповідному розділі.  
➔ [«Доступ до драйвера за допомогою піктограми на панель завдань» на сторінці 32](#)
- 3 Дотримуйтеся вказівок на екрані.

---

## Використання утиліти Прочищення голівки для Mac OS X

Щоб очистити друкувальну голівку, виконайте за допомогою утиліти Head Cleaning (Прочищення голівки) вказані нижче дії.

- 1 Перевірте, чи на панелі керування немає попереджень чи повідомлень про помилку.
- 2 Відкрийте вікно Epson Printer Utility 4.  
➔ [«Доступ до драйвера принтера у Mac OS X» на сторінці 32](#)
- 3 Клацніть піктограму **Head Cleaning (Прочищення голівки)**.
- 4 Дотримуйтеся вказівок на екрані.

---

## Використання панелі керування

Щоб очистити друкувальну голівку, виконайте за допомогою панелі керування перелічені нижче дії.

- 1 Перевірте, чи на панелі керування немає попереджень чи повідомлень про помилку.
- 2 Щоб увімкнути меню, натисніть кнопку .
- 3 Виберіть пункт **Обслуговування**
- 4 Виберіть пункт **Очищення заголовка**.
- 5 Щоб продовжити, дотримуйтеся вказівок на РК-екрані.

## Вирівнювання друкувальної голівки

Якщо на відбитках помітне неточне суміщення вертикальних ліній або горизонтальні смуги, спробуйте виконати калібрування друкувальної головки за допомогою утиліти Print Head Alignment (Калібрування друкувальної голівки) у драйвері принтера або за допомогою кнопок пристрою.

Див. відповідний розділ нижче.

### **Примітка.**

Не натискайте кнопку , щоб скасувати завдання, під час друку тестового шаблону з допомогою утиліти Print Head Alignment (Калібрування друкувальної голівки).

---

## Використання утиліти Калібрування друкувальної голівки для Windows

Щоб відкалібрувати друкувальну голівку, виконайте за допомогою утиліти Print Head Alignment (Калібрування друкувальної голівки) вказані нижче дії.

- 1 Перевірте, чи на панелі керування немає попереджень чи повідомлень про помилку.
- 2 Переконайтеся, що в пристрій задньої подачі завантажено папір формату A4.
- 3 Клацніть правою кнопкою миші на піктограмі пристрою на taskbar (панель завдань), а тоді виберіть **Print Head Alignment (Калібрування друкувальної голівки)**.  
  
Якщо піктограма пристрою не з'являється, прочитайте вказівки про додавання піктограми у відповідному розділі.  
➔ [«Доступ до драйвера за допомогою піктограми на панель завдань» на сторінці 32](#)
- 4 Відкалібруйте друкувальну голівку, дотримуючись вказівок на екрані.

---

## Використання утиліти Калібрування друкувальної голівки для Mac OS X

Щоб відкалібрувати друкувальну голівку, виконайте за допомогою утиліти Print Head Alignment (Калібрування друкувальної голівки) вказані нижче дії.

- 1 Перевірте, чи на панелі керування немає попереджень чи повідомлень про помилку.
- 2 Переконайтеся, що в пристрій задньої подачі завантажено папір формату A4.
- 3 Відкрийте вікно Epson Printer Utility 4.  
➔ [«Доступ до драйвера принтера у Mac OS X» на сторінці 32](#)

## Обслуговування пристрою і програмне забезпечення

- 4 Клацніть піктограму **Print Head Alignment** (Калібрування друкувальної голівки).
- 5 Відкалібруйте друкувальну голівку, дотримуючись вказівок на екрані.

---

## Використання панелі керування

Щоб відкалібрувати друкувальну голівку, виконайте за допомогою панелі керування перелічені нижче дії.

- 1 Перевірте, чи на панелі керування немає попереджень чи повідомлень про помилку.
- 2 Переконайтеся, що в пристрій задньої подачі завантажено папір формату А4.
- 3 Щоб увімкнути меню, натисніть кнопку .
- 4 Виберіть пункт **Обслуговування**.
- 5 Виберіть **Вирівнювання заголовка**, а тоді, дотримуючись вказівок на РК-екрані, надрукуйте шаблони.
- 6 Виберіть найкращий шаблон у групах від 1 до 4.



- 7 Уведіть номер найкращого шаблону з групи 1.
- 8 Повторіть крок 7 для інших груп (від 2 до 4).
- 9 Закінчить процедуру калібрування друкувальної голівки.

## Визначення і змінення часу і регіону

Щоб встановити час та регіон, виконайте за допомогою панелі керування перелічені нижче дії.

- 1 Щоб увімкнути меню, натисніть кнопку .

## Обслуговування пристрою і програмне забезпечення

- 2** Для моделей з 2,5-дюймовим кольоровим дисплеєм:  
Виберіть пункт **Налашт. принт.**

Для моделей з 2-лінійним чорно-білим дисплеєм:  
Виберіть пункт **Обслуговування.**

- 3** Виберіть пункт **Дата/час.**

- 4** Виберіть формат дати.

- 5** Вкажіть дату.

- 6** Виберіть формат часу.

- 7** Вкажіть час.

**Примітка.**

Щоб вказати необхідність переходу на літній час, виберіть для параметра **Літній час** значення **Увімкнено**.

- 8** Виберіть пункт **Країна/Регіон.**

- 9** Виберіть регіон.

- 10** Виберіть **Так**.

**Примітка.**

В разі відсутності живлення протягом тривалого часу, настройки часу, можливо, будуть втрачені. Після увімкнення живлення перевірте час на годиннику.

## Економія електроенергії

Якщо певний час пристрій не виконує жодних дій, РК-екран згасає.

Проміжок часу, після якого починає діяти функція керування живленням, можна змінювати. Збільшення цього проміжку може призвести до підвищення енергоспоживання приладу. Перед внесенням змін у ці настройки подумайте про вплив на навколишнє середовище.

Порядок настройки таймера.

---

## Для ОС Windows

- 1 Відкрийте настройки принтера.  
➔ [«Доступ до драйвера принтера у Windows» на сторінці 31](#)
- 2 Натисніть вкладку **Maintenance (Сервіс)**, а тоді клацніть кнопку **Printer and Option Information (Інформація про принтер та опції)**.
- 3 Виберіть значення **3 minutes (3 хвилини)**, **5 minutes (5 хвилин)** або **10 minutes (10 хвилин)** як параметр для Sleep Timer (Таймер сну).
- 4 Клацніть **ОК**.

---

## Для ОС Mac OS X

- 1 Відкрийте вікно Epson Printer Utility 4.  
➔ [«Доступ до драйвера принтера у Mac OS X» на сторінці 32](#)
- 2 Натисніть кнопку **Printer Settings (Параметри принтера)**. Відкриється вікно Printer Settings (Параметри принтера).
- 3 Виберіть значення **3 minutes (3 хвилини)**, **5 minutes (5 хвилин)** або **10 minutes (10 хвилин)** як параметр для Sleep Timer (Таймер сну).
- 4 Натисніть кнопку **Apply (Застосувати)**.

---

## Використання панелі керування

- 1 Щоб увімкнути меню, натисніть кнопку .
- 2 Для моделей з 2,5-дюймовим кольоровим дисплеєм:  
Виберіть пункт **Налашт. принт.**  
  
Для моделей з 2-лінійним чорно-білим дисплеєм:  
Виберіть пункт **Обслуговування**
- 3 Виберіть пункт **Таймер очікування**.
- 4 Виберіть **3 хвилини**, **5 хвилин** або **10 хвилин**.

## Очищення пристрою

### Очищення пристрою ззовні

Щоб підтримувати пристрій у робочому стані, ретельно очищайте його декілька разів на рік, дотримуючись вказівок нижче.

**Важливо**

Не застосовуйте для очищення пристрою спирт або розчинник. Ці хімічні речовини можуть призвести до його пошкодження.

- ❑ Витирайте РК-екран лише м'якою сухою ганчіркою. Використовувати рідкі або хімічні миючі засоби не можна.
- ❑ Для очищення поверхні скла сканера використовуйте чисту м'яку суху тканину. Якщо у роздруківці або відсканованому документі з'являються прямі лінії, обережно очистіть ліву сторону скла сканера.

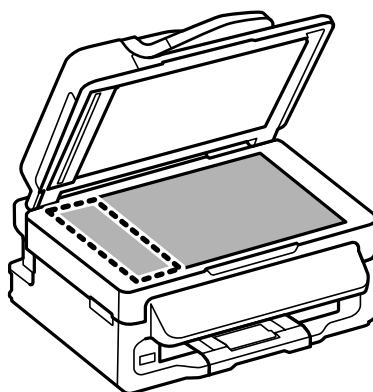

- ❑ Якщо скляна поверхня забрудниться жиром або іншою речовиною, яка важко видаляється, очистіть її м'якою тканиною, змоченою в невеликій кількості речовини для очищення скла. Витріть усі рештки рідини.
- ❑ Відкрийте кришку пристрою автоматичної подачі документів й протріть валик і внутрішню частину пристрою АПД чистою м'якою сухою тканиною (тільки для принтерів з пристроєм АПД).

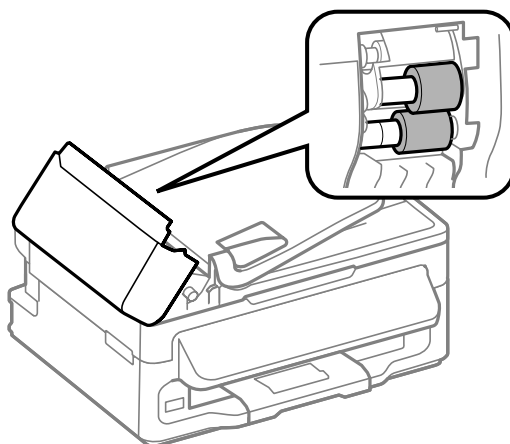

## Обслуговування пристрою і програмне забезпечення

- Не тисніть на поверхню скла сканера.
- Будьте уважні, щоб не подряпати та не пошкодити скло сканера. Не використовуйте для його очищення жорстку чи абразивну щітку. Пошкодження скляної поверхні може призвести до погіршення якості сканування.

---

## Очищення пристрою всередині

Щоб відбитки завжди були якісними, необхідно чистити валик всередині. Порядок чищення описаний нижче.



### **Застереження.**

*Будьте обережними й не торкайтеся внутрішніх частин пристрою.*



### **Важливо**

- Не допускайте потрапляння води на електронні компоненти пристрою.
- Не розпилюйте змащувальні речовини всередині пристрою.
- Невідповідні оливи можуть пошкодити механізм. Якщо виникне потреба в змащуванні, зверніться до дилера або до кваліфікованого технічного спеціаліста.

**1**

Перевірте, чи на панелі керування немає попереджень чи повідомлень про помилку.

**2**

Завантажте кілька аркушів формату A4 у пристрій задньої подачі паперу.

**3**

Натисніть  для переходу у режим копіювання.

**4**

Натисніть одну з кнопок  і запустіть копіювання без документа на склі сканера.

**5**

Повторюйте дію 4, поки на папері більше не будуть залишатися чорнильні плями.

## Транспортування пристрою

Перед переміщенням пристрою на значні відстані його потрібно підготувати, упакувавши в оригінальну або приблизно таку ж за розміром коробку.



### **Важливо**

- При зберіганні або транспортуванні приладу не нахилийте його, не ставте на бік і не перевертайте — це може призвести до витікання чорнила.
- Залиште картриджі у принтері. Якщо вийняти картриджі, це може призвести до пересихання друкувальної головки, що у свою чергу зробить друк неможливим.



## Обслуговування пристрою і програмне забезпечення

- 1 Витягніть папір із пристрою задньої подачі та перевірте, чи апарат вимкнено.
- 2 Відкрийте блок сканера і перевірте, чи тримач чорнильного картриджа знаходиться у вихідному положенні (праворуч).

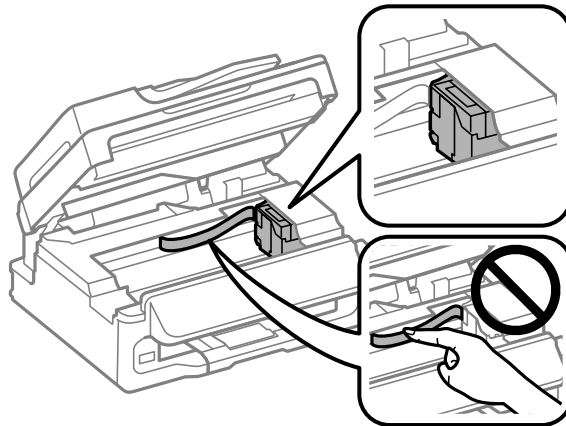

**Примітка.**

Якщо тримач картриджа не знаходиться в початковій позиції праворуч, включіть пристрій і зачекайте, доки тримач картриджа не закріпиться у крайньому правому положенні. Тоді вимкніть пристрій.

- 3 Прикріпіть тримач чорнильного картриджа до корпусу за допомогою клейкої стрічки (див. зображення), а тоді закрийте блок сканера.

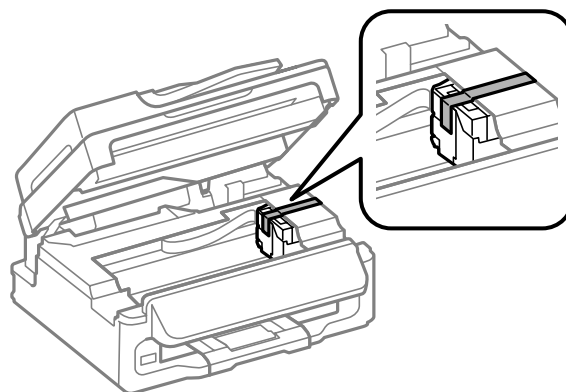

**Примітка.**

Не торкайтесь стрічкою плоского білого кабелю всередині приладу.

- 4 Витягніть шнур живлення з розетки, а потім від'єднайте всі кабелі від пристрою.
- 5 Закрийте люк і вихідних лоток.
- 6 Спакуйте пристрій у коробку, використовуючи пакувальні матеріали, з якими він продавався.

**Примітка.**

- Під час транспортування не нахиляйте і не перевертайте принтер.
- Перед повторним використанням повністю звільніть пристрій від пакувальних матеріалів.

## Перевірка та встановлення програмного забезпечення

### Перевірка комп'ютера на наявність встановленого програмного забезпечення

Щоб скористатись функціями, описаними в цьому Посібнику користувача, вам потрібно встановити вказане нижче програмне забезпечення.

- Epson Driver and Utilities (Драйвер та утиліти Epson)
- Epson Easy Photo Print
- Epson Event Manager

Щоб з'ясувати, чи встановлене це програмне забезпечення на комп'ютері, виконайте описані нижче дії.

#### Для ОС Windows

- 1** **Windows 7 та Vista:** Натисніть кнопку «Пуск» та виберіть **Control Panel (Панель керування)**.  
**Windows XP:** Клацніть **Start (Пуск)** і виберіть **Control Panel (Панель керування)**.
- 2** **Windows 7 та Vista:** Натисніть **Uninstall a program (Видалити програму)** у категорії Programs (Програми).  
**Windows XP:** Двічі клацніть піктограму **Add or Remove Programs (Інсталяція та видалення програм)**.
- 3** Перегляньте список встановлених програм.

#### Для ОС Mac OS X

- 1** Двічі клацніть том **Macintosh HD**.
- 2** Двічі клацніть папку **Epson Software** всередині папки Applications і перегляньте її вміст.

## Обслуговування пристрою і програмне забезпечення

**Примітка.**

- ❑ У папці *Applications* знаходиться програмне забезпечення сторонніх розробників.
- ❑ Щоб перевірити, чи встановлено драйвер принтера, натисніть **System Preferences** у меню *Apple*, а тоді натисніть **Print & Scan** (для Mac OS X 10.7) або **Print & Fax** (для Mac OS X 10.6 або 10.5). Перевірте, чи є даний прилад у списку *Printers*.

---

## Інсталяція програмного забезпечення

Вставте у дисковод диск з програмним забезпеченням для пристрою з комплекту постачання і виберіть у вікні *Software Select* (Вибір програмного забезпечення) програми, які потрібно встановити.

## Видалення програмного забезпечення

При вирішенні певних проблем або оновленні операційної системи може знадобитися видалити програмне забезпечення, а потім знову його встановити.

Щоб дізнатися, як виявити встановлені програми, див. вказаний розділ.

➔ [«Перевірка комп'ютера на наявність встановленого програмного забезпечення» на сторінці 122](#)

---

## Для ОС Windows

**Примітка.**

- ❑ В ОС *Windows 7* і *Windows Vista* користувачам, які входять у систему як звичайні користувачі, необхідно мати обліковий запис та пароль адміністратора.
- ❑ Для входу в ОС *Windows XP* слід використовувати дані облікового запису *Computer Administrator* (Адміністратор комп'ютера).

**1** Вимкніть прилад.

**2** Від'єднайте інтерфейсний кабель приладу від комп'ютера.

**3** Виконайте одну з наведених нижче дій.

**Windows 7 та Vista:** Натисніть кнопку «Пуск» та виберіть **Control Panel** (Панель керування).

**Windows XP:** Клацніть **Start** (Пуск) і виберіть **Control Panel** (Панель керування).

**4** Виконайте одну з наведених нижче дій.

**Windows 7 та Vista:** Натисніть **Uninstall a program** (Видалити програму) у категорії *Programs* (Програми).

**Windows XP:** Двічі клацніть піктограму **Add or Remove Programs** (Інсталяція та видалення програм).

## Обслуговування пристрою і програмне забезпечення

**5** Виберіть у списку на екрані програмне забезпечення, яке потрібно видалити, наприклад, драйвер чи іншу програму.

**6** Виконайте одну з наведених нижче дій.

**Windows 7:** Клацніть **Uninstall/Change (Видалити/змінити)** або **Uninstall (Видалити)**.

**Windows Vista:** Натисніть **Uninstall/Change (Видалити/змінити)** або **Uninstall (Видалити)**, а тоді клацніть **Continue (Продовжити)** у вікні User Account Control (Керування обліковими записами користувачів).

**Windows XP:** Клацніть **Change/Remove (Видалити/змінити)** або **Remove (Видалити)**.

**Примітка.**

Якщо потрібно видалити драйвер принтера з програмного забезпечення приладу (див. дію 5), виберіть піктограму приладу і натисніть кнопку **ОК**.

**7** У вікні підтвердження, яке з'явиться, натисніть кнопку **Yes (Так)** або кнопку **Next (Далі)**.

**8** Дотримуйтеся вказівок на екрані.

У деяких випадках з'являється повідомлення, в якому пропонується перезавантажити комп'ютер. Якщо так, перевірте, чи стоїть позначка навпроти **I want to restart my computer now (Перезапустити комп'ютер зараз)**, та натисніть **Finish (Готово)**.

---

## Для ОС Mac OS X

**Примітка.**

- Щоб видалити програмне забезпечення пристрою, необхідно спочатку завантажити програму *Uninstaller*.  
Адреса веб-сайта:  
<http://www.epson.com>  
Виберіть розділ служби підтримки на регіональному веб-сайті компанії Epson.
- Для видалення прикладних програм необхідно увійти до системи під обліковим записом *Computer Administrator*.  
Користувач з обмеженими правами доступу не може видаляти програми.
- Установка й видалення деяких програм здійснюється різними додатками.

**1** Закрийте всі програми, які виконуються.

**2** Двічі клацніть піктограму **Uninstaller** на жорсткому диску Mac OS X.

**3** Встановіть прапорці поруч з програмним забезпеченням, яке потрібно видалити, наприклад, драйвером чи іншою програмою.

**4** Клацніть **Uninstall (Видалити)**.

## Обслуговування пристрою і програмне забезпечення

**5** Дотримуйтеся вказівок на екрані.

Якщо у вікні Uninstaller не вдається знайти програмне забезпечення, яке потрібно видалити, двічі клацніть на папці **Applications**, яка знаходиться на жорсткому диску ОС Mac OS X, виберіть програму, яку потрібно видалити, і перетягніть її на піктограму **Trash**.

**Примітка.**

Якщо після видалення драйвера принтера ім'я приладу все ще відображається у вікні *Print & Scan* (для Mac OS X 10.7) або *Print & Fax* (для Mac OS X 10.6 або 10.5), виберіть ім'я свого пристрою і натисніть кнопку - **видалити**.

---

# Перенесення даних за допомогою зовнішніх накопичувачів

---

**Примітка.**

Доступність цієї функції залежить від пристрою.

Можна використовувати зовнішній USB-порт пристрою, щоб копіювати файли на комп'ютер, підключений до принтера. Також можна копіювати файли з комп'ютера на накопичувач.

## Застереження щодо накопичувачів

При копіюванні файлів між накопичувачем та комп'ютером, слід пам'ятати таке:

- Перевіряйте документацію, що постачається з накопичувачем та будь-яким адаптером, що використовується з нею.
- Не копіюйте файли на накопичувач, коли ви друкуєте з нього.
- Пристрій не поновлює інформацію про накопичувач після копіювання чи видалення файлів з нього. Щоб оновити відображення даних, вийміть і підключіть накопичувач ще раз.

## Копіювання файлів між накопичувачем та комп'ютером

---

### Копіювання файлів на комп'ютер

- 1** Увімкніть пристрій і вставте накопичувач.
- 2** **Windows 7 та Vista:**  
Натисніть кнопку «Пуск» та оберіть **Computer (Комп'ютер)**.  
**Windows XP:**  
натисніть кнопку **Start (Пуск)** і виберіть пункт **My Computer (Мій комп'ютер)**.  
**Mac OS X:**  
Піктограма зйомного диска () відображається на desktop автоматично.
- 3** Двічі клацніть на значку зйомного диска, потім виберіть папку, в якій збережено файли.

**Примітка.**

Якщо визначено мітку тому, вона відображається як назва пристрою. Якщо не встановлено ярлик тому, «зйомний диск» відображається у назві драйвера в ОС Windows XP.

## Перенесення даних за допомогою зовнішніх накопичувачів

- 4 Виберіть файли для копіювання і перетягніть у папку на жорсткому диску комп'ютера.



**Важливо**

Для користувачів Mac OS X

Перш ніж відключити накопичувач, завжди перетягуйте піктограму зйомного диска з робочого стола до кошика, інакше можна втратити дані на накопичувачі.

---

## Зберігання файлів на накопичувачі

- 1 Увімкніть пристрій і вставте накопичувач.

- 2 **Windows 7 та Vista:**  
Натисніть кнопку «Пуск» та оберіть **Computer (Комп'ютер)**.

**Windows XP:**

Натисніть кнопку **Start (Пуск)** і виберіть пункт **My Computer (Мій комп'ютер)**.

**Mac OS X:**

Піктограма зйомного диска () відображається на desktop автоматично.

- 3 Двічі клацніть на піктограмі зйомного диска, тоді виберіть папку, в яку бажаєте зберегти файли.

**Примітка.**

Якщо визначено мітку тому, вона відображається як назва пристрою. Якщо не встановлено ярлик тому, «зйомний диск» відображається у назві драйвера в ОС Windows XP.

- 4 Виберіть папку на жорсткому диску комп'ютера, що містить файли, які треба скопіювати. Тоді виберіть файли і перетягніть їх у папку на накопичувачі.



**Важливо**

Для користувачів Mac OS X



Перш ніж відключити накопичувач, завжди перетягуйте піктограму зйомного диска з робочого стола до кошика, інакше можна втратити дані на накопичувачі.

# Індикатори помилок

## Повідомлення про помилку на панелі керування

У цьому розділі описано значення повідомлень, які виводяться на екран панелі керування.



### Для моделей з 2,5-дюймовим кольоровим дисплеєм

Повідомлення про помилки	Спосіб усунення
Папір зім'явся	➔ <a href="#">«Зім'ятий папір» на сторінці 133</a>
Printer error. Turn power off and then on again. For details, see your documentation.	Вимкніть пристрій, а потім увімкніть його знову. Переконайтеся, що паперу в пристрої немає. Якщо помилку усунути не вдається, зверніться до служби підтримки Epson.
Communication error. Make sure the computer is connected, then try again.	Перевірте, чи правильно підключений комп'ютер. Якщо помилку усунути не вдається, перевірте, чи встановлене на комп'ютері програмне забезпечення для сканування, а також перевірте настройки програми.
A printer's ink pad is nearing the end of its service life. Please contact Epson Support.	Натисніть кнопку  , щоб відновити друк. Це повідомлення відображатиметься, доки не буде замінено чорнильні прокладки. Зверніться по підтримку до Epson, щоб замінити чорнильні прокладки до завершення їхнього терміну експлуатації. Коли чорнильні прокладки переповнюються, пристрій зупиняється, а щоб продовжити друк, потрібно звернутися до служби технічної підтримки Epson.
A printer's ink pad is at the end of its service life. Please contact Epson Support.	Зверніться до служби технічної підтримки Epson, щоб замінити чорнильні прокладки.
Не розпізнається пристрій USB.	Перевірте, чи правильно підключений пристрій USB.
Cannot recognize the device. Make sure the connected device is capable of storage.	Перевірте, чи диск правильно підключений.
No dial tone detected. Try Check Fax Connection.	Перевірте, чи правильно підключений телефонний кабель, і переконайтеся, що телефонна лінія працює. ➔ <a href="#">«Підключення до телефонної лінії» на сторінці 70</a> Якщо прилад підключений до телефонної лінії офісної АТС або адаптера терміналу, вимкніть функцію <b>Dial Tone Detection</b> . ➔ Натисніть  , а тоді  . Тоді виберіть <b>Fax Settings &gt; Communication &gt; Dial Tone Detection</b> .
The combination of IP address and subnet mask is invalid. See your documentation.	Див. електронний Посібник по роботі в мережі.
Recovery Mode	Не вдалося виконати оновлення мікропрограми. Необхідно повторити спробу оновлення мікропрограми. Підготуйте кабель USB і відвідайте веб-сайт компанії Epson, щоб отримати вказівки про подальші дії.



## Індикатори помилок

## Для моделей з 2-лінійним чорно-білим дисплеєм

Повідомлення про помилки	Спосіб усунення
Папір зім'явся Натисніть кнопку ОК. Якщо помилку не усунено, видаліть папір вручну.	Витягніть зім'ятий папір. ➔ «Зім'ятий папір» на сторінці 133
Зминання папера в автоподавачі документів. Видаліть зім'ятий папір.	
Помилка зв'язку. Переконайтеся, що кабель підключено, та спробуйте знову.	Перевірте, чи правильно підключений комп'ютер. Якщо помилку усунути не вдається, перевірте, чи встановлене на комп'ютері програмне забезпечення для сканування, а також перевірте настройки програми.
Помилка принтера Папір зім'явся. Відкрийте сканер, вийміть папір, а потім вимкніть принтер. Див. документацію.	Вимкніть пристрій, а потім увімкніть його знову. Переконайтеся, що паперу в пристрої немає. Якщо помилку усунути не вдається, зверніться до служби підтримки Epson.
Помилка АПД. Видаліть будь-які предмети або документи з АПД. Вимкніть живлення. Див. документацію.	
Помилка принтера Див. документацію.	
Помилка сканера Див. документацію.	Вимкніть пристрій, а потім увімкніть його знову. Якщо помилку усунути не вдається, зверніться до служби підтримки Epson.
Сталася помилка факсу. Див. документацію.	
Термін служби чорнильної подушки принтера наближається до кінця. Зверніться до служби підтримки Epson.	Натисніть <b>ОК</b> , щоб відновити друк. Це повідомлення відобразиться, доки не буде замінено чорнильні прокладки.  Зверніться по підтримку до Epson, щоб замінити чорнильні прокладки до завершення їхнього терміну експлуатації. Коли чорнильні прокладки переповнюються, пристрій зупиняється, а щоб продовжити друк, потрібно звернутися до служби технічної підтримки Epson.
Термін служби чорнильної подушки принтера закінчився. Зверніться до служби підтримки Epson.	Зверніться до служби технічної підтримки Epson, щоб замінити чорнильні прокладки.
Нема сигналу. Операцію не виконано.	Перевірте, чи правильно підключений телефонний кабель, і переконайтеся, що телефонна лінія працює. ➔ «Підключення до телефонної лінії» на сторінці 70  Якщо прилад підключений до телефонної лінії офісної АТС або адаптера терміналу, вимкніть функцію <b>Визначення сигналу готовності лінії</b> .  ➔ Натисніть  , а тоді  . Тоді виберіть <b>Настройки факсу &gt; Зв'язок &gt; Визначення сигналу готовності лінії</b> .
Recovery Mode	Не вдалося виконати оновлення мікропрограми. Необхідно повторити спробу оновлення мікропрограми. Підготуйте кабель USB і відвідайте веб-сайт компанії Epson, щоб отримати вказівки про подальші дії.

---

# Усунення несправностей друку/ копіювання

---

## Діагностика неполадки

Усунення несправностей пристрою найкраще здійснювати у два етапи: спочатку діагностика проблеми, а потім — реалізація можливих способів її вирішення до усунення проблеми.

Інформацію, потрібну для виявлення причин найрозповсюдженіших проблем і їх вирішення, можна знайти, відкривши інтерактивний засіб усунення проблем, панель керування або монітор стану. Див. відповідний розділ нижче.

У разі виникнення проблем, пов'язаних та не пов'язаних з якістю друку, з подачею паперу, а також у разі несправності пристрою, див. відповідний розділ.

Для вирішення проблеми, можливо, доведеться скасувати друк.

➔ [«Скасування друку» на сторінці 37](#)

## Перевірка стану пристрою

Якщо під час друку виникає проблема, у вікні монітора стану з'являється повідомлення про помилку.

Якщо відображається помилка про завершення терміну експлуатації чорнильних прокладок, зверніться до служби технічної підтримки Epson для їх заміни. Це повідомлення систематично відображатиметься, доки не буде замінено чорнильні прокладки. Коли чорнильні прокладки переповнюються, пристрій зупиняється, а щоб продовжити друк, потрібно звернутися до служби технічної підтримки Epson.

### Для ОС Windows

Відкрити вікно програми EPSON Status Monitor 3 можна отримати двома способами.

- ❑ Двічі натисніть піктограму пристрою на панелі завдань Windows. Опис процесу додавання піктограми на панель завдань див. у розділі:
  - ➔ [«Доступ до драйвера за допомогою піктограми на панель завдань» на сторінці 32](#)
- ❑ Відкрийте драйвер принтера, перейдіть на вкладку **Maintenance (Сервіс)** та натисніть кнопку **EPSON Status Monitor 3**.

Вікно EPSON Status Monitor 3 має такий вигляд:

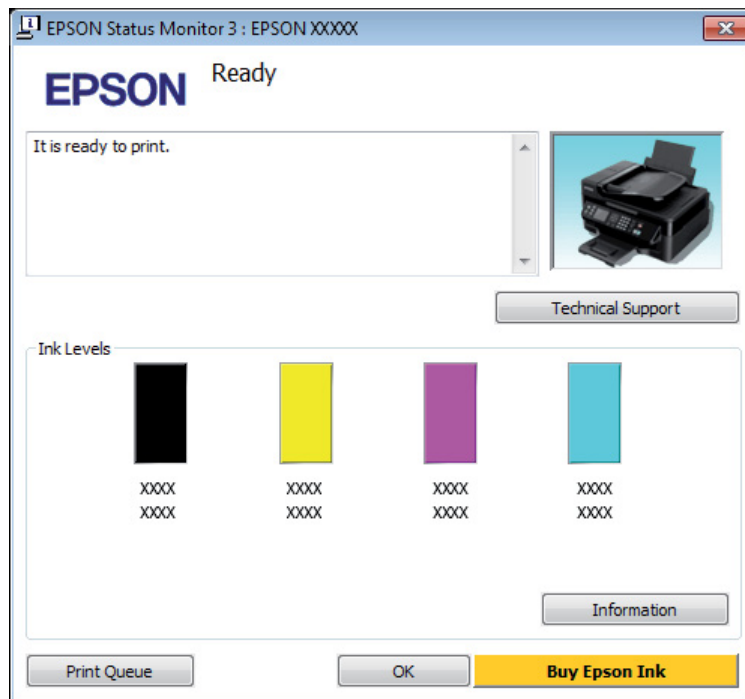

#### **Примітка.**

- ❑ Якщо вікно EPSON Status Monitor 3 не відображається, відкрийте вікно драйвера принтера, перейдіть на вкладку **Maintenance (Сервіс)** і натисніть кнопку **Extended Settings (Розширені параметри)**. У вікні **Extended Settings (Розширені параметри)** встановіть прапорець **Enable EPSON Status Monitor 3 (Увімкнути EPSON Status Monitor 3)**.
- ❑ При деяких настройках може відображатися спрощене вікно монітора стану. Щоб побачити таке вікно, як показано на малюнку, натисніть кнопку **Details (Докладніше)**.

У вікні EPSON Status Monitor 3 відображаються такі відомості:

## Усунення несправностей друку/копіювання

### ❑ Поточний стан:

Якщо чорнила мало або завершилось, то у вікні EPSON Status Monitor 3 з'явиться кнопка **How to (Як)**. Натиснувши кнопку **How to (Як)**, ви побачите вказівки із заміни чорнильного картриджа, а тримач картриджа перейде у положення для заміни.

### ❑ Ink Levels (Рівень чорнила):

У вікні EPSON Status Monitor 3 у графічному вигляді показано стан чорнильних картриджів.

### ❑ Information (Інформація):

Натиснувши кнопку **Information (Інформація)**, можна переглянути відомості про встановлені чорнильні картриджі.

### ❑ Technical Support (Технічна підтримка):

Натисніть **Technical Support (Технічна підтримка)**, що перейти на веб-сторінку технічної підтримки Epson.

### ❑ Print Queue (Черга друку):

Відкрити Windows Spooler (Спулер Windows) можна натиснувши **Print Queue (Черга друку)**.

## Для ОС Mac OS X

Щоб відкрити EPSON Status Monitor виконайте вказані дії.

1

Відкрийте вікно Epson Printer Utility 4.

➔ [«Доступ до драйвера принтера у Mac OS X» на сторінці 32](#)

2

Клацніть піктограму **EPSON Status Monitor**. З'явиться EPSON Status Monitor.

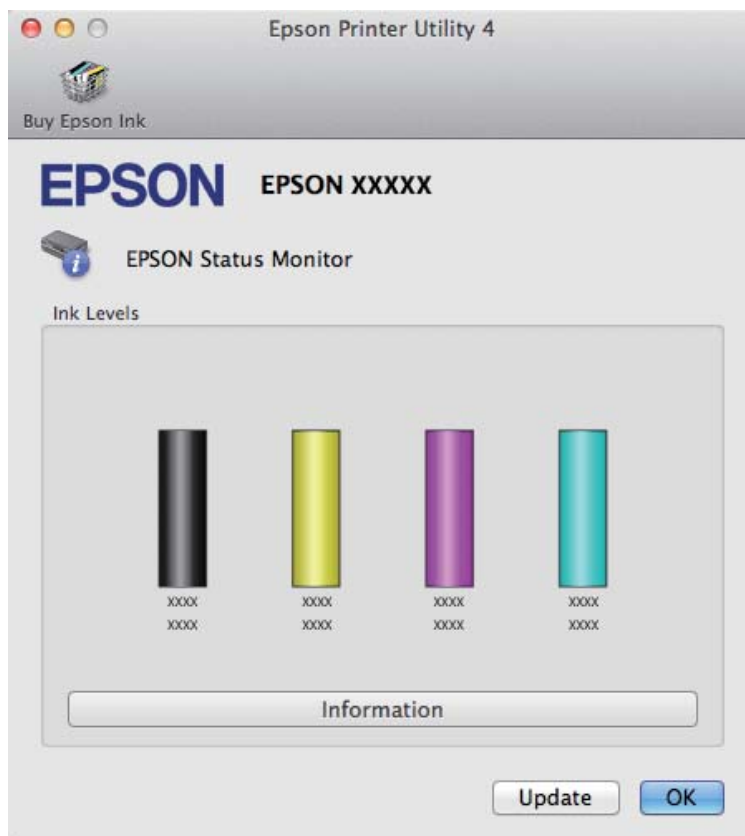

## Усунення несправностей друку/копіювання

За допомогою цієї програми також можна перевіряти рівень чорнил перед друком. У вікні EPSON Status Monitor показано стан чорнильних картриджів на момент відкриття цього вікна. Щоб оновити відомості про стан картриджів, натисніть кнопку **Update (Оновлення)**.

Якщо залишається мало чорнил, або якщо вони витрачені, з'являється кнопка **How to**. Натисніть кнопку **How to**, і EPSON Status Monitor допоможе замінити чорнильні картриджі, відображуючи поетапні вказівки.

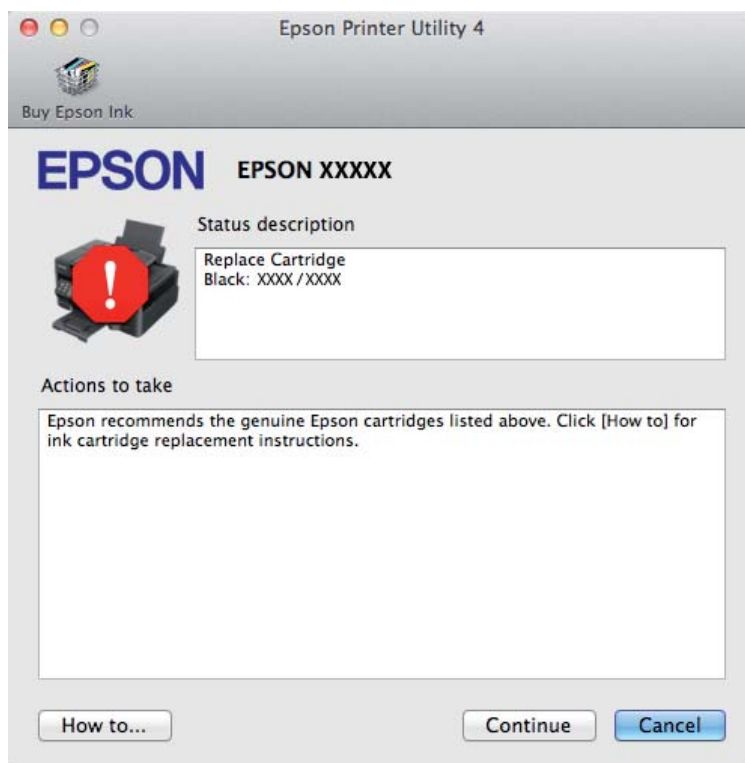

## Зім'ятий папір



### **Застереження.**

Ніколи не торкайтеся кнопок на панелі керування, коли ваша рука перебуває всередині пристрою.

### **Примітка.**

- Скасуйте завдання друку, якщо на РК-екрані чи у драйвері принтера з'явилося відповідне повідомлення.
- Після видалення зім'ятого паперу, натисніть кнопку, вказану на РК-екрані.

## Видалення зім'ятого паперу зсередини пристрою

- 1 Підніміть блок сканера.

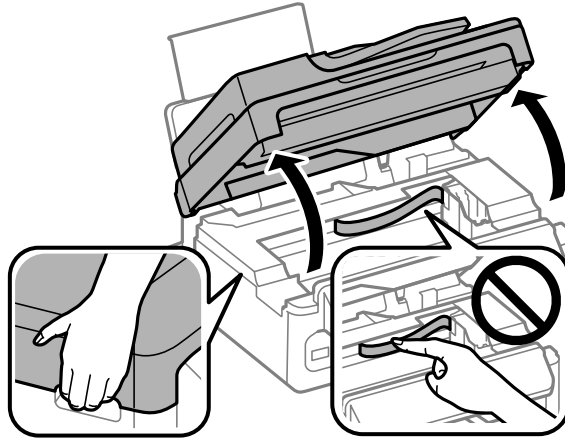

**!** **Важливо**

Не піднімайте блок сканера, коли відкритий планшет для документів.

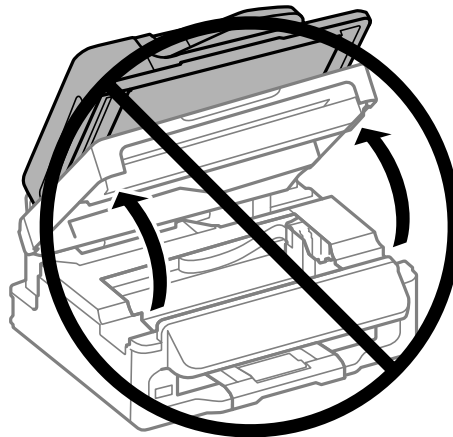

- 2 Витягніть увесь папір, порвані шматки, тоді закрийте кришку принтера.

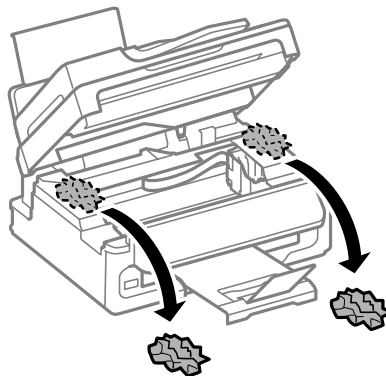

- 3 Обережно закрийте блок сканера.

## Видалення зім'ятого паперу із пристрою автоматичної подачі паперу (АПД)

**Примітка.**

Доступність цієї функції залежить від пристрою.

**1** Вийміть стопку паперу з вхідного лотка пристрою автоматичної подачі документів.

**2** Відкрийте кришку пристрою автоматичної подачі.

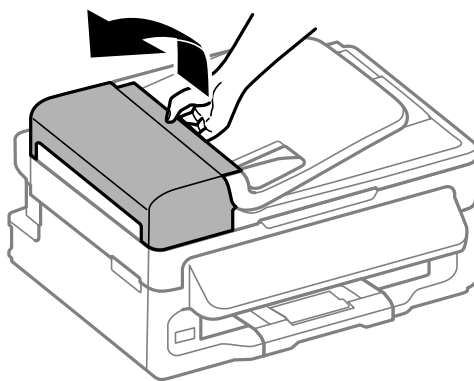

**Важливо**

Перед вилученням паперу обов'язково відкрийте кришку пристрою автоматичної подачі. Якщо кришку не буде відкрито, це може спричинити ушкодження пристрою.

**3** Обережно витягніть зім'ятий папір.

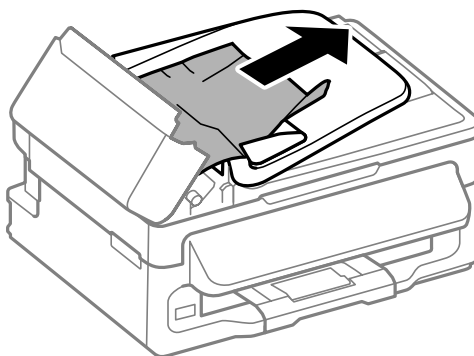

### Усунення несправностей друку/копіювання

- 4** Відкрийте пристрій автоматичної подачі документів.

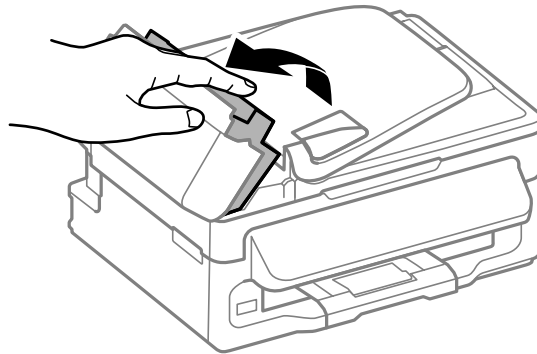

- 5** Витягніть увесь папір, порвані шматки, тоді закрийте кришку принтера.

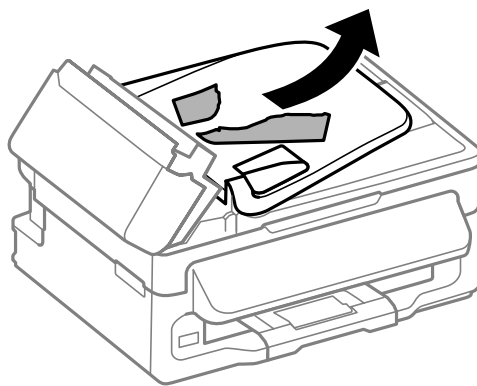

- 6** Закрийте пристрій автоматичної подачі документів.

- 7** Підніміть вхідний лоток пристрою автоматичної подачі документів.

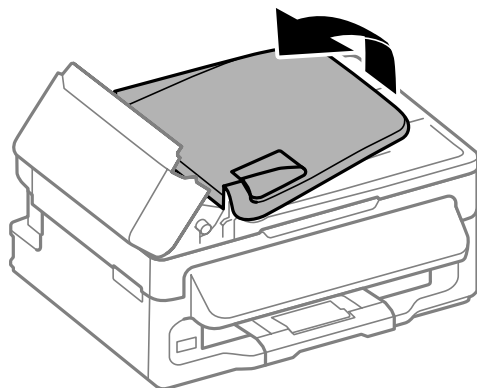



## Усунення несправностей друку/копіювання

- 8** Обережно витягніть зім'ятий папір.

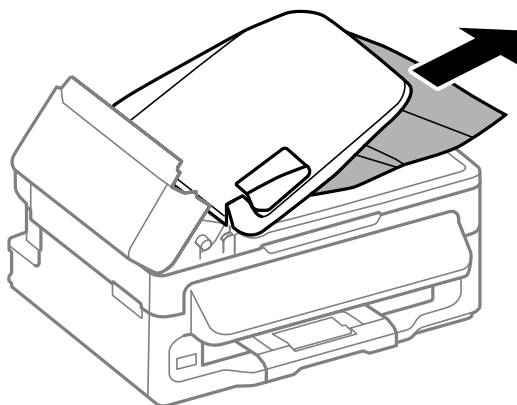

- 9** Поверніть вхідний лоток АПД у початкове положення і закрийте кришку пристрою АПД.

---

### Запобігання зминанню паперу

Якщо папір часто зминається, перевірте наступне.

- Папір гладкий, не деформований і не зігнутий.
- Використовується папір високої якості.
- Папір у пристрої задньої подачі лежить лицьовою стороною догори.
- Аркуші паперу в стопці розділені один від одного шляхом продування.
- При завантаженні звичайного паперу стопка не повинна перекривати лінію під стрілкою ▼ на внутрішній поверхні бічної напрямної.  
У разі використання спеціальних носіїв Epson переконайтеся, що кількість аркушів менша за граничне значення, визначене для носія.  
➔ [«Вибір паперу» на сторінці 21](#)
- Бічні напрямні щільно прилягають до країв паперу.
- Пристрій встановлено на плоскій стабільній поверхні та він не виступає за її межі в жодному напрямку. Пристрій не буде працювати як слід, якщо він нахилений.

---

### Повторний друк в разі зминання паперу (лише в ОС Windows)

Після скасування завдання друку через застрягання паперу можна виконати повторний друк без переддрукування сторінок, які вже було надруковано.

- 1** Вирішення проблеми застрягання паперу.  
➔ [«Зім'ятий папір» на сторінці 133](#)
- 2** Відкрийте настройки принтера.  
➔ [«Доступ до драйвера принтера у Windows» на сторінці 31](#)

### Усунення несправностей друку/копіювання

- 3 Встановіть прапорець **Print Preview (Перегляд)** у вікні Main (Головне) драйвера принтера.
- 4 Виконайте настройки, потрібні для друку.
- 5 Закрийте вікно з параметрами друку, натиснувши кнопку **ОК**, а потім роздрукуйте файл. Відкриється вікно Print Preview (Перегляд).
- 6 Виберіть надруковану сторінку у списку ліворуч, а потім виберіть пункт **Remove Page (Видалити сторінку)** у меню Print Options (Настройки друку). Повторіть цей крок для всіх надрукованих сторінок.
- 7 Натисніть **Print (Друк)** у вікні Print Preview (Перегляд).

## Довідка з якості друку

Якщо виникла проблема, пов'язана з якістю друку, порівняйте її з наведеними нижче малюнками. Натисніть підпис під малюнком, який найбільше схожий на отримані вами відбитки.

<p>enthalten alle Aufdruck. W 5008 "Regel</p> <p>Якісний зразок</p>	 <p>Якісний зразок</p>
<p>enthalten alle Aufdruck. W 5008 "Regel</p> <p>➔ «Горизонтальні смуги» на сторінці 139</p>	<p>enthalten alle Aufdruck. W 5008 "Regel</p> <p>➔ «Вертикальні смуги або відхилення» на сторінці 139</p>
 <p>➔ «Горизонтальні смуги» на сторінці 139</p>	 <p>➔ «Вертикальні смуги або відхилення» на сторінці 139</p>

## Усунення несправностей друку/копіювання



### Горизонтальні смуги

- Перевірте, чи у пристрої задньої подачі папір покладено лицьовою стороною (біліша або більш гладенька) вгору.
- Запустіть утиліту Head Cleaning (Прочищення головки), щоб очистити забиті чорнильні сопла.  
➔ «Очищення друкувальної гоівки» на сторінці 113
- Для отримання найкращих результатів використовуйте чорнильний картридж протягом шести місяців після відкриття упаковки.
- Користуйтеся оригінальними картриджами Epson.
- Перевірте, що вибраний на РК-екрані чи у драйвері принтера тип паперу відповідає типу паперу, завантаженому в пристрій.  
➔ «Вибір паперу» на сторінці 21
- Якщо проміжки між горизонтальними смугами становлять 2,5 см, запустіть утиліту Print Head Alignment (Калібрування друкувальної голівки).  
➔ «Вирівнювання друкувальної голівки» на сторінці 115
- Якщо на відбитку помітно муар, змініть значення параметра **Зменшення/Збільшення** через меню РК-екрана або змістіть оригінал.
- Якщо виникає проблема з якістю копій, очистіть корпус пристрою зовні.  
➔ «Очищення пристрою ззовні» на сторінці 119

### Вертикальні смуги або відхилення

- Перевірте, чи у пристрої задньої подачі папір покладено лицьовою стороною (біліша або більш гладенька) вгору.
- Запустіть утиліту Head Cleaning (Прочищення головки), щоб очистити забиті чорнильні сопла.  
➔ «Очищення друкувальної гоівки» на сторінці 113
- Запустіть утиліту Print Head Alignment (Калібрування друкувальної голівки).  
➔ «Вирівнювання друкувальної голівки» на сторінці 115

## Усунення несправностей друку/копіювання

- ❑ В ОС Windows зніміть прапорець **High Speed (Всока швидкість)** у вікні More Options (Додаткові настройки) драйвера принтера. Докладнішу інформацію див. у електронній довідці.  
Для Mac OS X виберіть **Off (Викл.)** із High Speed Printing. Щоб відобразити High Speed Printing, вибирайте такі пункти меню: **System Preferences, Print & Scan** (для Mac OS X 10.7) або **Print & Fax** (для Mac OS X 10.6 або 10.5), свій пристрій (у списку Printers), **Options & Supplies**, а тоді натисніть **Driver**.
- ❑ Перевірте, що вибраний на РК-екрані чи у драйвері принтера тип паперу відповідає типу паперу, завантаженому в пристрій.  
➔ [«Вибір паперу» на сторінці 21](#)
- ❑ Якщо виникає проблема з якістю копій, очистіть корпус пристрою зовні.  
➔ [«Очищення пристрою ззовні» на сторінці 119](#)

---

## Неправильні або відсутні кольори

- ❑ В ОС Windows зніміть прапорець **Grayscale (Відтінки сірого)** у вікні Main (Головне) драйвера принтера.  
Для Mac OS X, очистіть значення **Grayscale (Відтінки сірого)** у параметрі Print Settings (Настройки друку) в діалоговому вікні Print (Друк) драйвера принтера.  
Докладнішу інформацію див. у електронній довідці.
- ❑ Налаштуйте параметри кольорів у програмі або у вікні додаткових параметрів драйвера принтера. В ОС Windows перевірте вікно More Options (Додаткові настройки).  
Для Mac OS X поставте галочку у діалоговому вікні Color Options із вікна Print (Друк).  
Докладнішу інформацію див. у електронній довідці.
- ❑ Запустіть утиліту Head Cleaning (Прочищення головки), щоб очистити забиті чорнильні сопла.  
➔ [«Очищення друкувальної гоівки» на сторінці 113](#)
- ❑ Якщо чорнильний картридж нещодавно замінено, перевірте термін його придатності на упаковці.  
Якщо пристрій не використовувався протягом тривалого часу, Epson рекомендує замінити чорнильні картриджі.  
➔ [«Заміна чорнильного картриджа» на сторінці 106](#)
- ❑ Рекомендується використовувати оригінальні чорнильні картриджі й оригінальний папір марки Epson.

---

## Розпливчастий або розмазаний відбиток

- ❑ Рекомендується використовувати оригінальні чорнильні картриджі й оригінальний папір марки Epson.
- ❑ Перевірте, чи пристрій встановлено на плоскій стабільній поверхні та він не виступає за її межі в жодному напрямку. Пристрій не буде працювати як слід, якщо він нахилений.
- ❑ Переконайтеся, що папір не пошкоджений, не брудний і не занадто старий.
- ❑ Перевірте, чи папір сухий та розташований у пристрої задньої подачі лицьовою стороною (біліша або більш гладенька) вгору.
- ❑ Якщо папір вигнутий у сторону, придатну для друку, вирівняйте його або обережно вигніть у протилежному напрямку.

## Усунення несправностей друку/копіювання

- Перевірте, що вибраний на РК-екрані чи у драйвері принтера тип паперу відповідає типу паперу, завантаженому в пристрій.
  - ➔ [«Вибір паперу» на сторінці 21](#)
- Виймайте кожен аркуш із вихідного лотка після завершення друку.
- Друкуючи на глянцевому папері, не торкайтеся придатної для друку сторони й не допускайте її контакту з якимись предметами. Поводьтеся з відбитками відповідно до вказівок щодо поводження з папером, на якому вони надруковані.
- Запустіть утиліту Head Cleaning (Прочищення головки), щоб очистити забиті чорнильні сопла.
  - ➔ [«Очищення друкувальної гоівки» на сторінці 113](#)
- Запустіть утиліту Print Head Alignment (Калібрування друкувальної голівки).
  - ➔ [«Вирівнювання друкувальної голівки» на сторінці 115](#)
- Якщо папір забруднений чорнилами після друку, почистіть його зсередини.
  - ➔ [«Очищення пристрою всередині» на сторінці 120](#)
- Якщо виникає проблема з якістю копій, очистіть корпус пристрою ззовні.
  - ➔ [«Очищення пристрою ззовні» на сторінці 119](#)

## Різні проблеми друку

---

### Неприпустимі чи неправильні символи

- Скасуйте всі призупинені завдання на друк.
  - ➔ [«Скасування друку» на сторінці 37](#)
- Вимкніть пристрій і комп'ютер. Переконайтеся у надійності підключення інтерфейсного кабелю пристрою.
- Видаліть драйвер принтера, а потім повторно його встановіть.
  - ➔ [«Видалення програмного забезпечення» на сторінці 123](#)

---

### Неправильні поля

- Переконайтеся, що в пристрій задньої подачі правильно завантажено папір.
  - ➔ [«Завантаження паперу і конвертів» на сторінці 23](#)
- Перевірте параметри полів, налаштовані в програмі. Переконайтеся, що поля не виходять за межі області аркуша, придатної для друку.
  - ➔ [«Область друку» на сторінці 160](#)
- Переконайтеся, що параметри драйвера принтера відповідають розмірові паперу, який використовується.  
Для Windows перевірте вікно Main (Головне).  
У Mac OS X перевірте діалогові вікна Page Setup або Print (Друк).

## Усунення несправностей друку/копіювання

- ❑ Видаліть драйвер принтера, а потім повторно його встановіть.  
➔ [«Видалення програмного забезпечення» на сторінці 123](#)

---

## Роздруківки мають невеликий нахил

- ❑ Переконайтеся, що в пристрій задньої подачі правильно завантажено папір.  
➔ [«Завантаження паперу і конвертів» на сторінці 23](#)
- ❑ Якщо у вікні Main (Головне) драйвера принтера для параметра Quality (Якість) вибрано значення **Draft (Чернетка)** (для Windows) або у Print Settings (Настройки друку) для параметра Print Quality (Якість друку) вибрано значення **Fast Economy (Швидка економія)** (для Mac OS X), то вкажіть інші значення.

---

## Неправильний розмір або положення скопійованого зображення

- ❑ Перевірте, чи вибрані на панелі керування параметри формату паперу, макета чи зменшення/збільшення відповідають типу паперу, який використовується.
- ❑ Якщо краї копії виходять за межі аркуша, трошки відсуньте оригінал від кута планшета.
- ❑ Очистіть скло сканера.  
➔ [«Очищення пристрою ззовні» на сторінці 119](#)

---

## Перевернуте зображення

- ❑ В ОС Windows зніміть прапорець **Mirror Image (Дзеркальне зображення)** у вікні More Options (Додаткові настройки) драйвера принтера або вимкніть настройку Mirror Image (Дзеркальне зображення) у прикладній програмі.  
Для Mac OS X зніміть позначку навпроти **Mirror Image (Дзеркальне зображення)** у **Print Settings (Настройки друку)** в діалоговому вікні Print (Друк) драйвера принтера або вимкніть параметр Mirror Image (Дзеркальне зображення) у своїй програмі.  
Опис цього процесу див. в електронній довідці з драйвера принтера або програми.
- ❑ Видаліть драйвер принтера, а потім повторно його встановіть.  
➔ [«Видалення програмного забезпечення» на сторінці 123](#)

---

## Друк пустих сторінок

- ❑ Переконайтеся, що параметри драйвера принтера відповідають розмірові паперу, який використовується.  
Для Windows перевірте вікно Main (Головне).  
У Mac OS X перевірте діалогові вікна Page Setup або Print (Друк).
- ❑ В ОС Windows встановіть прапорець **Skip Blank Page (Пропустити чисту сторінку)**, натиснувши кнопку **Extended Settings (Розширені параметри)** у вікні Maintenance (Сервіс) драйвера принтера.  
Для Mac OS X виберіть **On (Вкл.)** із Skip Blank Page (Пропустити чисту сторінку). Щоб відобразити Skip Blank Page (Пропустити чисту сторінку), вибирайте такі пункти меню: **System Preferences, Print & Scan** (для Mac OS X 10.7) або **Print & Fax** (для Mac OS X 10.6 або 10.5), свій пристрій (у списку Printers), **Options & Supplies**, а тоді натисніть **Driver**.

## Усунення несправностей друку/копіювання

- ❑ Видаліть драйвер принтера, а потім повторно його встановіть.
  - ➔ [«Видалення програмного забезпечення» на сторінці 123](#)

---

## Надрукований бік розмазався чи подряпався

- ❑ Якщо папір вигнутий у сторону, придатну для друку, вирівняйте його або обережно вигніть у протилежному напрямку.
- ❑ Зробіть декілька копій, коли на склі сканера немає ніякого документу.
  - ➔ [«Очищення пристрою всередині» на сторінці 120](#)
- ❑ Видаліть драйвер принтера, а потім повторно його встановіть.
  - ➔ [«Видалення програмного забезпечення» на сторінці 123](#)

---

## Друк надто повільний

- ❑ Перевірте, що вибраний на РК-екрані чи у драйвері принтера тип паперу відповідає типу паперу, завантаженому в пристрій.
  - ➔ [«Вибір паперу» на сторінці 21](#)
- ❑ В ОС Windows виберіть нижчий рівень для параметра **Quality (Якість)** у вікні Main (Головне) драйвера принтера.  
Для Mac OS X виберіть нижчу Print Quality (Якість друку) у діалоговому вікні Print Settings (Налаштування друку), що відкривається з вікна Print (Друк) драйвера принтера.
  - ➔ [«Доступ до драйвера принтера у Windows» на сторінці 31](#)
  - ➔ [«Доступ до драйвера принтера у Mac OS X» на сторінці 32](#)
- ❑ Закрийте всі непотрібні програми.
- ❑ Якщо безперервно друкувати протягом тривалого часу, друк може дуже сповільнитися. Це робиться, щоб уповільнити друк і запобігти перегріванню механізму пристрою або пошкодженню головки. Якщо це станеться, можна продовжити друкування, але рекомендується його зупинити, і не користуватися пристроєм принаймні 30 хвилин, але не вимикати. (Увімкнутий пристрій не відновлюється.) Після повторного увімкнення пристрій почне друкувати зі звичайною швидкістю.
- ❑ Видаліть драйвер принтера, а потім повторно його встановіть.
  - ➔ [«Видалення програмного забезпечення» на сторінці 123](#)

Якщо всі описані вище методи не допомогли вирішити проблему, див. розділ  
➔ [«Збільшення швидкості друку \(лише для Windows\)» на сторінці 147](#)

## Папір неправильно подається

---

### Папір не подається

Вийміть стопку паперу й переконайтеся в наступному.

- ❑ Папір не деформований і не зігнутий.

## Усунення несправностей друку/копіювання

- ❑ Папір не занадто старий. Докладнішу інформацію див. у інструкціях, які додаються до паперу.
- ❑ При завантаженні звичайного паперу стопка не повинна перекривати лінію під стрілкою ▼ на внутрішній поверхні бічної напрямної.  
У разі використання спеціальних носіїв Erson переконайтеся, що кількість аркушів менша за граничне значення, визначене для носія.  
➔ «Вибір паперу» на сторінці 21
- ❑ Папір не зім'явся всередині пристрою. Якщо це сталося, вийміть зім'ятий папір.  
➔ «Зім'ятий папір» на сторінці 133
- ❑ Чорнильні картриджі не порожні. Якщо якийсь картридж порожній, замініть його.  
➔ «Заміна чорнильного картриджа» на сторінці 106
- ❑ Під час завантаження паперу виконувалися всі інструкції, які додаються до цього паперу.

---

## Подається декілька аркушів одночасно

- ❑ При завантаженні звичайного паперу стопка не повинна перекривати лінію під стрілкою ▼ на внутрішній поверхні бічної напрямної.  
У разі використання спеціальних носіїв Erson переконайтеся, що кількість аркушів менша за граничне значення, визначене для носія.  
➔ «Вибір паперу» на сторінці 21
- ❑ Переконайтеся, що бічні напрямні щільно прилягають до країв паперу.
- ❑ Переконайтеся, що папір не деформований і не зігнутий. Якщо це так, перед завантаженням розігніть його або обережно вигніть у протилежному напрямку.
- ❑ Вийміть стопку паперу й переконайтеся, що папір не занадто тонкий.  
➔ «Папір» на сторінці 159
- ❑ Потрусіть краї аркушів, щоб відділити їх один від одного, а потім повторно завантажте папір у лоток.
- ❑ Якщо друкується занадто багато копій, перевірте параметр Copies (Копії) у вікні драйвера принтера, а також у програмі, з якої здійснюється друк.  
Для Windows перевірте параметр Copies (Копії) у вікні Main (Головне).  
Для Mac OS X поставте позначку біля параметра Copies у вікні Print (Друк).

---

## Папір подається неправильно

Якщо папір завантажений у пристрій занадто далеко, він не зможе подаватися правильно. Вимкніть пристрій та обережно вийміть папір. Потім увімкніть пристрій і знову завантажте папір.

---

## Папір не виходить із принтера повністю або виходить зім'ятим

- ❑ Якщо папір не видаляється повністю, щоб видалити папір, натисніть одну з кнопок ⬠. Якщо папір зім'яло всередині пристрою, видаліть його згідно з інструкцією, яку подано у наступному розділі.  
➔ «Зім'ятий папір» на сторінці 133



## Усунення несправностей друку/копіювання

- Якщо папір виходить зім'ятим, можливо, він вологий або занадто тонкий. Завантажте нову стопку паперу.

**Примітка.**

Зберігайте папір, який не використовується, у вихідній упаковці в сухому місці.

## Пристрій не друкує

### Усі індикатори вимкнені

- Перевірте, чи ввімкнутий пристрій, натиснувши кнопку .
- Перевірте, чи шнур живлення правильно увімкнутий в розетку.
- Переконайтеся у справності розетки електроживлення й у тому, що вона не вимкнута настінним вимикачем або таймером.

### Світиться лише індикатор живлення

- Вимкніть пристрій і комп'ютер. Переконайтеся у надійності підключення інтерфейсного кабелю пристрою.
- Якщо використовується USB-інтерфейс, переконайтеся, що кабель відповідає стандартам USB або Hi-Speed USB.
- Якщо потрібно під'єднати пристрій до комп'ютера через USB-концентратор, то підключіть його до концентратора першого рівня з вашого комп'ютера. Якщо драйвер принтера не розпізнаватиметься на комп'ютері, спробуйте підключити пристрій безпосередньо до комп'ютера, без USB-концентратора.
- Якщо ви під'єднуєте пристрій до комп'ютера через USB-концентратор, переконайтеся, що ваш комп'ютер розпізнає цей концентратор.
- Під час спроби надрукувати велике зображення у принтера може не вистачити пам'яті. Спробуйте зменшити роздільну здатність зображення або надрукувати зображення меншого розміру. Можливо, доведеться установити в комп'ютер додаткову пам'ять.
- Користувачі Windows мають змогу очистити будь-яке громіздке завдання принтера за допомогою Windows Spooler (Спулер Windows).
  - ➔ [«Скасування друку» на сторінці 37](#)
- Видаліть драйвер принтера, а потім повторно його встановіть.
  - ➔ [«Видалення програмного забезпечення» на сторінці 123](#)

## Відображається помилка чорнил після заміни картриджа

- 1 Підніміть блок сканера.

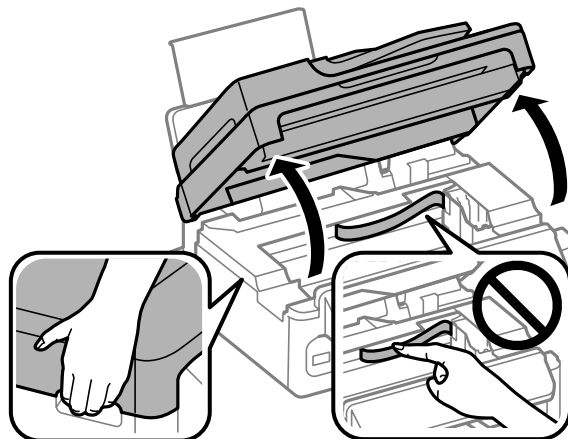

**!** **Важливо**

Не піднімайте блок сканера, коли відкритий планшет для документів.

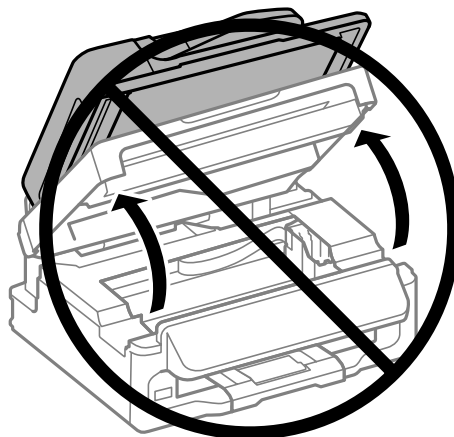

- 2 Перевірте, чи тримач чорнильного картриджа знаходиться у положенні для заміни картриджів.

**Примітка.**

Якщо тримач картриджа знаходиться у крайньому правому положенні, натисніть , виберіть **Обслуговування**, а тоді натисніть **Заміна чорнильного картриджа**.

## Усунення несправностей друку/копіювання

- 3** Вийміть і повторно установіть картридж і продовжте установку картриджа. Перевірте, чи всі чорнильні картриджі знаходяться на одному рівні.

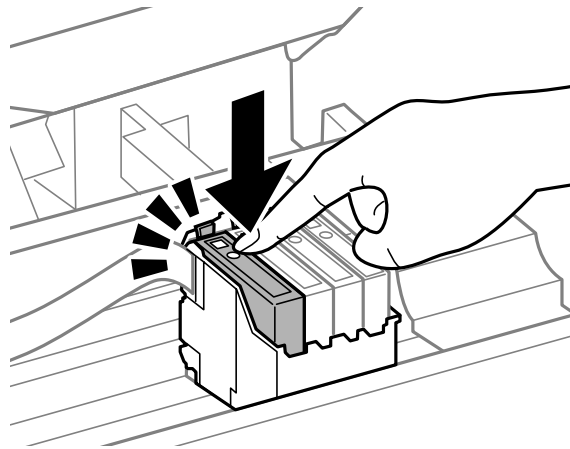

- 4** Обережно закрийте блок сканера і натисніть **ОК** на панелі керування.

## Збільшення швидкості друку (лише для Windows)

Якщо швидкість друку низька, її можна підвищити за допомогою певних настройок у вікні Extended Settings (Розширені параметри). Натисніть кнопку **Extended Settings (Розширені параметри)** у вікні Maintenance (Сервіс) драйвера принтера.

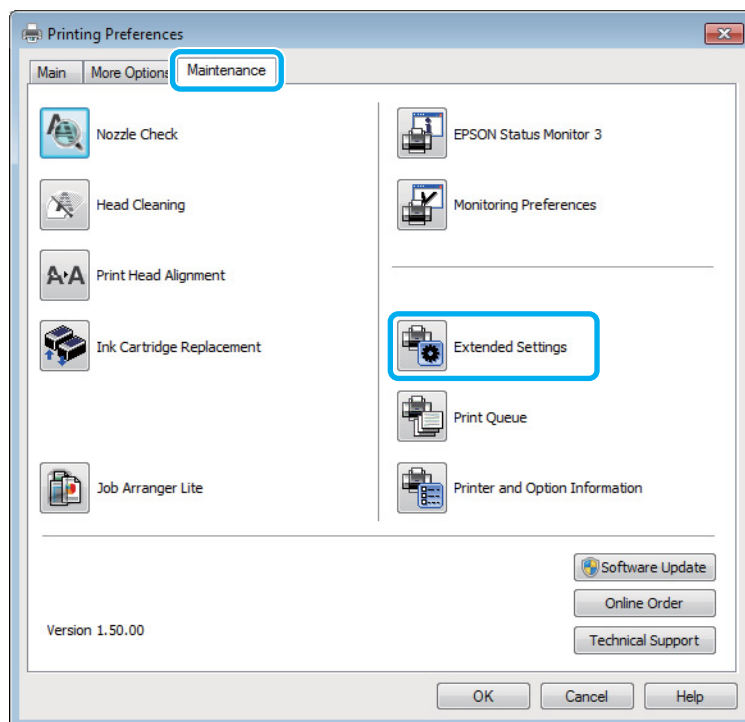

## Усунення несправностей друку/копіювання

Відкриється наступне діалогове вікно.

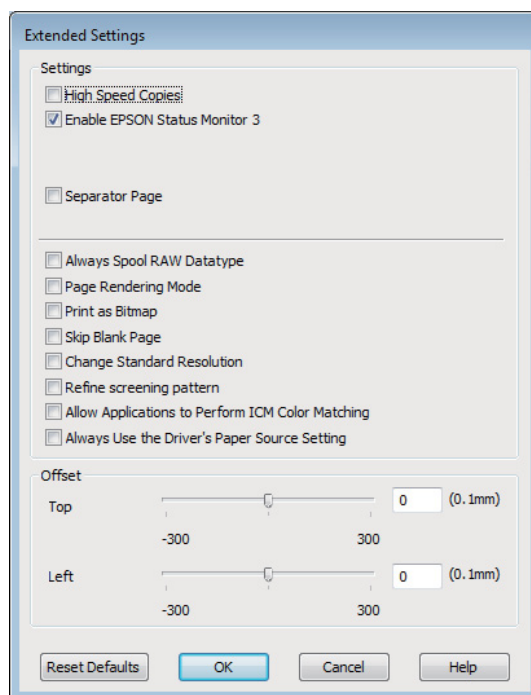

Установіть такі прапорці для збільшення швидкості друку.

- High Speed Copies (Висока швидкість копіювання)
- Always spool RAW datatype (Завжди використовувати RAW)
- Page Rendering Mode (Режим обробки сторінки)
- Print as Bitmap (Друкувати як растр)

Для докладнішої інформації з кожного пункту див. електронну довідку.

## Інші проблеми

### Тихий друк на звичайному папері

Пристрій друкує з високою швидкістю, якщо у драйвері принтера для типу паперу вказано значення звичайного паперу, а для параметрів якості вибрано значення Standard (Стандартний) (для Windows) або Normal (Нормальна) (для Mac OS X). Спробуйте Quiet Mode (Реж. без пов-нь) для тихої роботи, що зменшить швидкість друку.

Для Windows встановіть прапорець Quiet Mode (Реж. без пов-нь) у вікні Main (Головне) драйвера принтера.

Для Mac OS X виберіть **On (Вкл.)** із Quiet Mode (Реж. без пов-нь). Щоб відобразити Quiet Mode (Реж. без пов-нь), вибирайте такі пункти меню: **System Preferences, Print & Scan** (для Mac OS X 10.7) або **Print & Fax** (для Mac OS X 10.6 або 10.5), свій пристрій (у списку Printers), **Options & Supplies**, а тоді натисніть **Driver**.

---

# Виправлення неполадок у режимі сканування

---

## Несправності, що позначаються повідомленнями на РК-екрані або індикатором стану

- ❑ Перевірте, що пристрій правильно підключений до комп'ютера.
- ❑ Вимкніть пристрій та увімкніть його знову. Якщо проблема не зникла, це означає, що пристрій несправний, або що необхідно замінити джерело світла у сканері. Зверніться до вашого дилера.
- ❑ Переконайтеся, що все програмне забезпечення для сканування повністю встановлене. Вказівки щодо встановлення програмного забезпечення для сканування див. у паперовому посібнику.

## Проблеми при запуску сканування

- ❑ Перевірте індикатор стану та упевніться, що пристрій готовий до сканування.
- ❑ Переконайтеся, що кабелі надійно підключені до пристрою та справної електричної розетки. При необхідності перевірте електричну розетку: підключіть до неї інший електричний прилад й увімкніть його.
- ❑ Вимкніть пристрій і комп'ютер, а потім перевірте надійність їх з'єднання інтерфейсним кабелем.
- ❑ Якщо перед початком скануванням відобразиться список сканерів, перевірте, чи правильно вибрано сканер.

### Windows:

Після запуску програми Epson Scan за допомогою значка EPSON Scan виберіть у списку Select Scanner (Виберіть сканер) модель свого приладу.

### Mac OS X:

У разі запуску Epson Scan із папки Applications, коли відображається список Select Scanner (Виберіть сканер), обов'язково виберіть модель вашого пристрою.

- ❑ Підключіть пристрій безпосередньо до зовнішнього порту USB комп'ютера або через лише один USB-концентратор. Пристрій може не працювати належним чином, якщо його підключено до комп'ютера через декілька USB-концентраторів. Якщо несправність не вдалося усунути, приєднайте пристрій безпосередньо до комп'ютера.
- ❑ Якщо до комп'ютера підключено декілька приладів, то, можливо, прилад, працювати не буде. Підключіть тільки пристрій, який буде використовуватись, та спробуйте сканувати знову.
- ❑ Якщо програма для сканування працює з помилками, спершу деінсталуйте цю програму, а тоді переустановіть її, як описано в паперовому посібнику.
  - ➔ [«Видалення програмного забезпечення» на сторінці 123](#)

## Виправлення неполадок у режимі сканування

---

## Використання пристрою автоматичної подачі паперу (АПД)

- Перевірте індикатор пристрою АПД та упевніться, що він готовий до сканування.
- Перевірте, чи нема оригіналів на склі сканера.
- Якщо кришка документів або кришка Пристрою АПД відкрита, закрийте її та повторіть сканування.
- Перевірте, чи вибрано параметри **Office Mode (Офісний режим)** або **Professional Mode (Професійний режим)** в Epson Scan.
- Переконайтеся, що кабелі надійно підключені до пристрою та справної електричної розетки.
- Якщо індикатор пристрою АПД світиться, а документи не подаються, перевірте, чи не потрапив сторонній предмет в отвір у передньому лівому куті скла сканера.

---

## Використання кнопки

**Примітка.**

Залежно від пристрою, функція сканування може бути недоступною при використанні цієї кнопки.

- Перевірте, чи ви призначили програму цій кнопці.
  - ➔ [«Epson Event Manager» на сторінці 68](#)
- Перевірте, чи правильно встановлено Epson Scan та Epson Event Manager.
- Якщо під час або після встановлення програмного забезпечення Epson Software було натиснуто кнопку **Keep Blocking (Блокувати)** у вікні Windows Security Alert (Попередження системи безпеки Windows), розблокуйте Epson Event Manager.
  - ➔ [«Як розблокувати Epson Event Manager» на сторінці 150](#)
- Mac OS X:

Переконайтеся, що ви ввійшли до системи з тим самим ім'ям користувача, яке використовувалося під час встановлення програмного забезпечення для сканування. Інші користувачі спочатку мають запустити програму Epson Scanner Monitor у папці Applications, а тоді натиснути кнопку сканування.

## Як розблокувати Epson Event Manager

- 1** Натисніть **Start (Пуск)** або кнопку «Пуск», а тоді перейдіть до **Control Panel (Панель керування)**.
- 2** Виконайте одну з наведених нижче дій.
  - Windows 7:

виберіть пункт **System and Security (Система та безпека)**.
  - Windows Vista:

виберіть пункт **Security (Безпека)**.
  - Windows XP:

виберіть пункт **Security Center (Центр безпеки)**.

## Виправлення неполадок у режимі сканування

3

Виконайте одну з наведених нижче дій.

- Windows 7 та Windows Vista:  
виберіть пункт **Allow a program through Windows Firewall** (Дозвіл програми через брандмауер Windows).
- Windows XP:  
виберіть пункт **Windows Firewall** (Брандмауер Windows).

4

Виконайте одну з наведених нижче дій.

- Windows 7:  
Перевірте, чи стоїть позначка поряд з **EEventManager Application** у списку Allowed programs and features (Дозволені програми та функції).
- Windows Vista:  
Натисніть вкладку **Exceptions (Винятки)**, а тоді перевірте, чи має позначку **EEventManager Application** у списку Program or port (Програма або порт).
- Windows XP:  
Натисніть вкладку **Exceptions (Винятки)**, а тоді перевірте, чи має позначку **EEventManager Application** у списку Programs and Services (Програми і служби).

5

Клацніть ОК.

---

## Використання програмного забезпечення, відмінного від дайвера Epson Scan

- У разі використання TWAIN-сумісних програм, таких як Adobe Photoshop Elements, переконайтеся, що в параметрах Scanner (Сканер) або Source (Вихідний) вказано відповідний пристрій.
- Якщо сканування за допомогою TWAIN-сумісних програм для сканування, наприклад, Adobe Photoshop Elements неможливе, деінсталюйте TWAIN-сумісну програму для сканування та переустановіть її.  
➔ [«Видалення програмного забезпечення» на сторінці 123](#)

## Проблеми з подачею паперу

---

### Папір виходить забрудненим

Можливо потрібно почистити пристрій.

- ➔ [«Очищення пристрою» на сторінці 119](#)

---

### Подається декілька аркушів одночасно

- Якщо завантажити непідтримуваний папір, пристрій може завантажувати декілька аркушів одночасно.  
➔ [«Технічні характеристики пристрою автоматичної подачі документів» на сторінці 162](#)

## Виправлення неполадок у режимі сканування

- ❑ Можливо потрібно почистити пристрій.  
➔ [«Очищення пристрою» на сторінці 119](#)

---

## Зминання паперу у пристрої автоматичної подачі документів (АПД)

Вийміть зібганий папір всередині Пристрою АПД.

- ➔ [«Видалення зім'ятого паперу із пристроя автоматичної подачі паперу \(АПД\)» на сторінці 135](#)

## Проблеми з часом сканування

- ❑ Комп'ютери зі швидкісними зовнішніми портами USB можуть передавати дані швидше, ніж комп'ютери з зовнішніми портами USB. Якщо сканер підключено через швидкісний зовнішній порт, переконайтеся, що порт відповідає системним вимогам.  
➔ [«Системні вимоги» на сторінці 158](#)
- ❑ Сканування з високою роздільною здатністю займає довший час.

## Проблеми зі сканованими зображеннями

---

### Якість сканування незадовільна

Якість сканування можна покращити, змінивши поточні настройки або налаштувавши скановане зображення.

- ➔ [«Функції настройки зображення» на сторінці 49](#)

### На відсканованому зображенні проявляється зображення зі зворотної сторони оригіналу

Якщо оригінал документа надрукований на тонкому папері, зображення на його звороті може просвічуватися пристроєм і проявлятися на відсканованому зображенні. Спробуйте відсканувати оригінальний документ, підклавши позаду нього аркуш чорного паперу. Крім того, потрібно перевірити, чи правильно вибрано параметри Document Type (Тип документа) та Image Type (Тип зображення) для оригінального документа.

### Символи спотворені або розмиті

- ❑ У режимах Office Mode (Офісний режим) або Home Mode (Простий режим) поставте позначку біля Text Enhancement (Розширення тексту).



## Виправлення неполадок у режимі сканування

- ❑ Відкоригуйте значення параметра Threshold (Попіг).

Home Mode (Простий режим):

Виберіть **Black&White (Чорно-білий)** для параметра Image Type (Тип зображення), натисніть кнопку **Brightness (Яскравість)** та спробуйте налаштувати параметр Threshold (Попіг).

Office Mode (Офісний режим):

Виберіть **Black&White (Чорно-білий)** для параметра Image Type (Тип зображення) та спробуйте налаштувати параметр Threshold (Попіг).

Professional Mode (Професійний режим):

Виберіть для параметра Image Type (Тип зображення) значення **Black & White (Чорно-білий)** і натисніть кнопку + (Windows) або кнопку ► (Mac OS X) поруч з написом **Image Type (Тип зображення)**. Виконайте відповідні настройки у розділі Image Option (Настройка зображення) і спробуйте змінити значення параметра Threshold (Попіг).

- ❑ Збільшіть роздільну здатність.

## Під час перетворення документа у текстовий формат символи за допомогою OCR символи розпізнаються неправильно.

Розмістіть документ рівно на склі сканера. Якщо документ перекошений, текст може бути розпізнаний неправильно.

## На відсканованому зображенні з'являється муар

На зображенні, отриманому після сканування друкованого документа, може з'являтися рябизна або штриховка перехресними лініями (інша назва — муарé).



- ❑ Поверніть ваш оригінальний документ.
- ❑ Поверніть скановане зображення у програмі після сканування.
- ❑ Поставте позначку біля **Descreening (Усунення муару)**.
- ❑ У режимі Professional Mode (Професійний режим) змініть налаштування роздільної здатності і перескануйте.

## Нерівномірні кольори, плямки, крапки або рівні лінії відображаються на зображенні

Можливо потрібно почистити всередині пристрою.

➔ «Очищення пристрою» на сторінці 119

## Незадовільні область або напрям сканування

### Не скануються краї документа

- ❑ Якщо сканування запускається за допомогою режиму перегляду мініатюр, то щоб уникнути обрізки зображення під час сканування у режимі Home Mode (Простий режим) або Professional Mode (Професійний режим) розміщуйте документ чи фотографію на відстані приблизно 6 мм (0,2 дюйми) від країв скла сканера.
- ❑ Якщо сканування запускається за допомогою режиму Office Mode (Офісний режим), Home Mode (Простий режим) або Professional Mode (Професійний режим), розміщуйте документ чи фотографію на відстані приблизно 3 мм (0,12 дюйми) від країв скла сканера, щоб уникнути обрізання зображення.

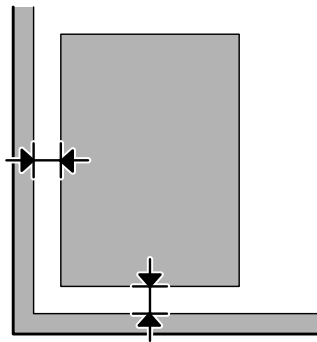

### Декілька документів скануються в один файл

Розташуйте документи на склі сканера так, щоб відстань між ними була не меншою за 20 мм (0,8 дюйма).

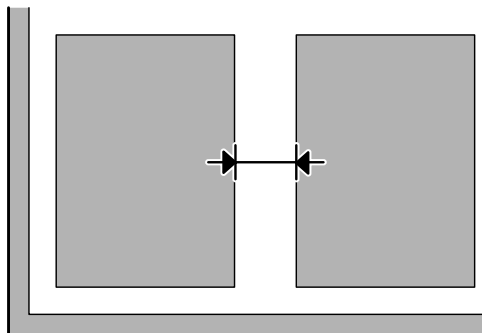

### Неможливо сканувати потрібну область

Залежно від документів сканування потрібної області може бути недоступним. Користуйтеся звичайним переглядом у режимах Office Mode (Офісний режим), Home Mode (Простий режим) або Professional Mode (Професійний режим) та створюйте рамки для тих областей, які потрібно сканувати.

## Виправлення неполадок у режимі сканування

### Неможливо сканувати у потрібному напрямку

Натисніть **Configuration** (Конфігурація), виберіть вкладку **Preview** (Перегляд), а тоді заберіть позначку поряд з **Auto Photo Orientation** (Автоматична орієнтація фото). Після цього правильно розмістіть ваш документ.

### Проблеми залишаються після застосування всіх рішень

Якщо ви спробували всі рішення і не вирішили проблему, відновіть початкові настройки Epson Scan.

Натисніть **Configuration** (Конфігурація), виберіть вкладку **Other** (Інше) та натисніть **Reset All** (Скинути все).

---

# Усунення несправностей з факсом

---

## Неможливо отримати і надіслати факс

- ❑ Перевірте, чи правильно підключений телефонний кабель, і переконайтеся, що телефонна лінія працює. Стан телефонної лінії можна перевірити за допомогою функції **Перевірте з'єднання факсу**.  
➔ **«Підключення до телефонної лінії» на сторінці 70**
- ❑ Якщо факс не надсилається, переконайтеся, що факсимільний пристрій одержувача увімкнений і працює нормально.
- ❑ Якщо до цього приладу телефонний апарат не підключений, то для приймання факсів в автоматичному режимі обов'язково потрібно увімкнути автовідповідач.  
➔ **«Отримання факсів» на сторінці 81**
- ❑ Якщо використовується пристрій автоматичної подачі документів, перевірте, чи світиться індикатор АПД. Перевірте, чи нема оригіналів на склі сканера.
- ❑ Якщо індикатор пристрою АПД світиться, а документи не подаються, перевірте, чи не потрапив сторонній предмет в отвір у передньому лівому куті скла сканера.
- ❑ Якщо прилад підключений до телефонної лінії DSL, необхідно встановити в лінію фільтр DSL, інакше факсимільний зв'язок не працюватиме. Щодо фільтра зверніться до свого постачальника послуг DSL.
- ❑ Якщо прилад підключений до телефонної лінії офісної АТС або адаптера терміналу, вимкніть функцію **Визначення сигналу готовності лінії**.  
➔ **«Режим факсу» на сторінці 88**
- ❑ Причиною проблеми може бути швидкість передавання. Виберіть нижчу **Швидкість факса**.  
➔ **«Режим факсу» на сторінці 88**
- ❑ Перевірте, чи увімкнута функція ЕСМ. Якщо функція ЕСМ вимкнена, надсилати й отримувати кольорові факси неможливо.  
➔ **«Режим факсу» на сторінці 88**

## Проблеми з якістю (надсилання)

- ❑ Очистіть скло сканера і пристрій автоматичної подачі документів (АПД).  
➔ **«Очищення пристрою ззовні» на сторінці 119**
- ❑ Якщо факсом надсилається тьмяне або нечітке зображення, змініть відповідним чином значення параметра **Роздільна здатність** (або параметра **Якість** у деяких моделях) або **Контрастність** у меню налаштувань факсу.  
➔ **«Режим факсу» на сторінці 88**
- ❑ Перевірте, чи увімкнута функція ЕСМ.  
➔ **«Режим факсу» на сторінці 88**

## Проблеми з якістю (отримання)

- ❑ Перевірте, чи увімкнута функція ESM.  
➔ [«Режим факсу» на сторінці 88](#)

## Автовідповідач не може прийняти голосовий виклик

- ❑ Якщо автовідповідач підключений до тієї самої телефонної лінії, що й прилад, то для нормальної роботи автовідповідача необхідно вказати більшу кількість дзвінків до приймання факсу, ніж до відповіді автовідповідача.  
➔ [«Отримання факсів» на сторінці 81](#)

## Неправильний час

- ❑ Можливо, годинник поспішає або відстає або настройки часу були втрачені через перебіг у живленні або через довготривале відключення приладу від електромережі. Вкажіть правильний час.  
➔ [«Визначення і змінення часу і регіону» на сторінці 116](#)

# Інформація про продукт

## Чорнильні картриджі

Для пристрою можна використовувати такі чорнильні картриджі:

Чорнильний картридж	Номери деталей			
	WF-2510 WF-2520 WF-2530 WF-2540	Для Австралії/Нової Зеландії WF-2510 WF-2520 WF-2530 WF-2540	WF-2511 WF-2521 WF-2531 WF-2541	WF-2528 WF-2538 WF-2548
Black (Чорний)	16/16XL	200/200XL	193/198	190/190XL
Cyan (Блакитний)	16/16XL	200/200XL	193	190
Magenta (Малиновий)	16/16XL	200/200XL	193	190
Yellow (Жовтий)	16/16XL	200/200XL	193	190

**Примітка.**

Картриджі деяких типів продаються не у всіх регіонах.

<b>Колір</b>	Black (Чорний), Cyan (Блакитний), Magenta (Малиновий), Yellow (Жовтий)
<b>Термін придатності картриджа</b>	Для отримання найкращих результатів використовуйте чорнильний картридж протягом шести місяців після відкриття упаковки.
<b>Температура</b>	Зберігання: Від -20 до 40 °C (від -4 до 104 °F) 1 місяць за температури 40 °C (104 °F) Замерзання:* -12 °C (10,4 °F)

\* Чорнило буде придатним для використання після розморожування протягом 3 годин при температурі 25 °C (77 °F).

## Системні вимоги

### Для ОС Windows

Система	Інтерфейс ПК
Windows 7 (32 біти, 64 біти), Vista (32 біти, 64 біти), XP SP1 або пізнішої версії (32 біти) чи XP Professional x64 Edition	Hi-Speed USB

## Для ОС Mac OS X

Система	Інтерфейс ПК
Mac OS X 10.5.8, 10.6.x, 10.7.x	Hi-Speed USB

**Примітка.**

Не підтримується файлова система UNIX File System (UFS) для операційної системи Mac OS X.

## Технічні характеристики

**Примітка.**

Характеристики можуть змінюватися без попередження.

## Технічні характеристики принтера

Паперопровідний тракт	Задня подача паперу, верхнє завантаження
Ємність	11 мм (0,4 дюйма)

## Папір

**Примітка.**

- Оскільки виробники будь-коли можуть змінити якість своєї продукції або певного типу цієї продукції, компанія Epson не може засвідчити якість будь-якої марки або типу паперу, що не виробляється компанією Epson. Перед тим як придбати багато паперу або надрукувати великий об'єм матеріалу, завжди проводьте тести на зразках.
- Папір низької якості може призвести до погіршення якості друку, до змінання паперу й інших проблем. У разі виникнення таких проблем, перейдіть до використання паперу вищої якості.

Звичайні аркуші:

**Інформація про продукт**

<b>Розмір</b>	A4 210×297 мм 10 ×15 см (4×6 дюймів) 13 ×18 см (5×7 дюймів) A6 105×148 мм A5 148×210 мм B5 182×257 мм 9 ×13 см (3,5×5 дюймів) 13 ×20 см (5×8 дюймів) 20 ×25 см (8×10 дюймів) широкий формат 16:9 (102×181 мм) 100 ×148 мм Letter 8 1/2×11 дюймів Legal 8 1/2×14 дюймів
<b>Типи паперу</b>	Звичайний високосортний папір або спеціальний папір, який розповсюджується компанією Epson
<b>Товщина (для звичайного паперу)</b>	Від 0,08 до 0,11 мм (від 0,003 до 0,004 дюйма)
<b>Вага (для звичайного паперу)</b>	Від 64 г/м <sup>2</sup> (17 фунтів) до 90 г/м <sup>2</sup> (24 фунти)

*Конверти:*

<b>Розмір</b>	Конверти #10 4 1/8×9 1/2 дюймів Конверти DL 110×220 мм Конверти C6 114×162 мм
<b>Типи паперу</b>	Звичайний папір
<b>Вага</b>	Від 75 г/м <sup>2</sup> (20 фунтів) до 90 г/м <sup>2</sup> (24 фунти)

**Область друку**

Область друку виділена кольором.

*Звичайні аркуші:*

<b>Нормальний</b>	<b>Без полів</b>
-------------------	------------------



### Інформація про продукт

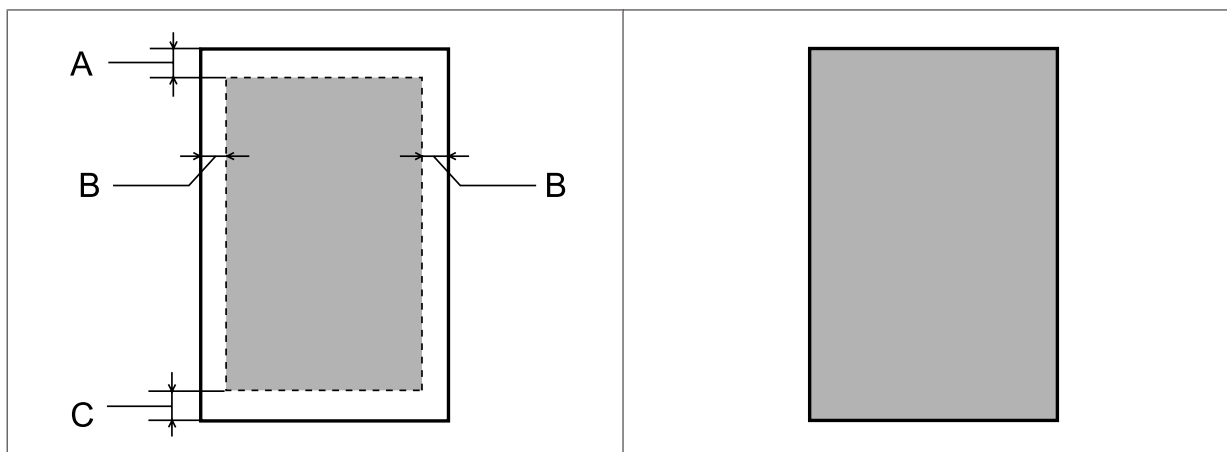

Конверти:

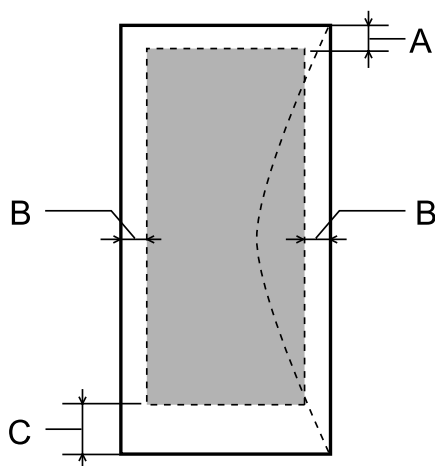

	Мінімальні поля	
Тип матеріалу	Звичайні аркуші	Конверти
A	3,0 мм (0,12 дюйма)	3,0 мм (0,12 дюйма)
B	3,0 мм (0,12 дюйма)	5,0 мм (0,20 дюйма)
C	3,0 мм (0,12 дюйма)	21,0 мм (0,83 дюйма)

**Примітка.**

При друкуванні на папері деяких типів верхня та нижня ділянки відбитку можуть бути неякісними або розмазаними.

## Технічні характеристики сканера

Тип сканера	Планшетний, кольоровий
Фотоелектричний пристрій	CIS

**Інформація про продукт**

Кількість ефективних пікселів	10200 × 14040 із роздільною здатністю 1200 точок на дюйм Область сканування може бути обмежена за умови значної роздільної здатності.
Розмір документа	216 × 297 мм (8,5 × 11,7 дюйма), формат A4 або US letter
Роздільна здатність сканування	1200 точок на дюйм (основний режим) 2400 точок на дюйм (основний режим)
Вихідна роздільна здатність	Від 50 до 4800, 7200 і 9600 точок на дюйм (від 50 до 4800 точок на дюйм із кроком 1 точка на дюйм)
Дані зображення	16 бітів на піксель для внутрішнього кольору 8 бітів на піксель для зовнішнього кольору (максимум)
Джерело світла	Світлодіод

**Технічні характеристики пристрою автоматичної подачі документів**

Подача паперу	Завантаження лицьовим боком вгору
Виведення паперу	Лицьовим боком униз
Розмір паперу	A4, Letter, Legal
Типи паперу	Звичайний папір
Вага паперу	Від 64 до 95 г/м <sup>2</sup>
Ємність, аркушів паперу	Загальна товщина стопки 3 мм, до 30 аркушів (Letter, A4) або 10 аркушів (Legal)

**Технічні характеристики факсу**

Тип факсу	Неавтоматичний факс з можливістю роботи у монохромному та кольоровому режимі
Телефонна лінія	Звичайна телефонна лінія загального користування
Швидкість	До 33,6 кбіт/с
Роздільна здатність	Монохромний режим Стандартна: 203 × 98 точок на дюйм Висока: 203 × 196 точок на дюйм Фото: 203 × 196 точок на дюйм Колір Висока: 200 × 200 точок на дюйм Фото: 200 × 200 точок на дюйм
Режим виправлення помилок	Відповідає стандарту CCITU/ITU, група 3 — факси з режимом виправлення помилок

## Інформація про продукт

Кількість номерів швидкого набору	До 60
Пам'ять для зберігання документів	До 180 сторінок (стандарт ІТУ-Т, таблиця 1)
Повторний набір номера	2 рази (з інтервалом 1 хвилина)
Інтерфейс	Телефонна лінія RJ-11 Підключення телефонного апарата RJ-11

## Технічні характеристики мережевого інтерфейсу

Нижче подано інформацію про доступний для вашого пристрою мережевий інтерфейс.

➔ «Доступні функції» на сторінці 15

Wi-Fi	Стандартний режим:	IEEE 802.11b/g/n *1
	Захищений режим:	WEP (64/128 біт) WPA-PSK (TKIP/AES) *2
	Діапазон частот:	2,4 ГГц
	Режим зв'язку:	Режим інфраструктури, режим «точка-точка»
Ethernet	Стандартний режим:	IEEE802.3i/u, IEEE802.3az*3
	Режим зв'язку:	Ethernet 100BASE-TX/10BASE-T

\*1 Залежно від місця придбання, відповідає стандарту IEEE 802.11b/g/n або стандарту IEEE 802.11b/g.

\*2 Сумісний з протоколом WPA2, підтримка протоколів WPA/WPA2 Personal.

\*3 Підключений пристрій має бути сумісний з IEEE802.3az.

## Механічні характеристики

WF-2510/WF-2511

<b>Габарити</b>	Зберігання Ширина: 392 мм (15,4 дюйма) Довжина: 377 мм (14,8 дюйма) Висота: 177 мм (7,0 дюйма)
	Друк* Ширина: 392 мм (15,4 дюйма) Довжина: 540 мм (21,3 дюйма) Висота: 291 мм (11,5 дюйма)
<b>Вага</b>	Прибл. 5,0 кг (11,0 фунтів) без картриджів і шнура живлення.

\* Із висунутим подовжувачем вихідного лотка.

WF-2520/WF-2521/WF-2528

## Інформація про продукт

<b>Габарити</b>	Зберігання Ширина: 392 мм (15,4 дюйма) Довжина: 377 мм (14,8 дюйма) Висота: 221 мм (8,7 дюйма)
	Друк* Ширина: 392 мм (15,4 дюйма) Довжина: 540 мм (21,3 дюйма) Висота: 291 мм (11,5 дюйма)
<b>Вага</b>	Прибл. 5,8 кг (12,8 фунтів) без картриджів і шнура живлення.

\* Із висунутим подовжувачем вихідного лотка.

WF-2530/WF-2531/WF-2538

<b>Габарити</b>	Зберігання Ширина: 392 мм (15,4 дюйма) Довжина: 377 мм (14,8 дюйма) Висота: 221 мм (8,7 дюйма)
	Друк* Ширина: 392 мм (15,4 дюйма) Довжина: 540 мм (21,3 дюйма) Висота: 291 мм (11,5 дюйма)
<b>Вага</b>	Прибл. 5,8 кг (12,8 фунтів) без картриджів і шнура живлення.

\* Із висунутим подовжувачем вихідного лотка.

WF-2540/WF-2541/WF-2548

<b>Габарити</b>	Зберігання Ширина: 392 мм (15,4 дюйма) Довжина: 377 мм (14,8 дюйма) Висота: 221 мм (8,7 дюйма)
	Друк* Ширина: 392 мм (15,4 дюйма) Довжина: 540 мм (21,3 дюйма) Висота: 291 мм (11,5 дюйма)
<b>Вага</b>	Прибл. 5,9 кг (13,0 фунтів) без картриджів і шнура живлення.

\* Із висунутим подовжувачем вихідного лотка.

---

**Електричні характеристики**

WF-2510/WF-2511

	<b>Модель 100—240 В</b>
--	-------------------------

## Інформація про продукт

<b>Діапазон напруги живлення</b>		Від 90 до 264 В
<b>Діапазон номінальної частоти</b>		Від 50 до 60 Гц
<b>Діапазон вхідної частоти</b>		Від 49,5 до 60,5 Гц
<b>Номінальний струм</b>		Від 0,8 до 0,5 А
<b>Потужність, яка споживається</b>	<b>Автономне копіювання</b>	Прибл. 11 Вт (ISO/IEC24712)
	<b>Режим готовності</b>	Прибл. 4,5 Вт
	<b>Режим очікування</b>	Прибл. 2,3 Вт
	<b>У вимкненому стані</b>	Прибл. 0,3 Вт

WF-2520/WF-2521/WF-2528

		<b>Модель 100—240 В</b>
<b>Діапазон напруги живлення</b>		Від 90 до 264 В
<b>Діапазон номінальної частоти</b>		Від 50 до 60 Гц
<b>Діапазон вхідної частоти</b>		Від 49,5 до 60,5 Гц
<b>Номінальний струм</b>		Від 0,8 до 0,5 А
<b>Потужність, яка споживається</b>	<b>Автономне копіювання</b>	Прибл. 9 Вт (ISO/IEC24712)
	<b>Режим готовності</b>	Прибл. 4,0 Вт
	<b>Режим очікування</b>	Прибл. 2,0 Вт
	<b>У вимкненому стані</b>	Прибл. 0,3 Вт

WF-2530/WF-2531/WF-2538

		<b>Модель 100—240 В</b>
<b>Діапазон напруги живлення</b>		Від 90 до 264 В
<b>Діапазон номінальної частоти</b>		Від 50 до 60 Гц
<b>Діапазон вхідної частоти</b>		Від 49,5 до 60,5 Гц
<b>Номінальний струм</b>		Від 0,8 до 0,5 А
<b>Потужність, яка споживається</b>	<b>Автономне копіювання</b>	Прибл. 9 Вт (ISO/IEC24712)
	<b>Режим готовності</b>	Прибл. 4,5 Вт
	<b>Режим очікування</b>	Прибл. 2,2 Вт
	<b>У вимкненому стані</b>	Прибл. 0,3 Вт

WF-2540/WF-2541/WF-2548

		<b>Модель 100—240 В</b>
--	--	-------------------------

## Інформація про продукт

<b>Діапазон напруги живлення</b>		Від 90 до 264 В
<b>Діапазон номінальної частоти</b>		Від 50 до 60 Гц
<b>Діапазон вхідної частоти</b>		Від 49,5 до 60,5 Гц
<b>Номінальний струм</b>		Від 0,8 до 0,5 А
<b>Потужність, яка споживається</b>	<b>Автономне копіювання</b>	Прибл. 10 Вт (ISO/IEC24712)
	<b>Режим готовності</b>	Прибл. 5,0 Вт
	<b>Режим очікування</b>	Прибл. 2,4 Вт
	<b>У вимкненому стані</b>	Прибл. 0,3 Вт

**Примітка.**

Напруга живлення пристрою вказана на етикетці на задній панелі.

---

**Умови навколишнього середовища**

<b>Температура</b>	Експлуатація: Від 10 до 35 °C (від 50 до 95 °F);  Зберігання: Від -20 до 40 °C (від -4 до 104 °F);  1 місяць за температури 40 °C (104 °F)
<b>Відносна вологість</b>	Експлуатація:* Від 20 до 80% відносної вологості  Зберігання:* Від 5 до 85% відносної вологості

\* Без конденсації

---

**Стандарти й санкції**

Модель для США:

<b>Безпека</b>	UL60950-1 CAN/CSA-C22.2 № 60950-1
<b>ЕМС</b>	FCC, частина 15, розділ В, клас В CAN/CSA-CEI/IEC CISPR 22 клас В

**WF-2510/WF-2530/WF-2540**

Це обладнання містить вказаний нижче модуль бездротового зв'язку.

Виробник: Askey Computer Corporation

Тип: WLU6117-D69 (RoHS)

## Інформація про продукт

Цей пристрій відповідає частині 15 Правил Федеральної комісії США по засобам зв'язку і розділу RSS-210 Промислових норм Канади. Корпорація Epson не несе відповідальності за порушення правил безпеки внаслідок внесення несанкціонованих змін до цього виробу. Експлуатація приладу обмежується двома умовами: (1) прилад не може створювати шкідливих перешкод; (2) прилад має приймати будь-які отримувані перешкоди, включно з такими, що можуть призвести до його небажаної роботи.

Щоб запобігти перешкоджанню радіоприйому в службах, які мають на це дозвіл, цей пристрій має експлуатуватися у приміщенні подалі від вікон. На експлуатацію пристрою (або його антени) поза приміщенням необхідно отримати дозвіл.

Модель для Європи:

<b>Директива про низький струм 2006/95/EC</b>	EN60950-1
<b>Директива EMC 2004/108/EC</b>	EN55022 клас B EN61000-3-2 EN61000-3-3 EN55024
<b>Директива R&amp;TTE 1999/5/EC</b>	EN300 328* EN301 489-1* EN301 489-17* TBR21 EN60950-1

\* Це стосується лише WF-2510/WF-2530/WF-2540

Заява для користувачів у ЄС:

Цим корпорація Seiko Epson засвідчує, що обладнання моделей C471A, C471B, C471C та C471D відповідає основним вимогам та іншим відповідним положенням Директиви 1999/5/EC.

Лише для використання у країнах: Ірландія, Великобританія, Австрія, Німеччина, Ліхтенштейн, Швейцарія, Франція, Бельгія, Люксембург, Нідерланди, Італія, Португалія, Іспанія, Данія, Фінляндія, Норвегія, Швеція, Ісландія, Кіпр, Греція, Словенія, Мальта, Болгарія, Чехія, Естонія, Угорщина, Латвія, Литва, Польща, Румунія та Словаччина.

### WF-2510/WF-2530/WF-2540

У Франції дозволена експлуатація лише в приміщеннях.

В Італії на експлуатацію приладу поза територією власника необхідно отримати генеральний дозвіл.

Корпорація Epson не несе відповідальності за порушення правил безпеки внаслідок внесення несанкціонованих змін до цього виробу.



Модель для Австрії:

<b>EMC</b>	AS/NZS CISPR22 Клас B
------------	-----------------------

### WF-2510/WF-2530/WF-2540

Цим корпорація Epson засвідчує, що обладнання моделей C471A, C471B, C471C та C471D відповідає основним вимогам та іншим відповідним положенням нормативного документа AS/NZS4268. Корпорація Epson не несе відповідальності за порушення правил безпеки внаслідок внесення несанкціонованих змін до цього виробу.

## Інформація про продукт

---

### Інтерфейс

Hi-Speed USB (клас пристроїв для комп'ютерів)
Hi-Speed USB (клас масової пам'яті для зовнішніх накопичувачів)*

\* Це доступно лише для WF-2540/WF-2541/WF-2548. Для підключення накопичувача USB (до 2 Тб, з форматуванням у FAT, FAT32 або exFAT). Компанія Epson не може гарантувати працездатність пристроїв, що підключаються ззовні.



---

# Джерела довідкової інформації

---

## Веб-сайт технічної підтримки

Веб-сайт технічної підтримки компанії Epson надає допомогу в разі виникнення проблем, які не вдається вирішити за допомогою інформації, яка міститься у супровідній документації до виробу. За наявності веб-браузера й з'єднання з Інтернетом відвідайте веб-сайт за адресою:

<http://support.epson.net/>  
<http://www.epson.eu/Support> (Європа)

Останні драйвери, відповіді на запитання, які часто задаються, посібники та інші доступні для завантаження матеріали можна знайти на веб-сайті за адресою:

<http://www.epson.com>  
<http://www.epson.eu/Support> (Європа)

Зайдіть на сайт, виберіть розділ відділу підтримки свого місцевого веб-сайту Epson.

## Звернення у відділ підтримки компанії Epson

---

### Перед зверненням до компанії Epson

Якщо виріб компанії Epson не працює належним чином, а вирішити проблему за допомогою інформації, що міститься в супровідній документації до виробу не вдається, зверніться за допомогою у службу підтримки користувачів. Якщо у місці вашого перебування немає відділу підтримки компанії Epson, зверніться до дилера, в якого було придбано цей продукт.

Відділ підтримки компанії Epson надасть допомогу значно швидше за умови надання наступної інформації:

- Серійний номер продукту  
(Етикетка із серійним номером продукту розташована на задній стороні продукту.)
- Модель продукту
- Версія програмного забезпечення продукту  
(Натисніть **About (Про)**, **Version Info (Інформація про версію)** або подібну кнопку в програмі до пристрою.)
- Марка й модель комп'ютера
- Операційна система комп'ютера і її версія
- Назви й версії програм, які за звичай використовуються з продуктом

## Джерела довідкової інформації

**Примітка.**

У деяких моделях списки номерів факсів і (або) настройки мережі можна зберігати у пам'яті приладу. Ці дані можуть бути втрачені внаслідок поломки приладу або під час його ремонту. Компанія Epson не несе відповідальності за втрату будь-яких даних, а також не зобов'язана виконувати резервне копіювання чи відновлення даних і настройок навіть під час гарантійного строку. Компанія Epson рекомендує користувачам самостійно робити резервні копії або нотатки.

## Підтримка користувачів у Європі

Контактні дані відділу підтримки компанії Epson див. у документі **Загальноєвропейська гарантія**.

## Підтримка користувачів у Таїланді

За підтримкою й послугами можна звертатися за наведеними нижче контактами:

### Веб-сайт (<http://www.epson.com.tw>)

Тут можна знайти інформацію про технічні характеристики продуктів, драйвери для завантаження, а також замовити продукти.

### Довідкова служба компанії Epson (телефон: +0280242008)

Персонал довідкового столу допоможе вирішити по телефону такі питання:

- зробити замовлення продуктів і отримати інформацію про них;
- отримати відповіді на запитання про використання продуктів або проблеми, які виникають;
- замовити послуги, пов'язані з ремонтом і гарантійним обслуговуванням.

### Сервісний центр:

Номер телефону	Номер факсу	Адреса
02-23416969	02-23417070	No. 20, Beiping E. Rd., Zhongzheng Dist., Taipei City 100, Taiwan
02-27491234	02-27495955	1F., No. 16, Sec. 5, Nanjing E. Rd., Songshan Dist., Taipei City 105, Taiwan
02-32340688	02-32345299	No. 1, Ln. 359, Sec. 2, Zhongshan Rd., Zhonghe City, Taipei County 235, Taiwan
039-605007	039-600969	No. 342-1, Guangrong Rd., Luodong Township, Yilan County 265, Taiwan
038-312966	038-312977	No. 87, Guolian 2nd Rd., Hualien City, Hualien County 970, Taiwan
03-2810606	03-2810707	No. 413, Huannan Rd., Pingzhen City, Taoyuan County 324, Taiwan

## Джерела довідкової інформації

Номер телефону	Номер факсу	Адреса
03-5325077	03-5320092	1F., No. 9, Ln. 379, Sec. 1, Jingguo Rd., North Dist., Hsinchu City 300, Taiwan
04-23291388	04-23291338	3F., No. 510, Yingcai Rd., West Dist., Taichung City 403, Taiwan
04-23805000	04-23806000	No. 530, Sec. 4, Henan Rd., Nantun Dist., Taichung City 408, Taiwan
05-2784222	05-2784555	No. 463, Zhongxiao Rd., East Dist., Chiayi City 600, Taiwan
06-2221666	06-2112555	No. 141, Gongyuan N. Rd., North Dist., Tainan City 704, Taiwan
07-5520918	07-5540926	1F., No. 337, Minghua Rd., Gushan Dist., Kaohsiung City 804, Taiwan
07-3222445	07-3218085	No. 51, Shandong St., Sanmin Dist., Kaohsiung City 807, Taiwan
08-7344771	08-7344802	1F., No. 113, Shengli Rd., Pingtung City, Pingtung County 900, Taiwan

## Підтримка користувачів в Австралії

Бажання відділу Epson Australia — надавати клієнтам високоякісні послуги технічної підтримки. Крім документації до цього продукту, інформацію можна отримати із зазначених нижче джерел.

### Дилери

Пам'ятайте, що дилери часто можуть допомогти в визначенні та вирішенні проблем. Тому в першу чергу за вирішенням проблем завжди слід звертатися до них; дилери часто можуть швидко й легко вирішувати проблеми, а також поради, яку наступну дію слід виконати.

### Адреса в Інтернеті: <http://www.epson.com.au>

Отримайте доступ до веб-сторінок Epson Australia. Час від часу сюди варто навідуватися! На цьому веб-сайті є драйвери, які можна завантажити, контактні дані компанії Epson, інформація про нові продукти. Крім того, тут можна отримати технічну підтримку (електронною поштою).

### Відділ допомоги Epson

Відділ допомоги Epson — це останній дублюючий засіб, який дає впевненість, що клієнти отримують пораду. Його співробітники можуть допомогти в установці, налаштуванні й експлуатації продукту Epson. Продавці-консультанти довідкового столу надають літературу про нові продукти Epson й дають поради щодо розташування найближчих дилерів і сервісних пунктів. Також там можна отримати відповідь на різноманітні питання.

Наведемо контактні дані довідкового столу.

Телефон: 1300 361 054

Факс: (02) 8899 3789

## Джерела довідкової інформації

Перед тим як звернутися до довідкового столу, рекомендуємо мати під рукою всю потрібну інформацію. Що більше інформації ви підготуєте, тим швидше отримаєте допомогу у вирішенні проблеми. Ця інформація включає в себе документацію до продукту Epson, відомості про тип комп'ютера, операційної системи, прикладних програм, а також будь-які дані, які можуть знадобитися.

---

### Підтримка користувачів у Сінгапурі

Наведемо дані про джерела інформації, відділи підтримки й сервісні центри компанії Epson, які є в Сінгапурі.

#### Веб-сайт (<http://www.epson.com.sg>)

Тут можна знайти інформацію про технічні характеристики, драйвери для завантаження, відповіді на запитання, які часто задаються, зробити замовлення або звернутися за технічною підтримкою по електронній пошті.

#### Довідкова служба Epson (телефон: (65) 6586 3111)

Персонал довідкового столу допоможе вирішити по телефону такі питання:

- зробити замовлення продуктів і отримати інформацію про них;
- отримати відповіді на запитання про використання продуктів або проблеми, які виникають;
- замовити послуги, пов'язані з ремонтом і гарантійним обслуговуванням.

---

### Підтримка користувачів у Таїланді

За підтримкою й послугами можна звертатися за наведеними нижче контактами:

#### Веб-сайт (<http://www.epson.co.th>)

Тут можна знайти інформацію про технічні характеристики, драйвери для завантаження, відповіді на запитання, які часто задаються, або звернутися із запитаннями по електронній пошті.

#### Гаряча лінія Epson (телефон: (66) 2685-9899)

Персонал гарячої лінії допоможе вирішити по телефону такі питання:

- зробити замовлення продуктів і отримати інформацію про них;
- отримати відповіді на запитання про використання продуктів або проблеми, які виникають;
- замовити послуги, пов'язані з ремонтом і гарантійним обслуговуванням.

---

### Підтримка користувачів у В'єтнамі

За підтримкою й послугами можна звертатися за наведеними нижче контактами:

## Джерела довідкової інформації

Гаряча лінія Epson (телефон): 84-8-823-9239

Сервісний центр: 80 Truong Dinh Street, District 1, Hochiminh City  
Vietnam

---

## Підтримка користувачів в Індонезії

За підтримкою й послугами можна звертатися за наведеними нижче контактами:

### Веб-сайт (<http://www.epson.co.id>)

- Тут можна знайти інформацію про технічні характеристики, драйвери для завантаження,
- отримати відповіді на запитання, які часто задаються, зробити замовлення або задати запитання електронною поштою.

### Гаряча лінія Epson

- Зробити замовлення продуктів і отримати інформацію про них;
- Технічна підтримка

Телефон (62) 21-572 4350

Факс (62) 21-572 4357

### Сервісний центр Epson

Jakarta Mangga Dua Mall 3rd floor No 3A/B  
Jl. Arteri Mangga Dua,  
Jakarta

Телефон/факс: (62) 21-62301104

Bandung Lippo Center 8th floor  
Jl. Gatot Subroto No. 2  
Bandung

Телефон/факс: (62) 22-7303766

Surabaya Hitech Mall It IIB No. 12  
Jl. Kusuma Bangsa 116—118  
Surabaya

Телефон: (62) 31-5355035

Факс: (62)31-5477837

## Джерела довідкової інформації

Yogyakarta	Hotel Natour Garuda Jl. Malioboro No. 60 Yogyakarta  Телефон: (62) 274-565478
Medan	Wisma HSBC 4th floor Jl. Diponegoro No. 11 Medan  Телефон/факс: (62) 61-4516173
Makassar	MTC Karebosi Lt. III Kav. P7-8 Jl. Ahmad Yani No. 49 Makassar  Телефон: (62)411-350147/411-350148

---

## Підтримка користувачів у Гонконгу

У компанії Epson Hong Kong Limited будуть раді користувачам, які звернуться за технічною підтримкою, а також за іншими послугами, які надаються після продажу.

## Домашня сторінка в Інтернеті

Компанія Epson Hong Kong розмістила в Інтернеті місцеву домашню сторінку китайською і англійською мовами, де користувачам надається така інформація:

- відомості про продукт;
- відповіді на запитання, які часто задаються;
- найновіші версії драйверів до продуктів Epson.

Користувачі можуть отримати доступ до домашньої веб-сторінки за адресою:

<http://www.epson.com.hk>

## Гаряча лінія технічної підтримки

До технічних спеціалістів компанії можна звернутися за такими номерами телефону й факсу:

Телефон: (852) 2827-8911

Факс: (852) 2827-4383

---

## Підтримка користувачів у Малайзії

За підтримкою й послугами можна звертатися за наведеними нижче контактами:

## Джерела довідкової інформації

### Веб-сайт (<http://www.epson.com.my>)

- Тут можна знайти інформацію про технічні характеристики, драйвери для завантаження,
- отримати відповіді на запитання, які часто задаються, зробити замовлення або задати запитання електронною поштою.

### Epson Trading (M) Sdn. Bhd.

Головний офіс.

Телефон: 603-56288288

Факс: 603-56288388/399

### Відділ допомоги Epson

- Зробити замовлення продуктів і отримати інформацію про них (інформаційна лінія)

Телефон: 603-56288222

- Замовлення послуг із ремонту й гарантійного обслуговування, консультацій з користування продуктами й отримання технічної підтримки (технічна лінія)

Телефон: 603-56288333

---

## Підтримка користувачів в Індії

За підтримкою й послугами можна звертатися за наведеними нижче контактами:

### Веб-сайт (<http://www.epson.co.in>)

Тут можна знайти інформацію про технічні характеристики продуктів, драйвери для завантаження, а також замовити продукти.

## Джерела довідкової інформації

**Головний офіс Epson India — Бангалор**

Телефон: 080-30515000

Факс: 30515005

**Регіональні офіси Epson:**

Розміщення	Номер телефону	Номер факсу
Mumbai	022-28261515 /16/17	022-28257287
Delhi	011-30615000	011-30615005
Chennai	044-30277500	044-30277575
Kolkata	033-22831589 / 90	033-22831591
Hyderabad	040-66331738/ 39	040-66328633
Cochin	0484-2357950	0484-2357950
Coimbatore	0422-2380002	NA
Pune	020-30286000 /30286001/30286002	020-30286000
Ahmedabad	079-26407176 / 77	079-26407347

**Лінія допомоги**

Для обслуговування, інформації про продукти чи для замовлення картриджа — 18004250011 (9.00—21.00)  
— Це безкоштовний номер.

Для обслуговування (CDMA і мобільні користувачі) — 3900 1600 (9.00—18.00) додати місцевий код STD

**Підтримка користувачів у Філіппінах**

У компанії Epson Philippines Corporation будуть раді користувачам, які звернуться за технічною підтримкою, а також за іншими послугами, які надаються після продажу. Звертайтеся за наведеними нижче телефонами, факсами й адресами електронної пошти.

Міжміська лінія: (63-2) 706 2609

Факс: (63-2) 706 2665

Пряма лінія довідково-го столу: (63-2) 706 2625

Електронна адреса: epchelpdesk@epc.epson.com.ph

Веб-сайт (<http://www.epson.com.ph>)



## Джерела довідкової інформації

Тут можна знайти інформацію про технічні характеристики, драйвери для завантаження, відповіді на запитання, які часто задаються, або звернутися із запитаннями по електронній пошті.

### Безкоштовний номер 1800-1069-EPSON(37766)

Персонал гарячої лінії допоможе вирішити по телефону такі питання:

- зробити замовлення продуктів і отримати інформацію про них;
- отримати відповіді на запитання про використання продуктів або проблеми, які виникають;
- замовити послуги, пов'язані з ремонтом і гарантійним обслуговуванням.

**Показчик****2**

2-сторонній.....62

**D**

DSL.....73

**E**

Easy Photo Print.....38

Epson

Easy Photo Print.....38

папір.....20

Epson Connect.....9, 94

Epson Event Manager.....68

**I**

ISDN.....73

**M**

Mac OS X

доступ до параметрів принтера.....32

перевірка стану пристрою.....132

**P**

PDF.....62

**U**

USB

роз'єм.....168

**W**

Windows

доступ до параметрів принтера.....31

керування завданнями друку.....131

перевірка стану пристрою.....131

**A**

Автовідповідач.....71, 81

Авторське право.....2

**Б**

Багато сторінок на одному аркуші.....42

**B**

Веб-служби.....9, 94

Відновлення.....155

Відхилення.....139

Вказівки з безпеки.....10

**Г**

Годинник.....116

Горизонтальні смуги.....139

**Д**

Дата/час.....116

Двосторонній друк.....39

Дзвінки до відповіді.....81

Дзеркальне зображення.....142

Довідка

Epson Event Manager.....68

Epson Scan.....67

Документи

друк.....33

Допомога

Epson.....169

Драйвер.....67

видалення.....123

доступ у Mac OS X.....32

доступ у Windows.....31

Друк

2-сторонній.....39

багато сторінок на одному аркуші.....42

за форматом паперу.....41

попередні налаштування.....39

скасування.....37

текст.....33

ярлик.....39

Друк за форматом паперу.....41

Друк кількох сторінок на одному аркуші.....42

Друкувальна голівка

калібрування.....115

очищення.....113

перевірка.....111

**E**

Економія електроенергії.....117

**З**

Завантаження

папір.....21, 23

Заголовок.....76

Заголовок факсу.....76

Заміна чорнильних картриджів.....106

## Показчик

Запит.....	83
Заплановане передавання факсів.....	79
Збільшення сторінок.....	41
Звіт про факс.....	84
Зв'язок із компанією Epson.....	169
Зім'ятий папір.....	133, 151
Зменшення розміру сторінки.....	41
Зміна розмірів сторінок.....	41

**I**

Індикатори	
блимання.....	146
індикатори стану.....	149
Індикатори стану.....	149
Інтерфейсні кабелі.....	168

**K**

Калібрування друкувальної голівки.....	115
Керування завданнями друку	
Windows.....	131
Конверти	
завантаження.....	23
область друку.....	161
Копіювання	
основне.....	30

**H**

Надсилання факсів декільком абонентам.....	78
Надсилання факсу за допомогою підключеного телефону.....	80
Надсилання факсу пізніше.....	79
Налаштування групового набору.....	75
Налаштування пристрою	
таймер вимкнення живлення.....	117
таймер режиму очікування.....	117
Налаштування швидкого набору.....	74
Настройка зображення.....	49
Настройка пристрою	
доступ у Mac OS X.....	32
Неприпустимі символи.....	141

**O**

Обмеження на копіювання.....	13
Обслуговування.....	169
Офісний режим.....	54
Очищення	
друкувальна голівка.....	113
пристрій.....	119
Очищення головки	
панель керування.....	114
Очищення друкувальної голівки	
Mac OS X.....	114
Windows.....	114

**P**

Папір	
завантаження.....	23
зминання.....	133, 144
область друку.....	160
проблеми подачі.....	143
ресурс завантаження.....	21
спеціальний папір Epson.....	20
технічні характеристики.....	159
Параметри пристрою	
доступ у Windows.....	31
Перевірка сопел.....	111
Mac OS X.....	111
Windows.....	111
панель керування.....	112
Перегляд.....	58
Перехід на літний час.....	116
Повідомлення про помилки.....	128
Повторний набір.....	77
Поля	
проблеми.....	141
Помилки	
друк.....	130
копіювання.....	142
сканування.....	149
факс.....	156
Порожні сторінки.....	142
Прилад	
компоненти.....	15
Пристрій	
очищення.....	119
перевірка стану.....	131
транспортування.....	120
Пристрій автоматичної подачі документів (АПД).....	26
зминання паперу.....	152
проблеми.....	151
Пристрій автоматичної подачі паперу (АПД)	
папір зім'явся.....	135
Проблеми	
дзеркальне зображення.....	142
діагностика.....	130
друк.....	130
зв'язок із компанією Epson.....	169
зминання паперу.....	133
неправильні кольори.....	140
неприпустимі символи.....	141
подача паперу.....	143
поля.....	141
порожні сторінки.....	142
пристрій не друкує.....	145
розмазані роздруківки.....	140, 143
розпливчасті роздруківки.....	140
сканування.....	149
смуги.....	139
усунення проблем.....	169
факс.....	156
швидкість друку.....	143
Проблеми з кольорами.....	140
Проблеми, пов'язані з якістю сканування.....	152
Програма Status Monitor	
Mac OS X.....	132
Програми для сканування	

## Показчик

додані програми.....	68	перевірка стану чорних картриджів у Windows.....	99
Програмне забезпечення		перевірка стану чорних картриджів у ОС Mac	
видалення.....	123	OS X.....	100
Простий режим.....	52	перевірка стану чорного картриджа	
Професійний режим.....	56	допомогою панелі керування.....	101
<b>Р</b>		тимчасовий друк чорним чорнилом.....	102
Рамка.....	59, 60	Чорні картриджі	
Розмазані роздруківки.....	140, 143	заміна порожніх картриджів.....	106
Розпливчасті роздруківки.....	140	номери деталей.....	158
Розсилання факсів.....	78	<b>Ш</b>	
<b>С</b>		Швидкість	
Системні вимоги.....	158	збільшення.....	143, 147
Скасування друку.....	37	Швидкість друку	
Mac OS X.....	37	збільшення.....	143, 147
Windows.....	37	<b>Я</b>	
Скло сканера.....	28	Якість друку	
Служба факсових повідомлен.....	83	поліпшення.....	138
Смути.....	139		
Спільне використання принтера			
Mac OS X.....	46		
Windows.....	43		
<b>Т</b>			
Текст			
друк документів.....	33		
Технічна підтримка.....	169		
Технічні характеристики			
механічні характеристики.....	163		
папір.....	159		
принтер.....	159		
пристрій автоматичної подачі документів.....	162		
сканер.....	161		
стандарти й санкції.....	166		
факс.....	162		
чорні картриджі.....	158		
Технічні характеристики області друку.....	160		
Торгові марки.....	2		
Транспортування пристрою.....	120		
<b>Ф</b>			
Факс			
отримання.....	81		
Фото			
програмне забезпечення.....	38		
<b>Ч</b>			
Чорнило			
друк чорним чорнилом.....	102		
друк чорним чорнилом у Mac.....	104		
друк чорним чорнилом у Windows.....	102		
економія чорного чорнила в ОС Windows.....	105		
застереження.....	96		