

# Οδηγός εγκατάστασης

---

## Ελληνικά

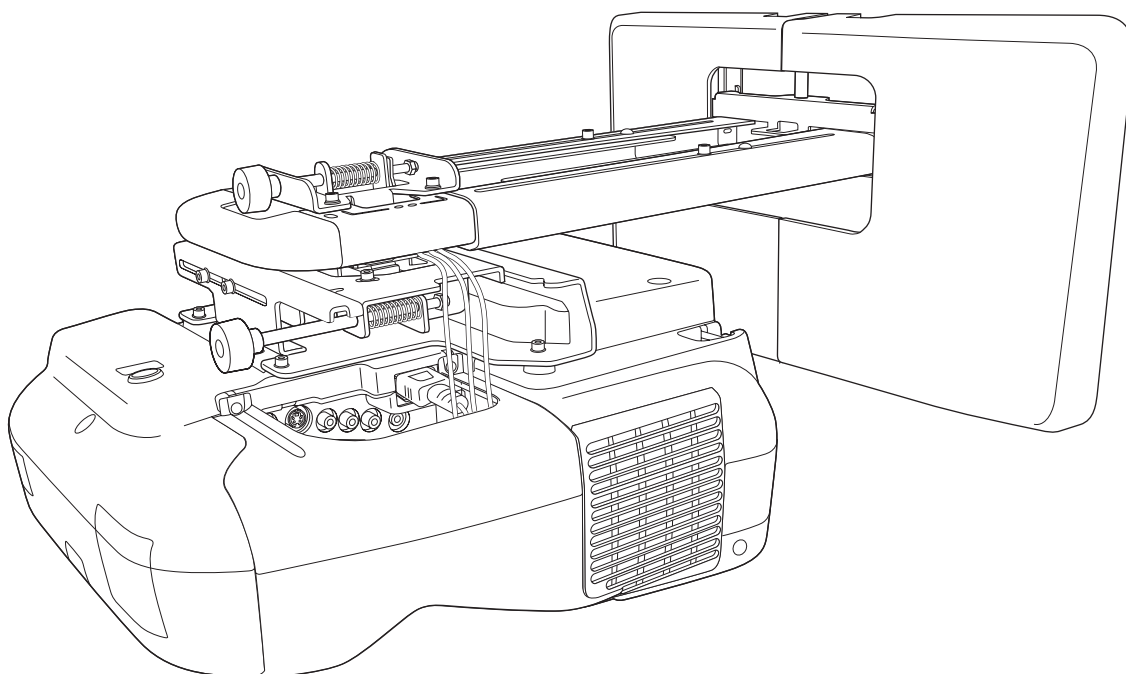



# Οδηγίες για την ασφάλεια



Για την ασφάλειά σας, διαβάστε όλες τις οδηγίες που περιέχονται σε αυτόν τον οδηγό, πριν χρησιμοποιήσετε τη βάση στήριξης. Τυχόν εσφαλμένος χειρισμός, που σχετίζεται με τη μη τήρηση των οδηγιών που παρέχει αυτός ο οδηγός, μπορεί να προκαλέσει ζημιά στη βάση στήριξης ή να οδηγήσει σε τραυματισμό ή υλικές ζημιές. Φυλάξτε αυτόν τον οδηγό εγκατάστασης σε μέρος όπου να μπορείτε να τον βρείτε εύκολα, για τυχόν μελλοντική παραπομπή.

Διαβάστε τα έγγραφα "Εγχειρίδιο χρήσης" και "Οδηγίες για την ασφάλεια" που συνοδεύουν το βιντεοπροβολέα σας και τηρήστε τις οδηγίες που περιέχονται σ' αυτά τα έγγραφα.







## Επεξήγηση συμβόλων

Τα προειδοποιητικά σύμβολα που παρουσιάζονται στη συνέχεια χρησιμοποιούνται σε αυτόν τον οδηγό εγκατάστασης για την αποτροπή πρόκλησης τραυματισμού ή υλικών ζημιών. Βεβαιωθείτε ότι κατανοείτε αυτές τις προειδοποιήσεις, όταν διαβάζετε αυτόν τον οδηγό εγκατάστασης.

|  |  |
|--|--|
|  <b>Προειδοποίηση</b> | Αυτό το σύμβολο υποδεικνύει πληροφορίες οι οποίες, εάν αγνοηθούν, υπάρχει πιθανότητα να προκληθεί τραυματισμός ή ακόμα και θάνατος εξαιτίας λανθασμένου χειρισμού. |
|  <b>Προσοχή</b>       | Αυτό το σύμβολο υποδεικνύει πληροφορίες οι οποίες, εάν αγνοηθούν, υπάρχει πιθανότητα να προκληθεί τραυματισμός ή υλικές ζημιές εξαιτίας λανθασμένου χειρισμού.     |
|                       | Αυτό το σύμβολο υποδεικνύει ότι οι πληροφορίες που παρέχονται είναι σχετικές ή χρήσιμες.   |

|   |   |
|---|---|
|  | Αυτό το σύμβολο υποδεικνύει μια ενέργεια η οποία δεν πρέπει να εκτελεστεί |
|  | Αυτό το σύμβολο υποδεικνύει μια ενέργεια η οποία πρέπει να εκτελεστεί     |

## Προληπτικά μέτρα ασφαλείας για την εγκατάσταση

|  <b>Προειδοποίηση</b>   |   |
|--|---|
| <b>Η βάση στήριξης είναι σχεδιασμένη αποκλειστικά και μόνο για τη στερέωση ενός βιντεοπροβολέα στον τοίχο. Εάν χρησιμοποιηθεί για τη στερέωση οποιουδήποτε άλλου αντικειμένου εκτός του βιντεοπροβολέα, μπορεί να προκληθούν ζημιές εξαιτίας του βάρους του αντικειμένου.</b><br>Εάν πέσει η βάση στήριξης, μπορεί να προκληθεί τραυματισμός ή υλικές ζημιές.  |  |
| <b>Οι εργασίες εγκατάστασης (στερέωση στον τοίχο) θα πρέπει να εκτελούνται από εξειδικευμένα άτομα που διαθέτουν τις κατάλληλες τεχνικές γνώσεις και ικανότητες. Ελλιπής ή εσφαλμένη εγκατάσταση μπορεί να οδηγήσει σε πτώση της βάσης στήριξης, προκαλώντας πιθανό τραυματισμό ή υλικές ζημιές.</b>   |  |
| <b>Κατά την εγκατάσταση της βάσης στήριξης, ακολουθήστε τις οδηγίες που περιέχονται σε αυτόν τον οδηγό.</b><br>Εάν δεν συμμορφωθείτε με τις οδηγίες, η βάση στήριξης μπορεί να πέσει προκαλώντας τραυματισμό ή υλικές ζημιές.  |  |
| <b>Χειρίζεστε προσεκτικά το καλώδιο τροφοδοσίας.</b><br>Λανθασμένος χειρισμός μπορεί να προκαλέσει φωτιά ή ηλεκτροπληξία. Κατά το χειρισμό του καλωδίου τροφοδοσίας, τηρείτε τα παρακάτω μέτρα προφύλαξης: <ul style="list-style-type: none"><li>• Μην χειρίζεστε το φισ του καλωδίου τροφοδοσίας με βρεγμένα χέρια.</li><li>• Μην χρησιμοποιείτε φθαρμένα ή τροποποιημένα καλώδια τροφοδοσίας.</li><li>• Κατά την όδευση του καλωδίου μέσα από τη βάση στήριξης, μην τραβάτε το καλώδιο τροφοδοσίας με υπερβολική δύναμη.</li></ul> |  |
| <b>Μην εγκαταστήσετε τη βάση στήριξης σε σημεία τα οποία μπορεί να υπόκεινται σε κραδασμούς ή χτυπήματα.</b><br>Τυχόν κραδασμοί ή χτυπήματα μπορεί να προκαλέσουν ζημιές στο βιντεοπροβολέα ή στην επιφάνεια στερέωσης. Ακόμη, μπορεί να οδηγήσουν σε πτώση της βάσης στήριξης ή του βιντεοπροβολέα, προκαλώντας πιθανό τραυματισμό ή υλικές ζημιές.   |  |

## ⚠ Προειδοποίηση

|   |   |
|---|---|
| <p><b>Εγκαταστήστε τη βάση στήριξης με τέτοιο τρόπο, ώστε να μπορεί να στηρίξει επαρκώς το βάρος της και το βάρος του βιντεοπροβολέα, καθώς και να μπορεί να αντέξει σε τυχόν οριζόντιους κραδασμούς. Χρησιμοποιήστε παξιμάδια και μπουλόνια M8.</b></p> <p>Εάν χρησιμοποιηθούν παξιμάδια και μπουλόνια μικρότερα από M8, υπάρχει πιθανότητα να πέσει η βάση στήριξης. Η Erpson δεν αναλαμβάνει καμία ευθύνη για ζημιές ή τραυματισμούς που μπορεί να προκληθούν από την έλλειψη αντοχής του τοίχου ή τη λανθασμένη εγκατάσταση.</p>    | ⚠ |
| <p><b>Οι εργασίες εγκατάστασης θα πρέπει να εκτελούνται από δύο τουλάχιστον εξειδικευμένους τεχνικούς σέρβις. Εάν, κατά τη διάρκεια της εγκατάστασης, χρειαστεί να χαλαρώσετε τις βίδες, προσέξτε να μην πέσει η βάση στήριξης.</b></p> <p>Εάν πέσει η βάση στήριξης ή ο βιντεοπροβολέας, μπορεί να προκληθεί τραυματισμός ή υλικές ζημιές.</p>   | ⚠ |
| <p><b>Κατά τη στερέωση του βιντεοπροβολέα στον τοίχο με τη χρήση της βάσης στήριξης, ο τοίχος θα πρέπει να είναι αρκετά γερός, ώστε να μπορεί να αντέξει το βάρος του βιντεοπροβολέα και της βάσης στήριξης.</b></p> <p>Η βάση στήριξης πρέπει να εγκατασταθεί σε τοίχο από σκυρόδεμα. Βεβαιωθείτε για το βάρος του βιντεοπροβολέα και της βάσης στήριξης πριν την εγκατάσταση και λάβετε όλα τα απαραίτητα μέτρα για τη διατήρηση της αντοχής του τοίχου. Εάν ο τοίχος δεν είναι αρκετά γερός, ενισχύστε τον πριν την εγκατάσταση.</p> | ⚠ |
| <p><b>Ελέγχετε τακτικά τη βάση στήριξης, για να βεβαιώνετε ότι δεν υπάρχουν σπασμένα εξαρτήματα ή χαλαρωμένες βίδες.</b></p> <p>Εάν υπάρχουν σπασμένα εξαρτήματα, σταματήστε αμέσως να χρησιμοποιείτε τη βάση στήριξης. Εάν πέσει η βάση στήριξης ή ο βιντεοπροβολέας, μπορεί να προκληθεί τραυματισμός ή υλικές ζημιές.</p>  | ⊘ |
| <p><b>Ποτέ μην τροποποιείτε τη βάση στήριξης.</b></p>   | ⊘ |
| <p><b>Μην κρεμιέστε εσείς οι ίδιοι και μην κρεμάτε βαριά αντικείμενα στη βάση στήριξης.</b></p> <p>Εάν πέσει ο βιντεοπροβολέας ή η βάση στήριξης, μπορεί να προκληθεί τραυματισμός ή υλικές ζημιές.</p>   | ⊘ |
| <p><b>Εάν χρησιμοποιείτε συγκολλητικές ουσίες για να εμποδίσετε τη χαλάρωση των βιδών ή υλικά όπως λιπαντικά ή λάδια στο εξάρτημα στερέωσης της πλάκας ολίσθησης του βιντεοπροβολέα, το περίβλημα μπορεί να σπάσει και να οδηγήσει σε πτώση του βιντεοπροβολέα, προκαλώντας πιθανό τραυματισμό ή υλικές ζημιές. Μη χρησιμοποιείτε συγκολλητικές ουσίες, λιπαντικά ή λάδια για την εγκατάσταση ή τη ρύθμιση της βάσης στήριξης.</b></p>  | ⊘ |
| <p><b>Σφίξτε καλά όλες τις βίδες μετά τη ρύθμιση.</b></p> <p>Εάν δεν σφίξετε καλά τις βίδες, ο βιντεοπροβολέας ή η βάση στήριξης μπορεί να πέσει προκαλώντας τραυματισμό ή υλικές ζημιές.</p>   | ⚠ |
| <p><b>Μην χαλαρώνετε ποτέ τα μπουλόνια και τα παξιμάδια μετά την εγκατάσταση.</b></p> <p>Ελέγχετε τακτικά ότι οι βίδες δεν έχουν χαλαρώσει. Εάν εντοπίσετε χαλαρωμένες βίδες, σφίξτε τις καλά. Εάν δεν σφίξετε καλά τις βίδες, ο βιντεοπροβολέας ή η βάση στήριξης μπορεί να πέσει προκαλώντας τραυματισμό ή υλικές ζημιές.</p>   | ⊘ |

## ⚠ Προσοχή

|   |   |
|---|---|
| <p><b>Μην εγκαταστήσετε τη βάση στήριξης σε σημεία όπου είναι πιθανό να σημειωθεί υπέρβαση της θερμοκρασίας λειτουργίας που προβλέπεται για το συγκεκριμένο μοντέλο βιντεοπροβολέα που διαθέτετε.</b></p> <p>Ένα τέτοιο περιβάλλον λειτουργίας μπορεί να προκαλέσει ζημιά στο βιντεοπροβολέα.</p> | ⊘ |
| <p><b>Εγκαταστήστε τη βάση στήριξης σε σημεία προφυλαγμένα από υπερβολική σκόνη και υγρασία, προκειμένου να μη λερώνεται ο φακός ή τα οπτικά στοιχεία του βιντεοπροβολέα.</b></p>   | ⚠ |
| <p><b>Μην ασκείτε υπερβολική δύναμη κατά τη ρύθμιση της βάσης στήριξης.</b></p> <p>Η βάση στήριξης μπορεί να σπάσει, προκαλώντας πιθανό τραυματισμό.</p>  | ⊘ |

## Θέση εγκατάστασης βάσης στήριξης



---

- Εκτελέστε τις εργασίες καλωδίωσης για την ηλεκτρική τροφοδοσία στη θέση εγκατάστασης, πριν εγκαταστήσετε τη βάση στήριξης.
- Εγκαταστήστε το βιντεοπροβολέα μακριά από άλλες ηλεκτρικές συσκευές, όπως λαμπτήρες φθορισμού ή συσκευές κλιματισμού. Ορισμένα είδη λαμπτήρων φθορισμού μπορεί να δημιουργήσουν παρεμβολές στη λειτουργία του τηλεχειριστηρίου του βιντεοπροβολέα.
- Σάς συνιστούμε να περιορίζετε το μήκος του καλωδίου σύνδεσης σε λιγότερο από 20 m, για τη μείωση του εξωτερικού θορύβου.
- Συνιστάται η χρήση αυτοκόλλητων ή επίπεδων οθονών.
- Όταν χρησιμοποιείτε τη λειτουργία Easy Interactive Function, βεβαιωθείτε ότι ισχύουν οι παρακάτω προϋποθέσεις για τον βιντεοπροβολέα.
  - Η οθόνη προβολής έχει ορθογώνιο σχήμα χωρίς καμία παραμόρφωση.
  - Ο βιντεοπροβολέας δεν έχει κλίση μεγαλύτερη από  $\pm 3^\circ$  στον οριζόντιο και τον κατακόρυφο άξονα σε σχέση με την οθόνη προβολής.
  - Όταν χρησιμοποιείτε τη λειτουργία ρύθμισης Τραπέζιο, το βήμα της διόρθωσης για Κάθετο τραπέζιο και Οριζόντιο τραπέζιο δεν είναι μεγαλύτερο από  $\pm 6$ .

## Πληροφορίες για αυτόν τον Οδηγό εγκατάστασης

---

Αυτός ο οδηγός περιγράφει τη διαδικασία στερέωσης του βιντεοπροβολέα μικρής εμβέλειας EB-485Wi/485W/480i/480/475Wi/475W/470 σε τοίχο με χρήση της ειδικής βάσης στήριξης.

**1 Περιεχόμενα συσκευασίας**  σ. 7**2 Τεχνικά χαρακτηριστικά**  σ. 9**3 Σύνδεση συσκευών**  σ. 12**4 Πίνακας αποστάσεων προβολής**  σ. 13**5 Διαδικασία εγκατάστασης**  σ. 22

- (1) Αποσυναρμολόγηση των εξαρτημάτων
- (2) Συναρμολόγηση των εξαρτημάτων
- (3) Εγκατάσταση της πλάκας τοίχου στον τοίχο
- (4) Προσδιορισμός της απόστασης προβολής και τράβηγμα του ολισθητήρα προς τα έξω
- (5) Όδευση των καλωδίων μέσα από τη βάση στήριξης
- (6) Τοποθέτηση της βάσης στήριξης στην πλάκα τοίχου
- (7) Ρύθμιση κατακόρυφης ολίσθησης για ευθυγράμμιση με την κανονική θέση
- (8) Στερέωση του βιντεοπροβολέα στη βάση στήριξης
- (9) Συνδέστε το καλώδιο τροφοδοσίας και τα άλλα καλώδια στο βιντεοπροβολέα

**6 Ρύθμιση της οθόνης προβολής**  σ. 34

- (1) Ενεργοποίηση του βιντεοπροβολέα
- (2) Αλλαγή των αναλογιών εικόνας
- (3) Προβολή του δοκιμαστικού μοτίβου
- (4) Ρύθμιση της εστίασης
- (5) Χρήση του αριστερού περιστροφικού χειριστηρίου ρύθμισης για τη ρύθμιση της οριζόντιας κύλισης
- (6) Χρήση του δεξιού περιστροφικού χειριστηρίου ρύθμισης για τη ρύθμιση της οριζόντιας περιστροφής
- (7) Χρήση του επάνω περιστροφικού χειριστηρίου ρύθμισης για τη ρύθμιση της κατακόρυφης κλίσης
- (8) Ρύθμιση της οριζόντιας ολίσθησης
- (9) Ρύθμιση της οριζόντιας ολίσθησης (εμπρός/πίσω)
- (10) Ρύθμιση της κατακόρυφης ολίσθησης
- (11) Απενεργοποίηση της προβολής του δοκιμαστικού μοτίβου







## **7 Τοποθέτηση των καλυμμάτων**

 σ. 41

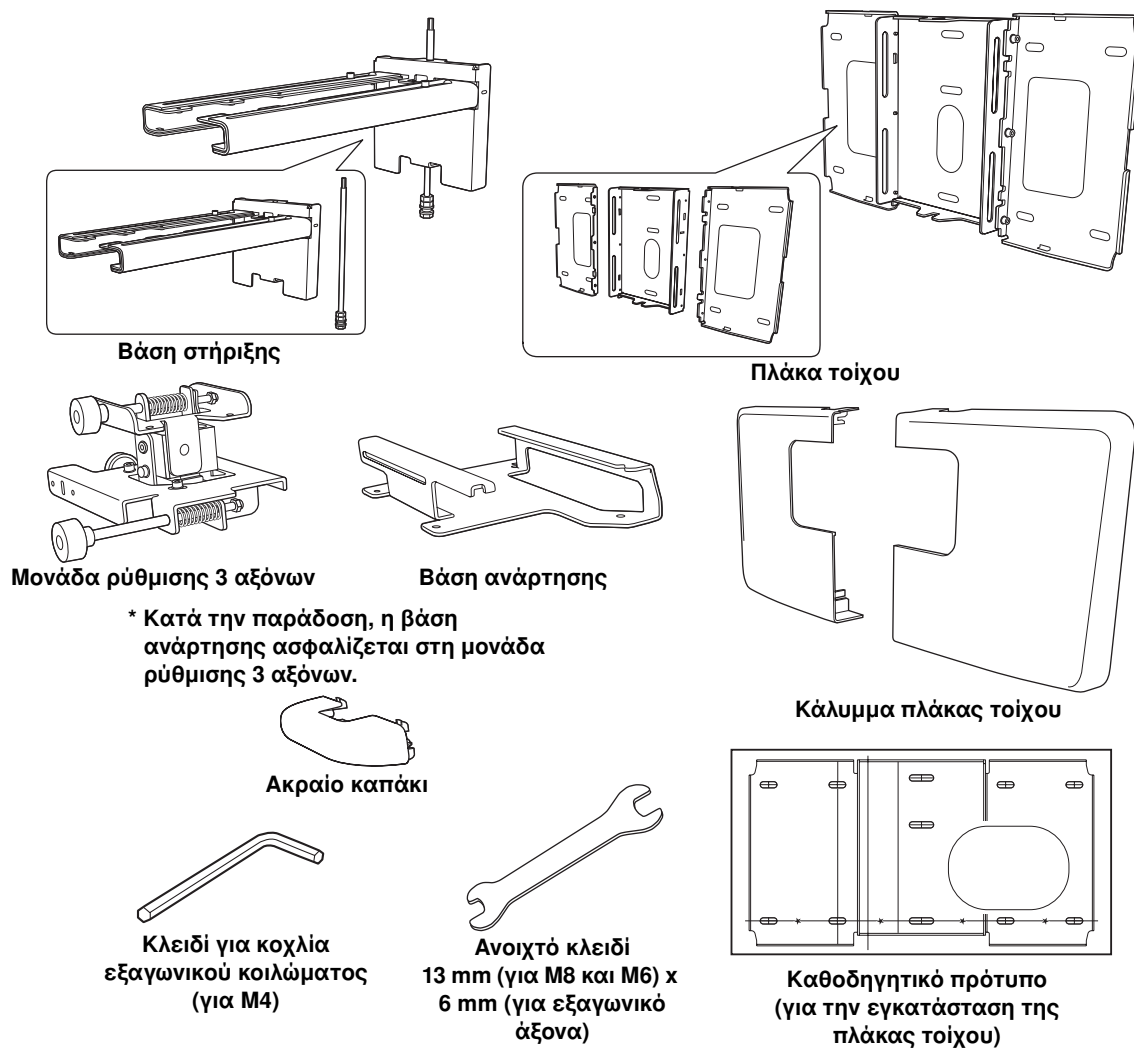
- (1) Τοποθέτηση του καλύμματος της πλάκας τοίχου και του ακραίου καπακιού
- (2) Στερέωση του καλύμματος καλωδίων στο βιντεοπροβολέα

# 1. Περιεχόμενα συσκευασίας



| Σχήμα   | Ονομασία   | Ποσότητα | Εφαρμογή   |
|---|--|----------|--|
|  | Μπουλόνι κοίλης εξαγωνικής κεφαλής M4 x 12 mm με ροδέλα/δακτύλιο ασφάλισης | 6        | Για τη συναρμολόγηση της πλάκας τοίχου   |
|   |  | 4        | Για τη μονάδα ρύθμισης 3 αξόνων/ τοποθέτηση βάσης στήριξης   |
|   |  | 4        | Για την τοποθέτηση της βάσης ανάρτησης/βιντεοπροβολέα  |
|   |  | 2        | Για την τοποθέτηση της βάσης ανάρτησης/μονάδας ρύθμισης 3 αξόνων (κατά την παράδοση είναι ασφαλισμένο) |
|  | Κοχλίας εξαγωνικής κεφαλής M6 x 20 mm με ροδέλα/δακτύλιο ασφάλισης         | 1        | Για την τοποθέτηση της βάσης στήριξης/πλάκας τοίχου  |
|  | Κοχλίας σύσφιξης M6 x 20 mm με πλαστική ροδέλα                             | 3        |  |

- Χρησιμοποιήστε τα μπουλόνια ή τις βίδες που παρέχονται μαζί με τη βάση στήριξης για την τοποθέτησή της, σύμφωνα με τις οδηγίες που περιέχονται σε αυτόν τον οδηγό. Μην χρησιμοποιήσετε άλλου τύπου μπουλόνια εκτός από τα παρεχόμενα.
- Χρησιμοποιήστε ούπα M8 x 50 mm (τουλάχιστον 3) που διατίθενται στο εμπόριο για τη στερέωση της πλάκας τοίχου στον τοίχο.
- Φροντίστε να έχετε συγκεντρώσει όλα τα απαραίτητα εργαλεία και εξαρτήματα, πριν ξεκινήσετε την εγκατάσταση.



## 2. Τεχνικά χαρακτηριστικά

| Στοιχείο  | Τεχνικό χαρακτηριστικό | Παρατήρηση   | Σελίδα παραπομπής              |
|---|------------------------|--|--------------------------------|
| Βάρος βάσης στήριξης (με τη μονάδα ρύθμισης 3 αξόνων, τη βάση ανάρτησης, την πλάκα τοίχου, το κάλυμμα της πλάκας τοίχου και το ακραίο καπάκι) | Περίπου 7,4 κιλά       | Βάση στήριξης (2,8 κιλά), μονάδα ρύθμισης 3 αξόνων (1,1 κιλά), βάση ανάρτησης (0,7 κιλά), πλάκα τοίχου (2,5 κιλά), κάλυμμα της πλάκας τοίχου και το ακραίο καπάκι (0,3 κιλά) |                                |
| Μέγιστο φορτίο  | 7 κιλά                 |  |                                |
| Εύρος ρύθμισης οριζόντιας ολίσθησης (εμπρός/πίσω)   | 0 έως 310 mm           | Εύρος ρύθμισης βραχίονα ολίσθησης: 0 έως 248 mm<br>Ρύθμιση για τη θέση τοποθέτησης της μονάδας ρύθμισης 3 αξόνων: 62 mm  | Ανατρέξτε στην παρακάτω εικόνα |
| Εύρος ρύθμισης κατακόρυφης ολίσθησης  | ± 38 mm                |  | Ανατρέξτε στην παρακάτω εικόνα |
| Εύρος ρύθμισης οριζόντιας κύλισης   | ± 3°                   | Δυνατότητα μικρορυθμίσεων με περιστροφικό χειριστήριο ρύθμισης   | ☛ σ. 36                        |
| Εύρος ρύθμισης οριζόντιας περιστροφής   | ± 3°                   | Δυνατότητα μικρορυθμίσεων με περιστροφικό χειριστήριο ρύθμισης   | ☛ σ. 37                        |
| Εύρος ρύθμισης κατακόρυφης κλίσης   | ± 3°                   | Δυνατότητα μικρορυθμίσεων με περιστροφικό χειριστήριο ρύθμισης   | ☛ σ. 38                        |
| Εύρος ρύθμισης οριζόντιας ολίσθησης   | ± 45 mm                |  | Ανατρέξτε στην παρακάτω εικόνα |

### Πλάκα τοίχου

Κατά την παράδοση, το προϊόν αποτελείται από τρία τεμάχια. Πριν από τη χρήση, χρησιμοποιήστε τα μπουλόνια M4 x 12 mm (x6) που παρέχονται για να συνδέσετε τα τρία τεμάχια.

[Μονάδα: mm]

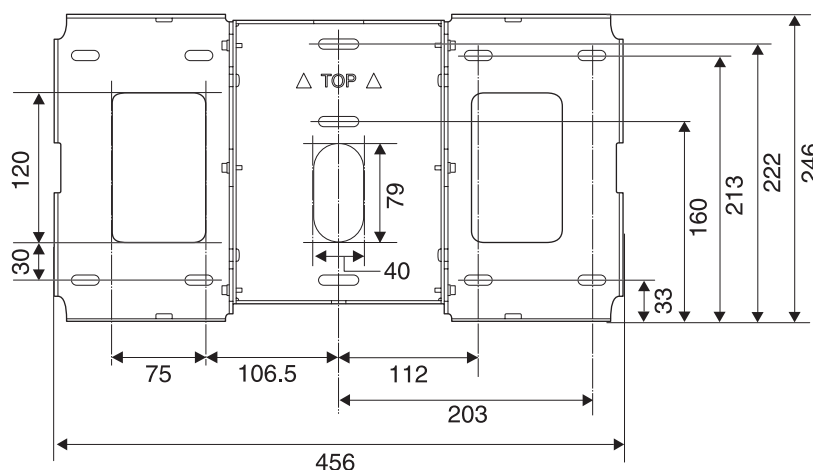

## Εύρος ρύθμισης κατακόρυφης ολίσθησης

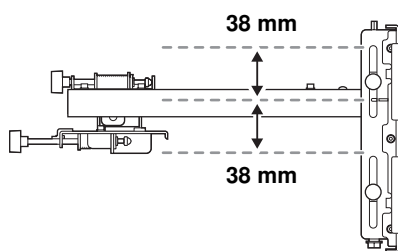

## Εύρος ρύθμισης οριζόντιας ολίσθησης

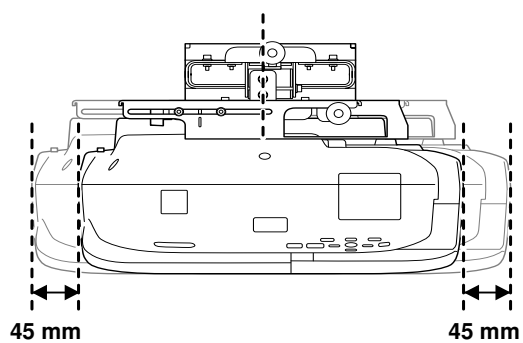

## Εύρος ρύθμισης οριζόντιας ολίσθησης (εμπρός/πίσω)

### Εύρος ρύθμισης βραχίονα ολίσθησης

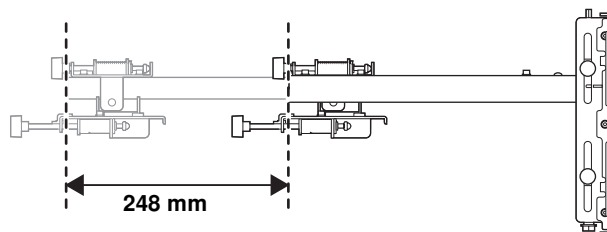

### Ρύθμιση για τη θέση τοποθέτησης της μονάδας ρύθμισης 3 αξόνων

Αλλάζοντας τη θέση τοποθέτησης της μονάδας ρύθμισης 3 αξόνων προς τα πίσω ή προς τα εμπρός, μπορείτε να ρυθμίσετε τη θέση τοποθέτησης του βιντεοπροβολέα.

Όταν το μέγεθος της οθόνης είναι μικρότερο από 70 ίντσες, τοποθετήστε την στη θέση που επισημαίνεται με την ένδειξη ○.

Όταν το μέγεθος της οθόνης είναι 70 ίντσες ή άνω, τοποθετήστε την στη θέση που επισημαίνεται με την ένδειξη ○○.

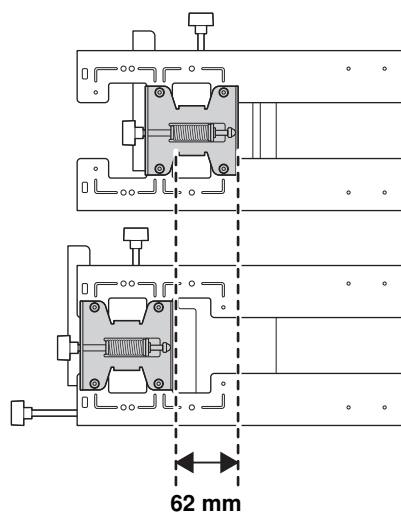

### 3. Σύνδεση συσκευών

Προετοιμάστε όλα τα απαραίτητα καλώδια, όπως είναι το καλώδιο τροφοδοσίας, το καλώδιο του υπολογιστή και το καλώδιο USB, στη θέση όπου πρόκειται να τοποθετηθεί η βάση στήριξης. Προετοιμάστε όλα τα απαιτούμενα καλώδια για τις συσκευές, όπως π.χ. κάμερα εγγράφων ή μικρόφωνο, που θα συνδέσετε στο βιντεοπροβολέα. Για λεπτομέρειες, ανατρέξτε στο Εγχειρίδιο χρήσης στο Document CD-ROM.

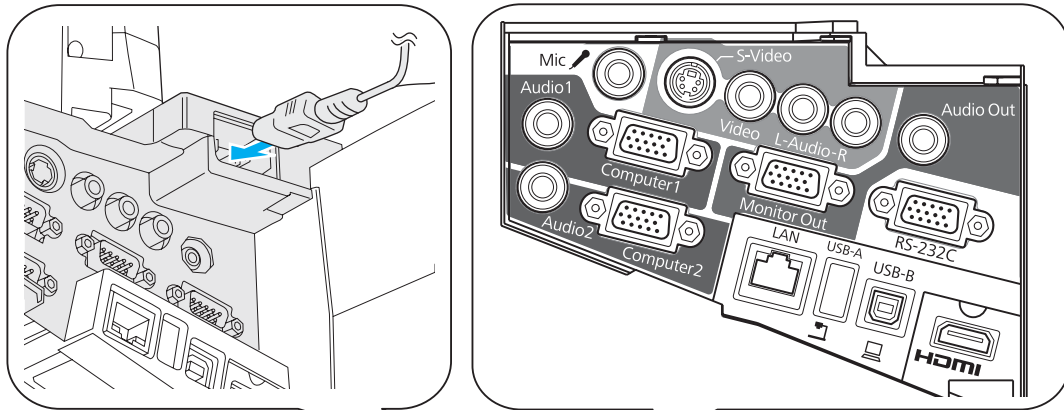

#### Παράδειγμα σύνδεσης

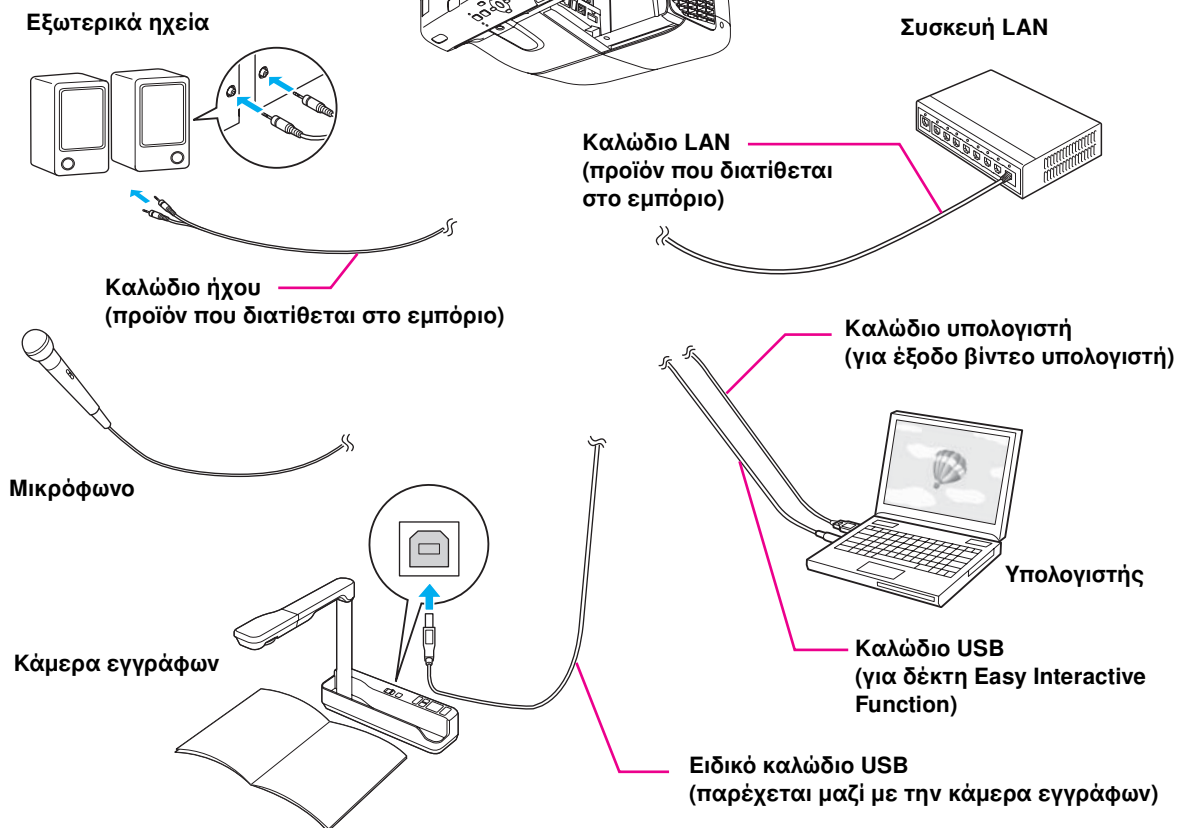

**Κατά τη χρήση του δέκτη Easy Interactive Function (μόνο σε EB-485Wi/480i/475Wi)**

Κατά τη σύνδεση σε υπολογιστή, απαιτείται καλώδιο USB.  
Ωστόσο, κατά τη σύνδεση με την ενσωματωμένη λειτουργία του βιντεοπροβολέα, δεν απαιτείται καλώδιο USB.

## 4. Πίνακας αποστάσεων προβολής

Ανατρέξτε στον παρακάτω πίνακα και εγκαταστήστε τη βάση στήριξης και το βιντεοπροβολέα για την προβολή των εικόνων σε κατάλληλο μέγεθος στην επιφάνεια προβολής. Οι τιμές είναι απλώς προσεγγιστικές.

Το συνιστώμενο εύρος για την απόσταση προβολής (a) είναι 62 έως 311 mm.

Όταν το μέγεθος της οθόνης (S) είναι 70 ίντσες ή περισσότερο, οι αριθμοί του μέτρου του ολισθητήρα (b) είναι οι ίδιοι με την απόσταση προβολής (a). Επειδή η θέση τοποθέτησης του βιντεοπροβολέα αλλάζει όταν η επιφάνεια S είναι μικρότερη από 70 ίντσες, οι αριθμοί του a και του b διαφέρουν.

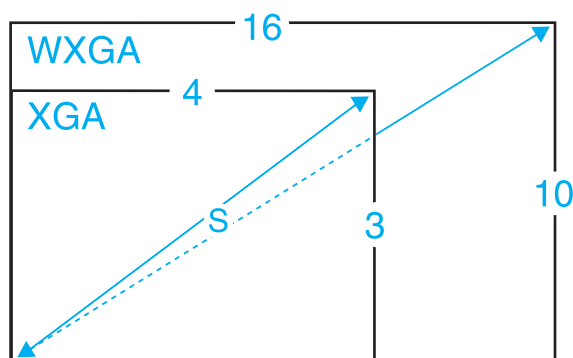
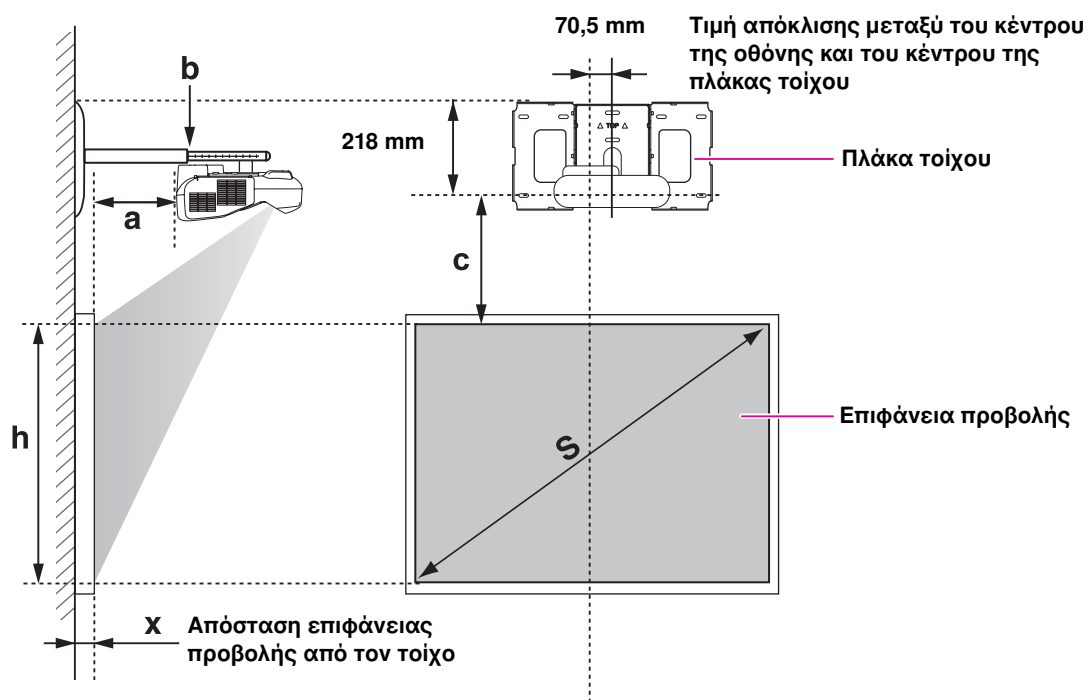

## Όταν το μέγεθος της οθόνης είναι μικρότερο από 70 ίντσες

Στερεώστε τη μονάδα ρύθμισης 3 αξόνων στη θέση που επισημαίνεται με την ένδειξη ○. Ο παρακάτω πίνακας παρέχει τους αριθμούς που απαιτούνται κατά τη στερέωση της μονάδας ρύθμισης 3 αξόνων στη θέση που υποδεικνύεται με την ένδειξη ○. Οι αριθμοί στο μέτρο του ολισθητήρα (b) διαφέρουν από αυτούς της απόστασης προβολής (a).

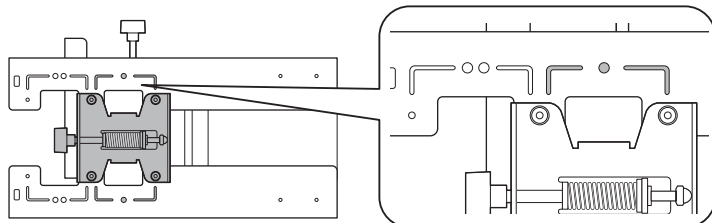

Η απόσταση (c) από την οθόνη προβολής στην πλάκα τοίχου είναι ο αριθμός που παρέχεται όταν η οριζόντια ολισθήση έχει τοποθετηθεί σε κανονική θέση.

Αντιστοιχίστε την εγκοπή στη βάση στήριξης με τη θέση της ένδειξης στην πλάκα τοίχου.

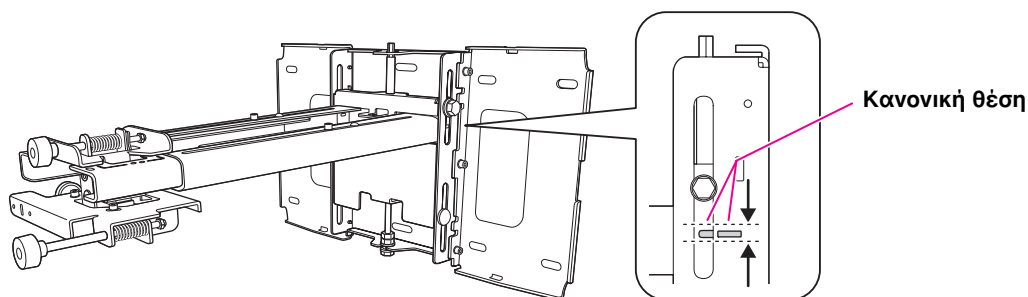

### EB-485Wi/485W/475Wi/475W (λόγος διαστάσεων 4:3)

[Μονάδα: cm]

| S<br>Μέγεθος οθόνης |               | a<br>Ελάχιστη απόσταση<br>Ελάχιστη (Ευρύ) έως<br>Μέγιστη (Τηλ.) | b<br>Οι αριθμοί στο μέτρο του ολισθητήρα | c<br>Απόσταση μεταξύ επιφάνειας προβολής και πλάκας τοίχου | h<br>Ύψος επιφάνειας προβολής | Διαδραστικός λευκοπίνακας  |
|---------------------|---------------|---|--|--|-------------------------------|--|
| 53"                 | 107,7 x 80,8  | 6,2 - 19,3  | 12,4 - 25,5                              | 17,4   | 80,8                          |  |
| 57"                 | 115,8 x 86,9  | 9,1 - 23,1  | 15,3 - 29,3                              | 18,6   | 86,9                          | PolyVision TS410   |
| 60"                 | 122,0 x 91,4  | 11,2 - 25,9   | 17,4 - 32,1                              | 19,5   | 91,4                          | HitachiCambridge board60<br>RM Classboard 60<br>INTERWRITE® BOARD 1060<br>INTERWRITE Dual board 1260 |
| 63"                 | 128,0 x 96,0  | 13,3 - 28,8   | 19,5 - 35,0                              | 20,4   | 96,0                          | Hitachi Starboard FX DUO 63  |
| 64"                 | 130,0 x 97,5  | 14,0 - 29,7   | 20,2 - 35,9                              | 20,7   | 97,5                          | SmartBoard660<br>ActivBoard 164  |
| 66"                 | 134,2 x 100,6 | 15,4 - 30,7   | 21,6 - 36,9                              | 21,3   | 100,6                         | TeamBoard RT<br>TMWM5422CL/EM  |
| 69"                 | 140,3 x 105,2 | 17,5 - 30,7   | 23,7 - 36,9                              | 22,2   | 105,2                         |  |

Το μικρότερο μέγεθος οθόνης είναι 53".

**EB-480i/480/470 (λόγος διαστάσεων 4:3)**

[Μονάδα: cm]

| <b>S</b><br>Μέγεθος οθόνης |               | <b>a</b><br>Ελάχιστη απόσταση<br>Ελάχιστη (Ευρύ) έως<br>Μέγιστη (Τηλ.) | <b>b</b><br>Οι αριθμοί<br>στο μέτρο<br>του<br>ολισθητήρα | <b>c</b><br>Απόσταση<br>μεταξύ<br>επιφάνειας<br>προβολής<br>και πλάκας<br>τοιχίου | <b>h</b><br>Ύψος<br>επιφάνειας<br>προβολής | Διαδραστικός<br>λευκοπίνακας  |
|----------------------------|---------------|--|--|---|--|---|
| 56"                        | 113,9 x 85,3  | 6,3 - 19,3   | 12,5 - 25,5  | 15,2  | 85,3                                       |   |
| 57"                        | 115,8 x 86,9  | 6,9 - 20,2   | 13,1 - 26,4  | 15,4  | 86,9                                       | PolyVision TS410  |
| 60"                        | 122,0 x 91,4  | 8,9 - 22,9   | 15,1 - 29,1  | 16,1  | 91,4                                       | HitachiCambridge board60<br>RM Classboard 60<br>INTERWRITE® BOARD 1060<br>INTERWRITE Dual board<br>1260 |
| 63"                        | 128,0 x 96,0  | 10,9 - 25,6  | 17,1 - 31,8  | 16,9  | 96,0                                       | Hitachi Starboard FX DUO 63   |
| 64"                        | 130,0 x 97,5  | 11,6 - 26,5  | 17,8 - 32,7  | 17,1  | 97,5                                       | SmartBoard660<br>ActivBoard 164   |
| 66"                        | 134,2 x 100,6 | 12,9 - 28,3  | 19,1 - 34,5  | 17,6  | 100,6                                      | TeamBoard RT<br>TMWM5422CL/EM   |
| 69"                        | 140,3 x 105,2 | 14,9 - 30,7  | 21,1 - 36,9  | 18,3  | 105,2                                      |   |

Το μικρότερο μέγεθος οθόνης είναι 56".

**EB-485Wi/485W/475Wi/475W (λόγος διαστάσεων 16:10)**

[Μονάδα: cm]

| <b>S</b><br>Μέγεθος οθόνης |              | <b>a</b><br>Ελάχιστη απόσταση<br>Ελάχιστη (Ευρύ) έως<br>Μέγιστη (Τηλ.) | <b>b</b><br>Οι αριθμοί<br>στο μέτρο<br>του<br>ολισθητήρα | <b>c</b><br>Απόσταση<br>μεταξύ<br>επιφάνειας<br>προβολής<br>και πλάκας<br>τοιχίου | <b>h</b><br>Ύψος<br>επιφάνειας<br>προβολής | Διαδραστικός<br>λευκοπίνακας |
|----------------------------|--------------|--|--|---|--|------------------------------|
| 60"                        | 129,3 x 80,8 | 6,2 - 19,3   | 12,4 - 25,5  | 17,4  | 80,8                                       |                              |
| 69"                        | 148,6 x 92,9 | 11,8 - 26,8  | 18,0 - 33,0  | 19,8  | 92,9                                       |                              |

Το μικρότερο μέγεθος οθόνης είναι 60".

**EB-480i/480/470 (λόγος διαστάσεων 16:10)**

[Μονάδα: cm]

| <b>S</b><br>Μέγεθος οθόνης |              | <b>a</b><br>Ελάχιστη απόσταση<br>Ελάχιστη (Ευρύ) έως<br>Μέγιστη (Τηλ.) | <b>b</b><br>Οι αριθμοί<br>στο μέτρο<br>του<br>ολισθητήρα | <b>c</b><br>Απόσταση<br>μεταξύ<br>επιφάνειας<br>προβολής<br>και πλάκας<br>τοιχίου | <b>h</b><br>Ύψος<br>επιφάνειας<br>προβολής | Διαδραστικός<br>λευκοπίνακας |
|----------------------------|--------------|--|--|---|--|------------------------------|
| 53"                        | 114,1 x 71,3 | 6,4 - 19,5   | 12,6 - 25,7  | 22,3  | 71,3                                       |                              |
| 60"                        | 129,3 x 80,8 | 11,3 - 26,1  | 17,5 - 32,3  | 25,1  | 80,8                                       |                              |
| 69"                        | 148,6 x 92,9 | 17,7 - 30,7  | 23,9 - 36,9  | 28,7  | 92,9                                       |                              |

Το μικρότερο μέγεθος οθόνης είναι 53".

**EB-485Wi/485W/475Wi/475W (λόγος διαστάσεων 16:9)**

[Μονάδα: cm]

| <b>S</b><br>Μέγεθος οθόνης |              | <b>a</b><br>Ελάχιστη απόσταση<br>Ελάχιστη (Ευρύ) έως<br>Μέγιστη (Τηλ.) | <b>b</b><br>Οι αριθμοί στο μέτρο του ολισθητήρα | <b>c</b><br>Απόσταση μεταξύ επιφάνειας προβολής και πλάκας τοίχου | <b>h</b><br>Ύψος επιφάνειας προβολής | Διαδραστικός λευκοπίνακας |
|----------------------------|--------------|--|---|---|--------------------------------------|---------------------------|
| 59"                        | 130,7 x 73,5 | 6,6 - 19,8   | 12,8 - 26,0                                     | 21,7  | 73,5                                 |                           |
| 60"                        | 132,8 x 74,7 | 7,3 - 20,7   | 13,5 - 26,9                                     | 22,0  | 74,7                                 |                           |
| 69"                        | 152,9 x 85,9 | 13,0 - 28,4  | 19,2 - 34,6                                     | 25,1  | 85,9                                 |                           |

Το μικρότερο μέγεθος οθόνης είναι 59".

**EB-480i/480/470 (λόγος διαστάσεων 16:9)**

[Μονάδα: cm]

| <b>S</b><br>Μέγεθος οθόνης |              | <b>a</b><br>Ελάχιστη απόσταση<br>Ελάχιστη (Ευρύ) έως<br>Μέγιστη (Τηλ.) | <b>b</b><br>Οι αριθμοί στο μέτρο του ολισθητήρα | <b>c</b><br>Απόσταση μεταξύ επιφάνειας προβολής και πλάκας τοίχου | <b>h</b><br>Ύψος επιφάνειας προβολής | Διαδραστικός λευκοπίνακας |
|----------------------------|--------------|--|---|---|--------------------------------------|---------------------------|
| 52"                        | 115,2 x 64,8 | 6,7 - 19,9   | 12,9 - 26,1                                     | 26,1  | 64,8                                 |                           |
| 60"                        | 132,8 x 74,7 | 12,5 - 27,7  | 18,7 - 33,9                                     | 29,9  | 74,7                                 |                           |
| 69"                        | 152,9 x 85,9 | 19,0 - 30,7  | 25,2 - 36,9                                     | 34,2  | 85,9                                 |                           |

Το μικρότερο μέγεθος οθόνης είναι 52".



Η τιμή ενδέχεται να διαφέρει ανάλογα με τη θέση όπου τοποθετείτε τον εκτυπωτή.

Κατά την προβολή σε λειτουργία "Tele", η ποιότητα της προβαλλόμενης εικόνας ενδέχεται να μειωθεί.

Κατά τη χρήση του EB-485Wi/485W/475Wi/475W για την προβολή εικόνων με λόγο διαστάσεων 4:3, οι εικόνες αλλάζουν αυτόματα μέγεθος και η ποιότητα των προβαλλόμενων εικόνων ενδέχεται να μειωθεί.



## Όταν το μέγεθος της οθόνης είναι 70 ίντσες ή άνω

Στερεώστε τη μονάδα ρύθμισης 3 αξόνων στη θέση που επισημαίνεται με την ένδειξη ○○. Ο παρακάτω πίνακας παρέχει τους αριθμούς που απαιτούνται κατά τη στερέωση της μονάδας ρύθμισης 3 αξόνων στη θέση που υποδεικνύεται με την ένδειξη ○○. Οι αριθμοί στο μέτρο του ολισθητήρα (b) είναι ίδιοι με αυτούς της απόστασης προβολής (a).

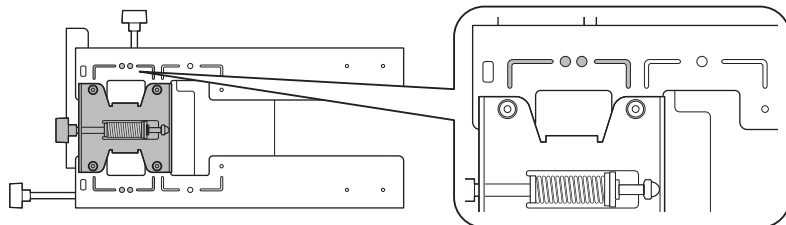

Η απόσταση (c) από την οθόνη προβολής στην πλάκα τοίχου είναι ο αριθμός που παρέχεται όταν η οριζόντια ολίσθηση έχει τοποθετηθεί σε κανονική θέση. Αντιστοιχίστε την εγκοπή στη βάση στήριξης με τη θέση της ένδειξης στην πλάκα τοίχου.

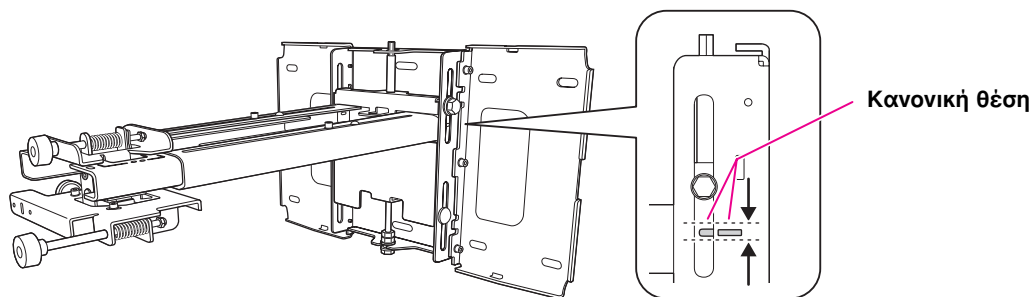

### EB-485Wi/485W/475Wi/475W (λόγος διαστάσεων 4:3)

[Μονάδα: cm]

| S              |               | a  | b                                   | c   | h                        | Διαδραστικός λευκοπίνακας   |
|----------------|---------------|--|-------------------------------------|---|--------------------------|---|
| Μέγεθος οθόνης |               | Ελάχιστη απόσταση<br>Ελάχιστη (Ευρύ) έως<br>Μέγιστη (Τηλ.) | Οι αριθμοί στο μέτρο του ολισθητήρα | Απόσταση μεταξύ επιφάνειας προβολής και πλάκας τοίχου | Ύψος επιφάνειας προβολής |   |
| 70"            | 142,2 x 106,7 | 18,2 - 31,1  |                                     | 22,5  | 106,7                    |   |
| 77"            | 156,4 x 117,3 | 23,1 - 31,1  |                                     | 24,7  | 117,3                    | HitachiCambridge board77<br>Hitachi Starboard FX DUO 77<br>SmartBoard680<br>SmartBoardX880<br>INTERWRITE® BOARD 1077<br>TeamBoard RT<br>TMWM6250CL/EM |
| 77,5"          | 157,4 x 118,1 | 23,5 - 31,1  |                                     | 24,8  | 118,1                    | RM Classboard 77.5  |
| 78"            | 158,5 x 118,9 | 23,8 - 31,1  |                                     | 25,0  | 118,9                    | PolyVision eno2610<br>PolyVision TS610<br>ActivBoard 178  |
| 79"            | 160,6 x 120,4 | 24,5 - 31,1  |                                     | 25,3  | 120,4                    | INTERWRITE Dual board 1279  |
| 80"            | 162,5 x 121,9 | 25,2 - 31,1  |                                     | 25,6  | 121,9                    |   |
| 88"            | 178,9 x 134,1 | 30,8 - 31,1  |                                     | 28,0  | 134,1                    |   |

Το μεγαλύτερο μέγεθος οθόνης είναι 88".

**EB-480i/480/470 (λόγος διαστάσεων 4:3)**

[Μονάδα: cm]

| <b>S</b><br>Μέγεθος οθόνης |               | <b>a</b><br>Ελάχιστη απόσταση<br>Ελάχιστη (Ευρύ) έως<br>Μέγιστη (Τηλ.) | <b>b</b><br>Οι αριθμοί<br>στο μέτρο<br>του<br>ολισθητήρα | <b>c</b><br>Απόσταση<br>μεταξύ<br>επιφάνειας<br>προβολής<br>και πλάκας<br>τοιχίου | <b>h</b><br>Ύψος<br>επιφάνειας<br>προβολής | Διαδραστικός<br>λευκοπίνακας  |
|----------------------------|---------------|--|--|---|--|---|
| 70"                        | 142,2 x 106,7 | 15,6 - 31,1  |  | 18,6  | 106,7                                      |   |
| 77"                        | 156,4 x 117,3 | 20,2 - 31,1  |  | 20,3  | 117,3                                      | HitachiCambridge board77<br>Hitachi Starboard FX DUO 77<br>SmartBoard680<br>SmartBoardX880<br>INTERWRITE® BOARD 1077<br>TeamBoard RT<br>TMWM6250CL/EM |
| 77,5"                      | 157,4 x 118,1 | 20,6 - 31,1  |  | 20,4  | 118,1                                      | RM Classboard 77.5  |
| 78"                        | 158,5 x 118,9 | 20,9 - 31,1  |  | 20,6  | 118,9                                      | PolyVision eno2610<br>PolyVision TS610<br>ActivBoard 178  |
| 79"                        | 160,6 x 120,4 | 21,6 - 31,1  |  | 20,8  | 120,4                                      | INTERWRITE Dual board<br>1279   |
| 80"                        | 162,5 x 121,9 | 22,2 - 31,1  |  | 21,1  | 121,9                                      |   |
| 89"                        | 180,9 x 135,6 | 28,2 - 31,1  |  | 23,3  | 135,6                                      | INTERWRITE Dual board<br>1289   |
| 90"                        | 182,9 x 137,2 | 28,9 - 31,1  |  | 23,5  | 137,2                                      |   |
| 93"                        | 189,1 x 141,7 | 30,9 - 31,1  |  | 24,2  | 141,7                                      |   |

Το μεγαλύτερο μέγεθος οθόνης είναι 93".

**EB-485Wi/485W/475Wi/475W (λόγος διαστάσεων 16:10)**

[Μονάδα: cm]

| <b>S</b><br>Μέγεθος οθόνης |               | <b>a</b><br>Ελάχιστη απόσταση<br>Ελάχιστη (Ευρύ) έως<br>Μέγιστη (Τηλ.) | <b>b</b><br>Οι αριθμοί<br>στο μέτρο<br>του<br>ολισθητήρα | <b>c</b><br>Απόσταση<br>μεταξύ<br>επιφάνειας<br>προβολής<br>και πλάκας<br>τοιχίου | <b>h</b><br>Ύψος<br>επιφάνειας<br>προβολής | Διαδραστικός<br>λευκοπίνακας      |
|----------------------------|---------------|--|--|---|--|-----------------------------------|
| 70"                        | 150,7 x 94,2  | 12,4 - 27,6  |  | 20,1  | 94,2                                       |                                   |
| 75"                        | 161,5 x 101,0 | 15,5 - 31,1  |  | 21,4  | 101,0                                      | PolyVision eno2650                |
| 77,8"                      | 167,5 x 104,7 | 17,3 - 31,1  |  | 22,2  | 104,7                                      | PolyVision TS600/TS620/<br>TSL620 |
| 80"                        | 172,3 x 107,7 | 18,7 - 31,1  |  | 22,7  | 107,7                                      |                                   |
| 85"                        | 183,1 x 114,4 | 21,8 - 31,1  |  | 24,1  | 114,4                                      | TeamBoard RT<br>TMWM7450EM        |

| <b>S</b><br>Μέγεθος οθόνης |               | <b>a</b><br>Ελάχιστη απόσταση<br>Ελάχιστη (Ευρύ) έως<br>Μέγιστη (Τηλ.) | <b>b</b><br>Οι αριθμοί<br>στο μέτρο<br>του<br>ολισθητήρα | <b>c</b><br>Απόσταση<br>μεταξύ<br>επιφάνειας<br>προβολής<br>και πλάκας<br>τοιχίου | <b>h</b><br>Ύψος<br>επιφάνειας<br>προβολής                              | Διαδραστικός<br>λευκοπίνακας |
|----------------------------|---------------|--|--|---|---|------------------------------|
| 87"                        | 187,3 x 117,1 | 23,0 - 31,1  | 24,6   | 117,1   | SmartBoard685<br>SmartBoardX885<br>ActivBoard 387<br>ActivBoard 587 pro |                              |
| 88"                        | 189,5 x 118,5 | 23,6 - 31,1  | 24,9   | 118,5   | Hitachi Starboard FX DUO-88W  |                              |
| 90"                        | 193,9 x 121,2 | 24,9 - 31,1  | 25,4   | 121,2   |   |                              |
| 100"                       | 215,4 x 134,6 | 31,1 *   | 28,1   | 134,6   |   |                              |

Το μεγαλύτερο μέγεθος οθόνης είναι 100".

\* Αριθμός για "Wide" (μέγιστο ζουμ).

### EB-480i/480/470 (λόγος διαστάσεων 16:10)

[Μονάδα: cm]

| <b>S</b><br>Μέγεθος οθόνης |               | <b>a</b><br>Ελάχιστη απόσταση<br>Ελάχιστη (Ευρύ) έως<br>Μέγιστη (Τηλ.) | <b>b</b><br>Οι αριθμοί<br>στο μέτρο<br>του<br>ολισθητήρα | <b>c</b><br>Απόσταση<br>μεταξύ<br>επιφάνειας<br>προβολής<br>και πλάκας<br>τοιχίου | <b>h</b><br>Ύψος<br>επιφάνειας<br>προβολής                              | Διαδραστικός<br>λευκοπίνακας |
|----------------------------|---------------|--|--|---|---|------------------------------|
| 70"                        | 150,7 x 94,2  | 18,4 - 31,1  | 29,1   | 94,2  |   |                              |
| 75"                        | 161,5 x 101,0 | 21,9 - 31,1  | 31,0   | 101,0   | PolyVision eno2650  |                              |
| 77,8"                      | 167,5 x 104,7 | 23,9 - 31,1  | 32,1   | 104,7   | PolyVision TS600/TS620/<br>TSL620                                       |                              |
| 80"                        | 172,3 x 107,7 | 25,4 - 31,1  | 33,0   | 107,7   |   |                              |
| 85"                        | 183,1 x 114,4 | 28,9 - 31,1  | 35,0   | 114,4   | TeamBoard RT<br>TMWM7450EM  |                              |
| 87"                        | 187,3 x 117,1 | 30,4 - 31,1  | 35,8   | 117,1   | SmartBoard685<br>SmartBoardX885<br>ActivBoard 387<br>ActivBoard 587 pro |                              |
| 88"                        | 189,5 x 118,5 | 31,1 *   | 36,2   | 118,5   | Hitachi Starboard FX DUO-88W  |                              |

Το μεγαλύτερο μέγεθος οθόνης είναι 88".

\* Αριθμός για "Wide" (μέγιστο ζουμ).

**EB-485Wi/485W/475Wi/475W (λόγος διαστάσεων 16:9)**

[Μονάδα: cm]

| <b>S</b><br>Μέγεθος οθόνης |               | <b>a</b><br>Ελάχιστη απόσταση<br>Ελάχιστη (Ευρύ) έως<br>Μέγιστη (Τηλ.) | <b>b</b><br>Οι αριθμοί στο μέτρο του ολισθητήρα | <b>c</b><br>Απόσταση μεταξύ επιφάνειας προβολής και πλάκας τοίχου | <b>h</b><br>Ύψος επιφάνειας προβολής | Διαδραστικός λευκοπίνακας  |
|----------------------------|---------------|--|---|---|--------------------------------------|--|
| 70"                        | 155,0 x 87,2  | 13,7 - 29,3  |   | 25,4  | 87,2                                 |  |
| 71"                        | 157,1 x 88,4  | 14,3 - 30,1  |   | 25,8  | 88,4                                 | INTERWRITE® BOARD 1071   |
| 77"                        | 170,6 x 95,9  | 18,1 - 31,1  |   | 27,8  | 95,9                                 | INTERWRITE Dual board 1277   |
| 80"                        | 177,0 x 99,6  | 20,0 - 31,1  |   | 28,9  | 99,6                                 | RM Classboard 85   |
| 82"                        | 181,5 x 102,1 | 21,3 - 31,1  |   | 29,6  | 102,1                                | Hitachi Starboard FX-82Wide  |
| 85"                        | 188,1 x 105,8 | 23,2 - 31,1  |   | 30,6  | 105,8                                | INTERWRITE® BOARD 1085<br>INTERWRITE Dual board 1285   |
| 90"                        | 199,3 x 112,1 | 26,4 - 31,1  |   | 32,3  | 112,1                                |  |
| 94"                        | 208,2 x 117,1 | 29,0 - 31,1  |   | 33,7  | 117,1                                | SmartBoard690  |
| 95"                        | 210,4 x 118,3 | 29,6 - 31,1  |   | 34,0  | 118,3                                | INTERWRITE® BOARD 1095<br>INTERWRITE Dual board 1295<br>ActivBoard 395<br>ActivBoard 595 pro |
| 97"                        | 214,8 x 120,8 | 30,9 - 31,1  |   | 34,7  | 120,8                                |  |

Το μεγαλύτερο μέγεθος οθόνης είναι 97".

**EB-480T/480/470 (λόγος διαστάσεων 16:9)**

[Μονάδα: cm]

| <b>S</b><br>Μέγεθος οθόνης |               | <b>a</b><br>Ελάχιστη απόσταση<br>Ελάχιστη (Ευρύ) έως<br>Μέγιστη (Τηλ.) | <b>b</b><br>Οι αριθμοί στο μέτρο του ολισθητήρα | <b>c</b><br>Απόσταση μεταξύ επιφάνειας προβολής και πλάκας τοίχου | <b>h</b><br>Ύψος επιφάνειας προβολής | Διαδραστικός λευκοπίνακας                            |
|----------------------------|---------------|--|---|---|--------------------------------------|--|
| 70"                        | 155,0 x 87,2  | 19,7 - 31,1  |   | 34,7  | 87,2                                 |  |
| 71"                        | 157,1 x 88,4  | 20,5 - 31,1  |   | 35,1  | 88,4                                 | INTERWRITE® BOARD 1071                               |
| 77"                        | 170,6 x 95,9  | 24,8 - 31,1  |   | 38,0  | 95,9                                 | INTERWRITE Dual board 1277                           |
| 80"                        | 177,0 x 99,6  | 27,0 - 31,1  |   | 39,4  | 99,6                                 | RM Classboard 85                                     |
| 82"                        | 181,5 x 102,1 | 28,4 - 31,1  |   | 40,4  | 102,1                                | Hitachi Starboard FX-82Wide                          |
| 85"                        | 188,1 x 105,8 | 30,6 - 31,1  |   | 41,8  | 105,8                                | INTERWRITE® BOARD 1085<br>INTERWRITE Dual board 1285 |

Το μεγαλύτερο μέγεθος οθόνης είναι 85".



Η τιμή ενδέχεται να διαφέρει ανάλογα με τη θέση όπου τοποθετείτε τον εκτυπωτή.

Κατά την προβολή σε λειτουργία "Tele", η ποιότητα της προβαλλόμενης εικόνας ενδέχεται να μειωθεί.

Κατά τη χρήση του EB-485Wi/485W/475Wi/475W για την προβολή εικόνων με λόγο διαστάσεων 4:3, οι εικόνες αλλάζουν αυτόματα μέγεθος και η ποιότητα των προβαλλόμενων εικόνων ενδέχεται να μειωθεί.

## 5. Διαδικασία εγκατάστασης

Φροντίστε οπωσδήποτε να ακολουθήσετε τα παρακάτω βήματα για την εγκατάσταση της βάσης στήριξης. Εάν αγνοήσετε αυτά τα βήματα, η βάση στήριξης ενδέχεται να πέσει και να προκαλέσει τραυματισμό ή υλικές ζημιές.

### ⚠ Προειδοποίηση

- ❑ Κατά τη στερέωση του βιντεοπροβολέα στον τοίχο με τη χρήση της βάσης στήριξης, ο τοίχος θα πρέπει να είναι αρκετά γερός, ώστε να μπορεί να αντέξει το βάρος του βιντεοπροβολέα και της βάσης στήριξης.  
Η βάση στήριξης πρέπει να εγκατασταθεί σε τοίχο από σκυρόδεμα. Βεβαιωθείτε για το βάρος του βιντεοπροβολέα και της βάσης στήριξης πριν την εγκατάσταση και λάβετε όλα τα απαραίτητα μέτρα για τη διατήρηση της αντοχής του τοίχου. Εάν ο τοίχος δεν είναι αρκετά γερός, ενισχύστε τον πριν την εγκατάσταση.
- ❑ Το συνολικό βάρος του βιντεοπροβολέα μαζί με τη βάση στήριξης είναι 14,5 κιλά.
- ❑ Μην κρεμάτε το υπόλοιπο του καλωδίου στη βάση στήριξης.
- ❑ Εγκαταστήστε τη βάση στήριξης με τέτοιον τρόπο, ώστε να μπορεί να στηρίξει επαρκώς το βάρος της και το βάρος του βιντεοπροβολέα, καθώς και να μπορεί να αντέξει σε τυχόν οριζόντιους κραδασμούς. Χρησιμοποιήστε παξιμάδια και μπουλόνια M8. Εάν χρησιμοποιηθούν παξιμάδια και μπουλόνια μικρότερα από M8, υπάρχει πιθανότητα να πέσει η βάση στήριξης.
- ❑ Η Epson δεν αναλαμβάνει καμία ευθύνη για ζημιές ή τραυματισμούς που μπορεί να προκληθούν από την έλλειψη αντοχής του τοίχου ή τη λανθασμένη εγκατάσταση.

### 1 Αποσυναρμολόγηση των εξαρτημάτων

Αφαιρέστε τη βάση ανάρτησης από τη μονάδα ρύθμισης 3 αξόνων.

- Αφαιρέστε τα μπουλόνια κοίλης εξαγωνικής κεφαλής M4 x 12 mm (x2) (1).
- Αφαιρέστε τη βάση ανάρτησης από τη μονάδα ρύθμισης 3 αξόνων (2).

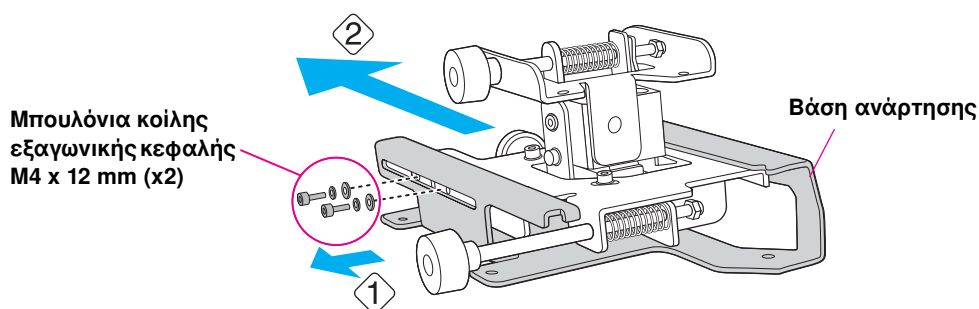

## 2 Συναρμολόγηση των εξαρτημάτων

(1) Συναρμολόγηση της πλάκας τοίχου.

Συναρμολογήστε τις τρεις πλάκες σε μία μονάδα και ασφαλίστε τις με τα παρεχόμενα μπουλόνια κοίλης εξαγωνικής κεφαλής M4 x 12 mm (x6).

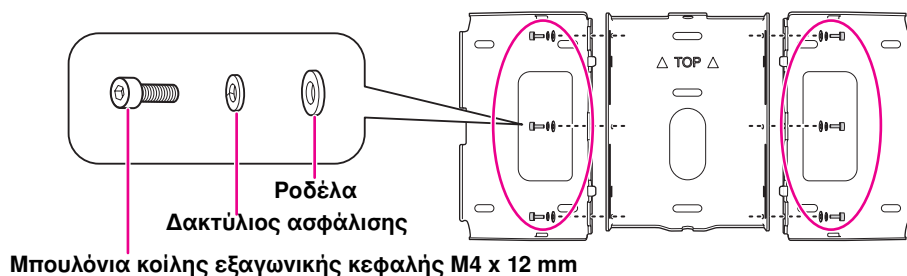

(2) Τοποθέτηση της βάσης ανάρτησης στο βιντεοπροβολέα.

Τοποθετήστε τη βάση ανάρτησης στο βιντεοπροβολέα χρησιμοποιώντας τα παρεχόμενα μπουλόνια κοίλης εξαγωνικής κεφαλής M4 x 12 mm (x4).

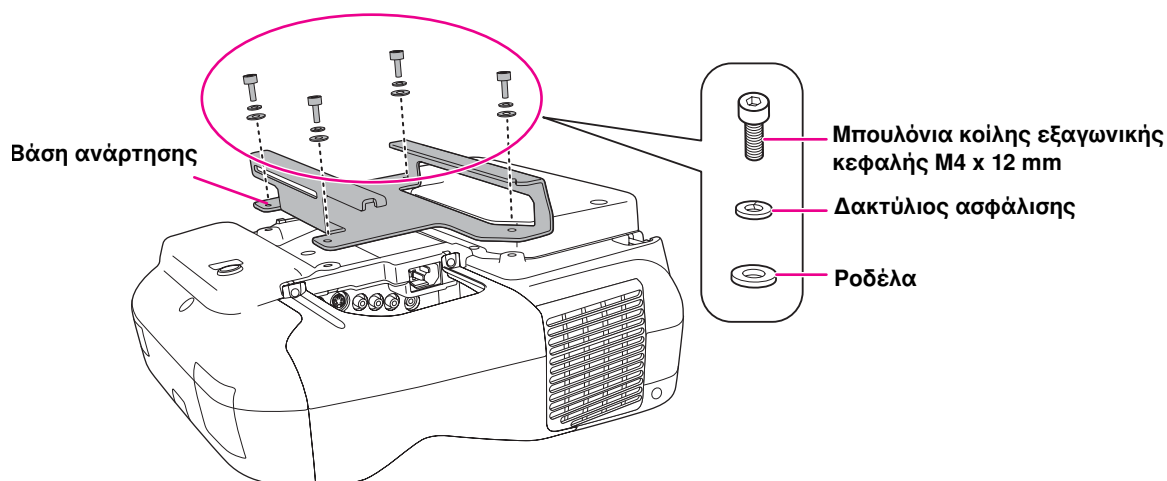

(3) Τοποθετήστε τη μονάδα ρύθμισης 3 αξόνων στη βάση στήριξης.

- Αποφασίστε σε ποια θέση θα θέλατε να τοποθετηθεί η μονάδα ρύθμισης 3 αξόνων.

Στερεώστε την στην ένδειξη ○ όταν η οθόνη προβολής είναι μικρότερη από 70 ίντσες, ή στην ένδειξη ○○ όταν η οθόνη είναι 70 ίντσες ή άνω.

○: Μικρότερη από 70 ίντσες

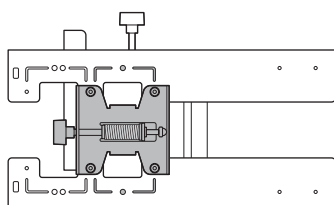

○○: 70 ίντσες ή άνω

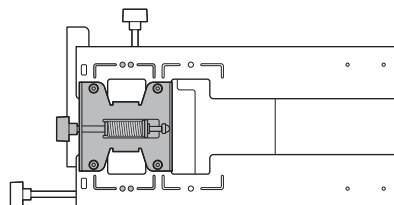

- Σφίξτε τα παρεχόμενα μπουλόνια κοίλης εξαγωνικής κεφαλής M4 x 12 mm (x4) για να τοποθετήσετε τη μονάδα ρύθμισης 3 αξόνων.

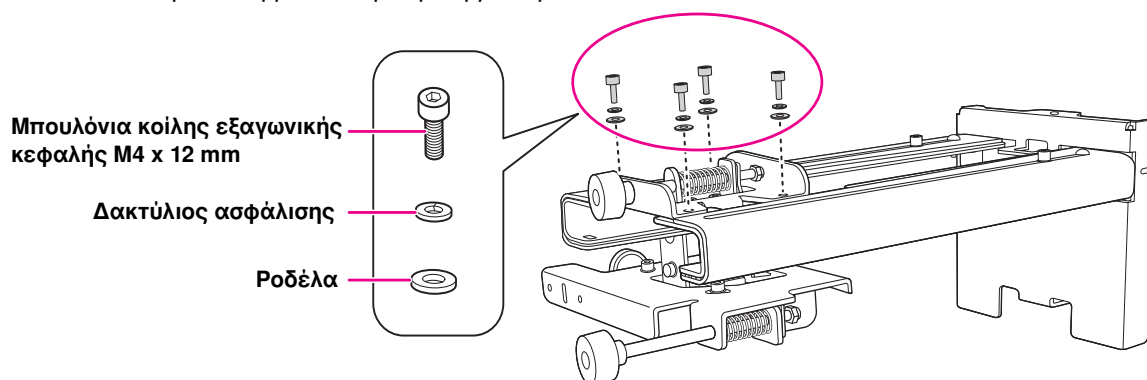

### Θέση τοποθέτησης μπουλονιών

Όταν το μέγεθος της οθόνης του βιντεοπροβολέα είναι μικρότερη από 70 ίντσες

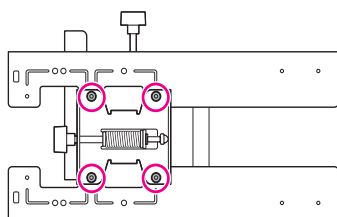

Όταν το μέγεθος της οθόνης του βιντεοπροβολέα είναι 70 ίντσες ή άνω

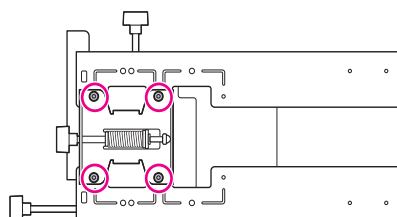



### 3 Εγκατάσταση της πλάκας τοίχου στον τοίχο

(1) Προσδιορίστε τη θέση του καθοδηγητικού προτύπου.

- Από τον πίνακα αποστάσεων προβολής, επιβεβαιώστε το μέγεθος οθόνης (S) και την απόσταση ανάμεσα στην επιφάνεια προβολής και την πλάκα τοίχου (c).
- Ευθυγραμμίστε τη γραμμή του Image Center (κατακόρυφη) καθοδηγητικού προτύπου με τον κεντρικό άξονα (κατακόρυφο) της επιφάνειας προβολής.  
Επαληθεύστε τη θέση των δοκαριών στο εσωτερικό του τοίχου και μετατοπίστε τη θέση τοποθέτησης του καθοδηγητικού προτύπου αριστερά ή δεξιά, όπως απαιτείται.  
(Η θέση μπορεί να μετατοπιστεί οριζόντια, αριστερά ή δεξιά, ως προς τον κεντρικό άξονα της επιφάνειας προβολής κατά μέγιστο έως 45 mm.)
- Ευθυγραμμίστε τη γραμμή ★ (οριζόντια) του προτύπου με το ύψος του (c).

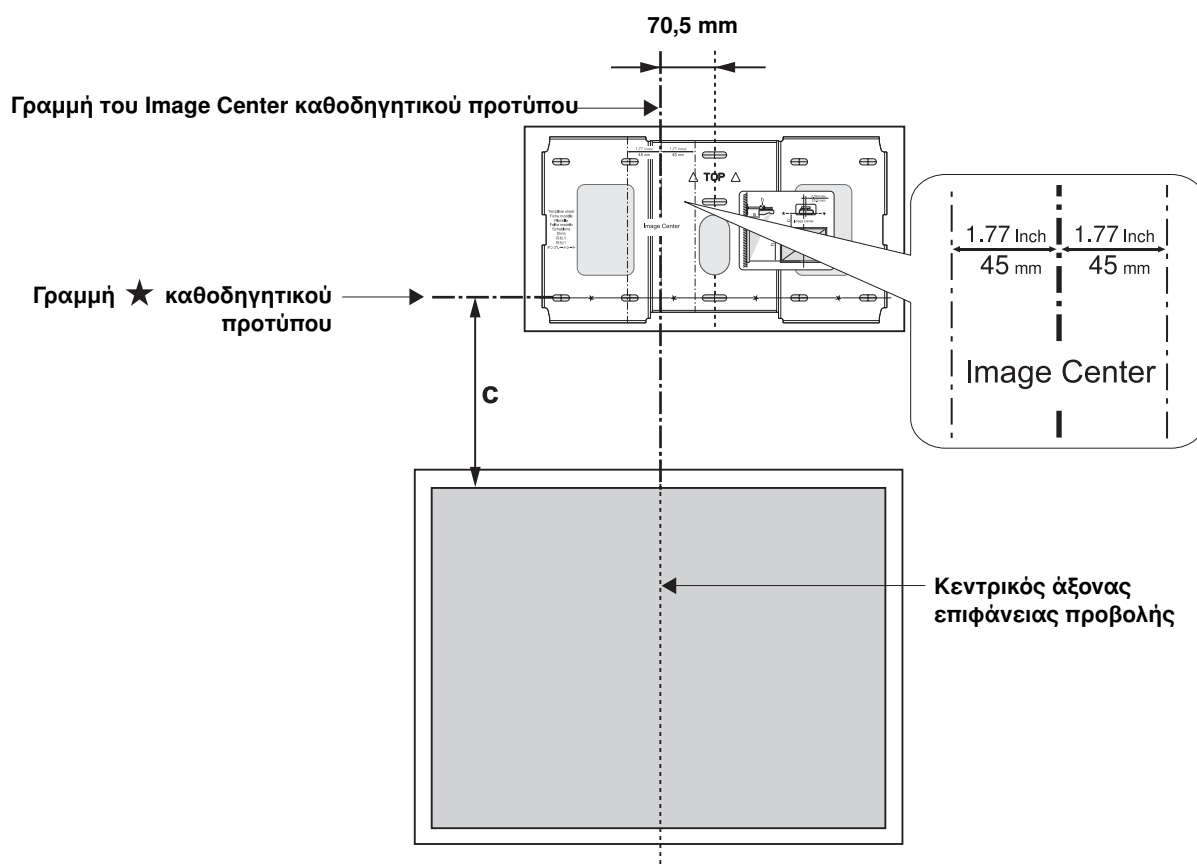

(2) Στερεώστε το καθοδηγητικό πρότυπο στον τοίχο.

(3) Αποφασίστε τη θέση για τις οπές τοποθέτησης της πλάκας τοίχου.

Χρησιμοποιήστε τρεις οπές τοποθέτησης.

- Εάν θέλετε να στερεώσετε την πλάκα τοίχου σε τέσσερα σημεία, ανοίξτε τις οπές που υποδεικνύονται με το γράμμα Α ή Β στην εικόνα.
- Εάν θέλετε να στερεώσετε την πλάκα τοίχου σε τρία σημεία, ανοίξτε τις οπές που υποδεικνύονται με το γράμμα C στην εικόνα.

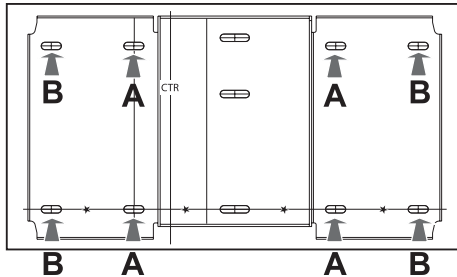

Τέσσερις οπές τοποθέτησης

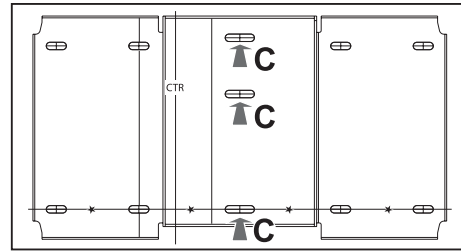

Τρεις οπές τοποθέτησης

(4) Δημιουργήστε οπές με τις παρακάτω διαστάσεις και βάθη.

|                   |        |
|-------------------|--------|
| Διάμετρος οπής    | 8,5 mm |
| Βάθος οπής-οδηγού | 40 mm  |
| Βάθος οπής ούπα   | 35 mm  |

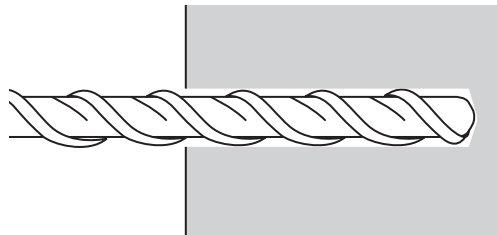

(5) Αφαιρέστε το καθοδηγητικό πρότυπο.

(6) Καθαρίστε τη σκόνη από το άνοιγμα της οπής με μια συσκευή, όπως μια ηλεκτρική σκούπα.

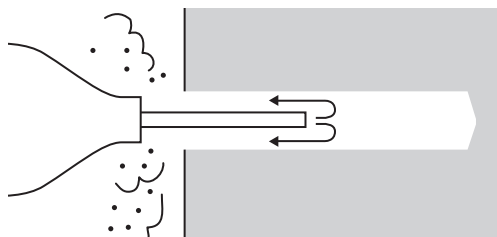

- (7) Τοποθετήστε την πλάκα στον τοίχο και βάλτε τα ούπα M8 x 50 mm στις οπές που ανοίξατε. Βάλτε το παξιμάδι και χτυπήστε το μπουλόνι με ένα σφυρι μέχρι να μπει καλά μέσα στο ούπα.

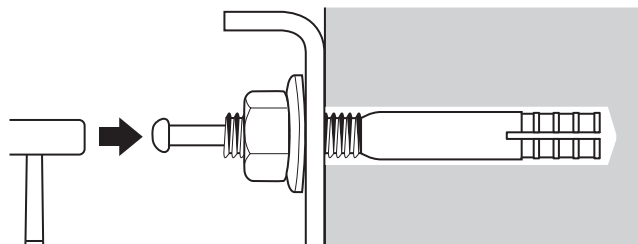

- (8) Σφίξτε το παξιμάδι με ένα κλειδί για να στερεωθεί καλά η πλάκα στον τοίχο.

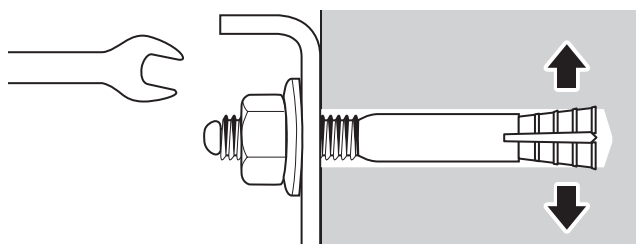

#### 4 Προσδιορισμός της απόστασης προβολής και τράβηγμα του ολισθητήρα προς τα έξω

- (1) Στον πίνακα αποστάσεων προβολής, ελέγξτε τον αριθμό του μέτρου του ολισθητήρα (b).
- (2) Χαλαρώστε τα μπουλόνια κοίλης εξαγωνικής κεφαλής M4 x 12 mm (x2) και, στη συνέχεια, τραβήξτε τον ολισθητήρα προς τα έξω στη βάση στήριξης. Ευθυγραμμίστε τον ολισθητήρα με το μέτρο (b+x) που ισούται με το μέτρο του ολισθητήρα (b) συν το πάχος της οθόνης προβολής (x).

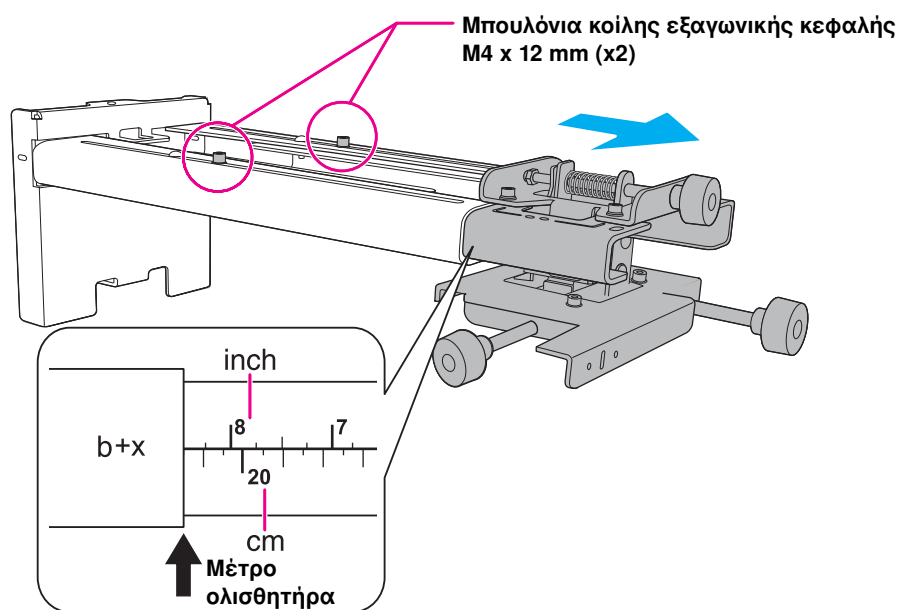

## 5 Όδευση των καλωδίων μέσα από τη βάση στήριξης

Περάστε τα απαραίτητα καλώδια μέσα από τη βάση στήριξης.

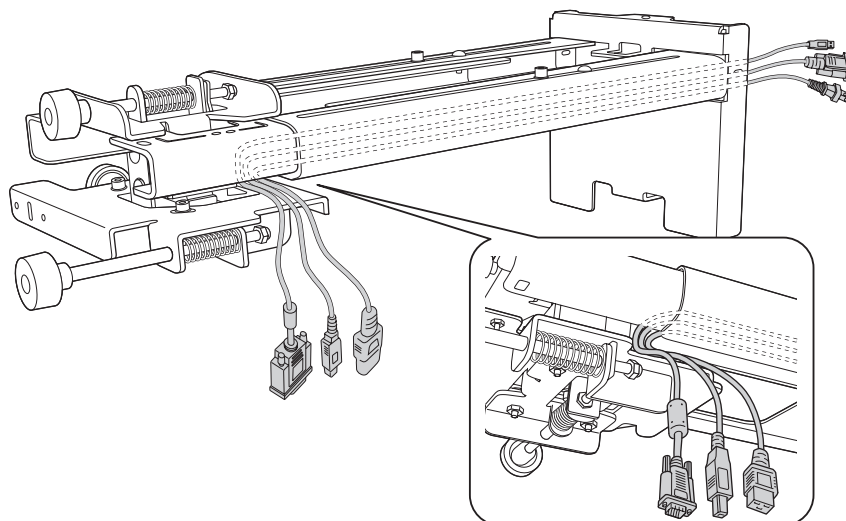

## 6 Τοποθέτηση της βάσης στήριξης στην πλάκα τοίχου

- (1) Εισαγάγετε τον εξαγωνικό άξονα που βρίσκεται στο επάνω μέρος της βάσης στήριξης στην πλάκα τοίχου (2).
- (2) Εισαγάγετε τον κοχλία εξαγωνικής κεφαλής M8 που βρίσκεται στο κάτω μέρος της βάσης στήριξης στην πλάκα τοίχου (3).

### ⚠ Προσοχή

Προσέξτε ώστε να μην "πιαστούν" τα καλώδια ανάμεσα στη βάση στήριξης και την πλάκα τοίχου.

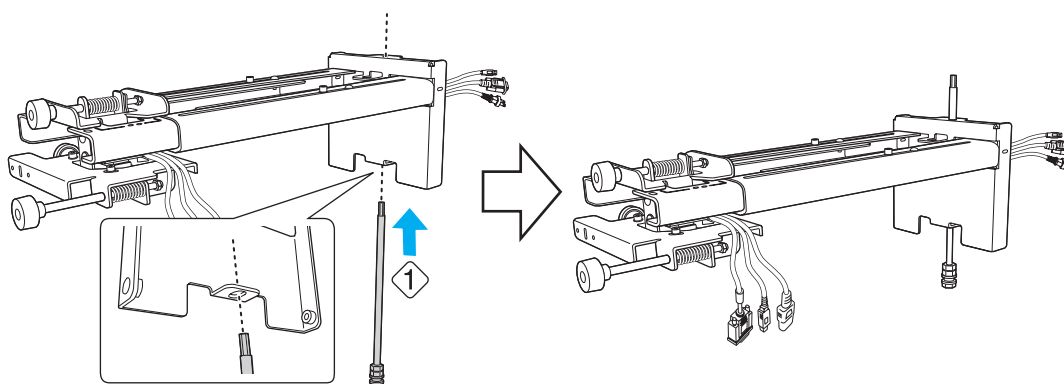

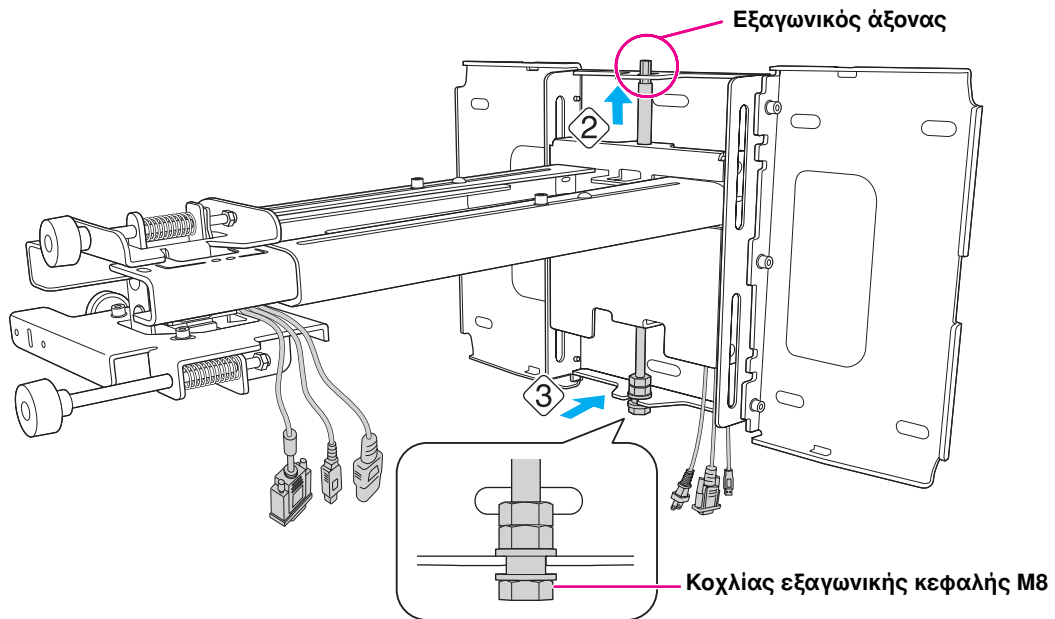

(3) Ασφαλίστε τη βάση στήριξης στην πλάκα τοίχου σφίγγοντας τους παρεχόμενους κοχλίες σύσφιξης M6 x 20 mm (x3) χρησιμοποιώντας σταυροκατσάβιδο αρ. 3 (4).

Κοχλίες σύσφιξης M6 x 20 mm (x3)

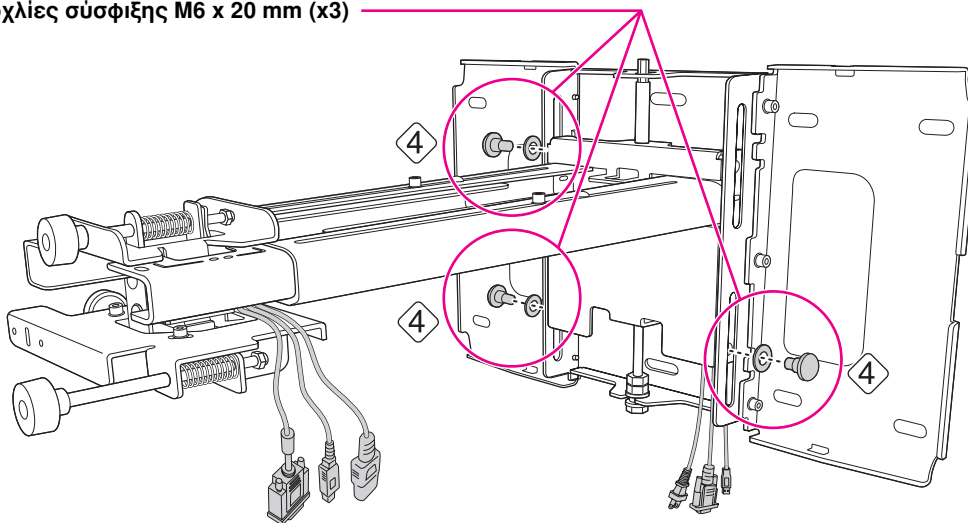

(4) Σφίξτε ελαφρά τον παρεχόμενο κοχλία εξαγωνικής κεφαλής M6 x 20 mm (5).

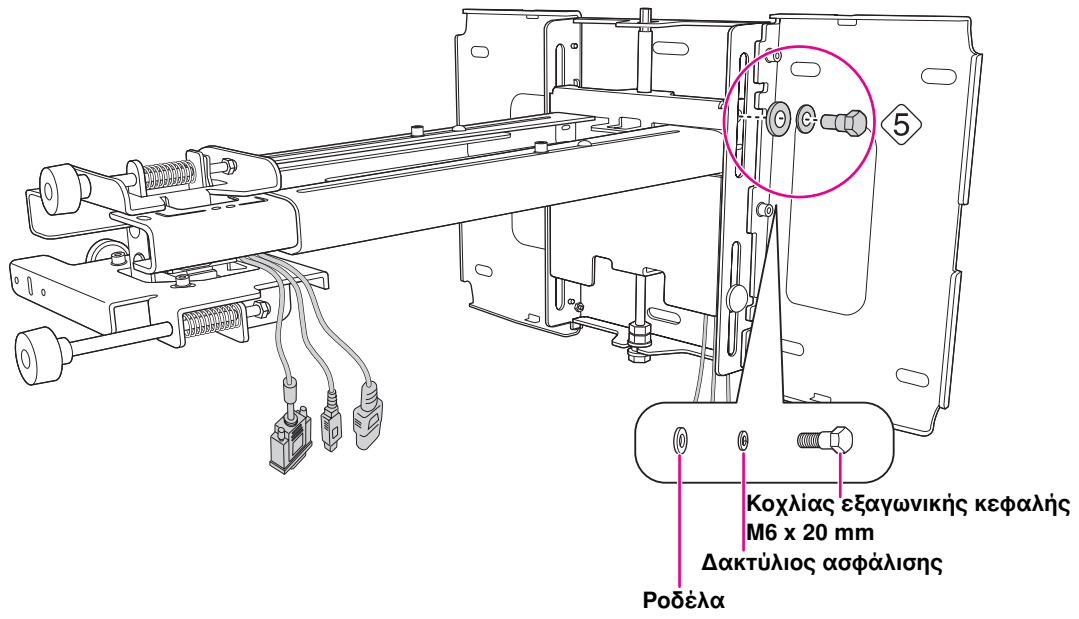

## 7 Ρύθμιση κατακόρυφης ολίσθησης για ευθυγράμμιση με την κανονική θέση

- (1) Ρυθμίστε την κατακόρυφη ολίσθηση με τον κοχλία εξαγωνικής κεφαλής M8 στο κάτω μέρος της βάσης στήριξης, ή τον εξαγωνικό άξονα στο επάνω μέρος της βάσης στήριξης. Ευθυγραμμίστε με την κανονική θέση (1).

Η σύσφιγξη του κοχλία εξαγωνικής κεφαλής M8 χαμηλώνει τη βάση στήριξης και η χαλάρωσή του την ανυψώνει.

Η σύσφιγξη του εξαγωνικού άξονα ανυψώνει τη βάση στήριξης και η χαλάρωσή του την χαμηλώνει.

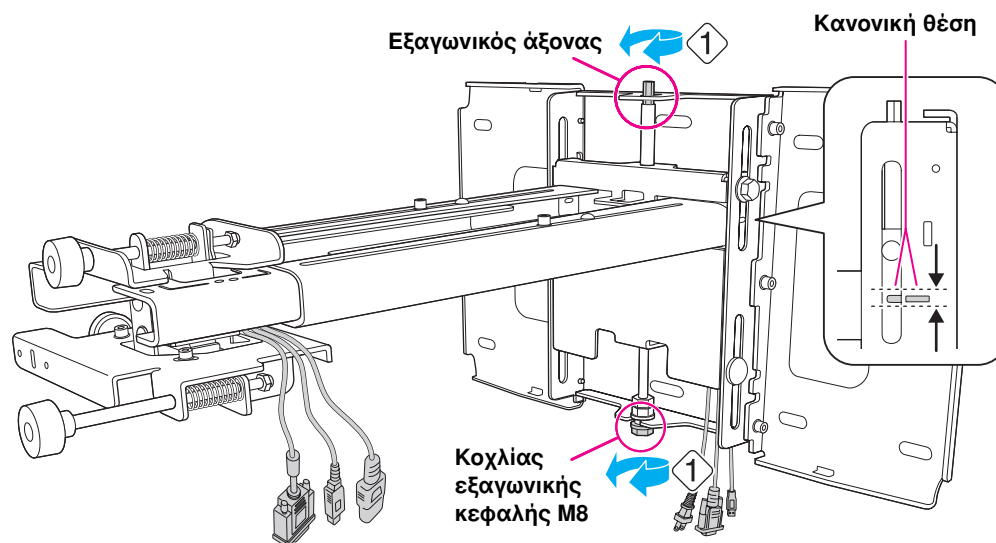

- (2) Σφίξτε τον κοχλία εξαγωνικής κεφαλής M6 x 20 mm για να ασφαλίσετε τη βάση στήριξης (2).

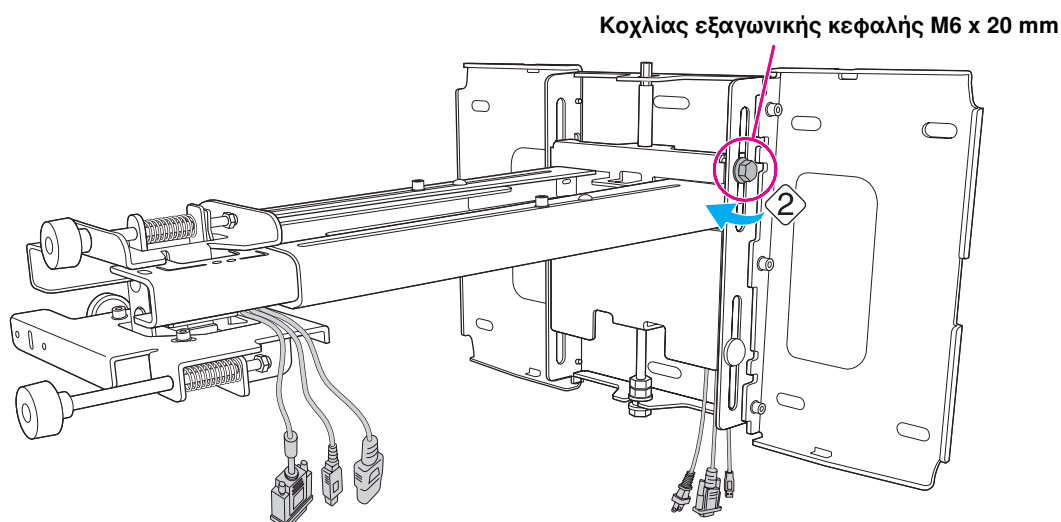

## 8 Στερέωση του βιντεοπροβολέα στη βάση στήριξης

(1) Χαλαρώστε τις δύο βίδες και αφαιρέστε το κάλυμμα καλωδίων από το βιντεοπροβολέα.

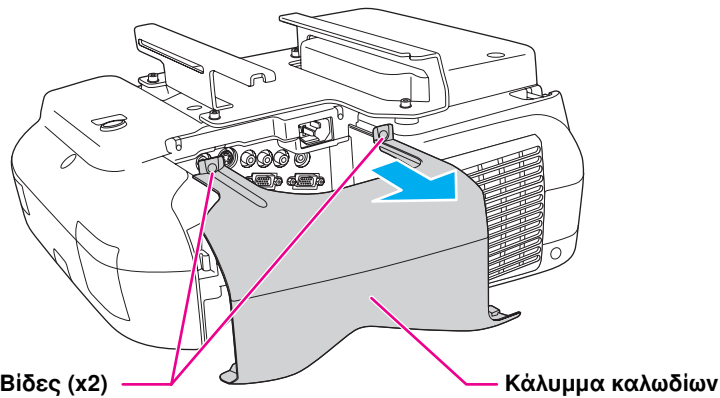

(2) Περάστε τη βάση ανάρτησης στη βάση στήριξης από την πλευρά διασύνδεσης του βιντεοπροβολέα (1).

Ευθυγραμμίστε τη μονάδα ρύθμισης 3 αξόνων με την κανονική θέση της βάσης ανάρτησης (2).

(3) Σφίξτε τα μπουλόνια κοίλης εξαγωνικής κεφαλής M4 x 12 mm (x2) (3).

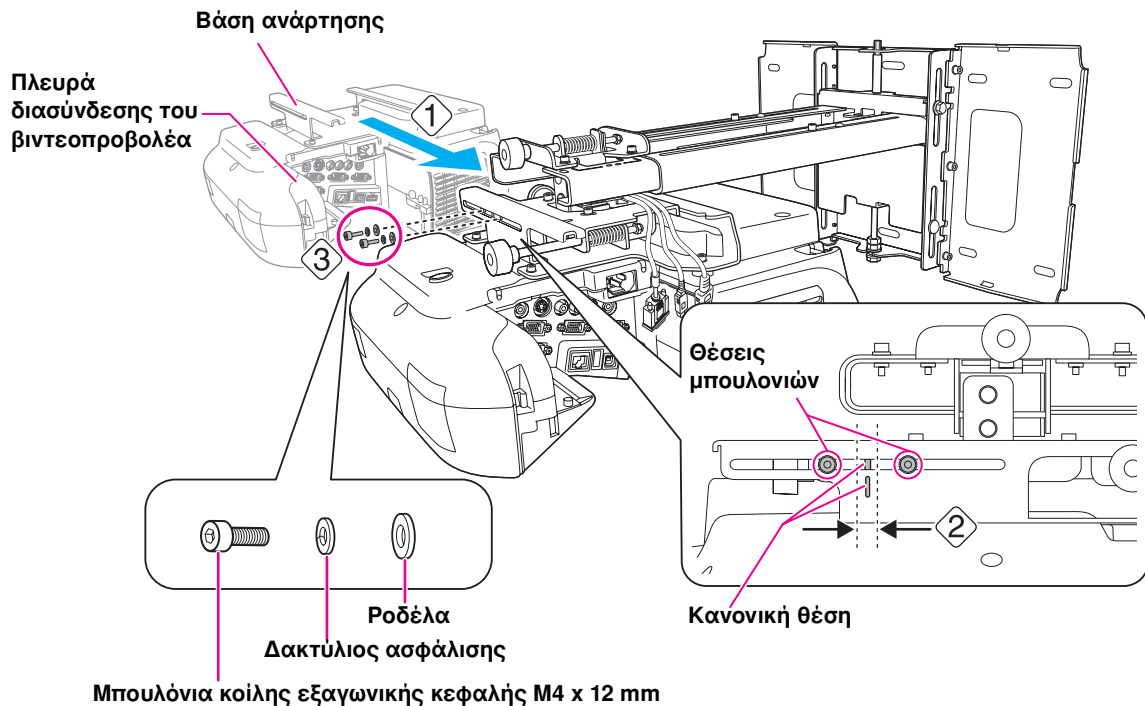

### ⚠ Προειδοποίηση

Εάν χρησιμοποιείτε συγκολλητικές ουσίες για να εμποδίσετε τη χαλάρωση των βιδών ή υλικά όπως λιπαντικά ή λάδια στο εξάρτημα στερέωσης της πλάκας ολίσθησης του βιντεοπροβολέα, το περίβλημα μπορεί να σπάσει και να οδηγήσει σε πτώση του βιντεοπροβολέα, προκαλώντας πιθανό τραυματισμό ή υλικές ζημιές. Μη χρησιμοποιείτε συγκολλητικές ουσίες, λιπαντικά ή λάδια για την εγκατάσταση ή τη ρύθμιση της βάσης στήριξης.



## 9 Συνδέστε το καλώδιο τροφοδοσίας και τα άλλα καλώδια στο βιντεοπροβολέα

Συνδέστε το καλώδιο τροφοδοσίας, καθώς και όλα τα άλλα απαραίτητα καλώδια, όπως π.χ. το καλώδιο υπολογιστή και το καλώδιο USB, στο βιντεοπροβολέα.

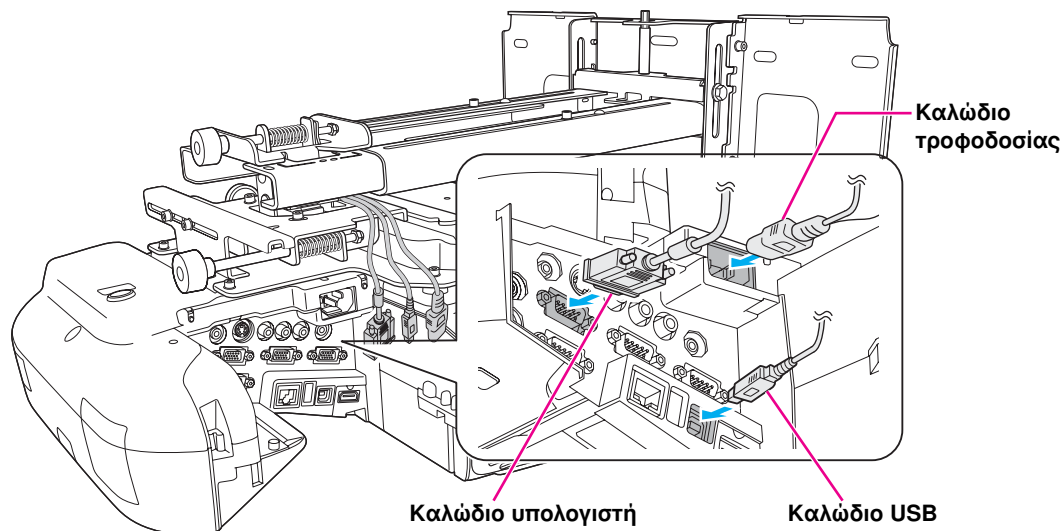

## 6. Ρύθμιση της οθόνης προβολής

Για να διασφαλίσετε τη μέγιστη ποιότητα της οθόνης προβολής, ακολουθήστε τα παρακάτω βήματα για τη ρύθμιση της οθόνης προβολής.



**Μην εκτελείτε ρυθμίσεις χρησιμοποιώντας τη λειτουργία ρύθμισης τραπεζιού του βιντεοπροβολέα. Αυτό μπορεί να έχει ως συνέπεια τη μείωση της ποιότητας εικόνας.**

### 1 Ενεργοποίηση του βιντεοπροβολέα

Με χρήση του τηλεχειριστηρίου

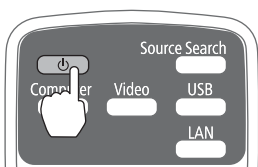

Με χρήση του πίνακα ελέγχου

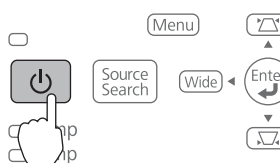

### 2 Αλλαγή των αναλογιών εικόνας

Κάθε φορά που πατάτε το κουμπί [Aspect] του τηλεχειριστηρίου, εμφανίζεται στην οθόνη η ονομασία της επιλεγμένης ρύθμισης αναλογιών εικόνας και οι αναλογίες εικόνας αλλάζουν.

Αλλάξτε αυτήν τη ρύθμιση, ανάλογα με το σήμα που αντιστοιχεί στον εκάστοτε συνδεδεμένο εξοπλισμό.

Τηλεχειριστήριο

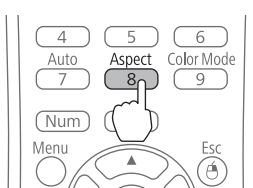

Αναλογίες εικόνας



Εναλλακτικά, ορίστε τη ρύθμιση αναλογιών εικόνας που θέλετε από το μενού [Σήμα] - [Λόγος διαστάσεων] του μενού "Διαμόρφωση".

☛ **"Μενού Διαμόρφωση" στο Εγχειρίδιο χρήσης του βιντεοπροβολέα**

### 3 Προβολή του δοκιμαστικού μοτίβου

(1) Πατήστε το κουμπί [Help].

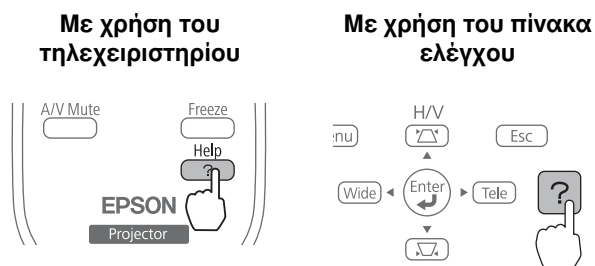

(2) Στο τηλεχειριστήριο πατήστε το κουμπί [ $\square$ ], ή στον πίνακα ελέγχου πατήστε το κουμπί [Wide].

Εμφανίζεται το δοκιμαστικό μοτίβο.

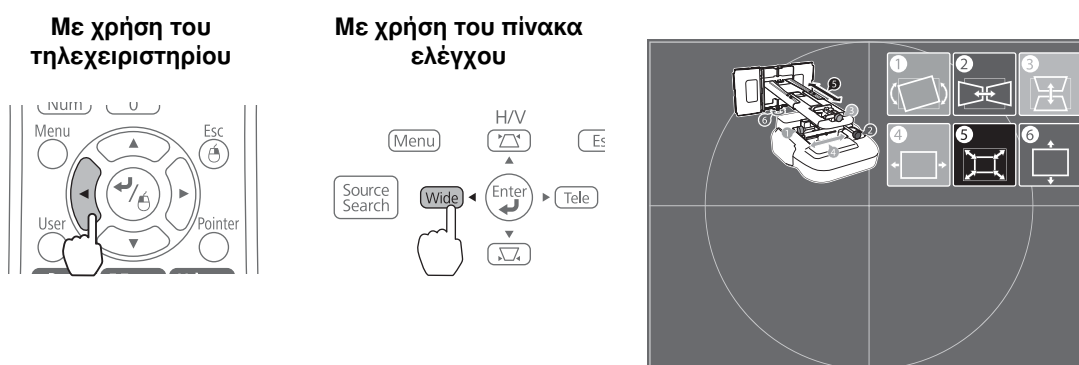

### 4 Ρύθμιση της εστίασης

(1) Μετακινήστε το μοχλό του καλύμματος φίλτρου αέρα ( $\uparrow$ ), για να ανοίξει το κάλυμμα φίλτρου αέρα ( $\downarrow$ ).

(2) Χρησιμοποιήστε το μοχλό εστίασης για να ρυθμίσετε την εστίαση ( $\rightleftarrows$ ).

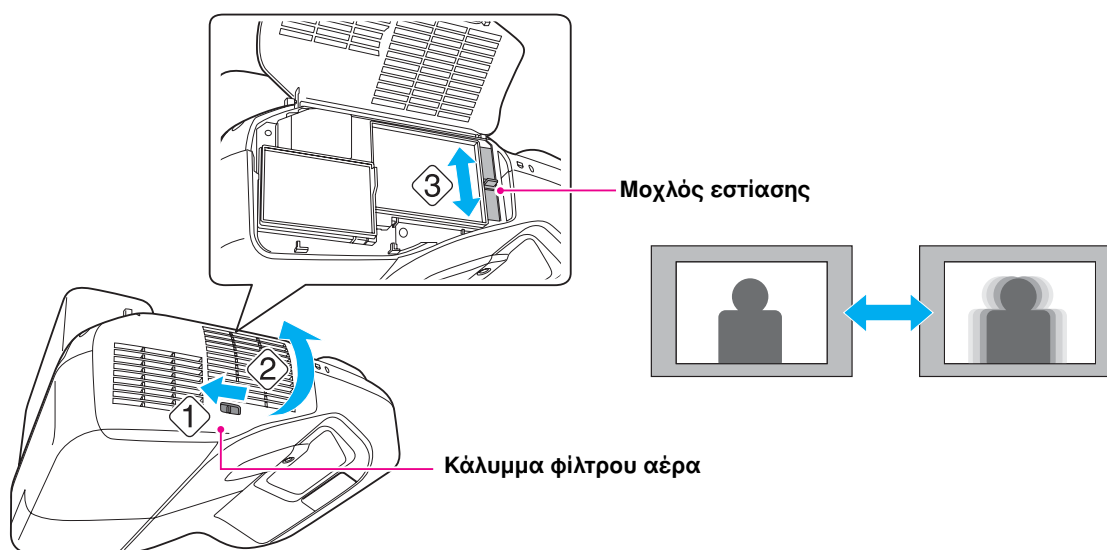

(3) Αφού ολοκληρώσετε τη ρύθμιση, κλείστε το φίλτρο αέρα.

## 5 Χρήση του αριστερού περιστροφικού χειριστηρίου ρύθμισης για τη ρύθμιση της οριζόντιας κύλισης



Επαναλάβετε τα βήματα 5 έως 10 όπως απαιτείται.

- (1) Ξεβιδώστε τη βίδα στο παρακάτω σχήμα (1)
- (2) Γυρίστε το περιστροφικό χειριστήριο ρύθμισης (1), για να ρυθμίσετε την οριζόντια κύλιση (2).

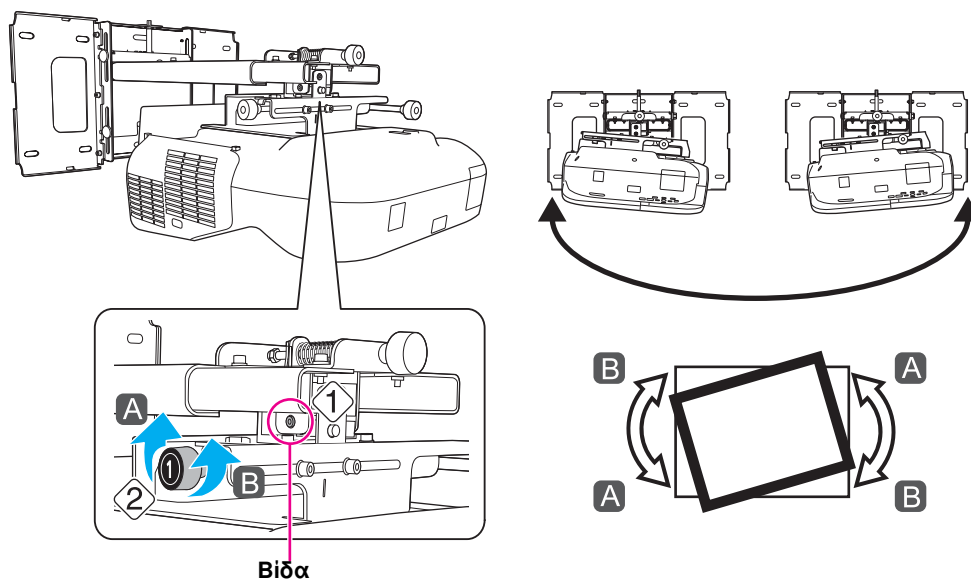

- (3) Αφού ολοκληρώσετε όλες τις ρυθμίσεις των βημάτων 5 έως 10, σφίξτε τη βίδα που χαλαρώσατε στο βήμα 1.

## 6 Χρήση του δεξιού περιστροφικού χειριστηρίου ρύθμισης για τη ρύθμιση της οριζόντιας περιστροφής

- (1) Ξεβιδώστε τις βίδες (x2) στο παρακάτω σχήμα (1).
- (2) Γυρίστε το περιστροφικό χειριστήριο ρύθμισης (2), για να ρυθμίσετε την οριζόντια περιστροφή (2).

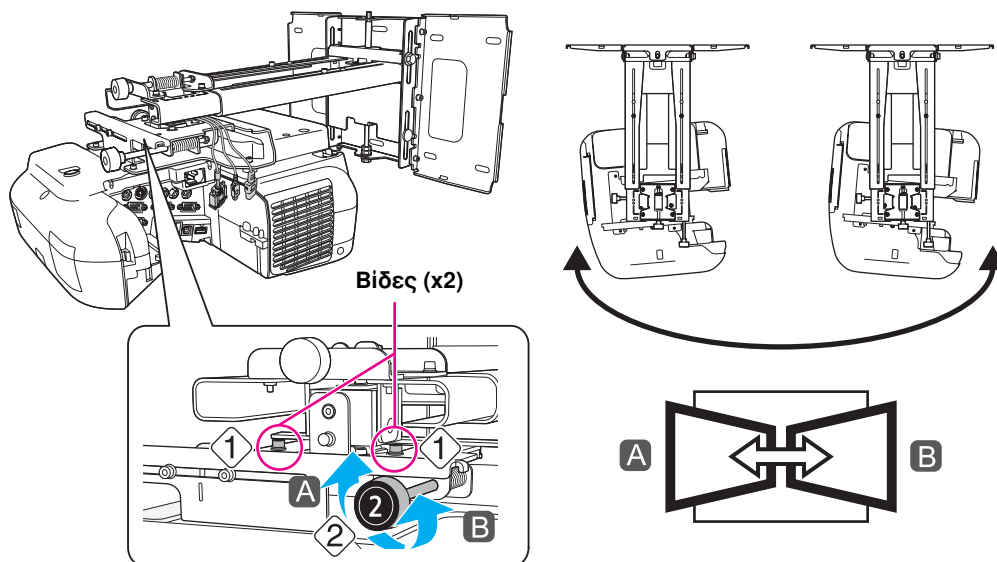

- (3) Αφού ολοκληρώσετε όλες τις ρυθμίσεις των βημάτων 5 έως 10, σφίξτε τις βίδες (x2) που χαλαρώσατε στο βήμα 1.

## 7 Χρήση του επάνω περιστροφικού χειριστηρίου ρύθμισης για τη ρύθμιση της κατακόρυφης κλίσης

- (1) Ξεβιδώστε τη βίδα στο παρακάτω σχήμα (1)
- (2) Γυρίστε το περιστροφικό χειριστήριο ρύθμισης (3), για να ρυθμίσετε την κατακόρυφη κλίση (2).

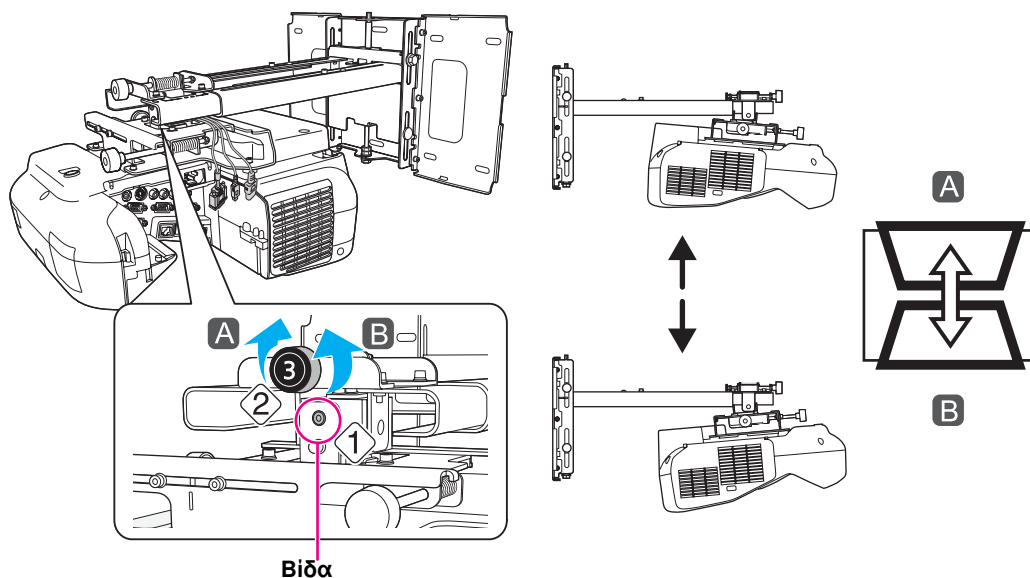

- (3) Αφού ολοκληρώσετε όλες τις ρυθμίσεις των βημάτων 5 έως 10, σφίξτε τη βίδα που χαλαρώσατε στο βήμα 1.

## 8 Ρύθμιση της οριζόντιας ολισθησης

- (1) Χαλαρώστε τα μπουλόνια κοίλης εξαγωνικής κεφαλής M4 x 12 mm (x2) και, στη συνέχεια, ρυθμίστε τον ολισθητήρα ανάλογα με τη βάση ανάρτησης.

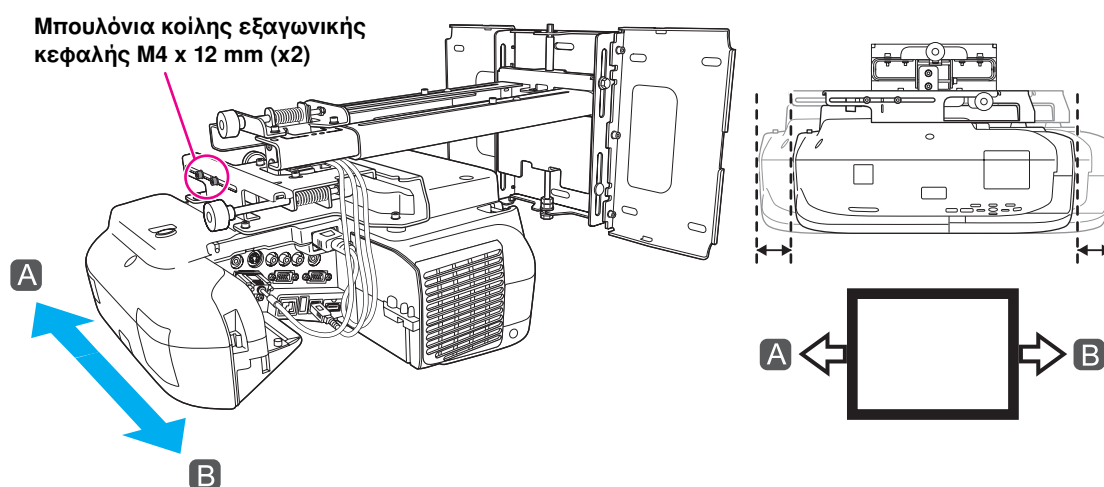

- (2) Αφού ολοκληρώσετε όλες τις ρυθμίσεις των βημάτων 5 έως 10, σφίξτε τα μπουλόνια κοίλης εξαγωνικής κεφαλής M4 x 12 mm (x2).

## 9 Ρύθμιση της οριζόντιας ολίσθησης (εμπρός/πίσω)

- (1) Χαλαρώστε τα μπουλόνια κοίλης εξαγωνικής κεφαλής M4 x 12 mm (x2) και, στη συνέχεια, ρυθμίστε τον ολισθητήρα ανάλογα με τη βάση στήριξης.

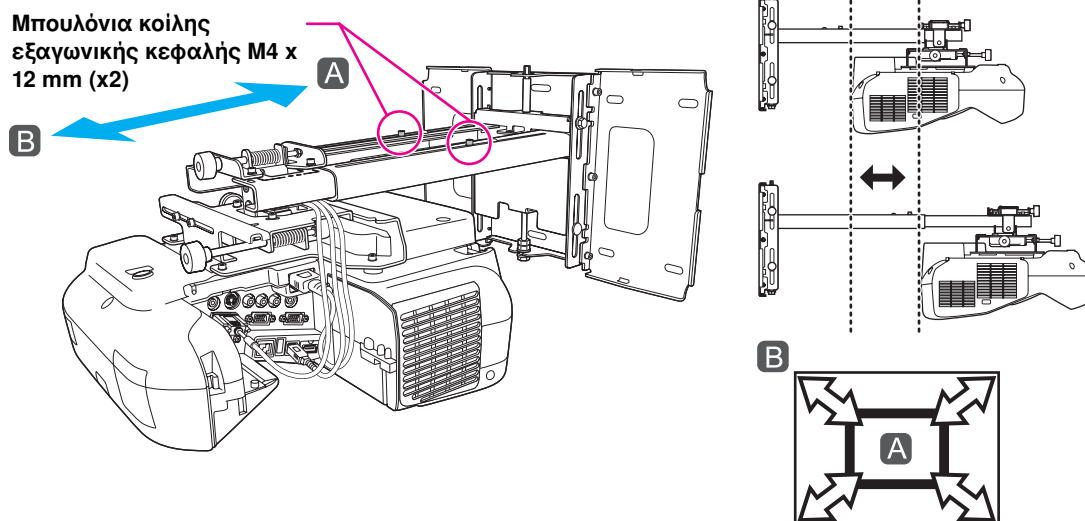

- (2) Αφού ολοκληρώσετε όλες τις ρυθμίσεις των βημάτων 5 έως 10, σφίξτε τα μπουλόνια κοίλης εξαγωνικής κεφαλής M4 x 12 mm (x2).

## 10 Ρύθμιση της κατακόρυφης ολίσθησης

- (1) Χαλαρώστε τον κοχλία εξαγωνικής κεφαλής M6 x 20 mm (1).
- (2) Ρυθμίστε την κατακόρυφη ολίσθηση με τον κοχλία εξαγωνικής κεφαλής M8 στο κάτω μέρος της βάσης στήριξης, ή τον εξαγωνικό άξονα στο επάνω μέρος της βάσης στήριξης (2).

Η σύσφιξη του κοχλία εξαγωνικής κεφαλής M8 χαμηλώνει τη βάση στήριξης και η χαλάρωσή του την ανυψώνει.

Η σύσφιξη του εξαγωνικού άξονα ανυψώνει τη βάση στήριξης και η χαλάρωσή του την χαμηλώνει.

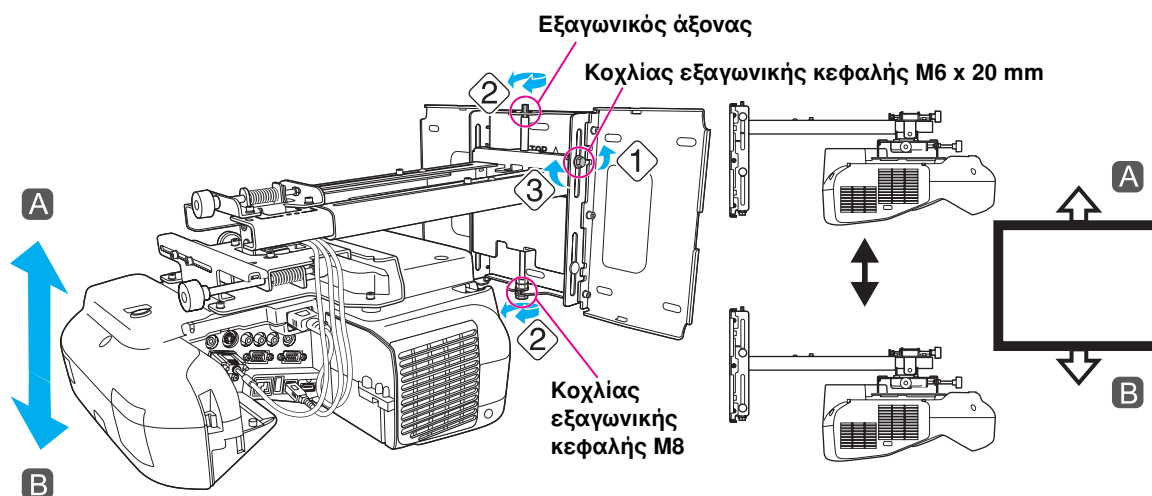

- (3) Σφίξτε τον κοχλία εξαγωνικής κεφαλής M6 x 20 mm που χαλαρώσατε στο βήμα (1) (3).

## **11** Απενεργοποίηση της προβολής του δοκιμαστικού μοτίβου

Πατήστε το κουμπί [Esc] του τηλεχειριστηρίου ή του πίνακα ελέγχου, για να απενεργοποιήσετε το δοκιμαστικό μοτίβο.



### **Προειδοποίηση**

Σφίξτε καλά όλες τις βίδες. Εάν δεν σφίξετε καλά τις βίδες, ο βιντεοπροβολέας ή η βάση στήριξης μπορεί να πέσει προκαλώντας τραυματισμό ή υλικές ζημιές.



## 7. Τοποθέτηση των καλυμμάτων

### 1 Τοποθέτηση του καλύμματος της πλάκας τοίχου και του ακραίου καπακιού

(1) Τοποθέτηση του καλύμματος της πλάκας τοίχου (1).



Ανάλογα με τον τρόπο συνδεσμολογίας των καλωδίων, μπορεί να χρειαστεί να κόψετε κάποια τμήματα του καλύμματος της πλάκας τοίχου, προκειμένου να είναι δυνατή η όδευση των καλωδίων μέσα από αυτό.

Κατά το κόψιμο της λεπτής μεμβράνης στο κάλυμμα της πλάκας τοίχου και την όδευση των καλωδίων μέσα από αυτή, βεβαιωθείτε ότι έχετε αφαιρέσει τις ανωμαλίες στην επιφάνειά της για να μην υπάρχουν αιχμηρές άκρες προκειμένου να αποτραπεί η φθορά των καλωδίων.

Επίσης, βεβαιωθείτε ότι χειρίζεστε το εργαλείο κοπής με ασφάλεια.

(2) Τοποθετήστε το ακραίο καπάκι με την κοίλη πλευρά του στραμμένη προς τα επάνω (2).

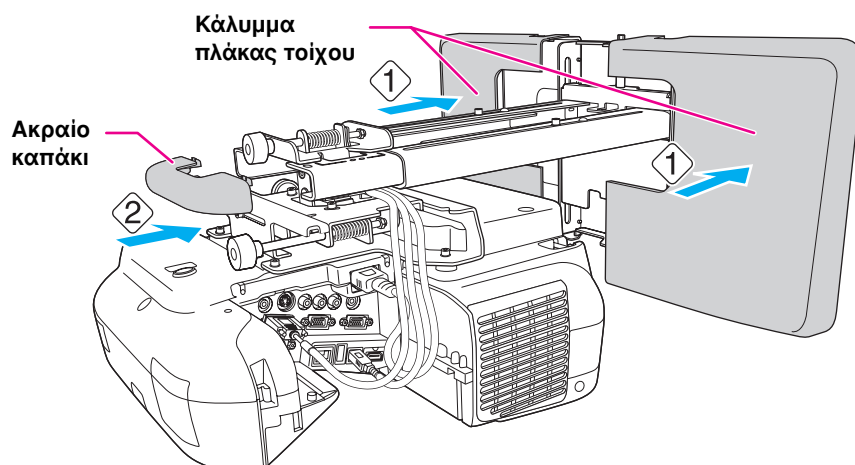

## 2 Στερέωση του καλύμματος καλωδίων στο βιντεοπροβολέα

Τοποθετήστε το κάλυμμα καλωδίων και σφίξτε τις βίδες (x2) για να ασφαλίσετε το κάλυμμα καλωδίων.

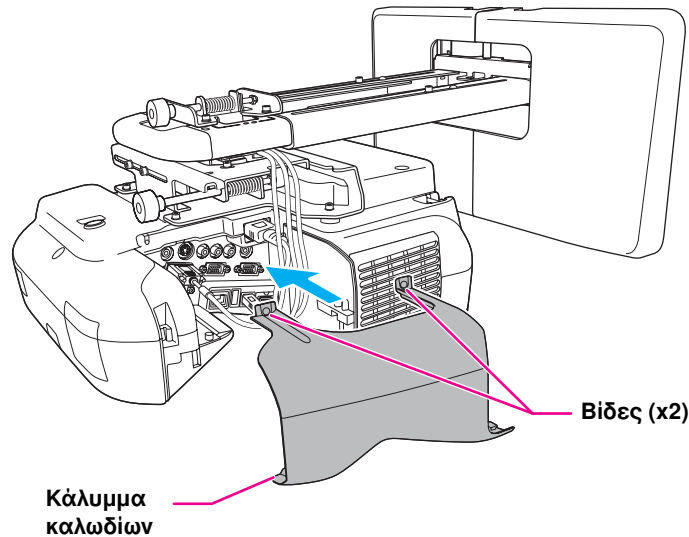

### ⚠ Προσοχή

Η αφαίρεση και η επανεγκατάσταση του βιντεοπροβολέα, καθώς και οι εργασίες συντήρησης και επισκευής του, θα πρέπει να εκτελούνται μόνο από εξειδικευμένους τεχνικούς. Ανατρέξτε στο Εγχειρίδιο χρήσης του βιντεοπροβολέα σας για οδηγίες σχετικά με τις εργασίες συντήρησης και επισκευής.

### ⚠ Προειδοποίηση

- ❑ Μην χαλαρώνετε ποτέ τα μπουλόνια και τα παξιμάδια μετά την εγκατάσταση. Ελέγχετε τακτικά ότι οι βίδες δεν έχουν χαλαρώσει. Εάν εντοπίσετε χαλαρωμένες βίδες, σφίξτε τις καλά. Εάν δεν σφίξετε καλά τις βίδες, ο βιντεοπροβολέας ή η βάση στήριξης μπορεί να πέσει προκαλώντας τραυματισμό ή υλικές ζημιές.
- ❑ Μην κρεμιέστε εσείς οι ίδιοι και μην κρεμάτε βαριά αντικείμενα στη βάση στήριξης. Εάν πέσει ο βιντεοπροβολέας ή η βάση στήριξης, μπορεί να προκληθεί τραυματισμός ή υλικές ζημιές.

## 8. Παράρτημα

### Χρήση δέκτη Easy Interactive Function

Αφού εγκαταστήσετε ένα συμβατό μοντέλο δέκτη Easy Interactive Function (EB-485Wi/480i/475Wi), πρέπει να εκτελέσετε βαθμονόμηση για ευθυγράμμιση των θέσεων του δρομέα και του Easy Interactive Pen.

Κατά τη χρήση των εργαλείων Easy Interactive Tools, στον υπολογιστή σας πρέπει να εγκατασταθεί το λογισμικό Easy Interactive Tools Ver.2. Επίσης, κατά την εκτέλεση λειτουργιών του ποντικού ή σχεδίασης στα Mac OS X, πρέπει να εγκαταστήσετε το Easy Interactive Driver Ver.2.

Για περισσότερες λεπτομέρειες, ανατρέξτε στον παρεχόμενο Οδηγό γρήγορης εκκίνησης ή το Εγχειρίδιο χρήσης που περιέχεται στο Document CD-ROM.

### Τοποθέτηση καλωδίου ασφαλείας

Εάν ο βιντεοπροβολέας πρόκειται να εγκατασταθεί σε χώρο όπου θα παραμείνει χωρίς επιτήρηση, μπορείτε να χρησιμοποιήσετε ένα αντικλεπτικό καλώδιο με λουκέτο, για να ασφαλίσετε το βιντεοπροβολέα σε ένα στύλο ή άλλο αντικείμενο, ώστε να μην τον πάρουν.

Περάστε το αντικλεπτικό καλώδιο με ασφάλεια μέσα από το σημείο εγκατάστασης καλωδίου ασφαλείας.

Για λεπτομέρειες σχετικά με τον τρόπο κλειδώματος της ασφάλειας του καλωδίου, ανατρέξτε στο Εγχειρίδιο χρήσης που συνοδεύει το αντικλεπτικό καλώδιο με ασφάλεια.

