



AL-MX200 Series

Használati útmutató

NPD4756-00 HU

Tartalomjegyzék

Bevezetés

Szerzői jogok és védjegyek.	11
Az útmutató használata.	12
Egyezmény.	12
Illegális másolatok és nyomtatványok.	13
Termékjellemzők.	13
Jellemzők.	13

Fejezet 1 **Műszaki adatok**

Másolás funkció.	18
Nyomtatás funkció.	20
Szkennelés funkció.	22
Fax funkció.	23
Közvetlen fax funkció.	24
ADA funkció.	25

Fejezet 2 **Alapvető műveletek**

Fő alkotórészek.	26
Előlnézet.	26
Hátulnézet.	27
Automatikus dokuadagoló (ADA).	27
Kezelőpult.	28
Kezdeti beállítások meghatározása a kezelőpultról.	30
A Panel Settings oldal kinyomtatása.	30
A kezelőpult.	31
A Printer Setting Utility.	31
Energiatakarékos üzemmód.	32
Kilépés az energiatakarékos üzemmódból.	32

Fejezet 3 Nyomtatókezelő szoftver

Nyomtatás és szkennelés illesztőprogramja.	33
EpsonNet Config.	33
Adminisztrátori jelszó létrehozása.	34
Printer Setting Utility (Csak Windows).	34
Status Monitor (csak Windows).	35
Launcher (csak Windows).	36
Address Book Editor.	37
Express Scan Manager.	38

Fejezet 4 Nyomtató csatlakoztatása és a szoftver telepítése

A hálózat-beállítás és konfiguráció áttekintése.	39
A nyomtató csatlakoztatása.	39
A nyomtató számítógépes hálózathoz történő csatlakoztatása.	40
IP-cím beállítása.	43
TCP/IP és IP-címek.	43
A nyomtató IP-címének automatikus beállítása.	43
Dinamikus módszerek a nyomtató IP-címének a beállításához.	44
IP-cím hozzárendelése (IPv4 módban).	45
IP-beállítások ellenőrzése.	47
A System Settings oldal kinyomtatása és ellenőrzése.	48
Nyomtató-illesztőprogramok telepítése Windows számítógépekre.	50
A PCL nyomtató-illesztőprogram használata.	50
Epson univerzális P6 nyomtató-illesztőprogram használata.	103
Nyomtató-illesztőprogramok telepítése Mac OS X rendszerű számítógépeken.	105
Vezeték nélküli hálózat konfigurálása a kezelőpultról (csak AL-MX200DWF).	105
Nyomtató-illesztőprogramok telepítése Linux (CUPS) számítógépekre.	110
Nyomtatóillesztők telepítése.	110
Sor meghatározása.	111
Alapértelmezett sor meghatározása.	115
Nyomtatási beállítások megadása.	117
A nyomtató adminisztrációjáért felelős személy jelszavának a beállítása.	118
Nyomtatóillesztők eltávolítása.	119

Fejezet 5 Nyomtatás alapjai

A nyomtatóanyagokról.	121
-------------------------------	-----

Útmutató a nyomtatóanyagok használatához.	121
Útmutató az automatikus dokuadagoló (ADA) használatához.	122
Nyomtatóanyagok, amelyek kárt tehetnek a nyomtatóban.	123
Útmutató a nyomtatóanyagok tárolásához.	125
Támogatott nyomtatóanyagok.	125
Használható nyomtatóanyagok.	125
Nyomtatóanyagok betöltése.	128
Kapacitás.	128
Nyomtatóanyagok méretei.	129
Nyomtatóanyag betöltése a papírtálcába.	129
Nyomtatóanyag betöltése az elsődleges papíradagolóba (EPA).	138
Gyűjtőtálca meghosszabbítás használata.	143
Papírtípusok és -méretek beállítása.	144
Papírméretek beállítása.	145
Papírméretek beállítása.	145
Nyomtatás.	145
Nyomtatás a számítógépből.	146
Nyomtatási feladat megszakítása.	146
Kétoldalas nyomtatás.	148
Közvetlen nyomtatás USB tárolóeszköz használatával.	153
Nyomtatási beállítások kiválasztása.	155
Nyomtatás egyedi méretű papírra.	160
Nyomtatási feladat állapotának az ellenőrzése.	163
Jelentés kinyomtatása.	164
Nyomtatóbeállítások.	165
Nyomtatás a Web Services on Devices használatával.	167
Szerepkörök nyomtatószolgáltatásokhoz történő hozzáadása.	167
Nyomtató beállítása.	168

Fejezet 6 **Másolás**

Papír behelyezése másolóhoz.	170
Dokumentum előkészítése.	170
Másolatok készítése dokuüvegről.	171
Másolat készítése az automatikus dokuadaglórol (ADA).	173
Másolási lehetőségek beállítása.	174
Másolatok száma.	174
Original Size.	175
Output Paper Size.	176

Reduce/Enlarge.	178
Collated.	180
Document Type.	181
Lighten/Darken.	181
Sharpness.	182
Auto Exposure.	183
2-Sided.	184
Multiple Up.	185
Margin Top/Bottom.	187
Margin Left/Right.	187
Margin Middle.	188
Igazolmánymásolás.	189
Az alapértelmezett másolási beállítások módosítása.	190

Fejezet 7 **Szkennelés**

Szkennelés áttekintése.	191
Szkennelés USB által csatlakoztatott számítógépre.	192
A kezelőpult használata.	192
A TWAIN illesztőprogram használata.	193
Szkennelés WIA illesztőprogram használatával.	194
Szkenner használata hálózatban.	196
Áttekintés.	196
Bejelentkezési név és jelszó megerősítése.	198
Célhely megadása a beszkennelt dokumentum tárolásához.	200
A nyomtató konfigurálása.	212
Szkennelt fájl küldése hálózatba.	219
Szkennelés USB tárolóeszköze.	220
Beszkennt képet tartalmazó e-mail küldése.	221
Bejegyzés felvétele az Address Book listába.	221
Az SMTP kiszolgáló konfigurálása.	223
Beszkennt képet tartalmazó e-mail küldése.	225
A szkennelés-beállítások módosítása.	226
Az alapértelmezett szkennelés-beállítások módosítása.	226
A szkennelési beállítások megváltoztatása egyéni munkához.	228

Fejezet 8 Faxolás

A telefonvonal csatlakoztatása.	230
Fax kezdeti beállítások konfigurálása.	231
A régió beállítása.	231
A nyomtató azonosítójának a beállítása.	232
Idő és dátum beállítása.	233
Az időformátum megváltoztatása.	233
Fax küldése.	234
Forrás dokumentum betöltése az automatikus dokuadagolóra (ADA).	234
Forrásdokumentum betöltése a dokuüvegre.	235
Resolution.	236
Document Type.	237
Lighten/Darken.	237
Szünet besúrása.	238
Faxküldés memóriából.	238
Kézi faxküldés.	239
Az átvitel megerősítése.	240
Automatikus újratárcsázás.	241
Késleltetett fax küldése.	241
Fax küldése illesztőprogram használatával (Közvetlen fax).	242
Fax küldése Windows rendszerből.	242
Fax küldése Mac OS X rendszerből.	244
Fax fogadása.	247
A fogadás módjai.	247
Papír behelyezése fax fogadásához.	247
Fax automatikus fogadása FAX Mode üzemmódban.	248
Fax kézi fogadása TEL Mode üzemmódban.	248
Fax automatikus fogadása TEL/FAX Mode és Ans/FAX Mode üzemmódban.	248
Fax kézi fogadása külső telefon segítségével.	249
Faxok fogadása DRPD Mode üzemmódban.	249
Fax fogadása memóriába.	250
Polling Receive.	250
Automatikus tárcsázás.	251
Gyorstárcsázás.	251
Faxszám elmentése gyors tárcsázási számként a kezelőpultról.	251
Faxszám elmentése gyors tárcsázási számként számítógépről.	252
Fax küldése gyors tárcsázás segítségével.	256
Csoportos hívás.	257
Csoportos hívószámok létrehozása a kezelőpultról.	257

Csoportos hívószámok szerkesztése a kezelőpultról.	258
Faxcsoport létrehozása és szerkesztése számítógépről.	259
Fax küldése csoportos hívás segítségével (többcímes átvitel).	263
A Címtár lista kinyomtatása.	264
További faxolási módok.	264
Biztonságos faxfogadás üzemmód használata.	264
Üzenetrögzítő használata.	266
Számítógépes modem használata.	266
Hangbeállítás.	267
Hangszóró hangereje.	267
Csengetés hangereje.	268
Fax beállításai.	268
A faxolás-beállítások módosítása.	268
Rendelkezésre álló faxbeállítások.	269
Az alapértelmezett faxbeállítások módosítása.	272
Jelentés nyomtatása.	272

Fejezet 9 A kezelőpult menü és billentyűzet használata

A kezelőpult menüinek az ismertetése.	274
Report / List.	274
Meter Readings.	275
Admin Menu.	275
Defaults Settings.	316
Tray Settings.	329
Panel Language.	331
Panel Lock Panel Lock.	332
A Panel Lock lehetőség engedélyezése.	332
A Panel Lock lehetőség letiltása.	333
Másolás, faxolás, szkennelés és közvetlen USB nyomtatás elérésének a korlátozása.	334
Az energiatakarékos üzemmód beállítások módosítása.	335
A gyári alapértelmezett beállítások visszaállítása.	335
A nyelv megváltoztatása.	336
A kezelőpult használata.	336
A Printer Setting Utility használata.	336
A numerikus billentyűzet használata.	337
Karakterek beírása.	337
A számok és nevek megváltoztatása.	338

Fejezet 10 **Hibaelhárítás**

Papírelakadások elhárítása.	339
Papírelakadások elkerülése.	339
Papírelakadás helyének a megállapítása.	340
Papírelakadások eltávolítása az automatikus dokuadagolóból (ADA)	342
Papírelakadások eltávolítása a nyomtató elülső oldalán keresztül.	345
Papírelakadások eltávolítása a nyomtató hátsó oldalán keresztül.	350
Papírelakadások eltávolítása a középső gyűjtőtálcán keresztül.	352
Elakadások okozta problémák.	356
Alapvető nyomtatási problémák.	357
Képernyővel kapcsolatos problémák.	357
Nyomtatással kapcsolatos problémák.	358
Nyomtatási minőséggel kapcsolatos problémák.	360
A kimenet túl világos.	360
A festék elkenődik, vagy a nyomat nem tartós/Folt a hátsó oldalon.	361
Véletlenszerű foltok/Elmosódott képek.	362
Az egész kimenet üres.	363
A kimeneten csíkok jelennek meg.	363
Foltok.	364
Szellemkép.	364
Köd.	365
Bead-Carry-Out (BCO).	366
Sávminta.	367
Redőzött/Foltos papír.	367
A felső margó helytelen.	368
Púpos/Kihorpadt papír.	369
Másolással kapcsolatos problémák.	369
Másolási minőséggel kapcsolatos problémák.	370
Faxolással kapcsolatos problémák.	371
Szkenneléssel kapcsolatos problémák.	373
A szkennер/nyomtató segédprogramjával kapcsolatos problémák.	375
Egyéb problémák.	376
A nyomtató üzeneteinek az ismertetése.	376
Kapcsolatfelvétel a szervizzel.	388
Segítségnyújtás.	388
Az LCD panel üzenetei.	388
Status Monitor Figyelmeztetések.	389
A Non Genuine Toner engedélyezése mód.	389
A kezelőpult használata.	389

A Printer Setting Utility használata (csak Windows).....	390
--	-----

Fejezet 11 **Karbantartás**

A nyomtató tisztítása.....	391
A szkennertisztítása.....	391
ADA adagológörgő tisztítása.....	393
A festékkazetta cseréje.....	394
Mikor cseréljük ki a festékkazettát.....	395
A festékkazetta eltávolítása.....	396
A festékkazetta beszerelése.....	398
Kellékrendelés.....	399
Fogyóeszközök.....	400
Mikor rendeljünk festékkazettát.....	400
Kellékek újrahasznosítása.....	401
Fogyóeszközök tárolása.....	401
A nyomtató kezelése.....	402
A nyomtató ellenőrzése és kezelése EpsonNet Config programmal.....	402
Nyomtatóállapot ellenőrzése Status Monitor programmal (csak Windows).....	402
Nyomtatóállapot ellenőrzése e-maillal.....	403
Takarékoskodás a fogyóeszközökkel.....	404
Oldalszámláló leolvasása.....	405
A nyomtató mozgatása.....	405

Függelék A **Hol kérhetek segítséget**

Kapcsolatfelvétel az Epson ügyfélszolgálatával.....	409
Az Epsonnal való kapcsolatfelvétel előtt.....	409
Segítségnyújtás európai felhasználók számára.....	409
Segítségnyújtás tajvani felhasználók számára.....	410
Segítségnyújtás szingapúri felhasználók számára.....	411
Segítségnyújtás thaiföldi felhasználók számára.....	411
Segítségnyújtás vietnami felhasználók számára.....	412
Segítségnyújtás indonéziai felhasználók számára.....	412
Segítségnyújtás hongkongi felhasználók számára.....	414
Segítségnyújtás malajziai felhasználók számára.....	414
Segítségnyújtás a Fülöp-szigeteken élő felhasználók számára.....	415

Tárgymutató

Bevezetés

Szerzői jogok és védjegyek

A jelen kiadvány semelyik része sem reprodukálható, nem tárolható visszakereső-rendszerben és nem vihető át semmilyen eszközzel – pl. mechanikusan, fénymásolással, felvétellel vagy bármilyen más módszerrel – a Seiko Epson Corporation előzetes írásbeli engedélye nélkül. A dokumentum tartalmának felhasználására vonatkozóan nem vállalunk felelősséget.

A szerző nem vállal felelősséget a kézikönyv tartalmának használatából fakadó feltételezett károkért. Sem a Seiko Epson Corporation, sem bármely leányvállalata nem vállal felelősséget a termék megvásárlójának vagy harmadik félnek olyan karáért, veszteségéért, költségéért vagy kiadásáért, amely a következőkből származik: baleset, a termék nem rendeltetésszerű vagy helytelen használata, a termék jogosulatlan módosítása, javítása vagy megváltoztatása, illetve (az Egyesült Államok kivételével) a Seiko Epson Corporation üzemeltetési és karbantartási utasításainak nem pontos betartása.

A Seiko Epson Corporation és leányvállalatai nem vállalnak felelősséget az olyan károkért és problémákért, amelyek a Seiko Epson Corporation által eredeti Epson terméknek, vagy az Epson által jóváhagyott terméknek nem minősített kiegészítők vagy fogyóeszközök használatából származnak.

Az Apple®, Bonjour®, ColorSync®, Macintosh® és a Mac OS® az Apple Inc bejegyzett védjegyei az Egyesült Államokban és/vagy más országokban.

A Microsoft®, Windows Vista®, Windows® és a Windows Server® a Microsoft Corporation védjegyei az Egyesült Államokban és/vagy más országokban.

Az EPSON a Seiko Epson Corporation bejegyzett védjegye.

Általános megjegyzés: Az itt használt egyéb terméknevek csupán az azonosítás célját szolgálják, és előfordulhat, hogy tulajdonosaik védjeggyel védték azokat. Az Epson ezekkel a védjegyekkel kapcsolatban semmiféle jogra nem tart igényt.

Copyright © 2012 Seiko Epson Corporation. All rights reserved.

Az útmutató használata

Egyezmény

1. Ebben az útmutatóban a személyi számítógépekre és munkaállomásokra közös néven „számítógép” elnevezéssel fogunk hivatkozni.
2. Ebben az útmutatóban a következő kifejezéseket használjuk:

Fontos:

Fontos információk, amelyeket el kell olvasni, és be kell tartani.



Megjegyzés:

További, figyelmet érdemlő fontos információk.

Lásd még:

Hivatkozások az útmutató más részeire.

3. Az útmutatóban a papír tájolását a következő kifejezésekkel határozzuk meg:

 , adagolás hosszú éllel (Long Edge Feed – LEF): A dokumentum fekvő tájolással történő betöltése.

 , adagolás rövid éllel (Short Edge Feed – SEF): A dokumentum álló tájolással történő betöltése.

LEF tájolás

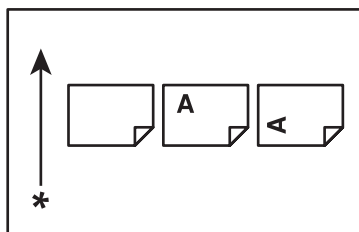

SEF tájolás

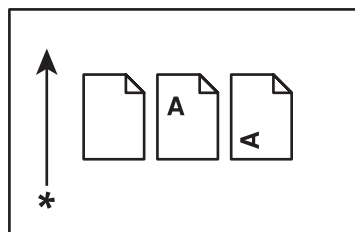

* Papírbetöltés iránya

4. Az útmutatóban használt képernyőfelvételek és ábrák a AL-MX200DWF nyomtatóra vonatkoznak, ha az nincs másként feltüntetve. A nyomtató modelljétől függően lehet, hogy bizonyos képernyőfelvételeken és illusztrációkon látható elemek nem jeleníthetők meg, vagy nem állnak rendelkezésére.
5. Egyes funkciók nem érhetők el bizonyos modelleken.

Illegális másolatok és nyomtatványok

Előfordulhat, hogy országában bizonyos dokumentumok másolása vagy nyomtatása illegális. Pénzbírsággal vagy börtönnel sújtható, akit bűnösnek találnak az ilyen tevékenységben. Felsorolunk néhány példát olyan dokumentumokra, amelyek másolása vagy nyomtatása törvénybe ütközhet az Ön országában.

- Fizetőeszközök
- Bankjegyek és csekkek
- A bank és a kormány kötvényei és értékpapírai
- Útlevelek és személyi igazolványok
- Szerzői jog által védett anyagok vagy védjegyek a tulajdonos beleegyezése nélkül
- Postabélyegeket és egyéb forgatható értékpapírt

Ez a lista nem teljes, és a szerzők nem vállalnak felelősséget sem teljességéért, sem pontosságáért. Kétség esetén forduljon jogi tanácsadóhoz.

Termékjellemzők

Jellemzők

Ez a rész ismerteti a termék jellemzőit, és a részletekhez vezető hivatkozásokat ad meg.

Duplex nyomtatás

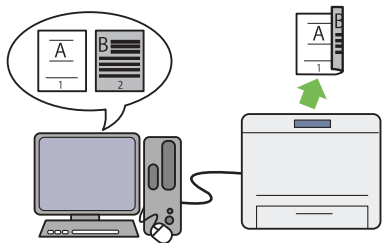

Ha több oldalt kíván kinyomtatni, a kétoldalas nyomtatás használatával csökkentheti a papírfogyasztást, ha a papír mindkét oldalára nyomtat.

További információkat lásd: „Kétoldalas nyomtatás“ 148. oldal.

Elsődleges papíradagoló (EPA)

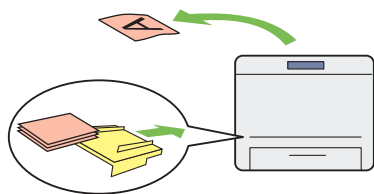

Az EPA egységbe töltött nyomtatóanyag elsőbbséget élvez a papírtálcában lévővel szemben. Az EPA lehetővé teszi más típusú vagy méretű nyomtatóanyagok használatát a papírtálcába töltött szokásos nyomtatóanyagok helyett.

További információkat lásd: „Nyomtatóanyag betöltése az elsődleges papíradagolóba (EPA)“ 138. oldal.

Több oldal nyomtatása egy lapra

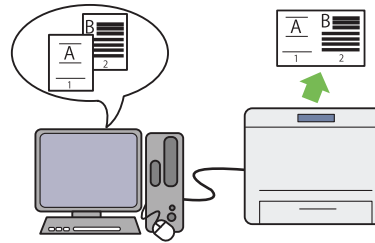

A nyomtató Multiple Up funkciójával több oldalt nyomtathat egy papírlapra, így csökkentve a papírfogyasztást.

További információkat lásd a nyomtatóillesztő súgójában.

Vezeték nélküli nyomtatás (csak AL-MX200DWF)

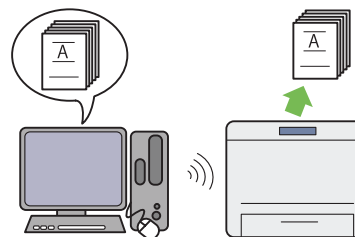

A nyomtató vezeték nélküli LAN funkciója lehetővé teszi a nyomtató tetszőleges helyre történő elhelyezését, és a számítógépből történő vezeték nélküli nyomtatást.

További információkat lásd: „Vezeték nélküli hálózati konfigurálása (csak AL-MX200DWF)“ 54. oldal.

Közvetlen USB nyomtatás

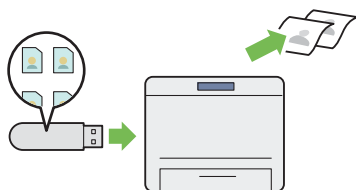

Közvetlenül nyomtathat az USB-tárolóeszközéről a számítógép elindítása és bármilyen alkalmazás megnyitása nélkül.

További információkat lásd: „Közvetlen nyomtatás USB tárolóeszköz használatával“ 153. oldal.

Igazolványmásolás

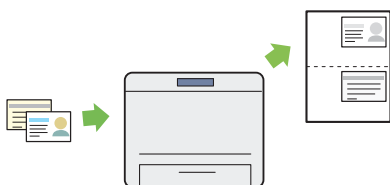

Egy igazolvány mindkét oldalát egy papírlapra másolja eredeti méretben a kezelőpulton megadott ID Card Copy lehetőség kiválasztása után.

További információkat lásd: „Igazolványmásolás“ 189. oldal.

2 másolat 1-re

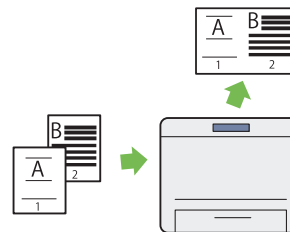

Két eredeti oldalt másolhat egy papírlapra, így csökkentve a papírfogyasztást.

További információkat lásd: „Multiple Up“ 185. oldal.

Szkennelés e-mailbe

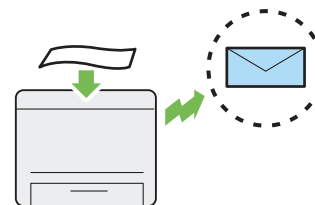

A beszkennelt adatokat közvetlenül elküldheti e-mail csatolmányaként. Az e-mail címzettjeit kiválaszthatja a Address Book listájából, vagy beírhatja közvetlenül a numerikus billentyűzet segítségével.

További információkat lásd: „Beszkennelt képet tartalmazó e-mail küldése“ 221. oldal.

Szkennelés SMB/FTP-re (hálózatban)

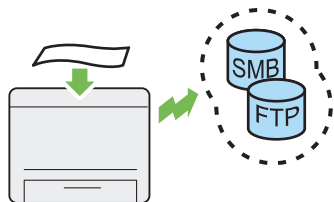

A beszkennelt adatokat számítógépbe vagy kiszolgálóra küldheti SMB vagy FTP protokoll segítségével segédsoftver használata nélkül. Noha az FTP célkiszolgálóját vagy a számítógépet előzetesen be kell jegyeznie a Address Book listájában, a funkció mindenképpen időt takarít meg.

További információkat lásd: „Szkennelés hálózatban“ 196. oldal.

Szkennelés dokuüvegről

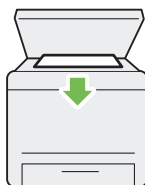

Egy könyv vagy brosúra lapjait a dokuüvegről szkennelheti. Ha a dokuüveg használatával szkennel dokumentumokat, azokat színükkel lefelé helyezze el.

További információkat lásd: „Másolatok készítése dokuüvegről“ 171. oldal.

Szkennelés USB tárolóeszközre

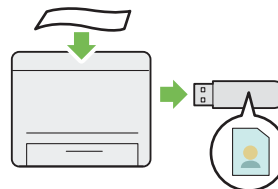

A szkennelt adatok mentéséhez nem szükséges az USB tárolóeszközt számítógéphez csatlakoztatnia. Helyezze az USB tárolóeszközt a nyomtató elülső USB-portjába, és mentse a szkennelt adatokat közvetlenül az USB tárolóeszközre.

További információkat lásd: „Szkennelés USB tárolóeszközre“ 220. oldal.

Szkennelés ADA-ról



Nem tűzött papírlapokat az automatikus dokuadagoló (ADA) használatával szkennelhet. Ha az ADA használatával szkennel dokumentumokat, azokat színükkel felfelé helyezze el.

További információkat lásd: „Másolat készítése az automatikus dokuadagolóról (ADA)“ 173. oldal.

Közvetlen faxolás számítógépből

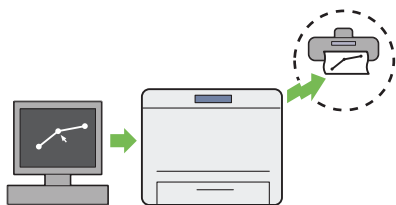

A fax illesztőprogramja segítségével közvetlenül küldhet faxokat számítógépéről. A címzettet kiválaszthatja a Phone Book (PC Fax címtára) vagy Address Book (eszköz címtára) listából, vagy a numerikus billentyűzet segítségével közvetlenül megadhatja a nevet és a faxszámot.

További információkat lásd: „Fax küldése illesztőprogram használatával (Közvetlen fax)” 242. oldal.

Címtár

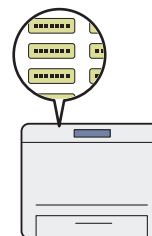



A Address Book leegyszerűsíti a címzettek megadását. A nyomtató vagy a kiszolgáló Address Book listáját egyaránt használhatja. Válassza ki a kívánt címet vagy faxszámot a Address Book listáról, ha a Scan to E-Mail vagy a Scan to Network funkciót használja, vagy faxot kíván küldeni.

További információkat lásd: „Address Book Editor” 37. oldal.

Fejezet 1



Műszaki adatok**Másolás funkció**

Elemek	Leírás
Típus	Asztali
Memória	256 MB
Merevlemez	—
Szkennelés felbontása	Dokuüveg: 600 × 600 dpi Automatikus dokuadagoló (ADA): 600 × 300 dpi
Nyomtatás felbontása	Standard: 600 × 600 dpi Magas felbontás: 1200 × 1200 dpi* * Nagyfelbontású módban történő nyomtatásnál a sebesség csökkenhet a képminőség változtatása miatt. A nyomtatás sebessége a dokumentumoktól függően is csökkenhet.
Féltónus	256 fokozatú szürkeárnyalatok
Eredeti papírméret	Dokuüveg: A maximális méret 215,9 × 297 mm lapokra és könyvekre egyaránt. Automatikus dokuadagoló (ADA): A maximális méret 215,9 × 355,6 mm.
Kimeneti papírméret	Papírtálca: Maximum: Legal Minimum: 76,2 × 127 mm Elsődleges papíradagoló (EPA): Maximum: Legal Minimum: A5 Képvészesség szélessége: Felső él, legfeljebb 4 mm; alsó él, legfeljebb 4 mm; bal és jobb él, legfeljebb 4 mm

Elemek	Leírás
Kimeneti papírsúly	Papírtálca: 60 – 163 g/m ² (levelezőlaphoz 60 – 190 g/m ² is elérhető) Elsődleges papíradagoló (EPA): 60 – 163 g/m ² Fontos: Használjon Epson által ajánlott papírt. A körülményektől függően lehet, hogy a másolat nem lesz hibátlan. További információkat lásd: „Nyomtatóanyagok, amelyek kárt tehetnek a nyomtatóban” 123. oldal.
Első másolat kimeneti ideje	20 másodperc (A4  /standard mód esetén)
Kicsinyítés/nagyítás	Eredeti méret: 1:1 ± 1,3% Előbeállítás %: 1:0,50, 1:0,70, 1:0,81, 1:1,00, 1:1,22, 1:1,41, 1:2,00 Változó %: 1:0,25 – 1:4,00 (1%-os lépésekben)
Folyamatos másolási sebesség	Dokuüveg: A4: 30 lap/perc (egyoldalas dokumentumról készült 11 másolat készítése során mérve) Automatikus dokuadagoló (ADA): A4: 20 lap/perc (11-oldalas dokumentumról készült egyetlen másolat készítése során mérve) Fontos: <input type="checkbox"/> A sebesség csökkenhet a képminőség változtatása miatt. <input type="checkbox"/> A teljesítmény csökkenhet a papírtípustól függően.
Papírtálca kapacitása	Standard: 250 lap (papírtálca) + 10 lap (EPA) Maximális papírkapacitás: 260 lap (standard)
Folyamatos másolás	99 kép Megjegyzés: A berendezés átmenetileg leállhat a képstabilizálás elvégzéséhez.
Gyűjtőtálca kapacitása	Középső gyűjtőtálca: Megközelítőleg 125 lap (A4 ) Dokumentum gyűjtőtálca: Megközelítőleg 50 lap (A4 )
Tápellátás	220 – 240 V ~ ± 10 % / 110 – 127 V ± 10 %, 5,2/9,8A 50/60 Hz ± 3 Hz mellett

Elemek	Leírás
Teljesítményfelvétel	Alvó üzemmód: legfeljebb 4 W Alacsony energiafogyasztási üzemmód: legfeljebb 8 W Készenléti üzemmód: legfeljebb 55 W
Méretek	Szélesség 420 × Mélység 398* × Magasság 365 mm * Behelyezett, ám nem kihúzott papírtálcával mérve.
Berendezés súlya	12,0 kg Fontos: <input type="checkbox"/> A papír súlya nincs beszámítva. <input type="checkbox"/> A festékkazetta súlya nincs beszámítva.
Helyigény	Szélesség 795,5 × Mélység 1049* mm * Nyitott elülső és hátsó ajtóval.
Felhasználási környezet	Hőmérséklet: 10 – 32 °C; Páratartalom: 10 – 85% (a páralecsapódás okozta hibák kivételével) Használaton kívül: Hőmérséklet: -20 – 40 °C; Páratartalom: 5 – 85% (a páralecsapódás okozta hibák kivételével) Fontos: Amíg a nyomtató belsejében nem alakulnak ki a telepítés során fennálló körülmények (hőmérséklet és páratartalom), egyes papírmínőségek gyenge nyomtatási minőséget eredményezhetnek.

Nyomtatás funkció

Elemek	Leírás
Típus	Beépített
Folyamatos nyomtatási sebesség* ¹	A4  : Ha sima papír van a többfunkciós papírtálcából töltve 1 oldalas* ² : 30 lap/perc Fontos: * ¹ A nyomtatás sebessége a papírtípustól, papírmérettől és a nyomtatás feltételeitől függően csökkenhet. * ² Egyetlen A4  dokumentum folyamatos nyomtatásakor.

Elemek	Leírás
Nyomtatás felbontása	Standard: 600 × 600 dpi Magas felbontás: 1200 × 1200 dpi* * Nagyfelbontású módban történő nyomtatásnál a sebesség csökkenhet a képminőség változtatása miatt. A nyomtatás sebessége a dokumentumoktól függően is csökkenhet.
PDL	Standard: PCL® 5e, PCL® 6, PostScript Level3 Compatible, PDF (Ver. 1.6), TIFF, JPEG
Protokoll	AL-MX200DNF: Ethernet (standard): TCP/IP (LPD, Port9100, WSD) AL-MX200DWF: Ethernet (standard): TCP/IP (LPD, Port9100, WSD) IEEE802.11b/g (standard) Megjegyzés: <input type="checkbox"/> A WSD rövidítés jelentése Web Services on Devices (webes szolgáltatások készülékeken). <input type="checkbox"/> A WSD csak Microsoft® Windows Vista® vagy Windows® 7 rendszereken áll rendelkezésre.
Operációs rendszer* ¹	Microsoft® Windows® XP, Microsoft® Windows® XP x64 Edition, Microsoft® Windows Vista®, Microsoft® Windows Vista® x64 Edition, Microsoft® Windows Server® 2003, Microsoft® Windows Server® 2003 x64 Edition, Microsoft® Windows Server® 2008, Microsoft® Windows Server® 2008 x64 Edition, Microsoft® Windows Server® 2008 R2 x64 Edition, Microsoft® Windows® 7, Microsoft® Windows® 7 x64 Edition, Mac OS®* ² , Linux® OS* ³ Fontos: * ¹ A támogatott operációs rendszerekkel kapcsolatos legfrissebb információkért lépjen kapcsolatba az ügyfélszolgálati központtal vagy a forgalmazójával. * ² A Mac OS® X 10.5.8 – 10.6, 10.7 verziói támogatottak. * ³ A Red Hat Enterprise Linux® 5/6 Desktop (x86), SUSE® Linux Enterprise Desktop 10/11 (x86), és az Ubuntu 8/10 (x86) verziói támogatottak.

Elemek	Leírás
Csatlakozás	AL-MX200DNF: Standard: Ethernet (100BASE-TX/10BASE-T), USB 2.0 AL-MX200DWF: Standard: Ethernet (100BASE-TX/10BASE-T), USB 2.0, IEEE802.11b/g

Szkennelés funkció

Elemek	Leírás
Típus	Színes szkennер
Eredeti papírméret	A másolás funkcióval azonos
Szkennelés felbontása	1200 × 1200 dpi, 600 × 600 dpi, 300 × 300 dpi, 200 × 200 dpi
Féltónus szkennelése	Egyszínű: Vonalak alkotta képekhez 1-bites, szürkeárnyaltos képekhez 8-bites Színes: 24-bites
Csatlakozás	AL-MX200DNF: Standard: Ethernet (100BASE-TX/10BASE-T), USB 2.0 AL-MX200DWF: Standard: Ethernet (100BASE-TX/10BASE-T), USB 2.0, IEEE802.11b/g

Elemek	Leírás
Szkennelés számítógépbe	<p>Protokoll: TCP/IP (SMB, FTP)</p> <p>Operációs rendszer:</p> <p>Microsoft® Windows® XP, Microsoft® Windows Server® 2003, Microsoft® Windows Server® 2008, Microsoft® Windows Vista®, Microsoft® Windows® 7, Microsoft® Windows® XP x64, Microsoft® Windows Server® 2003 x64, Microsoft® Windows Server® 2008 x64, Microsoft® Windows Vista® x64, Microsoft® Windows Server® 2008 R2 x64, Microsoft® Windows® 7 x64, Mac OS® X 10.5.8 – 10.6, 10.7</p> <p>Fontos: A támogatott operációs rendszerekkel kapcsolatos legújabb információkért látogasson el az Epson weboldalaira.</p> <p>Fájlformátum: PDF (egy többoldalas fájl) / JPEG / TIFF (egy egyoldalas fájl)</p>
Szkennelés e-mailbe	<p>Protokoll: TCP/IP (SMTP, POP3)</p> <p>Fájlformátum: TIFF (egy egyoldalas fájl) / JPEG / PDF (egy többoldalas fájl)</p>

Fax funkció

Elemek	Leírás
Küldött dokumentum mérete	<p>Dokuüveg:</p> <p>Maximum: 215,9 × 297 mm</p> <p>Automatikus dokuadagoló (ADA):</p> <p>Maximum: 215,9 × 355,6 mm</p>
Papírméret rögzítéshez	<p>Maximum: Legal</p> <p>Minimum: A5</p>

Elemek	Leírás
Átvitel idő	3 másodperc (V.34) Fontos: A4 méretű, 700-karakteres, standard minőségű dokumentum (8 × 3,85 sor/mm) és nagysebességű üzemmód (legalább 28,8 kb/s: JBIG). Ez csak a képadatok átviteli sebessége, nem tartalmazza a kommunikációvezérlés idejét. Vegye figyelembe, hogy a tényleges átviteli idő a dokumentumok tartalmától, a fogadó fél készülékétől és a kommunikációs vonal állapotától is függ.
Átviteli mód	ITU-T Super G3, ITU-T G3 ECM, ITU-T G3
Szkennelés felbontása	400 × 400 képpont/25,4 mm (R16 × 15,4 sor/mm) 300 × 300 képpont/25,4 mm (R8 × 15,4 sor/mm) 200 × 200 képpont/25,4 mm (R8 × 7,7 sor/mm) 200 × 100 képpont/25,4 mm (R8 × 3,85 sor/mm)
Kódolási mód	Egyszínű: 1 bit, JBIG, MMR, MR, MH kódolás Színes: Nem támogatott.
Átvitel sebesség	V.34 (33,6 /31,2 /28,8 /26,4 /24 /21,6 /19,2 /16,8 /14,4 /12 /9,6 /7,2 /4,8 /2,4 kb/s) V.17 (14,4 /12 /9,6 /7,2 kb/s) V.29 (9,6 /7,2 kb/s) V.27ter (4,8 /2,4 kb/s)
Faxvonalak száma	RJ-11, 1 vonal PSTN, PBX. Bérelt vonal (3,4 kHz/2-vezetékes)

Közvetlen fax funkció

Elemek	Leírás
Dokumentum mérete	A4, Letter, Folio, Legal
Átvitel sebesség	A fax funkcióval azonos
Átvitel felbontása	A fax funkcióval azonos
Használható vonalak	A fax funkcióval azonos

Elemek	Leírás
Operációs rendszer	<p>Microsoft® Windows® XP, Microsoft® Windows Vista®, Microsoft® Windows Server® 2003, Microsoft® Windows Server® 2008, Microsoft® Windows® 7, Microsoft® Windows® XP x64, Microsoft® Windows Server® 2003 x64, Microsoft® Windows Server® 2008 x64, Microsoft® Windows Vista® x64, Microsoft® Windows Server® 2008 R2 x64, Microsoft® Windows® 7 x64, Mac OS® X 10.5.8 – 10.6, 10.7</p> <p>Fontos: A támogatott operációs rendszerekkel kapcsolatos legújabb információkért látogasson el az Epson weboldalaira.</p>

ADA funkció

Elemek	Leírás
Típus	Simplex
Élettartam	80 000 kép

Fejezet 2

Alapvető műveletek

Fő alkotórészek

Ez a rész áttekintést nyújt a nyomtatóról.

Előnézet

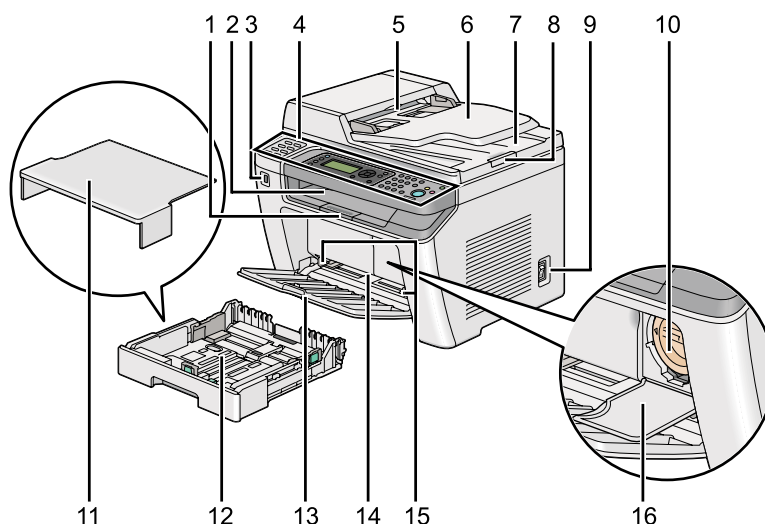

1	Gyűjtőtálca meghosszabbítása	2	Középső gyűjtőtálca
3	Elülső USB port	4	Kezelőpult
5	Automatikus dokuadagoló (ADA)	6	Dokuadagoló tálca
7	Dokumentum gyűjtőtálca	8	Dokumentum ütközője
9	Tápkapcsoló	10	Festékkazetta
11	Papírtálca ajtaja	12	Papírtálca
13	Elülső ajtó	14	Elsődleges papíradagoló (EPA)
15	Papírszélesség-vezetők	16	Festéktakaró ajtó

Hátulnézet

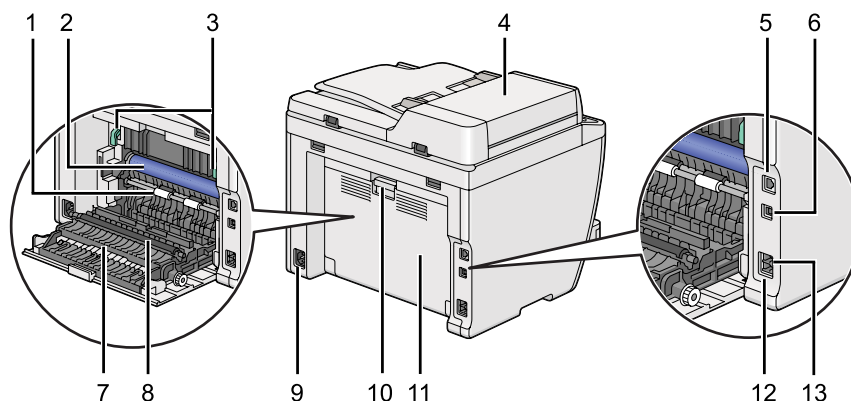

1	Regisztrációs görgő	2	OPC dob
3	Karok	4	ADA ajtaja
5	Ethernet port	6	USB-port
7	Papírvető	8	Továbbítógörgő
9	Tápkonnektor	10	Hátsó ajtó fogantyúja
11	Hátsó ajtó	12	Telefoncsatlakozó
13	Fali csatlakozó		

Automatikus dokuadagoló (ADA)

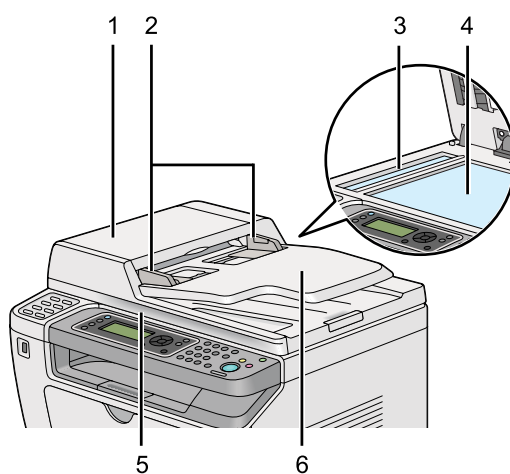



1	ADA ajtaja
2	Dokumentumvezetők
3	ADA üveg
4	Dokuüveg
5	Dokumentumfedél
6	Dokuadagoló tálca

Kezelőpult

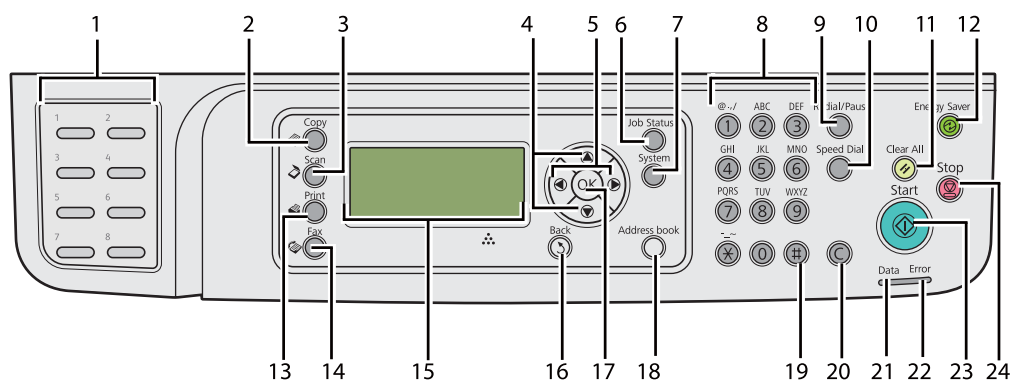
A kezelőpult a nyomtató kezelését lehetővé tevő 4-soros, 28 karakter széles folyadékkristályos (LCD) kijelzőt, fénykibocsátó diódákat (LED), vezérlőgombokat, egyérintős gombokat és numerikus billentyűzetet használ.



1	Egyérintős gombok	Előhívja az Phone Book listába mentett bejegyzett faxszámot. Az Phone Book első nyolc száma sorra a nyomógombokhoz van rendelve a felső saroknál kezdve.
2	(Copy) gomb/jelzőfény	Megnyitja a Copy menü felső szintjét.
3	(Scan) gomb/jelzőfény	Megnyitja a Scan menü felső szintjét.
4	▲ ▼ gombok	A kurzort vagy a kiemelést feljebb vagy lejjebb lépteti.
5	◀ ▶ gombok	A kurzort vagy a kiemelést balra vagy jobbra lépteti.
6	Job Status gomb/jelzőfény	Megnyitja a Job Status menü felső szintjét.
7	System gomb/jelzőfény	Megnyitja a System menü felső szintjét.
8	Numerikus billentyűzet	Karakterek vagy számok bevitelére szolgál.

9	Redial/Pause gomb	Újratárcsáz egy telefonszámot. Szünetet iktat be a tárcsázás során.
10	Speed Dial gomb	Felhív egy elmentett telefonszámot.
11	 (Clear All) gomb	Visszaállítja az aktuális beállítást, és visszatér az adott menü felső szintjére.
12	 (Energy Saver) gomb/jelzőfény	Alvó módban világít. Az alvó mód elhagyásához nyomja meg ezt a gombot.
13	 (Print) gomb/jelzőfény	Megnyitja a Print menü felső szintjét.
14	 (Fax) gomb/jelzőfény	Megnyitja a Fax menü felső szintjét.
15	LCD panel	Megjeleníti a különböző beállításokat, utasításokat és hibaüzeneteket.
16	 (Back) gomb	Visszatér az előző képernyőre.
17	 gomb	Az adatbevitel megerősítésére szolgál.
18	Address Book gomb	A gomb Fax menüben történő megnyomására megnyílik az Phone Book menü felső szintje.
19	# gomb	A „(szóköz) & ()” karakterek bevitelére szolgál.
20	C (Törlés) gomb	Karakterek vagy számok törlésére szolgál.
21	Data jelzőfény	Világít, ha a berendezés feladatot fogad, küld vagy dolgoz fel.
22	Error jelzőfény	Világít, ha a nyomtatóban hiba lép fel.
23	 (Start) gomb	Elindít egy munkát.
24	 (Stop) gomb	Visszavonja az éppen folyamatban vagy függőben lévő feladatot.

Megjegyzés:

- Másik menü kiválasztásával vagy az előző képernyőre való visszatéréssel az aktuális adatbevitel vagy beállítás elveszik. Ne felejtse a  gomb megnyomásával elmenteni a bevitt adatokat vagy beállításokat.*
- Olvassa el a „A numerikus billentyűzet használata” 337. oldal részben, hogyan vihet be alfanumerikus karaktereket a numerikus billentyűzet segítségével.*

Kezdeti beállítások meghatározása a kezelőpultról







A nyomtató első bekapcsolása alkalmával be kell állítania a nyomtató nyelvét, valamint az óra dátumát és idejét.

A nyomtató bekapcsolása után egy varázsló jelenik meg az LCD panelen. Az alábbi lépéseket követve konfigurálja a kezdeti beállításokat.



Megjegyzés:

Ha nem kezdi el a kezdeti beállítások konfigurálását, az LCD panelen három percen belül megjelenik a Select Function képernyő. Az alábbi kezdeti beállításokat a későbbiekben a Power On Wizard lehetőség kiválasztásával konfigurálhatja szükség esetén a kezelőpultról.

Részletek a kezelőpultról lásd „A kezelőpult menüinek az ismertetése“ 274. oldal.

1. Válassza ki a kezelőpulton használni kívánt nyelvet, majd nyomja meg az  gombot.
2. A régióbeállítás megkezdéséhez nyomja meg az  gombot.
3. Válassza ki a régiót, majd nyomja meg az  gombot.
4. Válassza ki a megfelelő időzónát, majd nyomja meg az  gombot.
5. Adja meg az aktuális dátumot, és nyomja meg az  gombot.
6. Adja meg az aktuális időt, és nyomja meg az  gombot.
7. A fax beállításához nyomja meg az  gombot.

Ha ki szeretné hagyni a fax beállítását, nyomja meg a  (**Start**) gombot.

8. Írja be a saját faxszámát, és nyomja meg az  gombot.
9. Írja be a nevet, és nyomja meg az  gombot.
10. A kezdeti beállítás befejezéséhez nyomja meg a kezelőpult  gombját.

A Panel Settings oldal kinyomtatása

A Panel Settings oldal megjeleníti a kezelőpult menüjének az aktuális beállításait.

A kezelőpult

Megjegyzés:

A jelentések és listák angol nyelven nyomtatódnak ki.

1. Nyomja meg a **System** gombot.
2. Válassza ki a **Report / List** lehetőséget, majd nyomja meg az **OK** gombot.
3. Válassza ki a **Panel Settings** lehetőséget, majd nyomja meg az **OK** gombot.

Kinyomtatódik a Panel Settings oldal.

A Printer Setting Utility

A következő eljárás a példához Microsoft® Windows® 7 rendszert használ.

Megjegyzés:

A jelentések és listák angol nyelven nyomtatódnak ki.

1. Kattintson a **start** — **All Programs (Minden program)** — **EPSON** — az Ön nyomtatója — **Printer Setting Utility** elemre.

Megjegyzés:

Ha több nyomtató van telepítve a számítógépben, ennél a lépésnél megjelenik a nyomtatóválasztó ablak. Ez esetben kattintson a kívánt nyomtató nevére a **Printer Name** listán.

A Printer Setting Utility elindul.

2. Kattintson a **Printer Settings Report** fülre.
3. Az oldal baloldali listáján válassza ki a **Reports** elemet.

Megjelenik a **Reports** oldal.

4. Kattintson a **Panel Settings** gombra.

Kinyomtatódik a Panel Settings oldal.

Energiatakarékos üzemmód

A nyomtató energiatakarékos funkciót használ, amely csökkenti az energiafogyasztást, amikor a gép inaktív állapotban van, és kétféle üzemmódban működik: Alacsony energiafogyasztási és alvó üzemmódban. Alacsony energiafogyasztási üzemmódban csak az LCD panel sötétedik el. Alvó üzemmódban kialszik a kezelőpulton az összes LED a  (**Energy Saver**) LED kivételével, és az LCD panel elsötétedik. Ha a nyomtató Alvó üzemmódban van, kevesebb energiát fogyaszt, mint Alacsony energiafogyasztási üzemmódban.

Alapértelmezésben a nyomtató az utolsó feladat elvégzését követő egy percnyi inaktív állapot után lép Alacsony energiafogyasztási üzemmódba, majd további 6 perc inaktivitás után Alvó üzemmódba lép. Ezeket az alapértelmezett beállításokat alább feltüntetett két tartományban lehet megváltoztatni:

Alacsony energiafogyasztási üzemmód: 1 – 45 perc

Alvó üzemmód: 6 – 11 perc



Lásd még:

„Az energiatakarékos üzemmód beállítások módosítása“ 335. oldal

Kilépés az energiatakarékos üzemmódból

Ha a nyomtató nyomtatási munkát kap a számítógéptől vagy fax-adatokat kap a telefonvonalon, automatikusan kilép az energiatakarékos módból. A készenléti módba manuálisan is visszahozhatja. Nyomja meg a kezelőpult tetszőleges gombját alacsony energiafogyasztási üzemmódban. Alvó üzemmódban nyomja meg az  (**Energy Saver**) gombot. Az Alacsony energiafogyasztási és Alvó üzemmódból egyaránt kb. 25 másodpercig tart, amíg a nyomtató visszatér készenléti módba.

Megjegyzés:

- Alacsony energiafogyasztási módban a hátsó ajtó kinyitása és becsukása visszaállítja a készenléti módot.
- Alvó üzemmódban a kezelőpult összes gombja hatástalan az  (**Energy Saver**) gomb kivételével. Ha használni szeretné a kezelőpult gombjait, az  (**Energy Saver**) gomb megnyomásával lépjen ki az energiatakarékos módból.

Lásd még:

„Az energiatakarékos üzemmód beállítások módosítása“ 335. oldal

Fejezet 3

Nyomtatókezelő szoftver

Nyomtatás és szkennelés illesztőprogramja

Ha használni szeretné a nyomtató összes funkcióját, telepítse a nyomtatás és szkennelés illesztőprogramját a Software Disc lemezről.

- A nyomtató-illesztőprogram lehetővé teszi, hogy a számítógép és a nyomtató közötti kommunikációt, és elérhetővé teszi a nyomtató szolgáltatásait.
- A szkennelés illesztőprogramja lehetővé teszi képek személyi számítógépbe történő közvetlen szkennelését, és a beszkennelt képek alkalmazásokba történő közvetlen behelyezését USB vagy hálózat útján.

A szkennelés illesztőprogramja a nyomtató illesztőprogramjával együtt van telepítve. Elérhető Microsoft® Windows® és Mac OS® X rendszerekre.

Lásd még:

- „Nyomtató-illesztőprogramok telepítése Windows számítógépekre“ 50. oldal
- „Nyomtató-illesztőprogramok telepítése Mac OS X rendszerű számítógépeken“ 105. oldal
- „Nyomtató-illesztőprogramok telepítése Linux (CUPS) számítógépekre“ 110. oldal

EpsonNet Config

Ez a rész ismerteti az EpsonNet Config eszközt.

egy hipertext átviteli protokoll (HTTP)-alapú weboldal szolgáltatás, amelyet a web-böngészőjével érhet el.

Az EpsonNet Config eszközzel ellenőrizheti a nyomtató állapotát és egyszerűen megváltoztathatja a nyomtatókonfiguráció elemeit. Hálózatában bárki hozzáférhet a nyomtatóhoz az EpsonNet Config eszköz használatával. Adminisztrátori üzemmódban módosíthatja a nyomtató konfigurációját, beállíthatja a fax könyvtárát, és kezelheti a nyomtatója beállításait anélkül, hogy fel kellene állnia a számítógépétől.

Megjegyzés:

- ❑ Azok a felhasználók, akiknek az adminisztrátor nem adta meg a jelszót, felhasználói üzemmódban megtekinthetik a konfigurációs beállításokat. Ők azonban nem tudják menteni a beállításokat és nem tudják módosítani a jelenlegi konfigurációt és beállításokat.
- ❑ Az *EpsonNet Config* menüpontjaira vonatkozó részletek az *EpsonNet Config* lemezen lévő *Súgóban* találhatóak.

Adminisztrátori jelszó létrehozása

1. Indítsa el a webböngészőjét.
2. Adja meg a nyomtató IP-címét a címsorban, majd nyomja meg az **Enter** billentyűt.
3. Kattintson a **Properties** fülre.
4. A navigációs panelen görgesse a menüt a **Security** pontig, és válassza az **Administrator Settings** menüpontot.
5. Válassza az **Enabled** értéket az **Administrator Mode** beállításhoz.
6. Az **Administrator Login ID** mezőbe írjon be egy nevet az adminisztrátor számára.

Megjegyzés:

Az alapértelmezett azonosító és a jelszó egyaránt üres.

7. Az **Administrator Password** és a **Re-enter Password** mezőbe írja be a jelszót az adminisztrátor számára.
8. A **Maximum Login Attempts** mezőbe írja be a megengedett bejelentkezési kísérletek számát.
9. Kattintson az **Apply** gombra.

Ezzel beállította az új jelszót; bárki bejelentkezhet az adminisztrátor nevével és jelszavával, és megváltoztathatja a nyomtató konfigurációját, beállításait.

Printer Setting Utility (Csak Windows)

A Printer Setting Utility lehetővé teszi a rendszerbeállítások megjelenítését vagy módosítását. A Printer Setting Utility segítségével a rendszerbeállítások diagnosztizálására is lehetőség van.

A Printer Setting Utility a **Printer Settings Report**, **Printer Maintenance** és **Diagnosis** fűleket tartalmazza.

A Printer Setting Utility a nyomtató illesztőprogramjával együtt van telepítve.

Megjegyzés:

A **Password** párbeszédablak akkor jelenik meg, ha a Printer Setting Utility funkció bekapcsolását követően először próbálja módosítani a Panel Lock beállításait. Ez esetben írja be a megadott jelszót, és az **OK** gombra kattintva alkalmazza a beállításokat.

Status Monitor (csak Windows)

A nyomtató állapotát a Status Monitor eszközzel ellenőrizheti. Kattintson kétszer a nyomtató Status Monitor ikonjára a képernyő jobb alsó részén található tálcán. Megjelenik a **Printer Selection** ablak, amely tartalmazza a nyomtató nevét, a nyomtató csatlakozóportját, a nyomtató állapotát és a modell nevét. A **Status** oszlopban nyomon követheti a nyomtató aktuális állapotát.

Settings gomb: Megjeleníti a **Settings** ablakot, amely lehetővé teszi a Status Monitor beállítások módosítását.

A **Printer Selection** ablak listáján kattintson a kívánt nyomtató nevére. Megjelenik a **Printer Status** ablak.

A **Printer Status** ablak figyelmeztetést küld hiba esetén, például papírelakadásnál, vagy ha a festék kifogyóban van.

Alapértelmezésben a **Printer Status** ablak automatikusan megnyílik hiba esetén. A **Printer Status** ablakban lehetőség van meghatározni a **Printer Status Window Properties** ablak megnyílásának a feltételeit.

A **Printer Status** előugró ablak beállításainak a megváltoztatása:

1. Kattintson jobb gombbal a nyomtató Status Monitor ikonjára a képernyő jobb alsó részén található tálcán.
2. Válassza ki az **Printer Status Window Properties** gombot.

Megjelenik a **Printer Status Window Properties** ablak.

3. Válassza ki az előugró ablak típusát, majd kattintson az **OK** gombra.

A nyomtató festékszintjét és a feladattal kapcsolatos adatokat is leolvashatja a **Printer Status** ablakban (ha eredeti festékkazettát használ).

Status Monitor a nyomtató illesztőprogramjával együtt van telepítve.

Launcher (csak Windows)

A **Launcher-Btype** ablakból megnyithatja a **Status Window**, **Printer Setting Utility**, **Address Book Editor**, és az **Express Scan Manager** ablakot.

Ha használni szeretné a Launcher alkalmazást, az Epson illesztőprogram telepítésekor jelölje be a Launcher telepítését is.

A következő eljárás a példához Windows 7 rendszert használ.

A Launcher megnyitása:

1. Kattintson a **start** — **All Programs (Minden program)** — **EPSON** — az Ön nyomtatója — **Launcher** elemre.

Megjelenik a **Launcher-Btype** ablak.

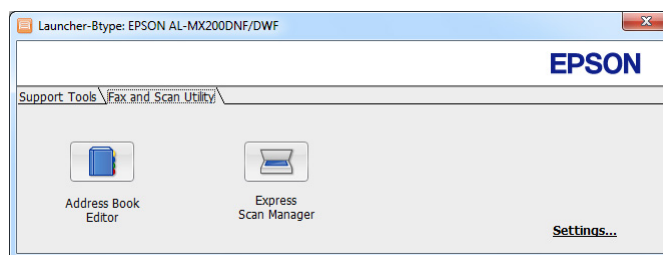
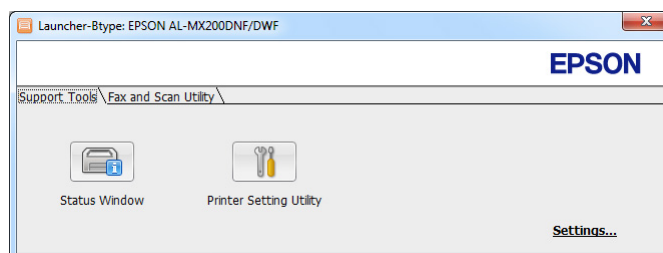

2. A **Launcher-Btype** ablak több gombot tartalmaz: **Status Window**, **Printer Setting Utility**, **Address Book Editor** és **Express Scan Manager**.

A kilépéshez kattintson az **X** gombra a képernyő jobb felső részén.

További információkért kattintson az egyes alkalmazások **Help** gombjára.

Status Window	Megnyitja a Printer Status ablakot. Lásd még: „Status Monitor (csak Windows)” 35. oldal
Printer Setting Utility	Elindítja a Printer Setting Utility programot. Lásd még: „Printer Setting Utility (Csak Windows)” 34. oldal
Address Book Editor	Megnyitja az Address Book Editor eszközt, amelyben lehetősége van Address Book elemek hozzáadására és szerkesztésére. Lásd még: „Address Book Editor” 37. oldal
Express Scan Manager	Elindítja a Express Scan Manager programot. Lásd még: „Express Scan Manager” 38. oldal

Address Book Editor

Az Address Book Editor kényelmes felhasználói felülete lehetővé teszi a nyomtató Address Book bejegyzéseinek a módosítását. Segítségével a következő elemeket veheti fel:

- Fax-adatok
- E-mail adatok
- Kiszolgáló-adatok

A szoftver indításakor az Address Book Editor beolvassa a nyomtató Address Book listáját. Felveheti, szerkesztheti és törölheti az adatokat. A változtatások után elmentheti a módosított Address Book listát a nyomtatóba vagy a számítógépébe.

Az Address Book Editor a nyomtató illesztőprogramjával együtt van telepítve. Elérhető Windows és Mac OS X rendszerre.

Express Scan Manager

Az Express Scan Manager kezeli a nyomtatóból USB-csatlakozás útján számítógépbe küldött szkennelési feladatokat. Ha a nyomtatóból a számítógépbe vannak továbbítva szkennelési feladatok, az Express Scan Manager automatikusan kezeli azokat.

A számítógépbe történő szkennelés előtt indítsa el az Express Scan Manager eszközt, és adja meg a szkennelt képfájlok helyét.

A szkennelést követően az **Open the image file** utasításra kattintva jelenítse meg a kijelölt célhelyre mentett szkennelt fájlokat.

Az Express Scan Manager a nyomtató illesztőprogramjával együtt van telepítve. Elérhető Windows és Mac OS X rendszerre.

Megjegyzés:

Ha külön telepíti az Express Scan Manager szoftvert a Software Disc lemezről, a szkennelő illesztőprogramját is telepítenie kell a Software Disc lemezről.

Lásd még:

„A kezelőpult használata“ 192. oldal

Fejezet 4

Nyomtató csatlakoztatása és a szoftver telepítése

A hálózat-beállítás és konfiguráció áttekintése

A hálózat beállítása és konfigurálása:

1. Csatlakoztassa a nyomtatót a hálózathoz az ajánlott hardverrel és kábelekkel.
2. Kapcsolja be a nyomtatót és a számítógépet.
3. Nyomtassa ki a System Settings oldalt, és tartsa meg referenciaként a hálózati beállításokhoz.
4. Telepítse az illesztőprogramot a számítógépre a Software Disc lemezről. Az illesztőprogram telepítési információt keresse ki ebben a fejezetben ahhoz az operációs rendszerhez, amelyet használ.
5. Konfigurálja a nyomtató TCP/IP-címét, mely a nyomtató azonosításához szükséges a hálózaton.
 - Microsoft® Windows® operációs rendszerek: Ha a nyomtató egy meglévő TCP/IP hálózathoz történő csatlakoztatása után automatikusan be szeretné állítani a nyomtató internetes protokoll (IP) címét, indítsa el a Software Disc lemezen található telepítőt. A nyomtató IP-címét manuálisan is beállíthatja a kezelőpulton.
 - Mac OS® X és Linux® rendszerek: A nyomtató TCP/IP-címét állítsa be manuálisan a kezelőpulton. Ha vezeték nélküli kapcsolatot (csak AL-MX200DWF) kíván használni, konfigurálja a vezeték nélküli beállításokat is a kezelőpulton.
6. Nyomtassa ki a System Settings oldalt, és ellenőrizze az új beállításokat.

Megjegyzés:

A jelentések és listák angol nyelven nyomtatódnak ki.

Lásd még:





„A System Settings oldal kinyomtatása“ 164. oldal

A nyomtató csatlakoztatása

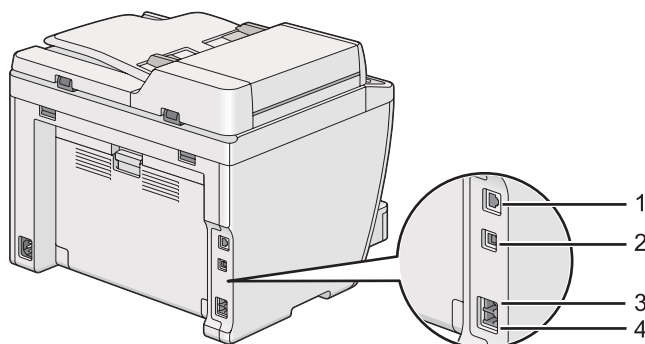
A nyomtató interfész-kábeleinek meg kell felelniük az alábbi követelményeknek:

Csatlakozás típusa	Csatlakozás műszaki adatai
Ethernet	10 Base-T/100 Base-TX kompatibilis
USB	USB 2.0 kompatibilis
Vezeték nélküli kapcsolat (csak AL-MX200DWF)	IEEE 802.11b/802.11g
Fali csatlakozó konnektora	RJ11
Telefoncsatlakozó	RJ11WAll



1	Ethernet port	
2	USB-port	
3	Fali csatlakozó	LINE 
4	Telefoncsatlakozó	PHONE 

A nyomtató számítógépes hálózathoz történő csatlakoztatása

Csatlakoztassa a nyomtatót USB, Ethernet vagy vezeték nélküli (csak AL-MX200DWF) kapcsolaton keresztül. A hardver és a kábelezés a különböző csatlakozási módszereknek megfelelően változik. Az Ethernet-kábelek és a hardver nem a nyomtató tartozéka, azokat külön kell beszerezni.

Az egyes csatlakozások útján elérhető funkciókat az alábbi táblázat tartalmazza.

Csatlakozás típusa	Elérhető funkciók
USB	USB-kapcsolat használata esetén: <ul style="list-style-type: none"> <input type="checkbox"/> A számítógépből küldhet nyomtatási feladatokat. <input type="checkbox"/> Alkalmazásba szkennelhet és nyomtathat képeket. <input type="checkbox"/> A számítógép mappájába szkennelhet és nyomtathat képeket. <input type="checkbox"/> Használja az Address Book Editor alkalmazást az Address Book elemeinek a kezelésére.
Ethernet	Ethernet-kapcsolat használata esetén: <ul style="list-style-type: none"> <input type="checkbox"/> A hálózatban lévő számítógépekből küldhet nyomtatási feladatokat. <input type="checkbox"/> A hálózatban lévő számítógépbe szkennelhet és nyomtathat képeket. <input type="checkbox"/> FTP-kiszolgálóra szkennelhet és nyomtathat képeket. <input type="checkbox"/> E-mailbe szkennelhet. <input type="checkbox"/> Használja az EpsonNet Config alkalmazást az Address Book elemeinek a kezelésére.
Vezeték nélküli kapcsolat (csak AL-MX200DWF)	Vezeték nélküli kapcsolat használata esetén: <ul style="list-style-type: none"> <input type="checkbox"/> A hálózatban lévő számítógépekből küldhet nyomtatási feladatokat. <input type="checkbox"/> A hálózatban lévő számítógépbe szkennelhet és nyomtathat képeket. <input type="checkbox"/> FTP-kiszolgálóra szkennelhet és nyomtathat képeket. <input type="checkbox"/> E-mailbe szkennelhet. <input type="checkbox"/> Használja az EpsonNet Config alkalmazást az Address Book elemeinek a kezelésére.

USB-csatlakozás

Ha a nyomtató számítógép helyett hálózathoz van csatlakoztatva, ugorja át ezt a részt, és folytassa itt: „Hálózati kapcsolat“ 42. oldal.

A nyomtató számítógéphez történő csatlakoztatása:

1. Csatlakoztassa a mellékelt USB-kábel kisebbik végét a nyomtató hátsó oldalán található USB-porthoz, a másik végét pedig a számítógép USB-portjához.

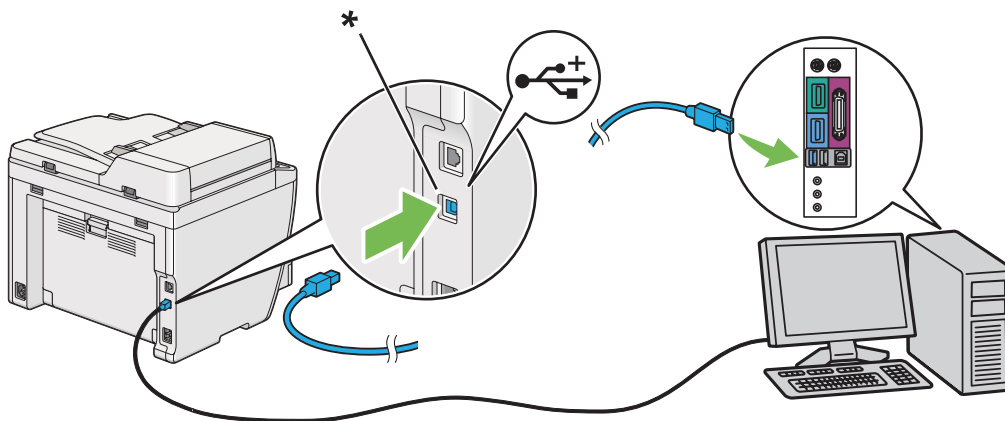

* USB-port

Megjegyzés:

Ne csatlakoztassa a nyomtató USB-kábelét a billentyűzeten található USB-csatlakozóhoz.

Hálózati kapcsolat

Nyomtató csatlakoztatása Ethernet hálózathoz:

1. Győződjön meg róla, hogy a nyomtató, a számítógép és minden csatlakoztatott eszköz ki van kapcsolva, és minden kábel ki van húzva.
2. Csatlakoztassa az Ethernet-kábel végét a nyomtató hátsó oldalán található Ethernet-porthoz, a másik végét pedig egy LAN csatlakozóhoz vagy elosztóhoz.

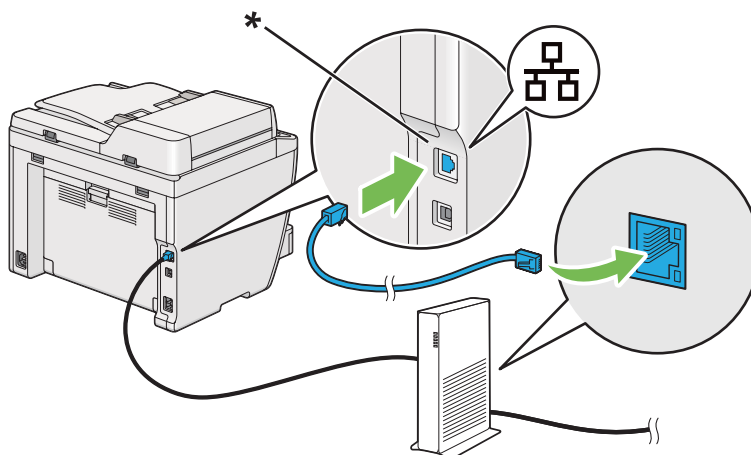

* Ethernet-port

Megjegyzés:

Ne csatlakoztassa az Ethernet kábelt, ha használni kívánja a AL-MX200DWF modell vezeték nélküli funkcióját.

Lásd még:

„Vezeték nélküli hálózati konfigurálása (csak AL-MX200DWF)“ 54. oldal

IP-cím beállítása

TCP/IP és IP-címek

Ha számítógépe egy nagy hálózaton van, forduljon hálózati rendszergazdjához a megfelelő TCP/IP-címek és a többi rendszerbeállítás beszerzéséhez.

Ha saját kis helyi hálózatot hoz létre, vagy a nyomtatót közvetlenül csatlakoztatja számítógépéhez Ethernet használatával, a nyomtató IP-címének automatikus beállítását végezze a következő eljárással.

A számítógépek és nyomtatók elsődlegesen TCP/IP-protokollokat használnak az Ethernet hálózaton történő kommunikáláshoz. TCP/IP protokollok esetén minden nyomtatónak és számítógépnek egyedi IP-címmel kell rendelkeznie. Fontos, hogy a címek hasonlóak legyenek, de nem egyformák; csak az utolsó számjegyük legyen különböző. Például, a nyomtató címe lehet 192.168.1.2, a számítógépé pedig 192.168.1.3. Egy másik eszköz címe lehet 192.168.1.4.

Sok hálózat rendelkezik Dynamic Host Configuration Protocol (DHCP) kiszolgálóval. A DHCP kiszolgáló automatikusan beprogramozza az IP-címet a hálózaton lévő minden számítógépbe és nyomtatóba, melyet DHCP használatára konfiguráltak. DHCP kiszolgáló van beépítve a legtöbb kábelbe és digitális előfizetői vonal (DSL) útválasztóba. Ha kábelt vagy DSL útválasztót használ, nézze meg az IP-címzésre vonatkozó tájékoztatást az útválasztó dokumentációjában.

A nyomtató IP-címének automatikus beállítása

Ha a nyomtató egy meglévő, DHCP kiszolgáló nélküli kis TCP/IP hálózatra csatlakozik, a nyomtató IP-címének beszerzéséhez vagy kijelöléséhez használja a Software Disc lemezen lévő telepítőt. További útmutatáshoz helyezze a Software Disc lemezt számítógépe CD/DVD meghajtójába. A telepítő elindítása után a telepítéshez kövesse a megjelenő utasításokat.

Megjegyzés:

Az automatikus telepítő működéséhez a nyomtatót egy meglévő TCP/IP hálózatra kell csatlakoztatni.

Dinamikus módszerek a nyomtató IP-címének a beállításához

Két protokoll áll rendelkezésre a nyomtató IP-címének dinamikus beállításához:

- DHCP
- DHCP/Auto IP (alapértelmezésben bekapcsolva)

A kezelőpulton bármelyik protokollt be-/kikapcsolhatja, vagy használhatja az EpsonNet Config eszközt a DHCP be-/kikapcsolásához.

Megjegyzés:

Kinyomtathat jelentést, amely a nyomtató IP-címét is tartalmazza. A kezelőpulton nyomja meg a **System** gombot, válassza ki a Report / List elemet, nyomja meg az **OK** gombot, válassza a System Settings elemet, majd nyomja meg az **OK** gombot. A System Settings oldal tartalmazza az IP-címet.

A kezelőpult használata

DHCP vagy AutoIP protokoll be-/kikapcsolása:

1. A kezelőpulton nyomja meg a **System** gombot.
2. Válassza ki az Admin Menu lehetőséget, majd nyomja meg az **OK** gombot.
3. Válassza ki a Network lehetőséget, majd nyomja meg az **OK** gombot.
4. Válassza ki a TCP/IP lehetőséget, majd nyomja meg az **OK** gombot.
5. Válassza ki az IPv4 lehetőséget, majd nyomja meg az **OK** gombot.
6. Válassza ki a Get IP Address lehetőséget, majd nyomja meg az **OK** gombot.
7. Válassza ki a DHCP/AutoIP vagy a DHCP lehetőséget, majd nyomja meg az **OK** gombot.

Az EpsonNet Config használata

A DHCP protokoll be- és kikapcsolása:

1. Indítsa el a webböngészőjét.

2. Adja meg a nyomtató IP-címét a címsorban, majd nyomja meg az **Enter** billentyűt.
Az EpsonNet Config megjelenik a böngészőjében.
3. Válassza ki a **Properties** gombot.
4. A bal oldali navigációs panel **Protocol Settings** mappájában válassza a **TCP/IP** elemet.
5. Az **IP Address Mode** mezőben válassza a **DHCP/AutoIP** elemet.
6. Kattintson az **Apply** gombra.

IP-cím hozzárendelése (IPv4 módban)















Megjegyzés:

- Az IP-cím **IPv6** módban kézzel történő hozzárendeléséhez használja az EpsonNet Config eszközt. Az EpsonNet Config megnyitásához használja a helyi címmel történő hivatkozást. A hivatkozás helyi címének a meghatározásáról lásd: „A System Settings oldal kinyomtatása és ellenőrzése“ 48. oldal.
- Az IP-cím hozzárendelése speciális műveletnek tekinthető, amelyet általában a rendszergazda végez.
- A cím jellegétől függően a kiosztott IP-címek tartománya különböző lehet. Az A osztályban például a kiosztható IP-címek 0.0.0-tól 127.255.255.255-ig terjedhetnek. Az IP-címek hozzárendelésével kapcsolatban forduljon a rendszergazdájához.

Az IP-címet a kezelőpulton vagy a Printer Setting Utility eszközben adhatja meg.

A kezelőpult használata

1. Kapcsolja be a nyomtatót.
Ellenőrizze, hogy az LCD-panelen ott a **Select Function** üzenet.
2. A kezelőpulton nyomja meg a **System** gombot.
3. Válassza ki az **Admin Menu** lehetőséget, majd nyomja meg az **OK** gombot.
4. Válassza ki a **Network** lehetőséget, majd nyomja meg az **OK** gombot.
5. Válassza ki a **TCP/IP** lehetőséget, majd nyomja meg az **OK** gombot.

6. Válassza ki az IPv4 lehetőséget, majd nyomja meg az  gombot.
7. Válassza ki a Get IP Address lehetőséget, majd nyomja meg az  gombot.
8. Válassza ki a Panel lehetőséget, majd nyomja meg az  gombot.
9. Nyomja meg a  (**Back**) gombot, majd győződjön meg róla, hogy az Get IP Address ki van választva.
10. Válassza ki az IP Address lehetőséget, majd nyomja meg az  gombot.
11. Írja be az IP-cím értékét a numerikus billentyűzet segítségével.
12. Nyomja meg a  gombot.
13. A 11. és 12. lépés ismétlésével írja be az IP-cím összes számjegyét, majd nyomja meg az  gombot.
14. Nyomja meg a  (**Back**) gombot, majd győződjön meg róla, hogy az IP Address ki van választva.
15. Válassza ki a Subnet Mask lehetőséget, majd nyomja meg az  gombot.
16. Írja be az alhálózati maszk értékét a numerikus billentyűzet segítségével.
17. Nyomja meg a  gombot.
18. A 16. és 17. lépés ismétlésével adja meg az alhálózati maszkot, majd nyomja meg az  gombot.
19. Nyomja meg a  (**Back**) gombot, majd győződjön meg róla, hogy a Subnet Mask ki van választva.
20. Válassza ki a Gateway Address lehetőséget, majd nyomja meg az  gombot.
21. Írja be az átjáró-cím értékét a numerikus billentyűzet segítségével.
22. Nyomja meg a  gombot.
23. A 21. és 22. lépés ismétlésével adja meg az átjáró címét, majd nyomja meg az  gombot.
24. Kapcsolja ki, majd be a nyomtatót.

Lásd még:
„Kezelőpult“ 28. oldal

A Printer Setting Utility használata

A következő eljárás a példához Windows 7 rendszert használ.

Megjegyzés:

Ha IPv6 módot használ hálózati nyomtatáshoz, nem használhatja a Printer Setting Utility eszközt IP-cím hozzárendelésére.

1. Kattintson a **Start — All Programs (Minden program) — EPSON** — az Ön nyomtatója — **Printer Setting Utility** elemre.

Megjegyzés:

Ha több nyomtató van telepítve a számítógépben, ennél a lépésnél megjelenik a nyomtatóválasztó ablak. Ez esetben kattintson a kívánt nyomtató nevére a **Printer Name** listán.

A Printer Setting Utility elindul.

2. Kattintson a **Printer Maintenance** fülre.
3. Az oldal baloldali listáján válassza ki a **TCP/IP Settings** elemet.

Megjelenik a **TCP/IP Settings** oldal.

4. Válassza a **Panel** lehetőséget az **IP Address Mode** listából, majd adja meg az **IP Address**, **Subnet Mask** és **Gateway Address** értékeit.
5. A **Restart printer to apply new settings** gombra kattintva alkalmazza a beállítást.

A nyomtató megkapta az IP-címét. Ha ellenőrizni szeretné a beállítást, nyissa meg a hálózatba csatlakoztatott bármelyik számítógép webböngészőjét, és írja be a böngésző címsorába az IP-címet. Ha az IP-cím helyesen van megadva, a böngészőben megjelenik az EpsonNet Config.

A nyomtatóhoz a nyomtató-illesztőprogramok telepítése során is rendelhet IP-címet. Ha hálózati telepítést használ, és a **Get IP Address** értéke **DHCP** vagy **DHCP/AutoIP** a kezelőpult menüjében, a **0.0.0.0** IP-címet a nyomtató-kiválasztás ablakban változtathatja meg a kívánt értékre.

IP-beállítások ellenőrzése

A következő eljárás a példához Windows 7 rendszert használ.

Megjegyzés:

A jelentések és listák angol nyelven nyomtatódnak ki.

1. Nyomtassa ki a System Settings oldalt.
2. Keresse meg az **IPv4** fejléct a System Settings oldalon, és győződjön meg róla, hogy az IP-cím, alhálózati maszk és az átjáró címe helyes.

Ellenőrizze, hogy a nyomtató aktív a hálózatban úgy, hogy kiadja a ping utasítást:

1. Kattintson a **Start** gombra, majd a **Search programs and files (Keresés programokban és fájlokban)** parancsra.
2. Írja be a **cmd** lehetőséget, majd nyomja meg az **Enter** billentyűt.

Megjelenik egy fekete ablak.
3. Írja be a **ping xx.xx.xx.xx** utasítást (ahol az **xx.xx.xx.xx** a nyomtató IP-címe) és nyomja meg az **Enter** billentyűt.
4. Ha választ kap a nyomtatótól, ez annak a jele, hogy a nyomtató aktív a hálózatban.

Lásd még:

„A System Settings oldal kinyomtatása és ellenőrzése“ 48. oldal

A System Settings oldal kinyomtatása és ellenőrzése

Nyomtassa ki a System Settings oldalt, és ellenőrizze a nyomtató IP-címét.

A kezelőpult használata

Megjegyzés:

A jelentések és listák angol nyelven nyomtatódnak ki.

1. Nyomja meg a **System** gombot.
2. Válassza ki a **Report / List** lehetőséget, majd nyomja meg az **OK** gombot.
3. Válassza ki a **System Settings** lehetőséget, majd nyomja meg az **OK** gombot.

Kinyomtatódik a System Settings oldal.

4. A System Settings oldal **Wired Network** (AL-MX200DNF) vagy **Wired Network/Wireless Network** (AL-MX200DWF) részében ellenőrizze az **IP Address** felirat mellett feltüntetett IP-címet. Ha az IP-cím **0.0.0.0**, várjon néhány percet, amíg az IP-cím automatikusan lehívódik, majd nyomtassa ki a System Settings oldalt újra.

Ha az IP-cím nem frissítődik automatikusan, lásd „IP-cím hozzárendelése (IPv4 módban)“ 45. oldal.

A Printer Setting Utility használata

A következő eljárás a példához Windows 7 rendszert használ.

Megjegyzés:

A jelentések és listák angol nyelven nyomtatódnak ki.

1. Kattintson a **Start — All Programs (Minden program) — EPSON — az Ön nyomtatója — Printer Setting Utility** elemre.

Megjegyzés:

*Ha több nyomtató van telepítve a számítógépben, ennél a lépésnél megjelenik a nyomtatóválasztó ablak. Ez esetben kattintson a kívánt nyomtató nevére a **Printer Name** listán.*

A Printer Setting Utility elindul.

2. Kattintson a **Printer Settings Report** fülre.
3. Az oldal baloldali listáján válassza ki a **Reports** elemet.

Megjelenik a **Reports** oldal.

4. Kattintson a **System Settings** gombra.

Kinyomtatódik a System Settings oldal.

Ha az IP-cím **0.0.0.0** (gyári alapértelmezés) vagy **169.254.xx.xx**, az IP-cím nincs hozzárendelve.

Lásd még:

„IP-cím hozzárendelése (IPv4 módban)“ 45. oldal

Nyomtató-illesztőprogramok telepítése Windows számítógépekre

Nyomtatójában háromféle típusú nyomtató-illesztőprogramot használhat:

- PCL nyomtató-illesztőprogram

Lásd „A PCL nyomtató-illesztőprogram használata“ 50. oldal.

- PCL-kompatibilis univerzális P6 nyomtató-illesztőprogram

Lásd „Epson univerzális P6 nyomtató-illesztőprogram használata“ 103. oldal.

- PostScript Level3 Compatible nyomtató-illesztőprogram

Lásd *PostScript Level3 Compatible User's Guide* útmutatót.

A PCL nyomtató-illesztőprogram használata

A nyomtató-illesztőprogram telepítés előtti állapotának a megállapítása (hálózati kapcsolat beállításához)

A nyomtató-illesztőprogramok számítógépre való telepítése előtt nyomtassa ki a System Settings oldalt, és ellenőrizze a nyomtató IP-címét.

A kezelőpult használata

Megjegyzés:

A jelentések és listák angol nyelven nyomtatódnak ki.

1. Nyomja meg a **System** gombot.
2. Válassza ki a **Report / List** lehetőséget, majd nyomja meg az **OK** gombot.
3. Válassza ki a **System Settings** lehetőséget, majd nyomja meg az **OK** gombot.

Kinyomtatódik a System Settings oldal.

4. A System Settings oldal **Wired Network** (AL-MX200DNF) vagy **Wired Network/Wireless Network** (AL-MX200DWF) részében keresse meg az IP-címet.

Ha az IP-cím **0.0.0.0**, várjon néhány percet, amíg az IP-cím automatikusan lehívódik, majd nyomtassa ki a System Settings oldalt újra.

Ha az IP-cím nem frissítődik automatikusan, lásd „IP-cím hozzárendelése (IPv4 módban)“ 45. oldal.

A Printer Setting Utility használata

A következő eljárás a példához Windows 7 rendszert használ.

Megjegyzés:

A jelentések és listák angol nyelven nyomtatódnak ki.

1. Kattintson a **Start — All Programs (Minden program) — EPSON** — az Ön nyomtatója — **Printer Setting Utility** elemre.

Megjegyzés:

*Ha több nyomtató van telepítve a számítógépből, ennél a lépésnél megjelenik a nyomtatóválasztó ablak. Ez esetben kattintson a kívánt nyomtató nevére a **Printer Name** listán.*

A Printer Setting Utility elindul.

2. Kattintson a **Printer Settings Report** fülre.
3. Az oldal baloldali listáján válassza ki a **TCP/IP Settings** elemet.

Megjelenik a **TCP/IP Settings** oldal.

Ha a feltüntetett IP-cím **0.0.0.0** (gyári alapértelmezés) vagy **169.254.xx.xx**, az IP-cím nincs hozzárendelve. Ha a nyomtatóhoz szeretne rendelni egyet, lásd „IP-cím hozzárendelése (IPv4 módban)“ 45. oldal.

Tűzfal kiiktatása a nyomtató-illesztőprogramok telepítése előtt

Ha a következő operációs rendszerek valamelyikét használja, a nyomtatószoftver telepítése előtt ki kell kapcsolnia a tűzfalat:

- Windows 7
- Windows Vista®
- Windows Server® 2008 R2
- Windows Server 2008

❑ Windows XP

A következő eljárás a példához Windows 7 rendszert használ.

1. Kattintson a **Start — Help and Support (Súgó és támogatás)** elemre.

Megjegyzés:

Ha Windows Vista, Windows Server 2008, Windows Server 2008 R2 és Windows 7 operációs rendszerek **Online Help (Online súgó)** alkalmazását használja, a **Windows Help and Support (Windows súgó és támogatás)** ablakban kapcsoljon az **Offline Help (Offline súgó)** lehetőségre.

2. A **Search Help (Keresés súgója)** mezőbe írja be a **firewall (tűzfal)** karaktersort, majd nyomja meg az **Enter** billentyűt.

Kattintson a lista **Turn Windows Firewall on or off (A Windows tűzfal be- és kikapcsolása)** elemére, majd kövesse a képernyőn megjelenő utasításokat.

A telepítést követően kapcsolja be újra a tűzfalat, és ezzel a nyomtató-szoftver telepítése befejeződött.

A Software Disc behelyezése

1. Helyezze a Software Disc lemezt a számítógépe CD/DVD meghajtójába. Ha megjelenik az **AutoPlay (Automatikus lejátszás)** ablak, a **Run setup.exe** elemre kattintva indítsa el az **Easy Install Navi** programot.

Megjegyzés:

Ha a CD nem indul automatikusan, vagy az **AutoPlay (Automatikus lejátszás)** ablak nem nyílik meg, kattintson a **Start** (Windows XP rendszerben **start**) — **Computer (Számítógép)** — **D: \setup.exe** (ahol D a CD lejátszó betűjele), majd kattintson az **OK** gombra.

USB csatlakozás beállítása

A következő eljárás a példához Windows 7 rendszert használ.

1. Csatlakoztassa a számítógépet és a nyomtatót egy USB-kábellel.
2. Kapcsolja be a nyomtatót.
3. Kattintson az **Easy Install** gombra.

Megnyílik a **SOFTWARE LICENSE AGREEMENT**.

4. Ha egyetért a **SOFTWARE LICENSE AGREEMENT** feltételeivel, válassza az **Agree** elemet, és kattintson a **Next** gombra.

Az **Easy Install Navi** megnyílik.

5. Kattintson az **Installing Drivers and Software** gombra.
6. Válassza ki a **Personal Installation** elemet, majd kattintson a **Next** gombra.
7. Jelölje meg, hogy kívánja-e újraindítani a számítógépét, és a **Finish** gombra kattintva lépjen ki a varázslóból.

USB nyomtatás

A személyi nyomtató egy olyan nyomtató, amely USB-kábelen keresztül csatlakozik a számítógépéhez vagy egy nyomtatókiszolgálóhoz. Ha a nyomtató hálózathoz csatlakozik, nem pedig a számítógépéhez, lásd „Hálózati csatlakozás beállítása“ 53. oldal.

Hálózati csatlakozás beállítása

Megjegyzés:

- Ha a nyomtatót Linux környezetben kívánja használni, telepítenie kell a Linux operációs rendszerekhez kifejlesztett nyomtató-illesztőprogramokat. Részletek az illesztőprogramok telepítéséről és használatáról lásd „Nyomtató-illesztőprogramok telepítése Linux (CUPS) számítógépekre“ 110. oldal.
- Ha a CD meghajtót Linux környezetben használja, csatolnia kell a meghajtót a rendszer környezetébe. A megfelelő parancssor a `mount/media/CD-ROM`.

A következő eljárás a példához Windows 7 rendszert használ.

1. Kattintson az **Easy Install** gombra.

Megnyílik a **SOFTWARE LICENSE AGREEMENT**.

2. Ha egyetért a **SOFTWARE LICENSE AGREEMENT** feltételeivel, válassza az **Agree** elemet, és kattintson a **Next** gombra.

Az **Easy Install Navi** megnyílik.

3. Kattintson az **Installing Drivers and Software** gombra.
4. Válassza ki a **Network Installation** elemet, majd kattintson a **Next** gombra.

5. A listán jelölje ki a telepíteni kívánt nyomtatót, majd kattintson a **Next** gombra. Ha a célnyomtató nem jelenik meg a listán, a **Refresh** gombra kattintva frissítse a listát, vagy az **Add Printer** gomb megnyomása után vegye fel a nyomtatót a listára kézzel. Ennél a lépésnél az IP-címet és a port nevét is megadhatja.

Ha kiszolgáló számítógépen telepítette ezt a nyomtatót, jelölje meg az **I am setting up this printer on a server** mezőt.

Megjegyzés:

*Ha az AutoIP funkciót kívánja használni, és a telepítő a **0.0.0.0** címet jeleníti meg, a folytatáshoz meg kell adnia egy érvényes IP-címet.*

6. Adja meg a nyomtató beállításait, majd kattintson a **Next** gombra.
 - a Adja meg a nyomtató nevét.
 - b Ha a nyomtatót más hálózati felhasználók rendelkezésére is szeretné bocsátani, válassza ki a **Share this printer with other computers on the network** elemet, és írja be a megosztás nevét, amely alapján a felhasználók azonosíthatják majd a nyomtatót.
 - c Ha azt szeretné, hogy a nyomtató alapértelmezett legyen nyomtatáshoz, jelölje be a **Set this printer as default for printing** jelölőnégyzetet.
 - d Ha azt szeretné, hogy a nyomtató alapértelmezett legyen szkenneléshez, jelölje be a **Set this printer as default for scanning** jelölőnégyzetet.
 - e Ha szeretné telepíteni a fax illesztőprogramját, jelölje be az **Install fax driver** mezőt.
7. Válassza ki a telepíteni kívánt szoftvert és dokumentációt, majd kattintson az **Install** gombra. Megválaszthatja a mappákat, ahová telepíteni szeretné a szoftvert és a dokumentációt. Ha változtatni szeretné a mappákat, kattintson a **Browse** gombra.
8. A **Finish** gombra kattintva lépjen ki a varázslóból.

Vezeték nélküli hálózati konfigurálása (csak AL-MX200DWF)

A vezeték nélküli hálózatot az **Easy Install Navi** segítségével konfigurálhatja.

Fontos:

- Ha nem a WPS kommunikációs szabvány segítségével konfigurálja a vezeték nélküli hálózatot, mindig előre szerezze be az SSID azonosítót és biztonsági adatokat a rendszergazdájától.

- ❑ *A vezeték nélküli hálózat konfigurálása előtt ellenőrizze, hogy az Ethernet kábel nincs csatlakoztatva a nyomtatóhoz.*

Az alábbiakban ismertetjük a vezeték nélküli hálózat műszaki adatait:

Elem	Műszaki leírás
Csatlakozás	Vezeték nélküli
Csatlakozási szabvány	IEEE 802.11b/g-kompatibilis
Sávszélesség	2,4 GHz
Adatátviteli sebesség	IEEE 802.11b mód: 11, 5,5, 2, 1 Mbit/s IEEE 802.11g mód: 54, 48, 36, 24, 18, 12, 9, 6 Mbit/s
Biztonság	64 (40-bites kulcs) / 128 (104-bites kulcs) WEP, WPA-PSK (TKIP, AES), WPA2-PSK (AES)(IEEE802.1x WPA minősítési funkció 1x nem felel meg)
Tanúsítványok	Wi-Fi, WPA2.0 (személyes)
Wi-Fi Protected Setup (WPS)	Nyomógomb konfigurálás (PBC), Személyes azonosítószám (PIN), WPS2.0 támogatott

A vezeték nélküli hálózat konfigurálásához a következő módszerek közül választhat:

Wizard Telepítés USB csatlakozáson keresztül	
Advanced Beállítás módja	Ethernet csatlakozás
	Kezelőpult
	EpsonNet Config
	WPS-PIN ^{*1}
	WPS-PBC ^{*2}

^{*1} WPS-PIN (Wi-Fi® Protected Setup – Personal Identification Number; Wi-Fi védett telepítés – Személyes azonosítószám) a vezeték nélküli hálózat konfigurációjához szükséges berendezések hitelesítése és regisztrálása PIN kód nyomtatóba és számítógépbe történő megadásával. Ez a beállítás hozzáférési ponton keresztül történik, csak akkor lehetséges, ha a hozzáférési pont és a vezeték nélküli útválasztó egyaránt támogatja a WPS módszert.

^{*2} WPS-PIN (Wi-Fi Protected Setup – Push Button Configuration; Wi-Fi védett telepítés – Nyomógomb konfigurálás) a vezeték nélküli hálózat konfigurációjához szükséges berendezések hitelesítése és regisztrálása a vezeték nélküli útválasztón lévő gomb megnyomásával és a WPS-PBC kezelőpulton történő beállításával. Ez a beállítás csak akkor érhető el, ha a hozzáférési pont támogatja a WPS funkciót.

Vezeték nélküli hálózat konfigurációja telepítővarázsló segítségével

A következő eljárás a példához Windows 7 rendszert használ.

1. Helyezze a Software Disc lemezt a számítógépe CD/DVD meghajtójába. Ha megjelenik az **AutoPlay (Automatikus lejátszás)** ablak, a **Run setup.exe** elemre kattintva indítsa el az **Install Navi** programot.
2. Kattintson az **Easy Install** gombra.

Megnyílik a **SOFTWARE LICENSE AGREEMENT**.

3. Ha egyetért a **SOFTWARE LICENSE AGREEMENT** feltételeivel, válassza az **Agree** elemet, és kattintson a **Next** gombra.

Az **Easy Install Navi** megnyílik.



4. Kattintson a **Start Setup** gombra.
 5. Kattintson a **Configure Printer** gombra.
- Megjelenik a csatlakozási típus kiválasztása képernyő.
6. Válassza ki a **Wireless Connection** elemet, majd kattintson a **Next** gombra.

Megjelenik a beállítási módszer kiválasztása ablak.

7. Győződjön meg róla, hogy ki van választva a **Wizard** elem, és kattintson a **Next** gombra.

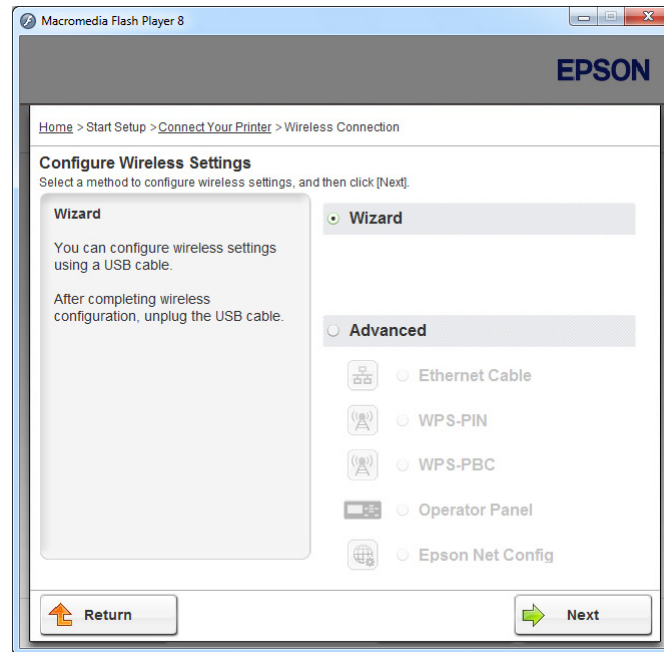

8. A képernyőn megjelenő utasítások alapján csatlakoztassa az USB kábelt, és végezze el a többi beállítást, amíg meg nem jelenik a **Select Access Point** képernyő.

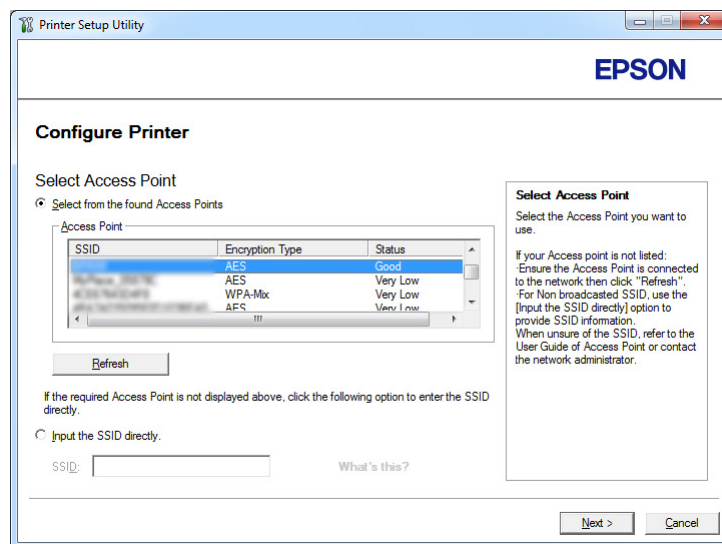

9. Tegye az alábbiak valamelyikét:

- Kattintson a **Select from the found Access Points** rádiógombra, és jelölje ki az SSID azonosítót.
- Kattintson a **Input the SSID directly** rádiógombra, és jelölje ki az SSID azonosítót az **SSID** mezőben.

Megjegyzés:

A lista legfeljebb öt hozzáférési pontot jelenít meg a rádióhullámok intenzitásának a sorrendjében. Alacsony intenzitású rádióhullámot kibocsátó hozzáférési pontok nem jeleníthetők meg.

10. Kattintson a **Next** gombra.

11. Írja be a fent megadott SSID-hez tartozó **Passphrase** értékét, és kattintson a **Next** gombra.

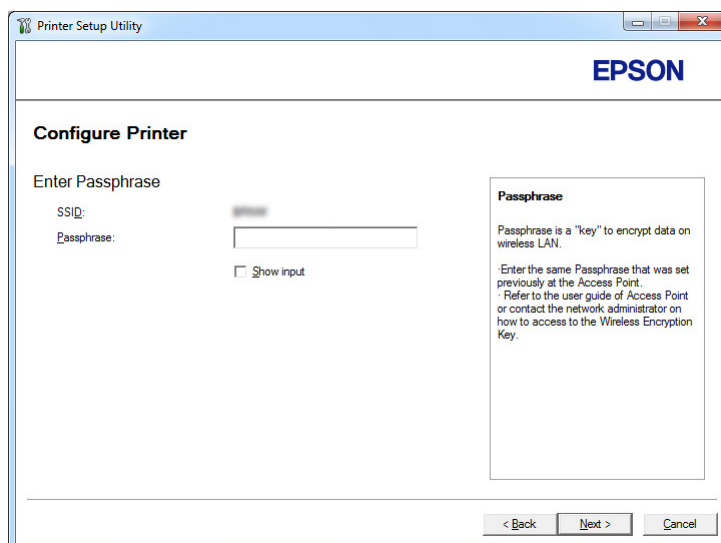

12. Konfigurálja a biztonsági beállításokat, majd kattintson a **Next** gombra.

Megjelenik az **IP Address Settings** képernyő.

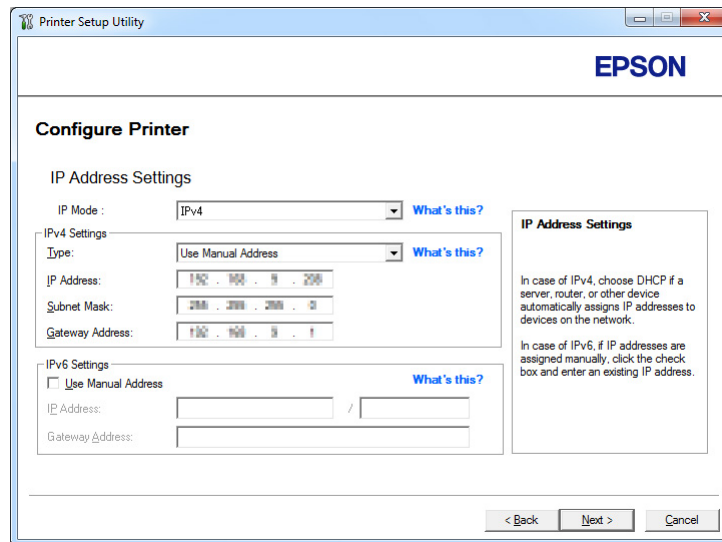

13. A hálózata szerkezetétől függően válassza ki az **IP Mode** elemet.

Ha az **IPv4** lehetőség van kiválasztva, konfigurálja a következőket:

- a Válassza ki a **Type** gombot.
- b Ha a **Use Manual Address** elemet választotta a **Type** beállításban, adja meg a következő elemeket:
 - A nyomtató **IP Address** címe
 - Subnet Mask**
 - Gateway Address**

Ha a **Dual Stack** lehetőség van kiválasztva, konfigurálja a következőket:

- a Konfigurálja az **IPv4 Settings** beállítást.
- b Ha bejelölte a **Use Manual Address** mezőt az **IPv6 Settings** beállításban, adja meg a következő elemeket:
 - A nyomtató **IP Address** címe
 - Gateway Address**

14. Kattintson a **Next** gombra.

Megjelenik a **FAX Settings** képernyő.

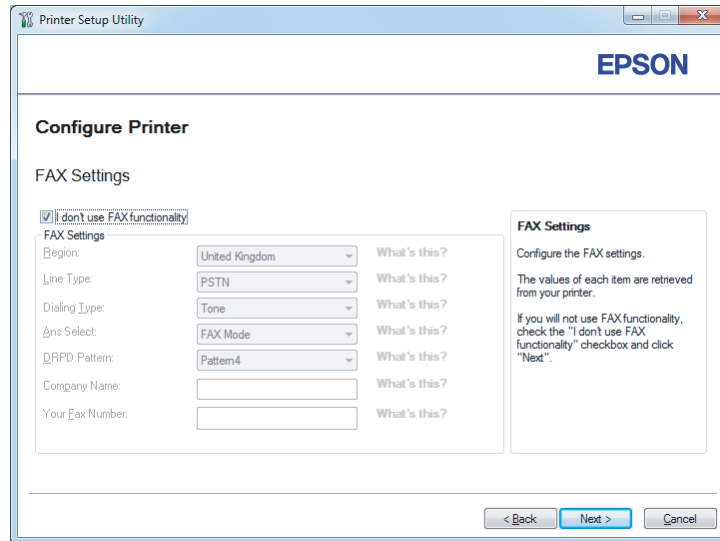

15. Szükség esetén konfigurálja a fax beállításokat.

Megjegyzés:

*Ha nem kívánja használni a fax funkciót, jelölje be az **I don't use FAX functionality** mezőt.*

16. Kattintson a **Next** gombra.

Megjelenik a **Confirm the settings** képernyő.

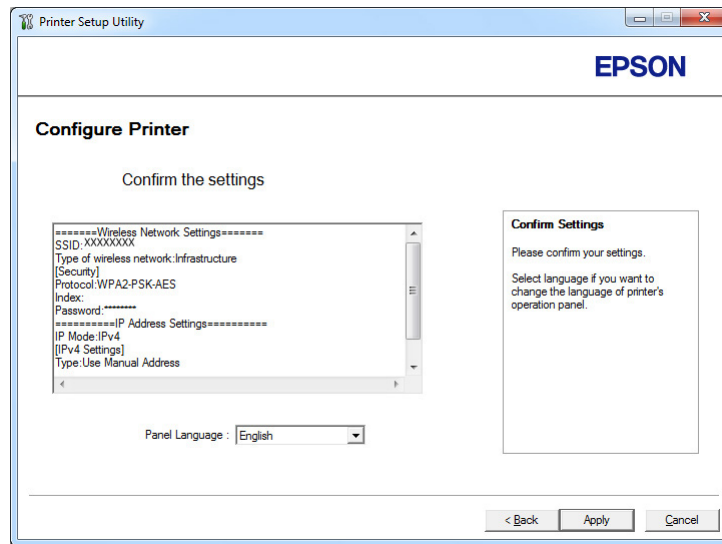

17. Győződjön meg róla, hogy meg vannak jelenítve a vezeték nélküli hálózat beállításai, és kattintson az **Apply** gombra.

Megjelenik egy megerősítő párbeszédablak.

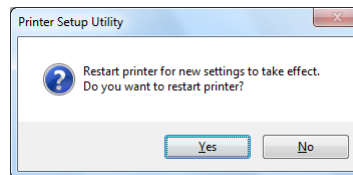

18. Kattintson a **Yes (Igen)** gombra.

19. Várjon néhány percig, amíg a nyomtató újraindul, hogy létrejöjjön a vezeték nélküli hálózat, és megjelenjen a **Configuration Complete** képernyő.

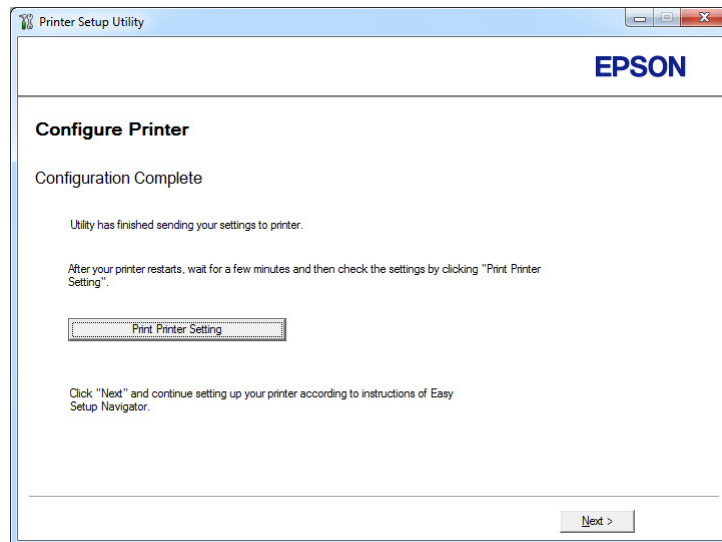

20. Kattintson a **Print Printer Setting** gombra.
21. Ellenőrizze, hogy a „Link Quality“ értéke „Good“, „Acceptable“ vagy „Low“ a jelentésben.

Megjegyzés:

Ha a „Link Quality“ értéke „No Reception“, ellenőrizze, hogy a vezeték nélküli kapcsolat beállításai megfelelő módon vannak konfigurálva. Ha újra szeretné konfigurálni a vezeték nélküli hálózat beállításait, kattintson a **Configuration Complete** ablakban lévő **Next**, majd a **Return** gombra.

22. Kattintson a **Next** gombra.

23. Kövesse a képernyőn megjelenő utasításokat, amíg a **Check Setup** képernyő meg nem jelenik.

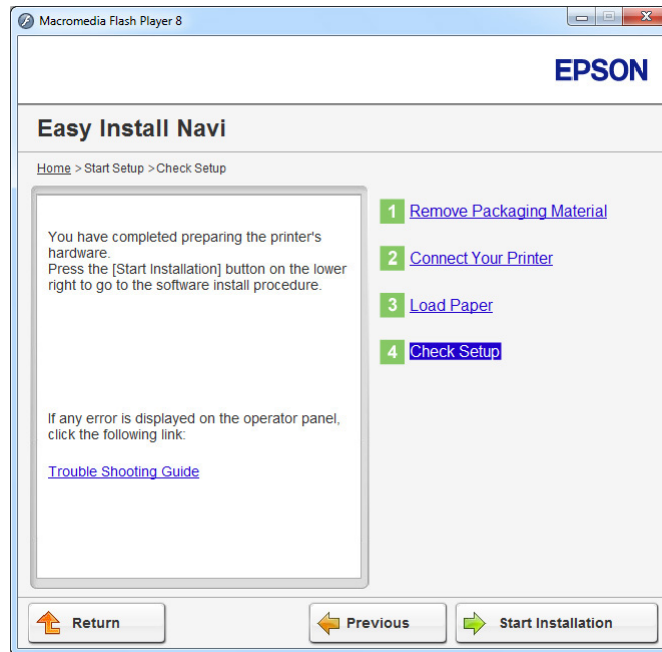

24. Győződjön meg róla, hogy az LCD panel nem tartalmaz hibaüzenetet, és kattintson a **Start Installation** elemre.

Hibaüzenet esetén kattintson a **Trouble Shooting Guide** elemre, és kövesse az utasításokat.

25. Ellenőrizze, hogy a telepíteni kívánt nyomtató fel van tüntetve a **Select Printer** listán, és kattintson a **Next** gombra.

Megjegyzés:

Ha a telepíteni kívánt nyomtató nincs a **Select Printer** listán, próbálja ki az alábbi lépések valamelyikét:

- A **Refresh** gombra kattintva frissítse az információkat.
- Kattintson az **Add Printer** gombra, és írja be a nyomtató adatait kézzel.

26. A **Enter Printer Settings** képernyőn válassza ki a kívánt elemeket, majd kattintson a **Next** gombra.

27. Válassza ki a telepíteni kívánt szoftvert, majd kattintson az **Install** gombra.

28. A **Finish** gombra kattintva lépjen ki a segédprogramból.

A vezeték nélküli hálózat konfigurálása befejeződött.

Vezeték nélküli hálózat konfigurációja speciális beállítások segítségével

A Speciális beállítások használatához jelenítse meg a **Configure Wireless Settings** képernyőt.

A következő eljárás a példához Windows 7 rendszert használ.

A Configure Wireless Settings képernyő megjelenítése

1. Helyezze a Software Disc lemezt a számítógépe CD/DVD meghajtójába. Ha megjelenik az **AutoPlay (Automatikus lejátszás)** ablak, a **Run setup.exe** elemre kattintva indítsa el az **Install Navi** programot.

2. Kattintson az **Easy Install** gombra.

Megnyílik a **SOFTWARE LICENSE AGREEMENT**.

3. Ha egyetért a **SOFTWARE LICENSE AGREEMENT** feltételeivel, válassza az **Agree** elemet, és kattintson a **Next** gombra.

Az **Easy Install Navi** elindul.



4. Kattintson a **Start Setup** gombra.

5. Kattintson a **Configure Printer** gombra.
6. Válassza ki a **Wireless Connection** elemet, majd kattintson a **Next** gombra.
Megjelenik a beállítási módszer kiválasztása ablak.
7. Válassza ki az **Advanced** gombot.

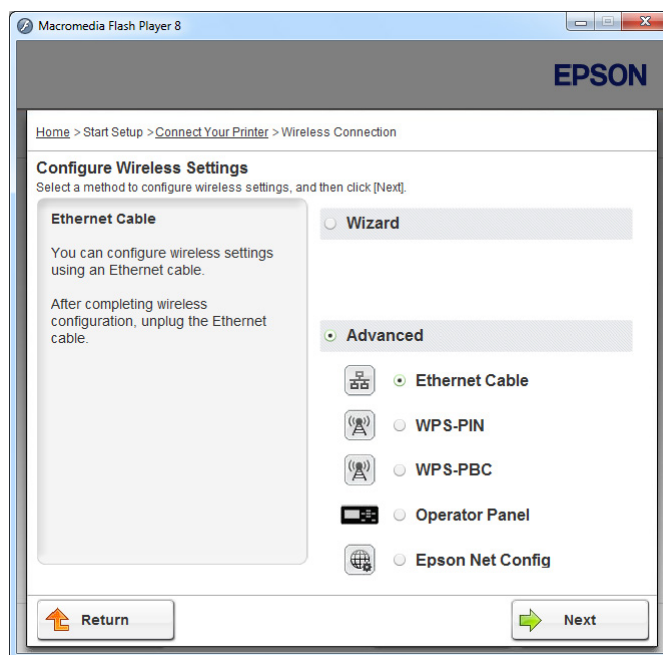

Válassza ki a csatlakozás módját az alábbi lehetőségek közül

- „Ethernet Cable“ 65. oldal
- „WPS-PIN“ 71. oldal
- „WPS-PBC“ 73. oldal
- „Operator Panel“ 74. oldal
- „EpsonNet Config“ 76. oldal

Ethernet Cable

1. Válassza ki az **Ethernet Cable** elemet, majd kattintson a **Next** gombra.
2. Kövesse a képernyőn megjelenő utasításokat, majd kattintson a **Next** elemre.

Megjelenik a **Printer Setup Utility** képernyő.

3. A **Select Printer** képernyőn válassza ki a konfigurálni kívánt nyomtatót, majd kattintson a **Next** gombra.

Megjegyzés:

Ha a konfigurálni kívánt nyomtató nincs a **Select Printer** listán, próbálja ki az alábbi lépések valamelyikét:

- A **Refresh** gombra kattintva frissítse az információkat.
- Kattintson az **Enter IP Address** gombra, és írja be a nyomtató IP-címét.

4. Adja meg az SSID azonosítót.

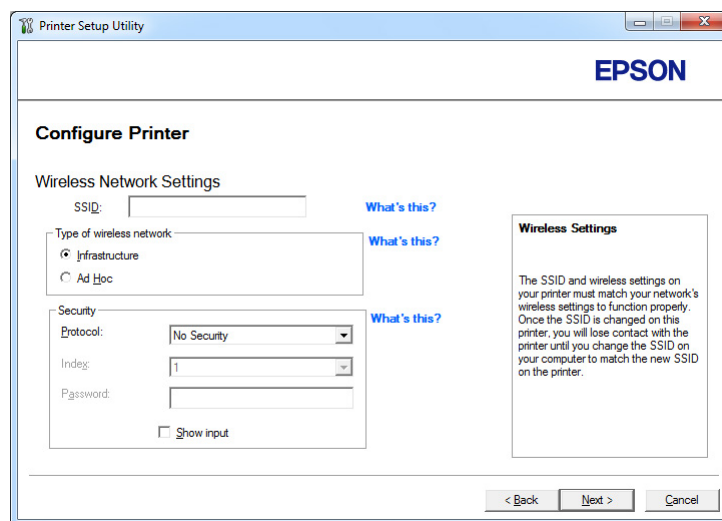

5. Válassza ki a **Type of wireless network** gombot.
6. Konfigurálja a biztonsági beállításokat, majd kattintson a **Next** gombra.

Megjelenik az **IP Address Settings** képernyő.

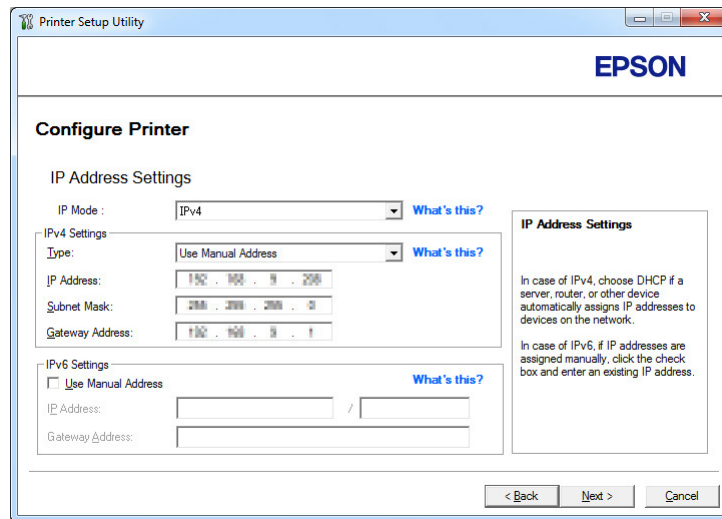

7. A hálózata szerkezetétől függően válassza ki az **IP Mode** elemet.

Ha az **IPv4** lehetőség van kiválasztva, konfigurálja a következőket:

- a Válassza ki a **Type** elemet.
- b Ha a **Use Manual Address** elemet választotta a **Type** beállításban, adja meg a következő elemeket:
 - A nyomtató **IP Address** címe
 - Subnet Mask**
 - Gateway Address**

Ha az **Dual Stack** lehetőség van kiválasztva, konfigurálja a következőket:

- a Konfigurálja az **IPv4 Settings** beállítást.
- b Ha bejelölte a **Use Manual Address** mezőt az **IPv6 Settings** beállításban, adja meg a következő elemeket:
 - A nyomtató **IP Address** címe
 - Gateway Address**

8. Kattintson a **Next** gombra.

Megjelenik a **FAX Settings** képernyő.

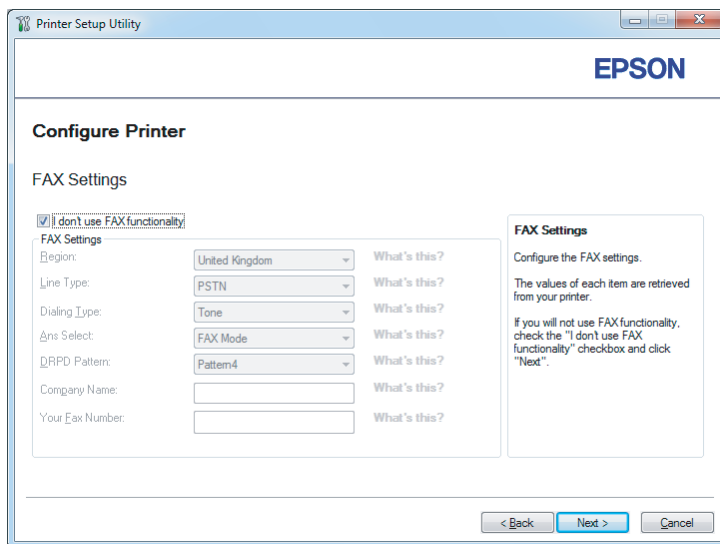

9. Szükség esetén konfigurálja a fax beállításokat.

Megjegyzés:

Ha nem kívánja használni a fax funkciót, jelölje be az **I don't use FAX functionality** mezőt.

10. Kattintson a **Next** gombra.

Megjelenik a **Confirm the settings** képernyő.

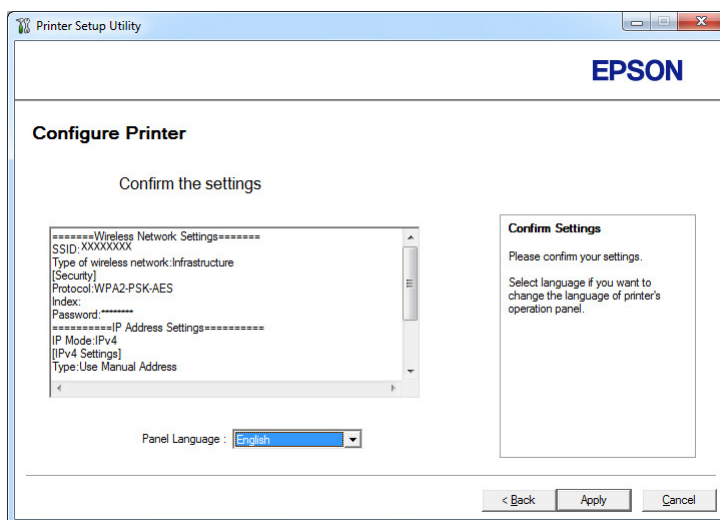

11. Győződjön meg róla, hogy meg vannak jelenítve a vezeték nélküli hálózat beállításai, és kattintson az **Apply** gombra.

Megjelenik egy megerősítő párbeszédablak.

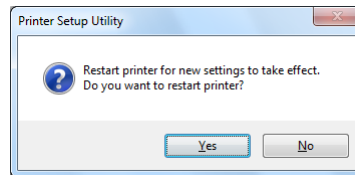

12. Kattintson a **Yes (Igen)** gombra.
13. Várjon néhány percre, amíg a nyomtató újraindul, hogy létrejöhessen a vezeték nélküli hálózat, és megjelenjen a **Configuration Complete** képernyő.

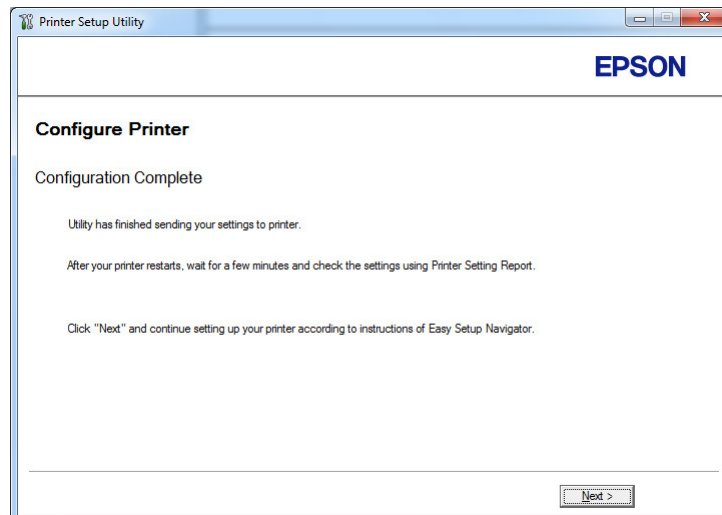

14. Kattintson a **Next** gombra.

15. Kövesse a képernyőn megjelenő utasításokat, amíg a **Check Setup** képernyő meg nem jelenik.

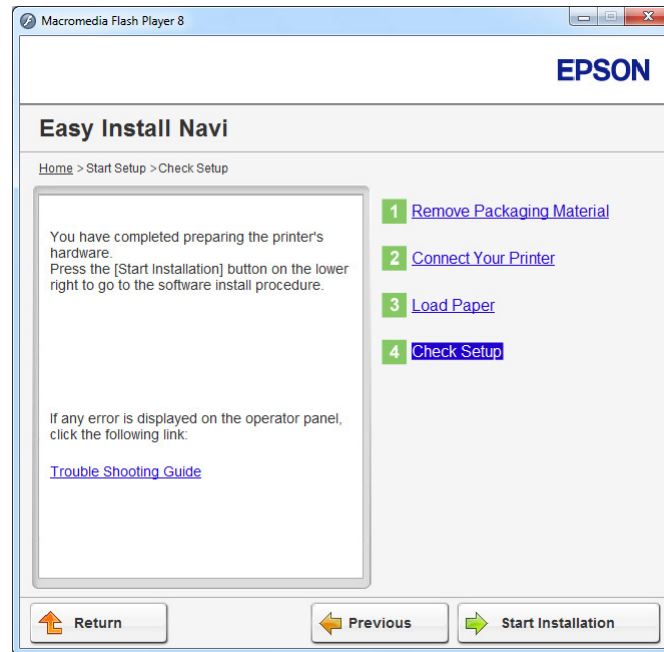

16. Nyomtassa ki a System Settings oldalt a kezelőpultról.

Lásd „A System Settings oldal kinyomtatása“ 164. oldal.

17. Ellenőrizze, hogy a „Link Quality“ értéke „Good“, „Acceptable“ vagy „Low“ a jelentésben.

Megjegyzés:

Ha a „Link Quality“ értéke „No Reception“, ellenőrizze, hogy a vezeték nélküli kapcsolat beállításai megfelelő módon vannak konfigurálva. A vezeték nélküli hálózat újrakonfigurálásához kattintson a **Return** gombra.

18. Győződjön meg róla, hogy az LCD panel nem tartalmaz hibaüzenetet, és kattintson a **Start Installation** elemre.

Hibaüzenet esetén kattintson a **Trouble Shooting Guide** elemre, és kövesse az utasításokat.

19. Ellenőrizze, hogy a telepíteni kívánt nyomtató fel van tüntetve a **Select Printer** listán, és kattintson a **Next** gombra.

Megjegyzés:

Ha a telepíteni kívánt nyomtató nincs a **Select Printer** listán, próbálja ki az alábbi lépések valamelyikét:

- A **Refresh** gombra kattintva frissítse az információkat.
 - Kattintson az **Add Printer** gombra, és írja be a nyomtató adatait kézzel.
20. Az **Enter Printer Settings** képernyőn konfigurálja a kívánt elemeket, majd kattintson a **Next** gombra.
 21. Válassza ki a telepíteni kívánt szoftvert, majd kattintson az **Install** gombra.
 22. A **Finish** gombra kattintva lépjen ki a segédprogramból.

A vezeték nélküli hálózat konfigurálása befejeződött.

Megjegyzés:

A meghatározott vezeték nélküli hálózati beállítások érvényesítéséhez újra kell indítania a nyomtatót.

WPS-PIN

Megjegyzés:

- WPS-PIN** (Wi-Fi Protected Setup – Personal Identification Number; Wi-Fi védett telepítés – Személyes azonosítószám) a vezeték nélküli hálózat konfigurációjához szükséges berendezések hitelesítése és regisztrálása PIN kód nyomtatóba és számítógépbe történő megadásával. Ez a beállítás hozzáférési ponton keresztül történik, csak akkor lehetséges, ha a hozzáférési pont és a vezeték nélküli útválasztó egyaránt támogatja a WPS módszert.
 - A **WPS-PIN** elindítása előtt meg kell adnia a PIN-kódját a vezeték nélküli hozzáférési pont weboldalán. További részletekért tekintse meg a hozzáférési pont útmutatóját.
1. Válassza ki a **WPS-PIN** elemet, majd kattintson a **Next** gombra.

2. Kövesse a képernyőn megjelenő utasításokat, amíg a **Check Setup** képernyő meg nem jelenik.

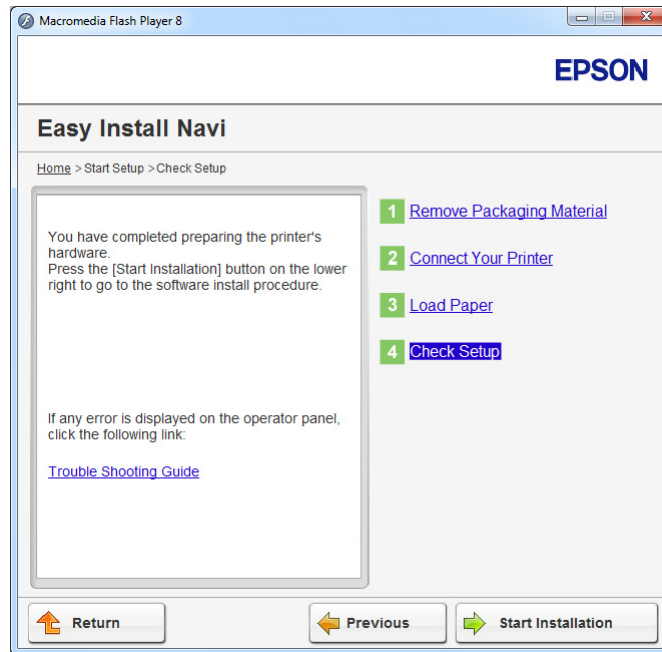

3. Győződjön meg róla, hogy az LCD panel nem tartalmaz hibaüzenetet, és kattintson a **Start Installation** elemre.

Hibaüzenet esetén kattintson a **Trouble Shooting Guide** elemre, és kövesse az utasításokat.

4. Ellenőrizze, hogy a telepíteni kívánt nyomtató fel van tüntetve a **Select Printer** listán, és kattintson a **Next** gombra.

Megjegyzés:

Ha a telepíteni kívánt nyomtató nincs a **Select Printer** listán, próbálja ki az alábbi lépések valamelyikét:

- A **Refresh** gombra kattintva frissítse az információkat.
 - Kattintson az **Add Printer** gombra, és írja be a nyomtató adatait kézzel.
5. Az **Enter Printer Settings** képernyőn konfigurálja a kívánt elemeket, majd kattintson a **Next** gombra.
6. Válassza ki a telepíteni kívánt szoftvert, majd kattintson az **Install** gombra.
7. A **Finish** gombra kattintva lépjen ki a segédprogramból.

A vezeték nélküli hálózat konfigurálása befejeződött.

Ha a **WPS-PIN** művelet végrehajtása sikeresen befejeződött és a nyomtatót újraindította, létrejön a vezeték nélküli LAN kapcsolat.

WPS-PBC

Megjegyzés:

WPS-PBC (Wi-Fi Protected Setup – Push Button Configuration; Wi-Fi védett telepítés – Nyomógomb konfigurálás) a vezeték nélküli hálózat konfigurációjához szükséges berendezések hitelesítése és regisztrálása a vezeték nélküli útválasztón lévő gomb megnyomásával és a **WPS-PBC** kezelőpulton történő beállításával. Ez a beállítás csak akkor érhető el, ha a hozzáférési pont támogatja a WPS funkciót.

1. Válassza ki a **WPS-PBC** elemet, majd kattintson a **Next** gombra.
2. Kövesse a képernyőn megjelenő utasításokat, amíg a **Check Setup** képernyő meg nem jelenik.

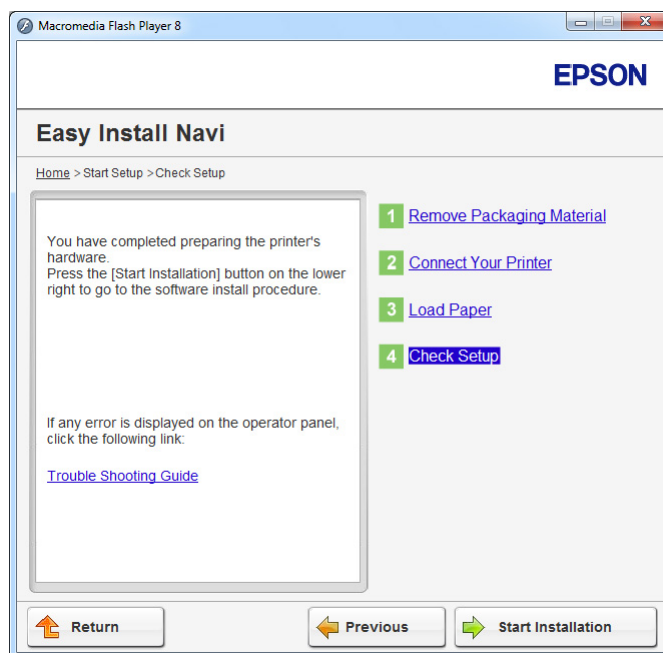

3. Győződjön meg róla, hogy az LCD panel nem tartalmaz hibaüzenetet, és kattintson a **Start Installation** elemre.

Hibaüzenet esetén kattintson a **Trouble Shooting Guide** elemre, és kövesse az utasításokat.

4. Ellenőrizze, hogy a telepíteni kívánt nyomtató fel van tüntetve a **Select Printer** listán, és kattintson a **Next** gombra.

Megjegyzés:

Ha a telepíteni kívánt nyomtató nincs a **Select Printer** listán, próbálja ki az alábbi lépések valamelyikét:

- A **Refresh** gombra kattintva frissítse az információkat.
 - Kattintson az **Add Printer** gombra, és írja be a nyomtató adatait kézzel.
5. Az **Enter Printer Settings** képernyőn konfigurálja a kívánt elemeket, majd kattintson a **Next** gombra.
 6. Válassza ki a telepíteni kívánt szoftvert, majd kattintson az **Install** gombra.
 7. A **Finish** gombra kattintva lépjen ki a segédprogramból.

A vezeték nélküli hálózat konfigurálása befejeződött.

Megjegyzés:

A vezeték nélküli LAN hozzáférési pontjához kapcsolódó **WPS-PBC** műveletről további információkat a vezeték nélküli LAN hozzáférési ponthoz kapott dokumentációban talál.

Ha a **WPS-PBC** művelet végrehajtása sikeresen befejeződött és a nyomtatót újraindította, létrejön a vezeték nélküli LAN kapcsolat.

Operátor Panel

1. Válassza ki a **Operator Panel** elemet, majd kattintson a **Next** gombra.

2. Kövesse a képernyőn megjelenő utasításokat, amíg a **Check Setup** képernyő meg nem jelenik.

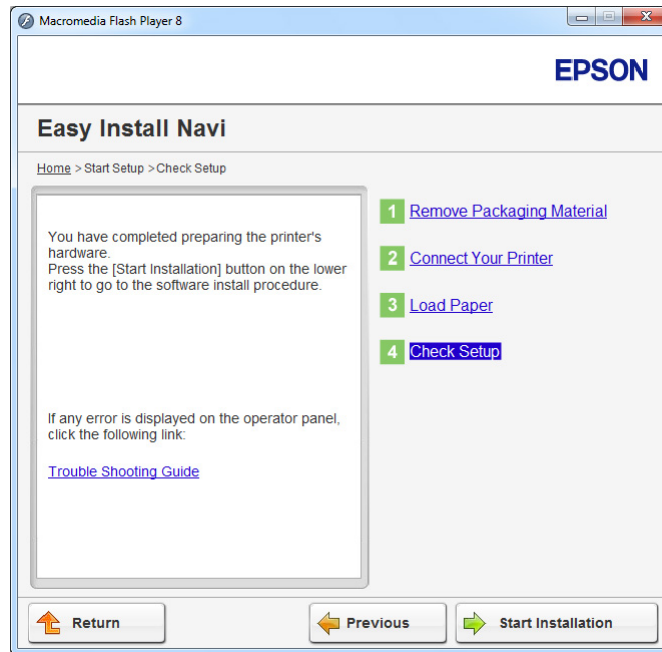

3. Győződjön meg róla, hogy az LCD panel nem tartalmaz hibaüzenetet, és kattintson a **Start Installation** elemre.

Hibaüzenet esetén kattintson a **Trouble Shooting Guide** elemre, és kövesse az utasításokat.

4. Ellenőrizze, hogy a telepíteni kívánt nyomtató fel van tüntetve a **Select Printer** listán, és kattintson a **Next** gombra.

Megjegyzés:

Ha a telepíteni kívánt nyomtató nincs a **Select Printer** listán, próbálja ki az alábbi lépések valamelyikét:

- A **Refresh** gombra kattintva frissítse az információkat.
 - Kattintson az **Add Printer** gombra, és írja be a nyomtató adatait kézzel.
5. Az **Enter Printer Settings** képernyőn konfigurálja a kívánt elemeket, majd kattintson a **Next** gombra.
6. Válassza ki a telepíteni kívánt szoftvert, majd kattintson az **Install** gombra.
7. A **Finish** gombra kattintva lépjen ki a segédprogramból.

A vezeték nélküli hálózat konfigurálása befejeződött.

EpsonNet Config

1. Válassza ki az **EpsonNet Config** elemet, majd kattintson a **Next** gombra.
2. Kövesse a képernyőn megjelenő utasításokat, amíg a **Check Setup** képernyő meg nem jelenik.

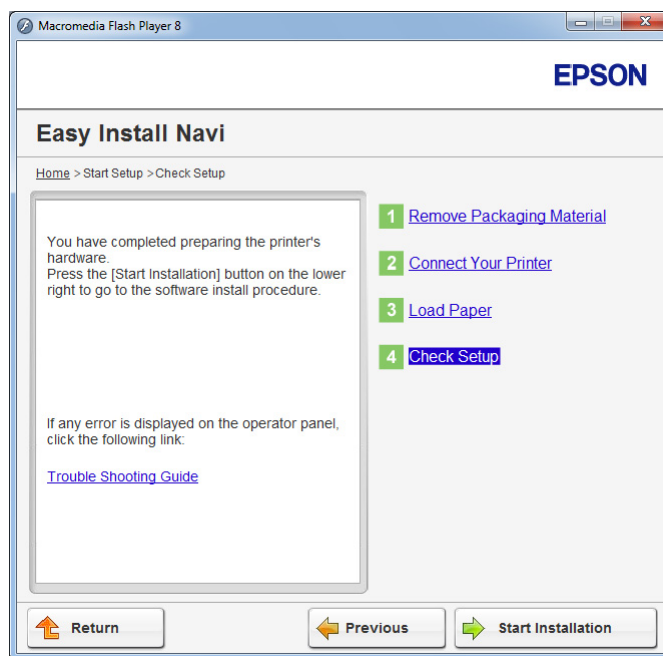

3. Győződjön meg róla, hogy az LCD panel nem tartalmaz hibaüzenetet, és kattintson a **Start Installation** elemre.

Hibaüzenet esetén kattintson a **Trouble Shooting Guide** elemre, és kövesse az utasításokat.

4. Ellenőrizze, hogy a telepíteni kívánt nyomtató fel van tüntetve a **Select Printer** listán, és kattintson a **Next** gombra.

Megjegyzés:

Ha a telepíteni kívánt nyomtató nincs a **Select Printer** listán, próbálja ki az alábbi lépések valamelyikét:

- A **Refresh** gombra kattintva frissítse az információkat.
- Kattintson az **Add Printer** gombra, és írja be a nyomtató adatait kézzel.

5. Az **Enter Printer Settings** képernyőn konfigurálja a kívánt elemeket, majd kattintson a **Next** gombra.
6. Válassza ki a telepíteni kívánt szoftvert, majd kattintson az **Install** gombra.
7. A **Finish** gombra kattintva lépjen ki a segédprogramból.

A vezeték nélküli hálózat konfigurálása befejeződött.

Ha az EpsonNet Config művelet végrehajtása sikeresen befejeződött és a nyomtatót újraindította, létrejön a vezeték nélküli LAN kapcsolat.

Új vezeték nélküli hálózati környezet beállítása a számítógéphez (ha vezeték nélküli kapcsolatot kell létrehoznia számítógépéhez)

DHCP hálózatok esetén:

1. A számítógép beállítása vezeték nélküli kapcsolathoz:

Megjegyzés:

A vezeték nélküli hálózat beállításait a számítógépébe telepítendő vezeték nélküli alkalmazásból is módosíthatja.

Windows XP és Windows Server 2003 esetén:

- a Válassza a **Network Connections (Hálózati csatlakozások)** a **Control Panel (Vezérlőpult)**.
- b Kattintson jobb gombbal a **Wireless Network Connection (Vezeték nélküli hálózati kapcsolat)** tételre, majd a **Properties (Tulajdonságok)** menüpontra.
- c Válassza a **Wireless Networks (Vezeték nélküli hálózat)** fület.
- d Ellenőrizze, hogy a **Use Windows to configure my wireless network settings (A vezeték nélküli hálózatot a Windows konfigurálja)** négyzet be van jelölve.

Megjegyzés:

*Jegyezze le a vezeték nélküli hálózat beállításait az **Advanced (Speciális)** (f lépés), és a **Wireless network properties (Vezeték nélküli hálózat tulajdonságai)** párbeszédpanelen (h lépés). Ezekre a beállításokra később szüksége lehet.*

- e Kattintson az **Advanced (Speciális)** gombra.
- f Válassza ki a **Computer-to-computer (ad hoc) networks only (Csak számítógépek közötti (ad-hoc) hálózatok)** lehetőséget, és zárja be az **Advanced (Speciális)** párbeszédablakot.
- g Az **Add (Hozzáadás)** gombra kattintva jelenítse meg a **Wireless network properties (Vezeték nélküli hálózat tulajdonságai)** ablakot.
- h Az **Association (Társítás)** lapon adja meg az alábbi információkat, és kattintson az **OK** gombra.

Network name (SSID) (Hálózat neve (SSID)): (xxxxxxxx a vezeték nélküli berendezéshez használt SSID azonosítót jelöli)

Network Authentication (Hálózati hitelesítés): Open (Nyitott)

Data encryption (Adattitkosítás): Disabled (Kikapcsolva)

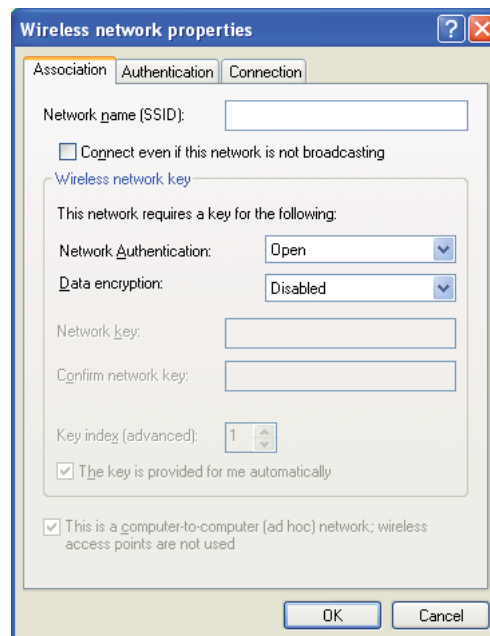

- i Kattintson a **Move up (Fel)** gombra, ha az újonnan hozzáadott SSID azonosítót a lista tetejére szeretné mozgatni.

- j Az **OK** gombra kattintva zárja be a **Wireless Network Connection Properties (Vezeték nélküli hálózati kapcsolat tulajdonságai)** párbeszédablakot.

Windows Vista esetén:

- a Jelenítse meg a **Control Panel (Vezérlőpult)** eszközt.
- b Válassza a **Network and Internet (Hálózat és internet)** eszközt.
- c Válassza a **Network and Sharing Center (Hálózati és megosztási központ)** eszközt.
- d Válassza a **Connect to a network (Csatlakozás hálózathoz)** eszközt.
- e Válassza az **xxxxxxx** lehetőséget (az xxxxxxxx a vezeték nélküli berendezéshez használt SSID azonosítót jelöli) a rendelkezésre álló hálózatok listáján lévő hálózati elemek közül, majd kattintson a **Connect (Csatlakozás)** gombra.
- f Kattintson a párbeszédablak **Close (Bezárás)** gombjára, miután meggyőződött a sikeresen létrejött kapcsolatáról.

Windows Server 2008 esetén:

- a Jelenítse meg a **Control Panel (Vezérlőpult)** eszközt.
- b Válassza a **Network and Internet (Hálózat és internet)** eszközt.
- c Válassza a **Network and Sharing Center (Hálózati és megosztási központ)** eszközt.
- d Válassza a **Connect to a network (Csatlakozás hálózathoz)** eszközt.
- e Válassza az **xxxxxxx** lehetőséget (az xxxxxxxx a vezeték nélküli berendezéshez használt SSID azonosítót jelöli) a rendelkezésre álló hálózatok listáján lévő hálózati elemek közül, majd kattintson a **Connect (Csatlakozás)** gombra.
- f Kattintson a párbeszédablak **Close (Bezárás)** gombjára, miután meggyőződött a sikeresen létrejött kapcsolatáról.

Windows Server 2008 R2 és Windows 7 esetén:

- a Jelenítse meg a **Control Panel (Vezérlőpult)** eszközt.

- b Válassza a **Network and Internet (Hálózat és internet)** eszközt.
 - c Válassza a **Network and Sharing Center (Hálózati és megosztási központ)** eszközt.
 - d Válassza a **Connect to a network (Csatlakozás hálózathoz)** eszközt.
 - e Válassza az **xxxxxxxx** lehetőséget (az xxxxxxxx a vezeték nélküli berendezéshez használt SSID azonosítót jelöli) a rendelkezésre álló hálózatok listáján lévő hálózati elemek közül, majd kattintson a **Connect (Csatlakozás)** gombra.
2. Ellenőrizze a nyomtató AutoIP által hozzárendelt IP-címét.
- a A kezelőpulton nyomja meg a **System** gombot.
 - b Válassza ki az **Admin Menu** lehetőséget, majd nyomja meg az **OK** gombot.
 - c Válassza ki a **Network** lehetőséget, majd nyomja meg az **OK** gombot.
 - d Válassza ki a **TCP/IP** lehetőséget, majd nyomja meg az **OK** gombot.
 - e Válassza ki az **IPv4** lehetőséget, majd nyomja meg az **OK** gombot.
 - f Válassza ki az **IP Address** lehetőséget, majd nyomja meg az **OK** gombot.
- (Alapértelmezett IP-címtartomány: 169.254.xxx.yyy)

IP Address 169.254.000.041*

- Ellenőrizze, hogy a DHCP funkció szolgáltatja-e a számítógépe IP-címét.

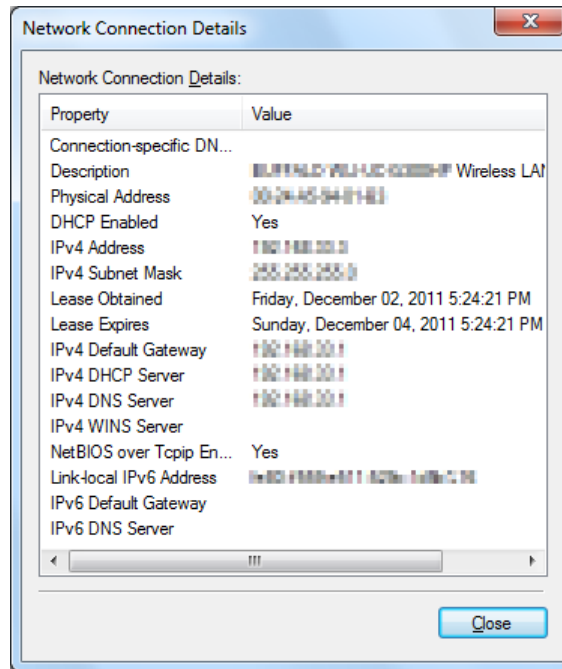

- Indítsa el a webböngészőjét.
- Adja meg a nyomtató IP-címét a címsorban, majd nyomja meg az **Enter** billentyűt.

Az EpsonNet Config megjelenik a böngészőjében.



6. Az EpsonNet Config alkalmazásban hozza létre a nyomtató vezeték nélküli hálózati beállításait.
7. Indítsa újra a nyomtatót.
8. Állítsa vissza a számítógép vezeték nélküli hálózati beállításait.

Megjegyzés:

Ha a számítógép operációs rendszere tartalmaz szoftvert a vezeték nélküli hálózat konfigurálására, használja azt a vezeték nélküli hálózat beállítására. Lásd az alábbi útmutatót.

Windows XP és Windows Server 2003 esetén:

- a Válassza a **Network Connections (Hálózati csatlakozások)** a **Control Panel (Vezérlőpult)**.
- b Kattintson jobb gombbal a **Wireless Network Connection (Vezeték nélküli hálózati kapcsolat)** tételre, majd a **Properties (Tulajdonságok)** menüpontra.
- c Válassza a **Wireless Networks (Vezeték nélküli hálózat)** fület.
- d Ellenőrizze, hogy a **Use Windows to configure my wireless network settings (A vezeték nélküli hálózatot a Windows konfigurálja)** négyzet be van jelölve.

- e Kattintson az **Advanced (Speciális)** elemre.
- f Megadhatja, hogy a nyomtató ad-hoc vagy infrastruktúra üzemmódban működjön.
 - Ad-hoc üzemmód esetén:
Válassza ki a **Computer-to-computer (ad hoc) networks only (Csak számítógépek közötti (ad-hoc) hálózatok)** lehetőséget, és zárja be a párbeszédablakot.
 - Infrastruktúra üzemmód esetén:
Válassza ki az **Access point (Infrastructure) networks only (Csak hozzáférési ponttal (infrastruktúra) rendelkező hálózatok)** lehetőséget, és zárja be a párbeszédablakot.
- g Az **Add (Hozzáadás)** gombra kattintva jelenítse meg a **Wireless network properties (Vezeték nélküli hálózat tulajdonságai)** ablakot.
- h Adja meg a beállítást, amelyet a nyomtatóba szeretne küldeni, majd kattintson az **OK** gombra.
- i Kattintson a **Move up (Fel)** gombra, ha a beállítást a lista tetejére szeretné mozgatni.
- j Az **OK** gombra kattintva zárja be a **Wireless Network Connection Properties (Vezeték nélküli hálózati kapcsolat tulajdonságai)** párbeszédablakot.

Windows Vista esetén:

- a Jelenítse meg a **Control Panel (Vezérlőpult)** eszközt.
- b Válassza a **Network and Internet (Hálózat és internet)** eszközt.
- c Válassza a **Network and Sharing Center (Hálózati és megosztási központ)** eszközt.
- d Válassza a **Connect to a network (Csatlakozás hálózathoz)** eszközt.
- e Válasszon ki egy hálózatot, majd kattintson a **Connect (Csatlakozás)** gombra.
- f Kattintson a párbeszédablak **Close (Bezárás)** gombjára, miután meggyőződött a sikeresen létrejött kapcsolatról.

Windows Server 2008 esetén:

- a Jelenítse meg a **Control Panel (Vezérlőpult)** eszközt.

- b Válassza a **Network and Internet (Hálózat és internet)** eszközt.
- c Válassza a **Network and Sharing Center (Hálózati és megosztási központ)** eszközt.
- d Válassza a **Connect to a network (Csatlakozás hálózathoz)** eszközt.
- e Válasszon ki egy hálózatot, majd kattintson a **Connect (Csatlakozás)** gombra.
- f Kattintson a párbeszédablak **Close (Bezárás)** gombjára, miután meggyőződött a sikeresen létrejött kapcsolatról.

Windows Server 2008 R2 és Windows 7 esetén:

- a Jelenítse meg a **Control Panel (Vezérlőpult)** eszközt.
- b Válassza a **Network and Internet (Hálózat és internet)** eszközt.
- c Válassza a **Network and Sharing Center (Hálózati és megosztási központ)** eszközt.
- d Válassza a **Connect to a network (Csatlakozás hálózathoz)** eszközt.
- e Válasszon ki egy hálózatot, majd kattintson a **Connect (Csatlakozás)** gombra.

Rögzített IP-címeket használó hálózatok esetén:

1. Állítsa be a számítógépét a vezeték nélküli kapcsolathoz:

Megjegyzés:

Ha a számítógép operációs rendszere tartalmaz szoftvert a vezeték nélküli hálózat konfigurálására, használja azt a vezeték nélküli hálózat beállítására. Lásd az alábbi útmutatót.

Windows XP és Windows Server 2003 esetén:

- a Válassza a **Network Connections (Hálózati csatlakozások)** a **Control Panel (Vezérlőpult)**.
- b Kattintson jobb gombbal a **Wireless Network Connection (Vezeték nélküli hálózati kapcsolat)** tételre, majd a **Properties (Tulajdonságok)** menüpontra.
- c Válassza a **Wireless Networks (Vezeték nélküli hálózat)** fület.

- d Ellenőrizze, hogy a **Use Windows to configure my wireless network settings (A vezeték nélküli hálózatot a Windows konfigurálja)** négyzet be van jelölve.

Megjegyzés:

Az f és h lépésnél feltétlenül jegyezze le a számítógép aktuális vezeték nélküli hálózati beállításait, hogy később vissza tudja állítani.

- e Kattintson az **Advanced (Speciális)** gombra.
- f Válassza ki a **Computer-to-computer (ad hoc) networks only (Csak számítógépek közötti (ad-hoc) hálózatok)** lehetőséget, és zárja be az **Advanced (Speciális)** párbeszédablakot.
- g Az **Add (Hozzáadás)** gombra kattintva jelenítse meg a **Wireless network properties (Vezeték nélküli hálózat tulajdonságai)** ablakot.

- h Az **Association (Társítás)** lapon adja meg az alábbi információkat, és kattintson az **OK** gombra.

Network name (SSID) (Hálózat neve (SSID)): xxxxxxxx (xxxxxxx a vezeték nélküli berendezéshez használt SSID azonosítót jelöli)

Network Authentication (Hálózati hitelesítés): Open (Nyitott)

Data encryption (Adattitkosítás): Disabled (Kikapcsolva)

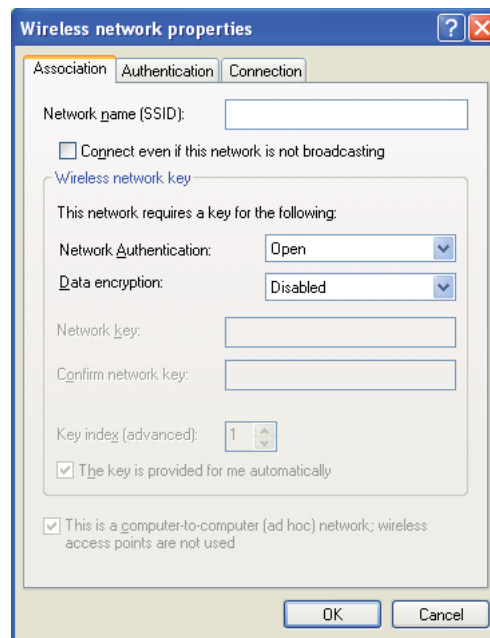

- i Kattintson a **Move up (Fel)** gombra, ha az újonnan hozzáadott SSID azonosítót a lista tetejére szeretné mozgatni.
- j Az **OK** gombra kattintva zárja be a **Wireless Network Connection Properties (Vezeték nélküli hálózati kapcsolat tulajdonságai)** párbeszédablakot.

Windows Vista esetén:

- a Jelenítse meg a **Control Panel (Vezérlőpult)** eszközt.
- b Válassza a **Network and Internet (Hálózat és internet)** eszközt.

- c Válassza a **Network and Sharing Center (Hálózati és megosztási központ)** eszközt.
- d Válassza a **Connect to a network (Csatlakozás hálózathoz)** eszközt.
- e Válassza az **xxxxxxx** lehetőséget (az xxxxxxxx a vezeték nélküli berendezéshez használt SSID azonosítót jelöli) a rendelkezésre álló hálózatok listáján lévő hálózati elemek közül, majd kattintson a **Connect (Csatlakozás)** gombra.
- f Kattintson a párbeszédablak **Close (Bezárás)** gombjára, miután meggyőződött a sikeresen létrejött kapcsolatról.

Windows Server 2008 esetén:

- a Jelenítse meg a **Control Panel (Vezérlőpult)** eszközt.
- b Válassza a **Network and Internet (Hálózat és internet)** eszközt.
- c Válassza a **Network and Sharing Center (Hálózati és megosztási központ)** eszközt.
- d Válassza a **Connect to a network (Csatlakozás hálózathoz)** eszközt.
- e Válassza az **xxxxxxx** lehetőséget (az xxxxxxxx a vezeték nélküli berendezéshez használt SSID azonosítót jelöli) a rendelkezésre álló hálózatok listáján lévő hálózati elemek közül, majd kattintson a **Connect (Csatlakozás)** gombra.
- f Kattintson a párbeszédablak **Close (Bezárás)** gombjára, miután meggyőződött a sikeresen létrejött kapcsolatról.

Windows Server 2008 R2 és Windows 7 esetén:

- a Jelenítse meg a **Control Panel (Vezérlőpult)** eszközt.
- b Válassza a **Network and Internet (Hálózat és internet)** eszközt.
- c Válassza a **Network and Sharing Center (Hálózati és megosztási központ)** eszközt.
- d Válassza a **Connect to a network (Csatlakozás hálózathoz)** eszközt.
- e Válassza az **xxxxxxx** lehetőséget (az xxxxxxxx a vezeték nélküli berendezéshez használt SSID azonosítót jelöli) a rendelkezésre álló hálózatok listáján lévő hálózati elemek közül, majd kattintson a **Connect (Csatlakozás)** gombra.

2. Ellenőrizze a számítógépe IP-címét.

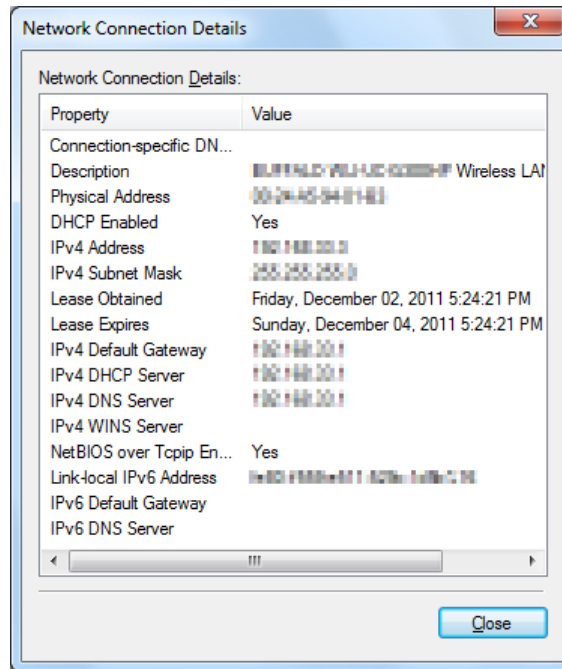

3. Állítsa be a nyomtató IP-címét.

Lásd „IP-cím hozzárendelése (IPv4 módban)“ 45. oldal.

4. Indítsa el a webböngészőjét.
5. Adja meg a nyomtató IP-címét a címsorban, majd nyomja meg az **Enter** billentyűt.

Az EpsonNet Config megjelenik a böngészőjében.



6. Az EpsonNet Config alkalmazásban módosítsa a nyomtató vezeték nélküli hálózati beállításait.
7. Indítsa újra a nyomtatót.
8. Állítsa vissza a számítógép vezeték nélküli hálózati beállításait.

Megjegyzés:

Ha a számítógép operációs rendszere tartalmaz szoftvert a vezeték nélküli hálózat konfigurálására, használja azt a vezeték nélküli hálózat beállítására. A vezeték nélküli hálózat beállításait az operációs rendszer által kínált eszközökből is módosíthatja. Lásd az alábbi útmutatót.

Windows XP és Windows Server 2003 esetén:

- a Válassza a **Network Connections (Hálózati csatlakozások)** a **Control Panel (Vezérlőpult)**.
- b Kattintson jobb gombbal a **Wireless Network Connection (Vezeték nélküli hálózati kapcsolat)** tételre, majd a **Properties (Tulajdonságok)** menüpontra.
- c Válassza a **Wireless Networks (Vezeték nélküli hálózat)** fület.

- d Ellenőrizze, hogy a **Use Windows to configure my wireless network settings (A vezeték nélküli hálózatot a Windows konfigurálja)** négyzet be van jelölve.
- e Kattintson az **Advanced (Speciális)** elemre.
- f Megadhatja, hogy a nyomtató ad-hoc vagy infrastruktúra üzemmódban működjön.
 - Ad-hoc üzemmód esetén:
Válassza ki a **Computer-to-computer (ad hoc) networks only (Csak számítógépek közötti (ad-hoc) hálózatok)** lehetőséget, és zárja be a párbeszédablakot.
 - Infrastruktúra üzemmód esetén:
Válassza ki az **Access point (Infrastructure) networks only (Csak hozzáférési ponttal (infrastruktúra) rendelkező hálózatok)** lehetőséget, és zárja be a párbeszédablakot.
- g Az **Add (Hozzáadás)** gombra kattintva jelenítse meg a **Wireless network properties (Vezeték nélküli hálózat tulajdonságai)** ablakot.
- h Adja meg a beállítást, amelyet a nyomtatóba szeretne küldeni, majd kattintson az **OK** gombra.
- i Kattintson a **Move up (Fel)** gombra, ha a beállítást a lista tetejére szeretné mozgatni.
- j Az **OK** gombra kattintva zárja be a **Wireless Network Connection Properties (Vezeték nélküli hálózati kapcsolat tulajdonságai)** párbeszédablakot.

Windows Vista esetén:

- a Jelenítse meg a **Control Panel (Vezérlőpult)** eszközt.
- b Válassza a **Network and Internet (Hálózat és internet)** eszközt.
- c Válassza a **Network and Sharing Center (Hálózati és megosztási központ)** eszközt.
- d Válassza a **Connect to a network (Csatlakozás hálózathoz)** eszközt.
- e Válasszon ki egy hálózatot, majd kattintson a **Connect (Csatlakozás)** gombra.
- f Kattintson a párbeszédablak **Close (Bezárás)** gombjára, miután meggyőződött a sikeresen létrejött kapcsolatról.

Windows Server 2008 esetén:

- a Jelenítse meg a **Control Panel (Vezérlőpult)** eszközt.
- b Válassza a **Network and Internet (Hálózat és internet)** eszközt.
- c Válassza a **Network and Sharing Center (Hálózati és megosztási központ)** eszközt.
- d Válassza a **Connect to a network (Csatlakozás hálózathoz)** eszközt.
- e Válasszon ki egy hálózatot, majd kattintson a **Connect (Csatlakozás)** gombra.
- f Kattintson a párbeszédablak **Close (Bezárás)** gombjára, miután meggyőződött a sikeresen létrejött kapcsolatról.

Windows Server 2008 R2 és Windows 7 esetén:

- a Jelenítse meg a **Control Panel (Vezérlőpult)** eszközt.
- b Válassza a **Network and Internet (Hálózat és internet)** eszközt.
- c Válassza a **Network and Sharing Center (Hálózati és megosztási központ)** eszközt.
- d Válassza a **Connect to a network (Csatlakozás hálózathoz)** eszközt.
- e Válasszon ki egy hálózatot, majd kattintson a **Connect (Csatlakozás)** gombra.

A nyomtató beállítása megosztott nyomtatáshoz

Ha egy új nyomtatót elérhetővé kíván tenni a hálózat többi számítógépe számára, az egyik lehetőség a nyomtatóhoz mellékelt Software Disc használata. A mellékelt CD a Status Monitor és egyéb segédprogramok telepítése révén segíti Önt. Ennek ellenére az alábbiakban a nyomtató mellékelt CD használata nélkül történő hálózati megosztásának a lépéseit írjuk le.

Ha meg kíván osztani egy nyomtatót a hálózaton, be kell állítania a nyomtatót a hálózati megosztáshoz, és telepítenie kell a nyomtató illesztőprogramjait a hálózat minden számítógépére.

Megjegyzés:

Egy további Ethernet-kábelt kell beszereznie a saját költségén a nyomtató Ethernet-hálózathoz történő csatlakoztatásához.

A nyomtató beállítása hálózati megosztáshoz

Windows XP, Windows XP 64-bit Edition, Windows Server 2003 és Windows Server 2003 x64 Edition esetén

1. Kattintson a **Start** (Windows XP esetén **start**) — **Printers and Faxes (Nyomtatók és faxok)** elemre.
2. Kattintson jobb gombbal a nyomtató ikonjára, majd válassza a **Properties (Tulajdonságok)** elemet.
3. Kattintson a **Sharing (Megosztás)** fülre, kattintson a **Share this printer (A nyomtató megosztása)** gombra, majd írjon be egy nevet a **Share name (Megosztás neve)** szöveges mezőbe.
4. Kattintson az **Additional Drivers (További illesztőprogramok)** elemre, és válassza ki az operációs rendszereket az egyes számítógépek számára, amelyek a nyomtatóját használni fogják.
5. Kattintson az **OK** gombra.

Ha a fájlok nincsenek a számítógépben, felszólítást kap, hogy helyezze be a kiszolgáló operációs rendszerének a CD-lemezét.

6. Kattintson az **Apply (Alkalmaz)**, majd az **OK** gombra.

Windows Vista és Windows Vista 64-bit Edition esetén

1. Válassza a **Start** — **Control Panel (Vezérlőpult)** — **Hardware and Sound (Hardver és hang)** — **Printers (Nyomtatók)** elemet.
2. Kattintson az egér jobb gombjával a nyomtató ikonjára, és válassza a **Sharing (Megosztás)** elemet.
3. Kattintson a **Change sharing options (Megosztási beállítások módosítása)** gombra.
4. Megjelenik a „**Windows needs your permission to continue (A Windows a beleegyezését kéri a művelet folytatásához)**“ üzenet.
5. Kattintson a **Continue (Folytatás)** gombra.
6. Jelölje be a **Share this printer (A nyomtató megosztása)** mezőt, majd írjon be egy nevet a **Share name (Megosztás neve)** szöveges mezőbe.

7. Jelölje meg az **Additional Drivers (További illesztőprogramok)** elemet, és válassza ki az operációs rendszereket az egyes számítógépek számára, amelyek a nyomtatóját használni fogják.
8. Kattintson az **OK** gombra.
9. Kattintson az **Apply (Alkalmaz)**, majd az **OK** gombra.

Windows Server 2008 és Windows Server 2008 64-bit Edition esetén

1. Válassza a **Start — Control Panel (Vezérlőpult) — Hardware and Sound (Hardver és hang) — Printers (Nyomtatók)** elemet.
2. Kattintson az egér jobb gombjával a nyomtató ikonjára, és válassza a **Sharing (Megosztás)** elemet.
3. Jelölje be a **Share this printer (A nyomtató megosztása)** mezőt, majd írjon be egy nevet a **Share name (Megosztás neve)** szöveges mezőbe.
4. Kattintson az **Additional Drivers (További illesztőprogramok)** elemre, és válassza ki az operációs rendszereket az egyes számítógépek számára, amelyek a nyomtatóját használni fogják.
5. Kattintson az **OK** gombra.
6. Kattintson az **Apply (Alkalmaz)**, majd az **OK** gombra.

Windows 7, Windows 7 64-bit Edition és Windows Server 2008 R2 esetén

1. Kattintson a **Start** gombra, és válassza a — **Devices and Printers (Eszközök és nyomtatók)** lehetőséget.
2. Kattintson az egér jobb gombjával a nyomtató ikonjára, és válassza a **Printer properties (Nyomtató tulajdonságai)** elemet.
3. A **Sharing (Megosztás)** fülön jelölje be a **Share this printer (A nyomtató megosztása)** mezőt, majd írjon be egy nevet a **Share name (Megosztás neve)** szöveges mezőbe.
4. Kattintson az **Additional Drivers (További illesztőprogramok)** elemre, és válassza ki az operációs rendszereket az egyes számítógépek számára, amelyek a nyomtatóját használni fogják.
5. Kattintson az **OK** gombra.
6. Kattintson az **Apply (Alkalmaz)**, majd az **OK** gombra.

A nyomtatómegosztás ellenőrzése:

- Győződjön meg róla, hogy a **Printers (Nyomtatók)**, **Printers and Faxes (Nyomtatók és faxok)** vagy a **Devices and Printers (Eszközök és nyomtatók)** mappában lévő nyomtató objektum megosztott. A nyomtató ikonja alatt megjelenik a megosztás ikonja.
- Nyissa meg a **Network (Hálózat)** vagy a **My Network Places (Hálózati helyek)** mappát. Találja meg a kiszolgáló állomásnevét, és keresse a nyomtatóhoz rendelt megosztási nevet.

Nyomtatóillesztők telepítése

Most, miután a nyomtatója elő van készítve a megosztott nyomtatásra, telepítenie kell a megosztott nyomtató illesztőprogramjait a két Windows-funkció valamelyikével.

A gyorsnyomtatás funkció használata

A Gyorsnyomtatás funkció a Windows technológiája, amely automatikusan letölti és telepíti a hálózaton megosztott nyomtató használatához szükséges nyomtató-illesztőprogramot.

Windows XP, Windows XP 64-bit Edition, Windows Server 2003 és Windows Server 2003 x64 Edition esetén

1. Kattintson duplán az ügyfél számítógép Windows asztalán található **My Network Places (Hálózati helyek)** ikonra.
2. Keresse meg a kiszolgáló-számítógép állomásnevét, majd kattintson rá duplán.

3. Kattintson a jobb gombbal a megosztott nyomtató nevére, majd kattintson a **Connect (Csatlakozás)** elemre.

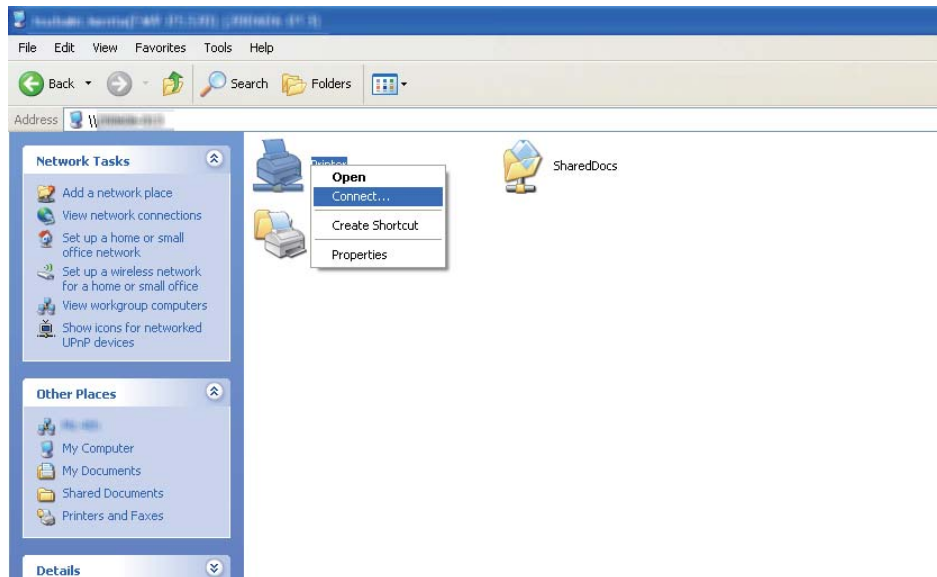

Várja meg, míg a kiszolgáló az ügyfélszámítógépre másolja az illesztőprogramot, és az új nyomtató objektum megjelenik a **Printers and Faxes (Nyomtatók és faxok)** mappában. Ez a hálózati forgalomtól függően egy bizonyos időt vehet igénybe.

Zárja be a **My Network Places (Hálózati helyek)** mappát.

4. Ellenőrizze a telepítést egy tesztoldal kinyomtatásával.
- Kattintson a **start** (Windows Server 2003/Windows Server 2003 x64 Edition esetén **Start**) — **Printers and Faxes (Nyomtatók és faxok)** elemre.
 - Válassza ki a telepített nyomtatót.
 - Kattintson a **File (Fájl)** — **Properties (Tulajdonságok)** elemre.
 - Kattintson a **General (Általános)** fülre, majd kattintson a **Print Test Page (Tesztoldal nyomtatása)** elemre.

Ha a tesztoldal sikeresen kinyomtatódik, a telepítés befejeződött.

Windows Vista és Windows Vista 64-bit Edition esetén

1. Kattintson a **Start — Network (Hálózat)** elemre.
2. Keresse meg, és kattintson duplán a kiszolgáló-számítógép állomásnévére.
3. Kattintson a jobb gombbal a megosztott nyomtató nevére, majd kattintson a **Connect (Csatlakozás)** elemre.
4. Kattintson az **Install driver (Illesztőprogram telepítése)** gombra.
5. A **User Account Control (Felhasználói fiókok felügyelete)** párbeszédpanelen kattintson a **Continue (Folytatás)** gombra.

Várja meg, míg a kiszolgáló az ügyfélszámítógépre másolja az illesztőprogramot, és az új nyomtató objektum megjelenik a **Printers (Nyomtatók)** mappában. Ez a hálózati forgalomtól függően egy bizonyos időt vehet igénybe.

6. Ellenőrizze a telepítést egy tesztoldal kinyomtatásával.
 - a Válassza a **Start — Control Panel (Vezérlőpult) — Hardware and Sound (Hardver és hang)** elemet.
 - b Válassza a **Printers (Nyomtatók)** elemet.
 - c Jobb egérgombbal kattintson a létrehozott nyomtatóra, és válassza a **Properties (Tulajdonságok)** elemet.
 - d Kattintson a **General (Általános)** fülre, majd kattintson a **Print Test Page (Tesztoldal nyomtatása)** elemre.

Ha a tesztoldal sikeresen kinyomtatódik, a telepítés befejeződött.

Windows Server 2008 és Windows Server 2008 64-bit Edition esetén

1. Kattintson a **Start — Network (Hálózat)** elemre.
2. Keresse meg a kiszolgáló-számítógép állomásnevét, majd kattintson rá duplán.
3. Kattintson a jobb gombbal a megosztott nyomtató nevére, majd kattintson a **Connect (Csatlakozás)** elemre.
4. Kattintson az **Install driver (Illesztőprogram telepítése)** gombra.

5. Várja meg, míg a kiszolgáló az ügyfélszámítógépre másolja az illesztőprogramot, és az új nyomtató objektum megjelenik a **Printers (Nyomtatók)** mappában. Ez a hálózati forgalomtól függően egy bizonyos időt vehet igénybe.
6. Ellenőrizze a telepítést egy tesztoldal kinyomtatásával.
 - a Kattintson a **Start — Control Panel (Vezérlőpult)** elemre.
 - b Kattintson a **Hardware and Sound (Hardver és hang)** eszközre.
 - c Válassza a **Printers (Nyomtatók)** elemet.
 - d Jobb egérgommbal kattintson a létrehozott nyomtatóra, és válassza a **Properties (Tulajdonságok)** elemet.
 - e Kattintson a **General (Általános)** fülre, majd kattintson a **Print Test Page (Tesztoldal nyomtatása)** elemre.

Ha a tesztoldal sikeresen kinyomtatódik, a telepítés befejeződött.

Windows 7, Windows 7 64-bit Edition és Windows Server 2008 R2 esetén

1. Kattintson a **Start — Computer (Számítógép) — Network (Hálózat)** elemre.
2. Keresse meg a kiszolgáló-számítógép állomásnevét, majd kattintson rá duplán.

3. Kattintson a jobb gombbal a megosztott nyomtató nevére, majd kattintson a **Connect (Csatlakozás)** elemre.

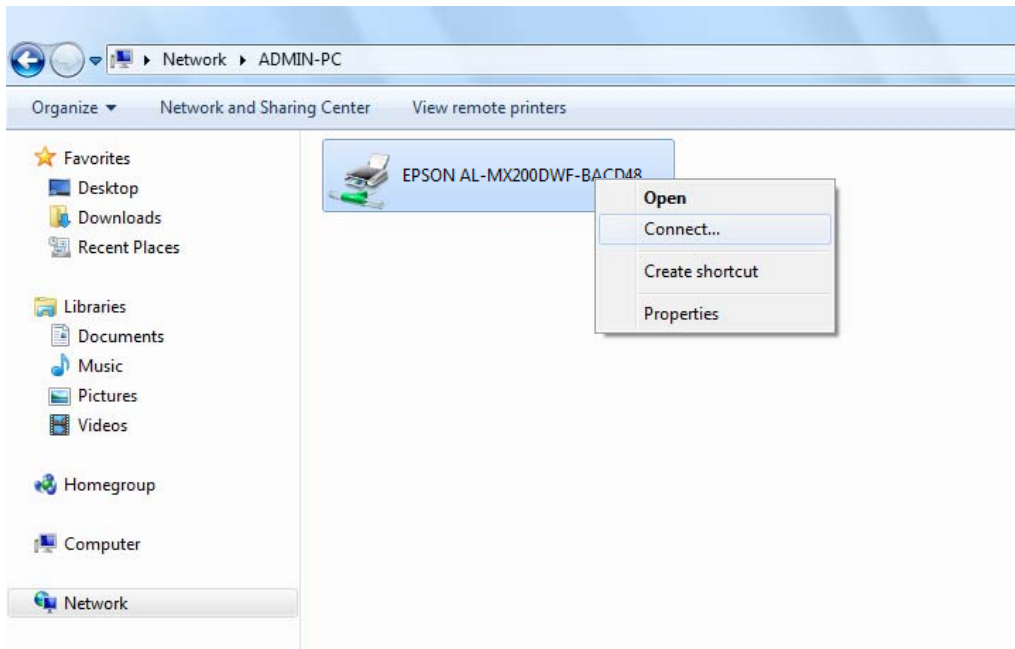

4. Kattintson az **Install driver (Illesztőprogram telepítése)** gombra.
5. Várja meg, míg a kiszolgáló az ügyfélszámítógépre másolja az illesztőprogramot, és az új nyomtató objektum megjelenik a **Devices and Printers (Eszközök és nyomtatók)** mappában. Ez a hálózati forgalomtól függően egy bizonyos időt vehet igénybe.
6. Ellenőrizze a telepítést egy tesztoldal kinyomtatásával.
 - a Kattintson a **Start** gombra, és válassza a — **Devices and Printers (Eszközök és nyomtatók)** lehetőséget.
 - b Jobb egérgombbal kattintson a létrehozott nyomtatóra, és válassza a **Printer properties (Nyomtató tulajdonságai)** elemet.
 - c Kattintson a **General (Általános)** fülre, majd kattintson a **Print Test Page (Tesztoldal nyomtatása)** elemre.

Ha a tesztoldal sikeresen kinyomtatódik, a telepítés befejeződött.

A társ-társ funkció használata

A társ-társ funkcióval meg kell adnia a megosztott nyomtatót a nyomtató-illesztőprogram telepítéséhez.

Windows XP, Windows XP 64-bit Edition, Windows Server 2003 és Windows Server 2003 x64 Edition esetén

1. Kattintson a **start** (Windows Server 2003/Windows Server 2003 x64 Edition esetén **Start**) — **Printers and Faxes (Nyomtatók és faxok)** elemre.
2. Kattintson az **Add a printer (Nyomtató hozzáadása)** (Windows Server 2003/Windows Server 2003 x64 Edition esetén **Add Printer (Nyomtató hozzáadása)**) és nyissa meg az **Add Printer Wizard (Nyomtató hozzáadása varázsló)** eszközt.
3. Kattintson a **Next (Tovább)** gombra.
4. Jelölje be az **A network printer, or a printer attached to another computer (Hálózati nyomtató, vagy másik számítógéphez csatlakozó nyomtató)** elemet, majd kattintson a **Next (Tovább)** gombra.
5. Kattintson a **Browse for a printer (Nyomtató tallózása)**, majd a **Next (Tovább)** gombra.
6. Válassza ki a nyomtatót, majd kattintson a **Next (Tovább)** gombra. Ha a nyomtató nincs a listán, kattintson a **Back (Vissza)** gombra, majd írja be a nyomtató útvonalát a szöveges mezőbe.

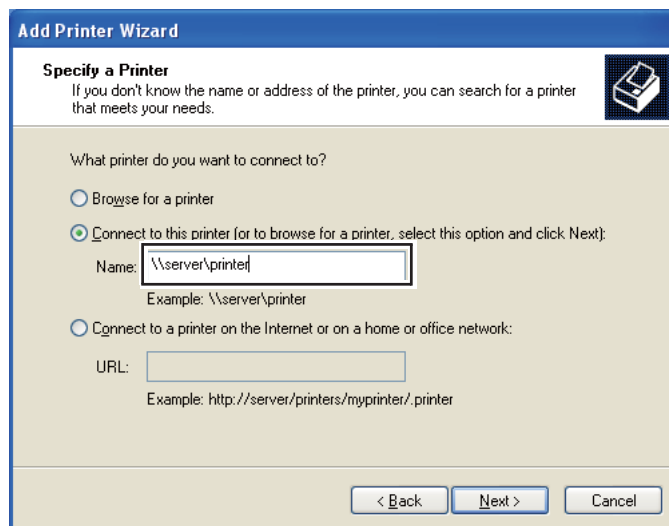

Például: \\[kiszolgáló állomásneve]\[nyomtató megosztási neve]

A kiszolgáló állomásneve a kiszolgáló-számítógép neve, amely azonosítja a hálózatban. A nyomtató megosztott neve a kiszolgáló telepítése során hozzárendelt név.

Ha új nyomtatóról van szó, felszólítást kaphat a nyomtatóillesztő telepítésére. Ha a rendszerben nem áll rendelkezésre illesztő, adja meg az illesztőprogram elhelyezését.

7. Ha a nyomtatóját alapértelmezettként szeretné használni, nyomja meg a **Yes (Igen)** gombot, majd kattintson a **Next (Tovább)** gombra.
8. Kattintson a **Finish (Befejezés)** gombra.

Windows Vista és Windows Vista 64-bit Edition esetén

1. Válassza a **Start — Control Panel (Vezérlőpult) — Hardware and Sound (Hardver és hang) — Printers (Nyomtatók)** elemet.
2. Az **Add a printer (Nyomtató hozzáadása)** elemre kattintva nyissa meg az **Add Printer (Nyomtató hozzáadása)** varázslót.
3. Válassza az **Add a network, wireless or Bluetooth printer (Hálózati, vezeték nélküli vagy Bluetooth rendszerű nyomtató hozzáadása)** lehetőséget. Ha a nyomtató megjelenik, válassza ki a nyomtatót és kattintson a **Next (Tovább)** gombra, vagy válassza ki a **The printer that I want isn't listed (A kívánt nyomtató nem szerepel a listában)** lehetőséget, adja meg a nyomtató útvonalát a **Select a shared printer by name (Megosztott nyomtató kiválasztása név alapján)** mezőben, majd kattintson a **Next (Tovább)** gombra.

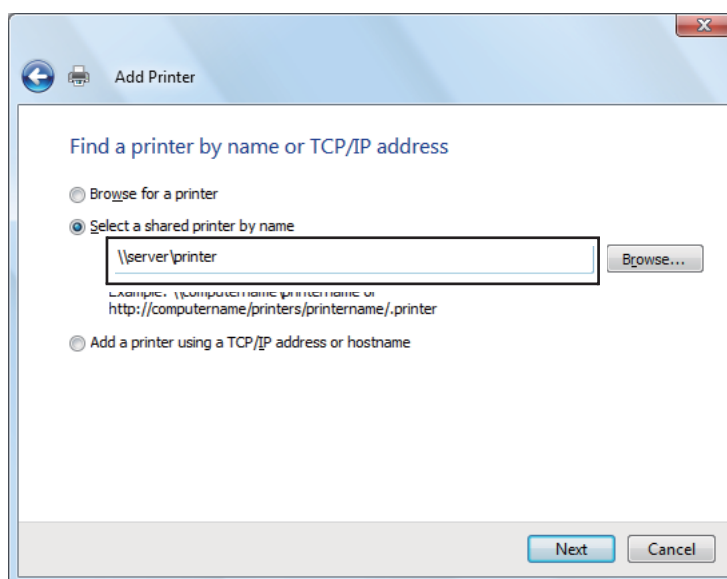

Például: \\[kiszolgáló állomásneve]\[nyomtató megosztási neve]

A kiszolgáló állomásneve a kiszolgáló-számítógép neve, amely azonosítja a hálózatban. A nyomtató megosztott neve a kiszolgáló telepítése során hozzárendelt név.

Ha új nyomtatóról van szó, felszólítást kaphat a nyomtatóillesztő telepítésére. Ha a rendszerben nem áll rendelkezésre illesztő, adja meg az illesztőprogram elhelyezését.

4. Erősítse meg a nyomtató nevét, adja meg, hogy kívánja-e alapértelmezettként használni a nyomtatóját, majd kattintson a **Next (Tovább)** gombra.
5. Ha tesztelni szeretné a telepítést, kattintson a **Print a test page (Tesztoldal nyomtatása)** elemre.
6. Kattintson a **Finish (Befejezés)** gombra.

Ha a tesztoldal sikeresen kinyomtatódik, a telepítés befejeződött.

Windows Server 2008 és Windows Server 2008 64-bit Edition esetén

1. Válassza a **Start — Control Panel (Vezérlőpult) — Hardware and Sound (Hardver és hang) — Printers (Nyomtatók)** elemet.
2. Az **Add a printer (Nyomtató hozzáadása)** elemre kattintva nyissa meg az **Add Printer (Nyomtató hozzáadása)** varázslót.
3. Válassza az **Add a network, wireless or Bluetooth printer (Hálózati, vezeték nélküli vagy Bluetooth rendszerű nyomtató hozzáadása)** lehetőséget. Ha a nyomtató megjelenik, válassza ki a nyomtatót és kattintson a **Next (Tovább)** gombra, vagy válassza ki a **The printer that I want isn't listed (A kívánt nyomtató nem szerepel a listában)** lehetőséget, adja meg a nyomtató útvonalát a **Select a shared printer by name (Megosztott nyomtató kiválasztása név alapján)** mezőben, majd kattintson a **Next (Tovább)** gombra.

Például: \\[kiszolgáló állomásneve]\[nyomtató megosztási neve]

A kiszolgáló állomásneve a kiszolgáló-számítógép neve, amely azonosítja a hálózatban. A nyomtató megosztott neve a kiszolgáló telepítése során hozzárendelt név.

Ha új nyomtatóról van szó, felszólítást kaphat a nyomtatóillesztő telepítésére. Ha a rendszerben nem áll rendelkezésre illesztő, adja meg az illesztőprogram elhelyezését.

4. Erősítse meg a nyomtató nevét, adja meg, hogy kívánja-e alapértelmezettként használni a nyomtatóját, majd kattintson a **Next (Tovább)** gombra.
5. Válassza ki, hogy szeretné-e megosztani a nyomtatót.
6. Ha tesztelni szeretné a telepítést, kattintson a **Print a test page (Tesztoldal nyomtatása)** elemre.
7. Kattintson a **Finish (Befejezés)** gombra.

Ha a tesztoldal sikeresen kinyomtatódik, a telepítés befejeződött.

Windows 7, Windows 7 64-bit Edition és Windows Server 2008 R2 esetén

1. Kattintson a **Start** gombra, és válassza a — **Devices and Printers (Eszközök és nyomtatók)** lehetőséget.
2. Az **Add a printer (Nyomtató hozzáadása)** elemre kattintva nyissa meg az **Add Printer (Nyomtató hozzáadása)** varázslót.
3. Válassza az **Add a network, wireless or Bluetooth printer (Hálózati, vezeték nélküli vagy Bluetooth rendszerű nyomtató hozzáadása)** lehetőséget. Ha a nyomtató benne van a listában, válassza ki, és kattintson a **Next (Tovább)** gombra, egyébként válassza ki a **The printer that I want isn't listed (Az általam keresett nyomtató nem található a listában)** lehetőséget. Kattintson a **Select a shared printer by name (Megosztott nyomtató kiválasztása név alapján)** lehetőségre, és írja be a nyomtató útvonalát a szöveges mezőbe, majd kattintson a **Next (Tovább)** gombra.

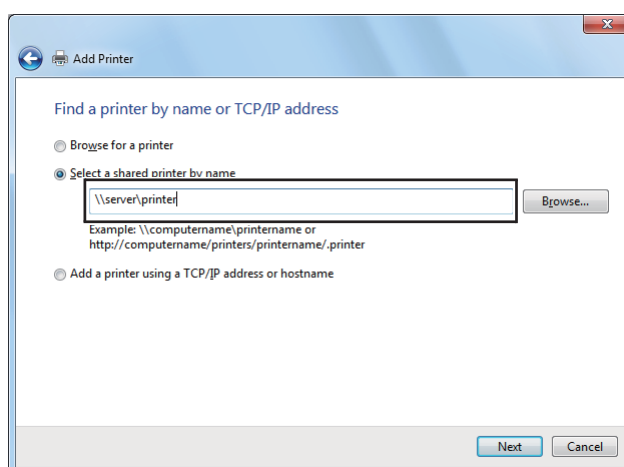

Például: \\[kiszolgáló állomásneve]\[nyomtató megosztási neve]

A kiszolgáló állomásneve a kiszolgáló-számítógép neve, amely azonosítja a hálózatban. A nyomtató megosztott neve a kiszolgáló telepítése során hozzárendelt név.

Ha új nyomtatóról van szó, felszólítást kaphat a nyomtatóillesztő telepítésére. Ha a rendszerben nem áll rendelkezésre illesztő, meg kell adnia az elérhető illesztőprogramok útvonalát.

4. Erősítse meg a nyomtató nevét, majd kattintson a **Next (Tovább)** gombra.
5. Adja meg, hogy kívánja-e alapértelmezettként használni a nyomtatót.
6. Ha tesztelni szeretné a telepítést, kattintson a **Print a test page (Tesztoldal nyomtatása)** elemre.
7. Kattintson a **Finish (Befejezés)** gombra.

Ha a tesztoldal sikeresen kinyomtatódik, a telepítés befejeződött.

Epson univerzális P6 nyomtató-illesztőprogram használata

Az Epson univerzális P6 nyomtató-illesztőprogram az univerzális PCL6-kompatibilis nyomtató-illesztőprogram, amely az alábbi funkciókkal rendelkezik:

- Támogatja a irodai alkalmazáshoz szükséges alapvető nyomtatási funkciókat.
- A jelen nyomtatón kívül támogat még több Epson irodai nyomtatót.
- A jelen nyomtató illesztőprogramjaihoz használt legtöbb nyelvet támogatja.

A számítógépes rendszerrel kapcsolatos követelmények

Ha a CD/DVD meghajtó betűjele D:, nyissa meg a **Epson_Universal_P6_Supplement.txt** fájlt a **D:\Drivers\PCLUniversal** helyen, és olvassa el a Támogatott operációs rendszerek részt.

A számítógépében a Microsoft Windows valamelyik itt felsorolt támogatott verziójának kell futnia, és teljesítenie kell az operációs rendszerre vonatkozó követelményeket.

Támogatott nyomtatók

Ha a CD/DVD meghajtó betűjele D:, nyissa meg a **Epson_Universal_P6_Supplement.txt** fájlt a **D:\Drivers\PCLUniversal** helyen, és olvassa el a Támogatott nyomtatók részt.

Támogatott nyelvek

Ha a CD/DVD meghajtó betűjele D:, nyissa meg a **Epson_Universal_P6_Supplement.txt** fájlt a **D:\Drivers\PCLUniversal** helyen, és olvassa el a Támogatott nyelvek részt.

A nyomtató-illesztőprogram telepítése

1. Helyezze a nyomtató Software Disc lemezét a CD/DVD meghajtóba.
2. Ha CD/DVD meghajtója betűjele D:, kattintson duplán a **setup.exe** fájlra a **D:\Drivers\PCLUniversal\Win32** útvonalon 32-bites, vagy a **D:\Drivers\PCLUniversal\Win64** útvonalon 64-bites Windows operációs rendszer esetén.

Megjegyzés:

Változtassa meg a meghajtó betűjelét az Ön rendszerének megfelelően.

Kövesse a képernyőn megjelenő utasításokat.

A telepítés befejeztével nyissa meg a nyomtató **Properties (Tulajdonságok)** ablakát a beállítások módosításához, és a **Printer Properties (Nyomtató tulajdonságai)** ablakot a nyomtató-illesztőprogram beállításához.

Megjegyzés:

Az illesztőprogram súgója részletesen ismerteti a beállításokat.

A nyomtatóillesztő eltávolítása

Megjegyzés:

A következő eljárás a példához Windows 7 rendszert használ.

1. Zárjon be minden alkalmazást.
2. Nyissa meg a **Program and Features (Programok és funkciók)** programot a Control Panel (Vezérlőpult) ablakában.
3. Válassza ki a **Epson Universal Laser P6**, majd a **Uninstall/Change (Eltávolítás/módosítás)** elemet.

Kövesse a képernyőn megjelenő utasításokat.

Nyomtató-illesztőprogramok telepítése Mac OS X rendszerű számítógépeken

A nyomtató-illesztőprogramok telepítéséhez olvassa el a *PostScript Level3 Compatible User's Guide* útmutatóját.

Vezeték nélküli hálózat konfigurálása a kezelőpulttól (csak AL-MX200DWF)

A vezeték nélküli hálózatot a kezelőpulton konfigurálhatja.

Fontos:

- A vezeték nélküli LAN funkció a vásárlás helyétől függően lehet, hogy nem elérhető.
- Ha nem a WPS segítségével konfigurálja a vezeték nélküli hálózatot, mindig előre szerezze be az SSID és biztonsági adatokat a rendszergazdájától.
- A vezeték nélküli beállítások konfigurálása előtt ellenőrizze, hogy az Ethernet kábel nincs csatlakoztatva a nyomtatóhoz.

Megjegyzés:

- A vezeték nélküli beállítások kezelőpulton történő konfigurálása előtt a számítógépén kell konfigurálnia a vezeték nélküli hálózati beállításokat. Részletek az *Útmutató a vezeték nélküli hálózat beállításához* című kiadványban találhatók.
- A vezeték nélküli LAN funkció műszaki adataival kapcsolatos részletek: „Vezeték nélküli hálózati konfigurálása (csak AL-MX200DWF)” 54. oldal.

A vezeték nélküli hálózat konfigurálásához a következő módszerek közül választhat:

Kézi beállítás	Hozzáférési pont (infrastruktúra) hálózat
	Számítógép-számítógép (Ad-hoc) hálózat
Automatikus beállítás az alábbiak segítségével:	WPS-PIN* ¹
	WPS-PBC* ²

*¹ WPS-PIN a vezeték nélküli hálózat konfigurációjához szükséges berendezések hitelesítése és regisztrálása PIN kód nyomtatóba és számítógépbe történő megadásával. Ez a beállítás hozzáférési ponton keresztül történik, csak akkor lehetséges, ha a hozzáférési pont és a vezeték nélküli útválasztó egyaránt támogatja a WPS módszert.

*² WPS-PIN a vezeték nélküli hálózat konfigurációjához szükséges berendezések hitelesítése és regisztrálása a vezeték nélküli útválasztón lévő gomb megnyomásával és a WPS-PBC kezelőpulton történő beállításával. Ez a beállítás csak akkor érhető el, ha a hozzáférési pont támogatja a WPS funkciót.

Wi-Fi beállítása

Kézzel konfigurálhatja a nyomtató hozzáférési ponthoz (infrastruktúra) vagy számítógép-számítógép (ad-hoc) hálózathoz történő csatlakoztatásához szükséges vezeték nélküli beállításokat.

Csatlakozás hozzáférési ponthoz

Vezeték nélküli hálózat konfigurálása hozzáférési pont, pl. vezeték nélküli útválasztó segítségével:

1. A kezelőpulton nyomja meg a **System** gombot.
2. Válassza ki az `Admin Menu` lehetőséget, majd nyomja meg az `OK` gombot.
3. Válassza ki a `Network` lehetőséget, majd nyomja meg az `OK` gombot.
4. Válassza ki a `Wireless Setup` lehetőséget, majd nyomja meg az `OK` gombot.
5. Válassza ki a kívánt hozzáférési pontot, majd nyomja meg az `OK` gombot.

Ha a kívánt hozzáférési pont nem jelenik meg:

- a Válassza ki a `Manual Setup` lehetőséget, majd nyomja meg az `OK` gombot.
- b Írja be a SSID azonosítót, és nyomja meg az `OK` gombot.

A numerikus billentyűzet segítségével adja meg a kívánt értéket, majd a ◀ vagy a ▶ gomb megnyomásával mozgassa tovább a kurzort.

- c Válassza ki az `Infrastructure` lehetőséget, majd nyomja meg az `OK` gombot.
- d Válassza ki a titkosítás típusát, majd nyomja meg az `OK` gombot.

Fontos:

Mindig használja valamelyik támogatott titkosítási módszert hálózata védelme érdekében.

6. Írja be a WEP kulcsot vagy jelszót, és nyomja meg az `OK` gombot.

A numerikus billentyűzet segítségével adja meg a kívánt értéket, majd a ◀ vagy a ▶ gomb megnyomásával mozgassa tovább a kurzort.

Ha a titkosítás típusa WEP, válasszon adatátviteli kulcsot a WEP kulcs megadását követően.

7. A vezeték nélküli hálózat létrehozásához várjon néhány percre, amíg a nyomtató újraindul.

8. Nyomtassa ki a System Settings oldalt a kezelőpultról.

Lásd „A System Settings oldal kinyomtatása és ellenőrzése“ 48. oldal.

9. Ellenőrizze, hogy a „Link Quality“ értéke „Good“, „Acceptable“ vagy „Low“ a jelentésben.

Megjegyzés:

Ha a „Link Quality“ értéke „No Reception“ ellenőrizze, hogy a vezeték nélküli kapcsolat beállításai megfelelő módon vannak konfigurálva.

Ad-hoc csatlakozás használata

Vezeték nélküli beállítások konfigurálása ad-hoc csatlakozáshoz, amelynél a vezeték nélküli eszközök közvetlenül, hozzáférési pont nélkül kommunikálnak egymással:

1. A kezelőpulton nyomja meg a **System** gombot.
2. Válassza ki az Admin Menu lehetőséget, majd nyomja meg az **OK** gombot.
3. Válassza ki a Network lehetőséget, majd nyomja meg az **OK** gombot.
4. Válassza ki a Wireless Setup lehetőséget, majd nyomja meg az **OK** gombot.
5. Válassza ki a kívánt hozzáférési pontot, majd nyomja meg az **OK** gombot.

Ha a kívánt hozzáférési pont nem jelenik meg:

- a Válassza ki a Manual Setup lehetőséget, majd nyomja meg az **OK** gombot.
- b Írja be a SSID azonosítót, és nyomja meg az **OK** gombot.

A numerikus billentyűzet segítségével adja meg a kívánt értéket, majd a ◀ vagy a ▶ gomb megnyomásával mozgassa tovább a kurzort.

- c Válassza ki az Ad-hoc lehetőséget, majd nyomja meg az **OK** gombot.
- d Válassza ki a titkosítás típusát, majd nyomja meg az **OK** gombot.

Fontos:

Mindig használja valamelyik támogatott titkosítási módszert hálózata védelme érdekében.

6. Írja be a WEP-kulcsot, és nyomja meg az **OK** gombot.

A numerikus billentyűzet segítségével adja meg a kívánt értéket, majd a ◀ vagy a ▶ gomb megnyomásával mozgassa tovább a kurzort.

7. Válasszon adatátviteli kulcsot.
8. A vezeték nélküli hálózat létrehozásához várjon néhány percig, amíg a nyomtató újraindul.
9. Nyomtassa ki a System Settings oldalt a kezelőpultról.

Lásd „A System Settings oldal kinyomtatása és ellenőrzése“ 48. oldal.

10. Ellenőrizze, hogy a „Link Quality“ értéke „Good“, „Acceptable“ vagy „Low“ a jelentésben.

Megjegyzés:

Ha a „Link Quality“ értéke „No Reception“ ellenőrizze, hogy a vezeték nélküli kapcsolat beállításai megfelelő módon vannak konfigurálva.





Automatikus beállítás hozzáférési pont segítségével

Ha a hozzáférési pont, például egy vezeték nélküli útválasztó támogatja a WPS titkosítást, a biztonsági beállítások automatikusan elvégezhetők.

WPS-PBC

Megjegyzés:

A WPS-PBC a vezeték nélküli hálózat konfigurációjához szükséges berendezések hitelesítése és regisztrálása a vezeték nélküli útválasztón lévő gomb megnyomásával és a WPS-PBC kezelőpulton történő beállításával. Ez a beállítás csak akkor érhető el, ha a hozzáférési pont támogatja a WPS funkciót.

1. A kezelőpulton nyomja meg a **System** gombot.
2. Válassza ki az Admin Menu lehetőséget, majd nyomja meg az  gombot.
3. Válassza ki a Network lehetőséget, majd nyomja meg az  gombot.
4. Válassza ki a WPS Setup lehetőséget, majd nyomja meg az  gombot.
5. Válassza ki a Push Button Control lehetőséget, majd nyomja meg az  gombot.
6. Válassza ki a Yes lehetőséget, majd nyomja meg az  gombot.

7. Nyomja meg és tartsa lenyomva a hozzáférési ponton lévő WPS gombot.
8. A vezeték nélküli hálózat létrehozásához várjon néhány percre, amíg a nyomtató újraindul.
9. Nyomtassa ki a System Settings oldalt a kezelőpultról.
Lásd „A System Settings oldal kinyomtatása és ellenőrzése“ 48. oldal.
10. Ellenőrizze, hogy a „Link Quality“ értéke „Good“, „Acceptable“ vagy „Low“ a jelentésben.

Megjegyzés:

Ha a „Link Quality“ értéke „No Reception“ ellenőrizze, hogy a vezeték nélküli kapcsolat beállításai megfelelő módon vannak konfigurálva.

WPS-PIN**Megjegyzés:**

- A WPS-PIN a vezeték nélküli hálózat konfigurációjához szükséges berendezések hitelesítése és regisztrálása PIN kód nyomtatóba és számítógépbe történő megadásával. Ez a beállítás hozzáférési ponton keresztül történik, csak akkor lehetséges, ha a hozzáférési pont és a vezeték nélküli útválasztó egyaránt támogatja a WPS módszert.
 - A WPS-PIN elindítása előtt meg kell adnia a PIN-kódját a vezeték nélküli hozzáférési pont weboldalán. További részletekért tekintse meg a hozzáférési pont útmutatóját.
1. A kezelőpulton nyomja meg a **System** gombot.
 2. Válassza ki az Admin Menu lehetőséget, majd nyomja meg az **OK** gombot.
 3. Válassza ki a Network lehetőséget, majd nyomja meg az **OK** gombot.
 4. Válassza ki a WPS Setup lehetőséget, majd nyomja meg az **OK** gombot.
 5. Válassza ki a PIN Code lehetőséget, majd nyomja meg az **OK** gombot.
 6. Jegyezze meg a kezelőpulton megjelenő PIN-kódot.
 7. Válassza ki a Start Configuration lehetőséget, majd nyomja meg az **OK** gombot.
 8. Megjelenik az SSID kiválasztása képernyő. Válassza ki az SSID azonosítót, és nyomja meg az **OK** gombot.
 9. Adja meg a nyomtató PIN-kódját a vezeték nélküli hozzáférési pont weboldalán.

10. A vezeték nélküli hálózat létrehozásához várjon néhány percig, amíg a nyomtató újraindul.

11. Nyomtassa ki a System Settings oldalt a kezelőpultról.

Lásd „A System Settings oldal kinyomtatása és ellenőrzése“ 48. oldal.

12. Ellenőrizze, hogy a „Link Quality“ értéke „Good“, „Acceptable“ vagy „Low“ a jelentésben.

Megjegyzés:

Ha a „Link Quality“ értéke „No Reception“ ellenőrizze, hogy a vezeték nélküli kapcsolat beállításai megfelelő módon vannak konfigurálva.

Nyomtató-illesztőprogramok telepítése Linux (CUPS) számítógépekre

Ez a rész információkat tartalmaz a nyomtató-illesztőprogramok telepítéséről és beállításáról CUPS (Common UNIX Printing System) rendszer használatával Red Hat Enterprise Linux® 6 Desktop (x86), SUSE® Linux Enterprise Desktop 11 (x86) és Ubuntu 10 (x86) rendszereken. A Linux operációs rendszerek régebbi verzióiról azok weboldalain talál további tudnivalókat.

Nyomtatóillesztők telepítése

Megjegyzés:

Az **EPSON-AL_MX200-x.x-y.noarch.rpm** vagy az **epson-al_mx200_x.x-y_all.deb** nyomtató-illesztőprogram a **linux** mappában található a Software Disc lemezen.

Red Hat Enterprise Linux 6 Desktop (x86) esetén

1. Kattintson duplán az **EPSON-AL_MX200-x.x-y.noarch.rpm** fájlra a Software Disc lemezen.
2. Kattintson az **Install** gombra.
3. Írja be a rendszergazda jelszavát, majd kattintson az **Authenticate** gombra.

A telepítés elindul. Mikor a telepítés befejeződött, az ablak automatikusan bezárul.

SUSE Linux Enterprise Desktop 11 (x86) esetén

1. Kattintson duplán az **EPSON-AL_MX200-x.x-y.noarch.rpm** fájlra a Software Disc lemezen.

2. Kattintson az **Install** gombra.
3. Írja be a rendszergazda jelszavát, majd kattintson az **Authenticate** gombra.

A telepítés elindul. Mikor a telepítés befejeződött, az ablak automatikusan bezárul.

Ubuntu 10 (x86) esetén

1. Kattintson duplán az **epson-al_mx200_x.x-y_all.deb** fájlra a Software Disc lemezen.
2. Kattintson az **Install Package** gombra.
3. Írja be a rendszergazda jelszavát, majd kattintson az **OK** gombra.
4. Kattintson a **Close** gombra.
5. A párbeszédpanel jobb felső részén lévő **X** gombra kattintva zárja be a **Package Installer** párbeszédpanelt.

Sor meghatározása

A nyomtatás végrehajtásához meg kell határoznia munkaállomásán a nyomtatási sort.

Megjegyzés:

Ha befejezte a sor meghatározását, nyomtatási feladatokat küldhet az alkalmazásaiból. Indítsa el a nyomtatási feladatot egy alkalmazásból, és határozza meg a sort a nyomtatás párbeszédpaneléből. Az alkalmazástól függően (például Mozilla) azonban lehet, hogy az alapértelmezett sort kell használnia a nyomtatáshoz. Az ilyen esetben a használni kívánt sort kell meghatároznia alapértelmezett sorként. Az alapértelmezett sor meghatározásáról lásd: „Alapértelmezett sor meghatározása“ 115. oldal.

Red Hat Enterprise Linux 6 Desktop (x86) esetén

1. Nyissa meg a „http://localhost:631“ URL-címet egy webböngészőben.
2. Kattintson az **Administration** gombra.
3. Kattintson az **Add Printer** gombra.
4. Felhasználónévként írja be a root nevet, és írja be a rendszergazda jelszavát.
5. Kattintson az **OK** gombra.

6. A nyomtató csatlakozási módjának megfelelően jelölje meg az alábbiak egyikét.

Hálózati nyomtató esetén:

- a Az **Other Network Printers** menüben válassza ki az **LPD/LPR Host or Printer** elemet, majd kattintson a **Continue** gombra.

- b A **Connection** mezőben adja meg a nyomtató IP-címét.

Formátum: **lpd://xxx.xxx.xxx.xxx** (a nyomtató IP-címe)

- c Kattintson a **Continue** gombra.

- d Írja be a nyomtató nevét a **Name** mezőbe a **Add Printer** párbeszédpanelen, majd kattintson a **Continue** gombra.

További lehetőségként opcionálisan megadhatja a nyomtató elhelyezését és leírását is.

Ha meg kívánja osztani a nyomtatót, jelölje be a **Share This Printer** mezőt.

Red Hat Enterprise Linux 6 Desktop (x86) rendszerű számítógéphez csatlakoztatott USB-nyomtató esetén:

- a A **Local Printers** menüben válassza ki az **EPSON AL-MX200 X (EPSON AL-MX200 X)** elemet, majd kattintson a **Continue** gombra.

- b Írja be a nyomtató nevét a **Name** mezőbe az **Add Printer** párbeszédpanelen, majd kattintson a **Continue** gombra.

További lehetőségként opcionálisan megadhatja a nyomtató elhelyezését és leírását is.

Ha meg kívánja osztani a nyomtatót, jelölje be a **Share This Printer** mezőt.

7. A **Make** menüben válassza ki az **Epson** elemet, majd kattintson a **Continue** gombra.
8. A **Model** menüben válassza ki az **Epson AL-MX200 xxx PS3 vX.Y (en)** elemet, majd kattintson a **Add Printer** gombra.

A telepítés sikeresen befejeződött.

Opcionálisan megadhatja a nyomtató alapértelmezett beállításait is.

SUSE Linux Enterprise Desktop 11 (x86) esetén

1. Jelölje meg a Számítógép — **More Applications...** lehetőséget, majd jelölje meg a **YaST** elemet az **Application Browser** ablakban.

2. Adja meg a rendszergazda jelszavát.

A **YaST Control Center** aktiválódik.

3. Válassza a **Hardware** lehetőséget a **YaST Control Center** ablakban, majd válassza a **Printer** elemet.

Megjelenik a **Printer Configurations** párbeszédpanel.

4. A nyomtató csatlakozási módjának megfelelően jelölje meg az alábbiak egyikét.

Hálózati nyomtató esetén:

- a Kattintson az **Add** gombra.

Megjelenik az **Add New Printer Configuration** párbeszédpanel.

- b Kattintson a **Connection Wizard** gombra.

Megjelenik a **Connection Wizard** párbeszédpanel.

- c Válassza a **Line Printer Daemon (LPD) Protocol** értéket az **Access Network Printer or Printserver Box via** mezőben.

- d Az **IP Address or Host Name:** mezőben adja meg a nyomtató IP-címét.

- e Válassza az **Epson** értéket a **Select the printer manufacturer:** mezőben.

- f Kattintson az **OK** gombra.

Megjelenik az **Add New Printer Configuration** párbeszédpanel.

- g Válassza az **EPSON AL-MX200XX PS3 vX.Y [EPSON AL-MX200XX PS3.PPD]** lehetőséget az **Assign Driver** listában.

Megjegyzés:

A nyomtató nevét a **Set Name:** mezőben adhatja meg.

SUSE Linux Enterprise Desktop 11 rendszerű számítógéphez csatlakoztatott USB-nyomtató esetén:

- a Kattintson az **Add** gombra.

Megjelenik az **Add New Printer Configuration** párbeszédpanel.

A **Determine Connection** listában megjelenik a nyomtató neve.

- b Válassza az **EPSON AL-MX200XX PS3 vX.Y [EPSON AL-MX200XX PS3.PPD]** lehetőséget az **Assign Driver** listában.

Megjegyzés:

A nyomtató nevét a **Set Name:** mezőben adhatja meg.

5. Erősítse meg a beállításokat, majd kattintson az **OK** gombra.

Ubuntu 10 (x86) esetén

1. Nyissa meg a „http://localhost:631” URL-címet egy webböngészőben.
2. Kattintson az **Administration** gombra.
3. Kattintson az **Add Printer** gombra.
4. Töltse ki a **User Name** és a **Password** mezőket, majd kattintson az **OK** gombra.
5. A nyomtató csatlakozási módjának megfelelően jelölje meg az alábbiak egyikét.

Hálózati nyomtató esetén:

- a Válassza az **EPSON AL-MX200(XX:XX:XX) (EPSON AL-MX200 X)** értéket a **Discovered Network Printer** mezőben.
- b Kattintson a **Continue** gombra.

- c Írja be a nyomtató nevét a **Name** mezőbe az **Add Printer** párbeszédpanelen, majd kattintson a **Continue** gombra.

További lehetőségként opcionálisan megadhatja a nyomtató elhelyezését és leírását is.

Ha meg kívánja osztani a nyomtatót, jelölje be a **Share This Printer** mezőt.

Ubuntu 10 (x86) rendszerű számítógéphez csatlakoztatott USB-nyomtató esetén:

- a A **Local Printers** menüben válassza ki az **EPSON AL-MX200 X (EPSON AL-MX200 X)** elemet, majd kattintson a **Continue** gombra.
- b Írja be a nyomtató nevét a **Name** mezőbe az **Add Printer** párbeszédpanelen, majd kattintson a **Continue** gombra.

További lehetőségként opcionálisan megadhatja a nyomtató elhelyezését és leírását is.

Ha meg kívánja osztani a nyomtatót, jelölje be a **Share This Printer** mezőt.

6. A **Make** menüben válassza ki az **Epson** elemet, majd kattintson a **Continue** gombra.
7. A **Model** menüben válassza ki az **Epson AL-MX200 xxx PS3 vX.Y (en)** elemet, majd kattintson a **Add Printer** gombra.

A telepítés sikeresen befejeződött.

Opcionálisan megadhatja a nyomtató alapértelmezett beállításait is.

Alapértelmezett sor meghatározása

Red Hat Enterprise Linux 6 Desktop (x86) esetén

1. Válassza ki az **Applications — System Tools — Terminal** lehetőséget.
2. A terminál ablakba írja be az alábbi parancsot:

```
su
```

(Adja meg a rendszergazda jelszavát)

```
lpadmin -d (Adja meg a sor nevét)
```

SUSE Linux Enterprise Desktop 11 (x86) esetén

1. Jelölje meg a **Computer — More Applications...** lehetőséget, majd jelölje meg a **YaST** elemet az **Application Browser** ablakban.
2. Adja meg a rendszergazda jelszavát.

A **YaST Control Center** aktiválódik.
3. Válassza a **Printer** értéket a **Hardware** mezőben.

Megjelenik a **Printer Configurations** párbeszédpanel.
4. Kattintson az **Edit** gombra.

Megjelenik egy párbeszédpanel a megadott sor módosítására.
5. Győződjön meg róla, hogy a **Connection** listán ki van jelölve a nyomtató, amelyet meg kíván határozni alapértelmezett sorként.
6. Jelölje be a **Default Printer** jelölőnégyzetet.
7. Erősítse meg a beállításokat, majd kattintson az **OK** gombra.

Ubuntu 10 (x86) esetén

1. Válassza ki a **System — Administration — Printing** lehetőséget.
2. Jelölje meg a nyomtatót, amelyet meg kíván határozni alapértelmezett sorként.
3. Válassza ki a **Printer** menüt.
4. Válassza ki a **Set As Default** gombot.
5. Adja meg, hogy kívánja-e rendszerszinten alapértelmezettként használni ezt a nyomtatót, majd kattintson az **OK** gombra.

Nyomtatási beállítások megadása

Megadhatja a nyomtatási lehetőségeket, például a kétoldalas nyomtatást.

Red Hat Enterprise Linux 6 Desktop (x86) esetén

1. Nyissa meg a „http://localhost:631” URL-címet egy webböngészőben.
2. Kattintson az **Administration** gombra.
3. Kattintson a **Manage Printers** gombra.
4. Kattintson a sorra, amelyhez meg kívánja adni a nyomtatási lehetőségeket.
5. Kattintson az **Administration** legördülő menüre, majd válassza a **Modify Printer** lehetőséget.
6. Adja meg a szükséges nyomtatási beállításokat, majd kattintson a **Continue** vagy a **Modify Printer** gombra.

Megjelenik a **Printer EPSON AL-MX200 X has been modified successfully.** üzenet.

A beállítás befejeződött.

SUSE Linux Enterprise Desktop 11 (x86) esetén

1. Nyisson meg egy webböngészőt.
2. Írja be a „http://localhost:631/admin” címet a címsorba, majd nyomja meg az **Enter** billentyűt.

Megjelenik a **CUPS** ablak.

Megjegyzés:

Adja meg a nyomtató adminisztrációjáért felelős személy jelszavát. Ha még eddig nem állította be, lásd „A nyomtató adminisztrációjáért felelős személy jelszavának a beállítása” 118. oldal.

3. Kattintson a **Manage Printers** gombra.
4. Kattintson a nyomtató **Modify Printer** gombjára.
5. Adja meg a szükséges nyomtatási beállításokat, majd kattintson a **Continue** gombra.

6. Felhasználónévként írja be a root nevet, írja be a rendszergazda jelszavát, majd kattintson az **OK** gombra.

Megjelenik a **Printer EPSON AL-MX200 X has been modified successfully.** üzenet.

A beállítás befejeződött.

Ubuntu 10 (x86) esetén

1. Nyissa meg a „http://localhost:631“ URL-címet egy webböngészőben.
2. Kattintson az **Administration** gombra.
3. Kattintson a **Manage Printers** gombra.
4. Kattintson a sorra, amelyhez meg kívánja adni a nyomtatási lehetőségeket.
5. Kattintson az **Administration** legördülő menüre, majd válassza a **Modify Printer** lehetőséget.
6. Töltse ki a **User Name** és a **Password** mezőket, majd kattintson az **OK** gombra.
7. Válassza ki a módosítandó feladatot.
8. Adja meg a szükséges nyomtatási beállításokat, majd kattintson a **Continue** vagy a **Modify Printer** gombra.

Megjelenik a **Printer EPSON AL-MX200 X has been modified successfully.** üzenet.

A beállítás befejeződött.

A nyomtató adminisztrációjáért felelős személy jelszavának a beállítása

SUSE Linux Enterprise Desktop 10 és 11 esetén be kell állítania a nyomtató adminisztrációjáért felelős személy jelszavát, hogy a nyomtató rendszergazdjaként végezhesen feladatokat.

SUSE Linux Enterprise Desktop 11 (x86) esetén

1. Jelölje meg a **Computer — More Applications...** lehetőséget, majd jelölje meg a **GNOME Terminal** elemet az **Application Browser** ablakban.
2. A terminál ablakba írja be az alábbi parancsot:

```
su
```

```
lppasswd -g sys -a root
```

(Adja meg a nyomtató adminisztrációjáért felelős személy jelszavát az Enter password (Adja meg a jelszót) felszólítás után.)

(Adja meg még egyszer a nyomtató adminisztrációjáért felelős személy jelszavát az Enter password again (Adja meg a jelszót újra) felszólítás után.)

Nyomtatóillesztők eltávolítása

Red Hat Enterprise Linux 6 Desktop (x86) esetén

1. Válassza ki az **Applications — System Tools — Terminal** lehetőséget.
2. A nyomtatási sor törléséhez írja be az alábbi parancsot:

```
su
```

(Adja meg a rendszergazda jelszavát)

```
lppadmin -x (Adja meg a nyomtatási sor nevét)
```

3. Ismételje meg a fenti parancsot a modellhez tartozó összes sor esetére.
4. A terminál ablakba írja be az alábbi parancsot:

```
rpm -e EPSON-AL-MX200-x.x
```

A nyomtató illesztőprogramja eltávolítódik.

SUSE Linux Enterprise Desktop 11 (x86) esetén

1. Jelölje meg a **Computer — More Applications...** lehetőséget, majd jelölje meg a **GNOME Terminal** elemet az **Application Browser** ablakban.
2. A nyomtatási sor törléséhez írja be az alábbi parancsot:

```
su
```

```
lppadmin -x (Adja meg a nyomtatási sor nevét)
```

3. Ismétlje meg a fenti parancsot a modellhez tartozó összes sor esetére.
4. A terminál ablakba írja be az alábbi parancsot:

```
rpm -e EPSON-AL-MX200-x.x
```

A nyomtató illesztőprogramja eltávolítódik.

Ubuntu 10 (x86) esetén

1. Válassza ki az **Applications — Accessories — Terminal** lehetőséget.
2. A nyomtatási sor törléséhez írja be az alábbi parancsot:

```
sudo lpadmin -x (Adja meg a nyomtatási sor nevét)  
(Adja meg a felhasználó jelszavát)
```

3. Ismétlje meg a fenti parancsot a modellhez tartozó összes sor esetére.
4. A terminál ablakba írja be az alábbi parancsot:

```
sudo dpkg -r epson-al-mx200  
(Szükség esetén írja be a felhasználó jelszavát)
```

A nyomtató illesztőprogramja eltávolítódik.

Fejezet 5

Nyomtatás alapjai

A nyomtatóanyagokról

A nyomtatóhoz nem megfelelő papír használata elakadást, a nyomtatási minőség romlását vagy a nyomtató meghibásodását okozhatja. A nyomtató lehetőségeinek hatékony kihasználása érdekében csak az itt ajánlott papírt használja.

Ha az ajánlottól eltérő papírt használ, lépjen kapcsolatba a helyi márkaképvisletünkkel vagy a hivatalos forgalmazóval.

Útmutató a nyomtatóanyagok használatához

A papírtálcába különféle papírméret- és típus vagy más speciális hordozóanyag helyezhető be. Tartsa szem előtt ezeket az irányelveket, amikor papírt és hordozót tölt be:

- Javasoljuk, hogy bármilyen nagy mennyiségű nyomtatóanyag megvásárlása előtt nyomtasson mintát.
- Azt tanácsoljuk, hogy 60 – 135 g/m² papírként olyan papírt használjon, amelyben a rostok a lap hosszanti irányába tartanak. Azt tanácsoljuk, hogy 135 g/m² súlynál nehezebb papírként olyan papírt használjon, amelyben a rostok a lap keresztirányába tartanak.
- Borítékokat a papírtálcából vagy az elsődleges papíradagolóból (EPA) nyomtathat.
- Pörgesse át a papírt vagy más speciális hordozóanyagot, mielőtt a papírtálcába tenné.
- Ne nyomtasson a címkekészletre, ha egy ívről már hiányzik egy címke.
- Csak papírból készült borítékot használjon. Ne használjon ablakos, fémhajtókás vagy lehúzható ragasztócsíkos borítékot.
- Borítékokat csak egyoldalasan nyomtasson.
- Borítékok nyomtatásakor a borítékon gyűrődés és benyomódás keletkezhet.
- A nyomtatóanyagot ne töltse a papírtálcába a papírtálca papírszélesség-vezetőin lévő betöltési vonalnál magasabbra.
- Csúsztatással igazítsa a papírszélesség-vezetőket a papír méretéhez.

- Ha gyakori a papírelakadás vagy gyűrődés, használjon új csomag papírt vagy egyéb hordozóanyagot.

**Vigyázat!**

Ne használjon origami-papírt, indigós papírt, vezető bevonattal ellátott papírt vagy hasonló áramvezető papírt. Ezek papírelakadás esetén rövidzárlatot, esetleg tüzet okozhatnak.

Lásd még:

- „Nyomtatóanyag betöltése a papírtálcába“ 129. oldal
- „Nyomtatóanyag betöltése az elsődleges papíradagolóba (EPA)“ 138. oldal
- „Borítékok betöltése a papírtálcába“ 134. oldal
- „Borítékok betöltése az elsődleges papíradagolóba (EPA)“ 141. oldal
- „Nyomtatás egyéni méretű papírra“ 161. oldal

Útmutató az automatikus dokuadagoló (ADA) használatához

Az ADA a következő méretű papirokat tudja használni:

- Szélesség: 148–215,9 mm
- Hosszúság: 210–355,6 mm

A támogatott papírsúlyok tartománya 60 – 105 g/m².

Tartsa szem előtt az alábbi irányelveket, amikor forrásdokumentumokat tölt be az ADA-ba:

- A dokumentumokat színükkel felfelé töltse be úgy, hogy a dokumentum teteje kerüljön elsőként a nyomtatóba.
- Csak különálló papírlapokat helyezzen az ADA-ba.
- Igazítsa a dokumentumvezetőket úgy, hogy a dokumentumok széléhez illeszkedjenek.
- Csak akkor helyezzen papírt a dokuadagolóba, ha már a papíron lévő tinta teljesen száraz.

- ❑ Ne töltsön dokumentumokat a MAX jelzővonalnál magasabbra. Legfeljebb 50 darab 64 g/m² súlyú dokumentumot tölthet be.

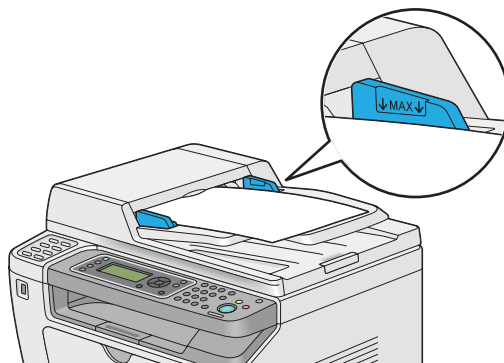

Megjegyzés:

Az alábbi dokumentumok nem tölthetők az ADA-ra. Ezeket mindig a dokuüvegre helyezze.

	Hullámos dokumentumok		Előlyukasztott papír
	Túl könnyű súlyú dokumentumok		Összehajtott, gyűrött vagy szakadt dokumentumok
	Felragasztott kivágásokat tartalmazó eredetik		Indigópapír

Nyomtatóanyagok, amelyek kárt tehetnek a nyomtatóban

A nyomtató különböző típusú hordozóanyagokat használhat a nyomtatáshoz. Egyes hordozók azonban gyenge minőségű kimenetet, fokozott mértékű papírelakadást, vagy a nyomtató károsodását okozhatják.

Nem elfogadható hordozóanyagok:

- ❑ Túl súlyos vagy túl könnyű papír (60 g/m²-nél könnyebb, vagy 190 g/m²-nél nehezebb)
- ❑ Fóliák
- ❑ Fotópapír vagy bevonatos papír
- ❑ Pauszpapír
- ❑ Fluoreszcens fólia
- ❑ Tintasugaras nyomtatóhoz való speciális papír és fólia

- Statikus úton tapadó papír
- Feltapasztott vagy ragasztott papír
- Speciális bevonatú papír
- Felületkezelt színes papír
- Hőérzékeny tintát használó papír
- Fényérzékeny papír
- Indigós papír vagy önátíró papír
- Érdes felületű, például japán, papírzúzalékból készült, vagy rostos papír
- Nem lapos, hajtokás, ablakos vagy lehúzható ragasztócsíkos borítékok
- Bélelt borítékok
- Tűzött fólia
- Vízben oldódó matrica
- Textilmatrica
- Perforált papír
- Bőrimitációs papír, dombornyomatos papír
- Áramvezető, például origami, indigós vagy vezető bevonattal ellátott papír
- Redőzött, gyűrött, hajtogatott vagy tépett papír
- Nedves vagy vizes papír
- Hullámos vagy tekeredő papír
- Tűzőkapcsos, papírcapcsos vagy ragasztószalaggal ellátott papír
- Címkés papír, amelyről már leválasztottak, vagy részben lenyírtak címkéket
- Más nyomtatón vagy másolón előnyomtatott papír
- A hátsó oldalán előzőleg telinyomtatott papír

**Vigyázat!**

Ne használjon origami-papírt, indigós papírt, vezető bevonattal ellátott papírt vagy hasonló áramvezető papírt. Ezek papírelakadás esetén rövidzárlatot, esetleg tüzet okozhatnak.

Útmutató a nyomtatóanyagok tárolásához

A jó tárolási feltételek biztosítása hozzájárul a papír és a többi hordozóanyag optimális nyomtatási minőségéhez.

- ❑ Tárolja a nyomtatóanyagot sötét, hűvös és viszonylag száraz helyen. A legtöbb papírterméket károsítja az ultraibolya (UV) és a látható fény. A nap és a fluoreszcens égők által kibocsátott UV-sugárzás különösen káros a papírtermékekre. A papírtermékeket csak a lehető legrövidebb ideig tegye ki látható fény hatásának, és a fény intenzitását csökkentse minimális szintre.
- ❑ Tartson fenn állandó hőmérsékletet és relatív páratartalmat.
- ❑ Nyomtatóanyagok tárolásához kerülje a padlásokat, konyhákat, garázsokat és pincéket.
- ❑ A nyomtatóanyagokat lapos felszínen tárolja. A nyomtatóanyagot raklapon, kartonlapon, polcon vagy szekrényben tárolja.
- ❑ Ne tartson ételt vagy italt olyan helyen, ahol nyomtatóanyagot tárol vagy kezel.
- ❑ Ne nyissa ki a lezárt papírcsomagot, amíg nem áll készen a nyomtatóba való betöltésére. Tartsa a papírt az eredeti csomagolásában. A legtöbb kereskedelemben forgalmazott, méretre vágott kategóriájú papír csomagolóanyaga belső bevonatot tartalmaz, amely védi a papírt a nedvességtartalma elvesztése, ill. az átnedvesedés ellen.
- ❑ Tartsa a nyomtatóanyagot a csomagolásában mindaddig, amíg nem áll készen a felhasználására, és a fel nem használt anyagot helyezze vissza a csomagba, és visszazárva óvja meg. Egyes speciális hordozóanyagoknak visszazárható műanyag csomagolásuk van.

Támogatott nyomtatóanyagok

Nem megfelelő nyomtatóanyag használata papírelakadást, gyenge minőségű nyomtatást, meghibásodást és a másoló károsodását okozhatja. A nyomtató lehetőségeinek hatékony kihasználása érdekében használja az itt ajánlott nyomtatóanyagokat.

Fontos:

A festék vízben, esőben vagy párás környezetben leázhat a nyomtatóanyagról. További információért lépjen kapcsolatba a helyi márkaképviselőnkkel vagy a hivatalos forgalmazóval.

Használható nyomtatóanyagok

A következő nyomtatóanyag-típusok használhatók a nyomtatóhoz:

Papírtálca

Papírméret	<p>A4 SEF (210 × 297 mm)</p> <p>B5 SEF (182 × 257 mm)</p> <p>A5 SEF (148 × 210 mm)</p> <p>Letter SEF (8,5 × 11")</p> <p>Executive SEF (7,25 × 10,5")</p> <p>Legal 13 (Folio) SEF (8,5 × 13")</p> <p>Legal 14 SEF (8,5 × 14")</p> <p>Statement SEF (139,7 × 215,9 mm)</p> <p>Com-10 boríték SEF (4,125 × 9,5")</p> <p>Monarch boríték SEF (3,875 × 7,5")</p> <p>Monarch boríték LEF (7,5 × 3,875")*</p> <p>DL boríték SEF (110 × 220 mm)</p> <p>DL boríték LEF (220 × 110 mm)*</p> <p>C5 boríték SEF (162 × 229 mm)</p> <p>Levelezőlap (100 × 148 mm)</p> <p>Levelezőlap (148 × 200 mm)</p> <p>Youngata 2 boríték SEF (114 × 162 mm)</p> <p>Youngata 2 boríték LEF (162 × 114 mm)*</p> <p>Youngata 3 boríték SEF (98 × 148 mm)</p> <p>Youngata 3 boríték LEF (148 × 98 mm)*</p> <p>Youngata 4 boríték (105 × 235 mm)</p> <p>Youngata 6 boríték (98 × 190 mm)</p> <p>Youngata 3 boríték (120 × 235 mm)</p> <p>Nagagata 3 boríték (120 × 235 mm)</p> <p>Nagagata 4 boríték (90 × 205 mm)</p> <p>Kakugata 3 boríték (216 × 277 mm)</p> <p>Egyéni méret:</p> <p>Szélesség: 76,2 – 215,9 mm</p> <p>Hosszúság: 127 – 355,6 mm</p>
------------	--

Papírtípus	Sima (60 – 105 g/m ²) Fedőlapok (106 – 163 g/m ²) Címkék Boríték Újrahasznosított JPN levelezőlap
Betöltési kapacitás	250 lap standard papír

* Monarch, DL, Yougata 2 és Yougata 3 borítékokat LEF tájálással és nyitott zárófülekkel tölthet a papírtálcába.

Elsődleges papíradagoló (EPA)

Papírméret	A4 SEF (210 × 297 mm) B5 SEF (182 × 257 mm) A5 SEF (148 × 210 mm) Letter SEF (8,5 × 11") Executive SEF (7,25 × 10,5") Legal 13 (Folio) SEF (8,5 × 13") Legal 14 SEF (8,5 × 14") Statement SEF (139,7 × 215,9 mm) Com-10 boríték SEF (4,125 × 9,5") DL boríték SEF (110 × 220 mm) C5 boríték SEF (162 × 229 mm) Yougata 4 boríték (105 × 235 mm) Younaga 3 boríték (120 × 235 mm) Nagagata 3 boríték (120 × 235 mm) Kakugata 3 boríték (216 × 277 mm) Egyéni méret: Szélesség: 76,2 – 215,9 mm Hosszúság: 210 – 355,6 mm
Papírtípus	Sima (60 – 105 g/m ²) Fedőlapok (106 – 163 g/m ²) Címkék Boríték Újrahasznosított

Betöltési kapacitás	10 lap sima papír/egy lap fedőlap
---------------------	-----------------------------------

Megjegyzés:

- A SEF és LEF rövidítés a papír tájolását jelzi. A SEF a papír rövid éllel történő adagolását jelenti. A LEF a papír hosszú éllel történő adagolását jelenti.
- Csak lézernyomtatáshoz alkalmas nyomtatóanyagot használjon. A nyomtatóban ne használjon tintasugaras nyomtatóhoz való papírt.

Lásd még:

- „Nyomtatóanyag betöltése a papírtálcába“ 129. oldal
- „Nyomtatóanyag betöltése az elsődleges papíradagolóba (EPA)“ 138. oldal
- „Borítékok betöltése a papírtálcába“ 134. oldal
- „Borítékok betöltése az elsődleges papíradagolóba (EPA)“ 141. oldal

Papírelakadásokat okozhat, ha nem az illesztőprogramban kiválasztott papírméretű vagy -típusú nyomtatóanyagra nyomtat. A megfelelő nyomtatás biztosításához válasszon megfelelő papírméretet és -típust.

Nyomtatóanyagok betöltése

A nyomtatóanyagok helyes betöltésével elkerülheti a papírelakadásokat, és biztosíthatja a zökkenőmentes nyomtatást.

A nyomtatóanyag betöltése előtt állapítsa meg az ajánlott nyomtatandó oldalát. Ez az információ általában a nyomtatóanyag csomagolásán található.

Megjegyzés:

A papír papírtálcába vagy az elsődleges papíradagolóba (EPA) történő betöltését követően adja meg az illető papírtípust a kezelőpulton.

Kapacitás

A papírtálca befogadóképessége:

- 250 lap standard papír
- 27,5 mm vastag papír

- 27,5 mm levelezőlap
- Tíz boríték
- Húsz címke

Az elsődleges papíradagoló (EPA) befogadóképessége:

- 10 lap sima papír vagy egy lap fedőlap

Nyomtatóanyagok méretei

A papírtálca a következő méretű nyomtatóanyagokhoz használható:

- Szélesség: 76,2 – 215,9 mm
- Hosszúság: 127,0 – 355,6 mm

Az elsődleges papíradagoló (EPA) a következő méretű nyomtatóanyagokhoz használható:

- Szélesség: 76,2 – 215,9 mm
- Hosszúság: 210,0 – 355,6 mm

Nyomtatóanyag betöltése a papírtálcába

Megjegyzés:

- Ha bármilyen, A5 méretűnél kisebb nyomtatóanyagra nyomtat, azt mindig a papírtálcára töltsse be.*
- A papírelakadások elkerülése érdekében ne távolítsa el a papírtálcát nyomtatás közben.*
- Csak lézernyomtatáshoz alkalmas nyomtatóanyagot használjon. A nyomtatóban ne használjon tintasugaras nyomtatóhoz való papírt.*
- A nyomtatóanyagok kétoldalas nyomtatáshoz történő kézi betöltéséről lásd „Kézi kétoldalas nyomtatás (csak PCL nyomtató-illesztőprogrammal)” 149. oldal.*

- ❑ *Ne törölje le a lila színű zsiradékot, mivel az hibás papírbetöltéshez vezethet.*

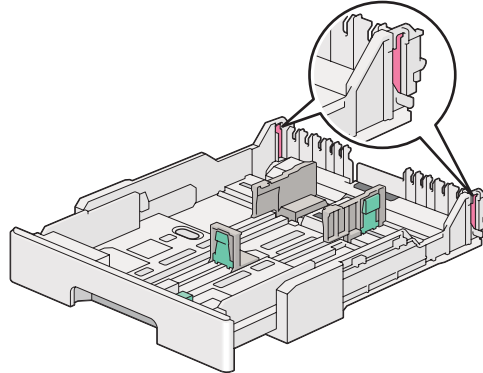

1. Húzza ki a papírtálcát a nyomtatóból körülbelül 200 mm-re. Tartsa a tálcát két kézzel, távolítsa el a nyomtatóból, majd vegye le a papírtálca fedelét a papírtálcáról.

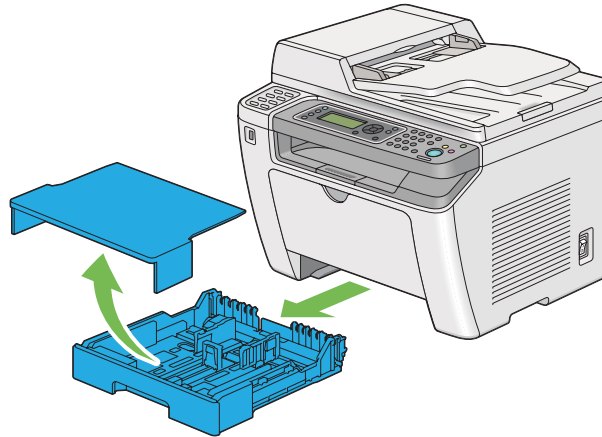

2. Fogra a papírtálca végét az egyik kezével, nyomja és tartsa a papírtálca hosszabbítójának a biztosítókarját a másik kezével, majd húzza a tálcát a megfelelő méretűre.

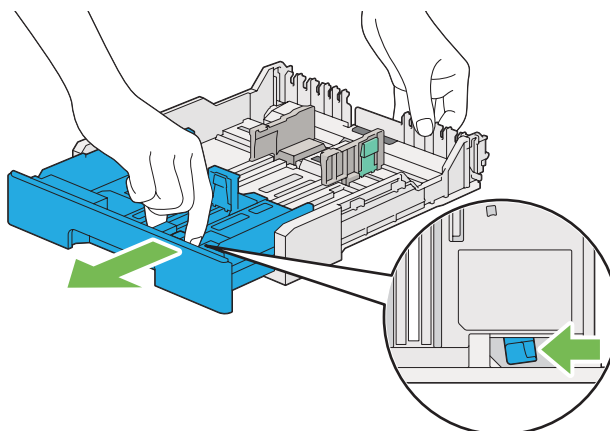

Megjegyzés:

A papírtálca alapértelmezésben egy kötegni A5 méretű papírt képes befogadni, és kétféle hosszúságúra hosszabbítható meg. A4 papír betöltéséhez állítsa a papírtálcát közepes hosszúságúra. Hosszabb papír betöltéséhez állítsa teljes hosszúságúra.

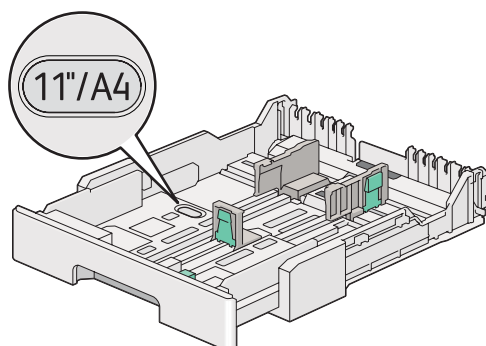

3. Csúsztassa a papírszélesség-vezetőket és a papírhossz-vezetőt a maximális helyzetbe.

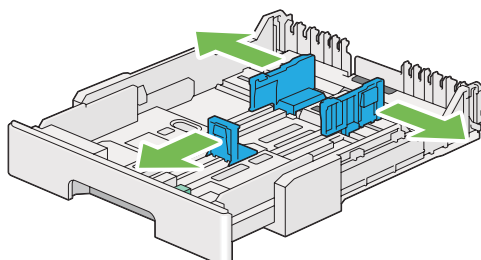

4. Hajlítsa előre-hátra, majd pörgesse át a nyomtatóanyagot, mielőtt betöltené. Egyenletes felületen simítsa ki a köteg széleit.

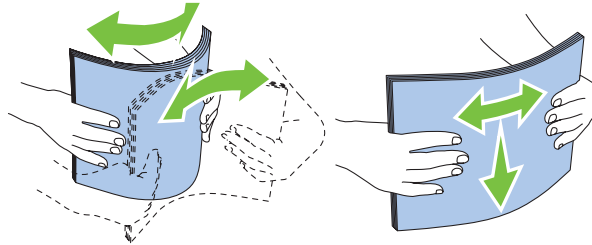

5. A nyomtatóanyagokat helyezze a papírtálcába az ajánlott nyomtatási oldalukkal felfelé.

Megjegyzés:

Ne tegyen papírt a papírszélesség-vezetőknél megjelölt betöltési vonal fölé, mivel az papírelakadást okozhat.

6. Csúsztassa befelé a papírszélesség-vezetőket, majd a papír hossz-vezetőt úgy, hogy finoman érintsék a papírköteg szélét.

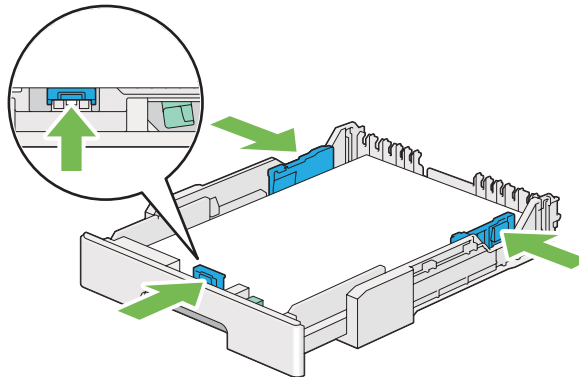

7. Helyezze vissza a papírtálca fedelét a papírtálcára.

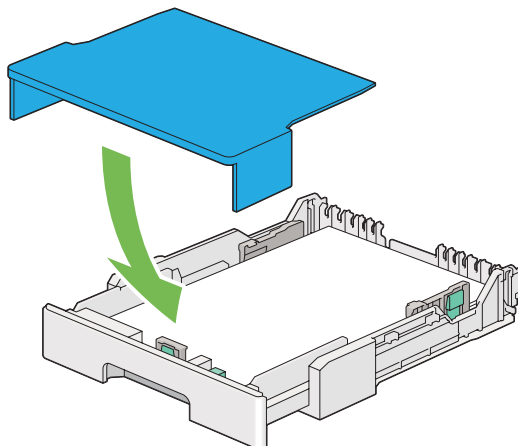

Megjegyzés:

A papírtálca fedele megvédheti a betöltött nyomtatóanyagot a portól és a nedvesség felszívódásától.

8. Tartsa a papírtálcát mindkét kezével, és tolja be a nyomtatóba, amíg a helyére nem kattann.

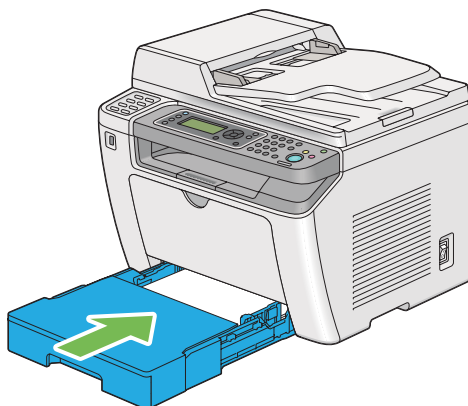

9. Ha a betöltött nyomtatóanyag nem standard sima papír, válassza ki a papírtípust a nyomtató illesztőprogramjában. Ha a papírtálca felhasználó által megadott nyomtatóanyagot tartalmaz, meg kell adnia a papírméretet a nyomtató-illesztőprogramban.

Megjegyzés:

A papírméret és -típus nyomtató-illesztőprogramban történő megadásáról a nyomtató-illesztőprogram Súgó-jában olvashat.

Borítékok betöltése a papírtálcába

Ha borítékokat kíván betölteni a papírtálcába, kövesse az alábbi útmutatót.

Megjegyzés:

- ❑ *Borítékok nyomtatásához mindig adja meg a boríték adatait a illesztőprogramban. Ellenkező esetben a nyomtatás képe 180 fokkal el lesz forgatva.*
- ❑ *Ha a borítékokat nem tölti be a papírtálcára azonnal a kicsomagolásuk után, akkor előfordulhat, hogy felpúposodnak. Az elakadások elkerülése érdekében az alábbi ábra alapján lapítsa le őket a papírtálcára való betöltésük előtt.*

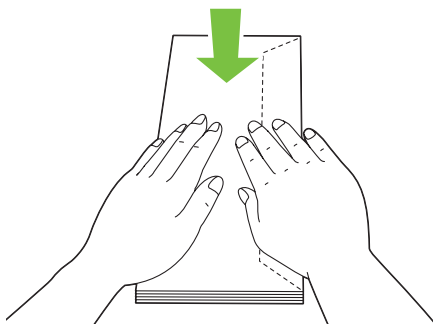

- ❑ Ha a borítékok így sem töltődnek be megfelelően, az alábbi ábra alapján enyhén hajlítsa meg őket. A hajlat ne legyen több 5 mm-nél.

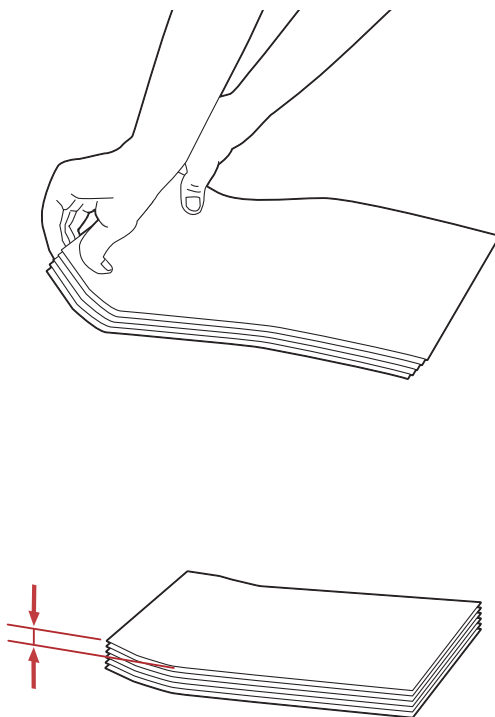

Fontos:

Ne használjon ablakos vagy bevonatos szélű borítékokat, mivel ezek papírelakadást vagy a nyomtató károsodását okozhatják.

Com-10, Yougata 4/6 vagy Younaga 3 borítékok betöltése

A nyomtatandó oldalukkal felfelé helyezze be a borítékokat. A borítékok hajtókás oldala a nyomtató jobb oldala felé irányuljon, és a hajtókák legyenek a boríték alá hajtva.

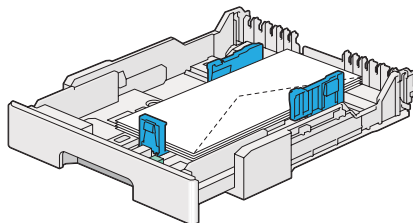

Monarch, DL vagy Yougata 2/3 borítékok betöltése

Monarch, DL és Yougata 2/3 borítékokat az alábbi tájolások egyikével tölthet be:

SEF: A nyomtatandó oldalukkal felfelé helyezze be a borítékokat. A borítékok hajtókás oldala a nyomtató jobb oldala felé irányuljon, és a hajtókák legyenek a boríték alá hajtva.

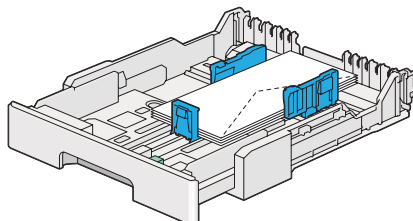

LEF: A nyomtatandó oldalukkal felfelé helyezze be a borítékokat. A borítékok hajtókás oldala a nyomtató elülső oldala felé irányuljon, és a hajtókák ne legyenek behajtva.

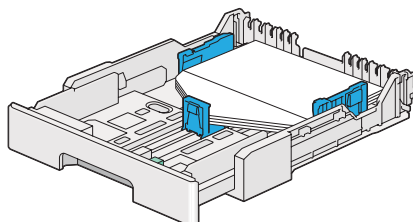

Megjegyzés:

- Ha LEF tájolású borítékokat tölt be, a nyomtató-illesztőprogramban mindig állítsa be a fekvő tájolást.
- Az egyes nyomtatóanyagok, pl. borítékok helyes tájolásáról olvassa el a nyomtató-illesztőprogram utasításait a **Envelope/Paper Setup Navigator** párbeszédpanelen.

C5, Nagagata 3/4 vagy Kakugata 3 borítékok betöltése

A nyomtatandó oldalukkal felfelé helyezze be a borítékokat. A borítékok hajtókás oldala a nyomtató hátsó oldala felé irányuljon, és a hajtókák legyenek a boríték alá hajtva.

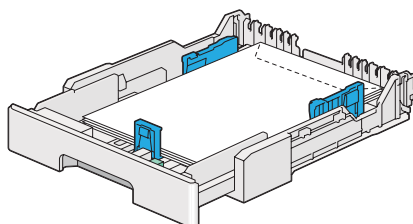

Levelezőlapok betöltése a papírtálcába

Megjegyzés:

- ❑ Levelezőlapok nyomtatásához mindig adja meg a levelezőlap adatait az illesztőprogramban az optimális nyomtatási eredmény érdekében.
- ❑ Ha a borítékok így sem töltődnek be megfelelően, az alábbi ábra alapján enyhén hajlítsa meg őket. A hajlat ne legyen több 5 mm-nél.

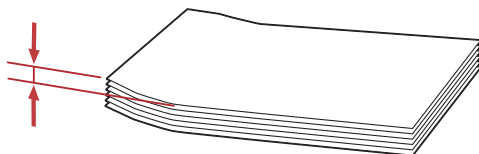
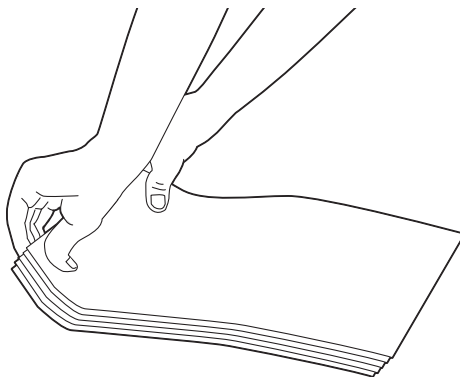

Levelezőlapok betöltése

A levelezőlapokat a nyomtatandó oldalukkal felfelé és a felső élükkel előre helyezze be.

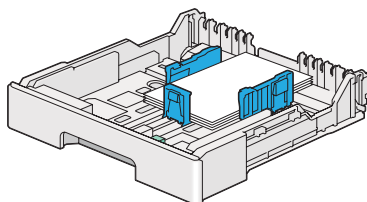

Széles levelezőlapok betöltése

A széles levelezőlapokat a nyomtatandó oldalukkal felfelé és a bal élükkel előre helyezze be.

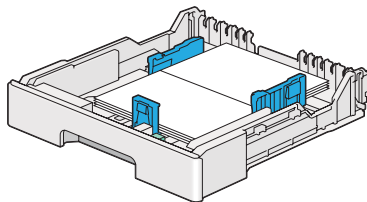

Megjegyzés:

Az egyes nyomtatóanyagok, pl. levelezőlapok helyes tájolásáról olvassa el a nyomtató-illesztőprogram utasításait a **Envelope/Paper Setup Navigator** párbeszédpanelen.

Nyomtatóanyag betöltése az elsődleges papíradagolóba (EPA)

Megjegyzés:

- Az elsődleges papíradagoló (EPA) használata előtt ellenőrizze, hogy a nyomtatóban benne van a papírtálca.
- Csak lézernyomtatáshoz alkalmas nyomtatóanyagot használjon. A nyomtatóban ne használjon tintasugaras nyomtatóhoz való papírt.
- A nyomtatóanyagok kétoldalas nyomtatáshoz történő kézi betöltéséről lásd „Kézi kétoldalas nyomtatás (csak PCL nyomtató-illesztőprogrammal)” 149. oldal.

1. Nyissa ki az első ajtót.

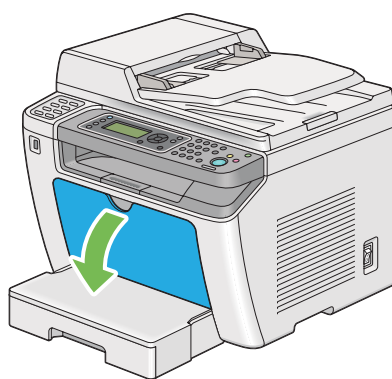

2. Csúsztassa a papírszélesség-vezetőket maximális helyzetbe.

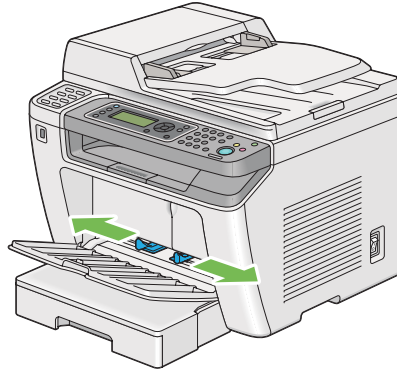

3. Hajlítsa előre-hátra, majd pörgesse át a nyomtatóanyagot, mielőtt betölné. Egyenletes felületen simítsa ki a köteg széleit.

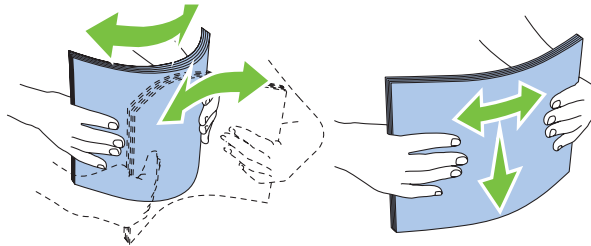

Megjegyzés:

Ha a borítékok így sem töltődnek be megfelelően, az alábbi ábra alapján enyhén hajlítsa meg őket. A hajlat ne legyen több 5 mm-nél.

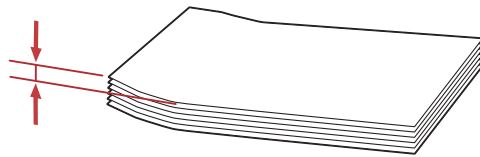
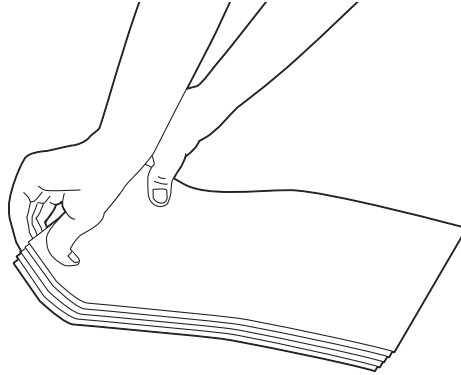

4. A nyomtatóanyagot a felső élükkel előre, és az ajánlott nyomtatási oldalukkal felfelé töltsse be a EPA adagolóba.



5. Csúsztassa befelé a papírszélesség-vezetőket úgy, hogy finoman érintsék a papírköteg szélét.

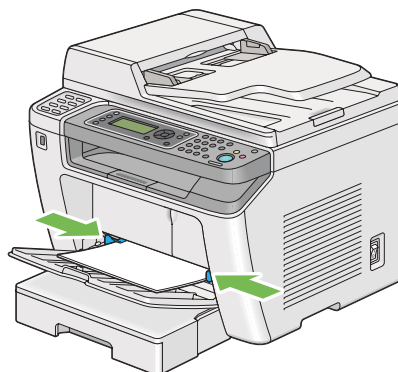

6. Ha a betöltött nyomtatóanyag nem sima papír, válassza ki a papírtípust a nyomtató illesztőprogramjában. Ha a EPA felhasználó által megadott nyomtatóanyagot tartalmaz, meg kell adnia a papírméretet a nyomtató-illesztőprogramban.

Megjegyzés:

A papírméret és -típus nyomtató-illesztőprogramban történő megadásáról a nyomtató-illesztőprogram Súgó-jában olvashat.

Borítékok betöltése az elsődleges papíradagolóba (EPA)

Ha borítékokat kíván betölteni a EPA-ba, kövesse az alábbi útmutatót.

Megjegyzés:

- Ügyeljen rá, hogy a borítékokat ütközésig tolja be. Ellenkező esetben a papírtálcában lévő nyomtatóanyag lesz betöltve.*
- Borítékok nyomtatásához mindig adja meg a boríték adatait a illesztőprogramban. Ellenkező esetben a nyomtatás képe 180 fokkal el lesz forgatva.*

- ❑ Ha a borítékokat nem tölti be az EPA-ba azonnal a kicsomagolásuk után, akkor előfordulhat, hogy felpúposodnak. Az elakadások elkerülése érdekében az alábbi ábra alapján lapítsa le őket a EPA-ba való töltés előtt.

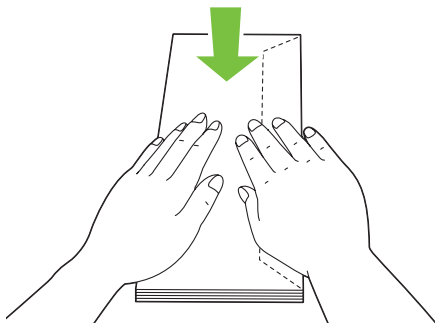

- ❑ Ha a borítékok így sem töltődnek be megfelelően, az alábbi ábra alapján enyhén hajlítsa meg őket. A hajlat ne legyen több 5 mm-nél.

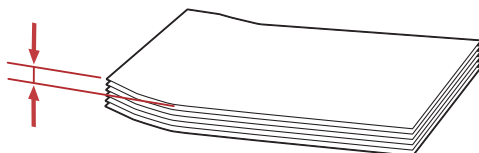
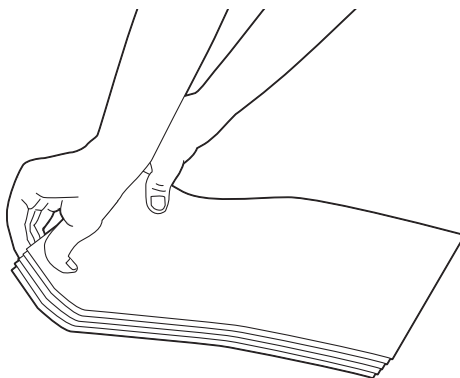

Fontos:

Ne használjon ablakos vagy bevonatos szélű borítékokat, mivel ezek papírelakadást vagy a nyomtató károsodását okozhatják.

Com-10, DL, Yougata 4/6 vagy Younaga 3 borítékok betöltése

A nyomtatandó oldalukkal felfelé helyezze be a borítékokat. A borítékok hajtókás oldala a nyomtató jobb oldala felé irányuljon, és a hajtókák legyenek a boríték alá hajtva.

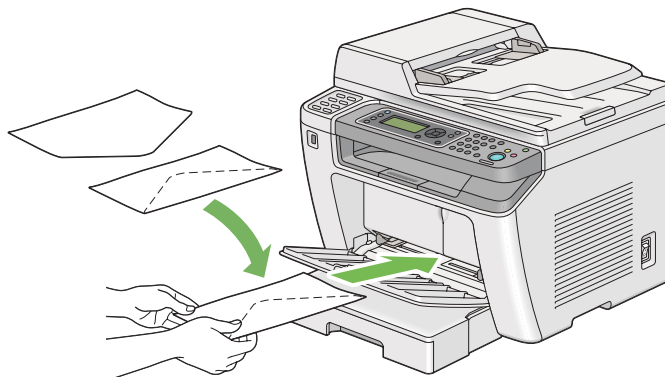

C5, Nagagata 3 vagy Kakugata 3 borítékok betöltése

A nyomtatandó oldalukkal felfelé helyezze be a borítékokat. A borítékok hajtókás oldala a nyomtató elülső oldala felé irányuljon, és a hajtókák ne legyenek behajtva.



Gyűjtőtálca meghosszabbítás használata

A gyűjtőtálca meghosszabbításának a célja, hogy megakadályozza, hogy a kinyomtatott nyomtatóanyag kiessen a nyomtatóból.

Egy hosszú formátumú dokumentum kinyomtatása előtt győződjön meg róla, hogy a gyűjtőtálca meghosszabbítása ki van húzva.

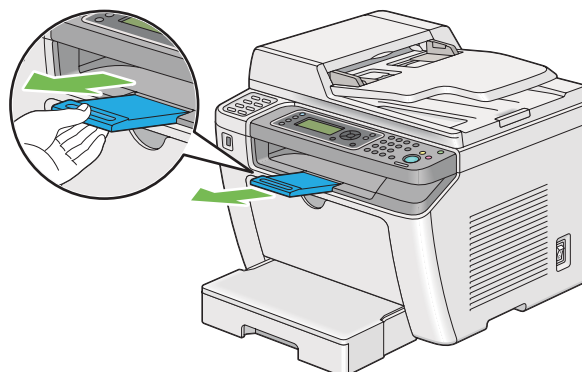

Megjegyzés:

Ha borítékokat vagy kisméretű nyomtatóanyagot húz ki a középső gyűjtőtálcából, emelje meg a szkennер-egységet.

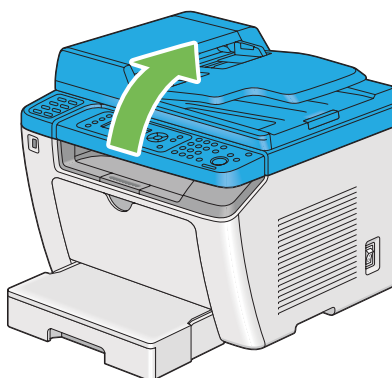

Papírtípusok és -méretek beállítása

Ha a tálcát megtölti papírral, nyomtatás előtt állítsa be a papír méretét és típusát a vezérlőpulton.

Ez a rész ismerteti a papírméret és -típus beállítását a vezérlőpulton.

Lásd még:

„A kezelőpult menüinek az ismertetése“ 274. oldal

Papírméret beállítása

1. Nyomja meg a **System** gombot.
2. Válassza ki a `Tray Settings` lehetőséget, majd nyomja meg az **OK** gombot.
3. Válassza ki a `Paper Tray` lehetőséget, majd nyomja meg az **OK** gombot.
4. Válassza ki a `Paper Size` lehetőséget, majd nyomja meg az **OK** gombot.
5. Válassza ki a betöltött nyomtatóanyagnak megfelelő papírméretet, és nyomja meg az **OK** gombot.

Papírméret beállítása

Fontos:

A papírtípusnak egyeznie kell a papírtálcára ténylegesen betöltött papír típusával. Ellenkező esetben a nyomtatás minőségével kapcsolatos problémák léphetnek fel.

1. Nyomja meg a **System** gombot.
2. Válassza ki a `Tray Settings` lehetőséget, majd nyomja meg az **OK** gombot.
3. Válassza ki a `Paper Tray` lehetőséget, majd nyomja meg az **OK** gombot.
4. Válassza ki a `Paper Type` lehetőséget, majd nyomja meg az **OK** gombot.
5. Válassza ki a betöltött nyomtatóanyagnak megfelelő papírtípust, és nyomja meg az **OK** gombot.

Nyomtatás

Ebben a részben bemutatjuk, hogyan nyomtathat ki dokumentumokat a nyomtatójából, és hogyan törölheti a feladatot.

Nyomtatás a számítógépből

Ha a nyomtató összes funkcióját ki szeretné használni, telepítse a nyomtató illesztőprogramját. Ha egy alkalmazásból a **Print (Nyomtatás)** utasítást választja, megjelenik a nyomtató-illesztőprogram ablaka. Válassza ki a nyomtatni kívánt fájlnak megfelelő beállításokat. A nyomtató-illesztőprogramban kiválasztott nyomtatási beállítások elsőbbséget élveznek a kezelőpulton vagy a Printer Setting Utility segédprogramban megadott alapértelmezett menübeállításokkal szemben.

A következő eljárás a példához a Windows 7 rendszer WordPad programját használja.

A kiinduló **Print (Nyomtatás)** párbeszédablakban a **Preferences (Beállítások)** gombra kattintva lehetőséget kap a nyomtatás beállításainak a megváltoztatására. Ha nem ismeri a nyomtatóillesztő ablak elemeit, további tudnivalóért nyissa meg a Súgót.

1. Nyissa meg a kinyomtatni kívánt fájlt.
2. A fájl menüből válassza a **Print (Nyomtatás)** parancsot.
3. Ellenőrizze, hogy a párbeszédablakban a helyes nyomtató van kiválasztva. Módosítsa szükség szerint a nyomtatási beállításokat (például a kinyomtatandó oldalakat vagy a példányszámot).
4. Az első képernyőről nem elérhető nyomtatási beállításokat, például a **Paper Size, Paper Type** vagy a **Feed Orientation** beállításokat a **Preferences (Beállítások)** gombra kattintva módosíthatja.

Megjelenik a **Printing Preferences (Nyomtatási beállítások)** párbeszédpanel.

5. Adja meg a nyomtatás beállításait. További információkat a **Help** gombra kattintva érhet el.
6. A **Printing Preferences (Nyomtatási beállítások)** párbeszédablak bezárásához kattintson az **OK** gombra.
7. A **Print (Nyomtatás)** gombra kattintva a feladat a kiválasztott nyomtatóra kerül.

Nyomtatási feladat megszakítása

A nyomtatási feladat megszakítására több módszer létezik.

Feladat megszakítása a kezelőpultról

1. Nyomja meg a  (**Stop**) gombot.

Megjegyzés:

A nyomtatás megszakítása csak az aktuális feladatra vonatkozik. Az összes további feladat kinyomtatásra kerül.

Nyomtatási feladat megszakítása számítógépről (Windows)

Feladat megszakítása a tálcáról

Amikor elküld egy nyomtatási feladatot, a tálcán megjelenik egy kis nyomtató-ikon.

1. Kattintson duplán a nyomtató-ikonra.

A nyomtatóablakban megjelenik a nyomtatási feladatok listája.

2. Válassza ki a törlendő feladatot.
3. Nyomja meg a **Delete** billentyűt.
4. A nyomtatás megszakításához kattintson a **Printers (Nyomtatók)** párbeszédpanel **Yes (Igen)** gombjára.

Feladat megszakítása az asztalról

1. Állítsa kis méretűre az összes programot, hogy láthatóvá váljon az asztal.

Kattintson a **start — Printers and Faxes (Nyomtatók és faxok)** (Windows XP esetén) elemre.

Kattintson a **Start — Printers and Faxes (Nyomtatók és faxok)** (Windows Server® 2003 esetén) elemre.

Kattintson a **Start — Devices and Printers (Eszközök és nyomtatók)** (Windows 7 és Windows Server 2008 R2 esetén) elemre.

Kattintson a **Start — Control Panel (Vezérlőpult) — Hardware and Sound (Hardver és hang) — Printers (Nyomtatók)** (Windows Vista® és Windows Server 2008 esetén) elemre.

Megjelenik a rendelkezésre álló nyomtatók listája.

2. Kattintson duplán a választott nyomtatóra, amelyre a feladatot küldte.

A nyomtatóablakban megjelenik a nyomtatási feladatok listája.

3. Válassza ki a törlendő feladatot.
4. Nyomja meg a **Delete** billentyűt.
5. A nyomtatás megszakításához kattintson a **Printers (Nyomtatók)** párbeszédpanel **Yes (Igen)** gombjára.

Kétoldalas nyomtatás

A kétoldalas nyomtatás lehetővé teszi, hogy automatikusan a papírlap mindkét oldalára nyomtasson. A kétoldalas nyomtatáshoz elérhető papírméretek A4, B5, A5, Letter, Executive, Folio és Legal.

Automatikus kétoldalas nyomtatás

A következő eljárás a példához a PCL® 6 illesztőprogramot használja.

1. Kattintson a **start** — **Printers and Faxes (Nyomtatók és faxok)** (Windows XP esetén) elemre.

Kattintson a **Start** — **Printers and Faxes (Nyomtatók és faxok)** (Windows Server 2003 esetén) elemre.

Kattintson a **Start** — **Devices and Printers (Eszközök és nyomtatók)** (Windows 7 és Windows Server 2008 R2 esetén) elemre.

Kattintson a **Start** — **Control Panel (Vezérlőpult)** — **Hardware and Sound (Hardver és hang)** — **Printers (Nyomtatók)** (Windows Vista esetén) elemre.

Kattintson a **Start** — **Control Panel (Vezérlőpult)** — **Printer (Nyomtató)** (Windows Server 2008 esetén) elemre.

Megjelenik a rendelkezésre álló nyomtatók listája.

2. Kattintson jobb gombbal a nyomtató ikonjára, majd válassza a **Printing preferences (Nyomtatási beállítások)** elemet.

Megnyílik a **Paper/Output** lap.

3. A **Duplex** mezőben válassza a **Flip on Long Edge** vagy **Flip on Short Edge** elemet.

4. Kattintson az **OK** gombra.

Kézi kétoldalas nyomtatás (csak PCL nyomtató-illesztőprogrammal)

Ha probléma merül fel az automatikus kétoldalas nyomtatással, megpróbálkozhat a kézi kétoldalas nyomtatással. A kézi kétoldalas nyomtatás megjelenít egy ablakot, amely útmutatást tartalmaz. Vegye figyelembe, hogy az ablakot a bezárás követően nem lehet újra kinyitni. Ne zárja be az ablakot, amíg a kétoldalas nyomtatás be nem fejeződik.

Megjegyzés:

Ha hullámos papírra nyomtat, simítsa ki, mielőtt behelyezi.

A számítógépben elvégzendő műveletek

A következő eljárás a példához a Windows 7 rendszer WordPad programját használja.

Megjegyzés:

A **Printer Properties (Nyomtató tulajdonságai)/Printing Preferences (Nyomtatási beállítások)** párbeszédpanelje az alkalmazói szoftvertől függ. Nézze meg az alkalmazói szoftver kézikönyvét.

1. A fájl menüből válassza a **Print (Nyomtatás)** parancsot.
2. Válassza ki a nyomtatót a **Select Printer (Nyomtató kiválasztása)** listából, és kattintson a **Preferences (Beállítások)** elemre.

Megjelenik a **Printing Preferences (Nyomtatási beállítások)** párbeszédpanel **Paper/Output** füle.

3. A **Duplex** listáról válassza a **Flip on Short Edge (Manual)** vagy a **Flip on Long Edge (Manual)** lehetőséget a kétoldalas nyomtatás kötésének megfelelően.

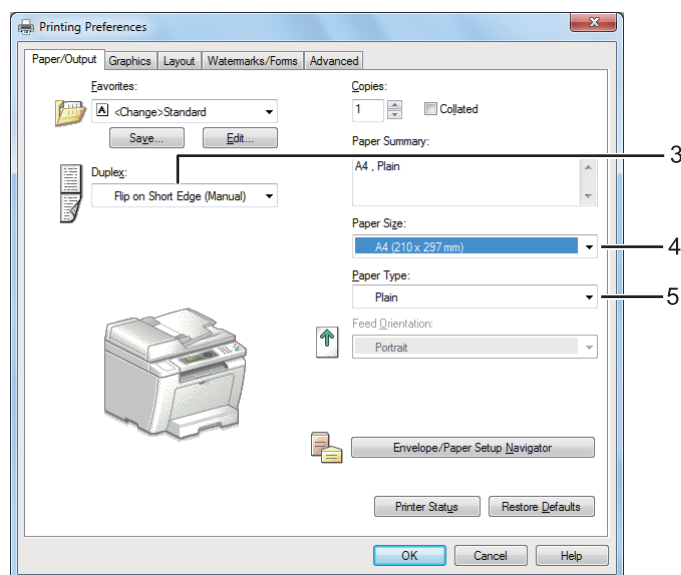

4. A **Paper Size** mezőből válassza ki a nyomtatandó dokumentum méretét.
5. A **Paper Type** listáról válassza ki a használt papírtípust.
6. A **Printing Preferences (Nyomtatási beállítások)** párbeszédablak bezárásához kattintson az **OK** gombra.
7. A nyomtatás elindításához kattintson a **Print (Nyomtatás)** párbeszédpanel **Print (Nyomtatás)** parancsára.

Nyomtatóanyagok betöltése a papírtálcába

1. Először nyomtassa ki a páros oldalakat (hátsó oldalak).

Egy hatoldalas dokumentumnál a hátsó oldalak nyomtatási sorrendje: 6., 4. majd a 2. oldal.

Amikor befejeződik a páros oldalak nyomtatása, a **Data** jelzőfény világítani kezd, és az LCD panelen megjelenik az alábbi üzenet:

075-921 Printer
Insert Output to Tray
Press [OK] Button to
Continue Printing

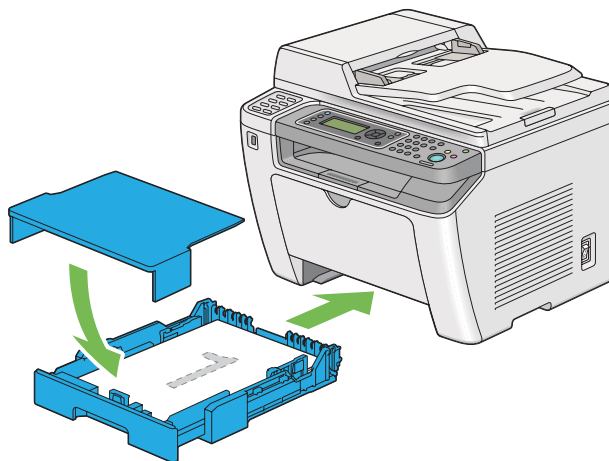

2. A páros oldalak kinyomtatása után húzza ki a papírtálcát, és távolítsa el a papírtálca fedelét.

Lásd még:

„Nyomtatóanyag betöltése a papírtálcába“ 129. oldal

3. Vegye ki a papírköteget a középső gyűjtőtálcából, és tegye a papírtálcára a lapok üres oldalával felfelé.

Megjegyzés:

Hullámos vagy feltekeredett nyomatok papírelakadásokat okozhatnak. Behelyezés előtt simítsa ki őket.

4. Helyezze vissza a papírtálca fedelét, tegye a papírtálcát a nyomtatóba, és nyomja meg az **OK** gombot.

Az oldalak nyomtatási sorrendje: 1. oldal (2. oldal hátoldala), 3. oldal (4. oldal hátoldala), végül az 5. oldal (6. oldal hátoldala).

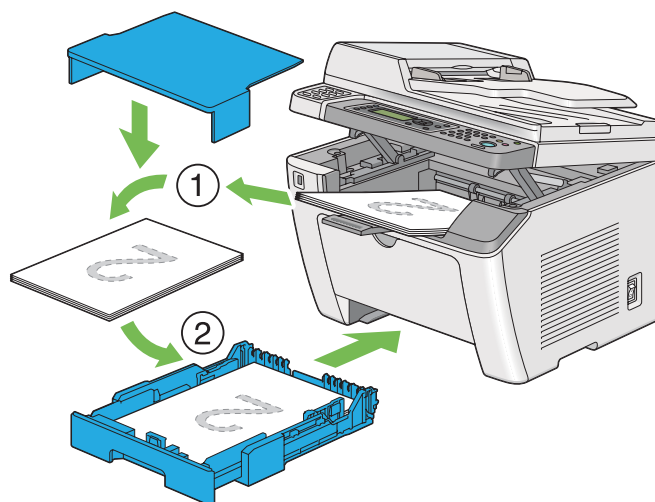

Nyomtatóanyag betöltése az elsődleges papíradagolóba (EPA)

1. Először nyomtassa ki a páros oldalakat (hátsó oldalak).

Egy hatoldalas dokumentumnál a hátsó oldalak nyomtatási sorrendje: 6., 4. majd a 2. oldal.

Amikor befejeződik a páros oldalak nyomtatása, a **Data** jelzőfény világítani kezd, és az LCD panelen megjelenik az alábbi üzenet:

```
075-921 Printer
Insert Output to Tray
Press [OK] Button to
Continue Printing
```

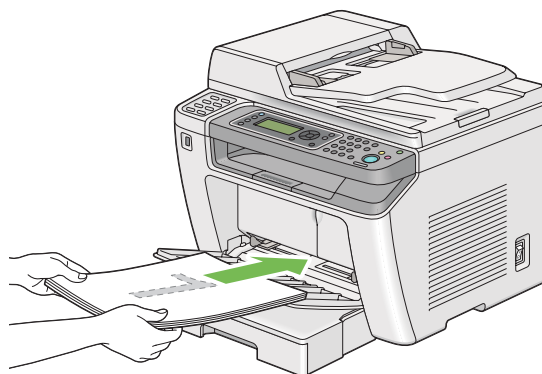

2. A páros oldalak kinyomtatása után vegye ki a papírköteget a középső gyűjtőtálcából.

Megjegyzés:

Hullámos vagy feltekeredett nyomatok papírelakadásokat okozhatnak. Behelyezés előtt simítsa ki őket.

3. Helyezze vissza a papírköteget az EPA-ba, és nyomja meg az **OK** gombot.

Az oldalak nyomtatási sorrendje: 1. oldal (2. oldal hátoldala), 3. oldal (4. oldal hátoldala), végül az 5. oldal (6. oldal hátoldala).

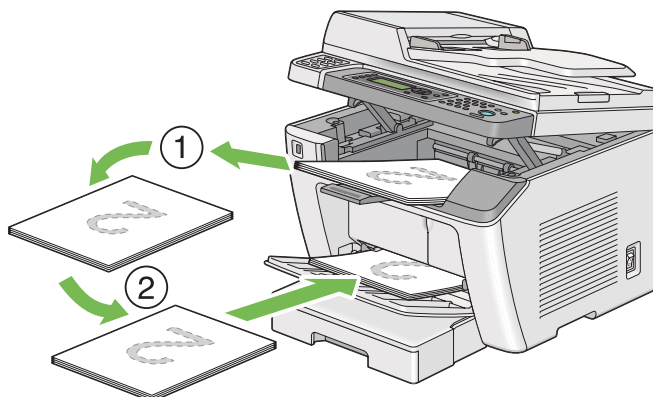

Közvetlen nyomtatás USB tárolóeszköz használatával

A Print From USB Memory funkció lehetővé teszi az USB tárolóeszközön tárolt fájlok kinyomtatását a vezérlőpult használatával.

Fontos:

- NE csatlakoztasson USB tárolóeszközön kívül más eszközt a nyomtató elülső USB-portjához, hogy megelőzze a nyomtató károsodását.*
- NE távolítsa el az USB tárolóeszközt a nyomtató elülső USB portjából, amíg a nyomtatás be nem fejeződött.*

Megjegyzés:

Ha a Print from USB funkció Service Lock beállítása Password Locked, meg kell adnia a négyjegyű jelszót a Print From USB Memory funkció használatához. Ha a Print from USB funkció Service Lock beállítása Locked, a Print From USB Memory funkció le van tiltva, és a menü nem jelenik meg az LCD-panelen. További információk: „Service Lock“ 313. oldal.

A nyomtató elülső USB portja USB 2.0 eszközök számára van kialakítva. Csak engedélyezett USB tárolóeszközt használhat A típusú csatlakozódugóval. Csak fém árnyékolású USB tárolóeszközt használjon.

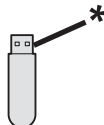

* A típusú csatlakozódugó

USB tárolóeszközön lévő fájl kinyomtatása:

1. Nyomja meg a  **(Print)** gombot.
2. Helyezze az USB tárolóeszközt a nyomtató elülső USB portjába.

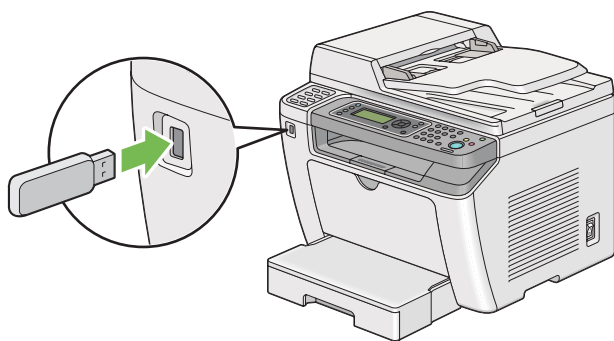

3. Válassza ki a **Print From** elemet.
4. Válassza ki a kívánt fájlt, majd nyomja meg az **OK** gombot.
5. Szükség szerint válassza ki a nyomtatási beállításokat.
6. A **(Start)** gomb megnyomásával kezdje meg a nyomtatást.

Megjegyzés:

A *Scan to USB Memory* funkció használatával beszkenelt és elmentett fájlokat nyomtathatja ki. Lehet, hogy egyéb, például a felhasználó által létrehozott fájlok nem nyomtathatók ki megfelelően.

Fontos:

Az USB tárolóeszköz eltávolítása előtt győződjön meg róla, hogy a nyomtató nem dolgozik az eszközzel. Ha használat közben távolítja el az USB tárolóeszközt, a rajta lévő adatok sérülhetnek, vagy maga a tárolóeszköz is megkárosodhat.

Nyomtatási beállítások kiválasztása

Nyomtatási beállítások kiválasztása (Windows)

A nyomtatási beállítások vezérelnek minden nyomtatási munkát, hacsak nem változtatja meg őket egy munkához. Ha például a legtöbb munkához kétoldalas nyomtatást szeretne, állítsa be ezt a lehetőséget a nyomtatási beállításoknál.

1. Kattintson a **start — Printers and Faxes (Nyomtatók és faxok)** (Windows XP esetén) elemre.

Kattintson a **Start — Printers and Faxes (Nyomtatók és faxok)** (Windows Server 2003 esetén) elemre.

Kattintson a **Start — Devices and Printers (Eszközök és nyomtatók)** (Windows 7 és Windows Server 2008 R2 esetén) elemre.

Kattintson a **Start — Control Panel (Vezérlőpult) — Hardware and Sound (Hardver és hang) — Printers (Nyomtatók)** (Windows Vista és Windows Server 2008 esetén) elemre.

Megjelenik a rendelkezésre álló nyomtatók listája.

2. Kattintson jobb gombbal a nyomtató ikonjára, majd válassza a **Printing preferences (Nyomtatási beállítások)** elemet.

Megjelenik a nyomtató **Printing Preferences (Nyomtatási beállítások)** párbeszédpanelje.

3. Végezze el a választásokat az illesztőprogramban, majd kattintson az **OK** gombra a választások mentéséhez.

Megjegyzés:

További részletekért a Windows nyomtató-illesztőprogram lehetőségeiről kattintson a **Help** gombra a nyomtató-illesztőprogram fülön, és nézze meg a súgót.

Lehetőségek kiválasztása egyéni munkához (Windows)

Ha egy bizonyos munkához speciális nyomtatási lehetőségeket szeretne használni, változtassa meg az illesztőprogram beállításait, mielőtt a munkát a nyomtatóra küldené. Ha például egy bizonyos rajzhoz fotó nyomtatási minőséget szeretne használni, válassza ki ezt a lehetőséget a nyomtató-illesztőprogramban, mielőtt kinyomtatná a munkát.

1. Az alkalmazásban nyissa meg a kívánt dokumentumot vagy rajzot, és nyissa meg a **Print (Nyomtatás)** párbeszédpanelt.
2. Válassza ki a nyomtatóját, és a nyomtató-illesztőprogram megnyitásához kattintson a **Preferences (Beállítások)** gombra.
3. Az illesztőprogram lapjain végezze el a módosításokat.

Megjegyzés:

*Windows operációs rendszerben elmentheti a nyomtatási beállításokat megkülönböztető néven, és felhasználhatja ezeket más nyomtatási feladatokhoz. Végezze el a választásokat a **Paper/Output, Graphics, Layout, Watermarks/Forms** vagy az **Advanced** fülön, majd kattintson a **Paper/Output** fül **Favorites** részében található **Save** gombra. További információkért kattintson a **Help** gombra.*

4. Az **OK**gombra kattintva mentse el a beállításokat.
5. Nyomtassa ki a munkát.

A következő táblázatban nyomtatási lehetőségek láthatók:

Nyomtatási lehetőségek Windows rendszerben

Operációs rendszer	Illesztőprogram fül	Nyomtatási lehetőségek
Windows XP, Windows XP x 64bit, Windows Server 2003, Windows Server 2003 x 64bit, Windows Vista, Windows Vista x 64bit, Windows Server 2008, Windows Server 2008 x 64bit, Windows Server 2008 R2, Windows 7 vagy Windows 7 x 64bit	Paper/Output fül	<input type="checkbox"/> Favorites <input type="checkbox"/> Duplex <input type="checkbox"/> Copies <input type="checkbox"/> Collated* <input type="checkbox"/> Paper Summary <input type="checkbox"/> Paper Size <input type="checkbox"/> Paper Type <input type="checkbox"/> Feed Orientation <input type="checkbox"/> Envelope/Paper Setup Navigator <input type="checkbox"/> Printer Status <input type="checkbox"/> Restore Defaults
	Graphics fül	<input type="checkbox"/> Image Quality <input type="checkbox"/> Toner Saving Mode <input type="checkbox"/> Image Enhancement <input type="checkbox"/> Screen <input type="checkbox"/> Image Settings <ul style="list-style-type: none"> <input type="checkbox"/> Apply to All Elements <input type="checkbox"/> Apply to Selected Element <input type="checkbox"/> Brightness <input type="checkbox"/> Contrast <input type="checkbox"/> Tone Balance <input type="checkbox"/> Restore Defaults
	Layout fül	<input type="checkbox"/> Image Orientation <input type="checkbox"/> Multiple Up <input type="checkbox"/> Image Order <input type="checkbox"/> Image Border <input type="checkbox"/> Booklet / Poster / Mixed Document <input type="checkbox"/> Output Size <input type="checkbox"/> Reduce / Enlarge <input type="checkbox"/> Margin Shift/Margin <input type="checkbox"/> Restore Defaults

Operációs rendszer	Illesztőprogram fül	Nyomatási lehetőségek
Windows XP, Windows XP x 64bit, Windows Server 2003, Windows Server 2003 x 64bit, Windows Vista, Windows Vista x 64bit, Windows Server 2008, Windows Server 2008 x 64bit, Windows Server 2008 R2, Windows 7 vagy Windows 7 x 64bit	Watermarks/Forms fül	<input type="checkbox"/> Watermarks <ul style="list-style-type: none"> <input type="checkbox"/> New Text <input type="checkbox"/> New Bitmap <input type="checkbox"/> Edit <input type="checkbox"/> Delete <input type="checkbox"/> First Page Only <input type="checkbox"/> Forms <ul style="list-style-type: none"> <input type="checkbox"/> Off <input type="checkbox"/> Create / Register Forms <input type="checkbox"/> Image Overlay <input type="checkbox"/> Header / Footer Options <ul style="list-style-type: none"> <input type="checkbox"/> Restore Defaults
	Advanced fül	<input type="checkbox"/> Items <ul style="list-style-type: none"> <input type="checkbox"/> Change All Colors to Black <input type="checkbox"/> Resolution <input type="checkbox"/> Show Paper Size/Type Error <input type="checkbox"/> Font Settings <ul style="list-style-type: none"> <input type="checkbox"/> Restore Defaults

* A **Collated** beállítás nem érhető el, ha a **Watermarks/Forms** fül elemei 64-bites operációs rendszerben vannak beállítva.

Lehetőségek kiválasztása egyéni munkához (Mac OS X)

Ha egy bizonyos munkához nyomtatási beállításokat szeretne választani, változtassa meg az illesztőprogram beállításait, mielőtt a munkát a nyomtatóra küldené.

1. Nyissa meg a dokumentumot az alkalmazásban, kattintson a **File (Fájl)** menüpontra, majd a **Print (Nyomtatás)** parancsra.
2. Válassza ki a nyomtatót a **Printer (Nyomtató)** listából.
3. Válassza ki a kívánt nyomtatási lehetőségeket a kijelzett menükön és legördülő listákon.

Megjegyzés:

Mac OS X rendszerben kattintson a **Presets (Előre megadott beállítások)** menü képernyőjén a **Save As (Mentés másként)** gombra az aktuális nyomtatóbeállítások elmentéséhez. Több előbeállítást hozhat létre, és mindegyiket elmentheti külön névvel és nyomtatóbeállításokkal. A feladatok különleges nyomtatóbeállításokkal történő kinyomtatásához kattintson az alkalmazható mentett előbeállításra a **Presets (Előre megadott beállítások)** menüben.

4. A feladat kinyomtatásához kattintson a **Print (Nyomtatás)** parancsra.

A Mac OS X nyomtató-illesztőprogram nyomtatási beállításai:

Az alábbi táblázatban a példához a Mac OS X 10.6 TextEdit alkalmazását használjuk.

Nyomtatási lehetőségek Mac OS X rendszerben

Elem	Nyomtatási lehetőségek
	<input type="checkbox"/> Copies (Másolatok) <input type="checkbox"/> Collated (Szétválogatott) <input type="checkbox"/> Pages (Oldalak) <input type="checkbox"/> Paper Size (Papírméret) <input type="checkbox"/> Orientation (Tájolás)
Layout (Elrendezés)	<input type="checkbox"/> Pages per Sheet (Oldal/lap) <input type="checkbox"/> Layout Direction (Elrendezés iránya) <input type="checkbox"/> Border (Keret) <input type="checkbox"/> Two-Sided (Kétoldalas) <input type="checkbox"/> Reverse page orientation (Fordított oldaltájolás) <input type="checkbox"/> Flip horizontally (Vízszintes tükrözés)
Color Matching (Színegyeztetés)	<input type="checkbox"/> ColorSync <input type="checkbox"/> In printer (Nyomtatóban) <input type="checkbox"/> Profile (Profil)
Paper Handling (Papírkezelés)	<input type="checkbox"/> Pages to Print (Nyomtatandó oldalak) <input type="checkbox"/> Page Order (Oldalak sorrendje) <input type="checkbox"/> Scale to fit paper size (Papírmérethez igazítás) <input type="checkbox"/> Destination Paper Size (Cél-papírméret) <input type="checkbox"/> Scale down only (Csak kicsinyítés)
Cover Page (Fedőlap)	<input type="checkbox"/> Print Cover Page (Fedőlap nyomtatása) <input type="checkbox"/> Cover Page Type (Fedőlap típusa) <input type="checkbox"/> Billing Info (Számlázási adatok)
Scheduler (Ütemező)	<input type="checkbox"/> Print Document (Dokumentum nyomtatása) <input type="checkbox"/> Priority (Prioritás)

Elem	Nyomatási lehetőségek
Printer Features (Nyomtató funkciói)	<input type="checkbox"/> 1. Detailed Settings <ul style="list-style-type: none"> <input type="checkbox"/> Resolution <input type="checkbox"/> Screen <input type="checkbox"/> Toner Saving Mode <input type="checkbox"/> Image Enhancement <input type="checkbox"/> 2. Paper Handling <ul style="list-style-type: none"> <input type="checkbox"/> Duplex <input type="checkbox"/> Paper Type <input type="checkbox"/> Show Paper Size/Type Error
Summary (Összegzés)	

Nyomtatás egyedi méretű papírra

Ez a rész ismerteti, hogyan nyomtassunk egyéni méretű papírra a nyomtató-illesztőprogrammal.

Az egyéni méretű papírt ugyanúgy kell betölteni, mint a szabványos méretűt.

- „Nyomtatóanyag betöltése a papírtálcába“ 129. oldal
- „Nyomtatóanyag betöltése az elsődleges papíradagolóba (EPA)“ 138. oldal
- „Papírtípusok és -méretek beállítása“ 144. oldal

Egyéni papírméret meghatározása

A nyomtatás megkezdése előtt definiáljon egy egyéni méretet a nyomtató-illesztőprogramban.

Megjegyzés:

Amikor a papírméretet definiálja a nyomtató-illesztőprogramban vagy a kezelőpulton, ügyeljen rá, hogy az éppen használatban lévő, aktuális nyomtatóanyag méretét adja meg. Rossz nyomtatási méret meghatározása a nyomtató meghibásodását okozhatja. Ez fokozottan érvényesül, ha nagyobb méretet ad meg keskenyebb papír használata esetén.

A Windows nyomtató-illesztőprogram használata

A Windows nyomtató-illesztőprogramban definiáljon egy egyéni méretet az **Custom Paper Size** párbeszédpanelen. Ez a rész a példában Windows 7 használatával ismerteti az eljárást.

Windows XP vagy újabb verziókban csak az adminisztrátori jogokkal rendelkező felhasználók használhatják az adminisztrátori jelszót a beállítások megváltoztatására. Adminisztrátori jogosultságok nélküli felhasználók csak olvashatják a tartalmat.

1. Kattintson a **Start — Devices and Printers (Eszközök és nyomtatók)** lehetőségre.
2. Kattintson jobb gombbal a nyomtató ikonjára, majd válassza a **Printer properties (Nyomtató tulajdonságai)** elemet.
3. Lépjen a **Configuration** lapra.
4. Kattintson az **Custom Paper Size** gombra.
5. A **Details** részben válassza ki az egyéni beállítást, amelyet definiálni szeretne.
6. Adja meg a rövid és a hosszú élet a **Change Setting For** részben. A értékeket közvetlenül beírással, vagy a fel/le nyilak használatával adhatja meg. A rövid él hossza nem lehet nagyobb a hosszú élnél akkor sem, ha a megadott tartományon belülre esik. A hosszú él hossza nem lehet kisebb a rövid élnél akkor sem, ha a megadott tartományon belülre esik.
7. Papírnév kijelöléséhez válassza a **Name the Paper Size** jelölőnégyzetet, majd adja meg a nevet a **Paper Name** mezőben. A papír neve legfeljebb 14 karakter lehet.
8. Szükség esetén ismételje meg a 5 – 7 lépést egy másik egyéni méret meghatározásához.
9. Kattintson kétszer az **OK** elemre.

Nyomtatás egyéni méretű papírra

Windows vagy Mac OS X illesztőprogrammal való nyomtatáshoz használja a következő eljárásokat.

Windows nyomtató-illesztőprogram használata

Ez a rész a példában a Windows 7 WordPad programjának a használatával ismerteti az eljárást.

Megjegyzés:

A **Printer Properties (Nyomtató tulajdonságai)/Printing Preferences (Nyomtatási beállítások)** párbeszédpanelje az alkalmazói szoftvertől függ. Nézze meg az alkalmazói szoftver kézikönyvét.

1. A fájl menüből válassza a **Print (Nyomtatás)** parancsot.
2. Válassza ki a nyomtatót, majd kattintson a **Preferences (Beállítások)** gombra.

3. Lépjen a **Paper/Output** lapra.
4. A **Paper Size** mezőből válassza ki a nyomtatandó dokumentum méretét.
5. A **Paper Type** listáról válassza ki a használt papírtípust.
6. Kattintson a **Layout** fülre.
7. A **Output Size** listából válassza ki az előzőleg definiált egyéni méretet. Ha a 4. pontban a **Paper Size** listából választott egyéni méretet, válassza ki a **Same as Paper Size** elemet.
8. Kattintson az **OK** gombra.
9. A nyomtatás elindításához kattintson a **Print (Nyomtatás)** párbeszédpanel **Print (Nyomtatás)** parancsára.

A Mac OS X nyomtató-illesztőprogram használata

Ez a rész a példában a Mac OS X 10.6 TextEdit programjának a használatával ismerteti az eljárást.

1. A **File (Fájl)** menüből válassza a **Page Setup (Oldalbeállítás)** elemet.
2. Válassza ki a nyomtatót a **Format For (Formázás ehhez)** listából.
3. A **Paper Size (Papírméret)** részben válassza ki a **Manage Custom Sizes (Egyéni méretek kezelése)** beállítást.
4. A **Custom Paper Sizes (Egyéni papírméretek)** ablakban kattintson a + jelre.
A listában megjelenik egy újonnan létrehozott „**Untitled (Névtelen)**“ elem.
5. Kattintson kétszer az „**Untitled (Névtelen)**“ elemre, és adja meg a beállítás nevét.
6. Adja meg a nyomtatni kívánt dokumentum méreteit a **Paper Size (Papírméret)** rész **Width (Szélesség)** és **Height (Magasság)** mezőibe.
7. Szükség esetén határozza meg a **Non-Printable Area (Nem nyomtatható terület)** értéket.
8. Kattintson az **OK** gombra.
9. Győződjön meg róla, hogy az újonnan létrehozott papírméret ki van választva a **Paper Size (Papírméret)** mezőben, és kattintson az **OK** gombra.

10. A **File (Fájl)** menüből válassza a **Print (Nyomtatás)** parancsot.
11. A nyomtatás megkezdéséhez kattintson a **Print (Nyomtatás)** parancsra.

Nyomtatási feladat állapotának az ellenőrzése

Állapot ellenőrzése (csak Windows)

A nyomtató állapotát a Status Monitor eszközzel ellenőrizheti. Kattintson kétszer a nyomtató Status Monitor ikonjára a képernyő jobb alsó részén található tálcán. Megjelenik a **Printer Selection** ablak, amely tartalmazza a nyomtató nevét, a nyomtató csatlakozóportját, a nyomtató állapotát és a modell nevét. A **Status** oszlopban nyomon követheti a nyomtató aktuális állapotát.

Settings gomb: Megjeleníti a **Settings** ablakot, amely lehetővé teszi a Status Monitor beállítások módosítását.

A **Printer Selection** ablak listáján kattintson a kívánt nyomtató nevére. Megjelenik a **Printer Status** ablak. Lehetőség van a nyomtató és a nyomtatási feladat állapotának az ellenőrzésére.

A Status Monitor eszközre vonatkozó további részleteket lásd a Sűgóban. A következő eljárás a példához Windows 7 rendszert használ:

1. Kattintson a **Start — All Programs (Minden program) — EPSON — az Ön nyomtatója — Activate Status Monitor** elemre.

Megjelenik a **Printer Selection** ablak.

2. A listán kattintson a kívánt nyomtató nevére.

Megjelenik a **Printer Status** ablak.

3. Kattintson a **Help** gombra.

Lásd még:

„Status Monitor (csak Windows)“ 35. oldal

Az állapot ellenőrzése az EpsonNet Config eszközzel (Windows és Mac OS X)

A nyomtatóra küldött nyomtatási munka állapotát az EpsonNet Config eszköz **Jobs** fülén ellenőrizheti.

Lásd még:

„Nyomtatókezelő szoftver“ 33. oldal

Jelentés kinyomtatása

Lehetősége van különféle típusú jelentések és listák kinyomtatására. Az egyes jelentések és listák ismertetését lásd: „Report / List“ 274. oldal.

Ez a rész egy jelentés oldal kinyomtatásának kétféle módját mutatja be a System Settings oldalt véve példaként.

A System Settings oldal kinyomtatása

A nyomtató beállításainak a részletes ellenőrzése céljából nyomtassa ki a System Settings oldalt.

A kezelőpult használata**Megjegyzés:**

A jelentések és listák angol nyelven nyomtatódnak ki.

1. Nyomja meg a **System** gombot.
2. Válassza ki a Report / List lehetőséget, majd nyomja meg az **OK** gombot.
3. Válassza ki a System Settings lehetőséget, majd nyomja meg az **OK** gombot.

Kinyomtatódik a System Settings oldal.

A Printer Setting Utility használata (csak Windows)

A következő eljárás a példához Windows 7 rendszert használ.

Megjegyzés:

A jelentések és listák angol nyelven nyomtatódnak ki.

1. Kattintson a **Start — All Programs (Minden program) — EPSON** — az Ön nyomtatója — **Printer Setting Utility** elemre.

Megjegyzés:

Ha több nyomtató van telepítve a számítógépben, ennél a lépésnél megjelenik a nyomtatóválasztó ablak. Ez esetben kattintson a kívánt nyomtató nevére a **Printer Name** listán.

A Printer Setting Utility elindul.

2. Kattintson a **Printer Settings Report** fülre.
3. Az oldal baloldali listáján válassza ki a **Reports** elemet.

Megjelenik a **Reports** oldal.

4. Kattintson a **System Settings** gombra.

Kinyomtatódik a System Settings oldal.

Nyomtatóbeállítások

Az nyomtató beállításait a kezelőpulton vagy a Printer Setting Utility eszközben módosíthatja.

A nyomtatóbeállítások módosítása

A kezelőpult használata

Megjegyzés:

- A gyári alapértelmezés a különböző régiókban eltérő lehet.
- Az érték a kiválasztását követően aktívvá válik, amíg új értéket nem választ, vagy vissza nem állítja az alapértelmezett értéket.
- Az illesztőprogram beállításai elsőbbséget élvezhetnek az előzőekben elvégzett módosításokkal szemben, és lehet, hogy szükségessé teszik a nyomtató-beállítások megváltoztatását.

1. Nyomja meg a **System** gombot.
2. Válassza ki a kívánt menüt, majd nyomja meg az **OK** gombot.
3. Válassza ki a kívánt menüt vagy menüelemet, majd nyomja meg az **OK** gombot.

Ha a kiválasztott elem menü, a menü megnyílik, és megjelenik a menüelemek listája.

Ha a kiválasztott elem menüelem, megjelenik a menü alapértelmezett beállítása.

Az érték lehet:

- A beállítást leíró kifejezés vagy szó

- Megváltoztatható számérték
 - Be- vagy kikapcsolt állapot
4. Ismételje a 3. lépést, amíg el nem éri a kívánt értéket.
 5. A kiválasztott érték alkalmazásához nyomja meg az **OK** gombot.
 6. Ha folytatni kívánja a nyomtató-beállítások módosítását, a **↵ (Back)** gombbal lépjen a kezelőpult menüjének egyik felső szintjére, és kövesse a 2. – 5. lépéseket.

Ha el kívánja hagyni a nyomtató-beállítások módosítását, addig nyomja a **↵ (Back)** gombot, amíg az LCD panelen meg nem jelenik a **Select Function** üzenet.

A Printer Setting Utility használata (csak Windows)

A következő eljárás a példához Windows 7 rendszert használ.

Megjegyzés:

- Az érték a kiválasztását követően aktívvá válik, amíg új értéket nem választ, vagy vissza nem állítja az alapértelmezett értéket.
 - Az illesztőprogram beállításai elsőbbséget élvezhetnek az előzőekben elvégzett módosításokkal szemben, és lehet, hogy szükségessé teszik a nyomtató-beállítások megváltoztatását.
1. Kattintson a **Start — All Programs (Minden program) — EPSON — az Ön nyomtatója — Printer Setting Utility** elemre.

Megjegyzés:

Ha több nyomtató van telepítve a számítógépből, ennél a lépésnél megjelenik a nyomtatóválasztó ablak. Ez esetben kattintson a kívánt nyomtató nevére a **Printer Name** listán.

A Printer Setting Utility elindul.

2. Kattintson a **Printer Maintenance** fülre.
3. Válassza ki a kívánt menüelemet.

Minden menüelemhez értékek listája tartozik. Az érték lehet:

- A beállítást leíró kifejezés vagy szó
- Megváltoztatható számérték

- Be- vagy kikapcsolt állapot
- 4. Válassza ki a kívánt értéket, majd kattintson az **Apply New Settings** vagy a **Restart printer to apply new settings** gombra.

Nyomtatás a Web Services on Devices használatával

Ez a fejezet ismerteti a hálózati nyomtatást a Web Services on Devices használatával, a Windows Vista, Windows Server 2008, Windows Server 2008 R2 és a Windows 7 rendszerek Microsoft által kifejlesztett protokolljának a használatával.

Szerepkörök nyomtatószolgáltatásokhoz történő hozzáadása

Ha Windows Server 2008 vagy Windows Server 2008 R2 rendszert használ, a Windows Server 2008 vagy Windows Server 2008 R2 ügyfélhez hozzá kell adnia a nyomtatószolgáltatások szerepköreit.

Windows Server 2008 esetén:

1. Kattintson a **Start — Administrative Tools (Felügyeleti eszközök) — Server Manager (Kiszolgálókezelő)** elemre.
2. Válassza az **Action (Művelet)** menü **Add Roles (Szerepkörök hozzáadása)** pontját.
3. Válassza a **Print Services (Nyomtatószolgáltatások)** jelölőnégyzetet az **Add Roles Wizard (Szerepkörök hozzáadása varázsló) Server Roles (Kiszolgálói szerepkörök)** ablakában, majd kattintson a **Next (Tovább)** gombra.
4. Kattintson a **Next (Tovább)** gombra.
5. Jelölje be a **Print Server (Nyomtatókiszolgáló)** jelölőnégyzetet, majd kattintson a **Next (Tovább)** gombra.
6. Kattintson az **Install (Telepítés)** gombra.

Windows Server 2008 R2 esetén:

1. Kattintson a **Start — Administrative Tools (Felügyeleti eszközök) — Server Manager (Kiszolgálókezelő)** elemre.

2. Válassza az **Action (Művelet)** menü **Add Roles (Szerepkörök hozzáadása)** pontját.
3. Válassza a **Print and Document Services (Nyomtató- és dokumentumszolgáltatások)** jelölőnégyzetet a **Add Roles Wizard (Szerepkörök hozzáadása varázsló) Server Roles (Kiszolgálói szerepkörök)** ablakában, majd kattintson a **Next (Tovább)** gombra.
4. Kattintson a **Next (Tovább)** gombra.
5. Jelölje be a **Print Server (Nyomtatókiszolgáló)** jelölőnégyzetet, majd kattintson a **Next (Tovább)** gombra.
6. Kattintson az **Install (Telepítés)** gombra.

Nyomtató beállítása

Új nyomtatóját a hálózaton keresztül is telepítheti a nyomtatóhoz mellékelt Software Disc lemez vagy az **Add Printer (Nyomtató hozzáadása)** varázsló segítségével.

Nyomtató-illesztőprogram telepítése az Add Printer (Nyomtató hozzáadása) varázsló segítségével

1. Kattintson a **Start — Control Panel (Vezérlőpult) — Hardware and Sound (Hardver és hang) — Printers (Nyomtatók)** elemre (**Start — Devices and Printers (Eszközök és nyomtatók)** Windows Server 2008 R2 és Windows 7 esetén).
2. Az **Add a printer (Nyomtató hozzáadása)** elemre kattintva nyissa meg az **Add Printer (Nyomtató hozzáadása)** varázslót.
3. Válassza az **Add a network, wireless or Bluetooth printer (Hálózati, vezeték nélküli vagy Bluetooth rendszerű nyomtató hozzáadása)** lehetőséget.
4. Válassza ki a rendelkezésre álló nyomtatók listájából a használni kívánt nyomtatót, majd kattintson a **Next (Tovább)** gombra.

Megjegyzés:

- A rendelkezésre álló nyomtatók listájában a *Web Services on Devices* nyomtató „**http://IP-cím/ws**“ alakban van feltüntetve.

- ❑ Ha a listán nincs *Web Services on Devices* nyomtató, hozzon létre *Web Services on Devices* nyomtatót kézzel a nyomtató IP-címének a megadásával. A nyomtató IP-címének a megadása során kövesse az alábbi utasításokat. Windows Server 2008 R2 alatt a rendszergazda csoport tagjaként kell bejelentkeznie, hogy *Web Services on Devices* nyomtatót hozhasson létre.
 1. Kattintson a **The printer that I want isn't listed (Az általam keresett nyomtató nem található a listában)** elemre.
 2. Válassza ki az **Add a printer using a TCP/IP address or hostname (Adott IP-című vagy állomásnevű nyomtató hozzáadása)** lehetőséget, és kattintson a **Next (Tovább)** gombra.
 3. Válassza ki a **Web Services Device (Webes szolgáltatások eszköze)** a **Device type (Eszköz típusa)** mezőben.
 4. Adja meg a nyomtató IP-címét a **Hostname or IP address (Állomásnév vagy IP-cím)** szöveges mezőben, és kattintson a **Next (Tovább)** gombra.
 - ❑ Az illesztőprogram **Add Printer (Nyomtató hozzáadása)** varázslóval Windows Server 2008 R2 vagy Windows 7 rendszerre történő telepítése előtt hajtsa végre az alábbi műveletek valamelyikét:
 - Hozzon létre internetes kapcsolatot, hogy a Windows Update megvizsgálhassa a számítógépet.
 - Adja a nyomtató-illesztőprogramot előre a számítógépbe.
5. Ha felszólítást kap rá, telepítse a nyomtató-illesztőprogramot a számítógépbe. Ha felszólítást kap rendszergazda-jelszó megadására vagy megerősítésre, írja be a jelszót, vagy erősítse meg a kért információt.
 6. Hajtsa végre a varázsló hátralévő lépéseit, majd kattintson a **Finish (Befejezés)** gombra.
 7. Ellenőrizze a nyomtatótelepítést tesztoldal kinyomtatásával.
 - a Kattintson a **Start — Control Panel (Vezérlőpult) — Hardware and Sound (Hardver és hang) — Printers (Nyomtatók)** elemre (**Start — Devices and Printers (Eszközök és nyomtatók)** Windows Server 2008 R2 és Windows 7 esetén).
 - b Jobb egérgombbal kattintson a létrehozott nyomtatóra, és kattintson a **Properties (Tulajdonságok)** elemre (**Printer properties (Nyomtató tulajdonságai)** Windows Server 2008 R2 és Windows 7 esetén).
 - c Kattintson a **General (Általános)** fülre, majd kattintson a **Print Test Page (Tesztoldal nyomtatása)** elemre. Ha a tesztoldal sikeresen kinyomtatódik, a telepítés befejeződött.

Fejezet 6

Másolás

Papír behelyezése másoláshoz

Megjegyzés:

Ha a Copy funkció Service Lock beállítása Password Locked, meg kell adnia a négyjegyű jelszót a másolás funkció használatához. Ha a Service Lock beállítás Locked, a másolás funkció le van tiltva, és a menü nem jelenik meg az LCD-panelen. További információkat lásd: „Service Lock“ 313. oldal.

A nyomtatandó dokumentumok betöltésére ugyanazok az utasítások vonatkoznak nyomtatáshoz, faxoláshoz és másoláshoz is.

Lásd még:

- „Használható nyomtatóanyagok“ 125. oldal
- „Nyomtatóanyagok betöltése“ 128. oldal

Dokumentum előkészítése

A dokuüveget vagy az automatikus dokuadagolót (ADA) a másoláshoz, szkenneléshez vagy faxoláshoz szükséges forrásdokumentum betöltésére használhatja. Egy feladathoz az ADA használatával legfeljebb 50 darab 64 g/m² súlyú dokumentumot, vagy a dokuüvegre egy lapot tölthet be.

Fontos:

- Ne használjon 148,0 × 210,0 mm méretűnél kisebb, 215,9 × 355,6 mm méretűnél nagyobb vagy különböző méretű vagy súlyú dokumentumokat, füzeteket, broszúrákat, fóliákat vagy más szokatlan jellegű dokumentumokat az ADA-ban.
- Indigó- vagy indigós hátlapú papír, bevonatos papír, vékony „hagymahéj“ papiros vagy vékony papír, gyűrt vagy ráncos, hullámos, tekeredő vagy tépett papír nem használható az ADA-ban.
- Az ADA-ban ne használjon tűzőkapcsos, iratkapcsos, ragasztónak kitett vagy oldószer-alapú, például ragasztót, tintát vagy javítófestéket tartalmazó anyagokat.

Megjegyzés:

A legjobb szkennelési minőség biztosítása érdekében – elsősorban színes vagy szürkeárnyalatú képekhez – az ADA helyett használja inkább a dokuüveget.

Másolatok készítése dokuüvegről

Megjegyzés:

- ❑ A másoláshoz nem szükséges számítógépes csatlakozás.
- ❑ Győződjön meg róla, hogy az automatikus dokuadagolón (ADA) nincs dokumentum. Az ADA-n észlelt dokumentumok elsőbbséget élveznek a dokuüvegen lévő dokumentumokkal szemben.
- ❑ A dokuüvegen lévő szennyeződések fekete foltokat okozhatnak a másolatokon. A jó eredmény érdekében használat előtt tisztítsa meg a dokuüveget. További információkat lásd: „A szkennertisztítása“ 391. oldal.

Másolat készítése dokuüvegről:

1. Nyissa ki a dokumentumfedelelet.

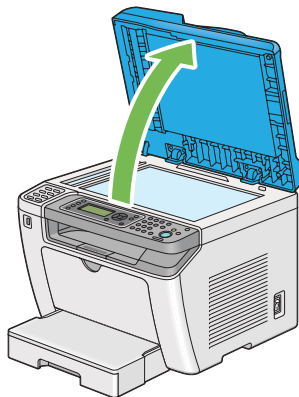

2. Helyezzen egyetlen dokumentumot a dokuüvegre a nyomtatott oldalával lefelé, és a regisztrációs vezető segítségével igazítsa a dokuüveg bal felső sarkához.

**Figyelem!**

Ne fejtessen ki túlzott nyomást, ha vastagabb dokumentumot kíván rögzíteni a dokuüvegen. Az üveg eltörhet, és balesetet okozhat.

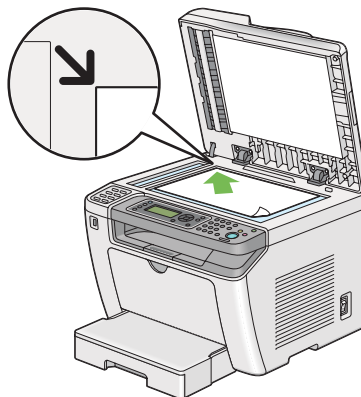

3. Csukja be a dokumentumfedelelet.

Megjegyzés:

- Ha a másolás során nyitva hagyja a dokumentumfedelelet, a másolat minősége romolhat, és nőhet a festékfogyasztás mértéke.
- Ha egy könyv vagy magazin oldalát másolja, emelje a dokumentumfedelelet addig, amíg a csuklópántok el nem akadnak, és ezután csukja be a dokumentumfedelelet. Ha a könyv vagy magazin vastagabb, mint 20 mm, másoljon nyitott dokumentumfedéllel.

4. Nyomja meg a  (**Copy**) gombot.
5. Állítsa be szükség szerint a másolás beállításait, így a másolatok számát, a másolatok méretét és a képminőséget.

Lásd még:

„Másolási lehetőségek beállítása“ 174. oldal

A beállítások törléséhez használja a  (**Clear All**) gombot.

6. A  (**Start**) gomb megnyomásával kezdje meg a másolást.

Megjegyzés:

A dokumentum szkennelése során a  (**Stop**) gomb megnyomásával bármikor megszakíthatja a másolási feladatot.







Másolat készítése az automatikus dokuadagolóról (ADA)

Fontos:

Ne helyezzen 50-nél több lapot az ADA-ra, és ne engedjen 50-nél több lapot összegyűlni a dokumentumok gyűjtőtálcájába. A dokumentumok gyűjtőtálcáját ürítse ki, mielőtt eléri a 50 lapot, mert a forrásdokumentumai károsodhatnak.

Megjegyzés:

- A legjobb szkennelési minőség biztosítása érdekében – elsősorban színes vagy szürkeárnyalatú képekhez – az ADA helyett használja inkább a dokuüveget.
- A másoláshoz nem szükséges számítógépes csatlakozás.
- Az alábbi dokumentumok nem tölthetők az ADA-ra. Ezeket mindig a dokuüvegre helyezze.

	Hullámos dokumentumok		Előlyukasztott papír
	Túl könnyű súlyú dokumentumok		Összehajtott, gyűrött vagy szakadt dokumentumok
	Felragasztott kivágásokat tartalmazó eredetiek		Indigópapír

Másolat készítése ADA-ról:

1. Helyezzen az ADA-ra maximálisan 50 darab 64 g/m² súlyú dokumentumot a nyomtatott oldalával felfelé és a felső élével előre. Ezután állítsa be a dokumentumvezetőket a megfelelő papírmérethez.

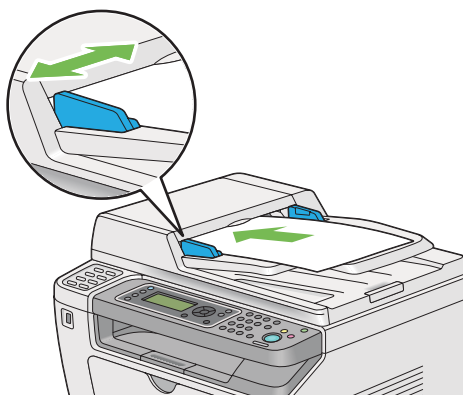

Megjegyzés:

Legal méretű dokumentum másolása előtt mindig használja a dokumentumvezetőket.

2. Nyomja meg a  (**Copy**) gombot.

3. Állítsa be szükség szerint a másolás beállításait, így a másolatok számát, a másolatok méretét és a képminőséget.

Lásd még:

„Másolási lehetőségek beállítása“ 174. oldal

A beállítások törléséhez használja a  (**Clear All**) gombot.

4. A  (**Start**) gomb megnyomásával kezdje meg a másolást.



Megjegyzés:

A dokumentum szkennelése során a  (**Stop**) gomb megnyomásával bármikor megszakíthatja a másolási feladatot.

Másolási lehetőségek beállítása

Az alábbi lehetőségeket módosíthatja az aktuális másolási feladatnak megfelelően, mielőtt a  (**Start**) gomb megnyomásával megkezdje a másolást.

Megjegyzés:

A másolási feladat befejezése után a másolás beállításai érvényben maradnak, amíg az LCD panelen meg nem jelenik a `Select Function` (automatikus visszaállítás által vagy a  (**Back**) gomb megnyomására), a  (**Clear All**) gomb megnyomásáig, vagy a  (**Copy**) gomb újbóli megnyomásáig.

Másolatok száma

Megadhatja a másolatok számát egy 1 és 99 közötti szám formájában.

1. Töltse a dokumentumokat az automatikus dokuadagolóra (ADA) színükkel lefelé és a felső élükkel előre, vagy helyezzen egy dokumentumot színével lefelé a dokuüvegre, és csukja le a dokumentumfedelelet.

Lásd még:

„Másolat készítése az automatikus dokuadagolóról (ADA)“ 173. oldal

„Másolatok készítése dokuüvegről“ 171. oldal

2. Nyomja meg a  (**Copy**) gombot.
3. Írja be a másolatok számát a numerikus billentyűzet segítségével.

4. Szükség esetén állítsa be a másolás egyéb beállításait is, például a másolatok méretét és a képminőséget.

Lásd még:

„Másolási lehetőségek beállítása“ 174. oldal

5. A  (**Start**) gomb megnyomásával kezdje meg a másolást.

Original Size



Lehetősége van az alapértelmezett dokumentumméret meghatározására.

1. Töltse a dokumentumokat az automatikus dokuadagolóra (ADA) színükkel lefelé és a felső élükkel előre, vagy helyezzen egy dokumentumot színével lefelé a dokuüvegre, és csukja le a dokumentumfedelelet.

Lásd még:

„Másolat készítése az automatikus dokuadagolóról (ADA)“ 173. oldal

„Másolatok készítése dokuüvegről“ 171. oldal

2. Nyomja meg a  (**Copy**) gombot.
3. Válassza ki a Document Size lehetőséget, majd nyomja meg az  gombot.
4. Válassza ki a kívánt beállítást, majd nyomja meg az  gombot.

A4 - 210x297mm *
A5 - 148x210mm
B5 - 182x257mm
Letter - 8.5x11"
Folio - 8.5x13"
Legal - 8.5x14"
Executive

* A gyári alapértelmezett menübeállítás

5. Szükség esetén állítsa be a másolás egyéb beállításait is, például a másolatok számát és a képek minőségét.

Lásd még:

„Másolási lehetőségek beállítása“ 174. oldal

6. A  (**Start**) gomb megnyomásával kezdje meg a másolást.

Output Paper Size



Lehetősége van a kimeneti papírméret meghatározására.

1. Töltse a dokumentumokat az automatikus dokuadagolóra (ADA) színükkel lefelé és a felső élükkel előre, vagy helyezzen egy dokumentumot színével lefelé a dokuüvegre, és csukja le a dokumentumfedelelet.

Lásd még:

„Másolat készítése az automatikus dokuadagolóról (ADA)“ 173. oldal

„Másolatok készítése dokuüvegről“ 171. oldal

2. Nyomja meg a  (**Copy**) gombot.
3. Válassza ki az Output Paper Size lehetőséget, majd nyomja meg az  gombot.
4. Válassza ki a kívánt beállítást, majd nyomja meg az  gombot.

Megjegyzés:

Az alapértelmezett Output Paper Size beállítások megváltoztatásához módosítsa a Paper Size beállítást Paper Tray a Tray Settings részben.

A4 - 210x297mm *
A5 - 148x210mm
B5 - 182x257mm
Letter - 8.5x11"
Folio - 8.5x13"
Legal - 8.5x14"
Executive
Statement

#10 Env. - 4.125x9.5"		
Monarch Env.		
Monarch Env. L		
DL Env. - 110x220mm		
DL Env. L		
C5 Env. - 162x229mm		
Postcard JPN - 148x100mm		
W-Postcard JPN - 148x200mm		
Env Yougata 2		
Env Yougata 2L		
Env Yougata 3		
Env Yougata 3L		
Env Yougata 4		
Env Yougata 6		
Env Younaga 3		
Env Nagagata 3		
Env Nagagata 4		
Env Kakugata 3		
New Custom Size	Portrait(Y)	297mm*/11.7inch*
		127mm – 355mm/5.0inch – 14.0inch
	Landscape(X)	210mm*/8.3inch*
		77mm – 215mm/3.0inch – 8.5inch

* A gyári alapértelmezett menübeállítás

- Szükség esetén állítsa be a másolás egyéb beállításait is, például a másolatok számát és a képek minőségét.

Lásd még:

„Másolási lehetőségek beállítása“ 174. oldal

6. A  (**Start**) gomb megnyomásával kezdje meg a másolást.



Reduce/Enlarge

A másolt képeket kicsinyítheti vagy nagyíthatja 25 – 400 % közötti mértékben.

Megjegyzés:

- Kicsinyített másolatok készítésénél fekete vonalak jelenhetnek meg a másolat alján.
 - Ez az elem csak akkor érhető el, ha a Multiple UP értéke Off vagy Manual.
1. Töltse a dokumentumokat az automatikus dokuadagolóra (ADA) színükkel lefelé és a felső élükkel előre, vagy helyezzen egy dokumentumot színével lefelé a dokuüvegre, és csukja le a dokumentumfedelelet.

Lásd még:

- „Másolat készítése az automatikus dokuadagolóról (ADA)“ 173. oldal
 - „Másolatok készítése dokuüvegről“ 171. oldal
2. Nyomja meg a  (**Copy**) gombot.
 3. Válassza ki a Reduce/Enlarge lehetőséget, majd nyomja meg az  gombot.
 4. Válassza ki a kívánt beállításokat, majd nyomja meg az  gombot.

mm rendszer

200%
A5->A4(141%)
A5->B5(122%)
100%*
B5->A5(81%)
A4->A5(70%)
50%

* A gyári alapértelmezett menübeállítás

hüvelyk rendszer

200%
Stmt->Lgl(154%)
Stmt->Ltr(129%)
100%*
Lgl->Ltr (78%)
Ldgr->Ltr(64%)
50%

* A gyári alapértelmezett menübeállítás

Megjegyzés:

A numerikus billentyűzet segítségével megadhatja a kívánt nagyítást 25 % – 400 % között, vagy a ► vagy a ◀ gomb megnyomásával növelheti vagy csökkentheti a méretezés mértékét 1%-os lépésekben. A következő táblázatban feltüntetünk néhány jellemző méretezési arányt.

		Másolás		
		A5	B5	A4
Forrás	A5	100%	122%	141%
	B5	81%	100%	115%
	A4	70%	86%	100%

A nyomtatóanyag betöltési módja a nyomtatóanyag méretétől és tájolásától függően különböző lehet. További információkat lásd: „Nyomtatóanyag betöltése a papírtálcába“ 129. oldal vagy „Nyomtatóanyag betöltése az elsődleges papíradagolóba (EPA)“ 138. oldal.

A betölthető hordozóanyagokról további információkat a „Használható nyomtatóanyagok“ 125. oldal részben talál.

- Szükség esetén állítsa be a másolás egyéb beállításait is, például a másolatok számát és a képek minőségét.

Lásd még:

„Másolási lehetőségek beállítása“ 174. oldal

- A  (**Start**) gomb megnyomásával kezdje meg a másolást.

Collated

Lehetősége van a másolt nyomatok csoportosítására. Ha például egy háromoldalas dokumentumról készít két másolatot, az első háromoldalas dokumentumot követi majd a második háromoldalas dokumentum.

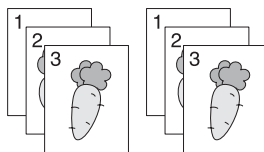

Megjegyzés:



Nagymennyiségű adatot tartalmazó dokumentumok kimeríthetik a rendelkezésre álló memóriát. Ha kevés a memória, kapcsolja ki a leválogatást úgy, hogy a kezelőpult Collated beállítását Off beállításra változtatja.

1. Töltse a dokumentumokat az automatikus dokuadagolóra (ADA) színükkel lefelé és a felső élükkel előre, vagy helyezzen egy dokumentumot színével lefelé a dokuüvegre, és csukja le a dokumentumfedelelet.

Lásd még:

„Másolat készítése az automatikus dokuadagolóról (ADA)“ 173. oldal

„Másolatok készítése dokuüvegről“ 171. oldal

2. Nyomja meg a  (**Copy**) gombot.
3. Válassza ki a Collated lehetőséget, majd nyomja meg az  gombot.
4. Válassza ki a kívánt beállítást, majd nyomja meg az  gombot.

Off*	Nem másolja a dokumentumokat leválogatott sorrendben.
On	A dokumentumokat leválogatott sorrendben másolja.

* A gyári alapértelmezett menübeállítás

5. Szükség esetén állítsa be a másolás egyéb beállításait is, így a másolatok számát, a másolatok méretét és a képminőséget.

Lásd még:

„Másolási lehetőségek beállítása“ 174. oldal

6. A  (**Start**) gomb megnyomásával kezdje meg a másolást.



Document Type

Lehetősége van a másolt kép minőségének a megválasztására.

1. Töltse a dokumentumokat az automatikus dokuadagolóra (ADA) színükkel lefelé és a felső élükkel előre, vagy helyezzen egy dokumentumot színével lefelé a dokuüvegre, és csukja le a dokumentumfedelelet.

Lásd még:

- „Másolat készítése az automatikus dokuadagolóról (ADA)“ 173. oldal
- „Másolatok készítése dokuüvegről“ 171. oldal

2. Nyomja meg a  (**Copy**) gombot.
3. Válassza ki a Document Type lehetőséget, majd nyomja meg az  gombot.
4. Válassza ki a kívánt beállítást, majd nyomja meg az  gombot.

Text	Szöveget tartalmazó dokumentumokhoz alkalmas.
Mixed*	Szöveget és fényképeket/szürkeárnyalatokat tartalmazó dokumentumokhoz alkalmas.
Photo	Fényképeket tartalmazó dokumentumokhoz alkalmas.

* A gyári alapértelmezett menübeállítás

5. Szükség esetén állítsa be a másolás egyéb beállításait is, például a másolatok számát és a képek minőségét.

Lásd még:

„Másolási lehetőségek beállítása“ 174. oldal

6. A  (**Start**) gomb megnyomásával kezdje meg a másolást.

Lighten/Darken



A másolás sűrűségének a módosításával a másolatokat a forrásdokumentumnál világosabbra vagy sötétebbre változtathatja.

1. Töltse a dokumentumokat az automatikus dokuadagolóra (ADA) színükkel lefelé és a felső élükkel előre, vagy helyezzen egy dokumentumot színével lefelé a dokuüvegre, és csukja le a dokumentumfedelelet.

Lásd még:

„Másolat készítése az automatikus dokuadagolóról (ADA)“ 173. oldal

„Másolatok készítése dokuüvegről“ 171. oldal

2. Nyomja meg a  (**Copy**) gombot.
3. Válassza ki a Lighten/Darken lehetőséget, majd nyomja meg az  gombot.
4. Válassza ki a kívánt beállítást, majd nyomja meg az  gombot.

Lighten2	A másolatot a forrásdokumentumnál világosabbra változtatja. Sötét nyomatok esetében előnyös.
Lighten1	
Normal*	Standard típusú vagy nyomtatott dokumentumok esetében előnyös.
Darken1	A másolatot a forrásdokumentumnál sötétebbre változtatja. Halvány nyomtatok vagy világos ceruzajegyzetek esetében előnyös.
Darken2	

* A gyári alapértelmezett menübeállítás

5. Szükség esetén állítsa be a másolás egyéb beállításait is, így a másolatok számát, a másolatok méretét és a képminőséget.

Lásd még:

„Másolási lehetőségek beállítása“ 174. oldal

6. A  (**Start**) gomb megnyomásával kezdje meg a másolást.

Sharpness



Az élesség módosításával a másolatokat a forrásdokumentumnál élesebbé vagy lágyabbá változtathatja.

1. Töltse a dokumentumokat az automatikus dokuadagolóra (ADA) színükkel lefelé és a felső élükkel előre, vagy helyezzen egy dokumentumot színével lefelé a dokuüvegre, és csukja le a dokumentumfedelelet.

Lásd még:

„Másolat készítése az automatikus dokuadagolóról (ADA)“ 173. oldal

„Másolatok készítése dokuüvegről“ 171. oldal

2. Nyomja meg a  (**Copy**) gombot.
3. Válassza ki a **Sharpness** lehetőséget, majd nyomja meg az  gombot.
4. Válassza ki a kívánt beállítást, majd nyomja meg az  gombot.

Sharpest	A másolatot a forrásdokumentumnál élesebbre változtatja.
Sharper	
Normal*	Megtartja a forrásdokumentum élességét.
Softer	A másolatot a forrásdokumentumál lágyabbra változtatja.
Softest	

* A gyári alapértelmezett menübeállítás

5. Szükség esetén állítsa be a másolás egyéb beállításait is, így a másolatok számát, a másolatok méretét és a képminőséget.

Lásd még:

„Másolási lehetőségek beállítása“ 174. oldal

6. A  (**Start**) gomb megnyomásával kezdje meg a másolást.

Auto Exposure



A forrásdokumentum hátterének az elnyomásával kiemelheti a másolaton lévő szöveget.

1. Töltse a dokumentumokat az automatikus dokuadagolóra (ADA) színükkel lefelé és a felső élükkel előre, vagy helyezzen egy dokumentumot színével lefelé a dokuüvegre, és csukja le a dokumentumfedelelet.

Lásd még:

„Másolat készítése az automatikus dokuadagolóról (ADA)“ 173. oldal

„Másolatok készítése dokuüvegről“ 171. oldal

2. Nyomja meg a  (**Copy**) gombot.
3. Válassza ki az **Auto Exposure** lehetőséget, majd nyomja meg az  gombot.
4. Válassza ki az **On** lehetőséget, majd nyomja meg az  gombot.
5. Szükség esetén állítsa be a másolás egyéb beállításait is, így a másolatok számát, a másolatok méretét és a képminőséget.

Lásd még:

„Másolási lehetőségek beállítása“ 174. oldal

6. A  (**Start**) gomb megnyomásával kezdje meg a másolást.

2-Sided



A duplex (kétoldalas) másolatokat bizonyos megadott tűzési pozícióval láthatja el.

1. Töltse a dokumentumokat az automatikus dokuadagolóra (ADA) színükkel lefelé és a felső élükkel előre, vagy helyezzen egy dokumentumot színével lefelé a dokuüvegre, és csukja le a dokumentumfedelelet.

Lásd még:

„Másolat készítése az automatikus dokuadagolóról (ADA)“ 173. oldal

„Másolatok készítése dokuüvegről“ 171. oldal

2. Nyomja meg a  (**Copy**) gombot.
3. Válassza ki a **2-Sided** lehetőséget, majd nyomja meg az  gombot.
4. Válassza ki a kívánt tűzési pozíciót, majd nyomja meg az  gombot.

1->1-Sided*	Normál egyoldalas másolatokat készít.
Flip on Long Edge	Duplex (kétoldalas), hosszú élük mentén tűzhető másolatokat készít.
Flip on Short Edge	Duplex (kétoldalas), rövid élük mentén tűzhető másolatokat készít.

* A gyári alapértelmezett menübeállítás

5. Szükség esetén állítsa be a másolás egyéb beállításait is, így a másolatok számát, a másolatok méretét és a képminőséget.

Lásd még:

„Másolási lehetőségek beállítása“ 174. oldal

6. A  (**Start**) gomb megnyomásával kezdje meg a másolást.

Multiple Up

Rámásol két eredeti oldalt egy lapra.

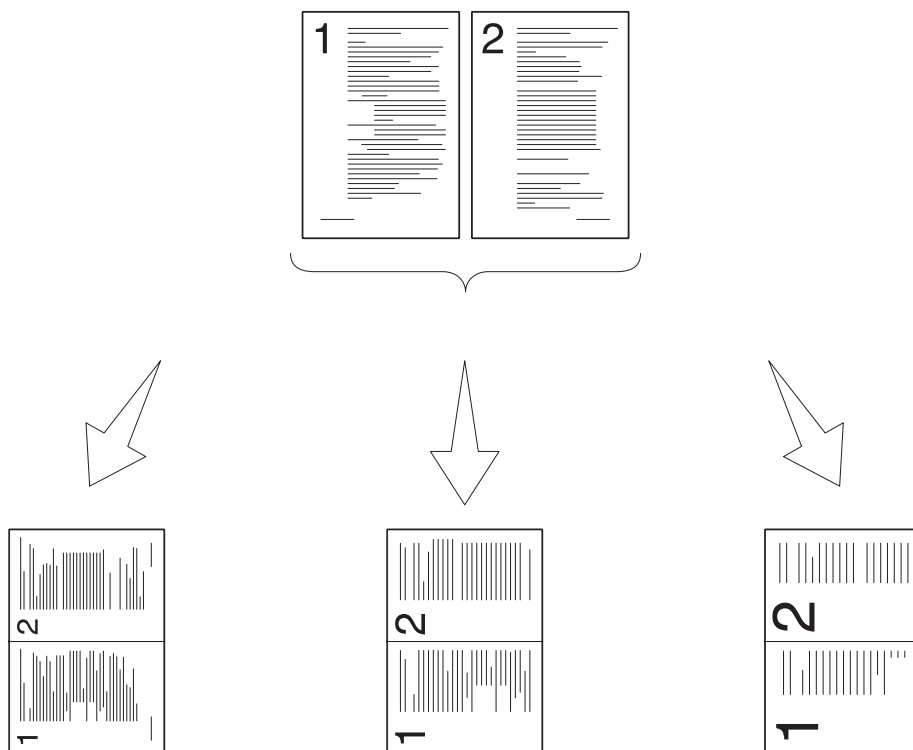

Auto:

Automatikusan lecsökkenti a forrásdokumentum méretét, hogy az összeset egy papírlapra nyomtathassa.

ID Card Copy:

Az igazolvány mindkét oldalát egy papírlapra másolja eredeti méretben.

Manual:



Lecsökkenti a forrásdokumentumok méretét a Reduce/Enlarge beállításnak megfelelően, és az összeset egy papírlapra nyomtatja.

1. Töltse a dokumentumokat az automatikus dokuadagolóra (ADA) színükkel lefelé és a felső élükkel előre, vagy helyezzen egy dokumentumot színével lefelé a dokuüvegre, és csukja le a dokumentumfedelelet.

Lásd még:

„Másolat készítése az automatikus dokuadagolóról (ADA)“ 173. oldal

„Másolatok készítése dokuüvegről“ 171. oldal

2. Nyomja meg a  (**Copy**) gombot.
3. Válassza ki a **Multiple UF** lehetőséget, majd nyomja meg az  gombot.
4. Válassza ki a kívánt beállítást, majd nyomja meg az  gombot.

Off*	Normál, eredeti méretű másolatokat készít a forrásdokumentumokról.
Auto	Automatikusan lecsökkenti a forrásdokumentum méretét, hogy az összeset egy papírlapra nyomtathassa.
ID Card Copy	Az igazolvány mindkét oldalát egy papírlapra másolja eredeti méretben.
Manual	Lecsökkenti a forrásdokumentumok méretét a Reduce/Enlarge beállításnak megfelelően, és az összeset egy papírlapra nyomtatja.

* A gyári alapértelmezett menübeállítás

5. Szükség esetén állítsa be a másolás egyéb beállításait is, így a másolatok számát, a másolatok méretét (csak **Off** vagy **Manual** beállítás mellett) és a képminőséget.

Lásd még:

„Másolási lehetőségek beállítása“ 174. oldal

6. A  (**Start**) gomb megnyomásával kezdje meg a másolást.

Ha a dokuüveget használja, és a **Multiple UF** értéke **Auto**, **ID Card Copy** vagy **Manual**, az LCD panelen megjelenik egy felhívás az új oldal behelyezésére. Válassza ki a **Yes** vagy a **No** lehetőséget, majd nyomja meg az  gombot.

Ha a **Yes** lehetőséget választotta, válassza a **Continue** vagy a **Cancel** lehetőséget, és nyomja meg az  gombot.

Margin Top/Bottom





Lehetősége van a megadni a másolat felső és alsó margójának az értékét.

1. Töltse a dokumentumokat az automatikus dokuadagolóra (ADA) színükkel lefelé és a felső élükkel előre, vagy helyezzen egy dokumentumot színével lefelé a dokuüvegre, és csukja le a dokumentumfedelelet.

Lásd még:

„Másolat készítése az automatikus dokuadagolóról (ADA)“ 173. oldal

„Másolatok készítése dokuüvegről“ 171. oldal

2. Nyomja meg a  (**Copy**) gombot.
3. Válassza ki a Margin Top/Bottom lehetőséget, majd nyomja meg az  gombot.
4. Nyomja meg a  vagy a  gombot vagy a numerikus billentyűzet segítségével írja be a kívánt értéket, majd nyomja meg az  gombot.

4mm*/0.2inch*	Adja meg az értéket 1 mm (0,1") lépésekben. A System Settings menü mm / inch beállítása határozza meg, hogy melyik gyári alapértelmezett menübeállítás jelenik meg. A további tudnivalókat lásd: „mm / inch“ 306. oldal.
0 – 50mm/0.0 – 2.0inch	

* A gyári alapértelmezett menübeállítás

5. Szükség esetén állítsa be a másolás egyéb beállításait is, így a másolatok számát, a másolatok méretét és a képminőséget.

Lásd még:

„Másolási lehetőségek beállítása“ 174. oldal

6. A  (**Start**) gomb megnyomásával kezdje meg a másolást.

Margin Left/Right





Lehetősége van a megadni a másolat bal és jobb margójának az értékét.

1. Töltse a dokumentumokat az automatikus dokuadagolóra (ADA) színükkel lefelé és a felső élükkel előre, vagy helyezzen egy dokumentumot színével lefelé a dokuüvegre, és csukja le a dokumentumfedelelet.

Lásd még:

„Másolat készítése az automatikus dokuadagolóról (ADA)“ 173. oldal

„Másolatok készítése dokuüvegről“ 171. oldal

2. Nyomja meg a  (**Copy**) gombot.
3. Válassza ki a Margin Left/Right lehetőséget, majd nyomja meg az  gombot.
4. Nyomja meg a  vagy a  gombot vagy a numerikus billentyűzet segítségével írja be a kívánt értéket, majd nyomja meg az  gombot.

4mm*/0.2inch*	Adja meg az értéket 1 mm (0,1") lépésekben. A System Settings menü mm / inch beállítása határozza meg, hogy melyik gyári alapértelmezett menübeállítás jelenik meg. A további tudnivalókat lásd: „mm / inch“ 306. oldal.
0 – 50mm/0.0 – 2.0inch	

* A gyári alapértelmezett menübeállítás

5. Szükség esetén állítsa be a másolás egyéb beállításait is, így a másolatok számát, a másolatok méretét és a képminőséget.

Lásd még:

„Másolási lehetőségek beállítása“ 174. oldal

6. A  (**Start**) gomb megnyomásával kezdje meg a másolást.

Margin Middle

Lehetősége van a megadni a másolat középső margójának az értékét.

1. Töltse a dokumentumokat az automatikus dokuadagolóra (ADA) színükkel lefelé és a felső élükkel előre, vagy helyezzen egy dokumentumot színével lefelé a dokuüvegre, és csukja le a dokumentumfedelelet.

Lásd még:

„Másolat készítése az automatikus dokuadagolóról (ADA)“ 173. oldal

„Másolatok készítése dokuüvegről“ 171. oldal

2. Nyomja meg a  (**Copy**) gombot.

- Válassza ki a **Margin Middle** lehetőséget, majd nyomja meg az **OK** gombot.
- Nyomja meg a **▲** vagy a **▼** gombot vagy a numerikus billentyűzet segítségével írja be a kívánt értéket, majd nyomja meg az **OK** gombot.

0mm*/0.0inch*	Adja meg az értéket 1 mm (0,1") lépésekben. A System Settings menü mm / inch beállítása határozza meg, hogy melyik gyári alapértelmezett menübeállítás jelenik meg. A további tudnivalókat lásd: „mm / inch” 306. oldal.
0 – 50mm/0.0 – 2.0inch	

* A gyári alapértelmezett menübeállítás

- Szükség esetén állítsa be a másolás egyéb beállításait is, így a másolatok számát, a másolatok méretét és a képminőséget.

Lásd még:

„Másolási lehetőségek beállítása” 174. oldal

- A **◇ (Start)** gomb megnyomásával kezdje meg a másolást.

Igazolványmásolás

Egy igazolvány mindkét oldalát egy papírlapra másolja eredeti méretben a kezelőpulton megadott **ID Card Copy** lehetőség kiválasztása után.

Megjegyzés:

Ha a **Copy** funkció **Service Lock beállítása Password Locked**, meg kell adnia a négyjegyű jelszót a másolás funkció használatához. Ha a **Copy** funkció **Service Lock beállítása Locked**, a másolás funkció le van tiltva, és a menü nem jelenik meg az LCD-panelen. További információkat lásd: „Service Lock” 313. oldal.

- Helyezzen egy igazolványt elülső oldalával lefelé a dokuüvegre, és csukja be a dokumentumfedelelet.

Lásd még:

„Másolatok készítése dokuüvegről” 171. oldal

- Nyomja meg a **◆ (Copy)** gombot.
- Válassza ki a **Multiple UF** lehetőséget, majd nyomja meg az **OK** gombot.
- Válassza ki az **ID Card Copy** lehetőséget, majd nyomja meg az **OK** gombot.

- Szükség esetén állítsa be a másolás egyéb beállításait is, például a képek minőségét.

Lásd még:

„Másolási lehetőségek beállítása“ 174. oldal





- A  (**Start**) gomb megnyomásával kezdje meg a másolást.

A szkennelés befejezése után az LCD panelen megjelenik a másik oldalra vonatkozó felszólítás. Válassza ki a **Yes** vagy a **No** lehetőséget, majd nyomja meg az  gombot.

- Fordítsa meg az igazolványt és a  (**Start**) gomb megnyomásával kezdje el a másik oldal másolását.

Az alapértelmezett másolási beállítások módosítása

A másolás alapértelmezett beállításait az Ön által leggyakrabban használt menüelemek segítségével is módosíthatja.

- Nyomja meg a **System** gombot.
- Válassza ki a **Defaults Settings** lehetőséget, majd nyomja meg az  gombot.
- Válassza ki a **Copy Defaults** lehetőséget, majd nyomja meg az  gombot.
- Válassza ki a kívánt menüelemet, majd nyomja meg az  gombot.
- Válassza ki a kívánt beállítást, vagy a numerikus billentyűzet segítségével írja be az értéket, majd nyomja meg az  gombot.
- Szükség szerint ismétlje meg a 4. és 5. lépést.
- Ha el kívánja hagyni az alapértelmezett beállítások módosítását, addig nyomja a  (**Back**) gombot, amíg az LCD panelen meg nem jelenik a **Select Function** üzenet.

Fejezet 7

Szkennelés

Szkennelés áttekintése

Megjegyzés:

Ha a Scan funkció Service Lock beállítása Password Locked, meg kell adnia a négyjegyű jelszót a szkennelés funkció használatához. Ha a Service Lock beállítás Locked, a szkennelés funkció le van tiltva, és a menü nem jelenik meg az LCD-panelen. További információkat lásd: „Service Lock” 313. oldal.

Nyomtatója segítségével a képeket és a szövegeket számítógépen szerkeszthető képekké alakíthatja át.

A szkennelés során használt felbontás beállítása a szkennelt forrás típusától és a számítógépbe szkennelt kép vagy dokumentum rendeltetésétől függ. Az optimális eredmény érdekében használja az ajánlott beállításokat.

Szkennelés forrásának a típusa	Felbontás
Dokumentum	300 dpi fekete-fehér vagy 200 dpi szürkeárnyaltos vagy színes
Gyenge minőségű, vagy apró betűket tartalmazó dokumentumok	400 dpi fekete-fehér vagy 300 dpi szürkeárnyaltos
Fényképek és képek	100 – 200 dpi színes vagy 200 dpi szürkeárnyaltos
Tintasugaras nyomtatásra szánt képek	150 – 300 dpi
Nagyfelbontású nyomtatóra szánt képek	300 – 600 dpi

Lehet, hogy az ajánlott értékeket meghaladó felbontású szkennelés túllépi az azt felhasználó alkalmazás lehetőségeit. Ha a fenti táblázatban ajánlott értékeknél magasabb felbontásra van szüksége, szkennelést megelőzően csökkentse a kép méretét a előnézet megjelenítésével (vagy előszkenneléssel) és a kép levágásával.

Szkennelés USB által csatlakoztatott számítógépre

Csatlakoztathatja a nyomtatót és a számítógépet USB-kábellel, és használhatja a nyomtatót szkennerként.



A kezelőpult használata

A következő eljárás a példához Windows 7 rendszert használ.

Megjegyzés:

- Győződjön meg róla, hogy a nyomtatója USB-kábellel csatlakozik a számítógéphez.
 - A számítógépen az Express Scan Manager eszköz segítségével meg kell adnia a szkennelt képfájlok célhelyét.
1. Töltse a dokumentumokat az automatikus dokuadagolóra (ADA) színükkel lefelé és a felső élükkel előre, vagy helyezzen egy dokumentumot színével lefelé a dokuüvegre, és csukja le a dokumentumfedelelet.

Lásd még:

- „Másolat készítése az automatikus dokuadagolóról (ADA)“ 173. oldal
 - „Másolatok készítése dokuüvegről“ 171. oldal
2. Nyomja meg a  (Scan) gombot.
 3. Válassza ki a Scan to Computer(USB) lehetőséget, majd nyomja meg az  gombot.
 4. Szükség esetén módosítsa a szkennelés beállításait.
 5. Nyomja meg a  (Start) gombot.

A szkennelt képfájl létrejön.

Megjegyzés:

Ha a számítógépen megjelenik a párbeszédablak egy program kijelölésére, válassza ki az **Express Scan Manager-Btype** lehetőséget, és kattintson az **OK** gombra. Az **Always use this program for this action (Ezt a műveletet mindig ez a program hajtsa végre)** mező bejelölése és az **Express Scan Manager-Btype** kiválasztása után automatikusan a megjelölt alkalmazás lesz felhasználva a program-kiválasztás ablak megjelenítés nélkül.

Lásd még:

„Express Scan Manager“ 38. oldal

A TWAIN illesztőprogram használata

A nyomtató támogatja a képek Érdekes név nélküli eszköz (Tool Without An Interesting Name – TWAIN) illesztőprogram segítségével történő szkennelését. A TWAIN a Microsoft® Windows® XP, Windows Server® 2003, Windows Server 2008, Windows Server 2008 R2, Windows Vista®, Windows 7 és Mac OS® X 10.4/10.5/10.6 rendszerek standard komponense, és számos szkennelőrrel képes együttműködni. A következő eljárás a példához Windows 7 rendszert használ.

Megjegyzés:

- Győződjön meg róla, hogy a nyomtatója USB-kábellel csatlakozik a számítógéphez.
- Ha a nyomtató hálózati nyomtatóként működik, USB-kábel helyett hálózatot is használhat a dokumentumok szkennelésére.

A következő képszkennelési eljárás a példához a Windows 7 Microsoft Clip Organizer (Microsoft Médiatár) szoftverét használja.

1. Töltse a dokumentumokat az automatikus dokuadagolóra (ADA) színükkel lefelé és a felső élükkel előre, vagy helyezzen egy dokumentumot színével lefelé a dokuüvegre, és csukja le a dokumentumfedelelet.

Lásd még:

- „Másolat készítése az automatikus dokuadagolóról (ADA)“ 173. oldal
 - „Másolatok készítése dokuüvegről“ 171. oldal
2. Kattintson a **Start — All Programs (Minden program) — Microsoft Office — Microsoft Office 2010 Tools (Microsoft Office 2010 eszközök) — Microsoft Clip Organizer (Microsoft Médiatár)** elemre.
 3. Kattintson a **File (Fájl) — Add Clips to Organizer (Add Clips to Organizer) — From Scanner or Camera (Képolvasóból vagy fényképezőgépből)** elemre.
 4. Az **Insert Picture from Scanner or Camera (Kép beszúrása képolvasóról vagy fényképezőgépből)** párbeszédablak **Device (Eszköz)** részében válassza ki a TWAIN eszközt.
 5. Kattintson a **Custom Insert (Speciális beszúrás)** elemre.
 6. Válassza ki a szkennelési beállításait, és a **Preview** gombra kattintva jelenítse meg az előnézetet.

Megjegyzés:

Preview szűrke, ha a **Document Feeder Tray** beállításként a **Scan From** lehetőséget választja.

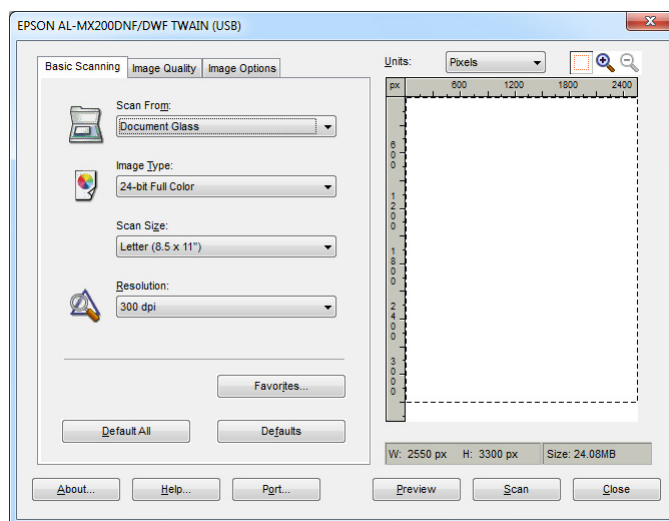

7. Válassza ki a kívánt tulajdonságokat az **Image Quality** és az **Image Options** füléken.
8. A szkennelés megkezdéséhez kattintson a **Scan** gombra.

A szkennelt képfájl létrejön.

Szkennelés WIA illesztőprogram használatával

A nyomtató támogatja a képek Windows képbevitel (Windows Image Acquisition – WIA) illesztőprogram segítségével történő szkennelését is. A WIA a Windows XP és újabb operációs rendszerek által kínált standard komponensek egyike, amely digitális fényképezőgépekkel és szkennerekkel működik együtt. A TWAIN illesztőprogrammal ellentétben a WIA illesztőprogram lehetővé teszi egy kép szkennelését, és egyszerű, további szoftver nélkül történő kezelését.

A következő eljárás a példához Windows 7 rendszert használ.

Megjegyzés:

Győződjön meg róla, hogy a nyomtatója USB-kábellel csatlakozik a számítógéphez.

1. Töltse a dokumentumokat az automatikus dokuadagolóra (ADA) színükkel lefelé és a felső élükkel előre, vagy helyezzen egy dokumentumot színével lefelé a dokuüvegre, és csukja le a dokumentumfedelelet.

Lásd még:

- „Másolat készítése az automatikus dokuadagolóról (ADA)“ 173. oldal
- „Másolatok készítése dokuüvegről“ 171. oldal

2. Indítsa el a rajzolóprogramot, például a Paint programot.

Megjegyzés:

Windows Vista rendszerben a Paint helyett használja a Windows Fotótárat.

3. Kattintson a **Paint** gombra és a — **From Scanner or Camera (Képolvasóból vagy fényképezőgépből)** elemre.

Megjelenik a WIA ablak.

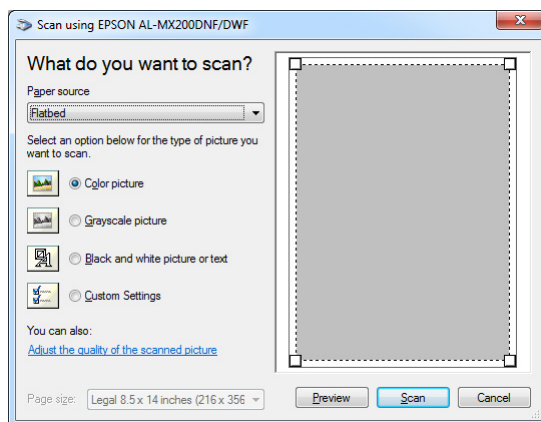

4. Válassza ki a szkennelési beállításait, és az **Adjust the quality of the scanned picture (Digitalizált kép minőségének beállítása)** elemre kattintva jelenítse meg az **Advanced Properties (Speciális tulajdonságok)** párbeszédablakot.
5. Válassza ki a kívánt beállításokat, köztük a fényerőt és a kontrasztot is, majd kattintson az **OK** gombra.
6. A szkennelés megkezdéséhez kattintson a **Scan (Szkennelés)** gombra.
7. Kattintson a **Paint** gombra és a — **Save As (Mentés másként)** elemre.
8. Adja meg a kép nevét, és válasszon ki egy fájlformátumot és a kép mentésének a célhelyét.

Szkenner használata hálózatban

A nyomtatót és a számítógépet hálózathoz csatlakoztathatja, és a szkenneléshez használhatja a számítógép Scan to Network funkcióját.

Áttekintés

A Scan to Server/Scan to Computer funkció lehetővé teszi dokumentumok szkennelését a nyomtatón, és a beszkennelt dokumentumok elküldését hálózati számítógépbe FTP vagy SMB protokoll segítségével.

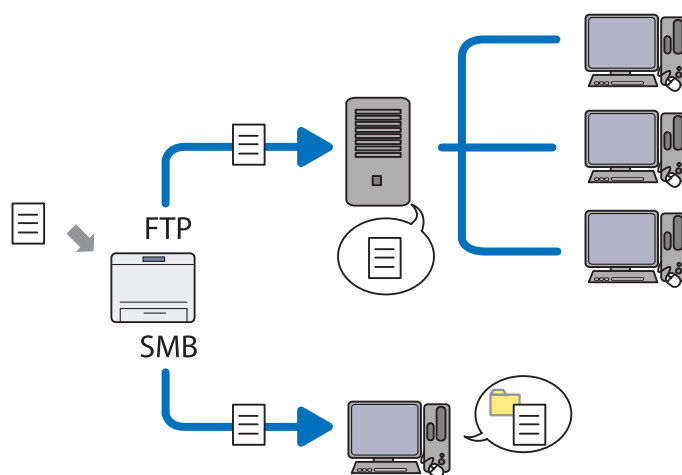

FTP protokoll használata esetén ki kell választania egy kiszolgálót, és megadnia a beszkennelt dokumentum célhelyét az EpsonNet Config vagy az Address Book Editor segítségével.

A Scan to Server/Computer funkció használatához a következők szükségesek.

SMB használata

A számítógépen a következő operációs rendszerek valamelyikének kell futnia, és engedélyeznie kell a mappamegosztást.

Mac OS X esetén egy megosztott felhasználói számla szükséges a Mac OS X rendszerhez.

Windows Server 2003

Windows Server 2008

- Windows Server 2008 R2
 - Windows XP
 - Windows Vista
 - Windows 7
 - Mac OS X 10.5/10.6/10.7
- FTP használata

A következő FTP kiszolgálók valamelyike és egy FTP kiszolgálón érvényes számla szükséges (bejelentkezési név és jelszó).

- Windows Server 2003, Windows Server 2008, Windows Server 2008 R2, Windows Vista vagy Windows 7

A Microsoft Internet Information Services 6.0 FTP szolgáltatása

- Windows XP

A Microsoft Internet Information Server 3.0/4.0 vagy az Internet Information Services 5.0/5.1 FTP szolgáltatása

- Mac OS X

A Mac OS X 10.5.8 – 10.6, 10.7 FTP szolgáltatása

Az FTP szolgáltatás konfigurációjával kapcsolatos információkért forduljon a rendszergazdájához.

A Scan to Network funkció használatához kövesse az alábbi eljárást.

„Bejelentkezési név és jelszó megerősítése“ 198. oldal



„Célhely megadása a beszkennelt dokumentum tárolásához“ 200. oldal



„A nyomtató konfigurálása“ 212. oldal



„Szkennelt fájl küldése hálózatba“ 219. oldal

Bejelentkezési név és jelszó megerősítése

SMB használata esetén

A Scan to Server/Scan to Computer funkcióhoz egy felhasználói számla, és egy hozzá tartozó érvényes, nem üres jelszó szükséges a hitelesítéshez. Erősítse meg a bejelentkezési nevet és jelszót.

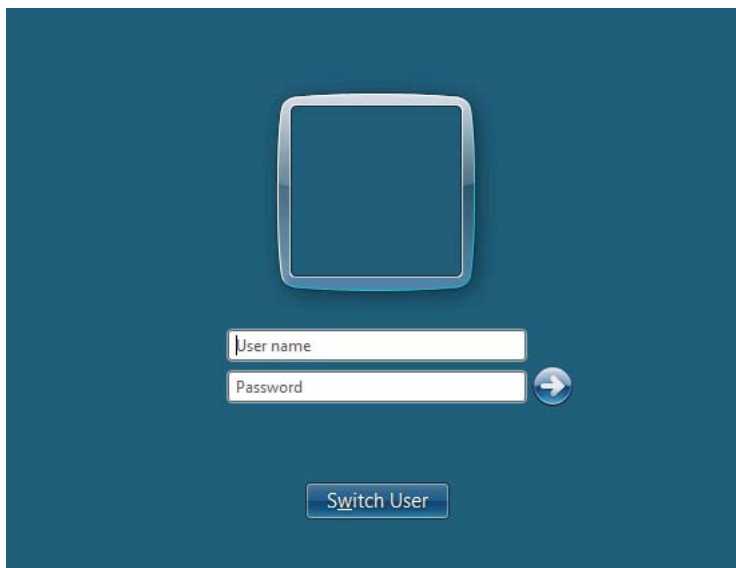

Ha nem használ jelszót a bejelentkezéshez, az alábbi eljárással létre kell hoznia egy jelszót a felhasználói számlájához.

Windows XP esetén:

1. Kattintson a **Start — Control Panel (Vezérlőpult) — User Accounts (Felhasználói fiókok)** elemre.
2. Kattintson a **Change an account (Fiók módosítása)** elemre.

3. Válassza ki a számláját.
4. Kattintson a **Create a password (Jelszó létrehozása)** gombra, és adjon a bejelentkezési számlájához jelszót.

Windows Server 2003 esetén:

1. Kattintson a **Start — Administrative Tools (Felügyeleti eszközök) — Computer Management (Számítógép-kezelés)** elemre.
2. Kattintson a **Local Users and Groups (Helyi felhasználók és csoportok)** gombra.
3. Kattintson duplán a **Users (Felhasználók)** gombra.
4. Kattintson az egér jobb gombjával a számlára, és válassza a **Set Password (Jelszó megadása)** elemet.

Megjegyzés:

*Ha megjelenik egy figyelmeztető üzenet, erősítse meg a tartalmát, majd kattintson a **Proceed (Folytatás)** gombra.*

5. Adjon a bejelentkezési számlájához jelszót.

Windows Vista és Windows 7 esetén:

1. Kattintson a **Start — Control Panel (Vezérlőpult)** elemre.
2. Kattintson a **User Accounts and Family Safety (A felhasználói fiókok és a család biztonsága)** elemre.
3. Kattintson a **User Accounts (Felhasználói fiókok)** gombra.
4. Kattintson a **Create a password for your account (Jelszó létrehozása a fiókhöz)** gombra, és adjon a bejelentkezési számlájához jelszót.

Windows Server 2008 és Windows Server 2008 R2 esetén:

1. Kattintson a **Start — Control Panel (Vezérlőpult)** elemre.
2. Kattintson a **User Accounts (Felhasználói fiókok)** gombra.
3. Kattintson a **User Accounts (Felhasználói fiókok)** gombra.

4. Kattintson a **Create a password for your account (Jelszó létrehozása a fiókhöz)** gombra, és adjon a bejelentkezési számlájához jelszót.

Mac OS X 10.5/10.6/10.7 esetén

1. Kattintson a **System Preferences (Rendszerbeállítások) — Accounts (Fiókok)**.
2. Válassza ki a számláját.
3. Válassza a **Change Password (Jelszó módosítása)** elemet.
4. Adja meg a bejelentkezési számlájához tartozó jelszót az **New Password (Új jelszó) (New password (Új jelszó)** Mac OS X 10.6 esetén) ablakban.
5. Adja meg az újra a jelszót a **Verify (Megerősítés)** ablakban.
6. Kattintson a **Change Password (Jelszó módosítása)** elemre.

A bejelentkezési név és jelszó megerősítése után folytassa a „Célhely megadása a beszkenelt dokumentum tárolásához“ 200. oldal résszel.

FTP használata esetén

A Scan to Server/Scan to Computer funkció használatához felhasználói név és jelszó szükséges. A felhasználói nevével és jelszavával kapcsolatban forduljon a rendszergazdájához.

Célhely megadása a beszkenelt dokumentum tárolásához

SMB használata esetén

Az alábbi eljárással osszon meg egy mappát, amelyben a szkennelt dokumentum tárolva lesz.

Windows XP Home Edition esetén:

1. Számítógépében hozzon létre egy mappát a kívánt könyvtárban (Példa a mappanévre, **MyShare**).
2. Kattintson az egér jobb gombjával a mappára, és válassza a **Properties (Tulajdonságok)** elemet.
3. Kattintson a **Sharing (Megosztás)** fülre, és válassza a **Share this folder on the network (A mappa megosztása a hálózaton)** lehetőséget.

4. Írja be a megosztott nevet a **Share name (Megosztási név)** mezőbe.

Megjegyzés:

- Jegyezze fel ezt a megosztott nevet, szüksége lesz rá a következő beállítás során.

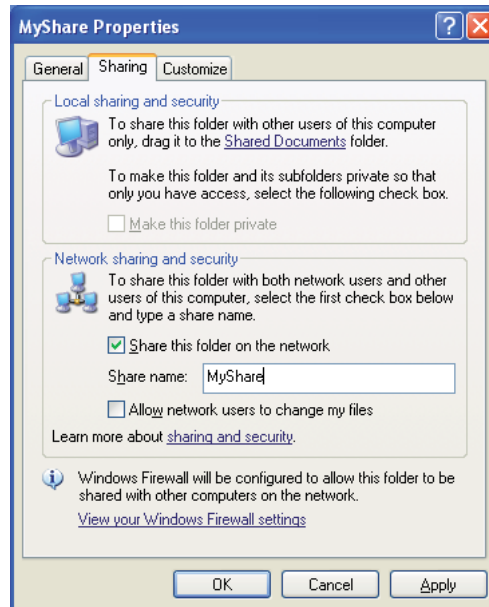

- Ha a következő képernyő megjelenik, kattintson a **If you understand the security risks but want to share files without running the wizard, click here** (Ha tisztában van a kockázatokkal, de a varázsló használata nélkül szeretné megosztani a fájlokat, kattintson ide) elemre, válassza a **Just enable file sharing (A fájlmegosztás engedélyezése)** elemet, majd kattintson az **OK** gombra.

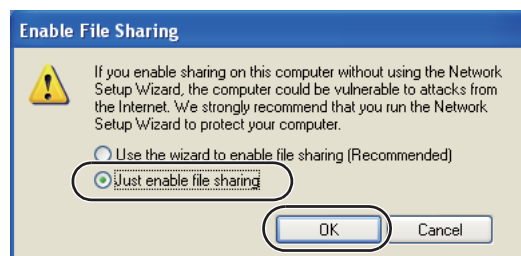
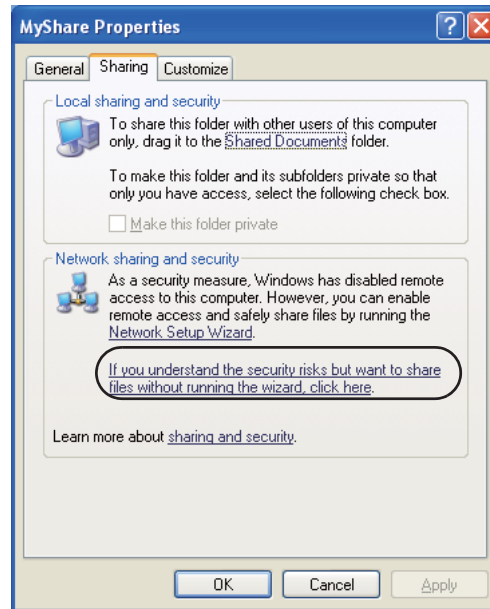

- Válassza az **Allow network users to change my files (Más felhasználók módosíthatják a fájljaimat)** lehetőséget.
- Kattintson az **Apply (Alkalmaz)**, majd az **OK** gombra.

Megjegyzés:

Almappák hozzáadásához hozzon létre új mappákat a létrehozott megosztott mappában.

Például: Mappa neve: **MyShare**, második szintű mappa neve: **MyPic**, harmadik szintű mappa neve: **John**

A könyvtárban most meg kell jelennie a **MyShare\MyPic\John** névnek

A megosztott mappa létrehozása után folytassa a „A nyomtató konfigurálása” 212. oldal résszel.

Windows XP Professional Edition esetén:

1. Számítógépében hozzon létre egy mappát a kívánt könyvtárban (Példa a mappanévre, **MyShare**), kattintson duplán a mappára.
2. Válassza a **Folder Options (Mappa beállításai)** lehetőséget a **Tools (Eszközök)** ablakban.

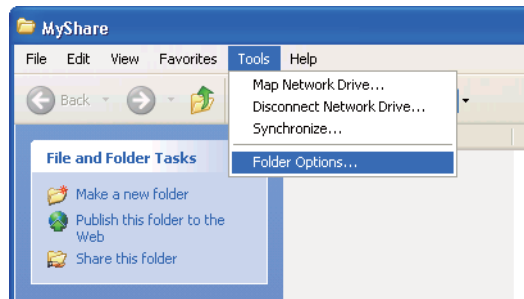

3. Kattintson a **View (Nézet)** fülre, és törölje a **Use simple file sharing (Recommended) (Egyszerű fájlmegosztás használata (ajánlott))** jelölőnégyzetet.

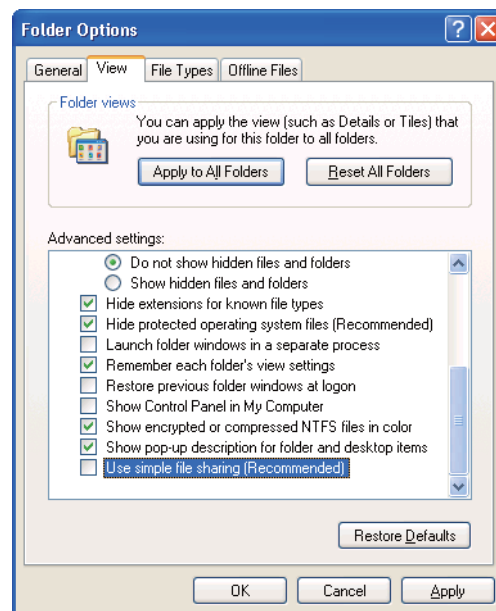

4. Kattintson az **OK** gombra, és zárja be az ablakot.
5. Kattintson az egér jobb gombjával a mappára, és válassza a **Properties (Tulajdonságok)** elemet.

6. Válassza a **Sharing (Megosztás)** fület, és válassza a **Share this folder (Mappa megosztása)** lehetőséget.
7. Írja be a megosztott nevet a **Share name (Megosztási név)** mezőbe.

Megjegyzés:

Jegyezze fel ezt a megosztott nevet, szüksége lesz rá a következő beállítás során.

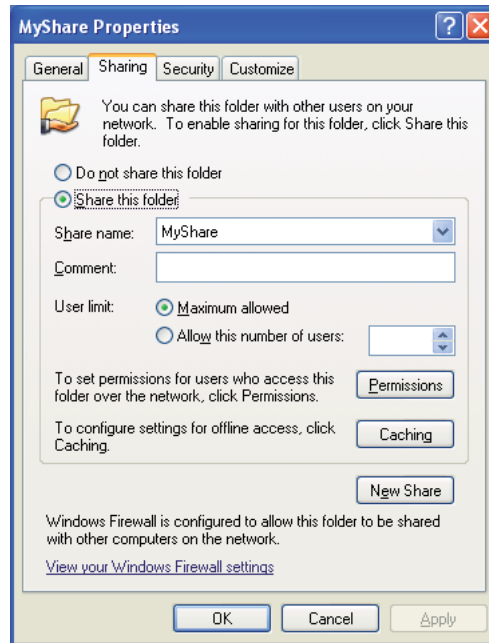

8. Kattintson a **Permissions (Engedélyek)** elemre, és engedélyezze a mappába történő írást.
9. Kattintson az **Add (Hozzáadás)** gombra.
10. Keresse ki a felhasználó bejelentkezési nevét az **Advanced (Speciális)** gombra kattintva, vagy írja be a felhasználó bejelentkezési nevét az **Enter the object names to select (Írja be a kijelölendő objektumok nevét)** mezőbe, és a **Check Names (Névelenőrzés)** gombra kattintva erősítse meg (Példa felhasználói bejelentkezési névre, **MySelf**).

Megjegyzés:

Ne használja az **Everyone (Mindenk)** szót bejelentkezési névként.

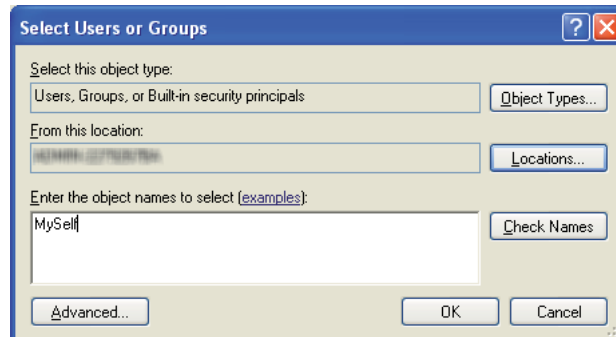

11. Kattintson az **OK** gombra.
12. Adja meg az éppen megadott bejelentkezési nevet. Jelölje be a **Full Control (Teljes hozzáférés)** négyzetet. Ezzel jogosultságot nyer a dokumentum mappába történő elküldésére.

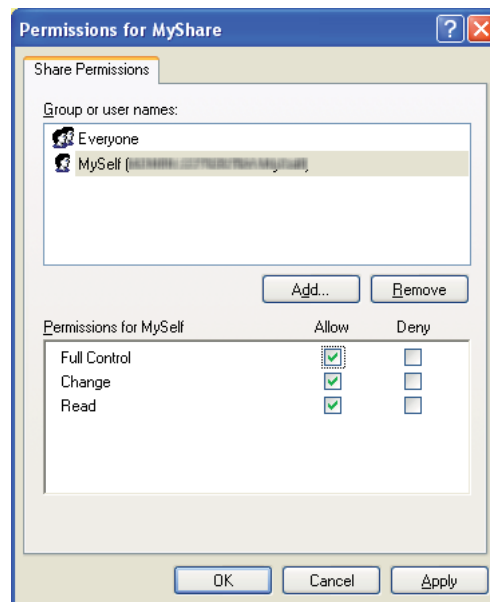

13. Kattintson az **OK** gombra.
14. Kattintson az **Apply (Alkalmaz)**, majd az **OK** gombra.

Megjegyzés:

Almappák hozzáadásához hozzon létre új mappákat a létrehozott megosztott mappában.

Például: Mappa neve: **MyShare**, második szintű mappa neve: **MyPic**, harmadik szintű mappa neve: **John**

A könyvtárban most meg kell jelennie a **MyShare\MyPic\John** névnek.

A megosztott mappa létrehozása után folytassa a „A nyomtató konfigurálása” 212. oldal résszel.

Windows Server 2003 esetén

1. Számítógépében hozzon létre egy mappát a kívánt könyvtárban (Példa a mappanévre, **MyShare**).
2. Kattintson az egér jobb gombjával a mappára, és válassza a **Properties (Tulajdonságok)** elemet.
3. Kattintson a **Sharing (Megosztás)** fülre, és válassza a **Share this folder (Mappa megosztása)** lehetőséget.
4. Írja be a megosztott nevet a **Share name (Megosztási név)** mezőbe.

Megjegyzés:

Jegyezze fel ezt a megosztott nevet, fel kell majd használnia a következő beállítás során.

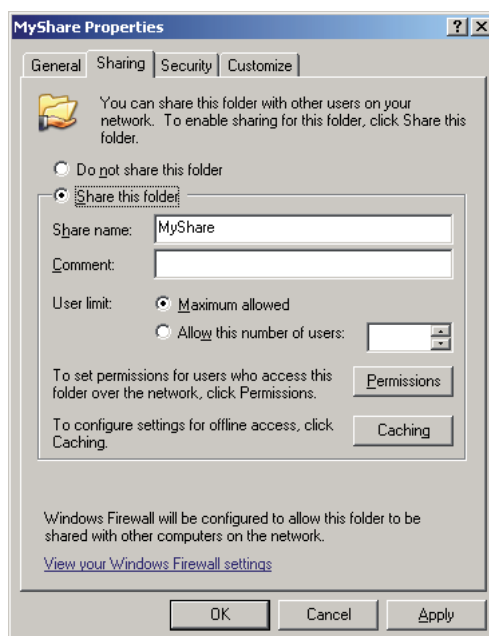

5. Kattintson a **Permissions (Engedélyek)** elemre, és engedélyezze a mappába történő írást.

- Kattintson az **Add (Hozzáadás)** gombra.
- Keresse ki a felhasználó bejelentkezési nevét az **Advanced (Speciális)** gombra kattintva, vagy írja be a felhasználó bejelentkezési nevét az **Enter the object names to select (Írja be a kijelölendő objektumok nevét)** mezőbe, és a **Check Names (Névelenőrzés)** gombra kattintva erősítse meg (Példa felhasználói bejelentkezési névre, **MySelf**).

Megjegyzés:

Ne használja az **Everyone (Mindenk)** szót bejelentkezési névként.

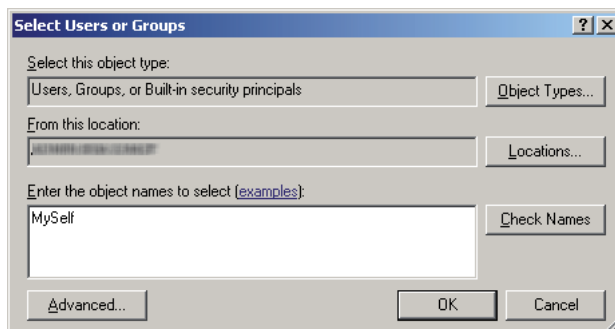

- Kattintson az **OK** gombra.
- Adja meg az éppen megadott bejelentkezési nevet. Jelölje be a **Full Control (Teljes hozzáférés)** négyzetet. Ezzel jogosultságot nyer a dokumentum mappába történő elküldésére.

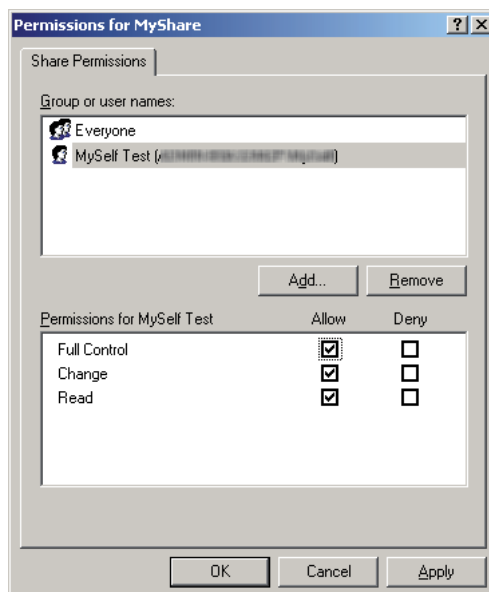

10. Kattintson az **OK** gombra.
11. Szükség szerint adja meg a többi beállítást, és kattintson az **Apply (Alkalmaz)**, majd az **OK** gombra.

Megjegyzés:

Almappák hozzáadásához hozzon létre új mappákat a létrehozott megosztott mappában.

Például: Mappa neve: **MyShare**, második szintű mappa neve: **MyPic**, harmadik szintű mappa neve: **John**

A könyvtárban most meg kell jelennie a **MyShare\MyPic\John** névnek.

A megosztott mappa létrehozása után folytassa a „A nyomtató konfigurálása“ 212. oldal résszel.

Windows Vista, Windows 7, Windows Server 2008, Windows Server 2008 R2 esetén

1. Számítógépében hozzon létre egy mappát a kívánt könyvtárban (Példa a mappanévre, **MyShare**).
2. Kattintson az egér jobb gombjával a mappára, és válassza a **Properties (Tulajdonságok)** elemet.
3. Kattintson a **Sharing (Megosztás)** fülre, és válassza az **Advanced Sharing (Speciális megosztás)** lehetőséget.

Ha Windows Vista rendszerben megjelenik a **User Account Control (Felhasználói fiókok felügyelete)** párbeszédablak, kattintson a **Continue (Folytatás)** gombra.

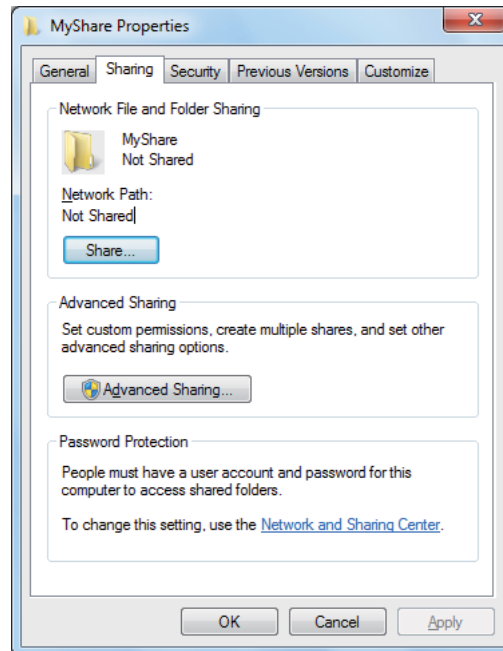

4. Jelölje be a **Share this folder (A mappa megosztása)** négyzetet.
5. Írja be a megosztott nevet a **Share name (Megosztási név)** mezőbe.

Megjegyzés:

Jegyezze fel ezt a megosztott nevet, fel kell majd használnia a következő beállítás során.

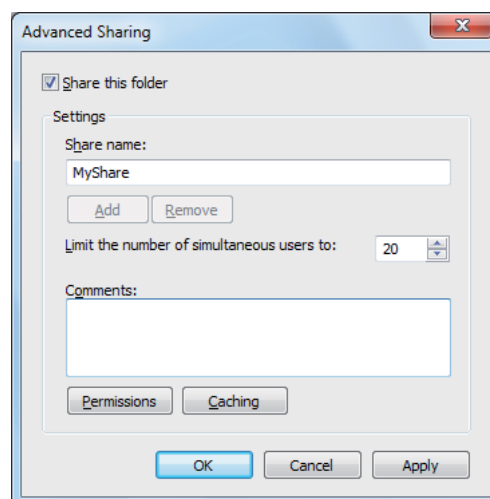

6. Kattintson a **Permissions (Engedélyek)** elemre, és engedélyezze a mappába történő írást.
7. Kattintson az **Add (Hozzáadás)** gombra.
8. Keresse ki a felhasználó bejelentkezési nevét az **Advanced (Speciális)** gombra kattintva, vagy írja be a felhasználó bejelentkezési nevét az **Enter the object names to select (Írja be a kijelölendő objektumok nevét)** mezőbe, és a **Check Names (Névelőrzés)** gombra kattintva erősítse meg (Példa felhasználói bejelentkezési névre, **MySelf**).

Megjegyzés:

Ne használja az **Everyone (Mindenki)** szót bejelentkezési névként.

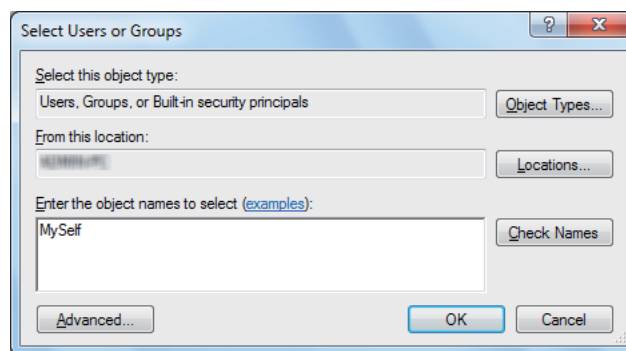

9. Kattintson az **OK** gombra.

10. Adja meg az éppen megadott bejelentkezési nevet. Jelölje be a **Full Control (Teljes hozzáférés)** négyzetet. Ezzel jogosultságot nyer a dokumentum mappába történő elküldésére.

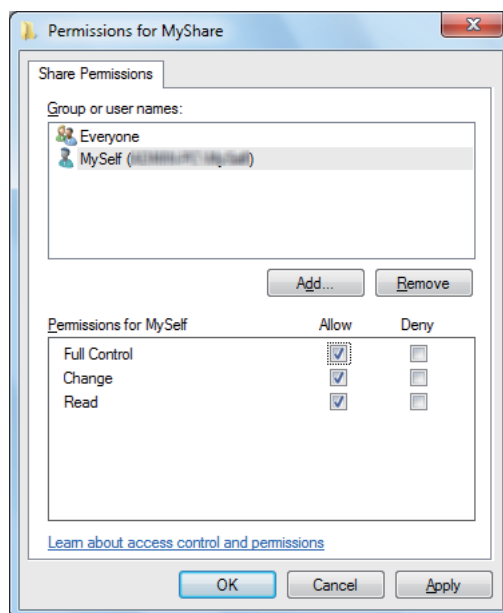

11. Kattintson az **OK** gombra.
12. Az **OK** gombra kattintva lépjen ki az **Advanced Sharing (Speciális megosztás)** párbeszédablak.
13. Kattintson a **Close (Bezárás)** gombra.

Megjegyzés:

Almappák hozzáadásához hozzon létre új mappákat a létrehozott megosztott mappában.

Például: Mappa neve: **MyShare**, második szintű mappa neve: **MyPic**, harmadik szintű mappa neve:

John

A könyvtárban most meg kell jelennie a **MyShare\MyPic\John** névnek.

A megosztott mappa létrehozása után folytassa a „A nyomtató konfigurálása” 212. oldal résszel.

Mac OS X 10.5/10.6/10.7 esetén:

1. Számítógépében hozzon létre egy mappát a kívánt könyvtárban (Példa a mappanévre, **MyShare**).

Megjegyzés:

Jegyezze fel a mappa nevét, fel kell majd használnia a következő beállítás során.

2. Válassza ki a létrehozott mappát, és válassza ki a **Get Info (Adatszerzés)** elemet a **File (Fájl)** menüből.
3. Jelölje be a **Shared folder (Megosztott mappa) (Shared Folder (Megosztott mappa)** Mac OS X 10.5 esetén) jelölőnégyzetet.
4. Nyissa meg a **Sharing & Permissions (Megosztás és engedélyek)** ablakot.
5. Kattintson a plusz (+) jelre.
6. Válassza ki a megosztani kívánt számlát, és kattintson az **Select (Kiválasztás)** gombra.
7. Állítsa a számla **Privilege (Engedély)** beállítását **Read & Write (Olvasás és írás)** értékre.
8. Szükség szerint ismétlje az 5. – 7. lépést, és zárja be az ablakot.
9. Nyissa meg a **System Preferences (Rendszerbeállítások)** ablakot, és kattintson a **Sharing (Megosztás)** elemre.
10. Jelölje be a **File Sharing (Fájlmegosztás)** jelölőnégyzetet, majd kattintson az **Options (Beállítások)** gombra.
11. Jelölje be a **Share files and folders using SMB (SMB-alapú megosztás) (Share files and folders using SMB (Windows) (SMB-alapú megosztás (Windows))** Mac OS X 10.5 esetén) jelölőnégyzetet és a számlája nevét.
12. Adja meg a számlája jelszavát, és kattintson az **OK** gombra.
13. Kattintson a **Done (Kész)** gombra.

FTP használata esetén

Az EpsonNet Config segítségével hozzon létre egy célmappát, amelyben a szkennelt dokumentum tárolva lesz. A célhely EpsonNet Config segítségével történő létrehozásáról lásd: „Az EpsonNet Config használata“ 213. oldal

A nyomtató konfigurálása

A nyomtatót konfigurálhatja a Scan to Server/Computer funkció EpsonNet Config vagy az Address Book Editor eszközökkel történő használatához.

A következő eljárás a példához Windows 7 rendszert használ.

Az EpsonNet Config használata

1. Indítsa el a webböngészőjét.
2. Adja meg a nyomtató IP-címét a címsorban, majd nyomja meg az **Enter** billentyűt.

Az EpsonNet Config megjelenik a böngészőjében.

Megjegyzés:

A nyomtató IP-címének a megállapításáról bővebben a „IP-beállítások ellenőrzése“ 47. oldal részben olvashat.

3. Kattintson az **Address Book** fülre.

Ha megjelenik a felszólítás a felhasználói név és jelszó megadására, adja meg a helyes felhasználói nevet és jelszót.

Megjegyzés:

Az alapértelmezett felhasználói azonosító és a jelszó egyaránt üres (NULL).



4. A **Network Scan (Comp./Serv.)** részben kattintson a **Computer/Server Address Book** elemre.

5. Válasszon egy nem használt számot, és kattintson az **Add** gombra.

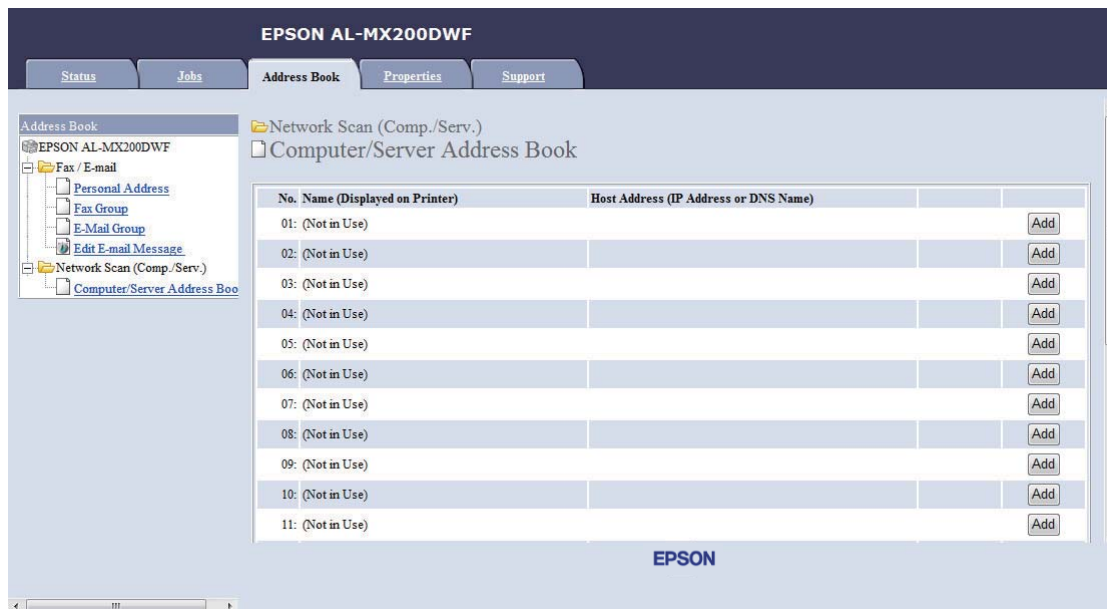

Megjelenik az **Add Network Scan Address** oldal.

No.	01
1— Name (Displayed on Printer)	<input type="text"/>
2— Network Type	* Sever FTP <input type="button" value="v"/>
3— Host Address (IP Address or DNS Name)	<input type="text"/>
4— Port Number	<input type="text"/> FTP(21, 5000 - 65535), SMB(139, 5000 - 65535)
5— Login Name (if required by host)	<input type="text"/>
6— Login Password	<input type="text"/>
7— Re-enter Password	<input type="text"/>
8— Name of Shared Directory	<input type="text"/>
	e.g. SMB(Share, Sharedfolder)
9— Subdirectory Path (optional)	<input type="text"/>

A mezők kitöltésénél adja meg a következő adatokat:

1	Name (Displayed on Printer)	Adjon meg egy felhasználóbarát nevet, amely megjelenik majd az Address Book listájában.
---	------------------------------------	---

2	Network Type	Ha FTP kiszolgálót használ, válassza a Server FTP lehetőséget. Válassza a Computer SMB lehetőséget, ha a beszkenelt dokumentumokat a számítógépe egy megosztott mappájában kívánja elmenteni.
3	Host Address (IP Address or DNS Name)	Adja meg a számítógépe vagy a megosztott FTP kiszolgáló kiszolgálónevét vagy IP-címét. Néhány példa: <input type="checkbox"/> Server FTP esetén: Kiszolgálónév: allomas.pelda.com (allomas: állomásnév, pelda.com: tartománynév) IP-cím: 192.168.1.100 <input type="checkbox"/> Computer SMB esetén: Kiszolgálónév: allomas IP-cím: 192.168.1.100
4	Port Number	Adja meg a kiszolgáló portja nevét. Ha nem biztos az értékekben, megadhatja az alapértelmezett értéket, amely FTP esetén 21, SMB esetén 139.
5	Login Name (if required by host)	Adjon meg a felhasználói fiók nevét, amelynek hozzáférése van a számítógépe vagy az FTP-kiszolgáló megosztott mappájához.
6	Login Password	Írja be a fenti bejelentkezési névhez tartozó jelszót. Megjegyzés: A Scan to Computer funkcióhoz nem használhat üres jelszót. Győződjön meg róla, hogy ismeri a felhasználói fiók érvényes jelszavát. (A jelszó felhasználói fiókhoz történő hozzárendeléséről bővebben a „Bejelentkezési név és jelszó megerősítése” 198. oldal részben olvashat.)
7	Re-enter Password	Adja meg a jelszót újra.
8	Name of Shared Directory	Csak Computer SMB esetén. Adja meg a számítógép beszkenelt dokumentumok tárolására kialakított megosztott mappájának a nevét.

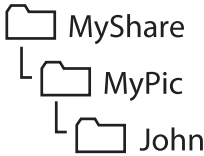
9	Subdirectory Path (optional)	<p>Computer SMB esetén</p> <p>Ha a szkennelt dokumentumokat egyszerűen a Name of Shared Directory beállításban megadott megosztott mappába kívánja elmenteni, hagyja a helyet üresen.</p> <p>Ha a beszkenelt dokumentumokat a megosztott mappa almappájában kívánja menteni, adja meg az almappához vezető útvonalat az alábbi példa alapján.</p> <p>Például: Megosztott mappa neve: MyShare, második szintű mappa neve: MyPic, harmadik szintű mappa neve: John</p> <p>A könyvtárban most meg kell jelennie a MyShare\MyPic\John névnek.</p> <div style="text-align: center;">  <pre> graph TD MS[MyShare] --> MP[MyPic] MP --> J[John] </pre> </div> <p>Ez esetben adja meg a Subdirectory Path (optional) elemet a következőképpen:</p> <p>\MyPic\John</p> <p>Server FTP esetén</p> <p>Adja meg a beszkenelt dokumentumok tárolására kijelölt FTP kiszolgáló útvonalát.</p>
---	-------------------------------------	---

A nyomtatókonfigurálás befejezése után folytassa a „Szkennelt fájl küldése hálózatba“ 219. oldal résszel.

Az Address Book Editor használata

1. Kattintson a **Start — All Programs (Minden program) — EPSON** — az Ön nyomtatója — **Address Book Editor** elemre.

Megjegyzés:

- Ha több fax illesztőprogram van telepítve a számítógépből, megjelenik az eszközválasztó ablak. Ez esetben kattintson a kívánt nyomtató nevére a **Device Name** listán.
 - Ha az **Enter Password** beállítása Panel Lock Set, megjelenik az Enable ablak. Ez esetben írja be a megadott jelszót, és kattintson az **OK** gombra.
2. Kattintson az **OK** gombra a „Retrieval Successful“ információs ablakban.

3. Kattintson a **Tool — New (Device Address Book) — Server** elemre.

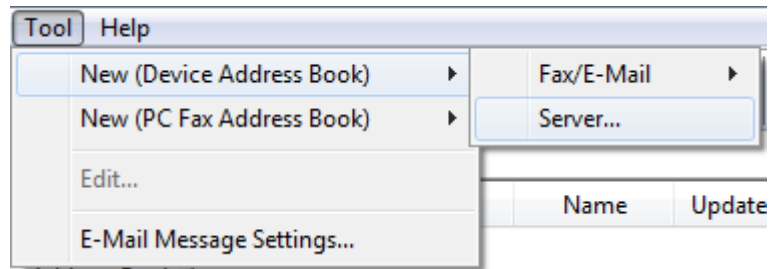

Megjelenik a **Server Address** párbeszédpanel.

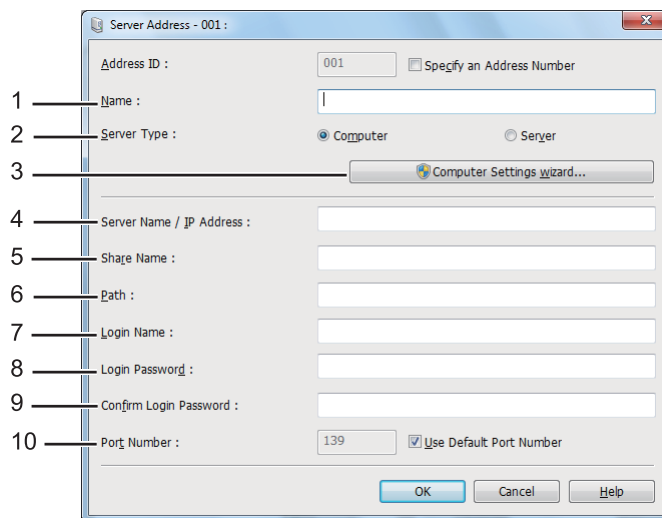

A mezők kitöltésénél adja meg a következő adatokat:

1	Name	Adjon meg egy felhasználóbarát nevet, amely megjelenik majd az Address Book listájában.
2	Server Type	Válassza a Computer lehetőséget, ha a beszkenelt dokumentumokat a számítógépe egy megosztott mappájában kívánja elmenteni. Ha FTP kiszolgálót használ, válassza a Server lehetőséget.
3	Computer Settings Wizard	Csak Computer esetén. A gombra kattintva megnyílik a varázsló képernyője, amely végigkíséri az eljárás több lépésén. A varázsló lépéseinek a befejezése után automatikusan megtörténik a Server Address beállításainak a konfigurációja. További tudnivalókat a Help gombra kattintva talál.

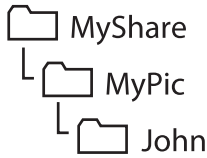
4	Server Name/IP Address	<p>Adja meg a számítógépe vagy a megosztott FTP kiszolgáló kiszolgálónevét vagy IP-címét.</p> <p>Néhány példa:</p> <ul style="list-style-type: none"> <input type="checkbox"/> Computer esetén: Kiszolgálónév: allomas IP-cím: 192.168.1.100 <input type="checkbox"/> Server esetén: Kiszolgálónév: allomas.pelda.com (allomas: állomásnév, pelda.com: tartománynév) IP-cím: 192.168.1.100
5	Share Name	<p>Csak Computer esetén.</p> <p>Adja meg a számítógépe megosztott mappájának a nevét.</p>
6	Path	<p>Computer esetén</p> <p>Ha a szkennelt dokumentumokat egyszerűen a Share Name beállításban megadott megosztott mappába kívánja elmenteni, hagyja a helyet üresen.</p> <p>Ha a beszkenelt dokumentumokat a megosztott mappa almappájában kívánja menteni, adja meg az almappához vezető útvonalat az alábbi példa alapján.</p> <p>Például: Megosztott mappa neve: MyShare, második szintű mappa neve: MyPic, harmadik szintű mappa neve: John</p> <p>A könyvtárban most meg kell jelennie a MyShare\MyPic\John névnek.</p> <div style="text-align: center;">  <pre> graph TD MS[MyShare] --- MP[MyPic] MP --- J[John] </pre> </div> <p>Ez esetben adja meg a Path elemet a következőképpen:</p> <p>\MyPic\John</p> <p>Server esetén</p> <p>Adja meg a beszkenelt dokumentumok tárolására kijelölt FTP kiszolgáló útvonalát.</p>
7	Login Name	<p>Adjon meg a felhasználói fiók nevét, amelynek hozzáférése van a számítógépe vagy az FTP-kiszolgáló megosztott mappájához.</p>

8	Login Password	Írja be a fenti bejelentkezési névhez tartozó jelszót. Megjegyzés: A Scan to Server/Scan to Computer funkcióhoz nem használhat üres jelszót. Győződjön meg róla, hogy ismeri a felhasználói fiók érvényes jelszavát. (A jelszó felhasználói fiókhoz történő hozzárendeléséről bővebben a „Bejelentkezési név és jelszó megerősítése” 198. oldal részben olvashat.)
9	Confirm Login Password	Adja meg a jelszót újra.
10	Port Number	Adja meg a port nevét. Ha nem biztos az értékekben, megadhatja az alapértelmezett értéket, amely SMB esetén 139, FTP esetén 21.





A nyomtatókonfigurálás befejezése után folytassa a „Szkennelt fájl küldése hálózatba” 219. oldal résszel.

Szkennelt fájl küldése hálózatba

1. Töltse a dokumentumokat az automatikus dokuadagolóra (ADA) színükkel lefelé és a felső élükkel előre, vagy helyezzen egy dokumentumot színével lefelé a dokuüvegre, és csukja le a dokumentumfedelelet.

Lásd még:

- „Másolat készítése az automatikus dokuadagolóról (ADA)” 173. oldal
- „Másolatok készítése dokuüvegről” 171. oldal

2. Nyomja meg a  (**Scan**) gombot.
3. Válassza ki a Scan to Network lehetőséget, majd nyomja meg az  gombot.
4. Válassza ki a Scan to lehetőséget, majd nyomja meg az  gombot.
5. Válassza ki a Computer(Network), Server(FTP) vagy a Search Address Book lehetőséget, majd nyomja meg az  gombot.

Computer(Network): A beszkenelt dokumentumokat a számítógépbe menti SMB protokoll használatával.

Server(FTP): A beszkenelt dokumentumokat a kiszolgálóra menti FTP protokoll használatával.

Search Address Book: Válassza ki a kiszolgáló Address Book listában bejegyzett címét.

6. Válassza ki szkennelt dokumentumok mentésének a célhelyét, majd nyomja meg az **OK** gombot.
7. Szükség esetén módosítsa a szkennelés beállításait.
8. A beszkennelt dokumentumokat tartalmazó fájlt a **(Start)** gomb megnyomásával küldheti el.

Szkennelés USB tárolóeszközre

A Scan to USB Memory funkció lehetővé teszi a dokumentumok szkennelését, és a beszkennelt adatok USB tárolóegységre történő mentését. A dokumentumok szkenneléséhez és mentéséhez kövesse az alábbi lépéseket:

1. Töltse a dokumentumokat az automatikus dokuadagolóra (ADA) színükkel lefelé és a felső élükkel előre, vagy helyezzen egy dokumentumot színével lefelé a dokuüvegre, és csukja le a dokumentumfedelelet.

Lásd még:

- „Másolat készítése az automatikus dokuadagolóról (ADA)“ 173. oldal
 - „Másolatok készítése dokuüvegről“ 171. oldal
2. Helyezze az USB tárolóeszközt a nyomtatón lévő elülső USB portba.

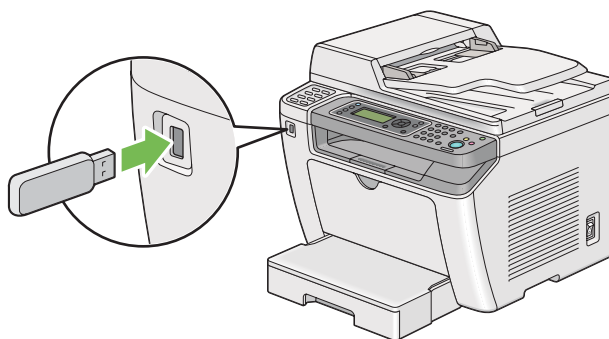

Megjelenik az USB Memory üzenet.

3. Válassza ki a Scan to lehetőséget, majd nyomja meg az **OK** gombot.
4. Válassza ki a Save to USB Drive lehetőséget vagy egy mappát a fájl mentésére, majd nyomja meg az **OK** gombot.

5. Szükség szerint válassza ki a szkennelési beállításokat.
6. Nyomja meg a  (**Start**) gombot.

A szkennelés befejezése után az LCD panelen megjelenik a másik oldalra vonatkozó felszólítás. Válassza ki a **No** vagy a **Yes** lehetőséget, majd nyomja meg az  gombot.

Ha a **Yes** lehetőséget választotta, válassza a **Continue** vagy a **Cancel** lehetőséget, és nyomja meg az  gombot.

Beszkenelt képet tartalmazó e-mail küldése

Ha a nyomtatóból beszkenelt képet tartalmazó e-mailt kíván küldeni, előnyösebb egy címtár használata. Ezt a címtárat az EpsonNet Config eszközzel hozhatja létre. A további tudnivalókat lásd: „Bejegyzés felvétele az Address Book listába.” 221. oldal.

Bejegyzés felvétele az Address Book listába.

A következő eljárás a példához Windows 7 rendszert használ.

1. Indítsa el a webböngészőjét.
2. Adja meg a nyomtató IP-címét a címsorban, majd nyomja meg az **Enter** billentyűt.

A böngészőjében megjelenik az EpsonNet Config.

Megjegyzés:

A nyomtató IP-címének a megállapításáról bővebben a „IP-beállítások ellenőrzése” 47. oldal részben olvashat.

3. Kattintson az **Address Book** fülre.

Ha megjelenik a felszólítás a felhasználói név és jelszó megadására, adja meg a helyes felhasználói nevet és jelszót.

Megjegyzés:

Az alapértelmezett felhasználói azonosító és a jelszó egyaránt üres (NULL).

4. A **Fax / E-mail** részben kattintson a **Personal Address** elemre.



5. Válasszon egy nem használt számot, és kattintson az **Add** gombra.

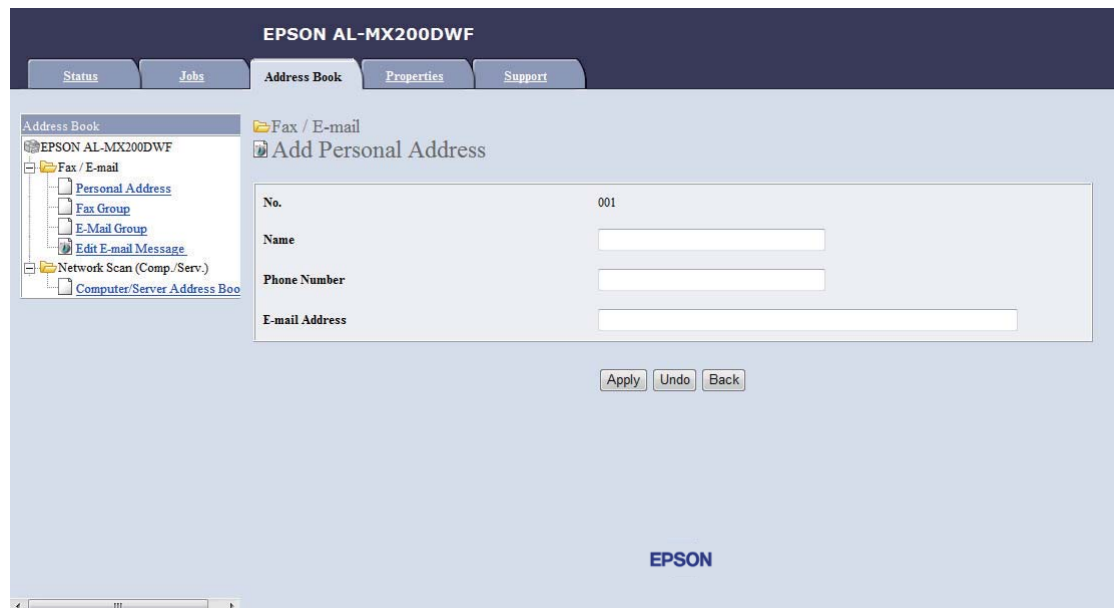

Megjelenik az **Add Personal Address** oldal.

6. A **Name**, **Phone Number** és az **E-mail Address** mezőkben adja meg a nevet, telefonszámot és az e-mail címet.
7. Kattintson az **Apply** gombra.

Az SMTP kiszolgáló konfigurálása

A Scan to E-Mail funkció használatához először be kell állítania az SMTP (Simple Mail Transfer Protocol) kiszolgáló adatait. Az SMTP az e-mail küldéshez használt protokoll.

A következő eljárás a példához Windows 7 rendszert használ.

1. Indítsa el a webböngészőjét.
2. Adja meg a nyomtató IP-címét a címsorban, majd nyomja meg az **Enter** billentyűt.

A böngészőjében megjelenik az EpsonNet Config.

Megjegyzés:

A nyomtató IP-címének a megállapításáról bővebben a „IP-beállítások ellenőrzése“ 47. oldal részben olvashat.

3. Kattintson a **Properties** fülre.

- Kattintson a **Port Status** gombra.

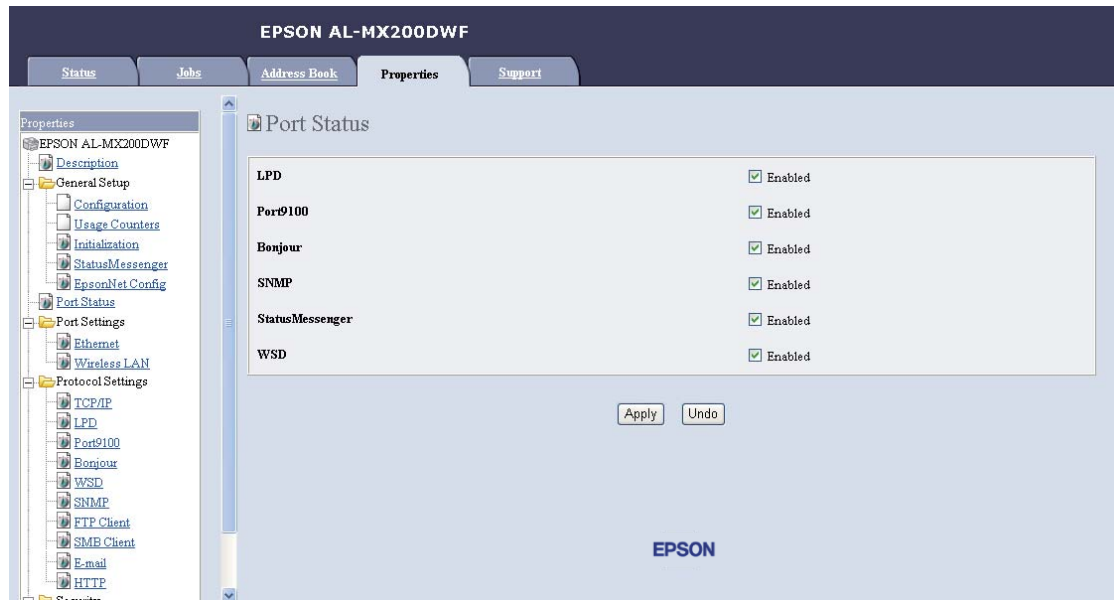

- Győződjön meg róla, hogy az **SNMP** jelölőnégyzet **Enabled** mezője ki van választva.
- A **Protocol Settings** részben kattintson az **E-mail** elemre.

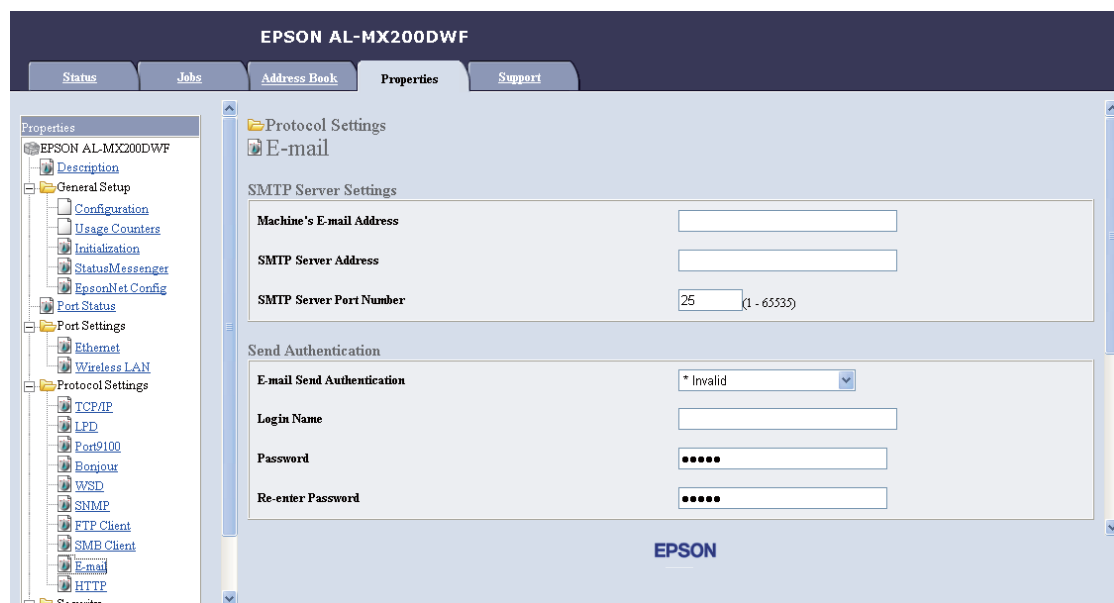

- Adja meg az e-mail beállításait, és kattintson az **Apply** gombra.

Megjegyzés:





- A környezetétől függően lehet, hogy be kell állítania a **Send Authentication** beállítást is.
- Szükség esetén forduljon rendszergazdájához az e-mailje beállításával kapcsolatban.

Beszkenelt képet tartalmazó e-mail küldése

1. Töltse a dokumentumokat az automatikus dokuadagolóra (ADA) színükkel lefelé és a felső élükkel előre, vagy helyezzen egy dokumentumot színével lefelé a dokuüvegre, és csukja le a dokumentumfedelelet.

Lásd még:

- „Másolat készítése az automatikus dokuadagolóról (ADA)“ 173. oldal
- „Másolatok készítése dokuüvegről“ 171. oldal

2. Nyomja meg a  (**Scan**) gombot.
3. Válassza ki a Scan to E-Mail lehetőséget, majd nyomja meg az  gombot.
4. Válassza ki az E-Mail to lehetőséget, majd nyomja meg az  gombot.
5. Válassza ki az alábbiakban feltüntetett beállításokat, majd nyomja meg az  gombot.

Keypad: Írja be közvetlenül az e-mail címet, és nyomja meg az  gombot.

Address Book: Válassza ki az e-mail Address Book listájában bejegyzett e-mail címet, és nyomja meg az  gombot.

E-Mail Group: Válassza ki az e-mail csoportok listájában regisztrált e-mail csoportot, és nyomja meg az  gombot.

Search Address Book: Adja meg az e-mail Address Book listájában keresni kívánt szöveget, és nyomja meg az  gombot. Válasszon egy e-mail címet a listából, és nyomja meg az  gombot.

Megjegyzés:

Ha a kezelőpultról ki kívánja választani az Address Book listát, előzőleg be kell jegyeznie az e-mail címzettjeit.

6. Szükség szerint válassza ki a szkennelési beállításokat.
7. Az e-mailt a  (**Start**) gomb megnyomásával küldheti el.

A szkennelés-beállítások módosítása

Az alapértelmezett szkennelés-beállítások módosítása

Az összes alapértelmezett beállítás teljes listáját a „Defaults Settings” 316. oldal részben találja.

A szkennelt kép fájl típusának a beállítása

A szkennelt kép fájl típusának a meghatározása:

1. Nyomja meg a **System** gombot.
2. Válassza ki a `Defaults Settings` lehetőséget, majd nyomja meg az **OK** gombot.
3. Válassza ki a `Scan Defaults` lehetőséget, majd nyomja meg az **OK** gombot.
4. Válassza ki a `File Format` lehetőséget, majd nyomja meg az **OK** gombot.
5. Válassza ki a típust, majd nyomja meg az **OK** gombot.

Rendelkezésre álló típusok:

- PDF (gyári alapértelmezett beállítás)
- MultiPageTIFF
- TIFF
- JPEG

A színes üzemmód beállítása

Egy képet színesben vagy fekete-fehérben szkennelhet. A fekete-fehér típus kiválasztása jelentősen csökkenti a beszkenelt képek fájl méretét. Egy színesben szkennelt kép nagyobb fájl méretet eredményez, mint ugyanaz a kép fekete-fehérben.

1. Nyomja meg a **System** gombot.
2. Válassza ki a `Defaults Settings` lehetőséget, majd nyomja meg az **OK** gombot.
3. Válassza ki a `Scan Defaults` lehetőséget, majd nyomja meg az **OK** gombot.

4. Válassza ki a **Color** lehetőséget, majd nyomja meg az **OK** gombot.
5. Válassza ki a következő lehetőségek valamelyikét, majd nyomja meg az **OK** gombot.
 - Black & White**: A szkennelés fekete-fehér üzemmódban történik. Ez a lehetőség csak akkor érhető el, ha a **File Format** értéke PDF.
 - Grayscale**: A szkennelés szürkeárnyaltos üzemmódban történik.
 - Color**: A szkennelés színes üzemmódban történik. (gyári alapértelmezett beállítás)
 - Color(Photo)**: A szkennelés színes üzemmódban történik. Ez a lehetőség fényképszerű képekhez alkalmas.

A szkennelés felbontásának a beállítása

Lehet, hogy a beszkenelt kép rendeltetésétől függően meg szeretné változtatni a szkennelés felbontását. A szkennelés felbontása hatással van a beszkenelt kép méretére és minőségére is. Minél nagyobb a szkennelés felbontása, annál nagyobb lesz a fájl mérete.

A szkennelés felbontásának a kiválasztása:

1. Nyomja meg a **System** gombot.
2. Válassza ki a **Defaults Settings** lehetőséget, majd nyomja meg az **OK** gombot.
3. Válassza ki a **Scan Defaults** lehetőséget, majd nyomja meg az **OK** gombot.
4. Válassza ki a **Resolution** lehetőséget, majd nyomja meg az **OK** gombot.
5. Válassza ki a következő lehetőségek valamelyikét, majd nyomja meg az **OK** gombot:
 - 200 x 200dpi**: A legkisebb felbontást, és a legkisebb fájl méretet eredményezi. (gyári alapértelmezett beállítás)
 - 300 x 300dpi**: Közepes felbontást, és közepes fájl méretet eredményez.
 - 400 x 400dpi**: Nagy felbontást és nagy fájl méretet eredményez.
 - 600 x 600dpi**: A legnagyobb felbontást, és a legnagyobb fájl méretet eredményezi.

Dokumentumméret beállítása

A forrásdokumentum méretének a megadása:

1. Nyomja meg a **System** gombot.
2. Válassza ki a **Defaults Settings** lehetőséget, majd nyomja meg az **OK** gombot.
3. Válassza ki a **Scan Defaults** lehetőséget, majd nyomja meg az **OK** gombot.
4. Válassza ki a **Document Size** lehetőséget, majd nyomja meg az **OK** gombot.
5. Egy papírméret kiválasztásával határozza meg a szkennelési területet, majd nyomja meg az **OK** gombot.

A gyári alapértelmezett beállítás az A4 – 210×297mm.

A különböző hátterek automatikus elnyomása

A sötét hátterű dokumentumok, például újságok szkennelésénél a nyomtató automatikusan érzékelheti a hátteret, és a kép nyomtatásánál kifehérítheti azt.

Az automatikus elnyomás be- és kikapcsolása:

1. Nyomja meg a **System** gombot.
2. Válassza ki a **Defaults Settings** lehetőséget, majd nyomja meg az **OK** gombot.
3. Válassza ki a **Scan Defaults** lehetőséget, majd nyomja meg az **OK** gombot.
4. Válassza ki az **Auto Exposure** lehetőséget, majd nyomja meg az **OK** gombot.
5. Válassza ki az **On** vagy az **Off** lehetőséget, majd nyomja meg az **OK** gombot.

A gyári alapértelmezett beállítás az **On**.

A szkennelési beállítások megváltoztatása egyéni munkához

Szkennelés számítógépre

A szkennelési beállítás átmeneti megváltoztatása számítógépbe történő szkennelésnél:

1. Nyomja meg a **Scan** gombot.
2. Válassza ki szkennelt kép mentésének a célhelyét, majd nyomja meg az **OK** gombot.

3. Válassza ki a kívánt menüelemet, majd nyomja meg az **OK** gombot.
4. Válassza ki a kívánt beállítást, vagy a numerikus billentyűzet segítségével írja be az értéket, majd nyomja meg az **OK** gombot.
5. Szükség szerint ismétlje meg a 3. és 4. lépést.
6. A **Start** gomb megnyomásával kezdje meg a szkennelést.

A beszkenelt kép küldése e-mailben

A szkennelési beállítás átmeneti megváltoztatása a beszkenelt kép e-mailben történő küldésénél:

1. Nyomja meg a **Scan** gombot.
2. Válassza ki a **Scan to E-Mail** lehetőséget, majd nyomja meg az **OK** gombot.
3. Válassza ki az e-mail címzettjét, majd nyomja meg az **OK** gombot.
4. Válassza ki a kívánt menüelemet, majd nyomja meg az **OK** gombot.
5. Válassza ki a kívánt beállítást, vagy a numerikus billentyűzet segítségével írja be az értéket, majd nyomja meg az **OK** gombot.
6. Szükség szerint ismétlje meg a 4. és 5. lépést.
7. A **Start** gomb megnyomásával kezdje meg a szkennelést.

Fejezet 8

Faxolás

A telefonvonal csatlakoztatása

Megjegyzés:

- ❑ Ha a FAX funkció Service Lock beállítása Password Locked, meg kell adnia a négyjegyű jelszót a faxolás funkció használatához. Ha a Service Lock beállítás Locked, a faxolás funkció le van tiltva, és a menü nem jelenik meg az LCD-panelen. További információkat lásd: „Service Lock“ 313. oldal.
 - ❑ Ne csatlakoztassa a nyomtatót közvetlenül DSL (digital subscriber line – digitális előfizetői vonal) vonalhoz. Ezzel károsíthatja a nyomtatót. DSL vonal használatához megfelelő DSL-szűrőre van szükség. DSL-szűrővel kapcsolatban vegye fel a kapcsolatot a szolgáltatójával.
1. A telefonvonal kábelének egyik végét dugja fali csatlakozó konnektorába, a másik végét egy aktív fali csatlakozóba.

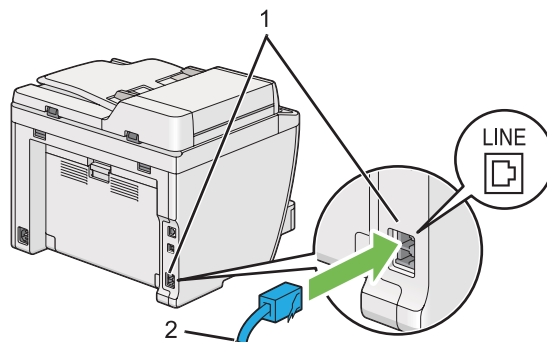

1	Fali csatlakozó konnektora
2	A fali csatlakozóhoz

Megjegyzés:

A mellékelt telefonkábel csatlakozóinak négy érintkezője van. Azt tanácsoljuk, hogy a telefonvonalat használó csatlakozáshoz négyérintkezős konnektorokkal ellátott telefonkábelt és négyérintkezős fali csatlakozóaljzatot használjon.

2. A telefon és/vagy üzenetrögzítő nyomtatóhoz történő csatlakoztatásához dugja a telefon vagy üzenetrögzítő kábelét a telefon csatlakozójába (PHONE).

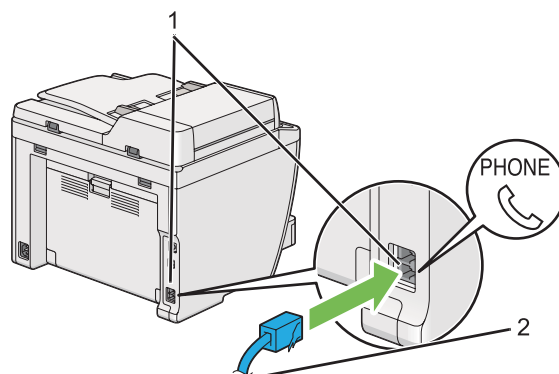

1	Telefoncsatlakozó
2	Külső telefonhoz vagy üzenetrögzítőhöz

Fax kezdeti beállítások konfigurálása

A régió beállítása

Be kell állítania a régiót, ahol a nyomtató fax-szolgáltatását használni fogja.

1. Nyomja meg a **System** gombot.
2. Válassza ki az **Admin Menu** lehetőséget, majd nyomja meg az **OK** gombot.
3. Válassza ki a **Fax Settings** lehetőséget, majd nyomja meg az **OK** gombot.
4. Válassza ki a **Region** lehetőséget, majd nyomja meg az **OK** gombot.
5. Válassza ki a nyomtató helyét, majd nyomja meg az **OK** gombot.
6. Ha az LCD panelen megjelenik a **Restart System** üzenet, válassza a **Yes** lehetőséget, és nyomja meg az **OK** gombot.

A nyomtató újraindul, hogy a beállítás érvénybe lépjen.

Megjegyzés:

A **Region** beállítás inicializálja a nyomtatóhoz megadott összes információt.

A nyomtató azonosítójának a beállítása

Bizonyos esetekben fel kell tüntetnie a saját fax-számát a küldött faxokon. A nyomtató azonosítója, amely az Ön faxszámát, nevét vagy a cége nevét tartalmazza, a nyomtatója által elküldött minden oldal tetején szerepelni fog.

1. Nyomja meg a **System** gombot.
2. Válassza ki az **Admin Menu** lehetőséget, majd nyomja meg az **OK** gombot.
3. Válassza ki a **Fax Settings** lehetőséget, majd nyomja meg az **OK** gombot.
4. Válassza ki a **Your Fax Number** lehetőséget, majd nyomja meg az **OK** gombot.
5. Adja meg a fax-számát a numerikus billentyűzet segítségével.

Megjegyzés:

Ha hibásan írja be valamelyik számot, a **C (Clear)** gomb megnyomásával törölheti az utolsó számjegyet.

6. Erősítse meg az LCD panelen lévő szám helyességét, majd nyomja meg az **OK** gombot.
7. Válassza ki a **Company Name** lehetőséget, majd nyomja meg az **OK** gombot.
8. Adja meg a nevét vagy a cége nevét a numerikus billentyűzet segítségével.

A speciális szimbólumokat az 1, * és a # gombok megnyomásával írhatja be az alfanumerikus karakterekhez hasonlóan.

Olvassa el a „A numerikus billentyűzet használata“ 337. oldal részben, hogyan vihet be alfanumerikus karaktereket a numerikus billentyűzet segítségével.

9. Erősítse meg az LCD panelen lévő név helyességét, majd nyomja meg az **OK** gombot.
10. A **↶ (Back)** gomb többszöri megnyomásával jelenítse meg a **Select Function** kifejezést az LCD panelen.

Idő és dátum beállítása

Megjegyzés:

A tápellátás kimaradása után lehet, hogy szükséges lesz az idő és dátum visszaállítása.

1. Nyomja meg a **System** gombot.
2. Válassza ki az Admin Menu lehetőséget, majd nyomja meg az **OK** gombot.
3. Válassza ki a System Settings lehetőséget, majd nyomja meg az **OK** gombot.
4. Válassza ki a Clock Settings lehetőséget, majd nyomja meg az **OK** gombot.
5. Válassza ki a Set Date lehetőséget, majd nyomja meg az **OK** gombot.
6. Írja be a numerikus billentyűzettel, vagy válassza ki a helyes dátumot.

Megjegyzés:

Ha hibásan írja be valamelyik számjegyet, nyomja meg a **◀** gombot, és írja be újra.

7. Erősítse meg az LCD panelen lévő dátum helyességét, majd nyomja meg az **OK** gombot.
8. Válassza ki a Set Time lehetőséget, majd nyomja meg az **OK** gombot.
9. Írja be a numerikus billentyűzettel, vagy válassza ki a pontos időt.
10. Erősítse meg az LCD panelen lévő idő helyességét, majd nyomja meg az **OK** gombot.
11. A **↶** (**Back**) gomb többszöri megnyomásával jelenítse meg a Select Function kifejezést az LCD panelen.

Az időformátum megváltoztatása

A pontos időt 12- vagy 24-órás formátumban állíthatja be.

1. Nyomja meg a **System** gombot.
2. Válassza ki az Admin Menu lehetőséget, majd nyomja meg az **OK** gombot.
3. Válassza ki a System Settings lehetőséget, majd nyomja meg az **OK** gombot.

4. Válassza ki a **Clock Settings** lehetőséget, majd nyomja meg az **OK** gombot.
5. Válassza ki a **Time Format** lehetőséget, majd nyomja meg az **OK** gombot.
6. Válassza ki a kívánt formátumot, majd nyomja meg az **OK** gombot.
7. A **↶ (Back)** gomb többszöri megnyomásával jelenítse meg a **Select Function** kifejezést az LCD panelen.

Fax küldése

Nyomtatójából adatokat is küldhet faxon.







Forrás dokumentum betöltése az automatikus dokuadagolóra (ADA)

Fontos:

Ne helyezzen 50-nél több lapot az ADA-ra, és ne engedjen 50-nél több lapot összegyűlni a dokumentumok gyűjtőtálcájába. A dokumentumok gyűjtőtálcáját ürítse ki, mielőtt eléri a 50 lapot, mert a forrásdokumentumai károsodhatnak.

Megjegyzés:

- A legjobb szkennelési minőség biztosítása érdekében – elsősorban szürkeárnyalatú képekhez – az ADA helyett használja inkább a dokuüveget.
- Az alábbi dokumentumok nem tölthetők az ADA-ra. Ezeket mindig a dokuüvegre helyezze.

	Hullámos dokumentumok		Előlyukasztott papír
	Túl könnyű súlyú dokumentumok		Összehajtott, gyűrött vagy szakadt dokumentumok
	Felragasztott kivágásokat tartalmazó eredetiek		Indigópapír

1. Helyezze a dokumentumokat az ADA-ra nyomtatott oldalukkal felfelé és a felső élükkel előre. Ezután állítsa be a dokumentumvezetőket a megfelelő papírmérethez.

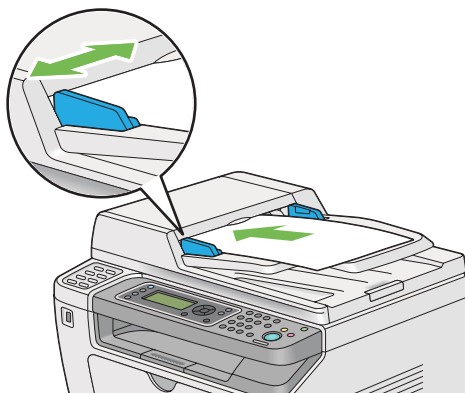

2. Állítsa be a dokumentum felbontását a „Resolution“ 236. oldal alapján.

Forrásdokumentum betöltése a dokuüvegre

1. Nyissa ki a dokumentumfedelelet.

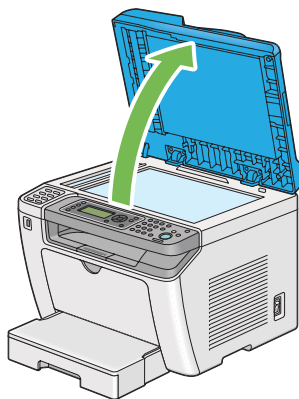

2. Helyezzen egyetlen dokumentumot a dokuüvegre a nyomtatott oldalával lefelé, és a regisztrációs vezető segítségével igazítsa a dokuüveg bal felső sarkához.

**Figyelem!**

Ne fejtse ki túlzott nyomást, ha vastagabb dokumentumot kíván rögzíteni a dokuüvegen. Az üveg eltörhet, és balesetet okozhat.

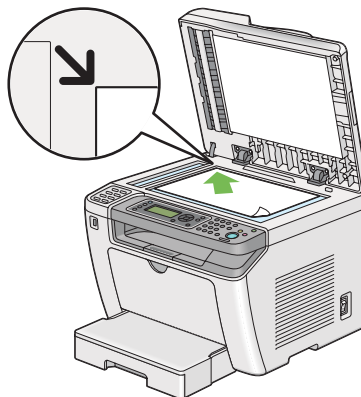

3. Állítsa be a dokumentum felbontását a „Resolution“ 236. oldal alapján.



4. Csukja be a dokumentumfedelelet.

Megjegyzés:

- Győződjön meg róla, hogy az automatikus dokuadagolón (ADA) nincs dokumentum. Az ADA-n észlelt dokumentumok elsőbbséget élveznek a dokuüvegen lévő dokumentumokkal szemben.
- Ha egy könyv vagy magazin oldalát faxolja, emelje a dokumentumfedelelet addig, amíg a csuklópántok el nem akadnak, és ezután csukja be a dokumentumfedelelet. Ha a könyv vagy magazin vastagabb, mint 20 mm, faxoljon nyitott dokumentumfedéllel.

Resolution

Lehetősége van megadni a faxátvitelhez használt felbontási szintet.

1. Nyomja meg a  (**Fax**) gombot.
2. Válassza ki a Resolution lehetőséget, majd nyomja meg az  gombot.
3. Válassza ki a kívánt menüelemet, majd nyomja meg az  gombot.

Standard*	Normál méretű karaktereket tartalmazó dokumentumokhoz alkalmas.
Fine	Apró betűket vagy vékony vonalakat tartalmazó, vagy mátrixnyomtatóval nyomtatott dokumentumokhoz alkalmas.

SuperFine(203dpi)	Rendkívül finom részleteket tartalmazó dokumentumokhoz alkalmas. A SuperFine(203dpi) mód csak akkor hatásos, ha a távoli faxkészülék támogatja a szuperfinom felbontást. Lásd az alábbi megjegyzéseket.
SuperFine(406dpi)	Fényképszerű képeket tartalmazó dokumentumokhoz alkalmas.



* A gyári alapértelmezett menübeállítás

Megjegyzés:

A SuperFine(203dpi) módban szkennelt és küldött faxok a távoli készülék által használt legmagasabb felbontásban lesznek továbbítva.

Document Type

Megadhatja az alapértelmezett dokumentumtípust az aktuális faxfeladathoz.



1. Nyomja meg a  (**Fax**) gombot.
2. Válassza ki a Document Type lehetőséget, majd nyomja meg az  gombot.
3. Válassza ki a kívánt beállítást, majd nyomja meg az  gombot.

Text*	Szöveget tartalmazó dokumentumokhoz alkalmas.
Photo	Fényképeket tartalmazó dokumentumokhoz alkalmas.

* A gyári alapértelmezett menübeállítás

Lighten/Darken

a kontraszt módosításával a faxolt képet a forrásdokumentumnál sötétebbé vagy világosabbá változtathatja.

1. Nyomja meg a  (**Fax**) gombot.
2. Válassza ki a Lighten/Darken lehetőséget, majd nyomja meg az  gombot.
3. Válassza ki a kívánt beállítást, majd nyomja meg az  gombot.

Lighten2	A faxolt képet a forrásdokumentumnál világosabbra változtatja. Sötét nyomatok esetében előnyös.
Lighten1	

Normal*	Standard gépelt vagy nyomtatott dokumentumok esetében előnyös.
Darken1	A faxolt képet a forrásdokumentumnál sötétebbre változtatja. Halvány nyomtatok vagy világos ceruzajegyzetek esetében előnyös.
Darken2	

* A gyári alapértelmezett menübeállítás

Szünet beszúrása

Egyes telefonrendszereknél először elérési kódot kell tárcsázni, ezután ki kell várni egy másik tárcsázási hangot. Ehhez szünetet kell beiktatni, hogy az elérési kód érvényesülhessen. Például írja be a 9 elérési kódot, és a telefonszám beírása előtt nyomja meg a **Redial/Pause** gombot. Az LCD-panelen megjelenik a szünetet jelző „-“ karakter.

Faxküldés memóriából

1. Töltse a dokumentumokat az automatikus dokuadagolóra (ADA) színükkel lefelé és a felső élükkel előre, vagy helyezzen egy dokumentumot színével lefelé a dokuüvegre, és csukja le a dokumentumfedelelet.

Lásd még:

- „Forrás dokumentum betöltése az automatikus dokuadagolóra (ADA)“ 234. oldal
- „Forrásdokumentum betöltése a dokuüvegre“ 235. oldal

2. Nyomja meg a  (**Fax**) gombot.
3. Állítsa be a dokumentum felbontását a faxolási igényeinek megfelelően.

Lásd még:

- „Resolution“ 236. oldal
- „Lighten/Darken“ 237. oldal

4. Válassza ki a faxszámot a következő módszerek valamelyikével:

- Válassza ki a **Fax** to lehetőséget, majd nyomja meg az **OK** gombot. Válassza ki a **Keypad** lehetőséget, majd nyomja meg az **OK** gombot. Adja meg a távoli faxkészülék faxszámát a numerikus billentyűzet segítségével, majd nyomja meg az **OK** gombot.
- Nyomja meg az egyérintős gombot, majd nyomja meg az **OK** gombot.

- ❑ Nyomja meg az **Address Book** gombot, válassza ki az **All Entries**, **Group Dial** vagy a **Search** lehetőséget a ▼ gomb használatával, majd nyomja meg az **OK** gombot.

All Entries	Megjeleníti a bejegyzett faxszámok listáját. A ► gomb megnyomásával válassza ki a címzetteket, majd nyomja meg az OK gombot.
Group Dial	A ► gomb megnyomásával válassza ki a címzetteket, majd nyomja meg az OK gombot.
Search	Írja be az Address Book listájában keresni kívánt szöveget, és nyomja le az OK gombot. A ► gomb megnyomásával válassza ki a címzetteket, majd nyomja meg az OK gombot.

- ❑ A **Redial/Pause** gomb megnyomásával tárcsázzon újra, majd nyomja meg az **OK** gombot.
- ❑ Nyomja meg a **Speed Dial** gombot. Adja meg a 01 és 99 közötti gyorstárcsázási számot a numerikus billentyűzet segítségével, majd nyomja meg az **OK** gombot.

Megjegyzés:

Az egyérintős gomb használata előtt be kell regisztrálnia egy számot a 01 – 08 gyorstárcsázási számok valamelyikéhez. További részletek a számok tárolási módjáról: „Faxszám elmentése gyorstárcsázási számként a kezelőpultról“ 251. oldal.

5. A **Start** gomb megnyomásával végezze el a szkennelést és a memóriában történő tárolást.

Ha a dokuüveget használja, az LCD panelen megjelenik a további oldalakra vonatkozó kérdés. Ha több oldalt kíván küldeni, válassza a **Yes** lehetőséget, helyettesítse az oldalt egy újjal, és válassza a **Continue** gombot, ismétlje meg a műveletet a hátralévő oldalakra, majd nyomja meg az **OK** gombot. Egyébként válassza a **No** lehetőséget, és nyomja meg az **OK** gombot.

A nyomtató kitarcsázza a fax-számot, és amikor a távoli faxkészülék visszajelez, elküldi a faxot.

Megjegyzés:

Az átvitel során bármikor megszakíthatja a fax-feladatot a **Stop** gomb megnyomásával.

Kézi faxküldés

1. Töltse a dokumentumokat az automatikus dokuadagolóra (ADA) színükkel lefelé és a felső élükkel előre, vagy helyezzen egy dokumentumot színével lefelé a dokuüvegre, és csukja le a dokumentumfedelelet.

Lásd még:

- ❑ „Forrás dokumentum betöltése az automatikus dokuadagolóra (ADA)“ 234. oldal





„Forrásdokumentum betöltése a dokuüvegre“ 235. oldal

2. Nyomja meg a  (**Fax**) gombot.
3. Állítsa be a dokumentum felbontását a faxolási igényeinek megfelelően.

Lásd még:

„Resolution“ 236. oldal

„Lighten/Darken“ 237. oldal

4. Válassza ki az OnHook lehetőséget, majd nyomja meg az  gombot.
5. Válassza ki az On lehetőséget, majd nyomja meg az  gombot.
6. Adja meg a távoli faxkészülék faxszámát a numerikus billentyűzet segítségével.
7. Kezdje meg a fax küldését.
 - Ha a dokumentum az ADA-ba van betöltve, nyomja meg a  (**Start**) gombot.
 - Ha a dokumentum a dokuüvegre van töltve, nyomja meg a  (**Start**) gombot, válassza ki a kívánt beállítást, és nyomja meg az  gombot.

Megjegyzés:

Az átvitel során bármikor megszakíthatja a fax-feladatot a  (**Stop**) gomb megnyomásával.

Az átvitel megerősítése

Ha a nyomtató sikeresen elküldte a dokumentum utolsó oldalát is, sípol, és visszatér a készenléti módba.

Ha a faxküldés során valami hiba lép fel, az LCD-panelen hibaüzenet jelenik meg.

Ha hibaüzenetet kap, az  gomb megnyomásával törölje az üzenetet, és próbálja újraküldeni a dokumentumot.

A nyomtató beállítható úgy, hogy minden faxküldés után nyomtasson ki egy megerősítő jelentést.

Lásd még:

„Jelentés nyomtatása“ 272. oldal

Automatikus újratárcsázás

Ha a faxküldés során a hívott szám foglalt, vagy a hívott fél nem válaszol, a nyomtató percenként automatikusan újratárcsázza a számot annyiszor, amennyi az újratárcsázás beállításainál megadott szám.

Az újratárcsázások közti időintervallumnak és az újratárcsázási kísérletek számának a megváltoztatásáról lásd: „Redial Delay“ 295. oldal és „Number of Redial“ 295. oldal.

Megjegyzés:

Ha manuálisan ad meg egy faxszámot, azt a nyomtató nem tárcsázza újra automatikusan.

Késleltetett fax küldése

A Delayed Start üzemmódban elmentheti a beszkenelt dokumentumokat egy megadott időben történő küldéshez, és kihasználhatja a távolsági hívások alacsonyabb tarifáját.

1. Töltse a dokumentumokat az automatikus dokuadagolóra (ADA) színükkel lefelé és a felső élükkel előre, vagy helyezzen egy dokumentumot színével lefelé a dokuüvegre, és csukja le a dokumentumfedelelet.

Lásd még:

„Forrás dokumentum betöltése az automatikus dokuadagolóra (ADA)“ 234. oldal





„Forrásdokumentum betöltése a dokuüvegre“ 235. oldal

2. Nyomja meg a  (Fax) gombot.
3. Állítsa be a dokumentum felbontását a faxolási igényeinek megfelelően.

Lásd még:

„Resolution“ 236. oldal

„Lighten/Darken“ 237. oldal

4. Válassza ki a Delayed Start lehetőséget, majd nyomja meg az  gombot.
5. Válassza ki az On lehetőséget, majd nyomja meg az  gombot.
6. A numerikus billentyűzet segítségével adja meg, vagy a  vagy a  gomb megnyomásával válassza ki a kezdési időpontot, majd nyomja meg az  gombot.

7. Válassza ki a **Fax** to lehetőséget, majd nyomja meg az **OK** gombot.
8. Válassza ki a **Keypad** lehetőséget, majd nyomja meg az **OK** gombot.
9. Adja meg a távoli faxkészülék számát a numerikus billentyűzet segítségével, majd nyomja meg az **OK** gombot.

Lehetősége van a gyorstárcsázás vagy csoportos hívás számainak a használatára is.

Lásd még:

„Automatikus tárcsázás“ 251. oldal

10. Nyomja meg a **Start** gombot.

A Delayed Start üzemmód aktiválása után a nyomtató a memóriájába menti az összes faxolni kívánt dokumentumot, és egy megadott időpontban elküldi ezeket. A faxküldés befejezését követően a memóriában tárolt adatok törlődnek.

Fax küldése illesztőprogram használatával (Közvetlen fax)

Közvetlenül is küldhet faxot Microsoft® Windows® vagy Mac OS® X operációs rendszeren működő számítógépről.

Megjegyzés:

- A Közvetlen fax funkcióval csak fekete-fehér faxot küldhet.
- A közvetlen fax funkcióval nem nyomtatódik borítólap, akkor sem, ha a Fax Cover Page engedélyezve van a kezelőpulton.

Fax küldése Windows rendszerből

Megjegyzés:

- A következő eljárás a példához a Windows 7 rendszer WordPad programját használja. Az ablakok és a gombok nevei a használt operációs rendszertől és alkalmazástól függően eltérhetnek az alábbi eljárás során ábrázoltaktól.
 - A fax illesztőprogramja a nyomtató illesztőprogramjával együtt van telepítve.
1. Nyissa meg a fájlt, amelyet el kíván küldeni faxon.
 2. Az alkalmazásban nyissa ki a nyomtatás párbeszédablakát, és válassza ki a fax illesztőprogramját.

3. Kattintson a **Preferences (Beállítások)** elemre.

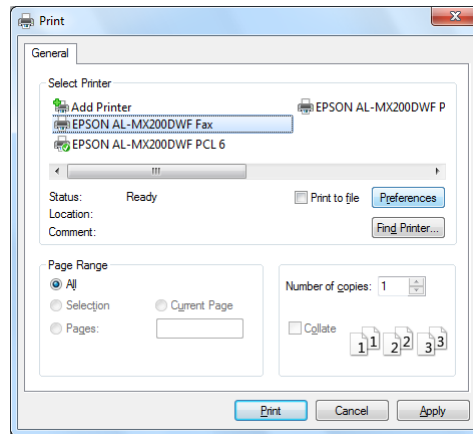

4. Adja meg a fax beállításait. További információkat az illesztőprogram **Help** gombjára kattintva érhet el.

Megjegyzés:

Az itt elvégzett beállítások csak egyetlen faxfeladatra vonatkoznak.

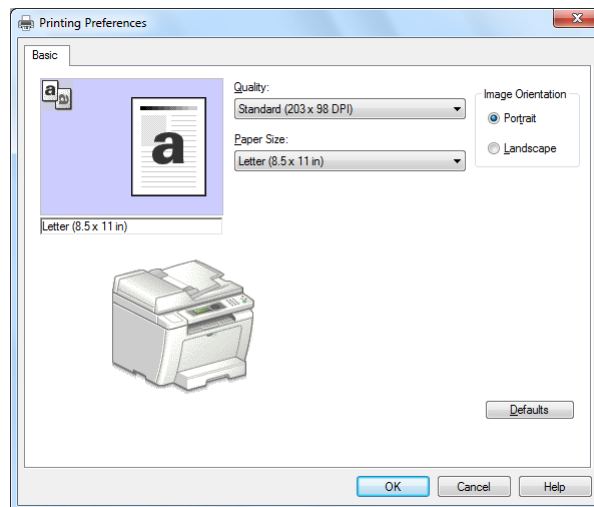

5. A **Printing Preferences (Nyomtatási beállítások)** párbeszédablak bezárásához kattintson az **OK** gombra.
6. Kattintson a **Print (Nyomtatás)** gombra.

Megjelenik a **Set/Check Fax Transmission** párbeszédpanel.

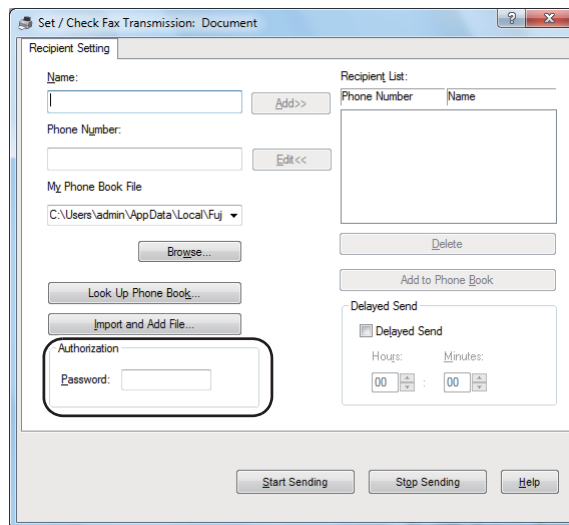

7. Adja meg a fogadó fél adatait a következő módszerek valamelyikével:

- Adja meg közvetlenül a nevet és a telefonszámot.
- Válassza ki a fogadó felet a számítógépébe mentett Phone Book (PC Fax Address Book) vagy Address Book (Device Address Book) listából.
- Válassza ki a fogadó felet valamely a Phone Book (PC Fax Address Book) vagy Address Book (Device Address Book) listától különböző adatbázisból.

A fogadó fél megadásával kapcsolatos további részleteket a fax illesztőprogram **Help** ablakában lévő Help gombra kattintva érheti el.

Megjegyzés:

Ha a fax-szolgáltatást jelszó védi, adja meg a jelszót az **Authorization** részben található **Password** mezőben.

8. Kattintson a **Start Sending** gombra.

Fax küldése Mac OS X rendszerből

Megjegyzés:

- Az alábbi eljárást Mac OS X 10.6 TextEdit programján mutatjuk be. Az ablakok és a gombok nevei a használt operációs rendszertől és alkalmazástól függően eltérhetnek az alábbi eljárás során ábrázoltaktól.

☐ *A fax illesztőprogramja a nyomtató illesztőprogramjával együtt van telepítve.*

1. Nyissa meg a fájlt, amelyet el kíván küldeni faxon.
2. Az alkalmazásban nyissa ki a nyomtatás párbeszédablakát, és válassza ki a fax illesztőprogramját.

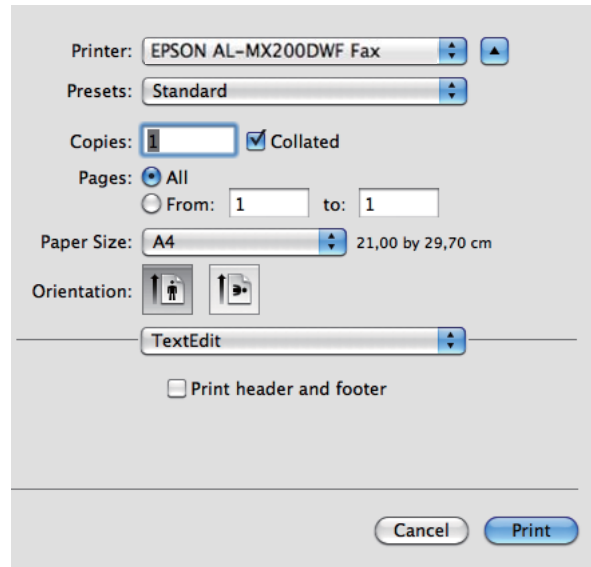

3. Adja meg a fax beállításait.

Megjegyzés:

Az itt elvégzett beállítások csak egyetlen faxfeladatra vonatkoznak.

4. Kattintson a **Print (Nyomtatás)** gombra.

Megjelenik a **Set/Check Fax Transmission** párbeszédpanel.

5. Adja meg a fogadó fél adatait a következő módszerek valamelyikével:

Adja meg a fogadó felet közvetlenül.

a Adja meg közvetlenül a nevet és a telefonszámot.

b Kattintson az **Add** gombra.

VAGY

Válassza ki a fogadó felet a számítógépébe mentett Address Book listából.

a Kattintson a **Look Up Address Book** gombra.

Megjelenik a **Refer To Address Book** párbeszédpanel.

b Válassza ki a fogadó felet, és kattintson az **Add** elemre.

c Kattintson az **OK** gombra.

Megjegyzés:

Ha a fax-szolgáltatást jelszó védi, adja meg a jelszót az **Authorization** részben található **Password** mezőben.

6. Kattintson a **Start Sending** gombra.

Fax fogadása

A fogadás módjai

Ötféle fogadási mód létezik: FAX Mode, TEL Mode, TEL/FAX Mode, Ans/FAX Mode és DRPD Mode.

Megjegyzés:

- Az TEL/FAX Mode vagy az Ans/FAX Mode használatához csatlakoztasson egy külső telefont vagy üzenetrögzítőt a telefoncsatlakozóhoz (PHONE) a nyomtató hátsó oldalán.
- Ha megtelik a memória, nem fogadhat több faxot. Törölje a memóriából azokat a dokumentumokat, amelyekre már nincs szüksége.

Lásd még:

- „Fax automatikus fogadása FAX Mode üzemmódban“ 248. oldal
- „Fax kézi fogadása TEL Mode üzemmódban“ 248. oldal
- „Fax automatikus fogadása TEL/FAX Mode és Ans/FAX Mode üzemmódban“ 248. oldal
- „Üzenetrögzítő használata“ 266. oldal
- „Faxok fogadása DRPD Mode üzemmódban“ 249. oldal

Papír behelyezése fax fogadásához

A papír papírtálcára vagy az elsődleges papíradagolóba (EPA) való betöltésére ugyanazok az utasítások vonatkoznak nyomtatáshoz, faxoláshoz vagy másoláshoz, de fax csak Letter, A4 vagy Legal méretű papírra nyomtatható.

Lásd még:

- „Nyomtatóanyag betöltése a papírtálcába“ 129. oldal
- „Nyomtatóanyag betöltése az elsődleges papíradagolóba (EPA)“ 138. oldal
- „Papírtípusok és -méretek beállítása“ 144. oldal



Fax automatikus fogadása FAX Mode üzemmódban

A nyomtató alapértelmezésben FAX Mode üzemmódba lép.

Ha a nyomtató beérkező faxot kap, a beállításban megadott idő elteltével automatikusan FAX Mode üzemmódba lép, és átveszi a faxot.

A beérkező fax és a nyomtató FAX Mode üzemmódba való lépése közti időintervallum megváltoztatásáról lásd: „Auto Answer Fax“ 293. oldal.

Fax kézi fogadása TEL Mode üzemmódban

Ha manuálisan kívánja fogadni a faxot, vegye fel a külső telefont, és nyomja meg a  (**Fax**) gombot. Megjelenik a fax menüje. Ezután nyomja meg a  (**Start**) gombot, és válassza a Manual Receive lehetőséget.

A nyomtató megkezdi a fax fogadását, és a faxátvétel befejezése után visszatér a készenléti módba.

Fax automatikus fogadása TEL/FAX Mode és Ans/FAX Mode üzemmódban

A TEL/FAX Mode vagy az Ans/FAX Mode használatához egy külső telefont kell csatlakoztatnia a nyomtató hátsó oldalán lévő telefoncsatlakozóhoz ().

Ha a nyomtató beérkező faxot kap TEL/FAX Mode üzemmódban, a külső telefon csöng az Auto Ans. TEL/FAX beállításban megadott ideig, majd a nyomtató automatikusan átveszi a faxot.

Ha a hívó fél a nyomtató Ans/FAX Mode üzemmódjában üzenetet hagy, az üzenetrögzítő a szokásos módon rögzíti az üzenetet. Ha azonban a nyomtató a fax hangjelzését észleli a vonalban, automatikusan elkezd a fax vételét.

Megjegyzés:



Ha beállította az Auto Answer Fax értékét, és az üzenetrögzítő ki van kapcsolva, vagy a nyomtatóhoz nincs üzenetrögzítő csatlakoztatva, a nyomtató az előre meghatározott idő után automatikusan a FAX Mode módra vált.

Lásd még:

„Üzenetrögzítő használata“ 266. oldal

Fax kézi fogadása külső telefon segítségével

Ez a funkció akkor a leghatékonyabb, ha egy a nyomtató hátsó oldalán lévő telefoncsatlakozóhoz (PHONE) csatlakoztatott külső telefont használ. A faxot fogadhatja egy olyan partnertől, akivel éppen a külső telefonon beszél anélkül, hogy a nyomtatóhoz kéne mennie, ha beírja a távoli faxfogadás kétjegyű kódját.

Ha hívást fogad a külső telefonon és hallja a fax hangjelzését, nyomja meg a kétjegyű billentyűket a külső telefonon, vagy nyissa meg a fax menüjét a  (**Fax**) gomb megnyomásával. Megjelenik az OffHook üzenet. Ezután nyomja meg a  (**Start**) gombot, és válassza a Manual Receive lehetőséget.

Ha továbbra is hallja a távoli faxkészülék hangjelzését, próbálja még egyszer megnyomni a távoli faxfogadás kétjegyű kódjának a billentyűit.

A Remote Receive lehetőség alapértelmezésben ki van kapcsolva. A kétjegyű távoli fogadási kódot tetszése szerint megváltoztathatja. A kód megváltoztatásáról lásd: „Remote Rcv Tone“ 296. oldal.

Megjegyzés:

Állítsa be a külső telefon tárcsázási rendszerét DTMF-re.

Faxok fogadása DRPD Mode üzemmódban

A DRPD (Distinctive Ring Pattern Detection) egyes telefontársaságok által kínált szolgáltatás. Ez a szolgáltatás több telefonszámot rendel egy telefonvonalhoz, amelyeket hosszú és rövid hangjelzésekből álló egyedi csengésmintákkal különböztet meg. Ha ez a szolgáltatás elérhető a telefontársaságánál, rendelje meg a szolgáltatást, és érdeklődjön a telefontársaságnál, hogy a hét DRPD minta közül melyiket kell kiválasztania a nyomtatóján a szolgáltatás használatához.

Lásd még:

„DRPD Pattern“ 297. oldal

Fax DRPD Mode módban történő fogadásához a nyomtatót DRPD Mode üzemmódba kell állítania, és ki kell választania egy DRPD mintát. A számítógép DRPD Mode módba állításáról részletek lásd „Ans Select“ 292. oldal. A DRPD beállításához szüksége lesz a helyszínen egy másik telefonvonalra, vagy meg kell kérnie valakit, aki kívülről feltárcsázza a faxszámát.

A DRPD-minta kiválasztása:

1. Nyomja meg a **System** gombot.

2. Válassza ki az **Admin Menu** lehetőséget, majd nyomja meg az **OK** gombot.
3. Válassza ki a **Fax Settings** lehetőséget, majd nyomja meg az **OK** gombot.
4. Válassza ki a **DRPD Pattern** lehetőséget, majd nyomja meg az **OK** gombot.
5. Válasszon ki egy megfelelő **DRPD** mintát, majd nyomja meg az **OK** gombot.
6. Indítsa újra a nyomtatót a tápellátás kapcsolójának ki- majd bekapcsolásával.

Fax fogadása memóriába

Az Ön nyomtatója többfeladatos eszköz, így akkor is képes faxot fogadni, ha éppen másol vagy nyomtat. Ha a nyomtató faxot fogad, amikor éppen másol vagy nyomtat, vagy kifogyott a papír vagy a festék, a beérkezett faxokat a memóriájába menti. A másolás vagy nyomtatás befejezése, vagy a festékkazetta cseréje után a nyomtató automatikusan kinyomtatja a faxokat.

Polling Receive

Bármikor lehívhat és fogadhat faxokat távoli faxkészülekről.

1. Nyomja meg a **Fax** gombot.
2. Válassza ki a **Polling Receive** lehetőséget, majd nyomja meg az **OK** gombot.
3. Válassza ki az **On** lehetőséget, majd nyomja meg az **OK** gombot.
4. Írja be a távoli faxkészülék számát, és nyomja meg az **OK** gombot.

Megjegyzés:

További részletek a távoli faxkészülék faxszámának a megadásáról: „Faxküldés memóriából” 238. oldal.

5. Nyomja meg a **Start** gombot.

Automatikus tárcsázás

Gyorstárcsázás

A gyorstárcsázási helyekre elmenthet 99 gyakran tárcsázott faxszámot (01 – 99).

Ha késleltetett faxban vagy újratárcsázási feladatban gyorstárcsázási szám szerepel, a gyorstárcsázási számot nem változtathatja meg a kezelőpultról vagy az EpsonNet Config eszközből.

Faxszám elmentése gyorstárcsázási számként a kezelőpultról

1. Nyomja meg a **System** gombot.
2. Válassza ki az **Admin Menu** lehetőséget, majd nyomja meg az **OK** gombot.
3. Válassza ki a **Phone Book** lehetőséget, majd nyomja meg az **OK** gombot.
4. Válassza ki a **Speed Dial** lehetőséget, majd nyomja meg az **OK** gombot.
5. Válassza ki a kívánt 01 és 99 közötti gyorstárcsázási számot, majd nyomja meg az **OK** gombot.
6. Válassza ki a **Name** lehetőséget, majd nyomja meg az **OK** gombot.
7. Adja meg a nevet a numerikus billentyűzet segítségével, majd nyomja meg az **OK** gombot.
8. Válassza ki a **Phone Number** lehetőséget, majd nyomja meg az **OK** gombot.
9. Adja meg a tárolni kívánt számot a numerikus billentyűzet segítségével, majd nyomja meg az **OK** gombot.

Ha szünetet kíván beiktatni a számok közé, nyomja meg a **Redial/Pause** gombot, és győződjön meg róla, hogy az LCD panelen megjelent a „-“ jel.

10. Válassza ki az **Apply Settings** lehetőséget, majd nyomja meg az **OK** gombot.
11. Válassza ki a **Yes** lehetőséget, majd nyomja meg az **OK** gombot.
12. Szükség szerint ismétlje az 5. – 11. lépést a további gyorstárcsázási számokra.

13. Ha el kívánja hagyni a gyorstárcsázási számok hozzáadását, addig nyomja a  (**Back**) gombot, amíg az LCD panelen meg nem jelenik a `Select Function` üzenet.

Faxszám elmentése gyorstárcsázási számként számítógépről

Az EpsonNet Config vagy az Address Book Editor eszközökkel személyes címeket is létrehozhat gyorstárcsázás céljából.

A következő eljárás a példához Windows 7 rendszert használ.

Az EpsonNet Config használata

1. Indítsa el a webböngészőjét.
2. Adja meg a nyomtató IP-címét a címsorban, majd nyomja meg az **Enter** billentyűt.

Az EpsonNet Config megjelenik a böngészőjében.

Megjegyzés:

A nyomtató IP-címének a megállapításáról bővebben a „IP-beállítások ellenőrzése“ 47. oldal részben olvashat.

3. Kattintson az **Address Book** fülre.

Ha megjelenik a felszólítás a felhasználói név és jelszó megadására, adja meg a helyes felhasználói nevet és jelszót.

Megjegyzés:

Az alapértelmezett felhasználói azonosító és a jelszó egyaránt üres (NULL).



4. A **Fax / E-mail** részben kattintson a **Personal Address** elemre.
5. Válasszon egy nem használt számot, és kattintson az **Add** gombra.

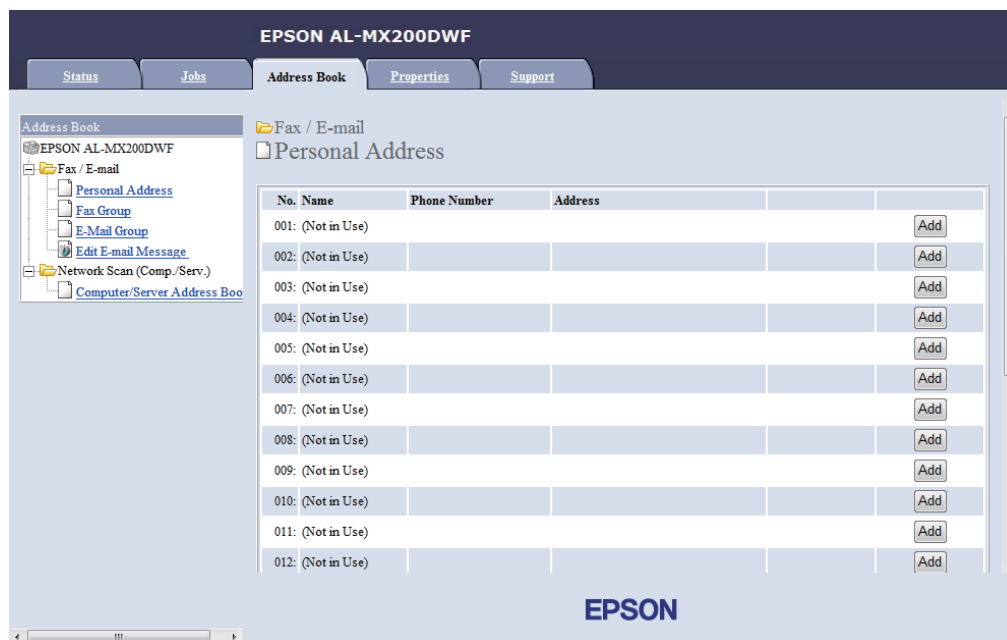

Megjelenik az **Add Personal Address** oldal.

No.	001
1— Name	<input type="text"/>
2— Phone Number	<input type="text"/>
3— E-mail Address	<input type="text"/>

A mezők kitöltésénél adja meg a következő adatokat:

1	Name	Adjon meg egy felhasználóbarát nevet, amely megjelenik majd az Address Book listájában.
2	Phone Number	Adja meg a fogadó fél telefonszámát.
3	E-mail Address	Adja meg a fogadó fél e-mail címét.

Megjegyzés:

Az Address Book első nyolc bejegyzése a kezelőpult egyérintős gombjainak felel meg.

6. Az **Apply** gombra kattintva hozza létre az új címet.

Az Address Book Editor használata

1. **Windows:**

Kattintson a **Start — All Programs (Minden program) — EPSON — az Ön nyomtatója — Address Book Editor** elemre.

Mac OS X:

Az **Applications (Alkalmazások)** mappában jelölje ki az **EPSON — az Ön nyomtatója — Address Book Editor-Btype** elemeket.

Megjegyzés:

- Ha több fax illesztőprogram van telepítve a számítógépbén, megjelenik az eszközválasztó ablak. Ez esetben kattintson a kívánt nyomtató nevére a **Device Name** listán. Mac OS X esetében kattintson duplán a kívánt nyomtatóra a **Select Device** részben.
- Ha az **Enter Password** beállítása Panel Lock Set, megjelenik az Enable ablak. Ez esetben írja be a megadott jelszót, és kattintson az **OK** gombra.

2. Kattintson az **OK** gombra a „Retrieval Successful“ információs ablakban.

3. Kattintson az egér jobb gombjával a **Fax/E-Mail** ikonra, majd válassza a **New — New Entry** elemet.

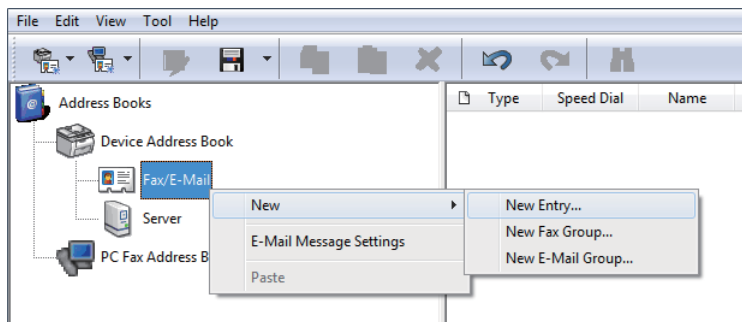

Megjelenik a **Personal Address** párbeszédpanel.

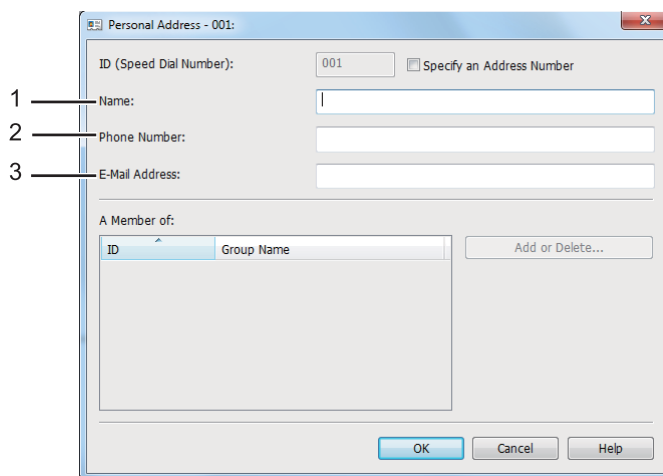

A mezők kitöltésénél adja meg a következő adatokat:

1	Name	Adjon meg egy felhasználóbarát nevet, amely megjelenik majd az Address Book listájában.
2	Phone Number	Adja meg a fogadó fél telefonszámát.
3	E-mail Address	Adja meg a fogadó fél e-mail címét.

Megjegyzés:





- ☐ Ha meg kívánja változtatni az automatikusan hozzárendelt címazonosítót, jelölje be a **Specify an Address Number** jelölőnégyzetet, és a **ID (Speed Dial Number)** mezőben adjon meg egy 1 és 99 közötti értéket.

- A *Címtár első nyolc bejegyzése a kezelőpult egyérintős gombjainak felel meg.*
- 4. Kattintson az **OK** gombra.
- 5. A **File** menüben válassza a **Save All** funkciót.

Fax küldése gyorstárcsázás segítségével

1. Töltse a dokumentumokat az automatikus dokuadagolóra (ADA) színükkel lefelé és a felső élükkel előre, vagy helyezzen egy dokumentumot színével lefelé a dokuüvegre, és csukja le a dokumentumfedelelet.

Lásd még:

- „Forrás dokumentum betöltése az automatikus dokuadagolóra (ADA)“ 234. oldal*
 - „Forrásdokumentum betöltése a dokuüvegre“ 235. oldal*
2. Nyomja meg a  (**Fax**) gombot, majd tegye a következők valamelyikét:
 - Válassza ki a **Fax to** lehetőséget, majd nyomja meg az  gombot. Válassza ki a **Speed Dial** lehetőséget, majd nyomja meg az  gombot.
 - Nyomja meg a **Speed Dial** gombot.
 3. Adjon meg egy 01 és 99 közötti gyorstárcsázási számot a numerikus billentyűzet segítségével.
A hozzárendelt bejegyzés neve egy rövid időre megjelenik az LCD-panelen.
 4. Nyomja meg a  gombot.
 5. Állítsa be a dokumentum felbontását a faxolási igényeinek megfelelően.

Lásd még:

- „Resolution“ 236. oldal*
 - „Lighten/Darken“ 237. oldal*
6. A  (**Start**) gomb megnyomásával végezze el a szkennelést és a memóriában történő tárolást.

Ha a dokuüveget használja, az LCD panelen megjelenik a további oldalakra vonatkozó kérdés. Ha több oldalt kíván küldeni, válassza a **Yes** lehetőséget, helyettesítse az oldalt egy újjal, és válassza a **Continue** gombot, ismétlje meg a műveletet a hátralévő oldalakra, majd nyomja meg az **OK** gombot. Egyébként válassza a **No** lehetőséget, és nyomja meg az **OK** gombot.

A nyomtató kitarcsázza a gyorsárcsázási számként tárolt faxszámot, és amikor a távoli faxkészülék visszajelez, elküldi a faxot.

Megjegyzés:

Ha a gyorsárcsázási szám számjegyeként csillagot () használ, a dokumentumot több helyre is elküldheti. Ha például a 0* sorozatot adja meg, elküldhet egy dokumentumot a 01 és 09 között regisztrált gyorsárcsázási számoknak megfelelő helyekre.*

Csoportos hívás

Ha gyakran küld bizonyos dokumentumot több célhelyre, csoportot hozhat létre a célhelyekhez tartozó faxszámokból, és csoportos hívást kezdeményezhet. Ez lehetővé teszi, hogy faxot küldjön több helyre egyetlen csoportos szám megadásával. Legfeljebb hat csoportos hívószámot hozhat létre.

Megjegyzés:

Egy csoportos hívás száma nem lehet része egy másik csoportnak.

Csoportos hívószámok létrehozása a kezelőpultról

1. Nyomja meg a **System** gombot.
2. Válassza ki az **Admin Menu** lehetőséget, majd nyomja meg az **OK** gombot.
3. Válassza ki a **Phone Book** lehetőséget, majd nyomja meg az **OK** gombot.
4. Válassza ki a **Group Dial** lehetőséget, majd nyomja meg az **OK** gombot.
5. Válasszon ki egy 01 és 06 közötti csoportos hívás számot, majd nyomja meg az **OK** gombot.
6. Válassza ki a **Name** lehetőséget, majd nyomja meg az **OK** gombot.
7. Írja be a kívánt nevet, és nyomja meg az **OK** gombot.
8. Válassza ki a **Speed Dial No** lehetőséget, majd nyomja meg az **OK** gombot.

9. Válassza ki a csoportos hívás számához rendelni kívánt gyorstárcsázási számokat, és nyomja meg az **OK** gombot.
10. Válassza ki az **Apply Settings** lehetőséget, majd nyomja meg az **OK** gombot.
11. Válassza ki a **Yes** lehetőséget a megjelenő **Are You Sure?** kérdésre, majd nyomja meg az **OK** gombot.
12. További csoportos hívás számok létrehozásához ismétlje meg az 5 – 11 lépéseket.
13. Ha el kívánja hagyni a gyorstárcsázási számok létrehozását, addig nyomja a **↵ (Back)** gombot, amíg az LCD panelen meg nem jelenik a **Select Function** üzenet.

Csoportos hívószámok szerkesztése a kezelőpultról

A csoportos hívás számához hozzáadhat, vagy belőle törölhet gyorstárcsázási számokat.

1. Nyomja meg a **System** gombot.
2. Válassza ki az **Admin Menu** lehetőséget, majd nyomja meg az **OK** gombot.
3. Válassza ki a **Phone Book** lehetőséget, majd nyomja meg az **OK** gombot.
4. Válassza ki a **Group Dial** lehetőséget, majd nyomja meg az **OK** gombot.
5. Válassza ki a szerkeszteni kívánt csoportos hívás számot, majd nyomja meg az **OK** gombot.
6. A csoportos hívás nevének a megváltoztatása:
 - a Válassza ki a **Name** lehetőséget, majd nyomja meg az **OK** gombot.
 - b Írja be az új nevet, és nyomja meg az **OK** gombot.
 - c Válassza ki az **Apply Settings** lehetőséget, majd nyomja meg az **OK** gombot.
 - d Válassza ki a **Yes** lehetőséget a megjelenő **Are You Sure?** kérdésre, majd nyomja meg az **OK** gombot.
7. A gyorstárcsázás számának a megváltoztatása:

- a Válassza ki a `Speed Dial No` lehetőséget, majd nyomja meg az **OK** gombot.
- b Jelölje ki a gyorstárcsázási számokat, vagy törölje azok jelét, majd nyomja meg az **OK** gombot.
- c Válassza ki az `Apply Settings` lehetőséget, majd nyomja meg az **OK** gombot.
- d Válassza ki a `Yes` lehetőséget a megjelenő `Are You Sure?` kérdésre, majd nyomja meg az **OK** gombot.

Megjegyzés:

Az összes gyorstárcsázási szám jelének a törlése egy csoportos hívás számából nem törli magát a csoportos hívás számot. Ha törölni kívánja a csoportos hívás számot, a fenti b lépésben nyomja meg a **C (Clear)** gombot, majd folytassa a d lépéssel.

8. Ha egy másik csoportos hívás számot is szerkeszteni kíván, ismételje meg az 5 – 8 lépéseket.
9. Ha el kívánja hagyni a gyorstárcsázási számok szerkesztését, addig nyomja a **↶ (Back)** gombot, amíg az LCD panelen meg nem jelenik a `Select Function` üzenet.

Faxcsoport létrehozása és szerkesztése számítógépről

Az EpsonNet Config vagy az Address Book Editor eszközökkel faxcsoportot is létrehozhat és szerkeszthet.

A következő eljárás a példához Windows 7 rendszert használ.

Az EpsonNet Config használata

1. Indítsa el a webböngészőjét.
2. Adja meg a nyomtató IP-címét a címsorban, majd nyomja meg az **Enter** billentyűt.

Az EpsonNet Config megjelenik a böngészőjében.

Megjegyzés:

A nyomtató IP-címének a megállapításáról bővebben a „IP-beállítások ellenőrzése“ 47. oldal részben olvashat.

3. Kattintson az **Address Book** fülre.

Ha megjelenik a felszólítás a felhasználói név és jelszó megadására, adja meg a helyes felhasználói nevet és jelszót.

Megjegyzés:

Az alapértelmezett felhasználói azonosító és a jelszó egyaránt üres (NULL).



4. A **Fax / E-mail** részben kattintson a **Fax Group** elemre.

5. Válasszon egy nem használt számot, és kattintson az **Add** gombra.

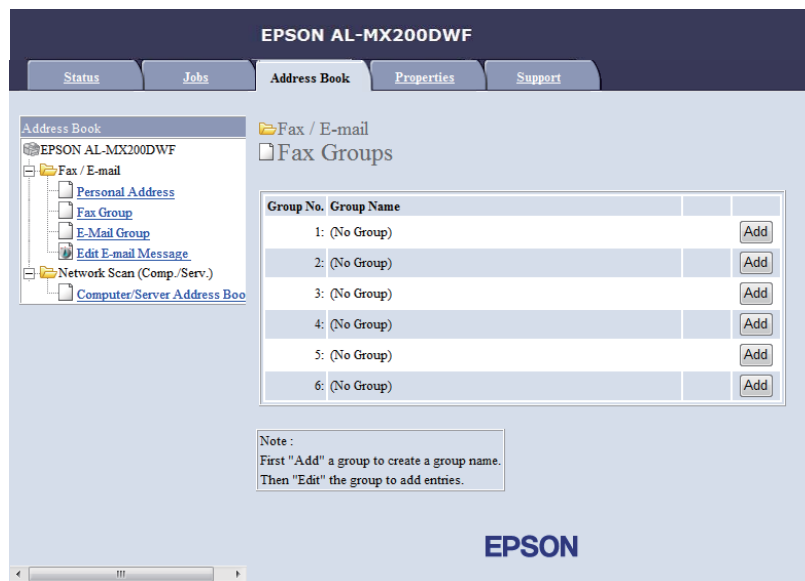

Megjelenik az **Add Fax Group** oldal.

6. A **Group Name** mezőbe írja be a csoport nevét, majd kattintson az **Apply** gombra.
7. A **Back** gombra kattintva térjen vissza az előző képernyőre, majd jelölje ki az éppen létrehozott csoport nevét.

Megjelenik az **Edit Fax Group** oldal.

8. Jelöljön ki egy telefonszámot, amelyet a faxcsoporthoz kíván adni, majd kattintson az **Apply** gombra.

Az Address Book Editor használata

1. Windows:

Kattintson a **Start — All Programs (Minden program) — EPSON —** az Ön nyomtatója — **Address Book Editor** elemre.

Mac OS X:

Az **Applications (Alkalmazások)** mappában jelölje ki az **EPSON—** az Ön nyomtatója — **Address Book Editor-Btype** elemeket.

Megjegyzés:

- ❑ Ha több fax illesztőprogram van telepítve a számítógépből, megjelenik az eszközválasztó ablak. Ez esetben kattintson a kívánt nyomtató nevére a **Device Name** listán. Mac OS X esetében kattintson duplán a kívánt nyomtatóra a **Select Device** részben.
- ❑ Ha az **Enter Password** beállítása Panel Lock Set, megjelenik az Enable ablak. Ez esetben írja be a megadott jelszót, és kattintson az **OK** gombra.

2. Kattintson az **OK** gombra a „Retrieval Successful“ információs ablakban.
3. Kattintson az egér jobb gombjával a **Fax/E-Mail** ikonra, majd válassza a **New — New Fax Group** elemet.

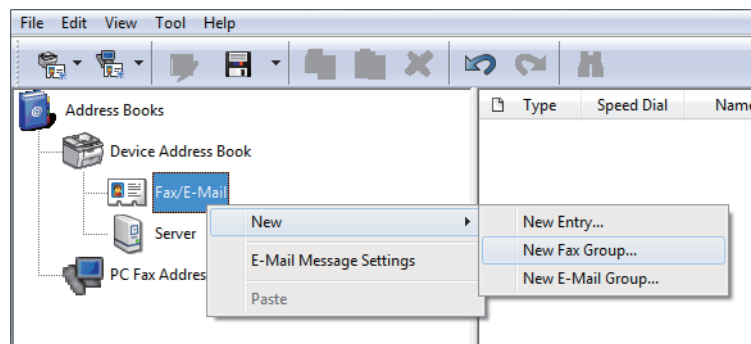

Megjelenik a **Group Dial** párbeszédpanel.

4. Adjon meg egy nevet, amelyet meg kíván jeleníteni az Address Book lista **Group Name** mezőjében.
5. Kattintson az **Add or Delete** gombra.
6. Válassza ki a csoport tagjait a **List of Selectable Members** listából.
7. Kattintson az **Add**, majd az **OK** gombra.
8. Kattintson újra az **OK** gombra, és hozza létre a csoportot.
9. (Csak Windows)
Erősítse meg a csoport tagjait, majd kattintson az **OK** gombra.
10. A **File** menüben válassza a **Save All** funkciót.

Megjegyzés:

Egy meglévő faxcsoport szerkesztéséhez kattintson a **Fax/E-Mail** ikonra, kattintson duplán a szerkeszteni kívánt faxcsoportra, majd ismétlje meg az 5 – 10 lépéseket.

Fax küldése csoportos hívás segítségével (többcímes átvitel)

A csoportos hívás számait üzenetszórásra vagy késleltetett átvitelre használhatja.

Lásd még:







„Késleltetett fax küldése“ 241. oldal

1. Töltse a dokumentumokat az automatikus dokuadagolóra (ADA) színükkel lefelé és a felső élükkel előre, vagy helyezzen egy dokumentumot színével lefelé a dokuüvegre, és csukja le a dokumentumfedelelet.

Lásd még:

„Forrás dokumentum betöltése az automatikus dokuadagolóra (ADA)“ 234. oldal

„Forrásdokumentum betöltése a dokuüvegre“ 235. oldal

2. Nyomja meg a  (**Fax**) gombot.
3. Válassza ki a Fax to lehetőséget, majd nyomja meg az  gombot.
4. Válassza ki a Group Dial lehetőséget, majd nyomja meg az  gombot.
5. A  vagy  gombbal adjon meg egy csoportos hívás számot 01 és 06 között, majd a  gomb megnyomásával jelölje meg az elemet, vagy törölje a kijelölést.

A hozzárendelt bejegyzés neve egy rövid időre megjelenik az LCD-panelen.

6. Nyomja meg a  gombot.
7. Állítsa be a dokumentum felbontását a faxolási igényeinek megfelelően.

Lásd még:

„Resolution“ 236. oldal

„Lighten/Darken“ 237. oldal

8. A  (**Start**) gomb megnyomásával végezze el a szkennelést és a memóriában történő tárolást.

Ha a dokuüveget használja, az LCD panelen megjelenik a további oldalakra vonatkozó kérdés. Ha több oldalt kíván küldeni, válassza a **Yes** lehetőséget, helyettesítse az oldalt egy újjal, és válassza a **Continue** gombot, ismételje meg a műveletet a hátralévő oldalakra, majd nyomja meg az **OK** gombot. Egyébként válassza a **No** lehetőséget, és nyomja meg az **OK** gombot.

A nyomtató kitarcsázza a gyorstárcsázási számként tárolt faxszámot, és amikor a távoli faxkészülék visszajelez, elküldi a faxot.

A Címtár lista kinyomtatása

Az automatikus tárcsázás beállításait a Címtár listájának a kinyomtatásával ellenőrizheti.

1. Nyomja meg a **System** gombot.
2. Válassza ki a **Report / List** lehetőséget, majd nyomja meg az **OK** gombot.
3. Válassza ki az **Address Book** lehetőséget, majd nyomja meg az **OK** gombot.

Kinyomtatódik a gyorstárcsázás és a csoportos hívás adatainak a listája.

További faxolási módok

Biztonságos faxfogadás üzemmód használata

Megelőzheti a kapott faxaihoz történő illetéktelen hozzáférést. A biztonságos fogadási mód használatával megelőzheti az összes beérkezett fax kinyomtatását, ha a nyomtató nincs felügyelet alatt. A biztonságos fogadás üzemmódban minden beérkező fax a memóriában tárolódik. Ezután az üzemmódot kikapcsolva kinyomtathatja az összes tárolt faxot.

Megjegyzés:

*A művelet előtt ellenőrizze, hogy a **Panel Lock Set** beállítás értéke **Enable**.*

A biztonságos fogadási üzemmód bekapcsolása:

1. Nyomja meg a **System** gombot.
2. Válassza ki az **Admin Menu** lehetőséget, majd nyomja meg az **OK** gombot.
3. Írja be a **Panel Lock** funkcióhoz rendelt jelszót, majd nyomja meg az **OK** gombot.

Megjegyzés:

A panel jelszavának gyári alapértelmezett beállítása 0000.

4. Válassza ki a `Secure Settings` lehetőséget, majd nyomja meg az **OK** gombot.
5. Válassza ki a `Secure Receive` lehetőséget, majd nyomja meg az **OK** gombot.
6. Válassza ki a `Secure Receive Set` lehetőséget, majd nyomja meg az **OK** gombot.
7. Válassza ki az `Enable` lehetőséget, majd nyomja meg az **OK** gombot.
8. A **↶ (Back)** gomb többszöri megnyomásával jelenítse meg a `Select Function` kifejezést az LCD panelen.

A biztonságos fogadási üzemmódban a nyomtató a memóriában tárolja a beérkező faxokat, és megjeleníti a `Secure Receive` lehetőséget a `Job Status` képernyőn, jelezve, hogy a memória faxokat tartalmaz.

Megjegyzés:

Ha meg kívánja változtatni a jelszót, miközben a `Secure Receive Set` beállítás `Enable`, hajtsa végre a fenti 1 – 5 lépéseket, válassza a `Change Password` lehetőséget, majd nyomja meg a **OK** gombot. Írja be az új jelszót, és nyomja meg az **OK** gombot.

A tárolt faxok kinyomtatása:

1. Nyomja meg a **Job Status** gombot.
2. Válassza ki a `Secure Receive` lehetőséget, majd nyomja meg az **OK** gombot.
3. Írja be a jelszót, és nyomja meg az **OK** gombot.

Kinyomtatódnak a memóriában tárolt faxok.

A biztonságos fogadási üzemmód kikapcsolása:

1. A „A biztonságos fogadási üzemmód bekapcsolása:“ részben feltüntetett 1 – 6 lépéseket követve nyissa meg a `Secure Receive Set` menüt.
2. Válassza ki a `Disable` lehetőséget, majd nyomja meg az **OK** gombot.
3. A **↶ (Back)** gomb többszöri megnyomásával jelenítse meg a `Select Function` kifejezést az LCD panelen.

Üzenetrögzítő használata

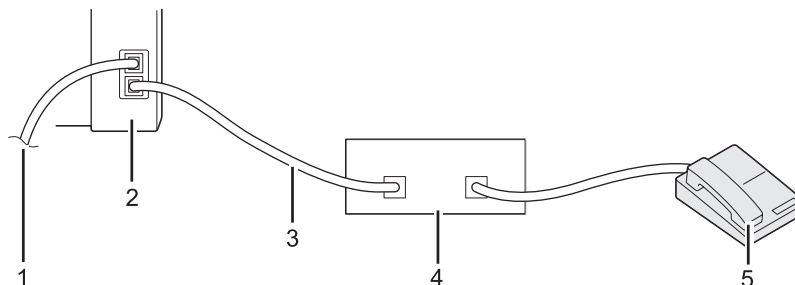

1	A fali csatlakozóhoz
2	Nyomtató
3	Vonal
4	Telefonos üzenetrögzítő készülék
5	Telefonszám

A telefonos üzenetrögzítőt (TAD) közvetlenül a nyomtató hátsó oldalán található telefoncsatlakozóhoz csatlakoztathatja a fenti ábra alapján.

- Tegye a nyomtatót Ans/FAX Mode módba, és Auto Ans. Ans/FAX beállításként adja meg az időtartamot, miután a TAD válaszol.
- Amikor a TAD felveszi a beérkező hívást, a nyomtató figyel, és ha fax hangjelzést észlel, átveszi a vonalat, és megkezd a fax fogadását.
- Ha a TAD ki van kapcsolva, a nyomtató automatikusan FAX Mode üzemmódba lép a meghatározott idő elteltével.

Számítógépes modem használata

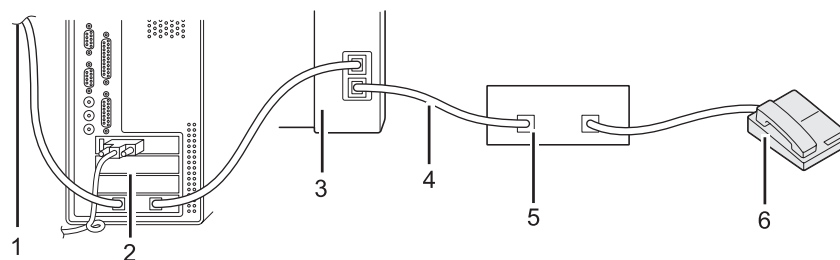

1	Az internethez
2	Számítógép
3	Nyomtató
4	Vonal
5	Telefonos üzenetrögzítő készülék
6	Telefonszám

Ha a számítógépe modemjét faxolásra vagy tárcsázós internetes kapcsolathoz kívánja használni, a számítógép modemjét csatlakoztassa közvetlenül a nyomtató hátulsó oldalához a TAD készülékkel együtt a fenti ábra alapján.

- Tegye a nyomtatót Ans/FAX Mode módba, és Auto Ans . Ans/FAX beállításként adja meg az időtartamot, miután a TAD válaszol.
- A számítógép modemjén kapcsolja ki a faxfogadási funkciót.
- Amíg a nyomtató faxot küld vagy fogad, ne használja a számítógép modemjét.
- A számítógép modemje útján történő faxolással kapcsolatban kövesse a számítógép modemje és a fax-alkalmazás használati utasításait.

Hangbeállítás

Hangszóró hangereje

1. Nyomja meg a **System** gombot.
2. Válassza ki az Admin Menu lehetőséget, majd nyomja meg az **OK** gombot.
3. Válassza ki a Fax Settines lehetőséget, majd nyomja meg az **OK** gombot.
4. Válassza ki a Line Monitor lehetőséget, majd nyomja meg az **OK** gombot.
5. Válassza ki a kívánt hangerőt, majd nyomja meg az **OK** gombot.
6. Indítsa újra a nyomtatót a tápellátás kapcsolójának ki- majd bekapcsolásával.

Csengetés hangereje

1. Nyomja meg a **System** gombot.
2. Válassza ki az Admin Menu lehetőséget, majd nyomja meg az **OK** gombot.
3. Válassza ki a Fax Settings lehetőséget, majd nyomja meg az **OK** gombot.
4. Válassza ki a Ring Tone Volume lehetőséget, majd nyomja meg az **OK** gombot.
5. Válassza ki a kívánt hangerőt, majd nyomja meg az **OK** gombot.
6. Indítsa újra a nyomtatót a tápellátás kapcsolójának ki- majd bekapcsolásával.

Fax beállításai

A faxolás-beállítások módosítása

A nyomtató számos lehetőséget kínál, amelyeket kihasználhat a fax funkciók konfigurálásához. A rendelkezésre álló menüelemekről lásd: „Rendelkezésre álló faxbeállítások“ 269. oldal.

1. Nyomja meg a **System** gombot.
2. Válassza ki az Admin Menu lehetőséget, majd nyomja meg az **OK** gombot.
3. Válassza ki a Fax Settings lehetőséget, majd nyomja meg az **OK** gombot.
4. Válassza ki a kívánt menüelemet, majd nyomja meg az **OK** gombot.
5. Válassza ki a kívánt beállítást, vagy a numerikus billentyűzet segítségével írja be az értéket.
6. Az **OK** gomb megnyomásával mentse el a módosítást.
7. Szükség szerint ismételje az 4. – 6. lépést a beállítások módosításához.
8. Ha el kívánja hagyni a beállítások módosítását, addig nyomja a **↵** (**Back**) gombot, amíg az LCD panelen meg nem jelenik a Select Function üzenet.

Rendelkezésre álló faxbeállítások

A nyomtatója fax funkcióját a következő beállítások segítségével konfigurálhatja:

Beállítás		Leírás
Ans Select	TEL Mode	A nyomtató nem fogad automatikusan faxot. Ha fogadni kíván egy beérkező faxot, vegye fel a külső telefont, és nyomja meg a kétjegyű távoli fogadási kódot.
	FAX Mode	Ez a lehetőség alapértelmezés szerint ki van választva, és a nyomtató automatikusan fogadja a faxokat.
	TEL/FAX Mode	Ha a nyomtató faxot kap, a külső telefon csöng az Auto Ans. TEL/FAX beállításban megadott ideig, majd a nyomtató automatikusan átveszi a faxot. Ha a beérkező hívás nem fax, a nyomtató sípol a belső hangszórójából, jelezve, hogy telefonos hívás érkezett.
	Ans/FAX Mode	A nyomtató közösen használja a telefonvonalat egy üzenetrögzítővel, és figyel a vonalban a fax hangjelét. Ha észleli a fax hangjelét, felveszi a beérkező hívást. Ez a lehetőség nem érhető el olyan régiókban, ahol soros telefonrendszert használnak.
	DRPD Mode	A lehetőség használatához használnia kell a telefontársasága Distinctive Ring Pattern Detection (DRPD) szolgáltatását, amely több telefonszámot rendel egyetlen telefonvonalhoz, és az egyes vonalakat egyedi csengésminta alapján különbözteti meg. A szolgáltatás aktiválását követően úgy konfigurálhatja a nyomtatóját, hogy figyelje a vonalban az egyedi csengésmintát.
Auto Answer Fax		Adja meg az időtartamot, amennyit a nyomtató a beérkező hívás után várni fog, mielőtt a FAX Mode üzemmódba lép.
Auto Ans. TEL/FAX		Adja meg az időtartamot, amennyit a nyomtató a külső telefonra érkező hívás után várni fog, mielőtt a FAX Mode üzemmódba lép.
Auto Ans. Ans/FAX		Adja meg az időtartamot, amennyit a nyomtató az üzenetrögzítőre érkező hívás után várni fog, mielőtt a FAX Mode üzemmódba lép.
Line Monitor		Válassza ki a hangjelzés hangerőszintjét, amelyet a nyomtató kiad a belső hangszóróból a faxátvitel létrehozásakor.
Ring Tone Volume		Válassza ki a csengés hangerőszintjét, amelyet a nyomtató TEL/FAX Mode üzemmódban kiad a belső hangszóróból a beérkező telefonhívást jelezve.
Line Type		Válassza ki a vonal típusát.
Dialing Type		Válassza ki a tárcsázás típusát. Megjegyzés: DP (10PPS) nem jelenik meg, ha a Region beállítása South Africa .



Beállítás	Leírás
Interval Timer	Határozza meg az átvitelkísérletek közti intervallumot.
Number of Redial	Határozza meg az újratárcsázási kísérletek számát, ha a hívott faxszám foglalt. Ha 0 értéket határoz meg, a nyomtató nem tárcsáz újra.
Redial Delay	Határozza meg az újratárcsázási kísérletek közti intervallumot.
Junk Fax Filter	Válassza ki, hogy a készülék elutasítsa-e a Phone Book listán nem szereplő számokról érkező faxokat.
Remote Receive	Jelölje ki, hogy kívánja-e használni ezt a lehetőséget. Ha ez a lehetőség engedélyezve van, a fax vételéhez vegye fel a telefont, és írja be a távoli fogadási kódot.
Remote Rcv Tone	Határozza meg a távoli fogadás kétjegyű kódját a Remote Receive funkció használatához.
Send Header	Állítsa be, hogy a faxok fejlécére rányomtassa-e a küldő adatait.
Company Name	Adja meg a küldő nevét legfeljebb 30 alfanumerikus karakterben.
Your Fax Number	Állítsa be a nyomtató faxok fejlécére nyomtatott faxszámát.
Fax Cover Page	Jelölje meg, hogy a faxokhoz legyen-e fedőlap csatolva. Megjegyzés: A közvetlen fax funkcióval nem nyomtatódik borítólappal, akkor sem, ha a Fax Cover Page engedélyezve van a kezelőpulton.
DRPD Pattern	Jelölje meg az egyedi csengésmintát a Distinctive Ring Pattern Detection (DRPD) szolgáltatáshoz.
2-Sided Print	Határozza meg, hogy a nyomtató a papír mindkét oldalára nyomtasson-e.
Forward Settings	Válassza ki, hogyan kívánja a faxokat továbbítani.
Fax Fwd Number	Adja meg a továbbítási faxszámot, ha a Forward Only vagy Forward and Print lehetőséget választotta a Forward Settings beállításként.
Fax Fwd E-Mail	Adja meg a továbbítási e-mail címet, ha a E-Mail and Print lehetőséget választotta a Forward Settings beállításként.
Prefix Dial	Adja meg, hogy a készülék szűrjön-e be előhívószámot.
Prefix Dial Num	Adja meg a legfeljebb öt jegyből álló előhívószámot. Minden automatikusan hívott szám elé beiktatja ezt a számot. Előnyös automatikus magán-telefonhálózatra (Private Automatic Branch Exchange – PABX) történő kapcsolódásnál.

Beállítás	Leírás
Discard Size	Jelölje meg, hogy törölje-e a faxoldal alján lévő szöveget vagy képeket, ha az egész oldal nem fér el nyomtatandó lapon. Az <i>Auto Reduction</i> beállítás lekicsinyíti a faxoldalt a nyomtatandó lapnak megfelelően, és nem törli a lap alján lévő képeket vagy szöveget.
ECM	Állítsa be az ECM használatát. Az ECM funkció használatához a távoli faxkészülékek is támogatnia kell az ECM funkciót.
Extel Hook Thresh	Válassza ki a leakasztott külső telefon érzékelési küszöbét a telefonvonal által nem használt állapothoz.
Modem Speed	Jelölje meg a faxmodem sebességét, ha a faxküldés vagy vétel során hiba lép fel.
Fax Activity	Jelölje meg, hogy a nyomtató minden 50 beérkező és kimenő fax-kommunikáció után nyomtasson-e automatikusan jelentést a fax tevékenységéről.
Fax Transmit	Állítsa be, hogy a nyomtató minden faxküldést követően, vagy csak hiba esetén nyomtasson átviteli jelentést.
Fax Broadcast	Állítsa be, hogy a nyomtató minden több címre küldött faxot követően, vagy csak hiba esetén nyomtasson átviteli jelentést.
Region	Állítsa be a régiót, ahol a nyomtatót használja.

Prefix Dial





Az előhívószámot olyan környezetben kell használni, ahol a kimenő faxhívások PBX-készüléken keresztül mennek.

1. Nyomja meg a **System** gombot.
2. Válassza ki az *Admin Menu* lehetőséget, majd nyomja meg az **OK** gombot.
3. Válassza ki a *Fax Settings* lehetőséget, majd nyomja meg az **OK** gombot.
4. Válassza ki a *Line Type* lehetőséget, majd nyomja meg az **OK** gombot.
5. Válassza ki a *PBX* lehetőséget, majd nyomja meg az **OK** gombot.
6. Az előző menübe való visszatéréshez nyomja meg a **↶ (Back)** gombot.
7. Válassza ki a *Prefix Dial* lehetőséget, majd nyomja meg az **OK** gombot.
8. Válassza ki az *On* lehetőséget, majd nyomja meg az **OK** gombot.

9. Az előző menübe való visszatéréshez nyomja meg a  (**Back**) gombot.
10. Válassza ki a `Prefix Dial Num` lehetőséget, majd nyomja meg az  gombot.
11. Adjon meg egy legfeljebb öt jegyből álló előhívószámot a 0 – 9, * és # karakterek segítségével.
12. Erősítse meg az LCD panelen lévő előhívószám helyességét, majd nyomja meg az  gombot.
13. Indítsa újra a nyomtatót a tápellátás kapcsolójának ki- majd bekapcsolásával.

Az alapértelmezett faxbeállítások módosítása

A fax alapértelmezett beállításait az Ön által leggyakrabban használt menüelemek segítségével is módosíthatja.

1. Nyomja meg a **System** gombot.
2. Válassza ki a `Defaults Settings` lehetőséget, majd nyomja meg az  gombot.
3. Válassza ki a `Fax Defaults` lehetőséget, majd nyomja meg az  gombot.
4. Válassza ki a kívánt menüelemet, majd nyomja meg az  gombot.
5. Válassza ki a kívánt beállítást, vagy a numerikus billentyűzet segítségével írja be az értéket, majd nyomja meg az  gombot.
6. Szükség szerint ismétlje meg a 4. és 5. lépést.
7. Ha el kívánja hagyni az alapértelmezett beállítások módosítását, addig nyomja a  (**Back**) gombot, amíg az LCD panelen meg nem jelenik a `Select Function` üzenet.

Jelentés nyomtatása

A fax funkció használata során hasznosak lehetnek az alábbi jelentések:

- Address Book List

A lista megjeleníti a nyomtató memóriájában tárolt összes címet Address Book információként.

Fax Activity Report

A jelentés információkat ad az utolsó 50 kapott vagy küldött faxról.

 Protocol Monitor

Ez a jelentés megjeleníti a megfigyelt protokollok részletes listáját.

 Monitor Report

A jelentés egy faxfeladat részleteit ismerteti. A jelentés a fax sikeres elküldését követően kerül kinyomtatásra.

 Transmission Report

A jelentés egy faxfeladat részleteit ismerteti. A jelentés akkor kerül kinyomtatásra, ha a faxküldés hibával végződött.



 Broadcast Report

A jelentés megjeleníti a szórt üzenet összes címzettjét és a küldések egyes célokra vonatkozó eredményét.

Megjegyzés:

A jelentések és listák angol nyelven nyomtatódnak ki.

Jelentés vagy lista kinyomtatása:

1. Nyomja meg a **System** gombot.
2. Válassza ki a Report / List lehetőséget, majd nyomja meg az  gombot.
3. Válasszon ki egy nyomtatni kívánt jelentést vagy listát, és nyomja meg az  gombot.

A kiválasztott jelentés vagy lista kinyomtatásra kerül.

Megjegyzés:

A Monitor Report, Transmission Report és a Broadcast Report jelentés nem nyomtatható manuálisan a fenti eljárással. Ezek a leírásnak megfelelően az egyes faxküldések befejezését követően lesznek kinyomtatva. A nyomtatásuk feltételeinek a beállításáról lásd: „Fax Transmit“ 301. oldal vagy „Fax Broadcast“ 302. oldal.

Fejezet 9

A kezelőpult menü és billentyűzet használata

A kezelőpult menüinek az ismertetése

Ha a nyomtató hálózathoz van csatlakoztatva, és több felhasználó rendelkezésére áll, az Admin Menu menüihez való hozzáférés korlátozható. Ezzel megelőzhető, hogy jogosulatlan felhasználók a kezelőpultot használva véletlenül megváltoztassák a rendszergazda által beállított alapértelmezett menübeállításokat. Ennek ellenére a nyomtató-illesztőprogram használatával megváltoztathatja az egyes nyomtatási feladatok beállításait. A nyomtató-illesztőprogramban kiválasztott nyomtatási beállítások elsőbbséget élveznek a kezelőpult alapértelmezett menübeállításával szemben.

Report / List

A Report / List segítségével lehetősége van különféle típusú jelentések és listák kinyomtatására.

Megjegyzés:

- Ha a Panel Lock Set beállítás értéke Enable, az Report / List menühöz való hozzáféréshez jelszó megadása szükséges. Ez esetben írja be a megadott jelszót, és kattintson az  gombra.
- A jelentések és listák angol nyelven nyomtatódnak ki.

System Settings

Felhasználás:

A nyomtató neve, szériaszám, a nyomtatási terjedelem, a hálózati beállítások és hasonló információk listájának a kinyomtatása.

Panel Settings

Felhasználás:

A kezelőpult-menük részletes beállításlistájának a kinyomtatása.

Job History

Felhasználás:

A feldolgozott feladatok részletes listájának a kinyomtatása. Ez a lista az utolsó 50 feladatot tartalmazza.

Error History

Felhasználás:

Papírelakadások és súlyos hibák részletes listájának a kinyomtatása.

PCL Fonts List

Felhasználás:

Minta nyomtatása a rendelkezésre álló PCL® betűkészletekből.

PS Fonts List

Felhasználás:

Minta nyomtatása a rendelkezésre álló PostScript Level3 Compatible és PDF betűkészletekből.

Protocol Monitor

Felhasználás:

A megfigyelt protokollok részletes listájának a kinyomtatása.

Address Book

Felhasználás:

Az Address Book listában található címek kinyomtatása.

Fax Activity

Felhasználás:

Az utóbbi időben kapott vagy küldött faxok jelentésének a kinyomtatása.

Meter Readings

A Meter Readings segítségével figyelemmel kísérheti az összes kinyomtatott oldal számát.

Admin Menu

Az Admin Menu segítségével konfigurálhatja a nyomtató különböző funkcióit.

Megjegyzés:

Ha a Panel Lock Set beállítás értéke Enable, az Admin Menu menühöz való hozzáféréshez jelszó megadása szükséges. Ez esetben írja be a megadott jelszót, és kattintson az  gombra.

Phone Book

A **Phone Book** menü segítségével konfigurálhatja a gyorstárcsázás és csoportos hívás beállításait.

Speed Dial

Felhasználás:

99 gyakran tárcsázott szám elmentése a gyorstárcsázási helyekre.

Megjegyzés:

Az első nyolc bejegyzés hozzá van rendelve a kezelőpult egyérintős gombjaihoz.

Lásd még:

„Faxszám elmentése gyorstárcsázási számként a kezelőpultról“ 251. oldal

Group Dial

Felhasználás:

Fax-címzettek csoportjának a létrehozása és 2-jegyű kód alatt történő regisztrálása. Maximum hat csoportos tárcsázási kód regisztrálható.

Lásd még:

„Csoportos hívószámok létrehozása a kezelőpultról“ 257. oldal

PCL Settings

A **PCL Settings** menü segítségével megváltoztathatja a nyomtató beállításait, amelyek csak a PCL-emulációs nyomtatási nyelvet használó feladatokra vannak hatással.

Paper Size

Felhasználás:

Az alapértelmezett papírméret beállítása.

Értékek:

A4 - 210x297mm *
A5 - 148x210mm
B5 - 182x257mm
Letter - 8.5x11"
Folio - 8.5x13"

Legal - 8.5x14"
Executive
Statement
#10 Env. - 4.125x9.5"
Monarch Env.
Monarch Env. L
DL Env. - 110x220mm
DL Env. L
C5 Env. - 162x229mm
Postcard JPN - 148x100mm
W-Postcard JPN - 148x200mm
Env Yougata 2
Env Yougata 2L
Env Yougata 3
Env Yougata 3L
Env Yougata 4
Env Yougata 6
Env Younaga 3
Env Nagagata 3
Env Nagagata 4
Env Kakugata 3

New Custom Size	Portrait(Y)	297mm* / 11.7inch*	Az egyéni méretű papír hosszának a meghatározása. A System Settings menü mm / inch beállítása határozza meg, hogy melyik gyári alapértelmezett menübeállítás jelenik meg. A további tudnivalókat lásd: „mm / inch” 306. oldal.
		127mm – 355mm / 5.0inch – 14.0inch	
	Landscape(X)	210mm* / 8.3inch*	
		77mm – 215mm / 3.0inch – 8.5inch	

* A gyári alapértelmezett menübeállítás

Orientation

Felhasználás:

A szöveg és a képek tájolásának a beállítása az oldalon.

Értékek:

Portrait*	A szöveget és a képeket a papír rövid élével párhuzamosan nyomtatja ki.
Landscape	A szöveget és a képeket a papír hosszú élével párhuzamosan nyomtatja ki.

* A gyári alapértelmezett menübeállítás

2-Sided

Felhasználás:

Meghatározza, hogy a nyomtató a papír mindkét oldalára nyomtasson-e.

Értékek:

2-Sided Print	Off	Nem nyomtat a papír mindkét oldalára.
	On*	A papír mindkét oldalára nyomtat.
Binding Edge	Flip Long Edge*	A hosszú éle mentén tűzött papír mindkét oldalára nyomtat.
	Flip Short Edge	A rövid éle mentén tűzött papír mindkét oldalára nyomtat.

* A gyári alapértelmezett menübeállítás

Font

Felhasználás:

Az alapértelmezett betűtípus kijelölése a nyomtatóra telepített betűtípusok közül.

Értékek:

Courier*	AlbertusMd	ITCBookmanDb
CGTimes	AlbertusXb	ITCBookmanLtit
CGTimesBd	Arial	ITCBookmanDbIt
CGTimesIt	ArialBd	NwCentSchlBkRmn
CGTimesBdIt	ArialIt	NwCentSchlBkBd
CGOmega	ArialBdIt	NwCentSchlBkIt
CGOmegaBd	TimesNew	NwCentSchlBkBdIt
CGOmegaIt	TimesNewBd	Times
CGOmegaBdIt	TimesNewIt	TimesBd
Coronet	TimesNewBdIt	TimesIt
ClarendonCd	Helvetica	TimesBdIt
UniversMd	HelveticaBd	ZapfChanceryMdlIt
UniversBd	HelveticaOb	Symbol
UniversMdlIt	HelveticaBdOb	SymbolPS
UniversBdIt	HelveticaNr	Wingdings
UniversMdCd	HelveticaNrBd	ZapfDingbats
UniversBdCd	HelveticaNrOb	CourierBd
UniversMdCdIt	HelveticaNrBdOb	CourierIt
UniversBdCdIt	PalatinoRmn	CourierBdIt
AntiqueOlv	PalatinoBd	LetterGothic
AntiqueOlvBd	Palatinolt	LetterGothicBd
AntiqueOlvIt	PalatinoBdIt	LetterGothicIt
GarmondAntiqua	ITCAvantGardBk	CourierPS
GarmondHlb	ITCAvantGardDb	CourierPSBd
GarmondKrsv	ITCAvantGardBkOb	CourierPSOb
GarmondKrsvHlb	ITCAvantGardDbOb	CourierPSBdOb

Marigold	ITCBookmanLt	Line Printer
-----------------	---------------------	---------------------

* A gyári alapértelmezett menübeállítás

Symbol Set

Felhasználás:

Szimbólumkészlet meghatározása a megadott betűtípushoz.

Értékek:

PC-8*	PS MATH	WINGDINGS
PC-8 DN	PI FONT	DNGBTSMS
PC-850	LEGAL	ISO-L6
PC-852	ISO-4	PC-1004
PC-8 TK	ISO-6	PC-775
WIN L1	ISO-11	WINBALT
WIN L2	ISO-15	UCS-2
WIN L5	ISO-17	ROMAN-8
DESKTOP	ISO-21	ROMANEXT
MC TEXT	ISO-60	ISO-L1
PS TEXT	ISO-69	ISO-L2
MS PUB	WIN 3.0	ISO-L5
MATH-8	SYMBOL	

* A gyári alapértelmezett menübeállítás

Font Size

Felhasználás:

A skálázható tipográfiai betűtípusok mérete 4.00 – 50.00 tartományon belül. Az alapértelmezés 12.00.

A betűméret a betűtípus karaktereinek a magasságát jelenti. Egy pont körülbelül 1/72 hüvelyknek felel meg.

Megjegyzés:

A *Font Size* menüelem csak a tipográfiai betűtípusoknál jelenik meg.

Font Pitch**Felhasználás:**

A rögzített szélességű betűtípusok nyomtatási sűrűsége 6.00 – 24.00 tartományon belül. Az alapértelmezés 10.00.

A nyomtatási sűrűség az egy hüvelykre eső rögzített szélességű karakterek száma vízszintes irányban. A nyomtatásban nem szereplő rögzített szélességű betűtípusok esetében a nyomtatási sűrűség megjelenik, de nem módosítható.

Megjegyzés:

A *Font Pitch* menüelem csak a rögzített szélességű betűtípusoknál jelenik meg.

Form Line**Felhasználás:**

Az egy oldalra eső sorok száma.

Értékek:

72*	Adja meg az értéket 1 egységnyi lépésekben.
5-128	

* A gyári alapértelmezett menübeállítás

Megjegyzés:

A nyomtató beállítja az egyes sorok közötti térközt (függőleges sorközök) a *Form Line* és *Orientation* beállítások alapján. A *Form Line* beállítás módosítása előtt győződjön meg róla, hogy a *Form Line* és az *Orientation* beállítások helyesek.

Quantity**Felhasználás:**

Az alapértelmezett nyomtatási mennyiség beállítása az 1 – 999 tartományon belül. Az alapértelmezés 1. (A konkrét feladatra vonatkozó másolatok számát a nyomtató-illesztőprogramban állítsa be. A nyomtató-illesztőprogramban megadott értékek mindig elsőbbséget élveznek a kezelőpulton megadott értékekkel szemben.)

Image Enhance

Felhasználás:

Megadja, hogy az Image Enhance funkció kisimítsa-e a fekete és a fehér felületek határvonalát az élek fogazottságának a csökkentése és a megjelenés javítása érdekében.

Értékek:

Off*	Letiltja az Image Enhance lehetőséget.
On	Engedélyezi az Image Enhance lehetőséget.

* A gyári alapértelmezett menübeállítás

Draft Mode

Felhasználás:

Festéktakarékos nyomtatás vázlat üzemmódban. Vázlat üzemmódban a nyomtatás minősége alacsonyabb.

Értékek:

Disable*	Nem nyomtat vázlat üzemmódban.
Enable	Nyomtat vázlat üzemmódban.

* A gyári alapértelmezett menübeállítás

Line Termination

Felhasználás:

A vonalvégződés parancsainak a hozzáadása.

Értékek:

Off*	A vonalvégződés parancsai nincsenek hozzáadva. CR=CR, LF=LF, FF=FF
Add-CR	A CR parancs hozzá van adva. CR=CR, LF=CR-LF, FF=CR-FF
Add-LF	Az LF parancs hozzá van adva. CR=CR-LF, LF=LF, FF=FF

CR-XX	A CR és az LF parancs hozzá van adva. CR=CR-LF, LF=CR-LF, FF=CR-FF
--------------	---

* A gyári alapértelmezett menübeállítás

PS Settings

A **PS Settings** menü segítségével megváltoztathatja a nyomtató beállításait, amelyek csak a PostScript Level3 Compatible nyomtatási nyelvet használó feladatokra vannak hatással.

PS Error Report

Felhasználás:

Megadja, hogy kinyomtassa-e a PostScript Level3 Compatible nyomtatási nyelvre vonatkozó hibák leírását.

Értékek:

Off	Nem nyomtat PS hibajelentést.
On *	PS hibajelentést nyomtat.

* A gyári alapértelmezett menübeállítás

PS Job Time-Out

Felhasználás:

Megadja egy PostScript Level3 Compatible nyomtatási nyelvet használó feladat futási idejét.

Értékek:

Off *		Nem állít be futási időt a PS feladathoz.
On	1min	Futási időt állít be a PS feladathoz.
	1min – 900min	

* A gyári alapértelmezett menübeállítás

PDF Settings

A **PDF Settings** menü segítségével megváltoztathatja a nyomtató beállításait, amelyek csak a PDF-feladatokra vannak hatással.

Quantity

Felhasználás:

Megadja a kinyomtatandó másolatok számát.

Értékek:

1*	Adjon meg egy értéket 1 egységnyi lépésekben.
1 - 999	

* A gyári alapértelmezett menübeállítás

2-Sided

Felhasználás:

Meghatározza, hogy a nyomtató a papír mindkét oldalára nyomtasson-e.

Értékek:

2-Sided Print	Off	Nem nyomtat a papír mindkét oldalára.
	On*	A papír mindkét oldalára nyomtat.
Binding Edge	Flip Long Edge*	A hosszú éle mentén tűzött papír mindkét oldalára nyomtat.
	Flip Short Edge	A rövid éle mentén tűzött papír mindkét oldalára nyomtat.

* A gyári alapértelmezett menübeállítás

Print Mode

Felhasználás:

A nyomtatási üzemmód meghatározása.

Értékek:

Normal*	Normál méretű karaktereket tartalmazó dokumentumokhoz.
High Quality	Apró betűket vagy vékony vonalakat tartalmazó, vagy mátrixnyomtatóval nyomtatott dokumentumokhoz.

* A gyári alapértelmezett menübeállítás

PDF Password

Felhasználás:

Jelszó megadása biztonságos PDF-fájlok nyomtatásához.

Értékek:

*****	Írjon be egy legfeljebb 32 alfanumerikus karakterből álló jelszót biztonságos PDF-fájlok nyomtatásához.
-------	---

Paper Size

Felhasználás:

Kimenő papírméret megadása PDF-fájlokhoz.

Értékek:

A4 - 210x297mm *
Letter - 8.5x11"
Auto

* A gyári alapértelmezett menübeállítás

Layout

Felhasználás:

A kimenet elrendezésének a meghatározása.

Értékek:

Auto % *
100% (No Zoom)
2 Pages Up
4 Pages Up

* A gyári alapértelmezett menübeállítás

Network

A Network lehetőség segítségével megváltoztathatja a hálózati porton keresztül nyomtatóra küldött munkák nyomtatóbeállításait.

Ethernet

Felhasználás:

Az Ethernet kommunikációs sebesség és duplex beállítások meghatározása. A változtatások aktiválásához kapcsolja ki, majd kapcsolja be ismét a nyomtatót.

Értékek:

Auto *	Automatikusan érzékeli az Ethernet-beállításokat.
10BASE-T Half	10base-T half-duplex módot használ.
10BASE-T Full	10base-T full-duplex módot használ.
100BASE-TX Half	100base-TX half-duplex módot használ.
100BASE-TX Full	100base-TX full-duplex módot használ.

* A gyári alapértelmezett menübeállítás

Megjegyzés:

Ez a menüelem csak akkor jelenik meg, ha a nyomtató vezeték nélküli hálózathoz van csatlakoztatva.

Wireless Status (csak AL-MX200DWF)

Felhasználás:

A vezeték nélküli kapcsolat jelerősségének a megjelenítése. A kezelőpulton keresztül nincs lehetőség a vezeték nélküli kapcsolat állapotának a javítására.

Értékek:

Connection	Good	Jó jelerősséget jelez.
	Acceptable	A jel erőssége az elfogadhatóság határán van.
	Low	Nem kielégítő jelerősséget jelez.
	No Reception	Azt jelzi, hogy nincs vétel.
SSID	XXXXXX	Gyári alapértelmezett beállításként „wireless device” van beállítva.

Encryption Type	No Security	Egy vezeték nélküli hálózatot konfigurál biztonsági funkciók nélkül.
	WEP	Egy vezeték nélküli hálózatot konfigurál WEP titkosítással.
	WPA-PSK-TKIP	Egy vezeték nélküli hálózatot konfigurál WPA-PSK-TKIP titkosítással.
	WPA2-PSK-AES	Egy vezeték nélküli hálózatot konfigurál WPA2-PSK-AES titkosítással.
	Mixed Mode PSK	Egy vezeték nélküli hálózatot konfigurál Mixed Mode PSK titkosítással.

Megjegyzés:

Ez a menüelem csak akkor jelenik meg, ha a nyomtató vezeték nélküli hálózathoz van csatlakoztatva.

Wireless Setup (csak AL-MX200DWF)**Felhasználás:**

Vezeték nélküli hálózat beállításainak konfigurálása.

Értékek:

Manual Setup	Enter Network (SSID)	Írjon be egy legfeljebb 32 alfanumerikus karakterből álló nevet, amely a vezeték nélküli hálózatot azonosítja. Gyári alapértelmezett beállításként „wireless device” van beállítva.		
	Infrastructure	Egy hozzáférési pontokat használó vezeték nélküli hálózatot konfigurál.		
		No Security*	Egy biztonsági titkosítást nem használó vezeték nélküli hálózatot konfigurál.	
		Mixed Mode PSK	Egy WPA-PSK-TKIP, WPA-PSK-AES és WPA2-PSK-AES titkosításokat használó vezeték nélküli hálózatot konfigurál.	
			PassPhrase Entry	Adjon meg egy 8 – 63 alfanumerikus karakter hosszúságú jelszót.
		WPA-PSK-TKIP	Egy WPA-PSK-TKIP titkosítást használó vezeték nélküli hálózatot konfigurál.	
			PassPhrase Entry	Adjon meg egy 8 – 63 alfanumerikus karakter hosszúságú jelszót.
		WPA2-PSK-AES	Egy WPA2-PSK-AES titkosítást használó vezeték nélküli hálózatot konfigurál.	
			PassPhrase Entry	Adjon meg egy 8 – 63 alfanumerikus karakter hosszúságú jelszót.
		WEP	Egy WEP titkosítást használó vezeték nélküli hálózatot konfigurál, adjon meg egy 5 – 13 ASCII karaktert tartalmazó WEP-kulcsot; vagy 10 vagy 26 hexadecimális karaktert.	
			Transmit Key	Válassza ki az adatátvitel kulcsát az Auto, WEP Key 1, WEP Key 2, WEP Key 3 és a WEP Key 4 lehetőségek közül.
	Ad-hoc	Egy hozzáférési pontokat nem használó vezeték nélküli hálózatot konfigurál.		
		No Security*	Egy biztonsági titkosítást nem használó vezeték nélküli hálózatot konfigurál.	
		WEP	Egy WEP titkosítást használó vezeték nélküli hálózatot konfigurál, adjon meg egy 5 – 13 ASCII karaktert tartalmazó WEP-kulcsot; vagy 10 vagy 26 hexadecimális karaktert.	
Transmit Key			Válassza ki az adatátvitel kulcsát az WEP Key 1, WEP Key 2, WEP Key 3 és a WEP Key 4 lehetőségek közül.	

* A gyári alapértelmezett menübeállítás

Megjegyzés:

Ez a menüelem csak akkor jelenik meg, ha a nyomtató vezeték nélküli hálózathoz van csatlakoztatva.

WPS Setup (csak AL-MX200DWF)

Push Button Control	PBC Start	No*	Letiltja a WPS-titkosítás PCB módszerét.
		Yes	Engedélyezi a WPS-titkosítás PCB módszerét.
PIN Code	Start Configuration	Megkezdi a vezeték nélküli hálózat beállításainak a konfigurálását a nyomtató által automatikusan kiadott PIN-kód használatával.	
	Print PIN Code	Kinyomtatja a PIN-kódot, amelyet be kell írni a számítógépbe a WPS titkosítás beállításához.	

* A gyári alapértelmezett menübeállítás

Megjegyzés:

Ez a menüelem csak akkor jelenik meg, ha a nyomtató vezeték nélküli hálózathoz van csatlakoztatva.

Reset Wireless (csak AL-MX200DWF)**Felhasználás:**

Vezeték nélküli hálózat beállításainak inicializálása. A funkció bekapcsolása és a nyomtató újraindítása után az összes vezeték nélküli hálózati beállítás visszaáll a gyári alapértelmezett értékére.

Értékek:

No*	Nem állítja vissza a vezeték nélküli beállításokat.
Yes	Visszaállítja a vezeték nélküli kapcsolatot.

* A gyári alapértelmezett menübeállítás

Megjegyzés:

Ez a menüelem csak akkor jelenik meg, ha a nyomtató vezeték nélküli hálózathoz van csatlakoztatva.

TCP/IP**Felhasználás:**

A TCP/IP beállítások konfigurálása. A változtatások aktiválásához kapcsolja ki, majd kapcsolja be ismét a nyomtatót.

Értékek:

IP Mode	Dual Stack*		Az IP-cím beállításához az IPv4 és az IPv6 módot egyaránt használja.
	IPv4		Az IP-cím beállításához az IPv4 módot használja.
IPv4	Get IP Address	DHCP/AutoIP*	Automatikusan beállítja az IP-címet.
		BOOTP	Az IP-cím beállításához a BOOTP módot használja.
		RARP	Az IP-cím beállításához a RARP módot használja.
		DHCP	Az IP-cím beállításához a DHCP módot használja.
		Panel	Adja meg az IP-címet a kezelőpultról.
	IP Address		Adja meg a nyomtatóhoz rendelt IP-címet.
	Subnet Mask		Adja meg az alhálózati maszkot.
	Gateway Address		Adja meg az átjáró címét.

* A gyári alapértelmezett menübeállítás

Megjegyzés:

Az IPv6 beállítások konfigurálásához használja az EpsonNet Config eszközt.

Protocol

Felhasználás:

Az egyes protokollok engedélyezése vagy tiltása. A változtatások aktiválásához kapcsolja ki, majd kapcsolja be ismét a nyomtatót.

Értékek:

LPD	Disable	Letiltja a Line Printer Daemon (LPD) portot.
	Enable ^{*1}	Engedélyezi az LPD portot.
Port 9100	Disable	Letiltja a Port 9100 portot.
	Enable ^{*1}	Engedélyezi a Port 9100 portot.
WSD ^{*2}	Disable	Letiltja a Web Services on Devices portot.
	Enable ^{*1}	Engedélyezi a Web Services on Devices portot.
SNMP	Disable	Letiltja a Simple Network Management Protocol (SNMP) UDP protokollt.
	Enable ^{*1}	Engedélyezi a SNMP UDP portot.

StatusMessenger	Disable	Letiltja a StatusMessenger lehetőséget.
	Enable * ¹	Engedélyezi a StatusMessenger lehetőséget.
InternetServices	Disable	Letiltja a nyomtatóba beépített EpsonNet Config elérését.
	Enable * ¹	Engedélyezi a nyomtatóba beépített EpsonNet Config elérését.
Bonjour(mDNS)	Disable	Letiltja a Bonjour® (mDNS) használatát.
	Enable * ¹	Engedélyezi a Bonjour (mDNS) használatát.

*¹ A gyári alapértelmezett menübeállítás

*² A WSD rövidítés jelentése Web Services on Devices (webes szolgáltatások készülékeken).

IP Filter

Megjegyzés:

Az IP Filter elem IPv4 címek esetében támogatott, és csak akkor érhető el, ha a Protocol értéke LPD vagy Port 9100.

Felhasználás:

Adatok átvételének a gátolása a hálózat bizonyos IP-címeiről. Legfeljebb öt IP-címet állíthat be. A változtatások aktiválásához kapcsolja ki, majd kapcsolja be ismét a nyomtatót.

Értékek:

No.n/Address (az n értéke 1 – 5)		Beállítja az <i>n</i> . szűrő IP-címét.
No.n/Mask (az n értéke 1 – 5)		Beállítja az <i>n</i> . szűrő címmaszkját.
No.n/Mode (az n értéke 1 – 5)	Off *	Letiltja az <i>n</i> . szűrő IP-szűrő funkcióját.
	Accept	Elfogadja a megadott IP-címekről történő hozzáférést.
	Reject	Elutasítja a megadott IP-címekről történő hozzáférést.

* A gyári alapértelmezett menübeállítás

Initialize NVM

Felhasználás:

Az NVM (Non-Volatile Memory) memóriában tárolt vezetékes hálózati adatok inicializálása. A funkció bekapcsolása és a nyomtató újraindítása után az összes vezetékes hálózati beállítás visszaáll a gyári alapértelmezett értékére.

Értékek:

Yes	Inicializálja az NVM memóriában tárolt vezetékes hálózati adatokat.
No*	Nem inicializálja az NVM memóriában tárolt vezetékes hálózati adatokat.

* A gyári alapértelmezett menübeállítás

PS Data Format

Felhasználás:

A PS adatátviteli protokoll beállítása. A változtatások aktiválásához kapcsolja ki, majd kapcsolja be ismét a nyomtatót.

Értékek:

Auto*	Automatikusan beállítja a PS adatátviteli protokollt.
Standard	Beállítja a PS adatátviteli protokollt Standard értékre.
BCP	Beállítja a PS adatátviteli protokollt BCP értékre.
TBCP	Beállítja a PS adatátviteli protokollt TBCP értékre.

* A gyári alapértelmezett menübeállítás

Fax Settings

A Fax Settings menü segítségével konfigurálhatja az alapvető faxbeállításokat.

Ans Select

Felhasználás:

Az alapértelmezett faxfogadási üzemmód kiválasztása.

Értékek:

TEL Mode	A nyomtató nem fogad automatikusan faxot. Ha fogadni kíván egy beérkező faxot, vegye fel a külső telefont, és nyomja meg a kétjegyű kódot.
FAX Mode*	A nyomtató automatikusan fogadja a faxokat.
TEL/FAX Mode	Ha a nyomtató faxot kap, a külső telefon csöng az Auto Ans. TEL/FAX beállításban megadott ideig, majd a nyomtató automatikusan átveszi a faxot. Ha a beérkező hívás nem fax, a nyomtató sípol a belső hangszórójából, jelezve, hogy telefonos hívás érkezett.

Ans/FAX Mode	A nyomtató közösen használja a telefonvonalat egy üzenetrögzítővel, és figyel a vonalban a fax hangjelét. Ha észleli a fax hangjelét, felveszi a beérkező hívást. Ez a lehetőség nem érhető el olyan régiókban, ahol soros telefonrendszert használnak.
DRPD Mode	A lehetőség használatához használnia kell a telefontársasága Distinctive Ring Pattern Detection (DRPD) szolgáltatását, amely több telefonszámot rendel egyetlen telefonvonalhoz, és az egyes vonalakat egyedi csengésminta alapján különbözteti meg. A szolgáltatás aktiválását követően úgy konfigurálhatja a nyomtatóját, hogy figyelje a vonalban az egyedi csengésmintát.

* A gyári alapértelmezett menübeállítás

Auto Answer Fax

Felhasználás:

Megadhatja az időtartamot, amennyit a nyomtató a beérkező hívás után várni fog, mielőtt a FAX Mode üzemmódba lép. Az intervallum 0 – 255 s közti tartományban adható meg. Az alapértelmezés 0 másodperc.

Auto Ans. TEL/FAX

Felhasználás:

Megadhatja az időtartamot, amennyit a nyomtató a külső telefonra érkező hívás után várni fog, mielőtt a FAX Mode üzemmódba lép. Az intervallum 0 – 255 s közti tartományban adható meg. Az alapértelmezés 6 másodperc.

Auto Ans. Ans/FAX

Felhasználás:

Megadhatja az időtartamot, amennyit a nyomtató az üzenetrögzítőre érkező hívás után várni fog, mielőtt a FAX Mode üzemmódba lép. Az intervallum 0 – 255 s közti tartományban adható meg. Az alapértelmezés 21 másodperc.

Line Monitor

Felhasználás:

Megadhatja a hangjelzés hangerőszintjét, amelyet a nyomtató kiad a belső hangszóróból a faxátvitel létrehozásakor.

Értékek:

Off	Kikapcsolja a vonalfigyelőt.
------------	------------------------------

Min	Beállítja a vonalfigyelő hangerejét.
Middle*	
Max	

* A gyári alapértelmezett menübeállítás

Ring Tone Volume

Felhasználás:

Meghatározhatja a csengés hangerőszintjét, amelyet a nyomtató TEL/FAX Mode üzemmódban kiad a belső hangszóróból a beérkező telefonhívást jelezve.

Értékek:

Off	Kikapcsolja a csengést.
Min	Beállítja csengés hangerejét.
Middle	
Max*	

* A gyári alapértelmezett menübeállítás

Line Type

Felhasználás:

Meghatározhatja a vonal típusát.

Értékek:

PSTN*	A vonal típusát PSTN értékre állítja.
PBX	A vonal típusát PBX értékre állítja.

* A gyári alapértelmezett menübeállítás

Dialing Type

Felhasználás:

Meghatározhatja a tárcsázás típusát.

Értékek:

Tone*	Tónusos tárcsázási rendszert használ.
DP (10pps)	Impulzusos tárcsázási rendszert használ (10 impulzus/másodperc).

* A gyári alapértelmezett menübeállítás

Megjegyzés:

DP (10PPS) *nem jelenik meg, ha a Region beállítása South Africa.*

Interval Timer

Felhasználás:

Az átvitelkísérletek közti intervallum meghatározása egy 3 – 255 s közötti értékkel. Az alapértelmezés 8 másodperc.

Number of Redial

Felhasználás:

Az újratárcsázási kísérletek számának a meghatározása egy 0 – 9 közötti értékkel, ha a hívott faxszám foglalt. Ha 0 értéket határoz meg, a nyomtató nem tárcsáz újra. Az alapértelmezés 3.

Redial Delay

Felhasználás:

Az újratárcsázási kísérletek közti intervallum meghatározása egy 1 – 15 perc közötti értékkel. Az alapértelmezés 1 perc.

Junk Fax Filter

Felhasználás:

Az Address Book listán nem szereplő számokról érkező faxok elutasítása.

Értékek:

Off*	Elfogad minden faxot.
On	Elutasítja az Address Book listán nem szereplő számokról érkező faxokat.

* A gyári alapértelmezett menübeállítás

Megjegyzés:

A Junk Fax Filter használata előtt mindig vegye fel azokat a faxszámokat az Address Book listájára, amelyekről faxokat kíván fogadni.

Remote Receive

Felhasználás:

Fax fogadása a külső telefonkészülék felvételével és a rajta lévő távoli fogadási kód megnyomásával.

Értékek:

Off *	Nem fogadhat faxot a külső telefon távoli fogadási kódjának a megnyomásával.
On	Fogadhat faxot a külső telefon távoli fogadási kódjának a megnyomásával.

* A gyári alapértelmezett menübeállítás

Remote Rcv Tone

Felhasználás:

A távoli fogadás kétjegyű kódjának a megadása a Remote Receive művelet elindításához. Gyári alapértelmezett beállításként 00 van beállítva.

Send Header

Felhasználás:

A küldő adatainak a rányomtatása a faxok fejlécére.

Értékek:

Off	Nem nyomtatja a faxok fejlécére a küldő adatait.
On *	Rányomtatja a küldő adatait a faxok fejlécére.

* A gyári alapértelmezett menübeállítás

Company Name

Felhasználás:

A küldő faxok fejlécére nyomtatott nevének a meghatározása. Maximum 30 alfanumerikus karaktert lehet megadni.

Your Fax Number

Felhasználás:

A nyomtató faxok fejlécére nyomtatott faxszámának a meghatározása.

*Fax Cover Page***Felhasználás:**

Meghatározza, hogy a faxokhoz legyen-e fedőlap csatolva.

Értékek:

Off*	Nem csatol a faxokhoz fedőlapot.
On	Fedőlapot csatol a faxokhoz.

* A gyári alapértelmezett menübeállítás







Megjegyzés:

A közvetlen fax funkcióval nem nyomtatódik borítólappal, akkor sem, ha a Fax Cover Page engedélyezve van a kezelőpulton.

*DRPD Pattern***Felhasználás:**

Egy megkülönböztető csengést használó külön faxolási szám biztosítása.

Értékek:

Pattern1-7	<p>A DRPD egyes telefontársaságok által kínált szolgáltatás. A DRPD mintákat a telefontársasága határozza meg. A nyomtatója által használt minták az alábbi listában vannak felsorolva:</p> <p>Pattern1</p>  <p>Pattern2</p>  <p>Pattern3</p>  <p>Pattern4</p>  <p>Pattern5</p>  <p>Pattern6</p>  <p>Pattern7</p>  <p>Érdeklődjön a telefontársaságnál, hogy melyik mintát kell kiválasztania a szolgáltatás használatához. A Pattern7 például Új Zéland FaxAbility megkülönböztető csengésmintája: 400 ms csengetés, 800 ms szünet, 400 ms csengetés és 1400 ms szünet. Ez a minta újra és újra ismétlődik. Ez a nyomtató csak a DA4 megkülönböztető jelzés ritmusára reagál Új Zélandon.</p>
-------------------	--

2-Sided Print

Felhasználás:

Meghatározza, hogy a faxolás használja-e a kétoldalas nyomtatást.

Értékek:

Off*	Letiltja a kétoldalas nyomtatást.
On	Engedélyezi a kétoldalas nyomtatást.

* A gyári alapértelmezett menübeállítás

Forward Settings

Felhasználás:

Meghatározza, hogy a továbbítsa-e a faxokat egy megadott célhelyre.

Értékek:

Off*	A bejövő faxok nem lesznek továbbítva.
Forward Only	A bejövő faxok továbbítva lesznek egy meghatározott célhelyre, és ha a továbbítás során hiba merül fel, kinyomtatódnak.
Forward and Print	A bejövő faxok kinyomtatódnak és továbbítva lesznek egy megadott célhelyre.
E-Mail and Print	A bejövő faxok kinyomtatódnak és el lesznek küldve e-mailben egy megadott célhelyre.

* A gyári alapértelmezett menübeállítás

Fax Fwd Number

Felhasználás:

Megadhatja a célhely faxszámát, ahova a beérkező faxok továbbítva lesznek.

Fax Fwd E-Mail

Felhasználás:

Megadhatja az e-mail címet, ahova a beérkező faxok el lesznek küldve.

Prefix Dial

Felhasználás:

Megadhatja, hogy a készülék szűrjön-e be előhívószámot.

Értékek:

Off*	Nem szűr be előhívószámot.
On	Előhívószámot szűr be.

* A gyári alapértelmezett menübeállítás

*Prefix Dial Num***Felhasználás:**

Meghatározhat egy legfeljebb öt jegyből álló előhívószámot. Minden automatikusan hívott szám előtt kitarcsázza ezt a számot. Előnyös automatikus magán-telefonhálózatra (Private Automatic Branch Exchange – PABX) történő kapcsolódásnál.

*Discard Size***Felhasználás:**

Meghatározza, hogy törölje-e a faxoldal alján lévő szöveget vagy képeket, ha az egész oldal nem fér el nyomtatandó lapon.

Értékek:

Off	Kinyomatja a faxoldal alján túlnyúló részt ahelyett, hogy elhagyná azokat.
On	Elhagyja az faxoldal alján túlnyúló részt.
Auto Reduction *	Automatikusan lecsökkenti a faxoldalt a papír méretének megfelelően.

* A gyári alapértelmezett menübeállítás

*ECM***Felhasználás:**

Engedélyezheti a hibajavítási mód (Error Correction Mode – ECM) használatát. Az ECM funkció használatához a távoli faxkészüléknek is támogatnia kell az ECM funkciót.

Értékek:

Off	Kikapcsolja az ECM funkciót.
On *	Bekapcsolja az ECM funkciót.

* A gyári alapértelmezett menübeállítás

*Extel Hook Thresh***Felhasználás:**

Meghatározhatja a leakasztott külső telefon érzékelési küszöbét a telefonvonal által nem használt állapothoz.

Értékek:

Lower	A leakasztott külső telefon érzékelési küszöbét Lower értékre állítja.
Normal*	A leakasztott külső telefon érzékelési küszöbét Normal értékre állítja.
Higher	A leakasztott külső telefon érzékelési küszöbét Higher értékre állítja.

* A gyári alapértelmezett menübeállítás

Modem Speed

Felhasználás:

Meghatározhatja a faxmodem sebességét, ha a faxküldés vagy vétel során hiba lép fel.

Értékek:

2.4 Kbps
4.8 Kbps
9.6 Kbps
14.4 Kbps
33.6 Kbps*

* A gyári alapértelmezett menübeállítás

Fax Activity

Felhasználás:

Meghatározhatja, hogy a nyomtató minden 50 beérkező és kimenő faxkommunikáció után nyomtasson-e automatikusan jelentést a fax tevékenységéről.

Értékek:

Auto Print*	Minden 50 beérkező és kimenő faxkommunikáció után automatikusan jelentést nyomtat a fax tevékenységéről.
No Auto Print	Nem nyomtat automatikusan jelentést a fax tevékenységéről.

* A gyári alapértelmezett menübeállítás

Fax Transmit

Felhasználás:

Meghatározhatja, hogy a nyomtató minden faxküldést követően, vagy csak hiba esetén nyomtasson átviteli jelentést.

Értékek:

Print Always	Automatikusan átviteli jelentést nyomtat minden faxküldés után.
Print On Error*	Csak hiba esetén nyomtat átviteli jelentést.
Print Disable	Nem nyomtat átviteli jelentést faxküldés után.

* A gyári alapértelmezett menübeállítás

*Fax Broadcast***Felhasználás:**

Meghatározhatja, hogy a nyomtató minden több címre küldött faxot követően, vagy csak hiba esetén nyomtasson átviteli jelentést.

Értékek:

Print Always*	Minden több címre küldött faxot követően átviteli jelentést nyomtat.
Print On Error	Csak hiba esetén nyomtat átviteli jelentést.
Print Disable	Nem nyomtat átviteli jelentést minden több címre küldött faxot követően.

* A gyári alapértelmezett menübeállítás

*Region***Felhasználás:**

Meghatározhatja a régiót, ahol a nyomtatót használja.

System Settings

Az *System Settings* segítségével konfigurálhatja a nyomtató különböző funkcióit.

*Power Saver Timer***Felhasználás:**

Az idő meghatározása, amely után a nyomtató energiatakarékos üzemmódba lép.

Értékek:

Low Power Timer	1min *	Alapértelmezésben a nyomtató az utolsó nyomtatási feladat elvégzését követő egy percnyi inaktív állapot után lép Alacsony energiafogyasztási üzemmódba. Megadhatja a Low Power Timer beállítást egy 1 és 45 perc közötti érték formájában.
	1min – 45min	
Sleep Timer	6min *	Alapértelmezésben a nyomtató az alacsony energiafogyasztási üzemmódba lépést követő hat percnyi inaktív állapot után lép alvó üzemmódba. Megadhatja a Sleep Timer beállítást egy 6 és 11 perc közötti érték formájában.
	6min – 11min	

* A gyári alapértelmezett menübeállítás

A **Low Power Timer** beállításnak adjon meg 1min értéket, ha a nyomtatót és a terem megvilágítását közös áramkör táplálja, és villogást tapasztal. Egyébként adjon meg magas értéket, hogy a nyomtató elérhető maradjon a gyakori használat számára minimális bemelegítési idővel.

Ha a nyomtató nyomtatási munkát kap a számítógéptől vagy fax-adatokat kap a telefonvonalon, automatikusan kilép az energiatakarékos módból. A nyomtatásra kész állapotba manuálisan is visszahozhatja. Nyomja meg a kezelőpult tetszőleges gombját alacsony energiafogyasztási üzemmódban. Alvó üzemmódban nyomja meg az  (**Energy Saver**) gombot. Az Alacsony energiafogyasztási és Alvó üzemmódból egyaránt kb. 25 másodpercig tart, amíg a nyomtató visszatér a nyomtatásra kész állapotába.

Auto Reset

Felhasználás:

Az idő meghatározása, amely elteltével a nyomtató visszaállítja az aktuális menü alapértelmezett beállítását, és visszaállítja a nyomtatásra kész állapotot, ha a beállítás módosítása befejezetlen marad.

Értékek:

45sec *
1min
2min
3min
4min

* A gyári alapértelmezett menübeállítás

Fault Time-Out

Felhasználás:

Az idő meghatározása, amely után a nyomtató törli a rendellenesen megszakított feladatokat. Az idő elteltével minden feladat törlődik.

Értékek:

Off		Kikapcsolja hiba időtűllépése funkciót.
On	60sec*	Alapértelmezésben a nyomtató 60 másodperc elteltével törli a rendellenesen megszakított feladatokat. Megadhatja a beállítást egy 3 és 300 másodperc közötti érték formájában.
	3sec – 300sec	

* A gyári alapértelmezett menübeállítás

Job Time-Out

Felhasználás:

Az idő meghatározása, ameddig a nyomtató a számítógépből érkező adatra vár. Az idő elteltével minden nyomtatási feladat törlődik.

Értékek:

Off		Kikapcsolja feladat időtűllépés funkciót.
On	30sec*	Alapértelmezésben a nyomtató 30 másodpercig vár a számítógépből érkező adatra. Megadhatja a beállítást egy 5 és 300 másodperc közötti érték formájában.
	5sec – 300sec	

* A gyári alapértelmezett menübeállítás

Clock Settings

Felhasználás:

Beállíthatja a dátumot, időt és a helyi időzónát a nyomtatóban.

Értékek:

Set Date	Beállítja az aktuális dátumot.
Set Time	Beállítja a pontos időt.

Date Format	yy/mm/dd	Beállítja a dátum formátumát.
	mm/dd/yy	
	dd/mm/yy*	
Time Format	12H	Beállítja az idő formátumát.
	24H*	
Time Zone		Beállítja az időzónát.

* A gyári alapértelmezett menübeállítás

Alert Tone

Felhasználás:

A hangjelzések beállítása, amelyeket a nyomtató működése során vagy figyelmeztető üzenet esetén ad ki.

Értékek:

Panel Select Tone	Off*	Nem ad ki hangjelzést, ha a kezelőpulton megadott adat helyes.
	Min	Hangjelzést ad ki a megadott hangerővel, ha a kezelőpulton megadott adat helyes.
	Middle	
	Max	
Panel Alert Tone	Off*	Nem ad ki hangjelzést, ha a kezelőpulton megadott adat helytelen.
	Min	Hangjelzést ad ki a megadott hangerővel, ha a kezelőpulton megadott adat helytelen.
	Middle	
	Max	
Auto Clear Alert	Off*	Nem ad ki hangjelzést, mielőtt a nyomtató automatikus törlést végez.
	Min	Öt másodperccel az automatikus törlés előtt hangjelzést ad ki a megadott hangerővel.
	Middle	
	Max	

Job Tone	Off	Nem ad ki hangjelzést a feladat elvégzése után.
	Min	A feladat elvégzése után hangjelzést ad ki a megadott hangerővel.
	Middle*	
	Max	
Alert Tone	Off	Nem ad ki hangjelzést probléma esetén.
	Min	Probléma esetén hangjelzést ad ki a megadott hangerővel.
	Middle*	
	Max	
Out of Paper	Off	Nem ad ki hangjelzést, ha a nyomtatóban elfogy a papír.
	Min	Hangjelzést ad ki a megadott hangerővel, ha a nyomtatóban elfogy a papír.
	Middle*	
	Max	
All Tones	Off	Kikapcsolja az összes figyelmeztető hangjelzést.
	Min	Egy művelettel beállítja az összes figyelmeztető hangjelzés hangerejét.
	Middle*	
	Max	

* A gyári alapértelmezett menübeállítás

mm / inch

Felhasználás:

Meghatározza a mértékegységet, amely a számértékek után megjelenik a kezelőpulton.

Értékek:

Millimeters (mm)*
Inches (")

* A gyári alapértelmezett menübeállítás

2-Sided Report

Felhasználás:

Meghatározza, hogy a nyomtató a papír mindkét oldalára nyomtassa-e a jelentést.

Értékek:

2-Sided	A papír mindkét oldalára nyomtat jelentést.
1-Sided*	A papír egyik oldalára nyomtat jelentést.

* A gyári alapértelmezett menübeállítás

Low Toner Alert Msg**Felhasználás:**

Meghatározza, hogy megjelenjen-e figyelmeztetés a kifogyóban lévő festékre.

Értékek:

Off	Nem jelenik meg figyelmeztetés a kifogyóban lévő festékre.
On*	Figyelmeztetés jelenik meg a kifogyóban lévő festékre.

* A gyári alapértelmezett menübeállítás

Power On Wizard**Felhasználás:**

Lehetővé teszi a nyomtató kezdeti beállítását.

Lásd még:

„Kezdeti beállítások meghatározása a kezelőpultról“ 30. oldal

Értékek:

Yes	Elvégzi a nyomtató kezdeti beállítását.
No*	Nem végzi el a nyomtató kezdeti beállítását.

* A gyári alapértelmezett menübeállítás

Maintenance

A Maintenance menü segítségével megváltoztathatja az egyes papírtípusokra vonatkozó nyomtatási beállításokat, inicializálja az NVM (Non-Volatile Memory) memóriát, és módosíthatja a festékkazetták beállításait.

*F/W Version***Felhasználás:**

A vezérlő verziójának a megjelenítése.

*Adjust BTR***Felhasználás:**

A továbbítógörgő (BTR) feszültségének a meghatározása az egyes papírtípusok optimális nyomtatásához. A feszültség csökkentéséhez adjon meg egy negatív értéket. A növeléséhez adjon meg egy pozitív értékeket.

Nem biztos, hogy minden papírtípusnál az alapértelmezett beállítások adják a legjobb kimenetet. Ha a nyomaton foltok keletkeznek, próbálja meg növelni a feszültséget. Ha a nyomaton fehér foltok keletkeznek, próbálja meg csökkenteni a feszültséget.

Megjegyzés:

Az e menüben megadott értékek hatással vannak a nyomtatás minőségére.

Értékek:

Plain	0*
	-3 - 3
Light Card	0*
	-3 - 3
Labels	0*
	-3 - 3
Recycled	0*
	-3 - 3
Envelope	0*
	-3 - 3
Postcard	0*
	-3 - 3

* A gyári alapértelmezett menübeállítás

Adjust Fusing Unit

Felhasználás:

A beégetőegység hőmérsékletének a meghatározása az egyes papírtípusok optimális nyomtatásához. A hőmérséklet csökkentéséhez adjon meg egy negatív értéket. A növeléséhez adjon meg egy pozitív értéket.

Nem biztos, hogy minden papírtípusnál az alapértelmezett beállítások adják a legjobb kimenetet. Ha a kinyomtatott papír tekeredik, próbálja csökkenteni a hőmérsékletet. Ha a festék nem ég rá eléggé a papírra, próbálja növelni a hőmérsékletet.

Megjegyzés:

Az e menüben megadott értékek hatással vannak a nyomtatás minőségére.

Értékek:

Plain	0*
	-3 - 3
Light Card	0*
	-3 - 3
Labels	0*
	-3 - 3
Recycled	0*
	-3 - 3
Envelope	0*
	-3 - 3
Postcard	0*
	-3 - 3

* A gyári alapértelmezett menübeállítás

Density Adjustment

Felhasználás:

A nyomtatás sűrűségi szintjének a beállítása egy -3 és 3 közötti értékkel. A gyári alapértelmezett beállítás 0 .

Clean Developer

Felhasználás:

Megforgatja az előhívó motorját, és megkeveri a festéket a festékkazettában.

Értékek:

Yes	Megkeveri a festéket az új festékkazettában.
No*	Nem keveri meg a festéket az új festékkazettában.

* A gyári alapértelmezett menübeállítás

Toner Refresh

Felhasználás:

A festékkazetta hatékony kihasználása a cseréje előtt az élettartama végén, vagy a festék megkeverése az új festékkazettában.

Értékek:

Black	Yes	Kitisztítja a festéket a festékkazettában.
	No*	Nem tisztítja meg a festéket a festékkazettában.

* A gyári alapértelmezett menübeállítás

Machine life

Felhasználás:

Megadhatja, hogy kívánja-e folytatni a nyomtatást, ha a nyomtató eléri élettartama végét.

Értékek:

Stop Print*	Leállítja a nyomtatási műveleteket, ha a berendezés elérte élettartamának a végét.
Continue Print	Folytatja a nyomtatási műveleteket, ha a berendezés elérte élettartamának a végét.

* A gyári alapértelmezett menübeállítás

Megjegyzés:

- Ha a nyomtató abbahagyja a működést, és a 191-310 hibakódot mutatja az LCD panelen, az alábbi módon folytathatja a nyomtató használatát.

- ha van fennmaradó feladat, nyomja meg egyidejűleg a **↵ (Back)** és a **▼** gombot.
- ha nincs feladat, válassza a menü Continue Print elemét.

- Ha beállítja a Continue Print paramétert, a nyomtatót használhatja az élettartama végét követően is, de a nyomtatás minősége már nem garantált.

Initialize NVM

Felhasználás:

Inicializálhatja az NVM memóriát a nyomtatóbeállítások, a faxoláshoz használt Phone Book adatok vagy a szkenneléshez használt Address Book adatok számára. A funkció bekapcsolása és a nyomtató újraindítása után az összes nyomtatóbeállítás és a Phone Book (fax) és Address Book (szkennelés) adata visszaáll a gyári alapértelmezett értékére.

Lásd még:

„A gyári alapértelmezett beállítások visszaállítása“ 335. oldal

Értékek:

User Fax Section	Yes	Inicializálja a Speed Dial és a Group Dial bejegyzéseket a Phone Book listában.
	No*	Inicializálja a Speed Dial és a Group Dial elemeket a Phone Book listában.
User Scan Section	Yes	Inicializálja az e-mail és kiszolgáló adatokat az Address Book listáján.
	No*	Nem inicializálja az e-mail és kiszolgáló adatokat az Address Book listáján.
System Section	Yes	Inicializálja a nyomtató beállításait.
	No*	Nem inicializálja a nyomtató beállításait.

* A gyári alapértelmezett menübeállítás

Non Genuine Toner

Felhasználás:

Más gyártó festékkazettájának a használata.

Megjegyzés:

- Lehetséges, hogy a nem eredeti festékkazetta nem teszi lehetővé a nyomtató egyes funkcióinak a használatát, csökkenti a nyomtatás minőségét és csökkenti a nyomtató megbízhatóságát. Azt tanácsoljuk, hogy csak új Epson márkájú festékkazettákat használjon a nyomtatójában. A jótállásunk nem terjed ki a nem eredeti fogyóeszközök által okozott problémákra.

- Más gyártó festékkazettájának a használata előtt mindig indítsa újra a nyomtatót.

Értékek:

Toner	Off*	Nem használja más gyártó festékkazettáját.
	On	Használja más gyártó festékkazettáját.

* A gyári alapértelmezett menübeállítás

Adjust Altitude

Felhasználás:

A nyomtató telepítési helyének a tengerszint feletti magassága.

A fényvezető töltésének a kisülési jelensége a légnyomástól függően változik. Megadhatja a nyomtató elhelyezésének a tengerszint feletti magasságát a nyomtatás szabályzásához.

Megjegyzés:

A hibásan beállított tengerszint feletti magasság gyenge minőségű nyomtatást, és a maradék festék helytelen jelzését eredményezi.

Értékek:

0m*	Adja meg a nyomtató telepítési helyének a tengerszint feletti magasságát.
1000m	
2000m	
3000m	

* A gyári alapértelmezett menübeállítás

Secure Settings

A `Secure Settings` menüben állíthatja be a kezelőpult menüi elérését korlátozó jelszót. Ezzel megelőzheti a nyomtatóbeállítások elemeinek a véletlen módosítását.

Panel Lock

Felhasználás:

Az `Admin Menu` és a `Report / List` elemeihez való hozzáférés korlátozása jelszóval.

Lásd még:

„Panel Lock Panel Lock“ 332. oldal

Megjegyzés:

Kiválaszthatja a **Disable** értéket a **Panel Lock Set** beállításához, ha minden **Service Lock** értéke **Unlocked** és a **Secure Receive Set** beállítás értéke **Disable**.

Értékek:

Panel Lock Set	Disable *1	Az Admin Menu és a Report / List elemeihez való hozzáférést nem korlátozza jelszóval.
	Enable	Az Admin Menu és a Report / List elemeihez való hozzáférést jelszóval korlátozza.
Change Password *2	0000 *1- 9999	Beállítja vagy megváltoztatja az Admin Menu és a Report / List eléréséhez szükséges jelszót.

*1 A gyári alapértelmezett menübeállítás

*2 Nem jelenik meg, ha a **Panel Lock Set** beállítása **Disable**.

Service Lock**Felhasználás:**

Meghatározza az egyes nyomtatószolgáltatásokhoz történő hozzáférés engedélyezését vagy jelszó általi korlátozását, és lehetővé teszi a jelszó beállítását vagy megváltoztatását.

Lásd még:

„Másolás, faxolás, szkennelés és közvetlen USB nyomtatás elérésének a korlátozása“ 334. oldal

Megjegyzés:

A **Service Lock** beállítás elemeit csak akkor érheti el, ha a **Panel Lock Set** értéke **Enable**.

Értékek:

Copy	Unlocked *1	Engedélyezi a Copy funkciót.
	Locked	Engedélyezi a Copy funkciót.
	Password Locked	Engedélyezi, de jelszóhoz köti a Copy funkciót.
FAX	Unlocked *1	Engedélyezi a Fax funkciót.
	Locked	Letiltja a Fax funkciót (a nyomtató nem küld és nem fogad faxot).
	Password Locked	Engedélyezi a Fax funkciót, de a faxküldést jelszóhoz köti (a beérkező faxok fogadásához nem szükséges jelszó).

Scan	Unlocked *1	Engedélyezi a Scan funkciót.
	Locked	Engedélyezi a Scan funkciót.
	Password Locked	Engedélyezi, de jelszóhoz köti a Scan funkciót.
Print from USB	Unlocked *1	Engedélyezi a Print From USB Memory lehetőséget.
	Locked	Letiltja a Print From USB Memory lehetőséget.
	Password Locked	Engedélyezi, de jelszóhoz köti a Print From USB Memory funkciót.
Change Password *2	0000 *1- 9999	Beállítja vagy megváltoztatja a Copy, Fax, Scan és a Print From USB Memory funkció használatához szükséges jelszót.

*1 A gyári alapértelmezett menübeállítás

*2 Csak akkor jelenik meg, ha bármelyik Service Lock elem beállítása Password Locked.

Secure Receive

Felhasználás:

Meghatározza a faxnyomtatás jelszó általi korlátozását, és lehetővé teszi a jelszó beállítását vagy megváltoztatását. Ha a Secure Receive Set beállítás értéke Enable, a nyomtató tárolja, és csak a helyes jelszó megadása után nyomtatja ki beérkező faxokat.

Megjegyzés:

A Secure Receive beállítás elemeit csak akkor érheti el, ha a Panel Lock Set értéke Enable.

Értékek:

Secure Receive Set	Disable *1	Nem kér jelszót a beérkező faxok kinyomtatásához.
	Enable	Jelszót kér a beérkező faxok kinyomtatásához.
Change Password *2	0000 *1- 9999	Beállítja vagy megváltoztatja a beérkező faxok kinyomtatásához szükséges jelszót.

*1 A gyári alapértelmezett menübeállítás

*2 Nem jelenik meg, ha a Secure Receive Set beállítása Disable.

Software Download

Felhasználás:

A csatlakoztatott számítógép által letöltött és küldött szoftveres adatok telepítése vagy elutasítása.

Értékek:

Disable	Elutasítja a letöltött szoftveres adatokat a maximális adatbiztonság érdekében.
Enable*	Telepíti a letöltött szoftveres adatokat.

* A gyári alapértelmezett menübeállítás

Scan to E-Mail

A Scan to E-Mail menü segítségével szerkesztheti az átvitel forrását.

Edit From Field

Felhasználás:

Az átviteli forrás szerkesztésének az engedélyezése vagy letiltása.

Értékek:

Disable	Letiltja az átviteli forrás szerkesztését.
Enable*	Engedélyezi az átviteli forrás szerkesztését.

* A gyári alapértelmezett menübeállítás

USB Settings

Az USB Settings menüben az USB port használatával összefüggő beállításokat módosíthatja.

Port Status

Felhasználás:

Az USB illesztőfelület engedélyezése vagy tiltása.

Értékek:

Disable	Letiltja az USB-illesztőfelületet.
Enable*	Engedélyezi az USB-illesztőfelületet.

* A gyári alapértelmezett menübeállítás

PS Data Format

Felhasználás:

A PS adatátviteli protokoll beállítása. A változtatások aktiválásához kapcsolja ki, majd kapcsolja be ismét a nyomtatót.

Értékek:

Auto*	Automatikusan beállítja a PS adatátviteli protokollt.
Standard	Beállítja a PS adatátviteli protokollt Standard értékre.
BCP	Beállítja a PS adatátviteli protokollt BCP értékre.
TBCP	Beállítja a PS adatátviteli protokollt TBCP értékre.

* A gyári alapértelmezett menübeállítás

Defaults Settings

A Defaults Settings menü segítségével konfigurálhatja a nyomtató alapvető másolás-, szkennelés- és faxbeállításait.

Copy Defaults

A Copy Defaults menü segítségével konfigurálhatja a másolás különböző funkcióit.

Original Size**Felhasználás:**

Az alapértelmezett dokumentumméret beállítása.

Értékek:

A4 - 210x297mm*
A5 - 148x210mm
B5 - 182x257mm
Letter - 8.5x11"
Folio - 8.5x13"
Legal - 8.5x14"
Executive

* A gyári alapértelmezett menübeállítás

Reduce/Enlarge

Felhasználás:

A másolás alapértelmezett kicsinyítési/nagyítási arányának a meghatározása.

Értékek:

mm rendszer

200%
A5->A4(141%)
A5->B5(122%)
100%*
B5->A5(81%)
A4->A5(70%)
50%

* A gyári alapértelmezett menübeállítás

hüvelyk rendszer

200%
Stmt->Lgl(154%)
Stmt->Ltr(129%)
100%*
Lgl->Ltr (78%)
Ldgr->Ltr(64%)
50%

* A gyári alapértelmezett menübeállítás

Megjegyzés:

- A numerikus billentyűzet segítségével megadhatja a kívánt nagyítást 25% – 400% között, vagy a ► gomb megnyomásával növelheti, vagy a ◀ gomb megnyomásával csökkentheti a méretezés mértékét 1%-os lépésekben.
- Ez az elem csak akkor érhető el, ha a Multiple UF értéke Off vagy Manual.

Collated

Felhasználás:

Meghatározza, hogy a készülék leválogassa-e a másolási feladatot.

Értékek:

Off*	Nem másolja a dokumentumokat leválogatott sorrendben.
On	A dokumentumokat leválogatott sorrendben másolja.

* A gyári alapértelmezett menübeállítás

Document Type

Felhasználás:

Az alapértelmezett dokumentumtípus meghatározása.

Értékek:

Text	Szöveget tartalmazó dokumentumokhoz alkalmas.
Mixed*	Szöveget és fényképeket/szürkeárnyalatokat tartalmazó dokumentumokhoz alkalmas.
Photo	Fényképeket tartalmazó dokumentumokhoz alkalmas.

* A gyári alapértelmezett menübeállítás

Lighten/Darken

Felhasználás:

A másolás alapértelmezett sűrűségi szintjének meghatározása.

Értékek:

Lighten2	A másolatot a forrásdokumentumnál világosabbra változtatja. Sötét nyomatok esetében előnyös.
Lighten1	
Normal*	Standard gépelt vagy nyomtatott dokumentumok esetében előnyös.
Darken1	A másolatot a forrásdokumentumnál sötétebbre változtatja. Halvány nyomtatok vagy világos ceruzajegyzetek esetében előnyös.
Darken2	

* A gyári alapértelmezett menübeállítás

Sharpness

Felhasználás:

Az alapértelmezett élességi szint meghatározása.

Értékek:

Sharpest	A másolatot a forrásdokumentumnál élesebbre változtatja.
Sharper	
Normal*	Nem változtatja a másolatot az eredetinelélesebbre, sem lágyabbra.
Softer	A másolatot a forrásdokumentumál lágyabbra változtatja.
Softest	

* A gyári alapértelmezett menübeállítás

Auto Exposure

Felhasználás:

A másolaton lévő szöveg kiemelése az eredeti dokumentum háttérének az elnyomásával.

Értékek:

Off	Nem nyomja el a háttér.
On*	Kiemeli a másolaton lévő szöveget az eredeti dokumentum háttérének az elnyomásával.

* A gyári alapértelmezett menübeállítás

Gray Balance

Felhasználás:

A szürke alapértelmezett kiegyenlítés-szintjének a meghatározása egy -2 és 2 közötti értékkel. A gyári alapértelmezett beállítás 0 .

2-Sided

Felhasználás:

Meghatározza, hogy a nyomtató a papír mindkét oldalára nyomtasson-e.

Értékek:

1->1-Sided*	Normál egyoldalas másolatokat készít.
Flip on Long Edge	Duplex (kétoldalas), hosszú élük mentén tűzhető másolatokat készít.
Flip on Short Edge	Duplex (kétoldalas), rövid élük mentén tűzhető másolatokat készít.

* A gyári alapértelmezett menübeállítás

Multiple Up

Felhasználás:

Két eredeti oldal nyomtatása úgy, hogy felférjenek egy papírlapra.

Értékek:

Off*	Normál, eredeti méretű másolatokat készít a forrásdokumentumokról.
Auto	Automatikusan lecsökkenti a forrásdokumentum méretét, hogy az összeset egy papírlapra nyomtathassa.
ID Card Copy	Az igazolvány mindkét oldalát egy papírlapra másolja eredeti méretben.
Manual	Lecsökkenti a forrásdokumentumok méretét a Reduce/Enlarge beállításnak megfelelően, és az összeset egy papírlapra nyomtatja.

* A gyári alapértelmezett menübeállítás

Margin Top/Bottom

Felhasználás:

A felső és alsó margó értékének a megadása.

Értékek:

4mm*/0.2inch*	Adja meg az értéket 1 mm (0,1") lépésekben. A System Settings menümm / inch beállítása határozza meg, hogy melyik gyári alapértelmezett menübeállítás jelenik meg. A további tudnivalókat lásd: „mm / inch” 306. oldal.
0 – 50mm/0.0 – 2.0inch	

* A gyári alapértelmezett menübeállítás

Margin Left/Right

Felhasználás:

A bal és jobb margó értékének a megadása.

Értékek:

4mm*/0.2inch*	Adja meg az értéket 1 mm (0,1") lépésekben. A <i>System Settings</i> menümm / inch beállítása határozza meg, hogy melyik gyári alapértelmezett menübeállítás jelenik meg. A további tudnivalókat lásd: „mm / inch” 306. oldal.
0 – 50mm/0.0 – 2.0inch	

* A gyári alapértelmezett menübeállítás

Margin Middle

Felhasználás:

A középső margó értékének a megadása.

Értékek:

0mm*/0.0inch*	Adja meg az értéket 1 mm (0,1") lépésekben. A <i>System Settings</i> menümm / inch beállítása határozza meg, hogy melyik gyári alapértelmezett menübeállítás jelenik meg. A további tudnivalókat lásd: „mm / inch” 306. oldal.
0 – 50mm/0.0 – 2.0inch	

* A gyári alapértelmezett menübeállítás

Paper Error

Felhasználás:

Meghatározhatja, hogy hibát jelezzen-e, ha a meghatározott kimenő papírméret nem felel meg a betöltött papírnak.

Fontos:

Ha ismételten kisebb papírra nyomtat, mint a megadott kimenő papírméret, a nyomtató belseje beszennyeződhet, ami gyenge nyomtatási minőséget eredményezhet, vagy a nyomtató tönkremehet tőle.

Értékek:

Off*	Nem jelez hibát, ha a meghatározott kimenő papírméret nem felel meg a betöltött papírnak.
On	Hibát jelez, ha a meghatározott kimenő papírméret nem felel meg a betöltött papírnak.

* A gyári alapértelmezett menübeállítás

Scan Defaults

A *Scan Defaults* menük segítségével konfigurálhatja a szkennelés különböző funkcióit.

Scan to Network

Felhasználás:

A beszkennelt kép tárolása hálózati kiszolgálón vagy számítógépen.

Értékek:

Computer(Network)*	A beszkennelt képet egy számítógépbe menti Server Message Block (SMB) protokoll használatával.
Server(FTP)	A beszkennelt képet kiszolgálóra menti FTP protokoll használatával.

* A gyári alapértelmezett menübeállítás

File Format

Felhasználás:

A szkennelt kép mentési fájlformátumának a meghatározása.

Értékek:

PDF*
MultiPageTIFF
TIFF
JPEG

* A gyári alapértelmezett menübeállítás

Color

Felhasználás:

A színes üzemmód beállítása.

Értékek:

Black & White	A szkennelés fekete-fehér üzemmódban történik. Ez csak akkor érhető el, ha a File Format értéke PDF vagy TIFF.
Grayscale	A szkennelés szürkeárnyalatos üzemmódban történik.
Color*	A szkennelés színes üzemmódban történik.
Color(Photo)	A szkennelés színes üzemmódban történik. Fényképszerű képekhez alkalmas.

* A gyári alapértelmezett menübeállítás

Resolution

Felhasználás:

A szkennelés alapértelmezett felbontásának a beállítása.

Értékek:

200 x 200dpi*
300 x 300dpi
400 x 400dpi
600 x 600dpi

* A gyári alapértelmezett menübeállítás

Document Size

Felhasználás:

Az alapértelmezett dokumentumméret beállítása.

Értékek:

A4 - 210x297mm*
A5 - 148x210mm
B5 - 182x257mm
Letter - 8.5x11"
Folio - 8.5x13"
Legal - 8.5x14"
Executive

* A gyári alapértelmezett menübeállítás

Lighten/Darken

Felhasználás:

A szkennelés alapértelmezett sűrűségi szintjének meghatározása.

Értékek:

Lighten2	A beszkenelt képet az eredetinel világosabbra változtatja. Sötét nyomatok esetében előnyös.
Lighten1	
Normal*	Standard gépelt vagy nyomtatott dokumentumok esetében előnyös.
Darken1	A beszkenelt képet az eredetinel sötétebbre változtatja. Halvány nyomatok vagy világos ceruzajegyzetek esetében előnyös.
Darken2	

* A gyári alapértelmezett menübeállítás

Sharpness

Felhasználás:

Az alapértelmezett élességi szint meghatározása.

Értékek:

Sharpest	A beszkenelt képet az eredetinel élesebbre változtatja.
Sharper	
Normal*	Nem változtatja a beszkenelt képet az eredetinel élesebbre, sem lágyabbra.
Softer	A beszkenelt képet az eredetinel lágyabbra változtatja.
Softest	

* A gyári alapértelmezett menübeállítás

Auto Exposure

Felhasználás:

A beszkenelt képen lévő szöveg kiemelése az eredeti dokumentum háttérének az elnyomásával.

Értékek:

Off	Nem nyomja el a háttérét.
On*	Kiemeli a beszkenelt képen lévő szöveget az eredeti dokumentum háttérének az elnyomásával.

* A gyári alapértelmezett menübeállítás

Margin Top/Bottom

Felhasználás:

A felső és alsó margó értékének a megadása.

Értékek:

2mm*/0.1inch*	Adja meg az értéket 1 mm (0,1") lépésekben. A System Settings menü mm / inch beállítása határozza meg, hogy melyik gyári alapértelmezett menübeállítás jelenik meg. A további tudnivalókat lásd: „mm / inch” 306. oldal.
0 – 50mm/0.0 – 2.0inch	

* A gyári alapértelmezett menübeállítás

Margin Left/Right

Felhasználás:

A bal és jobb margó értékének a megadása.

Értékek:

2mm*/0.1inch*	Adja meg az értéket 1 mm (0,1") lépésekben. A System Settings menü mm / inch beállítása határozza meg, hogy melyik gyári alapértelmezett menübeállítás jelenik meg. A további tudnivalókat lásd: „mm / inch” 306. oldal.
0 – 50mm/0.0 – 2.0inch	

* A gyári alapértelmezett menübeállítás

Margin Middle

Felhasználás:

A középső margó értékének a megadása.

Értékek:

0mm*/0.0inch*	Adja meg az értéket 1 mm (0,1") lépésekben. A System Settings menü mm / inch beállítása határozza meg, hogy melyik gyári alapértelmezett menübeállítás jelenik meg. A további tudnivalókat lásd: „mm / inch” 306. oldal.
0 – 50mm/0.0 – 2.0inch	

* A gyári alapértelmezett menübeállítás

TIFF File Format

Felhasználás:

TIFF fájlformátum meghatározása.

Értékek:

TIFF V6*
TTN2

* A gyári alapértelmezett menübeállítás

Image Compression**Felhasználás:**

A kép tömörítési szintjének a meghatározása.

Értékek:

Higher	Magasabb képtömörítési szintet állít be.
Normal*	Normál képtömörítési szintet állít be.
Lower	Alacsonyabb képtömörítési szintet állít be.

* A gyári alapértelmezett menübeállítás

Max E-Mail Size**Felhasználás:**

Az e-mail maximálisan elküldhető méretének meghatározása egy 50KB és 16384KB közötti értékkel. Az alapértelmezés 2048KB.

Fax Defaults

A Fax Defaults menük segítségével konfigurálhatja a fax különböző funkcióit.

Megjegyzés:

A Fax szolgáltatás csak akkor használható, ha a Region beállításnál megadja a régiót. Ha a Region beállítása Unknown, az LCD panelen megjelenik a Set The Region Code üzenet.

Resolution**Felhasználás:**

A faxátvitelhez használt felbontási szint megadása.

Értékek:

Standard*	Normál méretű karaktereket tartalmazó dokumentumokhoz alkalmas.
------------------	---

Fine	Apró betűket vagy vékony vonalakat tartalmazó, vagy mátrixnyomtatóval nyomtatott dokumentumokhoz alkalmas.
SuperFine(203dpi)	Rendkívül finom részleteket tartalmazó dokumentumokhoz alkalmas. A SuperFine(203dpi) mód csak akkor hatásos, ha a távoli faxkészülék támogatja a szuperfinom felbontást. Lásd az alábbi megjegyzéseket.
SuperFine(406dpi)	Fényképszerű képeket tartalmazó dokumentumokhoz alkalmas.

* A gyári alapértelmezett menübeállítás

Megjegyzés:

A SuperFine(203dpi) módban szkennelt faxok a távoli készülék által használt legmagasabb felbontásban lesznek továbbítva.

Document Type

Felhasználás:

Az alapértelmezett dokumentumtípus meghatározása.

Értékek:

Text*	Szöveget tartalmazó dokumentumokhoz alkalmas.
Photo	Fényképeket tartalmazó dokumentumokhoz alkalmas.

* A gyári alapértelmezett menübeállítás

Lighten/Darken

Felhasználás:

A faxolás alapértelmezett sűrűségi szintjének meghatározása.

Értékek:

Lighten2	A faxolt képet a forrásdokumentumnál világosabbra változtatja. Sötét nyomatok esetében előnyös.
Lighten1	
Normal*	Standard gépelt vagy nyomtatott dokumentumok esetében előnyös.
Darken1	A faxolt képet a forrásdokumentumnál sötétebbre változtatja. Halvány nyomtatok vagy világos ceruzajegyzetek esetében előnyös.
Darken2	

* A gyári alapértelmezett menübeállítás

Delayed Start

Felhasználás:

Ez a funkció lehetővé teszi egy konkrét időpont beállítását a fax küldéséhez. A Delayed Start üzemmód aktiválása után a nyomtató a memóriájába menti az összes faxolni kívánt dokumentumot, és egy megadott időpontban elküldi ezeket. A Delayed Start üzemmódban történő faxolás befejezése után a memóriában tárolt adatok törlődnek.

Értékek:

21:00*/PM 9:00*	Meghatározza a faxküldés kezdésének az időpontját konkrét időben küldött faxokhoz. A System Settings menü Time Format beállítása határozza meg, hogy melyik gyári alapértelmezett menübeállítás jelenik meg. A további tudnivalókat lásd: „Az időformátum megváltoztatása” 233. oldal.
0:00 - 23:59 / AM/PM 1:00 - 12:59	

* A gyári alapértelmezett menübeállítás

Megjegyzés:

A nyomtatóban legfeljebb 19 késleltetett faxfeladat tárolható.

Print from USB Defaults

A Print from USB Defaults menük segítségével konfigurálhatja a Print From USB Memory funkciót.

2-Sided

Felhasználás:

Meghatározza, hogy a nyomtató a papír mindkét oldalára nyomtasson-e.

Értékek:

1->1-Sided*	A papír egyik oldalára nyomtat.
Flip on Long Edge	A hosszú éle mentén tűzött papír mindkét oldalára nyomtat.
Flip on Short Edge	A rövid éle mentén tűzött papír mindkét oldalára nyomtat.

* A gyári alapértelmezett menübeállítás

Layout

Felhasználás:

A kimenet elrendezésének a meghatározása.

Értékek:

1UP*
2UP
4UP

* A gyári alapértelmezett menübeállítás

AutoFit

Felhasználás:

A kép méretét automatikusan növelheti vagy csökkentheti, hogy illeszkedjen a nyomtatáshoz kiválasztott papírhoz.

Értékek:

Auto*	A nyomtatás előtt növeli vagy csökkenti a kép méretét, hogy illeszkedjen a nyomtatáshoz kiválasztott papírhoz.
Off	A képet változtatás nélkül nyomtatja.

* A gyári alapértelmezett menübeállítás

Megjegyzés:

Ez az elem csak akkor érhető el, ha a nyomtatáshoz TIFF vagy JPG fájl van kijelölve.

PDF Password

Felhasználás:

Jelszó megadása biztonságos PDF-fájlok nyomtatásához.

Értékek:

*****	Írjon be egy legfeljebb 32 alfanumerikus karakterből álló jelszót biztonságos PDF-fájlok nyomtatásához.
-------	---

Tray Settings

A `Tray Settings` beállítással megadhatja a papírtálcába töltött papír méretét és típusát.

Paper Tray

Felhasználás:

A papírtálcába töltött papír meghatározása.

Értékek:

Paper Size	A4 - 210x297mm*
	A5 - 148x210mm
	B5 - 182x257mm
	Letter - 8.5x11"
	Folio - 8.5x13"
	Legal - 8.5x14"
	Executive
	Statement
	#10 Env. - 4.125x9.5"
	Monarch Env.
	Monarch Env. L
	DL Env. - 110x220mm
	DL Env. L
	C5 Env. - 162x229mm
	Postcard JPN - 148x100mm
	W-Postcard JPN - 148x200mm
	Env Yougata 2
	Env Yougata 2L
	Env Yougata 3
	Env Yougata 3L
	Env Yougata 4
	Env Yougata 6
	Env Younaga 3
	Env Nagagata 3
	Env Nagagata 4
Env Kakugata 3	

	New Custom Size	Portrait(Y)	297mm*/11.7inch*	Az egyéni méretű papír hosszának a meghatározása. A <i>System Settings</i> menü mm / inch beállítása határozza meg, hogy melyik gyári alapértelmezett menübeállítás jelenik meg. A további tudnivalókat lásd: „mm / inch” 306. oldal.
			127mm – 355mm/ 5.0inch – 14.0inch	
		Landscape(X)	210mm*/8.3inch*	Az egyéni méretű papír szélességének a meghatározása. A <i>System Settings</i> menü mm / inch beállítása határozza meg, hogy melyik gyári alapértelmezett menübeállítás jelenik meg. A további tudnivalókat lásd: „mm / inch” 306. oldal.
			77mm – 215mm/ 3.0inch – 8.5inch	
Paper Type	Plain*			
	Light Card			
	Labels			
	Recycled			
	Envelope			
	Postcard			

* A gyári alapértelmezett menübeállítás

Megjegyzés:

Részletek a támogatott papírméretekről lásd „Használható nyomtatóanyagok” 125. oldal.

Panel Language

Felhasználás:

A kezelőpult nyelvének a beállítása.

Lásd még:

„A nyelv megváltoztatása” 336. oldal

Értékek:

English*	Angol
Français	Francia

Italiano	Olasz
Deutsch	Német
Español	Spanyol
Nederlands	Holland
Português Europeu	Brazíliai portugál
Türkçe	Török
Русский	Orosz
繁體中文	Hagyományos kínai
한국어	Koreai

* A gyári alapértelmezett menübeállítás

Panel Lock Panel Lock

Megakadályozza, hogy a kezelőpulton a felhasználók jogosulatlanul módosítsák a rendszergazda beállításait. Ennek ellenére a nyomtató-illesztőprogram használatával módosíthatja az egyes nyomtatási feladatok beállításait.

A Panel Lock lehetőség engedélyezése

1. Nyomja meg a **System** gombot.
2. Válassza ki az **Admin Menu** lehetőséget, majd nyomja meg az **OK** gombot.
3. Válassza ki a **Secure Settings** lehetőséget, majd nyomja meg az **OK** gombot.
4. Válassza ki a **Panel Lock** lehetőséget, majd nyomja meg az **OK** gombot.
5. Válassza ki a **Panel Lock Set** lehetőséget, majd nyomja meg az **OK** gombot.
6. Válassza ki az **Enable** lehetőséget, majd nyomja meg az **OK** gombot.
7. Szükség esetén válassza ki a **Change Password** lehetőséget, majd nyomja meg az **OK** gombot.
8. Írja be az új jelszót, és nyomja meg az **OK** gombot.

Megjegyzés:

A panel jelszavának gyári alapértelmezett beállítása 0000.

Megjegyzés:

- ❑ Jól jegyezze meg a jelszót. Az alábbi eljárás lehetővé teszi a jelszó visszaállítását. Az Address Book beállításai azonban törlődnek.

1. Kapcsolja ki a nyomtatót. Ezután tartsa lenyomva a **System** gombot, és kapcsolja be a nyomtatót.

- ❑ Ha meg kívánja változtatni a jelszót, miközben a Panel Lock Set beállítás Enable, hajtsa végre az 1 – 2 lépést. Írja be az aktuális jelszót, és nyomja meg az **OK** gombot. Hajtsa végre a 3. és a 4. lépést. Válassza ki a Change Password lehetőséget, majd nyomja meg az **OK** gombot. Írja be az új jelszót, és nyomja meg az **OK** gombot. Ezzel megváltozik a jelszó.

A Panel Lock lehetőség letiltása

Megjegyzés:

Kiválaszthatja a Disable értéket a Panel Lock Set beállításhoz, ha minden Service Lock értéke Unlocked és a Secure Receive Set beállítás értéke Disable.

1. Nyomja meg a **System** gombot.
2. Válassza ki az Admin Menu lehetőséget, majd nyomja meg az **OK** gombot.
3. Írja be a jelszót, és nyomja meg az **OK** gombot.
4. Válassza ki a Secure Settings lehetőséget, majd nyomja meg az **OK** gombot.
5. Válassza ki a Panel Lock lehetőséget, majd nyomja meg az **OK** gombot.
6. Válassza ki a Panel Lock Set lehetőséget, majd nyomja meg az **OK** gombot.
7. Válassza ki a Disable lehetőséget, majd nyomja meg az **OK** gombot.

Megjegyzés:

A jelszó visszaáll 0000 értékre, miután a Panel Lock Set beállítást Enable értékről Disable értékre változtatja.

Másolás, faxolás, szkennelés és közvetlen USB nyomtatás elérésének a korlátozása

A Copy, FAX, Scan és Print from USB zár engedélyezésével korlátozza a másolás, fax, szkennelés és közvetlen USB nyomtatás műveletek elérését.

A Copy zár beállításának a példáján bemutatjuk, hogyan engedélyezheti vagy tilthatja le ezt a funkciót. A FAX, Scan vagy a Print from USB zár engedélyezése vagy letiltása esetében az eljárás azonos.

1. Nyomja meg a **System** gombot.
2. Válassza ki az Admin Menu lehetőséget, majd nyomja meg az **OK** gombot.
3. Válassza ki a Secure Settings lehetőséget, majd nyomja meg az **OK** gombot.
4. Válassza ki a Panel Lock lehetőséget, majd nyomja meg az **OK** gombot.
5. Válassza ki a Panel Lock Set lehetőséget, majd nyomja meg az **OK** gombot.
6. Válassza ki az Enable lehetőséget, majd nyomja meg az **OK** gombot.
7. Szükség esetén válassza ki a Change Password lehetőséget, és változtassa meg a jelszót a numerikus billentyűzet segítségével. Ezután nyomja meg az **OK** gombot.

Megjegyzés:

A panel jelszavának gyári alapértelmezett beállítása 0000.

8. Nyomja meg a **Back** gombot.
9. Válassza ki a Service Lock lehetőséget, majd nyomja meg az **OK** gombot.
10. Válassza ki a Copy lehetőséget, majd nyomja meg az **OK** gombot.
11. Válassza ki a következő lehetőségek valamelyikét, majd nyomja meg az **OK** gombot.

- Unlocked
- Locked
- Password Locked

Az energiatakarékos üzemmód beállítások módosítása

A nyomtató a megadott ideig tartó inaktivitást követően energiatakarékos üzemmódba lép. A Power Saver Timer beállításával lehetőség van a nyomtatót bármelyik energiatakarékos módba helyezni.

1. Nyomja meg a **System** gombot.
2. Válassza ki az Admin Menu lehetőséget, majd nyomja meg az **OK** gombot.
3. Válassza ki a System Settings lehetőséget, majd nyomja meg az **OK** gombot.
4. Válassza ki a Power Saver Timer lehetőséget, majd nyomja meg az **OK** gombot.
5. Válassza ki a Low Power Timer vagy a Sleep Timer lehetőséget, majd nyomja meg az **OK** gombot.
6. Nyomja meg a **▲** vagy a **▼** gombot vagy a numerikus billentyűzet segítségével írja be a kívánt értéket, majd nyomja meg az **OK** gombot.
A Low Power Timer értékeként 1 – 30, a Sleep Timer értékeként 6 – 11 percet választhat.

A gyári alapértelmezett beállítások visszaállítása

Az Initialize NVM funkció bekapcsolása és a nyomtató újraindítása után az összes nyomtatóbeállítás és a Phone Book (fax) és Address Book (szkennelés) adata visszaáll a gyári alapértelmezett menübeállításra.

Megjegyzés:

Az alábbi eljárás nem inicializálja a hálózati beállításokat.

- A vezetékes hálózati beállítások inicializálásáról lásd: „Initialize NVM“ 291. oldal.
 - A AL-MX200DWF modell vezeték nélküli hálózati beállításai inicializálásáról lásd: „Reset Wireless (csak AL-MX200DWF)“ 289. oldal.
1. Nyomja meg a **System** gombot.
 2. Válassza ki az Admin Menu lehetőséget, majd nyomja meg az **OK** gombot.
 3. Válassza ki a Maintenance lehetőséget, majd nyomja meg az **OK** gombot.
 4. Válassza ki az Initialize NVM lehetőséget, majd nyomja meg az **OK** gombot.

5. A menüparaméterek inicializálásához válassza ki a **System Section** menüelemet, majd nyomja meg az **OK** gombot.

Válassza ki a **User Fax Section** lehetőséget a Phone Book adatainak faxoláshoz történő inicializálásához.

Válassza ki a **User Scan Section** lehetőséget az Address Book adatainak szkenneléshez történő inicializálásához.

6. Válassza ki a **Yes** lehetőséget, majd nyomja meg az **OK** gombot.

A nyomtató automatikusan újraindul a gyári alapértelmezett menübeállításokkal.

A nyelv megváltoztatása

A kezelőpult nyelvének a megváltoztatása:

A kezelőpult használata

1. Nyomja meg a **System** gombot.
2. Válassza ki a **Panel Language** lehetőséget, majd nyomja meg az **OK** gombot.
3. Válassza ki a kívánt nyelvet, majd nyomja meg az **OK** gombot.

A Printer Setting Utility használata

A következő eljárás a példához Microsoft® Windows® 7 rendszert használ.

1. Kattintson a **Start — All Programs (Minden program) — EPSON — az Ön nyomtatója — Printer Setting Utility** elemre.

Megjegyzés:

Ha több nyomtató van telepítve a számítógépbén, ennél a lépésnél megjelenik a nyomtatóválasztó ablak. Ez esetben kattintson a kívánt nyomtató nevére a **Printer Name** listán.

Megnyílik a Printer Setting Utility.

2. Kattintson a **Printer Maintenance** fülre.

3. Az oldal baloldali listáján válassza ki a **System Settings** elemet.

Megjelenik a **System Settings** oldal.

4. Válassza ki a kívánt nyelvet a **Panel Language** mezőben, majd nyomja meg az **Apply New Settings** gombot.

A numerikus billentyűzet használata

A különböző feladatok végzése során lehet, hogy számokat és neveket kell majd megadnia. Jelszóként például egy négyjegyű számot kell megadnia. A nyomtatója telepítése során meg kell adnia a saját és a cége nevét.

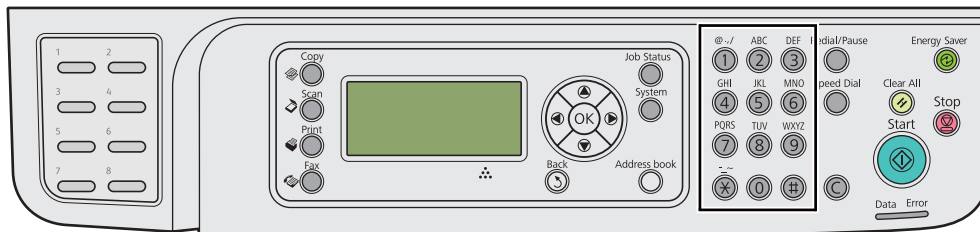

Karakterek beírása

Ha betűt kell megadnia, nyomja meg a megfelelő gombot annyiszor, amíg a helyes betű meg nem jelenik az LCD panelen.

Például az O betű beírásához nyomja meg a **6** billentyűt.

- A kijelzőn a **6** billentyű minden megnyomására más betű jelenik meg, így a **m, n, o, M, N, O**, és végül a **6**.
- További betűk megadásához ismétlje meg az első lépést.
- Ha befejezte az adatbevitelt, nyomja meg a **OK** gombot.

Bil- len- tyű	Hozzárendelt számok, betűk és jelek
1	1 @ . _ - (szóköz) \ & () ! " # \$ % ' ~ ^ ` ; : ? , + * / = [] { } < >
2	a b c A B C 2

Bil- len- tyű	Hozzárendelt számok, betűk és jelek
3	de fDEF3
4	gh iGHI4
5	jkIJKL5
6	mnoMNO6
7	pqr sPQRS7
8	tuvTUV8
9	wxyzWXYZ9
0	0
*	- _ ~
#	(szóköz) & ()

A számok és nevek megváltoztatása

Ha hibásan írja be valamelyik számot vagy nevet, a **C (Clear)** gomb megnyomásával törölheti a számot vagy karaktert. Ezután írja be a helyes számot vagy karaktert.

Fejezet 10

Hibaelhárítás

Papírelakadások elhárítása

A megfelelő nyomtatóanyag gondos kiválasztásával megelőzheti a legtöbb papírelakadást.

**Vigyázat!:**

Ha nem tudja elhárítani a papírelakadást a kézikönyvben leírt eljárással, ne próbálja erővel megszüntetni. Ez balesetet okozhat. Forduljon a helyi Epson-képviselőhöz.

Lásd még:

- „A nyomtatóanyagokról“ 121. oldal
- „Támogatott nyomtatóanyagok“ 125. oldal

Megjegyzés:

Javasoljuk, hogy bármilyen nagy mennyiségű nyomtatóanyag megvásárlása előtt nyomtasson mintát.

Papírelakadások elkerülése

- Csak ajánlott nyomtatóanyagot használjon.
- Lásd a „Nyomtatóanyag betöltése a papírtálcába“ 129. oldal és „Nyomtatóanyag betöltése az elsődleges papíradagolóba (EPA)“ 138. oldal részt a nyomtatóanyag helyes betöltéséről.
- Ne töltsön be nyomtatóanyagot a nyomtató bekapcsolása előtt.
- Ne töltsön túl a nyomtatóanyag tárolókat.
- Ne töltsön be ráncos, gyűrött, nedves vagy tekeredő nyomtatóanyagot.
- A nyomtatóanyagot használatba vétel előtt hajlítgassa meg, pörgesse át s egyenesítse ki. Ha a nyomtatóanyag elakad, próbálja meg az egyenkénti adagolást a papírtálcából vagy az elsődleges papíradagolóból (EPA).
- Ne használjon vágott vagy lerövidített nyomtatóanyagot.
- Ne keverje az eltérő méretű, tömegű vagy típusú nyomtatóanyagokat az egyes nyomtatóanyag-forrásokban.

- Győződjön meg róla, hogy a nyomtatóanyagot az ajánlott nyomtatási oldalával felfelé tölti be a papírtálcára vagy az elsődleges papíradagolóba (EPA).
- Tárolja a nyomtatóanyagot megfelelő környezetben.
- Ne távolítsa el a papírtálca fedelét, amíg nyomtatás van folyamatban.
- Győződjön meg róla, hogy valamennyi kábel megfelelően csatlakozik a nyomtatóhoz.
- A túl szorosra beállított vezetők elakadásokat okozhatnak.

Lásd még:

- „A nyomtatóanyagokról“ 121. oldal
- „Támogatott nyomtatóanyagok“ 125. oldal
- „Útmutató a nyomtatóanyagok tárolásához“ 125. oldal

Papírelakadás helyének a megállapítása

**Figyelem!:**

Ne próbálja eltávolítani a mélyen a termék belsejében elakadt, főként a beégető-egységre vagy a görgőre feltekeredett papírt. Ez balesetekhez vagy égési sérülésekhez vezethet. Azonnal kapcsolja ki a terméket, és lépjen kapcsolatba a helyi Epson-képvisellel.

Fontos:

Az elakadásokat ne próbálja elhárítani szerszámok vagy eszközök használatával. Ezzel tartósan károsíthatja a nyomtatót.

Az alábbi ábra feltünteti, hol keletkezhet papírelakadás a nyomtatóanyag útvonalán.

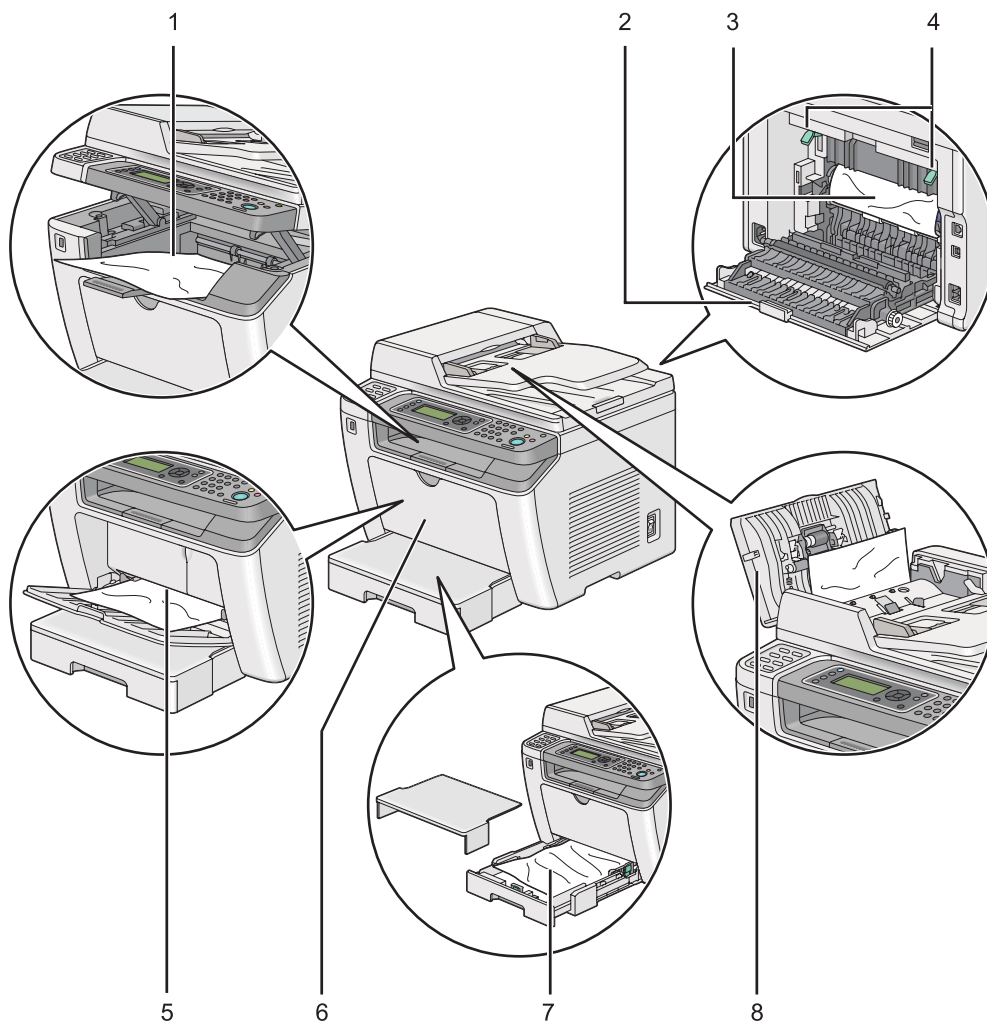

1	Középső gyűjtőtálca
2	Hátsó ajtó
3	Középső gyűjtőtálca
4	Karok
5	Elsődleges papíradagoló (EPA)
6	Elülső ajtó
7	Papírtálca
8	ADA ajtaja

Papírelakadások eltávolítása az automatikus dokuadagolóból (ADA)

Ha a dokumentum elakad az ADA-n való áthaladás során, az alábbi lépésekkel távolítsa el.

Megjegyzés:

Az LCD panelen megjelenő hiba elhárításához el kell távolítania minden nyomtatóanyagot a nyomtatási útvonalból.

1. Nyissa ki az ADA ajtaját.

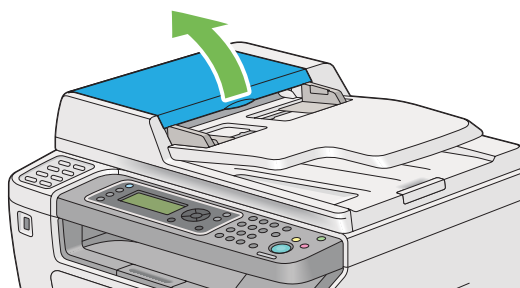

2. Távolítsa el az elakadt dokumentumot az ábrán nyíllal jelzett irányban történő óvatos húzással.

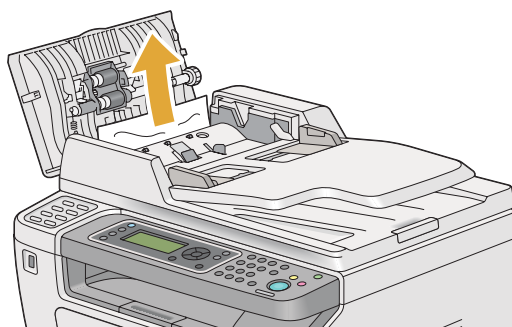

3. Ha a dokumentum nehezen húzható, nyissa ki a dokuadagoló tálcát.

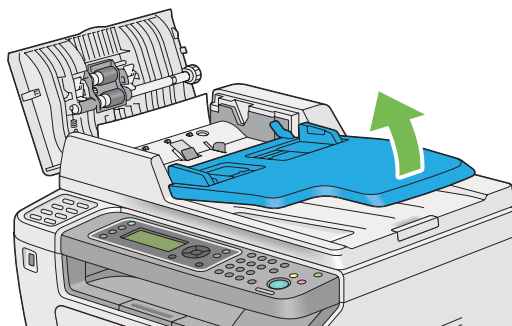

4. Vegye ki az elakadt dokumentumot a dokumentumok gyűjtőtálcájából.



5. Csukja be a dokuadagoló tálcáját.

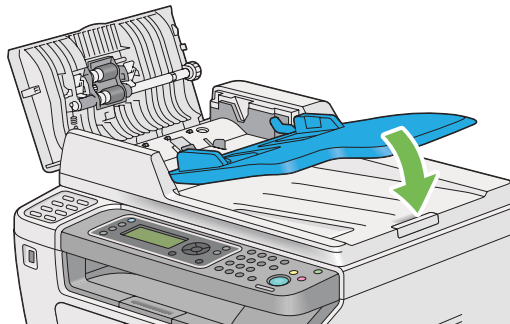

6. Zárja vissza az ADA ajtaját, és töltse vissza a papírt az ADA-ba.

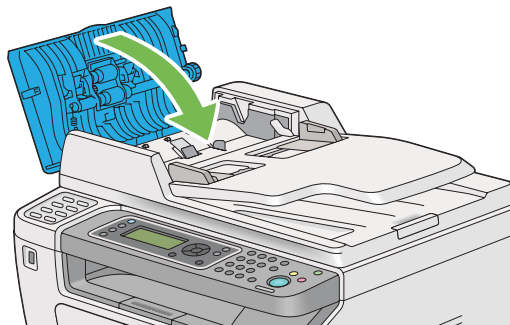

Megjegyzés:

Legal méretű dokumentum nyomtatása előtt mindig igazítsa hozzá a dokumentumvezetőket.

7. Ha nem sikerült kihúzni az elakadt dokumentumot a dokumentum gyűjtőtálcájából, vagy nem talált ott elakadt dokumentumot, nyissa ki a dokumentumfedelelet.

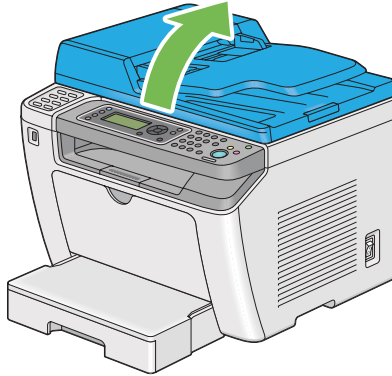

8. Távolítsa el a dokumentumot az ADA adagológörgőjéből vagy az adagolási területről az alábbi ábrán nyíllal jelzett irányban történő óvatos húzással.

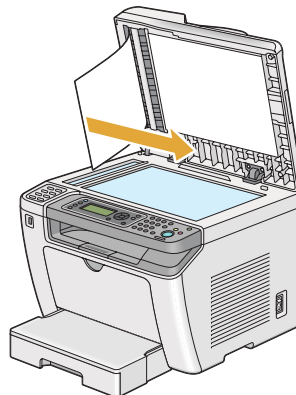
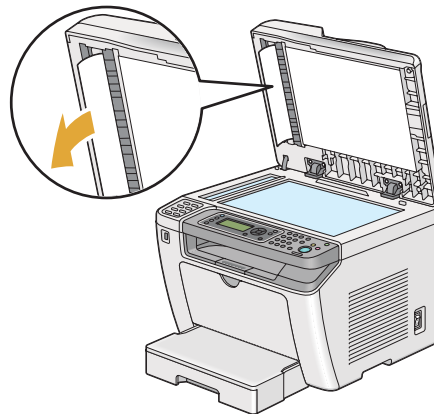

Papírelakadások eltávolítása a nyomtató elülső oldalán keresztül

Papírelakadások eltávolítása a papírtálcán keresztül

Fontos:

- ❑ Az áramütés megelőzése érdekében karbantartás előtt mindig kapcsolja ki a nyomtatót és húzza ki a tápkábelt a földelt csatlakozóaljzatból.
- ❑ Égési sérülések megelőzése érdekében ne távolítsa el a papírelakadásokat közvetlenül a nyomtatás után. A beégetőegység rendkívüli módon felforrósodhat a használat során.
- ❑ Óvja az OPC-dobot az erős fénytől. Ha a hátsó ajtó több mint öt percig nyitva van, a nyomtatási minőség romolhat.

Megjegyzés:

Az LCD panelen megjelenő hiba elhárításához el kell távolítania minden nyomtatóanyagot a nyomtatási útvonalból.

1. Nyomja meg a hátsó ajtó fogantyúját, és nyissa ki a hátsó ajtót.

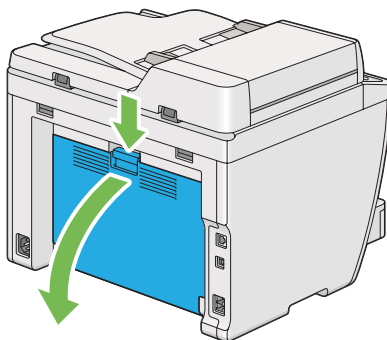

2. Emelje meg a karokat.

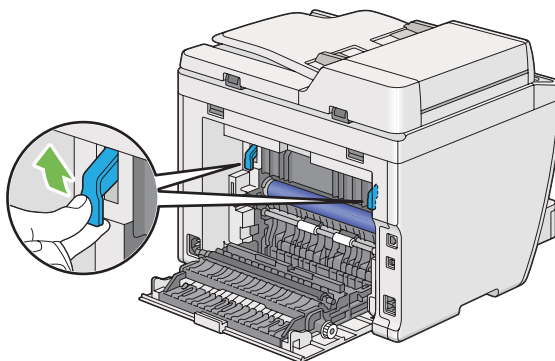

3. Óvatosan húzza ki a papírtálcát a nyomtatóból. Tartsa a tálcát mindkét kezével, enyhén emelje meg az elejét, és távolítsa el a nyomtatóból.

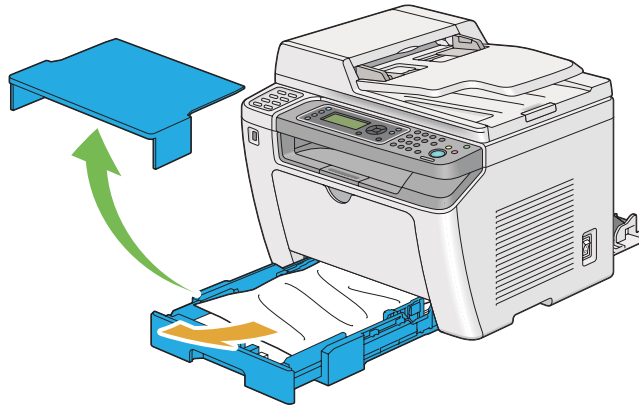

4. Vegye ki az elakadt és/vagy begyűrődött papírt a tálcából.

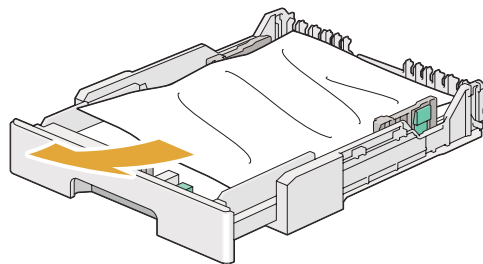

5. Az elakadt papírt óvatosan húzza ki, hogy ne szakadjon el.

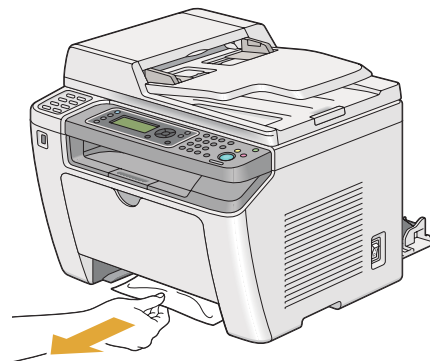

6. Engedje vissza a karokat az eredeti helyzetükbe.

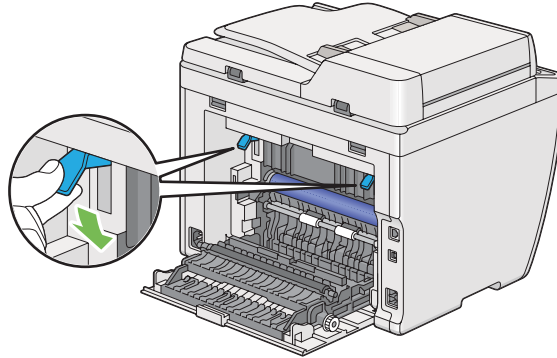

7. Zárja vissza a hátsó ajtót.

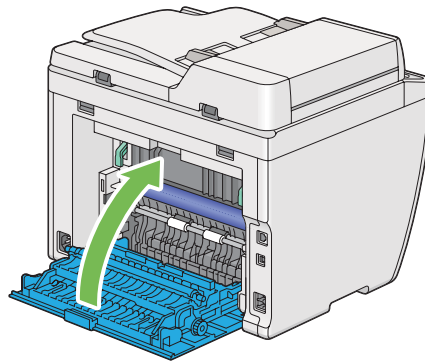

8. Tolja a papírtálcát a nyomtatóba, amíg a helyére nem kattann.

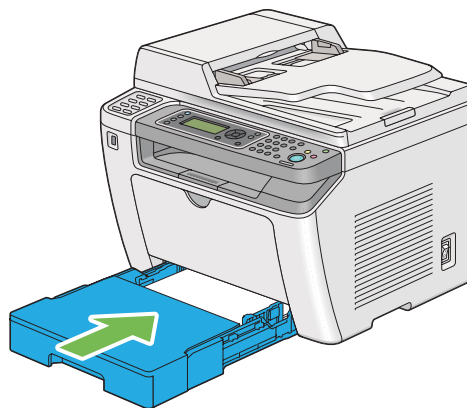

Papírelakadások eltávolítása az elsődleges papíradagolóból (EPA)

Fontos:

- ❑ Az elakadt papír eltávolítása során ne fejtessen ki túlzott erőt az elülső ajtóra. Az ajtó megsérülhet.
- ❑ Az áramütés megelőzése érdekében karbantartás előtt mindig kapcsolja ki a nyomtatót és húzza ki a tápkábelt a földelt csatlakozóaljzattól.
- ❑ Égési sérülések megelőzése érdekében ne távolítsa el a papírelakadásokat közvetlenül a nyomtatás után. A beégetőegység rendkívüli módon felforrósodhat a használat során.
- ❑ Óvja az OPC-dobot az erős fénytől. Ha a hátsó ajtó több mint öt percig nyitva van, a nyomtatási minőség romolhat.

Megjegyzés:

Az LCD panelen megjelenő hiba elhárításához el kell távolítania minden nyomtatóanyagot a nyomtatási útvonalból.

1. Nyomja meg a hátsó ajtó fogantyúját, és nyissa ki a hátsó ajtót.

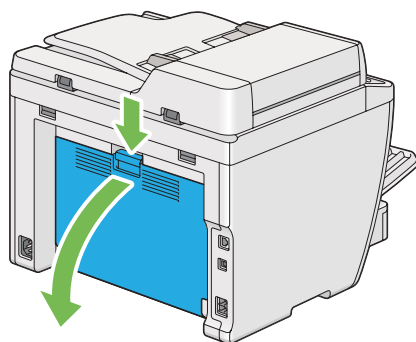

2. Emelje meg a karokat.

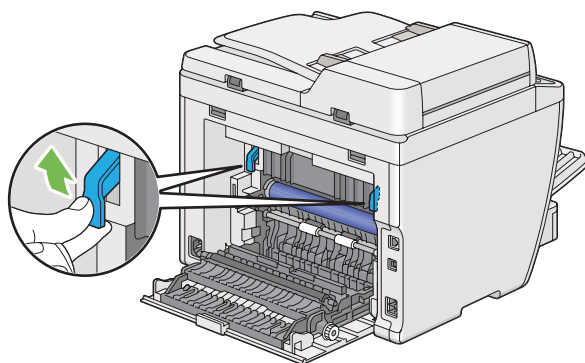

3. Az elakadt papírt óvatosan húzza ki, hogy ne szakadjon el.

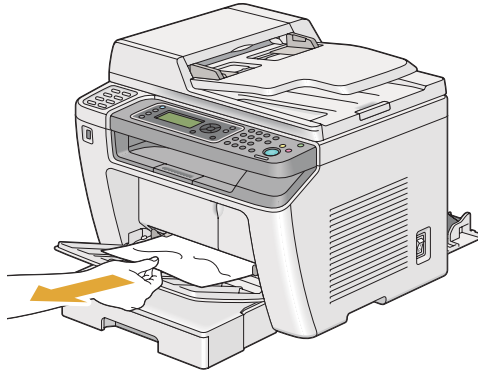

4. Engedje vissza a karokat az eredeti helyzetükbe.

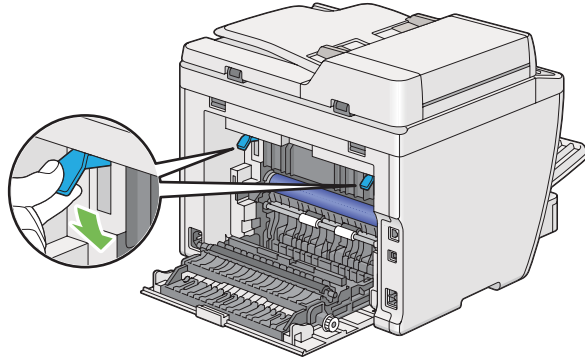

5. Zárja vissza a hátsó ajtót.

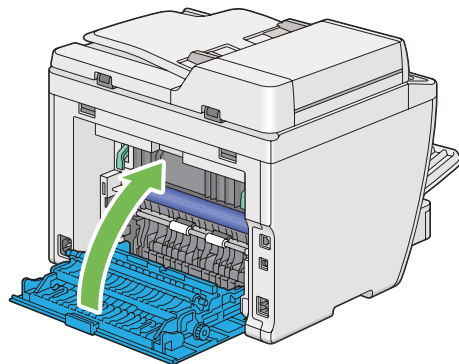

Papírelakadások eltávolítása a nyomtató hátsó oldalán keresztül

Fontos:

- ❑ Az áraműtés megelőzése érdekében karbantartás előtt mindig kapcsolja ki a nyomtatót és húzza ki a tápkábelt a földelt csatlakozóaljzatból.
- ❑ Égési sérülések megelőzése érdekében ne távolítsa el a papírelakadásokat közvetlenül a nyomtatás után. A beégetőegység rendkívüli módon felforrósodhat a használat során.
- ❑ Óvja az OPC-dobot az erős fénytől. Ha a hátsó ajtó több mint öt percig nyitva van, a nyomtatási minőség romolhat.

Megjegyzés:

Az LCD panelen megjelenő hiba elhárításához el kell távolítania minden nyomtatóanyagot a nyomtatási útvonalból.

1. Nyomja meg a hátsó ajtó fogantyúját, és nyissa ki a hátsó ajtót.

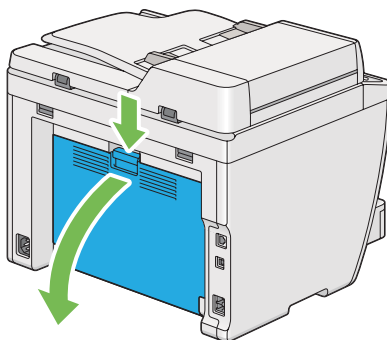

2. Emelje meg a karokat.

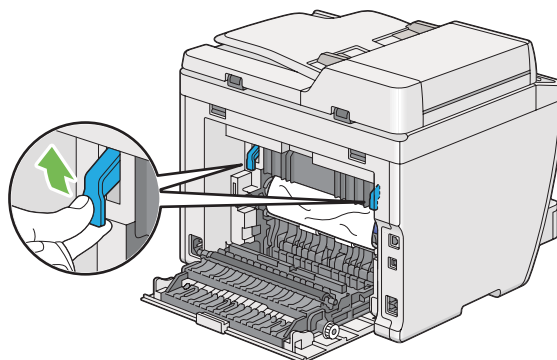

3. Távolítsa el az elakadt papírt a nyomtató hátsó oldalán keresztül.

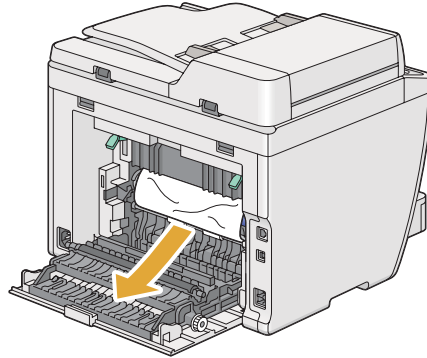

4. Engedje vissza a karokat az eredeti helyzetükbe.

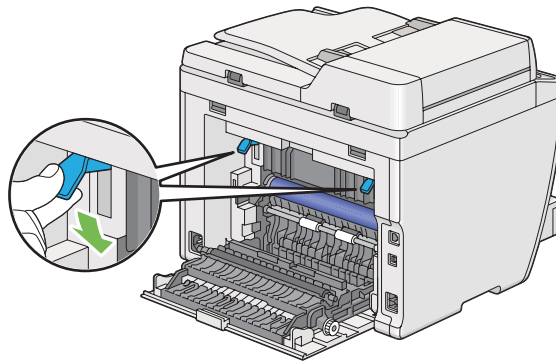

5. Zárja vissza a hátsó ajtót.

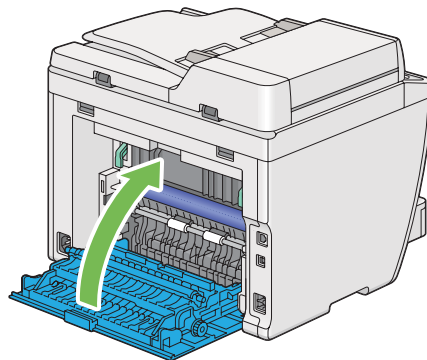

Ha a hiba nem hárult el, lehet, hogy papírdarabka maradt a nyomtató belsejében. Az elakadás elhárítását a következő eljárással végezze.

6. Töltsön be nyomtatóanyagot a papírtálcára vagy az elsődleges papíradagolóba (EPA), ha nincs benne.
7. Nyomja meg a kezelőpult  (**Clear All**) gombját három másodpercre.

Betöltődik a nyomtatóanyag, és kitolja az elakadt papírt.

Papírelakadások eltávolítása a középső gyűjtőtálcán keresztül

Fontos:

- Az áraműtés megelőzése érdekében karbantartás előtt mindig kapcsolja ki a nyomtatót és húzza ki a tápkábelt a földelt csatlakozóaljzatból.
- Égési sérülések megelőzése érdekében ne távolítsa el a papírelakadásokat közvetlenül a nyomtatás után. A beégetőegység rendkívüli módon felforrósodhat a használat során.
- Óvja az OPC-dobot az erős fénytől. Ha a hátsó ajtó több mint öt percig nyitva van, a nyomtatási minőség romolhat.

Megjegyzés:

Az LCD panelen megjelenő hiba elhárításához el kell távolítania minden nyomtatóanyagot a nyomtatási útvonalból.

1. Nyomja meg a hátsó ajtó fogantyúját, és nyissa ki a hátsó ajtót.

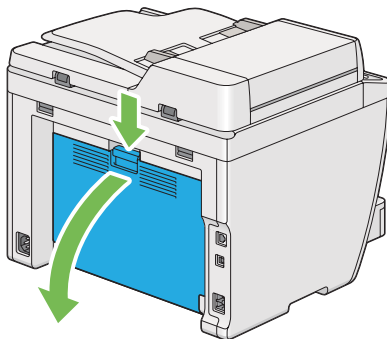

2. Emelje meg a karokat.

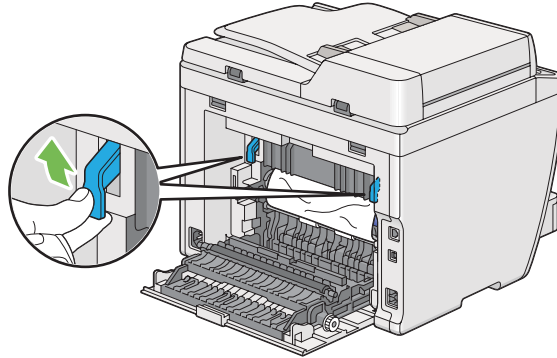

3. Távolítsa el az elakadt papírt a nyomtató hátsó oldalán keresztül.

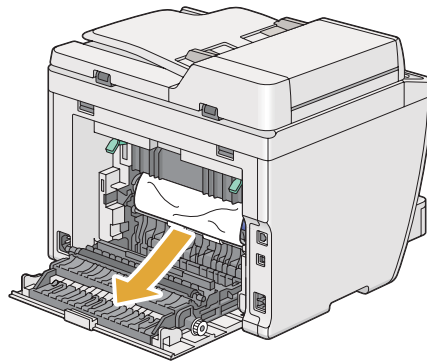

4. Ha nem talál papírt a papír útvonalán, emelje meg, és nyissa ki a szkennert egységet.

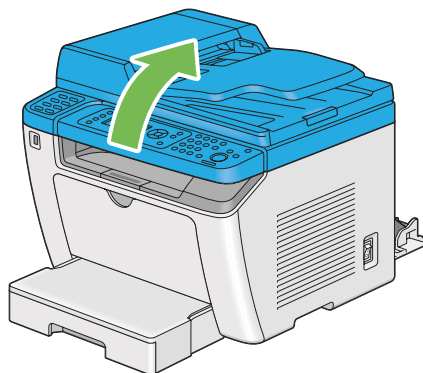

5. Távolítson el minden elakadt papírt a középső gyűjtőtálcán keresztül.

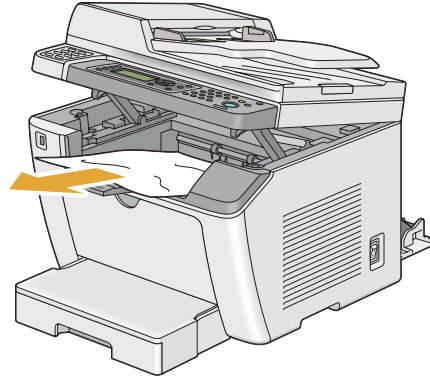

6. Engedje vissza, és csukja le a szkennert egységet.

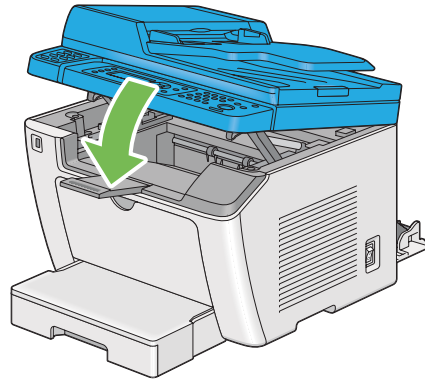

7. Engedje vissza a karokat az eredeti helyzetükbe.

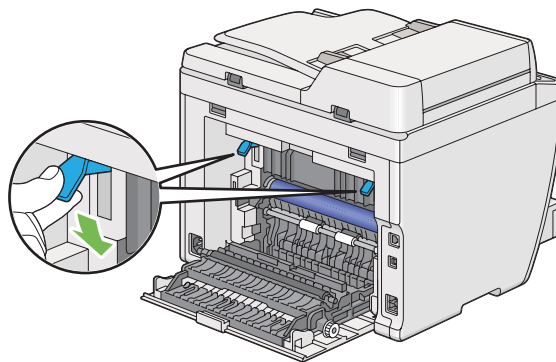

8. Zárja vissza a hátsó ajtót.

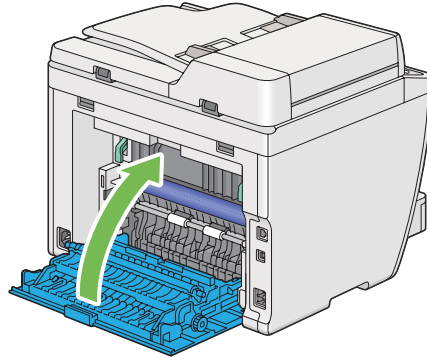

Ha a hiba nem hárult el, lehet, hogy papírdarabka maradt a nyomtató belsejében. Az elakadás elhárítását a következő eljárással végezze.

9. Töltsön be nyomtatóanyagot a papírtálcára vagy az elsődleges papíradagolóba (EPA), ha nincs benne.
10. Nyomja meg a kezelőpult  (**Clear All**) gombját 3 másodpercre.

Betöltődik a nyomtatóanyag, és kitolja az elakadt papírt.

Elakadások okozta problémák

Hibásan betöltött elakadt papír

Probléma	Beavatkozás
A nyomtatóanyag hibásan van betöltve.	Távolítsa el a papírt az elsődleges papíradagolóból (EPA), és győződjön meg róla, hogy a papír helyesen van a papírtálcára helyezve.
	A használt nyomtatóanyagtól függően válassza az alábbi műveletek valamelyikét: <ul style="list-style-type: none"> <input type="checkbox"/> Vastag papírként használjon 163 g vagy könnyebb papírt. <input type="checkbox"/> Levelezőlaphoz 190 g/m² is elérhető. <input type="checkbox"/> Vékony papírként használjon 60 g/m² vagy nehezebb papírt. <input type="checkbox"/> Borítékhasználat esetén győződjön meg róla, hogy a papír megfelelően van betöltve a papírtálcára a „Borítékok betöltése a papírtálcába” 134. oldal utasításainak megfelelően.
	Ha a boríték deformálódott, akkor javítsa meg, vagy használjon másik borítékot.
	Ha kézi kétoldalas nyomtatást végez, győződjön meg róla, hogy a nyomtatóanyag nem tekeredik.
	Pörgesse át a nyomtatóanyagot.
	Ha a nyomtatóanyag nedves, fordítsa meg a nyomtatóanyagot. Ha ez nem oldja meg a problémát, használjon olyan nyomtatóanyagot, amely nem nedves.

Megjegyzés:

Ha a probléma továbbra is fennáll annak ellenére, hogy elvégezte az előzőekben ajánlott műveleteket, lépjen kapcsolatba a helyi képviselőnkkel vagy a hivatalos forgalmazóval.

Elakadás több papír betöltése következtében

Probléma	Beavatkozás
Egyidejűleg több nyomtatóanyag van betöltve.	Távolítsa el a papírt az elsődleges papíradagolóból (EPA), és győződjön meg róla, hogy a papír helyesen van a papírtálcára töltve.
	Ha a nyomtatóanyag nedves, használjon olyan nyomtatóanyagot, amely nem nedves.
	Pörgesse át a nyomtatóanyagot.

Probléma	Beavatkozás
A dokumentum elakad az ADA-ban, ha a többlapos dokumentum szkennelése közben megszakítja a szkennelést.	Hárítsa el az elakadást. Lásd még: „Papírelakadások eltávolítása az automatikus dokuadagolóból (ADA) ” 342. oldal

Megjegyzés:

Ha a probléma továbbra is fennáll annak ellenére, hogy elvégezte az előzőekben ajánlott műveleteket, lépjen kapcsolatba a helyi képviselőnkkel vagy a hivatalos forgalmazóval.

Alapvető nyomtatási problémák

Egyes nyomtatási problémák egyszerűen elháríthatók. Ha a nyomtatóval probléma merül fel, ellenőrizze a következőket:

- A tápkábel megfelelően csatlakozik a nyomtatóhoz és egy földelt fali csatlakozóaljzatba.
- A nyomtató be van bekapcsolva.
- Az elektromos csatlakozóaljzat nincs kikapcsolva kapcsoló vagy biztosíték által.
- Nincs a csatlakozóaljzathoz másik működésben lévő készülék csatlakoztatva.
- Ha a AL-MX200DWF modell vezeték nélküli hálózathoz van csatlakoztatva, az Ethernet-kábelt ki kell húzni a nyomtatóból.

Ha leellenőrizte az összes fenti pontot, és a probléma továbbra is fennáll, kapcsolja ki a nyomtatót, várjon 10 másodpercet, majd kapcsolja be a nyomtatót. Ez gyakran megoldja a problémát.

Képernyővel kapcsolatos problémák

Probléma	Beavatkozás
A nyomtató bekapcsolását követően az LCD-panel képernyője üres, tartósan a Please Wait... üzenetet mutatja, vagy a háttérvilágítás nem működik.	Kapcsolja ki a nyomtatót, várjon 10 másodpercet, és kapcsolja be a nyomtatót. Az LCD-panelen megjelenik az önteszt üzenete. Amikor a teszt befejeződik, megjelenik a Select Function üzenet.

Probléma	Beavatkozás
A kezelőpultról megváltoztatott menü-beállítások hatástalanok.	<p>A szoftverben, a nyomtató illesztőprogramjában vagy a nyomtató segédprogramjaiban megadott nyomtatási beállítások elsőbbséget élveznek a kezelőpulton megadott beállításokkal szemben.</p> <p>A kezelőpult helyett változtassa meg a menübeállításokat a nyomtató illesztőprogramjában, a nyomtató segédprogramjaiban vagy a szoftverben.</p>

Nyomtatással kapcsolatos problémák

Probléma	Beavatkozás
A feladat nem lett kinyomtatva, vagy a nyomtatás hibás karaktereket tartalmaz.	A feladat elküldése előtt győződjön meg róla, hogy az LCD-panelen megjelent a <code>Select Function</code> képernyő.
	Győződjön meg róla, hogy a nyomtatóba van nyomtatóanyag töltve.
	Ellenőrizze, hogy a helyes nyomtató-illesztőprogramot használja.
	Győződjön meg róla, hogy megfelelő Ethernet- vagy USB-kábelt használ, és az megbízhatóan csatlakozik a nyomtatóhoz.
	Ellenőrizze, hogy a helyes nyomtatóanyag-méretet választotta.
	Ha a nyomtatáshoz átmeneti tárolót használ, ellenőrizze, hogy a tároló működik.
	Ellenőrizze a nyomtató interfészét az <code>Admin Menu</code> segítségével. Határozza meg a használatban lévő host interfészét. Nyomtassa ki a <code>System Settings</code> oldalt, és ellenőrizze, hogy az új interfész-beállítások helyesek. A <code>System Settings</code> oldal kinyomtatását lásd „A <code>System Settings</code> oldal kinyomtatása” 164. oldal.

Probléma	Beavatkozás
A nyomtatóanyag hibásan van betöltve, vagy egyidejűleg több nyomtatóanyag van betöltve.	Győződjön meg róla, hogy a használt nyomtatóanyag megfelel a nyomtató műszaki követelményeinek. Lásd még: „Használható nyomtatóanyagok” 125. oldal
	Betöltés előtt pörgesse át a nyomtatóanyagot.
	Győződjön meg róla, hogy helyesen van betöltve a nyomtatóanyag.
	Győződjön meg róla, hogy a hosszanti vezetőelem és az oldalsó vezetőelemek helyesen vannak beállítva.
	Ne töltse túl a nyomtatóanyag tárolókat.
	Betöltéskor ne erőltesse a nyomtatóanyagot az elsődleges papíradagolóba (EPA) vagy a papírtálcába. Eltorzulhat vagy meggörbülhet.
	Győződjön meg róla, hogy a nyomtatóanyag nem hullámos.
	A nyomtatóanyagot az ajánlott nyomtatási oldalával a helyes irányban töltse be. Lásd még: „Nyomtatóanyagok betöltése” 128. oldal
	A nyomtatóanyagot töltse be fordítva vagy a másik oldalával, és egy új nyomtatással próbálja ki, hogy a betöltés javul-e.
	Ne keverje a különböző típusú nyomtatóanyagokat.
	Ne keverje a különböző méretű nyomtatóanyagokat.
	Betöltés előtt távolítsa el a csomag alsó és felső hullámos lapjait. Csak akkor helyezzen be nyomtatóanyagot, ha a tálca kiürült.
	A boríték gyűrött a nyomtatás után.
Az oldal váratlan helyeken törik meg.	Növelje a Job Time-Out értékét a System Settings menüben, amely a Printer Setting Utility program Printer Maintenance fülén található.
	Növelje az időtúllépés értékét az EpsonNet Config program Protocol Settings menüjében.
A nyomtatóanyag nem fekszik simán a középső gyűjtőtálcán.	Fordítsa meg a nyomtatóanyagot az Elsődleges papíradagolóban (EPA) és a papírtálcán.
A nyomtató nem végez kétoldalas nyomtatást.	Válassza a Flip on Short Edge vagy Flip on Long Edge beállítást a nyomtató-illesztőprogram Paper/Output fülén lévő Duplex menüből.

Nyomtatási minőséggel kapcsolatos problémák

Megjegyzés:

Ebben a részben egyes műveletek a *Printer Setting Utility* vagy a *Status Monitor* programot használják. Egyes műveletek, amelyek a *Printer Setting Utility* programot használják, a kezelőpultról is végrehajthatók.

Lásd még:

- „A kezelőpult menüinek az ismertetése“ 274. oldal
- „*Printer Setting Utility* (Csak Windows)“ 34. oldal
- „*Status Monitor* (csak Windows)“ 35. oldal

A kimenet túl világos

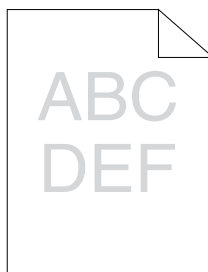

Probléma	Beavatkozás
A kimenet túl világos.	<p>Lehet, hogy a festékkazetta kifogyóban van, vagy ki kell cserélni. Ellenőrizze a festék mennyiségét a festékkazettában.</p> <ol style="list-style-type: none"> 1. Ellenőrizze a festékszintet a Status Monitor program Printer Status ablakának Consumables fülén. 2. Szükség szerint cserélje ki a festékkazettát.
	<p>Ellenőrizze, hogy a nyomtatóanyag száraz, és a helyes nyomtatóanyag van használva.</p> <p>Ha nem, használjon a nyomtatóhoz ajánlott nyomtatóanyagot.</p> <p>Lásd még: „Használható nyomtatóanyagok” 125. oldal</p>
	<p>Próbálja módosítani a Paper Type beállítást a nyomtató-illesztőprogramban.</p> <ol style="list-style-type: none"> 1. A nyomtató-illesztőprogram Printing Preferences (Nyomtatási beállítások) ablakának a Paper/Output fülén változtassa meg a Paper Type beállítást.
	<p>Kapcsolja ki a Toner Saving Mode beállítást a nyomtató-illesztőprogramban.</p> <ol style="list-style-type: none"> 1. A nyomtató-illesztőprogram Printing Preferences (Nyomtatási beállítások) ablakának a Graphics fülén ellenőrizze, hogy a Toner Saving Mode jelölőnégyzet nincs kiválasztva.

Megjegyzés:

Ha a probléma továbbra is fennáll annak ellenére, hogy elvégezte az előzőekben ajánlott műveleteket, lépjen kapcsolatba a helyi képviselőnkkel vagy a hivatalos forgalmazóval.

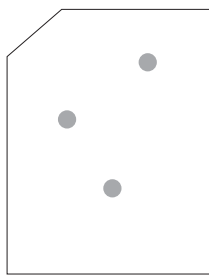
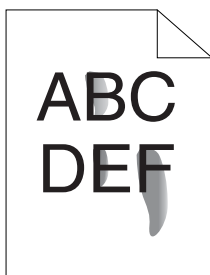
A festék elkenődik, vagy a nyomat nem tartós/Folt a hátsó oldalon

Probléma	Beavatkozás
<p>A festék elkenődik, vagy a nyomat nem tartós.</p> <p>A kimenet hátlapján folt keletkezik.</p>	<p>Lehet, hogy a nyomtatóanyag felszíne nem egyenes. Próbálja módosítani a Paper Type beállítást a nyomtató-illesztőprogramban. Például változtassa meg a Plain beállítást a Lightweight Cardstock lehetőségre.</p> <p>1. A nyomtató-illesztőprogram Printing Preferences (Nyomatási beállítások) ablakának a Paper/Output fülén változtassa meg a Paper Type beállítást.</p>
	<p>Ellenőrizze, hogy a helyes nyomtatóanyag van használva.</p> <p>Ha nem, használjon a nyomtatóhoz ajánlott nyomtatóanyagot.</p> <p>Lásd még: „Használható nyomtatóanyagok” 125. oldal</p>
	<p>Állítsa be a beégetőegység hőmérsékletét.</p> <p>1. Indítsa el a Printer Setting Utility programot, és kattintson a Printer Maintenance fül Adjust Fusing Unit elemére.</p> <p>2. Állítsa be a rögzítő-hőmérsékletet a nyomtatóanyagra vonatkozó érték megnövelésével.</p> <p>3. Kattintson az Apply New Settings gombra.</p>

Megjegyzés:

Ha a probléma továbbra is fennáll annak ellenére, hogy elvégezte az előzőekben ajánlott műveleteket, lépjen kapcsolatba a helyi képviselőnkkel vagy a hivatalos forgalmazóval.

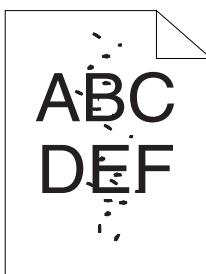
Véletlenszerű foltok/Elmosódott képek

Probléma	Beavatkozás
A nyomaton véletlenszerű foltok vannak, vagy a kép elmosódott.	Ellenőrizze, hogy a festékkazetta helyesen van behelyezve. Lásd még: „A festékkazetta beszerelése” 398. oldal
	Ha nem eredeti márkájú festékkazettát használ, helyezzen be eredeti márkájú festékkazettát.
	Tisztítsa meg a beégetőegységet. 1. Töltsön be egy lapot a papírtálcára, és nyomtasson egy teli képet az egész papírra. 2. Töltse vissza a kinyomtatott lapot a nyomtatandó oldalával lefelé, és nyomtasson ki egy üres oldalt.

Megjegyzés:

Ha a probléma továbbra is fennáll annak ellenére, hogy elvégezte az előzőekben ajánlott műveleteket, lépjen kapcsolatba a helyi képvisletünkkel vagy a hivatalos forgalmazóval.

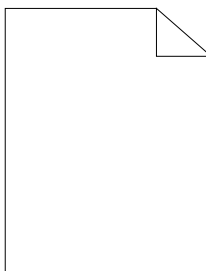
Az egész kimenet üres

Ha ez megtörténik, lépjen kapcsolatba a helyi képvisletünkkel vagy a hivatalos forgalmazóval.

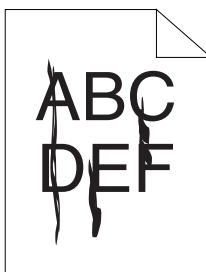
A kimeneten csíkok jelennek meg

Ha ez megtörténik, lépjen kapcsolatba a helyi képvisletünkkel vagy a hivatalos forgalmazóval.

Foltok

Probléma	Beavatkozás
A nyomtatás eredménye foltos.	<p>Állítsa a továbbítás eltolását.</p> <ol style="list-style-type: none"> 1. Indítsa el a Printer Setting Utility programot, kattintson a Printer Maintenance fül Adjust BTR elemére. 2. Állítsa be a használt nyomtatóanyag típusára vonatkozó beállítást. 3. Kattintson az Apply New Settings gombra.
	Ha nem ajánlott nyomtatóanyagot használ, használjon a nyomtatóhoz ajánlott nyomtatóanyagot.

Megjegyzés:

Ha a probléma továbbra is fennáll annak ellenére, hogy elvégezte az előzőekben ajánlott műveleteket, lépjen kapcsolatba a helyi képvisletünkkel vagy a hivatalos forgalmazóval.

Szellemkép

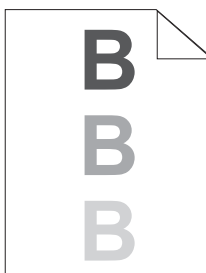

Probléma	Beavatkozás
A nyomaton szellemkép keletkezik.	<p>Lehet, hogy a nyomtatóanyag felszíne nem egyenes. Próbálja módosítani a Paper Type beállítást a nyomtató-illesztőprogramban. Például változtassa meg a Plain beállítást a Lightweight Cardstock lehetőségre.</p> <p>1. A nyomtató-illesztőprogram Printing Preferences (Nyomatási beállítások) ablakának a Paper/Output fülén változtassa meg a Paper Type beállítást.</p>
	<p>Állítsa a továbbítás eltolását.</p> <p>1. Indítsa el a Printer Setting Utility programot, kattintson a Printer Maintenance fül Adjust BTR elemére.</p> <p>2. Állítsa be a használt nyomtatóanyag típusára vonatkozó beállítást.</p> <p>3. Kattintson az Apply New Settings gombra.</p>
	<p>Állítsa be a beégetőegység hőmérsékletét.</p> <p>1. Indítsa el a Printer Setting Utility eszközt, és kattintson a Printer Maintenance fül Adjust Fusing Unit elemére.</p> <p>2. Állítsa be a rögzítő-hőmérsékletet a nyomtatóanyagra vonatkozó érték megnövelésével.</p> <p>3. Kattintson az Apply New Settings gombra.</p>
	<p>Ha nem ajánlott nyomtatóanyagot használ, használjon a nyomtatóhoz ajánlott nyomtatóanyagot.</p>

Megjegyzés:

Ha a probléma továbbra is fennáll annak ellenére, hogy elvégezte az előzőekben ajánlott műveleteket, lépjen kapcsolatba a helyi képviselőnkkel vagy a hivatalos forgalmazóval.

Köd

Probléma	Beavatkozás
A nyomtatás eredménye ködös.	Ha az egész nyomat világos, lépjen kapcsolatba a helyi képvisletünkkel vagy a hivatalos forgalmazóval.
	<p>Ha a kinyomtatott oldal részben világos, indítsa el a Clean Developer eljárást.</p> <ol style="list-style-type: none"> 1. Indítsa el a Printer Setting Utility programot, és kattintson a Diagnosis fül Clean Developer elemére. 2. Kattintson a Start gombra.

Megjegyzés:

Ha a probléma továbbra is fennáll annak ellenére, hogy elvégezte az előzőekben ajánlott műveleteket, lépjen kapcsolatba a helyi képvisletünkkel vagy a hivatalos forgalmazóval.

Bead-Carry-Out (BCO)

Probléma	Beavatkozás
Bead-Carry-Out (BCO) effektus jelentkezik.	<p>Ha a nyomtató nagy tengerszint feletti magasságban van felállítva, állítsa be a hely tengerszint feletti magasságát.</p> <ol style="list-style-type: none"> 1. Indítsa el a Printer Setting Utility programot, és kattintson a Printer Maintenance fül Adjust Altitude elemére. 2. Válasszon egy a nyomtató telepítési helyének a tengerszint feletti magasságához közeli értéket. 3. Kattintson az Apply New Settings gombra.

Megjegyzés:

Ha a probléma továbbra is fennáll annak ellenére, hogy elvégezte az előzőekben ajánlott műveleteket, lépjen kapcsolatba a helyi képvisletünkkel vagy a hivatalos forgalmazóval.

Sávminta

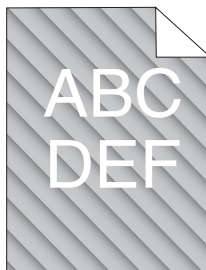

Probléma	Beavatkozás
A nyomaton sávminta keletkezik.	<p>Lehet, hogy a festékkazetta kifogyóban van, vagy ki kell cserélni. Ellenőrizze a festék mennyiségét a festékkazettában.</p> <ol style="list-style-type: none"> Ellenőrizze a festékszintet a Status Monitor program Printer Status ablakának Consumables fülén. Szükség szerint cserélje ki a festékkazettát.
	<p>Indítsa el a Clean Developer műveletet.</p> <ol style="list-style-type: none"> Indítsa el a Printer Setting Utility programot, és kattintson a Diagnosis fül Clean Developer elemére. Kattintson a Start gombra.

Megjegyzés:

Ha a probléma továbbra is fennáll annak ellenére, hogy elvégezte az előzőekben ajánlott műveleteket, lépjen kapcsolatba a helyi képviselőtünkkel vagy a hivatalos forgalmazóval.

Redőzött/Foltos papír

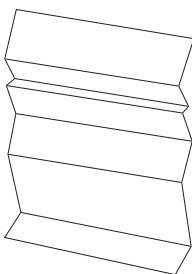

Probléma	Beavatkozás
A kimenet redőzött. A kimenet foltos.	<p>Ellenőrizze, hogy a helyes nyomtatóanyag van használva.</p> <p>Ha nem, használjon a nyomtatóhoz ajánlott nyomtatóanyagot.</p> <p>Ha túlzott gyűrődés vagy hajtás keletkezik, töltsön be nyomtatóanyagot egy új csomagból, és használja a papírtálca fedelét.</p> <p>Lásd még:</p> <ul style="list-style-type: none"> <input type="checkbox"/> „Használható nyomtatóanyagok” 125. oldal <input type="checkbox"/> „A nyomtatóanyagokról” 121. oldal
	<p>Ha borítékot használ, ellenőrizze, hogy a gyűrődés a boríték négy oldalától számított 30 mm-en belül van-e.</p> <p>Ha a gyűrődés a boríték négy oldalától számított 30 mm-en belül van, az normális jelenségnek tekinthető. A nyomtató nem hibás.</p> <p>Ha nem, győződjön meg róla, hogy a nyomtató támogatja a boríték típusát, és ellenőrizze, hogy a borítékot helyes tájolással töltötte-e be. További információkat lásd: „Nyomtatóanyag betöltése a papírtálcába” 129. oldal vagy „Nyomtatóanyag betöltése az elsődleges papíradagolóba (EPA)” 138. oldal.</p>

Megjegyzés:

Ha a probléma továbbra is fennáll annak ellenére, hogy elvégezte az előzőekben ajánlott műveleteket, lépjen kapcsolatba a helyi képviselőnkkel vagy a hivatalos forgalmazóval.

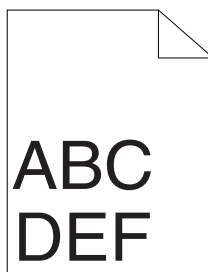
A felső margó helytelen

Probléma	Beavatkozás
A felső margó helytelen.	Győződjön meg róla, hogy a margók helyesen vannak beállítva a használt alkalmazásban.

Megjegyzés:

Ha a probléma továbbra is fennáll annak ellenére, hogy elvégezte az előzőekben ajánlott műveleteket, lépjen kapcsolatba a helyi képviselőnkkel vagy a hivatalos forgalmazóval.

Púpos/Kihorpadt papír

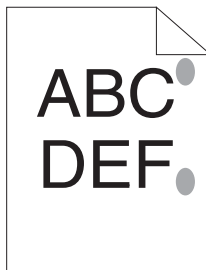

Probléma	Beavatkozás
A nyomtatott felület púpos/kihorpadt.	<p>Tisztítsa meg a beégetőegységet.</p> <ol style="list-style-type: none"> 1. Töltse be egy lapot a papírtálcára, és nyomtasson egy teli képet az egész papírra. 2. Töltse vissza a kinyomtatott lapot a nyomtatandó oldalával lefelé, és nyomtasson ki egy üres oldalt.

Megjegyzés:

Ha a probléma továbbra is fennáll annak ellenére, hogy elvégezte az előzőekben ajánlott műveleteket, lépjen kapcsolatba a helyi képviselőnkkel vagy a hivatalos forgalmazóval.

Másolással kapcsolatos problémák

Probléma	Beavatkozás
Az ADA-ba töltött dokumentum nem másolható.	Győződjön meg róla, hogy az ADA fedél csukva van.

Másolási minőséggel kapcsolatos problémák

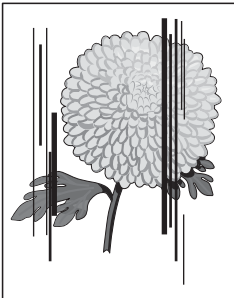
Probléma	Beavatkozás
<p>Az ADA-ból készült másolatokon vonalak vagy sávok vannak.</p> 	<p>Az ADA üvegén hulladékrészecskék vannak. Az ADA-ból betöltött papír szkennelés közben áthalad a szennyeződés felett, amely csíkokat vagy sávokat hoz létre.</p> <p>Tisztítsa le az ADA üvegét szálmentes törlőruhával.</p> <p>Lásd még: „A szkennertisztítása” 391. oldal</p>
<p>A dokuüvegről készített másolatokon foltok vannak.</p>	<p>A dokuüvegen hulladékrészecskék vannak. Szkennelés közben a szennyeződés foltot hoz létre a képen.</p> <p>Tisztítsa le a dokuüveget szálmentes törlőruhával.</p> <p>Lásd még: „A szkennertisztítása” 391. oldal</p>
<p>A másolaton látszik az eredeti hátlapja.</p>	<p>A Copy menüben kapcsolja be az Auto Exposure funkciót.</p> <p>Az Auto Exposure funkció be- és kapcsolásával kapcsolatos információkat lásd: „Auto Exposure” 183. oldal.</p>
<p>A másolaton fakók vagy fehérek a világos színek.</p>	<p>A Copy menüben kapcsolja ki az Auto Exposure funkciót.</p> <p>Az Auto Exposure funkció be- és kapcsolásával kapcsolatos információkat lásd: „Auto Exposure” 183. oldal.</p>
<p>A kép túl világos vagy sötét.</p>	<p>Használja a Lighten/Darken menü Copy funkcióját.</p> <p>A kép sötétítésével vagy világosításával kapcsolatban lásd: „Lighten/Darken” 181. oldal.</p>

Megjegyzés:

Ha a probléma továbbra is fennáll annak ellenére, hogy elvégezte az előzőekben ajánlott műveleteket, lépjen kapcsolatba a helyi képviseletünkkel vagy a hivatalos forgalmazóval.

Faxolással kapcsolatos problémák

Probléma	Beavatkozás
A nyomtató nem működik, a kijelző üres és a gombok nem működnek.	Húzza ki a tápkábelt, és dugja vissza újra.
	Győződjön meg róla, hogy az elektromos aljzatban van feszültség.
Nincs tárcsázási hang.	Ellenőrizze, hogy a telefonvonal megfelelően csatlakoztatva van. Lásd még: „A telefonvonal csatlakoztatása” 230. oldal
	Egy másik telefonkészülék csatlakoztatásával ellenőrizze, hogy a telefon fali csatlakozóaljzata működik.
A memóriában tárolt számokat nem tárcsázza helyesen.	Ellenőrizze, hogy a számok helyesen vannak tárolva. Nyomtassa ki az Address Book listáját.
A dokumentum nem töltődik a nyomtatóba.	Ellenőrizze, hogy a dokumentum nem gyűrött, és helyesen van behelyezve. Ellenőrizze, hogy a dokumentum helyes méretű, és nem túl vastag vagy vékony.
	Győződjön meg róla, hogy az ADA fedél csukva van.
A készülék nem fogadja a faxokat automatikusan.	Válassza a FAX Mode értéket az Ans Select beállításhoz.
	Győződjön meg róla, hogy az elsődleges papíradagolóban (EPA) vagy a papírtálcán van papír.
	Ellenőrizze, hogy az LCD-panelen nincs-e Memory Full üzenet.
	Ellenőrizze a Junk Fax Filter beállítást. Ha a Junk Fax Filter beállítása On, csak a nyomtató Address Book listáján lévő faxszámokról fogadhat faxokat. A készülék a más számokról érkező faxokat elutasítja.
A nyomtató nem küld faxot.	Ellenőrizze a másik faxkészüléket, győződjön meg róla, hogy képes a faxok fogadására.
A beérkező faxon üres területek vannak, vagy gyenge minőségű.	A faxot küldő faxkészülék hibás lehet. Kérje meg a küldőt, hogy hárítsa el a hibát, és küldje el a faxot újra.
	A zavar vonalhibákat okozhat a telefonvonalban. Kérje meg a küldőt, hogy küldje el a faxot újra.
	Ellenőrizze a nyomtatót másolat készítésével.
	Lehet, hogy a festékkazetta üres. Cserélje ki a festékkazettát. Lásd még: „A festékkazetta cseréje” 394. oldal

Probléma	Beavatkozás
A beérkező faxon bizonyos szavak el vannak nyújtva.	A faxot küldő faxkészülékben átmeneti dokumentumelakadás volt. Kérje meg a küldőt, hogy hárítsa el a dokumentumelakadást, és küldje el a faxot újra.
A küldött dokumentumokon vonalak vannak.	Ellenőrizze, hogy nincsenek-e csíkok az ADA üvegén, és tisztítsa le. Lásd még: „A szkener tisztítása” 391. oldal
A nyomtató kitarcsázza a számot, de nem jön létre kapcsolat a másik faxkészülékkel.	Lehet, hogy a másik faxkészülék ki van kapcsolva, nincs benne papír, vagy nem fogadhat beérkező hívásokat. Kérje meg a küldőt, hogy hárítsa el a hibát, és próbálkozzon újra.
A dokumentumok nem tárolódnak a memóriában.	Lehet, hogy nincs elegendő memória a dokumentum tárolásához. Ha az LCD panelen megjelenik a Memory Full üzenet, törölje a memóriából azokat a dokumentumokat, amelyekre már nincs szüksége, és állítsa vissza a dokumentumot, vagy várja meg, amíg a folyamatban lévő feladat (pl. faxküldés, vagy -fogadás) befejeződik.
Minden, vagy minden második oldal alján üres területek, az oldalak tetején pedig kis szövegcsíkok vannak.	Lehet, hogy helytelen papírbeállításokat választott az egyéni beállítások között. Javítsa ki a papírbeállításokat. Lásd még: „Tray Settings” 329. oldal
A nyomtató nem küld, vagy nem fogad faxot.	Győződjön meg róla, hogy a régió helyesen be van állítva. 1. Nyomja meg a System gombot. 2. Válassza ki az Admin Menu lehetőséget, majd nyomja meg az OK gombot. 3. Válassza ki a Fax Settings lehetőséget, majd nyomja meg az OK gombot. 4. Válassza ki a Region lehetőséget, majd nyomja meg az OK gombot. 5. Ha a beállítás helyes, az előző képernyőhöz való visszatéréshez nyomja meg a Back gombot. A beállítás megváltoztatásához válassza ki a helyes régiót, majd nyomja meg az OK gombot. A Yes lehetőség kiválasztásával indítsa újra a nyomtatót.
	Ellenőrizze, hogy a telefonvonal megfelelően csatlakoztatva van. Lásd még: „A telefonvonal csatlakoztatása” 230. oldal
Fax küldése vagy fogadása közben gyakran lép fel hiba.	Csökkentse a modem sebességét. 1. Nyomja meg a System gombot. 2. Válassza ki az Admin Menu lehetőséget, majd nyomja meg az OK gombot. 3. Válassza ki a Fax Settings lehetőséget, majd nyomja meg az OK gombot. 4. Válassza ki a Modem Speed lehetőséget, majd nyomja meg az OK gombot. 5. Válassza ki a kívánt menüelemet, majd nyomja meg az OK gombot.

Szkenneléssel kapcsolatos problémák

Probléma	Beavatkozás
A szkennel nem működik.	Győződjön meg róla, hogy a szkennelni kívánt dokumentumok a dokuüvegre a nyomtatott oldalukkal lefelé, az automatikus dokuadagolóba (ADA) nyomtatott oldalukkal felfelé vannak behelyezve.
	Lehet, hogy nincs elegendő memória a beszkenntelt dokumentum tárolásához. Ellenőrizze a Preview funkcióval, hogy működik-e. Próbálja csökkenteni a szkennelés felbontását.
	Ellenőrizze, hogy az USB-kábel megfelelően csatlakoztatva van.
	Győződjön meg róla, hogy az USB-kábel nem hibás. Próbálkozzon egy másik, megbízhatóan működő kábellel. Szükség esetén cserélje ki a kábelt.
	Győződjön meg róla, hogy a szkennel helyesen van konfigurálva. Ellenőrizze a használni kívánt alkalmazást, ellenőrizze, hogy a szkennelési feladat a megfelelő portra volt küldve.
A nyomtató nagyon lassan szkennel.	A grafika szkennelése lassabb, mint a szövegé, ha a Scan to E-Mail vagy a Scan to Network funkciót használja.
	A kommunikáció sebessége szkennelési módban lelassul, mert a szkennelt kép elemzése és reprodukálása sok memóriát igényel.
	A képek nagy felbontású szkennelése több időt vesz igénybe, mint a kis felbontású szkennelés.
Az ADA-ba hibásan van betöltve a dokumentum, vagy egyidejűleg több dokumentum van betöltve.	Győződjön meg róla, hogy a dokumentum papírtípusa megfelel a nyomtató műszaki követelményeinek. Lásd még: <input type="checkbox"/> „Dokumentum előkészítése” 170. oldal <input type="checkbox"/> „Másolat készítése az automatikus dokuadagolóról (ADA)” 173. oldal
	Győződjön meg róla, hogy a dokumentum megfelelően van betöltve az ADA-ba.
	Ellenőrizze, hogy a dokumentumvezetők helyesen vannak igazítva.
	Győződjön meg róla, hogy a dokumentum lapjainak a száma nem haladja meg az ADA maximális kapacitását.
	Győződjön meg róla, hogy a dokumentum nem hullámos.
	Az ADA-ba való betöltése előtt pörgesse át a dokumentumot.
ADA-ból való szkenneléskor függőleges sávok jelennek meg a nyomaton.	Tisztítsa meg az ADA üvegét. Lásd még: „A szkennel tisztítása” 391. oldal

Probléma	Beavatkozás
Dokuüvegről történő szkenneléskor folt jelenik meg az egyes nyomatok azonos helyén.	Tisztítsa meg a dokuüveget. Lásd még: „A szkennertisztítása” 391. oldal
A képek torzák.	Ellenőrizze, hogy a dokumentum egyenesen van betöltve az ADA-ba vagy a dokuüvegen.
A ferde vonalak fogazottak az ADA-ból való szkennelésnél.	Ha a dokumentum vastag hordozóanyagon van, próbálja beszkennelelni a dokuüvegről.
A nyomtató Scan to E-Mail vagy Scan to Network funkciója nem továbbítja helyesen a beszkennelelt adatokat.	Ellenőrizze, hogy az EpsonNet Config eszközben helyesen vannak beállítva a következő beállítások. Scan to E-Mail Ellenőrizze az Address Book — Personal Address alábbi beállítását: <input type="checkbox"/> Address Scan to Network Ellenőrizze az Address Book — Computer/Server Address Book alábbi beállításait: <input type="checkbox"/> Name (Displayed on Printer) <input type="checkbox"/> Network Type <input type="checkbox"/> Host Address (IP Address or DNS Name) <input type="checkbox"/> Port Number <input type="checkbox"/> Login Name (if required by host) <input type="checkbox"/> Login Password <input type="checkbox"/> Name of Shared Directory <input type="checkbox"/> Subdirectory Path (optional)
Windows Server® 2003 számítógépen nem sikerül WIA útján szkennelni.	Engedélyezze a WIA funkciót a számítógépen. A WIA funkció engedélyezése: 1. Kattintson a Start — Administrative Tools (Felügyeleti eszközök) — Services (Szolgáltatások) elemre. 2. Kattintson jobb gombbal a Windows Image Acquisition (Windows képbevitel) (WIA) elemre, és a Properties (Tulajdonságok) elemre kattintva győződjön meg róla, hogy a Startup type (Indítás típusa) beállítás Manual (kézi) vagy Automatic (Automatikus) . 3. Kattintson az OK gombra. 4. Kattintson jobb gombbal a Windows Image Acquisition (Windows képbevitel) (WIA) elemre, és kattintson a Start gombra.

Probléma	Beavatkozás
Windows Server 2008 vagy Windows Server 2008 R2 számítógépen nem szkennelhet TWAIN vagy WIA használatával.	<p>Telepítse a Desktop Experience (Asztali élmény) funkciót a számítógépre.</p> <p>Desktop Experience (Asztali élmény) telepítése:</p> <ol style="list-style-type: none"> 1. Kattintson a Start — Administrative Tools (Felügyeleti eszközök) — Server Manager (Kiszolgálókezelő) elemre. 2. A Features Summary (Szolgáltatások összegzése) részben kattintson az Add Features (Szolgáltatások hozzáadása) elemre. 3. Jelölje be a Desktop Experience (Asztali élmény) négyzetet. 4. Amikor megjelenik egy ablak, kövesse a képernyőn megjelenő utasításokat. 5. Kattintson a Next (Tovább), majd az Install (Telepítés) gombra. 6. Indítsa újra a számítógépet.

A szkennelő/nyomtató segédprogramjával kapcsolatos problémák

Probléma	Beavatkozás
Az Address Book Editor nem tudja beolvasni a nyomtató Address Book listájának az adatait.	Győződjön meg róla, hogy a számítógép és a nyomtató megfelelően csatlakozik USB- vagy Ethernet-kábellel.
	Győződjön meg róla, hogy a nyomtató be van kapcsolva.
	Győződjön meg róla, hogy a nyomtató-illesztőprogram telepítve van a számítógépre. (Az Address Book Editor a nyomtató illesztőprogramját használva olvassa be az Address Book adatait.)
A TWAIN illesztőprogram nem kapcsolódik a nyomtatóhoz.	Győződjön meg róla, hogy a számítógép és a nyomtató megfelelően csatlakozik USB-kábellel.
	Ellenőrizze, hogy a nyomtató be van kapcsolva. Ha a nyomtató be van kapcsolva, indítsa újra a tápellátás csatlakozójának ki- majd bekapcsolásával.
	Ha a szkennelő alkalmazás fut, zárja be az alkalmazást, indítsa újra, majd próbáljon újra szkennelni.
A szkennelő illesztőprogramja nincs regisztrálva a számítógépre, és nem érhető el az Express Scan Manager programból.	Telepítse a szkennelő illesztőprogramját. Ha az illesztőprogram már telepítve van, távolítsa el, és telepítse újra.

Probléma	Beavatkozás
A dokumentum Express Scan Manager használatával történő szkennelése sikertelen volt a nyomtatón.	Győződjön meg róla, hogy a számítógép és a nyomtató megfelelően csatlakozik USB-kábellel.
	Ellenőrizze, hogy a nyomtató be van kapcsolva. Ha a nyomtató be van kapcsolva, indítsa újra a tápellátás kapcsolójának ki- majd bekapcsolásával.
	Ha a szkennelő alkalmazás fut, zárja be az alkalmazást, indítsa újra, majd próbáljon újra szkennelni.
A képfájl Express Scan Manager használatával történő létrehozása sikertelen volt.	Győződjön meg róla, hogy a merevlemezen van elég szabad terület.
	Távolítsa el az Express Scan Manager programot a számítógépből, és telepítse újra.
Az Express Scan Manager program inicializálása sikertelen volt.	Távolítsa el az Express Scan Manager programot a számítógépből, és telepítse újra.
Az Express Scan Manager program elindítása sikertelen volt.	Távolítsa el az Express Scan Manager programot a számítógépből, és telepítse újra.
Az Express Scan Manager programban váratlan hiba lépett fel.	Távolítsa el az Express Scan Manager programot a számítógépből, és telepítse újra.

Egyéb problémák

Probléma	Beavatkozás
Páraleszcspódás keletkezett a nyomtatóban.	Ez általában télen jelentkezik néhány órával a terem befűtése után. Akkor is létrejöhet, ha a nyomtató 85 %-os, vagy ennél magasabb páratartalmú helyen működik. Csökkentse a páratartalmat, vagy helyezze át a nyomtatót megfelelőbb környezetbe.

A nyomtató üzeneteinek az ismertetése

A nyomtató LCD panelje üzenetet jelenít meg, amely jelzi a nyomtató aktuális állapotát, és figyelmeztet az esetleges megoldandó problémára. Ez a szakasz ismerteti az egyes üzenetekben lévő hibakódokat, azok jelentését és az üzenetek törléséhez szükséges lépéseket.

Fontos:

Ha megjelenik egy hibüzenet, a nyomtatóban lévő nyomtatási adatok és a nyomtató memóriájában lévő információk elveszhetnek.

Hibakód	Lehetséges lépések
005-121	Nyissa ki az ADA ajtaját. Távolítsa el az elakadt papírt, és zárja be az ADA ajtaját. Lásd még: „Papírelakadások eltávolítása az automatikus dokuadagolóból (ADA) ” 342. oldal
005-301	Csukja be az ADA ajtaját.
010-397	Kapcsolja ki, majd be a nyomtatót. Ha a probléma nem oldódik meg, lépjen kapcsolatba a helyi képviselőnkkel vagy a hivatalos forgalmazóval. Lásd még: „Kapcsolatfelvétel az Epson ügyfélszolgálatával” 409. oldal
016-315	
016-317	
016-372	
016-501	
016-502	
016-503	Az OK gomb megnyomásával törölje az üzenetet. Vegye fel a kapcsolatot a rendszergazdájával, és győződjön meg róla, hogy az SMTP kiszolgáló beállítása helyes.
016-504	Az OK gomb megnyomásával törölje az üzenetet. Vegye fel a kapcsolatot a rendszergazdájával, és győződjön meg róla, hogy a felhasználóneve és jelszava helyes a POP3 kiszolgálóhoz.
016-506	Az OK gomb megnyomásával törölje az üzenetet. Győződjön meg róla, hogy az SMTP kiszolgáló címe és az e-mail cím beállítása helyes.
016-507	Az OK gomb megnyomásával törölje az üzenetet. Vegye fel a kapcsolatot a rendszergazdájával, és győződjön meg róla, hogy az SMTP kiszolgálóhoz használt felhasználóneve és jelszava helyes.
016-718	Az OK gomb megnyomásával törölje az üzenetet. Próbálja újra, amikor a nyomtató nem végez semmilyen feladatot.
016-719	A OK gomb megnyomásával szakítsa meg az aktuális feladatot. Próbálja újra, amikor a nyomtató nem végez semmilyen feladatot.
016-720	
016-744	Az OK gomb megnyomásával törölje az üzenetet. Ha a probléma nem oldódik meg, lépjen kapcsolatba a helyi képviselőnkkel vagy a hivatalos forgalmazóval. Lásd még: „Kapcsolatfelvétel az Epson ügyfélszolgálatával” 409. oldal
016-745	
016-749	A OK gomb megnyomásával szakítsa meg az aktuális feladatot. Próbálja újra, amikor a nyomtató nem végez semmilyen feladatot.
016-753	A OK gomb megnyomásával szakítsa meg az aktuális feladatot. Próbálja újra, amikor a nyomtató nem végez semmilyen feladatot.
016-755	

Hibakód	Lehetséges lépések
016-764	Az OK gomb megnyomásával törölje az üzenetet. Ellenőrizze, hogy az Ethernet-kábel megfelelően csatlakoztatva van. Ha a probléma nem oldódik meg, lépjen kapcsolatba az SMTP kiszolgáló rendszergazdjával.
016-766	Az OK gomb megnyomásával törölje az üzenetet. Az IP-címre kiadott ping paranccsal győződjön meg róla, hogy a kiszolgáló vagy számítógép elérhető. Ha a probléma nem oldódik meg, lépjen kapcsolatba a kiszolgálója rendszergazdjával.
016-767	Az OK gomb megnyomásával törölje az üzenetet. Ellenőrizze, hogy a fogadó címe helyes, és próbálja ki a szkennelést újra.
016-791	Helyezze be az USB memóriaeszközt, és a OK gomb megnyomásával törölje az üzenetet.
016-795	Az OK gomb megnyomásával törölje az üzenetet. Ellenőrizze, hogy az USB memóriaeszközön lévő fájl formátuma támogatott, és a fájl nem sérült.
016-797	
016-920	Az OK gomb megnyomásával törölje az üzenetet. Ellenőrizze a vezeték nélküli hálózat hozzáférési pontra és a nyomtatóra vonatkozó beállításait.
016-930	Távolítsa el az eszközt az USB portról, és a OK gomb megnyomásával törölje az üzenetet.
016-931	
016-981	A OK gomb megnyomásával szakítsa meg az aktuális feladatot. Próbáljon kevesebb dokumentumot másolni.
016-985	A csatolt fájl a definiáltnál nagyobb méretű. Az OK gomb megnyomásával törölje az üzenetet. Próbálja ki a következőket: <ul style="list-style-type: none"> <input type="checkbox"/> Növelje a Max E-Mail Size beállítást. <input type="checkbox"/> Csökkentse a felbontás beállítását. <input type="checkbox"/> Változtassa meg a szkennelt kép fájlformátumát.
017-970	A memória valószínűleg megtelt. Az OK gomb megnyomásával törölje az üzenetet. Próbálja ki a következőket: <ul style="list-style-type: none"> <input type="checkbox"/> Törölje a memóriában lévő adatokat. <input type="checkbox"/> Csökkentse a felbontás beállítását. <input type="checkbox"/> Csökkentse az oldalak számát.
017-980	Az OK gomb megnyomásával törölje az üzenetet. Próbálja újra, amikor a nyomtató nem végez semmilyen feladatot.
017-981	
017-988	Az OK gomb megnyomásával törölje az üzenetet. Ellenőrizze, hogy az interfész-kábel megfelelően csatlakoztatva van, és a számítógéppel nincs valami probléma.

Hibakód	Lehetséges lépések
018-338	<p>Kapcsolja ki, majd be a nyomtatót. Ha a probléma nem oldódik meg, lépjen kapcsolatba a helyi képviselőnkkel vagy a hivatalos forgalmazóval.</p> <p>Lásd még: „Kapcsolatfelvétel az Epson ügyfélszolgálatával” 409. oldal</p>
024-340	
024-360	
024-371	
024-958	<p>Töltse be a feltüntetett papírt, és a  gomb megnyomásával törölje az üzenetet. Kövesse a képernyőn megjelenő utasításokat, ha megjelennek.</p> <p>Lásd még:</p> <ul style="list-style-type: none"> <input type="checkbox"/> „Nyomtatóanyag betöltése a papírtálcába” 129. oldal <input type="checkbox"/> „Nyomtatóanyag betöltése az elsődleges papíradagolóba (EPA)” 138. oldal
024-963	
024-969	<p>Töltse be a feltüntetett papírt, és a  gomb megnyomásával törölje az üzenetet.</p> <p>Lásd még:</p> <ul style="list-style-type: none"> <input type="checkbox"/> „Nyomtatóanyag betöltése a papírtálcába” 129. oldal <input type="checkbox"/> „Nyomtatóanyag betöltése az elsődleges papíradagolóba (EPA)” 138. oldal
026-720	<p>Az  gomb megnyomásával törölje az üzenetet. Ellenőrizze, hogy az USB memóriaeszközön van elég szabad hely.</p>
026-721	<p>Az  gomb megnyomásával törölje az üzenetet. Ellenőrizze, hogy az USB memóriaeszköz nem írásvédett, és a lemezzel nincs probléma.</p>
026-722	
026-723	<p>Az  gomb megnyomásával törölje az üzenetet. Ellenőrizze, hogy a menteni kívánt fájl útvonala és fájlneve nem túl hosszú.</p>
026-750	<p>Az  gomb megnyomásával törölje az üzenetet. Ellenőrizze, hogy az interfész-kábel megfelelően csatlakoztatva van, vagy indítsa újra a használt alkalmazást.</p>
026-751	<p>Az  gomb megnyomásával törölje az üzenetet. Ellenőrizze, hogy az interfész-kábel megfelelően csatlakoztatva van.</p>
026-752	
027-446	<p>IPv6-cím duplikáció. Módosítsa az IP-cím beállítását.</p>
027-452	<p>IPv4-cím duplikáció. Módosítsa az IP-cím beállítását.</p>
031-521	<p>Az  gomb megnyomásával törölje az üzenetet. Vegye fel a kapcsolatot a rendszergazdájával, és győződjön meg róla, hogy az SMB kiszolgáló elérési beállítása helyes.</p>
031-526	<p>Az  gomb megnyomásával törölje az üzenetet. Győződjön meg róla, hogy az SMB kiszolgáló tartományneve helyes. Ellenőrizze a DNS csatlakozást, és győződjön meg róla, hogy a küldés céljának a neve regisztrálva van a DNS szolgáltatásnál.</p>
031-529	<p>Az  gomb megnyomásával törölje az üzenetet. Ellenőrizze, hogy a hálózat megfelelően csatlakoztatva van, és a jelszava helyes az SMB-kiszolgálóhoz.</p>

Hibakód	Lehetséges lépések
031-530	Az OK gomb megnyomásával törölje az üzenetet. Győződjön meg róla, hogy az SMB kiszolgáló munkamappájának az útvonala helyes.
031-533	Az OK gomb megnyomásával törölje az üzenetet. Ellenőrizze a következőket: <ul style="list-style-type: none"> <input type="checkbox"/> A megadott fájlnevet nem használja más felhasználó. <input type="checkbox"/> Nem létezik a megadott névvel azonos nevű fájl vagy mappa. <input type="checkbox"/> Az SMB kiszolgálónak nincs írásvédelemmel vagy lemezzel kapcsolatos problémája.
031-534	Az OK gomb megnyomásával törölje az üzenetet. Ellenőrizze, hogy az SMB kiszolgálónak nincs írásvédelemmel vagy lemezzel kapcsolatos problémája.
031-535	
031-536	
031-537	Az OK gomb megnyomásával törölje az üzenetet. Ellenőrizze, hogy a tárolóhelyen van elég szabad hely.
031-555	Az OK gomb megnyomásával törölje az üzenetet. Ellenőrizze, hogy megfelelően csatlakozik a hálózathoz.
031-556	Az OK gomb megnyomásával törölje az üzenetet. Ellenőrizze, hogy az SMB kiszolgálónak nincs írásvédelemmel vagy lemezzel kapcsolatos problémája.
031-557	Az OK gomb megnyomásával törölje az üzenetet. Ellenőrizze a következőket: <ul style="list-style-type: none"> <input type="checkbox"/> A megadott fájlnevet nem használja más felhasználó. <input type="checkbox"/> Nem létezik a megadott névvel azonos nevű fájl vagy mappa.
031-558	Az OK gomb megnyomásával törölje az üzenetet. Vegye fel a kapcsolatot a rendszergazdájával, és győződjön meg róla, hogy az SMB kiszolgáló elérési beállítása helyes.
031-571	Az OK gomb megnyomásával törölje az üzenetet. Ellenőrizze, hogy megfelelően csatlakozik a hálózathoz.
031-574	Az OK gomb megnyomásával törölje az üzenetet. Győződjön meg róla, hogy az FTP kiszolgáló tartományneve helyes.
031-575	Az OK gomb megnyomásával törölje az üzenetet. Győződjön meg róla, hogy az FTP kiszolgáló állomásneve helyes.
031-576	Az OK gomb megnyomásával törölje az üzenetet. Ellenőrizze, hogy az FTP kiszolgálónak nincs írásvédelemmel vagy lemezzel kapcsolatos problémája.
031-578	Az OK gomb megnyomásával törölje az üzenetet. Ellenőrizze, hogy a hálózat megfelelően csatlakoztatva van, és a bejelentkezési (felhasználói) neve és jelszava helyes az FTP-kiszolgálóhoz.
031-579	Az OK gomb megnyomásával törölje az üzenetet. Győződjön meg róla, hogy az FTP-kiszolgáló munkamappájának az útvonala helyes.
031-582	Az OK gomb megnyomásával törölje az üzenetet. Ellenőrizze, hogy az FTP kiszolgálónak nincs írásvédelemmel vagy lemezzel kapcsolatos problémája.

Hibakód	Lehetséges lépések
031-584	<p>Az OK gomb megnyomásával törölje az üzenetet. Ellenőrizze a következőket:</p> <ul style="list-style-type: none"> <input type="checkbox"/> A megadott fájlnevet nem használja más felhasználó. <input type="checkbox"/> Nem létezik a megadott névvel azonos nevű fájl vagy mappa. <input type="checkbox"/> Az FTP kiszolgálónak nincs írásvédelemmel vagy lemezzel kapcsolatos problémája.
031-585	Az OK gomb megnyomásával törölje az üzenetet. Ellenőrizze, hogy az FTP kiszolgálónak nincs törléssel/írásvédelemmel vagy lemezzel kapcsolatos problémája.
031-587	
031-588	Az OK gomb megnyomásával törölje az üzenetet. Ellenőrizze, hogy az FTP kiszolgálónak nincs írásvédelemmel vagy lemezzel kapcsolatos problémája.
031-589	Az OK gomb megnyomásával törölje az üzenetet. Ellenőrizze, hogy a tárolóhelyen van elég szabad hely.
031-594	<p>Az OK gomb megnyomásával törölje az üzenetet. Vegye fel a kapcsolatot a kiszolgáló rendszergazdájával, és győződjön meg róla, hogy az FTP-kiszolgálón tárolt szkennelt fájl beállítása nem hibás. Ha a probléma nem oldódik meg, lépjen kapcsolatba a helyi képviselőnkkel vagy a hivatalos forgalmazóval.</p> <p>Lásd még: „Kapcsolatfelvétel az Epson ügyfélszolgálatával” 409. oldal</p>
031-598	Az OK gomb megnyomásával törölje az üzenetet. Ellenőrizze, hogy az FTP kiszolgálónak nincs írásvédelemmel vagy lemezzel kapcsolatos problémája.
033-503	Az OK gomb megnyomásával törölje az üzenetet. Próbálja újra, és ellenőrizze a jelentést. Törölje a memóriában tárolt felesleges adatokat.
033-513	
033-517	Az OK gomb megnyomásával törölje az üzenetet. Győződjön meg róla, hogy a fax-zár jelszava helyes.
033-518	Az OK gomb megnyomásával törölje az üzenetet. Ellenőrizze, hogy a régió helyesen be van állítva.
033-519	<p>A Fax szolgáltatás le van zárva. Folytatáshoz nyomja meg az OK gombot, és kapcsolja ki a fax zárát.</p> <p>Lásd még: „Másolás, faxolás, szkennelés és közvetlen USB nyomtatás elérésének a korlátozása” 334. oldal</p>
033-787	Az OK gomb megnyomásával törölje az üzenetet. A feladat törlődik.
033-788	Az OK gomb megnyomásával törölje az üzenetet. Távolítsa el a beérkezett faxot, vagy várja meg, amíg a faxküldés befejeződik.



Hibakód	Lehetséges lépések
034-700	<p>Az OK gomb megnyomásával törölje az üzenetet. Ha a hiba a megadott számú újratárcsázás után sem szűnik meg, próbálja ki a következőket:</p> <ul style="list-style-type: none"> <input type="checkbox"/> Ellenőrizze, hogy a telefonvonal megfelelően csatlakoztatva van. <input type="checkbox"/> Ellenőrizze, hogy cél száma helyes. <input type="checkbox"/> Állítsa a <code>Number of Redial</code> beállítást a legmagasabb értékre. <input type="checkbox"/> Növelje az <code>Interval Timer</code> vagy a <code>Redial Delay</code> értékét. <p>Lásd még: „A telefonvonal csatlakoztatása” 230. oldal</p>
034-701	
034-702	
034-703	<p>Az OK gomb megnyomásával törölje az üzenetet. Ha a hiba a megadott számú újratárcsázás után sem szűnik meg, próbálja ki a következőket:</p> <ul style="list-style-type: none"> <input type="checkbox"/> Ellenőrizze, hogy a telefonvonal megfelelően csatlakoztatva van. <input type="checkbox"/> Ellenőrizze, hogy cél száma elérhető és helyes. <input type="checkbox"/> Állítsa a <code>Number of Redial</code> beállítást a legmagasabb értékre. <input type="checkbox"/> Növelje az <code>Interval Timer</code> vagy a <code>Redial Delay</code> értékét. <p>Lásd még: „A telefonvonal csatlakoztatása” 230. oldal</p>
034-704	
034-705	
034-706	
034-707	<p>Az OK gomb megnyomásával törölje az üzenetet. Ha a hiba a megadott számú újratárcsázás után sem szűnik meg, próbálja ki a következőket:</p> <ul style="list-style-type: none"> <input type="checkbox"/> Állítsa a <code>Number of Redial</code> beállítást a legmagasabb értékre. <input type="checkbox"/> Növelje az <code>Interval Timer</code> vagy a <code>Redial Delay</code> értékét. <input type="checkbox"/> Csökkentse a <code>Modem Speed</code> beállítást.
034-708	<p>Az OK gomb megnyomásával törölje az üzenetet. Ha a hiba a megadott számú újratárcsázás után sem szűnik meg, próbálja ki a következőket:</p> <ul style="list-style-type: none"> <input type="checkbox"/> Állítsa a <code>Number of Redial</code> beállítást a legmagasabb értékre. <input type="checkbox"/> Növelje az <code>Interval Timer</code> vagy a <code>Redial Delay</code> értékét. <input type="checkbox"/> Csökkentse a <code>Modem Speed</code> beállítást. <input type="checkbox"/> Ellenőrizze, hogy cél száma elérhető.
034-709	<p>Az OK gomb megnyomásával törölje az üzenetet. Ha a hiba a megadott számú újratárcsázás után sem szűnik meg, próbálja ki a következőket:</p> <ul style="list-style-type: none"> <input type="checkbox"/> Állítsa a <code>Number of Redial</code> beállítást a legmagasabb értékre. <input type="checkbox"/> Növelje az <code>Interval Timer</code> vagy a <code>Redial Delay</code> értékét.
034-710	
034-711	<p>Az OK gomb megnyomásával törölje az üzenetet. Ha a hiba a megadott számú újratárcsázás után sem szűnik meg, próbálja ki a következőket:</p> <ul style="list-style-type: none"> <input type="checkbox"/> Állítsa a <code>Number of Redial</code> beállítást a legmagasabb értékre. <input type="checkbox"/> Növelje az <code>Interval Timer</code> vagy a <code>Redial Delay</code> értékét. <input type="checkbox"/> Csökkentse a <code>Modem Speed</code> beállítást.
034-712	
034-713	

Hibakód	Lehetséges lépések
034-714	<p>Az OK gomb megnyomásával törölje az üzenetet. Ha a hiba a megadott számú újratárcsázás után sem szűnik meg, próbálja ki a következőket:</p> <ul style="list-style-type: none"> <input type="checkbox"/> Állítsa a <code>Number of Redial</code> beállítást a legmagasabb értékre. <input type="checkbox"/> Növelje az <code>Interval Timer</code> vagy a <code>Redial Delay</code> értékét. <input type="checkbox"/> Ellenőrizze, hogy cél száma elérhető.
034-715	<p>Az OK gomb megnyomásával törölje az üzenetet. Ha a hiba a megadott számú újratárcsázás után sem szűnik meg, próbálja ki a következőket:</p> <ul style="list-style-type: none"> <input type="checkbox"/> Állítsa a <code>Number of Redial</code> beállítást a legmagasabb értékre. <input type="checkbox"/> Növelje az <code>Interval Timer</code> vagy a <code>Redial Delay</code> értékét. <input type="checkbox"/> Csökkentse a <code>Modem Speed</code> beállítást.
034-716	<p>Az OK gomb megnyomásával törölje az üzenetet. Ha a hiba a megadott számú próbálkozás után sem szűnik meg, törlődik. A fax újraküldéséhez csökkentse a <code>Modem Speed</code> értékét.</p>
034-717	<p>Az OK gomb megnyomásával törölje az üzenetet. Ha a hiba a megadott számú próbálkozás után sem szűnik meg, törlődik. Próbálja újraküldeni a faxot.</p>
034-718	<p>Az OK gomb megnyomásával törölje az üzenetet. Ha a hiba a megadott számú próbálkozás után sem szűnik meg, törlődik. A fax újraküldéséhez csökkentse a <code>Modem Speed</code> értékét.</p>
034-719	
034-720	<p>Az OK gomb megnyomásával törölje az üzenetet. Ha a hiba a megadott számú próbálkozás után sem szűnik meg, törlődik. A fax újraküldéséhez próbálja ki a következőket:</p> <ul style="list-style-type: none"> <input type="checkbox"/> Csökkentse a <code>Modem Speed</code> beállítást. <input type="checkbox"/> Engedélyezze az ECM funkciót.
034-721	<p>Az OK gomb megnyomásával törölje az üzenetet. Ha a hiba a megadott számú próbálkozás után sem szűnik meg, törlődik. A fax újraküldéséhez csökkentse a <code>Modem Speed</code> értékét.</p>
034-722	
034-723	
034-724	
034-725	
034-726	
034-727	<p>Az OK gomb megnyomásával törölje az üzenetet. Ellenőrizze, hogy cél száma elérhető. Ha a hiba a megadott számú próbálkozás után sem szűnik meg, törlődik.</p>
034-750	<p>Az OK gomb megnyomásával törölje az üzenetet. Ellenőrizze, hogy a telefonvonal megfelelően csatlakoztatva van.</p> <p>Lásd még: „A telefonvonal csatlakoztatása” 230. oldal</p>

Hibakód	Lehetséges lépések
034-751	Az OK gomb megnyomásával törölje az üzenetet. Ellenőrizze a Junk Fax Filter beállítást. Ha a Junk Fax Filter beállítása On , jegyezze be a küldő faxszámát a nyomtató Address Book listájába, vagy állítsa a Junk Fax Filter beállítást Off értékre.
034-752	Az OK gomb megnyomásával törölje az üzenetet. Ellenőrizze, hogy a telefonvonal megfelelően csatlakoztatva van. Lásd még: „A telefonvonal csatlakoztatása” 230. oldal
034-753	
034-754	Az OK gomb megnyomásával törölje az üzenetet. Csökkentse a Modem Speed beállítást.
034-755	
034-756	
034-757	
034-758	Az OK gomb megnyomásával törölje az üzenetet. Ellenőrizze, hogy a telefonvonal megfelelően csatlakoztatva van. Vagy: csökkentse a Modem Speed beállítást. Lásd még: „A telefonvonal csatlakoztatása” 230. oldal
034-759	Az OK gomb megnyomásával törölje az üzenetet. Csökkentse a Modem Speed beállítást.
034-760	
034-761	Az OK gomb megnyomásával törölje az üzenetet. Ellenőrizze, hogy a telefonvonal megfelelően csatlakoztatva van. Lásd még: „A telefonvonal csatlakoztatása” 230. oldal
034-762	Az OK gomb megnyomásával törölje az üzenetet. Próbálja ki a következőket: <input type="checkbox"/> Csökkentse a Modem Speed beállítást. <input type="checkbox"/> Engedélyezze az ECM funkciót.
034-763	Az OK gomb megnyomásával törölje az üzenetet. Csökkentse a Modem Speed beállítást.
034-764	
034-765	
034-766	
034-767	Az OK gomb megnyomásával törölje az üzenetet. Ellenőrizze, hogy a telefonvonal megfelelően csatlakoztatva van. Lásd még: „A telefonvonal csatlakoztatása” 230. oldal

Hibakód	Lehetséges lépések
034-768	Az  gomb megnyomásával törölje az üzenetet. Csökkentse a Modem Speed beállítást.
041-340	<p>Kapcsolja ki, majd be a nyomtatót. Ha a probléma nem oldódik meg, lépjen kapcsolatba a helyi képviselőnkkel vagy a hivatalos forgalmazóval.</p> <p>Lásd még: „Kapcsolatfelvétel az Epson ügyfélszolgálatával” 409. oldal</p>
042-358	
061-370	
062-321	
075-100	<p>Ellenőrizze és tisztítsa meg a papír útvonalát, töltsse be a papírt, majd törölje az üzenetet az  gomb megnyomásával.</p> <p>Lásd még: „Papírelakadások eltávolítása a nyomtató elülső oldalán keresztül” 345. oldal</p>
075-921	Töltsön be a kinyomtatott anyagot a papírtálcára vagy az elsődleges papíradagolóba (EPA), és nyomja meg az  gombot.
077-100	<p>Nyissa ki a hátsó ajtót, és távolítsa el az elakadt papírt.</p> <p>Lásd még: „Papírelakadások eltávolítása a nyomtató hátsó oldalán keresztül” 350. oldal</p>
077-104	
077-106	
077-108	
077-109	
077-304	Zárja vissza a hátsó ajtót.
077-900	<p>Nyissa ki a hátsó ajtót, és távolítsa el az elakadt papírt.</p> <p>Lásd még: „Papírelakadások eltávolítása a nyomtató hátsó oldalán keresztül” 350. oldal</p>
077-901	
077-907	
091-402	<p>A nyomtató az élettartama végéhez közeledik, és a nyomtató hamarosan leáll. Ha továbbra is használni kívánja a nyomtatót, változtassa a Machine life beállítást Continue Print értékre. Azonban a nyomtató további folyamatos használata által a nyomtatás minősége csökken.</p> <p>Lásd még: „Machine life” 310. oldal</p>
091-441	<p>A nyomtató elérte élettartama végét, vagy a beállításokat megváltoztatta a használat folytatására. Ha a nyomtatót továbbra is használja, a nyomatok minősége romlani fog.</p> <p>Lásd még: „Machine life” 310. oldal</p>

Hibakód	Lehetséges lépések
092-651	Kapcsolja ki, majd be a nyomtatót. Ha a probléma nem oldódik meg, lépjen kapcsolatba a helyi képviselőnkkel vagy a hivatalos forgalmazóval. Lásd még: „Kapcsolatfelvétel az Epson ügyfélszolgálatával” 409. oldal
092-661	
093-426	Cserélje ki a festékkazettát, amint lehetséges. Lásd még: „A festékkazetta cseréje” 394. oldal
093-925	Cserélje ki a festékkazettát egy támogatott típusra. Lásd még: „A festékkazetta cseréje” 394. oldal
093-926	Cserélje ki a festékkazettát egy támogatott típusra. Lásd még: „A festékkazetta cseréje” 394. oldal
093-933	Cserélje ki a festékkazettát egy újra. Ha nem cseréli ki a festékkazettát, problémák keletkezhetnek a nyomtatás minőségével. Lásd még: „A festékkazetta cseréje” 394. oldal
093-974	Kapcsolja ki a nyomtatót, ellenőrizze, hogy a festékkazetta helyesen van behelyezve, majd kapcsolja be a nyomtatót. Ha a probléma nem oldódik meg, lépjen kapcsolatba a helyi képviselőnkkel vagy a hivatalos forgalmazóval. Lásd még: „Kapcsolatfelvétel az Epson ügyfélszolgálatával” 409. oldal
116-210	Kapcsolja ki, majd be a nyomtatót. Ha a probléma nem oldódik meg, lépjen kapcsolatba a helyi képviselőnkkel vagy a hivatalos forgalmazóval. Lásd még: „Kapcsolatfelvétel az Epson ügyfélszolgálatával” 409. oldal
116-314	
116-323	
116-325	
116-326	
116-355	
116-395	
116-703	
116-720	A  gomb megnyomásával szakítsa meg az aktuális feladatot. Próbálja újra, amikor a nyomtató nem végez semmilyen feladatot.

Hibakód	Lehetséges lépések
117-331	<p>Kapcsolja ki, majd be a nyomtatót. Ha a probléma nem oldódik meg, lépjen kapcsolatba a helyi képviselőnkkel vagy a hivatalos forgalmazóval.</p> <p>Lásd még: „Kapcsolatfelvétel az Epson ügyfélszolgálatával” 409. oldal</p>
117-332	
117-333	
117-334	
117-342	
117-346	
117-348	<p>Próbálja újra, és ellenőrizze a jelentést. Kapcsolja ki, majd be a nyomtatót. Ha a probléma nem oldódik meg, lépjen kapcsolatba a helyi képviselőnkkel vagy a hivatalos forgalmazóval.</p> <p>Lásd még: „Kapcsolatfelvétel az Epson ügyfélszolgálatával” 409. oldal</p>
117-350	Nyissa ki, majd zárja be ismét a hátsó ajtót.
117-366	<p>Kapcsolja ki, majd be a nyomtatót. Ha a probléma nem oldódik meg, lépjen kapcsolatba a helyi képviselőnkkel vagy a hivatalos forgalmazóval.</p> <p>Lásd még: „Kapcsolatfelvétel az Epson ügyfélszolgálatával” 409. oldal</p>
124-333	
134-211	
191-310	<p>Noha a nyomtató elérte élettartama végét és leállt, a nyomtatót továbbra is használhatja az alábbi művelet végrehajtásával.</p> <ul style="list-style-type: none"> - ha van fennmaradó feladat, nyomja meg egyidejűleg a  (Back) és a  gombot. - ha nincs feladat, nyomja meg a System gombot, és válassza a Continue Print elemet a Maintenance menü Machine Life részében. <p>Azonban a nyomtató további folyamatos használata által a nyomtatás minősége csökken.</p> <p>Lásd még: „Machine life” 310. oldal</p>
193-700	Nem eredeti festék van a berendezésben.

Megjegyzés:

Az alábbi, hibakódot nem tartalmazó üzenettel kapcsolatban, keresse meg a megoldást a lenti táblázatban.

Hibaüzenet	Lehetséges lépések
Wrong Paper Size Reload Paper then Press OK	Töltse be a feltüntetett papírt, és a OK gomb megnyomásával törölje az üzenetet. Lásd még: <input type="checkbox"/> „Nyomtatóanyag betöltése a papírtálcába” 129. oldal <input type="checkbox"/> „Nyomtatóanyag betöltése az elsődleges papíradagolóba (EPA)” 138. oldal
Job Cancelled Open ADF Cover and Remove All Paper	Nyissa ki az ADA ajtaját. Távolítsa el az elakadt papírt, és zárja be az ADA ajtaját. Lásd még: „Papírelakadások eltávolítása az automatikus dokuadagolóból (ADA)” 342. oldal

Kapcsolatfelvétel a szervizzel

Ha felveszi a kapcsolatot a szervizzel, meg kell majd adnia a tapasztalt probléma leírását vagy az LCD panelen megjelenő üzenetet.

Ismernie kell a nyomtatója modelljét és a gyári számát. A modell nevét a nyomtató hátsó ajtaján lévő címkén találja.

Segítségnyújtás

Számos automatikus diagnosztikai eszközt biztosítunk a nyomtatási minőség előállításához és fenntartásához.

Az LCD panel üzenetei

Az LCD panel információkat szolgáltat és segítséget nyújt a hibaelhárításhoz. Hiba vagy figyelmeztetés esetén az LCD panel üzenetet jelez ki, így tájékoztat a problémáról.

Lásd még:

„A nyomtató üzeneteinek az ismertetése” 376. oldal

Status Monitor Figyelmeztetések

Status Monitor egy eszköz, amely a Software Disc lemezen található. Nyomatási munka elküldésekor automatikusan ellenőrzi a nyomtató állapotát. Ha a nyomtató nem tudja a feladatot kinyomtatni, a Status Monitor automatikusan figyelmeztetést jelenít meg a számítógép képernyőjén, így hívja fel a figyelmet, hogy a nyomtató figyelmet igényel.

A Non Genuine Toner engedélyezése mód

Ha a festékkazettában lévő festék elfogy, megjelenik a 093-933 üzenet.

Ha a nyomtatót Non Genuine Toner üzemmódban szeretné használni, engedélyezze a Non Genuine Toner üzemmódot, és cserélje ki a festékkazettát.

Fontos:

Ha a nyomtatót Non Genuine Toner üzemmódban használja, lehet, hogy a nyomtató teljesítménye nem lesz optimális. Továbbá a Non Genuine Toner üzemmód használatából adódó problémákra nem vonatkozik a minőségjótállásunk. A Non Genuine Toner üzemmód tartós használata a nyomtató meghibásodásához is vezethet, és az ilyen hibák javítási költségei a felhasználókat terhelik.

Megjegyzés:

*Ha ki szeretné kapcsolni a Non Genuine Toner üzemmódot, válassza az Off értéket a Non Genuine Toner rész Toner mezőjében a kezelőpulton, vagy törölje az **On** mező melletti jelölőnégyzetet a Printer Setting Utility eszköz **Printer Maintenance** fülének a **Non Genuine Toner** oldalán.*

A kezelőpult használata

Megjegyzés:

Az alábbi eljárás megkezdése előtt ellenőrizze, hogy az LCD panelen meg van jelenítve a Select Function üzenet.

1. Nyomja meg a **System** gombot.
2. Válassza ki az Admin Menu lehetőséget, majd nyomja meg az **OK** gombot.
3. Válassza ki a Maintenance lehetőséget, majd nyomja meg az **OK** gombot.
4. Válassza ki a Non Genuine Toner lehetőséget, majd nyomja meg az **OK** gombot.

5. Válassza ki a **Toner** lehetőséget, majd nyomja meg az **OK** gombot.
6. Válassza ki az **On** lehetőséget, majd nyomja meg az **OK** gombot.
7. Nyomja meg a **↵** gombot, amíg a felső oldal van megjelenítve.

A nyomtató Non Genuine Toner módba kapcsol.

A Printer Setting Utility használata (csak Windows)

A következő eljárás a példához Windows® 7 rendszert használ.

1. Kattintson a **Start — All Programs (Minden program) — EPSON — az Ön nyomtatója — Printer Setting Utility** elemre.

Megjegyzés:

*Ha több nyomtató van telepítve a számítógépben, ennél a lépésnél megjelenik a nyomtatóválasztó ablak. Ez esetben kattintson a kívánt nyomtató nevére a **Printer Name** listán.*

A Printer Setting Utility elindul.

2. Kattintson a **Printer Maintenance** fülre.
3. Az oldal baloldali listáján válassza ki a **Non Genuine Toner** elemet.

Megjelenik a **Non Genuine Toner** oldal.

4. Jelölje be az **On** mező melletti jelölőnégyzetet, majd kattintson az **Apply New Settings** gombra.

Fejezet 11

Karbantartás

A nyomtató tisztítása

Ez a rész ismerteti a nyomtató tisztítását, mely a nyomtató jó állapotban tartásához és a mindenkori tiszta nyomatok készítéséhez szükséges.

**Vigyázat!:**

A termék tisztításához csak a kizárólag e célra szolgáló tisztítószeret használja. Más tisztítószer használata csökkentheti a termék teljesítményét. Soha ne használjon aeroszolos tisztítókat, hogy elkerülje a tűz- vagy robbanásveszélyt.

**Figyelem!:**

A termék tisztítása előtt mindig kapcsolja ki, és húzza ki a csatlakozót. Ha a feszültség alatt lévő gép belsejébe nyúl, áramütés érheti.

A szkennert tisztítása

Tisztítsa meg a szkennert minden nap munkakezdéskor, és szükség esetén nap közben is, hogy tiszta maradjon, és biztosítsa a lehető legjobb minőségű másolatokat.

1. Enyhén nedvesítsen meg egy szálmentes törlőruhát vagy papírtöröltőt vízzel.
2. Nyissa ki a dokumentumfedelelet.

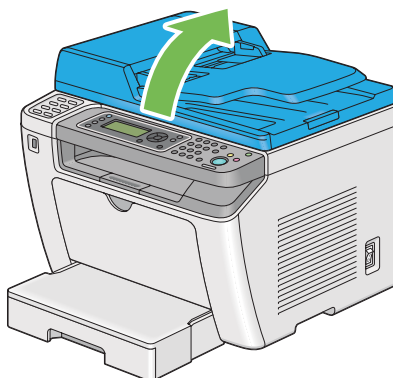

3. Törölje a dokuüveget és az ADA üvegét tisztára és szárazra.

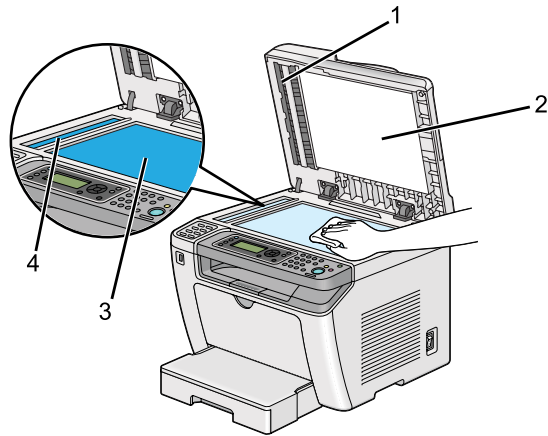

1	Film
2	Fehér dokumentumfedél
3	Dokuüveg
4	ADA üveg

4. Törölje a fehér dokumentumfedél alsó oldalát és a filmet tisztára és szárazra.

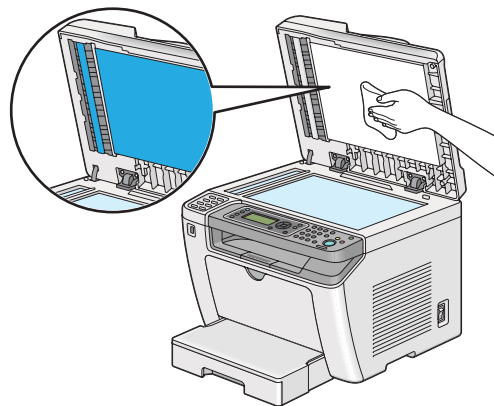

5. Csukja be a dokumentumfedelelet.

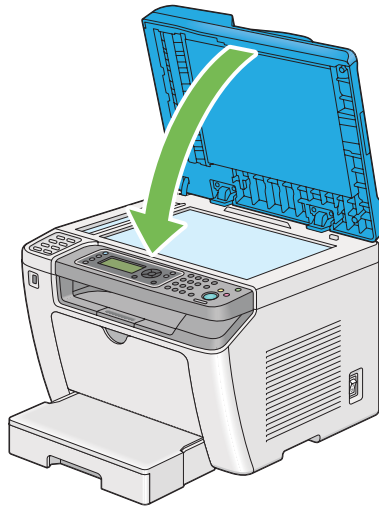

ADA adagológörgő tisztítása

Tisztítsa rendszeresen az ADA adagológörgőjét, hogy tiszta maradjon, és biztosítsa a lehető legjobb minőségű másolatokat.

1. Nyissa ki az ADA ajtaját.



2. Törölje tisztára az ADA adagológörgőjét száraz, puha, szálmentes törlőruhával vagy papírtörölővel.

A tintafoltos ADA adagológörgő összekeneheti az automatikus dokuadagolón (ADA) áthaladó papírt. Az ilyen esetben enyhén nedvesítsen meg egy puha, szálmentes törlőruhát vagy papírtörölőt semleges tisztítószerrel vagy vízzel, és törölje meg az ADA adagológörgőjét, amíg nem lesz tiszta és száraz.

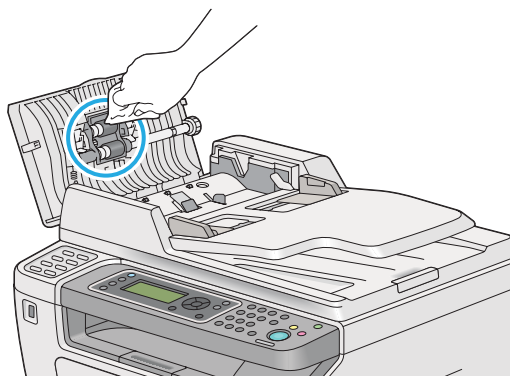

A festékkazetta cseréje

Eredeti festékkazetták csak az Epsontól szerezhetők be.

Ajánljuk, hogy a nyomtatójában csak eredeti festékkazettát használjon. Az Epson jótállása nem terjed ki a nem eredeti fogyóeszközök által okozott problémákra.



Vigyázat!:

- ❑ *A kidőlt festéket kefével vagy nedves törlőruhával törölje fel. A kidőlt festéket soha ne takarítsa porszívóval.
A porszívó belsejében szikra keletkezhet, és a festék tüzet foghat és robbanást okozhat. Ha nagy mennyiségű festék dől ki, lépjen kapcsolatba a helyi Epson-képvisellel.*
- ❑ *Soha ne dobja a festékkazettát nyílt tűzbe. A kazettában maradt festék tüzet foghat, és égési sérüléseket vagy robbanást okozhat.
Ha egy használt festékkazettára már nem lesz többé szüksége, lépjen kapcsolatba a helyi Epson-képvisellel.*

**Figyelem!**

- A dobkazettákat (vagy ha nem kazettás típusú, a dobot) és a festékkazettákat gyermekek számára nem elérhető helyen tárolja. Ha egy gyermek véletlenül lenyeli a festéket, köpje ki, öblítse ki a száját vízzel, igyon vizet, és azonnal forduljon orvoshoz.
- A dobkazetták (vagy ha nem kazettás típusú, a dob) és a festékkazetták cseréje során ügyeljen arra, hogy ki ne öntse a festéket. Ügyeljen, hogy az esetleg kidőlt festék ne kerüljön érintkezésbe ruhával, bőrrel, szemmel vagy szájjal, és ne lélegezze be.
- Ha festék dől a bőrére vagy a ruhájára, mossa le szappannal és vízzel. Ha festékrészecskék kerülnek a szemébe, öblögesse bő vízzel legalább 15 percig, amíg az irritáció el nem múlik. Szükség esetén forduljon orvoshoz. Ha belélegzi a festékrészecskéket, menjen a friss levegőre, és öblítse ki a száját vízzel. Ha lenyeli a festéket, köpje ki, öblítse ki a száját vízzel, igyon sok vizet és azonnal forduljon orvoshoz.

Fontos:

Ne rázza fel a használt festékkazettát, nehogy a festék kidőljön.

Mikor cseréljük ki a festékkazettát

A nyomtató egy festékkazettát használ: fekete (K).

Amikor a festékkazettában lévő festék az élettartama a végéhez közeledik, az LCD panelen a következő üzenet jelenik meg.

Üzenet	Hátralévő oldalak száma	A nyomtató állapota és beavatkozás
093-426*	Kb. 500 oldal	A festékkazetta kifogyóban van. Készítsen elő egy újat.
093-933	—	A festékkazetta kifogyott. Cserélje ki a régi festékkazettát egy újra.

* Ez a figyelmeztetés csak akkor jelenik meg, ha eredeti festékkazettát használ (tehát a Non Genuine Toner beállítás ki van kapcsolva).

Fontos:

- Ha a használt festékkazettát a talajra vagy az asztalra teszi, helyezzen néhány ív papírt a festékkazetta alá, hogy felfogják az esetleg kidőlt festéket.
- Ne használja fel újra a nyomtatóból eltávolított öreg festékkazettákat. Ezzel ronthatja a nyomtatás minőségét.
- Ne rázza, és ne kocogtassa a használt festékkazettákat. A maradék festék kidőlhet.

- ❑ Ajánljuk, hogy a festékkazettákat a kicsomagolásuktól számított egy éven belül használja el.

A festékkazetta eltávolítása

1. Nyissa ki az első ajtót.

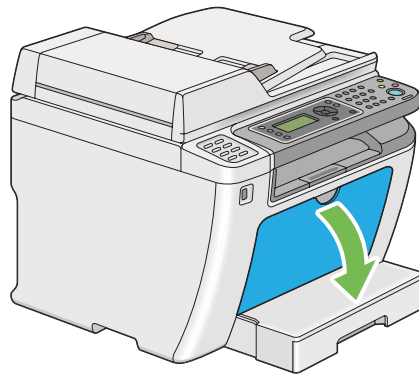

2. Nyissa ki a festéktakaró ajtót.

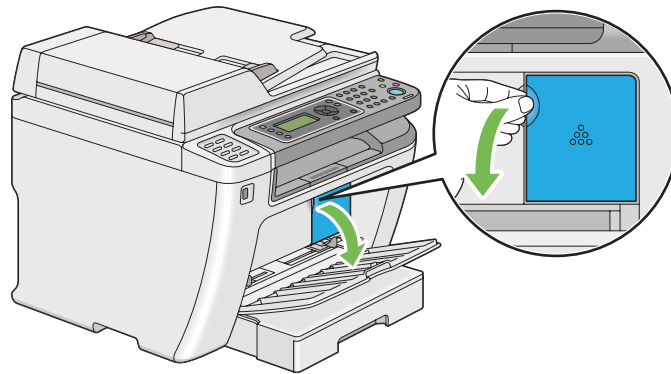

3. Terítsen le néhány ív papírt a talajra vagy az asztalra, ahova az eltávolított festékkazettát le kívánja tenni.

4. A festékkazettát balra csavarva biztosítsa ki.

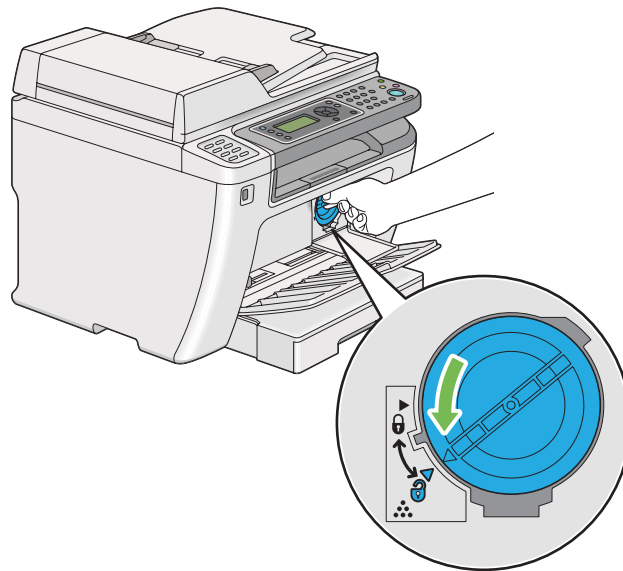

5. Húzza ki a festékkazettát.

Fontos:

- Ne érintse meg a használt festékkazetta kupakját.
- A festékkazettát mindig lassan húzza ki, hogy a festék ne dőljön ki.

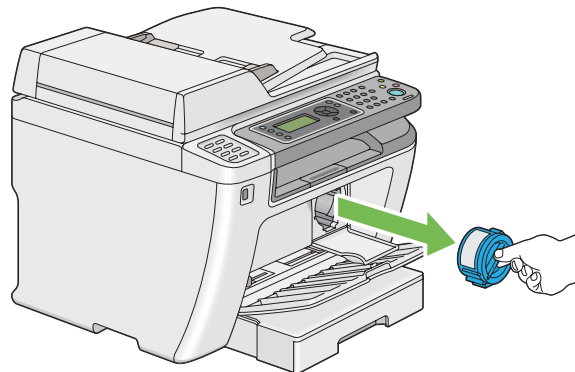

6. A festékkazettát lassan helyezze rá a 4. lépésben leterített papírlapokra.

A festékkazetta beszerelése

1. Csomagolja ki egy új festékkazettát, és rázza meg ötször, hogy a festék egyenletesen eloszoljon.

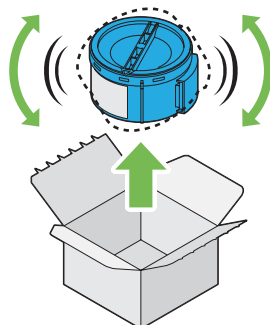

Megjegyzés:

A festékkazettát óvatosan rázza, nehogy a festék kidőljön.

2. Helyezze be a festékkazettát a kazettatartóba, és fordítsa el jobbra egészen a zár jeléig.

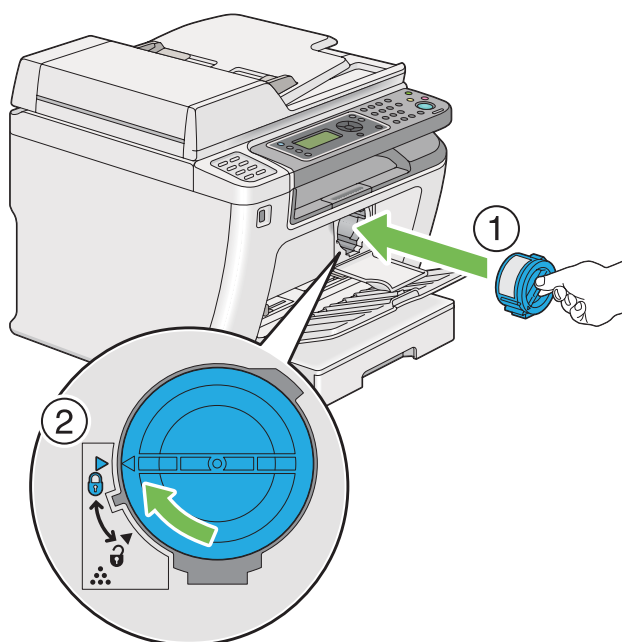

Fontos:

Nyomtatás előtt győződjön meg róla, hogy a festékkazetta biztosan rögzítve van. Ellenkező esetben károkat okozhat.

3. Csukja be a festéktakaró ajtót. Győződjön meg róla, hogy az ajtó a helyére kattant.

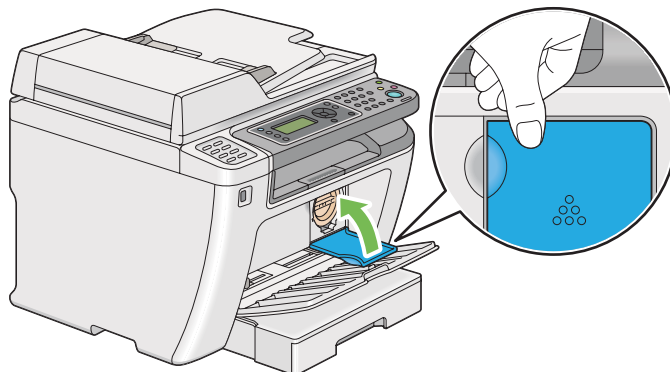

4. Zárja be az elülső ajtót.

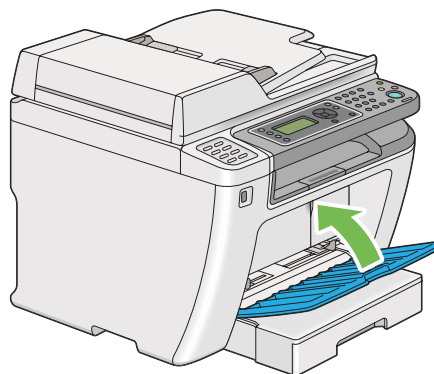

5. Csomagolja az eltávolított festékkazettát az újonnan telepített festékkazetta dobozába.
6. Ügyeljen rá, hogy ne érintse a kidőlt festéket, és távolítsa el a festékkazetta cseréje során használt papírlapokat.

Kellékrendelés

A festékkazettát időnként meg kell rendelni. A festékkazetta dobozán felhasználási útmutató található.

Fogyóeszközök

Fontos:

Csak általunk ajánlott fogyóeszközöket használjon. Az ajánlottaktól eltérő fogyóeszközök ronthatják a készülék minőségét és teljesítményét.

Terméknév	Termékkód
TONER CARTRIDGE	0709
DOUBLE TONER CARTRIDGE PACK	0710
RETURN DOUBLE TONER CARTRIDGE PACK	0711

Fontos:

A kinyomtatható oldalak száma csak akkor értékelhető, ha A4-es méretű, SEF tájolású (☐) sima papírt használ és tartósan 5%-os képsűrűségű oldalakat nyomtat. Megfelel a JIS X6931 (ISO/IEC 19752) normán alapuló nyilvános értékeknek is. Ezek az értékek megközelítőlegesen, és a nyomtatott tartalomtól, papírmérettől, papírtípustól, a nyomtató üzemkörnyezetétől, a nyomtató be- és kikapcsolása során végzett inicializációs művelettől és a nyomtatási minőség biztosításához használt beállításoktól függően eltérőek lehetnek.

Megjegyzés:

- A nyomtatóhoz mellékelt kezdő festékkazetta által kinyomtatható oldalak száma körülbelül 1 000 oldal.
- Minden festékkazetta dobozán felhasználási útmutató található.

Mikor rendeljünk festékkazettát

Az LCD panelen figyelmeztetés jelenik meg, amikor közeledik a festékkazetta kicserélésének ideje. Ellenőrizze, hogy van-e kéznél cserealkatrész. Fontos a festékkazettákat megrendelni, amikor az üzenet először megjelenik, hogy megelőzze a kieséseket a nyomtatásban. Az LCD panelen hibaüzenet jelenik meg, amikor a festékkazettát ki kell cserélni.

A festékkazetta rendeléséhez lépjen kapcsolatba a helyi képviselőnkkel vagy a hivatalos forgalmazóval.

Fontos:

A nyomtató úgy volt kialakítva, hogy a legkiegyensúlyozottabb teljesítményt és nyomtatási minőséget az ajánlott festékkazettával éri el. Ha nem a nyomtatóhoz ajánlott festékkazettákat használja, csökkenni fog a nyomtató teljesítménye és a nyomtatás minősége. A nyomtató meghibásodása további költségekkel járhat. Mindig ajánlott festékkazettát használjon, hogy élhessen az ügyfélszolgálat szolgáltatásaival, és a nyomtató elérhesse az optimális teljesítményét.

Kellékek újrahasznosítása

- A környezetvédelem és a források hatékony kihasználása érdekében az Epson újrahasznosítja a visszaküldött festékkazettákat és dobokat (fotóérzékelőket), hogy újrahasznosított alkatrészeket és újrahasznosított anyagokat készíthessen, vagy takarékoskodjon az energiával.
- A már nem használt festékkazettákat megfelelő módon kell ártalmatlanítani. Ne nyissa fel a festékkazettákat. Vigye vissza ezeket a helyi Epson-képviselőhöz.

Fogyóeszközök tárolása

A fogyóeszközöket egészen a felhasználásukig tárolja az eredeti csomagolásukban. Ne tárolja a fogyóeszközöket:

- 40 °C-nál magasabb hőmérsékleten,
- rendkívül változékony páratartalmú és hőmérsékletű környezetben,
- közvetlen napsütésben,
- poros helyen,
- huzamosabb ideig autóban,
- maró gázokat tartalmazó környezetben,
- sós levegőjű környezetben.

A nyomtató kezelése

A nyomtató ellenőrzése és kezelése EpsonNet Config programmal

Ha a nyomtatót TCP/IP környezetben telepítették, a nyomtató állapota ellenőrizhető, és a beállítások konfigurálhatók a hálózati számítógép web-böngészőjével. A nyomtatóban a kellékek és a betöltött papír mennyiségét az EpsonNet Config programmal is ellenőrizheti.

Megjegyzés:

Ha a nyomtatót helyi nyomtatóként használják, az EpsonNet Config nem használható. A helyi nyomtató állapotának ellenőrzéséhez lásd: „Nyomtatóállapot ellenőrzése Status Monitor programmal (csak Windows)” 402. oldal.

A EpsonNet Config elindítása

Az EpsonNet Config indítását a következő eljárással végezze.

1. Indítsa el a webböngészőjét.
2. Adja meg a nyomtató IP-címét a címsorban, majd nyomja meg az **Enter** billentyűt.

Az EpsonNet Config megjelenik a böngészőjében.

Az online Súlyó használata

Az EpsonNet Config egyes beállítható elemeire vonatkozó részleteket az online Súlyóban jelenítheti meg a **Help** gombra kattintva.

Nyomtatóállapot ellenőrzése Status Monitor programmal (csak Windows)

Status Monitor a nyomtató-illesztőprogrammal együtt telepített eszköz. Nyomtatási munka elküldésekor automatikusan ellenőrzi a nyomtató állapotát. Status Monitor jelzi a papírtálca állapotát és a festékkazettában lévő festék mennyiségét is.

A Status Monitor indítása

Kattintson duplán a Status Monitor ikonra a tálcán, vagy kattintson jobb egérgombbal az ikonra, és válassza a **Printer Selection** parancsot.

Ha a Status Monitor ikon nem látható a tálcán, nyissa meg a Status Monitor programot a **Start** menüből.

A következő eljárás a példához Microsoft® Windows® 7 rendszert használ.

1. Kattintson a **Start — All Programs (Minden program) — EPSON — az Ön nyomtatója — Activate Status Monitor** elemre.

Megjelenik a **Printer Selection** ablak.

2. A listán kattintson a kívánt nyomtató nevére.

Megjelenik a **Printer Status** ablak.

A Status Monitor funkciók részleteit az Status Monitor Súgó-jában találja.

Lásd még:

„Status Monitor (csak Windows)“ 35. oldal

Nyomtatóállapot ellenőrzése e-maillal

Hálózati környezetben, ahol lehetőség van e-mailes üzenetváltásra, a nyomtató a megadott e-mail címekre e-mailes jelentést küldhet a következő adatokkal:

- A nyomtatón keletkezett hiba állapota

E-mail környezet beállítása

Nyissa meg a EpsonNet Config programot. A **Properties** fülön konfigurálja a következő beállításokat saját e-mail környezetének megfelelően. Miután az egyes ablakokban konfigurálta a beállításokat, mindig kattintson az **Apply** gombra, és indítsa újra a nyomtatót ki- majd bekapcsolással. Az egyes elemekre vonatkozó részletek a EpsonNet Config Help programjában találhatók.

Elem	Konfigurálandó elem	Leírás
General Setup — StatusMessenger	Recipient's E-mail Address	Adjon meg legfeljebb két e-mail címet, melyekre a nyomtatóállapot változásáról vagy hibákról értesítést kíván küldeni.
	Notification Items	Beállítja az e-mailben küldendő értesítések tartalmát.
Port Status	StatusMessenger	Válassza ki az Enabled elemet.

Elem	Konfigurálandó elem	Leírás
Protocol Settings — E-mail	SMTP Server Settings <input type="checkbox"/> Machine's E-mail Address <input type="checkbox"/> SMTP Server Address <input type="checkbox"/> SMTP Server Port Number Send Authentication <input type="checkbox"/> E-mail Send Authentication <input type="checkbox"/> Login Name <input type="checkbox"/> Password <input type="checkbox"/> Re-enter Password POP3 Server Settings <input type="checkbox"/> POP3 Server Address <input type="checkbox"/> POP3 Server Port Number <input type="checkbox"/> Login Name <input type="checkbox"/> Password <input type="checkbox"/> Re-enter Password	Válassza ki az e-mailek küldéshez és fogadáshoz megfelelő beállításokat.

Takarékoskodás a fogyóeszközökkel

A festék- és papírtakarékosság érdekében a nyomtatóillesztő több beállítását is megváltoztathatja.

Kellék	Beállítás	Feladat
Festékkazetta	Toner Saving Mode beállítás a nyomtató-illesztőprogram Graphics fülén	Ez a jelölőnégyzet lehetővé teszi a felhasználóknak festéktakarékosabb nyomtatási mód kiválasztását. A funkció használata mellett a kép minősége gyengébb lesz, mint anélkül.
Nyomtatóanyag	Multiple Up a nyomtató-illesztőprogram Layout fülén	A nyomtató kettő vagy több oldalt nyomtat a lap egy oldalára. Az egyes nyomtató-illesztőprogramok a következő számú oldalt nyomtathatják egy papírlapra: <ul style="list-style-type: none"> <input type="checkbox"/> Windows® nyomtatóillesztő: 2, 4, 8 vagy 16 oldal <input type="checkbox"/> Mac OS X nyomtató-illesztőprogram: 2, 4, 6, 9 vagy 16 oldal A Duplex nyomtatási beállítással kombinálva a Multiple Up akár 32 oldalt is kinyomtathat egy papírlapra. (16 kép az első, 16 a hátsó oldalra)

Oldalszámláló leolvasása

A System Settings oldal kinyomtatásával ellenőrizheti az összes kinyomtatott oldal számát. Az összes kinyomtatott oldal száma a Print Volume részben jelenik meg papírméretek szerint rendszerezve.

Az egyoldalas nyomtatás (a Multiple Up oldalakkal együtt) egy feladatnak számít, a kétoldalas nyomtatás pedig (a Multiple Up oldalakkal együtt) kettőnek. Ha a kétoldalas nyomtatás során az egyik oldal hibátlan kinyomtatása után hiba keletkezik, a számláló csak egyet számol.

Kétoldalas nyomtatáskor az alkalmazás beállításától függően automatikusan üres oldal kerülhet beszúrásra. Ebben az esetben az üres oldal egy oldalnak számít. Ha a kétoldalas nyomtatás során üres oldal kerül a csomagba, mivel a páratlan oldalszám nyomtatása miatt az utolsó, páratlan oldal hátlapja üres marad, ezt azt oldalt a számláló nem veszi figyelembe.

Megjegyzés:

A System Settings oldal kinyomtatását lásd „A System Settings oldal kinyomtatása“ 164. oldal.

A nyomtató mozgatása

1. Kapcsolja ki a nyomtatót.

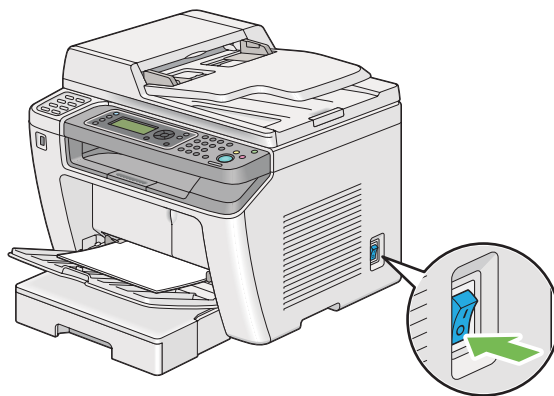

2. Húzza ki a tápkábelt, interfész-kábelt és a többi kábelt.

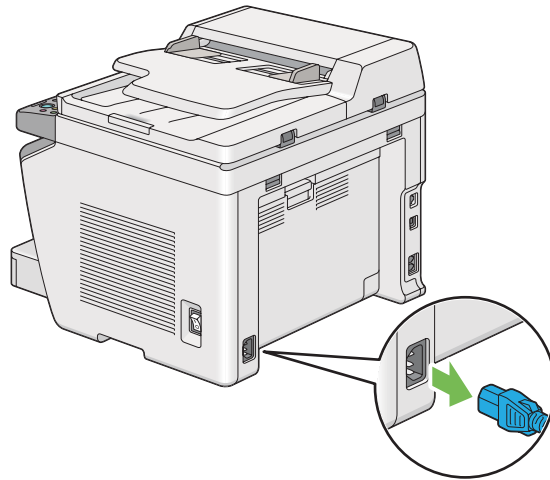

3. Vegye ki az összes papírt a dokumentumok gyűjtőtálcájából.

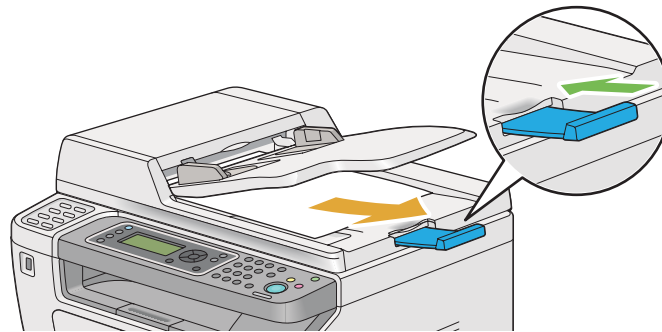

4. Emelje meg a szkennert egységet, vegye ki az összes papírt a középső gyűjtőtálcából, és tolja be a gyűjtőtálca meghosszabbítását, ha ki van húzva.

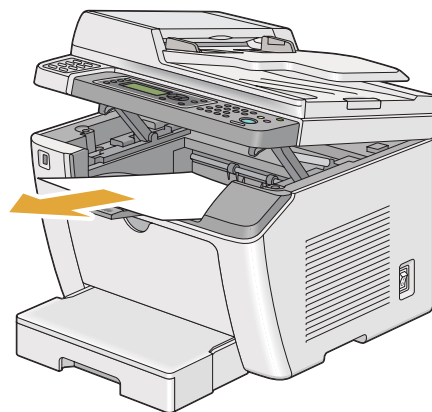

5. Vegye ki a papírtálcát a nyomtatóból.

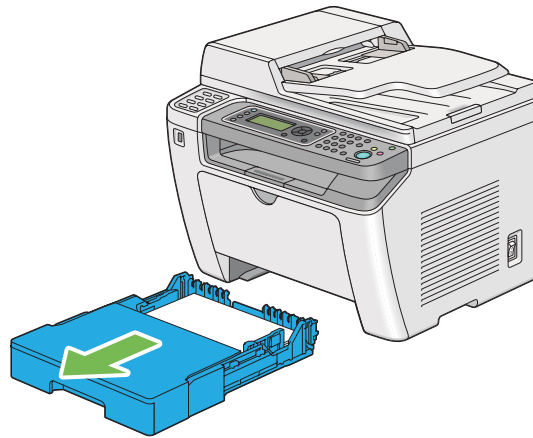

6. Emelje fel a nyomtatót, és óvatosan helyezze át.

Megjegyzés:

Ha a nyomtatót nagy távolságra szállítja, távolítsa el a festékkazettát, és a nyomtatót csomagolja egy dobozba, hogy elkerülje a festék kifolyását.



7. A nyomtatót helyezze el az új helyén, és tegye vissza a papírtálcát.

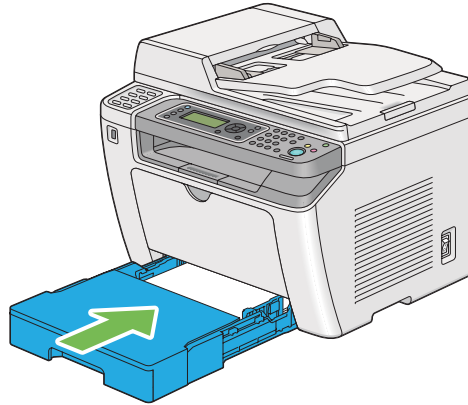

Függelék A

Hol kérhetek segítséget

Kapcsolatfelvétel az Epson ügyfélszolgálatával

Az Epsonnal való kapcsolatfelvétel előtt

Kapcsolatfelvétel az Epsonnal;Szerviz;Problémák:elhárítás;Problémák:kapcsolatfelvétel az Epsonnal;Segítség:Epson" arch="Index"/> Ha a birtokában lévő Epson termék működésében zavarok keletkeznek, és nem tudja megoldani a problémát a termékdokumentációban található hibaelhárítási információk alapján, kérjen segítséget az Epson ügyfélszolgálatától. Ha a következő listán nincs az Ön lakóhelyéhez kapcsolódó Epson ügyfélszolgálat, forduljon ahhoz a kereskedőhöz, akitől a terméket megvásárolta.

Az Epson ügyfélszolgálat gyorsabban tud segítséget nyújtani, ha megadja nekik a következő adatokat:

- A termék gyári száma
(A gyári szám címkéje általában a termék hátoldalán található.)
- Termékmodell
- A termék szoftververziója
(Kattintson a termék szoftverében az **About (Névjegy)**, **Version Info (Verziószám)** vagy más ehhez hasonló menüsorra.)
- A számítógép márkája és modellje
- A számítógép operációs rendszerének neve és verziószáma
- A termékkel általában használt szoftverek neve és verziószáma

Segítségnyújtás európai felhasználók számára

Az Epson ügyfélszolgálatának eléréséről bővebb információ a **Pán-európai jótállási dokumentumban** található.

Segítségnyújtás tajvani felhasználók számára

Információforrások, segítségnyújtás és szolgáltatások elérhetősége:

World Wide Web (<http://www.epson.com.tw>)

Termékspecifikációk, letölthető illesztőprogramok és termékinformációk kérése e-mailben.

Epson HelpDesk (telefonszám: +0280242008)

HelpDesk csapatunk telefonon keresztül az alábbiakban tud segíteni:

- Vásárlási tanácsok és termékinformációk
- A termék használatával kapcsolatos kérdések vagy gondok
- A javításokra és a jótállásra vonatkozó információk

Javító szervizközpont:

Telefonszám	Faxszám	Cím
02-23416969	02-23417070	No.20, Beiping E. Rd., Zhongzheng Dist., Taipei City 100, Taiwan
02-27491234	02-27495955	1F., No.16, Sec. 5, Nanjing E. Rd., Songshan Dist., Taipei City 105, Taiwan
02-32340688	02-32340699	No.1, Ln. 359, Sec. 2, Zhongshan Rd., Zhonghe City, Taipei County 235, Taiwan
039-605007	039-600969	No.342-1, Guangrong Rd., Luodong Township, Yilan County 265, Taiwan
038-312966	038-312977	No.87, Guolian 2nd Rd., Hualien City, Hualien County 970, Taiwan
03-4393119	03-4396589	5F., No.2, Nandong Rd., Pingzhen City, Taoyuan County 32455, Taiwan (R.O.C.)
03-5325077	03-5320092	1F., No.9, Ln. 379, Sec. 1, Jingguo Rd., North Dist., Hsinchu City 300, Taiwan
04-23011502	04-23011503	3F., No.30, Dahe Rd., West Dist., Taichung City 40341, Taiwan (R.O.C.)
04-23805000	04-23806000	No.530, Sec. 4, Henan Rd., Nantun Dist., Taichung City 408, Taiwan

Telefonszám	Faxszám	Cím
05-2784222	05-2784555	No.463, Zhongxiao Rd., East Dist., Chiayi City 600, Taiwan
06-2221666	06-2112555	No.141, Gongyuan N. Rd., North Dist., Tainan City 704, Taiwan
07-5520918	07-5540926	1F., No.337, Minghua Rd., Gushan Dist., Kaohsiung City 804, Taiwan
07-3222445	07-3218085	No.51, Shandong St., Sanmin Dist., Kaohsiung City 807, Taiwan
08-7344771	08-7344802	1F., No.113, Shengli Rd., Pingtung City, Pingtung County 900, Taiwan

Segítségnyújtás szingapúri felhasználók számára

Az Epson Singapore a következő tájékoztatási, tanácsadási és ügyfélszolgálati forrásokat biztosítja:

World Wide Web (<http://www.epson.com.sg>)

Termékspecifikációkra vonatkozó információk, letölthető illesztőprogramok, gyakori kérdésekre adott válaszok, értékesítési tájékoztatás, valamint e-mailen keresztül adott műszaki támogatás állnak rendelkezésre.

Epson HelpDesk (telefonszám: (65) 6586 3111)

HelpDesk csapatunk telefonon keresztül az alábbiakban tud segíteni:

- Vásárlási tanácsok és termékinformációk
- A termék használatával kapcsolatos kérdések vagy gondok
- A javításokra és a jótállásra vonatkozó információk

Segítségnyújtás thaiföldi felhasználók számára

Információforrások, segítségnyújtás és szolgáltatások elérhetősége:

World Wide Web (<http://www.epson.co.th>)

Termékspecifikációkra vonatkozó információk, letölthető illesztőprogramok, gyakori kérdésekre adott válaszok, értékesítési tájékoztatás, valamint e-mailen keresztül adott műszaki támogatás állnak rendelkezésre.

Epson forródrót (telefonszám: (66)2685-9899)

A forródrót a következőkben tud segíteni:

- Vásárlási tanácsok és termékinformációk
- A termék használatával kapcsolatos kérdések vagy gondok
- A javításokra és a jótállásra vonatkozó információk

Segítségnyújtás vietnami felhasználók számára

Információforrások, segítségnyújtás és szolgáltatások elérhetősége:

Epson forródrót (telefon-
szám): 84-8-823-9239

Szolgáltatóközpont: 80 Truong Dinh Street, District 1, Ho Chi Minh City
Vietnam

Segítségnyújtás indonéziai felhasználók számára

Információforrások, segítségnyújtás és szolgáltatások elérhetősége:

World Wide Web (<http://www.epson.co.id>)

- Termékspecifikációk, letölthető illesztőprogramok
- Gyakori kérdések (FAQ), vásárlási tanácsok, e-mailben tudakozó

Epson forródrót

- Vásárlási tanácsok és termékinformációk
- Terméktámogatás

Telefonszám (62) 21-572 4350

Fax (62) 21-572 4357

Epson Szolgáltatóközpont

Jakarta Mangga Dua Mall 3rd floor No 3A/B
Jl. Arteri Mangga Dua,
Jakarta

Telefon/Fax: (62) 21-62301104

Bandung Lippo Center 8th floor
Jl. Gatot Subroto No.2
Bandung

Telefon/Fax: (62) 22-7303766

Surabaya Hitech Mall It IIB No. 12
Jl. Kusuma Bangsa 116 – 118
Surabaya

Telefonszám: (62) 31-5355035

Fax: (62)31-5477837

Yogyakarta Hotel Natour Garuda
Jl. Malioboro No. 60
Yogyakarta

Telefonszám: (62) 274-565478

Medan Wisma HSBC 4th floor
Jl. Diponegoro No. 11
Medan

Telefon/Fax: (62) 61-4516173

Makassar MTC Karebosi Lt. III Kav. P7-8
Jl. Ahmad Yani No.49
Makassar

Telefonszám: (62)411-350147/411-350148

Segítségnyújtás hongkongi felhasználók számára

Ha technikai segítségre és más értékesítés utáni szolgáltatásra van szükségük, forduljanak bizalommal az Epson Hong Kong Limited céghez.

Internetes honlap

Az Epson Hong Kong létrehozott egy helyi honlapot, amely kínai és angol nyelven egyaránt biztosítja a felhasználók részére a következő információkat:

- Termékinformációk
- Gyakori kérdésekre adott válaszok (FAQ)
- Az Epson termékek illesztőprogramjainak a legfrissebb verziói

A webes honlapunk a következő címen érhető el:

<http://www.epson.com.hk>

Technikai ügyfélszolgálati forródrót

A következő telefon- és faxszámokon is elérheti technikai ügyfélszolgálatunkat:

Telefon-
szám: (852) 2827-8911

Fax: (852) 2827-4383

Segítségnyújtás malajziai felhasználók számára

Információforrások, segítségnyújtás és szolgáltatások elérhetősége:

World Wide Web (<http://www.epson.com.my>)

- Termékspecifikációk, letölthető illesztőprogramok
- Gyakori kérdések (FAQ), vásárlási tanácsok, e-mailes tudakozó

Epson Trading (M) Sdn. Bhd.

Központi iroda.

Telefon-
szám: 603-56288288

Fax: 603-56288388/399

Epson Helpdesk

- Vásárlási tanácsok és termékinformációk (infóvonal)

Telefon-
szám: 603-56288222

- A szervizeléssel, a jótállással, a készülék használatával és a műszaki jellemzőkkel kapcsolatos kérdések (techvonal)

Telefon-
szám: 603-56288333

Segítségnyújtás a Fülöp-szigeteken élő felhasználók számára

Ha technikai tanácsokra vagy egyéb szolgáltatásokra van szüksége, forduljon bizalommal az Epson Philippines Corporation céghez az alábbi telefon- és faxszámokon:

Távolsági vonal: (63-2) 706 2609

Fax: (63-2) 706 2665

Helpdesk – közvetlen vo-
nal: (63-2) 706 2625

E-mail: epchelpdesk@epc.epson.com.ph

World Wide Web (<http://www.epson.com.ph>)

Termékspecifikációk, letölthető illesztőprogramok, gyakori kérdések (FAQ) és e-mailes tudakozó.

Ingyenes szám. 1800-1069-EPSON(37766)

A forródrót a következőkben tud segíteni:

- Vásárlási tanácsok és termékinformációk
- A termék használatával kapcsolatos kérdések vagy gondok
- A javításokra és a jótállásra vonatkozó információk

Tárgymutató

#	Automatikus újratárcsázás.....241
# gomb.....29	Az LCD panel üzenetei.....388
2	B
2-Sided Print.....270, 298	Bal/jobb margó.....187, 320 , 325
2-Sided Report.....306	Berendezés súlya.....20
A	Borítékok betöltése a papírtálcába.....134, 141
A gyári alapértelmezett beállítások visszaállítása.....335	C
A nyomtató azonosítójának a beállítása.....232	C (Mindent töröl) gomb.....29
A nyomtató üzenetei.....376	C (Törlés) gomb.....29
A régió beállítása.....231	CentreWare Internet Services
A szkennel/nyomtató segédprogramjával kapcsolatos problémák.....375	Elindítás.....402
A szoftver letöltése.....314	Nymtató kezelése.....402
ADA ajtaja.....27, 28 , 341	Online Súgó.....402
ADA üveg.....28, 392	Címtár gomb.....29
Adat jelzőfény.....29	Clean Developer.....310
Address Book.....275	Clock Settings.....304
Address Book Editor.....37	Collated (Szétválogatott).....180, 318
Adjust Altitude.....312	Color.....322
Adjust BTR.....308	Company Name.....270, 296
Adjust Fusing Unit.....309	Csatlakozás.....22
Admin Menu.....275	Csatlakozás műszaki adatai.....40
Alapvető nyomtatási problémák.....357	Csatlakozás típusa.....40
Alert Tone.....305	Csengetés hangereje.....268
Ans Select.....269, 292	Csoportos hívás.....257
Ans/FAX Mode.....269	D
Átvitel felbontása.....24	Delayed Start.....328
Átvitel idő.....24	Density Adjustment.....309
Átvitel sebesség.....24	Dialing Type.....269, 294
Átviteli mód.....24	Discard Size.....271, 300
Auto Ans. Ans/FAX.....269, 293	Document Size.....323
Auto Ans. TEL/FAX.....269, 293	Dokuadagoló tálca.....26, 28
Auto Answer Fax.....269, 293	Dokumentum gyűjtőtálca.....26
Auto Reset.....303	Dokumentum mérete.....24
AutoFit.....329	Dokumentum ütközője.....26
Automatikus dokuadagoló (ADA).....26, 27	Dokumentumfedél.....28
Automatikus kétoldalas nyomtatás.....148	

Dokumentumtípus.....	181, 237 , 318 , 327
Dokumentumvezetők.....	28
Dokuüveg.....	28, 392
Draft Mode.....	282
DRPD Mode.....	269
DRPD Pattern.....	270, 297
E	
ECM.....	271, 300
Edit From Field.....	315
Egyéni papír.....	160
Mac OS X illesztőprogrammal.....	162
Windows nyomtató-illesztőprogrammal.....	161
Egyérintős gombok.....	28
Élesség.....	182, 319 , 324
Első másolat kimeneti ideje.....	19
Elsődleges papíradagoló (EPA).....	26, 127 , 341 , 348
Elülső ajtó.....	26, 341
Energiatakarékos üzemmód.....	335
Energy Saver gomb/jelzőfény.....	29
Envelope.....	308, 309
EpsonNet Config.....	33
Érdekes név nélküli eszköz (Tool Without An Interesting Name – TWAIN).....	193
Eredeti méret.....	175, 316
Eredeti papírméret.....	18, 22
Error History.....	275
Ethernet.....	286
Ethernet port.....	27, 40
Express Scan Manager.....	38
Extel Hook Thresh.....	271, 300
F	
F/W Version.....	308
Fali csatlakozó.....	27, 40
Fali csatlakozó konnektora.....	230
Fault Time-Out.....	304
Fax	
Elérés korlátozása.....	334
Fax Activity.....	271, 275 , 301
Fax Broadcast.....	271, 302
Fax Cover Page.....	270, 297
Fax Fwd E-Mail.....	270, 299
Fax Fwd Number.....	270, 299
Fax küldése.....	234
FAX Mode.....	269
Fax Number.....	270
Fax Transmit.....	271
Faxküldés memóriából.....	238
Faxolás gomb/jelzőfény.....	29
Faxolással kapcsolatos problémák.....	371
Faxvonalak száma.....	24
Fehér dokumentumfedél.....	392
Feladat állapota/jelzőfény.....	28
Felbontás.....	236, 323 , 326
Szkenelés felbontásának a beállításai.....	227
Felhasználási környezet.....	20
Felső/alsó margó.....	187, 320 , 325
Féltónus.....	18
Féltónus szkenelése.....	22
Festékkazetta.....	26, 395
Beszerelés.....	398
Eltávolítás.....	396
Mikor cseréljük.....	395
Mikor rendeljünk.....	400
Takarékosság.....	404
Festéktakaró ajtó.....	26
File Format.....	322
Film.....	392
Fogyóeszközök.....	400
Fogyóeszközök tárolása.....	401
Foltok.....	364
Folyamatos másolás.....	19
Folyamatos másolási sebesség.....	19
Folyamatos nyomtatási sebesség.....	20
Font.....	278
Font Pitch.....	281
Font Size.....	280
Form Line.....	281
Forward Settings.....	270, 299
Fő alkotórészek.....	26
funkció.....	332
G	
Gray Balance.....	319
Group Dial.....	276
Gyorsnyomtatás.....	94

Gyorstárca gomb.....	29
Gyűjtőtálca kapacitása.....	19
Gyűjtőtálca meghosszabbítása.....	26, 143

H

Hálózati csatlakozás beállítása.....	53
Hangszóró hangereje.....	267
Használható vonalak.....	24
Hátsó ajtó.....	27, 341
Hátsó ajtó fogantyúja.....	27
Helyigény.....	20
Hiba és figyelmeztető üzenetek.....	389
Hiba jelzőfény.....	29

I

Idő és dátum beállítása.....	233
Időformátum.....	233
Image Compression.....	326
Image Enhance.....	282
Indítás gomb.....	29
Indító.....	36
Initialize NVM.....	291, 311
InternetServices.....	291
Interval Timer.....	270, 295
IP Filter.....	291

J

Jelentés oldal.....	164
Job History.....	274
Job Time-Out.....	304
Junk Fax Filter.....	270, 295

K

Kapcsolatfelvétel a szervizzel.....	388
Karbantartás.....	307
Karok.....	27
Kellékek	
Mikor rendeljünk.....	400
újrahasznosítás.....	401
Kellékek rendelése.....	400
Kellékek újrahasznosítása.....	401

Képernyővel kapcsolatos problémák.....	357
Kétoldalas.....	184, 278, 284, 319, 328
Kétoldalas nyomtatás.....	148
Kezelőpult.....	26, 28
Kézi faxküldés.....	239
Kézi kétoldalas nyomtatás.....	149
Kicsinyítés/nagyítás.....	19, 178, 317
Kiegyenlítés.....	183, 319, 324
Kimeneti papírméret.....	18, 176
Kimeneti papírsúly.....	19
Kódolási mód.....	24
Középső gyűjtőtálca.....	26, 341
Papírelakadások eltávolítása.....	352
Középső margó.....	188, 321, 325
Közvetlen fax.....	242
Közvetlen USB nyomtatás	
Elérés korlátozása.....	334
Küldött dokumentum mérete.....	23

L

Labels.....	308, 309
Layout.....	285, 328
LCD panel.....	29
Leállítás gomb.....	29
Light Card.....	308, 309
Line Monitor.....	269, 293
Line Termination.....	282
Line Type.....	269, 294
Low Toner Alert Msg.....	307
LPD.....	290

M

Machine life.....	310
Másolás	
Elérés korlátozása.....	334
Igazolvány.....	189
Másolás gomb/jelzőfény.....	28
Másolási lehetőségek beállítása.....	174
Másolási minőséggel kapcsolatos problémák.....	370
Másolással kapcsolatos problémák.....	369
Másolatok száma.....	174
Max E-Mail Size.....	326
Memória.....	18

Méreték.....	20
Merevlemez.....	18
Meter Readings.....	275
mm / inch.....	306
Modem Speed.....	271, 301
Műszaki adatok.....	18

N

Nem eredeti festék.....	389
Network.....	285
Non Genuine Toner.....	311
Number of Redial.....	270, 295
Numerikus billentyűzet.....	28
Nyomtatás.....	145
alapok.....	121
Egyéni papír.....	160
Problémák.....	358
Számítógépből.....	146
Web Services on Devices használatával.....	167
Nyomtatás a Web Services on Devices használatával.....	167
Nyomtatás felbontása.....	18, 21
Nyomtatás gomb/jelzőfény.....	29
Nyomtatási feladat megszakítása.....	146
kezelőpultról.....	147
számítógépről.....	147
Nyomtatási minőséggel kapcsolatos problémák.....	360
Nyomtatással kapcsolatos problémák.....	358
Nyomtató	
Állapot.....	403
Kezelés.....	402
Mozgatás.....	405
Üzenetek.....	376
Nyomtató csatlakoztatása.....	39
Nyomtatóállapot.....	403
Nyomtatóanyag.....	404
Nyomtatóanyag betöltése	
Elsődleges papíradagoló (EPA).....	138
papírtálca.....	129
Nyomtatóanyagok	
Méreték.....	129
Nyomtatóanyagok betöltése.....	128
Nyomtatóbeállítás segédprogram.....	34
Nyomtató-illesztőprogram	

Linux.....	110
Mac OS X.....	105
PCL.....	50
Windows.....	50
Nyomtató-illesztőprogram telepítés előtti állapota.....	50
Nyomtató-illesztőprogram telepítése	
Linux.....	110
Mac OS X.....	105
Windows.....	50
Nyomtatószoftver.....	33

O

OK gomb.....	29
Oldalak száma összesen.....	405
OPC dob.....	27, 341
Operációs rendszer.....	21, 25
Orientation.....	278

P

Panel Language.....	331
Panel Lock.....	312
Panel Settings.....	274
Panelbeállítások oldal.....	30
Paper Error.....	321
Paper Size.....	276, 285
Paper Tray.....	329
Papírelakadás helye.....	340
Elsődleges papíradagoló (EPA).....	341
Elülső ajtó.....	341
Hátsó ajtó.....	341
Karok.....	341
Középső gyűjtőtálca.....	341
OPC dob.....	341
Papírtálca.....	341
Papírelakadások.....	345, 350, 356
Papírtálca.....	345
Papírelakadások elhárítása.....	339
Papírelakadások elkerülése.....	339
Papírelakadások eltávolítása	
A középső gyűjtőtálcán keresztül.....	352
A nyomtató elülső oldalán keresztül.....	345
A nyomtató hátsó oldalán keresztül.....	350
Automatikus dokuadagolóból (ADA).....	342

Elsődleges papíradagoló (EPA).....	348	Remote Receive.....	270, 296
Elsődleges papíradagolóból (EPA).....	348	Rendszer gomb/jelzőfény.....	28
Papírtálcan keresztül.....	345	Reset Wireless.....	289
Papírméret rögzítéshez.....	23	Részek megnevezése.....	26
Papírszélesség-vezetők.....	26, 132	Ring Tone Volume.....	269, 294
Papírtálca.....	26, 126, 341		
Papírtálca ajtaja.....	26	S	
Papírtálca kapacitása.....	19	Scan to Network.....	322
Papírvezető.....	27	Secure Receive.....	314
PCL Fonts List.....	275	Secure Settings.....	312
PCL nyomtató-illesztőprogram.....	50	Segítségnyújtás.....	388
PCL Settings.....	276	Status Monitor figyelmeztetések.....	389
PDF Password.....	285, 329	Send Header.....	270, 296
PDF Settings.....	283	Service Lock.....	313
PDL.....	21	SNMP.....	290
Phone Book.....	276	Speed Dial.....	276
Plain.....	308, 309	Status Monitor figyelmeztetések.....	389
Port 9100.....	290	StatusMessenger.....	291, 403
Port Status.....	315	Konfigurálás.....	403
Post Card.....	308, 309	Symbol Set.....	280
Power On Wizard.....	307	System Settings.....	274, 302
Power Saver Timer.....	302	Szkennelés	
Prefix Dial.....	270, 271, 299	Elérés korlátozása.....	334
Prefix Dial Num.....	270, 300	Szkennelés beállításai	
Print Mode.....	284	Dokumentumméret.....	227
Protocol.....	290	Háttérszín elnyomása.....	228
Protocol Monitor.....	275	Színes üzemmód.....	226
Protokoll.....	21	Szkennelés felbontása.....	227
PS Data Format.....	292, 315	Szkennelt kép fájl típusa.....	226
PS Error Report.....	283	Szkennelés e-mailbe.....	23
PS Fonts List.....	275	Szkennelés felbontása.....	18, 22, 24
PS Job Time-Out.....	283	Szkennelés gomb/jelzőfény.....	28
PS Settings.....	283	Szkennelés számítógépbe.....	23
		Szkenneléssel kapcsolatos problémák.....	373
Q		Szoftvertelepítés.....	39
Quantity.....	281, 284		
		T	
R		Takarékoskodás a fogyóeszközökkel.....	404
Recycled.....	308, 309	Tápellátás.....	19
Redial Delay.....	270, 295	Tápkapcsoló.....	26
Region.....	271, 302	Tápkonnektor.....	27
Regisztrációs görgő.....	27	Társ-társ.....	99
Remote Rcv Tone.....	270, 296	TCP/IP.....	289

TEL Mode.....	269
TEL/FAX Mode.....	269
Telefoncsatlakozó.....	27, 40
Teljesítményfelvétel.....	20
Termékjellemzők.....	13
TIFF File Format.....	325
Toner Refresh.....	310
Továbbítógörgő.....	27
Több oldal egy lapra.....	185, 320 , 404
Tray Settings.....	329

U

Újratárcsázás/szünet gomb.....	29
USB port.....	26
USB Settings.....	315
USB tárolóeszköz.....	220
USB-port.....	27, 40

V

Vezeték nélküli hálózat beállításai.....	54
Világosítás/sötétítés.....	181, 237 , 318 , 323 , 327
Vissza gomb.....	29

W

Windows képbevitel (Windows Image Acquisition – WIA).....	194
Wireless Setup.....	287
Wireless Status.....	286
WPS Setup.....	289

Y

Your Fax Number.....	296
----------------------	-----