

# **B-310N / B-510DN**

# **Ghidul utilizatorului**

---

---

---

# Cuprins

## ***Drepturi de autor și mărci comerciale***

---

## ***Versiunile sistemului de operare***

---

## ***Instrucțiuni de siguranță***

---

Instrucțiuni de siguranță importante. . . . .	11
Configurarea imprimantei. . . . .	11
Selectarea unui loc pentru amplasarea imprimantei. . . . .	12
Utilizarea imprimantei. . . . .	13
Manipularea cartușelor de cerneală. . . . .	13
Avertismente, atenționări și note. . . . .	15

## ***Capitolul 1 Utilizarea programului software***

---

Prezentare generală a driverului de imprimantă și a programului Status Monitor. . . . .	16
Accesarea driverului de imprimantă pentru Windows. . . . .	16
Accesarea driverului de imprimantă pentru Mac OS X. . . . .	18
Tipărirea paginilor web încadrate în formatul hârtiei. . . . .	19
Accesarea programului EPSON Web-To-Page. . . . .	20
Dezinstalarea programului software al imprimantei. . . . .	20
Dezinstalarea driverului de imprimantă. . . . .	20

## ***Capitolul 2 Manipularea hârtiei***

---

Utilizarea hârtiei speciale. . . . .	23
Capacitățile de încărcare pentru mediile de tipărire speciale Epson. . . . .	24
Depozitarea hârtiei foto Epson. . . . .	25
Încărcarea hârtiei. . . . .	26
În caseta frontală pentru hârtie. . . . .	26
În tava de alimentare din spate. . . . .	29
Încărcarea plicurilor. . . . .	31
Instalarea tăvii de ieșire. . . . .	33

Instalarea tăvii pentru exemplare tipărite pentru Epson Professional Flyer Paper (foi volante profesionale Epson) . . . . .	33
Selectarea tipului corect de hârtie. . . . .	35

### Capitolul 3 **Noțiuni elementare de tipărire**

---

Introducere. . . . .	36
Tipărirea documentelor. . . . .	36
Tipărirea pe plicuri. . . . .	36
Tipărirea paginilor web. . . . .	37
Tipărirea fotografiilor. . . . .	37
Tipărirea documentelor. . . . .	37
Încărcarea hârtiei. . . . .	38
Setările de imprimantă pentru Windows. . . . .	38
Setările imprimantei pentru Mac OS X 10.5. . . . .	39
Setările de imprimantă pentru Mac OS X 10.3 sau 10.4. . . . .	41
Tipărirea pe plicuri. . . . .	43
Încărcarea plicurilor. . . . .	44
Setările de imprimantă pentru Windows. . . . .	44
Setările de imprimantă pentru Mac OS X 10.5. . . . .	45
Setările de imprimantă pentru Mac OS X 10.3 sau 10.4. . . . .	47
Tipărirea paginilor web. . . . .	49
Încărcarea hârtiei. . . . .	49
Utilizarea programului EPSON Web-To-Page. . . . .	50
Tipărirea fotografiilor. . . . .	52
Pregătirea fișierului de tipărit. . . . .	52
Încărcarea hârtiei. . . . .	52
Setările de imprimantă pentru Windows. . . . .	52
Setările de imprimantă pentru Mac OS X 10.5. . . . .	54
Setările de imprimantă pentru Mac OS X 10.3 sau 10.4. . . . .	56
Anularea tipăririi. . . . .	58
Utilizarea butonului imprimantei. . . . .	58
Pentru Windows. . . . .	59
Pentru Mac OS X. . . . .	59

### Capitolul 4 **Tipărirea cu opțiunile de aranjare speciale**

---

Introducere . . . . .	61
-----------------------	----

Tipărirea pe 2 fețe. . . . .	61
Tipărirea pentru încadrarea în pagină. . . . .	61
Tipărirea de mai multe pagini pe o coală. . . . .	62
Tipărirea afișelor (numai pentru Windows). . . . .	63
Tipărirea de inscripționări (numai pentru Windows). . . . .	63
Tipărirea pe 2 fețe. . . . .	63
Tipărirea standard pe 2 fețe pentru Windows. . . . .	65
Tipărirea standard pe 2 fețe pentru Mac OS X 10.5. . . . .	73
Tipărirea standard pe 2 fețe pentru Mac OS X 10.3 sau 10.4. . . . .	79
Tipărirea pe 2 fețe tip broșură pliată (numai pentru Windows). . . . .	83
Tipărirea pentru încadrarea în pagină. . . . .	92
Setările de imprimantă pentru Windows. . . . .	93
Setările de imprimantă pentru Mac OS X 10.5. . . . .	96
Setările de imprimantă pentru Mac OS X 10.4. . . . .	99
Tipărirea de mai multe pagini pe o foaie. . . . .	103
Setările de imprimantă pentru Windows. . . . .	103
Setările de imprimantă pentru Mac OS X 10.5. . . . .	106
Setările de imprimantă pentru Mac OS X 10.3 sau 10.4. . . . .	109
Tipărirea afișelor (numai pentru Windows). . . . .	113
Setările imprimantei. . . . .	113
Modul de realizare a unui afiș din colile tipărite. . . . .	117
Tipărirea de inscripționări (numai pentru Windows). . . . .	119
Tipărirea inscripționării. . . . .	119
Crearea propriei inscripționări. . . . .	122

## **Capitolul 5 Utilizarea panoului de control**

---

Introducere. . . . .	125
Butoane și indicatoare luminoase. . . . .	125
Pictogramele afișate pe ecranul LCD. . . . .	127
Modul de accesare a meniurilor panoului de control. . . . .	128
Lista de meniuri a panoului de control. . . . .	129
Printer setting menu (Meniu Setare imprimantă). . . . .	129
Meniul Test print (Tipărire de testare). . . . .	130
Meniul Printer status (Stare imprimantă). . . . .	131
Meniul Maintenance (Întreținere). . . . .	131
Meniul Network setting (Setări rețea). . . . .	132
Meniul Password (Parolă). . . . .	133
Mesajele de stare și de eroare. . . . .	134

Tipărirea informațiilor de stare. . . . .	137
Introducerea parolei. . . . .	138

## **Capitolul 6 Opțiuni de instalare**

---

Unitatea duplex (numai la B-310N). . . . .	139
Instalarea unității duplex. . . . .	139
Dezinstalarea unității duplex. . . . .	140

## **Capitolul 7 Înlocuirea produselor consumabile**

---

Cartușele de cerneală. . . . .	142
Verificarea stării cartușelor de cerneală. . . . .	142
Instrucțiuni de manipulare. . . . .	146
Înlocuirea unui cartuș de cerneală. . . . .	147
Caseta de întreținere. . . . .	151
Verificarea stării casetei de întreținere. . . . .	151
Instrucțiuni de manipulare. . . . .	154
Înlocuirea casetei de întreținere. . . . .	155

## **Capitolul 8 Întreținerea imprimantei**

---

Întreținerea automată a capului de tipărire. . . . .	157
Verificarea duzelor capului de tipărire. . . . .	157
Folosirea utilitarului Nozzle Check (Curățare duză) pentru Windows. . . . .	157
Folosirea utilitarului Nozzle Check (Curățare duză) pentru Mac OS X. . . . .	158
Utilizarea panoului de control. . . . .	158
Curățarea capului de tipărire. . . . .	159
Folosirea utilitarului Head Cleaning (Curățare cap) pentru Windows. . . . .	160
Folosirea utilitarului Head Cleaning (Curățare cap) pentru Mac OS X. . . . .	161
Utilizarea panoului de control. . . . .	162
Alinierea capului de tipărire. . . . .	163
Folosirea utilitarului Print Head Alignment (Alinierea capului de tipărire) pentru Windows. . . . .	163
Folosirea utilitarului Print Head Alignment (Alinierea capului de tipărire) pentru Mac OS X . . . . .	164
Utilizarea panoului de control. . . . .	164
Economisire energie. . . . .	165
Cronometru oprire Setare la Windows. . . . .	165

Setarea la Power Off Timer la Mac OS X. . . . .	166
Curățarea imprimantei. . . . .	166
Curățarea interiorului imprimantei. . . . .	167
Utilizarea panoului de control. . . . .	167
Transportarea imprimantei. . . . .	167

## Capitolul 9 **Utilizarea imprimantei într-o rețea**

---

Configurarea imprimantei într-o rețea. . . . .	169
Configurarea imprimantei ca imprimantă partajată pentru Windows. . . . .	169
Configurarea serverului de tipărire. . . . .	170
Configurarea fiecărui client. . . . .	172
Configurarea imprimantei ca imprimantă partajată pentru Mac OS X. . . . .	174

## Capitolul 10 **Depanare**

---

Diagnosticarea problemei. . . . .	175
Indicatoare de eroare. . . . .	175
Efectuarea unei verificări a funcționării imprimantei. . . . .	175
Verificarea stării imprimantei. . . . .	176
Pentru Windows. . . . .	176
Pentru Mac OS X. . . . .	180
Hârtia se blochează. . . . .	181
Probleme de calitate a tipăririi. . . . .	186
Benzi orizontale. . . . .	187
Aliniere verticală incorectă sau benzi. . . . .	187
Culori incorecte sau absente. . . . .	188
Tipărire neclară sau murdară. . . . .	189
Probleme de tipărire diverse. . . . .	190
Caractere incorecte sau deformate. . . . .	190
Poziția de tipărire este incorectă. . . . .	190
Materialul tipărit prezintă o ușoară înclinare. . . . .	190
Imagine inversată. . . . .	191
Sunt tipărite pagini goale. . . . .	191
Partea tipărită este neclară sau zgâriată. . . . .	192
Tipărirea este prea lentă. . . . .	192
Hârtia nu este alimentată corect. . . . .	193
Hârtia nu este alimentată. . . . .	193

Alimentarea cu pagini multiple. . . . .	194
Hârtia este încărcată incorect. . . . .	194
Hârtia nu este expulzată complet din imprimantă sau este încrețită. . . . .	194
Imprimanta nu tipărește. . . . .	195
Toate indicatoarele luminoase sunt stinse. . . . .	195
Indicatoarele luminoase s-au aprins și apoi s-au stins. . . . .	195
Indicatorul de alimentare este aprins. . . . .	195
Creșterea vitezei de tipărire (numai pentru Windows). . . . .	197
Alte probleme. . . . .	199
Curățarea capului de tipărire nu pornește. . . . .	199
Cerneala color se consumă chiar și atunci când se efectuează tipărire numai cu cerneală neagră . . . . .	199
Tipărirea silențioasă pe hârtie normală. . . . .	199
Simțiți un șoc electric ușor atunci când atingeți imprimanta (scurtcircuit). . . . .	199

#### **Anexa A Unde puteți obține ajutor**

---

Site-ul web de asistență tehnică. . . . .	200
Contactarea serviciului de asistență Epson. . . . .	200
Înainte de a contacta Epson. . . . .	200
Asistență pentru utilizatorii din America de Nord. . . . .	201
Asistență pentru utilizatorii din Europa. . . . .	202
Asistență pentru utilizatorii din Australia. . . . .	202
Asistență pentru utilizatorii din Singapore. . . . .	203
Asistență pentru utilizatorii din Thailanda. . . . .	203
Asistență pentru utilizatorii din Vietnam. . . . .	204
Asistență pentru utilizatorii din Indonezia. . . . .	204
Asistență pentru utilizatorii din Hong Kong. . . . .	206
Asistență pentru utilizatorii din Malaysia. . . . .	206
Asistență pentru utilizatorii din India. . . . .	207
Asistență pentru utilizatorii din Filipine. . . . .	208

#### **Anexa B Informații despre produs**

---

Componentele imprimantei. . . . .	210
Vedere frontală. . . . .	210
Vedere din spate. . . . .	212
Hârtia, consumabilele și accesoriile opționale. . . . .	214
Hârtia. . . . .	214

Cartușele de cerneală. ....	214
Caseta de întreținere. ....	215
Unitatea duplex (numai pentru utilizatorii B-310N). ....	215
Suportul pentru hârtie în format Legal. ....	215
Caseta pentru hârtie în format Legal. ....	216
Cerințe de sistem. ....	216
Pentru utilizarea imprimantei. ....	216
Specificații tehnice. ....	217
Hârtie. ....	217
Cartușele de cerneală. ....	220
Caracteristici mecanice. ....	221
Caracteristici electrice. ....	222
Date referitoare la mediu. ....	222
Standarde și aprobări. ....	223
Interfața. ....	223
Opțiuni. ....	223

---

***Index***

---



---

## ***Drepturi de autor și mărci comerciale***

Nicio parte a acestei publicații nu poate fi reprodusă, stocată pe un sistem de regăsire a datelor sau transmisă sub nicio formă și prin niciun fel de mijloace, electronice, mecanice, prin fotocopiere, înregistrare sau în alt mod, fără permisiunea scrisă prealabilă din partea Seiko Epson Corporation. Informațiile conținute în publicația de față sunt destinate în exclusivitate utilizării cu această imprimantă Epson. Epson nu este responsabil pentru nicio utilizare a acestor informații la alte imprimante.

Nici Seiko Epson Corporation și nici subsidiarele acesteia nu răspund față de cumpărătorul acestui produs sau față de terți pentru daunele, pierderile, costurile sau cheltuielile suportate de cumpărător sau de terți ca rezultat al accidentelor, utilizării incorecte sau abuzive a acestui produs sau modificărilor, reparațiilor sau intervențiilor neautorizate asupra acestui produs sau (cu excepția S.U.A.) nerespectarea strictă a instrucțiunilor de operare și întreținere furnizate de Seiko Epson Corporation.

Seiko Epson Corporation nu va răspunde pentru niciun fel de daune sau probleme ce decurg din utilizarea oricăror produse opționale sau consumabile altele decât cele indicate drept Produse Originale Epson sau Produse Aprobate Epson de către Seiko Epson Corporation.

Seiko Epson Corporation nu va răspunde pentru niciun fel de daune ce decurg din interferențele electromagnetice cauzate de utilizarea oricăror cabluri de interfață altele decât cele indicate drept Produse Aprobate Epson de către Seiko Epson Corporation.

EPSON® este o marcă comercială înregistrată și Exceed Your Vision este o marcă comercială înregistrată a Seiko Epson Corporation.

Microsoft®, Windows® și Windows Vista® sunt mărci comerciale înregistrate ale Microsoft Corporation.

Apple®, Macintosh® și Mac OS® sunt mărci comerciale înregistrate ale Apple Inc.

DPOF™ este o marcă comercială înregistrată a CANON INC., Eastman Kodak Company, Fuji Photo Film Co., Ltd. și Matsushita Electric Industrial Co., Ltd.

*Informație generală: În publicația de față, alte nume de produse sunt utilizate doar în scopuri de identificare și pot fi mărci comerciale înregistrate ale proprietarilor respectivi. Epson își declină orice drepturi asupra acestor mărci.*

Copyright © 2009 Seiko Epson Corporation. Toate drepturile rezervate.

---

## ***Versiunile sistemului de operare***

În acest manual sunt utilizate următoarele abrevieri.

**Windows se referă la Windows 7, Vista, XP, 2000, Server 2008 și Server 2003.**

- ❑ Windows 7 se referă la Windows 7 Home Premium Edition, Windows 7 Professional Edition, Windows 7 Ultimate Edition.
- ❑ Windows Vista se referă la Windows Vista Home Basic Edition, Windows Vista Home Premium Edition, Windows Vista Business Edition, Windows Vista Enterprise Edition și Windows Vista Ultimate Edition.
- ❑ Windows XP se referă la Windows XP Home Edition, Windows XP Professional x64 Edition și Windows XP Professional Edition.
- ❑ Windows 2000 se referă la Windows 2000 Professional.
- ❑ Windows Server 2008 se referă la Windows Server 2008 Standard Edition și Windows Server 2008 Enterprise Edition.
- ❑ Windows Server 2003 se referă la Windows Server 2003 Standard Edition și Windows Server 2003 Enterprise Edition.

**Macintosh se referă la Mac OS X.**

- ❑ Mac OS X se referă la Mac OS X 10.3.9 sau la o versiune ulterioară.

---

## ***Instrucțiuni de siguranță***

---

### ***Instrucțiuni de siguranță importante***

Citiți toate instrucțiunile din această secțiune înainte de utilizarea imprimantei. De asemenea, respectați toate avertismentele și instrucțiunile marcate pe imprimantă.

### ***Configurarea imprimantei***

Respectați instrucțiunile următoare la configurarea imprimantei:

- Nu blocați și nu acoperiți orificiile de ventilație și deschiderile imprimantei.
- Utilizați numai tipul de sursă de alimentare indicat pe eticheta imprimantei.
- Utilizați numai cablul de alimentare furnizat împreună cu imprimanta. Utilizarea unui alt cablu poate provoca incendii sau electrocutări.
- Cablul de alimentare al imprimantei este destinat exclusiv utilizării cu imprimanta. Utilizarea cu alte echipamente poate provoca incendii sau electrocutări.
- Asigurați-vă de conformitatea cablului de alimentare în c.a. cu standardele de siguranță locale.
- Evitați utilizarea prizelor pe același circuit cu fotocopiatoarele sau sistemele de climatizare ce pornesc și se opresc periodic.
- Evitați prizele electrice controlate prin comutatoare de perete sau temporizatoare automate.
- Mențineți calculatorul în totalitatea sa departe de sursele potențiale de interferențe electromagnetice, cum ar fi difuzoarele sau unitățile de bază ale telefoanelor fără fir.
- Nu utilizați un cablu de alimentare deteriorat sau slăbit.
- Dacă utilizați un cablu prelungitor cu imprimanta, asigurați-vă că amperajul nominal total al dispozitivelor conectate la cablul prelungitor nu depășește amperajul nominal al cablului. De asemenea, asigurați-vă că amperajul nominal total al tuturor dispozitivelor conectate la priza de perete nu depășește amperajul nominal al prizei.
- Nu încercați să reparați personal imprimanta.

- Deconectați imprimanta de la priză și apelați la personalul de service autorizat pentru reparații în următoarele condiții:  
Cablul de alimentare sau priza sunt deteriorate; în imprimantă a pătruns lichid; imprimanta a fost supusă șocurilor mecanice sau carcasa este deteriorată; imprimanta nu funcționează normal sau prezintă modificări clare în funcționare.
- Dacă planificați să utilizați imprimanta în Germania, instalația electrică a clădirii trebuie protejată de un disjuncteur de 10 sau 16 A, pentru asigurarea unei protecții adecvate la scurtcircuit și supracurent pentru imprimantă.
- La conectarea imprimantei la un calculator sau la un alt dispozitiv prin intermediul unui cablu, asigurați-vă de orientarea corectă a conectorilor. Fiecare conector are o singură orientare corectă. Introducerea unui conector cu orientare incorectă poate cauza deteriorarea ambelor dispozitive conectate prin cablu.
- Dacă survine o deteriorare a prizei, înlocuiți setul de fire sau consultați un electrician calificat. Dacă priza este prevăzută cu siguranțe, aveți grijă să le înlocuiți cu siguranțe de dimensiuni și valori nominale corecte.
- Atunci când ridicați imprimanta, nu țineți de unitatea duplex, deoarece aceasta se poate desprinde. De asemenea, după configurarea imprimantei, asigurați-vă că unitatea duplex este atașată corect.



## **Selectarea unui loc pentru amplasarea imprimantei**

Respectați următoarele instrucțiuni la selectarea unui loc pentru amplasarea imprimantei:

- Amplasați imprimanta pe o suprafață orizontală stabilă, ce depășește perimetrul bazei în toate direcțiile. Dacă amplasați imprimanta lângă perete, lăsați un spațiu de peste 10 cm între partea posterioară a imprimantei și perete. Imprimanta nu va funcționa corect dacă este înclinată.
- În cazul depozitării sau transportării imprimantei, aceasta nu trebuie înclinată, poziționată pe o parte sau răsturnată. În caz contrar, există posibilitatea unor scurgeri de cerneală din cartușe.
- Lăsați spațiu suficient în fața imprimantei, pentru expulzarea completă a hârtiei.
- Evitați locurile expuse modificărilor bruște de temperatură și umiditate. De asemenea, păstrați imprimanta departe de lumina solară directă, de sursele de lumină puternică și de căldură.
- Evitați locurile expuse prafului, șocurilor sau vibrațiilor.
- Lăsați spațiu suficient în jurul imprimantei, pentru a permite ventilarea suficientă.
- Amplasați imprimanta în apropierea unei prize de perete de unde fișa poate fi deconectată cu ușurință.

## **Utilizarea imprimantei**

Respectați instrucțiunile următoare la utilizarea imprimantei:

- Evitați atingerea componentelor din interiorul imprimantei, cu excepția cazurilor când există instrucțiuni în acest sens în manual.
- Nu introduceți obiecte prin fantele imprimantei.
- Aveți grijă să nu vărsați lichide pe imprimantă.
- Nu atingeți cablul plat alb din interiorul imprimantei.
- Nu introduceți mâinile în interiorul imprimantei în timpul tipăririi.
- Nu utilizați produse cu aerosoli ce conțin gaze inflamabile în interiorul sau în apropierea acestui produs. Asemenea acțiuni pot cauza incendii.
- Nu deplasați manual capul de tipărire; în caz contrar, este posibilă deteriorarea imprimantei.
- Nu deplasați pârghia de blocare a cartușelor în timpul tipăririi.
- Opriți întotdeauna imprimanta utilizând întrerupătorul principal  . La apăsarea acestui buton, indicatorul de alimentare  luminează intermitent. Nu deconectați imprimanta de la priză și nu întrerupeți sursa de alimentare înainte de stingerea indicatorului de alimentare  .
- Înainte de transportarea imprimantei, asigurați-vă de poziționarea capului de tipărire în poziția de repaus (extremă dreapta).
- Aveți grijă să nu vă prindeți degetele atunci când închideți capacul imprimantei.

## **Manipularea cartușelor de cerneală**

Respectați instrucțiunile următoare la manipularea cartușelor de cerneală:

- Nu lăsați cartușele de cerneală la îndemâna copiilor și nu beți cerneala.
- Dacă cerneala intră în contact cu pielea, spălați-vă cu apă și săpun. Dacă cerneala intră în contact cu ochii, clătiți-i imediat cu apă.

- ❑ Pentru rezultate optime, agitați cartușul de cerneală circa cinci secunde.

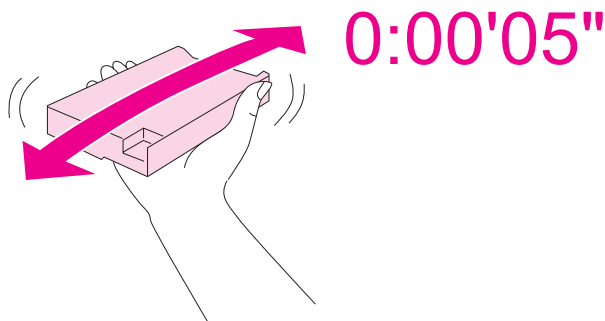

**Atenție:**

*Nu agitați prea puternic cartușele (care au fost instalate anterior).*

- ❑ Nu utilizați cartușe de cerneală după expirarea datei de pe ambalaj.
- ❑ Pentru rezultate optime, utilizați complet cartușele de cerneală într-un interval de șase luni de la instalare.
- ❑ Nu dezasamblați și nu remodelați cartușul de cerneală; în caz contrar, este posibil să nu puteți tipări în mod normal.
- ❑ Depozitați cartușele de cerneală într-un loc întunecat și răcoros.
- ❑ După aducerea unui cartuș de cerneală în interior dintr-o spațiu de depozitare cu temperaturi scăzute, lăsați cartușul să se încălzească la temperatura camerei timp de cel puțin trei ore înainte de a-l utiliza.
- ❑ Nu atingeți circuitul integrat verde de pe partea laterală a cartușului. Acest lucru poate afecta funcționarea normală și tipărirea. Circuitul integrat de pe cartușul de cerneală stochează diverse informații referitoare la cartuș, cum ar fi nivelul cernelii, astfel încât cartușul poate fi demontat și remontat după dorință. Totuși, la fiecare montare a cartușului, este consumată o cantitate oarecare de cerneală, deoarece imprimanta efectuează automat un test funcțional. Dacă demontați un cartuș de cerneală pentru utilizare ulterioară, protejați zona de alimentare cu cerneală împotriva murdăriei și a prafului și depozitați cartușul în același mediu cu imprimanta. Rețineți că există o supapă în portul de alimentare cu cerneală care elimină necesitatea capacelor sau a dopurilor; totuși aveți grijă ca cerneala să nu păteze articolele care intră în contact cu această zonă a cartușului. Nu atingeți portul de alimentare cu cerneală sau zona din jurul acestuia.

## **Avertismente, atenționări și note**

Avertismentele, atenționările și notele din acest Ghid al utilizatorului sunt indicate conform prezentării de mai jos și au următoarele semnificații.



### **Avertismente**

*Trebuie respectate cu atenție pentru evitarea accidentărilor.*



### **Atenționări**

*Trebuie respectate pentru evitarea deteriorării echipamentului.*

### **Note**

*Conțin informații importante și sugestii utile privind utilizarea imprimantei.*

## Capitolul 1

# Utilizarea programului software

## Prezentare generală a driverului de imprimantă și a programului Status Monitor

Driverul de imprimantă permite selectarea dintr-o largă diversitate de setări pentru obținerea rezultatelor optime la tipărire. Programul Status Monitor și alte programe utilitare ale imprimantei permit verificarea imprimantei și menținerea acesteia într-o stare optimă de funcționare.

## Accesarea driverului de imprimantă pentru Windows

Puteți accesa driverul de imprimantă din majoritatea aplicațiilor Windows, din meniul Start din Windows sau din bara de sarcini.

Pentru efectuarea de setări valabile doar pentru aplicația utilizată, accesați driverul de imprimantă din aplicația respectivă.

Pentru efectuarea setărilor valabile pentru toate aplicațiile Windows, accesați driverul de imprimantă din meniul Start sau din bara de sarcini.

Consultați secțiunile următoare pentru accesarea driverului de imprimantă.

### **Notă:**



*Capturile de ecran pentru ferestrele driverului de imprimantă din acest Ghid al utilizatorului se referă la sistemul de operare Windows XP.*

## Din aplicațiile Windows

1. Faceți clic pe opțiunile **Print (Tipărire)** sau **Print Setup (Configurare tipărire)** din meniul File (Fișier).
2. În fereastra afișată, faceți clic pe **Printer (Imprimantă)**, **Setup (Instalare)**, **Options (Opțiuni)**, **Preferences (Preferințe)** sau **Properties (Proprietăți)**. (În funcție de aplicație, poate fi necesar să faceți clic pe unul sau mai multe din aceste butoane.)



### ***Din meniul Start***

- ❑ **Windows 7:**  
Faceți clic pe  **Start**, iar apoi pe **Devices and Printers (Dispozitive și imprimante)**. Faceți clic dreapta pe pictograma aferentă imprimantei și selectați **Printing preferences (Preferințe imprimare)**.
- ❑ **Windows Vista și Server 2008:**  
Faceți clic pe  **Start** și pe **Control Panel (Panou de control)**, iar apoi faceți dublu clic pe **Printers (Imprimante)**. Faceți clic dreapta pe pictograma aferentă imprimantei, iar apoi faceți clic pe **Select Printing Preferences (Selectare preferințe imprimare)**.
- ❑ **Windows XP și Server 2003:**  
Faceți clic pe **Start**, iar apoi pe **Printers and Faxes (Imprimante și faxuri)**. Faceți clic dreapta pe pictograma aferentă imprimantei, iar apoi faceți clic pe **Printing Preferences (Preferințe imprimare)**.
- ❑ **Windows 2000:**  
Faceți clic pe **Start**, selectați **Settings (Parametrii)** și apoi faceți clic pe **Printers (Imprimante)**. Faceți clic dreapta pe pictograma aferentă imprimantei, iar apoi faceți clic pe **Printing Preferences (Preferințe imprimare)**.

### ***Din pictograma de pe bara de sarcini***

Faceți clic dreapta pe pictograma imprimantei de pe bara de sarcini, iar apoi selectați **Printer Settings (Setări imprimantă)**.

Pentru adăugarea unei pictograme pentru acces rapid pe bara de sarcini Windows, accesați driverul de imprimantă din meniul Start conform descrierii de mai sus. Apoi, faceți clic pe fila **Maintenance (Întreținere)**, pe butonul **Speed & Progress (Viteză & Progres)** și apoi pe butonul **Monitoring Preferences (Preferințe de monitorizare)**. În fereastra Monitoring Preferences (Preferințe de monitorizare), selectați caseta de validare **Select Shortcut Icon (Selectare pictogramă acces rapid)**.

### ***Obținerea informațiilor prin sistemul de asistență online***

Puteti accesa sistemul de asistență online pentru elementele driverului de imprimantă din aplicația curentă sau din meniul Start din Windows.

➔ Consultați “Accesarea driverului de imprimantă pentru Windows” la pagina 16.

În fereastra driverului de imprimantă, încercați una din procedurile următoare.

- ❑ Faceți clic dreapta pe element, apoi faceți clic pe **Help (Ajutor)**.

- ❑ Faceți clic pe butonul  din colțul din dreapta sus al ferestrei, apoi faceți clic pe element (numai pentru Windows XP și 2000).

## Accesarea driverului de imprimantă pentru Mac OS X

Tabelul de mai jos descrie modul de accesare a casetelor de dialog ale driverului de imprimantă.

Casetă de dialog	Mod de accesare
Page Setup (Configurare pagină)	<p>Faceți clic pe opțiunea <b>Page Setup (Configurare pagină)</b> din meniul File (Fișier) al aplicației curente.</p> <p><b>Notă pentru Mac OS X 10.5:</b> În funcție de aplicația dumneavoastră, meniul Page Setup (Configurare pagină) ar putea să nu apară în meniul File (Fișier).</p>
Print (Tipărire)	Faceți clic pe <b>Print (Tipărire)</b> din meniul File (Fișier) al aplicației curente.
EPSON Printer Utility3	<p>Acest program poate fi accesat în următoarele trei moduri:</p> <ul style="list-style-type: none"> <li>❑ Faceți dublu clic pe pictograma <b>EPSON Printer Utility3</b> din directorul Applications (Aplicații) de pe hard disk-ul Macintosh. Selectați imprimanta din lista Printer List (Listă imprimante), apoi faceți clic pe <b>OK</b>.</li> <li>❑ Faceți clic pe opțiunea <b>Print (Tipărire)</b> din meniul File (Fișier) al aplicației, selectați <b>Print Settings (Setări tipărire)</b> din fereastra Print (Tipărire) afișată, apoi faceți clic pe pictograma Utility (Utilitar) . Această pictogramă Utility (Utilitar) nu este afișată atunci când imprimanta este partajată.</li> <li>❑ Numai pentru Mac OS X 10.3 și 10.4 Deschideți directorul Applications (Aplicații) de pe hard disk, apoi deschideți directorul Utilities (Utilitare) și faceți dublu clic pe pictograma <b>Print Center (Centru tipărire)</b> sau <b>Printer Setup Utility (Utilitar configurare imprimantă)</b>. Selectați imprimanta corespunzătoare din listă, apoi faceți clic pe butonul <b>Configure (Configurare)</b> sau <b>Utility (Utilitar)</b>.</li> </ul>

## Obținerea informațiilor prin sistemul de asistență online

Faceți clic pe butonul  **Help (Ajutor)** din caseta de dialog Print (Tipărire).

## Tipărirea paginilor web încadrate în formatul hârtiei

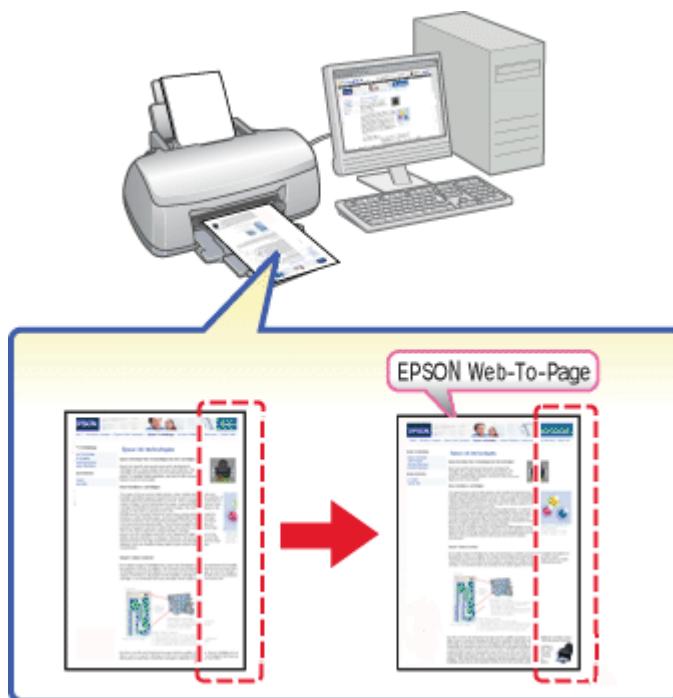

Programul EPSON Web-To-Page permite încadrarea paginilor web în formatul hârtiei la tipărire. Este posibilă, de asemenea, o previzualizare înainte de tipărire.

### **Notă pentru utilizatorii Windows:**

*Acest program software nu este disponibil pentru Windows 7, Vista, XP x64, Server 2008 și Server 2003.*

### **Notă pentru utilizatorii aplicației Windows Internet Explorer 7 sau o versiune ulterioară:**

*Tipărirea paginilor web cu încadrare în formatul hârtiei este o funcție standard în aplicația Windows Internet Explorer 7 sau o versiune ulterioară.*

### **Notă pentru utilizatorii Mac OS X:**

- Acest program software nu este disponibil pentru Mac OS X.
- Tipărirea paginilor Web cu încadrare în formatul hârtiei este disponibilă prin utilizarea driverului imprimantei.
  - ➔ Consultați “Setările imprimantei pentru Mac OS X 10.5” la pagina 39.
  - ➔ Consultați “Setările de imprimantă pentru Mac OS X 10.3 sau 10.4” la pagina 41.

## Accesarea programului EPSON Web-To-Page

După instalarea programului EPSON Web-To-Page, bara de meniuri este afișată pe bara de instrumente a aplicației Windows Internet Explorer. Dacă aceasta nu este afișată, selectați opțiunea **Toolbars (Bare de instrumente)** din meniul View (Vizualizare) al aplicației Internet Explorer și apoi selectați opțiunea **EPSON Web-To-Page**.

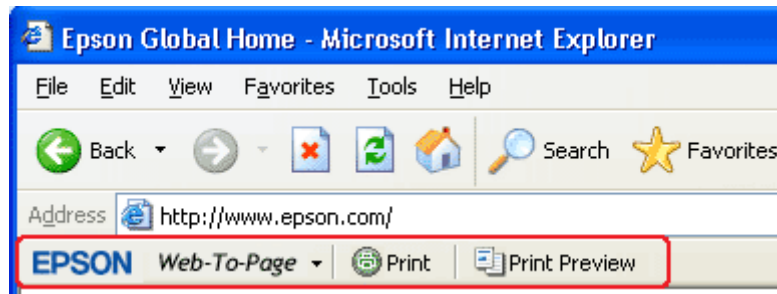

## Dezinstalarea programului software al imprimantei

### Dezinstalarea driverului de imprimantă

Dezinstalarea driverului de imprimantă poate fi necesară dacă:

- Actualizați sistemul de operare al calculatorului.
- Actualizați driverul de imprimantă la o versiune mai recentă.
- Aveți o problemă cu driverul de imprimantă.

Dacă actualizați sistemul de operare sau versiunea driverului de imprimantă, aveți grijă să dezinstalați driverul de imprimantă curent *înainte* de actualizare sau de instalarea noului driver. În caz contrar, actualizarea driverului nu va funcționa.

### Pentru Windows

#### Notă:

- Pentru dezinstalarea programelor în Windows 7, Vista și Server 2008, sunt necesare un cont și o parolă de administrator, dacă sunteți autentificat ca utilizator standard.
- Pentru dezinstalarea programelor în Windows XP și Server 2003, trebuie să fiți autentificat cu un cont de administrator pentru calculator.

❑ *Pentru dezinstalarea programelor în Windows 2000, este necesar să fiți autentificat ca utilizator cu privilegii de administrator (aparținând grupului Administrators (Administratori)).*

1. Opriti imprimanta și deconectați cablul său de interfață.

2. **Windows 7, Vista și Server 2008:**

Faceți clic pe butonul de start și selectați **Control Panel (Panou de control)**.

**Windows XP și Server 2003:**

Faceți clic pe butonul **Start** și selectați **Control Panel (Panou de control)**.

**Windows 2000:**

Faceți clic pe **Start**, selectați **Settings (Parametrii)** și selectați **Control Panel (Panou de control)**.

3. **Windows 7, Vista și Server 2008:**

Faceți clic pe opțiunea **Uninstall a program (Dezinstalare program)** din categoria **Programs (Programe)** și apoi selectați imprimanta dumneavoastră din listă.

**Windows XP, 2000 și Server 2003:**

Faceți dublu clic pe pictograma **Add/Remove Programs (Adăugare/eliminare programe)** și selectați imprimanta dumneavoastră din listă.

4. **Windows 7, Vista și Server 2008:**

Faceți clic pe opțiunea **Uninstall/Change (Dezinstalare/Modificare)**.

**Windows XP, 2000 și Server 2003:**

Faceți clic pe opțiunea **Change/Remove (Modificare/Eliminare)**.

5. Selectați pictograma aferentă imprimantei dumneavoastră și faceți clic pe **OK**.

6. Faceți clic pe butonul **OK** pentru dezinstalarea driverului de imprimantă.

## **Pentru Mac OS X**

### **Notă:**

*Pentru dezinstalarea programelor, trebuie să fiți autentificat cu un cont Computer Administrator (Administrator calculator). Nu puteți dezinstala programe dacă sunteți autentificat ca utilizator cu drepturi limitate.*

1. Închideți toate aplicațiile care rulează.

2. Introduceți discul CD-ROM cu programul pentru imprimanta Epson în calculatorul dumneavoastră Macintosh.
3. Faceți dublu clic pe pictograma **Mac OS X** din directorul Epson. Este afișat ecranul cu programul de instalare de pe CD. Faceți clic pe opțiunea **Custom Install (Instalare personalizată)**.
4. Selectați opțiunea **Printer Driver (Driver imprimantă)**.

**Notă:**

*Dacă este afișată caseta de dialog **Authenticate (Autentificare)**, introduceți parola sau șirul de caractere și faceți clic pe **OK**.*

5. Citiți acordul de licență software și faceți clic pe **Accept (Acceptare)**.
6. Selectați opțiunea **Uninstall** din meniul din stânga sus și faceți clic pe butonul **Uninstall**.
7. Urmați instrucțiunile afișate pe ecran pentru dezinstalarea driverului de imprimantă.

**Notă pentru Mac OS X 10.3 sau 10.4:**

*Dacă numele imprimantei rămâne în **Print Center (Centru tipărire)** sau **Printer Setup Utility (Utilitar configurare imprimantă)**, selectați numele din lista **Printer List (Listă imprimante)** și faceți clic pe **Delete (Ștergere)**.*

## Capitolul 2

### Manipularea hârtiei

#### Utilizarea hârtiei speciale

Puteți obține rezultate bune cu majoritatea tipurilor de hârtie pentru corespondență obișnuită. Totuși, hârtiile cretate oferă rezultate de tipărire superioare, deoarece absorb o cantitate mai redusă de cerneală.

Epson furnizează tipuri de hârtie specială, create pentru cerneala utilizată în imprimantele cu jet de cerneală Epson, și recomandă aceste tipuri de hârtie pentru obținerea de rezultate de calitate superioară.

➔ Consultați “Hârtia, consumabilele și accesoriile opționale” la pagina 214.

La încărcarea hârtiei speciale distribuite de Epson, citiți în prealabil foile cu instrucțiuni ambalate împreună cu hârtia și rețineți aspectele următoare.

#### Notă:

- ❑ *Încărcați hârtia în tava de alimentare din spate cu fața tipăribilă orientată în sus. Partea tipăribilă este, de obicei, mai albă sau mai lucioasă. Consultați foile cu instrucțiuni ambalate cu hârtia pentru informații suplimentare. Unele tipuri de hârtie au colțurile tăiate, pentru identificarea direcției de încărcare corecte.*
- ❑ *Dacă hârtia este curbată, neteziți-o sau curbați-o ușor în direcție opusă înainte de încărcare. Tipărirea pe hârtie curbată poate cauza întinderea cernelii pe exemplarul tipărit.*



#### Notă pentru foile volante profesionale:

- ❑ *Dacă fața tipăribilă intră în contact cu apa, ștergeți apa. Aveți grijă să nu zgâriați fața tipăribilă.*
- ❑ *Nu atingeți fața tipăribilă. Umezeala și grăsimile de pe pielea dumneavoastră pot afecta calitatea tipăririi.*

- ❑ *Epson Professional Flyer Paper (Foile volante profesionale Epson) acceptă tipărirea pe ambele fețe. Atunci când utilizați funcția de tipărire pe ambele fețe, alimentați hârtia manual.*
- ❑ *Atunci când utilizați funcția de tipărire pe ambele fețe, lăsați fața tipărită să se usuce circa 20 de minute înainte de tipărirea celeilalte fețe.*
- ❑ *Atunci când utilizați funcția de tipărire pe ambele fețe, este recomandabil să tipăriți mai întâi fața care necesită mai puțină cerneală.*

*În funcție de modelul de tipărire, este posibil ca pe fața tipărită să apară urme lăsate de tambure. Înainte de a tipări mai multe coli, efectuați o tipărire de testare și examinați coala tipărită.*

- ❑ *În funcție de mediul de tipărire, este posibil ca hârtia tipărită să nu poată fi stivuită. În acest caz, utilizați tava pentru exemplarele tipărite.*

*Tava pentru exemplarele tipărite poate stoca 50 de coli tipărite pe o singură față și 25 de coli tipărite pe ambele fețe.*

➔ *Consultați “Instalarea tăvii pentru exemplare tipărite pentru Epson Professional Flyer Paper (foi volante profesionale Epson)” la pagina 33.*

## **Capacitățile de încărcare pentru mediile de tipărire speciale Epson**

Consultați tabelul de mai jos pentru capacitățile de încărcare aferente hârtiei speciale și altor medii de tipărire Epson.

### **Caseta frontală pentru hârtie:**

<b>Tip mediu</b>	<b>Capacitate de încărcare</b>
Epson Bright White Ink Jet Paper (Hârtie albă strălucitoare pentru imprimantă cu jet de cerneală Epson)	Maximum 400 de coli
(Hârtie normală)	Maximum 500 de coli

### **Tava de alimentare din spate:**



Tip mediu	Capacitate de încărcare	
	Tipărire pe o singură față	Tipărire manuală pe 2 fețe
Epson Bright White Ink Jet Paper (Hârtie albă strălucitoare pentru imprimantă cu jet de cerneală Epson)	Maximum 100 de coli	Maximum 70 de coli
Epson Professional Flyer Paper (Foi volante profesionale Epson)	Maximum 70 de coli	Maximum 50 de coli
Epson Photo Paper (Hârtie foto Epson)	Maximum 60 de coli	-
Epson Matte Paper - Heavyweight (Hârtie mată groasă Epson)	Maximum 60 de coli	-
Epson 2-Sided Matte Paper (Hârtie mată cu tipărire pe 2 fețe Epson)	Maximum 1 coală	Maximum 1 coală
Epson Photo Quality Ink Jet Paper (Hârtie de calitate foto pentru imprimantă cu jet de cerneală Epson)	Maximum 100 de coli	-
Plicuri	Maximum 15 coli	-
Hârtie normală groasă, de corespondență	Maximum 20 de coli	-
(Hârtie normală)	Maximum 150 de coli <sup>*1*2</sup>	Maximum 70 de coli <sup>*1*2</sup>

\*1 Puteți încărca numai o coală de hârtie în format Legal fără suportul opțional pentru hârtie de acest tip. Pentru capacitatea maximă de încărcare a suportului opțional pentru hârtie în format Legal, consultați documentația furnizată împreună cu suportul.

\*2 Puteți încărca numai o coală de hârtie în format particularizat.

**Notă:**

*Dacă hârtia este curbată, neteziți-o sau curbați-o ușor în direcție opusă. Asigurați-vă că teancul de coli se încadrează sub marcajul tip săgeată ≙ din interiorul ghidajului de margine.*

## Depozitarea hârtiei foto Epson

Returnați hârtia neutilizată în ambalajul original imediat după terminarea tipăririi. Epson recomandă depozitarea exemplarelor tipărite într-un recipient din plastic resigilabil. Păstrați-le într-un loc ferit de temperaturi înalte, umiditate și lumina solară directă.

## Încărcarea hârtiei

Urmați etapele următoare pentru încărcarea hârtiei:

### În caseta frontală pentru hârtie

1. Trageți spre exterior caseta frontală pentru hârtie.

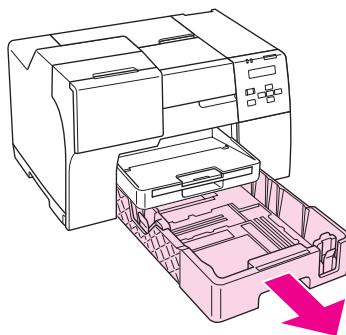

**Notă:**

În cazul în care caseta opțională pentru hârtie în format Legal este montată în locul casetei frontale pentru hârtie, ridicați capacul acesteia și deschideți-o.

2. Glisați ghidajele pentru margini ținând apăsată butoanele acestora pentru a crea spațiul necesar pentru hârtia pe care o încărcați.

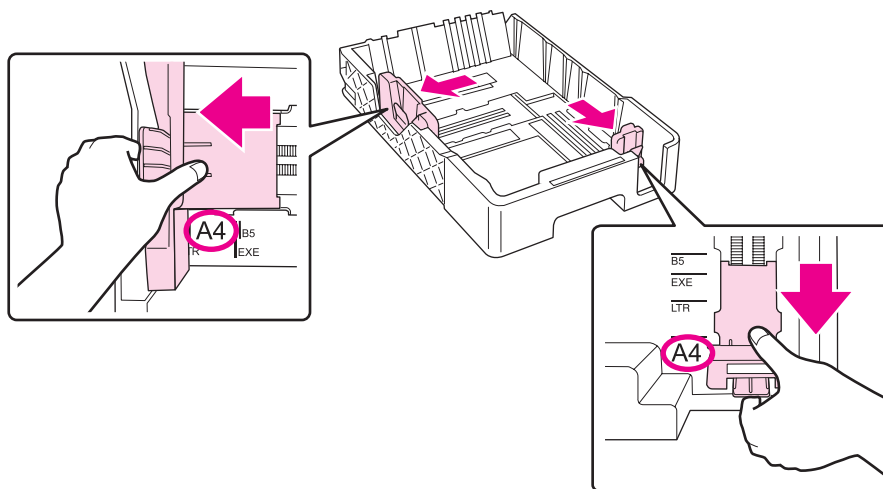

3. Răsfițați un teanc de coli, apoi bateți colile pe o suprafață plană pentru uniformizarea marginilor.
4. Încărcați hârtia cu fața tipăribilă orientată în jos.

**Notă:**

*Nu adăugați hârtie înainte de epuizarea acesteia. Această acțiune poate împiedica alimentarea normală cu hârtie.*

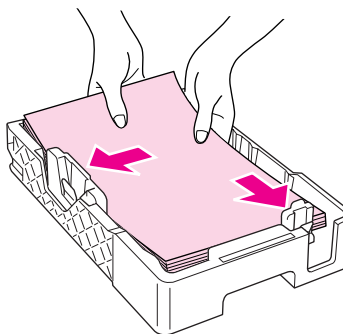

**Notă:**

*În cazul în care caseta opțională pentru hârtie în format Legal este montată în locul casetei frontale pentru hârtie, închideți capacul acesteia.*

5. Glisați ghidajele pentru margini ținând apăsată butoanele acestora pentru a crea spațiul necesar pentru hârtia pe care o încărcați.

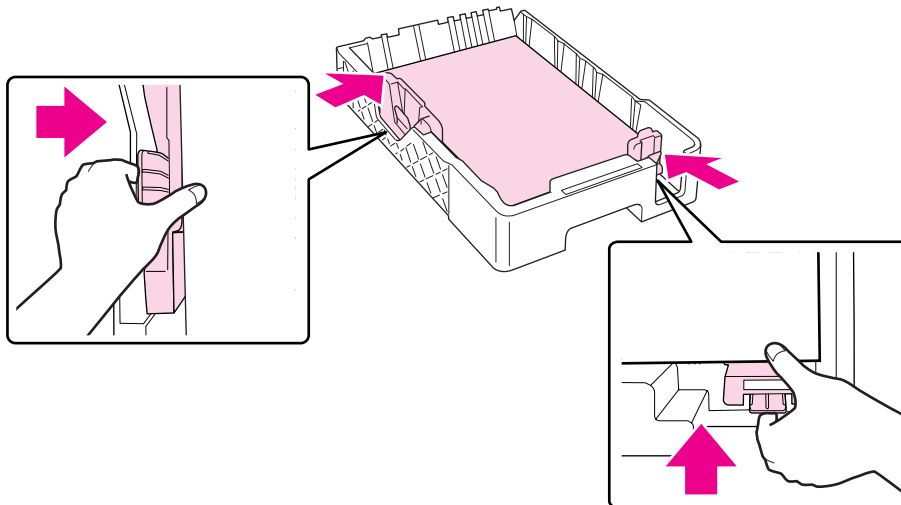

6. Reintroduceți caseta în imprimantă.

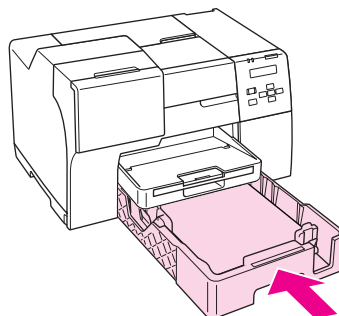

**Notă:**

- Nu introduceți cu forță caseta frontală pentru hârtie. Această acțiune poate cauza blocarea hârtiei.
- Nu deplasați ghidajele pentru margini după reintroducerea casetei frontale pentru hârtie. Această acțiune poate cauza blocarea hârtiei.

7. Glisați spre exterior și extindeți tava de extindere.

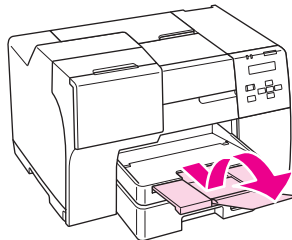

**Notă:**

- ❑ Lăsați spațiu suficient în fața imprimantei, pentru expulzarea completă a hârtiei.
- ❑ Asigurați-vă că teancul de coli intră sub marcajul săgeată  din interiorul ghidajului pentru marginea din stânga.

## În tava de alimentare din spate

1. Deschideți suportul pentru hârtie.

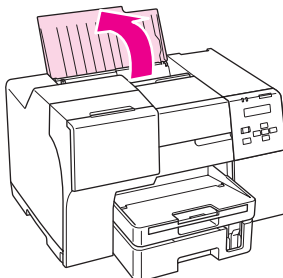

2. Glisați spre exterior și extindeți tava de extindere.

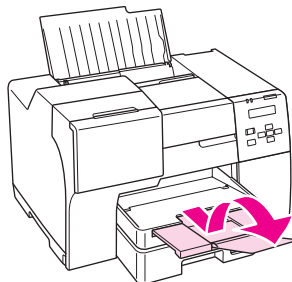

3. Glisați ghidajul de margine din stânga spre stânga.

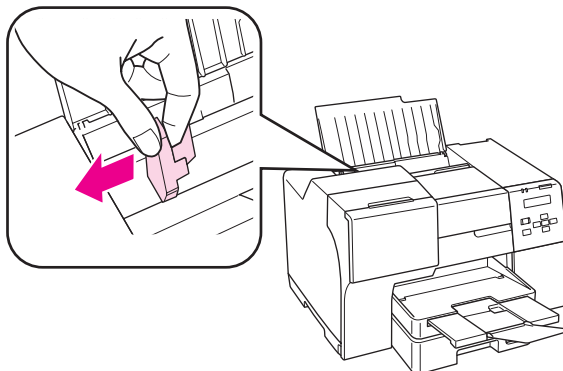

4. Răsfițați un teanc de coli, apoi bateți colile pe o suprafață plană pentru uniformizarea marginilor.
5. Încărcați hârtia cu fața tipăribilă în sus, lipită de partea dreaptă a tăvii de alimentare din spate. Apoi glisați ghidajul de margine din stânga până când intră în contact cu marginea din stânga a teancului de coli.

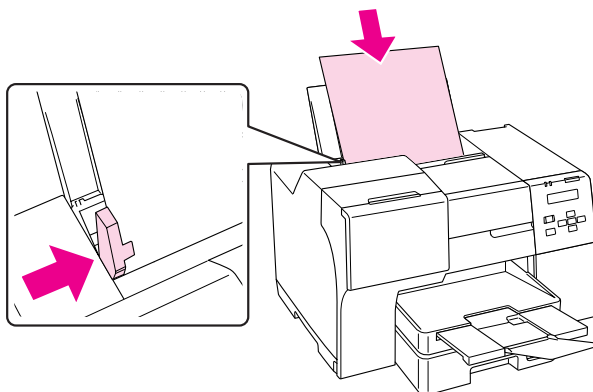

**Notă:**

- Lăsați spațiu suficient în fața imprimantei, pentru expulzarea completă a hârtiei.
- Încărcați întotdeauna hârtia în tava de alimentare din spate cu capătul îngust înainte, chiar dacă tipăriți imagini cu orientare tip peisaj.
- Nu adăugați hârtie înainte de epuizarea acesteia. Această acțiune poate împiedica alimentarea normală cu hârtie.
- Asigurați-vă că teancul de coli intră sub marcajul săgeată ⇨ din interiorul ghidajului pentru marginea din stânga.

- ❑ Dacă folosiți suportul opțional pentru hârtie în format Legal, puteți încărca mai multe coli de hârtie simplă în format Legal.
- ❑ Chiar dacă suportul pentru hârtie în format Legal este montat, nu lăsați hârtie în format Legal în tava de alimentare din spate dacă nu tipăriți, deoarece colile se pot curba.

---

## Încărcarea plicurilor

Urmați etapele următoare pentru încărcarea plicurilor:

1. Deschideți suportul pentru hârtie.

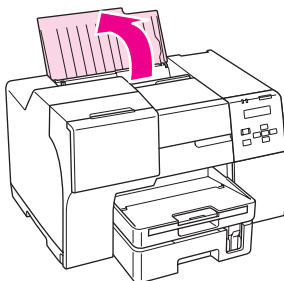

2. Glisați spre exterior și extindeți tava de extindere.

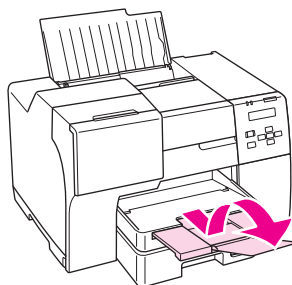

3. Glisați ghidajul de margine din stânga spre stânga.

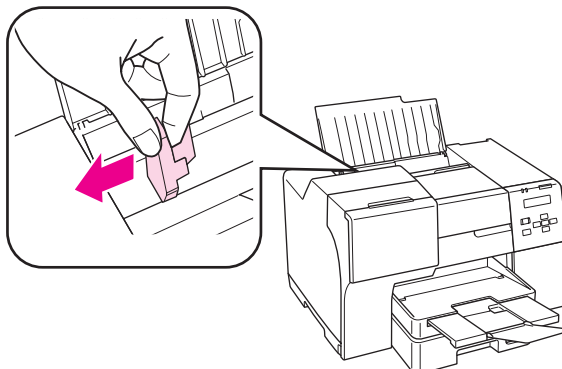

4. Încărcați plicurile cu latura mai scurtă înainte și cu clapa orientată în jos și spre stânga. Apoi glisați ghidajul de margine din stânga până când intră în contact cu marginea din stânga a teancului de plicuri.

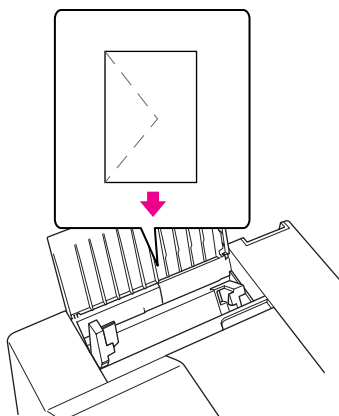

**Notă:**

- Grosimea plicurilor și pliabilitatea acestora pot varia în limite largi. Dacă grosimea totală a teancului de plicuri depășește 15 mm, presați plicurile pentru a le aplatiza înainte de încărcare. În cazul în care calitatea tipăririi scade la încărcarea unui teanc de plicuri, încărcați plicurile unul câte unul.
- Puteți încărca maximum 15 plicuri în tava de alimentare din spate.
- Nu utilizați plicuri curbate sau pliate.
- Aplatizați clapele plicurilor înainte de încărcare.
- Aplatizați marginea din față a plicului înainte de încărcare.



- ❑ *Evitați utilizarea plicurilor prea subțiri, deoarece acestea se pot curba în timpul tipăririi.*

Pentru instrucțiuni privind tipărirea, consultați instrucțiunile de mai jos.

- ➔ Consultați “Tipărirea pe plicuri” la pagina 43.

## **Instalarea tăvii de ieșire**

Tava de ieșire este amplasată pe caseta frontală pentru hârtie. Glisați spre exterior tava de extindere și apoi deschideți clapa de pe tava de extindere pentru a preveni alunecarea colilor tipărite în afara imprimantei.

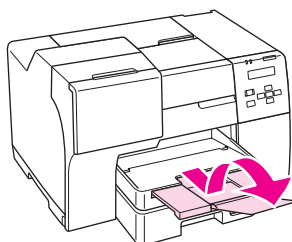

## **Instalarea tăvii pentru exemplare tipărite pentru Epson Professional Flyer Paper (foi volante profesionale Epson)**

Atunci când tipăriți pe Epson Professional Flyer Paper (foi volante profesionale Epson), instalați tava pentru exemplare tipărite. Utilizarea tăvii pentru exemplare tipărite este recomandată mai ales atunci când hârtia tipărită este curbată și nu poate fi stivuită. Pentru a instala tava pentru exemplarele tipărite, urmați pașii de mai jos.

1. Trageți spre exterior tava de ieșire.

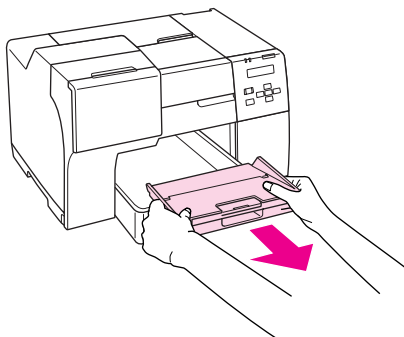

2. Glisați tava pentru exemplarele tipărite până când se înclichetează. Tava pentru exemplarele tipărite este ridicată puțin.

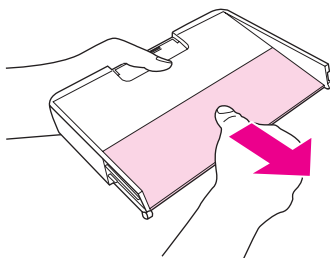

3. Reintroduceți tava de ieșire în imprimantă.

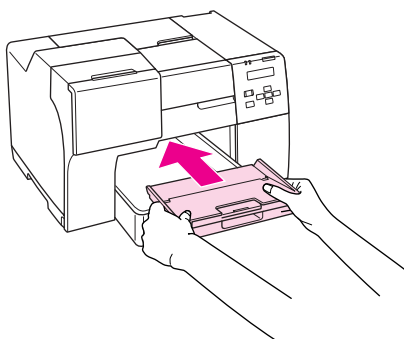

**Notă:**

*După ce tipăriți pe Epson Professional Flyer Paper (foi volante profesionale Epson), împingeți tava pentru exemplare tipărite pentru a o deplasa în poziția sa inițială.*

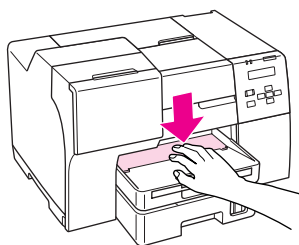

## Selectarea tipului corect de hârtie

Imprimanta se adaptează automat tipului de hârtie selectat în setările de tipărire. Din acest motiv, setarea tipului de hârtie este importantă. Aceasta comunică imprimantei tipul de hârtie utilizat și adaptează corespunzător cantitatea de cerneală utilizată. Tabelul de mai jos prezintă setările ce trebuie selectate pentru hârtie.

Pentru acest tip de hârtie	Selectați această setare a tipului de hârtie
Hârtie normală	plain papers (hârtii normale)
Epson Bright White Ink Jet Plain Paper (Hârtie albă strălucitoare pentru imprimantă cu jet de cerneală Epson)	
Epson Professional Flyer Paper (Foi volante profesionale Epson)	Epson Professional Flyer
Epson Photo Paper (Hârtie foto Epson)	Epson Photo
Epson Matte Paper - Heavyweight (Hârtie mată groasă Epson)	Epson Matte
Epson Double-Sided Matte Paper (Hârtie mată cu tipărire pe 2 fețe Epson)	
Epson Photo Quality Ink Jet Paper (Hârtie de calitate foto pentru imprimantă cu jet de cerneală Epson)	Epson Photo Quality Ink Jet
Plicuri	Envelope (Plic)

### Notă:

Disponibilitatea mediilor de tipărire speciale diferă în funcție de locație. Pentru cele mai recente informații despre mediile de tipărire disponibile în zona dumneavoastră, contactați serviciul de asistență Epson.

➔ Consultați "Site-ul web de asistență tehnică" la pagina 200.

## Capitolul 3

# Noțiuni elementare de tipărire

## Introducere

În această secțiune sunt prezentate procedurile aferente diverselor tipuri de tipărire.

## Tipărirea documentelor

Explică modul de tipărire a documentelor pe diverse tipuri de hârtie.

➔ Consultați “Tipărirea documentelor” la pagina 37.

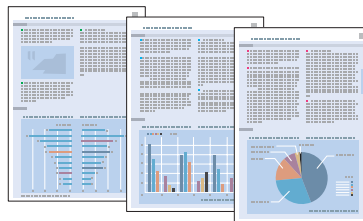

## Tipărirea pe plicuri

Explică modul de tipărire pe plicuri.

➔ Consultați “Tipărirea pe plicuri” la pagina 43.

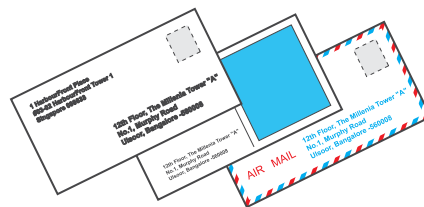

## Tipărirea paginilor web

Explică modul de tipărire a paginilor web astfel încât să se încadreze pe o coală de hârtie fără a fi necesară decuparea pe partea dreaptă.

➔ Consultați “Tipărirea paginilor web” la pagina 49.



## Tipărirea fotografiilor

Explică modul de tipărire a fotografiilor pe diverse tipuri de hârtie.

➔ Consultați “Tipărirea fotografiilor” la pagina 52.



---

## Tipărirea documentelor

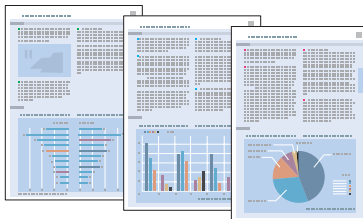

## Încărcarea hârtiei

Consultați secțiunea de mai jos pentru detalii privind încărcarea hârtiei.

➔ Consultați “Încărcarea hârtiei” la pagina 26.

Când utilizați hârtie specială Epson, consultați secțiunea de mai jos.

➔ Consultați “Utilizarea hârtiei speciale” la pagina 23.

## Setările de imprimantă pentru Windows

1. Deschideți fișierul pe care doriți să-l tipăriți.

2. Accesați setările de imprimantă.

➔ Consultați “Accesarea driverului de imprimantă pentru Windows” la pagina 16.

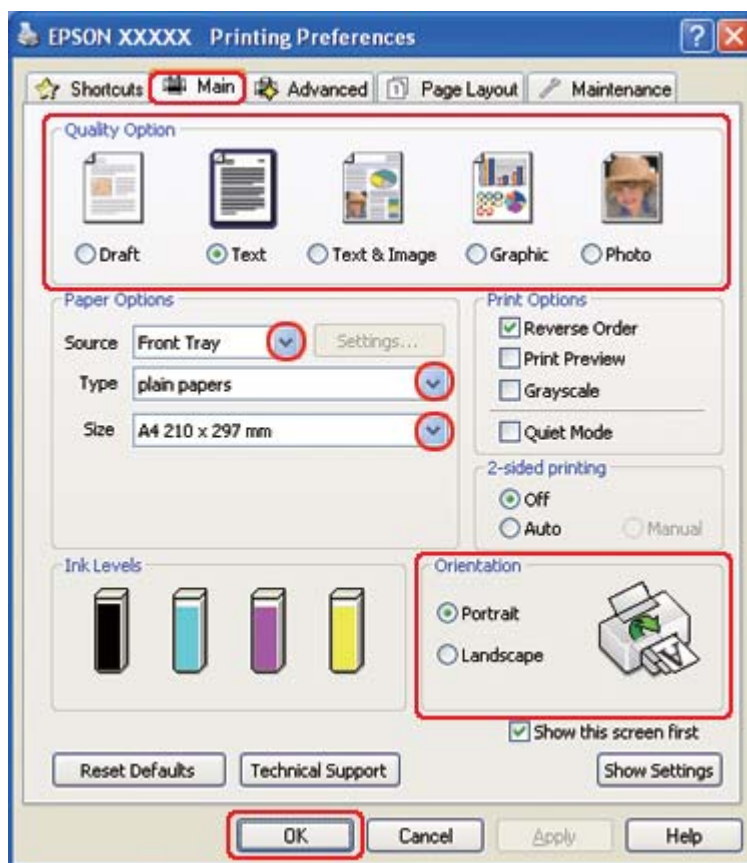

3. Faceți clic pe fila **Main (Principal)** și selectați una din următoarele setări Quality Option (Opțiuni calitate):
  - Draft (Schiță)** pentru ciorne brute, de o calitate redusă a tipăririi
  - Text** pentru documente ce conțin doar text, cu o calitate superioară a textului
  - Text & Image (Text & Imagine)** pentru documente de calitate superioară ce conțin text și imagini
4. Selectați sursa de hârtie pentru setarea Source (Sursă).
5. Selectați setarea Type (Tip) adecvată.
  - ➔ Consultați “Selectarea tipului corect de hârtie” la pagina 35.
6. Selectați setarea Size (Dimensiuni) adecvată. Puteți defini, de asemenea, un format de hârtie particularizat. Pentru detalii, consultați sistemul de asistență online.
7. Selectați opțiunea **Portrait (Portret)** (orientare pe verticală) sau **Landscape (Peisaj)** (orientare pe orizontală) pentru modificarea orientării exemplarului tipărit.
8. Faceți clic pe butonul **OK** pentru închiderea ferestrei cu setările de imprimantă.
9. Tipăriți fișierul.

## Setările imprimantei pentru Mac OS X 10.5

Urmați aceste etape pentru adaptarea setărilor imprimantei.

1. Deschideți fișierul pe care doriți să-l tipăriți.
2. Accesați caseta de dialog Print (Tipărire).
  - ➔ Consultați “Accesarea driverului de imprimantă pentru Mac OS X” la pagina 18.

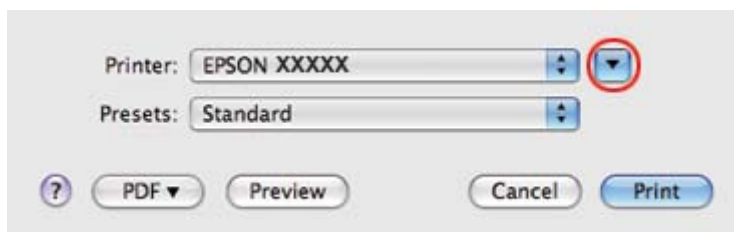

3. Faceți clic pe butonul ▼ pentru a mări această casetă de dialog.
4. Selectați imprimanta utilizată ca valoare pentru setarea Printer (Imprimantă) și apoi efectuați setările adecvate.

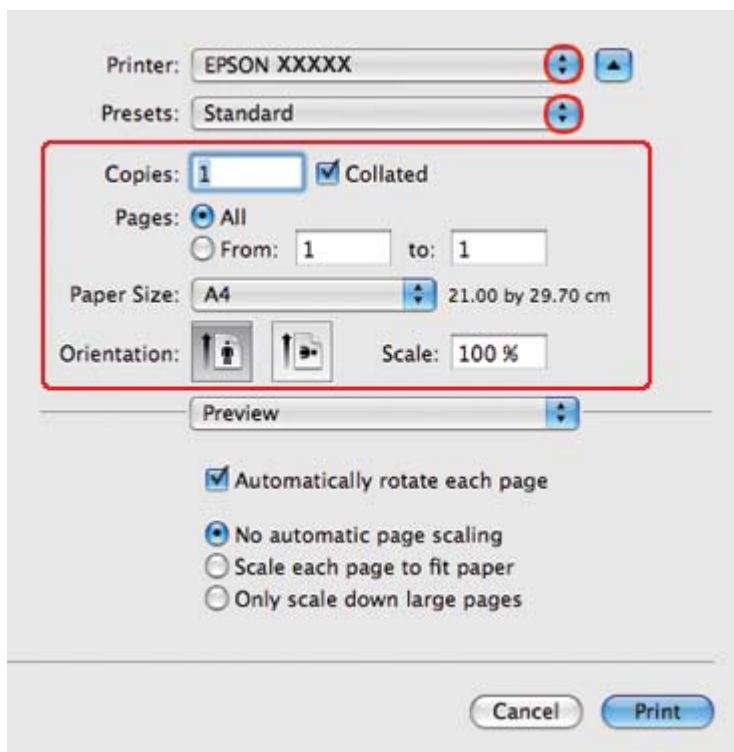

**Notă:**

În funcție de aplicație, este posibil să nu puteți selecta unele dintre elementele din această casetă de dialog. În acest caz, faceți clic pe **Page Setup (Configurare pagină)** din meniul File (Fișier) al aplicației și apoi efectuați setările adecvate.



5. Selectați opțiunea **Print Settings (Parametri de tipărire)** din meniul pop-up.

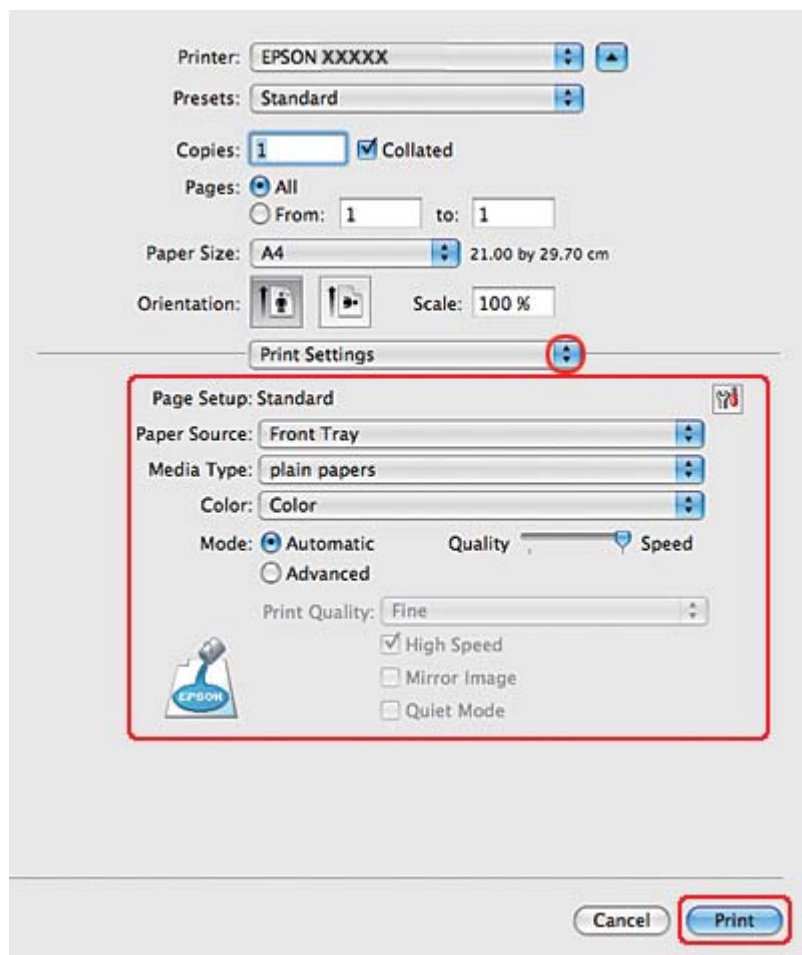

6. Efectuați setările pe care doriți să le folosiți la tipărire. Consultați sistemul de asistență online pentru detalii despre opțiunea Print Settings (Parametri de tipărire).

➔ Consultați “Selectarea tipului corect de hârtie” la pagina 35.

7. Faceți clic pe **Print (Tipărire)** pentru a începe tipărirea.

## **Setările de imprimantă pentru Mac OS X 10.3 sau 10.4**

1. Deschideți fișierul pe care doriți să-l tipăriți.
2. Accesați caseta de dialog Page Setup (Configurare pagină).

➔ Consultați “Accesarea driverului de imprimantă pentru Mac OS X” la pagina 18.

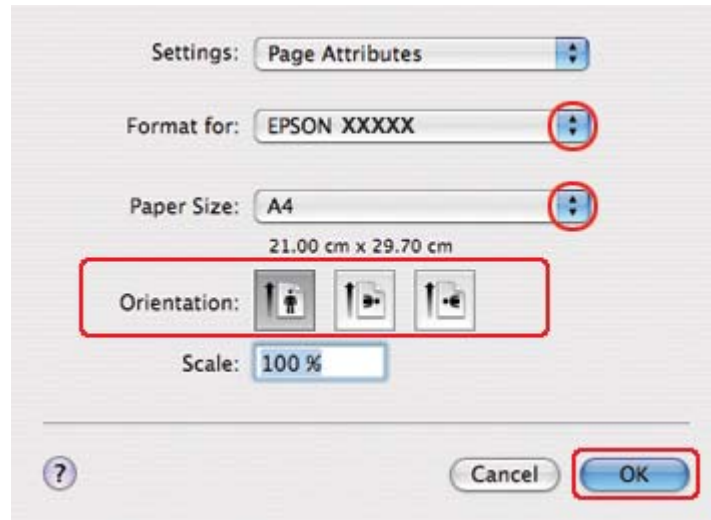

3. Selectați imprimanta utilizată ca valoare pentru setarea Format for (Format pentru) și apoi efectuați setările adecvate.
4. Faceți clic pe butonul **OK** pentru închiderea casetei de dialog Page Setup (Configurare pagină).
5. Accesați caseta de dialog Print (Tipărire).

➔ Consultați “Accesarea driverului de imprimantă pentru Mac OS X” la pagina 18.

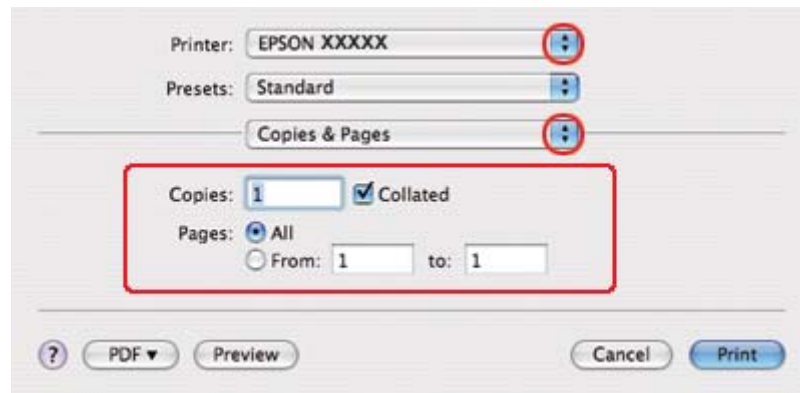

6. Selectați imprimanta utilizată ca valoare pentru setarea Printer (Imprimantă). Apoi efectuați setările Copies & Pages (Exemplare și pagini).

7. Selectați opțiunea **Print Settings (Parametri de tipărire)** din meniul pop-up.

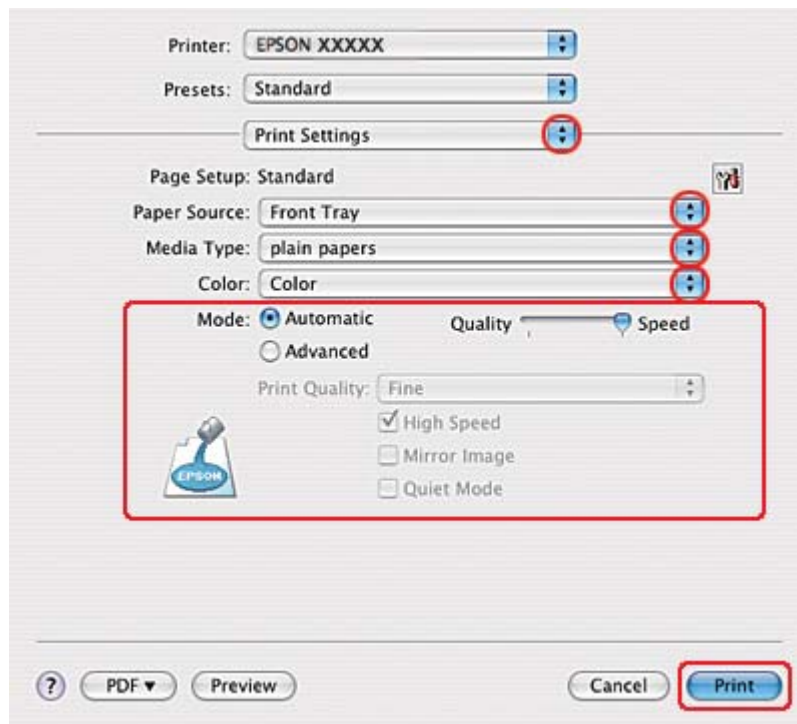

8. Efectuați setările pe care doriți să le folosiți la tipărire. Consultați sistemul de asistență online pentru detalii despre opțiunea Print Settings (Parametri de tipărire).

➔ Consultați “Selectarea tipului corect de hârtie” la pagina 35.

9. Faceți clic pe **Print (Tipărire)** pentru a începe tipărirea.

## Tipărirea pe plicuri

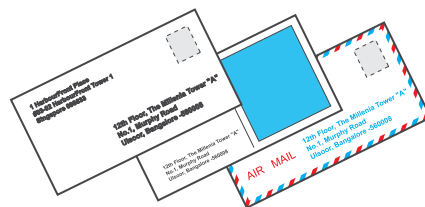

## Încărcarea plicurilor

Consultați secțiunea de mai jos pentru încărcarea plicurilor.

➔ Consultați “Încărcarea plicurilor” la pagina 31.

Consultați secțiunea de mai jos pentru stabilirea suprafeței tipăribile.

➔ Consultați “Suprafața tipăribilă” la pagina 218.

## Setările de imprimantă pentru Windows

1. Accesați setările de imprimantă.

➔ Consultați “Accesarea driverului de imprimantă pentru Windows” la pagina 16.

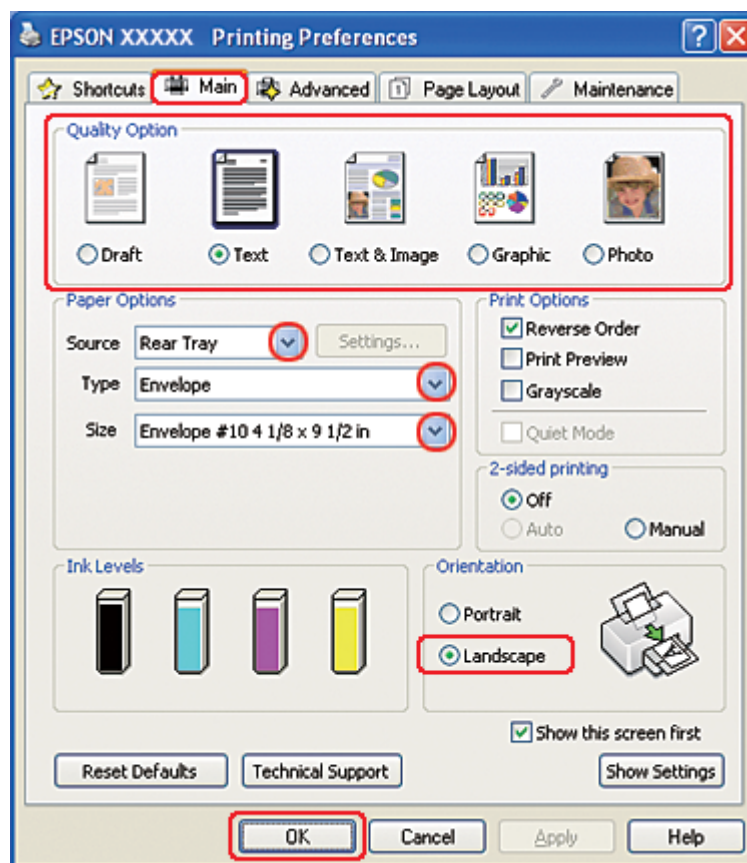

2. Faceți clic pe fila **Main (Principal)** și selectați una din următoarele setări Quality Option (Opțiuni calitate):
  - Text** pentru majoritatea plicurilor
  - Text & Image (Text & Imagine)** pentru tipărirea de imagini pe plic
3. Selectați opțiunea **Rear Tray (Tava din spate)** pentru setarea Source (Sursă).
4. Selectați opțiunea **Envelope (Plic)** pentru setarea Type (Tip).
5. Selectați dimensiunile adecvate ale plicului din setările Size (Dimensiuni) disponibile. Puteți defini, de asemenea, un format particularizat. Pentru detalii, consultați sistemul de asistență online.
6. Selectați opțiunea **Landscape (Peisaj)** pentru setarea Orientation (Orientare).
7. Faceți clic pe butonul **OK** pentru închiderea ferestrei cu setările de imprimantă.
8. Tipăriți plicul.

## Setările de imprimantă pentru Mac OS X 10.5

Urmați aceste etape pentru adaptarea setărilor imprimantei.

1. Accesați caseta de dialog Print (Tipărire).
  - ➔ Consultați “Accesarea driverului de imprimantă pentru Mac OS X” la pagina 18.

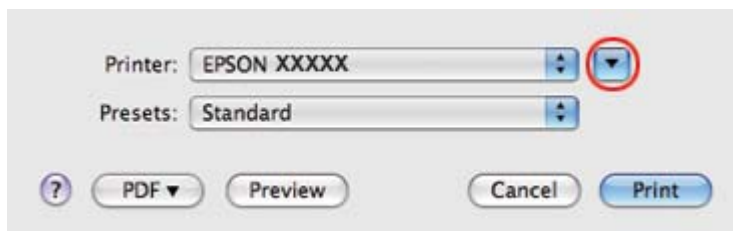

2. Faceți clic pe butonul ▼ pentru a mări această casetă de dialog.

3. Selectați imprimanta utilizată ca valoare pentru setarea Printer (Imprimantă) și apoi selectați o dimensiune adecvată a plicului ca valoare pentru setarea Paper Size (Format hârtie). Puteți defini, de asemenea, dimensiuni particularizate ale plicului. Pentru detalii, consultați sistemul de asistență online.
4. Selectați opțiunea **Landscape (Peisaj)** pentru setarea Orientation (Orientare).

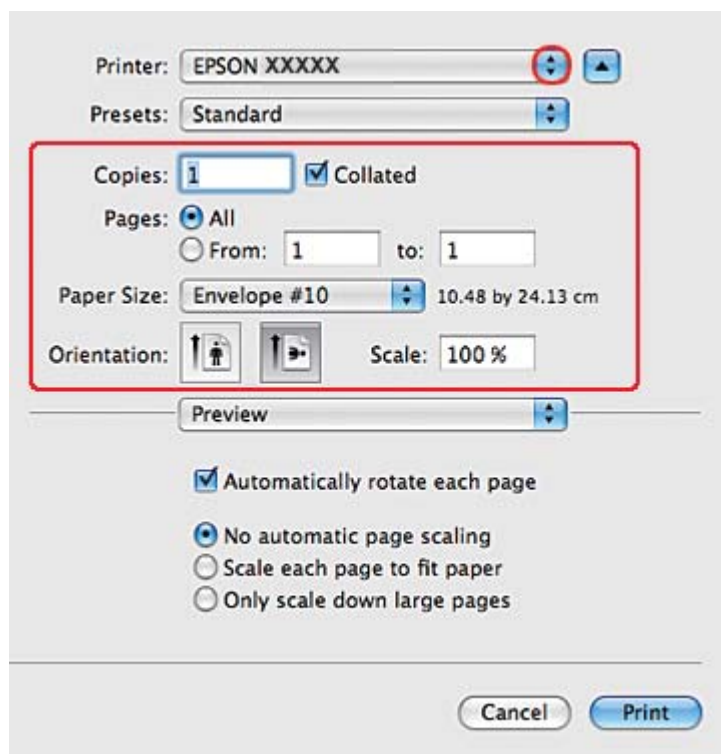

**Notă:**

În funcție de aplicație, este posibil să nu puteți selecta unele dintre elementele din această casetă de dialog. În acest caz, faceți clic pe **Page Setup (Configurare pagină)** din meniul File (Fișier) al aplicației și apoi efectuați setările adecvate.

5. Selectați opțiunea Print Settings (Parametri de tipărire) din meniul pop-up.

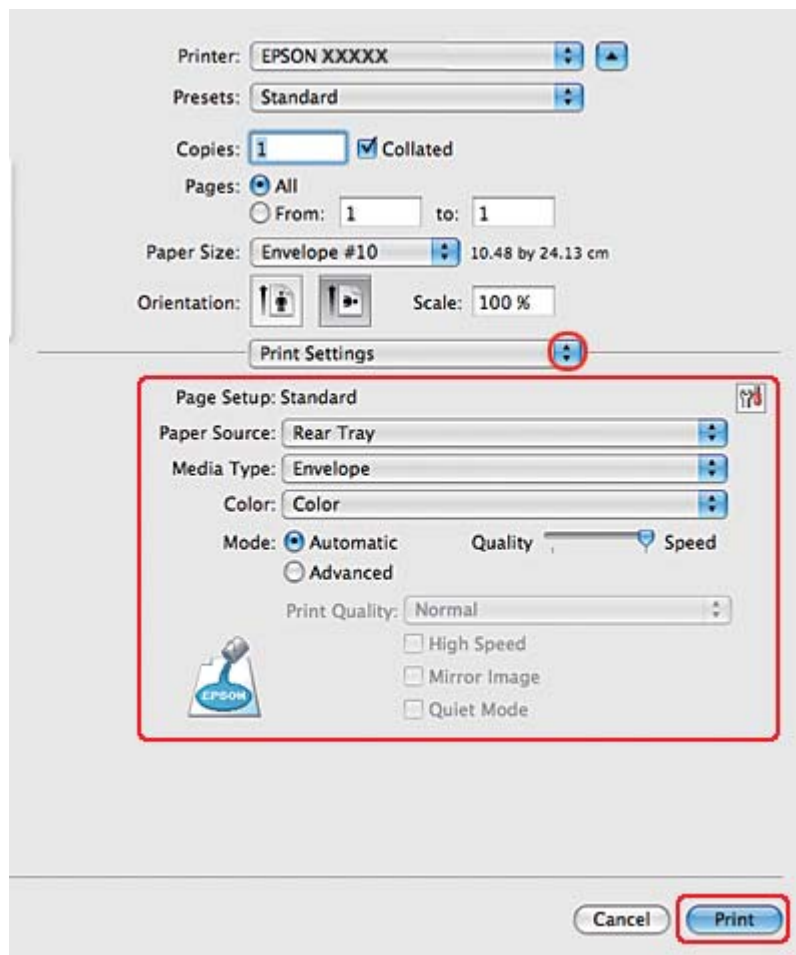

6. Selectați opțiunea **Envelope (Plic)** pentru setarea Media Type (Tip media).
7. Efectuați alte setări pe care doriți să le folosiți la tipărire. Consultați sistemul de asistență online pentru detalii despre opțiunea Print Settings (Parametri de tipărire).
8. Faceți clic pe **Print (Tipărire)** pentru a începe tipărirea.

## Setările de imprimantă pentru Mac OS X 10.3 sau 10.4

1. Accesați caseta de dialog Page Setup (Configurare pagină).

➔ Consultați “Accesarea driverului de imprimantă pentru Mac OS X” la pagina 18.

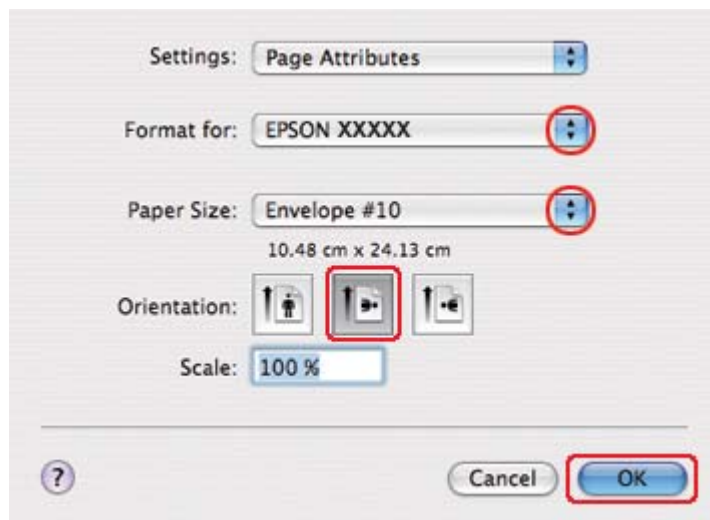

2. Selectați imprimanta utilizată ca valoare pentru setarea Format for (Format pentru).
3. Selectați dimensiunile adecvate ale plicului pentru setarea Paper Size (Format hârtie). Puteți defini, de asemenea, dimensiuni particularizate ale plicului. Pentru detalii, consultați sistemul de asistență online.
4. Selectați opțiunea **Landscape (Peisaj)** pentru setarea Orientation (Orientare).
5. Faceți clic pe butonul **OK** pentru închiderea casetei de dialog Page Setup (Configurare pagină).
6. Accesați caseta de dialog Print (Tipărire).

➔ Consultați “Accesarea driverului de imprimantă pentru Mac OS X” la pagina 18.

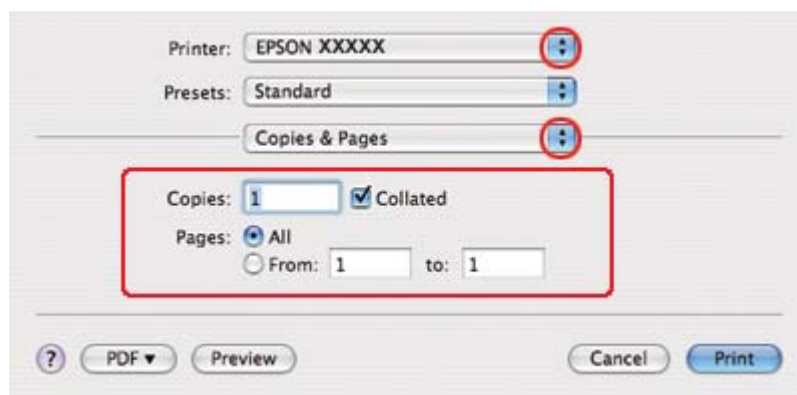



7. Selectați imprimanta utilizată ca valoare pentru setarea Printer (Imprimantă), apoi efectuați setările Copies & Pages (Exemplare și pagini).
8. Selectați opțiunea **Print Settings (Parametri de tipărire)** din meniul pop-up.

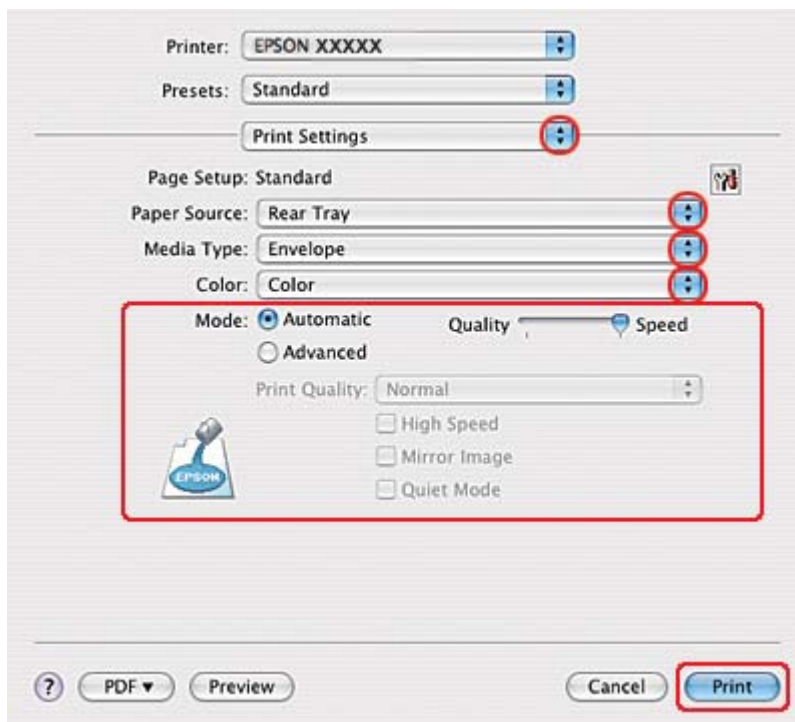

9. Selectați opțiunea **Envelope (Plic)** pentru setarea Media Type (Tip media).
10. Efectuați alte setări pe care doriți să le folosiți la tipărire. Consultați sistemul de asistență online pentru detalii despre opțiunea Print Settings (Parametri de tipărire).
11. Faceți clic pe **Print (Tipărire)** pentru a începe tipărirea.

---

## Tipărirea paginilor web

### Încărcarea hârtiei

Consultați secțiunea de mai jos pentru detalii privind încărcarea hârtiei.

➔ Consultați “Încărcarea hârtiei” la pagina 26.

Când utilizați hârtie specială Epson, consultați secțiunea de mai jos.

➔ Consultați “Utilizarea hârtiei speciale” la pagina 23.

## Utilizarea programului EPSON Web-To-Page

Programul EPSON Web-To-Page permite tipărirea paginilor web astfel încât acestea să se încadreze în lățimea hârtiei selectate.

### **Notă pentru utilizatorii Windows:**

*Acest program software nu este disponibil pentru Windows 7, Vista, XP x64, Server 2008 și Server 2003.*

### **Notă pentru utilizatorii aplicației Windows Internet Explorer 7 sau o versiune ulterioară:**

*Tipărirea paginilor web cu încadrare în formatul hârtiei este o funcție standard în aplicația Windows Internet Explorer 7 sau o versiune ulterioară.*

### **Notă pentru utilizatorii Mac OS X:**

Acest program software nu este disponibil pentru Mac OS X.

Tipărirea paginilor web cu încadrare în formatul hârtiei este disponibilă prin utilizarea driverului de imprimantă.

➔ Consultați “Setările imprimantei pentru Mac OS X 10.5” la pagina 39.

➔ Consultați “Setările de imprimantă pentru Mac OS X 10.3 sau 10.4” la pagina 41.

1. În aplicația Internet Explorer, accesați pagina web pe care doriți să o tipăriți.

Dacă ați instalat programul EPSON Web-To-Page, este afișată bara de instrumente EPSON Web-To-Page în fereastra aplicației Internet Explorer.

2. Faceți clic pe butonul **Print (Tipărire)** de pe bara de instrumente. Este afișată fereastra Print (Tipărire).

### **Notă:**

*Dacă doriți previzualizarea exemplarului tipărit, faceți clic pe butonul **Preview (Previzualizare)** de pe bara de instrumente.*

3. Faceți clic dreapta pe pictograma imprimantei și selectați opțiunea **Printing Preferences (Preferințe imprimare)** în Windows XP și 2000.

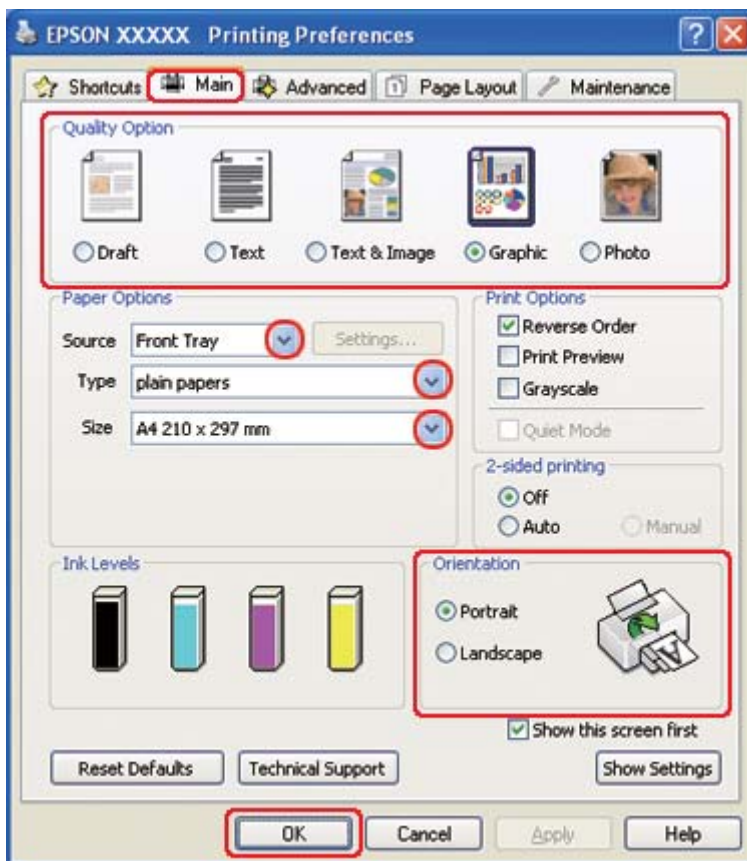

4. Faceți clic pe fila **Main (Principal)**, apoi selectați **Graphic (Grafic)** pentru setările Quality Option (Opțiuni calitate):
5. Selectați sursa de hârtie pentru setarea Source (Sursă).
6. Selectați setarea Type (Tip) adecvată.
  - ➔ Consultați “Selectarea tipului corect de hârtie” la pagina 35.
7. Selectați setarea Size (Dimensiuni) adecvată. Puteți defini, de asemenea, un format de hârtie particularizat. Pentru detalii, consultați sistemul de asistență online.
8. Selectați opțiunea **Portrait (Portret)** (orientare pe verticală) sau **Landscape (Peisaj)** (orientare pe orizontală) pentru modificarea orientării exemplarului tipărit.

9. Faceți clic pe butonul **OK** pentru închiderea ferestrei cu setările de imprimantă.

10. Tipăriți pagina.

---

## **Tipărirea fotografiilor**



## **Pregătirea fișierului de tipărit**

Este necesară adaptarea fișierului imagine la dimensiunile hârtiei. Dacă aplicația are setări de margini, asigurați-vă că marginile sunt situate în interiorul suprafeței tipăribile a paginii.

➔ Consultați “Suprafața tipăribilă” la pagina 218.

## **Încărcarea hârtiei**

Consultați secțiunea de mai jos pentru detalii privind încărcarea hârtiei.

➔ Consultați “Încărcarea hârtiei” la pagina 26.

Când utilizați hârtie specială Epson, consultați secțiunea de mai jos.

➔ Consultați “Utilizarea hârtiei speciale” la pagina 23.

## **Setările de imprimantă pentru Windows**

Urmați aceste etape pentru adaptarea setărilor imprimantei.

1. Accesați setările de imprimantă.

➔ Consultați “Accesarea driverului de imprimantă pentru Windows” la pagina 16.

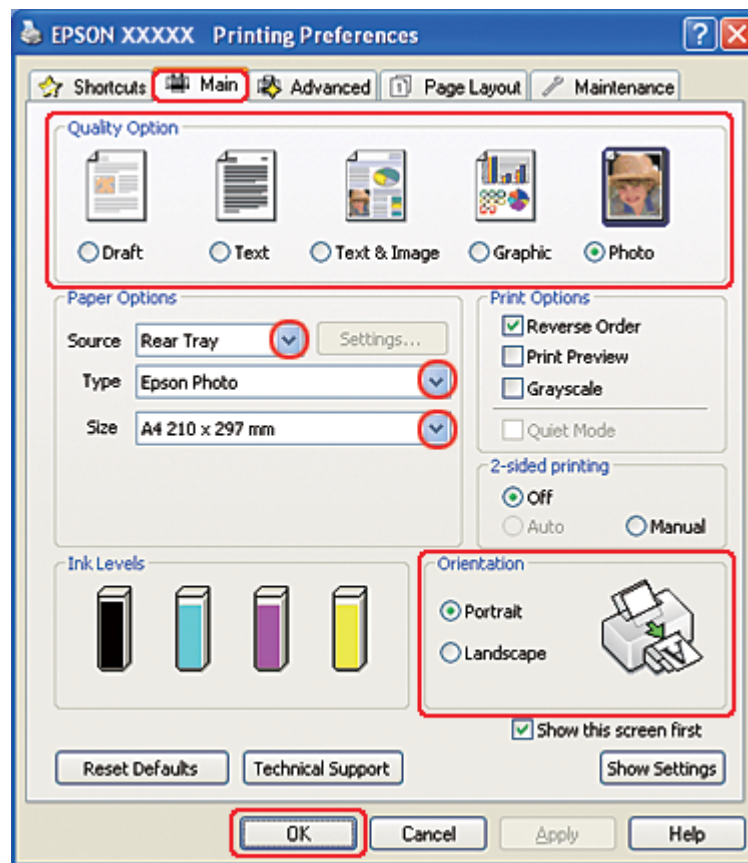

2. Faceți clic pe fila **Main (Principal)**, apoi selectați **Photo (Foto)** pentru setările Quality Option (Opțiuni calitate):
3. Selectați sursa de hârtie pentru setarea Source (Sursă).
4. Selectați setarea Type (Tip) adecvată.
  - ➔ Consultați “Selectarea tipului corect de hârtie” la pagina 35.
5. Selectați setarea Size (Dimensiuni) adecvată. Puteți defini, de asemenea, un format de hârtie particularizat. Pentru detalii, consultați sistemul de asistență online.
6. Selectați opțiunea **Portrait (Portret)** (orientare pe verticală) sau **Landscape (Peisaj)** (orientare pe orizontală) pentru modificarea orientării exemplarului tipărit.
7. Faceți clic pe butonul **OK** pentru închiderea ferestrei cu setările de imprimantă.

După parcurgerea etapelor de mai sus, tipăriți un exemplar de test și examinați rezultatul înainte de tipărirea unui lot întreg.

## **Setările de imprimantă pentru Mac OS X 10.5**

Urmați aceste etape pentru adaptarea setărilor imprimantei.

1. Accesați caseta de dialog Print (Tipărire).

➔ Consultați “Accesarea driverului de imprimantă pentru Mac OS X” la pagina 18.

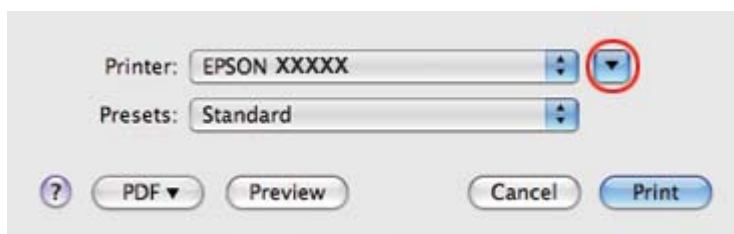

2. Faceți clic pe butonul ▼ pentru a mări această casetă de dialog.

3. Selectați imprimanta utilizată ca valoare pentru setarea Printer (Imprimantă) și apoi efectuați setările adecvate.

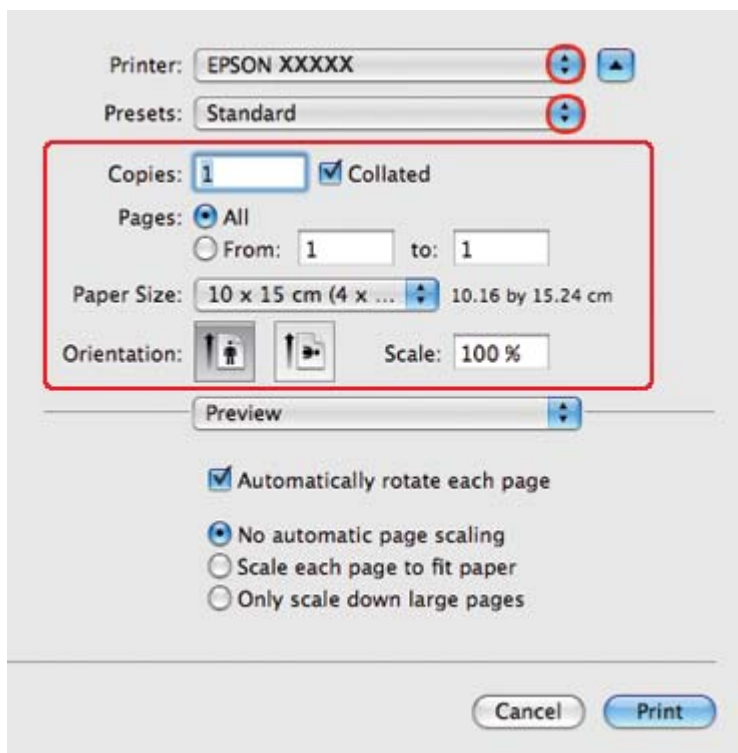

**Notă:**

În funcție de aplicație, este posibil să nu puteți selecta unele dintre elementele din această casetă de dialog. În acest caz, faceți clic pe **Page Setup (Configurare pagină)** din meniul File (Fișier) al aplicației și apoi efectuați setările adecvate.

4. Selectați opțiunea **Print Settings (Parametri de tipărire)** din meniul pop-up.

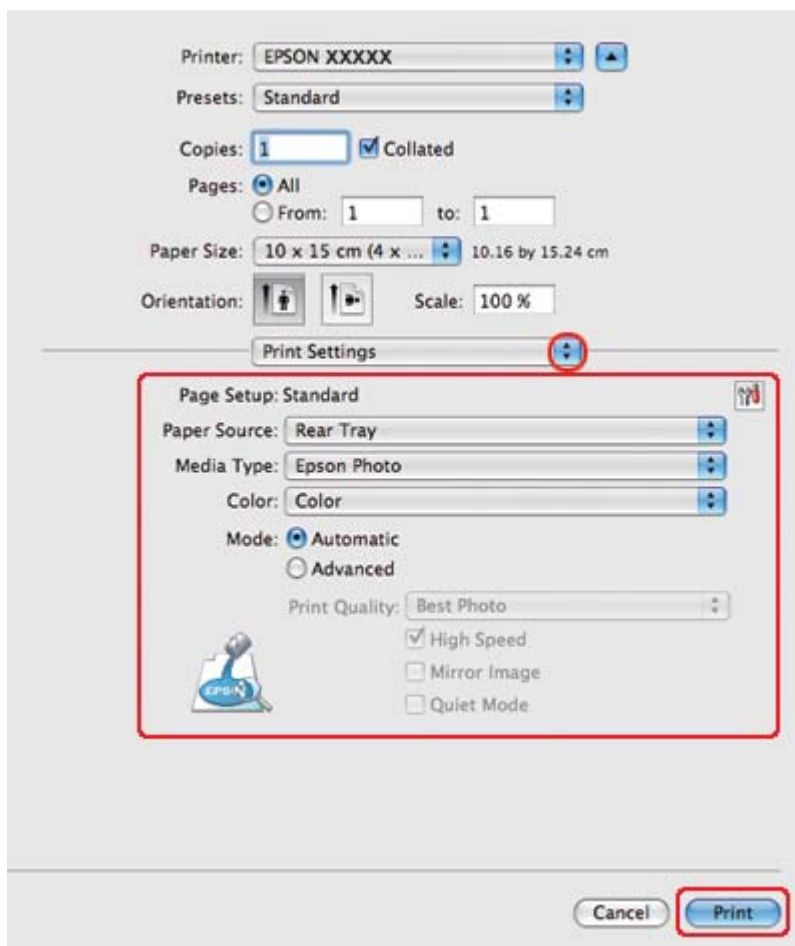

5. Efectuați setările pe care doriți să le folosiți la tipărire. Consultați sistemul de asistență online pentru detalii despre opțiunea Print Settings (Parametri de tipărire).

➔ Consultați “Selectarea tipului corect de hârtie” la pagina 35.

După parcurgerea etapelor de mai sus, tipăriți un exemplar de test și examinați rezultatul înainte de tipărirea unui lot întreg.

## **Setările de imprimantă pentru Mac OS X 10.3 sau 10.4**

Urmați aceste etape pentru adaptarea setărilor imprimantei.

1. Accesați caseta de dialog Page Setup (Configurare pagină).



➔ Consultați “Accesarea driverului de imprimantă pentru Mac OS X” la pagina 18.

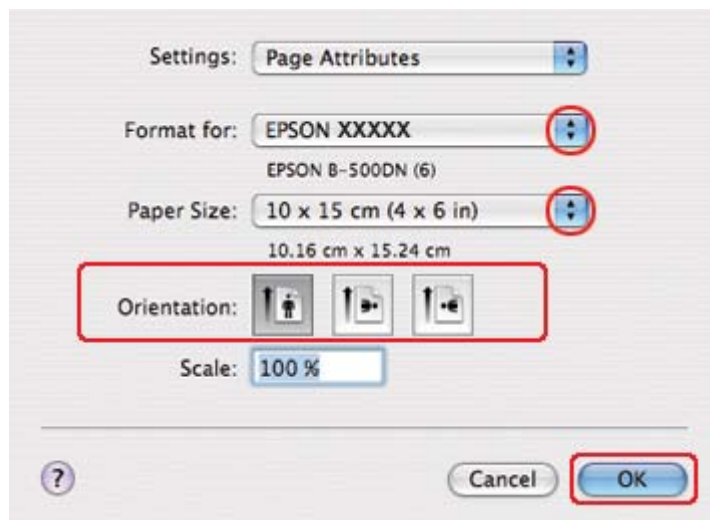

2. Selectați imprimanta utilizată ca valoare pentru setarea Format for (Format pentru) și apoi efectuați setările adecvate.
3. Faceți clic pe butonul **OK** pentru închiderea casetei de dialog Page Setup (Configurare pagină).
4. Accesați caseta de dialog Print (Tipărire).

➔ Consultați “Accesarea driverului de imprimantă pentru Mac OS X” la pagina 18.

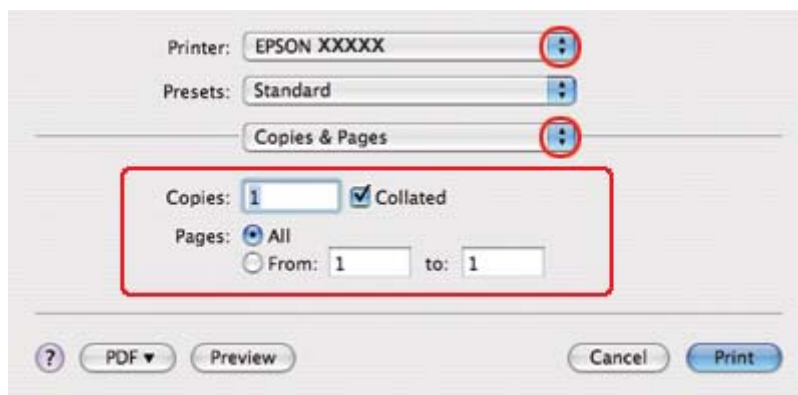

5. Selectați imprimanta utilizată ca valoare pentru setarea Printer (Imprimantă). Apoi efectuați setările Copies & Pages (Exemplare și pagini).

6. Selectați opțiunea **Print Settings (Parametri de tipărire)** din meniul pop-up.

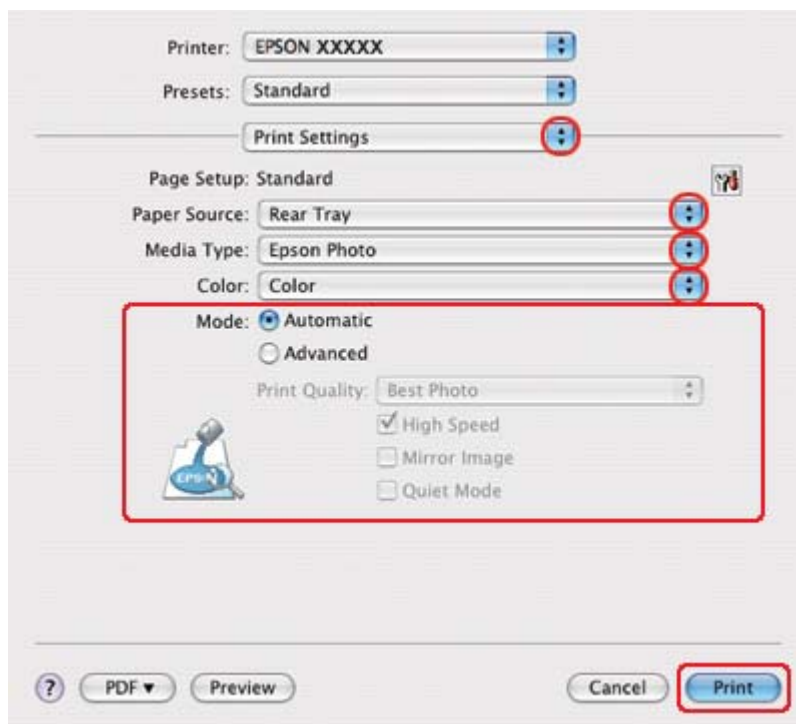

7. Efectuați setările pe care doriți să le folosiți la tipărire. Consultați sistemul de asistență online pentru detalii despre opțiunea Print Settings (Parametri de tipărire).

➔ Consultați “Selectarea tipului corect de hârtie” la pagina 35.

După parcurgerea etapelor de mai sus, tipăriți un exemplar de test și examinați rezultatul înainte de tipărirea unui lot întreg.

## Anularea tipăririi

Dacă este necesară anularea tipăririi, urmați instrucțiunile din secțiunea corespunzătoare de mai jos.

### Utilizarea butonului imprimantei

Apăsați pe butonul  **Cancel (Anulare)** pentru anularea unui proces de tipărire în curs.

## Pentru Windows

La inițierea tipăririi, indicatorul de progres este afișat pe ecranul calculatorului.

Faceți clic pe butonul **Stop** pentru anularea tipăririi.

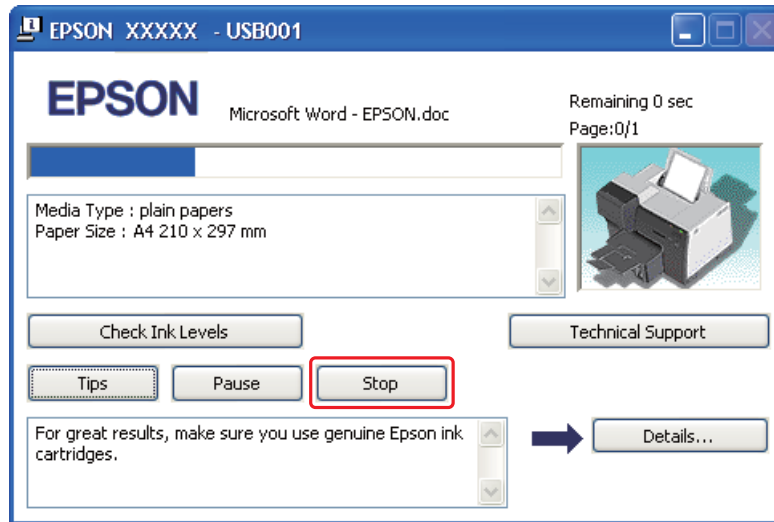

## Pentru Mac OS X

Urmați etapele de mai jos pentru anularea unei sarcini de tipărire.

1. Faceți clic pe pictograma imprimantei din spațiul Dock (Andocare).



2. În lista Document Name (Nume document), selectați documentul în curs de tipărire.

3. Faceți clic pe butonul **Delete (Ștergere)** pentru anularea tipăririi.

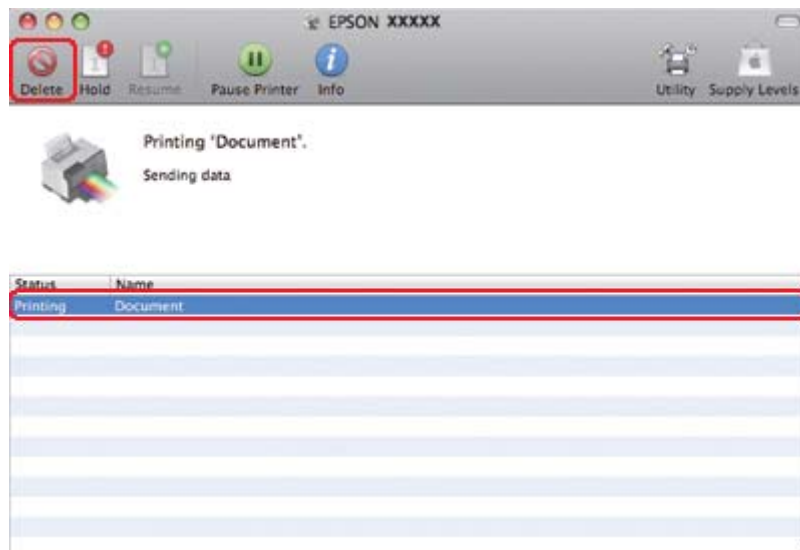

## Capitolul 4

### **Tipărirea cu opțiunile de aranjare speciale**

#### **Introducere**

Puteți tipări cu diverse variante de machetare pentru proiecte speciale, cum ar fi broșurile și afișele.

#### **Tipărirea pe 2 fețe**

Permite tipărirea pe ambele părți ale colii de hârtie.

➔ Consultați “Tipărirea pe 2 fețe” la pagina 63.

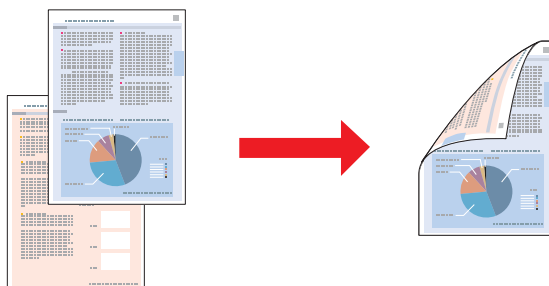

#### **Tipărirea pentru încadrarea în pagină**

Permite mărirea sau reducerea automată a dimensiunilor documentului pentru a se încadra în formatul de hârtie selectat în driverul de imprimantă.

➔ Consultați “Tipărirea pentru încadrarea în pagină” la pagina 92.

**Notă pentru Mac OS X:**

Această funcție nu este disponibilă pentru Mac OS X 10.3.

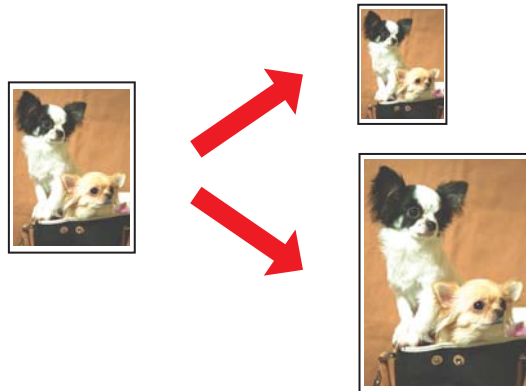
**Tipărirea de mai multe pagini pe o coală**

Permite tipărirea a două sau patru pagini pe o singură coală de hârtie.

➔ Consultați “Tipărirea de mai multe pagini pe o foaie” la pagina 103.

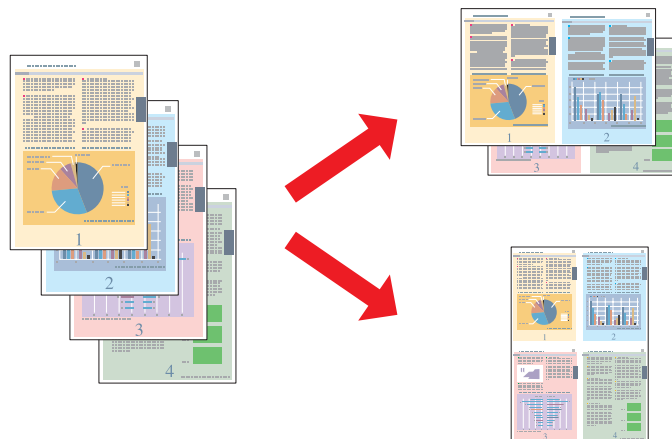

## **Tipărirea afişelor (numai pentru Windows)**

Permite mărirea materialului pe o singură pagină pentru a acoperi 4, 9 sau 16 coli de hârtie tipărite și a realiza apoi un afiș.

➔ Consultați “Tipărirea afişelor (numai pentru Windows)” la pagina 113.

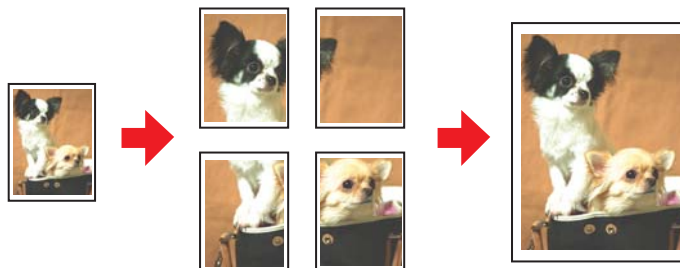

## **Tipărirea de inscripționări (numai pentru Windows)**

Permite tipărirea textului sau a unei imagini ca o inscripționare pe fiecare pagină tipărită.

➔ Consultați “Tipărirea de inscripționări (numai pentru Windows)” la pagina 119.

De exemplu, puteți amplasa marcajul „Confidențial” pe un document important.





---

## **Tipărirea pe 2 fețe**

Sunt disponibile două tipuri de tipărire pe 2 fețe: standard și broșură pliată.

### **Tipărirea standard pe 2 fețe**

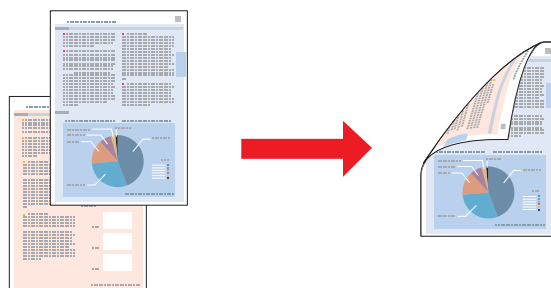
Permite tipărirea paginilor impare și pare pe fețele opuse ale colii.



Pentru Windows, pe lângă tipărirea automată de 2 fețe, este disponibilă și tipărirea manuală pe 2 fețe, pentru a putea tipări pe ambele fețe fără a utiliza unitatea duplex.

Tipărirea manuală pe 2 fețe permite tipărirea paginilor cu numere impare mai întâi. Odată tipărite aceste pagini, le puteți reîncărca pentru tipărirea paginilor pare pe fața opusă a colilor de hârtie.

### Tipărirea pe 2 fețe tip broșură pliată

Permite realizarea de pliante simple. Pagina care va apărea la exterior (după pliarea colii) este tipărită prima. Apoi, pagina care va apărea în interiorul pliantului este tipărită, după cum se arată mai jos.

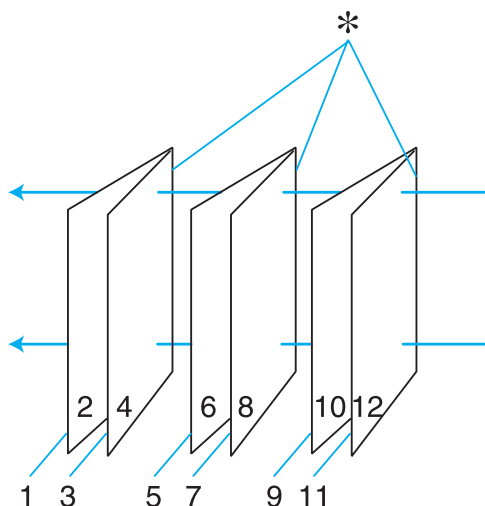

Pliant simplu

\*: Margine de legare



Pentru Windows, pe lângă tipărirea automată de 2 fețe, este disponibilă și tipărirea manuală pe 2 fețe, pentru a putea tipări pe ambele fețe fără a utiliza unitatea duplex.

Puteți crea un pliant prin tipărirea paginilor 1 și 4 pe prima coală de hârtie, a paginilor 5 și 8 pe a doua coală și a paginilor 9 și 12 pe a treia coală.

După reîncărcarea acestor coli în tava de alimentare din spate, puteți tipări paginile 2 și 3 pe versoul primei coli, paginile 6 și 7 pe versoul celei de-a doua coli și paginile 10 și 11 pe versoul celei de-a treia coli.

Paginile rezultate pot fi ulterior pliate și legate împreună într-o broșură.

**Notă:**

- În funcție de hârtie, pot fi încărcate teancuri de maximum 30 de coli în tava de alimentare din spate în timpul tipării pe 2 fețe.
- Utilizați numai tipuri de hârtie adecvate pentru tipărirea pe 2 fețe. În caz contrar, este posibilă deteriorarea calității tipării.
- În funcție de hârtie și de cantitatea de cerneală utilizată pentru tipărirea textului și a imaginilor, este posibil ca cerneala să pătrundă prin coala de hârtie.
- Suprafața colii de hârtie poate fi murdărită în timpul tipării pe 2 fețe.

## **Tipărirea standard pe 2 fețe pentru Windows**

### **Tipărirea automată pe 2 fețe (utilizând unitatea duplex)**

Urmați etapele de mai jos pentru tipărirea paginilor impare și pare pe fețele opuse ale colii utilizând unitatea duplex.

**Notă:**

- Tipărirea automată pe 2 fețe acceptă numai hârtie normală.
- Hârtia normală groasă nu este acceptată pentru tipărirea automată pe 2 fețe.

1. Accesați setările de imprimantă.

➔ Consultați “Accesarea driverului de imprimantă pentru Windows” la pagina 16.

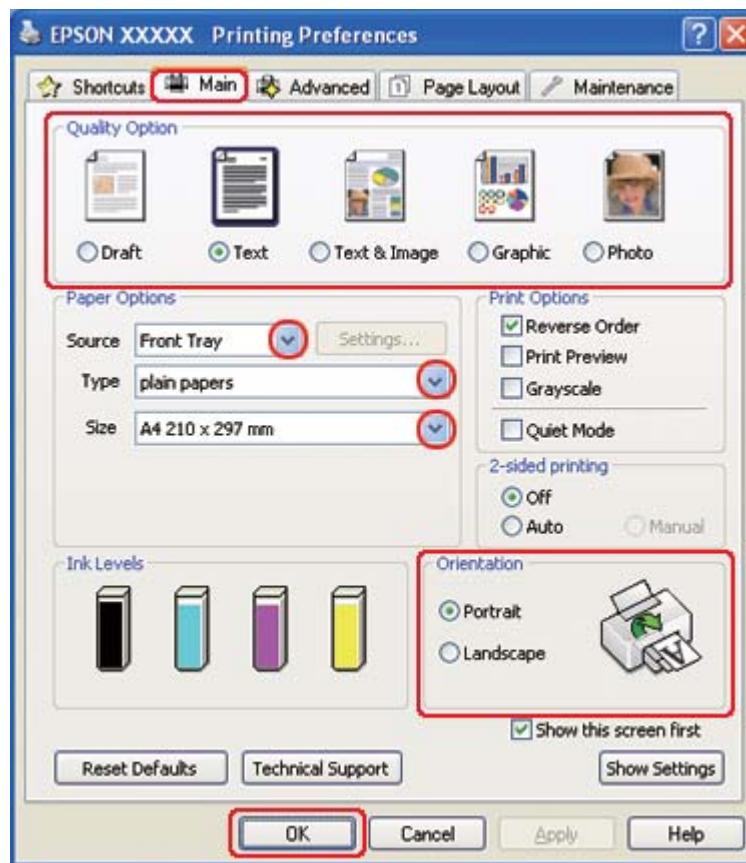

2. Faceți clic pe fila **Main (Principal)** și selectați una din următoarele setări Quality Option (Opțiuni calitate):
  - Draft (Schiță)** pentru ciorne brute, de o calitate redusă a tipăririi
  - Text** pentru pagini ce conțin doar text
  - Text & Image (Text & Imagine)** pentru pagini ce conțin text și imagini de calitate superioară
  - Graphic (Grafic)** pentru grafice de calitate superioară
  - Photo (Foto)** pentru calitate și viteză bune
3. Selectați sursa de hârtie pentru setarea Source (Sursă).
4. Selectați opțiunea **plain papers (hârtii normale)** pentru setarea Type (Tip).

- ➔ Consultați “Selectarea tipului corect de hârtie” la pagina 35.
5. Selectați setarea Size (Dimensiuni) adecvată.
  6. Selectați opțiunea **Portrait (Portret)** (orientare pe verticală) sau **Landscape (Peisaj)** (orientare pe orizontală) pentru modificarea orientării exemplarului tipărit.
  7. Faceți clic pe fila **Page Layout (Aspect pagină)**, apoi selectați opțiunea **Auto** din zona 2-sided printing (Tipărire pe 2 fețe).

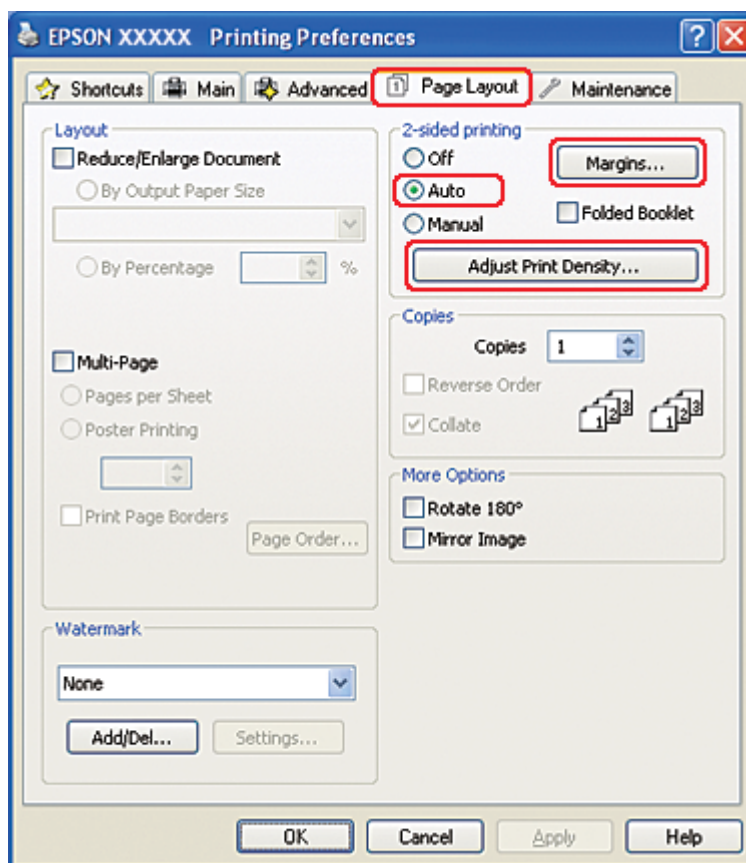

8. Faceți clic pe **Adjust Print Density (Reglare densitate de tipărire)** pentru deschiderea ferestrei Print Density Adjustment (Reglarea densității de tipărire).

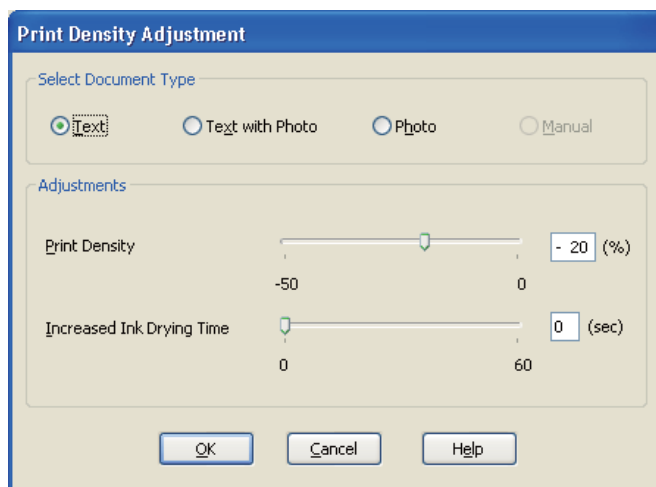

9. Selectați tipul de document adecvat pentru setarea Select Document Type (Selectați tipul documentului).
10. Specificați valorile pentru Print Density (Densitate tipărire) și Increased Ink Drying Time (Timp de uscare a cernelii crescut) pentru setarea Adjustments (Reglări).

**Notă:**

*Atunci când tipăriți date cu fotografii cu densitate mare pe ambele fețe ale colii de hârtie, pentru obținerea unei tipăriri de calitate superioară, reduceți densitatea de tipărire și creșteți timpul de uscare.*

11. Faceți clic pe butonul **OK** pentru revenirea la fereastra Page Layout (Aspect pagină).

12. Faceți clic pe **Margins (Margini)** pentru deschiderea ferestrei Margins (Margini).

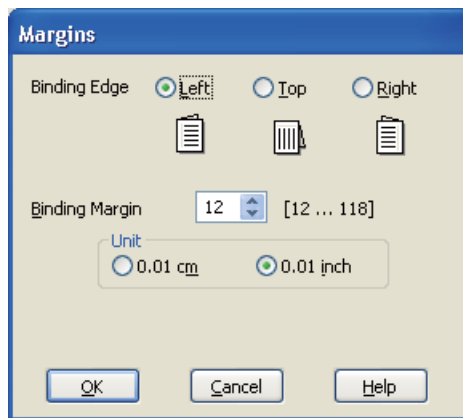

13. Specificați marginea hârtiei unde va avea loc legarea. Puteți selecta opțiunea **Left (Stânga)**, **Top (Sus)** sau **Right (Dreapta)**.
14. Selectați valoarea **cm** sau **inch** pentru setarea Unit (Unitate). Apoi, specificați lățimea marginii de legare. Puteți introduce orice valoare între 0,3 cm și 3,0 cm sau între 0,12 inchi și 1,18 inchi.

**Notă:**

*Marginea de legare reală poate diferi de setările specificate, în funcție de aplicație. Experimentați cu câteva coli pentru a examina rezultatele efective înainte de tipărirea întregii sarcini de tipărire.*

15. Faceți clic pe butonul **OK** pentru revenirea la fereastra Page Layout (Aspect pagină). Apoi faceți clic pe **OK** pentru a salva setările.
16. Încărcați hârtia în imprimantă, apoi transmiteți sarcina de tipărire din aplicație.

➔ Consultați “Încărcarea hârtiei” la pagina 26.

**Notă:**

*Nu trageți hârtia cu forță la ejectarea hârtiei după tipărirea pe o singură față.*

### **Tipărirea manuală pe 2 fețe**

Urmați etapele de mai jos pentru tipărirea paginilor impare și pare pe părțile opuse ale colii.

1. Accesați setările de imprimantă.

➔ Consultați “Accesarea driverului de imprimantă pentru Windows” la pagina 16.

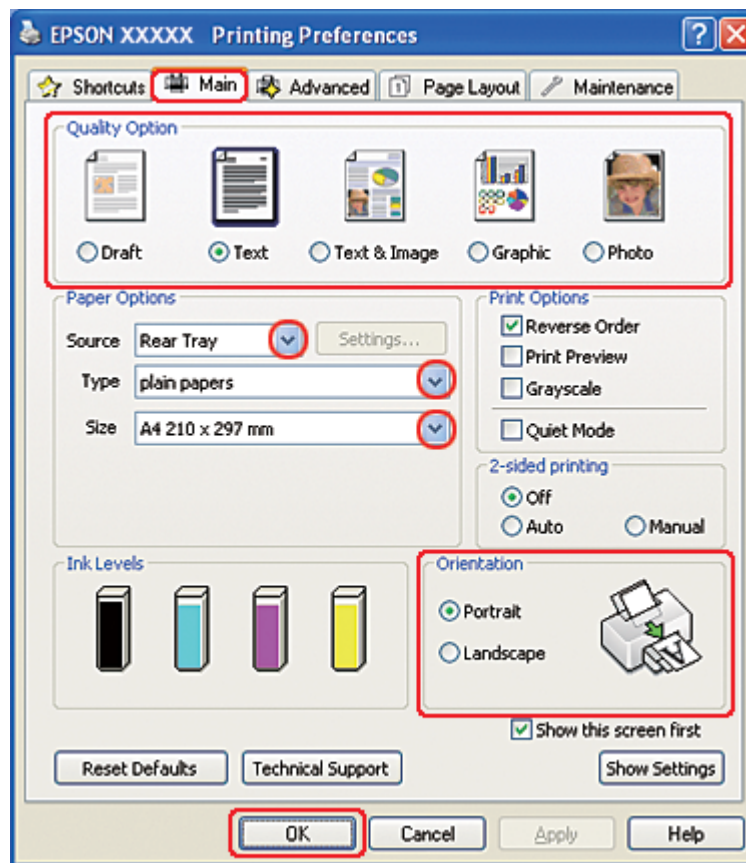

2. Faceți clic pe fila **Main (Principal)** și selectați una din următoarele setări Quality Option (Opțiuni calitate):
  - Draft (Schiță)** pentru ciorne brute, de o calitate redusă a tipăririi
  - Text** pentru pagini ce conțin doar text
  - Text & Image (Text & Imagine)** pentru pagini ce conțin text și imagini de calitate superioară
  - Graphic (Grafic)** pentru grafice de calitate superioară
  - Photo (Foto)** pentru calitate și viteză bune
3. Selectați opțiunea **Rear Tray (Tava din spate)** pentru setarea Source (Sursă).
4. Selectați setarea Type (Tip) adecvată.

- ➔ Consultați “Selectarea tipului corect de hârtie” la pagina 35.
5. Selectați setarea Size (Dimensiuni) adecvată.
  6. Selectați opțiunea **Portrait (Portret)** (orientare pe verticală) sau **Landscape (Peisaj)** (orientare pe orizontală) pentru modificarea orientării exemplarului tipărit.
  7. Faceți clic pe fila **Page Layout (Aspect pagină)**, apoi selectați opțiunea **Manual** din zona 2-sided printing (Tipărire pe 2 fețe).

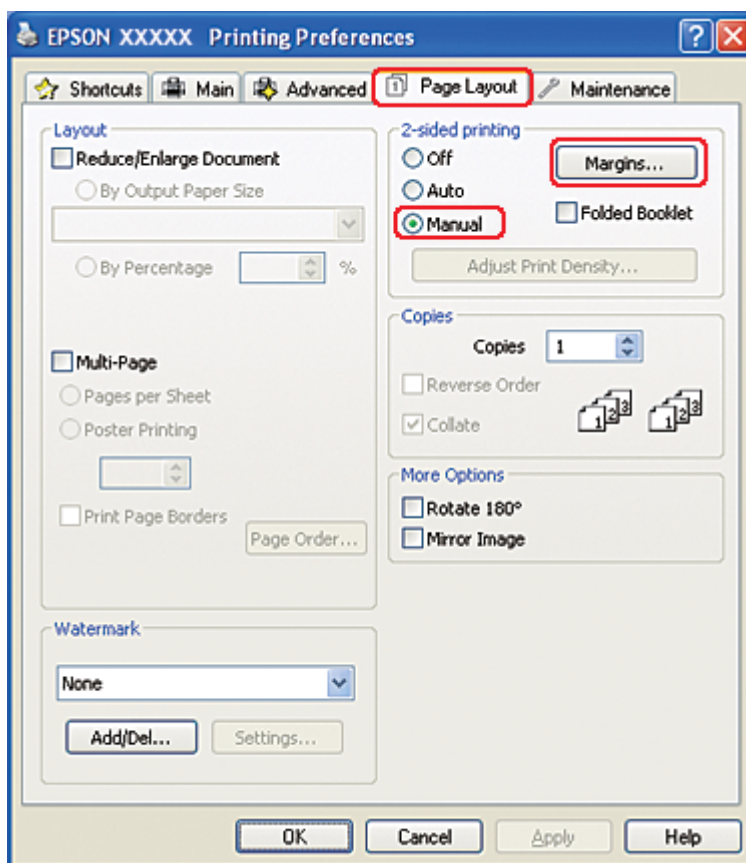

8. Faceți clic pe **Margins (Margini)** pentru deschiderea ferestrei Margins (Margini).

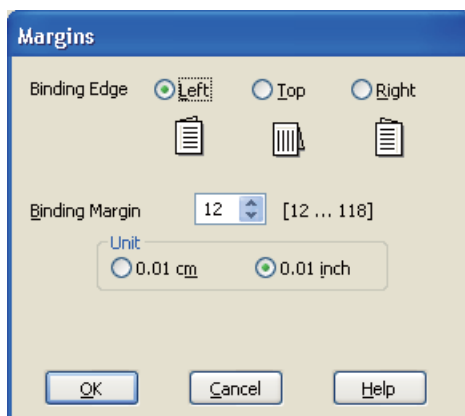

9. Specificați marginea hârtiei unde va avea loc legarea. Puteți selecta opțiunea **Left (Stânga)**, **Top (Sus)** sau **Right (Dreapta)**.
10. Selectați valoarea **cm** sau **inch** pentru setarea Unit (Unitate). Apoi, specificați lățimea marginii de legare. Puteți introduce orice valoare între 0,3 cm și 3,0 cm sau între 0,12 inchi și 1,18 inchi.

**Notă:**

*Marginea de legare reală poate diferi de setările specificate, în funcție de aplicație. Experimentați cu câteva coli pentru a examina rezultatele efective înainte de tipărirea întregii sarcini de tipărire.*

11. Faceți clic pe butonul **OK** pentru revenirea la fereastra Page Layout (Aspect pagină). Apoi faceți clic pe **OK** pentru a salva setările.
12. Încărcați hârtia în tava de alimentare din spate, apoi transmiteți sarcina de tipărire din aplicație. În timpul tipăririi paginilor cu numere impare, vor fi afișate instrucțiuni pentru generarea paginilor cu numere pare.

➔ Consultați “Încărcarea hârtiei” la pagina 26.

13. Urmați instrucțiunile afișate pentru reîncărcarea hârtiei.

**Notă:**

- Hârtia se poate curba în timpul tipăririi, din cauza cantității de cerneală utilizate. Dacă are loc acest fenomen, curbați ușor colile în direcția opusă înainte de reîncărcarea acestora.*
- Aliniați teancul de coli prin baterea marginilor acestuia pe o suprafață dură și netedă înainte de reîncărcarea teancului.*



- Urmați instrucțiunile furnizate la reîncărcarea exemplarelor tipărite. În caz contrar, hârtia se poate bloca sau marginile de legare pot fi incorecte.*
- Dacă are loc blocarea hârtiei, consultați secțiunea următoare.*
  - ➔ *Consultați “Hârtia se blochează” la pagina 181.*

14. Odată reîncărcată hârtia, faceți clic pe **Resume (Continuare)** pentru tipărirea paginilor cu numere pare.

## **Tipărirea standard pe 2 fețe pentru Mac OS X 10.5**

### **Tipărirea automată pe 2 fețe (utilizând unitatea duplex)**

Urmați etapele de mai jos pentru tipărirea paginilor impare și pare pe fețele opuse ale colii utilizând unitatea duplex.

#### **Notă:**

- Tipărirea automată pe 2 fețe acceptă numai hârtie normală.*
- Hârtia normală groasă nu este acceptată pentru tipărirea automată pe 2 fețe.*

1. Accesați caseta de dialog EPSON Printer Utility3.

- ➔ Consultați “Accesarea driverului de imprimantă pentru Mac OS X” la pagina 18.

2. Faceți clic pe butonul **Printer and Option Information (Informații despre imprimantă și opțiuni)**.

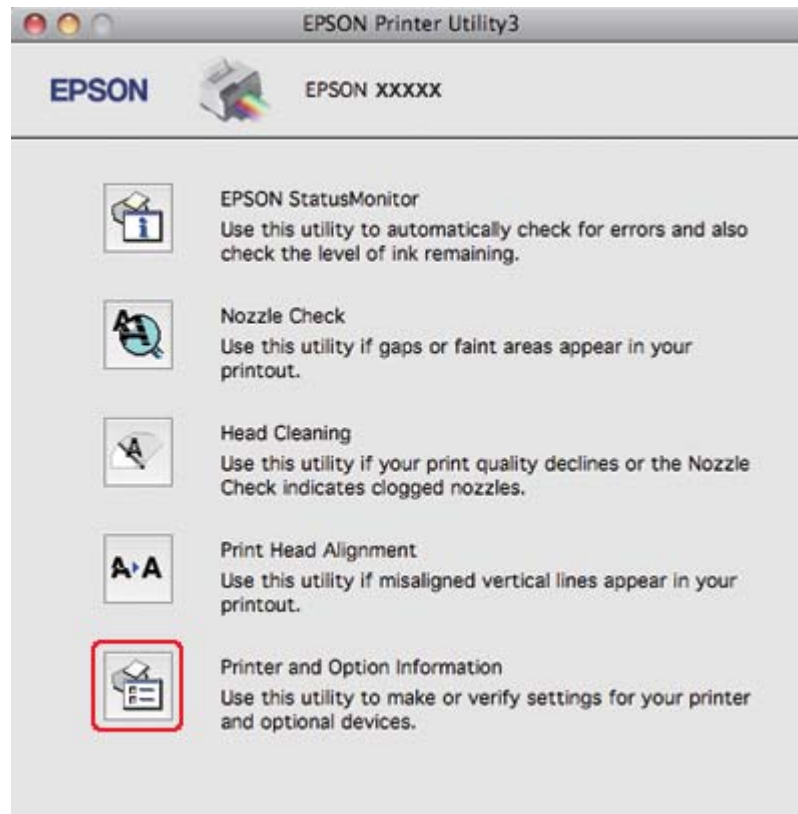

- Asigurați-vă că **Duplexer Installed (Unitate duplex instalată)** se afișează în secțiunea Auto Duplex Printing Information (Informații de tipărire unitate automată duplex), apoi faceți clic pe **OK**.

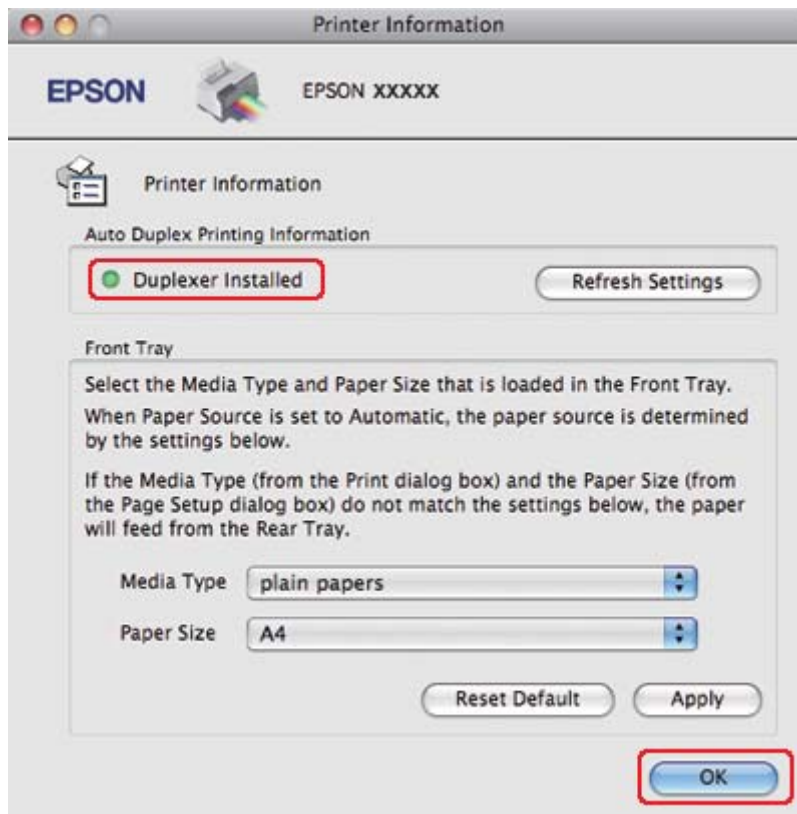

- Închideți caseta de dialog EPSON Printer Utility3.
- Accesați caseta de dialog Print (Tipărire).
  - ➔ Consultați “Accesarea driverului de imprimantă pentru Mac OS X” la pagina 18.

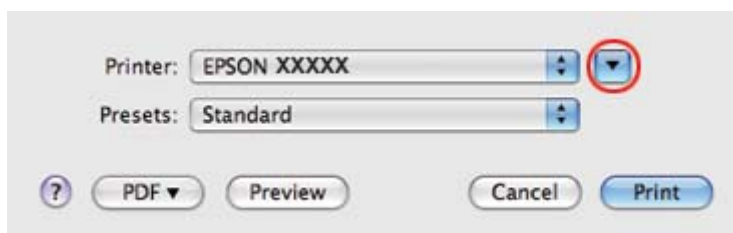

- Faceți clic pe butonul ▼ pentru a mări această casetă de dialog.

7. Selectați imprimanta utilizată ca valoare pentru setarea Printer (Imprimantă) și apoi efectuați setările adecvate.

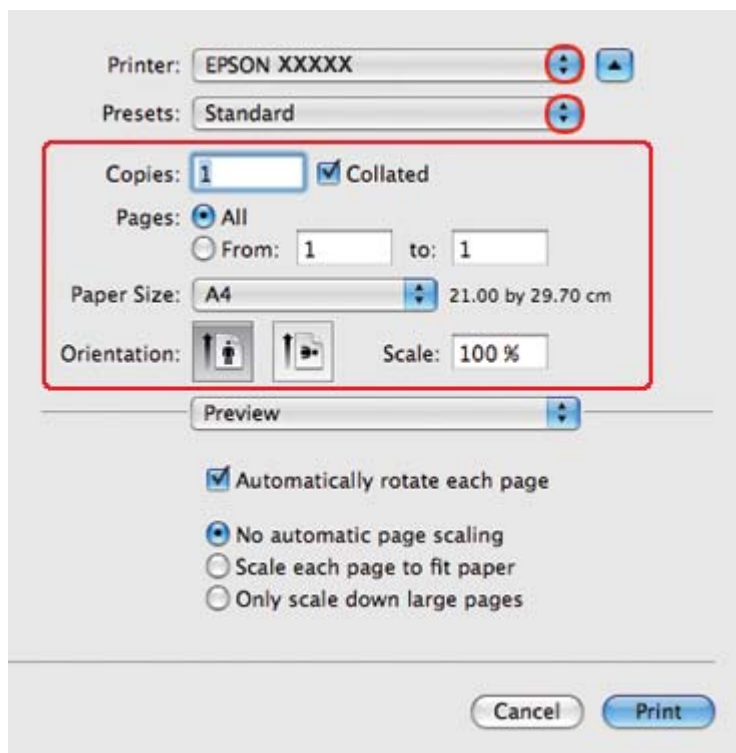

**Notă:**

În funcție de aplicație, este posibil să nu puteți selecta unele dintre elementele din această casetă de dialog. În acest caz, faceți clic pe **Page Setup (Configurare pagină)** din meniul File (Fișier) al aplicației și apoi efectuați setările adecvate.

8. Selectați opțiunea **Print Settings (Parametri de tipărire)** din meniul pop-up.

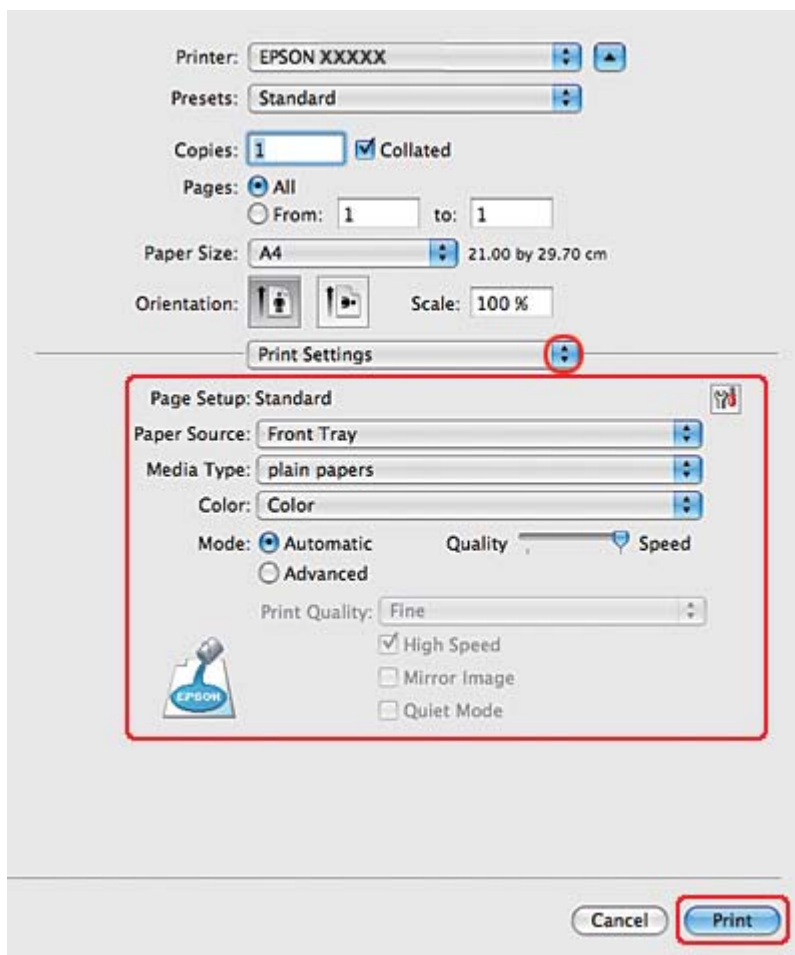

9. Selectați opțiunea **plain papers (hârtii normale)** pentru setarea Media Type (Tip media).
10. Efectuați alte setări pe care doriți să le folosiți la tipărire. Consultați sistemul de asistență online pentru detalii despre opțiunea Print Settings (Parametri de tipărire).

11. Selectați opțiunea **2-sided Printing Settings (Parametrii de tipărire duplex)** din meniul pop-up.

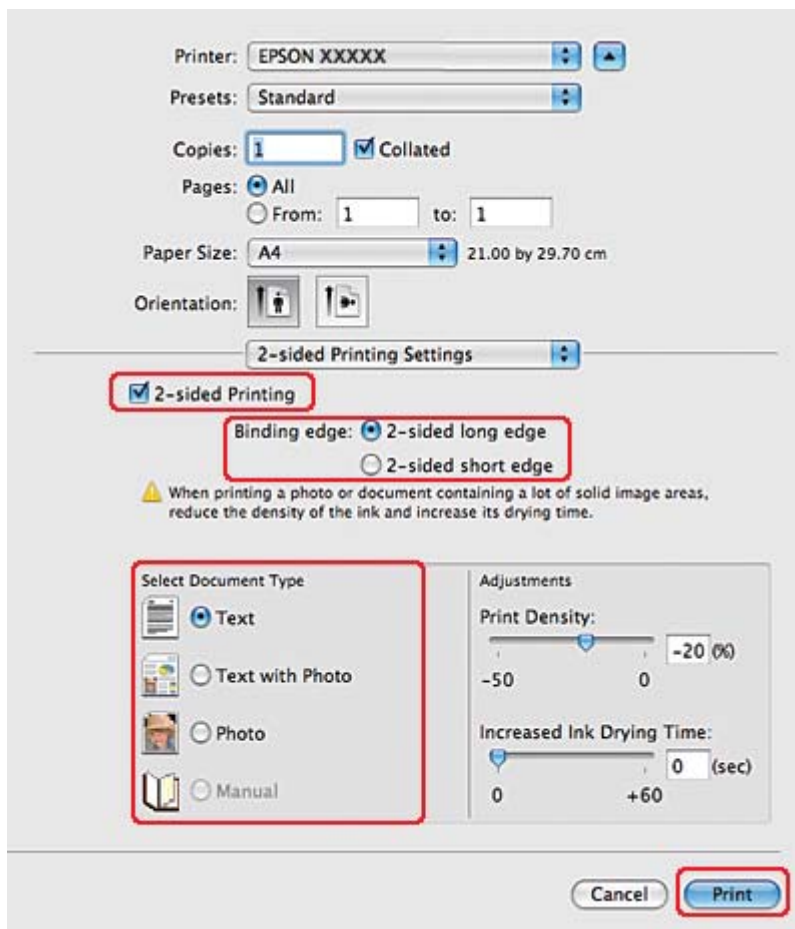

12. Bifați caseta de validare **2-sided Printing (Tipărire pe 2 fețe)**.
13. Selectați setarea Binding edge (Muchie de legare).
14. Selectați una dintre setările Select Document Type (Selectați tipul documentului). Astfel, Print Density (Densitate tipărire) și Increased Ink Drying Time (Timp de uscarea a cernelii crescut) sunt reglate automat.

**Notă:**

*Dacă tipăriți date cu densitate ridicată, de exemplu, fotografiile sau grafice, vă recomandăm să reglați valoarea pentru Print Density (Densitate tipărire).*

15. Încărcați hârtie în imprimantă și faceți clic pe **Print (Tipărire)**.

➔ Consultați “Încărcarea hârtiei” la pagina 26.

## **Tipărirea standard pe 2 fețe pentru Mac OS X 10.3 sau 10.4**

### **Tipărirea automată pe 2 fețe (utilizând unitatea duplex)**

Urmați etapele de mai jos pentru tipărirea paginilor impare și pare pe fețele opuse ale colii utilizând unitatea duplex.

**Notă:**

*Tipărirea automată pe 2 fețe acceptă numai hârtie normală.*

*Hârtia normală groasă nu este acceptată pentru tipărirea automată pe 2 fețe.*

1. Accesați caseta de dialog EPSON Printer Utility3.

➔ Consultați “Accesarea driverului de imprimantă pentru Mac OS X” la pagina 18.

2. Faceți clic pe butonul **Printer and Option Information (Informații despre imprimantă și opțiuni)**.

3. Asigurați-vă că **Duplexer Installed (Unitate duplex instalată)** se afișează în secțiunea Auto Duplex Printing Information (Informații de tipărire unitate automată duplex), apoi faceți clic pe **OK**.

4. Închideți caseta de dialog EPSON Printer Utility3.

5. Accesați caseta de dialog Page Setup (Configurare pagină).

➔ Consultați “Accesarea driverului de imprimantă pentru Mac OS X” la pagina 18.

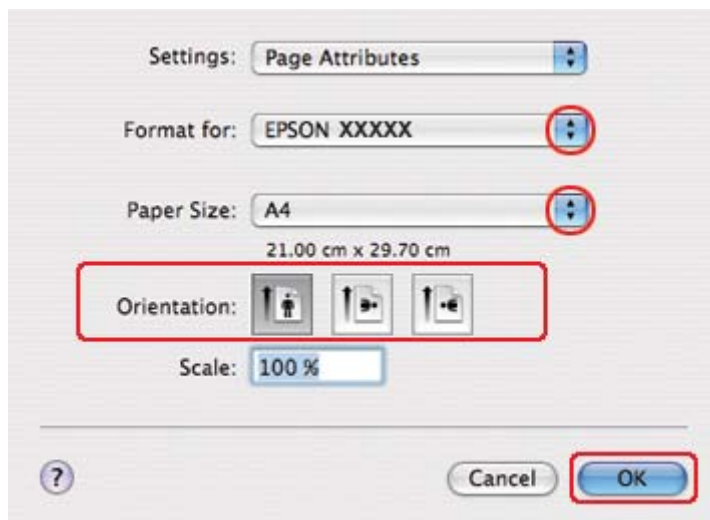

6. Selectați imprimanta utilizată ca valoare pentru setarea Format for (Format pentru).
7. Selectați **A4**, **Letter** sau **B5** pentru Paper Size (Format hârtie).
8. Selectați setarea Orientation (Orientare) adecvată și faceți clic pe **OK** pentru a închide caseta de dialog Page Setup (Configurare pagină).
9. Accesați caseta de dialog Print (Tipărire).



➔ Consultați “Accesarea driverului de imprimantă pentru Mac OS X” la pagina 18.

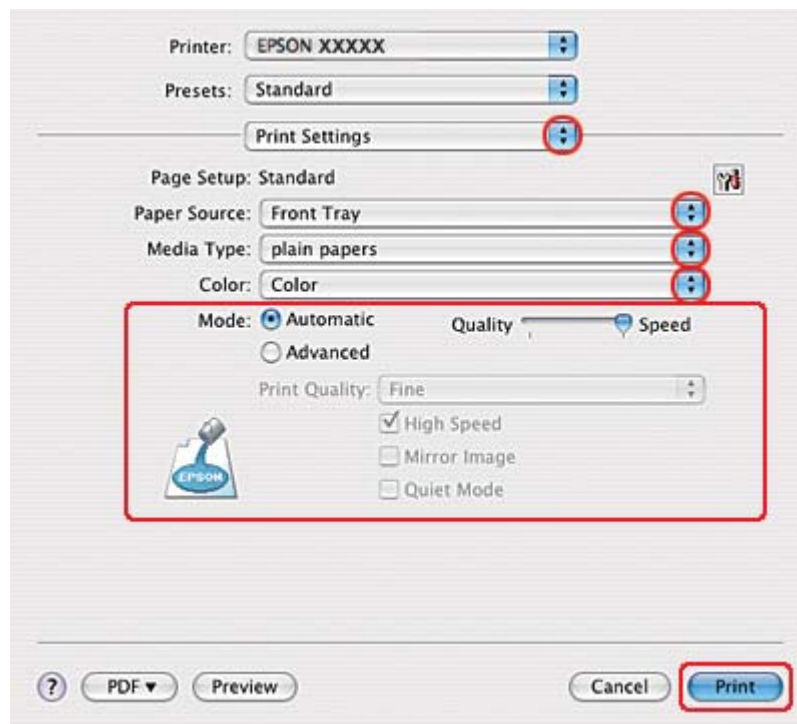

10. Selectați opțiunea **Print Settings (Parametri de tipărire)** din meniul pop-up.
11. Selectați opțiunea **plain papers (hârtii normale)** pentru setarea Media Type (Tip media).
12. Efectuați setările pe care doriți să le folosiți la tipărire. Consultați sistemul de asistență online pentru detalii despre opțiunea Print Settings (Parametri de tipărire).

13. Selectați opțiunea **2-sided Printing Settings (Parametrii de tipărire duplex)** din meniul pop-up.

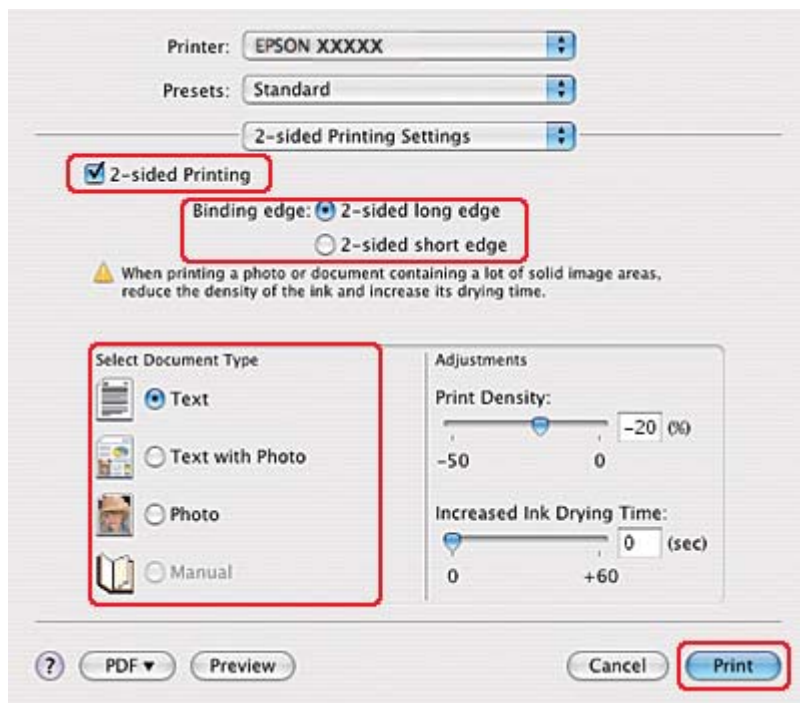

14. Bifați caseta de validare **2-sided Printing (Tipărire pe 2 fețe)**.
15. Selectați setarea Binding edge (Muchie de legare).
16. Selectați una dintre setările Select Document Type (Selectați tipul documentului). Astfel, Print Density (Densitate tipărire) și Increased Ink Drying Time (Timp de uscare a cernelii crescut) sunt reglate automat.

**Notă:**

*Dacă tipăriți date cu densitate ridicată, de exemplu, fotografiile sau grafice, vă recomandăm să reglați valoarea pentru Print Density (Densitate tipărire).*

17. Încărcați hârtie în imprimantă și faceți clic pe **Print (Tipărire)**.

➔ Consultați “Încărcarea hârtiei” la pagina 26.

## Tipărirea pe 2 fețe tip broșură pliată (numai pentru Windows)

### Tipărirea automată pe 2 fețe (utilizând unitatea duplex)

**Notă:**

- Tipărirea automată pe 2 fețe acceptă numai hârtie normală.
- Hârtia normală groasă nu este acceptată pentru tipărirea automată pe 2 fețe.

Utilizați etapele următoare pentru crearea unei broșuri pliate utilizând unitatea duplex.

1. Accesați setările de imprimantă.

➔ Consultați “Accesarea driverului de imprimantă pentru Windows” la pagina 16.

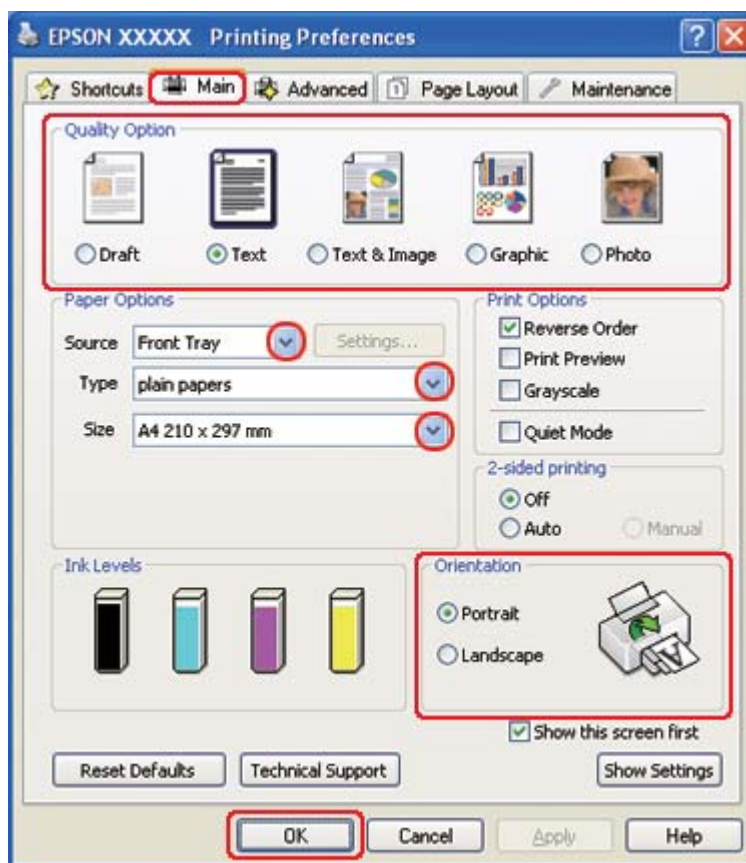

2. Faceți clic pe fila **Main (Principal)** și selectați una din următoarele setări Quality Option (Opțiuni calitate):

- Draft (Schiță)** pentru ciorne brute, de o calitate redusă a tipăririi
  - Text** pentru pagini ce conțin doar text
  - Text & Image (Text & Imagine)** pentru pagini ce conțin text și imagini de calitate superioară
  - Graphic (Grafic)** pentru grafice de calitate superioară
  - Photo (Foto)** pentru calitate și viteză bune
3. Selectați sursa de hârtie pentru setarea Source (Sursă).
  4. Selectați opțiunea **plain papers (hârtii normale)** pentru setarea Type (Tip).
    - ➔ Consultați “Selectarea tipului corect de hârtie” la pagina 35.
  5. Selectați setarea Size (Dimensiuni) adecvată.
  6. Selectați opțiunea **Portrait (Portret)** (orientare pe verticală) sau **Landscape (Peisaj)** (orientare pe orizontală) pentru modificarea orientării exemplarului tipărit.

7. Faceți clic pe fila **Page Layout (Aspect pagină)**, selectați opțiunea **Auto** din zona 2-sided printing (Tipărire pe 2 fețe), iar apoi bifați caseta de validare **Folded Booklet (Broșură pliată)**.

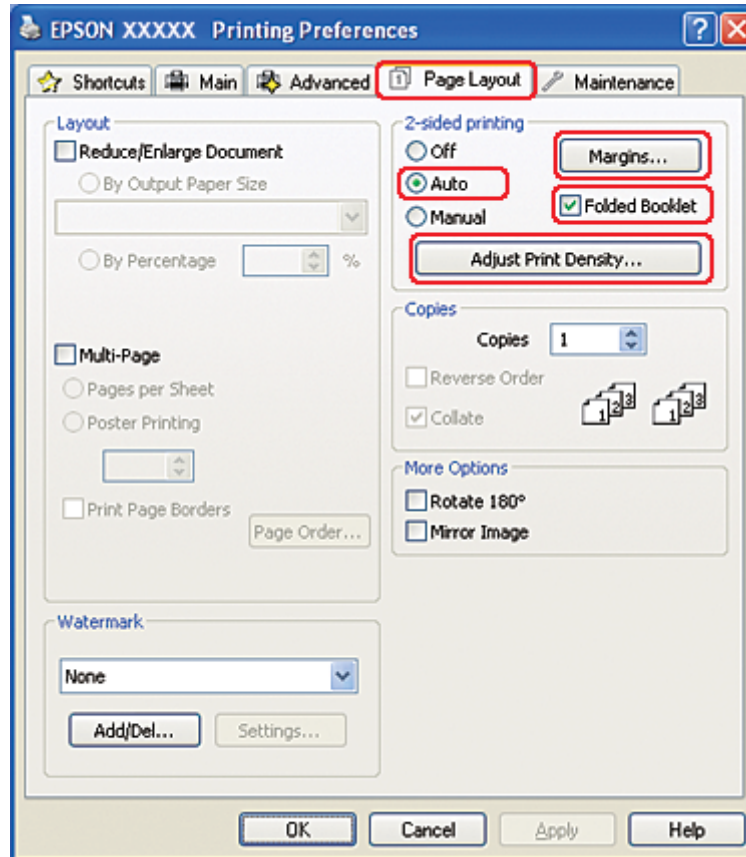

8. Faceți clic pe **Adjust Print Density (Reglare densitate de tipărire)** pentru deschiderea ferestrei Print Density Adjustment (Reglarea densității de tipărire).

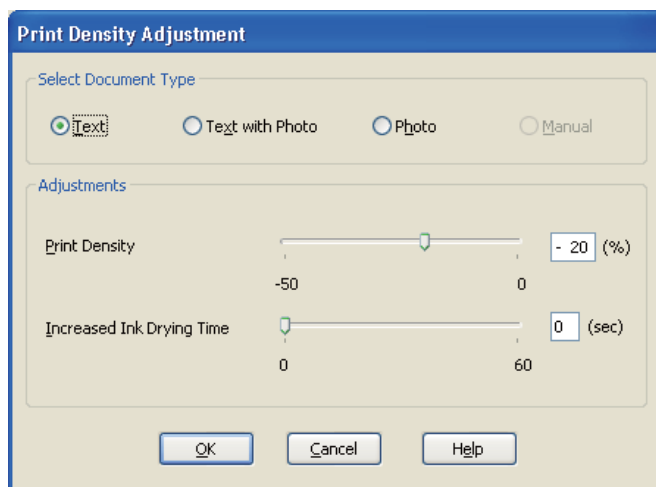

9. Selectați tipul de document adecvat pentru setarea Select Document Type (Selectați tipul documentului).
10. Specificați valorile pentru Print Density (Densitate tipărire) și Increased Ink Drying Time (Timp de uscare a cernelii crescut) pentru setarea Adjustments (Reglări).

**Notă:**

*Atunci când tipăriți date cu fotografii cu densitate mare pe ambele fețe ale colii de hârtie, pentru obținerea unei tipăriri de calitate superioară, reduceți densitatea de tipărire și creșteți timpul de uscare.*

11. Faceți clic pe butonul **OK** pentru revenirea la fereastra Page Layout (Aspect pagină).

12. Faceți clic pe **Margins (Margini)** pentru deschiderea ferestrei Margins (Margini).

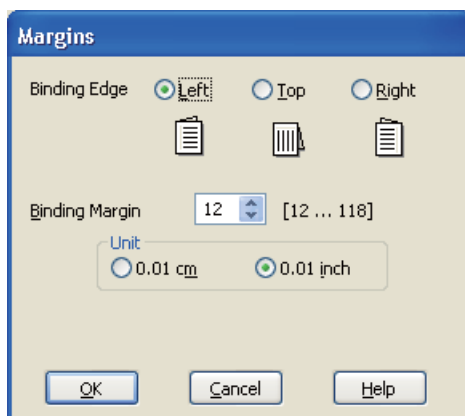

13. Specificați marginea hârtiei unde va avea loc legarea. Puteți selecta opțiunea **Left (Stânga)**, **Top (Sus)** sau **Right (Dreapta)**.

**Notă:**

La selectarea opțiunii **Portrait (Portret)** pentru setarea Orientation (Orientare), sunt disponibile pozițiile de legare **Left (Stânga)** sau **Right (Dreapta)**. Poziția de legare **Top (Sus)** este disponibilă dacă selectați opțiunea **Landscape (Peisaj)** pentru setarea Orientation (Orientare).

14. Selectați valoarea **cm** sau **inch** pentru setarea Unit (Unitate). Specificați lățimea marginii de legare.

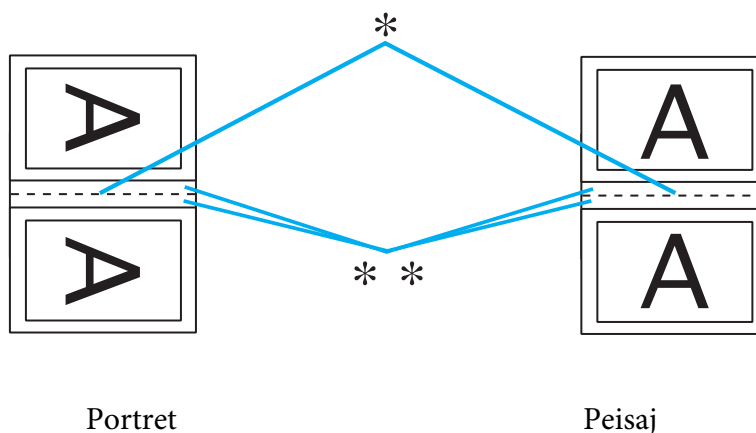

\* : Marginea de îndoire

\*\* : Margine

Puteți introduce orice valoare între 0,3 cm și 3,0 cm sau între 0,12 inchi și 1,18 inchi. Lățimea specificată a marginii va fi utilizată pentru ambele părți ale îndoiturii. De exemplu, dacă specificați o margine de 1 cm, veți obține o margine de 2 cm (va fi amplasată o margine de 1 cm pe fiecare parte a îndoiturii).

15. Faceți clic pe butonul **OK** pentru revenirea la fereastra Page Layout (Aspect pagină). Apoi faceți clic pe **OK** pentru a salva setările.

16. Încărcați hârtia în imprimantă, apoi transmiteți sarcina de tipărire din aplicație.

➔ Consultați “Încărcarea hârtiei” la pagina 26.

**Notă:**

*Nu trageți hârtia cu forță la ejectarea hârtiei după tipărirea pe o singură față.*

17. Odată terminată tipărirea, pliați colile și legați-le utilizând un capsator sau o altă metodă de legare.

### **Tipărirea manuală pe 2 fețe**

Utilizați etapele următoare pentru crearea unei broșuri pliate.

1. Accesați setările de imprimantă.



➔ Consultați “Accesarea driverului de imprimantă pentru Windows” la pagina 16.

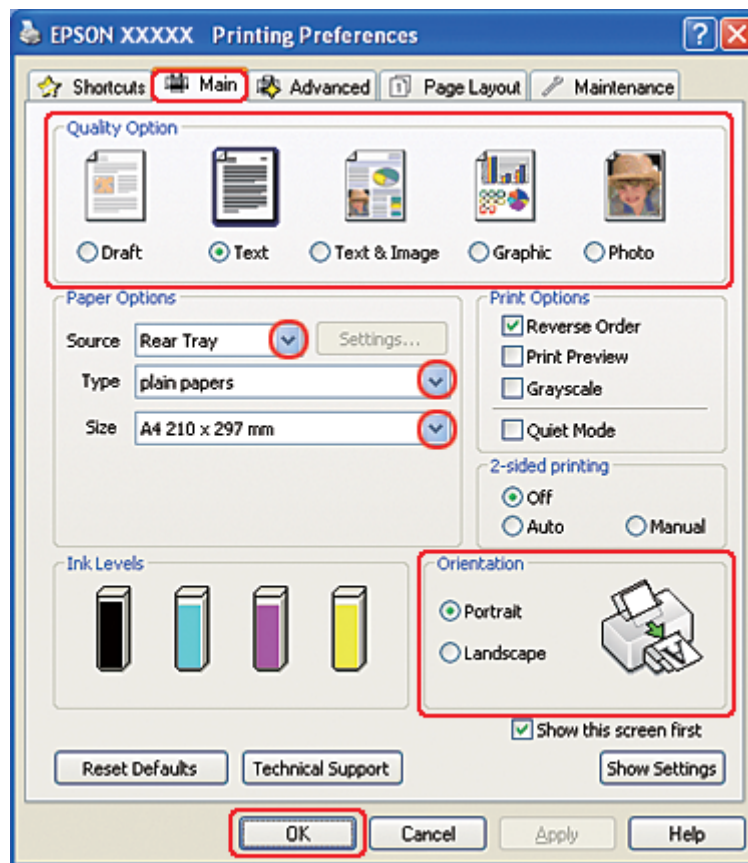

2. Faceți clic pe fila **Main (Principal)** și selectați una din următoarele setări Quality Option (Opțiuni calitate):
  - Draft (Schiță)** pentru ciorne brute, de o calitate redusă a tipăririi
  - Text** pentru pagini ce conțin doar text
  - Text & Image (Text & Imagine)** pentru pagini ce conțin text și imagini de calitate superioară
  - Graphic (Grafic)** pentru grafice de calitate superioară
  - Photo (Foto)** pentru calitate și viteză bune
3. Selectați opțiunea **Rear Tray (Tava din spate)** pentru setarea Source (Sursă).
4. Selectați setarea Type (Tip) adecvată.

- ➔ Consultați “Selectarea tipului corect de hârtie” la pagina 35.
5. Selectați setarea Size (Dimensiuni) adecvată.
  6. Selectați opțiunea **Portrait (Portret)** (orientare pe verticală) sau **Landscape (Peisaj)** (orientare pe orizontală) pentru modificarea orientării exemplarului tipărit.
  7. Faceți clic pe fila **Page Layout (Aspect pagină)**, selectați opțiunea **Manual** din zona 2-sided printing (Tipărire pe 2 fețe), iar apoi bifați caseta de validare **Folded Booklet (Broșură pliată)**.

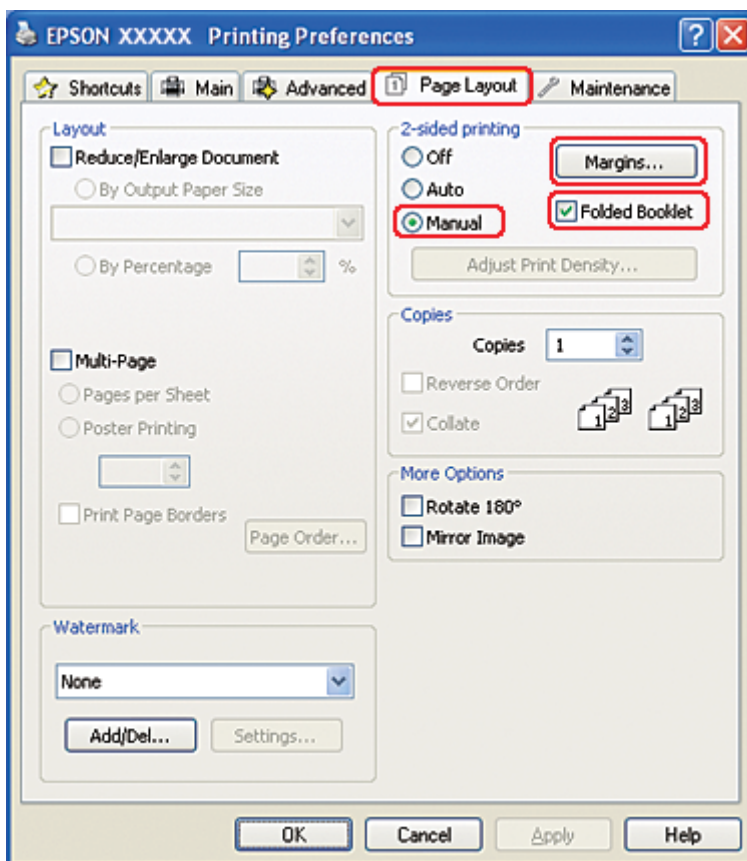

8. Faceți clic pe **Margins (Margini)** pentru deschiderea ferestrei Margins (Margini).

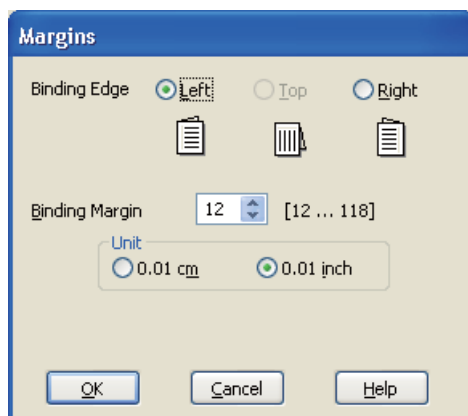

9. Specificați marginea hârtiei unde va avea loc legarea. Puteți selecta opțiunea **Left (Stânga)**, **Top (Sus)** sau **Right (Dreapta)**.

**Notă:**

La selectarea opțiunii **Portrait (Portret)** pentru setarea Orientation (Orientare), sunt disponibile pozițiile de legare **Left (Stânga)** sau **Right (Dreapta)**. Poziția de legare **Top (Sus)** este disponibilă dacă selectați opțiunea **Landscape (Peisaj)** pentru setarea Orientation (Orientare).

10. Selectați valoarea **cm** sau **inch** pentru setarea Unit (Unitate). Specificați lățimea marginii de legare.

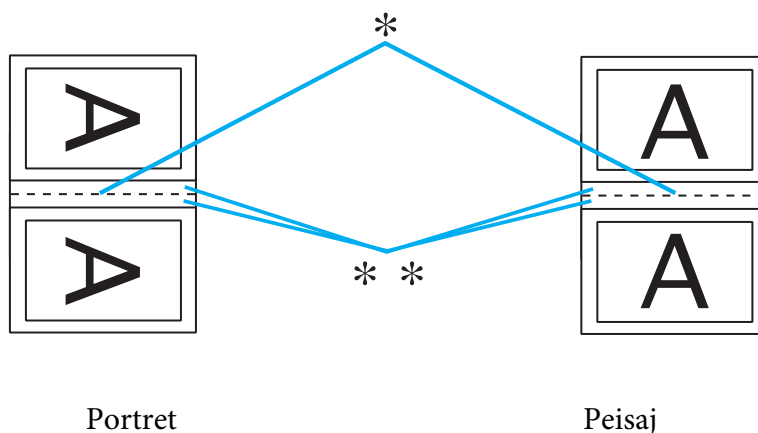

\* : Marginea de îndoire

\*\* : Margine

Puteți introduce orice valoare între 0,3 cm și 3,0 cm sau între 0,12 inchi și 1,18 inchi. Lățimea specificată a marginii va fi utilizată pentru ambele părți ale îndoiturii. De exemplu, dacă specificați o margine de 1 cm, veți obține o margine de 2 cm (va fi amplasată o margine de 1 cm pe fiecare parte a îndoiturii).

11. Faceți clic pe butonul **OK** pentru revenirea la fereastra Page Layout (Aspect pagină). Apoi faceți clic pe **OK** pentru a salva setările.
12. Încărcați hârtia în tava de alimentare din spate, apoi transmiteți sarcina de tipărire din aplicație. În timpul tipăririi paginilor exterioare, vor fi afișate instrucțiunile pentru tipărirea paginilor interioare.
  - ➔ Consultați “Încărcarea hârtiei” la pagina 26.
13. Urmăriți instrucțiunile afișate pentru reîncărcarea hârtiei.

**Notă:**

- Hârtia se poate curba în timpul tipăririi, din cauza cantității de cerneală utilizate. Dacă are loc acest fenomen, curbați ușor colile în direcția opusă înainte de reîncărcarea acestora.*
- Aliniați teancul de coli prin baterea marginilor acestuia pe o suprafață dură și netedă înainte de reîncărcarea în imprimantă.*
- Urmăriți instrucțiunile furnizate la reîncărcarea exemplarelor tipărite. În caz contrar, hârtia se poate bloca sau marginile de legare pot fi incorecte.*
- Dacă are loc blocarea hârtiei, consultați secțiunea următoare.*
  - ➔ Consultați “Hârtia se blochează” la pagina 181.

14. Odată reîncărcată hârtia, faceți clic pe **Resume (Continuare)** pentru tipărirea paginilor interioare.
15. Odată terminată tipărirea, pliați colile și legați-le utilizând un capsator sau o altă metodă de legare.

---

## **Tipărirea pentru încadrarea în pagină**

Puteți utiliza funcția de tipărire pentru încadrarea în pagină când doriți să tipăriți, de exemplu, un document în format A4 pe hârtie de alt format.

Tipărirea pentru încadrarea în pagină redimensionează automat pagina în funcție de formatul de hârtie selectat. Puteți realiza, de asemenea, redimensionarea manuală a paginii.

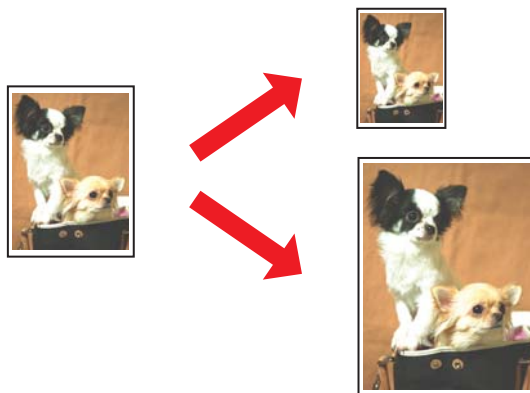

## ***Setările de imprimantă pentru Windows***

1. Accesați setările de imprimantă.

➔ Consultați “Accesarea driverului de imprimantă pentru Windows” la pagina 16.

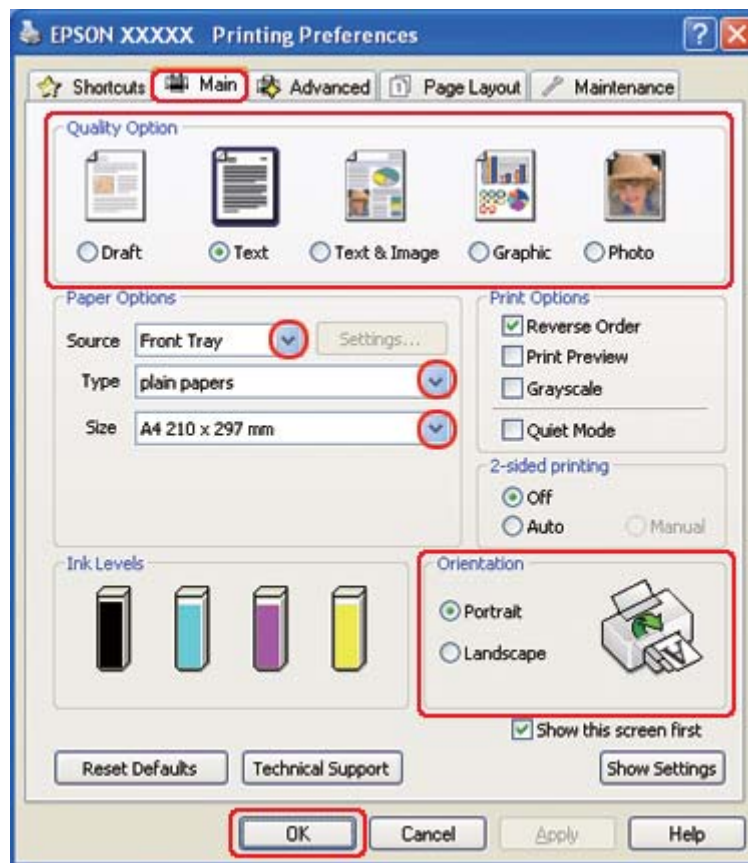

2. Faceți clic pe fila **Main (Principal)** și selectați una din următoarele setări Quality Option (Opțiuni calitate):
  - Draft (Schiță)** pentru ciorne brute, de o calitate redusă a tipăririi
  - Text** pentru pagini ce conțin doar text
  - Text & Image (Text & Imagine)** pentru pagini ce conțin text și imagini de calitate superioară
  - Graphic (Grafic)** pentru grafice de calitate superioară
  - Photo (Foto)** pentru calitate și viteză bune
3. Selectați sursa de hârtie pentru setarea Source (Sursă).
4. Selectați setarea Type (Tip) adecvată.

- ➔ Consultați “Selectarea tipului corect de hârtie” la pagina 35.
- 5. Selectați setarea Size (Dimensiuni) adecvată.
- 6. Selectați opțiunea **Portrait (Portret)** (orientare pe verticală) sau **Landscape (Peisaj)** (orientare pe orizontală) pentru modificarea orientării exemplarului tipărit.
- 7. Faceți clic pe fila **Page Layout (Aspect pagină)**, apoi selectați caseta de validare **Reduce/Enlarge Document (Micșorare/Mărire document)**.

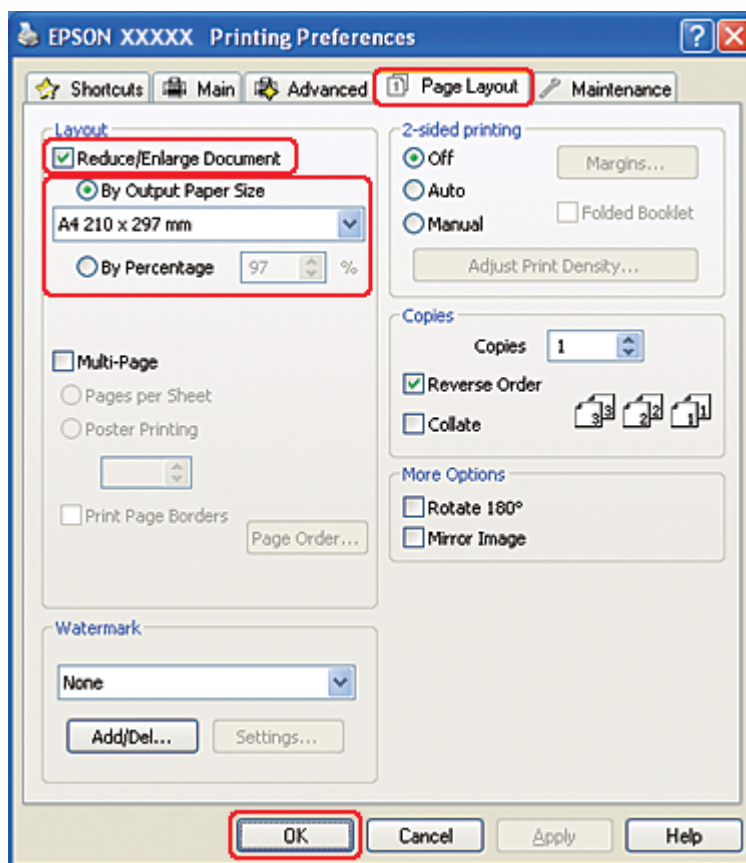

- 8. Efectuați una din următoarele acțiuni:
  - Dacă ați selectat opțiunea **By Output Paper Size (În funcție de dim. hârtiei de ieșire)**, selectați formatul de hârtie utilizat din lista derulantă.
  - Dacă ați selectat opțiunea **By Percentage (Procentual)**, utilizați săgețile pentru selectarea unui procentaj.

9. Faceți clic pe butonul **OK** pentru închiderea ferestrei cu setările de imprimantă.

După parcurgerea etapelor de mai sus, tipăriți un exemplar de test și examinați rezultatul înainte de tipărirea unui lot întreg.

## **Setările de imprimantă pentru Mac OS X 10.5**

1. Accesați caseta de dialog Print (Tipărire).

➔ Consultați “Accesarea driverului de imprimantă pentru Mac OS X” la pagina 18.

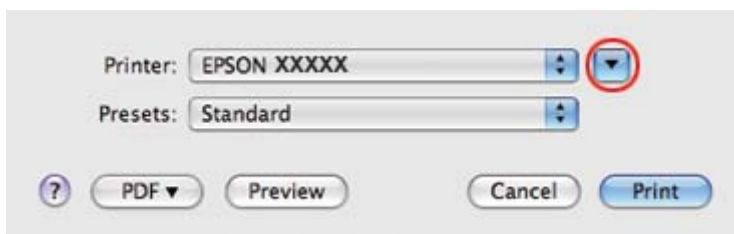

2. Faceți clic pe butonul ▼ pentru a mări această casetă de dialog.



3. Selectați imprimanta utilizată ca valoare pentru setarea Printer (Imprimantă) și apoi efectuați setările adecvate.

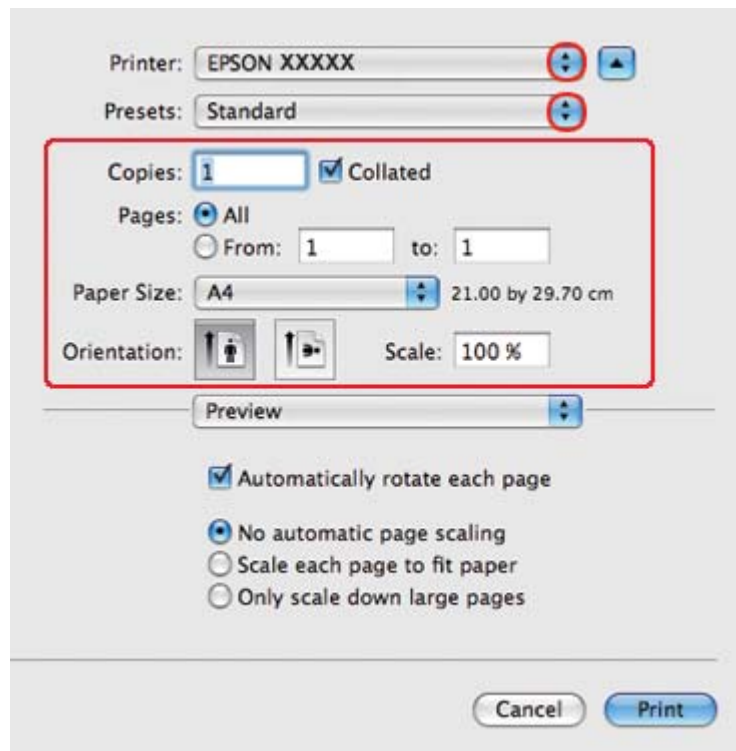

**Notă:**

În funcție de aplicație, este posibil să nu puteți selecta unele dintre elementele din această casetă de dialog. În acest caz, faceți clic pe **Page Setup (Configurare pagină)** din meniul File (Fișier) al aplicației și apoi efectuați setările adecvate.

4. Selectați opțiunea **Paper Handling (Manipulare hârtie)** din meniul pop-up.

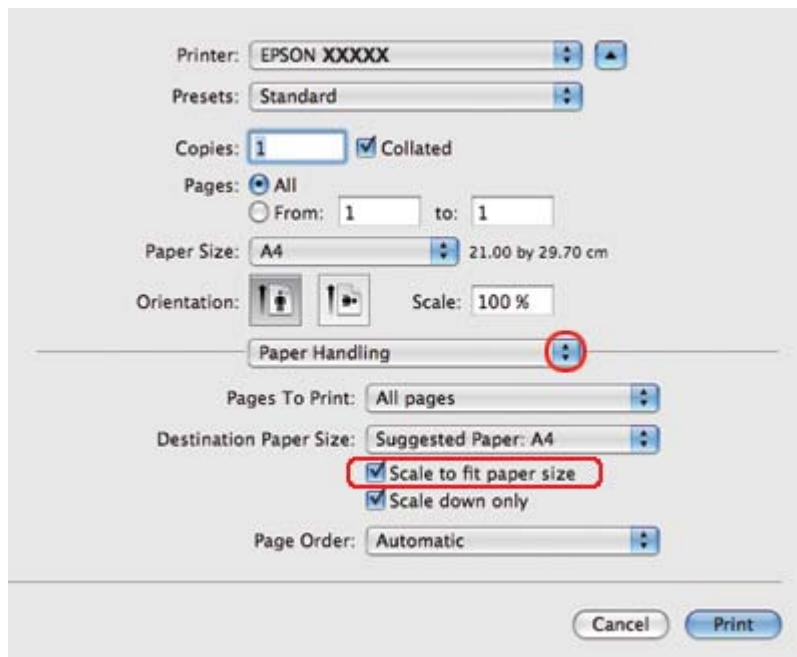

5. Selectați **Scale to fit paper size (Scalare pentru încadrare în formatul hârtiei)**.
6. Verificați ca formatul corespunzător să fie afișat în Destination Paper Size (Format hârtie țintă).

7. Selectați opțiunea **Print Settings (Parametri de tipărire)** din meniul pop-up.

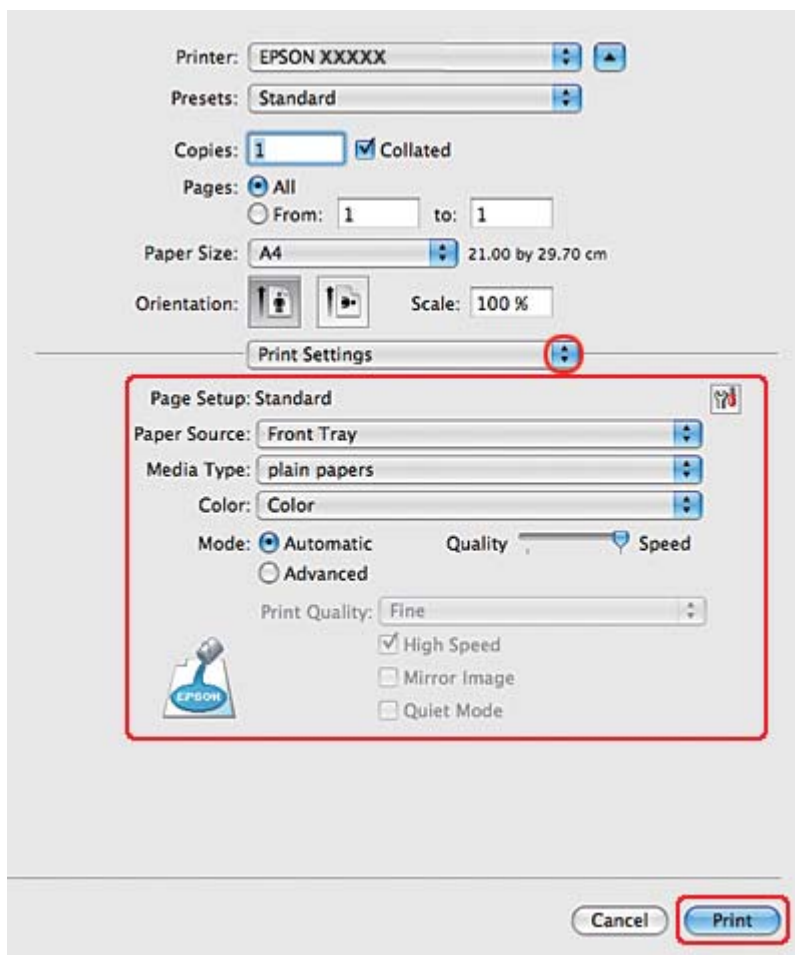

8. Efectuați setările pe care doriți să le folosiți la tipărire. Consultați sistemul de asistență online pentru detalii despre opțiunea Print Settings (Parametri de tipărire).

➔ Consultați “Selectarea tipului corect de hârtie” la pagina 35.

După parcurgerea etapelor de mai sus, tipăriți un exemplar de test și examinați rezultatul înainte de tipărirea unui lot întreg.

## Setările de imprimantă pentru Mac OS X 10.4

1. Accesați caseta de dialog Page Setup (Configurare pagină).

➔ Consultați “Accesarea driverului de imprimantă pentru Mac OS X” la pagina 18.

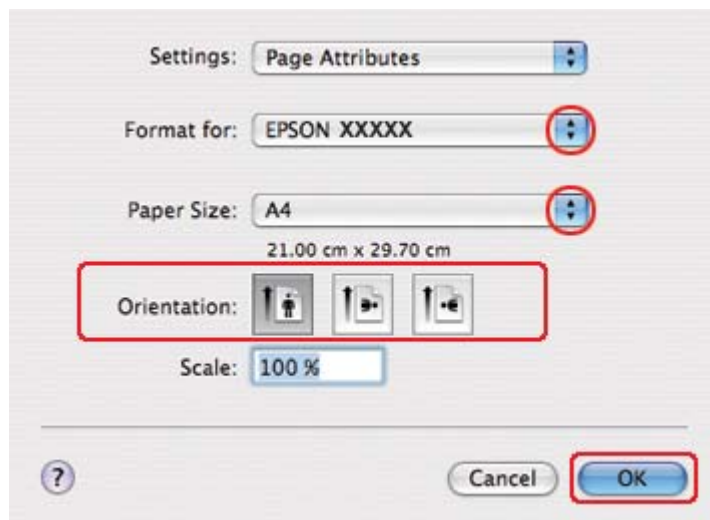

2. Selectați imprimanta utilizată ca valoare pentru setarea Format for (Format pentru) și apoi efectuați setările adecvate.
3. Faceți clic pe butonul **OK** pentru închiderea casetei de dialog Page Setup (Configurare pagină).
4. Accesați caseta de dialog Print (Tipărire).

➔ Consultați “Accesarea driverului de imprimantă pentru Mac OS X” la pagina 18.

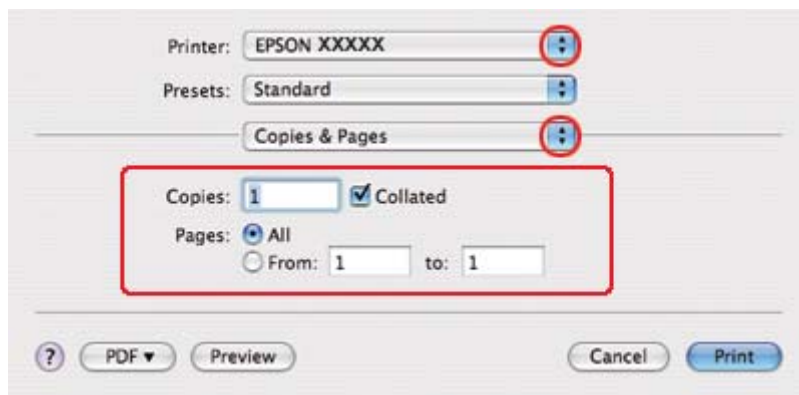

5. Selectați imprimanta utilizată ca valoare pentru setarea Printer (Imprimantă), apoi efectuați setările Copies & Pages (Exemplare și pagini).

6. Selectați opțiunea **Paper Handling (Manipulare hârtie)** din meniul pop-up.

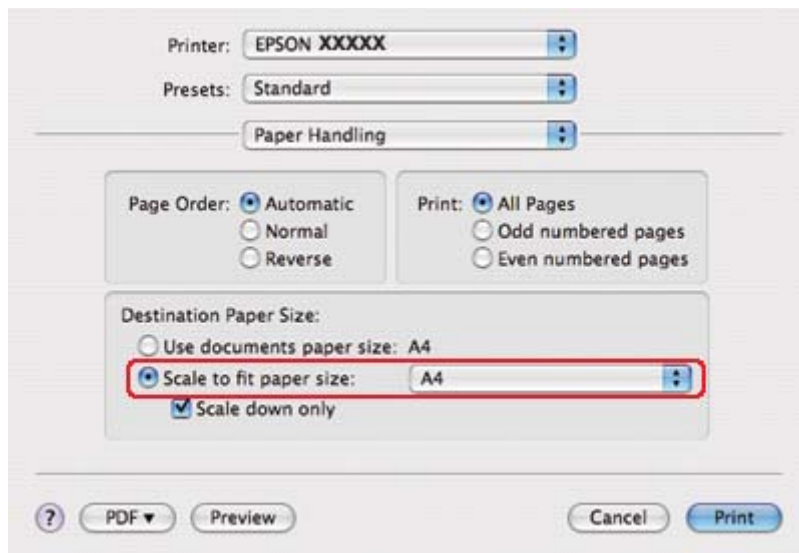

7. Selectați **Scale to fit paper size (Scalare pentru încadrare în formatul hârtiei)** ca Destination Paper Size (Format hârtie țintă).
8. Selectați formatul adecvat al hârtiei din meniul pop-up.

9. Selectați opțiunea **Print Settings (Parametri de tipărire)** din meniul pop-up.

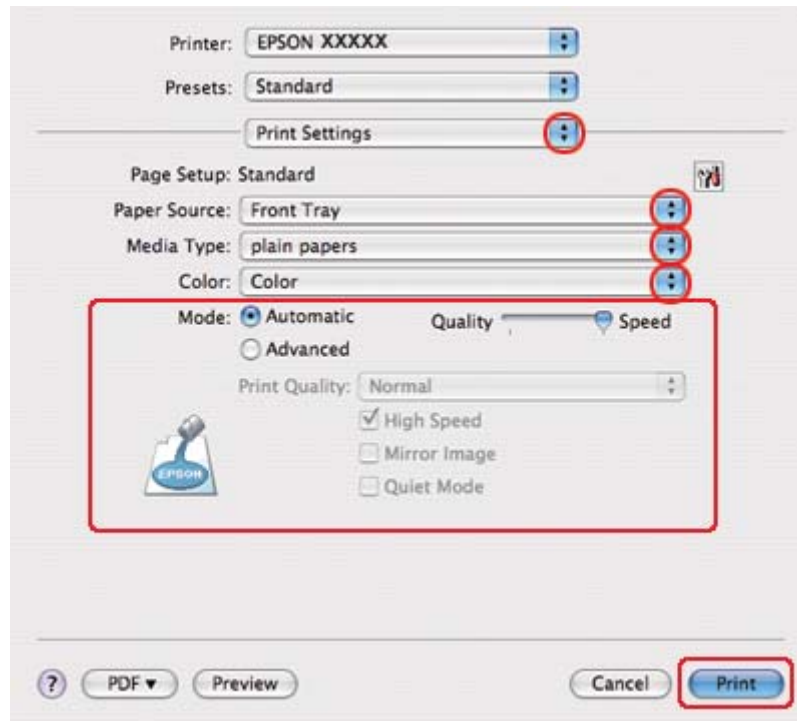

10. Efectuați setările pe care doriți să le folosiți la tipărire. Consultați sistemul de asistență online pentru detalii despre opțiunea Print Settings (Parametri de tipărire).

➔ Consultați “Selectarea tipului corect de hârtie” la pagina 35.

După parcurgerea etapelor de mai sus, tipăriți un exemplar de test și examinați rezultatul înainte de tipărirea unui lot întreg.

## ***Tipărirea de mai multe pagini pe o foaie***

Tipărirea Pages Per Sheet (Pagini pe coală) permite tipărirea a două sau patru pagini pe o singură coală de hârtie.

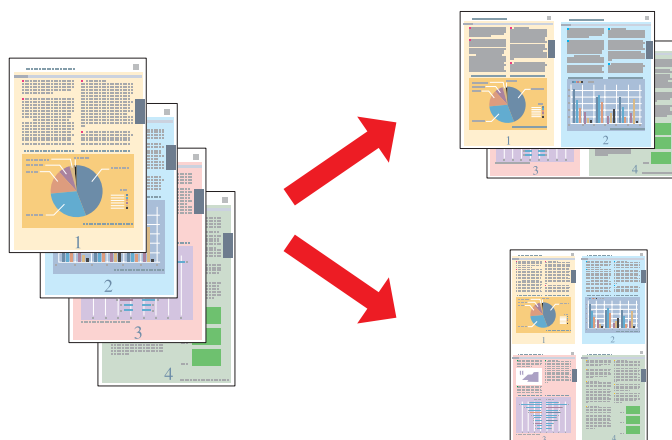

## ***Setările de imprimantă pentru Windows***

1. Accesați setările de imprimantă.

➔ Consultați “Accesarea driverului de imprimantă pentru Windows” la pagina 16.

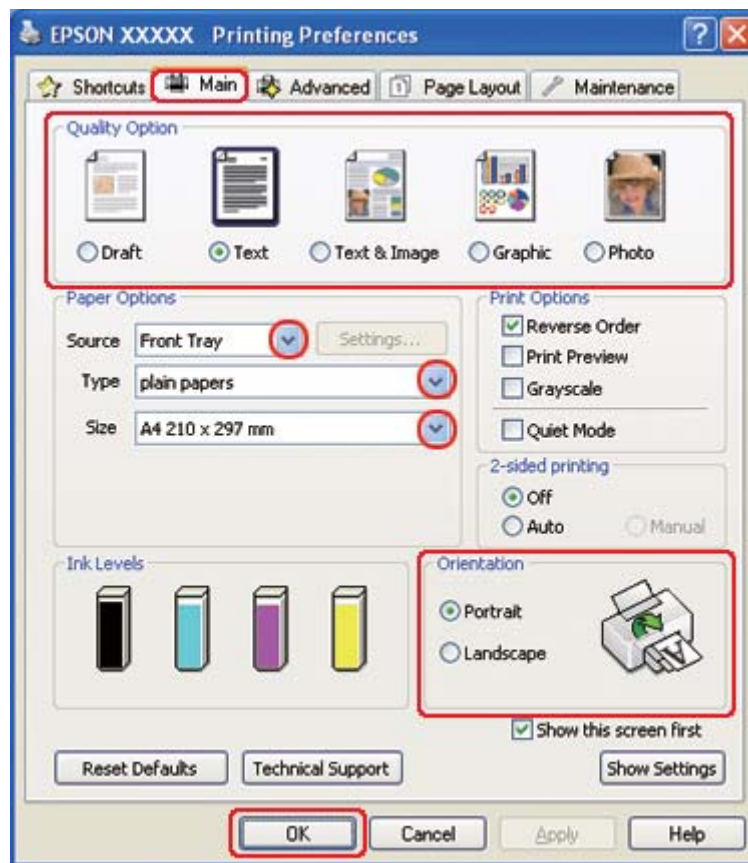

2. Faceți clic pe fila **Main (Principal)** și selectați una din următoarele setări Quality Option (Opțiuni calitate):
  - Draft (Schiță)** pentru ciorne brute, de o calitate redusă a tipăririi
  - Text** pentru pagini ce conțin doar text
  - Text & Image (Text & Imagine)** pentru pagini ce conțin text și imagini de calitate superioară
  - Graphic (Grafic)** pentru grafice de calitate superioară
  - Photo (Foto)** pentru calitate și viteză bune
3. Selectați sursa de hârtie pentru setarea Source (Sursă).
4. Selectați setarea Type (Tip) adecvată.



- ➔ Consultați “Selectarea tipului corect de hârtie” la pagina 35.
5. Selectați setarea Size (Dimensiuni) adecvată.
  6. Selectați opțiunea **Portrait (Portret)** (orientare pe verticală) sau **Landscape (Peisaj)** (orientare pe orizontală) pentru modificarea orientării exemplarului tipărit.
  7. Faceți clic pe fila **Page Layout (Aspect pagină)**, selectați **Multi-Page (Pagini multiple)**, apoi selectați **Pages per Sheet (Pagini pe foaie)**.

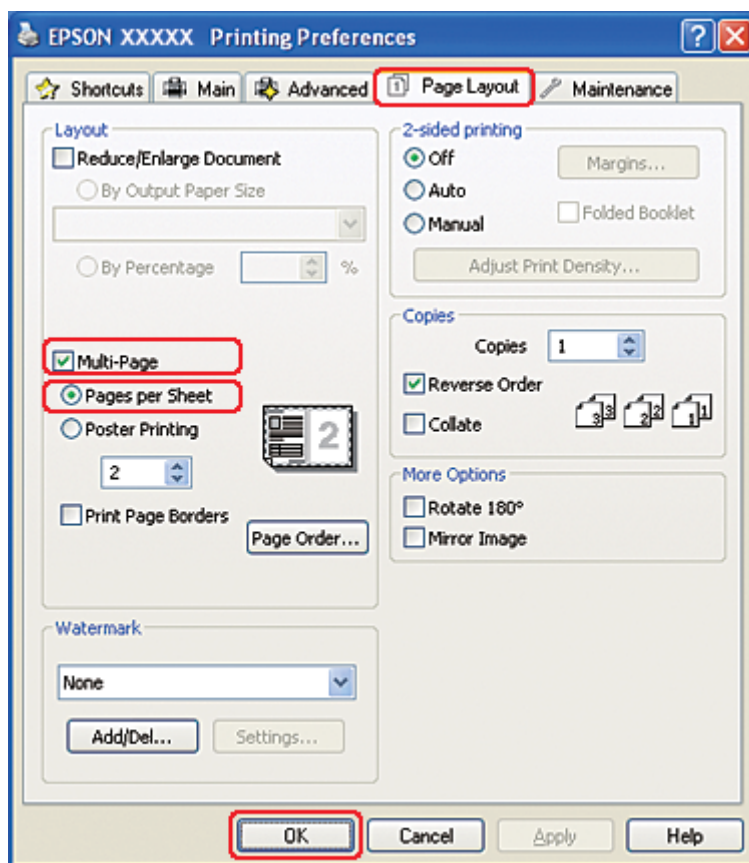

8. Selectați una din următoarele setări pentru tipărirea Pages per Sheet (Pagini pe foaie):

<b>2, 4</b>	Tipărește două sau patru pagini din document pe o sigură coală de hârtie.
<b>Print Page Borders (Tipărește margini pagină)</b>	Tipărește chenare în jurul paginilor tipărite pe fiecare coală.

<b>Page Order (Ordine pagini)</b>	Permite specificarea ordinii de tipărire a paginilor pe coala de hârtie. Unele setări pot fi indisponibile, în funcție de setarea Orientation (Orientare) din fereastra Main (Principal).
-----------------------------------	---

9. Faceți clic pe butonul **OK** pentru închiderea ferestrei cu setările de imprimantă.

După parcurgerea etapelor de mai sus, tipăriți un exemplar de test și examinați rezultatul înainte de tipărirea unui lot întreg.

## Setările de imprimantă pentru Mac OS X 10.5

1. Accesați caseta de dialog Print (Tipărire).

➔ Consultați “Accesarea driverului de imprimantă pentru Mac OS X” la pagina 18.

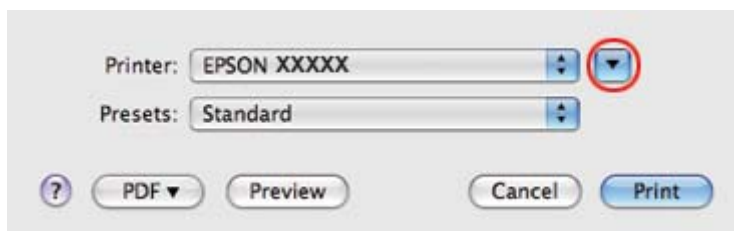

2. Faceți clic pe butonul ▼ pentru a mări această casetă de dialog.

3. Selectați imprimanta utilizată ca valoare pentru setarea Printer (Imprimantă) și apoi efectuați setările adecvate.

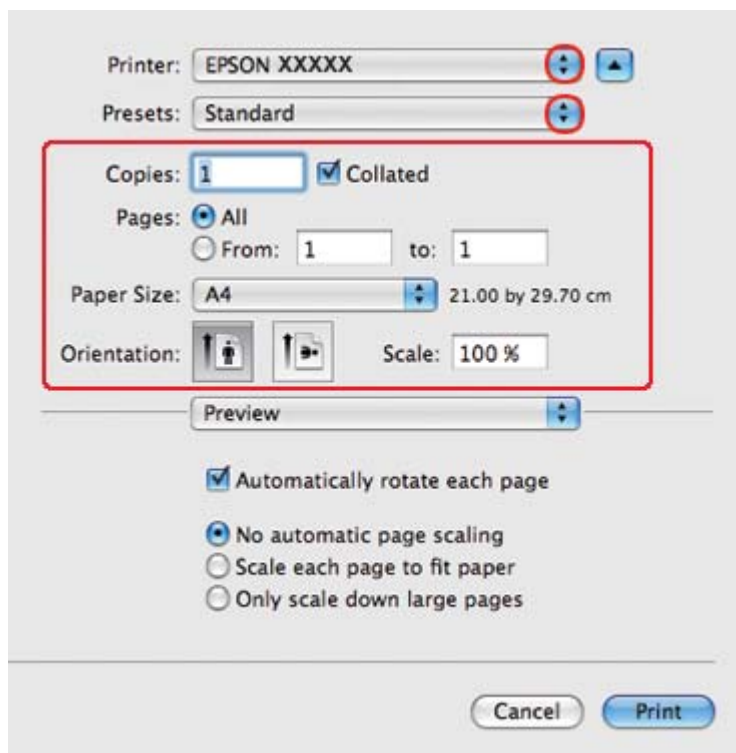

**Notă:**

În funcție de aplicație, este posibil să nu puteți selecta unele dintre elementele din această casetă de dialog. În acest caz, faceți clic pe **Page Setup (Configurare pagină)** din meniul File (Fișier) al aplicației și apoi efectuați setările adecvate.

4. Selectați opțiunea **Layout (Aspect)** din meniul pop-up.

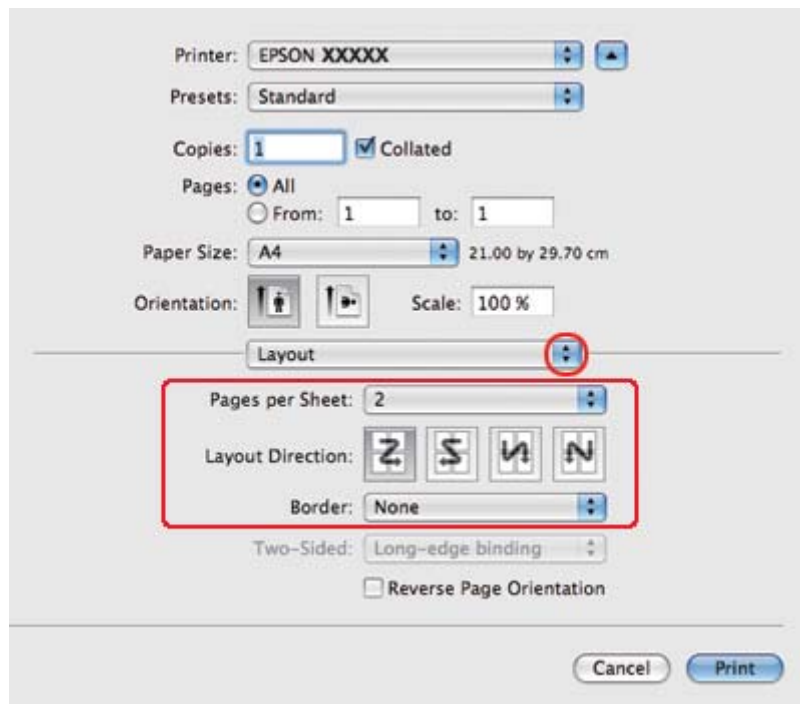

5. Selectați una din setările următoare:

<b>Pages per Sheet (Pagini pe foaie)</b>	Tipărește mai multe pagini din document pe o sigură coală de hârtie. Puteți alege una din opțiunile <b>1, 2, 4, 6, 9</b> sau <b>16</b> .
<b>Layout Direction (Direcție aspect)</b>	Permite specificarea ordinii de tipărire a paginilor pe coala de hârtie.
<b>Border (Chenar)</b>	Tipărește un chenar în jurul paginilor tipărite pe fiecare coală. Puteți alege una din opțiunile <b>None (Nici una)</b> , <b>Single Hairline (Linie unică)</b> , <b>Single Thin Line (Linie subțire unică)</b> , <b>Double Hairline (Linie dublă)</b> sau <b>Double Thin Line (Linie subțire dublă)</b> .

6. Selectați opțiunea **Print Settings (Parametri de tipărire)** din meniul pop-up.

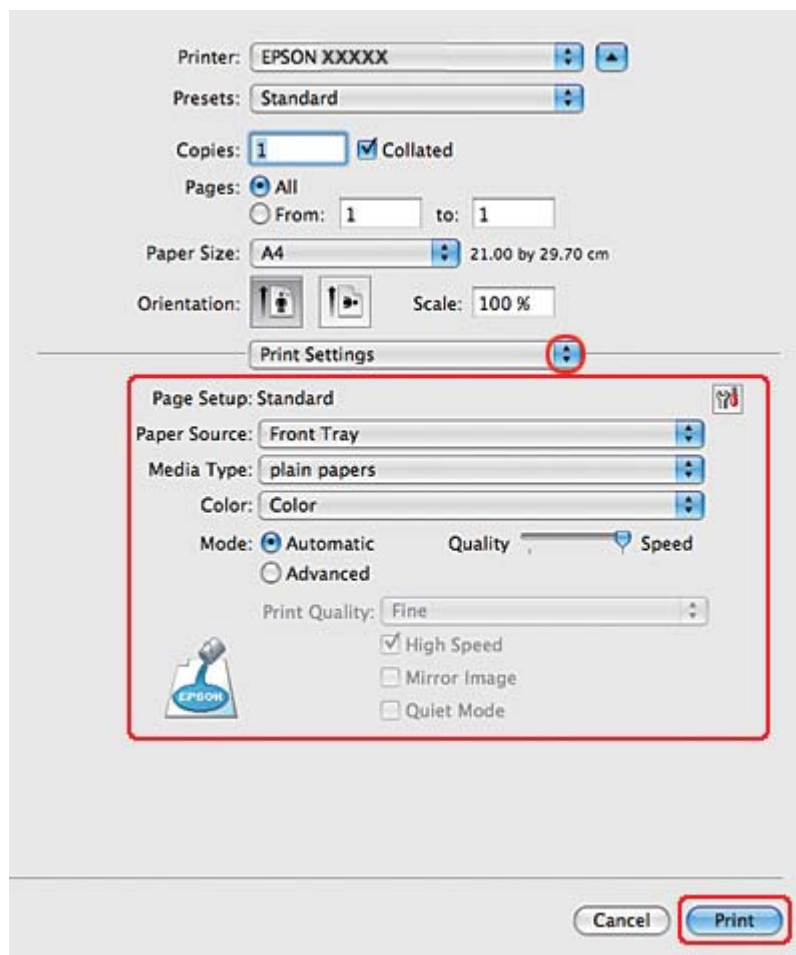

7. Efectuați setările pe care doriți să le folosiți la tipărire. Consultați sistemul de asistență online pentru detalii despre opțiunea Print Settings (Parametri de tipărire).

➔ Consultați “Selectarea tipului corect de hârtie” la pagina 35.

După parcurgerea etapelor de mai sus, tipăriți un exemplar de test și examinați rezultatul înainte de tipărirea unui lot întreg.

## **Setările de imprimantă pentru Mac OS X 10.3 sau 10.4**

1. Accesați caseta de dialog Page Setup (Configurare pagină).

➔ Consultați “Accesarea driverului de imprimantă pentru Mac OS X” la pagina 18.

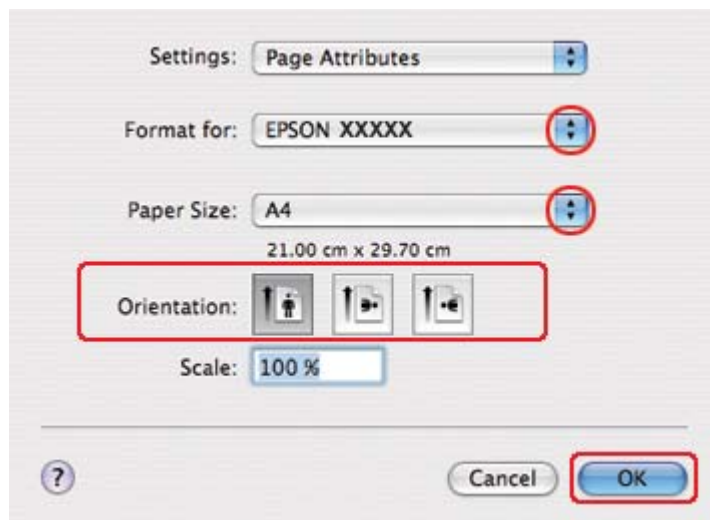

2. Selectați imprimanta utilizată ca valoare pentru setarea Format for (Format pentru) și apoi efectuați setările adecvate.
3. Faceți clic pe butonul **OK** pentru închiderea casetei de dialog Page Setup (Configurare pagină).
4. Accesați caseta de dialog Print (Tipărire).

➔ Consultați “Accesarea driverului de imprimantă pentru Mac OS X” la pagina 18.

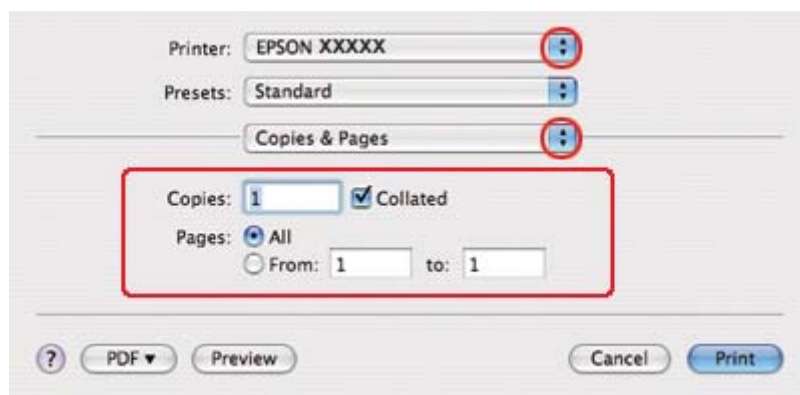

5. Selectați imprimanta utilizată ca valoare pentru setarea Printer (Imprimantă), apoi efectuați setările Copies & Pages (Exemplare și pagini).

6. Selectați opțiunea **Layout (Aspect)** din meniul pop-up.

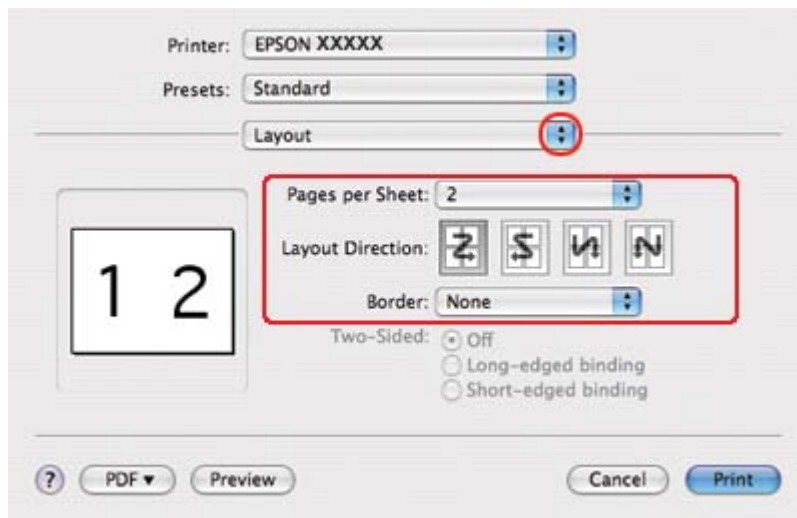

7. Selectați una din setările următoare:

<b>Pages per Sheet (Pagini pe foaie)</b>	Tipărește mai multe pagini din document pe o sigură coală de hârtie. Puteți alege una din opțiunile <b>1, 2, 4, 6, 9</b> sau <b>16</b> .
<b>Layout Direction (Direcție aspect)</b>	Permite specificarea ordinii de tipărire a paginilor pe coala de hârtie.
<b>Border (Chenar)</b>	Tipărește un chenar în jurul paginilor tipărite pe fiecare coală. Puteți alege una din opțiunile <b>None (Nici una)</b> , <b>Single Hairline (Linie unică)</b> , <b>Single Thin Line (Linie subțire unică)</b> , <b>Double Hairline (Linie dublă)</b> sau <b>Double Thin Line (Linie subțire dublă)</b> .

8. Selectați opțiunea **Print Settings (Parametri de tipărire)** din meniul pop-up.

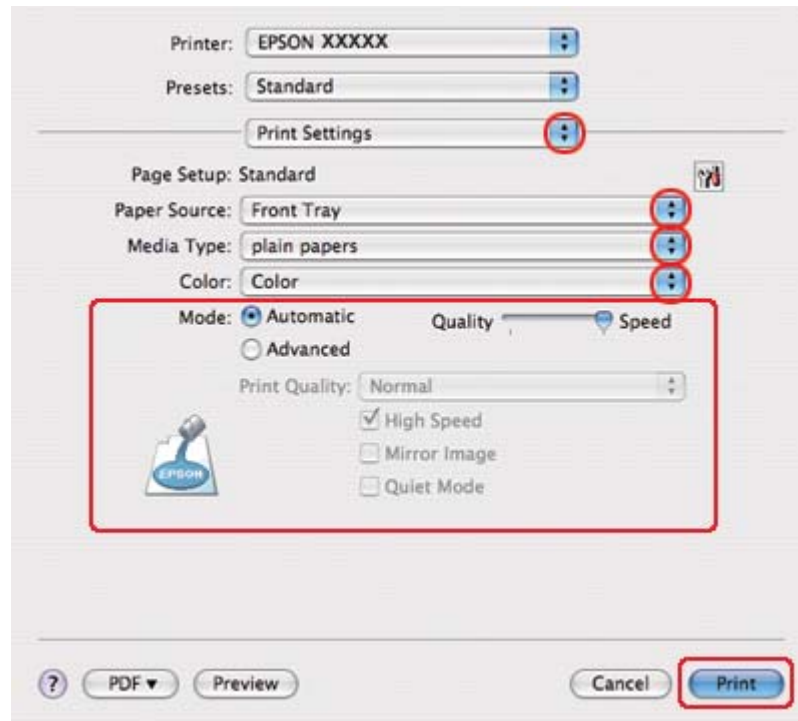

9. Efectuați setările pe care doriți să le folosiți la tipărire. Consultați sistemul de asistență online pentru detalii despre opțiunea Print Settings (Parametri de tipărire).

➔ Consultați “Selectarea tipului corect de hârtie” la pagina 35.

După parcurgerea etapelor de mai sus, tipăriți un exemplar de test și examinați rezultatul înainte de tipărirea unui lot întreg.



## **Tipărirea afişelor (numai pentru Windows)**

Tipărirea afişelor permite tipărirea imaginilor tip afiş prin mărirea unei pagini pentru a acoperi mai multe coli de hârtie.

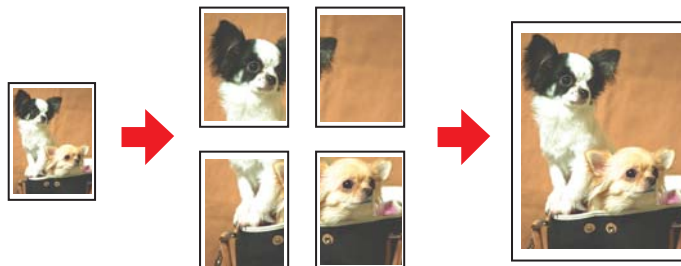

## **Setările imprimantei**

1. Accesați setările de imprimantă.

➔ Consultați “Accesarea driverului de imprimantă pentru Windows” la pagina 16.

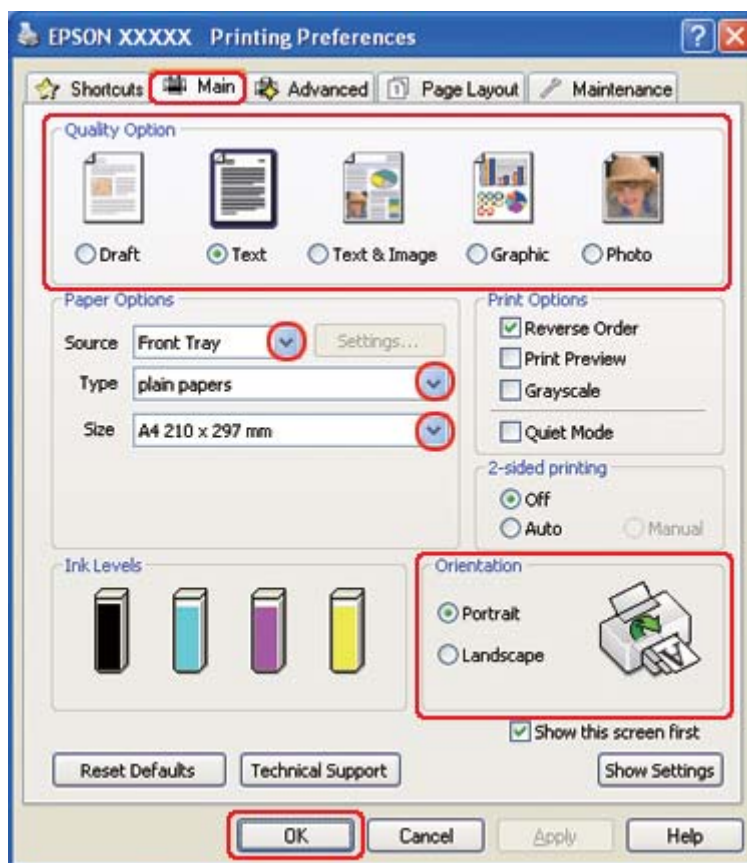

2. Faceți clic pe fila **Main (Principal)** și selectați una din următoarele setări Quality Option (Opțiuni calitate):
  - Draft (Schiță)** pentru ciorne brute, de o calitate redusă a tipăririi
  - Text** pentru documente ce conțin doar text
  - Text & Image (Text & Imagine)** pentru pagini ce conțin text și imagini de calitate superioară
  - Graphic (Grafic)** pentru grafice de calitate superioară
  - Photo (Foto)** pentru calitate și viteză bune
3. Selectați sursa de hârtie pentru setarea Source (Sursă).
4. Selectați setarea Type (Tip) adecvată.

- ➔ Consultați “Selectarea tipului corect de hârtie” la pagina 35.
5. Selectați setarea Size (Dimensiuni) adecvată.
  6. Selectați opțiunea **Portrait (Portret)** (orientare pe verticală) sau **Landscape (Peisaj)** (orientare pe orizontală) pentru modificarea orientării exemplarului tipărit.
  7. Faceți clic pe fila **Page Layout (Aspect pagină)**, selectați **Multi-Page (Pagini multiple)**, apoi selectați **Poster Printing (Tipărire poster)**. Faceți clic pe săgeata orientată în sus sau în jos pentru selectarea valorii **2x1**, **2x2**, **3x3** sau **4x4**.

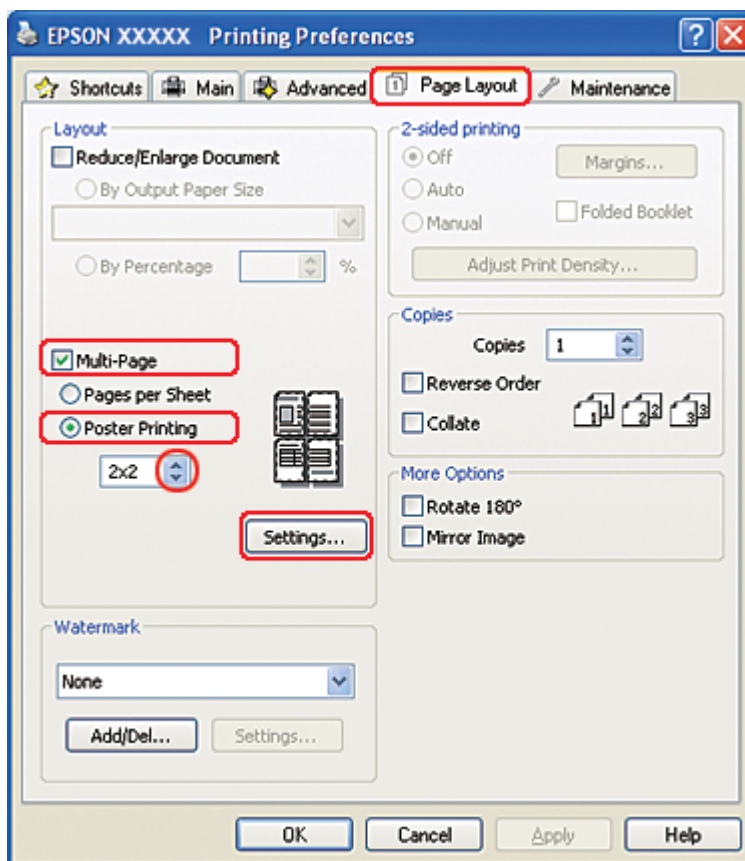

8. Faceți clic pe **Settings (Parametrii)** pentru reglarea modului în care va fi tipărit afișul. Este afișată fereastra Poster Settings (Parametrii poster).

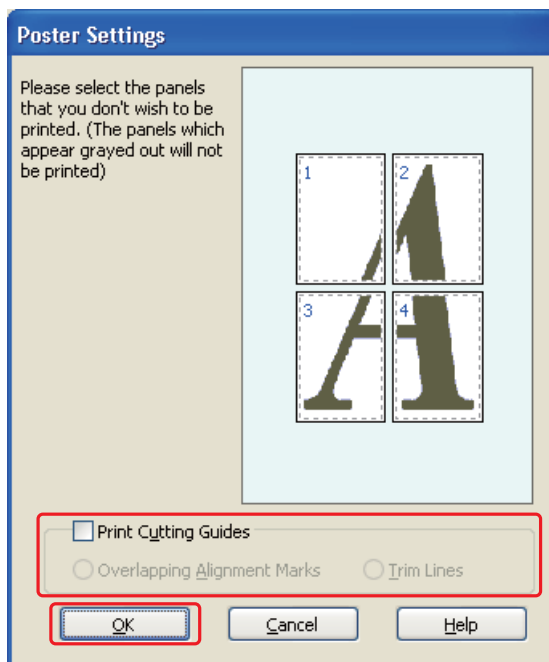

9. Efectuați următoarele setări:

<b>Print Cutting Guides (Tipărire ghidaje de tăiere)</b>	Tipărește linii de ghidare pentru decupare.
<b>Overlapping Alignment Marks (Suprapunere repere de aliniere)</b>	Suprapune ușor panourile și tipărește marcaje de aliniere astfel încât panourile să poată fi aliniate mai precis.
<b>Trim Lines (Linii de tăiere)</b>	Tipărește chenare pe panouri pentru ghidarea la decuparea paginilor.

**Notă:**

*Dacă doriți să tipăriți doar câteva din panouri, fără tipărirea întregului afiș, faceți clic pe panourile pe care nu doriți să le tipăriți.*

10. Faceți clic pe butonul **OK** pentru închiderea ferestrei Poster Settings (Parametrii poster).

După parcurgerea etapelor de mai sus, tipăriți un exemplar de test și examinați rezultatul înainte de tipărirea unui lot întreg. Apoi urmați instrucțiunile.

➔ Consultați “Modul de realizare a unui afiș din colile tipărite” la pagina 117.

## **Modul de realizare a unui afiș din colile tipărite**

Iată un exemplu al modului de realizare a unui afiș cu valoarea **2x2** selectată din fereastra Poster Printing (Tipărire poster) și opțiunea **Overlapping Alignment Marks (Suprapunere repere de aliniere)** selectată pentru setarea Print Cutting Guides (Tipărire ghidaje de tăiere).

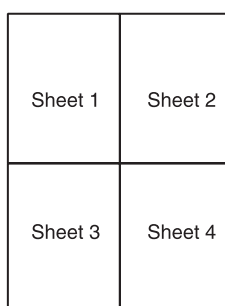

1. Decupați marginea colii 1 de-a lungul unei linii verticale prin centrul marcajelor în cruce de sus și de jos:

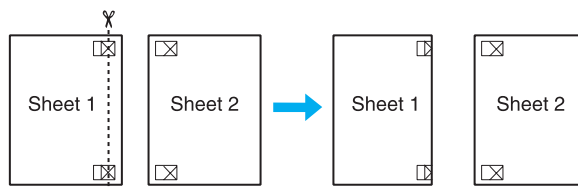

2. Amplasați marginea colii 1 deasupra colii 2 și aliniați marcajele în cruce, apoi lipiți temporar din spate cele două coli:

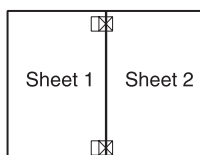

3. Tăiați colile lipite în două de-a lungul unei linii verticale prin marcajele de aliniere (de această dată, o linie în stânga marcajelor în cruce):

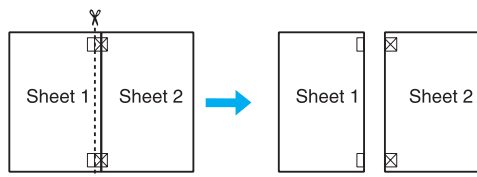

4. Aliniați marginile hârtiei utilizând marcajele de aliniere și lipiți-le din spate:

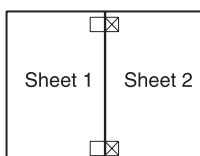

5. Repetați instrucțiunile de la etapa 1 la etapa 4 pentru lipirea colilor 3 și 4.
6. Repetați instrucțiunile de la etapa 1 la etapa 4 pentru lipirea marginilor superioară și inferioară ale hârtiei:

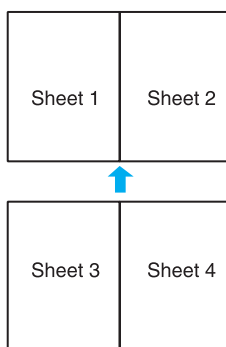

7. Tăiați marginile rămase.

---

## ***Tipărirea de inscripționări (numai pentru Windows)***

Aceasta permite tipărirea unei inscripționări de tip text sau imagine pe document.



## ***Tipărirea inscripționării***

1. Accesați setările de imprimantă.

➔ Consultați “Accesarea driverului de imprimantă pentru Windows” la pagina 16.

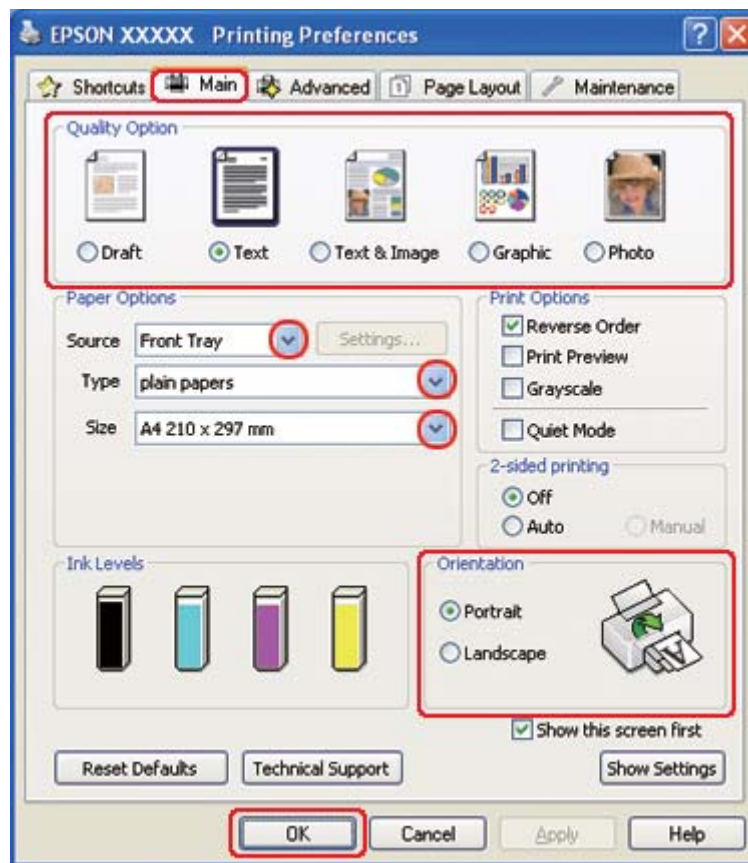

2. Faceți clic pe fila **Main (Principal)** și selectați una din următoarele setări Quality Option (Opțiuni calitate):
  - Draft (Schiță)** pentru ciorne brute, de o calitate redusă a tipăririi
  - Text** pentru documente ce conțin doar text, cu o calitate superioară a textului
  - Text & Image (Text & Imagine)** pentru documente de calitate superioară ce conțin text și imagini
3. Selectați sursa de hârtie pentru setarea Source (Sursă).
4. Selectați setarea Type (Tip) adecvată.
  - ➔ Consultați “Selectarea tipului corect de hârtie” la pagina 35.
5. Selectați setarea Size (Dimensiuni) adecvată.



6. Selectați opțiunea **Portrait (Portret)** (orientare pe verticală) sau **Landscape (Peisaj)** (orientare pe orizontală) pentru modificarea orientării exemplarului tipărit.
7. Faceți clic pe fila **Page Layout (Aspect pagină)**, selectați inscripționarea dorită din lista Watermark (Inscripționare), apoi faceți clic pe **Settings (Parametrii)**.

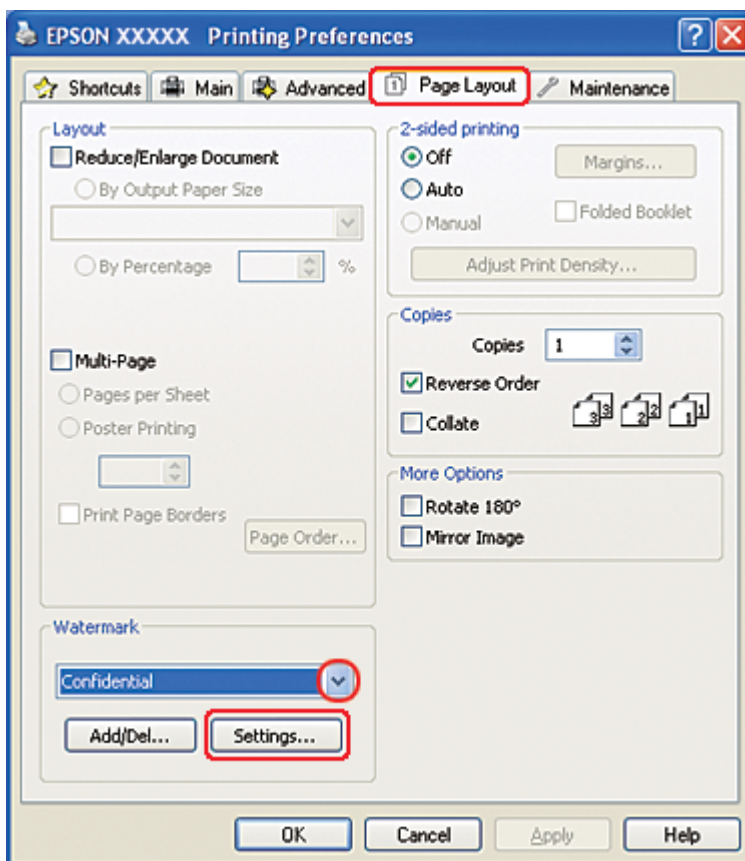

Dacă doriți să creați o inscripționare proprie, consultați instrucțiunile următoare.

➔ Consultați “Crearea propriei inscripționări” la pagina 122.

8. Specificați setările dorite pentru inscripționare. Puteți modifica poziția și mărimea inscripționării prin tragerea imaginii în fereastra de previzualizare.

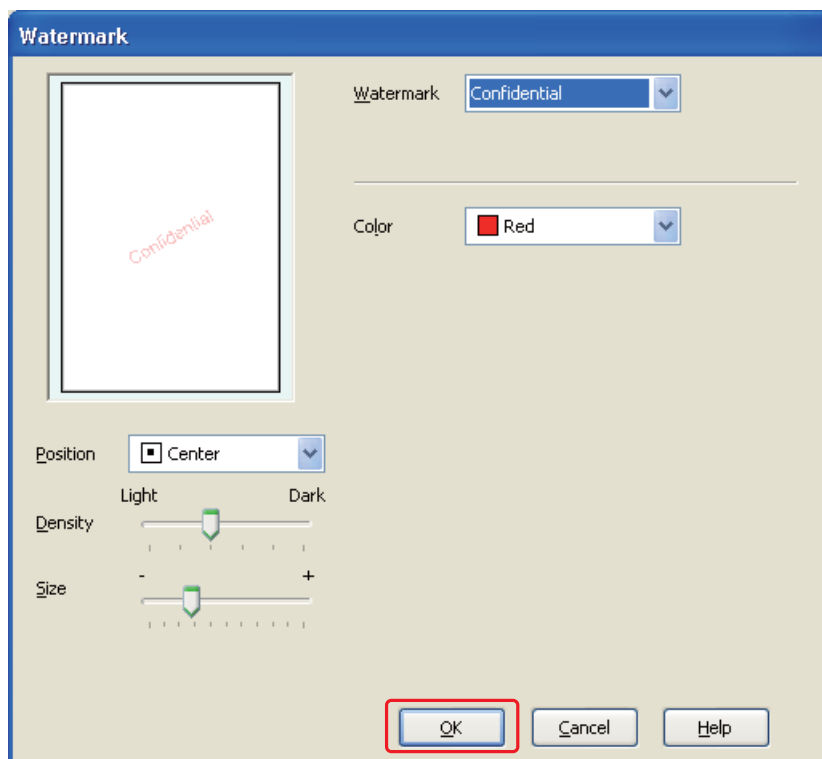

9. Faceți clic pe butonul **OK** pentru revenirea la fereastra Page Layout (Aspect pagină).

10. Faceți clic pe butonul **OK** pentru închiderea ferestrei cu setările de imprimantă.

După parcurgerea etapelor de mai sus, tipăriți un exemplar de test și examinați rezultatul înainte de tipărirea unui lot întreg.

### ***Crearea propriei inscripționări***

Puteți adăuga propriile inscripționări de tip text sau imagine la lista Watermark (Inscripționare).

1. Faceți clic pe butonul **Add/Del (Ad./Ștergere)** de sub lista Watermark (Inscripționare) din fereastra Page Layout (Aspect pagină). Este afișată fereastra următoare.

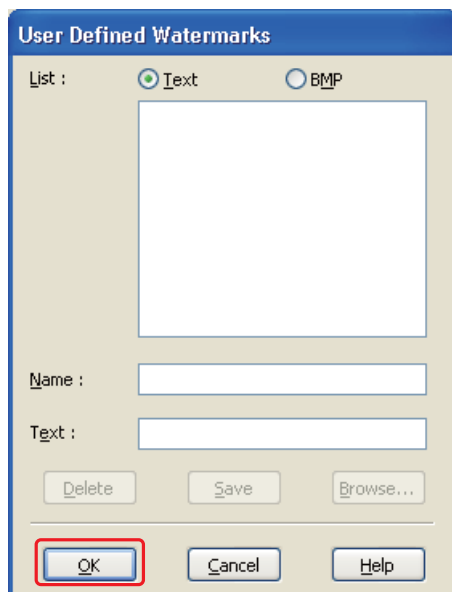

2. Efectuați una din următoarele acțiuni:
  - Pentru utilizarea unui fișier imagine ca inscripționare, selectați **BMP**. Faceți clic pe **Browse (Răsfoire)** pentru localizarea fișierului bitmap de utilizat, apoi faceți clic pe **OK**. Introduceți un nume pentru inscripționare în caseta de text Name (Nume), apoi faceți clic pe **Save (Salvare)**.
  - Pentru crearea unei inscripționări de tip text, selectați **Text**. Introduceți textul în caseta Text. Acest text va fi utilizat, de asemenea, ca nume pentru inscripționare. Dacă doriți modificarea numelui inscripționării, introduceți un nume nou în caseta de text Name (Nume), apoi faceți clic pe **Save (Salvare)**.
3. Faceți clic pe butonul **OK** pentru revenirea la fereastra Page Layout (Aspect pagină).

4. Faceți clic pe **Settings (Parametrii)**. Este afișată fereastra următoare:

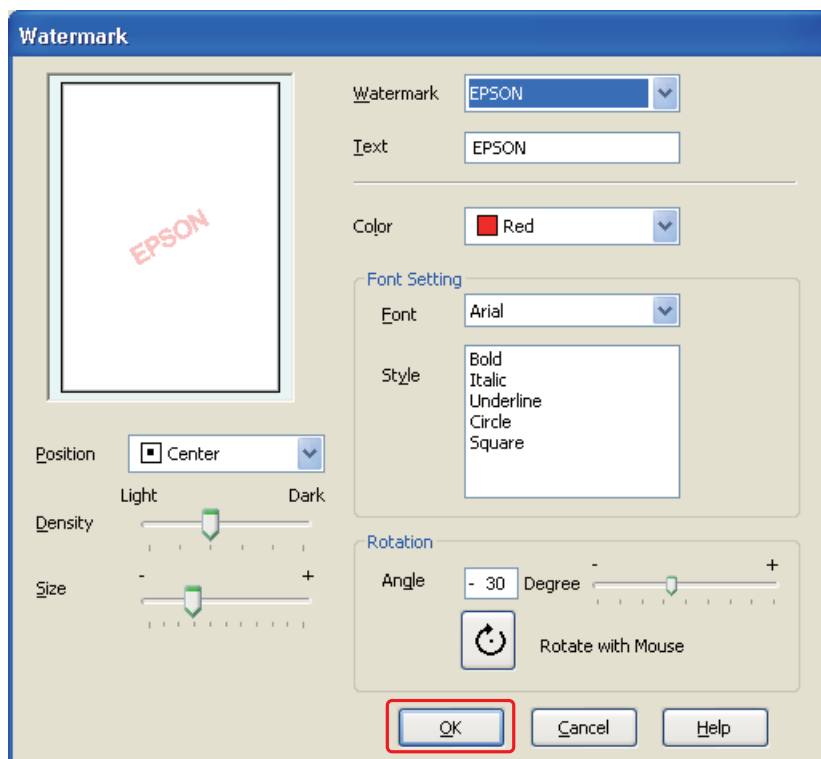

5. Asigurați-vă că ați selectat inscripționarea corespunzătoare din lista Watermark (Inscripționare), apoi selectați setările Color, Position (Poziție), Density (Densitate), Size (Dimensiuni), Font, Style (Stil) și Angle (Unghi). (Pentru detalii, consultați sistemul de asistență online.) Setările selectate sunt reflectate în fereastra de previzualizare.
6. La terminarea efectuării setărilor, faceți clic pe **OK**.

## Capitolul 5

### Utilizarea panoului de control

#### Introducere





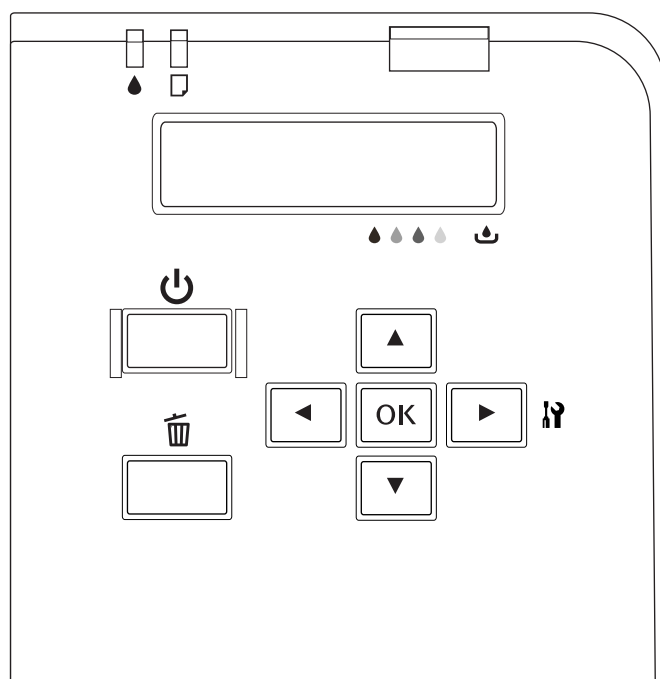

Puteți utiliza panoul de control al imprimantei pentru accesarea unor meniuri diverse, care permit verificarea stării produselor consumabile, tipărirea informațiilor de stare și efectuarea setărilor imprimantei. În această secțiune este descris modul de utilizare a panoului de control.

Panoul de control conține 7 butoane, 3 indicatoare luminoase și un afișaj cu cristale lichide (LCD).





#### Butoane și indicatoare luminoase

În tabelul de mai jos sunt descrise funcțiile butoanelor de pe panoul de control.

Buton	Descriere
 Butonul de alimentare	Pornește sau oprește imprimanta.
 Butonul Anulare	Anulează sarcina de tipărire în timpul tipăririi. Determină revenirea imprimantei în starea Ready (Gata) atunci când este apăsat în modul Menu (Meniu).
 Butonul Stânga	Determină revenirea la nivelul anterior atunci când este apăsat în modul Menu (Meniu).
 Butonul Sus	Modifică parametrul în ordine inversă la selectarea parametrului dorit în modul Menu (Meniu).
 Butonul Jos	Modifică parametrul în ordine normală la selectarea parametrului dorit în modul Menu (Meniu).
 Butonul Dreapta	Determină intrarea în modul Menu (Meniu) atunci când este apăsat în starea Ready (Gata). Selectează meniul dorit atunci când este apăsat în modul Menu (Meniu).
 Butonul OK	Setează parametrul selectat din elementul selectat în modul Menu (Meniu). Execută elementul selectat dacă acesta este numai pentru executare. Alimentează imprimanta cu hârtie atunci când alimentarea cu hârtie nu a reușit.

În tabelul de mai jos este descrisă semnificația indicatoarelor luminoase de pe panoul de control. Indicatoarele luminoase arată starea imprimantei și, atunci când apare o eroare, tipul acesteia.



Indicator luminos	Descriere
 Indicatorul luminos pentru cerneală (portocaliu)	<p><b>Aprins:</b>            Cartușul de cerneală instalat este consumat.            Cartușul de cerneală nu este instalat.            Cartușul de cerneală instalat nu poate fi utilizat cu imprimanta.            Pârghia de blocare a cartușelor este în poziția „deblocat”.            Durata de funcționare a casetei de întreținere instalate a expirat.            Caseta de întreținere nu este instalată.            Caseta de întreținere instalată nu poate fi utilizată cu imprimanta.            Capacul casetei de întreținere este deschis.</p> <p><b>Luminează intermitent:</b>            Cartușul de cerneală instalat este aproape consumat.            Caseta de întreținere se apropie de sfârșitul duratei de utilizare.</p>
 Indicatorul luminos pentru starea hârtiei (portocaliu)	<p><b>Aprins:</b>            Nu este încărcată hârtie în sursa de hârtie.            Imprimanta încarcă simultan mai multe coli de hârtie.</p> <p><b>Luminează intermitent:</b>            Hârtia este blocată.</p>
Indicatorul de alimentare (verde)	<p><b>Aprins:</b>            Imprimanta este în starea Ready (Gata).</p> <p><b>Luminează intermitent:</b>            Imprimanta pornește.            Imprimanta tipărește.            Imprimanta curăță capul de tipărire.            Imprimanta încarcă cerneala.            Imprimanta anulează tipărirea.</p> <p><b>Stins:</b>            Imprimanta este oprită.</p>

## Pictogramele afișate pe ecranul LCD





În această secțiune este descrisă semnificația pictogramelor afișate pe ecranul LCD.

În tabelul de mai jos este descrisă semnificația pictogramei de stare a cartușului de cerneală.

Pictogramă	Descriere
	Pictograma oferă o estimare a cernelii utilizabile rămase în cartușul de cerneală.

Pictogramă	Descriere
	Cartușul de cerneală instalat este aproape consumat.
	Cartușul de cerneală instalat este consumat.
	Cartușul de cerneală nu este instalat. Cartușul de cerneală instalat nu poate fi utilizat cu imprimanta.



În tabelul de mai jos este descrisă semnificația pictogramei de stare a casetei de întreținere.

Pictogramă	Descriere
	Pictograma oferă o estimare a capacității rămase pentru caseta de întreținere.
	Caseta de întreținere instalată se apropie de sfârșitul duratei de utilizare.
	Durata de funcționare a casetei de întreținere instalate a expirat.
	Caseta de întreținere nu este instalată. Caseta de întreținere instalată nu poate fi utilizată cu imprimanta.

## **Modul de accesare a meniurilor panoului de control**

În această secțiune este descris cum se accesează modul Menu (Meniu) și cum se setează parametri cu ajutorul butoanelor de pe panoul de control.

### **Notă:**

- Apăsați pe butonul  **Cancel (Anulare)** ori de câte ori doriți ca imprimanta să iasă din modul Menu (Meniu) și să revină la starea Ready (Gata).
- Apăsați pe butonul  **Left (Stânga)** pentru a reveni la pasul anterior.



1. Asigurați-vă că pe ecranul LCD se afișează **READY (Gata)**, apoi apăsați pe butonul ► **Right (Dreapta)**. Pe ecranul LCD se afișează primul meniu.

Dacă pe panoul ecranului LCD apare mesajul **ENTER PASSWORD (Introducere parolă)**, introduceți parola. Consultați “Introducerea parolei” la pagina 138.

2. Apăsați pe butonul ▼ **Down (Jos)** sau ▲ **Up (Sus)** pentru a derula între meniuri.
3. Apăsați pe butonul **OK** sau ► **Right (Dreapta)** pentru selectarea meniului dorit. Pe ecranul LCD se afișează primul element.
4. Apăsați pe butonul ▼ **Down (Jos)** sau ▲ **Up (Sus)** pentru a derula între elemente.
5. Apăsați pe butonul **OK** sau ► **Right (Dreapta)** pentru selectarea elementului dorit. Pe ecranul LCD se afișează primul parametru.
6. Apăsați pe butonul ▼ **Down (Jos)** sau ▲ **Up (Sus)** pentru a derula între parametri.
7. Apăsați pe butonul **OK** pentru stocarea parametrului selectat. Dacă parametrul este numai pentru executare, apăsați pe butonul **OK** pentru executarea funcției corespunzătoare elementului.

După executarea funcției, imprimanta revine la meniul anterior.

8. Apăsați pe butonul ☒ **Cancel (Anulare)**. Imprimanta revine la starea Ready (Gata).

---

## ***Lista de meniuri a panoului de control***

În această secțiune sunt descriși parametrii corespunzători elementelor din meniu.

### ***Printer setting menu (Meniu Setare imprimantă)***

Acest meniu vă permite să configurați setarea de bază a imprimantei.

<b>Element</b>	<b>Parametru</b>
Language (Limbă)	English (Engleză), French (Franceză), Italian (Italiană), German (Germană), Spanish (Spaniolă), Portuguese (Portugheză), Dutch (Neerlandeză), Japanese (Japoneză)
USB	Auto, ESC/P, PCL3

Element	Parametru
Network (Rețea)	Auto, ESC/P, PCL3

### Language (Limbă)

Puteți selecta limba de afișare pe ecranul LCD.

### USB, Network (Rețea)

Puteți selecta limba de control a imprimantei pentru port.

## Meniul Test print (Tipărire de testare)

Acest meniu vă permite să setați parametrii pentru tipărirea de testare.

Element	Parametru
Nozzle check (Curățare duză)	-
Status sheet (Informații de stare)	-
Network sheet (Informații rețea)	-

### Nozzle check (Curățare duză)

Puteți tipări un model pentru verificarea duzelor capului de tipărire corespunzător fiecărui cartuș de cerneală. Din rezultatele obținute la tipărire, puteți verifica dacă duzele furnizează cerneala în mod adecvat.

➔ Consultați “Verificarea duzelor capului de tipărire” la pagina 157.

### Status sheet (Informații de stare)

Puteți tipări starea curentă a imprimantei.

➔ Consultați “Tipărirea informațiilor de stare” la pagina 137.

### Network sheet (Informații rețea)

Puteți tipări setările curente ale interfeței de rețea.

## **Meniul Printer status (Stare imprimantă)**

Acest meniu vă permite să verificați starea curentă a imprimantei.

<b>Element</b>	<b>Parametru</b>
Version (Versiune)	Sh xxxx, xxxxx
Maintenance box (Casetă de întreținere)	xx%

### **Version (Versiune)**

Puteți verifica versiunea firmware-ului.

### **Maintenance box (Casetă de întreținere)**

Puteți obține o estimare a capacității rămase pentru caseta de întreținere.

## **Meniul Maintenance (Întreținere)**

Acest meniu vă permite să setați parametrii pentru întreținere.

<b>Element</b>	<b>Parametru</b>
Head alignment (Aliniere cap)	-
Cleaning (Curățare)	-
Cleaning sheet (Informații curățare)	-
Contrast adj. (Reglare contrast)	-10 - 10
Auto cleaning (Curățare automată)	On (Pornit), Off (Oprit)
Low speed mode (Mod viteză redusă)	On (Pornit), Off (Oprit)

### **Head alignment (Aliniere cap)**

Puteți tipări un model de testare pentru alinierea capului de tipărire. Din rezultate obținute la tipărire, puteți regla alinierea capului de tipărire.

### **Cleaning (Curățare)**

Puteți curăța capul de tipărire. De asemenea, înainte de curățare, puteți tipări un model pentru verificarea duzelor capului de tipărire.

### **Cleaning sheet (Informații curățare)**

Puteți curăța tamburele din interiorul imprimantei.

### **Contrast adj. (Reglare contrast)**

Puteți regla contrastul ecranului LCD. Apăsați pe butonul ▲ **Up (Sus)** sau ▼ **Down (Jos)** pentru a regla contrastul.

### **Auto cleaning (Curățare automată)**

Această imprimantă verifică automat duzele capului de tipărire fără a tipări un model și curăță duzele dacă acestea sunt ancrasate. La curățarea duzelor capului de tipărire se consumă cerneală din toate cartușele.

Puteți opta pentru stabilirea acestei funcții la valoarea Off (Oprit) sau On (Pornit).

### **Low speed mode (Mod viteză redusă)**

Această funcție poate împiedica ancrasarea duzelor capului de tipărire.

Puteți opta pentru stabilirea acestei funcții la valoarea Off (Oprit) sau On (Pornit).

## ***Meniul Network setting (Setări rețea)***

Acest meniu vă permite să setați parametrii de rețea.

Element		Parametru	
Network setup (Configurare rețea)	Auto	-	
	Panel (Panou)	IP address (Adresă IP)	000.000.000.000–255.255.255.255
		Subnet mask (Mască de subrețea)	000.000.000.000–255.255.255.255
		Default gateway (Punct de acces implicit)	000.000.000.000–255.255.255.255
		Bonjour	On (Pornit), Off (Oprit)
Init N/W set (Set inițial rețea)		-	

### Network setup (Configurare rețea)

Puteți selecta metoda de configurare a setărilor de rețea.

Dacă ați selectat opțiunea Auto, imprimanta obține automat valorile pentru IP address (Adresă IP), Subnet mask (Mască de subrețea) și Default gateway (Punct de acces implicit). Dacă ați selectat opțiunea Panel (Panou), puteți specifica valorile pentru IP address (Adresă IP), Subnet mask (Mască de subrețea), Default gateway (Punct de acces implicit) și Bonjour, folosind panoul de control. Dacă selectați opțiunea Init N/W set (Set inițial rețea), puteți restabili setările de rețea ale imprimantei la valorile implicite din fabrică.

### IP address (Adresă IP), Subnet mask (Mască de subrețea), Default gateway (Punct de acces implicit)

Puteți defini valorile imprimantei pentru IP address (Adresă IP), Subnet mask (Mască de subrețea) și Default gateway (Punct de acces implicit). Pentru a schimba parametrul, apăsați pe butonul ◀ **Left (Stânga)** sau ▶ **Right (Dreapta)** pentru a deplasa cursorul și pe butonul ▲ **Up (Sus)** sau ▼ **Down (Jos)** pentru a schimba numărul.

### Bonjour

Puteți defini setările Bonjour ale imprimantei.

### Meniul Password (Parolă)

Acest meniu vă permite să setați parametrii pentru blocarea panoului LCD.

Element	Parametru
Password setting (Setare parolă)	-
Lock setting (Setare blocare)	Off (Oprit), On (Pornit)

### Password setting (Setare parolă)

Puteți stabili parola pentru blocarea panoului LCD introducând parola curentă o dată și noua parolă de două ori. Pentru a introduce parola, consultați “Introducerea parolei” la pagina 138.

#### Notă:

- Parola este definită la “” (niciuna) ca valoarea implicită din fabrică.
- Parola trebuie să cuprindă între 1 și 8 caractere.
- Pentru parolă, aveți la dispoziție caractere alfanumerice.
- Dacă ați uitat parola, contactați serviciul de asistență Epson.
  - ➔ Consultați “Contactarea serviciului de asistență Epson” la pagina 200.

### Lock setting (Setare blocare)

Puteți bloca panoul LCD pentru a nu putea fi utilizat de către copii sau pentru a împiedica modificări neprevăzute efectuate cu ajutorul panoului LCD.

Atunci când pe ecranul LCD apare opțiunea Ready (Gata) după ce ați definit această funcție la On (Pornit), trebuie să introduceți parola atunci când apăsați pe butonul ► **Right (Dreapta)** pentru a intra în modul Menu (Meniu).

## Mesajele de stare și de eroare

În această secțiune este descrisă semnificația mesajelor afișate pe ecranul LCD.

În tabelul de mai jos sunt descrise mesajele de stare.

Mesaj	Descriere
Cancel (Anulare)	Sarcina de tipărire este anulată.

Mesaj	Descriere
Charging ink (Încărcare cerneală)	Imprimanta încarcă cerneala.
Cleaning (Curățare)	Imprimanta curăță capul de tipărire.
Please wait (Vă rugăm să așteptați)	Imprimanta pornește.
	Imprimanta inițializează setările.
Printing (Tipărire)	Imprimanta procesează datele.
Ready (Gata)	Imprimanta este pregătită pentru tipărire.
Power save (Economisire energie electrică)	Imprimanta este în modul Power save (Economisire energie electrică).
Power off (Întrerupere alimentare)	Imprimanta se oprește.
Reset (Resetare)	Imprimanta reinițializează setările.

Tabelul de mai jos conține mesajele de eroare, descrieri succinte ale acestora și sugestii de corectare a problemelor corespunzătoare.

Mesaj	Problemă	Soluții
Service call see guide (Ghid apelare centru de service)	A apărut o eroare care necesită apelarea centrului de service.	Opriți imprimanta și apoi porniți-o din nou. Dacă eroarea persistă, contactați Centrul de service Epson. ➔ Consultați "Contactarea serviciului de asistență Epson" la pagina 200.
Printer near end of service life (Imprimantă aproape sfârșit durată de funcționare)	Durata de funcționare a unor componente din interiorul imprimantei a expirat.	Contactați Centrul de service Epson pentru înlocuirea acestor componente. ➔ Consultați "Contactarea serviciului de asistență Epson" la pagina 200.
Nozzle maint error see guide (Ghid erori întreținere duze)	Duzele capului de tipărire sunt ancrasate sau aliniate incorect.	Verificați duzele și curățați capul de tipărire. ➔ Consultați "Verificarea duzelor capului de tipărire" la pagina 157. ➔ Consultați "Curățarea capului de tipărire" la pagina 159. Apăsați pe butonul <b>OK</b> pentru anularea stării de eroare.

Mesaj	Problemă	Soluții
Printer error restart printer (Eroare imprimantă - repornire)	A apărut o eroare la imprimantă.	<p>Notați codul de eroare și opriți imprimanta.</p> <p>Dacă acest cod de eroare este 0x01, 0x03, 0x04, 0x05, 0x08 sau 0x0A, verificați să nu existe hârtie blocată în imprimantă.</p> <p>➔ Consultați "Hârtia se blochează" la pagina 181.</p> <p>Apoi porniți din nou imprimanta.</p> <p>Dacă eroarea tot nu dispăre, opriți imprimanta din nou și contactați Centrul de service Epson.</p> <p>➔ Consultați "Contactarea serviciului de asistență Epson" la pagina 200.</p>
Close maint box cover (Închidere capac casetă de întreținere)	Capacul casetei de întreținere este deschis.	Închideți capacul casetei de întreținere.
Set maint box (Instalare casetă de întreținere)	Caseta de întreținere nu este instalată.	Instalați caseta de întreținere.
	Caseta de întreținere nu este recunoscută în mod corect de imprimantă.	Reinstalați caseta de întreținere sau înlocuiți-o.
Replace maint box (Înlocuire casetă de întreținere)	Durata de funcționare a casetei de întreținere a expirat.	<p>Înlocuiți caseta de întreținere.</p> <p>➔ Consultați "Înlocuirea casetei de întreținere" la pagina 155.</p>
Move ink lever down (Coborâre pârghie cerneală)	Pârghia de blocare a cartușelor este în poziția „deblocat”.	Deplasați pârghia de blocare a cartușelor în poziția „blocat”.
Set ink cartridge (Instalare cartuș de cerneală)	Cartușul de cerneală nu este instalat.	Instalați cartușul de cerneală.
Set ink then move ink lever down (Instalare cerneală, apoi coborâre pârghie)	Cartușul de cerneală nu este instalat.	Instalați cartușul de cerneală și deplasați pârghia de blocare a cartușelor în poziția „blocat”.
Replace ink cartridge (Înlocuire cartuș de cerneală)	Cartușul de cerneală instalat nu poate fi utilizat cu imprimanta.	Instalați cartușul de cerneală original.
	Cartușul de cerneală este consumat.	<p>Înlocuiți cartușul de cerneală.</p> <p>➔ Consultați "Înlocuirea unui cartuș de cerneală" la pagina 147.</p>
Set paper in cassette (Încărcare hârtie în casetă)	Nu este încărcată hârtie în caseta frontală pentru hârtie.	Încărcați hârtie în caseta frontală pentru hârtie.



Mesaj	Problemă	Soluții
Set paper in auto feeder (Încărcare hârtie în tava de alimentare automată)	Nu este încărcată hârtie în tava de alimentare din spate.	Încărcați hârtie în tava de alimentare din spate.
Remove jammed paper (Scoatere hârtie blocată)	Hârtia este blocată în caseta frontală pentru hârtie sau în tava de alimentare din spate.	Scoateți hârtia blocată. ➔ Consultați "Hârtia se blochează" la pagina 181.
Double feed jam remove paper (Blocaj hârtie, scoatere hârtie)	Imprimanta încarcă simultan mai multe coli de hârtie.	Scoateți hârtia blocată, apoi apăsați pe butonul <b>OK</b> .
Close printer cover (Închidere capac imprimantă)	Capacul imprimantei este deschis în timpul tipăririi.	Închideți capacul imprimantei.
Set duplex unit (Montare unitate duplex)	Unitatea duplex este scoasă.	Atașați unitatea duplex.
Duplex unit jam remove paper (Blocare unitate duplex, scoatere hârtie)	Hârtia este blocată în unitatea duplex.	Scoateți hârtia blocată. ➔ Consultați "Hârtia se blochează" la pagina 181.

## Tipărirea informațiilor de stare

Atunci când imprimanta este în modul Menu (Meniu), puteți tipări informațiile de stare pentru a vedea valorile implicite curente. Pentru a tipări informațiile de stare, urmați pașii de mai jos.

1. Asigurați-vă că în caseta frontală pentru hârtie este încărcată hârtie de format A4.
2. Apăsați pe butonul ► **Right (Dreapta)** pentru a intra în modul Menu (Meniu).
3. Apăsați pe butonul ▼ **Down (Jos)** sau ▲ **Up (Sus)** pentru a afișa opțiunea TEST PRINT (Tipărire de testare), iar apoi apăsați pe butonul **OK** sau ► **Right (Dreapta)**.
4. Apăsați pe butonul ▼ **Down (Jos)** sau ▲ **Up (Sus)** pentru a afișa opțiunea STATUS PRINT (Tipărire de stare), iar apoi apăsați pe butonul **OK** sau ► **Right (Dreapta)**.
5. Apăsați pe butonul **OK** pentru a începe tipărirea unei coli cu informațiile de stare.

După terminarea tipăririi, imprimanta revine la meniul Test print (Tipărire de testare).

---

## **Introducerea parolei**

Atunci când doriți să stabiliți sau să schimbați parola din Password menu (Meniu Parolă) sau să apăsați butonul ► **Right (Dreapta)** pentru a intra în modul Menu (Meniu) după blocarea panoului LCD, trebuie să introduceți parola.

Pentru a introduce parola, urmați instrucțiunile de mai jos.

### **Notă:**

*Dacă parola curentă este cea stabilită din fabrică, apăsați doar pe butonul **OK** pentru a continua.*

1. Apăsați pe butonul ▼ **Down (Jos)** sau ▲ **Up (Sus)** pentru a afișa caracterul pe care doriți să îl selectați.
2. Apăsați pe butonul ► **Right (Dreapta)** pentru a introduce caracterul.
3. Repetați pașii 1 și 2.
4. După introducerea tuturor caracterelor, apăsați pe butonul **OK**.

## Capitolul 6

### Opțiuni de instalare

#### Unitatea duplex (numai la B-310N)

##### Instalarea unității duplex

Urmați etapele de mai jos pentru a instala unitatea duplex.

1. Opriți imprimanta
2. Apăsați cârligele de pe ambele părți ale capacului superior din spate al imprimantei și scoateți acest capac.

**Notă:**

*Capacul superior din spate al imprimantei trebuie păstrat, deoarece va fi necesar la scoaterea unității duplex.*

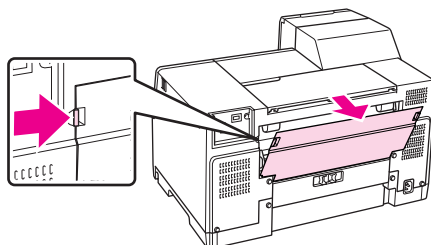

- Introduceți mai întâi latura inferioară a unității duplex și apoi atașați unitatea duplex.

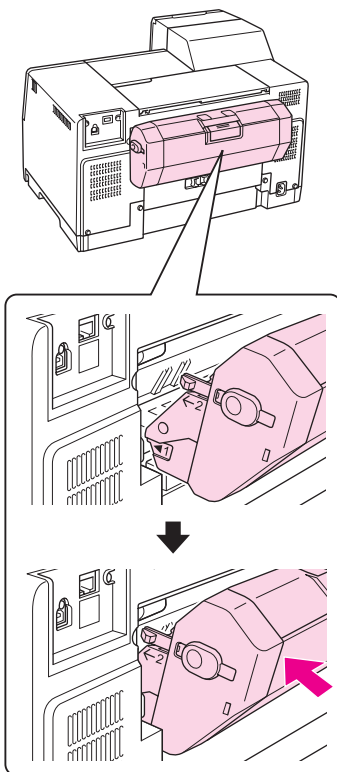

## Dezinstalarea unității duplex

Urmați etapele de mai jos pentru a dezinstala unitatea duplex.

- Oprii imprimanta.
- Scoateți unitatea duplex prin tragere ținând apăsată butoanele de pe ambele părți ale unității duplex.

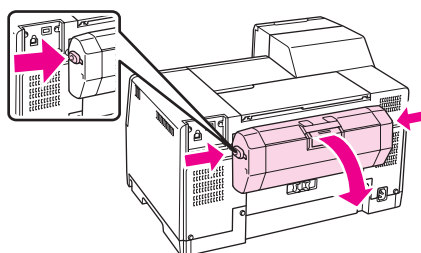

3. Atașați capacul superior din spate al imprimantei.

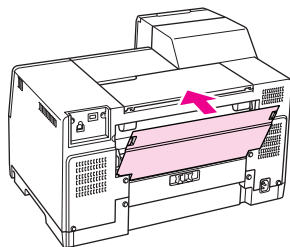

## Capitolul 7

# Înlocuirea produselor consumabile

## Cartușele de cerneală

### Verificarea stării cartușelor de cerneală

#### Utilizarea panoului de control

Pentru a verifica starea cartușului de cerneală, consultați “Pictogramele afișate pe ecranul LCD” la pagina 127.

#### Pentru Windows

##### Notă:

*Epson nu poate garanta calitatea sau siguranța funcțională a cernelii neoriginale. Dacă se montează cartușe de cerneală neoriginale, starea cartușului de cerneală nu va fi afișată.*

Pentru verificarea stării cartușului de cerneală, efectuați una din acțiunile următoare:

- Faceți dublu clic pe pictograma pentru acces rapid la imprimantă de pe bara de sarcini Windows. Pentru adăugarea unei pictograme pe bara de sarcini, consultați secțiunea următoare.
  - ➔ Consultați “Din pictograma de pe bara de sarcini” la pagina 17.
- Deschideți driverul de imprimantă, faceți clic pe fila **Maintenance (Întreținere)**, apoi faceți clic pe butonul **EPSON Status Monitor 3**.

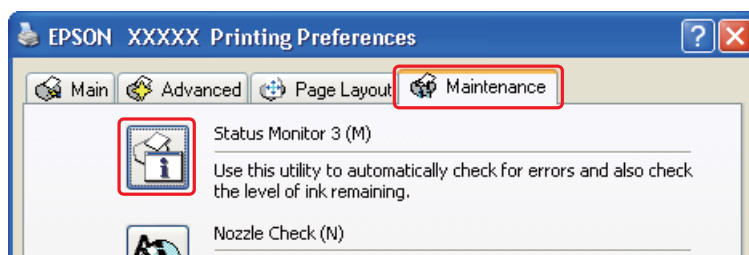

Este afișată grafic starea cartușului de cerneală.



**Notă:**

*Dacă unul dintre cartușele de cerneală montate în imprimantă este defect, incompatibil cu modelul imprimantei sau montat necorespunzător, programul EPSON Status Monitor 3 nu va afișa corect starea cartușului de cerneală. Aveți grijă să înlocuiți sau să reinstalați orice cartuș de cerneală indicat de programul EPSON Status Monitor 3.*

- Indicatorul de progres este afișat automat la inițierea unei sarcini de tipărire. Faceți clic pe butonul Check Ink Levels (Verificare niveluri de cerneală) și apoi puteți verifica starea cartușului de cerneală din această fereastră.

**Notă:**

Pentru afișarea automată a indicatorului de progres, faceți clic pe fila **Maintenance (Întreținere)** din fereastra driverului de imprimantă, faceți clic pe **Speed & Progress (Viteză & Progres)**, iar apoi bifați caseta de validare **Show Progress Meter (Afișează bara de progres)**.

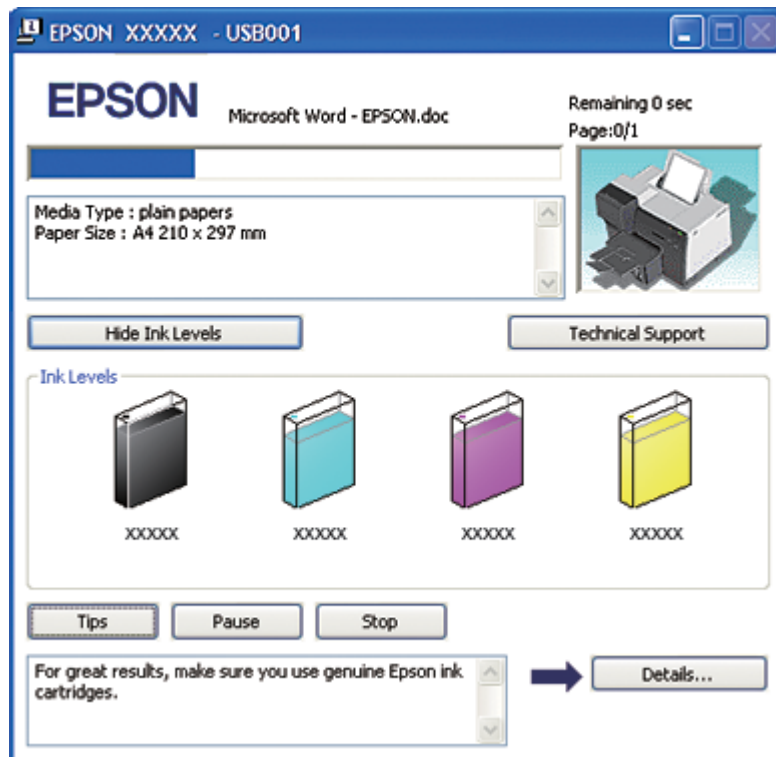
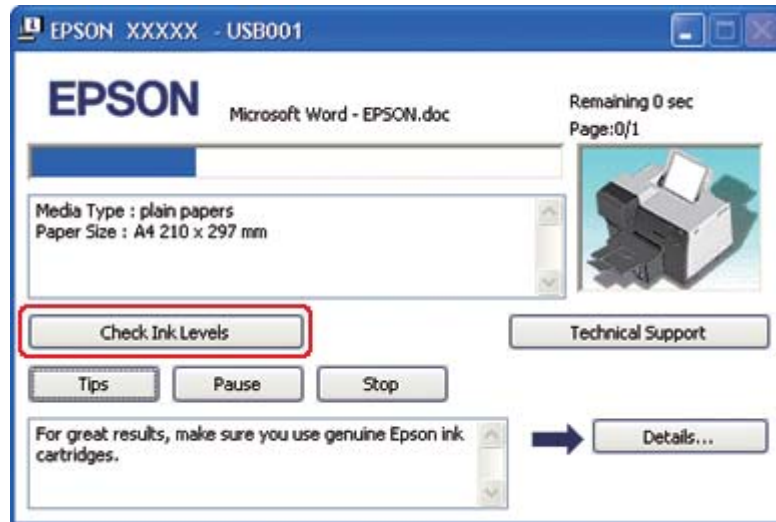



## Pentru Mac OS X

Puteți verifica starea cartușului de cerneală utilizând programul EPSON StatusMonitor. Urmăriți etapele de mai jos.

1. Accesați caseta de dialog EPSON Printer Utility3.

➔ Consultați “Accesarea driverului de imprimantă pentru Mac OS X” la pagina 18.

2. Faceți clic pe butonul **EPSON StatusMonitor**. Este afișat programul EPSON StatusMonitor.

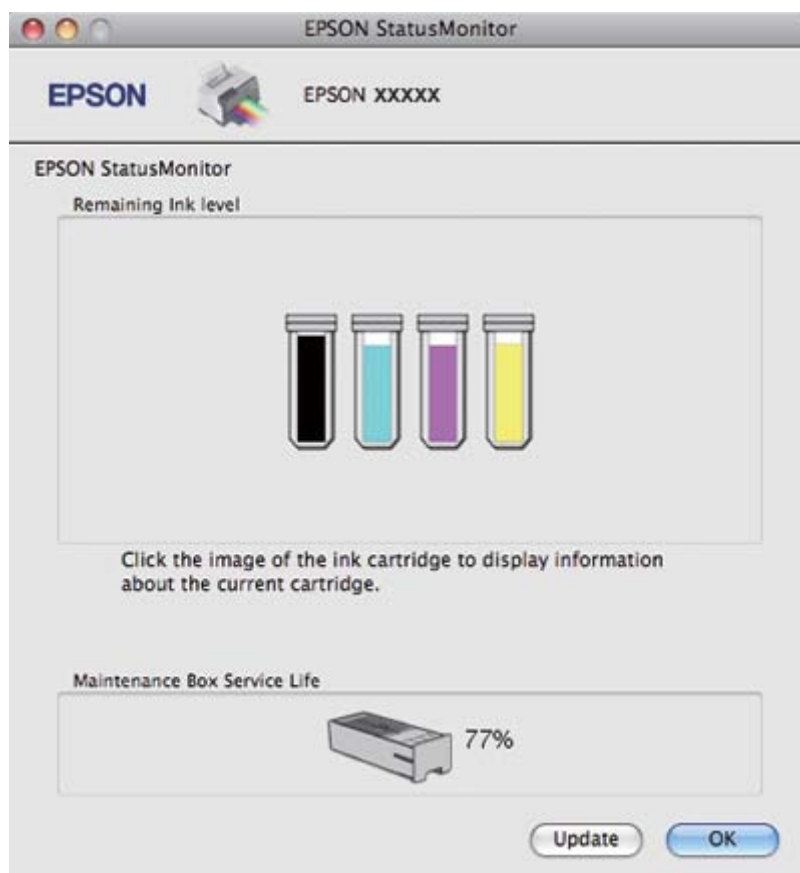

### Notă:

- ❑ Este afișată grafic starea cartușului de cerneală la prima deschidere a programului EPSON StatusMonitor. Pentru actualizarea stării cartușului, faceți clic pe **Update (Actualizare)**.
- ❑ Epson nu poate garanta calitatea sau siguranța funcțională a cernelii neoriginale. Dacă se montează cartușe de cerneală neoriginale, este posibil ca starea cartușului de cerneală să nu fie afișată.

- ❑ Dacă unul din cartușele de cerneală montate în imprimantă este defect, incompatibil cu modelul imprimantei sau montat necorespunzător, programul EPSON StatusMonitor nu va afișa corect starea cartușului de cerneală. Nu omiteți să înlocuiți sau reinstalați orice cartuș de cerneală indicat de programul EPSON StatusMonitor.

**Notă pentru Mac OS X 10.5:**

Fereastra de monitorizare a imprimantei se afișează automat la inițierea unei sarcini de tipărire. Puteți verifica starea cartușului de cerneală prin intermediul acestei ferestre.

## **Instrucțiuni de manipulare**

Citiți toate instrucțiunile din această secțiune înainte de înlocuirea cartușelor de cerneală.

- ❑ Această imprimantă utilizează cartușe de cerneală dotate cu un circuit integrat, ce monitorizează cantitatea de cerneală utilizată de fiecare cartuș. Cartușele sunt utilizabile chiar dacă au fost demontate sau reintroduse.
- ❑ Dacă este necesară demontarea temporară a unui cartuș de cerneală, protejați zona de alimentare cu cerneală împotriva murdăriei și a prafului. Depozitați cartușul de cerneală în același mediu ca imprimanta. La depozitarea cartușului, asigurați-vă că eticheta de identificare a culorii cernelii este orientată în sus. Nu depozitați cartușele de cerneală cu fața în jos.
- ❑ Supapa din portul de alimentare cu cerneală este proiectată pentru a reține cerneala în exces ce poate fi eliberată. Totuși, este recomandată manipularea atentă. Nu atingeți portul de alimentare al cartușului de cerneală sau zona din jurul acestuia.
- ❑ Se consumă cerneală din toate cartușele în timpul următoarelor operații: curățarea capului de tipărire, încărcarea inițială cu cerneală și întreținerea duzelor.
- ❑ Nu opriți niciodată imprimanta în timpul încărcării inițiale cu cerneală. Este posibil ca cerneala să nu se umple complet și imprimanta să nu fie pregătită pentru tipărire.
- ❑ Dacă schimbați cartușul de cerneală cu un cartuș de cerneală cu capacitate foarte mare, păstrați cartușul de cerneală implicit, cartușul de cerneală cu capacitate standard sau cartușul de cerneală cu capacitate mare. Unul dintre aceste cartușe este necesar atunci când transportați imprimanta.
- ❑ Produsele care nu sunt fabricate de Epson pot cauza daune ce nu sunt acoperite de garanțiile Epson și, în anumite circumstanțe, pot cauza funcționarea defectuoasă a imprimantei.
- ❑ Nu lăsați cartușele de cerneală la îndemâna copiilor. Nu permiteți copiilor să consume conținutul cartușelor sau să manipuleze cartușele.

- ❑ Procedați cu atenție la manipularea cartușelor uzate, deoarece poate exista cerneală rămasă în portul de alimentare cu cerneală sau în zona din jurul acestuia. Dacă cerneala intră în contact cu pielea, spălați temeinic zona afectată cu apă și săpun. Dacă cerneala intră în contact cu ochii, clătiți imediat cu apă. Dacă starea de disconfort sau problemele de vedere persistă după o clătire temeinică, consultați imediat un medic.
- ❑ Epson recomandă utilizarea cartușelor de cerneală Epson originale. Utilizarea cernelii neoriginale poate cauza daune ce nu sunt acoperite de garanțiile Epson și, în anumite circumstanțe, poate cauza funcționarea defectuoasă a imprimantei. Epson nu poate garanta calitatea sau siguranța funcțională a cernelii neoriginale. Este posibil ca starea cartușului de cerneală să nu fie afișată când se utilizează cerneală neoriginală.
- ❑ Lăsați cartușul vechi montat în imprimantă până la procurarea unui cartuș de schimb; în caz contrar, cerneala rămasă în duzele capului de tipărire se poate usca.
- ❑ Tipărirea nu poate continua cu un cartuș de cerneală consumat, chiar dacă celelalte cartușe mai conțin cerneală. Înainte de tipărire, înlocuiți cartușul consumat.
- ❑ Nu opriți niciodată imprimanta în timpul înlocuirii cartușului de cerneală. În caz contrar, se poate deteriora circuitul integrat de pe cartușul de cerneală și este posibil ca imprimanta să nu funcționeze corect.
- ❑ Pentru a vă asigura că beneficiați de o calitate de tipărire optimă și pentru a facilita protejarea capului de tipărire, în cartuș rămâne o rezervă de cerneală variabilă, de siguranță, atunci când imprimanta indică înlocuirea cartușului. Valorile indicate pentru dumneavoastră nu includ această rezervă.

## Înlocuirea unui cartuș de cerneală

Pentru a înlocui cartușul de cerneală, urmați pașii de mai jos.

1. Deschideți capacul cartușului.

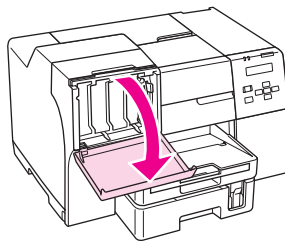

2. Deplasați pârghia de blocare a cartușelor în poziția „deblocat”.

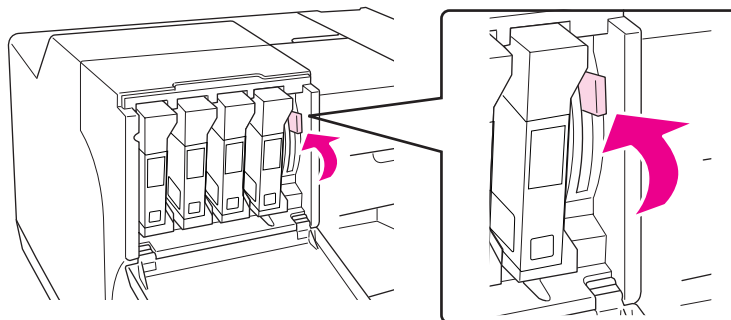

3. Scoateți cartușul de cerneală consumat.

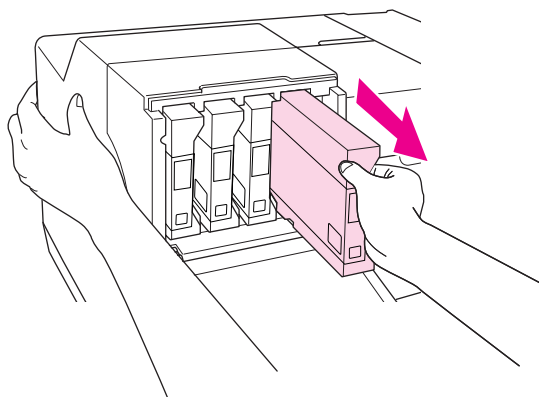

**Notă:**

*Țineți imprimanta cu mâna când scoateți cartușul de cerneală.*

4. Scoateți cartușul de cerneală nou din ambalaj.

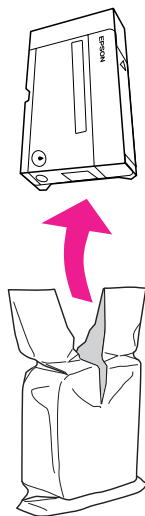

**Atenție:**

- Nu atingeți circuitul integrat verde de pe partea laterală a cartușului. Această acțiune poate deteriora cartușul de cerneală.

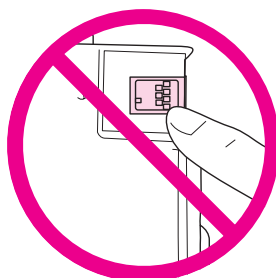

- Montați întotdeauna un cartuș de cerneală imediat după demontarea cartușului vechi. În cazul în care cartușul nu este montat prompt, capul de tipărire se poate usca și poate deveni incapabil să tipărească.

5. Pentru rezultate optime, agitați cartușul de cerneală circa cinci secunde.

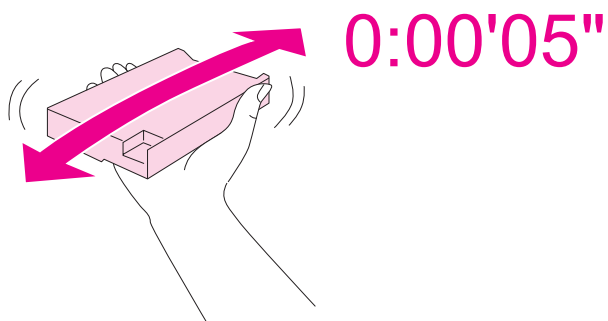

6. Țineți cartușul cu marcajul în formă de săgeată orientat în sus, către partea din spate a imprimantei și apoi introduceți-l în fantă.

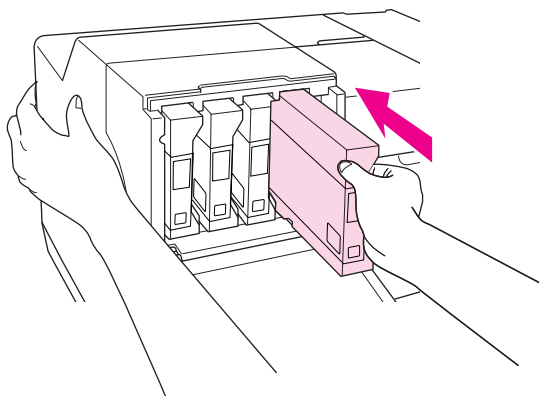

**Notă:**

Țineți imprimanta cu mâna când instalați cartușul de cerneală.



**Atenție:**

Nu scoateți și reintroduceți cartușele mai des decât este necesar. În caz contrar, se poate defecta supapa de etanșare și poate pătrunde aer în tuburile pentru cerneală, ceea ce poate cauza defectarea duzelor.

7. Deplasați pârghia de blocare a cartușelor în poziția „blocat”.

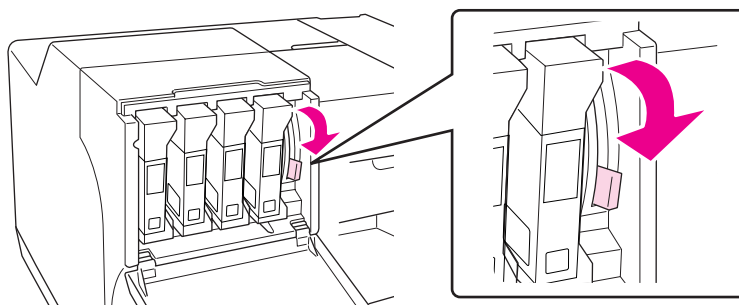

8. Închideți capacul cartușului.

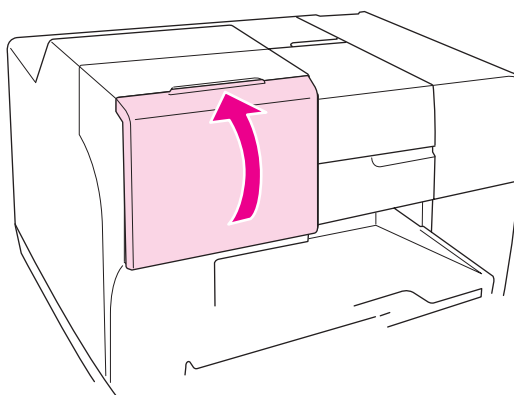

**Notă:**

*Atunci când instalați un cartuș de cerneală cu capacitate foarte mare, utilizați imprimanta cu capacul cartușului deschis.*

---

## **Caseta de întreținere**

### **Verificarea stării casetei de întreținere**

#### **Utilizarea panoului de control**

Pentru verificarea stării casetei de întreținere utilizând panoul de control, urmați pașii de mai jos.

1. Asigurați-vă că pe ecranul LCD se afișează **READY (Gata)**, apoi apăsați pe butonul ► **Right (Dreapta)**. Pe ecranul LCD se afișează **Menu (Meniu)**.
2. Apăsați pe butonul ▼ **Down (Jos)** sau ▲ **Up (Sus)** pentru a afișa opțiunea **PRINTER STATUS (Stare imprimantă)**, iar apoi apăsați pe butonul **OK** sau ► **Right (Dreapta)**.
3. Apăsați pe butonul ▼ **Down (Jos)** sau ▲ **Up (Sus)** pentru a afișa opțiunea **MAINTENANCE BOX (Casetă de întreținere)**, iar apoi apăsați pe butonul **OK** sau ► **Right (Dreapta)**.
4. Pe ecranul LCD apare o estimare a capacității rămase pentru caseta de întreținere.

**Notă:**

*De asemenea, puteți verifica starea casetei de întreținere cu ajutorul pictogramei afișate în partea din dreapta jos a ecranului LCD.*

➔ Consultați “Pictogramele afișate pe ecranul LCD” la pagina 127.

**Pentru Windows****Notă:**

*Epson nu poate garanta calitatea sau siguranța funcțională a unei casete de întreținere neoriginale.*

Pentru verificarea stării casetei de întreținere, efectuați una din acțiunile următoare:

- Faceți dublu clic pe pictograma pentru acces rapid la imprimantă de pe bara de sarcini Windows. Pentru adăugarea unei pictograme pe bara de sarcini, consultați secțiunea următoare.
  - ➔ Consultați “Din pictograma de pe bara de sarcini” la pagina 17.
- Deschideți driverul de imprimantă, faceți clic pe fila **Maintenance (Întreținere)**, apoi faceți clic pe butonul **EPSON Status Monitor 3**.

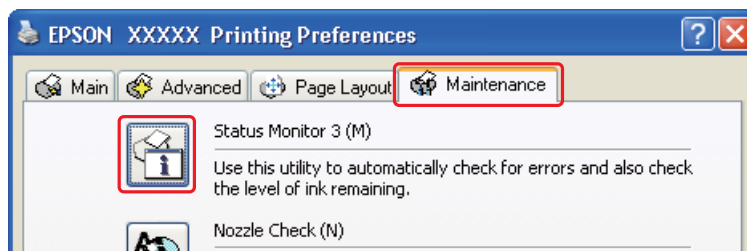



Este afișată grafic starea casetei de întreținere.



**Notă:**

În cazul în care caseta de întreținere montată în imprimantă este defectă, incompatibilă cu modelul imprimantei sau montată necorespunzător, programul EPSON Status Monitor 3 nu va afișa corect starea casetei de întreținere. Aveți grijă să înlocuiți sau să reinstalați orice cartuș de cerneală indicat de programul EPSON Status Monitor 3.

**Pentru Mac OS X**

Puteți verifica starea casetei de întreținere utilizând programul EPSON StatusMonitor. Urmați etapele de mai jos.

1. Accesați caseta de dialog EPSON Printer Utility3.

➔ Consultați “Accesarea driverului de imprimantă pentru Mac OS X” la pagina 18.

2. Faceți clic pe butonul **EPSON StatusMonitor**. Este afișat programul EPSON StatusMonitor.

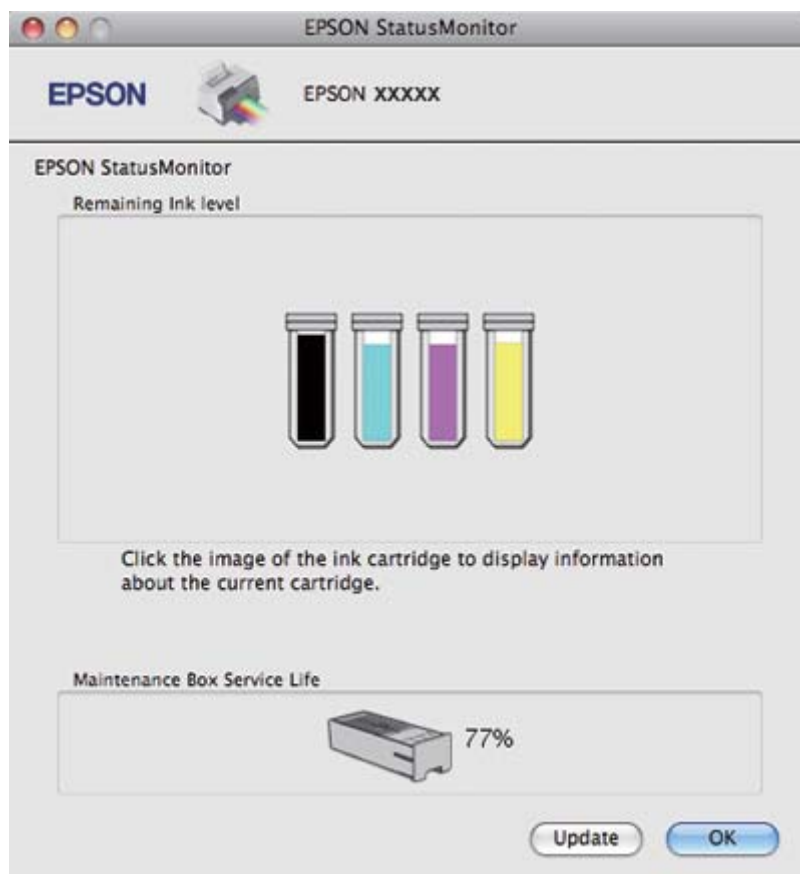

**Notă:**

- ❑ Este afișată grafic starea casetei de întreținere la prima deschidere a programului EPSON StatusMonitor. Pentru actualizarea stării casetei de întreținere, faceți clic pe **Update (Actualizare)**.
- ❑ Epson nu poate garanta calitatea sau siguranța funcțională a unei casete de întreținere neoriginale.
- ❑ În cazul în care caseta de întreținere montată în imprimantă este defectă, incompatibilă cu modelul imprimantei sau montată necorespunzător, programul EPSON StatusMonitor nu va afișa corect starea casetei de întreținere. Asigurați-vă că înlocuiți sau reinstalați caseta de întreținere.

## Instrucțiuni de manipulare

Citiți toate instrucțiunile din această secțiune înainte de înlocuirea casetei de întreținere.

- Epson recomandă utilizarea casetelor de întreținere Epson originale. Utilizarea unei casete de întreținere neoriginală poate cauza daune ce nu sunt acoperite de garanțiile Epson și, în anumite circumstanțe, poate cauza funcționarea defectuoasă a imprimantei. Epson nu poate garanta calitatea sau siguranța funcțională a unei casete de întreținere neoriginală.
- Nu dezasamblați caseta de întreținere.
- Nu atingeți circuitul integrat verde de pe partea laterală a casetei de întreținere.
- A nu se lăsa la îndemâna copiilor și a nu bea cerneala.
- Nu îndepărtați pelicula care acoperă caseta de întreținere.
- Nu înclinați caseta de întreținere uzată până ce nu este introdusă în pungă din plastic livrată.
- Nu reutilizați o casetă de întreținere care a fost scoasă și lăsată neinstalată o perioadă îndelungată.

## Înlocuirea casetei de întreținere

Pentru a înlocui caseta de întreținere, urmați pașii de mai jos.

1. Verificați că imprimanta nu drenează cerneala.
2. Deschideți capacul casetei de întreținere.

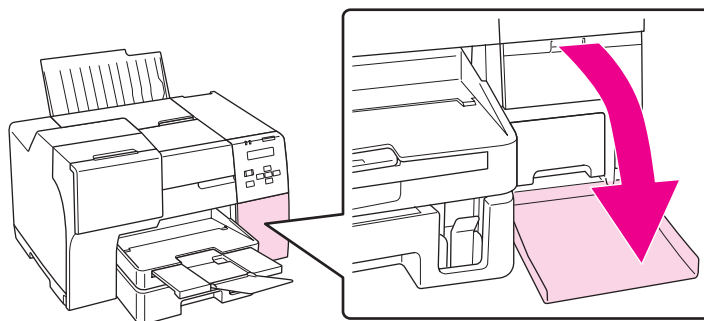

3. Scoateți caseta de întreținere nouă din ambalaj.
4. Ridicați și apoi trageți spre exterior caseta de întreținere din imprimantă.

### **Notă:**

- Nu înclinați caseta de întreținere în timpul demontării.

- ❑ Când manipulați caseta de întreținere, țineți-o cu ambele mâini.

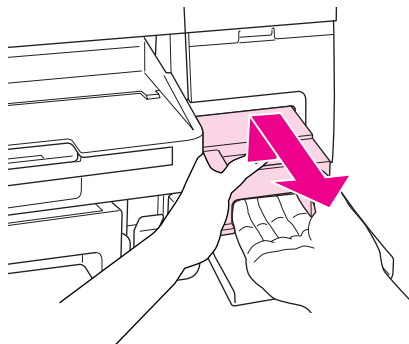

5. Introduceți caseta de întreținere uzată în punga de plastic livrată și apoi sigilați punga.

**Notă:**

*Punga de plastic se livrează împreună cu caseta de întreținere nouă.*

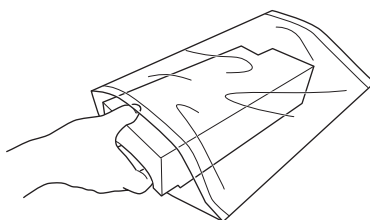

6. Montați caseta de întreținere nouă în poziția corectă.

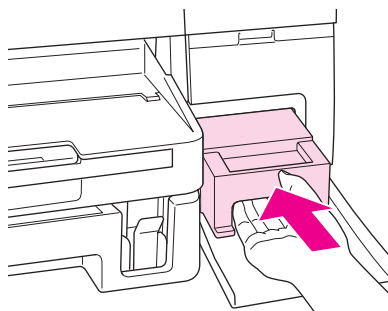

7. Închideți capacul casetei de întreținere.

## Capitolul 8

### Întreținerea imprimantei

#### Întreținerea automată a capului de tipărire

Această imprimantă verifică automat duzele capului de tipărire fără a tipări un model și curăță duzele dacă acestea sunt ancrasate (Întreținere automată a capului de tipărire). Puteți opta pentru pornirea sau oprirea acestei funcții din panoul de control al imprimantei.

Verificarea automată a duzelor are loc la intervale predefinite.

**Notă:**

- În funcție de împrejurări, este posibil ca funcția de întreținere automată a capului de tipărire să nu curețe complet duzele capului de tipărire.
- La verificarea duzelor capului de tipărire și la curățarea capului de tipărire se consumă cerneală din toate cartușele.

#### Verificarea duzelor capului de tipărire

În cazul în care remarcați că exemplarul tipărit are un aspect neașteptat de estompat sau dacă lipsesc puncte, puteți identifica problema verificând duzele capului de tipărire.

Puteți verifica duzele capului de tipărire de la calculator, prin folosirea utilitarului Nozzle Check (Curățare duză) sau de la imprimantă, prin utilizarea panoului de control sau a butoanelor.

**Notă:**

Această imprimantă verifică periodic capul de tipărire pentru a-l menține curat și pentru a asigura cea mai bună calitate de tipărire. Dacă duzele capului de tipărire sunt ancrasate, imprimanta curăță automat capul de tipărire. În mod normal, nu trebuie să efectuați verificarea duzelor și curățarea capului de tipărire; cu toate acestea, funcția de autocurățare nu poate preveni complet lipsa unor puncte la tipărire.

#### Folosirea utilitarului Nozzle Check (Curățare duză) pentru Windows

Urmați etapele de mai jos pentru a folosi utilitarul Nozzle Check (Curățare duză).

1. Asigurați-vă că nu există indicatoare luminoase care să semnaleze erori.
2. Asigurați-vă că în caseta frontală pentru hârtie este încărcată hârtie de format A4.
3. Faceți clic dreapta pe pictograma imprimantei de pe bara de sarcini, apoi selectați **Nozzle Check (Curățare duză)**.

În cazul în care pictograma imprimantei nu este afișată, consultați secțiunea următoare pentru a o adăuga.

➔ Consultați “Din pictograma de pe bara de sarcini” la pagina 17.

4. Urmați instrucțiunile afișate pe ecran.

### ***Folosirea utilitarului Nozzle Check (Curățare duză) pentru Mac OS X***

Urmați etapele de mai jos pentru a folosi utilitarul Nozzle Check (Curățare duză).

1. Asigurați-vă că nu există indicatoare luminoase care să semnaleze erori.
2. Asigurați-vă că în tava de alimentare este încărcată hârtie de format A4.
3. Accesați caseta de dialog EPSON Printer Utility3.
  - ➔ Consultați “Accesarea driverului de imprimantă pentru Mac OS X” la pagina 18.
4. Faceți clic pe butonul **Nozzle Check (Curățare duză)** din caseta de dialog Utility (Utilitar).
5. Urmați instrucțiunile afișate pe ecran.

### ***Utilizarea panoului de control***

Urmați etapele de mai jos pentru a verifica duzele capului de tipărire utilizând panoul de control.

1. Asigurați-vă că în caseta frontală pentru hârtie este încărcată hârtie de format A4.
2. Asigurați-vă că pe ecranul LCD se afișează READY (Gata) sau POWER SAVE (Economisire energie electrică), iar apoi apăsați pe butonul ► **Right (Dreapta)**. Pe ecranul LCD se afișează Menu (Meniu).

3. Apăsați pe butonul ▼ **Down (Jos)** sau ▲ **Up (Sus)** pentru a selecta TEST PRINT (Tipărire de testare), iar apoi apăsați pe butonul **OK** sau ► **Right (Dreapta)**.
4. Apăsați pe butonul ▼ **Down (Jos)** sau ▲ **Up (Sus)** pentru a selecta NOZZLE CHECK (Curățare duză), iar apoi apăsați pe butonul **OK** sau ► **Right (Dreapta)**.
5. Apăsați pe butonul **OK** pentru tipărirea modelului pentru verificarea duzelor.

După tipărire, se afișează meniul de curățare. Dacă observați o problemă de calitate a tipăririi, apăsați pe butonul **OK** pentru curățarea capului de tipărire.

Mai jos sunt prezentate două mostre ale modelelor de verificare a duzelor.

Comparați calitatea paginii de probă tipărite cu modelul prezentat mai jos. Dacă nu există probleme de calitate a tipăririi, cum ar fi spații sau segmente lipsă în liniile de test, capul de tipărire funcționează corect.

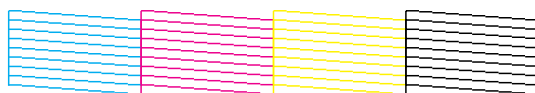

Lipsa unui segment al liniilor tipărite, după cum este prezentat mai jos, poate însemna că există o duză ancrasată cu cerneală sau un cap de tipărire aliniat incorect.



- ➔ Consultați “Curățarea capului de tipărire” la pagina 159.
- ➔ Consultați “Alinierea capului de tipărire” la pagina 163.

## **Curățarea capului de tipărire**

În cazul în care remarcați că exemplarul tipărit are un aspect neașteptat de estompat sau dacă lipsesc puncte, puteți rezolva aceste probleme curățând capul de tipărire, ceea ce vă va asigura că duzele furnizează cerneala în mod adecvat.

Puteți curăța capul de tipărire de la calculator, prin folosirea utilitarului Head Cleaning (Curățare cap) sau de la imprimantă, prin utilizarea panoului de control sau a butoanelor.

**Notă:**

- ❑ Deoarece la curățarea capului de tipărire se consumă cerneală din toate cartușele, curățați capul de tipărire numai dacă scade calitatea de tipărire; de exemplu, dacă exemplarul tipărit este neclar, culoarea este incorectă sau lipsește sau liniile verticale sunt clar nealiniate.
- ❑ Folosiți mai întâi utilitarul Nozzle Check (Curățare duză) pentru a confirma necesitatea curățării capului de tipărire. Astfel economisiți cerneală.
- ❑ Când nivelul de cerneală este scăzut, există posibilitatea să nu puteți curăța capul de tipărire. În cazul în care cerneala a fost consumată, nu puteți curăța capul de tipărire. Înlocuiți mai întâi cartușul de cerneală respectiv.
  - ➔ Consultați “Înlocuirea unui cartuș de cerneală” la pagina 147.

## Folosirea utilitarului Head Cleaning (Curățare cap) pentru Windows

Urmați etapele de mai jos pentru a curăța capul de tipărire folosind utilitarul Head Cleaning (Curățare cap).

1. Asigurați-vă că imprimanta este pornită.
2. Asigurați-vă că nu există indicatoare luminoase care să semnaleze erori.
3. Asigurați-vă că în caseta frontală pentru hârtie este încărcată hârtie de format A4.
4. Faceți clic dreapta pe pictograma imprimantei de pe bara de sarcini, apoi selectați **Head Cleaning (Curățare cap)**.

În cazul în care pictograma imprimantei nu este afișată, consultați secțiunea următoare pentru a o adăuga.

➔ Consultați “Din pictograma de pe bara de sarcini” la pagina 17.

5. Urmați instrucțiunile afișate pe ecran.

Indicatorul luminos de alimentare  luminează intermitent în timp ce imprimanta efectuează ciclul de curățare.

**Atenție:**

Nu opriți niciodată imprimanta în timp ce indicatorul luminos de alimentare  luminează intermitent. Puteți astfel deteriora imprimanta.



**Notă:**

- ❑ În cazul în care calitatea tipăririi nu se îmbunătățește după repetarea acestei proceduri, opriți imprimanta și așteptați cel puțin șase ore. Efectuați apoi din nou verificarea duzelor și repetați procedura de curățare a capului, dacă este necesar.
- ❑ În cazul în care problemele de calitate a tipăririi persistă, contactați Centrul de service Epson.  
➔ Consultați “Contactarea serviciului de asistență Epson” la pagina 200.
- ❑ Pentru a menține nivelul calitativ al tipăririi, vă recomandăm să tipăriți în mod regulat câteva pagini.

**Folosirea utilitarului Head Cleaning (Curățare cap) pentru Mac OS X**

Urmați etapele de mai jos pentru a curăța capul de tipărire folosind utilitarul Head Cleaning (Curățare cap).

1. Asigurați-vă că imprimanta este pornită.
2. Asigurați-vă că nu există indicatoare luminoase care să semnaleze erori.
3. Asigurați-vă că în tava de alimentare este încărcată hârtie de format A4.
4. Accesați EPSON Printer Utility3.  
➔ Consultați “Accesarea driverului de imprimantă pentru Mac OS X” la pagina 18.
5. Faceți clic pe butonul **Head Cleaning (Curățare cap)** din caseta de dialog Utility (Utilitar).
6. Urmați instrucțiunile afișate pe ecran.

Indicatorul luminos de alimentare  luminează intermitent în timp ce imprimanta efectuează ciclul de curățare.

**Atenție:**

Nu opriți niciodată imprimanta în timp ce indicatorul luminos de alimentare  luminează intermitent. Puteți astfel deteriora imprimanta.

**Notă:**

- ❑ În cazul în care calitatea tipăririi nu se îmbunătățește după repetarea acestei proceduri de aproximativ patru ori, opriți imprimanta și așteptați cel puțin șase ore. Efectuați apoi din nou verificarea duzelor și repetați procedura de curățare a capului, dacă este necesar. Dacă nu s-a produs o îmbunătățire a calității tipăririi, luați legătura cu distribuitorul.

- ❑ *Pentru a menține nivelul calitativ al tipăririi, vă recomandăm să tipăriți în mod regulat câteva pagini.*

## Utilizarea panoului de control

Urmați etapele de mai jos pentru a curăța capul de tipărire folosind panoul de control.

1. Asigurați-vă că în caseta frontală pentru hârtie este încărcată hârtie de format A4.
2. Asigurați-vă că pe ecranul LCD se afișează READY (Gata) sau POWER SAVE (Economisire energie electrică), iar apoi apăsați pe butonul ► **Right (Dreapta)**. Pe ecranul LCD se afișează Menu (Meniu).
3. Apăsați pe butonul ▼ **Down (Jos)** sau ▲ **Up (Sus)** pentru a selecta MAINTENANCE (Întreținere), iar apoi apăsați pe butonul **OK** sau ► **Right (Dreapta)**.
4. Apăsați pe butonul ▼ **Down (Jos)** sau ▲ **Up (Sus)** pentru a selecta CLEANING (Curățare), iar apoi apăsați pe butonul **OK** sau ► **Right (Dreapta)**.
5. Apăsați pe butonul **OK** pentru a porni curățarea; indicatorul luminos de alimentare ☺ începe să lumineze intermitent.



### **Atenție:**

*Nu opriți niciodată imprimanta în timp ce indicatorul luminos de alimentare ☺ luminează intermitent. Puteți astfel deteriora imprimanta.*

6. Atunci când indicatorul luminos de alimentare ☺ se stinge, imprimanta revine în meniul de curățare a duzelor. Apăsați pe butonul **OK** pentru tipărirea unui model de verificare a duzelor pentru a vă asigura că a fost realizată curățarea capului de tipărire.
  - ➔ Consultați “Verificarea duzelor capului de tipărire” la pagina 157.

### **Notă:**

- ❑ *În cazul în care calitatea tipăririi nu se îmbunătățește după repetarea acestei proceduri, opriți imprimanta și așteptați cel puțin șase ore. Efectuați apoi din nou verificarea duzelor și repetați operația de curățare a capului, dacă este necesar.*
- ❑ *În cazul în care problemele de calitate a tipăririi persistă, contactați Centrul de service Epson.*
  - ➔ Consultați “Contactarea serviciului de asistență Epson” la pagina 200.
- ❑ *Pentru a menține nivelul calitativ al tipăririi, vă recomandăm să tipăriți în mod regulat câteva pagini.*

## **Alinierea capului de tipărire**

Dacă remarcați o aliniere incorectă a liniilor verticale sau formarea incorectă a celor orizontale, puteți rezolva această problemă folosind utilitarul Print Head Alignment (Alinierea capului de tipărire) din driverul de imprimantă sau din imprimantă, cu ajutorul butoanelor.

### **Notă:**

*Dacă remarcați o aliniere incorectă a liniilor verticale, curățați mai întâi capul de tipărire.*

➔ Consultați “Curățarea capului de tipărire” la pagina 159.

Consultați secțiunea corespunzătoare de mai jos.

### **Notă:**

*Nu apăsați pe butonul  **Cancel (Anulare)** pentru a anula tipărirea în timpul tipăririi unui model de testare prin intermediul utilitarului Print Head Alignment (Alinierea capului de tipărire).*

## **Folosirea utilitarului Print Head Alignment (Alinierea capului de tipărire) pentru Windows**

Urmați etapele de mai jos pentru a alinia capul de tipărire folosind utilitarul Print Head Alignment (Alinierea capului de tipărire).

1. Asigurați-vă că nu există indicatoare luminoase care să semnaleze erori.
2. Asigurați-vă că în caseta frontală pentru hârtie este încărcată hârtie normală de format A4.
3. Faceți clic dreapta pe pictograma imprimantei de pe bara de sarcini, apoi selectați **Print Head Alignment (Alinierea capului de tipărire)**.

În cazul în care pictograma imprimantei nu este afișată, consultați secțiunea următoare pentru a o adăuga.

➔ Consultați “Din pictograma de pe bara de sarcini” la pagina 17.

4. Urmați instrucțiunile afișate pentru a alinia capul de tipărire.

## **Folosirea utilitarului Print Head Alignment (Alinierea capului de tipărire) pentru Mac OS X**

Urmați etapele de mai jos pentru a alinia capul de tipărire folosind utilitarul Print Head Alignment (Alinierea capului de tipărire).

1. Asigurați-vă că nu există indicatoare luminoase care să semnaleze erori.
2. Asigurați-vă că în tava de alimentare este introdusă hârtie format A4.
3. Accesați caseta de dialog EPSON Printer Utility3.
  - ➔ Consultați “Accesarea driverului de imprimantă pentru Mac OS X” la pagina 18.
4. Faceți clic pe butonul **Print Head Alignment (Alinierea capului de tipărire)** din caseta de dialog Utility (Utilitar).
5. Urmați instrucțiunile afișate pentru a alinia capul de tipărire.

## **Utilizarea panoului de control**

Urmați etapele de mai jos pentru a alinia capul de tipărire folosind panoul de control.

1. Asigurați-vă că în caseta frontală pentru hârtie este încărcată hârtie normală de format A4.
2. Asigurați-vă că pe ecranul LCD se afișează READY (Gata), apoi apăsați pe butonul ► **Right (Dreapta)**. Pe ecranul LCD se afișează Menu (Meniu).
3. Apăsați pe butonul ▼ **Down (Jos)** sau ▲ **Up (Sus)** pentru a selecta MAINTENANCE (Întreținere), iar apoi apăsați pe butonul **OK** sau ► **Right (Dreapta)**.
4. Apăsați pe butonul ▼ **Down (Jos)** sau ▲ **Up (Sus)** pentru a selecta HEAD ALIGNMENT (Aliniere cap), iar apoi apăsați pe butonul **OK** sau ► **Right (Dreapta)**.
5. Apăsați pe butonul **OK** pentru tipărirea modelului pentru aliniere.
6. Priviți modelele pentru aliniere și găsiți în seturile 1 - 5 pătratul fără benzi vizibile.
7. Apăsați pe butonul ▼ **Down (Jos)** sau ▲ **Up (Sus)** pentru a selecta numărul care corespunde pătratului pentru seturile 1 - 5.

8. Apăsați pe butonul **OK** pentru memorarea selecției.

---

## **Economisire energie**

Imprimanta se decuplează automat, dacă în perioada selectată nu se execută operații.

Puteți ajusta timpul scurs înainte ca economisirea de energie să se activeze. Orice creștere va afecta eficiența energetică a produsului. Înaintea executării oricărei setări, vă rugăm să acordați atenție protecției mediului.

### **Notă:**

*Această funcție este disponibilă doar dacă aplicația pentru **Power Off Timer (Cronometru oprire)** este instalată. În funcție de versiunea produsului, aplicația pentru **Power Off Timer (Cronometru oprire)** poate să nu fie suportată.*

Pentru ajustarea timpului urmați pașii de mai jos.

## **Cronometru oprire Setare la Windows**

### **1. Windows 7 / Windows Vista :**

Dați clic pe butonul start, selectați **All Programs (Toate programele)**, **EPSON**, **Power Off Timer (Cronometru oprire)** și apoi dați clic pe **Power Off Timer (Cronometru oprire)**.

### **Windows XP / Windows 2000 / Windows Server 2008 / Windows Server 2003 :**

Dați clic pe **Start** și selectați **All Programs (Toate programele) (Windows XP / Windows Server 2008 / Windows Server 2003)** sau **Programs (Programe) (Windows 2000)**, **EPSON**, **Power Off Timer (Cronometru oprire)** și apoi dați clic pe **Power Off Timer (Cronometru oprire)**.

2. Selectați imprimanta dvs. din **Printer List (Listă cu imprimante)**.
3. Selectați **Off (Oprit)**, **30 minutes (30 de minute)**, **1 hour (1 oră)**, **2 hours (2 ore)**, **4 hours (4 ore)**, **8 hours (8 ore)** sau **12 hours (12 ore)** ca setare pentru **Power Off Timer (Cronometru oprire)**.
4. Dați clic pe butonul **Apply (Se aplică)** și apoi pe butonul **Close (Închidere)**.

## Setarea la Power Off Timer la Mac OS X

1. Dați clic pe butonul **Go**, selectați **Applications, Epson Software** și apoi dați clic pe **Power Off Timer**.
2. Selectați imprimanta dvs. din **Printer List**.
3. Selectați **30 minutes, 1 hour, 2 hours, 4 hours, 8 hours, 12 hours** sau **never** ca setare pentru **Power Off Timer**.
4. Dați clic pe butonul **Apply**.

---

## Curățarea imprimantei

Pentru a vă menține imprimanta la un nivel optim de funcționare, curățați-o complet de câteva ori pe an.



### **Avertisment:**

*Aționați cu atenție pentru a nu atinge componentele interioare ale imprimantei.*



### **Atenție:**

- Nu utilizați niciodată alcool sau solvenți pentru a curăța imprimanta. Aceste substanțe chimice pot deteriora imprimanta.*
- Nu aplicați vaselină pe componentele din metal de sub capul de tipărire.*
- Aționați cu atenție pentru a evita intrarea componentelor electronice în contact cu apa.*
- Nu pulverizați lubrifianți în interiorul imprimantei.*
- Uleiurile inadecvate pot deteriora mecanismul acesteia. În cazul în care este necesară lubrifierea, contactați Centrul de service Epson sau o persoană de service calificată.*

### **Notă:**

*După utilizarea imprimantei, închideți suportul pentru hârtie și tava pentru exemplarele tipărite pentru a proteja imprimanta împotriva prafului.*

---

## Curățarea interiorului imprimantei

Cerneala și hârtia care provin de pe tambure pot afecta calitatea de tipărire sau pot împiedica alimentarea lină cu hârtie. Puteți curăța interiorul imprimantei utilizând panoul de control.

**Atenție:**

*Nu curățați interiorul imprimantei cu materiale textile. Se pot acumula bucățele de fire textile.*

## Utilizarea panoului de control

Urmați etapele de mai jos pentru a alinia capul de tipărire folosind panoul de control.

1. Asigurați-vă că în caseta frontală pentru hârtie este încărcată hârtie de format A4.
2. Asigurați-vă că pe ecranul LCD se afișează **READY (Gata)**, apoi apăsați pe butonul ► **Right (Dreapta)**. Pe ecranul LCD se afișează **Menu (Meniu)**.
3. Apăsați pe butonul ▼ **Down (Jos)** sau ▲ **Up (Sus)** pentru a selecta **MAINTENANCE (Întreținere)**, iar apoi apăsați pe butonul **OK** sau ► **Right (Dreapta)**.
4. Apăsați pe butonul ▼ **Down (Jos)** sau ▲ **Up (Sus)** pentru a selecta **CLEANING SHEET (Informații de curățare)**, iar apoi apăsați pe butonul **OK** sau ► **Right (Dreapta)**.
5. Apăsați pe butonul **OK**. Imprimanta se alimentează cu hârtie și o ejectează.

Repeți acești pași până când pe hârtie nu mai apare cerneală.

---

## Transportarea imprimantei

Dacă este necesară transportarea imprimantei pe o anumită distanță, pregătiți-o și reambalați-o cu atenție, în modul descris mai jos. Utilizați cutia originală și materialele de ambalare sau o cutie similară care permite poziționarea confortabilă a imprimantei în aceasta.

**Atenție:**

*În cazul depozitării sau transportării imprimantei, aceasta nu trebuie înclinată, poziționată vertical sau invers. În caz contrar, există posibilitatea scurgerii de cerneală în interiorul imprimantei.*

1. Conectați imprimanta la rețeaua electrică și porniți-o. Așteptați până când capul de tipărire revine în poziția de bază.
2. Opritiți imprimanta și deconectați cablul de alimentare.

**Atenție:**

*Nu deconectați cablul de alimentare în timp ce capul de tipărire se deplasează, deoarece acesta nu va reveni în poziția de bază.*

3. Deconectați cablul de interfață.
4. Scoateți toate foile de hârtie din imprimantă.
5. Asigurați-vă că pârgăhia de blocare a cartușelor este în poziția de blocare și că ați închis capacul cartușelor.

**Atenție:**

*Nu demontați cartușele de cerneală și caseta de întreținere pentru a evita scurgerea cernelii.*

**Notă:**

*Dacă utilizați un cartuș de cerneală cu capacitate foarte mare, înainte de transportarea imprimantei, instalați cartușul de cerneală implicit, un cartuș de cerneală cu capacitate standard sau un cartuș de cerneală cu capacitate mare.*

6. Închideți tava pentru exemplarele tipărite și suportul pentru hârtie.
7. Atașați materialele de protecție pe ambele părți ale imprimantei.
8. Reambalați imprimanta și cablul de alimentare în cutia originală.

**Notă:**

- Mențineți imprimanta în poziție orizontală în timpul transportului.*
- Înainte de a reutiliza imprimanta, nu uitați să scoateți materialele de protecție din interiorul acesteia.*
- Atunci când ridicați imprimanta, nu țineți de unitatea duplex, deoarece aceasta se poate desprinde. De asemenea, după configurarea imprimantei, asigurați-vă că unitatea duplex este atașată corect.*



## Capitolul 9

### Utilizarea imprimantei într-o rețea

---

#### Configurarea imprimantei într-o rețea

Această imprimantă poate fi conectată oriunde în rețea utilizând 10Base-T sau 100Base-TX, deoarece are încorporată o interfață Ethernet care acceptă protocolul TCP/IP.

Puteți configura setările de interfață de rețea, cum ar fi adresa IP, utilizând panoul de control al imprimantei sau aplicațiile pentru calculator.

##### Utilizarea panoului de control al imprimantei

- ➔ Consultați “Meniul Network setting (Setări rețea)” la pagina 132.
- ➔ Consultați și “Modul de accesare a meniurilor panoului de control” la pagina 128.

##### Utilizarea programelor utilitare pentru calculator

- ➔ Consultați ghidul de rețea de pe CD-ROM.

##### Notă:

- Pentru a afla versiunile de sisteme de operare acceptate de imprimantă, consultați secțiunea următoare.
  - ➔ Consultați “Versiunile sistemului de operare” la pagina 10.
- Rețineți că NetWare nu este acceptat.
- Rețineți că protocoalele AppleTalk, NetBEUI, WSD și LLTD nu sunt acceptate.
- Pentru a găsi pachetul de programe utilitare, accesați CD-ROM-ul livrat împreună cu imprimanta.
- Pentru informații suplimentare, consultați secțiunea următoare.
  - ➔ Consultați “Unde puteți obține ajutor” la pagina 200.

---

#### Configurarea imprimantei ca imprimantă partajată pentru Windows

Aceste instrucțiuni vă informează asupra modului de configurare a imprimantei pentru a fi partajată cu alți utilizatori din rețea.

Mai întâi, veți configura imprimanta ca imprimantă partajată pe calculatorul conectat direct la aceasta. Acest calculator este serverul de tipărire. Apoi veți adăuga imprimanta la fiecare calculator din rețea care o va accesa. Apoi fiecare calculator este clientul serverului de tipărire.

**Notă:**

- Aceste instrucțiuni sunt destinate exclusiv rețelelor mici. Pentru partajarea imprimantei într-o rețea mare, consultați administratorul de rețea.
- Pentru deinstalarea programelor în Windows 7, Vista și Server 2008, sunt necesare un cont și o parolă de administrator dacă sunteți autentificat ca utilizator standard.
- Este necesară autentificarea cu un cont de administrator de calculator pentru instalarea de software pe sisteme Windows XP și Servere 2003.
- Este necesară autentificarea la Windows 2000 ca utilizator cu privilegii administrative (aparținând grupului Administrators (Administratori)) pentru a instala software.
- Figurile din secțiunea următoare se referă la Windows XP.

## Configurarea serverului de tipărire

Urmați etapele de mai jos pe calculatorul server de tipărire care este conectat direct la imprimantă:

### 1. Windows 7:

Faceți clic pe butonul de start și selectați **Devices and Printers (Dispozitive și imprimante)**.

### Windows Vista și Server 2008:

Faceți clic pe butonul de start, selectați **Control Panel (Panou de control)** și apoi selectați **Printer (Imprimantă)** din categoria **Hardware and Sound (Hardware și sunet)**. (Dacă panoul de control este în modul Classic View (Vizualizare clasică), faceți clic pe **Printers (Imprimante)**.)

### Windows XP și Server 2003:

Faceți clic pe **Start** și selectați **Control Panel (Panou de control)**, apoi faceți dublu clic pe **Printers and Faxes (Imprimante și faxuri)**. (Dacă panoul de control este în modul Category View (Vizualizare pe categorii), faceți clic pe **Printers and Other Hardware (Imprimante și alte componente hardware)**, apoi faceți clic pe **Printers and Faxes (Imprimante și faxuri)**.)

### Windows 2000:

Faceți clic pe **Start**, selectați **Settings (Parametrii)** și apoi faceți clic pe **Printers (Imprimante)**.

## 2. Windows 7:

Faceți clic dreapta pe pictograma aferentă imprimantei, faceți clic pe **Printer properties (Proprietăți imprimantă)**, iar apoi pe fila **Sharing (Partajare)**.

### Windows Vista și Server 2008:

Faceți clic dreapta pe pictograma aferentă imprimantei, apoi faceți clic pe butonul **Change sharing options (Modificare opțiuni de partajare)**, iar apoi pe **Continue (Continuare)**.

### Windows XP, 2000 și Server 2003:

Faceți clic dreapta pe pictograma aferentă imprimantei, apoi faceți clic pe **Sharing (Partajare)**.

## 3. Windows 7, Vista, XP, Server 2008, Server 2003:

Selectați **Share this printer (Partajează această imprimantă)**, apoi introduceți un nume pentru partajare.

### Windows 2000:

Selectați **Shared as (Partajată ca)**, apoi introduceți un nume pentru imprimanta partajată.

### Notă:

*Nu utilizați spații sau cratime în numele de partajare.*

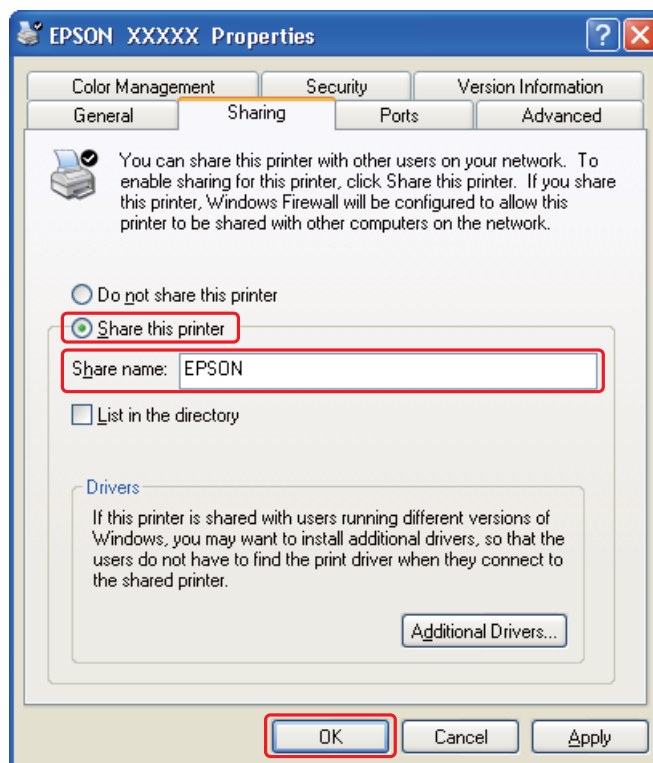

Dacă doriți să configurați un calculator server de tipărire pentru a permite calculatoarelor client pe care rulează diverse versiuni de Windows să descarce automat driverele de imprimantă de pe serverul de tipărire, faceți clic pe **Additional Drivers (Drivere suplimentare)** și selectați mediul și sistemele de operare ale celorlalte calculatoare. Faceți clic pe **OK**, apoi introduceți CD-ul cu software-ul imprimantei în unitatea de CD-ROM.

4. Faceți clic pe **OK** sau **Close (Închidere)** (dacă ați instalat drivere suplimentare).

## Configurarea fiecărui client

Urmați aceste etape pentru fiecare calculator client din rețea.

### Notă:

*Imprimanta trebuie să fie configurată ca imprimantă partajată pe calculatorul la care este conectată înainte de a putea fi accesată de la un alt calculator.*

➔ Consultați "Configurarea serverului de tipărire" la pagina 170.

### 1. Windows 7:

Faceți clic pe butonul de start și selectați **Devices and Printers (Dispozitive și imprimante)**.

### Windows Vista:

Faceți clic pe butonul de start, selectați **Control Panel (Panou de control)** și apoi selectați **Printer (Imprimantă)** din categoria **Hardware and Sound (Hardware și sunet)**. (Dacă panoul de control este în modul Classic View (Vizualizare clasică), faceți clic pe **Printers (Imprimante)**.)

### Windows XP:

Faceți clic pe **Start** și selectați **Control Panel (Panou de control)**, apoi faceți dublu clic pe **Printers and Faxes (Imprimante și faxuri)**. (Dacă panoul de control este în modul Category View (Vizualizare pe categorii), faceți clic pe **Printers and Other Hardware (Imprimante și alte componente hardware)**, apoi faceți clic pe **Printers and Faxes (Imprimante și faxuri)**.)

### Windows 2000:

Faceți clic pe **Start**, selectați **Settings (Parametrii)** și apoi faceți clic pe **Printers (Imprimante)**.

### 2. Windows 7 și Vista:

Faceți pe butonul **Add a Printer (Adăugare imprimantă)**.

**Windows XP și 2000:**

Faceți dublu clic pe pictograma **Add Printer (Adăugare imprimantă)**. Se afișează Add Printer Wizard (Expert adăugare imprimantă). Faceți clic pe butonul **Next (Înainte)**.

**3. Windows 7 și Vista:**

Faceți clic pe **Add a network, wireless or Bluetooth printer (Adăugare imprimantă de rețea, wireless sau Bluetooth)**, apoi faceți clic pe **Next (Înainte)**.

**Windows XP:**

Selecționați **A network printer (O imprimantă de rețea), or a printer attached to another computer (sau o imprimantă conectată la un alt calculator)**, apoi faceți clic pe **Next (Înainte)**.

**Windows 2000:**

Selecționați **Network printer (Imprimantă de rețea)**, apoi faceți clic pe **Next (Înainte)**.

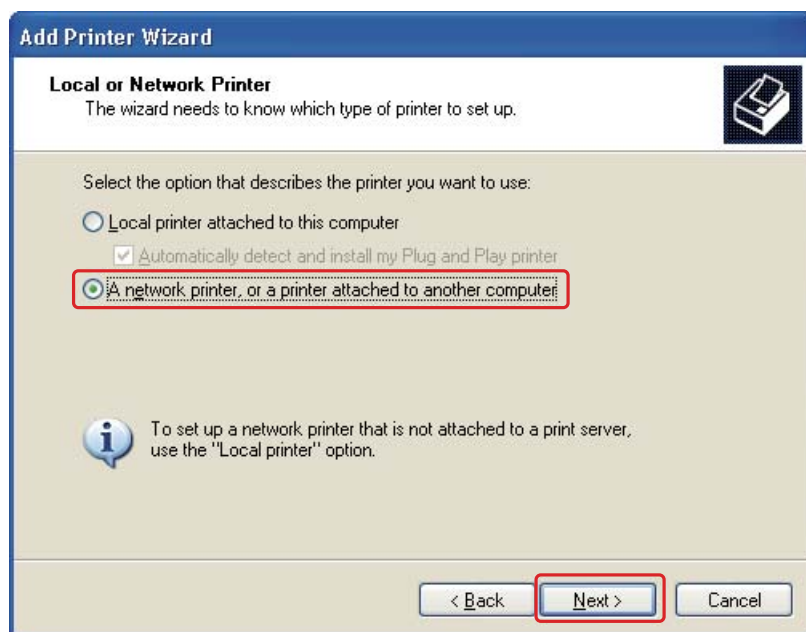

4. Urmăriți instrucțiunile afișate pe ecran pentru a selecta imprimanta pe care doriți să o utilizați.

**Notă:**

- ❑ În funcție de sistemul de operare și de configurația calculatorului la care este conectată imprimanta, aplicația Add Printer Wizard (Expert adăugare imprimantă) poate solicita instalarea driverului de imprimantă de pe CD-ROM-ul cu programul software al imprimantei. Faceți clic pe butonul **Have Disk (Obținere disc)** și urmați instrucțiunile afișate.

- ❑ Pentru monitorizarea stării unei imprimante partajate, programul EPSON Status Monitor 3 trebuie instalat pe fiecare calculator. Programul EPSON Status Monitor 3 este instalat automat la instalarea software-ului imprimantei de pe CD-ROM prin utilizarea funcției **Easy Install (Instalare ușoară)**.

---

## **Configurarea imprimantei ca imprimantă partajată pentru Mac OS X**

Pentru a configura imprimanta într-o rețea Mac OS X, utilizați setarea Printer Sharing (Partajare imprimantă). Consultați documentația Macintosh pentru detalii.

### **Notă:**

Când imprimanta este partajată într-o rețea Mac OS X, pictograma  EPSON Printer Utility3 nu este afișată în fereastra Print (Tipărire).

## Capitolul 10

### Depanare

---

#### **Diagnosticarea problemei**

---

Depanarea problemelor imprimantei se execută cel mai bine în două etape: mai întâi diagnosticarea problemei și apoi aplicarea de soluții probabile până la remedierea problemei.

Informațiile necesare pentru diagnosticarea și rezolvarea celor mai des întâlnite probleme sunt obținute prin asistență online, panoul de control, programul utilitar de monitorizare a stării sau prin efectuarea unei verificări a funcționării imprimantei. Consultați secțiunea corespunzătoare de mai jos.

Dacă aveți o problemă specifică referitoare la calitatea tipăririi, o problemă de tipărire ce nu se referă la calitatea tipăririi sau o problemă de alimentare cu hârtie sau dacă imprimanta nu tipărește deloc, consultați secțiunea corespunzătoare.

Pentru rezolvarea unei probleme, poate fi necesară anularea tipăririi.

➔ Consultați “Anularea tipăririi” la pagina 58.

#### **Indicatoare de eroare**

Puteți diagnostica și rezolva majoritatea problemelor urmărind mesajele de eroare afișate pe ecranul LCD. Dacă imprimanta încetează să funcționeze, iar pe ecranul LCD se afișează un mesaj, consultați secțiunea de mai jos pentru diagnosticarea problemei și luați măsurile de corectare recomandate.

➔ Consultați “Mesajele de stare și de eroare” la pagina 134.

#### **Efectuarea unei verificări a funcționării imprimantei**

Dacă nu puteți stabili cauza problemei, efectuați o verificare a funcționării imprimantei pentru a stabili mai ușor dacă problema este cauzată de imprimantă sau de calculator.

Pentru efectuarea unei verificări a funcționării imprimantei, urmați aceste etape.

1. Asigurați-vă că imprimanta și calculatorul sunt oprite.

2. Deconectați cablul de la conectorul de interfață al imprimantei.
3. Asigurați-vă că în caseta frontală pentru hârtie este încărcată hârtie de format A4.
4. Porniți imprimanta și asigurați-vă că pe ecranul LCD se afișează READY (Gata).
5. Apăsați pe butonul ► **Right (Dreapta)** pentru a intra în modul Menu (Meniu).
6. Apăsați pe butonul ▼ **Down (Jos)** sau ▲ **Up (Sus)** pentru a afișa opțiunea TEST PRINT (Tipărire de testare), iar apoi apăsați pe butonul **OK** sau ► **Right (Dreapta)**.
7. Apăsați pe butonul ▼ **Down (Jos)** sau ▲ **Up (Sus)** pentru a afișa opțiunea NOZZLE CHECK (Curățare duză), iar apoi apăsați pe butonul **OK** sau ► **Right (Dreapta)**.
8. Apăsați pe butonul **OK** pentru a începe tipărirea unui model pentru verificarea duzelor.

Se tipărește o pagină de test ce prezintă modelul de verificare a duzelor. Dacă modelul conține goluri, este necesară curățarea capului de tipărire.

➔ Consultați “Curățarea capului de tipărire” la pagina 159.

- ❑ Dacă pagina de test este tipărită, problema se referă probabil la setările pentru software, la cablu sau la calculator. Este posibil, de asemenea, ca programul software să nu fie instalat corect. Încercați să dezinstalați și să reinstalați programul software.  
➔ Consultați “Dezinstalarea programului software al imprimantei” la pagina 20.
- ❑ Dacă pagina de test nu este tipărită, poate exista o problemă la imprimantă. Încercați sugestiile din secțiunea următoare.  
➔ Consultați “Imprimanta nu tipărește” la pagina 195.

---

## **Verificarea stării imprimantei**

### **Pentru Windows**

**Notă:**

*Când utilizați imprimanta ca imprimantă partajată într-o rețea cu următoarele combinații de calculatoare, sistemele de operare client sunt incapabile să comunice cu imprimanta, deci unele funcții nu sunt disponibile pentru clientul respectiv.*



Server	Client
Windows Vista/XP	Windows 2000
Windows 2000	Windows Vista/XP

### Utilizarea indicatorului de progres

Când transmiteți o sarcină de tipărire la imprimantă, este afișat indicatorul de progres, conform prezentării din figura de mai jos.

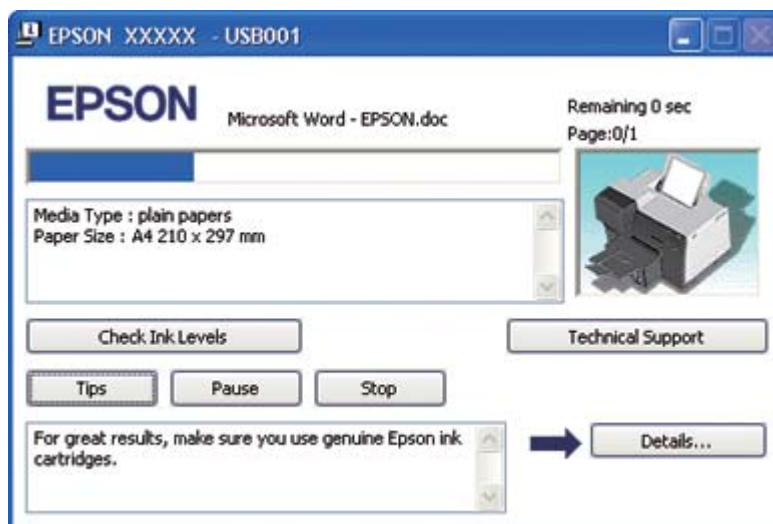

Indicatorul de progres indică evoluția sarcinii de tipărire curente și oferă informații asupra stării imprimantei. Această fereastră afișează, de asemenea, mesaje de eroare și sugestii utile pentru optimizarea tipăririi. Consultați secțiunea corespunzătoare de mai jos.

### Sugestii

Sugestiile pentru eficientizarea utilizării driverului imprimantei Epson sunt afișate în caseta de text a ferestrei indicatorului de progres. Este afișată o nouă sugestie la fiecare 15 de secunde. Pentru detalii suplimentare privind sugestia afișată în fereastră, faceți clic pe butonul **Details (Detalii)**.

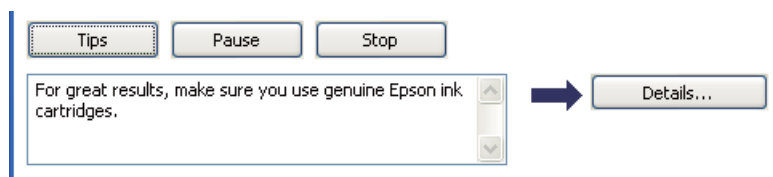

## Mesaje de eroare

Dacă apare o problemă în timpul tipăririi, este afișat un mesaj de eroare în caseta de text a ferestrei indicatorului de progres. Pentru informații mai detaliate, faceți clic pe **Technical Support (Asistență tehnică)** pentru accesarea Ghidului utilizatorului disponibil online.



## Utilizarea programului EPSON Status Monitor 3

Programul EPSON Status Monitor 3 afișează informații detaliate despre starea imprimantei.

Există două moduri de accesare a programului EPSON Status Monitor 3:

- ❑ Faceți dublu clic pe pictograma pentru acces rapid la imprimantă de pe bara de sarcini Windows. În cazul în care pictograma imprimantei nu este afișată, consultați secțiunea următoare pentru a o adăuga.
  - ➔ Consultați “Din pictograma de pe bara de sarcini” la pagina 17.

- ❑ Deschideți driverul de imprimantă, faceți clic pe fila **Maintenance (Întreținere)**, apoi faceți clic pe butonul **Status Monitor 3**.

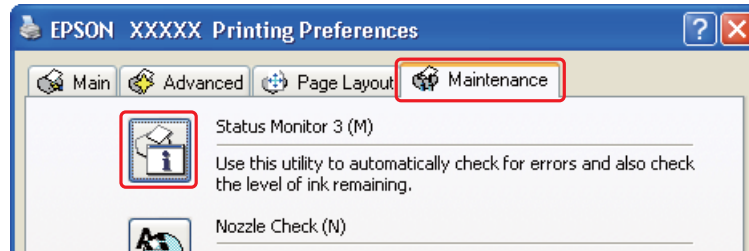

La accesarea programului EPSON Status Monitor 3, este afișată fereastra următoare:

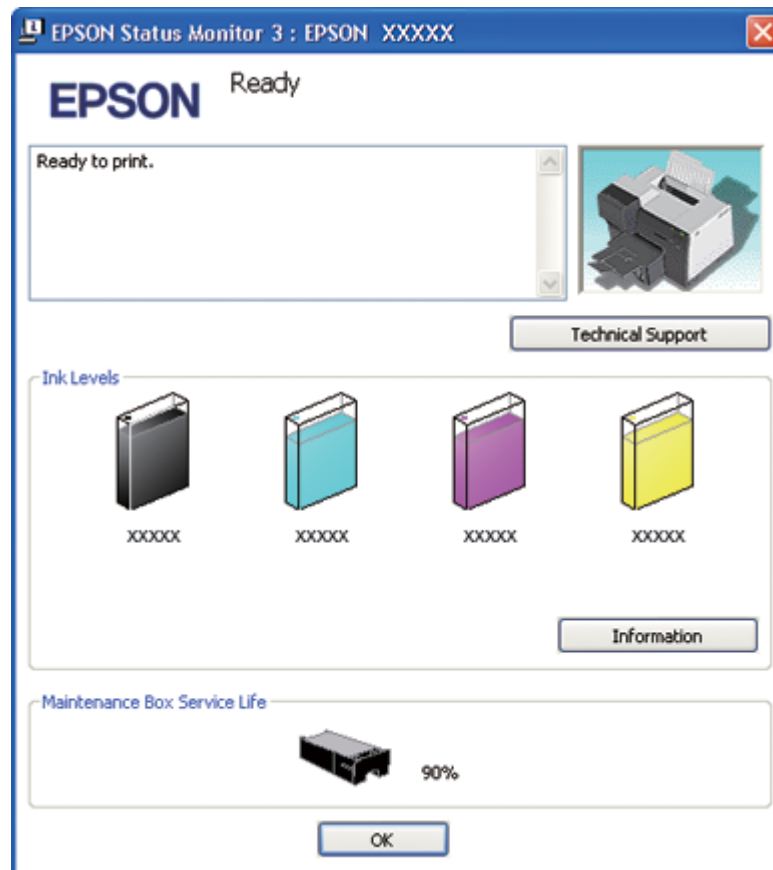

Programul EPSON Status Monitor 3 furnizează următoarele informații:

- ❑ **Starea cartușului de cerneală:**  
Programul EPSON Status Monitor 3 asigură afișarea grafică a stării cartușului de cerneală. Pentru informații detaliate despre cartușul de cerneală, faceți clic pe **Information (Informații)** din Ink Levels (Nivele de cerneală).
- ❑ **Starea casetei de întreținere:**  
Programul EPSON Status Monitor 3 asigură afișarea grafică a stării casetei de întreținere.
- ❑ **Asistență tehnică:**  
Puteți accesa Ghidul utilizatorului online din programul EPSON Status Monitor 3. Dacă întâmpinați o problemă, faceți clic pe **Technical Support (Asistență tehnică)** din fereastra EPSON Status Monitor 3.

## ***Pentru Mac OS X***

### ***Folosirea programului EPSON StatusMonitor***

Dacă programul EPSON StatusMonitor detectează o problemă la imprimantă, vă va informa în acest sens printr-un mesaj de eroare.

Urmați aceste etape pentru accesarea programului EPSON StatusMonitor.

1. Accesați EPSON Printer Utility3.

➔ Consultați “Accesarea driverului de imprimantă pentru Mac OS X” la pagina 18.

2. Faceți clic pe butonul **EPSON StatusMonitor**. Este afișat programul EPSON StatusMonitor.

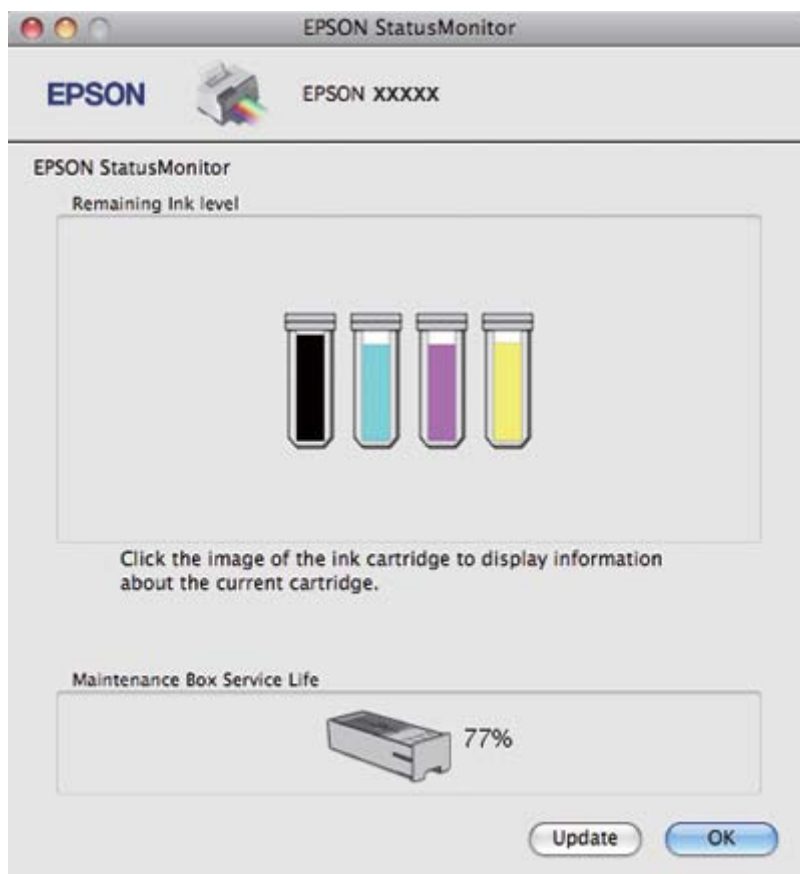

## Hârtia se blochează



### Atenție:

*Trageți ușor hârtia blocată în exterior. Dacă trageți prea tare de hârtia blocată, în interiorul imprimantei pot rămâne bucăți de hârtie rupte sau se poate deteriora imprimanta.*

1. Apăsați pe butonul **OK** pentru ejectarea hârtiei blocate.
2. Dacă mesajul de eroare nu dispare, opriți imprimanta și scoateți toată hârtia din interior, inclusiv eventualele bucăți de hârtie rupte. Consultați secțiunea corespunzătoare de mai jos.

**În tava de ieșire:**

Trageți ușor hârtia blocată în exterior.

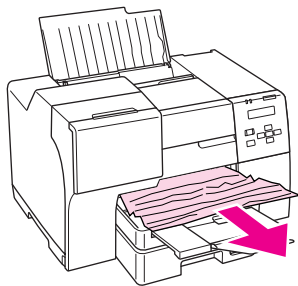
**În interiorul imprimantei:**

Deschideți capacul frontal al imprimantei și trageți ușor hârtia blocată în exterior.

**Atenție:**

*Acționați cu atenție pentru a nu atinge componentele indicate pe eticheta din interiorul imprimantei.*

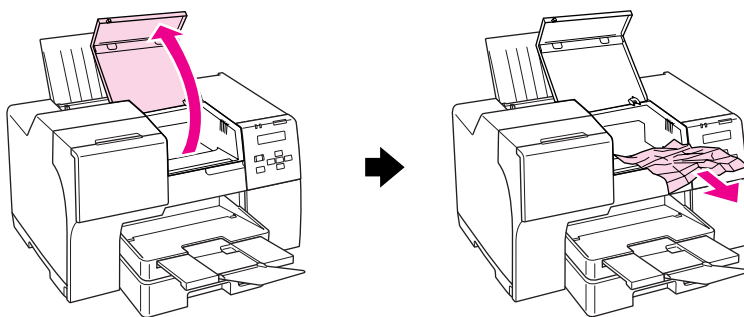
**În tava de alimentare din spate:**

Trageți ușor hârtia blocată în sus.

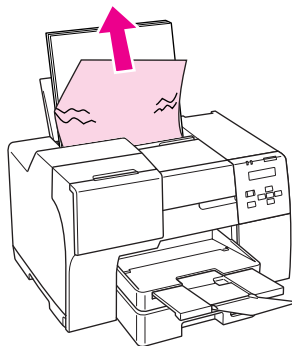

**În casetă frontală pentru hârtie:**

Închideți tava de ieșire și trageți caseta frontală pentru hârtie în exterior. Apoi trageți ușor hârtia blocată în exterior.

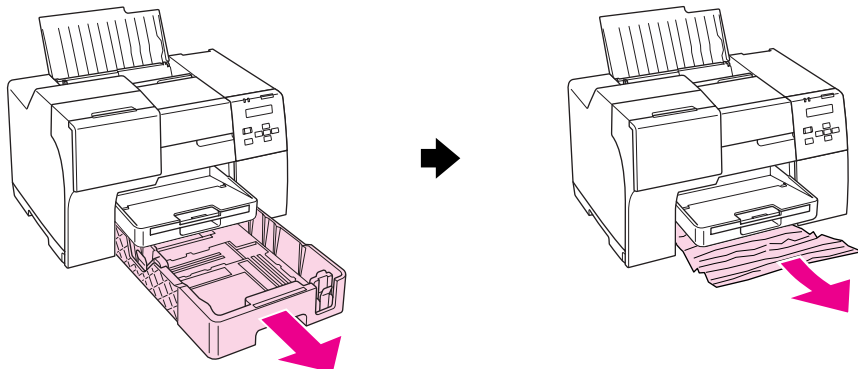
**Notă:**

- ❑ Dacă nu puteți trage caseta frontală pentru hârtie, trageți mai întâi tava de ieșire și scoateți toate hârtiile așezate în caseta frontală pentru hârtie.

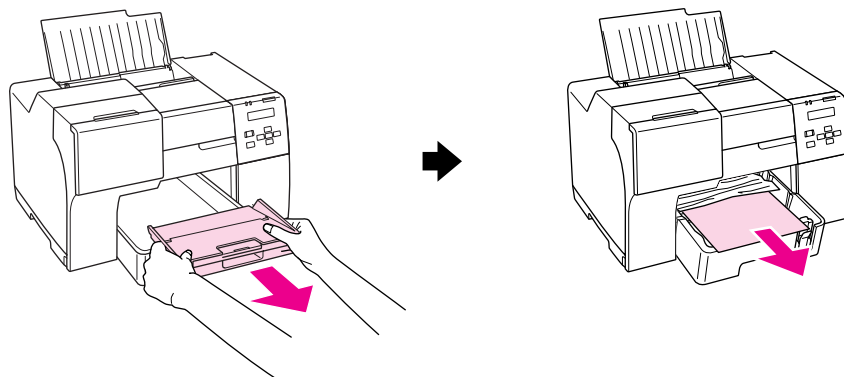

Apoi, trageți caseta frontală pentru hârtie și trageți ușor hârtia blocată înainte.

- ❑ După ce scoateți hârtia blocată și introduceți caseta frontală pentru hârtie, reintroduceți tava de ieșire în imprimantă.

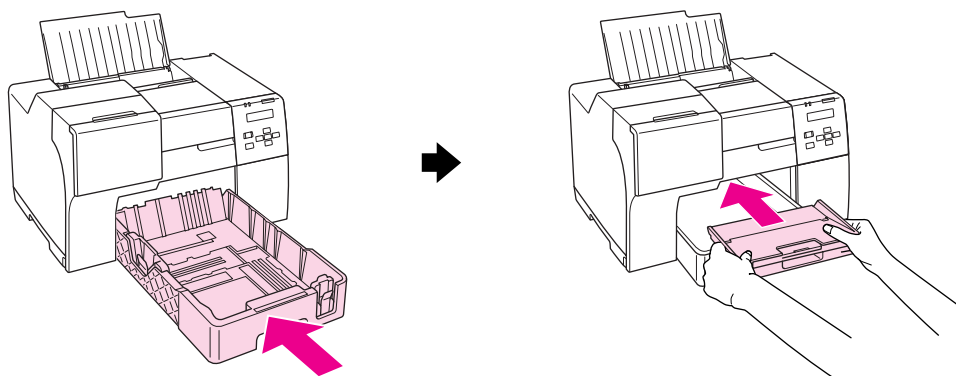

### În partea din spate a imprimantei:

Scoateți unitatea duplex (B-510DN) sau capacul superior din spate al imprimantei (B-310N) și deschideți capacul inferior din spate al imprimantei. Apoi trageți ușor hârtia blocată în exterior.

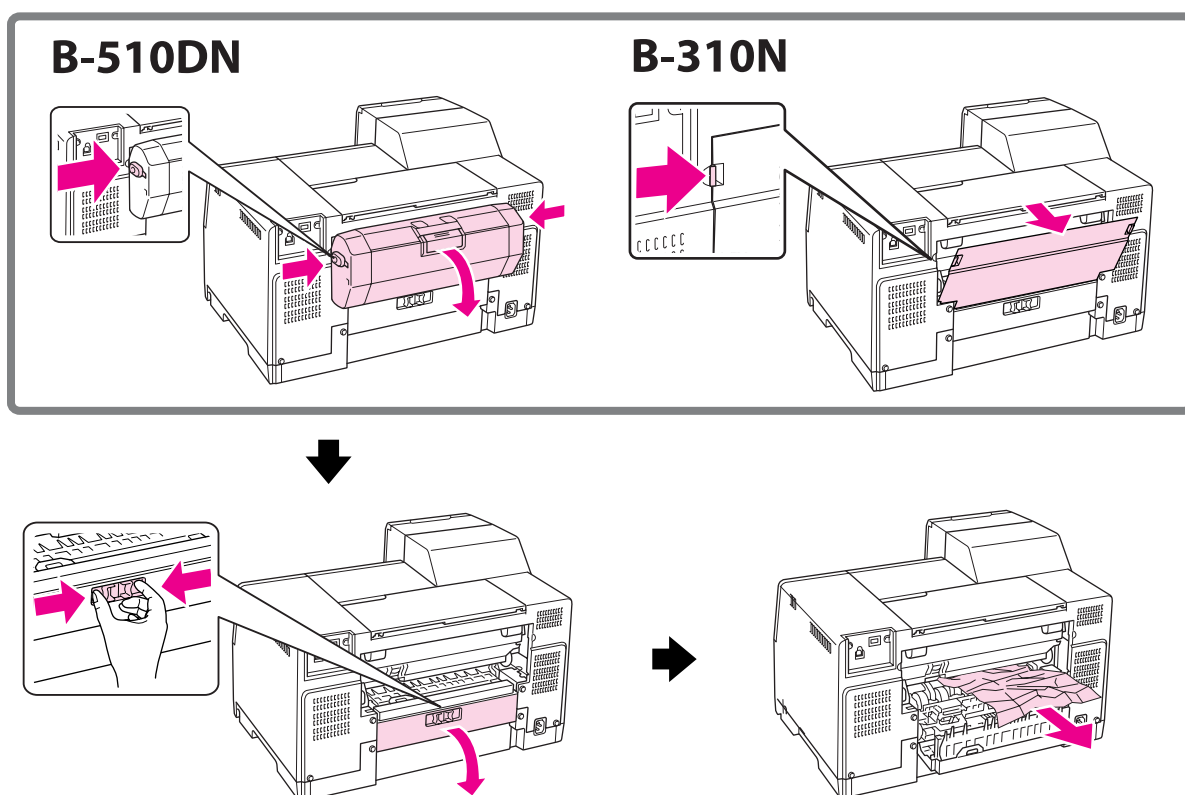



**În unitatea duplex:**

Scoateți unitatea duplex și deschideți capacul acesteia. Apoi scoateți ușor hârtia blocată.

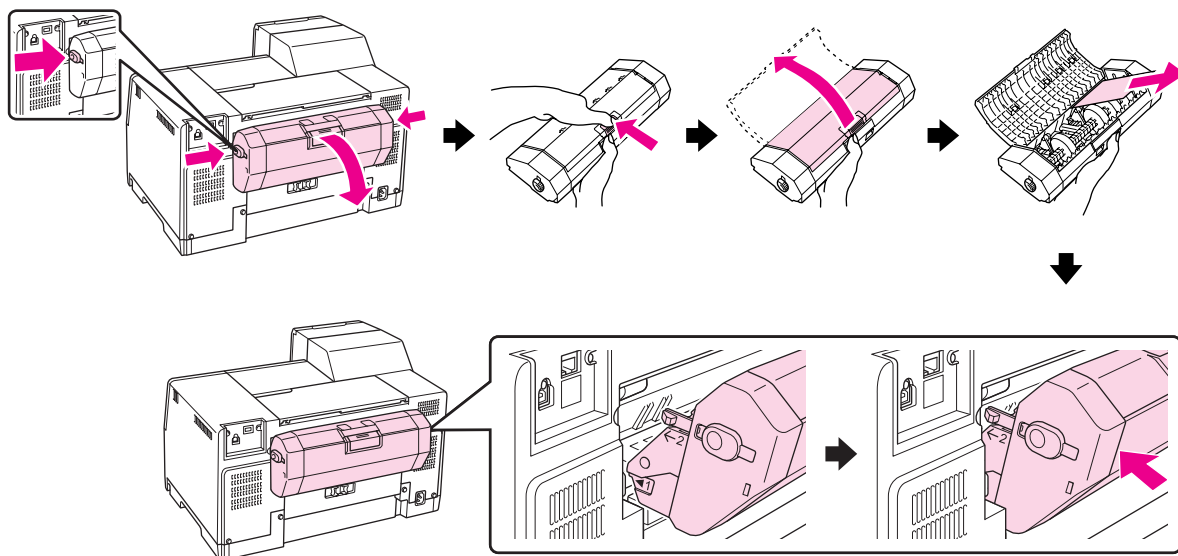

3. Închideți capacul imprimantei și porniți imprimanta.
4. Reîncărcați hârtia și apăsați pe butonul **OK** pentru reluarea tipăririi.

**Notă:**

*Dacă nu puteți îndepărta cu ușurință un corp străin, nu utilizați forța și nu demontați imprimanta. Contactați Centrul de service Epson pentru asistență.*

➔ Consultați “Contactarea serviciului de asistență Epson” la pagina 200.



Dacă hârtia se blochează frecvent, asigurați-vă că:

- Hârtia este netedă, nu este curbată sau încrețită.
- Utilizați hârtie de calitate superioară.
- Fața tipăribilă a hârtiei este orientată în sus în tava de alimentare din spate și orientată în jos în caseta frontală pentru hârtie.
- Teancul de hârtie a fost răsfirat înainte de încărcare.
- Hârtia nu este încărcată peste marcajul tip săgeată ≡ din interiorul ghidajului de margine.
- Numărul de coli în teancul de hârtie nu depășește limita specificată pentru hârtia respectivă.
  - ➔ Consultați “Capacitățile de încărcare pentru mediile de tipărire speciale Epson” la pagina 24.

- ❑ Ghidajul pentru marginea din stânga este strâns pe marginea din stânga a teancului de coli.
- ❑ Imprimanta este amplasată pe o suprafață orizontală stabilă, ce depășește perimetrul bazei în toate direcțiile. Imprimanta nu va funcționa corect dacă este înclinată.

### **Probleme de calitate a tipăririi**

Dacă întâmpinați probleme de calitate a tipăririi, comparați-le cu figurile de mai jos. Faceți clic pe descrierile de sub figura ce se aseamănă cel mai mult materialului tipărit de dumneavoastră.

<p>enthaiten alle i Aufdruck. W J 5008 "Regel</p> <p>Mostră bună</p>	 <p>Mostră bună</p>
<p>enthaiten alle i Aufdruck. W J 5008 "Regel</p> <p>"Benzi orizontale" la pagina 187</p>	<p>enthaiten alle i Aufdruck. W J 5008 "Regel</p> <p>"Aliniere verticală incorectă sau benzi" la pagina 187</p>
 <p>"Benzi orizontale" la pagina 187</p>	 <p>"Aliniere verticală incorectă sau benzi" la pagina 187</p>



“Culori incorecte sau absente” la pagina  
188



“Tipărire neclară sau murdară” la pagina  
189

## **Benzi orizontale**

- Asigurați-vă că fața tipăribilă a hârtiei este orientată în sus în tava de alimentare din spate și orientată în jos în caseta frontală pentru hârtie.
- Rulați utilitarul Head Cleaning (Curățare cap) pentru curățarea duzelor de cerneală ancrasate.  
➔ Consultați “Curățarea capului de tipărire” la pagina 159.
- Utilizați cartușele de cerneală timp de maximum șase luni de la deschiderea ambalajelor vidate.
- Încercați să utilizați cartușe de cerneală Epson originale.
- Verificați starea cartușului de cerneală.  
➔ Consultați “Verificarea stării cartușelor de cerneală” la pagina 142.

Dacă elementele grafice indică un nivel scăzut sau consumarea cernelii, înlocuiți cartușul de cerneală corespunzător.

➔ Consultați “Înlocuirea unui cartuș de cerneală” la pagina 147.

- Asigurați-vă că tipul de hârtie selectat din driverul de imprimantă coincide cu tipul de hârtie încărcată în imprimantă.  
➔ Consultați “Selectarea tipului corect de hârtie” la pagina 35.

## **Aliniere verticală incorectă sau benzi**

- Asigurați-vă că fața tipăribilă a hârtiei este orientată în sus în tava de alimentare din spate și orientată în jos în caseta frontală pentru hârtie.
- Rulați utilitarul Head Cleaning (Curățare cap) pentru curățarea duzelor de cerneală ancrasate.  
➔ Consultați “Curățarea capului de tipărire” la pagina 159.

- ❑ Rulați utilitarul Print Head Alignment (Alinierea capului de tipărire).
  - ➔ Consultați “Alinierea capului de tipărire” la pagina 163.
- ❑ Debifați caseta de validare **High Speed (Rapid)** din fereastra Advanced (Avansat) a driverului de imprimantă (Windows). Consultați sistemul de asistență online al driverului de imprimantă pentru detalii.
- ❑ Asigurați-vă că tipul de hârtie selectat din driverul de imprimantă coincide cu tipul de hârtie încărcată în imprimantă.
  - ➔ Consultați “Selectarea tipului corect de hârtie” la pagina 35.

## **Culori incorecte sau absente**

- ❑ Pentru Windows, debifați setarea **Grayscale (Scală de gri)** din fereastra Main (Principal) sau Advanced (Avansat) a driverului de imprimantă.

Pentru Mac OS X, modificați setarea Color la valoarea **Color** în caseta de dialog Print Settings (Setări tipărire) din caseta de dialog Print (Tipărire) a driverului de imprimantă.

Consultați sistemul de asistență online al driverului de imprimantă pentru detalii.

- ❑ Reglați setările de culoare în aplicație sau în setările driverului imprimantei.

Pentru Windows, confirmați setările în fereastra Advanced (Avansat).

Pentru Mac OS X, confirmați setările în caseta de dialog Print Settings (Setări tipărire) din caseta de dialog Print (Tipărire).

Consultați sistemul de asistență online al driverului de imprimantă pentru detalii.

- ❑ Rulați utilitarul Head Cleaning (Curățare cap).
  - ➔ Consultați “Curățarea capului de tipărire” la pagina 159.
- ❑ Verificați starea cartușului de cerneală.
  - ➔ Consultați “Verificarea stării cartușelor de cerneală” la pagina 142.

Dacă elementele grafice indică un nivel scăzut sau consumarea cernelii, înlocuiți cartușul de cerneală corespunzător.

➔ Consultați “Înlocuirea unui cartuș de cerneală” la pagina 147.

- ❑ Dacă s-a terminat hârtia, înlocuiți-o cât mai repede posibil. Dacă imprimanta este lăsată fără hârtie o perioadă îndelungată, este posibil ca la următoarea tipărire culorile să fie incorecte.

## Tipărire neclară sau murdară

- Utilizați numai hârtie recomandată de Epson.
  - ➔ Consultați “Hârtia, consumabilele și accesorii opționale” la pagina 214.
- Asigurați-vă că imprimanta este amplasată pe o suprafață orizontală, stabilă, ce depășește perimetrul bazei în toate direcțiile. Imprimanta nu va funcționa corect dacă este înclinată.
- Asigurați-vă că hârtia nu este deteriorată, murdară sau prea veche.
- Asigurați-vă că hârtia este uscată și că fața tipăribilă a hârtiei este orientată în sus în tava de alimentare din spate și orientată în jos în caseta frontală pentru hârtie.
- Dacă hârtia este curbată spre partea tipăribilă, neteziți-o sau curbați-o ușor în direcție opusă.
- Asigurați-vă că tipul de hârtie selectat din driverul de imprimantă coincide cu tipul de hârtie încărcată în imprimantă.
  - ➔ Consultați “Selectarea tipului corect de hârtie” la pagina 35.
- Scoateți fiecare coală din tava de ieșire după ce este tipărită.
- Dacă tipăriți pe medii lucioase, amplasați o coală de sprijin (sau o coală de hârtie normală) sub teanc sau încărcați câte o singură coală odată.
- Nu atingeți partea tipărită a hârtiei lucioase și evitați contactul obiectelor cu aceasta. Pentru a usca exemplarele tipărite, urmați instrucțiunile de pe pachetul de hârtie.
- Reglați densitatea de tipărire pentru tipărirea automată pe 2 fețe.
  - ➔ Consultați “Tipărirea pe 2 fețe” la pagina 61.
- (Pentru Windows)  
Reglați densitatea de tipărire pentru tipărirea manuală pe 2 fețe sau pentru tipărirea pe o față. Accesați driverul de imprimantă, faceți clic pe fila **Maintenance (Întreținere)**, pe butonul **Extended Settings (Setări extinse)** și deplasați butonul glisant pentru **Print Density (Densitate tipărire)** la stânga.
- Rulați utilitarul Head Cleaning (Curățare cap).
  - ➔ Consultați “Curățarea capului de tipărire” la pagina 159.
- Dacă hârtia este murdărită cu cerneală după tipărire, curățați interiorul imprimantei.
  - ➔ Consultați “Curățarea interiorului imprimantei” la pagina 167.

---

## Probleme de tipărire diverse

### Caractere incorecte sau deformate

- Opriti imprimanta și calculatorul. Verificați conectarea fermă a cablului de interfață al imprimantei.
- Dezinstalați și apoi reinstalați driverul imprimantei.
  - ➔ Consultați “Dezinstalarea programului software al imprimantei” la pagina 20.

### Poziția de tipărire este incorectă

- Confirmați setările referitoare la margini în aplicație. Asigurați-vă că marginile sunt situate în interiorul suprafeței tipăribile a paginii.
  - ➔ Consultați “Suprafața tipăribilă” la pagina 218.

- Asigurați-vă că setările driverului imprimantei sunt adecvate pentru formatul de hârtie utilizat.  
Pentru Windows, confirmați setările în fereastra Main (Principal).

Pentru Mac OS X, confirmați setările în caseta de dialog Page Setup (Configurare pagină) din caseta de dialog Print (Tipărire).

Consultați sistemul de asistență online al driverului de imprimantă pentru detalii.

- (Pentru Windows)  
Reglați setările pentru ofset pentru tipărirea manuală pe 2 fețe sau pentru tipărirea pe o față. Pentru reglarea setărilor, accesați driverul de imprimantă, faceți clic pe fila **Maintenance (Întreținere)**, pe butonul **Extended Settings (Setări extinse)** și deplasați butonul glisant **Top (Sus)** și **Left (Stânga)** pentru **Offset (Ofset)** în poziția corespunzătoare.
- Dezinstalați și apoi reinstalați driverul imprimantei.
  - ➔ Consultați “Dezinstalarea programului software al imprimantei” la pagina 20.

### Materialul tipărit prezintă o ușoară înclinare

Asigurați-vă că hârtia este încărcată corect în caseta frontală pentru hârtie sau în tava de alimentare din spate.

- ➔ Consultați “Încărcarea hârtiei” la pagina 26.

## Imagine inversată

- Debifați caseta de validare **Mirror Image (Imagine în oglindă)** din setările pentru driverul imprimantei sau dezactivați setarea Mirror Image (Imagine în oglindă) din aplicația dumneavoastră.

Pentru Windows, confirmați setările în fereastra Page Layout (Aspect pagină).

Pentru Mac OS X, confirmați setările în caseta de dialog Print Settings (Setări tipărire) din caseta de dialog Print (Tipărire).

Pentru instrucțiuni, consultați sistemul de asistență online pentru driverul imprimantei sau pentru aplicație.

- Dezinstalați și apoi reinstalați driverul imprimantei.
  - ➔ Consultați “Dezinstalarea programului software al imprimantei” la pagina 20.

## Sunt tipărite pagini goale

- Asigurați-vă că setările driverului imprimantei sunt adecvate pentru formatul de hârtie utilizat.

Pentru Windows, confirmați setările în fereastra Main (Principal).

Pentru Mac OS X, confirmați setările în caseta de dialog Page Setup (Configurare pagină) din caseta de dialog Print (Tipărire).

Consultați sistemul de asistență online al driverului de imprimantă pentru detalii.

- Confirmați setarea **Skip Blank Page (Omite pagina albă)** din driverul imprimantei.

Pentru Windows, faceți clic pe butonul **Speed & Progress (Viteză & Progres)** din fereastra Maintenance (Întreținere).

Pentru Mac OS X, confirmați Extension Settings (Setări de extensie) din caseta de dialog Print (Tipărire).

Dacă selectați această opțiune, paginile albe din documente nu sunt tipărite.

- Dezinstalați și apoi reinstalați driverul imprimantei.
  - ➔ Consultați “Dezinstalarea programului software al imprimantei” la pagina 20.

După ce ați încercat una sau mai multe din aceste soluții, efectuați o verificare a funcționării imprimantei pentru verificarea rezultatelor.

➔ Consultați “Efectuarea unei verificări a funcționării imprimantei” la pagina 175.

### ***Partea tipărită este neclară sau zgâriată***

- Dacă hârtia este curbată spre partea tipăribilă, neteziți-o sau curbați-o ușor în direcție opusă.
- Debifați caseta de validare **High Speed (Rapid)** din setările driverului imprimantei.

Pentru Windows, confirmați setările în fereastra Advanced (Avansat).

Pentru Mac OS X, confirmați setările în caseta de dialog Print Settings (Setări tipărire) din caseta de dialog Print (Tipărire).

Consultați sistemul de asistență online al driverului de imprimantă pentru detalii.

- Dezinstalați și apoi reinstalați driverul imprimantei.
  - ➔ Consultați “Dezinstalarea programului software al imprimantei” la pagina 20.

### ***Tipărirea este prea lentă***

- Asigurați-vă că tipul de hârtie selectat din driverul de imprimantă coincide cu tipul de hârtie încărcată în imprimantă.
  - ➔ Consultați “Selectarea tipului corect de hârtie” la pagina 35.
- Pentru Windows, eliminați toate setările personalizate și selectați opțiunea **Text** pentru setarea Quality Option (Opțiuni calitate) din fereastra Main (Principal) a driverului imprimantei.

Pentru Mac OS X, eliminați toate setările personalizate și selectați opțiunea **Automatic (Automat)** pentru setarea Mode (Mod) și deplasați butonul glisant la setarea **Speed (Viteză)** din caseta de dialog Print Settings (Setări tipărire) din caseta de dialog Print (Tipărire) a driverului imprimantei. Consultați sistemul de asistență online al driverului de imprimantă pentru detalii.

- ➔ Consultați “Accesarea driverului de imprimantă pentru Windows” la pagina 16.
- ➔ Consultați “Accesarea driverului de imprimantă pentru Mac OS X” la pagina 18.

- Închideți toate aplicațiile ce nu sunt necesare.



- ❑ Dacă tipăriți continuu pentru o perioadă îndelungată, tipărirea poate deveni extrem de încetă. Această măsură este destinată prevenirii supraîncălzirii și deteriorării mecanismului imprimantei. Dacă are loc acest fenomen, puteți continua tipărirea, dar este recomandată oprirea și lăsarea imprimantei timp de aproximativ treizeci de minute cu alimentarea pornită. (Imprimanta nu revine la starea funcțională dacă alimentarea este întreruptă.) După repornire, imprimanta va tipări la viteza normală.
- ❑ Această imprimantă verifică periodic capul de tipărire pentru a-l menține curat și pentru a asigura cea mai bună calitate de tipărire. Dacă duzele capului de tipărire sunt ancrasate, imprimanta curăță automat capul de tipărire. În timpul autoverificării și autocurățării, viteza de tipărire poate scădea.
- ❑ Dezinstalați și apoi reinstalați driverul imprimantei.
  - ➔ Consultați “Dezinstalarea programului software al imprimantei” la pagina 20.

Dacă încercați toate metodele de mai sus și nu puteți rezolva problema, consultați:



- ➔ Consultați “Creșterea vitezei de tipărire (numai pentru Windows)” la pagina 197.

---

## **Hârtia nu este alimentată corect**

### **Hârtia nu este alimentată**

Scoateți teancul de hârtie și asigurați-vă de următoarele:

- ❑ Hârtia nu este curbată sau încrețită.
- ❑ Hârtia nu este prea veche. Consultați instrucțiunile furnizate împreună cu hârtia pentru informații suplimentare.
- ❑ Hârtia se încadrează sub marcajul tip săgeată  din interiorul ghidajului de margine.
- ❑ Numărul de coli în teancul de hârtie nu depășește limita specificată pentru mediul respectiv.
  - ➔ Consultați “Capacitățile de încărcare pentru mediile de tipărire speciale Epson” la pagina 24.
- ❑ Hârtia nu este blocată în interiorul imprimantei. Dacă este, scoateți hârtia blocată.
  - ➔ Consultați “Hârtia se blochează” la pagina 181.
- ❑ Indicatorul luminos  pentru cerneală nu este aprins.
- ❑ Ați urmat orice instrucțiuni speciale de încărcare furnizate împreună cu hârtia. Încărcați din nou hârtia.
  - ➔ Consultați “Încărcarea hârtiei” la pagina 26.

## **Alimentarea cu pagini multiple**

- Asigurați-vă că teancul de coli se încadrează sub marcajul tip săgeată  din interiorul ghidajului de margine.
- Asigurați-vă că ghidajul pentru marginea din stânga este strâns pe marginea din stânga a teancului de coli.
- Asigurați-vă că hârtia nu este curbată sau pliată. Dacă este cazul, neteziți-o sau curbați-o ușor în direcția opusă înainte de încărcare.
- Îndepărtați teancul de hârtie și asigurați-vă că hârtia nu este prea subțire.  
➔ Consultați “Hârtie” la pagina 217.
- Scuturați marginile teancului pentru separarea colilor și reîncărcați hârtia.
- Dacă sunt tipărite prea multe exemplare ale unui fișier, confirmați setarea Copies (Copii) din driverul imprimantei conform procedurii următoare și verificați, de asemenea, aplicația.

Pentru Windows, verificați setarea Copies (Copii) din fereastra Page Layout (Aspect pagină).

Pentru Mac OS X 10.3 și 10.4, confirmați setarea Copies (Copii) din setarea Copies & Pages (Exemplare și pagini) din caseta de dialog Print (Tipărire).

Pentru Mac OS X 10.5, confirmați setarea Copies (Copii) din caseta de dialog Print (Tipărire).

Consultați sistemul de asistență online al driverului de imprimantă pentru detalii.

## **Hârtia este încărcată incorect**

Dacă ați introdus hârtia prea adânc în imprimantă, imprimanta nu se poate alimenta corect cu hârtie. Opriti imprimanta și scoateți ușor hârtia. Apoi reporniți imprimanta și încărcați hârtia corect.

## **Hârtia nu este expulzată complet din imprimantă sau este încrețită**

- Scoateți hârtia încrețită așa cum se explică în secțiunea “Hârtia se blochează” la pagina 181. De asemenea, verificați setarea Paper Size (Format hârtie) din aplicație sau din setările imprimantei. Consultați sistemul de asistență online pentru detalii.
- Dacă hârtia este încrețită când iese din imprimantă, poate fi umedă sau prea subțire. Încărcați un nou teanc de hârtie.

**Notă:**

Depozitați orice hârtie neutilizată în ambalajul original, într-un loc uscat.

---

## Imprimanta nu tipărește

### Toate indicatoarele luminoase sunt stinse

- Apăsăți pe butonul  **Power (Putere)** pentru a vă asigura că imprimanta este pornită.
- Opriți imprimanta și asigurați-vă de fixarea corespunzătoare a cablului de alimentare.
- Asigurați-vă că priza de rețea funcționează și că nu este controlată de un comutator de perete sau de un temporizator.

### Indicatoarele luminoase s-au aprins și apoi s-au stins



Este posibil ca tensiunea imprimantei să nu corespundă tensiunii nominale de la rețea. Opriți imprimanta și deconectați imediat cablul de alimentare. Apoi, verificați eticheta de pe partea posterioară a imprimantei.

**Atenție:**

*Dacă tensiunile nu coincid, NU RECONNECTAȚI IMPRIMANTA. Contactați Centrul de service Epson.*

*➔ Consultați “Contactarea serviciului de asistență Epson” la pagina 200.*

### Indicatorul de alimentare este aprins

- Dacă timp de 3 minute nu se apasă pe niciun buton, toate indicatoarele luminoase, cu excepția celui de alimentare  se sting automat pentru economisirea energiei electrice. Apăsăți pe oricare dintre butoane (cu excepția butonului de alimentare  ) pentru ca panoul de control să revină la starea anterioară.
- Opriți imprimanta și calculatorul. Verificați conectarea fermă a cablului de interfață al imprimantei.
- Dacă utilizați interfața USB, asigurați-vă de conformitatea cablului cu standardele USB 1.1 sau 2.0.

- ❑ Când conectați imprimanta la calculator prin intermediul unui hub USB, conectați imprimanta la hub-ul de la primul nivel de la calculator. Dacă driverul de imprimantă nu este recunoscut la calculator, încercați să conectați imprimanta direct la calculator, fără cablul USB.
- ❑ Când conectați imprimanta la calculator prin intermediul unui hub USB, verificați dacă hub-ul USB este recunoscut de calculator.
- ❑ Opriți imprimanta și calculatorul, deconectați cablul de interfață al imprimantei și tipăriți o pagină de test.
  - ➔ Consultați “Efectuarea unei verificări a funcționării imprimantei” la pagina 175.

Dacă pagina de test este tipărită corect, asigurați-vă că driverul imprimantei și aplicația sunt instalate corect.

- ❑ Dacă încercați să tipăriți o imagine de mari dimensiuni, este posibil ca memoria calculatorului să fie insuficientă. Încercați reducerea rezoluției imaginii sau tipărirea imaginii la dimensiuni mai reduse. Poate fi necesară instalarea de memorie suplimentară în calculator.
- ❑ Dezinstalați și apoi reinstalați driverul imprimantei.
  - ➔ Consultați “Dezinstalarea programului software al imprimantei” la pagina 20.

## Creșterea vitezei de tipărire (numai pentru Windows)

Viteza de tipărire poate fi crescută selectând anumite setări din fereastra Speed & Progress (Viteză & Progres) atunci când viteza de tipărire este redusă. Faceți clic pe butonul **Speed & Progress (Viteză & Progres)** din fereastra Maintenance (Întreținere) a driverului imprimantei.

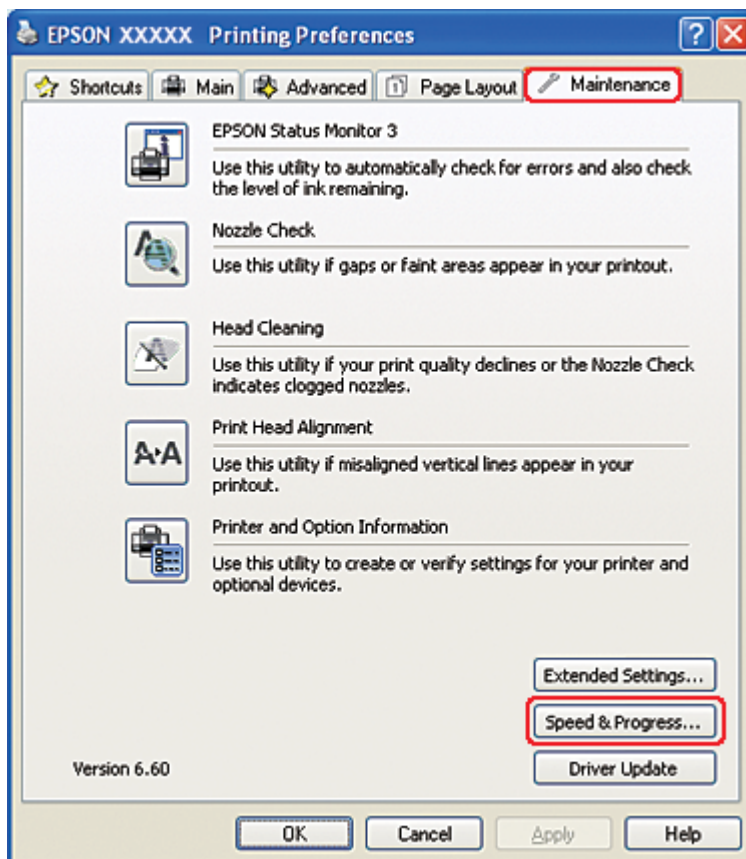

Este afișată caseta de dialog următoare.

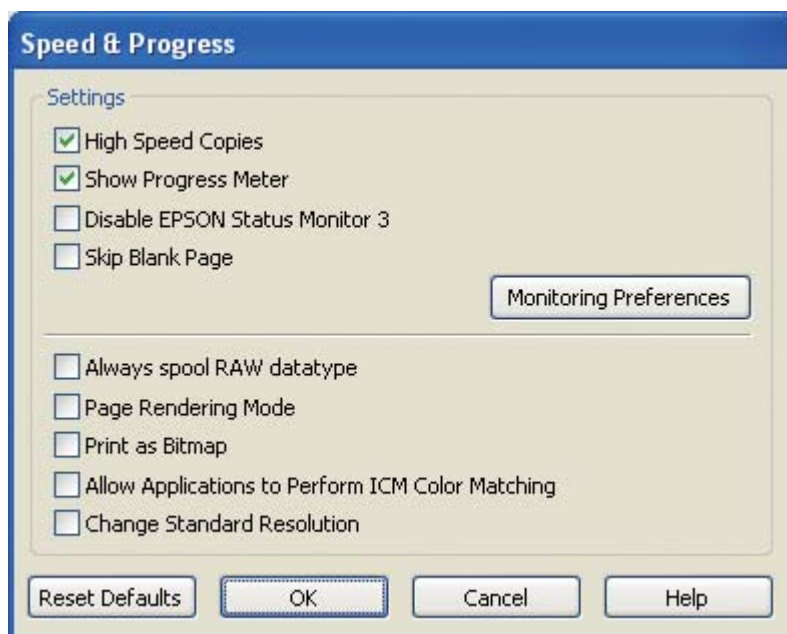

În tabelul de mai jos sunt enumerați factorii ce afectează viteza de tipărire.

Viteza de tipărire	Mai ridicată	Mai redusă
High Speed Copies (Copii rapide)	On (Pornit)	Off (Oprit)
Always spool RAW datatype (Întotdeauna comprimați datele de tip RAW)	On (Pornit)	Off (Oprit)
Page Rendering Mode (Mod redare pagină)	On (Pornit)	Off (Oprit)
Print as Bitmap (Tipărire ca Bitmap)	On (Pornit)	Off (Oprit)

Pentru detalii suplimentare despre fiecare element, consultați sistemul de asistență online.

## Alte probleme

### Curățarea capului de tipărire nu pornește

- ❑ Asigurați-vă că nu există indicatoare luminoase care să semnaleze erori. Dacă apare o eroare, eliminați cauza erorii.
  - ➔ Consultați “Indicatoare de eroare” la pagina 175.
- ❑ Asigurați-vă că rămâne cerneală suficientă pentru tipărire. Dacă un cartuș este consumat, înlocuiți-l.
  - ➔ Consultați “Înlocuirea unui cartuș de cerneală” la pagina 147.

### Cerneala color se consumă chiar și atunci când se efectuează tipărire numai cu cerneală neagră

În timpul următoarelor operații se consumă nu numai cerneală neagră, ci și cerneală color: curățarea capului de tipărire, autoverificarea capului de tipărire și autocurățarea.

### Tipărire silențioasă pe hârtie normală

Când este selectată opțiunea **plain papers (hârtii normale)** pentru setarea Paper Type (Tip hârtie) și opțiunea **Normal** sau **Fine (Fin)** pentru setarea Print Quality (Calitate tipărire) în driverul imprimantei, imprimanta tipărește cu viteză ridicată. Încercați selectarea setării **Quiet Mode (Modul silențios)** pentru o funcționare mai silențioasă ce va reduce viteza de tipărire.

Pentru Windows, bifați caseta de validare **Quiet Mode (Modul silențios)** din fereastra Main (Principal) sau Advanced (Avansat) a driverului imprimantei.

Pentru Mac OS X, selectați **Print Settings (Setări tipărire)** din caseta de dialog Print (Tipărire) a driverului imprimantei. Bifați apoi caseta de validare **Quiet Mode (Modul silențios)** în modul Advanced (Avansat).

### Simțiți un șoc electric ușor atunci când atingeți imprimanta (scurtcircuit)

Dacă utilizați o priză de pe același circuit cu alte dispozitive periferice, este posibil să simțiți un șoc electric ușor atunci când atingeți imprimanta. În acest caz, este recomandabil ca legarea la pământ să se facă de la calculatorul la care este conectată imprimanta.

## Anexa A

### **Unde puteți obține ajutor**

---

#### **Site-ul web de asistență tehnică**

Site-ul web de asistență tehnică Epson oferă ajutor pentru problemele care nu pot fi rezolvate utilizând informațiile referitoare la depanare incluse în documentația produsului dumneavoastră. Dacă dispuneți de un browser web și vă puteți conecta la internet, accesați site-ul la adresa:

<http://support.epson.net/>

Dacă aveți nevoie de cele mai recente drivere, de răspunsurile la întrebările adresate frecvent (FAQ), manuale sau alte materiale care pot fi descărcate, accesați site-ul la adresa:

<http://www.epson.com>

Selectați apoi secțiunea de asistență a site-ului web Epson local.

---

### **Contactarea serviciului de asistență Epson**

#### **Înainte de a contacta Epson**

În cazul în care produsul dumneavoastră Epson nu funcționează corect și nu puteți rezolva problema utilizând informațiile referitoare la depanare din documentația produsului dumneavoastră, contactați serviciile de asistență Epson. Dacă serviciul de asistență Epson din regiunea dumneavoastră nu este precizat mai jos, contactați reprezentantul de la care ați achiziționat produsul.

Serviciul de asistență Epson vă va putea ajuta mult mai rapid dacă le oferiți următoarele informații:

- Numărul de serie al produsului  
(Eticheta cu numărul de serie se află, de obicei, pe partea din spate a produsului.)
- Modelul produsului
- Versiunea software a produsului  
(Faceți clic pe **About (Despre)**, **Version Info (Informații versiune)** sau pe butonul similar din programul software al produsului.)



- Marca și modelul calculatorului dumneavoastră
- Numele și versiunea sistemului de operare a calculatorului dumneavoastră
- Numele și versiunile aplicațiilor software pe care le utilizați în mod normal împreună cu produsul

## **Asistență pentru utilizatorii din America de Nord**

Epson asigură serviciile de asistență tehnică de mai jos.

### **Asistență prin internet**

Vizitați site-ul web de asistență Epson la adresa <http://epson.com/support> și selectați produsul dumneavoastră pentru soluții pentru problemele obișnuite. Puteți descărca drivere și documentație, obține răspunsuri la întrebările adresate frecvent (FAQ) și sfaturi pentru depanare sau puteți trimite un e-mail cu întrebările dumneavoastră către Epson.

### **Discutați cu un reprezentant al serviciului de asistență**

Apelați: (562) 276-1300 (S.U.A.) sau (905) 709-9475 (Canada), între orele 6 și 18 , ora Pacificului, de luni până vineri. Zilele și orele valabile pentru serviciul de asistență pot fi modificate fără notificare. Se pot aplica taxe pentru convorbiri interurbane sau internaționale.

Înainte de a apela Epson pentru asistență, pregătiți următoarele informații:

- Numele produsului
- Numărul de serie al produsului
- Dovada de cumpărare (de exemplu, chitanța) și data achiziției
- Configurația calculatorului
- Descrierea problemei

#### **Notă:**

*Pentru asistență privind utilizarea altor programe software pe sistemul dumneavoastră, consultați documentația programului respectiv pentru informații de asistență tehnică.*

## **Consumabile și accesorii disponibile**

Puteți achiziționa cartușe de cerneală, cartușe cu bandă, hârtie și accesorii originale Epson de la un distribuitor autorizat Epson. Pentru a localiza cel mai apropiat distribuitor, apălați 800-GO-EPSON (800-463-7766). Sau le puteți achiziționa online de la adresa <http://www.epsonstore.com> (vânzări S.U.A.) sau <http://www.epson.ca> (vânzări Canada).

## **Asistență pentru utilizatorii din Europa**

Verificați **Documentul de garanție paneuropeană** pentru informații referitoare la modul de contact al Serviciului de asistență Epson.

## **Asistență pentru utilizatorii din Australia**

Epson Australia dorește să vă ofere un nivel înalt de service pentru clienți. În plus față de documentația produsului dumneavoastră, noi vă oferim următoarele surse de informații:

### **Distribuitorul dumneavoastră**

Nu uitați că distribuitorul dumneavoastră vă poate ajuta adesea la identificarea și rezolvarea problemelor. Distribuitorul ar trebui să fie întotdeauna primul apelat pentru recomandări privind problemele întâmpinate; adesea, aceștia pot rezolva problemele rapid și ușor și, totodată, vă pot oferi sfaturi privind următoarele acțiuni pe care urmează să le realizați.

### **URL internet <http://www.epson.com.au>**

Accesați paginile World Wide Web ale Epson Australia. Merită să accesați ocazional site-ul! Acesta oferă o zonă de descărcare pentru drivere, puncte de contact Epson, informații despre produsele noi și asistență tehnică (e-mail).

### **Serviciul de asistență Epson**

Serviciul de asistență Epson este furnizat ca un mijloc final pentru a asigura accesul clienților noștri la consultanță. Operatorii serviciului de asistență vă pot ajuta la instalarea, configurarea și utilizarea produsului Epson. Personalul de asistență pre-vânzări vă poate pune la dispoziție documentație despre produsele Epson noi și vă poate oferi consultanță în privința adresei celui mai apropiat distribuitor sau agent de service. Multe tipuri de solicitări sunt rezolvate aici.

Numerele serviciului de asistență sunt:

Telefon: 1300 361 054

Fax: (02) 8899 3789

Este recomandat să dispuneți de toate informațiile relevante când apelați. Cu cât puneți la dispoziție mai multe informații, cu atât vă putem ajuta mai rapid să rezolvați problema. Aceste informații includ documentația aferentă produsului Epson, tipul de calculator, sistemul de operare, aplicațiile instalate și orice informații pe care le considerați necesare.

## **Asistență pentru utilizatorii din Singapore**

Sursele de informare, asistență și serviciile disponibile de la Epson Singapore sunt:

### **World Wide Web (<http://www.epson.com.sg>)**

Sunt disponibile informații despre specificațiile produselor, drivere pentru descărcare, întrebări adresate frecvent (FAQ), solicitări asupra vânzărilor și asistență tehnică prin e-mail.

### **Serviciu de asistență Epson (Telefon: (65) 6586 3111)**

Serviciul nostru de asistență vă poate ajuta telefonic în următoarele privințe:

- Solicitări cu privire la vânzări și informații despre produse
- Întrebări sau probleme legate de utilizarea produselor
- Solicitări privind activitățile de service și garanția

## **Asistență pentru utilizatorii din Thailanda**

Datele de contact pentru informații, asistență și servicii sunt:

### **World Wide Web (<http://www.epson.co.th>)**

Sunt disponibile informații despre specificațiile produselor, drivere pentru descărcare, întrebări adresate frecvent (FAQ) și asistență prin e-mail.

### **Asistență telefonică Epson (Telefon: (66) 2685-9899)**

Serviciul nostru de asistență telefonică vă poate ajuta telefonic în următoarele privințe:

- Solicitări cu privire la vânzări și informații despre produse
- Întrebări sau probleme legate de utilizarea produselor
- Solicitări privind activitățile de service și garanția

### ***Asistență pentru utilizatorii din Vietnam***

Datele de contact pentru informații, asistență și servicii sunt:

Asistență telefonică      84-8-823-9239  
Epson (Telefon):

Centrul de service:      80 Truong Dinh Street, District 1, Ho Chi Minh City  
Vietnam

### ***Asistență pentru utilizatorii din Indonezia***

Datele de contact pentru informații, asistență și servicii sunt:

#### ***World Wide Web (<http://www.epson.co.id>)***

- Informații despre specificațiile produselor, drivere pentru descărcare
- Întrebări frecvente (FAQ), solicitări cu privire la vânzări, întrebări prin e-mail

#### ***Asistență telefonică Epson***

- Solicitări cu privire la vânzări și informații despre produse
- Asistență tehnică

Telefon      (62) 21-572 4350

Fax      (62) 21-572 4357

**Centrul de service Epson**

Jakarta	Mangga Dua Mall 3rd floor No 3A/B Jl. Arteri Mangga Dua, Jakarta  Telefon/Fax: (62) 21-62301104
Bandung	Lippo Center 8th floor Jl. Gatot Subroto No. 2 Bandung  Telefon/Fax: (62) 22-7303766
Surabaya	Hitech Mall It IIB No. 12 Jl. Kusuma Bangsa 116 – 118 Surabaya  Telefon: (62) 31-5355035 Fax: (62)31-5477837
Yogyakarta	Hotel Natour Garuda Jl. Malioboro No. 60 Yogyakarta  Telefon: (62) 274-565478
Medan	Wisma HSBC 4th floor Jl. Diponegoro No. 11 Medan  Telefon/Fax: (62) 61-4516173
Makassar	MTC Karebosi Lt. III Kav. P7-8 Jl. Ahmad Yani No. 49 Makassar  Telefon: (62) 411-350147/411-350148

## **Asistență pentru utilizatorii din Hong Kong**

Pentru asistență tehnică și servicii post-vânzare, utilizatorii sunt invitați să contacteze Epson Hong Kong Limited.

### **Prima pagină de internet**

Epson Hong Kong a înființat o pagină de bază locală atât în limba chineză, cât și în limba engleză pe internet pentru a furniza utilizatorilor următoarele informații:

- Informații despre produs
- Răspunsuri la întrebări frecvente
- Cele mai recente versiuni ale driverelor de produs Epson

Utilizatorii pot accesa pagina noastră de bază World Wide Web la:

<http://www.epson.com.hk>

### **Linie telefonică de asistență tehnică:**

De asemenea, puteți contacta personalul nostru tehnic la următoarele numere de telefon și fax:

Telefon: (852) 2827-8911

Fax: (852) 2827-4383

## **Asistență pentru utilizatorii din Malaysia**

Datele de contact pentru informații, asistență și servicii sunt:

### **World Wide Web (<http://www.epson.com.my>)**

- Informații despre specificațiile produselor, drivere pentru descărcare
- Întrebări frecvente (FAQ), solicitări cu privire la vânzări, întrebări prin e-mail

### **Epson Trading (M) Sdn. Bhd.**

Sediul principal.

Telefon: 603-56288288

Fax: 603-56288388/399

### *Serviciul de asistență Epson*

- Solicitări cu privire la vânzări și informații despre produse (Infoline)

Telefon: 603-56288222

- Solicitări cu privire la serviciile de reparații și garanție, utilizarea produselor și asistență tehnică (Techline)

Telefon: 603-56288333

### ***Asistență pentru utilizatorii din India***

Datele de contact pentru informații, asistență și servicii sunt:

#### ***World Wide Web (<http://www.epson.co.in>)***

Sunt disponibile informații despre specificațiile produselor, drivere pentru descărcare și solicitări despre produse.

#### ***Sediul central Epson India - Bangalore***

Telefon: 080-30515000

Fax: 30515005

#### ***Sedii regionale Epson India:***

<b>Adresa</b>	<b>Numărul de telefon</b>	<b>Numărul de fax</b>
Mumbai	022-28261515 /16/17	022-28257287
Delhi	011-30615000	011-30615005
Chennai	044-30277500	044-30277575

Adresa	Numărul de telefon	Numărul de fax
Kolkata	033-22831589 / 90	033-22831591
Hyderabad	040-66331738/ 39	040-66328633
Cochin	0484-2357950	0484-2357950
Coimbatore	0422-2380002	NA
Pune	020-30286000 /30286001/30286002	020-30286000
Ahmedabad	079-26407176 / 77	079-26407347

### **Linia de asistență**

Pentru service, informații despre produs și pentru comandarea cartușelor - 18004250011 (9 AM - 9 PM) - acesta este un număr netaxabil.

Pentru service (CDMA & utilizatori mobili) - 3900 1600 (9 AM - 6 PM) cod standard pentru prefixul local

### **Asistență pentru utilizatorii din Filipine**

Pentru obținerea de asistență tehnică, precum și a altor servicii post-vânzare, utilizatorii sunt invitați să contacteze Epson Philippines Corporation la numerele de telefon și fax și la adresa de e-mail de mai jos:

Linie principală: (63-2) 706 2609

Fax: (63-2) 706 2665

Linie directă pentru serviciul de asistență: (63-2) 706 2625

E-mail: epchelpdesk@epc.epson.com.ph

**World Wide Web** (<http://www.epson.com.ph>)

Sunt disponibile informații despre specificațiile produselor, drivere pentru descărcare, întrebări adresate frecvent (FAQ) și asistență prin e-mail.



**Număr netaxabil 1800-1069-EPSON(37766)**

Serviciul nostru de asistență telefonică vă poate ajuta telefonic în următoarele privințe:

- Solicitări cu privire la vânzări și informații despre produse
- Întrebări sau probleme legate de utilizarea produselor
- Solicitări privind activitățile de service și garanția

## Anexa B

### Informații despre produs

#### Componentele imprimantei

##### Vedere frontală

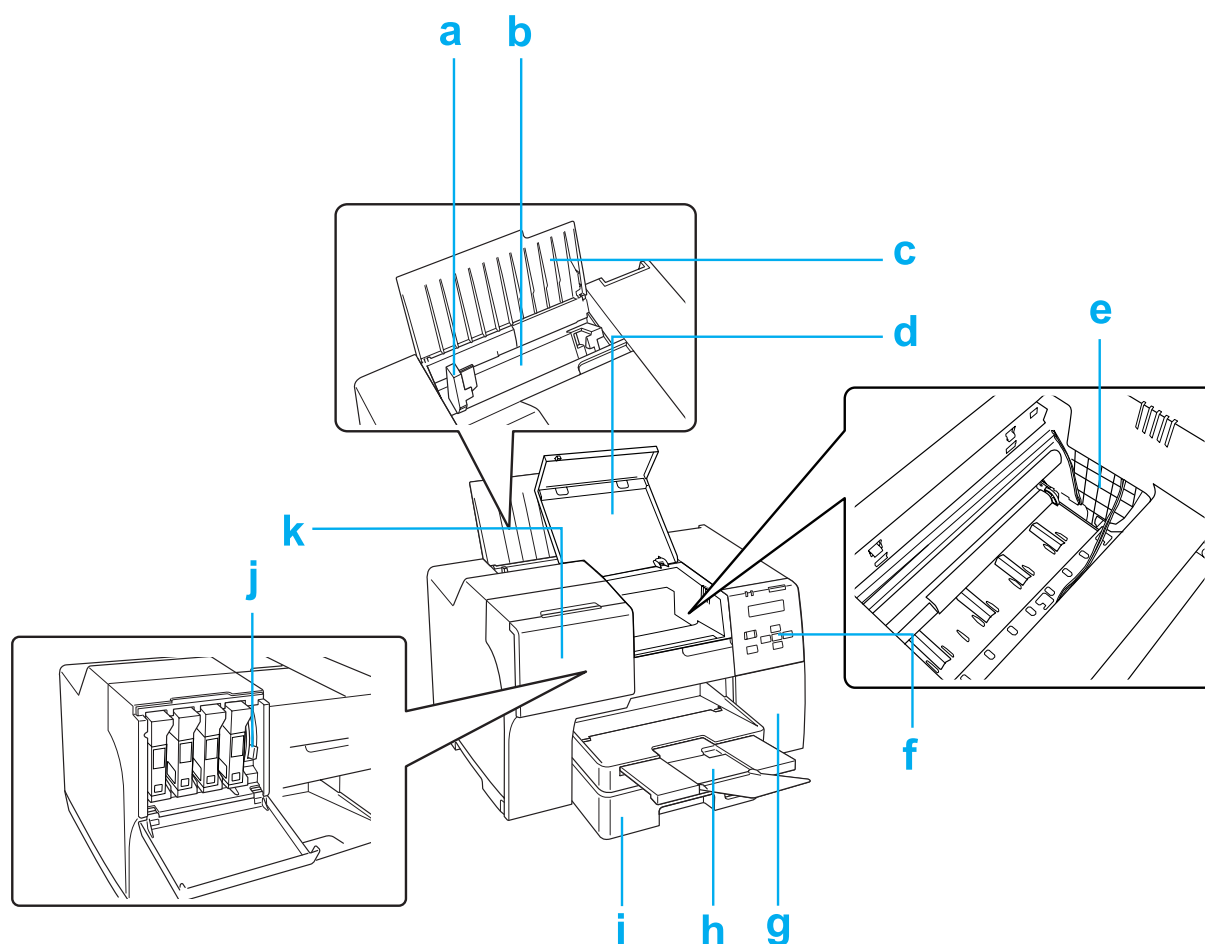

- a. Ghidaj pentru margine: Menține hârtia dreaptă în tava de alimentare din spate. Deplasați-l până la marginea hârtiei.
- b. Tavă de alimentare din spate: Susține hârtia și o alimentează pentru tipărire.

- c. Suport pentru hârtie: Susține hârtia încărcată în tava de alimentare din spate.
- d. Capac frontal al imprimantei: Acoperă mecanismul de tipărire. Deschideți-l doar atunci când se blochează hârtia.
- e. Cap de tipărire: Transferă cerneala pe hârtie.
- f. Panou de control: Utilizați butoanele și monitorizați ecranul LCD pentru controlarea imprimantei.  
➔ Consultați “Utilizarea panoului de control” la pagina 125.
- g. Capac al casetei de întreținere: Acoperă caseta de întreținere. Deschideți-l doar atunci când înlocuiți caseta de întreținere.
- h. Tavă de ieșire: Susține hârtia ejectată.
- i. Caseta frontală pentru hârtie (Front Tray (Tava frontală)): Susține hârtia și o alimentează pentru tipărire.
- j. Pârghie de blocare a cartușelor: Blochează cartușele de cerneală instalate.
- k. Capac al cartușelor: Acoperă cartușele de cerneală. Deschideți-l atunci când înlocuiți cartușele de cerneală. Atunci când utilizați cartușe de cerneală cu capacitate foarte mare, lăsați acest capac deschis.

## Vedere din spate

B-310N

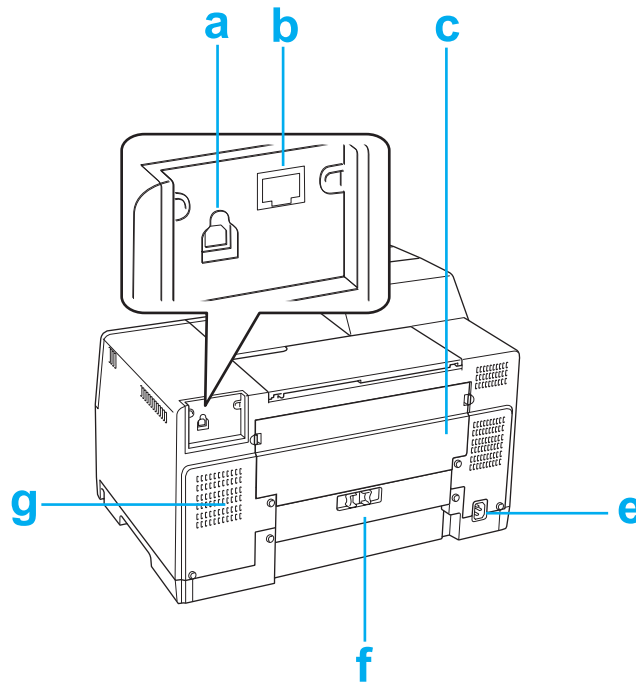

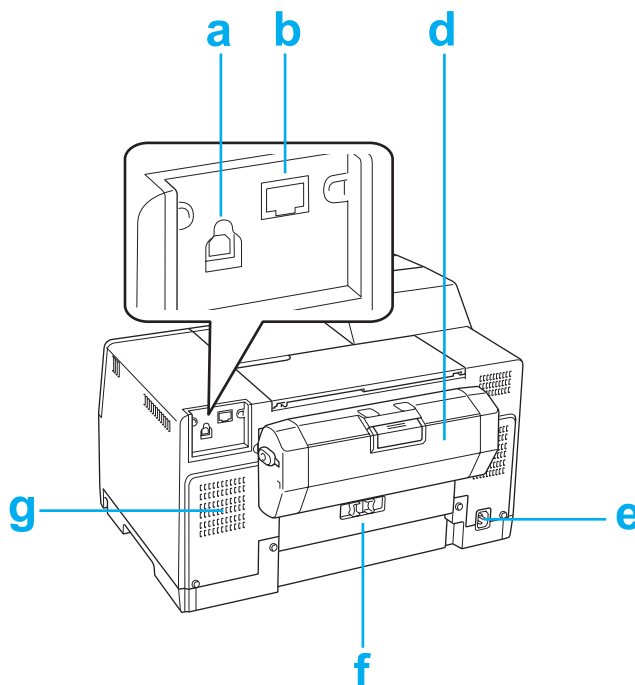
**B-510DN**

- a. Conector USB: Conectează cablul USB de la calculator la imprimantă.
- b. Conector Ethernet: Conectează cablul 10Base-T/100Base-TX de la calculator la imprimantă.
- c. Capac superior din spate al imprimantei: Acoperă mecanismul de tipărire. Deschideți-l atunci când atașați unitatea duplex și atunci când hârtia se blochează în partea din spate a imprimantei.
- d. Unitate duplex (Duplexer (Unitate duplex)): Tipărește automat pe 2 fețe.
- e. Racord pentru c.a.: Conectează cablul de alimentare.
- f. Capac din spate al imprimantei: Acoperă mecanismul de tipărire. Deschideți-l doar atunci când se blochează hârtia.
- g. Orificii de ventilare: Evacuează aerul încălzit din imprimantă.

## Hârtia, consumabilele și accesoriile opționale

### Hârtia

Epson oferă hârtie proiectată special și alte medii de tipărire pentru toate necesitățile de tipărire.

**Notă:**

*Codurile de produs pentru următoarele tipuri de hârtie specială Epson sunt disponibile pe site-ul web de asistență Epson.*

➔ *Consultați “Site-ul web de asistență tehnică” la pagina 200.*

Hârtie	Format
Epson Bright White Ink Jet Paper (Hârtie albă strălucitoare pentru imprimantă cu jet de cerneală Epson)	A4
Epson Matte Paper - Heavyweight (Hârtie mată groasă Epson)	A4
Epson Double-Sided Matte Paper (Hârtie mată cu tipărire pe ambele fețe Epson)	A4
Epson Photo Quality Ink Jet Paper (Hârtie de calitate foto pentru imprimantă cu jet de cerneală Epson)	A4
Epson Photo Quality Self Adhesive Sheet (Foi autocolante de calitate foto Epson)	A4
Epson Professional Flyer Paper (Foi volante profesionale Epson)	A4
Epson Photo Paper (Hârtie foto Epson)	A4

**Notă:**

*Disponibilitatea tipurilor de hârtie diferă în funcție de regiune.*

### Cartușele de cerneală

Puteți utiliza următoarele cartușe de cerneală cu această imprimantă:

Cartuș de cerneală	Coduri de produs			
	B-510DN			B-310N
	Capacitate standard	Capacitate mare	Capacitate foarte mare	
Black (Negru)	T6161	T6171	T6181	T6161
Cyan	T6162	T6172	–	T6162
Magenta	T6163	T6173	–	T6163
Yellow (Galben)	T6164	T6174	–	T6164

**Notă:**

Codurile de produs ale cartușelor de cerneală pot varia în funcție de regiune.

## Caseta de întreținere

Puteți utiliza următoarea casetă de întreținere cu această imprimantă:

	Cod de produs
Caseta de întreținere	T6190

## Unitatea duplex (numai pentru utilizatorii B-310N)

Puteți utiliza următoarea unitate duplex cu B-310N.

	Cod de produs
Unitate duplex	C802531

## Suportul pentru hârtie în format Legal

Puteți utiliza următorul suport pentru hârtie în format Legal.

	Cod de produs
Suport pentru hârtie în format Legal	C815341

## Casetă pentru hârtie în format Legal

Puteți utiliza următoarea casetă pentru hârtie în format Legal.

	Cod de produs
Casetă pentru hârtie în format Legal	C817001

### Notă:

Această opțiune nu este comercializată în unele regiuni. Contactați distribuitorul sau reprezentantul Epson pentru disponibilitatea acestei opțiuni.

## Cerințe de sistem

### Pentru utilizarea imprimantei

#### Cerințe pentru Windows

Pentru utilizarea imprimantei, este necesar să aveți instalat unul din sistemele de operare Windows următoare. Pentru detalii despre interfețe și sistemele de operare, consultați tabelul următor.

Sistem	Interfață PC
Windows 7, Vista, XP, 2000, Server 2008 și Server 2003. Trebuie utilizat driverul USB 2.0 Host Driver creat de Microsoft.	USB 2.0 Ethernet 100Base-TX/10Base-T (compatibil cu 1000Base-T)

#### Cerințe pentru Macintosh

Pentru a conecta această imprimantă la un calculator Macintosh, trebuie să aveți instalat oricare dintre următoarele sisteme de operare Macintosh. Pentru detalii despre interfețe și sistemele de operare, consultați tabelul următor.

Sistem	Interfață PC
Calculatoare Macintosh cu procesoare PowerPC sau Intel pe care rulează Mac OS X 10.3.9 sau o versiune ulterioară	USB 2.0 Ethernet 100Base-TX/10Base-T (compatibil cu 1000Base-T)



## Specificații tehnice

### Hârtie

**Notă:**

- ❑ Deoarece calitatea oricărei mărci sau a unui tip de hârtie poate fi modificată de producător în orice moment, Epson nu poate garanta calitatea niciunei mărci sau tip de hârtie care nu este produsă de Epson. Testați întotdeauna mostre de hârtie înainte de achiziționarea unor cantități mari sau de tipărirea unor sarcini de mari dimensiuni.
- ❑ Hârtia de calitate slabă poate reduce calitatea tipăririi și poate cauza blocări ale hârtiei sau alte probleme. Dacă întâmpinați probleme, utilizați hârtie de calitate superioară.
- ❑ Utilizați hârtia în condiții normale:  
Temperatura între 15 și 25 °C (59 - 77 °F)  
Umiditatea între 40 și 60% (umiditate relativă)
- ❑ Dacă sunt îndeplinite toate condițiile de mai jos, cu această imprimantă puteți utiliza hârtie perforată în prealabil cu orificii pentru legare:

<b>Sursă hârtie</b>	tavă de alimentare din spate
<b>Format hârtie</b>	A4, A5, A6, B5, Letter, Legal
<b>Poziție orificiu</b>	La 19 mm (0,74 inchi) de partea stângă a hârtiei cu fața pe suprafața de tipărire. A se vedea figura de mai jos.

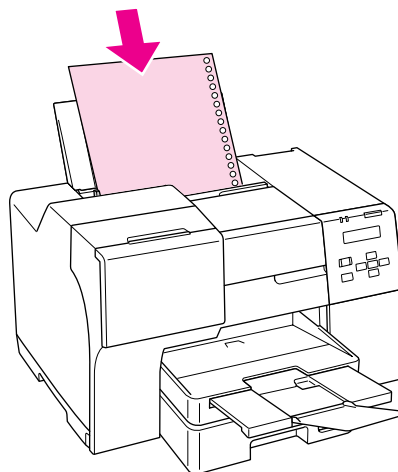
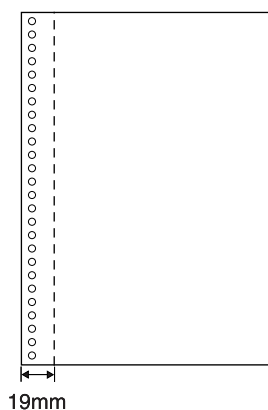

Coli simple:

Format		Tipărire pe o singură față	Tipărire manuală pe 2 fețe	Tipărire automată pe 2 fețe
	A4 210 × 297 mm	✓	✓	✓
	10 × 15 cm (4 × 6 in.)	✓	✓	-
	A6 105 × 148 mm	✓	✓	-
	A5 148 × 210 mm	✓	✓	-
	B5 182 × 257 mm	✓	✓	✓
	13 × 20 cm (5 × 8 in.)	✓	✓	-
	20 × 25 cm (8 × 10 in.)	✓	✓	-
	16:9 wide size (102 × 181 mm) (format lat 16:9)	✓	✓	-
	100 × 148 mm	✓	✓	-
	Letter 8 1/2 × 11 in.	✓	✓	✓
	Legal 8 1/2 × 14 in.	✓*	✓*	✓*
<b>Tipuri de hârtie</b>	Hârtie normală pentru corespondență sau hârtie specială distribuită de Epson			
<b>Masă</b>	Hârtie normală de corespondență: 64 g/m <sup>2</sup> - 90 g/m <sup>2</sup> Hârtie normală groasă de corespondență: 91 g/m <sup>2</sup> - 256 g/m <sup>2</sup>			

\* Când tipăriți din tava frontală, utilizați caseta opțională pentru hârtie în format Legal

*Plicuri:*

<b>Format</b>	Envelope (Plic) #10 4 1/8 × 9 1/2 in. Envelope (Plic) DL 110 × 220 mm Envelope (Plic) C6 114 × 162 mm
<b>Tipuri de hârtie</b>	Hârtie normală de corespondență
<b>Masă</b>	75 g/m <sup>2</sup> - 90 g/m <sup>2</sup>

### **Suprafața tipăribilă**

Liniile diagonale indică suprafața tipăribilă.

*Coli simple:*

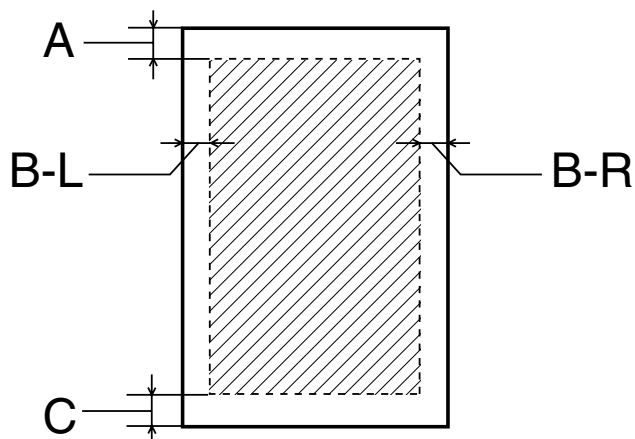

*Plicuri:*

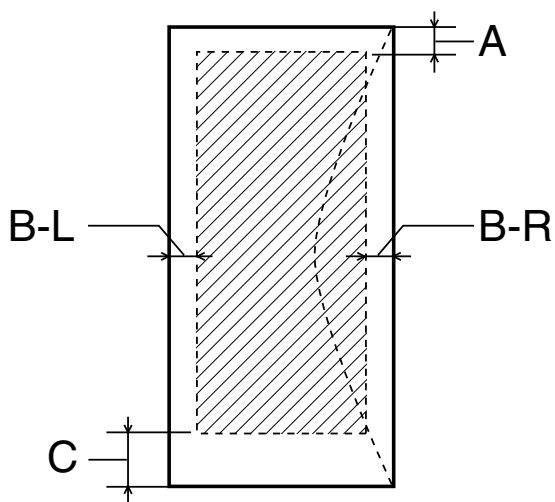

Tip mediu	Marginea minimă	
	Coli simple	Plicuri
A	3,0 mm (0,12 in.) * <sup>1</sup>	3,0 mm (0,12 in.)
B-L, B-R	3,0 mm (0,12 in.)	5,0 mm (0,20 in.)
C	3,0 mm (0,12 in.) * <sup>1</sup>	3,0 mm (0,12 in.)

\*<sup>1</sup> 16 mm (0,630 in.) la tipăria unei broșuri pliate folosind unitatea duplex

**Notă:**

- În funcție de tipul de hârtie, calitatea tipăririi poate scădea în zonele superioară și inferioară ale materialului tipărit sau zona poate fi murdărită.
- Tipărirea automată pe 2 fețe acceptă numai hârtie normală. Hârtia normală groasă nu este acceptată. Marginea minimă pentru C este de 16 mm (0,63 in.) la tipărirea automată pe 2 fețe.

**Cartușele de cerneală**

Color	Yellow (Galben), Magenta, Cyan, Black (Negru)
Durata de viață a cartușului	Se utilizează în interval de 6 luni de la deschiderea ambalajului.
Temperatura	Depozitare: -20 - 40 °C (-4 - 104 °F) 1 lună la 40 °C (104 °F)  Înghețare:* -13 °C (8,6 °F)

\* Cerneala se dezgheață și este utilizabilă după aproximativ 3 ore la 25 °C (77 °F)

**Atenție:**

- Epson recomandă utilizarea cartușelor de cerneală Epson originale. Produsele care nu sunt fabricate de Epson pot cauza daune ce nu sunt acoperite de garanțiile Epson și, în anumite circumstanțe, pot cauza funcționarea defectuoasă a imprimantei.
- Utilizați cartușul de cerneală înainte de data imprimată pe ambalaj.

**Notă:**

- Cartușele de cerneală ambalate împreună cu imprimanta sunt utilizate parțial în timpul configurării inițiale. Pentru producerea unor materiale tipărite de calitate superioară, capul de tipărire al imprimantei va fi încărcat complet cu cerneală. Acest proces consumă o cantitate de cerneală și, ca urmare, aceste cartușe tipăresc mai puține pagini în comparație cu cartușele de cerneală ulterioare.
- Randamentul poate varia considerabil în funcție de imaginile tipărite, setările de tipărire, tipul de hârtie, frecvența utilizării și temperatură.
- Pentru a vă asigura că beneficiați de o calitate de tipărire optimă și pentru a facilita protejarea capului de tipărire, în cartuș rămâne o rezervă de cerneală variabilă, de siguranță, atunci când imprimanta indică înlocuirea cartușului. Valorile indicate pentru dumneavoastră nu includ această rezervă.

- ❑ *Deși cartușul de cerneală poate conține materiale reciclate, acest lucru nu afectează funcționarea sau performanța produsului.*

## Caracteristici mecanice

<b>Traseul hârtiei</b>	Casetă frontală pentru hârtie, tavă de alimentare din spate
<b>Capacitate de încărcare</b>	Casetă frontală pentru hârtie Aproximativ 500 de coli de hârtie de 75 g/m <sup>2</sup> *  Tavă de alimentare din spate Aproximativ 100 de coli de hârtie de 75 g/m <sup>2</sup> *
<b>Dimensiuni</b>	<p><b>B-510DN</b> Depozitare Lățime: 480 mm (18,9 in.) Adâncime: 489 mm (19,3 in.) Înălțime: 312 mm (12,3 in.) Tipărire Lățime: 480 mm (18,9 in.) Adâncime: 656 mm (25,8 in.) Înălțime: 372 mm (14,6 in.)</p> <p><b>B-310N</b> Depozitare Lățime: 480 mm (18,9 in.) Adâncime: 420 mm (16,5 in.) Înălțime: 312 mm (12,3 in.) Tipărire Lățime: 480 mm (18,9 in.) Adâncime: 625 mm (24,6 in.) Înălțime: 372 mm (14,6 in.)</p>
<b>Masă</b>	<p><b>B-510DN</b> Aprox. 10,7 kg (23,6 lb) (fără cartușele de cerneală și cablul de alimentare)</p> <p><b>B-310N</b> Aprox. 10,0 kg (22,0 lb) (fără cartușele de cerneală și cablul de alimentare)</p>

\* Capacitatea de încărcare poate fi mai mică dacă hârtia este ondulată.

## Caracteristici electrice

		Modelul 100-120 V	Modelul 220-240 V
<b>Intervalul tensiunilor de intrare</b>		90 - 132 V c.a.	198 - 264 V c.a.
<b>Domeniul de frecvențe nominale</b>		50 - 60 Hz	
<b>Domeniul frecvențelor de intrare</b>		49,5 - 60,5 Hz	
<b>Intensitate nominală</b>		0,7 A	0,4 A
<b>Putere consumată</b>	<b>Tipărire</b>	Aprox. 30,0 W (Model ISO/IEC24712)	Aprox. 30,0 W (Model ISO/IEC24712)
	<b>Mod Ready (Gata)</b>	Aprox. 6,5 W	Aprox. 7,0 W
	<b>Modul Sleep (Inactiv)</b>	Aprox. 3,5 W	Aprox. 3,5 W
	<b>Înterupere alimentare</b>	Aprox. 0,2 W	Aprox. 0,4 W

### Notă:

Verificați eticheta de pe partea din spate a imprimantei pentru a determina tensiunea.

## Date referitoare la mediu

<b>Temperatura</b>	Utilizare: *1 10 - 35 °C (50 - 95 °F)  Depozitare: -20 - 40 °C (-4 - 104 °F)  1 lună la 40 °C (104 °F)
<b>Umiditate</b>	Utilizare: *2 20 - 80% umiditate relativă  Depozitare: * 5 - 85 % umiditate relativă

\*1 Tipărirea poate încetini în funcție de mediul în care are loc

\*2 Fără condens

## Standarde și aprobări

Model S.U.A.:

<b>Siguranță</b>	UL60950-1 CAN/CSA-C22.2 No.60950-1
<b>CEM</b>	FCC Partea 15 Subpartea B Clasa B CAN/CSA-CEI/IEC CISPR 22 Clasa B

Model european:

<b>Directiva privind echipamentele de joasă tensiune 2006/95/CE</b>	EN60950-1
<b>Directiva CEM 2004/108/CE</b>	EN55022 Clasa B EN61000-3-2 EN61000-3-3 EN55024

Model australian:

<b>CEM</b>	AS/NZS CISPR22 Clasa B
------------	------------------------

## Interfața

USB 2.0 Hi-Speed (Clasă de dispozitive pentru calculatoare)
Ethernet 100BASE-TX10 BASE-T

## Opțiuni

<b>Unitate duplex (numai pentru B-310N)</b>	Lățime: 313 mm (12,3 in.) Adâncime: 163 mm (6,4 in.) Înălțime: 92 mm (3,6 in.) Masă: aprox. 0,9 kg (1,98 lb)
---	---

<b>Suport pentru hârtie în format Legal</b>	Lățime: 176 mm (6,9 in.) Adâncime: 7,4 mm (0,3 in.) Înălțime: 110 mm (4,3 in.) Masă: aprox. 42 g (0,09 lb)
<b>Casetă pentru hârtie în format Legal</b>	Lățime: 250 mm (9,8 in.) Adâncime: 430 mm (16,9 in.) Înălțime: 71 mm (2,8 in.) Masă: aprox. 0,7 kg (1,5 lb)



## Index

<b>A</b>	
Administrarea sarcinilor de tipărire	
Windows.....	176
Aliniere incorectă.....	187
Alinierea capului de tipărire.....	163
B-500DN.....	164
Mac OS X.....	164
Windows.....	163
Anularea tipăririi.....	58
Mac OS X.....	59
Windows.....	59
Asistență	
Epson.....	200
Asistență tehnică.....	200
<b>B</b>	
Benzi.....	187
Benzi orizontale.....	187
Butoane și indicatoare luminoase	
B-500DN.....	125
<b>C</b>	
Cablu	
conector.....	213
Cablurile de interfață.....	223
Calitatea tipăririi, ameliorare.....	186
Cap de tipărire.....	211
alinie.....	163
curățare.....	159
verificare.....	157
Caractere incorecte.....	190
Cartuș	
capac.....	211
pârghie de blocare.....	211
Cartușe de cerneală	
cod de produs.....	214
înlocuire după consumare.....	147
specificații.....	220
Casetă de întreținere	
verificarea stării (B-500DN).....	151
Casetă frontală pentru hârtie.....	211
încărcare.....	26
Casetă de întreținere	
capac.....	211
cod de produs.....	215
înlocuire la sfârșitul duratei de utilizare.....	155
verificarea stării în Mac OS X.....	153
verificarea stării în Windows.....	152
Casetă pentru hârtie în format Legal	
cod de produs.....	216
Cerințe de sistem.....	216
Cerneală	
verificarea stării cartușelor de cerneală (B-500DN)	
.....	142
verificarea stării cartușelor de cerneală în Mac OS X	
.....	145
verificarea stării cartușelor de cerneală în Windows	
.....	142
Cod de produs	
cartuș de cerneală.....	214
casetă de întreținere.....	215
casetă pentru hârtie în format Legal.....	216
suport pentru hârtie în format Legal.....	215
unitate duplex.....	215
Contactarea Epson.....	200
Cronometru oprire.....	165
Curățare	
cap de tipărire.....	159
imprimantă.....	166
interiorul imprimantei.....	167
Curățare cap de tipărire	
B-500DN.....	162
Mac OS X.....	161
Windows.....	160
Curățare duză.....	157
B-500DN.....	158
Mac OS X.....	158
Windows.....	157

<b>D</b>	
Documente	
setări de imprimantă Mac OS X 10.3 sau 10.4.....	41
setări de imprimantă Mac OS X 10.5.....	39
setări de imprimantă Windows.....	38
tipărire.....	37
Driver	
accesare pentru Mac OS X.....	18
accesare pentru Windows.....	16
dezinstalare.....	20
<b>E</b>	
Economisire energie.....	165
EPSON	
hârtie.....	23
Ethernet	
conector.....	213
Expedierea imprimantei.....	167
<b>G</b>	
Ghidaj pentru margine.....	210
<b>H</b>	
Hârtie	
capacitate de încărcare.....	24
hârtie specială Epson.....	23, 214
încărcare.....	26
încărcare în caseta frontală pentru hârtie.....	26
încărcare în tava de alimentare din spate.....	29
încrețire.....	194
probleme de alimentare.....	193
selectarea tipului.....	35
specificații.....	217
suport pentru hârtie.....	211
suprafață tipăribilă.....	218
Hârtie blocată.....	181
<b>I</b>	
Imagine inversată.....	191
Imprimantă	
capac din spate al imprimantei.....	213
capac din spate al imprimantei (superior).....	213
capac frontal al imprimantei.....	211
curățare.....	166
transportare.....	167
verificarea funcționării (B-500DN).....	175
verificarea stării.....	176
Indicatoare de eroare.....	175
Indicatoare luminoase	
indicatoare de eroare.....	175
Indicator de progres.....	177
Informații de stare	
B-500DN.....	137
Informații privind siguranța.....	11
<b>Î</b>	
Încărcare	
casetă frontală pentru hârtie.....	26
hârtie.....	24, 26, 29
plicuri.....	31
tava de alimentare din spate.....	29
Înlocuirea cartușelor de cerneală.....	147
<b>L</b>	
Listă de meniuri	
întreținere.....	131
limbă.....	129
parolă.....	133
rețea.....	132
setare imprimantă.....	129
stare imprimantă.....	131
tipărire de testare.....	130
<b>M</b>	
Mac OS X	
accesarea setărilor imprimantei.....	18
monitorizare stare.....	180
verificarea stării imprimantei.....	180
Margini	
probleme.....	190
Mărirea paginilor.....	92
Monitorizare stare	

Mac OS X.....	180	accesare pentru Mac OS X.....	18
Windows.....	178	accesare pentru Windows.....	16
<b>P</b>		Software	
Pagini goale.....	191	dezinstalare.....	20
Pagini multiple pe foaie.....	103	Specificații	
Panou de control.....	211	cartuș de cerneală.....	220
butoane și indicatoare luminoase (B-500DN).....	125	de mediu.....	222
listă de meniuri (B-500DN).....	129	electrice.....	222
mesaj (B-500DN).....	134	hârtie.....	217
pictograme (B-500DN).....	127	mecanice.....	221
Plicuri		standarde și aprobări.....	223
încărcare.....	31	unitate duplex.....	223
setări de imprimantă Mac OS X 10.3 sau 10.4.....	47	Specificații suprafață tipăribilă.....	219
setări de imprimantă Mac OS X 10.5.....	45	Suport pentru hârtie în format Legal	
setări de imprimantă Windows.....	44	cod de produs.....	215
suprafață tipăribilă.....	219	<b>T</b>	
tipărire.....	43	Tava de alimentare din spate	
Probleme		încărcare.....	29
alimentare cu hârtie.....	193	Tavă de alimentare din spate.....	210
benzi.....	187	Tavă de ieșire.....	211
caractere incorecte.....	190	instalare.....	33
contactarea Epson.....	200	tavă pentru exemplare tipărite.....	33
culori incorecte.....	188	Tavă pentru exemplare tipărite	
diagnosticare.....	175	instalare.....	33
imagine inversată.....	191	Text	
imprimanta nu tipărește.....	195	setări de imprimantă Mac OS X 10.3 sau 10.4 pentru	
margini.....	190	documente.....	41
pagini goale.....	191	setări de imprimantă Mac OS X 10.5 pentru	
soluționare.....	200	documente.....	39
tipăriri murdare.....	189	setări de imprimantă Windows pentru documente....	38
tipăriri neclare.....	189, 192	tipărirea documentelor.....	37
viteză de tipărire.....	192	Tip mediu, selectare.....	35
Probleme de culoare.....	188	Tipărire	
<b>R</b>		afișe.....	113
Redimensionarea paginilor.....	92	anulare.....	58
Reducerea formatului paginilor.....	92	inscripționări.....	119
<b>S</b>		încadrare în pagină.....	92
Service.....	200	pagini multiple pe foaie.....	103
Setările imprimantei		pe 2 fețe.....	63
		plicuri.....	43
		text.....	37
		Tipărire broșură	
		Windows.....	83

Tipărire pe 2 fețe.....	63
Mac OS X 10.5.....	73
Windows.....	65
Tipărire standard pe 2 fețe	
Mac OS X 10.3 sau 10.4.....	79
Tipărirea afișelor.....	113
asamblarea paginilor.....	117
Tipărirea de inscripționări.....	119
Tipărirea în rețea	
Mac OS X.....	174
Windows.....	169
Tipărirea Pages per sheet (Pagini pe foaie).....	103
Tipărirea pentru încadrare în pagină.....	92
Tipăriri murdare.....	189
Tipăriri neclare.....	189, 192
Transportarea imprimantei.....	167

## U

Unitate duplex.....	213
cod de produs.....	215
dezinstalare.....	140
instalare.....	139
specificații.....	223
USB	
conector.....	213

## V

Verificarea funcționării	
B-500DN.....	175
Viteză de tipărire, creștere.....	192, 197
Viteză, creștere.....	192, 197

## W

Windows	
accesarea setărilor imprimantei.....	16
administrarea sarcinilor de tipărire.....	176
monitorizare stare.....	178
verificarea stării imprimantei.....	176