



© 2012 Seiko Epson Corporation. All rights reserved.
Printed in XXXXXX



I Important; must be observed to avoid damage to your equipment.
هام: جنب مراعاة هذا الأمر للحيلولة بون تعرض الجهاز للتلف.
مهم: برای جلوگیری از آسیب وارد آمدن به دستگاه خود باید از آنها تبعیت کنید.

Read This First! ابتدا این قسمت را بخوانید/اقرأ هذا أولاً
This product requires careful handling of ink. Ink may splatter when the ink tanks are filled or refilled with ink. If ink gets on your clothes or belongings, it may not come off.

يتطلب هذا المنتج معاملة حذرة مع الحبر. قد يتطاير رذاذ الحبر عند تعبئة خزانات الحبر أو إعادة تعبئتها بالحبر. فإذا وصل رذاذ الحبر إلى ملابسك أو إلى مقتنياتك، فلا يمكن إزالته. در این محصول باید با دقت با جوهر کار کرد. ممکن است هنگام پر کردن یا پر کردن مجدد جوهر جوهر پخش شود. اگر جوهر روی لباس یا وسایل شما ریخت، ممکن است پاک نشود.

1 Unpacking/تفريغ المحتويات/خارج کردن از جعبه/تفريغ المحتويات

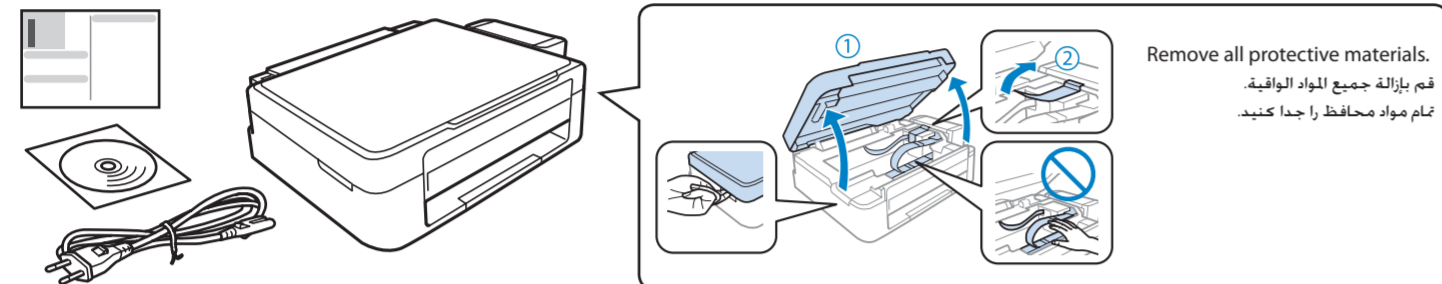

Remove all protective materials.
قم بإزالة جميع المواد الواقية.
تمام مواد محافظ را جدا کنید.



For initial setup
لإعداد المبدئي
برای راه اندازی اولیه



For refilling
بالتنسيمة لإعادة الملء
برای پر کردن مجدد

Do not open the initial setup ink bottle package or the refill ink bottle package until you are ready to fill the ink tank. The ink bottle is vacuum packed to maintain its reliability.
لا تفتح بقم عبوة زجاجة حبر الإعداد الأولي أو عبوة زجاجة حبر إعادة الملء ما لم تكن مستعداً للملء. خزانات الحبر زجاجة الحبر مفرغة الهواء للحفاظ على موثوقيتها.
تا وقتی که برای پر کردن مخزن جوهر آماده نیستید بسته بندی بطری جوهر راه اندازی اولیه یا بسته بندی بطری جوهر پر کردن مجدد را باز نکنید. بطری جوهر بدون هوا بسته بندی شده است تا سالم بماند.

2 Filling Ink/ملء الحبر/پر کردن جوهر/ملء الحبر

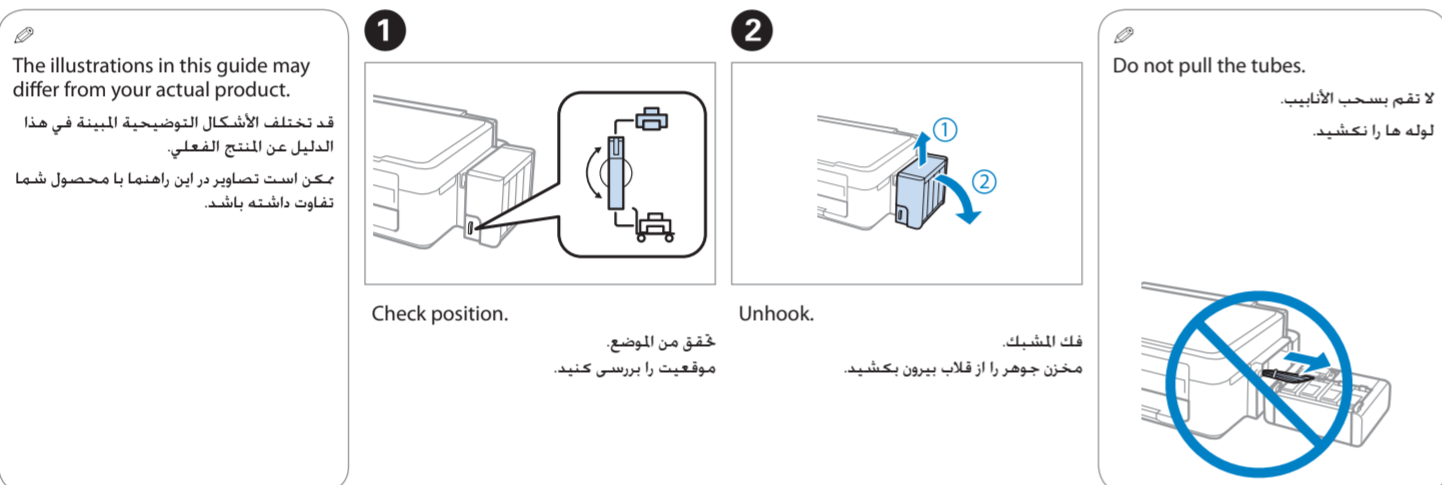

The illustrations in this guide may differ from your actual product.
قد تختلف الأشكال التوضيحية الموجودة في هذا الدليل عن المنتج الفعلي.
ممكن است تصاویر در این راهنما با محصول شما تفاوت داشته باشد.

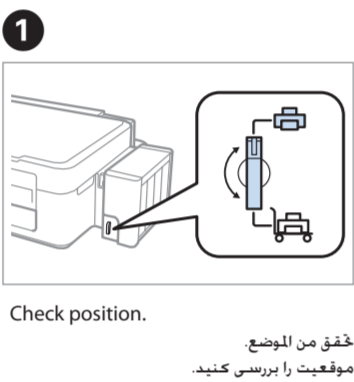

1 Check position.
تحقق من الموضع.
موقعیت را بررسی کنید.

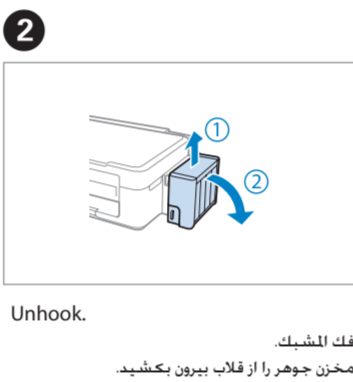

2 Unhook.
فك المشبك.
مخزن جوهر را از قلاب بپیرون بکشید.



Do not pull the tubes.
لا تقم بسحب الأنابيب.
لوله ها را نکشید.

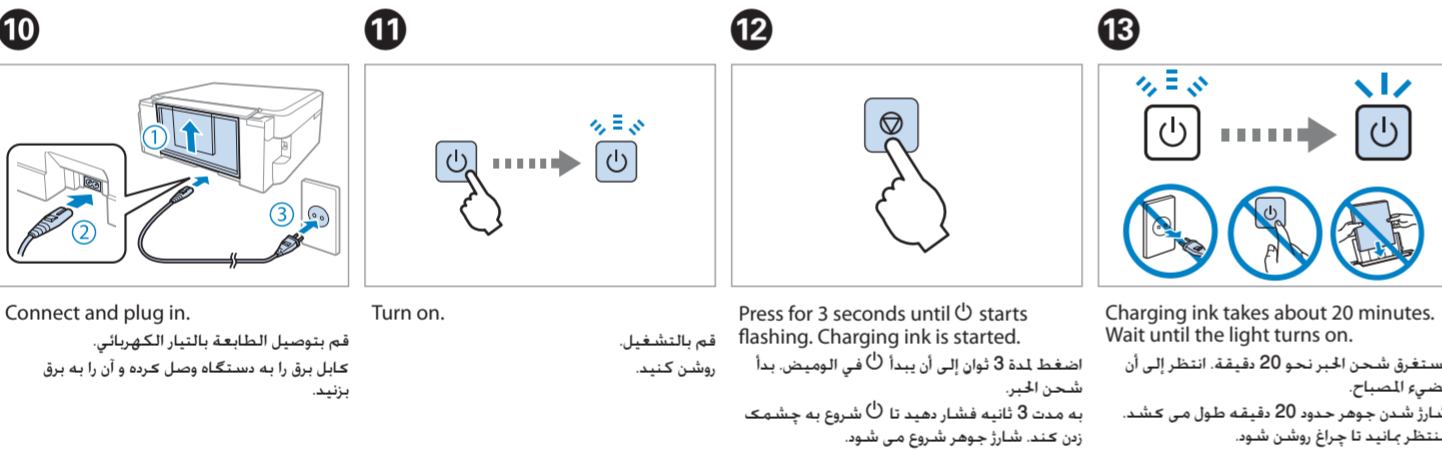

10 Connect and plug in.
قم بتوصيل الطابعة بالتيار الكهربائي.
کابل برق را به دستگاه وصل کرده و آن را به برق بزنید.

11 Turn on.
قم بالتنشيط.
تنشيط الحبر لمدة 3 ثوانٍ إلى أن يبدأ في الوميض. بدأ شحن الحبر.
شماره 3 ثانیه فشار دهید تا شروع به چشمک زدن کند. شارژ جوهر شروع می شود.

12 Press for 3 seconds until the light starts flashing. Charging ink is started.
اضغط لمدة 3 ثوانٍ إلى أن يبدأ في الوميض. بدأ شحن الحبر.
شماره 3 ثانیه فشار دهید تا شروع به چشمک زدن کند. شارژ جوهر شروع می شود.

13 Charging ink takes about 20 minutes. Wait until the light turns on.
يستغرق شحن الحبر نحو 20 دقيقة. انتظر إلى أن يتوقف عن الوميض.
شماره 20 دقیقه طول می کشد. منتظر بمانید تا چراغ روشن شود.

3 Connecting to the Computer/التوصيل بالكمبيوتر/اتصال به رایانه/التوصيل بالكمبيوتر

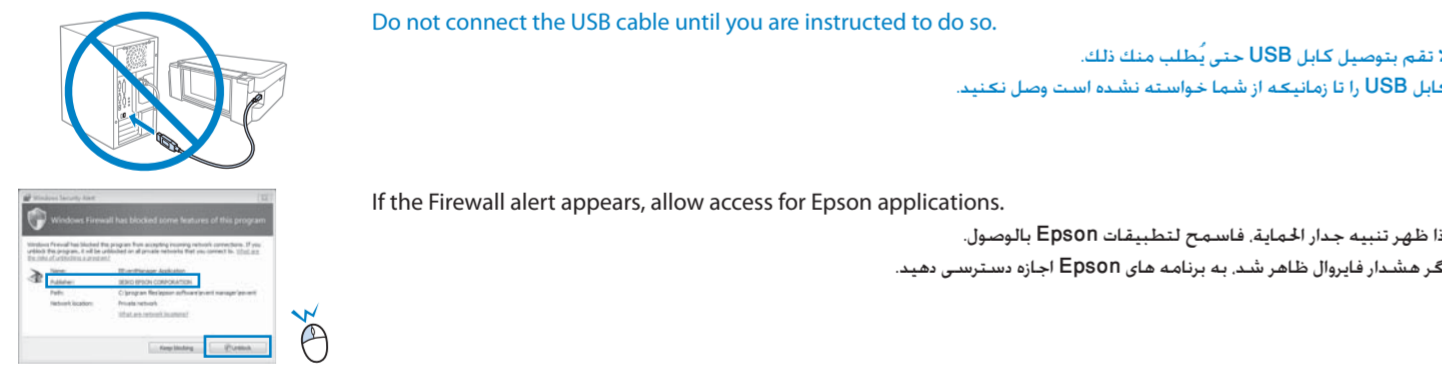

Do not connect the USB cable until you are instructed to do so.
لا تقم بتوصيل كابل USB حتى يُطلب منك ذلك.
کابل USB را تا زمانی که از شما خواسته نشده است وصل نکنید.

If the Firewall alert appears, allow access for Epson applications.
إذا ظهر تنبيه جدار الحماية، فاسمح لتطبيقات Epson بالوصول.
اگر هشدار فایروال ظاهر شد، به برنامه های Epson اجازه دسترسی دهید.

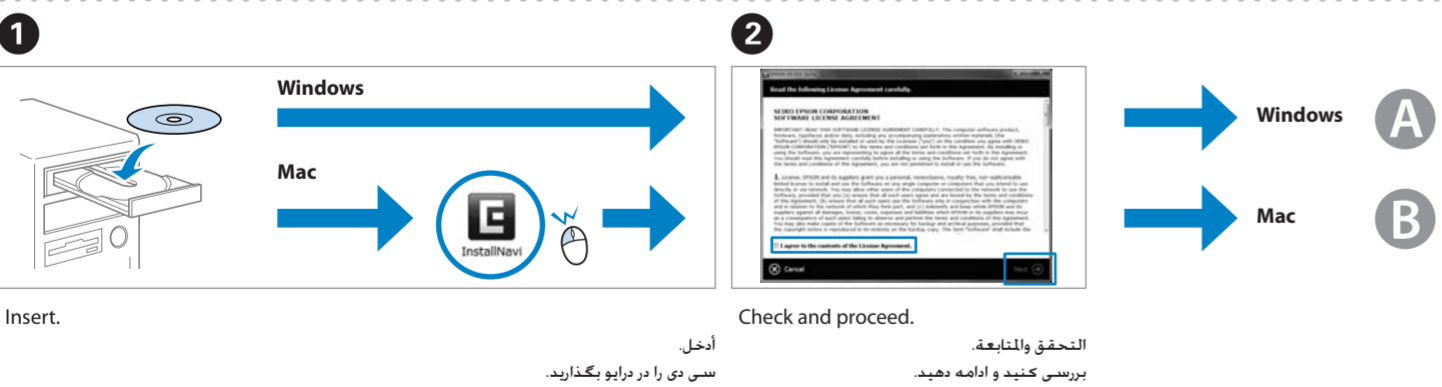

1 Insert.
أدخل.
سی دی را در درایو بگذارید.

2 Check and proceed.
التحقق والتابعية.
بررسی کنید و ادامه دهید.



A Windows
Select and follow the instructions.
حدد واتبع الإرشادات.
انتخاب کرده و از دستورالعمل ها پیروی کنید.

B Mac
Select and follow the instructions.
حدد واتبع الإرشادات.
انتخاب کرده و از دستورالعمل ها پیروی کنید.

Only the software with a selected check box is installed. **Epson Online Guides** contain important information such as troubleshooting. Install them if necessary.
يتم تثبيت البرنامج الذي يتم تحديد خانة الاختيار الخاصة به فقط. فقط إرفق Epson عبر الإنترنت تحتوي على معلومات مهمة مثل استكشاف الأخطاء وإصلاحها. قم بتثبيتها إذا لزم الأمر.
فقط نرم افزاری که کادر بررسی آن انتخاب شده است نصب می شود. راهنماهای آنلاین Epson حاوی اطلاعات مهمی از جمله عیب یابی می باشد. در صورت نیاز آنها را نصب کنید.

I Use the ink bottles that came with your product.
Even if some ink bottles are dented, the quality and quantity of ink are guaranteed, and they can be used safely.
Epson cannot guarantee the quality or reliability of non-genuine ink. The use of non-genuine ink may cause damage that is not covered by Epson's warranties.



3 Open and remove.
افتح وقم بإزالة.
باز کنید و بیرون بیاورید.

4 Snap off, remove, and then install.
انزع الغطاء وفك ثم ركب.
درپوش را بردارید. روکش محافظ را جدا کنید و دوباره درپوش را ببندید.

5 Install the ink bottle cap tightly; otherwise ink may leak.
قم بتثبيت غطاء زجاجة الحبر بإحكام، وإلا فقد يتسرب الحبر.
درپوش بطری جوهر را محکم ببندید. در غیر این صورت ممکن است نشت کند.

6 Match the ink color with the tank, and then fill with all of the ink.
طابق لون الحبر مع الخزان ثم قم بملء جميع الحبر.
از همه جوهر پر کنید.

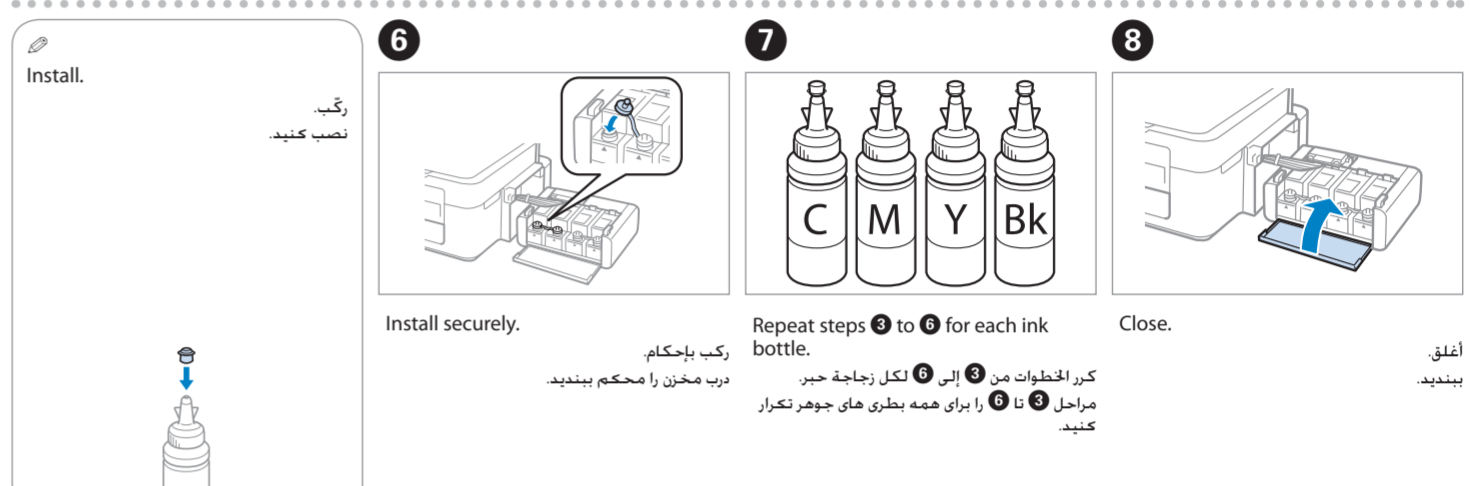

7 Install.
رکب.
نصب کنید.

8 Install securely.
رکب بإحكام.
درپوش مخزن را محکم ببندید.

9 Repeat steps 3 to 6 for each ink bottle.
تكرار الخطوات من 3 إلى 6 لكل زجاجة حبر.
مراحل 3 تا 6 را برای همه بطری های جوهر تکرار کنید.

10 Close.
أغلق.
ببندید.

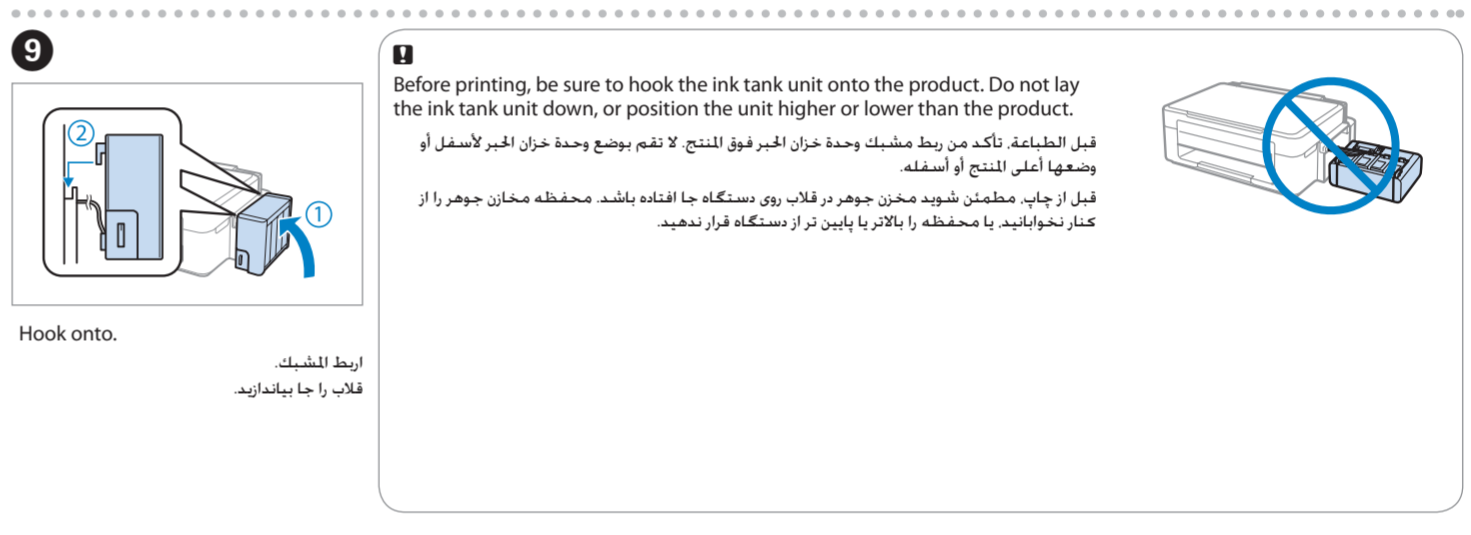

11 Hook onto.
اربط المشبك.
قلاب را جا بیاورید.

12 Before printing, be sure to hook the ink tank unit onto the product. Do not lay the ink tank unit down, or position the unit higher or lower than the product.
قبل الطباعة، تأكد من ربط مشبك وحدة خزان الحبر فوق المنتج. لا تقم بوضع وحدة خزان الحبر لأسفل أو وضعها أعلى المنتج أو أسفله.
قبل از چاپ، مطمئن شوید مخزن جوهر در قلاب روی دستگاه جا افتاده باشد. محافظه مخزن جوهر را از کنار نخوانداید. با محافظه را بالاتر یا پایین تر از دستگاه قرار ندهید.

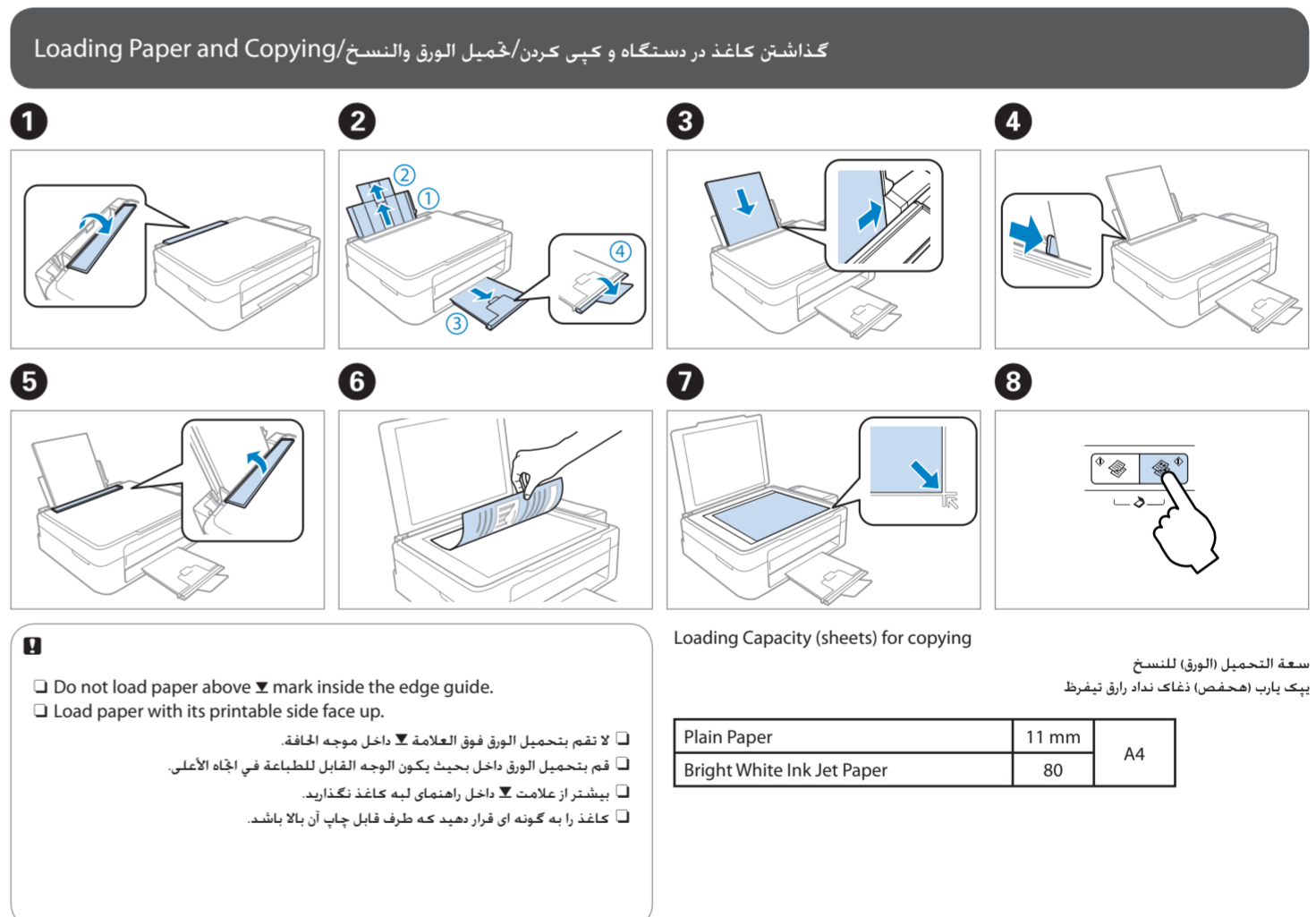

Loading Paper and Copying/تحميل الورق والنسخ/گذاشتن کاغذ در دستگاه و کپی کردن/تحميل الورق والنسخ

1 Do not load paper above the mark inside the edge guide.
لا تقم بتحميل الورق فوق العلامة داخل موجه الخافقة.
لا تقم بتحميل الورق داخل بحيث يكون الوجه المقابل للطباعة في اتجاه الأعلى.
لا يبلشتر از علامت داخل راهنمای لبه کاغذ نگذارید.
کاغذ را به گونه ای قرار دهید که طرف قابل چاپ آن بالا باشد.

سعة التحميل (الورق) للنسخ
بیک بار (محتمی) نفاک نداد رقی تفریط

Plain Paper	11 mm	A4
Bright White Ink Jet Paper	80	

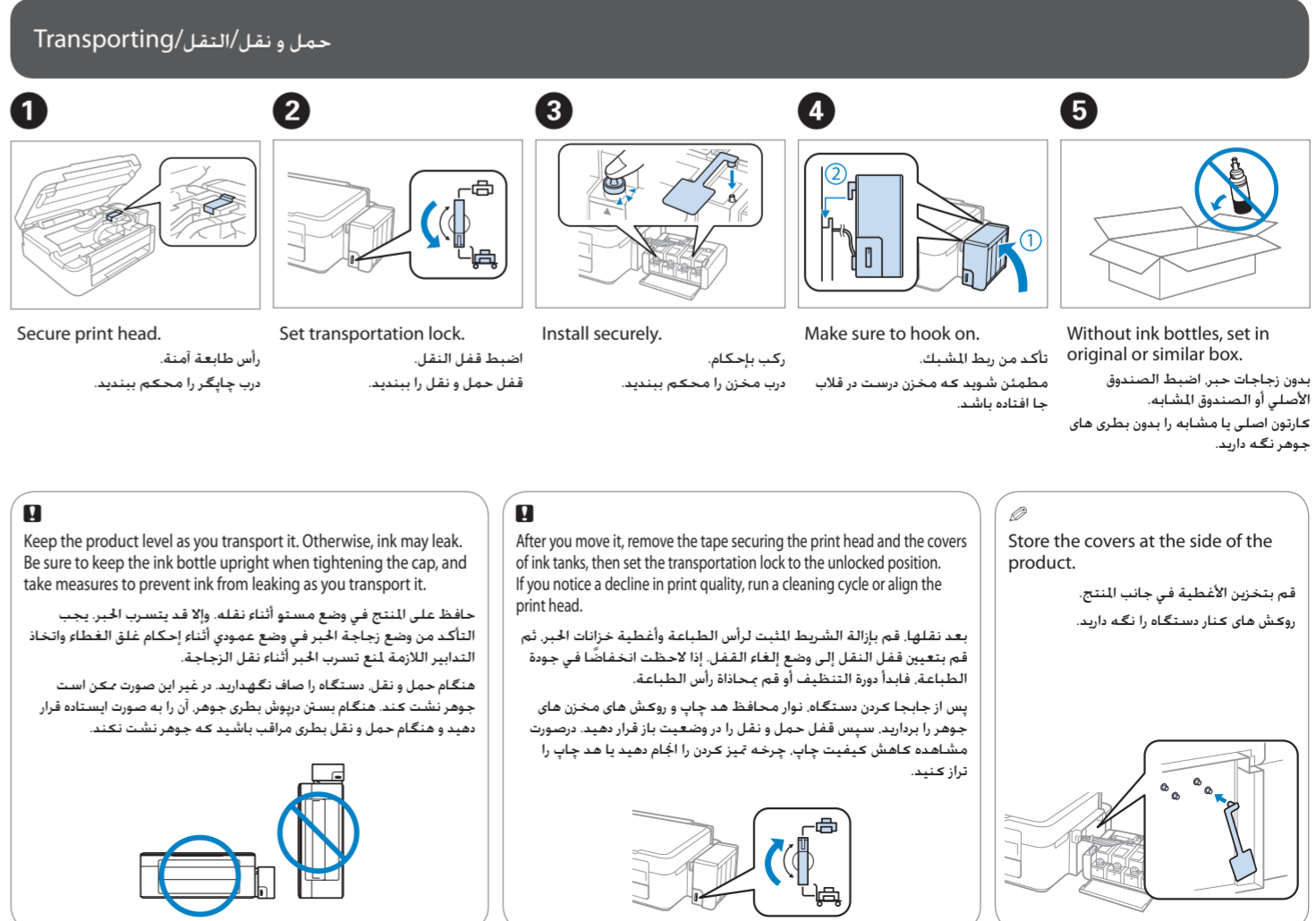

Transporting/نقل/النقل/حمل

1 Secure print head.
رأس طابعة آمنة.
درپوش چاپگر را محکم ببندید.

2 Set transportation lock.
اضبط قفل النقل.
قفل حمل و نقل را ببندید.

3 Install securely.
رکب بإحكام.
درپوش مخزن را محکم ببندید.

4 Make sure to hook on.
تأكد من ربط المشبك.
مطمئن شوید که مخزن درست در قلاب جا افتاده باشد.

5 Without ink bottles, set in original or similar box.
بدون زجاجات حبر اصطف الصندوق الأصلي أو الصندوق المشابه.
کارتون اصلی یا مشابه را بدون بطری های جوهر نگه دارید.

6 Keep the product level as you transport it. Otherwise, ink may leak. Be sure to keep the ink bottle upright when tightening the cap, and take measures to prevent ink from leaking as you transport it.
حافظ على المنتج في وضع مستو أثناء نقله. وإلا قد يتسرب الحبر. يجب التأكد من وضع زجاجة الحبر في وضع عمودي أثناء إحكام غلق الغطاء واتخاذ التدابير اللازمة لمنع تسرب الحبر أثناء نقل الزجاجات.
هنگام حمل و نقل، دستگاه را صاف نگهدارید. در غیر این صورت ممکن است جوهر نشت کند. هنگام بستن درپوش بطری جوهر آن را به صورت ایستاده قرار دهید و هنگام حمل و نقل بطری مراقب باشید که جوهر نشت نکند.

7 After you move it, remove the tape securing the print head and the covers of ink tanks, then set the transportation lock to the unlocked position. If you notice a decline in print quality, run a cleaning cycle or align the print head.
بعد نقلها، قم بإزالة الشريط المثبت لرأس الطباعة وأغطية خزانات الحبر ثم قم بتثبيت قفل النقل إلى وضع إغناء القفل. إذا لاحظت انخفاضاً في جودة الطباعة، فإبدأ دورة التنظيف أو قم بحالة رأس الطباعة.
پس از جابجا کردن دستگاه نوار محافظ هد چاپ و روکش های مخزن های جوهر را بردارید. سپس قفل حمل و نقل را در وضعیت باز قرار دهید. در صورت مشاهده کاهش کیفیت چاپ، چرخه تمیز کردن را انجام دهید یا هد چاپ را تراز کنید.

8 Store the covers at the side of the product.
قم بتخزين الأغطية في جانب المنتج.
روکش های کنار دستگاه را نگه دارید.

پر کردن مجدد جوهر/إعادة تعبئة الحبر/Refilling Ink

1 Continued use of the product when the ink level is below the lower line on the tank could damage the product.

قد يؤدي استخدام المنتج بشكل مستمر عندما يكون مستوى الحبر دون الخط السفلي الموجود على الخزان إلى تلف المنتج.

ادامه استفاده از دستگاه هنگامی که سطح جوهر زیر خط پایین روی مخزن است می تواند باعث آسیب به دستگاه شود.

2 Open and remove.

افتح وقم بالإزالة.

باز کنید و بیرون بیاورید.

3 Snap off, remove, and then install.

انزع الغطاء وفك ثم ركب.

دریوش را بردارید. روکش محافظ را جدا کنید و دوباره درب را ببندید.

4 Install.

رکب.

نصب کنید.

5 Install securely.

رکب باحکام.

درب مخزن را محکم ببندید.

6 Repeat steps 2 to 6 for each ink bottle.

کرب الخطوات من 2 إلى 6 لكل زجاجة حبر.

مراتل 2 تا 6 را برای همه بطری های جوهر تکرار کنید.

7 Close.

أغلق.

ببندید.

8 Hook onto.

اربط المشبك.

قلاب را جا بیاورید.

9 Refill the ink up to the upper line.

أعد ملء الحبر حتى الخط الأعلى.

جوهر را تا خط بالایی پر کنید.

10 If is on, press .

إذا كان مضاءً، فاضغط على .

اگر روشن است، را فشار دهید.

For best results, use up ink within six months after removing a seal from ink bottle. When storing or transporting an ink bottle after removing its seal, do not tilt the bottle and do not subject it to impacts or temperature changes. Otherwise, ink may leak even if the cap on the ink bottle is tightened securely.

الحصول على أفضل نتائج استخدام الحبر في غضون ستة أشهر بعد إزالة السدادة من زجاجة الحبر أو تخزين زجاجة الحبر أو نقلها بعد إزالة السدادة التي كانت عليها يجب عدم إمالة الزجاجة أو تعرضها لتأثيرات أو تغيرات درجات الحرارة. وإذا فقدت بتسرب الحبر حتى وإن كان الغطاء الموجود على زجاجة الحبر محكم الغلق.

برای بهترین نتیجه، پس از برداشتن روکش محافظ بطری جوهر، از جهر ظرف شش ماه استفاده کنید. هنگام نگهداری یا انتقال بطری جوهر پس از برداشتن روکش محافظ آن بطری را واژگون نکنید یا آن را در معرض فشار یا تغییرات دما قرار ندهید. حتی اگر دریوش بطری جوهر محکم روی آن بسته شود نیز ممکن است جوهر نشت کند.

Epson Ink/ جوهر Epson /حبر

رنگی/الوان/Color	شماره قطعه/أرقام الأجزاء/Part numbers
سیاه/أسود/Black	T6641
فیروزه ای/سماوی/Cyan	T6642
زرشکی/أرجوانی/Magenta	T6643
زرد/أصفر/Yellow	T6644

Genuine Epson ink, other than those specified here, could cause damage that is not covered by Epson's warranties.

قد يتسبب حبر Epson الأصلي بخلاف الأحبار المحددة هنا في ضرر لا تغطيه ضمانات Epson.

جوهر Epson اصل به جز مواردی که اینجا مشخص شده است می تواند باعث صدماتی به دستگاه شود که در ضمانت نامۀ Epson پوشش داده نمی شود.

راهنما جهت پانل کنترل/دليل لوحة التحكم/Guide to Control Panel

ab c d e

a	b	c	d	e
Network status light (green) مصباح حالة الشبكة (أخضر) چراغ وضعیت شبکه (سبز)	Network status light (orange) مصباح حالة الشبكة (برتقالي) چراغ وضعیت شبکه (نارنجی)	Power light مصباح الطاقة چراغ روشن/خاموش	Ink light مصباح الحبر چراغ جوهر	Paper light مصباح الورق چراغ کاغذ

Wi-Fi

Turns the product on/off. تشغيل المنتج أو إيقاف تشغيله. دستگاه را روشن/خاموش می کند.

Establishes a Wi-Fi connection when pressed for 3 seconds. تأسيس اتصال Wi-Fi عند الضغط لمدة 3 ثوانٍ. با فشردن برای مدت 3 ثانیه، یک اتصال Wi-Fi ایجاد می کند.

Prints a network status sheet. لطباعة ورقة حالة شبكة. یک صفحه وضعیت شبکه را چاپ کنید.

Starts monochrome or color copy. To increase the number of monochrome or color copies (by up to 20 copies), press the same button within one second intervals. Press both buttons simultaneously to scan your original and save it as PDF on your PC.

لبده نسخ أحادي اللون أو ملون. لزيادة عدد النسخ أحادية اللون أو الملونة (بما يصل إلى 20 نسخة)، اضغط على نفس الزر عدة مرات بفواصل ثانية واحدة. اضغط على الزرين بالتزامن لمسح الصورة الأصلية وضوئياً وحفظها كملف PDF على الكمبيوتر لديك. كيسي رنگی یا تک رنگ را شروع می کند. برای افزایش تعداد کپی تک رنگ یا رنگی (تا حداکثر 20 عدد کپی) همان دکمه را با فاصله زمانی یک ثانیه فشار دهید. دکمه ها را با صورت همزمان فشار دهید تا بتوانید سند اصلی را اسکن کرده و آن را بعنوان یک PDF در رایانه خود ذخیره کنید.

Starts monochrome or color copy. To increase the number of monochrome or color copies (by up to 20 copies), press the same button within one second intervals. Press both buttons simultaneously to scan your original and save it as PDF on your PC.

لبده نسخ أحادي اللون أو ملون. لزيادة عدد النسخ أحادية اللون أو الملونة (بما يصل إلى 20 نسخة)، اضغط على نفس الزر عدة مرات بفواصل ثانية واحدة. اضغط على الزرين بالتزامن لمسح الصورة الأصلية وضوئياً وحفظها كملف PDF على الكمبيوتر لديك. كيسي رنگی یا تک رنگ را شروع می کند. برای افزایش تعداد کپی تک رنگ یا رنگی (تا حداکثر 20 عدد کپی) همان دکمه را با فاصله زمانی یک ثانیه فشار دهید. دکمه ها را با صورت همزمان فشار دهید تا بتوانید سند اصلی را اسکن کرده و آن را بعنوان یک PDF در رایانه خود ذخیره کنید.

عملکردهای خاص/عمليات خاصة/Special Operations

To perform print head cleaning, press for 3 seconds until the power light is flashing. The cleaning uses some ink from all tanks, so run the cleaning only if quality declines like when you see missing segments on your prints.

لإجراء تنظيف لرأس الطباعة، اضغط على لمدة 3 ثوانٍ إلى أن يومض مصباح الطاقة. يستهلك التنظيف بعض الحبر من كل الخزانات. ولذلك لا نعم بالتنظيف سوى عند انخفاض الجودة أو عند ظهور فراغات على الورق المطبوع.

برای تمیز کردن هد چاپ، را به مدت 3 ثانیه فشار دهید تا زمانی که چراغ برق چشمک بزند. برای تمیز کردن از مقدار ی جوهر همه مخزن ها استفاده می شود. بنابراین فقط در صورتی آن را تمیز کنید که کیفیت کاغش بافته باشد. مانند زمانی که بعضی قسمت های صفحه چاپ نشود.

While pressing , turn on the product to print the nozzle check pattern shown below.

أثناء الضغط على ، قم بتشغيل المنتج لطباعة نموج فحص الفوهة الموضح أدناه.

در حالی که ، را فشار می دهید. دستگاه را روشن کنید تا طرح بررسی نازل که در زیر نشان داده شده است، چاپ شود.

(a) OK.
(b) Needs a head cleaning.

(A) موافق.
(B) بایزم إجراء تنظيف للرأس.
(C) تأييد.
(D) لايزم است که هد را تمیز کنید.

While pressing , turn on the product to return the network settings to their defaults.

أثناء الضغط على ، قم بتشغيل المنتج لإعادة إعدادات الشبكة إلى حالتها الافتراضية.

در حين فشردن ، چاپگر را روشن کنید تا تنظیمات شبکه به مقابله پیش فرض آنها باگردانده شود.

While pressing + , press or within 3 seconds to copy in draft mode.

أثناء الضغط على + أو ، اضغط على في غضون 3 ثوانٍ في وضع المسودة.

در حين فشار دادن + یا ، دکمه یا در مدت زمان 3 ثانیه فشار دهید تا در حالت پیش نویس کپی شود.

خواندن چراغ های نشانگر/قراءة للمصابيح المؤشرة/Reading the Indication Lights

چشمک زدن/وميض/flashing:	روشن/تشغيل/on:
	The paper is jammed in the rear paper feed. Remove the jammed paper from the rear paper feed, load paper correctly, and press .
	No paper is loaded, or multiple sheets were fed at the same time. Load paper in the rear paper feed correctly and press .
	It is nearly time to reset the ink levels. Ink level may be low. You may continue printing. However, prepare new ink bottles soon. Epson recommends the use of genuine Epson ink bottles. See the table in the "Refilling Ink" section for the ink bottle part numbers. To confirm the actual ink remaining, visually check the ink levels in the product's ink tanks. Continued use of the product when the ink level is below the lower line on the tank could damage the product.
	Fatal error. Turn the product off and then back on. If this does not clear the error, turn the product off and check inside the product for jammed paper or foreign objects. For instructions on how to remove jammed paper, see the troubleshooting section of the online User's Guide.
	The product's ink pads are nearing or at the end of their service life. Contact Epson Support to replace ink pads. When the product's ink pads are nearing the end of their service life, you can resume printing by pressing or . The paper light and the ink light flash alternately.
	An error occurred while establishing the Wi-Fi connection. Press Wi-Fi to clear the error and try again. For more details, see the online Network Guide.
	The firmware update has failed. You will need to re-attempt the firmware update. Ready a USB cable and visit your local Epson website for further instructions.

دستورالعمل های ایمنی/ارشادات الأمان/Safety Instructions

	Use only the power cord that comes with the product. Use of another cord may cause fire or shock. Do not use the cord with any other equipment.
	Place the product near a wall outlet where the power cord can be easily unplugged.
	Use only the type of power source indicated on the product.
	Make sure the power cord meets all relevant local safety standards.
	Do not let the power cord become damaged or frayed.
	Keep the product away from direct sunlight or strong light.
	Do not open the scanner unit while copying, printing, or scanning.
	Do not use aerosol products that contain flammable gases inside or around the product. Doing so may cause fire.
	Keep ink bottles and the ink tank unit out of the reach of children and do not drink the ink.
	Do not tilt or shake an ink bottle after removing its seal; this can cause leakage.
	Be sure to keep the ink bottles upright and do not subject them to impacts or temperature changes.
	If ink gets on your skin, wash the area thoroughly with soap and water. If ink gets into your eyes, flush them immediately with water. If discomfort or vision problems continue after a thorough flushing, see a doctor immediately. If ink gets into your mouth, spit it out immediately and see a doctor right away.

کسب اطلاعات بیشتر/الحصول على مزيد من المعلومات/Getting More Information

You can see three online manuals. See the User's Guide (PDF file) for detailed instructions on using the product.

يمكنك رؤية ثلاثة أدلة عبر الإنترنت. انظر دليل المستخدم (ملف PDF) للحصول على إرشادات مفصلة حول استخدام المنتج.

می توانید سه دفترچه راهنمای آنلاین مشاهده کنید. برای دستورالعمل های دقیق به راهنمای کاربر (فایل PDF) مراجعه کنید.

<https://www.epsonconnect.com/>

Your product supports the Epson Connect service. This service allows you to print from your smartphone or tablet to your Epson product.

بمعم المنتج لديك خدمة Epson Connect. تتيح لك هذه الخدمة الطباعة من هاتفك الذكي أو الكمبيوتر اللوحي الخاص بك إلى منتج Epson.

محصول شما از سرویس Epson Connect پشتیبانی می کند. این سرویس به شما اجازه می دهد تا از گوشی هوشمند همراه یا رایانه خود لود یا محصول Epson خود چاپ کنید.

<https://www.epsonconnect.com/>