



# XP-600 Series

# XP-700 Series

---



EN Basic Guide

LV Pamatdarbību rokasgrāmata

LT Pagrindinių vadovas

ET Põhijuhend

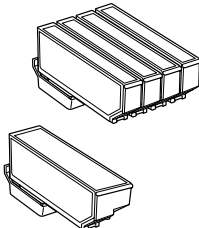
## Ink Cartridge Codes/Tintes kasetņu kodi/ Rašalo kasečīu kodai/Tindikassettide koodid

		BK	PBK	C	M	Y
		Black Melns Juoda Must	Photo Black Foto melns Foto juoda Fotomust	Cyan Gaišzils Žydra Tsūaan	Magenta Purpurs Purpurinē Magenta	Yellow Dzeltens Geltona Kollane
Polar Bear Polārlācis Poliarinē meška Jääkaru		26	26	26	26	26
		26XL	26XL	26XL	26XL	26XL

### <http://www.epson.eu/pageyield>

For information on Epson's ink cartridge yields, please visit the website above.

Lai uzzinātu, cik lapas iespējams apdrukāt, izmantojot Epson tintes kasetni, apmeklējiet iepriekš minēto tīmekļa vietni.

Dēļ informācijas apie „Epson“ rašalo kasetēs išeigā, apsilankykite aukščiau nurodytoje svetainėje.

Palun külastage Epsoni tindikassettide tootlikkuse kohta teabe saamiseks ülaltoodud veebilehte.

## Contents

### **Introduction..... 2**

Where to Find Information. ....	2
Caution, Important and Note. ....	2
Using Epson Connect Service. ....	2

### **Safety Instructions..... 2**

### **Control Panel Overview..... 3**

Button and LCD. ....	4
Lights. ....	5

### **Paper and Media Handling..... 5**

Selecting Paper. ....	5
Loading Paper. ....	5
Into the paper cassette. ....	5
Into the rear paper feed slot. ....	7
Loading a CD/DVD. ....	8
Removing a CD/DVD. ....	9
Inserting a Memory Card. ....	9
Placing Originals. ....	10
Scanner glass. ....	10

### **Copying..... 11**

### **Printing Photos..... 11**

From a Memory Card (XP-700 Series). ....	11
From a Memory Card (XP-600 Series) . ....	12
From a Digital Camera. ....	12

### **Scanning..... 13**

### **More Functions..... 13**

### **Replacing Ink Cartridges..... 15**

Safety instructions. ....	15
Precautions. ....	15
Replacing an ink cartridge. ....	16

### **Basic Troubleshooting..... 17**

Error Messages. ....	17
----------------------	----

Paper Jams. ....	18
Removing jammed paper from the rear cover .....	18
Removing jammed paper from inside the product. ....	19
Removing jammed paper from the paper cassette. ....	19
Print Quality Help. ....	20

### **Where To Get Help..... 20**

Technical Support Web Site. ....	20
----------------------------------	----

---



---

# Introduction

---



---

## Where to Find Information

The latest version of the following manuals are available on the Epson support website.

<http://www.epson.eu/Support> (Europe)

<http://support.epson.net/> (outside Europe)

**Start Here (paper):**

Provides you with information on setting up the product and installing the software.

**Basic Guide (paper):**

Provides you with basic information when you are using the product without a computer.

**User's Guide (PDF):**

Provides you with detailed operating, safety, and troubleshooting instructions. See this guide when using this product with a computer, or when using advanced features such as 2 sided copying.

To view the PDF manual, you need Adobe Acrobat Reader 5.0 or later, or Adobe Reader.

**Network Guide (HTML):**

Provides network administrators with information on both the printer driver and network settings.

**Help (on the product display):**

Provides basic operating and troubleshooting instructions on the product's LCD screen. Select the **Help** menu on the control panel.

## Caution, Important and Note

Caution, Important and Note in this manual are indicated as below and have the following meaning.

 **Caution**  
must be followed carefully to avoid bodily injury.

 **Important**  
must be observed to avoid damage to your equipment.

**Note**  
contain useful tips and restrictions on product operation.

## Using Epson Connect Service

Using Epson Connect and other companies' services, you can easily print directly from your smartphone, tablet PC or laptop, anytime and practically anywhere even across the globe! For more information about printing and other services, visit the following URL; <https://www.epsonconnect.com/> (Epson Connect portal site)

<http://www.epsonconnect.eu/> (Europe only)

You can view the Epson Connect guide by double-clicking the  shortcut icon on the desktop.



---



---

## Safety Instructions

---



---

Read and follow these instructions to ensure safe use of this product. Make sure you keep this guide for future reference. Also, be sure to follow all warnings and instructions marked on the product.

### Control Panel Overview

- ❑ Use only the power cord supplied with the product and do not use the cord with any other equipment. Use of other cords with this product or the use of the supplied power cord with other equipment may result in fire or electric shock.
- ❑ Be sure your AC power cord meets the relevant local safety standard.
- ❑ Never disassemble, modify, or attempt to repair the power cord, plug, printer unit, scanner unit, or options by yourself, except as specifically explained in the product's guides.
- ❑ Unplug the product and refer servicing to qualified service personnel under the following conditions: The power cord or plug is damaged; liquid has entered the product; the product has been dropped or the casing damaged; the product does not operate normally or exhibits a distinct change in performance. Do not adjust controls that are not covered by the operating instructions.
- ❑ Place the product near a wall outlet where the plug can be easily unplugged.
- ❑ Do not place or store the product outdoors, near excessive dirt or dust, water, heat sources, or in locations subject to shocks, vibrations, high temperature or humidity.
- ❑ Take care not to spill liquid on the product and not to handle the product with wet hands.
- ❑ Keep this product at least 22 cm away from cardiac pacemakers. Radio waves from this product may adversely affect the operation of cardiac pacemakers.
- ❑ If the LCD screen is damaged, contact your dealer. If the liquid crystal solution gets on your hands, wash them thoroughly with soap and water. If the liquid crystal solution gets into your eyes, flush them immediately with water. If discomfort or vision problems remain after a thorough flushing, see a doctor immediately.

**Note:**  
 The following provides safety instructions for ink cartridges.  
 ➔ "Replacing Ink Cartridges" on page 15

---

## Control Panel Overview

---

**Note:**

- ❑ Control panel design varies depending on location.
- ❑ Although the control panel design and what displayed on the LCD screen such as menu names and option names may differ from your actual product, the method of operation is the same.

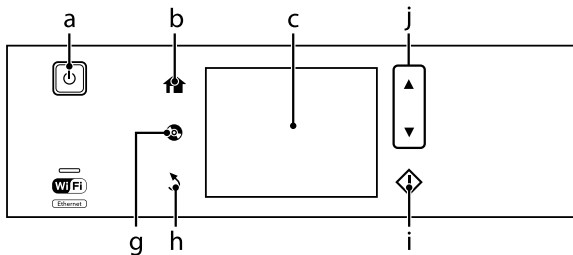

**Control Panel Overview**

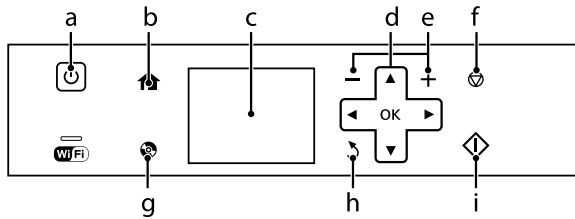



**Button and LCD**

	Buttons	Function
a		Turns the product on or off.
b		Displays the Home menu.
c	-	LCD screen displays menus. If your product has a touch panel, you can scroll the screen by swiping the LCD screen. Try swiping a bit harder if the touch panel is slow to respond. Menus are displayed depending on the action you perform, such as inserting a memory card. If the menu you want is not displayed, press . To disable automatic menu selection, turn off each item in the Auto Selection Mode menu. <b>Setup &gt; Guide Functions &gt; Auto Selection Mode*</b>
d		Press , , ,  to select menus. Press OK to confirm the setting you have selected and go to next screen.
e		Sets the number of copies and prints.
f		Stops the current operation or initializes the current settings.
g		Press to display the CD/DVD label menu. The product prepares CD/DVD label printing.
h		Cancels/returns to the previous menu.
i		Starts copying/printing/scanning.
j		Scrolls the screen.

\* Auto Selection Mode is not available for the XP-600 Series.

## Lights

Lights	Function
	On when the product is on. Flashes when the product is receiving data, printing/copying/scanning, replacing an ink cartridge, charging ink, or cleaning the print head. Flashes slowly when the product is in sleep mode.
	Stays on while the printer is connected to a network. Flashes while network settings are being adjusted (green: Wi-Fi/orange: Ethernet).

**Note:**

See the **Help** on the control panel for more information on the icons displayed on the LCD screen.

## Paper and Media Handling

### Selecting Paper

The product automatically adjusts itself for the type of paper you select in your print settings. That is why the paper type setting is so important. It tells your product what kind of paper you are using and adjusts the ink coverage accordingly. The table below lists the settings you should choose for your paper.

For this paper	LCD paper type
Plain paper*	Plain Paper
Epson Bright White Ink Jet Paper*	Plain Paper
Epson Ultra Glossy Photo Paper	Ultra Glossy
Epson Premium Glossy Photo Paper	Prem. Glossy
Epson Premium Semigloss Photo Paper	Prem. Glossy
Epson Glossy Photo Paper	Glossy
Epson Photo Paper	Photo Paper

Epson Photo Quality Ink Jet Paper	Matte
Epson Matte Paper– Heavyweight	Matte
Epson Double-Sided Matte Paper	Matte
Epson Photo Stickers	Photo Sticker

\* You can perform 2-sided printing with this paper.

## Loading Paper

### Into the paper cassette

**Note:**

- ❑ Although the instructions in this section are based on cassette 2, the method of operation is the same for cassette 1.
- ❑ The available paper type, size and loading capacity differs between cassette 1 and 2. See the PDF User's Guide for more information.
- ❑ For instructions on loading envelopes or a Photo Stickers sheet, see the User's Guide PDF.

## Paper and Media Handling

- 1** Open the front cover.

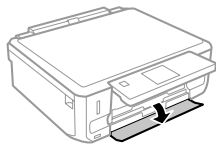

**Note:**

If the output tray has been ejected, close it before pulling out the paper cassette.

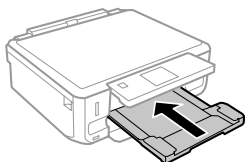

- 2** Pull out the paper cassette.

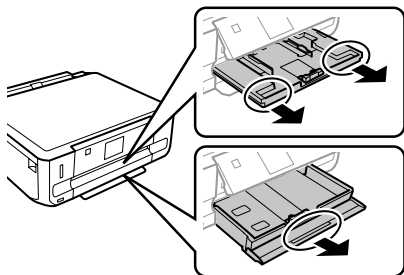

- 3** Slide the edge guides to the sides of the paper cassette.

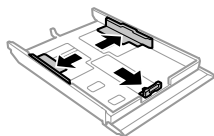

**Note:**

When using Legal-size paper, remove the CD/DVD tray, and then extend cassette 2 as shown in the illustration.

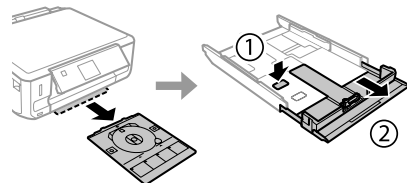

- 4** Slide the edge guide to adjust to the paper size you will use.

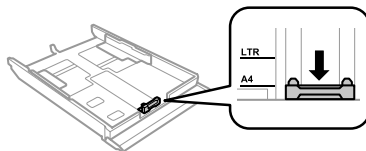

- 5** Load paper toward the edge guide with printable side face-down, and check that the paper is not sticking out from the end of the cassette.

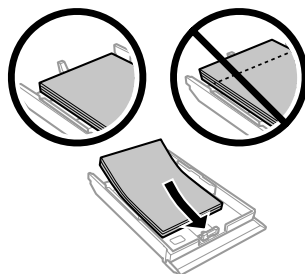

**Note:**

- ❑ Fan and align the edges of the paper before loading.
- ❑ For plain paper, do not load paper above the line just under the  arrow mark inside the edge guide. For Epson special media, make sure the number of sheets is less than the limit specified for the media.
- ❑ When you select **Cassette 1 > Cassette 2** as the **Paper Source**, load the same size and type of paper in both cassettes.



Paper and Media Handling

- 6 Slide the edge guides to the edges of the paper.

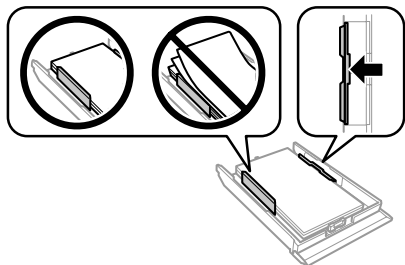

- 7 Keep the cassette flat and insert it back into the product carefully and slowly.

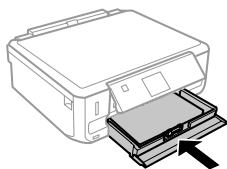

**Note:**

- Leave enough space in front of the product for the paper to be fully ejected.
- Do not remove or insert the paper cassette while the product is operating.
- For the XP-600 Series only, you need to pull out the output tray manually. Also make sure the control panel is raised.

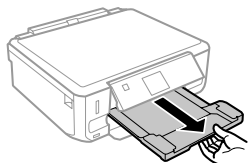

**Into the rear paper feed slot**

**Note:**

- The rear paper feed slot is not available for the XP-600 Series.
- Even though you can print on paper with a thickness of 0.05 to 0.6 mm, some hard paper may not be fed correctly even if the thickness is within this range.

- 1 Send your print job to the product (from your computer, or by using the control panel).

**Note:**  
Before sending your print job, you cannot load paper into the rear paper feed slot.

- 2 Open the rear paper feed slot cover and then pull out the paper support.

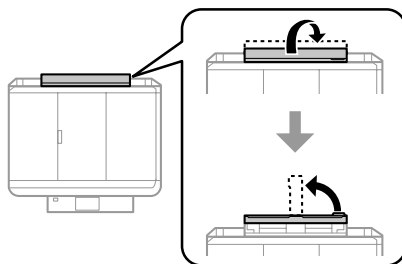

- 3 Slide the edge guide.

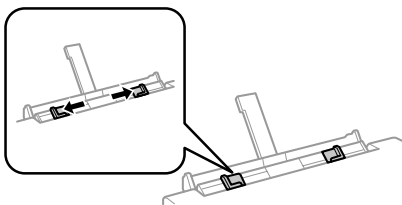

- 4 Load a single sheet of paper with the printable side face-up at the center of the rear paper feed slot, and then set the edge guide. The printable side is often whiter or brighter than the other side.

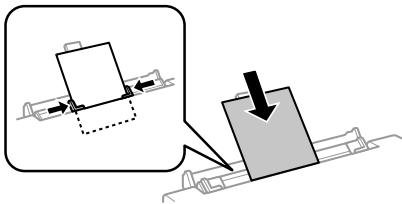

Paper and Media Handling

**Note:**  
 Insert the paper so that the leading edge is approximately 5 cm from the groove in the edge guides.

**5** Press .

**Note:**  
 The paper ejects automatically after a certain period of time.

## Loading a CD/DVD

**! Important:**

- Do not insert the CD/DVD tray while the product is operating. Otherwise, your product may be damaged or the surface of the CD/DVD may become dirty or scratched.
- When ejecting/inserting the CD/DVD tray, make sure nothing is placed on the output tray.

**Note:**  
 You can also print on a Blu-ray Disc™.

- 1** Press  on the control panel, and then select **Load CD/DVD**.
- 2** Raise the panel as far as it will go.

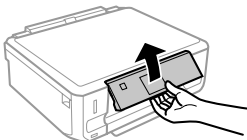

**Note:**  
 If the output tray has been ejected, close the tray and the front cover.

**3** Remove the CD/DVD tray from the product.

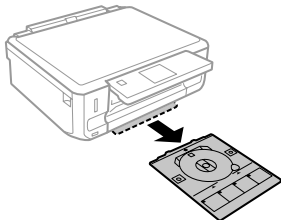

**4** Place a CD/DVD on the CD/DVD tray with the printable side face-up, and then insert the tray into the product. Make sure that the ▲ marks on the tray and the ▼ marks on the product match, so that the line on the tray aligns with the product.

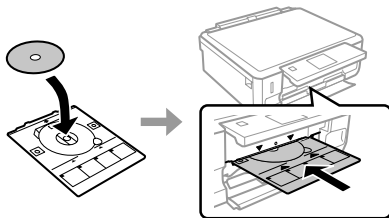

**5** Press **Done** on the LCD screen.

**Note:**  
 The CD/DVD tray ejects automatically after a certain period of time.

## Removing a CD/DVD

- 1 Remove the CD/DVD tray from the product, and then remove your CD/DVD from the tray.

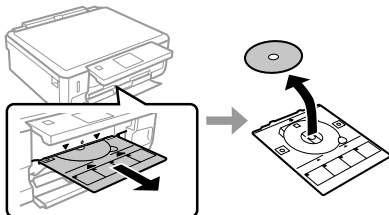

**Caution:**  
Be careful not to scratch the surface of the CD/DVD when removing it.

- 2 Lower the control panel.
- 3 Insert the CD/DVD tray back into the slot on the bottom of the product.

## Inserting a Memory Card

You can print photos in a memory card or save a scanned data in a memory card. The following memory cards are supported.

SD, miniSD, microSD, SDHC, miniSDHC, microSDHC, SDXC, microSDXC, MultiMediaCard, MMCplus, MMCmobile, MMCmicro, Memory Stick Duo, Memory Stick PRO Duo, Memory Stick PRO-HG Duo, Memory Stick Micro, MagicGate Memory Stick Duo, CompactFlash\*, Microdrive\*

**Note:**  
Cards marked with an asterisk (\*) are not available for the XP-600 Series.

**Important**  
The following memory cards require an adapter. Attach it before inserting the card into the slot, otherwise the card may get stuck.

- miniSD, microSD, miniSDHC, microSDHC, microSDXC, MMCmicro
- MMCmobile
- Memory Stick Micro

The diagrams show the following: 1. A miniSD card being inserted into a miniSD adapter. 2. An MMCmobile card being inserted into an MMCmobile adapter. 3. A Memory Stick Micro card being inserted into a Memory Stick Micro adapter.

- 1 Open the cover, and insert one card at a time.

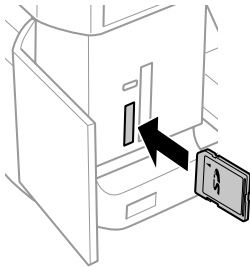

**Note:**  
The cover may not be available depending on the product.

2 Check the light stays on.

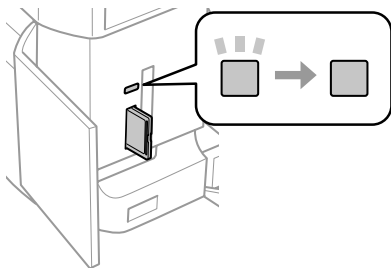

□ = on, □ (with rays) = flashing

**! Important**

- ❑ Do not try to force the card all the way into the slot. It should not be fully inserted.
- ❑ Do not remove the memory card while the light is flashing. The data in the memory card may be lost.

**Note:**

- ❑ If you have more than 999 images on your memory card, images are automatically divided into groups and the group selection screen is displayed. Select the group that contains the image you want to print. Images are sorted by the date they were taken.
- ❑ To select another group for XP-700 Series, select **Print Photos** on the **Home** menu. Next, select **Options, Select Location**, and then **Select Folder or Select Group**.
- ❑ To select another group for XP-600 Series, remove and reinsert the memory card, and then select the group.

## Placing Originals

### Scanner glass

1 Open the document cover.

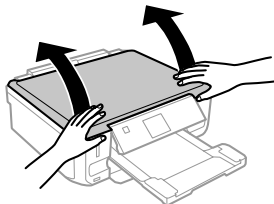

2 Place your original face-down on the scanner glass, and slide it to the front-right corner.

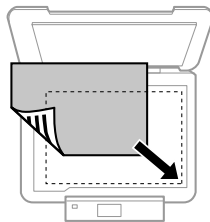

3 Close the cover gently.

### Placing a CD

Place the CD in the center.

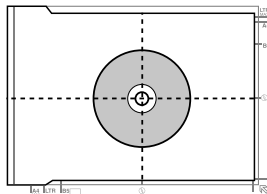

## Copying

## Placing photos

Place photos 5 mm apart.

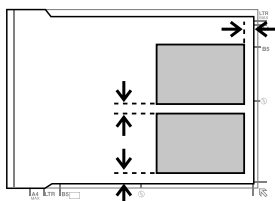
**Note:**

You can copy one photo or multiple photos of different sizes at the same time, as long as they are larger than 30 x 40 mm.

---

## Copying

---

Follow the steps below to copy documents.

- 1 Load paper in the cassette 2.  
➔ “Into the paper cassette” on page 5
- 2 Place original.  
➔ “Placing Originals” on page 10
- 3 Enter **Copy** mode from the Home menu.
- 4 Press + or - to set the number of copies.
- 5 Set the color.
- 6 Press ▼ to make the copy settings.

- 7 Select the appropriate copy settings such as paper size, paper type, and paper quality.

**Note:**

- Depending on the model, you can make copy settings in **Paper and Copy Settings**.
- You can preview the copy results before you start copying.
- You can make various layout copies such as 2-sided copy, 2-up copy, and so on. Change the 2-sided or layout settings as necessary.

- 8 Press ⬅ to start copying.

**Note:**

Refer to the PDF User's Guide for other copying functions and the Copy mode menu list.

---

## Printing Photos

---

### From a Memory Card (XP-700 Series)

- 1 Load photo paper in the paper cassette.  
➔ “Into the paper cassette” on page 5
- 2 Insert a memory card.  
➔ “Inserting a Memory Card” on page 9

**Note:**

You can also print photos from an external USB device.

- 3 Enter **Print Photos** mode from the Home menu.

## Printing Photos

- 4 Select a photo and press + or - to set the number of copies.

**Note:**

- ❑ You can crop and enlarge your photo. Press **Edit** and **Crop/Zoom**, and then make the settings.
- ❑ To select more photos, press **3** and repeat step 4.
- ❑ If you want to correct your images, press **Edit** and **Photo Adjustments**, and then make the settings. Scroll down if necessary.

- 5 Press **Settings**, and then make the print settings. Scroll down if necessary.

- 6 Press **◇** to start printing.

**Note**

Refer to the PDF User's Guide for other printing functions and the Print Photos mode menu list.

## From a Memory Card (XP-600 Series)

- 1 Load photo paper in the paper cassette.  
➔ "Into the paper cassette" on page 5

- 2 Insert a memory card.  
➔ "Inserting a Memory Card" on page 9

**Note:**

You can also print photos from an external USB device.

- 3 Enter **Print Photos** mode from the Home menu.

- 4 Select a photo and press + or - to set the number of copies.

**Note:**

- ❑ You can make print settings and crop/enlarge your photo. Press **▼** and select **Print Settings** or **Crop/Zoom**, and then make the settings.
- ❑ To select more photos, repeat step 4.
- ❑ If you want to correct your images, press **▼** and select **Photo Adjustments**, and then make the settings.

- 5 Press **◇** to start printing.

**Note**

Refer to the PDF User's Guide for other printing functions and the Print Photos mode menu list.

## From a Digital Camera

- 1 Load photo paper in the paper cassette.  
➔ "Into the paper cassette" on page 5

- 2 Remove a memory card.

- 3 Enter **Setup** mode from the Home menu.

- 4 Enter **External Device Setup**. Scroll down if necessary.

- 5 Select **Print Settings**.

- 6 Make the appropriate print settings. Scroll down if necessary.

- 7** Connect the camera to the product with a USB cable, and then turn on the camera.

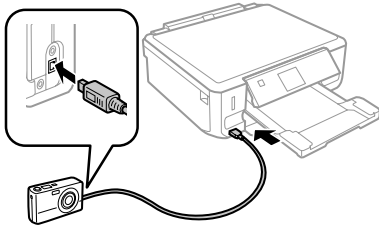

- 8** See your camera's guide to print.

Compatibility	PictBridge
File Format	JPEG
Image Size	80 × 80 pixels to 9200 × 9200 pixels

**Note:**

- Depending on the settings on this printer and the digital camera, some combinations of paper type, size, and layout may not be supported.
- Some of the settings on your digital camera may not be reflected in the output.

## Scanning

You can scan documents and send the scanned image from the product to a memory card or a connected computer.

**Note:**

- If you want to scan your data to a memory card, insert a memory card first.  
➔ “Inserting a Memory Card” on page 9
- If you want to use the Scan to Cloud service, double-click the shortcut icon  on your desktop and check the Epson Connect guide.

- 1** Place your original(s).  
➔ “Placing Originals” on page 10
- 2** Enter **Scan** mode from the Home menu.
- 3** Select a scan menu item.
- 4** If you select **Scan to Memory Card**, you can make scanning settings.  
If you select **Scan to PC**, select your computer.
- 5** Press **⏏** to start scanning.

**Note:**







See the PDF User's Guide for other scanning functions and the Scan mode menu list.

Your scanned image is saved.

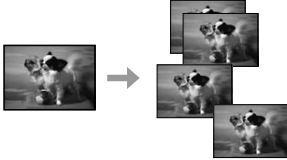
## More Functions

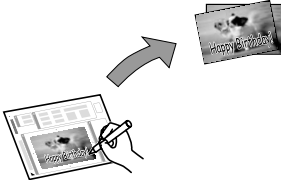
More Functions provides you with many special menus that make printing easy and fun! For more details, select More Functions, select each menu, and then follow the instructions on the LCD screen.

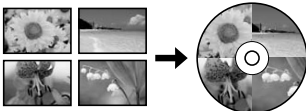
More Functions

Menu		Functions
Copy/Restore Photos		<p>You can make faithful copies of your originals. If your original photo is faded, you can restore color to bring it back to life.</p>
Photo Layout Sheet		<p>You can print your photos on a memory card in various layouts.</p>
Greeting Card		<p>You can create custom cards with handwritten messages by using an A4 template. First print a template, write your message, and then scan the template to print your cards.</p>
Copy to CD/DVD		<p>You can copy your photo or CD/DVD label onto a CD/DVD label. The image is automatically cropped and resized to fit the CD/DVD label.</p>
Print on CD/DVD		<p>You can create CD/DVD labels from photos on a memory card without using a computer.</p>
Print Ruled Papers		<p>You can print ruled paper or graph paper with or without a photo set as the background.</p>

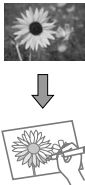

## Replacing Ink Cartridges

Menu		Functions
Coloring Book*		You can create a coloring sheet from your photos or line drawings.

\*Only use the **Coloring Book** function for drawings and pictures that you created yourself. When using copyrighted materials, make sure you stay within the range of laws governing printing for personal use.

## Replacing Ink Cartridges

### Safety instructions

- ❑ Keep ink cartridges out of the reach of children.
- ❑ Be careful when you handle used ink cartridges, as there may be some ink around the ink supply port. If ink gets on your skin, wash the area thoroughly with soap and water. If ink gets into your eyes, flush them immediately with water. If discomfort or vision problems continue after a thorough flushing, see a doctor immediately. If ink gets into your mouth, spit it out immediately and see a doctor right away.
- ❑ If you remove the cartridge from the product for later use or to dispose of it, make sure you put the cap back on the cartridge's ink supply port to prevent ink from drying out or to prevent surrounding areas from getting smeared by ink.
- ❑ Do not push hard or squeeze the ink cartridges, or be careful not to drop them. Doing so may cause ink leakage.

### Precautions

- ❑ Epson recommends the use of genuine Epson ink cartridges. Epson cannot guarantee the quality or reliability of non-genuine ink. The use of non-genuine ink may cause damage that is not covered by Epson's warranties, and under certain circumstances, may cause erratic product behavior. Information about non-genuine ink levels may not be displayed.
- ❑ To maintain optimum print head performance, some ink is consumed from all cartridges not only during printing but also during maintenance operations such as ink cartridge replacement and print head cleaning.
- ❑ Be careful not to let dust or any objects get inside the ink cartridge holder. Anything inside the holder may adversely affect the printing results or result in an inability to print.
- ❑ For maximum ink efficiency, only remove an ink cartridge when you are ready to replace it. Ink cartridges with low ink status may not be used when reinserted.
- ❑ Do not open the ink cartridge package until you are ready to install it in the product. The cartridge is vacuum packed to maintain its reliability. If you leave a cartridge unpacked for a long time before using it, normal printing may not be possible.
- ❑ Install all ink cartridges; otherwise, you cannot print.

## Replacing Ink Cartridges

### Replacing an ink cartridge

**Note:**

Make sure that the CD/DVD tray is not inserted in the product and that the  light is on, but not flashing.

- 1** For best results, gently shake only the new Black ink cartridge four or five times before opening the package.

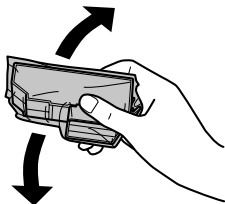

**Note:**

- You do not need to shake the color ink cartridges and the Photo Black ink cartridge.
- Do not shake cartridges after opening the package, as they may leak.

- 2** Remove the ink cartridge from its package and then remove the cap from the bottom of the cartridge.

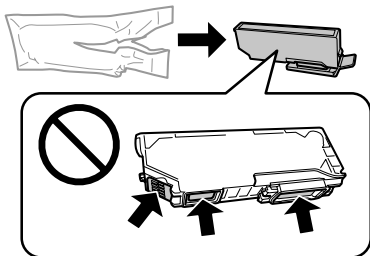

**Note:**

Do not touch the sections shown in the illustration. Doing so may prevent normal operation and printing.

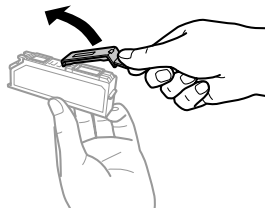

- 3** Open the scanner unit. The ink cartridge holder moves to the ink cartridge replacement position.

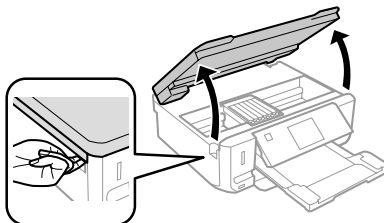

**! Important:**

Do not touch the flat white cable connected to the ink cartridge holder.

**Note:**

- If the ink cartridge holder does not move to the ink cartridge replacement position, follow the instruction below.  
**Home > Setup > Maintenance > Ink Cartridge Replacement**
- Do not move the ink cartridge holder by hand; otherwise, you may damage the product.

- 4** Push the tab to unlock the ink cartridge holder and then remove the cartridge diagonally.

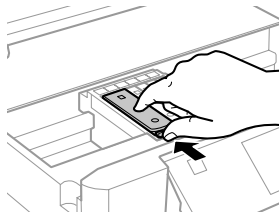

Basic Troubleshooting

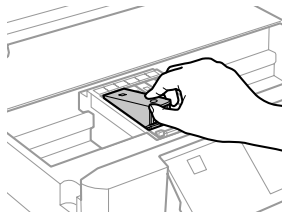

**Note:**  
The illustration shows replacement of the cartridge on the far left. Replace the cartridge appropriate to your situation.

**5** Put the ink cartridge head first into the ink cartridge holder. Then push the bottom of the cartridge down until it clicks into place.

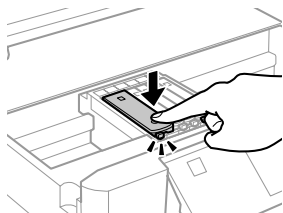
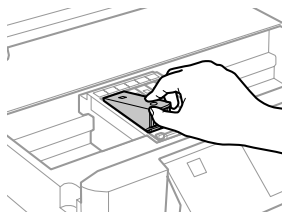

**6** Put the cap back on to the removed cartridge's ink supply port. Dispose of the used cartridge properly.

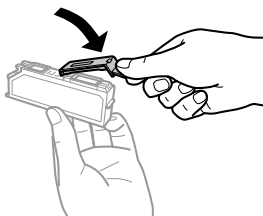

**7** Close the scanner unit. The ink cartridge holder returns to its home position.

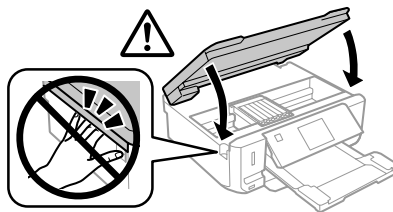

**8** Follow the on-screen instruction.

**Note:**

- ❑ The  light continues to flash while the product is charging ink. Do not turn off the product during ink charging. If the ink charging is incomplete, you may not be able to print.
- ❑ Do not insert CD/DVD tray until ink charging complete.

# Basic Troubleshooting

## Error Messages

This section describes the meaning of messages displayed on the LCD screen.

Error Messages	Solutions
Paper jam	➔ See "Paper Jams" on page 18

### Basic Troubleshooting

Error Messages	Solutions
Paper out	➔ See “Loading Paper” on page 5
Photos not recognized. Place the photos correctly on the scanner glass.	➔ See “Scanner glass” on page 10
Printer error. Turn the power off and on again. For details, see your documentation.	Turn the product off and then back on. Make sure that no paper is still in the product. If the error message still appears, contact Epson support.
Communication error. Check if a computer is connected.	Make sure the computer is connected correctly. If the error messages still appears, make sure that scanning software is installed on your computer and that the software settings are correct.
A printer’s ink pad is nearing the end of its service life. Please contact Epson Support.	Press $\diamond$ to resume printing. The message will be displayed until the ink pad is replaced. Contact Epson support to replace ink pads before the end of their service life. When the ink pads are saturated, the printer stops and Epson support is required to continue printing.
A printer’s ink pad is at the end of its service life. Please contact Epson Support.	Contact Epson support to replace ink pads.
Memory card or external device not recognized.	Make sure memory card or external device has been inserted correctly.
Combination of IP address and subnet mask is invalid. See your documentation.	Refer the online Network Guide.
Recovery Mode	The firmware update has failed. You will need to re-attempt the firmware update. Ready a USB cable and visit your local Epson website for further instructions.

## Paper Jams



**Caution:**

*Never touch the buttons on the control panel while your hand is inside the product.*

**Note:**

- Cancel the print job if prompted by a message from the LCD screen or the printer driver.
- After you have removed the jammed paper, press the button indicated in the LCD screen.

## Removing jammed paper from the rear cover

- 1** Pull out the rear cover and carefully remove the jammed paper.

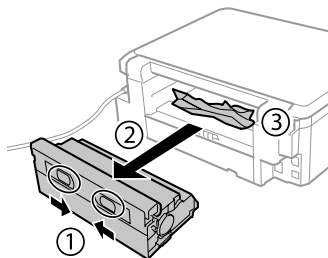

Basic Troubleshooting

- 2 Carefully remove the jammed paper.

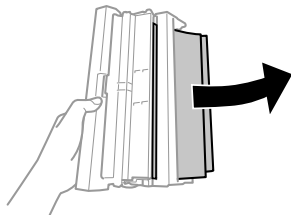

- 3 Open the rear cover and carefully remove the jammed paper.

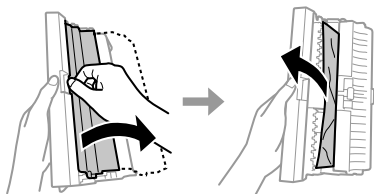

- 4 Reattach the rear cover.

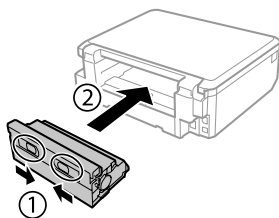

**Removing jammed paper from inside the product**

- 1 Carefully remove the jammed paper.

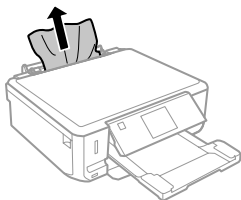

- 2 Open the scanner unit. Then remove all of the paper inside, including any torn pieces.

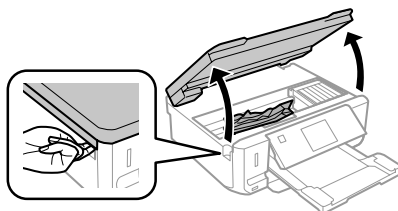

**! Important:**  
Do not touch the flat white cable connected to the ink cartridge holder.

- 3 Close the scanner unit slowly.

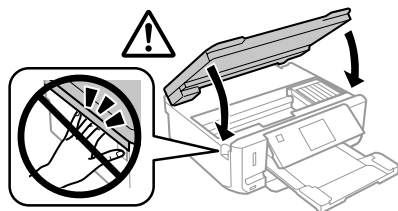

**Removing jammed paper from the paper cassette**

- 1 Pull out the paper cassette. Then carefully remove the jammed paper.

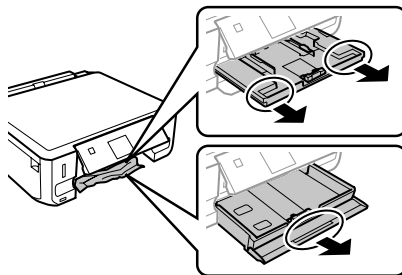

- 2 Remove the jammed paper from the cassette.

- 3 Align the edges of the paper.

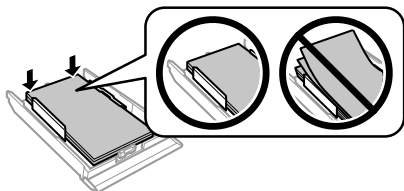

- 4 Keep the cassette flat and slowly and carefully reinsert it all the way into the product.

## Print Quality Help

If you see banding (light lines), missing colors, or any other quality problems in your printouts, try the following solutions.

- Make sure you have loaded the paper and place your original correctly.
  - ➔ “Loading Paper” on page 5
  - ➔ “Placing Originals” on page 10
- Check the paper size settings and the paper type settings.
  - ➔ “Selecting Paper” on page 5
- The print head may be clogged. Perform a nozzle check first and then clean the print head.  
**Setup > Maintenance > Nozzle Check**

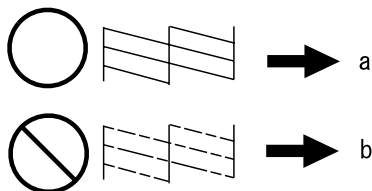

- (a) OK
- (b) Needs a head cleaning

## Where To Get Help

### Technical Support Web Site

Epson’s Technical Support Web Site provides help with problems that cannot be solved using the troubleshooting information in your product documentation. If you have a Web browser and can connect to the Internet, access the site at:

<http://support.epson.net/>  
<http://www.epson.eu/Support> (Europe)

If you need the latest drivers, FAQs, manuals, or other downloadables, access the site at:

<http://www.epson.com>  
<http://www.epson.eu/Support> (Europe)

Then, select the support section of your local Epson Web site.

## Satura rādītājs

### **Ievads..... 2**

Kur atrast informāciju.....	2
„Uzmanību!”, „Svarīgi” un „Piezīme”.....	2
Pakalpojuma Epson Connect izmantošana.....	2

### **Drošības instrukcijas..... 2**

### **Vadības paneļa apraksts..... 3**

Poga un LCD.....	4
Lampīņas.....	5

### **Darbs ar papīru un datu nesējiem..... 5**

Papīra izvēle.....	5
Papīra ievietošana.....	6
Papīra kasetē.....	6
Ievietošana aizmugurējā papīra padeves atverē.....	7
CD/DVD ievietošana.....	8
CD/DVD izņemšana.....	9
Atmiņas kartes ievietošana.....	9
Oriģinālu novietošana.....	10
Skenera stikls.....	10

### **Kopēšana..... 11**

### **Fotoattēlu drukāšana..... 12**

No atmiņas kartes (modelis XP-700).....	12
No atmiņas kartes (modelis XP-600).....	12
No digitālā fotoaparāta.....	12

### **Skenēšana..... 13**

### **Vēl funkcijas..... 13**

### **Tintes kasetņu nomaiņa..... 15**

Drošības instrukcijas.....	15
Piesardzības pasākumi.....	15
Tintes kasetnes nomaiņa.....	16

### **Pamatproblēmu novēršana..... 18**

Kļūdu paziņojumi.....	18
Iestrēdzis papīrs.....	18
Iestrēguša papīra izņemšana no aizmugurējā vāka.....	19
Iestrēguša papīra izņemšana no ierīces.....	19
Iestrēguša papīra izņemšana no papīra kasetes.....	20
Drukas kvalitātes palīdzības sadaļa.....	20

### **Kur saņemt palīdzību..... 20**

Tehniskā atbalsta interneta vietne.....	20
---	----

---



---

# Ievads

---



---

## Kur atrast informāciju

Tālāk minēto rokasgrāmatu jaunākās versijas pieejamas Epson atbalsta vietnē.

<http://www.epson.eu/Support> (Eiropā)  
<http://support.epson.net/> (ārpus Eiropas)

**Sāciet šeit (drukāta versija).**

Ietver informāciju par produkta uzstādīšanu un programmatūras instalēšanu.

**Pamatdarbību rokasgrāmata (drukāta versija).**

Pamatinformācija par ierīces izmantošanu bez datora.

**Lietotāja rokasgrāmata (PDF formātā).**

Plaša informācija par darbībām, drošību un problēmu novēršanu. Skatiet šo rokasgrāmatu, kad lietojat ierīci ar datoru vai vēlaties izmantot nestandarta funkcijas, piemēram, abpusējo kopēšanu.

Lai skatītu rokasgrāmatu PDF versijā, jums vajadzīga programma Adobe Acrobat Reader 5.0 vai jaunāka versija vai programma Adobe Reader.

**Tikla vednis (HTML formātā).**

Ietver tikla administratoriem paredzētu informāciju par printera draiveri un tikla iestatījumiem.

**Help (ierīces ekrānā).**

Informācija par pamatdarbībām un problēmu novēršanas norādes ierīces LCD ekrānā. Vadības panelī atlasiet izvēlni **Help**.

## „Uzmanību!”, „Svarīgi” un „Piezīme”

Tālāk parādīts, kā šajā rokasgrāmatā apzīmētas atzīmes „Uzmanību!”, „Svarīgi” un „Piezīme”. Tām ir tālāk tekstā norādītā nozīme.



### **Uzmanību!**

*tās ir rūpīgi jāievēro, lai izvairītos no traumām.*



### **Svarīgi**

*ir jāievēro, lai izvairītos no aprīkojuma bojājumiem.*

### **Piezīme**

*Noderīgi padomi un ierobežojumi, kas attiecas uz ierīci.*

## Pakalpojuma Epson Connect izmantošana

Izmantojot Epson Connect vai citu uzņēmumu pakalpojumus, jūs jebkurā brīdī gandrīz no jebkuras vietas pasaulē varat sākt drukāt ar viedtālruni, planšetdatoru vai klēpj datoru. Lai uzzinātu vairāk par drukāšanu un citiem pakalpojumiem, dodieties uz tālāk minētajām vietnēm.

<https://www.epsonconnect.com/> (Epson Connect portāla vietne)

<http://www.epsonconnect.eu/> (tikai Eiropā)

Epson Connect vedni iespējams skatīt, divas reizes noklikšķinot uz  saišnes ikonas darbvirsmā.



---



---

## Drošības instrukcijas

---



---

Izlasiet un ievērojiet šīs instrukcijas, lai droši izmantotu šo ierīci. Glabājiet šo rokasgrāmatu turpmākai lietošanai. Ņemiet arī vērā visas uz produkta norādītās instrukcijas un brīdinājumus.



## Vadības paneļa apraksts

- ❑ Izmantojiet tikai to strāvas vadu, kuru saņēmāt kopā ar ierīci, un neizmantojiet šo vadu ar citām ierīcēm. Izmantojot citus strāvas vadus vai lietojot šo strāvas vadu ar citām ierīcēm, var izraisīt aizdegšanos vai strāvas triecienu.
- ❑ pārlicinieties, ka jūsu maiņstrāvas vads atbilst vietējam drošības standartam;
- ❑ Nekad pats neveiciet strāvas vada, kontaktspraudņa, printera, skenera vai papildaprīkojuma demontēšanu, modificēšanu vai remontēšanu, izņemot atsevišķus gadījumus, kas izskaidroti ierīces rokasgrāmatās.
- ❑ Tālāk minētajos gadījumos atvienojiet ierīci no strāvas avota un uzticiet apkopi kvalificētam apkopes personālam: strāvas vads vai kontaktspraudnis ir bojāts; ierīcē iekļūvis šķidrums; ierīce tikusi nomesta vai korpuss ir bojāts; ierīce nedarbojas, kā tai paredzēts, vai rodas ievērojamas izmaiņas darbības kvalitātē. Neregulējiet vadības elementus, kuri nav aprakstīti lietošanas instrukcijās;
- ❑ novietojiet produktu sienas rozetes tuvumā, kur iespējams viegli izraut kontaktspraudni.
- ❑ neuzglabājiet un nenovietojiet produktu zem atklātas debess, netīrumos vai putekļos, ūdens vai siltuma avotu tuvumā vai vietās, kurās iespējami triecieni, vibrācijas, augsta temperatūra vai mitrums.

- ❑ Raugieties, lai uz ierīces neuzlietu šķidrumu, un nedarbojaties ar ierīci, ja rokas ir slapjas.
- ❑ Šim produktam ir jāatrodas vismaz 22 cm attālumā no elektrokardiostimulatoriem. Šī produkta radītie radio viļņi var negatīvi ietekmēt elektrokardiostimulatoru darbību.
- ❑ Ja šķidro kristālu ekrāns ir bojāts, sazinieties ar tā izplatītāju. Ja šķidro kristālu šķīdums nokļūst uz rokām, rūpīgi tās nomazgājiet ar ziepēm un ūdeni. Ja šķidro kristālu šķīdums iekļūst acīs, nekavējoties tās izskalojiet ar ūdeni. Ja pēc skalošanas joprojām ir nepatīkamas sajūtas vai redzes problēmas, nekavējoties apmeklējiet ārstu;

### **Piezīme:**

šeit iespējams skatīt drošības instrukcijas par tintes kasetnēm.

➔ "Tintes kasetņu nomaīņa" 15. lpp.

## Vadības paneļa apraksts

### **Piezīme:**

- ❑ vadības paneļa izskats atkarīgs no ierīces iegādes ģeogrāfiskās atrašanās vietas.
- ❑ Lai gan vadības paneļa izskats un vienumi, kas attēloti LCD ekrānā, piemēram, izvēlņu un iespēju nosaukumi, var atšķirties no tā, kas redzams jūsu ierīcē, pārvaldīšanas veids nemainās.

### Vadības paneļa apraksts

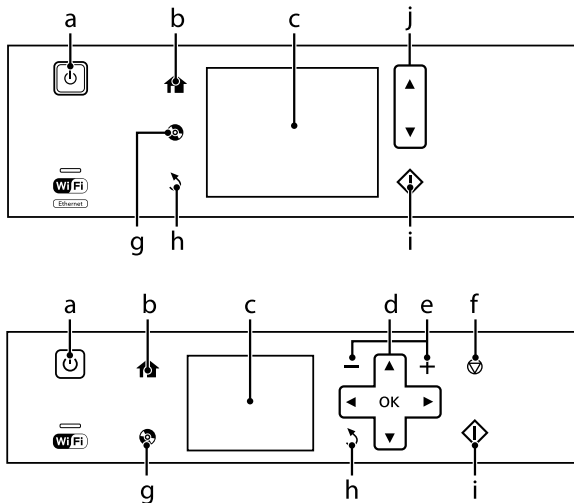

## Poga un LCD



	Pogas	Funkcija
a		Ieslēdz vai izslēdz ierīci.
b		Atver izvēlni Home.
c	-	LCD ekrāns parāda izvēlnes. Ja ierīce ir skārienpanelis, varat ritināt ekrānu, velkot pirkstus pa LCD ekrānu. Ja skārienpanelis reaģē lēnām, velkot pirkstu, uzspiediet spēcīgāk.  Izvēlnes tiek attēlotas atkarībā no tā, kādu darbību veicat, piemēram, ievietojat atmiņas karti. Ja vēlamā izvēlnē netiek attēlota, nospiediet pogu . Lai atspējotu automātisku izvēlnju atlasīšanu, atspējojiet katru vienumu izvēlnē Auto Selection Mode. <b>Setup &gt; Guide Functions &gt; Auto Selection Mode*</b>
d		Lai atlasītu izvēlnes, spiediet pogas , , , . Lai apstiprinātu atlasīto iestatījumu un dotos uz nākamo ekrānu, nospiediet pogu OK.
e		Iestata kopiju un izdruku skaitu.
f		Aptur pašreizējo darbību vai inicializē iestatījumu.
g		Nospiediet, lai atvērtu CD/DVD etiķešu izvēlni. Ierīce tiek sagatavota CD/DVD etiķešu apdrukāšanai.
h		Atcel/atgriez iepriekšējo izvēlni.
i		Sāk kopēšanu/drukāšanu/skenēšanu.

## Darbs ar papīru un datu nesējiem

	Pogas	Funkcija
j	▲, ▼	Ritina ekrānu.

\* Režīms Auto Selection Mode nav pieejams modeļiem XP-600.

## Lampīņas

Lampīņas	Funkcija
	Deg, kad produkts ir ieslēgts. Mirgo, kad ierīce saņem datus, drukā/kopē/skenē, tiek mainīta tintes kasetne, tiek iepildīta tinte vai tīrīta drukas galviņa. Ierīcei atrodoties gaidstāves režīmā, mirgo lēnām.
	Deg, kad printeris ir pievienots tīklam. Mirgo, kad tiek pielāgoti tīkla iestatījumi (zaļš: Wi-Fi; oranžs: Ethernet).

**Piezīme:**

lai uzzinātu vairāk par LCD ekrānā attēlotajām ikonām, vadības paneli skatiet sadaļu **Help**.

## Darbs ar papīru un datu nesējiem

### Papīra izvēle

Ierīce automātiski pielāgojas drukas iestatījumos atlasītajam papīra veidam. Tādēļ papīra veida iestatījums ir ļoti svarīgs. Iestatījums norāda ierīcei, kādu papīra veidu jūs izmantojat, un attiecīgi pielāgo tintes klājumu. Zemāk redzamajā tabulā redzami papīra iestatījumi, starp kuriem jums jāizvēlas.

Šim papīra veidam	Papīra veids LCD ekrānā
Parasts papīrs*	Plain Paper
Epson Bright White Ink Jet Paper (Koši balts tintes printeru papīrs)*	Plain Paper
Epson Ultra Glossy Photo Paper (Ipaši spodrs foto papīrs)	Ultra Glossy

Epson Premium Glossy Photo Paper (Augstākā labuma foto spodrpapīrs)	Prem. Glossy
Epson Premium Semigloss Photo Paper (Augstākā labuma foto pusspodrpapīrs)	Prem. Glossy
Epson Glossy Photo Paper (Spodrs foto papīrs)	Glossy
Epson Photo Paper (Foto papīrs)	Photo Paper
Epson Photo Quality Ink Jet Paper (Foto kvalitātes tintes printeru papīrs)	Matte
Epson Matte Paper—Heavy-weight (Matēts papīrs – smagsvara)*	Matte
Epson Double-Sided Matte Paper (Divpusējs matēts papīrs)	Matte
Epson Photo Stickers (Foto uzlīmes)	Photo Sticker

\* Ar šo papīru var veikt abpusējo drukāšanu.

## Papīra ievietošana

### Papīra kasetē

**Piezīme:**

- ❑ Lai gan instrukcijas šajā nodaļā attiecas uz 2. kaseti, ar 1. kaseti jārikojas tādā pašā veidā.
- ❑ Izmantojamais papīra veids, izmērs un ievietošanas daudzums 1. un 2. kasetei atšķiras. Lai uzzinātu vairāk, skatiet PDF failu Lietotāja rokasgrāmata.
- ❑ Lai uzzinātu, kā ievietot aplokšnes vai Photo Stickers (Foto uzlīmes) loksni, skatiet PDF failu Lietotāja rokasgrāmata.

- 1** Atveriet priekšējo vāku.

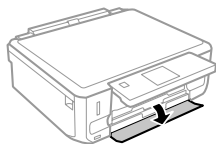

**Piezīme:**

ja izvades paliktņis ir izbidīts, aizveriet to pirms izvilkt papīra kaseti.

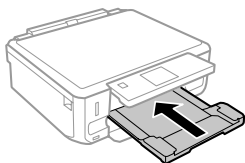

- 2** Izvelciet papīra kaseti.

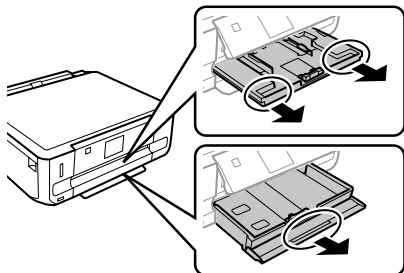

- 3** Pievzriet malu vadotnes pie papīra kasetes malām.

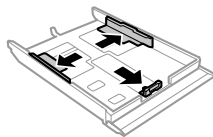

**Piezīme:**

Izmantojot papīra izmēru Legal, izņemiet CD/DVD paplāti, un tad izbidiet 2. kaseti, kā parādīts attēlā.

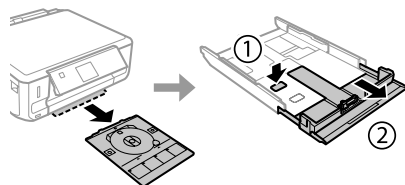

- 4** Pavirziet malu vadotni, lai tā pielāgotos izvēlēta papīra lielumam.

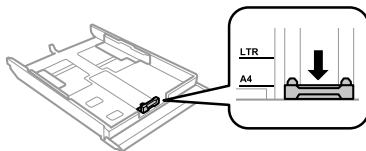

- 5** Ievietojiet papīru līdz malu vadotnei ar apdrukājamo pusi uz leju un pārliecinieties par to, ka papīra mala nav pārvirzījiesies pāri kasetes malai.

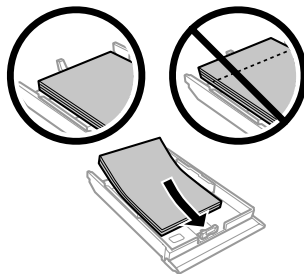

## Darbs ar papīru un datu nesējiem

**Piezīme:**

- ❑ Pirms ievietojat papīru, pārļapoņiet to un nolīdziniet tā malas.
- ❑ Ja izmantojat parastu papīru, neievietojiet to virs līnijas, kas atrodas tieši zem bultiņas ➤ malu vadotnes iekšpusē. Izmantojot īpašos Epson drukas materiālus, pārliecinieties, vai patiesais lapu skaits ir mazāks par norādīto maksimumu.
- ❑ Ja sadaļā **Paper Source** atlasīta iespēja **Cassette 1** > **Cassette 2**, abās kasetēs ievietojiet vienāda izmēra un veida papīru.

- 6** Pievirziet malu vadotnes papīra malām.

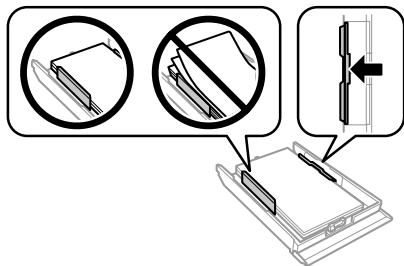

- 7** Nesasveriet kaseti un lēnām un uzmanīgi ievietojiet to atpakaļ produktā.

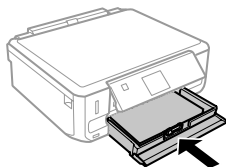
**Piezīme:**

- ❑ Produkta priekšpusē atstājiet pietiekami daudz vietas, lai apdrukātais papīrs varētu tikt pilnībā izvadīts.
- ❑ Kamēr produkts darbojas, neizņemiet no tā un neievietojiet tajā papīra kaseti.
- ❑ Tikai sērijas XP-600 modelim izvades paplāte jāizvelk manuāli. Tāpat pārliecinieties, vai vadības panelis ir pacelts.

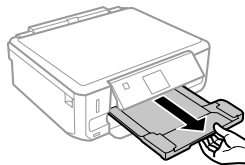

## Ievietošana aizmugurējā papīra padeves atverē

**Piezīme:**

- ❑ Sērijas XP-600 modelim nav pieejama aizmugurējā papīra padeves atvere.
- ❑ Lai gan iespējams drukāt uz papīra, kas ir no 0,05 līdz 0,6 mm biezs, daži cieti papīra veidi var netikt padoti pareizi pat tad, ja papīra biežums atbilst specifikācijai.

- 1** Nosūtiet iericei drukas darbu (no datora vai ar vadības paneļa starpniecību).

**Piezīme:**

kamēr nav nosūtīts drukas darbs, aizmugurējā papīra padeves atverē nav iespējams ievietot papīru.

## Darbs ar papīru un datu nesējiem

- 2** Atveriet aizmugurējās papīra padeves atveres vāku un izvelciet papīra balstu.

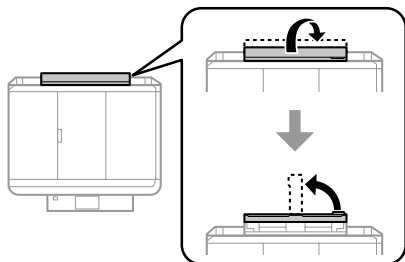

- 3** Piebīdīet malu vadotnes.

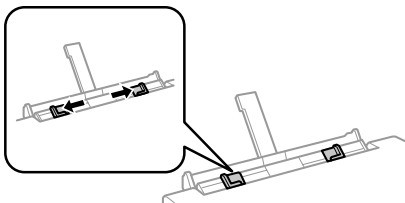

- 4** Ievietojiet vienu papīra loksni aizmugurējās papīra padevēja atveres centrā ar apdrukājamo pusi uz augšu un tad pielīdziniet malu vadotnes. Apdrukājāmā puse parasti ir baltāka vai gaišāka nekā otra puse.

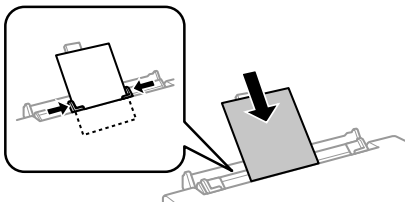

**Piezīme:**  
ievietojiet loksni tā, lai priekšējā mala atrastos 5 cm attālumā no malu vadotnes gropes.

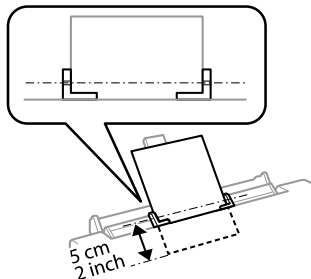

- 5** Nospiediet pogu .

**Piezīme:**  
pēc noteikta laika papīrs tiek automātiski izstumts;

## CD/DVD ievietošana

**! Svarīgi:**

- neievietojiet CD/DVD paplāti ierīces darbības laikā. Citādi ierīce var sabojāties vai CD/DVD diska virsma var tikt sasmērēta vai saskrāpēta;
- izstumjot/ievietojot CD/DVD paplāti, pārlicinieties, ka nekā nav novietots uz izvades paplātes.

**Piezīme:**  
iespējams apdrukāt arī Blu-ray Disc™ diskus.

- 1** Vadības panelī nospiediet pogu  un tad atlasiet vienumu **Load CD/DVD**.

- 2** Paceliet paneli, cik vien augstu iespējams.

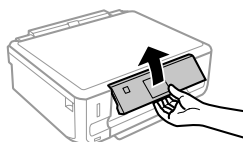

## Darbs ar papīru un datu nesējiem

**Piezīme:**  
ja izvades paplāte ir izstumta, aizveriet paplāti un priekšējo vāku.

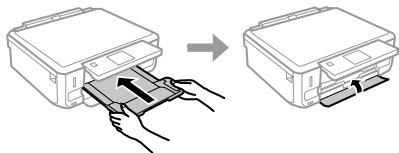

**3** Izņemiet CD/DVD paplāti no ierīces.

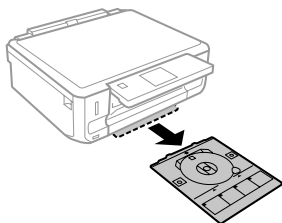

**4** Uzlieciet CD/DVD disku uz paplātes ar apdrukājamo pusi uz augšu un ievietojiet paplāti ierīcē. Pārlicinieties par to, ka paplātes atzīmes ▲ un ierīces atzīmes ▼ sakrīt tā, ka līnija uz paplātes atbilst līnijai uz ierīces.

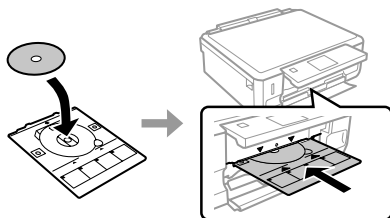

**5** LCD ekrānā nospiediet pogu **Done**.

**Piezīme:**  
pēc noteikt laika CD/DVD paplāte tiek automātiski izstumta.

## CD/DVD izņemšana

**1** Izņemiet CD/DVD paplāti no ierīces un tad izņemiet CD/DVD disku no paplātes.

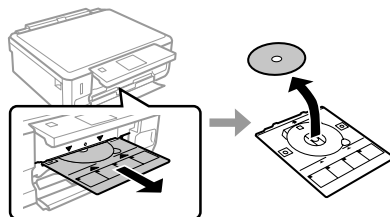

**!** **Bīdījums:**  
raugieties, lai, izņemot disku, nesaskrāpētu CD/DVD diska virsmu.

**2** Nolaidiet vadības paneli.

**3** Ievietojiet CD/DVD paplāti atpakaļ atverē ierīces apakšā.

## Atmiņas kartes ievietošana

Iespējams drukāt attēlus no atmiņas kartes vai saglabāt skenētus dokumentus atmiņas kartē. Tiek atbalstītas tālāk minētās atmiņas kartes.

SD, miniSD, microSD, SDHC, miniSDHC, microSDHC, SDXC, microSDXC, MultiMediaCard, MMCplus, MMCmobile, MMCmicro, Memory Stick Duo, Memory Stick PRO Duo, Memory Stick PRO-HG Duo, Memory Stick Micro, MagicGate Memory Stick Duo, CompactFlash\*, Microdrive\*.

**Piezīme:**  
atmiņas kartes, kas atzīmētas ar zvaigznīti (\*), netiek neatbalstītas modeļi XP-600.

## Darbs ar papīru un datu nesējiem

### ! Svarīgi

Tālāk minētajām atmiņas kartēm vajadzīgs adapteris. Pievienojiet to, pirms ievietot atmiņas karti; citādi tā var iestrēgt.

- ❑ miniSD, microSD, miniSDHC, microSDHC, microSDXC, MMCmicro.

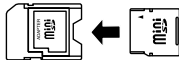

- ❑ MMCmobile

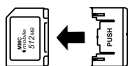

- ❑ Memory Stick Micro



- 1 Atveriet pārsegu un ievietojiet tikai vienu karti.

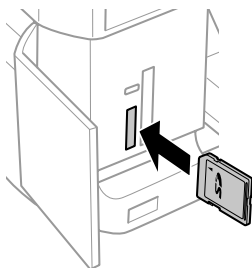

### Piezīme:

pārsegs var nebūt pieejams atkarībā no ierīces.

- 2 Pārliecinieties, ka indikators neizdziest.

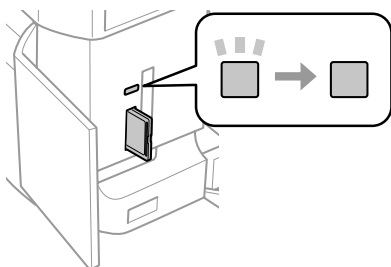

■ = ieslēgts, ■ = mirgo

### ! Svarīgi

- ❑ Nemēģiniet ar spēku ievietot karti līdz galam atverē. Tai nav jābūt pilnībā ievietotai.
- ❑ Neizņemiet atmiņas karti, kamēr indikators mirgo. Tādējādi var zaudēt atmiņas kartē esošos datus.

### Piezīme:

- ❑ ja atmiņas kartē ir vairāk par 999 attēliem, attēli tiek automātiski iedalīti grupās un tiek parādīts grupu atlasē ekrāns. Atlasiet to grupu, kurā atrodas attēls, kuru vēlaties drukāt. Attēli tiek kārtoti atkarībā no datuma, kad tie uzņemti.
- ❑ Lai modelī XP-700 atlasītu citu grupu, izvēlnē **Home** atlasiet vienumu **Print Photos**. Tad atlasiet vienumu **Options, Select Location**, un tad – **Select Folder** vai **Select Group**.
- ❑ Lai atlasītu citu grupu modelī XP-600, izņemiet un ievietojiet atmiņas karti, un tad atlasiet grupu.

## Originālu novietošana

### Skenera stikls

- 1 Atveriet dokumentu nodalījuma vāku.

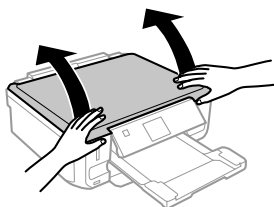



- 2** Novietojiet oriģinālu ar apstrādājamo pusi uz leju uz skenera stiklu un pievirziet oriģinālu priekšējam labajam stūrim.

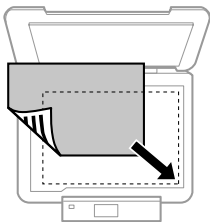

- 3** Uzmanīgi aizveriet vāku.

### CD diska ievietošana

Novietojiet CD disku centrā.

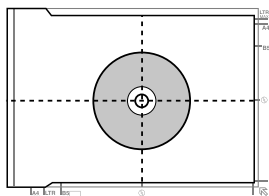

### Fotogrāfiju novietošana

Novietojiet fotogrāfijas 5 mm attālumā citu no citas.

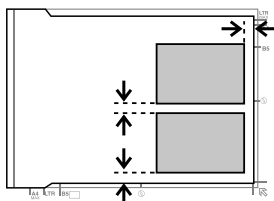

#### Piezīme:

vienlaikus iespējams kopēt vienu vai vairākas dažādu izmēru fotogrāfijas, ja vien to izmērs ir lielāks par 30 x 40 mm.

## Kopēšana

Lai kopētu, rikojieties, kā aprakstīts tālāk.

- 1** Ievietojiet papīru 2. kasetē.  
➔ "Papīra kasetē" 6. lpp.
- 2** Novietojiet oriģinālu.  
➔ "Oriģinālu novietošana" 10. lpp.
- 3** Izvēlnē Home atveriet režīma **Copy** izvēlni.
- 4** Nospiediet + vai -, lai iestatītu kopiju skaitu.
- 5** Iestatiet krāsu.
- 6** Nospiediet pogu ▼, lai iestatītu kopiju.
- 7** Atlasiet vēlamo kopijas iestatījumu, piemēram, papīra izmēru, veidu un kvalitāti.

#### Piezīme:

- atkarībā no modeļa kopēšanas iestatījums maina sadaļā **Paper and Copy Settings**.
- Pirms sākt kopēt, iespējams priekšskatīt kopijas.
- Iespējams izvēlēties dažāda izkārtojuma kopijas, piemēram, abpusējās kopijas, divas lapas vienā loksne utt. Mainiet abpusējās kopēšanas vai izkārtojuma iestatījumus, kā vajadzīgs.

- 8** Lai sāktu kopēt, nospiediet pogu ⬠.

#### Piezīme:

skatiet PDF dokumentu Lietotāja rokasgrāmata, lai uzzinātu vairāk par citām kopēšanas funkcijām un režīma Copy izvēlni.

## Fotoattēlu drukāšana

### No atmiņas kartes (modelis XP-700)

- 1 Ievietojiet kasetē fotopapīru.  
➔ "Papīra kasetē" 6. lpp.
- 2 Ievietojiet atmiņas karti.  
➔ "Atmiņas kartes ievietošana" 9. lpp.

**Piezīme:**  
fotoattēlus var drukāt arī no ārējas USB ierīces.

- 3 Izvēlnē Home atveriet režīma **Print Photos** izvēlni.
- 4 Atlasiet fotoattēlu un nospiediet + vai -, lai iestatītu kopiju skaitu.

**Piezīme:**

- fotoattēlus iespējams apcirpt un palielināt. Nospiediet pogu **Edit**, tad **Crop/Zoom** un tad veiciet vajadzīgos iestatījumus.
- Lai atlasītu vēl citus fotoattēlus, nospiediet pogu **3** un atkārtojiet 4. darbību.
- Ja vēlaties pielabot attēlus, nospiediet pogu **Edit**, tad – **Photo Adjustments** un veiciet vajadzīgos iestatījumus. Ritiniet lejup, ja vajadzīgs.

- 5 Nospiediet pogu **Settings** un veiciet vajadzīgos drukāšanas iestatījumus. Ritiniet lejup, ja vajadzīgs.
- 6 Lai sāktu drukāt, nospiediet pogu **◊**.

**Piezīme**  
skatiet PDF dokumentu Lietotāja rokasgrāmata, lai uzzinātu vairāk par citām drukāšanas funkcijām un režīma **Print Photos** izvēlni.

### No atmiņas kartes (modelis XP-600)

- 1 Ievietojiet kasetē fotopapīru.  
➔ "Papīra kasetē" 6. lpp.
- 2 Ievietojiet atmiņas karti.  
➔ "Atmiņas kartes ievietošana" 9. lpp.

**Piezīme:**  
fotoattēlus var drukāt arī no ārējas USB ierīces.

- 3 Izvēlnē Home atveriet režīma **Print Photos** izvēlni.
- 4 Atlasiet fotoattēlu un nospiediet + vai -, lai iestatītu kopiju skaitu.

**Piezīme:**

- iespējams veikt drukāšanas iestatījumus un apcirpt/palielināt fotoattēlus. Nospiediet pogu **▼** un atlasiet vienumu **Print Settings** vai **Crop/Zoom**, tad veiciet vajadzīgos iestatījumus.
- Lai atlasītu vēl citus fotoattēlus, atkārtojiet 4. darbību.
- Ja vēlaties pielabot attēlus, nospiediet pogu **▼**, atlasiet vienumu **Photo Adjustments** un tad veiciet vajadzīgos iestatījumus.

- 5 Lai sāktu drukāt, nospiediet pogu **◊**.

**Piezīme**  
skatiet PDF dokumentu Lietotāja rokasgrāmata, lai uzzinātu vairāk par citām drukāšanas funkcijām un režīma **Print Photos** izvēlni.

### No digitālā fotoaparāta

- 1 Ievietojiet kasetē fotopapīru.  
➔ "Papīra kasetē" 6. lpp.
- 2 Izņemiet atmiņas karti.

- 3 **Setup** režīmu atveriet izvēlnē Home.
- 4 Atveriet izvēlni **External Device Setup**. Ritiniet lejup, ja vajadzīgs.
- 5 Atlasiet vienumu **Print Settings**.
- 6 Veiciet vajadzīgo iestatīšanu. Ritiniet lejup, ja vajadzīgs.
- 7 Pievienojiet fotoaparātu ierīcei, izmantojot USB kabeli, un tad ieslēdziet fotoaparātu.

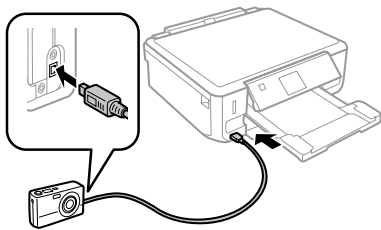

- 8 Lai drukātu, skatiet fotoaparāta rokasgrāmata.

Saderība	PictBridge
Failu formāts	JPEG
Attēla izmērs	80 × 80 pikseli līdz 9200 × 9200 pikseli

**Piezīme:**

- ❑ atkarībā no printera un digitālā fotoaparāta iestatījumiem dažas papīra izmēra, veida un izkārtējuma kombinācijas var nebūt pieejamas.
- ❑ Daži no digitālā fotoaparāta attēlu iestatījumiem var nebūt redzami izdrukā.

## Skenēšana

Iespējams skenēt dokumentus un skenētos attēlus nosūtīt no ierīces uz atmiņas karti vai pievienotu datoru.

**Piezīme:**

- ❑ ja vēlaties datus sūtīt uz atmiņas karti, vispirms ievietojiet to;
  - ➔ "Atmiņas kartes ievietošana" 9. lpp.
- ❑ ja vēlaties izmantot pakalpojumu *Scan to Cloud*, darbvirsmā divreiz noklikšķiniet uz ikonas  un izlasiet *Epson Connect* rokasgrāmata.

- 1 Novietojiet oriģinālu(-s).
  - ➔ "Oriģinālu novietošana" 10. lpp.
- 2 Izvēlnē Home atveriet sadaļu **Scan**.
- 3 Atlasiet skenēšanas izvēlnes vienumu.
- 4 Atlasot iespēju **Scan to Memory Card**, jums jāiestata skenēšana. Atlasot iespēju **Scan to PC**, jums jāatlasa dators.
- 5 Lai skenētu, nospiediet pogu .

**Piezīme:**







skatiet PDF dokumentu *Lietotāja rokasgrāmata*, lai uzzinātu vairāk par citām skenēšanas funkcijām un režīma *Scan* izvēlni.

Skenētais attēls tiek saglabāts.

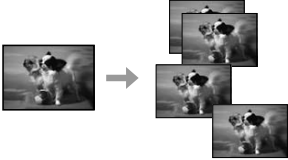
## Vēl funkcijas

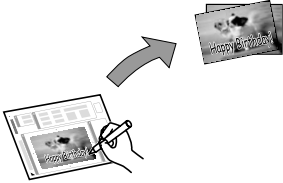
Sadaļā More Functions pieejamas daudz īpašas izvēlnes, kas padara drukāšanu vienkāršu un jauktu. Lai uzzinātu vairāk, atveriet sadaļu More Functions, atlasiet katru izvēlni un rīkojieties atbilstīgi norādēm LCD ekrānā.

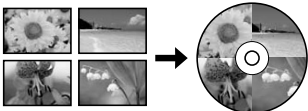
**Vēl funkcijas**

Izvēlne		Funkcijas
Copy/Restore Photos		<p>Iespējams izveidot kopijas, kas atgādina oriģinālu. Ja oriģinālais fotoattēls ir izbalējis, iespējams atjaunot krāsas un atdzīvina fotoattēlu.</p>
Photo Layout Sheet		<p>Fotoattēlus, kas atrodas atmiņas kartē, iespējams drukāt dažādos izkārtojumos.</p>
Greeting Card		<p>Iespējams izveidot pašgatavotas kartiņas ar tekstu rokkrāstā, izmantojot A4 sagatavi. Vispirms izdrukājat sagatavi, tad uzrakstiet savu ziņojumu un tad ieskenējiet šo sagatavi, lai drukātu kartiņas.</p>
Copy to CD/DVD		<p>Iespējams kopēt fotoattēlus vai CD/DVD etiķetes uz CD/DVD etiķetēm. Attēls tiek automātiski apcirpts, un tā izmērs tiek pielāgots CD/DVD etiķetei.</p>
Print on CD/DVD		<p>No fotoattēliem atmiņas kartē iespējams izveidot CD/DVD etiķetes, neizmantojot datoru.</p>
Print Ruled Papers		<p>Iespējams drukāt līniju vai rūtiņpapīru ar attēla fonā vai bez tā.</p>

## Tintes kasetņu nomaiņa

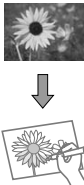
Izvēlne	Funkcijas
Coloring Book*	 <p>No fotoattēliem vai linijizīmējumiem iespējams izveidot izkrāsojamas lapas.</p>

\* Izmantojiet **Coloring Book** funkciju tikai ar jūsu pašu zīmējumiem un fotoattēliem. Izmantojot saturu, kuru aizsargā autortiesību likums, raugieties, lai nepārkāptu likumus, kas regulē drukāšanu personiskām vajadzībām.

## Tintes kasetņu nomaiņa

### Drošības instrukcijas

- uzglabājiet tintes kasetnes bērniem nepieejamā vietā.
- Esiet uzmanīgs darbā ar lietotām tintes kasetnēm - ap tintes padeves portu var atrasties tintes atliekas. Ja tinte nokļūst uz ādas, rūpīgi to nomazgājiet ar ziepēm un ūdeni. Ja tinte iekļūst acīs, nekavējoties tās izskalojiet ar ūdeni. Ja pēc skalošanas joprojām jūtaties nepatīkami vai redzes problēmas nepāriet, nekavējoties apmeklējiet ārstu. Ja tinte nokļūst mutē, nekavējoties izspļaujiet to un dodieties pie ārsta.
- Izņemot kasetni, lai to izmantotu vēlāk vai lai no tās atbrīvotos, uzlieciet vāciņu kasetnes tintes padeves atverei, lai tinte neizžūtu vai lai nenosmērtu ar tinti apkārtējo vidi, kurā kasetne tiks novietota.
- Nespiediet, nesaspiediet tintes kasetnes pārlietu spēcīgi un nenometiet tās. Šādā veidā tinte var noplūst.

### Piesardzības pasākumi

- Epson iesaka izmantot autentiskas Epson tintes kasetnes. Epson nevar garantēt ne-autentiskas tintes kvalitāti un uzticamību. Izmantojot neoriģinālu tinti, var izraisīt bojājumus, uz kuriem neattiecas Epson garantija, un noteiktos apstākļos tādejādi iespējams izraisīt kļūdainu ierīces darbību. Izmantojot neoriģinālu tinti, var netikt parādīts atlikušais tintes daudzums.
- Lai uzturētu optimālu drukāšanas galviņu veiktspēju, no visām kasetnēm tiek patērēta tinte ne tikai drukājot, bet arī veicot apkopi, piemēram, tintes kasetņu maiņas vai drukāšanas galviņu tīrīšanas laikā.
- Raugieties, lai tintes kasetņu turētājā neiekļūtu putekļi vai svešķermeņi. Jebkādi svešķermeņi turētājā var negatīvi ietekmēt izdruku kvalitāti vai padarīt drukāšanu neiespējamu.
- Lai iegūtu maksimālu efektivitāti, izņemiet tintes kasetni tikai tad, kad esat gatavs to nomainīt. Atkārtoti ievietojot, nevar tikt izmantotas tintes kasetnes ar zemu tintes statusu.
- Neatveriet tintes kasetnes iepakojumu, pirms neesat gatavs uzstādīt kasetni ierīcē. Lai uzturētu tās uzticamību, kasetne atrodas vakuuma iepakojumā. Ja kasetne ilgāku laiku tiek atstāta neiepakota - pirms tās montēšanas normāla drukāšana var būt neiespējama.
- Uzstādiet visas tintes kasetnes; citādi nav iespējams drukāt.

## Tintes kasetņu nomaiņa

## Tintes kasetnes nomaiņa

**Piezīme:**

pārliecinieties par to, ka CD/DVD paplāte neatrodas ierīcē un vai indikators  deg nemirgojot.

- 1** Lai iegūtu labāku rezultātu, pirms iepakojuma atvēršanas četras vai piecas reizes uzmanīgi sakratiet tikai melnās tintes kasetni.

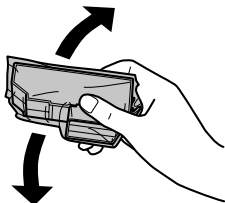
**Piezīme:**

- nevajag kratīt krāsu tintes vai melnās fototintes kasetnes.
- Nekratiet kasetnes, kad atvērts iepakojums, jo no kasetnēm var noplūst tinte.

- 2** Izņemiet tintes kasetni no iepakojuma un tad noņemiet vāciņu kasetnes apakšā.

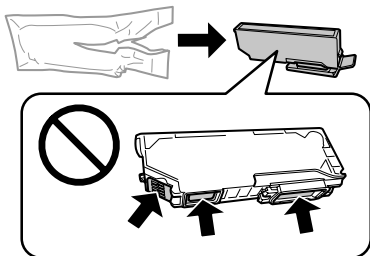
**Piezīme:**

nepieskarieties attēlā norādītajām daļām. Pretējā gadījumā printera normāla darbība un drukāšana var būt neiespējama;

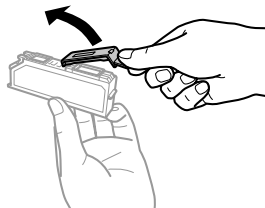

- 3** Atveriet skenera bloku. Tintes kasetņu turētājs pārvietojas kasetņu maiņas pozīcijā.

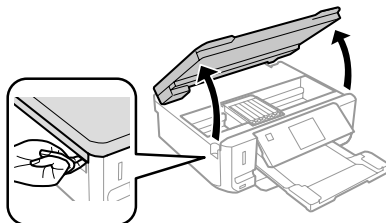
**Svarīgi:**

nepieskarieties plakanajam, baltajam kabelim, kas pievienots tintes kasetņu turētājam.

**Piezīme:**

- ja tintes kasetņu turētājs nepārvietojas kasetņu maiņas pozīcijā, rīkojieties atbilstīgi turpmākajām norādēm.  
**Home > Setup > Maintenance > Ink Cartridge Replacement**
- Nepārvietojiet tintes kasetņu turētāju ar rokām; šādi jūs varat sabojāt ierīci.

- 4** Piespiediet aizdaru, lai atbrīvotu tintes kasetņu turētāju, un tad izņemiet kasetni, turot to diagonāli.

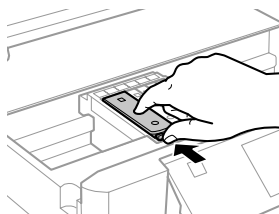

## Tintes kasetņu nomaiņa

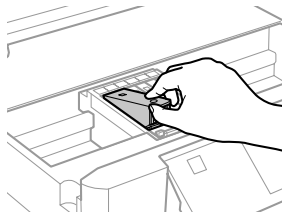

**Piezīme:**

attēlā parādīts, kā nomainīt kasetni, kas atrodas tālākajā kreisajā pusē. Nomainiet kasetni pēc vajadzības.

- 5** Ievietojiet tintes kasetni ar augšpusi pa priekšu kasetņu turētājā. Tad spiediet kasetnes apakšu uz leju, līdz tā ar klikšķi nofiksējas vietā.

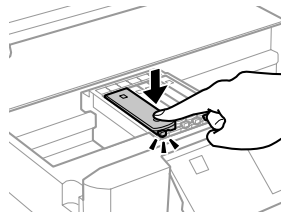
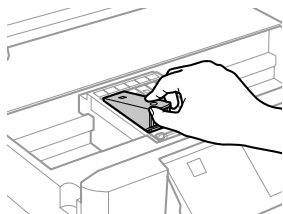

- 6** Uzlieciet vāciņu tās kasetnes tintes padeves atverei, kuru izņēmat no ierīces. Pareizi utilizējiet izlietoto kasetni.

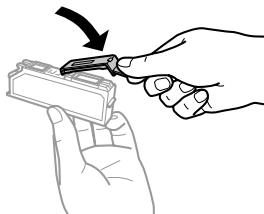

- 7** Aizveriet skeneri. Tintes kasetņu turētājs atgriežas sākotnējā pozīcijā.

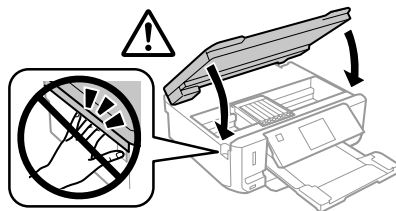

- 8** Rikožieties atbilstīgi norādēm ekrānā.

**Piezīme:**

- ❑ kamēr ierīce uzpilda tinti, turpina mirgot indikators ☹. Neizslēdziet ierīci tintes uzpildes laikā. Ja tintes uzpilde netiks pabeigta, iespējams, nevarēsīt drukāt.
- ❑ Neievietojiet CD/DVD paplāti, līdz nav pabeigta tintes uzpilde.

# Pamatproblēmu novēršana

## Kļūdu paziņojumi

Šajā nodaļā ir aprakstīta LCD ekrānā parādīto paziņojumu nozīme.

Kļūdu paziņojumi	Risinājumi
Iesprūdis papīrs	➔ Skatiet "Iestrēdzis papīrs" 18. lpp.
Beidzies papīrs	➔ Skatiet "Papīra ievietošana" 6. lpp.
Photos not recognized. Place the photos correctly on the scanner glass.	➔ Skatiet "Skenera stikls" 10. lpp.
Printer error. Turn the power off and on again. For details, see your documentation.	Izslēdziet un ieslēdziet ierīci. Pārļiecinieties, ka ierīcē nav papīra. Ja kļūdas paziņojums turpina parādīties, sazinieties ar Epson atbalsta dienestu.
Communication error. Check if a computer is connected.	Pārļiecinieties, vai dators ir pareizi pievienots. Ja kļūdas paziņojums joprojām tiek parādīts, pārļiecinieties, vai datorā ir instalēta un pareizi iestatīta skenēšanas programmatūra.
A printer's ink pad is nearing the end of its service life. Please contact Epson Support.	Lai atsāktu drukāšanu, nospiediet pogu ☉. Paziņojums tiks rādīts, kamēr nomainīsiet tintes paliktņi. Lai nomainītu tintes paliktņus pirms to darbību beigām, sazinieties ar Epson atbalstu. Ja ierīces tintes paliktņi ir piesūcināti, printeris pārtrauc darbu, un, lai turpinātu drukāšanu, ir nepieciešama Epson atbalsta palīdzība.
A printer's ink pad is at the end of its service life. Please contact Epson Support.	Sazinieties ar Epson atbalstu, lai nomainītu tintes paliktņus.
Memory card or external device not recognized.	Pārļiecinieties, ka atmiņas karte vai ārējā ierīce ir pareizi pievienota.
Combination of IP address and subnet mask is invalid. See your documentation.	Skatiet tiešsaistes Tīkla vednis.
Recovery Mode	Programmaparatūras atjaunināšana neizdevās. Programmaparatūras atjaunināšana ir jāmēģina vēlreiz. Sagatavojiet USB kabeli un apmeklējiet vietējo Epson vietni, lai saņemtu tālākus norādījumus.

## Iestrēdzis papīrs



### Brīdinājums:

nekad nepieskarīties vadības paneļa pogām, kamēr jūsu roka atrodas ierīcē.

### Piezīme:

- ja LCD ekrānā vai printera draiveri tiek parādīta uzvedne ar lūgumu atcelt drukas darbu, dariet tā.
- Kad iestrēgušais papīrs izņemts, nospiediet LCD ekrānā norādīto pogu.



## Iestrēguša papīra izņemšana no aizmugurējā vāka

- 1 Izvelciet aizmugurējo vāku un uzmanīgi izņemiet iestrēgušo papīru.

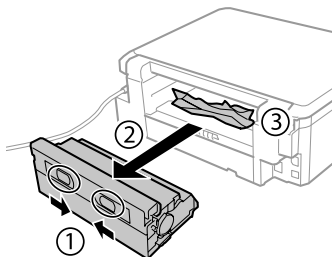

- 2 Uzmanīgi izņemiet iestrēgušo papīru.

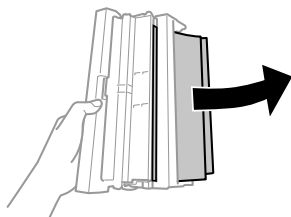

- 3 Atveriet aizmugurējo vāku un uzmanīgi izņemiet iestrēgušo papīru.

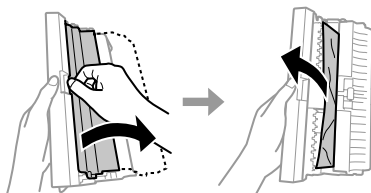

- 4 Pievienojiet atpakaļ aizmugurējo vāku.

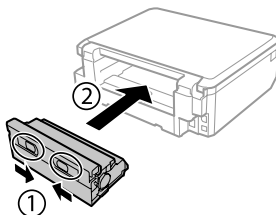

## Iestrēguša papīra izņemšana no ierīces

- 1 Uzmanīgi izņemiet iestrēgušo papīru.

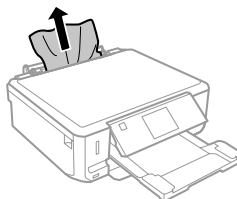

- 2 Atveriet skenera bloku. Tad izņemiet visu papīru no iekšpuses, tajā skaitā arī noplēstos gabaliņus.

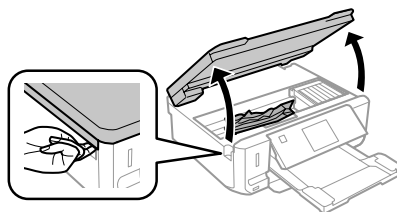

**!** **Svarīgi:**  
nepieskarieties plakanajam baltajam kabelim, kas pievienots tintes kasetņu turētājam.

- 3 Lēnām aizveriet skenera nodalījumu.

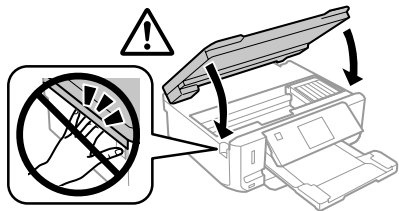

## Iestrēgušā papīra izņemšana no papīra kasetes

- 1 Izvelciet papīra kaseti. Tad uzmanīgi izņemiet iestrēgušo papīru.

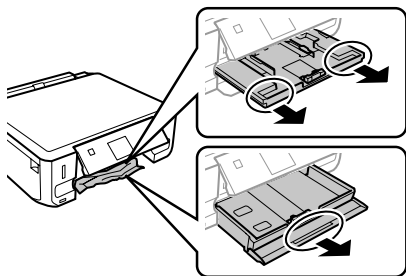

- 2 Izņemiet iestrēgušo papīru no kasetes.

- 3 Nolidziniet papīra malas.

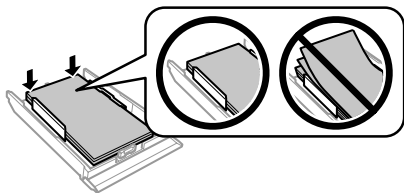

- 4 Nesasverot kaseti, lēnām un uzmanīgi pilnībā ievietojiet to atpakaļ ierīcē.

## Drukas kvalitātes palīdzības sadaļa

Ja izdrukās novērojama saplūšana (gaišas līnijas), trūkst krāsu vai citas kvalitātes problēmas, izmēģiniet tālāk minētos risinājumus.

- Pārlicinieties, ka papīrs ir pareizi ievietots un oriģināls ir pareizi novietots.
  - ➔ "Papīra ievietošana" 6. lpp.
  - ➔ "Oriģinālu novietošana" 10. lpp.
- Pārbaudiet papīra izmēru un veida iestatījumus.
  - ➔ "Papīra izvēle" 5. lpp.
- Iespējams, drukas galviņa ir aizsērējusi. Vispirms pārbaudiet sprauslas un tikai tad tīriet drukas galviņu.

Setup > Maintenance > Nozzle Check

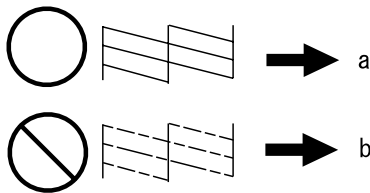

(a) Labi.

(b) Nepieciešama tīrīšana.

## Kur saņemt palīdzību

### Tehniskā atbalsta interneta vietne

Epson Tehniskā atbalsta interneta vietne sniedz palīdzību tādu problēmu gadījumā, ko nevar atrisināt, izmantojot problēmu novēršanas informāciju jūsu produkta dokumentācijā. Ja jums ir tīmekļa pārlūkprogramma un interneta savienojums, apmeklējiet vietni:

<http://support.epson.net/>

<http://www.epson.eu/Support> (Europe)

## Kur saņemt palīdzību

Ja jums ir nepieciešami jaunākie draiveri, atbildes uz bieži uzdotiem jautājumiem, rokasgrāmata, vai citi lejupielādējami materiāli, apmeklējiet vietni:

<http://www.epson.com>

<http://www.epson.eu/Support> (Europe)

Tad izvēlieties jūsu vietējās Epson interneta vietnes atbalsta nodaļu.

## Turinys

### **Įvadas..... 2**

Kur rasti informaciją.....	2
Perspėjimas, svarbus pranešimas ir pastaba.....	2
Naudojimasis Epson Connect paslauga.....	2

### **Saugos instrukcijos..... 2**

### **Valdymo skydo apžvalga..... 3**

Mygtukai ir skystųjų kristalų ekranas.....	4
Lemputės.....	5

### **Popieriaus ir laikmenos tvarkymas..... 5**

Popieriaus pasirinkimas.....	5
Popieriaus įdėjimas.....	6
Į popieriaus kasetę.....	6
Į galinę popieriaus tiekimo angą.....	7
CD / DVD įdėjimas.....	8
CD / DVD išėmimas.....	9
Atminties kortelės įdėjimas.....	9
Originalų padėjimas.....	11
Skaitytuvo stiklas.....	11

### **Kopijavimas..... 11**

#### **Nuotraukos spausdinimas..... 12**

Iš atminties kortelės (XP-700 serijos modeliais) .....	12
Iš atminties kortelės (XP-600 serijos modeliais) .....	12
Iš skaitmeninio fotoaparato.....	13

### **Nuskaitymas..... 13**

### **Daugiau funkcijų..... 14**

### **Rašalo kasečių pakeitimas..... 15**

Saugos instrukcijos.....	15
Atsargumo priemonės.....	15
Rašalo kasetės pakeitimas.....	16

### **Pagrindinė trikčių diagnostika..... 18**

Klaidų pranešimai.....	18
Popieriaus strigtys.....	19
Įstrigusio popieriaus išėmimas iš galinio dangčio.....	19
Įstrigusio popieriaus išėmimas iš gaminio vidaus.....	19
Įstrigusio popieriaus išėmimas iš popieriaus kasetės.....	20
Spausdinimo kokybės žinynas.....	20

### **Kur gauti pagalbą..... 20**

Techninės pagalbos svetainė.....	20
----------------------------------	----

# Įvadas

## Kur rasti informaciją

Naujausias toliau išvardytų vadovų versijas rasite „Epson“ techninės pagalbos svetainėje.  
<http://www.epson.eu/Support> (Europos šalys)  
<http://support.epson.net/> (ne Europos šalys)

### ❑ Pradėkite čia (popierinis):

Pateikia informaciją apie gaminio sąranką ir programinės įrangos diegimą.

### ❑ Pagrindinių vadovas (popierinis):

Pateikia svarbiausią informaciją, kai gaminiu naudojotės be kompiuterio.

### ❑ Vartotojo vadovas (PDF):

Pateikia išsamias valdymo, saugos ir trikčių diagnostikos instrukcijas. Žr. šį vadovą, kai gaminį naudojate su kompiuteriu arba kai naudojotės tokiomis patobulintomis funkcijomis kaip 2-pusis kopijavimas.

Norint vadovą peržiūrėti PDF formatu, tam reikalinga „Adobe Acrobat Reader 5.0“ ar vėlesnė šios programos versija arba „Adobe Reader“.

### ❑ Tinklo vadovas (HTML):

Tinklo administratoriams pateikia informaciją apie spausdintuvo tvarkyklės ir tinklo nustatymus.

### ❑ Help (gaminio ekrane):

Pateikia pagrindines valdymo ir trikčių diagnostikos instrukcijas gaminio skystųjų kristalų ekrane. Valdymo skydelyje pasirinkite **Help** meniu.

## Perspėjimas, svarbus pranešimas ir pastaba

Perspėjimas, svarbus pranešimas ir pastaba šiame vadove pateikti kaip nurodyta toliau, taip pat paaiškintos jų reikšmės.



### **Perspėjimo**

turi būti kruopščiai laikomasi, kad būtų išvengta fizinio sužalojimo.



### **Svarbaus pranešimo**

turi būti laikomasi, kad būtų išvengta įrangos sugadinimo.

### **Pastaba**

atkreipia dėmesį į naudingus patarimus ir apribojimus, susijusius su gaminio naudojimu.

## Naudojimasis Epson Connect paslauga

Naudojantis Epson Connect ir kitų bendrovių teikiamomis paslaugomis, lengva spausdinti tiesiogiai iš savo išmaniojo telefono, planšetinio kompiuterio arba nešiojamojo kompiuterio bet kuriuo metu ir praktiškai bet kur – net kitame pasaulio krašte! Norėdami gauti daugiau informacijos apie spausdinimą ir kitas paslaugas, apsilankykite šiuo URL adresu:  
<https://www.epsonconnect.com/> („Epson Connect“ portalo svetainė)  
<http://www.epsonconnect.eu/> (tik Europos šalys)

Galite peržiūrėti Epson Connect vadovą darbalaukyje du kartus spustelėdami nuorodos piktogramą .



## Saugos instrukcijos

Perskaitykite ir laikykitės šių instrukcijų, kad užtikrintumėte saugų šio gaminio naudojimą. Būtinai išsaugokite šį vadovą, kad galėtumėte pasiskaityti ateityje. Be to, būtinai laikykitės visų išpėjimų ir instrukcijų, pateiktų ant gaminio.

## Valdymo skydo apžvalga

- ❑ Naudokite tik su šiuo gaminiu pateiktą maitinimo laidą, šio laido nenaudokite su jokia kita įranga. Su šiuo gaminiu naudojant kitus maitinimo laidus arba pateiktą laidą naudojant su kita įranga prietaisais gali užsiliepsnoti arba gali įvykti elektros smūgis.
- ❑ Įsitikinkite, kad jūsų kintamosios srovės elektros laidas atitinka taikomus vietinius saugos standartus.
- ❑ Niekada neišrinkite, nekeiskite ir nemėginkite remontuoti elektros laido, kištuko, spausdintuvo, skaitytuvo ar jų priedų patys, išskyrus atvejus, atskirai nurodytus gaminio instrukcijose.
- ❑ Atjunkite gaminį ir patikėkite jo remonto darbus atitinkamos kvalifikacijos remonto meistrams šiais atvejais: elektros laidas arba kištukas yra pažeisti; į gaminį pateko skysčio; gaminys buvo numestas arba jo korpusas yra pažeistas; gaminys neveikia įprastai arba jo veikimo savybės aiškiai pasikeitė. Nereguluokite valdiklių, jei tai nenurodyta naudojimo instrukcijose.
- ❑ Pastatykite gaminį šalia sieninio lizdo, iš kurio kištukas gali būti lengvai ištrauktas.
- ❑ Nestatykite ir nelaikykite gaminio lauke, vietose, kur yra didelis užterštumas ar dulkės, netoli vandens ir kaitinimo šaltinių, taip pat vietose, kuriose jį veiks smūgiai, vibracijos, aukšta temperatūra ar drėgmė.
- ❑ Saugokitės, kad ant gaminio neišpiltumėte skysčio ir jo neliestumėte šlapiomis rankomis.
- ❑ Šis gaminys turi būti laikomas ne mažesniu kaip 22 cm atstumu nuo širdies stimuliatorių. Šio gaminio sklaidžiamos radijo bangos gali pakenkti širdies stimuliatorių veikimui.
- ❑ Jei skystųjų kristalų ekranas yra pažeistas, kreipkitės į platintoją. Jei skystųjų kristalų tirpalo patenka jums ant rankų, kruopščiai jas nuplaukite muilu ir vandeniu. Jei skystųjų kristalų tirpalo patenka į akis, nedelsdami išplaukite jas vandeniu. Jei kruopščiai praplovus akis jaučiamas diskomfortas ar regėjimo sutrikimai, nedelsdami kreipkitės į gydytoją.

**Pastaba:**

*Toliau pateikiamos saugos instrukcijos rašalo kasetėms.*

➔ „Rašalo kasečių pakeitimas“ puslapyje 15

---

## Valdymo skydo apžvalga

---

**Pastaba:**

- ❑ Įvairiose šalyse valdymo skydelio dizainas būna skirtingas.
- ❑ Nors valdymo skydelio dizainas ir skystųjų kristalų ekrano rodiniai, pvz., meniu pavadinimai ir parinkčių pavadinimai, gali skirtis nuo turimo gaminio, veikimo būdas yra toks pat.

## Valdymo skydo apžvalga

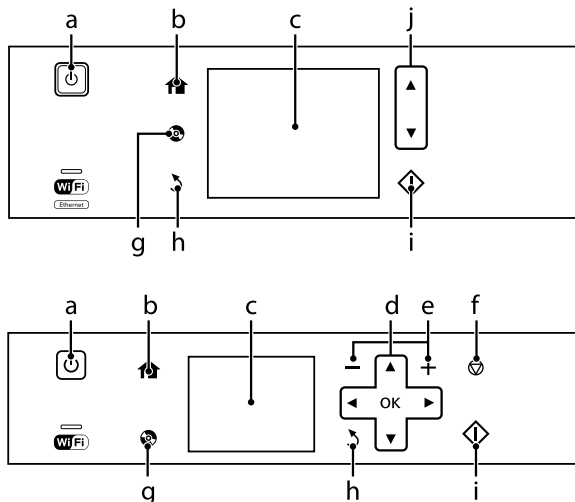

## Mygtukai ir skystųjų kristalų ekranas



	Mygtukai	Funkcija
a		Ijungia arba išjungia gaminį.
b		Parodo Home meniu.
c	-	Skystųjų kristalų ekrane rodomi meniu. Jei jūsų gaminys yra su jutikliniu skydeliu, ekranu galite slinkti braukdami skystųjų kristalų ekraną. Jei jutiklinis skydelis reaguoja lėtai, bandykite braukti stipriau. Menu rodomi priklausomai nuo jūsų atlikto veiksmo, pvz., atminties kortelės įdėjimo. Jei jūsų norimo meniu nerodo, paspauskite . Norėdami išjungti automatinio meniu parinktį, kiekvieną atskirą elementą išjunkite Auto Selection Mode meniu. <b>Setup &gt; Guide Functions &gt; Auto Selection Mode*</b>
d		Paspauskite , , , , kad pasirinktumėte meniu. Paspauskite OK, kad patvirtintumėte pasirinktą nustatymą ir pereitumėte į kitą ekraną.
e		Nustato kopijų skaičių ir spausdina.
f		Sustabdo dabartinį veiksmą ir inicijuoja dabartinius nustatymus.
g		Paspauskite, kad būtų parodytas CD / DVD etiketės meniu. Gaminys rengiasi spausdinti CD / DVD etiketę.
h		Atšaukiamas/grąžinamas ankstesnis meniu.
i		Pradedamas kopijavimas / spausdinimas / nuskaitymas.

## Popieriaus ir laikmenos tvarkymas

	Mygtukai	Funkcija
j	▲, ▼	Slinkite ekranu.

\* Auto Selection Mode režimas negalimas XP-600 serijos modeliuose.

## Lemputės

Lemputės	Funkcija
	Jsižiebčia, kai gaminys įjungiamas. Mirksi, kai gaminys gauna duomenis, spausdina / kopijuoja / nuskaityti, kai keičiama rašo kasetė, spausdinimo galvutė pripildoma rašalo arba valoma. Lėtai mirksi, kai gaminys veikia miego režimu.
	Dega tol, kol spausdintuvas yra prijungtas prie tinklo. Mirksi, kol suderinami tinklo nustatymai (žalia spalva: „Wi-Fi“ / oranžinė spalva: eternetas).

**Pastaba:**

Dėl išsamesnės informacijos apie skystųjų kristalų ekrane rodomas piktogramas žr. **Help**.

## Popieriaus ir laikmenos tvarkymas

### Popieriaus pasirinkimas

Gaminys automatiškai prisitaiko prie jūsų spausdinimo nustatymuose pasirinkto popieriaus tipo. Todėl popieriaus tipo nustatymas toks svarbus. Taip nurodote gaminiui, kokį naudojate popierių, atitinkamai nustatomas rašalo kiekis. Tolesnėje lentelėje pateikti nustatymai, kuriuos turėtumėte pasirinkti savo popieriui.

Šiam popieriui	Skystųjų kristalų ekrano popieriaus tipas
Paprastas popierius*	Plain Paper
„Epson“ Bright White Ink Jet Paper (Poliruotas baltas popierius rašaliniams spausdintuvams)*	Plain Paper

„Epson“ Ultra Glossy Photo Paper (Ištin blizgus fotografinis popierius)	Ultra Glossy
„Epson“ Premium Glossy Photo Paper (Aukščiausios kokybės blizgus fotografinis popierius)	Prem. Glossy
„Epson“ Premium Semigloss Photo Paper (Aukščiausios kokybės pusiau blizgus fotografinis popierius)	Prem. Glossy
„Epson“ Glossy Photo Paper (Blizgus fotografinis popierius)	Glossy
„Epson“ Photo Paper (Fotografinis popierius)	Photo Paper
„Epson“ Photo Quality Ink Jet Paper (Kokybiškas fotografinis popierius rašaliniams spausdintuvams)	Matte
„Epson“ Matte Paper–Heavyweight (Matinis popierius – sunkus)	Matte
„Epson“ Double-Sided Matte Paper (Dvipusis matinis popierius)	Matte



## Popieriaus ir laikmenos tvarkymas

„Epson“ Photo Stickers (Foto-  
grafiniai lipdukai)

Photo Sticker

\* Su šiuo popieriumi galite spausdinti naudodami funkciją „2-sided printing“ (2-pusis spausdinimas).

## Popieriaus įdėjimas

### Į popieriaus kasetę

**Pastaba:**

- ❑ Nors instrukcijos šioje dalyje pateikiamos remiantis 2 kasete, 1 kasetės veikimo būdas yra toks pat.
- ❑ Galimas 1 kasetės popieriaus tipas, dydis ir įkrovimo talpa skiriasi nuo 2 kasetės. Dėl išsamesnės informacijos žr. PDF failą Vartotojo vadovas.
- ❑ Dėl informacijos apie vokų įkrovimą arba lapų Photo Stickers (Fotografiniai lipdukai) žr. PDF dokumentą Vartotojo vadovas.

- 1** Atidarykite priekinį dangtį.

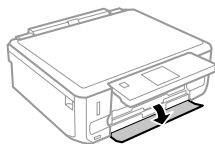
**Pastaba:**

Jei išvesties dėklas buvo išstumtas, uždarykite jį prieš ištraukdami popieriaus kasetę.

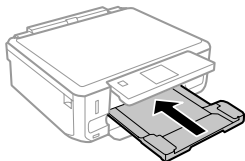

- 2** Ištraukite popieriaus kasetę.

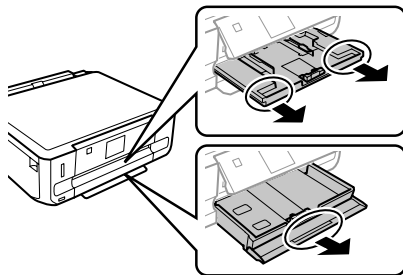

- 3** Pastumkite kraštų kreiptuvus iki popieriaus kasetės kraštų.

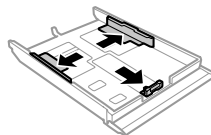
**Pastaba:**

Jei naudojate „Legal“ dydžio popierių, nuimkite CD / DVD dėklą ir tada pailginkite 2 kasetę, kaip parodyta iliustracijoje.

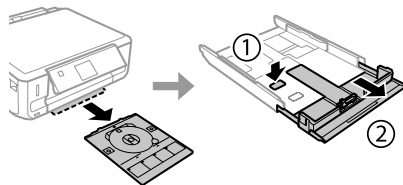

- 4** Pastumkite kraštų kreiptuvą, kad pritaikytumėte prie popieriaus, kurį naudosite, dydžio.

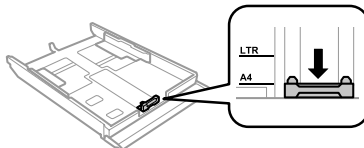

## Popieriaus ir laikmenos tvarkymas

- 5** Popierių įdėkite spausdinama puse žemyn ir patikrinkite, ar popierius neišsikiša iš kasetės galo.

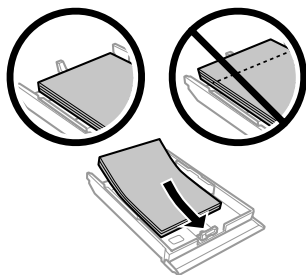

**Pastaba:**

- prieš įdėdami pakratykite ir išlygiuokite popieriaus kraštus.
- Jei naudojate paprastą popierių, nedėkite popieriaus virš linijos, esančios žemiau kraštų kreiptuvo viduje esančios rodyklės žymos . Jei naudojate „Epson“ specialų popierių, įsitikinkite, kad lakštų skaičius yra mažesnis už atitinkamai terpei nurodytą limitą.
- Jei pasirinkote **Cassette 1** > **Cassette 2** kaip **Paper Source**, į abi kasetes dėkite tokio pačio dydžio ir tipo popierių.

- 6** Pastumkite kraštų kreiptuvus iki popieriaus kraštų.

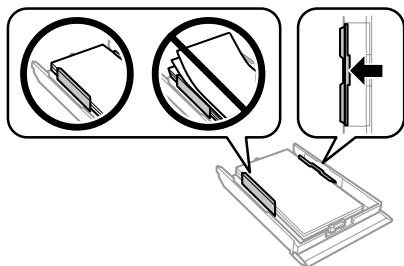

- 7** Laikykite kasetę horizontaliai ir įkiškite ją į gaminį atsargiai ir lėtai.

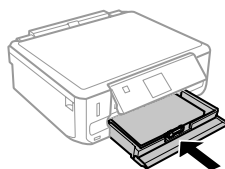

**Pastaba:**

- Palikite užtektinai vietos gaminio priekyje, kad popierius galėtų visiškai išlįsti.
- Neišimkite arba neįdėkite popieriaus kasetės, kai gaminys veikia.
- Tik naudojant XP-600 seriją: turite rankiniu būdu ištraukti išvesties dėklą. Taip pat įsitikinkite, ar pakeltas valdymo skydelis.

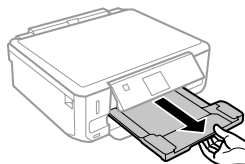

## Į galinę popieriaus tiekimo angą

**Pastaba:**

- XP-600 serijoje galinės popieriaus tiekimo angos nėra.
- Nors galite spausdinti ant popieriaus, kurio storis yra nuo 0,05 iki 0,6 mm, kai kuris storas popierius gali būti tiekiamas netinkamai, net jei jo storis neviršija nurodytų duomenų.

- 1** Savo spausdinimo užduotį nusiųskite į gaminį (iš savo kompiuterio arba naudodamiesi valdymo skydeliu).

**Pastaba:**

prieš siųsdami savo spausdinimo užduotį, negalite dėti popieriaus į galinę popieriaus tiekimo angą.

## Popieriaus ir laikmenos tvarkymas

- 2 Atidarykite galinės popieriaus tiekimo angos dangtį ir ištraukite popieriaus laikiklį.

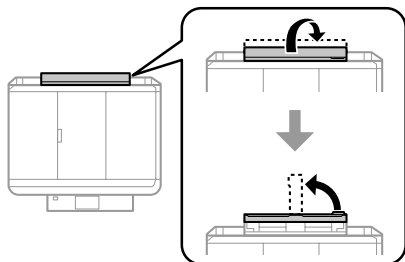

- 3 Pastumkite kraštų kreiptuvą.

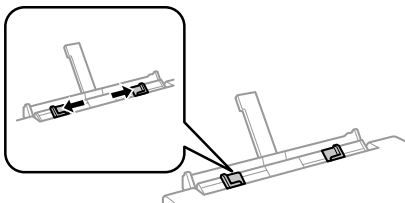

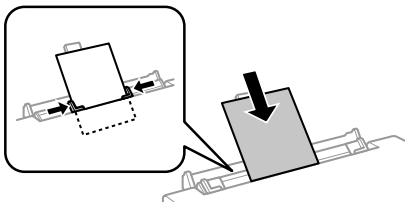

- 4 Į galinės popieriaus tiekimo angos centrą įdėkite vieną popieriaus lapą (spausdinama pusė į viršų) ir nustatykite kraštų kreiptuvą. Spausdinamoji pusė dažnai būna baltesnė ar šviesesnė už kitą pusę.

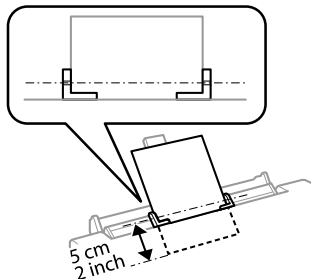

### Pastaba:

Popierių įdėkite taip, kad kraštas, kuriuo jis yra įdėtas, būtų maždaug 5 cm nuo griovelio kraštų kreiptuve.



- 5 Paspauskite .

### Pastaba:

Po tam tikro laiko popierius išstumiamas automatiškai.

## CD / DVD įdėjimas

### ! Svarbus pranešimas:

- ▣ neįdėkite CD / DVD dėklo, kai gaminyje veikia. Kitaip jūsų gaminyje gali būti sugadintas, CD / DVD paviršius gali susitepti ar susibražyti.
- ▣ Ištraukdami ar įdėdami CD / DVD dėklą įsitikinkite, ar ant išvesties dėklo nėra padėta jokių daiktų.

### Pastaba:

Taip pat galite spausdinti ant „Blu-ray“ disko™.

- 1 Valdymo skydelyje paspauskite , tada pasirinkite **Load CD/DVD**.

- 2 Iki galo pakelkite skydelį.

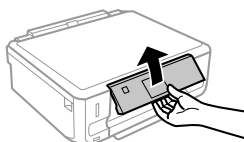

## Popieriaus ir laikmenos tvarkymas

**Pastaba:**

Jei išvesties dėklas buvo išstumtas, uždarykite dėklą ir priekinį dangtį.

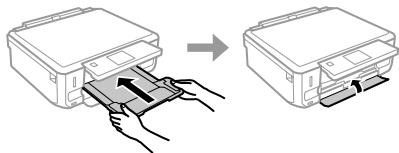

- 3** Išimkite CD / DVD dėklą iš gaminio.

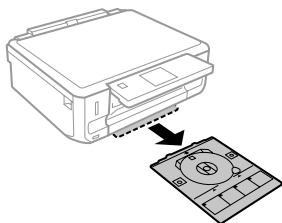

- 4** CD / DVD įdėkite į CD / DVD dėklą (spausdinama pusė į viršų), tada įstumkite dėklą į gaminį. Įsitikinkite, ar ▲ dėklo ženklai ir ▼ gaminio ženklai sutampa ir dėklo linija lygiuojasi su gaminiumi.

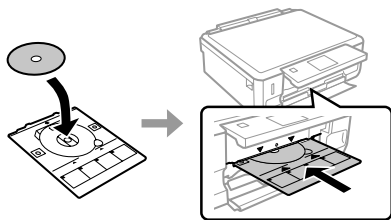

- 5** Paspauskite **Done** skystųjų kristalų ekrane.

**Pastaba:**

Po tam tikro laiko CD / DVD dėklas išstumiamas automatiškai.

**CD / DVD išėmimas**

- 1** Ištraukite CD / DVD dėklą iš gaminio, tada iš dėklo išimkite CD / DVD.

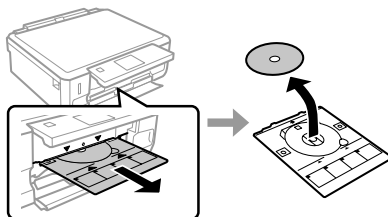
**Perspėjimas:**

Saugokitės, kad išimdami nesubraižytumėte CD / DVD paviršiaus.

- 2** Nuleiskite valdymo skydelį.
- 3** CD / DVD dėklą įstumkite atgal į gaminio apačioje esančią angą.

**Atminties kortelės įdėjimas**

Galite spausdinti nuotraukas iš atminties kortelės arba į atminties kortelę išsaugoti nuskaitytus duomenis. Palaikomos šios atminties kortelės.

SD, „miniSD“, „microSD“, SDHC, „miniSDHC“, „microSDHC“, SDXC, „microSDXC“, „MultiMediaCard“, „MMCplus“, „MMCmobile“, „MMCmicro“, „Memory Stick Duo“, „Memory Stick PRO Duo“, „Memory Stick PRO-HG Duo“, „Memory Stick Micro“, „MagicGate Memory Stick Duo“, „CompactFlash“, „Microdrive“\*

**Pastaba:**

kortelės, pažymėtos žvaigždute (\*), netinka XP-600 serijos modeliams.

## Popieriaus ir laikmenos tvarkymas

**!** Svarbus pranešimas

Šioms atminties kortelėms reikia adapterio. Jį prijunkite prieš įdėdami kortelę į lizdą, kitaip kortelė gali užstrigti.

- ❑ „miniSD“, „microSD“, „miniSDHC“, „microSDHC“, „microSDXC“, „MMCmicro“

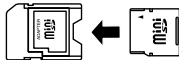

- ❑ „MMCmobile“

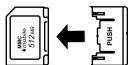

- ❑ „Memory Stick Micro“

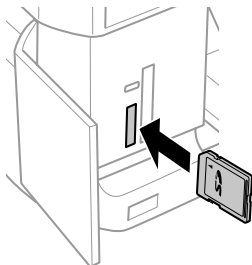

- 1 Atidarykite dangtelį, vienu metu dėkite vieną kortelę.

**Pastaba:**

Priklausomai nuo modelio dangtelio gali nebūti.

- 2 Patikrinkite, ar dega lemputė.

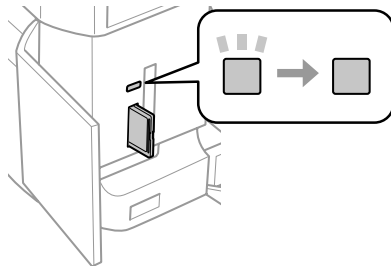

■ = dega, □ = mirksi

**!** Svarbus pranešimas

- ❑ Nebandykite kortelės į lizdą stumti iki galo jėga. Ji neturi būti iki galo įkišta.
- ❑ Neišimkite atminties kortelės, kol mirksi lemputė. Duomenys atminties kortelėje gali būti prarasti.

**Pastaba:**

- ❑ jei atminties kortelėje yra daugiau kaip 999 nuotraukos, jos automatiškai padalijamos į grupes, rodomas grupės pasirinkimo ekranas. Pasirinkite grupę, kurioje yra nuotrauka, kurią norite spausdinti. Nuotraukos grupuojamos pagal jų fotografavimo datą.
- ❑ Norėdami pasirinkti kitą grupę XP-700 serijos modeliuose, nustatykite parinktį **Print Photos**, kuri yra **Home** meniu. Tada pasirinkite **Options**, **Select Location** ir **Select Folder** arba **Select Group**.
- ❑ Norėdami pasirinkti kitą grupę XP-600 serijos modeliuose, išimkite ir iš naujo įdėkite atminties kortelę, tada pasirinkite grupę.

## Originalų padėjimas

### Skaitytuvo stiklas

- 1 Atidarykite dokumentų dangtį.

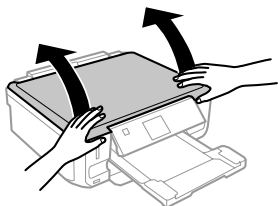

- 2 Originalą gerąja puse žemyn padėkite ant skaitytuvo stiklo ir pastumkite į dešinę viršutinį kampą.

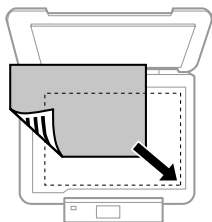

- 3 Atsargiai uždarykite dangtį.

### CD padėjimas

CD padėkite į centrą.

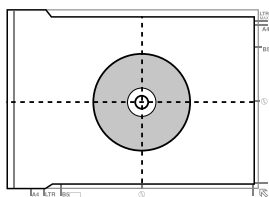

### Nuotraukų padėjimas

Nuotraukas dėkite 5 mm atstumu vieną nuo kitos.

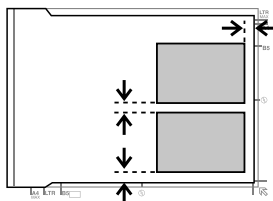

#### Pastaba:

Tuo pačiu metu galite kopijuoti vieną arba kelias skirtingų dydžių nuotraukas, jei jos yra didesnės nei 30 x 40 mm.

## Kopijavimas

Norėdami kopijuoti dokumentus, atlikite toliau nurodytus veiksmus.

- 1 Įdėkite popieriaus į 2 kasetę.  
➔ „Į popieriaus kasetę“ puslapyje 6
- 2 Padėkite originalą.  
➔ „Originalų padėjimas“ puslapyje 11
- 3 Meniu Home atidarykite režimą **Copy**.
- 4 Norėdami nustatyti kopijų skaičių, paspauskite „+“ arba „-“.
- 5 Nustatykite spalvą.
- 6 Paspauskite ▼, kad nurodytumėte kopijavimo nustatymus.

## Nuotraukos spausdinimas

- 7** Pasirinkite atitinkamus kopijavimo nustatymus, pvz., popieriaus dydį, popieriaus tipą ir popieriaus kokybę.

**Pastaba:**

- priklausomai nuo modelio galite pasirinkti kopijavimo nustatymus **Paper and Copy Settings** meniu.
- Prieš pradėdami kopijuoti, galite peržiūrėti kopijavimo rezultatus.
- Galite kopijuoti įvairiai išdėstytas kopijas, pvz., 2-puses kopijas, „du viename“ kopijas ir t. t. Atitinkamai pakeiskite 2-pusio spausdinimo ar išdėstymo nustatymus.

- 8** Paspauskite , kad pradėtumėte kopijuoti.

**Pastaba:**

PDF faile Vartotojo vadovas pasiskaitykite apie kitas kopijavimo funkcijas ir Copy režimo meniu sąrašą.

## Nuotraukos spausdinimas

### Iš atminties kortelės (XP-700 serijos modeliais)

- 1** Į popieriaus kasetę įdėkite fotografinio popieriaus.  
➔ „Į popieriaus kasetę“ puslapyje 6
- 2** Įdėkite atminties kortelę.  
➔ „Atminties kortelės įdėjimas“ puslapyje 9

**Pastaba:**

Nuotraukas taip pat galite spausdinti iš išorinio USB įrenginio.

- 3** Meniu Home atidarykite režimą **Print Photos**.

- 4** Norėdami nustatyti kopijų skaičių, pasirinkite nuotrauką ir paspauskite „+“ arba „-“.

**Pastaba:**

- Savo nuotrauką galite apkarpyti ir padidinti. Paspauskite **Edit** ir **Crop/Zoom**, o tada pasirinkite nustatymus.
- Norėdami pasirinkti daugiau nuotraukų, paspauskite  ir pakartokite 4 veiksmą.
- Jei savo nuotraukas norite pakoreguoti, paspauskite **Edit** ir **Photo Adjustments**, o tada pasirinkite nustatymus. Jei reikia, slinkite žemyn.

- 5** Paspauskite **Settings** ir pasirinkite spausdinimo nustatymus. Jei reikia, slinkite žemyn.

- 6** Paspauskite , kad pradėtumėte spausdinti.

**Pastaba:**

PDF faile Vartotojo vadovas pasiskaitykite apie kitas spausdinimo funkcijas ir Print Photos režimo meniu sąrašą.

### Iš atminties kortelės (XP-600 serijos modeliais)

- 1** Į popieriaus kasetę įdėkite fotografinio popieriaus.  
➔ „Į popieriaus kasetę“ puslapyje 6
- 2** Įdėkite atminties kortelę.  
➔ „Atminties kortelės įdėjimas“ puslapyje 9

**Pastaba:**

Nuotraukas taip pat galite spausdinti iš išorinio USB įrenginio.

- 3** Meniu Home atidarykite režimą **Print Photos**.

## Nuskaitymas

- 4 Norėdami nustatyti kopijų skaičių, pasirinkite nuotrauką ir paspauskite „+“ arba „-“.

**Pastaba:**

- ☐ Galite pasirinkti spausdinimo nustatymus ir savo nuotrauką apkarpyti / padidinti. Paspauskite ▼ ir pasirinkite **Print Settings** arba **Crop/Zoom**, o tada pasirinkite nustatymus.
- ☐ Norėdami pasirinkti daugiau nuotraukų, pakartokite 4 veiksmą.
- ☐ Jei savo nuotraukas norite pakoreguoti, paspauskite ▼ ir pasirinkite **Photo Adjustments**, o tada pasirinkite nustatymus.

- 5 Paspauskite ⬠, kad pradėtumėte spausdinti.

**Pastaba**

PDF failė Vartotojo vadovas pasiskaitykite apie kitas spausdinimo funkcijas ir **Print Photos** režimo meniu sąrašą.

## Iš skaitmeninio fotoaparato

- 1 Į popieriaus kasetę įdėkite fotografinio popieriaus.  
➔ „Į popieriaus kasetę“ puslapyje 6
- 2 Išimkite atminties kortelę.
- 3 Meniu Home atidarykite režimą **Setup**.
- 4 Įeikite į **External Device Setup**. Jei reikia, slinkite žemyn.
- 5 Pasirinkite **Print Settings**.
- 6 Pasirinkite atitinkamus spausdinimo nustatymus. Jei reikia, slinkite žemyn.

- 7 Fotoaparatą USB laidu prijunkite prie gaminio, tada įjunkite fotoaparatą.

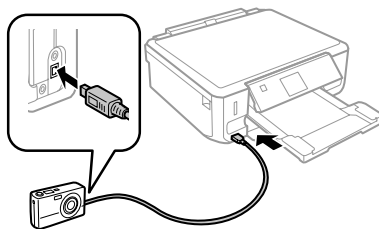

- 8 Kaip spausdinti, pasiskaitykite savo fotoaparato vadove.

Suderinamumas	PictBridge
Failo formatas	JPEG
Nuotraukos dydis	80 × 80 vaizdo taškų iki 9200 × 9200 vaizdo taškų

**Pastaba:**

- ☐ Priklausomai nuo šio spausdintuvo nustatymų ir skaitmeninio fotoaparato tam tikras popieriaus tipas, dydis ir išdėstymas gali būti nepalaikomi.
- ☐ Kai kurių jūsų skaitmeninio fotoaparato nustatymų gali nesimatyti išspausdintoje nuotraukoje.

## Nuskaitymas

Galite nuskaityti dokumentus ir iš gaminio nuskaitytus duomenis siųsti į atminties kortelę arba prijungtą kompiuterį.

**Pastaba:**

- ☐ jei savo duomenis norite nuskaityti į atminties kortelę, pirma įdėkite kortelę.  
➔ „Atminties kortelės įdėjimas“ puslapyje 9
- ☐ Jei norite pasinaudoti **Scan to Cloud paslauga**, dukart spustelėkite nuorodos piktogramą  savo darbalaukyje ir pasiskaitykite **Epson Connect** vadovą.

- 1 Padėkite originalą (-us).  
➔ „Originalų padėjimas“ puslapyje 11



## Daugiau funkcijų

**2** Eikite į **Scan** režimą, kurį rasite Home meniu.

**3** Pasirinkite nuskaitymo meniu elementą.

**4** Jei pasirinkote **Scan to Memory Card**, galite nustatyti nuskaitymo parinktis.  
Jei pasirinkote **Scan to PC**, pasirinkite savo kompiuterį.

**5** Paspauskite **⏏**, kad pradėtumėte nuskaitymą.





**Pastaba:**

*PDF faile Vartotojo vadovas pasiskaitykite apie kitas nuskaitymo funkcijas ir Scan režimo meniu sąrašą.*

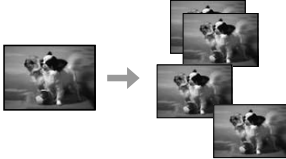

Nuskaitytas vaizdas išsaugotas.

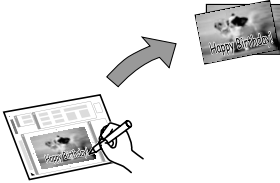
## Daugiau funkcijų

More Functions pateikia daug specialiųjų meniu, kad spausdinti būtų lengva ir smagu! Norėdami gauti išsamesnės informacijos pasirinkite More Functions, pasirinkite kiekvieną meniu, tuomet laikykitės skystųjų kristalų ekrane pateikiamų instrukcijų.

Meniu		Funkcijos
Copy/Restore Photos		Galite padaryti tikslias savo originalų kopijas. Jei jūsų originali nuotrauka išblukusi, galite atkurti jos spalvas ir taip prikelti antrajam gyvenimui.
Photo Layout Sheet		Galite spausdinti įvairiai išdėstytas nuotraukas, esančias atminties kortelėje.
Greeting Card		Naudodami A4 šabloną, galite susikurti savo atviruką su ranka rašytomis žinutėmis. Pirmiausia išspausdinkite šabloną ir užrašykite savo žinutę, tada šį šabloną nuskaitykite, kad galėtumėte spausdinti savo atvirukus.
Copy to CD/DVD		Galite nukopijuoti savo nuotrauką arba CD / DVD etiketę ant CD / DVD etiketės. Nuotrauka automatiškai apkarpoma ir pakeičiamas jos dydis, kad tilptų ant CD / DVD etiketės.

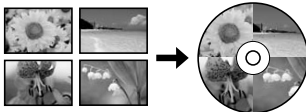
## Rašalo kasečių pakeitimas

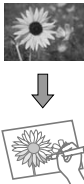
Meniu		Funkcijos
Print on CD/DVD		Net nenaudodami kompiuterio iš atminties kortelėje esančių nuotraukų galite sukurti CD/DVD etiketes.
Print Ruled Papers		Galite spausdinti suliniuotą arba milimetrinį popierių, kurio fone yra nuotrauka arba be jo kio fono.
Coloring Book*		Iš savo nuotraukų arba piešinių galite sukurti spalvinimo knyga.

\* **Coloring Book** funkciją naudokite tik tuomet, jei spausdinsite savo nuotraukas ir piešinius. Jei naudojate medžiagą, kurios autorių teisės yra saugomos, įsitinkinkite, ar tai darydami nepažeidžiate spausdinimo asmeninio naudojimo tikslais įstatymų.

## Rašalo kasečių pakeitimas

### Saugos instrukcijos

- Laikykite kasetes vaikams nepasiekiamoje vietoje.
- Būkite atsargūs, kai naudojate panaudotas kasetes, nes aplink rašalo tiekimo angą gali būti likę šiek tiek rašalo.  
Jei rašalo patenka jums ant odos, kruopščiai nuplaukite suteptą sritį muilu ir vandeniu.  
Jei rašalo patenka į akis, nedelsdami praplaukite vandeniu. Jei kruopščiai praplovus akis vis tiek jaučiamas diskomfortas ar regėjimo sutrikimai, nedelsdami kreipkitės į gydytoją.  
Jei rašalo pateko į burną, nedelsdami jį išspjaukite ir iš karto kreipkitės į gydytoją.

- Jei iš gaminio išimate rašalo kasetę ir norite ją naudoti vėliau arba išmesti, būtinai ant rašalo tiekimo angos vėl uždėkite dangtelį, kad rašalas nesudžiūtų arba neišsilietų ir neišteptų kitų daiktų.
- Rašalo kasečių stipriai nespauskite ir saugokitės, kad jų nenumestumėte. Dėl to gali pradėti bėgti rašalas.

### Atsargumo priemonės

- „Epson“ rekomenduoja naudoti originalias „Epson“ rašalo kasetes. „Epson“ negali garantuoti neoriginalaus rašalo kokybės arba patikimumo. Neoriginalaus rašalo naudojimas gali sukelti pažeidimus, kuriems netaikoma „Epson“ garantija, ir tam tikromis sąlygomis gaminys gali veikti netinkamai. Informacija apie neoriginalios kasetės rašalo lygį gali būti nerodoma.

## Rašalo kasečių pakeitimas

- ❑ Norint palaikyti optimalų spausdinimo galvutės veikimą, truputis rašalo iš visų rašalo kasečių sunaudojama ne tik spausdinant, bet ir vykdant techninės priežiūros veiksmus, pvz., keičiant rašalo kasetes ir valant spausdinimo galvutę.
- ❑ Saugokite, kad į rašalo kasetės laikiklį nepatektų dulkių ar kokių kitų daiktų. Bet koks pašalinis objektas kasetės laikiklyje gali neigiamai paveikti spausdinimo rezultatus arba spausdinti visai negalėsite.
- ❑ Didžiausiam rašalo naudojimo efektyvumui užtikrinti rašalo kasetę ištraukite tik tada, kai norite ją pakeisti. Rašalo kasetės su besibaigiančio rašalo būseną nebegali būti naudojamos pakartotinai.
- ❑ Neatidarykite rašalo kasetės pakuotės, kol nesate pasirengę įdėti jos į gaminį. Siekiant užtikrinti patikimumą, kasetė supakuota vakuume. Jei išpakuotą kasetę paliksite ilgą laiką nenaudojamą, nebebus galima užtikrinti normalaus spausdinimo.
- ❑ Įdėkite visas rašalo kasetes, kitaip negalėsite spausdinti.

## Rašalo kasetės pakeitimas

### Pastaba:

Patikrinkite, ar CD / DVD dėklas neįstumtas į gaminį ir ar dega, bet nemirksi  lemputė.

- 1 Siekdami geriausių rezultatų, prieš atidarydami pakuotę keturis ar penkis kartus lengvai pakratykite tik naują juodos spalvos rašalo kasetę.

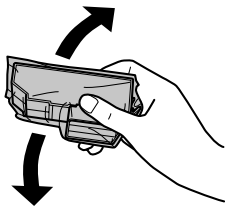

### Pastaba:

- ❑ Spalvoto rašalo kasečių ir „Photo Black“ (Fotogr. juodo) rašalo kasečių kratyti nereikia.
- ❑ Nekratykite iš pakuotės išimtų rašalo kasečių, nes iš jų gali ištekėti rašalas.

- 2 Išimkite rašalo kasetę iš pakuotės, tada nuo kasetės apačios nuimkite dangtelį.

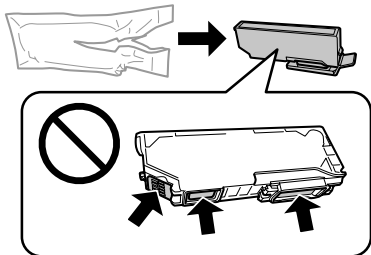

### Pastaba:

Nelieskite iliustracijoje nurodytos vietos. Tai padarius su šia kasete nebus įmanoma tinkamai spausdinti ir ji gali tinkamai neveikti.

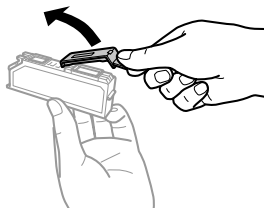

- 3 Atidarykite skaitytuvo įrenginį. Rašalo kasetės laikiklis pasislenka į kasetės keitimo poziciją.

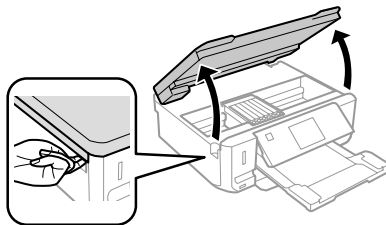

## Rašalo kasečių pakeitimas

**!** **Svarbus pranešimas:**  
nelieskite balto plokščio kabelio, kuris prijungtas prie rašalo kasetės laikiklio.

**Pastaba:**

- ❑ jei rašalo kasetės laikiklis nepajuda į kasetės keitimo poziciją, sekite toliau pateiktas instrukcijas.  
**Home > Setup > Maintenance > Ink Cartridge Replacement**
- ❑ Nejudinkite rašalo kasetės laikiklio ranka; galite sugadinti gaminį.

- 4** Pastumkite šelę ir atrakinkite rašalo kasetės laikiklį, tada įstrižai išimkite rašalo kasetę.

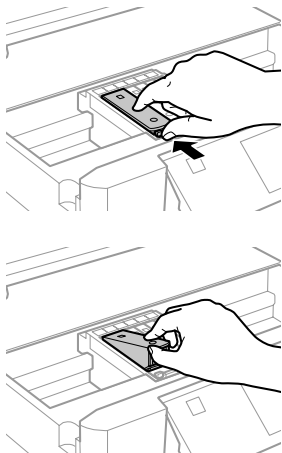

**Pastaba:**

ilustracijoje pavaizduota, kaip keičiama paskutinė, kairėje pusėje esanti rašalo kasetė. Pagal aplinkybės pakeiskite atitinkamą kasetę.

- 5** Rašalo kasetę galvute įdėkite į kasetės laikiklį. Tada rašalo kasetės mygtuką spauskite žemyn, kol kasetė užsifiksuos vietoje.

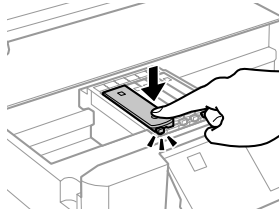
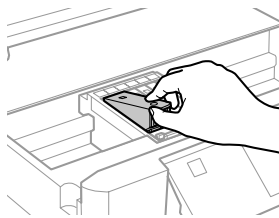

- 6** Vėl uždėkite dangtelį ant rašalo tiekimo angos. Išnaudotą kasetę tinkamai išmeskite.

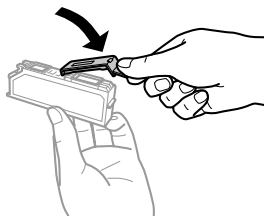

- 7** Uždarykite skaitytuvo įrenginį. Rašalo kasetės laikiklis grįžta į pradinę padėtį.

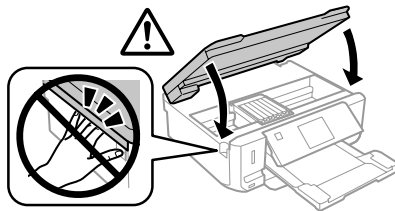

- 8** Įvykdykite ekrane pateiktas instrukcijas.

## Pagrindinė trikčių diagnostika

**Pastaba:**

- ❑  *lemputė mirksi, kol gaminys pripildomas rašalo. Gaminio neišjunkite, kol pripildoma rašalo. Jei pildymas rašalu neužbaigiamas, negalėsite spausdinti.*
- ❑ *Neįstumkite CD / DVD dėklo, kol nebus pripildyta rašalo.*

---



---

## Pagrindinė trikčių diagnostika

---



---

### Klaidų pranešimai

Šiame skyriuje aprašyta, ką reiškia skystųjų kristalų ekrane rodomi pranešimai.

Klaidų pranešimai	Sprendimai
Popieriaus strigtis	➔ Žr. „Popieriaus strigtys“ puslapyje 19
Nėra popieriaus	➔ Žr. „Popieriaus įdėjimas“ puslapyje 6
Photos not recognized. Place the photos correctly on the scanner glass.	➔ Žr. „Skaitytuvo stiklas“ puslapyje 11
Printer error. Turn the power off and on again. For details, see your documentation.	Išjunkite gaminį ir vėl įjunkite. Įsitikinkite, ar gaminyje nebeliko popieriaus. Jei klaidos pranešimas vis tiek rodomas, kreipkitės į „Epson“ pagalbos skyrių.
Communication error. Check if a computer is connected.	Įsitikinkite, kad kompiuteris prijungtas taisyklingai. Jei klaidos pranešimas vis tiek rodomas, įsitikinkite, kad kompiuteryje yra įdiegta nuskaitymo programinė įranga ir kad programos įrangos nustatymai tinkami.
A printer's ink pad is nearing the end of its service life. Please contact Epson Support.	Paspauskite  , kad tęstumėte spausdinimą. Pranešimas bus rodomas tol, kol nebus pakeista rašalo pagalvėlė. Susisiekite su „Epson“ aptarnavimo skyriumi, kad būtų pakeistos rašalo pagalvėlės, kol dar nepasibaigė jų galiojimo laikas. Kai spausdintuvo rašalo pagalvėlės permirksta, spausdintuvus nustoja spausdinti, tada reikia kreiptis į „Epson“ aptarnavimo skyrių.
A printer's ink pad is at the end of its service life. Please contact Epson Support.	Susisiekite su „Epson“ aptarnavimo skyriumi, kad būtų pakeistos rašalo pagalvėlės.
Memory card or external device not recognized.	Įsitikinkite, ar atminties kortelė arba išorinis įtaisas buvo įstatytas taisyklingai.
Combination of IP address and subnet mask is invalid. See your documentation.	Žr. žiniatinklio Tinklo vadovas.
Recovery Mode	Nepavyko atnaujinti programinės aparatinės įrangos. Jums reikės iš naujo pamėginti atnaujinti programinę aparatinę įrangą. Paruoškite USB kabelį ir tolesnių instrukcijų ieškokite apsilankę vietos „Epson“ interneto svetainėje.

## Popieriaus strigtys

**⚠ Perspėjimas:**  
niekada nelieskite valdymo skydelio mygtukų, kai jūsų ranka yra gaminio viduje.

### Pastaba:

- ❑ jei skystųjų kristalų ekrane arba spausdintuvo tvarkyklėje pateikiamas nurodymas, atšaukite spausdinimo užduotį.
- ❑ Pašalinę užstrigusį popierių, paspauskite skystųjų kristalų ekrane nurodytą mygtuką.

## Įstrigusio popieriaus išėmimas iš galinio dangčio

- 1 Ištraukite galinį dangtį ir atsargiai išimkite užstrigusį popierių.

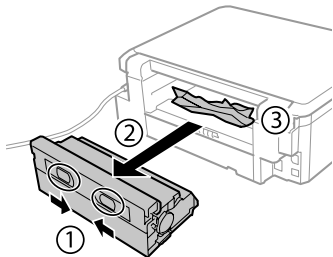

- 2 Atsargiai išimkite įstrigusį popierių.

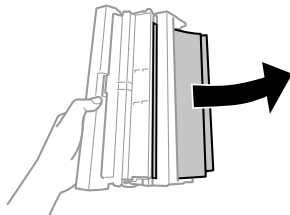

- 3 Atidarykite galinį dangtį ir atsargiai išimkite užstrigusį popierių.

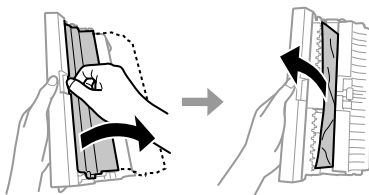

- 4 Vėl pritvirtinkite galinį dangtį.

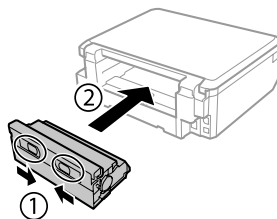

## Įstrigusio popieriaus išėmimas iš gaminio vidaus.

- 1 Atsargiai išimkite įstrigusį popierių.

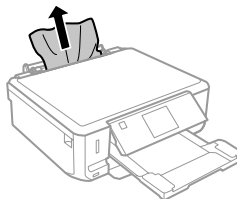

- 2 Atidarykite skaitytuvo įrenginį. Tada pašalinkite visą viduje esantį popierių, įskaitant suplėšytas dalis.

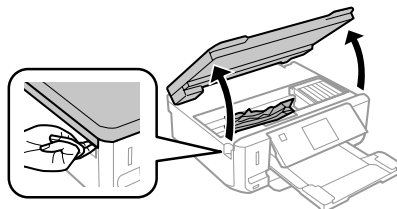

**!** **Svarbus pranešimas:**  
nelieskite balto plokščio kabelio, kuris prijungtas  
prie rašalo kasetės laikiklio.

- 3** Iš lėto uždarykite skaitytuvo įrenginį.

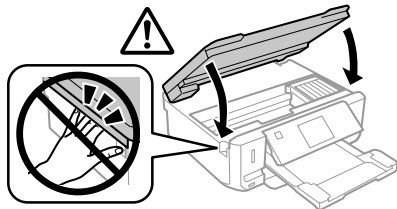

## Ištrigusio popieriaus išėmimas iš popieriaus kasetės

- 1** Ištraukite popieriaus kasetę. Tada atsargiai išimkite įstrigusį popierių.

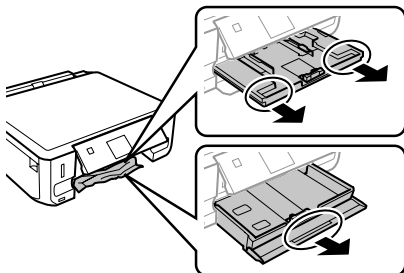

- 2** Išimkite įstrigusį popierių iš kasetės.

- 3** Išlygiuokite popieriaus kraštus.

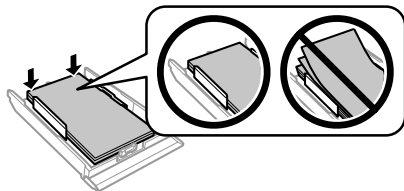

- 4** Kasetę laikykite horizontaliai, iš lėto atsargiai vėl iki galo įstatykite į gaminį.

## Spausdinimo kokybės žinynas

Jei spausdiniuose arba kopijose matomos juostos (šviesios linijos), trūksta spalvų ar spausdiniuose pastebite kitų kokybės problemų, pabandykite šiuos sprendimo būdus.

- Įsitikinkite, ar įdėjote popieriaus ir savo originalą padėjote taisyklingai.
  - ➔ „Popieriaus įdėjimas” puslapyje 6
  - ➔ „Originalų padėjimas” puslapyje 11
- Patikrinkite popieriaus dydžio nustatymus ir popieriaus tipo nustatymus.
  - ➔ „Popieriaus pasirinkimas” puslapyje 5
- Spausdintuvo galvutė gali būti užsikimšusi. Pirma patikrinkite purkštuką, tada nuvalykite spausdintuvo galvutę.

**Setup > Maintenance > Nozzle Check**

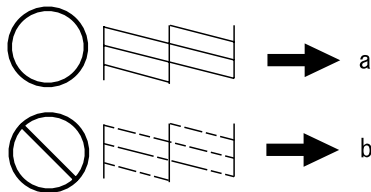

(a) OK (Gerai)

(b) reikia išvalyti galvutę

## Kur gauti pagalbos

### Techninės pagalbos svetainė

„Epson“ techninės pagalbos svetainėje pateikiama pagalba, kai kyla problemų, kurių negalima išspręsti naudojantis trikčių šalinimo informacija, pateikiama jūsų gaminio dokumentuose. Jei turite žiniatinklio naršyklę ir galite prisijungti prie žiniatinklio, atsidarykite svetainę, esančią adresu:

## Kur gauti pagalbą

<http://support.epson.net/>  
<http://www.epson.eu/Support> (Europe)

Jei jums reikia naujausių tvarkyklių, DUK, instrukcijų ir kitos parsisiunčiamos medžiagos, prisijunkite prie svetainės adresu:

<http://www.epson.com>  
<http://www.epson.eu/Support> (Europe)

Tada pasirinkite vietinio „Epson“ svetainės pagalbos skyrių.



## Sisukord

### Sissejuhatus..... 2

Kust leida teavet.....	2
Ettevaatust, Tähtis ja Märkus.....	2
Teenuse Epson Connect kasutamine.....	2

### Ohutusjuhend..... 2

### Juhtpaneeli ülevaade..... 3

Nupp ja LCD.....	4
Tuled.....	5

### Paberi ja kandjate käsitlemine..... 5

Paberi valimine.....	5
Paberi laadimine.....	6
Paberikassetti.....	6
Tagumisse paberi söötepesasse.....	7
CD/DVD laadimine.....	8
CD/DVD eemaldamine.....	9
Mälukaardi sisestamine.....	9
Originaalide paigutamine.....	10
Skanneri klaas.....	10

### Kopeerimine..... 11

### Fotode printimine..... 11

Mälukaardilt (sari XP-700).....	11
Mälukaardilt (sari XP-600).....	12
Digitaalkaamerast.....	12

### Skannimine..... 13

### Veel funktsioone..... 13

### Tindikasseti vahetamine..... 15

Ohutusjuhend.....	15
Ettevaatusabinõud.....	15
Tindikasseti vahetamine.....	16

### Tavaline tõrkeotsing..... 17

Tõrketeaded.....	17
------------------	----

Paberiummistused.....	18
Ummistunud paberi eemaldamine tagumisest kattedest.....	18
Ummistunud paberi eemaldamine toote seest.....	19
Ummistunud paberi eemaldamine paberikassettist.....	19
Prindikvaliteedi spikker.....	20

### Kust saada abi?..... 20

Tehnilise toe veebisait.....	20
------------------------------	----

---



---

# Sissejuhatus

---



---

## Kust leida teavet

Järgnevate juhendite värskemad versioonid on saadaval Epsoni tugilehel.

<http://www.epson.eu/Support> (Euroopa)

<http://support.epson.net/> (väljaspool Euroopat)

### Alusta siit (paberil):

Pakub teavet toote seadistamise ja tarkvara installimise kohta.

### Põhjuhend (paberil):

Sisaldab põhiteavet, kui kasutate toodet ilma arvutita.

### Kasutusjuhend (PDF):

Sisaldab detailseid kasutamise, ohutuse ja tõrketuvastuse suuniseid. Vaadake seda juhendit, kui kasutate seda toodet arvutiga, või kui kasutate täpsemaid funktsioone, näiteks 2-poolne kopeerimine.

PDF-juhendi vaatamiseks on teil vaja Adobe Acrobat Reader 5.0 või uuemat versiooni või Adobe Readerit.

### Võrgujuhend (HTML):

Pakub võrguadministraatoritele teavet nii printeridraiveri kui ka võrgusätete kohta.

### Help (toote ekraanil):

Näitab toote LCD-ekraanil peamisi kasutamise ja tõrketuvastuse suuniseid. Valige juhtpaneelil menüü **Help**.

## Ettevaatust, Tähtis ja Märkus

Kasutusjuhendi lõigud Ettevaatust, Tähtis ja Märkus on tähistatud alljärgnevalt ning neil on järgmised tähendused.



### **Ettevaatust:**

tuleb hoolikalt järgida kehavigastuste vältimiseks.



### **Tähtis:**

tuleb järgida seadme kahjustamise vältimiseks.

### **Märkus:**

sisaldavad kasulikke näpunäiteid ja piiranguid toote kasutamisel.

## Teenuse Epson Connect kasutamine

Teenust Epson Connect ja teisi ettevõtete teenuseid kasutades võite printida hõlpsalt otse oma nutitelefonilt, tahvelarvutilt või sülearvutilt, igal ajal ja igal pool, isegi teiselt poolt maakera! Et saada täpsemat teavet printimise ja teiste teenuste kohta, külastage järgmist aadressi:

<https://www.epsonconnect.com/> (Epson Connecti portaali aadress)

<http://www.epsonconnect.eu/> (ainult Euroopa)

Võite vaadata teenuse Epson Connect juhendit, kui topeltklõpsate töölaual otseteeikonil .



---



---

## Ohutusjuhend

---



---

Lugege ja järgige suuniseid, et kasutada toodet ohutult. Hoidke see juhend alles, et seda hiljem uuesti vaadata. Lisaks järgige ka tootele märgitud hoiatusi ja suuniseid.

## Juhtpaneeli ülevaade

- Kasutage ainult tootega kaasas olevat toitejuhet ning ärge kasutage mõne teise seadme toitejuhet. Kui seda toodet kasutatakse teiste juhtmetega või kui kaasas olevat toitejuhet kasutatakse teiste seadmetega, võib tulemuseks olla süttimine või elektrilöök.
- Veenduge, et teie vahelduvvoolu toitejuhe vastaks kehtivatele kohalikele ohutusnormidele.
- Ärge proovige toitejuhet, pistikut, printerit, skannerit ega lisaseadmeid ise lahti võtta, muuta või parandada, v.a juhul, kui toote kasutusjuhendis on toodud selle kohta täpsed suunised.
- Ühendage toode lahti ning viige kvalifitseeritud hooldustöötajale hoolduseks järgmistel puhkudel: toitejuhe või pistik on saanud viga; tootesse on sattunud vedelikku; toode on maha kukkunud või selle korpus on vigastatud; toode ei tööta normaalselt või selle töömoadused on märgatavalt muutunud. Ärge kasutage nuppe, mida käesolev kasutusjuhend ei käsitle.
- Paigutage toode pistikupesa lähedale, et pistikut oleks võimalik kerge vaevaga vooluvõrgust eemaldada.
- Ärge kasutage ega hoidke toodet välistingimustes ja kohtades, kus see võib kokku puutuda mustuse või tolmu, vee või ülemäärase kuumusega. Ärge paigutage toodet kohtadesse, kus see võib saada lööke, puutuda kokku vibratsiooni, kõrge temperatuuri või niiskusega.
- Ärge pritsige tootele vedelikku ega käsitsege toodet märgade kätega.
- Hoidke käesolev seade südamestimulaatoritest vähemalt 22 cm kaugusel. Käesolevast seadmest lähtuvad raadiolained võivad südamestimulaatorite tööle ebasoodsalt mõjuda.
- Kui vedelkristallekraan on vigastatud, pöörduge printeri müüja poole. Kui vedelkristallekraanist lekib vedelkristallilahust ja see satub kätele, peske käsi hoolikalt vee ja seebiga. Kui vedelkristallilahus satub silma, loputage silmi kohe veega. Kui ebamugavustunne ja nägemisprobleemid püsivad ka pärast põhjalikku loputamist, pöörduge kohe arsti poole.

**Märkus.**

Alljärgnev sisaldab tindikassette puudutavat ohutusjuhendit.

➔ „Tindikasseti vahetamine” lk 15

---

## Juhtpaneeli ülevaade

---

**Märkus.**

- Juhtpaneeli kujundus erineb olenevalt asukohast.
- Kuigi juhtpaneeli kujundus ning LCD-ekraanil kuvatavad elemendid, nagu menüüide ja suvandite nimed, võivad teie tegelikust tootest erineda, on kasutusviis sama.

## Juhtpaneeli ülevaade

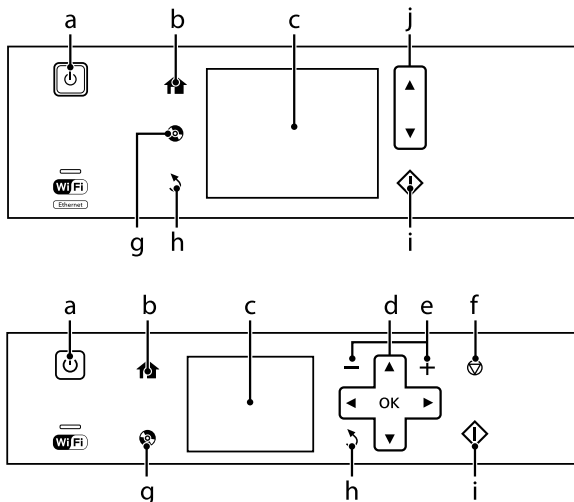

## Nupp ja LCD



	Nupud	Funktsioon
a		Toote sisse- või väljalülitamine.
b		Kuvab menüü Home.
c	-	LCD-ekraan, menüüde kuvamine. Kui teie tootel on puutepaneel, võite ekraani LCD-ekraanilt näpuga üle tömmates kerida. Proovige tugavamini tömmata, kui puutepaneel reageerib aeglaselt. Menüüsid kuvatakse vastavalt teie tegevustele, näiteks mälukaardi sisestamisele. Kui teile vajalikku menüüd ei kuvata, vajutage . Automaatse menüüvalimise keelamiseks lülitage iga element menüüs Auto Selection Mode välja. <b>Setup &gt; Guide Functions &gt; Auto Selection Mode*</b>
d		Menüüde valimiseks vajutage , , , . Vajutage OK, et teie valitud seadistust kinnitada ning järgmisele kuvale liikuda.
e		Määrab koopiaste ja väljaprintide arvu.
f		Lõpetab käimasoleva tegevuse või lähtestab olemasolevad seadistused.
g		Vajutage CD/DVD-sildi menüü kuvamiseks. Toode valmistab ette CD/DVD-sildi printimise.
h		Valiku tühistamine / eelmisse menüüsse naasemine.
i		Alustab kopeerimist/printimist/skannimist.

## Paberi ja kandjate käsitsemine

	Nupud	Funktsioon
j	▲, ▼	Kerib ekraani.

\* Režiim Auto Selection Mode puudub sarjas XP-600.

## Tuled

Tuled	Funktsioon
	Põleb, kui toode on sisse lülitatud. Vilgub, kui toode võtab andmeid vastu või prindib/kopeerib/skannib, tindikasseti vahetamisel, tindi laadimisel või prindipea puhastamisel. Vilgub aeglaselt, kui toode on unerežiimis.
	Põleb ühtlaselt, kui printer on võrku ühendatud. Vilgub, kui võrguseadeid muudetakse (roheline: Wi-Fi/oranž: Ethernet).

**Märkus.**

LCD-ekraanil kuvatud ikoonide kohta täpsema teabe saamiseks vaadake juhtpaneelil jaotist **Help**.

# Paberi ja kandjate käsitsemine

## Paberi valimine

Toode reguleerib ennast ise automaatselt vastavalt printeri määramutes teie valitud paberi tüübile. See on põhjus, miks paberi tüüp nii oluline on. See ütleb teie tootele, millist paberit te kasutate, ning reguleerib vastavalt tindi kattekihti. Allolev tabel toob välja nimekirja määramutest, mida te peate oma paberi jaoks valima.

Selle paberi korral	LCD-paberitüüp
Tavapaber*	Plain Paper
Epson Bright White Ink Jet Paper (Helevalge tindiprinteri paber)*	Plain Paper
Epson Ultra Glossy Photo Paper (Ekstraläikiv fotopaber)	Ultra Glossy

Epson Premium Glossy Photo Paper (Kõrgkvaliteetne läikiv fotopaber)	Prem. Glossy
Epson Premium Semigloss Photo Paper (Kõrgkvaliteetne poolläikiv fotopaber)	Prem. Glossy
Epson Glossy Photo Paper (Läikiv fotopaber)	Glossy
Epson Photo Paper (Fotopaber)	Photo Paper
Epson Photo Quality Ink Jet Paper (Fotokvaliteediga tindiprinteri paber)	Matte
Epson Matte Paper—Heavy-weight (Matt paber – paks)	Matte
Epson Double-Sided Matte Paper (Kahepoolne matt paber)	Matte
Epson Photo Stickers (Fotoklepsud)	Photo Sticker

\* Selle paberiga on võimalik 2-poolne printimine.

## Paberi laadimine

### Paberikassetti

#### Märkus.

- ❑ Kuigi selles jaotises antavad suunised põhinevad 2. kassetil, on 1. kasseti kasutusviis samasugune.
- ❑ Kassetid 1 ja 2 erinevad võimaliku paberitüübi, formaadi ja laadimismahu poolest. Täpsema teabe saamiseks vt PDFi Kasutusjuhend.
- ❑ Täpsema teabe saamiseks ümbrike või lehe Photo Stickers (Fotokleepsud) laadimiseks vt PDFi Kasutusjuhend.

- 1** Avage esikaas.

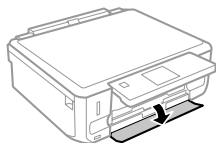

#### Märkus.

Kui väljutussalv on väljutatud, siis sulgege see enne paberikasseti välja tõmbamist.

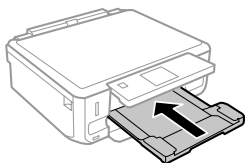

- 2** Tõmmake välja paberikassetti.

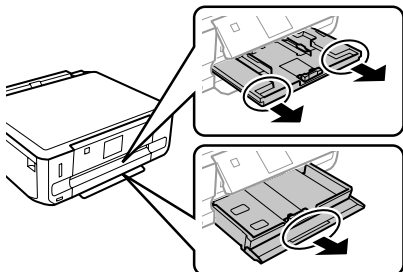

- 3** Lükake küljjuhikud vastu paberikasseti külgi.

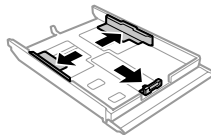

#### Märkus.

Kui kasutate Legal-formaadis paberit, eemaldage CD/DVD-salv ja laiendage seejärel kassetti 2 joonisel näidatud viisil.

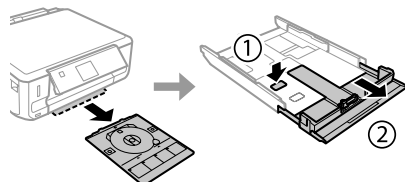

- 4** Lükake küljjuhik vastavalt kasutatava paberi suurusele.

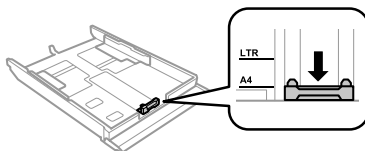

- 5** Laadige paber küljjuhiku äärde, printitav pool allapoole, ning veenduge, et paber ei ulatuks kasseti otsast välja.

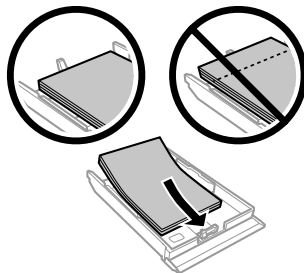

## Paberi ja kandjate käsitlemine

**Märkus.**

- ❑ Lehitage enne laadimist paberit ja tasanage selle servad.
- ❑ Ärge laadige tavapaberit küljühiku siseküljel oleva noolemärgi  all olevast joonest kõrgemale. Veenduge Epsoni eripaberi korral, et lehtede arv on väiksem kui kandjate jaoks kindlaksmääratud piir.
- ❑ Kui valite **Cassette 1** > **Cassette 2** suvandi **Paper Source** seadeks, laadige mõlemasse kassetti sama formaadiga ja sama tüüpi paber.

- 6** Lükake küljühikud vastu paberi servi.

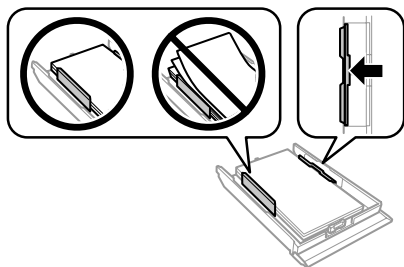

- 7** Hoidke kassetti tasapinnaliselt ning sisestage see tootesse tagasi ettevaatlikult ja aeglaselt.

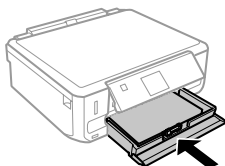
**Märkus.**

- ❑ Jätke toote ette piisavalt vaba ruumi, et paber saaks täielikult välja tulla.
- ❑ Ärge eemaldage ega sisestage paberikassetti toote töötamise ajal.
- ❑ Te peate väljastussalve käitsi välja tõmbama ainult sarja XP-600 korral. Tõstke kindlasti ka juhtpaneel üles. Tõstke kindlasti ka juhtpaneel üles.

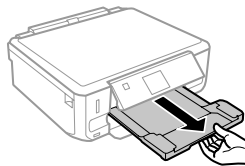

## Tagumisse paberi söötepesasse

**Märkus.**

- ❑ Tagumise paberi söötepesa ei ole saadaval sarjale XP-600.
- ❑ Isegi kuigi teil on võimalik printida paberile paksusega 0,05 kuni 0,6 mm, ei pruugi osa tugevaid pabereid õigesti sisse liikuda, kui nende paksus on lubatud vahemikus.

- 1** Saatke oma printitöö tootesse (teie arvutist või kasutades juhtpaneeli).

**Märkus.**

Enne oma printitöö saatmist pole teil võimalik paberit tagumise paberi söötepesasse laadida.

- 2** Avage tagumise paberi söötepesa kate ning tõmmake seejärel paberitugi välja.

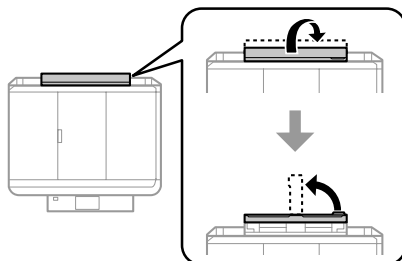

- 3** Libistage küljuhukut.

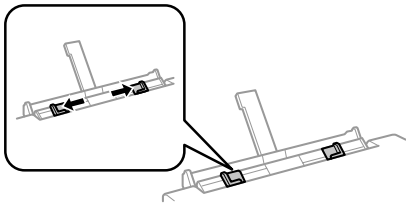

- 4** Laadige üks paberileht, printitav pool ülespoole, tagumisse paberi söötesse ning seadistage seejärel küljuhuk. Printitav pool on sageli valgem või heledam kui teine pool.

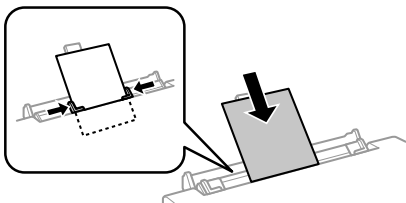

**Märkus.**

Sisestage paber nii, et esiserv oleks umbes 5 cm küljuhukute soonest.

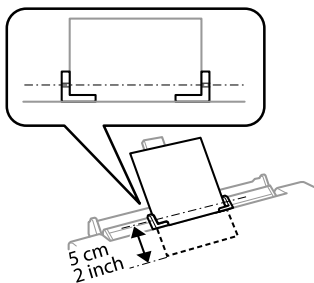

- 5** Vajutage  $\phi$ .

**Märkus.**

Kindla ajaperioodi möödudes väljub paber automaatselt.

## CD/DVD laadimine

**! Tähtis**

- Ärge sisestage CD/DVD-salve toote töötamise ajal. Muidu võib toode kahjustada saada või CD/DVD pind määrduda või kriimustuda.
- CD/DVD-salve väljutades/sisestades veenduge, et väljastussalvele poleks midagi asetatud.

**Märkus.**

Samuti saate printida Blu-ray Disc-plaatidele <sup>TM</sup>.

- 1** Vajutage juhtpaneelil  ning valige seejärel **Load CD/DVD**.

- 2** Tõstke paneel nii kõrgele, kui saab.

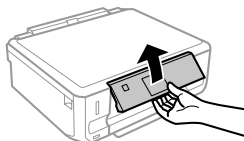

**Märkus.**

Kui väljastussalv on väljastatud, sulgege salv ja eesmine kate.

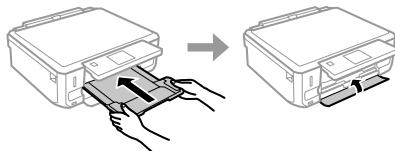

- 3** Eemaldage CD/DVD-salv tootest.

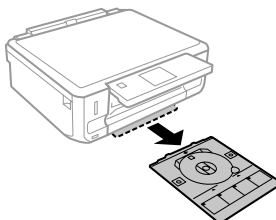



- 4** Asetage CD/DVD, prinditav pool ülespoole, CD/DVD-salvele ning sisestage salv seejärel tootesse. Jälgige, et ▲-märgised salvel ning ▼-märgised tootel oleksid kohakuti, et salvel olev joon oleks ühel joonel tootega.

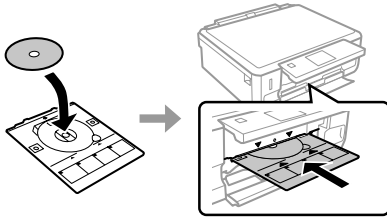

- 5** Vajutage LCD-ekraanil **Done**.

**Märkus.**

Kindla ajaperioodi möödudes väljub CD/DVD-salv automaatselt.

## CD/DVD eemaldamine

- 1** Eemaldage tootest CD/DVD-salv ning eemaldage seejärel salvest oma CD/DVD.

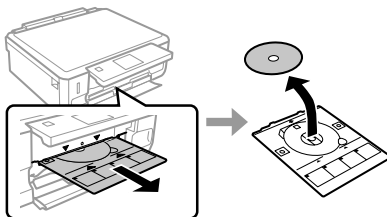
**Ettevaatust!**

Olge ettevaatlikud, et te ei kriimustaks eemaldamise käigus CD/DVD-d.

- 2** Langetage juhtpaneel.
- 3** Sisestage CD/DVD-salv tagasi toote põhjas asuvasse pesasse.

## Mälukaardi sisestamine

Võite printida mälukaardil olevaid fotosid või salvestada skannitud andmed mälukaardile. Toetatakse järgmisi mälukaarte.

SD, miniSD, microSD, SDHC, miniSDHC, microSDHC, SDXC, microSDXC, MultiMediaCard, MMCplus, MMCmobile, MMCmicro, Memory Stick Duo, Memory Stick PRO Duo, Memory Stick PRO-HG Duo, Memory Stick Micro, MagicGate Memory Stick Duo, CompactFlash\*, Microdrive\*

**Märkus.**

Tärniga (\*) tähistatud kaarte pole sarjaga XP-600 võimalik kasutada.

**! Tähtis**

Järgmiste mälukaartide jaoks on vajalik adapter. Paigaldage see enne kaardi pesasse sisestamist, muidu võib kaart kinni jääda.

- miniSD, microSD, miniSDHC, microSDHC, microSDXC, MMCmicro

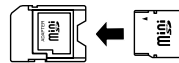

- MMCmobile

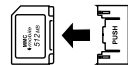

- Memory Stick Micro



- 1** Avage kaart ning sisestage üks kaart korraga.

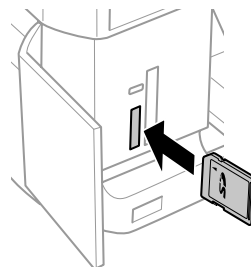

**Märkus.**

Tootest olenevalt ei pruugi kaant olemas olla.

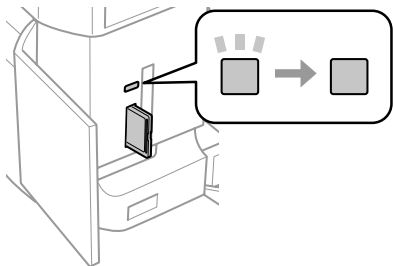
**2** Kontrollige, et tuli jääks põlema.

■ = põleb, ■ = vilgub

**!** Tähtis

- ❑ Ärge üritage kaarti lõpuni pesasse suruda. Kaarti pole vaja lõpuni sisestada.
- ❑ Ärge eemaldage mälukaart tule vilkumise ajal. Mälukaardil olevad andmed võivad kaotsi minna.

**Märkus.**

- ❑ Kui mälukaardil on rohkem kui 999 pilti, jagatakse pildid automaatselt gruppidesse ning kuvatakse grupi valimise kuva. Valige grupp, kus on pilt, mida soovite printida. Pildid on sortitud nende pildistamise kuupäeva alusel.
- ❑ Sarja XP-700 puhul teise grupi valimiseks valige suvand **Print Photos** menüüs **Home**. Järgmisena valige **Options, Select Location** ning seejärel **Select Folder** või **Select Group**.
- ❑ Sarja XP-600 puhul teise grupi valimiseks eemaldage ja sisestage mälukaart ning valige grupp.

## Originaalide paigutamine

### Skanneri klaas

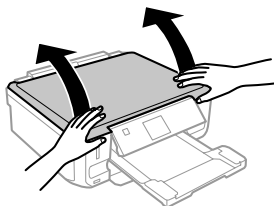
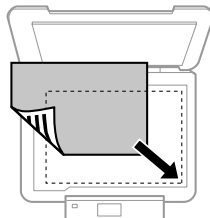
**1** Avage dokumendikaas.**2** Asetage originaalid, esikülj allpool, skanneri klaasile ning libistage eesmise parempoolsesse nurka.**3** Sulgege kaas õrnalt.

### CD-plaadi asetamine

Asetage CD-plaat keskele.

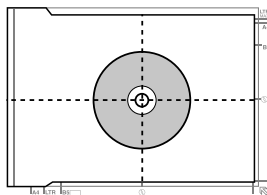

## Fotode asetamine

Asetage fotod üksteisest 5 mm eemale.

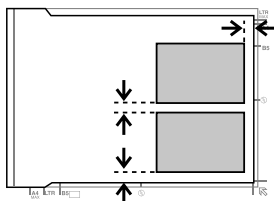

### Märkus.

Võite korraga kopeerida ühe foto või mitu erineva suurusega fotot seni, kuni nad on suuremad kui 30 x 40 mm.

# Kopeerimine

Dokumentide kopeerimiseks tegutsege alltoodud sammude järgi.

- 1 Laadige paber kassetti 2.  
➔ „Paberikassetti” lk 6
- 2 Asetage originaal.  
➔ „Originaalide paigutamine” lk 10
- 3 Sisenege režiimi **Copy** menüüst Home.
- 4 Vajutage koopiate arvu määramiseks nuppu + või -.
- 5 Määrake värv.
- 6 Kopeerimise seadistuste tegemiseks vajutage ▼.

- 7 Valige sobivad kopeerimise seaded, näiteks paberiformaat, paberi tüüp ja paberi kvaliteet.

### Märkus.

- Mudelist olenevalt võite kopeerimise seadistusi teha suvandis **Paper and Copy Settings**.
- Võite kopeerimise tulemusi enne kopeerimise alustamist eelvaadata.
- Võite valmistada erinevate küljendustega koopiaid, näiteks 2-poolne kopeerimine, 2 lehte lehel kopeerimine jne. Muutke 2-poolse või küljenduse seadeid vajaduse järgi.

- 8 Kopeerimise alustamiseks vajutage ⬠.

### Märkus.

Vaadake PDFist Kasutusjuhend teisi kopeerimisfunktsioone ning režiimi Copy menüüloendit.

# Fotode printimine

## Mälukaardilt (sari XP-700)

- 1 Laadige fotopaber paberikassetti.  
➔ „Paberikassetti” lk 6
- 2 Sisestage mälukaart.  
➔ „Mälukaardi sisestamine” lk 9

### Märkus.

Samuti on teil võimalik printida fotosid väliselt USB-seadmelt.

- 3 Sisenege režiimi **Print Photos** menüüst Home.

## Fotode printimine

- 4 Valige foto ning vajutage koopiaste arvu määramiseks nuppu + või -.

**Märkus.**

- Võite fotosid kärpida või suurendada. Vajutage **Edit** ja **Crop/Zoom** ning tehke seejärel seadistused.
- Rohkemate fotode valimiseks vajutage **3** ning korra sammu 4.
- Kui soovite oma pilte parandada, vajutage **Edit** ja **Photo Adjustments** ning tehke seejärel seadistused. Vajaduse korral kerige alla.

- 5 Vajutage **Settings** ning tehke seejärel printiseadistused. Vajaduse korral kerige alla.

- 6 Printimise alustamiseks vajutage **◊**.

**Märkus**

Vaadake PDFist Kasutusjuhend teisi printimisfunktsioone ning režiimi **Print Photos** menüüloendit.

## Mälukaardilt (sari XP-600)

- 1 Laadige fotopaber paberikassetti.  
➔ „Paberikassetti” lk 6

- 2 Sisestage mälukaart.  
➔ „Mälukaardi sisestamine” lk 9

**Märkus.**

Samuti on teil võimalik printida fotosid väliselt USB-seadmelt.

- 3 Sisenege režiimi **Print Photos** menüüst Home.

- 4 Valige foto ning vajutage koopiaste arvu määramiseks nuppu + või -.

**Märkus.**

- Võite teha printimisseadistusi ning kärpida/suurendada oma fotot. Vajutage **▼** ja valige **Print Settings** või **Crop/Zoom** ning tehke seejärel seadistused.
- Rohkemate fotode valimiseks korra sammu 4.
- Kui soovite oma pilte parandada, vajutage **▼**, valige **Photo Adjustments** ning tehke seejärel seadistused.

- 5 Printimise alustamiseks vajutage **◊**.

**Märkus**

Vaadake PDFist Kasutusjuhend teisi printimisfunktsioone ning režiimi **Print Photos** menüüloendit.

## Digitaalkaamerast

- 1 Laadige fotopaber paberikassetti.  
➔ „Paberikassetti” lk 6

- 2 Eemaldage mälukaart.

- 3 Sisenege režiimi **Setup** menüüst Home.

- 4 Avage **External Device Setup**. Vajaduse korral kerige alla.

- 5 Valige suvand **Print Settings**.

- 6 Tehke vajalikud printiseaded. Vajaduse korral kerige alla.

- 7** Ühendage kaamera USB-kaabli abil tootega ning lülitage seejärel kaamera välja.

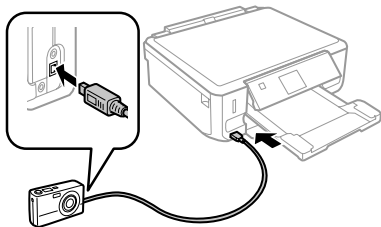

- 8** Printimiseks tutvuge oma kaamera juhendiga.

Ühilduvus	PictBridge
Failivorming	JPEG
Kujutise suurus	80 × 80 pikslit kuni 9200 × 9200 pikslit

**Märkus.**

- Selle printeri ja digitaalkaamera seadistustest olenevalt ei pruugita mõnesid paberitüübi, -formaadi või küljenduse kombinatsioone toetada.
- Osa digitaalkaameras tehtud seadistusi ei pruugi lõptulemuses kajastuda.

## Skannimine

Võite skannida dokumente ning saata skannitud kujutise tootelt mälukaardile või ühendatud arvutisse.

## Veel funktsioone

More Functions annab teie käsutusse palju erilisi menüüsid, mis muudavad printimise lihtsaks ja lõbusaks! Lisateabe saamiseks valige More Functions, valige mõni menüü ning järgige LCD-ekraanile kuvatavaid suuniseid.

**Märkus.**

- Kui soovite skannida oma andmeid mälukaardile, sisestage esmalt mälukaart.  
➔ „Mälukaardi sisestamine” lk 9
- Kui soovite kasutada teenust Scan to Cloud, tehke topeltklõps oma töölaual otseteeikoonil  ning seejärel kontrollige juhendit Epson Connect.







- 1** Paigutage dokument (dokumendid).  
➔ „Originaalide paigutamine” lk 10
- 2** Sisenege režiimi **Scan** menüüs Home.
- 3** Valige skannimise menüü element.
- 4** Kui valite **Scan to Memory Card**, võite teha skannimise sätteid.  
Kui valite **Scan to PC**, valige oma arvuti.
- 5** Skannimise alustamiseks vajutage .

**Märkus.**

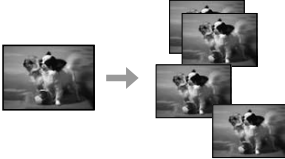
Vaadake PDFist Kasutusjuhend teisi skannimisfunktsioone ning režiimi Scan menüüloendit.

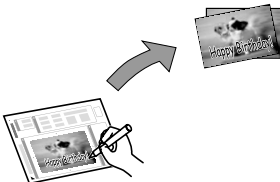
Skaneeritud pilt salvestatakse.

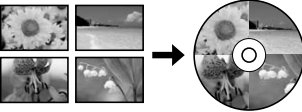
## Veel funktsioone

Menüü		Funktsioonid
Copy/Restore Photos		<p>Saate teha oma originaalidest loomutruid koo- piaid. Kui teie originaalfoto on luitunud, saate taastada värvid ning pildi uuesti ellu äratada.</p>
Photo Layout Sheet		<p>Saate printida oma fotod erinevate küljendus- tega oma mälukaartile.</p>
Greeting Card		<p>A4-malli kasutades võite luua käsitsi kirjutatud sõnumitega kohandatud kaarte. Esmalt prin- tite mall, kirjutage oma sõnum ning seejärel skannige mall, et oma kaarte printida.</p>
Copy to CD/DVD		<p>Saate kopeerida oma foto või CD/DVD-plaadi sildi CD/DVD-plaadi sildile. Kujutise suurust kärbitakse ja muudetakse automaatselt CD/ DVD-plaadile sobimiseks.</p>
Print on CD/DVD		<p>Saate luua CD/DVD-plaadi silte mälukaardil olevatest fotodest ilma arvutit kasutamata.</p>
Print Ruled Papers		<p>Võite printida lineeritud paberile ehk graafi- kupaberile, mille taustaks võib olla seatud fo- to.</p>

## Tindikasseti vahetamine

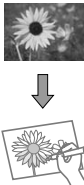
Menüü	Funktsioonid
Coloring Book*	

\* Kasutage funktsiooni **Coloring Book** ainult teie endi loodud joonistuste ja piltide puhul. Autoriõigusega kaitstud materjale kasutades jälgige, et jääksite isiklikuks kasutamiseks printimist käsitlevate seadustega lubatud piiresse.

## Tindikasseti vahetamine

### Ohutusjuhend

- Hoidke tindikassette lastele kättesaamatus kohas.
- Olge kasutatud tindikassettide käsitlemisel ettevaatlik, sest tindiväljastusava ümber võib olla tindijääke.  
Kui tinti satub nahale, peske seda kohta põhjalikult vee ja seebiga.  
Kui tinti satub silma, loputage silmi kohe veega. Kui ebamugavustunne ja nägemisprobleemid püsivad ka pärast põhjalikku loputamist, pöörduge kohe arsti poole.  
Kui tint sattub teile suhu, sülitage see kohe välja ning pöörduge viivitamatult arsti poole.
- Kui eemaldate tootest kasseti, et seda hiljem kasutada või ära visata, pange kasseti tindivarustusavale kork tagasi peale, et vältida tindi kuivamist või ümbritsevate pindade tindiga määrdumist.
- Ärge suruge tindikassette tugevalt, ärge pigistage neid ega laske maha kukkuda. Muidu võib tekkida tindileke.

### Ettevaatusabinõud

- Epson soovib kasutada Epsoni originaaltindikassette. Epson ei garanteeri mitteoriginaalse tindi kvaliteeti ega töökindlust. Mitteoriginaalsete tindikassettide kasutamine võib tekitada kahju, mida ei kata Epsoni garantiid ning mis mõnedel juhtudel võivad põhjustada toote töös tõrkeid. Mitteoriginaalse tindi tasemete kohta ei pruugita teavet kuvata.
- Printidepea optimaalse töövoime säilitamiseks tarvitatakse kõikidest kassettides mõnevõrra tinti mitte ainult printimise ajal, vaid ka hooldamistoimingute puhul, näiteks kui vahetatakse tindikassetti või puhastatakse printidepead.
- Olge ettevaatlikud, et tolm ega muud esemed ei pääseks tindikasseti hoidja sisse. Hoidja sees olevad võõrkehavad võivad mõjuda negatiivselt printimistulemusele või ei suuda printer printida.
- Maksimaalse kasuteguri saavutamiseks eemaldage tindikassett ainult siis, kui te soovite seda vahetada. Madala tindiolekuga tindikassette ei pruugi olla võimalik pärast taaspaialdamist kasutada.
- Ärge avage tindikasseti pakendit enne, kui olete valmis seda tootesse paigaldama. Kassett on selle töökindluse tagamiseks paigaldatud vaakumpakendisse. Kui te ei paigalda pakendist välja võetud kassetti kohe, võib normaalne printimine olla hiljem võimatu.
- Paigaldage kõik tindikassetid, muidu ei saa te printida.

## Tindikasseti vahetamine

### Märkus.

Veenduge, et CD/DVD-salv poleks tootesse sisestatud ning et lamp ☹ poleks ühtlaselt ja ei vilguks.

- 1** Parimate tulemuste saavutamiseks raputage uut musta tindi kassetti enne avamist õrnalt neli või viis korda.

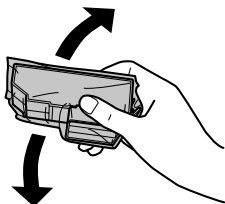

### Märkus.

- Värvilisi tindikassette ja fotomusta tindikassetti pole vaja raputada.
- Ärge raputage tindikassette pärast nende avamist, kuna need võivad lekkida.

- 2** Võtke tindikassett pakendist välja ning eemaldage seejärel kasseti põhjas asuv kork.

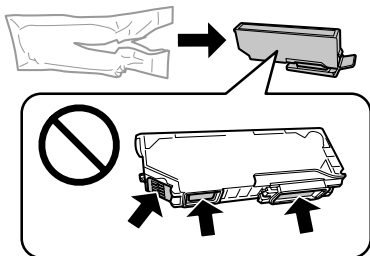

### Märkus.

Ärge puudutage joonisel näidatud kohti. Sellega võite tindikassetti kahjustada.

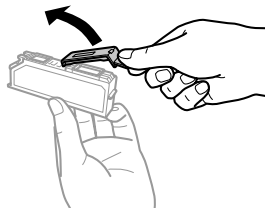

- 3** Avage skanneriüksus. Tindikasseti hoidik liigub tindikasseti vahetamise asendisse.

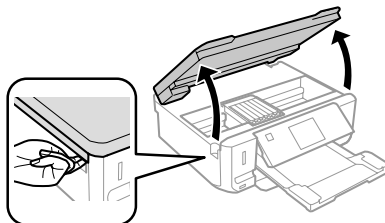

### Tähtis

Ärge puudutage tindikasseti hoidikuga ühendatud lapikut valget kaablit.

### Märkus.

- Kui tindikasseti hoidik ei liigu tindikasseti vahetamise asendisse, tegutsege järgmiselt. **Home > Setup > Maintenance > Ink Cartridge Replacement**
- Ärge liigutage tindikasseti hoidikut käega. Muidu võite toodet kahjustada.

- 4** Suruge sakk, et tindikasseti hoidik vabastada, ning eemaldage seejärel diagonaalselt kassett.

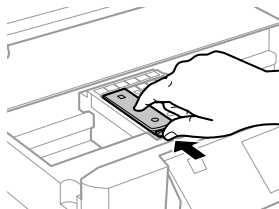

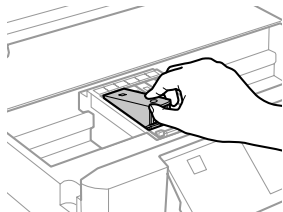

## Tavaline tõrkeotsing

**Märkus.**

Joonisel vasakul ääres on näidatud tindikasseti vahetamine. Vahetage kassett vastavalt olukorrale.

- 5** Pange tindikassett, pea eespool, tindikasseti hoidikusse. Seejärel suruge tindikasseti põhi alla, kuni see klõpsatusega oma kohale kinnitub.

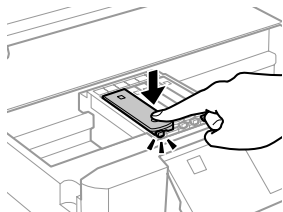
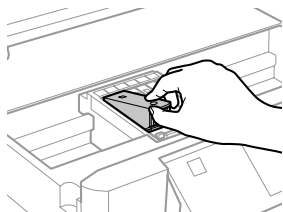

- 6** Pange kork tagasi eemaldatud tindikasseti tindivarustusavale. Kõrvaldage kasutatud kassett nõuetekohaselt.

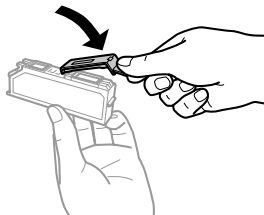

- 7** Sulgege skanner. Tindikasseti hoidik liigub tagasi oma algasendisse.

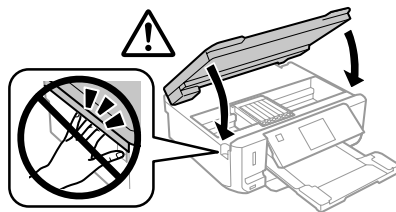

- 8** Järgige ekraanil olevat suunist.

**Märkus.**

- ❑ Tuli ☹ jätkab vilkumist, kuni toode laadib tinti. Ärge kunagi lülitage toodet tindi laadimise ajal välja. Kui tindi laadimine pole lõppenud, ei pruugi printimine olla võimalik.
- ❑ Ärge sisestage CD/DVD-salve enne, kui tindi laadimine pole lõppenud.

---

## Tavaline tõrkeotsing

---

### Tõrketeaded

Selles peatükis kirjeldatakse LCD-ekraanil kuvatavate teadete tähendust.

## Tavaline tõrkeotsing

Tõrketeaded	Lahendused
Paberiummistus	➔ Vt „Paberiummistused“ lk 18
Paber otsas	➔ Vt „Paberi laadimine“ lk 6
Photos not recognized. Place the photos correctly on the scanner glass.	➔ Vt „Skanneri klaas“ lk 10
Printer error. Turn the power off and on again. For details, see your documentation.	Lülitage toode välja ja seejärel uuesti sisse. Veenduge, et tootesse pole paberit jäänud. Tõrketeadete uuesti kuvamisel võtke ühendust Epsoni toega.
Communication error. Check if a computer is connected.	Veenduge, et arvuti on õigesti ühendatud. Tõrketeadete uuesti kuvamisel veenduge, et arvutisse on installitud skannimistarkvara ja et tarkvarasätted on õiged.
A printer's ink pad is nearing the end of its service life. Please contact Epson Support.	Printimise jätkamiseks vajutage $\diamond$ . Sõnumit kuvatakse seni, kuni tindipadi on asendatud. Pöörduge Epsoni toe poole, et vahetada tindipadjad enne nende tööea lõppu. Kui toote tindipadjad on küllastunud, siis toode peatub ning printimise jätkamiseks on vaja Epsoni tugiteenust.
A printer's ink pad is at the end of its service life. Please contact Epson Support.	Pöörduge Epsoni toe poole, et tindipadjad vahetada.
Memory card or external device not recognized.	Veenduge, et mälukaart või välisseade on õigesti sisestatud.
Combination of IP address and subnet mask is invalid. See your documentation.	Vt võrgus olevat Võrgujuhend.
Recovery Mode	Püsivara värskendamine nurjus. Peate proovima püsivara uuesti värskendada. Pange USB-kaabel valmis ja külastage edasiste suuniste saamiseks Epsoni kohalikku veebisaiti.

## Paberiummistused

**Ettevaatust!**

Ärge puudutage juhtpaneelil olevaid nuppe kunagi siis, kui teie käsi on tootes sees.

**Märkus.**

- Katkestage printimistöö, kui LCD-ekraan või printeridraiver paluvad seda vastava sõnumiga teha.
- Ummistunud paberi eemaldamise järel vajutage LCD-ekraanil näidatud nupule.

## Ummistunud paberi eemaldamine tagumisest kattest

**1**

Tõmmake tagumine kate välja ning eemaldage ettevaatlikult ummistunud paber.

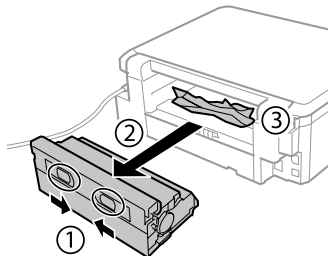

Tavaline tõrkeotsing

- 2 Eemaldage ummistunud paber ettevaatlikult.

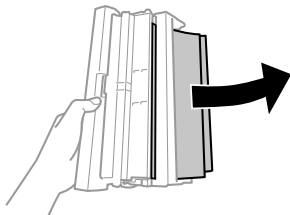

- 3 Avage tagumine kate ning eemaldage ettevaatlikult ummistunud paber.

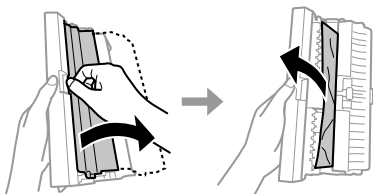

- 4 Pange tagumine kate tagasi.

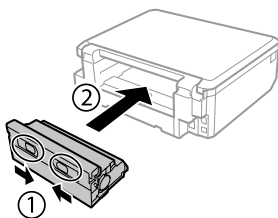

**Ummistunud paberi eemaldamine toote seest.**

- 1 Eemaldage ummistunud paber ettevaatlikult.

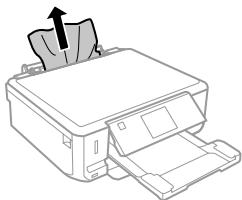

- 2 Avage skanneriüksus. Seejärel eemaldage seest kogu paber, kaasa arvatud kõik rebenenud tükid.

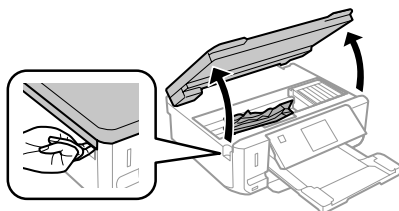

**! Tähtis**  
Ärge puudutage tindikasseti hoidikuga ühendatud lapikut valget kaablit.

- 3 Sulgege aeglaselt skanneriüksus.

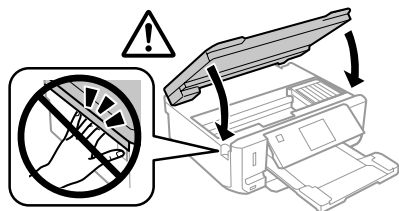

**Ummistunud paberi eemaldamine paberikassetist**

- 1 Tõmmake välja paberikasseti. Seejärel eemaldage ettevaatlikult ummistunud paber.

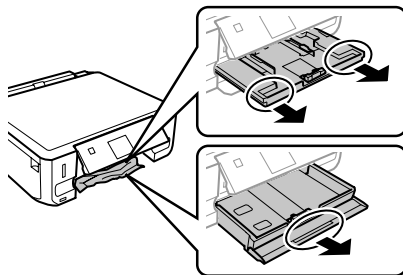

- 2 Eemaldage ummistunud paber kassetist.

- 3 Tasandage paberi servad.

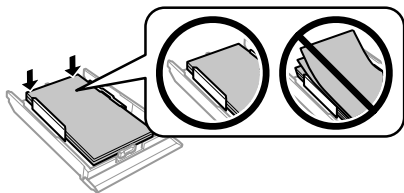

- 4 Hoidke kassetti tasapinnaliselt ning sisestage see aeglaselt ja ettevaatlikult lõpuni tootesse.

## Prindikvaliteedi spikker

Kui täheldate triipefekte (heledaid jooni), puuduvad värve või teisi kvaliteediprobleeme oma väljaprintidel, proovige järgmisi lahendusi.

- Veenduge, et olete paberi laadinud ja asetanud originaali õigesti.
  - ➔ „Paberi laadimine” lk 6
  - ➔ „Originaalide paigutamine” lk 10
- Kontrollige paberiformaadi ja paberitüübi sätteid.
  - ➔ „Paberi valimine” lk 5
- Prindipea võib olla ummistunud. Tehke kõigepealt pihustikontroll ning seejärel puhastage prindipea. **Setup > Maintenance > Nozzle Check**

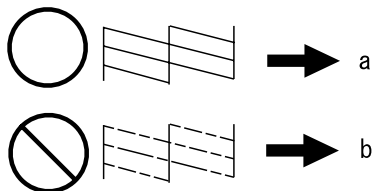

- (a) OK  
(b) Vajab prindipea puhastamist

## Kust saada abi?

### Tehnilise toe veebisait

Epsoni tehnilise toe veebisait aitab teid probleemide korral, millele ei ole võimalik lahendust leida teie seadmega kaasas olnud dokumentatsioonist. Veebilehitseja ja internetiühenduse olemasolu korral on teil võimalik saiti külastada aadressil:

<http://support.epson.net/>  
<http://www.epson.eu/Support> (Europe)

Kõige uuemad draiverid, KKK, kasutusjuhendid ning muu allalaaditav tarkvara on saadaval veebisaidil:

<http://www.epson.com>  
<http://www.epson.eu/Support> (Europe)

Seejärel valige oma kohaliku Epsoni veebisaidi kasutajatugi.

## Copyright Notice

No part of this publication may be reproduced, stored in a retrieval system, or transmitted in any form or by any means, electronic, mechanical, photocopying, recording, or otherwise, without the prior written permission of Seiko Epson Corporation. The information contained herein is designed only for use with this product. Epson is not responsible for any use of this information as applied to other printers.

Neither Seiko Epson Corporation nor its affiliates shall be liable to the purchaser of this product or third parties for damages, losses, costs, or expenses incurred by the purchaser or third parties as a result of accident, misuse, or abuse of this product or unauthorized modifications, repairs, or alterations to this product, or (excluding the U.S.) failure to strictly comply with Seiko Epson Corporation's operating and maintenance instructions.

Seiko Epson Corporation shall not be liable for any damages or problems arising from the use of any options or any consumable products other than those designated as Original Epson Products or Epson Approved Products by Seiko Epson Corporation.

Seiko Epson Corporation shall not be held liable for any damage resulting from electromagnetic interference that occurs from the use of any interface cables other than those designated as Epson Approved Products by Seiko Epson Corporation.

EPSON® is a registered trademark, and EPSON EXCEED YOUR VISION or EXCEED YOUR VISION is a trademark of Seiko Epson Corporation.

SDXC Logo is a trademark of SD-3C, LLC.

Memory Stick Duo, Memory Stick PRO Duo, Memory Stick PRO-HG Duo, Memory Stick Micro, and MagicGate Memory Stick Duo are trademarks of Sony Corporation.

General Notice: Other product names used herein are for identification purposes only and may be trademarks of their respective owners. Epson disclaims any and all rights in those marks.



