

Vartotojo vadovas

Autorių teisė ir prekių ženklai

Autorių teisė ir prekių ženklai

Nė viena šio leidinio dalis negali būti atkuriamą, išsaugoma atsarginėje sistemoje ar perduodama kokia nors forma ar bet kokiomis elektroninėmis ar mechaninėmis priemonėmis, fotokopijavimo, įrašymo ar kitu būdu negavus išankstinio „Seiko Epson Corporation“ sutikimo. Čia laikomos informacijos naudojimui patentinė atsakomybė netaikoma. Taip pat jokia atsakomybė netaikoma nuostoliams, susijusiems su čia pateikiamos informacijos naudojimui. Šiame dokumente pateikta informacija skirta naudoti tik su šiuo „Epson“ gaminiu. „Epson“ nebus laikoma atsakinga, jei ši informacija naudojama bet koku kitu būdu taikant ją kitiems gaminiams.

„Seiko Epson Corporation“ ir jos filialai nebus laikomi atsakingais šio gaminio pirkėjo ar trečiųjų šalių atžvilgiu dėl nuostolių, praradimų, kaštų ar išlaidų, kuriuos pirkėjas ar trečiosios šalys patiria dėl šio gaminio gedimo, netinkamo ar perteklinio naudojimo arba jo pakeitimų, remonto darbų ar technologinių tobulinimų neturint tam leidimo, arba (išskyrus JAV) griežtai nesilaikant „Seiko Epson Corporation“ naudojimo ir priežiūros instrukcijų.

„Seiko Epson Corporation“ ir jos filialai nebus laikomi atsakingais dėl bet kokių nuostolių ar problemų, kurios atsirado naudojant bet kokius papildomai pasirenkamus priedus ar sunaudojamas medžiagas, kurių „Seiko Epson Corporation“ nenurodė esant originaliais „Epson“ gaminiams arba „Epson“ patvirtintais gaminiams.

„Seiko Epson Corporation“ nebus atsakinga dėl bet kokių nuostolių, patiriamų dėl elektromagnetinių trukdžių, kurie atsiranda naudojant bet kokius sąsajos kabelius, kurių „Seiko Epson Corporation“ nenurodė esant „Epson“ patvirtintais gaminiams.

EPSON® yra registruotasis prekės ženklas, o EPSON EXCEED YOUR VISION ir EPSON EXCEED YOUR VISION arba EXCEED YOUR VISION yra prekių ženklai, priklausantys „Seiko Epson Corporation“.

„PRINT Image Matching™“ ir „PRINT Image Matching“ logotipas yra „Seiko Epson Corporation“ prekės ženklai. Autorių teisės © 2001 m. „Seiko Epson Corporation“. Visos teisės saugomos.

SDXC logotipas yra SD-3C, LLC. prekės ženklas.

„Memory Stick Duo“, „Memory Stick PRO Duo“, „Memory Stick PRO-HG Duo“, „Memory Stick Micro“ ir „MagicGate Memory Stick Duo“ yra „Sony Corporation“ prekių ženklai.

„Intel®“ yra registruotasis „Intel Corporation“ prekės ženklas.

„PowerPC®“ yra registruotasis „International Business Machines Corporation“ prekės ženklas.

„Epson Scan“ programinės įrangos dalis yra pagrįsta „Independent JPEG Group“ darbu.

libtiff

Copyright © 1988-1997 Sam Leffler
Copyright © 1991-1997 Silicon Graphics, Inc.

Permission to use, copy, modify, distribute, and sell this software and its documentation for any purpose is hereby granted without fee, provided that (i) the above copyright notices and this permission notice appear in all copies of the software and related documentation, and (ii) the names of Sam Leffler and Silicon Graphics may not be used in any advertising or publicity relating to the software without the specific, prior written permission of Sam Leffler and Silicon Graphics.

Autorių teisė ir prekių ženklai

THE SOFTWARE IS PROVIDED "AS-IS" AND WITHOUT WARRANTY OF ANY KIND, EXPRESS, IMPLIED OR OTHERWISE, INCLUDING WITHOUT LIMITATION, ANY WARRANTY OF MERCHANTABILITY OR FITNESS FOR A PARTICULAR PURPOSE.

IN NO EVENT SHALL SAM LEFFLER OR SILICON GRAPHICS BE LIABLE FOR ANY SPECIAL, INCIDENTAL, INDIRECT OR CONSEQUENTIAL DAMAGES OF ANY KIND, OR ANY DAMAGES WHATSOEVER RESULTING FROM LOSS OF USE, DATA OR PROFITS, WHETHER OR NOT ADVISED OF THE POSSIBILITY OF DAMAGE, AND ON ANY THEORY OF LIABILITY, ARISING OUT OF OR IN CONNECTION WITH THE USE OR PERFORMANCE OF THIS SOFTWARE.

„Microsoft®“, „Windows®“ ir „Windows Vista®“ yra registruotieji „Microsoft Corporation“ prekių ženklai.

„Apple“®, „Macintosh“®, „Mac OS“® ir OS X® yra registruotieji „Apple Inc.“ prekių ženklai.

„ABBYY“® ir „ABBYY FineReader“® pavadinimai ir logotipai yra registruotieji „ABBYY Software House“ prekių ženklai.

Adobe, Adobe Reader, Acrobat ir Photoshop yra prekių ženklai, kurie priklauso „Adobe Systems Incorporated“ ir gali būti registruoti tam tikrose jurisdikcijose.

Bendroji pastaba: kiti čia naudojami pavadinimai skirti tik identifikacijai ir gali būti atitinkamų savininkų prekių ženklai. „Epson“ nepriklauso jokios teisės į šiuos ženklus.

© 2012 m. „Seiko Epson Corporation“. Visos teisės saugomos.

Turinys

Autorių teisė ir prekių ženklai

Autorių teisė ir prekių ženklai. 2

Įvadas

Kur rasti informaciją. 8

Perspėjimas, svarbus pranešimas ir pastaba. 8

Operacinės sistemos versijos. 9

Naudojimas Epson Connect paslauga. 9

Svarbios instrukcijos

Saugos instrukcijos. 10

Patarimai apie gaminį ir įspėjimai. 11

Gaminio paruošimas / naudojimas. 11

Gaminio naudojimas su belaidžiu ryšiu. 12

Atminties kortelių naudojimas. 12

Jutiklinio skydelio ir jutiklinio pultelio naudojimas. 13

Kasečių naudojimas. 13

Kopijavimo apribojimai. 13

Jūsų asmeninės informacijos apsauga. 14

Susipažinkite su įsigytu gaminiu

Galimos šio gaminio funkcijos. 15

Gaminio dalys. 15

Pastabos dėl valdymo skydelio ir išvesties dėklo. 18

Valdymo skydelio vadovas. 19

Mygtukai ir skystųjų kristalų ekranas. 19

Lemputės. 20

Popieriaus ir laikmenos tvarkymas

Aprašymas, kaip naudoti, įdėti ir laikyti spausdinimo laikmenas. 21

Popieriaus laikymas. 21

Popieriaus pasirinkimas. 21

Popieriaus tipo nustatymai skystųjų kristalų ekrane. 23

Popieriaus tipo nustatymai spausdintuvo tvarkyklėje. 24

Popieriaus įdėjimas. 25

Į popieriaus kasetę. 25

Į galinę popieriaus tiekimo angą. 29

CD / DVD įdėjimas. 31

CD / DVD išėmimas. 33

Atminties kortelės įdėjimas. 33

Originalų padėjimas. 35

Automatinis dokumentų tiek tuvas (ADF). 35

Skaitytuvo stiklas. 37

Kopijavimas

Dokumentų kopijavimas. 40

Paprastas kopijavimas. 40

2-pusis kopijavimas. 40

Išdėstomasis kopijavimas. 41

Kopijavimo režimo meniu sąrašas. 42

spausdinimas

Pagrindinis valdymas naudojant valdymo skydelį 43

Nuotraukų spausdinimas (XP-700 / XP-800 serijų modeliais). 43

Nuotraukų spausdinimas XP-600 serijos modeliuose 43

Nuotraukų spausdinimas iš skaitmeninio fotoaparato. 44

Nuotraukų spausdinimo režimo meniu sąrašas. 45

Pagrindinis valdymas naudojant kompiuterį. 45

Spausdintuvo tvarkyklė ir būsenos stebėjimas 45

Paprastas spausdinimas. 47

Spausdinimo atšaukimas. 51

Kitos parinktys. 52

Paprastas būdas spausdinti nuotraukas. 52

Spausdinimas ant CD / DVD. 53

Išankstiniai gaminio nustatymai (tik Windows). 55

2-pusis spausdinimas. 55

Spausdinimas pritaikius puslapiui. 58

Pages per sheet (Puslapių lape) spausdinimas 59

Bendras gaminio naudojimas spausdinimo užduotims. 60

Nustatymai Windows sistemoje. 60

Nustatymas Mac OS X sistemoje. 63

Turinys

Nuskaitymas

Pamėginkime nuskaityti.	64
Nuskaitymo pradžia.	64
Vaizdo reguliavimo funkcijos.	66
Nuskaitymas naudojant valdymo skydelį.	68
Nuskaitymo režimo meniu sąrašas.	69
Pagrindinis nuskaitymas naudojant kompiuterį	69
Nuskaitymas Full Auto Mode (Automatinis režimas).	69
Nuskaitymas, kai veikia Home Mode (Paprastas režimas).	71
Nuskaitymas, kai veikia Office Mode (Raštinės režimas).	73
Nuskaitymas, kai veikia Professional Mode („Professional“ režimas).	75
Nuskaitymo srities peržiūra ir patikslinimas.	77
Įvairūs nuskaitymo būdai.	80
Žurnalo nuskaitymas.	80
Kelių dokumentų nuskaitymas į PDF failą.	82
Nuotraukos nuskaitymas.	85
Programinės įrangos informacija.	86
Epson Scan tvarkyklės paleidimas.	86
Kitos nuskaitymo programinės įrangos paleidimas.	87

Faksogramos siuntimas

Apie „FAX Utility“.	89
Jungimasis prie telefono linijos.	89
Apie telefono laidą.	89
Telefono liniją naudojant tik faksui.	89
Bendra linija su telefono aparatu.	90
Fakso ryšio patikrinimas.	92
Pranešimai, kai maitinimas išjungtas.	92
Fakso funkcijų paruošimas.	92
Greitojo rinkimo įvesčių paruošimas.	92
Grupinio rinkimo įvesčių paruošimas.	93
Antraštės informacijos sukūrimas.	94
Faksogramų siuntimas.	95
Faksogramų siuntimas įvedant numerį.	95
Faksogramų siuntimas naudojant greitąjį rinkimą/grupinį rinkimą.	95
Faksogramų siuntimas daugiabonončiu ryšiu	96
Faksogramos siuntimas nurodytu laiku.	97
Faksogramos siuntimas iš prijungto telefono	98
Faksogramų gavimas.	98

Nustatymas automatiškai gauti faksogramas.	98
Faksogramų gavimas rankiniu būdu.	99
Faksogramos gavimas naudojant duomenų perdavimo kvietimą.	99
Ataskaitų spausdinimas.	100
Fakso režimo meniu sąrašas.	101

Daugiau funkcijų**Valdymo skydelio meniu sąrašas**

Kopijavimo režimas.	104
Nuotraukų spausdinimo režimas.	104
XP-700 / XP-800 serijų modeliai.	105
XP-600 serijos modeliai.	105
Nuskaitymo režimas.	106
Fakso režimas.	107
Režimas „Daugiau funkcijų“.	108
XP-700 / XP-800 serijų modeliai.	108
XP-600 serijos modeliai.	110
„Wi-Fi“ sąrankos režimas.	111
Sąrankos režimas.	111
Žinyno režimas.	115

Rašalo kasečių pakeitimas

Rašalo kasetės saugos instrukcijos, atsargumo priemonės ir techniniai duomenys.	117
Saugos instrukcijos.	117
Atsargumo priemonės keičiant rašalo kasetes	117
Rašalo kasetės techniniai duomenys.	118
Rašalo kasečių būsenos tikrinimas.	119
Naudojant Windows.	119
Naudojant Mac OS X.	120
Valdymo skydelio naudojimas.	121
Juodo rašalo taupymas, kai kasetėje lieka nedaug rašalo (tik Windows sistemoje).	122
Rašalo kasetės pakeitimas.	122

Gaminio ir programinės įrangos priežiūra

Spausdinimo galvutės purkštukų patikrinimas.	127
Priemonės Nozzle Check (Purkštukų patikrinimas) naudojimas Windows sistemoje	127
Priemonės Nozzle Check (Purkštukų patikrinimas) naudojimas Mac OS X sistemoje	127

Turinys

Valdymo skydelio naudojimas.	128	Gaminio būsenos tikrinimas.	146
Spausdinimo galvutės valymas.	129	Popieriaus strigtys.	149
Priemonės Head Cleaning (Galvutės valymas)		Įstrigusio popieriaus išėmimas iš galinio	
naudojimas Windows sistemoje.	129	dangčio.	150
Priemonės Head Cleaning (Galvutės valymas)		Įstrigusio popieriaus išėmimas iš gaminio	
naudojimas Mac OS X sistemoje.	130	vidaus.. . . .	151
Valdymo skydelio naudojimas.	130	Įstrigusio popieriaus išėmimas iš popieriaus	
Spausdinimo galvutės išlygiavimas.	131	kasetės.	152
Priemonės Print Head Alignment		Įstrigusio popieriaus išėmimas iš automatinio	
(Spausdinimo galvučių išlygiavimas)		dokumentų tiektuvo (ADF).	152
naudojimas Windows sistemoje.	131	Kaip išvengti popieriaus strigčių.	154
Priemonės Print Head Alignment		Pakartotinis spausdinimas po popieriaus	
(Spausdinimo galvučių išlygiavimas)		strigties (tik Windows).	155
naudojimas Mac OS X sistemoje.	131	Spausdinimo kokybės žinynas.	155
Valdymo skydelio naudojimas.	132	Horizontalios juostos.	156
Laiko ir regiono nustatymas/pakeitimas.	132	Vertikalios linijos arba nelygumas.	157
Energijos taupymas.	133	Spalvos neteisingos arba jų trūksta.	157
Naudojant Windows.	134	Neryškus arba išteptas spaudinys.	158
Naudijant Mac OS X.	134	Įvairios spausdinimo triktys.	159
Valdymo skydelio naudojimas.	134	Neteisingi arba iškraipyti simboliai.	159
Gaminio valymas.	135	Neteisingos paraštės.	159
Gaminio išorės valymas.	135	Spaudinyje simboliai spausdinami šiek tiek	
Gaminio vidaus valymas.	136	nuožulniai	159
Gaminio gabenimas.	137	Nukopijuoto vaizdo dydis arba padėtis	
Programinės įrangos tikrinimas ir diegimas.	139	netaisyklinga.. . . .	159
Kompiuteryje įdiegtos programinės įrangos		Atvirkščias atvaizdas.	160
patikrinimas.	139	Popierius arba CD / DVD atspausdino tik iš	
Programinės įrangos diegimas.	140	dalies arba yra tuščias.	160
Programinės įrangos šalinimas.	140	Atspausdinta pusė ištepta arba nusitrynusi.	160
Naudojant Windows.	140	Spausdina pernelyg lėtai.	161
Naudojant Mac OS X.	141	Popierius netinkamai tiekiamas arba CD / DVD	
		dėklas išstumtas netaisyklingai.	161
		Popierius nepaduodamas.	161
		Daugybinis puslapių padavimas.	162
		Popierius įkrautas neteisingai.	162
		Popierius išlenda ne visiškai arba sulankstyta	
		162
		Siunčiant CD / DVD spausdinimo užduotį	
		CD / DVD dėklas išstumtas arba neįstumtas	
		taisyklingai.. . . .	163
		Gaminys nespausdina.	163
		Nė viena lemputė nešviečia.	163
		Lemputės įsižiebia ir vėl užgęsta.	163
		Šviečia tik maitinimo lemputė.	163
		Pakeitus rašalo kasetę rodoma rašalo klaida.	164
		Spausdinimo spartos padidinimas (tik Windows	
		sistemoje).	165
		Kita problema.	166
		Tylus spausdinimas ant paprasto popieriaus.	166
Duomenų perdavimas naudojant			
išorinį saugojimo įrenginį			
Atsargumo priemonės naudojant saugojimo			
įrenginius.	143		
Failų kopijavimas iš saugojimo įrenginio į			
kompiuterį ir atvirkščiai.	143		
Failų kopijavimas į kompiuterį.	143		
Failų įrašymas saugojimo įrenginyje.	144		
Klaidų indikatoriai			
Klaidų pranešimai valdymo skydelyje.	145		
Spausdinimo / kopijavimo trikčių			
šalinimas			
Problemų sprendimas.	146		

Turinys

Nuskaitymo trikčių šalinimas

Pranešimais skystųjų kristalų ekrane arba būsenos lemputė nurodomi sutrikimai.	167
Problemos pradėjus nuskaitymą.	167
Automatinio dokumentų tiektuvo (ADF) naudojimas.	168
Mygtuko naudojimas.	168
Ne „Epson Scan“ tvarkyklės programinės įrangos naudojimas nuskaitymui.	169
Su popieriaus tiekimu susijusios problemos.	169
Popierius sutepamas.	169
Tiekiami keli popieriaus lakštai.	169
Popierius užstrigo automatiniame dokumentų tiektove (ADF)	169
Su nuskaitymo laiku susijusios problemos.	170
Su nuskaitytais vaizdais susijusios problemos.	170
Nuskaitymo kokybė yra nepatenkinama.	170
Nepatenkinama nuskaitymo sritis arba kryptis	171
Išbandžius visus sprendinius triktys išlieka.	172

Faksogramų siuntimo trikčių šalinimas

Nepavyksta išsiųsti ir gauti faksogramos.	173
Kokybės problemos (siuntimas).	173
Kokybės problemos (gavimas).	173
Telefoninis atsakiklis negali atsakyti į balso skambučius.	174
Netikslus laikas.	174

Informacija apie gaminį

Rašalo kasetės.	175
Reikalavimai sistemai.	175
Naudojant Windows.	175
Naudojant Mac OS X.	176
Techniniai duomenys.	176
Spausdintuvo techniniai duomenys.	176
Skaitytuvo techniniai duomenys.	179
Automatinio dokumentų tiektuvo (ADF) techniniai duomenys.	180
Fakso techniniai duomenys.	180
Tinklo sąsajos techniniai duomenys.	181
Atminties kortelė.	181
Mechaninė dalis.	182
Elektrinė dalis.	183
Aplinkos apsauga.	185
Standartai ir patvirtinimai.	185

Sąsaja.	186
Išorinis USB įrenginys.	186

Kur gauti pagalbą

Techninės pagalbos svetainė.	188
Kreipimasis į „Epson“ pagalbos skyrių.	188
Prieš kreipiantis į „Epson“.	188
Pagalba naudotojams Europoje.	189
Pagalba naudotojams Taivane.	189
Pagalba naudotojams Australijoje.	190
Pagalba naudotojams Honkonge.	191

Indeksas

Įvadas

Kur rasti informaciją

Naujausias toliau išvardytų vadovų versijas rasite „Epson“ techninės pagalbos svetainėje.

<http://www.epson.eu/Support> (Europos šalys)

<http://support.epson.net/> (ne Europos šalys)

Pradėkite čia (popierinis):

Pateikia informaciją apie gaminio sąranką ir programinės įrangos diegimą.

Pagrindinių vadovas (popierinis):

Pateikia svarbiausią informaciją, kai gaminiu naudojate be kompiuterio.

Vartotojo vadovas (PDF):

Pateikia išsamias valdymo, saugos ir trikčių diagnostikos instrukcijas. Žr. šį vadovą, kai gaminį naudojate su kompiuteriu arba kai naudojate tokiomis patobulintomis funkcijomis kaip 2-pusis kopijavimas.

Norint vadovą peržiūrėti PDF formatu, tam reikalinga „Adobe Acrobat Reader 5.0“ ar vėlesnė šios programos versija arba „Adobe Reader“.

Tinklo vadovas (HTML):

Tinklo administratoriams pateikia informaciją apie spausdintuvo tvarkyklės ir tinklo nustatymus.

Help (gaminio ekrane):

Pateikia pagrindines valdymo ir trikčių diagnostikos instrukcijas gaminio skystųjų kristalų ekrane. Valdymo skydelyje pasirinkite **Help** meniu.

Perspėjimas, svarbus pranešimas ir pastaba

Perspėjimas, svarbus pranešimas ir pastaba šiame vadove pateikti kaip nurodyta toliau, taip pat paaiškintos jų reikšmės.



Perspėjimo

turi būti kruopščiai laikomasi, kad būtų išvengta fizinio sužalojimo.



Svarbaus pranešimo

turi būti laikomasi, kad būtų išvengta įrangos sugadinimo.

Pastaba

atkreipia dėmesį į naudingus patarimus ir apribojimus, susijusius su gaminio naudojimu.

Operacinės sistemos versijos

Šioje instrukcijoje naudojami toliau pateikiami sutrumpinimai.

- Windows 7 reiškia Windows 7 Home Basic, Windows 7 Home Premium, Windows 7 Professional ir Windows 7 Ultimate.
- „Windows Vista“ reiškia „Windows Vista Home Basic Edition“, „Windows Vista Home Premium Edition“, „Windows Vista Business Edition“, „Windows Vista Enterprise Edition“ ir „Windows Vista Ultimate Edition“.
- „Windows XP“ reiškia „Windows XP Home Edition“, „Windows XP Professional x64 Edition“ ir „Windows XP Professional“.
- Mac OS X reiškia Mac OS X 10.5.x, 10.6.x, 10.7.x.

Naudojimasis Epson Connect paslauga

Naudojantis Epson Connect ir kitų bendrovių teikiamomis paslaugomis, lengva spausdinti tiesiogiai iš savo išmaniojo telefono, planšetinio kompiuterio arba nešiojamojo kompiuterio bet kuriuo metu ir praktiškai bet kur – net kitame pasaulio krašte! Norėdami gauti daugiau informacijos apie spausdinimą ir kitas paslaugas, apsilankykite šiuo URL adresu;

<https://www.epsonconnect.com/> („Epson Connect“ portalo svetainė)

<http://www.epsonconnect.eu/> (tik Europos šalys)

Galite peržiūrėti Epson Connect vadovą darbalaukyje du kartus spustelėdami nuorodos piktogramą .



Svarbios instrukcijos

Saugos instrukcijos

Perskaitykite ir laikykitės šių instrukcijų, kad užtikrintumėte saugų šio gaminio naudojimą. Būtinai išsaugokite šį vadovą, kad galėtumėte pasiskaityti ateityje. Be to, būtinai laikykitės visų įspėjimų ir instrukcijų, pateiktų ant gaminio.

- Naudokite tik su šiuo gaminiu pateiktą maitinimo laidą, šio laido nenaudokite su jokia kita įranga. Su šiuo gaminiu naudojant kitus maitinimo laidus arba pateiktą laidą naudojant su kita įranga prietaisas gali užsiliepsnoti arba gali įvykti elektros smūgis.
- Įsitikinkite, kad jūsų kintamosios srovės elektros laidas atitinka taikomus vietinius saugos standartus.
- Niekada neišrinkite, nekeiskite ir nemėginkite remontuoti elektros laido, kištuko, spausdintuvo, skaitytuvo ar jų priedų patys, išskyrus atvejus, atskirai nurodytus gaminio instrukcijose.
- Atjunkite gaminį ir patikėkite jo remonto darbus atitinkamos kvalifikacijos remonto meistrams šiais atvejais: elektros laidas arba kištukas yra pažeisti; į gaminį pateko skysčio; gaminys buvo numestas arba jo korpusas yra pažeistas; gaminys neveikia įprastai arba jo veikimo savybės aiškiai pasikeitė. Nereguliuokite valdiklių, jei tai nenurodyta naudojimo instrukcijose.
- Pastatykite gaminį šalia sieninio lizdo, iš kurio kištukas gali būti lengvai ištrauktas.
- Nestatykite ir nelaikykite gaminio lauke, vietose, kur yra didelis užterštumas ar dulkės, netoli vandens ir kaitinimo šaltinių, taip pat vietose, kuriose jį veiks smūgiai, vibracijos, aukšta temperatūra ar drėgmė.
- Saugokitės, kad ant gaminio neišpiltumėte skysčio ir jo nelieštumėte šlapiomis rankomis.
- Šis gaminys turi būti laikomas ne mažesniu kaip 22 cm atstumu nuo širdies stimuliatorių. Šio gaminio sklaidžiamos radijo bangos gali pakenkti širdies stimuliatorių veikimui.
- Jei skystųjų kristalų ekranas yra pažeistas, kreipkitės į platintoją. Jei skystųjų kristalų tirpalo patenka jums ant rankų, kruopščiai jas nuplaukite muilu ir vandeniu. Jei skystųjų kristalų tirpalo patenka į akis, nedelsdami išplaukite jas vandeniu. Jei kruopščiai praplovus akis jaučiamas diskomfortas ar regėjimo sutrikimai, nedelsdami kreipkitės į gydytoją.
- Venkite naudotis telefonu perkūnijos metu. Žaibas gali sukelti nuotolinio elektros smūgio pavojų (taikytina modeliams su faksu).
- Norėdami pranešti apie nutekėjusias dujas, telefonu nesinaudokite stovėdami arti nuotėkio vietos (taikytina modeliams su faksu).

Pastaba:

Toliau pateikiamos saugos instrukcijos rašalo kasetėms.

➔ „Rašalo kasečių pakeitimas“ puslapyje 117

Patarimai apie gaminį ir įspėjimai

Perskaitykite ir laikykitės šių instrukcijų, kad nesugadintumėte gaminio ar savo nuosavybės. Būtinai išsaugokite šį vadovą, kad galėtumėte pasiskaityti ateityje.

Gaminio paruošimas / naudojimas

- Neuždenkite ir neužblokuokite gaminio aušinimo ir kitų angų.
- Naudokite tik gaminio etiketėje nurodyto tipo maitinimo šaltinį.
- Nejunkite prie lizdų, esančių elektros grandinėje, prie kurios prijungti kopijavimo aparatai arba oro kondicionavimo sistemos, kurie reguliariai įjungiami ir išjungiami.
- Nejunkite prie elektros lizdų, valdomų sieniniais jungikliais arba automatiniais laikmačiais.
- Laikykite visą kompiuterio sistemą atokiau nuo galimų elektromagnetinių trikdžių šaltinių, tokių kaip garsiakalbiai ar baziniai belaidžių telefonų įrenginiai.
- Elektros tiekimo laidai turi būti ištiesti taip, kad būtų išvengta trynimosi, įpjovų, dilimo, susukimo ir užsimazgymo. Ant elektros laidų nestatykite jokių daiktų, ant jų taip pat neturi būti vaikštoma ar bėgiojama. Itin svarbu, kad tose vietose, kur elektros laidai yra prijungti prie transformatoriaus (įvadai ir išvadai) jų galai būtų tiesūs.
- Jei gaminį naudojate su ilgintuvu, įsitikinkite, kad bendra prie ilgintuvo prijungtų prietaisų galia neviršytų leistinos laido galios. Taip pat įsitikinkite, kad bendra visų prietaisų, įjungtų į sieninį elektros lizdą, galia neviršytų sieninio lizdo galios.
- Jei planuojate naudoti gaminį Vokietijoje, pastato instaliacija turi būti apsaugota 10 arba 16 amperų grandinės pertraukikliu, užtikrinant tinkamą apsaugą nuo trumpojo jungimosi ir gaminio apsaugą nuo srovės perkrovų.
- Kai produktą kabeliu jungiate prie kompiuterio arba kito prietaiso, įsitikinkite, kad jungtys yra nukreiptos tinkama kryptimi. Kiekviena jungtis gali būti nukreipta tik vienu būdu. Įkišus jungtį netinkama kryptimi, gali būti sugadinti abu prietaisai, kuriuos jungia kabelis.
- Statykite gaminį ant lygaus, stabilaus paviršiaus, kuris būtų tokio dydžio, kad išsikištų iš po gaminio visomis kryptimis. Jei statote gaminį netoli sienos, palikite didesnę kaip 10 cm atstumą nuo galinės gaminio plokštės iki sienos. Kampu pakeltas gaminys tinkamai neveiks.
- Šį gaminį padėkite taip, kad jo dešinysis šonas būtų bent 10 cm atstumu nuo sienos ar kito daikto (taikytina modeliams su faksu).
- Sandėliuodami arba transportuodami gaminį, jo nepaverskite, nepastatykite vertikaliai ar neapverskite, nes gali ištekti rašalas.
- Už gaminio palikite vietos laidams, o virš jo turi būti tiek erdvės, kad galėtumėte iki galo pakelti dokumentų dangtį.
- Palikite užtektinai vietos gaminio priekyje, kad popierius galėtų visiškai išlįsti.
- Venkite laikyti gaminį vietose, kuriose greitai keičiasi temperatūra ir drėgmė. Be to, saugokite jį nuo tiesioginių saulės spindulių, stiprių šviesos ar šildymo šaltinių.

Svarbios instrukcijos

- Nekiškite į gaminio angas daiktų.
- Nekiškite į gaminį rankų ir nelieskite kasečių spausdinimo metu.
- Nelieskite balto plokščio kabelio, esančio gaminio viduje.
- Gaminio viduje arba šalia jo nenaudokite purškiamų produktų, kurių sudėtyje yra degių dujų. Dėl to gali kilti gaisras.
- Nejudinkite spausdinimo galvutės ranka; galite sugadinti gaminį.
- Gaminį visada išjunkite spausdami mygtuką ⏻. Neatjunkite gaminio ir neišjunkite lizdo srovės, kol skystųjų kristalų ekranas neišsijungia visiškai.
- Prieš gabendami gaminį įsitikinkite, ar jo galvutė yra pagrindinėje (iki galo dešinėje) padėtyje ir ar įdėtos spausdinimo kasetės.
- Saugokitės, kad neprisispaustumėte pirštu, kai uždarote skaitytuvo įrenginį.
- Jei gaminio nenaudosite ilgą laiką, ištraukite elektros laido kištuką iš sieninio lizdo.
- Dėdami originalus, skaitytuvo stiklo nespauskite per stipriai.
- Eksploatuojant gaminį gali prireikti pakeisti panaudoto rašalo pagalvėlę, kai ši užsipildys. Ar tai reikės padaryti ir kaip dažnai ją reikės keisti, priklausys nuo to, kiek puslapių spausdinsite, nuo spausdinamos medžiagos ir nuo to, kiek valymo ciklų atliks šis gaminys. „Epson Status Monitor“, jūsų skystųjų kristalų ekranas arba valdymo skydelio lemputės perspės, kada šią dalį reikės pakeisti. Tai, kad reikia pakeisti pagalvėlę, nereiškia, kad jūsų gaminys neveikia taip, kaip nurodo jo techniniai duomenys. Šios dalies pakeitimas yra įprastinis gaminio priežiūros veiksmas ir neturėtų būti laikomas gedimu, kurį reikia taisyti. Todėl „Epson“ garantija nepadengia išlaidų, patirtų keičiant pagalvėlę. Jei jūsų gaminio pagalvėlę reikia keisti, tai gali padaryti bet kuris įgaliotasis „Epson“ paslaugų tiekėjas. Šios dalies priežiūros neturi atlikti vartotojas.

Gaminio naudojimas su belaidžiu ryšiu

- Nenaudokite šio gaminio medicinos įstaigose arba šalia medicininės įrangos. Šio aparato skleidžiamos radijo bangos gali pakenkti elektrinių medicinos prietaisų veikimui.
- Nenaudokite šio gaminio šalia automatiškai valdomų prietaisų, tokių kaip automatinės durys arba gaisro signalizacija. Šio gaminio skleidžiamos radijo bangos gali pakenkti šių prietaisų veikimui ir dėl netinkamo jų veikimo gali įvykti nelaimingi atsitikimai.

Atminties kortelių naudojimas

- Kai mirksi atminties kortelės lemputė, neišimkite atminties kortelės ir neišjunkite gaminio.
- Atminties kortelės naudojimo būdai skiriasi priklausomai nuo kortelės tipo. Išsamesnės informacijos gausite perskaitę dokumentus, esančius atminties kortelės pakuotėje.
- Naudokite tik su gaminiu suderinamas atminties korteles.
➔ „Atminties kortelė“ puslapyje 181

Svarbios instrukcijos

Jutiklinio skydelio ir jutiklinio pultelio naudojimas

- Skystųjų kristalų ekrane gali būti keli smulkūs šviesūs ar tamsūs taškeliai ir, priklausomai nuo veikimo, jo ryškumas gali būti netolygus. Tai yra normalu ir nereiškia, kad prietaisas yra sugedęs.
- Jutikliniam skydeliui ir jutikliniam pulteliui valyti naudokite sausą ir švelnų skudurėlį. Nenaudokite skysčių ar cheminių valiklių.
- Išorinis jutiklinio skydelio ir jutiklinio pultelio dangtelis gali sudužti nuo smarkesnio smūgio. Kreipkitės į savo platintoją, jei skydelis sudužtų ar suskiltų, sudužusių dalių nelieskite ir nemėginkite išimti.
- Taikytina XP-600 serijos modeliams
Jutiklinis pultelis yra talpinis jutiklinis skydelis, kuris reaguoja tik tiesiogiai palietas pirštu. Skydelis gali nensureaguoti, jei jį liosite šlapiomis rankomis, mūvėdami pirštines, jei liosite per apsauginį lapą ar lipduką.
- Jutiklinį skydelį ir jutiklinį pultelį švelniai paspauskite piršto galiuku. Stipriai nespauskite ar nebaksnokite nagu.
- Nenaudokite aštrių daiktų, pavyzdžiui, rutulinių rašiklių, nudrožtų pieštukų, plunksnakočių ir pan.
- Dėl staigių temperatūros ar drėgmės pokyčių skydelio viduje susidariusi kondensacija gali pabloginti gaminio veikimą.

Kasečių naudojimas

➔ [„Rašalo kasečių pakeitimas” puslapyje 117](#)

Kopijavimo apribojimai

Laikykitės šių apribojimų užtikrindami, kad gaminys naudojamas atsakingai ir legaliai.

Įstatymai draudžia kopijuoti šiuos elementus:

- banknotus, monetas, valstybės leidžiamus vertybinius popierius, vyriausybės ir municipalinius vertybinius popierius
- Nenaudojamus pašto antspaudus, iš anksto suantspauduotus atvirukus ir kitus oficialius pašto ženklus, rodančius tinkamą siuntimą paštu
- Valstybinius pajamų spaudus ir vertybinius popierius, išduotus laikantis teisinės procedūros

Būkite atsargūs kopijuodami šiuos elementus:

- privačius komercinius vertybinius popierius (akcijų sertifikatus, perduodamus vekselius, čekius ir pan.), mėnesinius bilietus, nuolaidų korteles ir pan.
- Pusus, vairuotojo pažymėjimus, atitikties pažymėjimus, mokesčių už kelius bilietus, maisto spaudus, bilietus ir pan.

Pastaba:

Šių elementų kopijavimas taip pat gali būti draudžiamas įstatymų.

Svarbios instrukcijos

Atsakingai naudokite autorių teisėmis saugomą medžiagą:

- Gaminiais gali būti piktnaudžiaujama netinkamai kopijuojant medžiagą, kurios autorių teisės yra saugomos. Jei veikiate nepasitarę su kvalifikuotu teisininku, prieš kopijuodami publikuotą medžiagą būkite atsakingi ir pagarbūs, gaudami leidimus iš autorių teisių savininko.

Jūsų asmeninės informacijos apsauga

Šio gaminio atmintyje galima išsaugoti vardus ir telefono numerius net tada, kai maitinimas išjungtas.

Naudodami žemiau pateiktą meniu, ištrinkite atmintį, jei duodate gaminį kam nors kitam arba jį išmetate.

☰ Setup > Restore Default Settings > All Settings

Susipažinkite su įsigytu gaminio

Galimos šio gaminio funkcijos

Patikrinkite, kokios galimos šio gaminio funkcijos.

	XP-600 serijos modeliai	XP-700 serijos modeliai	XP-800 serijos modeliai
Print	✓	✓	✓
Kopijavimas	✓	✓	✓
Nuskaitymas	✓	✓	✓
Faksas	-	-	✓
ADF	-	-	✓
Eternetas	-	✓	✓
Wi-Fi	✓	✓	✓

Gaminio dalys

Pastaba:

Iliustracijos šiame vadove atitinka panašaus modelio gaminį. Nors jos gali skirtis nuo turimo gaminio, veikimo būdas yra toks pat.

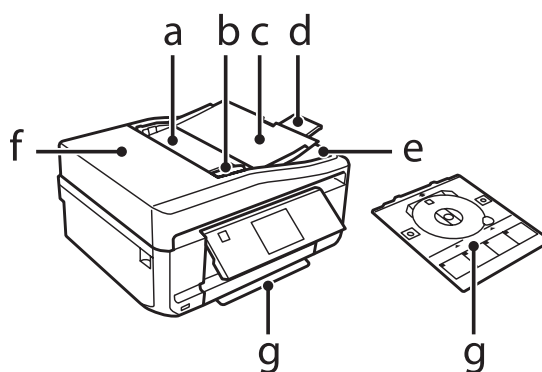

a.	Automatinis dokumentų tiekimas (ADF) *
b.	Kraščių kreiptuvas *
c.	ADF įvesties dėklas (padėkite čia originalus, kurie turi būti kopijuojami) *
d.	ADF išvesties dėklo pailginimas (ištraukite pailginimą, kai naudojate ADF)*
e.	ADF išvesties dėklas (jūsų originalai išstumiami čia baigus kopijuoti) *

Susipažinkite su įsigytu gaminio

f.	ADF dangtis *
g.	CD / DVD dėklas

* Ši dalis prieinama tik XP-800 serijai.

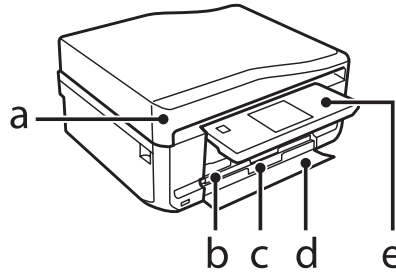

a.	Dokumentų dangtis
b.	1 kasetė (viršutinė kasetė)*1
c.	2 kasetė (apatinė kasetė)*1
d.	Priekinis dangtis*1
e.	Control Panel (Valdymo skydas) *2

*1 Išsamesnė informacija pateikta šioje iliustracijoje.

*2 Control Panel (Valdymo skydas) pasikelia automatiškai, kai pradedamas spausdinimas. Jei reikia, jį nuleiskite rankomis. (XP-700 / XP-800 serijų modeliai)

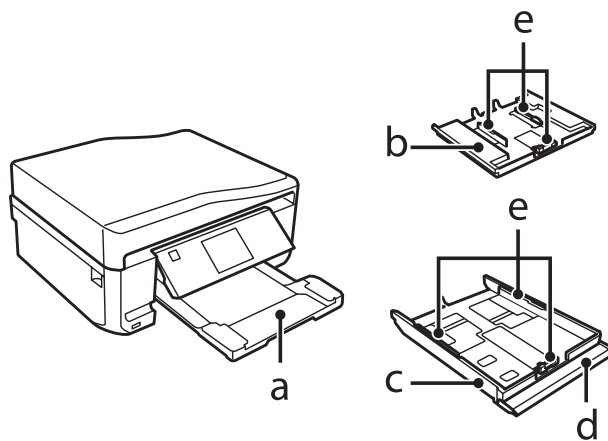

a.	Išvesties dėklas*
b.	1 kasetė
c.	2 kasetė
d.	Priekinis dangtis
e.	Kraščių kreiptuvai

* Išvesties dėklas išsitraukia automatiškai, kai pradedamas spausdinimas. Jei reikia, jį uždarykite rankomis. (XP-700 / XP-800 serijų modeliai)

Susipažinkite su įsigytu gaminiu

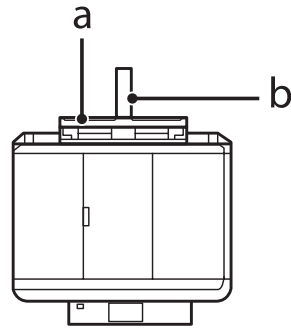

a.	Galinė popieriaus tiekimo anga*
b.	Popieriaus laikiklis*

* Ši dalis prieinama tik XP-700 / XP-800 serijai.

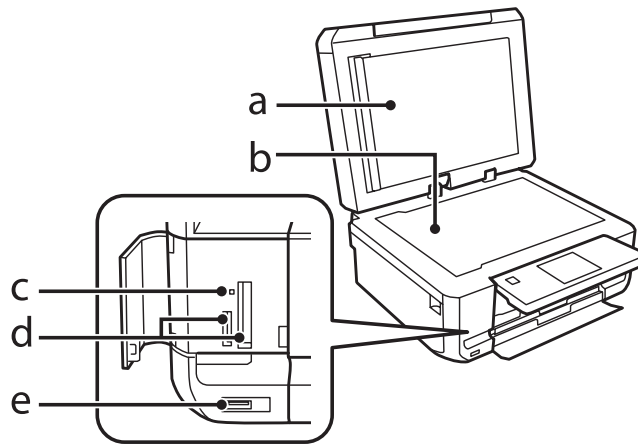

a.	Dokumentų skydelis
b.	Skaitytuvo stiklas
c.	Atminties kortelės lemputė
d.	Atminties kortelių angos*
e.	Išorinės sąsajos USB prievadas

* XP-600 serija turi tik vieną angą.

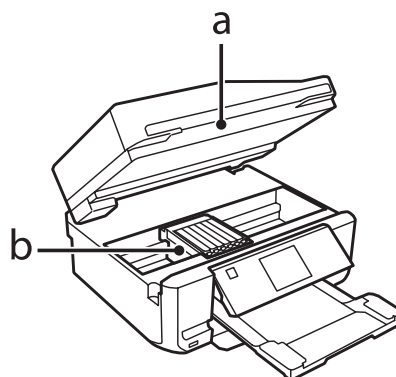

Susipažinkite su įsigytu gaminiu

a.	Skaitytuvo įrenginys
b.	Spausdintuvo galvutė / rašalo kasetės laikiklis

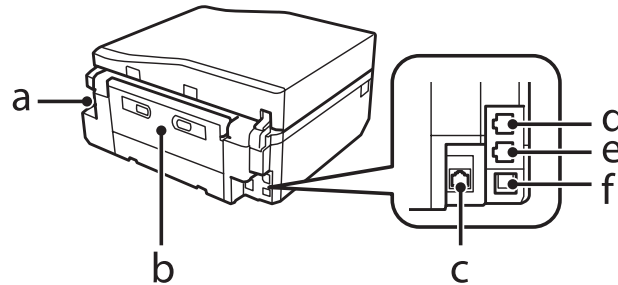

a.	Kintamosios srovės įvadas
b.	Galinis dangtis
c.	LAN prievadas*1
d.	LINE prievadas*2
e.	EXT. prievadas*2
f.	USB prievadas

*1 Ši dalis prieinama tik XP-700 / XP-800 serijai.

*2 Ši dalis prieinama tik XP-800 serijai.

Pastabos dėl valdymo skydelio ir išvesties dėklo

Naudojant XP-700 / XP-800 seriją, pradėjus spausdinti valdymo skydelis pakyla, o išvesties dėklas išstumiamas automatiškai. Ši funkcija neprieinama XP-600 serijai.

Baigę spausdinti, rankiniu būdu uždarykite išvesties dėklą ir nuleiskite valdymo skydelį (jei reikia, taikoma visiems modeliams).

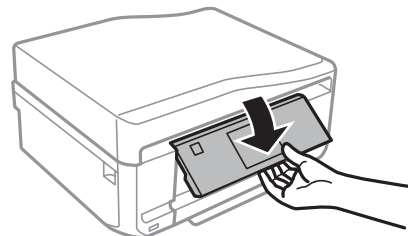
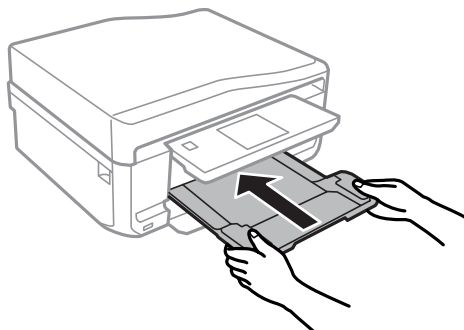

Valdymo skydelio vadovas

Pastaba:

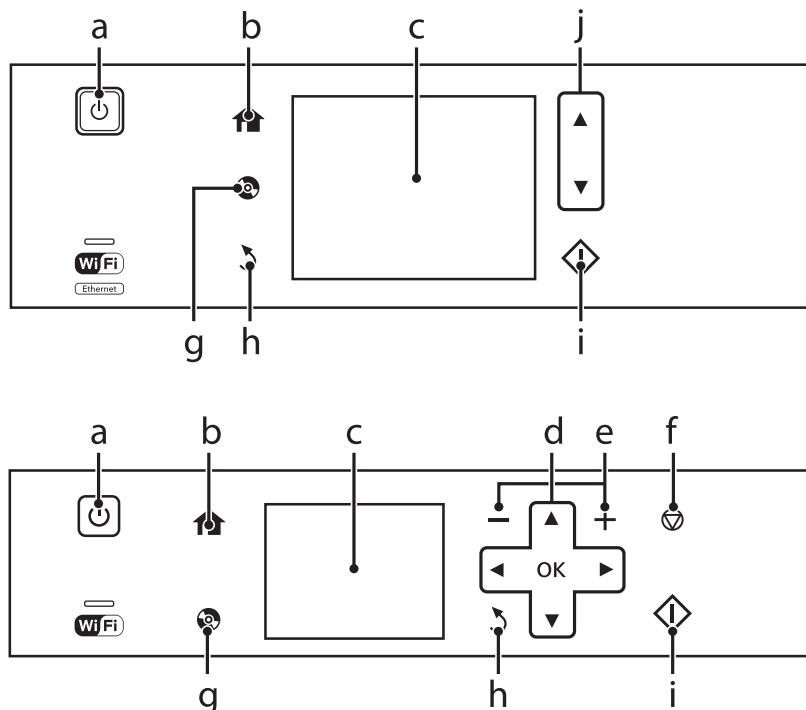

- ❑ Įvairiose šalyse valdymo skydelio dizainas būna skirtingas.
- ❑ Nors valdymo skydelio dizainas ir skystųjų kristalų ekrano rodiniai, pvz., meniu pavadinimai ir parinkčių pavadinimai, gali skirtis nuo turimo gaminio, veikimo būdas yra toks pat.



Mygtukai ir skystųjų kristalų ekranas

	Mygtukai	Funkcija
a		Ijungia arba išjungia gaminį.
b		Parodo Home meniu.
c	-	Skystųjų kristalų ekrane rodomi meniu. Jei jūsų gaminys yra su jutikliniu skydeliu, ekranu galite slinkti braukdami skystųjų kristalų ekraną. Jei jutiklinis skydelis reaguoja lėtai, bandykite braukti stipriau.
d		Paspauskite ◀, ▶, ▲, ▼, kad pasirinktumėte meniu. Paspauskite OK, kad patvirtintumėte pasirinktą nustatymą ir pereitumėte į kitą ekraną.
e		Nustato kopijų skaičių ir spausdina.
f		Sustabdo dabartinį veiksma ir inicijuoja dabartinius nustatymus.
g		Paspauskite, kad būtų parodytas CD / DVD etiketės meniu. Gaminys rengiasi spausdinti CD / DVD etiketę.

Susipažinkite su įsigytu gaminiu

	Mygtukai	Funkcija
h		Atšaukiamas/grąžinamas ankstesnis meniu.
i		Pradedamas kopijavimas / spausdinimas / nuskaitymas // faksogramos siuntimas.
j		Slinkite ekranu.

Apie Auto Selection Mode (automatinio pasirinkimo režimą)

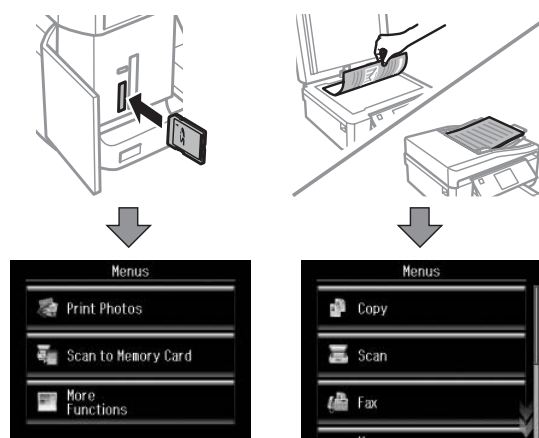

Auto Selection Mode parodo meniu priklausomai nuo jūsų veiksmų.



Pastaba:

- Auto Selection Mode režimas negalimas XP-600 serijos modeliuose.
- Kai įdedate atminties kortelę, atidarote dokumentų dangtį ar dokumentą įdedate į automatinį dokumentų tiektuvą, skystųjų kristalų ekranas norimo meniu gali nerodyti. Tokiu atveju paspauskite , kad būtų parodytas Home meniu.
- Norėdami išjungti šią funkciją, kiekvieną atskirą elementą išjunkite Auto Selection Mode meniu. **Setup > Guide Functions > Auto Selection Mode.**

Lemputės

Lemputės	Funkcija
	Įsižiebia, kai gaminys įjungiamas. Mirksi, kai gaminys gauna duomenis, spausdina / kopijuoja / nuskaityto / siunčia faksogramą, kai keičiama rašo kasetė, spausdinimo galvutė pripildoma rašalo arba valoma. Lėtai mirksi, kai gaminys veikia miego režimu.
	Dega tol, kol spausdintuvas yra prijungtas prie tinklo. Mirksi, kol suderinami tinklo nustatymai (žalia spalva: „Wi-Fi“ / oranžinė spalva: ethernetas). Ši lemputė išjungiama veikiant miego režimu.

Pastaba:

Dėl išsamesnės informacijos apie skystųjų kristalų ekrane rodomas piktogramas žr. **Help.**

Popieriaus ir laikmenos tvarkymas

Aprašymas, kaip naudoti, įdėti ir laikyti spausdinimo laikmenas

Galite pasiekti gerų rezultatų su daugumos tipų paprastu popieriumi. Tačiau naudojant kreidinių popierių išgaunama geresnė spausdinių kokybė, kadangi toks popierius sugeria mažiau rašalo.

„Epson“ siūlo įsigyti specialaus popieriaus, pagaminto atsižvelgiant į „Epson“ rašaliniuose gaminiuose naudojamą rašalą, ir rekomenduoja naudoti šį popierių, kad būtų užtikrinta itin kokybiška spauda.

Prieš naudodami specialų „Epson“ platinamą popierių perskaitykite kartu su juo supakuotus naudojimo instrukcijų lapus ir atsižvelkite į šiuos dalykus.

Pastaba:

- ❑ *popierių į popieriaus kasetę dėkite ta puse, ant kurios norite spausdinti, žemyn. Spausdinimui skirta pusė paprastai būna baltesnė arba blizgesnė. Dėl išsamesnės informacijos skaitykite instrukciją, pakuojamą kartu su popieriumi. Kai kurių tipų popieriaus kampai yra nukirpti, kad būtų lengviau nustatyti tinkamą įdėjimo į spausdintuvą kryptį.*
- ❑ *Jei popierius susisukęs, prieš kišdami į spausdintuvą išlyginkite jį arba lengvai užsukite priešinga kryptimi. Spausdinant ant susisukusio popieriaus spaudinyje gali susilieti rašalas.*



Popieriaus laikymas

Baigę spausdinti nepanaudotą popierių kuo greičiau įdėkite atgal į gamintojo pakuotę. Naudojant specialiąsias laikmenas, „Epson“ rekomenduoja spausdinius laikyti pakartotinai užsandarinamame plastikiniame maišelyje. Nepanaudotą popierių ir spausdinius laikykite atokiau nuo aukštos temperatūros, drėgmės ir tiesioginių saulės spindulių.

Popieriaus pasirinkimas

Toliau pateiktoje lentelėje išvardyti palaikomi popieriaus tipai. Įkrovimo talpa ir spausdinimas be rėmelių priklauso nuo popieriaus, kaip parodyta toliau.

Popieriaus ir laikmenos tvarkymas

Laikmenos tipas	Dydis	Įkrovimo talpa (lapai)			Spausdinimas be rėmelių*7
		2 kasetė (apatinė kasetė)	1 kasetė (viršutinė kasetė)	galinė popieriaus tiekimo anga*5*6	
Paprastas popierius *1	Laiškas*2	iki 11 mm	-	1	-
	A4*2	iki 11 mm	-	1	-
	B5*2	iki 11 mm	-	1	-
	A5*2	iki 11 mm	-	1	-
	A6*3	iki 2 mm	iki 2 mm	1	-
	„Legal“ dydžio*4	1	-	1	-
	Vartotojo nustatytas dydis	1	-	1	-
Vokas	#10	10	-	1	-
	DL	10	-	1	-
	C6	10	-	1	-
„Epson“ Bright White Ink Jet Paper (Poliruotas baltas popierius rašaliniams spausdintuvams)	A4*3	80	-	1	-
„Epson“ Photo Quality Ink Jet Paper (Kokybiškas fotografinis popierius rašaliniams spausdintuvams)	A4	80	-	1	-
„Epson“ Matte Paper-Heavyweight (Matinis popierius – sunkus)	A4	20	-	1	✓
„Epson“ Double-Sided Matte Paper (Dvipusis matinis popierius)	A4*4	1	-	1	✓
„Epson“ Photo Paper (Fotografinis popierius)	A4	20	-	1	✓
	10×15 cm (4×6 col.)	20	20	1	✓
	13×18 cm (5×7 col.)	20	20	1	✓
„Epson“ Premium Glossy Photo Paper (Aukščiausios kokybės blizgus fotografinis popierius)	A4	20	-	1	✓
	10×15 cm (4×6 col.)	20	20	1	✓
	13×18 cm (5×7 col.)	20	20	1	✓
	16:9 plataus formato (102×181 mm)	20	20	1	✓

Popieriaus ir laikmenos tvarkymas

Laikmenos tipas	Dydis	Įkrovimo talpa (lapai)			Spausdinimas be rėmelių*7
		2 kasetė (apatinė kasetė)	1 kasetė (viršutinė kasetė)	galinė popieriaus tiekimo anga*5*6	
„Epson“ Premium Semigloss Photo Paper (Aukščiausios kokybės pusiau blizgus fotografinis popierius)	A4	20	-	1	✓
	10 × 15 cm (4 × 6 col.)	20	20	1	✓
„Epson“ Ultra Glossy Photo Paper (Itin blizgus fotografinis popierius)	A4	20	-	1	✓
	10 × 15 cm (4 × 6 col.)	20	20	1	✓
	13 × 18 cm (5 × 7 col.)	20	20	1	✓
„Epson“ Glossy Photo Paper (Blizgus fotografinis popierius)	A4	20	-	1	✓
	10 × 15 cm (4 × 6 col.)	20	20	1	✓
	13 × 18 cm (5 × 7 col.)	20	20	1	✓
„Epson“ Iron-On Cool Peel Transfer Paper (Užlyginamas ir lengvai nulupamas popierius)	A4	1	-	1	-
„Epson“ Photo Stickers (Fotografiniai lipdukai)	A6	1	1	1	-

*1 Popierius, sveriantis nuo 64 g/m² (17 lb) iki 90 g/m² (24 lb).

*2 Rankiniam 2-pusiam spausdinimui galima įdėti 30 lapų.

*3 Rankiniam 2-pusiam spausdinimui galima įdėti 20 lapų.

*4 Rankiniam 2-pusiam spausdinimui galima įdėti 1 lapą.

*5 Galinės popieriaus tiekimo angos kai kuriuose modeliuose gali nebūti.

*6 Nors galite spausdinti ant popieriaus, kurio storis yra nuo 0,05 iki 0,6 mm, kai kuris storas popierius gali būti tiekiamas netinkamai, net jei jo storis neviršija nurodytų duomenų.

*7 Spausdinimas be rėmelių negalimas naudojant funkciją „2-sided printing“ (2-pusis spausdinimas).

Pastaba:

popieriaus pasiūla priklauso nuo vietovės.

Popieriaus tipo nustatymai skystųjų kristalų ekrane

Gaminys automatiškai prisitaiko prie jūsų spausdinimo nustatymuose pasirinkto popieriaus tipo. Todėl popieriaus tipo nustatymas toks svarbus. Taip nurodote gaminiui, kokį naudojate popierių, atitinkamai nustatomas rašalo kiekis. Tolesnėje lentelėje pateikti nustatymai, kuriuos turėtumėte pasirinkti savo popieriui.

Šiam popieriui	Skystųjų kristalų ekrano popieriaus tipas
Paprastas popierius*	Plain Paper
„Epson“ Bright White Ink Jet Paper (Poliruotas baltas popierius rašaliniams spausdintuvams)*	Plain Paper

Popieriaus ir laikmenos tvarkymas

„Epson“ Ultra Glossy Photo Paper (Itin blizgus fotografinis popierius)	Ultra Glossy
„Epson“ Premium Glossy Photo Paper (Aukščiausios kokybės blizgus fotografinis popierius)	Prem. Glossy
„Epson“ Premium Semigloss Photo Paper (Aukščiausios kokybės pusiau blizgus fotografinis popierius)	Prem. Glossy
„Epson“ Glossy Photo Paper (Blizgus fotografinis popierius)	Glossy
„Epson“ Photo Paper (Fotografinis popierius)	Photo Paper
„Epson“ Photo Quality Ink Jet Paper (Kokybiškas fotografinis popierius rašaliniams spausdintuvams)	Matte
„Epson“ Matte Paper–Heavyweight (Matinis popierius – sunkus)	Matte
„Epson“ Double-Sided Matte Paper (Dvipusis matinis popierius)	Matte
„Epson“ Photo Stickers (Fotografiniai lipdukai)	Photo Sticker

* Su šiuo popieriumi galite spausdinti naudodami funkciją „2-sided printing“ (2-pusis spausdinimas).

Popieriaus tipo nustatymai spausdintuvo tvarkyklėje

Gaminys automatiškai prisitaiko prie jūsų spausdinimo nustatymuose pasirinkto popieriaus tipo. Todėl popieriaus tipo nustatymas toks svarbus. Taip nurodote gaminiui, kokį naudojate popierių, atitinkamai nustatomas rašalo kiekis. Tolesnėje lentelėje pateikti nustatymai, kuriuos turėtumėte pasirinkti savo popieriui.

Šiam popieriui	Spausdintuvo tvarkyklės popieriaus tipas
Paprastas popierius*	plain papers (paprastas popierius)
„Epson“ Bright White Ink Jet Paper (Poliruotas baltas popierius rašaliniams spausdintuvams)*	plain papers (paprastas popierius)
„Epson“ Iron-On Cool Peel Transfer Paper (Užlyginamas ir lengvai nulupamas popierius)	plain papers (paprastas popierius)
„Epson“ Ultra Glossy Photo Paper (Itin blizgus fotografinis popierius)*	Epson Ultra Glossy
„Epson“ Premium Glossy Photo Paper (Aukščiausios kokybės blizgus fotografinis popierius)*	Epson Premium Glossy
„Epson“ Premium Semigloss Photo Paper (Aukščiausios kokybės pusiau blizgus fotografinis popierius)*	Epson Premium Semigloss
„Epson“ Glossy Photo Paper (Blizgus fotografinis popierius)*	Epson Glossy
„Epson“ Photo Paper (Fotografinis popierius)*	Epson Photo
„Epson“ Photo Quality Ink Jet Paper (Kokybiškas fotografinis popierius rašaliniams spausdintuvams)*	Epson Photo Quality Ink Jet
„Epson“ Matte Paper – Heavyweight (Matinis popierius – sunkus)*	Epson Matte
„Epson“ Double-Sided Matte Paper (Dvipusis matinis popierius)*	Epson Matte
„Epson“ Photo Stickers (Fotografiniai lipdukai)*	Epson Photo Stickers

Popieriaus ir laikmenos tvarkymas

Vokai	Envelope (Vokas)
-------	------------------

* Šie popieriaus tipai suderinami su „Exif Print“ ir „PRINT Image Matching“. Išsamesnės informacijos gausite perskaitę dokumentus, esančius jūsų įsigyto su „Exif Print“ ir „PRINT Image Matching“ suderinamo skaitmeninio fotoaparato pakuotėje.

Pastaba:

specialios spausdinimo laikmenos pasiūla priklauso nuo vietovės. Dėl išsamesnės informacijos apie jūsų regione parduodamas spausdinimo laikmenas kreipkitės į „Epson“ klientų aptarnavimo skyrių.

➔ „Techninės pagalbos svetainė“ puslapyje 188

Popieriaus įdėjimas

Į popieriaus kasetę

Pastaba:

- Nors instrukcijos šioje dalyje pateikiamos remiantis 2 kasete, 1 kasetės veikimo būdas yra toks pat.
 - Galimas 1 kasetės popieriaus tipas, dydis ir įkrovimo talpa skiriasi nuo 2 kasetės. Dėl išsamesnės informacijos apie galimus popieriaus tipus žr. kitą skyrių.
- ➔ „Popieriaus pasirinkimas“ puslapyje 21

1

Atidarykite priekinį dangtį.

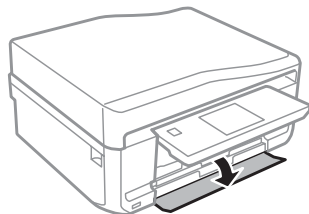

Pastaba:

Jei išvesties dėklas buvo išstumtas, uždarykite jį prieš ištraukdami popieriaus kasetę.

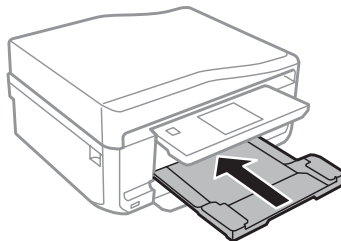

Popieriaus ir laikmenos tvarkymas

- 2** Ištraukite popieriaus kasetę.

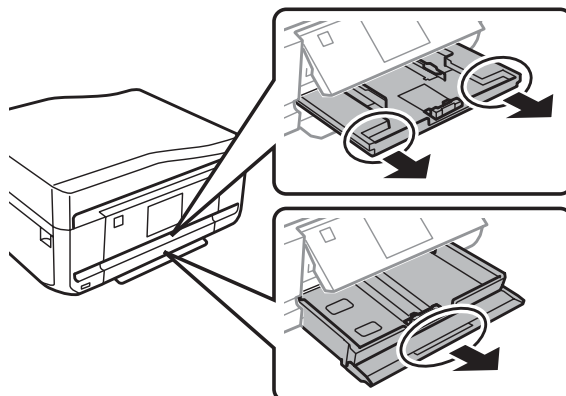

- 3** Pastumkite kraštų kreiptuvus iki popieriaus kasetės kraštų.

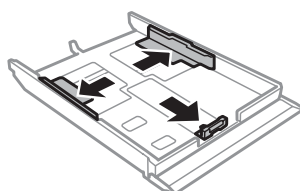

Pastaba:

Jei naudojate „Legal“ dydžio popierių, nuimkite CD / DVD dėklą ir tada pailginkite 2 kasetę, kaip parodyta iliustracijoje.

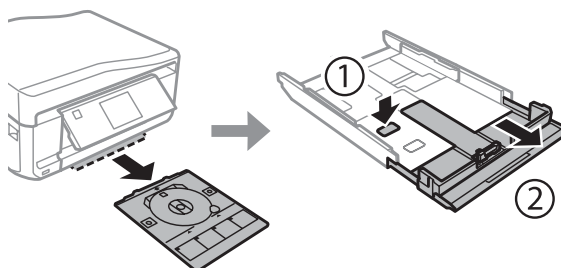

- 4** Pastumkite kraštų kreiptuvą, kad pritaikytumėte prie popieriaus, kurį naudosite, dydžio.

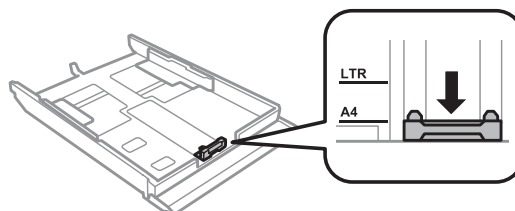

Pastaba:

Jei norite įdėti vokų, šį veiksmą praleiskite.

Popieriaus ir laikmenos tvarkymas

5

Popierių įdėkite spausdinama puse žemyn ir patikrinkite, ar popierius neišsikiša iš kasetės galo.

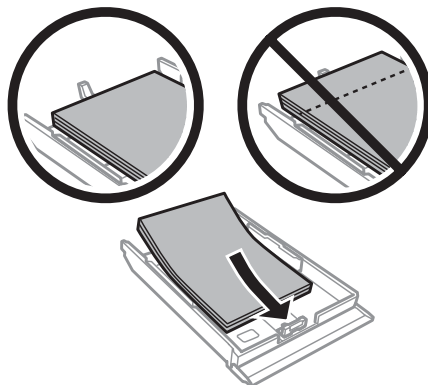

Pastaba:

- ❑ prieš įdėdami pakratykite ir išlygiuokite popieriaus kraštus.
- ❑ Jei naudojate paprastą popierių, nedėkite popieriaus virš linijos, esančios žemiau kraštų kreiptuvo viduje esančios rodyklės žymos . Jei naudojate „Epson“ specialų popierių, įsitikinkite, kad lakštų skaičius yra mažesnis už atitinkamai terpei nurodytą limitą.
- ➔ „Popieriaus pasirinkimas“ puslapyje 21
- ❑ Jei pasirinkote **Cassette 1>Cassette 2** kaip **Paper Source**, į abi kasetes dėkite tokio pačio dydžio ir tipo popierių.
- ❑ Jei dedate lapą Photo Stickers (Fotografiniai lipdukai), jį dėkite gerąja puse žemyn. Nenaudokite atraminio lapo, kuris buvo pateiktas su lapu Photo Stickers (Fotografiniai lipdukai).

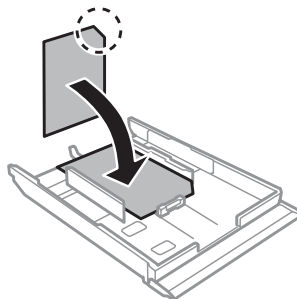

Jei dedate vokus, naudokite 2 kasetę. Vokus įdėkite trumpuoju kraštu, kad atlankas būtų nukreiptas į viršų ir į kairę. Tada patikrinkite, ar vokai neišsikiša iš kasetės galo.

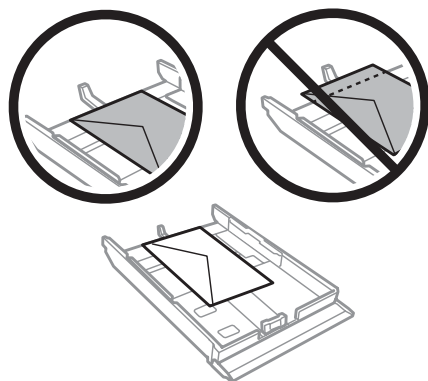

Popieriaus ir laikmenos tvarkymas

Pastaba:

- vokų storis ir lankstumas labai skiriasi. Jei bendras vokų šūsnies storis viršija 11 mm, prieš įkraudami paspauskite vokus, kad juos išlygintumėte. Jei įdėjus į spausdintuvą šūsnį vokų pablogėja spausdinimo kokybė, spausdinkite po vieną voką.
 - ➔ „Popieriaus pasirinkimas“ puslapyje 21
- Nenaudokite susisukusių vokų ir vokų užsiritusiais kraštais.
- Prieš kišdami į spausdintuvą palyginkite vokus ir atlankus.

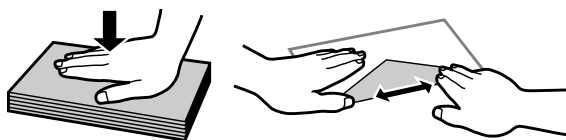

- Prieš kišdami į spausdintuvą palyginkite viršutinę voko dalį.
- Nenaudokite pernelyg plonų vokų, nes spausdinant jie gali susisukti.
- Prieš įdėdami išlygiuokite vokų kraštus.

6

Pastumkite kraštų kreiptuvus iki popieriaus kraštų.

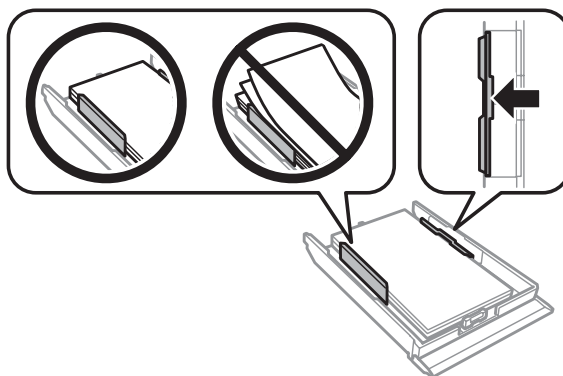

Kraštų kreiptuvus pastumkite iki vokų kraštų.

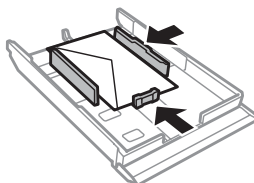

7

Laikykite kasetę horizontaliai ir įkiškite ją į gaminį atsargiai ir lėtai.

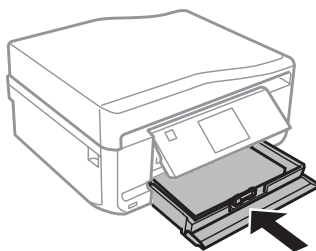

Popieriaus ir laikmenos tvarkymas

Pastaba:

- ❑ Palikite užtektinai vietos gaminio priekyje, kad popierius galėtų visiškai išlįsti.
- ❑ Neišimkite arba neįdėkite popieriaus kasetės, kai gaminys veikia.
- ❑ Tik naudojant XP-600 seriją: turite rankiniu būdu ištraukti išvesties dėklą. Taip pat įsitikinkite, ar pakeltas valdymo skydelis.

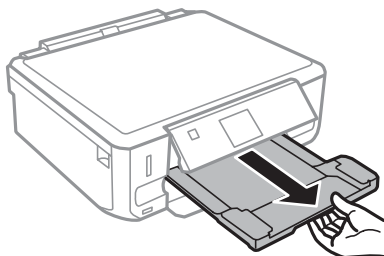

Į galinę popieriaus tiekimo angą

Pastaba:

- ❑ XP-600 serijoje galinės popieriaus tiekimo angos nėra.
- ❑ Nors galite spausdinti ant popieriaus, kurio storis yra nuo 0,05 iki 0,6 mm, kai kuris storas popierius gali būti tiekiamas netinkamai, net jei jo storis neviršija nurodytų duomenų.

1

Savo spausdinimo užduotį nusiųskite į gaminį (iš savo kompiuterio arba naudodamiesi valdymo skydeliu).

Pastaba:

prieš siųsdami savo spausdinimo užduotį, negalite dėti popieriaus į galinę popieriaus tiekimo angą.

2

Atidarykite galinės popieriaus tiekimo angos dangtį ir ištraukite popieriaus laikiklį.

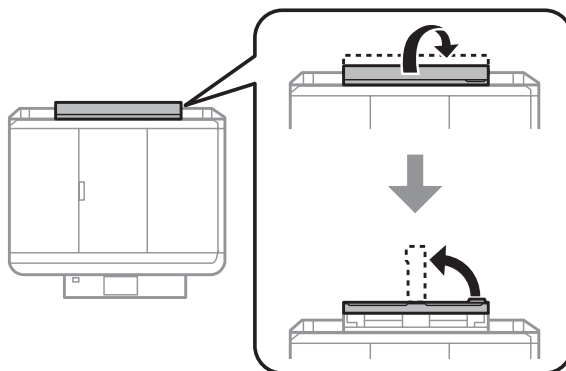

Popieriaus ir laikmenos tvarkymas

3

Pastumkite kraštų kreiptuvą.

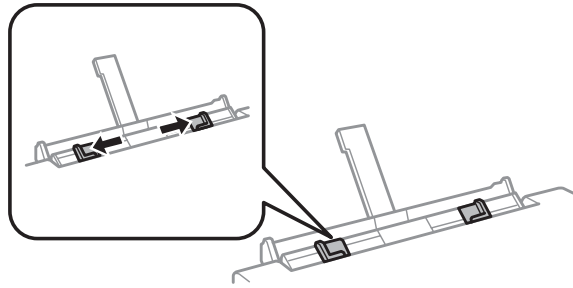

4

Į galinės popieriaus tiekimo angos centrą įdėkite vieną popieriaus lapą (spausdinama pusė į viršų) ir nustatykite kraštų kreiptuvą. Spausdinamoji pusė dažnai būna baltesnė ar šviesesnė už kitą pusę.

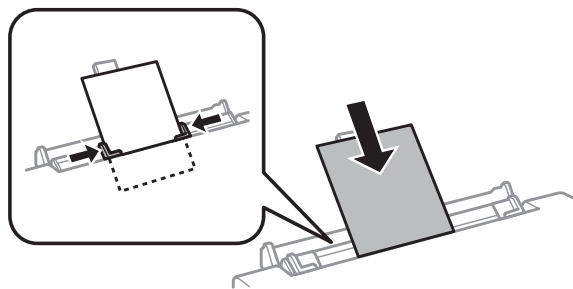

Pastaba:

Popierių įdėkite taip, kad kraštas, kuriuo jis yra įdėtas, būtų maždaug 5 cm nuo griovelio kraštų kreiptuve.

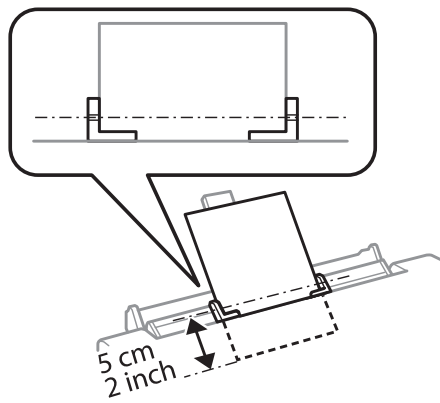

Į galinės popieriaus tiekimo angos centrą voką įdėkite trumpuoju kraštu, kad atlankas būtų apačioje, ir nustatykite kraštų kreiptuvą.

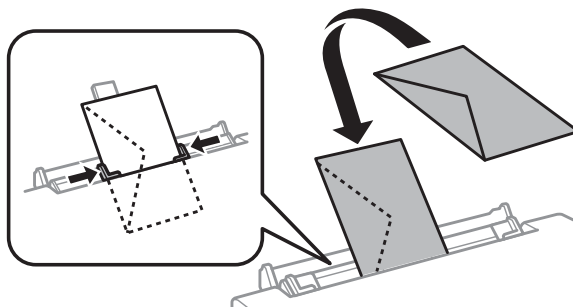

Popieriaus ir laikmenos tvarkymas

Pastaba:

- Nenaudokite susisukusio ar užsiritusiais kraštais voko.
- Prieš kišdami į spausdintuvą palyginkite vokus ir atlankus.

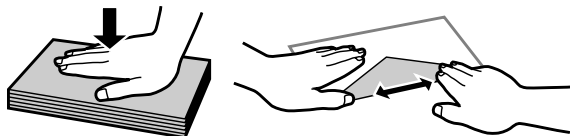

- Prieš kišdami į spausdintuvą palyginkite viršutinę voko dalį.
- Nenaudokite per plono voko, nes spausdinant jis gali susisukti.

5

Paspauskite .

Pastaba:

Po tam tikro laiko popierius arba vokas išstumiamas automatiškai.

CD / DVD įdėjimas



Svarbus pranešimas:

- neįdėkite CD / DVD dėklo, kai gaminys veikia. Kitaip jūsų gaminys gali būti sugadintas, CD / DVD paviršius gali susitepti ar susibraižyti.
- Ištraukdami ar įdėdami CD / DVD dėklą įsitikinkite, ar ant išvesties dėklo nėra padėta jokių daiktų.

Pastaba:

Taip pat galite spausdinti ant „Blu-ray“ disko™.

1

Valdymo skydelyje paspauskite , tada pasirinkite **Load CD/DVD**.

2

Iki galo pakelkite skydelį.

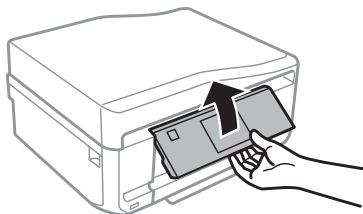

Popieriaus ir laikmenos tvarkymas

Pastaba:

Jei išvesties dėklas buvo išstumtas, uždarykite dėklą ir priekinį dangtį.

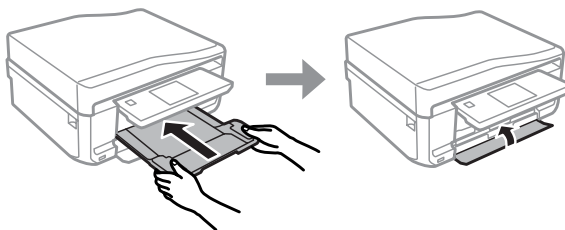

3

Išimkite CD / DVD dėklą iš gaminio.

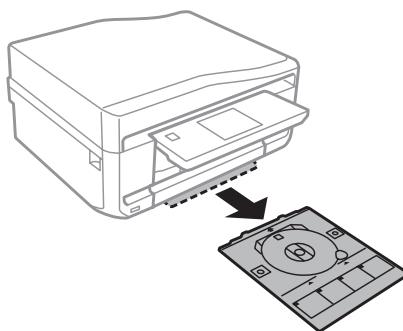

4

CD / DVD įdėkite į CD / DVD dėklą (spausdinama puse į viršų), tada įstumkite dėklą į gaminį. Įsitikinkite, ar ▲ dėklo ženklai ir ▼ gaminio ženklai sutampa ir dėklo linija lygiuojasi su gaminiumi.

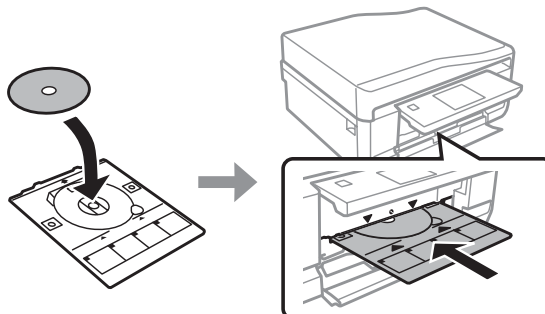

5

Paspauskite **Done** skystųjų kristalų ekrane.

Pastaba:

Po tam tikro laiko CD / DVD dėklas išstumiamas automatiškai.

CD / DVD išėmimas

- 1 Ištraukite CD / DVD dėklą iš gaminio, tada iš dėklo išimkite CD / DVD.

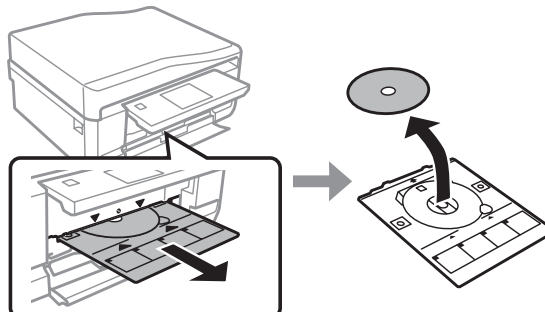

Perspėjimas:

Saugokitės, kad išimdami nesubraižytumėte CD / DVD paviršiaus.

- 2 Nuleiskite valdymo skydelį.
- 3 CD / DVD dėklą įstumkite atgal į gaminio apačioje esančią angą.

Atminties kortelės įdėjimas

Galite spausdinti nuotraukas iš atminties kortelės arba į atminties kortelę išsaugoti nuskaitytus duomenis. Palaikomos šios atminties kortelės.

SD, „miniSD“, „microSD“, SDHC, „miniSDHC“, „microSDHC“, SDXC, „microSDXC“, „MultiMediaCard“, „MMCplus“, „MMCmobile“, „MMCmicro“, „Memory Stick Duo“, „Memory Stick PRO Duo“, „Memory Stick PRO-HG Duo“, „Memory Stick Micro“, „MagicGate Memory Stick Duo“, „CompactFlash“*, „Microdrive“*

Pastaba:

kortelės, pažymėtos žvaigždute (*), netinka XP-600 serijos modeliams.

Popieriaus ir laikmenos tvarkymas

! Svarbus pranešimas

Šioms atminties kortelėms reikia adapterio. Jį prijunkite prieš įdėdami kortelę į lizdą, kitaip kortelė gali užstrigti.

- „miniSD“, „microSD“, „miniSDHC“, „microSDHC“, „microSDXC“, „MMCmicro“

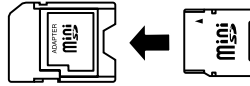

- „MMCmobile“

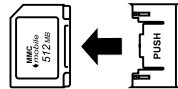

- „Memory Stick Micro“

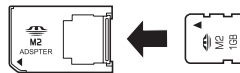

- 1** Atidarykite dangtelį, vienu metu dėkite vieną kortelę.

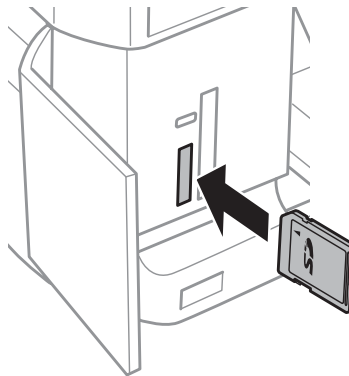

Pastaba:

Priklausomai nuo modelio dangtelio gali nebūti.

- 2** Patikrinkite, ar dega lemputė.

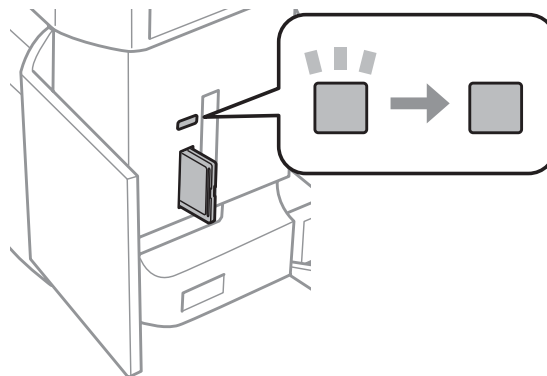

■ = dega, ■ = mirksi

Popieriaus ir laikmenos tvarkymas



Svarbus pranešimas

- Nebandykite kortelės į lizdą stumti iki galo jėga. Ji neturi būti iki galo įkišta.
- Neišimkite atminties kortelės, kol mirksi lemputė. Duomenys atminties kortelėje gali būti prarasti.

Pastaba:

- jei atminties kortelėje yra daugiau kaip 999 nuotraukos, jos automatiškai padalijamos į grupes, rodomas grupės pasirinkimo ekranas. Pasirinkite grupę, kurioje yra nuotrauka, kurią norite spausdinti. Nuotraukos grupuojamos pagal jų fotografavimo datą.
- Norėdami pasirinkti kitą grupę XP-700 / XP-800 serijos modeliuose, nustatykite parinktį **Print Photos**, kuri yra **Home** meniu. Tada pasirinkite **Options**, **Select Location** ir **Select Folder** arba **Select Group**.
- Norėdami pasirinkti kitą grupę XP-600 serijos modeliuose, išimkite ir iš naujo įdėkite atminties kortelę, tada pasirinkite grupę.

Originalų padėjimas

Automatinis dokumentų tiek tuvas (ADF)

Savo originalius dokumentus galite įdėti į automatinį dokumentų tiek tuvą (ADF) ir juos kopijuoti, nuskaityti arba greitai siųsti keleto puslapių faksogramą. Automatinis dokumentų tiek tuvas gali nuskaityti abi jūsų dokumentų puses. Norėdami tai padaryti, pasirinkite parinktį kopijavimo nustatymų meniu.

Automatiniame dokumentų tiek tuve galite naudoti šiuos originalus.

Dydis	A4/„Letter“/„Legal“
Tipas	Paprastas popierius
Svoris	Nuo 64 g/m ² iki 95 g/m ²
Talpa	30 lakštų arba 3 mm ar mažiau (A4, „Letter“)/10 lakštų („Legal“)

Kai nuskaitytote dvipusį dokumentą, naudodami ADF, popieriaus dydis „Legal“ negalimas.



Svarbus pranešimas:

Kad nebūtų popieriaus strigčių, venkite žemiau išvardytų dokumentų. Šiems dokumentams naudokite skaitytuvo stiklą.

- Dokumentai, sujungti popieriaus spaustukais, sąvaržėlėmis ir kt.
- Dokumentai, prie kurių prilipdyta juosta ar popierius.
- Nuotraukos, OHP arba terminis popierius.
- Perplėštas, suglamžytas ar skylėtas popierius.

Popieriaus ir laikmenos tvarkymas

- 1 Pastuksenkite originalus ant plokščio paviršiaus, kad susilygintų lapų kraštai.

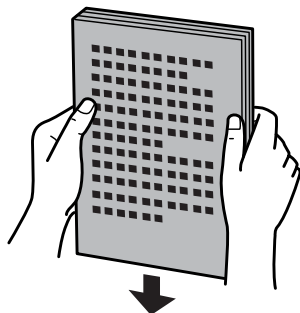

- 2 Atidarykite automatinio dokumentų tiektuvo įvesties dėklą ir ištraukite išvesties dėklo pailginimą.

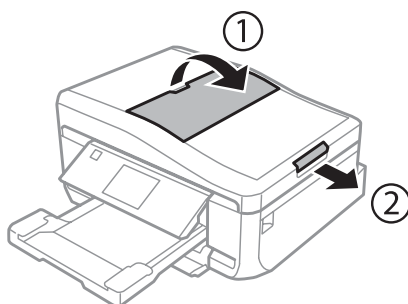

- 3 Pastumkite automatinio dokumentų tiektuvo kraštų kreiptuvą.

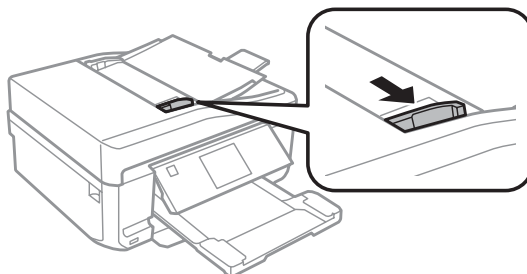

- 4 Į automatinį dokumentų tiektuvą originalus dėkite spausdinama puse į viršų ir trumpuoju kraštu, tada paslinkite kraštų kreiptuvą, kol jis priglus prie originalų.

Pastaba:

ADF piktograma rodoma, kai į automatinį dokumentų tiektuvą (ADF) įdedami originalai.

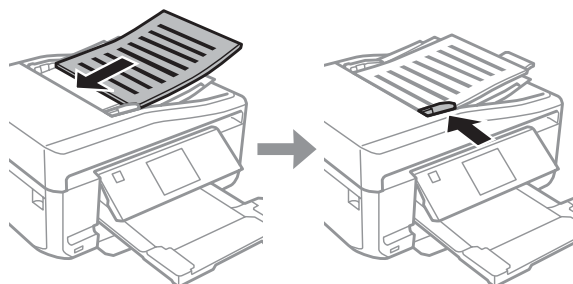

Popieriaus ir laikmenos tvarkymas

Pastaba:

- ❑ Naudodami **A4, 2-up Copy** išdėstymo parinktį, padėkite originalą taip, kaip parodyta. Įsitikinkite, ar originalas padėtas taip, kad sutampa su Document Orientation nustatymais.

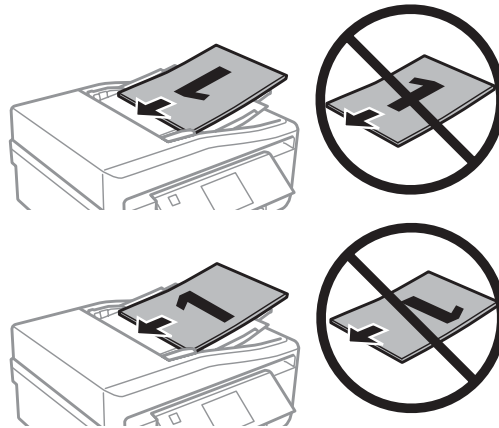

- ❑ Kai naudojate kopijavimo funkciją su automatiniu dokumentų tiekuvu (ADF), fiksuojami tokie spausdinimo nustatymai: Reduce/Enlarge – **Actual Size**, Paper Type – **Plain Paper** ir Paper Size – **A4**. Spausdinys apkarpos, jei kopijuojamas originalas yra didesnis už A4.

Skaitytuvo stiklas

- 1 Atidarykite dokumentų dangtį.

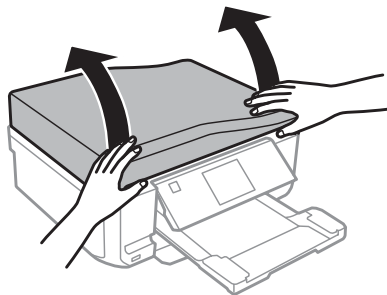

- 2 Originalą gerąja puse žemyn padėkite ant skaitytuvo stiklo ir pastumkite į dešinę viršutinį kampą.

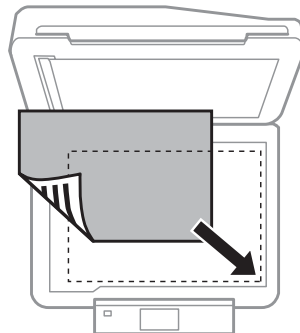

Popieriaus ir laikmenos tvarkymas

Pastaba:

Žr. kitus skyrius, jei naudojant EPSON nuskaitymo funkciją iškyla problemų dėl nuskaitymo srities arba nuskaitymo krypties.

➔ „Nenuskaitomi originalaus dokumento kraštai“ puslapyje 171

➔ „Keli dokumentai nuskaitymi į vieną failą“ puslapyje 172

3

Atsargiai uždarykite dangtį.

Pastaba:

Jei automatiniam dokumentų tiekuvė (ADF) ir ant skaitytuvo stiklo yra dokumentų, pirmumas teikiamas dokumentui automatiniam dokumentų tiekuvė (ADF).

CD padėjimas

CD padėkite į centrą.

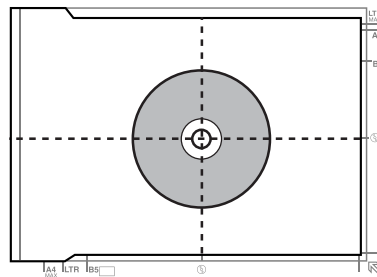

Nuotraukų padėjimas

Nuotraukas dėkite 5 mm atstumu vieną nuo kitos.

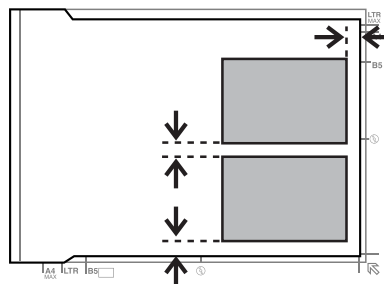

Pastaba:

Tuo pačiu metu galite kopijuoti vieną arba kelias skirtingų dydžių nuotraukas, jei jos yra didesnės nei 30 x 40 mm.

Popieriaus ir laikmenos tvarkymas

Knygos padėjimas

Padėkite pirmą puslapį, tada padėkite antrą puslapį.

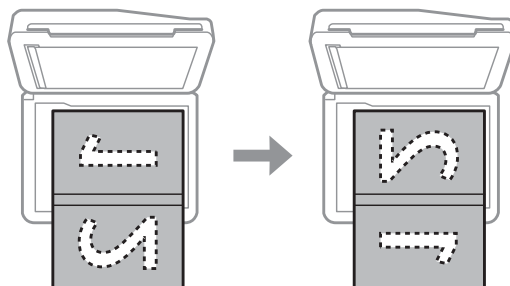

Galite spausdinti du knygos puslapius vienoje vieno popieriaus lapo pusėje. Pasirinkite **A4, Book/2-up** arba **Book/2-Sided** išdėstymo parinktį ir padėkite knygą.

Pastaba:

Uždarykite dokumentų dangtį, kad nuskaitant nepatektų tiesioginė šviesa, pvz., dienos šviesos lempos. Kitu atveju šviesa gali paveikti nuskaitymo rezultatą.

Kopijavimas

Dokumentų kopijavimas

Paprastas kopijavimas

Norėdami kopijuoti dokumentus, atlikite toliau nurodytus veiksmus.

- 1 Įdėkite popieriaus į 2 kasetę.
➔ „Į popieriaus kasetę” puslapyje 25
- 2 Padėkite originalą.
➔ „Originalų padėjimas” puslapyje 35
- 3 Meniu Home atidarykite režimą **Copy**.
- 4 Norėdami nustatyti kopijų skaičių, paspauskite „+“ arba „-“.
- 5 Nustatykite spalvą.
- 6 Paspauskite ▼, kad nurodytumėte kopijavimo nustatymus.
- 7 Pasirinkite atitinkamus kopijavimo nustatymus, pvz., popieriaus dydį, popieriaus tipą ir popieriaus kokybę.

Pastaba:

 - priklausomai nuo modelio galite pasirinkti kopijavimo nustatymus **Paper and Copy Settings** meniu.
 - Prieš pradėdami kopijuoti, galite peržiūrėti kopijavimo rezultatus.
 - Galite kopijuoti įvairiai išdėstytas kopijas, pvz., 2-puses kopijas, „du viename“ kopijas ir t. t. Atitinkamai pakeiskite 2-pusio spausdinimo ar išdėstymo nustatymus.
- 8 Paspauskite ◆, kad pradėtumėte kopijuoti.

2-pusis kopijavimas

Pasirinkę dvipusį kopijavimą, galite sukurti dvipuses arba vienpuses kopijas iš dvipusių arba vienpusių originalų. Laikykitės žemiau pateiktų instrukcijų, kaip atlikti dvipusį kopijavimą.

- 1 Įdėkite popieriaus į 2 kasetę.
➔ „Į popieriaus kasetę” puslapyje 25
- 2 Padėkite originalą.
➔ „Originalų padėjimas” puslapyje 35

Kopijavimas

- 3 Meniu Home atidarykite režimą **Copy**.
- 4 Norėdami nustatyti kopijų skaičių, paspauskite „+“ arba „-“.
- 5 Nustatykite spalvą.
- 6 Paspauskite ▼, kad nurodytumėte kopijavimo nustatymus.

Pastaba:
*priklausomai nuo modelio galite pasirinkti kopijavimo nustatymus **Paper and Copy Settings** meniu.*

- 7 Pasirinkite **2-Sided Copying**.
- 8 Pasirinkite 2-pusio kopijavimo tipą.

Nustatymas	Aprašymas
1>1-Sided	Normalus kopijavimas.
1>2-Sided	Du vienpusiai originalai spausdinami ant abiejų vieno popieriaus lapo pusių.
2>1-Sided*	Kiekviena dvipusio originalo pusė spausdinama ant vienos vieno popieriaus lapo pusės.
2>2-Sided*	Kiekviena dvipusio originalo pusė spausdinama ant abiejų vieno popieriaus lapo pusių.

* Priklausomai nuo modelio ši funkcija gali neveikti.

- 9 Atlikite atitinkamus nustatymus **Document Orientation**, **Binding Direction** arba **Binding Margin**.

Nustatymas	Aprašymas
Document Orientation	Nustatomas jūsų originalų orientavimas.
Binding Direction*	Nustatoma jūsų originalų įrišimo kryptis.
Binding Margin	Nustatoma jūsų spaudinių įrišimo kryptis.

* Priklausomai nuo modelio ši funkcija gali neveikti.

Pastaba:
Priklausomai nuo 2-Sided Copying nustatymų ir Layout šių meniu gali nebūti.

- 10 Paspauskite ⬠, kad pradėtumėte kopijuoti.

Išdėstomasis kopijavimas

Naudodami išdėstomojo kopijavimo funkciją, du vienpusius originalus galite nukopijuoti į vieną puslapį.

Kopijavimas

- 1 Įdėkite popieriaus į 2 kasetę.
➔ „Į popieriaus kasetę” puslapyje 25
- 2 Padėkite originalą.
➔ „Originalų padėjimas” puslapyje 35
- 3 Meniu Home atidarykite režimą **Copy**.
- 4 Paspauskite ▼, kad nurodytumėte kopijavimo nustatymus.

***Pastaba:**
priklausomai nuo modelio galite pasirinkti kopijavimo nustatymus **Paper and Copy Settings** meniu.*

- 5 Pasirinkite **Layout**.
- 6 Pasirinkite **A4, 2-up Copy**.
- 7 Paspauskite ◇, kad pradėtumėte kopijuoti.

Kopijavimo režimo meniu sąrašas

Dėl kopijavimo režimo meniu sąrašo žr. tolesnį skyrių.

➔ „Kopijavimo režimas” puslapyje 104

spausdinimas

Pagrindinis valdymas naudojant valdymo skydelį

Nuotraukų spausdinimas (XP-700 / XP-800 serijų modeliais)

- 1 Į popieriaus kasetę įdėkite fotografinio popieriaus.
➔ „Į popieriaus kasetę” puslapyje 25

- 2 Įdėkite atminties kortelę.
➔ „Atminties kortelės įdėjimas” puslapyje 33

Pastaba:
Nuotraukas taip pat galite spausdinti iš išorinio USB įrenginio.

- 3 Meniu Home atidarykite režimą **Print Photos**.

- 4 Norėdami nustatyti kopijų skaičių, pasirinkite nuotrauką ir paspauskite „+“ arba „-“.

Pastaba:

- Savo nuotrauką galite apkarpyti ir padidinti. Paspauskite **Edit** ir **Crop/Zoom**, o tada pasirinkite nustatymus.
- Norėdami pasirinkti daugiau nuotraukų, paspauskite 3 ir pakartokite 4 veiksmą.
- Jei savo nuotraukas norite pakoreguoti, paspauskite **Edit** ir **Photo Adjustments**, o tada pasirinkite nustatymus. Jei reikia, slinkite žemyn.

- 5 Paspauskite **Settings** ir pasirinkite spausdinimo nustatymus. Jei reikia, slinkite žemyn.

- 6 Paspauskite ◊, kad pradėtumėte spausdinti.

Pastaba

Dėl išsamesnės informacijos apie valdymo skydelyje galimas spausdinimo funkcijas žr. kitus skyrius.

➔ „Nuotraukų spausdinimo režimas” puslapyje 104

➔ „Daugiau funkcijų” puslapyje 102

Nuotraukų spausdinimas XP-600 serijos modeliuose

- 1 Į popieriaus kasetę įdėkite fotografinio popieriaus.
➔ „Į popieriaus kasetę” puslapyje 25

spausdinimas

- Įdėkite atminties kortelę.
➔ „Atminties kortelės įdėjimas” puslapyje 33

Pastaba:

Nuotraukas taip pat galite spausdinti iš išorinio USB įrenginio.

- Meniu Home atidarykite režimą **Print Photos**.

- Norėdami nustatyti kopijų skaičių, pasirinkite nuotrauką ir paspauskite „+“ arba „-“.

Pastaba:

- Galite pasirinkti spausdinimo nustatymus ir savo nuotrauką apkarpyti / padidinti. Paspauskite ▼ ir pasirinkite **Print Settings** arba **Crop/Zoom**, o tada pasirinkite nustatymus.
- Norėdami pasirinkti daugiau nuotraukų, pakartokite 4 veiksmą.
- Jei savo nuotraukas norite pakoreguoti, paspauskite ▼ ir pasirinkite **Photo Adjustments**, o tada pasirinkite nustatymus.

- Paspauskite ⬠, kad pradėtumėte spausdinti.

Pastaba

Dėl išsamesnės informacijos apie valdymo skydelyje galimas spausdinimo funkcijas žr. kitus skyrius.

- ➔ „Nuotraukų spausdinimo režimas” puslapyje 104
- ➔ „Daugiau funkcijų” puslapyje 102

Nuotraukų spausdinimas iš skaitmeninio fotoaparato

- Į popieriaus kasetę įdėkite fotografinio popieriaus.
➔ „Į popieriaus kasetę” puslapyje 25
- Išimkite atminties kortelę.
- Meniu Home atidarykite režimą **Setup**.
- Įeikite į **External Device Setup**. Jei reikia, slinkite žemyn.
- Pasirinkite **Print Settings**.
- Pasirinkite atitinkamus spausdinimo nustatymus. Jei reikia, slinkite žemyn.

spausdinimas

7

Fotoaparatą USB laidu prijunkite prie gaminio, tada įjunkite fotoaparatą.

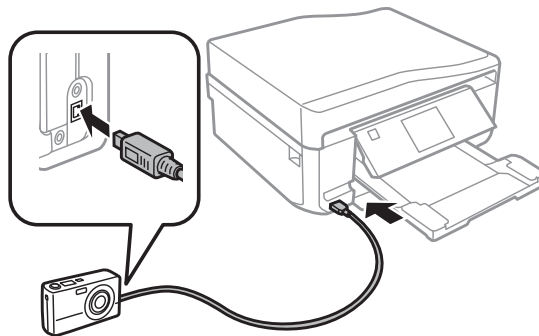

8

Kaip spausdinti, pasiskaitykite savo fotoaparato vadove.

Suderinamumas	PictBridge
Failo formatas	JPEG
Nuotraukos dydis	80 × 80 vaizdo taškų iki 9200 × 9200 vaizdo taškų

Pastaba:

- Priklausomai nuo šio spausdintuvo nustatymų ir skaitmeninio fotoaparato tam tikras popieriaus tipas, dydis ir išdėstymas gali būti nepalaikomi.
- Kai kurių jūsų skaitmeninio fotoaparato nustatymų gali nesimatyti išspausdintoje nuotraukoje.

Nuotraukų spausdinimo režimo meniu sąrašas

Dėl Print Photos režimo meniu sąrašo žr. tolesnį skyrių.

➔ „Nuotraukų spausdinimo režimas“ puslapyje 104

Pagrindinis valdymas naudojant kompiuterį

Spausdintuvo tvarkyklė ir būsenos stebėjimas

Spausdintuvo tvarkyklė leidžia pasirinkti iš daugybės nustatymų, siekiant užtikrinti geriausius įmanomus spausdinimo rezultatus. Būsenos stebėjimas ir spausdintuvo paslaugų priemonės naudingos norint patikrinti gaminį, palaikyti tinkamiausią eksploatacinę būseną.

Pastaba Windows naudotojams:

- Jūsų spausdintuvas automatiškai randa ir įdiegia naujausią spausdintuvo tvarkyklės versiją iš „Epson“ svetainės. Paspauskite mygtuką **Software Update (Programinės įrangos naujinimas)**, esantį jūsų spausdintuvo tvarkyklės lange **Maintenance (Tech. priežiūra)**, ir vykdykite ekrane pateiktas instrukcijas. Jei lange **Maintenance (Tech. priežiūra)** šis mygtukas nerodomas, Windows „Start“ (Pradžia) meniu nurodykite **All Programs (Visos programos)** arba **Programs (Programos)** ir pažymėkite **EPSON** aplanką.
- Jei norite pakeisti tvarkyklės kalbą, pasirinkite pageidaujamą kalbą spausdintuvo lango **Maintenance (Tech. priežiūra)** nustatyme **Language (Kalba)**. Priklausomai nuo vietovės, ši funkcija gali būti neteikiama.

Prieiga prie spausdintuvo tvarkyklės Windows sistemoje

Spausdintuvo tvarkyklę galima pasiekti iš daugumos Windows programų, Windows Start (Pradžia) meniu arba juostos taskbar (užduočių juosta).

Norint, kad nustatymai būtų taikomi tik jūsų naudojamose programose, pasiekite spausdintuvo tvarkyklę iš šios programos.

Tam, kad tvarkyklės nustatymai būtų taikomi visose Windows programose, pasiekite spausdintuvo tvarkyklę iš meniu Start (Pradžia) arba juostos taskbar (užduočių juosta).

Dėl informacijos apie prieigą prie spausdintuvo tvarkyklės žr. tolesnius skyrius.

Pastaba:

Šiame Vartotojo vadovas pateiktos Windows 7 momentinės ekrano nuotraukos.

Iš Windows programų

- 1 Spustelėkite **Print (Spausdinti)** arba **Print Setup (Spausdinimo nustatymai)**, atsidarę meniu File (Failas).
- 2 Pasirodžiusiame lange spustelėkite **Printer (Spausdintuvas)**, **Setup (Sąranka)**, **Options (Pasirinktys)**, **Preferences (Nuostatos)** arba **Properties (Ypatybės)**. (Priklausomai nuo naudojamos programos, jums gali tekti paspausti vieną iš šių mygtukų arba jų derinį.)

Iš Start (Pradžia) meniu

- Windows 7:**
spustelėkite paleidimo mygtuką, pasirinkite **Devices and Printers (Įrenginiai ir spausdintuvai)**. Tada dešiniu juosu pelės klavišu spustelėkite gaminį ir pasirinkite **Printing preferences (Spausdinimo nuostatos)**.
- Windows Vista:**
spustelėkite pradžios mygtuką, pasirinkite **Control Panel (Valdymo skydas)**, tada kategorijoje **Hardware and Sound (Aparatūra ir garsas)** nustatykite parinktį **Printer (Spausdintuvas)**. Pasirinkite gaminį ir spustelėkite **Select printing preferences (Pasirinkti spausdinimo nuostatas)**.
- Windows XP:**
spustelėkite **Start (Pradžia)**, **Control Panel (Valdymo skydas)**, **(Printers and Other Hardware (Spausdintuvai ir kita techninė įranga))**, o tada **Printers and Faxes (Spausdintuvai ir faksai)**. Pasirinkite gaminį, tada **File (Failas)** meniu spustelėkite **Printing Preferences (Spausdinimo nuostatos)**.

Naudojantis taskbar (užduočių juosta) nuorodos piktogramas

Naudodamiesi taskbar (užduočių juosta) spustelėkite dešinią pelės klavišą ties gaminio piktograma, tada pasirinkite **Printer Settings (Spausdintuvo nustatymai)**.

Jei norite pridėti nuorodos piktogramą prie Windows taskbar (užduočių juosta), pirmiausia iš meniu Start (Pradžia) nueikite į spausdintuvo tvarkyklę (taip, kaip aprašyta anksčiau). Tada spustelėkite skirtuką **Maintenance (Tech. priežiūra)**, mygtuką **Extended Settings (Išplėstinės nuostatos)** ir galiausiai mygtuką **Monitoring Preferences (Stebėjimo pasirinktys)**. Lange Monitoring Preferences (Stebėjimo pasirinktys) pažymėkite žymimąjį langelį **Shortcut Icon (Sparčiosios nuorodos piktograma)**.

Informacijos paieška žiniatinklio pagalbos sistemoje

Spausdintuvo tvarkyklės lange atlikite vieną iš toliau pateiktų veiksmų sekų.

spausdinimas

- ❑ Spustelėkite dešiniąjį pelės klavišą ties pageidaujamu elementu, tada spustelėkite **Help** (Žinynas).
- ❑ Lango viršuje, dešinėje, spustelėkite  mygtuką, tada spustelėkite reikiamą elementą (tik Windows XP).

Prieiga prie spausdintuvo tvarkyklės Mac OS X sistemoje

Toliau pateiktoje lentelėje aprašoma, kaip pasiekti spausdintuvo tvarkyklės dialogo langą.

Dialogo langas	Kaip jį pasiekti
Page Setup	Naudojamos programos failo meniu spustelėkite Page Setup . <i>Pastaba: Priklausomai nuo naudojamos programos Page Setup meniu gali nebūti parodytas failo meniu.</i>
Print	Programos failo meniu spustelėkite Print .
Epson Printer Utility 4	Naudojant Mac OS X 10.7 spustelėkite System Preferences Apple meniu, o paskui Print & Scan . Pasirinkite gaminį iš sąrašo langelio Printers, spustelėkite Options & Supplies, Utility , o paskui spustelėkite Open Printer Utility . Mac OS X 10.6 sistemoje spustelėkite System Preferences Apple meniu, o paskui Print & Fax . Pasirinkite gaminį iš sąrašo langelio Printers, spustelėkite Options & Supplies, Utility , o paskui spustelėkite Open Printer Utility . Mac OS X 10.5 sistemoje spustelėkite System Preferences Apple meniu, o paskui Print & Fax . Pasirinkite gaminį iš sąrašo langelio Printers, spustelėkite Open Print Queue , o paskui spustelėkite mygtuką Utility .

Informacijos paieška žiniatinklio pagalbos sistemoje

Spustelėkite  **Help** (Žinynas) mygtuką, esantį dialogo lange Print (Spausd.).

Paprastas spausdinimas

Pastaba:

- ❑ Šio skyriaus momentinės ekrano nuotraukos gali skirtis priklausomai nuo modelio.
- ❑ Prieš pradėdami spausdinti, tinkamai įdėkite popieriaus.
➔ „Popieriaus įdėjimas“ puslapyje 25
- ❑ Dėl spausdinamos srities žr. tolesnį skyrių.
➔ „Spausdinama sritis“ puslapyje 178
- ❑ Pasirinkę nustatymus išspausdinkite bandomąją spaudinio kopiją ir įvertinkite rezultatus, prieš atlikdami visą užduotį.

Pagrindiniai gaminio nustatymai Windows sistemoje

1

Atidarykite failą, kurį norite spausdinti.

spausdinimas

- 2 Nueikite į spausdintuvo nustatymus.
➔ „Prieiga prie spausdintuvo tvarkyklės Windows sistemoje” puslapyje 46

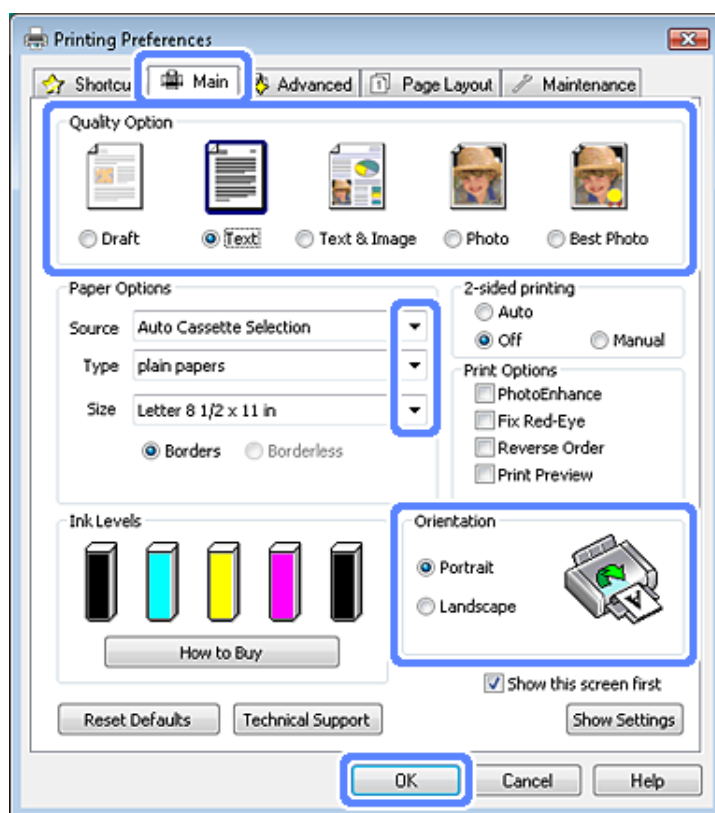

- 3 Spustelėkite skirtuką **Main (Pagrindinis)**.
- 4 Pasirinkite reikiamą nustatymą **Source (Šaltinis)**.
➔ „Popieriaus pasirinkimas” puslapyje 21
- 5 Pasirinkite reikiamą **Type (Tipas)** nustatymą.
➔ „Popieriaus tipo nustatymai spausdintuvo tvarkyklėje” puslapyje 24

Pastaba:

Spausdinimo kokybė automatiškai sureguliuojama pagal pasirinktą popieriaus tipą.

- 6 Pasirinkite **Borderless (Be rėmelių)**, jei norite spausdinti nuotraukas be rėmelių.
➔ „Popieriaus pasirinkimas” puslapyje 21

Jei norite valdyti, koks nuotraukos plotas išlenda už popieriaus kraštinių, paspauskite skirtuką **Page Layout (Psl. išdėstymas)**, pasirinkite **Auto Expand (Automatinis išplėtimas)** kaip Enlargement Method (Padidinimo metodas), tada nustatykite **Expansion (Išplėtimas)** slankiklį.

- 7 Pasirinkite reikiamą **Size (Dydis)** nustatymą. Taip pat galite nurodyti individualų popieriaus formatą. Dėl išsamesnės informacijos žr. žiniatinklio pagalbą.

spausdinimas

- 8 Pasirinkite **Portrait (Stačias)** (stačias lapas) arba **Landscape (Gulsčias)** (gulsčias lapas), kad pakeistumėte savo spausdinio padėtį.

Pastaba:

Pasirinkite **Landscape (Gulsčias)**, kai spausdinate ant vokų.

- 9 Paspauskite **OK (Gerai)**, kad uždarytumėte spausdintuvo nustatymų langą.

Pastaba:

Norėdami pakeisti patobulintus nustatymus, žr. atitinkamą skyrių.

- 10 Atspausdinkite savo failą.

Pagrindiniai gaminio nustatymai Mac OS X sistemoje

Pastaba:

Šiame skyriuje pateiktos momentinės ekrano nuotraukos yra iš Mac OS X 10.7.

- 1 Atidarykite failą, kurį norite spausdinti.
- 2 Nueikite į dialogo langą Print (Spausd.).
➔ „Prieiga prie spausdintuvo tvarkyklės Mac OS X sistemoje” puslapyje 47

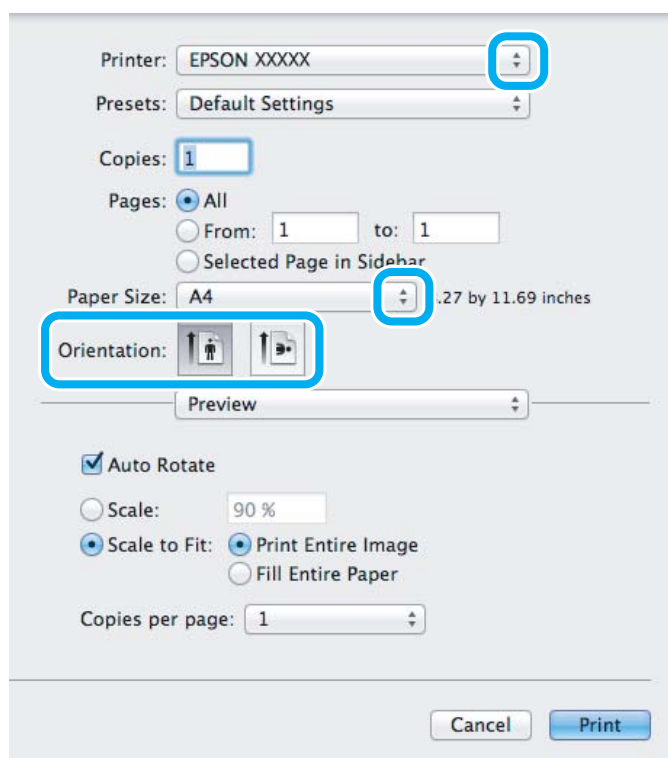

spausdinimas

Pastaba:

Jei rodomas supaprastintas būsenos stebėjimo ekranas, paspauskite **Show Details** mygtuką (Mac OS X 10.7 sistemoje) arba ▼ mygtuką (Mac OS X 10.6 ar 10.5 sistemoje) kad išplėstumėte šį dialogo langą.

3

Nustatyme Printer pasirinkite naudojamą gaminį.

Pastaba:

Priklausomai nuo naudojamos taikomosios programos gali nepavykti pasirinkti kai kurių šio dialogo lango elementų. Jei taip atsitiko, programos failo meniu spustelėkite **Page Setup**, tada atlikite reikiamus nustatymus.

4

Pasirinkite reikiamą nustatymą Paper Size (Popier. dydis).

Pastaba:

Nustatyme Paper Size (Popier. dydis) pasirinkite **XXX (Borderless (Be rėmelių))**, jei norite spausdinti nuotraukas be rėmelių.

➔ „Popieriaus pasirinkimas“ puslapyje 21

5

Pasirinkite pageidaujimą nustatymą Orientation.

Pastaba:

Ketindami spausdinti ant vokų, pasirinkite gulsčių padėtį.

6

Išskleidžiamajame meniu pasirinkite **Print Settings (Spausdinimo nustatymai)**.

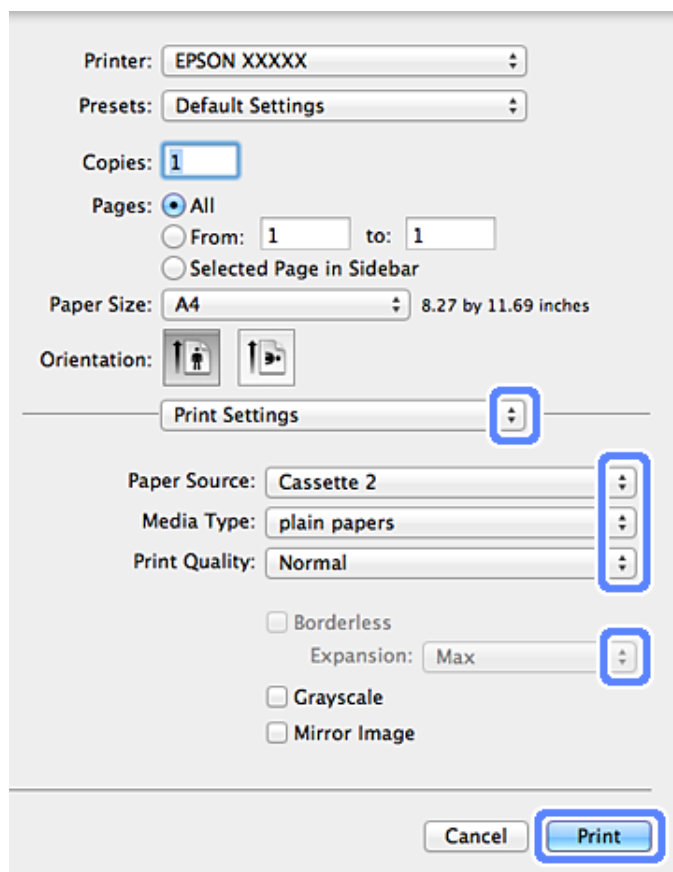

spausdinimas

- 7 Pasirinkite reikiamą nustatymą Paper Source (Popier. šaltinis).
- 8 Pasirinkite reikiamą nustatymą Media Type (Laikmenos tipas).
➔ „Popieriaus tipo nustatymai spausdintuvo tvarkyklėje” puslapyje 24
- 9 Pasirinkite atitinkamą nustatymą Expansion (Išplėtimas), jei norite spausdinti be rėmelių, kad galėtumėte kontroliuoti, koks nuotraukos plotas išlenda už popieriaus kraštinių, spausdinant be rėmelių.
- 10 Paspauskite **Print (Spausd.)**, kad būtų pradėta spausdinti.

Spausdinimo atšaukimas

Jei jums reikia atšaukti spausdinimą, atlikite toliau atitinkamame skyriuje pateiktus veiksmus.

Valdymo skydelio naudojimas

Paspauskite , kad būtų atšaukta vykdoma spausdinimo užduotis.

Naudojant Windows

Pastaba:

į gaminį jau baigtos išsiųsti spausdinimo užduoties atšaukti neįmanoma. Tokiu atveju atšaukite spausdinimo užduotį, naudodamiesi gaminiu.

Eigos matuoklio naudojimas

Pradėjus spausdinti jūsų kompiuterio ekrane parodomas progreso matuoklis.

Paspauskite mygtuką **Cancel (Atšaukti)**, jei norite atšaukti spausdinimą.

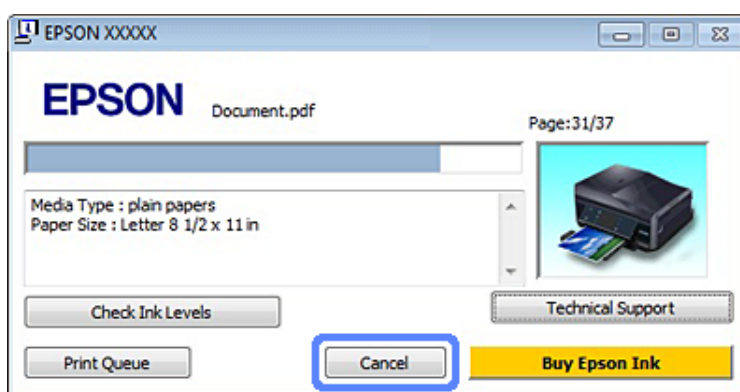

EPSON Status Monitor 3 naudojimas

- 1 Eikite į EPSON Status Monitor 3.
➔ „Naudojant Windows” puslapyje 146
- 2 Spustelėkite mygtuką **Print Queue (Spausdinimo eilė)**. Pasirodys Windows Spooler („Windows“ kaupos programa).

spausdinimas

- 3 Spustelėkite dešinįjį pelės klavišą ties darbu, kurį norite atšaukti, tada pasirinkite **Cancel (Atšaukti)**.

Naudojant Mac OS X

Atlikite toliau pateiktus veiksmus, jei norite atšaukti spausdinimo darbą.

- 1 Paspauskite savo gaminio piktogramą Dock.
- 2 Dokumentų pavadinimų sąrašė pasirinkite spausdinamą dokumentą.
- 3 Paspauskite mygtuką **Delete**, kad būtų atšauktas spausdinimas.

**Kitos parinktys****Paprastas būdas spausdinti nuotraukas**

Epson Easy Photo Print leidžia sudėlioti ir išspausdinti skaitmenines nuotraukas ant įvairių tipų popieriaus. Ekrane pateiktos išsamios instrukcijos leidžia peržiūrėti atspausdintas nuotraukas ir pritaikyti pageidaujamus vaizdo efektus, neatliekant sudėtingų nustatymų.

Naudodami greito spausdinimo funkciją Quick Print, jūs galite inicijuoti spausdinimą vieninteliu mygtuko paspaudimu pagal jūsų pasirinktus nustatymus.

Pradedama Epson Easy Photo Print

Naudojant Windows

- Darbalaukyje dukart spustelėkite piktogramą **Epson Easy Photo Print**.
- Naudojant Windows 7 ir Vista:**
spustelėkite pradžios mygtuką, eikite į **All Programs (Visos programos)**, paspauskite **Epson Software** ir tada spustelėkite **Easy Photo Print**.

Naudojant Windows XP:

spustelėkite **Start (Pradžia)**, eikite į **All Programs (Visos programos)**, eikite į **Epson Software**, tada spustelėkite **Easy Photo Print**.

Naudojant Mac OS X

Dukart spustelėkite **Applications** aplanką savo Mac OS X standžiajame diske, tada dukart spustelėkite **Epson Software** ir **Easy Photo Print** aplankus ir galiausiai dukart spustelėkite **Easy Photo Print** piktogramą.

Spausdinimas ant CD / DVD



Epson Print CD leidžia kompiuteriu sukurti CD / DVD etiketes su tekstu ir vaizdais, paskui etiketes išspausdinti tiesiai ant 12 cm CD ir DVD.

Pastaba:

- Prieš pradėdami spausdinti, tinkamai įdėkite CD / DVD.*
➔ „*CD / DVD įdėjimas*“ puslapyje 31
- Pabandykite spausdinti ant nereikalingo CD / DVD ir palaukę vieną dieną patikrinkite išspausdintą paviršių, ypač jei ketinate spausdinti ant daugybės CD / DVD.*
- Ant CD / DVD taip pat galite spausdinti naudodami valdymo skydelį.*
➔ „*Daugiau funkcijų*“ puslapyje 102

Pastaba apie spausdinimą ant CD / DVD

- Spausdinkite tik ant apvalių CD / DVD.
- Dėl išsamesnės informacijos apie CD / DVD naudojimą žr. dokumentus, pateiktus su CD / DVD.
- Ant CD / DVD nespausdinkite prieš įrašydami duomenis. Jei spausdinsite, dėl pirštų antspaudų, nešvarumų arba subraižyto paviršiaus, rašant duomenis gali atsirasti klaidų.
- CD / DVD dėklą laikykite gaminio apačioje esančioje angoje. Dėl iškrypusio ar pažeisto CD / DVD dėklo gaminys normaliai gali neveikti.

spausdinimas

- ❑ Jei dėklas išstumiamas arba yra tiekiamas netinkamai, pradėdami spausdinimo ant CD / DVD užduotį patikrinkite, ar tinkamai įstūmėte dėklą.
➔ „CD / DVD įdėjimas“ puslapyje 31
- ❑ Jei dėklas išstumiamas, kai pradėdote spausdinimo ant CD / DVD užduotį, gaminys nepasiruošęs. Palaukite, kol kompiuterio ekrane pamatysite pranešimą, liepiantį įstumti dėklą. Tada dar kartą įstumkite dėklą ir paspauskite .
- ❑ Baigę spausdinti ant CD / DVD, ištraukite CD / DVD dėklą.
- ❑ Naudokite tik tuos CD / DVD, ant kurių nurodyta, kad jie yra tinkami spausdinti, pvz., „Galima spausdinti ant etiketės paviršiaus“ arba „Galima spausdinti rašaliniu spausdintuvu“.
- ❑ Priklausomai nuo CD / DVD tipo ir spalvų sodrumo etiketė gali nusitrinti.
- ❑ Išspausdintas paviršius gali nusitrinti dėl ant jo patekusios drėgmės.
- ❑ Jei netyčia spausdintuvas išspausdino ant CD / DVD dėklo ar vidinio permatomo skyrelio, rašalą nedelsdami nuvalykite.
- ❑ Dar kartą spausdinant ant to pačio CD / DVD, spausdinimo kokybė gali nepagerėti.
- ❑ Jei, naudodamiesi spausdintuvo tvarkykle, **CD/DVD Premium Surface** pasirinksite kaip nustatymą Media Type (Laikmenos tipas) ir naudosite geros kokybės CD / DVD, galėsite sukurti geros kokybės CD / DVD etiketes.
- ❑ Prieš naudodami CD ir DVD ar liesdami išspausdintą paviršių, diskus padėkite vietoje, kurioje nepasiektų tiesioginė saulės šviesa, kad visiškai nudžiūtų.
- ❑ Jei išspausdintas paviršius yra lipnus net po to, kai jis nudžiūvo, gali būti, kad spalvos buvo per sodrios. Tokiu atveju sumažinkite spalvų sodrumo lygį Epson Print CD parinktyje.
- ❑ Jei rašalas tepasi, sureguliuokite spalvų sodrumo lygį naudodami Epson Print CD.
- ❑ Spausdinamą sritį nustatykite taip, kad ji atitiktų CD / DVD spausdinimo sritį.
- ❑ Išsamiau apie spausdinimo sritį žr. tolesniame skyriuje.
➔ „Spausdinama sritis“ puslapyje 178
- ❑ Vienu metu galima spausdinti tik ant vieno CD / DVD. Kai nustatyme Copies (Kopijos) pasirinkta 2 ar daugiau parinktys, kiekvieną CD ar DVD, kai ant jo buvo išspausdinta etiketė, išimkite iš dėklo, tada į dėklą įdėkite kitą CD ar DVD. Įvykdykite ekrane pateiktas instrukcijas.

Pradedama Epson Print CD

Naudojant Windows

- ❑ Darbalaukyje dukart spustelėkite piktogramą **Epson Print CD**.
- ❑ Naudojant **Windows 7 ir Vista**:
spustelėkite pradžios mygtuką, eiti į **All Programs (Visos programos)**, paspauskite **Epson Software**, tada spustelėkite **Print CD**.

Naudojant **Windows XP**:

spustelėkite „Start“ (Pradžia), eikite į **All Programs (Visos programos)**, eikite į **Epson Software**, tada spustelėkite **Print CD**.

Naudojant Mac OS X

Dukart spustelėkite **Applications** aplanką savo Mac OS X standžiajame diske, tada dukart spustelėkite **Epson Software** ir **Print CD** aplankus ir galiausiai dukart spustelėkite **Print CD** piktogramą.

Spausdinimas ant CD / DVD, naudojant įsigytus programinės įrangos paketus

Kai ant CD / DVD spausdinate naudodami įsigytus programinės įrangos paketus, kurie palaiko spausdinimą ant CD / DVD, turite pasirinkti šiuos nustatymus.

Dydis	A4
Padėtis	Portrait (Stačias)
Šaltinis (Windows)	CD / DVD
Tipas	CD / DVD arba CD / DVD „Premium Surface“
Dėklo tipas*1	„Epson“ 2 dėklo tipas*2

*1 Turi būti nurodytas priklausomai nuo programinės įrangos.

*2 Pavadinimai skiriasi priklausomai nuo programinės įrangos.

Išankstiniai gaminio nustatymai (tik Windows)

Naudojantis išankstiniais spausdintuvo tvarkyklės nustatymais, spausdinti paprasta. Taip pat galite susikurti savo išankstinius nustatymus.

Gaminio nustatymai Windows sistemoje

- 1 Nueikite į spausdintuvo nustatymus.
➔ [„Prieiga prie spausdintuvo tvarkyklės Windows sistemoje“](#) puslapyje 46
- 2 Nustatykite parinktį Printing Presets (Išankst. spausd. nustat.) skirtuke Shortcuts (Sparč.nuorodos). Gaminio nustatymų reikšmės yra automatiškai nustatytos taip, kaip parodyta iškylančiajame lange.

2-pusis spausdinimas

Naudokite spausdintuvo tvarkyklę, jei norite spausdinti ant abiejų popieriaus pusių.

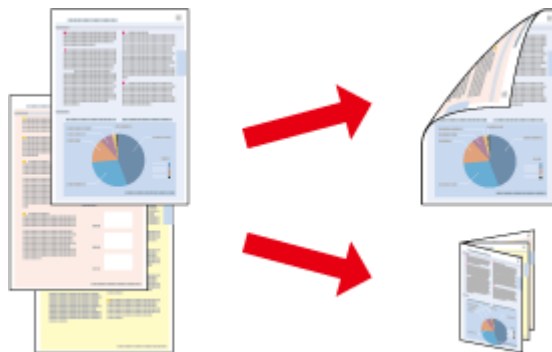

spausdinimas

Taikytina naudojantiems Windows

Galimas keturių tipų 2-pusis spausdinimas: automatinis standartinis, automatinis sulenkiamos brošiūros, rankinis standartinis ir rankinis sulenkiamos brošiūros.

Taikytina naudojantiems Mac OS X

Mac OS X palaiko tik automatinį standartinį 2-pusį spausdinimą.

2-pusis spausdinimas galimas tik naudojant toliau nurodytą popierių ir formatus.

Popierius	Dydis
Paprastas popierius	„Legal“*, „Letter“, A4, B5, A5*, A6*
„Epson“ Bright White Ink Jet Paper (Poliruotas baltas popierius rašaliniams spausdintuvams)	A4
„Epson“ Double-Sided Matte Paper (Dvipusis matinis popierius)	A4

* Tik rankinis 2-pusis spausdinimas.

Pastaba:

- veikiant šiai funkcijai, negalima naudoti galinio popieriaus tiekimo.
- Ši funkcija su kai kuriais nustatymais gali neveikti.
- Rankinis 2-pusis spausdinimas gali būti neveikti, kai prie gaminio prisijungiama per bendrą tinklą arba jei spausdintuvus yra bendrinamas.
- Jei naudojant automatinio 2-pusio spausdinimo funkciją rašalas išsenka, gaminys nustoja spausdinti ir rašalą reikia pakeisti. Baigus rašalo pakeitimo procedūrą, gaminys vėl ima spausdinti, bet spausdiniuose gali būti trūkstamų dalių. Jei taip nutinka, iš naujo atspausdinkite lapą, kuriame trūksta dalių.
- 2-pusio spausdinimo metu įkrovimo talpa yra kitokia.
➔ „Popieriaus pasirinkimas“ puslapyje 21
- Naudokite tik 2-pusio spausdinimo funkcijai tinkamą popierių. Priešingu atveju gali pablogėti spaudos kokybė.
- Priklausomai nuo popieriaus ir rašalo kiekio, naudojamo teksto ir paveikslėlių spausdinimui, rašalas gali susigerti ir matytis kitoje puslapyje.
- 2-pusio spausdinimo metu popieriaus paviršius gali išsitepti.

Pastaba dėl „Windows“:

- Rankinis 2-pusis spausdinimas galimas, tik jei įjungtas EPSON Status Monitor 3. Norėdami įjungti būsenos stebėjimą, atidarykite spausdintuvo tvarkyklę ir spustelėkite skirtuką **Maintenance (Tech. priežiūra)**, paskui mygtuką **Extended Settings (Išplėstinės nuostatos)**. Lange Extended Settings (Išplėstinės nuostatos) pažymėkite žymimąjį langelį **Enable EPSON Status Monitor 3 (Įgalinti "EPSON Status Monitor 3")**.
- Kai atliekamas automatinis 2-pusis spausdinimas, spausdinimas gali vykti lėtai, tai priklauso nuo nustatymui **Select Document Type (Pasirinkti dokumento tipą)** pasirinktų parinkčių lange Print Density Adjustment (Spausdinimo tankio koregavimas) ir nustatymui **Paper & Quality Options (Popieriaus ir kokybės variantai)** pasirinktų parinkčių lange Advanced (Patobulintas) derinio.

Pastaba dėl Mac OS X:

Kai atliekamas automatinis 2-pusis spausdinimas, spausdinimas gali vykti lėtai, tai priklauso nuo nustatymui **Document Type** pasirinktų parinkčių lange Two-sided Printing Settings ir nustatymui **Print Quality (Spausdinimo kokybė)** pasirinktų parinkčių lange Print Settings (Spausdinimo nustatymai) derinio.

spausdinimas

Gaminio nustatymai Windows sistemoje

- 1 Nueikite į spausdintuvo nustatymus.
➔ „Prieiga prie spausdintuvo tvarkyklės Windows sistemoje” puslapyje 46
- 2 Pasirinkite pageidaujama 2-sided printing (2-pusis spausdinimas) parinktį Page Layout (Psl. išdėstymas) skirtuke. Norėdami spausdinti sulenkiamas brošiūras, pasirinkite **Folded Booklet (Sulenкта brošiūra)**.

Pastaba:

naudodami automatinį spausdinimą įsitikinkite, ar **Auto (Automatinis)** yra pažymėtas.

- 3 Spustelėkite **Settings (Nustatymai)** ir pasirinkite atitinkamus nustatymus.
- 4 Patikrinkite kitus nustatymus ir spausdinkite.

Pastaba:

- jei spausdinate automatiškai ir itin didelio tankio duomenis, pvz., nuotraukas ar brėžinius, rekomenduojame parinkti nustatymus lange *Print Density Adjustment (Spausdinimo tankio koregavimas)*.
- priklausomai nuo jūsų naudojamos programos, faktinė įrišimo paraštė gali skirtis nuo nurodytų nustatymų. Prieš spausdindami visą partiją išbandykite nustatymus su keliais bandomaisiais lapais, kad pamatytumėte rezultatus.
- Rankinis 2-pusis spausdinimas leidžia pirmiau spausdinti lyginius puslapius. Kai spausdinate nelyginius puslapius, atlikus spausdinimo užduotį išstumiamas tuščias lapas.
- Kai spausdinate rankiniu būdu, prieš popierių dar kartą įdėdami įsitikinkite, ar rašalas nudžiūvęs.

Gaminio nustatymai Mac OS X sistemoje

- 1 Nueikite į dialogo langą Print (Spausd.).
➔ „Prieiga prie spausdintuvo tvarkyklės Mac OS X sistemoje” puslapyje 47
- 2 Pasirinkite atitinkamus nustatymus srityje Two-sided Printing Settings.
- 3 Patikrinkite kitus nustatymus ir spausdinkite.

Pastaba:

jei spausdinate itin didelio tankio duomenis, pvz., nuotraukas ar brėžinius, rekomenduojame rankomis parinkti nustatymus *Print Density (Spausdinimo tankis)* ir *Increased Ink Drying Time (Ilgesnis rašalo džiūvimo laikas)*.

Spausdinimas pritaikius puslapiui

Leidžia automatiškai padidinti ir sumažinti jūsų dokumento dydį, pritaikant jį spausdintuvo tvarkyklėje pasirinktam popieriaus dydžiui.

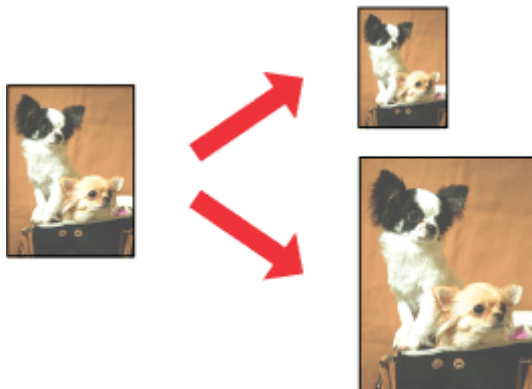

Pastaba:

Ši funkcija su kai kuriais nustatymais gali neveikti.

Gaminio nustatymai Windows sistemoje

- 1 Nueikite į spausdintuvo nustatymus.
➔ „Prieiga prie spausdintuvo tvarkyklės Windows sistemoje” puslapyje 46
- 2 Pasirinkite **Reduce/Enlarge Document (Mažinti / didinti dokumentą)** ir **By Output Paper Size (Pagal išvesties popieriaus dydį)** parinktį Page Layout (Psl. išdėstymas) skirtuke ir tada išskleidžiamajame sąrašė pasirinkite naudojamo popieriaus dydį.
- 3 Patikrinkite kitus nustatymus ir spausdinkite.

Gaminio nustatymai Mac OS X sistemoje

- 1 Nueikite į dialogo langą Print (Spausd.).
➔ „Prieiga prie spausdintuvo tvarkyklės Mac OS X sistemoje” puslapyje 47
- 2 Nustatykite parinktį **Scale to fit paper size** nustatymui Destination Paper Size srityje Paper Handling, tada išskleidžiamajame sąrašė pasirinkite naudojamo popieriaus dydį.
- 3 Patikrinkite kitus nustatymus ir spausdinkite.

Pages per sheet (Puslapių lape) spausdinimas

Leidžia naudojant spausdintuvo tvarkyklę išspausdinti du arba keturis puslapius viename popieriaus lape.

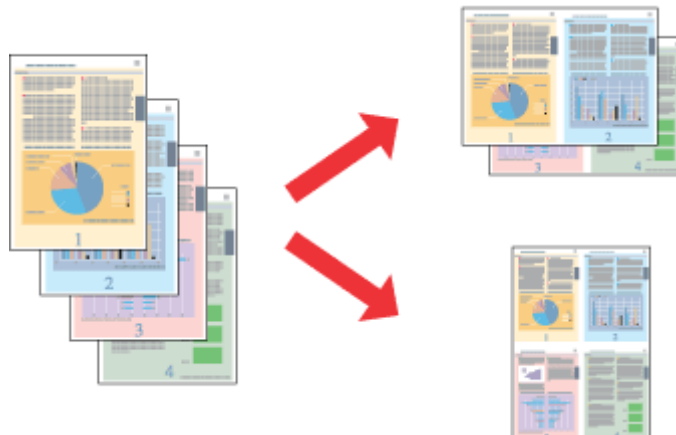
**Pastaba:**

Ši funkcija su kai kuriais nustatymais gali neveikti.

Gaminio nustatymai Windows sistemoje

- 1 Nueikite į spausdintuvo nustatymus.
➔ [„Prieiga prie spausdintuvo tvarkyklės Windows sistemoje” puslapyje 46](#)
- 2 Pasirinkite **Multi-Page (Keli puslapiai)** ir tada pasirinkite **Pages per Sheet (Puslapių lape)** parinktį Page Layout (Psl. išdėstymas) skirtuke.
- 3 Pasirinkite pageidaujamą puslapių skaičių ir puslapių tvarką.
- 4 Patikrinkite kitus nustatymus ir spausdinkite.

Gaminio nustatymai Mac OS X sistemoje

- 1 Nueikite į dialogo langą Print (Spausd.).
➔ [„Prieiga prie spausdintuvo tvarkyklės Mac OS X sistemoje” puslapyje 47](#)
- 2 Pasirinkite pageidaujamą skaičių Pages per Sheet ir Layout Direction (puslapių tvarkos) parinktį Layout srityje.
- 3 Patikrinkite kitus nustatymus ir spausdinkite.

Bendras gaminio naudojimas spausdinimo užduotims

Nustatymai Windows sistemoje

Šiose instrukcijose aprašoma, kaip nustatyti savo gaminį, kad juo galėtų naudotis kiti tinklo vartotojai.

Pirmiausia, naudodamiesi tiesiogiai prie spausdintuvo prijungtu kompiuteriu, nustatysite gaminį kaip bendrą spausdintuvą. Tada pridėsite gaminį prie visų tinklo kompiuterių, kurie turės prie jo prieigą.

Pastaba:

- Šios instrukcijos skirtos tik nedideliems tinklams. Jei norite bendrai naudoti gaminį dideliame tinkle, kreipkitės į savo tinklo administratorių.
- Šiose instrukcijose naudojamos momentinės ekrano nuotraukos iš Windows 7 sistemos.

Gaminio nustatymas, norint naudoti bendrai

Pastaba:

- jei norite gaminį nustatyti kaip bendrą spausdintuvą Windows 7 ar Vista sistemoje ir prisijungiate kaip standartinis vartotojas, jums reikės administratoriaus paskyros ir slaptažodžio.
- Jei norite gaminį nustatyti kaip bendrą spausdintuvą Windows XP sistemoje, privalote prisijungti prie paskyros Computer Administrator (Kompiuterio administratorius).

Toliau pateiktus veiksmus atlikite naudodamiesi tiesiogiai prie gaminio prijungtu kompiuteriu:

1

Windows 7:

spustelėkite paleidimo mygtuką, pasirinkite **Devices and Printers (Įrenginiai ir spausdintuvai)**.

Windows Vista:

spustelėkite pradžios mygtuką, pasirinkite **Control Panel (Valdymo skydas)**, tada kategorijoje **Hardware and Sound (Aparatūra ir garsas)** nustatykite parinktį **Printer (Spausdintuvas)**.

Windows XP:

Spustelėkite **Start (Pradžią)**, pasirinkite **Control Panel (Valdymo skydas)**, tada kategorijoje **Printers and Other Hardware (Spausdintuvai ir kita techninė įranga)** pasirinkite **Printers and Faxes (Spausdintuvai ir faksai)**.

2

Windows 7:

spustelėkite dešinįjį pelės klavišą ties savo gaminiu, spustelėkite **Printer properties (Spausdintuvo ypatybės)**, tada spustelėkite **Sharing (Bendras naudojimas)**. Tada spustelėkite mygtuką **Change Sharing Options (Keisti bendro naudojimo parinktis)**.

Windows Vista:

spustelėkite dešinįjį pelės klavišą ties savo gaminiu, tada spustelėkite **Sharing (Bendras naudojimas)**. Spustelėkite mygtuką **Change sharing options (Keisti bendro naudojimo parinktis)**, tada spustelėkite **Continue (Tęsti)**.

Windows XP:

spustelėkite dešinįjį pelės klavišą ties savo gaminiu, tada spustelėkite **Sharing (Bendras naudojimas)**.

spausdinimas

- 3** Pasirinkite **Share this printer (Bendro naudojimo spausdintuvas)**, tada įveskite Bendro naudojimo pavadinimą.

Pastaba:

bendro naudojimo pavadinime nenaudokite tarpų ir brūkšnelių.

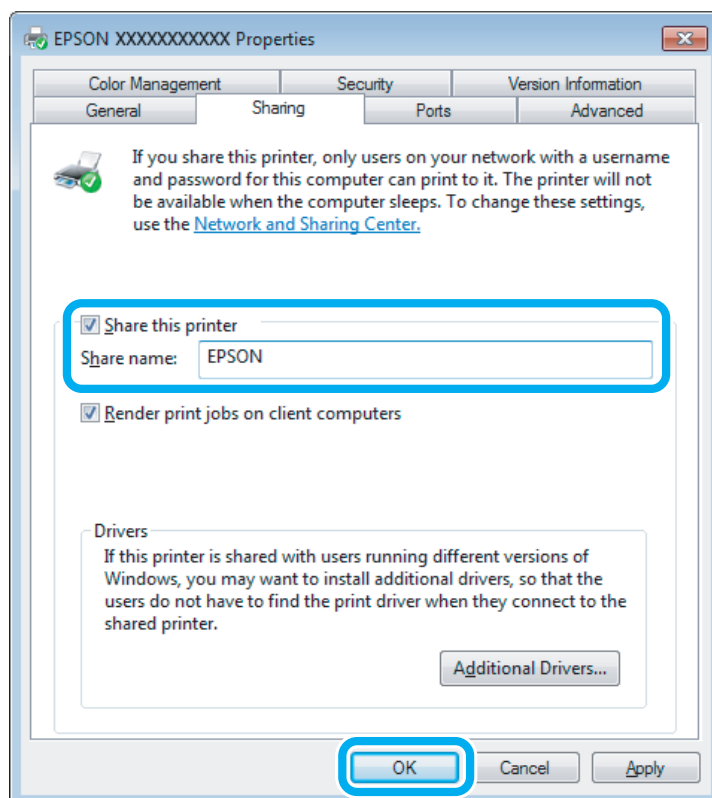

Jei norite automatiškai įkelti spausdintuvo tvarkykles kompiuteriams, kuriuose naudojamos skirtingos Windows versijos, spustelėkite **Additional Drivers (Papildomos tvarkyklės)**, pasirinkite kitų kompiuterių terpę ir operacines sistemas. Spustelėkite **OK (Gera)** ir įdėkite gaminio programinės įrangos diską.

- 4** Paspauskite **OK (Gera)** arba **Close (Uždaryti)** (jei įdiegėte papildomų tvarkyklių).

Gaminio pridėjimas prie kitų tinklų kompiuterių

Atlikite šiuos veiksmus, jei norite pridėti gaminį prie visų tinklo kompiuterių, kurie turės prieigą.

Pastaba:

jūsų gaminys turi būti nustatytas kaip bendras spausdintuvas tiesiogiai prie jo prijungtame kompiuteryje, prieš tai, kai prie jo bus galima nustatyti prieigą iš kito kompiuterio.

➔ „Gaminio nustatymas, norint naudoti bendrai“ puslapyje 60

spausdinimas

- 1** **Windows 7:**
spustelėkite paleidimo mygtuką, pasirinkite **Devices and Printers (Įrenginiai ir spausdintuvai)**.

Windows Vista:

spustelėkite pradžios mygtuką, pasirinkite **Control Panel (Valdymo skydas)**, tada kategorijoje **Hardware and Sound (Aparatūra ir garsas)** nustatykite parinktį **Printer (Spausdintuvas)**.

Windows XP:

Spustelėkite **Start (Pradžia)**, pasirinkite **Control Panel (Valdymo skydas)**, tada kategorijoje **Printers and Other Hardware (Spausdintuvai ir kita techninė įranga)** pasirinkite **Printers and Faxes (Spausdintuvai ir faksai)**.

- 2** **Windows 7 ir Vista:**
Paspauskite mygtuką **Add a printer (Įtraukti spausdintuvą)**.

Windows XP:

Paspauskite mygtuką **Add a printer (Įtraukti spausdintuvą)**. Parodoma funkcija **Add Printer Wizard (Įtraukti spausdintuvo vedlį)**. Spustelėkite mygtuką **Next (Toliau)**.

- 3** **Windows 7 ir Vista:**
Paspauskite **Add a network, wireless or Bluetooth printer (Įtraukti tinklo, belaidį ar „Bluetooth“ spausdintuvą)**, tada paspauskite **Next (Toliau)**.

Windows XP:

Pasirinkite **A network printer, or a printer attached to another computer (Tinklo spausdintuvas arba spausdintuvas, prijungtas prie kito kompiuterio)**, tada paspauskite **Next (Toliau)**.

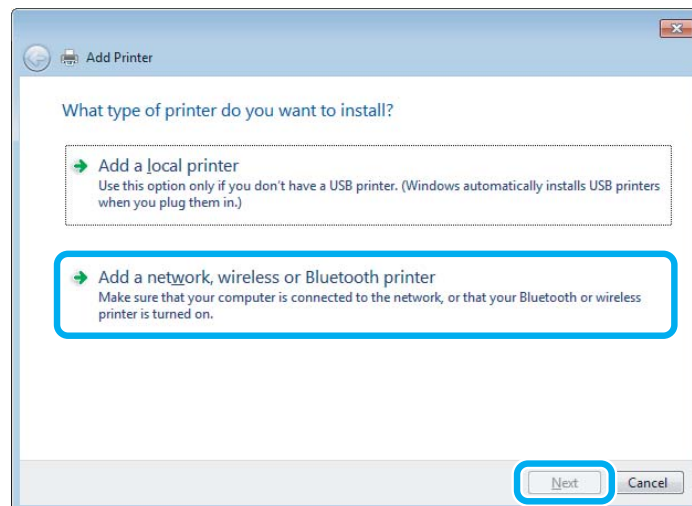

- 4** Įvykdysite ekrane pateiktas instrukcijas, kad pasirinktumėte pageidaujamą naudoti gaminį.

Pastaba:

priklausomai nuo operacinės sistemos ir kompiuterio, prie kurios prijungtas šis gaminys, konfigūracijos **Add Printer Wizard (Įtraukti spausdintuvo vedlį)** gali paprašyti įdiegti spausdintuvo tvarkyklę iš gaminio programinės įrangos disko. Spustelėkite mygtuką **Have Disk (Naudoti diską)** ir vykdysite ekrane pateiktas instrukcijas.

Nustatymas Mac OS X sistemoje

Norėdami gaminį nustatyti Mac OS X tinkle, pasirinkite Printer Sharing nustatymą. Dėl išsamesnės informacijos žr. savo Macintosh sistemos dokumentaciją.

Nuskaitymas

Pamėginkime nuskaityti

Nuskaitymo pradžia

Nuskaitykite dokumentą, kad susipažintumėte su procesu.

- 1 Savo originalą padėkite ant skaitytuvo stiklo.
➔ „Originalų padėjimas” puslapyje 35
- 2 Paleiskite Epson Scan.
 - Windows:
Darbalaukyje dukart spustelėkite piktogramą **Epson Scan**.
 - Mac OS X:
pasirinkite **Applications > Epson Software > EPSON Scan**.
- 3 Nustatykite parinktį **Home Mode (Paprastas režimas)**.

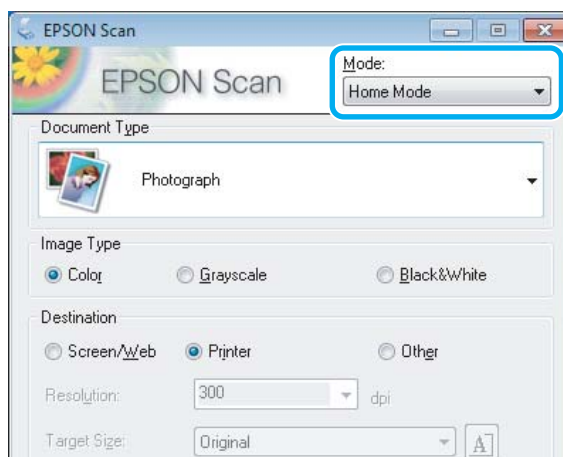

Nuskaitymas

- 4 Pasirinkite **Text/Line Art (Tekstas/linijinis pav.)** kaip nustatymą **Document Type (Dokumento tipas)**.

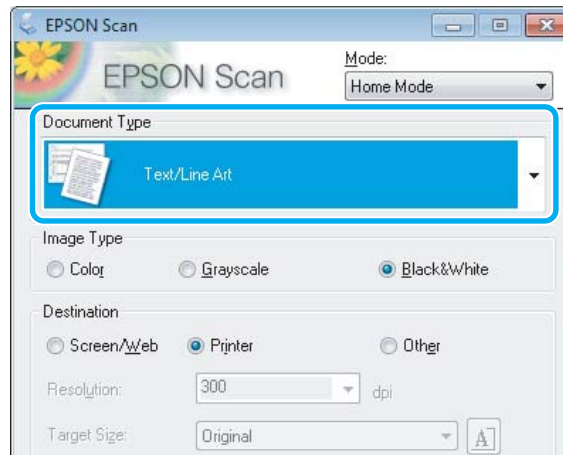

- 5 Spustelėkite **Preview (Peržiūra)**.

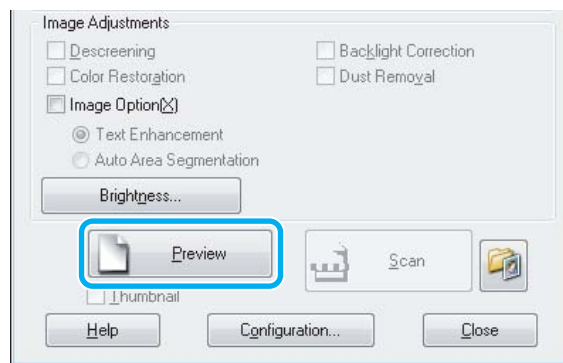

- 6 Spustelėkite **Scan (Nuskaityti)**.

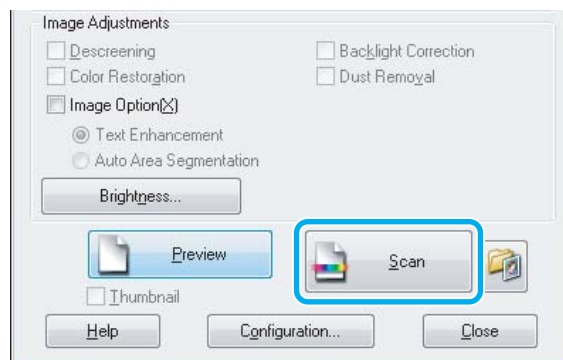

Nuskaitymas

7 Spustelėkite **OK (Gerai)**.

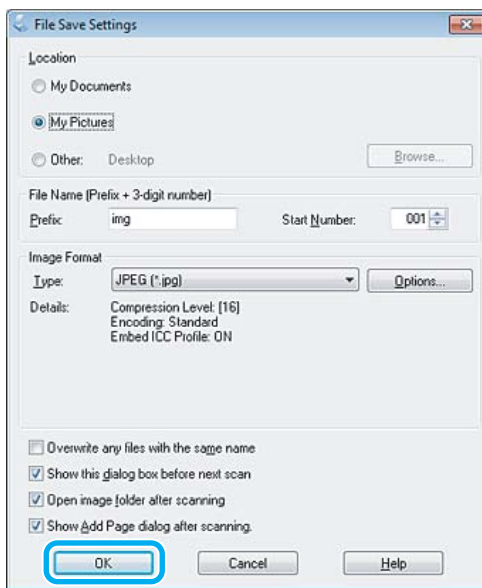

Nuskaitytas vaizdas išsaugotas.





Vaizdo reguliavimo funkcijos

Epson Scan siūlo įvairius nustatymus, skirtus spalvai, ryškumui, kontrastingumui ir kitiems vaizdo kokybę veikiantiems aspektams pagerinti.





Išsamesnės informacijos apie Epson Scan žr. žinyne.

<p>Histogram (Histograma)</p>	<p>Pateikia grafinę sąsają išryškavimo, šešėlio ir gama spindulių lygiams patikslinti atskirai.</p> 
<p>Tone Correction (Signalų korekcija)</p>	<p>Pateikia grafinę sąsają tonų lygiams reguliuoti atskirai.</p> 

Nuskaitymas

<p>Vaizdo reguliavimas</p>	<p>Reguliuoja šviesumą ar kontrastą, taip pat raudonos, žalios ir mėlynos spalvų balansą visame vaizde.</p> 
<p>Color Palette (Spalvų paletė)</p>	<p>Pateikia grafinę sąsają, skirtą vidutinių tonų lygiams, tokiems kaip odos atspalviai, reguliuoti nepaveikiant išryškintų ir šešėlių sričių vaizde.</p> 
<p>Unsharp Mask (Kontūro aštrumas)</p>	<p>Padaro vaizdo sričių kraštus aiškesnius, kad bendras vaizdas būtų ryškesnis.</p> 
<p>Descreening (Muarų pašalinimas)</p>	<p>Pašalina raibuliuojančią struktūrą (vadinamą „moiré“), kuri gali atsirasti vaizdo srityse su nedideliu šešėliu, pvz., odos atspalviuose.</p> 
<p>Color Restoration (Spalvų atkūrimas)</p>	<p>Automatiškai atkuria išblukusias nuotraukų spalvas.</p> 

Nuskaitymas

<p>Backlight Correction (Fono apšvietimo korekcija)</p>	<p>Šalina šešėlius iš nuotraukų, kuriose yra per daug foninės šviesos.</p> 
<p>Dust Removal (Dulkių pašalinimas)</p>	<p>Automatiškai pašalina dulkių žymes iš originalų.</p> 
<p>Text Enhancement (Teksto patobulinimas)</p>	<p>Pagerina teksto atpažinimą, kai nuskaitymi teksto dokumentai.</p> 
<p>Auto Area Segmentation (Automatinis sričių segmentavimas)</p>	<p>Nespalvoti vaizdai padaromi ryškesni, o teksto atpažinimas tikslesnis, atskiriant tekstą nuo grafikos.</p> 
<p>Color Enhance (Spalvos stiprinimas)</p>	<p>Patobulinama tam tikra spalva. Galite pasirinkti raudoną, mėlyną arba žalią.</p> 

Nuskaitymas naudojant valdymo skydelį

Galite nuskaityti dokumentus ir iš gaminio nuskaitytus duomenis siųsti į atminties kortelę arba prijungtą kompiuterį.

Nuskaitymas

Pastaba:

- ❑ jei savo duomenis norite nuskaityti į atminties kortelę, pirma įdėkite kortelę.
➔ „Atminties kortelės įdėjimas” puslapyje 33
- ❑ Jei norite pasinaudoti Scan to Cloud paslauga, dukart spustelėkite nuorodos piktogramą  savo darbalaukyje ir pasiskaitykite Epson Connect vadovą.

- 1** Padėkite originalą (-us).
➔ „Originalų padėjimas” puslapyje 35
- 2** Eikite į **Scan** režimą, kurį rasite Home meniu.
- 3** Pasirinkite nuskaitymo meniu elementą.
➔ „Nuskaitymo režimas” puslapyje 106
- 4** Jei pasirinkote **Scan to Memory Card**, galite nustatyti nuskaitymo parinktis.
Jei pasirinkote **Scan to PC**, pasirinkite savo kompiuterį.
- 5** Paspauskite , kad pradėtumėte nuskaitymą.

Nuskaitytas vaizdas išsaugotas.

Nuskaitymo režimo meniu sąrašas

Toliau esančiame skyriuje pasiskaitykite apie Scan režimo meniu sąrašą.

- ➔ „Nuskaitymo režimas” puslapyje 106

Pagrindinis nuskaitymas naudojant kompiuterį

Nuskaitymas Full Auto Mode (Automatinis režimas)

Full Auto Mode (Automatinis režimas) leidžia nuskaityti greitai ir lengvai, nepasirenkant jokių parametru ar neperžiūrint vaizdo. Šis režimas yra naudingas, kai turite nuskaityti originalus 100 % dydžiu.

Pastaba:

- ❑ šio režimo naudoti negalima, kai sumontuotas automatinis dokumentų tiektuvas.
- ❑ Išsamesnės informacijos apie Epson Scan žr. žinyne.

- 1** Padėkite originalą (-us).
- 2** Paleiskite Epson Scan.
➔ „Epson Scan tvarkyklės paleidimas” puslapyje 86

Nuskaitymas

3

Pasirinkite **Full Auto Mode (Automatinis režimas)** iš sąrašo Mode (Režimas).

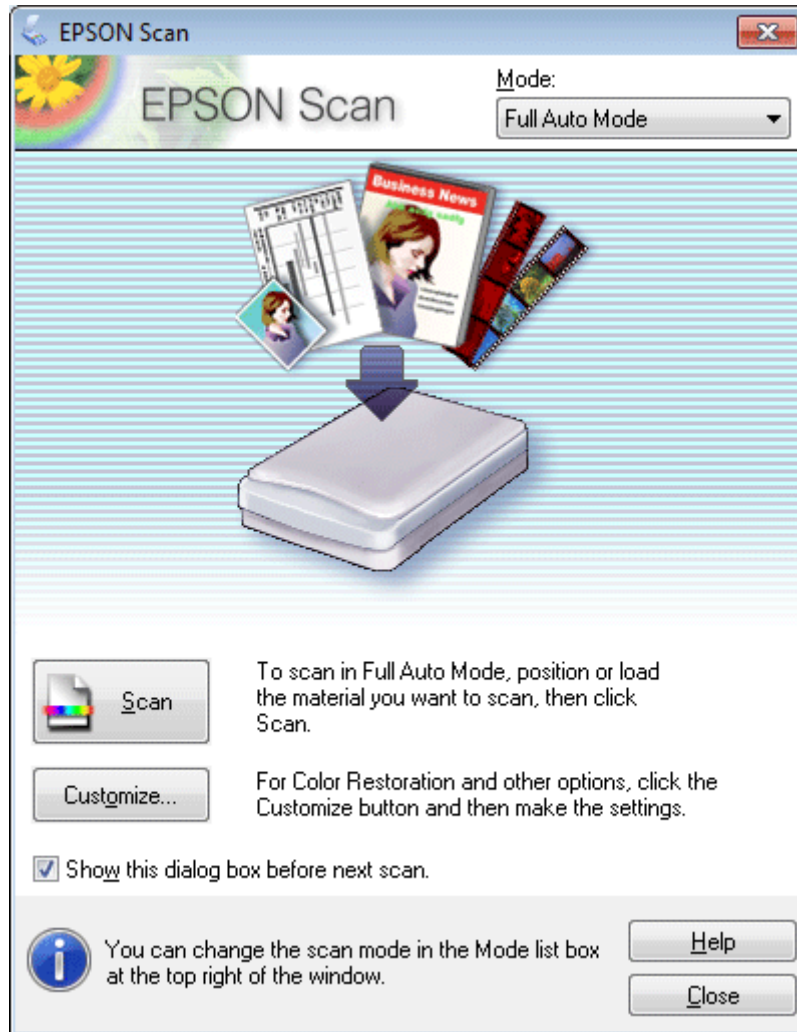
**Pastaba:**

*Jei žymimojo langelio **Show this dialog box before next scan** (Rodyti šį dialogo langelį prieš kitą nuskaitymą) žymėjimas panaikinamas, Epson Scan programa paleidžiama iš karto, šio ekrano nerodant. Jei į šį ekraną norite grįžti, nuskaitymo metu dialogo lange „Scanning“ (nuskaitymas) spustelėkite **Cancel** (Atšaukti).*

Nuskaitymas

4

Spustelėkite **Scan (Nuskaityti)**. Epson Scan pradeda nuskaitymą Full Auto Mode (Automatinis režimas).

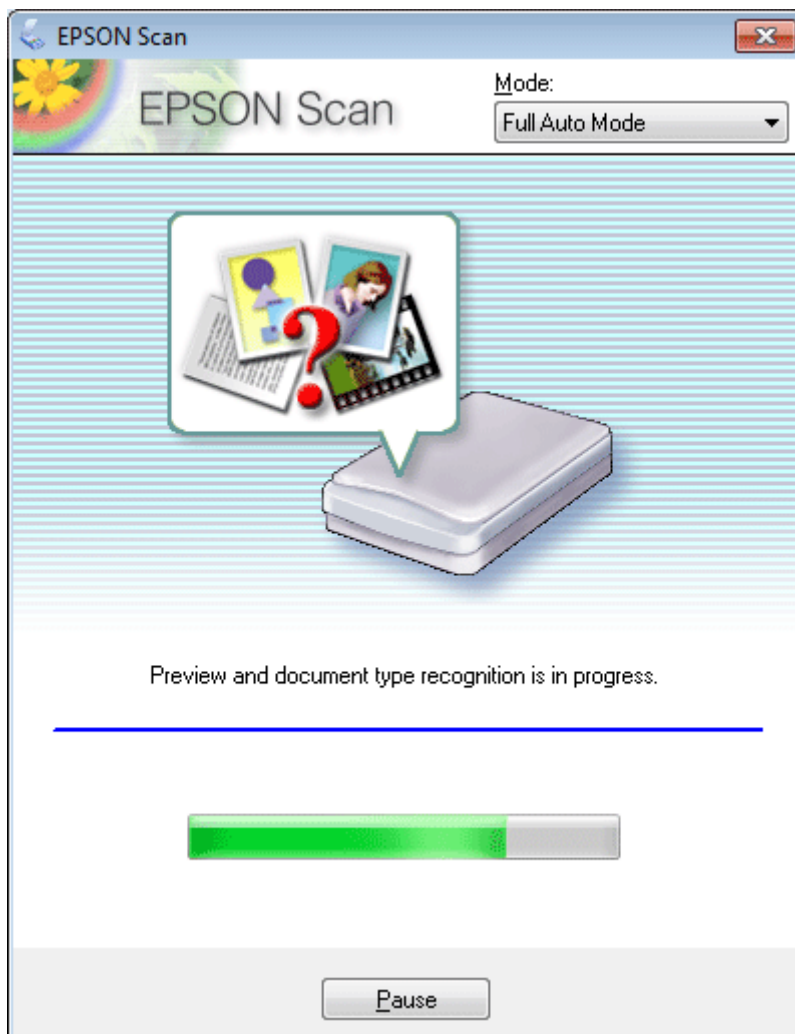

Epson Scan pateikia kiekvieno vaizdo peržiūrą, nustato originalo tipą ir automatiškai parenka nuskaitymo parametrus.

Nuskaitytas vaizdas išsaugotas.

Nuskaitymas, kai veikia Home Mode (Paprastas režimas)

Home Mode (Paprastas režimas) leidžia tinkinti kai kuriuos nuskaitymo parametrus ir peržiūrėti vaizdą patikrinti jūsų atlikto pakeitimo poveikį. Šis režimas tinka pagrindiniam nuotraukų ir grafikos nuskaitymui.

Pastaba:

- Kai veikia Home Mode (Paprastas režimas), galima nuskaityti tik nuo skaitytuvo stiklo.
- Išsamesnės informacijos apie Epson Scan žr. žinyne.

1

Padėkite originalą (-us).

➔ „Skaitytuvo stiklas” puslapyje 37

Nuskaitymas

- 2 Paleiskite Epson Scan.
➔ „Epson Scan tvarkyklės paleidimas” puslapyje 86
- 3 Nustatykite parinktį **Home Mode (Paprastas režimas)** sąrašė Mode (Režimas).

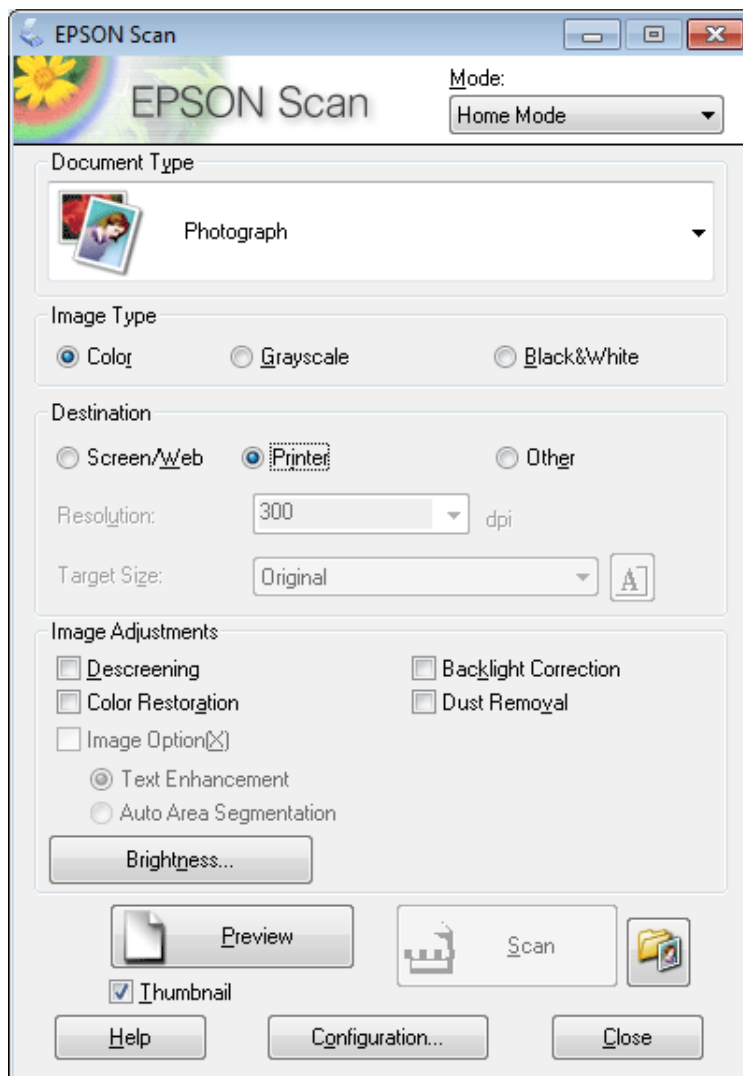

- 4 Pasirinkite nustatymą Document Type (Dokumento tipas).
- 5 Pasirinkite nustatymą Image Type (Vaizdo tipas).
- 6 Spustelėkite **Preview (Peržiūra)**.
➔ „Nuskaitymo srities peržiūra ir patikslinimas” puslapyje 77
- 7 Sureguliuokite ekspoziciją, šviesumą ir kitus vaizdo kokybės nustatymus.
- 8 Spustelėkite **Scan (Nuskaityti)**.

Nuskaitymas

- 9 Lange File Save Settings (Failo išsaugojimo nustatymai) pasirinkite nustatymą Type (Tipas), tada spustelėkite OK (Gerai).

Pastaba:

jei žymimojo langelio *Show this dialog box before next scan* (Rodyti šį dialogo langelį prieš kitą nuskaitymą) žymėjimas panaikinamas, Epson Scan pradeda nuskaitymą iš karto, nerodomas langas File Save Settings (Failo išsaugojimo nustatymai).

Nuskaitytas vaizdas išsaugotas.

Nuskaitymas, kai veikia Office Mode (Raštinės režimas)

Office Mode (Raštinės režimas) leidžia greitai nuskaityti teksto dokumentus be vaizdo peržiūros.

Pastaba:

Išsamesnės informacijos apie Epson Scan žr. žinyne.

- 1 Padėkite originalą (-us).
➔ „Originalų padėjimas” puslapyje 35

Pastaba dėl automatinio dokumentų tiektuvo (ADF):

Nedėkite popieriaus virš linijos, esančios žemiau ▼ rodyklės ženklo ADF.

- 2 Paleiskite Epson Scan.
➔ „Epson Scan tvarkyklės paleidimas” puslapyje 86

Nuskaitymas

- 3** Nustatykite parinktį **Office Mode (Raštinės režimas)** sąrašė Mode (Režimas).

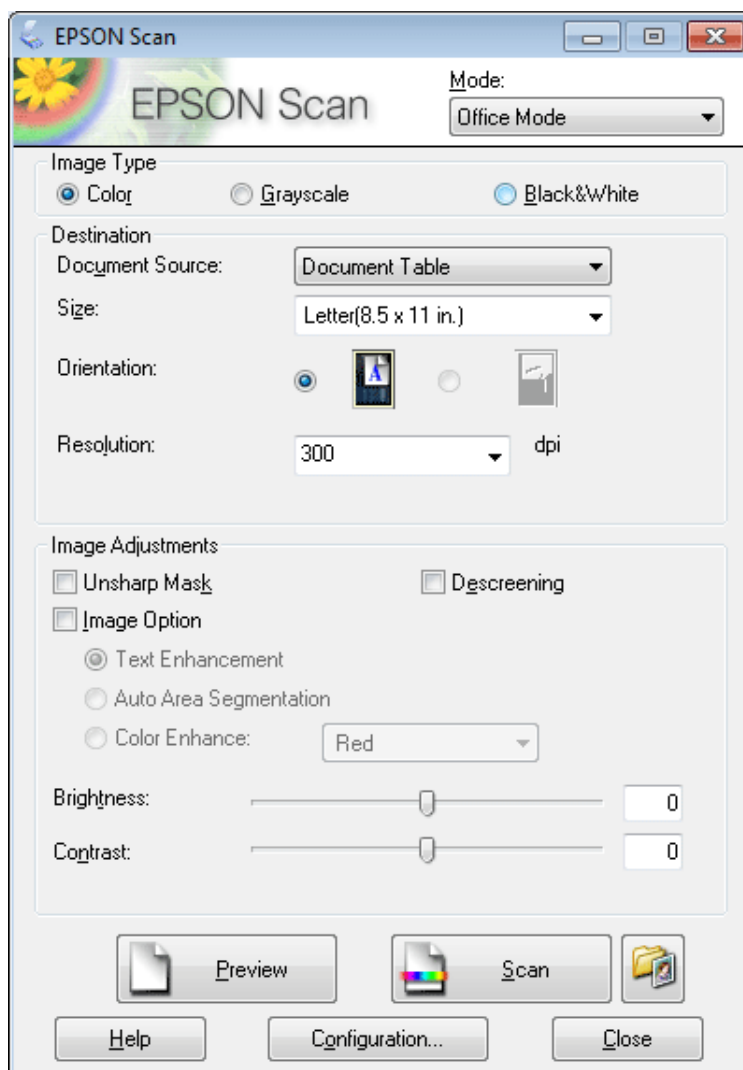

- 4** Pasirinkite nustatymą Image Type (Vaizdo tipas).
- 5** Pasirinkite nustatymą Document Source (Dokumento šaltinis).
- 6** Pasirinkite originalo formatą kaip Size (Dydis) nustatymą.
- 7** Pasirinkite tinkamą savo originalo (-ų) skiriamąją gebą kaip nustatymą Resolution (Skiriamoji geba).
- 8** Spustelėkite **Scan (Nuskaityti)**.

Nuskaitymas

- 9** Lange File Save Settings (Failo išsaugojimo nustatymai) pasirinkite nustatymą Type (Tipas), tada spustelėkite **OK (Gerai)**.

Pastaba:

jei žymimojo langelio *Show this dialog box before next scan* (Rodyti šį dialogo langelį prieš kitą nuskaitymą) žymėjimas panaikinamas, Epson Scan pradeda nuskaitymą iš karto, nerodomas langas File Save Settings (Failo išsaugojimo nustatymai).

Nuskaitytas vaizdas išsaugotas.

Nuskaitymas, kai veikia Professional Mode („Professional“ režimas)

Professional Mode („Professional“ režimas) leidžia visapusiškai kontroliuoti nuskaitymo parametrus ir peržiūrėti vaizdą patikrinti atliktą pakeitimą. Šis režimas rekomenduojamas pažangiems naudotojams.

Pastaba:

Išsamesnės informacijos apie Epson Scan žr. žinyne.

- 1** Padėkite originalą (-us).
➔ „Originalų padėjimas“ puslapyje 35
- 2** Paleiskite Epson Scan.
➔ „Epson Scan tvarkyklės paleidimas“ puslapyje 86

Nuskaitymas

- 3 Nustatykite parinktį **Professional Mode** („Professional“ režimas) sąraše Mode (Režimas).

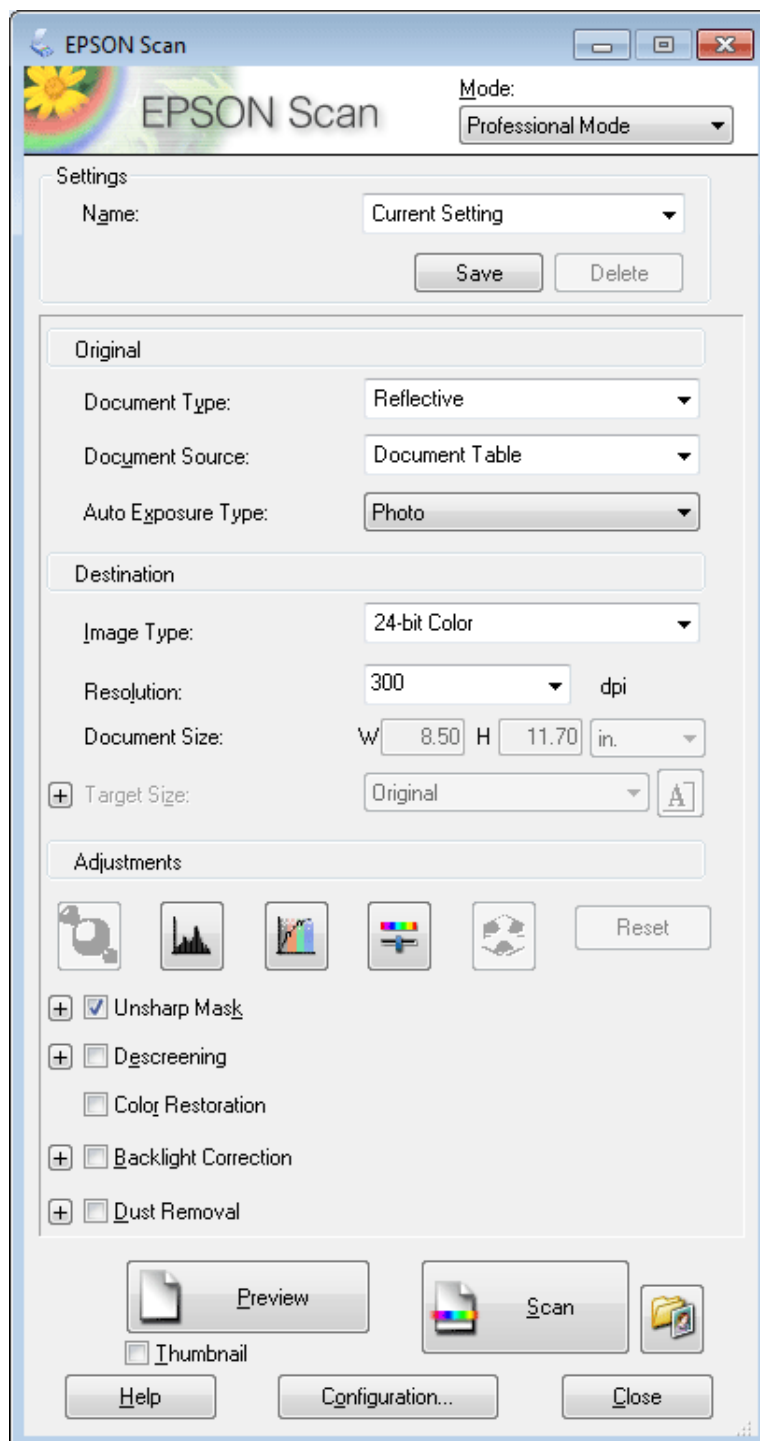

- 4 Pasirinkite nuskaitymo (-ų) originalo (-ų) tipą kaip nustatymą Document Type (Dokumento tipas).

- 5 Pasirinkite nustatymą Document Source (Dokumento šaltinis).

- 6 Jei **Reflective (Atspindintis)** pasirenkate kaip nustatymą Document Type (Dokumento tipas) (Dokumento tipas), pasirinkite **Photo (Nuotrauka)** arba **Document (Dokumentas)** kaip nustatymą Auto Exposure Type (Autom. ekspozicijos tipas).

Nuskaitymas

- 7** Pasirinkite nustatymą Image Type (Vaizdo tipas).
- 8** Pasirinkite tinkamą savo originalo (-ų) skiriamąją gebą kaip nustatymą Resolution (Skiriamoji geba).
- 9** Norėdami peržiūrėti savo vaizdą (-us) spustelėkite **Preview (Peržiūra)**. Langas Preview (Peržiūra) atsidaro, jame rodomas (-i) jūsų vaizdas (-ai).
 ➔ „Nuskaitymo srities peržiūra ir patikslinimas” puslapyje 77

Pastaba dėl automatinio dokumentų tiektuvo (ADF):

- ADF įkelia pirmąjį jūsų dokumento puslapį, paskui Epson Scan atlieka išankstinį nuskaitymą ir parodo jį lange Preview (Peržiūra). Tada ADF išstumia pirmąjį lapą. Padėkite pirmąjį dokumento lapą ant likusių lapų viršaus ir įdėkite visą dokumentą į ADF.
- Nedėkite popieriaus virš linijos, esančios žemiau ▼ rodyklės ženklo ADF.

- 10** Jei reikia, pasirinkite nuskaityto (-ų) vaizdo (-ų) formatą kaip nustatymą Target Size (Siekiamas formatas). Savo vaizdus galite nuskaityti originalaus dydžio arba, pasirinkdami Target Size (Siekiamas formatas), galite juos sumažinti ar padidinti.
- 11** Jei reikia, patikslinkite vaizdo kokybę.
 ➔ „Vaizdo reguliavimo funkcijos” puslapyje 66

Pastaba:

galite išsaugoti nustatymus, kuriuos parinkote kaip grupę pritaikytų nustatymų, suteikdami jiems **Name (Pavad.)** ir vėliau nuskaitydami pritaikyti šiuos nustatymus. Jūsų pritaikytus nustatymus taip pat galima rasti Epson Event Manager.

Išsamesnės informacijos apie Epson Event Manager žr. žinyne.

- 12** Spustelėkite **Scan (Nuskaityti)**.
- 13** Lange File Save Settings (Failo išsaugojimo nustatymai) pasirinkite nustatymą Type (Tipas), tada spustelėkite **OK (Gerai)**.

Pastaba:

jei žymimojo langelio **Show this dialog box before next scan (Rodyti šį dialogo langelį prieš kitą nuskaitymą)** žymėjimas panaikinamas, Epson Scan pradeda nuskaitymą iš karto, nerodomas langas File Save Settings (Failo išsaugojimo nustatymai).

Nuskaitytas vaizdas išsaugotas.

Nuskaitymo srities peržiūra ir patikslinimas

Peržiūros režimo pasirinkimas

Kai pasirinkote pagrindinius parametrus ir skiriamąją gebą, galite peržiūrėti vaizdą ir pasirinkti arba patikslinti vaizdo sritį lange Preview (Peržiūros). Yra dviejų rūšių peržiūra.

Nuskaitymas

- Kai veikia Normal (Įprasta) peržiūra, peržiūrimas (-i) vaizdas (-ai) rodomas (-i) visu dydžiu. Galite pasirinkti nuskaitymo sritį ir atlikti vaizdo kokybės patikslinimus rankiniu būdu.
- Peržiūra Thumbnail (Miniatiūra) rodo jūsų peržiūrimą (-us) vaizdą (-us) kaip miniatiūrą (-as). Epson Scan automatiškai suranda nuskaitymo srities kampus, pritaiko automatinius vaizdo (-ų) ekspozicijos parametrus ir, jei reikia, pasuka vaizdą (-us).

Pastaba:

- Pakeitus peržiūros režimą kai kurie nustatymai, kuriuos pakeitėte po vaizdo peržiūros, yra atstatomi.
- Priklausomai nuo dokumento tipo ir naudojamo Epson Scan režimo galbūt negalėsite keisti peržiūros tipo.
- Jei peržiūrite vaizdą (-us), kai dialogo langas Preview (Peržiūra) nerodomas, vaizdas (-ai) rodomi numatytoju peržiūros režimu. Jei peržiūros funkciją naudojate tada, kai dialogo langas Preview (Peržiūra) rodomas, vaizdas (-ai) bus parodyti peržiūros režimu, kuris buvo rodytas prieš įjungiant peržiūrą.
- Jei norite pakeisti lango Preview (Peržiūra) dydį, spustelėkite ir nuvilkite lango Preview (Peržiūra) kampą.
- Išsamesnės informacijos apie Epson Scan žr. žinyne.

Parinkties zonos kūrimas

Parinkties zona – tai judanti punktyrinė linija, kuri pasirodo peržiūros vaizdo kraštuose, nurodydama nuskaitymo sritį.

Norėdami nubrėžti parinkties zoną, atlikite vieną iš toliau pateiktų veiksmų.

- Norėdami nubrėžti parinkties zoną rankiniu būdu, nustatykite žymeklį į sritį, kurioje norite nustatyti parinkties zonos kampą, ir spragtelėkite. Slinkite kryželiu virš vaizdo iki priešingo pageidaujamos nuskaitymo srities kampo.







- Norėdami brėžti parinkties zoną automatiškai, spustelėkite automatinio suradimo piktogramą . Šią piktogramą galite naudoti tik tuo atveju, jei peržiūrite naudodami įprastą peržiūrą ir jei ant skaitytuvo stiklo yra tik vienas dokumentas.
- Norėdami nubrėžti nurodyto dydžio parinkties zoną, nuostatoje Document Size (Dokumento dydis) įveskite naują plotį ir aukštį.
- Norėdami pasiekti geriausių rezultatų ir vaizdo ekspozicijos, įsitikinkite, kad visi parinkties zonos kraštai yra peržiūros vaizdo viduje. Neįtraukite į parinkties zoną jokių sričių, esančių aplink peržiūros vaizdą.

Nuskaitymas

Parinkties zonos tikslinimas

Parinkties zoną galite perkelti ir nustatyti jos dydį. Jei naudojate įprastą peržiūrą, kiekviename vaizde galite sukurti kelias parinkties zonas (iki 50), kad atskiruose nuskaitymo failuose būtų nuskaitytos skirtingos vaizdo sritys.

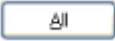
	Norėdami perkelti parinkties zoną, nustatykite žymeklį parinkties zonos viduryje. Rodyklė pavirsta ranka. Spustelėkite ir vilkite parinkties zoną į pageidaujamą vietą.
	Norėdami pakeisti parinkties zonos dydį, nustatykite žymeklį virš parinkties zonos krašto ar kampo. Rodyklė tampa tiesia arba kampine dvipuse rodykle. Spustelėkite ir vilkite kraštą arba kampą iki pageidaujamo dydžio.
	Norėdami sukurti papildomas to paties dydžio parinkties zonas spustelėkite šią piktogramą.
	Jei norite ištrinti parinkties zoną, spustelėkite jos viduje ir spustelėkite šią piktogramą.
	Norėdami suaktyvinti visas parinkties zonas, spustelėkite šią piktogramą.

Pastaba:

- norėdami apriboti parinkties zonos judėjimą tik vertikaliai arba horizontaliai, laikykite nuspaudę klavišą **Shift**, kol perkeliate parinkties zoną.
- Jei norite apriboti parinkties zonos dydį esamomis proporcijomis, laikykite nuspaudę klavišą **Shift**, kol pakeisite parinkties zonos dydį.
- Jei velkate kelias markiruotes, prieš pradėdami nuskaitymą nepamirškite spustelėti **All (Visi)** lange *Preview (Peržiūra)*. Priešingu atveju bus nuskaityta tik pastarosios parinkties zonos viduje esanti velkama sritis.

Įvairūs nuskaitymo būdai

Žurnalo nuskaitymas

Visų pirma uždėkite žurnalą ir paleiskite Epson Scan.

➔ „Nuskaitymo pradžia” puslapyje 64

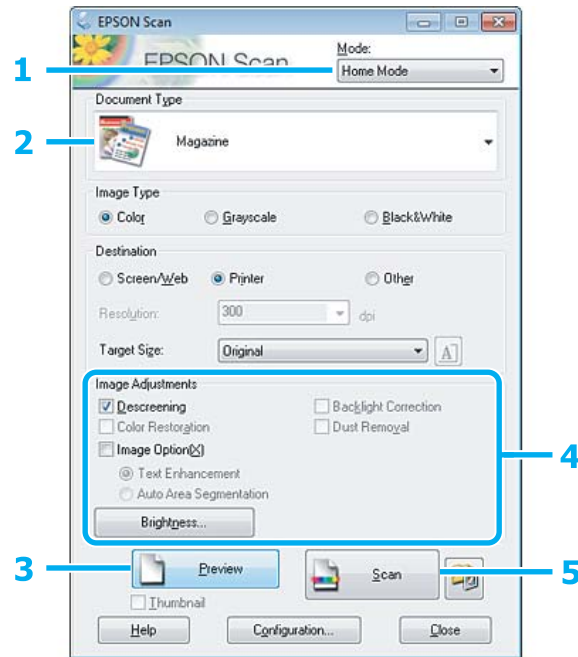

- 1 Nustatykite parinktį **Home Mode (Paprastas režimas)** sąrašė Mode (Režimas).
- 2 Pasirinkite **Magazine (Žurnalas)** kaip nustatymą Document Type (Dokumento tipas).
- 3 Spustelėkite **Preview (Peržiūra)**.
- 4 Sureguliuokite ekspoziciją, šviesumą ir kitus vaizdo kokybės nustatymus.
Išsamesnės informacijos apie Epson Scan žr. žinyne.

Nuskaitymas

5 Spustelėkite **Scan (Nuskaityti)**.

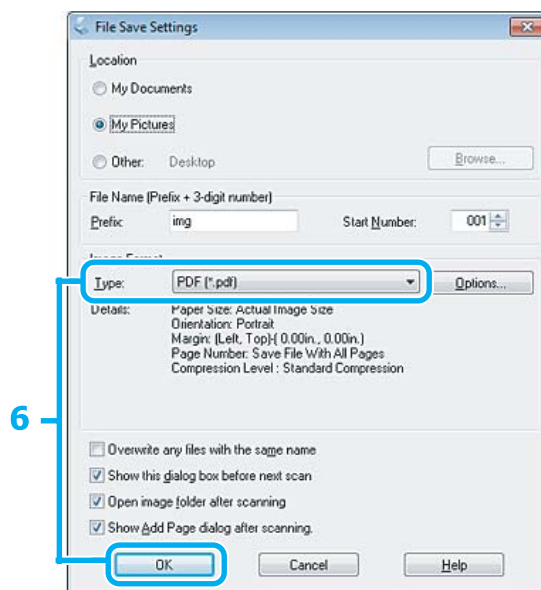

6 Pasirinkite **PDF** kaip nustatymą Type (Tipas), tada spustelėkite **OK (Gerai)**.

Nuskaitytas vaizdas išsaugotas.

Kelių dokumentų nuskaitymas į PDF failą

Visų pirma uždėkite dokumentą ir paleiskite Epson Scan.

➔ „Nuskaitymo pradžia” puslapyje 64

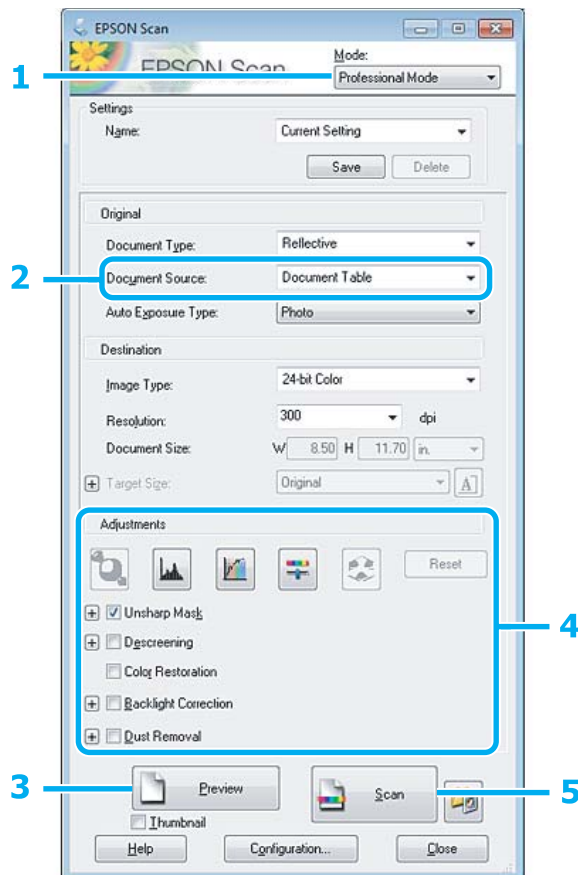

1 Nustatykite parinktį **Professional Mode** („Professional“ režimas) sąraše Mode (Režimas).

2 Pasirinkite nustatymą Document Source (Dokumento šaltinis).

3 Spustelėkite **Preview** (Peržiūra).

Pastaba dėl automatinio dokumentų tiektuvo (ADF):

ADF išstumiamas dokumento puslapis dar nebuvo nuskaitytas. Vėl įdėkite visą dokumentą į ADF.

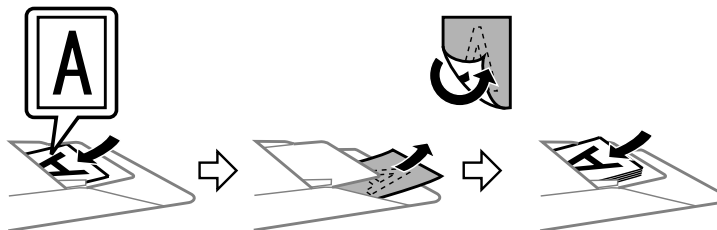

Nedėkite popieriaus virš linijos, esančios žemiau ▼ rodyklės ženklo ADF.

Nuskaitymas

4 Sureguliuokite ekspoziciją, šviesumą ir kitus vaizdo kokybės nustatymus.

Išsamesnės informacijos apie Epson Scan žr. žinyne.

5 Spustelėkite **Scan (Nuskaityti)**.

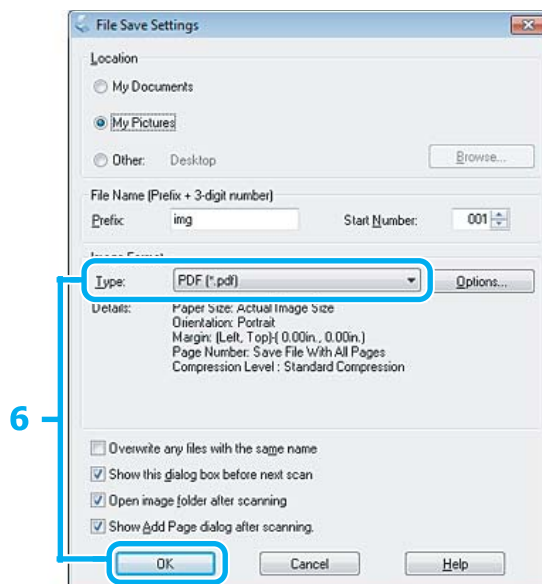

6 Pasirinkite **PDF** kaip nustatymą Type (Tipas), tada spustelėkite **OK (Gerai)**.

Pastaba:

*Jei žymimojo langelio **Show Add Page dialog after scanning (Rodyti dialogą Pridėti puslapį po nuskaitymo)** žymėjimas panaikintas, Epson Scan automatiškai išsaugo jūsų dokumentą ir nerodo Add Page Confirmation (Puslapio pridėjimo patvirtinimas) lango.*

7 Epson Scan pradeda jūsų dokumento nuskaitymą.

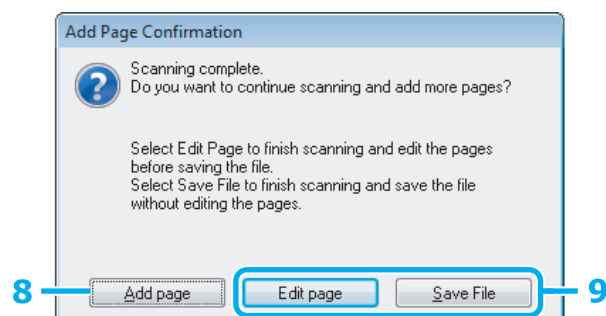

8 Jei norite nuskaityti daugiau puslapių, spustelėkite **Add page (Pridėti puslapį)**. Įdėkite dokumentą ir nuskaitykite vėl, kartodami reikiamus veiksmus kiekvienam puslapiui.

Jei baigsite nuskaitymą, pereikite prie 9 veiksmo.

Nuskaitymas

9

Spustelėkite **Edit page (Redaguoti puslapį)** arba **Save File (Išsaugoti failą)**.

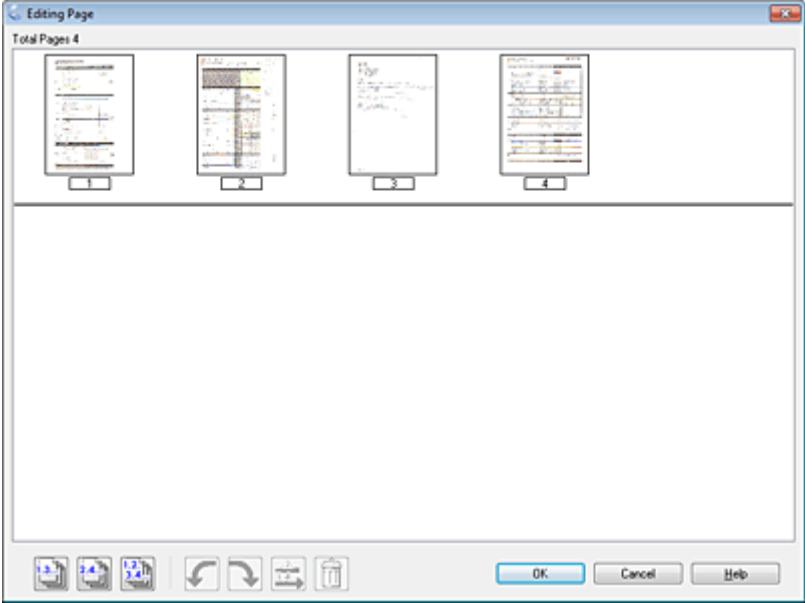
<p>Edit page (Redaguoti puslapį)</p>	<p>Pasirinkite šį mygtuką, jei norite pašalinti bet kurius puslapius arba surikiuoti juos kitaip. Tada naudokite piktogramas, esančias lango Editing Page (Puslapio redagavimas) apačioje, kad pasirinktumėte, pasuktumėte, pergrupuotumėte ir ištrintumėte puslapius. Išsamesnės informacijos apie Epson Scan žr. žinyne.</p>  <p>Kai baigsite redaguoti puslapius, spustelėkite OK (Gerai).</p>
<p>Save File (Išsaugoti failą)</p>	<p>Baigę pasirinkite šį mygtuką.</p>

Puslapiai yra išsaugomi viename PDF faile.

Nuskaitymas

Nuotraukos nuskaitymas

Visų pirma uždėkite nuotrauką ant skaitytuvo stiklo ir paleiskite Epson Scan.

➔ „Nuskaitymo pradžia” puslapyje 64

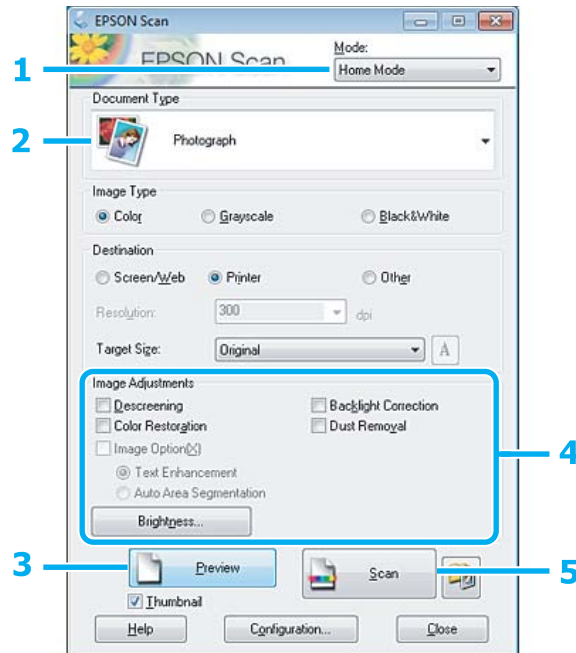

- 1 Nustatykite parinktį **Home Mode (Paprastas režimas)** sąrašė Mode (Režimas).
- 2 Pasirinkite **Photograph (Fotografija)** kaip nustatymą Document Type (Dokumento tipas).
- 3 Spustelėkite **Preview (Peržiūra)**.
- 4 Sureguliuokite ekspoziciją, šviesumą ir kitus vaizdo kokybės nustatymus.
Išsamesnės informacijos apie Epson Scan žr. žinyne.

Nuskaitymas

- 5** Spustelėkite **Scan (Nuskaityti)**.

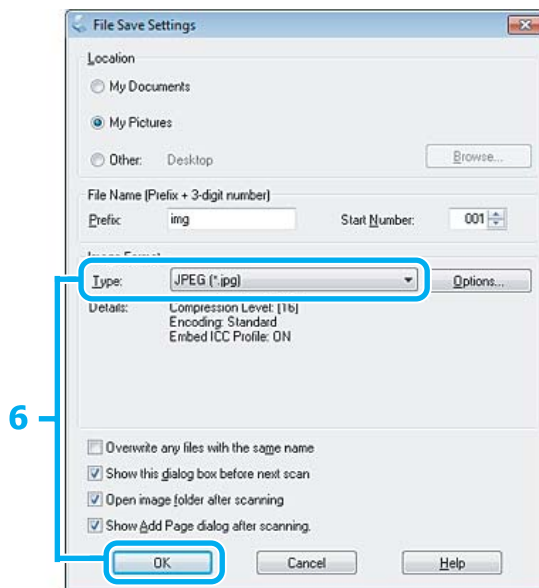

- 6** Pasirinkite **JPEG** kaip nustatymą **Type (Tipas)**, tada spustelėkite **OK (Gerai)**.

Nuskaitytas vaizdas išsaugotas.

Programinės įrangos informacija

Epson Scan tvarkyklės paleidimas

Ši programinė įranga leis jums kontroliuoti visus nuskaitymo aspektus. Galite ją naudoti kaip autonomingą nuskaitymo programą arba naudoti su kita su TWAIN suderinama nuskaitymo programa.

Kaip pradėti

- ❑ Windows:
darbalaukyje dukart spustelėkite piktogramą **EPSON Scan**.
Taip pat galite pasirinkti mygtuko „Start“ piktogramą, **Start (Pradžia) > All Programs (Visos programos) arba Programs (Programos) > EPSON > EPSON Scan > EPSON Scan**.
- ❑ Mac OS X:
Pasirinkite **Applications > Epson Software > EPSON Scan**.

Kaip pasiekti pagalbą

„Epson Scan“ tvarkyklėje spustelėkite mygtuką **Help (Pagalba)**.

Kitos nuskaitymo programinės įrangos paleidimas

Pastaba:

kai kuriose šalyse tam tikros programinės įrangos gali nebūti.

Epson Event Manager

Ji leidžia jums priskirti bet kuriuos gaminio mygtukus nuskaitymo programai atidaryti. Taip pat galite susikurti dažnai naudojamus nuskaitymo nustatymus, kurie gali išties pagreitinti nuskaitymo projektų atlikimą.

Kaip pradėti

- Windows:
pasirinkite „Start“ mygtuką **Start (Pradžia) > All Programs (Visos programos) arba Programs (Programos) > Epson Software > Event Manager**.
- Mac OS X:
Pasirinkite **Applications > Epson Software** ir du kartus spustelėkite piktogramą **Launch Event Manager (Paleisti „Event Manager“)**.

Kaip pasiekti pagalbą

- Windows:
Spustelėkite viršutiniame dešiniajame ekrano kampe esančią piktogramą .
- Mac OS X:
spustelėkite **menu > Help (Žinynas) > Epson Event Manager Help (Žinynas)**.

ABBYY FineReader

Ši programinė įranga leis jums nuskaityti dokumentą ir konvertuoti tekstą į duomenų formatą, kurį galėsite redaguoti su teksto apdorojimo programa.

OCR programinė įranga negali atpažinti arba jai sunku atpažinti toliau nurodyto tipo dokumentus arba tekstą.

- Ranka rašytus ženklus
- Elementus, kurie buvo nukopijuoti iš kitų kopijų
- Faksimiles
- Tekstus su suspaustais ženklais arba nuolaidžiomis eilutėmis
- Tekstą, kuris yra lentelėse arba yra pabrauktas
- Kursyvinį arba palenktą šriftą ir mažesnę kaip 8 taškų šriftą
- Sulankstyti arba susiraukšlėję dokumentai

Išsamesnės informacijos žr. ABBYY FineReader žinyne.

Nuskaitymas

Kaip pradėti

- Windows:
pasirinkite „Start“ mygtuką, **Start (Pradžia) > All Programs (Visos programos) arba Programs (Programos) > ABBYY FineReader** aplanką > **ABBY FineReader**.
- Mac OS X:
Pasirinkite **Applications** ir du kartus spustelėkite **ABBY FineReader**.

Presto! PageManager

Su šia programine įranga galėsite nuskaityti, tvarkyti ir dalytis nuotraukomis arba dokumentais.

Kaip pradėti

- Windows:
pasirinkite „Start“ mygtuką, **Start (Pradžia) > All Programs (Visos programos) arba Programs (Programos) > Presto! PageManager** aplanką > **Presto! PageManager**.
- Mac OS X:
Pasirinkite **Application > Presto! PageManager** ir du kartus spustelėkite piktogramą **Presto! PageManager**.

Faksogramos siuntimas

Apie „FAX Utility“

„FAX Utility“ – tai programa, su kuria duomenis, pavyzdžiui, dokumentus, brėžinius ir lenteles, sukurtas naudojant teksto apdorojimo arba skaičiuoklės programą, galima perduoti tiesiogiai faksu, jų nespausdinant. Paslaugų programą paleiskite atlikdami nurodytus veiksmus.

Windows

Spustelėkite pradžios mygtuką (Windows 7 ir Vista) arba spustelėkite **Start (Pradžia)** (Windows XP), nurodykite **All Programs (Visos programos)**, pasirinkite **Epson Software**, o paskui spustelėkite **FAX Utility**.

Mac OS X

spustelėkite **System Preference**, spustelėkite **Print & Fax** arba **Print & Scan**, o paskui pasirinkite **FAX** (jūsų gaminys) iš **Printer**. Tuomet spustelėkite kaip nurodyta;

Mac OS X 10.6.x, 10.7.x: **Option & Supplies - Utility - Open Printer Utility**

Mac OS X 10.5.x: **Open Print Queue - Utility**

Pastaba:

Išsamiau žr. „FAX Utility“ žiniatinklio pagalbą.

Jungimasis prie telefono linijos

Apie telefono laidą

Naudokite telefono laidą, kurio techniniai duomenys atitinka nurodytus toliau.

- RJ-11 telefono linija
- RJ-11 telefono aparato jungtis

Priklausomai nuo vietovės telefono laidas gali būti pridėtas prie gaminio. Tokiu atveju naudokite tą laidą.

Telefono liniją naudojant tik faksui

- 1** Iš telefono sieninio lizdo einantį telefono kabelį įjunkite į LINE prievadą.

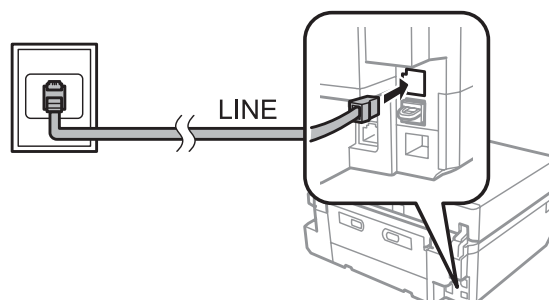

Faksogramos siuntimas

- 2** Įsitikinkite, ar **Auto Answer** yra nustatytas ties **On**.
→ „Nustatymas automatiškai gauti faksogramas” puslapyje 98

! **Svarbus pranešimas:**
Jei išorinio telefono aparato neįjungiate su gaminiu, įsitikinkite, kad įjungėte automatinį atsakiklį. Kitaip negalėsite gauti faksogramų.

Bendra linija su telefono aparatu

- 1** Iš telefono sieninio lizdo einantį telefono kabelį įjunkite į LINE prievadą.

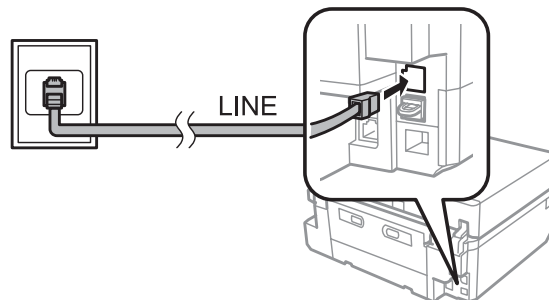

- 2** Nuimkite dangtelį.

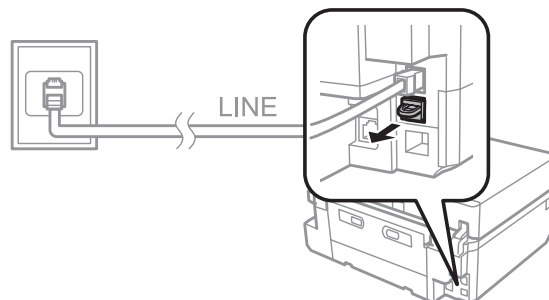

- 3** Prijunkite telefoną arba telefoninį atsakiklį prie EXT. prievado.

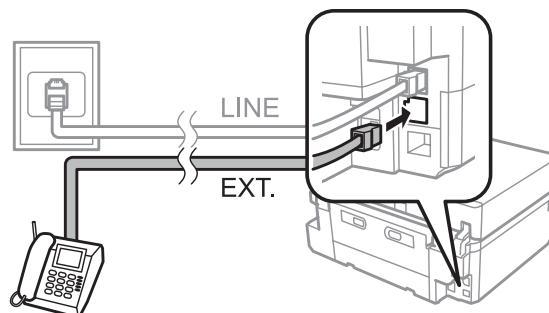

Pastaba:

- ❑ Apie kitokius prijungimo būdus žr. toliau.
- ❑ Išsamiau žr. dokumentacijoje, pridėtoje prie jūsų turimų aparatų.

Faksogramos siuntimas

Jungimasis prie DSL

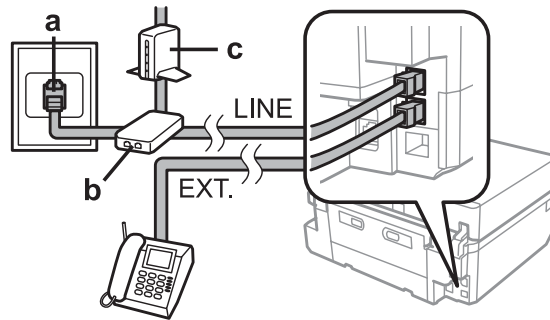

a	Siėninis telefono lizdas
b	Skirstytuvas
c	DSL modemas

Jungimasis prie ISDN (vienas telefono numeris)

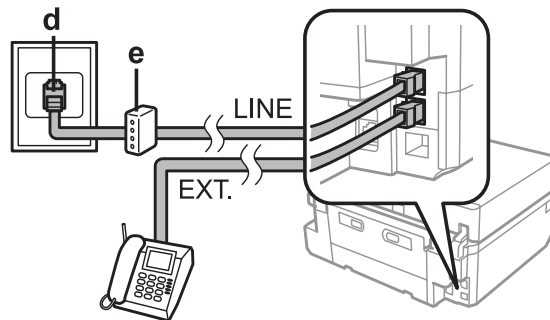

d	ISDN sieninis lizdas
e	Galinis adapteris arba ISDN maršruto parinktuvas

Jungimasis prie ISDN (du telefono numeriai)

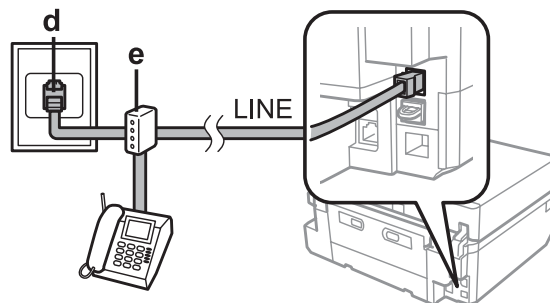

d	ISDN sieninis lizdas
e	Galinis adapteris arba ISDN maršruto parinktuvas

Fakso ryšio patikrinimas

Galite patikrinti, ar gaminys pasiruošęs siųsti arba gauti faksogramas.

- 1 Į kasetę įdėkite paprasto A4 dydžio popieriaus.
➔ „Popieriaus įdėjimas” puslapyje 25
- 2 Meniu Home atidarykite režimą **Setup**.
- 3 Pasirinkite **Fax Settings**.
- 4 Pasirinkite **Check Fax Connection**.
- 5 Paspauskite , kad išspausdintumėte ataskaitą.

Pastaba:

Jei ataskaitoje bus nurodyta klaidų, pamėginkite jas išspręsti, kaip aprašyta ataskaitoje.

Pranešimai, kai maitinimas išjungtas

Kai gaminys išjungiamas, iš gaminio laikinosios atminties ištrinami toliau nurodyti duomenys.

- Gauti fakso duomenys
- Fakso duomenys, kurie suplanuoti siųsti vėliau
- Automatiškai perduodami fakso duomenys

Be to, kai maitinimas paliekamas atjungtas ilgesnį laikotarpį, laikrodis gali būti atstatytas į pradinę būseną. Kai vėl įjungiate maitinimą, patikrinkite laikrodį.

Jei gaminys išsijungia dėl energijos tiekimo sutrikimo, kai energijos tiekimas atkuriamas, gaminys automatiškai paleidžiamas iš naujo ir supypsi. Jei nustatėte automatiškai gauti faksogramas (**Auto Answer - On**), šis nustatymas taip pat atkuriamas. Priklausomai nuo aplinkybių, prieš nutrūkstant energijos tiekimui, gaminys iš naujo gali nepasileisti.

Fakso funkcijų paruošimas

Greitojo rinkimo įvesčių paruošimas

Galite sukurti greitojo rinkimo sąrašą, suteikiantį galimybę greitai pasirinkti faksogramų gavėjų numerius siunčiant faksu. Galima registruoti iki 60 greitojo rinkimo ir grupinio rinkimo įvesčių kartu.

- 1 Įeikite į **Fax** režimą iš Home meniu.

Faksogramos siuntimas

- 2 Paspauskite **Contacts**.
- 3 Pasirinkite **Add/Edit Contacts**.
- 4 Pasirinkite **Speed Dial Setup**. Matote prieinamus greitojo rinkimo įvesčių numerius.
- 5 Pasirinkite greitojo rinkimo įvesties numerį, kurį norite registruoti. Galite registruoti iki 60 įvesčių.
- 6 Įveskite telefono numerį. Galite įvesti iki 64 skaitmenų.

Pastaba:

Dėl brūkšnelio („-“) renkant numerį padaroma trumpa pertraukėlė. Brūkšnelį į telefono numerį įtraukite, tik jei pertraukėlė yra būtina. Tarpai tarp skaičių renkant numerį ignoruojami.

- 7 Pasirinkite **Done**.
- 8 Įveskite pavadinimą, įvardijantį greitojo rinkimo įvestį. Galite įvesti iki 30 simbolių.
- 9 Pasirinkite **Done**, kad įregistruotumėte pavadinimą.

Grupinio rinkimo įvesčių paruošimas

Greitojo rinkimo įvestis galite įtraukti į grupę, suteikiančią galimybę siųsti faksogramą daugeliui gavėjų vienu metu. Galima įvesti iki 60 greitojo rinkimo ir grupinio rinkimo įvesčių kartu.

- 1 Įeikite į **Fax** režimą iš Home meniu.
- 2 Pasirinkite **Contacts**.
- 3 Pasirinkite **Edit Contacts**.
- 4 Pasirinkite **Group Dial Setup**. Matote prieinamus grupinio rinkimo įvesčių numerius.
- 5 Pasirinkite grupinio rinkimo įvesties numerį, kurį norite registruoti.
- 6 Įveskite pavadinimą, įvardijantį grupinio rinkimo įvestį. Galite įvesti iki 30 simbolių.
- 7 Pasirinkite **Done**, kad įregistruotumėte pavadinimą.

Faksogramos siuntimas

- 8 Pasirinkite greitojo rinkimo įvesties numerį, kurį norite registruoti grupinio rinkimo sąrašė.
- 9 Pakartokite 8 veiksmą, kad į grupinio rinkimo sąrašą įtrauktumėte kitas greitojo rinkimo įvestis. Grupiniam rinkimui galite registruoti iki 30 greitojo rinkimo įvesčių.
- 10 Pasirinkite **Done**, kad baigtumėte kurti grupinio rinkimo sąrašą.

Antraštės informacijos sukūrimas

Galite sukurti faksogramos antraštę, pavyzdžiui, įtraukę tokią informaciją kaip jūsų telefono numeris arba vardas.

Pastaba:

Įsitikinkite, kad laiką nustatėte teisingai.

➔ [„Laiko ir regiono nustatymas/pakeitimas“ puslapyje 132](#)

- 1 Meniu Home atidarykite režimą **Setup**.
- 2 Pasirinkite **Fax Settings**.
- 3 Pasirinkite **Communication**.
- 4 Pasirinkite **Header**.
- 5 Pasirinkite **Fax Header**.
- 6 Įveskite antraštės informaciją. Galite įvesti iki 40 simbolių.
- 7 Pasirinkite **Done**.
- 8 Pasirinkite **Your Phone Number**.
- 9 Įveskite savo telefono numerį. Galite įvesti iki 20 skaitmenų.

Pastaba:

Paspauskite # mygtuką, kad įvestumėte pliuso ženklą (+), kuris reiškia tarptautinių skambučių priešdėlį.

Atkreipkite dėmesį, kad žvaigždutė (*) negalima.

- 10 Pasirinkite **Done**, kad įregistruotumėte antraštės informaciją.

Faksogramų siuntimas

Faksogramų siuntimas įvedant numerį

- 1 Originalą įdėkite į automatinį dokumentų tiekuvą arba padėkite ant skaitytuvo stiklo.
➔ „Originalų padėjimas” puslapyje 35
- 2 Įeikite į **Fax** režimą iš Home meniu.
- 3 Palieskite **Enter Fax Number** sritį skystųjų kristalų ekrane.
- 4 Įveskite fakso numerį ir pasirinkite **Done**. Galite įvesti iki 64 skaitmenų.

Pastaba:

- Tam, kad būtų parodytas paskutinis jūsų naudotas fakso numeris, paspauskite **Redial**.
- Įsitikinkite, ar įvedėte antraštės informaciją. Kai kurie faksai automatiškai atmeta gaunamas faksogramas be antraštės informacijos.

- 5 Paspauskite ▼, pasirinkite **Color** arba **B&W**, tada, jei reikia, pakeiskite kitus nustatymus.
- 6 Paspauskite ◆, kad pradėtumėte siuntimą.

Pastaba:

Jei fakso numeris užimtas arba iškilo kokia nors problema, šis gaminyš iš naujo perrenka numerį po vienos minutės. Paspauskite **Redial**, kad numeris būtų perrenkamas iš karto.

Faksogramų siuntimas naudojant greitąjį rinkimą/grupinį rinkimą

Laikykitės žemiau pateiktų instrukcijų, kaip siųsti faksogramas naudojant greitąjį rinkimą/grupinį rinkimą.

Pastaba:

Naudodamiesi grupinio siuntimo funkcija, galite siųsti tik nespaltotas faksogramas.

- 1 Originalą įdėkite į automatinį dokumentų tiekuvą arba padėkite ant skaitytuvo stiklo.
➔ „Originalų padėjimas” puslapyje 35
- 2 Įeikite į **Fax** režimą iš Home meniu.
- 3 Paspauskite **Contacts**.
- 4 Pasirinkite įvesties numerį, kuriuo bus siunčiama.

Faksogramos siuntimas

- 5 Paspauskite ▼, pasirinkite **Color** arba **B&W**, tada, jei reikia, pakeiskite kitus nustatymus.

Pastaba:

Norėdami nuskaityti ir siųsti faksu abi originalo puses, įdėkite originalą į automatinį dokumentų tiektuvą ir pasirinkite **2-Sided Faxing - On**.

- 6 Paspauskite ⬠, kad pradėtumėte siuntimą.

Faksogramų siuntimas daugiabonenčiu ryšiu

Daugiaabonentis ryšys teikia galimybę lengvai išsiųsti tą pačią faksogramą daugeliu numerių (iki 30), naudojant greitąjį rinkimą / grupinį rinkimą arba įvedant fakso numerius. Laikykitės žemiau pateiktų instrukcijų, kaip siųsti faksogramas daugiabonenčiu ryšiu.

Pastaba:

Galite siųsti tik nespalvotas faksogramas.

- 1 Originalą įdėkite į automatinį dokumentų tiektuvą arba padėkite ant skaitytuvo stiklo.
➔ „Originalų padėjimas“ puslapyje 35

- 2 Įeikite į **Fax** režimą iš Home meniu.

- 3 Pasirinkite **Advanced Options**.

- 4 Pasirinkite **Broadcast Fax**.

Pastaba:

Norėdami pasirinkti gavėjus iš greitojo arba grupinio rinkimo sąrašo, pereikite prie 8 veiksmo.

- 5 Pasirinkite **Add New**.

- 6 Pasirinkite **Enter Fax Number**.

- 7 Įveskite fakso numerį ir pasirinkite **Done**.

Pastaba:

Norėdami pridėti kitą numerį, pakartokite 5–7 veiksmus.

Jei nereikia pridėti gavėjų iš greitojo rinkimo / grupinio rinkimo sąrašų, pasirinkite **Done** ir pereikite prie 13 veiksmo.

- 8 Pasirinkite **Add New**.

Faksogramos siuntimas

- 9 Pasirinkite **Select from Contacts**.
- 10 Pasirinkite įvesties numerį.
- 11 Pasirinkite **Done**.
- 12 Pasirinkite **Done**.
- 13 Paspauskite , kad pradėtumėte siuntimą.

Faksogramos siuntimas nurodytu laiku

Laikykitės toliau pateiktų instrukcijų, kaip išsiųsti faksogramą nurodytu laiku.

Pastaba:

- Įsitikinkite, kad laiką nustatėte teisingai.
➔ „Laiko ir regiono nustatymas/pakeitimas” puslapyje 132
- Galite siųsti tik nespalvotas faksogramas.

- 1 Originalą įdėkite į automatinį dokumentų tiekuvą arba padėkite ant skaitytuvo stiklo.
➔ „Originalų padėjimas” puslapyje 35
- 2 Įeikite į **Fax** režimą iš Home meniu.
- 3 Įveskite fakso numerį. Norėdami pasirinkti fakso numerius, taip pat galite naudoti perrinkimą, greitojo rinkimo arba grupinio rinkimo sąrašus.
- 4 Pasirinkite **Advanced Options**.
- 5 Pasirinkite **Send Fax Later**.
- 6 Pasirinkite **On**.
- 7 Nustatykite laiką, kada norite siųsti faksogramą, ir pasirinkite **Done**.
- 8 Paspauskite , kad pradėtumėte nuskaitymą. Nuskaitytas vaizdas išsiunčiamas nurodytu laiku.

Pastaba:

jei norite atšaukti faksogramos siuntimą nurodytu laiku, paspauskite .

Faksogramos siuntimas iš prijungto telefono

Jei gavėjo telefono ir fakso numeriai sutampa, galite siųsti faksogramą pasikalbėję telefonu, bet nepadėję ragelio.

- 1 Originalą įdėkite į automatinį dokumentų tiektuvą arba padėkite ant skaitytuvo stiklo.
➔ „Originalų padėjimas” puslapyje 35
- 2 Surinkite numerį prie gaminio prijungtu telefonu.

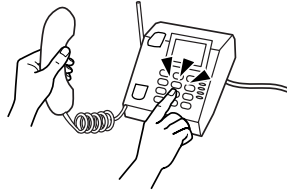

- 3 Pasirinkite **Send** gaminio valdymo skydelyje.
- 4 Paspauskite **◇**, kad išsiųstumėte faksogramą.
- 5 Padėkite telefono ragelį.



Faksogramų gavimas

Nustatymas automatiškai gauti faksogramas

Atlikite toliau pateiktus veiksmus, kad faksogramas gautumėte automatiškai.

- 1 Į kasetę įdėkite paprasto A4 dydžio popieriaus.
➔ „Popieriaus įdėjimas” puslapyje 25
- 2 Įsitikinkite, ar **Auto Answer** yra nustatytas ties **On**.
Setup > Fax Settings > Receive Settings > Auto Answer > On

Pastaba:

- Kai telefoninis atsakiklis yra tiesiogiai sujungtas su šiuo gaminiu, atlikę žemiau nurodytus veiksmus, įsitikinkite, kad tinkamai nustatėte **Rings to Answer**.
- Skirtinguose regionuose **Rings to Answer** funkcija gali būti neprieinama.

- 3 Meniu Home atidarykite režimą **Setup**.

Faksogramos siuntimas

- 4 Pasirinkite **Fax Settings**.
- 5 Pasirinkite **Communication**.
- 6 Pasirinkite **Rings to Answer**.
- 7 Paspauskite „+“ arba „-“, kad pasirinktumėte skambučių skaičių, tada pasirinkite **Done**.



Svarbus pranešimas:

Pasirinkite daugiau skambučių nei reikia, kad įsijungtų telefoninis atsakiklis. Jei šis atsakiklis nustatytas taip, kad įsijungtų po ketvirto skambučio, nustatykite, kad gaminys atsakytų po penkto skambučio ar vėliau. Kitaip telefoninis atsakiklis negalės priimti balso skambučių.

Pastaba:

Kai priimate skambutį, o skambinanti šalis yra faksas, gaminys gauna faksogramą automatiškai, net jei į skambutį atsako telefoninis atsakiklis. Jei pakeliate telefono ragelį, prieš jį padėdami palaukite, kol skystųjų kristalų ekrane bus parodytas pranešimas apie tai, kad ryšys užmegztas. Jei skambinanti šalis yra asmuo, telefoną galima naudoti įprastai arba palikti pranešimą telefoniniame atsakiklyje.

Faksogramų gavimas rankiniu būdu

Jei telefonas sujungtas su gaminiu, o automatinio atsakiklio režimas buvo išjungtas, faksogramos duomenis galite gauti po to, kai ryšys būna užmegztas.

- 1 Į kasetę įdėkite paprasto A4 dydžio popieriaus.
➔ „Popieriaus įdėjimas“ puslapyje 25
- 2 Suskambėjus telefonui, pakelkite su gaminiu sujungto telefono ragelį.



- 3 Kai išgirsite fakso signalą, pasirinkite **Receive**.
- 4 Paspauskite **◆**, kad būtų gauta faksograma, paskui padėkite telefono ragelį.
- 5 Paspauskite **◆**, kad išspausdintumėte faksogramas.

Faksogramos gavimas naudojant duomenų perdavimo kvietimą

Ši funkcija suteikia galimybę gauti faksogramą iš fakso informacijos tarnybos, kurią buvote iškvietę.

Faksogramos siuntimas

Laikykitės žemiau pateiktų instrukcijų, kaip gauti faksogramą naudojant duomenų perdavimo kvietimą.

- 1 Į kasetę įdėkite paprasto A4 dydžio popieriaus.
➔ „Popieriaus įdėjimas” puslapyje 25
- 2 Įeikite į **Fax** režimą iš Home meniu.
- 3 Pasirinkite **Advanced Options**.
- 4 Pasirinkite **Polling**, tada pasirinkite **On**.
- 5 Įveskite fakso numerį.
- 6 Paspauskite ◊, kad būtų gauta faksograma.
- 7 Paspauskite ◊, kad išspausdintumėte gautą faksogramą.

Ataskaitų spausdinimas

Laikykitės toliau pateiktų instrukcijų, kaip išspausdinti faksogramos ataskaitą.

- 1 Į kasetę įdėkite paprasto A4 dydžio popieriaus.
➔ „Popieriaus įdėjimas” puslapyje 25
- 2 Įeikite į **Fax** režimą iš Home meniu.
- 3 Pasirinkite **Advanced Options**.
- 4 Pasirinkite **Fax Report**.
- 5 Pasirinkite elementą, kurį norite spausdinti.

Pastaba:
Ekrane galima matyti tik **Fax Log**.

- 6 Paspauskite ◊, kad išspausdintumėte pasirinktą ataskaitą.





Fakso režimo meniu sąrašas

Dėl fakso režimo meniu sąrašo žr. tolesnį skyrių.

➔ [„Fakso režimas” puslapyje 107](#)

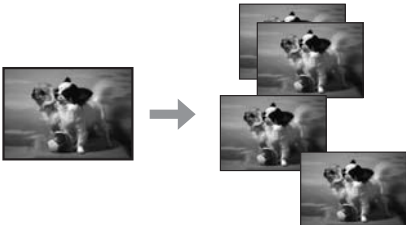
Daugiau funkcijų

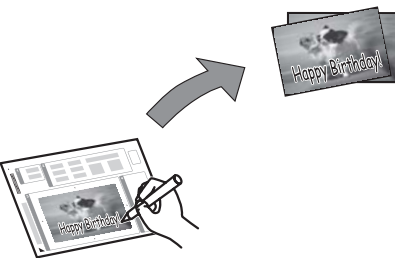
More Functions pateikia daug specialiųjų meniu, kad spausdinti būtų lengva ir smagu! Norėdami gauti išsamesnės informacijos pasirinkite More Functions, pasirinkite kiekvieną meniu, tuomet laikykitės skystųjų kristalų ekrane pateikiamų instrukcijų.

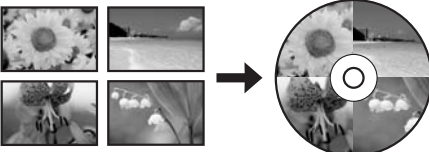
Meniu		Funkcijos
Copy/Restore Photos		Galite padaryti tikslias savo originalų kopijas. Jei jūsų originali nuotrauka išblukusi, galite atkurti jos spalvas ir taip prikelti antrajam gyvenimui.
Photo Layout Sheet		Galite spausdinti įvairiai išdėstytas nuotraukas, esančias atminties kortelėje.
Greeting Card		Naudodami A4 šabloną, galite susikurti savo atviruką su ranka rašytomis žinutėmis. Pirmiausia išspausdinkite šabloną ir užrašykite savo žinutę, tada šį šabloną nuskaitykite, kad galėtumėte spausdinti savo atvirukus.
Copy to CD/DVD		Galite nukopijuoti savo nuotrauką arba CD / DVD etiketę ant CD / DVD etiketės. Nuotrauka automatiškai apkarpo ir pakeičiamas jos dydis, kad tilptų ant CD / DVD etiketės.
Print on CD/DVD		Net nenaudodami kompiuterio iš atminties kortelėje esančių nuotraukų galite sukurti CD / DVD etiketes.

Daugiau funkcijų

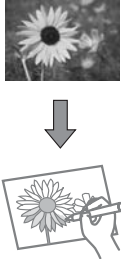
Meniu		Funkcijos
Print Ruled Papers		Galite spausdinti suliniuotą arba milimetrinį popierių, kurio fone yra nuotrauka arba be jokio fono.
Coloring Book*		Iš savo nuotraukų arba piešinių galite sukurti spalvinimo knygą.

* **Coloring Book** funkciją naudokite tik tuomet, jei spausdinsite savo nuotraukas ir piešinius. Jei naudojate medžiagą, kurios autorių teisės yra saugomos, įsitikinkite, ar tai darydami nepažeidžiate spausdinimo asmeninio naudojimo tikslais įstatymų.

Valdymo skydelio meniu sąrašas

Ši gaminį galite naudoti kaip spausdintuvą, kopijuoklį, skaitytuvą ir faksą. Naudodami vieną iš šių funkcijų, išskyrus spausdintuvo funkciją, pasirinkite pageidaujamą funkciją paspaudę atitinkamą režimo mygtuką valdymo skydelyje. Jums pasirinkus konkretų režimą, parodomas to režimo pagrindinis ekranas.

Kopijavimo režimas

Pastaba:

Priklausomai nuo modelio, kai kurios funkcijos gali būti neprieinamos.

Pasirinkite popieriaus ir kopijavimo nustatymus.

Meniu	Nustatymas ir parinktys
2-Sided Copying	1>1-Sided, 2>2-Sided, 1>2-Sided, 2>1-Sided
Layout	With Border, Borderless*, A4, 2-up Copy, A4, Book/2-up, Book/2-Sided
Reduce/Enlarge	Custom Size, Actual Size, Auto Fit Page, 10x15cm->A4, A4->10x15cm, 13x18->10x15, 10x15->13x18, A5->A4, A4->A5
Paper Size	A4, A5, 10x15cm(4x6 in), 13x18cm(5x7 in)
Paper Type	Plain Paper, Matte, Prem. Glossy, Ultra Glossy, Glossy, Photo Paper
Paper Source	Cassette 1, Cassette 2
Document Type	Text, Text & Image, Photo
Quality	Draft, Standard Quality, Best
Document Orientation	Portrait, Landscape
Binding Direction	Left, Top
Binding Margin	Left, Top
Expansion	Standard, Medium, Minimum
Dry Time	Standard, Long, Longer
Clear All Settings	

* Jūsų vaizdas truputį padidintas ir apkarpytas, kad užpildytų popieriaus lapą. Spausdinant kokybė gali pablogėti viršutinėje ir apatinėje spausdinimo dalyse, arba tos sritys gali būti suteptos.

Nuotraukų spausdinimo režimas

Pastaba:

Priklausomai nuo modelio, kai kurios funkcijos gali būti neprieinamos.

Valdymo skydelio meniu sąrašas

XP-700 / XP-800 serijų modeliai

Meniu	Nustatymas ir parinktys	
Select Photos	Select All Photos	
	Select by Date	
	Cancel Photo Selection	
Select Location	Select Folder	
	Select Group	
Print Settings	Paper Size	10x15cm(4x6in), 13x18cm(5x7in), 16:9 wide, A4, 100x148mm
	Paper Type	Prem. Glossy, Ultra Glossy, Glossy, Photo Paper, Plain Paper, Matte, Photo Sticker
	Paper Source	Cassette 1, Cassette 2, Cassette 1>Cassette 2, Rear Paper Feed Slot
	Borderless	Borderless*, With Border
	Quality	Draft, Standard Quality, Best
	Expansion	Standard, Medium, Minimum
	Date	Off, yyyy.mm.dd, mm.dd.yyyy, dd.mm.yyyy
	Print Info. On Photos	Off, Camera Settings, Camera Text, Landmark
	Fit Frame	On, Off
	Bidirectional	On, Off
	Clear All Settings	
Edit Photos	Photo Adjustments	Enhance, Scene Detection, Fix Red-Eye, Filter, Brightness, Contrast, Sharpness, Saturation
	Crop/Zoom	

* Jūsų vaizdas truputį padidintas ir apkarpytas, kad užpildytų popieriaus lapą. Spausdinant kokybė gali pablogėti viršutinėje ir apatinėje spaudinio dalyse, arba tos sritys gali būti suteptos.

XP-600 serijos modeliai

Meniu	Nustatymas ir parinktys	
Select Photos	Select All Photos	
	Select by Date	
	Cancel Photo Selection	

Valdymo skydelio meniu sąrašas

Meniu	Nustatymas ir parinktys	
Display Mode	1-up	
	1-up without Information	
	9-up	
Print Settings	Paper Size	10x15cm(4x6in), 13x18cm(5x7in), 16:9 wide, A4, 100x148mm
	Paper Type	Prem. Glossy, Ultra Glossy, Glossy, Photo Paper, Plain Paper, Matte, Photo Sticker
	Paper Source	Cassette 1, Cassette 2, Cassette 1>Cassette 2
	Borderless	Borderless*, With Border
	Quality	Draft, Standard Quality, Best
	Expansion	Standard, Medium, Minimum
	Date	Off, yyyy.mm.dd, mm.dd.yyyy, dd.mm.yyyy
	Print Info. On Photos	Off, Camera Text, Landmark
	Fit Frame	On, Off
	Bidirectional	On, Off
Photo Adjustments	Enhance, Scene Detection, Fix Red-Eye, Filter, Brightness, Contrast, Sharpness, Saturation	
Crop/Zoom		

* Jūsų vaizdas truputį padidintas ir apkarpytas, kad užpildytų popieriaus lapą. Spausdinant kokybė gali pablogėti viršutinėje ir apatinėje spaudinio dalyse, arba tos sritys gali būti suteptos.

Nuskaitymo režimas

Pastaba:

Priklausomai nuo modelio, kai kurios funkcijos gali būti neprieinamos.

Valdymo skydelio meniu sąrašas

Meniu	Nustatymai ir parinktys	
Scan to Memory Card	Format	JPEG, PDF
	Color	Color, B&W
	2-Sided Scanning	Off, On
	Scan Area	A4, Auto Cropping, Max Area
	Document	Text, Photograph
	Resolution	200dpi, 300dpi, 600dpi
	Contrast	-4 iki +4
	Document Orientation	Portrait, Landscape
	Binding Direction	Left, Top
	Clear All Settings	
Scan to Cloud* ¹		
Scan to PC	2-Sided Scanning	Off, On
Scan to PC (PDF)		
Scan to PC (Email)		
Scan to PC (WSD)* ²		

*1 Instrukcijas, kaip naudotis Scan to Cloud, rasite Epson Connect vadove

➔ „Naudojimasis Epson Connect paslauga“ puslapyje 9

*2 Prieinama kompiuteriuose su Windows 7 arba Vista versijomis anglų kalba.

Fakso režimas

Pastaba:

Šios funkcijos yra tik modeliuose su faksu.

Meniu	Aprašymas	
Resolution	Pasirinkite šią parinktį, kad pakeistumėte jūsų siunčiamos faksogramos duomenų skiriamąją gebą.	
Contrast	Pasirinkite šią parinktį, kad pakeistumėte jūsų siunčiamos faksogramos duomenų kontrastą.	
2-Sided Faxing	Įjunkite, kai siunčiate 2-pusius originalus ADF tiekтуve.	
Clear All Settings		
Send Fax Later	-	➔ Žr. „Faksogramos siuntimas nurodytu laiku“ puslapyje 97
Broadcast Fax	-	➔ Žr. „Faksogramų siuntimas daugiabonenčiu ryšiu“ puslapyje 96

Valdymo skydelio meniu sąrašas

Meniu	Aprašymas	
Polling	-	➔ Žr. „Faksogramos gavimas naudojant duomenų perdavimo kvietimą“ puslapyje 99
Fax Report	Fax Log	Spausdinamas arba parodomas ryšio seanso žurnalas.
	Last Transmission	Spausdinamas ankstesnio perdavimo arba ankstesniu duomenų perdavimo kvietimu gautų rezultatų ryšio seanso žurnalas.
	Contact List	Išspausdina Contact sąrašą.
	Speed Dial List	Spausdinamas greitojo rinkimo sąrašas.
	Group Dial List	Spausdinamas grupinio rinkimo sąrašas.
	Reprint Faxes	Dar kartą spausdinamas paskutinė gauta faksograma. Kai atmintis užpildyta, pirmiau ištrinamos senesnės faksogramos.
	Protocol Trace	Spausdinamas paskutinio ryšio seanso protokolas.

Režimas „Daugiau funkcijų“

Pastaba:

Priklausomai nuo modelio, kai kurios funkcijos gali būti neprieinamos.

XP-700 / XP-800 serijų modeliai

Meniu	Nustatymas ir parinktys	
Copy/Restore Photos* ¹	Off, On	
	Paper and Copy Settings	Paper Size, Paper Type, Paper Source, Borderless* ² , Expansion
	Photo Adjustments	Enhance, Filter
	Crop/Zoom	

Valdymo skydelio meniu sąrašas

Meniu	Nustatymas ir parinktys	
Photo Layout Sheet* ¹	2-up, 4-up, 8-up, 20-up, Sticker 16-up, Upper 1/2, Lower 1/2, Photo ID, Jewel Upper, Jewel Index, P.I.F.	
	Paper Size	10x15cm(4x6in), 13x18cm(5x7in), 16:9 wide, A4, A6, 100x148mm
	Paper Type	Prem. Glossy, Ultra Glossy, Glossy, Photo Paper, Plain Paper, Matte, Photo Sticker, PhotoSticker16
	Automatic layout, Place photos manually	
	Select Photos	Select All Photos, Select by Date, Cancel Photo Selection
	Photo Adjustments	Enhance, Scene Detection, Fix Red-Eye, Filter, Brightness, Contrast, Sharpness, Saturation
	Crop/Zoom	
	Print Settings	Quality, Expansion, Date, Print Info. On Photos, Fit Frame, Bidirectional, Paper Source
Greeting Card* ¹	Select Location	Select Folder, Select Group
	Photo Adjustments	Enhance, Scene Detection, Fix Red-Eye, Filter, Brightness, Contrast, Sharpness, Saturation
	Paper Size	10x15cm(4x6in)
	Paper Type	Prem. Glossy, Ultra Glossy, Glossy, Photo Paper
	Layout	Borderless* ² , Upper 1/2, Lower 1/2
	Frame	Off, Oval, Oval - Soft Edge
Copy to CD/DVD* ¹	Document Type	Text&Image, Photo
	Quality	Standard Quality, Best
Print on CD/DVD* ¹	Print Layout	CD/DVD 1-up, CD/DVD 4-up, CD/DVD Variety
	Select Location	Select Folder, Select Group
	Photo Adjustments	Enhance, Scene Detection, Fix Red-Eye, Filter, Brightness, Sharpness, Saturation
	Crop/Zoom	
	Print Settings	CD Density
Print Ruled Papers	Wide Rule Only, Thin Rule Only, Graph Paper Only, Watermark without Rule, Watermark Horizontal Rule, Watermark Vertical Rule	
Coloring Book	Print Settings	Paper Settings, Paper Source, Density, Line Detection

*1 Meniu hierarchija priklauso nuo gaminio.

*2 Jūsų vaizdas truputį padidintas ir apkarpytas, kad užpildytų popieriaus lapą. Spausdinant kokybė gali pablogėti viršutinėje ir apatinėje spausdinio dalyse, arba tos sritys gali būti suteptos.

Valdymo skydelio meniu sąrašas

XP-600 serijos modeliai

Meniu	Nustatymas ir parinktys	
Copy/Restore Photos* ¹	Color Restoration	Off, On
	Display Mode	1-up, 1-up without Information
	Paper and Copy Settings	Paper Size, Paper Type, Paper Source, Borderless* ² , Expansion
	Photo Adjustments	Enhance, Filter
	Crop/Zoom	
Photo Layout Sheet* ¹	2-up, 4-up, 8-up, 20-up, Sticker 16-up, Upper 1/2, Lower 1/2, Photo ID, Jewel Upper, Jewel Index, P.I.F.	
	Paper Size	10x15cm(4x6in), 13x18cm(5x7in), 16:9 wide, A4, A6, 100x148mm
	Paper Type	Prem. Glossy, Ultra Glossy, Glossy, Photo Paper, Plain Paper, Matte, Photo Sticker, PhotoSticker16
	Layout Method	Automatic layout, Place photos manually
	Display Mode	1-up, 1-up without Information, 9-up
	Photo Adjustments	Enhance, Scene Detection, Fix Red-Eye, Filter, Brightness, Contrast, Sharpness, Saturation
	Crop/Zoom	
	Print Settings	Quality, Expansion, Date, Print Info. On Photos, Fit Frame, Bidirectional, Paper Source
Print Photo Greeting Card* ¹	Display Mode	1-up, 1-up without Information, 9-up
	Photo Adjustments	Enhance, Scene Detection, Fix Red-Eye, Filter, Brightness, Contrast, Sharpness, Saturation
	Paper Size	10x15cm(4x6in)
	Paper Type	Prem. Glossy, Ultra Glossy, Glossy, Photo Paper
	Layout	Borderless* ² , Upper 1/2, Lower 1/2
	Frame	Off, Oval, Oval - Soft Edge
Copy to CD/DVD* ¹	Document Type	Text&Image, Photo
	Quality	Standard Quality, Best
Print on CD/DVD* ¹	CD/DVD 1-up, CD/DVD 4-up, CD/DVD Variety	
	Display Mode	1-up, 1-up without Information, 9-up
	Photo Adjustments	Enhance, Scene Detection, Fix Red-Eye, Filter, Brightness, Sharpness, Saturation
	Crop/Zoom	
	Print Settings	CD Density

Valdymo skydelio meniu sąrašas

Meniu	Nustatymas ir parinktys	
Print Ruled Papers	Wide Rule Only, Thin Rule Only, Graph Paper Only, Watermark without Rule, Watermark Horizontal Rule, Watermark Vertical Rule	
Coloring Book	Print Settings	Paper Settings, Paper Source, Density, Line Detection

*1 Meniu hierarchija priklauso nuo gaminio.

*2 Jūsų vaizdas truputį padidintas ir apkarpytas, kad užpildytų popieriaus lapą. Spausdinant kokybė gali pablogėti viršutinėje ir apatinėje spausdinimo dalyse, arba tos sritys gali būti suteptos.

„Wi-Fi“ sąrankos režimas

Pastaba:

Priklausomai nuo modelio, kai kurios funkcijos gali būti neprieinamos.

Meniu	Nustatymas ir parinktys
Wi-Fi Auto Connect	Išsamiau apie nustatymų elementus žr. žiniatinklio Tinklo vadovas.
Wi-Fi Setup Wizard	
Push Button Setup (WPS)	
PIN Code Setup (WPS)	
Wi-Fi Direct Connection Setup	
Wi-Fi/Network Status	
Wi-Fi Status	
Disable Wi-Fi	

Sąrankos režimas

Pastaba:

Priklausomai nuo modelio, kai kurios funkcijos gali būti neprieinamos.

Meniu	Nustatymo elementas	Aprašymas
Ink Levels	-	Patikrina rašalo kasečių būseną.

Valdymo skydelio meniu sąrašas

Meniu	Nustatymo elementas	Aprašymas
Maintenance	Nozzle Check	Išspausdinamas purkštukų patikrinimo šablonas, iš kurio galima patikrinti spausdinimo galvutės būklę.
	Head Cleaning	Nuvaloma spausdinimo galvutė, kad būtų pagerinta jos būklė.
	Print Head Alignment	Sureguliuojamas spausdinimo galvučių išlygiavimas.
	Ink Cartridge Replacement	Pakeičia rašalo kasetes.
Printer Setup	CD/DVD	Pakoreguoja spaudinio padėtį.
	Stickers	Pakoreguoja spaudinio padėtį.
	Thick Paper	Ijunkite, kai spausdinate ant storo popieriaus.
	Sound	Button Press, Error Notification, Completion Notice, Volume
	Screen Saver	Off, Memory Card Data
	Power Off Timer	➔ Žr. „Valdymo skydelio naudojimas“ puslapyje 128
	Sleep Timer	
	Clear All Settings	
Basic Setup	Date/Time	➔ Žr. „Laiko ir regiono nustatymas/pakeitimas“ puslapyje 132
	Daylight Saving Time	Off, On
	Country/Region	➔ Žr. „Laiko ir regiono nustatymas/pakeitimas“ puslapyje 132
	Language	-
Wi-Fi/Network Settings	Wi-Fi Setup	Žr. žiniatinklyje dokumentą Tinklo vadovas. Wi-Fi Setup meniu pasiekti galite pasirinkdami parinktį Wi-Fi Setup skystųjų kristalų ekrane.
	Manual Wi-Fi/Network Setup	
	Wi-Fi/Network Connection Check	Galite patikrinti prisijungimo prie tinklo būseną ir išspausdinti ataskaitą. Jei yra kokių nors su prisijungimu susijusių problemų, ataskaitos gali padėti jas išspręsti.
	Wi-Fi/Network Status	Galite peržiūrėti dabartinius tinklo nustatymus ir išspausdinti tinklo būsenos lapą.
Wi-Fi Settings	Wi-Fi Setup	Žr. žiniatinklyje dokumentą Tinklo vadovas. Wi-Fi Setup meniu pasiekti galite pasirinkdami parinktį Wi-Fi Setup skystųjų kristalų ekrane.
	Manual Wi-Fi Setup	
	Connection Check	Galite patikrinti prisijungimo prie tinklo būseną ir išspausdinti ataskaitą. Jei yra kokių nors su prisijungimu susijusių problemų, ataskaitos gali padėti jas išspręsti.
	Wi-Fi Status	Galite peržiūrėti dabartinius tinklo nustatymus ir išspausdinti tinklo būsenos lapą.

Valdymo skydelio meniu sąrašas

Meniu	Nustatymo elementas	Aprašymas
Epson Connect Services	Instrukcijas, kaip naudotis šiais meniu, rasite Epson Connect vadove. ➔ „Naudojimasis Epson Connect paslauga“ puslapyje 9	
Google Cloud Print Services		
File Sharing Setup	Išsamiau apie nustatymų elementus žr. žiniatinklio Tinklo vadovas.	
Home NW Print Settings	Print Settings	Paper Size, Paper Type, Paper Source, Quality, Bidirectional, CD Inner/Outer, CD Density, Clear All Settings
	Photo Adjustments	Enhance, Scene Detection, Fix Red-Eye, Filter, Brightness, Contrast, Sharpness, Saturation, Clear All Settings

Valdymo skydelio meniu sąrašas

Meniu	Nustatymo elementas	Aprašymas
Fax Settings	Send Settings	<p>Resolution: nustatykite šią parinktį, kad pakeistumėte jūsų siunčiamos faksogramos duomenų skiriamąją gebą.</p> <p>Contrast: nustatykite šią parinktį, kad pakeistumėte jūsų siunčiamos faksogramos duomenų kontrastą.</p> <p>2-Sided Faxing: įjunkite, kai siunčiate 2-pusius originalus, sudėtus į automatinį dokumentų tiektuvą.</p> <p>Last Transmission Report: nurodo, ar gaminys spausdina siunčiamų faksogramų ataskaitas, ir kada tai atlieka. Pasirinkite Off, kad būtų išjungtas ataskaitų spausdinimas, pasirinkite On Error, kad ataskaitos būtų spausdinamos tik įvykus klaidai, arba pasirinkite On Send, kad būtų spausdinamos kiekvienos jūsų siunčiamos faksogramos ataskaitos.</p>
	Receive Settings	<p>Auto Answer: įjunkite, kad faksogramas gautumėte automatiškai.</p> <p>Auto Reduction: nurodo, ar gautos didelės faksogramos bus sumažinamos, kad tilptų į A4 dydžio lapą, ar spausdinamos originalaus dydžio daugelyje lapų.</p>
	Communication	<p>DRD: nurodo priėmimo skambučio šablono tipą, kurį norite naudoti gaudami faksogramas. Norėdami pasirinkti ne All (arba Off) parinktį, turite nustatyti telefono sistema taip, kad būtų galima naudoti skirtingus skambučio šablonus. Ši parinktį gali būti On arba Off priklausomai nuo regiono.</p> <p>ECM: nurodo, ar naudoti klaidų taisymo režimo, ar jo nenaudoti, kad būtų automatiškai taisomi dėl linijos ar bet kokios kitos problemos su klaidomis siųstų / gautų faksogramų duomenys. Spalvotos faksogramos negali būti siunčiamos/gaunamos, kai ECM režimas išjungtas.</p> <p>Fax Speed: nurodo greitį, kuriuo perduodamos ir gaunamos faksogramos.</p> <p>Rings to Answer: nurodo, kiek skambučių turi nuskaubėti, kad gaminys automatiškai priimtų faksogramą. Priklausomai nuo regiono, šis nustatymas gali būti nerodomas.</p> <p>Dial Tone Detection: kai šios funkcijos nustatymas yra On, gaminys pradeda rinkti numerį, kai aptinka toninį numerio rinkimo signalą. Gaminys gali neaptikti toninio signalo, kai yra prijungta PBX (privačioji automatinė telefono stotis) arba TA (galinis adapteris). Tokiu atveju nustatykite Off. Tačiau taip padarius, pirmasis fakso numerio skaitmuo gali būti praleidžiamas, o faksograma išsiunčiama klaidingu numeriu.</p> <p>Dial Mode: nurodo telefono sistemos, prie kurios prijungėte gaminį, tipą. Priklausomai nuo regiono, šis nustatymas gali būti nerodomas.</p> <p>Header: ➔ See „Antraštės informacijos sukūrimas“ puslapyje 94</p>
Check Fax Connection	Patikrinama fakso aparato prijungimo būseną.	

Valdymo skydelio meniu sąrašas

Meniu	Nustatymo elementas	Aprašymas
External Device Setup	Print Settings	Paper Size, Paper Type, Paper Source, Layout, Quality, Expansion, Date, Print Info. On Photos, Fit Frame, Bi-directional, CD Inner/Outer, CD Density, Clear All Settings
	Photo Adjustments	Enhance, Scene Detection, Fix Red-Eye, Filter, Brightness, Contrast, Sharpness, Saturation, Clear All Settings
Guide Functions	Paper Size Alert	On, Off
	Document Alert	On, Off
	Auto Selection Mode	Memory Card, Document Cover, Auto Document Feeder
	All Functions	On, Off
	Clear All Settings	
Restore Default Settings	Fax Send/Receive Settings	Faksogramos siuntimo/gavimo nustatymai inicijuojami pagal numatytuosius gamyklinius nustatymus.
	Fax Data Settings	Faksogramos duomenų nustatymai inicijuojami pagal numatytuosius gamyklinius nustatymus.
	Wi-Fi/Network Settings	Wi-Fi/tinklo nustatymai inicijuojami pagal numatytuosius gamyklinius nustatymus.
	All except Wi-Fi/Network & Fax Settings	Visi nustatymai, išskyrus Wi-Fi/tinklo ir fakso nustatymus, inicijuojami pagal numatytuosius gamyklinius nustatymus.
	All Settings	Visi nustatymai inicijuojami pagal numatytuosius gamyklinius nustatymus.

Žinyno režimas

Pastaba:

Priklausomai nuo modelio, kai kurios funkcijos gali būti neprieinamos.

Valdymo skydelio meniu sąrašas

Meniu	Parinktys
How to ...	Navigate Using the Touch Screen
	Load Paper in the Rear Paper Feed Slot
	Load Paper in the Paper Cassette
	Load an Envelope in the Rear Paper Feed Slot
	Load Envelopes in the Paper Cassette
	Load a CD/DVD
	Place a Document in the ADF
	Place a Document on the Scanner Glass
	Insert/Remove a Memory Card/USB Flash Drive
Adjust the Angle of the Control Panel	
Ink Cartridges	Check Ink Cartridge Status
	Replace Ink Cartridges
Troubleshooting	Cannot Connect to a Wi-Fi
	Paper Feeding Incorrectly
	Poor Print Quality
	Cannot Send or Receive Fax
	Cannot Scan to PC
Icon List	

Rašalo kasečių pakeitimas

Rašalo kasetės saugos instrukcijos, atsargumo priemonės ir techniniai duomenys

Saugos instrukcijos

Naudodami rašalo kasetes laikykitės šių nurodymų:

- Laikykite kasetes vaikams nepasiekiamoje vietoje.
- Būkite atsargūs, kai naudojate panaudotas kasetes, nes aplink rašalo tiekimo angą gali būti likę šiek tiek rašalo. Jei rašalo patenka jums ant odos, kruopščiai nuplaukite suteptą sritį muilu ir vandeniu. Jei rašalo patenka į akis, nedelsdami praplaukite vandeniu. Jei kruopščiai praplovus akis vis tiek jaučiamas diskomfortas ar regėjimo sutrikimai, nedelsdami kreipkitės į gydytoją. Jei rašalo pateko į burną, nedelsdami jį išspjaukite ir iš karto kreipkitės į gydytoją.
- Jei iš gaminio išimate rašalo kasetę ir norite ją naudoti vėliau arba išmesti, būtinai ant rašalo tiekimo angos vėl uždėkite dangtelį, kad rašalas nesudžiūtų arba neišsilietų ir neišteptų kitų daiktų.
- Rašalo kasečių stipriai nespauskite ir saugokitės, kad jų nenumestumėte. Dėl to gali pradėti bėgti rašalas.
- Neardykite rašalo kasetės ir nekeiskite jos konstrukcijos, priešingu atveju negalėsite spausdinti normaliai.
- Nelieskite iliustracijoje nurodytos vietos. Tai padarius su šia kasete nebus įmanoma tinkamai spausdinti ir ji gali tinkamai neveikti.

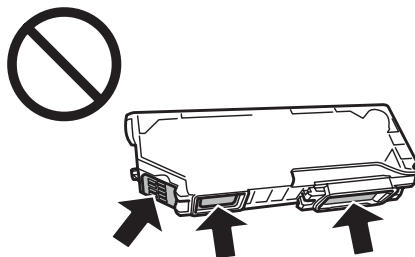

- Gaminio nelaikykite be rašalo kasečių, gaminio neišjunkite keisdami rašalo kasetes. Kitaip gali išdžiūti ant spausdinimo galvūčių purkštukų likęs rašalas ir nebegalėsite spausdinti.

Atsargumo priemonės keičiant rašalo kasetes

Prieš keisdami rašalo kasetes perskaitykite visas šiame skyriuje pateikiamas instrukcijas.

- „Epson“ rekomenduoja naudoti originalias „Epson“ rašalo kasetes. „Epson“ negali garantuoti neoriginalaus rašalo kokybės arba patikimumo. Neoriginalaus rašalo naudojimas gali sukelti pažeidimus, kuriems netaikoma „Epson“ garantija, ir tam tikromis sąlygomis gaminys gali veikti netinkamai. Informacija apie neoriginalios kasetės rašalo lygį gali būti nerodoma.

Rašalo kasečių pakeitimas

- Sukratykite juodos spalvos rašalo kasetes keturis ar penkis kartus prieš atidarydami pakuotę. Spalvoto rašalo kasečių ir „Photo Black“ (Fotogr. juodo) rašalo kasečių kratyti nereikia.
- Labai stipriai rašalo kasečių nekratykite, nes iš kasetės gali pradėti bėgti rašalas.
- Gaminyje naudojamos rašalo kasetės su IC lustu, matuojančiu kiekvienos kasetės likusio rašalo kiekį. Tai reiškia, kad jei rašalo kasetė buvo iš gaminio išimta jai dar neištuštėjus, rašalo kasetę galėsite vėl naudoti, kai ją iš naujo įdėsite į gaminį. Tačiau dedant rašalo kasetę gali būti sunaudota šiek tiek rašalo, siekiant užtikrinti sklandų gaminio veikimą.
- Norint palaikyti optimalų spausdinimo galvutės veikimą, truputis rašalo iš visų rašalo kasečių sunaudojama ne tik spausdinant, bet ir vykdant techninės priežiūros veiksmus, pvz., keičiant rašalo kasetes ir valant spausdinimo galvutę.
- Saugokite, kad į rašalo kasetės laikiklį nepatektų dulkių ar kokių kitų daiktų. Bet koks pašalinis objektas kasetės laikiklyje gali neigiamai paveikti spausdinimo rezultatus arba spausdinti visai negalėsite.
- Didžiausiam rašalo naudojimo efektyvumui užtikrinti rašalo kasetę ištraukite tik tada, kai norite ją pakeisti. Rašalo kasetės su besibaigiančio rašalo būseną nebegali būti naudojamos pakartotinai.
- Neatidarykite rašalo kasetės pakuotės, kol nesate pasirengę įdėti jos į gaminį. Siekiant užtikrinti patikimumą, kasetė supakuota vakuume. Jei išpakuotą kasetę paliksite ilgą laiką nenaudojamą, nebebus galima užtikrinti normalaus spausdinimo.
- Įdėkite visas rašalo kasetes, kitaip negalėsite spausdinti.
- Kai kasetėje baigiasi rašalas, paruoškite naują rašalo kasetę.
- Jei rašalo kasetė buvo laikoma vėsioje patalpoje, prieš naudodami palaukite, kol ji sušils iki kambario temperatūros (ne trumpiau kaip tris valandas).
- Laikykite rašalo kasetes vėsioje, tamsioje vietoje.
- Negalite naudoti kasečių, kurios buvo supakuotos su gaminiu kasetėms pakeisti.

Rašalo kasetės techniniai duomenys

- „Epson“ pataria rašalo kasetę panaudoti iki datos, kuri nurodyta ant pakuotės.
- Su jūsų gaminiu supakuotos spausdinimo kasetės buvo panaudotos per pirminį paruošimą. Tam, kad būtų užtikrinta aukšta spaudinių kokybė, jūsų gaminio spausdinimo galvutė bus iki galo pripildyta rašalo. Tam sunaudojamas tam tikras rašalo kiekis, todėl šios kasetės gali išspausdinti kiek mažiau lapų, lyginant su paskesnėmis rašalo kasetėmis.
- Įvertinta išeiga gali skirtis, priklausomai nuo spausdinamų vaizdų, naudojamo popieriaus rūšies, spausdinimo dažnumo ir aplinkos sąlygų, pvz., temperatūros.
- Tam, kad būtų užtikrinta aukščiausia spausdinimo kokybė ir apsaugota spausdinimo galvutė, rašalo saugos rezervas lieka kasetėje, kai gaminys nurodo ją pakeisti. Jums nurodyta išeiga neapima šio rezervo.
- Nors rašalo kasetėse gali būti perdirbtų medžiagų, tai nedaro įtakos gaminio veikimui ar savybėms.

Rašalo kasečių pakeitimas

- ❑ Spausdinant monochrominius ar pilkų tonų spaudinius, vietoje juodo rašalo gali būti naudojami spalvoti rašalai priklausomai nuo popieriaus tipo ar spausdinimo kokybės nustatymų. Taip yra dėl to, kad maišant spalvotus rašalus sukuriama juoda spalva.

Rašalo kasečių būsenos tikrinimas

Naudojant Windows

Pastaba:

- ❑ „Epson“ negali garantuoti neoriginalaus rašalo kokybės arba patikimumo. Jei įdėtos neoriginalios rašalo kasetės, gali nebūti rodoma rašalo kasečių būseną.
- ❑ Kai rašalas kasetėje eina į pabaigą, automatiškai parodomas langas **Low Ink Reminder** (Pranešimas apie besibaigiantį rašalą). Taip pat rašalo kasečių būseną galite patikrinti šiame ekrane. Jei nenorite, kad būtų parodytas šis ekranas, nueikite į spausdintuvo tvarkyklę ir spustelėkite skirtuką **Maintenance** (Tech. priežiūra), mygtuką **Extended Settings** (Išplėstinės nuostatos) ir galiausiai **Monitoring Preferences** (Stebėjimo pasirinktys). **Monitoring Preferences** (Stebėjimo pasirinktys) lange pažymėkite žymimąjį langelį **See Low Ink Reminder alerts** (Žr. "Pranešimas apie besibaigiantį rašalą" išpėjamuosius pranešimus).
- ❑ Kai kasetėje baigiasi rašalas, paruoškite naują rašalo kasetę.

Norėdami patikrinti rašalo kasetės būseną, atlikite vieną iš šių veiksmų:

- ❑ Dukart spustelėkite gaminio nuorodos piktogramą Windows sistemos juostoje taskbar (užduočių juosta). Norėdami įtraukti nuorodos piktogramą į taskbar (užduočių juosta), žr. tolesnį skyrių:
 - ➔ „Naudojantis taskbar (užduočių juosta) nuorodos piktogramos“ puslapyje 46

Rašalo kasečių pakeitimas

- Atidarykite spausdintuvo tvarkyklę, spustelėkite skirtuką **Maintenance (Tech. priežiūra)**, tada spustelėkite mygtuką **EPSON Status Monitor 3**. Paveikslėlyje rodoma rašalo kasetės būseną.



Pastaba:

- Jei EPSON Status Monitor 3 funkcija nerodoma, nueikite į spausdintuvo tvarkyklę ir spustelėkite skirtuką **Maintenance (Tech. priežiūra)**, o paskui – mygtuką **Extended Settings (Išplėstinės nuostatos)**. Lango **Extended Settings (Išplėstinės nuostatos)** pažymėkite žymimąjį langelį **Enable EPSON Status Monitor 3 (Įgalinti "EPSON Status Monitor 3")**.
- Rodomi rašalo lygiai yra apytiksliai.

Naudojant Mac OS X

Pastaba:

Kai kasetėje baigiasi rašalas, paruoškite naują rašalo kasetę.

Rašalo kasetės būseną galima patikrinti naudojant EPSON Status Monitor funkciją. Atlikite toliau pateiktus veiksmus.

1

Nueikite į Epson Printer Utility 4.

➔ „Prieiga prie spausdintuvo tvarkyklės Mac OS X sistemoje” puslapyje 47

Rašalo kasečių pakeitimas

2

Paspauskite piktogramą **EPSON Status Monitor**. Parodoma funkcija EPSON Status Monitor.

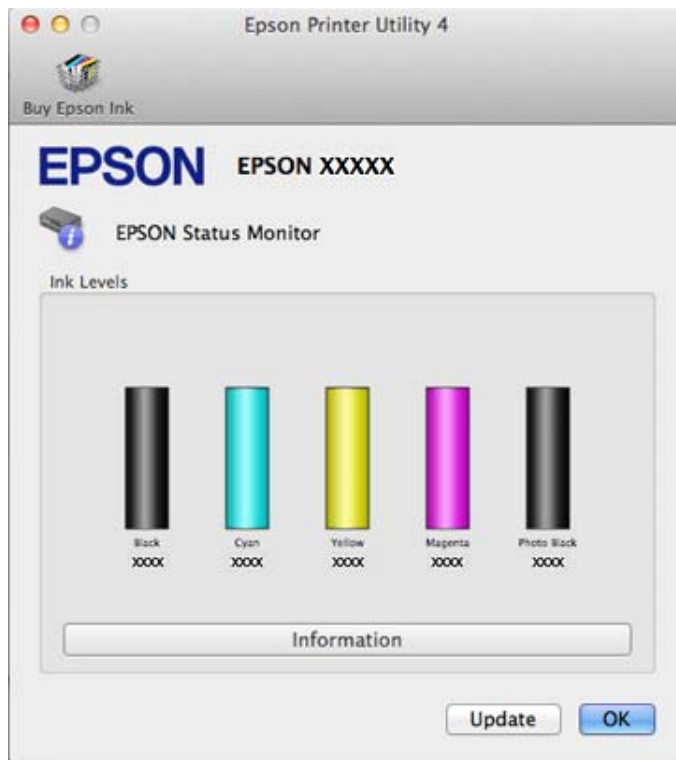

Pastaba:

- Paveikslėlyje rodoma rašalo kasetės būseną, buvusi atidarius EPSON Status Monitor funkciją. Norėdami atnaujinti rašalo kasetės būseną, spustelėkite **Update (Atnaujinti)**.
- „Epson“ negali garantuoti neoriginalaus rašalo kokybės arba patikimumo. Jei įdėtos neoriginalios rašalo kasetės, gali nebūti rodoma rašalo kasečių būseną.
- Rodomi rašalo lygiai yra apytiksliai.

Valdymo skydelio naudojimas

1

Įeikite į **Setup** režimą iš Home meniu.

2

Pasirinkite **Ink Levels**.

Pastaba:

Rodomi rašalo lygiai yra apytiksliai.

Juodo rašalo taupymas, kai kasetėje lieka nedaug rašalo (tik Windows sistemoje)

Kai juodas rašalas eina į pabaigą, ir spalvoto rašalo kasetėse rašalo yra daugiau, nei juodo rašalo kasetėje, parodomas toliau pateiktas langas. Jis parodomas tik tuo atveju, jei popieriaus tipu pasirinktas **plain papers** (**paprastas popierius**), o nustatyme Quality Option (Kokybės variantas) nustatyta **Text** (**Tekstas**).

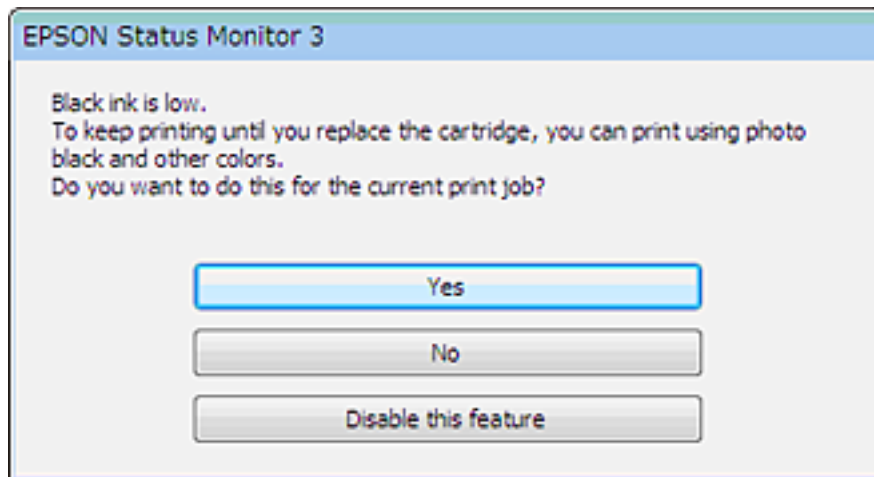

Šiame lange jums siūloma rinktis: ar toliau naudoti juodą rašalą kaip anksčiau, ar taupyti jį, maišant kitas spalvas su „Photo Black“ (Fotogr. juodu) rašalu, kad būtų gauta juoda spalva.

- Spustelėkite mygtuką **Yes** (**Taip**), kad juoda spalva būtų sukuriama maišant kitas spalvas su „Photo Black“ (Fotogr. juodu) rašalu. Kitą kartą spausdinant panašią užduotį bus parodytas toks pat langas.
- Paspauskite mygtuką **No** (**Ne**), jei ir toliau norite spausdindami naudoti likusius juodus dažus. Kitą kartą spausdindami panašų darbą pamatysite tokį patį langą, ir vėl turėsite galimybę taupyti juodus dažus.
- Paspauskite **Disable this feature** (**Išjungti šią funkciją**), kad toliau naudotumėte likusį juodą rašalą.

Rašalo kasetės pakeitimas

Pastaba:

Patikrinkite, ar CD / DVD dėklas neįstumtas į gaminį ir ar dega, bet nemirksi  lemputė.

Rašalo kasečių pakeitimas

- 1** Siekdami geriausių rezultatų, prieš atidarydami pakuotę keturis ar penkis kartus lengvai pakratykite tik naują juodos spalvos rašalo kasetę.

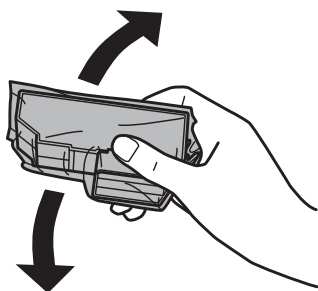

Pastaba:

- Spalvoto rašalo kasečių ir „Photo Black“ (Fotogr. juodo) rašalo kasečių kratyti nereikia.
- Nekratykite iš pakuotės išimtų rašalo kasečių, nes iš jų gali ištekėti rašalas.

- 2** Išimkite rašalo kasetę iš pakuotės, tada nuo kasetės apačios nuimkite dangtelį.

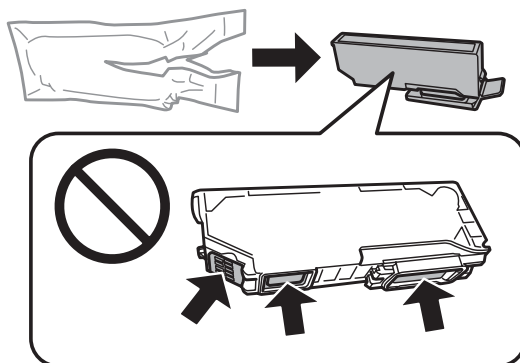

Pastaba:

Nelieskite iliustracijoje nurodytos vietos. Tai padarius su šia kasete nebus įmanoma tinkamai spausdinti ir ji gali tinkamai neveikti.

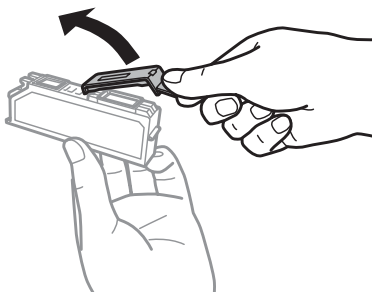

Rašalo kasečių pakeitimas

3

Atidarykite skaitytuvo įrenginį. Rašalo kasetės laikiklis pasislenka į kasetės keitimo poziciją.

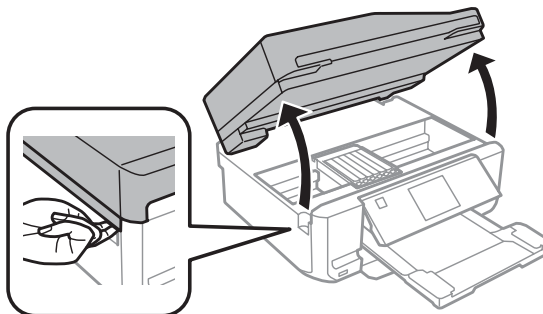

Svarbus pranešimas:

nelieskite balto plokščio kabelio, kuris prijungtas prie rašalo kasetės laikiklio.

Pastaba:

- jei rašalo kasetės laikiklis nepajuda į kasetės keitimo poziciją, sekite toliau pateiktas instrukcijas.
Home > Setup > Maintenance > Ink Cartridge Replacement
- Nejudinkite rašalo kasetės laikiklio ranka; galite sugadinti gaminį.

4

Pastumkite ašelę ir atrakinkite rašalo kasetės laikiklį, tada įstrižai išimkite rašalo kasetę.

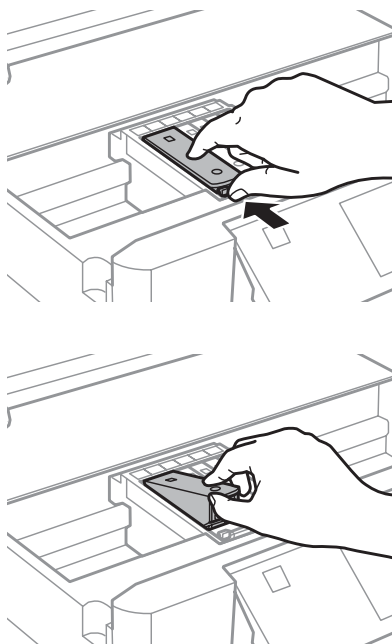

Pastaba:

ilustracijoje pavaizduota, kaip keičiama paskutinė, kairėje pusėje esanti rašalo kasetė. Pagal aplinkybės pakeiskite atitinkamą kasetę.

Rašalo kasečių pakeitimas

- 5** Rašalo kasetę galvute įdėkite į kasetės laikiklį. Tada rašalo kasetės mygtuką spauskite žemyn, kol kasetė užsifiksuos vietoje.

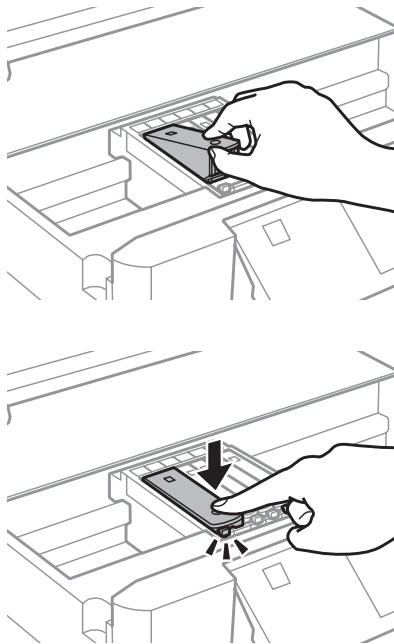

- 6** Vėl uždėkite dangtelį ant rašalo tiekimo angos. Išnaudotą kasetę tinkamai išmeskite.

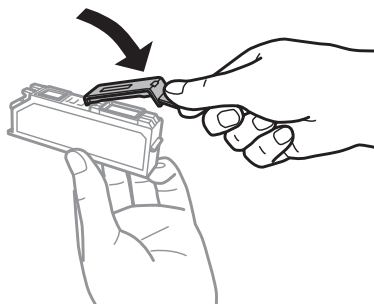

- 7** Uždarykite skaitytuvo įrenginį. Rašalo kasetės laikiklis grįžta į pradinę padėtį.

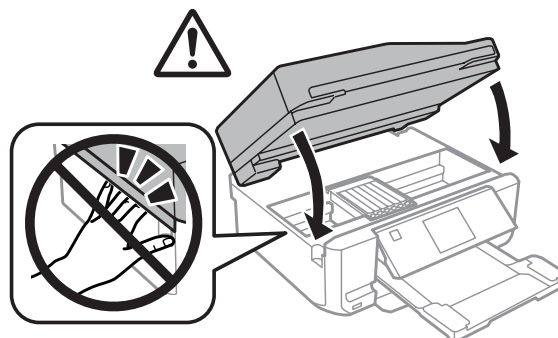

- 8** Įvykdyskite ekrane pateiktas instrukcijas.

Rašalo kasečių pakeitimas

Pastaba:

- ❑  lemputė mirksi, kol gaminys pripildomas rašalo. Gaminio neišjunkite, kol pripildoma rašalo. Jei pildymas rašalu neužbaigiamas, negalėsite spausdinti.
- ❑ Neįstumkite CD / DVD dėklo, kol nebus pripildyta rašalo.

Gaminio ir programinės įrangos priežiūra

Spausdinimo galvutės purkštukų patikrinimas

Jei pastebite, kad spauda tapo neryški arba kad trūksta taškų, triktį galbūt galėsite nustatyti patikrinę spausdinimo galvučių purkštukus.

Spausdinimo galvučių purkštukus galite patikrinti savo kompiuteriu, naudodami priežiūros priemonę Nozzle Check (Purkštukų patikrinimas) arba spausdami gaminio mygtukus.

Priemonės Nozzle Check (Purkštukų patikrinimas) naudojimas Windows sistemoje

Atlikite toliau pateiktus veiksmus, kad galėtumėte naudoti priemonę Nozzle Check (Purkštukų patikrinimas).

- 1 Įsitikinkite, ar skystųjų kristalų ekrane nerodoma jokių klaidų pranešimų, CD / DVD dėklas yra ištrauktas, o išvesties dėklas išstumtas.
- 2 Įsitikinkite, ar į 2 kasetę įdėta A4 dydžio popieriaus.
- 3 Juostoje taskbar (užduočių juosta) spustelėkite dešinįjį pelės klavišą ties gaminio piktograma, tada pasirinkite **Nozzle Check (Purkštukų patikrinimas)**.

Jei gaminio piktogramos užduočių juostoje nėra, perskaitykite atitinkamą skyrių apie tai, kaip ją ten pridėti.
➔ [„Naudojantis taskbar \(užduočių juosta\) nuorodos piktogramos” puslapyje 46](#)
- 4 Įvykdyskite ekrane pateiktas instrukcijas.

Priemonės Nozzle Check (Purkštukų patikrinimas) naudojimas Mac OS X sistemoje

Atlikite toliau nurodytus veiksmus, kad galėtumėte naudoti priemonę Nozzle Check (Purkštukų patikrinimas).

- 1 Įsitikinkite, ar skystųjų kristalų ekrane nerodoma jokių klaidų pranešimų, CD / DVD dėklas yra ištrauktas, o išvesties dėklas išstumtas.
- 2 Įsitikinkite, ar į 2 kasetę įdėta A4 dydžio popieriaus.
- 3 Nueikite į Epson Printer Utility 4.
➔ [„Prieiga prie spausdintuvo tvarkyklės Mac OS X sistemoje” puslapyje 47](#)
- 4 Spustelėkite piktogramą **Nozzle Check (Purkštukų patikrinimas)**.

- 5 Įvykdyskite ekrane pateiktas instrukcijas.

Valdymo skydelio naudojimas

Atlikite toliau nurodytus veiksmus, kad patikrintumėte spausdinimo galvutės purkštukus, naudodami gaminio valdymo skydelį.

- 1 Patikrinkite, ar skystųjų kristalų ekrane nerodoma jokių įspėjimų ar klaidų pranešimų.
- 2 Įsitikinkite, ar popieriaus kasetėje įdėta A4 dydžio popieriaus.
- 3 Meniu Home atidarykite režimą **Setup**.
- 4 Pasirinkite **Maintenance**.
- 5 Pasirinkite **Nozzle Check**.
- 6 Paspauskite , kad išspausdintumėte purkštukų patikrinimo šabloną.

Žemiau pateikti du purkštukų patikrinimo šablonų pavyzdžiai.

Palyginkite atspausdinto patikrinimo puslapio kokybę su žemiau pateiktu pavyzdžiu. Jei nėra jokių spausdinimo kokybės problemų, pavyzdžiui, tarpų ar trūkstančių segmentų bandymo linijose, spausdinimo galvutė nepriekaištinga.

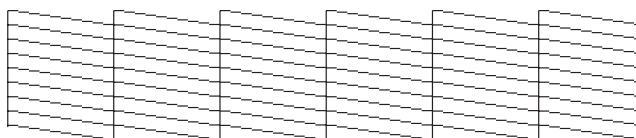

Jei trūksta kurio nors atspausdintų linijų segmento, kaip pavaizduota žemiau, tai gali reikšti, kad rašalo purkštukas užsikimšęs arba spausdinimo galvutė neišlygiuota.

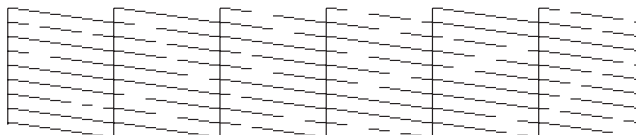

- ➔ „Spausdinimo galvutės valymas” puslapyje 129
- ➔ „Spausdinimo galvutės išlygiavimas” puslapyje 131

Spausdinimo galvutės valymas

Jei pastebite, kad spauda tapo neryški arba kad trūksta taškų, triktis galbūt galėsite pašalinti išvalę spausdinimo galvutę ir užtikrindami, kad spausdinimo galvučių purkštukai tinkamai tiekia dažus.

Galite išvalyti spausdinimo galvutę savo kompiuteriu, naudodami priežiūros priemonę Head Cleaning (Galvutės valymas) arba spausdami gaminio mygtukus.



Svarbus pranešimas:

- gaminio neišjunkite, kol vyksta galvutės valymas. Jei galvutės valymas neužbaigiamas, negalėsite spausdinti.
- Neįstumkite CD / DVD dėklo, kol nebus baigtas galvutės valymas.

Pastaba:

- Skaitytuvo įrenginio neatidarykite, kol vyksta galvutės valymas.
- Pirmiausia su Nozzle Check (Purkštukų patikrinimas) priemone patvirtinkite, kad spausdinimo galvutės reikia valyti. Taip sutaupysite rašalo.
- Siekiant palaikyti spaudos kokybę, siūlome reguliariai atspausdinti po kelis puslapius.
- Kadangi valant spausdinimo galvutę naudojamas rašalas iš visų kasečių, ją valykite tik pablogėjus spaudos kokybei, pvz., jei spaudinys yra neryškus, trūksta spalvos arba ji netinkama.
- Jei rašalo kiekis labai mažas, jums gali nepavykti išvalyti spausdintuvo galvutės. Jei rašalas išseiktas, jūs negalėsite išvalyti spausdintuvo galvutės. Pirmiau pakeiskite atitinkamą rašalo kasetę.

Pastaba tik dėl gaminių su fakso funkcija:

jei maždaug du kartus pakartojus šią procedūrą spaudos kokybė nepagerėjo, palikite gaminį įjungtą ir palaukite mažiausiai šešias valandas. Tada pakartotinai atlikite purkštukų patikrą ir, jei reikia, galvutės valymą. Jei spaudos kokybė vis tiek nepagerėjo, kreipkitės į „Epson“ techninės priežiūros skyrių.

Pastaba tik dėl gaminių, kuriuose fakso funkcijos nėra:

jei maždaug du kartus pakartojus šią procedūrą spaudos kokybė nepagerėjo, išjunkite gaminį ir palaukite mažiausiai šešias valandas. Tada pakartotinai atlikite purkštukų patikrą ir, jei reikia, galvutės valymą. Jei spaudos kokybė vis tiek nepagerėjo, kreipkitės į „Epson“ techninės priežiūros skyrių.

Priemonės Head Cleaning (Galvutės valymas) naudojimas Windows sistemoje

Atlikite toliau nurodytus veiksmus, kad išvalytumėte spausdinimo galvutę, naudodami priemonę Head Cleaning (Galvutės valymas).

1

Įsitikinkite, ar skystųjų kristalų ekrane nerodoma jokių klaidų pranešimų, CD / DVD dėklas yra ištrauktas, o išvesties dėklas išstumtas.

Gaminio ir programinės įrangos priežiūra

- 2 Juostoje taskbar (užduočių juosta) spustelėkite dešinįjį pelės klavišą ties gaminio piktograma, tada pasirinkite **Head Cleaning (Galvutės valymas)**.

Jei gaminio piktogramos užduočių juostoje nėra, perskaitykite atitinkamą skyrių apie tai, kaip ją ten pridėti.
➔ „[Naudojantis taskbar \(užduočių juosta\) nuorodos piktogramos](#)” puslapyje 46
- 3 Įvykdyskite ekrane pateiktas instrukcijas.

Priemonės Head Cleaning (Galvutės valymas) naudojimas Mac OS X sistemoje

Atlikite toliau nurodytus veiksmus, kad išvalytumėte spausdinimo galvutę, naudodami priemonę Head Cleaning (Galvutės valymas).

- 1 Įsitikinkite, ar skystųjų kristalų ekrane nerodoma jokių klaidų pranešimų, CD / DVD dėklas yra ištrauktas, o išvesties dėklas išstumtas.
- 2 Nueikite į Epson Printer Utility 4.
➔ „[Prieiga prie spausdintuvo tvarkyklės Mac OS X sistemoje](#)” puslapyje 47
- 3 Spustelėkite piktogramą **Head Cleaning (Galvutės valymas)**.
- 4 Įvykdyskite ekrane pateiktas instrukcijas.

Valdymo skydelio naudojimas

Atlikite toliau nurodytus veiksmus, kad išvalytumėte spausdinimo galvutę, naudodami gaminio valdymo skydelį.

- 1 Patikrinkite, ar skystųjų kristalų ekrane nerodoma jokių įspėjimų ar klaidų pranešimų.
- 2 Meniu Home atidarykite režimą **Setup**.
- 3 Pasirinkite **Maintenance**.
- 4 Pasirinkite **Head Cleaning**.
- 5 Paspauskite ⬠, kad išvalytumėte spausdinimo galvutę.

Spausdinimo galvutės išlygiavimas

Jei pastebėsite, kad vertikalios arba horizontalios linijos nėra lygios, šią problemą galbūt pavyks išspręsti naudojant savo spausdintuvo tvarkyklės priemonę Print Head Alignment (Spausdinimo galvučių išlygiavimas) arba gaminio mygtukus.

Žr. toliau pateiktą atitinkamą skyrių.

Pastaba:

Spausdinimo neatšaukite spausdami , kai spausdinate bandomąjį šabloną su paslaugų programa Print Head Alignment (Spausdinimo galvučių išlygiavimas).

Priemonės Print Head Alignment (Spausdinimo galvučių išlygiavimas) naudojimas Windows sistemoje

Atlikite toliau pateiktus veiksmus, kad išlygintumėte spausdinimo galvutę, naudodami priemonę Print Head Alignment (Spausdinimo galvučių išlygiavimas).

- 1 Įsitikinkite, ar skystųjų kristalų ekrane nerodoma jokių klaidų pranešimų, CD / DVD dėklas yra ištrauktas, o išvesties dėklas išstumtas.
- 2 Įsitikinkite, ar į 2 kasetę įdėta A4 dydžio popieriaus.
- 3 Juostoje taskbar (užduočių juosta) spustelėkite dešinįjį pelės klavišą ties gaminio piktograma, tada pasirinkite **Print Head Alignment (Spausdinimo galvučių išlygiavimas)**.

Jei gaminio piktogramos užduočių juostoje nėra, perskaitykite atitinkamą skyrių apie tai, kaip ją ten pridėti.
➔ „Naudojantis taskbar (užduočių juosta) nuorodos piktogramos” puslapyje 46
- 4 Įvykdyskite ekrane pateiktas instrukcijas, kad išlygiuotumėte spausdinimo galvutę.

Priemonės Print Head Alignment (Spausdinimo galvučių išlygiavimas) naudojimas Mac OS X sistemoje

Atlikite toliau pateiktus veiksmus, kad išlygintumėte spausdinimo galvutę, naudodami priemonę Print Head Alignment (Spausdinimo galvučių išlygiavimas).

- 1 Įsitikinkite, ar skystųjų kristalų ekrane nerodoma jokių klaidų pranešimų, CD / DVD dėklas yra ištrauktas, o išvesties dėklas išstumtas.
- 2 Įsitikinkite, ar į 2 kasetę įdėta A4 dydžio popieriaus.
- 3 Nueikite į Epson Printer Utility 4.
➔ „Prieiga prie spausdintuvo tvarkyklės Mac OS X sistemoje” puslapyje 47

Gaminio ir programinės įrangos priežiūra

- 4 Spustelėkite piktogramą **Print Head Alignment (Spausdinimo galvučių išlygiavimas)**.
- 5 Įvykdyskite ekrane pateiktas instrukcijas, kad išlygiuotumėte spausdinimo galvutę.

Valdymo skydelio naudojimas

Atlikite toliau pateiktus veiksmus, kad išlygintumėte spausdinimo galvutę, naudodami gaminio valdymo skydelį.

- 1 Patikrinkite, ar skystųjų kristalų ekrane nerodoma jokių įspėjimų ar klaidų pranešimų.
- 2 Įsitikinkite, ar popieriaus kasetėje įdėta A4 dydžio popieriaus.
- 3 Meniu Home atidarykite režimą **Setup**.
- 4 Pasirinkite **Maintenance**.
- 5 Pasirinkite **Print Head Alignment**.
- 6 Paspauskite , kad išspausdintumėte šablonus.
- 7 Kiekvienoje grupėje nuo Nr. 1 iki Nr. 5 išsirinkite mažiausiai pertrauktą šabloną.

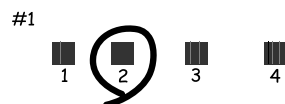

- 8 Įveskite grupės Nr. 1 mažiausiai pertraukto šablono numerį.
- 9 Pakartokite 8 veiksmą kitoms grupėms (nuo Nr. 2 iki Nr. 5).
- 10 Užbaikite spausdinimo galvučių išlygiavimą.

Laiko ir regiono nustatymas/pakeitimas

Atlikite toliau nurodytus veiksmus, kad nustatytumėte laiką ir regioną, naudodami gaminio valdymo skydelį.

Pastaba:

Ši funkcija veikia tik modeliuose su faksu.

Gaminio ir programinės įrangos priežiūra

- 1 Meniu Home atidarykite režimą **Setup**.
- 2 Pasirinkite **Basic Setup**.
- 3 Pasirinkite **Date/Time**.
- 4 Pasirinkite datos formatą.
- 5 Nustatykite datą.
- 6 Pasirinkite laiko formatą.
- 7 Nustatykite laiką.

Pastaba:

Norėdami pasirinkti vasaros laiką, **Daylight Saving Time** nustatykite į **On**.

- 8 Pasirinkite **Country/Region**.
- 9 Pasirinkite regioną.
- 10 Pasirinkite **Yes**.

Pastaba:

Kai maitinimas paliekamas atjungtas ilgesnį laikotarpį, laikrodis gali būti atstatytas į pradinę būseną. Kai vėl įjungiate maitinimą, patikrinkite laikrodį.

Energijos taupymas

Pastaba tik dėl gaminių su fakso funkcija:

- skystųjų kristalų ekranas užtemsta, jei jokie veiksmai nėra atliekami per nustatytą laikotarpį.
- Automatinė funkcija, kuri išjungtų gaminį, negalima.

Pastaba tik dėl gaminių, kuriuose fakso funkcijos nėra:

gaminys persijungia į miego režimą arba automatiškai išsijungia, jei jokie veiksmai nėra atliekami per nustatytą laikotarpį.

Laiką galite pakoreguoti prieš taikant maitinimo valdymo funkciją. Bent kiek padidinus laiko nustatymą, tai turės įtakos gaminio energiniam naudingumui. Prieš atlikdami kokį nors pakeitimą, atsižvelkite į aplinką.

Atlikite toliau pateiktus veiksmus, kad pakoreguotumėte laiką.

Naudojant Windows

- 1 Atsidarykite spausdintuvo nustatymus.
➔ [„Prieiga prie spausdintuvo tvarkyklės Windows sistemoje” puslapyje 46](#)
- 2 Spustelėkite skirtuką **Maintenance (Tech. priežiūra)** ir paskui spustelėkite mygtuką **Printer and Option Information (Spausdintuvo ir funkcijų informacija)**.
- 3 Pasirinkite **Off (Išjungtas)**, **30 minutes (30 minučių)**, **1 hour (1 valanda)**, **2 hours (2 valandos)**, **4 hours (4 valandos)**, **8 hours (8 valandos)** arba **12 hours (12 valandų)** kaip funkcijos Power Off Timer (Maitinimo išjungimo laikmatis) nustatymą.
- 4 Pasirinkite **3 minutes (3 minutės)**, **5 minutes (5 minutės)**, **10 minutes (10 minučių)** arba **15 minutes (15 minučių)** kaip funkcijos Sleep Timer (Išjungimo laikmatis) nustatymą.
- 5 Spustelėkite mygtuką **OK (Gera)**.

Naudijant Mac OS X

- 1 Nueikite į Epson Printer Utility 4.
➔ [„Prieiga prie spausdintuvo tvarkyklės Mac OS X sistemoje” puslapyje 47](#)
- 2 Spustelėkite mygtuką **Printer Settings (Spausdintuvo nustatymai)**. Parodomas ekranas Printer Settings (Spausdintuvo nustatymai).
- 3 Pasirinkite **Off (Išjungtas)**, **30 minutes (30 minučių)**, **1 hour (1 valanda)**, **2 hours (2 valandos)**, **4 hours (4 valandos)**, **8 hours (8 valandos)** arba **12 hours (12 valandų)** kaip funkcijos Power Off Timer (Maitinimo išjungimo laikmatis) nustatymą.
- 4 Pasirinkite **3 minutes (3 minutės)**, **5 minutes (5 minutės)**, **10 minutes (10 minučių)** arba **15 minutes (15 minučių)** kaip funkcijos Sleep Timer (Išjungimo laikmatis) nustatymą.
- 5 Spustelėkite mygtuką **Apply (Taikyti)**.

Valdymo skydelio naudojimas

- 1 Meniu Home atidarykite režimą **Setup**.
- 2 Pasirinkite **Printer Setup**.
- 3 Pasirinkite **Power Off Timer**.
- 4 Pasirinkite **Off**, **30 minutes**, **1h**, **2h**, **4h**, **8h** arba **12h**.

Gaminio ir programinės įrangos priežiūra

5

Pasirinkite **Sleep Timer**.

6

Pasirinkite **3 minutes, 5 minutes, 10 minutes** arba **15 minutes**.

Gaminio valymas

Gaminio išorės valymas

Tam, kad gaminys veiktų optimaliai, kelis kartus per metus kruopščiai jį išvalykite, laikydamiesi pateikiamų instrukcijų.



Svarbus pranešimas:

giminiui valyti niekada nenaudokite alkoholio ar skiediklio. Šie chemikalai gaminį gali sugadinti.

Pastaba tik dėl gaminių su fakso funkcija:

uždarykite galinės popieriaus tiekimo angos dangtį ir automatinio dokumentų tiektuvo įvesties dėklą, kai gaminio nenaudojate, kad apsaugotumėte jį nuo dulkių.

Pastaba tik dėl gaminių, kuriuose fakso funkcijos nėra:

uždarykite galinės popieriaus tiekimo angos dangtį ir išvesties dėklą, kai gaminio nenaudojate, kad apsaugotumėte jį nuo dulkių.

- Jutikliniam skydeliui / jutikliniam pulteliui valyti naudokite švelnų, sausą ir švarų skudurėlį. Nenaudokite skysčių ar cheminių valiklių.
- Skaitytuvo stiklo paviršiui valyti naudokite švelnų, sausą ir švarų skudurėlį. Jei spausdinyje ar nuskaitytuose duomenyse matosi tiesios linijos, atsargiai nuvalykite skaitytuvo stiklą kairiajame šone.

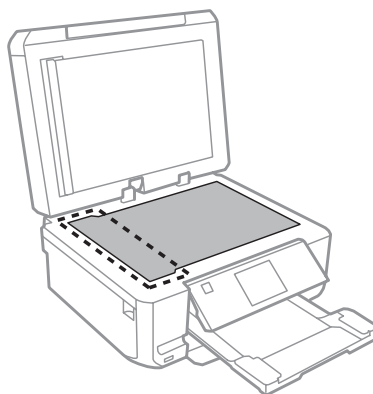

- Jei stiklinis paviršius suteptas riebalais ar kitomis sunkiai pašalinamomis medžiagomis, joms nuimti naudokite nedidelį kiekį stiklo valiklio ir švelnų skudurėlį. Nušluostykite likusį skystį.

Gaminio ir programinės įrangos priežiūra

- ❑ Atidarykite automatinio dokumentų tiektuvo dangtelį, švelniai, sausu ir švariu skudurėliu nuvalykite ritinį automatinio dokumentų tiektuvo vidų (tik gaminiuose su ADF funkcija).

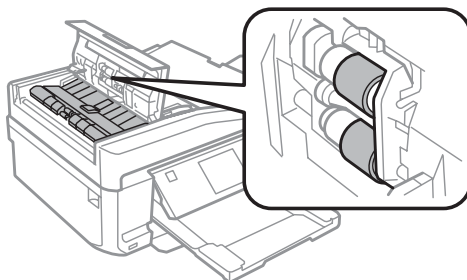

- ❑ Nespauskite skaitytuvo stiklo paviršiaus.
- ❑ Būkite atsargūs, kad nesubraižytumėte ir nepažeistumėte skaitytuvo stiklo paviršiaus, jį valydami nenaudokite kieto ar šlifuojamojo šepetio. Pažeidus stiklo paviršių gali suprastėti nuskaitymo kokybė.
- ❑ Dokumentų skydelį nuimkite taip, kaip parodyta iliustracijoje (tik gaminiuose su ADF funkcija).

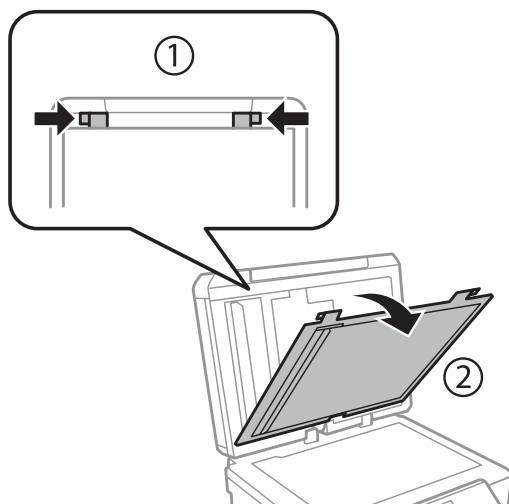

- ❑ Dokumentų skydelio vidui valyti naudokite švelnų, sausą ir švarų skudurėlį (tik gaminiuose su ADF funkcija).

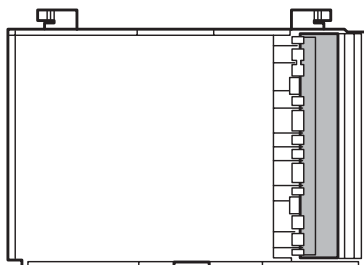

Gaminio vidaus valymas

Tam, kad spausdinimo rezultatai būtų aukščiausios kokybės, valykite viduje esantį ritinį, atlikdami nurodytus veiksmus.

Gaminio ir programinės įrangos priežiūra



Perspėjimas:

Būkite atsargūs, nelieskite gaminio viduje esančių dalių.



Svarbus pranešimas:

- Saugokitės, kad ant elektroninių komponentų nepatektų vandens.
- Gaminio vidaus nepurškite tepamosiomis medžiagomis.
- Netinkama alyva gali pažeisti mechanizmą. Jei reikia sutepti, kreipkitės į pardavėją arba tinkamos kvalifikacijos aptarnavimo skyriaus specialistą.

1

Įsitikinkite, ar skystųjų kristalų ekrane nerodoma jokių klaidų pranešimų, CD / DVD dėklas yra ištrauktas, o išvesties dėklas išstumtas.

2

Kelis lakštus A4 dydžio paprasto popieriaus įdėkite į 2 kasetę.

3

Meniu Home atidarykite režimą **Copy**.

4

Paspauskite , kad būtų padaryta kopija ant skaitytuvo stiklo neuždėjus dokumento.

5

Kartokite 4 veiksmą, kol popierius nebebus sutepamas rašalu.

Gaminio gabenimas

Jei perkeliate gaminį tam tikru atstumu, jį reikia paruošti gabenti, įdedant į originalią ar panašaus dydžio dėžę.



Svarbus pranešimas:

- Sandėliuodami arba transportuodami gaminį, jo nepaverskite, nepastatykite vertikaliai ar neapverskite, nes gali ištekti rašalas.
- Neišimkite rašalo kasečių. Išėmus kasetes, gaminio galvutė gali išdžiūti, dėl to spausdintuvas nebespausdins.

1

Gaminį įjunkite į elektros lizdą ir vėl jį įjunkite. Palaukite, kol rašalo kasetės laikiklis grįš į pradinę padėtį.

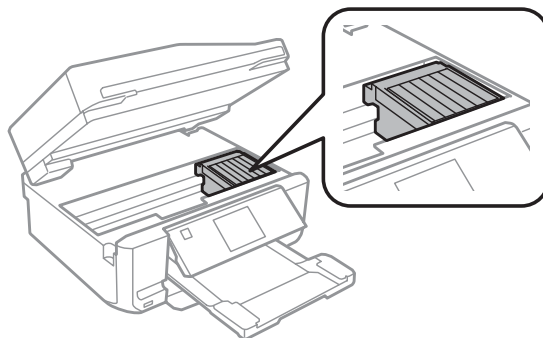

Gaminio ir programinės įrangos priežiūra

- 2** Rašalo kasetės laikiklį juostele pritvirtinkite prie korpuso taip, kaip parodyta, tada lėtai uždarykite skaitytuvo įrenginį.

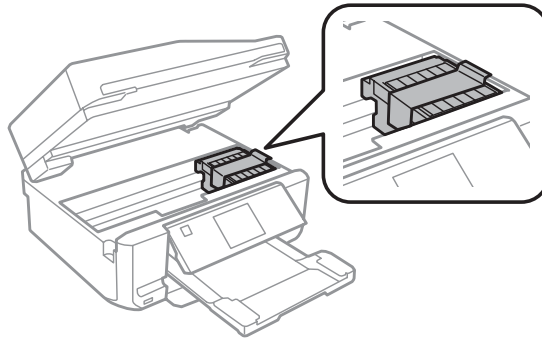

- 3** Gaminį išjunkite ir iš elektros lizdo ištraukite maitinimo laidą.

- 4** Nuo gaminio atjunkite visus laidus.

- 5** Iš galinės popieriaus tiekimo angos išimkite visus popieriaus lapus.

- 6** Uždarykite galinės popieriaus tiekimo angos dangtį, išvesties dėklą, automatinio dokumentų tiektuvo įvesties dėklą ir automatinio dokumentų tiektuvo išvesties dėklą pailginimą. Tada nuleiskite skydelį į saugojimo padėtį.

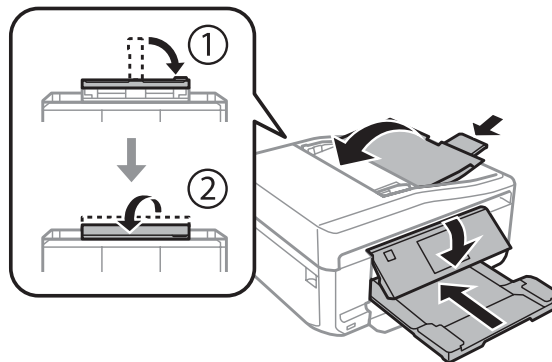

- 7** Iš popieriaus kasetės išimkite visą popierių, tada vėl įkiškite kasetę į gaminį.

- 8** Supakuokite gaminį į dėžę, naudodami pateiktas apsaugines medžiagas.

Gaminio ir programinės įrangos priežiūra



Svarbus pranešimas:

Šį gaminį į dėžę įdėkite taip, kad nebūtų pažeistas valdymo skydelis.

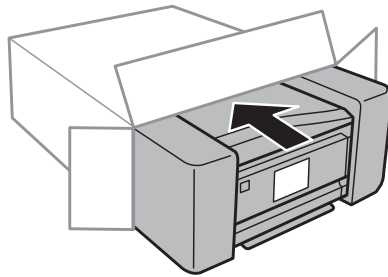

Pastaba:

- Gaminys turi būti gabenamas taip, kad būtų horizontalus.
- Prieš vėl pradėdami naudoti gaminį, būtina nuimkite apsaugines medžiagas.

Programinės įrangos tikrinimas ir diegimas

Kompiuteryje įdiegtos programinės įrangos patikrinimas

Norėdami naudoti dokumente Vartotojo vadovas aprašytas funkcijas, turite įdiegti toliau nurodytą programinę įrangą.

- Epson Driver and Utilities („Epson“ tvarkyklė ir paslaugų programos)
- Epson Easy Photo Print
- Epson Print CD
- Epson Event Manager

Atlikite toliau nurodytus veiksmus patikrindami, kad kompiuteryje yra įdiegta programinė įranga.

Naudojant Windows

1

Windows 7 ir Vista: spustelėkite mygtuką pradžios mygtuką ir pasirinkite **Control Panel (Valdymo skydas)**.

Windows XP: spustelėkite **Start (Pradžia)** ir pasirinkite **Control Panel (Valdymo skydas)**.

2

Windows 7 ir Vista: spustelėkite **Uninstall a program (Pašalinti programą)** iš kategorijos **Programs (Programos)**.

Windows XP: dukart spustelėkite piktogramą **Add or Remove Programs (Įtraukti ar šalinti programas)**.

3

Patikrinkite šiuo metu įdiegtų programų sąrašą.

Gaminio ir programinės įrangos priežiūra

Naudojant Mac OS X

- 1 Dukart spustelėkite **Macintosh HD**.
- 2 Dukart spustelėkite **Epson Software** aplanką Applications aplanke ir patikrinkite turinį.

Pastaba:

- Aplanke Applications yra trečiųjų šalių pateikta programinė įranga.
- Norėdami patikrinti, ar įdiegta spausdintuvo tvarkyklė, spustelėkite **System Preferences** parinktį Apple menu ir tada spustelėkite **Print & Scan** (taikytina Mac OS X 10.7) arba **Print & Fax** (taikytina Mac OS X 10.6 arba 10.5). Tada susiraskite gaminį sąrašo langelyje Printers.

Programinės įrangos diegimas

Įdėkite gaminio programinės įrangos diską, kuris buvo pateiktas su gaminiu, ekrane Software Select (Programinės įrangos pasirinkimas) pasirinkite tą programinę įrangą, kurią norite įdiegti.

Programinės įrangos šalinimas

Jums gali tekti pašalinti ir vėl įdiegti programinę įrangą sprendžiant tam tikras problemas arba atnaujinant operacinę sistemą.

Dėl išsamesnės informacijos apie tai, kaip nustatyti, kokios programos yra įdiegtos, žr. kitą skyrių.

➔ [„Kompiuteryje įdiegtos programinės įrangos patikrinimas” puslapyje 139](#)

Naudojant Windows

Pastaba:

- Windows 7 ir Vista sistemose jums reikės administratoriaus paskyros ir slaptažodžio, jei prisijungiate kaip standartinis naudotojas.
- Windows XP sistemoje turite prisijungti prie paskyros Computer Administrator (Kompiuterio administratorius).

- 1 Išjunkite gaminį.
- 2 Atjunkite gaminio sąsajos laidą nuo kompiuterio.
- 3 Atlikite vieną iš toliau nurodytų veiksmų.

Windows 7 ir Vista: spustelėkite mygtuką pradžios mygtuką ir pasirinkite **Control Panel (Valdymo skydas)**.

Windows XP: spustelėkite **Start (Pradžia)** ir pasirinkite **Control Panel (Valdymo skydas)**.

Gaminio ir programinės įrangos priežiūra

4 Atlikite vieną iš toliau nurodytų veiksmų.

Windows 7 ir Vista: spustelėkite **Uninstall a program (Pašalinti programą)** iš kategorijos Programs (Programos).

Windows XP: dukart spustelėkite piktogramą **Add or Remove Programs (Įtraukti ar šalinti programas)**.

5 Rodomame sąrašė pasirinkite programinę įrangą, kurią norite pašalinti, pavyzdžiui, gaminio tvarkyklę ir taikomąją programą.

6 Atlikite vieną iš toliau nurodytų veiksmų.

Windows 7: spustelėkite **Uninstall/Change (Pašalinti / keisti)** arba **Uninstall (Pašalinti)**.

Windows Vista: spustelėkite **Uninstall/Change (Pašalinti / keisti)** arba **Uninstall (Pašalinti)**, tada spustelėkite **Continue (Tęsti)** parinktį lange User Account Control (Vartotojo abonento valdiklis).

Windows XP: spustelėkite **Change/Remove (Keisti / šalinti)** arba **Remove (Šalinti)**.

Pastaba:

*Jei 5 veiksmu pasirinkote šalinti gaminio spausdintuvo tvarkyklę, pasirinkite gaminio piktogramą ir spustelėkite **OK (Gerai)**.*

7 Pasirodžius patvirtinimo langui spustelėkite **Yes (Taip)** arba **Next (Toliau)**.

8 Įvykdysite ekrane pateiktas instrukcijas.

Kai kuriais atvejais gali pasirodyti pranešimas, siūlantis iš naujo paleisti kompiuterį. Jei taip įvyko, pasirinkite **I want to restart my computer now (Noriu kompiuterį paleisti iš naujo dabar)** ir spustelėkite **Finish (Baigti)**.

Naudojant Mac OS X

Pastaba:

- Norėdami pašalinti savo programinę įrangą, turite atsisiųsti Uninstaller. Nueikite į svetainę: <http://www.epson.com> Tada pasirinkite vietinio „Epson“ svetainės pagalbos skyrių.
- Jei norite šalinti programas, privalote prisijungti prie paskyros Computer Administrator. Jūs negalėsite pašalinti programų prisijungęs kaip apribotos paskyros naudotojas.
- Priklausomai nuo programos, diegimo priemonė gali būti atskirta nuo jos šalinimo priemonės.

1 Uždarykite visas atidarytas programas.

2 Dukart spustelėkite **Uninstaller** piktogramą savo Mac OS X standžiajame diske.

3 Rodomame sąrašė pasirinkite programinę įrangą, kurią norite pašalinti, pvz., spausdintuvo tvarkyklę ir taikomąją programą.

Gaminio ir programinės įrangos priežiūra

4 Spustelėkite **Uninstall**.

5 Įvykdysite ekrane pateiktas instrukcijas.

Jei lange Uninstaller negalite rasti programinės įrangos, kurią norite pašalinti, dukart spustelėkite aplanką **Applications** Mac OS X standžiajame diske, pasirinkite taikomąją programą, kurią norite pašalinti, ir nutempkite ją ant piktogramos **Trash**.

Pastaba:

*Jei pašalinus spausdintuvo tvarkyklę gaminio pavadinimas lieka lange Print & Scan (taikytina Mac OS X 10.7) arba Print & Fax (taikytina Mac OS X 10.6 arba 10.5) lange, pasirinkite savo gaminio pavadinimą ir spustelėkite - **šalinimo** mygtuką.*

Duomenų perdavimas naudojant išorinį saugojimo įrenginį

Galite naudoti gaminio atminties kortelių angas arba išorinio USB prievadą failams kopijuoti į kompiuterį, prijungtą prie jūsų gaminio. Taip pat galite naudoti jas failams kopijuoti iš kompiuterio į saugojimo įrenginį.

Atsargumo priemonės naudojant saugojimo įrenginius

Kopijuodami failus iš savo kompiuterio į saugojimo įrenginį ir atvirkščiai atsižvelkite į šiuos dalykus:

- kad įrenginį naudotumėte saugiai, perskaitykite instrukcijas, pateikiamas su saugojimo įrenginiu ir adapteriu, kurį galbūt naudojate.
- Į saugojimo įrenginį nekopijuokite failų tuo metu, kai spausdinate iš saugojimo įrenginio.
- Gaminio ekrane jūsų saugojimo įrenginio informacija nėra atnaujinama, nukopijavus į jį arba pašalinus iš jo failus. Jei norite atnaujinti rodomą informaciją, ištraukite ir pakartotinai įdėkite saugojimo įrenginį.
- Neišimkite atminties kortelės ir neišjunkite gaminio, kai mirksi atminties kortelės lemputė, kitaip galite prarasti joje esančius duomenis.

Failų kopijavimas iš saugojimo įrenginio į kompiuterį ir atvirkščiai

Failų kopijavimas į kompiuterį

1 Įsitikinkite, ar gaminys įjungtas ir saugojimo įrenginys yra įdėtas arba prijungtas.

2 **Windows 7 ir Vista:**
Spustelėkite mygtuką „Start“ (Pradžia) ir pasirinkite **Computer (Kompiuteris)**.

Windows XP:
Spustelėkite **Start (Pradžia)** ir pasirinkite **My Computer (Mano kompiuteris)**.

Mac OS X sistemoje:
Keičiamojo disko piktograma () jūsų desktop pasirodo automatiškai.

3 Dukart spustelėkite keičiamojo disko piktogramą, tada pasirinkite aplanką įrašyti savo failams.

Pastaba:

jei esate nustatę kiekio etiketę, ji rodoma kaip disko pavadinimas. Jei nesate nustatę kiekio etiketės, Windows XP sistemoje diskas rodomas kaip „keičiamasis diskas“.

Duomenų perdavimas naudojant išorinį saugojimo įrenginį

- 4 Pasirinkite failus, kuriuos norite kopijuoti, ir nuvilkite į aplanką savo kompiuterio standžiajame diske.



Svarbus pranešimas:

Taikytina Mac OS X naudotojams

Atjungdami saugojimo įrenginį, darbalaukyje esančią keičiamojo disko piktogramą visada nuvilkite į šiukšliadėžę prieš tai, kai atjungsite saugojimo įrenginį, kitaip galite prarasti šiame įrenginyje saugomus duomenis.

Failų įrašymas saugojimo įrenginyje

Prieš įdėdami atminties kortelę įsitikinkite, kad tinkamai nustatytas apsaugos nuo rašymo perjungiklis, ir į atminties kortelę galima įrašyti duomenis.

Pastaba:

nukopijavus failą į atminties kortelę iš Macintosh sistemos kompiuterio, senesniu skaitmeniniu fotoaparatu gali nepavykti perskaityti atminties kortelėje esančių duomenų.

- 1 Įsitikinkite, ar gaminys įjungtas ir saugojimo įrenginys yra įdėtas arba prijungtas.

- 2 **Windows 7 ir Vista:**
Spustelėkite mygtuką „Start“ (Pradžia) ir pasirinkite **Computer (Kompiuteris)**.

Windows XP:

Spustelėkite **Start (Pradžia)** ir pasirinkite **My Computer (Mano kompiuteris)**.

Mac OS X sistemoje:

Keičiamojo disko piktograma () jūsų desktop pasirodo automatiškai.

- 3 Dukart spustelėkite keičiamojo disko piktogramą, tada pasirinkite aplanką įrašyti savo failams.

Pastaba:

jei esate nustatę kiekio etiketę, ji rodoma kaip disko pavadinimas. Jei nesate nustatę kiekio etiketės, Windows XP sistemoje diskas rodomas kaip „keičiamasis diskas“.

- 4 Pasirinkite aplanką savo kompiuterio standžiajame diske, kuriame yra jūsų norimi kopijuoti failai. Tada pasirinkite failus ir nuvilkite į pageidaujamą saugojimo įrenginio aplanką.



Svarbus pranešimas:

Taikytina Mac OS X naudotojams

Atjungdami saugojimo įrenginį, darbalaukyje esančią keičiamojo disko piktogramą visada nuvilkite į šiukšliadėžę prieš tai, kai atjungsite saugojimo įrenginį, kitaip galite prarasti jame saugomus duomenis.

Klaidų indikatoriai

Klaidų pranešimai valdymo skydelyje

Šiame skyriuje aprašyta, ką reiškia skystųjų kristalų ekrane rodomi pranešimai.

Klaidų pranešimai	Sprendimai
Popieriaus strigtis	➔ Žr. „Popieriaus strigtys“ puslapyje 149
Nėra popieriaus	➔ Žr. „Popieriaus įdėjimas“ puslapyje 25
Photos not recognized. Place the photos correctly on the scanner glass.	➔ Žr. „Skaitytuvo stiklas“ puslapyje 37
Printer error. Turn the power off and on again. For details, see your documentation.	Išjunkite gaminį ir vėl įjunkite. Įsitikinkite, ar gaminyje nebeliko popieriaus. Jei klaidos pranešimas vis tiek rodomas, kreipkitės į „Epson“ pagalbos skyrių.
Communication error. Check if a computer is connected.	Įsitikinkite, kad kompiuteris prijungtas taisyklingai. Jei klaidos pranešimas vis tiek rodomas, įsitikinkite, kad kompiuteryje yra įdiegta nuskaitymo programinė įranga ir kad programos įrangos nustatymai tinkami.
A printer's ink pad is nearing the end of its service life. Please contact Epson Support.	Paspauskite  , kad tęstumėte spausdinimą. Pranešimas bus rodomas tol, kol nebus pakeista rašalo pagalvėlė. Susisieki su „Epson“ aptarnavimo skyriumi, kad būtų pakeistos rašalo pagalvėlės, kol dar nepasibaigė jų galiojimo laikas. Kai spausdintuvo rašalo pagalvėlės permirksta, spausdintuvas nustoja spausdinti, tada reikia kreiptis į „Epson“ aptarnavimo skyrių.
A printer's ink pad is at the end of its service life. Please contact Epson Support.	Susisieki su „Epson“ aptarnavimo skyriumi, kad būtų pakeistos rašalo pagalvėlės.
Memory card or external device not recognized.	Įsitikinkite, ar atminties kortelė arba išorinis įtaisas buvo įstatytas taisyklingai.
No dial tone detected. Run Check Fax Connection under Fax Settings in Setup menu.	Įsitikinkite, kad telefono kabelis prijungtas taisyklingai, o telefono linija veikia. ➔ Žr. „Jungimasis prie telefono linijos“ puslapyje 89 Jei sujungėte gaminį su PBX (privачiosios automatinės telefono stoties) linija arba galiniu adapteriu, išjunkite Dial Tone Detection . Pasirinkite Fax Settings > Communication > Dial Tone Detection > Off .
Combination of IP address and subnet mask is invalid. See your documentation.	Žr. žiniatinklio Tinklo vadovas.
Recovery Mode	Nepavyko atnaujinti programinės aparatinės įrangos. Jums reikės iš naujo pamėginti atnaujinti programinę aparatinę įrangą. Paruoškite USB kabelį ir tolesnių instrukcijų ieškokite apsilankę vietos „Epson“ interneto svetainėje.

Spausdinimo / kopijavimo trikčių šalinimas

Problemų sprendimas

Gaminio trikčių diagnostiką geriausia vykdyti dviem etapais: pirmiausia nustatyti triktį, paskui atlikti galimus jos šalinimo veiksmus.

Informacija, kurios jums gali prireikti diagnozuojant ir šalinant dažniausiai pasitaikančias triktis, pateikta žiniatinklio trikčių šalinimo skyriuje, valdymo skydelyje arba būsenos stebėjimo priemonėje. Žr. toliau pateiktą atitinkamą skyrį.

Jei susiduriate su specifine problema, susijusia su spausdinimo kokybe, spausdinimo problema, nesusijusia su spausdinimo kokybe, arba popieriaus tiekimo problema, jei gaminys apskritai nespausdina, žr. atitinkamą skyrį.

Tam, kad pašalintumėte triktį, jums gali tekti atšaukti spausdinimą.

➔ [„Spausdinimo atšaukimas“ puslapyje 51](#)

Gaminio būsenos tikrinimas

Jei spausdinant įvyks triktis, būsenos stebėjimo lange bus parodytas klaidos pranešimas.

Jei parodomas klaidos pranešimas, kad gaminio pagalvėlės beveik sunaudotos, susisiekite su „Epson“ aptarnavimo skyriumi ir pakeiskite jas. Pranešimas bus rodomas reguliariai, kol nebus pakeistos rašalo pagalvėlės. Kai gaminio rašalo pagalvėlės permirksta, gaminys nustoja spausdinti, tada reikia kreiptis į „Epson“ aptarnavimo skyrį.

Naudojant Windows

EPSON Status Monitor 3 galima pasiekti dviem būdais:

- dukart spustelėkite gaminio nuorodos piktogramą Windows užduočių juostoje. Norėdami įtraukti nuorodos piktogramą į užduočių juostą, žr. tolesnį skyrį:
 - ➔ [„Naudojantis taskbar \(užduočių juosta\) nuorodos piktogramos“ puslapyje 46](#)
- Atidarykite spausdintuvo tvarkyklę, spustelėkite skirtuką **Maintenance (Tech. priežiūra)**, tada spustelėkite mygtuką **EPSON Status Monitor 3**.

Spausdinimo / kopijavimo trikčių šalinimas

Jums pasiekus EPSON Status Monitor 3 funkciją, parodomas toks langas:



Pastaba:

Jei EPSON Status Monitor 3 funkcija nerodoma, nueikite į spausdintuvo tvarkyklę ir spustelėkite skirtuką **Maintenance (Tech. priežiūra)**, o paskui – mygtuką **Extended Settings (Išplėstinės nuostatos)**. Lango Extended Settings (Išplėstinės nuostatos) pažymėkite žymimąjį langelį **Enable EPSON Status Monitor 3 (Įgalinti "EPSON Status Monitor 3")**.

EPSON Status Monitor 3 pateikia tokią informaciją:

- Esama būseną:**
jeigu rašalo mažai arba jis baigėsi, pasirodo **How to (Kaip)** mygtukas lange EPSON Status Monitor 3. Spustelėjus **How to (Kaip)** parodomas rašalo kasetės pakeitimo instrukcijos.
- Ink Levels (Rašalo lygiai):**
EPSON Status Monitor 3 parodo grafinį rašalo kasetės būsenos vaizdą.
- Information (Informacija):**
galite peržiūrėti informaciją apie įdėtas rašalo kasetes, paspausdami pateiktą **Information (Informacija)**.
- Technical Support (Techninis palaikymas):**
spustelėkite **Technical Support (Techninis palaikymas)**, kad patektumėte į „Epson“ techninės pagalbos svetainę.
- Print Queue (Spausdinimo eilė):**
galite pamatyti Windows Spooler („Windows“ kaupos programa), spustelėję **Print Queue (Spausdinimo eilė)**.

Naudojant Mac OS X

Norėdami pasiekti funkciją EPSON Status Monitor, atlikite šiuos veiksmus.

Spausdinimo / kopijavimo trikčių šalinimas

- 1 Nueikite į Epson Printer Utility 4.
➔ „Prieiga prie spausdintuvo tvarkyklės Mac OS X sistemoje” puslapyje 47
- 2 Paspauskite piktogramą **EPSON Status Monitor**. Parodoma funkcija EPSON Status Monitor.

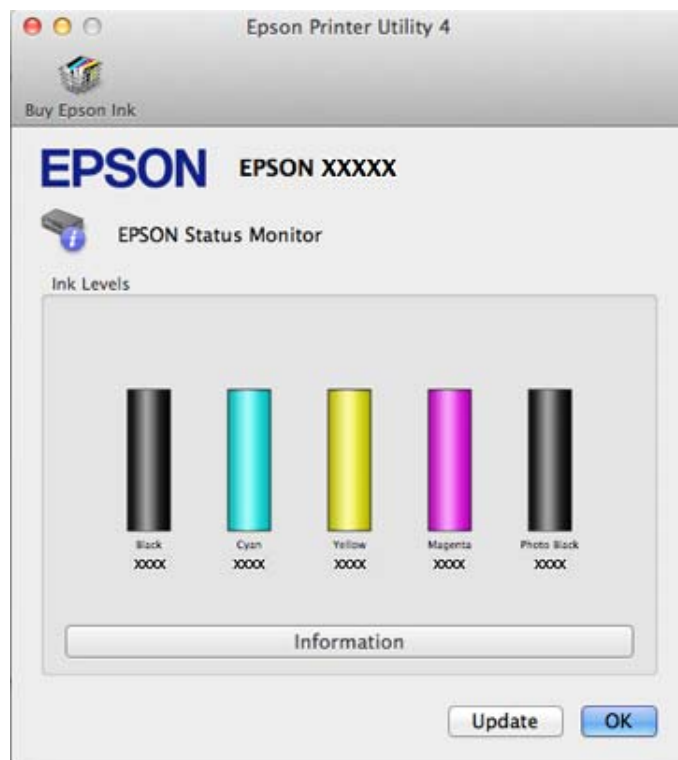

Taip pat su šia funkcija prieš spausdindami galite patikrinti rašalo kasetčių būseną. EPSON Status Monitor parodo rašalo kasetės būseną kasetės atidarymo metu. Norėdami atnaujinti rašalo kasetės būseną, spustelėkite **Update** (Atnaujinti).

Spausdinimo / kopijavimo trikčių šalinimas

Kai rašalo kiekis išsekvojamas arba jo lieka labai nedaug, parodomas mygtukas **How to (Kaip)**. Paspauskite pateiktą **How to (Kaip)**, ir funkcija EPSON Status Monitor padės jums pakeisti rašalo kasetę, nurodydama, ką daryti.



Popieriaus strigtys



Perspėjimas:

niekada nelieskite valdymo skydelio mygtukų, kai jūsų ranka yra gaminio viduje.

Pastaba:

- jei skystųjų kristalų ekrane arba spausdintuvo tvarkyklėje pateikiamas nurodymas, atšaukite spausdinimo užduotį.
- Pašalinę užstrigusį popierių, paspauskite skystųjų kristalų ekrane nurodytą mygtuką.

Įstrigusio popieriaus išėmimas iš galinio dangčio

1 Ištraukite galinį dangtį ir atsargiai išimkite užstrigusį popierių.

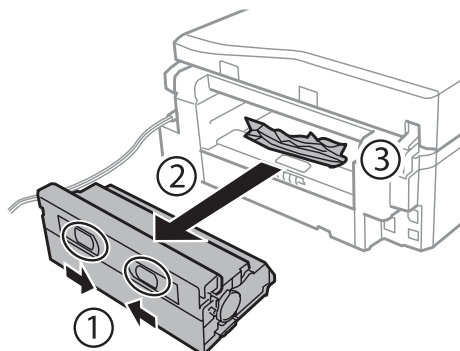

2 Atsargiai išimkite įstrigusį popierių.

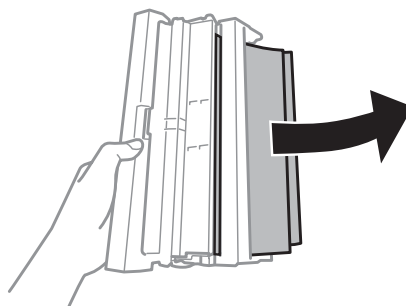

3 Atidarykite galinį dangtį ir atsargiai išimkite užstrigusį popierių.

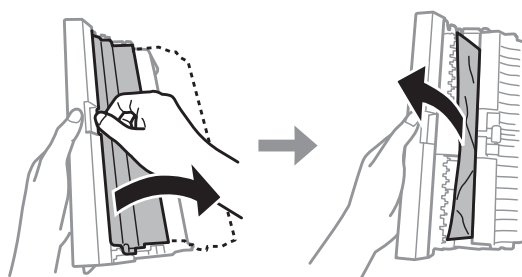

4 Vėl pritvirtinkite galinį dangtį.

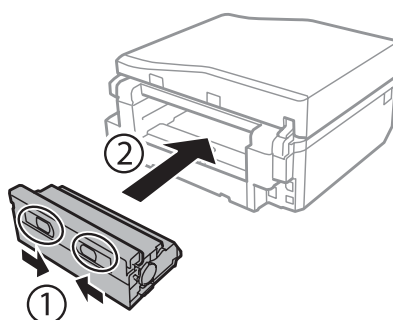

Įstrigusio popieriaus išėmimas iš gaminio vidaus.

- 1 Atsargiai išimkite įstrigusį popierių.

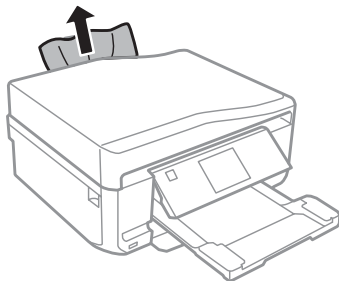

- 2 Atidarykite skaitytuvo įrenginį. Tada pašalinkite visą viduje esantį popierių, įskaitant suplėšytas dalis.

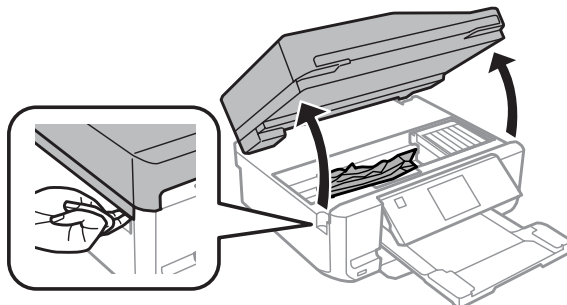

! **Svarbus pranešimas:**
nelieskite balto plokščio kabelio, kuris prijungtas prie rašalo kasetės laikiklio.

- 3 Iš lėto uždarykite skaitytuvo įrenginį.

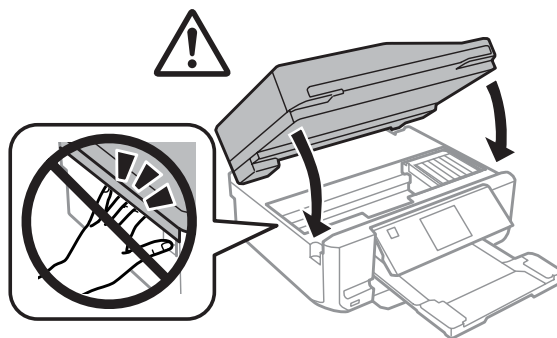

Įstrigusio popieriaus išėmimas iš popieriaus kasetės

- 1 Ištraukite popieriaus kasetę. Tada atsargiai išimkite įstrigusį popierių.

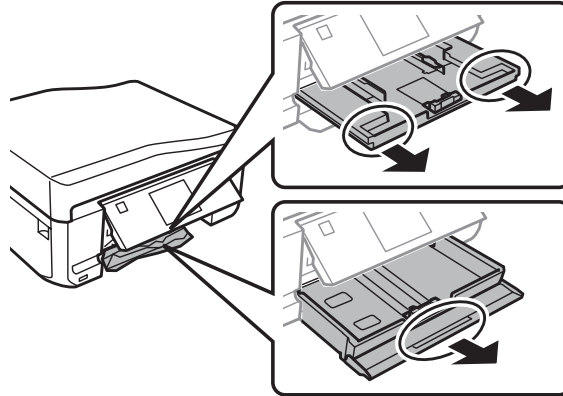

- 2 Išimkite įstrigusį popierių iš kasetės.

- 3 Išlygiuokite popieriaus kraštus.

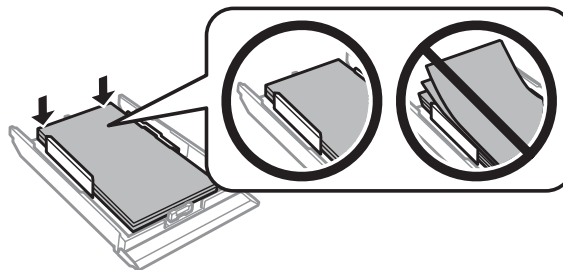

- 4 Kasetę laikykite horizontaliai, iš lėto atsargiai vėl iki galo įstatykite į gaminį.

Įstrigusio popieriaus išėmimas iš automatinio dokumentų tiektuvo (ADF)

Ši funkcija yra ne visuose gaminiuose.

- 1 Išimkite popieriaus šūsnį iš ADF įvesties dėklo.

Spausdinimo / kopijavimo trikčių šalinimas

- 2** Atidarykite ADF dangtį. Tada atsargiai išimkite įstrigusį popierių.

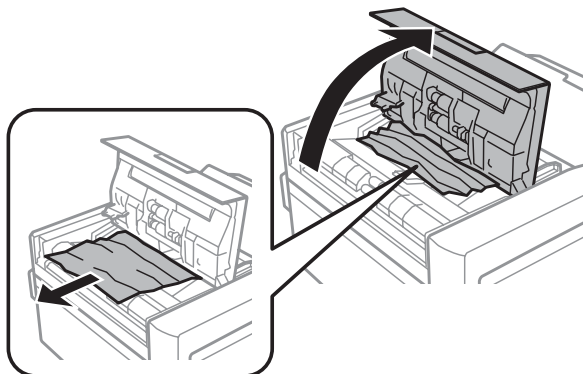

! **Svarbus pranešimas:**
įsitikinkite, kad prieš išimdami užstrigusį popierių atidarėte ADF dangtį. Jei dangčio neatidarėte, gaminį galite sugadinti.

- 3** Atidarykite dokumentų dangtį.

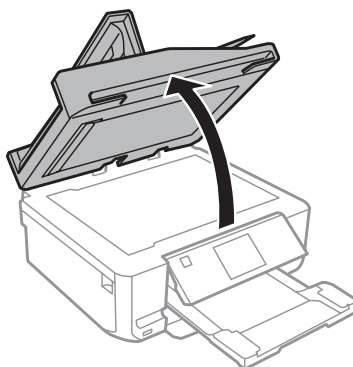

- 4** Išimkite dokumentų skydelį.

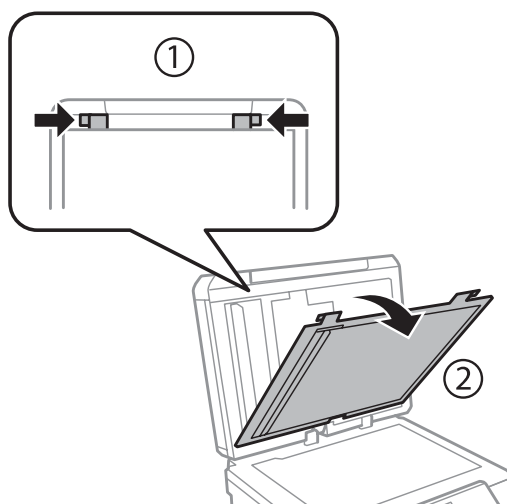

Spausdinimo / kopijavimo trikčių šalinimas

- 5** Atsargiai išimkite įstrigusį popierių.

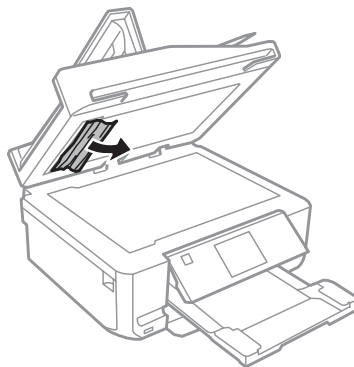

- 6** Vėl įdėkite dokumentų skydelį ir uždarykite dokumentų dangtį.

- 7** Atidarykite automatinį dokumentų tiekuvą (ADF).

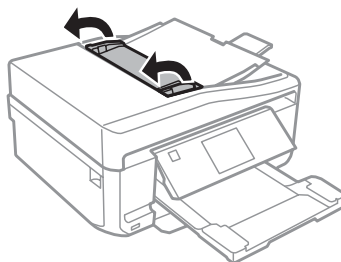

- 8** Atsargiai išimkite įstrigusį popierių.

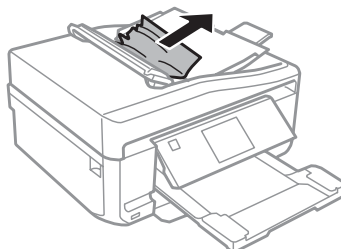

- 9** Uždarykite automatinį dokumentų tiekuvą (ADF).

Kaip išvengti popieriaus strigčių

Jei popierius stringa dažnai, patikrinkite žemiau nurodytus dalykus.

- Naudojate švelnų nesusisukusį ir nesuglamžytą popierių.
- Naudojate kokybišką popierių.
- Spausdinama popieriaus pusė popieriaus kasetėje nukreipta žemyn.
- Spausdinama popieriaus pusė yra nukreipta aukštyn galinėje popieriaus tiekimo angoje.

Spausdinimo / kopijavimo trikčių šalinimas

- ❑ Popieriaus šūsnis prieš įkraunant buvo išskleistas.
- ❑ Jei naudojate paprastą popierių, nedėkite popieriaus virš linijos, esančios žemiau kraštų kreiptuvo viduje esančios rodyklės žymos ▼ arba ▲. Jei naudojate „Epson“ specialų popierių, įsitikinkite, kad lakštų skaičius yra mažesnis už atitinkamai terpei nurodytą limitą.
➔ „Popieriaus pasirinkimas“ puslapyje 21
- ❑ Kraštų kreiptuvai pristumti prie popieriaus kraštų.
- ❑ Gaminys stovi ant lygaus, stabilaus paviršiaus, kuris išsikiša iš po spausdintuvo visomis kryptimis. Kampu pakreiptas gaminys tinkamai neveiks.





Pakartotinis spausdinimas po popieriaus strigties (tik Windows)

Kai dėl popieriaus strigties nutraukėte spausdinimo užduotį, galite išspausdinti likusius lapus, nespausdindami pakartotinai tų, kurie jau buvo išspausdinti.

- 1 Pašalinkite popieriaus strigtį.
➔ „Popieriaus strigtys“ puslapyje 149
- 2 Atsidarykite spausdintuvo nustatymus.
➔ „Prieiga prie spausdintuvo tvarkyklės Windows sistemoje“ puslapyje 46
- 3 Pasirinkite žymimąjį langelį **Print Preview (Spausdinimo peržiūra)**, esantį spausdintuvo tvarkyklės lange Main (Pagrindinis) arba Advanced (Patobulintas).
- 4 Pasirinkite reikiamas spausdinimo nuostatas.
- 5 Spustelėkite **OK (Gerai)**, kad uždarytumėte spausdintuvo nustatymų langą, tada spausdinkite savo failą. Atsidarys langas Print Preview (Spausdinimo peržiūra).
- 6 Kairėje pusėje esančiame puslapių sąrašo langelyje pasirinkite jau atspausdintą lapą, tada pasirinkite **Remove Page (Šalinti puslapį)** iš meniu Print Options (Spausdinimo variantai). Kartokite šį veiksmą visiems jau išspausdintiems lapams.
- 7 Lange Print Preview (Spausdinimo peržiūra) spustelėkite **Print (Spausd.)**.

Spausdinimo kokybės žinynas

Jei turite spausdinimo kokybės problemų, palyginkite jas su toliau pateiktomis iliustracijomis. Paspauskite iliustracijos antraštę, kuri labiausiai perteikia jūsų spaudinius.

<p>enthalten alle Aufdruck. W 5008 "Regel"</p> <p>Geras pavyzdys</p>	 <p>Geras pavyzdys</p>
<p>enthalten alle Aufdruck. W 5008 "Regel"</p> <p>➔ „Horizontalios juostos“ puslapyje 156</p>	<p>enthalten alle Aufdruck. W 5008 "Regel"</p> <p>➔ „Vertikalios linijos arba nelygumas“ puslapyje 157</p>
 <p>➔ „Horizontalios juostos“ puslapyje 156</p>	 <p>➔ „Vertikalios linijos arba nelygumas“ puslapyje 157</p>
 <p>➔ „Spalvos neteisingos arba jų trūksta“ puslapyje 157</p>	 <p>➔ „Neryškus arba išsteptas spaudinys“ puslapyje 158</p>

Horizontalios juostos

- Įsitikinkite, ar spausdinama popieriaus pusė (baltesnė arba blizgesnė pusė) yra nukreipta aukštyn galinėje popieriaus tiekimo angoje.
- Įsitikinkite, ar spausdinama popieriaus pusė (baltesnė arba blizgesnė pusė) kasetėje nukreipta žemyn.
- Paleiskite priemonę Head Cleaning (Galvutės valymas), kad būtų išvalyti visi užsikisę purkštukai.
➔ „Spausdinimo galvutės valymas“ puslapyje 129
- Norėdami geriausių rezultatų, atidarę rašalo kasetės pakuotę, išnaudokite ją per šešis mėnesius.
- Pabandykite naudoti originalias „Epson“ rašalo kasetes.
- Įsitikinkite, ar skystųjų kristalų ekrane arba spausdintuvo tvarkyklėje pasirinktas popieriaus tipas sutampa su į gaminių įdėto popieriaus tipu.
➔ „Popieriaus pasirinkimas“ puslapyje 21

Spausdinimo / kopijavimo trikčių šalinimas

- ❑ Jei 2,5 cm intervalais pasirodo juostos, paleiskite paslaugų programą Print Head Alignment (Spausdinimo galvučių išlygiavimas).
➔ „Spausdinimo galvutės išlygiavimas” puslapyje 131
- ❑ Jei kopijoje matomas muaro (kryžminio šešėliavimo) raštas, pakeiskite **Reduce/Enlarge** nustatymą skystųjų kristalų ekrane arba paslinkite originalą.
- ❑ Jei yra kokių nors su kopijų kokybe susijusių problemų, nuvalykite gaminį iš išorės.
➔ „Gaminio išorės valymas” puslapyje 135

Vertikalios linijos arba nelygumas

- ❑ Įsitikinkite, ar spausdinama popieriaus pusė (baltesnė arba blizgesnė pusė) yra nukreipta aukšтын galinėje popieriaus tiekimo angoje.
- ❑ Įsitikinkite, ar spausdinama popieriaus pusė (baltesnė arba blizgesnė pusė) kasetėje nukreipta žemyn.
- ❑ Paleiskite priemonę Head Cleaning (Galvutės valymas), kad būtų išvalyti visi užsikišę purkštukai.
➔ „Spausdinimo galvutės valymas” puslapyje 129
- ❑ Paleiskite priemonę Print Head Alignment (Spausdinimo galvučių išlygiavimas).
➔ „Spausdinimo galvutės išlygiavimas” puslapyje 131
- ❑ Naudojant Windows nuimkite žymą nuo žymimojo langelio **High Speed (Dideliu greičiu)**, esančio spausdintuvo tvarkyklės lange Advanced (Patobulintas). Dėl išsamesnės informacijos žr. žiniatinklio pagalbą. Naudojant Mac OS X pasirinkite **Off (Išjungtas)** iš High Speed Printing. Tam, kad būtų rodomas dialogo langas High Speed Printing, spustelėdami pereikite šiuos meniu: **System Preferences, Print & Scan** (taikytina Mac OS X 10.7) arba **Print & Fax** (taikytina Mac OS X 10.6 arba 10.5), gaminys (sąrašo langelyje Printers), **Options & Supplies**, o tada **Driver**.
- ❑ Įsitikinkite, ar skystųjų kristalų ekrane arba spausdintuvo tvarkyklėje pasirinktas popieriaus tipas sutampa su į gaminį įdėto popieriaus tipu.
➔ „Popieriaus pasirinkimas” puslapyje 21
- ❑ Jei yra kokių nors su kopijų kokybe susijusių problemų, nuvalykite gaminį iš išorės.
➔ „Gaminio išorės valymas” puslapyje 135

Spalvos neteisingos arba jų trūksta

- ❑ Naudojant Windows panaikinkite nustatymą **Grayscale (Pilki tonai)**, atidarę spausdintuvo tvarkyklės langą Advanced (Patobulintas). Naudojant Mac OS X panaikinkite nustatymą **Grayscale (Pilki tonai)** Print Settings (Spausdinimo nustatymai), atidarę spausdintuvo tvarkyklės langą Print (Spausd.). Dėl išsamesnės informacijos žr. žiniatinklio pagalbą.
- ❑ Pakoreguokite spalvos nustatymus savo programos arba spausdintuvo tvarkyklės nustatymuose. Windows sistemoje: pažymėkite langą Advanced (Patobulintas). Mac OS X sistemoje: dialogo lange Color Options pažymėkite dialogo langą Print (Spausd.). Dėl išsamesnės informacijos žr. žiniatinklio pagalbą.
- ❑ Paleiskite priemonę Head Cleaning (Galvutės valymas), kad būtų išvalyti visi užsikišę purkštukai.
➔ „Spausdinimo galvutės valymas” puslapyje 129

Spausdinimo / kopijavimo trikčių šalinimas

- ❑ Jei ką tik pakeitėte rašalo kasetę, įsitikinkite, kad nepraėjo ant dėžutės nurodyta galiojimo data. Jei ilgai nenaudojote gaminio, „Epson“ rekomenduoja pakeisti rašalo kasetes.
➔ „Rašalo kasetės pakeitimas“ puslapyje 122
- ❑ Pamėginkite naudoti originalias „Epson“ rašalo kasetes ir „Epson“ rekomenduojamą popierių.

Neryškus arba išteptas spaudinys

- ❑ Pamėginkite naudoti originalias „Epson“ rašalo kasetes ir „Epson“ rekomenduojamą popierių.
- ❑ Įsitikinkite, ar gaminys stovi ant lygaus, stabilaus paviršiaus, kuris išsikiša iš po spausdintuvo visomis kryptimis. Kampu pakreiptas gaminys tinkamai neveiks.
- ❑ Įsitikinkite, kad jūsų popierius nėra pažeistas, suteptas ar pernelyg senas.
- ❑ Įsitikinkite, ar jūsų popierius yra sausas, o spausdinti skirta pusė (baltesnė arba blizgesnė pusė) yra nukreipta aukštyn galinėje popieriaus tiekimo angoje.
- ❑ Įsitikinkite, ar jūsų popierius yra sausas, o spausdinti skirta pusė (baltesnė arba blizgesnė pusė) yra nukreipta žemyn popieriaus kasetėje.
- ❑ Jei popierius susisukęs spausdinimo pusės kryptimi, prieš kišdami į spausdintuvą išlyginkite jį arba lengvai užsukite priešinga kryptimi.
- ❑ Įsitikinkite, ar skystųjų kristalų ekrane arba spausdintuvo tvarkyklėje pasirinktas popieriaus tipas sutampa su į gaminį įdėto popieriaus tipu.
➔ „Popieriaus pasirinkimas“ puslapyje 21
- ❑ Atspausdinę ištraukite lapus po vieną iš išvesties dėklo.
- ❑ Nieko nelieskite ir neleiskite liestis su atspausdinta blizgaus popieriaus puse. Atsižvelkite į popieriaus laikymo ir naudojimo instrukcijas.
- ❑ Paleiskite priemonę Head Cleaning (Galvutės valymas).
➔ „Spausdinimo galvutės valymas“ puslapyje 129
- ❑ Paleiskite priemonę Print Head Alignment (Spausdinimo galvučių išlygiavimas).
➔ „Spausdinimo galvutės išlygiavimas“ puslapyje 131
- ❑ Jei popierius išsitepė rašalu po spausdinimo, išvalykite gaminio vidų.
➔ „Gaminio vidaus valymas“ puslapyje 136
- ❑ Jei ant paprasto popieriaus spausdinate itin didelio tankio duomenis ir naudojate automatinio 2-pusio spausdinimo funkciją, sumažinkite parinkties **Print Density (Spausdinimo tankis)** reikšmes ir pasirinkite ilgesnį parinkties **Increased Ink Drying Time (Ilgesnis rašalo džiūvimo laikas)** laiką spausdintuvo tvarkyklės lange Print Density Adjustment (Spausdinimo tankio koregavimas) (taikytina Windows) arba Two-sided Printing Settings (taikytina Mac OS X).
➔ „2-pusis spausdinimas“ puslapyje 55
- ❑ Jei yra kokių nors su kopijų kokybe susijusių problemų, nuvalykite gaminį iš išorės.
➔ „Gaminio išorės valymas“ puslapyje 135

Įvairios spausdinimo triktys

Neteisingi arba iškraipyti simboliai

- Išvalykite pristabdytus spausdinimo darbus.
 - ➔ „Spausdinimo atšaukimas” puslapyje 51
- Išjunkite gaminį ir kompiuterį. Įsitikinkite, ar tinkamai prijungtas gaminio sąsajos kabelis.
- Pašalinkite spausdintuvo tvarkyklę ir pakartotinai įdiekite.
 - ➔ „Programinės įrangos šalinimas” puslapyje 140

Neteisingos paraštės

- Įsitikinkite, ar popierius galinėje popieriaus tiekimo angoje arba popieriaus kasetėje įdėtas taisyklingai.
 - ➔ „Popieriaus įdėjimas” puslapyje 25
- Patikrinkite savo programoje paraščių nustatymus. Įsitikinkite, kad paraštės neviršija puslapio spausdinimo srities.
 - ➔ „Spausdinama sritis” puslapyje 178
- Įsitikinkite, spausdintuvo tvarkyklės nustatymai atitinka jūsų naudojamą popieriaus dydį. Naudojant Windows: pažymėkite langelį Main (Pagrindinis). Mac OS X sistemoje: dialogo lange Page Setup pažymėkite dialogo langą Print (Spausd.).
- Pašalinkite spausdintuvo tvarkyklę ir pakartotinai įdiekite.
 - ➔ „Programinės įrangos šalinimas” puslapyje 140

Spaudinyje simboliai spausdinami šiek tiek nuožulniai

- Įsitikinkite, ar popierius galinėje popieriaus tiekimo angoje arba popieriaus kasetėje įdėtas taisyklingai.
 - ➔ „Popieriaus įdėjimas” puslapyje 25
- Jei **Fast Economy (Greitai ekon. rež.)** parinktis nustatyta elementui **Paper & Quality Options (Popieriaus ir kokybės variantai)** spausdintuvo tvarkyklės lange Advanced (Patobulintas) (Windows) arba elementui **Print Quality (Spausdinimo kokybė)** (Mac OS X) lange **Print Settings (Spausdinimo nustatymai)**, pasirinkite kitą nustatymą.

Nukopijuoto vaizdo dydis arba padėtis netaisyklinga.

- Patikrinkite, ar popieriaus dydis, išdėstymas, sumažinimo / padidinimo nustatymas valdymo skydelyje atitinka naudojamą popierių.
- Jei kopijos kraštai apkarpyti, paslinkite originalą šiek tiek toliau nuo kampo.
- Nuvalykite skaitytuvo stiklą.
 - ➔ „Gaminio išorės valymas” puslapyje 135

Atvirkščias atvaizdas

- ❑ Windows sistemoje: spausdintuvo tvarkyklės lange Page Layout (Psl. išdėstymas) nužymėkite žymimąjį langelį **Mirror Image (Veidrodinis atvaizdas)** arba savo programoje išjunkite nustatymą Mirror Image (Veidrodinis atvaizdas).
Naudojant Mac OS X: spausdintuvo tvarkyklės dialogo lango Print (Spausd.) parinktyje **Mirror Image (Veidrodinis atvaizdas)** panaikinkite žymimojo langelio **Print Settings (Spausdinimo nustatymai)** žymėjimą arba savo programoje išjunkite nustatymą Mirror Image (Veidrodinis atvaizdas).
Dėl išsamesnės informacijos žr. spausdintuvo tvarkyklės arba naudojamos programos žiniatinklio pagalbą.
- ❑ Pašalinkite spausdintuvo tvarkyklę ir pakartotinai įdiekite.
➔ „Programinės įrangos šalinimas” puslapyje 140

Popierius arba CD / DVD atsispausdino tik iš dalies arba yra tuščias

- ❑ Jei skaitytuvo įrenginys yra atidarytas tam tikrą laiko tarpą, jei duomenų gavimas yra nutrūkęs tam tikrą laikotarpį, priklausomai nuo jūsų kompiuterio arba duomenų gaminys įpusėjęs gali nustoti spausdinti, o popierius arba CD / DVD gali būti išstumti. Jei skaitytuvo įrenginys yra atidarytas, uždarykite jį. Galbūt gaminys tęs spausdinimą, tačiau jei nebespausdina, pabandykite iš naujo.
- ❑ Įsitikinkite, spausdintuvo tvarkyklės nustatymai atitinka jūsų naudojamo popieriaus dydį.
Naudojant Windows: pažymėkite langelį Main (Pagrindinis).
Mac OS X sistemoje: dialogo lange Page Setup pažymėkite dialogo langą Print (Spausd.).
- ❑ Windows sistemoje: pažymėkite nustatymą **Skip Blank Page (Praleisti tuščią puslapį)** spustelėję mygtuką **Extended Settings (Išplėstinės nuostatos)** spausdintuvo tvarkyklės lange Maintenance (Tech. priežiūra).
Naudojant Mac OS X pasirinkite **On (Įjungtas)** iš Skip Blank Page (Praleisti tuščią puslapį). Tam, kad būtų rodomas dialogo langas Skip Blank Page (Praleisti tuščią puslapį), spustelėdami pereikite šiuos meniu: **System Preferences, Print & Scan** (taikytina Mac OS X 10.7) arba **Print & Fax** (taikytina Mac OS X 10.6 arba 10.5), gaminys (sąrašo langelyje Printers), **Options & Supplies**, o tada **Driver**.
- ❑ Pašalinkite spausdintuvo tvarkyklę ir pakartotinai įdiekite.
➔ „Programinės įrangos šalinimas” puslapyje 140

Atspausdinta pusė ištepta arba nusitrynusi

- ❑ Jei popierius susisukęs spausdinimo pusės kryptimi, prieš kišdami į spausdintuvą išlyginkite jį arba lengvai užsukite priešinga kryptimi.
- ❑ Naudojant Windows pasirinkite **Thick paper and envelopes (Storas popierius ir vokai)** iš **Printer and Option Information (Spausdintuvo ir funkcijų informacija)** savo spausdintuvo tvarkyklės lange Maintenance (Tech. priežiūra).
Naudojant Mac OS X 10.5 arba naujesnę sistemą pasirinkite **On (Įjungtas)** iš Thick paper and envelopes (Storas popierius ir vokai). Tam, kad būtų rodomas dialogo langas Thick paper and envelopes (Storas popierius ir vokai), spustelėdami pereikite šiuos meniu: **System Preferences, Print & Scan** (taikytina Mac OS X 10.7) arba **Print & Fax** (taikytina Mac OS X 10.6 arba 10.5), gaminys (sąrašo langelyje Printers), **Options & Supplies**, o tada **Driver**.
- ❑ Išspausdinkite keletą kopijų, ant skaitytuvo stiklo neuždėję jokio dokumento.
➔ „Gaminio vidaus valymas” puslapyje 136

Spausdinimo / kopijavimo trikčių šalinimas

- ❑ Pašalinkite spausdintuvo tvarkyklę ir pakartotinai įdiekite.
➔ „Programinės įrangos šalinimas” puslapyje 140

Spausdina pernelyg lėtai

- ❑ Įsitikinkite, ar skystųjų kristalų ekrane arba spausdintuvo tvarkyklėje pasirinktas popieriaus tipas sutampa su į gaminį įdėto popieriaus tipu.
➔ „Popieriaus pasirinkimas” puslapyje 21
- ❑ Windows sistemoje: spausdintuvo tvarkyklės lange Quality Option (Kokybės variantas) nutžymėkite visus individualius žymėjimus ir nustatyme Main (Pagrindinis) pasirinkite **Text (Tekstas)**.
Naudojant Mac OS X: pasirinkite žemesnę vertę Print Quality (Spausdinimo kokybė) dialogo lange Print Settings (Spausdinimo nustatymai) spausdintuvo tvarkyklės dialogo lange Print (Spausd.).
➔ „Prieiga prie spausdintuvo tvarkyklės Windows sistemoje” puslapyje 46
➔ „Prieiga prie spausdintuvo tvarkyklės Mac OS X sistemoje” puslapyje 47
- ❑ Uždarykite visas nereikalingas programas.
- ❑ Jei ilgesnį laiką nenutrūkstamai spausdinate, spausdinimas gali labai sulėtėti. Tuo siekiama sumažinti spausdinimo greitį, kad būtų išvengta gaminio mechanizmo perkaitimo ir pažeidimų. Jei taip atsitinka, galite tęsti spausdinimą, tačiau patariame sustoti ir bent 30 minučių palaikyti gaminį įjungtą nespausdinant. (Jei maitinimas išjungtas, gaminys neatsistato.) Vėl pradėjus spausdinti gaminys veiks normaliu greičiu.
- ❑ Pašalinkite spausdintuvo tvarkyklę ir pakartotinai įdiekite.
➔ „Programinės įrangos šalinimas” puslapyje 140

Jei išbandę visus ką tik nurodytus metodus nepašalinsite trikties, žr. šį skyrelį:

- ➔ „Spausdinimo spartos padidinimas (tik Windows sistemoje)” puslapyje 165

Popierius netinkamai tiekiamas arba CD / DVD dėklas įstumtas netaisyklingai

Popierius nepaduodamas

Ištraukite popierių ir įsitikinkite, kad:

- ❑ Popieriaus kasetę iki galo įstatėte į gaminį.
- ❑ Popierius nesusisukęs ir nesusiglamžęs.
- ❑ Popierius nėra pernelyg senas. Dėl išsamesnės informacijos skaitykite instrukciją, kuri buvo supakuota kartu su popieriumi.
- ❑ Jei naudojate paprastą popierių, nedėkite popieriaus virš linijos, esančios žemiau kraštų kreiptuvo viduje esančios rodyklės žymos ▼ arba ≡.
Jei naudojate „Epson“ specialų popierių, įsitikinkite, kad lakštų skaičius yra mažesnis už atitinkamai terpei nurodytą limitą.
➔ „Popieriaus pasirinkimas” puslapyje 21

Spausdinimo / kopijavimo trikčių šalinimas

- Popierius neužstrigo gaminyje. Jei užstrigo – ištraukite užstrigusį popierių.
➔ „Popieriaus strigtys” puslapyje 149
- Rašalo kasetės nėra išeikvotos. Jei kuri nors rašalo kasetė išeikvota, pakeiskite ją.
➔ „Rašalo kasetės pakeitimas” puslapyje 122
- Jūs vykdėte visas specialias instrukcijas, kurios buvo supakuotos su įsigytu popieriumi.

Daugybinis puslapių padavimas

- Jei naudojate paprastą popierių, nedėkite popieriaus virš linijos, esančios žemiau kraštų kreiptuvo viduje esančios rodyklės žymos ▼ arba ▲. Jei naudojate „Epson“ specialų popierių, įsitikinkite, kad lakštų skaičius yra mažesnis už atitinkamai terpei nurodytą limitą.
➔ „Popieriaus pasirinkimas” puslapyje 21
- Kraštų kreiptuvai turi būti pristumti prie popieriaus kraštų.
- Įsitikinkite, kad popierius nesusisukęs ir susilankstęs. Jei popierius susisukęs ar susilankstęs, prieš kišdami į spausdintuvą išlyginkite jį arba lengvai užsukite priešinga kryptimi.
- Ištraukite popierių ir įsitikinkite, kad jis nėra pernelyg plonas.
➔ „Popierius” puslapyje 176
- Išskleiskite popieriaus šūsnį, kad atskirtumėte popieriaus lapus, tada vėl įkraukite popierių.
- Jei spausdinama per daug failo kopijų, patikrinkite spausdintuvo tvarkyklės nustatymą Copies (Kopijos) taip, kaip parodyta, be to, patikrinkite savo programos nustatymą. Windows sistemoje: lange Copies (Kopijos) patikrinkite nustatymą Page Layout (Psl. išdėstymas). Mac OS X sistemoje patikrinkite nustatymą Copies dialogo lange Print (Spausd.).

Popierius įkrautas neteisingai

Jei popierių į gaminį įkišote per giliai, nepavyksta tinkamai jo tiekti. Išjunkite gaminį ir atsargiai ištraukite popierių. Tada įjunkite gaminį ir tinkamai įkiškite popierių.

Popierius išlenda ne visiškai arba sulankstytas

- Jei popierius išstumiamas ne iki galo, paspauskite ⬅, kad popierius būtų išstumtas. Jei popierius įstrigo gaminyje, ištraukite jį laikydamiesi kitame skyriuje pateikiamų instrukcijų.
➔ „Popieriaus strigtys” puslapyje 149
- Jei popierius išstumiamas sulankstytas, jis gali būti drėgnas arba pernelyg plonas. Įkraukite naują popieriaus šūsnį.

Pastaba:

nepanaudotą popierių laikykite originalioje pakuotėje sausoje aplinkoje.

Siunčiant CD / DVD spausdinimo užduotį CD / DVD dėklas išstumtas arba neįstumtas taisyklingai.

- Iš naujo taisyklingai įstumkite CD / DVD dėklą.
➔ „CD / DVD įdėjimas” puslapyje 31
- Jei dėklas išstumiamas, kai pradodate spausdinimo ant CD / DVD užduotį, gaminys nepasiruošęs. Palaukite, kol ekrane pamatysite pranešimą, liepiantį įstumti dėklą. Tada dar kartą įstumkite dėklą ir paspauskite ⬠.

Gaminys nespausdina

Nė viena lemputė nešviečia

- Paspauskite ⏻, kad įsitikintumėte, ar gaminys įjungtas.
- Patikrinkite, ar maitinimo laidas saugiai įjungtas.
- Įsitikinkite, kad veikia jūsų elektros lizdas, ir kad elektros srovė nėra kontroliuojama sieniniu jungikliu arba laikmačio.

Lemputės įsižiebia ir vėl užgęsta

Gaminio įtampa gali neatitikti elektros lizdo srovės stiprumo. Išjunkite gaminį ir kuo greičiau ištraukite maitinimo laidą. Tada patikrinkite etiketę kitoje gaminio pusėje.



Perspėjimas:

jei netinka srovė, NEJUNKITE GAMINIO PRIE MAITINIMO LIZDO. Susisiekite su platintoju.

Šviečia tik maitinimo lemputė

- Išjunkite gaminį ir kompiuterį. Įsitikinkite, ar tinkamai prijungtas gaminio sąsajos kabelis.
- Jei naudojate USB sąsają, įsitikinkite, kad naudojamas kabelis atitinka USB arba „Hi-Speed“ USB standartus.
- Jei gaminį prie kompiuterio jungiate per USB prievadą,junkite jį prie pirmoje eilėje esančio USB prievado. Jei kompiuteris vis dar neatpažįsta gaminio tvarkyklės, pabandykite spausdintuvą prie kompiuterio prijungti tiesiogiai, ne per USB prievadą.
- Jei gaminį prie kompiuterio jungiate per USB prievadą, įsitikinkite, ar kompiuteris atpažįsta USB prievadą.
- Jei bandote spausdinti didelį paveikslėlį, gali neužtekti jūsų kompiuterio atminties. Pabandykite sumažinti paveikslėlio rezoliuciją arba atspausdinti mažesnio dydžio paveikslėlį. Jums gali tekti įdiegti kompiuteryje daugiau operatyviosios atminties.
- Windows sistemos naudotojai bet kokius pristabdytus spausdinimo darbus gali išvalyti programoje Windows Spooler („Windows“ kaupos programa).
➔ „Spausdinimo atšaukimas” puslapyje 51

Spausdinimo / kopijavimo trikčių šalinimas

- ❑ Pašalinkite spausdintuvo tvarkyklę ir pakartotinai įdiekite.
 - ➔ „Programinės įrangos šalinimas“ puslapyje 140

Pakeitus rašalo kasetę rodoma rašalo klaida

- 1 Atidarykite skaitytuvo įrenginį.

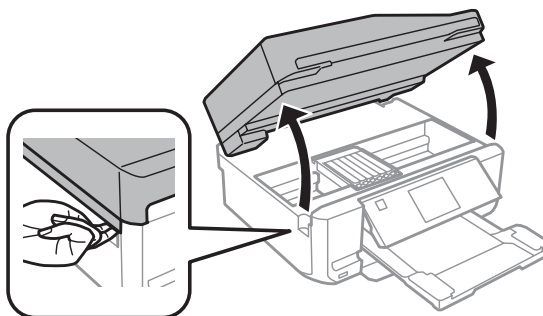

! *Svarbus pranešimas:*
Nelieskite balto plokščio kabelio, esančio gaminio viduje.

- 2 Patikrinkite, ar rašalo kasetės laikiklis yra nustatytas į rašalo kasetės pakeitimo padėtį.

Pastaba:
jei rašalo kasetės laikiklis yra dešinėje, eikite į **Setup** režimą iš **Home** meniu, pasirinkite **Maintenance**, tada pasirinkite **Ink Cartridge Replacement**.

- 3 Ištraukite ir pakartotinai įstatykite rašalo kasetę, tada tęskite rašalo kasetės įdėjimo procedūrą.

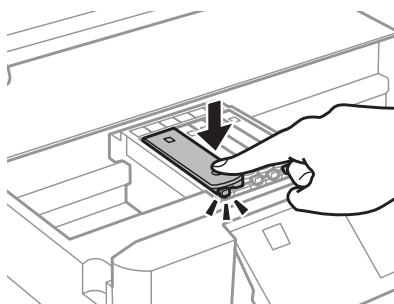

- 4 Iš lėto uždarykite skaitytuvo įrenginį.
- 5 Įvykdyskite ekrane pateiktas instrukcijas.

Spausdinimo spartos padidinimas (tik Windows sistemoje)

Jei spausdinimas vyksta lėtai, spausdinimo spartą galima padidinti lange Extended Settings (Išplėstinės nuostatos) pasirinkus tam tikras nuostatas. Spustelėkite **Extended Settings (Išplėstinės nuostatos)** mygtuką spausdintuvo tvarkyklės lange Maintenance (Tech. priežiūra).

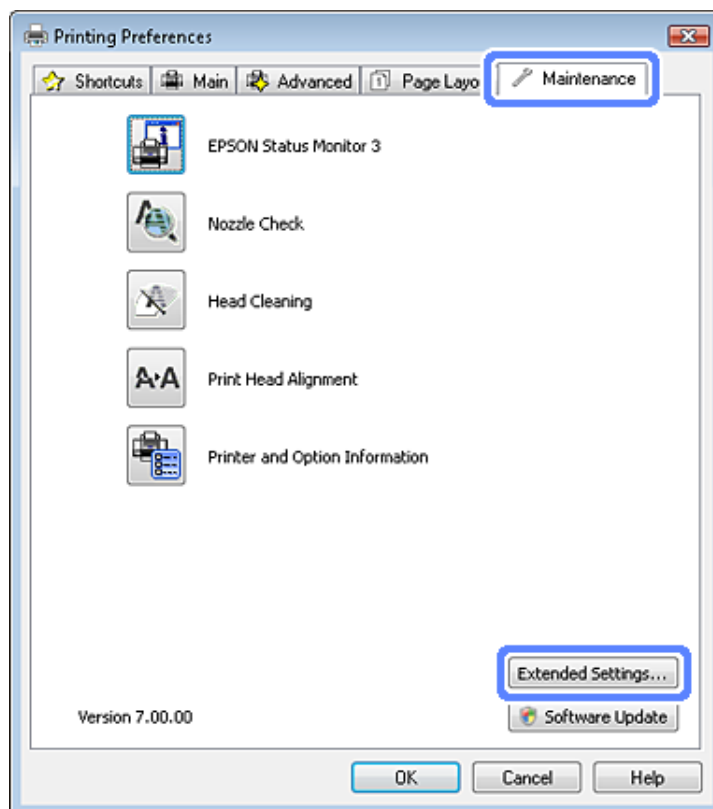

Parodomas toks dialogo langas.

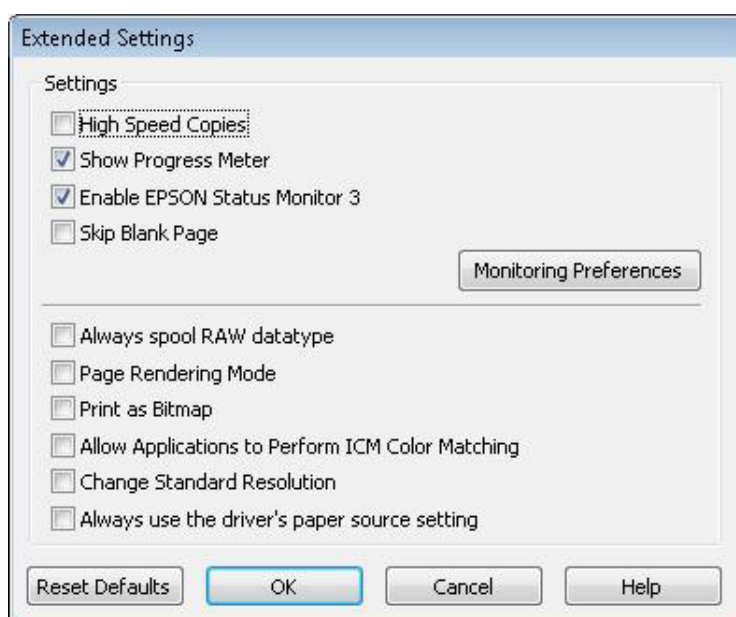

Spausdinimo / kopijavimo trikčių šalinimas

Pasirinkite žemiau išvardintus žymimuosius langelius ir spausdinimo sparta gali padidėti.

- High Speed Copies (Kopijos dideliu greičiu)
- Always spool RAW datatype (Visada talpinti RAW duomenų tipą)
- Page Rendering Mode (Puslapio perteikimo režimas)
- Print as Bitmap (Spausdinti kaip rastrą)

Dėl išsamesnės informacijos apie kiekvieną elementą žr. žiniatinklio pagalbą.

Kita problema

Tylus spausdinimas ant paprasto popieriaus

Kai pasirinktas paprasto popieriaus tipas ir Standard (Standartin.) (Windows) arba Normal (Įprasta k.) (Mac OS X) elementas pasirinktas spausdintuvo tvarkyklės popieriaus kokybės nustatymuose, gaminys spausdina dideliu greičiu. Pabandykite pasirinkti Quiet Mode (Tylusis režimas), kad būtų spausdinama tyliau, sumažinus spausdinimo greitį.

Naudojant Windows pasirinkite žymimąjį langelį Quiet Mode (Tylusis režimas) spausdintuvo tvarkyklės lange Advanced (Patobulintas).

Naudojant Mac OS X pasirinkite **On (Įjungtas)** iš Quiet Mode (Tylusis režimas). Tam, kad būtų rodomas dialogo langas Quiet Mode (Tylusis režimas), spustelėdami pereikite šiuos meniu: **System Preferences, Print & Scan** (taikytina Mac OS X 10.7) arba **Print & Fax** (taikytina Mac OS X 10.6 arba 10.5), gaminys (sąrašo langelyje Printers), **Options & Supplies**, o tada **Driver**.

Nuskaitymo trikčių šalinimas

Pranešimais skystųjų kristalų ekrane arba būsenos lempute nurodomi sutrikimai

- Įsitinkite, kad gaminys yra tinkamai prijungtas prie kompiuterio.
- Išjunkite ir vėl įjunkite gaminį. Jei problema neišsprendžiama, gaminio veikimas gali sutrikti arba gali tekti pakeisti skaitytuvo šviesos šaltinį. Kreipkitės į pardavėją.
- Įsitinkite, kad nuskaitymo programinė įranga yra visiškai įdiegta. Nuskaitymoprograminės įrangos diegimo instrukcijų žr. popieriniame vadove.

Problemos pradėjus nuskaitymą

- Patikrinkite būsenos lemputę ir įsitinkite, kad gaminys yra pasirengęs nuskaitymui.
- Patikrinkite, ar visi laidai yra tvirtai prijungti prie gaminio ir veikiančio elektros lizdo. Jei reikia, išbandykite gaminio kintamosios srovės adapterį įkišdami jį į kito elektros prietaiso kištuką ir įjungdami šį prietaisą.
- Išjunkite gaminį ir kompiuterį, tada patikrinkite laidinę sąsajos jungtį tarp jų, įsitikindami, kad įtaisai sujungti tvirtai.
- Įsitinkite, kad pasirenkate tinkamą gaminį, jei pradėjus nuskaitymą pasirodo skaitytuvų sąrašas.

Windows:

Kai paleidžiate Epson Scan paspausdami piktogramą EPSON Scan ir rodomas sąrašas Select Scanner (Pasirinkite skaitytuvą), įsitinkite, kad pasirinkote savo gaminio modelį.

Mac OS X:

Kai paleidžiate Epson Scan iš aplanko Applications ir rodomas sąrašas Select Scanner (Pasirinkite skaitytuvą), įsitinkite, ar pasirinkote savo gaminio modelį.

- Prijunkite gaminį tiesiogiai prie kompiuterio išorinio USB prievado arba tik per vieną USB šakotuvą. Gaminys gali veikti netinkamai, jį prijungus prie kompiuterio per daugiau kaip vieną USB šakotuvą. Jei problema išlieka, pamėginkite prijungti gaminį tiesiogiai prie kompiuterio.
- Jei prie jūsų kompiuterio prijungtas daugiau nei vienas gaminys, jis gali neveikti. Prijunkite tik tą gaminį, kurį norite naudoti, po to vėl pamėginkite atlikti nuskaitymą.
- Jei nuskaitymo programinė įranga tinkamai neveikia, visų pirma pašalinkite programinę įrangą, po to ją vėl įdiekite laikydamiesi popieriniame vadove pateiktų instrukcijų.
➔ „Programinės įrangos šalinimas” puslapyje 140

Automatinio dokumentų tiektuvo (ADF) naudojimas

- Jei dokumento dangtis arba ADF dangtis yra atviri, uždarykite juos ir pamėginkite nuskaityti iš naujo.
- Įsitikinkite, ar „Epson Scan“ pasirinkote nustatymą **Office Mode (Raštinės režimas)** arba **Professional Mode („Professional“ režimas)**.
- Patikrinkite, ar visi laidai yra tvirtai prijungti prie gaminio ir veikiančio elektros lizdo.

Mygtuko naudojimas

Pastaba:

Priklausomai nuo gaminio nuskaitymo funkcija gali neveikti naudojant mygtuką.

- Patikrinkite, ar priskyrėte programą mygtukui.
 - ➔ „Epson Event Manager“ puslapyje 87
- Įsitikinkite, ar Epson Scan ir Epson Event Manager yra įdiegtos tinkamai.
- Jei diegdami „Epson“ programinę įrangą arba po to lange Windows Security Alert („Windows“ saugos įspėjimas) spustelėjote mygtuką **Keep Blocking (Tęsti blokvimą)**, atblokuokite Epson Event Manager.
 - ➔ „Kaip atblokuoti Epson Event Manager“ puslapyje 168
- Mac OS X:
 - įsiregistruokite naudotojo, kuris įdiegė nuskaitymo programinę įrangą, teisėmis. Kiti naudotojai gali iš pradžių paleisti Epson Scanner Monitor programą aplanke Applications, tada norėdami nuskaityti paspausti mygtuką.

Kaip atblokuoti Epson Event Manager

1 Spustelėkite **Start (Pradžia)** arba „Start“ mygtuką, tada pasirinkite **Control Panel (Valdymo skydas)**.

2 Atlikite vieną iš toliau nurodytų veiksmų.

- Windows 7:
Pasirinkite **System and Security (Sistema ir sauga)**.
- Windows Vista:
Pasirinkite **Security (Sauga)**.
- Windows XP:
Pasirinkite **Security Center (Saugos centras)**.

3 Atlikite vieną iš toliau nurodytų veiksmų.

- Windows 7 ir Windows Vista:
Pasirinkite **Allow a program through Windows Firewall (Leisti vykdyti programą per „Windows“ ugniasienę)**.
- Windows XP:
pasirinkite **Windows Firewall („Windows“ ugniasienė)**.

Nuskaitymo trikčių šalinimas

4

Atlikite vieną iš toliau nurodytų veiksmų.

- Windows 7:
patikrinkite, ar **EEventManager Application** žymimasis laukelis pasirinktas sąrašė Allowed programs and features (Leistos programos ir funkcijos).
- Windows Vista:
spustelėkite skirtuką **Exceptions (Išimtys)**, tada patikrinkite, ar **EEventManager Application** žymimasis laukelis pasirinktas sąrašė Program or port (Programa arba prievadas).
- Windows XP:
spustelėkite skirtuką **Exceptions (Išimtys)**, tada patikrinkite, ar **EEventManager Application** žymimasis laukelis pasirinktas sąrašė Programs and Services (Programos ir paslaugos).

5

Spustelėkite „OK“ (Gerai).

Ne „Epson Scan“ tvarkyklės programinės įrangos naudojimas nuskaitymui

- Jei naudojate bet kurią su TWAIN suderinamą programą, pvz., Adobe Photoshop Elements, įsitikinkite, ar nustatymuose Scanner (Skaitytuvas) arba Source (Originalas) pasirinktas tinkamas gaminys.
- Jei negalite nuskaityti naudodami bet kurią su TWAIN suderinamą nuskaitymo programą, pvz., Adobe Photoshop Elements, pašalinkite su TWAIN suderinamą nuskaitymo programą ir vėl ją įdiekite.
➔ „Programinės įrangos šalinimas“ puslapyje 140

Su popieriaus tiekimu susijusios problemos

Popierius sutepamas

Gali būti, kad turėsite išvalyti gaminį.

➔ „Gaminio valymas“ puslapyje 135

Tiekiami keli popieriaus lakštai

- Jei įdedate nepalaikomo popieriaus, gaminys gali tiekti daugiau po kaip vieną popieriaus lakštą.
➔ „Automatinio dokumentų tiektuvo (ADF) techniniai duomenys“ puslapyje 180
- Gali būti, kad turėsite išvalyti gaminį.
➔ „Gaminio valymas“ puslapyje 135

Popierius užstrigo automatiniam dokumentų tiekuvė (ADF)

Išimkite ADF viduje įstrigusį popierių.

➔ „Įstrigusio popieriaus išėmimas iš automatinio dokumentų tiektuvo (ADF)“ puslapyje 152

Su nuskaitymo laiku susijusios problemos

- Kompiuteriai su „Hi-Speed“ (didelės spartos) išoriniais USB prievadais gali nuskaityti greičiau, nei tie, kuriuose yra išoriniai USB prievadai. Jei su gaminiu naudojate „Hi-Speed“ išorinį USB prievadą, įsitikinkite, ar jis atitinka reikalavimus sistemai.
 - ➔ „Reikalavimai sistemai“ puslapyje 175
- Nuskaitymas didele skiriamąja geba trunka ilgai.

Su nuskaitytais vaizdais susijusios problemos

Nuskaitymo kokybė yra nepatenkinama

Nuskaitymo kokybė gali būti pagerinta pakeitus esamus nustatymus arba patikslinus nuskaitytą vaizdą.

➔ „Vaizdo reguliavimo funkcijos“ puslapyje 66

Nuskaitytame paveikslėlyje matyti originalaus dokumento kitoje pusėje esantis vaizdas

Jei originalas yra išspausdintas ant plono popieriaus, gaminyje gali matyti kitoje pusėje esančius paveikslėlius ir jie matysis nuskaitytame vaizde. Pamėginkite nuskaityti originalą kitoje jo pusėje uždėję balto popieriaus lapą. Taip pat patikrinkite, ar nustatymai Document Type (Dokumento tipas) ir Image Type (Vaizdo tipas) atitinka jūsų originalą.

Simboliai yra iškreipti arba neryškūs

- Office Mode (Raštinės režimas) arba Home Mode (Paprastas režimas) pasirinkite žymimąjį langelį **Text Enhancement (Teksto patobulinimas)**.
- Patikslinkite Threshold (Slenkstis) nustatymą.

Home Mode (Paprastas režimas):

pasirinkite **Black&White (Juoda&balta)** kaip nustatymą Image Type (Vaizdo tipas), spustelėkite mygtuką **Brightness (Šviesumas)**, o tada pamėginkite patikslinti nustatymą Threshold (Slenkstis).

Office Mode (Raštinės režimas):

pasirinkite **Black&White (Juoda&balta)** kaip nustatymą Image Type (Vaizdo tipas), o tada pamėginkite patikslinti nustatymą Threshold (Slenkstis).

Professional Mode („Professional“ režimas):

Pasirinkite **Black & White (Juoda & balta)** kaip Image Type (Vaizdo tipas) nustatymą ir spustelėkite + (Windows) arba ► (Mac OS X) mygtuką šalia **Image Type (Vaizdo tipas)**. Atlikite atitinkamą Image Option (Vaizdo parinktį) nustatymą ir pamėginkite pakoreguoti Threshold (Slenkstis) nustatymą.

- Padidinkite skiriamosios gebos nustatymą.

Konvertuojant į redaguojamą tekstą simboliai neatpažįstami teisingai (OCR)

Padėkite dokumentą taip, kad jis būtų lygus ant skaitytuvo stiklo. Jei dokumentas padėtas kreivai, jis gali būti atpažintas neteisingai.

Nuskaitymo trikčių šalinimas

Nuskaitytame vaizde matosi raibuliuojanti struktūra

Raibuliuojanti arba grotuota struktūra (vadinamą „moiré“) gali matytis nuskaitytame spausdinto dokumento vaizde.



- Pasukite originalų dokumentą.
- Po nuskaitymo pasukite nuskaitytą vaizdą naudodami taikomąją programą.
- Pasirinkite žymimąjį laukelį **Desccreening (Muarų pašalinimas)**.
- Veikiant režimui Professional Mode („Professional“ režimas) pakeiskite raiškos nustatymą ir nuskaitykite iš naujo.

Jūsų vaizde atsiranda netolygi spalva, sutepimai, taškai arba tiesios linijos

Gali tekti išvalyti gaminio vidų.

➔ „Gaminio valymas“ puslapyje 135

Nepatenkinama nuskaitymo sritis arba kryptis

Nenuskaitomi originalaus dokumento kraštai

- Jei atliekate nuskaitymą Full Auto Mode (Automatinis režimas), naudojate miniatiūros peržiūrą Home Mode (Paprastas režimas) arba Professional Mode („Professional“ režimas), paslinkite dokumentą arba nuotrauką apie 6 mm (0,2 colio) nuo horizontalaus ir vertikalų dokumentų nuskaitymo stiklo krašto, kad jie nebūtų nukirpti.
- Jei atliekate nuskaitymą naudodami mygtuką arba įprastą peržiūrą Office Mode (Raštinės režimas), Home Mode (Paprastas režimas) arba Professional Mode („Professional“ režimas), paslinkite dokumentą arba nuotrauką apie 3 mm (0,12 colio) nuo horizontalaus ir vertikalų dokumentų nuskaitymo stiklo krašto, kad jie nebūtų nukirpti.

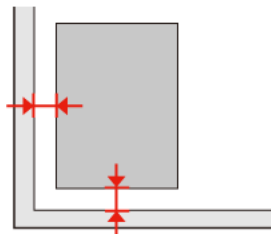

Nuskaitymo trikčių šalinimas

Keli dokumentai nuskaitymi į vieną failą

Padėkite dokumentus ant skaitytuvo stiklo bent 20 mm (0,8 colio) atstumu vieną nuo kito.

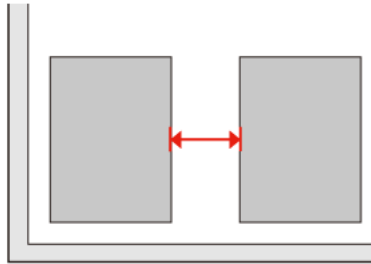

Nepavyksta nuskaityti norimos srities

Priklausomai nuo dokumentų, gali būti, kad negalėsite nuskaityti norimos srities. Naudokite įprastą peržiūrą, kai veikia Office Mode (Raštinės režimas), Home Mode (Paprastas režimas) arba Professional Mode („Professional“ režimas), ir kurkite parinkties zoną toje srityje, kurią norite nuskaityti.

Nepavyksta nuskaityti norima kryptimi

Spustelėkite **Configuration (Konfigūracija)**, pasirinkite skirtuką **Preview (Peržiūra)**, o tada panaikinkite žymimojo langelio **Auto Photo Orientation (Autom. nuotraukų orientavimas)** žymėjimą. Tada padėkite dokumentus teisingai.

Išbandžius visus sprendinius triktys išlieka

Jei išmėginote visus sprendinius ir neišsprendėte trikčių, inicijuokite Epson Scan nustatymus.

Spustelėkite **Configuration (Konfigūracija)**, pasirinkite skirtuką **Other (Kiti)**, tada spustelėkite **Reset All (Atstatyti viską)**.

Faksogramų siuntimo trikčių šalinimas

Nepavyksta išsiųsti ir gauti faksogramos

- Įsitikinkite, ar telefono kabelis prijungtas taisyklingai ir ar telefono linija veikia. Linijos būseną galite patikrinti naudodami **Check Fax Connection** funkciją.
 - ➔ „Jungimasis prie telefono linijos” puslapyje 89
- Jei faksogramos negalėjote išsiųsti, įsitikinkite, ar gavėjo fakso aparatas įjungtas ir veikia.
- Jei šis gaminys nesujungtas su telefonu, o jūs norite gauti faksogramas automatiškai, įsitikinkite, kad įjungėte automatinį atsakiklį.
 - ➔ „Faksogramų gavimas” puslapyje 98
- Jei gaminį sujungėte su DSL telefono linija, turite linijoje įrengti DSL filtrą, kitaip negalėsite naudotis faksu. Kreipkitės į DSL tiekėją, kad gautumėte būtiną filtrą.
- Jei šį gaminį sujungėte su PBX (privačiosios automatinės telefono stoties) linija arba galiniu adapteriu, išjunkite **Dial Tone Detection**.
 - ➔ „Sąrankos režimas” puslapyje 111
- Perdavimo greitis gali būti problemos priežastis. Sumažinkite **Fax speed** nustatymo reikšmes.
 - ➔ „Sąrankos režimas” puslapyje 111
- Įsitikinkite, kad ECM įjungtas. Spalvotos faksogramos negali būti siunčiamos ir gaunamos, kai ECM režimas išjungtas.
 - ➔ „Sąrankos režimas” puslapyje 111

Kokybės problemos (siuntimas)

- Nuvalykite skaitytuvo stiklą ir automatinį dokumentų tiektuvą (ADF).
 - ➔ „Gaminio išorės valymas” puslapyje 135
- Jei išsiųsta faksograma buvo blanki ar neaiški, fakso nustatymų meniu pakeiskite **Resolution** (arba **Quality**, priklausomai nuo turimo modelio) arba **Contrast**.
 - ➔ „Sąrankos režimas” puslapyje 111
- Įsitikinkite, kad ECM įjungtas.
 - ➔ „Sąrankos režimas” puslapyje 111

Kokybės problemos (gavimas)

- Įsitikinkite, kad ECM įjungtas.
 - ➔ „Sąrankos režimas” puslapyje 111

Telefoninis atsakiklis negali atsakyti į balso skambučius

- ❑ Kai automatinis atsakiklis įjungtas, o telefoninis atsakiklis prijungtas prie tos pačios telefono linijos kaip ir šis gaminytis, nustatykite, kad skambučių skaičius prieš priimant faksogramas būtų didesnis už skambučių telefoniniame atsakikyje skaičių.
 - ➔ „Faksogramų gavimas” puslapyje 98

Netikslus laikas

- ❑ Laikrodis gali skubėti/vėluoti arba gali būti atstatytas į pradinę būseną sutrikus energijos tiekimui arba išjungus maitinimą ilgam laikui. Nustatykite tikslų laiką.
 - ➔ „Laiko ir regiono nustatymas/pakeitimas” puslapyje 132

Informacija apie gaminį

Rašalo kasetės

Su šiuo gaminiu galite naudoti šias rašalo kasetes:

Rašalo kasetė	Dalių numeriai		
		XP-600 XP-605 XP-700 XP-800	Australijai / Naujajai Zelandijai XP-600 XP-700 XP-800
Black (Juoda)	26/26XL	273/273XL	255
Photo Black (Foto juoda)	26/26XL	273/273XL	256
Cyan (Žydra)	26/26XL	273/273XL	256
Magenta (Purpurinė)	26/26XL	273/273XL	256
Yellow (Geltona)	26/26XL	273/273XL	256

Pastaba:

Ne visų kasečių galima įsigyti konkrečiuose regionuose.

Spalvinis	Black (Juoda), Photo Black (Foto juoda), Cyan (Žydra), Yellow (Geltona), Magenta (Purpurinė)
Kasetės tinkamumo naudoti laikas	Norėdami geriausių rezultatų, atidarę rašalo kasetės pakuotę, išnaudokite ją per šešis mėnesius.
Temperatūra	Laikymas: nuo -20 iki 40 °C (nuo -4 iki 104 °F) 1 mėnuo esant 40 °C (104 °F) temperatūrai Užšalimas: * -16 °C (3,2 °F)

* Esant 25 °C (77 °F) temperatūrai, rašalas atitirpsta ir jį galima naudoti maždaug po 3 valandų.

Reikalavimai sistemai

Naudojant Windows

Sistema	Kompiuterio sąsaja
Windows 7 (32 bitų, 64 bitų), Vista (32 bitų, 64 bitų), XP SP1 arba didesnės skiriamosios gebos (32 bitų), arba XP Professional x64 Edition	„Hi-Speed“ USB

Informacija apie gaminį

Naudojant Mac OS X

Sistema	Kompiuterio sąsaja
Mac OS X 10.5.x, 10.6.x, 10.7.x	„Hi-Speed“ USB

Pastaba:

„UNIX File System“ (UFS), skirta Mac OS X, naudoti su šia sistema netinka.

Techniniai duomenys

Pastaba:

Techniniai duomenys gali būti keičiami be įspėjimo.

Spausdintuvo techniniai duomenys

Popieriaus kelias	1 ir 2 popieriaus kasetės, įdėjimo vieta iš priekio Galinė popieriaus tiekimo anga ^{*1} , įdėjimo vieta iš viršaus
Talpa	6,0 mm 1 kasetei ir 11,0 mm 2 kasetei Nuo 0,05 mm iki 0,6 mm galinei popieriaus tiekimo angai ^{*1*2}

*1 Ši funkcija yra ne visuose gaminiuose.

*2 Kartais storas popierius gali būti tiekiamas netinkamai, net jei jo storis neviršija nurodytų duomenų.

Popierius

Pastaba:

- Kadangi gamintojas gali bet kuriuo metu pakeisti tam tikros markės ar rūšies popieriaus kokybę, „Epson“ negali patvirtinti ne „Epson“ gamybos ar rūšies popieriaus kokybės. Prieš pirkdami didelį kiekį arba prieš spausdindami didelius darbus visada išbandykite pakuotėse esantį popierių.
- Dėl netinkamos kokybės popieriaus gali suprastėti spaudos kokybė, popierius gali užstrigti arba kilti kitų problemų. Jei susiduriate su problemomis, pereikite prie aukštesnio lygio popieriaus.

Jei įvykdytos visos žemiau nurodytos sąlygos, su šiuo gaminiu gali būti naudojamas perforuotas popierius su įrišimo skylėmis:

Popieriaus šaltinis	Galinė popieriaus tiekimo anga
Skylių padėtis	Galimos abi pusės.

Informacija apie gaminį

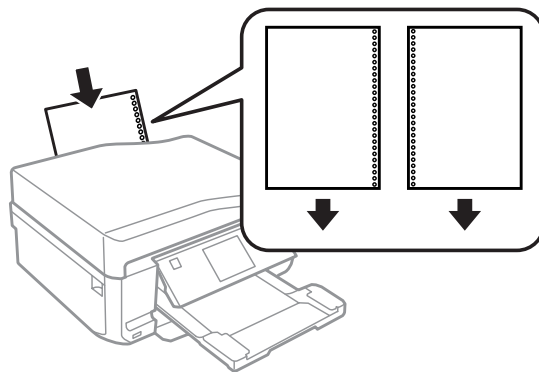

Pastaba:

Sureguliuokite savo failo dydį, kad nebūtų spausdinama ant susegimo skylių.

Pavieniai lakštai:

Dydis	A4 210 × 297 mm 10 × 15 cm (4 × 6 col.) 13 × 18 cm (5 × 7 col.) A6 105 × 148 mm A5 148 × 210 mm B5 182 × 257 mm 9 × 13 cm (3.5 × 5 col.) 13 × 20 cm (5 × 8 col.) 20 × 25 cm (8 × 10 col.) 16:9 plataus kampo (102 × 181 mm) 100 × 148 mm Letter 8 1/2 × 11 col. Legal 8 1/2 × 14 col.
Popieriaus tipai	Paprastas popierius arba specialus „Epson“ platinamas popierius
Storis (paprasto popieriaus)	nuo 0,08 iki 0,11 mm (nuo 0,003 iki 0,004 col.)
Svoris (paprasto popieriaus)	nuo 64 g/m ² (17 lb) iki 90 g/m ² (24 lb)

Vokai:

Dydis	Vokas #10 4 1/8 × 9 1/2 col. Vokas DL 110 × 220 mm Vokas C6 114 × 162 mm
Popieriaus tipai	Paprastas popierius
Svoris	nuo 75 g/m ² (20 lb) iki 90 g/m ² (24 lb)

Informacija apie gaminį

Spausdinama sritis

Pažymėtos dalys rodo spausdinamą sritį.

Pavieniai lakštai:

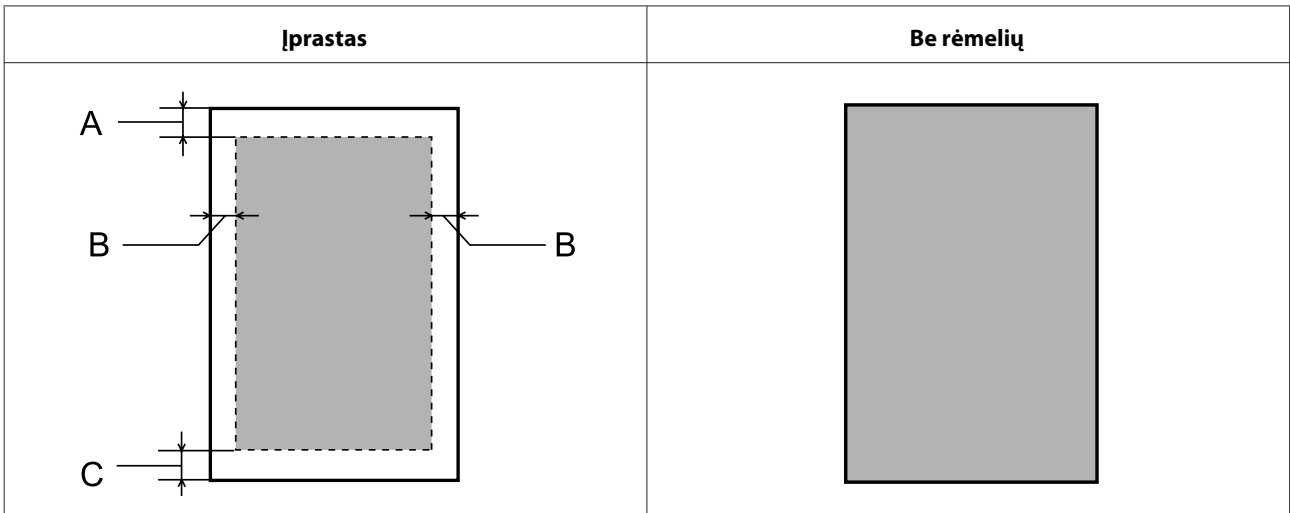

Vokai:

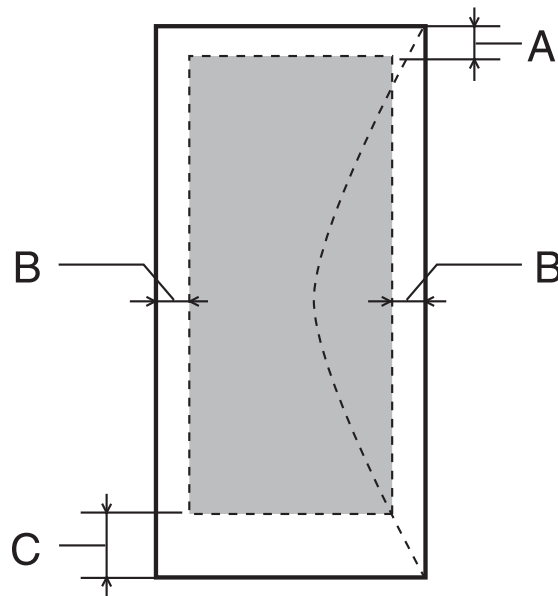

	Minimali paraštė	
Terpės tipas	Pavieniai lakštai	Vokai
A	3,0 mm (0,12 col.)	3,0 mm (0,12 col.)
B	3,0 mm (0,12 col.)	5,0 mm (0,20 col.)
C	3,0 mm (0,12 col.)	21,0 mm (0,83 col.)

Informacija apie gaminį

Pastaba:

Priklausomai nuo popieriaus tipo, spaudos kokybė suprastėti viršutinėje ir apatinėje spaudinio dalyse, arba tos sritys gali būti suteptos.

CD / DVD:

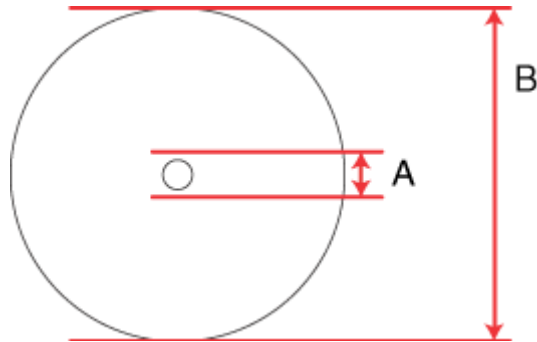

A: 18 mm

B: 120 mm

Pastaba:

Jei spausdinate ant šių disko sričių, diskas ar CD / DVD gali susitepti rašalu.

Vidinio šakotuvo sritis	nuo 18 iki 42 mm
Išorinio prietaiso sritis	nuo 117 iki 120 mm (12 cm CD / DVD)

Skaitytuvo techniniai duomenys

	XP-600 serijos modeliai	XP-700 serijos modeliai	XP-800 serijos modeliai
Skaitytuvo tipas	Planšetinis spalvinis		
Fotoelektrinis prietaisas	CIS		
Efektyvieji vaizdo taškai	10200 × 28080 vaizdo taškų, esant 1200 dpi raiškai*	20400 × 56160 vaizdo taškų, esant 2400 dpi raiškai*	40800 × 56160 vaizdo taškų, esant 4800 dpi raiškai*
Dokumento dydis	216 × 297 mm (8,5 × 11,7 colio) A4 arba „US letter“ dydžio		
Nuskaitymo raiška	1200 dpi (pagrindinis nuskaitymas) 2400 dpi (apatinis nuskaitymas)	2400 dpi (pagrindinis nuskaitymas) 4800 dpi (apatinis nuskaitymas)	4800 dpi (pagrindinis nuskaitymas) 4800 dpi (apatinis nuskaitymas)
Išvesties raiška	nuo 50 iki 4800, 7200 ir 9600 dpi (nuo 50 iki 4800 dpi raiška 1 dpi žingsniu)		

Informacija apie gaminį

Vaizdo duomenys	16 bitų / vaizdo taške spalvai, vidinis 8 bitų vaizdo taške spalvai, išorinis (didžiausias)
Šviesos šaltinis	Šviesos diodas

Nuskaitymo sritis gali būti apribota, jei nustatyta didelė raiška.

Automatinio dokumentų tiektuvo (ADF) techniniai duomenys

Funkcija galima tik XP-800 serijos modeliuose.

Popieriaus įvestis	Įdėjimas spausdinama puse į viršų
Popieriaus išvestis	Išstūmimas spausdinama puse žemyn
Popieriaus dydis	A4, „Letter“, „Legal“*
Popieriaus tipai	Paprastas popierius
Popieriaus svoris	nuo 64 iki 95 g/m ²
Popieriaus kiekis	Bendras 3 mm storis, iki maždaug 30 lakštų („Letter“, A4) 10 lakštų („Legal“)

* Kai nuskaitote dvipusį dokumentą, naudodami automatinį dokumentų tiektuvą, popieriaus dydis „Legal“ negalimas.

Fakso techniniai duomenys

Funkcija galima tik XP-800 serijos modeliuose.

Fakso tipas	Pakeliamo nespaltvoto ir spalvoto fakso galimybė
Tiekimo linija	Namų telefono linija
Sparta	Iki 33,6 kbps
Raiška	Monochrominis Standartinė: 200 × 100 dpi Aukšta kok.: 200 × 200 dpi Foto kok.: 200 × 200 dpi Spalvinis Aukšta kok.: 200 × 200 dpi Foto kok.: 200 × 200 dpi
Klaidų taisymo režimas	CCITU/ITU 3 grupės faksas su klaidų taisymo režimu
Greitojo rinkimo numeriai	Iki 60
Puslapių atmintis	Iki 180 puslapių (ITU-T Nr.1 lentelė)
Perskambinimas	2 kartus (1 minutės intervalu)
Sąsaja	RJ-11 telefono linija RJ-11 telefono aparato jungtis

Tinklo sąsajos techniniai duomenys

Wi-Fi	Standartinis:	IEEE 802.11b/g/n* ¹
	Sauga:	WEP (64 / 128 bitų) WPA-PSK (TKIP/AES) * ²
	Dažnio juosta:	2,4 GHz
	Ryšio režimas:	Infrastruktūros režimas, Momentinis režimas Wi-Fi Direct * ³
Ethernetas	Standartinis:	IEEE802.3i/u, IEEE802.3az* ⁴
	Ryšio režimas:	Ethernetas 100BASE-TX/10BASE-T

*1 Priklausomai nuo pirkimo vietos atitinka IEEE 802.11b/g/n arba IEEE 802.11b/g.

*2 Atitinka WPA2 ir suderinamas su WPA/WPA2 Personal.

*3 XP-600 serijos modeliai nepalaikomi.

*4 Prijungtas prietaisas turi atitikti IEEE802.3az reikalavimus.

Atminties kortelė

Pastaba:

Ši funkcija yra ne visuose gaminiuose.

Suderinamos atminties kortelės	CompactFlash* ^{1*2}
	Microdrive* ^{1*2}
	Memory Stick Duo
	Memory Stick PRO Duo
	Memory Stick PRO-HG Duo
	Memory Stick Micro* ³
	MagicGate Memory Stick Duo
	SDXC
	SDHC
	SD
	MultiMediaCard
	MMCplus
	MMCmobile* ³
	MMCmicro* ³
	miniSDHC* ³
	miniSD* ³
	microSDXC* ³
microSDHC* ³	
microSD* ³	

Informacija apie gaminį

Terpės formatas DCF	DCF (dizaino taisyklė kameros failų sistemai), tinka 1.0 arba 2.0 versijai Tinka visų tipų kortelių standartinėms versijoms.
Įtampas reikalavimai	3,3 V

*1 XP-600 serijos modeliai nepalaikomi.

*2 Didžiausia įtampa yra 500 mA.

*3 Reikia suderintuvo.

Nuotraukų duomenų specifikacijos

Failo formatas	JPEG su „Exif Version 2.3 standard“
Atvaizdo dydis	80 × 80 vaizdo taškų iki 9200 × 9200 vaizdo taškų
Failų kiekis	Iki 9990

Mechaninė dalis

XP-600 serijos modeliai

Matmenys	Saugykla (be išsikišusių dalių) Plotis: 390 mm (15,4 colių) Storis: 338 mm (13,3 colių) Aukštis: 138 mm (5,4 colių)
	Saugykla (įskaitant išsikišusias dalis ^{*1}) Plotis: 390 mm (15,4 colių) Storis: 341 mm (13,4 colių) Aukštis: 138 mm (5,4 colių)
	Spausdinimas ^{*3} Plotis: 390 mm (15,4 colių) Storis: 504 mm (19,8 colių) Aukštis: 138 mm (5,4 colių)
Svoris	Maždaug 7,1 kg (15,7 lb) be rašalo kasečių ir maitinimo laido.

*1 Išsamesnė informacija pateikta šioje iliustracijoje.

*3 Ištraukus išvesties dėklo pailginimą.

XP-700 serijos modeliai

Informacija apie gaminį

Matmenys	Saugykla (be išsikišusių dalių) Plotis: 390 mm (15,4 colių) Storis: 338 mm (13,3 colių) Aukštis: 138 mm (5,4 colių)
	Saugykla (įskaitant išsikišusias dalis ^{*1*2}) Plotis: 390 mm (15,4 colių) Storis: 341 mm (13,4 colių) Aukštis: 141 mm (5,6 colių)
	Spausdinimas ^{*3} Plotis: 390 mm (15,4 colių) Storis: 598 mm (23,5 colių) Aukštis: 196 mm (7,7 colių)
Svoris	Maždaug 7,3 kg (16,1 lb) be rašalo kasečių ir maitinimo laido.

*1*2 išsamesnė informacija pateikta šioje iliustracijoje.

*3 Ištraukus išvesties dėklo pailginimą.

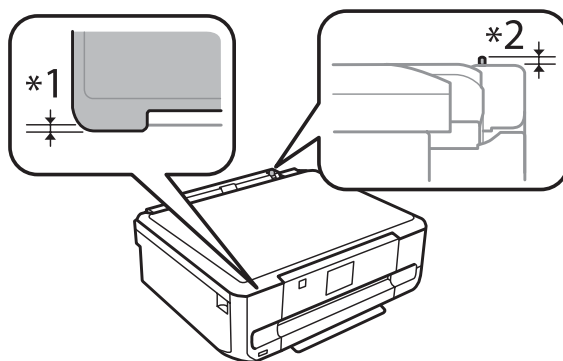

XP-800 serijos modeliai

Matmenys	Laikymas Plotis: 390 mm (15,4 colių) Storis: 339 mm (13,3 colių) Aukštis: 191 mm (7,5 colių)
	Spausdinimas* Plotis: 438 mm (17,2 colių) Storis: 598 mm (23,5 colių) Aukštis: 207 mm (8,1 colių)
Svoris	Maždaug 8,7 kg (19,2 lb) be rašalo kasečių ir maitinimo laido.

* Ištraukus išvesties dėklo pailginimą.

Elektrinė dalis

XP-600 serijos modeliai

Informacija apie gaminį

		100-120 V modelis	220-240 V modelis
Naudojamos įtampos intervalas		Nuo 90 iki 132 V	Nuo 198 iki 264 V
Vardinio dažnio intervalas		Nuo 50 iki 60 Hz	Nuo 50 iki 60 Hz
Įvesties dažnio intervalas		Nuo 49,5 iki 60,5 Hz	Nuo 49,5 iki 60,5 Hz
Vardinė srovė		0,7 A	0,35 A
Naudojama energija	Autonominis kopijavimas	Maždaug 18 W (ISOIEC24712)	Maždaug 18 W (ISOIEC24712)
	Parengties režimas	Maždaug 6,0 W	Maždaug 6,0 W
	Miego režimas	Maždaug 1,7 W	Maždaug 1,7 W
	Išjungus	Maždaug 0,2 W	Maždaug 0,4 W

XP-700 serijos modeliai

		100-120 V modelis	220-240 V modelis
Naudojamos įtampos intervalas		Nuo 90 iki 132 V	Nuo 198 iki 264 V
Vardinio dažnio intervalas		Nuo 50 iki 60 Hz	Nuo 50 iki 60 Hz
Įvesties dažnio intervalas		Nuo 49,5 iki 60,5 Hz	Nuo 49,5 iki 60,5 Hz
Vardinė srovė		0,7 A	0,35 A
Naudojama energija	Autonominis kopijavimas	Maždaug 19 W (ISOIEC24712)	Maždaug 19 W (ISOIEC24712)
	Parengties režimas	Maždaug 6,5 W	Maždaug 6,5 W
	Miego režimas	Maždaug 1,7 W	Maždaug 1,7 W
	Išjungus	Maždaug 0,2 W	Maždaug 0,4 W

XP-800 serijos modeliai

		100-120 V modelis	220-240 V modelis
Naudojamos įtampos intervalas		Nuo 90 iki 132 V	Nuo 198 iki 264 V
Vardinio dažnio intervalas		Nuo 50 iki 60 Hz	Nuo 50 iki 60 Hz
Įvesties dažnio intervalas		Nuo 49,5 iki 60,5 Hz	Nuo 49,5 iki 60,5 Hz
Vardinė srovė		0,7 A	0,35 A
Naudojama energija	Autonominis kopijavimas	Maždaug 19 W (ISOIEC24712)	Maždaug 19 W (ISOIEC24712)
	Parengties režimas	Maždaug 7,0 W	Maždaug 7,0 W
	Miego režimas	Maždaug 2,0 W	Maždaug 2,0 W
	Išjungus	Maždaug 0,2 W	Maždaug 0,4 W

Informacija apie gaminį

Pastaba:

Gaminio įtampa nurodyta etiketėje, esančioje kitoje spausdintuvo pusėje.

Aplinkos apsauga

Temperatūra	Veikimas: nuo 10 iki 35 °C (nuo 50 iki 95 °F) Laikymas: nuo -20 iki 40 °C (nuo -4 iki 104 °F) 1 mėnuo esant 40 °C (104 °F) temperatūrai
Drėgmė	Veikimas:* nuo 20 iki 80 % RH Laikymas:* nuo 5 iki 85 % RH

* Be kondensacijos

Standartai ir patvirtinimai

JAV skirtas modelis:

Sauga	UL60950-1 CAN/CSA-C22.2 Nr. 60950-1
EMC	FCC 15 dalis, B vidinė dalis B klasė CAN/CSA-CEI/IEC CISPR 22 B klasė

Šioje įrangoje yra toliau nurodytas belaidis modulis.

Gamintojas: „Askey Computer Corporation“

Tipas: WLU6117-D69 (RoHS)

Šis gaminys atitinka FCC taisyklių 15 dalį ir IC taisyklių RSS-210. „Epson“ neprisiima jokios atsakomybės dėl aplinkosaugos reikalavimų nesilaikymo, susijusio su nerekomenduotu gaminio pakeitimu. Veikimas turi atitikti šias dvi sąlygas: (1) šis prietaisas neturi kelti kenksmingų trukdžių, ir (2) šis prietaisas turi prisitaikyti prie bet kokių patiriamų trukdžių, įskaitant trukdžius, kurie gali sukelti nepageidautiną prietaiso veikimą.

Siekiant apsaugoti nuo radijo bangų trukdžių licencija pagrįstu naudojimu, prietaisas turi būti naudojamas patalpų viduje ir toliau nuo langų, kad būtų užtikrintas maksimalus ekranavimas. Įranga (ar jos siunčianti antena), kuri yra įrengta lauke, turi būti naudojama pagal licenciją.

Europai skirtas modelis:

Žemų įtampų direktyva 2006/95/EB	EN60950-1
EMS direktyva 2004/108/EB	EN55022 B klasė EN61000-3-2 EN61000-3-3 EN55024

Informacija apie gaminį

R&TTE direktyva 1999/5/EB	EN300 328 EN301 489-1 EN301 489-17 TBR21* EN60950-1
--------------------------------------	---

* Taikoma tik XP-800 serijos modeliams.

Naudotojams Europoje:

Mes, „Seiko Epson Corporation“, šiuo pareiškime, kad C492B, C491D, C491E modelių įrenginiai atitinka esminius Direktyvos 1999/5/EB reikalavimus ir kitas susijusias nuostatas.

Naudoti tik Airijoje, JK, Austrijoje, Vokietijoje, Lichtenšteine, Šveicarijoje, Prancūzijoje, Belgijoje, Liuksemburge, Nyderlanduose, Italijoje, Portugalijoje, Ispanijoje, Danijoje, Suomijoje, Norvegijoje, Švedijoje, Islandijoje, Kipre, Graikijoje, Slovėnijoje, Maltoje, Bulgarijoje, Čekijoje, Estijoje, Vengrijoje, Latvijoje, Lietuvoje, Lenkijoje, Rumunijoje ir Slovakijoje.

Prancūzijoje leidžiaman naudoti tik patalpų viduje.

Jei naudojama ne savo patalpose, Italijoje reikia gauti bendrąjį leidimą.

„Epson“ neprisiima jokios atsakomybės dėl aplinkosaugos reikalavimų nesilaikymo, susijusio su nerekomenduotu gaminio pakeitimu.



Australijai skirtas modelis:

EMC	AS/NZS CISPR22 B klasė
------------	------------------------

Šiuo „Epson“ pareiškia, kad C492B, C491D, C491E modelių įranga atitinka esminius AS/NZS4268 reikalavimus ir kitas susijusias nuostatas. „Epson“ neprisiima jokios atsakomybės dėl aplinkosaugos reikalavimų nesilaikymo, susijusio su nerekomenduotu gaminio pakeitimu.

Sąsaja

„Hi-Speed“ USB (kompiuteriams skirta prietaiso klasė)
„Hi-Speed“ USB (skirta prietaisams su „PictBridge“ / išorinių didelės talpos priemonių klasė)*

* „Epson“ negali užtikrinti prijungtų išorinių prietaisų veikimo.

Išorinis USB įrenginys

Įtaisai	Maksimali talpa
CD-R diskas*, DVD-R diskas*, „Blu-ray“ diskas*	CD-ROM / CD-R: 700MB DVD-ROM / DVD-R: 4,7 GB (CD-RW, DVD-RW, DVD+R, DVD+RW ir „Blu-ray“ diskai™ nepalaikomi.)
MO diskas*	1,3 GB

Informacija apie gaminį

Standusis diskas* USB atmintuko kaupiklis	2TB Formatuotas FAT, FAT32 arba exFAT.
--	---

* Nerekomenduojami išoriniai atminties įtaisai, maitinami tik USB. Naudokite tik išorinius atminties įtaisus su atskiru kintamosios srovės maitinimo šaltiniu.

Nuotraukų duomenų failo formatai	DCF (dizaino taisyklė kameros failų sistemai), tinka 1.0 arba 2.0* versijai * Nuotraukų duomenys, saugomi skaitmeniniuose aparatuose su vidine atmintimi, nepalaikomi. JPEG su „Exif Version 2.3 standard“.
---	---

Kur gauti pagalbos

Techninės pagalbos svetainė

„Epson“ techninės pagalbos svetainėje pateikiama pagalba, kai kyla problemų, kurių negalima išspręsti naudojantis trikčių šalinimo informacija, pateikiama jūsų gaminio dokumentuose. Jei turite žiniatinklio naršyklę ir galite prisijungti prie žiniatinklio, atsidarykite svetainę, esančią adresu:

<http://support.epson.net/>
<http://www.epson.eu/Support> (Europe)

Jei jums reikia naujausių tvarkyklių, DUK, instrukcijų ir kitos parsisiunčiamos medžiagos, prisijunkite prie svetainės adresu:

<http://www.epson.com>
<http://www.epson.eu/Support> (Europe)

Tada pasirinkite vietinio „Epson“ svetainės pagalbos skyrių.

Kreipimasis į „Epson“ pagalbos skyrių

Prieš kreipiantis į „Epson“

Jei jūsų „Epson“ gaminys veikia netinkamai ir negalite išspręsti problemos naudodamiesi trikčių šalinimo informacija, pateikiama jūsų gaminio dokumentuose, kreipkitės į „Epson“ techninės pagalbos tarnybas. Jei pateikiamame sąraše „Epson“ pagalbos skyrius jūsų regionui nenurodytas, kreipkitės į pardavėją, iš kurio įsigijote gaminį.

„Epson“ pagalbos skyrius padės jums daug greičiau, jei jiems pateiksite šią informaciją:

- Gaminio serijos numerį
(Paprastai serijos numeris yra nurodytas kitoje gaminio pusėje.)
- Gaminio modelį
- Gaminio programinės įrangos versiją
(Spustelėkite **About (Apie)**, **Version Info (Informacija apie versiją)** ar panašų gaminio programinės įrangos mygtuką.)
- Savo kompiuterio gamintoją ir modelį
- Savo kompiuterio operacinės sistemos pavadinimą ir versiją
- Programinės įrangos programų, kurias paprastai naudojate su savo gaminiu, pavadinimus ir versijas

Kur gauti pagalbos

Pastaba:

Priklausomai nuo gaminio, rinkimo sąrašo duomenys fakso ir (arba) tinklo nustatymams gali būti saugomi gaminio atmintyje. Gaminiiui sugedus arba jį remontuojant, duomenys ir (arba) nustatymai gali dingti. „Epson“ neturi būti laikoma atsakinga už bet kokių duomenų praradimą, už duomenų atsarginių kopijų darymą arba duomenų ir (arba) nustatymų atkūrimą net garantijos galiojimo laikotarpiu. Rekomenduojame jums paties pasidaryti atsargines duomenų kopijas arba užsirašyti.

Pagalba naudotojams Europoje

Informacijos apie tai, kaip susisiekti su „Epson“ techninės pagalbos skyriumi, ieškokite **visos Europos garantijos dokumente**.

Pagalba naudotojams Taivane

Kontaktiniai duomenys informacijai, techninei pagalbai ir paslaugoms teikti yra šie:

Žiniatinklis (<http://www.epson.com.tw>)

Galima gauti informaciją apie gaminio techninius duomenis, parsisiųsti tvarkykles ir rasti atsakymus į pardavimo užklausas.

„Epson“ pagalbos skyrius (telefonas:

Mūsų pagalbos skyriaus komanda gali padėti jums telefonu šiais klausimais:

- Dėl parduodamų gaminių ir gaminio informacijos
- Dėl gaminio naudojimo ar problemų
- Dėl remonto paslaugų ir garantijos

Remonto paslaugų centras:

Telefono numeris	Fakso numeris	Adresas
02-23416969	02-23417070	No.20, Beiping E. Rd., Zhongzheng Dist., Taipei City 100, Taiwan
02-27491234	02-27495955	1F., No.16, Sec. 5, Nanjing E. Rd., Songshan Dist., Taipei City 105, Taiwan
02-32340688	02-32345299	No.1, Ln. 359, Sec. 2, Zhongshan Rd., Zhonghe City, Taipei County 235, Taiwan
039-605007	039-600969	No.342-1, Guangrong Rd., Luodong Township, Yilan County 265, Taiwan
038-312966	038-312977	No.87, Guolian 2nd Rd., Hualien City, Hualien County 970, Taiwan
03-2810606	03-2810707	No.413, Huannan Rd., Pingzhen City, Taoyuan County 324, Taiwan

Kur gauti pagalbos

Telefono numeris	Fakso numeris	Adresas
03-5325077	03-5320092	1F., No.9, Ln. 379, Sec. 1, Jingguo Rd., North Dist., Hsinchu City 300, Taivanas
04-23291388	04-23291338	3F., No.510, Yingcai Rd., West Dist., Taichung City 403, Taivanas
04-23805000	04-23806000	No.530, Sec. 4, Henan Rd., Nantun Dist., Taichung City 408, Taivanas
05-2784222	05-2784555	No.463, Zhongxiao Rd., East Dist., Chiayi City 600, Taivanas
06-2221666	06-2112555	No.141, Gongyuan N. Rd., North Dist., Tainan City 704, Taivanas
07-5520918	07-5540926	1F., No.337, Minghua Rd., Gushan Dist., Kaohsiung City 804, Taivanas
07-3222445	07-3218085	No.51, Shandong St., Sanmin Dist., Kaohsiung City 807, Taivanas
08-7344771	08-7344802	1F., No.113, Shengli Rd., Pingtung City, Pingtung County 900, Taivanas

Pagalba naudotojams Australijoje

„Epson Australia“ nori teikti jums aukšto lygio klientų techninio aptarnavimo paslaugas. Papildomai prie jūsų gaminio dokumentų, mes pateikiame šiuos šaltinius informacijai gauti:

Jūsų pardavėjas

Nepamirškite, kad jūsų pardavėjas dažnai gali padėti identifikuoti ir išspręsti problemas. Pardavėjas visada turi būti pirmasis, kuriam skambinate patarimo dėl iškilusių problemų; dažnai jie gali išspręsti problemas greitai ir lengvai, o taip pat duoti patarimą apie veiksmus, kuriuos turite daryti.

Žiniatinklio URL <http://www.epson.com.au>

Prisijunkite prie „Epson Australia“ žiniatinklio puslapių. Čia verta kartais prisijungti! Svetainėje yra parsiųsiunčiamų programų sritis tvarkyklėms, nurodomi kontaktiniai „Epson“ taškai, informacija apie naujus gaminius ir techninė pagalba (el. paštu).

„Epson“ pagalbos skyrius

„Epson“ pagalbos skyrius yra galutinė priemonė, užtikrinanti, kad mūsų klientai gautų patarimų. Pagalbos skyriaus operatoriai gali padėti jums įdiegiant, konfigūruojant ir naudojant „Epson“ gaminį. Mūsų prekybos skatinimo pagalbos skyrius gali pateikti literatūrą apie naujus „Epson“ gaminius ir patarti, kur rasti artimiausią pardavėją arba techninės priežiūros atstovą. Čia yra atsakymų į įvairiausio pobūdžio užklausas.

Pagalbos skyriaus numeriai:

Tel.: 1300 361 054

Faksas: (02) 8899 3789

Kur gauti pagalbos

Prieš skambinant siūlome pasiruošti visą susijusią informaciją. Kuo daugiau informacijos paruošite, tuo greičiau mes galėsime padėti išspręsti problemą. Tai yra informacija apie jūsų „Epson“ gaminio dokumentus, kompiuterio tipą, operacinę sistemą, taikomąsias programas ir bet kokia informacija, kuri jums atrodo reikalinga.

Pagalba naudotojams Honkonge

Norintys gauti techninės pagalbos ir kitų garantinių ir negarantinių paslaugų, naudotojai kviečiami kreiptis į „Epson Hong Kong Limited“.

Pagrindinis tinklalapis

„Epson Hong Kong“ sukūrė vietinį tinklalapį kinų ir anglų kalba, kad naudotojams būtų teikiama ši informacija:

- Informacija apie gaminį
- Atsakymai į dažnai užduodamus klausimus (DUK)
- Naujausios „Epson“ gaminių tvarkyklių versijos

Naudotojai gali prisijungti prie mūsų tinklalapio adresu:

<http://www.epson.com.hk>

Techninės pagalbos „karštoji linija“

Taip pat galite kreiptis į mūsų techninius darbuotojus šiais telefono ir fakso numeriais:

Tel.: (852) 2827-8911

Faksas: (852) 2827-4383

Indeksas**"**

„Epson Connect“.....	9, 107
„Epson Connect“ paslaugos.....	113
„Google Cloud“ spausdinimo paslaugos.....	113
„Home NW“ spausdinimo paslaugos.....	113
„Professional“ režimas.....	75
„Wi-Fi“ / prisijungimo prie tinklo tikrinimas.....	112
„Wi-Fi“ / tinklo būseną.....	111, 112
„Wi-Fi“ / tinklo sąranka rankiniu būdu.....	112
„Wi-Fi“ būseną.....	111, 112
„Wi-Fi“ nustatymai.....	112
„Wi-Fi“ sąranka.....	112
„Wi-Fi“ sąranka rankiniu būdu.....	112
„Wi-Fi“ sąrankos vedlys.....	111
„Wi-Fi“ tiesioginio prisijungimo sąranka.....	111
„Windows“ prieiga prie spausdintuvo nustatymų.....	46

2

20-up.....	109, 110
2-pusės faksogramos siuntimas.....	107, 114
2-pusis kopijavimas.....	40, 104
2-pusis nuskaitymas.....	107
2-pusis spausdinimas.....	55
2-up.....	109, 110
2-up Copy.....	37

4

4-up.....	109, 110
-----------	----------

8

8-up.....	109, 110
-----------	----------

A

Adresatų sąrašas.....	108
Antraštė.....	94
Apkarpyti / keisti mastelį daugiau funkcijų.....	108, 109, 110
spausdinti nuotraukas.....	105, 106
Aptarnavimas.....	188
Atminties kortelė įdėjimas.....	33
Atminties kortelės duomenų specifikacijos.....	181
palaikomi tipai.....	181
Atstatyti numatytuosius nustatymus.....	115
Atšaukti nuotraukų pasirinkimą spausdinti nuotraukas.....	105
Atvirukas.....	102, 109
Automatinio pasirinkimo režimas.....	115

Automatinis „Wi-Fi“ prisijungimas.....	111
Automatinis atsakiklis.....	89, 98
Automatinis dokumentų tiek tuvas (ADF).....	35
popierius užstrigo.....	169
problemos.....	169
Automatinis režimas.....	69
Automatinis sumažinimas.....	114
autorių teisė.....	2

B

Be rėmelių spausdinti nuotraukas.....	105, 106
Bendras spausdintuvo naudojimas „Windows“.....	60
Būsenos lemputės.....	167

C

CD / DVD įdėjimas.....	31
spausdinimo sritis.....	179

D

Data spausdinti nuotraukas.....	105, 106
Data/laikas.....	132
Daugiau funkcijų.....	102
Didinti.....	104
Dokumentai spausdinimas.....	47
Dokumentas.....	107
Dokumento orientavimas kopija.....	104
nuskaitymas.....	107
Dokumento tipas daugiau funkcijų.....	109, 110
kopija.....	104
DRD.....	114
DSL.....	91
Duomenų perdavimo kvietimas.....	99
DVD spausdinimo sritis.....	179
Dvikryptis spausdinti nuotraukas.....	105, 106
dvipusis.....	82
Dvipusis kopijavimas.....	40, 104
Džiūvimo laikas kopija.....	104

E

Easy Photo Print.....	52
ECM.....	114
Ekranų režimas	

Indeksas

daugiau funkcijų.....	110
spausdinti nuotraukas.....	106
Ekranu užsklanda.....	112
Energijos taupymas.....	133
Epson	
Easy Photo Print.....	52
popierius.....	21
Epson Event Manager.....	87

F

Failų bendrinimo sąranka.....	113
Faksas daugiaabonenčių ryšiu.....	96
Fakso ataskaita.....	100, 108
Fakso informacijos tarnyba.....	99
Fakso nustatymai.....	114
Fakso žurnalas.....	108
Faksograma	
skirtingų skambučio šablonų (DRD) naudojimas.....	114
Faksograma iš prijungto telefono.....	98
Faksogramos antraštė.....	94
Faksogramos siuntimas	
siuntimas.....	95
Faksogramos siuntimas daugeliui gavėjų.....	95, 96
Faksogramų siuntimas	
gavimas.....	98
Formatas.....	107
Foto	
programinė įranga.....	52

G

Galinė popieriaus tiekimo anga.....	29
Galvutės valymas	
„Mac OS X“.....	130
„Windows“.....	129
valdymo skydelis.....	130
Gaminio gabenimas.....	137
Gaminio nustatymai	
Išjungimo laikmatis.....	133
Maitinimo išjungimo laikmatis.....	133
prieiga „Windows“ sistemoje.....	46
prieiga Mac OS X sistemoje.....	47
Gaminys	
būsenos tikrinimas.....	146
dalys.....	15
gabenimas.....	137
valymas.....	135
Garsas.....	112
Gavimo nustatymai.....	114
Greitasis rinkimas.....	92, 95
Greitojo rinkimo sąrašas.....	108
Grupinio rinkimo sąrašas.....	108
Grupinis rinkimas.....	93, 95

H

Horizontalios juostos.....	156
----------------------------	-----

I

Iđėjimas	
popierius.....	25
Įkrovimas	
popierius.....	21, 25, 29
Inicijuoti.....	172
Įrišimo kryptis	
kopija.....	104
nuskaitymas.....	107
Įrišimo paraštė.....	104
ISDN.....	91
Išpėjimas dėl dokumento.....	115
Išpėjimas dėl popieriaus dydžio.....	115
Išdėstymas	
daugiau funkcijų.....	109, 110
kopija.....	104
Išdėstymo metodas.....	110
Išjungti „Wi-Fi“.....	111
Išorinio įrenginio sąranka.....	115
Išplėtimas	
kopija.....	104
spausdinti nuotraukas.....	105, 106
Ištepti spaudiniai.....	158, 160
Įvairus spausdinimas.....	102

J

Jewel Index.....	109, 110
Jewel Upper.....	109, 110
Juostos.....	156, 157

K

Keletas puslapių viename lape.....	59
Klaidos	
faksas.....	173
nuskaitymas.....	167
spausdinimas.....	146
Klaidų pranešimai.....	145
Kokybė	
daugiau funkcijų.....	109, 110
kopija.....	104
spausdinti nuotraukas.....	105, 106
Kontrastas	
faksograma.....	107, 114
nuskaitymas.....	107
Kopija „du viename“.....	41, 104
Kopijavimas	
2-pusis.....	40
išdėstymas.....	41
paprastas.....	40
Kopijavimo apribojimai.....	13
Kopijuoti / atkurti nuotraukas.....	102, 108, 110
Kopijuoti į CD / DVD.....	102, 109, 110
Kreipimasis į „Epson“.....	188

L

Laikrodis.....	132
----------------	-----

Indeksas

Lemputė	
būsenos lempučių.....	167
Lemputės	
mirksi.....	164
valdymo skydelis.....	19
Lower 1/2.....	109, 110
M	
Mac OS X	
checking product status.....	147
prieiga prie spausdintuvo nustatymų.....	47
Maitinimo išjungimo laikmatis.....	112
Mažinti.....	104
Mygtukai	
valdymo skydelis.....	19
Mygtukas	
problemos.....	168
Mygtuko sąranka (WPS).....	111
N	
Nelygumas.....	157
Neryškūs spaudiniai.....	158
Neteisingi simboliai.....	159
Nuotraukos išdėstymo lapas.....	102, 109, 110
Nuotraukos koregavimas	
daugiau funkcijų.....	108, 109, 110
sąranka.....	113, 115
spausdinti nuotraukas.....	105, 106
Nuskaitymo kokybės sutrikimai.....	170
Nuskaitymo programinė įranga	
grupinė programinė įranga.....	87
Nuskaitymo sritis.....	107
Nuskaityti į „Cloud“.....	107
Nuskaityti į atminties kortelę.....	107
Nuskaityti į kompiuterį.....	107
Nuskaityti į kompiuterį (el. paštą).....	107
Nuskaityti į kompiuterį (PDF).....	107
Nuskaityti į PC (WSD).....	107
Nuskaityti į USB įtaisą.....	107
P	
P.I.F.....	109, 110
Pagalba	
„Epson“.....	188
Epson Event Manager.....	87
Paglba	
Epson Scan.....	86
Pagrindinė sąranka.....	112
Paprastas režimas.....	71
Paraštės	
problemos.....	159
Parinkties zona.....	78, 79
Pasirinkti „Visos nuotraukos“	
spausdinti nuotraukas.....	105
Pasirinkti aplanką	
spausdinti nuotraukas.....	105
Pasirinkti grupę	
spausdinti nuotraukas.....	105
Pasirinkti nuotraukas	
daugiau funkcijų.....	109
spausdinti nuotraukas.....	105
Pasirinkti pagal datą	
spausdinti nuotraukas.....	105
Pasirinkti vietą	
daugiau funkcijų.....	109
spausdinti nuotraukas.....	105
Paskutinio perdavimo ataskaita.....	114
Paskutinis perdavimas.....	108
Patikrinti fakso aparato prijungimą.....	92, 114
PDF.....	82
Perrinkimas.....	95
Peržiūra.....	77
Photo ID.....	109, 110
PIN kodo sąranka (WPS).....	111
Pypsėjimas.....	112
Popieriaus dydis	
daugiau funkcijų.....	109, 110
kopija.....	104
spausdinti nuotraukas.....	105, 106
Popieriaus ir kopijavimo nustatymai	
daugiau funkcijų.....	108, 110
Popieriaus kasetė.....	25
Popieriaus strigtis.....	169
Popieriaus šaltinis	
kopija.....	104
spausdinti nuotraukas.....	105, 106
Popieriaus tipas	
daugiau funkcijų.....	109, 110
kopija.....	104
spausdinti nuotraukas.....	105, 106
Popierius	
įdėjimas.....	25
įkrovimas.....	29
įkrovimo talpa.....	21, 25, 29
spausdinama sritis.....	178
specialus Epson popierius.....	21
strigtys.....	149
sulankstytas.....	162
techniniai duomenys.....	176
tiekimu problemos.....	161
prekių ženklai.....	2
Pritaikymo puslapiui spausdinimas.....	58
Pritaikyti rėmelį	
spausdinti nuotraukas.....	105, 106
Problemos	
diagnostika.....	146
faksograma.....	173
ištepti spaudiniai.....	158, 160
juostos.....	156, 157
kreipimasis į „Epson“.....	188
neryškūs spaudiniai.....	158
neteisingi simboliai.....	159
netinkamos spalvos.....	157
nuskaitymas.....	167
paraštės.....	159
popieriaus strigtys.....	149
popieriaus tiekimasis.....	161
spausdinimas.....	146
spausdinimo sparta.....	161
spausdintuvas nespausdina.....	163

Indeksas

sprendimas.....	188
tušti puslapiai.....	160
veidrodinis atvaizdas.....	160
Programinė įranga	
šalinimas.....	140
Protokolo pėdsakas.....	108
Purkštukų patikrinimas.....	127
„Mac OS X“.....	127
„Windows“.....	127
valdymo skydelis.....	128
Puslapių dydžio keitimas.....	58
Puslapių dydžio sumažinimas.....	58
Puslapių padidinimas.....	58

R

Rašalas	
atsargumo priemonė.....	117
juodo rašalo taupymas „Windows“ sistemoje.....	122
rašalo kasečių būsenos tikrinimas „Mac OS X“ sistemoje	
.....	120
rašalo kasečių būsenos tikrinimas „Windows“ sistemoje	
.....	119
rašalo kasečių būsenos tikrinimas naudojant valdymo	
skydelį.....	121
Rašalo kasečių pakeitimas.....	122
Rašalo kasetės	
dalių numeriai.....	175
išnaudotų pakeitimas.....	122
Rašalo lygiai.....	111
Raštinės režimas.....	73
Redaguoti nuotraukas	
spausdinti nuotraukas.....	105
Reikalavimai sistemai.....	175
Rėmelis	
daugiau funkcijų.....	109, 110
Rinkimo režimas.....	114
Ryšio patikrinimas.....	112
Ryšys.....	114

S

Sąsajos kabeliai.....	186
Siuntimo nustatymai.....	114
Siųsti faksu vėliau.....	97
Skaitytuvo stiklas.....	37
Skambučiai prieš priėmimą.....	98, 114
Skiriamoji geba	
faksograma.....	107, 114
nuskaitymas.....	107
Sleep Timer (Išjungimo laikmatis).....	112
Spalva.....	107
Spalvinimo knyga.....	103, 109, 111
Spalvų atkūrimas	
daugiau funkcijų.....	110
Spalvų problemos.....	157
Sparta	
padidinimas.....	161, 165
Spausdinamos srities specifikacijos.....	178
Spausdinimas	
2-pusis.....	55

atšaukimas.....	51
be rėmelių.....	47
dokumentas.....	47
išankstinis nustatymas.....	55
keletas puslapių lape.....	59
nuotrauka.....	47
pritaikymas puslapiui.....	58
skaitmeninis fotoaparatas.....	44
sparčioji nuoroda.....	55
spausdinimas iš.....	44
tekstas.....	47
vokas.....	47
Spausdinimas su funkcija „Puslapių lape“.....	59
Spausdinimo atšaukimas.....	51
„Mac OS X“.....	52
„Windows“.....	51
Spausdinimo galvutė	
išlygiavimas.....	131
patikrinimas.....	127
valymas.....	129
Spausdinimo galvutės išlygiavimas.....	131
Spausdinimo inf. ant nuotraukų	
spausdinti nuotraukas.....	105, 106
Spausdinimo išdėstymas	
daugiau funkcijų.....	109
Spausdinimo kokybė	
pagerinimas.....	155
Spausdinimo nustatymai	
daugiau funkcijų.....	109, 110, 111
sąranka.....	113, 115
spausdinti nuotraukas.....	105, 106
Spausdinimo sparta	
padidinimas.....	161, 165
Spausdinimo užduočių valdymas	
Windows.....	146
Spausdinti ant CD / DVD.....	102, 109, 110
Spausdinti atviruką su nuotrauka.....	110
Spausdinti faksogramas dar kartą.....	108
Spausdinti suliniuotą popierių.....	103, 109, 111
Spausdintuvo bendras naudojimas	
Mac OS X.....	63
Spausdintuvo sąranka.....	112
Status Monitor	
Mac OS X.....	147
Sticker 16-up.....	109, 110
Storas popierius.....	112
Suplanuotas perdavimas faksu.....	97
Svetainės paslauga.....	9

T

Tech. priežiūra.....	112
Techniniai duomenys	
atminties kortelė.....	181
automatinis dokumentų tiektuvas.....	180
faksas.....	180
išorinis USB įrenginys.....	186
mechaninė dalis.....	182
popierius.....	176
rašalo kasetės.....	175
skaitytuvai.....	179
spausdintuvai.....	176

standartai ir patvirtinimai.....	185
Techninis palaikymas.....	188
Tik milimetrinis popierius.....	109, 111
Tik plačiai suliniuotas.....	109, 111
Tik siaurai suliniuotas.....	109, 111
Toninio numerio rinkimo signalo aptikimas.....	114
Tušti puslapiai.....	160
Tvarkyklė	
prieiga „Windows“ sistemoje.....	46
prieiga Mac OS X sistemoje.....	47
šalinimas.....	140
tvarkyklė.....	86

U

Upper 1/2.....	109, 110
USB	
jungtis.....	186

V

Vadovo funkcijos.....	115
Vaizdo reguliavimas.....	66
Valdymo skydas.....	19
Valymas	
spausdinimo galvutė.....	129
Vandenženklis nesuliniuotas.....	109, 111
Vandenženklis, suliniuotas horizontaliai.....	109, 111
Vandenženklis, suliniuotas vertikaliai.....	109, 111
Vasaros laikas.....	132
Veidrodinis atvaizdas.....	160
Visos funkcijos.....	115
Vokai	
spausdinama sritis.....	178
Vokas	
įdėjimas.....	25
įkrovimas.....	29

W

Wi-Fi/tinklo nustatymai.....	112
Windows	
gaminio būsenos tikrinimas.....	146
spausdinimo užduočių valdymas.....	146

Ž

Žiniatinklio tarnyba.....	107
Žinynas	
valdymo skydelis.....	115