

# Benutzerhandbuch

---

---

---

## Copyright und Marken

# Copyright und Marken

Kein Teil dieses Handbuchs darf in irgendeiner Form (Druck, Fotokopie, Mikrofilm oder ein anderes Verfahren) ohne die schriftliche Genehmigung der Seiko Epson Corporation reproduziert oder unter Verwendung elektronischer Systeme verarbeitet, vervielfältigt oder verbreitet werden. Es wird keine Patenthaftung in Bezug auf die in diesem Dokument enthaltenen Informationen übernommen. Ferner wird keine Haftung übernommen für Schäden, die infolge der Verwendung der in diesem Handbuch enthaltenen Informationen auftreten. Die hierin enthaltenen Informationen sind ausschließlich zur Verwendung mit diesem Epson-Produkt vorgesehen. Epson übernimmt keine Verantwortung für die Anwendung dieser Informationen auf andere Produkte.

Weder die Seiko Epson Corporation noch ihre Tochtergesellschaften haften gegenüber dem Käufer oder dritten Parteien für Schäden, Verlust, Kosten oder Folgekosten infolge von Unfällen, unsachgemäßer Handhabung oder Missbrauch dieses Produkts sowie unautorisierten Änderungen, Reparaturen oder sonstigen Modifikationen an diesem Produkt. Das gilt auch (mit Ausnahme der USA) für die Nichtbefolgung der Bedienungs- und Wartungsanweisungen der Seiko Epson Corporation.

Seiko Epson Corporation und ihre Tochtergesellschaften haften nicht für Schäden oder Störungen durch den Einsatz von Optionen oder Zubehörteilen, die keine Originalprodukte von Epson sind oder keine ausdrückliche Zulassung der Seiko Epson Corporation als „EPSON Approved Product“ haben.

Die Seiko Epson Corporation kann nicht haftbar gemacht werden für Schäden aufgrund elektromagnetischer Interferenzen, die aus der Verwendung von Schnittstellenkabeln herrühren, die nicht von der Seiko Epson Corporation als „Epson Approved Products“ genehmigt wurden.

EPSON® ist eine eingetragene Marke und EPSON EXCEED YOUR VISION oder EXCEED YOUR VISION ist eine Marke der Seiko Epson Corporation.

PRINT Image Matching™ und das Logo von PRINT Image Matching sind Marken der Seiko Epson Corporation. Copyright © 2001 Seiko Epson Corporation. Alle Rechte vorbehalten.

PictBridge ist eine Marke.



Intel® ist eine eingetragene Marke der Intel Corporation.

PowerPC® ist eine eingetragene Marke der International Business Machines Corporation.

Die Epson Scan-Software basiert zum Teil auf Arbeiten der „Independent JPEG Group“.

libtiff

Copyright © 1988-1997 Sam Leffler  
Copyright © 1991-1997 Silicon Graphics, Inc.

## Copyright und Marken

Permission to use, copy, modify, distribute, and sell this software and its documentation for any purpose is hereby granted without fee, provided that (i) the above copyright notices and this permission notice appear in all copies of the software and related documentation, and (ii) the names of Sam Leffler and Silicon Graphics may not be used in any advertising or publicity relating to the software without the specific, prior written permission of Sam Leffler and Silicon Graphics.

THE SOFTWARE IS PROVIDED "AS-IS" AND WITHOUT WARRANTY OF ANY KIND, EXPRESS, IMPLIED OR OTHERWISE, INCLUDING WITHOUT LIMITATION, ANY WARRANTY OF MERCHANTABILITY OR FITNESS FOR A PARTICULAR PURPOSE.

IN NO EVENT SHALL SAM LEFFLER OR SILICON GRAPHICS BE LIABLE FOR ANY SPECIAL, INCIDENTAL, INDIRECT OR CONSEQUENTIAL DAMAGES OF ANY KIND, OR ANY DAMAGES WHATSOEVER RESULTING FROM LOSS OF USE, DATA OR PROFITS, WHETHER OR NOT ADVISED OF THE POSSIBILITY OF DAMAGE, AND ON ANY THEORY OF LIABILITY, ARISING OUT OF OR IN CONNECTION WITH THE USE OR PERFORMANCE OF THIS SOFTWARE.

Microsoft®, Windows® und Windows Vista® sind eingetragene Marken der Microsoft Corporation.

Apple, Macintosh, Mac OS und OS X sind in den USA und in anderen Ländern eingetragene Marken von Apple Inc.

AirPrint ist eine Marke von Apple Inc.

Google Cloud Print™ ist eine eingetragene Marke von Google Inc.

Die Namen und Logos ABBYY® und ABBYY FineReader® sind eingetragene Marken von ABBYY Software House.

Adobe, Adobe Reader, Acrobat und Photoshop sind eine in einigen rechtlichen Gültigkeitsbereichen eingetragenen Marken der Adobe Systems Incorporated.

*Allgemeiner Hinweis: Alle in der Dokumentation genannten Bezeichnungen von Erzeugnissen sind Marken der jeweiligen Firmen. Aus dem Fehlen der Markenzeichen (R) bzw. TM kann nicht geschlossen werden, dass die Bezeichnung ein freier Markenname ist.*

© 2013 Seiko Epson Corporation. Alle Rechte vorbehalten.

Änderungen am Inhalt dieser Anleitung und an den technischen Daten dieses Gerätes ohne Vorankündigung vorbehalten.

## Inhalt

### Copyright und Marken

Copyright und Marken. . . . . 2

### Einleitung

Informationsquellen. . . . . 7

Verschiedene Sicherheitshinweise. . . . . 7

Betriebssystem-Versionen. . . . . 7

Epson Connect Service verwenden. . . . . 8

### Wichtige Hinweise

Sicherheitshinweise. . . . . 9

Produkt- und Warnhinweise. . . . . 10

    Aufstellen/Verwenden des Geräts. . . . . 10

    Verwenden des Geräts mit einer kabellosen

    Verbindung. . . . . 11

    Verwenden des LCD-Bildschirms. . . . . 11

    Handhaben der Tintenpatronen. . . . . 12

Einschränkungen beim Kopieren. . . . . 12

### Allgemeine Informationen zum Gerät

Verfügbare Funktionen für dieses Produkt. . . . . 13

Geräteteile. . . . . 13

Erläuterungen zum Bedienfeld. . . . . 15

    Tasten und LCD-Leuchten. . . . . 16

    Leuchten. . . . . 16

### Handhabung von Papier und Medien

Einführung zum Verwenden, Einlegen und

Aufbewahren von Medien. . . . . 17

    Einlegen von Papier. . . . . 17

Auswahl des Papiers. . . . . 17

    Papiertypeneinstellungen im LCD-Bildschirm. . . . . 19

    Papiertypeneinstellungen im Druckertreiber. . . . . 20

Einlegen von Papier. . . . . 21

    In die Papierkassette. . . . . 21

Einlegen von Vorlagen. . . . . 25

    Einlegen von Fotos. . . . . 26

    Einlegen eines Buches. . . . . 26

    Einlegen von Vorlagen für 2-hoch-Kopien

    (Layout-Kopieren). . . . . 27

### Kopieren

Kopieren von Dokumenten. . . . . 28

    Einfaches Kopieren. . . . . 28

    2-seitige Kopie. . . . . 28

    Layout-Kopieren. . . . . 29

Menüliste für den Kopiermodus. . . . . 30

### drucken

Standardverfahren mit dem Bedienfeld. . . . . 31

    Fotos von einer Digitalkamera drucken. . . . . 31

Standardverfahren mit dem Computer. . . . . 32

    Druckertreiber und Statusmonitor. . . . . 32

    Standarddruck. . . . . 34

    Abbrechen eines Druckauftrags. . . . . 38

Sonstige Optionen. . . . . 40

    Drucken von Fotos auf einfache Weise. . . . . 40

    Gerätevoreinstellungen (nur Windows). . . . . 40

    2-seitiges Drucken. . . . . 41

    Drucken mit der Funktion „Passend auf Seite“

    . . . . . 43

    Drucken mit Pages per sheet (Seiten pro Blatt)

    . . . . . 44

Freigeben des Gerätes für den Druck. . . . . 45

    Einrichten unter Windows. . . . . 45

    Einrichten unter Mac OS X. . . . . 49

### Scannen

Erste Scanschritte. . . . . 50

    Starten eines Scans. . . . . 50

    Bildkorrektur-Merkmale. . . . . 52

Standard-Scannen über das Bedienfeld. . . . . 54

    Menüliste für den Scanmodus. . . . . 55

Standard-Scannen mit dem Computer. . . . . 55

    Scannen im Full Auto Mode

    (Vollautomatischer Modus). . . . . 55

    Scannen im Home Mode (Standard Modus). . . . . 57

    Scannen im Office Mode (Büromodus). . . . . 59

    Scannen im Professional Mode

    (Professioneller Modus). . . . . 61

    Vorschau und Anpassen des Scanbereichs. . . . . 63

Verschiedene Arten des Scannens. . . . . 66

    Scannen einer Zeitschrift. . . . . 66

    Scannen von mehreren Dokumenten zu einer

    PDF-Datei. . . . . 68

    Scannen eines Fotos. . . . . 71

Softwareinformationen. . . . .	72	Verwenden des Dienstprogrammes Head Cleaning (Druckkopfreinigung) unter Windows. . . . .	94
Starten des Epson Scan-Treibers. . . . .	72	Verwenden des Dienstprogrammes Head Cleaning (Druckkopfreinigung) unter Mac OS X. . . . .	95
Starten von Epson Event Manager. . . . .	73	Unter Verwendung des Bedienungsfeldes. . . . .	95
<b>Pers. Schreibpapier</b>		Ausrichten des Druckkopfs. . . . .	95
Menüpunkte des Menüs Pers. Schreibpapier. . . . .	74	Verwenden des Dienstprogrammes zur Print Head Alignment (Druckkopf-Justage) unter Windows. . . . .	96
<b>Bedienfeld-Menüliste</b>		Verwenden des Dienstprogrammes zur Print Head Alignment (Druckkopf-Justage) unter Mac OS X. . . . .	96
Kopiermodus. . . . .	75	Unter Verwendung des Bedienungsfeldes. . . . .	96
Scanmodus. . . . .	76	Energie sparen. . . . .	97
Persönliches Schreibpapier-Modus. . . . .	76	Unter Windows. . . . .	97
Setupmodus. . . . .	76	Unter Mac OS X. . . . .	98
Leiser Betrieb. . . . .	77	Unter Verwendung des Bedienungsfeldes. . . . .	98
Modus „Wi-Fi-Setup“. . . . .	78	Leiserer Druckerbetrieb. . . . .	98
<b>Informationen über die Tintenpatronen</b>		Unter Windows. . . . .	99
<b>Auswechseln der Tintenpatronen</b>		Unter Mac OS X. . . . .	99
Sicherheitshinweise, Vorsichtsmaßregeln und Spezifikationen für Tintenpatronen. . . . .	80	Unter Verwendung des Bedienungsfeldes. . . . .	99
Sicherheitshinweise. . . . .	80	Konfigurieren von Netzwerkdiensten. . . . .	99
Vorsichtsmaßregeln zum Auswechseln von Tintenpatronen. . . . .	80	Reinigen des Gerätes. . . . .	100
Spezifikationen von Tintenpatronen. . . . .	81	Reinigen des Gerätegehäuses. . . . .	100
Prüfen des Status der Tintenpatronen. . . . .	82	Reinigen des Geräteinnenraums. . . . .	101
Unter Windows. . . . .	82	Transportieren des Gerätes. . . . .	101
Unter Mac OS X. . . . .	83	Überprüfen und Installieren Ihrer Software. . . . .	102
Unter Verwendung des Bedienungsfeldes. . . . .	84	Überprüfen der auf Ihrem Computer installierten Software. . . . .	102
Vorübergehender Druck mit schwarzer Tinte bei leeren Farbpatronen oder leerer Fotoschwarz- Patrone. . . . .	85	Installieren der Software. . . . .	103
Unter Windows. . . . .	85	Deinstallieren Ihrer Software. . . . .	103
Unter Mac OS X. . . . .	86	Unter Windows. . . . .	104
Sparen von schwarzer Tinte bei fast leerer Patrone (nur Windows). . . . .	88	Unter Mac OS X. . . . .	105
Austauschen einer Tintenpatrone. . . . .	88	<b>Fehlerindikatoren</b>	
<b>Geräte- und Softwarewartung</b>		<b>Fehlerbeseitigung für das Drucken/ Kopieren</b>	
Überprüfen der Druckkopfdüsen. . . . .	92	Problemdiagnose. . . . .	108
Verwenden des Dienstprogrammes Nozzle Check (Düsentest) unter Windows. . . . .	92	Prüfen des Gerätestatus. . . . .	108
Verwenden des Dienstprogrammes Nozzle Check (Düsentest) unter Mac OS X. . . . .	92	Papierstau. . . . .	111
Unter Verwendung des Bedienungsfeldes. . . . .	93	Beseitigen von Papierstau in der hinteren Abdeckung. . . . .	112
Reinigen des Druckkopfs. . . . .	94	Entfernen von gestautem Papier aus dem Drucker. . . . .	113

## Inhalt

Entfernen von gestautem Papier aus der Papierkassette. . . . .	113
Vermeiden von Papierstau. . . . .	114
Nach einem Papierstau erneut drucken (nur Windows). . . . .	114
Hilfe zur Druckqualität. . . . .	115
Horizontale Streifen. . . . .	116
Vertikale Streifen oder Fehlausrichtung. . . . .	116
Falsche oder fehlende Farben. . . . .	117
Undeutlicher oder verschmierter Ausdruck. . . . .	117
Verschiedene Druckausgabeprobleme . . . . .	118
Falsche oder unvollständige Zeichen. . . . .	118
Falsche Ränder. . . . .	118
Etwas schiefer Ausdruck. . . . .	119
Falsche Größe oder Position des kopierten Bildes. . . . .	119
Seitenverkehrtes Bild. . . . .	119
Drucken leerer Seiten. . . . .	119
Bedruckte Seite ist verschmiert oder weist Streifen auf. . . . .	120
Es wird zu langsam gedruckt. . . . .	120
Papier wird nicht richtig eingezogen. . . . .	121
Das Papier wird nicht eingezogen. . . . .	121
Es werden mehrere Blätter gleichzeitig eingezogen. . . . .	121
Papier ist falsch eingelegt. . . . .	122
Das Papier wird nicht vollständig ausgeworfen oder ist zerknittert. . . . .	122
Gerät druckt nicht. . . . .	122
Alle Anzeigenleuchten sind aus. . . . .	122
Die Anzeigeleuchten leuchteten nur kurz auf und erloschen dann wieder. . . . .	122
Nur die Betriebsanzeige leuchtet. . . . .	122
Nach dem Auswechseln der Patrone wird ein Tintenfehler angezeigt. . . . .	123
Erhöhen der Druckgeschwindigkeit (nur Windows). . . . .	124

### Fehlerbehebung für das Scannen

Problemmeldungen im LCD-Bildschirm oder mit der Statusanzeige. . . . .	126
Probleme beim Starten eines Scans. . . . .	126
Mit der Taste. . . . .	127
Benutzung von Scan-Software außer dem Epson Scan-Treiber. . . . .	128
Probleme beim Papiereinzug. . . . .	128
Papier wird verschmutzt. . . . .	128
Es werden mehrere Blätter eingezogen. . . . .	128
Probleme mit der Scan-Zeit. . . . .	128

Probleme mit gescannten Bildern. . . . .	128
Scan-Qualität ist unbefriedigend. . . . .	128
Der Scan-Bereich oder die Scan-Richtung ist unbefriedigend. . . . .	130
Probleme trotz Ausprobieren aller Lösungsvorschläge. . . . .	131

### Produktinformationen

Systemvoraussetzungen. . . . .	132
Unter Windows. . . . .	132
Unter Mac OS X. . . . .	132
Technische Daten. . . . .	132
Technische Daten des Druckers. . . . .	132
Technische Daten des Scanners. . . . .	134
Technische Daten der Netzwerkschnittstelle. . . . .	135
Technische Daten für Fotos. . . . .	135
Mechanik. . . . .	135
Elektrische Anschlusswerte. . . . .	136
Umgebungsbedingungen. . . . .	136
Normen und Zertifizierungen. . . . .	136
Schnittstelle. . . . .	138

### Wo Sie Hilfe bekommen

Website für technischen Support. . . . .	139
Kontaktaufnahme mit dem Epson- Kundendienst. . . . .	139
Bevor Sie sich an Epson wenden. . . . .	139
Hilfe für Benutzer in Europa. . . . .	140
Hilfe für Benutzer in Australien. . . . .	140

### Index

## Einleitung

# Informationsquellen

Die neueste Version der folgenden Handbücher finden Sie auf der Epson Support-Website.

<http://www.epson.eu/Support> (Europa)

<http://support.epson.net/> (außerhalb Europas)

**Hier starten (Papier):**

Liefert Informationen zum Einrichten des Geräts und zur Installation der Software.

**Benutzerhandbuch (PDF):**

Enthält ausführliche Anleitungen zu Betrieb, Sicherheit und Problemlösung. Nehmen Sie dieses Handbuch, wenn Sie das Produkt mit einem Computer oder fortgeschrittene Funktionen, wie z. B. 2-seitiges Kopieren, verwenden.

Zur Anzeige des PDF-Handbuchs ist Adobe Acrobat Reader 5.0 oder höher, oder Adobe Reader erforderlich.

**Netzwerkhandbuch (PDF):**

Liefert Netzwerkadministratoren Informationen zu sowohl den Druckertreiber- als auch Netzwerkeinstellungen.

## Verschiedene Sicherheitshinweise

Die Anmerkungen in diesem Handbuch unter „Vorsicht“, „Wichtig“ und „Hinweis“ werden wie nachfolgend dargestellt und haben die folgende Bedeutung.



**Vorsicht**

*Diese Warnhinweise müssen unbedingt beachtet werden, um Körperverletzungen zu vermeiden.*



**Wichtig**

*Anmerkungen dieser Art müssen befolgt werden, um Schäden am Drucker oder Computer zu vermeiden.*

**Hinweis**

*Hinweise enthalten nützliche Tipps zu Betrieb und Einsatzmöglichkeiten dieses Produktes.*

## Betriebssystem-Versionen

In diesem Handbuch werden die nachstehenden Abkürzungen verwendet.

- Windows 8 steht für Windows 8 und Windows 8 Pro.

## Einleitung

- ❑ Windows 7 steht für Windows 7 Home Basic, Windows 7 Home Premium, Windows 7 Professional and Windows 7 Ultimate.
- ❑ Windows Vista steht für Windows Vista Home Basic Edition, Windows Vista Home Premium Edition, Windows Vista Business Edition, Windows Vista Enterprise Edition und Windows Vista Ultimate Edition.
- ❑ Windows XP steht für Windows XP Home Edition, Windows XP Professional x64 Edition und Windows XP Professional.
- ❑ Mac OS X steht für Mac OS X 10.5.8, 10.6.x, 10.7.x, 10.8.x.

## Epson Connect Service verwenden

Wenn Sie Epson Connect und entsprechende Dienste anderer Unternehmen verwenden, können Sie ganz einfach direkt vom Smartphone, Tablet-PC oder Laptop aus drucken, jederzeit und praktisch überall, ja auf der ganzen Welt! Weitere Informationen zum Drucken und zu anderen Diensten finden Sie unter dem folgenden URL:

<https://www.epsonconnect.com/> (Epson Connect Portal)

<http://www.epsonconnect.eu/> (nur Europa)



**Hinweis:**

Netzwerkeinstellungen können Sie mit einem Webbrowser auf einem mit demselben Netzwerk wie das Gerät verbundenen Computer, Smartphone, Tablet-PC oder Laptop konfigurieren.

➔ „Konfigurieren von Netzwerkdiensten“ auf Seite 99



---

## Wichtige Hinweise

### Sicherheitshinweise

Lesen und befolgen Sie diese Hinweise, um die sichere Anwendung dieses Produkts sicherzustellen. Achten Sie darauf, dieses Handbuch zum späteren Nachschlagen aufzubewahren. Befolgen Sie außerdem alle am Gerät angebrachten Warnungen und Hinweise.

- ❑ Verwenden Sie ausschließlich das mit dem Produkt gelieferte Netzkabel und verwenden Sie es nicht mit anderen Geräten. Andere Kabel an diesem Produkt oder die Verwendung des mitgelieferten Netzkabels an anderen Geräten kann Feuer und Stromschläge verursachen.
- ❑ Vergewissern Sie sich, dass das Netzkabel den geltenden Sicherheitsvorschriften entspricht.
- ❑ Versuchen Sie nie, Netzkabel, Netzstecker, Druckereinheit, Scannereinheit oder optionales Zubehör zu zerlegen, zu modifizieren oder zu reparieren, außer wenn dies ausdrücklich in den Handbüchern des Geräts angegeben ist.
- ❑ In folgenden Fällen müssen Sie das Produkt vom Netz trennen und sich an einen autorisierten Kundendiensttechniker wenden: Das Netzkabel oder der Stecker ist beschädigt; Flüssigkeit ist in das Produkt eingedrungen; das Produkt ist heruntergefallen oder das Gehäuse wurde beschädigt; das Produkt arbeitet nicht mehr normal bzw. zeigt auffällige Leistungsabweichungen. Nehmen Sie keine Einstellungen vor, die nicht in der Dokumentation beschrieben sind.
- ❑ Stellen Sie das Gerät in der Nähe einer Steckdose auf, so dass der Stecker jederzeit problemlos herausgezogen werden kann.
- ❑ Das Gerät darf nicht im Freien, in der Nähe von viel Schmutz oder Staub, Wasser, Wärmequellen oder an Standorten, die Erschütterungen, Vibrationen, hohen Temperaturen oder Feuchtigkeit ausgesetzt sind, aufgestellt oder gelagert werden.
- ❑ Achten Sie darauf, dass keine Flüssigkeiten auf das Gerät gelangt und berühren Sie das Gerät nicht mit nassen Händen.
- ❑ Halten Sie zwischen dem Gerät und Herzschrittmachern einen Mindestabstand von 22 cm ein. Die Funkwellen, die das Gerät aussendet, könnten die Funktion von Herzschrittmachern nachteilig beeinflussen.
- ❑ Wenn das LCD-Display beschädigt ist, wenden Sie sich an Ihren Händler. Falls die Flüssigkristalllösung auf Ihre Hände gelangt, waschen Sie sie gründlich mit Seife und Wasser. Falls die Flüssigkristalllösung in die Augen gelangt, spülen Sie diese sofort mit reichlich Wasser aus. Wenn Sie sich nach dem gründlichen Ausspülen immer noch schlecht fühlen oder Sehprobleme haben, suchen Sie sofort einen Arzt auf.

**Hinweis:**

Sicherheitshinweise für Tintenpatronen finden Sie unter:

➔ [„Auswechseln der Tintenpatronen“ auf Seite 80](#)

## Produkt- und Warnhinweise

Lesen und befolgen Sie diese Hinweise, um Schäden am Produkt oder an Ihren anderen Geräten zu vermeiden. Achten Sie darauf, dieses Handbuch zum späteren Nachschlagen aufzubewahren.

---

### Aufstellen/Verwenden des Geräts

- Die Ventilationsschlitze und Öffnungen am Gerät dürfen nicht blockiert oder zugedeckt werden.
- Die verwendete Netzspannung muss mit der auf dem Typenschild des Geräts angegebenen Betriebsspannung übereinstimmen.
- Es darf keine Steckdose benutzt werden, an der bereits Geräte wie Fotokopierer oder Ventilatoren angeschlossen sind, die regelmäßig ein- und ausgeschaltet werden.
- Schließen Sie den Drucker nicht an schaltbare oder timergesteuerte Steckdosen an.
- Benutzen Sie die Computeranlage nicht in der Nähe potenzieller elektromagnetischer Störfelder, wie z. B. Lautsprecher oder Basisstationen schnurloser Telefone.
- Verlegen Sie die Netzkabel so, dass sie gegen Abrieb, Beschädigungen, Durchscheuern, Verformung und Knicken geschützt sind. Stellen Sie keine Gegenstände auf das Netzkabel und ordnen Sie das Netzkabel so an, dass niemand darauf tritt. Achten Sie besonders darauf, dass alle Netzkabel an den Enden und an den Ein- und Ausgängen des Transformators gerade sind.
- Wenn Sie das Gerät über ein Verlängerungskabel anschließen, achten Sie darauf, dass die Gesamtstromaufnahme aller am Verlängerungskabel angeschlossenen Geräte die zulässige Strombelastbarkeit des Verlängerungskabels nicht überschreitet. Stellen Sie außerdem sicher, dass die Gesamtstromstärke aller an der Netzsteckdose angeschlossenen Geräte die zulässige Stromstärke dieser Steckdose nicht überschreitet.
- Bei Einsatz des Geräts in Deutschland ist Folgendes zu beachten: Bei Anschluss des Geräts an die Stromversorgung muss sichergestellt werden, dass die Gebäudeinstallation mit einer 10-A- oder 16-A-Sicherung abgesichert ist.
- Wenn Sie dieses Gerät mit einem Kabel an einen Computer oder ein anderes Gerät anschließen, achten Sie auf die richtige Ausrichtung der Steckverbinder. Jeder Steckverbinder kann nur auf eine Weise eingesteckt werden. Wenn ein Steckverbinder falsch ausgerichtet eingesteckt wird, können beide Geräte, die über das Kabel verbunden sind, beschädigt werden.
- Stellen Sie das Gerät auf eine ebene, stabile Fläche, die an allen Seiten über seine Grundfläche hinausragt. Lassen Sie einen Freiraum von mindestens 10 cm zwischen der Rückseite des Geräts und der Wand, wenn Sie das Gerät an einer Wand aufstellen. Das Gerät arbeitet nicht ordnungsgemäß, wenn es schräg aufgestellt ist.
- Beim Transportieren oder Lagern darf das Gerät nicht gekippt, vertikal aufgestellt oder auf den Kopf gestellt werden. Andernfalls kann Tinte austreten.
- Hinter dem Gerät muss genügend Platz für Kabel und darüber muss genügend Platz zum vollständigen Öffnen der Vorlagenabdeckung sein.
- Lassen Sie genügend Platz vor dem Gerät frei, damit das Papier ungehindert ausgegeben werden kann.

## Wichtige Hinweise

- Vermeiden Sie Standorte, an denen der Drucker starken Temperatur- und Feuchtigkeitsschwankungen ausgesetzt ist. Halten Sie das Gerät auch vor direkter Sonneneinstrahlung, starkem Lichteinfall und Wärmequellen fern.
- Führen Sie keine Gegenstände durch die Schlitze im Gehäuse des Geräts.
- Stecken Sie Ihre Hand nicht in das Innere des Geräts, und berühren Sie die Tintenpatronen während eines Druckvorgangs nicht.
- Berühren Sie nicht das weiße, flache Kabel im Inneren des Geräts.
- Verwenden Sie im Geräteinnern oder in der Umgebung dieses Gerätes keine Sprays, die entzündliche Gase enthalten. Dies könnte ein Feuer verursachen.
- Bewegen Sie den Druckkopf nicht von Hand, denn das Gerät kann dadurch beschädigt werden.
- Schalten Sie das Gerät stets mit Taste  aus. Trennen Sie das Gerät erst dann von der Stromversorgung, wenn der LCD-Bildschirm ganz abgeschaltet ist.
- Vergewissern Sie sich vor dem Transport des Geräts, dass sich der Druckkopf in der Abdeckposition (rechts außen) befindet und dass die Tintenpatronen richtig eingesetzt sind.
- Achten Sie darauf, dass Sie sich beim Schließen der Scannereinheit nicht die Finger einklemmen.
- Wenn Sie das Gerät längere Zeit nicht benutzen, ziehen Sie das Netzkabel aus der Netzsteckdose.
- Drücken Sie beim Einlegen von Originalen nicht zu fest auf das Vorlagenglas.
- Während der Nutzungsdauer des Gerätes kann das Auswechseln eines vollen Abfalltintenkartuschens erforderlich werden. Ob und wie oft dies erforderlich ist, variiert entsprechend der Anzahl von gedruckten Seiten, der Art des gedruckten Materials und der Anzahl von Reinigungszyklen, die das Gerät durchläuft. Epson Status Monitor, LCD-Bildschirm oder Lampen im Bedienfeld machen Sie darauf aufmerksam, wenn dieses Ersatzteil gewechselt werden muss. Das erforderliche Wechseln des Tintenkartuschens bedeutet nicht, dass das Gerät nicht mehr gemäß den Gerätespezifikationen funktioniert. Dieser Ersatzteiltausch gehört zur Routinewartung innerhalb der Produktspezifikation und ist kein Problem, das repariert werden muss. Deshalb sind die Kosten dieser Maßnahme von der Epson-Gewährleistung ausgeschlossen. Wird das Auswechseln des Tintenkartuschens im Gerät erforderlich, kann ein autorisierter Epson-Kundendienst diese Maßnahme für Sie übernehmen. Es ist kein Ersatzteil, das vom Benutzer gewartet werden kann.

---

## Verwenden des Geräts mit einer kabellosen Verbindung

- Benutzen Sie dieses Produkt nicht in medizinischen Einrichtungen oder in der Nähe von medizinischen Geräten. Die Funkwellen, die das Gerät aussendet, könnten den Betrieb der elektrischen, medizinischen Geräte nachteilig beeinflussen.
- Benutzen Sie das Gerät nicht in der Nähe von automatisch gesteuerten Einrichtungen, wie elektrischen Türen oder Brandmeldern. Die Funkwellen, die das Gerät aussendet, könnten diese Einrichtungen nachteilig beeinflussen und zu Unfällen durch eine Fehlfunktion führen.

---

## Verwenden des LCD-Bildschirms

- Das LCD-Display kann ein paar kleine helle oder dunkle Punkte enthalten und aufgrund seiner Eigenschaften ungleichmäßig hell sein. Dies ist normal. Es handelt sich dabei nicht um eine Beschädigung.

## Wichtige Hinweise

- Reinigen Sie den LCD-Bildschirm nur mit einem trockenen, weichen Tuch. Verwenden Sie keine flüssigen oder chemischen Reiniger.
- Die äußere Abdeckung des LCD-Bildschirms könnte bei starkem Druck brechen. Wenden Sie sich an den Händler, wenn die Feldoberfläche splittert oder bricht, und versuchen Sie nicht, die gebrochenen Teile zu entfernen.

---

## Handhaben der Tintenpatronen

➔ [„Auswechseln der Tintenpatronen“ auf Seite 80](#)

## Einschränkungen beim Kopieren

Beachten Sie die folgenden Einschränkungen, um das Gerät in einer verantwortlichen und gesetzlichen Weise zu verwenden.

### Das Kopieren der folgenden Objekte ist gesetzlich verboten:

- Banknoten, Münzen, staatliche Wertpapiere, staatliche Schuldverschreibungen und Kommunalanleihen
- Unbenutzte Briefmarken, frankierte Postkarten und andere offizielle Postsachen mit gültiger Freimachung
- Staatliche Steuerzeichen und nach einem gesetzlichen Verfahren ausgegebene Wertpapiere

### Beim Kopieren der folgenden Dokumente ist Vorsicht angebracht:

- Private Wertpapiere (Börsenzertifikate, übertragbare Schuldverschreibungen, Schecks usw.), Monatskarten, Konzessionen usw.
- Pässe, Führerscheine, Kfz-Prüfsiegel, Straßenbenutzungsausweise, Nahrungsmittelkarten, Fahrkarten usw.

***Hinweis:***

*Das Kopieren dieser Dokumente kann auch gesetzlich verboten sein.*

### Verantwortlicher Umgang mit urheberrechtlich geschütztem Material:

- Ein Missbrauch des Geräts liegt vor, wenn urheberrechtlich geschütztes Material widerrechtlich kopiert wird. Außer wenn Sie auf Empfehlung eines versierten Anwalts handeln, sollten Sie die Genehmigung des Inhabers der Urheberrechte einholen, bevor Sie veröffentlichtes Material kopieren.

# Allgemeine Informationen zum Gerät

## Verfügbare Funktionen für dieses Produkt

Überprüfen Sie, welche Funktionen für Ihr Produkt verfügbar sind.

Drucken	
Kopieren	
Scannen	
Wi-Fi	
Epson Connect services	Email Print
	Remote Print Driver
	iPrint*
Dienste anderer Unternehmen	AirPrint
	Google Cloud Print
PictBridge	WLAN

\* Epson iPrint ist eine Anwendung für iOS und Android. Mit Epson iPrint können Sie mit dem Smartphone oder Tablet-PC drahtlos drucken und scannen. Weitere Informationen finden Sie auf der folgenden Website.



<http://ipr.to/a>

## Geräteteile

**Hinweis:**

Die in diesem Handbuch verwendeten Abbildungen stammen von einem ähnlichen Produktmodell. Obwohl sie sich von Ihrem tatsächlichen Produkt unterscheiden könnten, sind die Bedienvorgänge gleich.

**Allgemeine Informationen zum Gerät**

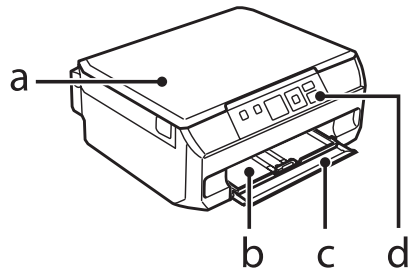

a.	Vorlagenabdeckung
b.	Papierkassette*
c.	Vordere Abdeckung*
d.	Bedienfeld

\* Einzelheiten, siehe folgende Abbildungen.

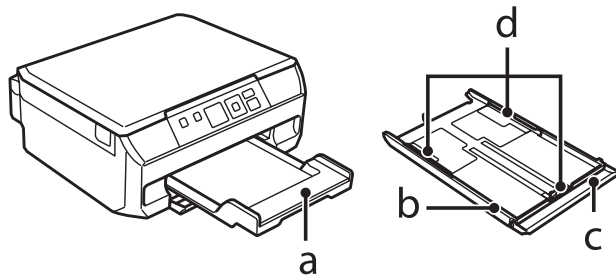

a.	Ausgabefach
b.	Papierkassette
c.	Vordere Abdeckung
d.	Papierführungsschienen

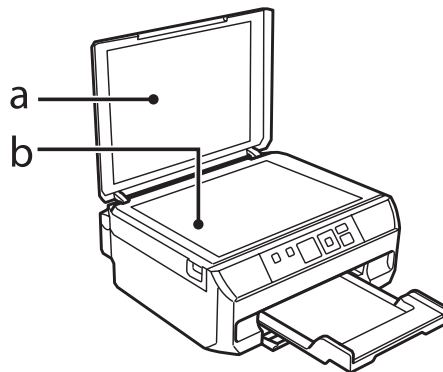

a.	Abdeckung der Durchlichteinheit
b.	Vorlagenglas

**Allgemeine Informationen zum Gerät**

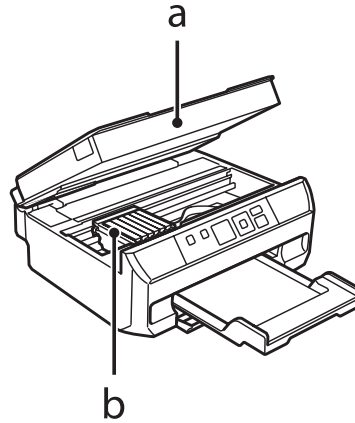

a.	Scannereinheit
b.	Druckkopf / Tintenpatronenhalter

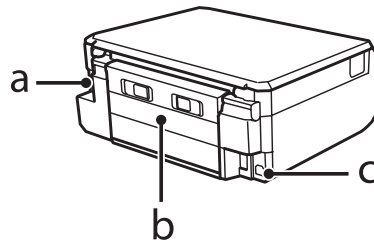

a.	Netzeingang
b.	Hintere Abdeckung
c.	USB-Anschluss

**Erläuterungen zum Bedienfeld**





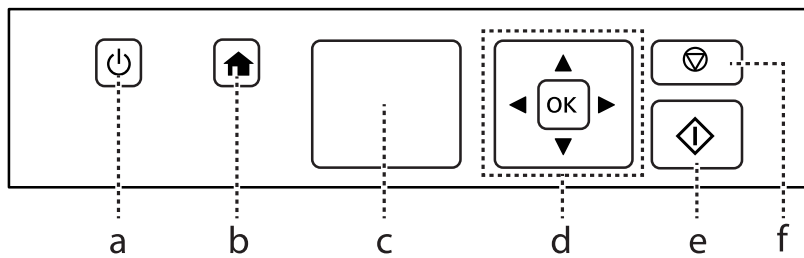



**Hinweis:**

Obwohl das Bedienfeld-Design und die Bezeichnungen der auf dem LCD-Bildschirm angezeigten Menüs, Einstellungspunkte oder Optionen sich von Ihrem Gerät unterscheiden können, sind die Bedienvorgänge gleich.











## Allgemeine Informationen zum Gerät

## Tasten und LCD-Leuchten

	Tasten	Funktion
a		Zum Ein- oder Ausschalten des Gerätes.
b		Ruft das Menü Startseite auf.
c	-	LCD-Bildschirm (1,44 Zoll)
d		Drücken Sie  ,  ,  ,  , OK zur Auswahl von Menüoptionen. Bestätigen Sie die gewählte Einstellung mit OK und fahren Sie mit dem nächsten Bildschirm fort.
e		Startet Kopieren/Drucken/Scannen.
f		Stoppt den aktuellen Vorgang oder initialisiert die aktuellen Einstellungen. Hiermit können Sie auch zum vorherigen Bildschirm zurückkehren.

## Netzwerkstatus-Symbol

Ein Symbol, das oben links im LCD-Bildschirm angezeigt wird. Zeigt den Netzwerkstatus an.

Symbole	Status
	Wi-Fi-Netzwerkfehler/Suche
	Mit einem Wi-Fi-Netzwerk verbunden (Signalstärke: Ausreichend)
	Mit einem Wi-Fi-Netzwerk verbunden (Signalstärke: Gut)
	Mit einem Wi-Fi-Netzwerk verbunden (Signalstärke: Ausgezeichnet)
	Zeigt an, dass die Ad-Hoc-Verbindung aktiviert ist
	Zeigt an, dass der Drucker über Simple AP-Modus verbunden ist
	Zeigt an, dass der Drucker über Wi-Fi Direct-Modus verbunden ist
	Eine Wi-Fi-Verbindung wird verarbeitet

## Leuchten

Leuchten	Funktion
	Leuchtet, wenn das Gerät eingeschaltet ist. Blinkt, wenn das Gerät Daten empfängt, wenn gedruckt/kopiert/gescannt wird, eine Tintenpatrone ausgetauscht wird, das Tintenzuleitungssystem befüllt oder der Druckkopf gereinigt wird.



---

# Handhabung von Papier und Medien

---

## Einführung zum Verwenden, Einlegen und Aufbewahren von Medien

Mit den meisten Normalpapiersorten lassen sich gute Druckergebnisse erzielen. Beschichtetes Papier ergibt jedoch noch bessere Ausdrücke, weil es weniger Tinte absorbiert.

Epson liefert Spezialdruckmedien, die optimal auf die in Epson-Tintenstrahlgeräten verwendete Tinte abgestimmt sind, und empfiehlt diese Druckmedien, um Druckergebnisse in höchster Qualität zu gewährleisten.

Bevor Sie spezielle Epson-Druckmedien verwenden, lesen Sie sich das jeweils beiliegende Hinweisblatt durch und berücksichtigen Sie außerdem folgende Punkte:

**Hinweis:**

- Legen Sie das Druckmedium mit der zu bedruckenden Seite nach unten in die Papierkassette ein. Die zu bedruckende Seite ist in der Regel heller und glänzender. Beachten Sie die Hinweise in der Anleitung, die dem Papier beige packt ist. Bei einigen Papiersorten geben abgeschnittene Ecken die richtige Ausrichtung zum Einlegen an.
- Glätten Sie gewelltes Papier oder wölben Sie es leicht in die Gegenrichtung, bevor Sie es einlegen. Wenn Sie gewelltes Papier bedrucken, kann die Tinte auf dem Ausdruck verschmieren.



---

## Einlegen von Papier

Legen Sie nicht verwendetes Papier nach dem Drucken wieder in die Originalverpackung. Epson empfiehlt bei der Handhabung von Spezialmedien, die Ausdrücke in verschließbaren Plastikhüllen aufzubewahren. Setzen Sie unverbrauchtes Papier und Tinte weder hohen Temperaturen, Feuchtigkeit noch direkter Sonneneinstrahlung aus.

## Auswahl des Papiers

In der nachfolgenden Tabelle sind die unterstützten Papiere aufgeführt. Fassungskapazität und Randlosdruckfähigkeit variieren je nach Papier (siehe Tabelle).

## Handhabung von Papier und Medien

Medientyp	Format	Fassungskapazität (Blatt)	Randlosdruck*5
Normalpapier *1	Letter*2	bis zu 11 mm	-
	A4*2	bis zu 11 mm	-
	B5*2	bis zu 11 mm	-
	A5*2	bis zu 11 mm	-
	A6*3	bis zu 2 mm	-
	Legal*4	1	-
	Benutzerdefiniertes Format	1	-
Umschlag	#10	10	-
	DL	10	-
	C6	10	-
Epson Bright White Ink Jet Paper (Weißes Tintenstrahlpapier)	A4*2	80	-
Epson Photo Quality Ink Jet Paper (Fotoqualität-Tintenstrahlpapier)	A4	80	-
Epson Matte Paper-Heavyweight (Mattes Papier - schwer)	A4	20	✓
Epson Double-Sided Matte Paper (Doppelseitiges mattes Papier)	A4*4	1	✓
Epson Photo Paper (Fotopapier)	A4	20	✓
	10 × 15 cm (4 × 6 Zoll)	20	✓
	13 × 18 cm (5 × 7 Zoll)	20	✓
Epson Premium Glossy Photo Paper (Premium-Hochglanz-Fotopapier)	A4	20	✓
	10 × 15 cm (4 × 6 Zoll)	20	✓
	13 × 18 cm (5 × 7 Zoll)	20	✓
	16:9 Breitformat (102 × 181 mm)	20	✓
Epson Premium Semigloss Photo Paper (Premium-Seidenglanz-Fotopapier)	A4	20	✓
	10 × 15 cm (4 × 6 Zoll)	20	✓
Epson Photo Paper Glossy (Foto-Hochglanzpapier)	A4	20	✓
	10 × 15 cm (4 × 6 Zoll)	20	✓
	13 × 18 cm (5 × 7 Zoll)	20	✓

## Handhabung von Papier und Medien

Medientyp	Format	Fassungskapazität (Blatt)	Randlosdruck*5
Epson Ultra Glossy Photo Paper (Ultrahochglanz-Fotopapier)	A4	20	✓
	10 × 15 cm (4 × 6 Zoll)	20	✓
	13 × 18 cm (5 × 7 Zoll)	20	✓
Epson Glossy Photo Paper (Fotopapier, glänzend)	A4	20	✓
	10 × 15 cm (4 × 6 Zoll)	20	✓
	13 × 18 cm (5 × 7 Zoll)	20	✓
Epson Iron-On Cool Peel Transfer Paper (Kalt abziehbares Aufbügeln-Übertragungspapier)	A4	1	-
Epson Photo Stickers (Foto-Aufkleber)	A6	1	-

\*1 Papier mit einem Gewicht von 64 g/m<sup>2</sup> (17 lb) bis 90 g/m<sup>2</sup> (24 lb).

\*2 Die Fassungskapazität bei manuellem 2-seitigen Drucken beträgt 30 Blatt.

\*3 Die Fassungskapazität bei manuellem 2-seitigen Drucken beträgt 20 Blatt.

\*4 Die Fassungskapazität bei manuellem 2-seitigen Drucken beträgt 1 Blatt.

\*5 Bei 2-seitigem Druck kann nicht randlos gedruckt werden.

**Hinweis:**

Die Verfügbarkeit von Druckmedien ist abhängig vom Standort.

## Papiertypeneinstellungen im LCD-Bildschirm

Das Gerät stellt sich automatisch auf die in den Druckereinstellungen ausgewählte Papiersorte ein. Aus diesem Grund ist die Einstellung der richtigen Papiersorte besonders wichtig. So erkennt das Gerät, welches Papier gerade verwendet wird, und stellt die Tintendeckung entsprechend ein. In der Tabelle unten sind die Einstellungen für das Papier aufgelistet.

Für dieses Papier	LCD-Papiertyp
Normalpapier*	Normalpap.
Epson Bright White Ink Jet Paper (Weißes Tintenstrahlpapier)*	Normalpap.
Epson Ultra Glossy Photo Paper (Ultrahochglanz-Fotopapier)	Ultra Glossy
Epson Premium Glossy Photo Paper (Premium-Hochglanz-Fotopapier)	Prem. Glossy
Epson Premium Semigloss Photo Paper (Premium-Seidenglanz-Fotopapier)	Prem. Glossy
Epson Photo Paper Glossy (Foto-Hochglanzpapier)	Glossy
Epson Glossy Photo Paper (Fotopapier, glänzend)	Glossy
Epson Photo Paper (Fotopapier)	Fotopapier
Epson Photo Quality Ink Jet Paper (Fotoqualität-Tintenstrahlpapier)	Matte

## Handhabung von Papier und Medien

Epson Matte Paper–Heavyweight (Mattes Papier - schwer)	Matte
Epson Double-Sided Matte Paper (Doppelseitiges mattes Papier)	Matte
Epson Photo Stickers (Foto-Aufkleber)	Fotoaufkl.16

\* Mit diesem Papier kann 2-seitig gedruckt werden.

## Papiertypeneinstellungen im Druckertreiber

Das Gerät stellt sich automatisch auf die in den Druckereinstellungen ausgewählte Papiersorte ein. Aus diesem Grund ist die Einstellung der richtigen Papiersorte besonders wichtig. So erkennt das Gerät, welches Papier gerade verwendet wird, und stellt die Tintendeckung entsprechend ein. In der Tabelle unten sind die Einstellungen für das Papier aufgelistet.

Für dieses Papier	Druckertreiber-Papiertyp
Normalpapier*	plain papers (Normalpapier)
Epson Bright White Ink Jet Paper (Weißes Tintenstrahlpapier)*	plain papers (Normalpapier)
Epson Iron-On Cool Peel Transfer Paper (Kalt abziehbares Aufbügeln-Übertragungspapier)	plain papers (Normalpapier)
Epson Ultra Glossy Photo Paper (Ultrahochglanz-Fotopapier)*	Epson Ultra Glossy
Epson Premium Glossy Photo Paper (Premium-Hochglanz-Fotopapier)*	Epson Premium Glossy
Epson Premium Semigloss Photo Paper (Premium-Seidenglanz-Fotopapier)*	Epson Premium Semigloss
Epson Photo Paper Glossy (Foto-Hochglanzpapier)*	Photo Paper Glossy
Epson Glossy Photo Paper (Fotopapier, glänzend)*	Epson Glossy
Epson Photo Paper (Fotopapier)*	Epson Photo
Epson Photo Quality Ink Jet Paper (Fotoqualität-Tintenstrahlpapier)*	Epson Photo Quality Ink Jet
Epson Matte Paper – Heavyweight (Mattes Papier - schwer)*	Epson Matte
Epson Double-Sided Matte Paper (Doppelseitiges mattes Papier)*	Epson Matte
Epson Photo Stickers (Foto-Aufkleber)*	Epson Photo Stickers
Briefumschläge	Envelope (Umschlag)

\* Diese Papiersorten sind mit „ExifPrint“ und „PRINT Image Matching“ kompatibel. Weitere Informationen dazu finden Sie in der mit der Exif-Print- oder PRINT-Image-Matching-kompatiblen Digitalkamera gelieferten Dokumentation.

### **Hinweis:**

Die Verfügbarkeit der speziellen Druckmedien ist landesabhängig. Aktuelle Informationen zu den in Ihrer Region verfügbaren Medien erhalten Sie vom Epson-Kundendienst.

➔ „Website für technischen Support“ auf Seite 139

# Einlegen von Papier

## In die Papierkassette

- 1** Öffnen Sie die vordere Abdeckung und ziehen Sie die Papierkassette heraus.

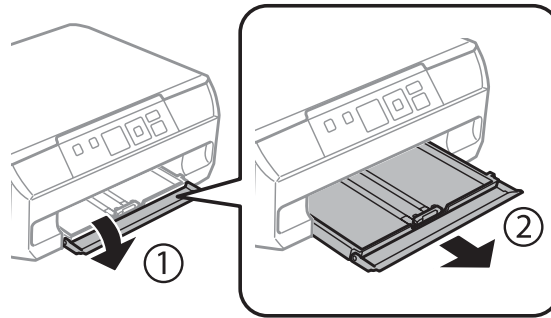

**Hinweis:**

Wenn das Ausgabefach ausgefahren ist, schließen Sie es bevor Sie die Papierkassette herausziehen.

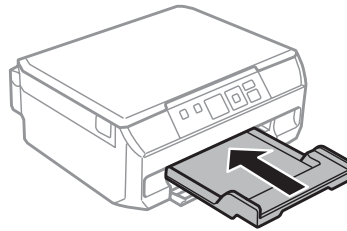

- 2** Die Papierführungsschienen an die Kanten der Papierkassette schieben.

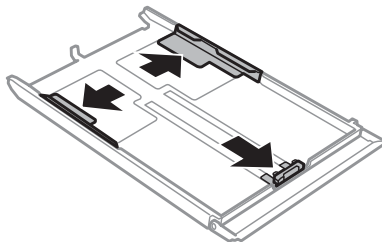

- 3** Die Papierführungsschiene auf das verwendete Papierformat schieben.

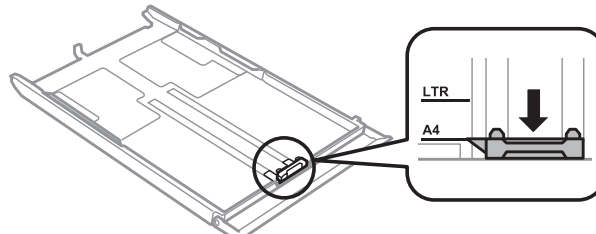

**Hinweis:**

Wenn Umschläge eingelegt sind, überspringen Sie diesen Schritt.

## Handhabung von Papier und Medien

4

Papier gegen die Papierführungsschiene mit der bedruckbaren Seite nach unten einlegen und darauf achten, dass das Papier nicht über das Kassettenende hinausragt.

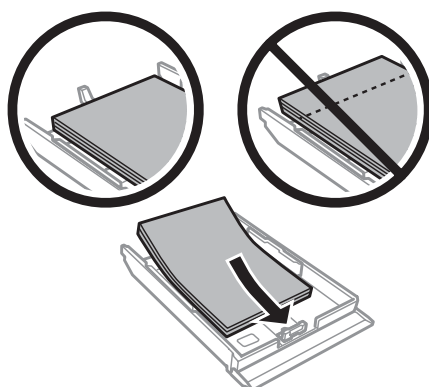
**Hinweis:**

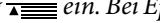
- Das Papier vor dem Einlegen aufstoßen und die Papierkanten ausrichten.
- Legen Sie Normalpapier nicht über die sich innen an der Papierführungsschiene befindlichen Linie unterhalb der Pfeilmarkierung  ein. Bei Epson-Spezialmedien darauf achten, dass die Blattanzahl unter dem für das Medium festgelegten Maximum liegt.
- ➔ „Auswahl des Papiers“ auf Seite 17
- Legen Sie ein Blatt Photo Stickers (Foto-Aufkleber) mit der bedruckbaren Seite nach unten ein. Das mit den Photo Stickers (Foto-Aufkleber) gelieferte Unterlegblatt nicht verwenden.

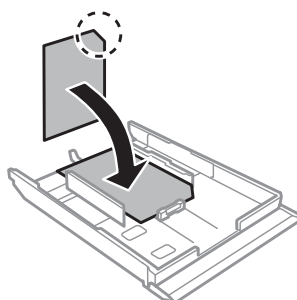

Legen Sie Briefumschlüge mit der kurzen Seite zuerst und der Umschlagklappe nach oben und links ein. Prüfen Sie dann, dass die Umschläge nicht über das Kassettenende hinausragen.

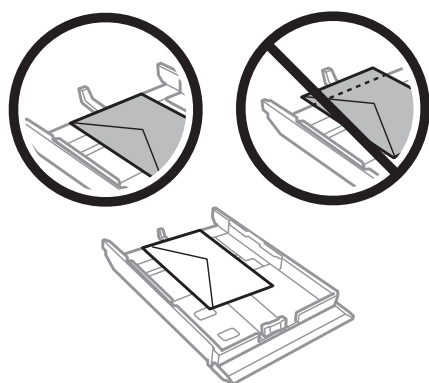

## Handhabung von Papier und Medien

**Hinweis:**

- ❑ Stärke und Falzeigenschaften von Briefumschlägen sind sehr unterschiedlich. Wenn der Umschlagstapel höher als 11 mm ist, drücken Sie vor dem Einlegen jeden Umschlag flach. Falls die Druckqualität schlechter wird, wenn Sie einen Stapel Briefumschläge eingelegt haben, legen Sie die Briefumschläge einzeln ein.
  - ➔ „Auswahl des Papiers“ auf Seite 17
- ❑ Verwenden Sie keine gewellten oder gefalteten Briefumschläge.
- ❑ Glätten Sie den Umschlag und die Umschlagklappen vor dem Einlegen.

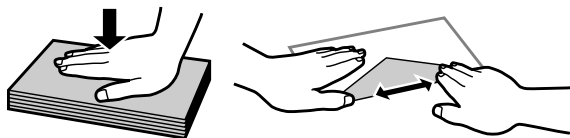

- ❑ Glätten Sie die Vorderkante des Briefumschlags vor dem Einlegen.
- ❑ Verwenden Sie keine Briefumschläge, die zu dünn sind. Sie können im Drucker zerknittern.
- ❑ Vor dem Einlegen der Umschläge die Kanten ausrichten.

5

Die Papierführungsschienen an die Papierkanten schieben.

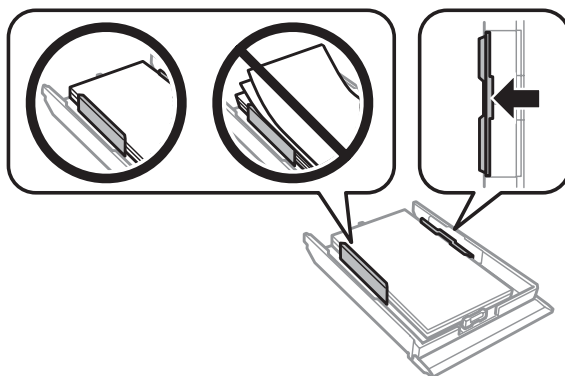

Die Papierführungsschienen an die Kanten der Briefumschläge schieben.

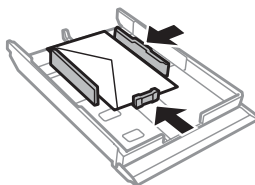

6

Halten Sie die Kassette flach und setzen Sie sie langsam und vorsichtig wieder in das Gerät ein.

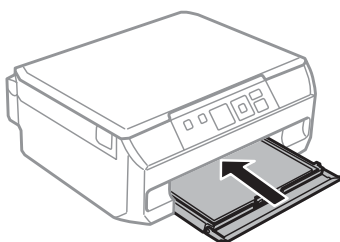

## Handhabung von Papier und Medien

- 7** Ziehen Sie das Ausgabefach heraus.

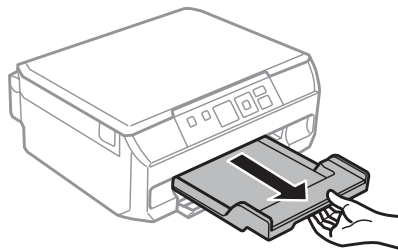

**Hinweis:**

- Lassen Sie genügend Platz vor dem Gerät frei, damit das Papier ungehindert ausgegeben werden kann.
- Nehmen Sie die Papierkassette nicht herausnehmen oder setzen Sie sie nicht ein, solange der Drucker druckt.

## Einlegen von Papier im Legal- oder länger als A4-Format

- 1** Öffnen Sie die vordere Abdeckung und entfernen Sie die Papierkassette.

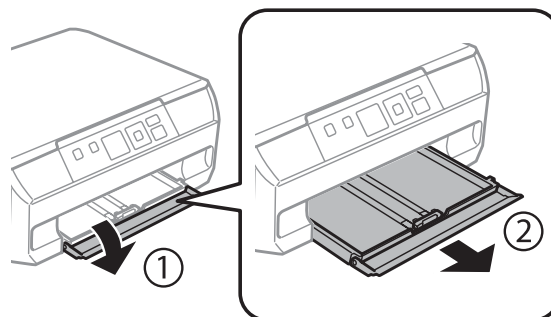

- 2** Legen Sie Papier bis zur Pfeilmarkierung ▼ am Ende der Papierkassette und mit der bedruckbaren Seite nach unten ein.

Legen Sie immer nur ein Blatt ein und lassen Sie das Papierende aus der Papierkassette heraushängen.

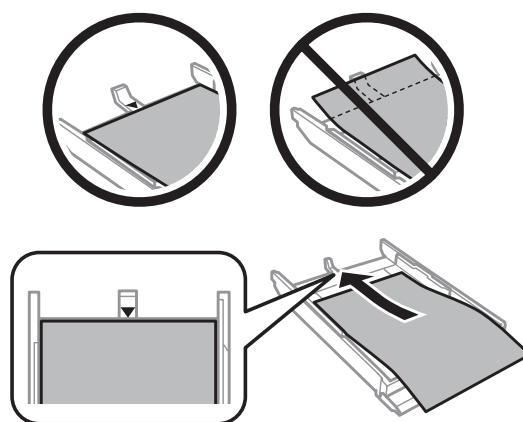



## Handhabung von Papier und Medien

- 3** Halten Sie die Kassette flach und setzen Sie sie langsam und vorsichtig wieder in das Gerät ein.

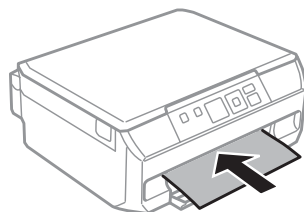

## Einlegen von Vorlagen

- 1** Öffnen Sie die Vorlagenabdeckung.

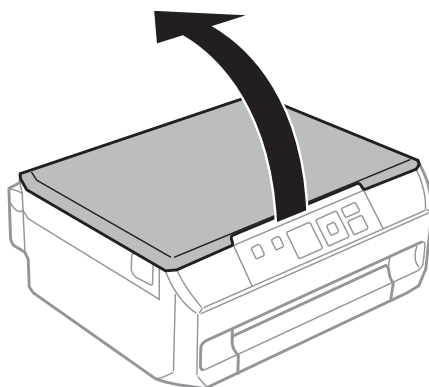

- 2** Legen Sie das Original mit der Druckseite nach unten auf das Vorlagenglas und schieben Sie es in die vordere rechte Ecke.

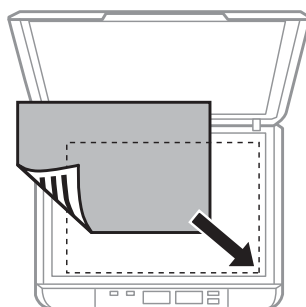

### **Hinweis:**

- Beim 2-seitigen Drucken mit der Funktion **1>2-seitig** legen Sie die zweite Seite auf dieselbe Weise ein, wenn Sie dazu aufgefordert werden.
- Hinweise beim Auftreten von Problemen mit dem Scanbereich oder der Scanausrichtung bei der Verwendung von EPSON Scan finden Sie in den folgenden Abschnitten:
  - ➔ „Die Ränder der Vorlage werden nicht gescannt“ auf Seite 130
  - ➔ „Mehrere Dokumente werden als eine einzige Datei gescannt“ auf Seite 130

- 3** Schließen Sie die Abdeckung vorsichtig.

## Einlegen von Fotos

Legen Sie Fotos mit 5 mm Abstand ein.

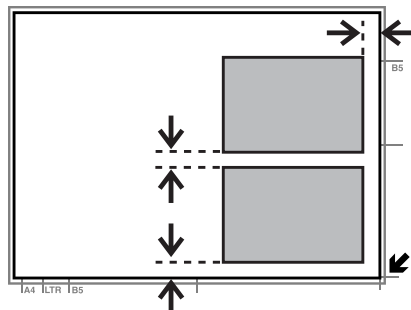

**Hinweis:**

Sie können gleichzeitig ein Foto oder mehrere Fotos verschiedener Größen kopieren, wenn diese größer als 30 x 40 mm sind.

## Einlegen eines Buches

Sie können zwei Buchseiten auf einer Seite oder beiden Seiten eines Blattes kopieren. Wählen Sie **A4 Buch/2 h.** oder **Buch/2-seitig** im Menü **Layout** und legen Sie das Buch wie unten gezeigt ein.

A4 Buch/2 h.

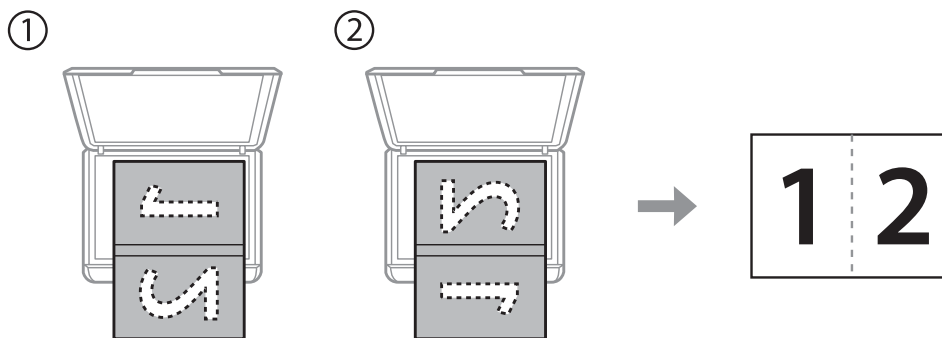

Buch/2-seitig

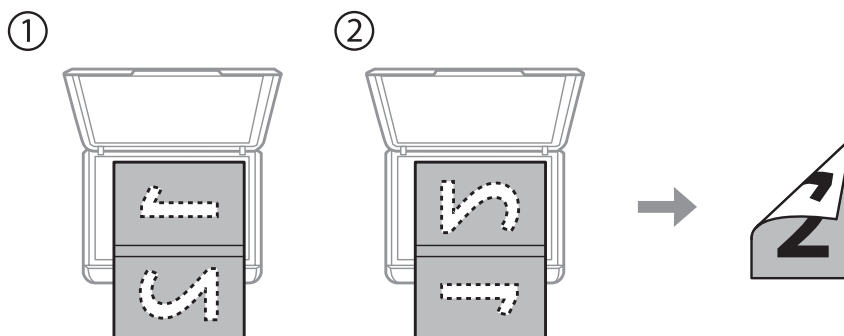

## Handhabung von Papier und Medien

**Hinweis:**

Schließen Sie die Vorlagenabdeckung, um beim Scannen direkte Lichteinwirkung, wie z. B. von Leuchtstofflampen, zu vermeiden. Andernfalls könnte das Licht das Scanergebnis beeinträchtigen.

## Einlegen von Vorlagen für 2-hoch-Kopien (Layout-Kopieren)

Legen Sie die erste Seite auf das Vorlagenglas und legen Sie dann die zweite Seite ein, wenn Sie dazu aufgefordert werden.

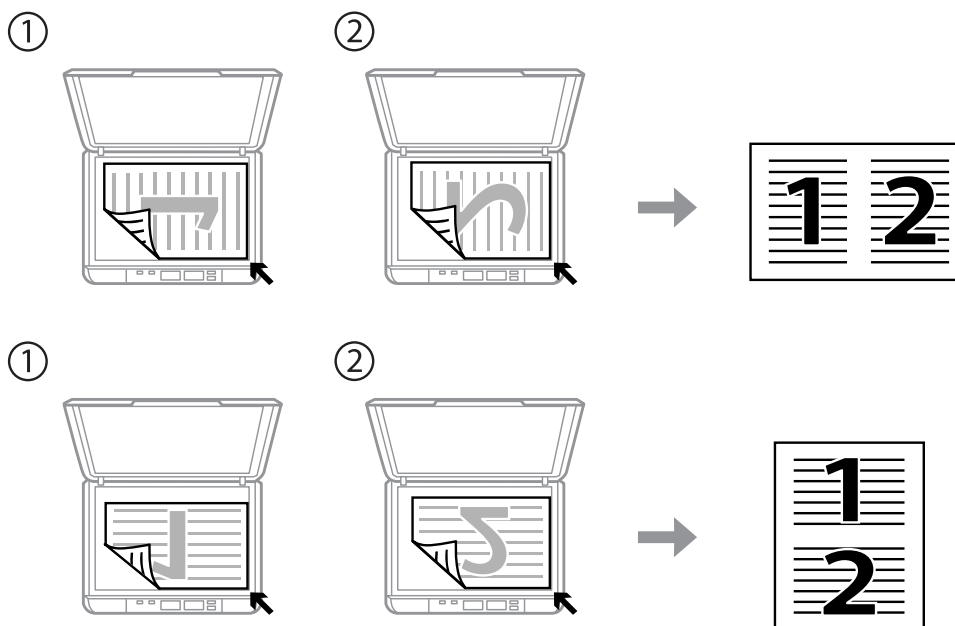
**Hinweis:**

- Sie können vier A4-Seiten auf beiden Seiten eines Blattes kopieren, indem Sie sowohl **1>2-seitig** als auch **A4 2 hoch kop.** wählen. Legen Sie die erste und zweite Seite wie oben gezeigt ein und legen Sie dann die dritte und vierte Seite auf dieselbe Weise ein.
- Informationen zum Kopieren von zwei Buchseiten auf einem Blatt finden Sie im folgenden Abschnitt.  
➔ „Einlegen eines Buches“ auf Seite 26

---

# Kopieren

---

## Kopieren von Dokumenten

---

### Einfaches Kopieren

Führen Sie zum Kopieren von Dokumenten die folgenden Schritte aus.

- 1 Legen Sie Papier in die Papierkassette ein.  
➔ „In die Papierkassette“ auf Seite 21
- 2 Legen Sie das Original ein.  
➔ „Einlegen von Vorlagen“ auf Seite 25
- 3 Rufen Sie den Modus **Kopieren** im Menü Startseite auf.
- 4 Drücken Sie ▲ oder ▼, um die Anzahl der Exemplare einzustellen.
- 5 Stellen Sie die Farbe ein.
- 6 Drücken Sie **OK**, um die Kopiermenüs anzuzeigen.
- 7 Wählen Sie **Einstellungen**, um die Liste der Kopiereinstellungen anzuzeigen, und drücken Sie dann ▼.
- 8 Wählen Sie die geeigneten Kopiereinstellungen, wie z. B. Papierformat, Papiertyp und Qualität. Mit ▲ oder ▼ können Sie eine Einstellung wählen und mit ◀ oder ▶ die Einstellung ändern. Drücken Sie **OK**, um die Änderungen zu speichern.

**Hinweis:**

*Es sind Kopien in verschiedenen Layouts einstellbar, wie z. B. 2-seitige Kopie, 2-fach Kopie, usw. Ändern Sie die 2-seitigen oder anderen Layouteinstellungen nach Bedarf.*

- 9 Starten Sie das Kopieren mit ⬡.

---

## 2-seitige Kopie

Beim Duplexkopieren können Sie zweiseitige oder einseitige Kopien von einseitigen Vorlagen erstellen. Gehen Sie folgendermaßen vor, um eine Duplexkopie zu erstellen.

- 1 Legen Sie Papier in die Papierkassette ein.  
➔ „In die Papierkassette“ auf Seite 21

## Kopieren

- 2 Legen Sie das Original ein.  
 ➔ „Einlegen von Vorlagen“ auf Seite 25  
 ➔ „Einlegen eines Buches“ auf Seite 26
- 3 Rufen Sie den Modus **Kopieren** im Menü Startseite auf.
- 4 Drücken Sie ▲ oder ▼, um die Anzahl der Exemplare einzustellen.
- 5 Stellen Sie die Farbe ein.
- 6 Drücken Sie **OK**, um die Kopiermenüs anzuzeigen.
- 7 Wählen Sie **Einstellungen**, um die Liste der Kopiereinstellungen anzuzeigen, und drücken Sie dann ▼.
- 8 Wählen Sie **2-seitig kopieren**.
- 9 Wählen Sie die gewünschte Art der 2-seitigen Kopie mit ◀ oder ▶.

Einstellung	Beschreibung
1>1-seitig	Normales Kopieren.
1>2-seitig	Zwei einseitige Vorlagen werden auf jeweils eine Seite eines Einzelblattes gedruckt.

- 10 Ändern Sie die Einstellungen für **Dok.-Ausrichtung** oder **Heftrand** nach Bedarf mit ◀ oder ▶. Drücken Sie **OK**, um die Änderungen zu speichern.

Einstellung	Beschreibung
Dok.-Ausrichtung	Dient zum Festlegen der Ausrichtung Ihrer Vorlagen.
Heftrand	Dient zum Festlegen der Binderichtung Ihrer Kopien.

**Hinweis:**

Abhängig von den Einstellungen für 2-seitig kopieren und Layout sind diese Menüs ggf. nicht verfügbar.

- 11 Starten Sie das Kopieren mit ⬡.

---

## Layout-Kopieren

Mit der Layout-Funktion können zwei einseitige Vorlagen auf eine einzige Seite kopiert werden.

- 1 Legen Sie Papier in die Papierkassette ein.  
 ➔ „In die Papierkassette“ auf Seite 21

## Kopieren

- 2 Legen Sie das Original ein.
  - ➔ „[Einlegen eines Buches](#)“ auf Seite 26
  - ➔ „[Einlegen von Vorlagen für 2-hoch-Kopien \(Layout-Kopieren\)](#)“ auf Seite 27
- 3 Rufen Sie den Modus **Kopieren** im Menü Startseite auf.
- 4 Drücken Sie **OK**, um die Kopiermenüs anzuzeigen.
- 5 Wählen Sie **Einstellungen**, um die Liste der Kopiereinstellungen anzuzeigen, und drücken Sie dann ▼.
- 6 Wählen Sie **Layout**.
- 7 Wählen Sie **A4 2 hoch kop.** mit ◀ oder ▶. Drücken Sie **OK**, um die Änderungen zu speichern.
- 8 Starten Sie das Kopieren mit ◊.

## Menüliste für den Kopiermodus

Informationen zur Menüliste für den Kopiermodus finden Sie im folgenden Abschnitt:

- ➔ „[Kopiermodus](#)“ auf Seite 75

# drucken

## Standardverfahren mit dem Bedienfeld

### Fotos von einer Digitalkamera drucken

Sie können Fotos direkt von einer Digitalkamera über eine drahtlose Verbindung drucken. Stellen Sie sicher, dass die Digitalkamera mit einem Netzwerk verbunden werden kann und PictBridge-fähig ist (DPS over IP). Weitere Informationen finden Sie in der mit der Kamera gelieferten Dokumentation.

- 1 Überprüfen Sie das Netzwerkstatus-Symbol im LCD-Bildschirm des Gerätes, um sicherzustellen, dass es mit dem Drahtlos-Netzwerk korrekt verbunden ist.

➔ „Netzwerkstatus-Symbol“ auf Seite 16

**Hinweis:**

Wenn das Fehler/Suche-Symbol angezeigt wird, führen Sie die Funktion Wi-Fi-Verbindung prüfen aus.

➔ „Setupmodus“ auf Seite 76

- 2 Legen Sie Fotopapier in die Papierkassette ein.

➔ „In die Papierkassette“ auf Seite 21

- 3 Rufen Sie im Menü Startseite den Modus **Einrichtung** auf.

- 4 Wählen Sie **Ext. Geräte-Setup**.

- 5 Wählen Sie **Einstellungen**.

- 6 Wählen Sie die geeigneten Einstellungen, wie Papierformat und Papiersorte. Mit ▲ oder ▼ können Sie eine Einstellung wählen und mit ◀ oder ▶ die Einstellung ändern. Drücken Sie **OK**, um die Änderungen zu speichern.

- 7 Schließen Sie Ihre Kamera an dasselbe Netzwerk wie das Gerät an und wählen Sie das Gerät im Netzwerk aus. Weitere Informationen finden Sie in der mit der Kamera gelieferten Dokumentation.

**Hinweis:**

Drucken Sie ein Netzwerkstatusblatt, um den Namen des Gerätes (printer name), der im Netzwerk angezeigt wird, oder andere Netzwerkinformationen zu überprüfen.

➔ „Setupmodus“ auf Seite 76

- 8 Drucken Sie das Foto von der Kamera.

Kompatibilität	PictBridge
----------------	------------

**drucken**

Dateiformat	JPEG
Bildgröße	80 × 80 Pixel bis 10200 × 10200 Pixel

**Hinweis:**

- Solange die Kamera mit dem Gerät verbunden ist, können Sie keine Fotos oder Dokumente von anderen Geräten drucken.
- Abhängig von den Einstellungen von Drucker und Digitalkamera werden einige Papiertyp-, Größen- und Layout-Kombinationen unter Umständen nicht unterstützt.
- Einige Einstellungen Ihrer Digitalkamera werden in der Ausgabe ggf. nicht wiedergegeben.

**9**

Trennen Sie die Kamera vom Netzwerk.

## Standardverfahren mit dem Computer

### Druckertreiber und Statusmonitor

Über die im Druckertreiber verfügbaren Einstellungen lässt sich der Betrieb des Druckers optimal an die jeweiligen Anforderungen anpassen. Statusmonitor und Drucker-Dienstprogramme helfen Ihnen, das Gerät zu überprüfen, um einen optimalen Betriebszustand zu erhalten.

**Hinweis für Benutzer von Windows:**

- Ihr Druckertreiber sucht und installiert automatisch die letzte Version des Druckertreibers auf der Epson-Website. Klicken Sie im Fenster **Software Update (Softwareaktualisierung)** des Druckertreibers auf die Schaltfläche **Maintenance (Utility)** und folgen Sie den Bildschirm-Anweisungen. Wenn die Schaltfläche nicht im Fenster **Maintenance (Utility)** angezeigt wird, zeigen Sie im Windows-Startmenü auf **All Programs (Alle Programme)** bzw. **Programs (Programme)** und überprüfen Sie den Ordner **EPSON**.\*

\* Für Windows 8:

Wenn die Schaltfläche nicht im Fenster **Maintenance (Utility)** erscheint, klicken Sie mit der rechten Maustaste auf **Start** oder wischen Sie von unten oder oben über den **Start**-Bildschirm und wählen Sie **All apps (Alle Apps)** und dann **Software Update (Softwareaktualisierung)** in der Kategorie **EPSON**.

- Wenn Sie die Sprache des Treibers ändern möchten, wählen Sie die gewünschte Sprache unter **Language (Sprache)** im Druckertreiberfenster **Maintenance (Utility)**. Je nach Standort kann diese Funktion nicht verfügbar sein.

### Aufrufen des Druckertreibers unter Windows

Sie können den Druckertreiber aus den meisten Windows-Anwendungen, vom Desktop oder in der taskbar (Taskleiste) aufrufen.

Um Einstellungen vorzunehmen, die nur für die verwendete Anwendung gelten, rufen Sie den Druckertreiber aus dieser Anwendung auf.

Um Druckparameter für alle Windows-Anwendungen einzustellen, rufen Sie den Druckertreiber auf dem Desktop oder in der taskbar (Taskleiste) auf.

Informationen zum Aufrufen des Druckertreibers finden Sie in den folgenden Abschnitten.



**Hinweis:**

Die Bildschirmdarstellungen der Druckertreiberfenster in diesem Benutzerhandbuch stammen aus Windows 7.

**Aus einer Windows-Anwendung**

- 1** Klicken Sie auf **Print (Drucken)** oder **Print Setup (Drucker einrichten)** im Menü File (Datei).
- 2** Klicken Sie im Fenster, das daraufhin geöffnet wird, auf **Printer (Drucker)**, **Setup (Einrichten)**, **Options (Optionen)**, **Preferences (Einstellungen)** oder **Properties (Eigenschaften)**. (je nach Anwendung müssen Sie möglicherweise auf eine oder mehrere dieser Schaltflächen klicken).

**Vom Desktop**

- Windows 8:**  
Wählen Sie **Desktop, Settings (Einstellungen)** charm und **Control Panel (Systemsteuerung)**. Wählen Sie dann **Devices and Printers (Geräte und Drucker)** aus der Kategorie **Hardware and Sound (Hardware und Sound)**. Klicken Sie mit der rechten Maustaste auf das Produkt oder drücken und halten Sie das Produkt und wählen Sie **Printing preferences (Druckeinstellungen)**.
- Windows 7:**  
Klicken Sie auf die Schaltfläche „Start“, und wählen Sie **Devices and Printers (Geräte und Drucker)**. Klicken Sie mit der rechten Maustaste auf das Gerät und wählen Sie **Printing preferences (Druckeinstellungen)**.
- Windows Vista:**  
Klicken Sie auf die Schaltfläche Start, wählen Sie **Control Panel (Systemsteuerung)** und anschließend **Printer (Drucker)** aus der Kategorie **Hardware and Sound (Hardware und Sound)**. Wählen Sie dann das Gerät aus, und klicken Sie anschließend auf **Select printing preferences (Druckeigenschaften auswählen)**.
- Windows XP:**  
Klicken Sie auf **Start, Control Panel (Systemsteuerung)** und **Printers and Other Hardware (Drucker und andere Hardware)**. Klicken Sie dann auf **Printers and Faxes (Drucker und Faxgeräte)**. Wählen Sie das Gerät aus und klicken Sie anschließend im Menü File (Datei) auf **Printing Preferences (Druckeinstellungen)**.

**Über das Shortcut-Symbol in der taskbar (Taskleiste)**

Klicken Sie mit der rechten Maustaste auf das Gerätesymbol in der taskbar (Taskleiste) und wählen Sie dann **Printer Settings (Druckereinstellungen)** im Kontextmenü.

Um ein Verknüpfungssymbol zur Windows taskbar (Taskleiste) hinzuzufügen, rufen Sie zunächst den Druckertreiber auf dem Desktop auf, wie vorstehend beschrieben. Klicken Sie dann auf die Registerkarte **Maintenance (Utility)**, auf die Schaltfläche **Extended Settings (Erweiterte Einstellungen)** und anschließend auf die Schaltfläche **Monitoring Preferences (Überwachungsoptionen)**. Aktivieren Sie im Dialogfeld Monitoring Preferences (Überwachungsoptionen) das Kontrollkästchen **Shortcut Icon (Shortcut-Symbol)**.

**Abrufen von Informationen über die Online-Hilfe**

Im Druckertreiber-Dialogfeld können Sie folgendermaßen vorgehen.

- Klicken Sie mit der rechten Maustaste auf das Element und anschließend auf **Help (Hilfe)**.
- Klicken Sie oben rechts im Fenster auf die Schaltfläche  und anschließend auf das Element (nur Windows XP).

## Aufrufen des Druckertreibers unter Mac OS X

Die nachstehende Tabelle beschreibt, wie die Druckertreiber-Dialogfelder aufgerufen werden.

Dialogfeld	Aufrufen
Page Setup (Papierformat)	Klicken Sie auf <b>Page Setup (Papierformat)</b> im Menü „File (Ablage)“ der Anwendung. <b>Hinweis:</b> <i>Je nach Anwendung kann es sein, dass das Menü Page Setup (Papierformat) nicht im Menü „File (Ablage)“ der Anwendung erscheint.</i>
Print (Drucken)	Klicken Sie auf <b>Print (Drucken)</b> im Menü „Ablage“ der Anwendung.
Epson Printer Utility 4	Unter <b>Mac OS X 10.8</b> oder <b>10.7</b> klicken Sie auf <b>System Preferences (Systemeinstellungen)</b> im Apple-Menü und anschließend auf <b>Print &amp; Scan</b> . Wählen Sie Ihr Gerät aus dem Listenfeld Printers (Drucker), klicken Sie auf <b>Options &amp; Supplies (Optionen &amp; Zubehör), Utility (Sonstiges)</b> und dann auf <b>Open Printer Utility</b> .  Klicken Sie unter Mac OS X 10.6 im Apple-Menü auf <b>System Preferences (Systemeinstellungen)</b> und dann auf <b>Print &amp; Fax (Drucken &amp; Faxen)</b> . Wählen Sie Ihr Gerät aus dem Listenfeld Printers (Drucker), klicken Sie auf <b>Options &amp; Supplies (Optionen &amp; Zubehör), Utility (Sonstiges)</b> und dann auf <b>Open Printer Utility</b> .  Klicken Sie unter Mac OS X 10.5 im Apple-Menü auf <b>System Preferences (Systemeinstellungen)</b> und dann auf <b>Print &amp; Fax (Drucken &amp; Faxen)</b> . Wählen Sie Ihr Gerät aus dem Listenfeld Printers (Drucker), klicken Sie auf <b>Open Print Queue (Drucker-Warteliste öffnen)</b> und klicken Sie dann auf die Schaltfläche <b>Utility (Sonstiges)</b> .

## Standarddruck

### Hinweis:

- Die Bildschirmdarstellungen in diesem Handbuch können je nach Modell variieren.
- Legen Sie Papier vor dem Drucken richtig ein.  
➔ „Einlegen von Papier“ auf Seite 21
- Informationen zum bedruckbaren Bereich finden Sie im folgenden Abschnitt.  
➔ „Druckbereich“ auf Seite 133
- Wenn Sie die Einstellungen abgeschlossen haben, drucken Sie eine Testseite und überprüfen Sie das Ergebnis, bevor Sie den gesamten Auftrag drucken.

## Grundlegende Geräteeinstellungen unter Windows

1

Öffnen Sie die Datei, die Sie drucken möchten.

## drucken

- 2 Rufen Sie die Druckereinstellungen auf.  
 ➔ „Aufrufen des Druckertreibers unter Windows“ auf Seite 32

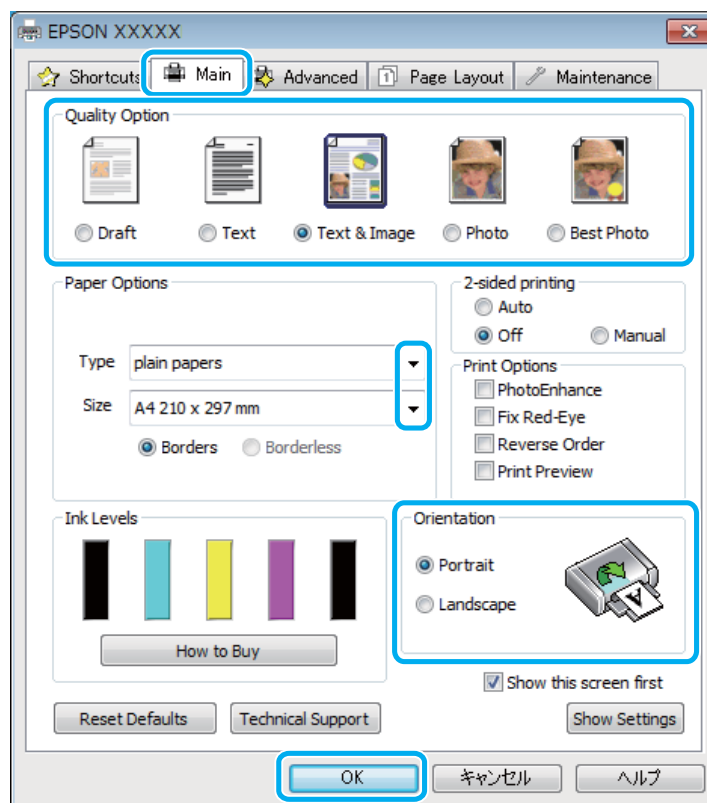

- 3 Klicken Sie auf die Registerkarte **Main (Haupteinstellungen)**.

- 4 Wählen Sie die geeignete Einstellung für Type (Typ) aus.  
 ➔ „Papiertypeneinstellungen im Druckertreiber“ auf Seite 20

**Hinweis:**

Die Druckqualität wird automatisch für die gewählte Papiertypeneinstellung eingestellt.

- 5 Wählen Sie **Borderless (Randlos)**, wenn Sie randlose Fotos drucken möchten.  
 ➔ „Auswahl des Papiers“ auf Seite 17

Um die außerhalb der Ränder liegenden Bildanteile anzupassen, klicken Sie auf die Registerkarte **Page Layout (Seitenlayout)**, wählen Sie als Enlargement Method (Vergrößerungsmethode) **Auto Expand (Automatisch erweitern)** und stellen Sie den Schieberegler **Expansion (Erweiterung)** ein.

- 6 Wählen Sie für Size (Format) die geeignete Einstellung. Sie können auch ein eigenes Papierformat definieren. Weitere Informationen finden Sie in der Online-Hilfe.

- 7 Wählen Sie zwischen **Portrait (Hochformat)** (senkrecht) und **Landscape (Querformat)** (waagrecht) für die Ausrichtung des Ausdrucks aus.

**Hinweis:**

Wählen Sie beim Druck auf Umschläge die Option **Landscape (Querformat)**.

## drucken

- 8 Klicken Sie auf **OK**, um das Dialogfeld „Druckereinstellungen“ zu schließen.

**Hinweis:**

Hinweise zum Ändern der erweiterten Einstellungen finden Sie im entsprechenden Abschnitt.

- 9 Drucken Sie die Datei.

## Grundlegende Druckereinstellungen unter Mac OS X

**Hinweis:**

Die Bildschirmdarstellungen in diesem Handbuch stammen aus Mac OS X 10.7.

- 1 Öffnen Sie die Datei, die Sie drucken möchten.
- 2 Rufen Sie das Dialogfeld Print (Drucken) auf.  
 ➔ „Aufrufen des Druckertreibers unter Mac OS X“ auf Seite 34

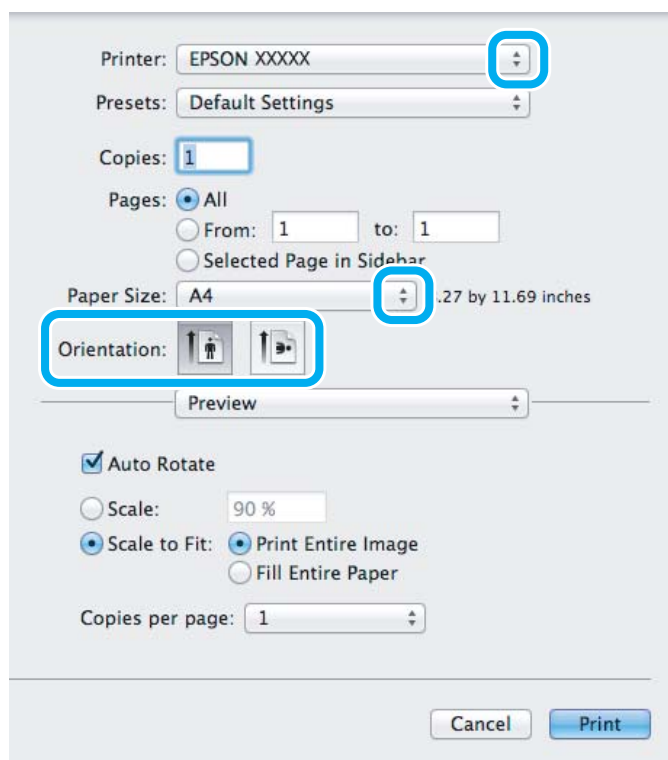

**Hinweis:**

Wenn das vereinfachte Dialogfenster angezeigt wird, klicken Sie zur Erweiterung dieses Dialogfeldes auf **Show Details (Details einblend)** (Mac OS X 10.8 oder auf 10.7) oder auf ▼ (Mac OS X 10.6 oder 10.5).

## drucken

- 3 Wählen Sie in Printer (Drucker) den verwendeten Drucker.

**Hinweis:**

Je nach Anwendung sind einige Optionen dieses Dialogfelds nicht verfügbar. Klicken Sie in diesem Fall im Menü „Ablage“ der Anwendung auf **Page Setup (Papierformat)** und konfigurieren Sie dann die geeigneten Einstellungen.

- 4 Wählen Sie die geeignete Paper Size (Papierformat) aus.

**Hinweis:**

Wählen Sie **XXX (Borderless (Randlos))** als Paper Size (Papierformat), wenn Sie randlose Fotos drucken möchten.  
➔ „Auswahl des Papiers“ auf Seite 17

- 5 Wählen Sie die entsprechende Orientation (Ausrichtung).

**Hinweis:**

Wählen Sie beim Drucken von Umschlägen als Ausrichtung Querformat.

- 6 Wählen Sie **Print Settings (Druckereinstellungen)** im Pop-Up-Menü.

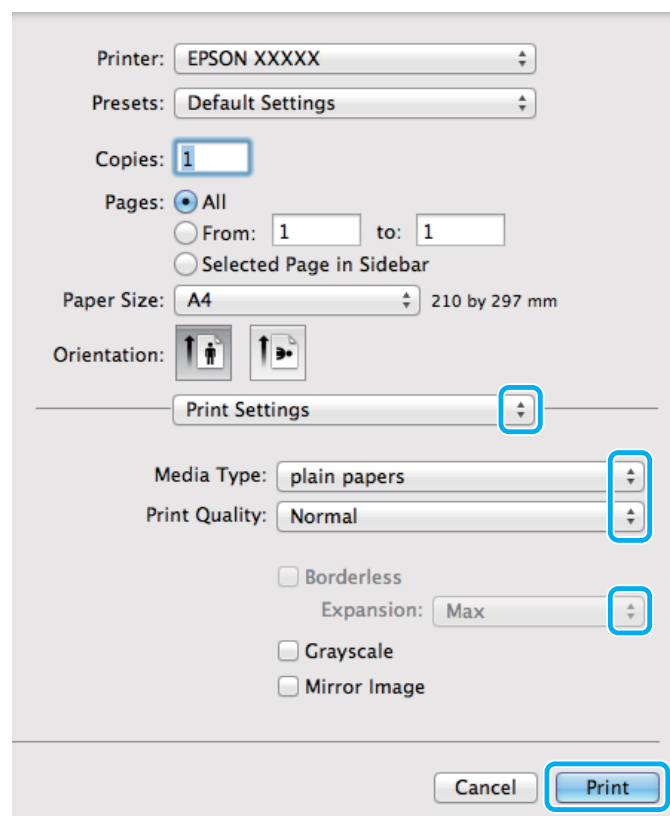

- 7 Wählen Sie die geeignete Einstellung für Media Type (Medium) aus.  
➔ „Papiertypeneinstellungen im Druckertreiber“ auf Seite 20

- 8 Wählen Sie die geeignete Einstellung für Expansion (Erweiterung), um den Anteil eines Bildes zu kontrollieren, der beim randlosen Drucken über die Papierränder hinausragt.

## drucken

9

Klicken Sie auf **Print (Drucken)**, um den Druckvorgang zu starten.

## Abbrechen eines Druckauftrags

Wenn ein Druckauftrag abgebrochen werden soll, beachten Sie die Anweisungen im entsprechenden Absatz unten.

### Unter Verwendung des Bedienungsfeldes

Drücken Sie **⏏**, um einen laufenden Druckauftrag abzuberechnen.

#### Unter Windows

**Hinweis:**

Ein Druckauftrag, der bereits vollständig an das Gerät gesendet worden ist, kann nicht abgebrochen werden. Brechen Sie in diesem Fall den Druckauftrag am Gerät ab.

#### Verwenden des Fortschrittsbalkens

Wenn Sie den Druckvorgang starten, wird auf dem Bildschirm das Statusfenster angezeigt.

Klicken Sie auf die Schaltfläche **Cancel (Abbrechen)**, um den Druckvorgang abzuberechnen.

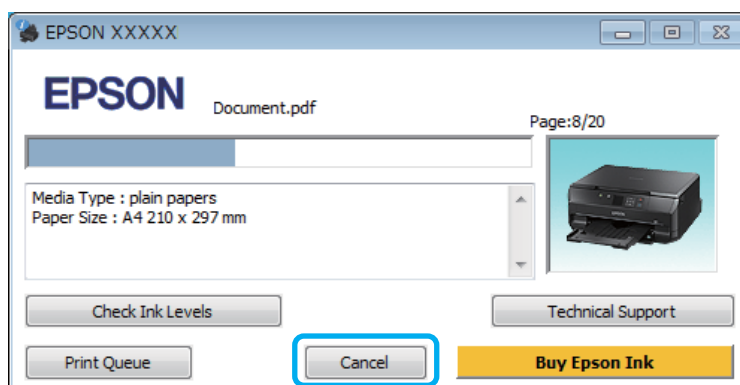

#### Verwenden von EPSON Status Monitor 3

1

Rufen Sie EPSON Status Monitor 3 auf.  
➔ „Unter Windows“ auf Seite 108

2

Klicken Sie auf die Schaltfläche **Print Queue (Druckerwarteschl.)**. Das Dialogfeld Windows Spooler (Windows-Spooler) wird geöffnet.

3

Klicken Sie mit der rechten Maustaste auf den Druckauftrag, der abgebrochen werden soll, und wählen Sie dann **Cancel (Abbrechen)**.

#### Unter Mac OS X

Befolgen Sie die nachfolgend aufgeführten Schritte, um einen Druckauftrag abzuberechnen.

## drucken

**Hinweis:**

Wenn Sie unter Mac OS X 10.6 oder 10.5 einen Druckauftrag über ein Netzwerk gesendet haben, können Sie den Druckvorgang möglicherweise nicht abbrechen. Drücken Sie  im Bedienfeld des Gerätes, um den Druckauftrag abzubrechen. Eine Lösung für dieses Problem finden Sie im Netzwerkhandbuch.

- 1 Klicken Sie im Dock (Ausrichtung) auf das Gerätesymbol.
- 2 Wählen Sie in der Liste „Document Name (Dokumentname)“ das Dokument aus, das gedruckt wird.
- 3 Klicken Sie auf die Schaltfläche **Delete (menu)**, um den Druckauftrag abzubrechen.

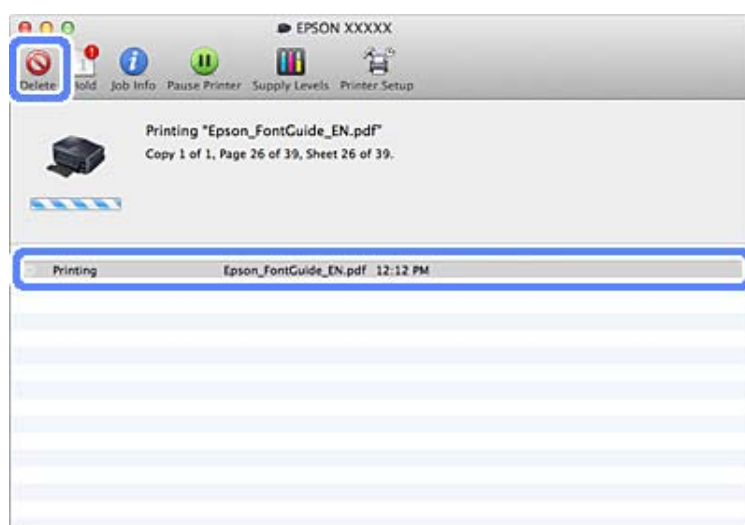

Unter Mac OS X 10.8:

Klicken Sie auf die Schaltfläche , um den Druckauftrag abzubrechen.

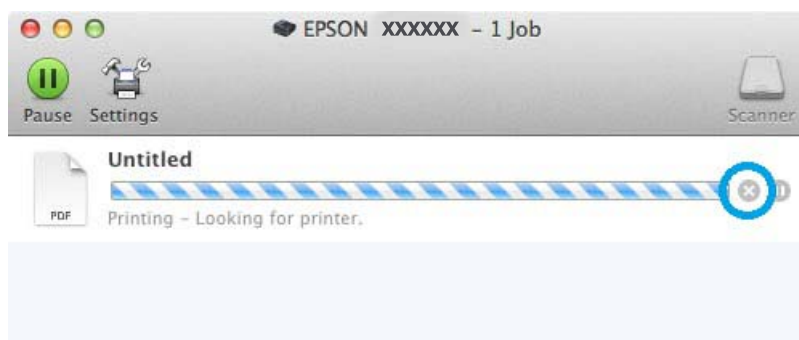

## Sonstige Optionen

---

### Drucken von Fotos auf einfache Weise



Mit Epson Easy Photo Print können Sie digitale Bilder auf verschiedenen Papiersorten anordnen. Dank der detaillierten Anweisungen im Fenster erhalten Sie eine Vorschau der gedruckten Bilder und können die gewünschten Effekte erzielen, ohne schwierige Einstellungen vornehmen zu müssen.

Mit der Funktion Quick Print können Sie Druckvorgänge durch einmaliges Klicken mit den ausgewählten Einstellungen starten.

### Starten von Epson Easy Photo Print

#### **Unter Windows**

- Doppelklicken Sie auf das Symbol **Epson Easy Photo Print** auf dem Desktop.
- Unter Windows 8:**  
Klicken Sie mit der rechten Maustaste auf den **Start**-Bildschirm oder wischen Sie von unten oder oben auf dem **Start**-Bildschirm und wählen Sie **All apps (Alle Apps)** und wählen Sie **Easy Photo Print** unter **Epson Software**.

#### **Für Windows 7 und Vista:**

Klicken Sie auf die Schaltfläche „Start“, zeigen Sie auf **All Programs (Alle Programme)**, klicken Sie auf **Epson Software** und anschließend auf **Easy Photo Print**.

#### **Für Windows XP:**

Klicken Sie auf **Start**, zeigen Sie auf **All Programs (Alle Programme)**, dann auf **Epson Software** und klicken Sie dann auf **Easy Photo Print**.

#### **Unter Mac OS X**

Doppelklicken Sie auf den Ordner **Applications (Programme)** auf der Festplatte Mac OS X und doppelklicken Sie dann auf die Ordner **Epson Software** und **Easy Photo Print** und zuletzt auf das Symbol **Easy Photo Print**.

---

### Gerätevoreinstellungen (nur Windows)

Mit Druckertreiber-Voreinstellungen können Sie im Handumdrehen drucken. Sie können auch eigene Voreinstellungen festlegen.

### Geräteeinstellungen unter Windows

- 1** Rufen Sie die Druckereinstellungen auf.  
➔ [„Aufrufen des Druckertreibers unter Windows“](#) auf Seite 32



- 2** Wählen Sie Printing Presets (Druckvoreinstellungen) auf der Registerkarte Shortcuts (Verknüpfungen). Die Geräteeinstellungen werden automatisch auf die im Popup-Fenster angezeigten Werte gesetzt.

## 2-seitiges Drucken

Verwenden Sie den Druckertreiber, um beide Seiten des Papiers zu bedrucken.

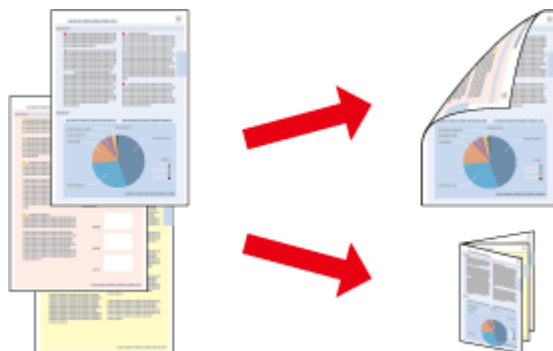

### Für Benutzer von **Windows**:

Es sind vier Arten von 2-seitigem Drucken möglich: automatisch Standard, automatisch gefalztes Buch, manuell Standard und manuell gefalztes Buch.

### Für Benutzer von **Mac OS X**:

Mac OS X unterstützt nur automatisches 2-seitiges Standarddrucken.

2-seitiges Drucken ist nur für die folgenden Papiertypen und -formate verfügbar.

Papier	Format
Normalpapier	Legal* <sup>1</sup> , Letter, A4, B5, A5* <sup>1</sup> , A6* <sup>1</sup>
Epson Bright White Ink Jet Paper (Weißes Tintenstrahlpapier)	A4
Epson Double-Sided Matte Paper (Doppelseitiges mattes Papier)	A4* <sup>1</sup>

\*<sup>1</sup>Nur manuelles 2-seitiges Drucken.

## drucken

### Hinweis:

- Diese Funktion ist in manchen Einstellungen ggf. nicht verfügbar.
- Manuelles 2-seitiges Drucken ist möglicherweise nicht verfügbar, wenn das Gerät über ein Netzwerk oder als freigegebener Drucker verwendet wird.
- Wenn beim automatischen 2-seitigen Drucken die Tinte ausgeht, hält das Gerät an und die Tinte muss ersetzt werden. Nach dem Auswechseln der Tinte setzt das Gerät das Drucken fort, aber es kann sein, dass der Ausdruck nicht vollständig ist. Drucken Sie in diesem Fall die Seite mit den fehlenden Teilen erneut.
- Die Fassungskapazität unterscheidet sich beim 2-seitigen Drucken.  
➔ „Auswahl des Papiers“ auf Seite 17
- Verwenden Sie ausschließlich für 2-seitiges Drucken geeignetes Papier. Sonst kann die Druckqualität schlechter ausfallen.
- Je nach Papiersorte und der für das Drucken von Text und Bildern verwendeten Tintenmenge kann die Tinte auf die andere Seite des Papiers durchsickern.
- Während des 2-seitigen Druckens kann die Papieroberfläche verschmieren.

### Hinweis für Windows:

- Manuelles 2-seitiges Drucken ist nur verfügbar, wenn EPSON Status Monitor 3 aktiviert ist. Um den Statusmonitor zu aktivieren, öffnen Sie den Druckertreiber und klicken Sie auf die Registerkarte **Maintenance (Utility)** und anschließend auf die Schaltfläche **Extended Settings (Erweiterte Einstellungen)**. Aktivieren Sie im Fenster **Extended Settings (Erweiterte Einstellungen)** das Kontrollkästchen **Enable EPSON Status Monitor 3 (EPSON Status Monitor 3 aktivieren)**.
- Automatisches 2-seitiges Drucken kann den Druckvorgang verlangsamen je nach Kombination der Optionen für **Select Document Type (Vorlagenart wählen)** im Dialogfeld **Print Density Adjustment (Einstellung der Druckdichte)** und für **Paper & Quality Options (Papier- & Qualitätsoptionen)** im Dialogfeld **Advanced (Erweitert)**.

### Hinweis für Mac OS X:

Automatisches 2-seitiges Drucken kann den Druckvorgang verlangsamen, je nach Kombination der ausgewählten Optionen für **Document Type (Vorlagenart)** in den **Two-sided Printing Settings (Duplexdruck-Einstellungen)** und für **Print Quality (Qualität)** in den **Print Settings (Druckereinstellungen)**.

## Geräteeinstellungen unter Windows

- 1** Rufen Sie die Druckereinstellungen auf.  
➔ „Aufrufen des Druckertreibers unter Windows“ auf Seite 32
- 2** Wählen Sie die gewünschte Option für 2-sided printing (2-seitiges Drucken) auf der Registerkarte **Page Layout (Seitenlayout)**. Zum Drucken von gefalteten Broschüren, wählen Sie **Folded Booklet (Gefalztes Buch)**.

### Hinweis:

Wenn Sie automatischen Druck verwenden, achten Sie darauf, dass **Auto** aktiviert ist.

- 3** Klicken Sie auf **Settings (Einstellungen)** und ändern Sie die Einstellungen nach Bedarf.

## drucken

- 4** Prüfen Sie die anderen Einstellungen und starten Sie den Druck.

**Hinweis:**

- Für den automatischen Druck und zum Drucken von Daten mit hoher Dichte, wie z. B. Fotos oder Schaubilder, empfehlen wir die Einstellungen im Dialogfenster *Print Density Adjustment* (Einstellung der Druckdichte).
- Der tatsächliche Bindungsrand kann abhängig von der Anwendung von den vorgegebenen Einstellungen abweichen. Drucken Sie einige Testseiten aus, bevor Sie den gesamten Druckauftrag starten.
- Beim manuellen 2-seitigen Drucken werden die Seiten mit geraden Seitenzahlen zuerst gedruckt. Wenn Sie Seiten mit ungeraden Seitenzahlen drucken, wird am Ende des Druckauftrags ein leeres Blatt Papier ausgegeben.
- Wenn Sie manuell drucken, achten Sie darauf, dass die Tinte ganz getrocknet ist, bevor Sie Papier nachlegen.

## Geräteinstellungen unter Mac OS X

- 1** Rufen Sie das Dialogfeld *Print* (Drucken) auf.  
 ➔ „[Aufrufen des Druckertreibers unter Mac OS X](#)“ auf Seite 34
- 2** Ändern Sie die Einstellungen im Fenster *Two-sided Printing Settings* (Duplexdruck-Einstellungen) nach Bedarf.
- 3** Prüfen Sie die anderen Einstellungen und starten Sie den Druck.

**Hinweis:**

Für den Druck von Daten mit hoher Dichte, wie z. B. Fotos oder Schaubilder, empfehlen wir die Einstellungen im Dialogfenster *Print Density* (Druckdichte) und *Increased Ink Drying Time* (Erhöhte Tintentrocknungszeit) manuell zu ändern.

## Drucken mit der Funktion „Passend auf Seite“

Sie können das Format des Bildes proportional skalieren, damit es auf das im Druckertreiber ausgewählte Papierformat passt.

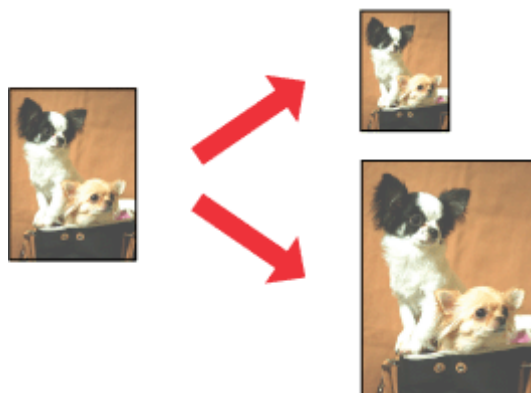

**Hinweis:**

Diese Funktion ist in manchen Einstellungen ggf. nicht verfügbar.

## Geräteeinstellungen unter Windows

- 1 Rufen Sie die Druckereinstellungen auf.  
➔ „[Aufrufen des Druckertreibers unter Windows](#)“ auf Seite 32
- 2 Aktivieren Sie **Reduce/Enlarge Document (Dokument verkleinern/vergrößern)** und **By Output Paper Size (Nach Ausgabeformat)** auf der Registerkarte Page Layout (Seitenlayout) und wählen Sie dann im Dropdown-Listefeld das verwendete Papierformat.
- 3 Prüfen Sie die anderen Einstellungen und starten Sie den Druck.

## Geräteeinstellungen unter Mac OS X

- 1 Rufen Sie das Dialogfeld Print (Drucken) auf.  
➔ „[Aufrufen des Druckertreibers unter Mac OS X](#)“ auf Seite 34
- 2 Wählen Sie **Scale to fit paper size (Auf Papierformat skalieren)** für Destination Paper Size (Open Printer Utility) im Fenster Paper Handling (Papierhandhabung) und wählen Sie dann im Dropdown-Listefeld das verwendete Papierformat.
- 3 Prüfen Sie die anderen Einstellungen und starten Sie den Druck.

---

## Drucken mit Pages per sheet (Seiten pro Blatt)

Mit dieser Funktion können Sie mit Hilfe des Druckertreibers zwei oder vier Seiten auf ein Blatt Papier drucken.

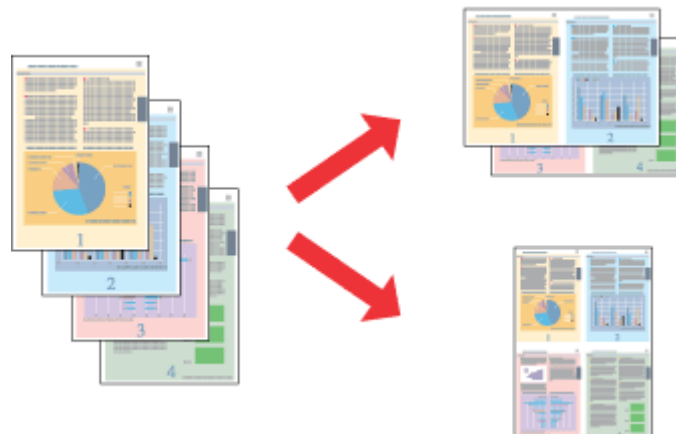

**Hinweis:**

Diese Funktion ist in manchen Einstellungen ggf. nicht verfügbar.

## Geräteeinstellungen unter Windows

- 1 Rufen Sie die Druckereinstellungen auf.  
➔ „[Aufrufen des Druckertreibers unter Windows](#)“ auf Seite 32

## drucken

- 2 Wählen Sie **Multi-Page** und dann **Pages per Sheet (Seiten pro Blatt)** auf der Registerkarte Page Layout (Seitenlayout).
- 3 Wählen Sie die gewünschte Anzahl von Seiten und die Seitenreihenfolge.
- 4 Prüfen Sie die anderen Einstellungen und starten Sie den Druck.

### Geräteinstellungen unter Mac OS X

- 1 Rufen Sie das Dialogfeld Print (Drucken) auf.  
➔ [„Aufrufen des Druckertreibers unter Mac OS X“ auf Seite 34](#)
- 2 Wählen Sie die gewünschte Anzahl von Pages per Sheet (Seiten pro Blatt) und die Layout Direction (Details einblend) im Fenster Layout (Drucker).
- 3 Prüfen Sie die anderen Einstellungen und starten Sie den Druck.

## Freigeben des Gerätes für den Druck

---

### Einrichten unter Windows

In diesem Abschnitt erfahren Sie, wie das Gerät eingerichtet werden muss, damit es andere Benutzer im Netzwerk verwenden können.

Zunächst müssen Sie das Gerät auf dem Computer, an den es direkt angeschlossen ist, als freigegebenen Drucker einstellen. Danach fügen Sie das Gerät auf jedem Computer im Netzwerk hinzu, der es verwenden soll.

**Hinweis:**

- Diese Anleitung gilt nur für kleinere Netzwerke. Um das Gerät in großen Netzwerken einzusetzen, wenden Sie sich an den Netzwerkadministrator.
- Die Bildschirmabbildungen im folgenden Abschnitt sind aus Windows 7.

### Einrichten des Gerätes als freigegebenen Drucker

**Hinweis:**

- Um das Gerät unter Windows 8, 7 oder Vista freizugeben, benötigen Sie ein Benutzerkonto mit Administratorrechten und das Kennwort, wenn Sie sich als Standardbenutzer anmelden.
- Um das Gerät unter Windows XP freizugeben, müssen Sie an einem Computer Administrator (Computeradministrator)-Konto angemeldet sein.

Führen Sie auf dem Computer, der direkt mit dem Gerät verbunden ist, die nachfolgenden Schritte aus:

**drucken****1****Windows 8:**

Wählen Sie **Desktop, Settings (Einstellungen)** charm und **Control Panel (Systemsteuerung)**. Wählen Sie dann **Devices and Printers (Geräte und Drucker)** aus der Kategorie **Hardware and Sound (Hardware und Sound)**.

**Windows 7:**

Klicken Sie auf die Schaltfläche „Start“, und wählen Sie **Devices and Printers (Geräte und Drucker)**.

**Windows Vista:**

Klicken Sie auf die Schaltfläche „Start“, wählen Sie **Control Panel (Systemsteuerung)** und anschließend **Printer (Drucker)** aus der Kategorie **Hardware and Sound (Hardware und Sound)**.

**Windows XP:**

Klicken Sie auf **Start**, wählen Sie **Control Panel (Systemsteuerung)** und dann **Printers and Faxes (Drucker und Faxgeräte)** aus der Kategorie **Printers and Other Hardware (Drucker und andere Hardware)**.

**2****Windows 8 und 7:**

Klicken Sie mit der rechten Maustaste auf das Produkt oder drücken und halten Sie das Produkt und wählen Sie **Printer properties (Druckereigenschaften)** und anschließend **Sharing (Freigabe)**. Wählen Sie dann **Change Sharing Options (Freigabeoptionen ändern)**.

**Windows Vista:**

Klicken Sie mit der rechten Maustaste auf das entsprechende Gerätesymbol und klicken Sie dann auf **Sharing (Freigabe)**. Klicken Sie auf die Schaltfläche **Change sharing options (Freigabeoptionen ändern)** und anschließend auf **Continue (Fortsetzen)**.

**Windows XP:**

Klicken Sie mit der rechten Maustaste auf das entsprechende Gerätesymbol und klicken Sie dann auf **Sharing (Freigabe)**.

**3**

Aktivieren Sie **Share this printer (Drucker freigeben)** und geben Sie anschließend einen Freigabenamen ein.

**Hinweis:**

*Verwenden Sie weder Leerzeichen noch Bindestriche im Namen des gemeinsam genutzten Druckers.*

## drucken

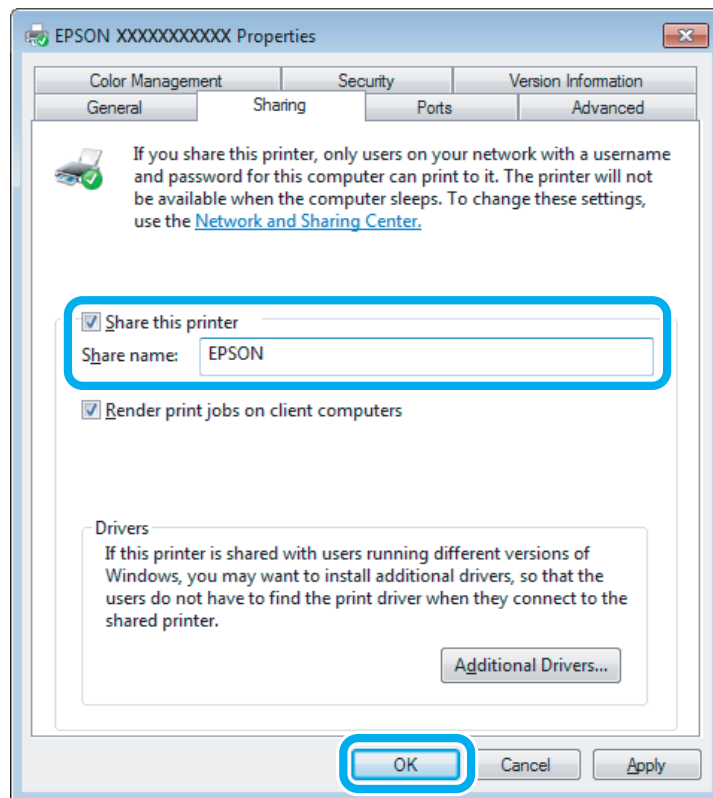

Wenn auf Computer, auf denen andere Versionen von Windows ausgeführt werden, automatisch Druckertreiber heruntergeladen werden sollen, klicken Sie auf **Additional Drivers (Zusätzliche Treiber)** und wählen Sie die Umgebungen und Betriebssysteme der anderen Computer aus. Klicken Sie auf **OK** und legen Sie dann die Produktsoftware-CD ein.

4

Klicken Sie auf **OK** oder **Close (Schließen)** (wenn Sie weitere Treiber installiert haben).

## Hinzufügen des Gerätes zu den anderen Netzwerkcomputern

Um das Gerät auf jedem Computer, der es im Netzwerk verwenden soll, hinzuzufügen, führen Sie die folgenden Schritte aus.

### **Hinweis:**

Das Gerät muss auf dem Computer, mit dem es direkt verbunden ist, erst als freigegebener Drucker eingerichtet sein, bevor es von anderen Computern verwendet werden kann.

➔ „Einrichten des Gerätes als freigegebenen Drucker“ auf Seite 45

1

### **Windows 8:**

Wählen Sie **Desktop, Settings (Einstellungen)** charm und **Control Panel (Systemsteuerung)**. Wählen Sie dann **Devices and Printers (Geräte und Drucker)** aus der Kategorie **Hardware and Sound (Hardware und Sound)**.

### **Windows 7:**

Klicken Sie auf die Schaltfläche „Start“, und wählen Sie **Devices and Printers (Geräte und Drucker)**.

## drucken

### Windows Vista:

Klicken Sie auf die Schaltfläche „Start“, wählen Sie **Control Panel (Systemsteuerung)** und anschließend **Printer (Drucker)** aus der Kategorie **Hardware and Sound (Hardware und Sound)**.

### Windows XP:

Klicken Sie auf **Start**, wählen Sie **Control Panel (Systemsteuerung)** und dann **Printers and Faxes (Drucker und Faxgeräte)** aus der Kategorie **Printers and Other Hardware (Drucker und andere Hardware)**.

**2**

### Windows 8, 7 und Vista:

Wählen Sie **Add a printer (Drucker hinzufügen)**.

### Windows XP:

Klicken Sie auf die Schaltfläche **Add a printer (Drucker hinzufügen)**. Der Add Printer Wizard (Druckerinstallations-Assistent) wird eingeblendet. Klicken Sie auf die Schaltfläche **Next (Weiter)**.

**3**

### Windows 8:

Fahren Sie mit Schritt 4 fort.

### Windows 7 und Vista:

Klicken Sie auf **Add a network, wireless or Bluetooth printer (Einen Netzwerk-, Drahtlos- oder Bluetoothdrucker hinzufügen)** und klicken Sie dann auf **Next (Weiter)**.

### Windows XP:

Wählen Sie **A network printer, or a printer attached to another computer (Netzwerkdrucker oder Drucker, der an einen anderen Computer angeschlossen ist)** und klicken Sie anschließend auf **Next (Weiter)**.

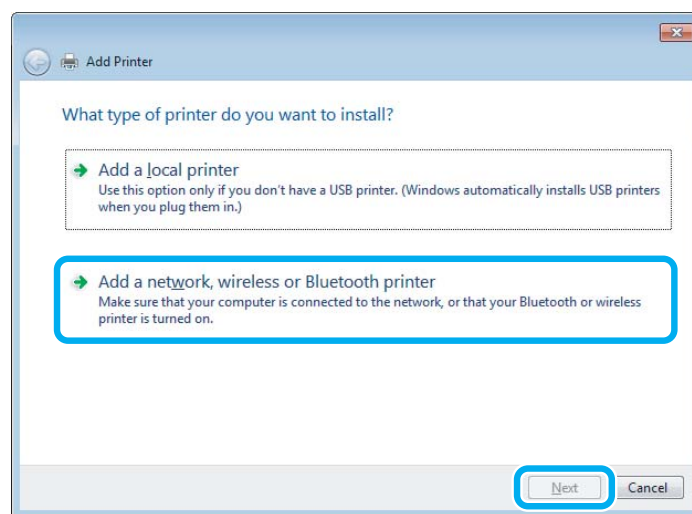
**4**

Folgen Sie zur Auswahl des Gerätes, das Sie verwenden möchten, den Anweisungen am Bildschirm.

### **Hinweis:**

Je nach Betriebssystem und Konfiguration des Computers, an den das Gerät angeschlossen ist, fordert Sie der Add Printer Wizard (Druckerinstallations-Assistent) ggf. auf, den Druckertreiber von der Produktsoftware-CD-ROM zu installieren. Klicken Sie auf die Schaltfläche **Have Disk (Datenträger)** und folgen Sie den Anleitungen am Bildschirm.



---

## **Einrichten unter Mac OS X**

Um das Gerät in einem Mac OS X-Netzwerk einzurichten, verwenden Sie die Einstellung Printer Sharing (Druckerfreigabe). Informationen hierzu finden Sie in der Macintosh-Dokumentation.

---

# Scannen

---

## Erste Scanschritte

---

### Starten eines Scans

---

Scannen Sie ein Dokument anhand der nachfolgenden Erklärungen.

- 1** Legen Sie die Vorlage auf das Vorlagenglas.  
➔ „Einlegen von Vorlagen“ auf Seite 25
- 2** Starten Sie Epson Scan.
  - Windows 8:  
Wählen Sie das Symbol **EPSON Scan** auf dem Desktop oder **EPSON Scan** im **Start**-Bildschirm.
  - Windows 7, Vista und XP:  
Doppelklicken Sie auf das Symbol **Epson Scan** auf dem Desktop.
  - Mac OS X:  
Wählen Sie **Applications (Programme) > Epson Software > EPSON Scan**.
- 3** Wählen Sie **Home Mode (Standard Modus)**.

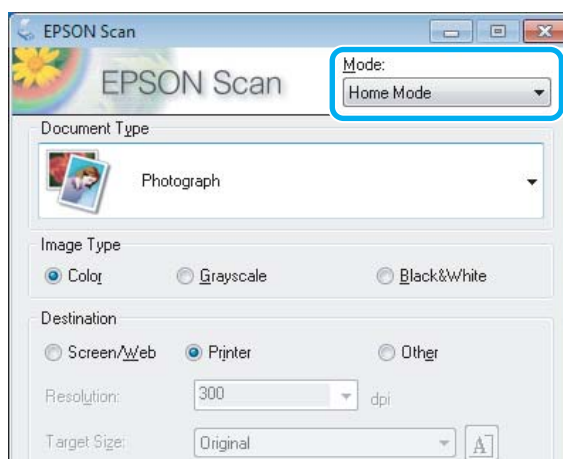

## Scannen

- 4 Wählen Sie **Text/Line Art (Text/Strichzeichnung)** als Einstellung für **Document Type (Vorlagenart)**.

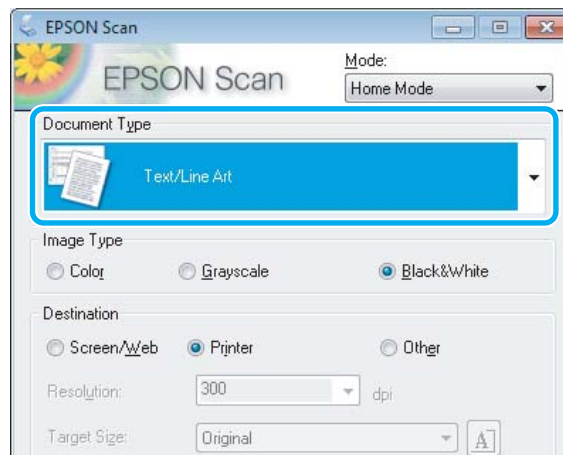

- 5 Klicken Sie auf **Preview (Vorschau)**.

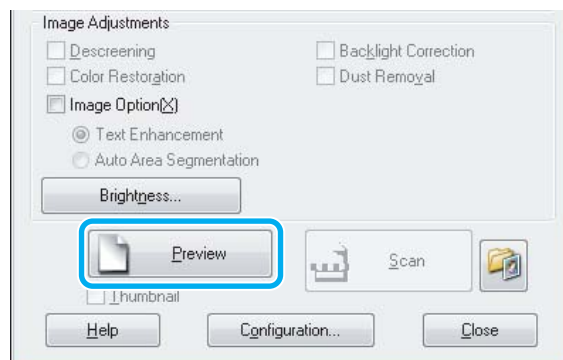

- 6 Klicken Sie auf **Scan (Scannen)**.

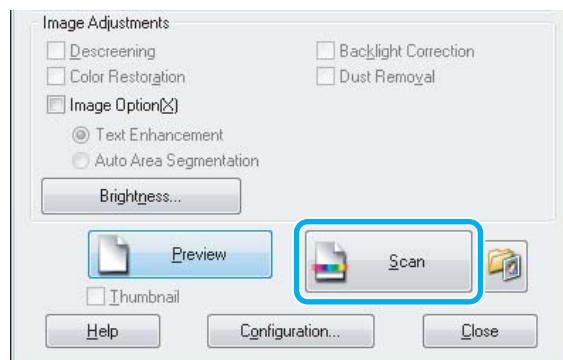

## Scannen

**7** Klicken Sie auf **OK**.

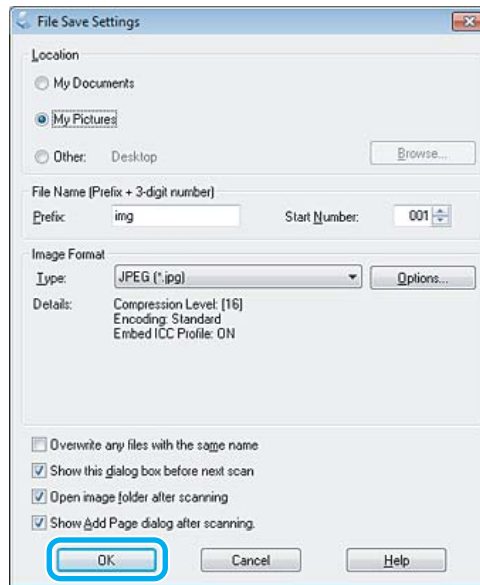



Ihr gescanntes Bild wurde gespeichert.





## Bildkorrektur-Merkmale

Epson Scan bietet eine Vielzahl von Einstellungen zur Verbesserung von Farbe, Schärfe, Kontrast und anderen Aspekten der Bildqualität.



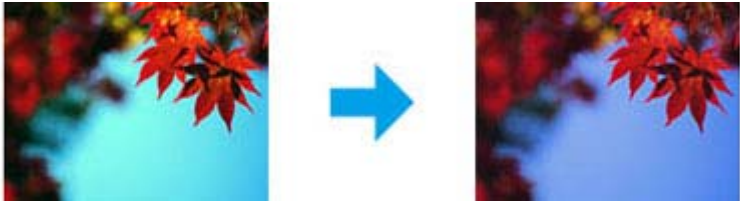

Unter Hilfe finden Sie weitere Informationen über Epson Scan.

<p>Histogram (Histogramm)</p>	<p>Bietet eine grafische Oberfläche, um Helligkeits-, Schatten- und Gamma-Werte einzeln einzustellen.</p> 
<p>Tone Correction (Tonwertkorrektur)</p>	<p>Bietet eine grafische Oberfläche, um die Tonwerte einzeln anzupassen.</p> 

## Scannen

<p>Image Adjustment (Bildkorrektur)</p>	<p>Passt die Helligkeit und den Kontrast sowie die Ausgewogenheit von roten, grünen und blauen Farbanteilen im Gesamtbild an.</p> 
<p>Color Palette (Farbpalette)</p>	<p>Bietet eine grafische Oberfläche zum Einstellen der mittleren Farbtöne wie beispielsweise Hauttöne, ohne die Spitzlichter und Schattenbereiche des Bilds zu beeinflussen.</p> 
<p>Unsharp Mask (Unschärfe Maske)</p>	<p>Verschärft die Ränder der Bildbereiche für ein insgesamt schärferes Bild.</p> 
<p>Descreening (Entrastereung)</p>	<p>Entfernt wellige Muster (als Moiré bekannt), das in hell schattierten Bildbereichen, z. B. in Hauttönen, auftreten kann.</p> 
<p>Color Restoration (Farbwiederherstellung)</p>	<p>Stellt die Farben in verblicheneen Fotos automatisch wieder her.</p> 

## Scannen

<p>Backlight Correction (Hintergrundbeleuchtung-Korrektur)</p>	<p>Hellt Fotos auf, die im Gegenlicht aufgenommen wurden.</p> 
<p>Dust Removal (Staubentfernung)</p>	<p>Entfernt automatisch Staubspuren von Vorlagen.</p> 
<p>Text Enhancement (Text optimieren)</p>	<p>Verbessert die Texterkennung beim Scannen von Textdokumenten.</p> 
<p>Auto Area Segmentation (Autom. Erkennung von Text/Bild)</p>	<p>Schwarzweißbilder werden durch das Trennen von Text und Grafikelementen klarer dargestellt und die Texterkennung arbeitet genauer.</p> 
<p>Color Enhance (Farboptimierung)</p>	<p>Ermöglicht Ihnen die Verbesserung einer Farbe. Zur Auswahl stehen Rot, Blau oder Grün.</p> 

## Standard-Scannen über das Bedienfeld

Sie können Dokumente scannen und das gescannte Bild vom Produkt an einen verbundenen Computer senden. Achten Sie darauf, dass die Software für das Gerät auf dem Computer installiert und das Gerät an den Computer angeschlossen ist.

## Scannen

- 1 Platzieren Sie Ihr(e) Original(e).  
➔ „Einlegen von Vorlagen“ auf Seite 25
- 2 Rufen Sie im Menü Startseite den Modus **Scannen** auf.
- 3 Wählen Sie einen Scan-Menüpunkt aus.  
➔ „Scanmodus“ auf Seite 76
- 4 Wählen Sie Ihren Computer aus.

**Hinweis:**

- Wenn das Gerät über ein Netzwerk verbunden ist, können Sie den Computer auswählen, unter dem das gescannte Bild gespeichert werden soll.
- Der im Bedienfeld angezeigte Computername lässt sich mit Epson Event Manager ändern.

- 5 Starten Sie den Scan mit .

Ihr gescanntes Bild wurde gespeichert.

---

## Menüliste für den Scanmodus

Informationen zur Menüliste für den Modus Scannen finden Sie im folgenden Abschnitt:

- ➔ „Scanmodus“ auf Seite 76

## Standard-Scannen mit dem Computer

---

### Scannen im Full Auto Mode (Vollautomatischer Modus)

Der Full Auto Mode (Vollautomatischer Modus) erlaubt es Ihnen, schnell und einfach zu scannen, ohne dass Sie irgendwelche Einstellungen auswählen oder eine Vorschau Ihres Bildes anzeigen müssen. Dieser Modus ist nützlich, wenn Sie Ihre Originale bei 100% iger Größe scannen müssen.

**Hinweis:**

Unter Hilfe finden Sie weitere Informationen über Epson Scan.

- 1 Platzieren Sie Ihr(e) Original(e).
- 2 Starten Sie Epson Scan.  
➔ „Starten des Epson Scan-Treibers“ auf Seite 72

## Scannen

3

Wählen Sie den **Full Auto Mode (Vollautomatischer Modus)** aus der Mode (Modus)Liste.

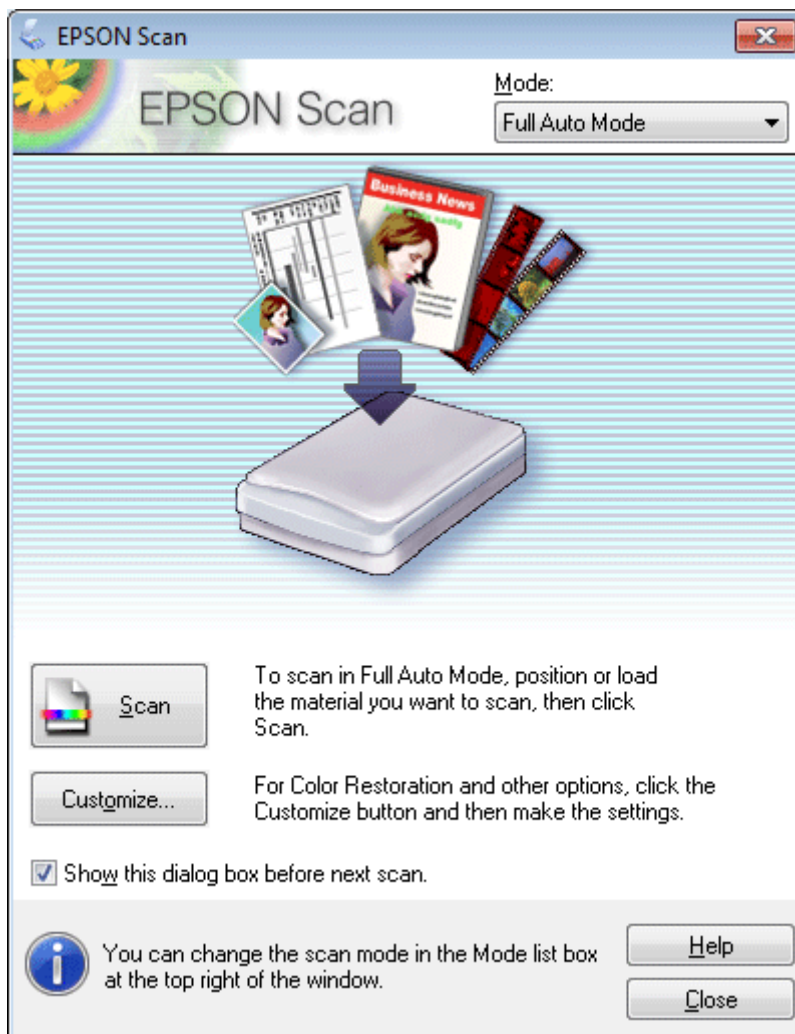
**Hinweis:**

Wenn das Kontrollkästchen **Show this dialog box before next scan (Dieses Dialogfeld vor dem nächsten Scanvorgang anzeigen)** deaktiviert ist, beginnt Epson Scan das Scannen sofort und ohne Anzeige dieses Bildschirms. Um zu diesem Bildschirm zurückzukehren, klicken Sie auf **Cancel (Abbrechen)** im Scannen-Dialogfeld während des Scannens.



## Scannen

- 4 Klicken Sie auf **Scan (Scannen)**. Epson Scan beginnt das Scannen im Full Auto Mode (Vollautomatischer Modus).

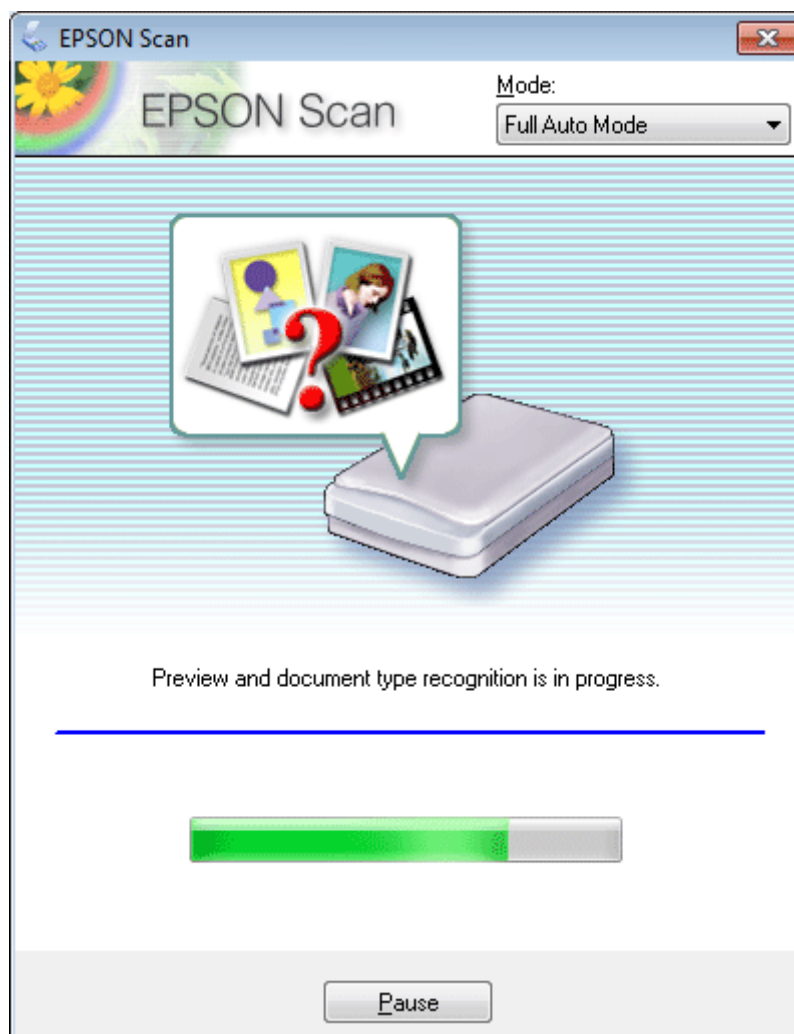

Epson Scan führt eine Vorschau für jedes Bild durch, erkennt, um was für eine Art von Original es sich handelt, und wählt die Scan-Einstellungen automatisch aus.

Ihr gescanntes Bild wurde gespeichert.

---

## Scannen im Home Mode (Standard Modus)

Home Mode (Standard Modus) erlaubt es Ihnen, einige Scan-Einstellungen zu personalisieren und die von Ihnen durchgeführten Änderungen in einem Vorschaubild zu überprüfen. Dieser Modus ist nützlich für grundlegendes Scannen von Fotos und Grafiken.

**Hinweis:**

Unter *Hilfe* finden Sie weitere Informationen über Epson Scan.

- 1 Platzieren Sie Ihr(e) Original(e).  
➔ „Einlegen von Vorlagen“ auf Seite 25

## Scannen

- 2 Starten Sie Epson Scan.  
➔ „Starten des Epson Scan-Treibers“ auf Seite 72
- 3 Wählen Sie **Home Mode (Standard Modus)** aus der Liste Mode (Modus).

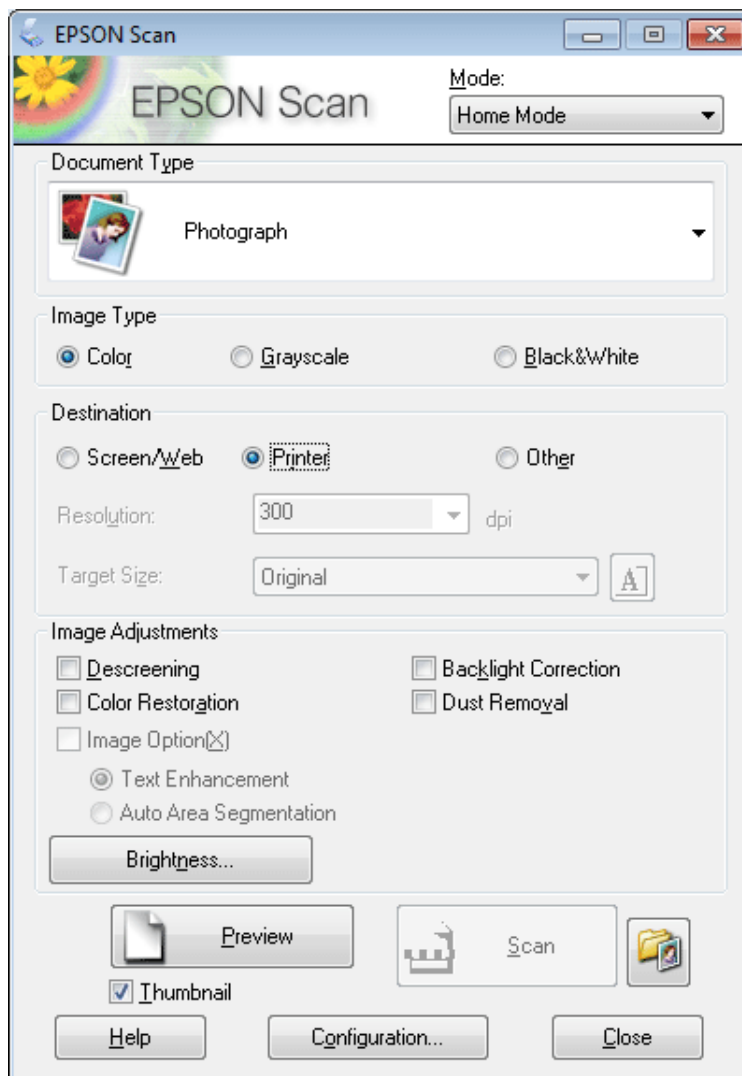

- 4 Stellen Sie Document Type (Vorlagenart) ein.
- 5 Wählen Sie die Einstellung für Image Type (Bildtyp).
- 6 Klicken Sie auf **Preview (Vorschau)**.  
➔ „Vorschau und Anpassen des Scanbereichs“ auf Seite 63
- 7 Passen Sie die Belichtung, Helligkeit und weitere Bildeinstellungen an.
- 8 Klicken Sie auf **Scan (Scannen)**.

## Scannen

- 9 Wählen Sie im Fester File Save Settings (Einstellungen zum Speichern von Dateien) die Einstellung Type (Typ) und klicken Sie dann auf **OK**.

**Hinweis:**

Wenn das Kontrollkästchen **Show this dialog box before next scan (Dieses Dialogfeld vor dem nächsten Scanvorgang anzeigen)** deaktiviert ist, startet Epson Scan den Scanvorgang sofort, ohne den Bildschirm File Save Settings (Einstellungen zum Speichern von Dateien) anzuzeigen.

Ihr gescanntes Bild wurde gespeichert.

---

## Scannen im Office Mode (Büromodus)

Im Office Mode (Büromodus) können Sie schnell Textdokumente scannen, ohne Ihr Bild in einem Vorschaubild zu prüfen.

**Hinweis:**

Unter Hilfe finden Sie weitere Informationen über Epson Scan.

- 1 Platzieren Sie Ihr(e) Original(e).  
➔ [„Einlegen von Vorlagen“ auf Seite 25](#)
- 2 Starten Sie Epson Scan.  
➔ [„Starten des Epson Scan-Treibers“ auf Seite 72](#)

## Scannen

- 3 Wählen Sie **Office Mode (Büromodus)** aus der Liste Mode (Modus).

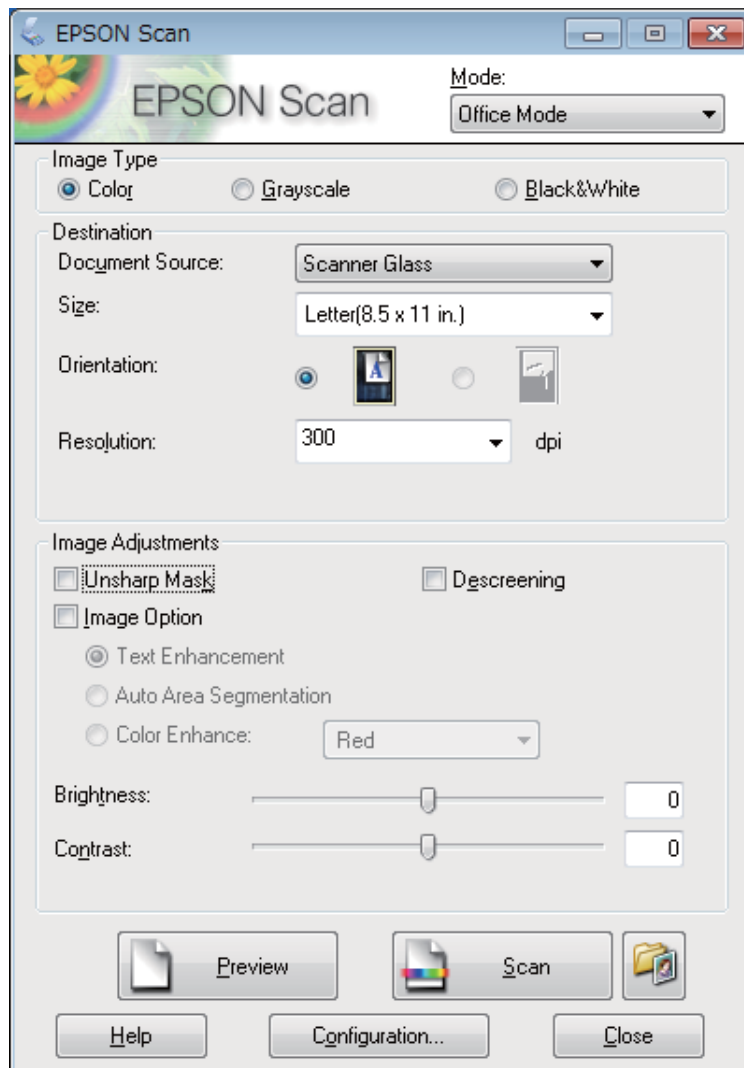

- 4 Wählen Sie die Einstellung für Image Type (Bildtyp).
- 5 Wählen Sie die Document Source (Dokumentenquelle).
- 6 Wählen Sie die Größe der Vorlage als Einstellung für Size (Format) aus.
- 7 Wählen Sie eine für die Vorlage(n) angemessene Einstellung für die Resolution (Auflösung) aus.
- 8 Klicken Sie auf **Scan (Scannen)**.

## Scannen

- 9 Wählen Sie im Fester File Save Settings (Einstellungen zum Speichern von Dateien) die Einstellung Type (Typ) und klicken Sie dann auf **OK**.

**Hinweis:**

Wenn das Kontrollkästchen **Show this dialog box before next scan (Dieses Dialogfeld vor dem nächsten Scanvorgang anzeigen)** deaktiviert ist, startet Epson Scan den Scanvorgang sofort, ohne den Bildschirm File Save Settings (Einstellungen zum Speichern von Dateien) anzuzeigen.

Ihr gescanntes Bild wurde gespeichert.

---

## Scannen im Professional Mode (Professioneller Modus)

Mit Professional Mode (Professioneller Modus) haben Sie umfassende Kontrolle über alle Scaneinstellungen und können die von Ihnen vorgenommenen Änderungen jeweils in einer Vorschau prüfen. Dieser Modus wird für fortgeschrittene Benutzer empfohlen.

**Hinweis:**

Unter Hilfe finden Sie weitere Informationen über Epson Scan.

- 1 Platzieren Sie Ihr(e) Original(e).  
➔ „Einlegen von Vorlagen“ auf Seite 25
- 2 Starten Sie Epson Scan.  
➔ „Starten des Epson Scan-Treibers“ auf Seite 72

## Scannen

- 3 Wählen Sie **Professional Mode (Professioneller Modus)** aus der Liste Mode (Modus).

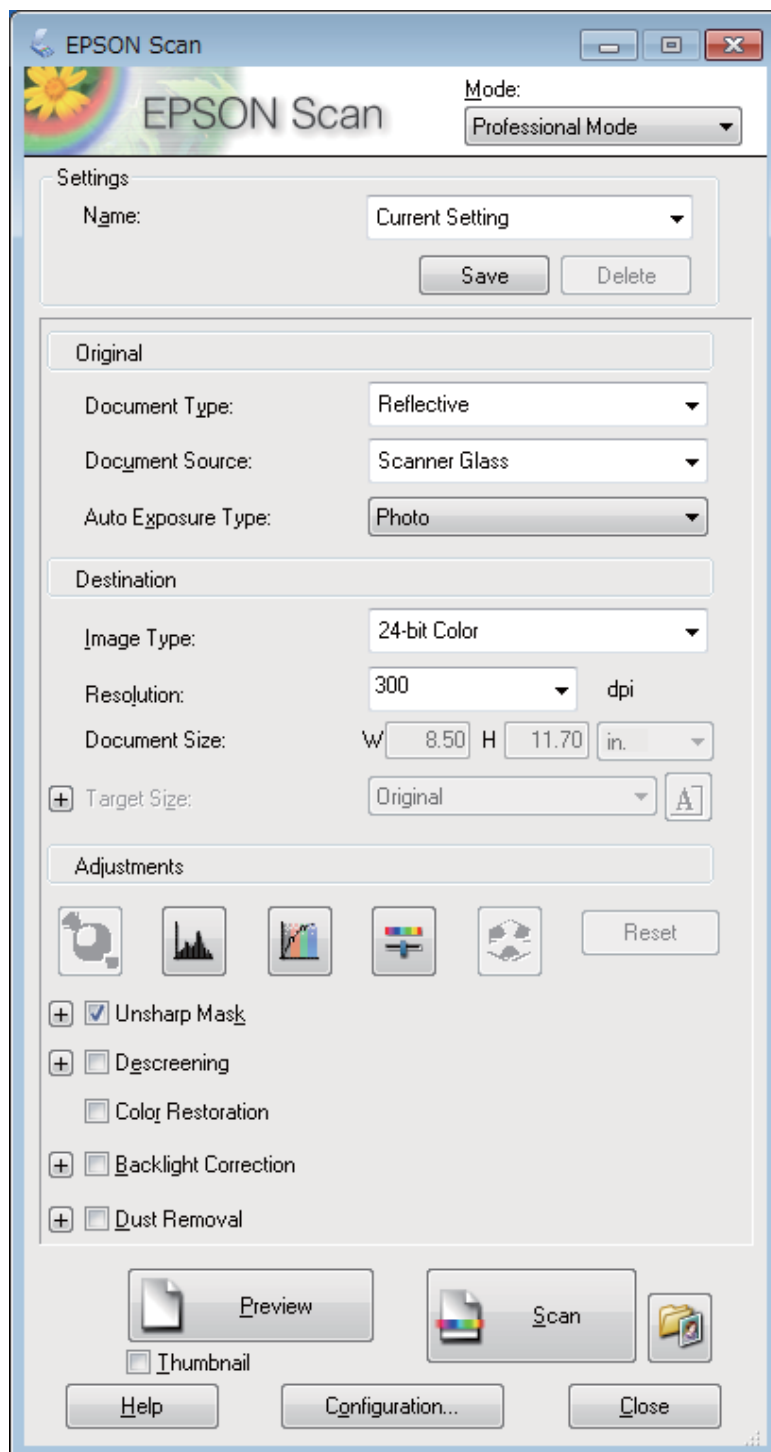

- 4 Wählen Sie den Vorlagentyp, den Sie scannen möchten, als Document Type (Vorlagenart)-Einstellung aus.

- 5 Wählen Sie die Document Source (Dokumentenquelle).

- 6 Wählen Sie **Photo (Foto)** oder **Document (Dokument)** als Einstellung für Auto Exposure Type (Automatische Belichtung).

## Scannen

- 7 Wählen Sie die Einstellung für Image Type (Bildtyp).
- 8 Wählen Sie eine für die Vorlage(n) angemessene Einstellung für die Resolution (Auflösung) aus.
- 9 Klicken Sie auf **Preview (Vorschau)**, um eine Bildvorschau anzuzeigen. Das Fenster Preview (Vorschau) wird mit einer Vorschau des Bildes geöffnet.  
➔ „[Vorschau und Anpassen des Scanbereichs](#)“ auf Seite 63
- 10 Wählen Sie ggf. die Größe des gescannten Bildes als Target Size (Zielgröße) aus. Sie können Bilder in ihrer ursprünglichen Größe scannen oder sie durch die Auswahl von Target Size (Zielgröße) beim Scannen vergrößern oder verkleinern.
- 11 Passen Sie die Bildqualität nach Bedarf an.  
➔ „[Bildkorrektur-Merkmale](#)“ auf Seite 52
- 12 Klicken Sie auf **Scan (Scannen)**.
- 13 Wählen Sie im Fenster File Save Settings (Einstellungen zum Speichern von Dateien) die Einstellung Type (Typ) und klicken Sie dann auf **OK**.

**Hinweis:**

Wenn das Kontrollkästchen **Show this dialog box before next scan (Dieses Dialogfeld vor dem nächsten Scanvorgang anzeigen)** deaktiviert ist, startet Epson Scan den Scanvorgang sofort, ohne den Bildschirm File Save Settings (Einstellungen zum Speichern von Dateien) anzuzeigen.

Ihr gescanntes Bild wurde gespeichert.

---

## Vorschau und Anpassen des Scanbereichs

### Vorschaumodus auswählen

Nachdem Sie die Grundeinstellungen und die Auflösung gewählt haben, können Sie eine Vorschau des Bildes anzeigen und den Bildbereich in einem Preview (Vorschau)-Fenster wählen bzw. anpassen. Es gibt zwei Vorschauarten.

- Normal (Normale) Vorschaubilder werden ganz und in ihrer vollen Größe angezeigt. Sie können den Scanbereich auswählen und Bildqualitätskorrekturen manuell vornehmen.
- Thumbnail (Vorschaubild)-Vorschau zeigt Bilder in der Vorschau als Thumbnails (Vorschaubilder). Epson Scan erkennt automatisch die Ränder des Scanbereichs, wendet automatisch Belichtungseinstellungen auf die Bilder an und dreht sie, falls erforderlich.

## Scannen

### Hinweis:

- ❑ Einige der Einstellungen, die Sie ändern, nachdem Sie eine Bildvorschau durchgeführt haben, werden zurückgesetzt, falls Sie den Preview (Vorschau)-Modus ändern.
- ❑ Die Vorschauart kann je nach Vorlagenart und Epson Scan-Modus möglicherweise nicht geändert werden.
- ❑ Wenn Sie eine Bildvorschau ohne Anzeige des Preview (Vorschau)-Dialogs betrachten, werden Bilder im Standardvorschaumodus angezeigt. Wenn Sie eine Vorschau betrachten, während der Preview (Vorschau)-Dialog angezeigt wird, werden Bilder in dem Vorschaumodus angezeigt, der vor der Vorschau verwendet wurde.
- ❑ Klicken Sie zum Ändern der Größe des Preview (Vorschau)-Fensters auf die Ecke des Preview (Vorschau)-Fensters und ziehen Sie diese mit der Maus.
- ❑ Unter Hilfe finden Sie weitere Informationen über Epson Scan.

## Erstellen eines Laufrahmens

Ein Laufrahmen ist eine umlaufende gepunktete Linie, die um die Ränder des Vorschaubilds gesetzt wird und den Scanbereich anzeigt.

Führen Sie einen der folgenden Schritte aus, um einen Laufrahmen zu zeichnen.

- ❑ Um einen Laufrahmen manuell zu zeichnen, positionieren Sie den Zeiger in dem Bereich, in dem die Ecke des Laufrahmens gesetzt werden soll, und klicken Sie. Ziehen Sie das Fadenkreuz durch das Bild zu der gegenüberliegenden Ecke des gewünschten Scanbereichs.







- ❑ Zum automatischen Zeichnen des Laufrahmens klicken Sie auf das  Auto-Lokalisieren-Bildsymbol. Sie können dieses Bildsymbol nur verwenden, wenn Sie eine normale Vorschau betrachten und nur ein Dokument auf dem Vorlagenglas liegt.
- ❑ Um den Laufrahmen mit einer bestimmten Größe zu zeichnen, geben Sie eine neue Breite und Höhe in der Document Size (Vorlagengröße)-Einstellung ein.
- ❑ Zum Erzielen optimaler Ergebnisse sollten alle Seiten des Laufrahmens innerhalb des Vorschaubilds liegen. Schließen Sie keine Bereiche um das Vorschaubild herum in den Laufrahmen ein.

## Anpassen eines Laufrahmens

Sie können den Laufrahmen verschieben und seine Größe anpassen. Bei Verwendung einer normalen Vorschau können Sie in jedem Bild mehrere Laufrahmen (bis zu 50) setzen und unterschiedliche Bildbereiche als unterschiedliche Scandateien scannen.



## Scannen

	Um den Laufrahmen zu verschieben, positionieren Sie den Cursor innerhalb des Laufrahmens. Der Zeiger nimmt die Form einer Hand an. Klicken Sie und ziehen Sie den Laufrahmen an die gewünschte Position.
	Um die Größe des Laufrahmens zu ändern, positionieren Sie den Cursor auf dem Rand oder der Ecke des Laufrahmens. Der Zeiger nimmt die Form eines geraden oder angewinkelten Doppelpfeils an. Klicken Sie und ziehen Sie den Rand bzw. die Ecke auf die gewünschte Größe.
	Zum Erstellen von zusätzlichen Laufrahmen der gleichen, klicken Sie auf dieses Bildsymbol.
	Zum Löschen eines Laufrahmens klicken Sie in den Laufrahmen und dann auf dieses Symbol.
	Zum Aktivieren aller, klicken Sie auf dieses Bildsymbol.

**Hinweis:**

- Um nur eine senkrechte oder waagrechte Verschiebung des Laufrahmens zuzulassen, halten Sie während des Ziehens die **Shift**-Taste gedrückt.
- Um die Größe des Laufrahmens unter Einhaltung der aktuellen Proportionen zu ändern, halten Sie während der Größenänderung die **Shift**-Taste gedrückt.
- Beim Ziehen mehrerer Laufrahmen müssen Sie vor dem Scanvorgang auf die Schaltfläche **All (Alle)** im Fenster Preview (Vorschau) klicken. Andernfalls wird nur der Bereich innerhalb des zuletzt gesetzten Laufrahmens gescannt.

## Verschiedene Arten des Scannens

### Scannen einer Zeitschrift

Legen Sie zuerst die Zeitschrift ein und starten Sie Epson Scan.

➔ „Starten eines Scans“ auf Seite 50

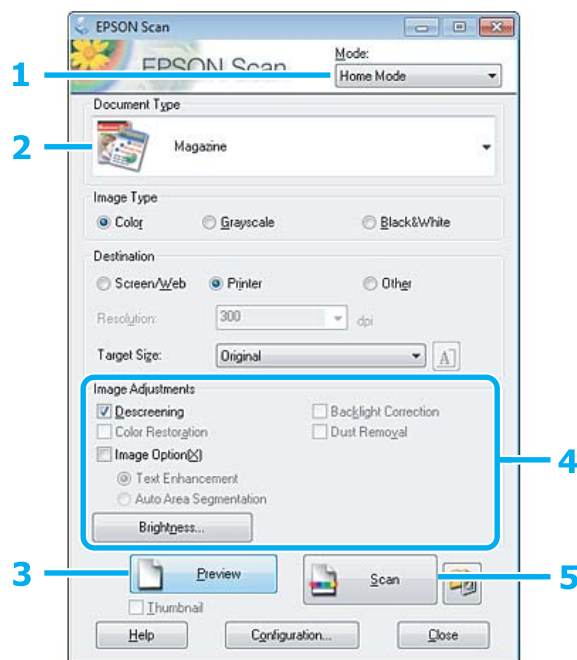

- 1 Wählen Sie **Home Mode (Standard Modus)** aus der Liste Mode (Modus).
- 2 Wählen Sie **Magazine (Zeitschrift)** als Einstellung für Document Type (Vorlagenart).
- 3 Klicken Sie auf **Preview (Vorschau)**.
- 4 Passen Sie die Belichtung, Helligkeit und weitere Bildeinstellungen an.  
Unter Hilfe finden Sie weitere Informationen über Epson Scan.

## Scannen

5 Klicken Sie auf **Scan (Scannen)**.

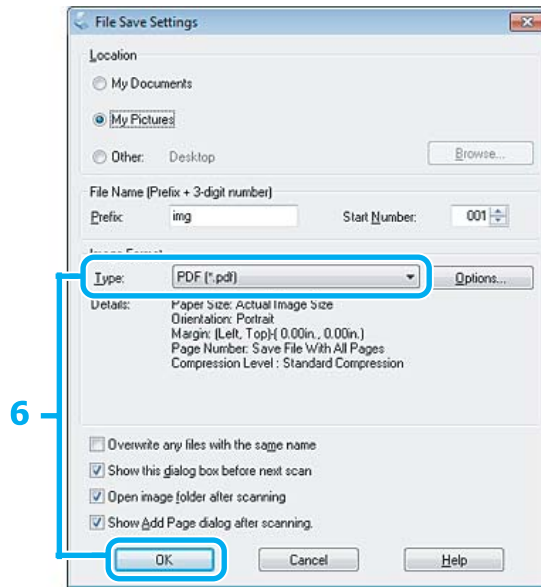

6 Wählen Sie **PDF** als die Type (Typ)-Einstellung und klicken Sie dann auf **OK**.

Ihr gescanntes Bild wurde gespeichert.

## Scannen von mehreren Dokumenten zu einer PDF-Datei

Legen Sie zuerst das Dokument ein und starten Sie Epson Scan.

➔ „Starten eines Scans“ auf Seite 50

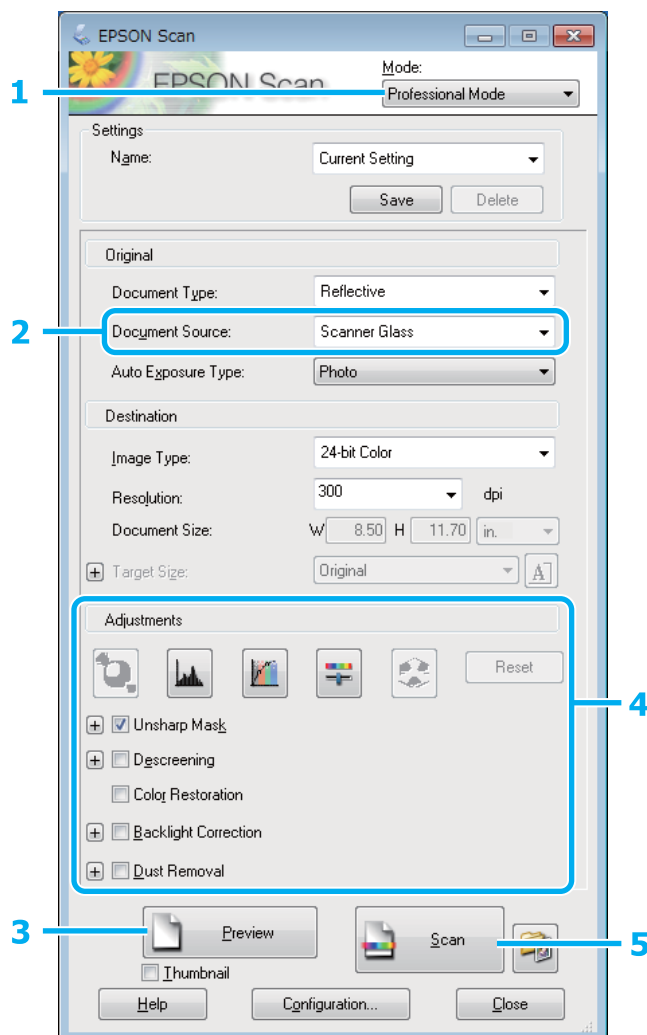

- 1 Wählen Sie **Professional Mode (Professioneller Modus)** aus der Liste Mode (Modus).
- 2 Wählen Sie die Document Source (Dokumentenquelle).
- 3 Klicken Sie auf **Preview (Vorschau)**.
- 4 Passen Sie die Belichtung, Helligkeit und weitere Bildeinstellungen an.  
Unter Hilfe finden Sie weitere Informationen über Epson Scan.

## Scannen

- 5 Klicken Sie auf **Scan (Scannen)**.

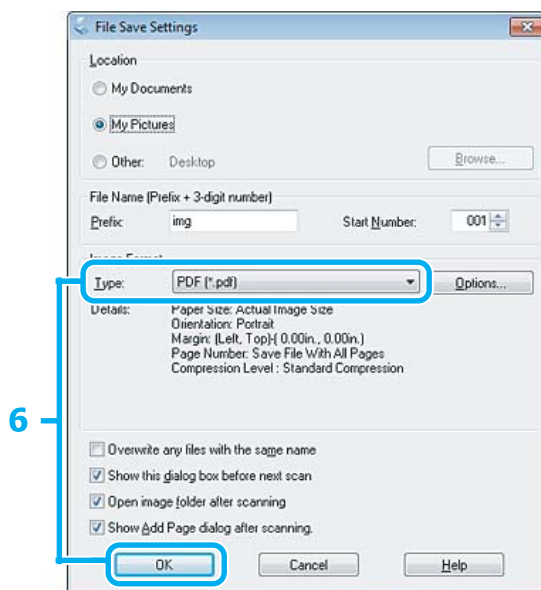

- 6 Wählen Sie **PDF** als die Type (Typ)-Einstellung und klicken Sie dann auf **OK**.

**Hinweis:**

Wenn das Kontrollkästchen **Show Add Page dialog after scanning (Dialogfeld „Seite hinzufügen“ nach dem Scannen anzeigen)** deaktiviert ist, speichert Epson Scan Ihre Vorlage automatisch, ohne den Bildschirm Add Page Confirmation („Seite hinzufügen“ - Bestätigung) anzuzeigen.

- 7 Epson Scan beginnt das Scannen der Vorlage.

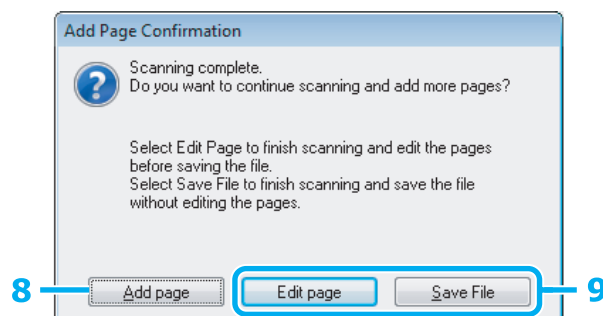

- 8 Wenn Sie weitere Seiten scannen möchten, klicken Sie auf **Add page (Seite hinzufügen)**.  
Legen Sie die Vorlage ein und scannen sie erneut, wobei Sie - falls notwendig - diesen Vorgang für jede Seite wiederholen.

Wenn Sie das Scannen beendet haben, gehen Sie zu Schritt 9.

## Scannen

9

Klicken Sie auf **Edit page (Seite bearbeiten.)** oder **Save File (Datei speichern)**.

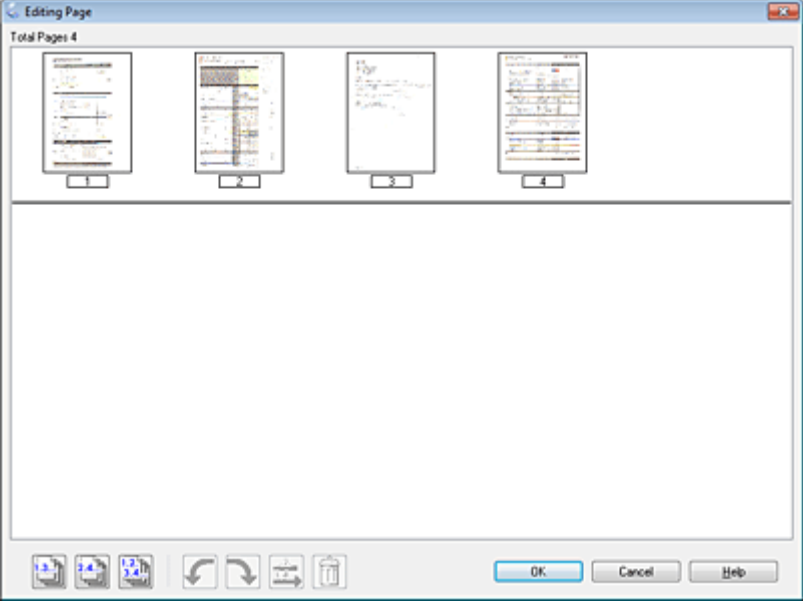
<p>Edit page (Seite bearbeiten.)</p>	<p>Wählen Sie diese Taste, wenn Sie irgendeine von diesen Seiten löschen oder neu sortieren möchten. Mit den Bildsymbolen am unteren Rand des Fensters Editing Page (Seite wird bearbeitet) können Sie Seiten auswählen, drehen, neu sortieren oder löschen. Unter Hilfe finden Sie weitere Informationen über Epson Scan.</p>  <p>Wenn Sie die Seiten bearbeitet haben, klicken Sie auf OK.</p>
<p>Save File (Datei speichern)</p>	<p>Wenn Sie die Seiten bearbeitet haben, wählen Sie diese Taste.</p>

Die Seiten werden in einer PDF-Datei gespeichert.

## Scannen eines Fotos

Legen Sie zuerst das Foto auf das Vorlagenglas und starten Sie Epson Scan.

➔ „Starten eines Scans“ auf Seite 50

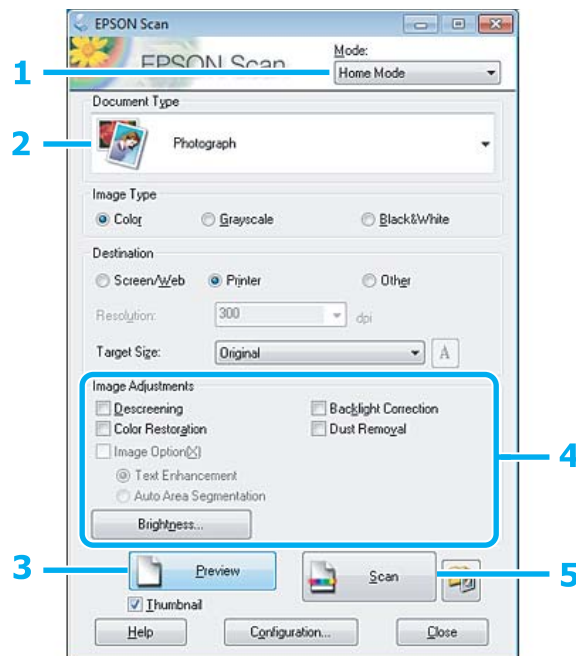

- 1 Wählen Sie **Home Mode (Standard Modus)** aus der Liste Mode (Modus).
- 2 Wählen Sie **Photograph (Foto)** als Einstellung für Document Type (Vorlagenart).
- 3 Klicken Sie auf **Preview (Vorschau)**.
- 4 Passen Sie die Belichtung, Helligkeit und weitere Bildeinstellungen an.  
Unter Hilfe finden Sie weitere Informationen über Epson Scan.

## Scannen

- 5** Klicken Sie auf **Scan (Scannen)**.

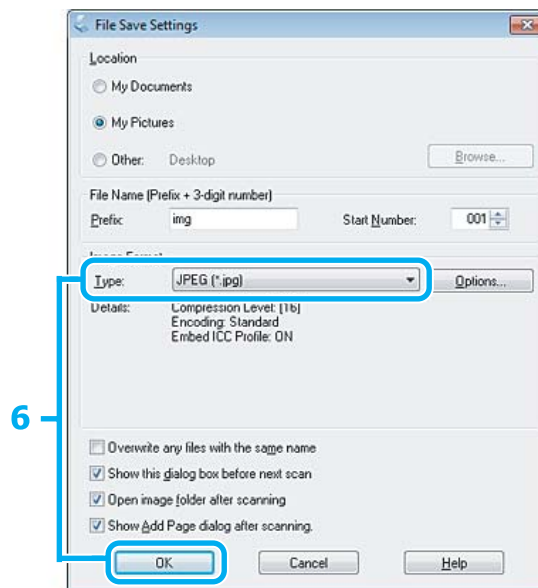

- 6** Wählen Sie **JPEG** als die Type (Typ)-Einstellung und klicken Sie dann auf **OK**.

Ihr gescanntes Bild wurde gespeichert.

## Softwareinformationen

### Starten des Epson Scan-Treibers

Diese Software erlaubt es Ihnen, alle Aspekte des Scannens zu kontrollieren. Sie können es als eigenständiges Scan-Programm oder zusammen mit einem anderen TWAIN-kompatiblen Scan-Programm verwenden.

### Startanleitung

- Windows 8:  
Wählen Sie das Symbol **Epson Scan** auf dem Desktop.  
Oder wählen Sie **Epson Scan** im **Start**-Bildschirm.
- Windows 7, Vista und XP:  
Doppelklicken Sie auf das Symbol **EPSON Scan** auf dem Desktop.  
Oder wählen Sie das Starttasten-Symbol oder **Start > All Programs (Alle Programme) bzw. Programs (Programme) > EPSON > EPSON Scan > EPSON Scan**.
- Mac OS X:  
Wählen Sie **Applications (Programme) > Epson Software > EPSON Scan**.

### Zugriff auf die Hilfe

Klicken Sie auf die Taste **Help (Hilfe)** auf dem Epson Scan driver.



---

## Starten von Epson Event Manager

Dies ermöglicht Ihnen, irgendeiner frei wählbaren Taste des Produkts das Öffnen des Scan-Programms zuzuweisen. Sie können auch häufig benutzte Einstellungen speichern, was Ihre Scan-Projekte wirklich beschleunigen kann.

### Startanleitung

- Windows 8:  
Klicken Sie mit der rechten Maustaste auf den **Start**-Bildschirm oder wischen Sie von unten oder oben auf dem **Start**-Bildschirm und wählen Sie **All apps (Alle Apps) > Epson Software > Event Manager**.
- Windows 7, Vista und XP:  
Wählen Sie **Start > All Programs (Alle Programme) bzw. Programs (Programme) > Epson Software > Event Manager**.
- Mac OS X:  
Wählen Sie **Applications (Programme) > Epson Software** und doppelklicken Sie auf das Symbol **Launch Event Manager (Event Manager starten)**.

### Zugriff auf die Hilfe

- Windows:  
Klicken Sie in der oberen rechten Bildschirmecke auf das Symbol  .
- Mac OS X:  
Klicken Sie auf **menu > Help (Hilfe) > Epson Event Manager Help (Hilfe)**.

# Pers. Schreibpapier

Pers. Schreibpapier bietet Ihnen Sondermenüs für einfaches und spaßvolles Drucken! Rufen Sie dazu Pers. Schreibpapier auf, wählen Sie ein Menü und folgen Sie den Anweisungen am LCD-Bildschirm.

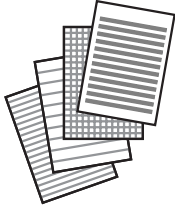
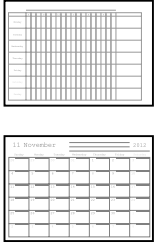
Menü		Funktionen
Liniertes Papier		Sie können liniertes Papier, Millimeterpapier und Notenpapier drucken. Folgen Sie zum Drucken der Bildschirmanleitung.
Kalender		Sie können Monats- oder Wochenkalender drucken. Für Monatskalender können Sie das Jahr und den Monat angeben. Folgen Sie zum Drucken der Bildschirmanleitung.

## Menüpunkte des Menüs Pers. Schreibpapier

Informationen zur Menüliste für den Modus Pers. Schreibpapier finden Sie im folgenden Abschnitt.

➔ [„Persönliches Schreibpapier-Modus“ auf Seite 76](#)

# Bedienfeld-Menüliste

Dieses Gerät kann als Drucker, Kopierer und Scanner verwendet werden. Mit Ausnahme der Druckerfunktion können Sie diese Funktionen jeweils durch Drücken auf die entsprechende Modustaste auf dem Bedienfeld aufrufen. Sobald Sie einen Modus gewählt haben, wird der Hauptbildschirm für diese Funktion eingeblendet.

**Hinweis:**

Abhängig von anderen für den Modus ausgewählten Einstellungen sind ggf. nicht alle Optionen oder Einstellungen verfügbar.

## Kopiermodus

Menü	Einstellung und Optionen	
Farbe, S/W		
Einstellungen	Dichte	-4 bis +4
	2-seitig kopieren	1>1-seitig, 1>2-seitig
	Layout	Mit Rand, Randlos* <sup>1</sup> , A4 2 hoch kop., A4 Buch/2 h., Buch/2-seitig
	Zoom	Benutzerd. Größe, Tatsäch Größe, Autom. Anpass., 10x15cm->A4, A4->10x15cm, 13x18->10x15, 10x15->13x18, A5->A4, A4->A5
	Benutzerd. Größe	25% bis 400%
	Papierformat	A4, A5, 10x15cm(4x6"), 13x18cm(5x7")
	Papiersorte	Normalpap., Matte, Prem. Glossy, Ultra Glossy, Glossy, Fotopapier
	Dokumentenart	Text, Text & Bild, Foto
	Qualität	Entwurf* <sup>2</sup> , Standard, Am besten
	Dok.-Ausrichtung	Hochformat, Querformat
	Heftrand	Links, Oben
	Erweiterung	Standard, Mittel, Minimum
Trockenzeit	Standard, Lang, Länger	

## Bedienfeld-Menüliste

Menü	Einstellung und Optionen	
Fotos kopieren /wiederherstellen	Farbwiederherstellung	Aus, Ein
	Einstellungen	Papierformat, Papiersorte, Randlos, Erweiterung, Verbessern, Filter
	Zuschnitt/Zoom	

\*1 Ein Bild wird leicht vergrößert und zugeschnitten, um die Seite auszufüllen. Die Druckqualität kann im oberen und unteren Bereich des Ausdrucks nachlassen oder die Tinte kann während des Druckvorgangs verschmieren.

\*2 Für Benutzer in Belgien ist der Entwurfsmodus nicht verfügbar.

## Scanmodus

Menü	Einstellung und Beschreibung
An PC (JPEG)	→ „Standard-Scannen über das Bedienfeld“ auf Seite 54
An PC (PDF)	
An PC (E-Mail)	
An PC (WSD)*	

\* Diese Funktion ist nur für englische Versionen von Windows 8/7 oder Vista verfügbar.

## Persönliches Schreibpapier-Modus

Menü	Einstellung und Optionen
Liniertes Papier	Breite Linien, Schmale Linien, Diagrammpapier, Notenpapier
Kalender	Wochenkalender, Monatskalender

## Setupmodus

Menü	Einstellung und Beschreibung	
Tintenstände	-	Zur Statusprüfung der Tintenpatronen.
Wartung	Düsentest	Dient zum Drucken eines Düsentestmuster, um den Zustand des Druckkopfes zu prüfen.
	Druckkopfreinigung	Dient zum Reinigen des Druckkopfs, um den Zustand des Druckkopfes zu verbessern.
	Druckkopfausrichtung	Dient zum Anpassen der Ausrichtung des Druckkopfes.
	Tinten patronenwechsel	Zum Wechseln von Tintenpatronen.

## Bedienfeld-Menüliste

Menü	Einstellung und Beschreibung	
Druckereinstellungen	Aufkleber	Zur Einstellung der Druckposition.
	Ruhemodus	Aus, Ein
	Ausschalttimer	➔ „Unter Verwendung des Bedienfeldes“ auf Seite 98
	Schlaf timer	
	Sprache/Language	-
Wi-Fi-Einstellungen	Wi-Fi-Setup	Siehe Online-Netzwerkhdbuch. Sie können die Menüs im Wi-Fi-Setup direkt durch Auswahl von Wi-Fi-Setup im LCD-Bildschirm aufrufen.
	Wi-Fi-Verbindung prüfen	Sie können den Netzwerkverbindungsstatus prüfen und einen Bericht drucken. Bei Problemen mit der Verbindung hilft Ihnen der Bericht beim Finden einer Lösung.
	Statusblatt drucken	Sie können ein Netzwerkstatusblatt drucken. Auf dem Statusblatt werden der Druckername, die aktuellen Netzwerkeinstellungen usw. aufgeführt.
Ext. Geräte-Setup	Einstellungen	Papierformat, Papiersorte, Layout, Qualität, Erweiterung, Datum, An Rahmen anp., Bidirektional
	Fotokorrektur	Verbessern, Szenenerkennung, Rote-Augen-Korr.* , Filter, Helligkeit, Kontrast, Schärfe, Sättigung
Standard wiederherst.	Wi-Fi-Einstellungen	Setzt die Wi-Fi-Einstellungen auf die Werkseinstellungen zurück.
	Alles außer Wi-Fi	Setzt alle Einstellungen aus den Wi-Fi-Einstellungen auf die Werkseinstellungen zurück.
	Alle Einstellungen	Setzt alle Einstellungen auf ihre Werkseinstellungen zurück.

\* Diese Einstellung hat keine Auswirkung auf die ursprünglichen Bilddaten. Sie betreffen nur den Ausdruck. Je nach Foto kann es sein, dass neben den Augen auch andere Teile des Bildes korrigiert werden.

## Leiser Betrieb

Menü	Einstellungen
Ruhemodus	Aus
	Ein

## Modus „Wi-Fi-Setup“

Menü	Beschreibung
Wi-Fi-Setup-Assistent	Ausführliche Informationen zu den Einstellpunkten finden Sie im Online-Netzwerkhandbuch.
Taste (WPS)	
PIN-Code (WPS)	
Wi-Fi Direct-Setup	
Wi-Fi-Verbindung prüfen	
Statusblatt drucken	Sie können ein Netzwerkstatusblatt drucken. Auf dem Statusblatt werden der Druckername, die aktuellen Netzwerkeinstellungen usw. aufgeführt.
Wi-Fi deaktivieren	Netzwerkprobleme können möglicherweise behoben werden, indem Sie die Wi-Fi-Einstellungen deaktivieren und initialisieren und die Einstellungen dann erneut konfigurieren. Weitere Informationen dazu, siehe Online-Netzwerkhandbuch.

# Informationen über die Tintenpatronen

Sie können die folgenden Tintenpatronen für dieses Gerät verwenden:

XP-510	Eisbär 	Black (Schwarz)	Photo Black (Fotoschwarz)	Cyan	Magenta	Yellow (Gelb)
		<b>26</b> <b>26XL</b>	<b>26</b> <b>26XL</b>	<b>26</b> <b>26XL</b>	<b>26</b> <b>26XL</b>	<b>26</b> <b>26XL</b>

Australien/Neuseeland

XP-510	Black (Schwarz)	Photo Black (Fotoschwarz)	Cyan	Magenta	Yellow (Gelb)
	<b>273</b> <b>273XL</b>	<b>273</b> <b>273XL</b>	<b>273</b> <b>273XL</b>	<b>273</b> <b>273XL</b>	<b>273</b> <b>273XL</b>

\* Informationen zur Ergiebigkeit von Epson-Tintenpatronen finden Sie auf der folgenden Website.

<http://www.epson.eu/pageyield>

**Hinweis:**

*Nicht alle Tintenpatronen sind in allen Ländern verfügbar.*

Farbe	Black (Schwarz), Photo Black (Fotoschwarz), Cyan, Magenta, Yellow (Gelb)
Lebensdauer der Tintenpatrone	Um optimale Ergebnisse zu erzielen, sollten Tintenpatronen innerhalb von sechs Monaten nach dem Öffnen der Verpackung verbraucht werden.
Temperatur	Lagerung: -20 bis 40 °C (-4 bis 104 °F) 1 Monat bei 40 °C (104 °F) Eingefroren: * -16 °C (3,2 °F)

\* Bei einer Temperatur von 25°C (77°F) dauert es etwa 3 Stunden, bis die Tinte aufgetaut und wieder verwendbar ist.

---

# Auswechseln der Tintenpatronen

---

## Sicherheitshinweise, Vorsichtsmaßnahmen und Spezifikationen für Tintenpatronen

---

### Sicherheitshinweise

Bitte beachten Sie beim Umgang mit dem Tintenpatronen folgende Hinweise:

- Bewahren Sie Tintenpatronen außerhalb der Reichweite von Kindern auf.
- Seien Sie beim Umgang mit benutzten Tintenpatronen vorsichtig, da um die Tintenzuleitungsöffnung noch immer ein wenig Tinte vorhanden sein kann.  
Wenn Tinte auf Ihre Hände gerät, reinigen Sie diese gründlich mit Wasser und Seife.  
Sollte Tinte in die Augen gelangen, spülen Sie diese sofort mit reichlich Wasser aus. Wenn Sie sich nach dem gründlichen Ausspülen immer noch schlecht fühlen oder Sehprobleme haben, suchen Sie sofort einen Arzt auf.  
Falls Tinte in den Mund gelangt, sofort ausspucken und einen Arzt aufsuchen.
- Wenn eine Patrone zur späteren Wiederverwendung oder Entsorgung herausgenommen wird, darauf achten, die Tintenversorgungsöffnung der Patrone wieder mit der Abdeckung zu verschließen, damit Tinte nicht austrocknet oder Umgebungsbereiche nicht durch auslaufende Tinte verschmutzt werden.
- Tintenpatronen nicht zu fest drücken oder quetschen und darauf achten, dass sie nicht herunterfallen. Tinten könnte danach auslaufen.
- Nehmen Sie keine Veränderungen an der Tintenpatrone vor, denn dies kann ggf. dazu führen, dass Sie nicht mehr normal drucken können.
- Die in der Abbildung gezeigten Bereiche nicht berühren. Hierdurch können sowohl der normale Betrieb als auch der Druckbetrieb beeinträchtigt werden.

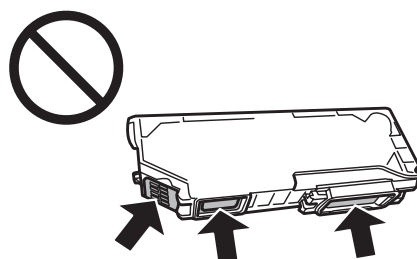

- Das Gerät nicht ohne installierte Tintenpatronen stehenlassen und das Gerät beim Patronenwechsel nicht ausschalten. Andernfalls trocknet die in den Druckkopfdüsen verbliebene Tinte und Sie können möglicherweise nicht drucken.

---

### Vorsichtsmaßnahmen zum Auswechseln von Tintenpatronen

Lesen Sie sich vor dem Auswechseln von Tintenpatronen die Hinweise in diesem Abschnitt durch.



## Auswechseln der Tintenpatronen

- ❑ Es wird empfohlen, ausschließlich Original-EPSON-Tintenpatronen zu verwenden. Epson kann die Qualität und Zuverlässigkeit der Tinte von Drittanbietern nicht garantieren. Die Verwendung von Tinten anderer Hersteller kann Schäden verursachen, die von der Epson-Garantie nicht abgedeckt sind, und kann unter gewissen Umständen ein fehlerhaftes Geräteverhalten hervorrufen. Informationen über Tintenstände von Fremdprodukten werden möglicherweise nicht angezeigt.
- ❑ Eine neue Tintenpatrone vor dem Öffnen der Verpackung vier- bis fünfmal schütteln. Farbpatronen und Fotoschwarz-Patronen brauchen nicht geschüttelt zu werden.
- ❑ Tintenpatronen nicht zu stark schütteln, andernfalls kann Tinte aus der Patrone austreten.
- ❑ Die in diesem Gerät verwendeten Tintenpatronen sind mit einem IC-Chip ausgestattet, der Informationen liefert, wie z. B. die Resttintenmenge der Patrone. Das bedeutet, dass eine noch nicht verbrauchte Patrone auch nach dem Herausnehmen aus dem Gerät nach dem Wiedereinsetzen in das Gerät weiterverwendet werden kann. Beim Wiedereinsetzen wird allerdings etwas Tinte verbraucht, um die Geräteleistung zu gewährleisten.
- ❑ Für optimale Leistung des Druckkopfes wird von allen Patronen etwas Tinte verbraucht, nicht nur beim Drucken sondern auch bei Wartungsarbeiten wie zum Beispiel Tintenpatronenwechsel und Druckkopfreinigung.
- ❑ Darauf achten, dass die Tintenpatronenhalterung frei von Staub und sonstigen Objekten bleibt. Fremdkörper in der Halterung beeinträchtigen ggf. das Druckergebnis oder führen dazu, dass nicht mehr gedruckt werden kann.
- ❑ Für eine maximale Nutzung der Tinte die Tintenpatrone erst herausnehmen, wenn Sie sie ersetzen möchten. Tintenpatronen mit niedrigem Tintenstand können nach dem erneuten Einsetzen möglicherweise nicht verwendet werden.
- ❑ Die Verpackung der Tintenpatrone erst unmittelbar vor dem Einsetzen der Patrone in das Gerät öffnen. Die Tintenpatrone ist vakuumverpackt, um die Haltbarkeit zu gewährleisten. Bleibt die Tintenpatrone vor der Benutzung längere Zeit ausgepackt liegen, ist normales Drucken unter Umständen nicht möglich.
- ❑ Installieren Sie alle Tintenpatronen, andernfalls können Sie nicht drucken.
- ❑ Wenn die farbige Tinte verbraucht und noch schwarze Tinte vorhanden ist, können Sie vorübergehend auch nur mit schwarzer Tinte drucken. Weitere Informationen dazu finden Sie unter [„Vorübergehender Druck mit schwarzer Tinte bei leeren Farbpatronen oder leerer Fotoschwarz-Patrone“](#) auf Seite 85.
- ❑ Wenn eine Tintenpatrone nur noch wenig Tinte enthält, halten Sie eine neue Tintenpatrone bereit.
- ❑ Wenn Sie eine Tintenpatrone verwenden wollen, die Sie zuvor an einem kälteren Ort gelagert haben, lassen Sie sie sich vor der Verwendung mindestens drei Stunden lang auf Raumtemperatur erwärmen.
- ❑ Lagern Sie Tintenpatronen an einem kühlen, dunklen Ort.
- ❑ Die mit dem Gerät gelieferten Patronen können nicht zum Auswechseln verwendet werden.

---

## Spezifikationen von Tintenpatronen

- ❑ Es wird empfohlen, die Tintenpatrone vor dem auf der Verpackung angegebenen Datum zu verwenden.
- ❑ Die mit dem Gerät gelieferten Tintenpatronen werden bei der Inbetriebnahme teilweise verbraucht. Um qualitativ hochwertige Ausdrücke zu produzieren, wird der Druckkopf im Gerät vollständig mit Tinte geladen. Dieser Vorgang verbraucht eine entsprechende Menge an Tinte. Aus diesem Grund drucken diese Patronen im Vergleich zu den folgenden Tintenpatronen ggf. weniger Seiten.

## Auswechseln der Tintenpatronen

- ❑ Die Lebensdauer einer Patrone hängt von den gedruckten Bildern, dem verwendeten Papiertyp, der Druckhäufigkeit und Umgebungsbedingungen wie der Temperatur ab.
- ❑ Um eine erstklassige Druckqualität zu gewährleisten und den Druckkopf zu schonen, ist noch eine Sicherheitsreserve an Tinte in der Patrone enthalten, wenn das Gerät anzeigt, dass die Patrone ausgewechselt werden muss. Beim Anzeigen der verbleibenden Lebensdauer wird diese Reserve nicht berücksichtigt.
- ❑ Die Tintenpatronen enthalten möglicherweise wiederverwertete Materialien, die jedoch die Funktion oder Leistung des Druckers nicht beeinträchtigen.
- ❑ Beim Drucken in Schwarz-Weiß oder in Graustufen wird je nach Papiersorte oder gewählter Druckqualitätseinstellung farbige anstatt schwarzer Tinte verwendet. Der Grund dafür ist, dass Schwarz aus einer Mischung von Farbtinten kreiert wird.

## Prüfen des Status der Tintenpatronen

---

### Unter Windows

**Hinweis:**

- ❑ *Epson kann die Qualität und Zuverlässigkeit der Tinte von Drittanbietern nicht garantieren. Wenn Tintenpatronen von Drittanbietern eingesetzt werden, wird der Status der Tintenpatronen möglicherweise nicht angezeigt.*
- ❑ *Wenn eine Tintenpatrone fast leer ist, wird automatisch die Meldung Low Ink Reminder (Erinnerung für niedrigen Tintenstand) angezeigt. In diesem Fenster können Sie den Status der Tintenpatronen überprüfen. Wenn Sie dieses Fenster nicht anzeigen möchten, öffnen Sie zunächst den Druckertreiber, klicken Sie anschließend auf die Registerkarte **Maintenance (Utility)** und auf **Extended Settings (Erweiterte Einstellungen)** und wählen Sie dann **Monitoring Preferences (Überwachungsoptionen)**. Deaktivieren Sie im Fenster Monitoring Preferences (Überwachungsoptionen) das Kontrollkästchen **See Low Ink Reminder alerts (Siehe Erinnerungsmeldungen für niedrigen Tintenstand)**.*
- ❑ *Wenn eine Tintenpatrone nur noch wenig Tinte enthält, halten Sie eine neue Tintenpatrone bereit.*

Führen Sie zur Prüfung des Status der Tintenpatronen eine der folgenden Bedienfolgen aus:

- ❑ Doppelklicken Sie auf das Gerätesymbol in der Windows taskbar (Taskleiste). Wie Sie ein Symbol in der taskbar (Taskleiste) hinzufügen, ist im nachstehenden Abschnitt beschrieben.
  - ➔ „Über das Shortcut-Symbol in der taskbar (Taskleiste)“ auf Seite 33

## Auswechseln der Tintenpatronen

- ☐ Öffnen Sie den Druckertreiber, klicken Sie auf die Registerkarte **Maintenance (Utility)** und anschließend auf die Schaltfläche **EPSON Status Monitor 3**. Der Status der Tintenpatrone wird grafisch angezeigt.

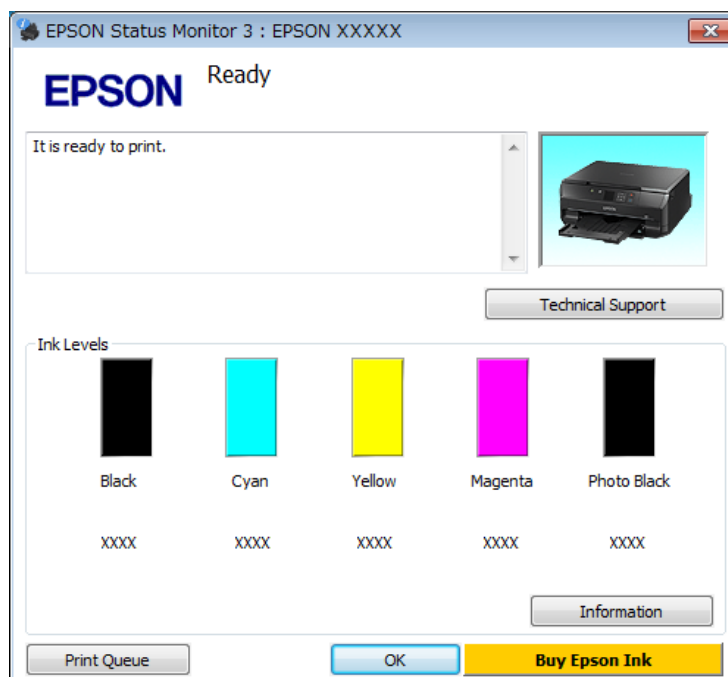

### Hinweis:

- ☐ Wenn der EPSON Status Monitor 3 nicht erscheint, öffnen Sie den Druckertreiber und klicken Sie auf die Registerkarte **Maintenance (Utility)** und anschließend auf die Schaltfläche **Extended Settings (Erweiterte Einstellungen)**. Aktivieren Sie im Fenster **Extended Settings (Erweiterte Einstellungen)** das Kontrollkästchen **Enable EPSON Status Monitor 3 (EPSON Status Monitor 3 aktivieren)**.
- ☐ Die angezeigten Tintenstände sind Annäherungswerte.

## Unter Mac OS X

### Hinweis:

Wenn eine Tintenpatrone nur noch wenig Tinte enthält, halten Sie eine neue Tintenpatrone bereit.

Sie können den Status der Tintenpatronen im EPSON Status Monitor prüfen. Führen Sie die nachstehenden Schritte aus.

- 1 Rufen Sie das Dialogfeld „Epson Printer Utility 4“ auf.  
➔ „Aufrufen des Druckertreibers unter Mac OS X“ auf Seite 34

## Auswechseln der Tintenpatronen

- 2** Klicken Sie auf die Schaltfläche **EPSON Status Monitor**. Der EPSON Status Monitor erscheint.

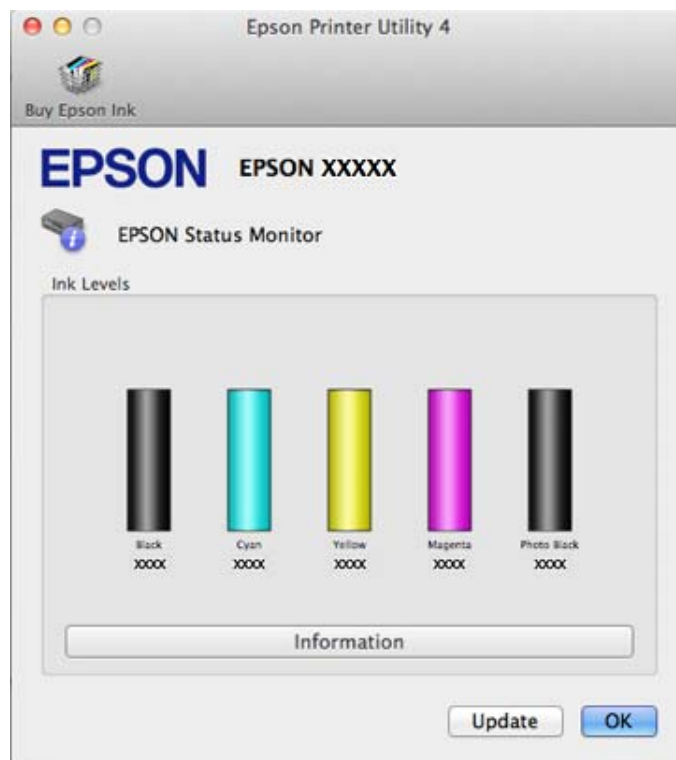

**Hinweis:**

- In der grafischen Anzeige wird der Status der Tintenpatronen zum Zeitpunkt des Öffnens von EPSON Status Monitor angezeigt. Um den Status der Tintenpatronen zu aktualisieren, klicken Sie auf **Update (Aktualisieren)**.
- Epson kann die Qualität und Zuverlässigkeit der Tinte von Drittanbietern nicht garantieren. Wenn Tintenpatronen von Drittanbietern eingesetzt werden, wird der Status der Tintenpatronen möglicherweise nicht angezeigt.
- Die angezeigten Tintenstände sind Annäherungswerte.

## Unter Verwendung des Bedienungsfeldes

- 1** Rufen Sie den Modus **Einrichtung** im Menü Startseite auf.
- 2** Wählen Sie **Tintenstände**.

**Hinweis:**

Die angezeigten Tintenstände sind Annäherungswerte.

## Vorübergehender Druck mit schwarzer Tinte bei leeren Farbpatronen oder leerer Fotoschwarz-Patrone

Wenn die farbige oder fotoschwarze Tinte verbraucht und noch schwarze Tinte vorhanden ist, können Sie für kurze Zeit auch nur mit schwarzer Tinte drucken. Sie sollten die verbrauchte(n) Patrone(n) jedoch so bald wie möglich ersetzen. Wie Sie vorübergehend mit schwarzer Tinte weiterdrucken können, finden Sie im folgenden Abschnitt.

### Hinweis:

- Diese Funktion ist nicht verfügbar, wenn Fotos oder Dokumente ohne den Einsatz eines Computers direkt vom Drucker gedruckt oder kopiert werden.
- Wie lange tatsächlich noch gedruckt werden kann, variiert entsprechend den Einsatzbedingungen, gedruckten Bildern, Druckeinstellungen und der Häufigkeit der Nutzung.

## Unter Windows

Führen Sie die nachstehenden Schritte aus, um vorübergehend mit schwarzer Tinte weiterzudrucken.

1

Wenn EPSON Status Monitor 3 Sie zum Abbrechen des Druckauftrags auffordert, klicken Sie auf **Cancel (Abbrechen)** oder **Cancel Print (Druck abbrechen)**, um den Druckauftrag abzubrechen.

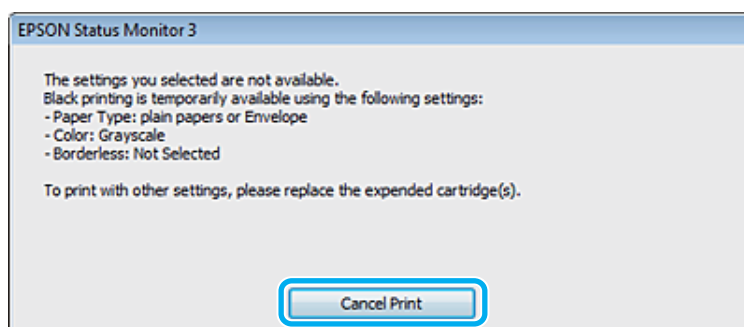
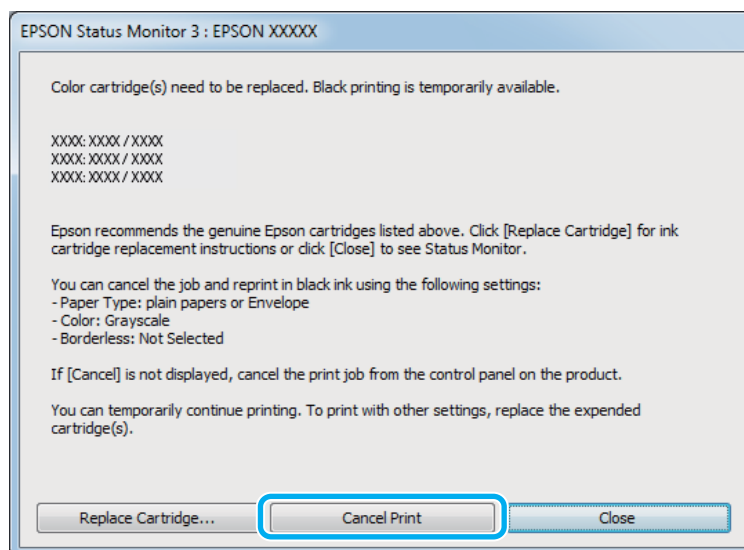

## Auswechseln der Tintenpatronen

### **Hinweis:**

Wenn die Fehlermeldung, dass eine farbige oder fotoschwarze Tintenpatrone verbraucht ist, von einem anderen Computer im Netzwerk stammt, müssen Sie ggf. den Druckauftrag am Produkt abbrechen.

- 2 Legen Sie Normalpapier oder Briefumschläge ein.
- 3 Greifen Sie auf die Druckereinstellungen zu.  
➔ „Aufrufen des Druckertreibers unter Windows“ auf Seite 32
- 4 Klicken Sie auf die Registerkarte Main (Haupteinstellungen) und nehmen Sie geeignete Einstellungen vor.
- 5 Wählen Sie **plain papers (Normalpapier)** oder **Envelope (Umschlag)** als Einstellung für Type (Typ).
- 6 Aktivieren Sie das Kontrollkästchen **Grayscale (Graustufen)** im Fenster **Advanced (Erweitert)**.
- 7 Klicken Sie auf **OK**, um das Dialogfeld „Druckereinstellungen“ zu schließen.
- 8 Drucken Sie die Datei.
- 9 EPSON Status Monitor 3 wird erneut auf dem Computerbildschirm angezeigt. Klicken Sie auf **Print in Black (Schwarz drucken)**, um mit schwarzer Tinte zu drucken.

---

## Unter Mac OS X

Führen Sie die nachstehenden Schritte aus, um vorübergehend mit schwarzer Tinte weiterzudrucken.

- 1 Wenn der Druck nicht fortgesetzt werden kann, klicken Sie auf das Druckersymbol im Dock. Wenn eine Fehlermeldung mit der Aufforderung angezeigt wird, den Druckauftrag abzubrechen, klicken Sie auf **Delete (menu)** und führen Sie die nachstehenden Schritte aus, um das Dokument mit schwarzer Tinte erneut zu drucken.

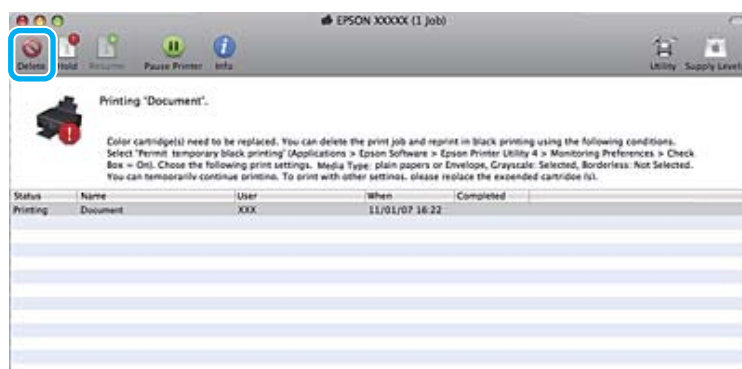

## Auswechseln der Tintenpatronen

### **Hinweis:**

Wenn die Fehlermeldung, dass eine farbige oder fotoschwarze Tintenpatrone verbraucht ist, von einem anderen Computer im Netzwerk stammt, müssen Sie ggf. den Druckauftrag am Produkt abbrechen.

Unter Mac OS X 10.8:

Klicken Sie auf  und wenn eine Fehlermeldung erscheint, klicken Sie auf **OK**. Führen Sie die nachstehenden Schritte aus, um das Dokument mit schwarzer Tinte erneut zu drucken.

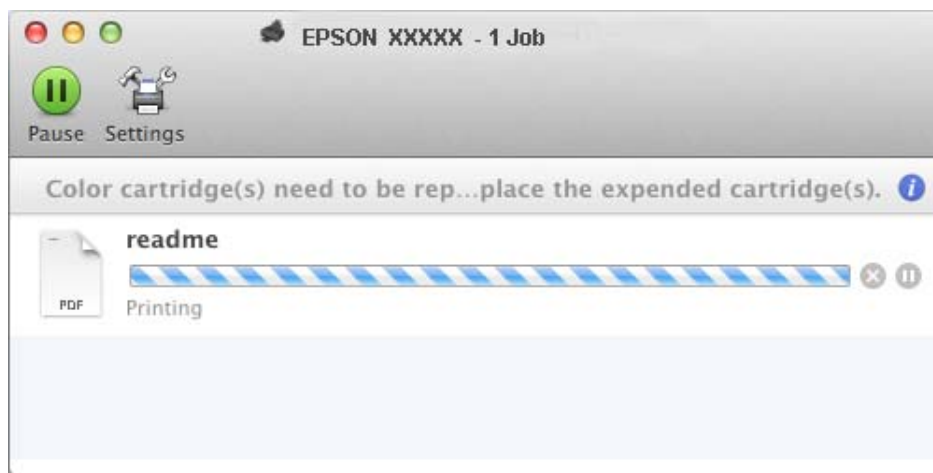

- 2 Öffnen Sie **System Preferences (Systemeinstellungen)**, klicken Sie auf **Print & Scan** (Mac OS X 10.8 oder 10.7) oder **Print & Fax (Drucken & Faxen)** (Mac OS X 10.6 oder 10.5) und wählen Sie das Gerät aus der Liste Printers (Drucker). Klicken Sie anschließend auf **Options & Supplies (Optionen & Zubehör)** und dann auf **Driver (Print & Scan)**.
- 3 Wählen Sie **On (Ein)** für die Einstellung Permit temporary black printing (Vorübergehenden Schwarzdruck zulassen).
- 4 Legen Sie Normalpapier oder Briefumschläge ein.
- 5 Rufen Sie das Dialogfeld Print (Drucken) auf.  
➔ [„Aufrufen des Druckertreibers unter Mac OS X“ auf Seite 34](#)
- 6 Klicken Sie auf die Schaltfläche **Show Details (Details einblend)** (Mac OS X 10.8 oder 10.7) oder ▼ (Mac OS X 10.6 oder 10.5), um das Dialogfeld zu erweitern.
- 7 Wählen Sie den verwendeten Drucker unter Printer (Drucker) und nehmen Sie anschließend geeignete Einstellungen vor.
- 8 Wählen Sie **Print Settings (Druckereinstellungen)** im Pop-Up-Menü.
- 9 Wählen Sie **plain papers (Normalpapier)** oder **Envelope (Umschlag)** als Einstellung für Media Type (Medium).
- 10 Aktivieren Sie das Kontrollkästchen **Grayscale (Graustufen)**.

## Auswechseln der Tintenpatronen

**11**

Klicken Sie auf **Print (Drucken)**, um das Dialogfenster Print (Drucken) zu schließen.

## Sparen von schwarzer Tinte bei fast leerer Patrone (nur Windows)

Das nachfolgende Fenster wird angezeigt, wenn die schwarze Tinte fast leer und mehr farbige Tinte als schwarze Tinte vorhanden ist. Es wird nur angezeigt, wenn **plain papers (Normalpapier)** als Papiertyp und **Text** als Quality Option (Qualitätsoption) ausgewählt ist.

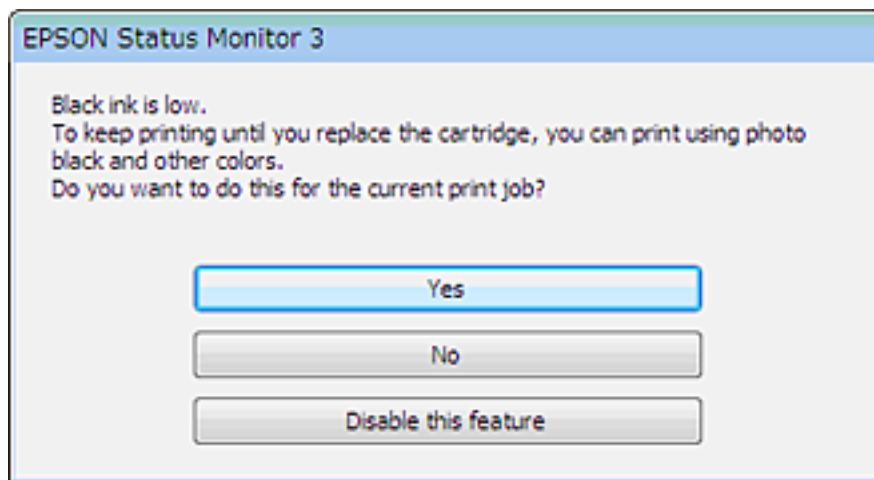

In diesem Fenster können Sie auswählen, ob Sie die schwarze Tinte normal weiterverwenden oder schwarze Tinte einsparen möchten, indem Sie aus farbigen Tinten Schwarz mischen.

- Klicken Sie auf die Schaltfläche **Yes (Ja)**, um die Farbe Schwarz aus den farbigen Tinten zu mischen. Wenn Sie das nächste Mal einen ähnlichen Auftrag drucken, wird dieses Fenster erneut angezeigt.
- Klicken Sie auf die Schaltfläche **No (Nein)**, um den Auftrag mit der verbleibenden schwarzen Tinte abzuschließen. Wenn Sie das nächste Mal einen ähnlichen Auftrag drucken, wird dieses Fenster erneut angezeigt und Sie haben erneut die Möglichkeit, schwarze Tinte einzusparen.
- Klicken Sie auf **Disable this feature (Diese Funktion deaktivieren)**, um mit der verbleibenden schwarzen Tinte fortzufahren.

## Austauschen einer Tintenpatrone

**Hinweis:**

Stellen Sie sicher, dass das Licht  leuchtet, aber nicht blinkt.



## Auswechseln der Tintenpatronen

- 1** Das beste Ergebnis erhalten Sie, wenn Sie die neue schwarze Tintenpatrone vor dem Öffnen der Verpackung vier- bis fünfmal vorsichtig schütteln.

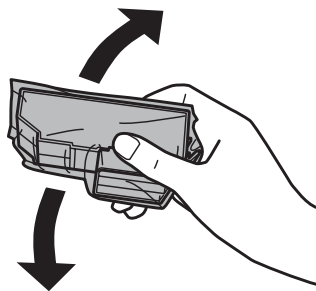

**Hinweis:**

- Die Farbtintenpatronen und die Fotoschwarz-Tintenpatrone müssen nicht geschüttelt werden.
- Schütteln Sie die Tintenpatronen nicht nach dem Öffnen der Verpackung, da sonst Tinte austreten kann.

- 2** Nehmen Sie die Tintenpatrone aus ihrer Verpackung und ziehen Sie die Abdeckung von der Unterseite der Patrone ab.

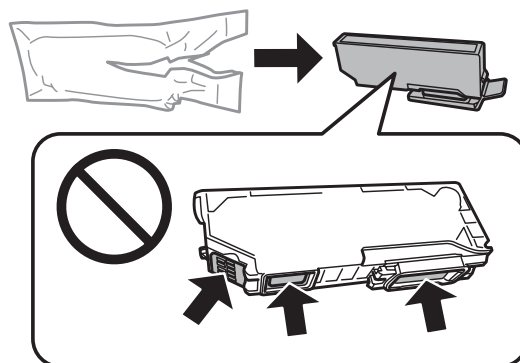

**Hinweis:**

Die in der Abbildung gezeigten Bereiche nicht berühren. Hierdurch können sowohl der normale Betrieb als auch der Druckbetrieb beeinträchtigt werden.

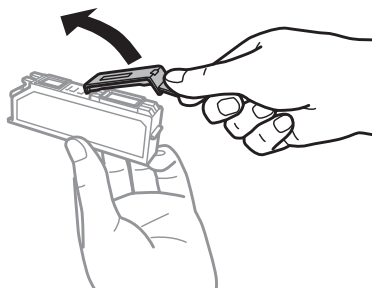

## Auswechseln der Tintenpatronen

- 3** Öffnen Sie die Scannereinheit. Der Tintenpatronenhalter fährt langsam in die Tintenpatronen-Auswechselstellung.

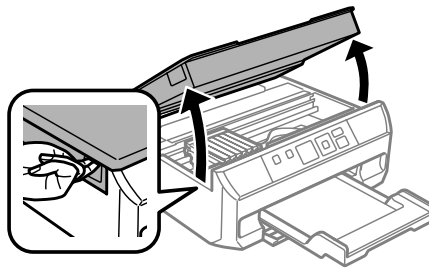

**Wichtig:**

Das mit dem Tintenpatronenhalter verbundene weiße Flachkabel nicht berühren.

**Hinweis:**

- Wenn der Tintenpatronenhalter nicht in die Tintenpatronen-Auswechselstellung fährt, schließen Sie die Scannereinheit und folgen Sie der nachstehenden Anleitung.  
**Startseite > Einrichtung > Wartung > Tinten patronenwechsel**
- Bewegen Sie den Tintenpatronenhalter nicht von Hand, das Gerät kann dadurch beschädigt werden.

- 4** Drücken Sie die Lasche zur Entriegelung des Tintenpatronenhalters und nehmen Sie die Patrone schräg heraus.

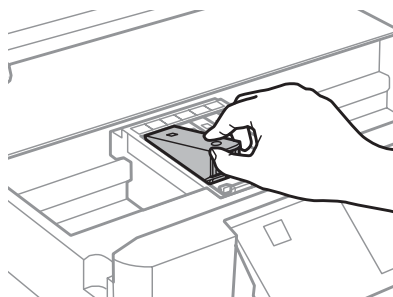
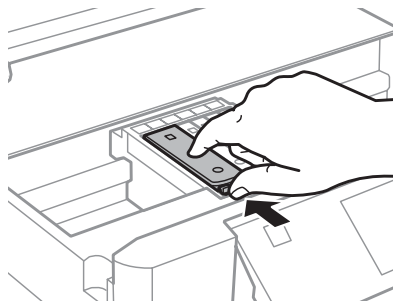

**Hinweis:**

In der Abbildung ist das Auswechseln der Patrone ganz links dargestellt. Ersetzen Sie die Patrone entsprechend Ihrer Situation.

## Auswechseln der Tintenpatronen

- 5** Setzen Sie die neue Tintenpatrone schräg in den Patronenhalter hinein und drücken Sie sie vorsichtig nach unten, bis sie hörbar einrastet.

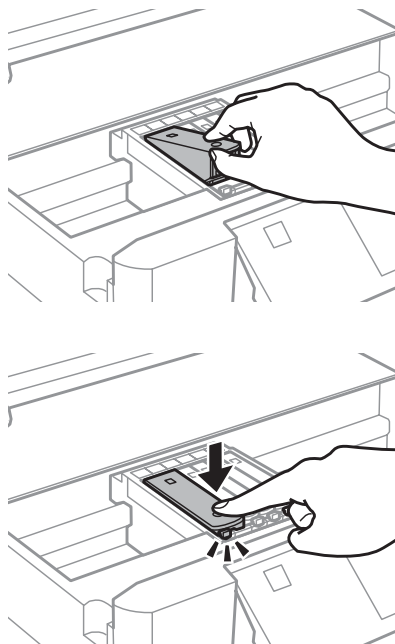

- 6** Schließen Sie die Scanner-Einheit. Der Tintenpatronenhalter fährt wieder in seine Ausgangsstellung.

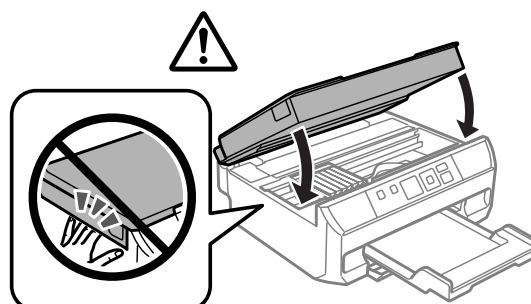

- 7** Folgen Sie der Anleitung am Bildschirm.

**Hinweis:**

- Verschließen Sie die Tintenversorgungsöffnung der Patrone wieder mit der Abdeckung. Entsorgen Sie die verbrauchte Patrone angemessen.

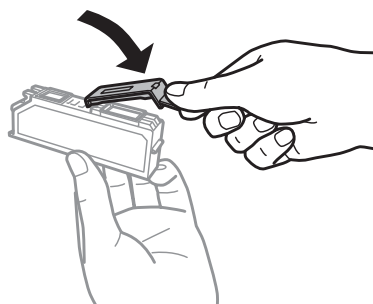

- Die Anzeige  blinkt weiter, während das Gerät Tinte lädt. Schalten Sie das Gerät während der Tintenbefüllung nicht aus. Wird der Tintenladevorgang abgebrochen, können Sie möglicherweise nicht drucken.

---

# Geräte- und Softwarewartung

---

## Überprüfen der Druckkopfdüsen

Sollten die Ausdrücke blasser werden oder Lücken im Druckbild aufweisen, können Sie die Ursache des Problems möglicherweise durch einen Düsentest feststellen.

Die Druckkopfdüsen können Sie vom Computer aus mit dem Dienstprogramm Nozzle Check (Düsentest) oder vom Gerät aus mit den Gerätetasten überprüfen.

---

## Verwenden des Dienstprogrammes Nozzle Check (Düsentest) unter Windows

Führen Sie zur Verwendung des Dienstprogrammes Nozzle Check (Düsentest) die nachstehenden Schritte aus.

- 1 Stellen Sie sicher, dass keine Warnungen oder Fehler im LCD-Bildschirm angezeigt werden und das Ausgabefach ausgefahren ist.
- 2 Achten Sie darauf, dass Papier im Format A4 in der Papierkassette eingelegt ist.
- 3 Klicken Sie mit der rechten Maustaste auf das Gerätesymbol in der taskbar (Taskleiste) und wählen Sie dann im Kontextmenü **Nozzle Check (Düsentest)**.

Wenn das Gerätesymbol nicht angezeigt wird, fügen Sie das Symbol anhand des folgenden Abschnitts hinzu.  
➔ [„Über das Shortcut-Symbol in der taskbar \(Taskleiste\)“ auf Seite 33](#)

- 4 Folgen Sie den Anweisungen am Bildschirm.

---

## Verwenden des Dienstprogrammes Nozzle Check (Düsentest) unter Mac OS X

Führen Sie zur Verwendung des Dienstprogrammes Nozzle Check (Düsentest) die nachstehenden Schritte aus.

- 1 Stellen Sie sicher, dass keine Warnungen oder Fehler im LCD-Bildschirm angezeigt werden und das Ausgabefach ausgefahren ist.
- 2 Achten Sie darauf, dass Papier im Format A4 in der Papierkassette eingelegt ist.
- 3 Rufen Sie das Dialogfeld „Epson Printer Utility 4“ auf.  
➔ [„Aufrufen des Druckertreibers unter Mac OS X“ auf Seite 34](#)
- 4 Klicken Sie auf die Schaltfläche **Nozzle Check (Düsentest)**.

- 5 Folgen Sie den angezeigten Anweisungen.

---

## Unter Verwendung des Bedienfeldes

Gehen Sie folgendermaßen vor, um die Druckkopfdüsen mit Hilfe des Bedienfeldes am Gerät zu überprüfen.

- 1 Stellen Sie sicher, dass keine Warnungen oder Fehler im Bedienfeld angezeigt werden und das Ausgabefach ausgefahren ist.
- 2 Achten Sie darauf, dass Papier im Format A4 in der Papierkassette eingelegt ist.
- 3 Rufen Sie im Menü Startseite den Modus **Einrichtung** auf.
- 4 Wählen Sie **Wartung**.
- 5 Wählen Sie **Düsentest**.
- 6 Drücken Sie  $\diamond$ , um das Düsentestmuster auszudrucken.

Nachfolgend finden Sie zwei Beispiele für Düsentestmuster.

Vergleichen Sie die Qualität der gedruckten Testseite mit dem Beispiel unten. Wenn es keine Druckqualitätsprobleme wie Lücken oder fehlende Segmente in den Testzeilen gibt, ist der Druckkopf in Ordnung.



Wenn ein Segment der gedruckten Zeilen fehlt (wie unten gezeigt), könnte eine Tintendüse verstopft oder der Druckkopf falsch ausgerichtet sein.

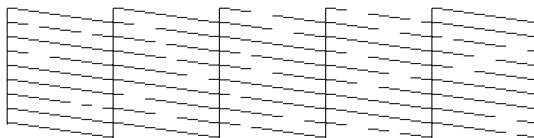

- ➔ „Reinigen des Druckkopfs“ auf Seite 94
- ➔ „Ausrichten des Druckkopfs“ auf Seite 95

## Reinigen des Druckkopfs

Sollten die Ausdrücke blasser werden oder Lücken im Druck aufweisen, können Sie das Problem möglicherweise beheben, indem Sie den Druckkopf reinigen. Dadurch wird sichergestellt, dass die Düsen die Tinte ordnungsgemäß ausgeben.

Sie können den Druckkopf vom Computer aus mit dem Dienstprogramm Head Cleaning (Druckkopfreinigung) des Druckertreibers oder vom Gerät aus mit den Gerätetasten reinigen.

**Wichtig:**

*Die Scanner-Einheit während der Druckkopfreinigung nicht öffnen oder das Gerät ausschalten. Nach einer nicht abgeschlossenen Kopfreinigung können Sie möglicherweise nicht drucken.*

**Hinweis:**

- Benutzen Sie zunächst das Utility Nozzle Check (Düsentest), um festzustellen, ob der Druckkopf gereinigt werden muss. So lässt sich unnötiger Tintenverbrauch vermeiden.
- Um die Druckqualität aufrechtzuerhalten, sollten Sie regelmäßig einige Seiten drucken.
- Da die Druckkopfreinigung von allen Patronen etwas Tinte verbraucht, reinigen Sie den Druckkopf nur, wenn die Druckqualität nachlässt, z. B. wenn die Ausdrücke blasser werden bzw. Farben nicht stimmen oder fehlen.
- Wenn der Tintenfüllstand niedrig ist, können Sie den Druckkopf möglicherweise nicht reinigen. Wenn die Tinte verbraucht ist, können Sie den Druckkopf nicht reinigen. Ersetzen Sie zuerst die entsprechende Tintenpatrone.

**Hinweis:**

*Wenn die Druckqualität nicht besser geworden ist, nachdem Sie dieses Verfahren etwa zweimal wiederholt haben, schalten Sie das Gerät aus und warten Sie mindestens sechs Stunden, bevor Sie es wieder einschalten. Führen Sie dann den Düsentest erneut durch und wiederholen Sie die Druckkopfreinigung bei Bedarf. Verbessert sich die Druckqualität immer noch nicht, wenden Sie sich an den Epson-Kundendienst.*

---

## Verwenden des Dienstprogrammes Head Cleaning (Druckkopfreinigung) unter Windows

Befolgen Sie die nachstehenden Schritte zur Reinigung des Druckkopfes mit Hilfe des Dienstprogrammes Head Cleaning (Druckkopfreinigung).

**1**

Stellen Sie sicher, dass keine Warnungen oder Fehler im LCD-Bildschirm angezeigt werden und das Ausgabefach ausgefahren ist.

**2**

Klicken Sie mit der rechten Maustaste auf das Gerätesymbol in der taskbar (Taskleiste) und wählen Sie dann im Kontextmenü **Head Cleaning (Druckkopfreinigung)**.

Wenn das Gerätesymbol nicht angezeigt wird, fügen Sie das Symbol anhand des folgenden Abschnitts hinzu.

➔ [„Über das Shortcut-Symbol in der taskbar \(Taskleiste\)“ auf Seite 33](#)

**3**

Folgen Sie den angezeigten Anweisungen.

---

## Verwenden des Dienstprogrammes Head Cleaning (Druckkopfreinigung) unter Mac OS X

Befolgen Sie die nachstehenden Schritte zur Reinigung des Druckkopfes mit Hilfe des Dienstprogrammes Head Cleaning (Druckkopfreinigung).

- 1 Stellen Sie sicher, dass keine Warnungen oder Fehler im LCD-Bildschirm angezeigt werden und das Ausgabefach ausgefahren ist.
- 2 Rufen Sie das Dialogfeld „Epson Printer Utility 4“ auf.  
➔ [„Aufrufen des Druckertreibers unter Mac OS X“ auf Seite 34](#)
- 3 Klicken Sie auf das Symbol **Head Cleaning (Druckkopfreinigung)**.
- 4 Folgen Sie den angezeigten Anweisungen.

---

## Unter Verwendung des Bedienfeldes

Gehen Sie folgendermaßen vor, um die Druckkopfdüsen mit Hilfe des Bedienfeldes am Gerät zu reinigen.

- 1 Achten Sie darauf, dass keine Warnungen oder Fehler im Bedienfeld angezeigt werden.
- 2 Rufen Sie im Menü Startseite den Modus **Einrichtung** auf.
- 3 Wählen Sie **Wartung**.
- 4 Wählen Sie **Druckkopfreinigung**.
- 5 Drücken Sie , um den Druckkopf zu reinigen.

## Ausrichten des Druckkopfs

Wenn Sie feststellen, dass die vertikalen Zeilen nicht richtig miteinander ausgerichtet sind oder horizontale Streifenbildung auftritt, können Sie dieses Problem mit Hilfe des Dienstprogramms Print Head Alignment (Druckkopf-Justage) des Druckertreibers oder mit den Gerätetasten beheben.

Näheres finden Sie jeweils im entsprechenden Abschnitt weiter unten.

**Hinweis:**

Brechen Sie den Druckvorgang nicht mit  ab, während mit Hilfe des Dienstprogramms Print Head Alignment (Druckkopf-Justage) ein Testmuster gedruckt wird.

---

## Verwenden des Dienstprogrammes zur Print Head Alignment (Druckkopf-Justage) unter Windows

Befolgen Sie die nachstehenden Schritte zur Ausrichtung des Druckkopfes mit Hilfe des Dienstprogrammes Print Head Alignment (Druckkopf-Justage).

- 1 Stellen Sie sicher, dass keine Warnungen oder Fehler im LCD-Bildschirm angezeigt werden und das Ausgabefach ausgefahren ist.
- 2 Stellen Sie sicher, dass Papier im Format A4 in der Papierkassette eingelegt ist.
- 3 Klicken Sie mit der rechten Maustaste auf das Gerätesymbol in der taskbar (Taskleiste) und wählen Sie dann im Kontextmenü **Print Head Alignment (Druckkopf-Justage)**.  
  
Wenn das Gerätesymbol nicht angezeigt wird, fügen Sie das Symbol anhand des folgenden Abschnitts hinzu.  
➔ [„Über das Shortcut-Symbol in der taskbar \(Taskleiste\)“ auf Seite 33](#)
- 4 Befolgen Sie zur Ausrichtung des Druckkopfes die angezeigten Anweisungen.

---

## Verwenden des Dienstprogrammes zur Print Head Alignment (Druckkopf-Justage) unter Mac OS X

Befolgen Sie die nachstehenden Schritte zur Ausrichtung des Druckkopfes mit Hilfe des Dienstprogrammes Print Head Alignment (Druckkopf-Justage).

- 1 Stellen Sie sicher, dass keine Warnungen oder Fehler im LCD-Bildschirm angezeigt werden und das Ausgabefach ausgefahren ist.
- 2 Stellen Sie sicher, dass Papier im Format A4 in der Papierkassette eingelegt ist.
- 3 Rufen Sie das Dialogfeld „Epson Printer Utility 4“ auf.  
➔ [„Aufrufen des Druckertreibers unter Mac OS X“ auf Seite 34](#)
- 4 Klicken Sie auf das Symbol **Print Head Alignment (Druckkopf-Justage)**.
- 5 Befolgen Sie zur Ausrichtung des Druckkopfes die angezeigten Anweisungen.

---

## Unter Verwendung des Bedienfeldes

Gehen Sie folgendermaßen vor, um den Druckkopf mit Hilfe des Bedienfeldes am Gerät auszurichten.

- 1 Stellen Sie sicher, dass keine Warnungen oder Fehler im Bedienfeld angezeigt werden und das Ausgabefach ausgefahren ist.
- 2 Achten Sie darauf, dass Papier im Format A4 in der Papierkassette eingelegt ist.



## Geräte- und Softwarewartung

- 3 Rufen Sie im Menü Startseite den Modus **Einrichtung** auf.
- 4 Wählen Sie **Wartung**.
- 5 Wählen Sie **Druckkopfausrichtung**.
- 6 Drücken Sie , um die Muster zu drucken.
- 7 Wählen Sie das dichteste Muster aus den Gruppen 1 bis 5.

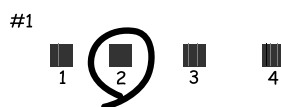

- 8 Geben Sie die Musternummer des dichtesten Musters in Gruppe 1 ein.
- 9 Wiederholen Sie Schritt 8 mit den anderen Gruppen (2 bis 5).
- 10 Beenden Sie die Ausrichtung des Druckkopfs.

## Energie sparen

Das Gerät aktiviert den Ruhemodus oder schaltet automatisch ab, wenn es für eine bestimmte Zeit nicht verwendet wird.

Sie können die Zeitdauer, bevor sich das Energiesparsystem einschaltet, anpassen. Eine Erhöhung dieser Abschaltzeitdauer wirkt sich auf die Energieeffizienz des Geräts aus. Denken Sie an die Umwelt, bevor Sie etwaige Änderungen vornehmen.

Gehen Sie folgendermaßen vor, um die Zeitdauer einzustellen:

---

### Unter Windows

- 1 Rufen Sie die Druckereinstellungen auf.  
➔ [„Aufrufen des Druckertreibers unter Windows“ auf Seite 32](#)
- 2 Klicken Sie auf die Registerkarte **Maintenance (Utility)** und anschließend auf die Schaltfläche **Printer and Option Information (Informationen zu Drucker und Optionen)**.
- 3 Wählen Sie **Off (Aus)**, **30 minutes (30 Minuten)**, **1 hour (1 Stunde)**, **2 hours (2 Stunden)**, **4 hours (4 Stunden)**, **8 hours (8 Stunden)** oder **12 hours (12 Stunden)** als Einstellung für Power Off Timer (Ausschalt-Timer) und klicken Sie auf die Schaltfläche **Send (Senden)**.

## Geräte- und Softwarewartung

- 4 Wählen Sie **3 minutes (3 Minuten)**, **5 minutes (5 Minuten)**, **10 minutes (10 Minuten)** oder **15 minutes (15 Minuten)** als Einstellung für Sleep Timer (Schlaf-Timer) und klicken Sie dann auf die Schaltfläche **Send (Senden)**.
- 5 Klicken Sie auf die Schaltfläche **OK**.

---

## Unter Mac OS X

- 1 Rufen Sie das Dialogfeld „Epson Printer Utility 4“ auf.  
➔ [„Aufrufen des Druckertreibers unter Mac OS X“ auf Seite 34](#)
- 2 Klicken Sie auf die Schaltfläche **Printer Settings (Druckereinstellungen)**. Der Bildschirm Printer Settings (Druckereinstellungen) wird angezeigt.
- 3 Wählen Sie **Off (Aus)**, **30 minutes (30 Minuten)**, **1 hour (1 Stunde)**, **2 hours (2 Stunden)**, **4 hours (4 Stunden)**, **8 hours (8 Stunden)** oder **12 hours (12 Stunden)** als Einstellung für Power Off Timer (Ausschalt-Timer).
- 4 Wählen Sie **3 minutes (3 Minuten)**, **5 minutes (5 Minuten)**, **10 minutes (10 Minuten)** oder **15 minutes (15 Minuten)** als Einstellung für Sleep Timer (Schlaf-Timer).
- 5 Klicken Sie auf die Schaltfläche **Apply (Anwenden)**.

---

## Unter Verwendung des Bedienungsfeldes

- 1 Rufen Sie im Menü Startseite den Modus **Einrichtung** auf.
- 2 Wählen Sie **Druckereinstellungen**.
- 3 Wählen Sie **Ausschalttimer**.
- 4 Wählen Sie **Aus**, **30 Minuten**, **1 Stunde**, **2 Stunden**, **4 Stunden**, **8 Stunden** oder **12 Stunden**.
- 5 Wählen Sie **Schlaf-timer**.
- 6 Wählen Sie **3 Minuten**, **5 Minuten**, **10 Minuten** oder **15 Minuten**.

## Leiserer Druckerbetrieb

Sie können einen leiseren Druckerbetrieb ohne Änderung der Druckqualität einstellen. Die Druckgeschwindigkeit kann jedoch niedriger sein.

---

## Unter Windows

- 1 Greifen Sie auf die Druckereinstellungen zu.  
➔ „Aufrufen des Druckertreibers unter Windows“ auf Seite 32
- 2 Wählen Sie im Fenster **Advanced (Erweitert)** die Option **Off (Aus)**, **On (Ein)** oder **Printer Setting (Druckereinstellung)** als leisen Modus (Quiet Mode).

---

## Unter Mac OS X

- 1 Klicken Sie auf **System Preferences (Systemeinstellungen)** im Apple-Menü.
- 2 Klicken Sie auf **Print & Scan** (Mac OS X 10.8 oder 10.7) oder **Print & Fax (Drucken & Faxen)** (Mac OS X 10.6 oder 10.5) und wählen Sie dann Ihr Gerät aus dem Listenfeld Printers (Drucker).
- 3 Klicken Sie auf **Options & Supplies (Optionen & Zubehör)** und dann auf **Driver (Print & Scan)**.
- 4 Wählen Sie **Off (Aus)**, **On (Ein)** oder **Printer Setting (Druckereinstellung)** für den leisen Betrieb (Quiet Mode).

---

## Unter Verwendung des Bedienungsfeldes

- 1 Rufen Sie **Ruhemodus** im Menü Startseite auf.
- 2 Wählen Sie **Ein** oder **Aus**.

## Konfigurieren von Netzwerkdiensten

Netzwerkeinstellungen für Epson Connect, AirPrint oder Google Cloud Print können Sie mit einem Webbrowser auf einem mit demselben Netzwerk wie das Gerät verbundenen Computer, Smartphone, Tablet-PC oder Laptop konfigurieren.

Suchen Sie das Gerät durch Eingeben der Geräte-IP-Adresse in der Adresszeile des Webbrowsers.

<Beispiel>

IPv4: <http://192.168.11.46>

IPv6: [http://\[fe80::226:abff:feff:37cd\]/](http://[fe80::226:abff:feff:37cd]/)

**Hinweis:**

Die Geräte-IP-Adresse können Sie im Bedienfeld des Gerätes oder durch Ausdrucken eines Netzwerkstatusblattes prüfen.

➔ „Setupmodus“ auf Seite 76

## Geräte- und Softwarewartung

Bei erfolgreich gefundenem Gerät wird die Geräte-Webseite angezeigt (siehe Abbildung unten). Wählen Sie das gewünschte Menü.

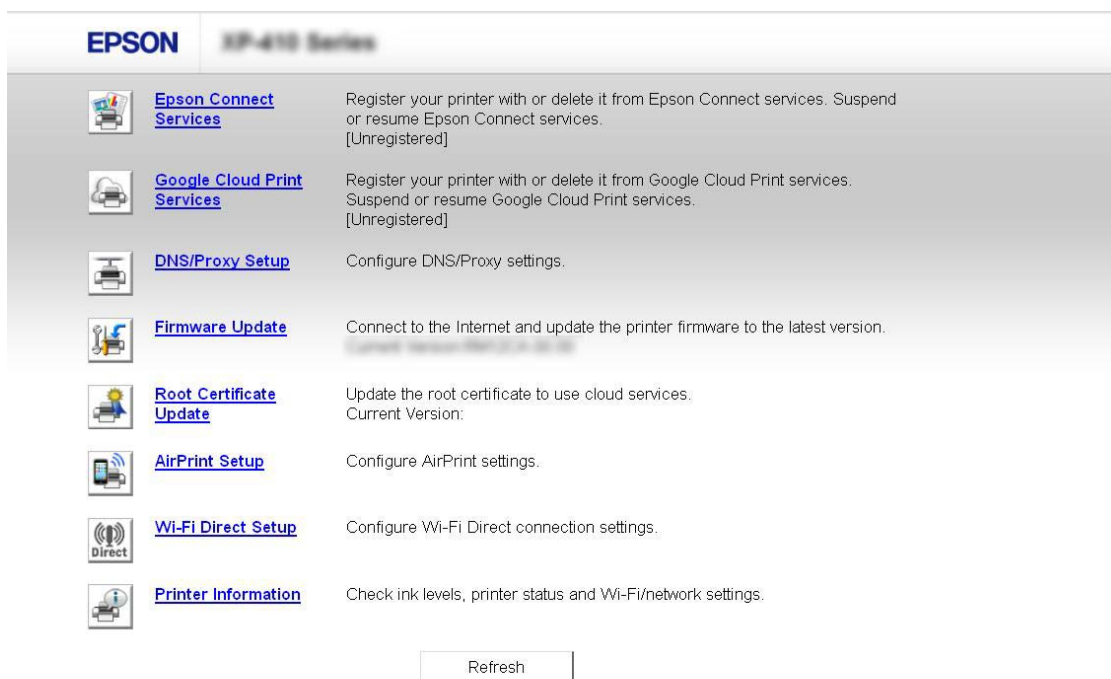

Auf der Webseite können Sie auch den Gerätestatus prüfen und die Geräte-Firmware aktualisieren.

## Reinigen des Gerätes

### Reinigen des Gerätegehäuses

Damit das Gerät bestmöglich arbeitet, reinigen Sie es gründlich und mehrmals im Jahr wie folgt.



**Wichtig:**

*Reinigen Sie das Gerät niemals mit Alkohol oder Verdünner. Diese Chemikalien können das Gerät beschädigen.*

**Hinweis:**

*Schließen Sie das Ausgabefach, wenn Sie das Gerät nicht verwenden, um es vor Staub zu schützen.*

- Verwenden Sie zur Reinigung des LCD-Bildschirms nur ein weiches, trockenes und sauberes Tuch. Verwenden Sie keine flüssigen oder chemischen Reiniger.
- Reinigen Sie die Oberfläche des Vorlagenglases mit einem weichen, trockenen, sauberen Tuch.
- Befinden sich Fettflecke oder andere schwer zu entfernende Flecke auf dem Glas, können Sie zum Entfernen eine geringe Menge Glasreiniger auf ein weiches Tuch geben. Wischen Sie überschüssige Flüssigkeit mit einem trockenen Tuch ab.

- Üben Sie keinen übermäßigen Druck auf das Vorlagenglas aus.
- Achten Sie darauf, dass die Glasfläche des Vorlagenglases nicht zerkratzt oder beschädigt wird. Verwenden Sie zur Reinigung keine harte oder scheuernde Bürste. Eine beschädigte Glasfläche kann die Scanqualität beeinträchtigen.

---

## Reinigen des Geräteinnenraums

Um optimale Ausdrücke zu erzielen, reinigen Sie die interne Rolle nach dem folgenden Verfahren.

**Vorsicht:**

*Achten Sie darauf, dass Sie die Teile im Inneren des Gerätes nicht berühren.*

**Wichtig:**

- Achten Sie darauf, dass die elektronischen Komponenten nicht mit Wasser in Berührung kommen.
- Sprühen Sie kein Schmiermittel in das Innere des Gerätes.
- Ungeeignete Fette können den Mechanismus beschädigen. Wenden Sie sich an Ihren Händler oder einen Fachmann, wenn eine Schmierung erforderlich ist.

**1**

Stellen Sie sicher, dass keine Warnungen oder Fehler im LCD-Bildschirm angezeigt werden und das Ausgabefach ausgefahren ist.

**2**

Legen Sie mehrere Blatt A4-Normalpapier in die Papierkassette ein.

**3**

Rufen Sie den Modus **Kopieren** im Menü Startseite auf.

**4**

Drücken Sie , um eine Kopie zu erstellen, ohne eine Vorlage auf das Vorlagenglas zu legen.

**5**

Wiederholen Sie Schritt 4 so lange, bis das Papier nicht mehr mit Tinte verschmiert ist.

## Transportieren des Gerätes

Wenn Sie das Gerät transportieren möchten, müssen Sie es auf den Transport vorbereiten. Verwenden Sie den Originalkarton oder einen Karton in ähnlicher Größe.

**Wichtig:**

- Beim Transportieren oder Lagern darf das Gerät nicht gekippt, vertikal aufgestellt oder auf den Kopf gestellt werden. Andernfalls kann Tinte austreten.
- Lassen Sie die Tintenpatronen installiert. Durch das Entfernen der Tintenpatronen kann der Druckkopf austrocknen, sodass das Gerät ggf. nicht mehr einwandfrei funktioniert.

## Geräte- und Softwarewartung

- 1 Stecken Sie das Gerät ein und schalten Sie es ein. Warten Sie, bis der Tintenpatronenhalter in seine Ausgangsstellung zurückgekehrt ist.

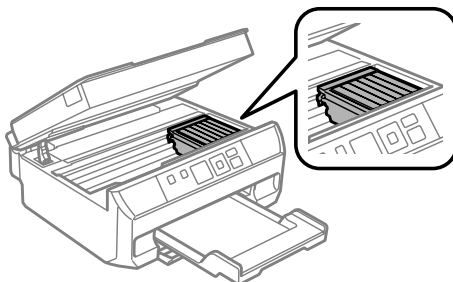

- 2 Befestigen Sie den Tintenpatronenhalter wie dargestellt mit Klebeband am Gehäuse und schließen Sie langsam die Scannereinheit.

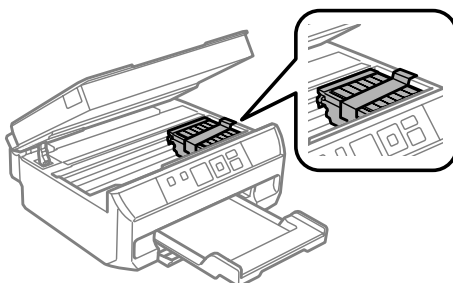

- 3 Schalten Sie das Gerät aus und ziehen Sie den Netzstecker.
- 4 Trennen Sie alle anderen Kabel vom Gerät.
- 5 Nehmen Sie das Papier vollständig aus der Papierkassette heraus und setzen Sie die Kassette wieder in das Gerät ein.
- 6 Packen Sie das Gerät wieder in den Gerätekarton und verwenden Sie dazu das mit dem Gerät gelieferte Verpackungsmaterial.

**Hinweis:**

- Halten Sie das Gerät während des Transports eben.
- Entfernen Sie das Verpackungsmaterial vom Gerät, bevor Sie es wieder verwenden.

## Überprüfen und Installieren Ihrer Software

### Überprüfen der auf Ihrem Computer installierten Software

Um die Funktionen zu nutzen, die in diesem Benutzerhandbuch beschrieben werden, müssen Sie die folgende Software installieren.

- Epson Driver and Utilities (Epson-Treiber und -Utilities)
- Epson Easy Photo Print

## Geräte- und Softwarewartung

- Epson Event Manager

Folgen Sie den nachfolgenden Schritten zur Überprüfung, ob die Software auf Ihrem Computer installiert ist.

### Unter Windows

- 1** **Windows 8:** Wählen Sie **Desktop, Settings (Einstellungen)** charm und **Control Panel (Systemsteuerung)**.  
**Windows 7 und Vista:** Klicken Sie auf die Schaltfläche „Start“ und wählen Sie **Control Panel (Systemsteuerung)**.  
**Windows XP:** Klicken Sie auf **Start** und wählen Sie **Control Panel (Systemsteuerung)**.
- 2** **Windows 8, 7 und Vista:** Klicken Sie auf **Uninstall a program (Programm deinstallieren)** in der Kategorie Programs (Programme).  
**Windows XP:** Doppelklicken Sie auf das Symbol **Add or Remove Programs (Programme hinzufügen oder entfernen)**.
- 3** Überprüfen Sie die Liste der aktuell installierten Programme.

### Unter Mac OS X

- 1** Doppelklicken Sie auf **Macintosh HD**.
- 2** Doppelklicken Sie auf den Ordner **Epson Software** im Order Applications (Programme) und überprüfen Sie den Inhalt.

**Hinweis:**

- Der Ordner *Applications (Programme)* enthält Software von Drittanbietern.
- Um zu prüfen, ob der Druckertreiber installiert ist, klicken Sie auf **System Preferences (Systemeinstellungen)** im Apple-Menü und dann auf **Print & Scan (Mac OS X 10.8 oder 10.7)** oder auf **Print & Fax (Drucken & Faxen)** (Mac OS X 10.6 oder 10.5). Suchen Sie dann im Listenfeld *Printers (Drucker)* nach Ihrem Gerät.

---

## Installieren der Software

Legen Sie die mit dem Gerät gelieferte Software-CD ein und wählen Sie die zu installierende Software im Bildschirm Software Select (Software-Auswahl).

Wenn Sie Mac OS X verwenden oder Ihr Computer kein CD/DVD-Laufwerk hat, laden und installieren Sie die Software von der folgenden Epson-Website.

<http://support.epson.net/setupnavi/>

## Deinstallieren Ihrer Software

Zur Lösung bestimmter Probleme oder bei Aktualisierung des Betriebssystems kann es erforderlich werden, die Software zu deinstallieren und anschließend neu zu installieren.

Informationen zur Bestimmung, welche Programme installiert sind, finden Sie in diesem Abschnitt.

➔ „Überprüfen der auf Ihrem Computer installierten Software“ auf Seite 102

---

## Unter Windows

**Hinweis:**

- Unter Windows 8, 7 und Vista benötigen Sie ein Administratorkonto und Kennwort, wenn Sie sich als Standardbenutzer anmelden.
- Unter Windows XP müssen Sie sich bei einem Konto des Typs Computer Administrator (Computeradministrator) anmelden.

**1** Schalten Sie das Gerät aus.

**2** Trennen Sie das Schnittstellenkabel des Geräts vom Computer.

**3** Fahren Sie folgendermaßen fort.

**Windows 8:** Wählen Sie **Desktop, Settings (Einstellungen)** charm und **Control Panel (Systemsteuerung)**.

**Windows 7 und Vista:** Klicken Sie auf die Schaltfläche „Start“ und wählen Sie **Control Panel (Systemsteuerung)**.

**Windows XP:** Klicken Sie auf **Start** und wählen Sie **Control Panel (Systemsteuerung)**.

**4** Fahren Sie folgendermaßen fort.

**Windows 8, 7 und Vista:** Wählen Sie **Uninstall a program (Programm deinstallieren)** in der Kategorie **Programs (Programme)**.

**Windows XP:** Doppelklicken Sie auf das Symbol **Add or Remove Programs (Programme hinzufügen oder entfernen)**.

**5** Wählen Sie aus der angezeigten Liste die Software, die Sie deinstallieren möchten, wie zum Beispiel den Treiber des Gerätes und die Anwendung.

**6** Fahren Sie folgendermaßen fort.

**Windows 8 und 7:** Wählen Sie **Uninstall/Change (Deinstallieren/ändern)** oder **Uninstall (Deinstallieren)**.

**Windows Vista:** Klicken Sie auf **Uninstall/Change (Deinstallieren/ändern)** oder **Uninstall (Deinstallieren)** und anschließend auf **Continue (Fortsetzen)** im Fenster User Account Control (Benutzerkontensteuerung).

**Windows XP:** Klicken Sie auf **Change/Remove (Ändern/Entfernen)** oder **Remove (Entfernen)**.

**Hinweis:**

Wenn Sie sich zum Deinstallieren des Gerätetreibers in Schritt 5 entschieden haben, wählen Sie das Symbol für Ihr Gerät und klicken Sie auf **OK**.



**Geräte- und Softwarewartung**

- 7** Wenn das Fenster zur Bestätigung angezeigt wird, klicken Sie auf **Yes (Ja)** oder **Next (Weiter)**.
- 8** Befolgen Sie die Anweisungen auf dem Bildschirm.

In einigen Fällen werden Sie in einer Meldung aufgefordert, Ihren Computer neu zu starten. Wenn dies der Fall ist, stellen Sie sicher, dass **I want to restart my computer now (Computer jetzt neu starten)** aktiviert ist und klicken auf **Finish (Beenden)**.

---

## Unter Mac OS X

**Hinweis:**

- Um die Druckersoftware deinstallieren zu können, laden Sie das Programm **Uninstaller** herunter. Besuchen Sie die Website unter:  
<http://www.epson.com>  
Wählen Sie dann den Bereich „Support“ Ihrer regionalen Epson-Website aus.
- Zum Deinstallieren von Anwendungen müssen Sie sich als **Computer Administrator (Computer-Administrator)** anmelden.  
Sie können keine Anwendungen deinstallieren, wenn Sie als Benutzer mit eingeschränktem Benutzerkonto angemeldet sind.
- Je nach der Anwendung können separate Programme zum Installieren und Deinstallieren vorhanden sein.

- 1** Schließen Sie alle laufenden Anwendungen.
- 2** Doppelklicken Sie auf das Symbol **Uninstaller** auf der Festplatte Mac OS X.
- 3** Aktivieren Sie in der angezeigten Liste das Kontrollkästchen für die Software, die Sie deinstallieren möchten, wie z. B. den Gerätetreiber und die Anwendung.
- 4** Klicken Sie auf **Uninstall (Deinstallieren)**.
- 5** Befolgen Sie die Anweisungen auf dem Bildschirm.

Wenn Sie die zu deinstallierende Software nicht im Fenster **Uninstaller** finden können, doppelklicken Sie auf den Ordner **Applications (Programme)** auf Ihrer Mac OS X-Festplatte, wählen Sie die Anwendung aus, die Sie deinstallieren möchten, und ziehen Sie sie zum **Trash (Papierkorb)**-Symbol.

**Hinweis:**

Wenn der Gerätenamenach der Druckertreiber-Deinstallation immer noch im Fenster **Print & Scan (Mac OS X 10.8 oder 10.7)** oder **Print & Fax (Drucken & Faxen) (Mac OS X 10.6 oder 10.5)** angezeigt wird, markieren Sie den Gerätenamen und klicken Sie auf die Schaltfläche - **Entfernen**.

# Fehlerindikatoren

In diesem Abschnitt werden die Lösungen beschrieben, wenn oben rechts im LCD-Bildschirm ein Fehlercode angezeigt wird.

Code	Lösungen
E-01	Schalten Sie den Drucker aus und wieder ein. Stellen Sie sicher, dass sich im Drucker kein Papier mehr befindet. Falls der Fehler weiterhin angezeigt wird, wenden Sie sich an den Epson-Kundendienst.
E-02	Schalten Sie den Drucker aus und wieder ein. Falls die Fehlermeldung weiterhin angezeigt wird, wenden Sie sich an den Epson-Kundendienst.
E-10	Schalten Sie den Drucker aus. Wenden Sie sich zum Auswechseln der Tintenköpfe an den Epson-Support.
W-01	➔ „Entfernen von gestautem Papier aus der Papierkassette“ auf Seite 113
W-02	➔ „Beseitigen von Papierstau in der hinteren Abdeckung“ auf Seite 112 ➔ „Entfernen von gestautem Papier aus dem Drucker“ auf Seite 113
W-03	➔ „Beseitigen von Papierstau in der hinteren Abdeckung“ auf Seite 112
W-10	Die im LCD-Bildschirm angezeigten Tintenpatronen wurden nicht eingesetzt. Setzen Sie sie ein.
W-12	Die im LCD-Bildschirm angezeigten Tintenpatronen werden nicht erkannt. Ersetzen Sie die Tintenpatrone(n). Es wird empfohlen, ausschließlich Original-EPSON-Tintenpatronen zu verwenden.
W-13	⬠ drücken, um mit dem Drucken fortzufahren. Die Meldung wird angezeigt, bis das Tintenköpfe ersetzt wurde. Wenden Sie sich an den Epson-Support, um die Tintenköpfe zu ersetzen, bevor diese verbraucht sind. Wenn die Tintenköpfe voll sind, stoppt der Drucker und Sie müssen sich an den Epson-Kundendienst wenden, um weiterdrucken zu können.
I-22	Um eine drahtlose Verbindung über einen Zugangspunkt herzustellen, drücken Sie die Taste am Zugangspunkt oder klicken Sie auf die Schaltfläche in den Drahtlos-Einstellungen des Zugangspunktes, die auf Ihrem Computer-Bildschirm angezeigt werden. Entnehmen Sie weitere Hinweise dem Online-Netzwerkhandbuch.
I-23	Sie müssen den PIN-Code, der im Bedienfeld des Druckers angezeigt wird, innerhalb von zwei Minuten am Zugangspunkt oder Computer eingeben. Wenn innerhalb von zwei Minuten kein Code eingegeben wird, tritt ein Zeitüberschreitungsfehler auf. Es wird ein anderer Code angezeigt, der eingegeben werden muss.
I-31	Um Einstellungen für eine drahtlose Verbindung am Computer zu konfigurieren, legen Sie die CD in den Computer ein und befolgen Sie die Anweisungen auf dem Bildschirm. Wenn Sie Mac OS X verwenden oder Ihr Computer kein CD/DVD-Laufwerk hat, können Sie auf der folgenden Epson-Website nachlesen, wie Sie die Einstellungen für eine drahtlose Verbindung konfigurieren. <a href="http://support.epson.net/setupnavi/">http://support.epson.net/setupnavi/</a>
I-60	Ihr Computer unterstützt möglicherweise kein WSD (Web Services for Devices). Die Funktion zum Scannen an PC (WSD) ist nur auf Computern verfügbar, auf denen eine englische Version von Windows 8, 7 oder Vista ausgeführt wird.

**Fehlerindikatoren**

<b>Code</b>	<b>Lösungen</b>
I-71	<p>1&gt;2-seitig</p> <p>➔ Siehe „<a href="#">Einlegen von Vorlagen</a>“ auf Seite 25</p> <p>Buch/2-seitig, A4 Buch/2 h.</p> <p>➔ Siehe „<a href="#">Einlegen eines Buches</a>“ auf Seite 26</p> <p>A4 2 hoch kop.</p> <p>➔ Siehe „<a href="#">Einlegen von Vorlagen für 2-hoch-Kopien (Layout-Kopieren)</a>“ auf Seite 27</p>
I-73	<p>➔ Siehe „<a href="#">Einlegen von Fotos</a>“ auf Seite 26</p>
Recovery Mode	<p>Die Aktualisierung der Firmware ist fehlgeschlagen. Sie müssen die Aktualisierung der Firmware erneut ausführen. Halten Sie ein USB-Kabel bereit und rufen Sie Ihre regionale Epson-Website für weitere Hinweise auf.</p>

---

# Fehlerbeseitigung für das Drucken/Kopieren

---

## Problemdiagnose

Probleme mit dem Gerät versuchen Sie am besten in zwei Schritten zu beheben: Zuerst stellen Sie den Fehler fest, dann befolgen Sie die Lösungsvorschläge, bis der Fehler behoben ist.

Die Informationen, die Sie zur Diagnose und Behebung der häufigsten Probleme benötigen, finden Sie in der Online-Problemlösung, im Bedienfeld oder im Statusmonitor. Näheres finden Sie jeweils im entsprechenden Abschnitt weiter unten.

Wenn Sie ein spezielles Problem mit der Druckqualität haben, ein Druckproblem, welches nicht mit der Druckqualität zusammenhängt, ein Problem mit dem Papiereinzug oder wenn das Gerät überhaupt nicht druckt, lesen Sie bitte den entsprechenden Abschnitt.

Um ein Problem zu beheben, müssen Sie den aktuellen Druckvorgang gegebenenfalls abbrechen.

➔ [„Abbrechen eines Druckauftrags“ auf Seite 38](#)

---

## Prüfen des Gerätestatus

Wenn ein Problem während des Druckens auftritt, erscheint im Statusmonitorfenster eine Fehlermeldung.

Wenn eine Fehlermeldung darauf hinweist, dass die Tintenköpfe fast verbraucht sind, lassen Sie diese vom Epson-Kundendienst austauschen. Die Meldung wird in regelmäßigen Abständen angezeigt, bis die Tintenköpfe ersetzt worden sind. Wenn die Tintenköpfe gesättigt sind, hält das Gerät an und Sie sollten sich an den Epson-Kundendienst wenden, um weiter drucken zu können.

## Unter Windows

Es gibt zwei Möglichkeiten zum Aufrufen von EPSON Status Monitor 3:

- Doppelklicken Sie auf das Gerätesymbol in der Windows-Taskleiste. Wie Sie ein Symbol in der Taskleiste hinzufügen, wird im nachstehenden Abschnitt beschrieben.
  - ➔ [„Über das Shortcut-Symbol in der taskbar \(Taskleiste\)“ auf Seite 33](#)
- Öffnen Sie den Druckertreiber, klicken Sie auf die Registerkarte **Maintenance (Utility)** und anschließend auf die Schaltfläche **EPSON Status Monitor 3**.

## Fehlerbeseitigung für das Drucken/Kopieren

Beim Aufrufen von EPSON Status Monitor 3 wird das folgende Fenster angezeigt:

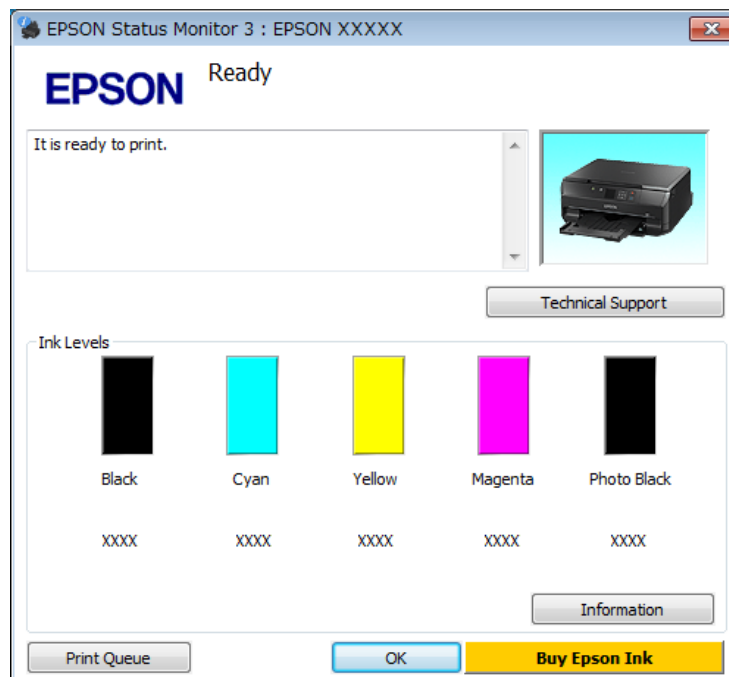

**Hinweis:**

Wenn der EPSON Status Monitor 3 nicht erscheint, öffnen Sie den Druckertreiber und klicken Sie auf die Registerkarte **Maintenance (Utility)** und anschließend auf die Schaltfläche **Extended Settings (Erweiterte Einstellungen)**. Aktivieren Sie im Fenster **Extended Settings (Erweiterte Einstellungen)** das Kontrollkästchen **Enable EPSON Status Monitor 3 (EPSON Status Monitor 3 aktivieren)**.

Der EPSON Status Monitor 3 zeigt folgende Informationen an:

- Aktueller Status:**  
Wenn eine Tintenpatrone fast leer oder verbraucht ist, erscheint die Schaltfläche **How to (Wie Sie)** im Fenster des EPSON Status Monitor 3. Klicken Sie auf **How to (Wie Sie)** und Sie erhalten eine Anleitung zum Ersetzen der Tintenpatronen.
- Ink Levels (Tintenstand):**  
Im EPSON Status Monitor 3 wird der Status der Tintenpatronen grafisch angezeigt.
- Information (Informationen):**  
Sie können Informationen über die installierten Tintenpatronen abrufen, indem Sie auf **Information (Informationen)** klicken.
- Technical Support (Technischer Support):**  
Klicken Sie auf **Technical Support (Technischer Support)** zum Aufrufen der Website des Technischen Supports von Epson.
- Print Queue (Druckerwarteschl.):**  
Sie können den Windows Spooler (Windows-Spooler) anzeigen, indem Sie auf **Print Queue (Druckerwarteschl.)** klicken.

**Fehlerbeseitigung für das Drucken/Kopieren****Unter Mac OS X**

Führen Sie zum Aufrufen von EPSON Status Monitor die folgenden Schritte aus.

- 1 Rufen Sie das Dialogfeld „Epson Printer Utility 4“ auf.  
➔ „Aufrufen des Druckertreibers unter Mac OS X“ auf Seite 34
- 2 Klicken Sie auf die Schaltfläche **EPSON Status Monitor**. Der EPSON Status Monitor erscheint.

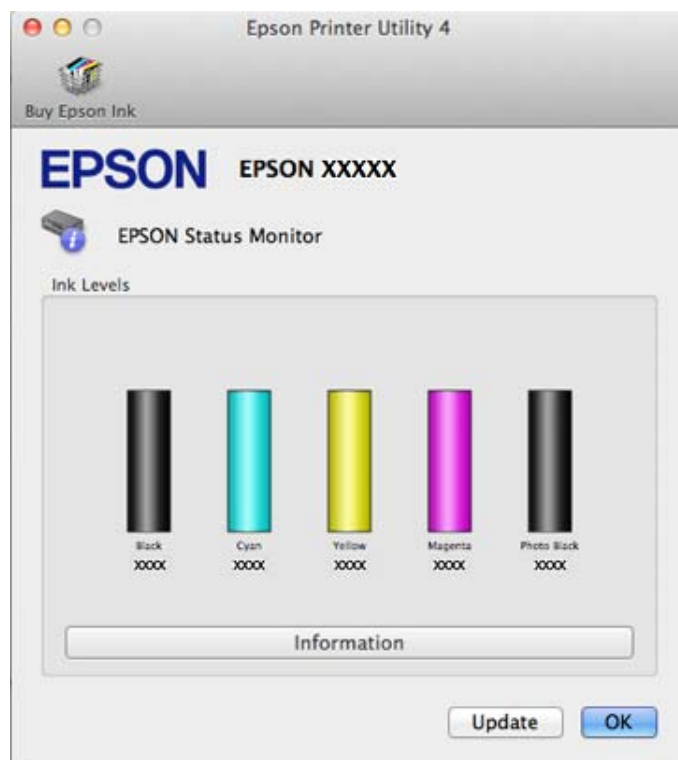

Sie können dieses Utility auch verwenden, um den Tintenpatronenstatus vor dem Drucken zu überprüfen. EPSON Status Monitor zeigt den Tintenpatronenstatus zum Zeitpunkt des Öffnens an. Um den Status der Tintenpatronen zu aktualisieren, klicken Sie auf **Update (Aktualisieren)**.

## Fehlerbeseitigung für das Drucken/Kopieren

Wenn eine Tintenpatrone fast leer oder verbraucht ist, erscheint die Schaltfläche **How to (Wie Sie)**. Klicken Sie auf **How to (Wie Sie)**. Daraufhin gibt Ihnen EPSON Status Monitor Schritt-für-Schritt-Anweisungen zum Austauschen der Tintenpatrone.



## Papierstau

**Vorsicht:**

Die Tasten im Bedienfeld nicht berühren, wenn Ihre Hand im Drucker ist.

**Hinweis:**

- Brechen Sie den Druckauftrag ab, wenn Sie im LCD-Bildschirm oder vom Druckertreiber dazu aufgefordert werden.
- Wenn Sie den Papierstau beseitigt haben, drücken Sie die im LCD-Bildschirm angezeigten Tasten.

## Beseitigen von Papierstau in der hinteren Abdeckung

**1** Ziehen Sie die hintere Abdeckung heraus und entfernen Sie vorsichtig das gestaute Papier.

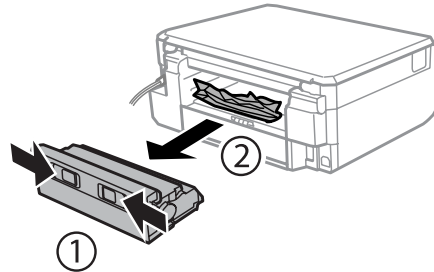

**2** Entfernen Sie das gestaute Papier vorsichtig.

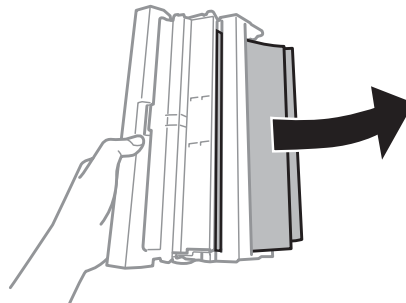

**3** Öffnen Sie die hintere Abdeckung und entfernen Sie vorsichtig das gestaute Papier.

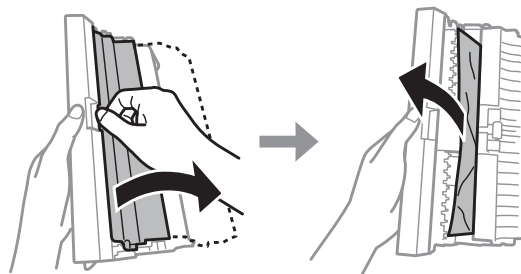

**4** Setzen Sie die hintere Abdeckung wieder ein.

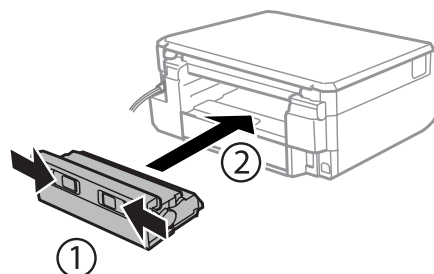



---

## Entfernen von gestautem Papier aus dem Drucker

- 1 Öffnen Sie die Scannereinheit. Entfernen Sie dann sämtliches Papier im Innern, einschließlich zerrissener Stücke.

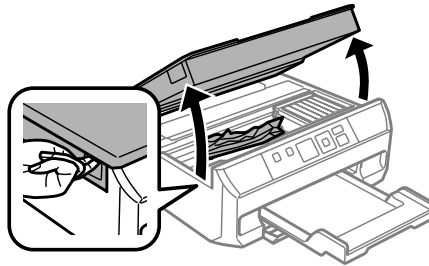

**!** **Wichtig:**  
Das mit dem Tintenpatronenhalter verbundene weiße Flachkabel nicht berühren.

- 2 Schließen Sie langsam die Scannereinheit.

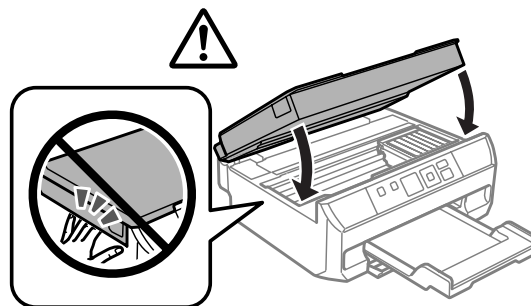

---

## Entfernen von gestautem Papier aus der Papierkassette

- 1 Ziehen Sie die Papierkassette heraus.

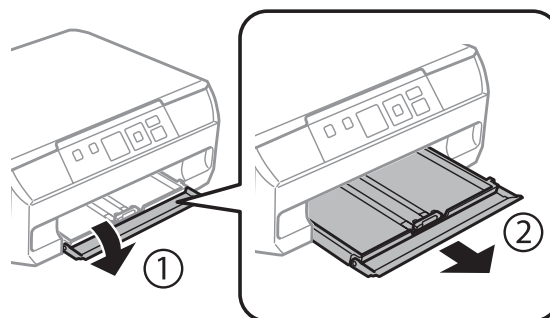

- 2 Entfernen Sie das gestaute Papier aus der Kassette.

## Fehlerbeseitigung für das Drucken/Kopieren

- 3** Richten Sie die Papierkanten aus.

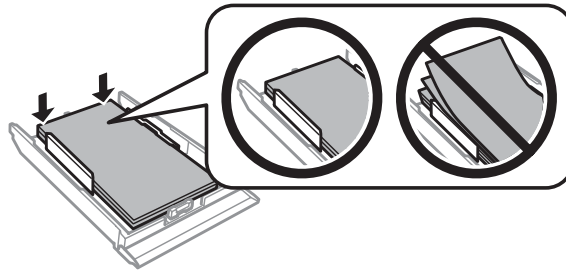

- 4** Halten Sie die Kassette flach und schieben Sie sie langsam und vorsichtig wieder ganz in das Gerät hinein.

---

## Vermeiden von Papierstau

Wenn häufiger Papierstaus auftreten, prüfen Sie Folgendes:

- Das Papier ist glatt, nicht gewellt oder zerknittert.
- Sie verwenden ein hochwertiges Papier.
- In der Papierkassette ist das Papier mit der bedruckbaren Seite nach unten eingelegt.
- Der Papierstapel wurde vor dem Einlegen aufgefächert.
- Legen Sie Normalpapier nicht über die sich innen an der Papierführungsschiene befindlichen Linie unterhalb der Pfeilmarkierung ▼ oder ≡ ein.  
Bei Epson-Spezialmedien darauf achten, dass die Blattanzahl unter dem für das Medium festgelegten Maximum liegt.  
➔ „Auswahl des Papiers“ auf Seite 17
- Die Papierführungsschienen sind fest gegen die Papierseiten ausgerichtet.
- Das Gerät steht auf einer ebenen, stabilen Unterlage, die an allen Seiten über die Gerätegrundfläche hinausragt. Das Gerät arbeitet nicht einwandfrei, wenn es gekippt wird.

---

## Nach einem Papierstau erneut drucken (nur Windows)

Wenn Sie einen Druckauftrag wegen eines Papierstaus abgebrochen haben, können Sie den Druckauftrag erneut drucken, ohne dabei bereits gedruckte Seiten noch einmal zu drucken.

- 1** Paperstau beheben.  
➔ „Papierstau“ auf Seite 111
- 2** Greifen Sie auf die Druckereinstellungen zu.  
➔ „Aufrufen des Druckertreibers unter Windows“ auf Seite 32
- 3** Das Kontrollkästchen **Print Preview (Druckvorschau)** im Dialogfeld Main (HauptEinstellungen) oder Advanced (Erweitert) des Druckertreibers aktivieren.

## Fehlerbeseitigung für das Drucken/Kopieren

- 4 Nehmen sie die für den Druckvorgang gewünschten Einstellungen vor.
- 5 Klicken Sie auf **OK**, um das Druckereinstellungsfenster zu schließen, und drucken Sie dann die Datei. Das Fenster Print Preview (Druckvorschau) wird geöffnet.
- 6 Wählen Sie im Seitenlistenfeld auf der linken Seite eine Seite, die schon gedruckt wurde und wählen Sie dann die Option **Remove Page (Seite entfernen)** aus dem Menü Print Options (Druckoptionen). Wiederholen Sie diesen Schritt für alle bereits gedruckten Seiten.
- 7 Klicken Sie auf **Print (Drucken)** im Fenster Print Preview (Druckvorschau).

## Hilfe zur Druckqualität

Wenn Sie Probleme mit der Druckqualität haben, vergleichen Sie den Testdruck mit den nachstehenden Abbildungen. Klicken Sie auf den Bildtitel unter der Abbildung, die am ehesten Ihrem Ausdruck entspricht.

<p>enthalten alle Aufdruck. W 5008 "Regel</p> <p>Testmuster in Ordnung</p>	 <p>Testmuster in Ordnung</p>
<p>enthalten alle Aufdruck. W 5008 "Regel</p> <p>→ „Horizontale Streifen“ auf Seite 116</p>	<p>enthalten alle Aufdruck. W 5008 "Regel</p> <p>→ „Vertikale Streifen oder Fehlausrichtung“ auf Seite 116</p>
 <p>→ „Horizontale Streifen“ auf Seite 116</p>	 <p>→ „Vertikale Streifen oder Fehlausrichtung“ auf Seite 116</p>

## Fehlerbeseitigung für das Drucken/Kopieren



➔ „Falsche oder fehlende Farben“ auf Seite 117



➔ „Undeutlicher oder verschmierter Ausdruck“ auf Seite 117

---

### Horizontale Streifen

- Stellen Sie sicher, dass das Papier mit der bedruckbaren Seite (heller oder glänzender) nach unten in der Papierkassette liegt.
- Starten Sie das Utility Head Cleaning (Druckkopfreinigung), um verstopfte Düsen zu reinigen.  
➔ „Reinigen des Druckkopfs“ auf Seite 94
- Um optimale Ergebnisse zu erzielen, sollten Tintenpatronen innerhalb von sechs Monaten nach dem Öffnen der Verpackung verbraucht werden.
- Verwenden Sie, wenn möglich, Original-Epson-Tintenpatronen.
- Stellen Sie sicher, dass der im LCD-Menü oder Druckertreiber eingestellte Papiertyp mit dem im Gerät eingelegten Papiertyp übereinstimmt.  
➔ „Auswahl des Papiers“ auf Seite 17
- Wenn eine Streifenbildung mit Abständen von 2,5 cm auftritt, führen Sie das Dienstprogramm Print Head Alignment (Druckkopf-Justage) aus.  
➔ „Ausrichten des Druckkopfs“ auf Seite 95
- Falls in der Kopie Moirémuster (gekreuzte Schraffur) auftreten, ändern Sie im LCD-Menü die Einstellung **Zoom** oder verschieben Sie die Vorlage.
- Bei Problemen mit der Kopierqualität, reinigen Sie die Oberfläche des Vorlagenglases.  
➔ „Reinigen des Gerätegehäuses“ auf Seite 100

---

### Vertikale Streifen oder Fehlausrichtung

- Stellen Sie sicher, dass das Papier mit der bedruckbaren Seite (heller oder glänzender) nach unten in der Papierkassette liegt.
- Starten Sie das Utility Head Cleaning (Druckkopfreinigung), um verstopfte Düsen zu reinigen.  
➔ „Reinigen des Druckkopfs“ auf Seite 94
- Starten Sie das Utility Print Head Alignment (Druckkopf-Justage).  
➔ „Ausrichten des Druckkopfs“ auf Seite 95

## Fehlerbeseitigung für das Drucken/Kopieren

- ❑ Deaktivieren Sie unter Windows das Kontrollkästchen **High Speed (Schnell)** im Fenster Advanced (Erweitert) des Druckertreibers. Weitere Informationen dazu finden Sie in der Online-Hilfe.  
Wählen Sie in Mac OS X unter High Speed Printing (Druck mit hoher Geschwindigkeit) die Option **Off (Aus)**.  
Klicken Sie zur Anzeige von High Speed Printing (Druck mit hoher Geschwindigkeit) durch folgende Menüs: **System Preferences (Systemeinstellungen)**, **Print & Scan** (Mac OS X 10.8 oder 10.7) **Print & Fax (Drucken & Faxen)** (Mac OS X 10.6 oder 10.5) Ihr Gerät (im Listenfeld Printers (Drucker)), **Options & Supplies (Optionen & Zubehör)** und dann **Driver (Print & Scan)**.
- ❑ Stellen Sie sicher, dass der im LCD-Menü oder Druckertreiber eingestellte Papiertyp mit dem im Gerät eingelegten Papiertyp übereinstimmt.  
➔ „Auswahl des Papiers“ auf Seite 17
- ❑ Bei Problemen mit der Kopierqualität, reinigen Sie die Oberfläche des Vorlagenglases.  
➔ „Reinigen des Gerätegehäuses“ auf Seite 100

---

## Falsche oder fehlende Farben

- ❑ Deaktivieren Sie in Windows die Einstellung **Grayscale (Graustufen)** im Fenster Advanced (Erweitert) des Druckertreibers.  
Deaktivieren Sie in Mac OS X die Einstellung **Grayscale (Graustufen)** unter Print Settings (Druckereinstellungen) im Dialog Print (Drucken) Ihres Druckertreibers.  
Weitere Informationen dazu finden Sie in der Online-Hilfe.
- ❑ Ändern Sie in der Anwendung oder in den Druckereinstellungen die Farbeinstellungen.  
Prüfen Sie unter Windows diese Angaben im Fenster Advanced (Erweitert).  
Prüfen Sie unter Mac OS X die Color Options (Farboptionen) im Dialogfeld Print (Drucken).  
Weitere Informationen dazu finden Sie in der Online-Hilfe.
- ❑ Starten Sie das Utility Head Cleaning (Druckkopfreinigung), um verstopfte Düsen zu reinigen.  
➔ „Reinigen des Druckkopfs“ auf Seite 94
- ❑ Wenn eine Tintenpatrone gerade erst ersetzt wurde, prüfen Sie das Ablaufdatum auf der Verpackung. Wenn Sie das Gerät über einen längeren Zeitraum nicht verwendet haben, sollten die Tintenpatronen ersetzt werden.  
➔ „Austauschen einer Tintenpatrone“ auf Seite 88
- ❑ Verwenden Sie möglichst Original-Tintenpatronen von Epson sowie von Epson empfohlenes Papier.

---

## Undeutlicher oder verschmierter Ausdruck

- ❑ Verwenden Sie möglichst Original-Tintenpatronen von Epson sowie von Epson empfohlenes Papier.
- ❑ Achten Sie darauf, dass das Gerät auf einer ebenen, stabilen Fläche steht, die an allen Seiten über die Gerätegrundfläche hinausragt. Das Gerät arbeitet nicht einwandfrei, wenn es gekippt wird.
- ❑ Stellen Sie sicher, dass das Papier nicht beschädigt, schmutzig oder zu alt ist.
- ❑ Stellen Sie sicher, dass das Papier trocken ist und mit der bedruckbaren Seite (heller oder glänzender) nach unten in der Papierkassette liegt.
- ❑ Wenn das Papier zur bedruckbaren Seite hin gewölbt ist, glätten Sie es oder biegen Sie es leicht nach der anderen Seite.

## Fehlerbeseitigung für das Drucken/Kopieren

- Stellen Sie sicher, dass der im LCD-Menü oder Druckertreiber eingestellte Papiertyp mit dem im Gerät eingelegten Papiertyp übereinstimmt.  
➔ „Auswahl des Papiers“ auf Seite 17
- Nehmen Sie jedes Blatt Papier sofort nach dem Drucken aus dem Ausgabefach.
- Berühren Sie keinesfalls die bedruckte Glanzpapierseite und achten Sie darauf, dass nichts damit in Berührung kommt. Beachten Sie zur Handhabung der Ausdrücke die mit dem Papier gelieferten Hinweise.
- Starten Sie das Utility Head Cleaning (Druckkopfreinigung).  
➔ „Reinigen des Druckkopfs“ auf Seite 94
- Starten Sie das Utility Print Head Alignment (Druckkopf-Justage).  
➔ „Ausrichten des Druckkopfs“ auf Seite 95
- Wenn das Papier nach dem Drucken mit Tinte verschmiert ist, reinigen Sie das Gerät innen.  
➔ „Reinigen des Geräteinnenraums“ auf Seite 101
- Wenn Sie Daten mit hoher Dichte auf Normalpapier und mit automatischem Duplexdruck drucken, verringern Sie die **Print Density (Druckdichte)** und wählen Sie eine längere **Increased Ink Drying Time (Erhöhte Tintentrocknungszeit)** im Fenster Print Density Adjustment (Einstellung der Druckdichte) (Windows) oder in den Two-sided Printing Settings (Duplexdruck-Einstellungen) (Mac OS X) des Druckertreibers.  
➔ „2-seitiges Drucken“ auf Seite 41
- Bei Problemen mit der Kopierqualität, reinigen Sie die Oberfläche des Vorlagenglases.  
➔ „Reinigen des Gerätegehäuses“ auf Seite 100

## Verschiedene Druckausgabeprobleme

---

### Falsche oder unvollständige Zeichen

- Löschen Sie etwaige angehaltene Druckaufträge.  
➔ „Abbrechen eines Druckauftrags“ auf Seite 38
- Schalten Sie das Gerät und den Computer aus. Stellen Sie sicher, dass das Schnittstellenkabel des Gerätes einwandfrei angeschlossen ist.
- Deinstallieren Sie den Druckertreiber und installieren Sie ihn dann erneut.  
➔ „Deinstallieren Ihrer Software“ auf Seite 103

### Falsche Ränder

---

- Stellen Sie sicher, dass das Papier richtig in die Papierkassette eingelegt ist.  
➔ „Einlegen von Papier“ auf Seite 21
- Überprüfen Sie die Randeinstellungen in der Anwendungssoftware. Stellen Sie sicher, dass sich die Randeinstellungen innerhalb des Druckbereichs befinden.  
➔ „Druckbereich“ auf Seite 133

## Fehlerbeseitigung für das Drucken/Kopieren

- Stellen Sie sicher, dass die Druckertreiber-Einstellungen für das Papierformat dem im Drucker eingelegten Papier entsprechen.  
Unter Windows, prüfen Sie die Einstellungen im Fenster Main (HauptEinstellungen).  
Prüfen Sie unter Mac OS X das Dialogfeld Page Setup (Papierformat) im Dialogfeld Print (Drucken).
- Deinstallieren Sie den Druckertreiber und installieren Sie ihn dann erneut.  
➔ „[Deinstallieren Ihrer Software](#)“ auf Seite 103

---

## Etwas schiefer Ausdruck

- Stellen Sie sicher, dass das Papier richtig in die Papierkassette eingelegt ist.  
➔ „[Einlegen von Papier](#)“ auf Seite 21
- Wenn **Fast Economy (Sparmodus schnell)** für **Paper & Quality Options (Papier- & Qualitätsoptionen)** im Druckertreiberfenster Advanced (Erweitert) (Windows) oder für **Print Quality (Qualität)** (Mac OS X) in den **Print Settings (Druckereinstellungen)** aktiviert ist, wählen Sie eine andere Einstellung.

---

## Falsche Größe oder Position des kopierten Bildes

- Achten Sie darauf, dass die Einstellungen für Papierformat, Layout oder Verkleinern/Vergrößern im Bedienfeld dem verwendeten Papier entsprechen.
- Wenn die Ränder der Kopie abgeschnitten sind, verschieben Sie die Vorlage etwas aus der Ecke.
- Reinigen Sie das Vorlagenglas.  
➔ „[Reinigen des Gerätegehäuses](#)“ auf Seite 100

---

## Seitenverkehrtes Bild

- Deaktivieren Sie unter Windows im Fenster Page Layout (Seitenlayout) des Druckertreibers das Kontrollkästchen **Mirror Image (Bild spiegeln)** oder schalten Sie die Einstellung Mirror Image (Bild spiegeln) in der Anwendung aus.  
Unter Mac OS X, deaktivieren Sie das Kontrollkästchen **Mirror Image (Bild spiegeln)** in den **Print Settings (Druckereinstellungen)** im Druckertreiber-Dialogfeld Print (Drucken) oder schalten Sie die Einstellung Mirror Image (Bild spiegeln) in der Anwendung aus.  
Weitere Informationen dazu finden Sie in der Online-Hilfe des Druckertreibers oder der Anwendung.
- Deinstallieren Sie den Druckertreiber und installieren Sie ihn dann erneut.  
➔ „[Deinstallieren Ihrer Software](#)“ auf Seite 103

---

## Drucken leerer Seiten

- Stellen Sie sicher, dass die Druckertreiber-Einstellungen für das Papierformat dem im Drucker eingelegten Papier entsprechen.  
Unter Windows, prüfen Sie die Einstellungen im Fenster Main (HauptEinstellungen).  
Prüfen Sie unter Mac OS X das Dialogfeld Page Setup (Papierformat) im Dialogfeld Print (Drucken).

## Fehlerbeseitigung für das Drucken/Kopieren

- ❑ Prüfen Sie unter Windows die Einstellung **Skip Blank Page (Leers. Übersp.)** durch Klicken auf die Schaltfläche **Extended Settings (Erweiterte Einstellungen)** im Fenster Maintenance (Utility) des Druckertreibers. Unter Mac OS X, wählen Sie **On (Ein)** für Skip Blank Page (Leers. Übersp.). Klicken Sie zur Anzeige von Skip Blank Page (Leers. Übersp.) durch folgende Menüs: **System Preferences (Systemeinstellungen), Print & Scan (Mac OS X 10.8 oder 10.7)** oder **Print & Fax (Drucken & Faxen)** (Mac OS X 10.6 oder 10.5), Ihr Gerät (im Listenfeld Printers (Drucker)), **Options & Supplies (Optionen & Zubehör)**, und dann **Driver (Print & Scan)**.
- ❑ Deinstallieren Sie den Druckertreiber und installieren Sie ihn dann erneut.
  - ➔ „[Deinstallieren Ihrer Software](#)“ auf Seite 103

---

## Bedruckte Seite ist verschmiert oder weist Streifen auf

- ❑ Wenn das Papier zur bedruckbaren Seite hin gewölbt ist, glätten Sie es oder biegen Sie es leicht nach der anderen Seite.
- ❑ Erstellen Sie mehrere Kopien, ohne eine Vorlage auf das Vorlagenglas zu legen.
  - ➔ „[Reinigen des Geräteinnenraums](#)“ auf Seite 101
- ❑ Deinstallieren Sie den Druckertreiber und installieren Sie ihn dann erneut.
  - ➔ „[Deinstallieren Ihrer Software](#)“ auf Seite 103

---

## Es wird zu langsam gedruckt

- ❑ Stellen Sie sicher, dass der im LCD-Menü oder Druckertreiber eingestellte Papiertyp mit dem im Gerät eingelegten Papiertyp übereinstimmt.
  - ➔ „[Auswahl des Papiers](#)“ auf Seite 17
- ❑ Entfernen Sie unter Windows alle benutzerdefinierten Einstellungen und wählen Sie **Text** als Quality Option (Qualitätsoption) im Dialogfeld Main (HauptEinstellungen) des Druckertreibers. Wählen Sie unter Mac OS X im Dialogfeld Print Settings (Druckereinstellungen) unter Print (Drucken) im Druckertreiber eine geringere Print Quality (Qualität).
  - ➔ „[Aufrufen des Druckertreibers unter Windows](#)“ auf Seite 32
  - ➔ „[Aufrufen des Druckertreibers unter Mac OS X](#)“ auf Seite 34
- ❑ Schließen Sie Anwendungen, die Sie nicht benötigen.
- ❑ Wenn Sie kontinuierlich über einen längeren Zeitraum drucken, wird der Druckvorgang ggf. sehr langsam. Dadurch soll die Druckgeschwindigkeit verringert und die Gerätemechanik vor Überhitzung und Schäden geschützt werden. Sie können in diesem Fall den Druckbetrieb fortsetzen. Es wird jedoch empfohlen, das Gerät anzuhalten und mindestens 30 Minuten bei eingeschalteter Stromversorgung nicht mehr zu verwenden. (Das Gerät erholt sich nicht bei ausgeschalteter Stromversorgung.) Nach einem Neustart druckt das Gerät mit normaler Geschwindigkeit weiter.
- ❑ Deinstallieren Sie den Druckertreiber und installieren Sie ihn dann erneut.
  - ➔ „[Deinstallieren Ihrer Software](#)“ auf Seite 103

Wenn Sie alle obigen Methoden ausprobiert haben und das Problem nicht lösen können, siehe Folgendes:

- ➔ „[Erhöhen der Druckgeschwindigkeit \(nur Windows\)](#)“ auf Seite 124



# Papier wird nicht richtig eingezogen

---

## Das Papier wird nicht eingezogen

Nehmen Sie den Papierstapel heraus und stellen Sie Folgendes sicher:

- Die Papierkassette wurde vollständig in das Gerät geschoben.
- Das Papier ist nicht gewellt oder zerknittert.
- Das Papier ist nicht zu alt. Beachten Sie die Hinweise in der Anleitung, die dem Papier beigelegt ist.
- Legen Sie Normalpapier nicht über die sich innen an der Papierführungsschiene befindlichen Linie unterhalb der Pfeilmarkierung ▼ oder ≡ ein.  
Bei Epson-Spezialmedien darauf achten, dass die Blattanzahl unter dem für das Medium festgelegten Maximum liegt.  
➔ „Auswahl des Papiers“ auf Seite 17
- Das Papier hat sich im Gerät nicht gestaut. Falls doch, entfernen Sie das gestaute Papier.  
➔ „Papierstau“ auf Seite 111
- Die Tintenpatronen sind nicht verbraucht. Wenn eine Patrone verbraucht ist, ersetzen Sie sie.  
➔ „Austauschen einer Tintenpatrone“ auf Seite 88
- Sie haben alle Sonderanweisungen in dem Hinweisblatt, das dem Druckmedium beigelegt ist, befolgt.

---

## Es werden mehrere Blätter gleichzeitig eingezogen

- Legen Sie Normalpapier nicht über die sich innen an der Papierführungsschiene befindlichen Linie unterhalb der Pfeilmarkierung ▼ oder ≡ ein.  
Bei Epson-Spezialmedien darauf achten, dass die Blattanzahl unter dem für das Medium festgelegten Maximum liegt.  
➔ „Auswahl des Papiers“ auf Seite 17
- Darauf achten, dass die Papierführungsschienen fest gegen die Papierseiten ausgerichtet sind.
- Achten Sie darauf, dass das Papier weder gewölbt noch geknickt oder gefaltet ist. Glätten Sie gewelltes Papier oder wölben Sie es leicht in die Gegenrichtung, bevor Sie es einlegen.
- Nehmen Sie den Papierstapel heraus, und stellen Sie sicher, dass das Papier nicht zu dünn ist.  
➔ „Papier“ auf Seite 132
- Fächern Sie den Papierstapel auf, um die Blätter voneinander zu lösen, und legen Sie ihn ein.
- Wenn zu viele Kopien einer Datei gedruckt werden, prüfen Sie die Einstellung Copies (Kopien) im Druckertreiber und in der Anwendung wie folgt.  
Prüfen Sie unter Windows die Einstellung Copies (Kopien) im Fenster Page Layout (Seitenlayout).  
Unter Mac OS X, prüfen Sie die Einstellung Copies im Dialogfeld Print (Drucken).

---

## Papier ist falsch eingelegt

Wenn das Papier zu weit in das Gerät geschoben wurde, kann es nicht einwandfrei eingezogen werden. Schalten Sie das Gerät aus und nehmen Sie das Papier heraus. Schalten Sie dann das Gerät wieder ein und legen Sie das Papier richtig ein.

---

## Das Papier wird nicht vollständig ausgeworfen oder ist zerknittert

- Wenn das Papier nicht vollständig ausgegeben wird, drücken Sie die Taste , um das Papier auszuwerfen. Wenn ein Papierstau im Innern des Gerätes auftritt, lesen Sie zur Beseitigung den folgenden Abschnitt durch.  
➔ „Papierstau“ auf Seite 111
- Wenn das Papier zerknittert ausgegeben wird, ist es möglicherweise zu feucht oder zu dünn. Legen Sie einen neuen Stapel Papier ein.

**Hinweis:**

Lagern Sie den Papiervorrat in der Originalverpackung in trockener Umgebung.

---

## Gerät druckt nicht

---

### Alle Anzeigenleuchten sind aus

- Stellen Sie durch Drücken von  sicher, dass das Gerät eingeschaltet ist.
- Stellen Sie sicher, dass das Netzkabel fest verbunden ist.
- Stellen Sie sicher, dass die Steckdose funktioniert und nicht von einem Schalter oder Timer gesteuert wird.

---

### Die Anzeigeleuchten leuchteten nur kurz auf und erloschen dann wieder

Das Stromnetz liefert möglicherweise nicht die richtige Versorgungsspannung für dieses Gerät. Schalten Sie das Gerät sofort aus und trennen Sie das Netzkabel. Überprüfen Sie dann das Typenschild auf der Geräterückseite.

**Vorsicht:**

Wenn die Spannung nicht übereinstimmt, **SCHLIESSEN SIE DIESES GERÄT NICHT WIEDER AN DIE NETZSTECKDOSE AN.** Wenden Sie sich an Ihren EPSON-Händler.

---

### Nur die Betriebsanzeige leuchtet

- Schalten Sie das Gerät und den Computer aus. Stellen Sie sicher, dass das Schnittstellenkabel des Gerätes einwandfrei angeschlossen ist.
- Wenn Sie eine USB-Schnittstelle verwenden, stellen Sie sicher, dass das Anschlusskabel dem USB- oder Hi-Speed-USB-Standard entspricht.

## Fehlerbeseitigung für das Drucken/Kopieren

- ❑ Wenn das Gerät über einen USB-Hub am Computer angeschlossen ist, schließen Sie es an den ersten Hub an. Wird das Gerät immer noch nicht vom Computer erkannt, versuchen Sie, es ohne USB-Hub direkt an den Computer anzuschließen.
- ❑ Wenn das Gerät über einen USB-Hub am Computer angeschlossen ist, achten Sie darauf, dass der USB-Hub vom Computer erkannt wird.
- ❑ Wenn Sie versuchen, eine komplexe Grafik auszudrucken, reicht möglicherweise der verfügbare Arbeitsspeicher des Computers nicht aus. Versuchen Sie, die Auflösung des Bildes zu verringern oder das Bild in einem kleineren Format zu drucken. Möglicherweise müssen Sie den Computer mit mehr Arbeitsspeicher ausrüsten.
- ❑ Unter Windows können angehaltene Druckaufträge im Windows Spooler (Windows-Spooler) gelöscht werden.  
➔ „[Abbrechen eines Druckauftrags](#)“ auf Seite 38
- ❑ Deinstallieren Sie den Druckertreiber und installieren Sie ihn dann erneut.  
➔ „[Deinstallieren Ihrer Software](#)“ auf Seite 103

---

## Nach dem Auswechseln der Patrone wird ein Tintenfehler angezeigt

- 1 Öffnen Sie die Scannereinheit.

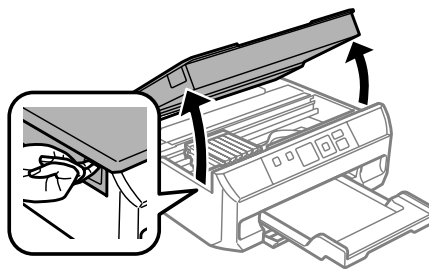

**!** **Wichtig:**  
*Berühren Sie nicht das weiße, flache Kabel im Inneren des Geräts.*

- 2 Stellen Sie sicher, dass sich der Tintenpatronenhalter an der Position zum Austauschen befindet.
- 3 Entfernen Sie die Tintenpatrone, setzen Sie sie wieder ein und fahren Sie mit der Installation der Tintenpatrone fort.

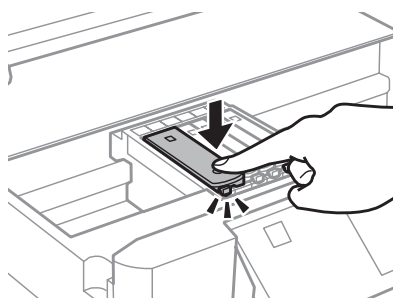

- 4 Schließen Sie langsam die Scannereinheit.

## Fehlerbeseitigung für das Drucken/Kopieren

5 Folgen Sie der Anleitung am Bildschirm.

## Erhöhen der Druckgeschwindigkeit (nur Windows)

Eine zu langsame Druckgeschwindigkeit kann erhöht werden, indem Sie im Fenster Extended Settings (Erweiterte Einstellungen) bestimmte Einstellungen wählen. Klicken Sie auf die Schaltfläche **Extended Settings (Erweiterte Einstellungen)** im Fenster Maintenance (Utility) des Druckertreibers.

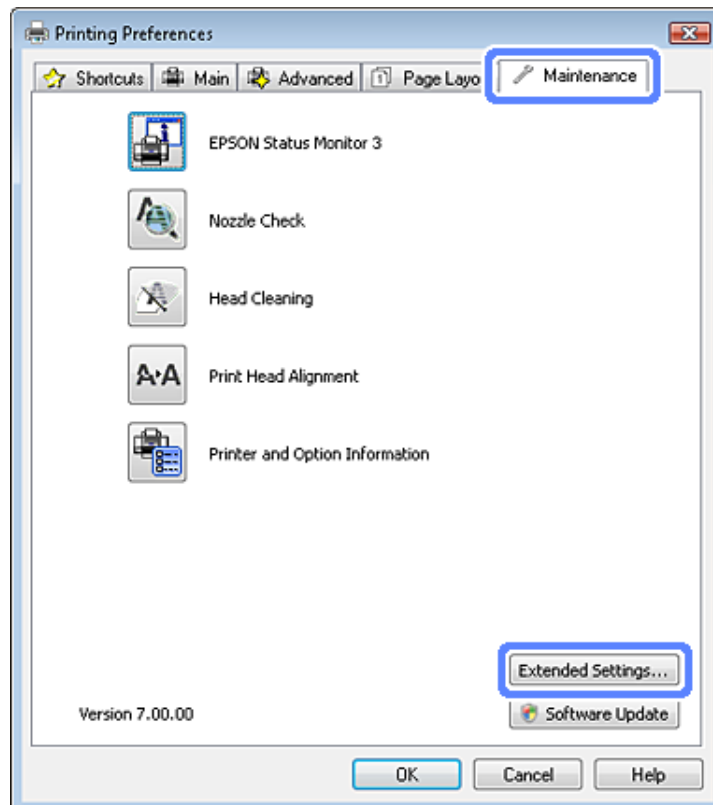

**Fehlerbeseitigung für das Drucken/Kopieren**

Das folgende Dialogfeld wird angezeigt.

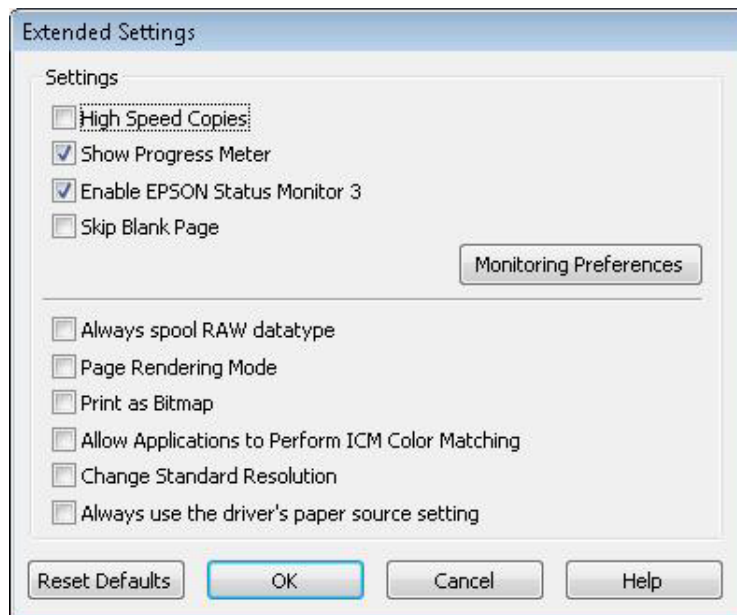

Aktivieren Sie die folgenden Kontrollkästchen, um die Druckgeschwindigkeit zu erhöhen.

- High Speed Copies (Schnelle Kopien)
- Always spool RAW datatype (RAW-Daten immer spoolen)
- Page Rendering Mode (Seitenrendering-Modus)
- Print as Bitmap (Als Bitmap drucken)

Weitere Informationen über die einzelnen Einstellungen finden Sie in der Online-Hilfe.

---

# Fehlerbehebung für das Scannen

---

## Problemmeldungen im LCD-Bildschirm oder mit der Statusanzeige

- ❑ Vergewissern Sie sich, dass das Produkt ordnungsgemäß an den Computer angeschlossen ist.
- ❑ Schalten Sie das Produkt aus und wieder ein. Falls das Problem dann noch nicht gelöst ist, kann dies darauf hinweisen, dass eine Funktionsstörung des Produkts vorliegt oder dass die Lichtquelle im Scanner ersetzt werden muss. Wenden Sie sich an Ihren Fachhändler.
- ❑ Vergewissern Sie sich, dass die Scan-Software vollständig installiert ist.  
Anweisungen zum Installieren der Scan-Software finden Sie in der Druckversion des Handbuchs.

## Probleme beim Starten eines Scans

- ❑ Überprüfen Sie die Statusleuchte und vergewissern Sie sich, dass das Produkt bereit zum Scannen ist.
- ❑ Vergewissern Sie sich, dass Ihre Kabel ordnungsgemäß an das Produkt und die Stromversorgung angeschlossen sind.  
Wenn nötig, testen Sie den Wechselstromadapter Ihres Produkts, indem Sie ein anderes elektrisches Gerät einstecken und einschalten.
- ❑ Schalten Sie das Produkt und den Computer aus und überprüfen Sie die Schnittstellenkabelverbindung zwischen den beiden Geräten.
- ❑ Vergewissern Sie sich, dass Sie zu Beginn des Scanvorgangs, wenn eine Scanner-Liste erscheint, das richtige Produkt auswählen.

### Windows:

Wenn Sie Epson Scan über das EPSON Scan-Symbol starten und die Liste Select Scanner (Scanner auswählen) angezeigt wird, stellen Sie sicher, dass Sie Ihr Produktmodell auswählen.

### Mac OS X:

Wenn Sie Epson Scan vom Ordner Applications (Programme) aus starten und die Liste Select Scanner (Scanner auswählen) angezeigt wird, stellen Sie sicher, dass Sie das Modell Ihres Produkts auswählen.

- ❑ Schließen Sie das Produkt direkt an der USB-Schnittstelle des Computers oder über nur einen USB-Hub an. Das Produkt arbeitet möglicherweise nicht einwandfrei, wenn er über mehr als einen USB-Hub an den Computer angeschlossen ist. Bleibt das Problem bestehen, versuchen Sie, das Produkt direkt an den Computer anzuschließen.
- ❑ Falls mehr als ein Gerät an Ihren Computer angeschlossen ist, funktioniert es eventuell nicht. Schließen Sie nur das Produkt an, welches Sie benutzen wollen, und versuchen Sie erneut zu scannen.
- ❑ Wenn die Scan-Software nicht richtig funktioniert, deinstallieren Sie zuerst die Software und reinstallieren Sie sie dann wieder, so wie in der Druckversion des Handbuchs beschrieben.  
➔ [„Deinstallieren Ihrer Software“ auf Seite 103](#)

---

## Mit der Taste

**Hinweis:**

In Abhängigkeit von dem Produkt ist die Scan-Funktion eventuell nicht vorhanden, wenn die Taste benutzt wird.

- Prüfen Sie, ob Sie der Taste ein Programm zugewiesen haben.  
➔ „[Starten von Epson Event Manager](#)“ auf Seite 73
- Stellen Sie sicher, dass Epson Scan und Epson Event Manager richtig installiert sind.
- Wenn Sie während oder nach der Installation der Epson Software auf die Taste **Keep Blocking (Weiter blockieren)** im Fenster Windows Security Alert (Windows-Sicherheitsalarm) geklickt haben, geben Sie den Epson Event Manager frei.  
➔ „[Freigeben von Epson Event Manager](#)“ auf Seite 127

## Freigeben von Epson Event Manager

**1**

Klicken Sie auf **Start** oder die Start-Taste und zeigen dann auf **Control Panel (Systemsteuerung)**.

Für Windows 8:

Wählen Sie **Desktop, Settings (Einstellungen)** charm und **Control Panel (Systemsteuerung)**.

**2**

Fahren Sie folgendermaßen fort.

- Windows 8 und Windows 7:  
Wählen Sie **System and Security (System und Sicherheit)**.
- Windows Vista:  
Wählen Sie **Security (Sicherheit)**.
- Windows XP:  
Wählen Sie **Security Center (Sicherheitszentrum)**.

**3**

Fahren Sie folgendermaßen fort.

- Windows 8, Windows 7 und Windows Vista:  
Wählen Sie **Allow a program through Windows Firewall (Lassen Sie ein Programm durch die Windows-Firewall)**.
- Windows XP:  
Wählen Sie **Windows Firewall**.

**4**

Fahren Sie folgendermaßen fort.

- Windows 8 und Windows 7:  
Prüfen Sie, dass das Kontrollkästchen für die **EEventManager Application** in der Liste Allowed programs and features (Erlaubte Programme und Features) aktiviert ist.
- Windows Vista:  
Klicken Sie auf die Registerkarte **Exceptions (Ausnahmen)** und prüfen Sie, dass das Kontrollkästchen für die **EEventManager Application** in der Liste Program or port (Programm oder Port) aktiviert ist.

## Fehlerbehebung für das Scannen

- ❑ Windows XP:  
Klicken Sie auf die Registerkarte **Exceptions (Ausnahmen)** und prüfen Sie, dass das Kontrollkästchen für die **EEventManager Application** in der Programs and Services (Programme und Dienste) Liste aktiviert ist.

**5**

Klicken Sie auf OK.

---

## Benutzung von Scan-Software außer dem Epson Scan-Treiber

- ❑ Stellen Sie bei Verwendung eines TWAIN-kompatiblen Programms sicher, dass das richtige Produkt als Scanner oder Source (Quelle) gewählt wurde.
- ❑ Wenn Sie mit einem TWAIN-kompatiblen Scan-Programm nicht scannen können, deinstallieren Sie das TWAIN-kompatible Scan-Programm und installieren Sie es neu.  
➔ [„Deinstallieren Ihrer Software“ auf Seite 103](#)

## Probleme beim Papiereinzug

---

### Papier wird verschmutzt

Sie müssen eventuell das Produkt säubern.

➔ [„Reinigen des Gerätes“ auf Seite 100](#)

---

### Es werden mehrere Blätter eingezogen

Sie müssen eventuell das Produkt säubern.

➔ [„Reinigen des Gerätes“ auf Seite 100](#)

## Probleme mit der Scan-Zeit

Das Scannen dauert bei hoher Auflösung sehr lange.

## Probleme mit gescannten Bildern

---

### Scan-Qualität ist unbefriedigend

Die Scan-Qualität kann verbessert werden, indem Sie die gegenwärtigen Einstellungen ändern oder das gescannte Bild abändern.

➔ [„Bildkorrektur-Merkmale“ auf Seite 52](#)



## Fehlerbehebung für das Scannen

### Ein Bild auf der Rückseite der Vorlage erscheint im gescannten Bild

Wenn die Vorlage auf dünnem Papier gedruckt ist, können Bilder auf der Rückseite für das Produkt sichtbar sein und im gescannten Bild erscheinen. Decken Sie die Rückseite der Vorlage mit schwarzem Papier ab und versuchen Sie, erneut zu scannen. Achten Sie ebenfalls darauf, dass die Einstellungen für Document Type (Vorlagenart) und Image Type (Bildtyp) der Vorlage entsprechen.

### Verschwommene Zeichen

- Aktivieren Sie im Office Mode (Büromodus) oder Home Mode (Standard Modus) das Kontrollkästchen **Text Enhancement (Text optimieren)**.

- Passen Sie die Einstellung für Threshold (Schwellenwert) an.

Home Mode (Standard Modus):

Wählen Sie **Black&White (Schwarzweiß)** als Einstellung für Image Type (Bildtyp) und klicken Sie auf die Taste **Brightness (Helligkeit)** und versuchen Sie dann die Einstellung für Threshold (Schwellenwert) zu korrigieren.

Office Mode (Büromodus):

Wählen Sie **Black&White (Schwarzweiß)** als Einstellung für Image Type (Bildtyp) und versuchen Sie dann die Einstellung Threshold (Schwellenwert) zu korrigieren.

Professional Mode (Professioneller Modus):

Wählen Sie **Black & White (Schwarzweiß)** als Einstellung für Image Type (Bildtyp).

- Erhöhen Sie die Einstellung für die Auflösung.

### Zeichen werden beim Umwandeln in bearbeitbaren Text (OCR) nicht richtig erkannt

Legen Sie die Vorlage so ein, dass sie gerade auf dem Vorlagenglas liegt. Wenn die Vorlage schräg liegt, wird sie eventuell nicht richtig erkannt.

### Im gescannten Bild erscheinen wellige Muster

Wellen- oder Schraffurmuster (als Moiré bekannt) können im gescannten Bild eines gedruckten Dokuments auftreten.

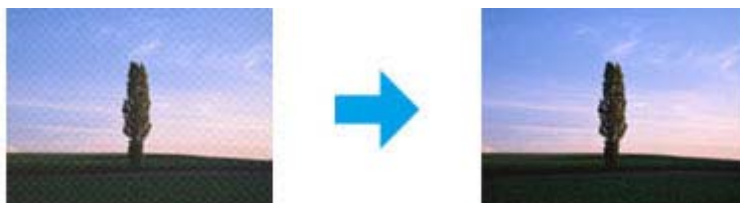

- Wenn Sie das Dokument über das Vorlagenglas scannen, versuchen Sie, das Dokument zu verschieben.
- Wählen Sie **Descreening (Entrasterung)** für die Einstellung der Bildqualität.
- Ändern Sie die Auflösungseinstellung und scannen Sie erneut.

## Ungleichmäßige Farben, Verschmierungen, Punkte oder gerade Linien erscheinen in Ihrem Bild

Sie müssen eventuell das Innere des Produkts säubern.

➔ „Reinigen des Gerätes“ auf Seite 100

---

## Der Scan-Bereich oder die Scan-Richtung ist unbefriedigend

### Die Ränder der Vorlage werden nicht gescannt

- ❑ Wenn Sie im Full Auto Mode (Vollautomatischer Modus) scannen oder mit Miniaturbildern im Home Mode (Standard Modus) oder Professional Mode (Professioneller Modus) arbeiten, legen Sie das Dokument oder Foto so auf das Vorlagenglas, dass es 6 mm (0,2 Zoll) vom horizontalen und vertikalen Rand entfernt ist, um einen Beschnitt zu vermeiden.
- ❑ Wenn Sie mit Hilfe der Taste oder im Office Mode (Büromodus), Home Mode (Standard Modus) oder Professional Mode (Professioneller Modus) scannen und mit der normalen Vorschau arbeiten, legen Sie das Dokument oder Foto so auf das Vorlagenglas, dass es ca. 3 mm (0,12 Zoll) vom horizontalen und vertikalen Rand entfernt ist, um einen Beschnitt zu vermeiden.

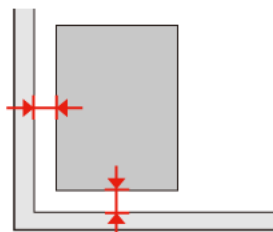

### Mehrere Dokumente werden als eine einzige Datei gescannt

Legen Sie die Vorlagen mindestens 20 mm (0,8 Zoll) voneinander entfernt auf das Vorlagenglas.

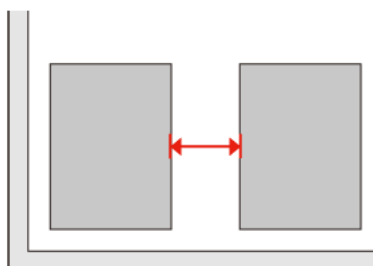

### Scannen des gewünschten Bereichs ist unmöglich

In Abhängigkeit von den Dokumenten können Sie eventuell nicht den Bereich scannen, den Sie wollen. Verwenden Sie die normale Vorschau im Office Mode (Büromodus), Home Mode (Standard Modus) oder Professional Mode (Professioneller Modus) und setzen Sie Laufrahmen um den gewünschten Scanbereich.

## Fehlerbehebung für das Scannen

### Scannen in gewünschte Richtung ist unmöglich

Klicken Sie auf **Configuration (Konfiguration)**, wählen Sie die Registerkarte **Preview (Vorschau)** und deaktivieren Sie dann das Kontrollkästchen **Auto Photo Orientation (Automatische Fotoausrichtung)**. Platzieren Sie dann Ihre Dokumente korrekt.

### Probleme trotz Ausprobieren aller Lösungsvorschläge

Wenn Sie alle Lösungsvorschläge ausprobiert haben und das Problem nicht lösen konnten, initialisieren die Einstellungen für Epson Scan.

Klicken Sie auf **Configuration (Konfiguration)**, wählen Sie die Registerkarte **Other (Anderes)** und klicken dann auf **Reset All (Alle zurücksetzen)**.

# Produktinformationen

## Systemvoraussetzungen

### Unter Windows

System	PC-Schnittstelle
Windows 8 (32 Bit, 64 Bit), 7 (32 Bit, 64 Bit), Vista (32 Bit, 64 Bit), XP SP1 oder höher (32 Bit) oder XP Professional x64 Edition	Hi-Speed USB

### Unter Mac OS X

System	PC-Schnittstelle
Mac OS X 10.5.8, 10.6.x, 10.7.x, 10.8.x	Hi-Speed USB

**Hinweis:**

Das UNIX-Dateisystem (UFS) für Mac OS X wird nicht unterstützt.

## Technische Daten

**Hinweis:**

Änderungen der technischen Daten vorbehalten.

### Technische Daten des Druckers

<b>Transportweg</b>	Papierkassette, vordere Papierzuführung
<b>Fassungsvermögen</b>	11,0 mm

### Papier

**Hinweis:**

- Epson kann keine Empfehlungen im Hinblick auf einen bestimmten Hersteller oder eine bestimmte Papiersorte geben, da sich die Qualität einer Marke oder Sorte ändern kann. Machen Sie daher immer zuerst ein paar Probeausdrucke, bevor Sie ein Druckmedium in größeren Mengen anschaffen oder große Druckaufträge starten.
- Eine schlechte Papierqualität beeinträchtigt die Druckqualität und kann Papierstaus oder andere Probleme verursachen. Wenn Probleme auftreten, verwenden Sie Papier besserer Qualität.

**Produktinformationen**

*Einzelblattpapier:*

<b>Format</b>	A4 297 × 210 mm 10 × 15 cm (4 × 6 Zoll) 13 × 18 cm (5 × 7 Zoll) A6 105 × 148 mm A5 148 × 210 mm B5 182 × 257 mm 9 × 13 cm (3.5 × 5 Zoll) 13 × 20 cm (5 × 8 Zoll) 20 × 25 cm (8 × 10 Zoll) 16:9 wide size (102 × 181 mm) 100 × 148 mm Letter 8½ × 11 Zoll Legal 8½ × 14 Zoll
<b>Papiersorten</b>	Normalpapier oder Epson-Spezialpapiere
<b>Stärke (für Normalpapier)</b>	0,08 bis 0,11 mm (0,003 bis 0,004 Zoll)
<b>Gewicht (für Normalpapier)</b>	64 g/m <sup>2</sup> (17 lb) bis 90 g/m <sup>2</sup> (24 lb)

*Briefumschläge:*

<b>Format</b>	Umschlag #10 4 1/8 × 9½ Zoll Umschlag DL 110 × 220 mm Umschlag C6 114 × 162 mm
<b>Papiersorten</b>	Normalpapier
<b>Gewicht</b>	75 g/m <sup>2</sup> (20 lb) bis 90 g/m <sup>2</sup> (24 lb)

**Druckbereich**

Markierte Bereiche kennzeichnen den Druckbereich.

*Einzelblatt:*

<b>Normal</b>	<b>Randlos</b>
---------------	----------------

**Produktinformationen**

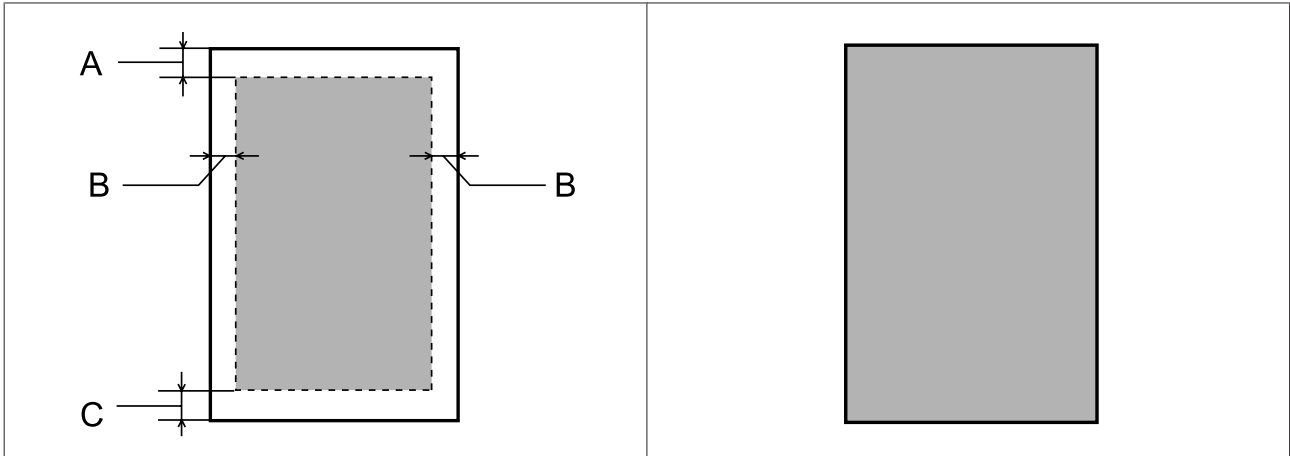

*Briefumschläge:*

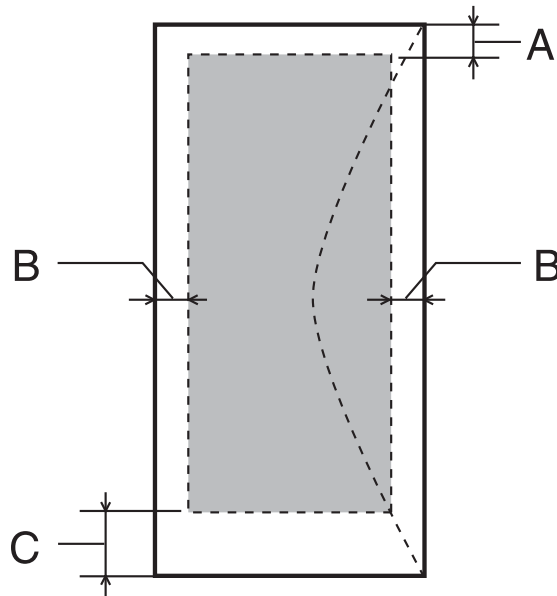

	<b>Minimaler Rand</b>	
Medientyp	Einzelblattpapier	Briefumschläge
A	3,0 mm (0,12 Zoll)	3,0 mm (0,12 Zoll)
B	3,0 mm (0,12 Zoll)	5,0 mm (0,20 Zoll)
C	3,0 mm (0,12 Zoll)	21,0 mm (0,83 Zoll)

**Hinweis:**

*Je nach der Art des Papiers kann die Druckqualität zum oberen und unteren Seitenrand des Ausdrucks hin schlechter ausfallen oder diese Bereiche können verschmiert sein.*

**Technische Daten des Scanners**

Scannertyp	Flachbett, Farbe
------------	------------------

## Produktinformationen

Fotoelektrisches Gerät	CIS
Vorlagengröße	216 × 297 mm (8,5 × 11,7 Zoll) A4- oder US Letter-Größe
Auflösung beim Scannen	1200 dpi (Hauptscan) 2400 dpi (Nebenrichtung)
Ausgabeauflösung	50 bis 4800, 7200 und 9600 dpi (50 bis 4800 dpi in 1-dpi-Schritten)
Bilddaten	16 Bit pro Pixel pro Farbe intern 8 Bit pro Pixel pro Farbe extern (maximal)
Lichtquelle	LED

## Technische Daten der Netzwerkschnittstelle

Wi-Fi	Standard:	IEEE 802.11b/g/n* <sup>1</sup>
	Sicherheit:	WEP (64/128 Bit) WPA-PSK (TKIP/AES) * <sup>2</sup>
	Frequenzband:	2,4 GHz
	Übermittlungsmodus:	Infrastruktur, Ad-Hoc Wi-Fi Direct

\*<sup>1</sup> Kompatibel mit IEEE 802.11b/g/n oder IEEE 802.11b/g, je nachdem, wo das Gerät gekauft worden ist.

\*<sup>2</sup> Kompatibel mit WPA2 mit Unterstützung von WPA/WPA2 Personal.

## Technische Daten für Fotos

<b>Digitalkamera</b>	DCF (Design rule for Camera File system), kompatibel mit Version 1.0 oder 2.0.
<b>Dateiformat</b>	JPEG mit Exif Version 2.3 Standard
<b>Bildgröße</b>	80 × 80 Pixel bis 10200 × 10200 Pixel

## Mechanik

<b>Abmessungen</b>	Lagerung Breite: 390 mm (15,4 Zoll) Tiefe: 338 mm (13,3 Zoll) Höhe: 163 mm (6,4 Zoll)
	Drucken* Breite: 390 mm (15,4 Zoll) Tiefe: 504 mm (19,8 Zoll) Höhe: 163 mm (6,4 Zoll)

## Produktinformationen

<b>Gewicht</b>	ca. 5,9 kg (13,0 lb) ohne Tintenpatronen und Netzkabel.
----------------	---

\* Mit ausgezogener Verlängerung des Ausgabefachs.

## Elektrische Anschlusswerte

		Modell 220-240 V
<b>Eingangsspannung</b>		198 bis 264 V
<b>Frequenzbereich</b>		50 bis 60 Hz
<b>Eingangsfrequenz</b>		49,5 bis 60,5 Hz
<b>Nennstrom</b>		0,35 A
<b>Leistungsaufnahme</b>	<b>Unabhängiges Kopieren</b>	Ca. 17 W (ISO/IEC24712)
	<b>Bereitschaftsmodus</b>	Ca. 6,0 W
	<b>Ruhemodus</b>	Ca. 1,3 W
	<b>Netz aus</b>	Ca. 0,4 W

### Hinweis:

- Überprüfen Sie die Spannungsdaten im Typenschild auf der Geräterückseite.
- Für Benutzer in Belgien kann die Leistungsaufnahme beim Kopieren variieren. Die neuesten Spezifikationen finden Sie unter <http://www.epson.be>.

## Umgebungsbedingungen

<b>Temperatur</b>	Betrieb: 10 bis 35 °C (50 bis 95 °F)  Lagerung: -20 bis 40 °C (-4 bis 104 °F)  1 Monat bei 40 °C (104 °F)
<b>Luftfeuchtigkeit</b>	Betrieb:* 20 bis 80%  Lagerung:* 5 bis 85%

\* Ohne Kondensierung

## Normen und Zertifizierungen

US-Modell:

<b>Sicherheit</b>	UL60950-1 CAN/CSA-C22.2 No.60950-1
-------------------	---------------------------------------



## Produktinformationen

<b>EMV</b>	FCC Part 15 Subpart B Class B CAN/CSA- CEI/IEC CISPR 22 Class B
------------	--

Dieses Gerät enthält das folgende kabellose Modul.

Hersteller: Askey Computer Corporation

Typ: WLU6117-D69 (RoHS)

Dieses Produkt entspricht Teil 15 der FCC-Regeln und RSS-210 der IC-Regeln. Epson übernimmt keine Verantwortung für die Einhaltung der Schutzanforderungen, wenn das Produkt ohne Zustimmung verändert wurde. Der Betrieb unterliegt den folgenden beiden Bedingungen: (1) Dieses Gerät darf keine schädliche Störung verursachen und (2) Dieses Gerät muss jede Störung, die empfangen wird, einschließlich einer Störung, die einen ungewünschten Betrieb verursachen kann, verarbeiten können.

Um eine Funkstörung dieser Dienstleitung zu verhindern, ist das Gerät für einen Betrieb in Innenräumen und von den Fenstern entfernt vorgesehen, um eine maximale Abschirmung zu gewährleisten. Geräte (oder ihre Übertragungsantenne), die im Freien installiert werden, benötigen eine Lizenz.

Europäisches Modell:

<b>Niederspannungsrichtlinie 2006/95/EG</b>	EN60950-1
<b>EMV-Richtlinie 2004/108/ECC</b>	EN55022 Class B EN61000-3-2 EN61000-3-3 EN55024
<b>R&amp;TTE-Richtlinie 1999/5/EG</b>	EN300 328 EN301 489-1 EN301 489-17 EN60950-1

Für Anwender in Europa:

Wir, die Seiko Epson Corporation, erklären hiermit, dass das Gerätemodell C491F den wesentlichen Anforderungen und anderen relevanten Bestimmungen der Richtlinie 1999/5/EG entspricht.

Zur Verwendung ausschließlich in den Ländern Irland, Großbritannien, Österreich, Deutschland, Liechtenstein, Schweiz, Frankreich, Belgien, Luxemburg, Niederlande, Italien, Portugal, Spanien, Dänemark, Finnland, Norwegen, Schweden, Island, Zypern, Griechenland, Slowenien, Malta, Bulgarien, Tschechien, Estland, Ungarn, Lettland, Litauen, Polen, Rumänien und Slowakei.

Epson übernimmt keine Verantwortung für die Nichtbeachtung der Schutzvorschriften, die durch eine nicht empfohlene Änderung des Produktes herrühren.



Australisches Modell:

<b>EMV</b>	AS/NZS CISPR22 Class B
------------	------------------------

Epson erklärt hiermit, dass das Gerätemodell C491F den wichtigsten Anforderungen und anderen relevanten Bestimmungen der Richtlinie AS/NZS4268 entspricht. Epson übernimmt keine Verantwortung für die Einhaltung der Schutzanforderungen, wenn das Produkt ohne Zustimmung verändert wurde.

---

## Schnittstelle

Hi-Speed USB (Geräteklasse für Computer)

---

# Wo Sie Hilfe bekommen

---

## Website für technischen Support

Die Website für technischen Support von Epson bietet Ihnen Hilfe bei Problemen, die sich nicht anhand der Informationen zur Problemlösung in der Produktdokumentation beheben lassen. Wenn Sie über einen Webbrowser verfügen und Zugang zum Internet haben, besuchen sie die Website unter:

<http://support.epson.net/>  
<http://www.epson.eu/Support> (Europa)

Um Zugang zu den neuesten Treibern, häufig gestellten Fragen (FAQ), Handbüchern und sonstigen herunterladbaren Objekten zu erhalten, besuchen Sie die Website unter:

<http://www.epson.com>  
<http://www.epson.eu/Support> (Europa)

Wählen Sie dann den Abschnitt „Support“ Ihrer regionalen Epson-Website aus.

## Kontaktaufnahme mit dem Epson-Kundendienst

---

### Bevor Sie sich an Epson wenden

Wenn das Epson-Produkt nicht ordnungsgemäß funktioniert und Sie das Problem nicht mit Hilfe der Informationen zur Fehlerbehebung in der Produktdokumentation lösen können, wenden Sie sich an den Kundendienst. Wenn der Epson-Kundendienst für Ihr Land nachfolgend nicht aufgeführt ist, wenden Sie sich an den Fachhändler, bei dem Sie dieses Produkt erworben haben.

Der Epson-Kundendienst kann Ihnen schneller helfen, wenn Sie die folgenden Informationen bereithalten:

- Seriennummer des Produkts  
(Das Typenschild mit der Seriennummer befindet sich in der Regel auf der Geräterückseite.)
- Produktmodell
- Softwareversion des Produkts  
(Klicken Sie auf **About (Info)**, **Version Info (Systeminfo)** oder eine ähnliche Schaltfläche in der Produktsoftware.)
- Marke und Modell Ihres Computers
- Name und Version des auf Ihrem Computer installierten Betriebssystems
- Namen und Versionen der Anwendungssoftware, die Sie mit dem Produkt verwenden

## Wo Sie Hilfe bekommen

**Hinweis:**

*Je nach Gerät sind die Daten der Anruflisten für den Faxversand und/oder Netzwerkeinstellungen möglicherweise im Gerätespeicher abgelegt. Aufgrund von Geräteausfällen oder Reparaturen könnten Daten und/oder Einstellungen verloren gehen. Epson ist nicht haftbar für den Verlust von Daten, für das Sichern oder Wiederherstellen von Daten und/oder Einstellungen selbst innerhalb des Garantiezeitraums. Wir empfehlen Ihnen, eine eigene Datensicherung vorzunehmen oder wichtige Informationen zu notieren.*

---

## Hilfe für Benutzer in Europa

Im **Gesamteuropäischen Garantieschein** finden Sie Informationen, wie Sie sich an den Epson-Kundendienst wenden können.

---

## Hilfe für Benutzer in Australien

Epson Australia ist bestrebt, Ihnen einen hohen Kundendienststandard zu bieten. Zusätzlich zu der Produktdokumentation bieten wir folgende Informationsquellen:

### Ihr Fachhändler

Vergessen Sie nicht, dass Ihr Fachhändler Ihnen häufig beim Identifizieren und Beheben von Problemen behilflich sein kann. Ihr Fachhändler sollte stets der erste sein, an den Sie sich bei einem Problem wenden. Er kann Probleme häufig schnell und leicht beheben und Ihnen Ratschläge zu den nächsten Schritten geben.

### Internet-URL <http://www.epson.com.au>

Besuchen Sie die Websites von Epson Australia. Es lohnt sich, hier immer wieder mal vorbeizusurfen! Die Website bietet die Möglichkeit, Treiber herunterzuladen, mit Epson direkt Kontakt aufzunehmen, neue Informationen über neue Produkte abzurufen und den technischen Support (über E-Mail) zu kontaktieren.

### Epson-Helpdesk

Der Epson-Helpdesk ist als letzte Sicherheit gedacht, um zu gewährleisten, dass unsere Kunden bei Problemen einen Ansprechpartner haben. Das Fachpersonal des Helpdesks kann Ihnen bei der Installation, bei der Konfiguration und beim Betrieb Ihres Epson-Produkts behilflich sein. Unser Pre-Sales-Helpdesk-Team kann Ihnen Informationen zu den neuesten Epson-Produkten liefern und Ihnen Auskunft über den nächstgelegenen Vertragshändler oder Kundendienst geben. Eine Vielzahl von Anfragen werden hier beantwortet.

Die Rufnummern des Helpdesks sind folgende:

Telefon: 1300 361 054

Fax: (02) 8899 3789

Bitte halten Sie bei einem Anruf alle relevanten Informationen bereit. Je mehr Informationen Sie geben können, desto schneller können wir Ihnen bei der Lösung des Problems behilflich sein. Diese Informationen umfassen die Epson-Produktdokumentation, die Art des Computers, das Betriebssystem, die Anwendungsprogramme und alle weiteren Informationen, die Sie für wichtig erachten.

**Index****2**

2 hoch kopieren.....	75
2-fach Kopie.....	29
2-seitig.....	68
2-seitige Kopie.....	28, 75
2-seitiges Drucken.....	41

**A**

Abbrechen eines Druckauftrags.....	38
Windows.....	38
Ändern der Seitengröße.....	43
Anzeigen	
Blinken.....	123
Ausschalt-Timer.....	77
Auswechseln von Tintenpatronen.....	88
Automatischer Vorlageneinzug (ADE)	
Probleme.....	128
Auto-Wi-Fi-Verbindung.....	78

**B**

Bedienfeld.....	15
Bildkorrektur.....	52
Binderand.....	75
Briefumschläge	
Druckbereich.....	134
Büromodus.....	59

**C**

Copyright.....	2
----------------	---

**D**

Dokumente	
drucken.....	34
Dokumentenart	
Kopie.....	75
Doppelseitige Kopie.....	28, 75
Druckbereich-Festlegung.....	133
Druckeinstellungen	
Setup.....	77
Drucken	
2-seitig.....	41
Abbrechen.....	38
Digitalkamera.....	31
Dokument.....	34
drucken von.....	31
Foto.....	34
Mehrere Seiten pro Blatt.....	44
Passend auf Seite.....	43
randlos.....	34
Text.....	34

Umschlag.....	34
Verknüpfung.....	40
Voreinstellung.....	40
Drucken abbrechen	
Mac OS X.....	38
Druckereinstellungen.....	77
Druckerfreigabe	
Mac OS X.....	49
Windows.....	45
Druckgeschwindigkeit	
Erhöhen.....	120, 124
Druckkopf	
Justieren.....	95
Reinigen.....	94
Überprüfen.....	92
Druckkopfreinigung	
Bedienfeld.....	95
Mac OS X.....	95
Windows.....	94
Druckoption Seiten pro Blatt.....	44
Druckqualität	
Verbessern.....	115
Düsentest.....	92
Bedienfeld.....	93
Mac OS X.....	92
Windows.....	92

**E**

Easy Photo Print.....	40
Einlegen	
Papier.....	21
Einschränkungen beim Kopieren.....	12
Einstellungen wiederherst.....	77
Energie sparen.....	97
Epson	
Easy Photo Print.....	40
Papier.....	17
Epson Connect.....	8
Erweiterung	
Kopie.....	75
Ext. Geräte-Setup.....	77

**F**

Falsche Zeichen.....	118
Farbprobleme.....	117
Fehlausrichtung.....	116
Fehler	
drucken.....	108
scannen.....	126
Foto	
Software.....	40
Fotokorrektur	
Setup.....	77

## Index

**G**

Gerät	
reinigen.....	100
Status prüfen.....	108
Teile.....	13
transportieren.....	101
Geräteeinstellungen	
Abschalttimer.....	97
Aufrufen für Mac OS X.....	34
Aufrufen unter Windows.....	32
Schlaf-Timer.....	97
Geschwindigkeit	
Erhöhen.....	120, 124
Gespiegeltes Bild.....	119

**H**

Hilfe	
Epson.....	139
Epson Scan.....	72
Horizontale Streifen.....	116

**I**

Initialisieren.....	131
---------------------	-----

**J**

Justieren des Druckkopfes.....	95
--------------------------------	----

**K**

Kontakt mit Epson.....	139
Kopieren	
2-seitig.....	28
Layout.....	29
Standard.....	28

**L**

Laden	
Papier.....	17, 21
Lampe	
Statusanzeigen.....	126
Lampen	
Bedienfeld.....	15
Laufrahmen.....	64
Layout	
Kopie.....	75
Leere Seiten.....	119

**M**

Mac OS X	
Aufrufen der Druckereinstellungen.....	34
Gerätestatus prüfen.....	110

Marken.....	2
Mehrere Seiten pro Blatt.....	44

**N**

Netzwerkdieneinstellungen.....	99
--------------------------------	----

**P**

Papier	
Druckbereich.....	133
einlegen.....	21
Einzugprobleme.....	121
Epson-Spezialpapier.....	17
Fassungskapazität.....	17, 21
Spezifikationen.....	132
Stau.....	111
Zerknittern.....	122
Papiergröße	
Kopie.....	75
Papierkassette.....	21
Papierstau.....	128
Papiertyp	
Kopie.....	75
Passend auf Seite drucken.....	43
PDF.....	68
PIN-Code-Setup (WPS).....	78
Probleme	
Diagnose.....	108
drucken.....	108
Druckgeschwindigkeit.....	120
Falsche Farben.....	117
Falsche Zeichen.....	118
Gerät druckt nicht.....	122
Kontakt mit Epson.....	139
Leere Seiten.....	119
Lösen.....	139
Papiereinzug.....	121
Papierstau.....	111
Ränder.....	118
scannen.....	126
Spiegelbild.....	119
Streifen.....	116
Undeutliche Ausdrücke.....	117
Verschmierte Ausdrücke.....	117, 120
Probleme mit der Scan-Qualität.....	128
Professioneller Modus.....	61

**Q**

Qualität	
Kopie.....	75

**R**

Ränder	
Probleme.....	118
Reinigen	
Druckkopf.....	94

**S**

Scannen an PC.....	76
Scannen an PC (E-Mail).....	76
Scannen an PC (PDF).....	76
Scannen an PC (WSD).....	76
Scan-Software	
Bundle-Software.....	73
Schlaf-Timer.....	77
Schnittstellenkabel.....	138
Service.....	139
Software	
Deinstallieren.....	103
Spezifikationen	
Mechanik.....	135
Normen und Zertifizierungen.....	136
Papier.....	132
Scanner.....	134
Standard Modus.....	57
Status Monitor	
Mac OS X.....	110
Statusanzeigen.....	126
Streifen.....	116
Systemvoraussetzungen.....	132

**T**

Taste	
Probleme.....	127
Tasten	
Bedienfeld.....	15
Tastendruck-Setup (WPS).....	78
Technische Daten	
Drucker.....	132
Technischer Support.....	139
Tinte	
Patronenstatus mit dem Bedienfeld prüfen.....	84
Prüfen des Tintenpatronenstatus unter Mac OS X.....	83
Prüfen des Tintenpatronenstatus unter Windows.....	82
Schwarzdruck mit Mac.....	86
Sparen von schwarzer Tinte unter Windows.....	88
SW-Druck.....	85
SW-Druck unter Windows.....	85
Vorsichtsmaßnahmen.....	80
Vorübergehendes Drucken mit schwarzer Tinte.....	85
Tintenpatronen	
Auswechseln verbrauchter.....	88
Tintenstand.....	76
Transportieren des Gerätes.....	101
Treiber.....	72
Aufrufen für Mac OS X.....	34
Aufrufen unter Windows.....	32
Deinstallieren.....	103
Trockenzeit	
Kopie.....	75

**U**

Umschlag	
einlegen.....	21
Undeutliche Ausdrücke.....	117

USB	
Anschluss.....	138

**V**

Vergrößern.....	75
Vergrößern von Seiten.....	43
Verkleinern.....	75
Verringern der Seitengröße.....	43
Verschmierte Ausdrücke.....	117, 120
Verwalten von Druckaufträgen	
Windows.....	108
Vollautomatischer Modus.....	55
Vorschau.....	63

**W**

Wartung.....	76
Webdienst.....	8
Wi-Fi deaktivieren.....	78
Wi-Fi-/Netzwerkeinstellungen.....	77
Wi-Fi/Netzwerkstatus prüfen.....	77
Wi-Fi-Setup.....	77
Wi-Fi-Setup-Assistent.....	78
Windows	
Aufrufen von Druckereinstellungen.....	32
Gerätstatus prüfen.....	108
Verwalten von Druckaufträgen.....	108