

Guida utente

Copyright e marchi

Copyright e marchi

Nessuna parte di questa pubblicazione può essere riprodotta, memorizzata in sistemi informatici o trasmessa in qualsiasi forma o con qualsiasi mezzo, elettronico, meccanico, con fotocopie, registrazioni o altro mezzo, senza il consenso scritto di Seiko Epson Corporation. Si declina qualsiasi responsabilità verso brevetti in relazione all'uso delle informazioni qui contenute. Si declina altresì qualsiasi responsabilità per danni derivanti dall'uso delle informazioni qui contenute. Le informazioni qui contenute riguardano solo questo prodotto Epson. Epson non è responsabile per l'utilizzo di queste informazioni con altri prodotti.

Né Seiko Epson Corporation né i suoi affiliati sono responsabili verso l'acquirente di questo prodotto o verso terzi per danni, perdite, costi o spese sostenuti o subiti dall'acquirente o da terzi a seguito di incidenti, utilizzo improprio del prodotto oppure modifiche, riparazioni o alterazioni non autorizzate effettuate sullo stesso o (esclusi gli Stati Uniti), ovvero per l'inosservanza delle istruzioni operative e di manutenzione di Seiko Epson Corporation.

Seiko Epson Corporation non è responsabile per danni o problemi originati dall'uso di opzioni o materiali di consumo altri da quelli designati come prodotti originali Epson o prodotti approvati Epson da parte di Seiko Epson Corporation.

Seiko Epson Corporation non è responsabile per eventuali danni derivanti da interferenze elettromagnetiche verificatesi in seguito all'uso di cavi di interfaccia diversi da quelli specificati come prodotti Approvati Epson da parte di Seiko Epson Corporation.

EPSON® è un marchio registrato ed EPSON EXCEED YOUR VISION o EXCEED YOUR VISION è un marchio di Seiko Epson Corporation.

PRINT Image Matching™ e il logo PRINT Image Matching sono marchi di Seiko Epson Corporation. Copyright © 2001 Seiko Epson Corporation. Tutti i diritti riservati.

PictBridge è un marchio.



Intel® è un marchio registrato di Intel Corporation.

PowerPC® è un marchio registrato di International Business Machines Corporation.

Il software Epson Scan è basato in parte sul lavoro del gruppo indipendente JPEG (Independent JPEG Group).

libtiff

Copyright © 1988-1997 Sam Leffler
Copyright © 1991-1997 Silicon Graphics, Inc.

Copyright e marchi

Permission to use, copy, modify, distribute, and sell this software and its documentation for any purpose is hereby granted without fee, provided that (i) the above copyright notices and this permission notice appear in all copies of the software and related documentation, and (ii) the names of Sam Leffler and Silicon Graphics may not be used in any advertising or publicity relating to the software without the specific, prior written permission of Sam Leffler and Silicon Graphics.

THE SOFTWARE IS PROVIDED "AS-IS" AND WITHOUT WARRANTY OF ANY KIND, EXPRESS, IMPLIED OR OTHERWISE, INCLUDING WITHOUT LIMITATION, ANY WARRANTY OF MERCHANTABILITY OR FITNESS FOR A PARTICULAR PURPOSE.

IN NO EVENT SHALL SAM LEFFLER OR SILICON GRAPHICS BE LIABLE FOR ANY SPECIAL, INCIDENTAL, INDIRECT OR CONSEQUENTIAL DAMAGES OF ANY KIND, OR ANY DAMAGES WHATSOEVER RESULTING FROM LOSS OF USE, DATA OR PROFITS, WHETHER OR NOT ADVISED OF THE POSSIBILITY OF DAMAGE, AND ON ANY THEORY OF LIABILITY, ARISING OUT OF OR IN CONNECTION WITH THE USE OR PERFORMANCE OF THIS SOFTWARE.

Microsoft®, Windows® e Windows Vista® sono marchi registrati di Microsoft Corporation.

Apple, Macintosh, Mac OS e OS X sono marchi di Apple Inc., registrati negli Stati Uniti e in altri paesi.

AirPrint è un marchio di Apple Inc.

Google Cloud Print™ è un marchio registrato di Google Inc.

I nomi e i loghi ABBYY® e ABBYY FineReader® sono marchi registrati di ABBYY Software House.

Adobe, Adobe Reader, Acrobat e Photoshop sono marchi di Adobe Systems Incorporated eventualmente registrati in alcune giurisdizioni.

Avviso generale: gli altri nomi di prodotto qui riportati sono utilizzati solo a scopo identificativo e possono essere marchi dei rispettivi proprietari. Epson non rivendica alcun diritto su detti marchi.

© 2013 Seiko Epson Corporation. Tutti i diritti riservati.

Il contenuto di questo manuale e le specifiche del prodotto sono soggetti a modifiche senza preavviso.

Sommarario

Copyright e marchi

Copyright e marchi. 2

Introduzione

Dove reperire le informazioni. 7

Convenzioni usate nel manuale. 7

Versioni del sistema operativo. 7

Uso del servizio Epson Connect. 8

Istruzioni importanti

Avvertenze per la sicurezza. 9

Avvisi e avvertenze per il prodotto. 9

Installazione e uso del prodotto. 10

Uso del prodotto con una connessione wireless

. 11

Uso del display LCD. 11

Gestione delle cartucce di inchiostro. 11

Limitazioni sulla copia. 12

Informazioni sul prodotto

Funzioni disponibili per il prodotto. 13

Parti del prodotto. 13

Guida al pannello di controllo. 15

Tasto e schermo LCD. 16

Spie luminose. 16

Gestione della carta e dei supporti di stampa

Introduzione all'utilizzo, il caricamento e la conservazione dei supporti. 17

Conservazione della carta. 17

Selezione della carta. 17

Impostazioni di tipo carta sul display LCD. 19

Impostazioni di tipo carta dal driver stampante

. 20

Caricamento della carta. 21

Nel cassetto carta. 21

Posizionamento degli originali. 25

Posizionamento di foto. 26

Posizionamento di un libro. 26

Posizionamento degli originali per la copia 2 in
1 (copia Layout). 27

Copia

Copia di documenti. 28

Copia di base. 28

Copia fronte/retro. 28

Copia layout. 29

Elenco dei menu del modo Copia. 30

Stampa di

Operazioni generali dal pannello di controllo. 31

Stampa di foto da una fotocamera digitale. 31

Operazioni generali dal computer. 32

Driver della stampante e Status Monitor. 32

Stampa di base. 34

Annullamento della stampa. 38

Altre opzioni. 40

Stampa di foto in modo semplice. 40

Preimpostazioni prodotto (solo per Windows)

. 40

Stampa doppio lato. 41

Stampa con adattamento alla pagina. 43

Stampa con l'opzione Pages per sheet (Pagine

per foglio). 44

Condivisione del prodotto per la stampa. 45

Configurazione per Windows. 45

Configurazione per Mac OS X. 48

Scansione

Proviamo ad eseguire una scansione. 49

Inizio di una scansione. 49

Funzioni di Image Adjustment (Regolazioni

Immagine). 51

Scansione di base dal pannello di controllo. 53

Elenco dei menu della modalità Scansione. 54

Scansione di base dal computer. 54

Scansione in Full Auto Mode (Modo

Automatico). 54

Scansione con Home Mode (Modo

Principiante). 56

Scansione in Office Mode (Modo Office). 58

Scansione con Professional Mode (Modo

Professionale). 60

Sommarario

Anteprima e regolazione dell'area di scansione	62
Scansioni diverse	65
Scansione di riviste	65
Scansione di più documenti in un file PDF	67
Scansione di foto	70
Informazioni sul software	71
Avvio del driver Epson Scan	71
Avvio di Epson Event Manager	72

Cancelleria pers.

Elenco dei menu della modalità Cancelleria pers.	73
--	----

Elenco dei menu del pannello di controllo

Modalità Copia	74
Modalità Scansione	75
Modalità Cancelleria pers.	75
Modalità di configurazione	75
Modalità Quiete	76
Modalità Configurazione Wi-Fi	77

Informazioni sulle cartucce di inchiostro**Sostituzione delle cartucce d'inchiostro**

Avvertenze di sicurezza, precauzioni e specifiche relative alle cartucce di inchiostro	79
Avvertenze di sicurezza	79
Precauzioni per la sostituzione delle cartucce di inchiostro	79
Specifiche delle cartucce di inchiostro	80
Verifica dello stato della cartuccia d'inchiostro	81
Per Windows	81
Per Mac OS X	82
Uso del pannello di controllo	83
Stampa temporanea con inchiostro nero all'esaurimento delle cartucce a colori o della cartuccia di nero fotografico	84
Per Windows	84
Per Mac OS X	85
Risparmio dell'inchiostro nero quando la cartuccia è quasi esaurita (solo per Windows)	87
Sostituzione di una cartuccia di inchiostro	87

Manutenzione del prodotto e software

Controllo degli ugelli della testina di stampa	91
Uso dell'utility Nozzle Check (Controllo ugelli) per Windows	91
Uso dell'utility Nozzle Check (Controllo ugelli) per Mac OS X	91
Uso del pannello di controllo	92
Pulizia della testina di stampa	92
Uso dell'utility Head Cleaning (Pulizia testine) in Windows	93
Uso dell'utility Head Cleaning (Pulizia testine) in Mac OS X	93
Uso del pannello di controllo	94
Allineamento della testina di stampa	94
Uso dell'utility Print Head Alignment (Allineamento testine) per Windows	94
Uso dell'utility Print Head Alignment (Allineamento testine) per Mac OS X	95
Uso del pannello di controllo	95
Risparmio energetico	96
Per Windows	96
Per Mac OS X	97
Uso del pannello di controllo	97
Operazioni silenziose della stampante	97
Per Windows	97
Per Mac OS X	98
Uso del pannello di controllo	98
Definizione di impostazioni di servizio di rete	98
Pulizia del prodotto	99
Pulizia delle parti esterne del prodotto	99
Pulizia delle parti interne del prodotto	100
Trasporto del prodotto	100
Verifica e installazione del software	101
Controllo del software installato sul computer	101
Installazione del software	102
Disinstallazione del software	102
Per Windows	103
Per Mac OS X	104

Indicatori di errore**Risoluzione dei problemi di stampa/copia**

Diagnosi del problema	107
Verifica dello stato del prodotto	107
Inceppamenti carta	110

Sommario

Rimozione della carta inceppata dal coperchio posteriore.	110
Rimozione della carta inceppata dall'interno del prodotto.	111
Rimozione della carta inceppata dal cassetto carta.	112
Come evitare gli inceppamenti della carta.	112
Ristampa dopo un inceppamento carta (solo per Windows).	113
Risoluzione dei problemi relativi alla qualità di stampa.	113
Strisce orizzontali.	114
Strisce verticali o allineamento errato.	115
Colori errati o mancanti.	115
Stampa sfocata o macchiata.	116
Problemi di stampa vari.	116
Caratteri errati o alterati.	116
Margini errati.	117
La stampa risulta leggermente storta.	117
Le dimensioni o la posizione dell'immagine copiata non sono corrette.	117
Immagine invertita.	117
Stampa di pagine vuote.	118
Lato stampato macchiato o segnato.	118
Stampa troppo lenta.	118
Alimentazione errata della carta.	119
Mancata alimentazione della carta.	119
Vengono alimentati più fogli insieme.	119
Carta caricata in modo errato.	120
Carta non espulsa completamente o spiegazzata.	120
Il prodotto non stampa.	120
Tutte le spie sono spente.	120
Le spie si sono accese brevemente e poi si sono spente.	120
È accesa solo la spia di alimentazione.	120
Viene indicato un errore inchiostro dopo la sostituzione della cartuccia.	121
Aumento della velocità di stampa (solo per Windows).	122

Risoluzione dei problemi di scansione

Problemi indicati dai messaggi sul display LCD o dalla spia di stato.	124
Problemi all'avvio di una scansione.	124
Uso del tasto.	125
Utilizzo di software di scansione diversi dal driver di Epson Scan.	126
Problemi di alimentazione della carta.	126
La carta si sporca.	126

Vengono caricati più fogli di carta.	126
Problemi di eccessiva durata della scansione.	126
Problemi con le immagini acquisite.	126
La qualità della scansione non è soddisfacente.	126
L'area o la direzione di scansione non è soddisfacente.	128
Il problema persiste dopo aver tentato tutte le soluzioni.	129

Informazioni sul prodotto

Requisiti di sistema.	130
Per Windows.	130
Per Mac OS X.	130
Specifiche tecniche.	130
Specifiche della stampante.	130
Specifiche dello scanner.	132
Specifiche dell'interfaccia di rete.	133
Specifiche dei dati fotografici.	133
Specifiche meccaniche.	133
Specifiche elettriche.	134
Specifiche ambientali.	134
Standard e approvazioni.	134
Interfaccia.	136

Informazioni di assistenza

Sito Web del Supporto Tecnico.	137
Contattare l'assistenza Epson.	137
Prima di contattare Epson.	137
Assistenza per utenti in Europa.	138
Assistenza per utenti in Australia.	138

Indice

Introduzione

Dove reperire le informazioni

La versione più recente dei seguenti manuali è disponibile sul sito Web del supporto Epson.

<http://www.epson.eu/Support> (Europa)

<http://support.epson.net/> (fuori Europa)

Inizia qui (cartaceo):

Fornisce informazioni sull'installazione del prodotto e del software.

Guida utente (PDF):

Fornisce all'utente istruzioni dettagliate sul funzionamento, la sicurezza e la risoluzione dei problemi. Vedere questa guida quando si utilizza questo prodotto con un computer oppure quando si utilizzano funzioni avanzate quali la copia doppio lato.

Per visualizzare il manuale PDF, occorre disporre di Adobe Acrobat Reader 5.0 o versione successiva oppure di Adobe Reader.

Guida di rete (PDF):

Fornisce agli amministratori di rete informazioni sul driver della stampante e sulle impostazioni di rete.

Convenzioni usate nel manuale

Le convenzioni usate in questo manuale sono indicate di seguito e corrispondono al significato che segue.



Attenzione

Osservare attentamente per evitare danni personali.



Importante

Osservare attentamente per evitare danni alle apparecchiature.

Nota

Nelle note vengono riportati suggerimenti utili e limitazioni sul funzionamento del prodotto.

Versioni del sistema operativo

In questo manuale vengono utilizzate le abbreviazioni che seguono.

Windows 8 indica Windows 8 e Windows 8 Pro.

Windows 7 indica Windows 7 Home Basic, Windows 7 Home Premium, Windows 7 Professional e Windows 7 Ultimate.

Introduzione

- ❑ Windows Vista indica Windows Vista Home Basic Edition, Windows Vista Home Premium Edition, Windows Vista Business Edition, Windows Vista Enterprise Edition e Windows Vista Ultimate Edition.
- ❑ Windows XP indica Windows XP Home Edition, Windows XP Professional x64 Edition e Windows XP Professional.
- ❑ Mac OS X indica Mac OS X 10.5.8, 10.6.x, 10.7.x, 10.8.x.

Uso del servizio Epson Connect

Utilizzando Epson Connect e altri servizi di terzi, è possibile stampare direttamente e agevolmente da smartphone, tablet PC o laptop, in qualsiasi momento e praticamente da ogni parte del mondo! Per ulteriori informazioni sulla stampa e altri servizi, visitare il seguente URL:

<https://www.epsonconnect.com/> (portale di Epson Connect)

<http://www.epsonconnect.eu/> (solo Europa)



Nota:

È possibile definire impostazioni per i servizi di rete tramite un browser Web su computer, smartphone, tablet PC o laptop connessi alla stessa rete del prodotto.

➔ *“Definizione di impostazioni di servizio di rete” a pagina 98*

Istruzioni importanti

Avvertenze per la sicurezza

Leggere e seguire le seguenti istruzioni per garantire un uso sicuro di questo prodotto. Assicurarsi di conservare questa guida per riferimenti futuri. Assicurarsi inoltre di seguire tutte le avvertenze e le istruzioni applicate sul prodotto.

- Utilizzare esclusivamente il cavo di alimentazione fornito con il prodotto e non utilizzare tale cavo con altre apparecchiature. L'uso di altri cavi con questo prodotto o l'uso del cavo di alimentazione in dotazione per altre apparecchiature può causare rischi di incendio o scossa elettrica.
- Assicurarsi che il cavo di alimentazione CA sia conforme alle normative locali in materia di sicurezza.
- Non smontare, modificare o tentare di riparare autonomamente il cavo di alimentazione, la spina, l'unità stampante, l'unità scanner o gli accessori opzionali, se non come specificamente descritto nelle guide del prodotto.
- Scollegare il prodotto dalla presa elettrica e contattare personale qualificato di assistenza tecnica se si verificano le seguenti condizioni: il cavo o la spina di alimentazione è danneggiato; del liquido è entrato nel prodotto; il prodotto è caduto o il telaio è danneggiato; il prodotto non funziona in modo normale o mostra evidenti peggioramenti delle prestazioni. Non regolare alcun dispositivo di controllo non trattato dalle istruzioni per l'uso.
- Collocare il prodotto in prossimità di una presa elettrica dalla quale sia possibile scollegare facilmente il cavo di alimentazione.
- Non posizionare o conservare il prodotto in esterni, accanto a fonti di calore, acqua, sporco o polvere eccessive o in luoghi soggetti a urti, vibrazioni, temperature o umidità elevate.
- Fare attenzione a non versare liquidi sul prodotto e a non toccare il prodotto con mani umide.
- Tenere il prodotto ad almeno 22 cm dai pacemaker cardiaci. Le onde radio emesse dal prodotto possono compromettere il funzionamento dei pacemaker cardiaci.
- Se il display LCD è danneggiato, contattare il rivenditore. Se la soluzione a cristalli liquidi dovesse venire a contatto con le mani, lavarle accuratamente con acqua e sapone. Se la soluzione a cristalli liquidi dovesse venire a contatto con gli occhi, sciacquarli immediatamente con acqua. Se dopo aver sciacquato abbondantemente gli occhi permane uno stato di malessere o problemi alla vista, rivolgersi immediatamente ad un medico.

Nota:

Di seguito sono riportate istruzioni di sicurezza per le cartucce di inchiostro.

➔ [“Sostituzione delle cartucce d’inchiostro” a pagina 79](#)

Avvisi e avvertenze per il prodotto

Leggere e seguire le seguenti istruzioni per evitare di danneggiare il prodotto o la proprietà. Assicurarsi di conservare questa guida per riferimenti futuri.

Istruzioni importanti

Installazione e uso del prodotto

- ❑ Non bloccare o ostruire le bocchette di ventilazione e le aperture presenti sul prodotto.
- ❑ Usare esclusivamente il tipo di alimentazione elettrica indicato sulla targhetta del prodotto.
- ❑ Evitare l'uso di prese che si trovano sullo stesso circuito di fotocopiatrici o sistemi di aerazione che si accendono e spengono regolarmente.
- ❑ Evitare di usare prese elettriche controllate da interruttori o timer automatici.
- ❑ Tenere l'intero sistema del computer lontano da potenziali fonti di interferenze elettromagnetiche, come altoparlanti o unità di base di telefoni cordless.
- ❑ I cavi di alimentazione devono essere disposti in modo da evitare abrasioni, tagli, logoramento, piegamenti e attorcigliamenti. Non collocare oggetti sopra i cavi di alimentazione e fare in modo che non possano essere calpestati o investiti. Prestare particolare attenzione a mantenere diritti tutti i cavi di alimentazione alle estremità e nei punti in cui entrano ed escono dal trasformatore.
- ❑ Se si collega il prodotto a una presa multipla, assicurarsi che l'amperaggio totale dei dispositivi collegati non sia superiore a quello della presa. Assicurarsi inoltre che l'amperaggio totale di tutti i dispositivi collegati alla presa a muro non sia superiore al valore massimo consentito.
- ❑ Se si intende utilizzare il prodotto in Germania, l'impianto dell'edificio deve essere protetto con un interruttore automatico da 10 o 16 ampere per fornire al prodotto un'adeguata protezione da cortocircuiti e sovracorrenti.
- ❑ Quando si collega il prodotto a un computer o a un altro dispositivo con un cavo, assicurarsi del corretto orientamento dei connettori. Ciascun connettore dispone di un singolo particolare orientamento. Se un connettore viene inserito con l'orientamento errato, possono verificarsi danneggiamenti ai dispositivi collegati tramite il cavo.
- ❑ Collocare il prodotto su una superficie piana e stabile che si estenda oltre la base in tutte le direzioni. Se il prodotto viene collocato in prossimità di una parete, lasciare più di 10 cm tra il retro del prodotto e la parete. Il prodotto non funzionerà correttamente se è in posizione inclinata.
- ❑ Nel conservare e trasportare il prodotto, non inclinarlo, non posizionarlo verticalmente e non capovolgerlo: in caso contrario, si rischiano fuoriuscite di inchiostro.
- ❑ Lasciare spazio dietro il prodotto per i cavi e sufficiente spazio sopra il prodotto per poter aprire completamente il coperchio documenti.
- ❑ Lasciare uno spazio sufficiente davanti al prodotto in modo che la carta possa essere espulsa completamente.
- ❑ Evitare luoghi soggetti a brusche variazioni di temperatura e di umidità. Inoltre, tenere il prodotto lontano dalla luce solare diretta, da sorgenti di illuminazione intensa o da fonti di calore.
- ❑ Non inserire oggetti nelle aperture del prodotto.
- ❑ Non inserire le mani all'interno del prodotto e non toccare le cartucce di inchiostro durante la stampa.
- ❑ Non toccare il cavo piatto bianco all'interno del prodotto.
- ❑ Non utilizzare prodotti spray contenenti gas infiammabili all'interno o attorno al prodotto. Ciò può provocare rischi di incendio.

Istruzioni importanti

- ❑ Non spostare manualmente la testina di stampa; in caso contrario, il prodotto potrebbe danneggiarsi.
- ❑ Spegnerne sempre il prodotto utilizzando il tasto . Non scollegare o spegnere il prodotto fino a quando il display LCD non si spegne completamente.
- ❑ Prima di trasportare il prodotto, assicurarsi che la testina di stampa sia nella posizione di riposo (completamente a destra) e che le cartucce di inchiostro siano installate.
- ❑ Fare attenzione a non incastrare le dita durante la chiusura dell'unità scanner.
- ❑ Se non si intende utilizzare il prodotto per un periodo prolungato, assicurarsi di scollegare il cavo di alimentazione dalla presa di corrente.
- ❑ Non premere con forza eccessiva sul vetro dello scanner quando si posizionano gli originali.
- ❑ Durante la vita del prodotto, potrebbe essere necessario sostituire il tampone di inchiostro di scarico quando risulta saturo. La frequenza e la modalità di sostituzione varia a seconda del numero di pagine stampate, del tipo di materiale di stampa e del numero di cicli di pulizia eseguiti dal prodotto. In Epson Status Monitor, nel display LCD o tramite le spie del pannello di controllo verrà segnalato quale parte necessita di sostituzione. La necessità di sostituzione del tampone non significa che il prodotto ha cessato di operare in conformità con le specifiche. La sostituzione di tale parte è un'attività di assistenza periodica del prodotto che rientra nelle specifiche del prodotto e non rappresenta un problema che richieda riparazioni. La garanzia Epson non copre pertanto il costo di questa sostituzione. Se il prodotto in uso necessita di sostituzione del tampone, tale operazione può essere eseguita dall'utente o presso qualsiasi centro di assistenza Epson autorizzato. Non si tratta di una parte riparabile dall'utente.

Uso del prodotto con una connessione wireless

- ❑ Non utilizzare il prodotto all'interno di strutture sanitarie o in prossimità di apparecchiature mediche. Le onde radio emesse dal prodotto possono compromettere il funzionamento delle apparecchiature elettriche per uso medico.
- ❑ Non utilizzare il prodotto in prossimità di dispositivi controllati automaticamente come porte automatiche o allarmi antincendio. Le onde radio emesse dal prodotto possono compromettere questi dispositivi e causare incidenti dovuti a un malfunzionamento.

Uso del display LCD

- ❑ Il display LCD può presentare alcune piccole macchie scure o chiare e le stesse caratteristiche operative possono determinare una luminosità non uniforme. Ciò è normale e non significa che il display LCD sia guasto.
- ❑ Per pulire il display LCD, utilizzare esclusivamente un panno asciutto e soffice. Non utilizzare detergenti liquidi o chimici.
- ❑ Il coperchio esterno del display LCD può rompersi in caso di urti violenti. Se la superficie del pannello si scheggia o si crepa, contattare il fornitore e non toccare o tentare di rimuovere i pezzi danneggiati.

Gestione delle cartucce di inchiostro

➔ [“Sostituzione delle cartucce d’inchiostro” a pagina 79](#)

Istruzioni importanti

Limitazioni sulla copia

Per assicurare un uso responsabile e legale del prodotto, rispettare le seguenti limitazioni.

La copia dei seguenti articoli è proibita dalla legge:

- Banconote, monete, titoli di stato e buoni del tesoro, titoli emessi da autorità municipali
- Francobolli non affrancati, cartoline pre-affrancate e altri titoli postali con valore postale
- Marche da bollo governative e titoli emessi in base a procedura legale

Prestare attenzione quando si copiano i seguenti articoli:

- Titoli trasferibili privati (certificati azionari, buoni negoziabili, assegni, ecc.), tessere con validità mensile, tessere in esclusiva, ecc.
- Passaporti, patenti, certificati di sana costituzione, abbonamenti stradali, buoni pasto, biglietti, ecc.

Nota:

La copia di tali articoli può anche risultare proibita dalla legge.

Uso responsabile di materiali protetti da copyright:

- I prodotti possono dare luogo a condotte illegali se utilizzati per copiare materiali protetti dal diritto d'autore. A meno di non agire dietro consiglio di un avvocato di fiducia, comportarsi in modo responsabile e rispettoso ottenendo il permesso del detentore del copyright prima di copiare materiale pubblicato.

Informazioni sul prodotto

Funzioni disponibili per il prodotto

Controllare le funzioni disponibili per il prodotto.

Stampa	
Copia	
Scansione	
Wi-Fi	
Epson Connect services	Email Print
	Remote Print Driver
	iPrint*
Servizi di altre società	AirPrint
	Google Cloud Print
PictBridge	WLAN

* Epson iPrint è un'applicazione per iOS e Android. Utilizzando Epson iPrint, è possibile effettuare stampe e scansioni in modo wireless da smartphone o tablet. Per ulteriori informazioni, visitare il seguente sito Web.



<http://ipr.to/a>

Parti del prodotto

Nota:

Le illustrazioni di questo manuale si riferiscono a un modello di prodotto simile. Anche se possono differire dal prodotto effettivo, il metodo di funzionamento è identico.

Informazioni sul prodotto

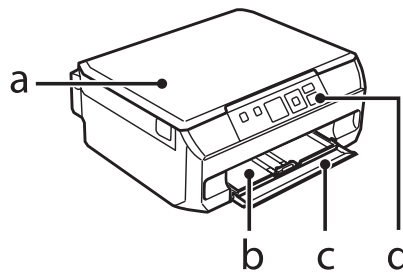

a.	Coperchio documenti
b.	Cassetto carta*
c.	Pannello anteriore*
d.	Pannello di controllo

* Per informazioni dettagliate, vedere la figura che segue.

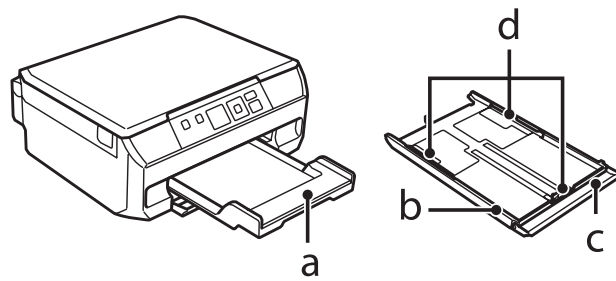

a.	Vassoio di uscita
b.	Cassetto carta
c.	Pannello anteriore
d.	Guide laterali

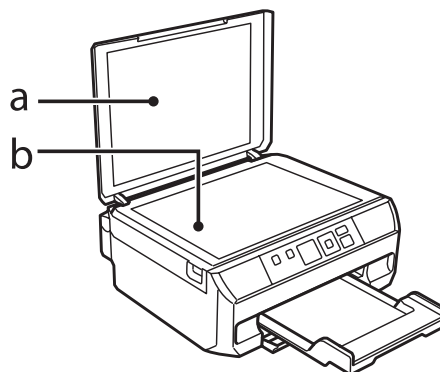

a.	Tappetino per documenti
b.	Vetro dello scanner

Informazioni sul prodotto

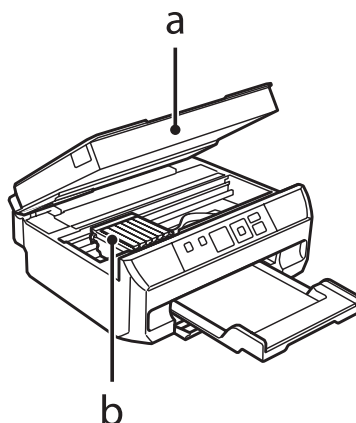

a.	Unità scanner
b.	Supporto per testina di stampa/cartuccia di inchiostro

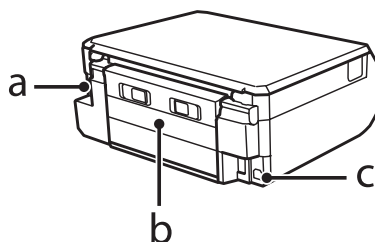

a.	Ingresso CA
b.	Coperchio posteriore
c.	Porta USB





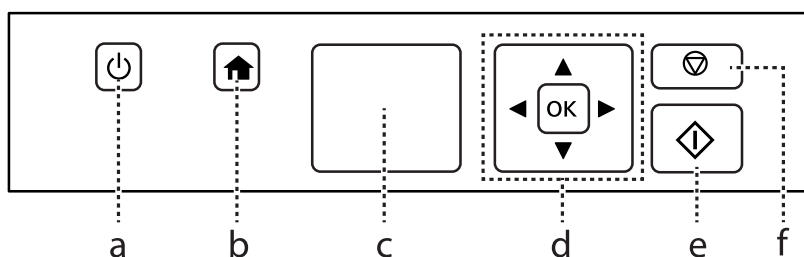



Guida al pannello di controllo

Nota:
Sebbene l'aspetto del pannello di controllo e quanto visualizzato sul display LCD, quali i nomi di menu e i nomi di opzione, possano essere diversi dal prodotto effettivo, il metodo di funzionamento rimane il medesimo.











Informazioni sul prodotto

Tasto e schermo LCD

	Tasti	Funzione
a		Accende o spegne il prodotto.
b		Visualizza il menu Inizio.
c	-	Display LCD (1,44 pollici)
d		Premere  ,  ,  ,  , OK per selezionare i menu. Premere OK per confermare l'impostazione selezionata e passare alla schermata successiva.
e		Avvia le operazioni di copia/stampa/scansione.
f		Arresta l'operazione corrente o inizializza le impostazioni correnti. Consente inoltre di tornare alla schermata precedente.

Icona di stato rete

Un'icona visualizzata nella parte superiore sinistra del display LCD. Indica lo stato della rete.

Icone	Stato
	Errore rete Wi-Fi/ricerca
	Connessione a una rete Wi-Fi (livello segnale: discreto)
	Connessione a una rete Wi-Fi (livello segnale: buono)
	Connessione a una rete Wi-Fi (livello segnale: eccellente)
	Connessione Ad Hoc attiva
	Connessione della stampante in modo AP semplice
	Connessione della stampante in modo Wi-Fi Direct
	Elaborazione di una connessione Wi-Fi

Spie luminose

Spie luminose	Funzione
	È accesa quando il prodotto è acceso. Lampeggia quando il prodotto riceve dati, esegue un'operazione di stampa/copia/scansione, sostituisce una cartuccia di inchiostro, carica inchiostro o pulisce la testina di stampa.

Gestione della carta e dei supporti di stampa

Introduzione all'utilizzo, il caricamento e la conservazione dei supporti

È possibile ottenere buoni risultati usando la maggior parte dei tipi di carta comune. Tuttavia, supporti come la carta patinata forniscono stampe migliori perché riducono la quantità di inchiostro assorbito.

Epson fornisce carta speciale progettata appositamente per il tipo di inchiostro utilizzato dai prodotti a getto d'inchiostro Epson e ne consiglia l'utilizzo per ottenere risultati di qualità elevata.

Quando si carica carta speciale distribuita da Epson, leggere innanzitutto il foglio di istruzioni allegato alla confezione e tenere presente le seguenti indicazioni.

Nota:

- ❑ *Caricare la carta nel cassetto carta con il lato stampabile rivolto verso il basso. Il lato stampabile è generalmente più bianco o più lucido. Consultare le istruzioni fornite con la carta per ulteriori informazioni. Alcuni tipi di carta vengono forniti con un angolo tagliato per facilitare l'individuazione della direzione corretta di caricamento.*
- ❑ *Se la carta è incurvata, appiattirla o incurvarla in senso contrario prima di caricarla. La stampa su carta incurvata può favorire macchie di inchiostro sulle stampe.*



Conservazione della carta

Riporre la carta non utilizzata nella confezione originale subito dopo la stampa. Se si utilizzano supporti speciali, Epson consiglia di conservare le stampe in cartelle di plastica richiudibili. Tenere la carta inutilizzata e le stampe lontano dalle alte temperature, dall'umidità e dalla luce solare diretta.

Selezione della carta

Nella tabella che segue sono elencate le carte supportate. La capacità di caricamento e la disponibilità della stampa senza margini varia a seconda della carta, come evidenziato.

Gestione della carta e dei supporti di stampa

Supporto	Formato	Capacità caricamento (fogli)	Stampa senza margini*5
Carta comune *1	Letter*2	fino a 11 mm	-
	A4*2	fino a 11 mm	-
	B5*2	fino a 11 mm	-
	A5*2	fino a 11 mm	-
	A6*3	fino a 2 mm	-
	Legal*4	1	-
	Formato definito dall'utente	1	-
Busta	#10	10	-
	DL	10	-
	C6	10	-
Epson Bright White Ink Jet Paper (Carta comune "Bright White")	A4*2	80	-
Epson Photo Quality Ink Jet Paper (Carta speciale 720/1440 dpi)*	A4	80	-
Epson Matte Paper-Heavyweight (Carta opaca ad alto spessore)	A4	20	✓
Epson Double-Sided Matte Paper (Carta opaca "Matte" per stampe fronte/retro)	A4*4	1	✓
Epson Photo Paper (Carta fotografica)	A4	20	✓
	10 × 15 cm (4 × 6 pol.)	20	✓
	13 × 18 cm (5 × 7 pol.)	20	✓
Epson Premium Glossy Photo Paper (Carta fotografica lucida Premium)	A4	20	✓
	10 × 15 cm (4 × 6 pol.)	20	✓
	13 × 18 cm (5 × 7 pol.)	20	✓
	Formato ampio 16:9 (102 × 181 mm)	20	✓
Epson Premium Semigloss Photo Paper (Carta fotografica semilucida Premium)	A4	20	✓
	10 × 15 cm (4 × 6 pol.)	20	✓
Epson Photo Paper Glossy (Carta fotografica lucida)	A4	20	✓
	10 × 15 cm (4 × 6 pol.)	20	✓
	13 × 18 cm (5 × 7 pol.)	20	✓

Gestione della carta e dei supporti di stampa

Supporto	Formato	Capacità caricamento (fogli)	Stampa senza margini*5
Epson Ultra Glossy Photo Paper (Carta fotografica ultralucida)	A4	20	✓
	10 × 15 cm (4 × 6 pol.)	20	✓
	13 × 18 cm (5 × 7 pol.)	20	✓
Epson Glossy Photo Paper (Carta fotografica lucida)	A4	20	✓
	10 × 15 cm (4 × 6 pol.)	20	✓
	13 × 18 cm (5 × 7 pollici)	20	✓
Epson Iron-On Cool Peel Transfer Paper (Carta speciale con trasferimento termico su tessuto)	A4	1	-
Epson Photo Stickers (Adesivi Photo Stickers)	A6	1	-

*1 Carta con una grammatura da 64 g/m² (17 lb) a 90 g/m² (24 lb).

*2 La capacità di caricamento per la stampa fronte-retro manuale è di 30 fogli.

*3 La capacità di caricamento per la stampa fronte-retro manuale è di 20 fogli.

*4 La capacità di caricamento per la stampa fronte-retro manuale è di 1 foglio.

*5 La stampa senza margini non è disponibile con la stampa doppio lato.

Nota:

La disponibilità della carta varia a seconda dei paesi.

Impostazioni di tipo carta sul display LCD

Il prodotto si imposta automaticamente in base al tipo di carta selezionato nelle impostazioni di stampa. L'impostazione del tipo di carta è pertanto di notevole importanza. Con tale impostazione si comunica al prodotto il tipo di carta in uso e quale copertura di inchiostro debba venire utilizzata di conseguenza. Nella tabella che segue sono elencate le impostazioni da selezionare per la carta.

Per questa carta	Tipo carta su LCD
Carta comune*	Carta comune
Epson Bright White Ink Jet Paper (Carta comune "Bright White")*	Carta comune
Epson Ultra Glossy Photo Paper (Carta fotografica ultralucida)	Ultra Glossy
Epson Premium Glossy Photo Paper (Carta fotografica lucida Premium)	Prem. Glossy
Epson Premium Semigloss Photo Paper (Carta fotografica semilucida Premium)	Prem. Glossy
Epson Photo Paper Glossy (Carta fotografica lucida)	Glossy
Epson Glossy Photo Paper (Carta fotografica lucida)	Glossy
Epson Photo Paper (Carta fotografica)	Carta foto

Gestione della carta e dei supporti di stampa

Epson Photo Quality Ink Jet Paper (Carta speciale 720/1440 dpi)*	Matte
Epson Matte Paper–Heavyweight (Carta opaca ad alto spessore)	Matte
Epson Double-Sided Matte Paper (Carta opaca "Matte" per stampe fronte/retro)	Matte
Epson Photo Stickers (Adesivi Photo Stickers)	C. foto ad. 16

* Con questa carta è possibile effettuare la stampa doppio lato.

Impostazioni di tipo carta dal driver stampante

Il prodotto si imposta automaticamente in base al tipo di carta selezionato nelle impostazioni di stampa. L'impostazione del tipo di carta è pertanto di notevole importanza. Con tale impostazione si comunica al prodotto il tipo di carta in uso e quale copertura di inchiostro debba venire utilizzata di conseguenza. Nella tabella che segue sono elencate le impostazioni da selezionare per la carta.

Per questa carta	Tipo carta driver stampante
Carta comune*	plain papers (carte comuni)
Epson Bright White Ink Jet Paper (Carta comune "Bright White")*	plain papers (carte comuni)
Epson Iron-On Cool Peel Transfer Paper (Carta speciale con trasferimento termico su tessuto)	plain papers (carte comuni)
Epson Ultra Glossy Photo Paper (Carta fotografica ultralucida)*	Epson Ultra Glossy (Carta fotografica lucida "Ultra Glossy")
Epson Premium Glossy Photo Paper (Carta fotografica lucida Premium)*	Epson Premium Glossy
Epson Premium Semigloss Photo Paper (Carta fotografica semilucida Premium)*	Epson Premium Semigloss
Epson Photo Paper Glossy (Carta fotografica lucida)*	Photo Paper Glossy
Epson Glossy Photo Paper (Carta fotografica lucida)*	Epson Glossy
Epson Photo Paper (Carta fotografica)*	Epson Photo
Epson Photo Quality Ink Jet Paper (Carta speciale 720/1440 dpi)*	Epson Photo Quality Ink Jet
Epson Matte Paper – Heavyweight (Carta opaca ad alto spessore)*	Epson Matte
Epson Double-Sided Matte Paper (Carta opaca "Matte" per stampe fronte/retro)*	Epson Matte
Epson Photo Stickers (Adesivi Photo Stickers)*	Epson Photo Stickers
Buste	Envelope (Busta)

* Questi tipi di carta sono compatibili con Exif Print e PRINT Image Matching. Per ulteriori informazioni, vedere la documentazione fornita con la fotocamera digitale compatibile con Exif Print o PRINT Image Matching.

Nota:

La disponibilità dei supporti di stampa speciali varia a seconda dei paesi. Per ottenere le informazioni più recenti sui supporti disponibili nella propria zona, contattare l'assistenza Epson.

➔ ["Sito Web del Supporto Tecnico" a pagina 137](#)

Caricamento della carta

Nel cassetto carta

- 1 Aprire il pannello anteriore ed estrarre il cassetto carta.

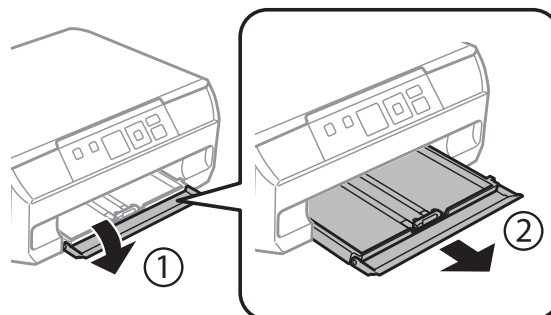

Nota:

Se il vassoio di uscita è stato espulso, chiuderlo prima di estrarre il cassetto carta.

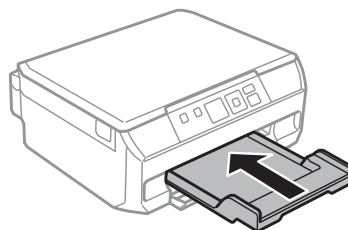

- 2 Far scorrere le guide laterali sui lati del cassetto carta.

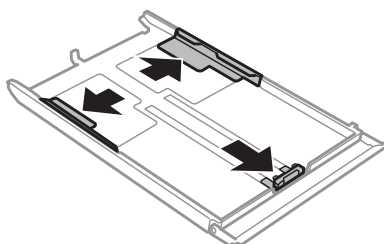

- 3 Far scorrere la guida laterale per regolarla in base al formato carta utilizzato.

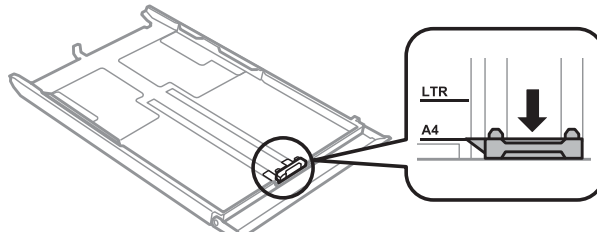

Nota:

Se si caricano delle buste, saltare questo passaggio.

Gestione della carta e dei supporti di stampa

4

Caricare la carta verso la guida laterale con il lato stampabile rivolto verso il basso e verificare che la carta non sporga dall'estremità del cassetto.

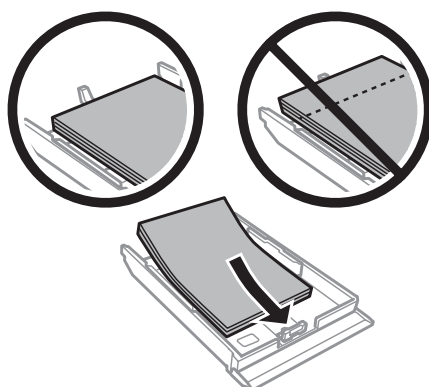

Nota:

- ❑ Smazzare la carta e allinearne i bordi prima di caricarla.
- ❑ Quando si carica carta comune, non superare la linea appena sotto la freccia  all'interno della guida laterale. Per supporti speciali Epson, assicurarsi che il numero di fogli sia inferiore al limite specificato per il supporto.
- ➔ [“Selezione della carta” a pagina 17](#)
- ❑ Quando si carica un foglio di adesivi Photo Stickers (Adesivi Photo Stickers), posizionarlo rivolto verso il basso. Non utilizzare il foglio di supporto caricamento fornito con l'adesivo Photo Stickers (Adesivi Photo Stickers).

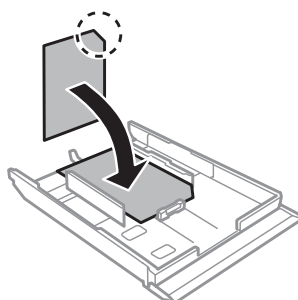

Caricare le buste inserendole dal lato corto con il lembo rivolto verso l'alto e verso sinistra. Quindi, verificare che le buste non sporgano oltre l'estremità del cassetto.

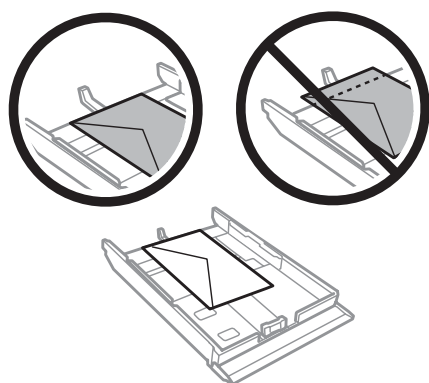

Gestione della carta e dei supporti di stampa

Nota:

- Lo spessore delle buste e la capacità di piegamento possono variare notevolmente. Se lo spessore totale della pila di buste supera i 11 mm, appiattire le buste premendole prima di caricarle. Se la qualità di stampa peggiora quando è caricata una risma di buste, caricare una busta per volta.
 - ➔ *“Selezione della carta” a pagina 17*
- Non usare buste incurvate o piegate.
- Appiattire le buste e i lembi prima di caricarle.

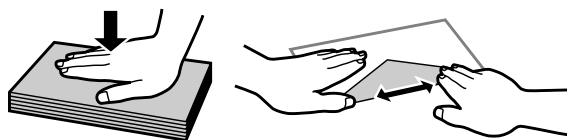

- Appiattire il bordo di caricamento della busta prima di caricarla.
- Evitare di usare buste troppo sottili, in quanto potrebbero arricciarsi durante la stampa.
- Allineare i bordi delle buste prima di caricarle.

5

Far scorrere le guide laterali fino ai bordi della carta.

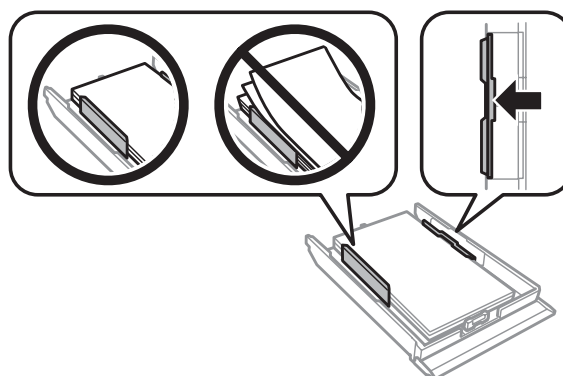

Far scorrere le guide laterali fino ai bordi delle buste.

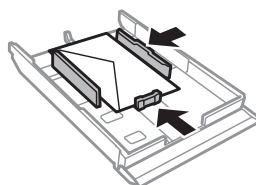

6

Tenere il cassetto in piano e reinserirlo nel prodotto attentamente e lentamente.

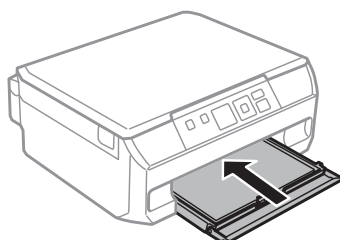

Gestione della carta e dei supporti di stampa

- 7** Estrarre il vassoio di uscita.

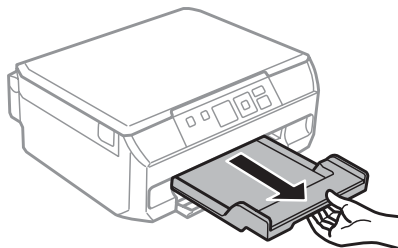

Nota:

- Lasciare uno spazio sufficiente davanti al prodotto in modo che la carta possa essere espulsa completamente.
- Non rimuovere o inserire il cassetto carta mentre il prodotto è in funzione.

Caricamento di carta formato Legal o superiore al formato A4

- 1** Aprire il pannello anteriore e rimuovere il cassetto carta.

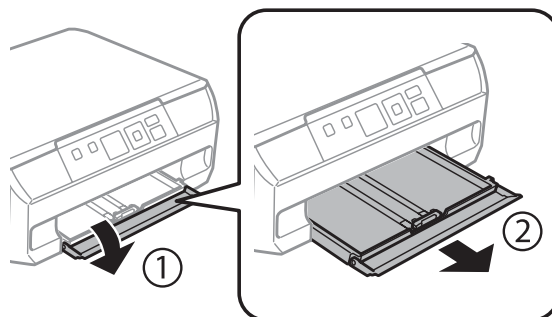

- 2** Caricare la carta verso la freccia ▼ al termine del cassetto carta, con il lato stampabile in basso.

Caricare un foglio alla volta e lasciare che l'estremità della carta fuoriesca dal cassetto carta.

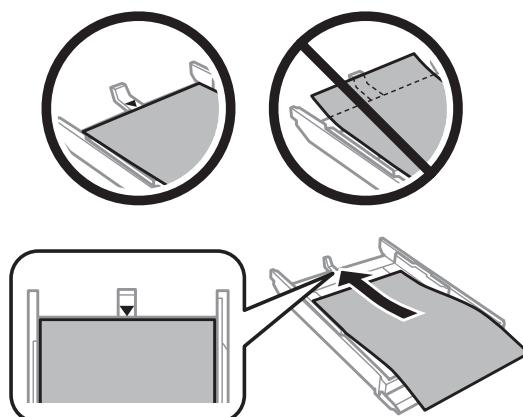

Gestione della carta e dei supporti di stampa

- 3** Tenere il cassetto in piano e reinserirlo nel prodotto attentamente e lentamente.

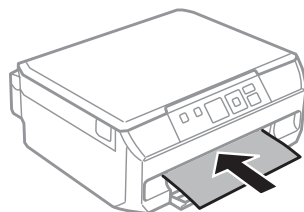

Posizionamento degli originali

- 1** Aprire il coperchio documenti.

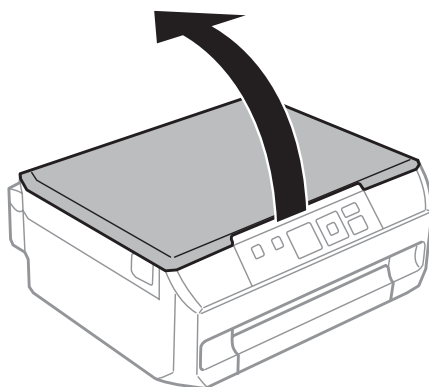

- 2** Posizionare l'originale rivolto verso il basso sul vetro dello scanner e farlo scorrere sull'angolo anteriore destro.

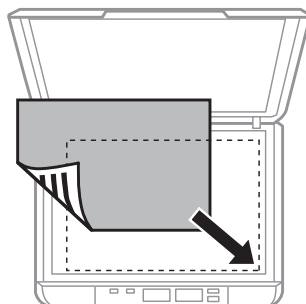

Nota:

- ❑ Quando si esegue la stampa fronte-retro tramite la funzione **1>fronte/retro**, collocare il secondo foglio allo stesso modo, quando richiesto.
- ❑ In caso di problemi con l'area o la direzione di scansione quando si utilizza EPSON Scan, vedere le seguenti sezioni.
 - ➔ [“Le estremità del documento originale non vengono acquisite” a pagina 128](#)
 - ➔ [“Più documenti vengono acquisiti in un unico file” a pagina 128](#)

- 3** Chiudere il coperchio delicatamente.

Posizionamento di foto

Distanziare le foto di 5 mm tra loro.

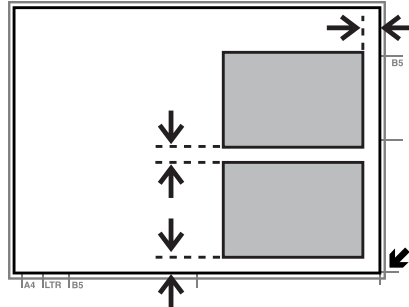

Nota:

È possibile copiare una foto o più foto simultaneamente in formati diversi se superiori a 30 x 40 mm.

Posizionamento di un libro

È possibile copiare due pagine di un libro su un singolo lato o su entrambi i lati di un foglio di carta. Selezionare **A4**, **Libro/2 +** o **Libro/Fr.-retro** dal menu **Layout** e quindi collocare il libro come mostrato di seguito.

A4, Libro/2 +

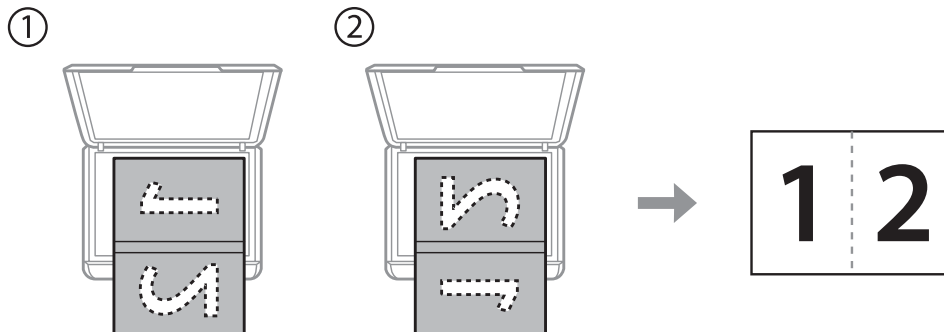

Libro/Fr.-retro

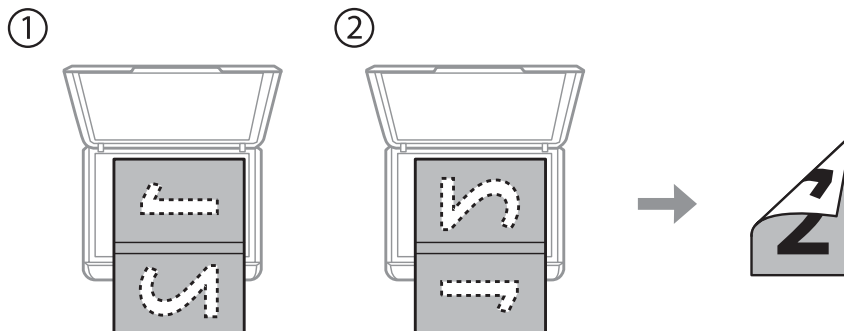

Gestione della carta e dei supporti di stampa

Nota:

Chiudere il coperchio documenti per evitare la luce diretta, quali le luci fluorescenti, durante la scansione. In caso contrario, la luce può influenzare il risultato della scansione.

Posizionamento degli originali per la copia 2 in 1 (copia Layout)

Collocare il primo foglio sul vetro dello scanner e quindi collocare il secondo foglio quando viene richiesto.

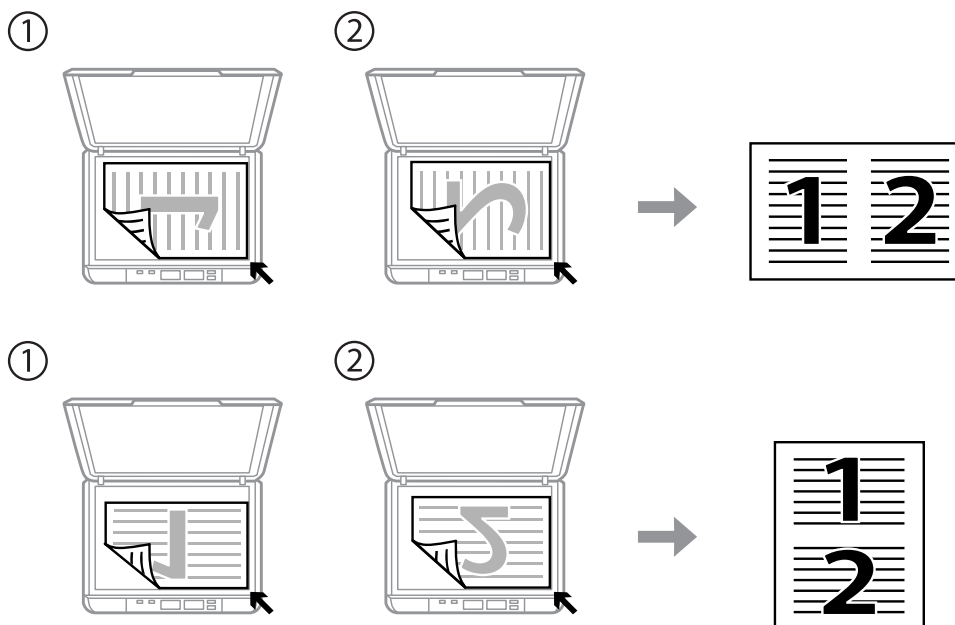
**Nota:**

- È possibile copiare quattro fogli A4 su entrambi i lati di un foglio di carta selezionando sia **1 > fronte/retro** che **A4, Copia 2 +**. Collocare il primo e il secondo foglio come mostrato sopra e quindi posizionare il terzo e quarto foglio allo stesso modo.
- Se si desidera copiare due pagine di un libro su un singolo foglio di carta, vedere la sezione che segue.
➔ ["Posizionamento di un libro" a pagina 26](#)

Copia

Copia di documenti

Copia di base

Per copiare i documenti, effettuare i passaggi che seguono.

- 1 Caricare carta nel cassetto carta.
➔ [“Nel cassetto carta” a pagina 21](#)
- 2 Collocare l'originale.
➔ [“Posizionamento degli originali” a pagina 25](#)
- 3 Accedere alla modalità **Copia** dal menu Inizio.
- 4 Premere ▲ o ▼ per impostare il numero di copie.
- 5 Impostare il colore.
- 6 Premere **OK** per visualizzare i menu di copia.
- 7 Selezionare **Impostazioni** per visualizzare l'elenco delle impostazioni di copia e quindi premere ▼.
- 8 Selezionare le impostazioni di copia appropriate, quali il formato, il tipo di carta e la qualità. Usare ▲ o ▼ per selezionare una voce di impostazione e ◀ o ▶ per modificare l'impostazione. Premere **OK** per salvare le modifiche.

Nota:

È possibile definire diversi layout di copia quali Fronte/retro, Copia 2+ e altro ancora. Modificare le impostazioni fronte-retro o di layout in base alle esigenze.

- 9 Premere ◇ per avviare la copia.

Copia fronte/retro

Con la copia fronte/retro è possibile eseguire copie su un solo lato o su due lati del foglio da originali a un lato. Per eseguire la copia fronte-retro, seguire le istruzioni riportate di seguito.

- 1 Caricare carta nel cassetto carta.
➔ [“Nel cassetto carta” a pagina 21](#)

Copia

- 2 Collocare l'originale.
➔ [“Posizionamento degli originali” a pagina 25](#)
➔ [“Posizionamento di un libro” a pagina 26](#)
- 3 Accedere alla modalità **Copia** dal menu Inizio.
- 4 Premere ▲ o ▼ per impostare il numero di copie.
- 5 Impostare il colore.
- 6 Premere **OK** per visualizzare i menu di copia.
- 7 Selezionare **Impostazioni** per visualizzare l'elenco delle impostazioni di copia e quindi premere ▼.
- 8 Selezionare **Fronte/retro**.
- 9 Selezionare il tipo di copia fronte-retro da usare con ◀ o ▶.

Impostazione	Descrizione
1>fronte	Copia normale.
1>fronte/retro	Due originali a un solo lato vengono stampati su ciascun lato di un singolo foglio di carta.

- 10 Definire le impostazioni appropriate per **Orientamento doc.**, o **Margine rilegatura** da usare con ◀ o ▶.
Premere **OK** per salvare le modifiche.

Impostazione	Descrizione
Orientamento doc.	Specifica l'orientamento degli originali.
Margine rilegatura	Specifica il senso della rilegatura delle stampe.

Nota:

A seconda delle impostazioni di *Fronte/retro* e *Layout*, questi menu potrebbero non risultare disponibili.

- 11 Premere ◊ per avviare la copia.

Copia layout

Con la funzione layout, è possibile copiare due originali a un solo lato su una singola pagina.

- 1 Caricare carta nel cassetto carta.
➔ [“Nel cassetto carta” a pagina 21](#)

Copia

- 2 Collocare l'originale.
➔ [“Posizionamento di un libro” a pagina 26](#)
➔ [“Posizionamento degli originali per la copia 2 in 1 \(copia Layout\)” a pagina 27](#)
- 3 Accedere alla modalità **Copia** dal menu Inizio.
- 4 Premere **OK** per visualizzare i menu di copia.
- 5 Selezionare **Impostazioni** per visualizzare l'elenco delle impostazioni di copia e quindi premere ▼.
- 6 Selezionare **Layout**.
- 7 Selezionare **A4, Copia 2 +** da usare con ◀ o ▶. Premere **OK** per salvare le modifiche.
- 8 Premere ◊ per avviare la copia.

Elenco dei menu del modo Copia

Per informazioni sull'elenco dei menu del modo Copia, vedere la seguente sezione.

➔ [“Modalità Copia” a pagina 74](#)

Stampa di

Operazioni generali dal pannello di controllo

Stampa di foto da una fotocamera digitale

È possibile stampare foto direttamente da una fotocamera digitale utilizzando una connessione wireless. Assicurarsi che la fotocamera digitale possa connettersi a una rete e che sia compatibile con PictBridge (DPS su IP). Per informazioni dettagliate, vedere la documentazione fornita con la fotocamera in uso.

- 1 Verificare l'icona di stato rete sul display LCD del prodotto per assicurarsi che la connessione alla rete wireless sia corretta.

➔ [“Icona di stato rete” a pagina 16](#)

Nota:

Se appare un'icona di errore/ricerca, eseguire *Controllo connessione Wi-Fi*.

➔ [“Modalità di configurazione” a pagina 75](#)

- 2 Caricare carta fotografica nel cassetto carta.

➔ [“Nel cassetto carta” a pagina 21](#)

- 3 Accedere alla modalità **Configurazione** dal menu Inizio.

- 4 Selezionare **Config. dispositivo esterno**.

- 5 Selezionare **Impostazioni**.

- 6 Selezionare le impostazioni di stampa appropriate quali il formato e il tipo di carta. Usare ▲ o ▼ per selezionare una voce di impostazione e ◀ o ▶ per modificare l'impostazione. Premere **OK** per salvare le modifiche.

- 7 Collegare la fotocamera alla stessa rete del prodotto e selezionare il prodotto sulla rete. Per informazioni dettagliate, vedere la documentazione fornita con la fotocamera in uso.

Nota:

Stampare un foglio di stato rete per controllare il nome di prodotto (printer name) mostrato sulla rete e altre informazioni di rete.

➔ [“Modalità di configurazione” a pagina 75](#)

- 8 Stampare la foto dalla fotocamera.

Compatibilità	PictBridge
---------------	------------

Stampa di

Formato file	JPEG
Dimensioni immagine	80 × 80 pixel a 10200 × 10200 pixel

Nota:

- Non è possibile stampare foto o documenti da altri dispositivi mentre la fotocamera è connessa al prodotto.
- A seconda delle impostazioni di questa stampante e della fotocamera, è possibile che alcune combinazioni di tipo e formato carta e layout non siano supportate.
- È possibile che alcune impostazioni della fotocamera digitale non trovino riscontro nella stampa.

9

Disconnettere la fotocamera dalla rete.

Operazioni generali dal computer

Driver della stampante e Status Monitor

Il driver della stampante consente di scegliere tra un'ampia varietà di impostazioni per ottenere risultati di stampa ottimali. Status Monitor e le utility della stampante consentono di controllare il prodotto ed eseguire operazioni di manutenzione per mantenerlo in perfetta efficienza.

Nota per gli utenti Windows:

- Verrà automaticamente cercata e installata l'ultima versione del driver della stampante presente nel sito Web Epson. Fare clic sul pulsante **Software Update (Aggiornamento software)** nella finestra **Maintenance (Utility)** del driver della stampante e quindi seguire le istruzioni a video. Se il pulsante non viene visualizzato nella finestra **Maintenance (Utility)**, scegliere **All Programs (Tutti i programmi)** o **Programs (Programmi)** nel menu Start di Windows e controllare nella cartella **EPSON**.*

* Per Windows 8:

Se il pulsante non appare nella finestra **Maintenance (Utility)**, fare clic con il pulsante destro del mouse sulla schermata **Start** o sfiorare la schermata **Start** dal basso all'alto e selezionare **All apps (Tutte le app)**, quindi scegliere **Software Update (Aggiornamento software)** dalla categoria **EPSON**.

- Se si desidera cambiare la lingua del driver, selezionare la lingua che si desidera usare dall'impostazione **Language (Lingua)** nella finestra **Maintenance (Utility)** del driver della stampante. A seconda dell'area di residenza, tale funzione potrebbe non risultare disponibile.

Accesso al driver della stampante in Windows

È possibile accedere al driver della stampante dalla maggior parte delle applicazioni Windows, dal desktop o dalla taskbar (barra delle applicazioni).

Per definire delle impostazioni valide soltanto per l'applicazione attiva, accedere al driver della stampante da tale applicazione.

Per definire delle impostazioni valide per tutte le applicazioni Windows, accedere al driver della stampante dal desktop o dalla taskbar (barra delle applicazioni).

Per accedere al driver della stampante, fare riferimento alle sezioni che seguono.

Stampa di

Nota:

Le schermate relative alle finestre del driver della stampante in questa Guida utente sono tratte da Windows 7.

Da applicazioni Windows

- 1 Scegliere **Print (Stampa)** o **Print Setup (Imposta stampante)** dal menu File.
- 2 Nella finestra visualizzata, fare clic su **Printer (Stampante)**, **Setup (Imposta)**, **Options (Opzioni)**, **Preferences (Preferenze)** o **Properties (Proprietà)**. (A seconda dell'applicazione, può essere necessario fare clic su uno dei pulsanti o una combinazione di questi pulsanti.)

Dal desktop

- Windows 8:**
Selezionare **Desktop**, charm (accesso) **Settings (Impostazioni)** e **Control Panel (Pannello di controllo)**. Quindi, selezionare **Devices and Printers (Dispositivi e stampanti)** dalla categoria **Hardware and Sound (Hardware e suoni)**. Fare clic con il pulsante destro del mouse sul prodotto o tenere premuto il dito sul prodotto e scegliere **Printing preferences (Preferenze stampa)**.
- Windows 7:**
Fare clic su Start, quindi selezionare **Devices and Printers (Dispositivi e stampanti)**. Fare clic con il pulsante destro del mouse sul prodotto, quindi selezionare **Printing preferences (Preferenze stampa)**.
- Windows Vista:**
Fare clic sul pulsante di avvio, selezionare **Control Panel (Pannello di controllo)**, quindi selezionare **Printer (Stampante)** dalla categoria **Hardware and Sound (Hardware e suoni)**. Quindi, selezionare il prodotto e fare clic su **Select printing preferences (Selezionare la preferenze di stampa)**.
- Windows XP:**
Fare clic su **Start**, **Control Panel (Pannello di controllo)**, **Printers and Other Hardware (Stampanti e altro hardware)**, quindi **Printers and Faxes (Stampanti e fax)**. Selezionare il prodotto, quindi fare clic su **Printing Preferences (Preferenze stampa)** nel menu File.

Dall'icona di collegamento sulla taskbar (barra delle applicazioni)

Fare clic con il pulsante destro sull'icona del prodotto sulla taskbar (barra delle applicazioni), quindi selezionare **Printer Settings (Impostazioni stampante)**.

Per aggiungere un'icona di collegamento alla taskbar (barra delle applicazioni) di Windows, accedere prima al driver della stampante dal desktop come descritto sopra. Quindi, fare clic sulla scheda **Maintenance (Utility)**, sul pulsante **Extended Settings (Impostazioni avanzate)** e quindi sul pulsante **Monitoring Preferences (Preferenze di controllo)**. Nella finestra Monitoring Preferences (Preferenze di controllo), selezionare la casella di controllo **Shortcut Icon (Icona di collegamento)**.

Come ottenere informazioni tramite la Guida in linea

Nella finestra del driver della stampante, provare una delle procedure che seguono.

- Fare clic con il pulsante destro del mouse sull'elemento, quindi scegliere **Help (Aiuto)**.
- Fare clic sul pulsante  nella parte superiore destra della finestra, quindi fare clic sull'elemento (solo per Windows XP).

Stampa di

Accesso al driver della stampante per Mac OS X

Nella seguente tabella viene descritto come accedere alle finestre di dialogo del driver della stampante.

Finestra di dialogo	Modalità di accesso
Page Setup (Formato di stampa)	Scegliere Page Setup (Formato di stampa) dal menu Archivio dell'applicazione in uso. <i>Nota:</i> <i>A seconda dell'applicazione, il menu Page Setup (Formato di Stampa) potrebbe non apparire nel menu Archivio.</i>
Print (Stampa)	Scegliere Print (Stampa) dal menu Archivio dell'applicazione.
Epson Printer Utility 4	Per Mac OS X 10.8 o 10.7 , fare clic su System Preferences (Preferenze di Sistema) nel menu Apple e quindi su Print & Scan . Selezionare il prodotto nella casella di riepilogo Printers (Stampanti), fare clic su Options & Supplies (Opzioni e forniture) , Utility , quindi fare clic su Open Printer Utility . Per Mac OS X 10.6, fare clic su System Preferences (Preferenze di Sistema) nel menu Apple, quindi fare clic su Print & Fax (Stampa e Fax) . Selezionare il prodotto nella casella di riepilogo Printers (Stampanti), fare clic su Options & Supplies (Opzioni e forniture) , Utility , quindi fare clic su Open Printer Utility . Per Mac OS X 10.5, fare clic su System Preferences (Preferenze di Sistema) nel menu Apple, quindi fare clic su Print & Fax (Stampa e Fax) . Selezionare il prodotto in uso nella casella di riepilogo Printers (Stampanti), fare clic su Open Print Queue (Apri coda di stampa) , quindi fare clic sul pulsante Utility .

Stampa di base

Nota:

- Le schermate in questo manuale possono variare a seconda del modello.
- Prima di stampare, caricare la carta correttamente.
➔ [“Caricamento della carta” a pagina 21](#)
- Per informazioni sull'area stampabile, vedere la sezione seguente.
➔ [“Area stampabile” a pagina 131](#)
- Dopo aver completato le impostazioni, stampare una copia di prova ed esaminare i risultati prima di stampare l'intero lavoro.

Impostazioni di base del prodotto per Windows

1

Aprire il file da stampare.

Stampa di

- 2 Accedere alle impostazioni della stampante.
 ➔ “Accesso al driver della stampante in Windows” a pagina 32

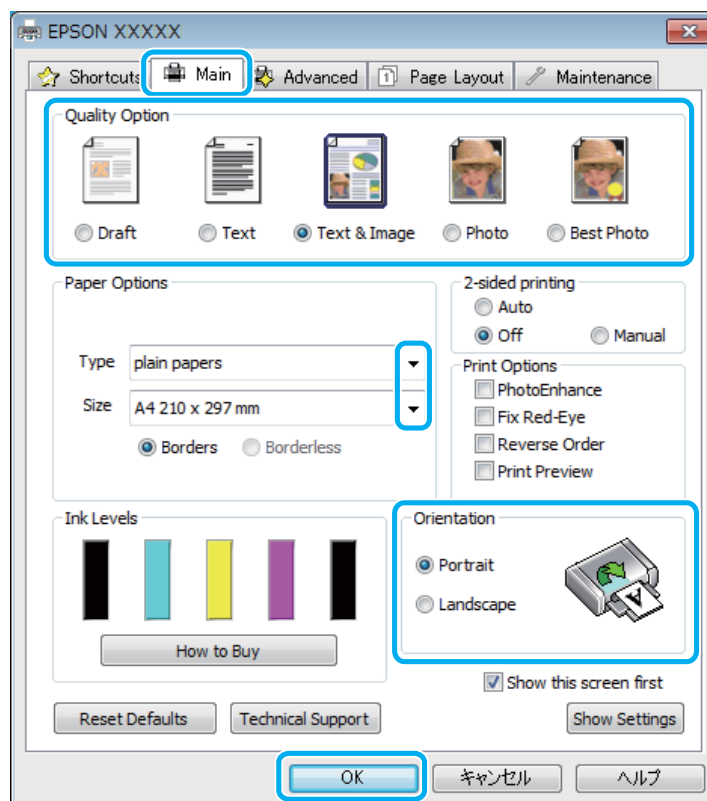

- 3 Fare clic sulla scheda **Main (Principale)**.

- 4 Selezionare l'impostazione di Type (Tipo) appropriata.
 ➔ “Impostazioni di tipo carta dal driver stampante” a pagina 20

Nota:

La qualità di stampa viene regolata automaticamente per l'impostazione di tipo carta selezionata.

- 5 Selezionare **Borderless (Senza margini)** se si desidera stampare le foto senza margini.
 ➔ “Selezione della carta” a pagina 17

Se si vuole controllare la quantità dell'immagine estendibile oltre i bordi della carta, fare clic sulla scheda **Page Layout (Layout)**, selezionare **Auto Expand (Autoespansione)** come Enlargement Method (Metodo di ingrandimento), e quindi regolare il cursore **Expansion (Espansione)**.

- 6 Selezionare l'impostazione di Size (Formato) appropriata. È anche possibile definire un formato di carta personalizzato. Per informazioni dettagliate, vedere la Guida in linea.

- 7 Selezionare **Portrait (Verticale)** (alto) o **Landscape (Orizzontale)** (largo) per modificare l'orientamento delle stampe.

Nota:

Selezionare **Landscape (Orizzontale)** quando si stampa su buste.

Stampa di

- 8** Fare clic su **OK** per chiudere la finestra delle impostazioni della stampante.

Nota:

Per modificare le impostazioni avanzate, vedere la sezione pertinente.

- 9** Stampare il file.

Impostazioni di base del prodotto per Mac OS X

Nota:

Le schermate del driver della stampante in questo manuale sono relative a Mac OS X 10.7.

- 1** Aprire il file da stampare.

- 2** Accedere alla finestra di dialogo Print (Stampa).
 ➔ [“Accesso al driver della stampante per Mac OS X”](#) a pagina 34

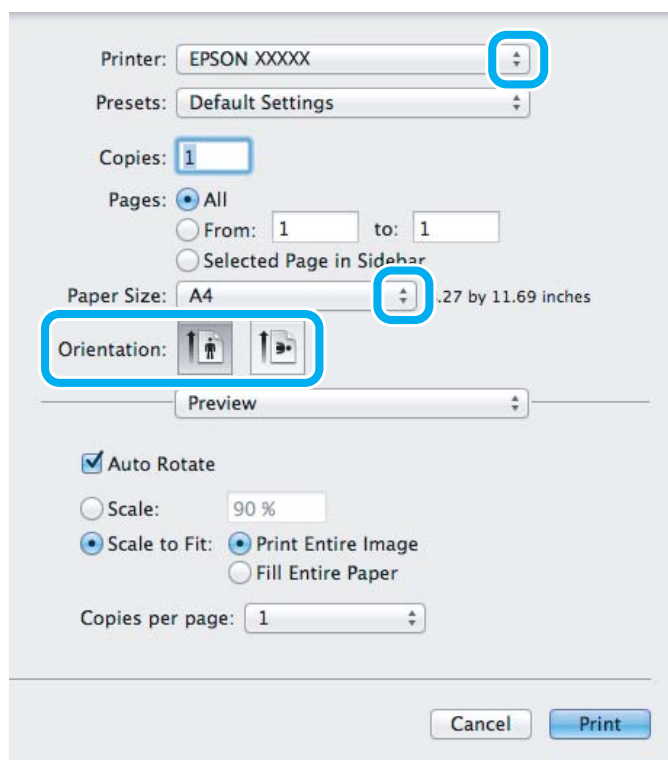

Nota:

Se viene visualizzata la finestra di dialogo semplificata, fare clic sul pulsante **Show Details (Mostra dettagli)** (per Mac OS X 10.8 o 10.7) o sul pulsante ▼ (per Mac OS X 10.6 o 10.5) per estendere tale finestra di dialogo.

Stampa di

- 3** Selezionare il prodotto in uso come impostazione di Printer (Stampante).

Nota:

A seconda dell'applicazione in uso, potrebbe non essere possibile selezionare alcuni elementi in questa finestra di dialogo. In questo caso, fare clic su **Page Setup (Formato di Stampa)** nel menu Archivio dell'applicazione, quindi eseguire le impostazioni necessarie.

- 4** Selezionare le impostazioni di Paper Size (Formato carta) appropriate.

Nota:

Selezionare **XXX (Borderless (Senza margini))** come impostazione di Paper Size (Formato carta) se si desidera stampare foto prive di margini.

➔ [“Selezione della carta” a pagina 17](#)

- 5** Selezionare l'impostazione appropriata di Orientation (Orientamento).

Nota:

Quando si stampa su buste, selezionare l'orientamento orizzontale.

- 6** Scegliere **Print Settings (Impostazioni di stampa)** dal menu a comparsa.

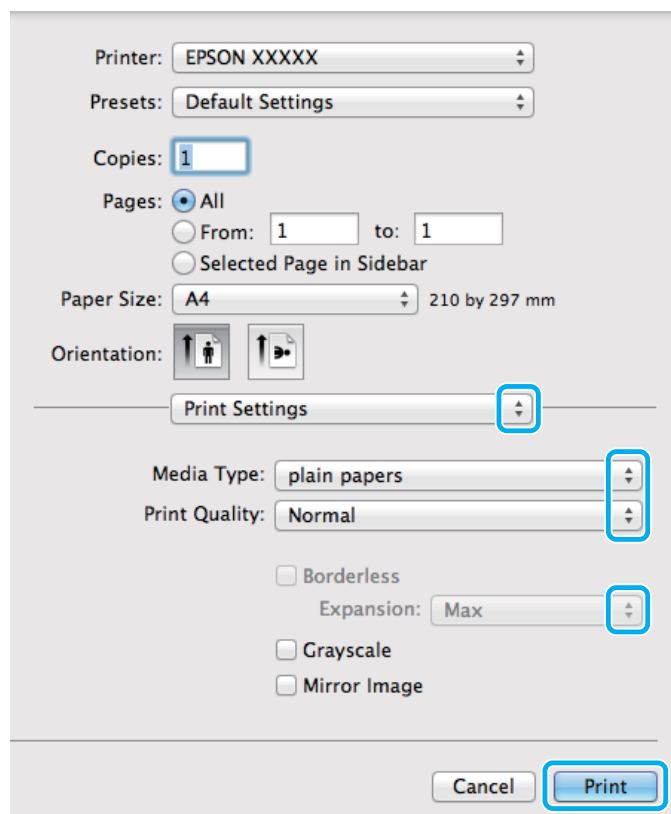

- 7** Selezionare l'impostazione appropriata di Media Type (Supporto).
➔ [“Impostazioni di tipo carta dal driver stampante” a pagina 20](#)

Stampa di

- 8 Selezionare l'impostazione appropriata di Expansion (Espansione) durante la stampa senza margini per regolare la quantità di immagine da estendere oltre i bordi della carta.
- 9 Fare clic su **Print (Stampa)** per avviare la stampa.

Annullamento della stampa

Se risulta necessario annullare la stampa, seguire le istruzioni nelle relative sezioni riportate di seguito.

Uso del pannello di controllo

Premere  per annullare un lavoro di stampa in corso.

Per Windows

Nota:

Non risulta possibile annullare un lavoro di stampa già completamente inviato al prodotto. In tal caso, annullare il lavoro di stampa tramite il prodotto.

Uso della barra di avanzamento

Quando si avvia la stampa, sullo schermo del computer viene visualizzata la barra di avanzamento.

Fare clic sul pulsante **Cancel (Annulla)** per annullare la stampa.

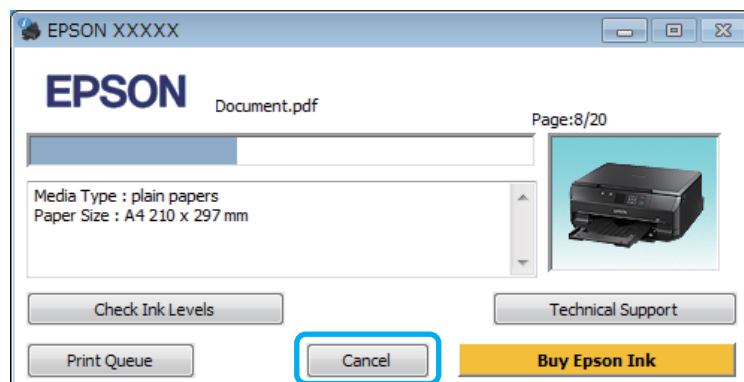

Uso di EPSON Status Monitor 3

- 1 Accedere a EPSON Status Monitor 3.
➔ [“Per Windows” a pagina 107](#)
- 2 Fare clic sul pulsante **Print Queue (Coda di stampa)**. Viene visualizzato Windows Spooler (Spooler di Windows).
- 3 Fare clic con il pulsante destro del mouse sul lavoro che si desidera cancellare, quindi selezionare **Cancel (Annulla)**.

Per Mac OS X

Per annullare un lavoro di stampa, effettuare i passaggi che seguono.

Stampa di

Nota:

Se è stato inviato un lavoro di stampa da un computer Mac OS X 10.6 o 10.5 tramite la rete, potrebbe non risultare possibile annullare la stampa dal computer. Premere  sul pannello di controllo del prodotto per annullare il lavoro di stampa. Per risolvere questo problema, vedere la Guida di rete online.

- 1 Fare clic sull'icona del prodotto nel Dock.
- 2 Nell'elenco dei nomi di documento, selezionare il documento in fase di stampa.
- 3 Fare clic sul pulsante **Delete (Elimina)** per annullare il lavoro di stampa.

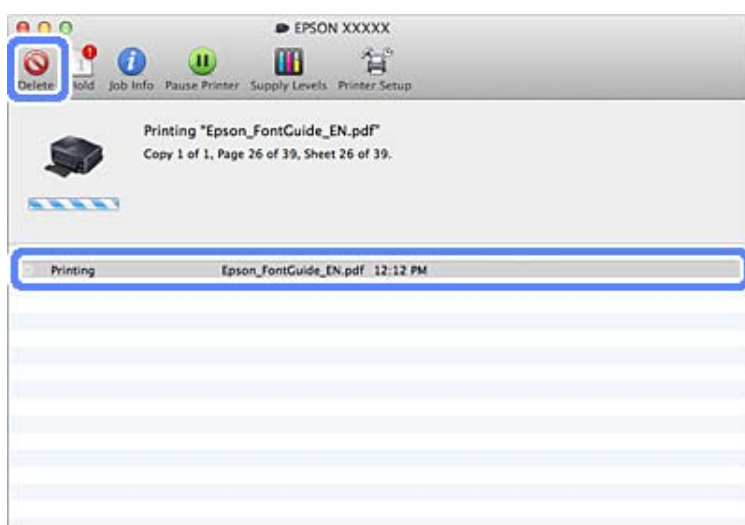

Per Mac OS X 10.8:

Fare clic sul pulsante  per annullare il lavoro di stampa.

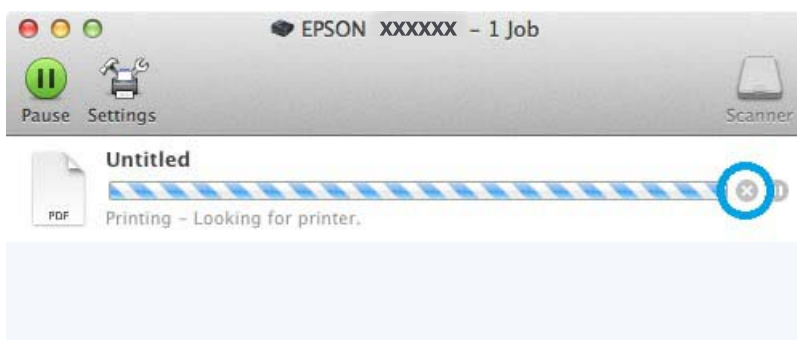

Altre opzioni

Stampa di foto in modo semplice



Epson Easy Photo Print consente di disporre e stampare immagini digitali su diversi tipi di carta. Le istruzioni procedurali nella finestra consentono di visualizzare in anteprima le immagini da stampare e di ottenere gli effetti desiderati senza ricorrere a impostazioni complicate.

Utilizzando la funzione Quick Print, è possibile eseguire la stampa con le impostazioni definite tramite un semplice clic.

Avvio di Epson Easy Photo Print

Per Windows

- Fare doppio clic sull'icona **Epson Easy Photo Print** sul desktop.
- Per Windows 8:**
Fare clic con il pulsante destro del mouse sulla schermata **Start** o sfiorare la schermata **Start** dal basso all'alto e scegliere **All apps (Tutte le app)**, quindi selezionare **Easy Photo Print** da **Epson Software**.

Per Windows 7 e Vista:

Fare clic sul pulsante Start, scegliere **All Programs (Tutti i programmi)**, fare clic su **Epson Software**, quindi su **Easy Photo Print**.

Per Windows XP:

Fare clic su **Start**, scegliere **All Programs (Tutti i programmi)**, **Epson Software**, quindi fare clic su **Easy Photo Print**.

Per Mac OS X

Fare doppio clic sulla cartella **Applications (Applicazioni)** nel disco rigido di Mac OS X, quindi fare doppio clic su **Epson Software** e sulle cartelle **Easy Photo Print**, infine fare doppio clic sull'icona di **Easy Photo Print**.

Preimpostazioni prodotto (solo per Windows)

Le preimpostazioni del driver della stampante consentono di stampare quasi istantaneamente. È inoltre possibile creare delle preimpostazioni personalizzate.

Impostazioni del prodotto per Windows

- 1** Accedere alle impostazioni della stampante.
➔ [“Accesso al driver della stampante in Windows” a pagina 32](#)

Stampa di

- 2** Selezionare una delle impostazioni di Printing Presets (Preimpostazioni di stampa) nella scheda Shortcuts (Collegamenti). Le impostazioni del prodotto vengono automaticamente definite sui valori visualizzati nella finestra a comparsa.

Stampa doppio lato

Utilizzare il driver della stampante per stampare su entrambi i lati della carta.

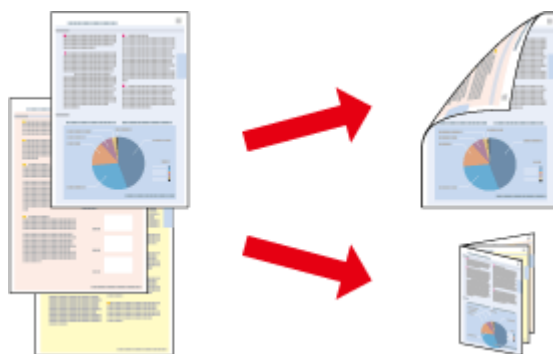

Per utenti Windows:

Sono disponibili quattro tipi di stampa doppio lato: automatica standard, automatica a pieghevole, manuale standard e manuale a pieghevole.

Per utenti Mac OS X:

Mac OS X supporta solo la stampa a doppio lato automatica standard.

La stampa doppio lato è disponibile solo per i seguenti tipi di carta e formati.

Carta	Formato
Carta comune	Legal*1, Letter, A4, B5, A5*1, A6*1
Epson Bright White Ink Jet Paper (Carta comune "Bright White")	A4
Epson Double-Sided Matte Paper (Carta opaca "Matte" per stampe fronte/retro)	A4*1

*1 Solo stampa doppio lato manuale.

Stampa di

Nota:

- ❑ Questa funzione potrebbe non essere disponibile con alcune impostazioni.
- ❑ La stampa doppio lato manuale potrebbe non essere disponibile se si accede al prodotto tramite la rete o se il prodotto viene utilizzato come stampante condivisa.
- ❑ Se l'inchiostro risulta in via di esaurimento durante la stampa doppio lato automatica, il prodotto interrompe la stampa e risulta necessario sostituire l'inchiostro. Al termine della sostituzione dell'inchiostro, il prodotto si riavvia, ma la stampa potrebbe contenere parti mancanti. In questo caso, stampare nuovamente la pagina che contiene parti mancanti.
- ❑ La capacità di caricamento varia durante la Stampa doppio lato.
➔ [“Selezione della carta” a pagina 17](#)
- ❑ Utilizzare esclusivamente tipi di carta adatti per la stampa doppio lato. In caso contrario, la qualità della stampa potrebbe scadere.
- ❑ A seconda del tipo di carta e della quantità di inchiostro utilizzato per la stampa di testo e immagini, potrebbero verificarsi dei passaggi di inchiostro attraverso la carta.
- ❑ Durante la stampa doppio lato, la superficie della carta potrebbe macchiarsi.

Nota per Windows:

- ❑ La stampa doppio lato manuale è disponibile solo se EPSON Status Monitor 3 è abilitato. Per attivare Status Monitor, accedere al driver della stampante e fare clic sulla scheda **Maintenance (Utility)**, quindi premere il pulsante **Extended Settings (Impostazioni avanzate)**. Nella finestra **Extended Settings (Impostazioni avanzate)**, selezionare la casella di controllo **Enable EPSON Status Monitor 3 (Abilita EPSON Status Monitor 3)**.
- ❑ Quando si esegue la stampa doppio lato automatica, la stampa potrebbe risultare lenta a seconda della combinazione di opzioni selezionate per **Select Document Type (Seleziona tipo documento)** nella finestra **Print Density Adjustment (Regolazione densità stampa)** e per **Paper & Quality Options (Opzioni carta e qualità)** nella finestra **Advanced (Altre impost.)**.

Nota per Mac OS X:

Quando si esegue la stampa doppio lato automatica, la stampa potrebbe risultare lenta a seconda della combinazione di opzioni selezionate per **Document Type (Tipo documento)** nella finestra **Two-sided Printing Settings (Impostazioni stampa fronte/retro)** e per **Print Quality (Qualità)** nella finestra **Print Settings (Impostazioni di stampa)**.

Impostazioni del prodotto per Windows

- 1 Accedere alle impostazioni della stampante.
➔ [“Accesso al driver della stampante in Windows” a pagina 32](#)
- 2 Scegliere l'opzione desiderata di 2-sided printing (Stampa doppio lato) nella scheda **Page Layout (Layout)**. Per stampare dei fascicoletti pieghevoli, selezionare **Folded Booklet (Fascicoletto pieghevole)**.

Nota:

Quando si utilizza la stampa automatica, assicurarsi che sia selezionato **Auto**.

- 3 Fare clic su **Settings (Impostazioni)** e definire le impostazioni appropriate.

Stampa di

- 4** Verificare eventuali altre impostazioni e stampare.

Nota:

- Quando si stampa automaticamente o si stampano dati di densità elevata, quali foto o grafici, si consiglia di definire le impostazioni nella finestra *Print Density Adjustment* (Regolazione densità stampa).
- Il margine reale di rilegatura può variare rispetto alle impostazioni specificate, a seconda dell'applicazione in uso. Eseguire alcune prove per determinare i risultati reali prima di stampare l'intero lavoro.
- La stampa doppio lato manuale consente di stampare prima le pagine pari. Quando si stampano le pagine dispari, viene espulso un foglio di carta bianco al termine del lavoro di stampa.
- Quando si esegue la stampa manuale, assicurarsi che l'inchiostro sia completamente asciutto prima di ricaricare la carta.

Impostazioni del prodotto per Mac OS X

- 1** Accedere alla finestra di dialogo Print (Stampa).
 ➔ [“Accesso al driver della stampante per Mac OS X” a pagina 34](#)
- 2** Definire le impostazioni appropriate nel riquadro Two-sided Printing Settings (Impostazioni stampa fronte/retro).
- 3** Verificare eventuali altre impostazioni e stampare.

Nota:

Se si stampano dati a densità elevata quali foto e grafici, si consiglia di regolare le impostazioni di *Print Density* (Densità stampa) e *Increased Ink Drying Time* (Tempo essiccazione aumentato) manualmente.

Stampa con adattamento alla pagina

Permette di ingrandire o ridurre automaticamente le dimensioni del documento per adattarle al formato carta selezionato nel driver della stampante.

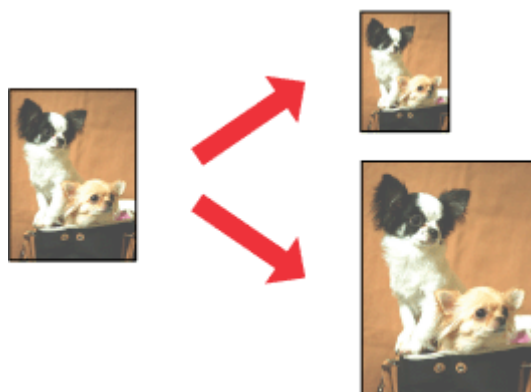

Nota:

Questa funzione potrebbe non essere disponibile con alcune impostazioni.

Impostazioni del prodotto per Windows

- 1 Accedere alle impostazioni della stampante.
➔ [“Accesso al driver della stampante in Windows” a pagina 32](#)
- 2 Selezionare **Reduce/Enlarge Document (Stampa proporzionale)** e **By Output Paper Size (Per formato carta in output)** nella scheda Page Layout (Layout), quindi selezionare il formato della carta in uso dall'elenco a discesa.
- 3 Verificare eventuali altre impostazioni e stampare.

Impostazioni del prodotto per Mac OS X

- 1 Accedere alla finestra di dialogo Print (Stampa).
➔ [“Accesso al driver della stampante per Mac OS X” a pagina 34](#)
- 2 Scegliere **Scale to fit paper size (Adatta al formato carta)** per Destination Paper Size (Formato carta destinazione) nel riquadro Paper Handling (Gestione carta), quindi selezionare il formato della carta in uso dal menu a comparsa.
- 3 Verificare eventuali altre impostazioni e stampare.

Stampa con l'opzione Pages per sheet (Pagine per foglio)

Permette di utilizzare il driver della stampante per stampare 2 o 4 pagine su un foglio singolo di carta.

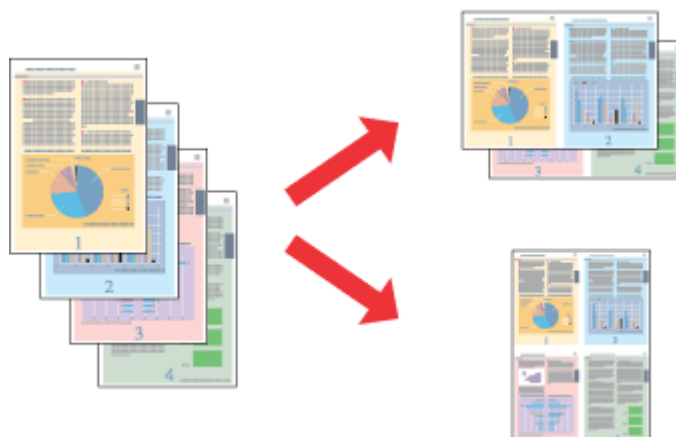

Nota:

Questa funzione potrebbe non essere disponibile con alcune impostazioni.

Impostazioni del prodotto per Windows

- 1 Accedere alle impostazioni della stampante.
➔ [“Accesso al driver della stampante in Windows” a pagina 32](#)

Stampa di

- 2 Selezionare **Multi-Page (Multipagina)** e quindi selezionare **Pages per Sheet (Pagine per foglio)** nella scheda Page Layout (Layout).
- 3 Scegliere il numero di pagine e l'ordine di pagina desiderati.
- 4 Verificare eventuali altre impostazioni e stampare.

Impostazioni del prodotto per Mac OS X

- 1 Accedere alla finestra di dialogo Print (Stampa).
➔ [“Accesso al driver della stampante per Mac OS X” a pagina 34](#)
- 2 Selezionare il numero desiderato di Pages per Sheet (Pagine per foglio) e Layout Direction (Orientamento) (ordine di pagina) nel riquadro Layout.
- 3 Verificare eventuali altre impostazioni e stampare.

Condivisione del prodotto per la stampa

Configurazione per Windows

Nelle seguenti istruzioni viene descritto come impostare il prodotto in modo da condividerlo con gli altri utenti in rete.

Innanzitutto, impostare il prodotto come condiviso sul computer a cui è collegato direttamente. Quindi, aggiungere il prodotto ad ogni computer della rete che accederà a esso.

Nota:

- Queste istruzioni sono valide soltanto per reti di piccole dimensioni. Per condividere il prodotto su una rete di grandi dimensioni, consultare l'amministratore della rete.
- Le schermate della seguente sezione fanno riferimento al sistema operativo Windows 7.

Configurazione del prodotto come stampante condivisa

Nota:

- Per configurare il prodotto come stampante condivisa in Windows 8, 7 o Vista, occorre disporre di un account con privilegi di amministratore e di una password se si accede come utente con account standard.
- Per configurare il prodotto come stampante predefinita in Windows XP, è necessario accedere con un account Computer Administrator (Amministratore computer).

Sul computer direttamente collegato al prodotto, effettuare i passaggi che seguono:

Stampa di

1**Windows 8:**

Selezionare **Desktop**, charm (accesso) **Settings (Impostazioni)** e **Control Panel (Pannello di controllo)**. Quindi, selezionare **Devices and Printers (Dispositivi e stampanti)** dalla categoria **Hardware and Sound (Hardware e suoni)**.

Windows 7:

Fare clic sul pulsante start, quindi selezionare **Devices and Printers (Dispositivi e stampanti)**.

Windows Vista:

Fare clic sul pulsante start, selezionare **Control Panel (Pannello di controllo)**, quindi selezionare **Printer (Stampante)** dalla categoria **Hardware and Sound (Hardware e suoni)**.

Windows XP:

Fare clic su **Start** e selezionare **Control Panel (Pannello di controllo)**, quindi selezionare **Printers and Faxes (Stampanti e fax)**, dalla categoria **Printers and Other Hardware (Stampanti e altro hardware)**.

2**Windows 8 e 7:**

Fare clic con il pulsante destro del mouse sul prodotto o tenere premuto il dito sul prodotto e scegliere **Printer properties (Proprietà stampante)**, quindi selezionare **Sharing (Condivisione)**. Quindi, selezionare il pulsante **Change Sharing Options (Modifica opzioni condivisione)**.

Windows Vista:

Fare clic con il pulsante destro del mouse sull'icona del prodotto desiderato, quindi fare clic su **Sharing (Condivisione)**. Fare clic sul pulsante **Change sharing options (Modifica opzioni condivisione)** e quindi su **Continue (Continua)**.

Windows XP:

Fare clic con il pulsante destro del mouse sull'icona del prodotto desiderato, quindi fare clic su **Sharing (Condivisione)**.

3

Selezionare **Share this printer (Condividi la stampante)**, quindi digitare un nome in Name (Nome) condivisione.

Nota:

Non utilizzare spazi o trattini per il nome della condivisione.

Stampa di

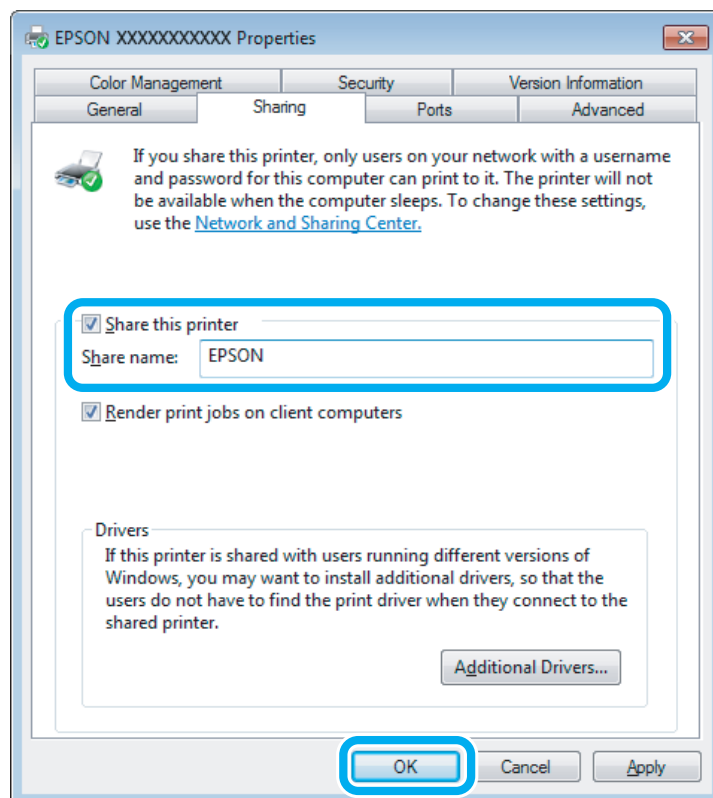

Se si desidera scaricare automaticamente i driver della stampante per i computer dotati di versioni differenti di Windows, fare clic su **Additional Drivers (Driver aggiuntivi)** e selezionare l'ambiente e i sistemi operativi degli altri computer. Fare clic su **OK**, quindi inserire il disco del software del prodotto.

4

Fare clic su **OK** o su **Close (Chiudi)** (se i driver aggiuntivi sono stati installati).

Aggiunta del prodotto su altri computer di rete

Per aggiungere il prodotto a ogni computer di rete che accederà a esso, effettuare i passaggi che seguono.

Nota:

Il prodotto deve essere configurato come stampante condivisa sul computer a cui è collegato prima di potervi accedere da un altro computer.

➔ [“Configurazione del prodotto come stampante condivisa” a pagina 45](#)

1

Windows 8:

Selezionare **Desktop**, charm (accesso) **Settings (Impostazioni)** e **Control Panel (Pannello di controllo)**. Quindi, selezionare **Devices and Printers (Dispositivi e stampanti)** dalla categoria **Hardware and Sound (Hardware e suoni)**.

Windows 7:

Fare clic sul pulsante start, quindi selezionare **Devices and Printers (Dispositivi e stampanti)**.

Windows Vista:

Fare clic sul pulsante start, selezionare **Control Panel (Pannello di controllo)**, quindi selezionare **Printer (Stampante)** dalla categoria **Hardware and Sound (Hardware e suoni)**.

Stampa di

Windows XP:

Fare clic su **Start** e selezionare **Control Panel (Pannello di controllo)**, quindi selezionare **Printers and Faxes (Stampanti e fax)**, dalla categoria **Printers and Other Hardware (Stampanti e altro hardware)**.

2

Windows 8, 7 e Vista:

Selezionare il pulsante **Add a printer (Aggiungi stampante)**.

Windows XP:

Fare clic sul pulsante **Add a printer (Aggiungi stampante)**. Viene visualizzata l'Add Printer Wizard (Installazione guidata stampante). Fare clic sul pulsante **Next (Avanti)**.

3

Windows 8:

Andare al passaggio 4.

Windows 7 e Vista:

Fare clic su **Add a network, wireless or Bluetooth printer (Aggiungi stampante di rete, wireless o Bluetooth)**, quindi fare clic su **Next (Avanti)**.

Windows XP:

Selezionare una **A network printer, or a printer attached to another computer (Stampante di rete o stampante collegata a un altro computer)**, quindi fare clic su **Next (Avanti)**.

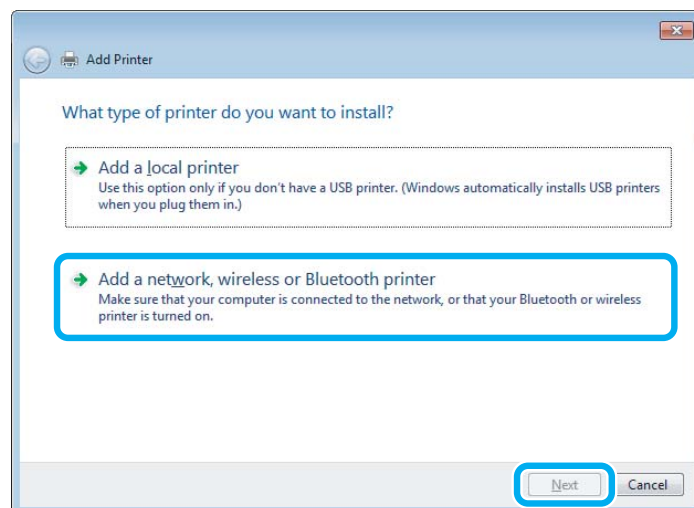

4

Seguire le istruzioni sullo schermo per selezionare il prodotto da utilizzare.

Nota:

A seconda del sistema operativo e della configurazione del computer dove è collegato il prodotto, l'Add Printer Wizard (Installazione guidata stampante) potrà richiedere di installare il driver della stampante dal disco del software del prodotto. Fare clic sul pulsante **Have Disk (Disco driver)** e seguire le istruzioni visualizzate sullo schermo.

Configurazione per Mac OS X

Per impostare il prodotto in una rete Mac OS X, utilizzare l'impostazione Printer Sharing (Condivisione Stampante). Per informazioni dettagliate, vedere la documentazione del Macintosh in uso.

Scansione

Proviamo ad eseguire una scansione

Inizio di una scansione

Procediamo alla scansione di un documento per acquisire dimestichezza con il processo.

- 1** Collocare l'originale da acquisire sul vetro dello scanner.
➔ [“Posizionamento degli originali” a pagina 25](#)
- 2** Avviare Epson Scan.
 - Windows 8:
Selezionare l'icona **EPSON Scan** sul desktop o selezionare **EPSON Scan** dalla schermata **Start**.
 - Windows 7, Vista e XP:
Fare doppio clic sull'icona **Epson Scan** sul desktop.
 - Mac OS X:
Selezionare **Applications (Applicazioni) > Epson Software > EPSON Scan**.
- 3** Selezionare **Home Mode (Modo Principiante)**.

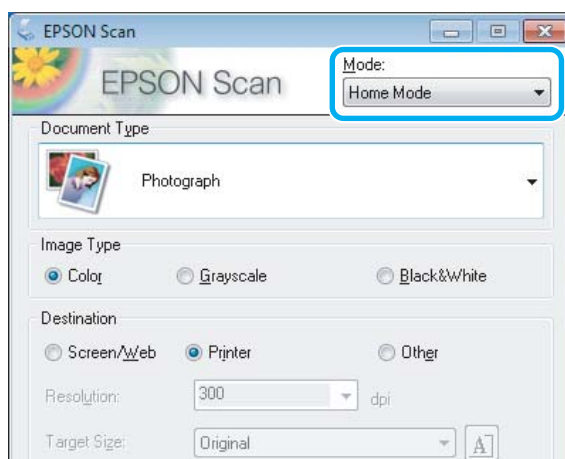

Scansione

- 4** Selezionare **Text/Line Art (Testo/Grafica)** come impostazione di **Document Type (Tipo documento)**.

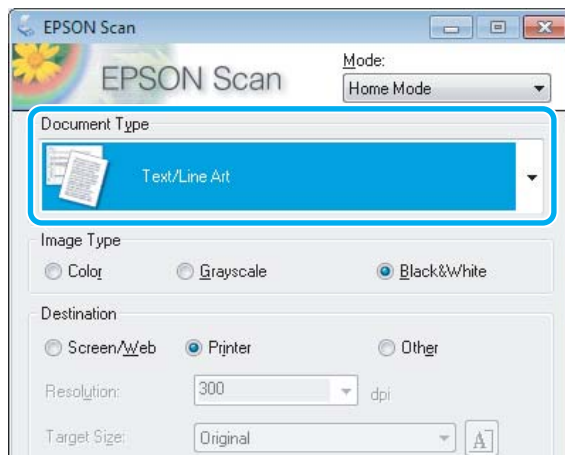

- 5** Fare clic su **Preview (Anteprima)**.

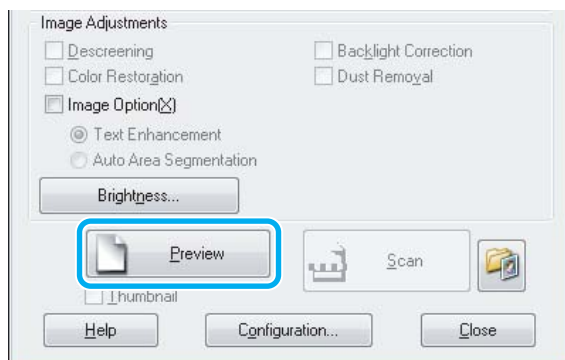

- 6** Fare clic su **Scan (Acquisisci)**.

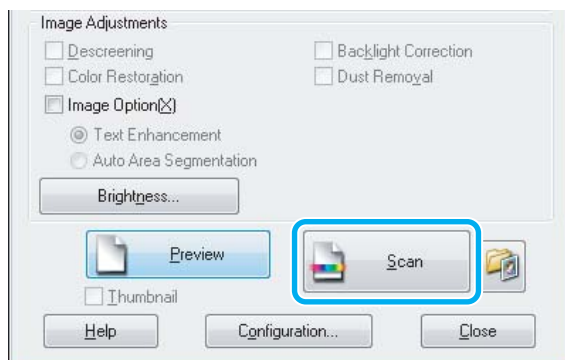

Scansione

7 Fare clic su **OK**.

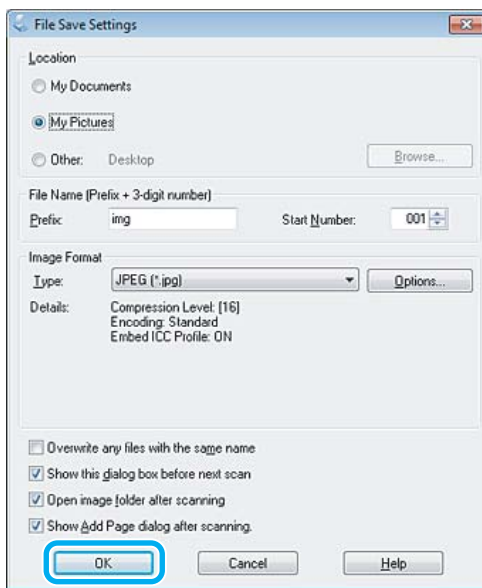



L'immagine acquisita viene salvata.





Funzioni di Image Adjustment (Regolazioni Immagine)

Epson Scan offre diverse impostazioni per il miglioramento del colore, della nitidezza, del contrasto e di altri aspetti riguardanti la qualità dell'immagine.



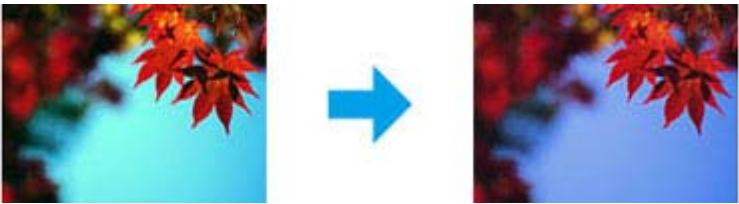

Per ulteriori dettagli su Epson Scan, vedere la guida.

<p>Histogram (Istogramma)</p>	<p>Fornisce un'interfaccia grafica per regolare individualmente i livelli di bianchi, ombre e gamma.</p> 
<p>Tone Correction (Correzione Toni)</p>	<p>Fornisce un'interfaccia grafica per regolare individualmente i livelli di tonalità.</p> 

Scansione

<p>Image Adjustment (Regolazioni Immagine)</p>	<p>Consente di regolare la luminosità, il contrasto e il bilanciamento dei colori rosso, verde e blu nell'immagine complessiva.</p> 
<p>Color Palette (Tavolozza colori)</p>	<p>Fornisce un'interfaccia grafica per la regolazione dei livelli dei mezzitoni, quali le tonalità della pelle, senza effetti sulle aree di bianchi e ombre dell'immagine.</p> 
<p>Unsharp Mask (Maschera di contrasto)</p>	<p>Rende più definite le estremità delle aree dell'immagine aumentandone la nitidezza complessiva.</p> 
<p>Descreening (Deretinatura)</p>	<p>Rimuove il motivo increspato (denominato moiré) che può apparire in aree dell'immagine leggermente ombreggiate, ad esempio nelle tonalità della pelle.</p> 
<p>Color Restoration (Ripristino Colore)</p>	<p>Consente di ripristinare automaticamente i colori delle foto sbiadite.</p> 

Scansione

<p>Backlight Correction (Correzione retroilluminazione)</p>	<p>Consente di rimuovere le ombre dalle foto eccessivamente retroilluminate.</p> 
<p>Dust Removal (Rimozione Polvere)</p>	<p>Consente di rimuovere automaticamente i segni della polvere dall'originale.</p> 
<p>Text Enhancement (Miglioramento testo)</p>	<p>Migliora il riconoscimento del testo durante la scansione di documenti di testo.</p> 
<p>Auto Area Segmentation (Separazione Area)</p>	<p>Rende le immagini in bianco e nero più nitide e il riconoscimento di testo più accurato separando il testo dalla grafica.</p> 
<p>Color Enhance (Migliora Colore)</p>	<p>Esegue la scansione enfatizzando un determinato colore. È possibile scegliere tra rosso, blu o verde.</p> 

Scansione di base dal pannello di controllo

È possibile effettuare la scansione di documenti e inviare l'immagine acquisita dal prodotto a un computer collegato. Assicurarsi di aver installato il software del prodotto sul computer e di averlo collegato al computer.

Scansione

- 1 Collocare lo/gli originale/i.
➔ [“Posizionamento degli originali” a pagina 25](#)
- 2 Accedere alla modalità **Scansione** dal menu Inizio.
- 3 Selezionare una voce del menu di scansione.
➔ [“Modalità Scansione” a pagina 75](#)
- 4 Selezionare il computer in uso.

Nota:

- Se il prodotto è connesso a una rete, è possibile selezionare il computer sul quale si desidera salvare l'immagine acquisita.
- È possibile cambiare il nome del computer visualizzato sul pannello di controllo utilizzando Epson Event Manager.

- 5 Premere \diamond per avviare la scansione.

L'immagine acquisita viene salvata.

Elenco dei menu della modalità Scansione

Per informazioni sull'elenco dei menu della modalità Scansione, vedere la seguente sezione.

- ➔ [“Modalità Scansione” a pagina 75](#)

Scansione di base dal computer

Scansione in Full Auto Mode (Modo Automatico)

Full Auto Mode (Modo Automatico) consente di eseguire una scansione semplice e veloce, senza definire alcuna impostazione o visualizzare un'anteprima dell'immagine. Questa modalità è utile quando si desidera eseguire acquisizioni a dimensione originale (100%).

Nota:

Per ulteriori dettagli su Epson Scan, vedere la guida.

- 1 Collocare lo/gli originale/i.
- 2 Avviare Epson Scan.
➔ [“Avvio del driver Epson Scan” a pagina 71](#)

Scansione

3

Selezionare **Full Auto Mode (Modo Automatico)** dall'elenco Mode (Modalità).

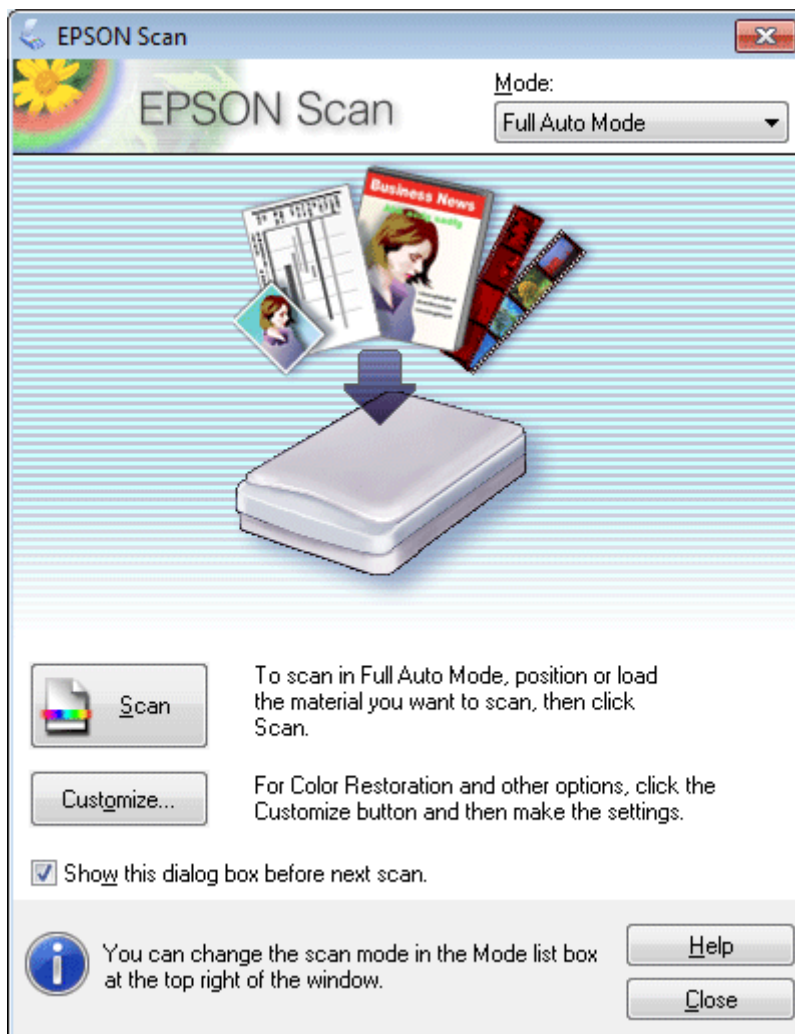
**Nota:**

Se la casella di controllo **Show this dialog box before next scan (Mostra questa finestra di dialogo prima della prossima scansione)** è deselezionata, Epson Scan avvia la scansione immediatamente senza visualizzare questa schermata. Per tornare alla schermata, fare clic su **Cancel (Annulla)** nella finestra di dialogo Scanning (Scansione) durante la scansione.

Scansione

4

Fare clic su **Scan (Acquisisci)**. Epson Scan avvia la scansione in Full Auto Mode (Modo Automatico).

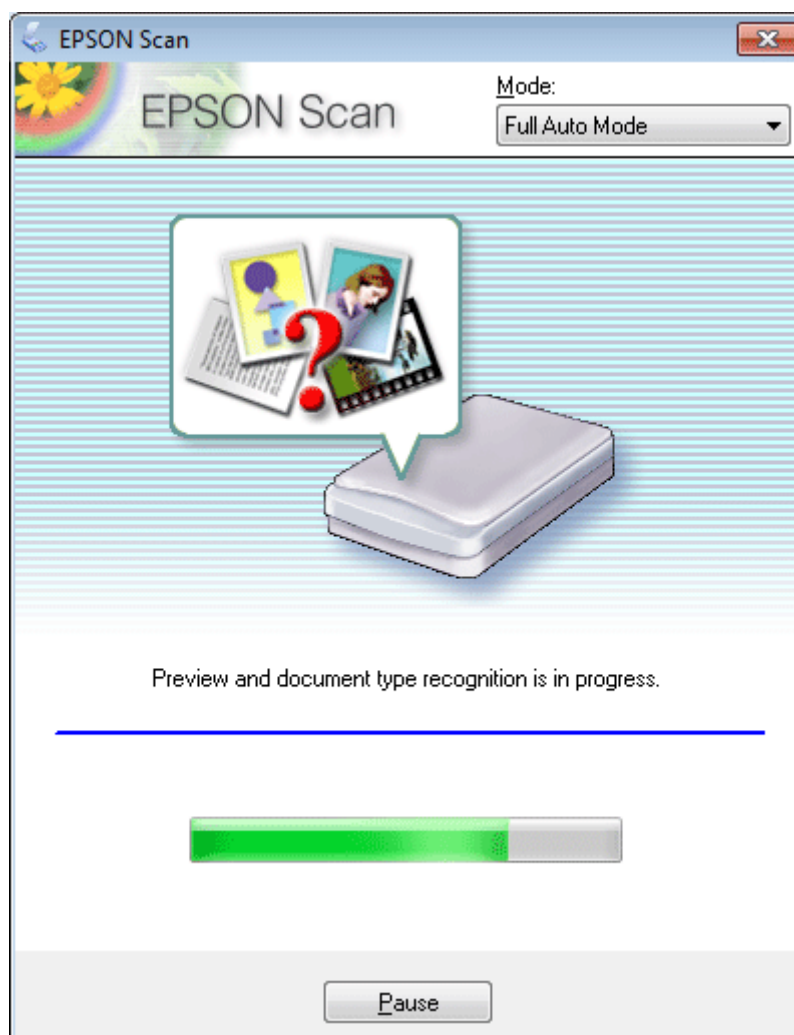

Epson Scan visualizza in anteprima tutte le immagini, determina il tipo di documento sorgente e seleziona automaticamente le impostazioni di acquisizione.

L'immagine acquisita viene salvata.

Scansione con Home Mode (Modo Principiante)

La modalità Home Mode (Modo Principiante) consente di personalizzare alcune impostazioni di scansione e di verificare le modifiche apportate in un'immagine di anteprima. Questa modalità è utile per la scansione di base di foto e grafica.

Nota:

Per ulteriori dettagli su Epson Scan, vedere la guida.

1

Collocare lo/gli originale/i.
➔ [“Posizionamento degli originali” a pagina 25](#)

Scansione

- 2 Avviare Epson Scan.
➔ “Avvio del driver Epson Scan” a pagina 71
- 3 Selezionare **Home Mode (Modo Principiante)** dall'elenco Mode (Modalità).

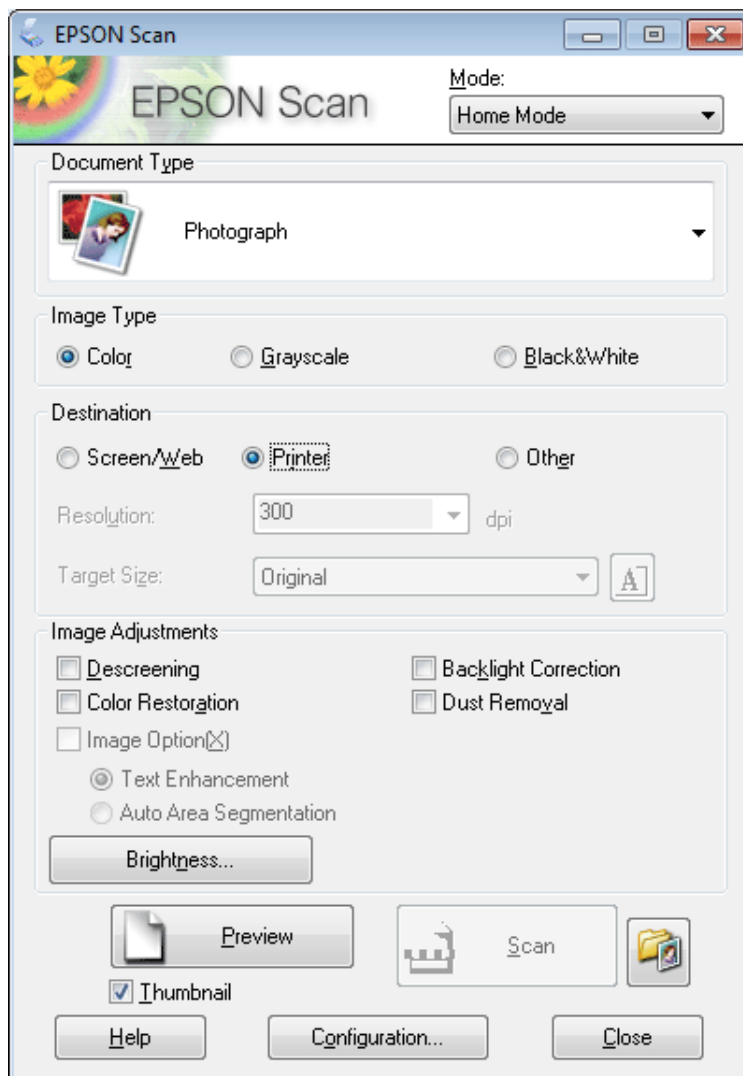

- 4 Selezionare l'impostazione Document Type (Tipo documento).
- 5 Selezionare l'impostazione Image Type (Tipo immagine).
- 6 Fare clic su **Preview (Anteprima)**.
➔ “Anteprima e regolazione dell'area di scansione” a pagina 62
- 7 Regolare l'esposizione, la luminosità e le altre impostazioni riguardanti la qualità dell'immagine.
- 8 Fare clic su **Scan (Acquisisci)**.

Scansione

- 9 Nella finestra File Save Settings (Opzioni Salvataggio File), selezionare l'impostazione Type (Tipo), quindi fare clic su **OK**.

Nota:

Se la casella di controllo **Show this dialog box before next scan (Mostra questa finestra di dialogo prima della prossima scansione)** è deselezionata, Epson Scan avvia la scansione immediatamente senza visualizzare la finestra File Save Settings (Opzioni Salvataggio File).

L'immagine acquisita viene salvata.

Scansione in Office Mode (Modo Office)

Office Mode (Modo Office) consente di acquisire rapidamente documenti di testo senza visualizzare un'anteprima dell'immagine.

Nota:

Per ulteriori dettagli su Epson Scan, vedere la guida.

- 1 Collocare lo/gli originale/i.
➔ [“Posizionamento degli originali” a pagina 25](#)
- 2 Avviare Epson Scan.
➔ [“Avvio del driver Epson Scan” a pagina 71](#)

Scansione

- 3** Selezionare **Office Mode (Modo Office)** dall'elenco Mode (Modalità).

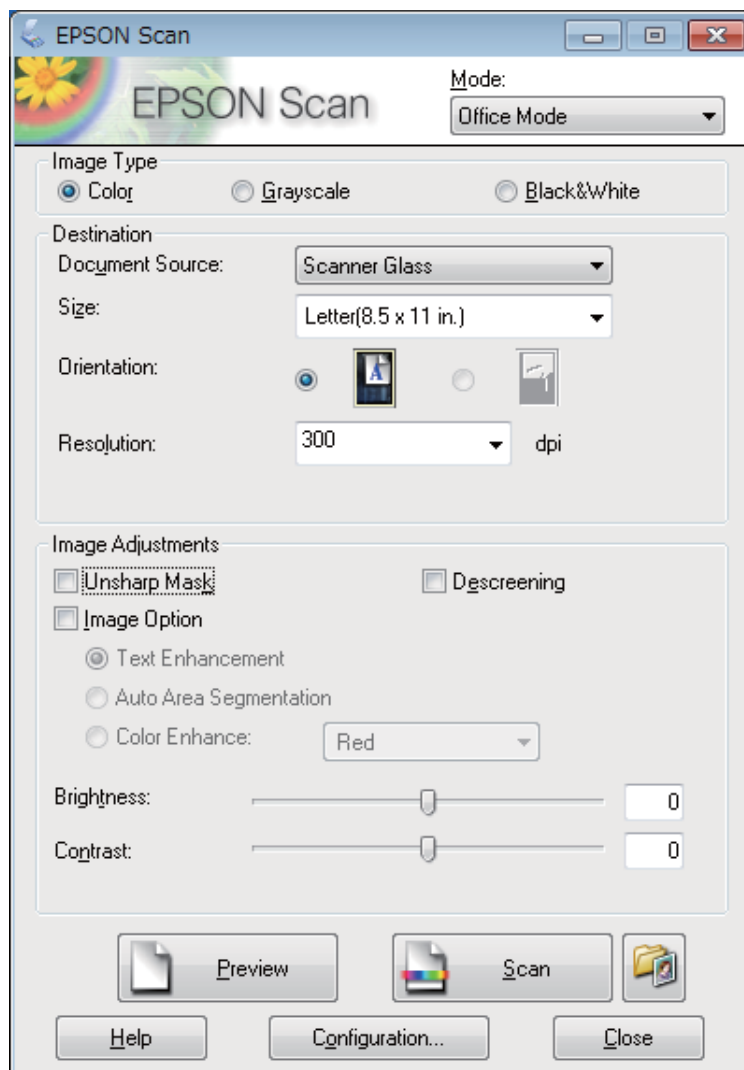

- 4** Selezionare l'impostazione Image Type (Tipo immagine).
- 5** Selezionare l'impostazione Document Source (Origine documento).
- 6** Selezionare il formato dell'originale come impostazione di Size (Dimensioni).
- 7** Selezionare una risoluzione appropriata degli originali come impostazione di Resolution (Risoluzione).
- 8** Fare clic su **Scan (Acquisisci)**.

Scansione

- 9 Nella finestra File Save Settings (Opzioni Salvataggio File), selezionare l'impostazione Type (Tipo), quindi fare clic su **OK**.

Nota:

Se la casella di controllo **Show this dialog box before next scan (Mostra questa finestra di dialogo prima della prossima scansione)** è deselezionata, Epson Scan avvia la scansione immediatamente senza visualizzare la finestra File Save Settings (Opzioni Salvataggio File).

L'immagine acquisita viene salvata.

Scansione con Professional Mode (Modo Professionale)

La modalità Professional Mode (Modo Professionale) consente di agire sulla totalità delle impostazioni di scansione e di verificare le modifiche apportate in un'immagine di anteprima. Questa modalità è consigliata per gli utenti esperti.

Nota:

Per ulteriori dettagli su Epson Scan, vedere la guida.

- 1 Collocare lo/gli originale/i.
➔ [“Posizionamento degli originali” a pagina 25](#)
- 2 Avviare Epson Scan.
➔ [“Avvio del driver Epson Scan” a pagina 71](#)

Scansione

- 3 Selezionare **Professional Mode (Modo Professionale)** dall'elenco Mode (Modalità).

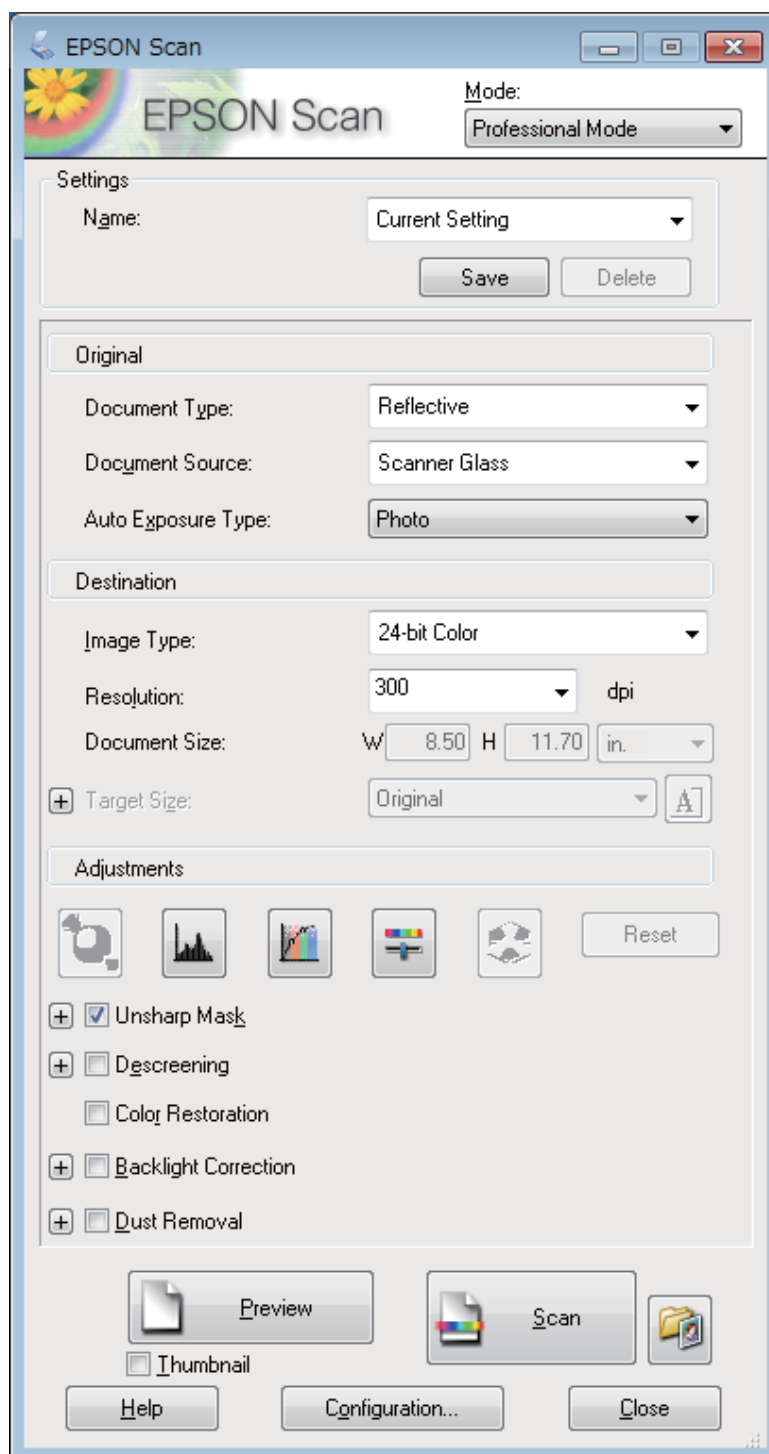

- 4 Selezionare il tipo di originale da acquisire come impostazione di Document Type (Tipo documento).

- 5 Selezionare l'impostazione Document Source (Origine documento).

- 6 Selezionare **Photo (Foto)** o **Document (Documento)** come impostazione di Auto Exposure Type (Opzione Autoesposizione).

Scansione

- 7 Selezionare l'impostazione Image Type (Tipo immagine).
- 8 Selezionare una risoluzione appropriata degli originali come impostazione di Resolution (Risoluzione).
- 9 Fare clic su **Preview (Anteprima)** per visualizzare un'anteprima dell'immagine o delle immagini. Viene visualizzata la finestra Preview (Anteprima) con visualizzata l'immagine o le immagini.
➔ [“Anteprima e regolazione dell'area di scansione” a pagina 62](#)
- 10 Se necessario, selezionare le dimensioni delle immagini acquisite mediante l'impostazione Target Size (Dimensioni). È possibile acquisire le immagini con le loro dimensioni originali oppure ridurle o ingrandirle selezionando Target Size (Dimensioni).
- 11 Regolare la qualità dell'immagine, se necessario.
➔ [“Funzioni di Image Adjustment \(Regolazioni Immagine\)” a pagina 51](#)
- 12 Fare clic su **Scan (Acquisisci)**.
- 13 Nella finestra File Save Settings (Opzioni Salvataggio File), selezionare l'impostazione Type (Tipo), quindi fare clic su **OK**.

Nota:

Se la casella di controllo **Show this dialog box before next scan (Mostra questa finestra di dialogo prima della prossima scansione)** è deselezionata, Epson Scan avvia la scansione immediatamente senza visualizzare la finestra File Save Settings (Opzioni Salvataggio File).

L'immagine acquisita viene salvata.

Anteprima e regolazione dell'area di scansione

Selezione di una modalità di anteprima

Dopo aver definito le impostazioni di base e di risoluzione, è possibile visualizzare l'anteprima delle immagini e selezionare o regolare l'area delle immagini in una finestra Preview (Anteprima). Sono disponibili due tipi di anteprima.

- L'anteprima Normal (Normale) visualizza l'immagine o le immagini di anteprima nella loro interezza. È possibile selezionare l'area di scansione ed effettuare manualmente tutte le regolazioni della qualità di immagine.
- L'anteprima Thumbnail (Miniatura) visualizza le immagini di anteprima come miniature. Epson Scan individua automaticamente le estremità dell'area di scansione e applica le impostazioni di esposizione automatica all'immagine o alle immagini e le ruota, se necessario.

Scansione

Nota:

- ❑ Alcune impostazioni modificate dopo l'anteprima vengono reimpostate se si modifica la modalità di anteprima.
- ❑ A seconda del tipo di documento e della modalità Epson Scan in uso, potrebbe non essere possibile modificare il tipo di anteprima.
- ❑ Se si esegue l'anteprima senza visualizzare la finestra di dialogo Preview (Anteprima), le immagini vengono visualizzate con la modalità di anteprima predefinita. Se si esegue l'anteprima visualizzando la finestra di dialogo Preview (Anteprima), le immagini vengono visualizzate con la modalità di anteprima selezionata appena prima dell'operazione.
- ❑ Per ridimensionare la finestra Preview (Anteprima), fare clic e trascinare l'angolo della finestra Preview (Anteprima).
- ❑ Per ulteriori dettagli su Epson Scan, vedere la guida.

Creazione di un riquadro di selezione

Un riquadro di selezione è una cornice intermittente che appare sulle estremità dell'immagine di anteprima per indicare l'area di scansione.

Per tracciare un riquadro di selezione, procedere come segue.

- ❑ Per tracciare manualmente un riquadro di selezione, posizionare il puntatore nell'area in cui si desidera collocare l'angolo del riquadro di selezione e fare clic. Trascinare il mirino sull'immagine verso l'angolo opposto dell'area di scansione desiderata.







- ❑ Per tracciare automaticamente un riquadro di selezione, fare clic sull'icona di individuazione automatica . È possibile utilizzare quest'icona solo quando si visualizzano anteprime normali e sul vetro dello scanner è presente solo un documento.
- ❑ Per tracciare il riquadro di selezione a una dimensione specificata, immettere una nuova larghezza e una nuova altezza per l'impostazione Document Size (Dimensione Documento).
- ❑ Per ottenere i migliori risultati e la migliore esposizione dell'immagine, accertarsi che tutti i lati del riquadro di selezione si trovino all'interno dell'immagine di anteprima. Non includere nel riquadro di selezione alcuna area circostante l'immagine di anteprima.

Regolazione di un riquadro di selezione

È possibile spostare il riquadro di anteprima e regolarne le dimensioni. Se si visualizzano anteprime normali, è possibile creare più riquadri di selezione (fino a 50) su una singola immagine per acquisire aree diverse dell'immagine come file di scansione separati.

Scansione

	Per spostare il riquadro di selezione, posizionare il cursore all'interno del riquadro di selezione. Il puntatore assume l'aspetto di una mano. Fare clic e trascinare il riquadro di selezione nella posizione desiderata.
	Per modificare le dimensioni del riquadro di selezione, posizionare il cursore sopra un'estremità o un angolo del riquadro di selezione. Il puntatore assume la forma di una freccia a due punte diritta o angolare. Fare clic e trascinare l'estremità o l'angolo fino alle dimensioni desiderate.
	Per creare ulteriori riquadri di selezione della stessa dimensione, fare clic su quest'icona.
	Per eliminare un riquadro di selezione, fare clic all'interno di esso e fare clic su quest'icona.
	Fare clic su quest'icona per attivare tutti i riquadri di selezione.

Nota:

- Per consentire solo il movimento orizzontale o verticale del riquadro di selezione, tenere premuto il tasto **Shift** mentre si sposta il riquadro di selezione.
- Per bloccare le proporzioni correnti del riquadro di selezione, tenere premuto il tasto **Shift** mentre si modificano le dimensioni del riquadro di selezione.
- Se si tracciano più riquadri di selezione, assicurarsi di fare clic su **All (Tutti)** nella finestra Preview (Anteprima) prima di eseguire la scansione. In caso contrario, verrà acquisita solo l'area all'interno dell'ultimo riquadro di selezione tracciato.

Scansioni diverse

Scansione di riviste

Posizionare innanzitutto la rivista e avviare Epson Scan.

➔ “Inizio di una scansione” a pagina 49

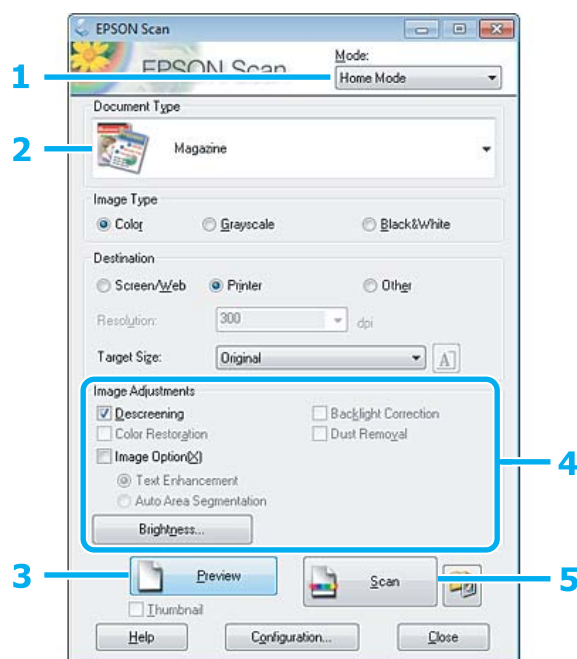

- 1 Selezionare **Home Mode (Modo Principiante)** dall'elenco Mode (Modalità).
- 2 Selezionare **Magazine (Rivista)** come impostazione di Document Type (Tipo documento).
- 3 Fare clic su **Preview (Anteprima)**.
- 4 Regolare l'esposizione, la luminosità e le altre impostazioni riguardanti la qualità dell'immagine.
Per ulteriori dettagli su Epson Scan, vedere la guida.

Scansione

- 5 Fare clic su **Scan (Acquisisci)**.

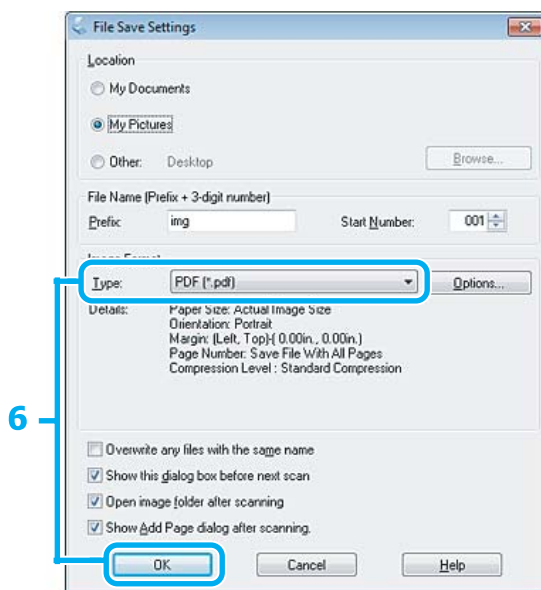

- 6 Selezionare **PDF** come impostazione di Type (Tipo), quindi fare clic su **OK**.

L'immagine acquisita viene salvata.

Scansione di più documenti in un file PDF

Posizionare innanzitutto il documento e avviare Epson Scan.

➔ “Inizio di una scansione” a pagina 49

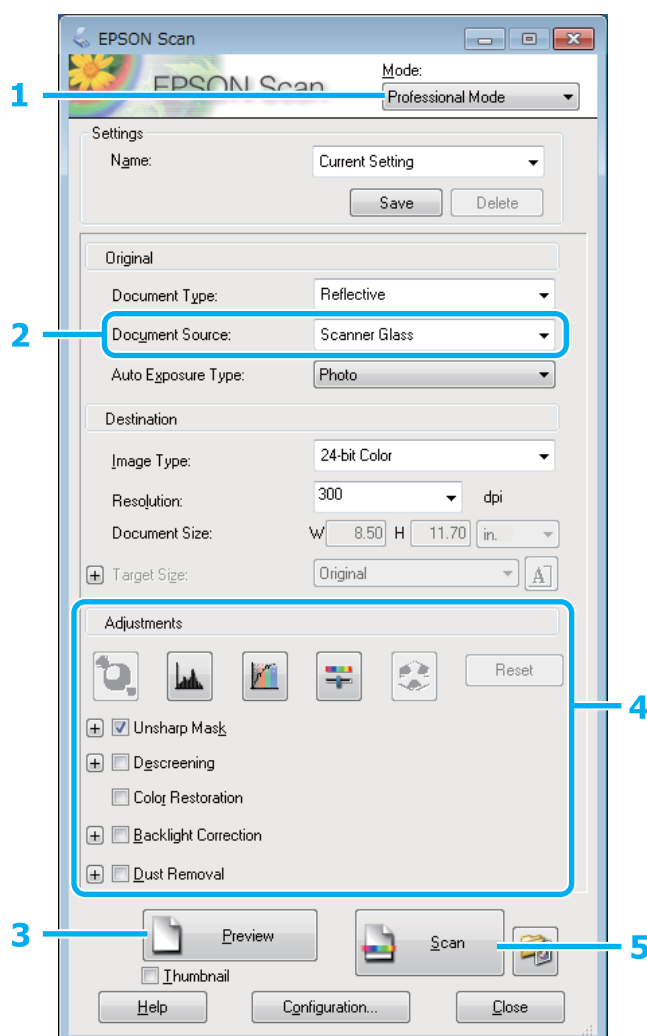

- 1 Selezionare **Professional Mode (Modo Professionale)** dall'elenco Mode (Modalità).
- 2 Selezionare l'impostazione Document Source (Origine documento).
- 3 Fare clic su **Preview (Anteprima)**.
- 4 Regolare l'esposizione, la luminosità e le altre impostazioni riguardanti la qualità dell'immagine.
Per ulteriori dettagli su Epson Scan, vedere la guida.

Scansione

- 5 Fare clic su **Scan (Acquisisci)**.

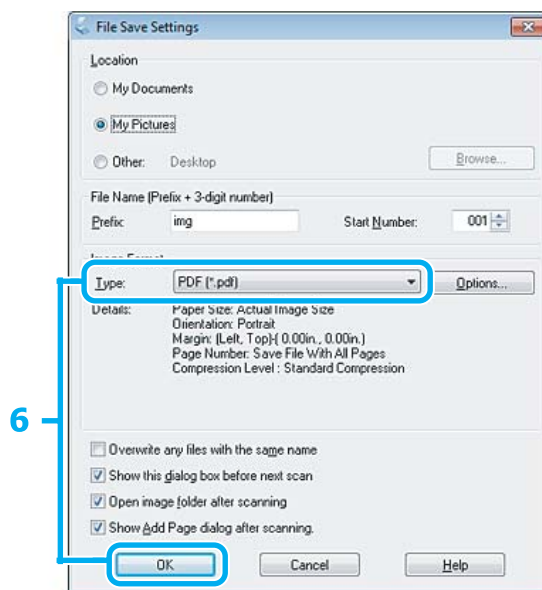

- 6 Selezionare **PDF** come impostazione di Type (Tipo), quindi fare clic su **OK**.

Nota:

Se si deseleziona la casella di controllo **Show Add Page dialog after scanning (Mostra la finestra Aggiungi pagina dopo la scansione)**, Epson Scan salva automaticamente il documento senza visualizzare la finestra **Add Page Confirmation (Conferma Aggiungi pagina)**.

- 7 Epson Scan inizia ad acquisire il documento.

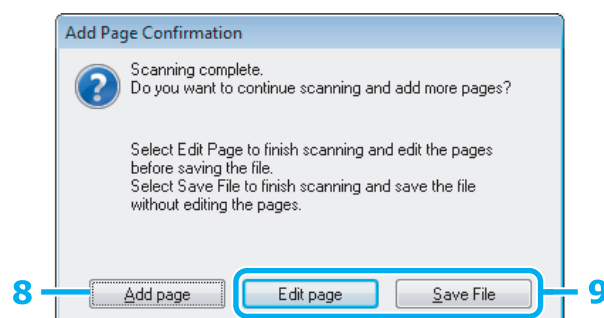

- 8 Se si desidera acquisire ulteriori pagine, fare clic su **Add page (Aggiungi pagina)**.
Caricare il documento ed eseguire nuovamente la scansione, ripetendo se necessario per ogni pagina.

Se si è terminata la scansione, andare al passaggio 9.

Scansione

9 Fare clic su **Edit page (Modifica pagina)** o su **Save File (Salva file)**.

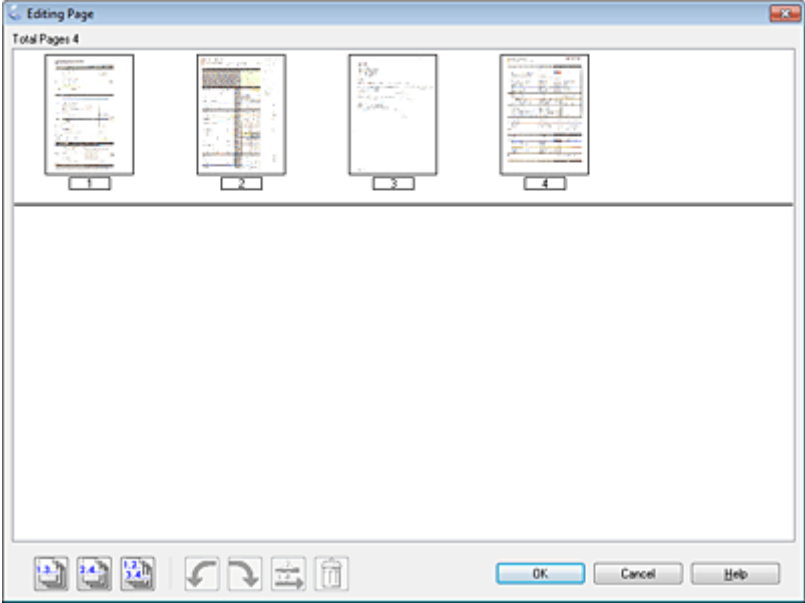
<p>Edit page (Modifica pagina)</p>	<p>Selezionare questo pulsante per eliminare o riordinare una o più pagine. Utilizzare quindi le icone nella parte inferiore della finestra Editing Page (Modifica pagina) per selezionare, ruotare, riordinare ed eliminare le pagine. Per ulteriori dettagli su Epson Scan, vedere la guida.</p>  <p>Al termine della modifica, fare clic su OK.</p>
<p>Save File (Salva file)</p>	<p>Al termine, selezionare questo pulsante.</p>

Le pagine vengono salvate in un file PDF.

Scansione di foto

Posizionare innanzitutto la foto sul vetro dello scanner e avviare Epson Scan.

➔ “Inizio di una scansione” a pagina 49

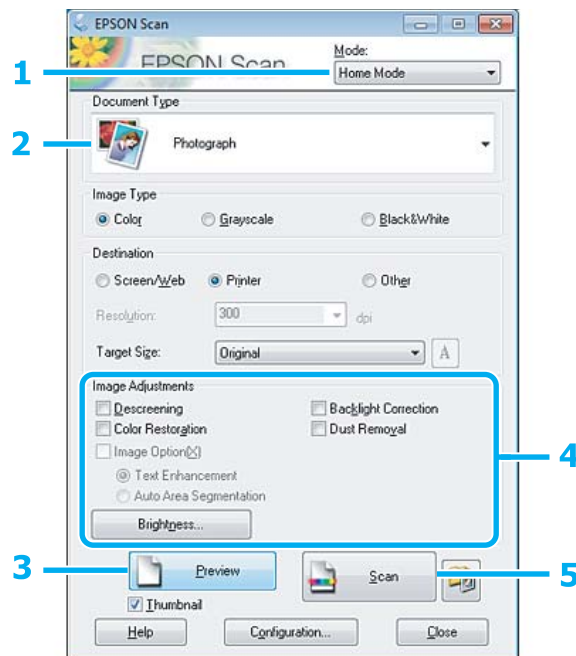

- 1 Selezionare **Home Mode (Modo Principiante)** dall'elenco Mode (Modalità).
- 2 Selezionare **Photograph (Fotografia)** come impostazione di Document Type (Tipo documento).
- 3 Fare clic su **Preview (Anteprima)**.
- 4 Regolare l'esposizione, la luminosità e le altre impostazioni riguardanti la qualità dell'immagine.
Per ulteriori dettagli su Epson Scan, vedere la guida.

Scansione

- 5** Fare clic su **Scan (Acquisisci)**.

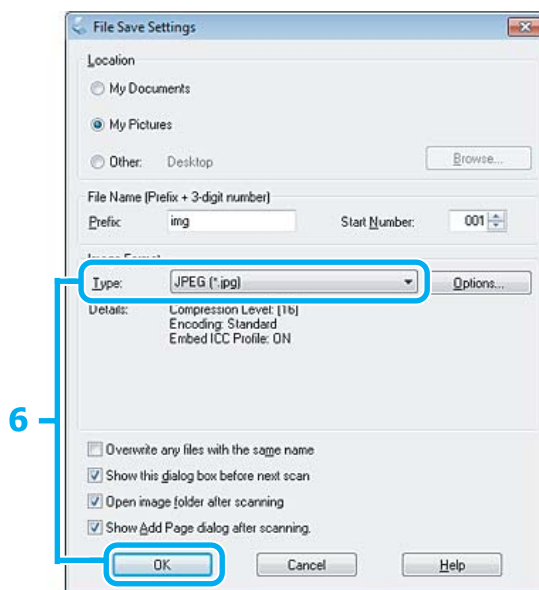

- 6** Selezionare **JPEG** come impostazione di **Type (Tipo)**, quindi fare clic su **OK**.

L'immagine acquisita viene salvata.

Informazioni sul software

Avvio del driver Epson Scan

Questo software consente di agire sulla totalità degli aspetti della scansione. È possibile utilizzarlo come programma di scansione autonomo o insieme a un altro programma di scansione compatibile TWAIN.

Come iniziare

- Windows 8:
Selezionare l'icona **Epson Scan** sul desktop.
Oppure, selezionare **Epson Scan** dalla schermata **Start**.
- Windows 7, Vista e XP:
Fare doppio clic sull'icona **EPSON Scan** sul desktop.
Oppure, selezionare l'icona del pulsante start o **Start > All Programs (Tutti i programmi)** o **Programs (Programmi) > EPSON > EPSON Scan > EPSON Scan**.
- Mac OS X:
Selezionare **Applications (Applicazioni) > Epson Software > EPSON Scan**.

Come accedere alla guida

Fare clic sul pulsante **Help (Aiuto)** sul driver Epson Scan.

Avvio di Epson Event Manager

Consente di assegnare uno qualsiasi dei tasti del prodotto all'apertura di un programma di scansione. È inoltre possibile salvare le impostazioni di scansione usate di frequente, con la possibilità di accelerare notevolmente i progetti di scansione.

Come iniziare

- Windows 8:
Fare clic con il pulsante destro del mouse sulla schermata **Start** o sfiorare la schermata **Start** dal basso all'alto e scegliere **All apps (Tutte le app) > Epson Software > Event Manager**.
- Windows 7, Vista e XP:
Selezionare il pulsante start o **Start > All Programs (Tutti i programmi) o Programs (Programmi) > Epson Software > Event Manager**.
- Mac OS X:
Selezionare **Applications (Applicazioni) > Epson Software**, quindi fare doppio clic sull'icona **Launch Event Manager**.

Come accedere alla guida

- Windows:
Fare clic sull'icona  nell'angolo superiore destro della schermata.
- Mac OS X:
Fare clic sul **menu > Help (Aiuto) > Epson Event Manager Help (Aiuto)**.

Cancelleria pers.

Cancelleria pers. fornisce all'utente diversi menu speciali che consentono di stampare in modo agevole e divertente! Per informazioni dettagliate, selezionare Cancelleria pers., selezionare ciascun menu e quindi seguire le istruzioni sul display LCD.

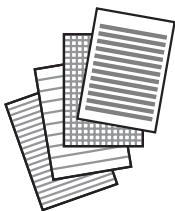
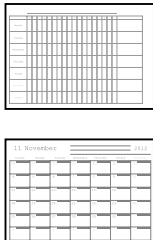
Menu		Funzioni
Fogli a righe		È possibile stampare su carta rigata, carta millimetrata o carta musicale. Per stampare, seguire le istruzioni sullo schermo.
Calendario		È possibile stampare dei calendari mensili o settimanali. Per i calendari mensili, è possibile specificare l'anno e il mese. Per stampare, seguire le istruzioni sullo schermo.

Elenco dei menu della modalità Cancelleria pers.

Per informazioni sull'elenco dei menu della modalità Cancelleria pers., vedere la seguente sezione.

➔ [“Modalità Cancelleria pers.” a pagina 75](#)

Elenco dei menu del pannello di controllo

È possibile utilizzare il prodotto come stampante, fotocopiatrice e scanner. Quando si utilizza una di queste funzioni, tranne la funzione stampante, selezionare la funzione desiderata premendo il tasto Modalità corrispondente sul pannello di controllo. Selezionando la modalità, viene visualizzata la schermata principale di ciascuna modalità.

Nota:

A seconda delle diverse impostazioni selezionate nella modalità, non tutte le opzioni o le impostazioni possono risultare disponibili.

Modalità Copia

Menu	Impostazione e opzioni	
Colore, B/N		
Impostazioni	Densità	Da -4 a +4
	Fronte/retro	1>fronte, 1>fronte/retro
	Layout	Con margini, Senza margini* ¹ , A4, Copia 2+, A4, Libro/2+, Libro/Fr.-retro
	Riduci/Ingrandisci	Formato pers., Formato eff., Adatta pagina, 10x15cm->A4, A4 -> 10x15cm, 13x18->10x15, 10x15->13x18, A5->A4, A4->A5
	Formato pers.	Da 25% a 400%
	Formato carta	A4, A5, 10x15cm(4x6"), 13x18cm(5x7")
	Tipo carta	Carta comune, Matte, Prem. Glossy, Ultra Glossy, Glossy, Carta foto
	Tipo documento	Testo, Testo e immag., Foto
	Qualità	Bozza* ² , Standard, Migliore
	Orientamento doc.	Verticale, Orizzontale
	Margine rilegatura	Sinistra, Alto
	Espansione	Standard, Medio, Minimo
Tempo asciugatura	Standard, Lungo, Più lungo	

Elenco dei menu del pannello di controllo

Menu	Impostazione e opzioni	
Copia/Ripristina foto	Impostazioni	Off, On
	Impostazioni	Formato carta, Tipo carta, Senza margini, Espansione, Ottimizza, Filtro
	Ritaglia/Zoom	

*1 L'immagine viene leggermente ingrandita e tagliata al fine di riempire il foglio di carta. Durante la stampa, è possibile che la qualità di stampa si riduca nelle aree superiore e inferiore o che tali aree risultino macchiate.

*2 Per gli utenti in Belgio, la modalità bozza non è disponibile.

Modalità Scansione

Menu	Voce di impostazione e descrizione
Su PC (JPEG)	→ "Scansione di base dal pannello di controllo" a pagina 53
Su PC (PDF)	
Su PC (e-mail)	
Su PC (WSD)*	

* Questa funzione è disponibile solo per le versioni in inglese di Windows 8, 7 o Vista.

Modalità Cancelleria pers.

Menu	Impostazione e opzioni
Fogli a righe	Riga larga, Riga fine, Carta quadrettata, Carta da musica
Calendario	Ogni settimana, Ogni mese

Modalità di configurazione

Menu	Voce di impostazione e descrizione	
Livelli inchiostro	-	Controlla lo stato delle cartucce di inchiostro.
Manutenzione	Controllo ugelli	Stampa un motivo di controllo degli ugelli per controllare le condizioni della testina di stampa.
	Pulizia test.	Pulisce la testina di stampa per migliorarne le condizioni.
	Allineamento testina	Regola l'allineamento della testina di stampa.
	Sost. cartucce ad inchiostro	Sostituisce le cartucce di inchiostro.

Elenco dei menu del pannello di controllo

Menu	Voce di impostazione e descrizione	
Configurazione stampante	Adesivi	Regola la posizione di stampa.
	Modo Quiet	Off, On
	Timer spegnimento	➔ "Uso del pannello di controllo" a pagina 97
	Timer disattivazione	
	Lingua/Language	-
Impostazioni Wi-Fi	Configurazione Wi-Fi	Vedere la Guida di rete in linea. È possibile accedere direttamente ai menu di Configurazione Wi-Fi selezionando Configurazione Wi-Fi sul display LCD.
	Controllo connessione Wi-Fi	È possibile controllare lo stato della connessione e stampare il rapporto. In caso di eventuali problemi di connessione, il rapporto aiuta a individuare la soluzione.
	Stampa foglio di stato	È possibile stampare un foglio di stato rete. Nel foglio di stato risultano indicati il nome della stampante, le impostazioni di rete correnti e altro ancora.
Config. dispositivo esterno	Impostazioni	Formato carta, Tipo carta, Layout, Qualità, Espansione, Data, Adatta cornice, Bidirezionale
	Regolazioni foto	Ottimizza, Rilevamento scena, Correggi occhi ros.* , Filtro, Luminosità, Contrasto, Nitidezza, Saturazione
Ripristina impostazioni predefinite	Impostazioni Wi-Fi	Inizializza le impostazioni Wi-Fi ripristinando i valori predefiniti.
	Tutto eccetto Wi-Fi	Inizializza tutte le impostazioni, ad eccezione delle impostazioni Wi-Fi, ai valori predefiniti in fabbrica.
	Tutte le impostazioni	Riporta tutte le impostazioni ai valori di fabbrica.

* Questa impostazione non altera i dati dell'immagine originale. Verrà interessata soltanto la stampa. A seconda del tipo di foto, è possibile che vengano corrette parti delle foto diverse da quelle con l'effetto occhi rossi.

Modalità Quiet

Menu	Impostazioni
Modo Quiet	Off
	On

Modalità Configurazione Wi-Fi

Menu	Descrizione
Installazione guidata Wi-Fi	Per informazioni dettagliate sulle voci di impostazione, vedere la Guida di rete in linea.
Tasto (WPS)	
Codice PIN (WPS)	
Impostazione di Wi-Fi Direct	
Connessione automatica Wi-Fi	
Stampa foglio di stato	È possibile stampare un foglio di stato rete. Nel foglio di stato risultano indicati il nome della stampante, le impostazioni di rete correnti e altro ancora.
Disabilita Wi-Fi	I problemi di rete possono essere risolti disabilitando e inizializzando le impostazioni Wi-Fi, quindi ridefinendo le impostazioni. Per informazioni dettagliate, vedere la Guida di rete online.

Informazioni sulle cartucce di inchiostro

Con questo prodotto è possibile utilizzare le seguenti cartucce di inchiostro:

XP-510	Orso bianco 	Black (Nero)	Photo Black (Nero Foto)	Cyan (Ciano)	Magenta	Yellow (Giallo)
		26 26XL	26 26XL	26 26XL	26 26XL	26 26XL

Per Australia/Nuova Zelanda

XP-510	Black (Nero)	Photo Black (Nero Foto)	Cyan (Ciano)	Magenta	Yellow (Giallo)
	273 273XL	273 273XL	273 273XL	273 273XL	273 273XL

* Per informazioni sulla resa delle cartucce di inchiostro Epson, visitare il seguente sito Web.
<http://www.epson.eu/pageyield>

Nota:

Non tutte le cartucce sono disponibili in tutti i paesi.

Colore	Black (Nero), Photo Black (Nero Foto), Cyan (Ciano), Magenta, Yellow (Giallo)
Durata	Per risultati ottimali, consumare la cartuccia d'inchiostro entro sei mesi dall'apertura della confezione.
Temperatura	Immagazzinamento: da -20 a 40 °C (da -4 a 104 °F) 1 mese a 40 °C (104 °F) Punto di congelamento:* -16 °C (3,2 °F)

* L'inchiostro si scongela e diventa utilizzabile dopo circa 3 ore a 25 °C (77 °F).

Sostituzione delle cartucce d'inchiostro

Avvertenze di sicurezza, precauzioni e specifiche relative alle cartucce di inchiostro

Avvertenze di sicurezza

Durante la manipolazione delle cartucce di inchiostro, tenere presente le indicazioni che seguono.

- ❑ Tenere le cartucce d'inchiostro fuori dalla portata dei bambini.
- ❑ Prestare attenzione quando si maneggiano le cartucce d'inchiostro usate, in quanto potrebbe esserci dell'inchiostro intorno all'apertura di erogazione inchiostro.
Se l'inchiostro dovesse venire a contatto con la pelle, lavare accuratamente l'area interessata con acqua e sapone.
Se l'inchiostro dovesse venire a contatto con gli occhi, sciacquarli immediatamente con acqua. Se dopo aver sciacquato abbondantemente permane uno stato di malessere o problemi alla vista, rivolgersi immediatamente a un medico.
Se l'inchiostro dovesse entrare in contatto con la bocca, è necessario sputare immediatamente e rivolgersi subito a un medico.
- ❑ Se si rimuove la cartuccia dal prodotto per un uso successivo o per smaltirla, assicurarsi di rimontare il cappuccio sull'apertura di erogazione inchiostro della cartuccia in modo da evitare che l'inchiostro si essicchi o che le aree circostanti vengano macchiate dall'inchiostro.
- ❑ Non premere eccessivamente o comprimere le cartucce di inchiostro e fare attenzione a non farle cadere. Ciò può provocare perdite di inchiostro.
- ❑ Non smontare o modificare la cartuccia di inchiostro. In caso contrario, potrebbe essere impossibile stampare normalmente.
- ❑ Non toccare le sezioni mostrate nella figura. Ciò può impedire le normali operazioni di funzionamento e stampa.

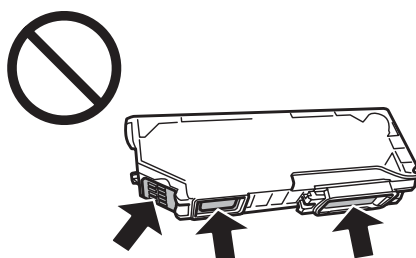

- ❑ Non lasciare il prodotto senza cartucce di inchiostro e non spegnerlo durante la sostituzione delle cartucce. In caso contrario, l'inchiostro rimanente negli ugelli della testina potrebbe asciugarsi rendendo impossibile la stampa.

Precauzioni per la sostituzione delle cartucce di inchiostro

Prima di sostituire le cartucce di inchiostro, leggere tutte le istruzioni riportate in questa sezione.

Sostituzione delle cartucce d'inchiostro

- ❑ Epson raccomanda l'uso di cartucce di inchiostro originali Epson. Epson non garantisce la qualità o l'affidabilità di inchiostri non originali. L'uso di inchiostro non originale potrebbe provocare danni non coperti dalle condizioni di garanzia Epson e, in determinate circostanze, potrebbe causare un funzionamento non corretto del prodotto. Le informazioni sui livelli di inchiostro potrebbero non essere visualizzate se le cartucce in uso non sono originali.
- ❑ Agitare delicatamente la cartuccia di inchiostro quattro o cinque volte prima di aprire la confezione. Le cartucce a colori e la cartuccia di nero fotografico non necessitano di essere agitate.
- ❑ Non agitare le cartucce di inchiostro troppo vigorosamente; altrimenti, potrebbero verificarsi perdite di inchiostro.
- ❑ Questo prodotto utilizza cartucce dotate di un chip IC che consente un monitoraggio delle informazioni quali la quantità di inchiostro rimanente in ciascuna cartuccia. Ciò significa che, anche se si rimuove la cartuccia dal prodotto prima che sia esaurita, è comunque possibile utilizzarla dopo averla reinserita nel prodotto. In questo caso, tuttavia, una certa quantità di inchiostro potrebbe essere consumata al fine di garantire le prestazioni del prodotto.
- ❑ Per mantenere ottimali le prestazioni della testina di stampa, infatti, viene consumato dell'inchiostro da tutte le cartucce non solo durante la stampa, ma anche durante le operazioni di manutenzione quali la sostituzione delle cartucce e la pulizia della testina.
- ❑ Fare attenzione affinché polvere o altri oggetti non entrino nel supporto per cartucce. Eventuali parti estranee all'interno del supporto possono influenzare negativamente i risultati di stampa o addirittura impedire la stampa.
- ❑ Per ottenere la massima efficienza dall'inchiostro, rimuovere una cartuccia solo quando si è pronti per la sua sostituzione. Le cartucce d'inchiostro con stato di inchiostro scarso non possono essere utilizzate se reinserite.
- ❑ Non aprire la confezione della cartuccia di inchiostro fino a quando non si è pronti per la sua installazione nel prodotto. La cartuccia viene fornita in confezione sottovuoto per preservarne l'affidabilità. Se si lascia una cartuccia fuori dalla confezione per un periodo prolungato di tempo prima di utilizzarla, potrebbe risultare impossibile utilizzarla per la stampa.
- ❑ Installare tutte le cartucce di inchiostro; in caso contrario non è possibile stampare.
- ❑ Quando l'inchiostro a colori è esaurito e rimane dell'inchiostro nero, è possibile continuare temporaneamente a stampare soltanto con l'inchiostro nero. Per informazioni dettagliate, vedere ["Stampa temporanea con inchiostro nero all'esaurimento delle cartucce a colori o della cartuccia di nero fotografico"](#) a pagina 84.
- ❑ Se una cartuccia di inchiostro è in via di esaurimento, preparare una nuova cartuccia.
- ❑ Dopo aver preso una cartuccia di inchiostro da un deposito a bassa temperatura, lasciarla a temperatura ambiente per almeno tre ore prima di utilizzarla.
- ❑ Conservare le cartucce di inchiostro in un luogo fresco e buio.
- ❑ Non è possibile utilizzare le cartucce in dotazione con il prodotto come ricambi.

Specifiche delle cartucce di inchiostro

- ❑ Epson raccomanda di utilizzare la cartuccia d'inchiostro prima della data di scadenza indicata sulla confezione.

Sostituzione delle cartucce d'inchiostro

- ❑ Le cartucce di inchiostro fornite assieme al prodotto vengono parzialmente utilizzate durante l'installazione iniziale. Per poter realizzare stampe di elevata qualità, la testina di stampa nel prodotto deve essere completamente carica di inchiostro. Questo processo univoco consuma una certa quantità di inchiostro. Pertanto, tali cartucce potrebbero stampare meno pagine rispetto alle successive cartucce di inchiostro.
- ❑ I rendimenti stimati possono variare in base alle immagini stampate, al tipo di carta utilizzato, alla frequenza con cui si stampa e alle condizioni ambientali come ad esempio la temperatura.
- ❑ Per assicurare una qualità di stampa superiore e per consentire la protezione della testina di stampa, nella cartuccia viene conservata una certa quantità d'inchiostro anche quando il prodotto ne indica la sostituzione. I rendimenti stimati non comprendono tale riserva.
- ❑ Sebbene le cartucce di inchiostro possano contenere materiali riciclati, ciò non influisce sulle funzionalità o le prestazioni del prodotto.
- ❑ Quando si stampa in monocromia o scala di grigio, è possibile che vengano utilizzati inchiostri diversi dal nero in base al tipo di carta o alle impostazioni della qualità di stampa. Ciò avviene perché per creare il nero viene utilizzata una miscela di inchiostri a colori.

Verifica dello stato della cartuccia d'inchiostro

Per Windows

Nota:

- ❑ *Epson non garantisce la qualità o l'affidabilità di inchiostri non originali. Se vengono installate cartucce d'inchiostro non originali, lo stato della cartuccia potrebbe non venire visualizzato.*
- ❑ *Quando una cartuccia di inchiostro si sta esaurendo, viene automaticamente visualizzata la schermata Low Ink Reminder (Promemoria inchiostro scarso). Da questa schermata è inoltre possibile controllare lo stato della cartuccia d'inchiostro. Se non si desidera visualizzare questa schermata, accedere innanzitutto al driver della stampante e quindi fare clic sulla scheda **Maintenance (Utility)**, sul pulsante **Extended Settings (Impostazioni avanzate)**, quindi sul pulsante **Monitoring Preferences (Preferenze di controllo)**. Nella schermata Monitoring Preferences (Preferenze di controllo), deselezionare la casella di controllo **See Low Ink Reminder alerts (Vedere avvisi Promemoria inchiostro scarso)**.*
- ❑ *Se una cartuccia di inchiostro è in via di esaurimento, preparare una nuova cartuccia.*

Per controllare lo stato della cartuccia d'inchiostro, effettuare una delle operazioni seguenti:

- ❑ Fare doppio clic sull'icona di collegamento del prodotto sulla taskbar (barra delle applicazioni) di Windows. Per aggiungere un'icona di collegamento alla taskbar (barra delle applicazioni), vedere la sezione che segue:
 - ➔ [“Dall'icona di collegamento sulla taskbar \(barra delle applicazioni\)” a pagina 33](#)

Sostituzione delle cartucce d'inchiostro

- ❑ Aprire il driver della stampante, fare clic sulla scheda **Maintenance (Utility)**, quindi fare clic sul pulsante **EPSON Status Monitor 3**. Lo stato della cartuccia viene indicato da un grafico.

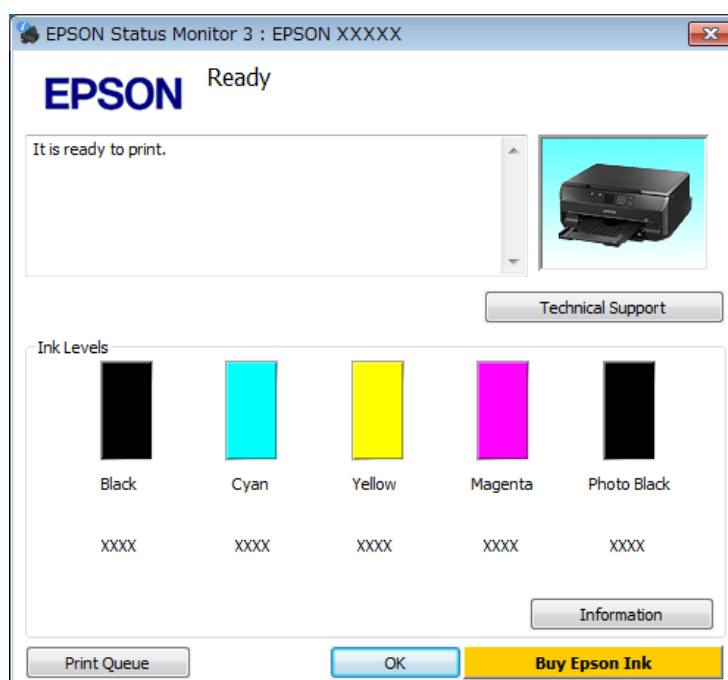

Nota:

- ❑ Se EPSON Status Monitor 3 non viene visualizzato, accedere al driver della stampante e fare clic sulla scheda **Maintenance (Utility)**, quindi fare clic sul pulsante **Extended Settings (Impostazioni avanzate)**. Nella finestra **Extended Settings (Impostazioni avanzate)**, selezionare la casella di controllo **Enable EPSON Status Monitor 3 (Abilita EPSON Status Monitor 3)**.
- ❑ I livelli di inchiostro visualizzati sono approssimativi.

Per Mac OS X

Nota:

Se una cartuccia di inchiostro è in via di esaurimento, preparare una nuova cartuccia.

È possibile controllare lo stato della cartuccia d'inchiostro utilizzando EPSON Status Monitor. Effettuare i passaggi che seguono.

1

Accedere a Epson Printer Utility 4.

➔ [“Accesso al driver della stampante per Mac OS X” a pagina 34](#)

Sostituzione delle cartucce d'inchiostro

- 2** Fare clic sull'icona di **EPSON Status Monitor**. Viene visualizzata la finestra di EPSON Status Monitor.

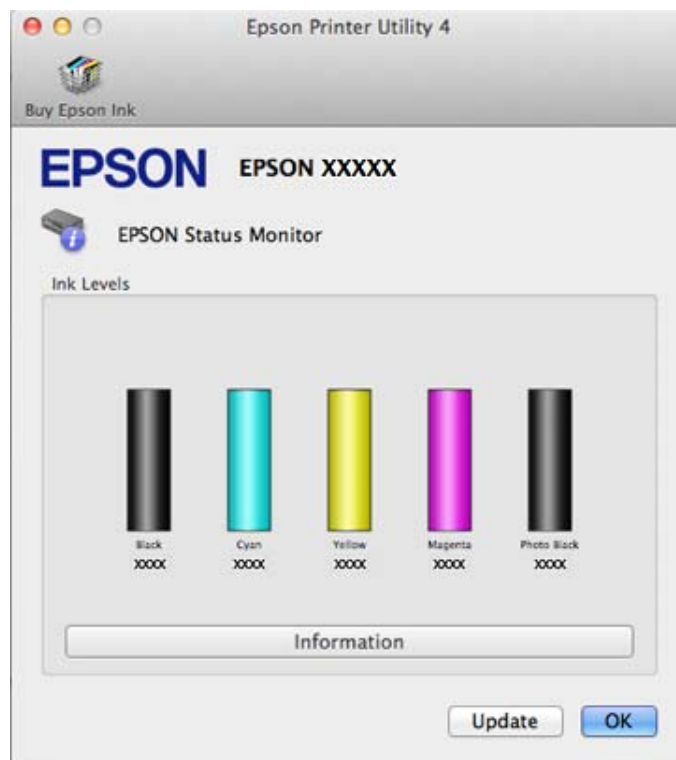

Nota:

- La grafica visualizza lo stato della cartuccia d'inchiostro al momento dell'apertura iniziale di EPSON Status Monitor. Per aggiornare lo stato della cartuccia d'inchiostro, fare clic su **Update (Aggiorna)**.
- Epson non garantisce la qualità o l'affidabilità di inchiostri non originali. Se vengono installate cartucce d'inchiostro non originali, lo stato della cartuccia potrebbe non venire visualizzato.
- I livelli di inchiostro visualizzati sono approssimativi.

Uso del pannello di controllo

- 1** Accedere alla modalità **Configurazione** dal menu Inizio.
- 2** Selezionare **Livelli inchiostro**.

Nota:

I livelli di inchiostro visualizzati sono approssimativi.

Stampa temporanea con inchiostro nero all'esaurimento delle cartucce a colori o della cartuccia di nero fotografico

Quando l'inchiostro a colori o l'inchiostro nero fotografico è esaurito e rimane dell'inchiostro nero, è possibile continuare brevemente a stampare soltanto con l'inchiostro nero. Tuttavia, è necessario sostituire le cartucce esaurite il prima possibile. Per continuare a stampare temporaneamente con l'inchiostro nero, vedere la sezione che segue.

Nota:

- Questa funzione non è disponibile quando le foto e i documenti vengono stampati o copiati direttamente dalla stampante senza l'uso di un computer.
- La quantità di tempo totale varia a seconda delle condizioni d'uso, delle immagini stampate, delle impostazioni di stampa e della frequenza d'uso.

Per Windows

Per continuare a stampare temporaneamente con l'inchiostro nero, effettuare i passaggi che seguono.

1

Quando EPSON Status Monitor 3 richiede di annullare il lavoro di stampa, fare clic su **Cancel (Annulla)** o su **Cancel Print (Annulla stampa)** per annullare il lavoro di stampa.

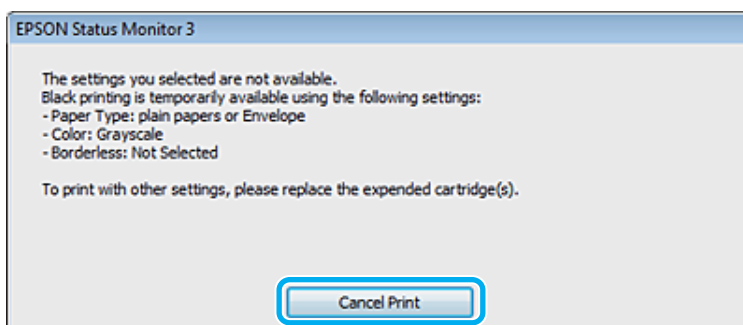
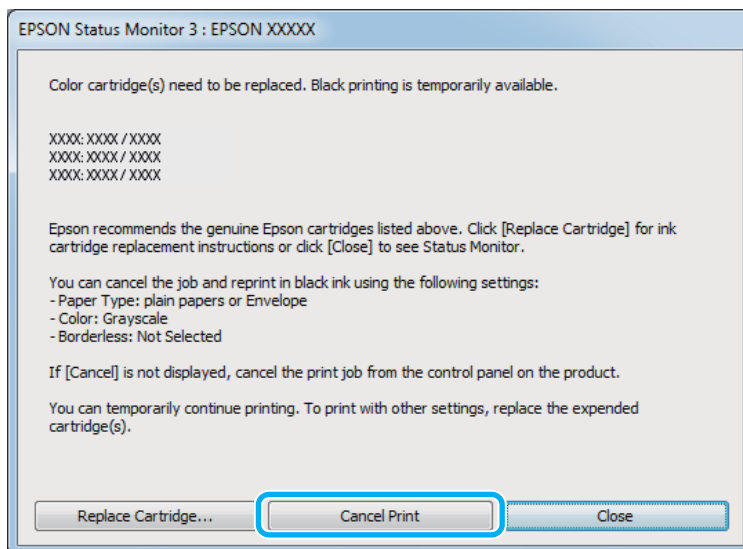

Sostituzione delle cartucce d'inchiostro

Nota:

Se l'errore indicante che una cartuccia di inchiostro a colori o di nero fotografico è esaurita viene originato da un altro computer sulla rete, potrebbe essere necessario annullare il lavoro di stampa direttamente sul prodotto.

- 2 Caricare carta comune o una busta.
- 3 Accedere alle impostazioni della stampante.
➔ [“Accesso al driver della stampante in Windows” a pagina 32](#)
- 4 Fare clic sulla scheda Main (Principale), quindi effettuare le impostazioni appropriate.
- 5 Selezionare **plain papers (carte comuni)** o **Envelope (Busta)** come impostazione di Type (Tipo).
- 6 Selezionare la casella di controllo **Grayscale (Scala di grigio)** nella finestra **Advanced (Altre impost.)**.
- 7 Fare clic su **OK** per chiudere la finestra delle impostazioni della stampante.
- 8 Stampare il file.
- 9 EPSON Status Monitor 3 viene nuovamente visualizzato sullo schermo del computer. Fare clic su **Print in Black (Stampa in nero)** per stampare con l'inchiostro nero.

Per Mac OS X

Per continuare a stampare temporaneamente con l'inchiostro nero, effettuare i passaggi che seguono.

- 1 Se risulta impossibile riprendere la stampa, fare clic sull'icona del prodotto nel Dock. Se viene visualizzato un messaggio di errore che richiede di annullare il lavoro di stampa, fare clic su **Delete (Elimina)** e seguire i passaggi sotto riportati per ristampare il documento con l'inchiostro nero.

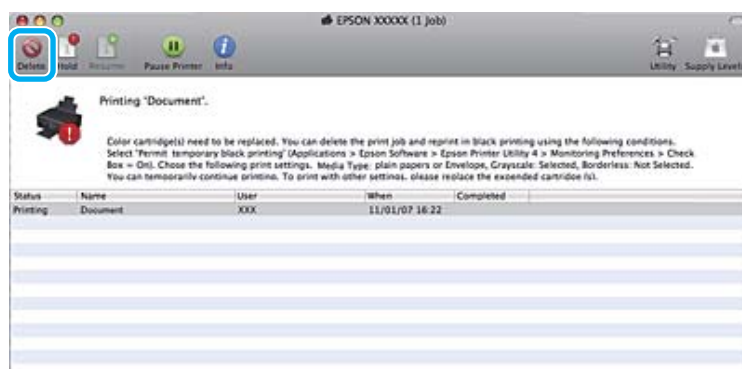

Nota:

Se l'errore indicante che una cartuccia di inchiostro a colori o di nero fotografico è esaurita viene originato da un altro computer sulla rete, potrebbe essere necessario annullare il lavoro di stampa direttamente sul prodotto.

Sostituzione delle cartucce d'inchiostro

Per Mac OS X 10.8:

Fare clic sul pulsante  e, se viene visualizzato un messaggio di errore, fare clic su **OK**. Per ristampare il documento con l'inchiostro nero, effettuare i passaggi che seguono.



- 2 Aprire **System Preferences (Preferenze di Sistema)**, fare clic su **Print & Scan (Mac OS X 10.8 o 10.7)** o su **Print & Fax (Stampa e Fax)** (Mac OS X 10.6 o 10.5), quindi selezionare il prodotto dall'elenco Printers (Stampanti). Quindi, fare clic su **Options & Supplies (Opzioni e forniture)** e su **Driver**.
- 3 Selezionare **On** per Permit temporary black printing (Consenti stampa in nero temporanea).
- 4 Caricare carta comune o una busta.
- 5 Accedere alla finestra di dialogo Print (Stampa).
➔ [“Accesso al driver della stampante per Mac OS X” a pagina 34](#)
- 6 Fare clic sul pulsante **Show Details (Mostra dettagli)** (per Mac OS X 10.8 o 10.7) o sul pulsante ▼ (per Mac OS X 10.6 o 10.5) per estendere tale finestra di dialogo.
- 7 Selezionare il prodotto in uso come impostazione di Printer (Stampante), quindi effettuare le impostazioni necessarie.
- 8 Scegliere **Print Settings (Impostazioni di stampa)** dal menu a comparsa.
- 9 Selezionare **plain papers (carte comuni)** o **Envelope (Busta)** come impostazione di Media Type (Supporto).
- 10 Selezionare la casella di controllo **Grayscale (Scala di grigio)**.
- 11 Fare clic su **Print (Stampa)** per chiudere la finestra di dialogo Print (Stampa).

Risparmio dell'inchiostro nero quando la cartuccia è quasi esaurita (solo per Windows)

La finestra che segue viene visualizzata quando l'inchiostro nero è in via di esaurimento mentre è presente una maggiore quantità di inchiostro a colori. Questa finestra viene visualizzata solo quando si seleziona **plain papers** (**carte comuni**) come tipo di carta e **Text (Testo)** come Quality Option (Opzione qualità).

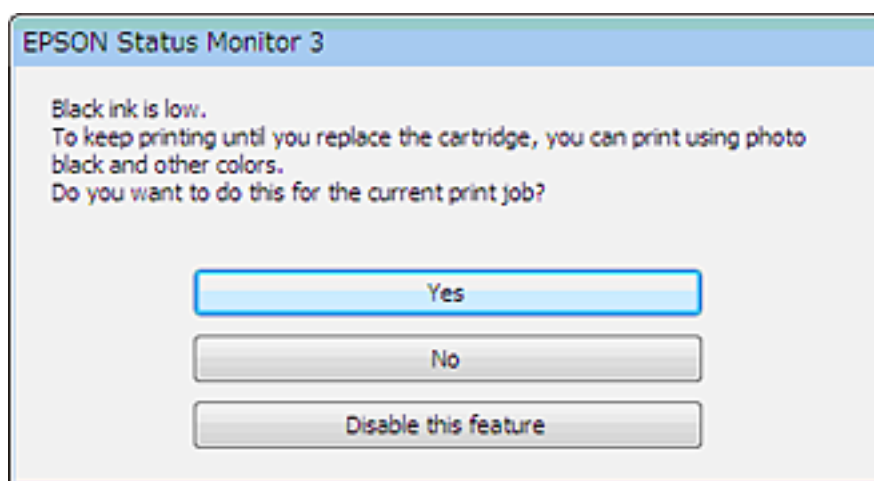

La finestra consente di continuare a utilizzare l'inchiostro nero normalmente o risparmiare l'inchiostro nero utilizzando una miscela di altri colori e nero fotografico per creare il nero.

- Fare clic sul pulsante **Yes (Sì)** per utilizzare una miscela di inchiostro a colori e nero fotografico per creare il nero. La stessa finestra viene visualizzata quando si stampa un lavoro simile in futuro.
- Fare clic sul pulsante **No** per continuare a utilizzare l'inchiostro nero rimanente per il lavoro in fase di stampa. La stessa finestra verrà visualizzata quando si stamperà un lavoro simile la volta successiva e sarà nuovamente possibile scegliere se risparmiare o meno l'inchiostro nero.
- Fare clic su **Disable this feature (Disabilitare questa opzione)** per continuare a utilizzare l'inchiostro nero rimanente.

Sostituzione di una cartuccia di inchiostro

Nota:

Assicurarsi che la spia  sia accesa ma non lampeggiante.

Sostituzione delle cartucce d'inchiostro

- 1** Per risultati ottimali, agitare delicatamente la nuova cartuccia di inchiostro nero quattro o cinque volte prima di aprire la confezione.

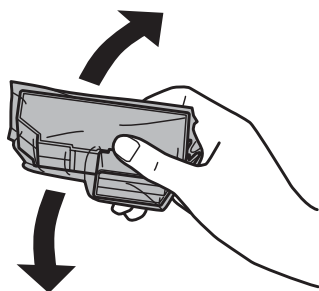

Nota:

- Non è necessario agitare le cartucce di inchiostro a colori e la cartuccia di nero fotografico.
- Non agitare le cartucce dopo l'apertura della confezione, in quanto potrebbero perdere.

- 2** Rimuovere la cartuccia di inchiostro dalla confezione e quindi rimuovere il cappuccio dal fondo della cartuccia.

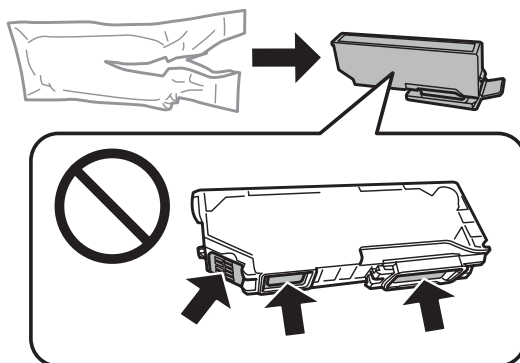

Nota:

Non toccare le sezioni mostrate nella figura. Ciò può impedire le normali operazioni di funzionamento e stampa.

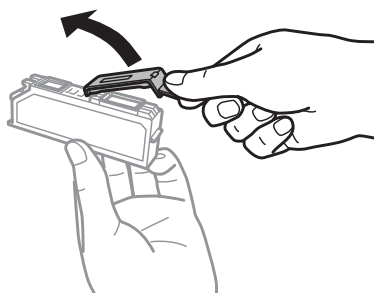

Sostituzione delle cartucce d'inchiostro

3

Aprire l'unità scanner. Il supporto per cartuccia di inchiostro si sposta nella posizione di sostituzione cartuccia.

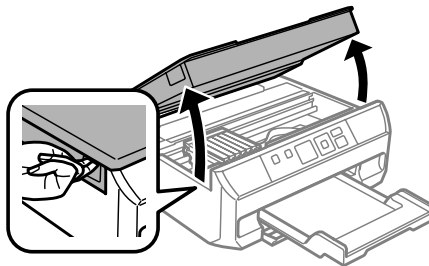

Importante:

Non toccare il cavo piatto bianco collegato al supporto per cartuccia.

Nota:

- Se il supporto per cartuccia non si sposta sulla posizione di sostituzione cartuccia, chiudere l'unità scanner e seguire le istruzioni sotto riportate.*

Inizio > Configurazione > Manutenzione > Sost. cartucce ad inchiostro

- Non spostare il supporto per cartuccia manualmente; in caso contrario, il prodotto potrebbe venire danneggiato.*

4

Premere la linguetta per sbloccare il supporto per cartuccia e quindi rimuovere la cartuccia in direzione diagonale.

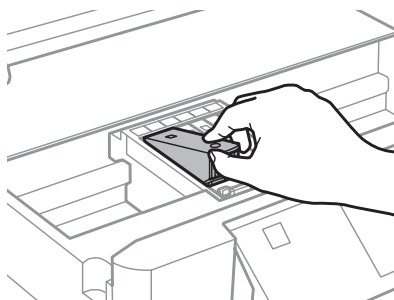
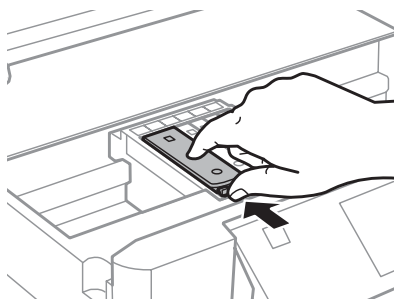

Nota:

Nella figura viene mostrata la sostituzione della cartuccia all'estrema sinistra. Sostituire la cartuccia appropriata alla situazione.

Sostituzione delle cartucce d'inchiostro

- 5** Inserire diagonalmente la cartuccia d'inchiostro nel supporto per cartuccia e spingerla delicatamente in basso fino allo scatto in posizione.

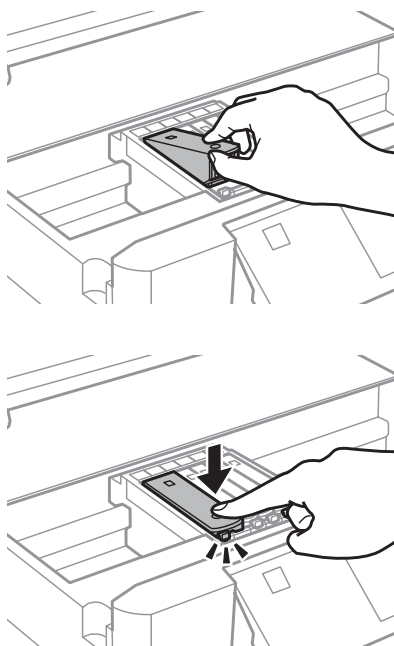

- 6** Chiudere l'unità scanner. Il supporto per cartuccia ritorna nella posizione di riposo.

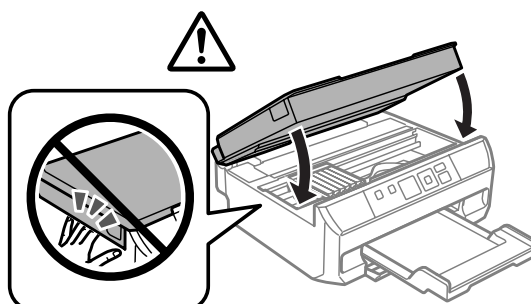

- 7** Seguire le istruzioni visualizzate sullo schermo.

Nota:

- ❑ Riposizionare il cappuccio sull'apertura di erogazione inchiostro della cartuccia rimossa. Smaltire la cartuccia usata in modo corretto.

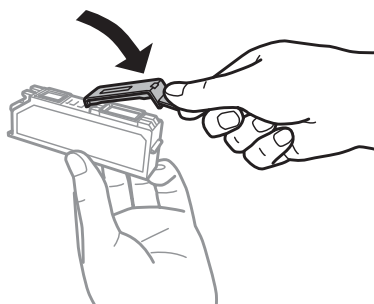

- ❑ La spia  continua a lampeggiare durante il caricamento dell'inchiostro. Non spegnere il prodotto durante il caricamento. Se il caricamento è incompleto, potrebbe risultare impossibile stampare.

Manutenzione del prodotto e software

Controllo degli ugelli della testina di stampa

Se si riscontra che la stampa è inaspettatamente sbiadita o che mancano dei punti, è possibile identificare il problema controllando gli ugelli della testina di stampa.

È possibile controllare gli ugelli della testina di stampa dal computer utilizzando l'utility Nozzle Check (Controllo ugelli) oppure direttamente dal prodotto utilizzando gli appositi tasti.

Uso dell'utility Nozzle Check (Controllo ugelli) per Windows

Per utilizzare l'utility Nozzle Check (Controllo ugelli), effettuare i seguenti passaggi.

- 1 Assicurarsi che non siano visualizzati avvisi o errori sul display LCD e che il vassoio di uscita sia espulso.
- 2 Assicurarsi che nel cassetto sia caricata carta formato A4.
- 3 Fare clic con il pulsante destro del mouse sull'icona del prodotto nella taskbar (barra delle applicazioni), quindi scegliere **Nozzle Check (Controllo ugelli)**.

Se l'icona del prodotto non appare, fare riferimento alla sezione che segue per aggiungere l'icona.
➔ [“Dall'icona di collegamento sulla taskbar \(barra delle applicazioni\)” a pagina 33](#)
- 4 Seguire le istruzioni visualizzate sullo schermo.

Uso dell'utility Nozzle Check (Controllo ugelli) per Mac OS X

Per utilizzare l'utility Nozzle Check (Controllo ugelli), effettuare i seguenti passaggi.

- 1 Assicurarsi che non siano visualizzati avvisi o errori sul display LCD e che il vassoio di uscita sia espulso.
- 2 Assicurarsi che nel cassetto sia caricata carta formato A4.
- 3 Accedere a Epson Printer Utility 4.
➔ [“Accesso al driver della stampante per Mac OS X” a pagina 34](#)
- 4 Fare clic sull'icona **Nozzle Check (Controllo ugelli)**.
- 5 Seguire le istruzioni visualizzate.

Uso del pannello di controllo

Per controllare gli ugelli della testina di stampa tramite il pannello di controllo del prodotto, effettuare i passaggi che seguono.

- 1 Assicurarsi che non siano indicati avvisi o errori sul pannello di controllo e che il vassoio di uscita sia espulso.
- 2 Assicurarsi che nel cassetto sia caricata carta formato A4.
- 3 Accedere alla modalità **Configurazione** dal menu Inizio.
- 4 Selezionare **Manutenzione**.
- 5 Selezionare **Controllo ugelli**.
- 6 Premere \diamond per stampare il motivo di controllo degli ugelli.

Di seguito vengono illustrati due motivi di controllo degli ugelli.

Confrontare la qualità della pagina di controllo stampata con gli esempi illustrati di seguito. Se sulle righe di controllo non si riscontrano problemi di qualità di stampa, come spazi o segmenti mancanti, la testina di stampa è in buone condizioni.



In caso di segmenti mancanti sulle righe stampate, come illustrato di seguito, un ugello potrebbe essere intasato oppure la testina di stampa potrebbe non essere allineata.

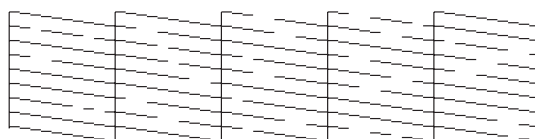

- ➔ [“Pulizia della testina di stampa” a pagina 92](#)
- ➔ [“Allineamento della testina di stampa” a pagina 94](#)

Pulizia della testina di stampa

Se si riscontra che la stampa è inaspettatamente sbiadita o che mancano dei punti, è possibile risolvere questi problemi pulendo la testina di stampa. Ciò assicura che gli ugelli distribuiscano l'inchiostro correttamente.

È possibile pulire la testina di stampa dal computer utilizzando l'utility Head Cleaning (Pulizia testine) nel driver della stampante o direttamente dal prodotto utilizzando i tasti.

Manutenzione del prodotto e software



Importante:

Non aprire l'unità scanner o spegnere il prodotto durante la pulizia della testina. Se la pulizia della testina è incompleta, potrebbe risultare impossibile stampare.

Nota:

- ❑ Usare prima l'utility Nozzle Check (Controllo ugelli) per verificare se la testina di stampa deve essere pulita. Ciò consente di risparmiare inchiostro.
- ❑ Per mantenere un'elevata qualità di stampa, si consiglia di eseguire periodicamente alcune stampe.
- ❑ Poiché la pulizia della testina di stampa utilizza una certa quantità di inchiostro da tutte le cartucce, pulire la testina di stampa solo se la qualità di stampa peggiora; ad esempio, se la stampa appare indistinta o se il colore non è corretto o è assente.
- ❑ Quando l'inchiostro è in via di esaurimento, potrebbe non risultare possibile pulire la testina di stampa. Quando l'inchiostro è esaurito, non risulta possibile pulire la testina di stampa. Sostituire innanzitutto la cartuccia d'inchiostro appropriata.

Nota:

Se la qualità di stampa non è migliorata dopo aver ripetuto questa procedura per circa due volte, spegnere il prodotto e lasciarlo a riposo per almeno sei ore. Quindi, eseguire nuovamente il controllo degli ugelli e ripetere la pulizia della testina, se necessario. Se la qualità di stampa non migliora ancora, contattare l'assistenza Epson.

Uso dell'utility Head Cleaning (Pulizia testine) in Windows

Per pulire la testina di stampa usando l'utility Head Cleaning (Pulizia testine), effettuare i passaggi che seguono.

- 1 Assicurarsi che non siano visualizzati avvisi o errori sul display LCD e che il vassoio di uscita sia espulso.
- 2 Fare clic con il pulsante destro del mouse sull'icona del prodotto nella taskbar (barra delle applicazioni), quindi scegliere **Head Cleaning (Pulizia testine)**.

Se l'icona del prodotto non appare, fare riferimento alla sezione che segue per aggiungere l'icona.
➔ [“Dall'icona di collegamento sulla taskbar \(barra delle applicazioni\)” a pagina 33](#)
- 3 Seguire le istruzioni visualizzate.

Uso dell'utility Head Cleaning (Pulizia testine) in Mac OS X

Per pulire la testina di stampa usando l'utility Head Cleaning (Pulizia testine), effettuare i passaggi che seguono.

- 1 Assicurarsi che non siano visualizzati avvisi o errori sul display LCD e che il vassoio di uscita sia espulso.
- 2 Accedere a Epson Printer Utility 4.
➔ [“Accesso al driver della stampante per Mac OS X” a pagina 34](#)
- 3 Fare clic sull'icona **Head Cleaning (Pulizia testine)**.

- 4 Seguire le istruzioni visualizzate.

Uso del pannello di controllo

Per pulire la testina di stampa utilizzando il pannello di controllo del prodotto, effettuare i passaggi che seguono.

- 1 Controllare che non siano visualizzati errori o avvertenze sul pannello di controllo.
- 2 Accedere alla modalità **Configurazione** dal menu Inizio.
- 3 Selezionare **Manutenzione**.
- 4 Selezionare **Pulizia test**.
- 5 Premere \diamond per pulire la testina di stampa.

Allineamento della testina di stampa

Se si riscontra un disallineamento delle linee verticali o la presenza di strisce orizzontali, è possibile risolvere il problema tramite l'utility Print Head Alignment (Allineamento testine) del driver della stampante o tramite i tasti del prodotto.

Fare riferimento alla sezione appropriata riportata di seguito.

Nota:

Non premere \odot per annullare la stampa durante la stampa del motivo di prova con l'utility Print Head Alignment (Allineamento testine).

Uso dell'utility Print Head Alignment (Allineamento testine) per Windows

Per allineare la testina di stampa usando l'utility Print Head Alignment (Allineamento testine), effettuare i passaggi che seguono.

- 1 Assicurarsi che non siano visualizzati avvisi o errori sul display LCD e che il vassoio di uscita sia espulso.
- 2 Assicurarsi che nel cassetto carta sia caricata carta formato A4.

Manutenzione del prodotto e software

- 3 Fare clic con il pulsante destro del mouse sull'icona del prodotto nella taskbar (barra delle applicazioni), quindi scegliere **Print Head Alignment (Allineamento testine)**.

Se l'icona del prodotto non appare, fare riferimento alla sezione che segue per aggiungere l'icona.
➔ [“Dall'icona di collegamento sulla taskbar \(barra delle applicazioni\)” a pagina 33](#)
- 4 Seguire le istruzioni visualizzate sullo schermo per allineare la testina di stampa.

Uso dell'utility Print Head Alignment (Allineamento testine) per Mac OS X

Per allineare la testina di stampa usando l'utility Print Head Alignment (Allineamento testine), effettuare i passaggi che seguono.

- 1 Assicurarsi che non siano visualizzati avvisi o errori sul display LCD e che il vassoio di uscita sia espulso.
- 2 Assicurarsi che nel cassetto carta sia caricata carta formato A4.
- 3 Accedere a Epson Printer Utility 4.
➔ [“Accesso al driver della stampante per Mac OS X” a pagina 34](#)
- 4 Fare clic sull'icona **Print Head Alignment (Allineamento testine)**.
- 5 Seguire le istruzioni visualizzate sullo schermo per allineare la testina di stampa.

Uso del pannello di controllo

Per allineare la testina di stampa utilizzando il pannello di controllo del prodotto, effettuare i passaggi che seguono.

- 1 Assicurarsi che non siano indicati avvisi o errori sul pannello di controllo e che il vassoio di uscita sia espulso.
- 2 Assicurarsi che nel cassetto sia caricata carta formato A4.
- 3 Accedere alla modalità **Configurazione** dal menu Inizio.
- 4 Selezionare **Manutenzione**.
- 5 Selezionare **Allineamento testina**.
- 6 Premere \diamond per stampare i motivi.

Manutenzione del prodotto e software

- 7** Individuare il motivo più pieno in ciascuno dei gruppi da 1 a 5.

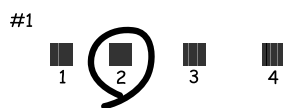

- 8** Immettere il numero del motivo più pieno presente nel gruppo 1.

- 9** Ripetere il punto 8 per gli altri gruppi (da 2 a 5).

- 10** L'allineamento della testina di stampa è terminato.

Risparmio energetico

Il prodotto entra in modalità di sospensione o si spegne automaticamente se non vengono eseguite operazioni per un dato periodo.

È possibile regolare il tempo che deve trascorrere prima che venga applicata la funzione di risparmio energetico. Ogni aumento incide sui consumi energetici del prodotto. Tenere presenti le conseguenze sull'ambiente prima di apportare qualsiasi modifica.

Per regolare l'ora, procedere come segue.

Per Windows

- 1** Accedere alle impostazioni della stampante.
➔ [“Accesso al driver della stampante in Windows”](#) a pagina 32
- 2** Fare clic sulla scheda **Maintenance (Utility)**, quindi sul pulsante **Printer and Option Information (Informazioni su stampante e opzioni)**.
- 3** Selezionare **Off**, **30 minutes (30 minuti)**, **1 hour (1 ora)**, **2 hours (2 ore)**, **4 hours (4 ore)**, **8 hours (8 ore)** o **12 hours (12 ore)** come impostazione di Power Off Timer (Timer spegnimento) e fare clic sul pulsante **Send (Invia)**.
- 4** Selezionare **3 minutes (3 minuti)**, **5 minutes (5 minuti)**, **10 minutes (10 minuti)** o **15 minutes (15 minuti)** come impostazione di Sleep Timer (Timer riposo) e fare clic sul pulsante **Send (Invia)**.
- 5** Fare clic sul pulsante **OK**.

Per Mac OS X

- 1 Accedere a Epson Printer Utility 4.
➔ [“Accesso al driver della stampante per Mac OS X” a pagina 34](#)
- 2 Fare clic sul pulsante **Printer Settings (Impostazioni stampante)**. Viene visualizzata la schermata Printer Settings (Impostazioni stampante).
- 3 Selezionare **Off, 30 minutes (30 minuti), 1 hour (1 ora), 2 hours (2 ore), 4 hours (4 ore), 8 hours (8 ore) o 12 hours (12 ore)** come impostazione di Power Off Timer (Timer spegnimento).
- 4 Selezionare **3 minutes (3 minuti), 5 minutes (5 minuti), 10 minutes (10 minuti) o 15 minutes (15 minuti)** come impostazione di Sleep Timer (Timer riposo).
- 5 Fare clic sul pulsante **Apply (Applica)**.

Uso del pannello di controllo

- 1 Accedere alla modalità **Configurazione** dal menu Inizio.
- 2 Selezionare **Configurazione stampante**.
- 3 Selezionare **Timer spegnimento**.
- 4 Selezionare **Off, 30 minuti, 1 ora, 2 ore, 4 ore, 8 ore o 12 ore**.
- 5 Selezionare **Timer disattivazione**.
- 6 Selezionare **3 minuti, 5 minuti, 10 minuti o 15 minuti**.

Operazioni silenziose della stampante

È possibile rendere silenziose le operazioni della stampante senza modificare la qualità di stampa. Tuttavia, la velocità di stampa potrebbe venire ridotta.

Per Windows

- 1 Accedere alle impostazioni della stampante.
➔ [“Accesso al driver della stampante in Windows” a pagina 32](#)
- 2 Nella finestra **Advanced (Altre impost.)**, selezionare **Off, On o Printer Setting (Impostazione stampante)** come impostazione della modalità silenziosa.

Per Mac OS X

- 1 Fare clic su **System Preferences (Preferenze di Sistema)** dal menu Apple.
- 2 Fare clic su **Print & Scan** (per Mac OS X 10.8 o 10.7) o su **Print & Fax (Stampa e Fax)** (per Mac OS X 10.6 o 10.5), quindi selezionare il prodotto in uso dalla casella di riepilogo Printers (Stampanti).
- 3 Fare clic su **Options & Supplies (Opzioni e forniture)** e quindi su **Driver**.
- 4 Selezionare **Off**, **On** o **Printer Setting (Impostazione stampante)** come impostazione della modalità silenziosa.

Uso del pannello di controllo

- 1 Accedere a **Modo Quiete** dal menu Inizio.
- 2 Selezionare **On** o **Off**.

Definizione di impostazioni di servizio di rete

È possibile definire impostazioni per i servizi di rete, quali Epson Connect, AirPrint o Google Cloud Print, tramite un browser Web su computer, smartphone, tablet PC o laptop connessi alla stessa rete del prodotto.

Immettere l'indirizzo IP del prodotto nella barra degli indirizzi del browser Web ed effettuare la ricerca del prodotto.

<Esempio>

IPv4: `http://192.168.11.46`

IPv6: `http://[fe80::226:abff:feff:37cd]/`

Nota:

È possibile verificare l'indirizzo IP del prodotto sul pannello di controllo del prodotto oppure stampando un foglio di stato della rete.

➔ [“Modalità di configurazione” a pagina 75](#)

Manutenzione del prodotto e software

Quando il prodotto viene rilevato correttamente, la pagina Web del prodotto viene visualizzata come mostrato sotto. Selezionare il menu desiderato.

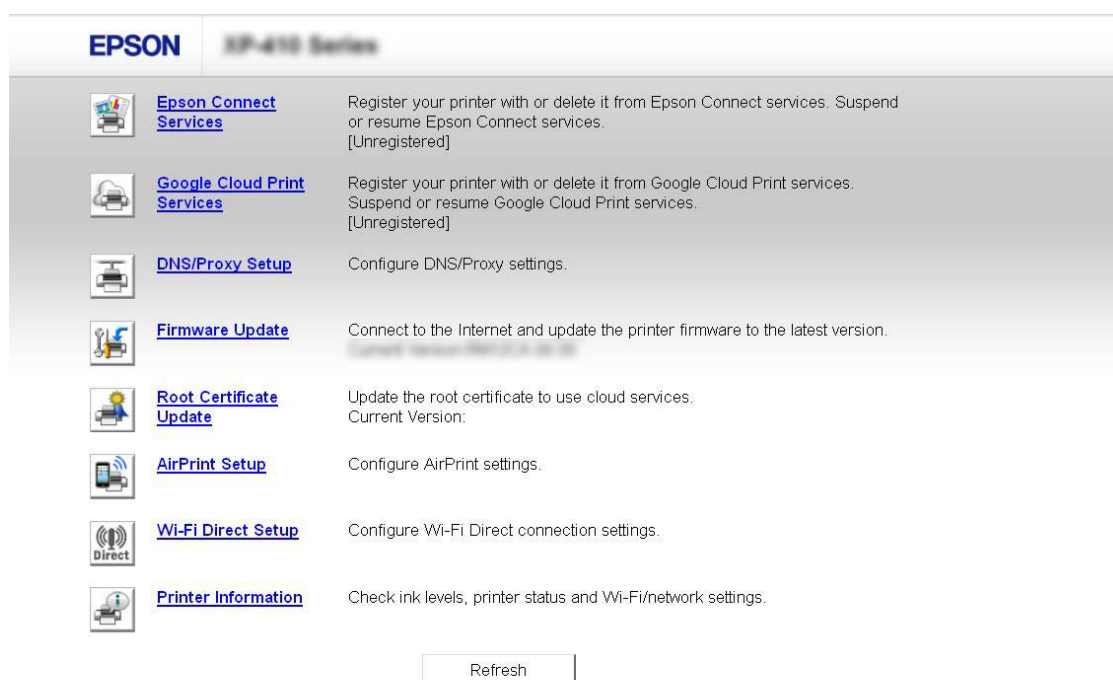

La pagina Web consente inoltre di verificare lo stato del prodotto e di aggiornare il firmware del prodotto.

Pulizia del prodotto

Pulizia delle parti esterne del prodotto

Per mantenere il prodotto in condizioni di funzionamento efficienti, pulirlo accuratamente varie volte durante l'anno, come descritto nelle istruzioni che seguono.



Importante:

Non utilizzare mai alcool o solventi per pulire il prodotto. Tali agenti chimici possono danneggiare il prodotto.

Nota:

Chiudere il vassoio di uscita quando il prodotto non è in uso, al fine di proteggerlo dalla polvere.

- Per pulire il display LCD, utilizzare un panno asciutto, morbido e pulito. Non utilizzare detergenti liquidi o chimici.
- Per pulire la superficie del vetro dello scanner, utilizzare un panno asciutto, morbido e pulito.
- Se la superficie del vetro del piano di lettura è sporca di unto o di altro materiale difficile da rimuovere, utilizzare una piccola quantità di detergente per vetri e un panno morbido per pulirla. Asciugare tutto il liquido rimanente.

Manutenzione del prodotto e software

- ❑ Non premere assolutamente sulla superficie del vetro dello scanner.
- ❑ Prestare attenzione a non graffiare o danneggiare la superficie del vetro dello scanner e non utilizzare spazzole dure o abrasive per pulirlo. Se la superficie del vetro è danneggiata, la qualità della scansione può diminuire.

Pulizia delle parti interne del prodotto

Per ottenere stampe sempre perfette, pulire il rullo interno con la seguente procedura.

**Attenzione:**

Prestare attenzione a non toccare le parti all'interno del prodotto.

**Importante:**

- ❑ *Evitare che i componenti elettronici entrino in contatto con liquidi.*
- ❑ *Non spruzzare lubrificanti all'interno del prodotto.*
- ❑ *Un olio non adatto può danneggiare il meccanismo. Per questa operazione, contattare il rivenditore o il centro di assistenza tecnica.*

1

Assicurarsi che non siano visualizzati avvisi o errori sul display LCD e che il vassoio di uscita sia espulso.

2

Caricare diversi fogli di carta comune A4 nel cassetto carta.

3

Accedere alla modalità **Copia** dal menu Inizio.

4

Premere  per effettuare una copia senza posizionare un documento sul vetro dello scanner.

5

Ripetere il punto 4 fino a quando non si osservano ulteriori tracce di inchiostro sulla carta.

Trasporto del prodotto

Se risulta necessario spostare il prodotto per un lungo tragitto, occorre prepararlo per il trasporto nella confezione originale o in una confezione simile.

**Importante:**

- ❑ *Nel conservare e trasportare il prodotto, non inclinarlo, non posizionarlo verticalmente e non capovolgerlo: in caso contrario, si rischiano fuoriuscite di inchiostro.*
- ❑ *Lasciare installate le cartucce di inchiostro. Se le cartucce vengono rimosse, la testina di stampa si secca, impedendo così al prodotto di stampare.*

Manutenzione del prodotto e software

- 1 Collegare il prodotto e accenderlo. Attendere che il supporto per cartuccia ritorni nella posizione di riposo.

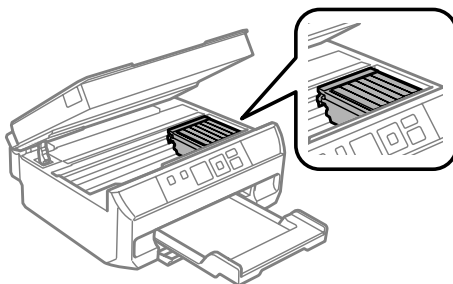

- 2 Fissare il supporto per cartuccia al telaio con il nastro adesivo come mostrato, quindi chiudere lentamente l'unità scanner.

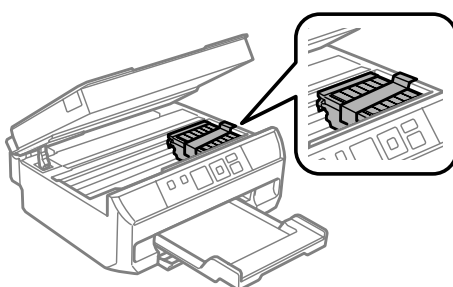

- 3 Spegnere il prodotto e scollegare il cavo di alimentazione.
- 4 Scollegare tutti gli altri cavi dal prodotto.
- 5 Rimuovere tutta la carta dal cassetto carta e reinserire il cassetto nel prodotto.
- 6 Collocare il prodotto nell'imballo utilizzando i materiali protettivi originali.

Nota:

- Tenere il prodotto in posizione orizzontale durante il trasporto.
- Assicurarsi di rimuovere i materiali di protezione dal prodotto prima di utilizzarlo nuovamente.

Verifica e installazione del software

Controllo del software installato sul computer

Per utilizzare le funzioni descritte in questa Guida utente, è necessario installare i seguenti software.

- Epson Driver and Utilities (Driver e utility Epson)
- Epson Easy Photo Print
- Epson Event Manager

Manutenzione del prodotto e software

Per verificare che il software sia installato sul computer in uso, effettuare i passaggi che seguono.

Per Windows

- 1 **Windows 8:** Selezionare **Desktop**, charm (accesso) **Settings (Impostazioni)** e **Control Panel (Pannello di controllo)**.

Windows 7 e Vista: fare clic sul pulsante Start e selezionare **Control Panel (Pannello di controllo)**.

Windows XP: fare clic su **Start** e selezionare **Control Panel (Pannello di controllo)**.
- 2 **Windows 8, 7 e Vista:** fare clic su **Uninstall a program (Disinstalla un programma)** dalla categoria Programs (Programmi).

Windows XP: fare doppio clic sull'icona **Add or Remove Programs (Installazione applicazioni)**.
- 3 Controllare l'elenco dei programmi attualmente installati.

Per Mac OS X

- 1 Fare doppio clic sul disco rigido di **Macintosh HD**.
- 2 Fare doppio clic sulla cartella **Epson Software** all'interno della cartella Applications (Applicazioni) e verificarne il contenuto.

Nota:

- La cartella Applications (Applicazioni) contiene software fornito da terze parti.
- Per verificare che il driver della stampante sia installato, fare clic su **System Preferences (Preferenze di Sistema)** nel menu Apple e quindi su **Print & Scan** (per Mac OS X 10.8 o 10.7) o su **Print & Fax (Stampa e Fax)** (per Mac OS X 10.6 o 10.5). Individuare quindi il prodotto in uso nella casella di riepilogo Printers (Stampanti).

Installazione del software

Inserire il disco del software del prodotto fornito con il prodotto e selezionare il software che si desidera installare nella schermata Software Select (Selezione software).

Se si sta utilizzando Mac OS X o se il computer in uso non dispone di un'unità CD/DVD, andare al seguente sito Web Epson per scaricare e installare il software.

<http://support.epson.net/setupnavi/>

Disinstallazione del software

Potrebbe essere necessario disinstallare e installare nuovamente il software per risolvere alcuni problemi o nel caso si effettui un aggiornamento del sistema operativo.

Per informazioni sull'individuazione delle applicazioni installate, vedere la sezione che segue.

➔ [“Controllo del software installato sul computer” a pagina 101](#)

Per Windows

Nota:

- Per Windows 8, 7 e Vista, occorre disporre di un account di amministratore e di una password se si accede come utente con account standard.
- Per Windows XP, è necessario accedere con un account di Computer Administrator (Amministratore computer).

1 Spegnere il prodotto.

2 Scollegare il cavo di interfaccia del prodotto dal computer.

3 Eseguire una delle seguenti operazioni.

Windows 8: Selezionare **Desktop**, charm (accesso) **Settings (Impostazioni)** e **Control Panel (Pannello di controllo)**.

Windows 7 e Vista: fare clic sul pulsante Start e selezionare **Control Panel (Pannello di controllo)**.

Windows XP: fare clic su **Start** e selezionare **Control Panel (Pannello di controllo)**.

4 Eseguire una delle seguenti operazioni.

Windows 8, 7 e Vista: Selezionare **Uninstall a program (Disinstalla un programma)** dalla categoria **Programs (Programmi)**.

Windows XP: fare doppio clic sull'icona **Add or Remove Programs (Installazione applicazioni)**.

5 Selezionare dall'elenco visualizzato i software che si desidera disinstallare, come il driver del prodotto e l'applicazione.

6 Eseguire una delle seguenti operazioni.

Windows 8 e 7: selezionare **Uninstall/Change (Disinstalla/Cambia)** o **Uninstall (Disinstalla)**.

Windows Vista: fare clic su **Uninstall/Change (Disinstalla/Cambia)** o su **Uninstall (Disinstalla)**, quindi fare clic su **Continue (Continua)** nella finestra User Account Control (Controllo dell'account utente).

Windows XP: fare clic su **Change/Remove (Cambia/Rimuovi)** o su **Remove (Rimuovi)**.

Nota:

*Se si sceglie di disinstallare il driver della stampante del prodotto al passaggio 5, selezionare l'icona corrispondente al prodotto, quindi fare clic su **OK**.*

7 Quando viene visualizzata la finestra di conferma, fare clic su **Yes (Sì)** o su **Next (Avanti)**.

8 Seguire le istruzioni visualizzate sullo schermo.

Manutenzione del prodotto e software

In alcuni casi è possibile che venga visualizzato un messaggio con la richiesta di riavviare il computer. In questo caso, assicurarsi che **I want to restart my computer now (Sì, riavviare il computer adesso)** sia selezionato e fare clic su **Finish (Fine)**.

Per Mac OS X

Nota:

- Per disinstallare il software è necessario scaricare *Uninstaller*.
Accedere al sito all'indirizzo:
<http://www.epson.com>
Quindi, selezionare la sezione dell'assistenza del sito Web Epson corrispondente al proprio paese.
- Per disinstallare delle applicazioni, è necessario connettersi con un account Computer Administrator (Amministratore Computer).
Non è possibile disinstallare programmi se si esegue l'accesso come utente con account limitato.
- A seconda dell'applicazione, *Installer* e *Uninstaller* potrebbero risultare programmi distinti.

- 1** Chiudere tutte le applicazioni in esecuzione.
- 2** Fare doppio clic sull'icona di **Uninstaller** nel disco rigido di Mac OS X.
- 3** Selezionare nell'elenco visualizzato le caselle di controllo relative ai software che si desidera disinstallare, ad esempio il driver della stampante e l'applicazione.
- 4** Fare clic su **Uninstall (Rimuovi)**.
- 5** Seguire le istruzioni visualizzate sullo schermo.

Se non risulta possibile individuare i software da disinstallare nella finestra *Uninstaller*, fare doppio clic sulla cartella **Applications (Applicazioni)** nel disco rigido di Mac OS X, selezionare l'applicazione che si desidera disinstallare, quindi trascinarla nell'icona **Trash (Cestino)**.

Nota:

Se si disinstalla il driver della stampante e il nome del prodotto permane nella finestra *Print & Scan* (per Mac OS X 10.8 o 10.7) o *Print & Fax (Stampa e Fax)* (per Mac OS X 10.6 o 10.5), selezionare il nome del prodotto e fare clic sul pulsante **remove (rimuovi)**.

Indicatori di errore

In questa sezione vengono descritte le soluzioni in caso venga visualizzato un codice di errore nella parte superiore destra del display LCD.

Codice	Soluzioni
E-01	Spegnere la stampante e riaccenderla. Verificare che la stampante non contenga carta residua. Se l'errore persiste, contattare l'assistenza Epson.
E-02	Spegnere la stampante e riaccenderla. Se il messaggio di errore persiste, contattare l'assistenza Epson.
E-10	Spegnere la stampante. Contattare l'assistenza Epson per la sostituzione dei tamponi.
W-01	➔ "Rimozione della carta inceppata dal cassetto carta" a pagina 112
W-02	➔ "Rimozione della carta inceppata dal coperchio posteriore" a pagina 110 ➔ "Rimozione della carta inceppata dall'interno del prodotto" a pagina 111
W-03	➔ "Rimozione della carta inceppata dal coperchio posteriore" a pagina 110
W-10	Le cartucce di inchiostro indicate sul display LCD non sono state installate. Installarle.
W-12	Impossibile riconoscere le cartucce di inchiostro indicate sul display LCD. Sostituire le cartucce di inchiostro. Epson raccomanda l'uso di cartucce di inchiostro originali Epson.
W-13	Premere \diamond per riprendere la stampa. Il messaggio rimarrà visualizzato fino alla sostituzione del tampone. Contattare l'assistenza Epson per sostituire i tamponi di inchiostro prima del termine della durata utile. Quando i tamponi di inchiostro sono saturi, la stampante si arresta ed è necessaria l'assistenza Epson per continuare la stampa.
I-22	Per stabilire una connessione wireless tramite un punto di accesso, premere il tasto apposito sul punto di accesso o fare clic sul pulsante nella schermata delle impostazioni wireless del punto di accesso visualizzata sullo schermo del computer. Vedere la Guida di rete in linea.
I-23	È necessario immettere il codice PIN visualizzato nel pannello della stampante sul punto di accesso o sul computer entro due minuti. Se il codice non viene immesso entro due minuti, si verifica un errore di scadenza e viene visualizzato un codice diverso da immettere.
I-31	Per definire le impostazioni di connessione wireless dal computer, occorre inserire il CD nel computer e seguire le istruzioni a video. Se si sta utilizzando Mac OS X o se il computer in uso non dispone di un'unità CD/DVD, andare al seguente sito Web Epson e verificare la modalità di configurazione delle impostazioni di connessione wireless. http://support.epson.net/setupnavi/
I-60	Il computer in uso potrebbe non supportare il servizio WSD (Web Services for Devices). La funzione Scansione su PC (WSD) è disponibile solo per le versioni in inglese di Windows 8, 7 o Vista.

Indicatori di errore

Codice	Soluzioni
I-71	1 > fronte/retro ➔ Vedere "Posizionamento degli originali" a pagina 25 Libro/Fr.-retro, A4, Libro/2 + ➔ Vedere "Posizionamento di un libro" a pagina 26 A4, Copia 2 + ➔ Vedere "Posizionamento degli originali per la copia 2 in 1 (copia Layout)" a pagina 27
I-73	➔ Vedere "Posizionamento di foto" a pagina 26
Recovery Mode	L'aggiornamento del firmware non è riuscito. Ritentare l'aggiornamento del firmware. Preparare un cavo USB e visitare il sito Web Epson locale per ulteriori istruzioni.

Risoluzione dei problemi di stampa/copia

Diagnosi del problema

La risoluzione dei problemi del prodotto deve essere gestita in due fasi: innanzitutto, procedere alla diagnosi del problema, quindi applicare le soluzioni più appropriate finché il problema non viene risolto.

Le informazioni necessarie per la diagnosi e la soluzione dei problemi più comuni vengono fornite tramite la Guida alla risoluzione dei problemi in linea, tramite il pannello di controllo o tramite l'utility Status Monitor. Fare riferimento alla sezione appropriata riportata di seguito.

Se si rileva un problema specifico relativo alla qualità di stampa, un problema di stampa non imputabile alla qualità di stampa, un problema di alimentazione della carta oppure se risulta impossibile stampare, vedere la sezione pertinente.

Per risolvere un problema, potrebbe rendersi necessario annullare la stampa.

➔ [“Annullamento della stampa” a pagina 38](#)

Verifica dello stato del prodotto

Se si verifica un problema durante la stampa, nella finestra di Status Monitor viene visualizzato un messaggio di errore.

Se viene visualizzato un messaggio di errore indicante che i tamponi di inchiostro del prodotto sono quasi al termine della durata utile di esercizio, contattare l'assistenza Epson per la sostituzione. Il messaggio verrà visualizzato a intervalli periodici fino alla sostituzione del tampone. Se i tamponi di inchiostro del prodotto sono saturi, il prodotto si arresta e per proseguire è necessaria l'assistenza Epson.

Per Windows

Esistono due modi per accedere a EPSON Status Monitor 3:

- Fare doppio clic sull'icona di collegamento del prodotto sulla barra delle applicazioni di Windows. Per aggiungere un'icona di collegamento alla barra delle applicazioni, vedere la sezione che segue:
 - ➔ [“Dall'icona di collegamento sulla taskbar \(barra delle applicazioni\)” a pagina 33](#)
- Aprire il driver della stampante, fare clic sulla scheda **Maintenance (Utility)**, quindi fare clic sul pulsante **EPSON Status Monitor 3**.

Risoluzione dei problemi di stampa/copia

Quando si accede a EPSON Status Monitor 3, viene visualizzata la seguente finestra:

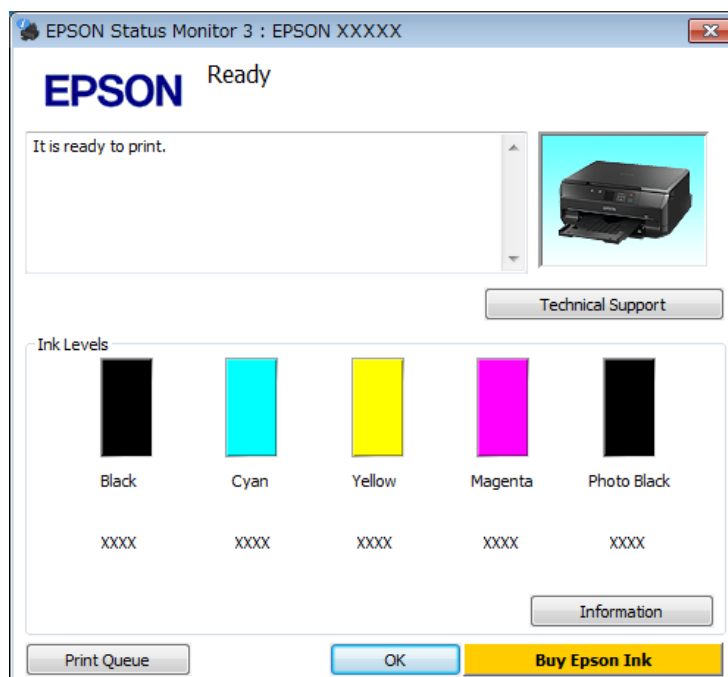

Nota:

Se EPSON Status Monitor 3 non viene visualizzato, accedere al driver della stampante e fare clic sulla scheda **Maintenance (Utility)**, quindi fare clic sul pulsante **Extended Settings (Impostazioni avanzate)**. Nella finestra **Extended Settings (Impostazioni avanzate)**, selezionare la casella di controllo **Enable EPSON Status Monitor 3 (Abilita EPSON Status Monitor 3)**.

EPSON Status Monitor 3 fornisce le seguenti informazioni:

- Stato attuale:**
Quando l'inchiostro è scarso o esaurito, nella finestra di EPSON Status Monitor 3 appare il pulsante **How to (Come)**. Facendo clic su **How to (Come)** vengono visualizzate istruzioni sulla sostituzione delle cartucce di inchiostro.
- Ink Levels (Livelli inchiostro):**
EPSON Status Monitor 3 fornisce una visualizzazione grafica sullo stato della cartuccia di inchiostro.
- Information (Informazioni):**
Per visualizzare le informazioni sulle cartucce di inchiostro installate, fare clic su **Information (Informazioni)**.
- Technical Support (Assistenza tecnica):**
Fare clic su **Technical Support (Assistenza tecnica)** per accedere al sito Web dell'assistenza tecnica Epson.
- Print Queue (Coda di stampa):**
È possibile visualizzare Windows Spooler (Spooler di Windows) facendo clic su **Print Queue (Coda di stampa)**.

Per Mac OS X

Per accedere a EPSON Status Monitor, effettuare i passaggi che seguono.

Risoluzione dei problemi di stampa/copia

- 1 Accedere a Epson Printer Utility 4.
➔ “Accesso al driver della stampante per Mac OS X” a pagina 34
- 2 Fare clic sull'icona di **EPSON Status Monitor**. Viene visualizzata la finestra di EPSON Status Monitor.

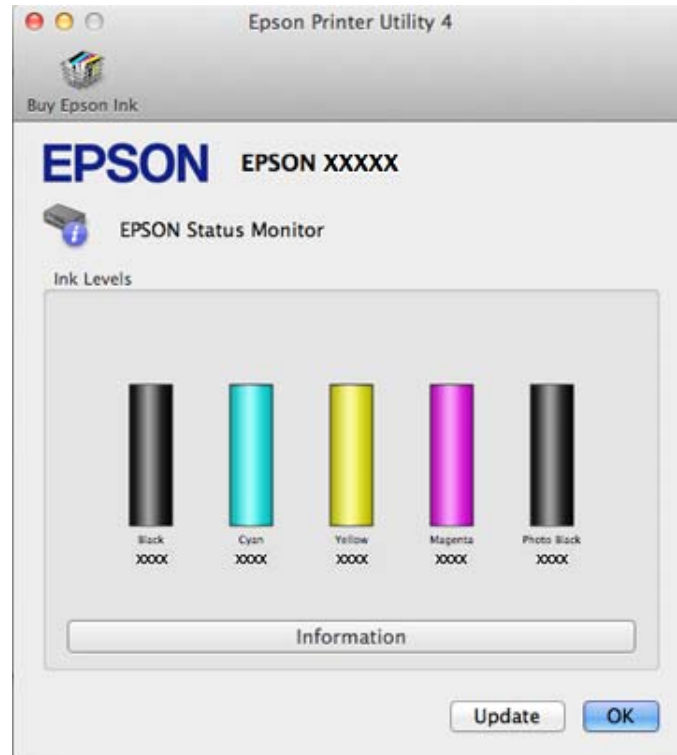

È inoltre possibile utilizzare questa utility per verificare lo stato della cartuccia prima della stampa. EPSON Status Monitor visualizza lo stato della cartuccia d'inchiostro al momento dell'apertura. Per aggiornare lo stato della cartuccia d'inchiostro, fare clic su **Update (Aggiorna)**.

Risoluzione dei problemi di stampa/copia

Quando l'inchiostro è scarso o esaurito, appare il pulsante **How to (Come)**. Facendo clic su **How to (Come)**, EPSON Status Monitor guiderà l'utente nella procedura di sostituzione della cartuccia d'inchiostro.



Inceppamenti carta



Attenzione:

Non toccare mai i tasti sul pannello di controllo se una mano opera all'interno del prodotto.

Nota:

- Annullare il lavoro di stampa se richiesto da un messaggio sul display LCD o dal driver della stampante.
- Dopo aver rimosso la carta inceppata, premere il tasto indicato sul display LCD.

Rimozione della carta inceppata dal coperchio posteriore

1

Estrarre il coperchio posteriore e rimuovere con attenzione la carta inceppata.

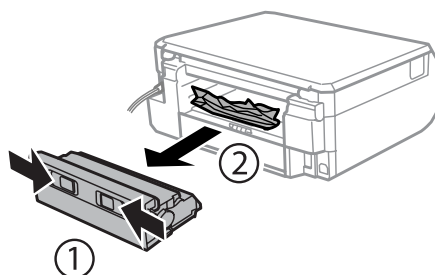

Risoluzione dei problemi di stampa/copia

- 2** Rimuovere delicatamente la carta inceppata.

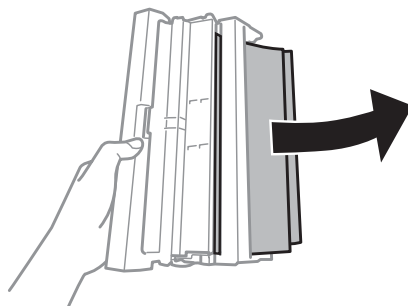

- 3** Aprire il coperchio posteriore e rimuovere con attenzione la carta inceppata.

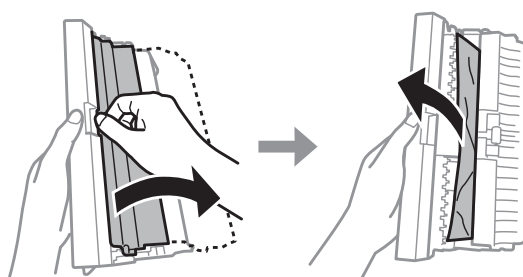

- 4** Rimontare il coperchio posteriore.

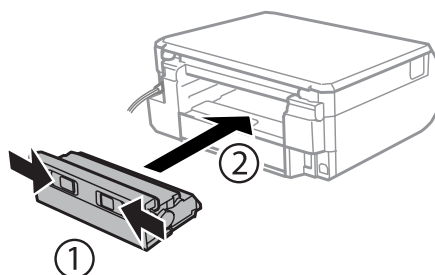

Rimozione della carta inceppata dall'interno del prodotto

- 1** Aprire l'unità scanner. Quindi, rimuovere tutta la carta rimasta all'interno, inclusi eventuali pezzettini strappati.

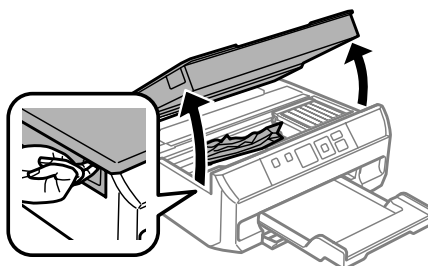

! **Importante:**
Non toccare il cavo piatto bianco collegato al supporto per cartuccia.

Risoluzione dei problemi di stampa/copia

- 2 Chiudere lentamente l'unità scanner.

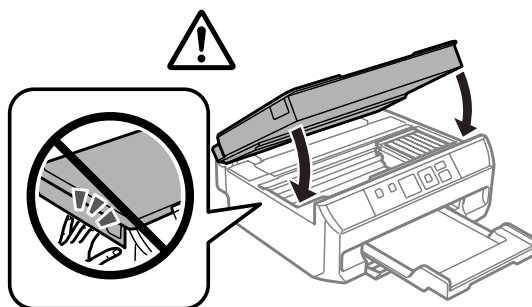

Rimozione della carta inceppata dal cassetto carta

- 1 Estrarre il cassetto carta.

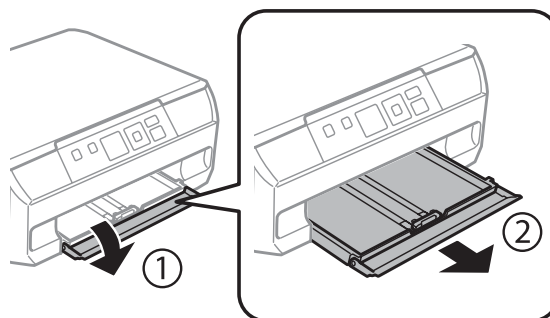

- 2 Rimuovere la carta inceppata dal cassetto.

- 3 Allineare i bordi della carta.

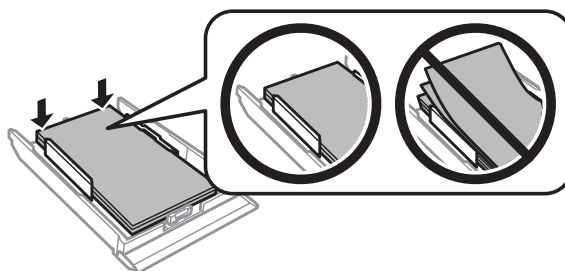

- 4 Mantenere il cassetto in orizzontale e reinserirlo lentamente e con attenzione fino in fondo nel prodotto.

Come evitare gli inceppamenti della carta

Se la carta si inceppa frequentemente, controllare che:

- La carta sia liscia, non incurvata o spiegazzata.
- Sia utilizzata carta di alta qualità.
- Nel cassetto carta, il lato stampabile della carta sia rivolto verso il basso.

Risoluzione dei problemi di stampa/copia

- ❑ La risma di carta sia stata smazzata prima di caricarla.
- ❑ Quando si carica carta comune, non superare la linea appena sotto la freccia ▼ o  all'interno della guida laterale.
Per supporti speciali Epson, assicurarsi che il numero di fogli sia inferiore al limite specificato per il supporto.
➔ [“Selezione della carta” a pagina 17](#)
- ❑ Le guide laterali siano allineate contro i bordi della carta.
- ❑ Il prodotto sia collocato su una superficie piana e stabile che si estende oltre la base del prodotto in tutte le direzioni. Il prodotto non funzionerà in modo corretto se risulta inclinato.

Ristampa dopo un inceppamento carta (solo per Windows)





Dopo aver annullato il lavoro di stampa a seguito di un inceppamento carta, è possibile ristamparlo senza ristampare le pagine già stampate.

- 1** Risolvere l'inceppamento della carta.
➔ [“Inceppamenti carta” a pagina 110](#)
- 2** Accedere alle impostazioni della stampante.
➔ [“Accesso al driver della stampante in Windows” a pagina 32](#)
- 3** Selezionare la casella di controllo **Print Preview (Anteprima di stampa)** nella finestra Main (Principale) o Advanced (Altre impost.) del driver della stampante.
- 4** Specificare le impostazioni da utilizzare per la stampa.
- 5** Fare clic su **OK** per chiudere la finestra delle impostazioni della stampante, quindi stampare il file. Viene visualizzata la finestra Print Preview (Anteprima di stampa).
- 6** Selezionare una pagina già stampata nella casella di riepilogo delle pagine a sinistra, quindi selezionare **Remove Page (Deseleziona la stampa)** dal menu Print Options (Opzioni di stampa). Ripetere questo passaggio per tutte le pagine già stampate.
- 7** Fare clic su **Print (Stampa)** nella finestra Print Preview (Anteprima di stampa).

Risoluzione dei problemi relativi alla qualità di stampa

Se si riscontrano problemi di qualità della stampa, confrontarlo con le figure sotto riportate. Fare clic sulla didascalia sotto l'illustrazione che più si avvicina alle proprie stampe.

Risoluzione dei problemi di stampa/copia

<p>enthalten alle Aufdruck. W 5008 "Regel</p> <p>Esempio corretto</p>	 <p>Esempio corretto</p>
<p>enthalten alle Aufdruck. W 5008 "Regel</p> <p>→ "Strisce orizzontali" a pagina 114</p>	<p>enthalten alle Aufdruck. W 5008 "Regel</p> <p>→ "Strisce verticali o allineamento errato" a pagina 115</p>
 <p>→ "Strisce orizzontali" a pagina 114</p>	 <p>→ "Strisce verticali o allineamento errato" a pagina 115</p>
 <p>→ "Colori errati o mancanti" a pagina 115</p>	 <p>→ "Stampa sfocata o macchiata" a pagina 116</p>

Strisce orizzontali

- Assicurarsi che il lato stampabile della carta (lato più bianco o lucido) sia rivolto verso il basso nel cassetto carta.
- Eseguire l'utility Head Cleaning (Pulizia testine) per pulire gli ugelli dell'inchiostro ostruiti.
 - "Pulizia della testina di stampa" a pagina 92
- Per risultati ottimali, consumare la cartuccia d'inchiostro entro sei mesi dall'apertura della confezione.
- Utilizzare cartucce d'inchiostro originali Epson.
- Assicurarsi che il tipo di carta selezionato nel menu del display LCD o nel driver della stampante sia adatto al tipo di carta caricato nel prodotto.
 - "Selezione della carta" a pagina 17
- Se compaiono strisce a intervalli di 2,5 cm, eseguire l'utility Print Head Alignment (Allineamento testine).
 - "Allineamento della testina di stampa" a pagina 94

Risoluzione dei problemi di stampa/copia

- ❑ Se le copie evidenziano un effetto moiré (tratteggio incrociato), modificare l'impostazione **Riduci/Ingrandisci** nel menu del display LCD o riposizionare l'originale.
- ❑ Se si riscontrano problemi di qualità di copia, pulire la superficie del vetro dello scanner.
➔ [“Pulizia delle parti esterne del prodotto” a pagina 99](#)

Strisce verticali o allineamento errato

- ❑ Assicurarsi che il lato stampabile della carta (lato più bianco o lucido) sia rivolto verso il basso nel cassetto carta.
- ❑ Eseguire l'utility Head Cleaning (Pulizia testine) per pulire gli ugelli dell'inchiostro ostruiti.
➔ [“Pulizia della testina di stampa” a pagina 92](#)
- ❑ Eseguire l'utility Print Head Alignment (Allineamento testine).
➔ [“Allineamento della testina di stampa” a pagina 94](#)
- ❑ Per Windows, deselezionare la casella di controllo **High Speed (Alta velocità)** dalla finestra Advanced (Altre impost.) nel driver della stampante. Per informazioni dettagliate, vedere la guida in linea.
Per Mac OS X, selezionare **Off** da High Speed Printing (Stampa alta velocità). Per visualizzare High Speed Printing (Stampa alta velocità), fare clic in successione sui seguenti menu: **System Preferences (Preferenze di Sistema)**, **Print & Scan** (per Mac OS X 10.8 o 10.7) o **Print & Fax (Stampa e Fax)** (per Mac OS X 10.6 o 10.5), prodotto in uso (nella casella di riepilogo Printers (Stampanti)), **Options & Supplies (Opzioni e forniture)** e quindi **Driver**.
- ❑ Assicurarsi che il tipo di carta selezionato nel menu del display LCD o nel driver della stampante sia adatto al tipo di carta caricato nel prodotto.
➔ [“Selezione della carta” a pagina 17](#)
- ❑ Se si riscontrano problemi di qualità di copia, pulire la superficie del vetro dello scanner.
➔ [“Pulizia delle parti esterne del prodotto” a pagina 99](#)

Colori errati o mancanti

- ❑ Per Windows, deselezionare l'impostazione **Grayscale (Scala di grigio)** nella finestra Advanced (Altre impost.) del driver della stampante.
Per Mac OS X, deselezionare l'impostazione **Grayscale (Scala di grigio)** in Print Settings (Impostazioni di stampa) nella finestra di dialogo Print (Stampa) del driver della stampante.
Per informazioni dettagliate, vedere la guida in linea.
- ❑ Regolare le impostazioni relative ai colori nell'applicazione o nelle impostazioni del driver della stampante.
Per Windows, controllare la finestra Advanced (Altre impost.).
Per Mac OS X, controllare la finestra di dialogo Color Options (Opzioni colore) dalla finestra di dialogo Print (Stampa).
Per informazioni dettagliate, vedere la guida in linea.
- ❑ Eseguire l'utility Head Cleaning (Pulizia testine) per pulire gli ugelli dell'inchiostro ostruiti.
➔ [“Pulizia della testina di stampa” a pagina 92](#)
- ❑ Se è appena stata sostituita una cartuccia di inchiostro, verificare la data di scadenza sulla confezione. Se il prodotto non è stato utilizzato per un periodo di tempo prolungato, è consigliabile sostituire le cartucce di inchiostro.
➔ [“Sostituzione di una cartuccia di inchiostro” a pagina 87](#)

Risoluzione dei problemi di stampa/copia

- Provare ad utilizzare cartucce di inchiostro originali Epson e carta consigliata da Epson.

Stampa sfocata o macchiata

- Provare ad utilizzare cartucce di inchiostro originali Epson e carta consigliata da Epson.
- Assicurarsi che il prodotto sia collocato su una superficie piana e stabile che si estenda oltre la base del prodotto in tutte le direzioni. Il prodotto non funzionerà in modo corretto se risulta inclinato.
- Assicurarsi che la carta usata non sia danneggiata, sporca o troppo vecchia.
- Assicurarsi che la carta sia asciutta e che il lato stampabile della carta (lato più bianco o lucido) sia rivolto verso il basso nel cassetto carta.
- Se la carta è curvata verso il lato stampabile, appiattirla o incurvarla leggermente in senso contrario.
- Assicurarsi che il tipo di carta selezionato nel menu del display LCD o nel driver della stampante sia adatto al tipo di carta caricato nel prodotto.
 - ➔ [“Selezione della carta” a pagina 17](#)
- Rimuovere ciascun foglio dal vassoio di uscita non appena viene stampato.
- Non toccare o evitare che oggetti esterni entrino a contatto con il lato stampato della carta con finitura patinata lucida. Per maneggiare le stampe, seguire le istruzioni della carta.
- Eseguire l'utility Head Cleaning (Pulizia testine).
 - ➔ [“Pulizia della testina di stampa” a pagina 92](#)
- Eseguire l'utility Print Head Alignment (Allineamento testine).
 - ➔ [“Allineamento della testina di stampa” a pagina 94](#)
- Se la carta presenta macchie di inchiostro dopo la stampa, pulire l'interno del prodotto.
 - ➔ [“Pulizia delle parti interne del prodotto” a pagina 100](#)
- Se si stampano dati a densità elevata su carta comune utilizzando la stampa doppio lato automatica, diminuire l'impostazione di **Print Density (Densità stampa)** e scegliere un'impostazione di **Increased Ink Drying Time (Tempo essiccazione aumentato)** maggiore nella finestra Print Density Adjustment (Regolazione densità stampa) (per Windows) o in Two-sided Printing Settings (Impostazioni stampa fronte/retro) (per Mac OS X) nel driver della stampante.
 - ➔ [“Stampa doppio lato” a pagina 41](#)
- Se si riscontrano problemi di qualità di copia, pulire la superficie del vetro dello scanner.
 - ➔ [“Pulizia delle parti esterne del prodotto” a pagina 99](#)

Problemi di stampa vari

Caratteri errati o alterati

- Eliminare eventuali lavori sospesi.
 - ➔ [“Annullamento della stampa” a pagina 38](#)

Risoluzione dei problemi di stampa/copia

- Spegnerne il prodotto e il computer. Assicurarsi che il cavo di interfaccia del prodotto sia collegato saldamente.
- Disinstallare il driver della stampante, quindi installarlo nuovamente.
 - ➔ [“Disinstallazione del software” a pagina 102](#)

Margini errati

- Assicurarsi che la carta sia caricata correttamente nel cassetto carta.
 - ➔ [“Caricamento della carta” a pagina 21](#)
- Controllare le impostazioni dei margini nell'applicazione, accertandosi che rientrino nell'area stampabile della pagina.
 - ➔ [“Area stampabile” a pagina 131](#)
- Assicurarsi che le impostazioni del driver della stampante siano appropriate per il formato della carta usato. For Windows, controllare la finestra Main (Principale). Per Mac OS X, controllare la finestra di dialogo Page Setup (Formato di Stampa) o la finestra di dialogo Print (Stampa).
- Disinstallare il driver della stampante, quindi installarlo nuovamente.
 - ➔ [“Disinstallazione del software” a pagina 102](#)

La stampa risulta leggermente storta

- Assicurarsi che la carta sia caricata correttamente nel cassetto carta.
 - ➔ [“Caricamento della carta” a pagina 21](#)
- Se nel driver della stampante è selezionato **Fast Economy (Economy rapida)** per **Paper & Quality Options (Opzioni carta e qualità)** nella finestra Advanced (Altre impost.) (Windows) o per **Print Quality (Qualità)** (Mac OS X) in **Print Settings (Impostazioni di stampa)**, selezionare un'altra impostazione.

Le dimensioni o la posizione dell'immagine copiata non sono corrette

- Assicurarsi che il formato carta, il layout o l'impostazione di riduzione/ingrandimento selezionati nel pannello di controllo corrispondano alla carta in uso.
- Se le estremità della copia risultano tagliate, spostare leggermente l'originale dall'angolo.
- Pulire il vetro dello scanner.
 - ➔ [“Pulizia delle parti esterne del prodotto” a pagina 99](#)

Immagine invertita

- Per Windows, deselezionare la casella di controllo **Mirror Image (Immagine speculare)** dalla finestra Page Layout (Layout) del driver della stampante, oppure disattivare l'impostazione Mirror Image (Immagine speculare) nell'applicazione in uso. Per Mac OS X, deselezionare la casella di controllo **Mirror Image (Immagine speculare)** in **Print Settings (Impostazioni di stampa)** nella finestra di dialogo Print (Stampa) del driver della stampante, oppure disattivare l'impostazione Mirror Image (Immagine speculare) nell'applicazione in uso. Per istruzioni, vedere la Guida in linea del driver della stampante o dell'applicazione.

Risoluzione dei problemi di stampa/copia

- ❑ Disinstallare il driver della stampante, quindi installarlo nuovamente.
➔ [“Disinstallazione del software” a pagina 102](#)

Stampa di pagine vuote

- ❑ Assicurarsi che le impostazioni del driver della stampante siano appropriate per il formato della carta usato. For Windows, controllare la finestra Main (Principale). Per Mac OS X, controllare la finestra di dialogo Page Setup (Formato di Stampa) o la finestra di dialogo Print (Stampa).
- ❑ Per Windows, controllare l'impostazione **Skip Blank Page (Salta Pagina Vuota)** facendo clic sul pulsante **Extended Settings (Impostazioni avanzate)** nella finestra Maintenance (Utility) del driver della stampante. Per Mac OS X, selezionare **On** da Skip Blank Page (Salta Pagina Vuota). Per visualizzare Skip Blank Page (Salta Pagina Vuota), fare clic in successione sui seguenti menu: **System Preferences (Preferenze di Sistema)**, **Print & Scan** (per Mac OS X 10.8 o 10.7) o **Print & Fax (Stampa e Fax)** (per Mac OS X 10.6 o 10.5), prodotto in uso (nella casella di riepilogo Printers (Stampanti)), **Options & Supplies (Opzioni e forniture)** e quindi **Driver**.
- ❑ Disinstallare il driver della stampante, quindi installarlo nuovamente.
➔ [“Disinstallazione del software” a pagina 102](#)

Lato stampato macchiato o segnato

- ❑ Se la carta è curvata verso il lato stampabile, appiattirla o incurvarla leggermente in senso contrario.
- ❑ Effettuare diverse copie senza posizionare un documento sul vetro dello scanner.
➔ [“Pulizia delle parti interne del prodotto” a pagina 100](#)
- ❑ Disinstallare il driver della stampante, quindi installarlo nuovamente.
➔ [“Disinstallazione del software” a pagina 102](#)

Stampa troppo lenta

- ❑ Assicurarsi che il tipo di carta selezionato nel menu del display LCD o nel driver della stampante sia adatto al tipo di carta caricato nel prodotto.
➔ [“Selezione della carta” a pagina 17](#)
- ❑ Per Windows, deselezionare tutte le impostazioni personalizzate e selezionare **Text (Testo)** come impostazione di Quality Option (Opzione qualità) dalla finestra Main (Principale) del driver della stampante. Per Mac OS X, scegliere un'impostazione inferiore di Print Quality (Qualità) nella finestra di dialogo Print Settings (Impostazioni di stampa) dalla finestra di dialogo Print (Stampa) del driver della stampante.
➔ [“Accesso al driver della stampante in Windows” a pagina 32](#)
➔ [“Accesso al driver della stampante per Mac OS X” a pagina 34](#)
- ❑ Chiudere le applicazioni non necessarie.
- ❑ Stampando senza interruzione per lunghi tratti, la stampa potrebbe divenire estremamente lenta. Ciò si verifica per rallentare la velocità di stampa e impedire che il meccanismo del prodotto si surriscaldi con conseguente danneggiamento. In questo caso, è possibile continuare a stampare, ma si consiglia di interrompere le operazioni e lasciare acceso il prodotto per circa 30 minuti. (Il prodotto non recupera con alimentazione spenta.) Una volta ripresa la stampa, la velocità di stampa risulterà normale.

Risoluzione dei problemi di stampa/copia

- Disinstallare il driver della stampante, quindi installarlo nuovamente.
➔ [“Disinstallazione del software” a pagina 102](#)

Se si provano tutti i metodi sopra riportati e non si riesce a risolvere il problema, vedere quanto segue:

- ➔ [“Aumento della velocità di stampa \(solo per Windows\)” a pagina 122](#)

Alimentazione errata della carta

Mancata alimentazione della carta

Rimuovere la risma di carta e controllare che:

- Il cassetto carta sia inserito completamente nel prodotto.
- La carta non sia incurvata o sgualcita.
- La carta non sia troppo vecchia. Consultare le istruzioni fornite con la carta per ulteriori informazioni.
- Quando si carica carta comune, non superare la linea appena sotto la freccia ▼ o ▲☰ all'interno della guida laterale.
Per supporti speciali Epson, assicurarsi che il numero di fogli sia inferiore al limite specificato per il supporto.
➔ [“Selezione della carta” a pagina 17](#)
- La carta non sia inceppata all'interno del prodotto. In caso di inceppamento, rimuovere la carta inceppata.
➔ [“Inceppamenti carta” a pagina 110](#)
- Le cartucce di inchiostro non siano esaurite. Se una cartuccia risulta esaurita, sostituirla.
➔ [“Sostituzione di una cartuccia di inchiostro” a pagina 87](#)
- Siano state seguite tutte le istruzioni speciali di caricamento fornite con la carta.

Vengono alimentati più fogli insieme

- Quando si carica carta comune, non superare la linea appena sotto la freccia ▼ o ▲☰ all'interno della guida laterale.
Per supporti speciali Epson, assicurarsi che il numero di fogli sia inferiore al limite specificato per il supporto.
➔ [“Selezione della carta” a pagina 17](#)
- Assicurarsi che le guide laterali siano allineate contro i bordi della carta.
- Assicurarsi che la carta non sia incurvata o piegata. Se lo è, prima di caricarla, appiattirla in modo appropriato eventualmente curvandola verso il lato opposto.
- Rimuovere la risma di carta ed assicurarsi che la carta non sia troppo sottile.
➔ [“Carta” a pagina 130](#)
- Smazzare i bordi della risma per separare i fogli, quindi ricaricare la carta.

Risoluzione dei problemi di stampa/copia

- ❑ Se si stanno stampando troppe copie di uno stesso file, controllare l'impostazione Copies (Copie) nel driver della stampante nel modo seguente e controllare tale impostazione anche nell'applicazione in uso.
Per Windows, controllare l'impostazione Copies (Copie) sulla finestra Page Layout (Layout).
Per Mac OS X, controllare l'impostazione di Copies nella finestra di dialogo Print (Stampa).

Carta caricata in modo errato

Se la carta è stata caricata eccessivamente all'interno, il prodotto non può far avanzare la carta in modo corretto. Spegnerne il prodotto e rimuovere la carta con cautela. Quindi, accendere il prodotto e ricaricare la carta in modo corretto.

Carta non espulsa completamente o spiegazzata

- ❑ Se la carta non viene espulsa completamente, premere  per espellere la carta. Se la carta è inceppata all'interno del prodotto, rimuoverla in base alle istruzioni nella sezione che segue.
➔ [“Inceppamenti carta” a pagina 110](#)
- ❑ Se la carta fuoriesce sgualcita, potrebbe essere umida o troppo sottile. Caricare una risma di carta nuova.

Nota:

Conservare la carta non utilizzata nella confezione originale in un luogo asciutto.

Il prodotto non stampa

Tutte le spie sono spente

- ❑ Premere  per verificare che il prodotto sia acceso.
- ❑ Accertarsi che il cavo di alimentazione sia collegato saldamente.
- ❑ Assicurarsi che la presa elettrica funzioni e che non sia controllata da un interruttore o da un timer.

Le spie si sono accese brevemente e poi si sono spente

La tensione del prodotto potrebbe non corrispondere a quella della presa elettrica. Spegnerne il prodotto e scollegarlo immediatamente. Quindi, controllare la targhetta posta sul retro del prodotto.



Attenzione:

Se la tensione non corrisponde a quella della presa, NON RICOLLEGARE QUESTO PRODOTTO. Contattare il rivenditore.

È accesa solo la spia di alimentazione

- ❑ Spegnerne il prodotto e il computer. Assicurarsi che il cavo di interfaccia del prodotto sia collegato saldamente.

Risoluzione dei problemi di stampa/copia

- ❑ Se si utilizza l'interfaccia USB, assicurarsi che il cavo utilizzato soddisfi gli standard USB o USB ad alta velocità.
- ❑ Se il prodotto è collegato al computer tramite un hub USB, collegare il prodotto al primo hub della serie dal computer. Se il driver della stampante non viene ancora riconosciuto sul computer, provare a collegare direttamente il prodotto al computer senza l'hub USB.
- ❑ Se il prodotto è collegato al computer tramite un hub USB, assicurarsi che l'hub USB sia riconosciuto dal computer.
- ❑ Se si sta tentando di stampare un'immagine grande, il computer potrebbe non disporre di una quantità di memoria sufficiente. Provare a ridurre la risoluzione dell'immagine o a stampare l'immagine dopo averne ridotto le dimensioni. È probabile che risulti necessario installare ulteriore memoria nel computer in uso.
- ❑ Gli utenti di Windows possono cancellare qualsiasi lavoro di stampa in sospeso dal Windows Spooler (Spooler di Windows).
 - ➔ [“Annullamento della stampa” a pagina 38](#)
- ❑ Disinstallare il driver della stampante, quindi installarlo nuovamente.
 - ➔ [“Disinstallazione del software” a pagina 102](#)

Viene indicato un errore inchiostro dopo la sostituzione della cartuccia

- 1 Aprire l'unità scanner.

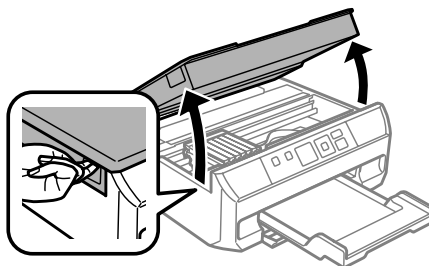

! **Importante:**
Non toccare il cavo piatto bianco all'interno del prodotto.

- 2 Assicurarsi che il supporto per cartuccia sia nella posizione di sostituzione cartuccia.
- 3 Rimuovere e reinserire la cartuccia di inchiostro e quindi continuare con l'installazione della cartuccia.

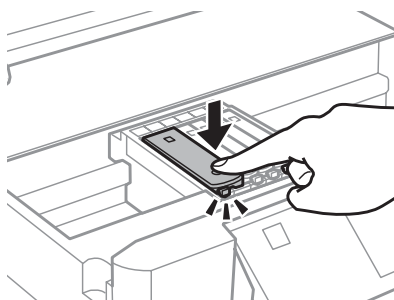

Risoluzione dei problemi di stampa/copia

- 4 Chiudere lentamente l'unità scanner.
- 5 Seguire le istruzioni visualizzate sullo schermo.

Aumento della velocità di stampa (solo per Windows)

Se la stampa è lenta, è possibile aumentare la velocità di stampa selezionando alcune impostazioni nella finestra **Extended Settings (Impostazioni avanzate)**. Fare clic sul pulsante **Extended Settings (Impostazioni avanzate)** nella finestra **Maintenance (Utility)** del driver della stampante.

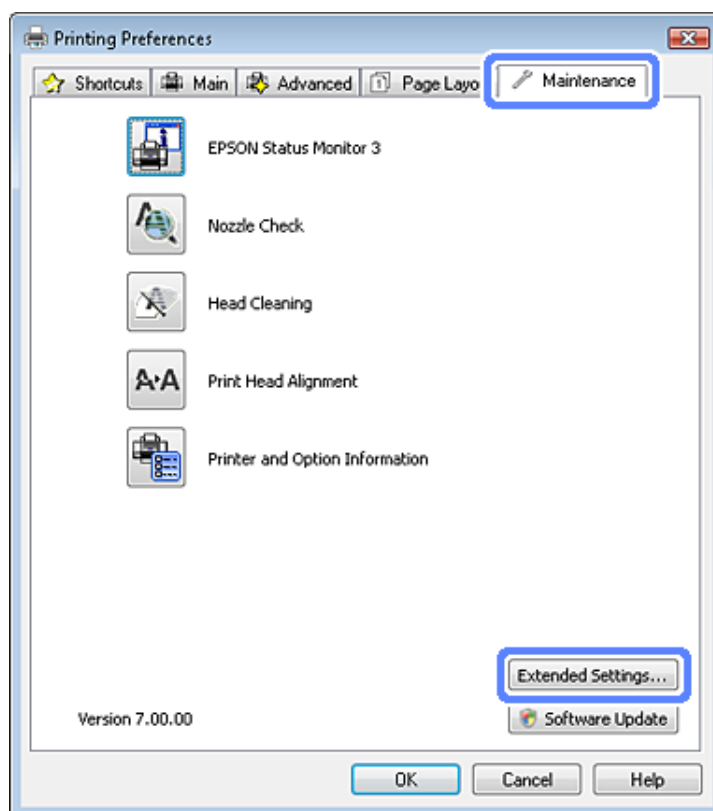

Risoluzione dei problemi di stampa/copia

Viene visualizzata la finestra di dialogo che segue.

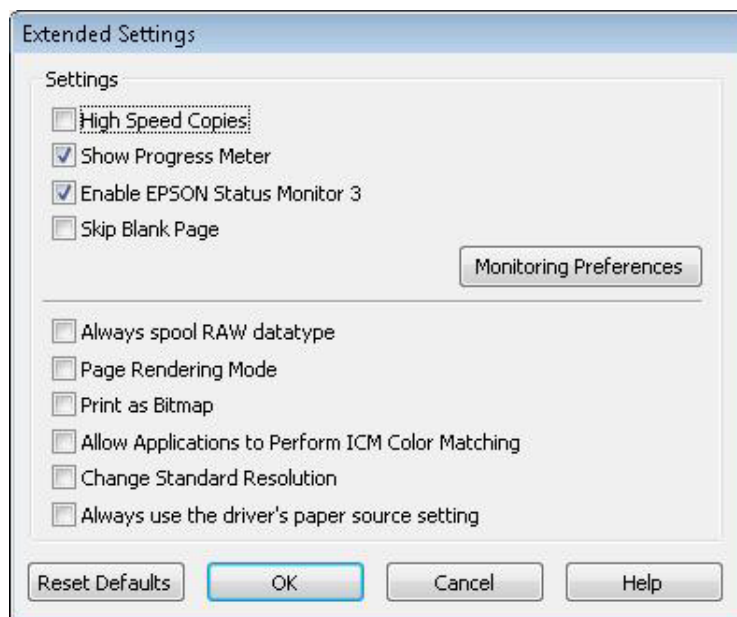

Selezionare le seguenti caselle di controllo per aumentare la velocità di stampa.

- High Speed Copies (Copia ad alta velocità)
- Always spool RAW datatype (Esegui sempre spool dei dati di tipo RAW)
- Page Rendering Mode (Modo rendering pagina)
- Print as Bitmap (Stampa come bitmap)

Per informazioni dettagliate su ciascuna voce, vedere la guida in linea.

Risoluzione dei problemi di scansione

Problemi indicati dai messaggi sul display LCD o dalla spia di stato

- ❑ Accertarsi che il prodotto sia collegato correttamente al computer.
- ❑ Spegner e riaccendere il prodotto. Se il problema persiste, il prodotto potrebbe non funzionare correttamente o potrebbe essere necessario sostituire la sorgente luminosa dello scanner. Contattare il rivenditore.
- ❑ Assicurarsi che il software di scansione sia completamente installato.
Per istruzioni sull'installazione del software di scansione, vedere il manuale cartaceo.

Problemi all'avvio di una scansione

- ❑ Controllare la spia di stato e accertarsi che il prodotto sia pronto per la scansione.
- ❑ Assicurarsi che i cavi siano saldamente collegati al prodotto e a una presa di corrente funzionante.
Se necessario, provare l'adattatore CA del prodotto collegandovi un altro dispositivo elettrico per verificarne il funzionamento.
- ❑ Spegner il computer e il prodotto, quindi controllare che il collegamento del cavo di interfaccia tra computer e dispositivo sia saldo.
- ❑ All'avvio della scansione, accertarsi di aver selezionato il prodotto corretto se si visualizza un elenco di scanner.

Windows:

Dopo aver avviato Epson Scan con l'icona EPSON Scan, selezionare il proprio modello di prodotto quando viene visualizzato l'elenco Select Scanner (Selezionare Scanner).

Mac OS X:

Se si avvia Epson Scan dalla cartella Applications (Applicazioni) e si visualizza l'elenco Select Scanner (Selezionare Scanner), assicurarsi di selezionare il modello corrispondente al prodotto in uso.

- ❑ Collegare il prodotto direttamente alla porta USB esterna del computer oppure tramite un solo hub USB. Il prodotto potrebbe non funzionare in modo corretto quando è collegato al computer tramite più di un hub USB. Se il problema persiste, provare a collegare il prodotto direttamente al computer.
- ❑ Se al computer è collegato più di un prodotto, è possibile che si verifichino malfunzionamenti. Collegare solo il prodotto che si intende utilizzare, quindi provare nuovamente a eseguire la scansione.
- ❑ Se il software di scansione non funziona correttamente, disinstallarlo e quindi reinstallarlo come descritto nel manuale cartaceo.
➔ [“Disinstallazione del software” a pagina 102](#)

Uso del tasto

Nota:

A seconda del prodotto, la funzione di scansione potrebbe non essere disponibile quando si utilizza il tasto.

- Controllare se è stato assegnato un programma al tasto.
 - ➔ [“Avvio di Epson Event Manager” a pagina 72](#)
- Assicurarsi che Epson Scan ed Epson Event Manager siano installati correttamente.
- Se è stato fatto clic sul pulsante **Keep Blocking (Continua a bloccare)** nella finestra Windows Security Alert (Avviso di protezione Windows) durante o dopo l'installazione del software Epson, sbloccare Epson Event Manager.
 - ➔ [“Come sbloccare Epson Event Manager” a pagina 125](#)

Come sbloccare Epson Event Manager

1

Fare clic su **Start** o sul pulsante di avvio, quindi andare a **Control Panel (Pannello di controllo)**.

Per Windows 8:

Selezionare **Desktop**, charm (accesso) **Settings (Impostazioni)** e **Control Panel (Pannello di controllo)**.

2

Eeguire una delle seguenti operazioni.

- Windows 8 e Windows 7:
Selezionare **System and Security (Sistema e sicurezza)**.
- Windows Vista:
Selezionare **Security (Sicurezza)**.
- Windows XP:
Selezionare **Security Center (Centro sicurezza)**.

3

Eeguire una delle seguenti operazioni.

- Windows 8, Windows 7 e Windows Vista:
Selezionare **Allow a program through Windows Firewall (Consenti programma con Windows Firewall)**.
- Windows XP:
Selezionare **Windows Firewall**.

4

Eeguire una delle seguenti operazioni.

- Windows 8 e Windows 7:
Verificare che la casella di controllo **EEventManager Application** nell'elenco **Allowed programs and features (Programmi e funzionalità consentiti)** sia selezionata.
- Windows Vista:
Fare clic sulla scheda **Exceptions (Eccezioni)**, quindi verificare che la casella di controllo di **EEventManager Application** nell'elenco **Program or port (Programma o porta)** sia selezionata.

Risoluzione dei problemi di scansione

- ❑ Windows XP:
Fare clic sulla scheda **Exceptions (Eccezioni)**, quindi verificare che la casella di controllo di **EEventManager Application** nell'elenco Programs and Services (Programmi e servizi) sia selezionata.

5

Fare clic su OK.

Utilizzo di software di scansione diversi dal driver di Epson Scan

- ❑ Se si utilizzano programmi compatibili TWAIN, accertarsi che come impostazione di Scanner o Source (Origine) sia selezionato il prodotto corretto.
- ❑ Se non è possibile eseguire la scansione con alcun programma compatibile TWAIN, disinstallare il programma di scansione compatibile TWAIN, quindi reinstallarlo.
➔ [“Disinstallazione del software” a pagina 102](#)

Problemi di alimentazione della carta

La carta si sporca

Potrebbe essere necessario pulire il prodotto.

➔ [“Pulizia del prodotto” a pagina 99](#)

Vengono caricati più fogli di carta

Potrebbe essere necessario pulire il prodotto.

➔ [“Pulizia del prodotto” a pagina 99](#)

Problemi di eccessiva durata della scansione

La scansione ad alta risoluzione richiede tempi prolungati.

Problemi con le immagini acquisite

La qualità della scansione non è soddisfacente

È possibile migliorare la qualità della scansione modificando le impostazioni correnti o regolando l'immagine acquisita.

➔ [“Funzioni di Image Adjustment \(Regolazioni Immagine\)” a pagina 51](#)

Risoluzione dei problemi di scansione

Nell'immagine acquisita viene visualizzata un'immagine presente sul retro dell'originale

Se l'originale è stampato su carta sottile, le immagini presenti sul retro possono essere catturate dal prodotto e visualizzate nell'immagine acquisita. Provare ad acquisire l'originale posizionando sul retro dello stesso un foglio di carta nero. Inoltre, assicurarsi che le impostazioni di Document Type (Tipo documento) e Image Type (Tipo immagine) siano corrette rispetto all'originale.

Caratteri sfocati

- In modalità Office Mode (Modo Office) o Home Mode (Modo Principiante), selezionare la casella di controllo **Text Enhancement (Miglioramento testo)**.

- Regolare l'impostazione di Threshold (Soglia).

Home Mode (Modo Principiante):

Selezionare **Black&White (Bianco & Nero)** come impostazione di Image Type (Tipo immagine), fare clic sul pulsante **Brightness (Luminosità)**, quindi provare a regolare l'impostazione di Threshold (Soglia).

Office Mode (Modo Office):

Selezionare **Black&White (Bianco & Nero)** come impostazione di Image Type (Tipo immagine), quindi provare a regolare l'impostazione di Threshold (Soglia).

Professional Mode (Modo Professionale):

Selezionare **Black & White (Bianco e Nero)** come impostazione di Image Type (Tipo immagine).

- Aumentare l'impostazione Resolution (Risoluzione).

I caratteri non vengono riconosciuti correttamente se convertiti in testo modificabile (OCR)

Collocare il documento in modo che sia diritto sul vetro dello scanner. Se collocato in una posizione irregolare, il documento potrebbe non essere riconosciuto correttamente.

Nell'immagine acquisita vengono visualizzati motivi increspato

Un motivo increspato o a tratteggio incrociato (denominato moiré) può apparire in un'immagine di scansione di un documento stampato.



- Quando si effettua la scansione del documento tramite il vetro dello scanner, provare a spostare il documento.
- Selezionare **Descreening (Deretinatura)** come impostazione di qualità dell'immagine.
- Modificare l'impostazione della risoluzione ed eseguire nuovamente la scansione.

Nell'immagine acquisita appaiono colori non omogenei, macchie, puntini o righe

Potrebbe essere necessario pulire la parte interna del prodotto.

➔ [“Pulizia del prodotto” a pagina 99](#)

L'area o la direzione di scansione non è soddisfacente

Le estremità del documento originale non vengono acquisite

- ❑ Quando si esegue una scansione in modalità Full Auto Mode (Modo Automatico) oppure utilizzando l'anteprima in miniatura nelle modalità Home Mode (Modo Principiante) o Professional Mode (Modo Professionale), spostare il documento o la foto a una distanza di 6 mm (0,2 pollici) dai bordi orizzontale e verticale del vetro dello scanner per evitare che il documento acquisito risulti troncato.
- ❑ Se si esegue la scansione utilizzando il tasto o l'anteprima normale in Office Mode (Modo Office), Home Mode (Modo Principiante) o Professional Mode (Modo Professionale), spostare il documento o la foto di circa 3 mm (0,12 pollici) dai bordi orizzontali e verticali del vetro dello scanner, per evitare che il documento acquisito risulti troncato.

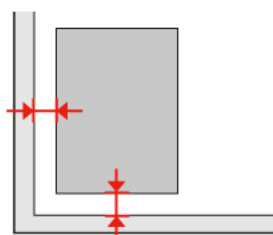

Più documenti vengono acquisiti in un unico file

Collocare i documenti lasciando uno spazio di almeno 20 mm (0,8 pollici) tra ciascun documento sul vetro dello scanner.

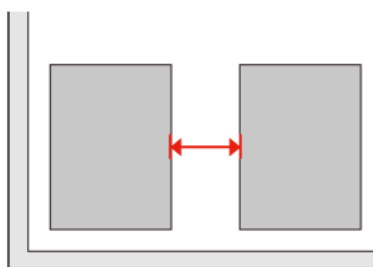

È impossibile acquisire l'area desiderata

A seconda dei documenti, potrebbe risultare impossibile acquisire l'area desiderata. Utilizzare l'anteprima normale in Office Mode (Modo Office), Home Mode (Modo Principiante) o Professional Mode (Modo Professionale) e creare dei riquadri di selezione nell'area da acquisire.

Risoluzione dei problemi di scansione

È impossibile eseguire la scansione nella direzione desiderata

Fare clic su **Configuration (Configurazione)**, selezionare la scheda **Preview (Anteprima)**, quindi deselezionare la casella di controllo **Auto Photo Orientation (Orientamento automatico foto)**. Posizionare quindi i documenti nel modo corretto.

Il problema persiste dopo aver tentato tutte le soluzioni

Qualora il problema persista anche dopo avere tentato tutte le soluzioni, inizializzare le impostazioni di Epson Scan.

Fare clic su **Configuration (Configurazione)**, selezionare la scheda **Other (Personalizzato)**, quindi fare clic su **Reset All (Ripristina tutto)**.

Informazioni sul prodotto

Requisiti di sistema

Per Windows

Sistema	Interfaccia PC
Windows 8 (32-bit, 64-bit), 7 (32-bit, 64-bit), Vista (32-bit, 64-bit), XP SP1 o superiore (32-bit) o XP Professional x64 Edition	Hi-Speed USB

Per Mac OS X

Sistema	Interfaccia PC
Mac OS X 10.5.8, 10.6.x, 10.7.x, 10.8.x	Hi-Speed USB

Nota:

Il file system UFS (UNIX File System) non è supportato in Mac OS X.

Specifiche tecniche

Nota:

Le specifiche sono soggette a modifiche senza preavviso.

Specifiche della stampante

Percorso della carta	Cassetto carta, ingresso anteriore
Capacità	11,0 mm

Carta

Nota:

- Poiché la qualità di qualunque particolare marca o tipo di carta può essere cambiata dal produttore in qualsiasi momento, Epson non può assicurare la qualità di qualunque marca o tipo di carta non originale Epson. Prima di acquistare grandi quantità di carta o stampare lavori di grandi dimensioni, si raccomanda di eseguire sempre una prova con dei campioni.
- La carta di qualità scadente può ridurre la qualità di stampa e causare inceppamenti ed altri problemi. In questi casi, passare a una carta di qualità superiore.

Informazioni sul prodotto

Fogli singoli:

Formato	A4 297 × 210 mm 10 × 15 cm (4 × 6 pol.) 13 × 18 cm (5 × 7 pol.) A6 105 × 148 mm A5 148 × 210 mm B5 182 × 257 mm 9 × 13 cm (3.5 × 5 pol.) 13 × 20 cm (5 × 8 pol.) 20 × 25 cm (8 × 10 pol.) 16:9 wide size (102 × 181 mm) 100 × 148 mm Letter 216 × 279 mm Legal 216 × 356 mm
Tipi di carta	Carta comune o carta speciale distribuita da Epson
Spessore (per carta comune)	Da 0,08 a 0,11 mm (da 0,003 a 0,004 pollici)
Peso (per carta comune)	Da 64 g/m ² (17 lb) a 90 g/m ² (24 lb)

Buste:

Formato	Busta #10 105 × 241 mm Busta DL 110 × 220 mm Busta C6 114 × 162 mm
Tipi di carta	Carta comune
Peso	Da 75 g/m ² (20 lb) a 90 g/m ² (24 lb)

Area stampabile

Le parti evidenziate indicano l'area stampabile.

Fogli singoli:

Normale	Senza margini
----------------	----------------------

Informazioni sul prodotto

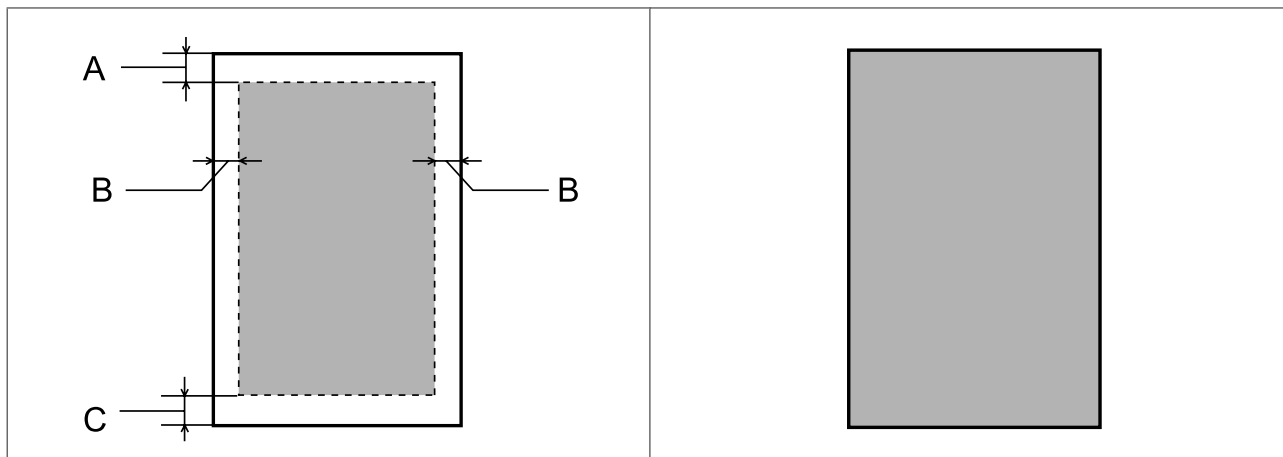

Buste:

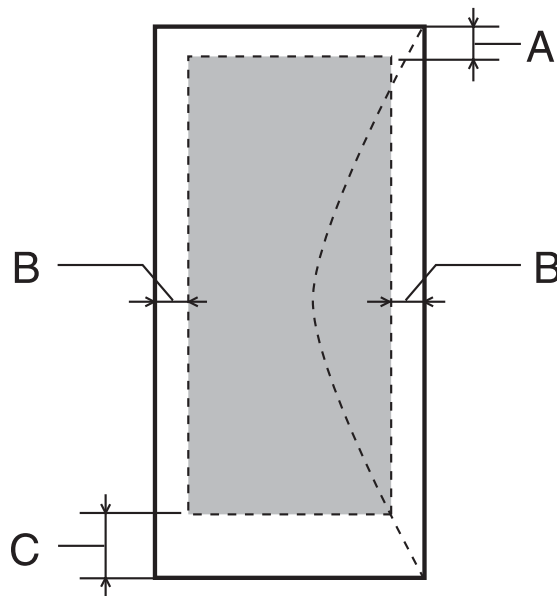

Tipo di supporto	Margine minimo	
	Fogli singoli	Buste
A	3,0 mm (0,12 pollici)	3,0 mm (0,12 pollici)
B	3,0 mm (0,12 pollici)	5,0 mm (0,20 pollici)
C	3,0 mm (0,12 pollici)	21,0 mm (0,83 pollici)

Nota:

A seconda del tipo di carta, è possibile che la qualità si riduca nelle aree superiori e inferiori della stampa o che tali aree risultino macchiate.

Specifiche dello scanner

Tipo di scanner	Piano fisso a colori
-----------------	----------------------

Informazioni sul prodotto

Dispositivo fotoelettrico	CIS
Formato documento	216 × 297 mm (8,5 × 11,7 pollici) formato A4 o lettera USA
Risoluzione di scansione	1200 dpi (scansione principale) 2400 dpi (scansione secondaria)
Risoluzione di output	Da 50 a 4800, 7200 e 9600 dpi (da 50 a 4800 dpi con incrementi di 1 dpi)
Dati immagine	16 bit per pixel per colore, interna 8 bit per pixel per colore, esterna (massimo)
Sorgente luminosa	LED

Specifiche dell'interfaccia di rete

Wi-Fi	Standard:	IEEE 802.11b/g/n* ¹
	Sicurezza:	WEP (64/128bit) WPA-PSK (TKIP/AES) * ²
	Banda di frequenza:	2,4 GHz
	Modalità di comunicazione:	Infrastructure, Ad hoc Wi-Fi Direct

*1 Conforme a IEEE 802.11b/g/n o IEEE 802.11b/g a seconda del luogo di acquisto.

*2 Conforme a WPA2 con supporto per WPA/WPA2 Personal.

Specifiche dei dati fotografici

Fotocamera digitale	Compatibile DCF (Design rule for Camera File system) versione 1.0 o 2.0.
Formato file	JPEG con standard Exif versione 2.3
Dimensioni immagine	80 × 80 pixel a 10200 × 10200 pixel

Specifiche meccaniche

Dimensioni	Immagazzinamento Larghezza: 390 mm (15,4 pollici) Profondità: 338 mm (13,3 pollici) Altezza: 163 mm (6,4 pollici)
	Stampa* Larghezza: 390 mm (15,4 pollici) Profondità: 504 mm (19,8 pollici) Altezza: 163 mm (6,4 pollici)

Informazioni sul prodotto

Peso	Circa 5,9 kg (13 lb) senza cartucce d'inchiostro e cavo di alimentazione.
-------------	---

* Con l'estensione del vassoio di uscita estratta.

Specifiche elettriche

		Modello 220-240 V
Tensione d'ingresso		Da 198 a 264 V
Frequenza nominale		Da 50 a 60 Hz
Frequenza in ingresso		Da 49,5 a 60,5 Hz
Assorbimento di corrente nominale		0,35 A
Consumo elettrico	Copia autonoma	Circa 17 W (ISO/IEC24712)
	Modalità Pronta	Circa 6,0 W
	Modalità di attesa	Circa 1,3 W
	Spenta	Circa 0,4 W

Nota:

- Controllare la targhetta posta sul retro del prodotto per informazioni sulla tensione.
- Per gli utenti in Belgio, il consumo di corrente in fase di copia può variare. Per le specifiche più recenti, verificare sul sito <http://www.epson.be>.

Specifiche ambientali

Temperatura	Funzionamento: da 10 a 35 °C (da 50 a 95 °F) Immagazzinamento: da -20 a 40 °C (da -4 a 104 °F) 1 mese a 40 °C (104 °F)
Umidità	Funzionamento:* Dal 20 all'80% di umidità relativa Immagazzinamento:* Dal 5 all'85% di umidità relativa

* Senza condensa

Standard e approvazioni

Modello statunitense:

Sicurezza	UL60950-1 CAN/CSA-C22.2 No.60950-1
------------------	---------------------------------------

Informazioni sul prodotto

EMC	FCC Parte 15 Paragrafo B Classe B CAN/CSA- CEI/IEC CISPR 22 Class B
------------	--

Questa apparecchiatura contiene il modulo wireless che segue.

Produttore: Askey Computer Corporation

Tipo: WLU6117-D69 (RoHS)

Il prodotto è conforme alla Parte 15 dei Regolamenti FCC ed RSS-210 dei Regolamenti IC. Epson non accetta responsabilità in caso di inadempienza ai requisiti di protezione causata da una modifica sconsigliata del prodotto. Il funzionamento è soggetto alle due seguenti condizioni: (1) il dispositivo non deve causare interferenze dannose e (2) il dispositivo deve tollerare le interferenze ricevute, incluse le interferenze che possano causare un funzionamento indesiderato.

Per prevenire interferenze radio al servizio autorizzato, il dispositivo deve essere utilizzato in ambienti interni e lontano dalle finestre per garantire la massima schermatura. L'apparecchio (o la relativa antenna di trasmissione) installato all'esterno è soggetto a previa autorizzazione.

Modello europeo:

Direttiva sulle basse tensioni 2006/95/EC	EN60950-1
Direttiva sulle emissioni elettromagnetiche 2004/108/EC	EN55022 Class B EN61000-3-2 EN61000-3-3 EN55024
R&TTE Directive 1999/5/EC	EN300 328 EN301 489-1 EN301 489-17 EN60950-1

Per utenti europei:

Con il presente documento Seiko Epson Corporation dichiara che questo apparecchio, modello C491F, è conforme ai requisiti essenziali e alle altre norme rilevanti della direttiva CE 1999/5.

Per l'uso esclusivo in Irlanda, Regno Unito, Austria, Germania, Liechtenstein, Svizzera, Francia, Belgio, Lussemburgo, Olanda, Italia, Portogallo, Spagna, Danimarca, Finlandia, Norvegia, Svezia, Islanda, Cipro, Grecia, Slovenia, Bulgaria, Repubblica Ceca, Estonia, Ungheria, Lettonia, Lituania, Polonia, Romania, Slovacchia e Malta.

Epson declina ogni responsabilità per qualsiasi omissione nell'adempimento dei requisiti di protezione derivante da modifiche non consigliate dei prodotti.



Modello australiano:

EMC	AS/NZS CISPR22 Class B
------------	------------------------

Epson dichiara con la presente che l'apparecchio, modello C491F, è in conformità con i requisiti essenziali e altre disposizioni specifiche della normativa AS/NZS4268. Epson non accetta responsabilità in caso di inadempienza ai requisiti di protezione causata da una modifica sconsigliata del prodotto.

Interfaccia

Hi-Speed USB (classe dispositivi per computer)

Informazioni di assistenza

Sito Web del Supporto Tecnico

Il sito Web dell'assistenza tecnica Epson offre consulenza per i problemi che non possono essere risolti con le procedure di risoluzione indicate nella documentazione del prodotto. Se si dispone di un browser Web e di un collegamento a Internet, accedere al sito all'indirizzo:

<http://support.epson.net/>
<http://www.epson.eu/Support> (Europa)

Se risultano necessari i driver più aggiornati, le risposte alle domande ricorrenti (FAQ), i manuali o altro materiale scaricabile, accedere al sito all'indirizzo:

<http://www.epson.com>
<http://www.epson.eu/Support> (Europa)

Quindi, selezionare la sezione del supporto tecnico del sito Web EPSON locale.

Contattare l'assistenza Epson

Prima di contattare Epson

Se il prodotto Epson non funziona correttamente e non è possibile risolvere il problema con le procedure indicate sulla documentazione del prodotto, contattare i servizi di assistenza Epson. Se per la propria area nell'elenco seguente non figura alcun centro di assistenza Epson, contattare il rivenditore presso cui è stato acquistato il prodotto.

Il centro di assistenza Epson potrà rispondere più rapidamente se vengono fornite le seguenti informazioni:

- Numero di serie del prodotto
(l'etichetta del numero di serie si trova di solito sul retro del prodotto.)
- Modello del prodotto
- Versione del software del prodotto
(fare clic su **About (Info su)**, **Version Info (Informazioni sulla versione)** o su un pulsante simile nel software del prodotto.)
- Marca e modello del computer
- Il nome e la versione del sistema operativo del computer
- Nome e versione delle applicazioni usate di solito con il prodotto

Informazioni di assistenza

Nota:

A seconda del prodotto, i dati dell'elenco di composizione fax e/o le impostazioni di rete potrebbero essere salvati nella memoria del prodotto. In seguito a eventuali guasti o riparazioni del prodotto, i dati e/o le impostazioni potrebbero andare persi. Anche durante il periodo di garanzia, Epson non è responsabile della perdita di dati, del backup o recupero di dati e/o delle impostazioni. Si consiglia di eseguire un backup dei dati o di prenderne opportunamente nota.

Assistenza per utenti in Europa

Per informazioni su come contattare l'assistenza Epson, controllare il **Documento di garanzia Paneuropeo**.

Assistenza per utenti in Australia

Epson Australia è lieta di mettere a disposizione dei propri utenti un servizio clienti di alta qualità. Oltre alla documentazione del prodotto, sono disponibili le seguenti fonti di informazioni:

Rivenditori

Non va dimenticato che i rivenditori sono spesso in grado di aiutare ad identificare e risolvere eventuali problemi. Si consiglia di rivolgersi innanzitutto a loro per ottenere assistenza; i rivenditori sono spesso in grado di risolvere problemi rapidamente e facilmente e indicheranno come procedere.

URL Internet <http://www.epson.com.au>

Si consiglia agli utenti di visitare le pagine del sito Web di Epson Australia. Ne vale proprio la pena! Il sito mette a disposizione degli utenti un'area per il download di driver, punti di contatto Epson, informazioni sui nuovi prodotti e supporto tecnico (per posta elettronica).

HelpDesk Epson

Per garantire assistenza ai nostri clienti è disponibile infine l'HelpDesk Epson. Gli operatori dell'HelpDesk forniranno assistenza agli utenti sull'installazione, configurazione e utilizzo del prodotto Epson acquistato. I nostri operatori dell'Helpdesk di informazioni commerciali potranno fornire brochure sui nuovi prodotti Epson e indicare l'ubicazione dei rivenditori o dei centri di assistenza più vicini. Contattando l'HelpDesk, gli utenti troveranno risposta a numerosi quesiti.

Per contattare l'HelpDesk:

Telefono: 1300 361 054

Fax: (02) 8899 3789

Si consiglia di tenere a portata di mano tutte le informazioni necessarie al momento della chiamata. Quante più informazioni saranno comunicate, tanto più velocemente si sarà in grado di risolvere il problema. Tra queste si ricorda la documentazione del prodotto Epson, il tipo di computer, il sistema operativo, programmi applicativi e qualunque altra informazione si ritiene necessaria.

Indice

A

Aiuto	
Epson.....	137
Alimentatore automatico documenti (ADF)	
problemi.....	126
Allineamento difettoso.....	115
Allineamento testina di stampa.....	94
Annullamento della stampa.....	38
Mac OS X.....	38
Windows.....	38
Anteprima.....	62
Assistenza.....	137

B

Busta	
caricamento.....	21
Buste	
area stampabile.....	132

C

Caratteri errati.....	116
Caricamento	
carta.....	17, 21
Carta	
area stampabile.....	131
capacità di caricamento.....	17, 21
caricamento.....	21
carta speciale Epson.....	17
inceppamenti.....	110
problemi di alimentazione.....	119
specifiche.....	130
spiegazzata.....	120
Cartucce d'inchiostro	
sostituzione quando esaurite.....	87
Cassetto carta.....	21
Cavi di interfaccia.....	136
Condivisione stampante	
Mac OS X.....	48
Windows.....	45
Config. dispositivo esterno.....	76
Configurazione PIN (WPS).....	77
Configurazione tasto (WPS).....	77
Configurazione Wi-Fi.....	76
Connessione automatica Wi-Fi.....	77
Contattare Epson.....	137
Controllo connessione rete/Wi-Fi.....	76
Controllo ugelli	
Mac OS X.....	91
pannello di controllo.....	92
Windows.....	91
Copia	
doppio lato.....	28
generale.....	28
layout.....	29

Copia 2+.....	29, 74
Copia fronte retro.....	28, 74
Copia fronte-retro.....	28, 74
Copyright.....	2

D

Dimensioni foglio	
copia.....	74
Disabilita Wi-Fi.....	77
Disposizione	
copia.....	74
Documenti	
stampa.....	34
Doppio lato.....	67
Driver.....	71
accesso in Mac OS X.....	34
accesso in Windows.....	32
disinstallazione.....	102

E

Easy Photo Print.....	40
Epson	
carta.....	17
Easy Photo Print.....	40
Epson Connect.....	8
Errori	
scansione.....	124
stampa.....	107
Espansione	
copia.....	74

F

Foto	
software.....	40

G

Gestione lavori di stampa	
Windows.....	107
Guida	
Epson Scan.....	71

I

Immagine speculare.....	117
Impostazione stampante.....	76
Impostazioni di stampa	
configura.....	76
Impostazioni per i servizi di rete.....	98
Impostazioni prodotto	
accesso in Mac OS X.....	34
accesso in Windows.....	32

Indice

Timer sospensione.....	96
Timer spegnimento.....	96
Impostazioni Wi-Fi/rete.....	76
Inceppamento carta.....	126
Inchiostro	
precauzioni.....	79
risparmio inchiostro nero in Windows.....	87
stampa in nero.....	84
stampa in nero in Mac.....	85
stampa in nero in Windows.....	84
stampa temporanea con inchiostro nero.....	84
verifica dello stato della cartuccia in Mac OS X.....	82
verifica dello stato della cartuccia in Windows.....	81
verifica stato cartucce da pannello di controllo.....	83
Ingrandimento.....	74
Ingrandimento pagine.....	43
Inizializzazione.....	129
Installazione guidata Wi-Fi.....	77

L

Limitazioni sulla copia.....	12
Livelli.....	75

M

Mac OS X	
accesso alle impostazioni della stampante.....	34
controllo stato prodotto.....	108
Manutenzione.....	75
Marchi.....	2
Margine di rilegatura.....	74
Margini	
problemi.....	117
Modo Automatico.....	54
Modo Office.....	58
Modo Principiante.....	56
Modo Professionale.....	60

P

Pagine vuote.....	118
Pannello di controllo.....	15
PDF.....	67
Più pagine per foglio.....	44
Problemi	
alimentazione carta.....	119
caratteri errati.....	116
colori non corretti.....	115
contattare Epson.....	137
diagnosi.....	107
il prodotto non stampa.....	120
immagine speculare.....	117
inceppamenti carta.....	110
margini.....	117
pagine vuote.....	118
risoluzione.....	137
scansione.....	124
stampa.....	107
stampe macchiate.....	116, 118

stampe sfocate.....	116
Strisce.....	115
strisce.....	114
velocità di stampa.....	118
Problemi di colori.....	115
Problemi di qualità della scansione.....	126
Prodotto	
controllo dello stato.....	107
parti.....	13
pulizia.....	99
trasporto.....	100
Pulizia	
testina di stampa.....	92
Pulizia testina	
Mac OS X.....	93
Pulizia testine	
pannello di controllo.....	94
Windows.....	93

Q

Qualità	
copia.....	74
Qualità di stampa	
miglioramento.....	113

R

Regolazioni foto	
configura.....	76
Regolazioni Immagine.....	51
Reimpostazione.....	76
Requisiti di sistema.....	130
Ridimensionamento pagine.....	43
Riduzione.....	74
Riduzione delle dimensioni di pagina.....	43
Riquadro di selezione.....	63
Risparmio energetico.....	96

S

Scansione su PC.....	75
Scansione su PC (e-mail).....	75
Scansione su PC (PDF).....	75
Scansione su PC (WSD).....	75
Servizio Web.....	8
Software	
disinstallazione.....	102
Software di scansione	
software bundle.....	72
Sostituzione delle cartucce d'inchiostro.....	87
Specifiche	
carta.....	130
meccaniche.....	133
scanner.....	132
stampante.....	130
standard e approvazioni.....	134
Specifiche dell'area stampabile.....	131
Spia	
spie di stato.....	124

Indice

Spie	
lampeggianti.....	121
pannello di controllo.....	15
Spie di stato.....	124
Stampa	
adattamento alla pagina.....	43
annullamento.....	38
busta.....	34
collegamento.....	40
documento.....	34
doppio lato.....	41
foto.....	34
fotocamera digitale.....	31
preimpostazione.....	40
senza margini.....	34
stampa da.....	31
stampa di più pagine per foglio.....	44
testo.....	34
Stampa con adattamento alla pagina.....	43
Stampa doppio lato.....	41
Stampa pagine per foglio.....	44
Stampe macchiate.....	116, 118
Stampe sfocate.....	116
Status Monitor	
Mac OS X.....	108
Strisce.....	114, 115
Strisce orizzontali.....	114
Supporto tecnico.....	137

T

Tasti	
pannello di controllo.....	15
Tasto	
problemi.....	125
Tempo asciugatura	
copia.....	74
Testina di stampa	
allineamento.....	94
controllo.....	91
pulizia.....	92
Timer sospensione.....	76
Timer spegnimento.....	76
Tipo di carta	
copia.....	74
Tipo di documento	
copia.....	74
Trasporto del prodotto.....	100

U

USB	
connettore.....	136

V

Velocità	
aumento.....	118, 122
Velocità di stampa	
aumento.....	118, 122

Verifica ugelli.....	91
----------------------	----

W

Windows	
accesso alle impostazioni della stampante.....	32
controllo stato prodotto.....	107
gestione lavori di stampa.....	107