

Guida utente

Copyright e marchi

Copyright e marchi

Nessuna parte della presente pubblicazione può essere riprodotta, memorizzata in sistemi informatici o trasmessa in qualsiasi forma o con qualsiasi mezzo, elettronico, meccanico, con fotocopie, mediante registrazione o altro mezzo, senza il consenso scritto di Seiko Epson Corporation. Si declina qualsiasi responsabilità verso brevetti in relazione all'uso delle informazioni qui contenute. Si declina altresì qualsiasi responsabilità per danni derivanti dall'uso delle informazioni qui contenute. Le informazioni qui contenute riguardano solo questo prodotto Epson. Epson non è responsabile per l'utilizzo di queste informazioni con altri prodotti.

Né Seiko Epson Corporation né le relative affiliate sono responsabili verso l'acquirente di questo prodotto o verso terzi per danni, perdite, costi o spese sostenuti o subiti dall'acquirente o da terzi a seguito di incidenti, utilizzo improprio del prodotto oppure modifiche, riparazioni o alterazioni non autorizzate effettuate sullo stesso, ovvero (esclusi gli Stati Uniti) per l'inosservanza delle istruzioni operative e di manutenzione di Seiko Epson Corporation.

Seiko Epson Corporation e le relative affiliate non sono responsabili per danni o problemi originati dall'uso di opzioni o prodotti di consumo diversi da quelli designati come prodotti originali Epson o prodotti approvati Epson da parte di Seiko Epson Corporation.

Seiko Epson Corporation non è responsabile per eventuali danni derivanti da interferenze elettromagnetiche verificatesi in seguito all'uso di cavi di interfaccia diversi da quelli designati come prodotti approvati Epson da parte di Seiko Epson Corporation.

EPSON® è un marchio registrato ed EPSON EXCEED YOUR VISION o EXCEED YOUR VISION è un marchio di Seiko Epson Corporation.

Il logo SDXC è un marchio di SD-3C, LLC.



Memory Stick Duo, Memory Stick PRO Duo, Memory Stick PRO-HG Duo, Memory Stick Micro e MagicGate Memory Stick Duo sono marchi di Sony Corporation.



Intel® è un marchio registrato di Intel Corporation.

PowerPC® è un marchio registrato di International Business Machines Corporation.

Il software Epson Scan è basato in parte sul lavoro del gruppo indipendente JPEG (Independent JPEG Group).

libtiff

Copyright © 1988-1997 Sam Leffler
Copyright © 1991-1997 Silicon Graphics, Inc.

Copyright e marchi

Permission to use, copy, modify, distribute, and sell this software and its documentation for any purpose is hereby granted without fee, provided that (i) the above copyright notices and this permission notice appear in all copies of the software and related documentation, and (ii) the names of Sam Leffler and Silicon Graphics may not be used in any advertising or publicity relating to the software without the specific, prior written permission of Sam Leffler and Silicon Graphics.

THE SOFTWARE IS PROVIDED "AS-IS" AND WITHOUT WARRANTY OF ANY KIND, EXPRESS, IMPLIED OR OTHERWISE, INCLUDING WITHOUT LIMITATION, ANY WARRANTY OF MERCHANTABILITY OR FITNESS FOR A PARTICULAR PURPOSE.

IN NO EVENT SHALL SAM LEFFLER OR SILICON GRAPHICS BE LIABLE FOR ANY SPECIAL, INCIDENTAL, INDIRECT OR CONSEQUENTIAL DAMAGES OF ANY KIND, OR ANY DAMAGES WHATSOEVER RESULTING FROM LOSS OF USE, DATA OR PROFITS, WHETHER OR NOT ADVISED OF THE POSSIBILITY OF DAMAGE, AND ON ANY THEORY OF LIABILITY, ARISING OUT OF OR IN CONNECTION WITH THE USE OR PERFORMANCE OF THIS SOFTWARE.

Microsoft®, Windows® e Windows Vista® sono marchi registrati di Microsoft Corporation.

Apple, Macintosh, Mac OS e OS X sono marchi di Apple Inc., registrati negli Stati Uniti e in altri paesi.

AirPrint è un marchio di Apple Inc.

Google Cloud Print™ è un marchio registrato di Google Inc.

Adobe, Adobe Reader, Acrobat e Photoshop sono marchi di Adobe systems Incorporated e potrebbero risultare registrati in alcune giurisdizioni.

Avviso generale: gli altri nomi di prodotto qui riportati sono utilizzati solo a scopo identificativo e possono essere marchi dei rispettivi proprietari. Epson non rivendica alcun diritto su tali marchi.

© 2013 Seiko Epson Corporation. All rights reserved.

I contenuti di questo manuale e le specifiche del prodotto sono soggetti a modifica senza preavviso.

Sommario

Copyright e marchi

Copyright e marchi. 2

Introduzione

Dove reperire le informazioni. 8
 Funzioni disponibili. 8
 Convenzioni usate nel manuale. 9
 Versioni del sistema operativo. 9
 Utilizzo del servizio Epson Connect. 10

Istruzioni importanti

Avvertenze per la sicurezza. 11
 Istruzioni e avvertenze sul prodotto. 12
 Installazione e utilizzo del prodotto. 12
 Uso del prodotto con una connessione wireless
 14
 Uso di schede di memoria. 14
 Uso del display LCD. 14
 Gestione delle cartucce di inchiostro. 14
 Limitazioni sulla copia. 14
 Protezione dei dati personali. 15

Informazioni sul prodotto

Parti del prodotto. 16
 Serie WF-7610/WF-7620. 16
 Serie WF-3620/WF-3640. 19
 Guida al pannello di controllo. 21
 Icone di stato. 23
 Icone per ciascuna modalita. 24
 Menu Stato. 25
 Icone della tastiera software per il display LCD
 25

Gestione di carta e supporti

Introduzione all'utilizzo, al caricamento e alla
 conservazione dei supporti. 27
 Conservazione della carta. 27
 Selezione della carta. 27
 Impostazioni del tipo di carta sul display LCD
 32

Impostazioni del tipo di carta nel driver della
 stampante. 32
 Caricamento di carta nel cassetto carta. 33
 Caricamento di buste nel cassetto carta. 37
 Caricamento di carta e buste nell'alimentatore
 carta posteriore. 40
 Posizionamento degli originali. 43
 Alimentatore automatico di documenti (ADF)
 43
 Vetro dello scanner. 45
 Inserimento di una scheda di memoria. 45

Copia

Copia di documenti. 48
 Copia di base. 48
 Elenco dei menu della modalita Copia. 48

Stampa

Stampa dal pannello di controllo. 49
 Stampa di un file JPEG. 49
 Stampa di un file TIFF. 50
 Stampa dal computer. 50
 Driver della stampante e Status Monitor. 50
 Operazioni di base. 53
 Stampa di base. 53
 Annullamento della stampa. 56
 Altre opzioni. 58
 Stampa semplificata di foto. 58
 Preimpostazioni del prodotto (solo per sistemi
 Windows). 59
 Stampa fronte/retro. 60
 Stampa con adattamento alla pagina. 62
 Stampa Pages per Sheet (Pagine per foglio). 63
 Stampa con Anti-Copy Pattern (Motivo
 anti-copia) (solo per Windows). 64
 Stampa con Watermark (Filigrana) (solo per
 Windows). 65
 Stampa con Header/Footer (Intestazione/Pie
 di pagina) (solo per Windows) 66
 Impostazioni di amministratore per il driver di
 stampa (solo per Windows). 66

Scansione

Scansione dal pannello di controllo. 68
 Scansione su supporto di memoria. 68

Sommaro

Scansione su cartella.	69
Scansione su e-mail.	69
Scansione su computer.	70
Elenco dei menu della modalità Scansione.	71
Scansione dal computer.	71
Scansione in Office Mode (Modo Office).	71
Scansione in Professional Mode (Modo Professionale).	73
Funzioni di regolazione dell'immagine.	75
Anteprima e regolazione dell'area di scansione	78
Informazioni sul software.	80
Avvio del driver Epson Scan.	80
Avvio di altro software di scansione.	80

Fax

Collegamento a una linea telefonica.	82
Linee e cavi telefonici compatibili.	82
Collegamento del prodotto alla linea telefonica	82
Collegamento di un telefono.	83
Configurazione per fax.	84
Impostazioni di base.	84
Impostazioni avanzate.	88
Invio di fax.	90
Operazioni di base.	90
Altre opzioni.	92
Ricezione di fax.	96
Impostazione della modalità di ricezione.	96
Output dei file ricevuti.	97
Visualizzazione dei fax ricevuti sullo schermo LCD.	99
Ricezione di un fax tramite polling.	100
Ricezione manuale di un fax.	100
Salvataggio dei fax ricevuti su un computer.	101
Controllo dello stato e della cronologia dei processi fax.	102
Uso del Menu Stato.	102
Stampa di un rapporto fax.	103
Elenco dei menu della modalità Fax.	104

Configurazione delle impostazioni dell'elenco dei contatti

Creazione di un contatto.	105
Creazione di un gruppo.	106

Elenco dei menu del pannello di controllo

Modalità Copia.	108
Modalità Dispos. mem..	109
Modalità Fax.	110
Modalità Scansione.	111
Modalità Configura.	113
Impostazioni Amministrazione sistema.	114
Contatti.	120
Preimp..	120
Menu Stato.	120

Informazioni sulle cartucce di inchiostro e sui materiali di consumo

Cartucce d'inchiostro.	121
Contenitore di manutenzione	122

Sostituzione delle cartucce d'inchiostro

Istruzioni importanti di sicurezza, precauzioni e specifiche relative alle cartucce di inchiostro.	123
Avvertenze per la sicurezza.	123
Precauzioni per la sostituzione delle cartucce di inchiostro.	124
Specifiche relative alle cartucce di inchiostro	125
Verifica dello stato delle cartucce di inchiostro.	126
Per sistemi Windows.	126
Per sistemi Mac OS X.	127
Uso del pannello di controllo.	128
Stampa temporanea con inchiostro nero quando le cartucce a colori sono esaurite.	129
Per sistemi Windows.	129
Per sistemi Mac OS X.	131
Risparmio dell'inchiostro nero quando la cartuccia è quasi esaurita (solo per Windows).	132
Sostituzione di una cartuccia d'inchiostro.	133

Manutenzione del prodotto e del software

Controllo degli ugelli della testina di stampa.	138
Uso dell'utility Nozzle Check (Controllo ugelli) per Windows.	138
Uso dell'utility Nozzle Check (Controllo ugelli) per Mac OS X.	138
Uso del pannello di controllo.	139

Pulizia della testina di stampa.	139
Uso dell'utility Head Cleaning (Pulizia testine) per Windows.	140
Uso dell'utility Head Cleaning (Pulizia testine) per Mac OS X.	140
Uso del pannello di controllo.	141
Allineamento della testina di stampa.	141
Uso dell'utility Print Head Alignment (Allineamento testine) per Windows.	142
Uso dell'utility Print Head Alignment (Allineamento testine) per Mac OS X.	142
Uso del pannello di controllo.	142
Impostazioni dei servizi di rete.	143
Condivisione del prodotto per la stampa.	145
Pulizia del prodotto.	145
Pulizia delle parti esterne del prodotto.	145
Pulizia delle parti interne del prodotto.	146
Sostituzione del contenitore di manutenzione.	147
Verifica dello stato del contenitore di manutenzione.	147
Sostituire il contenitore di manutenzione.	147
Sostituzione di un contenitore di manutenzione.	147
Trasporto del prodotto.	149
Verifica e installazione del software.	151
Verifica del software installato nel computer	151
Installazione del software.	152
Disinstallazione del software.	152
Per sistemi Windows.	152
Per sistemi Mac OS X.	153

Trasferimento di dati tramite periferica di memorizzazione esterna

Precauzioni sulle periferiche di memorizzazione	155
Copia di file da una periferica di memorizzazione al computer.	155
Copia di file nel computer in uso.	155
Salvataggio di file in una periferica di memorizzazione.	156

Indicatori di errore

Messaggi di errore del pannello di controllo.	158
Codice di errore nel Menu Stato.	159

Risoluzione dei problemi di stampa/ copia

Diagnosi del problema.	162
Verifica dello stato del prodotto.	163
Inceppamento carta.	166
Rimozione della carta inceppata dal coperchio posteriore.	167
Rimozione della carta inceppata dal prodotto	172
Rimozione della carta inceppata dal cassetto carta.	174
Rimozione della carta inceppata dall'Alimentatore Automatico Documenti (ADF).	176
Come evitare gli inceppamenti della carta.	178
Ristampa dopo un inceppamento carta (solo per Windows).	178
Informazioni sulla qualità di stampa.	179
Strisce orizzontali.	180
Strisce verticali o disallineamento.	180
Colori errati o mancanti.	181
Stampa sfocata o macchiata.	181
Problemi di stampa vari.	183
Caratteri errati o distorti.	183
Margini errati.	183
La stampa risulta leggermente storta.	184
Dimensione o posizione errata dell'immagine copiata.	184
Immagine invertita.	184
Stampa di pagine vuote.	184
Lato stampato macchiato o segnato.	185
Stampa troppo lenta.	185
Problemi di alimentazione della carta.	185
Mancata alimentazione della carta.	185
Alimentazione di più fogli contemporaneamente.	186
Carta caricata in modo errato.	186
Carta non espulsa completamente o spiegazzata.	186
Il prodotto non stampa.	187
Tutte le spie sono spente.	187
Il pannello di controllo è illuminato o le spie sono accese.	187
Dopo la sostituzione della cartuccia viene rilevato un errore di inchiostro.	187
Altri problemi.	189
Riduzione del rumore prodotto dalla stampa su carta comune.	189
La scheda di memoria non viene riconosciuta	189

Sommario

L'alimentatore posteriore è stato rimosso (solo per i modelli serie WF-7610/WF-7620). 189

Risoluzione dei problemi di scansione

Problemi indicati dai messaggi sul display LCD o dalla spia di stato. 190

Problemi all'avvio di una scansione. 190

 Come sbloccare Epson Event Manager. 191

 Utilizzo dell'alimentatore automatico di documenti (ADF). 191

 Utilizzo di software di scansione diverso dal driver di Epson Scan. 192

Problemi nell'alimentazione della carta. 192

 La carta si sporca. 192

 Vengono caricati più fogli di carta. 192

 Inceppamento della carta nell'alimentatore automatico documenti (ADF). 192

Problemi di durata eccessiva della scansione. 192

Problemi con le immagini acquisite. 193

 La qualità della scansione non è soddisfacente. 193

 L'area o la direzione di scansione non è soddisfacente. 194

Altri problemi. 195

 Riduzione del rumore prodotto dalla scansione. 195

Il problema persiste dopo aver provato tutte le soluzioni. 196

Risoluzione dei problemi per la funzione fax

Impossibile inviare e ricevere fax. 197

 "Nessun segnale di linea rilevato." 197

 Errore di memoria esaurita. 198

Problemi di qualità. 198

 Per i fax inviati. 198

 Per i fax ricevuti. 198

Altri problemi. 199

 La segreteria telefonica non è in grado di rispondere alle chiamate vocali. 199

 Data e ora dei processi fax inviati o ricevuti sono errate. 199

 Impossibile salvare i fax ricevuti su un supporto di memoria esterno. 199

 I fax inviati sono di dimensioni errate. 199

Informazioni sul prodotto

Requisiti di sistema. 200

Per sistemi Windows. 200

Per sistemi Mac OS X. 200

Specifiche tecniche. 200

 Specifiche della stampante. 200

 Specifiche dello scanner. 203

 Specifiche dell'alimentatore di documenti automatico (ADF). 203

 Specifiche della funzione fax. 204

 Specifiche dell'interfaccia di rete. 205

 Scheda di memoria. 205

 Specifiche meccaniche. 206

 Specifiche elettriche. 207

 Specifiche ambientali. 209

 Standard e approvazioni. 209

 Interfaccia. 210

 Dispositivo USB esterno. 210

Informazioni di assistenza

Sito Web del Supporto Tecnico. 212

Come contattare l'assistenza Epson. 212

 Prima di contattare Epson. 212

 Assistenza per utenti in Europa. 213

 Assistenza per utenti in Australia. 213

 Assistenza per utenti a Hong Kong. 213

Indice

Introduzione

Dove reperire le informazioni

Le ultime versioni dei seguenti manuali sono disponibili sul sito Web di supporto Epson.

<http://www.epson.eu/Support> (Europa)

<http://support.epson.net/> (al di fuori dell'Europa)

Inizia qui (manuale cartaceo):

Contiene un'introduzione al prodotto e ai servizi.

Guida di base (manuale cartaceo):

Contiene informazioni di base utili quando si utilizza il prodotto senza computer. A seconda del modello e dell'area geografica, questo manuale potrebbe non essere incluso.

Avvertenze importanti per la sicurezza (manuale cartaceo):

Contiene istruzioni per garantire un uso sicuro del prodotto. A seconda del modello e dell'area geografica, questo manuale potrebbe non essere incluso.

Guida utente (PDF):

Contiene istruzioni dettagliate su funzionamento, sicurezza e risoluzione dei problemi. Fare riferimento a questa guida quando si utilizza il prodotto con un computer, oppure quando si utilizzano funzionalità avanzate come la copia fronte/retro.

Guida di rete (PDF):

Contiene istruzioni sulle impostazioni di rete del computer, dello smartphone o del prodotto, nonché soluzioni ai problemi.

Guida per amministratore (PDF):

Contiene informazioni per l'amministratore di sistema sulla gestione della sicurezza e le impostazioni del prodotto.

Funzioni disponibili

Controllare le funzioni disponibili per il prodotto.

	WF-7610	WF-7620	WF-7621	WF-3620	WF-3621	WF-3640
Stampa	✓	✓	✓	✓	✓	✓
Copia	✓	✓	✓	✓	✓	✓
Fax	✓	✓	✓	✓	✓	✓

Introduzione

	WF-7610	WF-7620	WF-7621	WF-3620	WF-3621	WF-3640
Scansione su computer	✓	✓	✓	✓	✓	✓
Scansione su supporto di memoria						
Scansione su cartella di rete						
Scansione su e-mail	✓	✓	✓	Solo Australia e Nuova Zelanda	✓	Solo Australia e Nuova Zelanda
Inoltro fax a cartella di rete						
Inoltro fax a e-mail						
LDAP*	✓	✓	✓	-	-	-
Cassetto carta 2	-	✓	✓	-	-	✓

* Per informazioni dettagliate, fare riferimento alla Guida per amministratore online.

Convenzioni usate nel manuale

Le convenzioni usate in questo manuale sono indicate di seguito e corrispondono al significato che segue.



Attenzione

Osservare attentamente per evitare danni personali.



Importante

Osservare attentamente per evitare danni alle apparecchiature.

Nota

Contiene suggerimenti utili e limitazioni relativamente al funzionamento del prodotto.

Versioni del sistema operativo

Nel presente manuale vengono utilizzate le abbreviazioni indicate di seguito.

- ❑ Windows 8 indica Windows 8, Windows 8 Pro, Windows 8 Enterprise.
- ❑ Windows 7 indica Windows 7 Home Basic, Windows 7 Home Premium, Windows 7 Professional e Windows 7 Ultimate.
- ❑ Windows Vista indica Windows Vista Home Basic Edition, Windows Vista Home Premium Edition, Windows Vista Business Edition, Windows Vista Enterprise Edition e Windows Vista Ultimate Edition.
- ❑ Windows XP indica Windows XP Home Edition, Windows XP Professional x64 Edition e Windows XP Professional.

Introduzione

- ❑ Windows Server 2012 indica Windows Server 2012 Essentials Edition, Server 2012 Standard Edition.
- ❑ Windows Server 2008 indica Windows Server 2008 Standard Edition, Windows Server 2008 Enterprise Edition, Windows Server 2008 x64 Standard Edition e Windows Server 2008 x64 Enterprise Edition.
- ❑ Windows Server 2008 R2 indica Windows Server 2008 R2 Standard Edition e Windows Server 2008 R2 Enterprise Edition.
- ❑ Windows Server 2003 indica Windows Server 2003 Standard Edition e Windows Server 2003 Enterprise Edition, Windows Server 2003 x64 Standard Edition e Windows Server 2003 x64 Enterprise Edition.
- ❑ Mac OS X indica Mac OS X 10.5.8, 10.6.x, 10.7.x, 10.8.x.

Utilizzo del servizio Epson Connect

Utilizzando i servizi Epson Connect e di altre società, è possibile stampare con facilità direttamente da smartphone, PC tablet o portatile, in qualunque momento e ovunque ci si trovi. Per ulteriori informazioni sulla stampa ed altri servizi, visitare il seguente URL:

<https://www.epsonconnect.com/> (portale Epson Connect)

<http://www.epsonconnect.eu> (solo Europa)



Nota:

È possibile definire le impostazioni dei servizi di rete utilizzando un browser Web su computer, smartphone, PC tablet o portatile collegato alla stessa rete del prodotto.

➡ *“Impostazioni dei servizi di rete” a pagina 143*

Istruzioni importanti

Avvertenze per la sicurezza

Leggere e seguire queste istruzioni per garantire un uso sicuro del prodotto. Conservare questa guida per consultarla in futuro. Assicurarsi inoltre di seguire tutte le avvertenze e le istruzioni applicate sul prodotto.

- Utilizzare esclusivamente il cavo di alimentazione fornito con il prodotto e non usarlo con altre apparecchiature. L'uso di questo prodotto con altri cavi di alimentazione o l'uso del cavo di alimentazione fornito con altre apparecchiature può provocare rischi di incendio o scossa elettrica.
- Assicurarsi che il cavo di alimentazione CA sia conforme alle normative locali in materia di sicurezza.
- Non smontare, modificare o tentare di riparare il cavo di alimentazione, la spina, l'unità stampante, l'unità scanner o gli accessori opzionali, se non come specificamente descritto nelle guide del prodotto.
- Scollegare il prodotto e rivolgersi al servizio di assistenza se si verifica una delle seguenti condizioni: il cavo o la spina di alimentazione sono danneggiati; è entrato del liquido nel prodotto; il prodotto è caduto o si è danneggiato l'involucro; il prodotto non funziona normalmente o mostra un evidente cambiamento di prestazioni. Non regolare alcun dispositivo di controllo non trattato dalle istruzioni per l'uso.
- Collocare il prodotto in prossimità di una presa elettrica dalla quale sia possibile scollegare facilmente il cavo di alimentazione.
- Non posizionare o conservare il prodotto in esterni, accanto a fonti di calore, acqua, sporco o polvere eccessive o in luoghi soggetti a urti, vibrazioni, temperature o umidità elevate.
- Prestare attenzione a non versare liquidi sul prodotto e a non utilizzarlo con le mani bagnate.
- Tenere il prodotto ad almeno 22 cm dai pacemaker cardiaci. Le onde radio emesse dal prodotto possono compromettere il funzionamento dei pacemaker cardiaci.
- Se il display LCD è danneggiato, contattare il rivenditore. Se la soluzione a cristalli liquidi dovesse venire a contatto con le mani, lavarle accuratamente con acqua e sapone. Se la soluzione a cristalli liquidi dovesse venire a contatto con gli occhi, sciacquarli immediatamente con acqua. Se dopo aver sciacquato abbondantemente gli occhi permane uno stato di malessere o problemi alla vista, rivolgersi immediatamente ad un medico.
- Evitare di usare il telefono durante un temporale. Potrebbe verificarsi il rischio di scossa elettrica dovuta alla caduta di un fulmine.
- Non utilizzare il telefono per segnalare una perdita di gas nelle vicinanze della perdita stessa.

Istruzioni importanti

- ❑ Per i modelli serie WF-7610/WF-7620: il prodotto è pesante e va sollevato o trasportato da almeno due persone. Quando si solleva il prodotto, le due persone devono assumere la posizione corretta, illustrata nell'immagine.



Nota:

Il seguente riferimento fornisce istruzioni di sicurezza relativamente all'uso delle cartucce di inchiostro.

➔ [“Sostituzione delle cartucce d’inchiostro” a pagina 123](#)

Istruzioni e avvertenze sul prodotto

Leggere e seguire le istruzioni riportate di seguito per evitare di danneggiare il prodotto o altri beni personali. Conservare il presente manuale per consultazione futura.

Installazione e utilizzo del prodotto

- ❑ Non bloccare o ostruire le bocchette di ventilazione e le aperture presenti sul prodotto.
- ❑ Usare esclusivamente il tipo di alimentazione elettrica indicato sull'etichetta del prodotto.
- ❑ Evitare l'uso di prese che si trovano sullo stesso circuito di fotocopiatrici o sistemi di aerazione che si accendono e si spengono regolarmente.
- ❑ Evitare l'uso di prese elettriche controllate da interruttori o timer automatici.
- ❑ Tenere l'intero computer lontano da potenziali fonti di interferenze elettromagnetiche, ad esempio altoparlanti o unità di base di telefoni cordless.
- ❑ I cavi di alimentazione devono essere disposti in modo da evitare abrasioni, tagli, sfilacciamenti, piegamenti e attorcigliamenti. Non collocare oggetti sopra i cavi di alimentazione e fare in modo che tali cavi non possano essere calpestati. Prestare particolare attenzione a mantenere diritti tutti i cavi di alimentazione alle estremità e nei punti in cui entrano ed escono dal trasformatore.

Istruzioni importanti

- ❑ Se si collega il prodotto mediante prolunga, assicurarsi che l'ampereaggio totale dei dispositivi collegati non sia superiore a quello della prolunga. Verificare inoltre che l'ampereaggio totale di tutti i dispositivi collegati alla presa a muro non sia superiore al valore massimo consentito.
- ❑ Se si intende utilizzare il prodotto in Germania, l'impianto dell'edificio deve essere protetto mediante un interruttore automatico da 10 o 16 ampere, per fornire al prodotto un'adeguata protezione da cortocircuiti e sovracorrenti.
- ❑ Quando si collega il prodotto a un computer o a un altro dispositivo mediante cavo, verificare che i connettori siano orientati correttamente. Ogni connettore può essere orientato correttamente in un solo modo. Se un connettore viene inserito con l'orientamento errato, i dispositivi collegati al cavo potrebbero risultare danneggiati.
- ❑ Collocare il prodotto su una superficie piana e stabile, che si estenda oltre la base in tutte le direzioni. Se il prodotto viene inclinato, non funziona correttamente.
- ❑ In fase di conservazione e trasporto del prodotto, non inclinarlo, non posizionarlo verticalmente e non capovolgerlo, al fine di prevenire fuoriuscite di inchiostro.
- ❑ Lasciare una quantità di spazio sufficiente dietro il prodotto per i cavi e sopra il prodotto per la completa apertura del coperchio documenti.
- ❑ Lasciare una quantità di spazio sufficiente davanti al prodotto, in modo che la carta possa essere espulsa completamente.
- ❑ Evitare luoghi soggetti a brusche variazioni di temperatura e umidità. Inoltre, tenere il prodotto lontano dalla luce solare diretta, da sorgenti di illuminazione intensa e da fonti di calore.
- ❑ Non inserire oggetti nelle aperture del prodotto.
- ❑ Non inserire le mani all'interno del prodotto e non toccare le cartucce di inchiostro durante la stampa.
- ❑ Non toccare il cavo piatto bianco all'interno del prodotto.
- ❑ Non utilizzare prodotti spray contenenti gas infiammabili in prossimità del prodotto o al suo interno. Ciò può provocare rischi di incendio.
- ❑ Non spostare manualmente il supporto della cartuccia al fine di evitare il danneggiamento del prodotto.
- ❑ Spegnerne sempre il prodotto utilizzando il tasto . Non scollegare o spegnere il prodotto fino a quando il display LCD non si spegne completamente.
- ❑ Prima di trasportare il prodotto, verificare che la testina di stampa sia nella posizione di riposo (completamente a destra) e che le cartucce di inchiostro siano installate.
- ❑ Fare attenzione a non incastrare le dita durante la chiusura dell'unità scanner.
- ❑ Se si pensa di non utilizzare il prodotto per un periodo prolungato, scollegare il cavo di alimentazione dalla presa di corrente.
- ❑ Non esercitare una forte pressione sul vetro dello scanner quando si posizionano gli originali.

Istruzioni importanti

Uso del prodotto con una connessione wireless

- ❑ Non utilizzare il prodotto all'interno di strutture sanitarie o in prossimità di apparecchiature mediche. Le onde radio emesse dal prodotto possono compromettere il funzionamento delle apparecchiature elettriche per uso medico.
- ❑ Non utilizzare il prodotto in prossimità di dispositivi controllati automaticamente, quali porte automatiche o allarmi antincendio. Le onde radio emesse dal prodotto possono compromettere tali dispositivi e causare incidenti dovuti al malfunzionamento.

Uso di schede di memoria

- ❑ Se la spia della scheda di memoria lampeggia, non rimuovere la scheda e non spegnere il prodotto.
- ❑ I vari tipi di schede di memoria disponibili in commercio possono essere utilizzati in diversi modi. Per ulteriori informazioni, consultare la documentazione fornita con la scheda di memoria in uso.
- ❑ Utilizzare solo schede di memoria compatibili con il prodotto.
➔ [“Scheda di memoria” a pagina 205](#)

Uso del display LCD

- ❑ Il display LCD può presentare alcune piccole macchie scure o chiare e le caratteristiche operative possono determinare una luminosità non uniforme. Ciò è normale e non significa che il display LCD è guasto.
- ❑ Per pulire il display LCD o il touchscreen, utilizzare solo un panno asciutto e morbido. Non utilizzare detergenti liquidi o chimici.
- ❑ La copertura esterna del display LCD potrebbe rompersi in caso di forte urto. Se la superficie del pannello si scheggia o presenta crepe, contattare il rivenditore; non toccare né tentare di rimuovere i pezzi di vetro.
- ❑ Utilizzare il touchscreen applicando una leggera pressione con le dita. Non esercitare una forte pressione né utilizzare le unghie.
- ❑ Non utilizzare strumenti appuntiti quali penne a sfera, matite appuntite, stilo e così via.
- ❑ La condensa che potrebbe formarsi all'interno del touchscreen a causa di brusche variazioni di temperatura o umidità può incidere negativamente sulle prestazioni.

Gestione delle cartucce di inchiostro

Le istruzioni di sicurezza relative all'inchiostro e le istruzioni/avvertenze sul prodotto verranno fornite nella sezione collegata (prima della sezione "Sostituzione delle cartucce d'inchiostro").

- ➔ [“Sostituzione delle cartucce d'inchiostro” a pagina 123](#)

Limitazioni sulla copia

Per assicurare un uso responsabile e legale del prodotto, rispettare le seguenti limitazioni.

Istruzioni importanti

La copia dei seguenti articoli è proibita dalla legge:

- Banconote, monete, titoli di stato e buoni del tesoro, titoli emessi da autorità municipali
- Francobolli non affrancati, cartoline preaffrancate e altri articoli con valore postale
- Marche da bollo governative e titoli emessi in base a procedura legale

Prestare attenzione quando si esegue la copia dei seguenti articoli:

- Titoli trasferibili privati (certificati azionari, buoni negoziabili, assegni e così via), tessere con validità mensile, tessere scontate e così via.
- Passaporti, patenti, certificati di sana costituzione, abbonamenti stradali, buoni pasto, biglietti e così via.

Nota:

Anche la copia di tali articoli potrebbe essere proibita dalla legge.

Uso responsabile di materiale protetto da copyright:

- I prodotti possono dare luogo a condotte illegali se utilizzati per copiare materiale protetto da copyright. A meno che non si operi dietro consiglio di un avvocato, prima di copiare materiale pubblicato è necessario agire in modo responsabile e rispettoso, ottenendo il permesso del detentore del copyright.

Protezione dei dati personali

Il prodotto consente di memorizzare nomi e numeri di telefono, anche se spento.

Prima di cedere il prodotto ad altre persone o smaltirlo, cancellare la memoria mediante le opzioni di menu indicate di seguito.

Configura > Amministrazione sistema > Ripristina impostaz. predef. > Cancellare dati e impostaz.

Informazioni sul prodotto

Nota:

Le illustrazioni nel presente manuale si riferiscono a un modello di prodotto simile. Anche se potrebbero differire dal prodotto in uso, il metodo di funzionamento è identico.

Parti del prodotto

Serie WF-7610/WF-7620

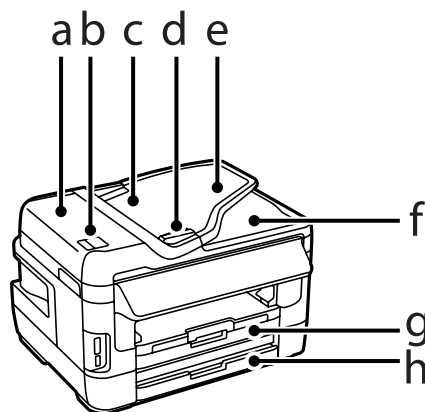

a.	Coperchio dell'ADF
b.	Leva dell'ADF
c.	Alimentatore automatico di documenti (ADF)
d.	Guida laterale
e.	Vassoio di ingresso dell'ADF (in cui è necessario collocare gli originali da copiare)
f.	Vassoio di uscita dell'ADF (da cui vengono espulsi gli originali durante la copia)
g.	Cassetto carta 1
h.	Cassetto carta 2*

* Il cassetto carta 2 è disponibile solo nei modelli serie WF-7620.

Informazioni sul prodotto

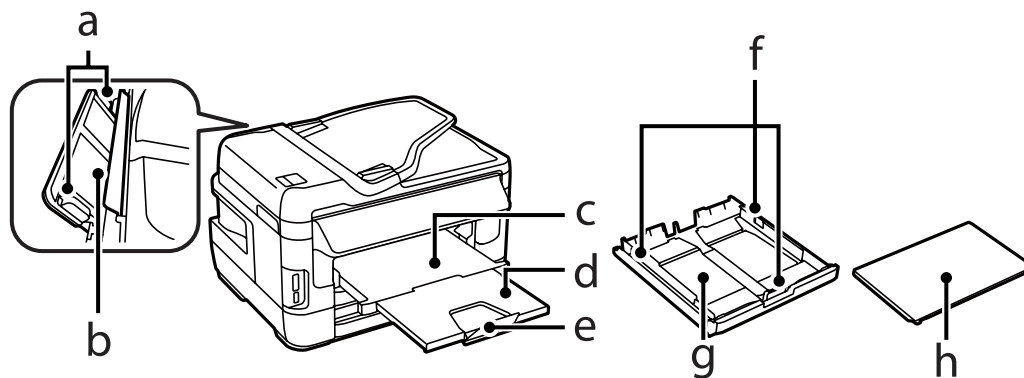

a.	Guide laterali
b.	Alimentatore carta posteriore
c.	Vassoio di uscita
d.	Estensione del vassoio di uscita
e.	Dispositivo di arresto
f.	Guide laterali
g.	Cassetto carta
h.	Coperchio del cassetto carta

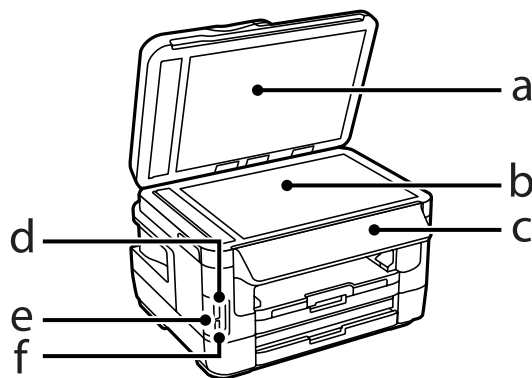

a.	Coperchio documenti
b.	Vetro dello scanner
c.	Pannello di controllo
d.	Alloggiamento per schede di memoria
e.	Spia della scheda di memoria
f.	Porta USB per interfaccia esterna

Informazioni sul prodotto

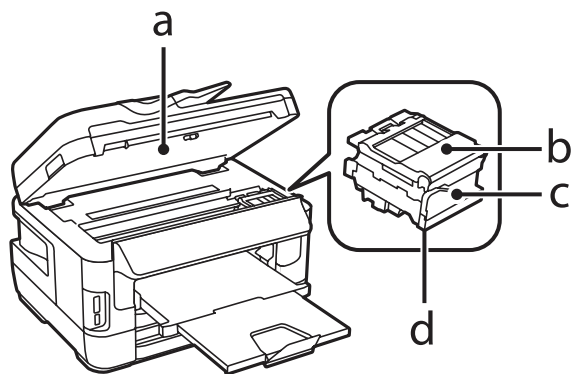

a.	Unità scanner
b.	Coperchio della cartuccia di inchiostro
c.	Supporto della cartuccia
d.	Testina di stampa (sotto il supporto della cartuccia)

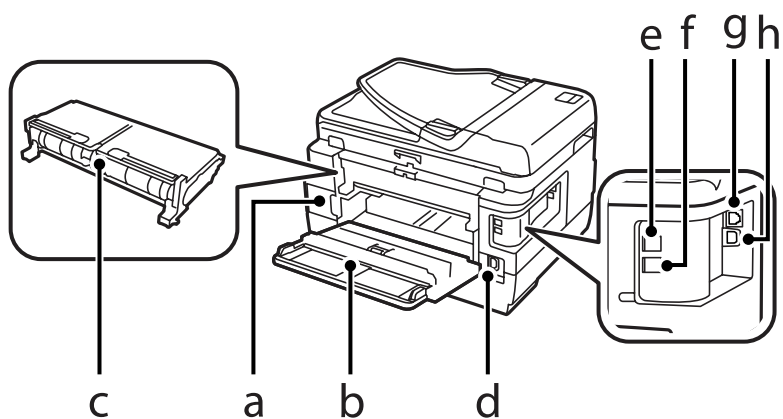

a.	Contenitore di manutenzione
b.	Coperchio posteriore 1
c.	Coperchio posteriore 2 (unità fronte-retro automatica)
d.	Ingresso CA
e.	Porta LINE
f.	Porta EXT.
g.	Porta LAN
h.	Connettore USB

Informazioni sul prodotto

Serie WF-3620/WF-3640

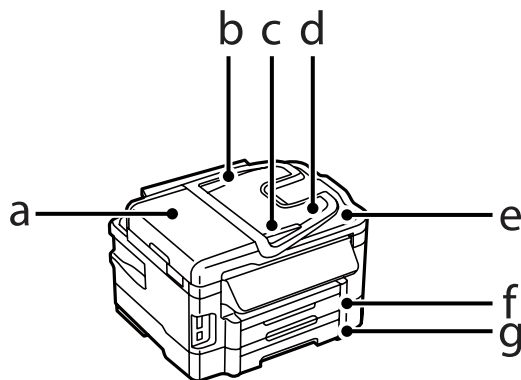

a.	Coperchio dell'ADF
b.	Alimentatore automatico di documenti (ADF)
c.	Guida laterale
d.	Vassoio di ingresso dell'ADF (in cui è necessario collocare gli originali da copiare)
e.	Vassoio di uscita dell'ADF (da cui vengono espulsi gli originali durante la copia)
f.	Cassetto carta 1
g.	Cassetto carta 2*

* Il cassetto carta 2 è disponibile solo nei modelli della serie WF-3640.

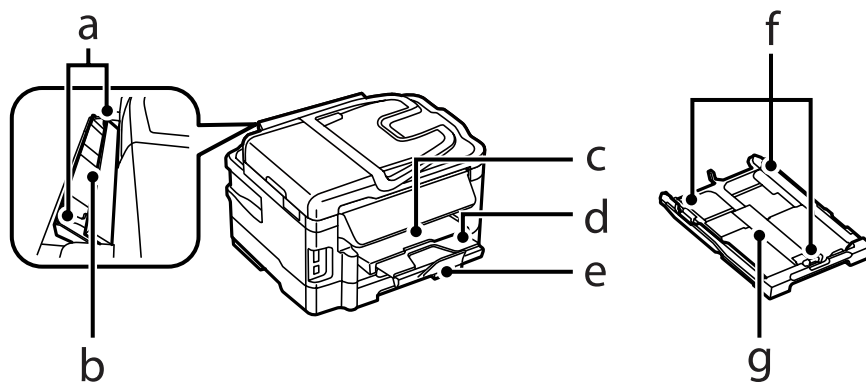

a.	Guide laterali
b.	Alimentatore carta posteriore
c.	Vassoio di uscita
d.	Estensione del vassoio di uscita
e.	Dispositivo di arresto
f.	Guide laterali
g.	Cassetto carta

Informazioni sul prodotto

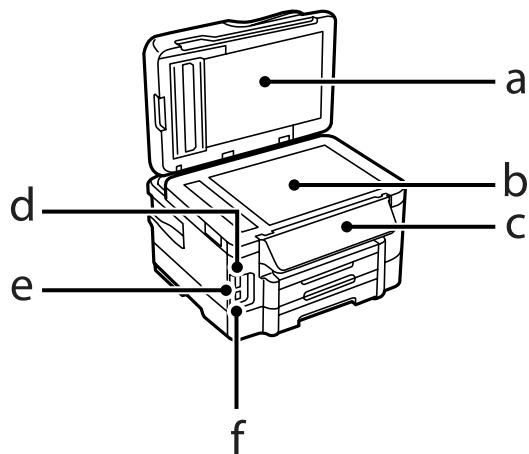

a.	Coperchio documenti
b.	Vetro dello scanner
c.	Pannello di controllo
d.	Alloggiamento per schede di memoria
e.	Spia della scheda di memoria
f.	Porta USB per interfaccia esterna

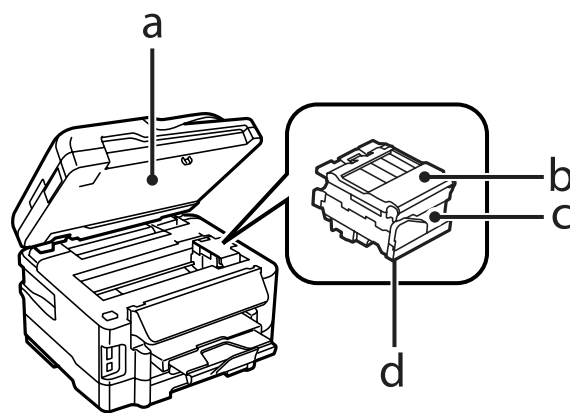

a.	Unità scanner
b.	Coperchio della cartuccia di inchiostro
c.	Supporto della cartuccia
d.	Testina di stampa (sotto il supporto della cartuccia)

Informazioni sul prodotto

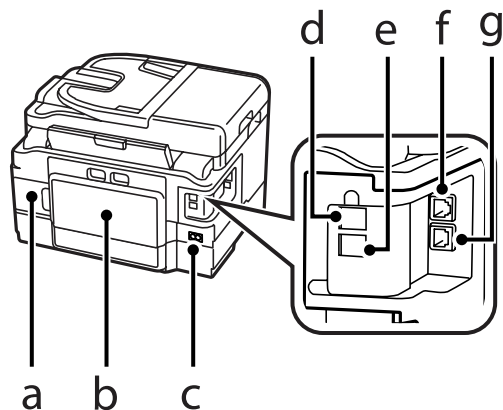

a.	Contenitore di manutenzione
b.	Coperchio posteriore (unità fronte-retro automatica)
c.	Ingresso CA
d.	Porta LINE
e.	Porta EXT.
f.	Porta LAN
g.	Connettore USB

Guida al pannello di controllo

Nota:

- ❑ *L'aspetto del pannello di controllo varia in base al paese.*
- ❑ *Sebbene l'aspetto del pannello di controllo e ciò che viene visualizzato sul display LCD, ad esempio i nomi dei menu delle opzioni, possano differire leggermente da quelli del prodotto effettivo, il metodo di funzionamento è identico.*

Serie WF-7610/WF-7620

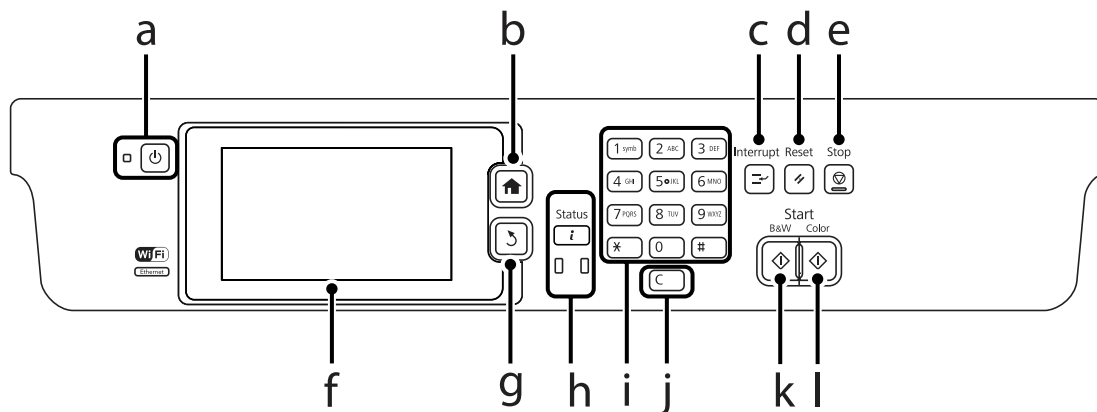

Informazioni sul prodotto

Serie WF-3620/WF-3640

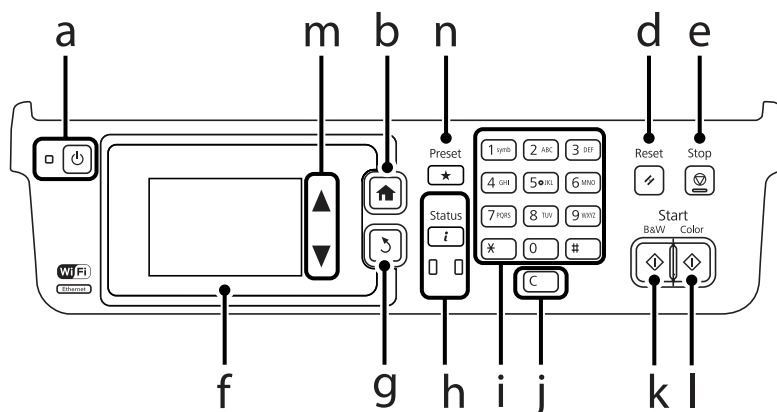

	Tasti/spie	Funzione
a		Accende o spegne il prodotto. La spia di alimentazione si accende quando il prodotto è acceso. Lampeggia quando è in corso un'operazione di stampa/copia/scansione/fax, quando viene sostituita una cartuccia di inchiostro, quando viene caricato l'inchiostro o quando viene pulita la testina di stampa.
b		Torna al menu superiore. Una volta tornato al menu superiore, consente di passare da una modalità all'altra.
c		Interrompe il lavoro di stampa o copia corrente e consente di eseguirne un altro. Premere il tasto una seconda volta per riavviare il lavoro che era stato messo in pausa.
d		Ripristina le impostazioni predefinite dall'utente. Se l'utente non ha definito delle impostazioni personali, ripristina le impostazioni di fabbrica.
e		Interrompe l'operazione in corso.
f	-	Sul display LCD vengono visualizzati i menu. Se il prodotto dispone di un pannello touch, è possibile scorrere passando il dito sul display LCD. Se il pannello touch risponde in modo lento, provare a premere il dito con più forza. Torna alla schermata Home se non vengono eseguite operazioni per qualche minuto.
g		Annulla/torna al menu precedente.
h		Visualizza il Menu Stato. ➔ "Menu Stato" a pagina 25 La spia arancione a sinistra si accende o lampeggia in caso di errore. È possibile controllare l'errore dal Menu Stato. La spia blu a destra lampeggia quando il prodotto elabora dati. Rimane accesa quando ci sono lavori di stampa/scansione/fax in attesa di elaborazione.
i	0 - 9 *, #	Specifica la data/ora, il numero di copie e i numeri di fax. A ogni pressione, immette i caratteri alfanumerici e alterna tra lettere maiuscole, minuscole e numeri. Potrebbe essere più semplice utilizzare il tastierino numerico del software per inserire il testo invece di tali tasti.
j	c	Cancella il numero di copie e il numero di fax.
k		Avvia l'operazione di stampa/copia/scansione/fax in bianco e nero.
l		Avvia l'operazione di stampa/copia/scansione/fax a colori.

Informazioni sul prodotto









	Tasti/spie	Funzione
m	▲, ▼*2	Consente di scorrere sullo schermo.
n	★*2	Visualizza un elenco delle impostazioni predefinite registrate dall'utente.

*1 Questo tasto è disponibile solo nei modelli serie WF-7610/WF-7620.







*2 Questi tasti sono disponibili solo nei modelli serie WF-3620

Icone di stato

Le seguenti icone vengono visualizzate sul pannello di controllo a seconda dello stato del prodotto. Premere l'icona Wi-Fi o l'icona di stato della rete per controllare le impostazioni di rete correnti e definire le impostazioni Wi-Fi.

Icone	Descrizione
	Visualizza una guida contenente istruzioni pratiche, ad esempio per il caricamento della carta e il posizionamento di un documento.
	C'è un documento nell'alimentatore automatico di documenti (ADF).
	Una o più cartucce di inchiostro si stanno esaurendo o il contenitore di manutenzione è quasi pieno. Premere i per aprire il Menu Stato, selezionare Informazioni stampante e controllare lo stato dei materiali di consumo.
	Indica che una o più cartucce di inchiostro sono esaurite o il contenitore di manutenzione è pieno. Premere i per aprire il Menu Stato, selezionare Informazioni stampante e controllare lo stato dei materiali di consumo.
	Indica la presenza di dati fax non letti o non stampati, memorizzati nel prodotto.
	Indica il livello di utilizzo della memoria del fax.
	Indica che la memoria del fax è piena. Eliminare i fax ricevuti già letti o stampati. ➔ "Controllo dei fax ricevuti nella posta in arrivo" a pagina 102 Se sono state definite delle impostazioni per salvare i fax ricevuti su un computer o un supporto di memoria esterno, accendere il computer o collegare il supporto al prodotto.
	Indica una connessione Wi-Fi o Ethernet in corso di elaborazione.
	Indica l'assenza di connessione Ethernet.





Informazioni sul prodotto

Icone	Descrizione
	Indica che è stata stabilita una connessione Ethernet.
	Indica l'assenza di una connessione Wi-Fi.
	Indica che si è verificato un errore sulla rete Wi-Fi o che il prodotto sta cercando una connessione.
	Indica che è stata stabilita una connessione Wi-Fi. Il numero di barre indica la potenza del segnale della connessione.
	Indica che è stata stabilita una connessione Ad Hoc.
	Indica che è stata stabilita una connessione in modalità Wi-Fi Direct.
	Indica che è stata stabilita una connessione in modalità AP semplice.

Icone per ciascuna modalità

Icone	Descrizione
	Accede alla modalità Copia. ➔ "Copia" a pagina 48
	Accede alla modalità Scansione. ➔ "Scansione dal pannello di controllo" a pagina 68
	Accede alla modalità Fax. ➔ "Fax" a pagina 82
 *1	Apri la schermata Preimp.
	Accede alla modalità Dispos. mem.

Informazioni sul prodotto

Icone	Descrizione
 *2	Visualizza l'elenco dei contatti registrati per la scansione e i fax. ➔ "Configurazione delle impostazioni dell'elenco dei contatti" a pagina 105
	Visualizza lo stato di servizio di Epson Connect. ➔ "Utilizzo del servizio Epson Connect" a pagina 10
	Apri la schermata di impostazioni della Modalità Eco. ➔ "Impostazioni Amministrazione sistema" a pagina 114
	Accede alla modalità Configura. ➔ "Modalità Configura" a pagina 113

*1 Questa icona è disponibile solo nei modelli serie WF-7610/WF-7620/WF-3640.

*2 Questa icona è disponibile solo nei modelli serie WF-7610/WF-7620.

Menu Stato

Il Menu Stato visualizza lo stato corrente del prodotto e dei processi Premere **i** sul pannello di controllo.

Funzione	Descrizione
Informazioni stampante	Visualizza lo stato dei materiali di consumo ed eventuali errori verificatisi nel prodotto. Per correggere un errore, selezionarlo dall'elenco per visualizzare il relativo messaggio.
Monitoraggio processo	Visualizza un elenco dei processi in corso e di quelli in attesa di elaborazione.
Cronologia processi	Visualizza la cronologia dei processi. Se un processo non va a buon fine, nella cronologia viene visualizzato un codice di errore. È possibile controllare il codice di errore e la relativa soluzione nella sezione seguente. ➔ "Codice di errore nel Menu Stato" a pagina 159
Archiviaz. processo	Selezionare Posta in arrivo per visualizzare i fax ricevuti salvati nella memoria del prodotto.

Icone della tastiera software per il display LCD







È possibile immettere caratteri e simboli con la tastiera software per registrare un contatto, configurare impostazioni di rete e così via. Sullo schermo della tastiera software sono visualizzate le seguenti icone.

Nota:

Le icone disponibili variano a seconda dell'impostazione.

Icone	Descrizione
	Attiva/disattiva le lettere maiuscole.

Informazioni sul prodotto

Icone	Descrizione
  	<p>Cambia il tipo di carattere.</p> <p>123#: consente di immettere numeri e simboli.</p> <p>ABC: consente di immettere le lettere dell'alfabeto.</p> <p>AAA: consente di immettere caratteri speciali come diresi e accenti.</p>
	<p>Cambia il layout della tastiera.</p>
	<p>Consente di inserire uno spazio.</p>
	<p>Elimina il carattere a sinistra.</p>
	<p>Conferma i caratteri immessi.</p>

Gestione di carta e supporti

Introduzione all'utilizzo, al caricamento e alla conservazione dei supporti

È possibile ottenere buoni risultati con la maggior parte dei tipi di carta comune. Tuttavia, con i supporti quali la carta patinata si ottengono stampe migliori, poiché viene assorbita una minore quantità di inchiostro.

Epson fornisce carta speciale appositamente progettata per il tipo di inchiostro utilizzato dai prodotti a getto di inchiostro Epson e ne consiglia l'utilizzo per ottenere risultati di qualità elevata.

Quando si carica carta speciale distribuita da Epson, leggere innanzitutto il foglio di istruzioni allegato alla confezione e tenere presente le indicazioni seguenti.

Nota:

- ❑ *Caricare la carta nel cassetto carta con il lato stampabile rivolto verso il basso. Il lato stampabile è generalmente più bianco o più lucido. Per ulteriori informazioni, consultare le istruzioni fornite con la carta. Alcuni tipi di carta vengono forniti con un angolo tagliato, per semplificare l'individuazione della direzione di caricamento corretta.*
- ❑ *Se la carta è incurvata, prima di caricarla appiattirla o incurvarla in senso contrario. La stampa su carta incurvata può causare macchie di inchiostro sulle stampe.*



Conservazione della carta

Riporre la carta non utilizzata nella confezione originale subito dopo la stampa. Se si utilizzano supporti speciali, Epson consiglia di conservare le stampe in cartelle di plastica richiudibili. Tenere la carta inutilizzata e le stampe lontano dalle alte temperature, da fonti di umidità e dalla luce solare diretta.

Selezione della carta

Nella tabella seguente sono elencati i tipi di carta supportati. La capacità di caricamento, l'origine carta e la possibilità di eseguire la stampa senza margini variano in base al tipo di carta, come indicato di seguito.

Gestione di carta e supporti

Serie WF-7610/WF-7620

Tipi di supporto	Formato	Capacità di caricamento (fogli o altezza)			Stampa senza margini	Stampa fronte/retro
		Cassetto carta 1	Cassetto carta 2 ^{*1}	Alimentatore carta posteriore		
Carta comune ^{*2}	A3	27,5 mm ^{*3}	27,5 mm ^{*3}	1	-	✓
	B4	27,5 mm ^{*3}	27,5 mm ^{*3}	1	-	✓
	Legal	27,5 mm ^{*3}	27,5 mm ^{*3}	1	-	✓
	Letter	27,5 mm ^{*3}	27,5 mm ^{*3}	1	-	✓
	A4	27,5 mm ^{*3}	27,5 mm ^{*3}	1	-	✓
	B5	27,5 mm ^{*3}	27,5 mm ^{*3}	1	-	✓
	A5	27,5 mm ^{*3}	-	1	-	✓
	A6	27,5 mm ^{*3}	-	1	-	-
	Definito dall'utente	1	1	1	-	✓
Carta spessa ^{*4}	A3	-	-	1	-	-
	B4	-	-	1	-	-
	Legal	-	-	1	-	-
	Letter	-	-	1	-	-
	A4	-	-	1	-	-
	B5	-	-	1	-	-
	A5	-	-	1	-	-
	A6	-	-	1	-	-
	Definito dall'utente	-	-	1	-	-
Busta	#10	10	-	1	-	-
	DL	10	-	1	-	-
	C6	10	-	1	-	-
	C4	10	-	1	-	-
Epson Bright White Ink Jet Paper (Carta comune "Bright White")	A4	200 ^{*3}	200 ^{*3}	1	-	✓

Gestione di carta e supporti

Tipo di supporto	Formato	Capacità di caricamento (fogli o altezza)			Stampa senza margini	Stampa fronte/retro
		Cassetto carta 1	Cassetto carta 2*1	Alimentatore carta posteriore		
Epson Photo Quality Ink Jet Paper (Carta speciale 720/1440 dpi)	A3+	80	-	1	-	-
	A3	80	-	1	-	-
	A4	80	-	1	-	-
Epson Matte Paper - Heavyweight (Carta opaca ad alto spessore)	A3+	20	-	1	✓	-
	A3	20	-	1	✓	-
	A4	20	-	1	✓	-
Epson Premium Glossy Photo Paper (Carta fotografica lucida Premium)	A3+	20	-	1	✓	-
	A3	20	-	1	✓	-
	A4	20	-	1	✓	-
	10 × 15 cm (4 × 6 pollici)	20	-	1	✓	-
	13 × 18 cm (5 × 7 pollici)	20	-	1	✓	-
	16:9 wide size (102 × 181 mm)	20	-	1	✓	-
Epson Premium Semigloss Photo Paper (Carta fotografica semilucida Premium)	A3+	20	-	1	✓	-
	A3	20	-	1	✓	-
	A4	20	-	1	✓	-
	10 × 15 cm (4 × 6 pollici)	20	-	1	✓	-
Epson Ultra Glossy Photo Paper (Carta fotografica ultralucida)	A4	20	-	1	✓	-
	10 × 15 cm (4 × 6 pollici)	20	-	1	✓	-
	13 × 18 cm (5 × 7 pollici)	20	-	1	✓	-
Epson Photo Paper, Glossy (Carta fotografica, lucida)	A4	20	-	1	✓	-
	10 × 15 cm (4 × 6 pollici)	20	-	1	✓	-
	13 × 18 cm (5 × 7 pollici)	20	-	1	✓	-

*1 Il cassetto carta 2 potrebbe non essere disponibile in alcuni prodotti.

*2 Per carta comune, si intende un tipo di carta con una grammatura da 64 g/m² (17 lb) a 90 g/m² (24 lb).
Ciò include carta prestampata, intestata, colorata e riciclata.

Gestione di carta e supporti

Utilizzare solo carta a grana lunga. Se non si è certi del tipo di carta utilizzato, consultare le informazioni riportate sulla confezione o rivolgersi al produttore per conoscere le specifiche della carta.

*3 La capacità di caricamento per la stampa fronte-retro manuale è di 30 fogli.

*4 Per carta spessa, si intende un tipo di carta con una grammatura da 91 g/m² (25 lb) a 256 g/m² (68 lb).

Serie WF-3620/WF-3640

Tipo di supporto	Formato	Capacità di caricamento (fogli o altezza)			Stampa senza margini	Stampa fronte/retro
		Cassetto carta 1	Cassetto carta 2*1	Alimentatore carta posteriore		
Carta comune*2	Legal	30*3	30*3	1	-	✓*5
	Letter	27,5 mm*4	27,5 mm*4	1	-	✓
	A4	27,5 mm*4	27,5 mm*4	1	-	✓
	B5	27,5 mm*4	27,5 mm*4	1	-	✓
	A5	27,5 mm*4	-	1	-	✓*5
	A6	27,5 mm*4	-	-	-	-
	Definito dall'utente	1	1	1	-	✓
Carta spessa*6	Legal	-	-	1	-	-
	Letter	-	-	1	-	-
	A4	-	-	1	-	-
	B5	-	-	1	-	-
	A5	-	-	1	-	-
	Definito dall'utente	-	-	1	-	-
Busta	#10	10	-	1	-	-
	DL	10	-	1	-	-
	C6	10	-	-	-	-
	C4	-	-	1	-	-
Epson Bright White Ink Jet Paper (Carta comune "Bright White")	A4	200*4	200*4	1	-	✓
Epson Photo Quality Ink Jet Paper (Carta speciale 720/1440 dpi)	A4	80	-	1	-	-

Gestione di carta e supporti

Tipo di supporto	Formato	Capacità di caricamento (fogli o altezza)			Stampa senza margini	Stampa fronte/retro
		Cassetto carta 1	Cassetto carta 2*1	Alimentatore carta posteriore		
Epson Matte Paper - Heavyweight (Carta opaca ad alto spessore)	A4	20	-	1	✓	-
Epson Premium Glossy Photo Paper (Carta fotografica lucida Premium)	A4	20	-	1	✓	-
	10 × 15 cm (4 × 6 pollici)	20	-	-	✓	-
	13 × 18 cm (5 × 7 pollici)	20	-	-	✓	-
	16:9 wide size (102 × 181 mm)	20	-	-	✓	-
Epson Premium Semigloss Photo Paper (Carta fotografica semilucida Premium)	A4	20	-	1	✓	-
	10 × 15 cm (4 × 6 pollici)	20	-	-	✓	-
Epson Ultra Glossy Photo Paper (Carta fotografica ultralucida)	A4	20	-	1	✓	-
	10 × 15 cm (4 × 6 pollici)	20	-	-	✓	-
	13 × 18 cm (5 × 7 pollici)	20	-	-	✓	-
Epson Photo Paper, Glossy (Carta fotografica, lucida)	A4	20	-	1	✓	-
	10 × 15 cm (4 × 6 pollici)	20	-	-	✓	-
	13 × 18 cm (5 × 7 pollici)	20	-	-	✓	-

*1 Il cassetto carta 2 potrebbe non essere disponibile in alcuni prodotti.

*2 Per carta comune, si intende un tipo di carta con una grammatura da 64 g/m² (17 lb) a 90 g/m² (24 lb). Ciò include carta prestampata, intestata, colorata e riciclata.

*3 La capacità di caricamento per la stampa fronte-retro manuale è di 1 foglio.

*4 La capacità di caricamento per la stampa fronte-retro manuale è di 30 fogli.

*5 Non è possibile eseguire la stampa automatica fronte-retro con carta in formato Legal e A5. Questi formati sono solo per la stampa fronte-retro manuale.

*6 Per carta spessa, si intende un tipo di carta con una grammatura da 91 g/m² (25 lb) a 256 g/m² (68 lb).

Nota:

La disponibilità della carta varia a seconda dei paesi.

Impostazioni del tipo di carta sul display LCD

Il prodotto si adatta automaticamente al tipo di carta selezionato nelle impostazioni di stampa. L'impostazione del tipo di carta riveste pertanto un'importanza notevole. Con tale impostazione si comunica al prodotto il tipo di carta in uso e la copertura di inchiostro da utilizzare di conseguenza. Nella tabella seguente sono elencate le impostazioni da selezionare per la carta.

Carta utilizzata	Tipo di carta su LCD
Carta comune*1	carte comuni
Carta prestampata*1	Prestamp.
Carta intestata*1	Intestata
Carta colorata*1	Colore
Carta riciclata*1	Riciclata
Carta spessa	Carta spessa
Epson Bright White Ink Jet Paper (Carta comune "Bright White")*1	carte comuni
Epson Ultra Glossy Photo Paper (Carta fotografica ultralucida)	Ultra Glossy
Epson Premium Glossy Photo Paper (Carta fotografica lucida Premium)	Premium Glossy
Epson Premium Semigloss Photo Paper (Carta fotografica semilucida Premium)	Premium Semigloss
Epson Photo Paper, Glossy (Carta fotografica, lucida)	Glossy
Epson Matte Paper - Heavyweight (Carta opaca ad alto spessore)	Matte
Epson Photo Quality Ink Jet Paper (Carta speciale 720/1440 dpi)	Matte
Buste	Busta

*1 Con questa carta è possibile eseguire la stampa fronte/retro.

Impostazioni del tipo di carta nel driver della stampante

Il prodotto si adatta automaticamente al tipo di carta selezionato nelle impostazioni di stampa. L'impostazione del tipo di carta riveste pertanto un'importanza notevole. Con tale impostazione si comunica al prodotto il tipo di carta in uso e la copertura di inchiostro da utilizzare di conseguenza. Nella tabella seguente sono elencate le impostazioni da selezionare per la carta.

Carta utilizzata	Tipo di carta del driver della stampante
Carta comune	plain papers (carte comuni)
Epson Bright White Ink Jet Paper (Carta comune "Bright White")	plain papers (carte comuni)

Gestione di carta e supporti

Carta utilizzata	Tipo di carta del driver della stampante
Carta prestampata	Preprinted (Prestamp.)
Carta intestata	Letterhead (Intestata)
Carta colorata	Color (Colore)
Carta riciclata	Recycled (Riciclata)
Epson Ultra Glossy Photo Paper (Carta fotografica ultralucida)	Epson Ultra Glossy (Carta fotografica lucida ""Ultra Glossy"")
Epson Premium Glossy Photo Paper (Carta fotografica lucida Premium)	Epson Premium Glossy
Epson Premium Semigloss Photo Paper (Carta fotografica semilucida Premium)	Epson Premium Semigloss
Epson Photo Paper, Glossy (Carta fotografica, lucida)	Photo Paper Glossy
Epson Matte Paper - Heavyweight (Carta opaca ad alto spessore)	Epson Matte
Carta spessa	Thick-Paper (Carta spessa)
Epson Photo Quality Ink Jet Paper (Carta speciale 720/1440 dpi)	Epson Matte
Buste	Envelope (Busta)

Nota:

La disponibilità dei supporti di stampa speciali varia a seconda dei paesi. Per ottenere le informazioni più aggiornate sui supporti disponibili nella zona di residenza, contattare l'assistenza Epson.

➔ ["Sito Web del Supporto Tecnico" a pagina 212](#)

Caricamento di carta nel cassetto carta

Per caricare la carta, effettuare i passaggi che seguono:

- 1 Estrarre completamente il cassetto carta.

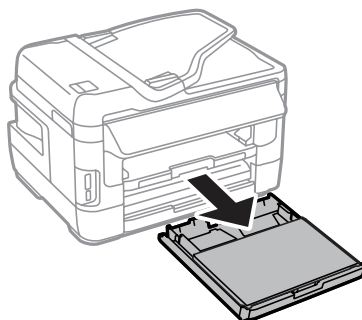

Gestione di carta e supporti

- 2** Nei modelli della serie WF-7610/WF-7620, rimuovere il coperchio.

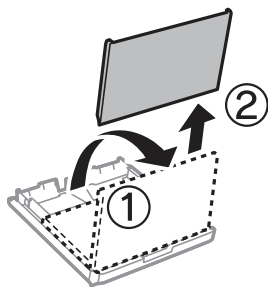

- 3** Afferrare le guide laterali poste ai lati del cassetto carta e farle scorrere.

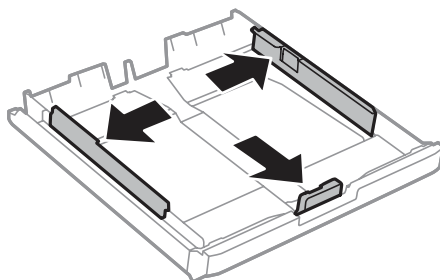

Nota:

Quando si utilizza carta più grande del formato A4, estendere il cassetto carta fino al simbolo riportato sul cassetto.

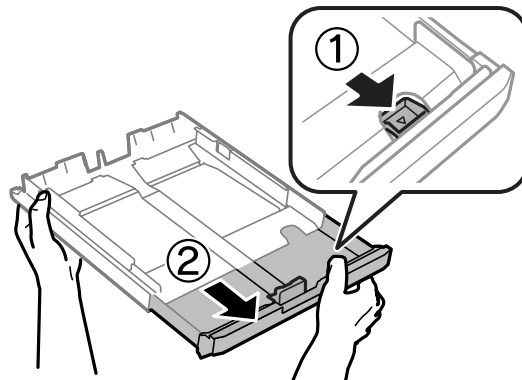

- 4** Far scorrere la guida laterale in modo da adattarla alle dimensioni del foglio che si desidera utilizzare.

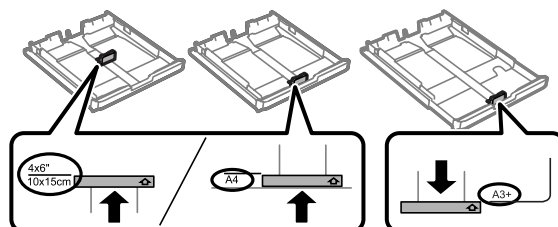

Nota:

È possibile utilizzare carta più grande del formato Legal solo nei modelli della serie WF-7610/WF-7620.

Gestione di carta e supporti

5

Caricare la carta verso la guida laterale con il lato stampabile verso il basso e verificare che la carta non sporga dall'estremità del cassetto.

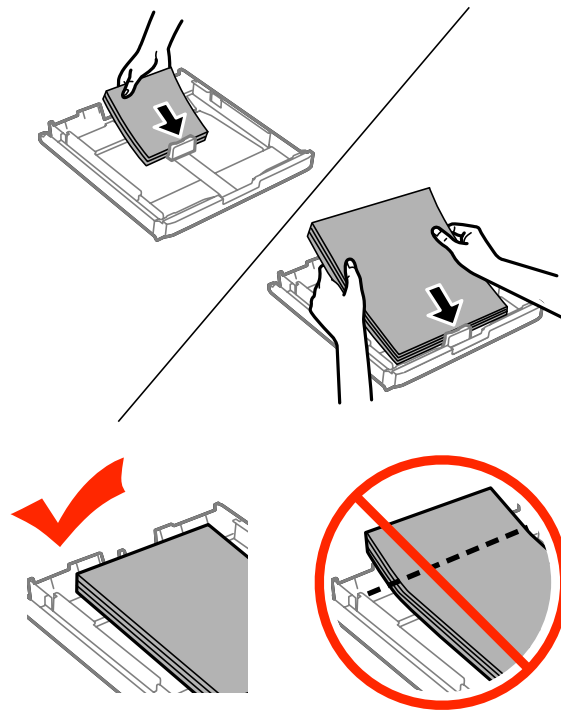

Nota:

- Il cassetto carta 2 supporta solo carta B5 o un formato più grande.
- Smazzare la carta e allinearne i bordi prima di caricarla.

Gestione di carta e supporti

- 6 Fare scorrere le guide laterali fino ai bordi del foglio.

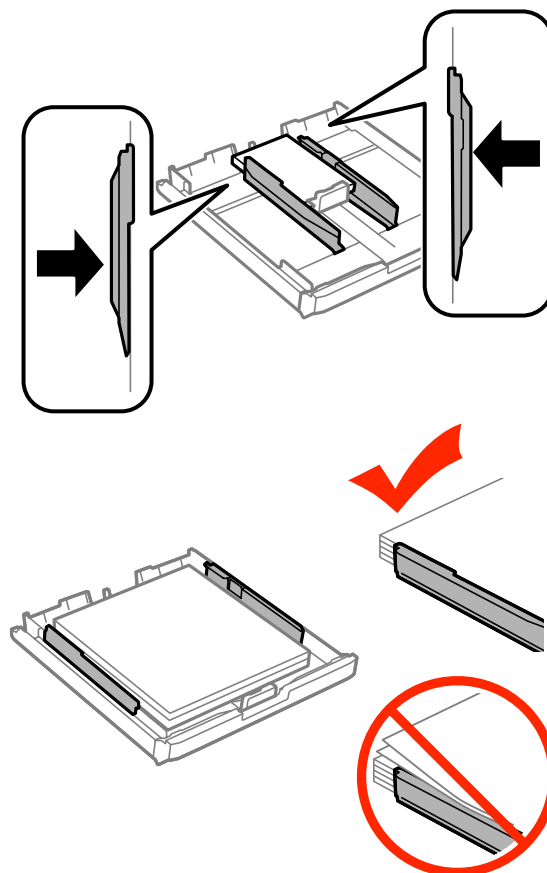

Nota:

Per la carta comune, non caricare la carta sopra la freccia ▼° all'interno della guida laterale.

Per i supporti speciali Epson, assicurarsi che il numero di fogli sia inferiore al limite specificato per il supporto.

➔ [“Selezione della carta” a pagina 27](#)

- 7 Nei modelli serie WF-7610/WF-7620, ricollocare il coperchio del cassetto carta.

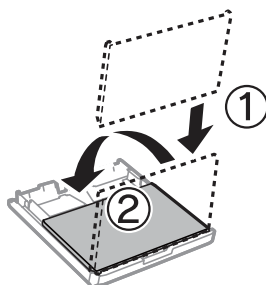

Gestione di carta e supporti

- 8** Mantenere il cassetto in piano e reinsertirlo lentamente e con cautela fino al fondo dell'alloggiamento.

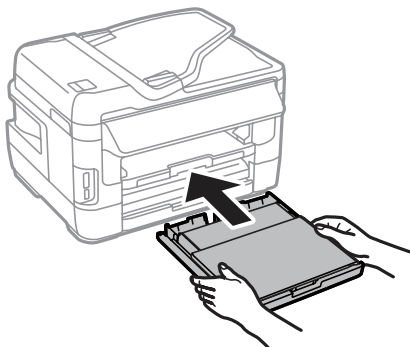

Nota:

Quando si inserisce il cassetto carta, viene visualizzata automaticamente la schermata per definire le impostazioni del formato e del tipo di carta. Accertarsi che le impostazioni corrispondano al tipo di carta caricata.

- 9** Estrarre il vassoio di uscita e sollevare il dispositivo di arresto.

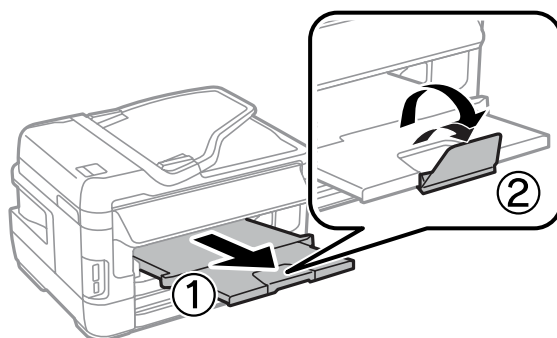

Nota:

- Per stampare su carta forata disponibile in commercio, vedere [“Caricamento di carta e buste nell'alimentatore carta posteriore” a pagina 40](#).
- Lasciare uno spazio sufficiente davanti al prodotto affinché la carta possa essere espulsa completamente.
- Non rimuovere né inserire il cassetto carta mentre il prodotto è in funzione.

Caricamento di buste nel cassetto carta

Per caricare buste, attenersi alla procedura descritta di seguito:

Gestione di carta e supporti

- 1 Estrarre completamente il cassetto carta 1.

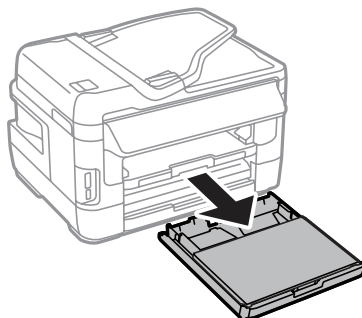

- 2 Nei modelli della serie WF-7610/WF-7620, rimuovere il coperchio.

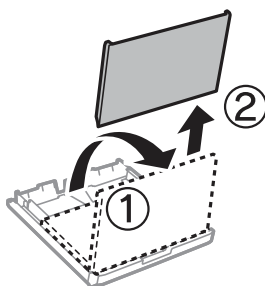

- 3 Afferrare le guide laterali poste ai lati del cassetto carta e farle scorrere.

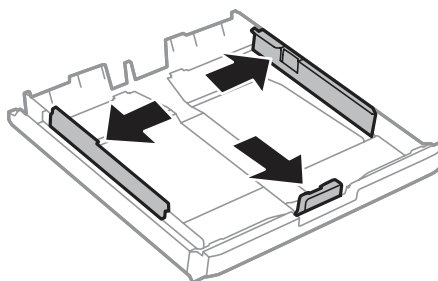

- 4 Caricare le buste nel senso della lunghezza, con la chiusura in alto a destra.

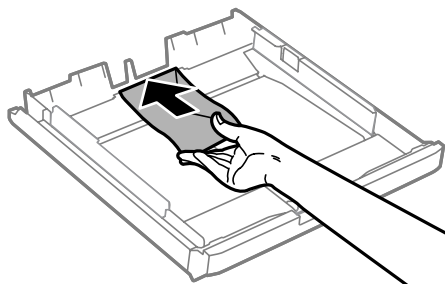

Nota:

Verificare che il numero di buste non superi il limite consentito.

➔ [“Selezione della carta” a pagina 27](#)

Gestione di carta e supporti

- 5** Far scorrere le guide laterali fino ad allinearle ai bordi delle buste e verificare che le buste non fuoriescano dal cassetto.

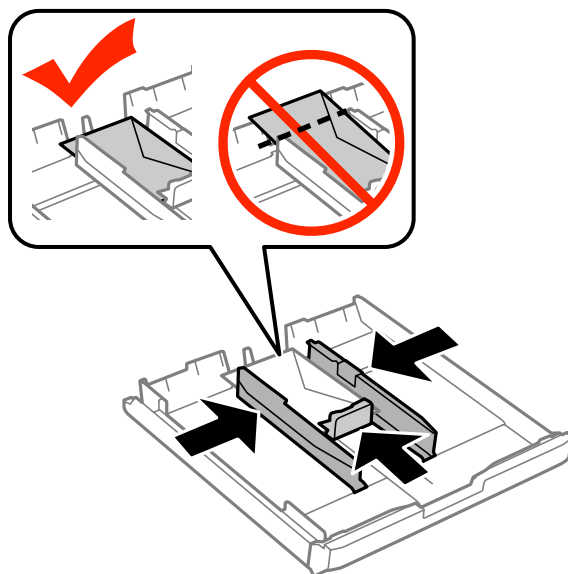

Nota:

Anche se non si sente un clic, far scorrere le guide laterali fino ad allinearle ai bordi delle buste.

- 6** Nei modelli serie WF-7610/WF-7620, ricollocare il coperchio del cassetto carta.

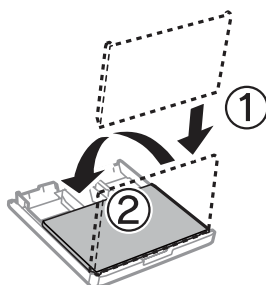

- 7** Mantenere il cassetto in piano e reinsertarlo lentamente e con cautela fino al fondo dell'alloggiamento.

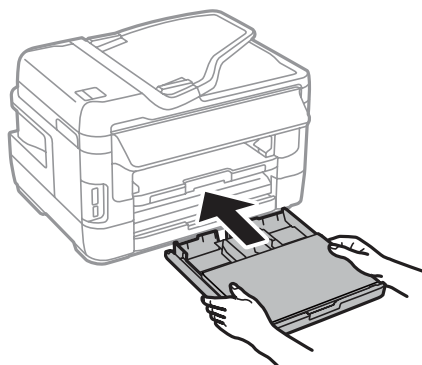

Gestione di carta e supporti

Nota:

Quando si inserisce il cassetto carta, viene visualizzata automaticamente la schermata per definire le impostazioni del formato e del tipo di carta. Accertarsi che le impostazioni corrispondano al tipo di carta caricata.

8

Estrarre il vassoio di uscita e sollevare il dispositivo di arresto.

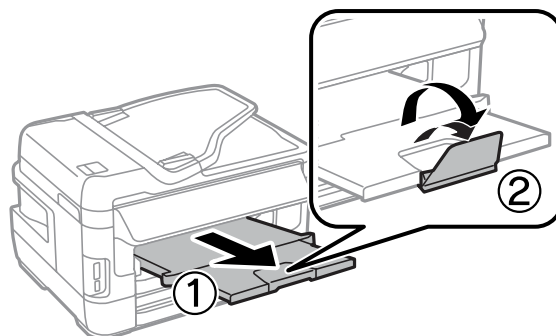
**Nota:**

- Lo spessore delle buste e la possibilità di piegarle variano in base al tipo. Se lo spessore totale della pila di buste supera 10 mm, esercitare una leggera pressione sulle buste per appiattirle prima di caricarle. Se la qualità della stampa si riduce quando si carica una pila di buste, caricare una busta alla volta.
- Non utilizzare buste piegate o incurvate.
- Appiattire le buste e la relativa chiusura prima del caricamento.

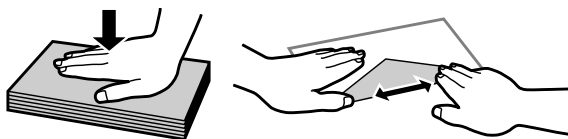

- Appiattire il lato superiore delle buste prima di caricarle.
- Evitare di usare buste troppo sottili, poiché potrebbero incurvarsi durante la stampa.
- Allineare i bordi delle buste prima del caricamento.

Caricamento di carta e buste nell'alimentatore carta posteriore

Per caricare carta e buste nell'alimentatore carta posteriore, attenersi alla procedura descritta di seguito:

Nota:

- Avviare il processo prima di caricare la carta nell'alimentatore posteriore.
- Caricare la carta nell'alimentatore posteriore quando il prodotto non è in funzione.

Gestione di carta e supporti

- 1 Estrarre il vassoio di uscita e sollevare il dispositivo di arresto.

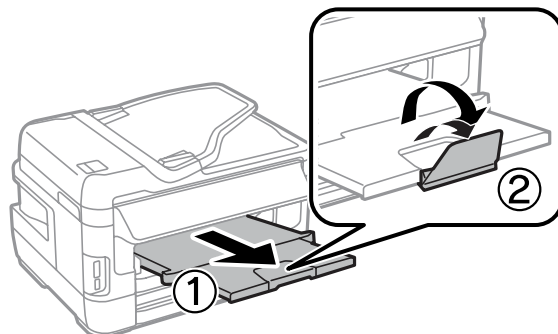

- 2 Aprire l'alimentatore carta posteriore.

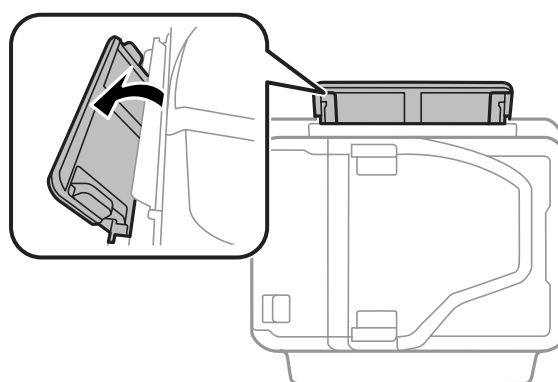

- 3 Mantenendo un solo foglio di carta con il lato stampabile rivolto verso l'alto al centro dell'alimentatore carta posteriore, far scorrere le guide laterali fino ad allinearle ai bordi della carta.

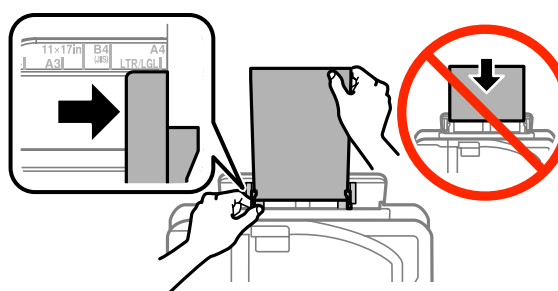

Nota:
Il lato stampabile è spesso più bianco o più lucido dell'altro lato.

- 4 Inserire la carta nell'alimentatore carta posteriore. La carta viene alimentata automaticamente.

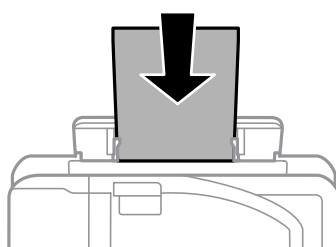

Gestione di carta e supporti

Nota:

- ❑ Quando si caricano buste, inserire prima il lato corto, con la chiusura rivolta verso il basso.

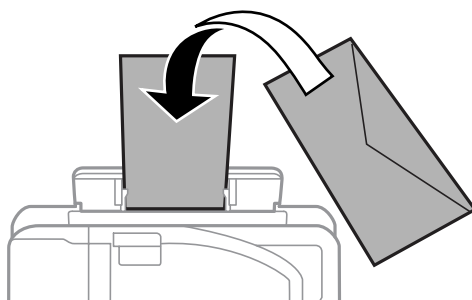

- ❑ Non utilizzare buste piegate o incurvate.
- ❑ Appiattare le buste e la relativa chiusura prima del caricamento.

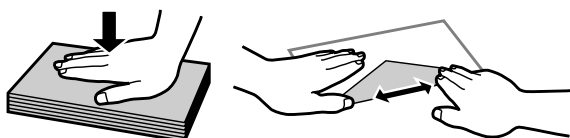

- ❑ Appiattare il lato superiore delle buste prima di caricarle.
- ❑ Evitare di usare buste troppo sottili, poiché potrebbero incurvarsi durante la stampa.

Nota per carta preforata:

- ❑ È possibile utilizzare carta con fori di rilegatura su uno dei lati lunghi. Non caricare la carta con i fori di rilegatura sul lato superiore o inferiore.

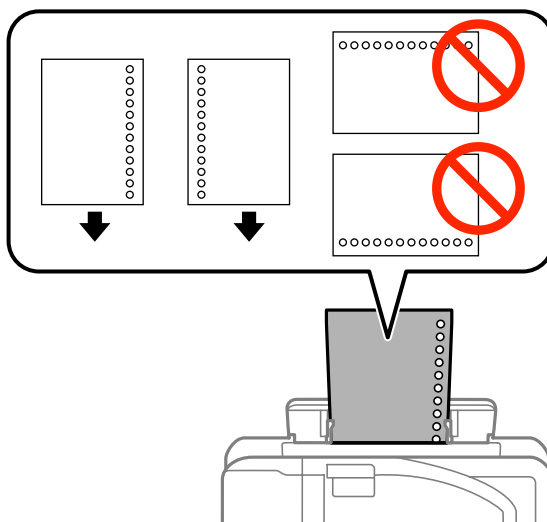

- ❑ I formati disponibili sono A3*, B4*, A4, B5, A5, A6*, Letter e Legal.
* La carta in formato A3, B4 e A6 è supportata soltanto nei modelli serie WF-7610/WF-7620.
- ❑ La stampa automatica fronte-retro non è disponibile.
- ❑ Accertarsi di regolare la posizione di stampa del file per evitare di stampare sui fori di rilegatura.

Posizionamento degli originali

Alimentatore automatico di documenti (ADF)

È possibile caricare i documenti originali nell'alimentatore automatico di documenti (ADF) per copiare, eseguire la scansione o inviare un fax di più pagine velocemente. L'ADF è in grado di eseguire la scansione di entrambi i lati dei documenti. Nell'ADF si possono utilizzare gli originali indicati di seguito.

Formato	B5, A5* ¹ , A4, Letter, Legal* ¹ , B4* ² , A3* ²
Tipo	Carta comune
Peso	Da 64 g/m ² a 95 g/m ²
Capacità	Massimo 35 fogli o 3,5 mm* ³

*1 Nei modelli serie WF-3620/WF-3640, non è possibile acquisire automaticamente entrambi i lati della carta in formato A5 o Legal.

*2 I formati B4 e A3 sono disponibili solo nei modelli serie WF-7610/WF-7620.

*3 Nei modelli serie WF-3620/WF-3640, la capacità di caricamento del formato Legal è di 10 fogli.



Importante:

Per prevenire gli inceppamenti, evitare i seguenti documenti. Per documenti di questo tipo, utilizzare il vetro dello scanner.

- Documenti raccolti con fermagli, punti, ecc.
- Documenti sui quali sono applicati nastro o carta.
- Foto, lucidi o carta a trasferimento termico.
- Carta strappata, sgualcita o forata.

1

Battere leggermente gli originali su una superficie piana per pareggiarne i bordi.

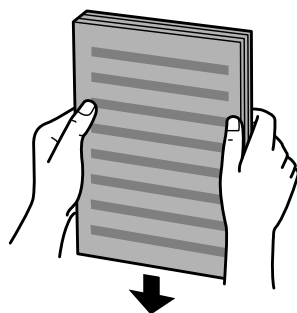

2

Far scorrere la guida laterale dell'alimentatore automatico di documenti.

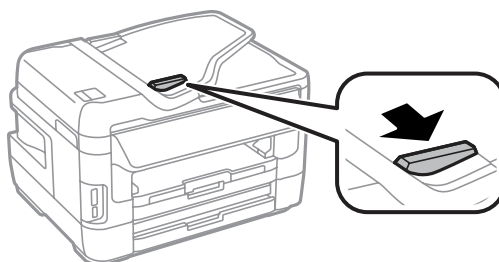

Gestione di carta e supporti

- 3** Inserire gli originali disponendoli dal lato corto e con il lato stampato verso l'alto nell'alimentatore automatico di documenti.



Nota:

Non caricare documenti sopra la freccia ▼ all'interno della guida laterale.

- 4** Far scorrere la guida laterale fino ad appoggiarla contro gli originali.

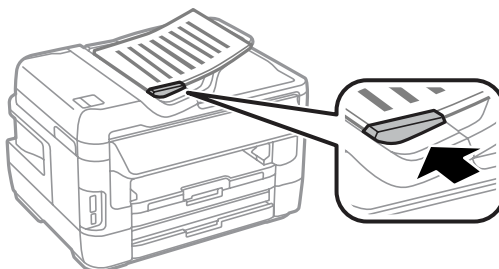

Nota:

Per il layout Copia 2+, posizionare l'originale come illustrato di seguito. Assicurarsi che l'orientamento dell'originale corrisponda alle impostazioni di Orientamento doc.

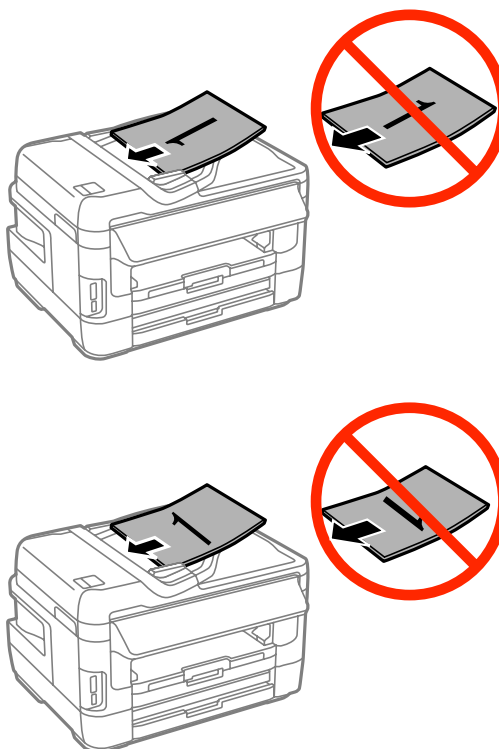

Vetro dello scanner

- 1 Aprire il coperchio documenti e posizionare l'originale sul vetro dello scanner con il lato stampato verso il basso.

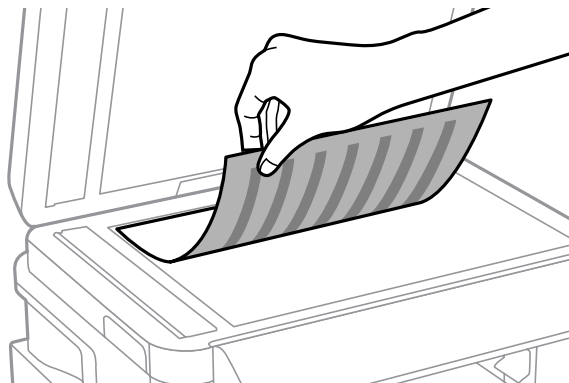

- 2 Far scorrere l'originale nell'angolo.

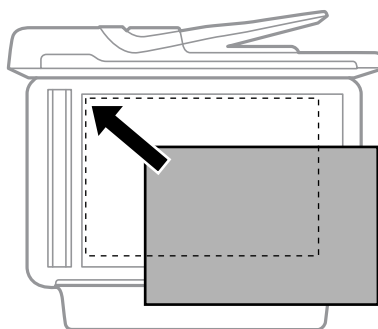

Nota:

In caso di problemi con l'area o la direzione di scansione durante l'utilizzo di EPSON Scan, vedere le sezioni seguenti.

- ➔ “Le estremità del documento originale non vengono acquisite” a pagina 194
- ➔ “Acquisizione di più documenti in un unico file” a pagina 195

- 3 Chiudere il coperchio delicatamente.

Nota:

Quando è presente un documento sia nell'Alimentatore Automatico di Documenti (ADF) sia sul vetro dello scanner, viene data priorità al documento nell'ADF.

Inserimento di una scheda di memoria

È possibile stampare foto archiviate su una scheda di memoria oppure salvare su di essa dati acquisiti tramite scansione. Sono supportate le seguenti schede di memoria:

SD, miniSD, microSD, SDHC, miniSDHC, microSDHC, SDXC, microSDXC, Memory Stick Duo, Memory Stick PRO Duo, Memory Stick PRO-HG Duo, Memory Stick Micro, MagicGate Memory Stick Duo

Gestione di carta e supporti

! Importante:

Le seguenti schede di memoria richiedono un adattatore. Collegare quest'ultimo prima di inserire la scheda nell'alloggiamento; in caso contrario, la scheda potrebbe incastrarsi.

- ❑ miniSD, microSD, miniSDHC, microSDHC, microSDXC

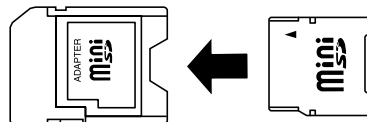

- ❑ Memory Stick Micro

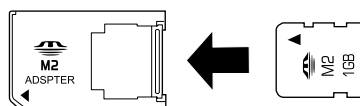

- 1 Inserire una scheda per volta.

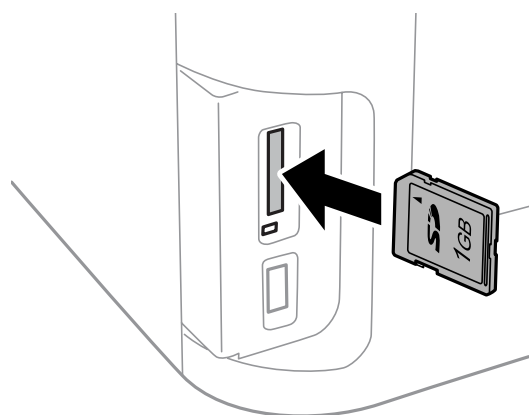

- 2 Verificare che la spia rimanga accesa.

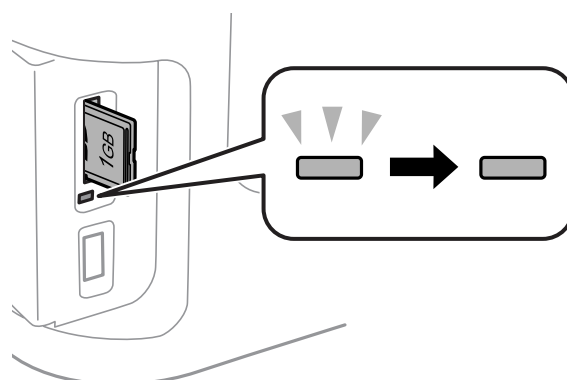

▬ = accesa, ▬ = lampeggiante

! Importante:

- ❑ Non cercare di spingere la scheda fino al fondo dell'alloggiamento: non deve essere inserita completamente.
- ❑ Non rimuovere la scheda di memoria quando la luce è lampeggiante. In caso contrario, i dati presenti sulla scheda di memoria potrebbero andare persi.

Gestione di carta e supporti

Nota:

Se le impostazioni in Interfaccia disp. memoria sono salvate su Disabilita, la scheda di memoria non viene riconosciuta.

Copia

Copia di documenti

Copia di base

Per copiare i documenti, procedere come segue.

- 1 Caricare la carta nel cassetto carta.
➔ [“Caricamento di carta nel cassetto carta” a pagina 33](#)

Nota:

Per copiare su un singolo foglio di carta spessa o perforata, caricare la carta nell'alimentatore posteriore dopo aver avviato il processo al punto 7. Accertarsi di modificare l'impostazione Origine carta in Slot posteriore alim.carta.

➔ [“Caricamento di carta e buste nell'alimentatore carta posteriore” a pagina 40](#)

- 2 Posizionare l'originale.
➔ [“Posizionamento degli originali” a pagina 43](#)

- 3 Accedere alla modalità **Copia** dal menu Home.

- 4 Immettere il numero di copie utilizzando il tastierino numerico sul pannello di controllo.

- 5 Selezionare **Disposizione**, quindi impostare il layout appropriato, ad esempio la copia 2 +.

- 6 Definire le impostazioni di copia necessarie. Selezionare **Impost.** per definire impostazioni più dettagliate.

Nota:

Premere **Anteprima** per visualizzare un'anteprima dei risultati della copia prima di avviare il processo.

È possibile salvare le impostazioni di copia come predefinite.

➔ [“Preimp.” a pagina 120](#)

- 7 Premere uno dei tasti  per impostare la modalità colore, quindi procedere con la copia.

Elenco dei menu della modalità Copia

Per informazioni sull'elenco dei menu della modalità Copia, vedere la sezione seguente.

➔ [“Modalità Copia” a pagina 108](#)

Stampa

Stampa dal pannello di controllo

Attenersi alla procedura descritta di seguito per stampare dal pannello di controllo senza utilizzare un computer. È possibile stampare dati da una scheda di memoria o un dispositivo USB esterno.

Stampa di un file JPEG

- 1 Caricare la carta.
 - ➔ “Caricamento di carta nel cassetto carta” a pagina 33
 - ➔ “Caricamento di carta e buste nell'alimentatore carta posteriore” a pagina 40
- 2 Inserire un supporto di memoria.
 - ➔ “Inserimento di una scheda di memoria” a pagina 45
- 3 Selezionare **Dispos. mem.** dal menu Home.
- 4 Selezionare **JPEG**.

Nota:

- Se il supporto di memoria in uso contiene più di 999 immagini, le immagini vengono automaticamente suddivise in gruppi e viene visualizzata la schermata di selezione gruppi. Selezionare il gruppo contenente l'immagine che si desidera stampare. Le immagini sono ordinate in base alla data.
- Per selezionare un altro gruppo, selezionare il menu come mostrato di seguito.
Dispos. mem. > JPEG > Opzioni > Seleziona gruppo.

- 5 Selezionare l'immagine che si desidera stampare.
- 6 Immettere il numero di stampe utilizzando il tastierino numerico sul pannello di controllo.
- 7 Premere **Impost.** per definire le impostazioni di stampa oppure premere **Regolazioni** per definire le impostazioni di regolazione del colore.

Nota:

- Per ulteriori informazioni sulle impostazioni dettagliate, consultare l'elenco dei menu della modalità Dispos. mem.
 - ➔ “Modalità Dispos. mem.” a pagina 109
- Per selezionare più immagini, premere **↵** e ripetere i punti 5 e 6 o scorrere orizzontalmente per cambiare immagine.

- 8 Premere uno dei tasti **◇** per impostare la modalità colore, quindi procedere con la stampa.

Stampa di un file TIFF

- 1 Caricare la carta.
 - ➔ “Caricamento di carta nel cassetto carta” a pagina 33
 - ➔ “Caricamento di carta e buste nell'alimentatore carta posteriore” a pagina 40
- 2 Inserire un supporto di memoria.
 - ➔ “Inserimento di una scheda di memoria” a pagina 45
- 3 Selezionare **Dispos. mem.** dal menu Home.
- 4 Selezionare **TIFF**.
- 5 Selezionare il file da stampare.
- 6 Controllare le informazioni del file, quindi premere **Proc.**
- 7 Immettere il numero di stampe utilizzando il tastierino numerico sul pannello di controllo.
- 8 Premere **Impost.** per definire le impostazioni di stampa.

Nota:
Per dettagli sulle voci di impostazione, consultare l'elenco dei menu della modalità **Dispos. mem.**
➔ “Modalità **Dispos. mem.**” a pagina 109
- 9 Premere **Proc.** e confermare le impostazioni di stampa.
- 10 Premere uno dei tasti \diamond per impostare la modalità colore, quindi procedere con la stampa.

Stampa dal computer

Driver della stampante e Status Monitor

Il driver della stampante consente di scegliere tra un'ampia varietà di impostazioni, per ottenere risultati di stampa ottimali. Status Monitor e le utility della stampante consentono di controllare il prodotto e mantenerlo in perfetto stato.

Nota per gli utenti di Windows:

- ❑ Verrà automaticamente cercata e installata la versione più recente del driver della stampante presente nel sito Web Epson. Fare clic sul pulsante **Software Update (Aggiornamento software)** nella finestra **Maintenance (Utility)** del driver della stampante, quindi seguire le istruzioni sullo schermo. Se il pulsante non viene visualizzato nella finestra **Maintenance (Utility)**, scegliere **All Programs (Tutti i programmi)** o **Programs (Programmi)** nel menu Start di Windows e controllare la cartella **EPSON**.*

* In Windows 8:

Se il pulsante non appare nella finestra **Maintenance (Utility)**, fare clic con il tasto destro del mouse sulla schermata **Start**, oppure scorrere dal bordo superiore o inferiore della schermata **Start** e selezionare **All apps (Tutte le app)**, quindi selezionare **Software Update (Aggiornamento software)** dalla categoria **EPSON**.

- ❑ Se si desidera cambiare la lingua del driver, selezionare la lingua che si desidera utilizzare nell'opzione **Language (Lingua)** della finestra **Maintenance (Utility)** del driver della stampante. A seconda dell'area di residenza, la funzione potrebbe non essere disponibile.

Accesso al driver della stampante in Windows

È possibile accedere al driver della stampante dalla maggior parte delle applicazioni per Windows, dal desktop o dalla taskbar (barra delle applicazioni).

Per configurare impostazioni valide soltanto per l'applicazione attiva, accedere al driver della stampante da tale applicazione.

Per configurare impostazioni valide per tutte le applicazioni Windows, accedere al driver della stampante dal desktop o dalla taskbar (barra delle applicazioni).

Per accedere al driver della stampante, consultare le sezioni seguenti.

Nota:

Le schermate relative alle finestre del driver della stampante nella presente Guida utente si riferiscono a Windows 7.

Da applicazioni Windows

- 1 Scegliere **Print (Stampa)** o **Print Setup (Imposta stampante)** nel menu File.
- 2 Nella finestra visualizzata fare clic su **Printer (Stampante)**, **Setup (Installazione)**, **Options (Opzioni)**, **Preferences (Preferenze)** o **Properties (Proprietà)**. A seconda dell'applicazione, potrebbe essere necessario fare clic su uno o una combinazione di tali pulsanti.

Dal desktop

- ❑ **Windows 8 e Server 2012:**
Selezionare **Desktop**, charm (accesso) **Settings (Impostazioni)** e **Control Panel (Pannello di controllo)**. Quindi selezionare **Devices and Printers (Dispositivi e stampanti)** dalla categoria **Hardware and Sound (Hardware e suoni)**. Fare clic con il tasto destro del mouse oppure tenere premuto il pulsante relativo al prodotto e selezionare **Printing preferences (Preferenze di stampa)**.
- ❑ **Windows 7 e Server 2008 R2:**
Fare clic sul pulsante Start e scegliere **Devices and Printers (Dispositivi e stampanti)**. Quindi, fare clic con il pulsante destro del mouse sul prodotto e scegliere **Printing preferences (Preferenze stampa)**.

Stampa

❑ Windows Vista e Server 2008:

Fare clic sul pulsante Start, scegliere **Control Panel (Pannello di controllo)**, quindi scegliere **Printer (Stampante)** dalla categoria **Hardware and Sound (Hardware e suoni)**. Infine, selezionare il prodotto e fare clic su **Select printing preferences (Selezionare la preferenze di stampa)**.

❑ Windows XP e Server 2003:

Fare clic su **Start, Control Panel (Pannello di controllo)** o **Printers and Other Hardware (Stampanti e altro hardware)**, quindi **Printers and Faxes (Stampanti e fax)**. Selezionare il prodotto, quindi fare clic su **Printing Preferences (Preferenze stampa)** nel menu File.

Dall'icona di collegamento sulla taskbar (barra delle applicazioni)

Fare clic con il pulsante destro del mouse sull'icona del prodotto nella taskbar (barra delle applicazioni), quindi scegliere **Printer Settings (Impostazioni stampante)**.

Per aggiungere un'icona di collegamento alla taskbar (barra delle applicazioni) di Windows, accedere prima al driver della stampante dal desktop come descritto sopra. Quindi, fare clic sulla scheda **Maintenance (Utility)** e sul pulsante **Monitoring Preferences (Preferenze di controllo)**. Nella finestra Monitoring Preferences (Preferenze di controllo), selezionare la casella di controllo **Register the shortcut icon to the task bar (Registrare l'icona di collegamento sulla barra delle applicazioni)**.

Come ottenere informazioni tramite la guida in linea

Nella finestra del driver della stampante, attenersi a una delle procedure descritte di seguito.

- ❑ Fare clic con il pulsante destro del mouse sull'elemento, quindi scegliere **Help (?)**.
- ❑ Fare clic sul pulsante  in alto a destra nella finestra, quindi selezionare la voce desiderata (solo per Windows XP).

Accesso al driver della stampante in Mac OS X

Nella seguente tabella viene descritto come accedere alle finestre di dialogo del driver della stampante.

Finestra di dialogo	Modalità di accesso
Page Setup (Formato di stampa)	Scegliere Page Setup (Formato di stampa) dal menu File (Archivio) dell'applicazione. <i>Nota:</i> <i>A seconda dell'applicazione, il menu Page Setup (Formato di Stampa) potrebbe non essere visualizzato nel menu File (Archivio).</i>
Print (Stampa)	Scegliere Print (Stampa) dal menu File (Archivio) dell'applicazione.
Epson Printer Utility 4	In Mac OS X 10.8 o 10.7, fare clic su System Preferences (Preferenze di Sistema) nel menu Apple, quindi scegliere Print & Scan (Stampa e Scansione) . Selezionare il prodotto in uso dalla casella di riepilogo Printers (Stampanti), fare clic su Options & Supplies (Opzioni e forniture), Utility , quindi selezionare Open Printer Utility (Apri Utility Stampante) . In Mac OS X 10.6 fare clic su System Preferences (Preferenze di Sistema) nel menu Apple, quindi scegliere Print & Fax (Stampa e Fax) . Selezionare il prodotto in uso dalla casella di riepilogo Printers (Stampanti), fare clic su Options & Supplies (Opzioni e forniture), Utility , quindi selezionare Open Printer Utility (Apri Utility Stampante) . In Mac OS X 10.5 fare clic su System Preferences (Preferenze di Sistema) nel menu Apple, quindi scegliere Print & Fax (Stampa e Fax) . Selezionare il prodotto in uso dalla casella di riepilogo Printers (Stampanti), fare clic su Open Print Queue (Apri coda di stampa) , quindi selezionare il pulsante Utility .

Operazioni di base

Stampa di base

Attenersi alla procedura descritta di seguito per stampare dal computer.

Se non si è in grado di modificare alcune delle impostazioni del driver di stampa, è possibile che queste siano state bloccate dall'amministratore. Contattare l'amministratore o un power user per assistenza.

Nota:

- Le schermate visualizzate possono variare a seconda del modello.
- Prima di stampare, caricare la carta correttamente.
 - ➔ [“Caricamento di carta nel cassetto carta” a pagina 33](#)
 - ➔ [“Caricamento di buste nel cassetto carta” a pagina 37](#)
 - ➔ [“Caricamento di carta e buste nell'alimentatore carta posteriore” a pagina 40](#)
- Per informazioni sull'area stampabile, vedere la sezione seguente.
 - ➔ [“Area stampabile” a pagina 202](#)
- Dopo aver configurato le impostazioni, prima di stampare l'intero lavoro stampare una copia di prova ed esaminarne i risultati.

Impostazioni base del prodotto per Windows

1

Aprire il file da stampare.

2

Accedere alle impostazioni della stampante.

➔ [“Accesso al driver della stampante in Windows” a pagina 51](#)

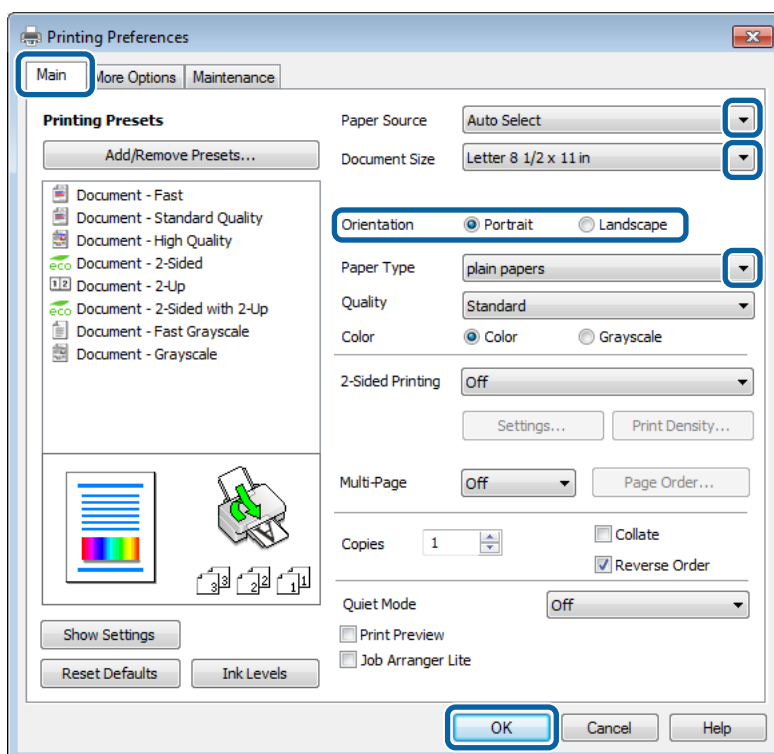

Stampa

- 3 Fare clic sulla scheda **Main (Principale)**.
- 4 Selezionare l'opzione appropriata in Paper Source (Origine carta).
- 5 Selezionare l'opzione appropriata in Document Size (Formato documento). È anche possibile definire un formato carta personalizzato. Per informazioni dettagliate, vedere la guida in linea.
- 6 Selezionare **Borderless (Senza margini)** per stampare foto senza margini.
➔ [“Selezione della carta” a pagina 27](#)

Per controllare la quantità di immagine che si estende oltre i bordi della carta, fare clic sul pulsante **Settings (Impostazioni)**, selezionare **Auto Expand (Autoespansione)** in Method of Enlargement (Metodo di ingrandimento), quindi regolare il dispositivo di scorrimento **Amount of Enlargement (Valore di ingrandimento)**.

- 7 Selezionare **Portrait (Verticale)** o **Landscape (Orizzontale)** per modificare l'orientamento della stampa.

Nota:
Per la stampa su buste, selezionare **Landscape (Orizzontale)**.

- 8 Selezionare l'impostazione appropriata per Paper Type (Tipo di carta).
➔ [“Impostazioni del tipo di carta nel driver della stampante” a pagina 32](#)

Nota:
La qualità di stampa viene regolata automaticamente in base all'opzione selezionata in Paper Type (Tipo di carta).

- 9 Selezionare l'impostazione Quality (Qualità) appropriata.

Nota:
Se si esegue la stampa automatica di dati ad alta densità su carta comune, intestata o prestampata, selezionare **Standard-Vivid (Vivace standard)** per ravvivare la stampa.

- 10 Fare clic su **OK** per chiudere la finestra delle impostazioni della stampante.

Nota:
Per modificare le impostazioni avanzate, vedere la sezione pertinente.

- 11 Stampare il file.

Impostazioni base del prodotto per Mac OS X

- Nota:**
- Le schermate relative alle finestre del driver della stampante di questo manuale si riferiscono a Mac OS X 10.7.
 - Per la stampa su buste, ruotare i dati di 180 gradi mediante l'applicazione.

Stampa

- 1 Aprire il file da stampare.
- 2 Accedere alla finestra di dialogo Print (Stampa).
➔ “Accesso al driver della stampante in Mac OS X” a pagina 52

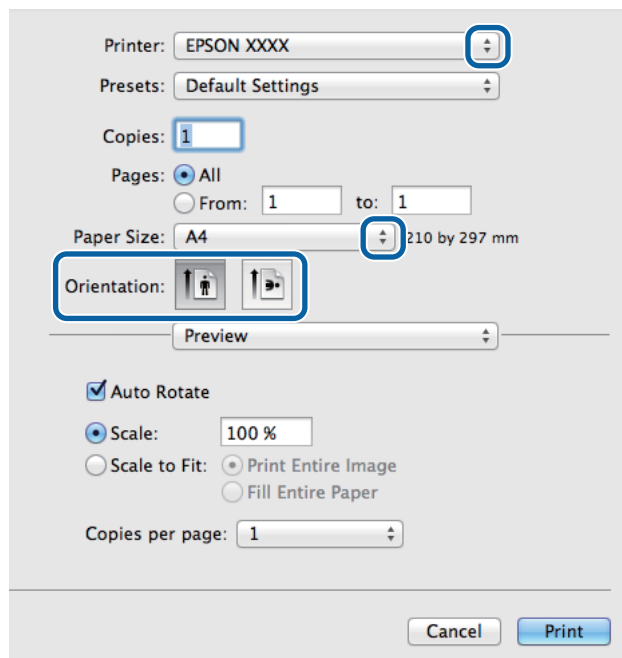
**Nota:**

Se viene visualizzata la finestra di dialogo semplificata, fare clic sul pulsante **Show Details (Mostra dettagli)** (per Mac OS X 10.8 e 10.7) o sul pulsante ▼ (per Mac OS X 10.6 e 10.5.8) per ampliare la finestra di dialogo.

- 3 In Printer (Stampante) selezionare il prodotto in uso.

Nota:

A seconda dell'applicazione in uso, potrebbe non essere possibile selezionare alcuni elementi della finestra di dialogo. In tal caso, fare clic su **Page Setup (Formato di Stampa)** nel menu File dell'applicazione, quindi applicare le impostazioni necessarie.

- 4 Selezionare le impostazioni di Paper Size (Formato carta) appropriate.

Nota:

Se si desidera stampare le foto senza margini, selezionare **XXX (Borderless (Senza margini))** in Paper Size (Formato carta).

➔ “Selezione della carta” a pagina 27

- 5 Selezionare l'impostazione appropriata per Orientation (Orientamento).

Nota:

Per la stampa su buste, selezionare l'orientamento orizzontale.

Stampa

- 6** Scegliere **Print Settings (Impostazioni di stampa)** dal menu a comparsa.

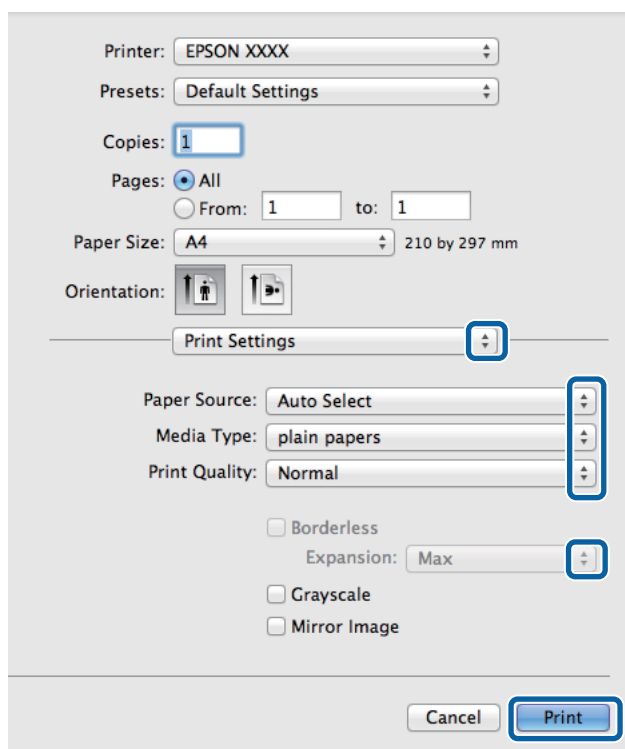

- 7** Selezionare l'impostazione appropriata in **Paper Source (Origine carta)**.

- 8** Selezionare l'impostazione appropriata in Media Type (Supporto).
 ➔ [“Impostazioni del tipo di carta nel driver della stampante” a pagina 32](#)

- 9** Selezionare l'impostazione Print Quality (Qualità) appropriata.

Nota:

Se si esegue la stampa automatica di dati ad alta densità su carta comune, intestata o prestampata, selezionare Standard-Vivid (Vivace standard) per ravvivare la stampa.

- 10** Durante la stampa senza margini, selezionare l'impostazione appropriata in Expansion (Espansione) per controllare la quantità di immagine che si estende oltre i bordi della carta.

- 11** Fare clic su **Print (Stampa)** per avviare la stampa.

Annullamento della stampa

Se è necessario annullare la stampa, seguire le istruzioni nelle sezioni pertinenti riportate di seguito.

Uso dei tasti del prodotto

Premere  per annullare un lavoro di stampa in corso.

Uso del menu di stato del prodotto

È possibile annullare un lavoro di stampa in corso dal Menu Stato.

- 1 Premere **i** per visualizzare il Menu Stato.
- 2 Selezionare **Monitoraggio processo**, quindi **Processo di stampa**. Nell'elenco vengono visualizzati i lavori in corso e quelli in attesa.
- 3 Selezionare il lavoro che si intende annullare.
- 4 Premere **Annulla**.

Per sistemi Windows

Nota:

Non è possibile annullare un lavoro di stampa completamente inviato al prodotto. In tal caso, è necessario annullare il lavoro di stampa tramite il prodotto.

- 1 Accedere a EPSON Status Monitor 3.
➔ [“Per sistemi Windows” a pagina 163](#)
- 2 Fare clic sul pulsante **Print Queue (Coda di stampa)**. Viene visualizzato Windows Spooler (Spooler di Windows).
- 3 Fare clic con il pulsante destro del mouse sul lavoro da annullare, quindi scegliere **Cancel (Annulla)**.

Per sistemi Mac OS X

Per annullare un lavoro di stampa, attenersi alla procedura descritta di seguito.

Nota:

Se è stato inviato un lavoro di stampa da Mac OS X 10.6 o 10.5.8 attraverso la rete, potrebbe risultare impossibile annullare la stampa dal computer. Premere  sul pannello di controllo del prodotto per annullare un lavoro di stampa. Per risolvere il problema, vedere la Guida di rete in linea.

- 1 Fare clic sull'icona del prodotto nel Dock.
- 2 Nell'elenco dei nomi di documento, selezionare il documento in fase di stampa.

Stampa

- 3** Fare clic sul pulsante **Delete (Elimina)** per annullare il lavoro di stampa.

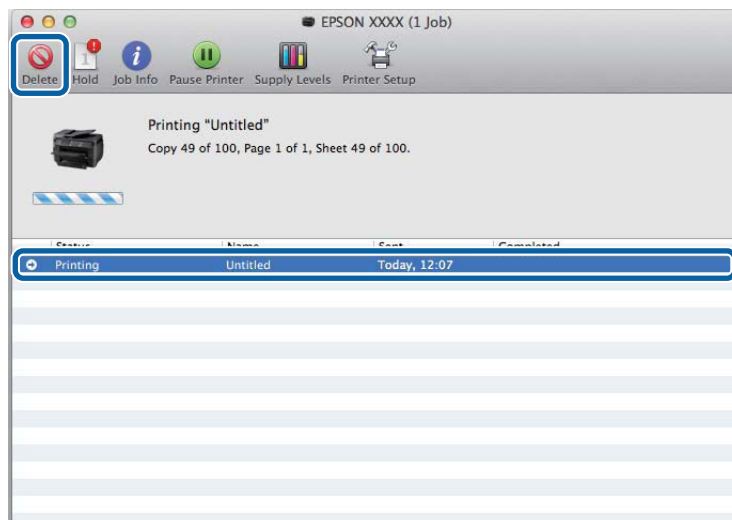

Per Mac OS X 10.8:
Fare clic sul pulsante  per annullare il lavoro di stampa.

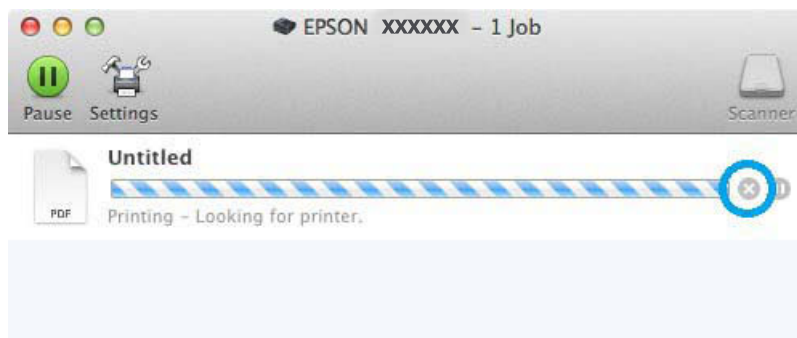

Altre opzioni

Stampa semplificata di foto



Epson Easy Photo Print consente di disporre e stampare immagini digitali su diversi tipi di carta. Le istruzioni procedurali nella finestra consentono di visualizzare in anteprima le immagini da stampare e ottenere gli effetti desiderati senza ricorrere a impostazioni complicate.

Con la funzione Quick Print (Stampa rapida) è possibile eseguire la stampa con le impostazioni configurate tramite un semplice clic.

Avvio di Epson Easy Photo Print

Nota:

È possibile scaricare Epson Easy Photo Print dal seguente sito Web Epson.

<http://support.epson.net/>

<http://www.epson.eu/Support> (Europa)

Per sistemi Windows

❑ Fare doppio clic sull'icona **Epson Easy Photo Print** sul desktop.

❑ **In Windows 8:**

Immettere "**Epson Easy Photo Print**" nel riquadro di ricerca e selezionare il software.

In Windows 7 e Vista:

Fare clic sul pulsante Start e scegliere **All Programs (Tutti i programmi)**, quindi fare clic su **Epson Software** e infine su **Easy Photo Print**.

Per Windows XP:

Fare clic su **Start**, scegliere **All Programs (Tutti i programmi)**, **Epson Software**, quindi fare clic su **Easy Photo Print**.

Per sistemi Mac OS X

Fare doppio clic sulla cartella **Applications (Applicazioni)** nel disco rigido di Mac OS X, quindi fare doppio clic sulle cartelle **Epson Software** e **Easy Photo Print** e infine sull'icona **Easy Photo Print**.

Preimpostazioni del prodotto (solo per sistemi Windows)

Le preimpostazioni del driver della stampante semplificano notevolmente la stampa. È inoltre possibile creare preimpostazioni personalizzate.

Impostazioni del prodotto per Windows

- 1 Accedere alle impostazioni della stampante.
➔ [“Accesso al driver della stampante in Windows” a pagina 51](#)
- 2 Selezionare un'opzione di Printing Presets (Preimpostazioni di stampa) nella scheda Main (Principale). Le impostazioni del prodotto vengono automaticamente impostate sui valori visualizzati nella finestra a comparsa.

Stampa fronte/retro

Il driver della stampante consente di stampare su entrambi i lati della carta.

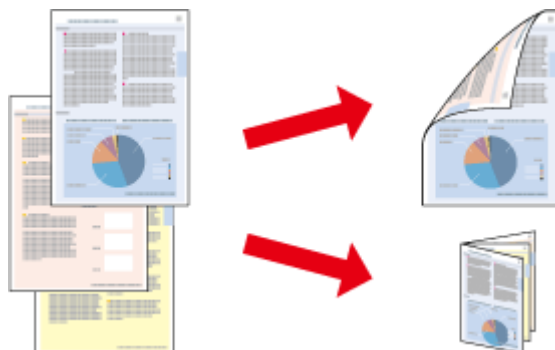

Nota:

- La funzione potrebbe non essere disponibile con alcune impostazioni.
- La capacità di caricamento varia durante la stampa fronte/retro.
➔ [“Selezione della carta” a pagina 27](#)
- Utilizzare esclusivamente tipi di carta adatti per la stampa fronte/retro. In caso contrario, la qualità della stampa potrebbe essere inferiore.
➔ [“Selezione della carta” a pagina 27](#)
- La stampa fronte/retro manuale potrebbe non essere disponibile quando si accede al prodotto da una rete o se il prodotto viene utilizzato come stampante condivisa.
- In presenza di inchiostro quasi esaurito durante la stampa fronte/retro automatica, la stampa viene interrotta ed è necessario sostituire l'inchiostro. Al termine della sostituzione la stampa viene ripresa, tuttavia alcune parti della stampa potrebbero essere mancanti. In tal caso, ristampare la pagina che presenta parti mancanti.
- A seconda del tipo di carta e della quantità di inchiostro utilizzati per la stampa di testo e immagini, potrebbero verificarsi passaggi di inchiostro attraverso la carta.
- Durante la stampa fronte/retro, la superficie della carta potrebbe macchiarsi.

Nota per Windows:

- Sono disponibili quattro tipi di stampa fronte/retro: automatica standard, automatica fascicoletto pieghevole, manuale standard e manuale fascicoletto pieghevole.
- La stampa fronte/retro manuale è disponibile solo quando è attivo EPSON Status Monitor 3. Per attivare Status Monitor, accedere al driver della stampante e fare clic sulla scheda **Maintenance (Utility)**, quindi premere il pulsante **Extended Settings (Impostazioni avanzate)**. Nella finestra **Extended Settings (Impostazioni avanzate)**, selezionare la casella di controllo **Enable EPSON Status Monitor 3 (Abilita EPSON Status Monitor 3)**.
- Quando si esegue la stampa fronte/retro automatica, la stampa potrebbe rallentare a seconda delle opzioni selezionate per **Select Document Type (Seleziona tipo documento)** nella finestra **Print Density Adjustment (Regolazione densità stampa)** e per **Quality (Qualità)** nella finestra **Main (Principale)**.

Nota per Mac OS X:

- Mac OS X supporta solo la stampa fronte/retro automatica standard.
- Quando si esegue la stampa fronte/retro automatica, la stampa potrebbe rallentare a seconda dell'impostazione dell'opzione **Document Type (Tipo documento)** in **Two-sided Printing Settings (Impostazioni stampa fronte/retro)**.

Impostazioni del prodotto per Windows

- 1 Accedere alle impostazioni della stampante.
➔ [“Accesso al driver della stampante in Windows” a pagina 51](#)

- 2 Selezionare l'impostazione 2-Sided Printing (Stampa doppio lato) appropriata.

Nota:

A seconda della versione del driver in uso, l'impostazione 2-Sided Printing (Stampa doppio lato) potrebbe diventare disponibile selezionando la casella di controllo. Per la stampa automatica, verificare che la casella di controllo **Auto** sia selezionata.

- 3 Fare clic su **Settings (Impostazioni)** e configurare le impostazioni appropriate.

Nota:

Per stampare un fascicoletto pieghevole, selezionare **Booklet (Opuscolo)**.

- 4 Verificare le altre impostazioni e stampare.

Nota:

- Se si esegue la stampa automatica di dati ad alta densità quali fotografie o grafici, è consigliabile configurare le impostazioni nella finestra *Print Density Adjustment (Regolazione densità stampa)*.
- A seconda dell'applicazione in uso, il margine di rilegatura effettivo può variare rispetto alle impostazioni specificate. Prima di stampare l'intero lavoro, eseguire alcune prove ed esaminare i risultati effettivi.
- La stampa fronte/retro manuale consente di stampare prima le pagine pari. Quando si stampano le pagine dispari, alla fine del lavoro di stampa viene prodotto un foglio di carta vuoto.
- Quando si esegue la stampa manuale, prima di ricaricare la carta verificare che l'inchiostro sia completamente asciutto.

Impostazioni del prodotto per Mac OS X

- 1 Accedere alla finestra di dialogo Print (Stampa).
➔ [“Accesso al driver della stampante in Mac OS X” a pagina 52](#)

- 2 Configurare le impostazioni appropriate nel riquadro Two-sided Printing Settings (Impostazioni stampa fronte/retro).

- 3 Verificare le altre impostazioni e stampare.

Nota:

Per la stampa di dati ad alta densità quali fotografie o grafici, è consigliabile configurare le impostazioni *Print Density (Densità stampa)* e *Increased Ink Drying Time (Tempo essiccazione aumentato)* manualmente.

Stampa con adattamento alla pagina

Consente di ingrandire o ridurre automaticamente le dimensioni del documento per adattarle al formato carta selezionato nel driver della stampante.

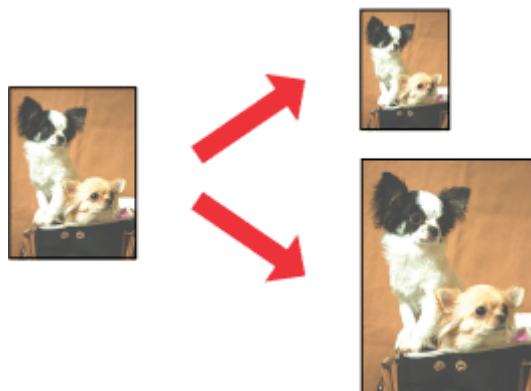

Nota:

La funzione potrebbe non essere disponibile con alcune impostazioni.

Impostazioni del prodotto per Windows

- 1 Accedere alle impostazioni della stampante.
➔ [“Accesso al driver della stampante in Windows” a pagina 51](#)
- 2 Selezionare **Reduce/Enlarge Document (Stampa proporzionale)** e **Fit to Page (Adatta alla Pagina)** nella scheda More Options (Altre opzioni), quindi selezionare il formato della carta in uso in Output Paper (Emissione carta).

Nota:

Per stampare un'immagine ridotta con allineamento al centro, selezionare **Center (Centro)**.

- 3 Verificare le altre impostazioni e stampare.

Impostazioni del prodotto per Mac OS X

- 1 Accedere alla finestra di dialogo Print (Stampa).
➔ [“Accesso al driver della stampante in Mac OS X” a pagina 52](#)
- 2 Selezionare **Scale to fit paper size (Adatta in scala al foglio)** in Destination Paper Size (Dimensioni foglio di stampa) nel riquadro Paper Handling (Gestione carta), quindi selezionare il formato carta desiderato dal menu a comparsa.
- 3 Verificare le altre impostazioni e stampare.

Stampa Pages per Sheet (Pagine per foglio)

Consente di utilizzare il driver della stampante per stampare 2 o 4 pagine su un singolo foglio di carta.

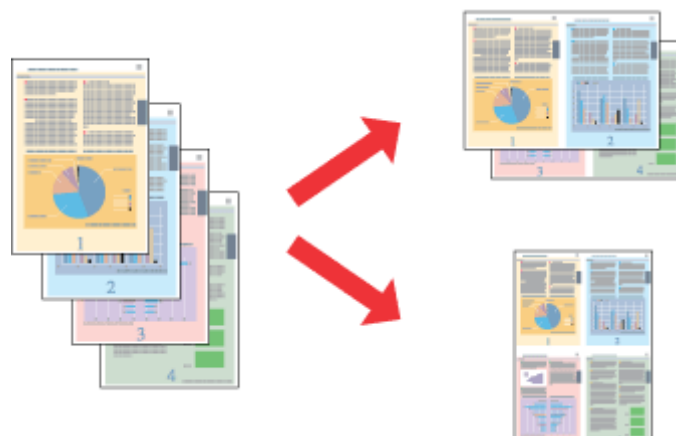
**Nota:**

La funzione potrebbe non essere disponibile con alcune impostazioni.

Impostazioni del prodotto per Windows

- 1 Accedere alle impostazioni della stampante.
➔ [“Accesso al driver della stampante in Windows” a pagina 51](#)
- 2 Selezionare la voce **2-Up (2-su)** o **4-Up (4-su)** in Multi-Page (Multipagina) nella scheda Main (Principale).
- 3 Fare clic su **Page Order (Ordine di pagina)** e configurare le impostazioni appropriate.
- 4 Verificare le altre impostazioni e stampare.

Impostazioni del prodotto per Mac OS X

- 1 Accedere alla finestra di dialogo Print (Stampa).
➔ [“Accesso al driver della stampante in Mac OS X” a pagina 52](#)
- 2 Selezionare le impostazioni desiderate per Pages per Sheet (Pagine per foglio) e Layout Direction (Orientamento layout) nel riquadro Layout.
- 3 Verificare le altre impostazioni e stampare.

Stampa con Anti-Copy Pattern (Motivo anti-copia) (solo per Windows)

Questa funzione consente di stampare un documento protetto contro le copie. Quando si tenta di copiare un documento con questo tipo di protezione, la stringa aggiunta come motivo anti-copia viene stampata più volte nel documento.

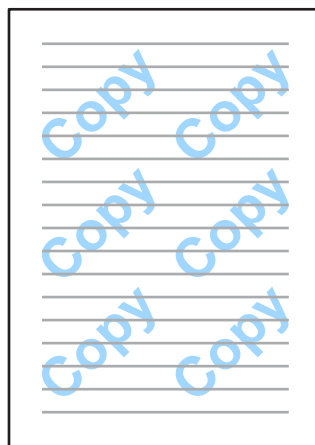

Nota:

Questa funzione potrebbe non essere disponibile con alcune impostazioni.

1

Accedere alle impostazioni della stampante.

➔ [“Accesso al driver della stampante in Windows”](#) a pagina 51

2

Fare clic su **Watermark Features (Funzioni filigrana)** nella scheda More Options (Altre opzioni) e selezionare un motivo dall'elenco Anti-Copy Pattern (Motivo anti-copia).

Nota:

Questa funzione è disponibile solo se sono selezionate le seguenti impostazioni.

Paper Type (Tipo di carta): plain papers (carte comuni)

Quality (Qualità): Standard

Auto 2-Sided Printing (Stampa fronte/retro automatica): Off

Borderless (Senza margini): Off

Color Correction (Correzione colore): Automatic (Automatico)

Short Grain Paper (Carta grana fine): Off

Per creare una filigrana personalizzata, fare clic su **Add/Delete (Definito dall'utente)**. Per informazioni dettagliate su ciascuna impostazione, vedere la guida in linea.

3

Fare clic su **Settings (Impostazioni)** e configurare le impostazioni appropriate.

Nota:

I motivi anti-copia vengono stampati solo in monocromia.

4

Fare clic su **OK** per tornare alla finestra More Options (Altre opzioni).

5

Fare clic su **OK** per chiudere la finestra delle impostazioni della stampante ed eseguire la stampa.

Stampa con Watermark (Filigrana) (solo per Windows)

Questa funzione consente di stampare sul documento una filigrana basata su testo o su immagine.

**Nota:**

Questa funzione potrebbe non essere disponibile con alcune impostazioni.

- 1 Accedere alle impostazioni della stampante.
➔ [“Accesso al driver della stampante in Windows”](#) a pagina 51
- 2 Fare clic su **Watermark Features (Funzioni filigrana)** nella scheda More Options (Altre opzioni) e selezionare un tipo di filigrana dall’elenco Watermark (Filigrana).

Nota:

- Per creare una filigrana personalizzata, fare clic su **Add/Delete (Definito dall'utente)**. Per informazioni dettagliate su ciascuna impostazione, vedere la guida in linea.
- Le filigrane salvate possono essere utilizzate solo con il driver della stampante in cui sono state salvate le impostazioni. Se per un driver della stampante sono stati impostati più nomi, le impostazioni sono disponibili solo per il nome in cui sono state salvate le impostazioni.
- Quando si condivide la stampante in rete, i computer client non sono autorizzati alla creazione di una filigrana personalizzata.

- 3 Fare clic su **Settings (Impostazioni)** e configurare le impostazioni appropriate.
- 4 Fare clic su **OK** per tornare alla finestra More Options (Altre opzioni).
- 5 Fare clic su **OK** per chiudere la finestra delle impostazioni della stampante ed eseguire la stampa.

Stampa con Header/Footer (Intestazione/Piè di pagina) (solo per Windows)

Questa funzione consente di stampare nome utente, nome computer, data, ora o numero di fascicolo nella parte superiore o inferiore di ciascuna pagina del documento.

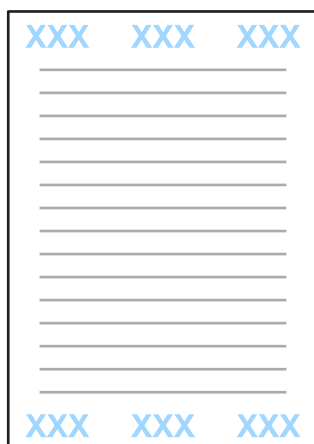

- 1 Accedere alle impostazioni della stampante.
➔ [“Accesso al driver della stampante in Windows” a pagina 51](#)
- 2 Fare clic su **Watermark Features (Funzioni filigrana)** nella scheda More Options (Altre opzioni), selezionare **Header/Footer (Intestazione/Piè di pagina)** e fare clic su **Settings (Impostazioni)**.
- 3 Selezionare le voci necessarie dall’elenco a discesa, nella finestra Header/Footer Settings (Impostazioni intestazione/piè di pagina).

Nota:

Se si seleziona Collate Number (Numero fascicolo), viene stampato il numero di copie.

- 4 Fare clic su **OK** per tornare alla finestra More Options (Altre opzioni).
- 5 Fare clic su **OK** per chiudere la finestra delle impostazioni della stampante ed eseguire la stampa.

Impostazioni di amministratore per il driver di stampa (solo per Windows)

Gli amministratori possono bloccare le seguenti impostazioni del driver della stampante per tutti gli utenti, in modo da impedirne la modifica involontaria.

- Anti-Copy Pattern (Motivo anti-copia)
- Watermark (Filigrana)
- Header/Footer (Intestazione/Piè di pagina)

Stampa

- Color (Colore)
- 2-sided Printing (Stampa doppio lato)
- Multi-Page (Multipagina)

Nota:

È necessario effettuare l'accesso a Windows come amministratore.

1

Windows 8 e Server 2012:

Selezionare **Desktop, charm (accesso) Settings (Impostazioni), Control Panel (Pannello di controllo)**, quindi selezionare **Devices and Printers (Dispositivi e stampanti)** dalla categoria Hardware and Sound (Hardware e suoni).

Windows 7 e Server 2008 R2:

Fare clic sul pulsante Start, quindi scegliere **Devices and Printers (Dispositivi e stampanti)**.

Windows Vista e Server 2008:

Fare clic sul pulsante Start, scegliere **Control Panel (Pannello di controllo)**, quindi selezionare **Printer (Stampante)** dalla categoria Hardware and Sound (Hardware e suoni).

Windows XP e Server 2003:

Fare clic su **Start** e selezionare **Control Panel (Pannello di controllo)**, quindi scegliere **Printers and Faxes (Stampanti e fax)** dalla categoria Printers and Other Hardware (Stampanti e altro hardware).

2

Windows 8, 7, Server 2008 e Server 2012:

Fare clic con il pulsante destro del mouse oppure tenere premuto il pulsante relativo al prodotto, scegliere **Printer properties (Proprietà stampante), Optional Settings (Impostazioni facoltative)**, quindi selezionare il pulsante **Driver Settings (Impostazioni driver)**.

Windows Vista e Server 2008:

Fare clic con il pulsante destro del mouse sull'icona del prodotto desiderato, scegliere **Optional Settings (Impostazioni facoltative)**, quindi fare clic sul pulsante **Driver Settings (Impostazioni driver)**.

Windows XP e Server 2003:

Fare clic con il pulsante destro del mouse sull'icona del prodotto desiderato, scegliere **Optional Settings (Impostazioni facoltative)**, quindi fare clic sul pulsante **Driver Settings (Impostazioni driver)**.

3

Configurare le impostazioni appropriate. Per informazioni dettagliate su ciascuna impostazione, vedere la guida in linea.

4

Fare clic su **OK**.

Scansione

Scansione dal pannello di controllo

È possibile eseguire la scansione dei documenti e inviare le immagini acquisite dal prodotto a un computer collegato, un supporto di memoria, una cartella di rete, oppure come allegato di un'e-mail.

Nota:

- ❑ *A seconda del prodotto in uso, le funzioni Scans. su cartella rete/FTP e Scansione su e-mail potrebbero non essere supportate.*
 - ➔ *“Funzioni disponibili” a pagina 8*
- ❑ *È possibile salvare le impostazioni di scansione come predefinite.*
 - ➔ *“Preimp.” a pagina 120*

Scansione su supporto di memoria

- 1** Inserire una scheda di memoria o un dispositivo USB esterno.
 - ➔ *“Inserimento di una scheda di memoria” a pagina 45*
- 2** Posizionare l'originale.
 - ➔ *“Posizionamento degli originali” a pagina 43*
- 3** Accedere alla modalità **Scansione** dal menu Home.
- 4** Selezionare **Dispos. mem.**.
- 5** Scegliere **Formato** e selezionare il formato file da utilizzare per il salvataggio dei dati acquisiti nel supporto di memoria.
- 6** Scegliere **Impost.** e configurare le impostazioni di scansione appropriate.

Nota:

*Quando si seleziona PDF come formato file, vengono rese disponibili impostazioni di sicurezza che consentono di creare un PDF protetto da password. Selezionare **Impostazioni PDF**.*

- 7** Premere uno dei tasti  per impostare la modalità colore, quindi procedere con la scansione.
L'immagine acquisita viene salvata.

Scansione su cartella

La funzione Scans. su cartella rete/FTP consente di salvare le immagini acquisite in una cartella su un server. È possibile specificare una cartella salvata inserendone direttamente il percorso; tuttavia potrebbe risultare più semplice registrare una cartella salvata e configurare le opzioni di cartella in Contatti prima di utilizzare questa funzione.

➔ [“Configurazione delle impostazioni dell’elenco dei contatti” a pagina 105](#)

- 1 Posizionare l'originale.
➔ [“Posizionamento degli originali” a pagina 43](#)
- 2 Accedere alla modalità **Scansione** dal menu Home.
- 3 Selezionare **Cartella rete/FTP**.
- 4 Selezionare **Contatti** per visualizzare un elenco di cartelle registrate.

Nota:

È anche possibile specificare la cartella inserendone direttamente il percorso. Dopo il punto 3, selezionare il campo **Inserisci posizione**. Scegliere **Modalità di comunicazione**, immettere il percorso della cartella utilizzando il tastierino numerico e gli altri pulsanti nel pannello di controllo, quindi configurare le opzioni di cartella.

- 5 Selezionare la casella di controllo nell’elenco per specificare la cartella, quindi premere **Proc.**
- 6 Premere **Menu**. Configurare le impostazioni di scansione appropriate.
- 7 Premere uno dei tasti \diamond per impostare la modalità colore, quindi procedere con la scansione.
L'immagine acquisita viene salvata.

Scansione su e-mail

La funzione Scansione su e-mail consente di inviare tramite e-mail i file di immagini acquisiti direttamente dal prodotto, attraverso un server di e-mail preconfigurato.

Nota:

Prima di utilizzare questa funzione, assicurarsi di aver configurato le impostazioni in Server e-mail e che le opzioni Data/Ora e Differenza oraria in Impostazioni data/ora siano state impostate correttamente. In caso contrario, l’indicazione di data e ora nelle e-mail potrebbe non essere visualizzata correttamente nel computer del destinatario.

- 1 Posizionare l'originale.
➔ [“Posizionamento degli originali” a pagina 43](#)
- 2 Accedere alla modalità **Scansione** dal menu Home.
- 3 Selezionare **E-mail**.

Scansione

4 Se si desidera specificare gli indirizzi e-mail direttamente, selezionare il campo **Inserisci indirizzo e-mail** e immettere un indirizzo e-mail.

5 Se si desidera specificare gli indirizzi e-mail dai Contatti, scegliere **Contatti** per visualizzare l'elenco, quindi specificare un contatto selezionando la relativa casella di controllo nell'elenco. Scegliere quindi **Proc.**.

Nota:

È possibile inviare un'e-mail a un massimo di 10 indirizzi e-mail individuali o di gruppo.

6 Scegliere **Formato** e selezionare il formato file.

7 Premere **Menu**.

8 Selezionare **Impostazioni e-mail**. È possibile specificare un nome per l'immagine acquisita in Prefisso nome file e l'oggetto dell'e-mail a cui si desidera allegare il file in Oggetto.

Nota:

Il messaggio predefinito, "Attached Scan Data" viene inserito automaticamente come corpo dell'e-mail.

9 Selezionare **Impostazioni di base**. Configurare le impostazioni di scansione appropriate.

Nota:

- È possibile specificare le dimensioni massime dei file da allegare a un'e-mail in Dim max allegati. Se si inviano spesso file di grandi dimensioni, selezionare un valore più alto.
- Quando si seleziona PDF come formato file, vengono rese disponibili impostazioni di sicurezza che consentono di creare un PDF protetto da password. Selezionare **Impostazioni PDF**.

10 Premere uno dei tasti  per impostare la modalità colore, quindi procedere con la scansione.

L'immagine acquisita viene inviata tramite e-mail.

Scansione su computer

Nota:

Assicurarsi di avere installato Epson Event Manager prima di utilizzare questa funzione.

➔ ["Installazione del software" a pagina 152](#)

1 Posizionare l'originale.

➔ ["Posizionamento degli originali" a pagina 43](#)

2 Accedere alla modalità **Scansione** dal menu Home.

3 Selezionare **Computer** o **Computer (WSD)**.

Scansione

- 4 Selezionare un computer.

Nota:

Se si seleziona *Computer*, passare al punto successivo. Se si seleziona *Computer (WSD)*, passare al punto 7.

- 5 Scegliere **Formato** e selezionare il formato file in cui si desidera salvare l'immagine acquisita.

- 6 Configurare le impostazioni di scansione appropriate.

- 7 Premere uno dei tasti \diamond , quindi procedere con la scansione.

L'immagine acquisita viene salvata.

Elenco dei menu della modalità Scansione

Per informazioni sull'elenco dei menu della modalità Scansione, vedere la sezione seguente.

➔ [“Modalità Scansione” a pagina 111](#)

Scansione dal computer

Scansione in Office Mode (Modo Office)

Office Mode (Modo Office) consente di acquisire rapidamente documenti di testo senza visualizzare un'anteprima dell'immagine.

Nota:

- Se si esegue l'installazione di *Epson Scan in Windows Server 2012, Server 2008 e Server 2003*, è necessario aver completato l'installazione in *Desktop Experience (Esperienza desktop)*.
- Per ulteriori dettagli su *Epson Scan*, vedere la guida.

- 1 Collocare gli originali.
➔ [“Posizionamento degli originali” a pagina 43](#)

- 2 Avviare Epson Scan.
➔ [“Avvio del driver Epson Scan” a pagina 80](#)

Scansione

- 3** Selezionare Office Mode (Modo Office) dall'elenco Mode (Modalità).

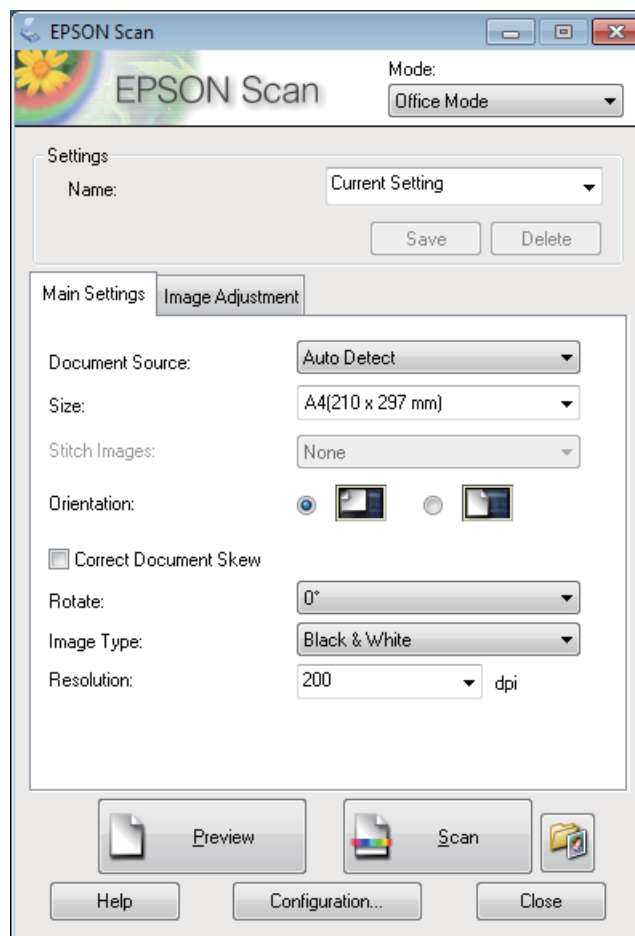

- 4** Selezionare l'impostazione di Document Source (Origine documento) appropriata.
- 5** Selezionare il formato dell'originale in Size (Formato).
- 6** Selezionare l'impostazione di Image Type (Tipo immagine) appropriata.
- 7** Selezionare una risoluzione appropriata per gli originali in Resolution (Risoluzione).
- 8** Fare clic su **Scan (Acquisisci)**.

Scansione

- 9** Nella finestra File Save Settings (Opzioni Salvataggio File), selezionare l'impostazione Type (Tipo) e fare clic su OK.

Nota:

- Se la casella di controllo **Show this dialog box before next scan (Mostra questa finestra di dialogo prima della prossima scansione)** è deselezionata, in Epson Scan la scansione viene avviata immediatamente e la finestra File Save Settings (Opzioni Salvataggio File) non viene visualizzata.
- È possibile creare un file PDF protetto da password. Selezionare la scheda Security (Sicurezza) in PDF Plug-in Settings (Opzioni PDF Plug-in). Per ulteriori dettagli su Epson Scan, vedere la guida.
- Quando si seleziona Skip Blank Page (Salta Pagine Vuote), le pagine vuote del documento non vengono acquisite.

L'immagine acquisita viene salvata.

Scansione in Professional Mode (Modo Professionale)

La modalità Professional Mode (Modo Professionale) consente di configurare tutte le impostazioni di scansione e di verificare le modifiche apportate in un'immagine di anteprima. È una modalità consigliata per gli utenti esperti.

Nota:

- Se si desidera eseguire l'installazione di Epson Scan su Windows Server 2012, Server 2008 o Server 2003, è necessario installare prima Desktop Experience (Esperienza desktop).
- Per ulteriori dettagli su Epson Scan, vedere la guida.

- 1** Collocare gli originali.
➔ [“Posizionamento degli originali” a pagina 43](#)
- 2** Avviare Epson Scan.
➔ [“Avvio del driver Epson Scan” a pagina 80](#)

Scansione

- 3 Selezionare **Professional Mode (Modo Professionale)** dall'elenco Mode (Modalità).

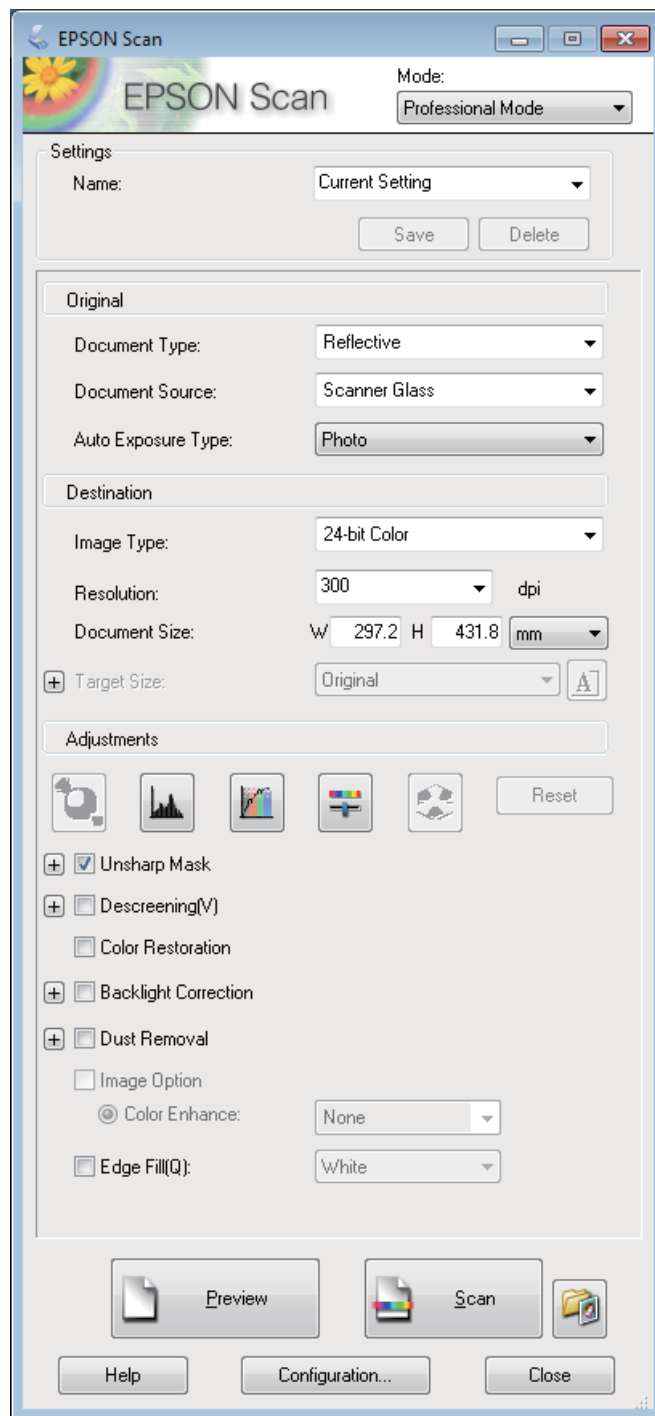

- 4 Selezionare l'impostazione di Document Source (Origine documento) appropriata.
- 5 Selezionare **Photo (Foto)** o **Document (Documento)** come impostazione di Auto Exposure Type (Opzione Autoesposizione).
- 6 Selezionare l'impostazione di Image Type (Tipo immagine) appropriata.

Scansione

7 Selezionare una risoluzione appropriata per gli originali in Resolution (Risoluzione).

8 Fare clic su **Preview (Anteprima)** per visualizzare un'anteprima dell'immagine. Si apre la finestra Preview (Anteprima), in cui viene visualizzata l'immagine.

➔ [“Anteprima e regolazione dell'area di scansione” a pagina 78](#)

Nota per l'alimentatore automatico di documenti (ADF):

- La prima pagina del documento viene caricata nell'ADF, quindi ne viene eseguita la scansione preliminare con Epson Scan; infine, la pagina viene visualizzata nella finestra Preview (Anteprima). La prima pagina viene quindi espulsa dall'ADF.
Collocare la prima pagina del documento sopra le altre pagine, quindi caricare l'intero documento nell'ADF.
- La pagina del documento espulsa dall'ADF non è ancora stata acquisita. Ricaricare l'intero documento nell'ADF.

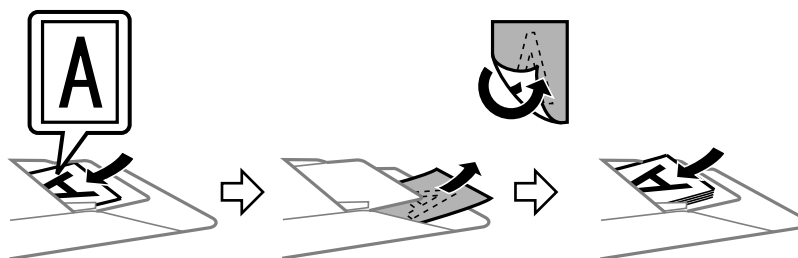

9 Se necessario, selezionare le dimensioni delle immagini acquisite mediante l'impostazione Target Size (Dimensioni). È possibile acquisire immagini nelle dimensioni originali oppure ridurre o ingrandire le dimensioni selezionando Target Size (Dimensioni).

10 Regolare la qualità dell'immagine se necessario.

➔ [“Funzioni di regolazione dell'immagine” a pagina 75](#)

11 Fare clic su **Scan (Acquisisci)**.

12 Nella finestra File Save Settings (Opzioni Salvataggio File), selezionare l'impostazione Type (Tipo) e fare clic su **OK**.

Nota:

- Se viene deselezionata la casella di controllo **Show this dialog box before next scan (Mostra questa finestra di dialogo prima della prossima scansione)**, la scansione in Epson Scan viene avviata immediatamente, senza visualizzare la finestra File Save Settings (Opzioni Salvataggio File).
- È possibile creare un file PDF protetto da password. Selezionare la scheda Security (Sicurezza) in PDF Plug-in Settings (Opzioni PDF Plug-in). Per ulteriori dettagli su Epson Scan, vedere la guida.

L'immagine acquisita viene salvata.

Funzioni di regolazione dell'immagine

Epson Scan offre diverse impostazioni per il miglioramento del colore, della nitidezza, del contrasto e di altri aspetti della qualità dell'immagine.

Scansione

Per ulteriori dettagli su Epson Scan, vedere la guida.

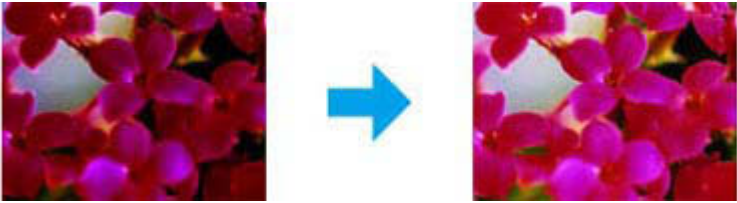
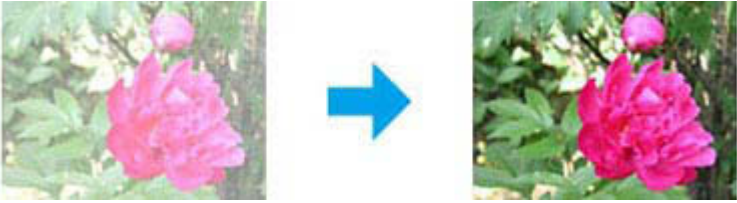
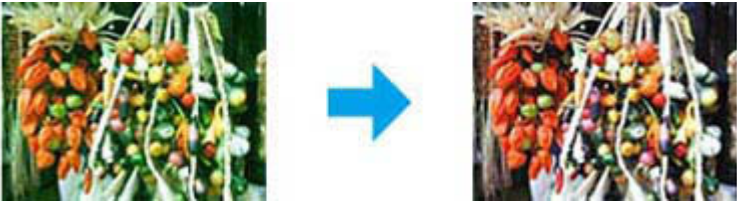
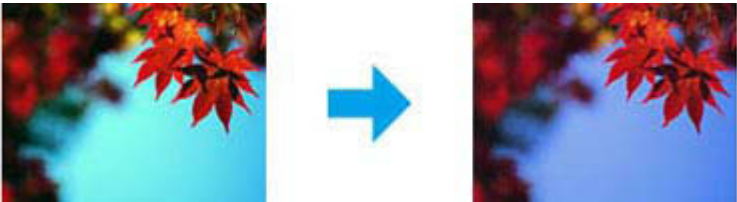
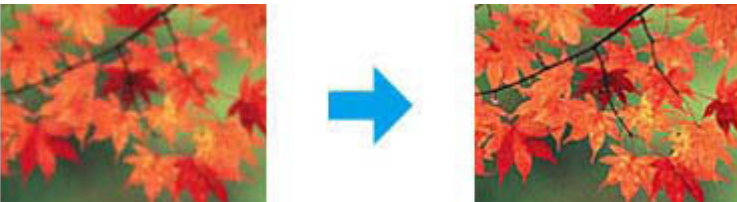
<p>Histogram Adjustment (Regolazione Istogrammi)</p>	<p>Fornisce un'interfaccia grafica per regolare individualmente i livelli di bianchi, ombre e gamma.</p> 
<p>Tone Correction (Correzione Toni)</p>	<p>Fornisce un'interfaccia grafica per regolare individualmente i livelli di tono.</p> 
<p>Image Adjustment (Regolazioni Immagine)</p>	<p>Consente di regolare la luminosità, il contrasto e il bilanciamento dei colori rosso, verde e blu nell'immagine complessiva.</p> 
<p>Color Palette (Tavolozza colori)</p>	<p>Fornisce un'interfaccia grafica per regolare i livelli dei mezzitoni, quali le tonalità della pelle, senza incidere sulle aree di bianchi e ombre dell'immagine.</p> 
<p>Unsharp Mask (Maschera di contrasto)</p>	<p>Rende più definite le estremità dell'area dell'immagine, aumentandone la nitidezza complessiva.</p> 

Scansione

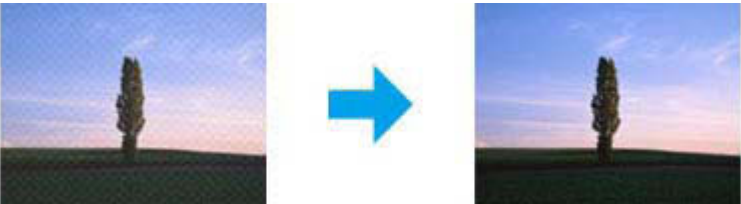
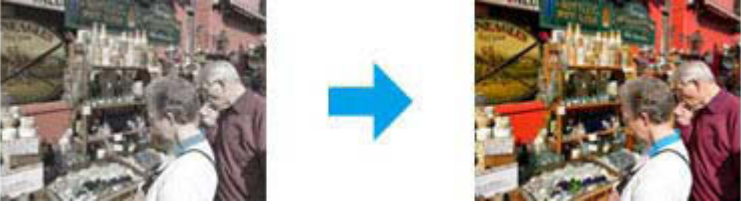
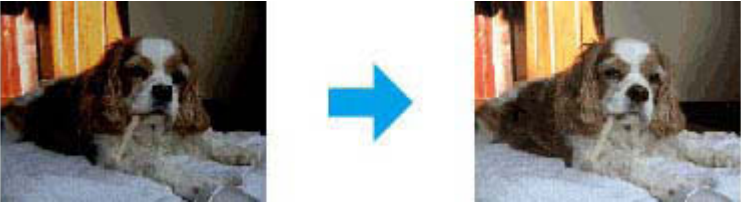
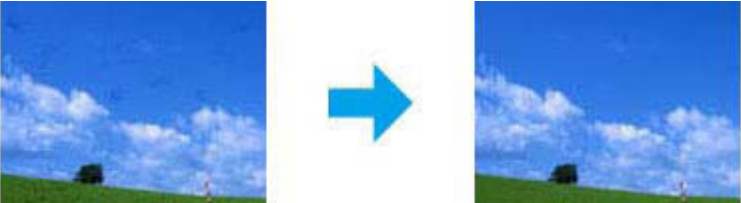
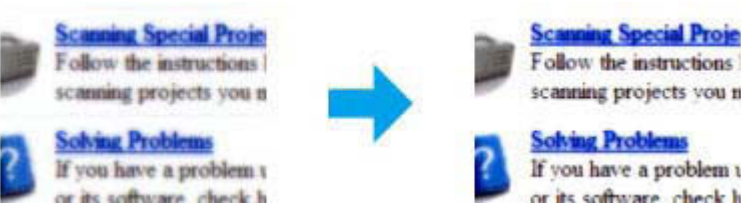
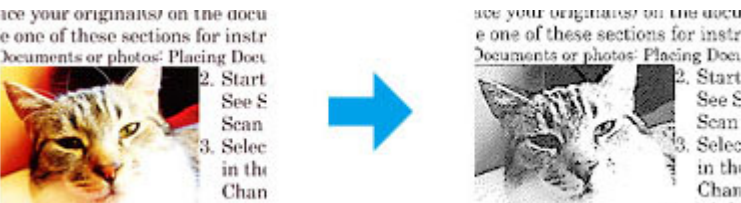
<p>Descreening (Deretinatura)</p>	<p>Rimuove i motivi increspanti (denominati moiré) che possono apparire in aree dell'immagine leggermente ombreggiate, ad esempio nelle tonalità della pelle.</p> 
<p>Color Restoration (Ripristino Colore)</p>	<p>Consente di ripristinare automaticamente i colori delle foto sbiadite.</p> 
<p>Backlight Correction (Correzione retroilluminazione)</p>	<p>Consente di rimuovere le ombre dalle foto eccessivamente retroilluminate.</p> 
<p>Dust Removal (Rimozione Polvere)</p>	<p>Consente di rimuovere automaticamente i segni della polvere dall'originale.</p> 
<p>Text Enhancement (Miglioramento testo)</p>	<p>Migliora il riconoscimento del testo durante la scansione di documenti di testo.</p> 
<p>Auto Area Segmentation (Separazione Area)</p>	<p>Rende le immagini in bianco e nero più nitide e il riconoscimento del testo più accurato separando il testo dalla grafica.</p> 

Scansione

Color Enhance (Migliora Colore)	<p>Enfatizza un determinato colore. È possibile scegliere tra rosso, blu o verde.</p> 
---------------------------------	--

Anteprima e regolazione dell'area di scansione

Selezione di una modalità di anteprima

Dopo aver definito le impostazioni di base e relative alla risoluzione, è possibile visualizzare l'anteprima dell'immagine e selezionare o regolare l'area dell'immagine in una finestra di tipo Preview (Anteprima). Sono disponibili due tipi di anteprima.

- Nell'anteprima Normal (Normale) le immagini di anteprima vengono visualizzate nella loro interezza. È possibile selezionare l'area di scansione ed eseguire tutte le regolazioni della qualità di immagine manualmente.
- Nell'anteprima Thumbnail (Miniatura) le immagini di anteprima vengono visualizzate sotto forma di miniature. Le estremità dell'area di scansione vengono individuate automaticamente in Epson Scan, quindi alle immagini vengono applicate le impostazioni di esposizione automatica o di rotazione, se necessario.

Nota:

- Se si cambia modalità di anteprima, alcune impostazioni modificate dopo l'anteprima vengono reimpostate.
- A seconda del tipo di documento e della modalità di Epson Scan in uso, potrebbe non essere possibile cambiare il tipo di anteprima.
- Se si esegue l'anteprima senza visualizzare la finestra di dialogo Preview (Anteprima), le immagini vengono visualizzate nella modalità di anteprima predefinita. Se si esegue l'anteprima visualizzando la finestra di dialogo Preview (Anteprima), le immagini vengono visualizzate nella modalità di anteprima selezionata prima dell'operazione.
- Per ridimensionare la finestra Preview (Anteprima), fare clic e trascinare l'angolo della finestra Preview (Anteprima).
- Per ulteriori dettagli su Epson Scan, vedere la guida.

Creazione di un riquadro di selezione

Un riquadro di selezione è una linea punteggiata visualizzata alle estremità dell'immagine di anteprima per indicare l'area di scansione.

Per tracciare un riquadro di selezione, attenersi alla procedura descritta di seguito.

Scansione





- ❑ Per tracciare un riquadro di selezione manualmente, collocare il puntatore nell'area in cui si desidera posizionare l'angolo del riquadro di selezione e fare clic. Trascinare il mirino sull'immagine verso l'angolo opposto dell'area di scansione desiderata.



- ❑ Per tracciare un riquadro di selezione automaticamente, fare clic sull'icona di individuazione automatica . È possibile utilizzare l'icona solo quando è impostata la modalità di anteprima normale e sul vetro dello scanner è presente un solo documento.
- ❑ Per tracciare il riquadro di selezione con una dimensione specifica, immettere i valori di larghezza e altezza desiderati in Document Size (Dimensione Documento).
- ❑ Per ottenere i migliori risultati e la migliore esposizione dell'immagine, verificare che tutti i lati del riquadro di selezione si trovino all'interno dell'immagine di anteprima. Non includere nel riquadro di selezione le aree circostanti all'immagine di anteprima.

Regolazione di un riquadro di selezione

È possibile spostare il riquadro di anteprima e regolarne le dimensioni. In modalità di anteprima normale, è possibile creare più riquadri di selezione (fino a 50) su una singola immagine per acquisire aree diverse dell'immagine come file di scansione separati.

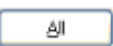
	<p>Per spostare il riquadro di selezione, posizionare il cursore all'interno del riquadro di selezione. Il puntatore assume l'aspetto di una mano. Fare clic e trascinare il riquadro di selezione nella posizione desiderata.</p>
	<p>Per modificare le dimensioni del riquadro di selezione, posizionare il cursore su un'estremità o su un angolo del riquadro. Il puntatore assume la forma di una freccia a due punte diritta o angolare. Fare clic e trascinare l'estremità o l'angolo fino a quando non assume le dimensioni desiderate.</p>
	<p>Fare clic sull'icona per creare ulteriori riquadri di selezione della stessa dimensione.</p>
	<p>Fare clic sull'icona dopo aver fatto clic all'interno di un riquadro di selezione per eliminare il riquadro.</p>
	<p>Fare clic sull'icona per attivare tutti i riquadri di selezione.</p>

Nota:

- Per consentire solo il movimento orizzontale o verticale del riquadro di selezione, tenere premuto il tasto **Shift (MAIUSC)** mentre si sposta il riquadro di selezione.
- Per bloccare le proporzioni correnti del riquadro di selezione, tenere premuto il tasto **Shift (MAIUSC)** durante la modifica delle dimensioni del riquadro di selezione.
- Se si tracciano più riquadri di selezione, verificare di fare clic su **All (Tutti)** nella finestra Preview (Anteprima) prima di eseguire la scansione. In caso contrario, verrà acquisita solo l'area all'interno dell'ultimo riquadro di selezione tracciato.

Informazioni sul software

Avvio del driver Epson Scan

Il software consente di controllare tutti gli aspetti della scansione. È possibile utilizzarlo come programma di scansione autonomo o insieme a un altro programma di scansione compatibile con TWAIN.

Come iniziare

- Windows 8 e Server 2012:
Selezionare l'icona di **EPSON Scan** sul desktop.
In alternativa, selezionare **EPSON Scan** dalla schermata **Start**.
- Windows 7, Vista, XP, Server 2008 e Server 2003:
Fare doppio clic sull'icona **EPSON Scan** sul desktop.
In alternativa, selezionare l'icona del pulsante Start o fare clic su **Start > All Programs (Tutti i programmi) o Programs (Programmi) > EPSON > EPSON Scan > EPSON Scan**.
- Mac OS X:
Selezionare **Applications (Applicazioni) > Epson Software > EPSON Scan**.

Come accedere alla guida

Fare clic sul pulsante **Help (Aiuto)** sul driver Epson Scan.

Avvio di altro software di scansione

Nota:

Alcune applicazioni software per la scansione potrebbero non essere fornite con il prodotto in alcuni paesi.

Epson Event Manager

Epson Event Manager consente di assegnare qualsiasi pulsante del prodotto all'apertura di un programma di scansione. È inoltre possibile salvare le impostazioni di scansione usate di frequente per scansioni più rapide. Il software può essere scaricato dal seguente sito Web Epson.

<http://support.epson.net/>

<http://www.epson.eu/Support> (Europa)

Scansione

Come iniziare

- ❑ Windows 8:
Fare clic con il tasto destro del mouse sulla schermata **Start**, oppure scorrere dal bordo superiore o inferiore della schermata **Start** e selezionare **All apps (Tutte le app) > Epson Software >Event Manager**.
- ❑ Windows 7, Vista e XP:
Selezionare il pulsante Start o fare clic su **Start > All Programs (Tutti i programmi) o Programs (Programmi) > Epson Software > Event Manager (Gestione eventi)**.
- ❑ Mac OS X:
Selezionare **Applications (Applicazioni) > Epson Software**, quindi fare doppio clic sull'icona **Event Manager**.

Come accedere alla guida

- ❑ Windows:
Fare clic sull'icona  nell'angolo superiore destro della schermata.
- ❑ Mac OS X:
Fare clic sul **menu > Help (Aiuto) > Epson Event Manager Help (Aiuto Epson Event Manager)**.

Presto! PageManager

Il software consente di acquisire, gestire e condividere foto e documenti.

Nota:

Il CD del software Presto! PageManager potrebbe essere fornito con il prodotto.

Come iniziare

- ❑ Windows 8:
Fare clic con il tasto destro del mouse sulla schermata **Start**, oppure scorrere dal bordo superiore o inferiore della schermata **Start** e selezionare **All apps (Tutte le app) > Epson Software (Software Epson) >Presto! PageManager**.
- Windows 7, Vista e XP:
Selezionare il pulsante Start o fare clic su **Start > All Programs (Tutti i programmi) o Programs (Programmi) > cartella Presto! PageManager > Presto! PageManager**.
- ❑ Mac OS X:
Selezionare **Applications (Applicazioni) > Presto! PageManager**, quindi fare doppio clic sull'icona **Presto! PageManager**.

Fax

Collegamento a una linea telefonica

Linee e cavi telefonici compatibili

Linea telefonica

Le funzionalità fax di questo prodotto sono progettate per l'utilizzo su linee telefoniche analogiche standard (PSTN, Public Switched Telephone Network) e sistemi telefonici PBX (Private Branch Exchange). A seconda dell'ambiente in uso, alcuni sistemi telefonici PBX potrebbero non essere supportati. Epson non garantisce la compatibilità con tutti gli ambienti telefonici digitali, in particolare nelle seguenti condizioni.

- Quando si utilizza la tecnologia VoIP
- Quando si utilizzano servizi digitali su fibra ottica
- In presenza di adattatori di terminale, adattatori VoIP, splitter o router DSL tra la presa telefonica a muro e il prodotto.

Cavo telefonico

Usare un cavo telefonico dotato delle seguenti specifiche di interfaccia.

- Linea telefonica RJ-11
- Connettore telefono RJ-11

A seconda dell'area geografica, il prodotto può contenere un cavo telefonico. Se presente, utilizzarlo. Può essere necessario collegare il cavo telefonico a un adattatore per il paese o l'area geografica di utilizzo.

Collegamento del prodotto alla linea telefonica

Linea telefonica standard (PSTN) o PBX

Inserire un cavo telefonico tra la presa a muro o la porta PBX e la porta **LINE**, nella parte posteriore del prodotto.

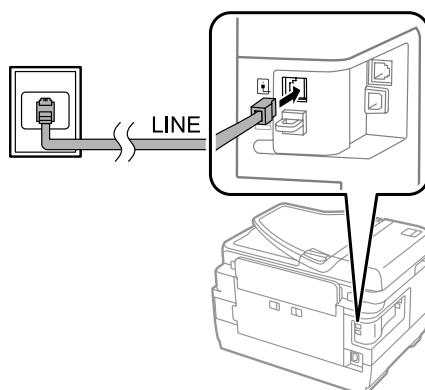

Fax

! Importante:

- ❑ Se è presente una console PBX, collegare il cavo alla console e alla porta **LINE**.
- ❑ Non rimuovere il cappuccio dalla porta **EXT** del prodotto se non si deve collegare un telefono.

DSL o ISDN

Inserire un cavo telefonico tra il modem DSL, l'adattatore di terminale o il router ISDN e la porta **LINE** nella parte posteriore del prodotto. Per informazioni dettagliate, vedere la documentazione fornita con il modem, l'adattatore o il router.

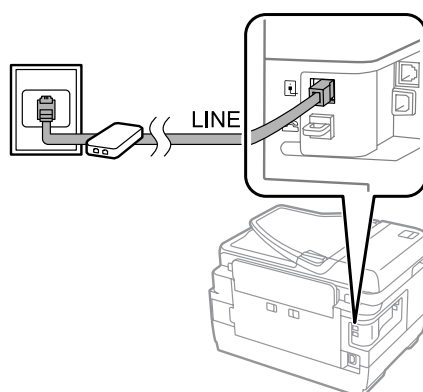
**! Importante:**

Quando si esegue il collegamento a una linea DSL, può essere necessario utilizzare un filtro DSL a parte. Se si utilizza un filtro DSL, inserire un cavo telefonico tra il filtro DSL e la porta **LINE** del prodotto.

Collegamento di un telefono

Dopo aver collegato il prodotto a una linea telefonica, seguire la procedura sotto riportata per collegare il telefono o la segreteria telefonica.

Linea telefonica singola

- 1** Rimuovere il cappuccio dalla porta **EXT** del prodotto.

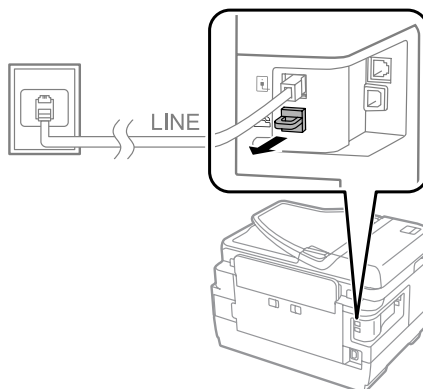

Fax

- 2** Inserire un secondo cavo telefonico tra il telefono o la segreteria telefonica e la porta EXT.

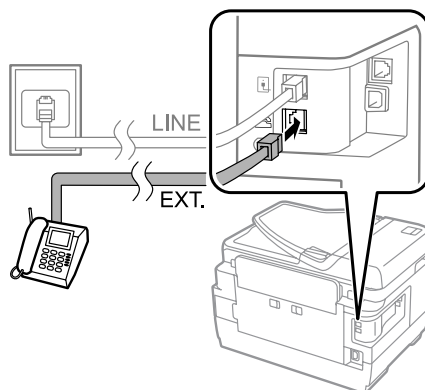

! **Importante:**

- ❑ Quando si condivide una linea telefonica singola tra un telefono e il prodotto, assicurarsi di collegare il telefono alla porta **EXT** del prodotto. In caso contrario, il telefono e il prodotto potrebbero non funzionare correttamente.
- ❑ Quando si effettua il collegamento a una segreteria telefonica, può essere necessario modificare l'impostazione Squilli alla risposta.
➔ ["Impostazione del numero di squilli alla risposta" a pagina 88](#)

Due linee telefoniche (esempio di ISDN)

Inserire un secondo cavo telefonico tra il telefono o la segreteria telefonica e la porta dell'adattatore di terminale o del router ISDN.

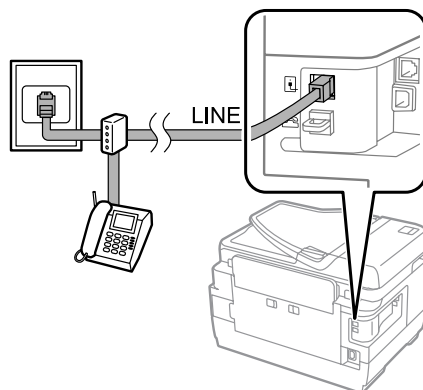

Configurazione per fax

Impostazioni di base

In questa sezione vengono elencate le impostazioni minime richieste per l'utilizzo delle funzioni fax.

Nota:

La funzione *Impostazione blocco* nel menu *Impostazioni amministratore* consente agli amministratori di proteggere tramite password alcune impostazioni per impedirne la modifica.

➔ ["Impostazioni Amministrazione sistema" a pagina 114](#)

Utilizzo dell'Impostazione guidata fax

Il menu Impostazione guidata fax del prodotto consente la configurazione delle funzioni fax di base. L'impostazione guidata viene visualizzata automaticamente alla prima accensione del prodotto. Se le impostazioni sono già state configurate, saltare questa sezione, a meno che non si desideri modificarle.

**Importante:**

Prima di avviare l'impostazione guidata, assicurarsi di aver collegato correttamente il prodotto e il telefono alla linea telefonica.

➔ *“Collegamento a una linea telefonica” a pagina 82*

1

Accedere alla modalità **Configura** dal menu Home.

2

Selezionare **Amministrazione sistema**.

3

Selezionare **Impostazioni fax**.

4

Selezionare **Impostazione guidata fax**.

Viene visualizzata la schermata Impostazione guidata fax. Selezionare **Avvia** per continuare.

5

Nella schermata Intestazione fax, immettere il nome del mittente (massimo 40 caratteri).

6

Nella schermata N. telefono mittente, immettere il proprio numero di telefono (fino a 20 cifre).

Nota:

- Prima di iniziare a inviare fax, è opportuno inserire il proprio nome e numero telefonico nell'intestazione fax, per consentire al destinatario di identificarne l'origine.*
- Le informazioni dell'intestazione possono essere modificate in seguito. Accedere al menu come mostrato di seguito.*
Configura > Amministrazione sistema > Impostazioni fax > Impostazioni di base > Intestazione

Fax

- 7** Se è stato effettuato l'abbonamento a un servizio di suoneria personalizzata con la propria compagnia telefonica, selezionare **Proc.** nella schermata Impostazione DRD. Selezionare il tipo di suoneria da utilizzare per i fax in arrivo (o selezionare **Attiva**) e passare al punto 10. Se non è necessario impostare questa opzione, selezionare **Salta**, quindi passare al punto successivo.

Nota:

- I servizi di suoneria personalizzata offerti da numerose compagnie telefoniche (il nome del servizio varia a seconda della compagnia) consentono di associare più numeri di telefono a una singola linea telefonica. A ciascun numero è assegnato un diverso tipo di suoneria. È possibile utilizzare un numero per le chiamate vocali e un altro numero per le chiamate fax. Selezionare il tipo di suoneria assegnato alle chiamate fax in Impostazione DRD.
- A seconda dell'area geografica, vengono visualizzate le opzioni **Attiva** e **Disattiva** come Impostazione DRD. Selezionare **Attiva** per utilizzare la funzionalità di suoneria personalizzata.
- Se si seleziona **Attiva** o un tipo di suoneria diverso da Tutto, Modalità di ricezione viene automaticamente impostato su Automatico.
- L'Impostazione DRD può essere modificata in seguito. Accedere al menu come mostrato di seguito.
Configura > Amministrazione sistema > Impostazioni fax > Impostazioni di ricezione > DRD

- 8** Nella schermata Impost. modalità ricezione, selezionare **Sì** se al prodotto è stato collegato un telefono o una segreteria telefonica esterna, quindi passare al punto successivo. Se si seleziona **No**, Modalità di ricezione viene automaticamente impostato su Automatico. Passare al punto 10.

**Importante:**

Quando al prodotto non è collegato alcun telefono esterno, è necessario impostare Modalità di ricezione su Automatico; in caso contrario, non sarà possibile ricevere fax.

- 9** Nella schermata Impost. modalità ricezione successiva, selezionare **Sì** per ricevere fax automaticamente. Selezionare **No** per ricevere fax manualmente.

Nota:

- Se è collegata una segreteria telefonica esterna ed è selezionata l'opzione di ricezione automatica dei fax, assicurarsi che l'impostazione Squilli alla risposta sia corretta.
➔ ["Impostazione del numero di squilli alla risposta" a pagina 88](#)
- Se è stata impostata l'opzione di ricezione manuale dei fax, è necessario rispondere a ogni chiamata e utilizzare il pannello di controllo del prodotto o il telefono per ricevere fax.
➔ ["Ricezione manuale di un fax" a pagina 100](#)
- L'impostazione Modalità di ricezione può essere modificata in seguito. Accedere al menu come mostrato di seguito.
Configura > Amministrazione sistema > Impostazioni fax > Impostazioni di ricezione > Modalità di ricezione

- 10** Nella schermata Conferma impostazioni, controllare le impostazioni specificate, quindi selezionare **Proc.**. Premere **↵** per correggere o modificare le impostazioni.

- 11** Seguire le istruzioni visualizzate per eseguire la funzione **Controlla connessione fax** e stampare un rapporto dei risultati della verifica. Se vengono segnalati errori, provare a implementare le soluzioni proposte nel rapporto, quindi eseguire nuovamente la verifica.

Nota:

- Se viene visualizzata la schermata *Seleziona Tipo di linea*, consultare la sezione seguente.
➔ *“Impostazione del tipo di linea” a pagina 87*
- Se viene visualizzata la schermata *Seleziona Ril. segn. linea*, selezionare **Disabilita**.
Tuttavia, se l'opzione di rilevamento del segnale di linea viene disabilitata, la prima cifra di un numero di fax potrebbe essere omessa e il fax potrebbe essere inviato al numero errato.
- Per eseguire nuovamente la verifica dopo aver chiuso la procedura guidata, accedere al menu come mostrato di seguito.
Configura > Controlla connessione fax Amministrazione sistema > Impostazioni fax > Controlla connessione fax

Impostazione del tipo di linea

Se il prodotto viene collegato a un sistema telefonico PBX o a un adattatore di terminale, modificare l'impostazione Tipo di linea come descritto di seguito.

Nota:

I sistemi PBX (Private Branch Exchange) vengono utilizzati negli ambienti di ufficio in cui è necessario digitare un codice di accesso esterno, ad esempio “9”, per chiamare una linea esterna. L'impostazione predefinita per l'opzione Tipo di linea è PSTN (Public Switched Telephone Network), ovvero una linea telefonica standard, simile a quelle utilizzate negli ambienti domestici.

- 1** Accedere alla modalità **Configura** dal menu Home.
- 2** Selezionare **Amministrazione sistema**.
- 3** Selezionare **Impostazioni fax**.
- 4** Selezionare **Impostazioni di base**.
- 5** Selezionare **Tipo di linea**.
- 6** Selezionare **PBX**.
- 7** Selezionare **Usa** o **Non usare** nella schermata Codice accesso. Se si seleziona **Usa**, passare al punto successivo.
- 8** Immettere un codice di accesso esterno nel campo Codice accesso.

Nota:

Quando si effettua la connessione a un sistema telefonico PBX, si consiglia di configurare prima l'impostazione del codice di accesso. Dopo aver configurato l'impostazione, immettere # (cancellotto) anziché il codice di accesso esterno, quando si digita o si memorizza nei contatti un numero di fax esterno. Il carattere # viene sostituito con il codice impostato, al momento della chiamata. L'uso di # al posto di un codice può evitare problemi di connessione.

Impostazione del numero di squilli alla risposta

Se c'è una segreteria telefonica esterna collegata e si seleziona l'opzione di ricezione automatica dei fax, assicurarsi che l'impostazione Squilli alla risposta sia corretta.

**Importante:**

L'impostazione Squilli alla risposta indica il numero di squilli prima che il prodotto avvii la ricezione automatica del fax. Se la segreteria telefonica collegata è impostata per rispondere al quarto squillo, impostare il prodotto in modo che risponda dal quinto squillo in poi. In caso contrario, la segreteria non sarà in grado di ricevere le chiamate vocali. A seconda dell'area di utilizzo, l'impostazione potrebbe non essere visualizzata.

1

Accedere alla modalità **Configura** dal menu Home.

2

Selezionare **Amministrazione sistema**.

3

Selezionare **Impostazioni fax**.

4

Selezionare **Impostazioni di ricezione**.

5

Selezionare **Squilli alla risposta**.

6

Selezionare il numero di squilli, che deve superare di almeno uno squillo quello della segreteria telefonica.

Nota:

La segreteria telefonica risponde alle chiamate più velocemente del prodotto, che tuttavia è in grado di rilevare i toni fax e avviare la ricezione di documenti. Se, quando si risponde al telefono, si sente il tono del fax, verificare che la ricezione del fax sia stata avviata, quindi riagganciare il telefono.

Impostazioni avanzate

Questa sezione illustra le impostazioni fax avanzate. Accedere al menu come indicato in ciascun paragrafo. Consultare l'elenco dei menu per la descrizione dei singoli menu e opzioni.

➔ [“Impostazioni Amministrazione sistema”](#) a pagina 114

Impostazioni per l'invio di fax

- ❑ Modifica della velocità di comunicazione fax
 - ➔ Configura > Amministrazione sistema > Impostazioni fax > Impostazioni di base > Velocità fax

Nota:

La velocità qui impostata viene applicata anche alla ricezione di fax.

- ❑ Creazione di un elenco dei contatti fax
 - ➔ [“Creazione di un contatto” a pagina 105](#)
- ❑ Modifica di impostazioni predefinite come risoluzione e dimensioni del documento per l'invio di fax
 - ➔ Configura > Amministrazione sistema > Impostazioni fax > Impostaz. predef. utente

Impostazioni per la ricezione di fax

- ❑ Modifica delle impostazioni di output dei fax ricevuti

Per impostazione predefinita, i fax ricevuti vengono stampati immediatamente. È tuttavia possibile modificare le impostazioni in modo che i fax ricevuti vengano salvati nella memoria del prodotto, su un computer o su un supporto di memoria esterno.

 - ➔ [“Output dei file ricevuti” a pagina 97](#)
- ❑ Selezione dei cassette carta per la stampa di fax e dei relativi rapporti.

Se sono presenti più cassette carta, è possibile selezionare quello da utilizzare per la stampa di fax e dei relativi rapporti.

 - ➔ Configura > Amministrazione sistema > Impostazioni stampante > Impostaz. di alimentazione > Impostaz. selezione autom. > Fax

Nota:

Quando nel menu sopra indicato sono specificati più cassette, viene selezionato automaticamente il cassetto più appropriato a seconda delle dimensioni del foglio impostate per ciascun cassetto e di quelle dei fax o dei rapporti ricevuti.

- ❑ Modifica delle impostazioni per la stampa di fax e dei relativi rapporti
 - ➔ Configura > Amministrazione sistema > Impostazioni fax > Impostazioni di output

Installazione di FAX Utility per l'invio e la ricezione di fax da un computer

Epson FAX Utility consente di inviare fax da un computer e di specificare una cartella in cui salvare i fax ricevuti. Seguire la procedura sotto riportata per installare FAX Utility. Viene installato anche PC-FAX Driver, la cui installazione è necessaria per l'invio di fax.



Importante:

Installare il driver della stampante prima di installare FAX Utility.

Windows

Inserire il disco del software fornito con il prodotto, quindi fare clic su setup.exe nella cartella seguente:
 \Apps\FaxUtility\setup.exe

! **Importante:**
Selezionare la stessa porta utilizzata per il driver della stampante.

Mac OS X

Scaricare FAX Utility dal seguente sito Web Epson.
<http://support.epson.net/setupnavi/>

Dopo aver installato FAX Utility, seguire la procedura sotto riportata per aggiungere il driver del fax.

- 1** Selezionare **Apple - System Preferences (Preferenze di sistema) - Print & Fax (Stampa e Fax)** per visualizzare l'elenco delle stampanti.
- 2** Fare clic sul pulsante +.
- 3** Fare clic su **Default** quando viene visualizzata la schermata per l'aggiunta di una stampante.
- 4** Quando nell'elenco viene visualizzata la voce PC-FAX Driver, selezionarla e fare clic su **Add (Aggiungi)**.

Nota:

- Potrebbe trascorrere qualche istante prima che venga visualizzata la voce PC-FAX Driver.
- Il nome di PC-FAX Driver inizia con "FAX", seguito dal nome del prodotto e il metodo di connessione tra parentesi, ad esempio (USB).

- 5** Selezionare **Quit System Preferences (Esci da Preferenze di Sistema)** dal menu System Preferences (Preferenze di Sistema).

Invio di fax

Operazioni di base

Attendersi alla procedura descritta di seguito per inviare un fax monocromatico (in bianco e nero) o a colori. Quando si invia un fax monocromatico, il documento acquisito viene salvato temporaneamente nella memoria del prodotto, in modo che sia possibile visualizzarne un'anteprima sullo schermo LCD prima di procedere con l'invio.

Nota:

Il prodotto è in grado di accettare fino a 50 processi fax monocromatici. È possibile controllare o annullare il processo fax riservato utilizzando il Menu Stato.

➔ "Controllo dei processi fax in corso o in attesa" a pagina 102

- 1** Posizionare l'originale. È possibile inviare fino a 100 pagine in una sola trasmissione fax.
➔ "Posizionamento degli originali" a pagina 43

Fax

- 2** Accedere alla modalità **Fax** dal menu Home.

Nota:

Per inviare via fax un documento stampato su entrambi i lati, posizionare il documento nell'ADF. Premere **Menu**, selezionare **Impostazioni invio fax**, **Fronte-retro ADF**, quindi scegliere **Attiva**. Non è possibile inviare via fax documenti a colori stampati su entrambi.

- 3** Specificare i destinatari del fax utilizzando uno o più metodi tra quelli indicati di seguito. È possibile inviare fax monocromatici fino a un massimo di 200 (serie WF-7610/WF-7620) o di 100 destinatari (serie WF-3620/WF-3640).

Immissione manuale di un numero di fax	Selezionare il campo Inserisci numero di fax e inserire il numero di fax desiderato (fino a 64 cifre). Selezionare nuovamente il campo del numero di fax per aggiungere altri numeri.
Selezione dall'elenco dei contatti	Selezionare Contatti per visualizzare la schermata dell'elenco dei contatti. Specificare uno o più destinatari dall'elenco selezionando le relative caselle di controllo (selezionare nuovamente la casella per annullare la selezione). Selezionare la casella Cerca per cercare destinatari in base al nome, il nome d'indice o il numero della voce. Dopo aver selezionato i destinatari, selezionare Proc..
Selezione dalla cronologia dei fax inviati	Selezionare Cronologia per visualizzare la cronologia dei fax inviati. Selezionare un destinatario dall'elenco, quindi premere Menu nella schermata dei dettagli e scegliere Invia a questo numero .

Nota:

- Per eliminare i destinatari inseriti, selezionare il campo relativo alla voce del numero di fax e scegliere il destinatario che si desidera eliminare dall'elenco. Premere quindi **Elimina dall'elenco**.
- Quando è attivata l'opzione **Limitazioni teleselezione in Impostazioni di sicurezza**, è possibile selezionare destinatari per il fax solo dall'elenco dei contatti o dalla cronologia dei fax inviati. Non è possibile immettere manualmente un numero di fax.
- Non è possibile inviare un fax a colori a più destinatari contemporaneamente.
- Se si utilizza un sistema PBX ed è necessario un codice di accesso, ad esempio "9", per ottenere la linea esterna, immettere il codice di accesso all'inizio del numero di fax. Se il codice di accesso è stato specificato nell'impostazione **Tipo di linea**, immettere # (cancellotto) al posto del codice di accesso.
➔ ["Impostazione del tipo di linea" a pagina 87](#)

- 4** Selezionare **Menu**, **Impostazioni invio fax** se è necessario modificare impostazioni di trasmissione fax quali la risoluzione.

Consultare l'elenco dei menu per la descrizione delle singole impostazioni.

➔ ["Modalità Fax" a pagina 110](#)

Nota:

È possibile salvare le impostazioni fax come predefinite. Per ulteriori informazioni, consultare la sezione seguente.
➔ ["Preimp." a pagina 120](#)

Fax

- 5** Passare al punto 6 se non si desidera visualizzare un'anteprima prima dell'invio. Se invece si desidera visualizzarla (solo per fax monocromatici), selezionare **Anteprima** nello schermo superiore del fax.

Il prodotto avvia la scansione dei documenti e visualizza l'immagine acquisita sullo schermo LCD. Per iniziare a inviare il fax, passare al punto 6.

Nota:

- Non è possibile visualizzare anteprime delle immagini quando è attivata l'opzione **Invio diretto** nel menu **Impostazioni invio fax**.
- Se la schermata di anteprima non viene selezionata entro 20 secondi, il fax viene inviato automaticamente.
- Per acquisire nuovamente il documento, scegliere **Riprova** nella schermata di anteprima. Ripristinare il documento o modificare le impostazioni di invio secondo necessità, quindi ripetere questo passaggio.

- 6** Premere **◇** (Color) o **◇** (B&W) per iniziare a inviare il fax. Per annullare l'invio del fax, premere **⊙**. È anche possibile annullare il processo o verificarne lo stato o il risultato nella schermata **Monitoraggio processo** o **Cronologia processi**.

Per informazioni dettagliate sulla verifica dello stato o del risultato di un processo, consultare la sezione seguente.

➔ [“Uso del Menu Stato.” a pagina 102](#)

Nota:

Se l'opzione **Salva dati di errore** è attivata, i fax non inviati a causa di errori vengono salvati. È possibile inviare nuovamente tali fax salvati dalla schermata **Menu Stato**.

➔ **Configura > Amministrazione sistema > Impostazioni fax > Impostazioni di invio > Salva dati di errore**

Altre opzioni

Opzioni fax utili

In questa sezione viene descritto come utilizzare altre funzioni fax che possono consentire un incremento della produttività.

Nota:

La funzione **Impostazione blocco** nel menu **Impostazioni amministratore** consente agli amministratori di proteggere tramite password alcune impostazioni per impedirne la modifica.

➔ [“Impostazioni Amministrazione sistema” a pagina 114](#)

- Invio di un ampio numero di documenti monocromatici (**Invio diretto**)

Quando si invia un fax monocromatico, il documento acquisito viene salvato temporaneamente nella memoria del prodotto. Se si acquisisce un ampio numero di documenti, è possibile che la memoria venga esaurita e la scansione venga interrotta senza essere completata. Questo problema può essere evitato utilizzando l'opzione **Invio diretto** nel menu **Impostazioni invio fax**. Il prodotto avvia la scansione dopo aver stabilito la connessione, quindi acquisisce e invia i dati simultaneamente, senza salvarli nella memoria. Anche se la memoria è già esaurita, è possibile inviare fax monocromatici utilizzando questa opzione.

Tenere presente che non è possibile servirsi di questa opzione per l'invio di fax a più destinatari.

Fax

❑ Priorità dei fax urgenti (**Invio prioritario**)

Se si desidera inviare un fax urgente mentre sono presenti altri fax in attesa di essere inviati, è possibile inviare il fax urgente non appena viene terminato il processo fax in corso. Per effettuare questa operazione, attivare l'opzione **Invio prioritario** nel menu Impostazioni invio fax prima di premere \diamond (Color) o \diamond (B&W).

Tenere presente che ai processi fax inviati da un computer viene attribuita la priorità rispetto ai processi con Invio prioritario.

❑ Risparmio sui tempi e sulle tariffe di connessione tramite operazioni in batch (**Invio batch**)

Se l'opzione Invio batch è attivata (questa opzione è disattivata per impostazione predefinita), il prodotto effettua una verifica di tutti i fax in attesa di invio nella memoria, quindi li raggruppa in base al destinatario e ne esegue l'invio in batch. L'invio in batch può essere effettuato per un massimo di 5 file e/o di 100 pagine complessive.

Accedere al menu come mostrato di seguito.

➔ Configura > Amministrazione sistema > Impostazioni fax > Impostazioni di invio > Invio batch

Nota:

- ❑ *Questa funzione può essere utilizzata solo quando i dati relativi al destinatario sono identici. Se viene rilevato lo stesso destinatario in due processi fax, ma uno dei processi contiene un altro destinatario, i due processi non vengono raggruppati.*
- ❑ *Anche in caso di corrispondenza dei destinatari, i fax programmati non vengono raggruppati se non corrisponde anche l'ora di invio.*
- ❑ *Questa funzione non viene applicata ai fax inviati da un computer o a quelli inviati con l'opzione Invio prioritario o Invio diretto selezionata.*

❑ Invio di documenti di dimensioni diverse tramite ADF (**Scansione continua da ADF**)

Se nell'ADF vengono posizionati contemporaneamente documenti di dimensioni diverse, questi potrebbero non essere inviati nelle dimensioni originali. Per inviare documenti di diverse dimensioni tramite l'ADF, abilitare prima l'opzione Scansione continua da ADF nel menu Impostazioni invio fax. Se si seleziona questa opzione, viene chiesto se si desidera acquisire un'altra pagina ogni volta che viene terminata l'acquisizione di documenti nell'ADF, prima di avviare la trasmissione. Questa opzione consente di ordinare e acquisire documenti in base alle dimensioni, nonché di inviare via fax un ampio numero di documenti che non è possibile caricare nell'ADF contemporaneamente.

❑ Utilizzo della funzione **On-hook** (solo serie WF-7610/WF-7620)

La funzione On-hook consente l'ascolto di toni e voci tramite l'altoparlante interno del prodotto senza sollevare la cornetta del telefono collegato. Selezionare **On-hook** nello schermo superiore del fax, quindi immettere il numero di fax nel pannello di controllo. Questa funzionalità può essere utilizzata quando si desidera ottenere un documento specifico da un servizio fax su richiesta seguendo le indicazioni audio del servizio.

Invio di fax a un'ora specifica

È possibile impostare l'invio di un fax a un orario specifico. Non è possibile inviare fax a colori se si utilizza questa funzione.

Nota:

Verificare la correttezza delle impostazioni di data e ora nel prodotto.

➔ Configura > Amministrazione sistema > Impostazioni comuni > Impostazioni data/ora

Fax

- 1 Effettuare le operazioni da 1 a 4 in [“Operazioni di base” a pagina 90](#).
 - 2 Nello schermo superiore del fax, premere **Menu**, quindi selezionare **Invia fax più tardi**.
 - 3 Selezionare **Attiva**, quindi immettere l'ora in cui si desidera inviare il fax. Al termine, premere **OK**.
 - 4 Premere \diamond (B&W) per avviare la scansione del fax.
- L'immagine acquisita viene inviata all'ora specificata. Se il prodotto è spento all'orario specificato, il fax viene inviato quando il prodotto viene riaccessato.

Invio di fax su richiesta (polling)

La funzione Invio polling consente di memorizzare un documento acquisito (fino a 100 pagine monocromatiche) per l'invio automatico su richiesta di un altro apparecchio. Clienti e collaboratori possono ricevere il documento chiamando il numero di fax e utilizzando la funzione di ricezione polling nel proprio apparecchio.

- 1 Posizionare l'originale.
➔ [“Posizionamento degli originali” a pagina 43](#)
- 2 Accedere alla modalità **Fax** dal menu Home.
- 3 Premere **Menu**, selezionare **Invio polling**, quindi scegliere **Attiva**.
- 4 Selezionare **Menu**, **Impostazioni invio fax** se è necessario modificare impostazioni di trasmissione fax quali la risoluzione. Consultare l'elenco dei menu per la descrizione delle singole impostazioni.
➔ [“Modalità Fax” a pagina 110](#)
- 5 Premere \diamond (B&W) per avviare la scansione del documento.
Il documento acquisito rimane memorizzato finché non viene eliminato. Per eliminare il documento memorizzato, aprirlo da Menu Stato.
➔ [“Controllo dei processi fax in corso o in attesa” a pagina 102](#)

Nota:

Poiché è possibile memorizzare un solo documento, viene chiesto se si desidera sovrascrivere la precedente versione del documento qualora venga salvato due volte.

Invio di un fax memorizzato

È possibile salvare un documento acquisito (fino a 100 pagine monocromatiche) nella memoria del prodotto, in modo che sia possibile inviarlo in qualunque momento e a qualunque destinatario. Questa funzionalità è utile per i documenti che vengono richiesti di frequente da clienti o partner.

- 1 Posizionare l'originale.
➔ [“Posizionamento degli originali” a pagina 43](#)
- 2 Accedere alla modalità **Fax** dal menu Home.

Fax

- 3 Selezionare **Menu** e scegliere **Memorizza dati fax**, quindi **Attiva**.
- 4 Selezionare **Menu**, **Impostazioni invio fax** se è necessario modificare impostazioni di trasmissione fax quali la risoluzione. Consultare l'elenco dei menu per la descrizione delle singole impostazioni.
➔ [“Modalità Fax” a pagina 110](#)
- 5 Premere **◇** (B&W) per avviare la scansione del documento.
Il documento acquisito rimane memorizzato finché non viene eliminato. Per inviare il documento memorizzato, aprirlo da Menu Stato.
➔ [“Controllo dei processi fax in corso o in attesa” a pagina 102](#)

Nota:

Poiché è possibile memorizzare un solo documento, viene chiesto se si desidera sovrascrivere la precedente versione del documento qualora venga salvato due volte.

Invio di un fax da un telefono collegato

Se il numero di telefono e di fax di un destinatario coincidono, è possibile inviare un fax dopo aver parlato al telefono con il destinatario.

- 1 Posizionare l'originale.
➔ [“Posizionamento degli originali” a pagina 43](#)
- 2 Comporre il numero sul telefono collegato al prodotto. Se necessario, è possibile parlare al telefono con il destinatario.

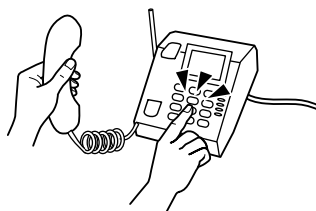

- 3 Selezionare **Avvia fax** sullo schermo LCD del prodotto.
- 4 Selezionare **Invia**.
- 5 Quando si avverte un tono fax, premere **◇** (Color) o **◇** (B&W) per iniziare a inviare il fax.
- 6 Riagganciare il telefono.

Invio di un fax da un computer

Con Epson FAX Utility, è possibile inviare via fax documenti creati con applicazioni quali elaboratori di testi o fogli di calcolo direttamente dal computer. Per informazioni su come installare FAX Utility, vedere la sezione seguente.

- ➔ [“Installazione di FAX Utility per l'invio e la ricezione di fax da un computer” a pagina 89](#)

Fax

Nota:

Nella spiegazione seguente viene utilizzato Microsoft Word come esempio per Windows OS e Text Edit per Mac OS X. Il funzionamento effettivo può variare a seconda dell'applicazione in uso. Per informazioni più dettagliate, consultare la guida dell'applicazione.

- 1 Aprire il file da inviare via fax.
- 2 Selezionare l'opzione Stampa dal menu File dell'applicazione. Viene visualizzata la schermata delle impostazioni di stampa dell'applicazione.
- 3 Windows: selezionare la stampante in uso (FAX) dal riquadro di selezione della stampante, quindi modificare le impostazioni di stampa secondo necessità.
Mac OS X: selezionare la stampante in uso (FAX) dal riquadro di selezione della stampante, quindi fare clic su ▼ e modificare le impostazioni di stampa secondo necessità.
- 4 Windows: fare clic su **Properties (Proprietà)**, modificare le impostazioni di trasmissione fax secondo necessità, quindi fare clic su **OK**.
Mac OS X: selezionare **Fax Settings (Impostazioni fax)**, quindi modificare le impostazioni di trasmissione fax secondo necessità.
- 5 Windows: fare clic su **OK**. Viene visualizzata la schermata Recipient Settings (Impostazioni destinatario). Selezionare uno o più destinatari, quindi fare clic su **Next (Successivo)**.
Mac OS X: selezionare **Recipient Settings (Impostazioni destinatario)**, quindi scegliere uno o più destinatari.
- 6 Specificare il contenuto della copertina secondo necessità (in Mac OS X, saltare questo passaggio).
- 7 Fare clic su **Send (Invia)** o su **Fax** per inviare il fax. Il processo fax viene inviato al prodotto.

Nota:

Windows FAX Utility consente di salvare fino a 1000 contatti con PC-FAX Phone Book (Rubrica telefonica PC-FAX). Inoltre, sia Windows FAX Utility che Mac FAX Utility consentono di modificare l'elenco dei contatti del prodotto. Per ulteriori dettagli, vedere la guida di FAX Utility.

Ricezione di fax

Impostazione della modalità di ricezione

Il prodotto è inizialmente impostato per la ricezione automatica dei fax (**Modalità di ricezione - Automatico**). È possibile modificare questa impostazione in **Manuale** se si collega un altro telefono esterno al prodotto.

In modalità di ricezione automatica, il prodotto riceve automaticamente i fax e ne gestisce l'output in base all'impostazione definita in Output fax.

➔ [“Output dei file ricevuti” a pagina 97](#)

In modalità di ricezione manuale, è necessario rispondere a ogni chiamata e utilizzare il pannello di controllo del prodotto o il telefono per ricevere fax. I fax ricevuti vengono gestiti in base alle impostazioni definite in Output fax.

➔ [“Ricezione manuale di un fax” a pagina 100](#)

Se si configurano le funzionalità fax per la prima volta o si rende necessario modificarle in seguito a cambiamenti apportati al sistema telefonico o per qualsiasi altro motivo, utilizzare l’Impostazione guidata fax per configurare correttamente il prodotto.

➔ [“Utilizzo dell’Impostazione guidata fax” a pagina 85](#)

Output dei file ricevuti

Il prodotto è inizialmente impostato in modo da stampare ogni fax ricevuto. È possibile modificare le impostazioni in modo che i fax ricevuti vengano salvati nella memoria del prodotto, su un computer o su un supporto di memoria esterno per consentire all’utente di visualizzarli senza doverli necessariamente stampare. È anche possibile impostare l’inoltro automatico dei fax ricevuti. Attenersi alle istruzioni fornite di seguito per modificare le impostazioni.

Nota:

La funzione Impostazione blocco nel menu Impostazioni amministratore consente agli amministratori di proteggere tramite password alcune impostazioni per impedirne la modifica.

➔ [“Impostazioni Amministrazione sistema” a pagina 114](#)

- 1** Accedere alla modalità **Configura** dal menu Home.
 - 2** Selezionare **Amministrazione sistema**.
 - 3** Selezionare **Impostazioni fax**.
 - 4** Selezionare **Impostazioni di output**.
 - 5** Selezionare **Output fax**.
 - 6** Controllare le impostazioni correnti visualizzate sullo schermo LCD, quindi selezionare **Impost.** per apportare modifiche.
 - 7** Selezionare una, tutte o più opzioni tra quelle menzionate nelle spiegazioni seguenti.
- Salva in Posta in arrivo**
Selezionare questa opzione per salvare i fax ricevuti nella memoria del prodotto. Se si seleziona solo questa opzione, i fax ricevuti non vengono stampati automaticamente. È possibile visualizzare i fax sullo schermo LCD e, se necessario, stamparli.
- ➔ [“Visualizzazione dei fax ricevuti sullo schermo LCD” a pagina 99](#)



Importante:

Eliminare i fax dopo averli stampati o visualizzati per evitare l’esaurimento della memoria. Quando la memoria è esaurita, non è possibile ricevere o inviare fax.

Fax

 Salva su computer

Per attivare questa opzione, utilizzare Epson FAX Utility nel computer collegato al prodotto.

➔ [“Salvataggio dei fax ricevuti su un computer” a pagina 101](#)

I fax ricevuti vengono salvati in formato PDF in una cartella specificata nel computer. Dopo aver configurato FAX Utility per il salvataggio dei fax nel computer, è possibile impostare l'opzione **Sì e stampa** nel prodotto per stampare automaticamente i fax ricevuti salvandone una copia nel computer.

**Importante:**

I fax ricevuti vengono salvati nel computer solo se è stato effettuato l'accesso al computer stesso. Poiché i fax ricevuti vengono temporaneamente salvati nella memoria del prodotto finché non sarà possibile salvarli nel computer, la memoria potrebbe esaurirsi se il computer rimane spento per un certo periodo di tempo.

 Salva su dispos. memoria

Abilitare questa opzione per salvare i fax ricevuti in una scheda di memoria o in un supporto di archiviazione USB esterno, collegato al prodotto. Selezionare **Sì e stampa** per stampare automaticamente i fax ricevuti e salvarli nel supporto di archiviazione esterno.

Prima di utilizzare questa funzione è necessario creare una cartella di destinazione nel supporto. Selezionare **Crea cartella per salvataggio** nel menu **Altre impostazioni**, quindi seguire le istruzioni visualizzate.

Per informazioni sui dispositivi di archiviazione esterni supportati, fare riferimento alla sezione seguente.

➔ [“Scheda di memoria” a pagina 205](#)

➔ [“Dispositivo USB esterno” a pagina 210](#)

**Importante:**

Poiché i fax ricevuti vengono temporaneamente salvati nella memoria del prodotto finché non sarà possibile salvarli nel supporto di archiviazione, la memoria potrebbe esaurirsi se il supporto non viene inserito per un certo periodo di tempo.

Nota:

I fax ricevuti non possono essere stampati direttamente dal pannello di controllo del prodotto perché vengono salvati in formato PDF nel supporto di archiviazione esterno.

 Inoltra

Abilitare questa opzione per inoltrare i fax ricevuti a un massimo di cinque destinazioni selezionate. Selezionare **Sì e stampa** per stampare automaticamente i fax ricevuti e inoltrarli alle destinazioni designate. Non è possibile inoltrare fax a colori.

Selezionare **Altre impostazioni > Dove inoltrare**, quindi scegliere una o più destinazioni a cui inoltrare il documento dall'elenco dei contatti.

Tipo di destinatario	Descrizione
Altro apparecchio fax	Selezionare i numeri di fax dall'elenco dei contatti.

Fax

Tipo di destinatario	Descrizione
Indirizzo e-mail*	<p>Selezionare gli indirizzi e-mail dall'elenco dei contatti. È possibile specificare l'oggetto dell'e-mail. Selezionare Altre impostazioni > Oggetto e-mail da inoltrare, quindi immettere l'oggetto.</p> <p>Verificare di impostare correttamente le opzioni Data/Ora e Differenza oraria in Impostazioni data/ora.</p> <p>In caso contrario, l'indicazione di data e ora nelle e-mail potrebbe non essere visualizzata correttamente nel computer del destinatario.</p> <p>➔ "Impostazioni Amministrazione sistema" a pagina 114</p>
Cartella su un server*	Selezionare le cartelle dall'elenco dei contatti.

* A seconda del prodotto in uso, l'inoltro di fax a indirizzi e-mail e cartelle potrebbe non essere supportato. Vedere la sezione seguente per ulteriori informazioni.

➔ "Funzioni disponibili" a pagina 8

Il menu **Opzioni per errore inoltro** consente di specificare se si desidera stampare il fax o salvarlo nella memoria del prodotto (Posta in arrivo), in caso di errore durante l'inoltro.

Nota:

Viene stampato automaticamente un rapporto quando si verifica un errore durante l'inoltro. È possibile modificare le impostazioni dal menu seguente:

➔ Configura > Amministrazione sistema > Impostazioni fax > Impostazioni di output > Report Inoltro

Visualizzazione dei fax ricevuti sullo schermo LCD

Per salvare i fax ricevuti nella memoria del prodotto e visualizzarli sullo schermo LCD, è necessario abilitare l'opzione Salva in Posta in arrivo.

➔ "Output dei file ricevuti" a pagina 97

Nota:

Gli amministratori possono proteggere tramite password la **Posta in arrivo** per impedire la visualizzazione dei fax ricevuti da parte degli utenti.

➔ Configura > Amministrazione sistema > Impostazioni fax > Impostazioni di sicurezza > Imp. passw posta in arrivo

Attenersi alla procedura descritta di seguito per visualizzare i fax ricevuti.

- 1 Controllare l'icona  nella schermata Home. Se nella memoria del prodotto sono presenti fax non letti o non stampati, l'icona è illuminata.
- 2 Accedere alla modalità Fax dal menu Home.
- 3 Selezionare **Apri Posta in arrivo**.

Fax

- 4** Se per la Posta in arrivo è stata impostata la protezione tramite password, digitare la password.

Nota:

Selezionare **Menu** nella schermata Posta in arrivo per eliminare o stampare tutti i dati in batch.

- 5** Selezionare il fax che si desidera visualizzare dall'elenco Posta in arrivo. Viene visualizzato il contenuto del fax.

- 6** Selezionare **Menu** nella schermata di anteprima, quindi scegliere **Stampa**, **Stampa**, quindi **elimina** o **Elimina** e seguire le istruzioni visualizzate.



Importante:

Eliminare i fax dopo averli stampati o visualizzati per evitare l'esaurimento della memoria. Quando la memoria è esaurita, non è possibile ricevere o inviare fax.

Nota relativa alla stampa:

Se il fax in arrivo è di dimensioni più grandi dei fogli caricati nel cassetto utilizzato per la stampa dei fax, le dimensioni vengono adattate a quelle del foglio o il documento viene stampato su più pagine, a seconda dell'impostazione configurata in Riduzione automatica.

Ricezione di un fax tramite polling

Questa funzione consente di ricevere un fax dal servizio di informazioni fax chiamato.

- 1** Caricare la carta. Saltare questo passaggio se si è scelto di non stampare i fax ricevuti nell'impostazione Output fax.
➔ [“Caricamento di carta nel cassetto carta” a pagina 33](#)
- 2** Accedere alla modalità **Fax** dal menu Home.
- 3** Selezionare **Menu**, quindi scegliere **Ricezione polling**.
- 4** Selezionare **Attiva**.
- 5** Immettere il numero di fax.
- 6** Premere **◇** (Color) o **◇** (B&W) per avviare la ricezione del fax.

Ricezione manuale di un fax

Se il telefono è collegato al prodotto e l'opzione Modalità di ricezione è impostata su Manuale, è possibile ricevere dati fax dopo aver stabilito la connessione.

Fax

- 1 Caricare la carta. Saltare questo passaggio se si è scelto di non stampare i fax ricevuti nell'impostazione Output fax.
➔ [“Caricamento di carta nel cassetto carta” a pagina 33](#)
 - 2 Quando il telefono squilla, alzare la cornetta del telefono collegato al prodotto.
-
- 3 Quando si avverte il tono fax, premere **Avvia fax** sullo schermo LCD del prodotto.
 - 4 Selezionare **Ricezione**.
 - 5 Premere **◇ (Color)** o **◇ (B&W)** per ricevere il fax, quindi riagganciare.

Nota:

La funzione *Ricezione remota* consente di avviare la ricezione di fax tramite il telefono, anziché tramite il prodotto. Abilitare questa funzione e impostare un Codice di avvio. Se l'operazione viene effettuata da un'altra stanza con un telefono cordless, è possibile avviare la ricezione del fax immettendo il codice nel telefono cordless stesso.

➔ [Configura > Amministrazione sistema > Impostazioni fax > Impostazioni di ricezione > Ricezione remota](#)

Salvataggio dei fax ricevuti su un computer

Utilizzando Epson FAX Utility, è possibile salvare in formato PDF su un computer i fax ricevuti. Per informazioni su come installare FAX Utility, vedere la sezione seguente.

➔ [“Installazione di FAX Utility per l'invio e la ricezione di fax da un computer” a pagina 89](#)

Avviare FAX Utility come descritto di seguito e selezionare **Received Fax Output Settings (Impostazioni di uscita fax ricevuti)** o **Fax Receive Monitor (Monitor di ricezione fax)** (in Mac OS X) per modificare l'impostazione. Per ulteriori dettagli, vedere la guida di FAX Utility.

Windows:

Fare clic sul pulsante Start (Windows 7 e Vista) oppure fare clic su Start (Windows XP), scegliere All Programs (Tutti i programmi), selezionare Epson Software, quindi fare clic su FAX Utility.

Per Windows 8, fare clic con il pulsante destro del mouse sulla schermata Start oppure scorrere dal bordo superiore o inferiore della schermata Start e selezionare All apps (Tutte le app) > Epson Software > FAX Utility (il sistema operativo server non è supportato).

Mac OS X:

Fare clic su System Preference (Preferenze di Sistema), scegliere Print & Fax (Stampa & Fax) o Print & Scan (Stampa & Scansione), quindi selezionare FAX (la propria stampante) da Printer (Stampante). Quindi selezionare come segue:
Mac OS X 10.6.x, 10.7.x, 10.8.x: Option & Supplies (Opzioni e forniture) - Utility - Open Printer Utility (Apri utility stampante)

Mac OS X 10.5.8: Open Print Queue (Apri coda di stampa) - Utility

Controllo dello stato e della cronologia dei processi fax

Uso del Menu Stato.

Controllo dei processi fax in corso o in attesa

È possibile utilizzare il menu Monitoraggio processo per effettuare le seguenti operazioni:

- Controllare e annullare i processi fax in corso o in attesa di invio.
- Inviare o eliminare un documento acquisito utilizzando la funzione Memorizza dati fax.
- Eliminare un documento acquisito per i servizi polling.
- Inviare nuovamente o eliminare i fax per cui si sono verificati errori durante l'invio, se è attivata l'opzione Salva dati di errore.

Attenersi alla procedura descritta di seguito per accedere al menu.

- 1** Premere **i** sul pannello di controllo.
- 2** Selezionare **Monitoraggio processo**, quindi scegliere **Processo di com.** o **Processo di stampa**.
- 3** Selezionare un processo di destinazione dall'elenco.
Viene visualizzata una schermata informativa con le azioni disponibili.

Controllo dei processi fax inviati/ricevuti

È possibile controllare la cronologia dei processi fax inviati o ricevuti. È anche possibile ristampare i fax ricevuti. Quando viene raggiunto il limite, gli elementi della cronologia meno recenti vengono eliminati per primi. Attenersi alla procedura descritta di seguito per accedere al menu.

- 1** Premere **i** sul pannello di controllo.
- 2** Selezionare **Cronologia processi**, quindi scegliere **Ricevi processo** o **Invia processo**.
- 3** Selezionare un processo di destinazione dall'elenco.
Viene visualizzata una schermata informativa con le azioni disponibili.

Controllo dei fax ricevuti nella posta in arrivo

È possibile visualizzare i fax ricevuti salvati nella memoria del prodotto (Posta in arrivo). Premere **i** sul pannello di controllo, selezionare **Archiviaz. processo**, quindi scegliere **Posta in arrivo**.

È anche possibile accedere alla Posta in arrivo dalla modalità Fax.

➔ [“Visualizzazione dei fax ricevuti sullo schermo LCD” a pagina 99](#)

Stampa di un rapporto fax

Stampa automatica di un log fax

È possibile impostare la stampa automatica dei rapporti log dei fax.

- 1** Accedere alla modalità **Configura** dal menu Home.
- 2** Selezionare **Amministrazione sistema**.
- 3** Selezionare **Impostazioni fax**.
- 4** Selezionare **Impostazioni di output**.
- 5** Selezionare **Stampa autom. di log fax**.
- 6** Selezionare una delle due opzioni di stampa automatica.
 - Disattiva**
Il rapporto non viene stampato automaticamente.
 - Attiva (ogni 30)**
Il rapporto viene stampato automaticamente ogni volta che viene completato l'invio o la ricezione di 30 processi fax.
 - Attiva (ora)**
È possibile specificare quando stampare il rapporto automaticamente.

Stampa manuale di un rapporto fax

È possibile stampare in qualunque momento numerosi tipi di rapporti fax.

- 1** Accedere alla modalità **Fax** dal menu Home.
- 2** Premere **Menu**, selezionare **Rapporto fax**, quindi scegliere uno dei seguenti elementi da stampare.
 - Elenco impostazioni fax**
Stampa le impostazioni di comunicazione fax correnti.
 - Log fax**
Visualizza o stampa una cronologia dei processi fax inviati e ricevuti.
 - Ultima trasmissione**
Stampa un rapporto relativo all'ultimo fax inviato o ricevuto tramite la funzione polling.
 - Documenti fax memorizzati**
Stampa un elenco dei processi fax attualmente memorizzati nella memoria del prodotto.

Fax

❑ **Traccia protocollo**

Stampa un rapporto dettagliato relativo all'ultimo fax inviato o ricevuto.

Elenco dei menu della modalità Fax

Per ulteriori informazioni sull'elenco dei menu della modalità Fax, vedere la seguente sezione.

➔ [“Modalità Fax” a pagina 110](#)

Configurazione delle impostazioni dell'elenco dei contatti

Creazione di un contatto

È possibile registrare i numeri di fax, gli indirizzi e-mail e le cartelle di rete utilizzati di frequente nell'elenco dei contatti. Questa funzione consente di selezionare rapidamente le destinazioni di fax e scansioni.

Nota:

È possibile registrare le destinazioni utilizzando un server LDAP. Per informazioni dettagliate, fare riferimento alla Guida per amministratore online.

1 Aprire l'elenco dei contatti dal menu Home, modalità Scansione o modalità Fax.

Nota relativa ai modelli serie WF-3620/WF-3640:

È possibile accedere ai Contatti dalla modalità Scansione o dalla modalità Fax.

2 Premere **Menu**.

3 Selezionare **Aggiungi voce**.

4 Selezionare la funzione che si desidera utilizzare per registrare un contatto.

Nota:

Questa schermata viene visualizzata quando si apre l'elenco dei contatti dal menu Home.

5 Selezionare il numero della voce che si desidera registrare.

Nota:

È possibile registrare il seguente numero di voci, comprese voci singole e di gruppo.

Modelli serie WF-7610/WF-7620: fino a 200 voci

Modelli serie WF-3620/WF-3640: fino a 100 voci

6 Immettere un nome che identifichi la voce in Nome. È possibile digitare fino a 30 caratteri.

7 Immettere una parola che identifichi la voce in Parola indice. È possibile digitare fino a 30 caratteri. La parola indice può risultare utile per la ricerca di voci nell'elenco dei contatti.

Configurazione delle impostazioni dell'elenco dei contatti

8

Immettere le altre impostazioni in base alla funzione selezionata.

Nota relativa ai numeri di fax:

- È necessario immettere un numero di fax. È possibile digitare fino a 64 cifre.
- Se si utilizza un sistema PBX ed è necessario un codice di accesso, ad esempio "9", per ottenere la linea esterna, immettere il codice di accesso all'inizio del numero di fax. Se il codice di accesso è stato specificato nell'impostazione Tipo di linea, immettere # (cancellotto) al posto del codice di accesso.
- Per mettere in pausa il prodotto per alcuni secondi durante la composizione del numero, inserire un trattino.

9

Selezionare **Salva** per completare la registrazione.

Nota:

Per eliminare o modificare una voce esistente, selezionare la sezione relativa al nome della voce di destinazione nella schermata dell'elenco dei contatti, quindi selezionare **Elimina** o **Modifica**.

Creazione di un gruppo

Aggiungendo contatti a un elenco di gruppo, è possibile inviare tramite e-mail un fax o un'immagine acquisita a più destinazioni contemporaneamente.

1

Aprire l'elenco dei contatti dal menu Home, modalità Scansione o modalità Fax.

Nota relativa ai modelli serie WF-3620/WF-3640:

È possibile accedere ai Contatti dalla modalità Scansione o dalla modalità Fax.

2

Premere **Menu**.

3

Selezionare **Aggiungi gruppo**.

4

Selezionare la funzione che si desidera utilizzare per registrare la voce di gruppo.

Nota:

Questa schermata viene visualizzata quando si apre l'elenco dei contatti dal menu Home.

5

Selezionare il numero della voce che si desidera registrare.

Nota:

È possibile registrare il seguente numero di voci, comprese voci singole e di gruppo.

Modelli serie WF-7610/WF-7620: fino a 200 voci

Modelli serie WF-3620/WF-3640: fino a 100 voci

6

Immettere un nome che identifichi la voce di gruppo in Nome. È possibile digitare fino a 30 caratteri.

Configurazione delle impostazioni dell'elenco dei contatti

- 7 Immettere una parola che identifichi la voce in Parola indice. È possibile digitare fino a 30 caratteri. La parola indice può risultare utile per la ricerca di voci nell'elenco dei contatti.
- 8 Selezionare **Proc.**.
- 9 Selezionare una voce da registrare nell'elenco di gruppo.
- 10 Selezionare **Salva** per completare la registrazione.

Nota:

*Per eliminare o modificare una voce esistente, selezionare la sezione relativa al nome della voce di destinazione nella schermata dell'elenco dei contatti, quindi selezionare **Elimina** o **Modifica**.*

Elenco dei menu del pannello di controllo

È possibile utilizzare il prodotto come stampante, fotocopiatrice, scanner e fax. Quando si utilizza una di tali funzioni, ad eccezione della stampante, selezionare la funzione desiderata premendo il tasto Modalità corrispondente sul pannello di controllo. Quando si seleziona una modalità, viene visualizzata la schermata principale corrispondente.

Modalità Copia

Nota:

- ❑ Le voci di impostazione variano a seconda della Disposizione o delle altre impostazioni selezionate.
- ❑ La gerarchia dei menu può variare in base al prodotto.

Menu	Impostazioni e descrizione	
Disposizione	Con bordo	Copia un documento con il bordo.
	Senza bordo	Copia un documento senza bordo. L'immagine viene leggermente ingrandita e ritagliata per essere adattata al foglio. La qualità di stampa potrebbe diminuire nell'area superiore e inferiore della stampa oppure l'area potrebbe risultare macchiata quando si stampa.
	2 +	Copia documenti di più pagine su un solo foglio. Dopo avere selezionato una delle opzioni, premere Impost. e selezionare l'impostazione appropriata in Orientamento doc e Ordine di disp.
	4 +	
	Carta di ident.	Copia contemporaneamente entrambi i lati di una carta d'identità.
	Pagine divise*	Copia due pagine consecutive di un libro su diversi fogli di carta. Dopo aver selezionato questa funzione, premere Impost. , quindi selezionare un'impostazione appropriata in Ordine scansione.
Dim. documento	Selezionare le dimensioni del documento da copiare.	
Zoom	Selezionare l'entità dell'ingrandimento o della riduzione.	
Origine carta	Selezionare l'origine carta desiderata. Quando si seleziona Automatico, l'alimentazione viene effettuata automaticamente in base alle impostazioni necessarie ogni volta che viene caricata della carta nel cassetto.	
Fronte-retro	Selezionare la disposizione fronte-retro. Se si seleziona 1>fronte/retro o 2>fronte, premere Avanzate e selezionare il lato di rilegatura.	
Orientamento doc	Selezionare l'orientamento del documento.	
Qualità	Selezionare il tipo di documento.	
Densità	Impostare la densità.	
Espansione	Selezionare l'entità dell'espansione se è selezionato Senza bordo come impostazione di Disposizione.	
Rimuovi ombra	Selezionare Attiva per cancellare le ombre visualizzate al centro di un documento quando si copia un libro oppure ai bordi di un documento con fogli spessi.	
Rim. segni for.	Selezionare Attiva per cancellare i fori di rilegatura di un documento.	

Elenco dei menu del pannello di controllo

Menu	Impostazioni e descrizione
Fascicola Copia	Selezionare Attiva per stampare più copie di documenti con più pagine nell'ordine di occorrenza e organizzarle in gruppi.
Tempo asciugatura	Consente di selezionare il tempo di asciugatura quando si esegue la copia su entrambi i lati del foglio.

* Questa funzione è supportata solo nei modelli serie WF-7610/WF-7620.

Modalità Dispos. mem.

Nota:

Le voci di impostazione possono variare a seconda del formato di stampa.

Formato

Menu	Impostazioni e descrizione
JPEG	Selezionare il formato del file.
TIFF	

Impostazioni avanzate

Menu	Impostazioni e descrizione	
Impost.	Origine carta	Selezionare l'origine carta desiderata.
	Senza bordo	Specificare se si desidera stampare un'immagine con o senza bordo (Senza bordo). Quando si seleziona Senza bordo o Attiva, l'immagine viene leggermente ingrandita e ritagliata per essere adattata al foglio. La qualità di stampa potrebbe diminuire nell'area superiore e inferiore della stampa oppure l'area potrebbe risultare macchiata quando si stampa.
	Disposizione	
	Qualità	Selezionare la qualità di stampa.
	Espansione	Selezionare l'entità dell'espansione se è selezionata la disposizione Senza bordo.
	Data	Selezionare il formato della data da visualizzare sui fogli stampati.
	Adatta cornice	Selezionare Attiva per adattare l'immagine alle dimensioni del foglio.
	Bidirezionale	Selezionare Attiva per eseguire la stampa bidirezionale.
	Ordine di stampa	Selezionare Ultima pagina in cima per eseguire la stampa a partire dall'ultima pagina di un documento. Selezionare Prima pagina in cima per eseguire la stampa a partire dalla prima pagina di un documento.
Regolazioni immagine	Correggi foto	Selezionare il metodo di correzione delle immagini.
	Correggi eff. occhi rossi*	Selezionare Attiva per correggere automaticamente una foto con l'effetto occhi rossi.

Elenco dei menu del pannello di controllo

Menu	Impostazioni e descrizione	
Opzioni	Seleziona immagini	Scegliere questa opzione per selezionare tutte le foto sul supporto di memoria esterno.
	Seleziona gruppo	Scegliere questa opzione per selezionare un altro gruppo sul supporto di memoria esterno.

* Questa impostazione non modifica l'immagine originale. Ha effetto solo sulla stampa corrente. A seconda del tipo di foto, è possibile che vengano corretti altri elementi dell'immagine diversi dagli occhi.

Modalità Fax

Menu	Impostazioni e opzioni		
Menu	Impostazioni invio fax	Risoluzione	Selezionare la risoluzione del fax in uscita. Selezionare Foto per i documenti che contengono molte immagini.
		Densità	Selezionare la densità del fax in uscita. Per l'invio di documenti di testo monocromatici, selezionare Automatico .
		Formato documento (vetro)	Selezionare le dimensioni e l'orientamento del documento posizionato sul vetro dello scanner.
		Fronte-retro ADF	Selezionare Attiva per acquisire entrambi i lati del documento posizionato nell'ADF. L'opzione Invio diretto e le funzionalità fax a colori sono disattivate quando questa opzione è impostata su Attiva .
		Invio diretto	Selezionare Attiva per inviare un fax monocromatico non appena stabilita la connessione, senza salvare l'immagine acquisita nella memoria. ➔ "Opzioni fax utili" a pagina 92
		Invio prioritario	Selezionare Attiva per inviare il fax prima degli altri fax in attesa. ➔ "Opzioni fax utili" a pagina 92
		Scansione continua da ADF	Selezionare Attiva per visualizzare un avviso in cui si richiede se si desidera acquisire un'altra pagina ogni volta che viene terminata la scansione dei documenti nell'ADF. ➔ "Opzioni fax utili" a pagina 92
		Report trasmissione	Specificare se si desidera stampare un rapporto al termine di ogni operazione di invio di un fax. Per impostazione predefinita, il prodotto stampa un rapporto solo quando si verifica un errore.
	Invia fax più tardi	➔ "Invio di fax a un'ora specifica" a pagina 93	
	Ricezione polling	➔ "Ricezione di un fax tramite polling" a pagina 100	
	Invio polling	➔ "Invio di fax su richiesta (polling)" a pagina 94	
	Memorizza dati fax	➔ "Invio di un fax memorizzato" a pagina 94	
	Rapporto fax	➔ "Stampa manuale di un rapporto fax" a pagina 103	

Elenco dei menu del pannello di controllo

Modalità Scansione

Nota:

- ❑ A seconda del prodotto in uso, le funzioni Scans. su cartella rete/FTP e Scansione su e-mail potrebbero non essere supportate. Vedere la sezione seguente per ulteriori informazioni.
 - ➔ [“Funzioni disponibili” a pagina 8](#)
- ❑ La voce di impostazione può variare a seconda del menu.

Scansione su disp. di memoria

Menu	Impostazioni e descrizione
Formato	Selezionare il formato file per l'immagine acquisita. Quando si seleziona TIFF (più pag.), l'immagine viene acquisita come monocromatica.
Impost.	Vedere l'elenco dei menu Scansione su e-mail.

Scans. su cartella rete/FTP

Menu	Impostazioni e descrizione	
Posizione	Modalità di comunicazione	Selezionare la modalità di comunicazione.
	Posizione	Specificare il percorso della cartella di salvataggio dei dati acquisiti.
	Nome utente	Immettere un nome utente per la cartella specificata.
	Password	Immettere una password per la cartella specificata.
	Modalità di connessione	Selezionare la modalità di connessione.
	Numero porta	Immettere un numero di porta.
Formato	Selezionare il formato file per l'immagine acquisita. Quando si seleziona TIFF (più pag.), l'immagine viene acquisita come monocromatica.	
Menu	Impostazioni file	Immettere il prefisso del nome file in Prefisso nome file.
	Impostazioni di base	Vedere l'elenco dei menu Scansione su e-mail.
	Report scansione	Consente di stampare fino a 30 rapporti di log di cartelle che contengono i dati di scansione, la posizione e i risultati della scansione.

Scansione su e-mail

Menu	Impostazioni e descrizione
Formato	Selezionare il formato file per l'immagine acquisita. Quando si seleziona TIFF (una pag.) o TIFF (più pag.), l'immagine viene acquisita come monocromatica.

Elenco dei menu del pannello di controllo

Menu	Impostazioni e descrizione		
Menu	Impostazioni e-mail	Oggetto	Immettere l'oggetto dell'e-mail a cui si desidera allegare il file acquisito.
		Prefisso nome file	Immettere il prefisso del nome file.
	Impostazioni di base	Risoluzione	Selezionare la risoluzione della scansione.
		Area di scansione	Selezionare l'area di scansione.
		Fronte-retro	Selezionare Attiva se si desidera acquisire un documento stampato su entrambe le facciate.
		Tipo documento	Selezionare il tipo di documento.
		Densità	Selezionare la densità.
		Orientamento doc	Selezionare l'orientamento del documento.
		Rapporto compr.	Selezionare il rapporto di compressione dei dati acquisiti.
		Impostazioni PDF	Configurare le impostazioni per i PDF protetti tramite password. L'opzione Password apertura doc. consente di creare un PDF per la cui apertura è richiesta una password. L'opzione Password autorizzazioni consente di creare un PDF per la cui stampa e modifica è richiesta una password.
	Dim max allegati	Selezionare le dimensioni massime del file allegato. Se si inviano spesso file di grandi dimensioni, selezionare un valore più alto.	
Report scansione	Consente di stampare fino a 250 rapporti di log e-mail contenenti la data, l'indirizzo e il risultato della scansione.		

Scansione su computer

Menu	Impostazioni e descrizione
Formato	Selezionare il formato file per l'immagine acquisita. Selezionare E-mail per allegare i dati acquisiti a un'e-mail nel computer.
Fronte-retro	Selezionare Attiva se si desidera acquisire un documento stampato su entrambe le facciate.
Area di scansione*	Selezionare l'area di scansione.

* Questa funzione è supportata solo nei modelli serie WF-7610/WF-7620.

Scansione su computer (WSD)

Disponibile per computer che eseguono Windows 8/7/Vista.

Scansione su Cloud

Per istruzioni sull'utilizzo di Scansione su Cloud, visitare il portale Epson Connect.

➔ ["Utilizzo del servizio Epson Connect" a pagina 10](#)

Elenco dei menu del pannello di controllo

Modalità Configura

Menu	Impostazioni e descrizione		
Livelli d'inchiostro	Controlla lo stato delle cartucce di inchiostro e del contenitore di manutenzione.		
Manutenzione	Controllo ugelli testina	Stampa un disegno per verificare se gli ugelli della testina sono bloccati.	
	Pulizia testina	Pulisce la testina di stampa per sbloccare gli ugelli intasati.	
	Sost. cartucce ad inchiostro	Avvia la procedura di sostituzione della cartuccia d'inchiostro.	
	Allineamento testina	Allineamento verticale	Corregge spazi verticali nella stampa.
		Allineamento orizzontale	Corregge spazi orizzontali nella stampa.
	Carta spessa	Selezionare Attiva quando si stampa su carta spessa, per evitare sbavature.	
	Pulizia guida carta	Eseguire questa funzione per pulire l'interno del prodotto.	
Rimuovi carta*	Eseguire questa funzione, se dopo aver rimosso la carta inceppata sono ancora presenti residui all'interno del prodotto.		
Configurazione carta	Consente di selezionare il formato e il tipo di carta caricato in ciascuna origine carta. Questo menu viene visualizzato ogni volta che si carica della carta nel relativo cassetto.		
Stam. fog. di stato	Configurazione foglio di stato	Stampa un foglio che riporta le impostazioni attuali della stampante.	
	Foglio di stato alimentazione	Stampa un foglio che riporta informazioni sui materiali di consumo.	
	Foglio di cronologia uso	Stampa un foglio che riporta la cronologia dell'utilizzo della stampante.	
Stato rete	Stato Wi-Fi/rete	È possibile visualizzare le impostazioni di rete corrente e stampare un foglio di stato della rete.	
	Stato di Wi-Fi Direct		
	Stato server e-mail	È possibile visualizzare le impostazioni del server di posta attuali.	
	Stato Epson Connect	È possibile verificare se la stampante è stata registrata o è connessa al servizio Epson Connect o Google Cloud Print. ➔ "Utilizzo del servizio Epson Connect" a pagina 10	
	Stato Google Cloud Print		
Impostazioni amministratore	Password amministratore	È possibile registrare, cambiare o reimpostare la password per bloccare il pannello di controllo e impedire modifiche involontarie.	
	Impostazione blocco	Selezionare Attiva per bloccare il pannello di controllo utilizzando la password registrata in Password amministratore.	
Amministrazione sistema	➔ "Impostazioni Amministrazione sistema" a pagina 114		

* Questa funzione è supportata solo nei modelli serie WF-7610/WF-7620.

Elenco dei menu del pannello di controllo

Impostazioni Amministrazione sistema

L'amministratore può bloccare il pannello di controllo per impedire modifiche involontarie. Per bloccare il pannello di controllo, selezionare i menu riportati sotto e quindi immettere la password.

Configura > Impostazioni amministratore > Impostazione blocco

È necessario fornire la password quando si utilizzano le seguenti funzioni.

- Immissione delle impostazioni Amministrazione sistema in modalità Configura
- Accesso alla Modalità Eco dal menu Home
- Aggiunta, eliminazione e modifica delle impostazioni di Preimpostazione e dell'elenco dei contatti

La password impostata in Impostazione blocco è inoltre necessaria quando si definiscono le impostazioni in Epson WebConfig o EpsonNet Config.

Nota:

Se si dimentica la password, contattare il rivenditore.

Menu	Impostazioni e descrizione			
Impostazioni stampante	Impostaz. di alimentazione	Comm. autom. A4/Letter		Consente di definire le impostazioni di alimentazione per i formati A4 e Letter. Quando per la stampa è selezionato il formato A4 o Letter e non è impostata alcuna origine per il formato carta selezionato, la stampa viene effettuata utilizzando un formato alternativo (Letter per A4, oppure A4 per Letter).
		Impostaz. selezione autom.		Selezionare Attiva per utilizzare l'origine contenente carta nel formato corrispondente alle impostazioni specificate (solo per prodotti provvisti di due cassette carta).
		Avviso di errore	Avviso formato carta	Selezionare Attiva per visualizzare un messaggio di errore quando le impostazioni di formato e tipo di carta per ogni cassetto e le impostazioni di copia/stampa definite in ogni modalità non corrispondono.
	Avviso tipo di carta			
	Risolutore aut. di errori	Selezionare Attiva per eliminare automaticamente gli errori dei prodotti.		
	Interfaccia disp. memoria	Dispos. mem.	Selezionare Disabilita per disattivare un supporto di memoria. Se Disabilita è selezionato, il prodotto non riconosce il supporto di memoria inserito.	
		Condivisione file	Selezionare il tipo di computer per il quale dare accesso in scrittura al dispositivo di memoria. È possibile selezionare un computer connesso tramite USB o a una rete.	
Connessione PC tramite USB	Selezionare se attivare o disattivare l'interfaccia USB. Se Disabilita è selezionato, il computer non riconosce il prodotto anche se è connesso tramite un cavo USB.			

Elenco dei menu del pannello di controllo

Menu	Impostazioni e descrizione		
Impostazioni comuni	Luminosità LCD	Regola la luminosità del pannello LCD.	
	Suono	Regola le impostazioni del suono.	
	Timer sospens.	Specifica il periodo di tempo che intercorre prima che il pannello LCD si disattivi.	
	Timer spegnimento	Specifica il periodo di tempo che intercorre prima dello spegnimento automatico dell'unità. È possibile regolare il tempo di attesa che deve trascorrere prima di applicare la funzione di risparmio energetico. Un periodo di attesa maggiore incide sui consumi energetici del prodotto. Prima di apportare qualsiasi modifica, prendere in considerazione le conseguenze ambientali.	
	Impostazioni data/ora	Data/Ora	Immettere la data e l'ora attuali.
		Ora legale	Selezionare Attiva per impostare l'ora legale.
		Differenza oraria	Immettere la differenza oraria tra UTC e il fuso orario corrente.
	Paese/Zona	Consente di selezionare il paese o la zona attuale.	
Lingua/Language	Consente di selezionare la lingua del display.		
Timeout operazione	Selezionare Attiva per tornare al menu Home dopo tre minuti di inattività.		
Impostazioni Wi-Fi/rete	Stato Wi-Fi/rete		È possibile visualizzare le impostazioni di rete attuali e stampare un foglio di stato della rete.
	Configurazione Wi-Fi	Configurazione Wi-Fi guidata	Per informazioni dettagliate sulle voci di impostazione, vedere la Guida di rete in linea.
		Configurazione tasto (WPS)	
		Configurazione PIN (WPS)	
		Connessione autom. Wi-Fi	
		Disabilita Wi-Fi	Eventuali problemi di rete possono essere risolti disattivando o inizializzando le impostazioni Wi-Fi e quindi ridefinendo le impostazioni. Per informazioni dettagliate, vedere la Guida di rete in linea.
	Config. Wi-Fi Direct	Per informazioni dettagliate sulle voci delle impostazioni, vedere la Guida di rete in linea.	
Controllo connessione		È possibile verificare lo stato di connessione della rete e stampare il rapporto. In caso di problemi con la connessione, il rapporto consentirà di trovare una soluzione.	
Configurazione avanzata		Per informazioni dettagliate sulle voci delle impostazioni, vedere la Guida di rete in linea.	

Elenco dei menu del pannello di controllo

Menu	Impostazioni e descrizione		
Servizi Epson Connect	Per istruzioni sull'utilizzo, vedere la guida di Epson Connect. ➔ "Utilizzo del servizio Epson Connect" a pagina 10		
Servizi Google Cloud Print			
Impostazioni copia	Consente di definire le Impostaz. predef. utente. Le impostazioni effettuate in questo menu vengono visualizzate come impostazioni predefinite in tutte le modalità. Per informazioni dettagliate sulle voci delle impostazioni, consultare l'elenco dei menu per ogni modalità. ➔ "Modalità Copia" a pagina 108 ➔ "Modalità Scansione" a pagina 111		
Impostazioni di scansione			
Impostazioni fax	Impostaz. predef. utente	È possibile modificare le impostazioni predefinite per l'invio di un fax. Per informazioni dettagliate sui menu, vedere la seguente sezione. ➔ "Modalità Fax" a pagina 110	
	Impostazioni di invio	Rotazione automatica*	Selezionare Attiva per ruotare i documenti acquisiti mediante scansione di 90 gradi se un documento in formato A4 o Letter è stato caricato nell'alimentatore documenti con il lato lungo, in modo da inviare tale documento con il formato A4 o Letter. Se l'opzione è disattivata, il documento viene inviato in formato A3. Se il fax del destinatario non supporta il formato A3, le dimensioni del documento vengono ridotte automaticamente. Questa impostazione non viene applicata ai fax a colori e monocromatici inviati con la funzione Invio diretto.
		Invio batch	Selezionare Attiva per ordinare i fax in attesa di invio per destinatario e quindi inviarli come batch. ➔ "Opzioni fax utili" a pagina 92
		Salva dati di errore	Selezionare Attiva per salvare nella memoria del prodotto i fax il cui invio non è riuscito. È possibile inviare nuovamente i fax dal Menu Stato. ➔ "Uso del Menu Stato." a pagina 102
Impostazioni di ricezione	Modalità di ricezione	➔ "Impostazione della modalità di ricezione" a pagina 96	
	DRD	Vedere il punto 7 della seguente sezione. ➔ "Utilizzo dell'Impostazione guidata fax" a pagina 85	
	Squilli alla risposta	➔ "Impostazione del numero di squilli alla risposta" a pagina 88	
	Ricezione remota	Consultare la Nota nella seguente sezione. ➔ "Ricezione manuale di un fax" a pagina 100	

Elenco dei menu del pannello di controllo

Menu	Impostazioni e descrizione		
	Impostazioni di output	Output fax	➔ "Output dei file ricevuti" a pagina 97
		Riduzione automatica	Consente di selezionare se i fax di grande formato ricevuti devono essere ridotti al formato del cassetto carta selezionato o stampati nelle dimensioni originali su più fogli.
		Rotazione automatica	Selezionare Attiva per ruotare un fax in arrivo con orientamento orizzontale (formato A5, B5 o A4) in modo da stamparlo nel formato corretto se sono stati caricati i seguenti formati nei cassettei carta. Per i prodotti con un cassetto: A5 Per i prodotti con due cassettei: A4 e A5, B4 e B5* o A3 e A4* * Queste combinazioni sono disponibili solo nei modelli serie WF-7620.
		Pila di fascicolazione	Selezionare Attiva per stampare i fax ricevuti partendo dall'ultima pagina (stampa in ordine decrescente) di modo che i documenti stampati vengano fascicolati nell'ordine di pagina corretto. Quando la memoria del prodotto è insufficiente, questa opzione potrebbe non essere disponibile.
		Tempo di sospens. stampa	Selezionare il periodo di tempo durante il quale la stampa automatica di fax o report viene sospesa. I fax ricevuti vengono salvati nella memoria del prodotto. Prima di utilizzare questa funzione, verificare che la memoria disponibile sia sufficiente.
		Report Inoltro	Consente di selezionare se stampare un report dopo l'inoltro di ogni fax ricevuto. Per impostazione predefinita, il prodotto stampa un report solo quando si verifica un errore.
		Allega immagine a report	Selezionare Attiva (immagine grande) o Attiva (immagine piccola) per stampare il Report trasmissione con l'immagine della prima pagina del documento. Le immagini di fax a colori o monocromatici inviati utilizzando l'opzione Invio diretto non vengono stampate.
		Stampa autom. di log fax	➔ "Stampa automatica di un log fax" a pagina 103
		Formato report	Consente di selezionare un formato per i report fax diverso da Traccia protocollo. Selezionare Dettaglio per stampare con i codici di errore.

Elenco dei menu del pannello di controllo

Menu	Impostazioni e descrizione		
	Impostazioni di base	Velocità fax	Indica la velocità di trasmissione e ricezione dei fax.
		ECM	Indica se utilizzare o meno la modalità di correzione errori (ECM) per correggere automaticamente i dati fax inviati/ricevuti con errori a causa di problemi con la linea o di altri problemi. Se la modalità ECM è disattivata, non è possibile inviare e ricevere fax a colori.
		Rilevam. segnale di linea	Quando questa opzione è impostata su Attiva , il prodotto inizia a comporre il numero dopo il rilevamento del segnale di linea. Se è collegato un centralino (PBX) o un adattatore terminale (TA), potrebbe non essere possibile rilevare il segnale di linea. In questo caso, innanzitutto cambiare l'impostazione Tipo di linea e impostarla su PBX . Se non funziona, impostare l'opzione su Disattiva . Tuttavia, se l'opzione è disattivata, la prima cifra di un numero di fax potrebbe essere omessa e il fax potrebbe essere inviato al numero errato.
		Modalità di composizione	Indica il tipo di sistema telefonico al quale è connesso il prodotto. A seconda dell'area di utilizzo, l'impostazione potrebbe non essere visualizzata. Quando è impostata su Impulsi, è possibile passare temporaneamente dalla modalità di composizione a impulsi a quella del segnale di linea premendo * (viene immesso "T") mentre si digita un numero nella schermata superiore del fax.
		Tipo di linea	➔ "Impostazione del tipo di linea" a pagina 87
		Intestazione	Vedere i punti 5 e 6 della seguente sezione. ➔ "Utilizzo dell'Impostazione guidata fax" a pagina 85

Elenco dei menu del pannello di controllo

Menu	Impostazioni e descrizione		
	Impostazioni di sicurezza	Limitazioni teleselezione	Selezionare Attiva per disattivare l'immissione manuale dei numeri di fax del destinatario, consentendo all'operatore di selezionare i destinatari solo dall'elenco contatti o dalla cronologia dei documenti inviati. Selezionare Inserisci due volte per far sì che l'operatore immetta il numero di fax due volte, per evitare errori.
		Conferma elenco indirizzi	Selezionare Attiva per visualizzare la schermata di conferma del destinatario prima di iniziare la trasmissione.
		Imp. passw posta in arrivo	Selezionare la protezione tramite password della Posta in arrivo per limitare gli utenti che possono visualizzare i fax ricevuti. Per cambiare la password, selezionare Modifica . Per eliminare la password e annullare la protezione, selezionare Ripristina .
		Auto cancellaz dati backup	Selezionare Attiva per cancellare automaticamente i fax inviati o ricevuti memorizzati nella memoria non volatile del prodotto.
		Cancella dati backup	Cancella completamente i fax inviati o ricevuti memorizzati nella memoria non volatile del prodotto. Prima di cedere il prodotto ad altre persone o smaltirlo, eseguire questa funzione.
	Controlla connessione fax		Verifica lo stato della connessione fax. Vedere il punto 11 della seguente sezione. ➔ "Utilizzo dell'Impostazione guidata fax" a pagina 85
	Impostazione guidata fax		➔ "Utilizzo dell'Impostazione guidata fax" a pagina 85
Impostaz. stampa universali	Queste impostazioni sono disponibili quando si stampano dati senza driver della stampante.		
	Offset superiore	Regola il margine superiore o sinistro.	
	Offset sinistro		
	Offset superiore in retro	Regola il margine superiore o sinistro per il retro della pagina quando si esegue la stampa fronte-retro.	
	Offset sinistro in retro		
	Controlla larghezza carta		Selezionare Attiva per verificare la larghezza della carta prima della stampa. L'opzione evita di stampare oltre i bordi della carta quando le impostazioni di formato sono errate, tuttavia potrebbe ridurre la velocità di stampa.
	Tempo asciugatura		Consente di selezionare il tempo di asciugatura quando si esegue la stampa fronte-retro.
	Salta pagina vuota		Selezionare Attiva per saltare automaticamente le pagine vuote.

Elenco dei menu del pannello di controllo

Menu	Impostazioni e descrizione		
Modalità Eco	Attiva	È possibile regolare il tempo di attesa che deve trascorrere prima che venga applicata la funzione di risparmio energetico. Un periodo di attesa maggiore incide sui consumi energetici del prodotto. Prima di apportare qualsiasi modifica, prendere in considerazione le conseguenze ambientali. Selezionare Attiva per attivare tutte le seguenti funzioni della Modalità Eco.	
	Disattiva		
	Configura	Timer so- spens.	Specifica il periodo di tempo che intercorre prima che il pannello LCD si disattivi.
		Luminosità LCD	Regola la luminosità del pannello LCD.
Fr/retro (co- pia)		Selezionare Attiva per definire la copia fronte/retro come impostazione predefinita.	
Ripristina impostaz. predef.	Ripristina i valori predefiniti delle impostazioni selezionate.		

* Questa funzione è supportata solo nei modelli serie WF-7610/WF-7620.

Contatti

➔ [“Configurazione delle impostazioni dell’elenco dei contatti” a pagina 105](#)

Preimp.

È possibile salvare le impostazioni di copia, scansione e fax utilizzate di frequente come preimpostazioni. Nelle preimpostazioni sono inoltre incluse informazioni relative alla destinazione selezionate dall’elenco dei contatti, quali indirizzi e-mail, cartelle di rete e numeri di fax.

Per creare una preimpostazione, attenersi alla seguente procedura.

Premere **Preimp.** nella schermata Home (★ nei modelli serie WF-3620), selezionare **Aggiungi nuovo** e quindi selezionare una funzione. Viene visualizzata la schermata superiore della funzione selezionata. Definire le impostazioni preferite e quindi premere **Salva** (★ nei modelli serie WF-3620). Immettere un nome per identificare la preimpostazione e quindi premere **Salva**.

Nota:

È possibile anche creare preimpostazioni in ogni modalità funzione premendo **Preimpostazione** nella schermata superiore della funzione selezionata (★ nei modelli serie WF-3620).

Per visualizzare la preimpostazione, premere **Preimp.** nella schermata Home (★ nei modelli serie WF-3620) e quindi selezionare la preimpostazione desiderata dall’elenco.

Menu Stato

➔ [“Menu Stato” a pagina 25](#)

Informazioni sulle cartucce di inchiostro e sui materiali di consumo

Cartucce d'inchiostro

Con il prodotto è possibile utilizzare le seguenti cartucce di inchiostro:

Prodotto	Icona	Black (Nero)	Cyan (Ciano)	Magenta	Yellow (Giallo)
WF-7610 WF-7620 WF-3620 WF-3640	Sveglia 	27 27XL 27XXL	27 27XL	27 27XL	27 27XL

* Per informazioni sui rendimenti delle cartucce di inchiostro Epson, visitare il seguente sito Web.
<http://www.epson.eu/pageyield>

Prodotto	Black (Nero)	Cyan (Ciano)	Magenta	Yellow (Giallo)
Australia/Nuova Zelanda WF-7610 WF-7620	252 252XL 254XL	252 252XL	252 252XL	252 252XL
Australia/Nuova Zelanda WF-3620 WF-3640	252 252XL	252 252XL	252 252XL	252 252XL
WF-7621 WF-3621	188	188	188	188

Nota:

Alcune cartucce non sono disponibili in tutti i paesi.

Colore	Black (Nero), Cyan (Ciano), Magenta, Yellow (Giallo)
Durata	Per risultati ottimali, consumare la cartuccia di inchiostro entro sei mesi dall'apertura della confezione.
Temperatura	Conservazione: da -20 a 40 °C (da -4 a 104 °F) 1 mese a 40 °C (104 °F) Punto di congelamento: * -12 °C (10,4 °F)

* L'inchiostro si scongela e può essere utilizzato dopo circa 3 ore a 25 °C (77 °F).

Contenitore di manutenzione

Con il prodotto è possibile utilizzare i seguenti contenitori di manutenzione.

	Numero di parte
Contenitore di manutenzione	T6711

Sostituzione delle cartucce d'inchiostro

Istruzioni importanti di sicurezza, precauzioni e specifiche relative alle cartucce di inchiostro

Avvertenze per la sicurezza

Durante la manipolazione delle cartucce di inchiostro, attenersi alle indicazioni seguenti:

- ❑ Tenere le cartucce d'inchiostro fuori dalla portata dei bambini.
- ❑ Prestare attenzione quando si maneggiano le cartucce d'inchiostro usate, in quanto potrebbe esserci dell'inchiostro intorno all'apertura di erogazione inchiostro.
Se l'inchiostro dovesse venire a contatto con la pelle, lavare accuratamente l'area interessata con acqua e sapone.
Se l'inchiostro dovesse venire a contatto con gli occhi, sciacquarli immediatamente con acqua. Se dopo aver sciacquato abbondantemente permane uno stato di malessere o problemi alla vista, rivolgersi immediatamente a un medico.
Se l'inchiostro dovesse entrare in contatto con la bocca, è necessario sputare immediatamente e rivolgersi subito a un medico.
- ❑ Non rimuovere o strappare l'etichetta sulla cartuccia, poiché ciò può provocare fuoriuscite di inchiostro.



- ❑ Non rimuovere il sigillo trasparente all'estremità inferiore della cartuccia; se il sigillo viene rimosso, l'inchiostro sarà inutilizzabile.



Sostituzione delle cartucce d'inchiostro

- ❑ Non smontare o modificare la cartuccia di inchiostro, poiché ciò potrebbe impedire le normali operazioni di stampa.
- ❑ Non toccare il chip verde o la piccola finestra sul lato della cartuccia, poiché ciò potrebbe impedire le normali operazioni di funzionamento e stampa.



- ❑ Non lasciare il prodotto senza cartucce di inchiostro e non spegnerlo durante la sostituzione delle cartucce. In caso contrario, l'inchiostro rimanente negli ugelli della testina di stampa potrebbe seccarsi, rendendo impossibile la stampa.

Precauzioni per la sostituzione delle cartucce di inchiostro

Prima di sostituire le cartucce di inchiostro, leggere tutte le istruzioni riportate nella presente sezione.

- ❑ Epson raccomanda l'uso di cartucce di inchiostro originali Epson. Epson non garantisce la qualità o l'affidabilità di inchiostri non originali. L'uso di inchiostro non originale potrebbe provocare danni non coperti dalle condizioni di garanzia Epson e, in determinate circostanze, potrebbe causare un funzionamento non corretto del prodotto. Le informazioni sui livelli di inchiostro potrebbero non essere visualizzate se le cartucce in uso non sono originali.
- ❑ Prima di aprire la confezione, scuotere delicatamente tutte le cartucce di inchiostro quattro o cinque volte.
- ❑ Non agitare eccessivamente le cartucce per evitare fuoriuscite di inchiostro.
- ❑ Il prodotto utilizza cartucce di inchiostro dotate di un chip IC che consente il monitoraggio di informazioni quali la quantità di inchiostro rimanente in ogni cartuccia. Ciò significa che, se una cartuccia viene rimossa dal prodotto prima che sia esaurita, è possibile utilizzarla di nuovo reinserendola nel prodotto. In tal caso, tuttavia, una determinata quantità di inchiostro potrebbe essere consumata al fine di garantire le prestazioni del prodotto.
- ❑ Per mantenere ottimali le prestazioni della testina di stampa, infatti, l'inchiostro di alcune cartucce viene utilizzato non solo durante la stampa ma anche durante operazioni di manutenzione quali la sostituzione delle cartucce e la pulizia della testina.
- ❑ Se risulta necessario rimuovere temporaneamente una cartuccia di inchiostro, assicurarsi di proteggere l'area di erogazione dell'inchiostro da polvere e sporco. Conservare la cartuccia di inchiostro nello stesso ambiente del prodotto. Quando si conserva una cartuccia, assicurarsi di riporla con l'etichetta che ne identifica il colore rivolta verso l'alto. Non conservare le cartucce capovolte.
- ❑ L'apertura di erogazione inchiostro è dotata di una valvola progettata per contenere l'erogazione di inchiostro in eccesso, pertanto non sono necessari coperchi o tappi. Tuttavia, si consiglia di maneggiare la cartuccia con cautela. Non toccare l'apertura di erogazione della cartuccia di inchiostro e l'area circostante.

Sostituzione delle cartucce d'inchiostro

- ❑ Per ottenere la massima efficienza dall'inchiostro, rimuovere una cartuccia solo quando si è pronti per la sua sostituzione. Le cartucce d'inchiostro con stato di inchiostro scarso non possono essere utilizzate se reinserte.
- ❑ Non aprire la confezione della cartuccia di inchiostro fino a quando non si è pronti per la sua installazione nel prodotto. La cartuccia viene fornita in confezione sottovuoto per preservarne l'affidabilità. Se si lascia una cartuccia fuori dalla confezione per un periodo prolungato di tempo prima di utilizzarla, potrebbe risultare impossibile utilizzarla per la stampa.
- ❑ Installare tutte le cartucce di inchiostro; in caso contrario non è possibile stampare.
- ❑ Quando l'inchiostro a colori è esaurito e rimane inchiostro nero, è possibile continuare a stampare temporaneamente solo con l'inchiostro nero. Per ulteriori informazioni, vedere [“Stampa temporanea con inchiostro nero quando le cartucce a colori sono esaurite”](#) a pagina 129.
- ❑ Se una cartuccia di inchiostro è in via di esaurimento, preparare una nuova cartuccia.
- ❑ Prestare attenzione a non rompere i gancetti situati sul lato della cartuccia di inchiostro durante la rimozione dalla confezione.
- ❑ È necessario rimuovere il nastro giallo dalla cartuccia prima di installarla; in caso contrario, la qualità di stampa potrebbe diminuire o potrebbe risultare impossibile stampare.
- ❑ Dopo aver preso una cartuccia di inchiostro da un deposito a bassa temperatura, lasciarla a temperatura ambiente per almeno tre ore prima di utilizzarla.
- ❑ Conservare le cartucce di inchiostro in un luogo fresco e buio.
- ❑ Conservare le cartucce di inchiostro con l'etichetta rivolta verso l'alto. Non conservare le cartucce in posizione capovolta.
- ❑ Per la sostituzione, non è possibile utilizzare le cartucce fornite con il prodotto.

Specifiche relative alle cartucce di inchiostro

- ❑ Epson consiglia di utilizzare le cartucce di inchiostro prima della data di scadenza indicata sulla confezione.
- ❑ Le cartucce di inchiostro fornite con il prodotto vengono parzialmente utilizzate durante la configurazione iniziale. Per poter realizzare stampe di qualità elevata, la testina di stampa del prodotto deve essere completamente carica di inchiostro. Tale processo, eseguito una sola volta, consuma una determinata quantità di inchiostro, pertanto tali cartucce potrebbero stampare un numero inferiore di pagine rispetto alle cartucce successive.
- ❑ I rendimenti stimati possono variare in base alle immagini stampate, al tipo di carta utilizzato, alla frequenza con cui si stampa e alle condizioni ambientali, ad esempio la temperatura.
- ❑ Per assicurare una qualità di stampa ottimale e consentire la protezione della testina di stampa, nella cartuccia viene conservata una piccola quantità di inchiostro anche quando il prodotto indica che è necessario sostituirla. Tale quantità viene esclusa dai rendimenti stimati.
- ❑ Sebbene le cartucce di inchiostro possano contenere materiale riciclato, ciò non influisce sulle funzionalità o sulle prestazioni del prodotto.
- ❑ Quando si stampa in modalità monocromatica o in scala di grigi, è possibile che venga utilizzato inchiostro a colori anziché nero in base al tipo di carta o alle impostazioni della qualità di stampa. Ciò si verifica poiché per creare il nero viene utilizzata una miscela di inchiostro a colori.

Verifica dello stato delle cartucce di inchiostro

Per sistemi Windows

Nota:

Quando una cartuccia di inchiostro si sta esaurendo, viene automaticamente visualizzata la schermata *Low Ink Reminder* (Promemoria inchiostro scarso). È possibile verificare lo stato delle cartucce di inchiostro anche da tale schermata. Se non si desidera visualizzare la schermata, accedere al driver della stampante e fare clic sulla scheda **Maintenance (Utility)**, quindi su **Monitoring Preferences (Preferenze di controllo)**. Nella schermata *Monitoring Preferences (Preferenze di controllo)*, deselezionare la casella di controllo *See Low Ink Reminder alerts (Vedere avvisi Promemoria inchiostro scarso)*.

Per verificare lo stato delle cartucce di inchiostro, attenersi alla procedura descritta di seguito:

- Aprire il driver della stampante, fare clic sulla scheda **Main (Principale)** e quindi fare clic sul pulsante **Ink Levels (Livelli inchiostro)**.
- Fare doppio clic sull'icona di collegamento del prodotto sulla taskbar (barra delle applicazioni) di Windows. Per aggiungere un'icona di collegamento alla taskbar (barra delle applicazioni), vedere la sezione seguente:
 - ➔ [“Dall'icona di collegamento sulla taskbar \(barra delle applicazioni\)” a pagina 52](#)

Sostituzione delle cartucce d'inchiostro

- ❑ Aprire il driver della stampante, fare clic sulla scheda **Maintenance (Utility)**, quindi fare clic sul pulsante **EPSON Status Monitor 3**. Lo stato delle cartucce viene indicato da un'immagine grafica.



Nota:

- ❑ Se EPSON Status Monitor 3 non viene visualizzato, accedere al driver della stampante e fare clic sulla scheda **Maintenance (Utility)**, quindi fare clic sul pulsante **Extended Settings (Impostazioni avanzate)**. Nella finestra **Extended Settings (Impostazioni avanzate)**, selezionare la casella di controllo **Enable EPSON Status Monitor 3 (Abilita EPSON Status Monitor 3)**.
- ❑ A seconda delle impostazioni correnti, potrebbe essere visualizzata la versione semplificata di Status Monitor. Per visualizzare la finestra sopra illustrata, fare clic sul pulsante **Details (Dettagli)**.
- ❑ I livelli di inchiostro visualizzati sono approssimativi.

Per sistemi Mac OS X

È possibile verificare lo stato delle cartucce di inchiostro tramite EPSON Status Monitor. Attenersi alla procedura descritta di seguito.

1

Accedere a Epson Printer Utility 4.

➔ [“Accesso al driver della stampante in Mac OS X”](#) a pagina 52

Sostituzione delle cartucce d'inchiostro

2

Fare clic sull'icona **EPSON Status Monitor**. Viene visualizzato EPSON Status Monitor.



Nota:

- L'immagine grafica visualizza lo stato delle cartucce di inchiostro al momento dell'apertura iniziale di EPSON Status Monitor. Per aggiornare lo stato delle cartucce di inchiostro, fare clic su **Update (Aggiorna)**.
- I livelli di inchiostro visualizzati sono approssimativi.

Uso del pannello di controllo

1

Premere **i** sul pannello di controllo.

2

Selezionare **Informazioni stampante**.

Nota:

- I livelli di inchiostro visualizzati sono approssimativi.
- L'icona di stato posta nella parte destra dello schermo LCD indica lo stato del contenitore di manutenzione.

Stampa temporanea con inchiostro nero quando le cartucce a colori sono esaurite

Quando l'inchiostro a colori è esaurito e rimane inchiostro nero, è possibile continuare brevemente a stampare solo con l'inchiostro nero. Tuttavia, è necessario sostituire le cartucce esaurite il prima possibile. Per continuare a stampare temporaneamente con l'inchiostro nero, vedere la sezione seguente.

Nota:

La quantità di tempo effettiva varia a seconda delle condizioni d'uso, delle immagini stampate, delle impostazioni di stampa e della frequenza d'uso.

Per sistemi Windows

Nota per gli utenti di Windows:

*La funzione è disponibile solo quando è attivata l'opzione EPSON Status Monitor 3. Per attivare Status Monitor, accedere al driver della stampante e fare clic sulla scheda **Maintenance (Utility)**, quindi premere il pulsante **Extended Settings (Impostazioni avanzate)**. Nella finestra **Extended Settings (Impostazioni avanzate)**, selezionare la casella di controllo **Enable EPSON Status Monitor 3 (Abilita EPSON Status Monitor 3)**.*

Per continuare a stampare temporaneamente con l'inchiostro nero, attenersi alla procedura descritta di seguito.

Sostituzione delle cartucce d'inchiostro

- 1** Quando EPSON Status Monitor 3 richiede di annullare il lavoro di stampa, fare clic su **Cancel (Annulla)** o **Cancel Print (Annulla stampa)**.

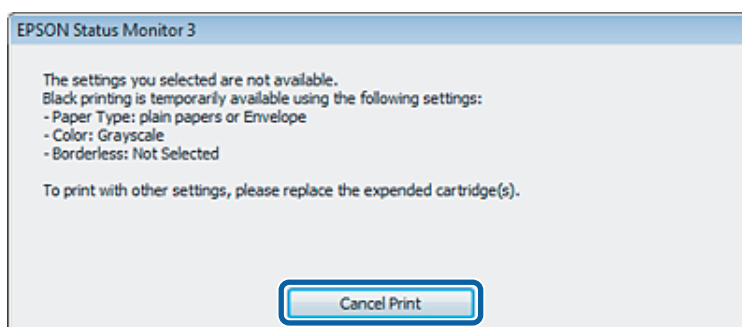
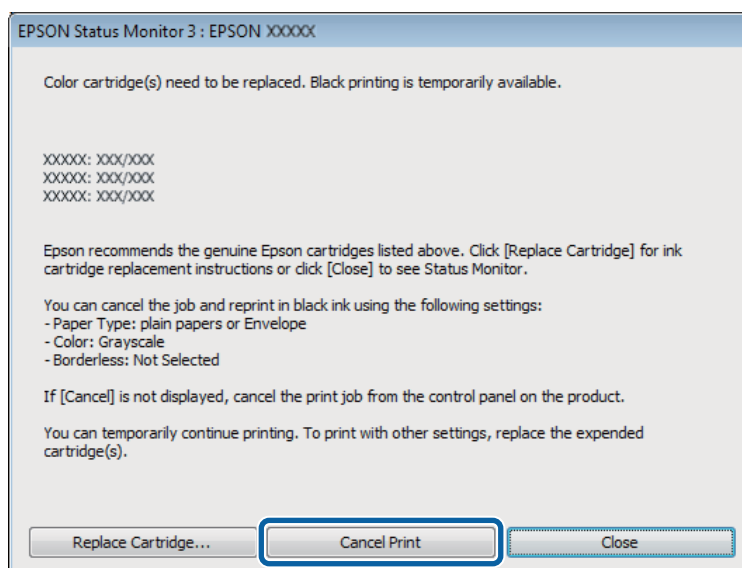

Nota:

Se l'errore relativo a una cartuccia di inchiostro a colori esaurita viene originato da un altro computer della rete, potrebbe essere necessario annullare il lavoro di stampa direttamente nel prodotto.

- 2** Caricare carta comune o buste.
- 3** Accedere alle impostazioni della stampante.
 ➔ [“Accesso al driver della stampante in Windows” a pagina 51](#)
- 4** Fare clic sulla scheda Main (Principale) e configurare le impostazioni appropriate.
- 5** Selezionare **plain papers (carte comuni)** o **Envelope (Busta)** in Paper Type (Tipo di carta).
- 6** Selezionare **Grayscale (Scala di grigio)** in Color (Colore).
- 7** Fare clic su **OK** per chiudere la finestra delle impostazioni della stampante.

Sostituzione delle cartucce d'inchiostro

8

Stampare il file.

9

Sullo schermo del computer viene nuovamente visualizzato EPSON Status Monitor 3. Fare clic su **Print in Black (Stampa in nero)** per stampare con l'inchiostro nero.

Per sistemi Mac OS X

Per continuare a stampare temporaneamente con l'inchiostro nero, attenersi alla procedura descritta di seguito.

1

Se risulta impossibile riprendere la stampa, fare clic sull'icona del prodotto nel Dock. Se viene visualizzato un messaggio di errore che richiede di annullare il lavoro di stampa, fare clic su **Delete (Elimina)** e attenersi alla procedura descritta di seguito per ristampare il documento con l'inchiostro nero.

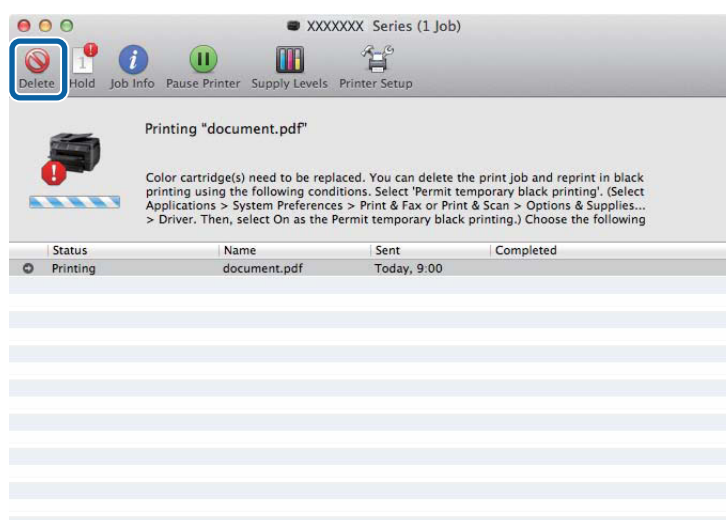

Nota:

Se l'errore relativo a una cartuccia di inchiostro a colori esaurita viene originato da un altro computer della rete, potrebbe essere necessario annullare il lavoro di stampa direttamente nel prodotto.

Per Mac OS X 10.8:

Fare clic sul pulsante , e, se viene visualizzato un messaggio di errore, fare clic su **OK**. Attenersi alla procedura riportata di seguito per ristampare il documento con l'inchiostro nero.



Sostituzione delle cartucce d'inchiostro

- 2 Aprire **System Preferences (Preferenze di Sistema)**, fare clic su **Print & Scan (Stampa e Scansione)** (Mac OS X 10.8 e 10.7) o **Print & Fax (Stampa e Fax)** (Mac OS X 10.6 e 10.5) e selezionare il prodotto dall'elenco Printers (Stampanti). Quindi, fare clic su **Options & Supplies (Opzioni e forniture)** e su **Driver**.
- 3 Selezionare **On** in Permit temporary black printing (Consenti stampa in nero temporanea).
- 4 Caricare carta comune o buste.
- 5 Accedere alla finestra di dialogo Print (Stampa).
➔ [“Accesso al driver della stampante in Mac OS X” a pagina 52](#)
- 6 Fare clic sul pulsante **Show Details (Mostra dettagli)** (Mac OS X 10.7) o sul pulsante ▼ (Mac OS X 10.6 e 10.5) per ampliare la finestra di dialogo.
- 7 Selezionare il prodotto in uso in Printer (Stampante), quindi configurare le impostazioni appropriate.
- 8 Scegliere **Print Settings (Impostazioni di stampa)** dal menu a comparsa.
- 9 Selezionare **plain papers (carte comuni)** o **Envelope (Busta)** in Media Type (Supporto).
- 10 Selezionare la casella di controllo **Grayscale (Scala di grigio)**.
- 11 Fare clic su **Print (Stampa)** per chiudere la finestra di dialogo Print (Stampa).

Risparmio dell'inchiostro nero quando la cartuccia è quasi esaurita (solo per Windows)

Nota per gli utenti di Windows:

*La funzione è disponibile solo quando è attivata l'opzione EPSON Status Monitor 3. Per attivare Status Monitor, accedere al driver della stampante e fare clic sulla scheda **Maintenance (Utility)**, quindi premere il pulsante **Extended Settings (Impostazioni avanzate)**. Nella finestra **Extended Settings (Impostazioni avanzate)**, selezionare la casella di controllo **Enable EPSON Status Monitor 3 (Abilita EPSON Status Monitor 3)**.*

Sostituzione delle cartucce d'inchiostro

La finestra illustrata di seguito viene visualizzata quando l'inchiostro nero è in via di esaurimento ed è presente una maggiore quantità di inchiostro a colori. La finestra viene visualizzata solo quando si seleziona **plain papers (carte comuni)** come tipo di carta e **Standard** in Quality (Qualità).

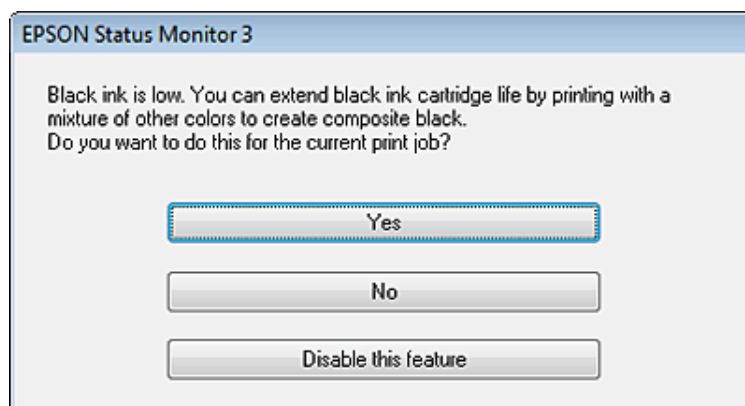

Nella finestra è possibile scegliere di continuare a utilizzare l'inchiostro nero in modalità standard o di risparmiare inchiostro nero utilizzando una miscela di altri colori per creare il nero.

- Fare clic sul pulsante **Yes (Sì)** per creare il nero utilizzando una miscela di inchiostro a colori. La finestra verrà visualizzata alla successiva stampa di un lavoro simile.
- Fare clic sul pulsante **No** per continuare a utilizzare l'inchiostro nero rimanente per il lavoro in fase di stampa. La finestra verrà visualizzata alla successiva stampa di un lavoro simile e sarà nuovamente possibile scegliere di risparmiare o meno inchiostro nero.
- Per continuare a utilizzare l'inchiostro nero rimanente, fare clic su **Disable this feature (Disabilitare questa opzione)**.

Sostituzione di una cartuccia d'inchiostro

1

Aprire l'unità dello scanner.

Il supporto della cartuccia si sposta verso la posizione di sostituzione della cartuccia. Quando si sostituisce una cartuccia di inchiostro non ancora esaurita, selezionare le voci di menu come indicato di seguito.

Configura > Manutenzione > Sost. cartucce ad inchiostro

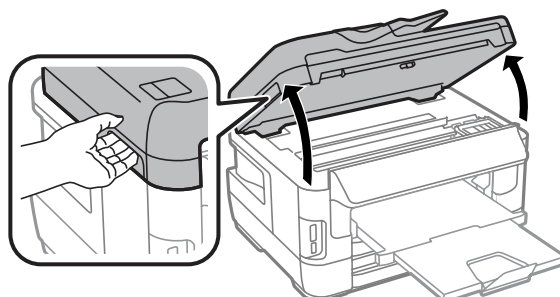

Sostituzione delle cartucce d'inchiostro

! **Importante:**

- ❑ Non spostare manualmente il supporto della cartuccia; in caso contrario, il prodotto potrebbe danneggiarsi.
- ❑ Non sollevare l'unità scanner quando il coperchio documenti è aperto.



2

Aprire il coperchio della cartuccia.

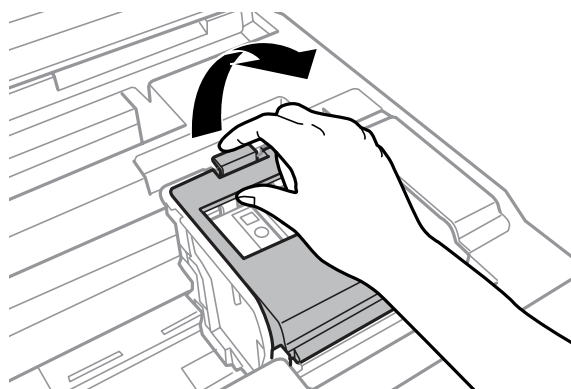

3

Afferrare e rimuovere la cartuccia di inchiostro.

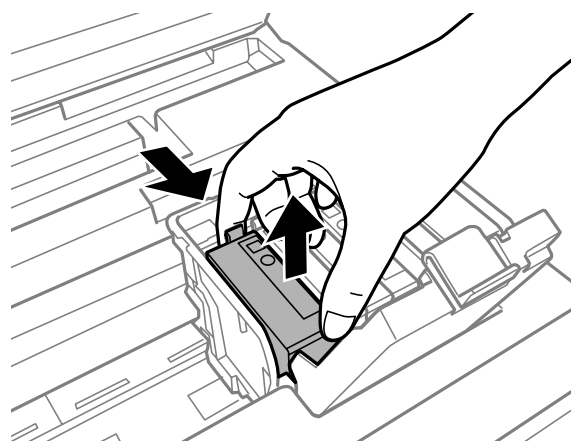

Nota:

- ❑ L'illustrazione mostra la sostituzione della cartuccia di inchiostro nero. Sostituire la cartuccia appropriata.
- ❑ Le cartucce rimosse potrebbero contenere inchiostro residuo sull'apertura di erogazione. Prestare attenzione che l'inchiostro non macchi le zone circostanti durante la rimozione delle cartucce.

Sostituzione delle cartucce d'inchiostro

- 4** Scuotere delicatamente le nuove cartucce per quattro o cinque volte, quindi rimuoverle dalla confezione.

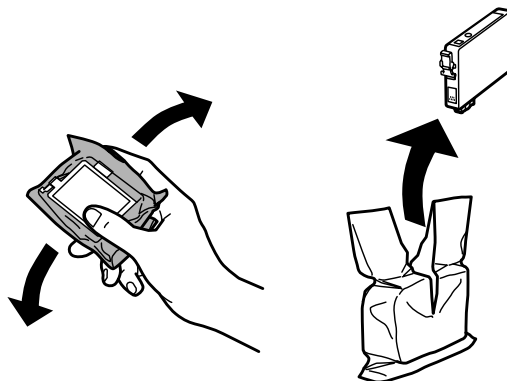

Nota:

- Prestare attenzione a non rompere i gancetti situati sul lato della cartuccia di inchiostro durante l'estrazione dalla confezione.
- Non toccare il chip verde o la piccola finestra sul lato della cartuccia, poiché ciò potrebbe impedire le normali operazioni di funzionamento e stampa.

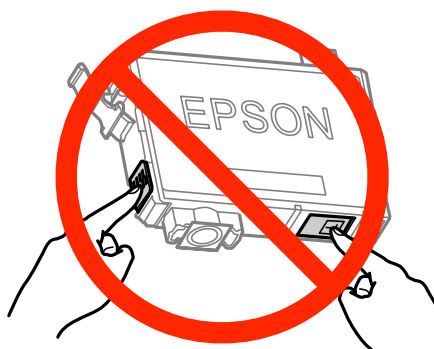

- 5** Rimuovere solo il nastro giallo.

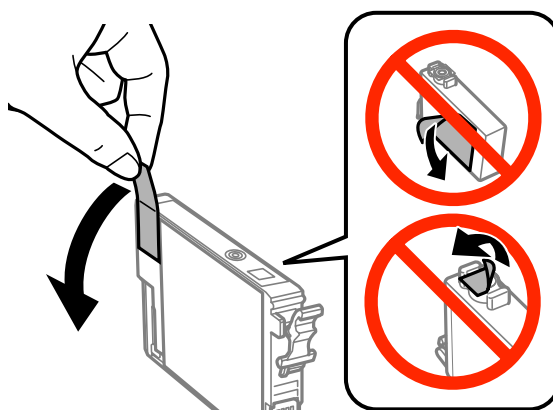

Sostituzione delle cartucce d'inchiostro

! Importante:

- ❑ È necessario rimuovere il nastro giallo dalla cartuccia prima di installarla; in caso contrario, la qualità di stampa potrebbe diminuire o potrebbe risultare impossibile effettuare la stampa.
- ❑ Se è stata installata una cartuccia d'inchiostro senza rimuovere il nastro giallo, estrarre la cartuccia dal prodotto, rimuovere il nastro giallo e quindi reinstallarla.
- ❑ Non rimuovere il sigillo trasparente dalla parte inferiore della cartuccia; in caso contrario, l'inchiostro sarà inutilizzabile.
- ❑ Non rimuovere o strappare l'etichetta sulla cartuccia, in quanto possono verificarsi fuoriuscite di inchiostro.

6

Inserire la cartuccia e premerla fino a farla scattare in posizione.

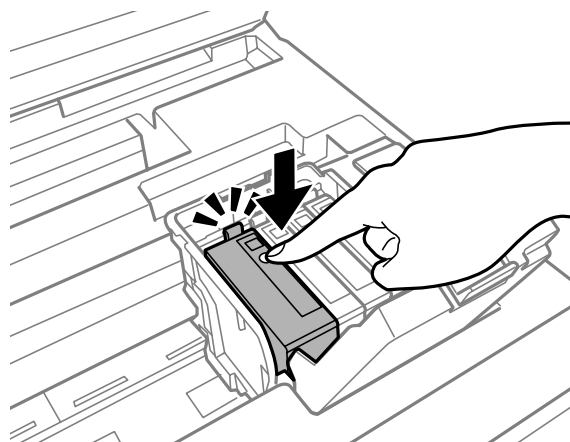

7

Chiudere il coperchio della cartuccia.

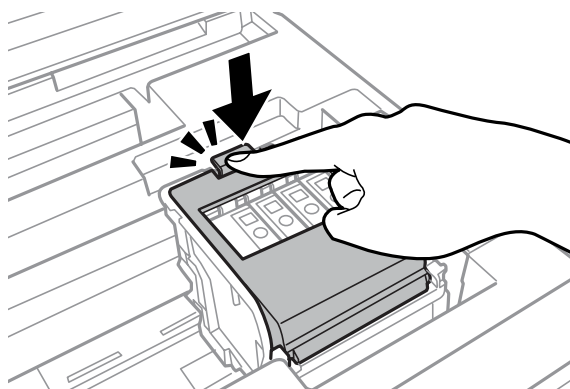

Premere **Controllo** sul pannello di controllo del prodotto per verificare se le cartucce sono installate correttamente.

Sostituzione delle cartucce d'inchiostro

8

Chiudere l'unità scanner lentamente. Inizia il caricamento dell'inchiostro.

Nota:

- La spia di alimentazione continua a lampeggiare durante il caricamento dell'inchiostro. Non spegnere il prodotto durante il caricamento. Se il caricamento è incompleto, potrebbe risultare impossibile stampare.*
- Qualora sia stato necessario sostituire una cartuccia di inchiostro durante la copia, per garantire la qualità della copia al termine del caricamento dell'inchiostro, annullare il lavoro di copia e ricominciare dal posizionando degli originali.*

La sostituzione della cartuccia è completata. Il prodotto torna allo stato precedente.

Manutenzione del prodotto e del software

Controllo degli ugelli della testina di stampa

Se si riscontra che la stampa è inaspettatamente sbiadita o che mancano alcuni punti, è possibile identificare il problema controllando gli ugelli della testina di stampa.

È possibile controllare gli ugelli della testina di stampa dal computer tramite l'utility Nozzle Check (Controllo ugelli) oppure dal prodotto mediante gli appositi pulsanti.

Uso dell'utility Nozzle Check (Controllo ugelli) per Windows

Per utilizzare l'utility Nozzle Check (Controllo ugelli), attenersi alla procedura descritta di seguito.

- 1 Verificare che sul pannello di controllo non vengano visualizzati errori o avvertenze.
- 2 Verificare che nel cassetto carta sia caricata carta in formato A4.
- 3 Fare clic con il pulsante destro del mouse sull'icona del prodotto nella taskbar (barra delle applicazioni), quindi scegliere **Nozzle Check (Controllo ugelli)**.

Se l'icona del prodotto non viene visualizzata, consultare la sezione seguente per aggiungerla.

➔ [“Dall'icona di collegamento sulla taskbar \(barra delle applicazioni\)” a pagina 52](#)

- 4 Seguire le istruzioni visualizzate sullo schermo.

Uso dell'utility Nozzle Check (Controllo ugelli) per Mac OS X

Per utilizzare l'utility Nozzle Check (Controllo ugelli), attenersi alla procedura descritta di seguito.

- 1 Verificare che sul pannello di controllo non vengano visualizzati errori o avvertenze.
- 2 Verificare che nel cassetto carta sia caricata carta in formato A4.
- 3 Accedere a Epson Printer Utility 4.
➔ [“Accesso al driver della stampante in Mac OS X” a pagina 52](#)

- 4 Fare clic sull'icona **Nozzle Check (Controllo ugelli)**.

- 5 Seguire le istruzioni visualizzate sullo schermo.

Uso del pannello di controllo

Per controllare gli ugelli della testina di stampa mediante il pannello di controllo del prodotto, attenersi alla procedura descritta di seguito.

- 1 Verificare che sul pannello di controllo non vengano visualizzati errori o avvertenze.
- 2 Verificare che nel cassetto carta sia caricata carta in formato A4.
- 3 Accedere alla modalità **Configura** dal menu Home.
- 4 Selezionare **Manutenzione**.
- 5 Selezionare **Controllo ugelli testina** e seguire le istruzioni visualizzate sullo schermo LCD per stampare un motivo di verifica degli ugelli.
- 6 Di seguito vengono illustrati due modelli Controllo diffusore.

Confrontare la qualità della pagina di controllo stampata con l'esempio illustrato di seguito. Se sulle righe di controllo non si riscontrano problemi di qualità di stampa, ad esempio spazi o segmenti mancanti, la testina di stampa è in buone condizioni.

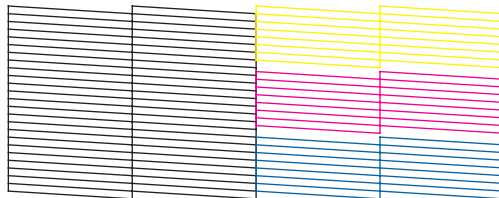

In caso di segmenti mancanti sulle righe stampate, come illustrato di seguito, un ugello potrebbe essere intasato oppure la testina di stampa potrebbe non essere allineata.

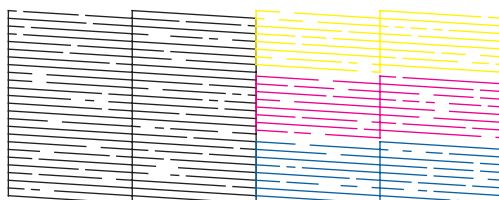

- ➔ [“Pulizia della testina di stampa” a pagina 139](#)
- ➔ [“Allineamento della testina di stampa” a pagina 141](#)

Pulizia della testina di stampa

In presenza di una stampa inaspettatamente sbiadita o punti mancanti, è possibile risolvere il problema pulendo la testina di stampa. Ciò assicura che gli ugelli distribuiscano l'inchiostro correttamente.

Manutenzione del prodotto e del software

È possibile pulire la testina di stampa dal computer utilizzando l'utility Head Cleaning (Pulizia testine) del driver della stampante o dal prodotto utilizzando gli appositi tasti.



Importante:

Non spegnere il prodotto durante la pulizia della testina. Se la pulizia della testina non viene completata, potrebbe risultare impossibile stampare.

Nota:

- ❑ Durante la pulizia della testina, non aprire l'unità scanner.
- ❑ Eseguire innanzitutto il controllo degli ugelli per identificare eventuali colori con problemi, in modo da selezionare i colori adeguati per la funzione di pulizia della testina. Per la stampa di immagini a colori, è possibile che venga utilizzato inchiostro nero.
 - ➔ [“Controllo degli ugelli della testina di stampa” a pagina 138](#)
- ❑ Poiché per la pulizia della testina di stampa viene utilizzata una piccola quantità di inchiostro di tutte le cartucce, pulire la testina di stampa solo se la qualità di stampa peggiora, ad esempio se la stampa non è nitida o se il colore non viene stampato correttamente o è assente.
- ❑ Quando l'inchiostro è in via di esaurimento, potrebbe non essere possibile pulire la testina di stampa. Quando l'inchiostro è esaurito, non è possibile pulire la testina di stampa. Sostituire innanzitutto la cartuccia di inchiostro appropriata.
- ❑ Se la qualità di stampa non migliora, verificare di aver selezionato il colore adeguato in base al risultato del controllo ugelli.
- ❑ Se la qualità di stampa non migliora dopo aver ripetuto la procedura circa quattro volte, lasciare acceso il prodotto e attendere almeno sei ore. Quindi, eseguire nuovamente il controllo degli ugelli e ripetere la pulizia della testina, se necessario. Se la qualità di stampa non è ancora migliorata, contattare l'assistenza Epson.
- ❑ Per mantenere una qualità di stampa elevata, si consiglia di eseguire periodicamente alcune stampe.

Uso dell'utility Head Cleaning (Pulizia testine) per Windows

Per pulire la testina di stampa mediante l'utility Head Cleaning (Pulizia testine), attenersi alla procedura descritta di seguito.

1

Verificare che sul pannello di controllo non vengano visualizzati errori o avvertenze.

2

Fare clic con il pulsante destro del mouse sull'icona del prodotto nella taskbar (barra delle applicazioni), quindi scegliere **Head Cleaning (Pulizia testine)**.

Se l'icona del prodotto non viene visualizzata, consultare la sezione seguente per aggiungerla.

➔ [“Dall'icona di collegamento sulla taskbar \(barra delle applicazioni\)” a pagina 52](#)

3

Seguire le istruzioni visualizzate sullo schermo.

Uso dell'utility Head Cleaning (Pulizia testine) per Mac OS X

Per pulire la testina di stampa mediante l'utility Head Cleaning (Pulizia testine), attenersi alla procedura descritta di seguito.

Manutenzione del prodotto e del software

- 1 Verificare che sul pannello di controllo non vengano visualizzati errori o avvertenze.
- 2 Accedere a Epson Printer Utility 4.
➔ “Accesso al driver della stampante in Mac OS X” a pagina 52
- 3 Fare clic sull'icona **Head Cleaning (Pulizia testine)**.
- 4 Seguire le istruzioni visualizzate sullo schermo.

Uso del pannello di controllo

Per pulire la testina di stampa mediante il pannello di controllo del prodotto, attenersi alla procedura descritta di seguito.

- 1 Verificare che sul pannello di controllo non vengano visualizzati errori o avvertenze.
- 2 Accedere alla modalità **Configura** dal menu Home.
- 3 Selezionare **Manutenzione**.
- 4 Selezionare **Pulizia testina**.
- 5 Seguire le istruzioni visualizzate sul display LCD per continuare.
- 6 Selezionare il colore che si desidera pulire, quindi seguire le istruzioni visualizzate sul display LCD per avviare la pulizia.

Nota:

Selezionare il colore per cui vengono evidenziati problemi nei risultati del controllo ugelli.

Allineamento della testina di stampa

In presenza di un disallineamento delle linee verticali o di strisce orizzontali, è possibile risolvere il problema utilizzando l'utility Print Head Alignment (Allineamento testine) del driver della stampante o i tasti del prodotto.

Fare riferimento alla sezione appropriata riportata di seguito.

Nota:

Non annullare la stampa durante la stampa di un motivo di prova con l'utility Print Head Alignment (Allineamento testine).

Uso dell'utility Print Head Alignment (Allineamento testine) per Windows

Per allineare la testina di stampa mediante l'utility Print Head Alignment (Allineamento testine), attenersi alla procedura descritta di seguito.

- 1 Verificare che sul pannello di controllo non vengano visualizzati errori o avvertenze.
- 2 Verificare che nel cassetto carta 1 sia caricata carta in formato A4.
- 3 Fare clic con il pulsante destro del mouse sull'icona del prodotto nella taskbar (barra delle applicazioni), quindi scegliere **Print Head Alignment (Allineamento testine)**.

Se l'icona del prodotto non viene visualizzata, consultare la sezione seguente per aggiungerla.

➔ [“Dall'icona di collegamento sulla taskbar \(barra delle applicazioni\)” a pagina 52](#)

- 4 Seguire le istruzioni visualizzate sullo schermo per allineare la testina di stampa.

Uso dell'utility Print Head Alignment (Allineamento testine) per Mac OS X

Per allineare la testina di stampa mediante l'utility Print Head Alignment (Allineamento testine), attenersi alla procedura descritta di seguito.

- 1 Verificare che sul pannello di controllo non vengano visualizzati errori o avvertenze.
- 2 Verificare che nel cassetto carta 1 sia caricata carta in formato A4.
- 3 Accedere a Epson Printer Utility 4.
➔ [“Accesso al driver della stampante in Mac OS X” a pagina 52](#)
- 4 Fare clic sull'icona **Print Head Alignment (Allineamento testine)**.

- 5 Seguire le istruzioni visualizzate sullo schermo per allineare la testina di stampa.

Uso del pannello di controllo

Per allineare la testina di stampa mediante il pannello di controllo del prodotto, attenersi alla procedura descritta di seguito.

- 1 Verificare che sul pannello di controllo non vengano visualizzati errori o avvertenze.
- 2 Verificare che nel cassetto carta 1 sia caricata carta in formato A4.

Manutenzione del prodotto e del software

- 3 Accedere alla modalità **Configura** dal menu Home.
- 4 Selezionare **Manutenzione**.
- 5 Selezionare **Allineamento testina**.
- 6 Selezionare **Allineamento verticale** o **Allineamento orizzontale** e quindi seguire le istruzioni sullo schermo per stampare un motivo per l'allineamento.

Nota:

Se le stampe sono sfocate o se le righe verticali tracciate non sono allineate correttamente, selezionare Allineamento verticale. Se sono presenti delle bande orizzontali a intervalli regolari, selezionare Allineamento orizzontale.

- 7 Quando si seleziona Allineamento verticale, individuare il motivo con il colore più uniforme per ognuno dei gruppi da 1 a 6 e quindi immettere il numero di tale motivo.

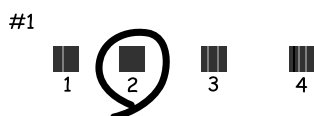

Quando si seleziona Allineamento orizzontale, individuare il motivo meno separato e meno sovrapposto.



- 8 Terminare l'allineamento della testina di stampa.

Impostazioni dei servizi di rete

È possibile definire le impostazioni dei servizi di rete quali Epson Connect, AirPrint o Google Cloud Print utilizzando un browser Web su computer, smartphone, PC tablet o portatile collegato alla stessa rete del prodotto.

Immettere l'indirizzo IP del prodotto nella barra degli indirizzi del browser Web e cercare il prodotto.

<Esempio>

[IPv4] <http://192.168.11.46>

[IPv6] [http://\[fe80::226:abff:feff:37cd\]/](http://[fe80::226:abff:feff:37cd]/)

Manutenzione del prodotto e del software

Nota:

È possibile verificare l'indirizzo IP del prodotto nel pannello di controllo del prodotto stesso oppure stampando un foglio di stato della rete.

Configura > Amministrazione sistema > Impostazioni Wi-Fi/rete > Stato Wi-Fi/rete

Una volta individuato il prodotto, viene visualizzata la relativa pagina Web. Selezionare il menu desiderato.

La pagina Web consente di verificare anche lo stato del prodotto e di aggiornare il firmware del prodotto.

Condivisione del prodotto per la stampa

È possibile impostare la stampante in modo da consentirne la condivisione in rete con altri computer. Il computer connesso direttamente alla stampante funge da server. Gli altri computer in rete accedono al server e condividono la stampante.

Per ulteriori dettagli consultare la guida del computer.

Se si desidera utilizzare la stampante in rete, consultare la Guida di rete.

Pulizia del prodotto

Pulizia delle parti esterne del prodotto

Per mantenere il prodotto in condizioni ottimali, è necessario pulirlo accuratamente diverse volte nel corso dell'anno attenendosi alle istruzioni fornite di seguito.

**Importante:**

Non utilizzare mai alcool o solventi per pulire il prodotto. Tali agenti chimici possono danneggiare il prodotto.

Nota:

Dopo aver utilizzato il prodotto, chiudere l'alimentatore carta posteriore al fine di proteggere il prodotto dalla polvere.

- Per pulire il touchscreen, utilizzare un panno asciutto, morbido e pulito. Non utilizzare detergenti liquidi o chimici.
- Per pulire la superficie del vetro dello scanner, utilizzare un panno asciutto, morbido e pulito. Se compaiono linee rette nella stampa o sui dati acquisiti, pulire attentamente il piccolo lato vetro dello scanner a sinistra.

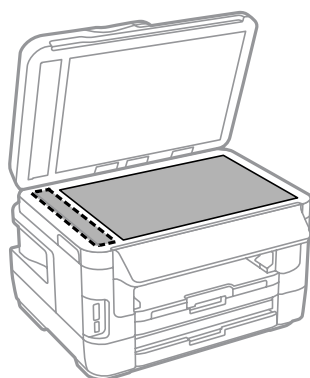

- Se la superficie del vetro è sporca di unto o di altro materiale difficile da rimuovere, utilizzare una piccola quantità di detergente per vetri e un panno morbido per pulirla. Asciugare tutto il liquido rimanente.
- Non esercitare una forte pressione sulla superficie del vetro dello scanner.
- Prestare attenzione a non graffiare o danneggiare la superficie del vetro dello scanner e non utilizzare spazzole dure o abrasive per pulirlo. Se la superficie del vetro è danneggiata, la qualità della scansione può risultare inferiore.

Manutenzione del prodotto e del software

- ❑ Aprire il coperchio dell'ADF e utilizzare un panno morbido, asciutto e pulito per pulire il rullo e la parte interna dell'ADF.

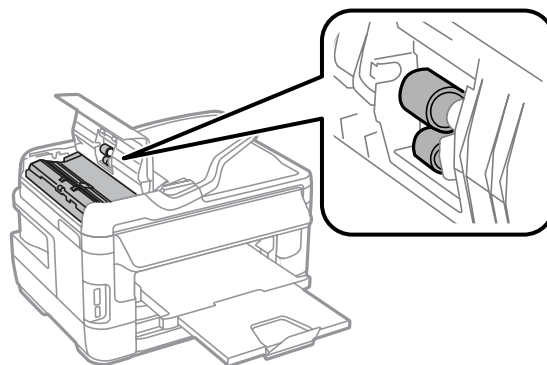

Pulizia delle parti interne del prodotto

Se le stampe sono macchiate di inchiostro, attenersi alla procedura riportata di seguito per pulire il rullo del prodotto.



Attenzione:

Prestare attenzione a non toccare le parti interne del prodotto.



Importante:

- ❑ Evitare che i componenti elettronici entrino in contatto con liquidi.
- ❑ Non spruzzare lubrificanti all'interno del prodotto.
- ❑ Un olio non adatto può danneggiare il meccanismo. Per le operazioni di lubrificazione, contattare il rivenditore o il centro di assistenza tecnica.

1

Verificare che sul pannello di controllo non vengano visualizzati errori o avvertenze.

2

Caricare diversi fogli di carta normale in formato A3 (serie WF-7610/WF-7620) o fogli di carta normale in formato A4 (serie WF-3620/WF-3640) nel cassetto carta 1.

➔ [“Caricamento di carta nel cassetto carta” a pagina 33](#)

3

Accedere alla modalità **Configura** dal menu Home.

4

Selezionare **Manutenzione, Pulizia guida carta** e seguire le istruzioni riportate nel pannello di controllo.

Nota per il prodotto con il cassetto carta 2:

Se continuano a esserci macchie, caricare la carta nel cassetto carta 2 e quindi provare i passi 3 e 4.

Sostituzione del contenitore di manutenzione

Verifica dello stato del contenitore di manutenzione

Lo stato del contenitore di manutenzione viene visualizzato nella schermata in cui viene visualizzato lo stato delle cartucce di inchiostro. È possibile verificare lo stato nel software della stampante o nel pannello di controllo.

➔ [“Verifica dello stato delle cartucce di inchiostro” a pagina 126](#)

Sostituire il contenitore di manutenzione.

Prima di sostituire il contenitore di manutenzione, leggere tutte le istruzioni riportate nella presente sezione.

- Epson consiglia di utilizzare un contenitore di manutenzione originale Epson. L'uso di un contenitore di manutenzione non originale potrebbe provocare danni non coperti dalle condizioni di garanzia Epson e, in alcune circostanze, potrebbe provocare il malfunzionamento della stampante. Epson non garantisce la qualità o l'affidabilità dei contenitori di manutenzione non originali.
 - Non smontare il contenitore di manutenzione.
 - Non toccare il chip verde sul lato del contenitore di manutenzione.
 - Tenere lontano dalla portata dei bambini e non bere l'inchiostro.
 - Non inclinare il contenitore di manutenzione usato fino a quando non viene collocato nel sacchetto di plastica in dotazione.
 - Non riutilizzare un contenitore di manutenzione rimosso e inutilizzato a lungo.
 - Tenere il contenitore di manutenzione lontano dalla luce solare diretta.
 - In alcuni cicli di stampa, piccole quantità di inchiostro in eccesso possono finire nel contenitore di manutenzione. Per impedire fuoriuscite di inchiostro dal contenitore di manutenzione, il prodotto è realizzato in modo da interrompere la stampa quando il contenitore ha raggiunto il proprio limite. La necessità e la frequenza di tale operazione variano in base al numero di pagine stampate, al tipo di materiale che si stampa e al numero di cicli di pulizia eseguiti dal prodotto. Quando richiesto, sostituire il contenitore di manutenzione. La necessità di eseguire tale sostituzione verrà indicata in Epson Status Monitor, nel display LCD o dalle spie del pannello di controllo. La necessità di sostituire il tampone non significa che il prodotto ha smesso di funzionare in conformità alle relative specifiche. La garanzia Epson non copre il costo di tale sostituzione. Si tratta di una parte che può essere sottoposta a manutenzione da parte dell'utente.
-

Sostituzione di un contenitore di manutenzione

Per sostituire il contenitore di manutenzione, attenersi alla procedura descritta di seguito.

- 1** Verificare che il prodotto non stia prosciugando l'inchiostro.

Manutenzione del prodotto e del software

- 2** Rimuovere il contenitore di manutenzione sostitutivo dalla confezione.

Nota:

Non toccare il chip verde sul lato del contenitore, poiché ciò potrebbe impedire le normali operazioni di funzionamento.

- 3** Nei modelli serie WF-7610/WF-7620, aprire il coperchio posteriore 1.

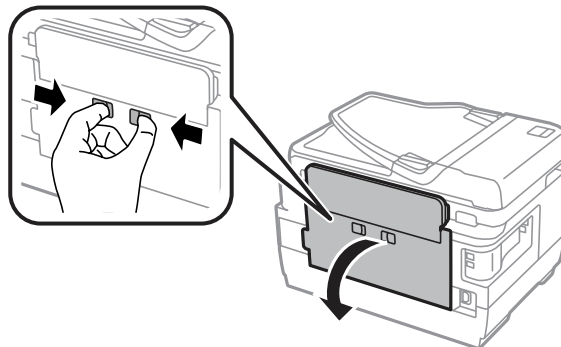

Nei modelli serie WF-3620/WF-3640, estrarre il coperchio posteriore.

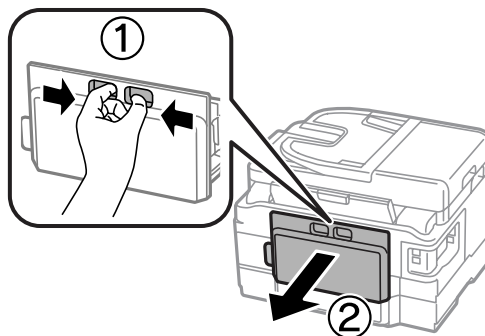

- 4** Con la mano sulla maniglia del contenitore di manutenzione, sollevare ed estrarre il contenitore.

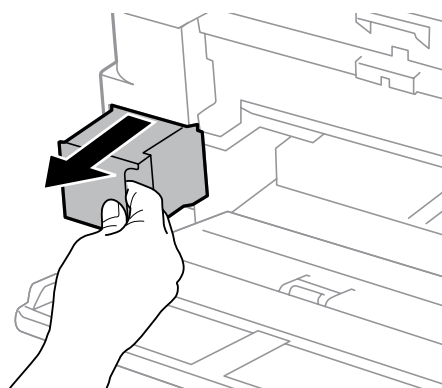

Nota:

Se l'inchiostro dovesse venire a contatto con le mani, lavare accuratamente l'area interessata con acqua e sapone. Se l'inchiostro dovesse venire a contatto con gli occhi, sciacquarli immediatamente con acqua.

Manutenzione del prodotto e del software

- 5** Riporre il contenitore di manutenzione usato nel sacchetto di plastica fornito con il contenitore di manutenzione sostitutivo e smaltirlo in modo appropriato.

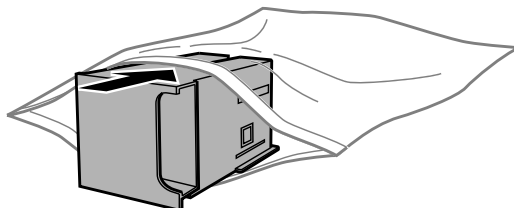

Nota:

Non inclinare il contenitore di manutenzione usato fino a quando non viene chiuso ermeticamente nel sacchetto di plastica.

- 6** Inserire completamente in posizione il contenitore di manutenzione.

- 7** Nei modelli serie WF-7610/WF-7620, chiudere il coperchio posteriore 1.

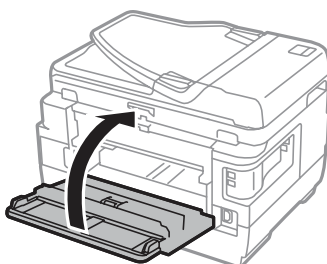

Nei modelli serie WF-3620/WF-3640, rimontare il coperchio posteriore.

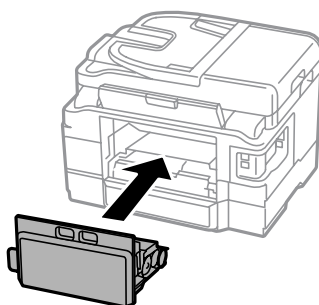

La sostituzione del contenitore di manutenzione è terminata.

Trasporto del prodotto

Se il prodotto deve essere spostato per un lungo tragitto, è necessario prepararlo per il trasporto nella confezione originale o in una confezione simile.

Manutenzione del prodotto e del software

! **Importante:**

- ❑ *In fase di conservazione e trasporto del prodotto, non inclinarlo, non posizionarlo verticalmente e non capovolgerlo, al fine di prevenire fuoriuscite di inchiostro.*
- ❑ *Lasciare le cartucce di inchiostro installate. Se le cartucce vengono rimosse, la testina di stampa potrebbe seccarsi, impedendo così la stampa.*

- 1** Assicurarsi che il prodotto sia spento.
- 2** Aprire l'unità scanner.
- 3** Assicurarsi che la testina di stampa sia nella posizione di riposo, completamente a destra.

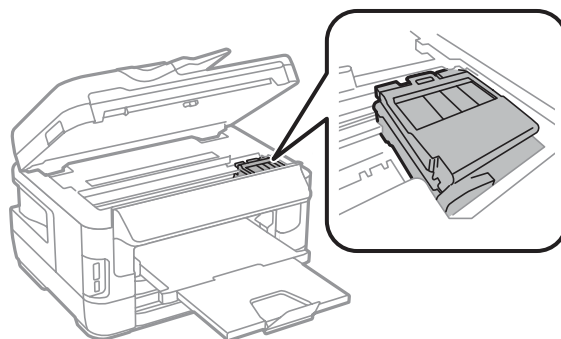

- 4** Fissare il supporto della cartuccia all'involucro con il nastro come mostrato.

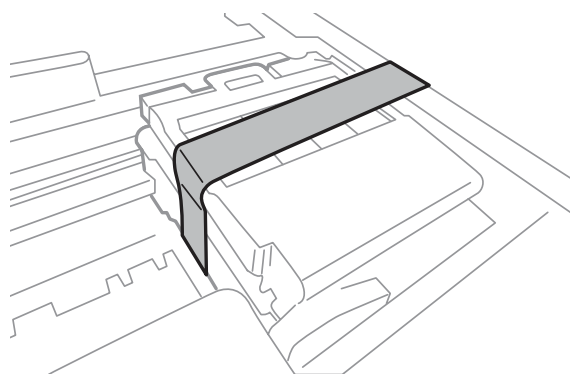

- 5** Chiudere l'unità scanner lentamente.
- 6** Scollegare il cavo di alimentazione e tutti gli altri cavi dal prodotto.
- 7** Rimuovere tutti i fogli di carta dall'alimentatore carta posteriore.
- 8** Chiudere l'alimentatore carta posteriore e il vassoio di uscita.
- 9** Rimuovere tutti i fogli di carta dal cassetto carta e reinserire il cassetto nel prodotto.

- 10** Riporre il prodotto nella confezione originale utilizzando i materiali protettivi in dotazione.

Nota:

Tenere il prodotto in posizione orizzontale durante il trasporto.

Verifica e installazione del software

Verifica del software installato nel computer

Per utilizzare le funzioni descritte nella presente Guida utente, è necessario installare il software seguente.

- Epson Driver and Utilities (Driver e utility Epson)
- Epson Easy Photo Print
- Epson Event Manager
- Epson FAX Utility

Per verificare che il software sia installato nel computer in uso, attenersi alla procedura descritta di seguito.

Per sistemi Windows

- 1** **Windows 8 e Server 2012:** selezionare **Desktop**, charm (accesso) **Settings (Impostazioni)** e **Control Panel (Pannello di controllo)**.

Windows 7, Vista e Server 2008: fare clic sul pulsante Start e selezionare **Control Panel (Pannello di controllo)**.

Windows XP e Server 2003: fare clic su **Start** e selezionare **Control Panel (Pannello di controllo)**.

- 2** **Windows 8, Windows 7, Vista, Server 2012 e Server 2008:** selezionare **Uninstall a program (Disinstalla un programma)** dalla categoria Programs (Programmi).

Windows XP: fare doppio clic sull'icona **Add or Remove Programs (Installazione applicazioni)**.

Windows Server 2003: fare clic sull'icona **Add or Remove Programs (Installazione applicazioni)**.

- 3** Verificare l'elenco dei programmi attualmente installati.

Per sistemi Mac OS X

- 1** Fare doppio clic su **Macintosh HD**.
- 2** Fare doppio clic sulla cartella **Epson Software** all'interno della cartella Applications (Applicazioni) e verificarne il contenuto.

Nota:

- ❑ La cartella *Applications* (*Applicazioni*) contiene software fornito da terze parti.
- ❑ Per verificare che il driver della stampante sia installato, fare clic su **System Preferences** (**Preferenze di Sistema**) nel menu *Apple*, quindi fare clic su **Print & Scan** (**Stampa e Scansione**) (Mac OS X 10.8 o 10.7) o **Print & Fax** (**Stampa e Fax**) (Mac OS X 10.6 e 10.5.8). Individuare quindi il prodotto in uso nella casella di riepilogo *Printers* (*Stampanti*).

Installazione del software

È possibile scaricare le applicazioni software più recenti dal seguente sito Web Epson.

<http://support.epson.net/>

<http://www.epson.eu/Support> (Europa)

Disinstallazione del software

Potrebbe essere necessario disinstallare e installare nuovamente il software per risolvere alcuni problemi o nel caso di un aggiornamento del sistema operativo.

Per informazioni su come determinare quali sono le applicazioni installate, vedere la sezione seguente.

➔ [“Verifica del software installato nel computer” a pagina 151](#)

Per sistemi Windows

Nota:

- ❑ In *Windows 8, 7, Vista, Server 2012 e Server 2008*, se si accede come utente standard, è necessario disporre di un account di amministratore e di una password.
- ❑ In *Windows XP e Server 2003*, è necessario accedere con un account di tipo *Computer Administrator* (*Amministratore del computer*).

1 Spegnere il prodotto.

2 Scollegare il cavo di interfaccia del prodotto dal computer.

3 Eseguire una delle operazioni descritte di seguito.

Windows 8 e Server 2012: selezionare **Desktop**, charm (accesso) **Settings** (**Impostazioni**) e **Control Panel** (**Pannello di controllo**).

Windows 7, Vista e Server 2008: fare clic sul pulsante **Start** e selezionare **Control Panel** (**Pannello di controllo**).

Windows XP e Server 2003: fare clic su **Start** e selezionare **Control Panel** (**Pannello di controllo**).

4 Eseguire una delle operazioni descritte di seguito.

Windows 8, Windows 7, Vista, Server 2012 e Server 2008: selezionare **Uninstall a program** (**Disinstalla un programma**) dalla categoria **Programs** (**Programmi**).

Manutenzione del prodotto e del software

Windows XP: fare doppio clic sull'icona **Add or Remove Programs (Installazione applicazioni)**.

Windows Server 2003: fare clic sull'icona **Add or Remove Programs (Installazione applicazioni)**.

5 Selezionare dall'elenco visualizzato il software che si desidera disinstallare, ad esempio il driver del prodotto e l'applicazione.

6 Eseguire una delle operazioni descritte di seguito.

Windows 8, Windows 7, Server 2012 e Server 2008: selezionare **Uninstall/Change (Disinstalla/Cambia)** o **Uninstall (Disinstalla)**.

Windows Vista: fare clic su **Uninstall/Change (Disinstalla/Cambia)** o su **Uninstall (Disinstalla)**, quindi fare clic su **Continue (Continua)** nella finestra User Account Control (Controllo account utente).

Windows XP e Server 2003: fare clic su **Change/Remove (Cambia/Rimuovi)** o **Remove (Rimuovi)**.

Nota:

*Se al passaggio 5 si sceglie di disinstallare il driver della stampante del prodotto, selezionare l'icona corrispondente al prodotto, quindi fare clic su **OK**.*

7 Quando viene visualizzata la finestra con il messaggio di conferma, fare clic su **Yes (Sì)** o su **Next (Avanti)**.

8 Seguire le istruzioni visualizzate sullo schermo.

In alcuni casi potrebbe essere visualizzato un messaggio che richiede di riavviare il computer. In tal caso, verificare che sia selezionata l'opzione **I want to restart my computer now (Riavvia il computer)** e fare clic su **Finish (Fine)**.

Per sistemi Mac OS X

Nota:

- Per disinstallare il software, è necessario scaricare Uninstaller.
Accedere al sito Web all'indirizzo:
<http://www.epson.com>
Quindi, selezionare la sezione dell'assistenza del sito Web Epson corrispondente al proprio paese.
- Per disinstallare applicazioni, è necessario accedere con un account di tipo Computer Administrator (Amministratore computer).
Se si esegue l'accesso come utente con account limitato, non è possibile disinstallare programmi.
- A seconda dell'applicazione, Installer e Uninstaller potrebbero essere programmi distinti.

1 Chiudere tutte le applicazioni in esecuzione.

2 Fare doppio clic sull'icona **Uninstaller** nel disco rigido del computer Mac OS X.

3 Selezionare nell'elenco visualizzato le caselle di controllo relative al software che si desidera disinstallare, ad esempio il driver della stampante e l'applicazione.

Manutenzione del prodotto e del software

4 Fare clic su **Uninstall (Disinstalla)**.

5 Seguire le istruzioni visualizzate sullo schermo.

Se non è possibile individuare il software da disinstallare nella finestra Uninstaller, fare doppio clic sulla cartella **Applications (Applicazioni)** nel disco rigido del computer Mac OS X, selezionare l'applicazione che si desidera disinstallare e trascinarla sull'icona **Trash (Cestino)**.

Nota:

*Se si disinstalla il driver della stampante e il nome del prodotto rimane visualizzato nella finestra **Print & Scan (Stampa e Scansione)** (Mac OS X 10.8 o 10.7) o **Print & Fax (Stampa e Fax)** (Mac OS X 10.6 e 10.5.8), selezionare il nome del prodotto e fare clic sul pulsante - **remove (rimuovi)**.*

Trasferimento di dati tramite periferica di memorizzazione esterna

È possibile utilizzare gli alloggiamenti per schede di memoria o la porta USB esterna del prodotto per copiare file in un computer collegato al prodotto, nonché per copiare file salvati sul computer nella periferica di memorizzazione.

Precauzioni sulle periferiche di memorizzazione

Durante la copia di file dalla periferica di memorizzazione al computer, tenere presente quanto segue:

- Verificare le linee guida eventualmente presenti nella documentazione fornita con la periferica di memorizzazione e gli appositi adattatori.
- Non copiare file in una periferica di memorizzazione quando è in corso la stampa dalla periferica di memorizzazione.
- Le informazioni sulla periferica di memorizzazione visualizzate sul display del prodotto dopo la copia o l'eliminazione di file nella periferica non sono aggiornate. Per aggiornare le informazioni visualizzate, rimuovere e ricollegare la periferica di memorizzazione.
- Non rimuovere la scheda di memoria e non spegnere la stampante mentre la spia della scheda lampeggia al fine di evitare una possibile perdita di dati.

Copia di file da una periferica di memorizzazione al computer

Nota:

Se Dispos. mem. in Amministrazione sistema è impostato su Disabilita, il prodotto non riconosce il supporto di memoria inserito.

Copia di file nel computer in uso

1 Verificare che il prodotto sia acceso e che sia inserita o collegata una periferica di memorizzazione.

2 **Windows 8 e Server 2012:**

Fare clic con il tasto destro del mouse sulla schermata **Start**, oppure scorrere dal bordo superiore o inferiore della schermata **Start** e selezionare **All apps (Tutte le app)**, quindi selezionare **Computer**.

Windows 7, Vista e Server 2008:

Fare clic sul pulsante **Start** e scegliere **Computer**.

Windows XP e Server 2003:

Fare clic su **Start** e scegliere **My Computer (Risorse del computer)**.

Trasferimento di dati tramite periferica di memorizzazione esterna

Mac OS X:

L'icona del disco rimovibile () viene visualizzata automaticamente in Desktop (Scrivania).

3

Fare doppio clic sull'icona del disco rimovibile e selezionare la cartella in cui sono salvati i file.

Nota:

Se è stata impostata un'etichetta di volume, come nome di unità viene visualizzata tale etichetta. Se non è stata impostata un'etichetta di volume, in Windows XP e Server 2003, come nome di unità viene visualizzata la dicitura "disco rimovibile".

4

Selezionare i file da copiare e trascinarli in una cartella del disco rigido del computer.



Importante:

Per utenti di Mac OS X

Quando si rimuove la periferica di memorizzazione, trascinare sempre l'icona del disco rimovibile sulla Scrivania nel Cestino prima di rimuovere la periferica di memorizzazione; in caso contrario, i dati memorizzati nella periferica potrebbero andare persi.

Salvataggio di file in una periferica di memorizzazione

Prima di inserire il supporto di memoria, verificare che non sia protetto da scrittura.

Nota:

- Dopo la copia di file in un supporto di memoria da un computer Macintosh, potrebbe essere impossibile leggere il supporto in fotocamere digitali di generazioni precedenti.*
- Se si seleziona USB nel menu Condivisione file, non è possibile scrivere sul supporto di memoria da un computer connesso in rete. Per consentire l'accesso in scrittura da un computer in rete, modificare l'impostazione in Wi-Fi/rete.*

1

Verificare che il prodotto sia acceso e che sia inserita o collegata una periferica di memorizzazione.

2

Windows 8 e Server 2012:

Fare clic con il tasto destro del mouse sulla schermata **Start**, oppure scorrere dal bordo superiore o inferiore della schermata **Start** e selezionare **All apps (Tutte le app)**, quindi selezionare **Computer**.

Windows 7, Vista e Server 2008:

Fare clic sul pulsante Start e scegliere **Computer**.

Windows XP e Server 2003:

Fare clic su **Start** e scegliere **My Computer (Risorse del computer)**.

Mac OS X:

L'icona del disco rimovibile () viene visualizzata automaticamente in Desktop (Scrivania).

Trasferimento di dati tramite periferica di memorizzazione esterna

- 3** Fare doppio clic sull'icona del disco rimovibile e selezionare la cartella in cui si desidera salvare i file.

Nota:

Se è stata impostata un'etichetta di volume, come nome di unità viene visualizzata tale etichetta. Se non è stata impostata un'etichetta di volume, in Windows XP e Server 2003, come nome di unità viene visualizzata la dicitura "disco rimovibile".

- 4** Selezionare la cartella del disco rigido del computer contenente i file da copiare. Quindi, selezionare i file e trascinarli in una cartella della periferica di memorizzazione.



Importante:

Per utenti di Mac OS X

Quando si rimuove la periferica di memorizzazione, trascinare sempre l'icona del disco rimovibile sulla Scrivania nel Cestino prima di rimuovere la periferica di memorizzazione; in caso contrario, i dati memorizzati nella periferica potrebbero andare persi.

Indicatori di errore

Messaggi di errore del pannello di controllo

Questa sezione illustra il significato dei messaggi visualizzati sullo schermo LCD. È possibile controllare gli errori anche nel Menu Stato premendo il tasto **i**.

➔ [“Menu Stato” a pagina 25](#)

Messaggi	Soluzioni
Inceppamento carta	➔ “Inceppamento carta” a pagina 166
Errore stampante. Spegner e riaccendere. Consultare la documentaz. per ulteriori dettagli.	Spegner e riaccendere il prodotto. Verificare che il prodotto non contenga carta residua. Se l'errore persiste, contattare l'assistenza Epson.
La Maintenance Box è alla fine della sua vita utile. Sostituirla.	Sostituire il contenitore di manutenzione. ➔ “Sostituzione del contenitore di manutenzione” a pagina 147
Uno dei tamponi della stampante è prossimo al termine della sua vita utile. Contattare l'Assistenza Epson.	Premere il pulsante  per riprendere la stampa. Il messaggio rimane visualizzato fino alla sostituzione del tampone di inchiostro*. Contattare Epson o un centro assistenza Epson autorizzato per sostituire il tampone di inchiostro prima della fine della sua durata. Non si tratta di una parte che può essere sottoposta a manutenzione dall'utente.
Uno dei tamponi della stampante è alla fine della sua vita utile. Contattare l'Assistenza Epson.	Contattare Epson o un centro assistenza Epson autorizzato per sostituire il tampone di inchiostro*. Non si tratta di una parte che può essere sottoposta a manutenzione dall'utente.
Linea telefonica connessa ad un altro jack.	➔ “Collegamento a una linea telefonica” a pagina 82
Collegare la linea telefonica al jack "LINE".	
La linea telefonica non è connessa.	
Nessun segnale di linea rilevato.	➔ ““Nessun segnale di linea rilevato.”” a pagina 197
Combinazione Indirizzo IP e Subnet mask non valida. Consultare la documentaz.	Vedere la Guida di rete in linea.
Errore di comunicazione Errore di autenticazione Errore DNS	Consultare la soluzione nella seguente sezione. ➔ “Codice di errore nel Menu Stato” a pagina 159

Indicatori di errore

Messaggi	Soluzioni
Recovery Mode	L'aggiornamento del firmware non è riuscito. È necessario tentare di eseguire nuovamente l'aggiornamento del firmware. Preparare un cavo USB e visitare il sito Web Epson locale per ulteriori istruzioni. ➔ "Informazioni di assistenza" a pagina 212

* In alcuni cicli di stampa, piccole quantità di inchiostro in eccesso possono depositarsi nel tampone di inchiostro. Per impedire fuoriuscite di inchiostro dal tampone, il prodotto è realizzato in modo da interrompere la stampa quando il tampone ha raggiunto il proprio limite. La necessità e la frequenza di tale operazione variano in base al numero di pagine stampate utilizzando l'opzione di stampa senza margini. La necessità di sostituire il tampone non significa che il prodotto ha smesso di funzionare in conformità alle relative specifiche. Il prodotto segnalerà quando è necessario sostituire il tampone e questa operazione può essere eseguita soltanto da un centro assistenza Epson autorizzato. La garanzia Epson non copre il costo di tale sostituzione.

Codice di errore nel Menu Stato

Se un processo non viene completato correttamente, controllare il codice di errore visualizzato nella cronologia dell'operazione. È possibile controllare il codice di errore premendo il tasto **i** e selezionando **Cronologia processi**. Fare riferimento alla seguente tabella per identificare il problema e la soluzione corrispondente.

Codice	Problema	Soluzione
001	Il prodotto si è spento a causa di un'interruzione di corrente.	-
109	Il fax ricevuto era già stato eliminato.	-
110	Il processo è stato stampato su un solo lato perché la carta caricata non supporta la stampa fronte-retro.	-
201	La memoria è piena.	Inviare più pagine separatamente. È possibile inviare un fax monocromatico a un solo destinatario con l'opzione Invio diretto. ➔ "Opzioni fax utili" a pagina 92 Stampare i dati dei fax ricevuti e non stampati con l'opzione Monitoraggio processo nel Menu Stato.
202	La linea è stata disconnessa dall'apparecchio del destinatario.	Attendere alcuni istanti e riprovare.
203	Il prodotto non rileva il segnale di linea.	Verificare che la linea telefonica sia connessa correttamente. ➔ "Collegamento a una linea telefonica" a pagina 82 Ulteriori soluzioni sono disponibili nella seguente sezione. ➔ "Nessun segnale di linea rilevato." a pagina 197
204	L'apparecchio del destinatario è occupato.	Attendere alcuni istanti e riprovare.
205	L'apparecchio del destinatario non risponde.	
206	Il cavo telefonico non è collegato correttamente alla porta LINE ed EXT del prodotto.	Collegare il prodotto alla linea telefonica correttamente. ➔ "Collegamento a una linea telefonica" a pagina 82
207	Il prodotto non è collegato alla linea telefonica.	

Indicatori di errore

Codice	Problema	Soluzione
208	Non è stato possibile inviare il fax ad alcuni dei destinatari specificati.	Stampare un Log fax da Rapporto fax per controllare quali destinatari non hanno ricevuto il fax. ➔ "Stampa di un rapporto fax" a pagina 103 Se Salva dati di errore è impostato su Attiva, è possibile inviare nuovamente il fax da Monitoraggio processo nel Menu Stato.
301 401	Non si dispone di memoria sufficiente a salvare i dati nel supporto di memoria esterno.	Aumentare lo spazio di memorizzazione. Durante la scansione, ridurre il numero di documenti o modificare le seguenti impostazioni per diminuire le dimensioni dei dati acquisiti. - Selezionare una risoluzione più bassa. - Selezionare un Rapporto compr. più alto. ➔ "Modalità Scansione" a pagina 111
302 402	Il supporto di memoria esterno è protetto in scrittura.	Disabilitare la protezione in scrittura sul supporto di memoria esterno.
303	Non è stata creata nessuna cartella per salvare i dati acquisiti.	Inserire un altro supporto di memoria esterno.
304 404	Il supporto di memoria esterno è stato rimosso.	Reinserire il supporto esterno.
305 405	Si è verificato un errore durante il salvataggio dei dati sul supporto di memoria esterno.	-
311 321 411 421	Si è verificato un errore DNS.	Controllare le impostazioni DNS del prodotto dal pannello di controllo. Selezionare il menu come mostrato di seguito. Configura > Amministrazione sistema > Impostazioni Wi-Fi/rete > Configurazione avanzata > Server DNS Controllare le impostazioni DNS per il server, il computer o il punto d'accesso.
312 412	Si è verificato un errore di autenticazione.	Controllare le impostazioni Server e-mail del prodotto. Selezionare il menu come mostrato di seguito per eseguire il controllo della connessione. Configura > Amministrazione sistema > Impostazioni Wi-Fi/rete > Configurazione avanzata > Server e-mail > Controllo connessione
313 413	Si è verificato un errore di comunicazione.	Controllare le impostazioni Server e-mail del prodotto. Selezionare il menu come mostrato di seguito per eseguire il controllo della connessione. Configura > Amministrazione sistema > Impostazioni Wi-Fi/rete > Configurazione avanzata > Server e-mail > Controllo connessione Verificare che il prodotto sia correttamente connesso alla rete. Per informazioni dettagliate, vedere la Guida di rete.
314	Le dimensioni dei dati superano le dimensioni massime per i file allegati.	Durante la scansione, aumentare l'impostazione Dim max allegati o modificare le seguenti impostazioni per diminuire le dimensioni dei dati acquisiti. - Selezionare una risoluzione più bassa. - Selezionare un Rapporto compr. più alto.

Indicatori di errore

Codice	Problema	Soluzione
306 315	La memoria è piena.	Attendere il termine delle altre operazioni in corso.
322 422	Si è verificato un errore di autenticazione.	Controllare che il percorso della cartella, il nome utente e la password siano stati immessi correttamente.
323 423	Si è verificato un errore di comunicazione.	Verificare che il prodotto sia correttamente connesso alla rete. Per informazioni dettagliate, vedere la Guida di rete. Controllare le impostazioni di Posizione. Nella cartella specificata potrebbe esistere già un file con lo stesso nome. Accertarsi che il file non sia aperto e che non sia di sola lettura.
324	Esiste già un file con lo stesso nome nella cartella specificata.	Eliminare il file omonimo o modificare l'impostazione Prefisso nome file nelle Impostazioni file.
325 425	Non si dispone di memoria sufficiente per salvare i dati nella cartella specificata.	Aumentare lo spazio di memorizzazione. Durante la scansione in una cartella, ridurre il numero di documenti o modificare le seguenti impostazioni per diminuire le dimensioni dei dati acquisiti. - Selezionare una risoluzione più bassa. - Selezionare un Rapporto compr. più alto.
327	La memoria è piena.	Attendere il termine delle altre operazioni in corso.
328 428	La destinazione non è corretta o non esiste.	Controllare che il percorso della cartella, il nome utente e la password siano stati immessi correttamente.
331	Si è verificato un errore di comunicazione durante l'acquisizione dell'elenco di destinazione.	Verificare che il prodotto sia correttamente connesso alla rete. Per informazioni dettagliate, vedere la Guida di rete.
332	Non si dispone di memoria sufficiente a salvare i dati acquisiti nella destinazione.	Ridurre il numero di documenti.
333	Non è stato possibile trovare la destinazione poiché le relative informazioni sono state cambiate prima dell'invio dei dati acquisiti.	Selezionare di nuovo la destinazione.
334	Si è verificato un errore durante l'invio dei dati acquisiti.	-
341	Si è verificato un errore di comunicazione.	Verificare che il prodotto sia correttamente connesso al computer o alla rete. Per informazioni dettagliate, vedere la Guida di rete. Quando si utilizza l'opzione Scansione su computer, accertarsi di aver installato Epson Event Manager. ➔ "Installazione del software" a pagina 152

Risoluzione dei problemi di stampa/copia

Diagnosi del problema

La risoluzione dei problemi del prodotto deve essere gestita in due fasi: è innanzitutto necessario procedere alla diagnosi del problema, quindi è opportuno applicare le soluzioni più appropriate fino a quando il problema non viene risolto.

Le informazioni necessarie per la diagnosi e la soluzione dei problemi più comuni vengono fornite tramite la guida alla risoluzione dei problemi in linea, il pannello di controllo o Status Monitor. Fare riferimento alla sezione appropriata riportata di seguito.

In presenza di un problema specifico relativo alla qualità di stampa, un problema di stampa non imputabile alla qualità di stampa, un problema di alimentazione della carta oppure se risulta impossibile stampare, vedere la sezione pertinente.

Per risolvere un problema, potrebbe essere necessario annullare la stampa.

➔ [“Annullamento della stampa” a pagina 56](#)

Verifica dello stato del prodotto

Se si verifica un problema durante la stampa, nella finestra di Status Monitor viene visualizzato un messaggio di errore.

Se è necessario sostituire una cartuccia di inchiostro o un contenitore di manutenzione, fare clic sul pulsante Come nella finestra. Status Monitor fornirà istruzioni dettagliate relative alla procedura di sostituzione della cartuccia o del contenitore di manutenzione.

Per sistemi Windows

È possibile accedere a EPSON Status Monitor 3 in due modi:

- Facendo doppio clic sull'icona di collegamento del prodotto nella barra delle applicazioni di Windows. Per aggiungere un'icona di collegamento alla barra delle applicazioni, vedere la sezione seguente:
 - ➔ [“Dall'icona di collegamento sulla taskbar \(barra delle applicazioni\)” a pagina 52](#)
- Aprire il driver della stampante, fare clic sulla scheda **Maintenance (Utility)**, quindi fare clic sul pulsante **EPSON Status Monitor 3**.

Quando si accede a EPSON Status Monitor 3, viene visualizzata la finestra seguente:



Risoluzione dei problemi di stampa/copia

Nota:

- ❑ Se EPSON Status Monitor 3 non viene visualizzato, accedere al driver della stampante e fare clic sulla scheda **Maintenance (Utility)**, quindi fare clic sul pulsante **Extended Settings (Impostazioni avanzate)**. Nella finestra **Extended Settings (Impostazioni avanzate)**, selezionare la casella di controllo **Enable EPSON Status Monitor 3 (Abilita EPSON Status Monitor 3)**.
- ❑ A seconda delle impostazioni correnti, potrebbe essere visualizzata la versione semplificata di Status Monitor. Per visualizzare la finestra sopra illustrata, fare clic sul pulsante **Details (Dettagli)**.

EPSON Status Monitor 3 fornisce le informazioni seguenti:

- ❑ **Stato attuale:**
Se l'inchiostro è scarso o esaurito o il contenitore di manutenzione è pieno o quasi pieno, nella finestra EPSON Status Monitor 3 viene visualizzato il pulsante **How to (Come)**. Se si fa clic su **How to (Come)**, vengono visualizzate le istruzioni relative alla sostituzione della cartuccia di inchiostro o del contenitore di manutenzione.
- ❑ **Ink Levels (Livelli inchiostro):**
In EPSON Status Monitor 3 è disponibile un'immagine relativa allo stato delle cartucce.
- ❑ **Information (Informazioni):**
Per visualizzare le informazioni sulle cartucce di inchiostro installate, fare clic su **Information (Informazioni)**.
- ❑ **Maintenance Box Service Life (Durata utile contenitore di manutenzione):**
In EPSON Status Monitor 3 è disponibile un'immagine relativa allo stato del contenitore di manutenzione.
- ❑ **Technical Support (Assistenza tecnica):**
Fare clic su **Technical Support (Assistenza tecnica)** per accedere al sito Web di supporto tecnico Epson.
- ❑ **Print Queue (Coda di stampa):**
È possibile visualizzare Windows Spooler (Spooler di Windows) facendo clic su **Print Queue (Coda di stampa)**.

Per sistemi Mac OS X

Per accedere a EPSON Status Monitor, attenersi alla procedura descritta di seguito.

- 1 Accedere a Epson Printer Utility 4.
➔ [“Accesso al driver della stampante in Mac OS X” a pagina 52](#)

Risoluzione dei problemi di stampa/copia

- 2 Fare clic sull'icona **EPSON Status Monitor**. Viene visualizzato EPSON Status Monitor.



È possibile utilizzare l'utility anche per verificare lo stato delle cartucce prima della stampa. In EPSON Status Monitor viene visualizzato lo stato delle cartucce di inchiostro al momento dell'apertura dell'utility. Per aggiornare lo stato delle cartucce di inchiostro, fare clic su **Update (Aggiorna)**.

Risoluzione dei problemi di stampa/copia

Quando l'inchiostro è scarso o esaurito oppure quando il contenitore di manutenzione è pieno o quasi pieno, viene visualizzato il pulsante **How to (Come)**. Se si fa clic su **How to (Come)**, in EPSON Status Monitor verranno visualizzate istruzioni dettagliate sulla procedura di sostituzione della cartuccia di inchiostro o del contenitore di manutenzione.



Inceppamento carta

 **Attenzione:**

Non toccare mai i tasti sul pannello di controllo se una mano opera all'interno del prodotto.

Nota:

- Annullare il lavoro di stampa se richiesto da un messaggio visualizzato sullo schermo LCD o dal driver della stampante.
- Dopo aver eliminato l'inceppamento della carta, premere il pulsante indicato sullo schermo LCD.

Rimozione della carta inceppata dal coperchio posteriore

Serie WF-7610/WF-7620

- 1 Ruotare il prodotto.

Nota:

Se è necessario cambiare la posizione del prodotto, servono almeno due persone per sollevarlo.



- 2 Aprire il coperchio posteriore 1.

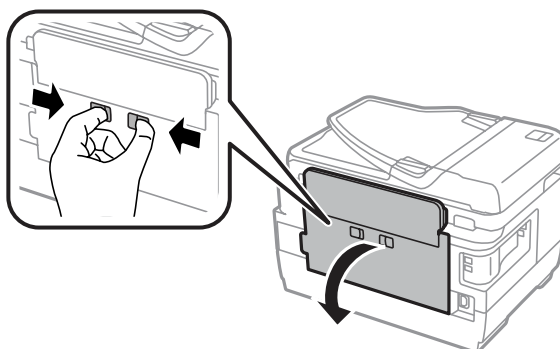

Risoluzione dei problemi di stampa/copia

- 3** Rimuovere la carta.

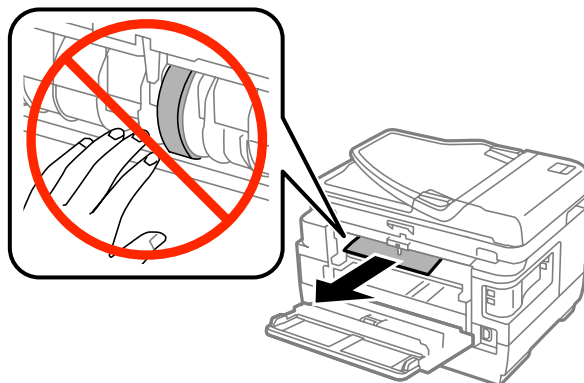

- 4** Estrarre il coperchio posteriore 2.

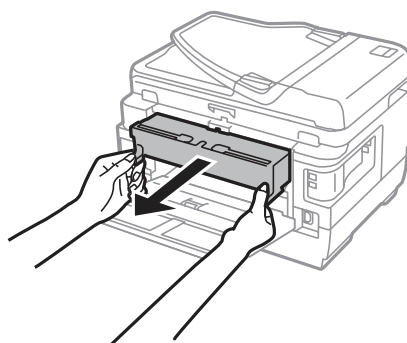

- 5** Rimuovere delicatamente la carta inceppata.

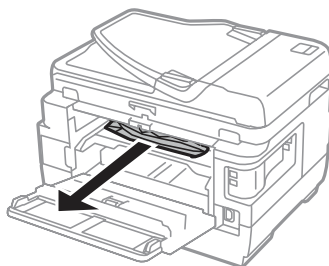

Risoluzione dei problemi di stampa/copia

- 6** Rimuovere delicatamente la carta inceppata.

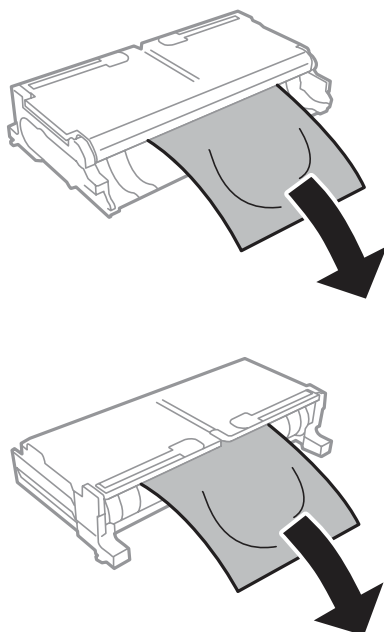

- 7** Aprire il coperchio posteriore 2.

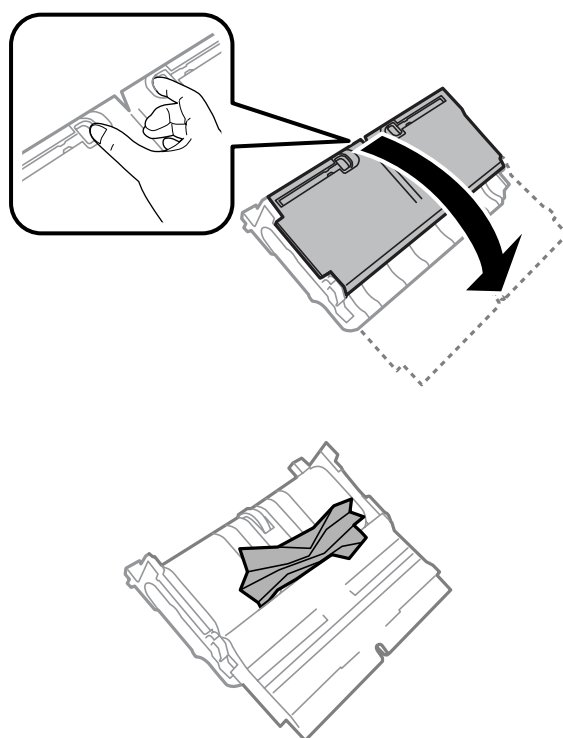

Risoluzione dei problemi di stampa/copia

- 8** Rimuovere delicatamente la carta inceppata.

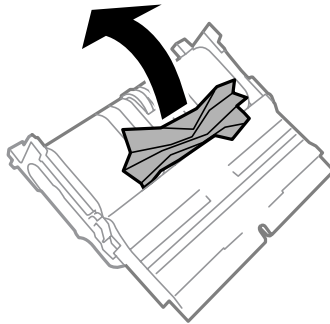

- 9** Rimontare il coperchio posteriore 2.

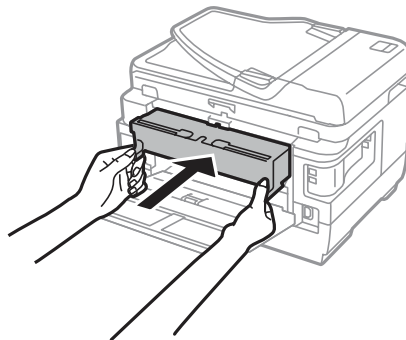

- 10** Chiudere il coperchio posteriore 1.

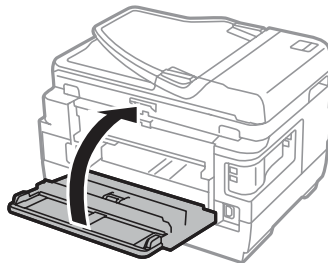

Serie WF-3620/WF-3640

- 1** Estrarre il coperchio posteriore.

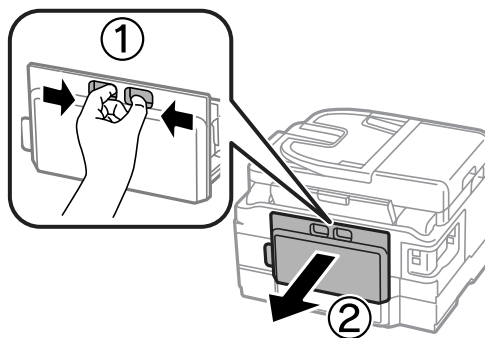

Risoluzione dei problemi di stampa/copia

- 2** Rimuovere delicatamente la carta inceppata.

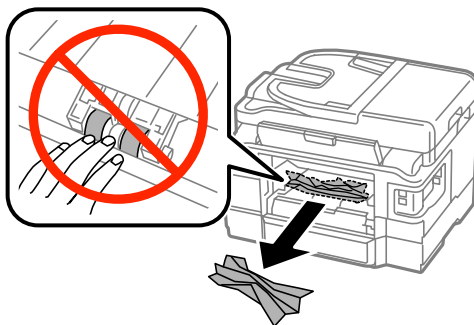

- 3** Rimuovere delicatamente la carta inceppata.

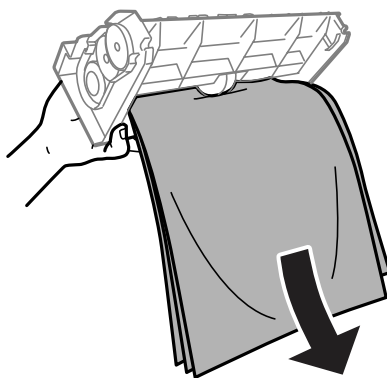
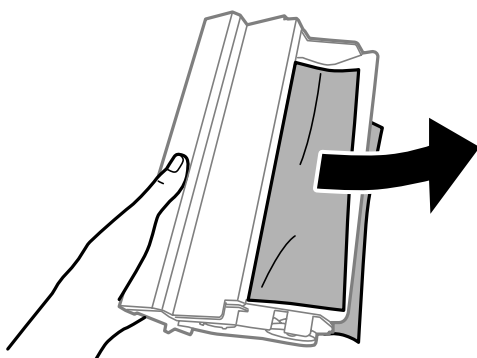

- 4** Aprire il coperchio posteriore.

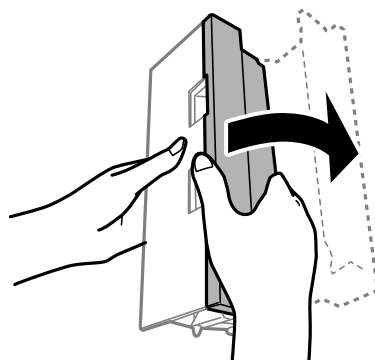

Risoluzione dei problemi di stampa/copia

- 5** Rimuovere delicatamente la carta inceppata.

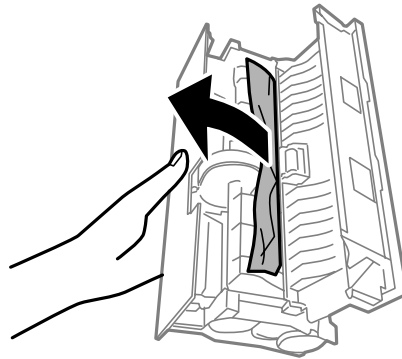

- 6** Rimontare il coperchio posteriore.

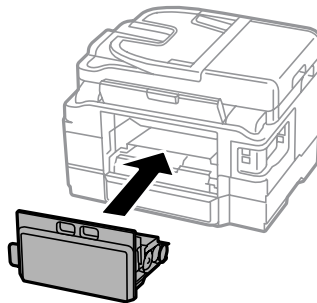

Rimozione della carta inceppata dal prodotto

- 1** Rimuovere delicatamente la carta inceppata.

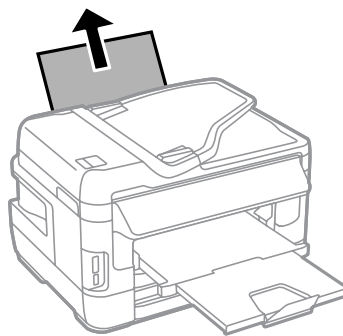

- 2** Aprire l'unità scanner.

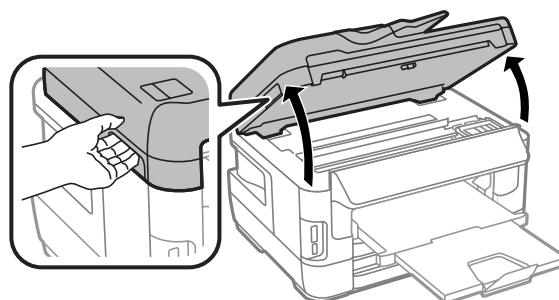

Risoluzione dei problemi di stampa/copia

! **Importante:**

Non sollevare l'unità scanner quando il coperchio documenti è aperto.



3

Rimuovere tutta la carta rimasta all'interno, inclusi eventuali pezzettini strappati.

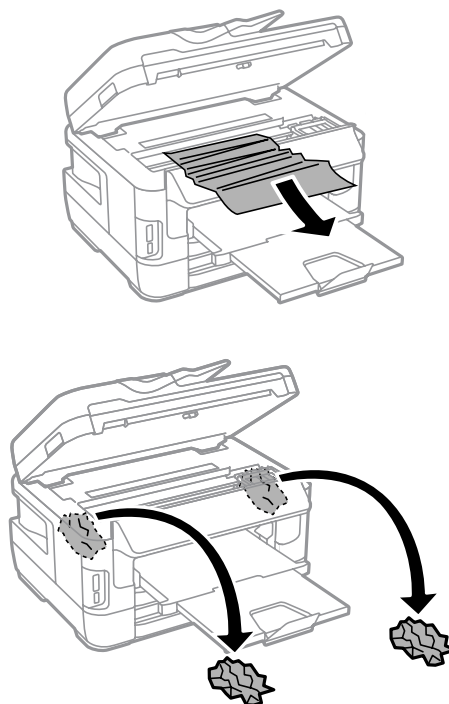

! **Importante:**

Non toccare il cavo bianco piatto collegato al supporto della cartuccia.

4

Chiudere l'unità scanner lentamente.

Nota per i modelli serie WF-7610/WF-7620:

Se dopo aver rimosso la carta inceppata ci sono ancora dei residui all'interno del prodotto, attenersi alla seguente procedura per rimuoverli.

Configura > Manutenzione > Rimuovi carta

Rimozione della carta inceppata dal cassetto carta

- 1 Estrarre completamente il cassetto carta.

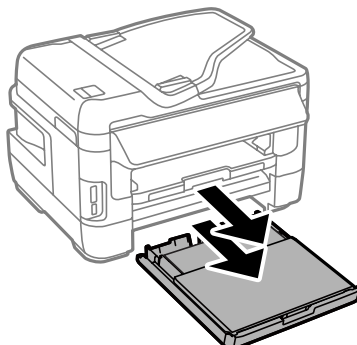

- 2 Nei modelli della serie WF-7610/WF-7620, rimuovere il coperchio.

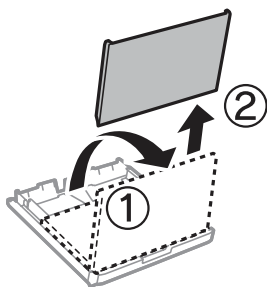

- 3 Rimuovere la carta inceppata dal cassetto.

- 4 Rimuovere delicatamente tutta la carta inceppata all'interno della stampante.

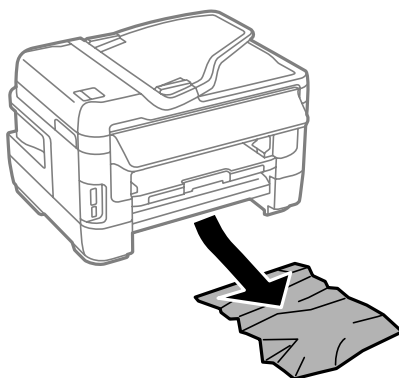

Risoluzione dei problemi di stampa/copia

- 5** Allineare i bordi del foglio.

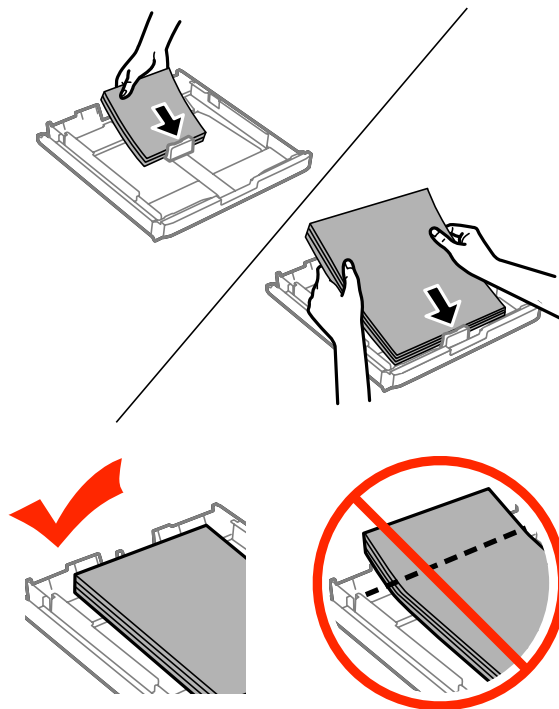

- 6** Nei modelli serie WF-7610/7620, ricollocare il coperchio del cassetto carta.

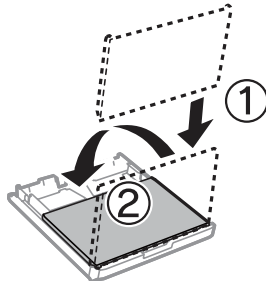

- 7** Mantenere il cassetto in piano e reinsertirlo lentamente e con cautela fino al fondo dell'alloggiamento.

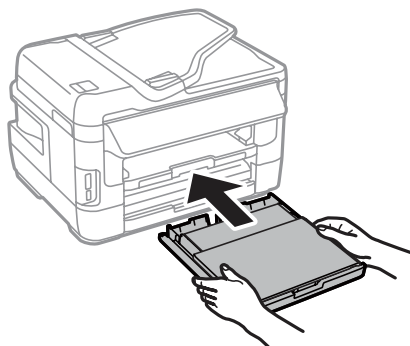

Rimozione della carta inceppata dall'Alimentatore Automatico Documenti (ADF)

- 1 Rimuovere la risma di carta dal vassoio di ingresso dell'ADF.
- 2 Nei modelli serie WF-7610/WF-7620, sollevare la leva dell'ADF e aprire il coperchio dell'ADF.

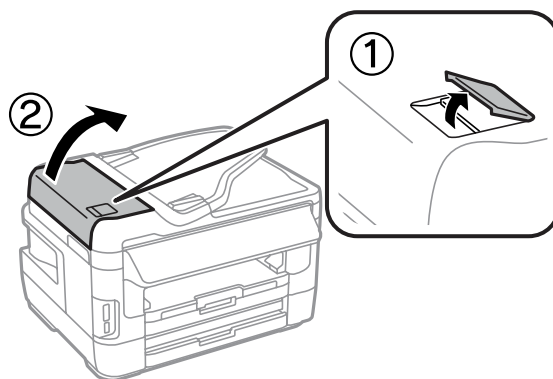

Nei modelli serie WF-3620/WF-3640, aprire il coperchio dell'ADF.

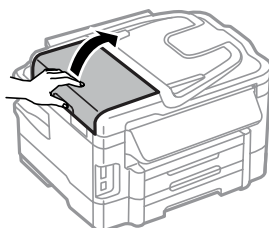

! Importante:
Aprire il coperchio dell'ADF prima di rimuovere la carta inceppata. In caso contrario, il prodotto potrebbe danneggiarsi.

- 3 Rimuovere delicatamente la carta inceppata.

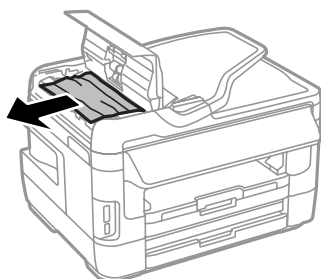

Risoluzione dei problemi di stampa/copia

- 4 Aprire il coperchio documenti.

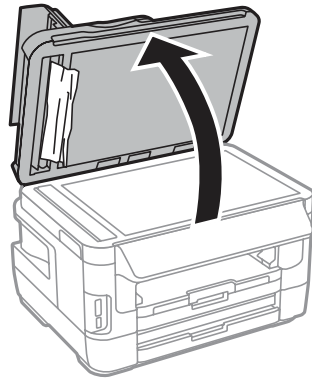

- 5 Rimuovere delicatamente la carta inceppata.

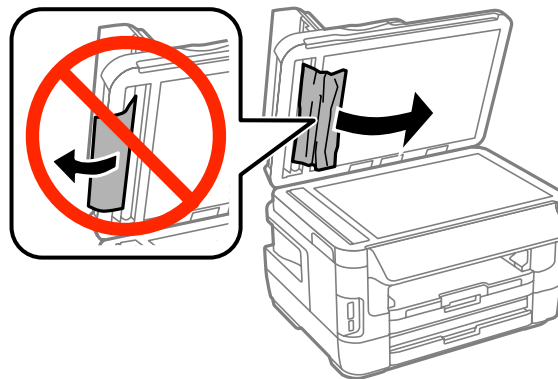

- 6 Chiudere il coperchio documenti e il coperchio dell'ADF.

- 7 Sollevare il vassoio di ingresso dell'ADF.

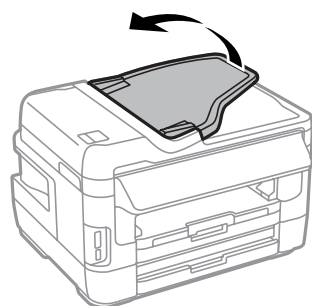

Risoluzione dei problemi di stampa/copia

- 8** Rimuovere delicatamente la carta inceppata.



- 9** Rimettere il vassoio d'ingresso dell'ADF nella posizione originaria.

Come evitare gli inceppamenti della carta

Se la carta si inceppa con frequenza, verificare che.

- La carta sia liscia e non incurvata o spiegazzata.
- Venga utilizzata carta di alta qualità.
- Il lato stampabile della carta sia rivolto verso il basso nel cassetto carta.
- Il lato stampabile della carta sia rivolto verso l'alto nell'alimentatore carta posteriore.
- La risma di carta sia stata smazzata prima del caricamento.
- Quando si carica carta comune, non superare la linea appena sotto la freccia ▼ all'interno della guida laterale. Per i supporti speciali Epson, verificare che il numero di fogli sia inferiore al limite specificato per il supporto.
➔ [“Selezione della carta” a pagina 27](#)
- Le guide laterali siano allineate ai bordi della carta.
- Il prodotto sia collocato su una superficie piana e stabile che si estende oltre la base in tutte le direzioni. Il prodotto non funziona correttamente se risulta inclinato.

Ristampa dopo un inceppamento carta (solo per Windows)

Dopo aver annullato un lavoro di stampa a seguito di un inceppamento carta, è possibile scegliere di ristampare solo le pagine non stampate.



- 1** Risolvere il problema di inceppamento della carta.
➔ [“Inceppamento carta” a pagina 166](#)
- 2** Accedere alle impostazioni della stampante.
➔ [“Accesso al driver della stampante in Windows” a pagina 51](#)
- 3** Selezionare la casella di controllo **Print Preview (Anteprima di stampa)** nella finestra Main (Principale) del driver della stampante.

Risoluzione dei problemi di stampa/copia

- 4 Specificare le impostazioni da utilizzare per la stampa.
- 5 Fare clic su **OK** per chiudere la finestra delle impostazioni della stampante, quindi stampare il file. Viene visualizzata la finestra Print Preview (Anteprima di stampa).
- 6 Selezionare una pagina già stampata nella casella di riepilogo delle pagine a sinistra, quindi scegliere **Remove Page (Deseleziona la stampa)** dal menu Print Options (Opzioni di stampa). Ripetere la procedura per tutte le pagine già stampate.
- 7 Fare clic su **Print (Stampa)** nella finestra Print Preview (Anteprima di stampa).

Informazioni sulla qualità di stampa

Se si riscontrano problemi di qualità della stampa, confrontarli con le immagini sottostanti. Fare clic sulla didascalia al di sotto dell'immagine che più si avvicina alle proprie stampe.

<p>enthalten alle Aufdruck. W 5008 "Regel</p> <p>Esempio corretto</p>	 <p>Esempio corretto</p>
<p>enthalten alle Aufdruck. W 5008 "Regel</p> <p>→ "Strisce orizzontali" a pagina 180</p>	<p>enthalten alle Aufdruck. W 5008 "Regel</p> <p>→ "Strisce verticali o disallineamento" a pagina 180</p>
 <p>→ "Strisce orizzontali" a pagina 180</p>	 <p>→ "Strisce verticali o disallineamento" a pagina 180</p>

Risoluzione dei problemi di stampa/copia



Strisce orizzontali

- ❑ Verificare che il lato stampabile della carta (il lato più bianco o lucido) sia rivolto verso l'alto nell'alimentatore carta posteriore.
- ❑ Verificare che il lato stampabile della carta (il lato più bianco o lucido) sia rivolto verso il basso nel cassetto carta.
- ❑ Eseguire l'utility Controllo ugelli e pulire le testine di stampa per cui è stato segnalato un ugello problematico.
 - ➔ [“Controllo degli ugelli della testina di stampa” a pagina 138](#)
- Se il problema non si risolve, eseguire l'utility Print Head Alignment (Allineamento testine).
 - ➔ [“Allineamento della testina di stampa” a pagina 141](#)
- ❑ Per risultati ottimali, consumare la cartuccia di inchiostro entro sei mesi dall'apertura della confezione.
- ❑ Utilizzare cartucce di inchiostro originali Epson.
- ❑ Verificare che il tipo di carta selezionato nel menu LCD o nel driver della stampante sia adatto al tipo di carta caricato nel prodotto.
 - ➔ [“Selezione della carta” a pagina 27](#)
- ❑ Se le copie evidenziano un effetto moiré (tratteggio incrociato), modificare l'impostazione Zoom nel menu LCD o riposizionare l'originale.
- ❑ In presenza di problemi con la qualità delle copie, pulire la superficie del vetro dello scanner.
 - ➔ [“Pulizia delle parti esterne del prodotto” a pagina 145](#)

Strisce verticali o disallineamento

- ❑ Verificare che il lato stampabile della carta (il lato più bianco o lucido) sia rivolto verso l'alto nell'alimentatore carta posteriore.
- ❑ Verificare che il lato stampabile della carta (il lato più bianco o lucido) sia rivolto verso il basso nel cassetto carta.
- ❑ Eseguire l'utility Controllo ugelli e pulire le testine di stampa per cui è stato segnalato un ugello problematico.
 - ➔ [“Controllo degli ugelli della testina di stampa” a pagina 138](#)
- ❑ Eseguire l'utility Print Head Alignment (Allineamento testine).
 - ➔ [“Allineamento della testina di stampa” a pagina 141](#)

Risoluzione dei problemi di stampa/copia

- ❑ In sistemi Windows, deselezionare la casella di controllo **High Speed (Alta velocità)** nella finestra More Options (Altre opzioni) del driver della stampante. Per informazioni dettagliate, vedere la guida in linea.
In sistemi Mac OS X, selezionare **Off** in High Speed Printing (Stampa alta velocità). Per visualizzare High Speed Printing (Stampa alta velocità), fare clic sui seguenti menu: **System Preferences (Preferenze di Sistema)**, **Print & Scan (Stampa e Scansione)** (Mac OS X 10.8 o 10.7) o **Print & Fax (Stampa e Fax)** (Mac OS X 10.6 e 10.5.8), prodotto in uso nella casella di riepilogo Printers (Stampanti), **Options & Supplies (Opzioni e forniture)** e infine **Driver**.
- ❑ Verificare che il tipo di carta selezionato nel menu LCD o nel driver della stampante sia adatto al tipo di carta caricato nel prodotto.
➔ [“Selezione della carta” a pagina 27](#)
- ❑ In Windows, se è stato selezionato Standard-Vivid (Vivace standard) per l'opzione Quality (Qualità) nella scheda Main (Principale) del driver della stampante, impostarla su Standard.
In Mac OS X, se è stato selezionato Normal-Vivid (Vivace normale) per l'opzione Print Quality (Qualità) nella sezione Print Settings (Impostazioni di stampa) dal menu a comparsa, impostarla su Normal (Normale).
- ❑ In presenza di problemi con la qualità delle copie, pulire la superficie del vetro dello scanner.
➔ [“Pulizia delle parti esterne del prodotto” a pagina 145](#)

Colori errati o mancanti

- ❑ In sistemi Windows, deselezionare l'impostazione **Grayscale (Scala di grigio)** nella finestra Main (Principale) del driver della stampante.
In sistemi Mac OS X, deselezionare l'impostazione **Grayscale (Scala di grigio)** in Print Settings (Impostazioni di stampa) nella finestra di dialogo Print (Stampa) del driver della stampante.
- ❑ Regolare le impostazioni relative ai colori nell'applicazione o nelle impostazioni del driver della stampante.
In sistemi Windows, esaminare la finestra More Options (Altre opzioni).
In sistemi Mac OS X, esaminare la finestra di dialogo Color Options (Opzioni colore) accessibile dalla finestra di dialogo Print (Stampa).
- ❑ Eseguire l'utility Controllo ugelli e pulire le testine di stampa per cui è stato segnalato un ugello problematico.
➔ [“Controllo degli ugelli della testina di stampa” a pagina 138](#)
- ❑ Se è appena stata sostituita una cartuccia di inchiostro, verificare la data di scadenza sulla confezione. Se il prodotto non è stato utilizzato per un periodo di tempo prolungato, Epson consiglia di sostituire le cartucce di inchiostro.
➔ [“Sostituzione di una cartuccia d'inchiostro” a pagina 133](#)
- ❑ Utilizzare cartucce di inchiostro originali Epson e carta consigliata da Epson.

Stampa sfocata o macchiata

- ❑ Utilizzare cartucce di inchiostro originali Epson e carta consigliata da Epson.
- ❑ Verificare che il prodotto sia collocato su una superficie piana e stabile che si estende oltre la base in tutte le direzioni. Il prodotto non funziona correttamente se risulta inclinato.
- ❑ Verificare che la carta usata non sia danneggiata, sporca o troppo vecchia.
- ❑ Verificare che la carta sia asciutta e il lato stampabile (il lato più bianco o lucido) sia rivolto verso l'alto nell'alimentatore carta posteriore.

Risoluzione dei problemi di stampa/copia

- ❑ Verificare che la carta sia asciutta e il lato stampabile (il lato più bianco o lucido) sia rivolto verso il basso nel cassetto carta.
- ❑ Se la carta è incurvata verso il lato stampabile, appiattirla o incurvarla leggermente in senso contrario.
- ❑ Verificare che il tipo di carta selezionato nel menu LCD o nel driver della stampante sia adatto al tipo di carta caricato nel prodotto.
 - ➔ [“Selezione della carta” a pagina 27](#)
- ❑ Rimuovere ciascun foglio dal vassoio di uscita non appena viene stampato.
- ❑ Non toccare il lato stampato della carta con finitura patinata lucida e fare in modo che non entri a contatto con oggetti esterni. Per maneggiare le stampe, seguire le istruzioni relative alla carta utilizzata.
- ❑ Eseguire l'utility Controllo ugelli e pulire le testine di stampa per cui è stato segnalato un ugello problematico.
 - ➔ [“Controllo degli ugelli della testina di stampa” a pagina 138](#)
- ❑ Eseguire l'utility Allineamento testine.
 - ➔ [“Allineamento della testina di stampa” a pagina 141](#)
- ❑ Dal pannello di controllo del prodotto, selezionare il menu come mostrato di seguito.
Configura > Manutenzione > Carta spessa > Attiva

In Windows, selezionare **Thick paper and envelopes (Carta spessa e buste)** da Extended Settings (Impostazioni avanzate) nella scheda Maintenance (Utility) del driver della stampante.

In Mac OS X 10.5.8, selezionare **On** in Thick paper and envelopes (Carta spessa e buste). Per visualizzare Thick Paper and Envelopes (Carta spessa e buste), fare clic sui seguenti menu: **System Preferences (Preferenze di Sistema)**, **Print & Scan (Stampa e Scansione)** (Mac OS X 10.8 o 10.7) o **Print & Fax (Stampa e Fax)** (Mac OS X 10.6 e 10.5.8), prodotto in uso nella casella di riepilogo Printers (Stampanti), **Options & Supplies (Opzioni e forniture)** e infine **Driver**.

- ❑ In Windows, se le stampe risultano ancora macchiate dopo aver attivato l'opzione Thick Paper and Envelopes (Carta spessa e buste), attenersi alle istruzioni fornite di seguito.

Selezionare **Short Grain Paper (Carta grana fine)** da Extended Settings (Impostazioni avanzate) nella scheda Maintenance (Utility) del driver della stampante. Questa impostazione non è disponibile quando è selezionata l'opzione Borderless (Senza margini) o Anti-Copy Pattern (Motivo anti-copia).

Questa funzione è disponibile solo per i modelli serie WF-7610/WF-7620.

- ❑ Se si esegue la stampa fronte/retro automatica di dati ad alta densità su carta comune, ridurre il valore di Print Density (Densità stampa) e incrementare il valore di Increase Ink Drying Time (Tempo essiccazione aumentato) nella finestra Print Density Adjustment (Regolazione densità stampa) (in Windows) o Two-sided Printing Settings (Impostazioni stampa fronte/retro) (in Mac OS X) del driver della stampante. Maggiore è il valore impostato in Increase Ink Drying Time (Tempo essiccazione aumentato), più lungo è il tempo necessario per la stampa.
- ❑ Se la carta presenta macchie di inchiostro dopo la stampa, pulire l'interno del prodotto.
 - ➔ [“Pulizia delle parti interne del prodotto” a pagina 146](#)
- ❑ In presenza di problemi con la qualità delle copie, pulire la superficie del vetro dello scanner.
 - ➔ [“Pulizia delle parti esterne del prodotto” a pagina 145](#)

Problemi di stampa vari

Caratteri errati o distorti

- ❑ Eliminare eventuali lavori di stampa in sospeso.
 - ➔ “Annullamento della stampa” a pagina 56
- ❑ Spegnerne il prodotto e il computer. Verificare che il cavo di interfaccia del prodotto sia collegato saldamente.
- ❑ Disinstallare il driver della stampante e reinstallarlo.
 - ➔ “Disinstallazione del software” a pagina 152
- ❑ Se si mette il computer in modalità Hibernate (Ibernazione) o Sleep (Sospensione) manualmente durante l'invio di un lavoro di stampa, al successivo avvio del computer potrebbero venire stampate pagine contenenti testo distorto.

Margini errati

- ❑ Verificare che la carta sia caricata correttamente nell'alimentatore carta posteriore o nel cassetto carta.
 - ➔ “Caricamento di carta nel cassetto carta” a pagina 33
 - ➔ “Caricamento di buste nel cassetto carta” a pagina 37
 - ➔ “Caricamento di carta e buste nell'alimentatore carta posteriore” a pagina 40
- ❑ Controllare le impostazioni dei margini nell'applicazione, verificando che i margini rientrino nell'area stampabile della pagina.
 - ➔ “Area stampabile” a pagina 202
- ❑ Verificare che le impostazioni del driver della stampante siano appropriate per il formato carta utilizzato. In sistemi Windows, verificare la finestra Main (Principale). In sistemi Mac OS X, verificare la finestra di dialogo Page Setup (Formato di Stampa) o la finestra di dialogo Print (Stampa).
- ❑ Se i margini vengono visualizzati anche per la stampa in modalità senza margini, attenersi a una delle procedure descritte di seguito.
 - In sistemi Windows, fare clic sul pulsante **Extended Settings (Impostazioni avanzate)** nella finestra Maintenance (Utility) del driver della stampante, quindi selezionare **Remove white borders (Rimuovi bordi bianchi)**.
 - In sistemi Mac OS X, selezionare **On** in Remove white borders (Rimuovi bordi bianchi). Per visualizzare Remove white borders (Rimuovi bordi bianchi), fare clic sui seguenti menu: **System Preferences (Preferenze di Sistema)**, **Print & Scan (Stampa e Scansione)** (Mac OS X 10.7) o **Print & Fax (Stampa e Fax)** (Mac OS X 10.6 e 10.5), stampante in uso nella casella di riepilogo Printers (Stampanti), **Options & Supplies (Opzioni e forniture)** e infine **Driver**.
- ❑ Disinstallare il driver della stampante e reinstallarlo.
 - ➔ “Disinstallazione del software” a pagina 152

La stampa risulta leggermente storta

- ❑ Verificare che la carta sia caricata correttamente nell'alimentatore carta posteriore o nel cassetto carta.
 - ➔ [“Caricamento di carta nel cassetto carta” a pagina 33](#)
 - ➔ [“Caricamento di buste nel cassetto carta” a pagina 37](#)
 - ➔ [“Caricamento di carta e buste nell'alimentatore carta posteriore” a pagina 40](#)
- ❑ Se è selezionata l'opzione Draft (Bozza) in Quality (Qualità) nella finestra Main (Principale) del driver della stampante (in Windows), o in Print Quality (Qualità) in Print Settings (Impostazioni di stampa) (in Mac OS X), selezionare un'altra impostazione.

Dimensione o posizione errata dell'immagine copiata

- ❑ Verificare che le impostazioni di formato carta, layout, orientamento documento, dimensioni documento e zoom selezionate nel pannello di controllo corrispondano alla carta utilizzata.
- ❑ Quando si utilizza il vetro dello scanner, assicurarsi di non aver posizionato il prodotto alla luce diretta del sole o vicino a una sorgente luminosa. Il documento potrebbe non venire rilevato correttamente in presenza di luce forte.
- ❑ Se i bordi della copia risultano troncati, allontanare leggermente l'originale dall'angolo.
- ❑ Pulire il vetro dello scanner.
 - ➔ [“Pulizia delle parti esterne del prodotto” a pagina 145](#)

Immagine invertita

- ❑ In sistemi Windows, deselezionare la casella di controllo **Mirror Image (Immagine speculare)** nella finestra More Options (Altre opzioni) del driver della stampante oppure disattivare l'impostazione Mirror Image (Immagine speculare) nell'applicazione.
In sistemi Mac OS X, deselezionare la casella di controllo **Mirror Image (Immagine speculare)** in **Print Settings (Impostazioni di stampa)** nella finestra di dialogo Print (Stampa) del driver della stampante oppure disattivare l'impostazione Mirror Image (Immagine speculare) nell'applicazione.
- ❑ Disinstallare il driver della stampante e reinstallarlo.
 - ➔ [“Disinstallazione del software” a pagina 152](#)

Stampa di pagine vuote

- ❑ Verificare che le impostazioni del driver della stampante siano appropriate per il formato carta utilizzato.
In sistemi Windows, verificare la finestra Main (Principale).
In sistemi Mac OS X, verificare la finestra di dialogo Page Setup (Formato di Stampa) o la finestra di dialogo Print (Stampa).
- ❑ In sistemi Windows, verificare l'impostazione **Skip Blank Page (Salta Pagina Vuota)** facendo clic sul pulsante **Extended Settings (Impostazioni avanzate)** nella finestra Maintenance (Utility) del driver della stampante.
In sistemi Mac OS X, selezionare **On** in Skip Blank Page (Salta Pagina Vuota). Per visualizzare Skip Blank Page (Salta Pagina Vuota), fare clic sui menu seguenti: **System Preferences (Preferenze di Sistema)**, **Print & Scan (Stampa e Scansione)** (Mac OS X 10.8 o 10.7) o **Print & Fax (Stampa e Fax)** (Mac OS X 10.6 e 10.5.8), prodotto in uso nella casella di riepilogo Printers (Stampanti), **Options & Supplies (Opzioni e forniture)** e infine **Driver**.

Risoluzione dei problemi di stampa/copia

- ❑ Disinstallare il driver della stampante e reinstallarlo.
➔ [“Disinstallazione del software” a pagina 152](#)

Lato stampato macchiato o segnato

- ❑ Se la carta è incurvata verso il lato stampabile, appiattirla o incurvarla leggermente in senso contrario.
- ❑ Pulire la parte interna del prodotto utilizzando la funzione Pulizia guida carta.
➔ [“Pulizia delle parti interne del prodotto” a pagina 146](#)
- ❑ Disinstallare il driver della stampante e reinstallarlo.
➔ [“Disinstallazione del software” a pagina 152](#)

Stampa troppo lenta

- ❑ Verificare che il tipo di carta selezionato nel menu LCD o nel driver della stampante sia adatto al tipo di carta caricato nel prodotto.
➔ [“Selezione della carta” a pagina 27](#)
- ❑ Scegliere una bassa qualità di stampa nella finestra Main (Principale) del driver della stampante (Windows), o in Print Settings (Impostazioni di stampa) dalla finestra di dialogo Print (Stampa) del driver della stampante (Mac OS X).
➔ [“Accesso al driver della stampante in Windows” a pagina 51](#)
➔ [“Accesso al driver della stampante in Mac OS X” a pagina 52](#)
- ❑ Se si modificano le impostazioni Increase Ink Drying Time (Tempo essiccazione aumentato), la velocità di stampa può ridursi. Ridurre il valore di Increase Ink Drying Time (Tempo essiccazione aumentato) nella finestra Print Density Adjustment (Regolazione densità stampa) (in Windows) o Two-sided Printing Settings (Impostazioni stampa fronte/retro) (in Mac OS X) del driver della stampante.
- ❑ Chiudere le applicazioni non necessarie.
- ❑ Se si stampa senza interruzioni per intervalli di tempo prolungati, la stampa potrebbe diventare estremamente lenta. Ciò si verifica a causa del rallentamento della velocità di stampa, che ha lo scopo di impedire che il meccanismo del prodotto si surriscaldi con conseguente danneggiamento. In tal caso, è possibile continuare a stampare. Si consiglia tuttavia di interrompere la stampa e lasciare acceso il prodotto per circa 30 minuti. Il prodotto non recupera la velocità normale se è spento. Una volta ripresa la stampa, la velocità di stampa risulterà normale.
- ❑ Disinstallare il driver della stampante e reinstallarlo.
➔ [“Disinstallazione del software” a pagina 152](#)

Se il problema persiste dopo aver eseguito tutte le procedure sopra riportate, vedere quanto segue.

Problemi di alimentazione della carta

Mancata alimentazione della carta

Rimuovere la risma di carta e verificare che:

Risoluzione dei problemi di stampa/copia

- Il cassetto carta sia stato completamente inserito nell'apposito alloggiamento.
- La carta non sia incurvata o spiegazzata.
- La carta non sia troppo vecchia. Per ulteriori informazioni, consultare le istruzioni fornite con la carta.
- Quando si carica carta comune, non superare la linea appena sotto la freccia ▼ all'interno della guida laterale. Per i supporti speciali Epson, verificare che il numero di fogli sia inferiore al limite specificato per il supporto.
➔ [“Selezione della carta” a pagina 27](#)
- Non sia presente carta inceppata all'interno del prodotto. In caso di inceppamento, rimuovere la carta inceppata.
➔ [“Inceppamento carta” a pagina 166](#)
- Le cartucce di inchiostro non siano esaurite. Se una cartuccia è esaurita, sostituirla.
➔ [“Sostituzione di una cartuccia d'inchiostro” a pagina 133](#)
- Siano state seguite tutte le istruzioni di caricamento speciali fornite con la carta.

Alimentazione di più fogli contemporaneamente

- Quando si carica carta comune, non superare la linea appena sotto la freccia ▼ all'interno della guida laterale. Per i supporti speciali Epson, verificare che il numero di fogli sia inferiore al limite specificato per il supporto.
➔ [“Selezione della carta” a pagina 27](#)
- Verificare che le guide laterali siano allineate ai bordi della carta.
- Verificare che la carta non sia incurvata o piegata. Se lo è, prima di caricarla appiattirla o incurvarla in senso contrario.
- Rimuovere la risma di carta e verificare che la carta non sia troppo sottile.
➔ [“Carta” a pagina 201](#)
- Smazzare i bordi della risma per separare i fogli, quindi ricaricare la carta.

Carta caricata in modo errato

Se la carta è stata caricata troppo a fondo, non può avanzare in modo corretto. Spegnerne il prodotto e rimuovere la carta con cautela. Quindi, accendere il prodotto e caricare la carta in modo corretto.

Carta non espulsa completamente o spiegazzata

- Se la carta non viene espulsa completamente, premere il tasto indicato sul pannello di controllo per espellerla. Se la carta si è inceppata all'interno del prodotto, rimuoverla in base alle istruzioni fornite nella sezione seguente.
➔ [“Inceppamento carta” a pagina 166](#)
- Se la carta risulta spiegazzata quando fuoriesce dal prodotto, potrebbe essere umida o troppo sottile. Caricare una risma di carta nuova.

Nota:

Conservare la carta non utilizzata nella confezione originale in un luogo asciutto.

Il prodotto non stampa

Tutte le spie sono spente

- ❑ Premere il tasto  per verificare che il prodotto sia acceso.
- ❑ Verificare che il cavo di alimentazione sia collegato saldamente.
- ❑ Verificare che la presa elettrica funzioni e che non sia controllata da un interruttore o da un timer.

Il pannello di controllo è illuminato o le spie sono accese

- ❑ Spegnerne il prodotto e il computer. Verificare che il cavo di interfaccia del prodotto sia collegato saldamente.
- ❑ Se si utilizza l'interfaccia USB, verificare che il cavo utilizzato soddisfi gli standard USB o Hi-Speed USB richiesti.
- ❑ Se il prodotto è collegato al computer tramite un hub USB, collegare il prodotto al primo hub della serie dal computer. Se il driver della stampante continua a non essere riconosciuto dal computer, provare a collegare il prodotto direttamente al computer, senza utilizzare l'hub USB.
- ❑ Se il prodotto è collegato al computer tramite un hub USB, verificare che l'hub USB venga riconosciuto dal computer.
- ❑ Se si sta tentando di stampare un'immagine di grandi dimensioni, il computer potrebbe non disporre di una quantità di memoria sufficiente. Provare a ridurre la risoluzione dell'immagine o a stampare l'immagine a dimensioni ridotte. Potrebbe essere necessario installare ulteriore memoria nel computer.
- ❑ Gli utenti di Windows possono cancellare tutti gli eventuali lavori di stampa in sospeso in Windows Spooler (Spooler di Windows).
 - ➔ [“Annullamento della stampa” a pagina 56](#)
- ❑ Disinstallare il driver della stampante e reinstallarlo.
 - ➔ [“Disinstallazione del software” a pagina 152](#)

Dopo la sostituzione della cartuccia viene rilevato un errore di inchiostro

1

Aprire l'unità dello scanner.

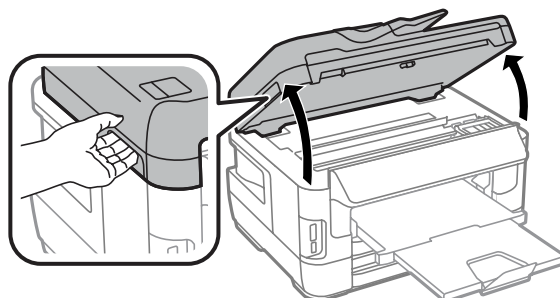

Risoluzione dei problemi di stampa/copia



Importante:

Non sollevare l'unità scanner quando il coperchio documenti è aperto.



2

Verificare che il supporto della cartuccia si trovi nella posizione di sostituzione della cartuccia di inchiostro.

Nota:

Se il supporto della cartuccia si trova completamente a destra, selezionare il menu come mostrato di seguito.

Configura > Manutenzione > Sost. cartucce ad inchiostro

3

Aprire il coperchio della cartuccia. Rimuovere e reinserire la cartuccia di inchiostro, quindi procedere con l'installazione della cartuccia.

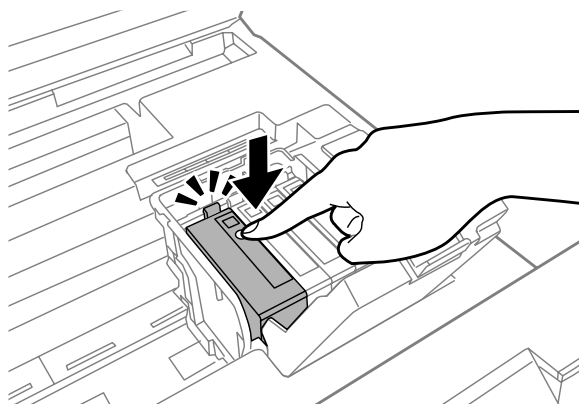

4

Chiudere il coperchio della cartuccia saldamente.

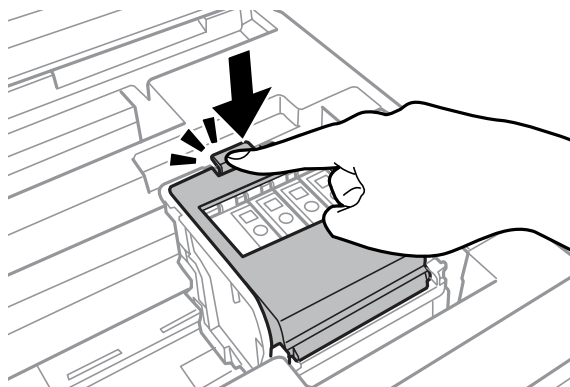

5

Chiudere l'unità scanner lentamente.

Altri problemi

Riduzione del rumore prodotto dalla stampa su carta comune

Se è selezionato il tipo di carta comune nel driver della stampante, provare a impostare Quiet Mode (Modo Quiete) per operazioni più silenziose. La velocità di stampa sarà ridotta.

In sistemi Windows, selezionare **On** in corrispondenza della casella di controllo Quiet Mode (Modo Quiete) nella scheda Main (Principale) del driver della stampante.

In sistemi Mac OS X, selezionare **On** in Quiet Mode (Modo Quiete). Per visualizzare Quiet Mode (Modo Quiete), fare clic sui menu seguenti: **System Preferences (Preferenze di Sistema)**, **Print & Scan (Stampa e Scansione)** (Mac OS X 10.8 o 10.7) o **Print & Fax (Stampa e Fax)** (Mac OS X 10.6 e 10.5), prodotto in uso nella casella di riepilogo Printers (Stampanti), **Options & Supplies (Opzioni e forniture)** e infine **Driver**.

La scheda di memoria non viene riconosciuta

La scheda di memoria potrebbe non venire riconosciuta a causa delle impostazioni Interfaccia disp. memoria. Selezionare il menu come mostrato di seguito.

Configura > Amministrazione sistema > Interfaccia disp. memoria > Dispos. mem. > Abilita

L'alimentatore posteriore è stato rimosso (solo per i modelli serie WF-7610/WF-7620)

Se l'alimentatore posteriore è stato rimosso, rimontarlo mantenendolo in verticale come illustrato di seguito.

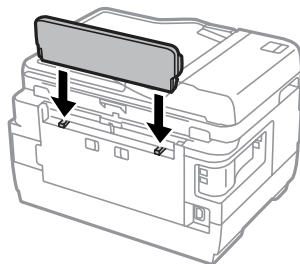

Risoluzione dei problemi di scansione

Problemi indicati dai messaggi sul display LCD o dalla spia di stato

- ❑ Verificare che il prodotto sia collegato correttamente al computer.
- ❑ Spegner e riaccendere il prodotto. Se il problema persiste, il prodotto potrebbe presentare problemi di funzionamento o potrebbe essere necessario sostituire la sorgente luminosa dell'unità scanner. Contattare il rivenditore.
- ❑ Verificare che il software di scansione sia stato installato completamente.
Per ulteriori informazioni sulla reinstallazione, visitare il sito Web Epson corrispondente al proprio paese.
➔ [“Informazioni di assistenza” a pagina 212](#)

Problemi all'avvio di una scansione

- ❑ Controllare la spia di stato e verificare che il prodotto sia pronto per la scansione.
- ❑ Verificare che i cavi siano saldamente collegati al prodotto e a una presa di corrente funzionante.
Se necessario, provare l'adattatore CA del prodotto collegandovi un altro dispositivo elettrico per verificarne il funzionamento.
- ❑ Spegner il computer e il prodotto, quindi verificare che il cavo di interfaccia sia saldamente collegato al computer e al prodotto.
- ❑ Se all'avvio della scansione viene visualizzato un elenco di scanner, verificare di aver selezionato il prodotto corretto.
- ❑ Collegare il prodotto direttamente alla porta USB esterna del computer oppure tramite un solo hub USB. Il prodotto potrebbe non funzionare correttamente quando viene collegato al computer tramite più di un hub USB. Se il problema persiste, provare a collegare il prodotto direttamente al computer.
- ❑ Se al computer è collegato più di un prodotto, è possibile che si verifichino malfunzionamenti. Collegare solo il prodotto che si intende utilizzare, quindi provare a eseguire di nuovo la scansione.
- ❑ Se il software di scansione non funziona correttamente, disinstallarlo e quindi reinstallarlo.
➔ [“Disinstallazione del software” a pagina 152](#)

Per ulteriori informazioni e istruzioni sulla reinstallazione, visitare il sito Web Epson corrispondente al proprio paese.

➔ [“Informazioni di assistenza” a pagina 212](#)

- ❑ Se si è fatto clic sul pulsante **Keep Blocking (Continua a bloccare)** nella finestra Windows Security Alert (Avviso di protezione Windows) durante o dopo l'installazione di Epson Software, sbloccare Epson Event Manager.
➔ [“Come sbloccare Epson Event Manager” a pagina 191](#)

Come sbloccare Epson Event Manager

- 1** Fare clic su **Start**, quindi scegliere **Control Panel (Pannello di controllo)**.
In **Windows 8**, selezionare **Desktop**, charm (accesso) **Settings (Impostazioni)** e **Control Panel (Pannello di controllo)**.
- 2** Eseguire una delle operazioni descritte di seguito.
 - Windows 8 e 7:
Selezionare **System and Security (Sistema e sicurezza)**.
 - Windows Vista:
Selezionare **Security (Protezione)**.
 - Windows XP:
Selezionare **Security Center (Centro sicurezza PC)**.
- 3** Eseguire una delle operazioni descritte di seguito.
 - Windows 8, 7 e Vista:
Selezionare **Allow a program through Windows Firewall (Consenti programma con Windows Firewall)**.
 - Windows XP:
Selezionare **Windows Firewall**.
- 4** Eseguire una delle operazioni descritte di seguito.
 - Windows 8 e 7:
Verificare che la casella di controllo **EEventManager Application** sia selezionata nell'elenco **Allowed programs and features (Programmi e funzionalità consentiti)**.
 - Windows Vista:
Fare clic sulla scheda **Exceptions (Eccezioni)**, quindi verificare che la casella di controllo **EEventManager Application** sia selezionata nell'elenco **Program or port (Programma o porta)**.
 - Windows XP:
Fare clic sulla scheda **Exceptions (Eccezioni)**, quindi verificare che la casella di controllo **EEventManager Application** sia selezionata nell'elenco **Programs and Services (Programmi e servizi)**.
- 5** Fare clic su **OK**.

Utilizzo dell'alimentatore automatico di documenti (ADF)

- Se il coperchio dei documenti o il coperchio dell'ADF è aperto, chiuderlo e provare a eseguire di nuovo la scansione.
- Verificare che i cavi siano saldamente collegati al prodotto e a una presa di corrente funzionante.

Utilizzo di software di scansione diverso dal driver di Epson Scan

- ❑ Se si utilizzano programmi compatibili con TWAIN, verificare che l'opzione Scanner o Source (Origine) sia impostata sul prodotto corretto.
- ❑ Se non è possibile eseguire la scansione con alcun programma compatibile con TWAIN, disinstallare il programma di scansione compatibile con TWAIN, quindi reinstallarlo.
 - ➔ [“Disinstallazione del software” a pagina 152](#)

Problemi nell'alimentazione della carta

La carta si sporca

Potrebbe essere necessario pulire il prodotto.

- ➔ [“Pulizia del prodotto” a pagina 145](#)

Vengono caricati più fogli di carta

- ❑ Se si carica un tipo di carta non supportato, il prodotto potrebbe caricare più di un foglio alla volta.
 - ➔ [“Specifiche dell'alimentatore di documenti automatico \(ADF\)” a pagina 203](#)
- ❑ Potrebbe essere necessario pulire il prodotto.
 - ➔ [“Pulizia del prodotto” a pagina 145](#)

Inceppamento della carta nell'alimentatore automatico documenti (ADF)

Rimuovere la carta inceppata all'interno dell'ADF.

- ➔ [“Rimozione della carta inceppata dall'Alimentatore Automatico Documenti \(ADF\)” a pagina 176](#)

Problemi di durata eccessiva della scansione

- ❑ La scansione ad alta risoluzione richiede tempi prolungati.
- ❑ Quando l'opzione Quiet Mode (Modo Quiet) è selezionata, la scansione potrebbe richiedere più tempo. Selezionare Quiet Mode (Modo Quiet) dall'elenco a discesa nella schermata Configuration (Configurazione) di Epson Scan.

Problemi con le immagini acquisite

La qualità della scansione non è soddisfacente

È possibile migliorare la qualità della scansione modificando le impostazioni correnti o regolando l'immagine acquisita.

➔ [“Funzioni di regolazione dell'immagine” a pagina 75](#)

Nell'immagine acquisita viene visualizzata un'immagine presente sul retro dell'originale

Se l'originale è stampato su carta sottile, le immagini presenti sul retro possono essere catturate dal prodotto e visualizzate nell'immagine acquisita. Provare ad acquisire l'originale posizionando sul retro dello stesso un foglio di carta nero. Inoltre, assicurarsi di aver selezionato Text Enhancement (Miglioramento testo) in Office Mode (Modo Office).

I caratteri sono offuscati

- In Office Mode (Modo Office), selezionare la casella di controllo **Text Enhancement (Miglioramento testo)**.
- Regolare l'impostazione dell'opzione Threshold (Soglia).

Office Mode (Modo Office):

Selezionare **Black&White (Bianco e Nero)** in Image Type (Tipo immagine), quindi provare a regolare l'impostazione dell'opzione Threshold (Soglia).

Professional Mode (Modo Professionale):

Selezionare **Black&White (Bianco e Nero)** da Image type (Tipo immagine). Configurare l'impostazione appropriata per Image Option (Opzione Immagine) e provare a regolare l'impostazione Threshold (Soglia).

- Aumentare la risoluzione.

I caratteri non vengono riconosciuti correttamente se convertiti in testo modificabile (OCR)

Collocare il documento in modo che risulti diritto sul vetro dello scanner. Se il documento è inclinato, potrebbe non essere riconosciuto correttamente.

Nell'immagine acquisita vengono visualizzati motivi increspatisi

Nell'immagine acquisita di un documento stampato può essere visualizzato un motivo increspato o a tratteggio incrociato (denominato moiré).

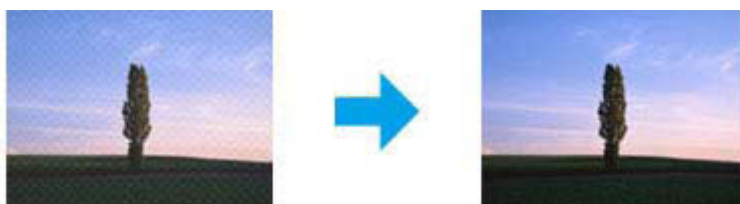

Risoluzione dei problemi di scansione

- ❑ Quando si utilizza il vetro dello scanner, spostare il documento originale.
- ❑ Selezionare **Desccreening (Deretinatura)** come impostazione della qualità dell'immagine.
- ❑ Provare a modificare l'impostazione **Resolution (Risoluzione)**.

Nell'immagine acquisita vengono visualizzati colori non omogenei, macchie, puntini o righe

Potrebbe essere necessario pulire la parte interna del prodotto.

➔ [“Pulizia del prodotto” a pagina 145](#)

L'area o la direzione di scansione non è soddisfacente

Le estremità del documento originale non vengono acquisite

- ❑ Quando si esegue la scansione utilizzando il pulsante o l'anteprima normale in Professional Mode (Modo Professionale), allontanare il documento o la foto di 6 mm (0,2 pollici) dai bordi orizzontali e verticali del vetro dello scanner, per evitare che il documento acquisito risulti troncato.
- ❑ Quando si esegue la scansione utilizzando il pulsante o l'anteprima normale, allontanare il documento o la foto di 3 mm (0,12 pollici) dai bordi orizzontali e verticali del vetro dello scanner, per evitare che il documento acquisito risulti troncato.

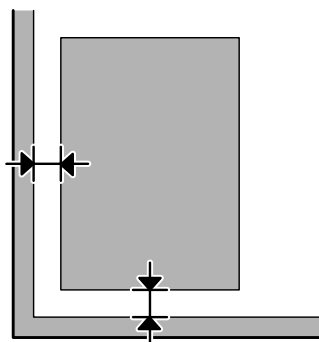

Risoluzione dei problemi di scansione

Acquisizione di più documenti in un unico file

Collocare i documenti lasciando almeno 20 mm (0,8 pollici) di spazio tra un documento e l'altro sul vetro dello scanner.

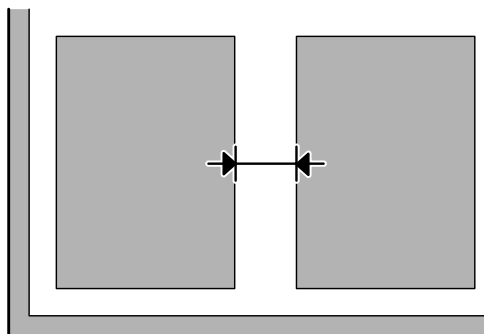

Impossibile acquisire l'area desiderata

- A seconda dei documenti, potrebbe risultare impossibile acquisire l'area desiderata. Utilizzare l'anteprima normale e creare riquadri di selezione attorno alle aree da acquisire.
- Quando si utilizza il vetro dello scanner, assicurarsi di non aver posizionato il prodotto alla luce diretta del sole o vicino a una sorgente luminosa. Il documento potrebbe non venire rilevato correttamente in presenza di luce forte.
- Quando si esegue la scansione dal pannello di controllo, controllare le impostazioni Area di scansione.
- Se si imposta una risoluzione molto alta, l'area di scansione può essere ristretta. Ridurre la risoluzione o regolare l'area di scansione nella finestra di anteprima.

Impossibile eseguire la scansione nella direzione desiderata

Fare clic su **Configuration (Configurazione)**, selezionare la scheda **Preview (Anteprima)** e deselezionare la casella di controllo **Auto Photo Orientation (Orientamento automatico foto)**. Quindi, posizionare i documenti nel modo corretto.

Altri problemi

Riduzione del rumore prodotto dalla scansione

È possibile selezionare Quiet Mode (Modo Quiete) per ridurre la rumorosità durante la scansione; l'operazione potrebbe però richiedere più tempo. Selezionare **Quiet Mode (Modo Quiete)** dall'elenco a discesa nella schermata Configuration (Configurazione) di Epson Scan.

Il problema persiste dopo aver provato tutte le soluzioni

Se il problema persiste anche dopo aver provato tutte le soluzioni, inizializzare le impostazioni di Epson Scan.

Fare clic su **Configuration (Configurazione)**, selezionare la scheda **Other (Altre)**, quindi fare clic su **Reset All (Ripristina tutto)**.

Risoluzione dei problemi per la funzione fax

Impossibile inviare e ricevere fax

- ❑ Verificare che il cavo telefonico sia collegato correttamente.
 - ➔ [“Collegamento a una linea telefonica” a pagina 82](#)
- ❑ Eseguire la funzione **Controlla connessione fax** per individuare la causa del problema.
 - ➔ Configura > Amministrazione sistema > Impostazioni fax > Controlla connessione fax
- ❑ Controllare il codice di errore visualizzato per il processo fax non riuscito, quindi cercare una soluzione nella sezione seguente.
 - ➔ [“Codice di errore nel Menu Stato” a pagina 159](#)
- ❑ Se il prodotto non è collegato a un telefono e si desidera ricevere i fax automaticamente, accertarsi di impostare **Modalità di ricezione** su **Automatico**.
 - ➔ [“Impostazione della modalità di ricezione” a pagina 96](#)
- ❑ Se il prodotto è collegato a una linea telefonica DSL, è necessario installare un filtro DSL sulla linea. In caso contrario, non è possibile inviare o ricevere fax. Per informazioni sul filtro, contattare il provider DSL.
- ❑ Il problema potrebbe essere causato dalla velocità di trasmissione. Ridurre il valore dell'impostazione **Velocità fax**.
 - ➔ [“Impostazioni Amministrazione sistema” a pagina 114](#)

Se l'invio di fax a uno specifico destinatario nell'elenco Contatti continua a non riuscire, impostare una velocità fax più bassa per quel destinatario.

 - ➔ [“Creazione di un contatto” a pagina 105](#)
- ❑ Verificare che la funzionalità **ECM** sia attivata. Se la modalità ECM è disattivata, non è possibile inviare e ricevere fax a colori.
 - ➔ [“Impostazioni Amministrazione sistema” a pagina 114](#)
- ❑ Se non è stato possibile inviare un fax a causa di una mancata risposta, chiedere al destinatario se il suo apparecchio è funzionante.

Se l'invio del fax continua a essere impossibile, ciò potrebbe essere dovuto al tempo necessario all'apparecchio del destinatario per rispondere. Dopo la composizione del numero, il prodotto attende la risposta dell'apparecchio del destinatario per 50 secondi, prima di annullare la trasmissione. Per risolvere questo problema, aggiungere delle pause dopo il numero di fax inserendo dei trattini (-). Un trattino provoca una pausa di tre secondi nel prodotto.

“Nessun segnale di linea rilevato.”

Se il prodotto viene collegato a una linea telefonica PBX (Private Branch Exchange) o a un adattatore di terminale, modificare l'impostazione Tipo di linea su PBX.

- ➔ [“Impostazione del tipo di linea” a pagina 87](#)

Risoluzione dei problemi per la funzione fax

Se risulta comunque impossibile inviare un fax, modificare l'impostazione **Rilevam. segnale di linea** su **Disattiva**. Tuttavia, se l'opzione è disattivata, la prima cifra di un numero di fax potrebbe essere omessa e il fax potrebbe essere inviato al numero errato.

➔ Configura > Amministrazione sistema > Impostazioni fax > Impostazioni di base > Rilevam. segnale di linea

Errore di memoria esaurita

- Se il prodotto è impostato in modo da salvare i fax ricevuti nella Posta in arrivo, eliminare quelli già visualizzati o stampare il fax.
- Se il prodotto è impostato in modo da salvare i fax ricevuti su un computer o un supporto di memoria esterno, accendere il computer o collegare il supporto per salvare i fax sul computer o sul supporto.
- Se si verifica un errore dovuto a carta inceppata o cartucce esaurite durante la ricezione di un fax, eliminare l'errore e chiedere al mittente di inviare di nuovo il fax.
- Anche se la memoria è già esaurita, è possibile inviare fax monocromatici a un singolo destinatario utilizzando l'opzione Invio diretto.
- Inviare i documenti in più volte.

Problemi di qualità

Per i fax inviati

- Pulire il vetro dello scanner e l'alimentatore automatico di documenti (ADF).
➔ [“Pulizia delle parti esterne del prodotto” a pagina 145](#)
- Se il fax inviato risulta sbiadito o poco chiaro, modificare l'impostazione **Risoluzione** o **Densità** nel menu delle impostazioni fax.
➔ [“Modalità Fax” a pagina 110](#)
- Se non si è certi delle capacità del fax del destinatario, prima dell'invio attivare la funzione **Invio diretto** o selezionare **Fine** come impostazione per la Risoluzione. Se si seleziona **Super Fine** o **Ultra Fine** come impostazione per la Risoluzione per un fax monocromatico e lo si invia senza utilizzare la funzione Invio diretto, il prodotto potrebbe ridurre automaticamente la risoluzione.

Per i fax ricevuti

- Verificare che la funzionalità **ECM** sia attivata.
➔ [“Impostazioni Amministrazione sistema” a pagina 114](#)
- È possibile stampare nuovamente il fax dal Menu Stato.
➔ [“Controllo dei processi fax inviati/ricevuti” a pagina 102](#)

Altri problemi

La segreteria telefonica non è in grado di rispondere alle chiamate vocali

Quando la Modalità di ricezione è impostata su Automatico e alla linea del prodotto è collegata una segreteria telefonica, impostare il numero di squilli per la risposta del fax su un numero superiore a quello degli squilli della segreteria telefonica.

➔ [“Impostazione del numero di squilli alla risposta” a pagina 88](#)

Data e ora dei processi fax inviati o ricevuti sono errate

Se l'indicazione di data e ora nei processi fax è errata, o se un fax programmato non viene inviato all'orario specificato, l'orologio del prodotto potrebbe essere avanti/indietro, potrebbe essere stato reimpostato da un'interruzione di corrente o il prodotto potrebbe essere rimasto spento per un lungo periodo di tempo. Impostare l'ora corretta.

➔ Configura > Amministrazione sistema > Impostazioni comuni > Impostazioni data/ora

Impossibile salvare i fax ricevuti su un supporto di memoria esterno

Il supporto di memoria esterno potrebbe aver esaurito lo spazio, potrebbe essere protetto in scrittura o potrebbe non essere provvisto della cartella per il salvataggio. Per creare una cartella di destinazione per i fax ricevuti nel supporto, attenersi alla sezione seguente.

➔ [“Output dei file ricevuti” a pagina 97](#)

Non è possibile salvare i fax ricevuti se l'opzione **Interfaccia disp. memoria** è stata disattivata.

➔ Configura > Amministrazione sistema > Impostazioni stampante > Interfaccia disp. memoria

I fax inviati sono di dimensioni errate

Quando si utilizza il vetro dello scanner, assicurarsi di non aver posizionato il prodotto alla luce diretta del sole o vicino a una sorgente luminosa. Il documento potrebbe non venire rilevato correttamente in presenza di luce forte.

Quando si acquisisce un documento sul vetro dello scanner per l'invio via fax, è necessario selezionarne la dimensione.

➔ [“Modalità Fax” a pagina 110](#)

Informazioni sul prodotto

Requisiti di sistema

Per sistemi Windows

Sistema	Interfaccia PC
Windows 8 (32 bit, 64-bit), Windows 7 (32 bit, 64 bit), Vista (32-bit, 64 bit), XP SP1 o versione successiva (32-bit), oppure XP Professional x64 Edition, Server 2012, Server 2008 R2, Server 2008 e Server 2003	Hi-Speed USB

Per sistemi Mac OS X

Sistema	Interfaccia PC
Mac OS X 10.5.8, 10.6.x, 10.7.x, 10.8.x	Hi-Speed USB

Nota:

Il file system UFS (UNIX File System) per Mac OS X non è supportato.

Specifiche tecniche

Nota:

Le specifiche sono soggette a modifica senza preavviso.

Specifiche della stampante

Percorso carta	Cassetti carta 1 e 2*, inserimento anteriore Alimentatore carta posteriore, inserimento dall'alto
Capacità	27,5 mm per i cassetti carta 1 e 2* 0,3 mm per l'alimentatore carta posteriore

* Il cassetto carta 2 è supportato solo nei modelli serie WF-7620/WF-3640.

Informazioni sul prodotto

Carta

Nota:

- ❑ *Poiché la qualità di qualsiasi marca o tipo di carta può essere modificata dal produttore in qualunque momento, Epson non può garantire la qualità di nessuna marca e nessun tipo di carta non originale Epson. Prima di acquistare notevoli quantità di carta o stampare lavori di grandi dimensioni, si consiglia di eseguire sempre una stampa campione.*
- ❑ *La carta di qualità scadente può ridurre la qualità di stampa e provocare inceppamenti e altri problemi. In caso di problemi, utilizzare una carta di qualità superiore.*

Fogli singoli:

Formato	A3+ 329 × 483 mm* A3 297 × 420 mm* B4 257 × 364 mm* A4 210 × 297 mm B5 182 × 257 mm A5 148 × 210 mm A6 105 × 148 mm 10 × 15 cm (4 × 6 pollici) 13 × 18 cm (5 × 7 pollici) 9 × 13 cm (3,5 × 5 pollici) 13 × 20 cm (5 × 8 pollici) 20 × 25 cm (8 × 10 pollici) 16:9 wide size (102 × 181 mm) 100 × 148 mm Letter 216 × 279 mm Legal 216 × 356 mm
Tipi di carta	Carta comune o carta speciale distribuita da Epson
Spessore (per la carta comune)	Da 0,08 a 0,11 mm (da 0,003 a 0,004 pollici)
Peso (per la carta comune)	Da 64 g/m ² (17 lb) a 90 g/m ² (24 lb)

* Disponibile solo per i modelli serie WF-7610/WF-7620.

Buste:

Formato	Busta #10 105 × 241 mm Busta DL 110 × 220 mm Busta C4 229 × 324 mm Busta C6 114 × 162 mm
Tipi di carta	Carta comune

Informazioni sul prodotto

Peso	Da 75 g/m ² (20 lb) a 90 g/m ² (24 lb) per le buste #10, DL e C6
	Da 80 g/m ² (21 lb) a 100 g/m ² (26 lb) per le buste C4

Area stampabile

Le parti evidenziate indicano l'area stampabile.

Fogli singoli:

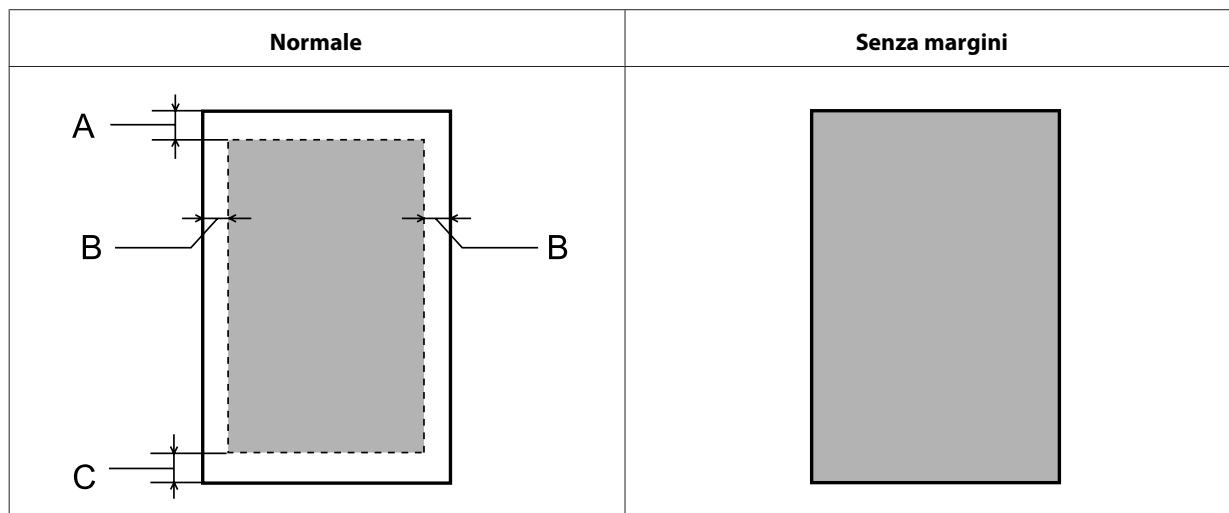

Buste:

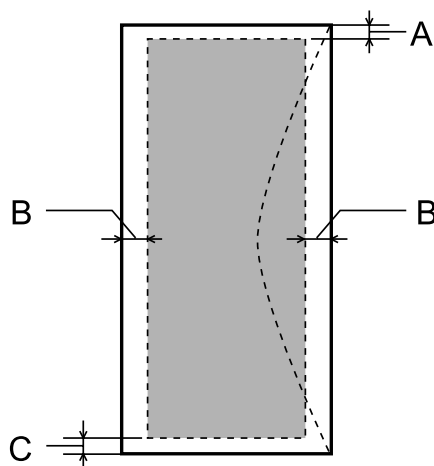

	Margine minimo		
Tipo di supporto	Fogli singoli	Buste (#10/DL/C6)	Buste (C4)
A	3 mm (0,12 pollici)	3 mm (0,12 pollici)* ¹	3 mm (0,12 pollici)* ¹
B	3 mm (0,12 pollici)	5 mm (0,2 pollici)	5 mm (0,2 pollici)* ³ 10 mm (0,4 pollici)* ⁴

Informazioni sul prodotto

C	3 mm (0,12 pollici)	3 mm (0,12 pollici)* ²	3 mm (0,12 pollici)* ²
---	---------------------	-----------------------------------	-----------------------------------

*1 Si consiglia un margine di 21 mm.

*2 Si consiglia un margine di 50 mm.

*3 Per i modelli serie WF-7610/WF-7620

*4 Per i modelli serie WF-3620/WF-3640

Nota:

A seconda del tipo di carta, è possibile che la qualità sia inferiore nell'area superiore e nell'area inferiore della stampa o che tali aree risultino macchiate.

Specifiche dello scanner

Tipo di scanner	Piano fisso a colori
Dispositivo fotoelettrico	CIS
Pixel reali	10200 × 14040 pixel a 1200 dpi Se la risoluzione è alta, l'area di scansione può essere ristretta.
Formato documento (Modelli serie WF-7610/ WF-7620)	297 × 431,8mm (11,7 × 17 pollici) A3 o US B (11 × 17 pollici)
Formato documento (Modelli serie WF-3620/ WF-3640)	216 × 297 mm (8,5 × 11,7 pollici) A4 o Letter
Risoluzione di scansione	1200 dpi (scansione principale) 2400 dpi (scansione secondaria)
Risoluzione di output	Da 50 a 4800, 7200 e 9600 dpi (da 50 a 4800 dpi con incrementi di 1 dpi)
Dati immagine	16 bit per pixel per colore, interna 8 bit per pixel per colore, esterna (massimo)
Sorgente luminosa	LED

Specifiche dell'alimentatore di documenti automatico (ADF)

Ingresso carta	Caricamento con area stampabile verso l'alto
Uscita carta	Espulsione con area stampabile rivolta verso il basso
Formato carta* ¹	B5, A5, A4, Letter, Legal, B4* ² , A3* ²
Tipi di carta	Carta comune
Peso della carta	Da 64 a 95 g/m ²

Informazioni sul prodotto

Capacità carta	Spessore totale di 3,5 mm, fino a circa 35 fogli ^{*3*4}
----------------	--

*1 Nei modelli serie WF-3620/WF-3640, non è possibile acquisire automaticamente entrambi i lati della carta in formato A5 o Legal.

*2 I formati A3 e B4 sono disponibili solo nei modelli serie WF-7610/WF-7620.

*3 Nei modelli serie WF-3620/WF-3640, la capacità di caricamento del formato Legal è di 10 fogli.

*4 Carta con una grammatura di 75 g/m².

Specifiche della funzione fax

Tipo di fax	Fax walk-up in bianco e nero e a colori (ITU-T Super Group 3)
Linee supportate	Linee telefoniche analogiche standard, sistemi telefonici PBX (Private Branch Exchange)
Velocità	Fino a 33,6 kbps
Risoluzione	<p>Monocromatica</p> <p>Standard: 203 × 98 dpi</p> <p>Alta: 203 × 196 dpi</p> <p>Foto: 203 × 196 dpi</p> <p>Super Fine: 203 × 392 dpi</p> <p>Ultra Fine: 406 × 392 dpi</p> <p>A colori</p> <p>Alta: 200 × 200 dpi</p> <p>Foto: 200 × 200 dpi</p>
Numeri a composizione rapida	<p>Modelli serie WF-7610/WF-7620: 200</p> <p>Modelli serie WF-3620/WF-3640: 100</p>
Memoria pagine	<p>Modelli serie WF-7610/WF-7620: fino a 550 pagine</p> <p>Modelli serie WF-3620/WF-3640: fino a 180 pagine</p> <p>(In base alla tabella ITU-T n. 1)</p>
Ricomposizione*	2 volte (a intervalli di 1 minuto)
Interfaccia	<p>Linea telefonica RJ-11</p> <p>Connettore telefono RJ-11</p>

* Le specifiche possono cambiare in base al paese o all'area geografica.

Informazioni sul prodotto

Specifiche dell'interfaccia di rete

Wi-Fi	Standard:	IEEE 802.11b/g/n* ¹
	Sicurezza:	WEP (64/128 bit) WPA-PSK (AES) * ²
	Banda di frequenza:	2,4 GHz
	Modalità di comunicazione:	Infrastruttura Ad hoc Wi-Fi Direct* ³
Ethernet	Standard:	IEEE802.3i/u, IEEE802.3az* ⁴
	Modalità di comunicazione:	Ethernet 100BASE-TX/10BASE-T
Protocollo di sicurezza	SSL / TLS	HTTPS Server/Client
		IPPS

*1 Conforme allo standard IEEE 802.11b/g/n o IEEE 802.11b/g a seconda del luogo di acquisto.

*2 Conforme allo standard WPA2 con supporto per WPA/WPA2 Personal.

*3 È possibile utilizzare il prodotto in modalità Wi-Fi Direct o AP semplice anche se ci si connette a una rete Ethernet.

*4 La periferica collegata deve essere conforme allo standard IEEE802.3az.

Scheda di memoria

Schede di memoria compatibili	Memory Stick Duo Memory Stick PRO Duo Memory Stick PRO-HG Duo Memory Stick Micro* MagicGate Memory Stick Duo SDXC SDHC SD miniSDHC* miniSD* microSDXC* microSDHC* microSD*
Formato supporti DCF	Compatibile con DCF (Design rule for Camera File system) versione 1.0 o 2.0. Tutti i tipi di schede compatibili con la versione standard.
Requisiti di tensione	3,3 V

* Adattatore necessario.

Informazioni sul prodotto

Specifiche per le foto

Formato file	JPEG con standard Exif versione 2.3 Le seguenti immagini conformi al formato TIFF 6.0: - Immagini RGB con tutti i colori (non compresse) - Immagini binarie (non compresse o con codifica CCITT)
Dimensioni immagine	80 × 80 - 10200 × 10200 pixel
Dimensioni file	Fino a 2 GB
Numero di file	JPEG: fino a 9990 TIFF: fino a 999

Specifiche meccaniche

Serie WF-7610

Dimensioni	Conservazione Larghezza: 567 mm (22,3 pollici) Profondità: 486 mm (19,1 pollici) Altezza: 340 mm (13,4 pollici)
	Stampa* Larghezza: 567 mm (22,3 pollici) Profondità: 817 mm (32,2 pollici) Altezza: 340 mm (13,4 pollici)
Peso	Circa 18,5 kg (40,8 lb) senza cartucce di inchiostro e cavo di alimentazione.

* Con l'estensione del vassoio di uscita estratta.

Serie WF-7620

Dimensioni	Conservazione Larghezza: 567 mm (22,3 pollici) Profondità: 486 mm (19,1 pollici) Altezza: 418 mm (16,5 pollici)
	Stampa* Larghezza: 567 mm (22,3 pollici) Profondità: 817 mm (32,2 pollici) Altezza: 418 mm (16,5 pollici)
Peso	Circa 21,7 kg (47,8 lb) senza cartucce di inchiostro e cavo di alimentazione.

* Con l'estensione del vassoio di uscita estratta.

Serie WF-3620

Informazioni sul prodotto

Dimensioni	Conservazione Larghezza: 449 mm (17,7 pollici) Profondità: 417 mm (16,4 pollici) Altezza: 243 mm (9,6 pollici)
	Stampa* Larghezza: 449 mm (17,7 pollici) Profondità: 560 mm (22 pollici) Altezza: 243 mm (9,6 pollici)
Peso	Circa 9,7 kg (21,4 lb) senza cartucce di inchiostro e cavo di alimentazione.

* Con l'estensione del vassoio di uscita estratta.

Serie WF-3640

Dimensioni	Conservazione Larghezza: 449 mm (17,7 pollici) Profondità: 427 mm (16,8 pollici) Altezza: 308 mm (12,1 pollici)
	Stampa* Larghezza: 449 mm (17,7 pollici) Profondità: 563 mm (22,2 pollici) Altezza: 308 mm (12,1 pollici)
Peso	Circa 11,5 kg (25,4 lb) senza cartucce di inchiostro e cavo di alimentazione.

* Con l'estensione del vassoio di uscita estratta.

Specifiche elettriche

Serie WF-7610

	Modello 100-240 V	
Tensione di ingresso	Da 90 a 264 V	
Frequenza nominale	Da 50 a 60 Hz	
Frequenza in ingresso	Da 49,5 a 60,5 Hz	
Assorbimento di corrente nominale	Da 1 a 0,6 A	
Consumo energetico (con connessione USB)	Copia autonoma	Circa 19 W (ISO/IEC24712)
	Modalità Pronta	Circa 8,5 W
	Modalità di sospensione	Circa 1,7 W
	Dispositivo spento	Circa 0,3 W

Serie WF-7620

Informazioni sul prodotto

		Modello 100-240 V
Tensione di ingresso		Da 90 a 264 V
Frequenza nominale		Da 50 a 60 Hz
Frequenza in ingresso		Da 49,5 a 60,5 Hz
Assorbimento di corrente nominale		Da 1 a 0,6 A
Consumo energetico (con connessione USB)	Copia autonoma	Circa 19 W (ISO/IEC24712)
	Modalità Pronta	Circa 8,5 W
	Modalità di sospensione	Circa 1,7 W
	Dispositivo spento	Circa 0,3 W

Nota:

Per informazioni sulla tensione, esaminare l'etichetta posta sul retro del prodotto.

Serie WF-3620

		Modello 100-240 V
Tensione di ingresso		Da 90 a 264 V
Frequenza nominale		Da 50 a 60 Hz
Frequenza in ingresso		Da 49,5 a 60,5 Hz
Assorbimento di corrente nominale		Da 0,8 a 0,4 A
Consumo energetico (con connessione USB)	Copia autonoma	Circa 17 W (ISO/IEC24712)
	Modalità Pronta	Circa 7,3 W
	Modalità di sospensione	Circa 1,6 W
	Dispositivo spento	Circa 0,4 W

Serie WF-3640

		Modello 100-240 V
Tensione di ingresso		Da 90 a 264 V
Frequenza nominale		Da 50 a 60 Hz
Frequenza in ingresso		Da 49,5 a 60,5 Hz
Assorbimento di corrente nominale		Da 0,8 a 0,4 A

Informazioni sul prodotto

Consumo energetico (con connessione USB)	Copia autonoma	Circa 18 W (ISO/IEC24712)
	Modalità Pronta	Circa 7,8 W
	Modalità di sospensione	Circa 1,6 W
	Dispositivo spento	Circa 0,4 W

Specifiche ambientali

Temperatura	Funzionamento: da 10 a 35 °C (da 50 a 95 °F) Conservazione: da -20 a 40 °C (da -4 a 104 °F) 1 mese a 40 °C (104 °F)
Umidità	Funzionamento:* dal 20 all'80% di umidità relativa Conservazione:* dal 5 all'85% di umidità relativa

* Senza condensa

Standard e approvazioni

Modello statunitense:

Sicurezza	UL60950-1 CAN/CSA-C22.2 n. 60950-1
Emissioni elettromagnetiche	FCC Parte 15 Paragrafo B Classe B CAN/CSA- CEI/IEC CISPR 22 Classe B

L'apparecchiatura contiene il modulo wireless indicato di seguito.

Produttore: Askey Computer Corporation

Tipo: WLU6117-D69 (RoHS)

Il prodotto è conforme alla Parte 15 dei Regolamenti FCC e alla parte RSS-210 dei Regolamenti IC. Epson non accetta responsabilità in caso di inadempienza ai requisiti di protezione causata da una modifica sconsigliata del prodotto. Il funzionamento è soggetto alle due condizioni seguenti: (1) il dispositivo non deve causare interferenze dannose e (2) il dispositivo deve accettare le interferenze ricevute, incluse le interferenze che possano causare un funzionamento indesiderato.

Per prevenire interferenze radio con le frequenze autorizzate, il dispositivo deve essere utilizzato in ambienti interni e lontano dalle finestre per garantire la massima schermatura. L'apparecchiatura (o la relativa antenna di trasmissione) può essere installata all'esterno previa autorizzazione.

Modello europeo:

Direttiva sulle basse tensioni 2006/95/CE	EN60950-1
--	-----------

Informazioni sul prodotto

Direttiva sulla compatibilità elettromagnetica 2004/108/CE	EN55022 Classe B EN61000-3-2 EN61000-3-3 EN55024
Direttiva sul riconoscimento della conformità di apparecchiature radio e apparecchiature terminali di telecomunicazione 1999/5/CE	EN300 328 EN301 489-1 EN301 489-17 TBR21 EN60950-1

Per utenti europei:

Con il presente documento Seiko Epson Corporation dichiara che i modelli C441C, C481D e C481E sono conformi ai requisiti essenziali e ad altre disposizioni specifiche della direttiva 1999/5/CE.

Per l'uso esclusivo in Irlanda, Regno Unito, Austria, Germania, Liechtenstein, Svizzera, Francia, Belgio, Lussemburgo, Paesi Bassi, Italia, Portogallo, Spagna, Danimarca, Finlandia, Norvegia, Svezia, Islanda, Cipro, Grecia, Slovenia, Malta, Bulgaria, Repubblica Ceca, Estonia, Ungheria, Lettonia, Lituania, Polonia, Romania e Slovacchia.

Epson declina ogni responsabilità per il mancato adempimento dei requisiti di protezione derivante da modifiche non consigliate dei prodotti.



Modello australiano:

Emissioni elettromagnetiche	AS/NZS CISPR22 Classe B
------------------------------------	-------------------------

Con il presente documento, Epson dichiara che i modelli C441C, C481D e C481E sono conformi ai requisiti essenziali e ad altre disposizioni specifiche della normativa AS/NZS4268. Epson non accetta responsabilità in caso di inadempienza ai requisiti di protezione causata da una modifica sconsigliata del prodotto.

Interfaccia

Hi-Speed USB (classe di dispositivi per computer)
Hi-Speed USB (classe periferiche di archiviazione di massa per archiviazione esterna)*

* Epson non può garantire il funzionamento di dispositivi connessi esternamente.

Dispositivo USB esterno

Dispositivo	Capacità massima
Unità magneto-ottica *	1,3 GB
Unità disco rigido* Unità flash USB	2 TB Formattazione di tipo FAT, FAT32 o exFAT.

* Le periferiche di memorizzazione esterne alimentate mediante USB non sono consigliate. Utilizzare esclusivamente periferiche di memorizzazione esterne con fonti di alimentazione CA autonome.

Informazioni sul prodotto

Formato dei file delle foto	<p>Compatibile con DCF (Design rule for Camera File system) versione 1.0 o 2.0*.</p> <p>*Le foto memorizzate in fotocamere digitali con memoria incorporata non sono supportate.</p> <p>JPEG con standard Exif versione 2.3.</p> <p>Le seguenti immagini conformi al formato TIFF 6.0:</p> <ul style="list-style-type: none">- Immagine RGB con tutti i colori (senza compressione)- Immagine binaria (senza compressione o con codifica CCITT)
------------------------------------	--

Informazioni di assistenza

Sito Web del Supporto Tecnico

Per ulteriore assistenza, visitare il sito Web del supporto tecnico Epson indicato di seguito. Selezionare il paese o l'area geografica e accedere alla sezione dell'assistenza del sito Web Epson corrispondente al proprio paese. Sul sito sono disponibili anche i driver, le risposte alle domande ricorrenti (FAQ), i manuali o gli altri materiali scaricabili più recenti.

<http://support.epson.net/>

<http://www.epson.eu/Support> (Europa)

Se il prodotto Epson in uso non funziona correttamente e non è possibile risolvere il problema, contattare i servizi di assistenza Epson.

Come contattare l'assistenza Epson

Prima di contattare Epson

Se il prodotto Epson in uso non funziona correttamente e non è possibile risolvere il problema con le procedure indicate nella documentazione del prodotto, contattare i servizi di assistenza Epson. Se nell'elenco seguente non figura alcun centro di assistenza Epson per l'area di residenza, contattare il rivenditore presso cui è stato acquistato il prodotto.

Il centro di assistenza Epson potrà rispondere più rapidamente se vengono fornite le seguenti informazioni:

- Numero di serie del prodotto
(l'etichetta con il numero di serie in genere si trova sul retro del prodotto).
- Modello del prodotto
- Versione del software del prodotto
(fare clic su **About (Info su)**, **Version Info (Informazioni sulla versione)** o altri pulsanti simili nel software del prodotto).
- Marca e modello del computer in uso
- Nome e versione del sistema operativo del computer
- Nome e versione delle applicazioni software generalmente utilizzate con il prodotto

Nota:

In alcuni prodotti, i dati dell'elenco di composizione fax e/o le impostazioni di rete potrebbero essere salvati nella memoria del prodotto. In seguito a eventuali guasti o riparazioni del prodotto, i dati e/o le impostazioni potrebbero andare persi. Anche durante il periodo di garanzia, Epson non è responsabile della perdita di dati, del backup o recupero di dati e/o delle impostazioni. Si consiglia di eseguire un backup dei dati o di prenderne nota.

Assistenza per utenti in Europa

Per informazioni su come contattare l'assistenza Epson, consultare il **Documento di garanzia Paneuropeo**.

Assistenza per utenti in Australia

Epson Australia è lieta di mettere a disposizione dei propri utenti un servizio clienti di alta qualità. Oltre alla documentazione del prodotto, sono disponibili le seguenti fonti di informazioni:

URL Internet <http://www.epson.com.au>

Si consiglia agli utenti di visitare le pagine del sito Web di Epson Australia. Il sito mette a disposizione degli utenti un'area per il download di driver, punti di contatto Epson, informazioni sui nuovi prodotti e supporto tecnico (tramite e-mail).

HelpDesk Epson

Per garantire assistenza ai nostri clienti è infine disponibile l'HelpDesk Epson. Gli operatori dell'HelpDesk forniranno assistenza agli utenti sull'installazione, la configurazione e l'utilizzo del prodotto Epson acquistato. I nostri operatori dell'HelpDesk responsabili delle informazioni commerciali possono fornire brochure sui nuovi prodotti Epson e indicare l'ubicazione dei rivenditori o dei centri di assistenza più vicini. Contattando l'HelpDesk, gli utenti troveranno risposta a numerosi quesiti.

Per contattare l'HelpDesk:

Telefono: 1300 361 054

Si consiglia di tenere a portata di mano tutte le informazioni necessarie al momento della chiamata. Maggiore è il numero di informazioni a disposizione, più in fretta sarà possibile risolvere il problema. Tra le informazioni fondamentali rientrano la documentazione del prodotto Epson, il tipo di computer, il sistema operativo e le applicazioni in uso, nonché qualsiasi altro tipo di informazione ritenuto necessario.

Assistenza per utenti a Hong Kong

Per ottenere supporto tecnico e altri servizi post-vendita, gli utenti sono invitati a contattare Epson Hong Kong Limited.

Home page Internet

Epson Hong Kong ha messo a disposizione in Internet una home page locale in cinese e in inglese per fornire agli utenti le informazioni seguenti:

- Informazioni sui prodotti
- Risposte alle domande frequenti
- Versioni più recenti dei driver per prodotti Epson

Gli utenti possono accedere alla home page all'indirizzo:

Informazioni di assistenza

<http://www.epson.com.hk>

Hotline assistenza tecnica

È inoltre possibile contattare il personale tecnico presso i seguenti numeri di telefono e fax:

Telefono: (852) 2827-8911

Fax: (852) 2827-4383

Indice

2

2 +108

4

4 +108

A

Adatta cornice.....109

Aiuto

Epson.....212

Alimentatore automatico di documenti (ADF).....43

inceppamento carta.....192

problemi.....192

Alimentazione manuale.....40

Allega immagine a report.....117

Allineamento della testina di stampa.....141

Allineamento orizzontale.....113

Allineamento testina.....113

Allineamento verticale.....113

Amministrazione sistema.....113

Annullamento della stampa.....56

Mac OS X.....57

Windows.....57

Anteprima.....78

Area di scansione.....112

Assistenza.....212

Attiva.....120

Auto cancellaz dati backup.....119

Avviso di errore.....114

Avviso formato carta.....114

Avviso tipo di carta.....114

B

Bidirezionale.....109

Buste

area stampabile.....202

caricamento.....37, 40

C

Cancella dati backup.....119

Caratteri errati.....183

Caricamento

buste.....37

carta.....27, 33, 40

Carta

area stampabile.....202

capacità di caricamento.....27

caricamento.....33, 40

carta speciale Epson.....27

inceppamento.....166

problemi di alimentazione.....185

specifiche.....201

spiegazzata.....186

Carta di ident.....108

Carta grana fine.....182

Carta spessa.....113

Cartucce d'inchiostro

sostituzione quando esaurite.....133

Cavi di interfaccia.....210

Codice di errore.....159

Come contattare Epson.....212

Comm. autom. A4/Letter.....114

Con bordo.....108

Condivisione file.....114

Conferma elenco indirizzi.....119

Config. Wi-Fi Direct.....115

Configura.....120

Configurazione avanzata.....115

Configurazione carta.....113

Configurazione foglio di stato.....113

Configurazione PIN (WPS).....115

Configurazione tasto (WPS).....115

Configurazione Wi-Fi.....115

Connessione automatica Wi-Fi.....115

Connessione PC tramite USB.....114

Contenitore di manutenzione.....147

Controlla connessione fax.....119

Controlla larghezza carta.....119

Controllo connessione.....115

Controllo ugelli.....138

Mac OS X.....138

pannello di controllo.....139

Windows.....138

Controllo ugelli testina.....113

Copia

base.....48

Copia 2 +44

Copyright.....2

Correggi eff. occhi rossi.....109

Correggi foto.....109

D

Data.....109

Data/Ora.....115

Densità.....108, 110, 112

Differenza oraria.....115

Dim max allegati.....112

Dim. documento.....108

Disabilita Wi-Fi.....115

Disallineamento.....180

Disattiva.....120

Dispos. mem.....114

Dispositivo USB esterno.....210

Disposizione.....108, 109

Documenti

stampa.....53

DRD.....116

Indice

Driver.....	80	Impostazioni di amministratore.....	66
accesso in Mac OS X.....	52	Impostazioni di base.....	111, 112, 118
accesso in Windows.....	51	Impostazioni di invio.....	116
disinstallazione.....	152	Impostazioni di output.....	117
E		Impostazioni di ricezione.....	116
Easy Photo Print.....	58	Impostazioni di scansione.....	116
ECM.....	118	Impostazioni di sicurezza.....	119
Epson		Impostazioni e-mail.....	112
carta.....	27	Impostazioni fax.....	116
Easy Photo Print.....	58	Impostazioni file.....	111
Epson Connect.....	10	Impostazioni invio fax.....	110
Epson Event Manager.....	80	Impostazioni PDF.....	112
Errori		Impostazioni prodotto	
fax.....	197	accesso in Mac OS X.....	52
scansione.....	190	accesso in Windows.....	51
stampa.....	162	Impostazioni rete/Wi-Fi.....	115
Expansione.....	108, 109	Impostazioni stampante.....	114
F		Inceppamento della carta.....	192
Fascicola Copia.....	109	Inchostro	
Foglio di cronologia uso.....	113	precauzioni.....	123
Foglio di stato alimentazione.....	113	risparmio di inchiostro nero in Windows.....	132
Formato.....	111, 112	stampa in nero.....	129
Formato documento (vetro).....	110	stampa in nero in sistemi Mac.....	131
Formato report.....	117	stampa in nero in sistemi Windows.....	129
Foto		stampa temporanea con inchiostro nero.....	129
software.....	58	verifica dello stato delle cartucce in Mac OS X.....	127
Fr/retro (copia).....	120	verifica dello stato delle cartucce in Windows.....	126
Fronte-retro.....	108, 112	Informazioni sulla sicurezza.....	11
Fronte-retro ADF.....	110	Ingrandimento pagine.....	62
G		Inizializzazione.....	196
Gestione dei lavori di stampa		Installazione guidata Wi-Fi.....	115
Windows.....	163	Interfaccia disp. memoria.....	114
Guida		Intestazione.....	118
Epson Event Manager.....	80	Invia fax più tardi.....	110
Epson Scan.....	80	Invio batch.....	92, 116
I		Invio diretto.....	92, 110
Icone di stato.....	23	Invio polling.....	94, 110
Icone per ciascuna modalità.....	24	Invio prioritario.....	92, 110
Immagine speculare.....	184	J	
Imp. passw posta in arrivo.....	119	JPEG.....	109
Impost.....	109, 111	L	
Impostaz. di alimentazione.....	114	Limitazioni sulla copia.....	14
Impostaz. predef. utente.....	116	Limitazioni teleselezione.....	119
Impostaz. selezione autom.....	114	Lingua.....	115
Impostaz. stampa universali.....	119	Livelli di inchiostro.....	113
Impostazione blocco.....	113	Luminosità LCD.....	115, 120
Impostazione guidata fax.....	85, 119	M	
Impostazioni amministratore.....	113	Mac OS X	
Impostazioni Amministrazione sistema.....	114	accesso alle impostazioni della stampante.....	52
Impostazioni comuni.....	115	verifica dello stato del prodotto.....	164
Impostazioni copia.....	116	Manutenzione.....	113
Impostazioni data/ora.....	115	Marchi.....	2
		Margini	
		problemi.....	183

Indice

Memorizza dati fax.....	94, 110
Menu.....	111, 112
Menu Stato.....	25
Messaggi di errore.....	158
Modalità di composizione.....	118
Modalità di comunicazione.....	111
Modalità di connessione.....	111
Modalità di ricezione.....	96, 116
Modalità Eco.....	120

N

Nome utente.....	111
Numero porta.....	111

O

Offset sinistro.....	119
Offset sinistro in retro.....	119
Offset superiore.....	119
Offset superiore in retro.....	119
Oggetto.....	112
Opzioni.....	110
Ora legale.....	115
Ordine di stampa.....	109
Orientamento doc.....	108, 112
Origine carta.....	108, 109
Output fax.....	97, 117

P

Paese/Zona.....	115
Pagine divise.....	108
Pagine vuote.....	184
Pannello di controllo.....	21
Password.....	111
Password amministratore.....	113
PBX.....	87
Pila di fascicolazione.....	117
Più pagine per foglio.....	63
Posizione.....	111
Prefisso nome file.....	112
Presto! PageManager.....	81
Problemi	
alimentazione carta.....	185
caratteri errati.....	183
colori errati.....	181
come contattare Epson.....	212
diagnosi.....	162
fax.....	197
il prodotto non stampa.....	187
immagine speculare.....	184
inceppamento carta.....	166
margini.....	183
pagine vuote.....	184
risoluzione.....	212
scansione.....	190
stampa.....	162
stampe macchiate.....	181, 185
stampe sfocate.....	181

strisce.....	180
velocità di stampa.....	185
Problemi di colore.....	181
Problemi di qualità della scansione.....	193
Prodotto	
parti.....	16
pulizia.....	145
trasporto.....	149
verifica dello stato.....	163
Pulizia	
testina di stampa.....	139
Pulizia guida carta.....	113
Pulizia testina.....	113
Pulizia testine	
Mac OS X.....	140
pannello di controllo.....	141
Windows.....	140

Q

Qualità.....	108, 109
Qualità di stampa	
miglioramento.....	179

R

Rapporto compr.....	112
Rapporto fax.....	103, 110
Regolazioni Immagine.....	75
Regolazioni immagine.....	109
Report Inoltro.....	117
Report scansione.....	111, 112
Report trasmissione.....	110
Requisiti di sistema.....	200
Ricezione polling.....	100, 110
Ricezione remota.....	100, 116
Ridimensionamento pagine.....	62
Riduzione automatica.....	117
Riduzione delle dimensioni di pagina.....	62
Rilevam. segnale di linea.....	118
Rim. segni for.....	108
Rimuovi carta.....	113
Rimuovi ombra.....	108
Ripristina impostazioni predefinite.....	120
Riquadro di selezione.....	78, 79
Risolutore aut. di errori.....	114
Risoluzione.....	110, 112
Rotazione automatica.....	116, 117

S

Salta pagina vuota.....	119
Salva dati di errore.....	116
Scansione	
Salta Pagine Vuote.....	73
Scansione continua da ADF.....	110
Scansione su cartella.....	69
Scansione su e-mail.....	69
Schede di memoria	
inserimento.....	45

Indice

specifiche dati.....	205
tipi supportati.....	205
Seleziona gruppo.....	110
Seleziona immagini.....	110
Senza bordo.....	108, 109
Servizi Epson Connect.....	116
Servizi Google Cloud Print.....	116
Software	
disinstallazione.....	152
Software di scansione	
software bundle.....	80
Sost. cartucce ad inchiostro.....	113
Sostituzione delle cartucce d'inchiostro.....	133
Specifiche	
alimentatore di documenti automatico.....	203
carta.....	201
fax.....	204
meccaniche.....	206
scanner.....	203
scheda di memoria.....	205
stampante.....	200
standard e approvazioni.....	209
Specifiche dell'area stampabile.....	202
Spie	
lampeggianti.....	187
pannello di controllo.....	21
spie di stato.....	190
Spie di stato.....	190
Squilli alla risposta.....	88, 116
Stampa	
adattamento alla pagina.....	62
annullamento.....	56
collegamento.....	59
fronte/retro.....	60
più pagine per foglio.....	63
preimpostazioni.....	59
testo.....	53
Stampa autom. di log fax.....	103, 117
Stampa con adattamento alla pagina.....	62
Stampa con filigrana.....	65
Stampa con intestazione/piè di pagina.....	66
Stampa con motivo anti-copia.....	64
Stampa da scheda di memoria.....	49
Stampa di foto.....	49
Stampa foglio di stato.....	113
Stampa fronte/retro.....	60
Stampa pagine per foglio.....	63
Stampe macchiate.....	181, 185
Stampe sfocate.....	181
Stato di Wi-Fi Direct.....	113
Stato Epson Connect.....	113
Stato Google Cloud Print.....	113
Stato rete.....	113
Stato server e-mail.....	113
Stato Wi-Fi/rete.....	113, 115
Status Monitor	
Mac OS X.....	164
Strisce.....	180
Strisce orizzontali.....	180
Suono.....	115
Supporto tecnico.....	212

T

Tasti	
pannello di controllo.....	21
Tempo asciugatura.....	109, 119
Tempo di sospens. stampa.....	117
Testina di stampa	
allineamento.....	141
controllo.....	138
pulizia.....	139
Testo	
stampa di documenti.....	53
TIFF.....	109
Timeout operazione.....	115
Timer sospens.....	120
Timer sospensione.....	115
Timer spegnimento.....	115
Tipo di linea.....	87, 118
Tipo documento.....	112
Trasporto del prodotto.....	149

U

USB	
connettore.....	210

V

Velocità	
aumento.....	185
Velocità di stampa	
aumento.....	185
Velocità fax.....	118
Vetro dello scanner.....	45

W

Web service.....	10
Windows	
accesso alle impostazioni della stampante.....	51
gestione dei lavori di stampa.....	163
verifica dello stato del prodotto.....	163

Z

Zoom.....	108
-----------	-----