

# Manual de usuario

---

---

---

## Copyright y marcas comerciales

# Copyright y marcas comerciales

Ninguna parte de esta publicación podrá ser reproducida, almacenada en un sistema de recuperación ni transmitida en forma alguna ni por ningún medio electrónico, mecánico, de fotocopiado, de grabación o cualquier otro, sin el previo consentimiento por escrito de Seiko Epson Corporation. No se asume ninguna responsabilidad de patentes con respecto al uso de la información contenida en este documento. Asimismo, se declina cualquier responsabilidad por los daños que pudieran producirse como consecuencia del uso de la información aquí contenida. Este manual contiene información específica para el producto Epson adquirido. Epson no se hace responsable si dicha información se utiliza para el uso de otros productos.

Ni Seiko Epson Corporation ni sus filiales se responsabilizarán ante el comprador del producto o ante terceras personas de las pérdidas, los costes o gastos derivados de accidentes, usos incorrectos o no previstos, modificaciones no autorizadas, reparaciones o alteraciones del producto por parte del comprador o de terceros, o derivados (excepto en Estados Unidos) del incumplimiento de las instrucciones de uso y mantenimiento facilitadas por Seiko Epson Corporation.

Seiko Epson Corporation y sus afiliados no asumen la responsabilidad por daños o problemas derivados del uso de cualquiera de las opciones o accesorios que no sean productos originales Epson u homologados por Seiko Epson Corporation.

Seiko Epson Corporation no se responsabiliza de ningún daño provocado por interferencias electromagnéticas producidas al utilizar cables de interfaz que no sean productos originales u homologados Epson.

EPSON® es una marca comercial registrada y EPSON EXCEED YOUR VISION o EXCEED YOUR VISION es una marca comercial de Seiko Epson Corporation.

Intel® es una marca comercial registrada de Intel Corporation.

PowerPC® es una marca comercial registrada de International Business Machines Corporation.

Microsoft®, Windows® y Windows Vista® son marcas comerciales registradas de Microsoft Corporation.

Apple, Macintosh, Mac OS y OS X son marcas comerciales de Apple Inc. registradas en Estados Unidos y otros países.

AirPrint es una marca comercial de Apple Inc.

Google Cloud Print™ es una marca comercial registrada de Google Inc.

Adobe, Adobe Reader, Acrobat y Photoshop son marcas comerciales de Adobe Systems Incorporated, y pueden estar registrados en algunas jurisdicciones.

*Aviso general: los nombres de otros productos utilizados en esta documentación se citan con el mero fin de su identificación y son marcas comerciales de sus propietarios respectivos. Epson renuncia a cualquier derecho sobre esas marcas.*

© 2013 Seiko Epson Corporation. Reservados todos los derechos.

El contenido de este manual y las especificaciones de este producto están sujetos a cambios sin previo aviso.

## Índice

### Copyright y marcas comerciales

Copyright y marcas comerciales. . . . . 2

### Introducción

Dónde obtener información. . . . . 6

Precaución, Importante y Nota. . . . . 6

Versiones del sistema operativo. . . . . 7

Uso del servicio Epson Connect. . . . . 7

### Instrucciones importantes

Instrucciones de seguridad. . . . . 9

Advertencias y avisos del producto. . . . . 10

    Instalación y uso del producto. . . . . 10

    Uso del producto con conexión inalámbrica. . . . . 11

    Uso de la pantalla LCD. . . . . 12

    Manipulación de los cartuchos de tinta. . . . . 12

### Presentación del producto:

Piezas del producto. . . . . 13

Guía para el panel de control. . . . . 14

    Iconos. . . . . 15

### Manipulación del medio y del papel

Introducción a uso, carga y almacenamiento del medio. . . . . 16

    Almacenamiento del papel. . . . . 16

Selección del papel. . . . . 16

    Ajuste del tipo de papel en la pantalla LCD. . . . . 19

    Ajuste del tipo de papel desde el controlador de impresora. . . . . 19

Carga de papel en la cassette de papel. . . . . 20

Carga de sobres en la cassette de papel. . . . . 24

Carga de papel y de sobres en la ranura de alimentación posterior de papel. . . . . 27

### Impresión

Impresión desde el ordenador. . . . . 31

    Controlador de impresora y Status Monitor. . . . . 31

Funcionamiento básico. . . . . 33

Impresión básica. . . . . 33

    Cancelación de la impresión. . . . . 37

Otras opciones. . . . . 39

    Impresión sencilla de fotos. . . . . 39

    Valores preestablecidos (solo en Windows). . . . . 40

    Impresión a doble cara. . . . . 40

    Impresión ajustada a la página. . . . . 43

    Impresión de Pages per Sheet (Páginas por hoja). . . . . 44

    Anti-Copy Pattern (Patrón anti-copia) (solo para Windows). . . . . 45

    Watermark (Marca de fondo) (solo para Windows). . . . . 46

    Header/Footer (Encabezado y pie) (solo para Windows). . . . . 47

Ajustes de administrador para controlador de impresora (solo para Windows). . . . . 47

### Lista de menús del panel de control

Ajustes para la administración del sistema. . . . . 50

### Información sobre cartuchos de tinta y consumibles

Cartuchos de tinta. . . . . 53

Caja de mantenimiento . . . . . 53

### Sustitución de cartuchos de tinta

Especificaciones, precauciones e instrucciones de seguridad de los cartuchos de tinta. . . . . 54

    Instrucciones de seguridad. . . . . 54

    Precauciones en la sustitución de cartuchos de tinta. . . . . 55

    Especificaciones del cartucho de tinta. . . . . 56

Revisión del estado de los cartuchos de tinta. . . . . 57

    En Windows. . . . . 57

    En Mac OS X. . . . . 58

    Uso del panel de control. . . . . 59

Impresión temporal con tinta negra cuando se agoten los cartuchos de colores. . . . . 60

    En Windows. . . . . 60

    En Mac OS X. . . . . 62

Cómo ahorrar tinta negra cuando un cartucho está casi vacío (solo para Windows). . . . . 63

Sustitución de un cartucho de tinta. . . . . 64

## **Mantenimiento del producto y el software**

Comprobación de los inyectores del cabezal de impresión. . . . .	68
Uso de la función Nozzle Check (Test de inyectores) para Windows. . . . .	68
Uso de la función Nozzle Check (Test de inyectores) para Mac OS X. . . . .	68
Usar el panel de control. . . . .	69
Limpieza del cabezal de impresión. . . . .	69
Uso de la función Head Cleaning (Limpieza de cabezales) para Windows. . . . .	70
Uso de la función Head Cleaning (Limpieza de cabezales) para Mac OS X. . . . .	70
Uso del panel de control. . . . .	71
Alineación del cabezal de impresión. . . . .	71
Uso de la función Print Head Alignment (Alineación de cabezales) para Windows. . . . .	71
Uso de la función Print Head Alignment (Alineación de cabezales) para Mac OS X. . . . .	72
Uso del panel de control. . . . .	72
Creación de ajustes de servicio de red. . . . .	73
Uso compartido del producto para la impresión . . . . .	75
Limpieza del producto. . . . .	75
Limpieza del exterior del producto. . . . .	75
Limpieza del interior del producto. . . . .	75
Sustitución de la caja de mantenimiento. . . . .	76
Comprobación del estado de la caja de mantenimiento. . . . .	76
Precauciones en la caja de mantenimiento. . . . .	76
Sustitución de una caja de mantenimiento. . . . .	77
Transporte del producto. . . . .	78
Comprobación e instalación del software. . . . .	80
Comprobación del software instalado en su ordenador. . . . .	80
Instalación del software. . . . .	81
Desinstalación del software. . . . .	81
En Windows. . . . .	81
En Mac OS X. . . . .	82

## **Indicadores de error**

Mensajes de error en el panel de control. . . . .	84
---	----

## **Solución de problemas para la impresión**

Diagnosticar el problema. . . . .	85
-----------------------------------	----

Comprobación del estado del producto. . . . .	86
Atascos de papel. . . . .	89
Extracción de papel atascado de cubierta posterior. . . . .	90
Extracción de papel atascado del interior del producto. . . . .	93
Extracción de papel atascado de la cassette de papel. . . . .	94
Para evitar atascos de papel. . . . .	96
Reimpresión después de un atasco de papel (solo en Windows). . . . .	96
Ayuda sobre calidad de impresión. . . . .	97
Bandas horizontales. . . . .	98
Bandas verticales o desalineación. . . . .	98
Colores incorrectos o falta de colores. . . . .	99
Impresión borrosa o corrida. . . . .	99
Problemas diversos de impresión. . . . .	101
Caracteres incorrectos o ilegibles. . . . .	101
Márgenes incorrectos. . . . .	101
La impresión sale ligeramente inclinada. . . . .	101
Imagen invertida. . . . .	102
Impresión de páginas en blanco. . . . .	102
La cara impresa está corrida o rayada. . . . .	102
La impresión es demasiado lenta. . . . .	102
El papel no avanza correctamente. . . . .	103
El papel no avanza. . . . .	103
Avanzan varias páginas a la vez. . . . .	104
Papel cargado de forma incorrecta. . . . .	104
El papel no se ha expulsado por completo o está arrugado. . . . .	104
El producto no imprime. . . . .	104
Todos los indicadores están apagados. . . . .	104
El panel de control o las luces están encendidos. . . . .	105
Aparece un error de tinta tras la sustitución del cartucho. . . . .	105
Otros problemas. . . . .	106
Impresión silenciosa de papel normal. . . . .	106
Ranura de alimentación posterior de papel desmontada. . . . .	107

## **Información sobre el producto**

Requisitos del sistema. . . . .	108
En Windows. . . . .	108
En Mac OS X. . . . .	108
Especificaciones técnicas. . . . .	108
Especificaciones de la impresora. . . . .	108
Especificación de la interfaz de red. . . . .	111
Especificaciones físicas. . . . .	111

## Índice

Eléctricas. . . . .	111
Ambientales. . . . .	112
Normas y homologaciones. . . . .	112
Interfaz. . . . .	113

### ***Dónde obtener ayuda***

Sitio web de Soporte técnico. . . . .	114
Soporte Técnico de Epson. . . . .	114
Antes de dirigirse a Epson. . . . .	114
Ayuda para los usuarios de Europa. . . . .	115

## ***Índice***

## Introducción

# Dónde obtener información

La última versión de los siguientes manuales están disponibles en el sitio web de asistencia técnica de Epson.

<http://www.epson.eu/Support> (Europa)

<http://support.epson.net/> (fuera de Europa)

**Para empezar (copia impresa):**

Ofrece una introducción al producto y a los servicios.

**Instrucciones importantes de seguridad (copia impresa):**

Ofrece instrucciones para un uso seguro del producto. Puede que este manual no esté incluido, dependiendo del modelo y la región.

**Manual de usuario (PDF):**

Ofrece instrucciones detalladas de uso, seguridad y solución de problemas. Consulte este manual cuando use este producto con el ordenador o cuando utilice características avanzadas .

**Manual de red (PDF):**

Ofrece instrucciones para configurar ajustes de red del ordenador, smartphone u otro dispositivo, y la resolución de problemas.

**Manual del administrador (PDF):**

Suministra información sobre gestión de seguridad y ajustes del producto útil para el administrador del sistema.

## Precaución, Importante y Nota

Precaución, Importante y Nota se indican en este manual de la siguiente forma y tienen los significados que se detallan a continuación.



**Precaución**

*deben seguirse estrictamente para evitar daños físicos.*



**Importante**

*deben seguirse para evitar daños materiales en el equipo.*

**Nota**

*contiene sugerencias prácticas y restricciones sobre el funcionamiento del producto.*

## Introducción

# Versiones del sistema operativo

En este manual se utilizan las siguientes abreviaturas.

- ❑ Windows 8 incluye Windows 8, Windows 8 Pro, Windows 8 Enterprise.
- ❑ Llamaremos Windows 7 a Windows 7 Home Basic, Windows 7 Home Premium, Windows 7 Professional y Windows 7 Ultimate.
- ❑ Llamaremos Windows Vista a Windows Vista Home Basic Edition, Windows Vista Home Premium Edition, Windows Vista Business Edition, Windows Vista Enterprise Edition y Windows Vista Ultimate Edition.
- ❑ Llamaremos Windows XP a Windows XP Home Edition, Windows XP Professional x64 Edition y Windows XP Professional.
- ❑ Windows Server 2012 incluye Windows Server 2012 Essentials Edition, Server 2012 standard Edition.
- ❑ Windows Server 2008 incluye Windows Server 2008 Standard Edition, Windows Server 2008 Enterprise Edition, Windows Server 2008 x64 Standard Edition y Windows Server 2008 x64 Enterprise Edition.
- ❑ Windows Server 2008 R2 incluye Windows Server 2008 R2 Standard Edition y Windows Server 2008 R2 Enterprise Edition.
- ❑ Windows Server 2003 incluye Windows Server 2003 Standard Edition y Windows Server 2003 Enterprise Edition, Windows Server 2003 x64 Standard Edition y Windows Server 2003 x64 Enterprise Edition.
- ❑ Mac OS X incluye Mac OS X 10.5.8, 10.6.x, 10.7.x, 10.8.x.

## Uso del servicio Epson Connect

Gracias a Epson Connect y a los servicios de otras empresas, puede imprimir con facilidad directamente desde su smartphone, tablet PC o portátil, cuando quiera y prácticamente desde donde quiera, incluso desde cualquier parte del mundo. Si desea más información sobre el servicio de impresión y otros servicios, visite la dirección URL siguiente:

<https://www.epsonconnect.com/> (sitio de portal de Epson Connect)

<http://www.epsonconnect.eu> (solo Europa)



## Introducción

**Nota:**

*Puede configurar servicios de red desde un explorador web en un ordenador, smartphone, tablet PC o portátil que esté conectado a la misma red que el producto.*

➡ *[“Creación de ajustes de servicio de red” de la página 73](#)*



---

## ***Instrucciones importantes***

### **Instrucciones de seguridad**

Lea detenidamente estas instrucciones y sígales para un uso seguro del producto. Asegúrese de guardar este manual para futuras consultas. Además, debe seguir todas las advertencias e instrucciones señaladas en el producto.

- Utilice únicamente el cable de alimentación que incluye el producto y no lo use con ningún otro equipo. El uso de otros cables con este producto o el uso del cable de alimentación incluido con otros equipos podría provocar un incendio o una descarga eléctrica.
- Confirme que su cable de CA cumple la norma de seguridad local pertinente.
- Nunca desmonte, modifique ni intente reparar el cable de alimentación, el enchufe, la unidad de la impresora, la ni sus accesorios, a menos que siga las instrucciones específicas de los manuales del producto.
- Desenchufe el producto y contacte con personal técnico cualificado ante las siguientes situaciones: El cable o el enchufe están estropeados; ha entrado líquido en el producto; éste se ha caído o se ha dañado la carcasa; el producto no funciona con normalidad o muestra un cambio en su rendimiento. No ajuste ningún control que no figure en las instrucciones de uso.
- Coloque el producto cerca de una toma de pared de la que pueda desenchufarlo con facilidad.
- No coloque ni deje el producto al aire libre, cerca de suciedad o polvo, agua, fuentes de calor o en lugares sometidos a golpes, vibraciones, altas temperaturas o humedad.
- Procure que no se vierta ningún líquido dentro del producto y no utilizar el producto con las manos mojadas.
- Mantenga este producto alejado como mínimo 22 cm de estimuladores cardíacos. Las ondas de radio de este producto pueden afectar negativamente al funcionamiento de los estimuladores cardíacos.
- Si la pantalla LCD está dañada, póngase en contacto con su proveedor. Si la solución de cristal líquido entra en contacto con las manos, láveselas con abundante agua y jabón. Si la solución de cristal líquido entra en contacto con los ojos, enjuáguelos inmediatamente con abundante agua. Si, aun después de lavarse a conciencia, sigue notando molestias o problemas de vista, acuda a un médico de inmediato.

### Instrucciones importantes

- ❑ el producto es pesado y se necesitan al menos dos personas para levantarlo o moverlo. Al levantarlo, es importante adoptar la posición correcta (ilustrada aquí).



**Nota:**

A continuación se detallan instrucciones de seguridad para los cartuchos de tinta.

➔ [“Sustitución de cartuchos de tinta” de la página 54](#)

## Advertencias y avisos del producto

Lea y siga estas instrucciones para evitar daños en el producto o en sus pertenencias. Asegúrese de conservar este manual para futuras consultas.

---

### Instalación y uso del producto

- ❑ No tape ni obstruya los orificios de ventilación o las entradas de aire del producto.
- ❑ Utilice solo el tipo de corriente indicado en la etiqueta del producto.
- ❑ No utilice enchufes montados en el mismo circuito que aparatos tales como fotocopiadoras o sistemas de aire acondicionado que se apaguen y enciendan regularmente.
- ❑ No utilice tomas de corriente controladas por interruptores de pared o temporizadores automáticos.
- ❑ Mantenga alejado el ordenador de fuentes potenciales de interferencia electromagnética, tales como altavoces o receptores de teléfonos inalámbricos.
- ❑ Los cables del sistema de alimentación no se deben colocar en lugares donde se puedan quemar, cortar, desgastar, enredar o enmarañar. No coloque ningún objeto sobre los cables de suministro de corriente, ni los coloque allí donde se puedan pisar o aplastar. Tenga especial cuidado de que todos los cables del sistema de alimentación permanezcan rectos en los extremos y en los puntos de entrada y salida del transformador.

### Instrucciones importantes

- ❑ Si utiliza un cable alargador con el producto, asegúrese de que el amperaje total de los dispositivos conectados al alargador no supere la capacidad total del cable. Compruebe también que el amperaje total de los dispositivos enchufados a la toma de pared no supere la capacidad total de ésta.
- ❑ Si tiene previsto utilizar el producto en Alemania, la instalación del edificio debe estar protegida por un disyuntor de 10 ó 16 amperios para proporcionar una protección contra cortocircuitos y sobrecargas de corriente adecuada para el producto.
- ❑ Cuando conecte el producto a un ordenador o a otro dispositivo con un cable, compruebe que los conectores tengan la orientación correcta. Cada conector tiene una única orientación correcta. Si inserta un conector con la orientación errónea puede dañar los dos dispositivos conectados por el cable.
- ❑ Colóquelo sobre una superficie plana y estable que sea mayor que la base del producto en todas las direcciones. El producto no funcionará correctamente si está inclinado en un ángulo.
- ❑ Cuando guarde o transporte el producto, no lo incline, no lo coloque verticalmente ni le dé la vuelta; de lo contrario, podría derramarse tinta.
- ❑ Deje espacio detrás del producto para los cables, así como encima del producto para poder levantar por completo la cubierta de la impresora.
- ❑ Coloque el producto de forma que haya el espacio suficiente delante de él para que el papel salga por completo.
- ❑ Evite los lugares expuestos a cambios súbitos de temperatura y humedad. Mantenga el producto alejado de la luz directa del sol, de una luz fuerte o de fuentes de calor.
- ❑ No introduzca objetos por las ranuras del producto.
- ❑ No introduzca la mano en el producto ni toque los cartuchos de tinta durante la impresión.
- ❑ No toque el cable plano blanco situado dentro del producto.
- ❑ No utilice aerosoles que contengan gases inflamables en el interior o proximidades del producto. Podría provocar un incendio.
- ❑ No desplace el soporte del cartucho de tinta con la mano, ya que podría dañar el producto.
- ❑ Para apagar el producto, utilice siempre el botón . No desenchufe el producto ni apague el interruptor hasta que la pantalla LCD se haya apagado completamente.
- ❑ Antes de trasladar el producto, compruebe que el cabezal de impresión esté en la posición de reposo (a la derecha del todo) y que los cartuchos de tinta están en su posición.
- ❑ Cuando no vaya a utilizar el producto durante mucho tiempo, desenchufe el cable de alimentación de la toma eléctrica de la pared.

---

### Uso del producto con conexión inalámbrica

- ❑ No utilice este producto dentro de centros médicos o cerca de equipos médicos. Las ondas de radio de este producto pueden afectar negativamente al funcionamiento de los equipos médicos eléctricos.
- ❑ No utilice este producto cerca de dispositivos controlados automáticamente, tales como puertas automáticas o alarmas de incendios. Las ondas de radio de este producto pueden afectar negativamente a estos dispositivos y pueden provocar accidentes a causa de un mal funcionamiento.

## Instrucciones importantes

---

### Uso de la pantalla LCD

- ❑ La pantalla de cristal líquido (LCD) puede mostrar algunos puntos claros u oscuros, y por eso el brillo puede ser irregular. Esto es normal y no indica que esté estropeada.
- ❑ Utilice únicamente un paño seco y suave para limpiar la pantalla LCD o táctil. No utilice productos de limpieza líquidos ni químicos.
- ❑ La carcasa exterior de la pantalla LCD podría romperse si recibe un fuerte impacto. Póngase en contacto con su distribuidor si la superficie del panel se fractura o se raja y no toque o intente retirar las piezas rotas.

---

### Manipulación de los cartuchos de tinta

Encontrará instrucciones de seguridad relacionadas con la tinta y advertencias o avisos del producto en la sección vinculada (antes de la sección "Sustitución de cartuchos de tinta").

➔ ["Sustitución de cartuchos de tinta" de la página 54](#)

## Presentación del producto:

---

# Presentación del producto:

---

## Piezas del producto

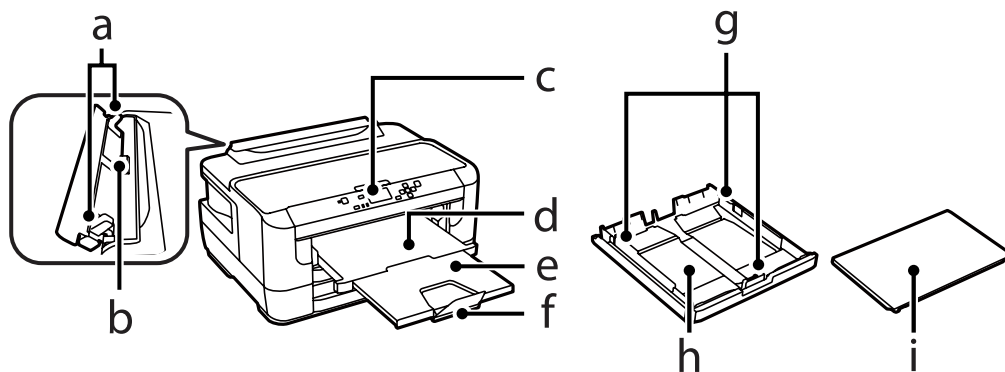

a.	Guías laterales
b.	Ranura de alimentación posterior de papel
c.	Panel de control
d.	Bandeja de salida
e.	Extensión de la bandeja de salida
f.	Tope
g.	Guías laterales
h.	Cassette de papel
i.	Cubierta de cassette de papel

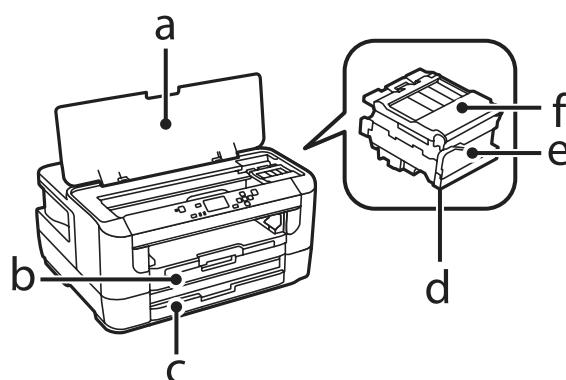

a.	Cubierta de la impresora
b.	Cassette de papel 1
c.	Cassette de papel 2

**Presentación del producto:**

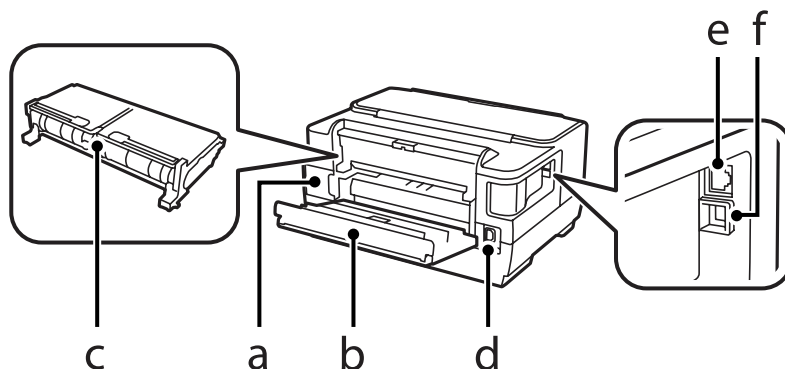

d.	Cabezal de impresión (bajo el soporte del cartucho de tinta)
e.	Soporte del cartucho de tinta
f.	Cubierta del cartucho de tinta



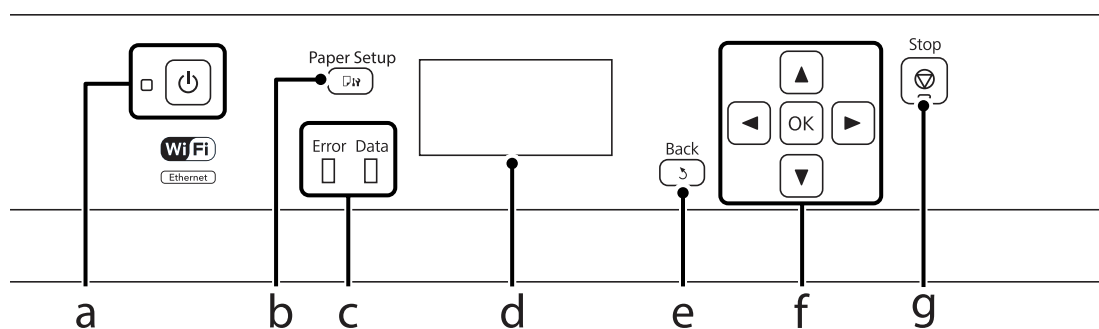

a.	Caja de mantenimiento
b.	Cubierta posterior 1
c.	Cubierta posterior 2
d.	Entrada de CA
e.	Puerto LAN
f.	Conector USB

## Guía para el panel de control









Botones/Indicadores	Función
a	 <p>Enciende y apaga el producto. El indicador está iluminado cuando el producto está encendido. Parpadea cuando el producto se encuentra en proceso de imprimir, sustituir un cartucho de tinta, cargar tinta o limpiar el cabezal de impresión.</p>
b	 <p>Pulse este botón para seleccionar el tamaño y el tipo del papel que ha cargado en la cassette.</p>

**Presentación del producto:**

	Botones/Indicadores	Función
c	Error	El indicador naranja situado a la izquierda se ilumina o parpadea al producirse un error.
	Data	El indicador azul de la derecha parpadea mientras el producto procesa datos. Permanece iluminado cuando hay trabajos de impresión a la espera de procesamiento.
d	-	La pantalla LCD muestra menús.
e		Cancela/vuelve al menú anterior.
f	◀, ▲, ▶, ▼, OK	Pulse ◀, ▲, ▶, ▼ para seleccionar los menús. Pulse OK para confirmar la selección e ir a la siguiente pantalla.
g		Detiene la operación en curso.

**Iconos**

Los iconos descritos a continuación aparecen en el panel de control, según el estado del producto.

Iconos	Descripción
	Indica que no hay una conexión Ethernet.
	Indica que se ha establecido una conexión Ethernet.
.	Indica que se ha producido un error de red Wi-Fi o que el producto está buscando una conexión.
	Indica que se ha establecido una conexión Wi-Fi. El número de barras indica la intensidad de señal de la conexión.
	Indica que se ha establecido una conexión Ad Hoc.
	Indica que se ha establecido una conexión Wi-Fi de modo directo.
	Indica que se ha establecido una conexión Simple AP.
	Indica que está activada una de las funciones de Modo ahorro de energía.

---

# Manipulación del medio y del papel

---

## Introducción a uso, carga y almacenamiento del medio

Con la mayoría de los papeles normales conseguirá buenas impresiones. No obstante, los papeles con recubrimiento y satinados proporcionan mejores resultados, ya que absorben menos tinta.

Epson ofrece papeles especiales formulados para la tinta de los productos de inyección Epson, y recomienda el uso de esos papeles para garantizar una impresión de alta calidad.

Cuando cargue papeles especiales distribuidos por Epson, lea las hojas de instrucciones que se incluyen con el papel y tenga presentes los puntos siguientes.

**Nota:**

- Cargue el papel en la cassette de papel con la cara imprimible hacia abajo. La cara imprimible suele ser más blanca o más satinada. Si desea más información, consulte las hojas de instrucciones suministradas junto con el papel. Hay algunos tipos de papel que tienen las esquinas cortadas para ayudar a identificar la dirección de carga correcta.*
- Si el papel está curvado, alíselo o enróllelo ligeramente en dirección contraria antes de cargarlo. La impresión en papel curvado puede causar manchas de tinta en el soporte.*



---

## Almacenamiento del papel

En cuanto termine de imprimir, vuelva a colocar el papel que no haya usado en el paquete original. Al manejar soportes especiales, Epson recomienda guardar las impresiones en una funda de plástico que se pueda volver a cerrar herméticamente. Guarde el papel sin utilizar y las impresiones en un lugar templado, al abrigo de la humedad y de los rayos solares.

## Selección del papel

En la tabla siguiente se muestran los tipos de papel admitidos. La capacidad de carga y la disponibilidad de la impresión sin márgenes varían en función del papel, tal y como se muestra a continuación.



## Manipulación del medio y del papel

Tipo papel	Tamaño	Capacidad de carga (hojas o altura)			Impresión sin márgenes	Impresión a doble cara
		cassette de papel 1	cassette de papel 2*1	ranura de alimentación posterior de papel		
Papel normal*2	A3	27,5 mm*3	27,5 mm*3	1	-	✓
	B4	27,5 mm*3	27,5 mm*3	1	-	✓
	Legal	27,5 mm*3	27,5 mm*3	1	-	✓
	Carta	27,5 mm*3	27,5 mm*3	1	-	✓
	A4	27,5 mm*3	27,5 mm*3	1	-	✓
	B5	27,5 mm*3	27,5 mm*3	1	-	✓
	A5	27,5 mm*3	-	1	-	✓
	A6	27,5 mm*3	-	1	-	-
	Definido por el usuario	1	1	1	-	✓
Papel grueso*4	A3	-	-	1	-	-
	B4	-	-	1	-	-
	Legal	-	-	1	-	-
	Carta	-	-	1	-	-
	A4	-	-	1	-	-
	B5	-	-	1	-	-
	A5	-	-	1	-	-
	A6	-	-	1	-	-
	Definido por el usuario	-	-	1	-	-
Sobre	#10	10	-	1	-	-
	DL	10	-	1	-	-
	C6	10	-	1	-	-
	C4	10	-	1	-	-
Epson Bright White Ink Jet Paper (Papel especial blanco brillante)	A4	200*3	200*3	1	-	✓

## Manipulación del medio y del papel

Tipo papel	Tamaño	Capacidad de carga (hojas o altura)			Impresión sin márgenes	Impresión a doble cara
		cassette de papel 1	cassette de papel 2*1	ranura de alimentación posterior de papel		
Epson Photo Quality Ink Jet Paper (Papel especial HQ)	A3+	80	-	1	-	-
	A3	80	-	1	-	-
	A4	80	-	1	-	-
Epson Matte Paper - Heavyweight (Papel mate - alto gramaje)	A3+	20	-	1	✓	-
	A3	20	-	1	✓	-
	A4	20	-	1	✓	-
Epson Premium Glossy Photo Paper (Papel fotográfico satinado Premium)	A3+	20	-	1	✓	-
	A3	20	-	1	✓	-
	A4	20	-	1	✓	-
	10 × 15 cm (4 × 6 pulg.)	20	-	1	✓	-
	13 × 18 cm (5 × 7 pulg.)	20	-	1	✓	-
	16:9 grande (102 × 181 mm)	20	-	1	✓	-
Epson Premium Semigloss Photo Paper (Papel fotográfico semibrillo)	A3+	20	-	1	✓	-
	A3	20	-	1	✓	-
	A4	20	-	1	✓	-
	10 × 15 cm (4 × 6 pulg.)	20	-	1	✓	-
Epson Ultra Glossy Photo Paper (Papel fotográfico satinado extra)	A4	20	-	1	✓	-
	10 × 15 cm (4 × 6 pulg.)	20	-	1	✓	-
	13 × 18 cm (5 × 7 pulg.)	20	-	1	✓	-
Epson Photo Paper, Glossy (Papel fotográfico satinado)	A4	20	-	1	✓	-
	10 × 15 cm (4 × 6 pulg.)	20	-	1	✓	-
	13 × 18 cm (5 × 7 pulg.)	20	-	1	✓	-

\*1 Es posible que esta cassette no esté disponible en función del producto.

\*2 Papel normal es el de un gramaje de 64 g/m<sup>2</sup> a 90 g/m<sup>2</sup>.

Puede ser papel preimpreso, con membrete, de color y reciclado.

## Manipulación del medio y del papel

Debe utilizar papel de fibra larga. Si no sabe de qué tipo es el papel que usa, examine el embalaje del papel o la información suministrada por el fabricante para averiguar cuáles son las especificaciones.

\*3 La capacidad de carga para una impresión a dos caras manual es de 30 hojas.

\*4 Papel grueso es el de un gramaje de 91 g/m<sup>2</sup> a 256 g/m<sup>2</sup>.

**Nota:**

*La disponibilidad de los papeles depende del país.*

## Ajuste del tipo de papel en la pantalla LCD

El producto se ajustará automáticamente al tipo de papel seleccionado en los ajustes de impresión. Por eso el ajuste de Tipo de papel es tan importante. Indica al producto qué tipo de papel está utilizando y ajusta la cantidad de tinta adecuada. En la tabla siguiente figuran los ajustes que debería elegir para el papel.

Para este papel	Tipo de papel en la LCD
Papel normal* <sup>1</sup>	Papel Normal
Papel preimpreso* <sup>1</sup>	Preimpreso
Con membrete* <sup>1</sup>	Encabezado
Papel de color* <sup>1</sup>	Color
Papel reciclado* <sup>1</sup>	Reciclado
Papel grueso	Papel grueso
Epson Bright White Ink Jet Paper (Papel especial blanco brillante)* <sup>1</sup>	Papel Normal
Epson Ultra Glossy Photo Paper (Papel fotográfico satinado extra)	Ultra Glossy
Epson Premium Glossy Photo Paper (Papel fotográfico satinado Premium)	Premium Glossy
Epson Premium Semigloss Photo Paper (Papel fotográfico semibrillo)	Premium Semigloss
Epson Photo Paper, Glossy (Papel fotográfico satinado)	Glossy
Epson Matte Paper - Heavyweight (Papel mate - alto gramaje)	Matte
Epson Photo Quality Ink Jet Paper (Papel especial HQ)	Matte
Sobres	Sobre

\*1 Con este papel se puede imprimir a dos caras.

## Ajuste del tipo de papel desde el controlador de impresora

El producto se ajustará automáticamente al tipo de papel seleccionado en los ajustes de impresión. Por eso el ajuste de Tipo de papel es tan importante. Indica al producto qué tipo de papel está utilizando y ajusta la cantidad de tinta adecuada. En la tabla siguiente figuran los ajustes que debería elegir para el papel.

## Manipulación del medio y del papel

Para este papel	Tipo de papel desde el controlador de impresora
Papel normal	plain papers (Papel Normal)
Epson Bright White Ink Jet Paper (Papel especial blanco brillante)	plain papers (Papel Normal)
Papel preimpreso	Preprinted (Preimpreso)
Encabezado	Letterhead (Encabezado)
Papel de color	Color
Papel reciclado	Recycled (Reciclado)
Epson Ultra Glossy Photo Paper (Papel fotográfico satinado extra)	Epson Ultra Glossy
Epson Premium Glossy Photo Paper (Papel fotográfico satinado Premium)	Epson Premium Glossy
Epson Premium Semigloss Photo Paper (Papel fotográfico semibrillo)	Epson Premium Semigloss
Epson Photo Paper, Glossy (Papel fotográfico satinado)	Photo Paper Glossy
Epson Matte Paper - Heavyweight (Papel mate - alto gramaje)	Epson Matte
Papel grueso	Thick-Paper (Papel grueso)
Epson Photo Quality Ink Jet Paper (Papel especial HQ)	Epson Matte
Sobres	Envelope (Sobre)

**Nota:**

La disponibilidad de los soportes especiales depende del país. Póngase en contacto con el servicio técnico de Epson para obtener información actualizada sobre los medios disponibles en su zona.

➔ [“Sitio web de Soporte técnico” de la página 114](#)

## Carga de papel en la cassette de papel

Siga estos pasos para cargar el papel:

- 1 Extraiga completamente la cassette de papel.

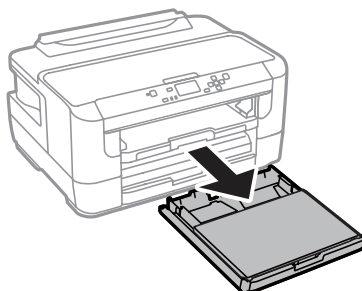

## Manipulación del medio y del papel

- 2** Retire la tapa.

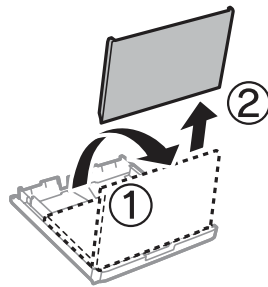

- 3** Apriete y deslice las guías laterales hacia los lados de la cassette de papel.

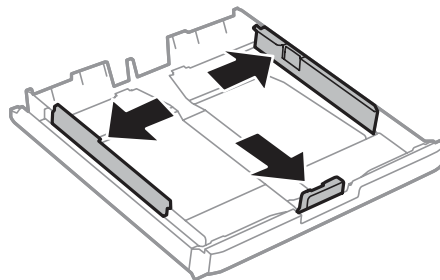

**Nota:**

*Si el tamaño del papel utilizado es mayor que A4, extienda la cassette hasta el símbolo.*

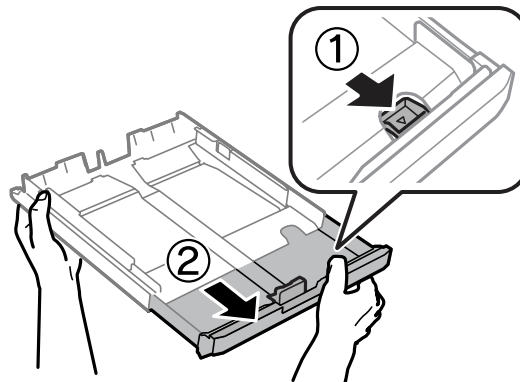

- 4** Deslice la guía lateral para ajustarla al tamaño de papel que utilizará.

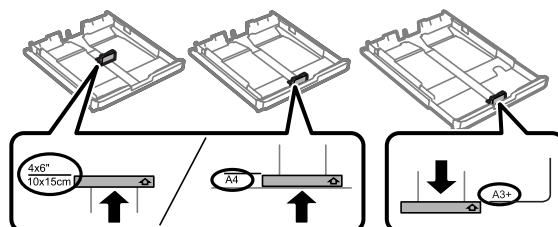

## Manipulación del medio y del papel

- 5** Cargue el papel hacia la guía lateral con la cara imprimible mirando hacia abajo; a continuación, compruebe que el papel no sobresalga por el extremo de la cassette.

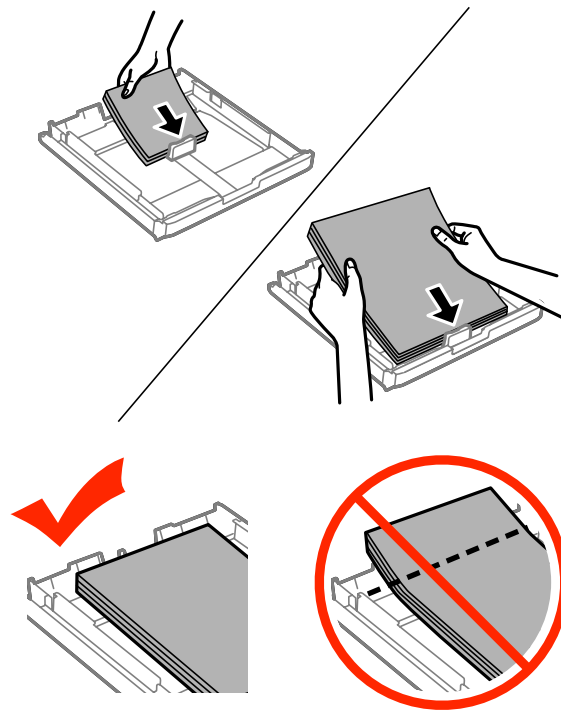

**Nota:**

- La cassette de papel 2 admite solo papel de tamaño B5 o superior.
- Airee y alinee los bordes del papel antes de cargarlo.

## Manipulación del medio y del papel

- 6 Deslice las guías laterales hasta los bordes del papel.

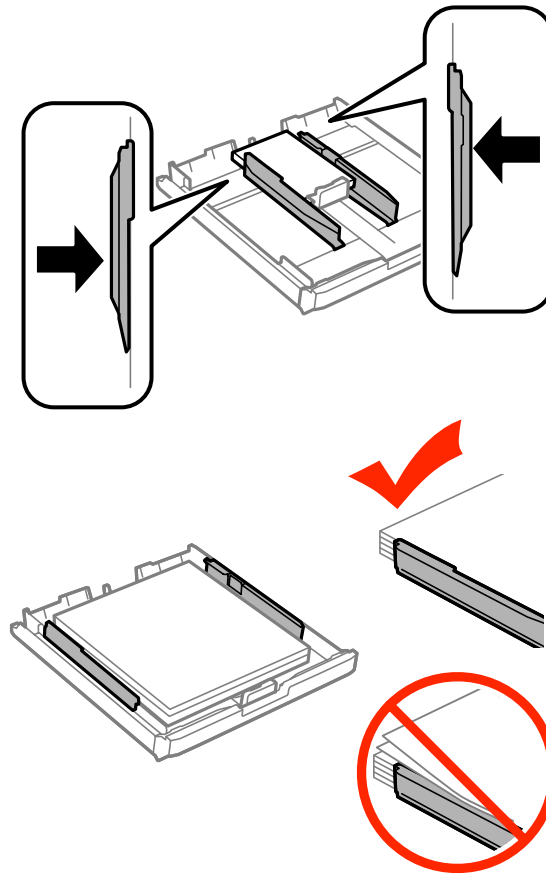

**Nota:**

Si es papel normal, no lo cargue por encima de la flecha ▼ del interior de la guía lateral.

Si es un soporte especial de Epson, compruebe que el número de hojas sea inferior al límite especificado para ese papel.

➔ [“Selección del papel” de la página 16](#)

- 7 Vuelva a colocar la cubierta de la cassette de papel.

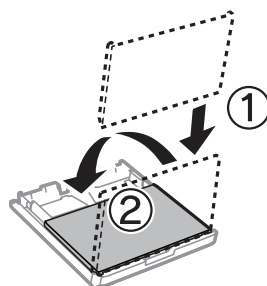

## Manipulación del medio y del papel

- 8** Mantenga la cassette en posición horizontal y, con cuidado, vuélvala a insertar por completo en el producto.

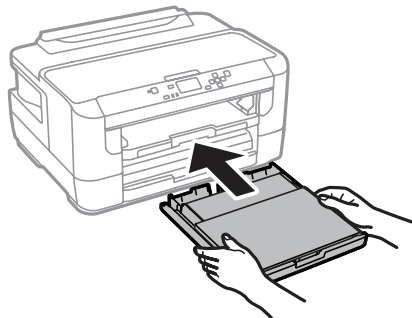

**Nota:**

Al insertar la cassette de papel, se abre la pantalla de configuración de ajustes de tamaño y tipo de papel. Los ajustes deben ser adecuados para el papel cargado.

- 9** Despliegue la bandeja de salida; a continuación, suba el tope.

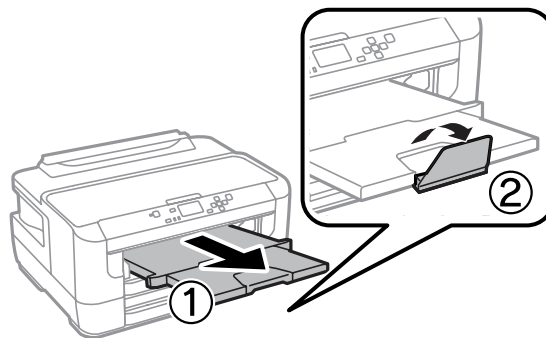

**Nota:**

- Si desea imprimir en el papel perforado que se puede encontrar en los comercios, consulte [“Carga de papel y de sobres en la ranura de alimentación posterior de papel” de la página 27.](#)
- Coloque el producto de forma que haya el espacio suficiente delante de él para que el papel salga por completo.
- No extraiga ni inserte la cassette de papel mientras el producto esté en funcionamiento.

## Carga de sobres en la cassette de papel

Siga estos pasos para cargar los sobres:



## Manipulación del medio y del papel

- 1 Extraiga completamente la cassette de papel1.

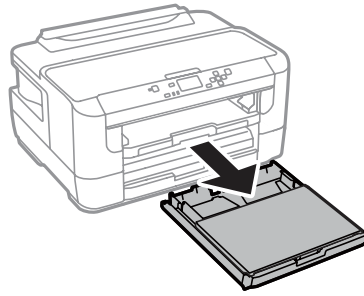

- 2 Retire la tapa.

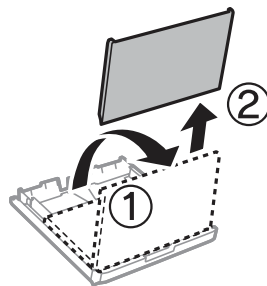

- 3 Apriete y deslice las guías laterales hacia los lados de la cassette de papel.

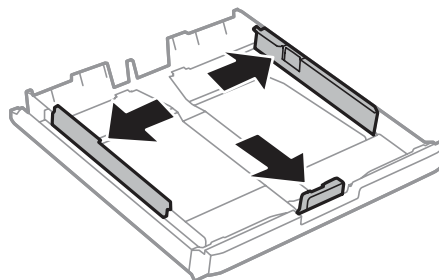

- 4 Cargue los sobres longitudinalmente con la solapa hacia arriba y hacia la derecha.

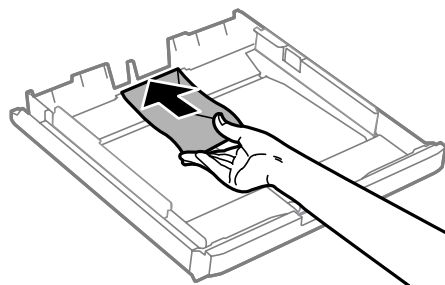

**Nota:**

Asegúrese de que el número de sobres no supere el límite.

➔ ["Selección del papel" de la página 16](#)

## Manipulación del medio y del papel

- 5** Deslice las guías laterales hasta los bordes de los sobres y compruebe que los sobres no sobresalgan por el extremo de la cassette.

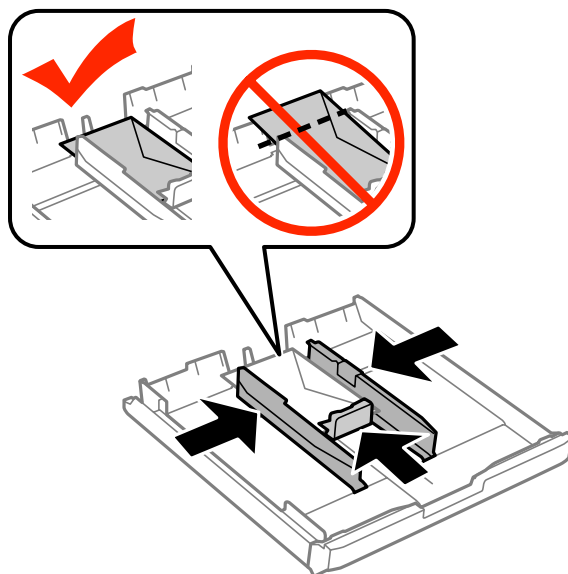

**Nota:**

*Aunque no escuche un clic, deslice las guías laterales hasta los bordes de los sobres.*

- 6** Vuelva a colocar la cubierta de la cassette de papel.

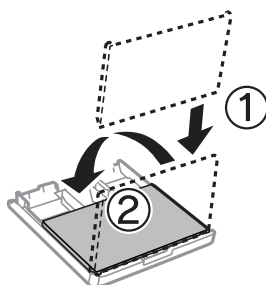

- 7** Mantenga la cassette en posición horizontal y, con cuidado, vuelva a insertarla por completo en el producto.

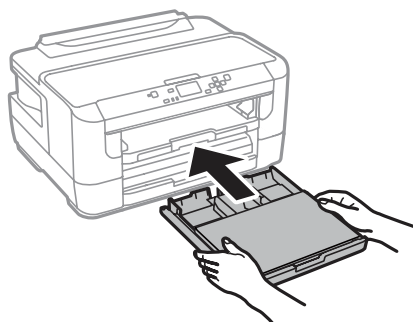

**Nota:**

*Al insertar la cassette de papel, se abre la pantalla de configuración de ajustes de tamaño y tipo de papel. Los ajustes deben ser adecuados para el papel cargado.*

## Manipulación del medio y del papel

8

Despliegue la bandeja de salida; a continuación, suba el tope.

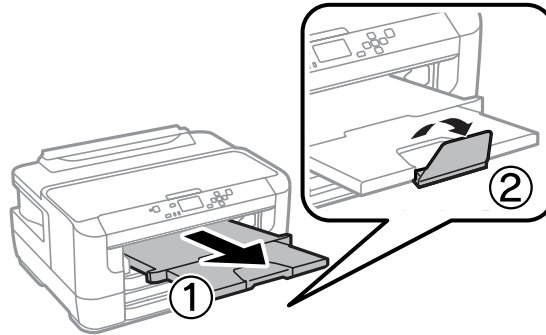
**Nota:**

- El grosor de los sobres y su capacidad para doblarse pueden variar mucho. Si el grosor total de la pila de sobres supera los 10 mm, presione los sobres para aplastarlos antes de cargarlos. Si la calidad de impresión disminuye al cargar una pila de sobres, cargue los sobres uno por uno.
- No utilice sobres que estén curvados o doblados.
- Alise el sobre y las solapas antes de cargar.

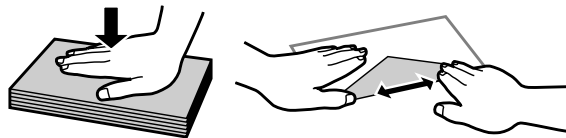

- Alise el borde del sobre que vaya a introducir antes de cargarlo.
- No use sobres demasiado finos, ya que pueden curvarse durante la impresión.
- Alinee los bordes de los sobres antes de cargarlos.

## Carga de papel y de sobres en la ranura de alimentación posterior de papel

Siga los pasos a continuación para cargar papel y sobres en la ranura de alimentación posterior:

**Nota:**

- Envíe el trabajo antes de cargar papel en la ranura de alimentación posterior de papel.
- Cargue papel en la ranura de alimentación posterior cuando el producto no esté en funcionamiento.

## Manipulación del medio y del papel

- 1 Despliegue la bandeja de salida y, a continuación, suba el tope.

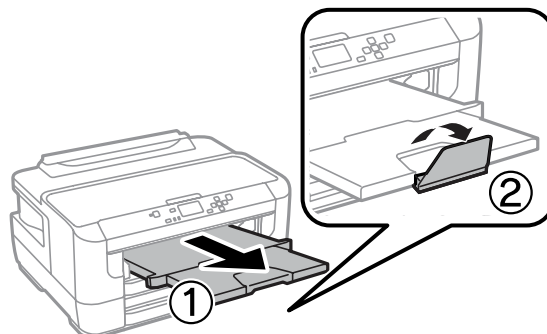

- 2 Abra la ranura de alimentación posterior.

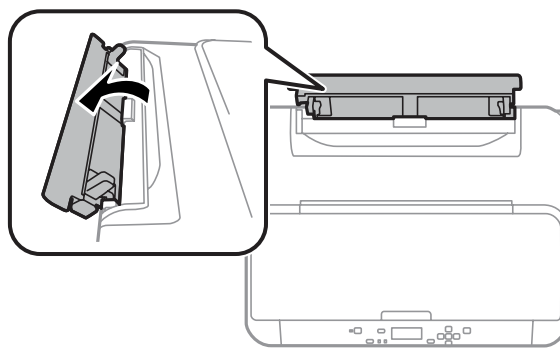

- 3 Mientras sujeta una sola hoja de papel con la cara imprimible hacia arriba en el centro de la ranura de alimentación posterior de papel, deslice las guías laterales hasta que queden alineadas con los bordes del papel.

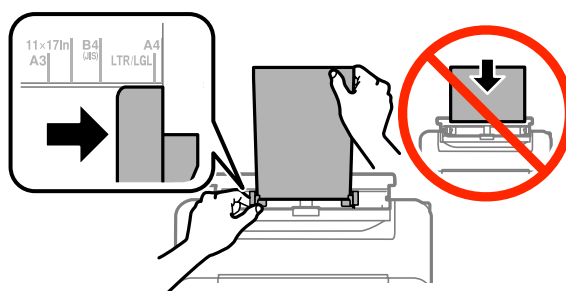

**Nota:**

*La cara imprimible es generalmente más blanca y brillante que la otra cara.*

## Manipulación del medio y del papel

- 4** Inserte el papel en la ranura de alimentación posterior de papel. La alimentación de papel se realiza automáticamente.

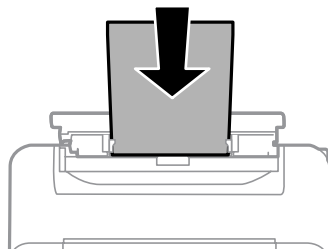

**Nota:**

- ❑ Cuando desee utilizar sobres, cargue primero el borde corto con la solapa hacia abajo.

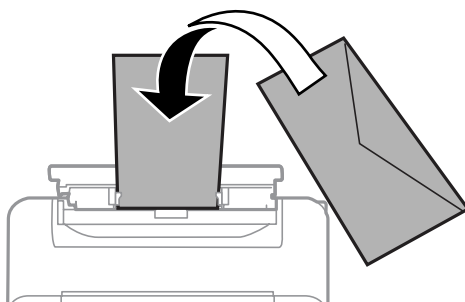

- ❑ No utilice sobres que estén curvados o doblados.
- ❑ Alise el sobre y las solapas antes de cargar.

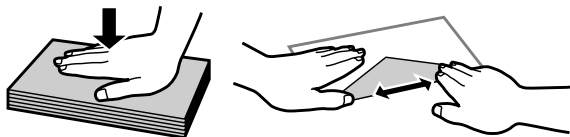

- ❑ Alise el borde del sobre que vaya a introducir antes de cargarlo.
- ❑ No use sobres demasiado finos, ya que pueden curvarse durante la impresión.

## Manipulación del medio y del papel

### **Nota para papel con agujeros de encuadernación:**

- Puede usar papel preperforado con agujeros de encuadernación en uno de los bordes laterales. No cargue papel con agujeros de encuadernación en las partes superior o inferior.

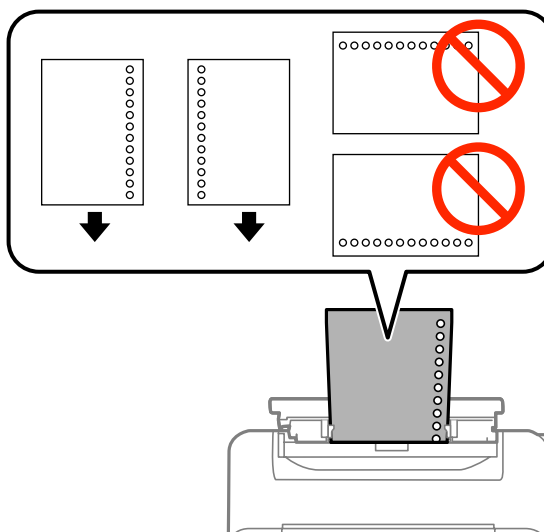

- Los tamaños disponibles son A3, B4, A4, B5, A5, A6, Carta y Legal.
- La impresión a doble cara automática no está disponible.
- Asegúrese de ajustar la posición de impresión del archivo para evitar imprimir sobre los agujeros de encuadernación.

---

# Impresión

---

## Impresión desde el ordenador

---

### Controlador de impresora y Status Monitor

El controlador de impresora permite seleccionar una amplia variedad de ajustes para obtener las mejores impresiones. Status Monitor y las utilidades de la impresora ayudan a comprobar el estado del producto y a obtener unas prestaciones óptimas.

**Nota para usuarios de Windows:**

- ❑ El controlador de su impresora localiza e instala automáticamente la última versión de su controlador del sitio web de Epson. Haga clic en el botón **Software Update (Actualización de software)** de la ventana **Maintenance (Utilidades)** del controlador de impresora y, a continuación, siga las instrucciones que aparezcan en la pantalla. Si el botón no aparece en la ventana **Maintenance (Utilidades)**, vaya al menú de inicio de Windows, señale **All Programs (Todos los programas)** o **Programs (Programas)** y busque la carpeta **EPSON**.\*

\* Para Windows 8:

Si el botón no aparece en la ventana **Maintenance (Utilidades)**, haga clic con el botón secundario en la pantalla **Start (Inicio)**, pase el dedo verticalmente desde el borde inferior o superior de esa pantalla **Start (Inicio)**, seleccione **All apps (Todas las aplicaciones)** y luego **Software Update (Actualización de software)** en la categoría **EPSON**.

- ❑ Si desea cambiar el idioma del controlador, seleccione el idioma deseado en el ajuste **Language (Idioma)** de la ventana **Maintenance (Utilidades)** del controlador de impresora. En algunas regiones esta función no está disponible.

### Acceso al controlador de impresora para Windows

Se puede acceder al controlador de impresora desde la mayoría de las aplicaciones de Windows, desde el escritorio o la taskbar (barra de tareas).

Para configurar ajustes que únicamente se apliquen en la aplicación que está en uso, acceda al controlador de impresora desde esa aplicación.

Si desea configurar ajustes para todas las aplicaciones de Windows, acceda al controlador de impresora desde el escritorio o la taskbar (barra de tareas).

Consulte las secciones siguientes para acceder al controlador de impresora.

**Nota:**

Las pantallas del controlador de impresora mostradas en este Manual de usuario corresponden a Windows 7.

### Desde aplicaciones de Windows

**1**

Haga clic en **Print (Imprimir)** o **Print Setup (Configurar impresión)** en el menú **File (Archivo)**.

**2**

En la ventana que aparece, haga clic en **Printer (Impresora)**, **Setup (Instalación)**, **Options (Opciones)**, **Preferences (Preferencias)** o **Properties (Propiedades)**. (Según la aplicación utilizada, es posible que deba hacer clic en un botón o en una combinación de botones).

## Impresión

### Desde el escritorio

- ❑ **Windows 8 y Server 2012**  
 Seleccione **Desktop (Escritorio)**, **Settings (Configuración)** charm (acceso) y **Control Panel (Panel de control)**. A continuación, seleccione **Devices and Printers (Dispositivos e impresoras)** en la categoría **Hardware and Sound (Hardware y sonido)**. Haga clic con el botón secundario en el producto y seleccione **Printing preferences (Preferencias de impresión)**.
- ❑ **Windows 7 y Server 2008 R2:**  
 Haga clic en el botón de inicio y seleccione **Devices and Printers (Dispositivos e impresoras)**. A continuación, haga clic con el botón secundario en el producto y seleccione **Printing preferences (Preferencias de impresión)**.
- ❑ **Windows Vista y Server 2008:**  
 Haga clic en el botón de inicio, seleccione **Control Panel (Panel de control)** y, a continuación, seleccione **Printer (Impresora)** en la categoría **Hardware and Sound (Hardware y sonido)**. A continuación, seleccione el producto y haga clic en **Select printing preferences (Seleccionar preferencias de impresión)**.
- ❑ **Windows XP y Server 2003:**  
 Haga clic en **Start (Inicio)**, **Control Panel (Panel de control)**, [**Printers and Other Hardware (Impresoras y otro hardware)**] y, a continuación, en **Printers and Faxes (Impresoras y faxes)**. Seleccione el producto y, después, haga clic en **Printing Preferences (Preferencias de impresión)** dentro del menú **File (Archivo)**.

### Desde el icono de acceso directo de la taskbar (barra de tareas)

Haga clic con el botón secundario en el icono del producto de la taskbar (barra de tareas) y, a continuación, seleccione **Printer Settings (Ajustes de la impresora)**.

Si desea añadir un icono de acceso directo a la taskbar de Windows, primero acceda al controlador de impresora desde el escritorio, como se explica arriba. A continuación, haga clic en la ficha **Maintenance (Utilidades)** y después en el botón **Monitoring Preferences (Preferencias de Monitorización)**. En la ventana **Monitoring Preferences (Preferencias de Monitorización)**, seleccione la casilla de verificación **Register the shortcut icon to the task bar (Registre el icono de acceso directo en la barra de tareas)**.

### Cómo obtener información mediante la ayuda en línea

En la ventana del controlador de impresora, siga uno de estos procedimientos.

- ❑ Haga clic con el botón secundario del ratón en la opción y, después, haga clic en **Help (Ayuda)**.
- ❑ Haga clic en el botón  situado en la parte superior derecha de la ventana y luego haga clic en la opción (solo para Windows XP).

### Acceso al controlador de impresora para Mac OS X

En la tabla siguiente se describe cómo acceder al cuadro de diálogo del controlador de impresora.

Cuadro de diálogo	Cómo acceder a él
Page Setup (Ajustar Página)	Haga clic en la opción <b>Page Setup (Ajustar Página)</b> del menú <b>File (Archivo)</b> de la aplicación. <i>Nota:</i> Según la aplicación utilizada, es posible que no aparezca el menú <b>Page Setup (Ajustar Página)</b> en el menú <b>File (Archivo)</b> .
Print (Imprimir)	Haga clic en la opción <b>Print (Imprimir)</b> del menú <b>File (Archivo)</b> de la aplicación.



## Impresión

Epson Printer Utility 4	<p>Para Mac OS X 10.8 o 10.7, haga clic en <b>System Preferences (Preferencias del Sistema)</b> en el menú Apple y haga clic en <b>Print &amp; Scan (Impresión y Escaneado)</b>. Seleccione el producto del cuadro de lista Printers (Impresoras), haga clic en <b>Options &amp; Supplies (Opciones y recambios)</b>, <b>Utility (Utilidades)</b> y, a continuación, haga clic en <b>Open Printer Utility (Abrir Utilidad Impresoras)</b>.</p> <p>En Mac OS X 10.6, haga clic en <b>System Preferences (Preferencias del Sistema)</b> en el menú Apple y después en <b>Print &amp; Fax (Impresión y Fax)</b>. Seleccione el producto del cuadro de lista Printers (Impresoras), haga clic en <b>Options &amp; Supplies (Opciones y recambios)</b>, <b>Utility (Utilidades)</b> y, a continuación, haga clic en <b>Open Printer Utility (Abrir Utilidad Impresoras)</b>.</p> <p>En Mac OS X 10.5, haga clic en <b>System Preferences (Preferencias del Sistema)</b> en el menú Apple y después en <b>Print &amp; Fax (Impresión y Fax)</b>. Seleccione el producto del cuadro de lista Printers (Impresoras), haga clic en <b>Open Print Queue (Abrir cola de impresión)</b> y, a continuación, en el botón <b>Utility (Utilidades)</b>.</p>
-------------------------	---

## Funcionamiento básico

### Impresión básica

Siga los pasos detallados a continuación para imprimir desde el ordenador.

Si hay ajustes del controlador de impresora que no puede cambiar, puede ser que los haya bloqueado el administrador. Consulte con él o con un usuario avanzado para obtener asistencia.

**Nota:**

- Las capturas de pantalla que aparecen en este manual pueden variar en función del modelo.
- Antes de iniciar la impresión, cargue el papel correctamente.
  - ➔ “Carga de papel en la cassette de papel” de la página 20
  - ➔ “Carga de sobres en la cassette de papel” de la página 24
  - ➔ “Carga de papel y de sobres en la ranura de alimentación posterior de papel” de la página 27
- Consulte la sección de más adelante correspondiente al área imprimible.
  - ➔ “Área imprimible” de la página 110
- Cuando haya configurado los ajustes, realice una impresión de prueba y examine los resultados antes de imprimir un trabajo completo.

### Ajustes básicos del producto para Windows

1

Abra el archivo que desee imprimir.

## Impresión

- 2 Acceda a los ajustes de la impresora.  
 ➔ “Acceso al controlador de impresora para Windows” de la página 31

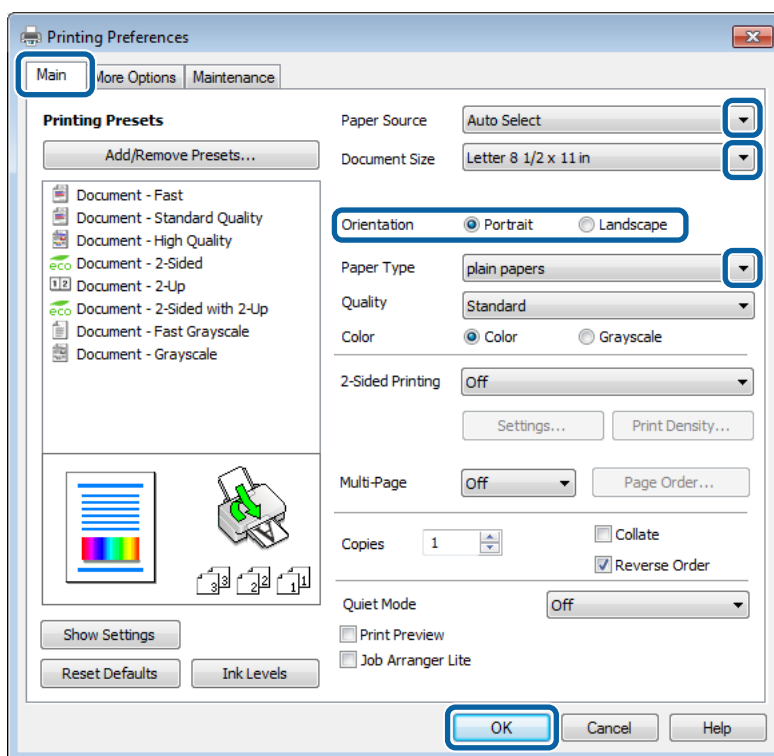

- 3 Haga clic en la ficha **Main (Principal)**.

- 4 Seleccione el ajuste de Paper Source (Fuente Papel) apropiado.

- 5 Configure el ajuste de Document Size (Tamaño de Documento) apropiado. También puede definir un tamaño de papel personalizado. Si desea más detalles, consulte la ayuda en línea.

- 6 Seleccione la casilla **Borderless (Sin márgenes)** para imprimir fotos sin márgenes.  
 ➔ “Selección del papel” de la página 16

Si desea controlar hasta qué punto se imprimirá la imagen que sobresalga de los bordes del papel, haga clic en el botón **Settings (Ajustes)**, seleccione **Auto Expand (Auto Ampliación)** como Method of Enlargement (Método de ampliación) y, a continuación, ajuste la **Amount of Enlargement (Cantidad de ampliación)** con el control deslizante.

- 7 Para cambiar la orientación de la impresión, seleccione **Portrait (Vertical)** (largo) o **Landscape (Horizontal)** (ancho).

**Nota:**  
 Seleccione **Landscape (Horizontal)** cuando imprima en sobres.

## Impresión

- 8** Configure el ajuste de Paper Type (Tipo de Papel) apropiado.  
➔ “Ajuste del tipo de papel desde el controlador de impresora” de la página 19

**Nota:**

La calidad de impresión se ajusta automáticamente para el Paper Type (Tipo de Papel) seleccionado.

- 9** Seleccione el valor de Quality (Calidad) requerido.

**Nota:**

Si va a imprimir datos de alta densidad en papel normal, con membrete o preimpreso, seleccione Standard-Vivid (Estándar-Vivo) para obtener mejores resultados.

- 10** Haga clic en **OK (Aceptar)** para cerrar la ventana de los ajustes de la impresora.

**Nota:**

Para realizar cambios en los ajustes avanzados, consulte la sección correspondiente.

- 11** Imprima su archivo.

## Ajustes básicos del producto para Mac OS X

**Nota:**

- Las capturas de pantalla de las ventanas del controlador de impresora que aparecen en este manual pertenecen a Mac OS X 10.7.
- Para imprimir sobres, utilice la aplicación para girar los datos 180 grados.

- 1** Abra el archivo que desee imprimir.

## Impresión

- 2 Abra el cuadro de diálogo Print (Imprimir).  
 ➔ “Acceso al controlador de impresora para Mac OS X” de la página 32

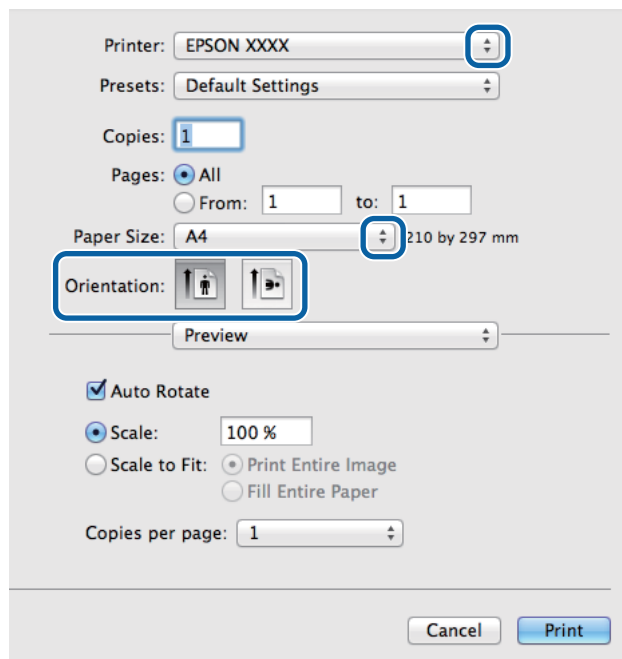

**Nota:**

Si se muestra el cuadro de diálogo simplificado, haga clic en el botón **Show Details (Mostrar detalles)** (para Mac OS X 10.8 o 10.7) o en el botón ▼ (para Mac OS X 10.6 o 10.5.8) a fin de ampliar este cuadro de diálogo.

- 3 Seleccione el producto que esté utilizando como ajuste de Printer (Impresora).

**Nota:**

Dependiendo de la aplicación utilizada, es posible que algunas opciones de este cuadro de diálogo no estén disponibles. Si es el caso, haga clic en la opción **Page Setup (Ajustar Página)** del menú File (Archivo) de la aplicación y, a continuación, realice los ajustes necesarios.

- 4 Configure el ajuste de Paper Size (Tamaño papel) apropiado.

**Nota:**

Seleccione **XXX (Borderless (Sin márgenes))** como Paper Size (Tamaño papel) si desea imprimir las fotos sin márgenes.

➔ “Selección del papel” de la página 16

- 5 Configure el ajuste de Orientation (Orientación) apropiado.

**Nota:**

Seleccione la orientación horizontal cuando imprima sobres.

## Impresión

- 6** Seleccione **Print Settings (Ajustes Impresión)** en el menú emergente.

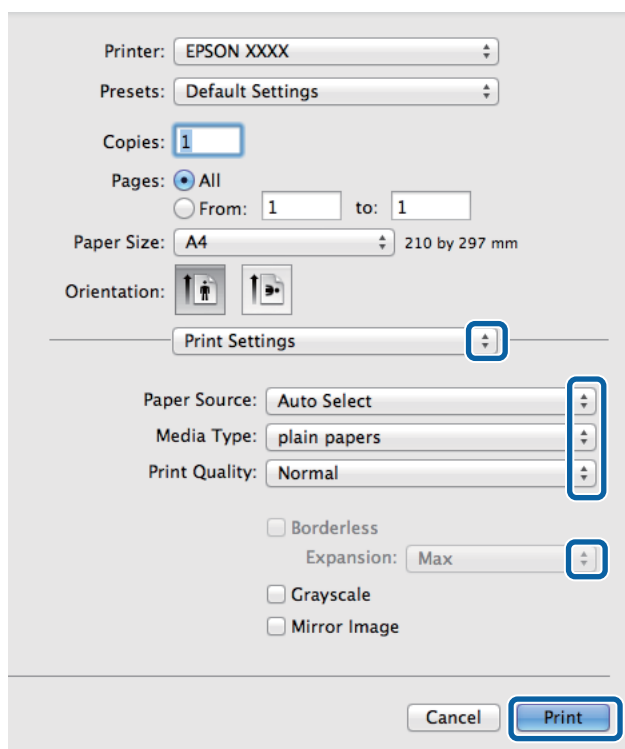

- 7** Seleccione el ajuste de **Paper Source (Fuente Papel)** apropiado.
- 8** Configure el ajuste de Media Type (Tipo papel) apropiado.  
 ➔ “Ajuste del tipo de papel desde el controlador de impresora” de la página 19
- 9** Seleccione el valor de Print Quality (Resolución) requerido.

**Nota:**

*Si va a imprimir datos de alta densidad en papel normal, con membrete o preimpreso, seleccione Standard-Vivid (Estándar-Vivo) para obtener mejores resultados.*

- 10** Seleccione el ajuste de Expansion (Expansión) adecuado durante la impresión sin márgenes para controlar hasta qué punto se imprimirá la imagen que sobresalga de los bordes del papel.
- 11** Para empezar a imprimir, haga clic en **Print (Imprimir)**.

## Cancelación de la impresión

Si desea cancelar la impresión, siga las instrucciones descritas en la sección correspondiente de más adelante.

## Uso de los botones del producto

Pulse  para cancelar un trabajo de impresión en curso.

## Impresión

### En Windows

**Nota:**

No puede cancelar un trabajo de impresión si ya se ha enviado completamente al producto. En ese caso, cancele el trabajo de impresión a través del producto.

- 1 Abra EPSON Status Monitor 3.  
➔ “En Windows” de la página 86
- 2 Haga clic en el botón **Print Queue (Cola de impresión)**. Aparecerá Windows Spooler (Administración de colas para Windows).
- 3 Haga clic con el botón secundario en el trabajo que desee cancelar y seleccione **Cancel (Cancelar)**.

### En Mac OS X

Siga estos pasos para cancelar un trabajo de impresión.

**Nota:**

Si ha enviado un trabajo de impresión desde un sistema Mac OS X 10.6 o 10.5.8 a través de la red, tal vez no sea posible cancelar la impresión desde el ordenador. Pulse  en el panel de control del producto para cancelar un trabajo de impresión. Para resolver este problema, consulte el Manual de red en línea.

- 1 Haga clic en el icono del producto del Dock.
- 2 En la lista Nombre del Documento, seleccione el documento que esté imprimiéndose.
- 3 Haga clic en el botón **Delete (Eliminar)** para cancelar el trabajo de impresión.

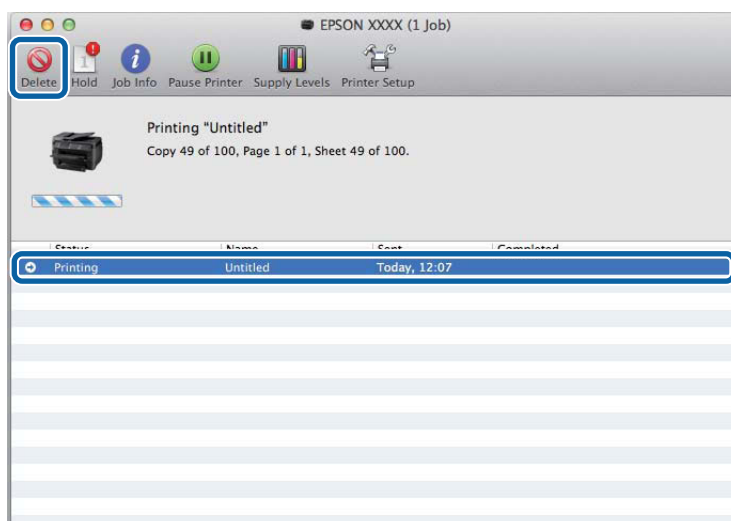

## Impresión

Para Mac OS X 10.8:

Haga clic en el botón  para cancelar el trabajo de impresión.

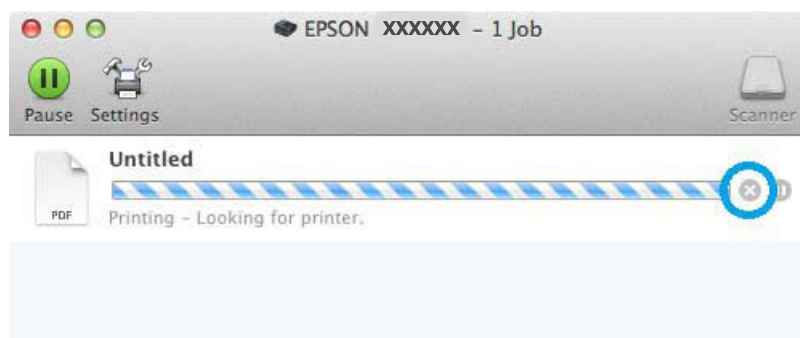

## Otras opciones

---

### Impresión sencilla de fotos



Epson Easy Photo Print le permite componer e imprimir imágenes digitales en papel de diversos tipos. Las instrucciones paso a paso de la ventana le permiten acceder a una vista previa de las imágenes impresas y obtener los efectos deseados sin tener que configurar ajustes complicados.

Con la función Quick Print (Impresión rápida), puede imprimir con solamente hacer clic en un botón con los ajustes configurados.

### Inicio de Epson Easy Photo Print

**Nota:**

Puede descargar Epson Easy Photo Print desde este sitio web de Epson:

<http://support.epson.net/>

<http://www.epson.eu/Support> (Europa)

### En Windows

- Haga doble clic en el icono de **Epson Easy Photo Print** que se encuentra en el escritorio.

## Impresión

### ❑ Para Windows 8:

Introduzca "Epson Easy Photo Print" en el acceso de búsqueda y seleccione el software.

### En Windows 7 y Vista:

Haga clic en el botón de inicio, señale **All Programs (Todos los Programas)**, haga clic en **Epson Software** y, a continuación, en **Easy Photo Print**.

### En Windows XP:

Haga clic en **Start (Inicio)**, señale **All Programs (Todos los Programas)**, señale **Epson Software** y, a continuación, haga clic en **Easy Photo Print**.

### En Mac OS X

Haga doble clic en la carpeta **Applications (Aplicaciones)** de la unidad de disco duro de Mac OS X, ahora haga doble clic en las carpetas **Epson Software** y **Easy Photo Print** y, por último, haga doble clic en el icono **Easy Photo Print**.

---

## Valores preestablecidos (solo en Windows)

Los valores preestablecidos del controlador de impresora imprimen un ajuste. También puede crear sus propios valores preestablecidos.

### Ajustes del producto para Windows

- 1 Acceda a los ajustes de la impresora.  
➔ ["Acceso al controlador de impresora para Windows"](#) de la página 31
- 2 Seleccione un conjunto de Printing Presets (Predefinidos impresión) en la ficha Main (Principal). Los ajustes del producto se establecen automáticamente en los valores que se muestran en la ventana emergente.

---

## Impresión a doble cara

Utilice el controlador de impresora para imprimir en las dos caras del papel.

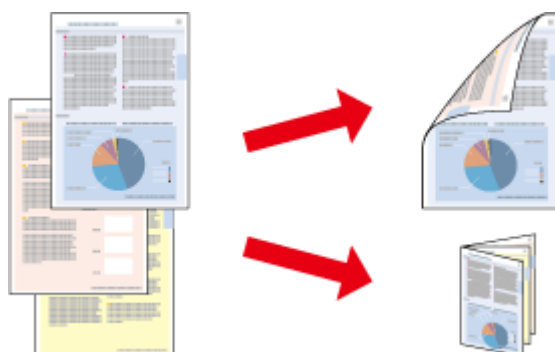



## Impresión

### Nota:

- Esta función puede que no esté disponible con algunos ajustes.
- La capacidad de carga difiere durante la impresión a doble cara.  
➔ [“Selección del papel” de la página 16](#)
- Utilice únicamente los papeles adecuados para la impresión a doble cara. De lo contrario, la calidad de la impresión podría empeorar.  
➔ [“Selección del papel” de la página 16](#)
- La impresión a doble cara manual puede no estar disponible si se accede al producto a través de una red, o si la impresora es de uso compartido.
- Si se queda con poca tinta durante la impresión a doble cara automática, el producto dejará de imprimir y tendrá que sustituir el cartucho de tinta. Una vez sustituido, el producto volverá a imprimir, pero puede que falten algunas partes de la impresión. Si esto sucede, vuelva a imprimir la página en que falten partes por imprimir.
- Según el papel y la cantidad de tinta utilizados para imprimir textos e imágenes, puede ser que la tinta traspase el papel y se vea por la otra cara.
- La superficie del papel podría mancharse durante la impresión a doble cara.

### Nota para Windows:

- Hay disponibles cuatro tipos de impresión a doble cara: estándar automática, folleto plegado automática, estándar manual y folleto plegado manual.
- La impresión a doble cara manual solamente está disponible si se selecciona EPSON Status Monitor 3. Para activar el Status Monitor, acceda al controlador de impresora y haga clic en la ficha **Maintenance (Utilidades)** seguido del botón **Extended Settings (Más ajustes)**. En la ventana **Extended Settings (Más ajustes)**, marque la casilla de verificación **Enable EPSON Status Monitor 3 (Activar EPSON Status Monitor 3)**.
- Cuando se realiza la impresión a doble cara automática, la impresión puede ser lenta dependiendo de la combinación de opciones seleccionadas para **Select Document Type (Seleccione el tipo de documento.)** en la ventana **Print Density Adjustment (Ajuste de la densidad de impresión)** y para **Quality (Calidad)** en la ventana **Main (Principal)**.

### Nota para Mac OS X:

- Mac OS X solamente admite la impresión a doble cara estándar automática.
- Cuando se realiza la impresión a doble cara automática, la impresión puede ser lenta dependiendo de la configuración del ajuste **Document Type (Tipo de documento)** en **Two-sided Printing Settings (Ajustes de la impresión a dos caras)**

## Ajustes del producto para Windows

- 1** Acceda a los ajustes de la impresora.  
➔ [“Acceso al controlador de impresora para Windows” de la página 31](#)
- 2** Seleccione el valor de 2-Sided Printing (Impresión a 2 caras) requerido.

### Nota:

Según la versión del controlador, es posible que el ajuste 2-Sided Printing (Impresión a 2 caras) aparezca al seleccionar la casilla de verificación. Cuando utilice la impresión automática, asegúrese de que la casilla de verificación **Auto** esté marcada.

## Impresión

- Haga clic en **Settings (Ajustes)** y asegúrese de seleccionar los ajustes adecuados.

**Nota:**

Si desea imprimir un folleto plegado, seleccione **Booklet (Folleto)**.

- Compruebe el resto de los ajustes e imprima.

**Nota:**

- Cuando se imprime automáticamente, y si se imprimen datos de alta densidad, como fotos o gráficos, se recomienda configurar los ajustes de la ventana *Print Density Adjustment (Ajuste de la densidad de impresión)*.
- El margen de encuadernación real puede diferir de los ajustes especificados según la aplicación que utilice. Antes de imprimir todo el trabajo, pruebe con algunas hojas para ver los resultados reales.
- La impresión a doble cara manual permite imprimir las páginas con números pares primero. Cuando se imprimen páginas con números impares, se incluye una hoja en blanco al final del trabajo de impresión.
- Cuando imprima manualmente, compruebe que la tinta esté completamente seca antes de volver a cargar el papel.

## Ajustes del producto para Mac OS X

- Abra el cuadro de diálogo Print (Imprimir).  
➔ [“Acceso al controlador de impresora para Mac OS X” de la página 32](#)
- Realice los ajustes apropiados en el panel Two-sided Printing Settings (Ajustes de la impresión a dos caras).
- Compruebe el resto de los ajustes e imprima.

**Nota:**

Si va a imprimir datos de alta densidad, como fotos o gráficos, se recomienda configurar los ajustes *Print Density (Densidad impresión)* y *Increased Ink Drying Time (Tiempo de secado de tinta aumentado)*.

## Impresión ajustada a la página

Le permite aumentar o reducir automáticamente el tamaño del documento para adaptarlo al tamaño del papel seleccionado en el controlador de impresora.

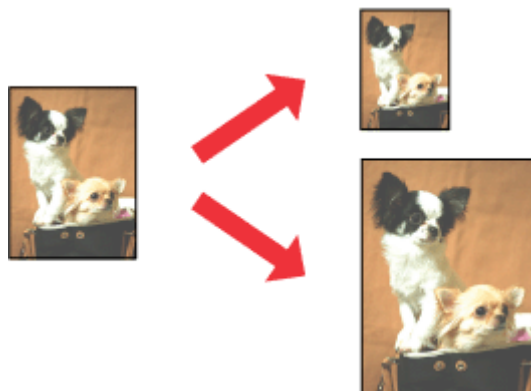

**Nota:**

*Esta función puede que no esté disponible con algunos ajustes.*

### Ajustes del producto para Windows

- 1 Acceda a los ajustes de la impresora.  
➔ [“Acceso al controlador de impresora para Windows”](#) de la página 31
- 2 Seleccione **Reduce/Enlarge Document (Reducir/Ampliar Documento)** y **Fit to Page (Ajustar a Página)** en la ficha More Options (Más Opciones) y, a continuación, seleccione el tamaño del papel que esté utilizando en Output Paper (Salida de Papel).

**Nota:**

*Si desea imprimir una imagen reducida centrada, seleccione **Center (Centro)**.*

- 3 Compruebe el resto de los ajustes e imprima.

### Ajustes del producto para Mac OS X

- 1 Abra el cuadro de diálogo Print (Imprimir).  
➔ [“Acceso al controlador de impresora para Mac OS X”](#) de la página 32
- 2 Seleccione **Scale to fit paper size (Ajustar al tamaño del papel)** para Destination Paper Size (Tamaño papel destino) en el panel Paper Handling (Manipulación del papel) y seleccione el tamaño de papel en el menú emergente.
- 3 Compruebe el resto de los ajustes e imprima.

---

## Impresión de Pages per Sheet (Páginas por hoja)

Le permite utilizar el controlador de impresora para imprimir dos o cuatro páginas en una sola hoja de papel.

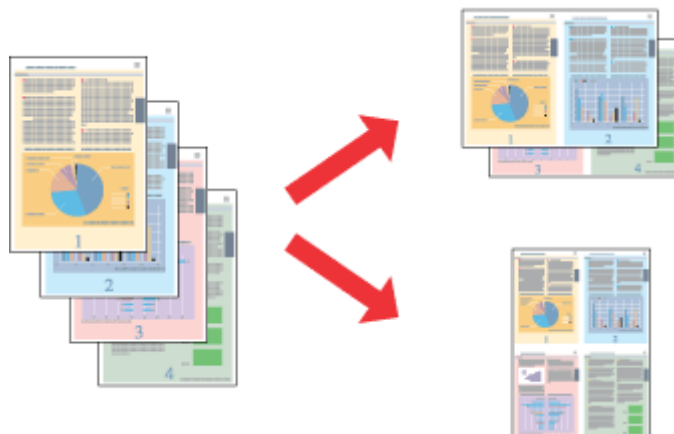
**Nota:**

Esta función puede que no esté disponible con algunos ajustes.

### Ajustes del producto para Windows

- 1 Acceda a los ajustes de la impresora.  
➔ [“Acceso al controlador de impresora para Windows” de la página 31](#)
- 2 Seleccione **2-Up** o **4-Up** como Multi-Page (Multi páginas) en la ficha Main (Principal).
- 3 Haga clic en **Page Order (Orden de página)** y asegúrese de seleccionar los ajustes adecuados.
- 4 Compruebe el resto de los ajustes e imprima.

### Ajustes del producto para Mac OS X

- 1 Abra el cuadro de diálogo Print (Imprimir).  
➔ [“Acceso al controlador de impresora para Mac OS X” de la página 32](#)
- 2 Seleccione el número deseado de Pages per Sheet (Páginas por hoja) y la Layout Direction (Orientación) (orden de las páginas) en el panel Layout (Disposición).
- 3 Compruebe el resto de los ajustes e imprima.

## Anti-Copy Pattern (Patrón anti-copia) (solo para Windows)

Esta función permite imprimir un documento como protegido contra copia. Al intentar copiar un documento protegido de ese modo, la cadena añadida como patrón anti-copia se imprime varias veces en el documento.

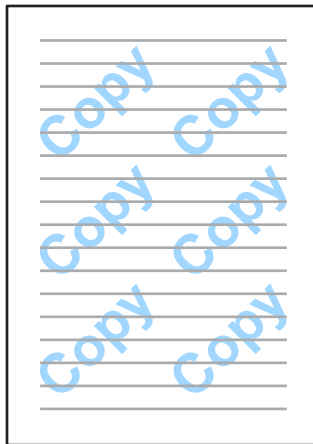

**Nota:**

Esta función puede que no esté disponible con algunos ajustes.

1

Acceda a los ajustes de la impresora.

➔ [“Acceso al controlador de impresora para Windows”](#) de la página 31

2

Haga clic en **Watermark Features (Características de la marca de fondo)** en la ficha More Options (Más Opciones) y seleccione un patrón anti-copia en la lista Anti-Copy Pattern (Patrón anti-copia).

**Nota:**

Esta función solo está disponible si se han seleccionado los siguientes ajustes:

*Paper Type (Tipo de Papel): plain papers (Papel Normal)*

*Quality (Calidad): Standard (Estándar)*

*Auto 2-Sided Printing (Impresión dúplex automática): Off (Desactivada)*

*Borderless (Sin márgenes): Off (Desactivada)*

*Color Correction (Corrección del color): Automatic (Automático)*

*Short Grain Paper (Papel granulado corto): Off (Desactivada)*

Si quiere crear su propia marca de fondo, haga clic en **Add/Delete (Definido por el usuario)**. Si desea más detalles sobre cada ajuste, consulte la ayuda en línea.

3

Haga clic en **Settings (Ajustes)** y asegúrese de seleccionar los ajustes adecuados.

**Nota:**

Los patrones anti-copia se imprimen solo en monocromo.

4

Haga clic en **OK (Aceptar)** para regresar a la ventana More Options (Más Opciones).

5

Haga clic en **OK (Aceptar)** para cerrar la ventana de los ajustes de la impresora.

---

## Watermark (Marca de fondo) (solo para Windows)

Esta función permite imprimir un texto o imagen de fondo en un documento.

**Nota:**

Esta función puede que no esté disponible con algunos ajustes.

**1** Acceda a los ajustes de la impresora.  
➔ [“Acceso al controlador de impresora para Windows”](#) de la página 31

**2** Haga clic en **Watermark Features (Características de la marca de fondo)** en la ficha More Options (Más Opciones) y seleccione una de las marcas de la lista Watermark (Marca de fondo).

**Nota:**

- Si quiere crear su propia marca de fondo, haga clic en **Add/Delete (Definido por el usuario)**. Si desea más detalles sobre cada ajuste, consulte la ayuda en línea.
- Las marcas de fondo guardadas solo se pueden usar con el controlador de impresora en que se hayan guardado los ajustes. Aunque haya varias impresoras establecidas para un controlador, los ajustes solo están disponibles para la impresora en que se guarden.
- Al compartir la impresora en una red, no podrá crear una marca de fondo definida por usuario como cliente.

**3** Haga clic en **Settings (Ajustes)** y configure los ajustes requeridos.

**4** Haga clic en **OK (Aceptar)** para regresar a la ventana More Options (Más Opciones).

**5** Haga clic en **OK (Aceptar)** para cerrar la ventana de los ajustes de la impresora.

---

## Header/Footer (Encabezado y pie) (solo para Windows)

Esta función permite imprimir el nombre del usuario, el del ordenador, la fecha, la hora o el número de combinación, en la parte superior o inferior de cada página de un documento.



- 1 Acceda a los ajustes de la impresora.  
➔ “Acceso al controlador de impresora para Windows” de la página 31
- 2 Haga clic en **Watermark Features (Características de la marca de fondo)** en la ficha More Options (Más Opciones), seleccione **Header/Footer (Encabezado y pie)** y haga clic en **Settings (Ajustes)**.
- 3 Seleccione los elementos necesarios en la lista desplegable, en la ventana Header/Footer Settings (Ajustes de encabezado y pie).

**Nota:**

Si selecciona Collate Number (Número combinación), se imprime el número de copias.

- 4 Haga clic en **OK (Aceptar)** para regresar a la ventana More Options (Más Opciones).
- 5 Haga clic en **OK (Aceptar)** para cerrar la ventana de los ajustes de la impresora.

## Ajustes de administrador para controlador de impresora (solo para Windows)

Los administradores pueden bloquear para cada usuario los ajustes de controlador de impresora citados a continuación, a fin de evitar cambios no deseados.

- Anti-Copy Pattern (Patrón anti-copia)
- Watermark (Marca de fondo)
- Header/Footer (Encabezado y pie)

## Impresión

- Color
- Impresión a doble cara
- Multi-Page (Multi páginas)

**Nota:**

*Debe iniciar sesión como administrador en Windows.*

**1**

Windows 8 y Server 2012:

Vaya a **Desktop (Escritorio)**, **Settings (Configuración)**, **charm (acceso)**, **Control Panel (Panel de control)** y seleccione **Devices and Printers (Dispositivos e impresoras)** en la categoría Hardware and Sound (Hardware y sonido).

Windows 7 y Server 2008 R2:

Haga clic en el botón de inicio y seleccione **Devices and Printers (Dispositivos e impresoras)**.

Windows Vista y Server 2008:

Haga clic en el botón de inicio, seleccione **Control Panel (Panel de control)** y, a continuación, seleccione **Printer (Impresora)** en la categoría Hardware and Sound (Hardware y sonido).

Windows XP y Server 2003:

Haga clic en **Start (Inicio)**, seleccione **Control Panel (Panel de control)** y, a continuación, **Printers and Faxes (Impresoras y faxes)** en la categoría Printers and Other Hardware (Impresoras y otro hardware).

**2**

Windows 8, 7, Server 2008 y Server 2012:

Haga clic con el botón secundario en el producto y seleccione **Printer properties (Propiedades de impresora)**, **Optional Settings (Configuración opcional)** y, finalmente, el botón **Driver Settings (Configuración de controlador)**.

Windows Vista y Server 2008:

Haga clic con el botón secundario en el icono del producto, haga clic en **Optional Settings (Configuración opcional)** y, finalmente, en el botón **Driver Settings (Configuración de controlador)**.

Windows XP y Server 2003:

Haga clic con el botón secundario en el icono del producto, haga clic en **Optional Settings (Configuración opcional)** y, finalmente, en el botón **Driver Settings (Configuración de controlador)**.

**3**

Configure los ajustes requeridos. Si desea más detalles sobre cada ajuste, consulte la ayuda en línea.

**4**

Haga clic en **OK (Aceptar)**.



## Lista de menús del panel de control

# Lista de menús del panel de control

La tabla siguiente muestra las funciones y los ajustes disponibles en el Menú en el panel de control. Consulte la sección siguiente para obtener información sobre Config. Wi-Fi que aparece en la pantalla de inicio.

➔ “Ajustes para la administración del sistema” de la página 50

Menú	Descripción del ajuste		
Niveles de tinta	Comprueba el estado de los cartuchos de tinta y la caja de mantenimiento.		
Mantenimiento	Com. boquilla cab. imp.	Imprime un patrón para comprobar si las boquillas del cabezal de impresión están obstruidas.	
	Limpieza cabezal impr.	Limpia el cabezal de impresión para desbloquear las boquillas obstruidas.	
	Sustituir Cart. de Tinta	Sustituye los cartuchos de tinta.	
	Alineación de cabezal	Alineación vertical	Corrige los espacios en blanco verticales en una impresión.
		Alineación horizontal	Corrige los espacios en blanco horizontales en una impresión.
	Papel grueso	Seleccione <b>Activado</b> cuando imprima sobre papel grueso para evitar manchas.	
	Limpieza de guía papel	Realice esta acción para limpiar el interior del producto.	
Sacar papel	Realice esta acción si aún queda algún trozo de papel roto dentro del producto después de haber solucionado el atasco de papel.		
Config. papel	Seleccione el tamaño y tipo de papel que cargó en cada fuente de papel. Este menú aparece cada vez que se carga papel en la cassette de papel.		
Hoja estado impresión	Hoja de estado configuración	Imprime una hoja con la configuración actual de la impresora.	
	Hoja de estado de suministros	Imprime una hoja con la información sobre accesorios.	
	Hoja de historial de uso	Imprime una hoja con el historial de uso de la impresora.	
Estado de la red	Estado Wi-Fi/Red	Puede consultar los ajustes de red actuales e imprimir una hoja de estado de la red.	
	Estado de Wi-Fi Direct		
	Estado Epson Connect	Puede comprobar si la impresora está registrada o conectada al servicio Epson Connect o Google Cloud Print. ➔ “Uso del servicio Epson Connect” de la página 7	
	Est. Google Cloud Print		
Configuración admin.	Contraseña admin	Se puede cambiar o restablecer la contraseña especificada en Configuración bloqueo.	
	Configuración bloqueo	Seleccione <b>Activado</b> para bloquear el panel de control e impedir que se realicen cambios involuntarios con su uso.	
Admin. del sistema	➔ “Ajustes para la administración del sistema” de la página 50		

## Lista de menús del panel de control

## Ajustes para la administración del sistema

El administrador puede bloquear el panel de control para impedir que se realicen cambios involuntarios. Para bloquear el panel de control, seleccione los menús que se muestran a continuación e introduzca la contraseña. Menú > Configuración admin. > Configuración bloqueo > Activado

Se requiere la contraseña para introducir el ajuste Admin. del sistema en Menú. La contraseña establecida en Configuración bloqueo también es necesaria para crear ajustes en Epson WebConfig o EpsonNet Config.

**Nota:**

*Si olvida la contraseña, póngase en contacto con su distribuidor.*

Menú	Ajustes y descripción		
Config. de la impresora	Conf. origen de papel	Cambio auto. A4/carta	Realice los ajustes de papel para A4 y Carta. Cuando se selecciona el tamaño de papel A4 o Carta para la impresión y no hay fuente de papel definida para el tamaño de papel seleccionado, la impresión se realiza utilizando un tamaño de papel alternativo (Carta para A4, o A4 para Carta).
		Selecc. config. auto.	Seleccione <b>Activado</b> para que la alimentación se realice desde la cassette de papel que contiene el que corresponde al ajuste del papel.
		Aviso error	Aviso tamaño de papel
		Aviso tipo de papel	
	Soluc. autom. de errores	Seleccione <b>Activado</b> para borrar automáticamente los errores del producto.	
Conex. PC a través USB	Seleccione si se activará o desactivará la interfaz USB. Si se selecciona Deshabilitar, el ordenador no reconocerá el producto, incluso si está conectado mediante un cable USB.		

## Lista de menús del panel de control

Menú	Ajustes y descripción		
Config. común	Tempor apagado	Especifique la duración del tiempo hasta que el panel LCD se vuelva negro.	
	Temporizador apagado	<p>Especifique la duración del tiempo hasta que se realice el apagado automáticamente.</p> <p>Se puede ajustar la hora antes de aplicar la gestión de energía. Cualquier incremento afectará a la eficacia energética del producto. Tenga en cuenta el medio ambiente antes de realizar cualquier cambio.</p>	
	Contraste LCD	Ajusta el brillo del panel LCD.	
	Conf. de fecha y hora	Fecha y hora	Introduzca la fecha y hora actuales.
		Horario de verano	Seleccione <b>Activado</b> para establecer el horario de verano.
		Diferencia horaria	Introduzca la diferencia horaria entre UTC y la zona horaria actual.
	Idioma/Language	Seleccione el idioma de visualización.	
Velocidad desplazamiento	Seleccione la velocidad de desplazamiento de la pantalla LCD.		
Config. de Wi-Fi/Red	Estado Wi-Fi/Red		Puede consultar los ajustes de red actuales e imprimir una hoja de estado de la red.
	Config. Wi-Fi	Asistente de instalación Wi-Fi	Para obtener información sobre los elementos de ajuste, consulte el Manual de red en línea.
		Configuración de pulsador (WPS)	
		Conf. código PIN (WPS)	
		Conexión autom. Wi-Fi	
		Deshabilitar Wi-Fi	
	Config. de Wi-Fi Direct	Para obtener información sobre los elementos de ajuste, consulte el Manual de red en línea.	
	Comprobar conexión		Puede comprobar el estado de la conexión de red e imprimir el informe. Si hubiera algún problema con la conexión, el informe le ayudará a buscar una solución.
Configuración avanzada		Para obtener información sobre los elementos de ajuste, consulte el Manual de red en línea.	
Servicios Epson Connect	➔ <a href="#">"Uso del servicio Epson Connect" de la página 7</a>		
Ser. Google Cloud Print			

## Lista de menús del panel de control

Menú	Ajustes y descripción		
Config. universal impres.	Estos ajustes están disponibles al imprimir datos sin el controlador de impresora.		
	Offset superior	Ajusta el margen superior o izquierdo.	
	Offset izquierda		
	Offset superior posterior	Ajusta el margen superior o izquierdo para la parte posterior de la página al realizar una impresión a doble cara.	
	Offset izquierda posterior		
	Comprobar anchura papel	Seleccione <b>Activado</b> para comprobar la anchura del papel antes de imprimir. Esto impide la impresión más allá de los bordes del papel cuando la configuración del tamaño del papel es incorrecta, pero puede reducir la velocidad de impresión.	
	Tiempo de secado	Seleccione el tiempo de secado al realizar una impresión a doble cara.	
Saltar página en blanco	Seleccione <b>Activado</b> para saltar las páginas en blanco automáticamente.		
Modo ah.o de energía	Se puede ajustar la hora antes de aplicar la gestión de energía. Cualquier incremento afectará a la eficacia energética del producto. Tenga en cuenta el medio ambiente antes de realizar cualquier cambio. Seleccione <b>Activado</b> para activar todas las funciones de Modo ah.o de energía siguientes.		
	Tempor apagado	Especifique la duración del tiempo hasta que el panel LCD se vuelva negro.	
	Temporizador apagado	Especifique la duración del tiempo hasta que se realice el apagado automáticamente.	
Restaurar configuración pred.	Restablece los ajustes seleccionados a sus valores predeterminados.		

# Información sobre cartuchos de tinta y consumibles

## Cartuchos de tinta

Puede utilizar los cartuchos de tinta siguientes con este producto:

Icono	Black (Negro)	Cyan (Cian)	Magenta	Yellow (Amarillo)
Despertador 	<b>27</b> <b>27XL</b> <b>27XXL</b>	<b>27</b> <b>27XL</b>	<b>27</b> <b>27XL</b>	<b>27</b> <b>27XL</b>

\* Para obtener información sobre el rendimiento de los cartuchos de tinta de Epson, visite el sitio web siguiente.  
<http://www.epson.eu/pageyield>

**Nota:**

*No todos los cartuchos están disponibles en todas las regiones.*

<b>Color</b>	Black (Negro), Cyan (Cian), Magenta, Yellow (Amarillo)
<b>Duración del cartucho</b>	Para conseguir mejores resultados, use los cartuchos de tinta en los seis meses siguientes a la apertura del envoltorio.
<b>Temperatura</b>	Almacenamiento: De -20 a 40 °C (de -4 a 104 °F) 1 mes a 40 °C (104 °F) Helada:* -12 °C (10,4 °F)

\* La tinta tarda en descongelarse y estar lista para su uso unas tres horas a 25 °C (77 °F).

## Caja de mantenimiento

Puede utilizar la caja de mantenimiento siguiente con este producto:

	Número de pieza
Caja de mantenimiento	T6711

---

# Sustitución de cartuchos de tinta

---

## Especificaciones, precauciones e instrucciones de seguridad de los cartuchos de tinta

---

### Instrucciones de seguridad

Tenga en cuenta lo siguiente cuando manipule los cartuchos de tinta:

- Guarde los cartuchos de tinta fuera del alcance de los niños.
- Maneje los cartuchos de tinta ya usados con cuidado, pues puede quedar algo de tinta alrededor del puerto de suministro.  
Si se mancha la piel de tinta, lávese a conciencia con agua y jabón.  
Si le entra tinta en los ojos, láveselos inmediatamente con agua. Si, aun después de lavarse a conciencia, sigue notando molestias o problemas de vista, acuda a un médico de inmediato.  
Si le entra tinta en la boca, escúpala inmediatamente y acuda al médico enseguida.
- No despegue ni rasgue la etiqueta del cartucho, podrían producirse pérdidas de tinta.



- No retire el precinto transparente de la parte inferior del cartucho; de lo contrario, puede que este quede inutilizable.

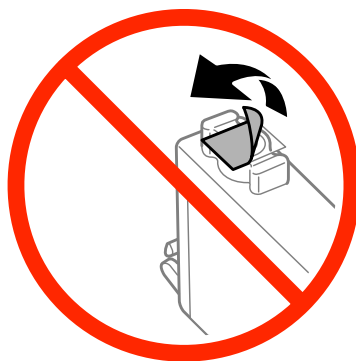

- No desmonte ni transforme el cartucho de tinta, ya que podría estropear la impresión.

## Sustitución de cartuchos de tinta

- ❑ No toque el chip verde ni la pequeña ventana del lateral del cartucho. Podría afectar al funcionamiento e impresión normales.

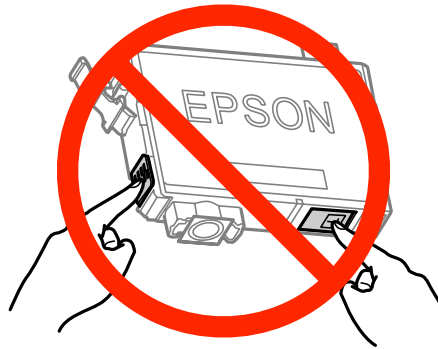

- ❑ No deje el producto sin cartuchos de tinta ni lo apague durante la sustitución de cartuchos. De lo contrario, la tinta que queda en los inyectores del cabezal de impresión podría secarse y no sería posible imprimir.

---

## Precauciones en la sustitución de cartuchos de tinta

Lea detenidamente todas las instrucciones de esta sección antes de usar la impresora.

- ❑ Epson recomienda la utilización de cartuchos de tinta Epson originales. Epson no puede garantizar la calidad ni la fiabilidad de las tintas que no sean de Epson. La tinta no genuina puede provocar daños no cubiertos por las garantías de Epson, y, en determinadas condiciones, un funcionamiento anormal del producto. Es posible que no se muestren datos sobre los niveles de tinta de cartuchos no originales.
- ❑ Agite suavemente todos los cartuchos de tinta cuatro o cinco veces antes de abrir el paquete.
- ❑ No agite los cartuchos de tinta con demasiada fuerza; de lo contrario, podría derramarse tinta del cartucho.
- ❑ Este producto utiliza cartuchos de tinta que llevan incorporado un chip IC para supervisar información como la cantidad de tinta que queda en cada cartucho. Esto significa que si retira el cartucho del producto antes de que se agote, puede seguir utilizando el cartucho si lo vuelve a introducir en el producto. Sin embargo, al volver a introducir un cartucho, puede que se consuma algo de tinta para garantizar el rendimiento del producto.
- ❑ Para garantizar el rendimiento óptimo del cabezal de impresión, se consume algo de tinta de algunos cartuchos no solo durante la impresión, sino también durante labores de mantenimiento como la sustitución de cartuchos de tinta y la limpieza del cabezal de impresión.
- ❑ Si tiene que extraer un cartucho de tinta temporalmente, no olvide proteger la zona de suministro de tinta de la suciedad y el polvo. Guarde el cartucho de tinta en el mismo sitio que el producto. Guarde siempre el cartucho con la etiqueta que identifica su color hacia arriba. No guarde los cartuchos de tinta boca abajo.
- ❑ El puerto de suministro de tinta lleva incorporada una válvula diseñada para contener el exceso de tinta; no es necesario que utilice sus propias tapas ni enchufes. No obstante, se recomienda manipular los cartuchos con cuidado. No toque el puerto de suministro de tinta del cartucho ni sus proximidades.
- ❑ Para aprovechar al máximo la tinta, saque un cartucho únicamente cuando esté preparado para sustituirlo. Los cartuchos que tienen poca tinta no se pueden utilizar después de volverlos a insertar.
- ❑ No desembale el paquete del cartucho de tinta hasta que vaya a instalarlo en el producto. El cartucho está envasado al vacío para conservar todas sus propiedades. Si se deja un cartucho desembalado durante mucho tiempo antes de utilizarlo, es posible que ya no pueda imprimir con él.

## Sustitución de cartuchos de tinta

- Instale todos los cartuchos de tinta; de lo contrario, no podrá imprimir.
- Si se ha agotado la tinta de color y todavía queda tinta negra, puede seguir imprimiendo temporalmente solo con tinta negra. Para más información consulte [“Impresión temporal con tinta negra cuando se agoten los cartuchos de colores” de la página 60](#).
- Si un cartucho se está quedando sin tinta, prepare uno nuevo.
- Tenga cuidado de no romper los ganchos laterales del cartucho de tinta al extraerlos del paquete.
- Debe retirar el precinto amarillo del cartucho antes de instalarlo; de lo contrario, es posible que disminuya la calidad de impresión o que no sea posible imprimir.
- Si ha sacado el cartucho de tinta de un lugar de almacenamiento frío, espere al menos tres horas para que alcance la temperatura ambiente antes de usarlo.
- Guarde los cartuchos de tinta en un lugar fresco y oscuro.
- Guarde los cartuchos de tinta con las etiquetas hacia arriba, nunca hacia abajo.
- No puede utilizar los cartuchos que incluía el producto para la sustitución.

---

## Especificaciones del cartucho de tinta

- Epson no recomienda el uso del cartucho de tinta después de la fecha de caducidad indicada en el paquete.
- Durante la configuración inicial, se utiliza parte de la tinta de los cartuchos suministrados junto con el producto. Para obtener impresiones de alta calidad, el cabezal de impresión del producto debe estar totalmente cargado de tinta. Este proceso consume cierta tinta, por lo que estos cartuchos podrían imprimir menos páginas que los cartuchos de tinta que instale posteriormente.
- Las siguientes cifras son variables, dependen de las imágenes que se impriman, del tipo de papel, de la frecuencia de las impresiones y de las condiciones ambientales tales como la temperatura.
- Para garantizar la mejor calidad de impresión y proteger el cabezal, el cartucho cuenta con una reserva de tinta variable cuando el producto avisa para cambiarlo. Las cifras siguientes no incluyen dicha reserva.
- Aunque los cartuchos de tinta puedan contener material reciclado, no afecta al funcionamiento ni al rendimiento del producto.
- Al imprimir en monocromo o escala de grises pueden utilizarse tintas de color en vez de tinta negra en función de los ajustes de la calidad de impresión o el tipo de papel. Ello se debe a que se utiliza una mezcla de tintas de color para crear el negro.



# Revisión del estado de los cartuchos de tinta

---

## En Windows

**Nota:**

Cuando queda poca tinta en un cartucho, aparece la pantalla *Low Ink Reminder* (Aviso Tinta Baja). También puede consultar el estado de los cartuchos de tinta en esta pantalla. Si no desea que aparezca esta pantalla, abra el controlador de impresora, haga clic en la ficha **Maintenance** (Utilidades) y luego en **Monitoring Preferences** (Preferencias de Monitorización). En la pantalla *Monitoring Preferences* (Preferencias de Monitorización), desactive la casilla **See Low Ink Reminder alerts** (Consulte las alertas Aviso Tinta Baja).

Para consultar el estado de los cartuchos, siga uno de estos pasos:

- Abra el controlador de impresora, haga clic en la pestaña **Main** (Principal) y luego en el botón **Ink Levels** (Niveles de tinta).
- Haga doble clic en el icono de acceso directo al producto de la taskbar (barra de tareas) de Windows. Si desea añadir un icono de acceso directo a la taskbar (barra de tareas), consulte la sección siguiente:
  - ➔ [“Desde el icono de acceso directo de la taskbar \(barra de tareas\)” de la página 32](#)

## Sustitución de cartuchos de tinta

- ❑ Abra el controlador de impresora, haga clic en la ficha **Maintenance (Utilidades)** y, a continuación, en el botón **EPSON Status Monitor 3**. Aparecerá un gráfico mostrando el estado de los cartuchos de tinta.



### Nota:

- ❑ Si no aparece EPSON Status Monitor 3, acceda al controlador de la impresora y haga clic en la ficha **Maintenance (Utilidades)** y luego en el botón **Extended Settings (Más ajustes)**. En la ventana **Extended Settings (Más ajustes)**, marque la casilla de verificación **Enable EPSON Status Monitor 3 (Activar EPSON Status Monitor 3)**.
- ❑ En función de los ajustes actuales, se puede mostrar el Status Monitor simplificado. Haga clic en el botón **Details (Detalles)** para mostrar la ventana de arriba.
- ❑ Los niveles de tinta mostrados son una indicación aproximada.

## En Mac OS X

Puede consultar el estado de los cartuchos de tinta en EPSON Status Monitor. Siga estos pasos.

- 1 Abra Epson Printer Utility 4.  
➔ “Acceso al controlador de impresora para Mac OS X” de la página 32

## Sustitución de cartuchos de tinta

- Haga clic en el icono **EPSON Status Monitor**. Aparecerá EPSON Status Monitor.



**Nota:**

- El gráfico muestra el estado de los cartuchos de tinta cuando se abrió EPSON Status Monitor por primera vez. Si desea poner al día la información sobre el estado de los cartuchos, haga clic en **Update (Actualizar)**.
- Los niveles de tinta mostrados son una indicación aproximada.

## Uso del panel de control

- Acceda a **Menú** desde la pantalla de inicio.

- Seleccione **Niveles de tinta**.

**Nota:**

- Los niveles de tinta mostrados son una indicación aproximada.
- El icono de estado en la parte derecha de la pantalla LCD indica el estado de la caja de mantenimiento.

## Impresión temporal con tinta negra cuando se agoten los cartuchos de colores

Si se ha agotado la tinta de color y todavía queda tinta negra, puede seguir imprimiendo un rato solo con tinta negra. Sin embargo, debería reponer los cartuchos de tinta agotados lo antes posible. En la sección siguiente se explica cómo seguir imprimiendo temporalmente con tinta negra.

**Nota:**

*El tiempo que pueda seguir imprimiendo depende de las condiciones de uso, de las imágenes impresas, de los ajustes de impresión y de la frecuencia de uso.*

---

### En Windows

**Nota para Windows:**

*Esta función solo está disponible si se selecciona EPSON Status Monitor 3. Para activar el Status Monitor, acceda al controlador de impresora y haga clic en la ficha **Maintenance (Utilidades)** seguido del botón **Extended Settings (Más ajustes)**. En la ventana **Extended Settings (Más ajustes)**, marque la casilla de verificación **Enable EPSON Status Monitor 3 (Activar EPSON Status Monitor 3)**.*

Siga estos pasos para continuar imprimiendo temporalmente con tinta negra.

## Sustitución de cartuchos de tinta

- 1 Cuando EPSON Status Monitor 3 le indique que cancele el trabajo de impresión, haga clic en **Cancel (Cancelar)** o **Cancel Print (Cancelar impresión)** para cancelarlo.

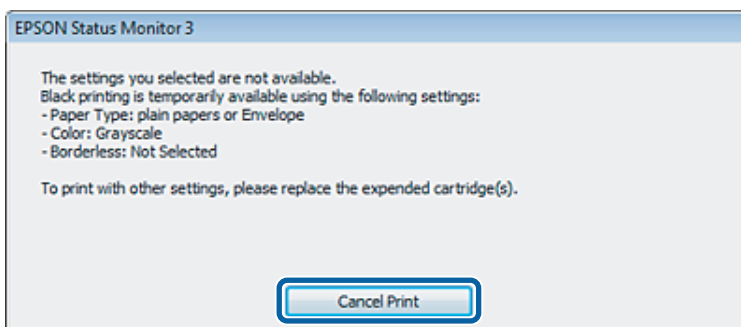
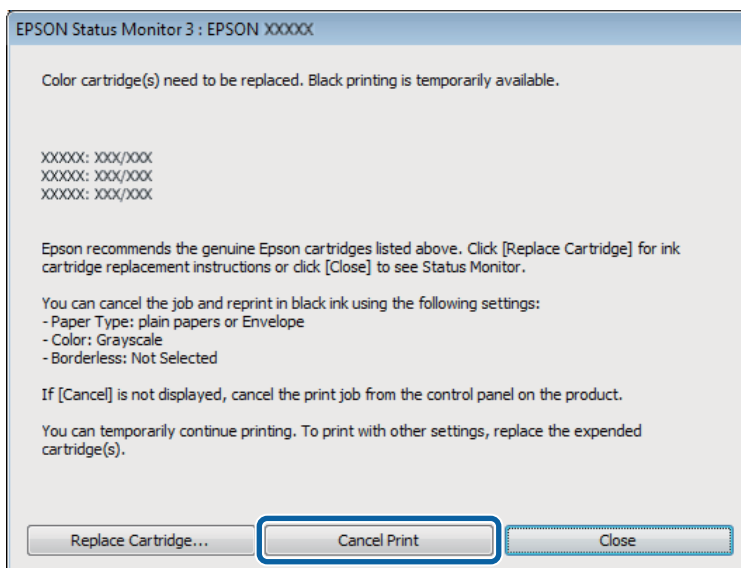

**Nota:**

*Si surge el error de un cartucho de tinta agotado con otro ordenador de la red, tendrá que cancelar el trabajo de impresión en el producto.*

- 2 Cargue papel normal o un sobre.
- 3 Acceda a los ajustes de la impresora.  
 ➔ [“Acceso al controlador de impresora para Windows” de la página 31](#)
- 4 Haga clic en la ficha Main (Principal) y asegúrese de seleccionar los ajustes adecuados.
- 5 Seleccione **plain papers (Papal Normal)** o **Envelope (Sobre)** como ajuste de Paper Type (Tipo de Papel).
- 6 Seleccione **Grayscale (Escala de Grises)** como ajuste de Color.
- 7 Haga clic en **OK (Aceptar)** para cerrar la ventana de los ajustes de la impresora.

## Sustitución de cartuchos de tinta

- 8 Imprima su archivo.
- 9 EPSON Status Monitor 3 volverá a aparecer en la pantalla del ordenador. Haga clic en **Print in Black (Imprimir en negro)** para imprimir con tinta negra.

## En Mac OS X

Siga estos pasos para continuar imprimiendo temporalmente con tinta negra.

- 1 Si no puede reanudar la impresión, haga clic en el icono del producto en el Dock. Si aparece un mensaje de error indicándole que cancele el trabajo de impresión, haga clic en **Delete (Borrar)** y siga estas instrucciones para imprimir el documento con tinta negra.

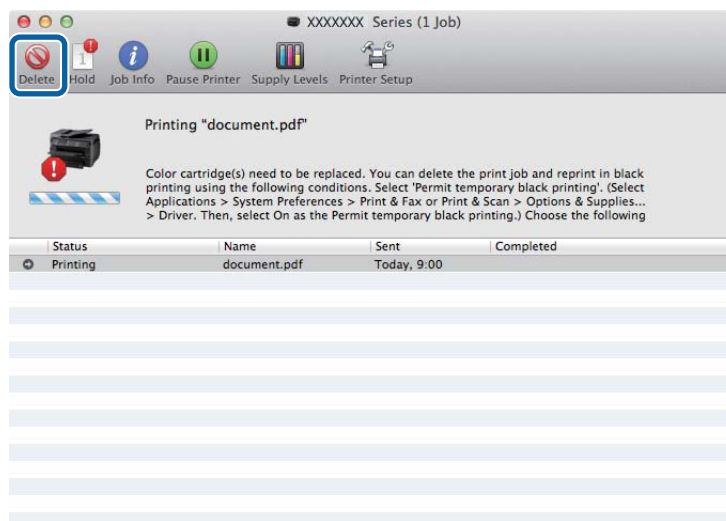

**Nota:**

Si surge el error de un cartucho de tinta agotado con otro ordenador de la red, tendrá que cancelar el trabajo de impresión en el producto.

Para Mac OS X 10.8:

Haga clic en el botón  y, si aparece un mensaje de error, haga clic en **OK (Aceptar)**. Siga los pasos de abajo para volver a imprimir el documento con tinta negra.



## Sustitución de cartuchos de tinta

- 2 Abra **System Preferences (Preferencias del Sistema)**, haga clic en **Print & Scan (Impresión y Escaneado)** (Mac OS X 10.8 o 10.7) o **Print & Fax (Impresión y Fax)** (Mac OS X 10.6 o 10.5) y seleccione el producto de la lista de **Printers (Impresoras)**. A continuación, haga clic en **Options & Supplies (Opciones y recambios)** y en **Driver**.
- 3 Seleccione **On (Activada)** para **Permit temporary black printing (Permitir temporalmente la impresión en negro)**.
- 4 Cargue papel normal o un sobre.
- 5 Abra el cuadro de diálogo **Print (Imprimir)**.  
➔ [“Acceso al controlador de impresora para Mac OS X” de la página 32](#)
- 6 Haga clic en el botón **Show Details (Mostrar detalles)** (en Mac OS X 10.7) o el botón ▼ (en Mac OS X 10.6 o 10.5) para ampliar este cuadro de diálogo.
- 7 Seleccione el producto que esté utilizando como ajuste de **Printer (Impresora)** y realice los ajustes necesarios.
- 8 Seleccione **Print Settings (Ajustes Impresión)** en el menú emergente.
- 9 Seleccione **plain papers (Papel Normal)** o **Envelope (Sobre)** en el ajuste **Media Type (Tipo papel)**.
- 10 Seleccione la casilla de verificación **Grayscale (Escala de Grises)**.
- 11 Haga clic en **Print (Imprimir)** para cerrar el cuadro de diálogo **Print (Imprimir)**.

## Cómo ahorrar tinta negra cuando un cartucho está casi vacío (solo para Windows)

### **Nota para Windows:**

*Esta función solo está disponible si se selecciona EPSON Status Monitor 3. Para activar el Status Monitor, acceda al controlador de impresora y haga clic en la ficha **Maintenance (Utilidades)** seguido del botón **Extended Settings (Más ajustes)**. En la ventana **Extended Settings (Más ajustes)**, marque la casilla de verificación **Enable EPSON Status Monitor 3 (Activar EPSON Status Monitor 3)**.*

## Sustitución de cartuchos de tinta

Cuando queda poca tinta negra y hay más tinta de color que negra, aparece la ventana siguiente. Solo aparece cuando se selecciona **plain papers (Papal Normal)** como tipo de papel y **Standard (Estándar)** como Quality (Calidad).

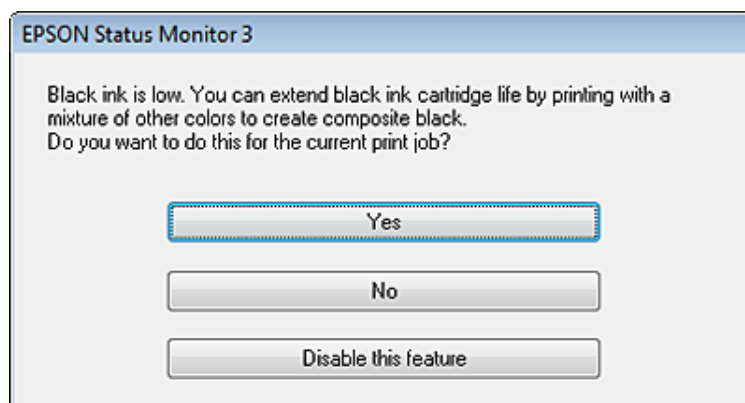

Esta ventana le permite elegir entre seguir usando la tinta negra de la forma habitual o ahorrar tinta negra utilizando una mezcla de las tintas de colores para producir el negro.

- Haga clic en el botón **Yes (Sí)** para utilizar una mezcla de tintas de color para crear el negro. La próxima vez que imprima un trabajo similar aparecerá la misma ventana.
- Si hace clic en el botón **No**, seguirá utilizando la tinta negra restante en el trabajo que esté imprimiendo. La próxima vez que imprima un trabajo similar aparecerá la misma ventana y volverá a tener la opción de ahorrar tinta negra.
- Si desea utilizar la tinta negra restante, haga clic en **Disable this feature (Desactive esta opción)**.

## Sustitución de un cartucho de tinta

1

Abra la cubierta de la impresora.

El soporte del cartucho de tinta se coloca en la posición de sustitución del cartucho de tinta. Cuando sustituya un cartucho de tinta antes de que se agote, seleccione el menú como se muestra a continuación.

Menú > Mantenimiento > Sustituir Cart. de Tinta

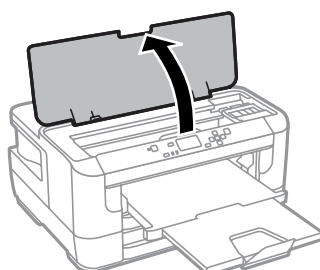

**Importante:**

*No desplace el soporte del cartucho de tinta con la mano, ya que podría dañar el producto.*



## Sustitución de cartuchos de tinta

- 2 Abra la cubierta del cartucho de tinta.

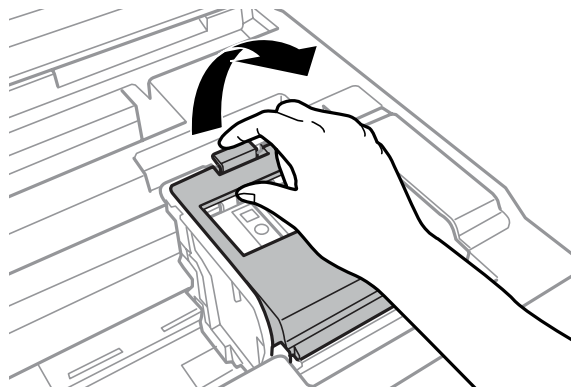

- 3 Apriete y extraiga el cartucho de tinta.

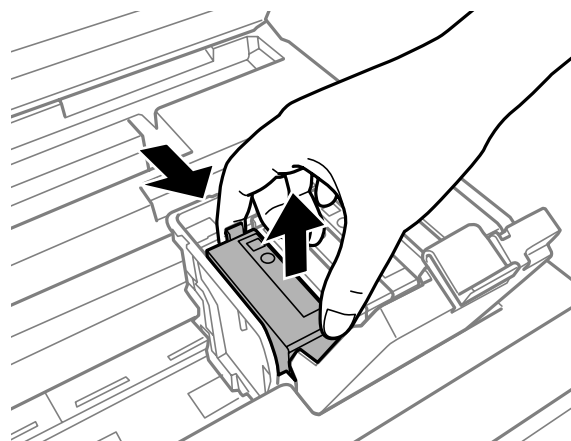

**Nota:**

- La ilustración muestra la sustitución de un cartucho de tinta negra. Sustituya el cartucho correspondiente a su situación.
- Los cartuchos de tinta retirados pueden tener tinta alrededor del puerto de suministro de tinta. Por lo que deberá tener cuidado de no ensuciarse con tinta del área adyacente al retirar los cartuchos.

- 4 Agite suavemente los cartuchos de sustitución nuevos cuatro o cinco veces; a continuación, desembálelos.

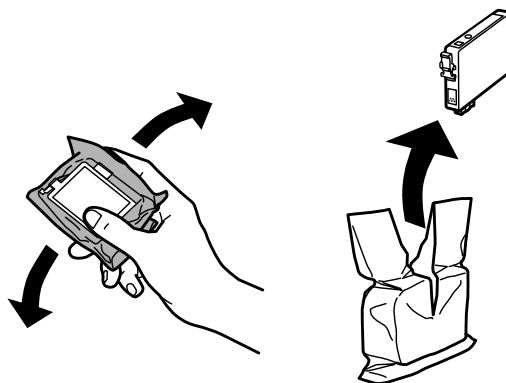

## Sustitución de cartuchos de tinta

**Nota:**

- ❑ *Tenga cuidado de no romper los ganchos laterales del cartucho de tinta al extraerlos del paquete.*
- ❑ *No toque el chip verde ni la pequeña ventana del lateral del cartucho. Podría afectar al funcionamiento e impresión normales.*

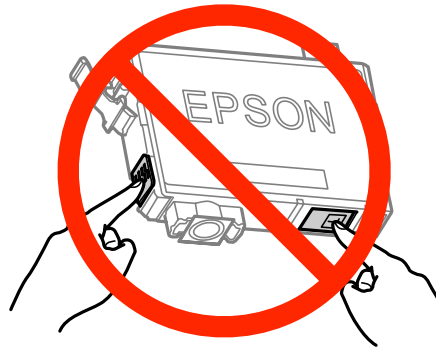

5

Retire únicamente el precinto amarillo.

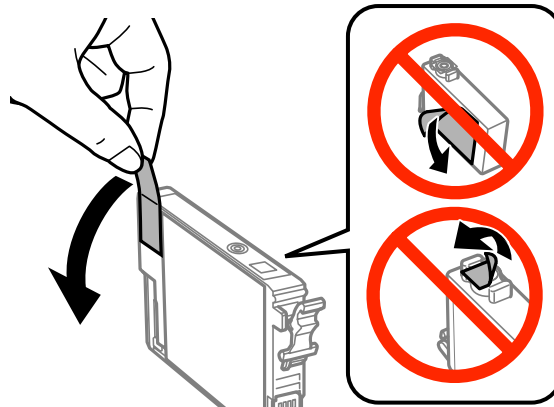

**!** **Importante:**

- ❑ *Debe retirar el precinto amarillo del cartucho antes de instalarlo; de lo contrario, es posible que disminuya la calidad de impresión o que no sea posible imprimir.*
- ❑ *Si ha instalado un cartucho de tinta sin retirar el precinto amarillo, extraiga el cartucho del producto, retire dicho precinto y vuelva a instalarlo.*
- ❑ *No retire el precinto transparente de la parte inferior del cartucho; de lo contrario, puede que este quede inutilizable.*
- ❑ *No despegue ni rasgue la etiqueta del cartucho; de lo contrario, se producirán pérdidas de tinta.*

## Sustitución de cartuchos de tinta

- 6** Introduzca el cartucho y pulse hasta oír un clic.

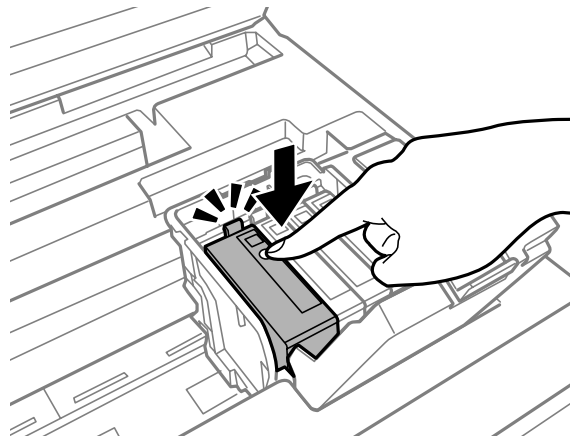

- 7** Cierre la cubierta del cartucho de tinta.

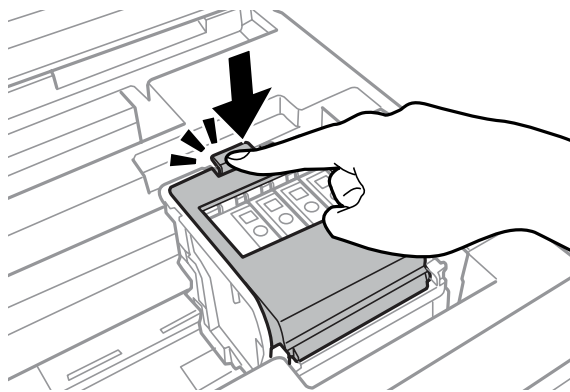

Pulse Aceptar para comprobar en el panel de control del producto si los cartuchos están correctamente instalados.

- 8** Cierre la cubierta de la impresora. Comienza la carga de tinta.

**Nota:**

*El indicador luminoso  seguirá parpadeando mientras el producto esté cargando tinta. No apague el producto durante la carga de tinta. Si la carga de tinta no se ha completado, no se podrá imprimir.*

El cambio de cartucho de tinta ha terminado. El producto volverá a su estado anterior.

---

# Mantenimiento del producto y el software

---

## Comprobación de los inyectores del cabezal de impresión

Si la impresión es débil o faltan puntos, es posible que identifique el problema revisando los inyectores del cabezal de impresión.

Puede revisar los inyectores del cabezal de impresión desde el ordenador con la utilidad Nozzle Check (Test de inyectores) o desde el producto con ayuda de los botones.

---

### Uso de la función Nozzle Check (Test de inyectores) para Windows

Siga estos pasos para usar la función Nozzle Check (Test de inyectores).

- 1 Confirme que no se indiquen advertencias o errores en el panel de control.
- 2 Compruebe que haya papel tamaño A4 en la cassette de papel.
- 3 Haga clic con el botón secundario en el icono del producto de la taskbar (barra de tareas) y, a continuación, seleccione **Nozzle Check (Test de inyectores)**.

Si no aparece el icono del producto, consulte la sección siguiente para añadirlo.

➔ [“Desde el icono de acceso directo de la taskbar \(barra de tareas\)” de la página 32](#)

- 4 Siga las instrucciones que aparezcan en la pantalla.

---

### Uso de la función Nozzle Check (Test de inyectores) para Mac OS X

Siga estos pasos para usar la función Nozzle Check (Test de inyectores).

- 1 Confirme que no se indiquen advertencias o errores en el panel de control.
- 2 Compruebe que haya papel tamaño A4 en la cassette de papel.
- 3 Abra Epson Printer Utility 4.  
➔ [“Acceso al controlador de impresora para Mac OS X” de la página 32](#)
- 4 Haga clic en el icono **Nozzle Check (Test de inyectores)**.

- 5 Siga las instrucciones que aparezcan en la pantalla.

## Usar el panel de control

Si desea comprobar los inyectores del cabezal de impresión con el panel de control del producto, siga estos pasos.

- 1 Confirme que no se indiquen advertencias o errores en el panel de control.
- 2 Compruebe que haya papel tamaño A4 en la cassette de papel.
- 3 Acceda a **Menú** desde la pantalla de inicio.
- 4 Seleccione **Mantenimiento**.
- 5 Seleccione **Com. boquilla cab. imp.** y siga las instrucciones que aparecen en la pantalla LCD para imprimir un patrón de comprobación de boquilla.
- 6 A continuación se muestran dos ejemplos del test de inyectores.

Compare la calidad de la página de comprobación impresa con la del ejemplo mostrado a continuación. Si no ve problemas con la calidad de impresión, por ejemplo espacios en blanco o segmentos inexistentes en las líneas de prueba, las condiciones del cabezal de impresión son correctas.

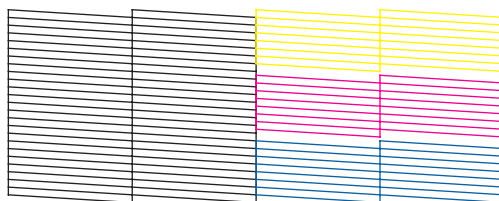

Si falta algún segmento en las líneas impresas, como se muestra a continuación, el cabezal de impresión podría estar obstruido o desalineado.

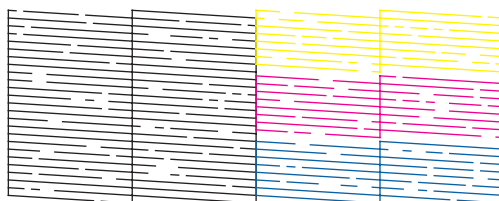

- ➔ “Limpieza del cabezal de impresión” de la página 69
- ➔ “Alineación del cabezal de impresión” de la página 71

## Limpieza del cabezal de impresión

Si la impresión es débil o faltan puntos, puede intentar solucionar estos problemas limpiando el cabezal de impresión, con lo cual se asegura que los inyectores suministran tinta correctamente.

Puede limpiar los inyectores del cabezal de impresión desde el ordenador mediante la utilidad Head Cleaning (Limpieza de cabezales) del controlador de la impresora, o bien desde el producto mediante sus botones.

## Mantenimiento del producto y el software



### Importante:

No apague el producto durante la limpieza del cabezal. Si la limpieza del cabezal no se ha completado, no se podrá imprimir.

### Nota:

- No abra la cubierta de la impresora durante la limpieza del cabezal.
- Lleve a cabo el test de inyectores primero para identificar los colores defectuosos; esto le permitirá seleccionar los colores apropiados para la función de limpieza de cabezales. La tinta negra se puede utilizar para imprimir imágenes en color.
  - ➔ [“Comprobación de los inyectores del cabezal de impresión” de la página 68](#)
- Dado que en la limpieza del cabezal de impresión se usa un poco de tinta de los cartuchos, límpielo únicamente si baja la calidad (por ejemplo, si la impresión queda borrosa, faltan colores o son incorrectos).
- Si queda poca tinta, quizá no pueda limpiar el cabezal de impresión. Si se ha agotado la tinta, no podrá limpiar el cabezal. Sustituya primero el cartucho de tinta correspondiente.
- Si la calidad de impresión no mejora, compruebe si ha seleccionado el color apropiado de acuerdo con el resultado del test de inyectores.
- Si la calidad de impresión no mejora después de repetir este procedimiento alrededor de cuatro veces, deje el producto apagado durante seis horas como mínimo. Después, vuelva a realizar el test de inyectores y repita la limpieza de cabezales si fuera necesario. Si la calidad sigue sin mejorar, diríjase al Soporte Técnico de Epson.
- Para mantener la calidad de impresión, recomendamos imprimir unas cuantas páginas con frecuencia.

## Uso de la función Head Cleaning (Limpieza de cabezales) para Windows

Si desea limpiar el cabezal de impresión con la utilidad Head Cleaning (Limpieza de cabezales), siga estos pasos.

- 1** Confirme que no se indiquen advertencias o errores en el panel de control.
- 2** Haga clic con el botón secundario en el icono del producto de la taskbar (barra de tareas) y, a continuación, seleccione **Head Cleaning (Limpieza de cabezales)**.
  - Si no aparece el icono del producto, consulte la sección siguiente para añadirlo.
    - ➔ [“Desde el icono de acceso directo de la taskbar \(barra de tareas\)” de la página 32](#)
- 3** Siga las instrucciones que aparezcan en la pantalla.

## Uso de la función Head Cleaning (Limpieza de cabezales) para Mac OS X

Si desea limpiar el cabezal de impresión con la utilidad Head Cleaning (Limpieza de cabezales), siga estos pasos.

- 1** Confirme que no se indiquen advertencias o errores en el panel de control.
- 2** Abra Epson Printer Utility 4.
  - ➔ [“Acceso al controlador de impresora para Mac OS X” de la página 32](#)

## Mantenimiento del producto y el software

- 3 Haga clic en el icono **Head Cleaning (Limpieza de cabezales)**.
- 4 Siga las instrucciones que aparezcan en la pantalla.

---

### Uso del panel de control

Si desea limpiar el cabezal de impresión con el panel de control del producto, siga estos pasos.

- 1 Confirme que no se indiquen advertencias o errores en el panel de control.
- 2 Acceda a **Menú** desde la pantalla de inicio.
- 3 Seleccione **Mantenimiento**.
- 4 Seleccione **Limpieza cabezal impr.**
- 5 Siga las instrucciones que aparecen en la pantalla LCD para continuar.
- 6 Seleccione el color que quiera limpiar y siga las instrucciones que aparezcan en la pantalla LCD para iniciar la limpieza.

**Nota:**

*Seleccione el color que muestre un defecto en el resultado del test de inyectores.*

## Alineación del cabezal de impresión

Si observa que las líneas verticales no están alineadas o que aparecen bandas horizontales, puede intentar solucionar este problema con la utilidad Print Head Alignment (Alineación de cabezales) del controlador de impresora o utilizando los botones del producto.

Consulte la sección correspondiente más adelante.

**Nota:**

*No cancele la impresión mientras imprime un patrón de test de inyectores con la utilidad Print Head Alignment (Alineación de cabezales).*

---

### Uso de la función Print Head Alignment (Alineación de cabezales) para Windows

Si desea alinear el cabezal de impresión con la utilidad Print Head Alignment (Alineación de cabezales), siga estos pasos.

## Mantenimiento del producto y el software

- 1 Confirme que no se indiquen advertencias o errores en el panel de control.
- 2 Compruebe que haya papel tamaño A4 en la cassette de papel 1.
- 3 Haga clic con el botón secundario en el icono del producto de la taskbar (barra de tareas) y, a continuación, seleccione **Print Head Alignment (Alineación de cabezales)**.  
  
Si no aparece el icono del producto, consulte la sección siguiente para añadirlo.  
➔ [“Desde el icono de acceso directo de la taskbar \(barra de tareas\)” de la página 32](#)
- 4 Siga las instrucciones que aparecen en pantalla para alinear el cabezal de impresión.

---

### Uso de la función Print Head Alignment (Alineación de cabezales) para Mac OS X

Si desea alinear el cabezal de impresión con la utilidad Print Head Alignment (Alineación de cabezales), siga estos pasos.

- 1 Confirme que no se indiquen advertencias o errores en el panel de control.
- 2 Compruebe que haya papel tamaño A4 en la cassette de papel 1.
- 3 Abra Epson Printer Utility 4.  
➔ [“Acceso al controlador de impresora para Mac OS X” de la página 32](#)
- 4 Haga clic en el icono **Print Head Alignment (Alineación de cabezales)**.
- 5 Siga las instrucciones que aparecen en pantalla para alinear el cabezal de impresión.

---

### Uso del panel de control

Si desea alinear el cabezal de impresión con el panel de control del producto, siga estos pasos.

- 1 Confirme que no se indiquen advertencias o errores en el panel de control.
- 2 Compruebe que haya papel tamaño A4 en la cassette de papel 1.
- 3 Acceda a **Menú** desde la pantalla de inicio.
- 4 Seleccione **Mantenimiento**.



## Mantenimiento del producto y el software

- 5 Seleccione **Alineación de cabezal**.
- 6 Seleccione **Alineación vertical** o **Alineación horizontal**, y luego siga las instrucciones en pantalla para imprimir un patrón de alineación.

**Nota:**

Si las impresiones salen borrosas o las líneas regladas verticales aparecen mal alineadas, seleccione **Alineación vertical**. Si ve bandas horizontales a intervalos regulares, seleccione **Alineación horizontal**.

- 7 Cuando seleccione **Alineación vertical**, busque el patrón más sólido de cada grupo del #1 al #6 y luego introduzca el número del patrón.

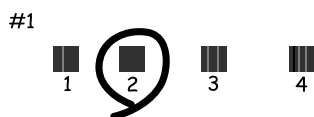

Cuando seleccione **Alineación horizontal**, busque el patrón menos separado y superpuesto.



- 8 Finalice la alineación del cabezal de impresión.

## Creación de ajustes de servicio de red

Puede configurar servicios de red como Epson Connect, AirPrint, o Google Cloud Print desde un explorador web en un ordenador, smartphone, tablet PC o portátil que esté conectado a la misma red que el producto.

Introduzca la dirección IP del producto en la barra de direcciones del explorador web y busque el producto.

<Ejemplo>

[IPv4] <http://192.168.11.46>

[IPv6] [http://\[fe80::226:abff:feff:37cd\]/](http://[fe80::226:abff:feff:37cd]/)

**Nota:**

Puede comprobar la dirección IP del producto en su panel de control o imprimiendo una hoja de estado de la red.

Menú > Admin. del sistema > Config. de Wi-Fi/Red > Estado Wi-Fi/Red

## **Mantenimiento del producto y el software**

Cuando se encuentre el producto, aparecerá su página web. Seleccione el menú que desee.

La página web también permite comprobar el estado del producto y actualizar su firmware.

# Uso compartido del producto para la impresión

Puede configurar la impresora para que otros ordenadores en la red puedan compartirla.

El ordenador conectado directamente a la impresora funciona como servidor. Otros ordenadores en la red acceden al servidor y comparten la impresora.

Consulte la ayuda del ordenador para obtener más información.

Si desea usar la impresora en una red, consulte el Manual de red.

## Limpieza del producto

### Limpieza del exterior del producto

Para mantener el producto en óptimas condiciones, límpielo a conciencia varias veces al año según las instrucciones descritas a continuación.



**Importante:**

*Nunca utilice alcohol ni disolventes para limpiar el producto. Esos productos químicos pueden averiar el producto.*

**Nota:**

*Cierre la ranura de alimentación posterior de papel y la bandeja de salida para proteger el producto del polvo si no lo está utilizando.*

### Limpieza del interior del producto

Si las impresiones tienen manchas de tinta, siga los pasos que aparecen a continuación para limpiar el rodillo dentro del producto.



**Precaución:**

*No toque las piezas internas del producto.*



**Importante:**

- Mantenga los componentes electrónicos alejados del agua.*
- No pulverice el interior del producto con lubricantes.*
- Los aceites no adecuados pueden estropear el mecanismo. Si necesita lubricar la impresora, consulte a su vendedor o a EPSON.*

1

Confirme que no se indiquen advertencias o errores en el panel de control.

2

Cargue varias hojas de papel normal de tamaño A3 en la cassette de papel 1.

➔ [“Carga de papel en la cassette de papel” de la página 20](#)

## Mantenimiento del producto y el software

**3** Acceda a **Menú** desde la pantalla de inicio.

**4** Seleccione **Mantenimiento, Limpieza de guía papel**, y siga las instrucciones en el panel de control.

**Nota para el producto con cassette de papel 2:**

Si la mancha no desaparece, cargue el papel en la cassette 2 y pruebe con los pasos 3 a 4.

## Sustitución de la caja de mantenimiento

### Comprobación del estado de la caja de mantenimiento

El estado de la caja de mantenimiento se muestra en la misma pantalla que el estado del cartucho de tinta. Puede comprobar el estado desde el panel de control o el software de la impresora.

➔ [“Revisión del estado de los cartuchos de tinta” de la página 57](#)

### Precauciones en la caja de mantenimiento

Lea detenidamente todas las instrucciones de esta sección antes de sustituir la caja de mantenimiento.

- Epson recomienda la utilización de una caja de mantenimiento Epson original. El uso de una caja de mantenimiento que no sea original puede provocar daños no cubiertos por las garantías de Epson, y, en determinadas condiciones, un funcionamiento anormal de la impresora. Epson no puede garantizar la calidad ni la fiabilidad de una caja de mantenimiento que no sea original.
- No desmonte la caja de mantenimiento.
- No toque el chip verde situado en el lateral de la caja de mantenimiento.
- Manténgalo fuera del alcance de los niños y no ingiera la tinta.
- No incline la caja de mantenimiento usada mientras no la coloque en la funda de plástico suministrada.
- No reutilice una caja de mantenimiento que haya sido retirada y haya permanecido desconectada durante un largo periodo de tiempo.
- Conserve la caja de mantenimiento alejada de la luz directa del sol.
- En algunos ciclos de impresión, se puede recoger en la caja de mantenimiento una cantidad muy pequeña de tinta excedente. Para impedir la fuga de tinta de la caja de mantenimiento, el producto se ha diseñado para que detenga la impresión cuando la capacidad de absorción de la caja de mantenimiento haya alcanzado su límite. La posibilidad de que sea necesario y la frecuencia dependerán del número de páginas que imprima, el tipo de material que desee imprimir y el número de ciclos de limpieza que realice el producto. Sustituya la caja de mantenimiento cuando se le indique. Epson Status Monitor, la pantalla LCD, o los indicadores luminosos del panel de control le avisarán cuando deba sustituir esta pieza. La necesidad de sustituir la almohadilla no significa que el producto haya dejado de funcionar de acuerdo con las especificaciones. La garantía de Epson no se hace cargo del coste de esta sustitución. Esta labor de mantenimiento puede realizarla el usuario.

## Sustitución de una caja de mantenimiento

Para sustituir la caja de mantenimiento, siga los pasos a continuación.

**1** Compruebe que el producto no esté consumiendo la tinta.

**2** Retire la caja de mantenimiento de repuesto del paquete.

**Nota:**

*No toque el chip IC verde situado en el lateral de la caja. Podría afectar al funcionamiento normal.*

**3** Abra la cubierta posterior 1.

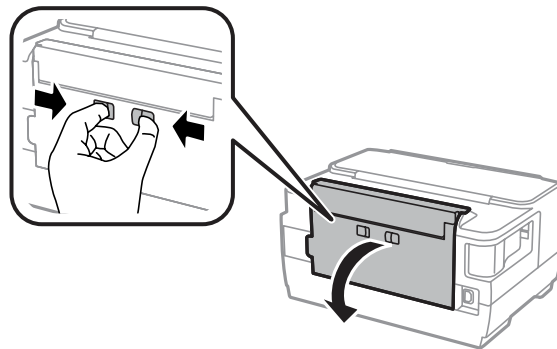

**4** Coloque la mano en el tirador de la caja de mantenimiento y estírela hacia fuera.

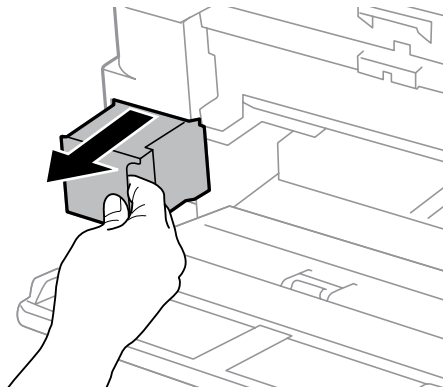

**Nota:**

*Si se mancha las manos de tinta, lávese bien con agua y jabón. Si le entra tinta en los ojos, láveselos inmediatamente con agua.*

## Mantenimiento del producto y el software

- 5 Coloque la caja de mantenimiento usada en la funda de plástico suministrada con la caja de repuesto y deséchela de la forma apropiada.

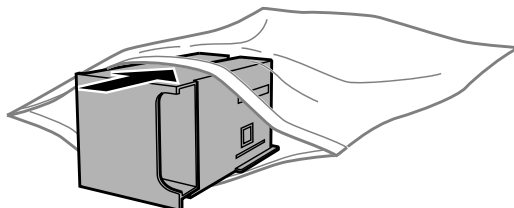

**Nota:**

*No incline la caja de mantenimiento usada mientras no esté precintada en la funda de plástico.*

- 6 Coloque la caja de mantenimiento en su sitio.

- 7 Cierre la cubierta posterior 1.

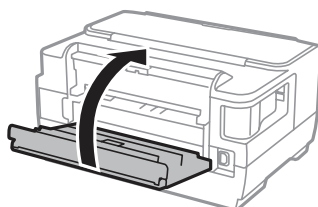

La sustitución de la caja de mantenimiento ha terminado.

## Transporte del producto

Si traslada el producto a otra ubicación, prepárelo para transportarlo en su embalaje original o en una caja de medidas similares.

**!** **Importante:**

- Cuando guarde o transporte el producto, no lo incline, no lo coloque verticalmente ni le dé la vuelta; de lo contrario, podría derramarse tinta.
- Deje instalados los cartuchos de tinta. Si los extrajera, el cabezal de impresión se secaría y el producto no podría imprimir.

- 1 Confirme que el producto está apagado.

- 2 Abra la cubierta de la impresora.

## Mantenimiento del producto y el software

- 3** Asegúrese de que el cabezal de impresión se encuentre en la posición de reposo a la derecha.

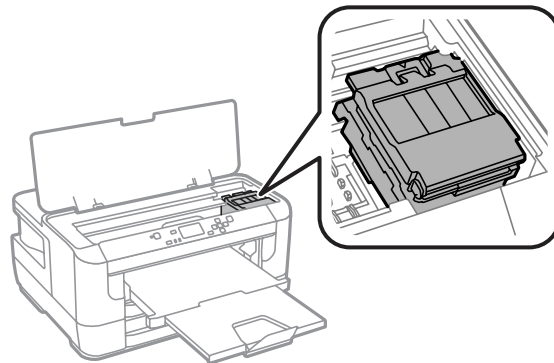

- 4** Fije el soporte del cartucho de tinta a la carcasa con cinta adhesiva tal y como se muestra.

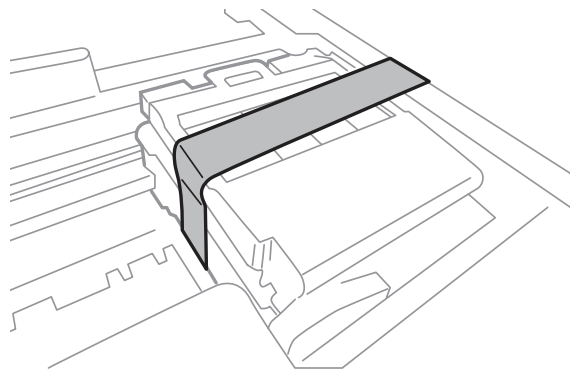

- 5** Cierre la cubierta de la impresora.

- 6** Desconecte su código de alimentación y desenchufe todos los demás cables del producto.

- 7** Inserte todo el papel en la ranura de alimentación posterior.

- 8** Cierre la ranura de alimentación posterior de papel y la bandeja de salida.

- 9** Saque todo el papel de la cassette de papel y vuelva a insertar la cassette en el producto.

- 10** Vuelva a embalar el producto en la caja utilizando los materiales protectores que se suministraron con él.

**Nota:**

*Mantenga el producto en posición horizontal durante el traslado.*

# Comprobación e instalación del software

## Comprobación del software instalado en su ordenador

Para utilizar las funciones descritas en este Manual de usuario, tendrá que instalar el software siguiente.

- Epson Driver and Utilities (Controlador y utilidades Epson)
- Epson Easy Photo Print

Para comprobar qué software hay instalado en su ordenador, siga estos pasos.

### En Windows

**1** **Windows 8 y Server 2012:** Seleccione **Desktop (Escritorio)**, **Settings (Configuración)** charm (acceso) y **Control Panel (Panel de control)**.

**Windows 7, Vista, y Server 2008:** Haga clic en el botón de inicio y seleccione **Control Panel (Panel de control)**.

**Windows XP y Server 2003:** Haga clic en **Start (Inicio)** y seleccione **Control Panel (Panel de control)**.

**2** **Windows 8, Windows 7, Vista, Server 2012 y Server 2008:** Seleccione **Uninstall a program (Desinstalar un programa)** en la categoría Programs (Programas).

**Windows XP:** haga doble clic en el icono **Add or Remove Programs (Agregar o quitar programas)**.

**Windows Server 2003:** Haga clic en el icono **Add or Remove Programs (Agregar o quitar programas)**.

**3** Compruebe la lista de los programas instalados actualmente.

### En Mac OS X

**1** Haga doble clic en **Macintosh HD**.

**2** Haga doble clic en la carpeta **Epson Software** en la carpeta Applications (Aplicaciones) y marque el contenido.

**Nota:**

- La carpeta Applications (Aplicaciones) contiene software proporcionado por terceros.
- Para comprobar que está instalado el controlador de impresora, haga clic en **System Preferences (Preferencias del Sistema)** en el menú Apple y luego haga clic en **Print & Scan (Impresión y Escaneado)** (en Mac OS X 10.8 o 10.7) o **Print & Fax (Impresión y Fax)** (en Mac OS X 10.6 o 10.5.8). A continuación, localice su producto en el recuadro de lista Printers (Impresoras).



---

## Instalación del software

Puede descargar las aplicaciones de software más recientes desde el siguiente sitio web de Epson.

<http://support.epson.net/>

<http://www.epson.eu/Support> (Europa)

## Desinstalación del software

Quizás tenga que desinstalar y luego volver a instalar el software para solucionar ciertos problemas o si actualiza su sistema operativo.

Consulte la sección a continuación para obtener más información sobre cómo determinar qué aplicaciones están instaladas.

➔ [“Comprobación del software instalado en su ordenador” de la página 80](#)

---

## En Windows

**Nota:**

- En Windows 8, 7, Vista, Server 2012 y Server 2008, necesita una cuenta y contraseña de administrador si desea iniciar sesión como usuario estándar.
- En Windows XP y Server 2003, debe iniciar sesión en una cuenta de Computer Administrator (Administrador de equipo).

**1** Apague el producto.

**2** Desconecte el cable de interfaz del producto del ordenador.

**3** Siga uno de estos pasos.

**Windows 8 y Server 2012:** Seleccione **Desktop (Escritorio)**, **Settings (Configuración)** charm (acceso) y **Control Panel (Panel de control)**.

**Windows 7, Vista, y Server 2008:** Haga clic en el botón de inicio y seleccione **Control Panel (Panel de control)**.

**Windows XP y Server 2003:** Haga clic en **Start (Inicio)** y seleccione **Control Panel (Panel de control)**.

**4** Siga uno de estos pasos.

**Windows 8, Windows 7, Vista, Server 2012 y Server 2008:** Seleccione **Uninstall a program (Desinstalar un programa)** en la categoría Programs (Programas).

**Windows XP:** Haga doble clic en el icono **Add or Remove Programs (Agregar o quitar programas)**.

**Windows Server 2003:** Haga clic en el icono **Add or Remove Programs (Agregar o quitar programas)**.

## Mantenimiento del producto y el software

**5** Seleccione el software que desee desinstalar, por ejemplo, la aplicación o el controlador del producto de la lista mostrada.

**6** Siga uno de estos pasos.

**Windows 8, Windows 7, Server 2012 y Server 2008:** Seleccione **Uninstall/Change (Desinstalar o cambiar)** o **Uninstall (Desinstalar)**.

**Windows Vista:** haga clic en **Uninstall/Change (Desinstalar o cambiar)** o **Uninstall (Desinstalar)** y, a continuación, haga clic en **Continue (Continuar)** dentro de la ventana User Account Control (Control de cuentas de usuario).

**Windows XP y Server 2003:** Haga clic en **Change/Remove (Cambiar o quitar)** o **Remove (Quitar)**.

**Nota:**

*Si elige desinstalar el controlador de impresora del producto en el paso 5, seleccione el icono para su producto y haga clic en **OK (Aceptar)**.*

**7** En el mensaje de confirmación que aparece, haga clic en **Yes (Sí)** o **Next (Siguiendo)**.

**8** Siga las instrucciones que aparezcan en la pantalla.

En ocasiones, aparecerá un mensaje pidiéndole que reinicie el sistema. En ese caso, asegúrese de que la opción **I want to restart my computer now (Sí, deseo reiniciar mi equipo ahora)** esté seleccionada y haga clic en **Finish (Finalizar)**.

---

## En Mac OS X

**Nota:**

- Para desinstalar el software, deberá descargar el Uninstaller.  
Acceda al sitio en:  
<http://www.epson.com>  
A continuación, seleccione el apartado de asistencia del sitio web de Epson de su localidad.
- Para desinstalar aplicaciones, tiene que iniciar sesión con una cuenta de Computer Administrator (Administrador del equipo).  
No podrá desinstalar programas si ha iniciado sesión como usuario de cuenta limitada.
- En algunas aplicaciones, el instalador está separado del desinstalador.

**1** Cierre todas las aplicaciones.

**2** Haga doble clic en el icono **Uninstaller** de su unidad de disco duro de Mac OS X.

**3** Seleccione las casillas para el software que desee desinstalar, por ejemplo, la aplicación o el controlador de impresora de la lista mostrada.

**4** Haga clic en **Uninstall (Desinstalar)**.

## Mantenimiento del producto y el software

**5** Siga las instrucciones que aparezcan en la pantalla.

Si no puede encontrar el software que desea desinstalar en la ventana Uninstaller, haga doble clic en la carpeta **Applications (Aplicaciones)** de su disco duro de Mac OS X, seleccione la aplicación que desea desinstalar y arrástrela al icono **Trash (Papelera)**.

**Nota:**

*Si desinstala el controlador de impresora y el nombre del producto sigue apareciendo en la ventana **Print & Scan (Impresión y Escaneado)** (en Mac OS X 10.8 o 10.7) o **Print & Fax (Impresión y Fax)** (en Mac OS X 10.6 o 10.5.8), seleccione el nombre del producto y haga clic en el botón - **eliminar**.*

# Indicadores de error

## Mensajes de error en el panel de control

En esta sección se describe el significado de los mensajes que aparecen en la pantalla LCD.

Mensajes	Soluciones
Atasco de papel	➔ <a href="#">"Atascos de papel" de la página 89</a>
Error impresora	Apague el producto y vuelva a encenderlo. Asegúrese de que no haya papel en el producto. Si sigue apareciendo el mensaje, contacte con el soporte técnico de Epson.
La caja de mantenimiento a punto de agotar su vida útil.	Sustituya la caja de mantenimiento antes de que finalice su vida útil. ➔ <a href="#">"Sustitución de la caja de mantenimiento" de la página 76</a>  Cuando la caja de mantenimiento está llena, el producto se detiene y la caja de mantenimiento debe reemplazarse antes de continuar la impresión.
La caja de mantenimiento al final de su vida útil. Es necesario cambiarla.	Sustituya la caja de mantenimiento. ➔ <a href="#">"Sustitución de la caja de mantenimiento" de la página 76</a>
Tampón de impresora va a agotar su vida útil. Póngase en contacto con el servicio técnico de Epson.	Pulse el botón <b>OK</b> para reanudar la impresión. El mensaje aparecerá hasta que se sustituya la almohadilla de la tinta*. Póngase en contacto con Epson o un proveedor de servicios autorizado de Epson para sustituir la almohadilla de la tinta antes del final de su vida útil. Esta labor de mantenimiento no puede realizarla el usuario.
Tampón de impresora ha agotado su vida útil. Póngase en contacto con el servicio técnico de Epson.	Póngase en contacto con Epson o un proveedor de servicios autorizado de Epson para sustituir la almohadilla de la tinta*. Esta labor de mantenimiento no puede realizarla el usuario.
Dirección IP y máscara de subred no válidas.	Consulte el Manual de red en línea.
Recovery Mode	Error en la actualización de firmware. Deberá intentar de nuevo la actualización de firmware. Tenga disponible un cable USB y visite el sitio web local de Epson para obtener instrucciones adicionales. ➔ <a href="#">"Dónde obtener ayuda" de la página 114</a>

\* En algunos ciclos de impresión, se puede recoger en la almohadilla de la tinta una cantidad muy pequeña de tinta excedente. Para impedir la fuga de tinta de la almohadilla, el producto se ha diseñado para que detenga la impresión cuando la almohadilla haya alcanzado su límite. La posibilidad de que sea necesario y la frecuencia dependerán del número de páginas que imprima utilizando la opción de impresión sin márgenes. La necesidad de sustituir la almohadilla no significa que el producto haya dejado de funcionar de acuerdo con las especificaciones. El producto le avisará cuando la almohadilla requiera sustitución, algo que solo puede realizar un proveedor de servicios autorizado de Epson. La garantía de Epson no se hace cargo del coste de esta sustitución.

---

# Solución de problemas para la impresión

---

## Diagnosticar el problema

La mejor manera de solucionar los problemas del producto es siguiendo dos pasos: en primer lugar, hay que diagnosticar el problema y, en segundo lugar, hay que aplicar las soluciones adecuadas hasta resolverlo.

Encontrará la información necesaria para establecer un diagnóstico y resolver los problemas más comunes en la solución de problemas en línea, en el panel de control o en Status Monitor. Consulte la sección correspondiente más adelante.

Si tiene un problema relacionado con la calidad de impresión, un problema de impresión no relacionado con la calidad o un problema con la alimentación del papel, o bien si no se imprime nada, consulte la sección correspondiente.

Es posible que tenga que cancelar la impresión para solucionar el problema.

➔ [“Cancelación de la impresión” de la página 37](#)

## Comprobación del estado del producto

Si ocurre algún problema durante la impresión, aparecerá un mensaje de error en la ventana Status Monitor.

Cuando necesite sustituir un cartucho de tinta o una caja de mantenimiento, haga clic en el botón **Cómo...** en la ventana, y el Status Monitor le guiará paso a paso a lo largo del procedimiento de sustitución del cartucho o la caja de mantenimiento.

### En Windows

Hay dos formas de acceder a EPSON Status Monitor 3:

- Haga doble clic en el icono de acceso directo al producto de la barra de tareas de Windows. Si desea añadir un icono de acceso directo a la barra de tareas, consulte la sección siguiente:
  - ➔ [“Desde el icono de acceso directo de la taskbar \(barra de tareas\)” de la página 32](#)
- Abra el controlador de impresora, haga clic en la ficha **Maintenance (Utilidades)** y, a continuación, en el botón **EPSON Status Monitor 3**.

Cuando se accede a EPSON Status Monitor 3, aparece la ventana siguiente:



#### **Nota:**

- Si no aparece EPSON Status Monitor 3, acceda al controlador de la impresora y haga clic en la ficha **Maintenance (Utilidades)** y luego en el botón **Extended Settings (Más ajustes)**. En la ventana **Extended Settings (Más ajustes)**, marque la casilla de verificación **Enable EPSON Status Monitor 3 (Activar EPSON Status Monitor 3)**.
- En función de los ajustes actuales, se puede mostrar el Status Monitor simplificado. Haga clic en el botón **Details (Detalles)** para mostrar la ventana de arriba.

## Solución de problemas para la impresión

EPSON Status Monitor 3 ofrece la información siguiente:

**Estado actual:**

Si queda poca tinta o se agota, o bien si la caja de mantenimiento está casi llena o llena, aparece el botón **How to (Cómo)** en la ventana EPSON Status Monitor 3. Al hacer clic en **How to (Cómo)** se muestran las instrucciones para la sustitución de la caja de mantenimiento o el cartucho de tinta.

**Ink Levels (Niveles de tinta):**

EPSON Status Monitor 3 ofrece una presentación gráfica del estado del cartucho de tinta.

**Information (Información):**

Puede ver información sobre los cartuchos de tinta instalados haciendo clic en **Information (Información)**.

**Maintenance Box Service Life (Vida útil del depósito de mantenimiento):**

EPSON Status Monitor 3 ofrece una presentación gráfica del estado de la caja de mantenimiento.

**Technical Support (Soporte Técnico):**

Haga clic en **Technical Support (Soporte Técnico)** para acceder al sitio web de asistencia técnica de Epson.

**Print Queue (Cola de impresión):**

Puede ver Windows Spooler (Administración de colas para Windows) si hace clic en **Print Queue (Cola de impresión)**.

## En Mac OS X

Siga estos pasos para acceder a EPSON Status Monitor.

- 1** Abra Epson Printer Utility 4.  
➔ [“Acceso al controlador de impresora para Mac OS X” de la página 32](#)

## Solución de problemas para la impresión

- Haga clic en el icono **EPSON Status Monitor**. Aparecerá EPSON Status Monitor.



También puede usar esta utilidad para revisar el estado de los cartuchos de tinta antes de imprimir. EPSON Status Monitor muestra el estado de los cartuchos de tinta en el momento en que se abrió. Si desea poner al día la información sobre el estado de los cartuchos, haga clic en **Update (Actualizar)**.



## Solución de problemas para la impresión

Si queda poca tinta o está agotada, o bien si la caja de mantenimiento está casi llena o llena, aparece un botón **How to (Cómo)**. Haga clic en **How to (Cómo)** y EPSON Status Monitor le guiará paso a paso en el procedimiento de sustitución del cartucho de tinta o de la caja de mantenimiento.

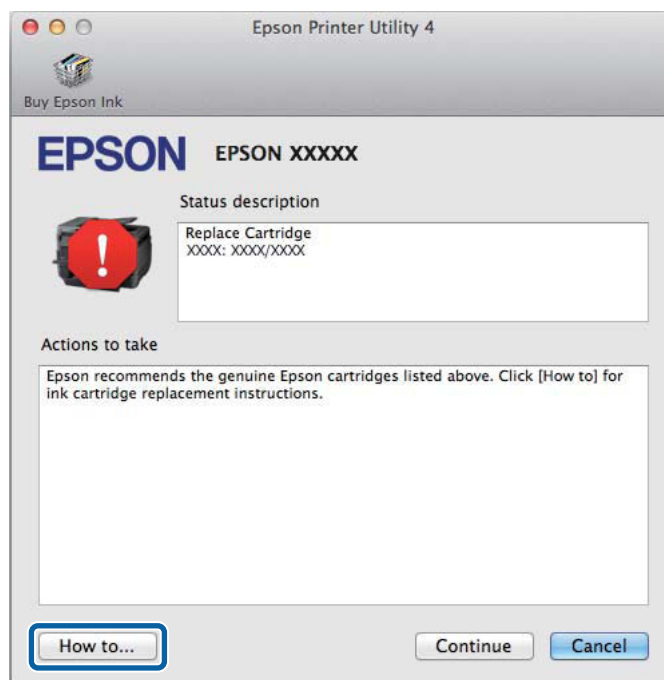

## Atascos de papel



**Precaución:**

No toque nunca los botones del panel de control si tiene la mano dentro del producto.

**Nota:**

- Cancele el trabajo de impresión si se lo solicita un mensaje de la pantalla LCD o el controlador de impresora.
- Después de retirar el papel atascado, pulse botón que indique la pantalla LCD.

## Extracción de papel atascado de cubierta posterior

- 1 Dé la vuelta al producto.

**Nota:**

Si necesita cambiar la posición del producto, tenga en cuenta que se necesitan dos personas para levantarlo.

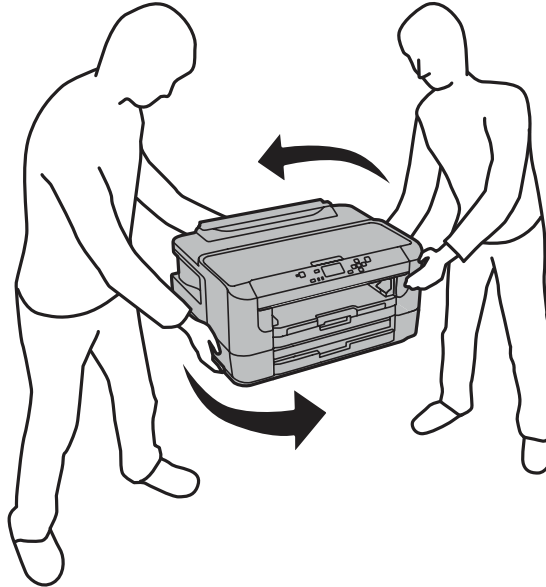

- 2 Abra la cubierta posterior 1.

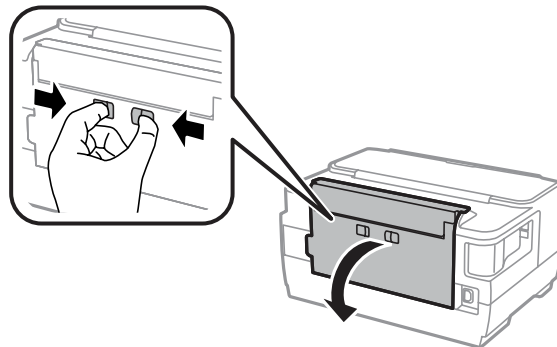

- 3 Saque el papel atascado.

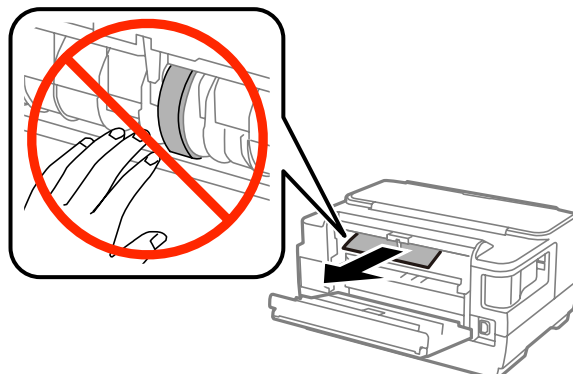

## Solución de problemas para la impresión

- 4** Retire la cubierta posterior 2.

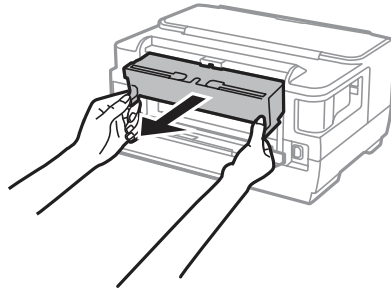

- 5** Extraiga con cuidado el papel atascado.

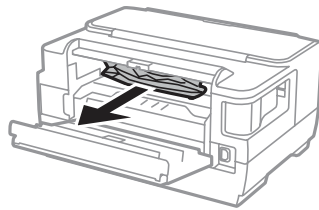

- 6** Extraiga con cuidado el papel atascado.

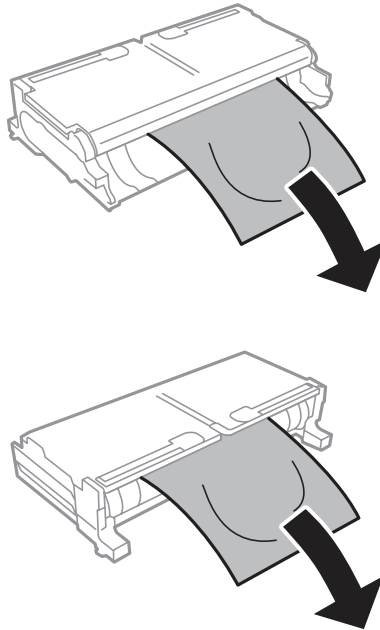

### Solución de problemas para la impresión

**7** Abra la cubierta posterior 2.

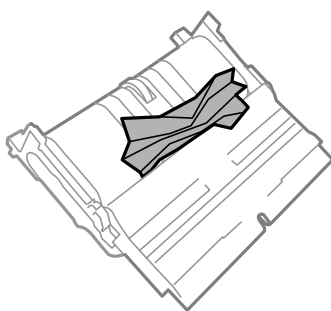
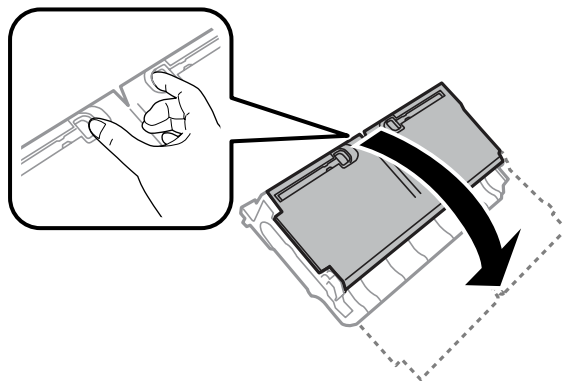

**8** Extraiga con cuidado el papel atascado.

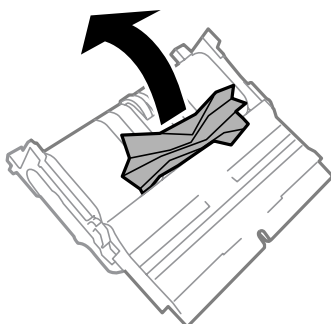

**9** Vuelva a colocar la cubierta posterior 2.

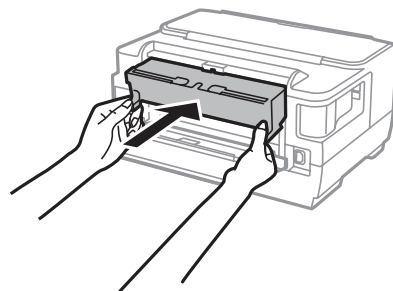

## Solución de problemas para la impresión

- 10** Cierre la cubierta posterior 1.

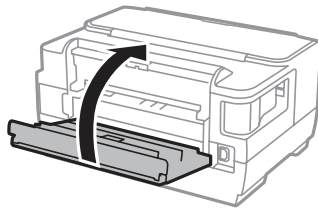

---

## Extracción de papel atascado del interior del producto

- 1** Extraiga con cuidado el papel atascado.

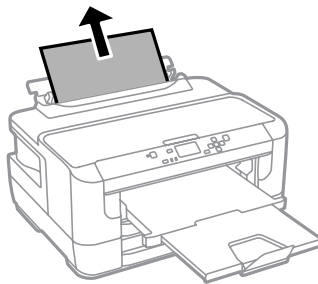

- 2** Abra la cubierta de la impresora.

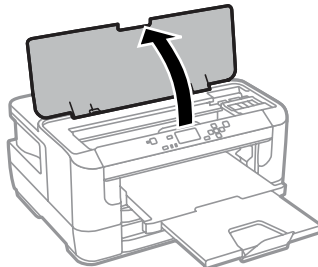

## Solución de problemas para la impresión

- 3** Extraiga todo el papel del interior, incluidos los trozos rotos.

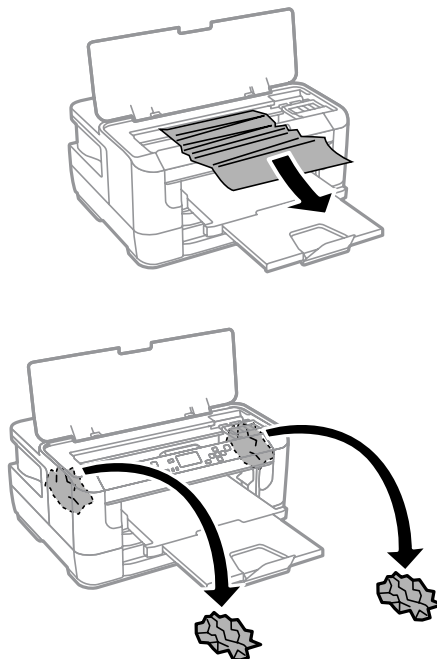

**Importante:**

No toque el cable plano blanco que está conectado al soporte del cartucho.

- 4** Cierre la cubierta de la impresora.

**Nota:**

Siga los siguientes pasos si aún queda algún trozo de papel roto dentro del producto después de haber solucionado el atasco de papel.

**Menú > Mantenimiento > Sacar papel**

---

## Extracción de papel atascado de la cassette de papel

- 1** Extraiga completamente la cassette de papel.

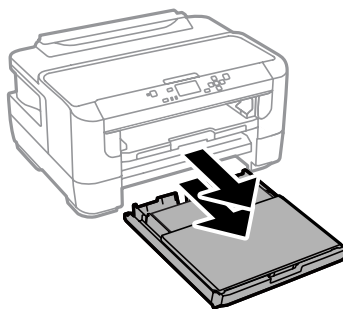

- 2** Retire el papel atascado de la cassette.

### Solución de problemas para la impresión

- 3** Retire con cuidado cualquier papel que estuviera atascado dentro del producto.

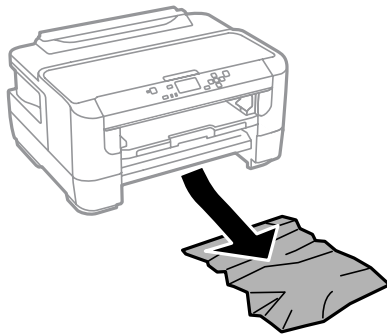

- 4** Alinee los bordes del papel.

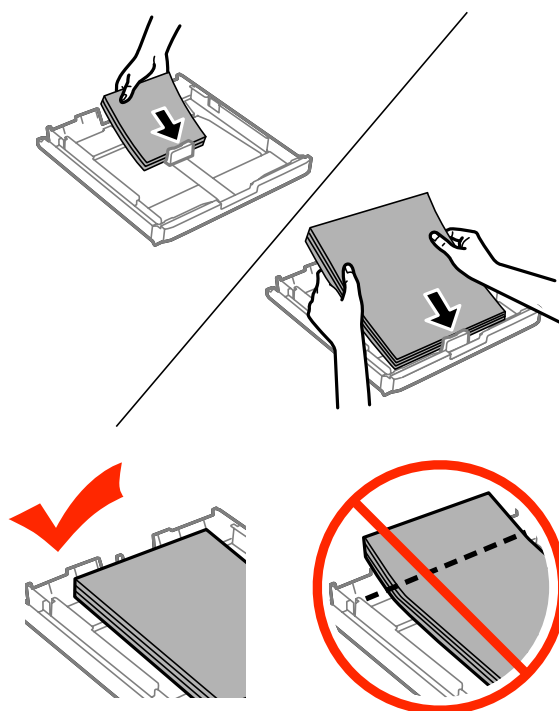

- 5** Vuelva a colocar la cubierta de la cassette de papel.

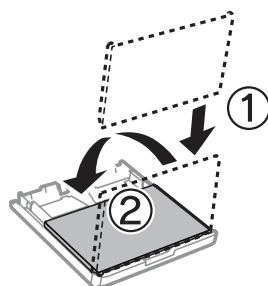

## Solución de problemas para la impresión

- 6** Mantenga la cassette en posición horizontal y, con cuidado, vuelva a insertarla por completo en el producto.

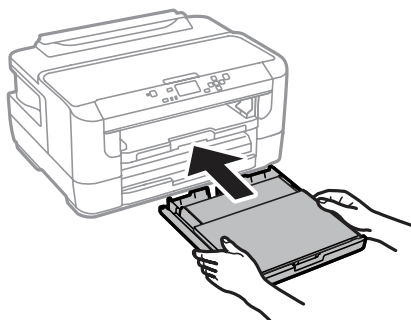

---

### Para evitar atascos de papel

Si el papel se atasca con frecuencia, compruebe que:

- El papel esté liso, y no curvado o arrugado.
- Está usando papel de alta calidad.
- La cara imprimible del papel está hacia arriba en la cassette de papel.
- La cara imprimible del papel está hacia arriba en la ranura de alimentación posterior de papel.
- Se haya aireado la pila de papel antes de cargarlo.
- Si es papel normal, no lo cargue por encima de la línea que hay justo debajo de la flecha ▼ del interior de la guía lateral.  
Si es un soporte especial de Epson, compruebe que el número de hojas sea inferior al límite especificado para ese papel.  
➔ [“Selección del papel” de la página 16](#)
- Las guías laterales estén pegadas a los bordes del papel.
- El producto se encuentre encima de una superficie plana y estable que sea mayor que su base en todas las direcciones. El producto no funcionará correctamente si está inclinado.

---

### Reimpresión después de un atasco de papel (solo en Windows)

Después de cancelar un trabajo de impresión por un atasco de papel, puede reimprimirlo sin volver a imprimir las páginas ya impresas.

- 1** Solucione el atasco de papel.  
➔ [“Atascos de papel” de la página 89](#)
- 2** Acceda a los ajustes de la impresora.  
➔ [“Acceso al controlador de impresora para Windows” de la página 31](#)
- 3** Active la casilla **Print Preview (Previsualizar documento)** de la ventana Main (Principal) del controlador de su impresora.



## Solución de problemas para la impresión

- 4 Realice los ajustes que desee para la impresión.
- 5 Haga clic en **OK (Aceptar)** para cerrar la ventana de los ajustes de la impresora y, después, imprima el archivo. Se abrirá la ventana Print Preview (Previsualizar documento).
- 6 Seleccione una página ya impresa en el cuadro de lista de páginas de la esquina superior izquierda y seleccione **Remove Page (Quitar página)** del menú Print Options (Opciones de impresión). Repita este paso con todas las páginas ya impresas.
- 7 Haga clic en **Print (Imprimir)** dentro de la ventana Print Preview (Previsualizar documento).

## Ayuda sobre calidad de impresión

Si tiene problemas con la calidad de la impresión, compárela con las ilustraciones siguientes. Haga clic en el pie de la ilustración que mejor describa la impresión.

<p>enthalten alle Aufdruck. W 5008 "Regel</p> <p>Ejemplo correcto</p>	 <p>Ejemplo correcto</p>
<p>enthalten alle Aufdruck. W 5008 "Regel</p> <p>→ "Bandas horizontales" de la página 98</p>	<p>enthalten alle Aufdruck. W 5008 "Regel</p> <p>→ "Bandas verticales o desalineación" de la página 98</p>
 <p>→ "Bandas horizontales" de la página 98</p>	 <p>→ "Bandas verticales o desalineación" de la página 98</p>

## Solución de problemas para la impresión

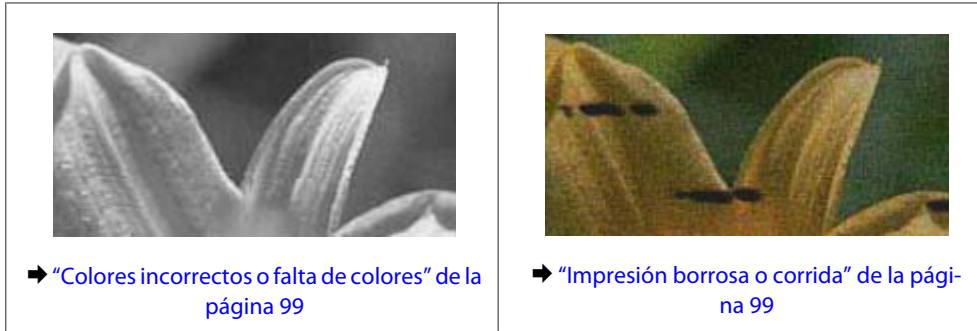

---

### Bandas horizontales

- Compruebe que la cara imprimible (la más blanca o satinada) del papel se encuentre hacia arriba en la ranura de alimentación posterior de papel.
- Compruebe que la cara imprimible (la más blanca o satinada) del papel se encuentre hacia abajo en la cassette de papel.
- Ejecute la utilidad Test de inyectores y limpie los cabezales de impresión que hayan producido un resultado defectuoso en el test de inyectores.
  - ➔ “Comprobación de los inyectores del cabezal de impresión” de la página 68

Ejecute la utilidad Print Head Alignment (Alineación de cabezales) si el problema persiste.

  - ➔ “Alineación del cabezal de impresión” de la página 71
- Para conseguir mejores resultados, use los cartuchos de tinta en los seis meses siguientes a la apertura del envoltorio.
- Intente usar cartuchos de tinta originales de Epson.
- Confirme que el tipo de papel seleccionado en el menú LCD o en el controlador de impresora corresponda al papel cargado en el producto.
  - ➔ “Selección del papel” de la página 16

---

### Bandas verticales o desalineación

- Compruebe que la cara imprimible (la más blanca o satinada) del papel se encuentre hacia arriba en la ranura de alimentación posterior de papel.
- Compruebe que la cara imprimible (la más blanca o satinada) del papel se encuentre hacia abajo en la cassette de papel.
- Ejecute la utilidad Test de inyectores y limpie los cabezales de impresión que hayan producido un resultado defectuoso en el test de inyectores.
  - ➔ “Comprobación de los inyectores del cabezal de impresión” de la página 68
- Ejecute la utilidad Print Head Alignment (Alineación de cabezales).
  - ➔ “Alineación del cabezal de impresión” de la página 71

## Solución de problemas para la impresión

- ❑ En Windows, desactive la casilla **High Speed (Bidireccional)** de la ventana More Options (Más Opciones) del controlador de impresora. Si desea más información, consulte la ayuda en línea.  
En Mac OS X, seleccione **Off (Desactivada)** en High Speed Printing (Impresión alta velocidad). Para mostrar High Speed Printing (Impresión alta velocidad), haga clic en los siguientes menús: **System Preferences (Preferencias del Sistema)**, **Print & Scan (Impresión y Escaneado)** (en Mac OS X 10.8 o 10.7) o **Print & Fax (Impresión y Fax)** (en Mac OS X 10.6 o 10.5.8), el producto [en el cuadro de lista Printers (Impresoras)], **Options & Supplies (Opciones y recambios)** y, a continuación, **Driver (Controlador)**.
- ❑ Confirme que el tipo de papel seleccionado en el menú LCD o en el controlador de impresora corresponda al papel cargado en el producto.  
➔ [“Selección del papel” de la página 16](#)
- ❑ En Windows, si ha seleccionado la opción Standard-Vivid (Estándar-Vivo) bajo Quality (Calidad) en la ficha Main (Principal) del controlador de la impresora, cámbiela a Standard (Estándar).  
En Mac OS X, si ha seleccionado la opción Normal-Vivid (Normal-Vivo) bajo Print Quality (Resolución) en los Print Settings (Ajustes Impresión) del menú emergente del controlador de la impresora, cámbiela a Normal.

---

## Colores incorrectos o falta de colores

- ❑ En Windows, desactive el ajuste **Grayscale (Escala de Grises)** en la ventana Main (Principal) del controlador de impresora.  
En Mac OS X, desactive el ajuste **Grayscale (Escala de Grises)** en Print Settings (Ajustes Impresión) del cuadro de diálogo Print (Imprimir) del controlador de impresora.
- ❑ Defina los ajustes de color en la aplicación o en el controlador de impresora.  
En Windows, revise la ventana More Options (Más Opciones).  
En Mac OS X, seleccione el cuadro de diálogo Color Options (Opciones de color) del cuadro de diálogo Print (Imprimir).
- ❑ Ejecute la utilidad Test de inyectores y limpie los cabezales de impresión que hayan producido un resultado defectuoso en el test de inyectores.  
➔ [“Comprobación de los inyectores del cabezal de impresión” de la página 68](#)
- ❑ Si acaba de sustituir un cartucho de tinta, compruebe la fecha de caducidad. Si lleva mucho tiempo sin utilizar el producto, Epson le recomienda que cambie los cartuchos de tinta.  
➔ [“Sustitución de un cartucho de tinta” de la página 64](#)
- ❑ Trate de utilizar los cartuchos de tinta originales de Epson y papel recomendado por Epson.

---

## Impresión borrosa o corrida

- ❑ Trate de utilizar los cartuchos de tinta originales de Epson y papel recomendado por Epson.
- ❑ Compruebe que el producto se encuentre encima de una superficie plana y estable que sea mayor que su base en todas las direcciones. El producto no funcionará correctamente si está inclinado.
- ❑ Compruebe que el papel no esté estropeado, sucio o demasiado viejo.
- ❑ Compruebe que el papel esté seco y que la cara imprimible (la más blanca o satinada) se encuentre hacia arriba en la ranura de alimentación posterior de papel.
- ❑ Compruebe que el papel esté seco y que la cara imprimible (la más blanca o satinada) se encuentre hacia abajo en la cassette de papel.

## Solución de problemas para la impresión

- ❑ Si el papel está curvado en la superficie imprimible, alíselo o enróllelo ligeramente en sentido contrario.
- ❑ Confirme que el tipo de papel seleccionado en el menú LCD o en el controlador de impresora corresponda al papel cargado en el producto.
  - ➔ “Selección del papel” de la página 16
- ❑ Retire todas las hojas de la bandeja de salida según se vayan imprimiendo.
- ❑ No toque ni permita que nada entre en contacto con la cara impresa del papel satinado. Para manipular las impresiones, siga las instrucciones del papel.
- ❑ Ejecute la utilidad Test de inyectores y limpie los cabezales de impresión que hayan producido un resultado defectuoso en el test de inyectores.
  - ➔ “Comprobación de los inyectores del cabezal de impresión” de la página 68
- ❑ Ejecute la utilidad Print Head Alignment (Alineación de cabezales).
  - ➔ “Alineación del cabezal de impresión” de la página 71
- ❑ Desde el panel de control del producto, seleccione el menú como se indica a continuación.  
Menú > Mantenimiento > Papel grueso > Activado

En Windows, seleccione **Thick paper and envelopes (Papel Grueso y sobres)** en Extended Settings (Más ajustes) en la ficha Maintenance (Utilidades) del controlador de la impresora.

En Mac OS X 10.5.8, seleccione **On (Activada)** en Thick paper and envelopes (Papel Grueso y sobres). Para mostrar Thick Paper and Envelopes (Papel Grueso y sobres), haga clic en los siguientes menús: **System Preferences (Preferencias del Sistema)**, **Print & Scan (Impresión y Escaneado)** (en Mac OS X 10.8 o 10.7) o **Print & Fax (Impresión y Fax)** (en Mac OS X 10.6 o 10.5.8), el producto [en el cuadro de lista Printers (Impresoras)], **Options & Supplies (Opciones y recambios)** y, a continuación, **Driver (Controlador)**.

- ❑ En Windows, si las impresiones siguen teniendo manchas al usar Thick Paper and Envelopes (Papel Grueso y sobres), siga las siguientes instrucciones.

Seleccione **Short Grain Paper (Papel granulado corto)** desde Extended Settings (Más ajustes) en la ficha Maintenance (Utilidades) del controlador de la impresora. Este ajuste no está disponible si se selecciona Borderless (Sin márgenes) o Anti-Copy Pattern (Patrón anti-copia).

- ❑ Si va a imprimir datos de alta densidad en papel normal mediante la impresión a doble cara automática, reduzca el valor de Print Density (Densidad impresión) y elija un valor mayor para Increase Ink Drying Time (Tiempo de secado de tinta aumentado) en la ventana Print Density Adjustment (Ajuste de la densidad de impresión) (en Windows) o en Two-sided Printing Settings (Ajustes de la impresión a dos caras) (en Mac OS X) de su controlador de impresora. Cuanto más se aumente el valor de Increase Ink Drying Time (Tiempo de secado de tinta aumentado), más se tardará en imprimir.
- ❑ Si el papel está manchado de tinta después de haber imprimido, limpie el interior del producto.
  - ➔ “Limpieza del interior del producto” de la página 75

## Problemas diversos de impresión

---

### Caracteres incorrectos o ilegibles

- ❑ Borre todos los trabajos de impresión pendientes.
  - ➔ “Cancelación de la impresión” de la página 37
- ❑ Apague el producto y el ordenador. Compruebe que el cable de interfaz del producto esté bien enchufado.
- ❑ Desinstale el controlador de impresora y vuelva a instalarlo.
  - ➔ “Desinstalación del software” de la página 81
- ❑ Si pone al ordenador en modo Hibernate (Hibernación) o Sleep (Suspensión) de forma manual mientras se le está enviando un trabajo de impresión, podrían imprimirse páginas con texto ilegible cuando vuelva a encenderlo.

---

### Márgenes incorrectos

- ❑ Compruebe que el papel esté cargado correctamente en la ranura de alimentación posterior o en la cassette de papel.
  - ➔ “Carga de papel en la cassette de papel” de la página 20
  - ➔ “Carga de sobres en la cassette de papel” de la página 24
  - ➔ “Carga de papel y de sobres en la ranura de alimentación posterior de papel” de la página 27
- ❑ Revise los ajustes de los márgenes en la aplicación. Compruebe que los márgenes queden comprendidos dentro del área imprimible de la página.
  - ➔ “Área imprimible” de la página 110
- ❑ Confirme que los ajustes del controlador de impresora corresponden al tamaño del papel que está utilizando. En Windows, compruebe la ventana Main (Principal). En Mac OS X, examine el cuadro de diálogo Page Setup (Ajustar Página) o el cuadro de diálogo Print (Imprimir).
- ❑ Si siguen apareciendo márgenes al imprimir con la opción sin márgenes, siga uno de estos procedimientos. En Windows, haga clic en el botón **Extended Settings (Más ajustes)** en la ventana Maintenance (Utilidades) del controlador de la impresora y, a continuación, seleccione **Remove white borders (Quitar bordes blancos)**. En Mac OS X, seleccione **On (Activada)** en Remove white borders (Quitar bordes blancos). Para mostrar Remove white borders (Quitar bordes blancos), haga clic en los menús siguientes: **System Preferences (Preferencias del Sistema)**, **Print & Scan (Impresión y Escaneado)** (en Mac OS X 10.7) o **Print & Fax (Impresión y Fax)** (en Mac OS X 10.6 o 10.5), la impresora (en el cuadro de lista Printers (Impresoras)), **Options & Supplies (Opciones y recambios)** y, a continuación, **Driver**.
- ❑ Desinstale el controlador de impresora y vuelva a instalarlo.
  - ➔ “Desinstalación del software” de la página 81

---

### La impresión sale ligeramente inclinada

- ❑ Compruebe que el papel esté cargado correctamente en la ranura de alimentación posterior o en la cassette de papel.
  - ➔ “Carga de papel en la cassette de papel” de la página 20
  - ➔ “Carga de sobres en la cassette de papel” de la página 24
  - ➔ “Carga de papel y de sobres en la ranura de alimentación posterior de papel” de la página 27

## Solución de problemas para la impresión

- Si la opción Draft (Borrador) está seleccionada en Quality (Calidad) en la ventana Main (Principal) del controlador de impresora (en Windows), o en Print Quality (Resolución) en Print Settings (Ajustes Impresión) (en Mac OS X), seleccione otro ajuste.

---

### Imagen invertida

- En Windows, desactive la casilla **Mirror Image (Espejo)** en la ventana More Options (Más Opciones) del controlador de impresora, o desactive el ajuste Mirror Image (Espejo) de la aplicación.  
En Mac OS X, desactive la casilla de verificación **Mirror Image (Espejo)** en **Print Settings (Ajustes Impresión)** del cuadro de diálogo Print (Imprimir) del controlador de impresora, o bien desactive el ajuste Mirror Image (Espejo) de la aplicación.
- Desinstale el controlador de impresora y vuelva a instalarlo.  
➔ [“Desinstalación del software” de la página 81](#)

---

### Impresión de páginas en blanco

- Confirme que los ajustes del controlador de impresora correspondan al tamaño del papel que está utilizando.  
En Windows, compruebe la ventana Main (Principal).  
En Mac OS X, examine el cuadro de diálogo Page Setup (Ajustar Página) o el cuadro de diálogo Print (Imprimir).
- En Windows, marque el ajuste **Skip Blank Page (Pág en Blanco)** haciendo clic en el botón **Extended Settings (Más ajustes)** de la ventana Maintenance (Utilidades) del controlador de impresora.  
En Mac OS X, seleccione **On (Activada)** en Skip Blank Page (Pág en Blanco). Para mostrar Skip Blank Page (Pág en Blanco), haga clic en los siguientes menús: **System Preferences (Preferencias del Sistema)**, **Print & Scan (Impresión y Escaneado)** (en Mac OS X 10.8 o 10.7) o **Print & Fax (Impresión y Fax)** (en Mac OS X 10.6 o 10.5.8), el producto [en el cuadro de lista Printers (Impresoras)], **Options & Supplies (Opciones y recambios)** y, a continuación, **Driver (Controlador)**.
- Desinstale el controlador de impresora y vuelva a instalarlo.  
➔ [“Desinstalación del software” de la página 81](#)

---

### La cara impresa está corrida o rayada

- Si el papel está curvado en la superficie imprimible, alíselo o enróllelo ligeramente en sentido contrario.
- Limpie el interior del producto con la función Limpieza de guía papel.  
➔ [“Limpieza del interior del producto” de la página 75](#)
- Desinstale el controlador de impresora y vuelva a instalarlo.  
➔ [“Desinstalación del software” de la página 81](#)

---

### La impresión es demasiado lenta

- Confirme que el tipo de papel seleccionado en el menú LCD o en el controlador de impresora corresponda al papel cargado en el producto.  
➔ [“Selección del papel” de la página 16](#)

## Solución de problemas para la impresión

- ❑ Seleccione una resolución más baja en la ventana Main (Principal) del controlador de la impresora (Windows) o en el cuadro de diálogo Print Settings (Ajustes Impresión) del cuadro de diálogo Print (Imprimir) del controlador de la impresora (Mac OS X).
  - ➔ [“Acceso al controlador de impresora para Windows” de la página 31](#)
  - ➔ [“Acceso al controlador de impresora para Mac OS X” de la página 32](#)
- ❑ Al cambiar el ajuste Increase Ink Drying Time (Tiempo de secado de tinta aumentado), podría disminuir la velocidad de impresión. Reduzca el valor de Increase Ink Drying Time (Tiempo de secado de tinta aumentado) en la ventana Print Density Adjustment (Ajuste de la densidad de impresión) (en Windows) o en Two-sided Printing Settings (Ajustes de la impresión a dos caras) (en Mac OS X) del controlador de la impresora.
- ❑ Cierre todas las aplicaciones que no necesite.
- ❑ Si imprime de forma continuada durante mucho tiempo, la impresión puede volverse muy lenta. Es para reducir la velocidad de impresión e impedir que el mecanismo del producto se sobrecaliente y averíe. En ese caso, puede seguir imprimiendo, pero le recomendamos que pare y deje el producto encendido pero inactivo durante una media hora al menos. (El producto no se recupera si está apagado). Después de reiniciar, el producto irá a la velocidad normal de impresión.
- ❑ Desinstale el controlador de impresora y vuelva a instalarlo.
  - ➔ [“Desinstalación del software” de la página 81](#)

Si ha probado todas las soluciones anteriores y no ha conseguido resolver el problema, consulte las sugerencias a continuación.

## El papel no avanza correctamente

---

### El papel no avanza

Extraiga la pila de papel y compruebe que:

- ❑ Haya insertado la cassette de papel completamente en el producto.
- ❑ El papel no esté curvado ni arrugado.
- ❑ El papel no sea demasiado viejo. Si desea más información, consulte las instrucciones suministradas junto con el papel.
- ❑ Si es papel normal, no lo cargue por encima de la línea que hay justo debajo de la flecha ▼ del interior de la guía lateral.  
Si es un soporte especial de Epson, compruebe que el número de hojas sea inferior al límite especificado para ese papel.
  - ➔ [“Selección del papel” de la página 16](#)
- ❑ No haya papel atascado en el producto. Si fuera así, extraiga el papel atascado.
  - ➔ [“Atascos de papel” de la página 89](#)
- ❑ Los cartuchos de tinta no estén vacíos. Si hay un cartucho vacío, sustitúyalo.
  - ➔ [“Sustitución de un cartucho de tinta” de la página 64](#)
- ❑ Haya seguido las instrucciones especiales para ese tipo de papel.

---

## Avanzan varias páginas a la vez

- Si es papel normal, no lo cargue por encima de la línea que hay justo debajo de la flecha ▼ del interior de la guía lateral.  
Si es un soporte especial de Epson, compruebe que el número de hojas sea inferior al límite especificado para ese papel.  
➔ [“Selección del papel” de la página 16](#)
- Confirme que las guías laterales estén pegadas a los bordes del papel.
- Compruebe que el papel no esté arrugado ni curvado. Si lo estuviera, alíselo o enróllelo ligeramente en dirección contraria antes de cargarlo.
- Extraiga la pila de papel y compruebe que el papel no sea demasiado fino.  
➔ [“Papel” de la página 109](#)
- Airee los bordes de la pila para separar las hojas y cargue de nuevo el papel.

---

## Papel cargado de forma incorrecta

Si ha colocado el papel muy al fondo del producto, este no podrá hacerlo avanzar correctamente. Apague el producto y extraiga el papel con cuidado. Después, encienda el producto y vuelva a cargar el papel correctamente.

---

## El papel no se ha expulsado por completo o está arrugado

- Si el papel no sale del todo, pulse el botón indicado en el panel de control para expulsarlo. Si el papel se ha atascado en el interior del producto, extráigalo consultando la sección siguiente.  
➔ [“Atascos de papel” de la página 89](#)
- Si el papel sale arrugado, es posible que sea demasiado fino o que haya absorbido humedad. Cargue una nueva pila de papel.

**Nota:**

*Guarde el papel que no utilice en su envoltorio original y en un lugar seco.*

---

## El producto no imprime

---

### Todos los indicadores están apagados

- Pulse el botón  para confirmar que el producto esté encendido.
- Compruebe que el cable de alimentación esté bien enchufado.
- Compruebe que la toma de corriente funciona y que no está controlada por un interruptor de pared o un temporizador.



---

## El panel de control o las luces están encendidos.

- ❑ Apague el producto y el ordenador. Compruebe que el cable de interfaz del producto esté bien enchufado.
- ❑ Si utiliza la interfaz USB, use un cable compatible con los estándares USB o USB de alta velocidad.
- ❑ Si conecta el producto al ordenador a través de un concentrador (“hub”) USB, conecte el producto a la primera fila del concentrador desde el ordenador. Si el ordenador sigue sin reconocer el controlador de impresora, pruebe a conectar directamente el producto al ordenador sin el concentrador USB.
- ❑ Si conecta el producto al ordenador a través de un concentrador (“hub”) USB, compruebe que el ordenador detecte el dispositivo concentrador USB.
- ❑ Si intenta imprimir una imagen de gran tamaño, es posible que el ordenador no disponga de suficiente memoria. Pruebe a reducir la resolución de la imagen o a imprimirla con un tamaño menor. Quizás tenga que instalar más memoria en su ordenador.
- ❑ Los usuarios de Windows pueden borrar cualquier trabajo de impresión pendiente en la Windows Spooler (Administración de colas para Windows).
  - ➔ [“Cancelación de la impresión” de la página 37](#)
- ❑ Desinstale el controlador de impresora y vuelva a instalarlo.
  - ➔ [“Desinstalación del software” de la página 81](#)

---

## Aparece un error de tinta tras la sustitución del cartucho

- 1 Abra la cubierta de la impresora.

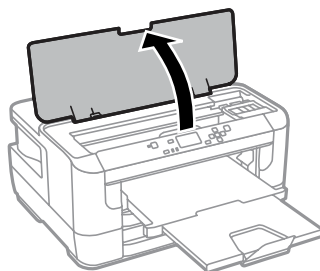

- 2 Asegúrese de que el soporte del cartucho de tinta esté en posición de sustitución.

**Nota:**

Si el soporte del cartucho de tinta está colocado en la posición más a la derecha, seleccione el menú como se indica a continuación.

Menú > Mantenimiento > Sustituir Cart. de Tinta

## Solución de problemas para la impresión

- 3** Abra la cubierta del cartucho de tinta. Saque y vuelva a colocar el cartucho de tinta y siga con la instalación del cartucho.

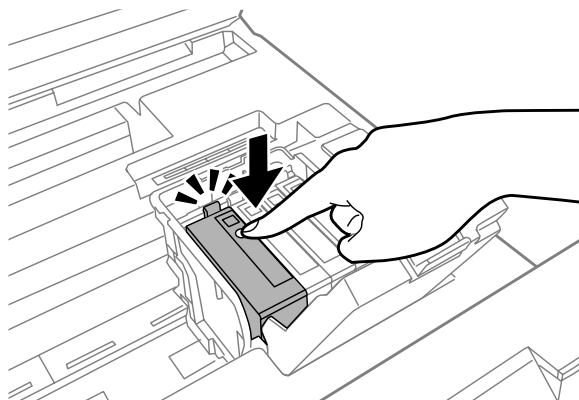

- 4** Cierre la cubierta del cartucho de tinta con firmeza.

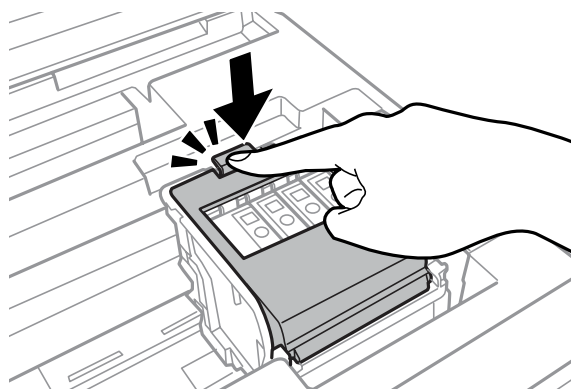

- 5** Cierre la cubierta de la impresora.

## Otros problemas

---

### Impresión silenciosa de papel normal

Cuando está seleccionado el papel normal como tipo de papel en el controlador de impresora, elija Quiet Mode (Modo silencioso) para un funcionamiento más silencioso. Se reducirá la velocidad de impresión.

En Windows, seleccione **On (Activada)** para Quiet Mode (Modo silencioso) en la ficha Main (Principal) del controlador de la impresora.

En Mac OS X, seleccione **On (Activada)** en Quiet Mode (Modo silencioso). Para mostrar Quiet Mode (Modo silencioso), haga clic en los siguientes menús: **System Preferences (Preferencias del Sistema)**, **Print & Scan (Impresión y Escaneado)** (en Mac OS X 10.8 o 10.7) o **Print & Fax (Impresión y Fax)** (en Mac OS X 10.6 o 10.5), el producto [en el cuadro de lista Printers (Impresoras)], **Options & Supplies (Opciones y recambios)** y, a continuación, **Driver (Controlador)**.

---

## Ranura de alimentación posterior de papel desmontada

Si se ha quitado la ranura de alimentación posterior de papel, vuelva a unirla sosteniéndola verticalmente como se muestra a continuación.

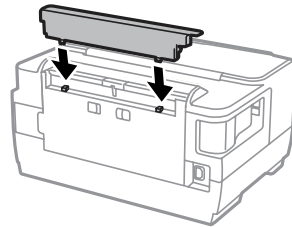

---

# Información sobre el producto

---

## Requisitos del sistema

---

### En Windows

Sistema	Interfaz PC
Windows 8 (de 32 o 64 bits), Windows 7 (de 32 o 64 bits), Vista (de 32 o 64 bits), XP SP1 o posterior (de 32 bits), XP Professional x64 Edition, Server 2012, Server 2008 R2, Server 2008 y Server 2003	USB de alta velocidad

### En Mac OS X

Sistema	Interfaz PC
Mac OS X 10.5.8, 10.6.x, 10.7.x, 10.8.x	USB de alta velocidad

**Nota:**

No se admite el sistema de archivos de UNIX (USF) para Mac OS X.

## Especificaciones técnicas

**Nota:**

Estas especificaciones están sujetas a cambios sin previo aviso.

---

## Especificaciones de la impresora

<b>Recorrido del papel</b>	Cassette de papel 1 y 2, entrada frontal Ranura de alimentación posterior de papel, entrada superior
<b>Capacidad</b>	27,5 mm para las cassettes de papel 1 y 2 0,3 mm para la ranura de alimentación posterior de papel

## Información sobre el producto

### Papel

**Nota:**

- ❑ Puesto que el fabricante puede cambiar en cualquier momento la calidad de cualquier marca o tipo de papel, Epson no puede garantizar las prestaciones de ninguna marca ni tipo de papel que no sea Epson. Realice siempre pruebas con muestras del papel antes de adquirirlo en grandes cantidades o de imprimir trabajos de gran volumen.
- ❑ Un papel de baja calidad puede mermar la calidad de impresión y provocar atascos de papel y otros problemas. Si sufre problemas de este tipo, utilice un tipo de papel de mejor calidad.

*Hojas sueltas:*

<b>Tamaño</b>	A3+ 329 × 483 mm A3 297 × 420 mm B4 257 × 364 mm A4 210 × 297 mm B5 182 × 257 mm A5 148 × 210 mm A6 105 × 148 mm 10 × 15 cm (4 × 6 pulg.) 13 × 18 cm (5 × 7 pulg.) 9 × 13 cm (3,5 × 5 pulg.) 13 × 20 cm (5 × 8 pulg.) 20 × 25 cm (8 × 10 pulg.) 16:9 grande (102 × 181 mm) 100 × 148 mm Carta 8 1/2 × 11 pulg. Legal 8 1/2 × 14 pulg.
<b>Tipos de papel</b>	Papel normal o papel especial distribuido por Epson
<b>Grosor (para papel normal)</b>	Entre 0.08 y 0.11 mm (de 0.003 a 0.004 pulg.)
<b>Gramaje (para papel normal)</b>	De 64 g/m <sup>2</sup> a 90 g/m <sup>2</sup> (de 17 a 24 libras)

*Sobres:*

<b>Tamaño</b>	Sobre #10 4 1/8 × 9 1/2 pulg. Sobre DL 110 × 220 mm Sobre C4 229 × 324 mm Sobre C6 114 × 162 mm
<b>Tipos de papel</b>	Papel normal
<b>Gramaje</b>	De 75 g/m <sup>2</sup> a 90 g/m <sup>2</sup> (de 20 a 24 libras) para Sobre #10, DL y C6 De 80 g/m <sup>2</sup> a 100 g/m <sup>2</sup> (de 21 a 26 libras) para Sobre C4

## Información sobre el producto

### Área imprimible

Las partes resaltadas señalan el área imprimible.

*Hojas sueltas:*

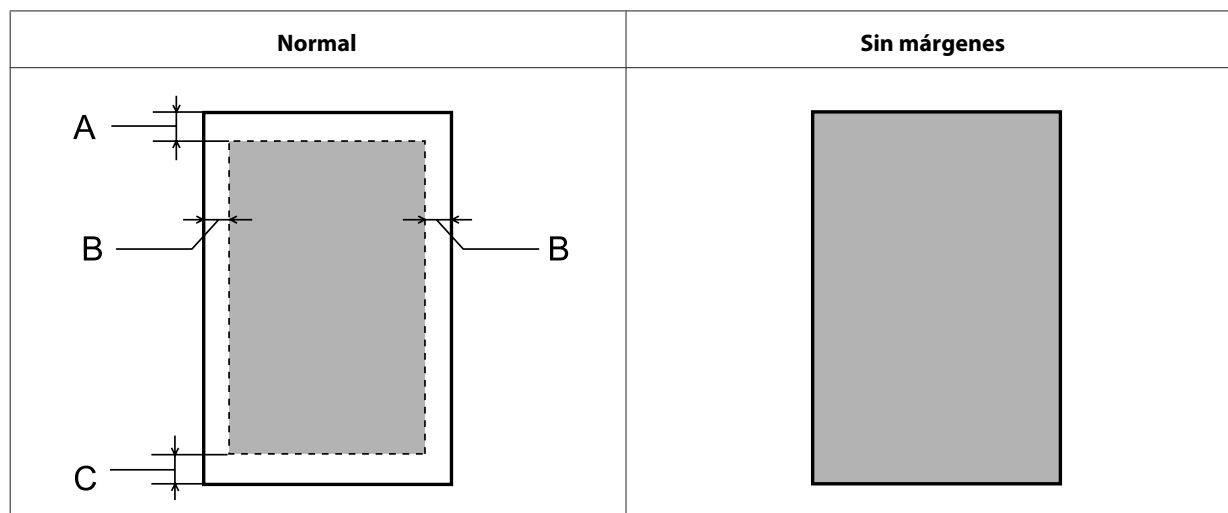

*Sobres:*

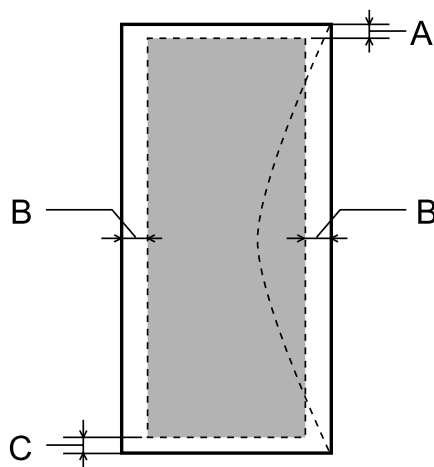

	Margen mínimo		
Tipo de soporte	Hojas sueltas	Sobres (#10/DL/C6)	Sobre (C4)
A	3,0 mm (0,12 pulg.)	3,0 mm (0,12 pulg.)* <sup>1</sup>	3,0 mm (0,12 pulg.)* <sup>1</sup>
B	3,0 mm (0,12 pulg.)	5,0 mm (0,20 pulg.)	5,0 mm (0,20 pulg.)
C	3,0 mm (0,12 pulg.)	3,0 mm (0,12 pulg.)* <sup>2</sup>	3,0 mm (0,12 pulg.)* <sup>2</sup>

\*1 El margen recomendado es de 21mm.

\*2 El margen recomendado es de 50mm.

**Nota:**

Según el tipo de papel utilizado, es posible que la resolución sea menor en las zonas superior e inferior de la impresión, así como que dicha zona esté manchada.

## Información sobre el producto

### Especificación de la interfaz de red

Wi-Fi	Estándar:	IEEE 802.11b/g/n <sup>*1</sup>
	Seguridad:	WEP (64/128 bits) WPA-PSK (AES) <sup>*2</sup>
	Banda de frecuencia:	2,4 GHz
	Modo de comunicación:	Infraestructura Ad hoc Wi-Fi Direct <sup>*3</sup>
Ethernet	Estándar:	IEEE802.3i/u, IEEE802.3az <sup>*4</sup>
	Modo de comunicación:	Ethernet 100BASE-TX/10BASE-T
Protocolo de seguridad	SSL / TLS	Servidor/Cliente HTTPS
		IPPS

\*1 Cumple con el estándar IEEE 802.11b/g/n o IEEE 802.11b/g en función del lugar de compra.

\*2 Cumple con el estándar WPA2 con soporte para WPA/WPA2 Personal.

\*3 Puede usar el producto con una conexión Wi-Fi de modo directo y Simple AP aunque esté conectado a una red de Ethernet.

\*4 El dispositivo conectado debe cumplir con el estándar IEEE802.3az.

### Especificaciones físicas

<b>Dimensiones</b>	Almacenamiento Anchura: 567 mm (22,3 pulgadas) Profundidad: 424 mm (16,7 pulgadas) Altura: 304 mm (12,0 pulgadas)
	Impresión* Anchura: 567 mm (22,3 pulgadas) Profundidad: 807 mm (31,8 pulgadas) Altura: 323 mm (12,7 pulgadas)
<b>Peso</b>	Aprox. 14,9 kg (32,8 libras) sin los cartuchos de tinta ni el cable de alimentación.

\* Con la extensión de la bandeja de salida desplegada.

### Eléctricas

	Modelo de 100—240 V
<b>Intervalo de voltaje de entrada</b>	90 a 264 V
<b>Intervalo de frecuencia nominal</b>	De 50 a 60 Hz
<b>Intervalo de frecuencia de entrada</b>	De 49,5 a 60,5 Hz

## Información sobre el producto

<b>Intensidad nominal</b>		0,7 a 0,4 A
<b>Consumo energético</b> (con conexión USB)	<b>Impresión</b>	Aprox. 22 W (ISO/IEC24712)
	<b>Modo Activa</b>	Aprox. 5,8 W
	<b>Modo latente</b>	Aprox. 1,5 W
	<b>Apagada</b>	Aprox. 0,3 W

**Nota:**

Consulte el voltaje del producto en la etiqueta de su parte posterior.

## Ambientales

<b>Temperatura</b>	<p>Funcionamiento: De 10 a 35 °C (de 50 a 95 °F)</p> <p>Almacenamiento: De -20 a 40 °C (de -4 a 104 °F)</p> <p>1 mes a 40 °C (104 °F)</p>
<b>Humedad</b>	<p>Funcionamiento:* entre 20% y 80% HR</p> <p>Almacenamiento:* entre 5% y 85% HR</p>

\* Sin condensación

## Normas y homologaciones

Modelo para EE.UU.:

<b>Seguridad</b>	<p>UL60950-1 CAN/CSA-C22.2 Núm. 60950-1</p>
<b>CEM</b>	<p>FCC parte 15 subapartado B clase B CAN/CSA-CEI/IEC CISPR 22 clase B</p>

Este equipo contiene el módulo inalámbrico siguiente.

Fabricante: Askey Computer Corporation

Tipo: WLU6117-D69 (RoHS)

Este producto se ajusta a la parte 15 de las normas de la FCC y RSS-210 de las normas de IC. Epson no puede aceptar ninguna responsabilidad por el no cumplimiento de los requisitos de protección que sea resultado de una modificación no recomendada del producto. La utilización de este aparato está sujeta a las dos condiciones siguientes: (1) este dispositivo no debe causar interferencias perjudiciales, y (2) este dispositivo debe aceptar toda interferencia recibida, incluidas las provocadas por un manejo erróneo del dispositivo.

Para evitar interferencias de radio, este dispositivo se ha diseñado para su uso en interiores y alejado de ventanas para ofrecer el máximo blindaje. El equipo (o su antena transmisora) que se instale en exteriores estará sujeto a la concesión de una licencia.



**Información sobre el producto**

Modelo para Europa:

<b>Directiva de bajo voltaje 2006/95/CE</b>	EN60950-1
<b>Directiva de CEM 2004/108/CE</b>	EN55022 clase B EN61000-3-2 EN61000-3-3 EN55024
<b>Directiva de R&amp;TTE 1999/5/CE</b>	EN300 328 EN301 489-1 EN301 489-17 EN60950-1

Para los usuarios europeos:

Seiko Epson Corporation declara por la presente que el modelo B511B cumple los requisitos fundamentales y otras disposiciones pertinentes de la Directiva 1999/5/CE.

Para uso únicamente en Irlanda, Reino Unido, Austria, Alemania, Liechtenstein, Suiza, Francia, Bélgica, Luxemburgo, Holanda, Italia, Portugal, España, Dinamarca, Finlandia, Noruega, Suecia, Islandia, Chipre, Grecia, Eslovenia, Malta, Bulgaria, República Checa, Estonia, Hungría, Letonia, Lituania, Polonia, Rumanía, Eslovaquia.

Epson no asume ninguna responsabilidad por la falta de cumplimiento de los requisitos de protección que sea resultado de una modificación no recomendada de los productos.



---

**Interfaz**

USB de alta velocidad (Clase de dispositivo para ordenadores)
---

---

# Dónde obtener ayuda

---

## Sitio web de Soporte técnico

Si necesita asistencia adicional, visite el sitio web de asistencia técnica de Epson que se indica a continuación. Seleccione su país o región y vaya a la sección de asistencia técnica del sitio web de Epson correspondiente. Los controladores más recientes, las preguntas más frecuentes, los manuales u otros archivos descargables también están disponibles en el sitio web.

<http://support.epson.net/>  
<http://www.epson.eu/Support> (Europa)

Si su producto EPSON no funciona correctamente y no consigue resolver el problema, póngase en contacto con el centro de atención al cliente de EPSON para obtener asistencia.

## Soporte Técnico de Epson

---

### Antes de dirigirse a Epson

Si su producto EPSON no funciona correctamente y no consigue resolver el problema haciendo uso de la documentación para la solución de problemas del producto, póngase en contacto con el centro de atención al cliente de EPSON para obtener asistencia. Si no figura ningún servicio técnico de Epson para su zona en la lista siguiente, póngase en contacto con el distribuidor de su producto.

En el servicio técnico de Epson podrán ayudarle con mayor rapidez si les proporciona los siguientes datos:

- Número de serie del producto  
(La etiqueta del número de serie suele encontrarse en la parte posterior del producto.)
- Modelo del producto
- Versión del software del producto  
[Haga clic en **About**, **Version Info** o en un botón similar del software del producto].
- Marca y modelo del ordenador.
- El nombre y la versión del sistema operativo de su ordenador.
- Los nombres y las versiones de las aplicaciones que suele usar con el producto.

**Nota:**

*En función del producto, los datos de la lista de marcación para los ajustes de fax y/o red pueden estar almacenados en la memoria del producto. Debido a una avería o reparación de un producto se pueden perder datos y/o ajustes. Epson no se responsabilizará de la pérdida de ningún dato, de la copia de seguridad ni de la recuperación de datos y/o ajustes durante el periodo de garantía. Recomendamos que realice sus propias copias de seguridad de datos o tome nota de los ajustes.*

---

## **Ayuda para los usuarios de Europa**

En su **Documento de Garantía Paneuropea** encontrará los datos de contacto del Soporte Técnico de Epson.

## Índice

### A

Admin. del sistema.....	49
Administrar trabajos de impresión	
Windows.....	86
Ajustes de administrador.....	47
Alimentación manual.....	27
Alineación de cabezal.....	49
Alineación horizontal.....	49
Alineación vertical.....	49
Alinear el cabezal de impresión.....	71
Ampliar páginas.....	43
Anti-Copy Pattern (Patrón anti-copia).....	45
Asistente para configuración Wi-Fi.....	51
Aviso error.....	50
Aviso tamaño de papel.....	50
Aviso tipo de papel.....	50
Ayuda	
Epson.....	114

### B

Bandas.....	98
Bandas horizontales.....	98

### C

Cabezal de impresión	
alinear.....	71
limpiar.....	69
revisar.....	68
Cables de interfaz.....	113
Caja de mantenimiento.....	76
Calidad de impresión	
mejorar.....	97
Cambiar el tamaño de páginas.....	43
Cambio auto. A4/carta.....	50
Cancelar la impresión.....	37
Mac OS X.....	38
Windows.....	38
Caracteres incorrectos.....	101
Carga	
papel.....	16, 20
Cargar	
papel.....	27
sobres.....	24
Cartuchos de tinta	
sustitución cuando están agotados.....	64
Com. boquilla cab. imp.....	49
Comprobar anchura papel.....	52
Comprobar conexión.....	51
Conex. PC a través USB.....	50
Conexión automática Wi-Fi.....	51
Conf. de fecha y hora.....	51
Conf. origen de papel.....	50
Config. común.....	51
Config. de la impresora.....	50

Config. de Wi-Fi Direct.....	51
Config. papel.....	49
Config. universal impres.....	52
Configuración admin.....	49
Configuración avanzada.....	51
Configuración bloqueo.....	49
Configuración de pulsador (WPS).....	51
Configuración de Wi-Fi.....	51
Configuración de Wi-Fi/Red.....	51
Configurar código PIN (WPS).....	51
Contactar con Epson.....	114
Contraseña admin.....	49
Contraste LCD.....	51
Controlador	
acceder en Mac OS X.....	32
acceder en Windows.....	31
desinstalar.....	81
Copyright.....	2

### D

Desalineación.....	98
Deshabilitar Wi-Fi.....	51
Dif. horaria.....	51
Documentos	
imprimir.....	33

### E

Easy Photo Print.....	39
Epson	
Easy Photo Print.....	39
papel.....	16
Epson Connect.....	7
Errores	
impresión.....	85
Especificaciones	
físicas.....	111
impresora.....	108
normas y homologaciones.....	112
papel.....	109
Especificaciones del área imprimible.....	110
Estado de Google Cloud Print.....	49
Estado de la red.....	49
Estado de Wi-Fi Direct.....	49
Estado Epson Connect.....	49
Estado Wi-Fi/Red.....	49, 51

### F

Fecha y hora.....	51
Foto	
software.....	39

## Índice

**H**

Header/Footer (Encabezado y pie).....	47
Hoja de estado configuración.....	49
Hoja de estado de suministros.....	49
Hoja de historial de uso.....	49
Hoja estado impresión.....	49
Horario de verano.....	51

**I**

Iconos.....	15
Idioma/Language.....	51
Imagen invertida.....	102
Impresión	
ajustada a la página.....	43
cancelar.....	37
impresión a doble cara.....	40
Impresión ajustada a la página.....	43
Impresión con marca de fondo.....	46
Impresión de páginas por hoja.....	44
Impresiones borrosas.....	99
Impresiones corridas.....	99, 102
Imprimir	
a doble cara.....	40
acceso directo.....	40
texto.....	33
valor preestablecido.....	40
varias páginas por hoja.....	44
Indicadores luminosos	
intermitentes.....	105
Información sobre seguridad.....	9

**L**

Limpiar	
cabezal de impresión.....	69
Limpieza cabezal impr.....	49
Limpieza de cabezales	
Mac OS X.....	70
panel de control.....	71
Windows.....	70
Limpieza de guía papel.....	49

**M**

Mac OS X	
acceder a los ajustes de la impresora.....	32
comprobar el estado del producto.....	87
Mantenimiento.....	49
Marcas comerciales.....	2
Márgenes	
problemas.....	101
Mensajes de error.....	84
Modo ah energía.....	52

**N**

Niveles de tinta.....	49
-----------------------	----

**O**

Offset izquierda.....	52
Offset izquierda posterior.....	52
Offset superior.....	52
Offset superior posterior.....	52

**P**

Páginas en blanco.....	102
Papel	
área imprimible.....	110
arrugado.....	104
atascos.....	89
capacidad de carga.....	16
carga.....	20
cargar.....	27
especificaciones.....	109
papel especial de Epson.....	16
problemas de avance.....	103
Papel granulado corto.....	100
Papel grueso.....	49
Problemas	
atascos de papel.....	89
avance del papel.....	103
bandas.....	98
caracteres incorrectos.....	101
colores incorrectos.....	99
contactar con Epson.....	114
diagnóstico.....	85
el producto no imprime.....	104
imagen invertida.....	102
impresiones borrosas.....	99
impresiones corridas.....	99, 102
márgenes.....	101
páginas en blanco.....	102
solucionar.....	114
velocidad de impresión.....	102
problemas	
impresión.....	85
Problemas de color.....	99
Producto	
comprobar estado.....	86
limpiar.....	75
piezas.....	13
transporte.....	78
Producto, ajustes del	
acceder en Mac OS X.....	32
acceder en Windows.....	31

**R**

Reducir el tamaño del papel.....	43
Requisitos del sistema.....	108
Restaurar configuración predeterminada.....	52

**S**

Sacar papel.....	49
Saltar página en blanco.....	52

## Índice

Selec. config. auto.....	50	comprobar el estado del producto.....	86
Ser. Google Cloud Print.....	51		
Servicio técnico.....	114		
Servicios Epson Connect.....	51		
Sobres			
área imprimible.....	110		
cargar.....	24, 27		
Software			
desinstalar.....	81		
Soluc. autom. de errores.....	50		
Soporte técnico.....	114		
Status Monitor			
Mac OS X.....	87		
Sustitución de cartuchos de tinta.....	64		
Sustituir Cart. de Tinta.....	49		
<b>T</b>			
Tempor apagado.....	51, 52		
Temporizador apagado.....	51, 52		
Test de inyectores.....	68		
Mac OS X.....	68		
panel de control.....	69		
Windows.....	68		
Texto			
imprimir documentos.....	33		
Tiempo de secado.....	52		
Tinta			
ahorrar tinta negra en Windows.....	63		
comprobar el estado de los cartuchos de tinta mediante el panel de control.....	59		
impresión en negro (BK) en Mac.....	62		
impresión en negro (BK) en Windows.....	60		
impresión temporal con tinta negra.....	60		
imprimir en negro (BK).....	60		
precaución.....	54		
revisar el estado de cartuchos de tinta en Mac OS X.....	58		
revisar el estado de cartuchos de tinta en Windows.....	57		
Transportar el producto.....	78		
<b>U</b>			
USB			
conector.....	113		
<b>V</b>			
Varias páginas por hoja.....	44		
Velocidad			
aumentar.....	102		
Velocidad de impresión			
aumentar.....	102		
Velocidad desplazamiento.....	51		
<b>W</b>			
Web.....	7		
Windows			
acceder a los ajustes de la impresora.....	31		
administrar trabajos de impresión.....	86		