

SC-P600 Series

Przewodnik użytkownika

Prawa autorskie i znaki towarowe

Żadnej części niniejszej publikacji nie można powielać, przechowywać w jakimkolwiek systemie wyszukiwania informacji ani przysyłać w żadnej formie za pomocą jakichkolwiek środków (elektronicznych, mechanicznych, fotokopii, nagrywania i innych) bez pisemnej zgody firmy Seiko Epson Corporation. Informacje tu zawarte są przeznaczone wyłącznie do użytku z niniejszą drukarką Epson. Firma Epson nie ponosi odpowiedzialności za stosowanie niniejszych informacji w przypadku innych drukarek.

Ani firma Seiko Epson Corporation, ani firmy od niej zależne nie ponoszą odpowiedzialności przed nabywcą tego produktu lub osobami trzecimi za uszkodzenia, straty, koszty lub wydatki poniesione przez nabywcę lub osoby trzecie, będące wynikiem wypadku, niewłaściwej eksploatacji lub wykorzystania tego produktu do celów innych niż określono, nieautoryzowanych modyfikacji, napraw lub zmian dokonanych w tym produkcie lub (oprócz USA) nieprzestrzegania instrukcji firmy Seiko Epson Corporation dotyczących obsługi i konserwacji.

Firma Seiko Epson Corporation nie ponosi odpowiedzialności za ewentualne uszkodzenia lub problemy, które wynikają ze stosowania składników opcjonalnych lub materiałów eksploatacyjnych, niebędących oryginalnymi produktami firmy Epson (oznaczenie Original Epson Products) ani przez nią niezatwierdzonych (oznaczenie Epson Approved Products).

Firma Seiko Epson Corporation nie ponosi odpowiedzialności za żadne uszkodzenia będące wynikiem zakłóceń elektromagnetycznych powstałych w wyniku użycia kabli interfejsu niezatwierdzonych przez firmę Seiko Epson Corporation (oznaczenie Epson Approved Products).

EPSON, EPSON EXCEED YOUR VISION, EXCEED YOUR VISION, UltraChrome i ich logo są zastrzeżonymi znakami towarowymi lub znakami towarowymi firmy Seiko Epson.

Microsoft®, Windows® i Windows Vista® są zastrzeżonymi znakami towarowymi firmy Microsoft Corporation.

Apple®, Macintosh®, Mac OS®, OS X®, iPad®, iPhone®, iPod touch®, iTunes® i ColorSync® są znakami towarowymi firmy Apple Inc., zarejestrowanej w Stanach Zjednoczonych i innych krajach.

AirPrint i logo AirPrint są znakami towarowymi firmy Apple Inc.

Android™ i Google Cloud Print™ są znakami towarowymi firmy Google Inc.

Wi-Fi® i Wi-Fi Alliance® są zastrzeżonymi znakami towarowymi stowarzyszenia Wi-Fi Alliance. Wi-Fi Direct™ i WPA2™ są znakami towarowymi stowarzyszenia Wi-Fi Alliance.

Intel® jest zastrzeżonym znakiem towarowym firmy Intel Corporation.

PowerPC® jest zastrzeżonym znakiem towarowym firmy International Business Machines Corporation.

Adobe®, Photoshop®, Lightroom® i Adobe® RGB są zastrzeżonymi znakami towarowymi firmy Adobe Systems Incorporated.

Uwaga ogólna: inne nazwy produktów użyte w niniejszym dokumencie służą wyłącznie celom identyfikacyjnym i mogą być znakami towarowymi należącymi do ich właścicieli. Firma Epson nie rości sobie żadnych praw do tych znaków.

Copyright © 2014 Seiko Epson Corporation. Wszelkie prawa zastrzeżone.



Spis treści

Prawa autorskie i znaki towarowe

Wprowadzenie

Ważne instrukcje dotyczące bezpieczeństwa.	6
Wybór miejsca na niniejszy produkt.	6
Podczas instalacji niniejszego produktu.	6
Podczas korzystania z niniejszego produktu.	7
Używanie drukarki z połączeniem bezprzewodowym.	7
Podczas obsługi pojemników z tuszem.	7
Korzystanie z ekranu LCD (panelu dotykowego).	8
Znaczenie symboli.	8
Części drukarki.	9
Sekcja przednia.	9
Wnętrze.	10
Tył.	10
Panel sterowania.	11
Widok ekranu głównego.	12
Funkcje drukarki.	14
Wysoka rozdzielczość.	14
Wysoka wydajność.	15
Niezrównana wygoda obsługi.	15
Uwagi dotyczące użytkowania i przechowywania	17
Miejsce instalacji.	17
Uwagi dotyczące użytkowania drukarki.	17
Uwagi dotyczące przechowywania drukarki.	18
Uwagi dotyczące obsługi pojemników z tuszem.	18
Uwagi dotyczące obsługi papieru.	19
Omówienie dołączonego oprogramowania.	21
Zwartość dysku z oprogramowaniem.	21
Sterownik drukarki – podsumowanie.	22

Podstawowe czynności obsługowe

Ładowanie arkuszy.	24
Ładowanie papieru do automatycznego podajnika arkuszy.	24
Ładowanie nośnika artystycznego.	25
Ładowanie tablicy kartonowej.	27
Ładowanie i wyjmowanie papieru rolkowego.	29
Ładowanie papieru rolkowego.	29
Przycinanie papieru rolkowego.	30
Wyjmowanie papieru rolkowego.	30

Ładowanie i wyjmowanie płyt CD i DVD.	31
Ładowanie płyt CD i DVD.	31
Wyjmowanie płyt CD i DVD.	32
Podstawowe metody drukowania(system Windows).	33
Podstawowe metody drukowania(system Mac OS X).	35
Obszar drukowania.	37
Obszar drukowania arkuszy.	37
Obszar drukowania papieru rolkowego.	37
Obszar drukowania dla płyt CD i DVD.	37
Wybieranie innego rodzaju czarnego tuszu.	38
Przełączanie automatyczne.	38
Przełączanie ręczne.	39
Ustawienia oszczędzania energii.	39
Anulowanie drukowania.	40

Korzystanie ze sterownika drukarki(system Windows)

Wyświetlanie ekranu ustawień.	42
Za pomocą przycisku Start.	42
Wyświetlanie ekranu pomocy.	43
Wyświetlanie ekranu pomocy za pomocą przycisku Pomoc.	43
Kliknij prawym przyciskiem myszy element, na którego temat potrzebujesz informacji.	43
Dostosowywanie sterownika drukarki.	44
Zapisywanie ustawień na liście Wybrane ustawienia.	44
Zapisywanie ustawień dotyczących nośników	44
Zmiana układu elementów na ekranie.	45
Zawartość karty Program narzędziowy.	47
Oinstalowywanie sterownika drukarki.	49

Korzystanie ze sterownika drukarki(system Mac OS X)

Wyświetlanie ekranu ustawień.	50
Wyświetlanie ekranu pomocy.	50
Korzystanie z narzędzia Epson Printer Utility 4	50
Uruchamianie narzędzia Epson Printer Utility 4.	50
Funkcje narzędzia Epson Printer Utility 4.	50

Spis treści

Oinstalowywanie sterownika drukarki. 52

Różne funkcje związane z drukowaniem

Automatyczne korygowanie kolorów i drukowanie zdjęć (funkcja PhotoEnhance). 53

Korygowanie kolorów i drukowanie. 56

Drukowanie zdjęć czarno-białych. 59

Drukowanie bez obramowania. 62

Metody drukowania bez marginesów. 62

Rozmiary nośników obsługiwane przy drukowaniu bez marginesów. 63

Wybieranie ustawień drukowania. 64

Drukowanie z powiększeniem/pomniejszeniem 67

Opcja Dopasuj do strony/Skaluj, aby dopasować do formatu papieru. 68

Opcja Dopasuj do szerokości papieru rolkowego(tylko w systemie Windows). 69

Opcja Niestandardowy. 70

Drukowanie kilku stron na jednym arkuszu papieru. 71

Ręczna obsługa drukowania dwustronnego(tylko w systemie Windows). 73

Uwagi dotyczące drukowania dwustronnego 73

Wybieranie ustawień drukowania. 73

Drukowanie plakatu (dzielenie obrazu na części, drukowanie i łączenie – tylko w systemie Windows). 74

Wybieranie ustawień drukowania. 75

Łączenie poszczególnych wydruków w plakat 77

Rozmiary papieru zdefiniowane przez użytkownika/Niestandardowe rozmiary papieru 79

Drukowanie transparentów (na papierze rolkowym). 82

Layout Manager (Menedżer układu)(tylko w systemie Windows). 84

Wybieranie ustawień drukowania. 85

Zapisywanie i wywoływanie ustawień funkcji Layout Manager. 86

Drukowanie z urządzenia inteligentnego. 87

Używanie aplikacji Epson iPrint. 87

Używanie aplikacji AirPrint. 88

Drukowanie z zarządzaniem kolorami

Informacje o systemie zarządzania kolorami. 89

Ustawienia drukowania z zarządzaniem kolorami. 90

Ustawianie profili. 90

Zarządzanie kolorami przez aplikacje. 91

Zarządzanie kolorami przez sterownik drukarki 93

Drukowanie z zarządzaniem kolorami przy użyciu opcji Serwer ICM (system Windows). 93

Drukowanie z zarządzaniem kolorami przy użyciu opcji ColorSync (system Mac OS X). 94

Drukowanie z zarządzaniem kolorami przy użyciu opcji Driver ICM(tylko w systemie Windows). 95

Używanie panelu sterowania

Opcje menu. 97

Używanie menu. 97

Ustawianie pozycji wyświetlania informacji o sieci. 98

Ustawianie pozycji menu Konfiguracja. 98

Konserwacja

Dopasowywanie głowicy drukującej. 103

Sprawdzenie zatkania dysz. 103

Czyszczenie głowicy. 104

Eliminacja braku wyrównania na wydrukach (wyrównanie głowicy drukującej). 105

Wymienianie pojemników z tuszem. 106

Numery produktów pojemników z tuszem. 106

Wymiana. 107

Czyszczenie wnętrza drukarki. 109

Rozwiązywanie problemów

Komunikaty. 110

Rozwiązywanie problemów. 111

Nie można drukować (ponieważ drukarka nie działa). 111

Drukarka emituje dźwięk drukowania, lecz nie drukuje. 113

Jakość druku/Wydruki. 113

Nie można podać lub wysunąć papieru.. . . . 116

Papier z automatycznego podajnika arkuszy zakleszcza się podczas drukowania. 117

Zakleszczony nośnik artystyczny. 118

Zakleszczenie tablicy kartonowej. 119

Zakleszczenie papieru rolkowego. 120

Spis treści

Zakleszczenie tacy CD/DVD.	121
Inne.	121

Dodatek

Obsługiwane nośniki.	122
Opis elementów.	122
Tabela ze specjalnymi nośnikami firmy Epson	122
Obsługiwane rodzaje papieru dostępne w sprzedaży.	125
Transport drukarki.	127
Przygotowanie drukarki do transportu.	127
Po transporcie.	128
Tabela danych technicznych.	129
Standardy i normy.	130

Gdzie uzyskać pomoc

Witryna pomocy technicznej w sieci Web.	132
Kontakt z pomocą firmy Epson.	132
Zanim skontaktujesz się z firmą Epson.	132
Pomoc dla użytkowników w Ameryce Północnej.	133
Pomoc dla użytkowników w Europie.	133
Pomoc dla użytkowników na Tajwanie.	133
Pomoc dla użytkowników w Australii.	134
Pomoc dla użytkowników w Singapurze.	135
Pomoc dla użytkowników w Tajlandii.	135
Pomoc dla użytkowników w Wietnamie.	135
Pomoc dla użytkowników w Indonezji.	135
Pomoc dla użytkowników w Hongkongu.	136
Pomoc dla użytkowników w Malezji.	136
Pomoc dla użytkowników w Indiach.	137
Pomoc dla użytkowników na Filipinach.	137

Wprowadzenie

Ważne instrukcje dotyczące bezpieczeństwa

Przed użyciem drukarki należy przeczytać niniejsze instrukcje. Należy również pamiętać o przestrzeganiu wszelkich ostrzeżeń i instrukcji znajdujących się na drukarce.

Wybór miejsca na niniejszy produkt

- ❑ Produkt ten należy umieścić na płaskiej, stabilnej powierzchni, która jest od niego większa. Produkt nie będzie działał prawidłowo, jeśli będzie przechylony lub ustawiony pod kątem.
- ❑ Należy unikać miejsc narażonych na gwałtowne zmiany temperatury i wilgotności. Należy również trzymać urządzenie z dala od bezpośredniego działania promieni słonecznych, silnego światła lub źródeł ciepła.
- ❑ Należy unikać miejsc narażonych na wstrząsy lub wibracje.
- ❑ Produkt należy trzymać z dala od zakurzonych obszarów.
- ❑ Niniejszy produkt należy ustawić w pobliżu gniazdka sieciowego, aby umożliwić jego łatwe podłączenie i odłączenie.
- ❑ Podczas przechowywania lub transportowania drukarki nie należy jej przechylać, ustawiać pionowo i obracać. Może to spowodować wyciek tuszu z pojemników.

Podczas instalacji niniejszego produktu

- ❑ Nie należy blokować ani zakrywać otworów w szafce produktu.

- ❑ Nie należy wkładać żadnych przedmiotów przez otwory. Należy uważać, aby nie rozlać płynów na ten produkt.
- ❑ Przewód zasilający niniejszego produktu jest przeznaczony do użytku wyłącznie z tym produktem. Użycie z innym sprzętem może doprowadzić do pożaru lub porażenia prądem elektrycznym.
- ❑ Sprzęt należy podłączać do prawidłowo uziemionych gniazdek sieciowych. Należy unikać korzystania z gniazdek znajdujących się w tym samym obwodzie co kserokopiarki lub klimatyzatory, które regularnie włączają się i wyłączają.
- ❑ Należy unikać gniazdek elektrycznych sterowanych włącznikami ściennymi lub automatycznymi licznikami.
- ❑ Cały system komputerowy należy trzymać z dala od potencjalnych źródeł zakłóceń elektromagnetycznych, takich jak głośniki lub stacje bazowe telefonów bezprzewodowych.
- ❑ Należy używać wyłącznie typów źródeł zasilania, które zostały podane na etykiecie produktu.
- ❑ Należy używać wyłącznie przewodu zasilającego, który został dostarczony z tym produktem. Użycie innego przewodu może spowodować pożar lub porażenie prądem elektrycznym.
- ❑ Nie należy używać uszkodzonego lub przypalonego przewodu zasilającego.
- ❑ W przypadku użycia przedłużacza z niniejszym produktem należy się upewnić, że suma poboru prądu urządzeń podpiętych do przedłużacza nie przekracza wartości znamionowej produktu. Ponadto należy się upewnić, że suma poboru prądu wszystkich urządzeń podłączonych do gniazdka sieciowego nie przekracza wartości znamionowej gniazdka.
- ❑ Nie należy próbować samemu naprawiać produktu.
- ❑ W następujących sytuacjach należy odłączyć niniejszy produkt i zlecić naprawę wykwalifikowanemu personelowi serwisu:

Przewód zasilania lub wtyczka są uszkodzone, płyn dostał się do wnętrza produktu, produkt został upuszczony lub szafka została uszkodzona, produkt

Wprowadzenie

nie działa normalnie lub wykazuje znaczną zmianę w wydajności.

- ❑ Jeśli drukarka będzie używana na terenie Niemiec, należy przestrzegać następujących zaleceń:

Aby zapewnić wystarczającą ochronę przed zwarciami i przepięciami w drukarce, instalacja budynku musi być zabezpieczona 10- lub 16-amperowym bezpiecznikiem.

- ❑ Jeśli wtyczka ulegnie uszkodzeniu, należy wymienić zestaw przewodu lub skonsultować się z wykwalifikowanym elektrykiem. Jeśli we wtyczce znajdują się bezpieczniki, należy upewnić się, że zostały wymienione na bezpieczniki o odpowiednim rozmiarze i wartości znamionowej.
- ❑ Podczas podłączania drukarki do komputera lub innego urządzenia za pomocą kabla należy upewnić się, że położenie złącza jest prawidłowe. Każde złącze ma tylko jedno właściwe położenie. Podłączenie złącza w nieprawidłowy sposób może spowodować uszkodzenie obu urządzeń połączonych kablem.

Podczas korzystania z niniejszego produktu

- ❑ Podczas drukowania nie należy wkładać rąk do wnętrza produktu ani dotykać pojemników z tuszem.
- ❑ Nie należy przesuwac ręką głowic drukujących, ponieważ w przeciwnym razie produkt może ulec uszkodzeniu.
- ❑ Produkt należy zawsze wyłączać za pomocą przycisku Zasilanie na panelu sterowania. Po naciśnięciu tego przycisku lampka Zasilanie krótko miga, a następnie wyłącza się. Nie należy odłączać przewodu zasilania ani wyłączać produktu, jeśli lampka Zasilanie nadal miga.

Używanie drukarki z połączeniem bezprzewodowym

- ❑ Nie należy stosować produktu we wnętrzu obiektów medycznych lub w pobliżu sprzętu medycznego. Fale radiowe wytwarzane przez produkt mogą niekorzystnie wpływać na działanie elektrycznego sprzętu medycznego.

- ❑ Produkt powinien znajdować się przynajmniej 22 cm od rozrusznika serca. Fale radiowe wytwarzane przez produkt mogą niekorzystnie wpływać na działanie rozrusznika serca.

- ❑ Nie należy używać produktu w pobliżu sterowanych automatycznie urządzeń, takich jak drzwi automatyczne i alarmy przeciwpożarowe. Fale radiowe emitowane przez produkt mogą niekorzystnie wpływać na takie urządzenia i mogą doprowadzić do wypadków spowodowanych przez nieprawidłowe działanie.

Podczas obsługi pojemników z tuszem

- ❑ Pojemniki z tuszem należy trzymać poza zasięgiem dzieci i nie wolno pić tuszu.
- ❑ W przypadku zabrudzenia skóry tuszem należy go zmyć wodą z mydłem. Jeśli dostanie się on do oczu, należy natychmiast przemyć je wodą. Jeżeli po przemyciu oczu występują dolegliwości lub problemy z widzeniem, należy natychmiast skontaktować się z lekarzem.
- ❑ Przed otwarciem opakowania z nowymi pojemnikami z tuszem należy wstrząsnąć go cztery lub pięć razy.
- ❑ Nie należy wstrząsać pojemnikami z tuszem po otwarciu opakowania, gdyż może to spowodować wyciek.
- ❑ Pojemnika z tuszem należy użyć przed datą wydrukowaną na jego opakowaniu.
- ❑ Aby uzyskać najlepszy wynik, pojemniki z tuszem należy zużyć w ciągu sześciu miesięcy od chwili otwarcia opakowania.
- ❑ Nie należy demontować pojemników z tuszem ani próbować ich napełniać. Może to spowodować uszkodzenie głowicy drukującej.
- ❑ Nie należy dotykać chipu z boku pojemnika. Może to negatywnie wpłynąć na działanie i drukowanie.



Wprowadzenie

- ❑ Chip pojemnika z tuszem przechowuje szereg informacji związanych z pojemnikiem, takich jak stan pojemnika z tuszem, aby pojemnik można było swobodnie wyjmować i ponownie wkładać. Jednak po każdorazowym włożeniu pojemnika zużywana jest pewna ilość tuszu, ponieważ drukarka automatycznie wykonuje test niezawodności.
- ❑ Jeśli pojemnik z tuszem zostanie wyjęty w celu późniejszego użycia, należy zabezpieczyć obszar dostarczania tuszu przed brudem i kurzem i przechowywać pojemnik w takich samych warunkach jak niniejszy produkt. Należy zwrócić uwagę, że w porcie dostarczania tuszu znajduje się zawór, eliminujący konieczność używania pokrywek lub zatyczek. Należy jednak uważać, aby tusz nie pobrudził elementów, których dotyka pojemnik. Nie należy dotykać portu podawania tuszu ani obszaru w jego pobliżu.
- ❑ Nie należy zdejmować ani rozrywać etykiety na pojemniku, gdyż może to spowodować wyciek tuszu.
- ❑ Pojemnik z tuszem należy zainstalować bezpośrednio po wyjęciu go z opakowania. Jeśli rozpakowany pojemnik zostanie pozostawiony na dłuższy czas niezainstalowany, normalne drukowanie może nie być możliwe.
- ❑ Pojemniki z tuszem należy przechowywać tak, aby ich etykiety były skierowane w górę. Nie należy przechowywać pojemników odwróconych do góry nogami.
- ❑ Jeśli roztwór ciekłych kryształów zetknie się ze skórą rąk, należy dokładnie je umyć wodą z mydłem. Jeśli roztwór ciekłych kryształów dostanie się do oczu, należy natychmiast przemyć je wodą. Jeżeli po przemyciu oczu występują dolegliwości lub problemy z widzeniem, należy natychmiast skontaktować się z lekarzem.
- ❑ Zewnętrzna pokrywa panelu dotykowego może ulec pęknięciu pod dużym ciężarem. Jeśli panel ulegnie odłamaniu lub pęknięciu, należy skontaktować się ze sprzedawcą. Nie dotykać ani nie wyjmować połamanych fragmentów.
- ❑ Na ekran LCD należy naciskać delikatnie palcem. Nie wolno używać w tym celu siły czy dotykać paznokciami.
- ❑ Nie należy używać przedmiotów o ostrych krawędziach, np. długopisu, zaostrego ołówka czy pisaka.
- ❑ Skraplanie pary wodnej wewnątrz ekranu LCD z powodu gwałtownych zmian temperatury czy wilgotności może spowodować pogorszenie działania.

Korzystanie z ekranu LCD (panelu dotykowego)

- ❑ Ekran LCD może zawierać kilka małych jasnych lub ciemnych punktów. Ze względu na jego funkcje jasność ekranu może być niejednolita. Jest to normalne zjawisko i nie oznacza usterki.
- ❑ Do czyszczenia ekranu LCD należy używać wyłącznie suchej, miękkiej tkaniny. Do czyszczenia nie należy używać chemicznych lub płynnych środków czyszczących.

Znaczenie symboli

 <p>Ostrzeżenie</p>	<p>Należy przestrzegać ostrzeżeń, aby uniknąć obrażeń ciała.</p>
 <p>Przeostrożenie</p>	<p>Należy przestrzegać ostrzeżeń, aby uniknąć obrażeń ciała.</p>
 <p>Ważne</p>	<p>Ważnych informacji należy przestrzegać, aby uniknąć uszkodzenia urządzenia.</p>
<p>Uwaga</p>	<p>Uwagi zawierają użyteczne lub uzupełniające informacje dotyczące działania niniejszego urządzenia.</p>

Części drukarki

Sekcja przednia

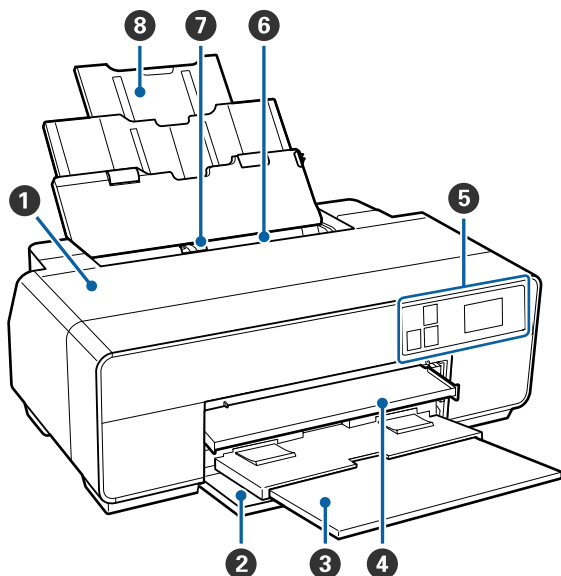

1 Pokrywa drukarki

Pokrywę należy otwierać podczas wymiany pojemnika z tuszem, czyszczenia wnętrza drukarki lub usuwania zakleszczonego papieru. Kiedy drukarka jest używana, pokrywa jest zazwyczaj zamknięta.

2 Pokrywa przednia

Otworzyć przed wyciągnięciem tacy przedniego podajnika ręcznego lub tac wyjściowych.

3 Taca wyjściowa

W tym miejscu jest zbierany wysunięty papier. Podczas korzystania z drukarki należy wysunąć tacę.

4 Taca przedniego podajnika ręcznego

Należy nacisnąć środkową część tacy i wyciągnąć ją, aby załadować nośnik artystyczny, tablicę kartonową lub tacę CD/DVD.

5 Panel sterowania

 „Panel sterowania” na stronie 11

6 Automatyczny podajnik arkuszy

Automatycznie podaje papier.

7 Prowadnica boczna

Należy ją przesunąć w lewo lub w prawo w zależności od rozmiaru ładowanego papieru. Dzięki temu papier nie zostanie załadowany ukośnie.

8 Podpórka papieru

Papier należy podeprzeć, aby nie przesuwał się do przodu ani do tyłu.

Wprowadzenie

Wnętrze

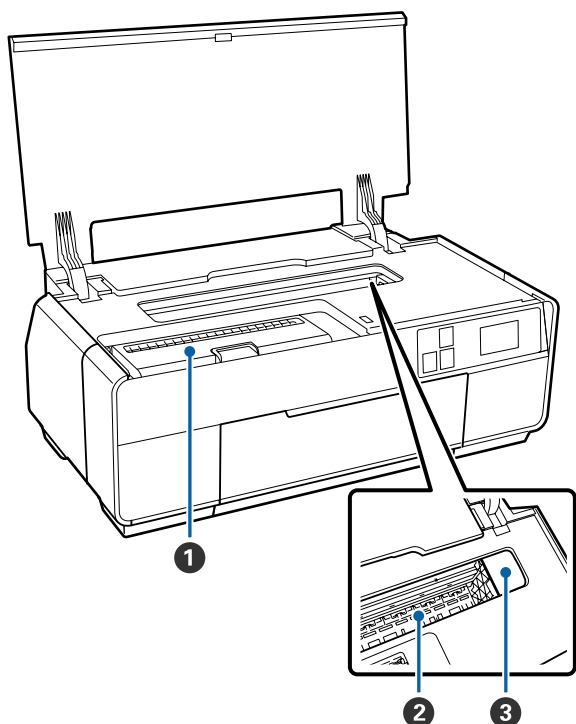
**1 Pokrywa pojemnika**

Należy ją otwierać podczas wymiany pojemnika z tuszem.

 „Wymienianie pojemników z tuszem” na stronie 106

2 Pochłaniacz tuszu

Pochłania tusz wyciekający za krawędź papieru podczas drukowania bez obramowania.

3 Głowica drukująca

Poruszając się w lewo i w prawo, wtryskuje tusz na zadrukowywany papier za pomocą dysz o dużej gęstości. Głowicy drukującej nie wolno przesuwac ręką.

Tył

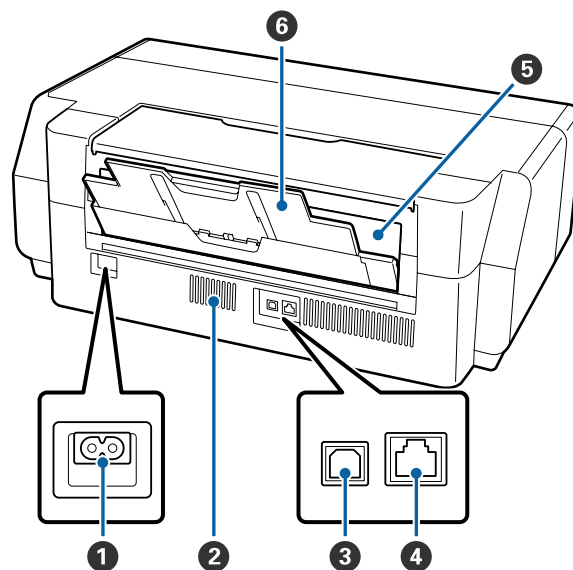
**1 Gniazdo zasilania prądem przemiennym**

Służy do podłączania dostarczonego kabla zasilającego.

2 Otwory wentylacyjne

Służy do usuwania powietrza z wnętrza urządzenia. Nie należy zakrywać otworów.

3 Port USB

Służy do podłączania kabla USB.

4 Port LAN

Służy do podłączania kabla sieci LAN.

5 Podajnik papieru rolkowego

Otwór do ładowania papieru rolkowego.

 „Ładowanie papieru rolkowego” na stronie 29

6 Tylna podpora

Należy ją otworzyć podczas załadunku nośnika artystycznego lub papieru rolkowego.

 „Ładowanie nośnika artystycznego” na stronie 25

 „Ładowanie papieru rolkowego” na stronie 29

Wprowadzenie

Panel sterowania

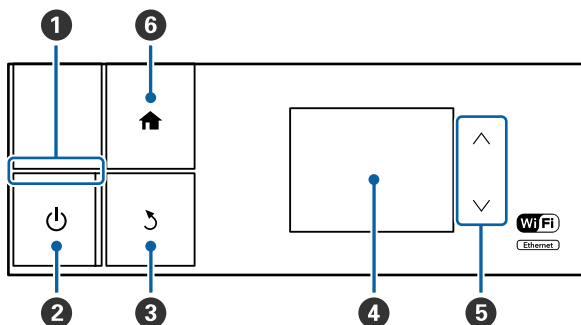

1 Lampka  (lampka Zasilanie)

Włą- : drukarka jest włączona.
czona

Wyłą-: drukarka jest wyłączona.
czona

2 Przycisk  (przycisk Zasilanie)

Służy do włączania i wyłączania zasilania.

3 Przycisk  (przycisk Wstecz)

Należy nacisnąć, aby powrócić do poprzedniego ekranu, gdy wyświetlone jest menu.

4 Ekran

Umożliwia wyświetlenie stanu drukarki, menu, komunikatów o błędach itd.  „Widok ekranu głównego” na stronie 12

5 Przyciski  i 

Należy nacisnąć w celu wybrania pozycji menu, a po wyświetleniu menu do ustawienia wartości.

6 Przycisk 

Umożliwia wyświetlenie ekranu głównego.

 „Widok ekranu głównego” na stronie 12

Uwaga:

Można zmienić kąt położenia panelu sterowania.

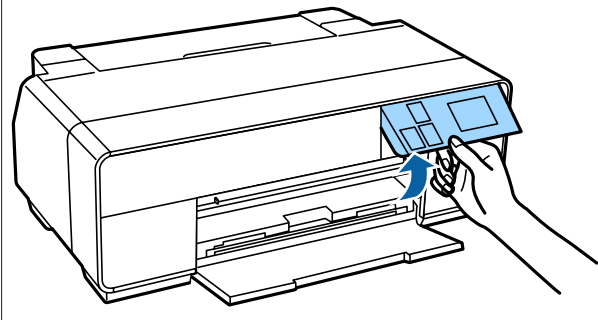

Wprowadzenie

Widok ekranu głównego



1 Ikony wskazują stan.

Warto sprawdzić znaczenie ikon w poniższej tabeli.

	Wybrano tusz Czarny fotograficzny.
	Wybrano tusz Czarny matowy.
	Ilość pozostałego atramentu jest bliska dolnej granicy.
	Umożliwia wyświetlenie stanu sieci przewodowej LAN. Jest włączona w wypadku połączenia z siecią.
	Wskazuje, że połączono z siecią przewodową lub bezprzewodową LAN.
 Lub 	Umożliwia wyświetlenie stanu połączenia i siły sygnału bezprzewodowej sieci LAN. Większa liczba wyświetlanych linii oznacza silniejszy sygnał. Brak linii oznacza, że sieć bezprzewodowa LAN jest wyłączona. Gdy włączony jest tylko dolny punkt O, odbywa się wyszukiwanie lub sieć nie może być użyta.
	Połączenie jest nawiązane w trybie ad hoc.

	Połączenie jest nawiązane w trybie Wi-Fi Direct.
	Połączenie jest nawiązane w trybie AP.
	Wybrano pozycję Auto Sheet Feeder w opcji Load Guide .
	Wybrano pozycję Fine Art Media w opcji Load Guide .
	Wybrano pozycję Poster Board w opcji Load Guide .
	Wybrano pozycję CD/DVD w opcji Load Guide .
	Wybrano pozycję Roll Paper w opcji Load Guide .
	Umożliwia włączenie, gdy opcja Thick Paper jest ustawiona na On .

Naciskaj ikony od 2 do 7, aby wyświetlać menu, np. Ustawienia lub Sprawdzenie.

2 Przycisk Przewodnik ładowania/Konfiguracja nośnika

Ikona **Load Guide** jest wyświetlana, gdy papier nie jest załadowany. Można kontynuować pracę, sprawdzając na ekranie wybraną procedurę **Load Guide**.

Ikona **Media Setup** jest wyświetlana, gdy papier jest załadowany. Można ustawić rozmiar nośnika i jego rodzaj.

3 Przycisk wyświetlania ilości pozostałego tuszu

Wyświetla szacowany poziom pozostałego tuszu i jego bieżący stan.

Ikona związana z pojemnikami na tusz zmienia się w sposób pokazany poniżej.

Wprowadzenie



: brak błędu. Poziom wskaźnika zmienia się w zależności od ilości tuszu pozostającego w pojemniku.



: poziom tuszu jest niski. Należy przygotować nowy pojemnik z tuszem. Zalecamy jak najwcześniejszą wymianę pojemnika, ponieważ tusz może zostać zużyty w trakcie drukowania.

Uwaga:

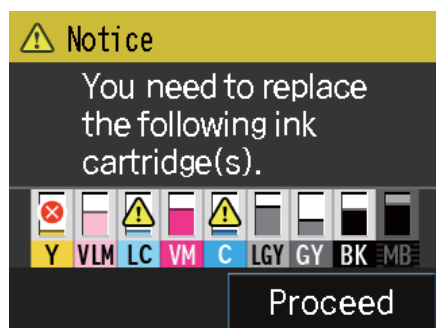

Podczas drukowania, wymiany tuszu lub występowania błędu pojemnika z tuszem wyświetlany jest poziom i stan pozostałego tuszu.

Oprócz tego wyświetlane są niżej opisane ikony.



: Ilość pozostałego tuszu jest mniejsza od dolnej granicy lub wystąpił błąd. Należy sprawdzić komunikat na ekranie i usunąć błąd.

Kody kolorów tuszu

Y : Yellow (Żółty)

VLM : Vivid Light Magenta (Jaskrawy jasny amarantowy)

LC : Light Cyan (Jasnobłękitny)

VM : Vivid Magenta (Jaskrawy amarantowy)

C : Cyan (Błękitny)

LLK : Light Light Black (Czarny bardzo delikatny)

LK : Light Black (Czarny delikatny)

PK : Photo Black (Czarny fotograficzny)

MK : Matte Black (Czarny matowy)

4 Przycisk zmiany czarnego tuszu

Można zmienić jeden typ czarnego tuszu na inny.

[„Wybieranie innego rodzaju czarnego tuszu” na stronie 38](#)

[„Obsługiwane nośniki” na stronie 122](#)

5 Przycisk wyświetlania informacji o sieci

Umożliwia wyświetlenie stanu połączenia drukarki z komputerem. Można także wyświetlić ustawienia **Wi-Fi/Network Settings** i temu podobne bezpośrednio z **Menu**.

[„Ustawianie pozycji wyświetlania informacji o sieci” na stronie 98](#)

6 Przycisk iY (konfiguracji)

Można przeprowadzić konserwację drukarki i zmienić jej ustawienia.

[„Opcje menu” na stronie 97](#)

7 Przycisk Utnij/Wysuń

Wprowadzenie

Można wysunąć załadowany papier.

Po załadowaniu papieru rolkowego możliwe jest wykonanie poniższych czynności.

- Przesunięcie papieru rolkowego w położenie ucięcia.
- Wysunięcie papieru rolkowego po przesunięciu w położenie ucięcia.
- Wysunięcie papieru rolkowego.

Funkcje drukarki

Ta kolorowa drukarka atramentowa obsługuje papier w formacie A3+.

Poniżej opisano podstawowe funkcje drukarki.

Wysoka rozdzielczość

Nowo opracowana przez firmę Epson technologia tuszu UltraChrome HD zapewnia profesjonalne wydruki wysokiej rozdzielczości.

Maksymalna gęstość czerni

Nowa technologia tuszu pozwala na osiągnięcie maksymalnej gęstości czerni (Dmax), nawet wyższej niż w poprzednich produktach.

Drukowanie zdjęć czarno-białych

Trzy różne gęstości czarnego tuszu podkreślają delikatne różnice odcieni na fotografiach czarno-białych.

Sterownik drukarki może zostać wykorzystany do tworzenia odbitek czarno-białych o głębokich odcieniach bezpośrednio z danych obrazu kolorowego bez użycia oprogramowania do obróbki zdjęć.

 [„Drukowanie zdjęć czarno-białych” na stronie 59](#)

Dwa typy czarnego tuszu odpowiednie do typu papieru

W zależności od typu papieru można wybrać tusz Czarny fotograficzny lub Czarny matowy. Tusz Czarny fotograficzny zapewnia lepszą jakość wydruku na błyszczących papierach fotograficznych. Tusz Czarny matowy zwiększa optyczną gęstość czerni na papierach matowych.

W drukarce można zainstalować jednocześnie pojemnik z tuszem Photo Black (Czarny fotograficzny) i pojemnik z tuszem Matte Black (Czarny matowy), co pozwala wybrać rodzaj tuszu odpowiedni do drukowania z użyciem określonego typu papieru.

 [„Wybieranie innego rodzaju czarnego tuszu” na stronie 38](#)

Wprowadzenie

Zrównoważone odwzorowanie kolorów dzięki technologii Epson LUT

Technologia LUT firmy Epson pozwala na osiągnięcie niżej opisanych parametrów, zapewniając jednocześnie doskonałą równowagę pomiędzy nimi. Umożliwia to zwiększenie ogólnej jakości obrazu i jednolitego odwzorowania kolorów.

1. Zmniejszenie niespójności kolorów z powodu różnic oświetlenia.
2. Odtworzenie precyzyjnego cieniowania.
3. Ograniczenie ziarnistości.
4. Zwiększenie skali odwzorowania bogatej kolorystyki.

Maksymalna rozdzielczość 5760 × 1440 dpi, minimalny rozmiar punktów tuszu 2 pl w celu uzyskania precyzyjnego wydruku

Piękne fotografie z małą ziarnistością.

Trwałe wydruki

Dzięki dużej odporności na działanie wody, ozonu i światła tusze pigmentowe nie blakną, umożliwiając uzyskanie piękniejszych i bardziej żywych wydruków, zachowujących wysoką jakość przez długi czas.

Wysoka wydajność

Doskonała stabilność kolorów zapewnia wydajne drukowanie

Kolor jest stabilizowany bardzo szybko, dzięki czemu można go bezpiecznie wykorzystać we wczesnej fazie produkcji wyrobów poligraficznych i do edycji kolorów, zwiększając wydajność pracy.

Nieźródnana wygoda obsługi

Wprowadzono panel dotykowy zapewniający sprawną obsługę dzięki łatwemu w użyciu, wyraźnemu, kolorowemu ekranowi

Duży wyświetlacz LCD zapewnia intuicyjne, łatwe wykonywanie operacji.

Bardzo czytelny kolorowy ekran ułatwia zrozumienie komunikatów o błędach i innych informacji. Ponadto zapewnia instrukcje dotyczące ładowania nośników, np. nośników artystycznych.

 „Widok ekranu głównego” na stronie 12

Obsługa bezprzewodowych sieci LAN

Funkcja bezprzewodowej sieci LAN, będąca standardowym wyposażeniem drukarki, umożliwia bezprzewodowe drukowanie z komputerów i kompatybilnych urządzeń Wi-Fi.

Korzystając z połączenia Wi-Fi Direct, można bezprzewodowo, bez pośrednictwa punktu dostępowego, połączyć drukarkę od razu z komputerem lub urządzeniem inteligentnym.

Uwaga:

Prędkość drukowania może być niewystarczająca w niektórych sieciach bezprzewodowych lub podczas druku w formacie A3 lub innych bardzo dużych formatów. Jeżeli wymagane są stałe prędkości druku, zalecane jest połączenie fizyczne.

Drukowanie z urządzenia inteligentnego

Używając drukowania w chmurze AirPrint lub Google, można drukować z urządzeń inteligentnych z systemem iOS lub Android.

Funkcja drukowania bez obramowania

Można drukować bez marginesów z każdej strony, wykorzystując zarówno ustawienie automatycznego rozszerzania, jak i zachowania rozmiaru obszaru wydruku.  „Drukowanie bez obramowania” na stronie 62

Dodatkowo zastosowano funkcję drukowania plakatów, która umożliwia drukowanie dużych plakatów i kalendarzy, kolejno łącząc papier wyjściowy podczas drukowania bez obramowania.  „Drukowanie plakatu (dzielenie obrazu na części, drukowanie i łączenie – tylko w systemie Windows)” na stronie 74

Swobodne umieszczanie danych drukowania z różnych aplikacji za pomocą funkcji Layout Manager (Menedżer układu)

Ta funkcja służy do drukowania plakatów i wyświetlania artykułów, zapewniając możliwość dowolnego umiejscowienia na jednym arkuszu danych drukowania utworzonych w różnych aplikacjach.

 „Layout Manager (Menedżer układu)(tylko w systemie Windows)” na stronie 84

Oszczędzanie energii z zastosowaniem trybu uśpienia i funkcji Power Off Timer

Jeśli nie są realizowane żadne zadania drukowania lub gdy przez pewien czas nie była wykonywana żadna operacja, drukarka przechodzi do trybu uśpienia w celu obniżenia zużycia energii.

Wprowadzenie

Dodatkowo jeśli funkcja Power Off Timer jest włączona, drukarka może automatycznie się wyłączyć, co pozwala na oszczędzenie energii elektrycznej. Ta funkcja działa, jeśli przez określony czas nie są odbierane żadne zadania drukowania, nie są wykonywane żadne czynności za pomocą panelu sterowania, a drukarka nie znajduje się w stanie błędu.

 „Ustawienia oszczędzania energii” na stronie 39

Obsługa szerokiego wachlarza rodzajów papieru

Firma EPSON oferuje duży wybór specjalnych nośników do druku w wysokiej jakości. Drukarka może również drukować na tablicach kartonowych, papierze w rolkach oraz płytach CD i DVD kompatybilnych z drukarkami atramentowymi.

Ładowanie papieru automatycznie jest związane z wyświetlaniem ekranu konfiguracji rodzaju nośnika i rozmiaru. Można ustawić wyświetlanie tego ekranu na **On/Off** w opcji **Paper Setup Display** menu Konfiguracja.

 „Ustawianie pozycji menu Konfiguracja” na stronie 98

Te typu papieru można załadować w sposób opisany poniżej.

Arkusz

Arkusze są podawane do drukarki z automatycznego podajnika arkuszy.

 „Ładowanie papieru do automatycznego podajnika arkuszy” na stronie 24

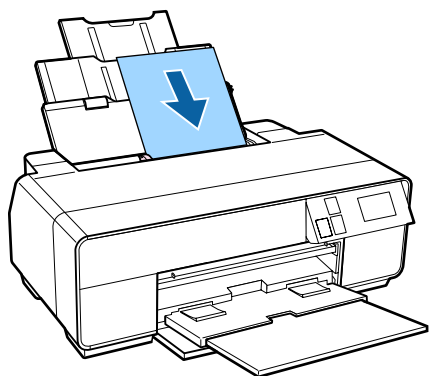

Nośniki artystyczne

Należy rozłożyć tylną podporę i załadować papier z tacy przedniego podajnika ręcznego.

 „Ładowanie nośnika artystycznego” na stronie 25

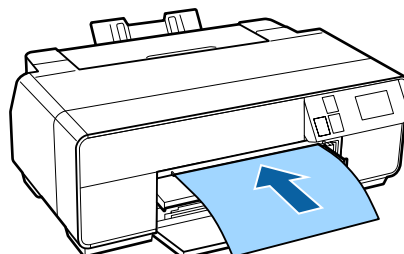

Tablice kartonowe

Załadować z tacy przedniego podajnika ręcznego.

 „Ładowanie tablicy kartonowej” na stronie 27

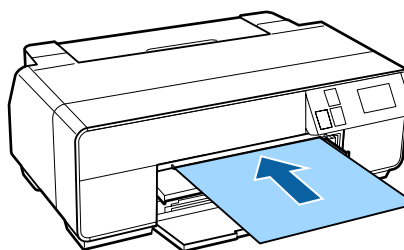

Papier rolkowy

Zainstalować uchwyt papieru rolkowego w tylnej części drukarki.

 „Ładowanie i wyjmowanie papieru rolkowego” na stronie 29

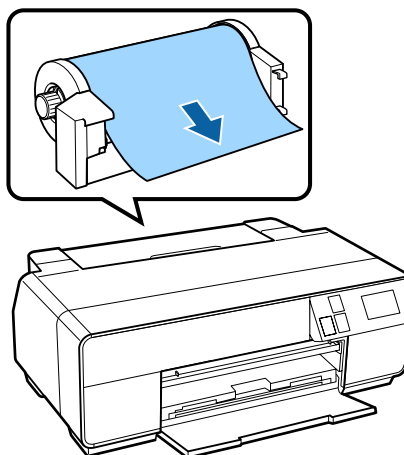

Wprowadzenie

❑ Płyty CD/DVD

Użyć tacy CD/DVD, aby załadować płytę CD i DVD z tacy przedniego podajnika ręcznego.

 „Ładowanie i wyjmowanie płyt CD i DVD” na stronie 31

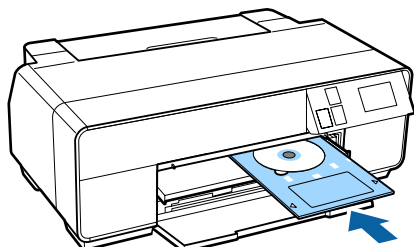

Uwagi dotyczące użytkowania i przechowywania

Miejsce instalacji

Należy zapewnić obszar instalacji o wymiarach przedstawionych na ilustracji. W tym obszarze nie powinny się znajdować żadne obiekty utrudniające wysuwanie papieru i wymianę podzespołów eksploatacyjnych.

Zewnętrzne wymiary drukarki przedstawiono w tabeli „Dane techniczne”.

 „Tabela danych technicznych” na stronie 129

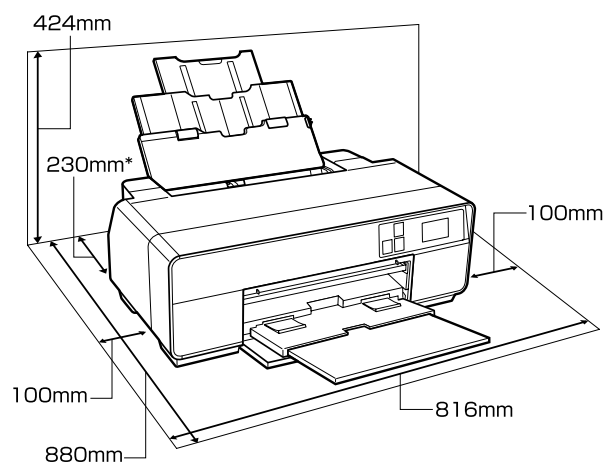

* Podczas druku na tablicy kartonowej za drukarką należy pozostawić odstęp o długości przynajmniej 320 mm.

Uwagi dotyczące użytkowania drukarki

W celu uniknięcia przerw w działaniu drukarki, jej usterek oraz obniżenia jakości druku należy się zapoznać z przedstawionymi dalej informacjami.

- ❑ Podczas korzystania drukarki należy przestrzegać temperatury roboczej oraz zakresu wilgotności wyszczególnionych w tabeli „Dane techniczne”.

Nawet jeśli powyższe warunki zostaną spełnione, drukowanie może przebiegać nieprawidłowo, gdy

Wprowadzenie

warunki otoczenia nie są odpowiednie dla papieru. Należy się upewnić, że drukarka jest używana w warunkach odpowiadających wymogom papieru. Szczegółowe informacje znajdują się w instrukcji obsługi dostarczonej z papierem.

Dodatkowo w przypadku używania drukarki w warunkach małej wilgotności, w pomieszczeniach klimatyzowanych lub narażonych na bezpośrednie działanie promieni słonecznych należy zapewnić odpowiednią wilgotność.

- ❑ Należy unikać miejsc, na które nawiewane jest powietrze z klimatyzatorów oraz w pobliżu źródeł ciepła. W przeciwnym wypadku może dojść do wyschnięcia dysz w głowicy drukującej i jej zatkania.
- ❑ Zakrywanie nie występuje (głowica drukująca nie jest ustawiona po prawej stronie), jeśli drukarka zostanie wyłączona podczas zakleszczenia papieru lub gdy występuje błąd. Zakrywanie to funkcja automatycznego przykrywania głowicy drukującej zatyczką (korkiem) zapobiegająca jej wysychaniu. W takiej sytuacji należy wyłączyć zasilanie i poczekać na automatyczną aktywację funkcji zakrywania.
- ❑ Gdy jest włączone zasilanie, nie wolno wyjmować wtyczki zasilającej ani przerywać bezpiecznika. Głowica drukująca może wtedy nie zostać prawidłowo zakryta. W takiej sytuacji należy wyłączyć zasilanie i poczekać na automatyczną aktywację funkcji zakrywania.

Uwagi dotyczące przechowywania drukarki

Jeśli drukarka nie jest używana, należy się zapoznać z poniższymi uwagami dotyczącymi jej przechowywania. Nieprawidłowe przechowywanie drukarki może doprowadzić do problemów drukowania podczas jej kolejnego użycia.

- ❑ Podczas przechowywania drukarki należy pozostawić w niej zainstalowane pojemniki i przetrzymać urządzenie w pozycji poziomej. Drukarki nie należy przechylać, odwracać lub stawiać w pozycji pionowej.
- ❑ Jeśli drukarka nie jest używana przez dłuższy czas, dysze głowicy drukującej mogą się zatkać. W celu uniknięcia zablokowania głowicy drukującej zaleca się okresowe wykonywanie wydruków.

- ❑ Jeśli papier pozostanie w drukarce, rolka dociskarki papieru może zostawić ślad na powierzchni papieru. Może to również spowodować pofałdowanie lub pomarszczenie papieru skutkujące problemami z jego podawaniem lub zarysowaniem głowicy drukującej. W przechowywanej drukarce nie powinien się znajdować żaden papier.
- ❑ Drukarkę można przechowywać po uprzednim upewnieniu się, że głowica drukująca jest zakryta (głowica jest ustawiona skrajnie po prawej stronie). Jeśli głowica drukująca zostanie pozostawiona bez zakrycia przez dłuższy czas, jakość druku może się pogorszyć.

Uwaga:

Jeśli głowica drukująca nie jest zakryta, należy wyłączyć drukarkę, a następnie ponownie ją włączyć.

- ❑ Pokrywy powinny być zamknięte, aby uniemożliwić przedostawanie się kurzu. Jeśli drukarka nie będzie używana przez dłuższy czas, należy ją przykryć antystatyczną ściereczką lub innym przykryciem zapobiegającym gromadzeniu się kurzu. Dysze głowicy drukującej są bardzo małe, więc mogą się z łatwością zatkać, gdy do głowicy drukującej dostanie się kurz. Zatkane dysze uniemożliwiają prawidłowe drukowanie.
- ❑ Jeśli drukarka nie była używana przez dłuższy czas, przed rozpoczęciem drukowania należy sprawdzić, czy głowica drukująca nie jest zatkana. W przypadku zatkania dysz należy przeprowadzić czyszczenie głowicy.

 [„Sprawdzenie zatkania dysz” na stronie 103](#)

Uwagi dotyczące obsługi pojemników z tuszem

W celu zachowania dobrej jakości druku należy się zapoznać z przedstawionymi dalej informacjami dotyczącymi obsługi pojemników z tuszem.

- ❑ Częścią wstępnego procesu ładowania tuszu, wykonywanego po zakupie, jest napełnienie głowic drukujących i przygotowanie ich do drukowania. W wyniku tego procesu pierwsze pojemniki na tusz zainstalowane po zakupie wydrukują mniejszą ilość stron niż kolejne pojemniki.

Wprowadzenie

- ❑ Zaleca się przechowywanie pojemników z tuszem w chłodnym, ciemnym miejscu i zużycie ich przed datą ważności na opakowaniu. Pojemniki należy zużyć w ciągu sześciu miesięcy od otwarcia.
 - ❑ Woreczki zawierające pojemniki z tuszem powinny się otwierać dopiero w momencie instalowania. Pojemniki z tuszem są pakowane próżniowo w celu zachowania jakości.
 - ❑ W przypadku przeniesienia pojemnika z tuszem z chłodnego do ciepłego miejsca przed jego użyciem należy go pozostawić w temperaturze pokojowej na dłużej niż trzy godziny.
 - ❑ Przed zainstalowaniem trzeba zdjąć żółtą taśmę. W przeciwnym razie wydruk może nie przebiegać poprawnie. Pozostałych etykiet czy folii nie należy usuwać. Ich usunięcie może spowodować wyciek tuszu.
 - ❑ Nie należy dotykać chipu w pojemniku z tuszem. Może to uniemożliwić drukowanie.
-  [„Wymienianie pojemników z tuszem” na stronie 106](#)
- ❑ Podczas instalacji pojemników z tuszem należy upewnić się, że zainstalowane są wszystkie kolory. Drukarka może być używana wyłącznie, gdy zainstalowano wszystkie kolory.
 - ❑ Nie należy przesuwać ręką głowicy drukującej, ponieważ drukarka może ulec uszkodzeniu.
 - ❑ Nie należy pozostawiać drukarki bez zainstalowanych pojemników z tuszem. Wyschnięcie głowicy drukującej (jej dysz) uniemożliwia prawidłowe drukowanie.
 - ❑ Ponieważ zielony układ scalony zawiera informacje o pojemniku, takie jak pozostały poziom tuszu, pojemnika z tuszem można nadal używać po wyjęciu go z drukarki. Należy jednak pamiętać, że używanie pojemników z tuszem, które zawierają bardzo małą ilość tuszu, może być niemożliwe po wyjęciu ich z drukarki. Po ponownym włożeniu pojemników zapewnienie właściwego działania urządzenia może wymagać użycia pewnej ilości tuszu.
- ❑ Pojemniki zawierające tusz powinny być składowane w takich samych warunkach jak drukarka, z dyszami skierowanymi w dół lub na bok, aby uniknąć ich zablokowania kurzem. Należy zauważyć, że portu podawania tuszu nie trzeba zakrywać, ponieważ jest on wyposażony w zawór.
 - ❑ Wokół portu podawania tuszu na wyjętym pojemniku może się znajdować tusz. Należy uważać, aby nie zabrudzić tuszem sąsiadującego obszaru.
 - ❑ W celu zachowania wysokiej jakości głowicy drukującej drukarka zatrzymuje drukowanie przed całkowitym zużyciem pojemnika z tuszem.
 - ❑ Mimo że pojemniki z tuszem mogą zawierać wtórnie przetwarzane materiały, nie wpływa to na działanie drukarki ani na jej wydajność.
 - ❑ Pojemników z tuszem nie wolno rozmontowywać ani modernizować. Może to uniemożliwić drukowanie.
 - ❑ W celu zapewnienia prawidłowego działania głowic drukujących podczas czyszczenia głowicy i innych działań konserwacyjnych, nie obejmujących drukowania, używane są wszystkie kolory tuszu.
 - ❑ W zależności od typu papieru i ustawień jakości druku, tusze kolorowe mogą być również używane do drukowania czerni o dużej gęstości podczas druku monochromatycznego lub w skali szarości.
 - ❑ Nie należy używać pojemników dostarczonych wraz z drukarką na wymianę.

Uwagi dotyczące obsługi papieru

Należy się zapoznać z przedstawionymi dalej informacjami dotyczącymi obsługi i przechowywania papieru. Jeśli papier jest zniszczony, jakość wydruku może się pogorszyć.

Należy się zapoznać z instrukcjami dostarczonymi z papierem.

Wprowadzenie

Uwagi dotyczące obsługi

- Nośniki specjalne firmy Epson należy stosować w normalnych warunkach pokojowych (temperatura od 15 do 25 stopni C i wilgotność od 40 do 60%).
- Nie należy zginać papieru ani drapać jego powierzchni.
- Należy unikać dotykania zadrukowywanej powierzchni papieru gołymi rękami. Wilgoć i tłuszczy znajdujące się na rękach mogą obniżyć jakość druku.
- Zmiana temperatury lub wilgotności może doprowadzić do pofałdowania lub zwiotczenia papieru. Należy uważać, aby nie zarysować ani nie zabrudzić papieru oraz wyprostować go przed załadowaniem do drukarki.
- Nie należy moczyć papieru.
- Nie należy wyrzucać opakowania na papier, aby można go było użyć do przechowywania papieru.
- Należy unikać miejsc podatnych na bezpośrednie działanie promieni słonecznych, nadmiernego ciepła lub wilgoci.
- Po otwarciu papier należy przechowywać w oryginalnym opakowaniu na płaskiej powierzchni.

Uwagi dotyczące obsługi zadrukowanego papieru

Aby zapewnić trwałe wydruki wysokiej jakości, należy przeczytać przedstawione dalej informacje.

- Nie należy pocierać ani rysować zadrukowanej powierzchni. Może to doprowadzić do odklejenia się tuszu.
- Nie należy dotykać zadrukowanej powierzchni, ponieważ może to doprowadzić do odklejenia się tuszu.
- Jeśli wydruki układane są na stercie, należy się upewnić, że całkowicie wyschły. W przeciwnym razie w miejscu zetknięcia kolor może zmienić swoją barwę (mogą pozostać ślady). Takie ślady mogą zniknąć, jeśli zostaną natychmiast oddzielone i wysuszone. W przeciwnym razie zostaną utrwalone.

- Jeśli wydruki zostaną włożone do albumu przed ich całkowitym wyschnięciem, mogą się rozmazać.
- Do suszenia wydruku nie należy używać suszarki.
- Należy unikać bezpośredniego światła słonecznego.
- Aby zapobiec zmianie odcieni kolorów podczas prezentowania lub przechowywania wydruków, należy przestrzegać instrukcji znajdujących się w instrukcji dołączonej do papieru.
- W celu uniknięcia zmiany kolorów wydruków należy przechowywać je w ciemnym miejscu, z dala od wysokich temperatur, dużej wilgotności i bezpośredniego światła słonecznego.

Uwaga:

Zwykle wydruki i zdjęcia stopniowo blakną (zmieniają odcień) z powodu działania światła i różnych substancji znajdujących się w powietrzu. Dotyczy to również nośników specjalnych firmy Epson. Stosując jednak prawidłową metodę przechowywania można ograniczyć zmiany odcieni kolorów do minimum.

- Aby uzyskać szczegółowe informacje na temat obchodzenia się z zadrukowanym papierem, należy przeczytać instrukcje obsługi dostarczone z nośnikami specjalnymi firmy Epson.
- Kolory zdjęć, plakatów i innych wydruków różnią się w zależności od warunków oświetlenia (źródła światła^{*}). Kolory wydruków wykonanych na tej drukarce również mogą się różnić w przypadku oświetlania różnymi źródłami światła.

^{*} Źródła światła to światło słoneczne, fluorescencyjne, żarowe oraz innego typu.

Omówienie dołączonego oprogramowania

Zwartość dysku z oprogramowaniem

Na dostarczonym dysku znajduje się niżej wymienione oprogramowanie przeznaczone tylko dla systemu Windows.

W wypadku posiadania systemu Mac OS X lub w razie braku napędu należy kliknąć łącze <http://epson.sn>.

Do używania tej drukarki potrzebne jest zainstalowanie sterownika.

Informacje dotyczące poszczególnych programów zawiera instrukcja *Przewodnik pracy w sieci* (PDF) lub system pomocy online.

Nazwa oprogramowania	Podsumowanie
Sterownik drukarki	 „Sterownik drukarki – podsumowanie” na stronie 22
Easy Photo Print	Szybkie i łatwe drukowanie wybranych zdjęć. Więcej informacji dostępnych jest w pomocy online aplikacji.
Epson Print CD	Za pomocą tego oprogramowania można projektować etykiety płyt CD i DVD z muzyką, zdjęciami oraz filmami, a także drukować je bezpośrednio na płytach. Można również zaprojektować i wydrukować okładki płyt CD i DVD. Więcej informacji dostępnych jest w pomocy online aplikacji.
EpsonNet Setup	Za pomocą tego oprogramowania można konfigurować różne ustawienia sieciowe drukarki z poziomu komputera.
EpsonNet Print	Za pomocą tego oprogramowania można drukować bezpośrednio za pomocą protokołu TCP/IP, jeśli komputer i drukarka są połączone w sieć.
EpsonNet Config	Za pomocą tego oprogramowania można konfigurować różne ustawienia sieciowe drukarki z poziomu komputera. Jest to użyteczne, ponieważ pozwala na wpisanie adresu i nazwy z klawiatury.
EPSON Software Updater	To oprogramowanie umożliwia połączenie z Internetem i sprawdzenie dostępności aktualizacji oraz ich zainstalowanie.
Profile Adobe ICC	Należy ich użyć jako profili wejściowych wymaganych do zarządzania kolorami.

Wprowadzenie

Sterownik drukarki – podsumowanie

Poniżej opisano główne funkcje sterownika drukarki.

- ❑ Konwertuje dane drukowania odebrane od aplikacji na dane możliwe do wydrukowania i przesyła je na drukarkę.
- ❑ Zapewnia użytkownikom możliwość określania ustawień drukowania, takich jak rodzaj nośnika czy rozmiar papieru.

Windows

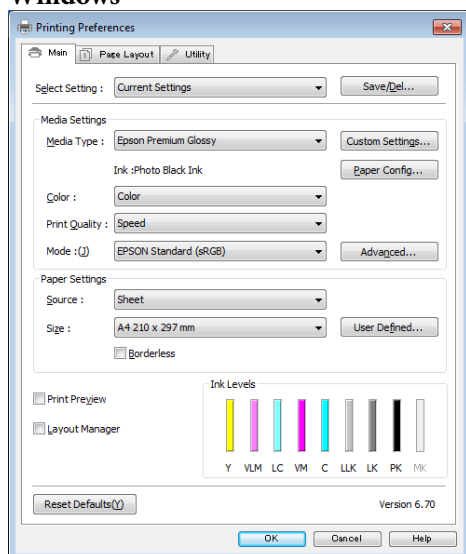

Wprowadzone ustawienia można zapisać i z łatwością importować lub eksportować.

 „Dostosowywanie sterownika drukarki” na stronie 44

Mac OS X

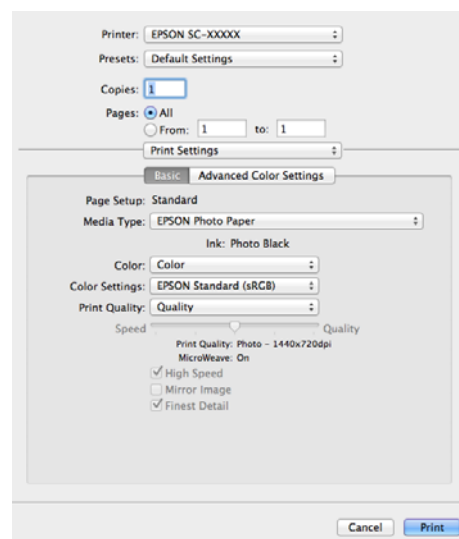

Wprowadzenie

- Umożliwia użytkownikom uruchamianie funkcji konserwacji drukarki w celu zachowania najlepszej jakości druku, sprawdzanie stanu drukarki itd.

Windows

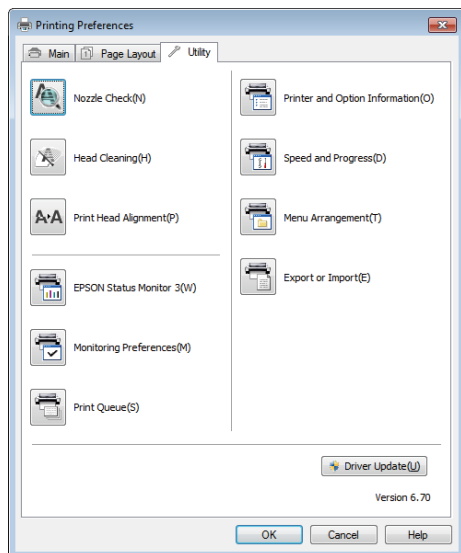

Można z łatwością importować i eksportować ustawienia drukarki.

 [„Zawartość karty Program narzędziowy” na stronie 47](#)

Mac OS X

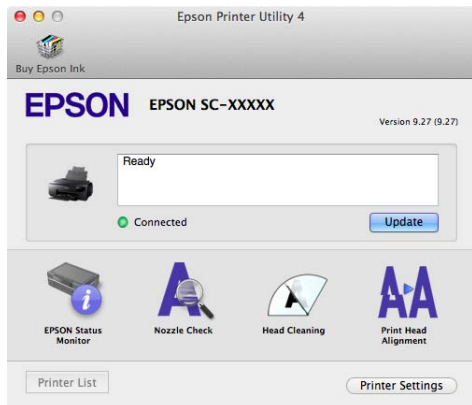

Podstawowe czynności obsługowe

Ładowanie arkuszy

Ta metoda podawania arkuszy zależy od grubości papieru (zobacz niżej).

Ponadto dostępne rozmiary papieru zależą od metody podawania i typu nośnika. Rozmiary papieru można uzyskać przez naciśnięcie ikony  „Obsługiwane nośniki” na stronie 122.

Automatyczny podajnik arkuszy: 0,08–0,3 mm

Podawanie ręczne od przodu (nośniki artystyczne): 0,3–0,7 mm

Podawanie ręczne od przodu (tablica kartonowa): 0,7–1,3 mm

Po ustawieniu opcji **Paper Setup Display** na **On** i załadowaniu nośnika automatycznie wyświetlany jest ekran konfiguracji rodzaju oraz rozmiaru nośnika.

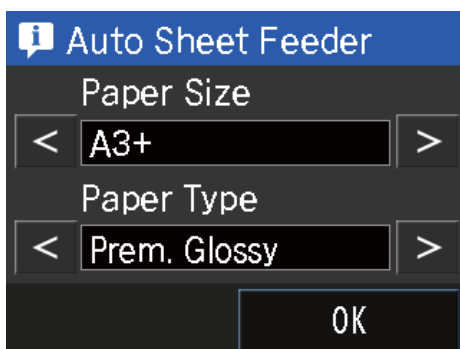

Ikona  „Opcje menu” na stronie 97 zapewnia dostęp do ustawień Wyświetlanie konfiguracji papieru.



- ❑ Jeśli papier jest pofalowany lub pozwijany, należy go rozprostować przed umieszczeniem w drukarce albo użyć nowego papieru. W przypadku załadowania pofalowanego lub pozwijanego papieru urządzenie może nie rozpoznać jego rozmiaru, podawać go lub poprawnie zadrukowywać.

Zalecane jest chowanie papieru w oryginalnym opakowaniu, przechowywanie go w pozycji leżącej i wyciąganie dopiero tuż przed użyciem.

- ❑ Aby uniknąć zakleszczenia papieru, przed rozpoczęciem drukowania należy otworzyć przednią pokrywę i wysunąć tacę wyjściową.

Ładowanie papieru do automatycznego podajnika arkuszy

1

Włącz drukarkę.

Podstawowe czynności obsługowe

- 2 Otwórz i w pełni wysuń podparę papieru.

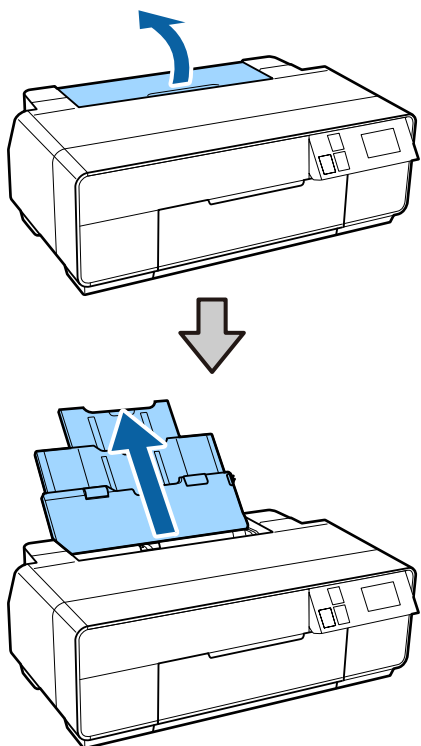

- 3 Otwórz przednią pokrywę.

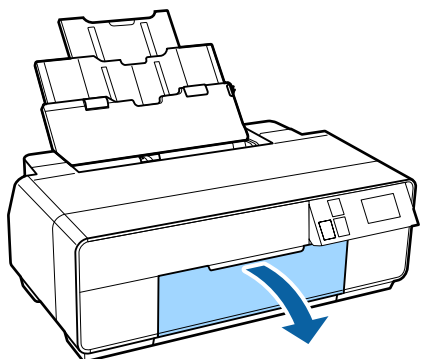

- 4 W pełni wysuń tacę wyjściową.

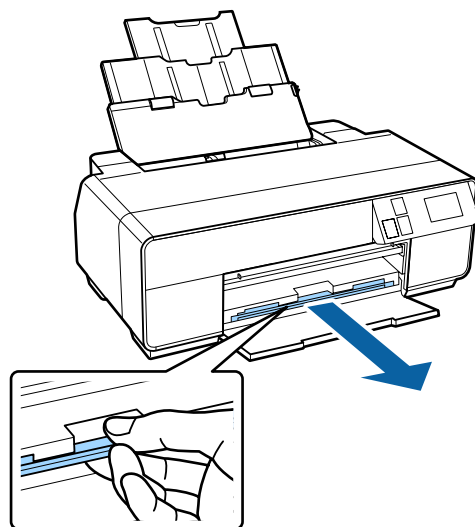

- 5 Załaduj papier pionowo, stroną przeznaczoną do drukowania skierowaną do góry.

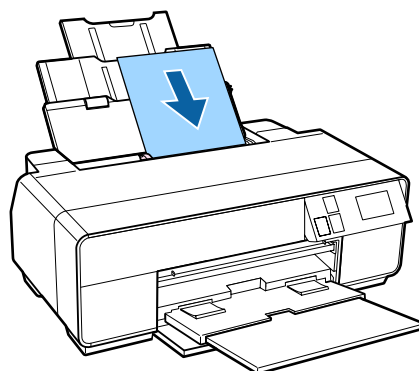

- 6 Złap i przesun prowadnicę boczną, dopasowując ją do szerokości papieru.

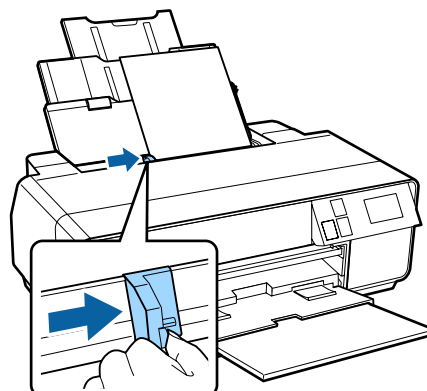

Ładowanie nośnika artystycznego

Użyj tacy przedniego podajnika ręcznego oraz podpory tylnej do załadunku nośnika artystycznego.

Podstawowe czynności obsługowe

Można załadować nośnik artystyczny o grubości 0,3–0,7 mm.

1 Włącz drukarkę.

2 Otwórz tylną podporę.

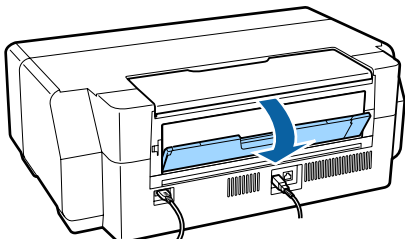

Uwaga:

Jeżeli uchwyt papieru rolkowego znajduje się z tyłu drukarki, usuń go przed przejściem do dalszego etapu.

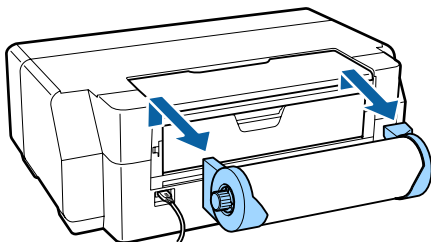

3 W pełni wysuń tylną podporę.

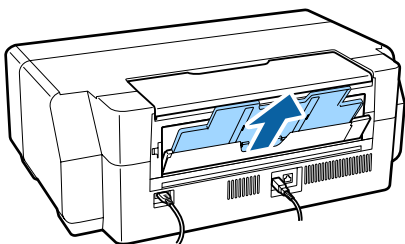

4 Otwórz przednią pokrywę.

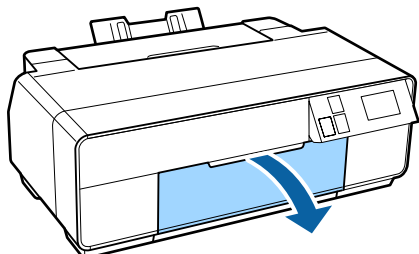

5 Wciśnij środkową część tacy przedniego podajnika ręcznego.

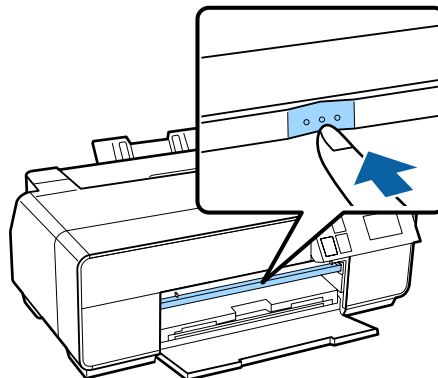

6 Załaduj papier pionowo, stroną przeznaczoną do drukowania skierowaną do góry.

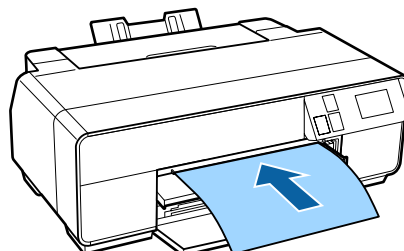

7 Wyrównaj prawą krawędź papieru do prawej krawędzi tacy i krawędź tylną do linii na tacy.

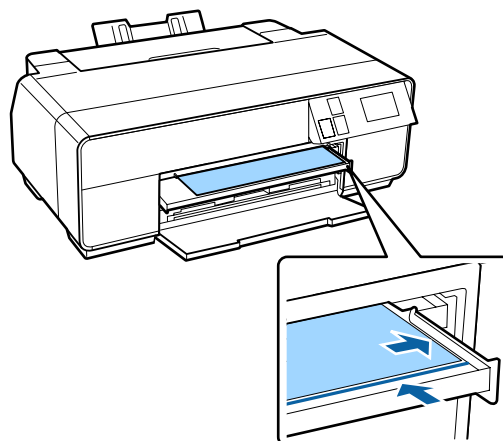

8 Naciśnij przycisk **Load** na ekranie panelu sterowania.

Papier zostanie podany do drukarki.

Podstawowe czynności obsługowe

9

W pełni wysuń tacę wyjściową.

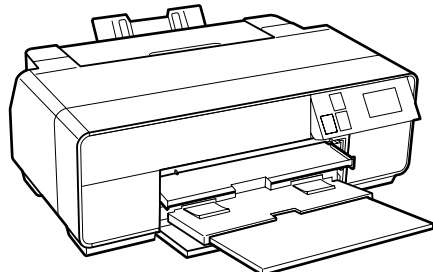
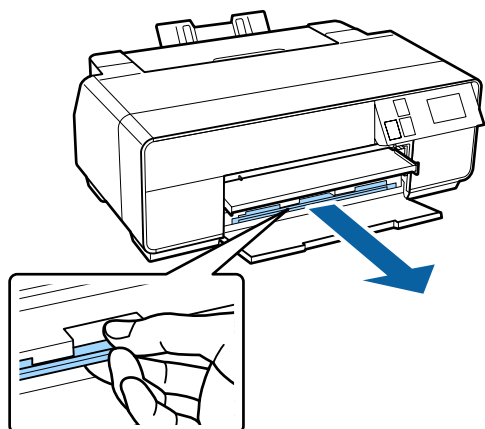

10

Po załadowaniu papieru, gdy drukarka znajduje się w trybie bezczynności, wciśnij środkową część tacy przedniego podajnika ręcznego, aby ją zamknąć.

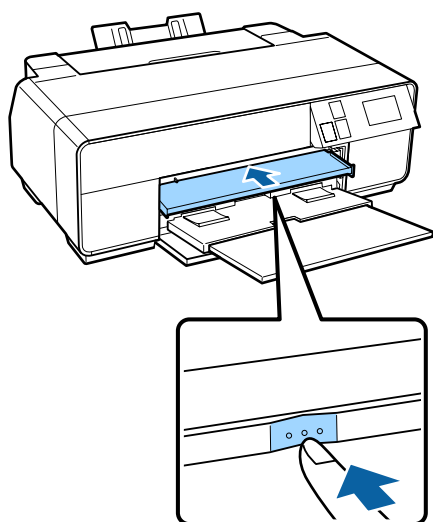
**Uwaga:**

Aby wysunąć papier, naciśnij przycisk **Eject** na ekranie głównym panelu sterowania i wykonaj wyświetlane instrukcje.

Ładowanie tablicy kartonowej

Użyj tacy przedniego podajnika ręcznego do załadowania tablicy kartonowej.

Można załadować tablicę kartonową o grubości 0,7–1,3 mm.

Tablica kartonowa wystaje po załadowaniu z tyłu drukarki. Za drukarką należy pozostawić odstęp wynoszący przynajmniej 320 mm do najbliższej ściany.

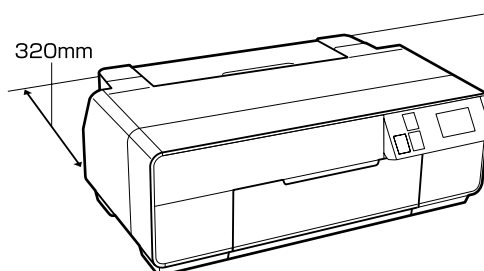

1

Włącz drukarkę.

! Ważne:

Może wystąpić błąd w wypadku wykonywania podczas drukowania poniższych operacji.

- Wysuwanie tacy przedniego podajnika ręcznego.
- Ładowanie tablicy kartonowej.

2

Jeżeli tylna podpora jest otwarta, zamknij ją.

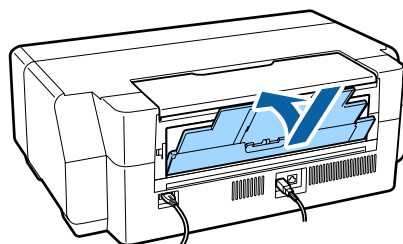

3

Otwórz przednią pokrywę.

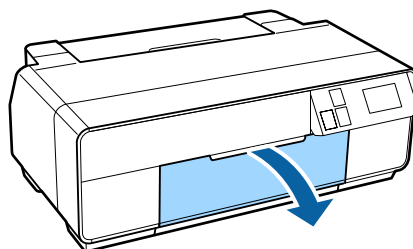

Podstawowe czynności obsługowe

- 4** Naciśnij środkową część tacy przedniego podajnika ręcznego w celu jej wysunięcia.

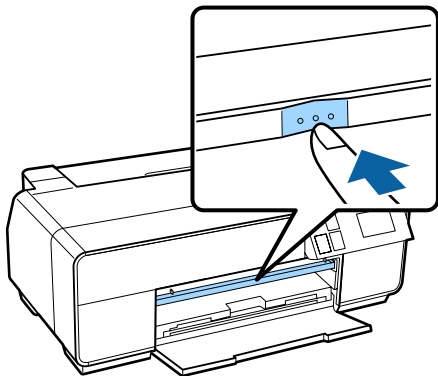

- 5** Załaduj papier pionowo, stroną przeznaczoną do drukowania skierowaną do góry.

! *Ważne:*
Wkładanie papieru z tyłu może spowodować niepoprawne działanie lub błąd.

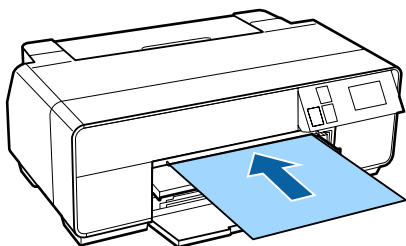

- 6** Wyrównaj prawą krawędź papieru do prawej krawędzi tacy i krawędź tylną do linii na tacy.

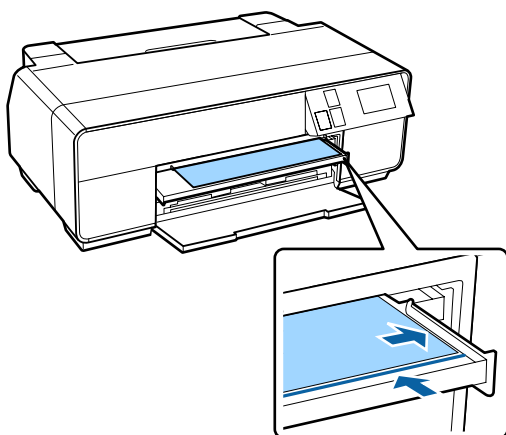

- 7** Naciśnij przyciski **Poster Board** — **Load** na ekranie panelu sterowania.

Papier zostanie podany do drukarki.

- 8** W pełni wysuń tacę wyjściową.

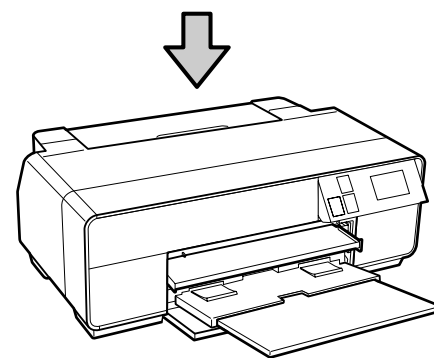
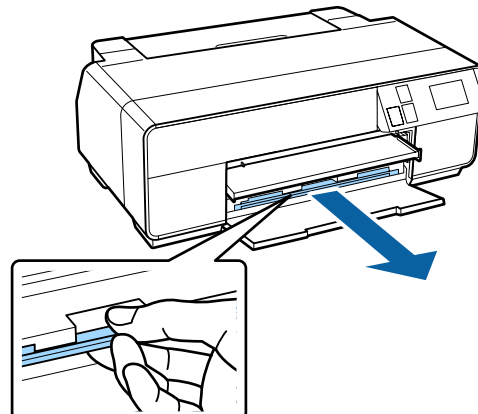

- 9** Po załadowaniu papieru upewnij się, że drukarka nie pracuje, a następnie naciśnij środkową część tacy przedniego podajnika ręcznego, aby ją zamknąć.

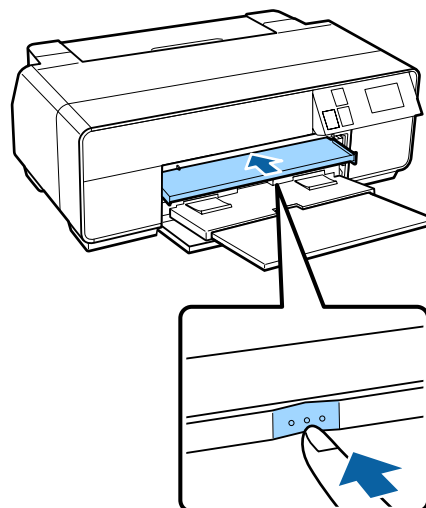

Uwaga:
Aby wysunąć papier, naciśnij przycisk **Eject** na ekranie głównym panelu sterowania i wykonaj wyświetlane instrukcje.

Ładowanie i wyjmowanie papieru rolowego

Ładowanie papieru rolowego

Do ładowania papieru rolowego z tyłu drukarki służy dostarczony w zestawie uchwyt. Poniżej przedstawiono informacje dotyczące obsługiwanych typów papieru rolowego.

 „Obsługiwane nośniki” na stronie 122

1 Włącz drukarkę.

2 Otwórz przednią pokrywę.

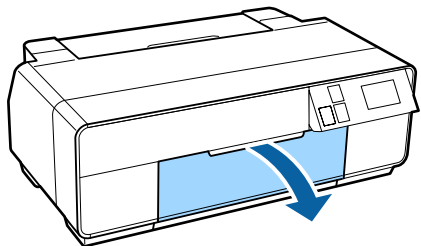

Uwaga:

Jeżeli taca przedniego podajnika ręcznego jest otwarta wciśnij środkową część tacy, aby ją zamknąć.

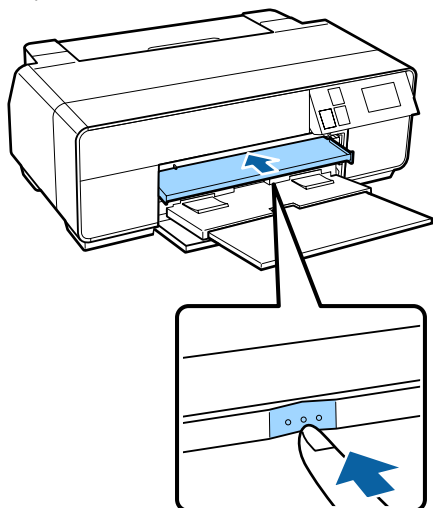

3 W pełni wysuń tacę wyjściową.

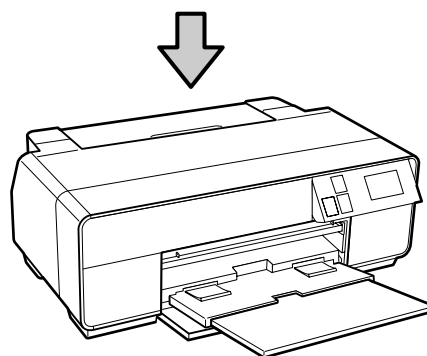
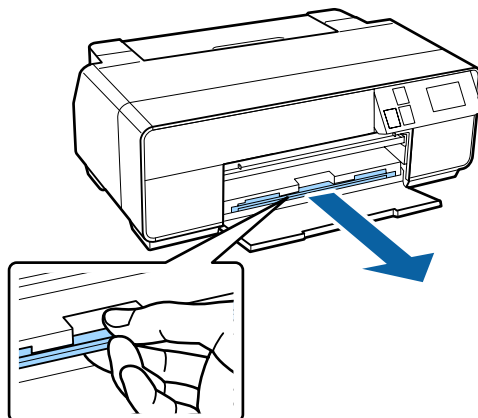

4 Po potwierdzeniu, że końcówka papieru rolowego jest przycięta prosto, należy włożyć uchwyt papieru rolowego do końcówek rolki.

Jeżeli końcówka papieru rolowego nie jest przycięta prosto, przed przejściem do następnego etapu należy przyciąć go prosto.

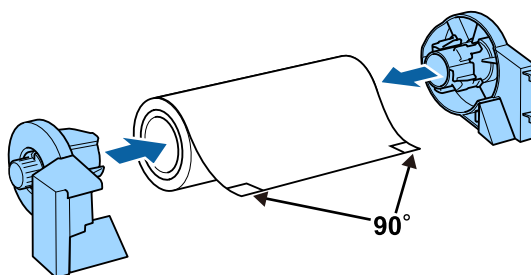

5 Otwórz tylną podporę.

Podporę należy tylko otworzyć - nie ma potrzeby jej wysuwania.

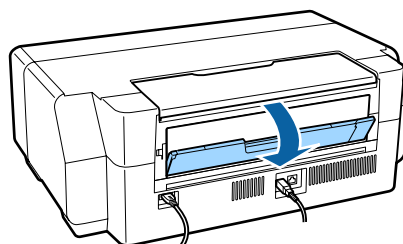

Podstawowe czynności obsługowe

- 6** Przymocuj uchwyt papieru rolkowego do tylnej części drukarki.

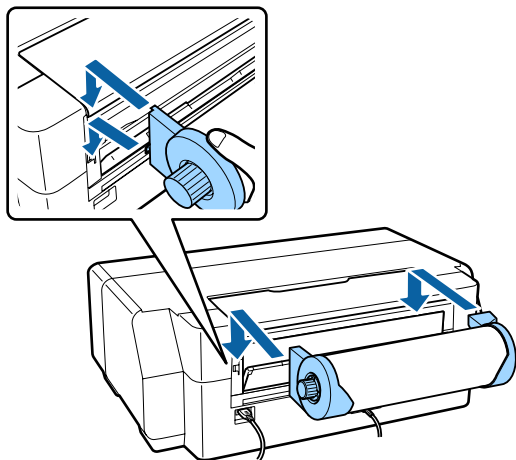

- 7** Podawaj papier rolkowy do podajnika papieru rolkowego z tyłu drukarki do momentu zatrzymania.

Po przytrzymaniu papieru przez około trzy sekundy zostanie on automatycznie załadowany do drukarki.

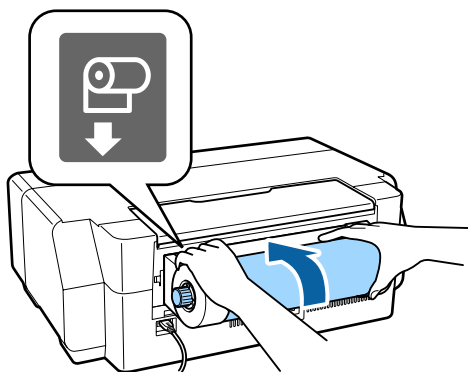
**Uwaga:**

Otwórz pokrywę drukarki i zobacz we wnętrzu drukarki, czy papier nie jest podawany ukośnie.

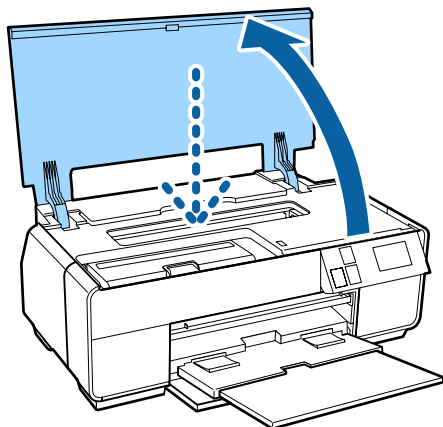

Przycinanie papieru rolkowego

Wykonaj poniższe czynności. Po zakończeniu należy użyć nożyczek lub innego przyrządu do odcięcia wydruku.

- 1** Wybierz jedną z opcji wyświetlaną na poniższym ekranie po zakończeniu wydruku.

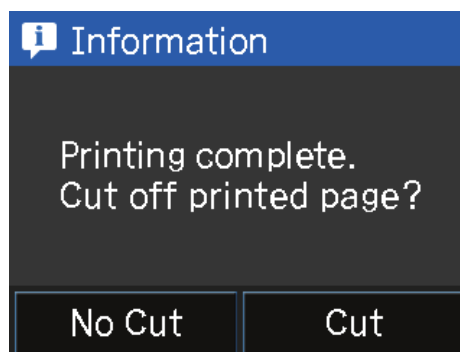

Cut: Przesunięcie papieru rolkowego w położenie ucięcia.

No Cut: Drukowanie bez ucięcia.

- 2** Po naciśnięciu opcji **Cut** wykonaj instrukcje wyświetlane na ekranie panelu sterowania.

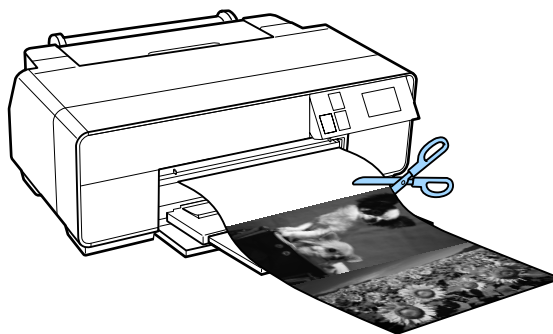

Wyjmowanie papieru rolkowego

- 1** Naciśnij przycisk **Cut/Eject** na ekranie głównym panelu sterowania.

- 2** Naciśnij przycisk **Eject**.

Papier zostanie podany z powrotem do drukarki.

Podstawowe czynności obsługowe

- 3** Przekręć pokrętkę uchwytu papieru rolkowego, aby wyciągnąć nadmiar papieru.

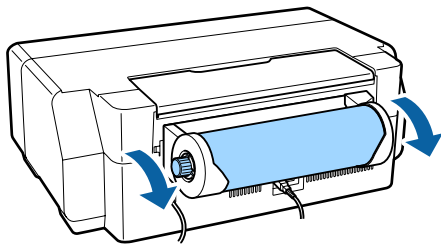

Ładowanie i wyjmowanie płyt CD i DVD

Można drukować na 12-centymetrowych płytach CD i DVD. Na opakowaniu powinno znajdować się stwierdzenie, że powierzchnia etykiet jest przystosowana do nadruku z użyciem drukarek atramentowych.



- ❑ Podczas wkładania tacy nie włączaj i nie wyłączaj drukarki. Może to spowodować niepoprawne działanie urządzenia.
- ❑ Taca powinna być przechowywana w sposób umożliwiający zachowanie jej płaskiego kształtu. Jeżeli taca zostanie wygięta lub zdeformowana, może to spowodować nieprawidłowe działanie urządzenia.

Do druku płyt CD i DVD wymagana jest specjalna aplikacja. Użyj dostarczonej aplikacji Epson Print CD.

Ładowanie płyt CD i DVD

Użyj tacy przedniego podajnika oraz tacy CD/DVD.

1

Włącz drukarkę.



Ważne:

Może wystąpić błąd w wypadku wykonywania podczas drukowania poniższych operacji.

- ❑ Wysuwanie tacy przedniego podajnika ręcznego.
- ❑ Ładowanie tablicy kartonowej.

2

Jeżeli tylna podpora jest otwarta, zamknij ją.

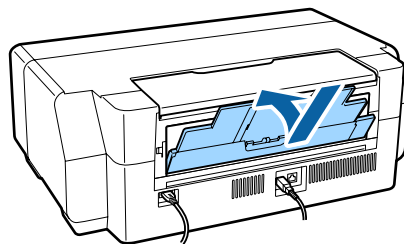

Podstawowe czynności obsługowe

- 3** Otwórz przednią pokrywę.

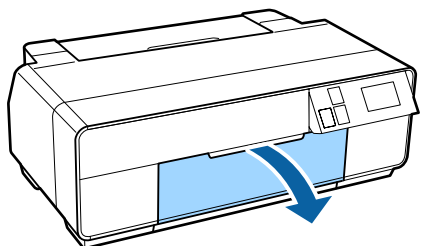

- 4** Naciśnij środkową część tacy przedniego podajnika ręcznego w celu jej wysunięcia.

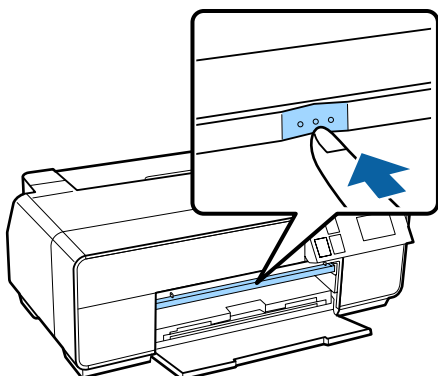

- 5** Umieść płytę na dostarczonej tacy CD/DVD stroną przeznaczoną do drukowania skierowaną do góry.

Naciśnij płytę na środku, aby ją właściwie umieścić.

**Ważne:**

Użyj tacy CD/DVD dostarczonej z drukarką. Użycie innej tacy może uszkodzić drukarkę, tacę lub płytę albo spowodować nieprawidłowe działanie drukarki.

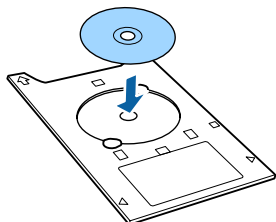

- 6** Włóż tacę CD/DVD do tacy przedniego podajnika ręcznego.

**Ważne:**

Wkładanie papieru z tyłu może spowodować niepoprawne działanie urządzenia lub błąd.

7

Wyrównaj prawą krawędź tacy CD/DVD z prawą krawędzią tacy przedniego podajnika ręcznego, a strzałki na tacy CD/DVD z liniami na tacy przedniego podajnika ręcznego.

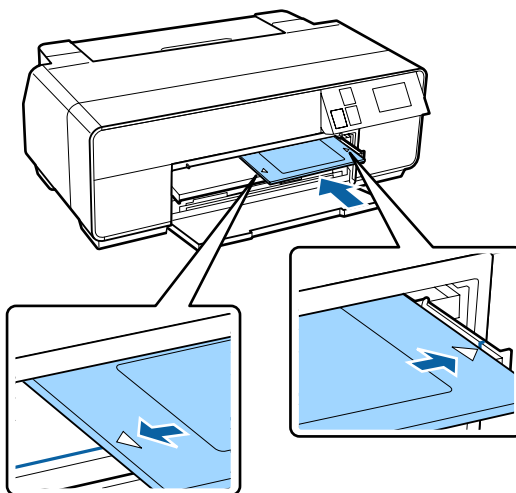
**8**

Naciśnij przyciski CD/DVD — Load na ekranie panelu sterowania.

Drukarka załaduje tacę CD/DVD i urządzenie zostanie przygotowane do druku.

Wymywanie płyt CD i DVD

Wymywanie po zakończeniu drukowania

1

Po zakończeniu drukowania i wysunięciu tacy CD/DVD przytrzymaj za jej koniec i pociągnij.

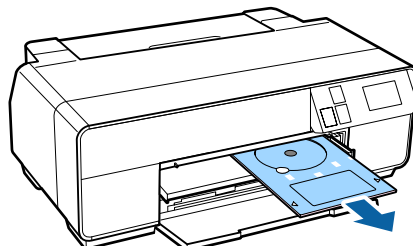

Podstawowe czynności obsługowe

- 2 Zamknij tacę przedniego podajnika ręcznego.

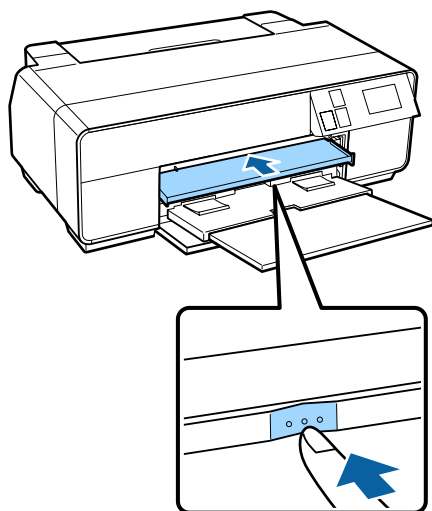

Wyjmowanie przed drukowaniem

Wykonaj poniższe czynności, aby wyjąć tacę CD/DVD bez drukowania.

- 1 Naciśnij przycisk **Eject** na ekranie głównym panelu sterowania.
- 2 Postępuj według instrukcji wyświetlanych na ekranie.

Podstawowe metody drukowania (system Windows)

Korzystając z komputera połączony z urządzeniem można określić żądane ustawienia drukowania, takie jak rozmiar papieru czy sposób podawania nośnika, a następnie rozpocząć drukowanie.

- 1 Włącz drukarkę i załaduj papier.
 - ☞ „Ładowanie arkuszy” na stronie 24
 - ☞ „Ładowanie papieru rolkowego” na stronie 29
 - ☞ „Ładowanie płyt CD i DVD” na stronie 31
- 2 Po zakończeniu pracy nad dokumentem kliknij polecenie **Print (Drukuj)** w menu **File (Plik)**.

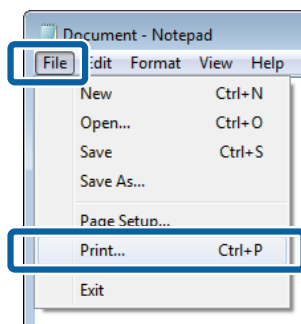

- 3 Sprawdź, czy jest zaznaczona właściwa drukarka, a następnie kliknij przycisk **Preferences (Preferencje)** lub **Properties (Właściwości)**, aby wyświetlić ekran ustawień.

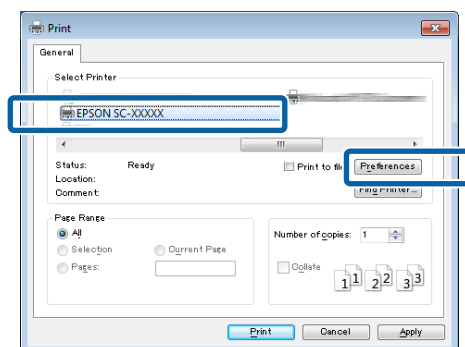

Podstawowe czynności obsługowe

- 4** Wybierz odpowiednie ustawienia dla opcji **Media Type (Rodzaj nośnika)**, **Color (Kolor)**, **Print Quality (Jakość druku)**, **Mode (Tryb)** i **Source (Źródło)**, stosownie do rodzaju załadowanego papieru.

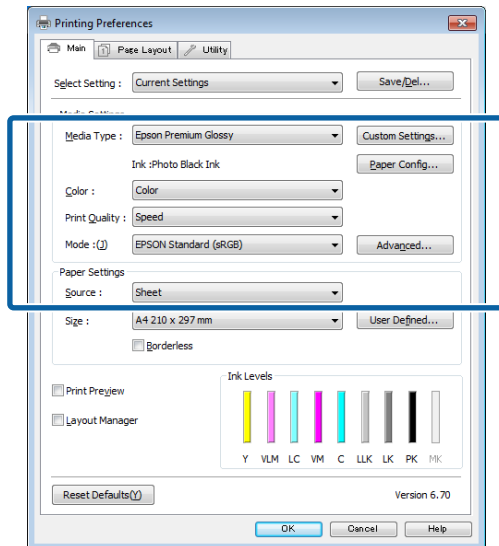

- 5** Upewnij się, że dla opcji **Size (Rozmiar)** jest wybrane takie same ustawienie jak w aplikacji.

Po wprowadzeniu ustawień, kliknij przycisk **OK**.

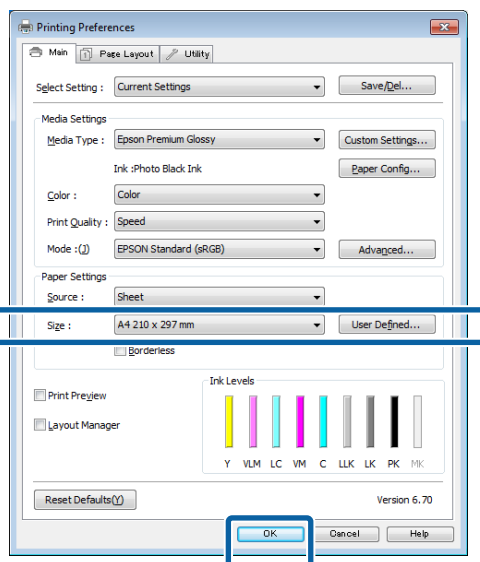

- 6** Po skonfigurowaniu wszystkich ustawień kliknij przycisk **Print (Drukuj)**.

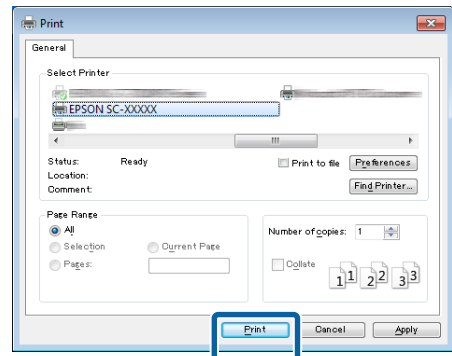

Zostanie wyświetlony pasek postępu i rozpocznie się drukowanie.

Ekran wyświetlany podczas drukowania

Po rozpoczęciu drukowania jest wyświetlany poniższy ekran zawierający pasek postępu, który informuje o stopniu zaawansowania procesu przetwarzania danych przez komputer. Na tym ekranie można zapoznać się z informacjami o pozostałej ilości tuszu, numerach katalogowych pojemników z tuszem itp.

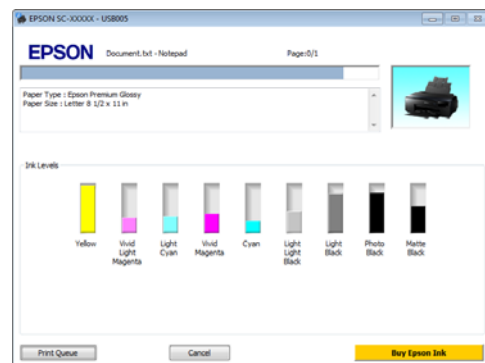

Jeśli w trakcie drukowania wystąpi błąd albo konieczna będzie wymiana pojemnika z tuszem, zostanie tu wyświetlony komunikat o błędzie.

W takiej sytuacji kliknij przycisk **How to**, aby dowiedzieć się, jak rozwiązać problem.

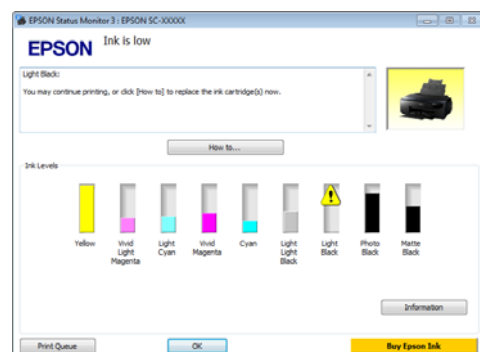

Podstawowe metody drukowania (system Mac OS X)

Korzystając z komputera połączanego z urządzeniem można określić żądane ustawienia drukowania, takie jak rozmiar papieru czy sposób podawania nośnika, a następnie rozpocząć drukowanie.

1 Włącz drukarkę i załaduj papier.

 „Ładowanie arkuszy” na stronie 24

 „Ładowanie papieru rolkowego” na stronie 29

 „Ładowanie płyt CD i DVD” na stronie 31

2 Po zakończeniu pracy nad dokumentem kliknij menu **File (Plik)** aplikacji, a następnie kliknij polecenie **Print (Drukuj)** i wykonaj inne niezbędne czynności.

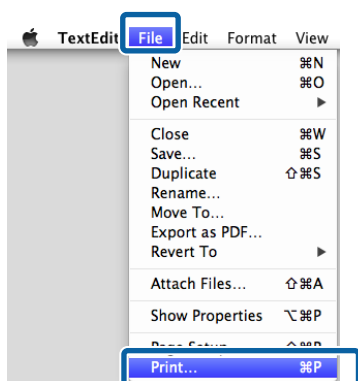

3 Kliknij przycisk **Pokaż szczegóły** u dołu ekranu.

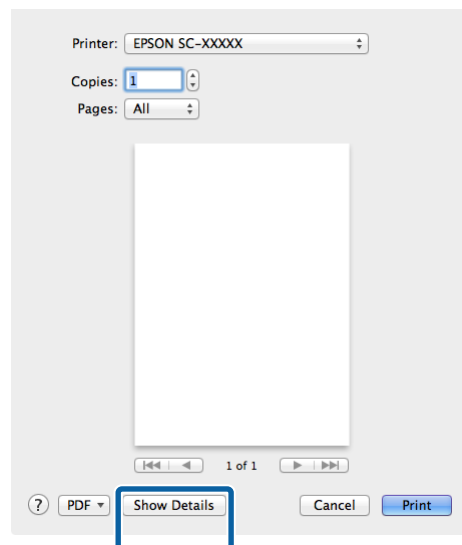

W systemie Mac OS X v10.6.8 kliknij strzałkę z prawej strony nazwy drukarki (), aby wprowadzić ustawienia na ekranie Konfiguracja strony.

Uwaga:

Jeśli pozycje ustawień strony nie są wyświetlane na ekranie drukowania, kliknij menu **Plik** — **Konfiguracja strony** itd. w aplikacji.

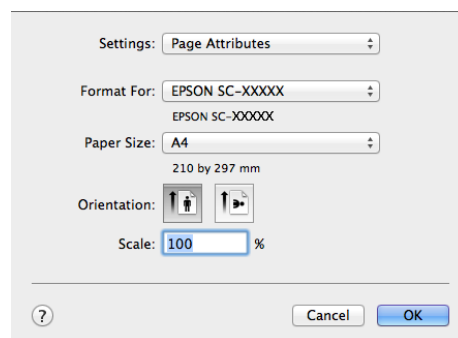

Podstawowe czynności obsługowe

- 4** Sprawdź, czy jest zaznaczona właściwa drukarka, a następnie określ rozmiar papieru.

Wybierz rozmiar papieru, opcje druku bez obramowania oraz źródło papieru w menu **Paper Size (Rozmiar papieru)**.

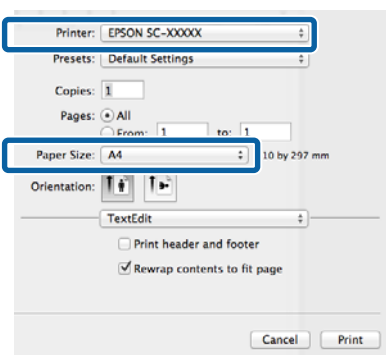

- 5** Wybierz z listy opcję **Print Settings (Ustawienia druku)**, a następnie skonfiguruj poszczególne ustawienia.

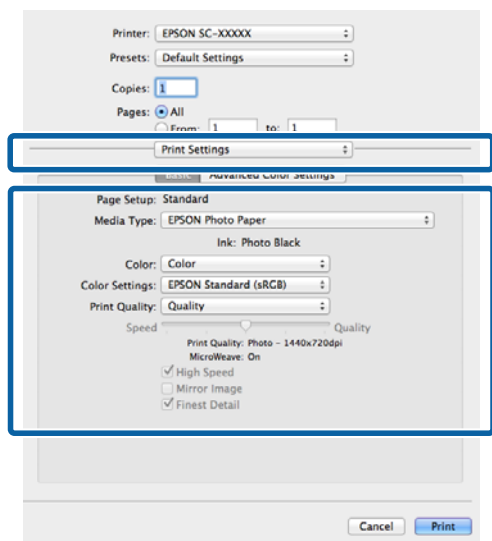

Ustaw opcje **Media Type (Rodzaj nośnika)**, **Color (Kolor)**, **Print Quality (Jakość druku)** i inne ustawienia stosownie do rodzaju załadowanego papieru. Zazwyczaj w celu poprawnego wydrukowania dokumentu wystarczy jedynie określić ustawienia na ekranie **Print Settings (Ustawienia druku)**.

- 6** Po skonfigurowaniu wszystkich ustawień kliknij przycisk **Print (Drukuj)**.

W trakcie drukowania w obszarze Dock jest wyświetlana ikona drukarki. Kliknięcie tej ikony powoduje wyświetlenie informacji o stanie. W ten sposób można sprawdzić postęp bieżącego zadania drukowania i zapoznać się z informacjami o stanie drukarki. Można również anulować zadanie drukowania.

Jeśli w trakcie drukowania wystąpi błąd, zostanie wyświetlone odpowiednie powiadomienie.

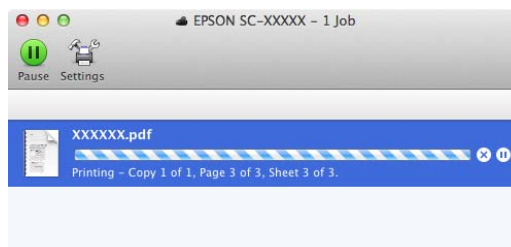

Podstawowe czynności obsługowe

Obszar drukowania

Obszar drukowania został wyróżniony szarym kolorem na poniższej ilustracji. Należy jednak zauważyć, że z powodu konstrukcji drukarki jakość druku będzie gorsza w zakreskowanych obszarach. Strzałka na ilustracji pokazuje kierunek wysuwania papieru z drukarki.

**Ważne:**

Szerokość marginesów może się różnić w zależności od sposobu załadowania papieru i jego elastyczności.

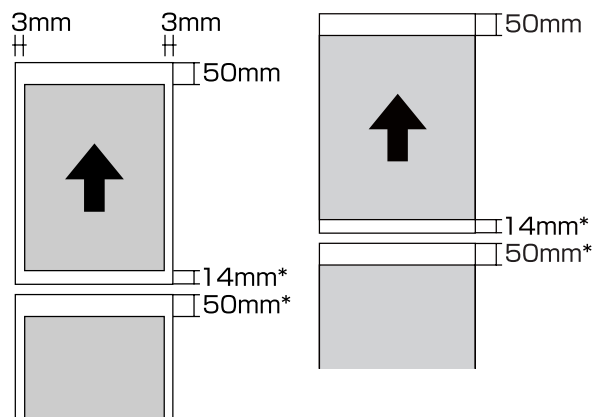

* 0 mm w wypadku zadań ciągłego druku.

Obszar drukowania arkuszy

Normalne drukowanie

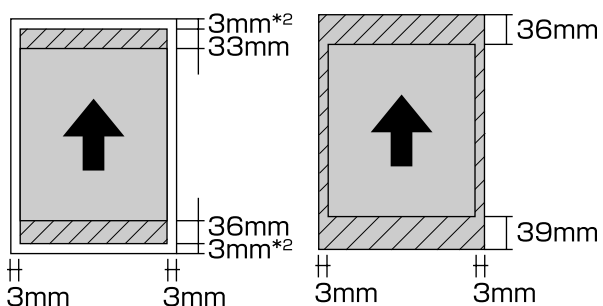
Drukowanie bez obramowania¹

1 Drukowanie bez obramowania nie jest obsługiwane w przypadku tablic kartonowych.

2 Tablica kartonowa w rozmiarze A3+ jest drukowana z marginesami 20 mm.

Obszar drukowania papieru rolkowego

Normalne drukowanie

Drukowanie bez obramowania

Obszar drukowania dla płyt CD i DVD

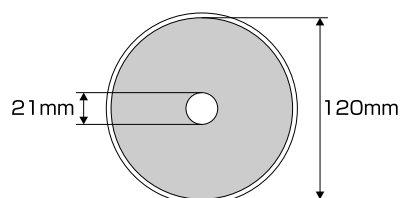
**Uwaga:**

Dostarczona aplikacja EPSON Print CD obsługuje minimalną średnicę wewnętrzną wynoszącą 18 mm oraz maksymalną średnicę zewnętrzną wynoszącą 120 mm. Podczas druku płyt CD oraz DVD należy sprawdzić wymiary obszarów drukowania płyt przed wybraniem średnicy wewnętrznej i zewnętrznej.

Wybieranie innego rodzaju czarnego tuszu

W drukarce można zainstalować jednocześnie pojemnik z tuszem Photo Black (Czarny fotograficzny) i pojemnik z tuszem Matte Black (Czarny matowy), co pozwala wybrać rodzaj tuszu odpowiedni do drukowania z użyciem określonego typu papieru.

Tusz Photo Black (Czarny fotograficzny) minimalizuje typowy dla papieru fotograficznego efekt ziarnistości, dzięki czemu zdjęcia wyglądają profesjonalnie. Tusz Matte Black (Czarny matowy) znacznie zwiększa gęstość optyczną czerni w przypadku drukowania na papierach matowych.

Poniżej przedstawiono informacje o wybieraniu czarnego tuszu odpowiedniego dla danego rodzaju nośnika.

☞ „Tabela ze specjalnymi nośnikami firmy Epson” na stronie 122

Poniżej podano czas wymagany do przełączania z jednego typu czarnego tuszu na inny (licząc od momentu wybrania innego pojemnika do momentu zakończenia ładowania tuszu). Należy zauważyć, że proces ten zużywa pewną ilość nowego tuszu.

Nie należy przełączać czarnego tuszu, chyba że jest to konieczne.

Czarny fotograficzny na Czarny matowy: ok. 1,5 min.

Czarny matowy na Czarny fotograficzny: ok. 3,5 min.

Uwaga:

Jeżeli nie jest dostępna wystarczająca ilość tuszu do przełączenia, musisz wymienić pojemnik. Może być możliwe drukowanie za pomocą pojemników z tuszem, które nie mogły zostać wykorzystane do przełączenia czarnego tuszu.

Przełączanie automatyczne

Można przełączać czarne atramenty i drukować za pomocą sterownika drukarki.

Naciśnij ikonę  na ekranie głównym panelu sterowania, a następnie ustaw opcje **System Administration — Printer Settings — BK Ink Auto Change** na **On**.

1 Wyświetl ekran główny sterownika drukarki.

☞ „Podstawowe metody drukowania(system Windows)” na stronie 33

☞ „Podstawowe metody drukowania(system Mac OS X)” na stronie 35

2 Wybierz typ papieru z menu **Media Type (Rodzaj nośnika)**.

W zależności od wybranego rodzaju nośnika czarny tusz może być automatycznie przełączany podczas drukowania.

<system Windows>

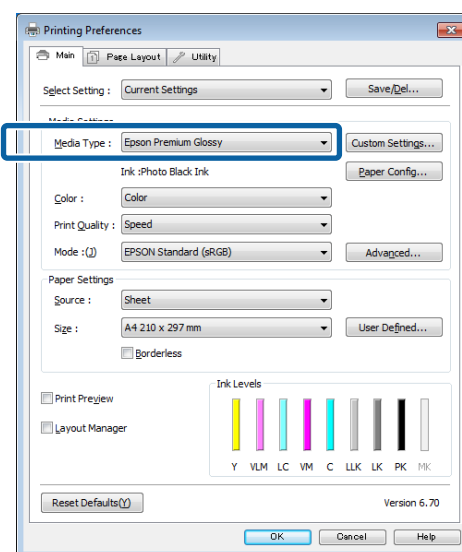

Podstawowe czynności obsługowe

<system Mac OS X>

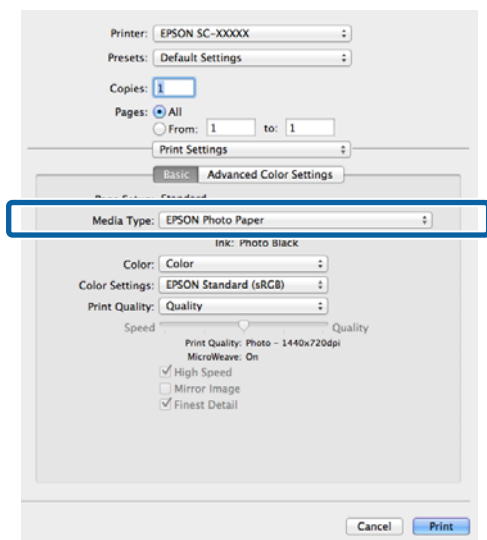



- Rodzaj czarnego tuszu, jaki może być użyty do drukowania, zależy od rodzaju nośnika.
- Można wybrać rodzaj czarnego tuszu w opcji **Ink (Tusz)**, gdy wybrany rodzaj nośnika obsługuje tusz czarny matowy i czarny fotograficzny.
[🔗 „Obsługiwane nośniki” na stronie 122](#)
- Jeśli nie można pobrać stanu drukarki, rodzaj czarnego tuszu może się zmienić automatycznie.

- 3** Sprawdź inne ustawienia, a następnie rozpocznij drukowanie.

Przełączanie ręczne

Zmień ustawienie w panelu sterowania.

- 1** Naciśnij przycisk , aby włączyć drukarkę.
- 2** Naciśnij ikonę  (przełączanie czarnego tuszu) na ekranie głównym.

Postępuj według instrukcji wyświetlanych na ekranie.

Ustawienia oszczędzania energii

W drukarce są dostępne dwa opisane poniżej ustawienia oszczędzania energii. Można oszczędzać energię, przełączając urządzenie w tryb uśpienia lub używając funkcji Power Off Timer, aby automatycznie wyłączyć zasilanie, gdy drukarka nie będzie używana przez określony okres.

Tryb uśpienia

Drukarka może się przełączyć w tryb uśpienia, jeśli nie ma żadnych aktywnych błędów, nie odebrano żadnych zadań drukowania ani nie użyto jakichkolwiek elementów na panelu sterowania i nie wykonano jakichkolwiek innych czynności.

Po przejściu drukarki w tryb uśpienia gaśnie wyświetlacz na panelu sterowania, a ponadto wyłączają się silniczki i inne podzespoły wewnętrzne. Dzięki temu spada zużycie energii.

Tryb uśpienia zostaje wyłączony, gdy drukarka otrzyma zadanie drukowania lub po naciśnięciu dowolnego przycisku na panelu sterowania (z wyjątkiem przycisku ).

Można ustawić czas przełączania w tryb uśpienia (**Sleep Timer**) na 1 do 240 minut. Według ustawień fabrycznych drukarka przejdzie w tryb uśpienia po 3 minutach bezczynności.

Czas, jaki musi upłynąć przed przełączeniem w tryb uśpienia, można ustawić w menu Konfiguracja.

[🔗 „Opcje menu” na stronie 97](#)

Uwaga:

Po uaktywnieniu trybu uśpienia wyświetlacz na panelu sterowania gaśnie tak samo, jak w przypadku wyłączenia zasilania, jednak nadal świeci się kontrolka .

Podstawowe czynności obsługowe

Power Off Timer

Drukarkę wyposażono w funkcję Power Off Timer, która umożliwia automatyczne wyłączenie zasilania, jeżeli w zdefiniowanym czasie nie wystąpiły żadne błędy, nie odebrano żadnych zadań drukowania, nie wykonano jakichkolwiek operacji na panelu sterowania ani nie wykonano jakichkolwiek innych czynności. Można wybrać czas opóźnienia automatycznego wyłączenia drukarki spośród pozycji **30minutes**, **1h**, **2h**, **4h**, **8h** i **12h**.

Ustawienia **Power Off Timer** wprowadza się na drukarce w menu Konfiguracja. [☞ „Opcje menu” na stronie 97](#)

Ustawienia fabryczne różnią się w zależności od miejsca użytkowania.

Ustawienia Power Off Timer wprowadza się także w komputerze w menu Program narzędziowy.

system Windows [☞ „Zawartość karty Program narzędziowy” na stronie 47](#)

system Mac OS X [☞ „Funkcje narzędzia Epson Printer Utility 4” na stronie 50](#)

Informacje o zarządzaniu energią przy użyciu funkcji Power Off Timer

Można ustalić, po jakim czasie ma być włączana funkcja zarządzania energią.

Zwiększenie wartości wpływa na wydajność energetyczną drukarki.

Przed wprowadzeniem jakiegokolwiek zmiany należy uwzględnić warunki otoczenia.

Anulowanie drukowania

Istnieje kilka sposobów zatrzymania drukowania. Są one zależne od okoliczności.

Po zakończeniu przesyłania danych z komputera do drukarki nie można anulować zadania drukowania przy użyciu komputera. Trzeba to zrobić za pomocą drukarki.

Anulowanie drukowania za pomocą komputera (system Windows)

Gdy jest wyświetlany pasek postępu

Kliknij przycisk **Cancel (Anuluj)**.

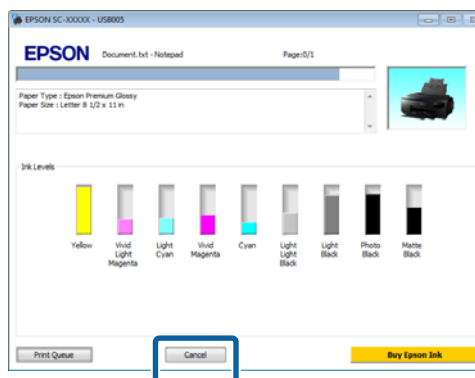

Gdy pasek postępu nie jest wyświetlany

1 Kliknij ikonę drukarki w obszarze Taskbar (Pasek zadań).



Podstawowe czynności obsługowe

- 2** Wybierz zadanie, które chcesz anulować, a następnie wybierz polecenie **Cancel (Anuluj)** z menu **Document (Dokument)**.

Aby anulować wszystkie zadania, wybierz polecenie **Cancel All Documents (Anuluj wszystkie dokumenty)** z menu **Printer (Drukarka)**.

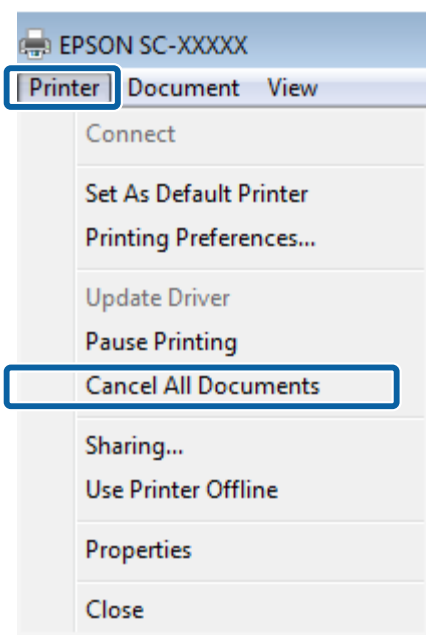

Jeśli zadanie zostało już wysłane do drukarki, dane drukowania nie są wyświetlane na powyższym ekranie.

Anulowanie drukowania za pomocą komputera (system Mac OS X)

- 1** Kliknij ikonę drukarki w obszarze Dock.

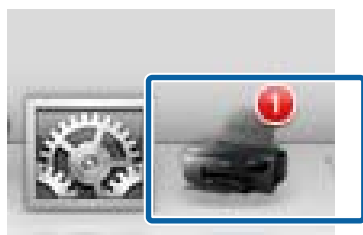

- 2** Wybierz zadanie, które chcesz anulować, a następnie kliknij przycisk **Delete (Usuń)**.

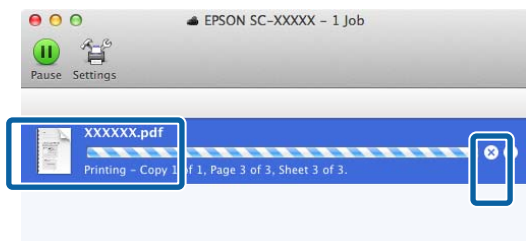

Jeśli zadanie zostało już wysłane do drukarki, dane drukowania nie są wyświetlane na powyższym ekranie.

Anulowanie drukowania za pomocą drukarki

Naciśnij przycisk **Cancel** na ekranie panelu sterowania, a następnie wykonaj wyświetlane instrukcje.

Zadanie drukowania zostanie anulowane niezależnie od postępu w jego realizacji. Od momentu anulowania zadania drukowania do wznowienia pracy urządzenia w trybie gotowości może minąć trochę czasu.

Uwaga:

Powyższej metody nie można użyć do usunięcia zadań drukowania, które nie znajdują się w kolejce wydruku na komputerze. Procedurę usuwania zadań znajdujących się w kolejce wydruku opisano w sekcji „Anulowanie drukowania za pomocą komputera”.

Korzystanie ze sterownika drukarki(system Windows)

Korzystanie ze sterownika drukarki (system Windows)

Wyświetlanie ekranu ustawień

Dostęp do sterownika drukarki można uzyskać w następujący sposób:

- Z aplikacji systemu Windows

 „Podstawowe metody drukowania(system Windows)” na stronie 33

- Za pomocą przycisku Start

Za pomocą przycisku Start

Aby określić wspólne ustawienia dla wielu aplikacji albo przeprowadzić konserwację drukarki, na przykład procedurę Nozzle Check (Test dysz) lub Head Cleaning (Czyszczenie głowicy), należy wykonać poniższe czynności.

- 1 Otwórz folder **Printers (Drukarki)** lub **Printers and Faxes (Drukarki i faksy)**.

Systemy Windows 7/Windows 8.1/Windows 8
Kliknij przyciski **Start** (lub **Ustawienia**), **Panel sterowania**, a następnie **Wyświetl urządzenia i drukarki** (lub **Urządzenia i drukarki**) w części **Sprzęt i dźwięk** (lub **Sprzęt**).

W systemie Windows Vista

Kliknij ikonę , a następnie wybierz kolejno opcje **Control Panel (Panel sterowania)**, **Hardware and Sound (Sprzęt i dźwięk)** i **Printer (Drukarka)**.

- 2 Kliknij prawym przyciskiem myszy ikonę drukarki i wybierz polecenie **Printing preferences (Preferencje drukowania)**.

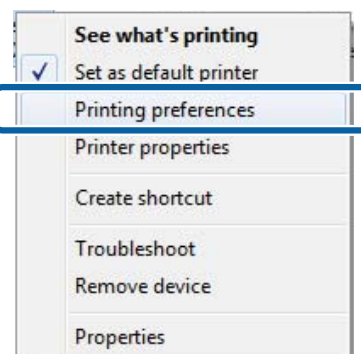

Zostanie wyświetlony ekran ustawień sterownika drukarki.

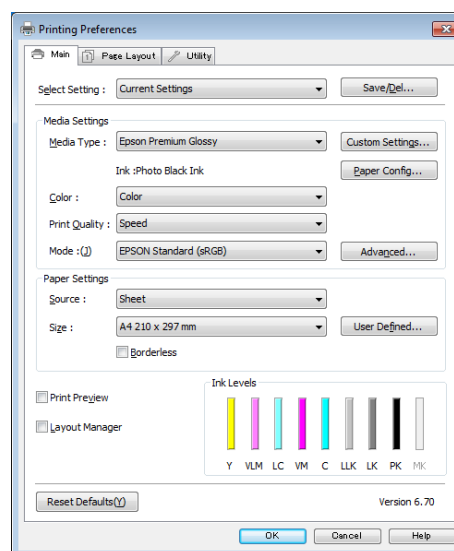

Wprowadź niezbędne ustawienia. Wprowadzone tu ustawienia stają się ustawieniami domyślnymi sterownika drukarki.

Korzystanie ze sterownika drukarki(system Windows)

Wyświetlanie ekranu pomocy

Dostęp do ekranu pomocy sterownika drukarki można uzyskać w następujący sposób:

- ❑ Kliknij przycisk **Help (Pomoc)**.
- ❑ Kliknij prawym przyciskiem myszy element, na którego temat potrzebujesz informacji.

Wyświetlanie ekranu pomocy za pomocą przycisku Pomoc

Po wyświetleniu ekranu pomocy można skorzystać ze spisu treści albo funkcji wyszukiwania przy użyciu słów kluczowych.

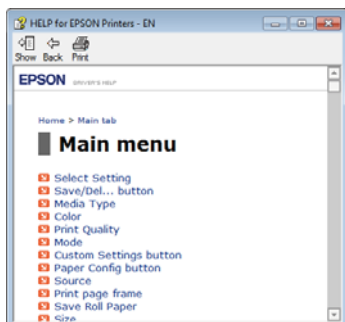
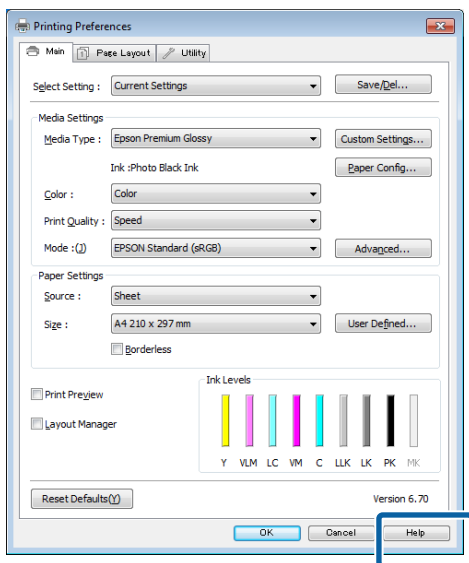

Kliknij prawym przyciskiem myszy element, na którego temat potrzebujesz informacji.

Kliknij prawym przyciskiem myszy wybraną pozycję i kliknij opcję **Help (Pomoc)**.

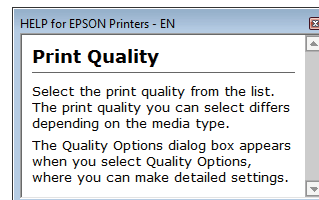
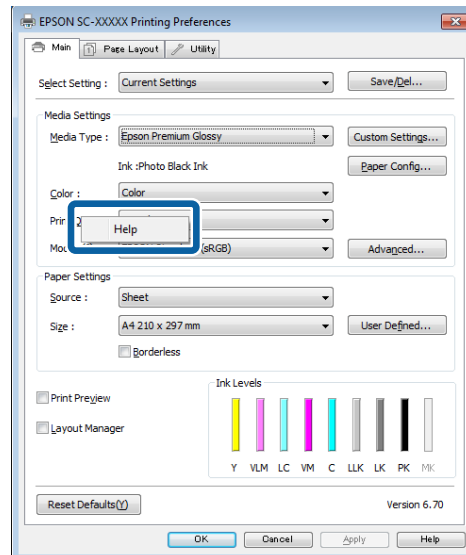

Korzystanie ze sterownika drukarki(system Windows)

Dostosowywanie sterownika drukarki

Można zapisać ustawienia lub zmienić wyświetlane pozycje, stosownie do preferencji.

Zapisywanie ustawień na liście Wybrane ustawienia

Można zapisać wszystkie ustawienia sterownika drukarki jako wybrane ustawienie. Ponadto w wybranym ustawieniu są dostępne zalecane ustawienia do szeregu zastosowań.

W ten sposób można łatwo wczytać wybrane ustawienia i powtarzać wydruk z zastosowaniem tych samych opcji.

1 Na ekranach **Main (Główne)** i **Page Layout (Układ strony)** wybierz ustawienia, które chcesz zapisać na liście Select Settings (Wybrane ustawienia).

2 Kliknij przycisk **Save/Del (Zapisz/Usuń)** na karcie **Main (Główne)** lub **Page Layout (Układ strony)**.

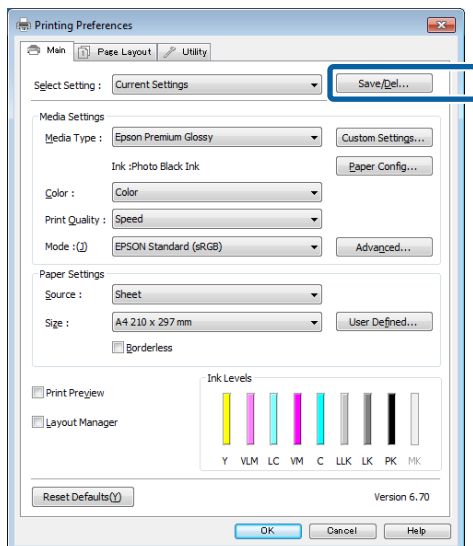

3 Wprowadź żadaną nazwę ustawień w polu **Name (Nazwa)**, a następnie kliknij przycisk **Save (Zapisz)**.

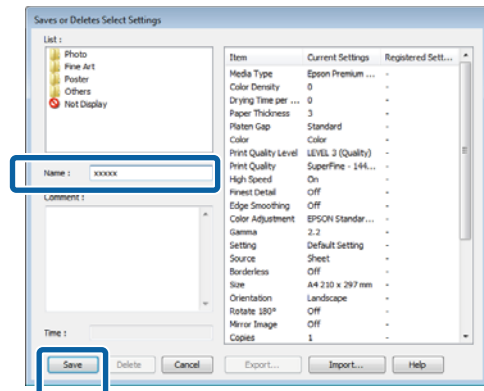

Można zapisać do 100 różnych ustawień. Zarejestrowane ustawienia można wybrać z pola listy **Select Setting (Wybrane ustawienia)**.

Uwaga:

Kliknięcie przycisku **Export (Eksport)** umożliwia zapisanie ustawień w postaci pliku. Ustawienia zapisane w pliku można przenieść na inny komputer, klikając w nim przycisk **Import (Importuj)**.

Zapisywanie ustawień dotyczących nośników

Istnieje możliwość zapisania ustawień wybranych w obszarze **Media Settings (Ustawienia nośnika)** na ekranie **Main (Główne)**.

Korzystanie ze sterownika drukarki(system Windows)

- 1** Wybierz żądane ustawienia dla opcji zgrupowanych w obszarze **Media Settings (Ustawienia nośnika)** na ekranie **Main (Główne)**.

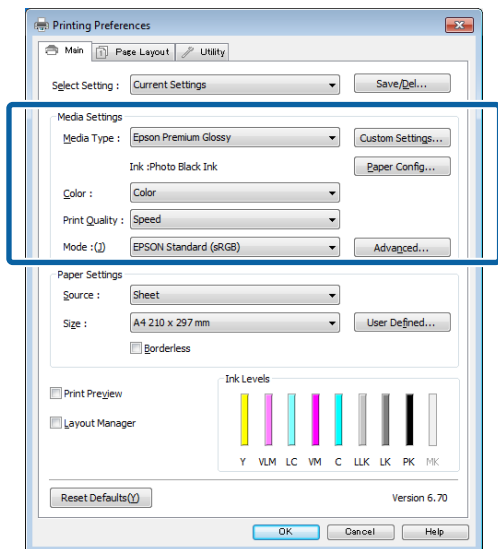

- 2** Kliknij opcję **Custom Settings (Ustawienia niestandardowe)**.

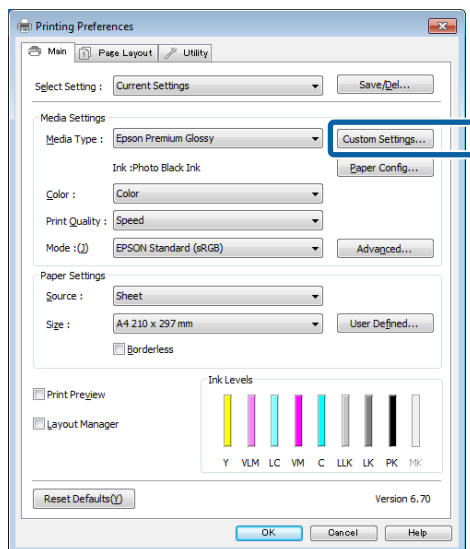

- 3** Wprowadź żądaną nazwę ustawień w polu **Name (Nazwa)**, a następnie kliknij przycisk **Save (Zapisz)**.

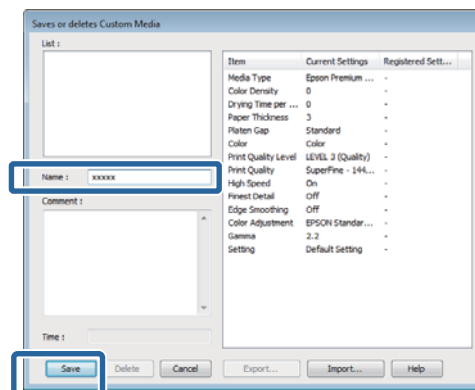

Można zapisać do 100 różnych ustawień. Można wybrać zarejestrowane ustawienie z pola listy **Media Type (Rodzaj nośnika)**.

Uwaga:

Kliknięcie przycisku **Export (Eksport)** umożliwi zapisanie ustawień w postaci pliku. Ustawienia zapisane w pliku można przenieść na inny komputer, klikając w nim przycisk **Import (Importuj)**.

Zmiana układu elementów na ekranie

Aby zapewnić sobie natychmiastowy dostęp do często używanych elementów, można wykonać przedstawione poniżej czynności w odniesieniu do grup opcji **Select Setting (Wybrane ustawienia)**, **Media Type (Rodzaj nośnika)** i **Paper Size (Rozmiar papieru)**.

- Ukrycie niepotrzebnych elementów.
- Zmiana kolejności elementów odpowiednio do częstotliwości ich używania.
- Zgrupowanie elementów (w folderach).

Korzystanie ze sterownika drukarki(system Windows)

- 1** Przejdź do karty **Utility (Program narzędziowy)**, a następnie kliknij opcję **Menu Arrangement (Układ menu)**.

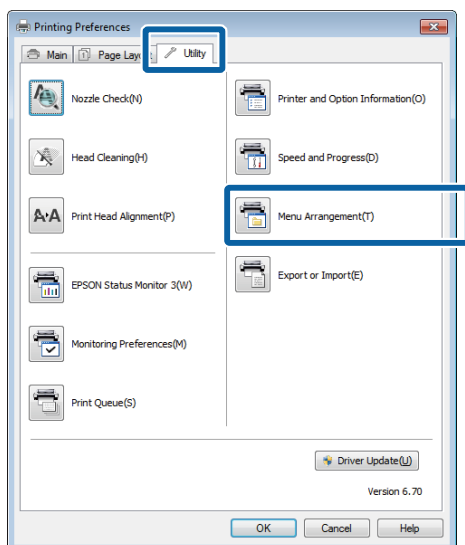

- 2** Wybierz żądaną opcję z obszaru **Edit Item (Edytuj element)**.

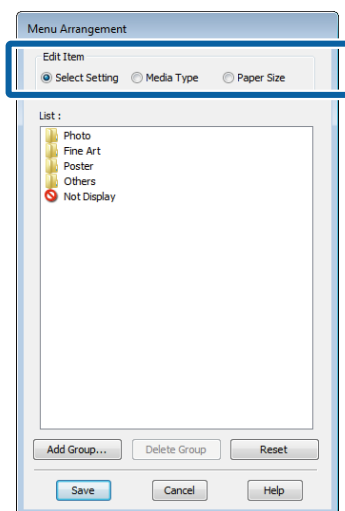

- 3** Pogrupuj elementy w polu **List (Lista)** albo zmień ich kolejność.

- Elementy można przenosić, przeciągając je i upuszczając.
- Aby dodać nową grupę (nowy folder), kliknij przycisk **Add Group (Dodaj grupę)**.
- Aby usunąć grupę (folder), kliknij przycisk **Delete Group (Usuń grupę)**.

- Niepotrzebne elementy przenieś do grupy **Not Display (Nie do ekspozycji)**, przeciągając je tam i upuszczając.

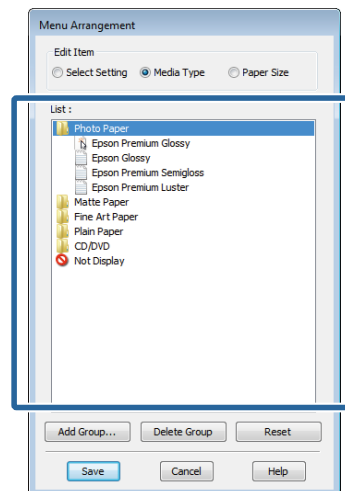

Uwaga:

Użycie przycisku **Delete Group (Usuń grupę)** powoduje jedynie usunięcie danej grupy (danego folderu), a nie znajdujących się tam elementów.

- 4** Kliknij przycisk **Save (Zapisz)**.

Zawartość karty Program narzędziowy

Korzystając z karty **Utility (Program narzędziowy)** wyświetlanej na ekranie sterownika drukarki, można uaktywniać opisane poniżej funkcje konserwacji.

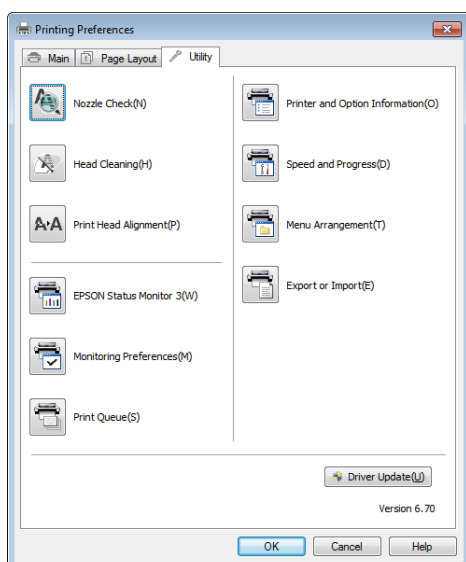

Nozzle Check (Test dysz)

Ta funkcja umożliwia drukowanie wzoru testu dysz w celu sprawdzenia, czy dysze głowicy drukującej nie są zatkane.

Jeśli wzór jest rozmazany lub zawiera przerwy, należy przeprowadzić czyszczenie głowicy drukującej, aby usunąć zanieczyszczenia.

[„Sprawdzenie zatkania dysz” na stronie 103](#)

Head Cleaning (Czyszczenie głowicy)

Jeśli na wydrukach widoczne są pasy lub przerwy, należy wykonać czyszczenie głowicy. Ta funkcja umożliwia oczyszczenie głowicy drukującej w celu poprawienia jakości druku.

[„Czyszczenie głowicy” na stronie 104](#)

Print Head Alignment (Wyrównanie głowicy drukującej)

Jeśli wydruki są ziarniste lub nieostre, należy przeprowadzić wyrównanie głowicy drukującej (funkcja Print Head Alignment (Wyrównanie głowicy drukującej)). Funkcja Print Head Alignment (Wyrównanie głowicy drukującej) eliminuje przerwy pozostawiane na wydruku przez głowicę.

[„Eliminacja braku wyrównania na wydrukach \(wyrównanie głowicy drukującej\)” na stronie 105](#)

Korzystanie ze sterownika drukarki(system Windows)

EPSON Status Monitor 3

Ta funkcja pozwala zapoznać się z informacjami o stanie drukarki, na przykład sprawdzić pozostałą ilość tuszu albo obecność komunikatów o błędzie, na ekranie monitora komputerowego.

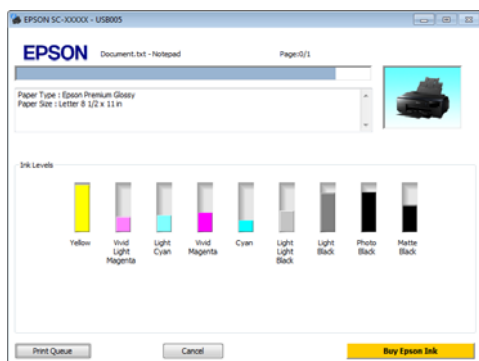

Monitoring Preferences (Preferencje monitorowania)

Korzystając z tej funkcji można określić powiadomienia o błędach wyświetlane na ekranie EPSON Status Monitor 3, a także umieścić ikonę Utility (Program narzędziowy) w obszarze Taskbar (Pasek zadań).

Uwaga:

W przypadku zaznaczenia opcji **Shortcut Icon (Ikona skrótu)** na ekranie **Monitoring Preferences (Preferencje monitorowania)** ikona Utility (Program narzędziowy) będzie wyświetlana w systemie Windows w obszarze Taskbar (Pasek zadań).

Kliknięcie tej ikony prawym przyciskiem myszy zapewnia dostęp do poniższego menu i funkcji konserwacji.

Kliknięcie nazwy drukarki w wyświetlonym menu powoduje uruchomienie narzędzia EPSON Status Monitor 3.

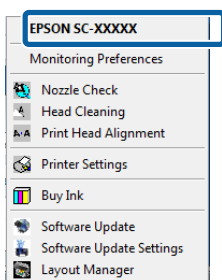

Print Queue (Kolejka wydruku)

Ta funkcja służy do wyświetlania listy wszystkich zadań oczekujących.

Na ekranie Print Queue (Kolejka wydruku) można zapoznać się z informacjami o danych oczekujących na wydrukowanie, a także usunąć powiązane z nimi zadania albo jeszcze raz wydrukować te dane.

Printer and Option Information (Informacje o drukarce i opcjach)

Można ustawić czas automatycznego wyłączenia drukarki w ustawieniach Power Off Timer (Programator wyłączonej mocy).

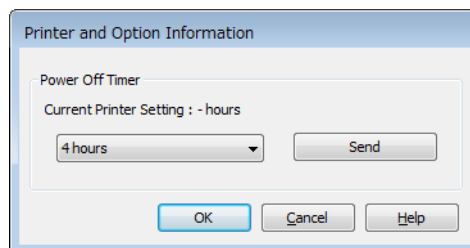

Speed and Progress (Prędkość i postęp)

Korzystając z tej funkcji, można skonfigurować różnego rodzaju funkcje powiązane z podstawowymi operacjami wykonywanymi przez sterownik drukarki.

Menu Arrangement (Układ menu)

Elementy można posegregować, na przykład, według częstotliwości użycia opcji **Select Setting (Wybrane ustawienia)**, **Media Type (Rodzaj nośnika)** i **Paper Size (Rozmiar papieru)**.

Export or Import (Eksport lub import)

Można zapisać ustawienia sterownika drukarki w pliku i importować je z tego pliku. Ta funkcja pozwala w wygodny sposób wprowadzać te same ustawienia w sterowniku drukarki na wielu komputerach.

Driver Update (Aktualizacja sterownika)

Odwiedź witrynę firmy Epson, aby sprawdzić, czy dostępny jest nowszy sterownik, niż obecnie zainstalowany. Jeżeli dostępna jest nowa wersja, sterownik drukarki zostanie aktualizowany automatycznie.

Korzystanie ze sterownika drukarki(system Windows)

Odeinstalowywanie sterownika drukarki

Aby odeinstalować sterownik drukarki, postępuj zgodnie z poniższymi instrukcjami.

Ważne:

- Wymagane jest zalogowanie się do konta Administrator account (Konto administratora).
- W systemie operacyjnym Windows 7/Windows Vista może być wymagane wprowadzenie hasła dla użytkownika Administrator albo potwierdzenie operacji. W takim wypadku należy wprowadzić hasło, aby można było kontynuować tę operację.

1 Wyłącz drukarkę i odłącz kabel interfejsu.

2 Przejdź do apletu **Control Panel (Panel sterowania)** i kliknij element **Uninstall a program (Odeinstaluj program)** dostępny w kategorii **Programs (Programy)**.

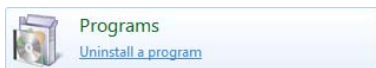

3 Wybierz program do odeinstalowania, a następnie kliknij opcję **Odeinstaluj/Zmień** (lub **Zmień/Usuń/Dodaj lub usuń**).

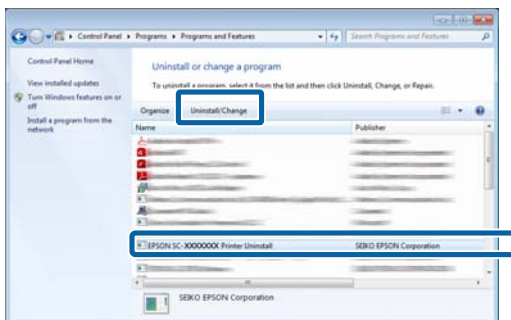

4 Wybierz ikonę drukarki docelowej, a następnie kliknij przycisk **OK**.

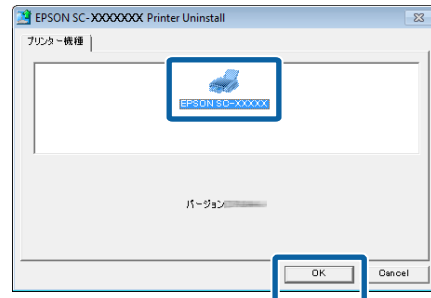
Uwaga:

Możesz również usunąć narzędzie Epson Network Utility klikając kartę **Utility (Program narzędziowy)** i zaznaczając element **Epson Network Utility**.

Należy jednak pamiętać, że sterowniki innych drukarek Epson mogą również korzystać z programu Epson Network Utility. Nie usuwaj programu Epson Network Utility, jeżeli używasz innych drukarek Epson.

5 Dokończ proces dezinstalacji, postępując zgodnie z instrukcjami wyświetlanymi na ekranie.

Kiedy pojawi się komunikat z potwierdzeniem, kliknij przycisk **Yes (Tak)**.

Jeśli chcesz powtórnie zainstalować sterownik drukarki, uruchom ponownie komputer.

Korzystanie ze sterownika drukarki(system Mac OS X)

Korzystanie ze sterownika drukarki (system Mac OS X)

Wyświetlanie ekranu ustawień

Sposób wyświetlania ekranu ustawień sterownika drukarki może być zależny od rodzaju używanych aplikacji i wersji systemu operacyjnego.

 „Podstawowe metody drukowania(system Mac OS X)” na stronie 35

Wyświetlanie ekranu pomocy

Aby wyświetlić ekran pomocy, kliknij ikonę  na ekranie ustawień sterownika drukarki.

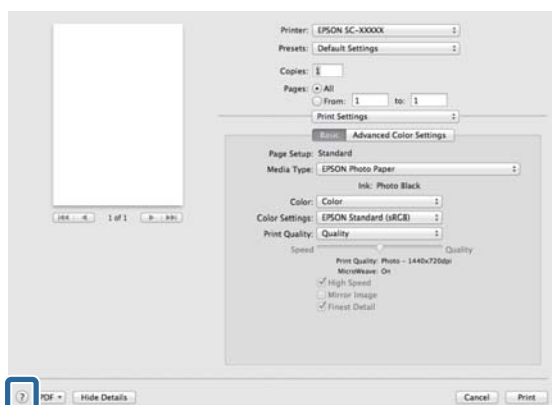

Korzystanie z narzędzia Epson Printer Utility 4

Zadania konserwacji drukarki, takie jak Nozzle Check (Test dysz) czy Head Cleaning (Czyszczenie głowicy), można wykonać za pomocą programu narzędziowego Epson Printer Utility 4. Narzędzie to jest instalowane automatycznie wraz ze sterownikiem drukarki.

Uruchamianie narzędzia Epson Printer Utility 4

- 1 Kliknij menu Apple — **Preferencje systemowe** — **Drukarka i skaner** (lub **Drukarka i faks**).
- 2 Wybierz drukarkę, a następnie kliknij opcję **Opcje i materiały** — **Narzędzia** — **Otwórz narzędzie drukarki**.

Funkcje narzędzia Epson Printer Utility 4

W programie narzędziowym Epson Printer Utility 4 są dostępne opisane poniżej funkcje konserwacji.

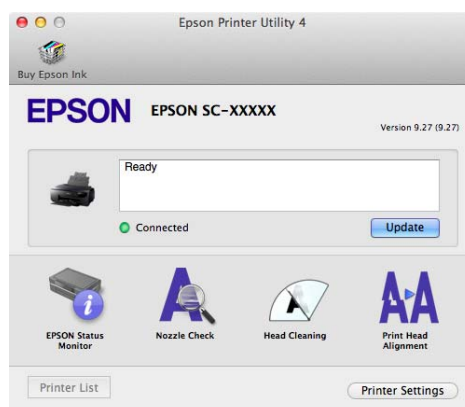

Korzystanie ze sterownika drukarki(system Mac OS X)

EPSON Status Monitor

Ta funkcja pozwala zapoznać się z informacjami o stanie drukarki, na przykład sprawdzić pozostałą ilość tuszu albo obecność komunikatów o błędzie, na ekranie monitora komputerowego.

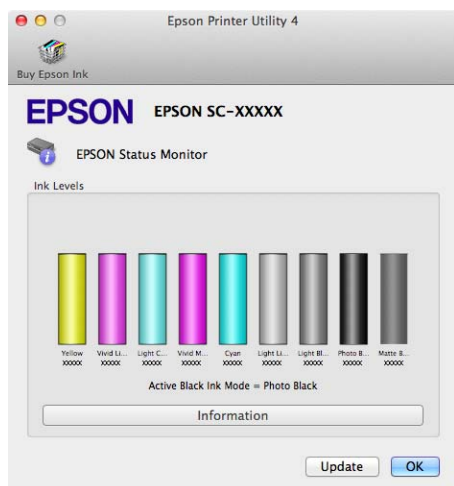

Nozzle Check (Test dysz)

Ta funkcja umożliwia drukowanie wzoru testu dysz w celu sprawdzenia, czy dysze głowicy drukującej nie są zatkane.

Jeśli wzór jest rozmazany lub zawiera przerwy, należy przeprowadzić czyszczenie głowicy drukującej, aby usunąć zanieczyszczenia.

 „Sprawdzenie zatkania dysz” na stronie 103

Head Cleaning (Czyszczenie głowicy)

Jeśli na wydrukach widoczne są pasy lub przerwy, należy wykonać czyszczenie głowicy. Ta funkcja umożliwia oczyszczenie głowicy drukującej w celu poprawienia jakości druku.

 „Czyszczenie głowicy” na stronie 104

Print Head Alignment (Wyrównanie głowicy drukującej)

Wykonaj operację wyrównania głowicy drukującej, jeżeli wydruki są ziarniste lub nieostre. Funkcja Print Head Alignment (Wyrównanie głowicy drukującej) eliminuje przerwy pozostawiane na wydruku przez głowicę.

 „Eliminacja braku wyrównania na wydrukach (wyrównanie głowicy drukującej)” na stronie 105

Printer Settings (Ustawienia drukarki)

Można wprowadzić ustawienia dotyczące działania drukarki.

Można ustawić czas automatycznego wyłączenia drukarki w ustawieniach Power Off Timer (Programator wyłączony moc).

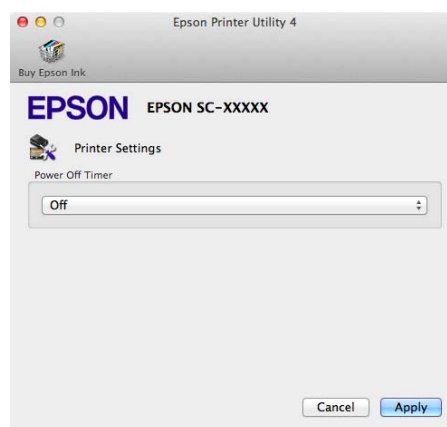

Odeinstalowywanie sterownika drukarki

Podczas ponownej instalacji lub aktualizowania sterownika drukarki najpierw usuń dotychczasowe oprogramowanie.

Użyj programu Dezinstalator, aby usunąć sterownik drukarki.

Pobieranie programu Dezinstalator

Można pobrać program Dezinstalator ze strony głównej firmy Epson.

<http://www.epson.com/>

Używanie programu Dezinstalator

Wykonaj czynności podane podczas pobierania programu Dezinstalator.

Różne funkcje związane z drukowaniem

Różne funkcje związane z drukowaniem

Automatyczne korygowanie kolorów i drukowanie zdjęć (funkcja PhotoEnhance)

W sterowniku drukarki jest dostępna autorska funkcja PhotoEnhance firmy Epson, która zapewnia najbardziej efektywne wykorzystanie przestrzeni odwzorowania kolorów i koryguje dane obrazu w celu poprawienia kolorów jeszcze przed rozpoczęciem drukowania.

Korzystając z funkcji PhotoEnhance, można optymalnie dopasować kolory do zawartości zdjęć, takiej jak krajobrazy, ludzie czy sceneria nocna. Można również wydrukować zdjęcia w sepii lub w trybie czarno-białym. Korekcja kolorów jest wykonywana automatycznie po wybraniu trybu drukowania.

Uwaga:

Zalecane jest użycie obrazów wykorzystujących przestrzeń kolorów sRGB.

Zmiana ustawień w systemie Windows

1

W przypadku używania aplikacji wyposażonej w funkcję zarządzania kolorami określ sposób dopasowania kolorów w danej aplikacji.

W przypadku używania aplikacji pozbawionej funkcji zarządzania kolorami rozpocznij od kroku 2.

Wybierz odpowiednie ustawienia stosownie do rodzaju aplikacji, korzystając z poniższej tabeli.

Aplikacja	Ustawienia opcji Color Management (Zarządzanie kolorami)
Adobe Photoshop CS3 lub nowsza wersja	Printer Manages Colors (Drukarka zarządza kolorami)
Adobe Photoshop Lightroom 1 lub nowsza wersja	
Adobe Photoshop Elements 6 lub nowsza wersja	
Inne aplikacje	No Color Management (Bez zarządzania kolorami)

Uwaga:

W celu uzyskania informacji o systemach operacyjnych obsługiwanych przez każdą z aplikacji odwiedź witrynę dystrybutora.

Przykład ustawień programu Adobe Photoshop CS5

Otwórz okno **Print (Drukuj)**.

Wybierz opcję **Color Management (Zarządzanie kolorami)**, a następnie zaznacz pole wyboru **Document (Dokument)**. Wybierz opcję **Printer Manages Colors (Drukarka zarządza kolorami)** z listy **Color Handling (Przetwarzanie kolorów)**, a następnie kliknij przycisk **Print (Drukuj)**.

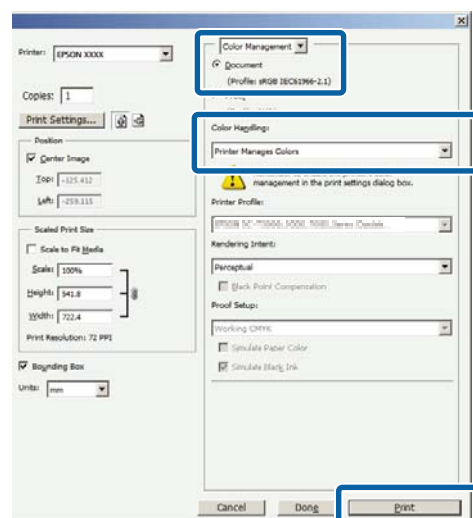

Różne funkcje związane z drukowaniem

- Wyświetl kartę **Main (Główne)** w oknie sterownika drukarki, wybierz opcję **PhotoEnhance** dla pozycji **Mode (Tryb)** i kliknij opcję **Advanced (Zaawansowane)**.

📖 „Podstawowe metody drukowania(system Windows)” na stronie 33

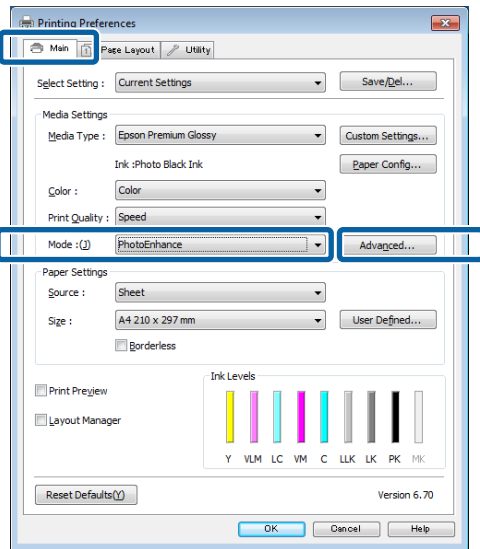

- Na ekranie **PhotoEnhance** można określić, jakie efekty mają zostać zastosowane do danych drukowania.

Szczegółowe informacje na temat każdego z dostępnych tu elementów można znaleźć w pomocy sterownika drukarki.

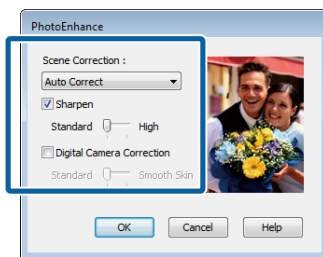

- Sprawdź inne ustawienia, a następnie rozpocznij drukowanie.

Wybieranie ustawień w systemie Mac OS X

- W przypadku używania aplikacji wyposażonej w funkcję zarządzania kolorami określ sposób dopasowania kolorów w danej aplikacji.

Wybierz odpowiednie ustawienia stosownie do rodzaju aplikacji, korzystając z poniższej tabeli.

Zastosowanie	Ustawienia opcji Color Management (Zarządzanie kolorami)
Adobe Photoshop CS3 lub nowsza wersja	Printer Manages Colors (Drukarka zarządza kolorami)
Adobe Photoshop Lightroom 1 lub nowsza wersja	
Adobe Photoshop Elements 6 lub nowsza wersja	
Inne aplikacje	No Color Management (Bez zarządzania kolorami)

Przykład ustawień programu Adobe Photoshop CS5

Otwórz okno **Print (Drukuj)**.

Wybierz opcję **Color Management (Zarządzanie kolorami)**, a następnie zaznacz pole wyboru **Document (Dokument)**. Wybierz opcję **Printer Manages Colors (Drukarka zarządza kolorami)** z listy **Color Handling (Przetwarzanie kolorów)**, a następnie kliknij przycisk **Print (Drukuj)**.

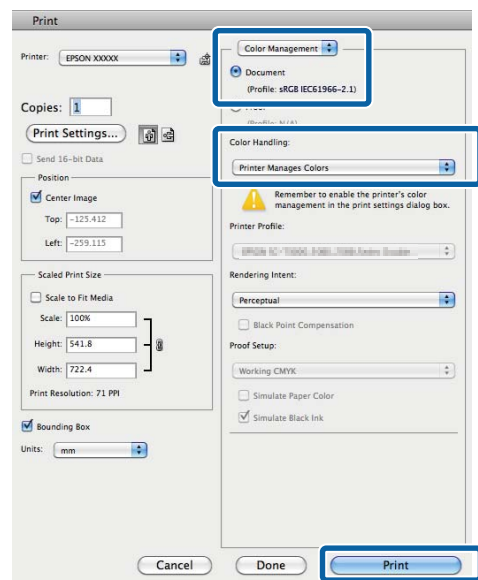

Różne funkcje związane z drukowaniem

- 2** Wyświetl okno dialogowe Print (Drukuj), wybierz opcję **Color Matching (Dopasowanie kolorów)**, a następnie kliknij opcję **EPSON Color Controls (Ustawienia kolorów EPSON)**.

 „Podstawowe metody drukowania(system Mac OS X)” na stronie 35

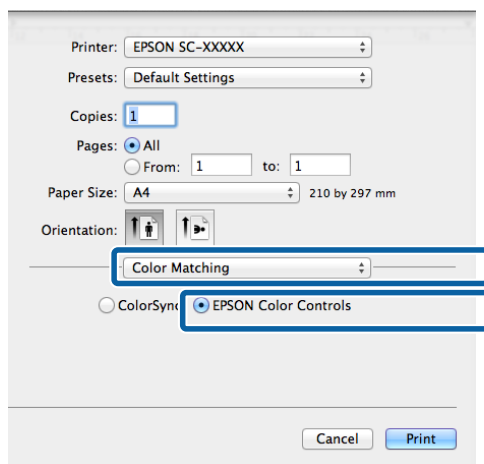

Uwaga:

EPSON Color Controls (Ustawienia kolorów EPSON) będą niedostępne w programie Adobe Photoshop CS3 lub wersji nowszej, Adobe Photoshop Lightroom 1 lub wersji nowszej oraz Adobe Photoshop Elements 6 lub wersji nowszej, jeśli nie zostaną wprowadzone ustawienia w pkt 1.

- 3** Wybierz opcję **Print Settings (Ustawienia druku)** z listy, wybierz opcję **PhotoEnhance** dla pozycji **Color Settings (Ustawienia koloru)**, a następnie kliknij opcję **Advanced Color Settings (Zaawansowane ustawienia koloru)**.

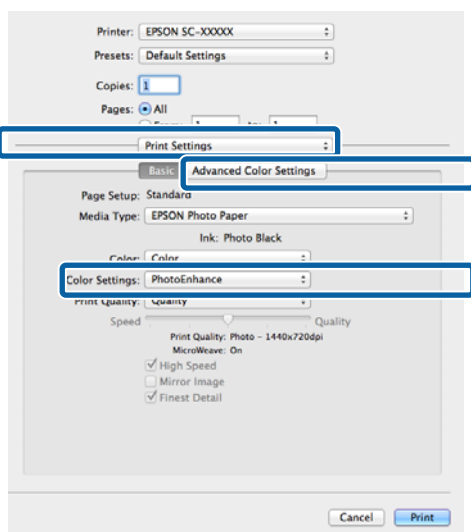

- 4** Na ekranie **Advanced Color Settings (Zaawansowane ustawienia koloru)** wybierz efekty, które zostaną zastosowane na danych drukowania.

Szczegółowe informacje na temat każdego z dostępnych tu elementów można znaleźć w pomocy sterownika drukarki.

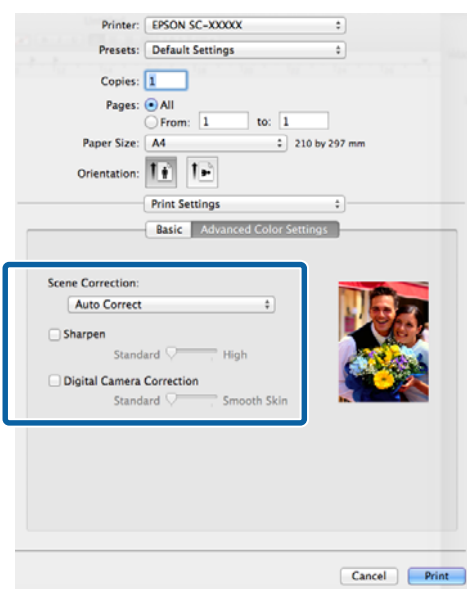

- 5** Sprawdź inne ustawienia, a następnie rozpocznij drukowanie.

Różne funkcje związane z drukowaniem

Korygowanie kolorów i drukowanie

Sterownik drukarki automatycznie koryguje wewnętrznie kolory odpowiednio do przestrzeni kolorów. Do wyboru są przedstawione poniżej tryby korekcji kolorów.

❑ EPSON Standard (sRGB)

Optymalizacja przestrzeni sRGB i korekcja kolorów.

❑ Adobe RGB

Adobe RGB Optymalizacja przestrzeni sRGB i korekcja kolorów.

Należy zauważyć, że po kliknięciu opcji **Advanced (Zaawansowane)**, gdy wybrano jedną z powyższych opcji przetwarzania koloru, można dostosować parametry Gamma, Brightness (Jasność), Contrast (Kontrast), Saturation (Nasycenie) i balans kolorów dla wybranej opcji.

Opcji tej należy użyć w przypadku, gdy w używanej aplikacji nie jest dostępna funkcja korekcji kolorów.

Zmiana ustawień w systemie Windows

1 W przypadku używania aplikacji wyposażonej w funkcję zarządzania kolorami określ sposób dopasowania kolorów w danej aplikacji.

W przypadku używania aplikacji pozbawionej funkcji zarządzania kolorami rozpocznij od pkt 2.

Wybierz odpowiednie ustawienia stosownie do rodzaju aplikacji, korzystając z poniższej tabeli.

Aplikacja	Ustawienia zarządzania kolorami
Adobe Photoshop CS3 lub nowsza wersja	Printer Manages Colors (Drukarka zarządza kolorami)
Adobe Photoshop Lightroom 1 lub nowsza wersja	
Adobe Photoshop Elements 6 lub nowsza wersja	

Aplikacja	Ustawienia zarządzania kolorami
Inne aplikacje	No Color Management (Bez zarządzania kolorami)

Uwaga:

W celu uzyskania informacji o systemach operacyjnych obsługiwanych przez każdą z aplikacji odwiedź witrynę dystrybutora.

Przykład ustawień programu Adobe Photoshop CS5

Otwórz okno **Print (Drukuj)**.

Wybierz opcję **Color Management (Zarządzanie kolorami)**, a następnie zaznacz pole wyboru **Document (Dokument)**. Wybierz opcję **Printer Manages Colors (Drukarka zarządza kolorami)** z listy **Color Handling (Przetwarzanie kolorów)**, a następnie kliknij przycisk **Print (Drukuj)**.

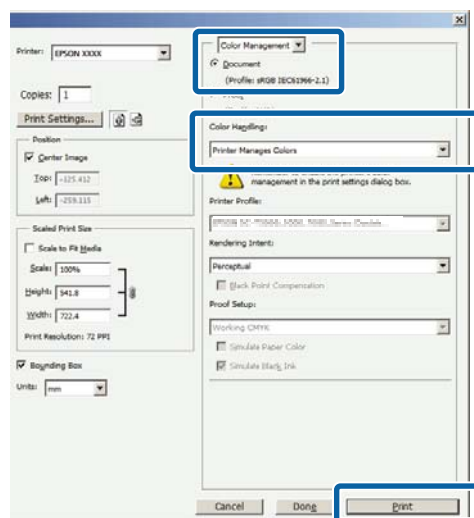

2

Po pojawieniu się ekranu **Main (Główne)** sterownika drukarki wybierz tryb korekcji kolorów.

[📖 „Podstawowe metody drukowania\(system Windows\)” na stronie 33](#)

Różne funkcje związane z drukowaniem

W celu ręcznego dostosowania ustawień kliknij przycisk **Advanced (Zaawansowane)**, aby wyświetlić okno **Color Controls (Kontrola kolorów)**.

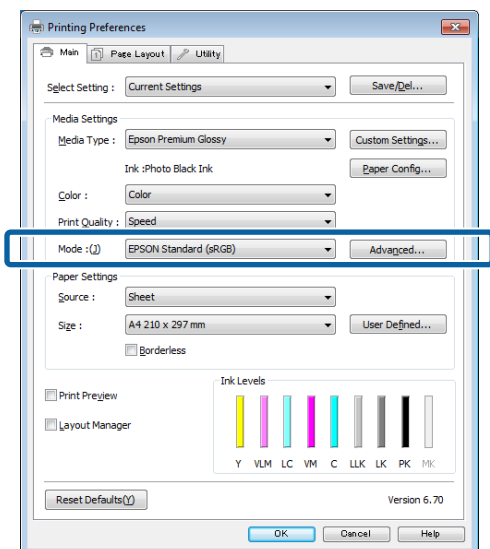

3

Jeżeli w kroku 2 wybrano opcję wyświetlenia okna **Color Controls (Kontrola kolorów)**, dostosuj ustawienia.

Szczegółowe informacje na temat każdego z dostępnych tu elementów można znaleźć w pomocy do sterownika drukarki.

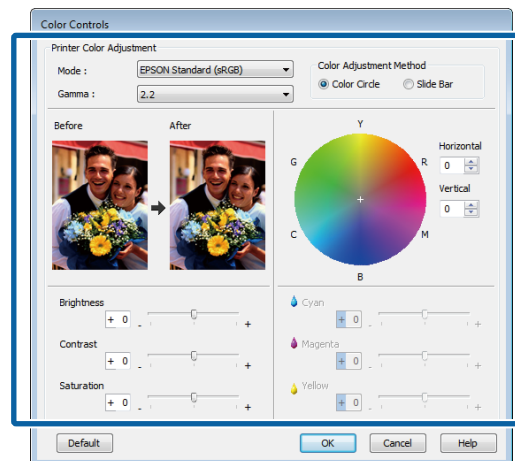

Uwaga:

Wartość korekcji można dobrać, obserwując przykładowy obraz wyświetlany po lewej stronie ekranu. Można również użyć koła kolorów, aby precyzyjnie dostosować balans kolorów.

4

Sprawdź inne ustawienia, a następnie rozpocznij drukowanie.

Wybieranie ustawień w systemie Mac OS X

1

W przypadku używania aplikacji wyposażonej w funkcję zarządzania kolorami określ sposób dopasowania kolorów w danej aplikacji.

W przypadku używania aplikacji pozbawionej funkcji zarządzania kolorami rozpocznij od kroku 2.

Ustaw w poniższych aplikacjach zarządzanie kolorami na opcję **Printer Manages Colors (Drukarka zarządza kolorami)**.

Adobe Photoshop CS3 lub nowsza wersja
 Adobe Photoshop Elements 6 lub nowsza wersja
 Adobe Photoshop Lightroom 1 lub nowsza wersja

W przypadku innych aplikacji wybierz ustawienie **No Color Management (Bez zarządzania kolorami)**.

Różne funkcje związane z drukowaniem

Uwaga:

W celu uzyskania informacji o systemach operacyjnych obsługiwanych przez każdą z aplikacji odwiedź witrynę dystrybutora.

Przykład ustawień programu Adobe Photoshop CS5

Otwórz okno **Print (Drukuj)**.

Wybierz opcję **Color Management (Zarządzanie kolorami)**, a następnie zaznacz pole wyboru **Document (Dokument)**. Wybierz opcję **Printer Manages Colors (Drukarka zarządza kolorami)** z listy **Color Handling (Przetwarzanie kolorów)**, a następnie kliknij przycisk **Print (Drukuj)**.

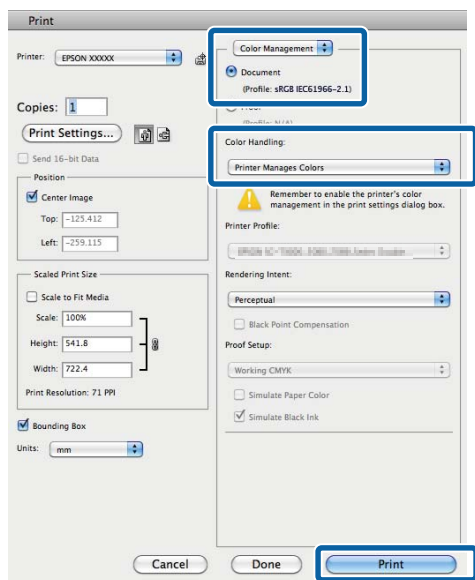
**2**

Otwórz ekran **Print (Drukowanie)**.

 „Podstawowe metody drukowania(system Mac OS X)” na stronie 35

3

Wybierz z listy opcję **Color Matching (Dopasowanie kolorów)**, a następnie zaznacz pole wyboru **EPSON Color Controls (Ustawienia kolorów EPSON)**.

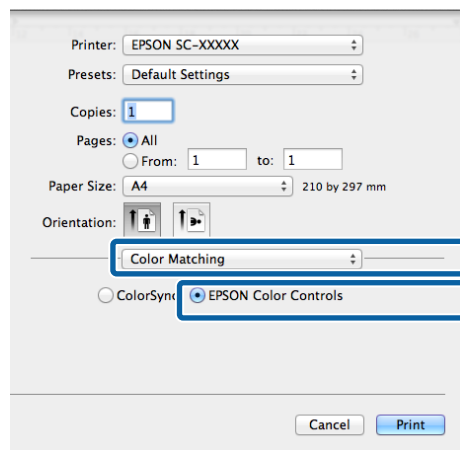
**Uwaga:**

Opcja **EPSON Color Controls (Ustawienia kolorów EPSON)** jest niedostępna, o ile w poniższych aplikacjach nie zostanie wprowadzone ustawienie podane w pkt 1.

- Adobe Photoshop CS3 lub nowsza wersja
- Adobe Photoshop Lightroom 1 lub nowsza wersja
- Adobe Photoshop Elements 6 lub nowsza wersja

Różne funkcje związane z drukowaniem

- 4** Wybierz z listy opcję **Print Settings (Ustawienia druku)**, a następnie wybierz opcję **EPSON Standard (sRGB)** lub **AdobeRGB** w obszarze **Color Settings (Ustawienia koloru)**. W przypadku ręcznego konfigurowania parametrów kliknij opcję **Advanced Color Settings (Zaawansowane ustawienia koloru)**.

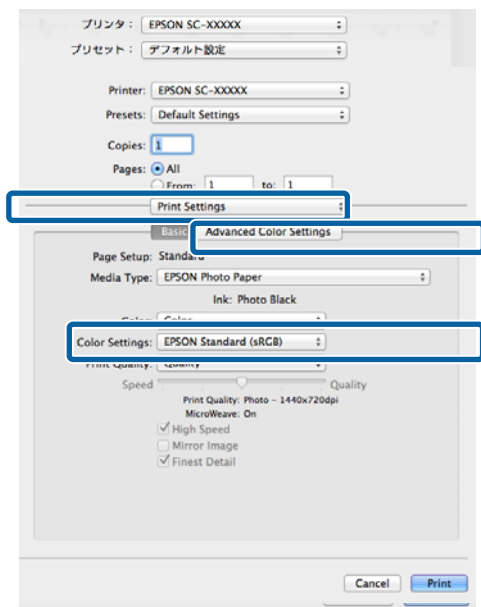

- 5** Wprowadź niezbędne ustawienia.

Szczegółowe informacje na temat każdego z dostępnych tu elementów można znaleźć w pomocy do sterownika drukarki.

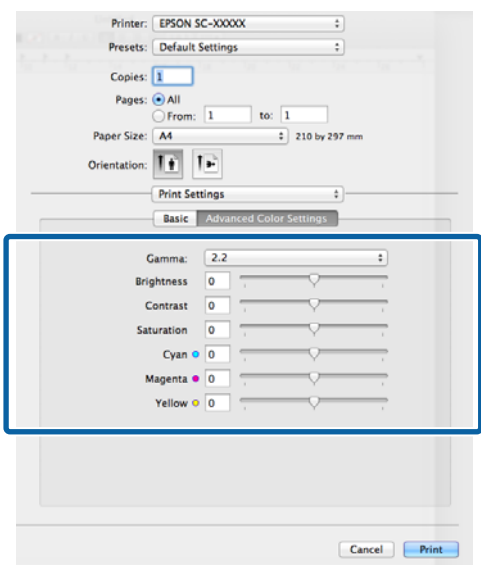

- 6** Sprawdź inne ustawienia, a następnie rozpocznij drukowanie.

Drukowanie zdjęć czarno-białych

Sterownik drukarki pozwala dostosowywać kolory w danych obrazu, dzięki czemu na wydrukach zdjęć czarno-białych można uzyskać bogatą gradację barw.

Co więcej, oryginalne dane pozostają nienaruszone.

Taka korekcja danych obrazu jest możliwa w przypadku drukowania zdjęć z pominięciem przetwarzania danych przez aplikację zewnętrzną.

Uwaga:

Zalecane jest użycie obrazów wykorzystujących przestrzeń kolorów sRGB.

Zmiana ustawień w systemie Windows

- 1** W przypadku używania aplikacji wyposażonej w funkcję zarządzania kolorami określ sposób dopasowania kolorów w danej aplikacji.

W przypadku używania aplikacji pozbawionej funkcji zarządzania kolorami rozpocznij od pkt 2.

Wybierz odpowiednie ustawienia stosownie do rodzaju aplikacji, korzystając z poniższej tabeli.

Aplikacja	Ustawienia zarządzania kolorami
Adobe Photoshop CS3 lub nowsza wersja	Printer Manages Colors (Drukarka zarządza kolorami)
Adobe Photoshop Lightroom 1 lub nowsza wersja	
Adobe Photoshop Elements 6 lub nowsza wersja	
Inne aplikacje	No Color Management (Bez zarządzania kolorami)

Uwaga:

W celu uzyskania informacji o systemach operacyjnych obsługiwanych przez każdą z aplikacji odwiedź witrynę dystrybutora.

Różne funkcje związane z drukowaniem

Przykład ustawień programu Adobe Photoshop CS5

Otwórz okno **Print (Drukuj)**.

Wybierz opcję **Color Management (Zarządzanie kolorami)**, a następnie zaznacz pole wyboru **Document (Dokument)**. Wybierz opcję **Printer Manages Colors (Drukarka zarządza kolorami)** lub **No Color Management (Bez zarządzania kolorami)** z listy **Color Handling (Przetwarzanie kolorów)**, a następnie kliknij przycisk **Print (Drukuj)**.

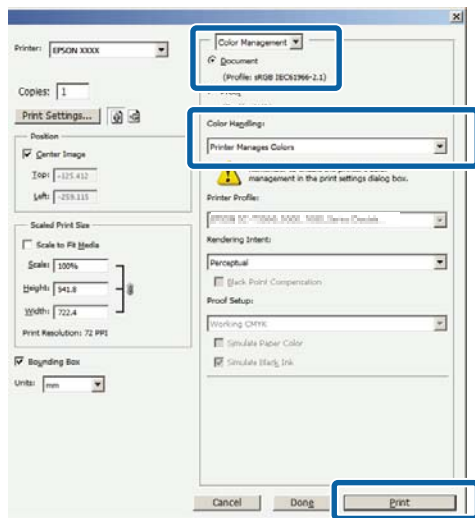

- 2** Wyświetl kartę **Main (Główne)** sterownika drukarki i wybierz opcję **Advanced B&W Photo (Zaawansowane zdjęcia CZ-B)** z listy rozwijanej **Color (Kolor)**.

[„Podstawowe metody drukowania\(system Windows\)” na stronie 33](#)

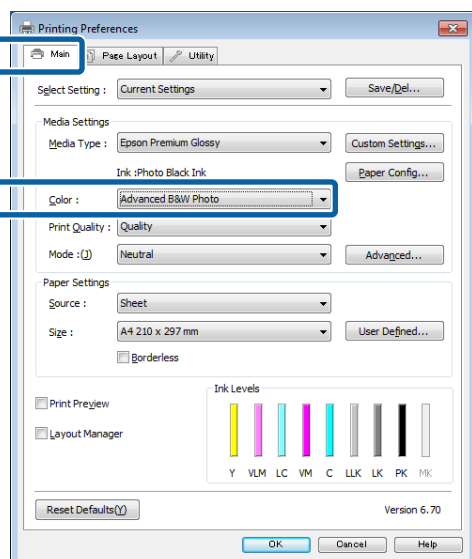

- 3** Kliknij przycisk **Advanced (Zaawansowane)** w obszarze **Mode (Tryb)**.

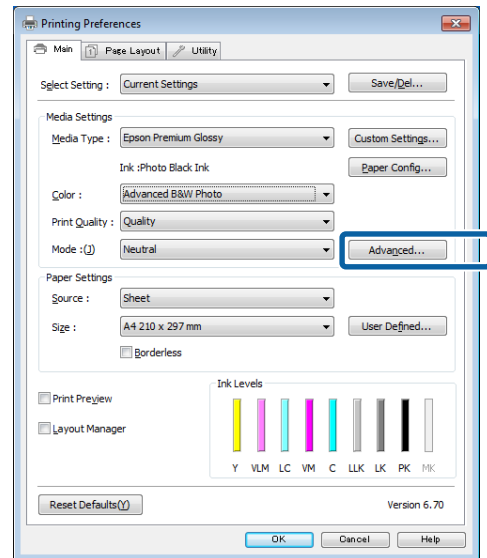

- 4** Wprowadź niezbędne ustawienia.

Szczegółowe informacje na temat każdego z dostępnych tu elementów można znaleźć w pomocy do sterownika drukarki.

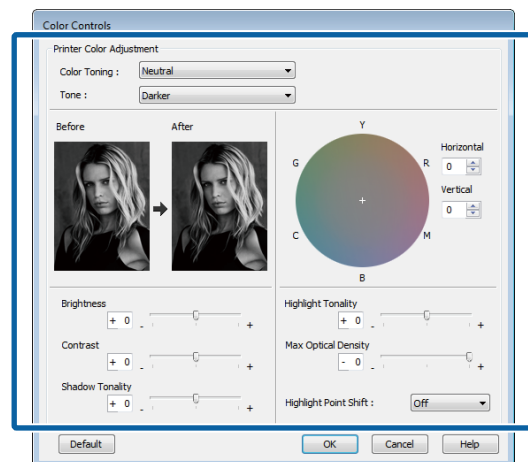

- 5** Sprawdź inne ustawienia, a następnie rozpocznij drukowanie.

Wybieranie ustawień w systemie Mac OS X

- 1** W przypadku używania aplikacji wyposażonej w funkcję zarządzania kolorami określ sposób dopasowania kolorów w danej aplikacji.

Ustaw w poniższych aplikacjach zarządzanie kolorami na opcję **Printer Manages Colors (Drukarka zarządza kolorami)**.

Różne funkcje związane z drukowaniem

Adobe Photoshop CS3 lub nowsza wersja
 Adobe Photoshop Elements 6 lub nowsza wersja
 Adobe Photoshop Lightroom 1 lub nowsza wersja

W przypadku innych aplikacji wybierz ustawienie **No Color Management (Bez zarządzania kolorami)**.

Uwaga:

W celu uzyskania informacji o systemach operacyjnych obsługiwanych przez każdą z aplikacji odwiedź witrynę dystrybutora.

Przykład ustawień programu Adobe Photoshop CS5

Otwórz okno **Print (Drukuj)**.

Wybierz opcję **Color Management (Zarządzanie kolorami)**, a następnie zaznacz pole wyboru **Document (Dokument)**. Wybierz opcję **Printer Manages Colors (Drukarka zarządza kolorami)** z listy **Color Handling (Przetwarzanie kolorów)**, a następnie kliknij przycisk **Print (Drukuj)**.

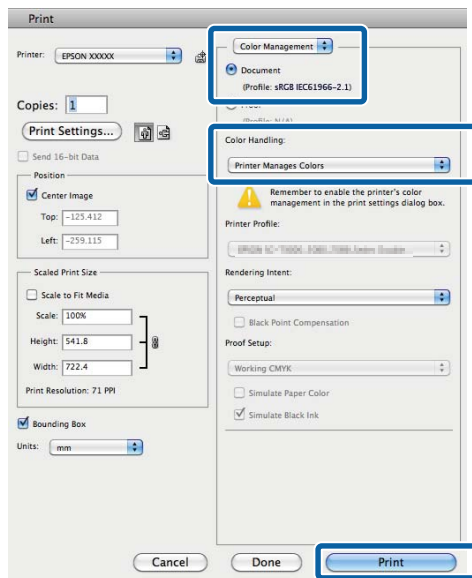

2

Otwórz ekran Print (Drukowanie), wybierz z listy opcję **Print Settings (Ustawienia druku)**, a następnie wybierz opcję **Advanced B&W Photo (Zaawansowane zdjęcia CZ-B)** z listy **Color (Kolor)**.

»Podstawowe metody drukowania(system Mac OS X)« na stronie 35

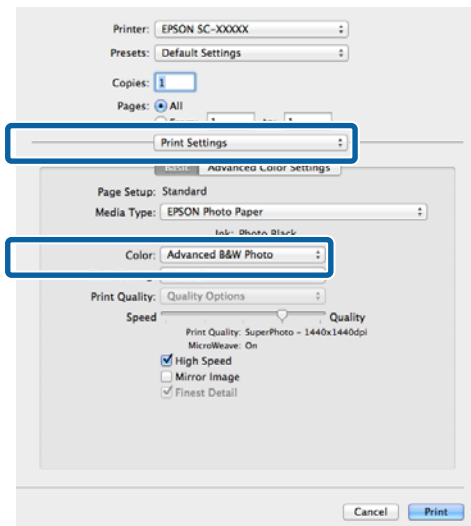

3

Kliknij opcję **Advanced Color Settings (Zaawansowane ustawienia koloru)**.

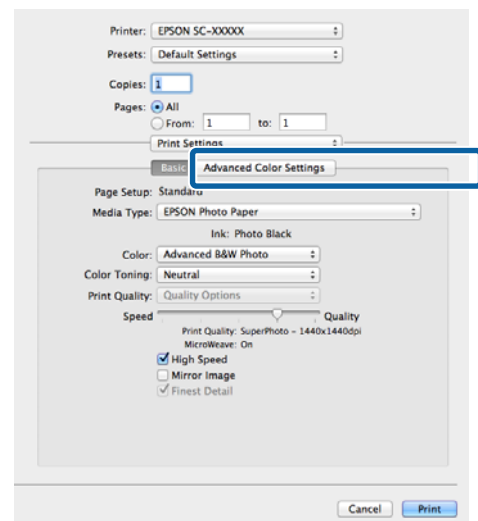

Różne funkcje związane z drukowaniem

4 Wprowadź niezbędne ustawienia.

Szczegółowe informacje na temat każdego z dostępnych tu elementów można znaleźć w pomocy do sterownika drukarki.

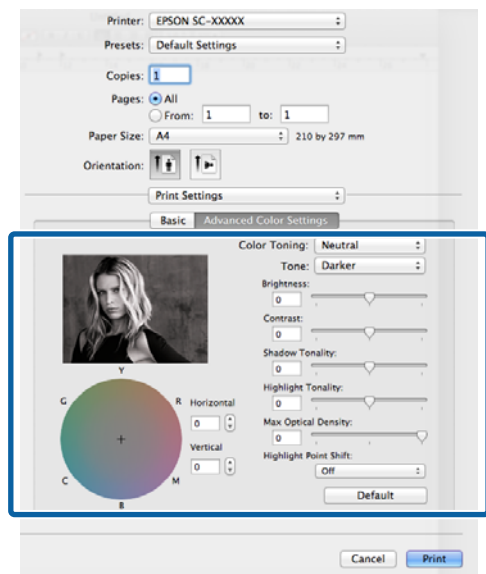

5 Sprawdź inne ustawienia, a następnie rozpocznij drukowanie.

Drukowanie bez obramowania

W razie potrzeby dokumenty można wydrukować bez marginesów.

Dostępne opcje drukowania bez marginesów są zależne od rodzaju nośnika.

Arkusze: brak marginesów na wszystkich krawędziach

Papier rolkowy: brak marginesu lewego i prawego

W przypadku wybrania opcji drukowania bez marginesu lewego i prawego marginesy pojawiają się na górze i dole strony.

Wartości górnego i dolnego marginesu  „Obszar drukowania” na stronie 37

Drukowanie bez obramowania nie jest dostępne dla tablic kartonowych i płyt CD/DVD.

Metody drukowania bez marginesów

Dla drukowania bez obramowania dostępne są dwie opcje: Auto Expand (Automatyczne rozszerzanie) i Retain Size (Zachowanie rozmiaru).

Wybierz jedną z tych opcji podczas druku na arkuszach. Ustawienia dla papieru rolkowego są określone automatycznie w sposób opisany poniżej.

- Papier rolkowy: automatyczne rozszerzanie
- Papier rolkowy (transparent): Retain Size (Zachowanie rozmiaru)

Auto Expand (Automatyczne rozszerzanie)

Sterownik drukarki powiększa elementy składowe obrazu do rozmiaru nieco większego od rozmiaru papieru i drukuje powiększony w ten sposób obraz. Fragmenty, które wykraczają poza krawędzie papieru, nie są drukowane, w związku z czym wydruk jest pozbawiony marginesów.

Różne funkcje związane z drukowaniem

Rozmiar obrazu należy określić w przedstawiony poniżej sposób za pomocą dostępnych w używanej aplikacji ustawień, takich jak ustawienia układu strony.

- Wybierz rozmiar papieru i ustawienia strony dopasowane do drukowanego obrazu.
- Jeśli w danej aplikacji można skonfigurować ustawienia marginesu, ustaw margines o szerokości 0 mm.
- Zwiększ dane obrazu do rozmiaru papieru.

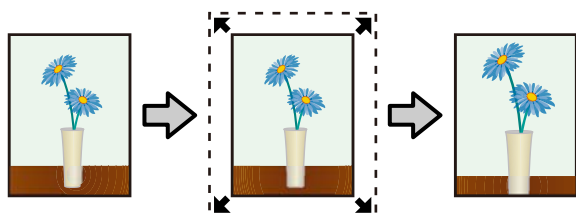

Retain Size (Zachowanie rozmiaru)

Aby uzyskać wydruk bez marginesów, w używanej aplikacji należy ustawić rozmiar obrazu większy od rozmiaru papieru. Sterownik drukarki nie powiększa danych obrazu. Rozmiar obrazu należy określić w przedstawiony poniżej sposób za pomocą dostępnych w używanej aplikacji ustawień, takich jak ustawienia układu strony.

- Tworzone są dane wydruku tak, aby był on rozszerzony o 5 mm (łącznie 10 mm) z każdej strony poza rzeczywisty rozmiar papieru.
- Jeśli w danej aplikacji można skonfigurować ustawienia marginesu, ustaw margines o szerokości 0 mm.
- Zwiększ dane obrazu do rozmiaru papieru.
- Nie ma potrzeby zwiększenia wymiarów górnych i dolnych dla papieru rolkowego.

Tej metody należy użyć, aby uniemożliwić powiększenie obrazu przez sterownik drukarki.

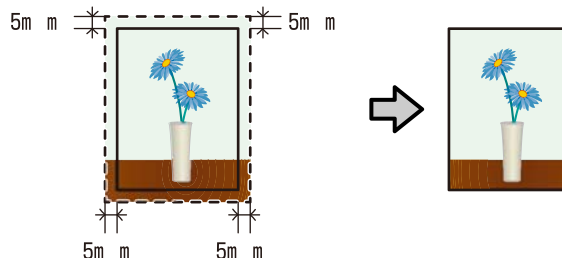

Rozmiary nośników obsługiwane przy drukowaniu bez marginesów

Następujące rozmiary nośników są obsługiwane przy drukowaniu bez obramowania.

Obsługiwane rozmiary papieru
A4 (210 × 297 mm)
A3 (297 × 420 mm)
A3+ (329 × 483 mm)
Letter (8½ × 11 cali)
100 × 148 mm

Różne funkcje związane z drukowaniem

Obsługiwane rozmiary papieru
9 × 13 cm (3,5 × 5 cali)
10 × 15 cm (4 × 6 cali)
13 × 18 cm (5 × 7 cali)
13 × 20 cm (5 × 8 cali)
szeroki format 16:9 (102 × 181 mm)
20 × 25 cm (8 × 10 cali)
254 × 305 mm (10 × 12 cali)
279 × 356 mm (11 × 14 cali)
US B 11 × 17 cali
30 × 30 cm (12 × 12 cali)
Papier rolkowy A3+ (szerokość 329 mm)

W przypadku niektórych rodzajów nośników jakość druku może się obniżyć albo nie można wybrać funkcji drukowania bez marginesów.

„Tabela ze specjalnymi nośnikami firmy Epson” na stronie 122

Wybieranie ustawień drukowania

Zmiana ustawień w systemie Windows

- Po wyświetleniu ekranu **Main (Główne)** sterownika drukarki można skonfigurować różnego rodzaju ustawienia dotyczące drukowania, takie jak **Media Type (Rodzaj nośnika)**, **Source (Źródło)** czy **Size (Rozmiar)**.

„Podstawowe metody drukowania(system Windows)” na stronie 33

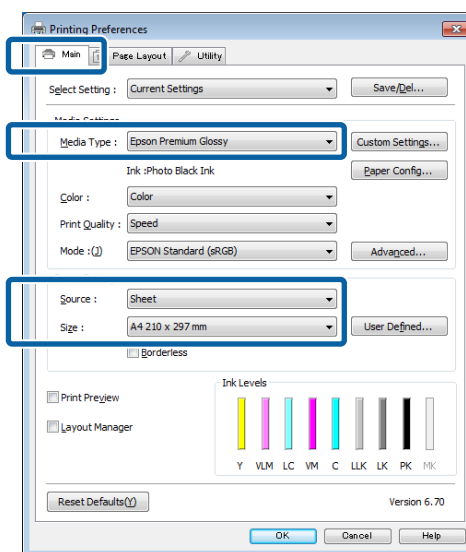

Różne funkcje związane z drukowaniem

- 2** Wybierz opcję **Borderless (Bez obramowania)**, a następnie kliknij opcję **Expansion (Rozszerzenie)**.

Nie można określić wartości rozszerzenia, gdy wybrano **Roll Paper (Papier rolkowy)** lub **Roll Paper (Banner) (Papier rolkowy (transparent))** w obszarze **Source (Źródło)**.

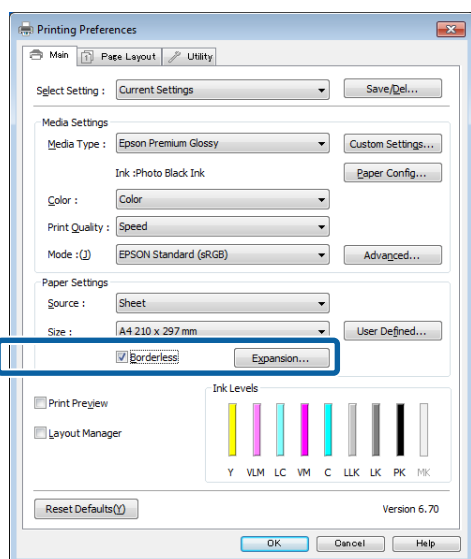

- 3** Wybierz opcję **Auto Expand (Automatyczne rozszerzanie)** lub **Retain Size (Zachowanie rozmiaru)** w obszarze **Method of Enlargement (Metoda powiększania)**. W przypadku wybrania opcji **Auto Expand (Automatyczne rozszerzanie)** określ, jaka część obrazu ma znaleźć się poza krawędziami papieru (patrz poniżej).

Max (Maks.)	<p>Rozmiary większe niż format A4: Około 3 mm od góry, 4,5 mm od dołu i 3,5 mm od lewej i prawej krawędzi</p> <p>Format A4 lub mniejszy (wyłączając formaty 100 × 148 mm, 9 × 13 cm/3,5 × 5 cali, 10 × 15 cm/4 × 6 cali): Około 3 mm od góry, 4 mm od dołu i 2,5 mm od lewej i prawej krawędzi</p> <p>100 × 148 mm, 9 × 13 cm/3,5 × 5 cali, 10 × 15 cm/4 × 6 cali: Około 1,3 mm od góry, 2,5 mm od dołu i 2,5 mm od lewej i prawej krawędzi</p>
Mid (Śred.)	½ wartości Max (Maks.)
Min (Min.)	½ wartości Maks

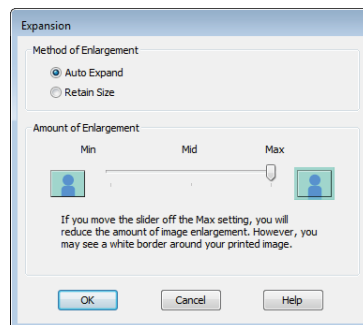
**Uwaga:**

Wybranie wartości **Mid (Śred.)** lub **Min (Min.)** zmniejsza skalę powiększenia obrazu. W związku z tym w niektórych warunkach i w przypadku korzystania z niektórych nośników na krawędziach arkusza papieru mogą zostać utworzone niewielkie marginesy.

- 4** Sprawdź inne ustawienia, a następnie rozpocznij drukowanie.

Wybieranie ustawień w systemie Mac OS X

- 1** Otwórz ekran Print (Drukowanie), wybierz odpowiedni rozmiar papieru z listy **Paper Size (Rozmiar papieru)**, a następnie wybierz żądaną metodę drukowania bez marginesów.

„Podstawowe metody drukowania(system Mac OS X)” na stronie 35

Dostępne metody drukowania bez marginesów przedstawiono poniżej.

XXXX (Sheet Feeder - Borderless (Auto Expand) (P.ark.-bez obram. (aut.roz.)))

XXXX (Sheet Feeder - Borderless (Retain Size) (P.ark.-bez obram. (z.rozm.)))

XXXX (Fr.-FineArt(Borderless, Retain Size) (Prz.-FineArt(bez obr,z.rozm)))

XXXX (Fr.-FineArt(Borderless, Retain Size) (Prz.-FineArt(bez obr,z.rozm)))

A3+ (Roll Paper - Borderless (Papier rolkowy - bez obram.))

Ciąg XXXX oznacza rozmiar papieru, na przykład A4.

Różne funkcje związane z drukowaniem

Jeśli pozycje na ekranie Konfiguracja strony nie są wyświetlane na ekranie Drukuj z powodu używanej aplikacji, wyświetl ekran Konfiguracja strony i wprowadź odpowiednie ustawienia.

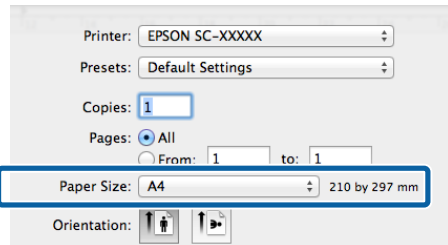

2 W przypadku wybrania opcji Auto Expand (Automatyczne rozszerzanie) w obszarze **Paper Size (Rozmiar papieru)** na ekranie **Expansion (Rozszerzenie)** określ, jaka część obrazu ma znaleźć się poza krawędziami papieru.

Wybierz z listy opcję **Page Layout Settings (Ustawienia układu strony)**. Poniżej przedstawiono wpływ ustawień na zmianę wielkości obrazu w stosunku do rozmiaru papieru.

Max (Maks.)	<p>Rozmiary większe niż format A4: Około 3 mm od góry, 4,5 mm od dołu i 3,5 mm od lewej i prawej krawędzi</p> <p>Format A4 lub mniejszy (wyluczając formaty 100 × 148 mm, 9 × 13 cm/3,5 × 5 cali, 10 × 15 cm/4 × 6 cali): Około 3 mm od góry, 4 mm od dołu i 2,5 mm od lewej i prawej krawędzi</p> <p>100 × 148 mm, 9 × 13 cm/3,5 × 5 cali, 10 × 15 cm/4 × 6 cali: Około 1,3 mm od góry, 2,5 mm od dołu i 2,5 mm od lewej i prawej krawędzi</p>
Mid (Śred.)	½ wartości Max (Maks.)
Min (Min.)	½ wartości Maks

Nie można wybrać wielkości rozszerzenia w wypadku wybrania pozycji A3+ (**Roll Paper - Borderless (Papier rolkowy - bez obram.)**) w opcji **Paper Size (Rozmiar papieru)**.

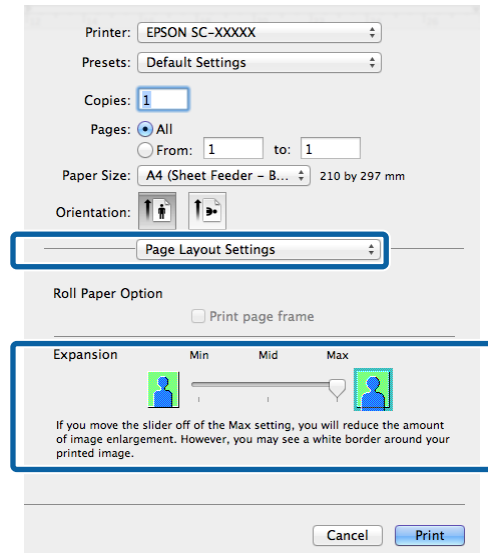

Uwaga:

Wybranie wartości **Mid (Śred.)** lub **Min (Min.)** zmniejsza skalę powiększenia obrazu. W związku z tym w niektórych warunkach i w przypadku korzystania z niektórych nośników na krawędziach arkusza papieru mogą zostać utworzone niewielkie marginesy.

3 Wybierz z listy opcję **Print Settings (Ustawienia druku)**, a następnie wybierz odpowiednie ustawienie dla opcji **Media Type (Rodzaj nośnika)**.

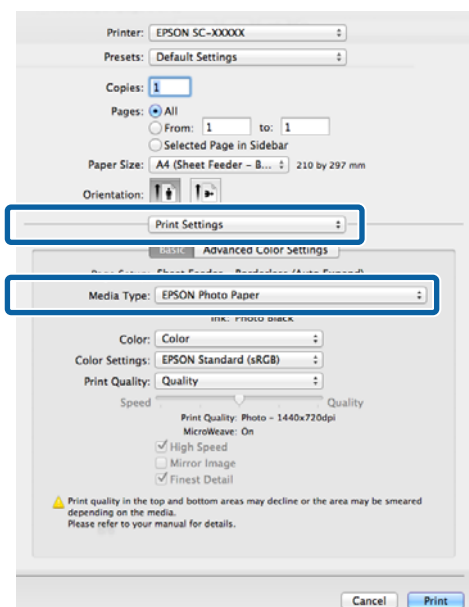

Różne funkcje związane z drukowaniem

4

Sprawdź inne ustawienia, a następnie rozpocznij drukowanie.

Drukowanie z powiększeniem/ pomniejszeniem

W razie potrzeby można pomniejszyć lub powiększyć drukowany obraz. Dostępne są trzy metody drukowania ze zmianą skali obrazu.

Fit to Page (Dopasuj do strony)

Urządzenie automatycznie powiększa lub pomniejsza obraz w celu dopasowania go do rozmiaru papieru.

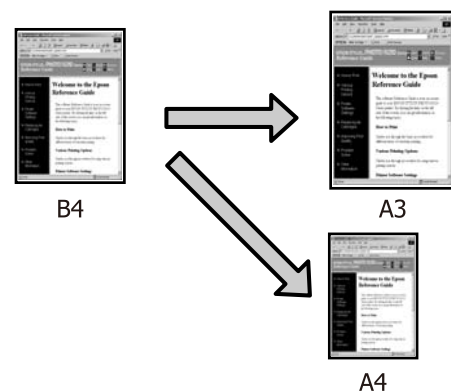

Fit to Roll Paper Width (Dopasuj do szerokości papieru rolkowego) (tylko system Windows)

Urządzenie automatycznie powiększa lub pomniejsza obraz w celu dopasowania go do szerokości papieru rolkowego.

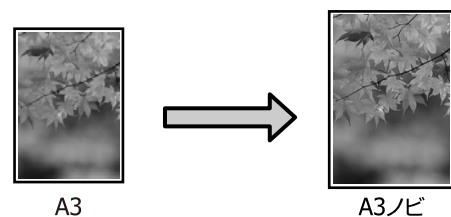

Custom (Niestandardowy)

Korzystając z tej metody można samodzielnie określić współczynnik powiększenia lub pomniejszenia obrazu. Należy jej użyć w przypadku

Różne funkcje związane z drukowaniem

drukowania na papierze o rozmiarze niestandardowym.

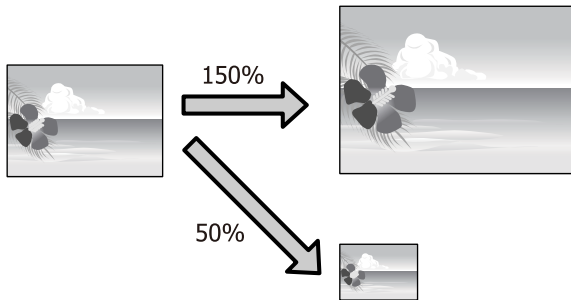

Opcja Dopasuj do strony/Skaluj, aby dopasować do formatu papieru

Zmiana ustawień w systemie Windows

- 1 Po pojawieniu się ekranu **Page Layout (Układ strony)** sterownika drukarki można wybrać z listy **Page Size (Rozmiar strony)** lub **Paper Size (Rozmiar papieru)** taki sam rozmiar papieru jak rozmiar drukowanego obrazu.

„Podstawowe metody drukowania(system Windows)” na stronie 33

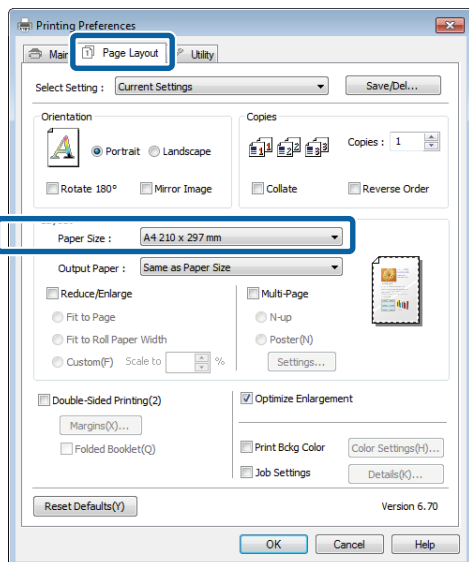

- 2 Z listy **Output Paper (Papier wyjściowy)** wybierz rozmiar papieru załadowanego do drukarki.

Pole wyboru **Fit to Page (Dopasuj do strony)** zostanie zaznaczone jako ustawienie opcji **Reduce/Enlarge (Pomniejsz/powiększ)**.

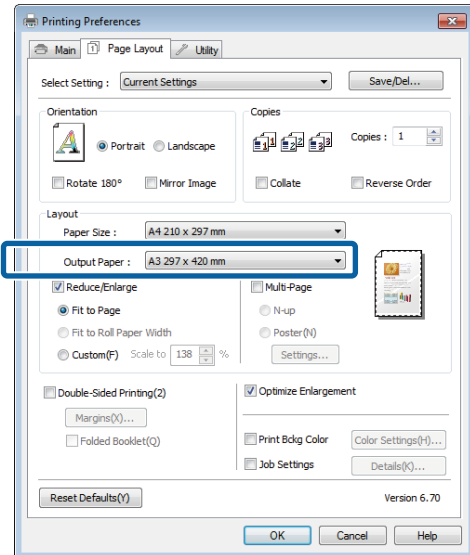

- 3 Sprawdź inne ustawienia, a następnie rozpocznij drukowanie.

Różne funkcje związane z drukowaniem

Wybieranie ustawień w systemie Mac OS X

- 1 Otwórz ekran Print (Drukowanie), wybierz z listy opcję **Paper Handling (Postępowanie z papierem)**, a następnie zaznacz pole wyboru **Scale to fit paper size (Dopasuj do rozmiaru papieru)**.

 „Podstawowe metody drukowania(system Mac OS X)” na stronie 35

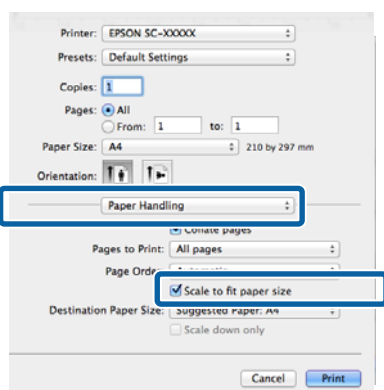

- 2 W obszarze **Destination Paper Size (Docelowy rozmiar papieru)** wybierz rozmiar papieru załadowanego do drukarki.

Uwaga:

*Jeśli ma zostać wydrukowany obraz powiększony, należy usunąć zaznaczenie pola wyboru **Scale down only (Tylko zmniejszaj)**.*

- 3 Sprawdź inne ustawienia, a następnie rozpocznij drukowanie.

Opcja Dopasuj do szerokości papieru rolkowego (tylko w systemie Windows)

- 1 Wyświetl kartę **Main (Główne)** sterownika drukarki i wybierz opcję **Roll Paper (Papier rolkowy)** w obszarze **Source (Źródło)**.

 „Podstawowe metody drukowania(system Windows)” na stronie 33

- 2 Wyświetl kartę **Page Layout (Układ strony)** i wybierz z listy **Paper Size (Rozmiar papieru)** rozmiar odpowiadający rozmiarowi strony używanemu w dokumencie.

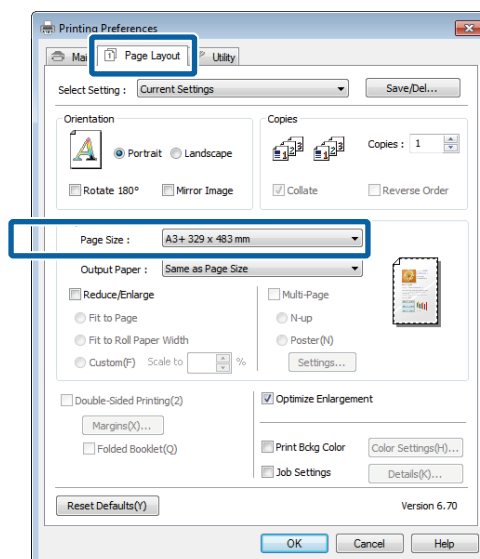

Różne funkcje związane z drukowaniem

- 3** Wybierz opcję **Reduce/Enlarge (Pomniejsz/powiększ)**, a następnie kliknij opcję **Fit to Roll Paper Width (Dopasuj do szerokości papieru rolkowego)**.

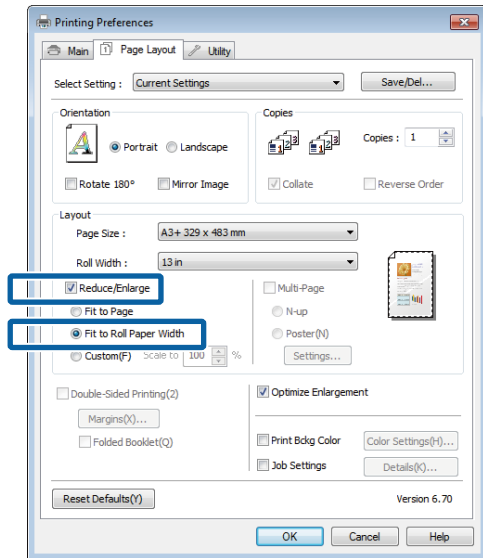

- 4** Z listy **Roll Width (Szerokość rolki)** wybierz szerokość papieru rolkowego załadowanego do drukarki.

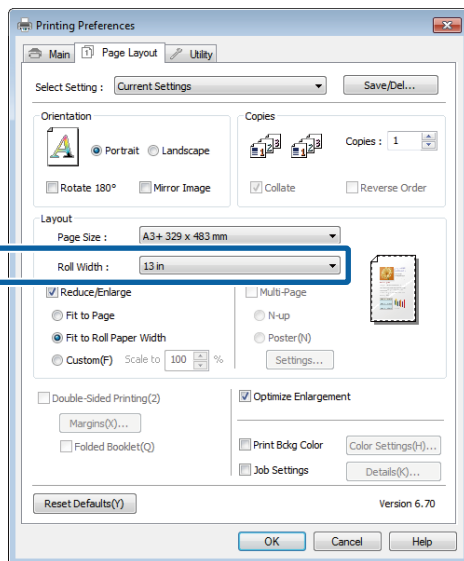

- 5** Sprawdź inne ustawienia, a następnie rozpocznij drukowanie.

Opcja Niestandardowy

Zmiana ustawień w systemie Windows

- 1** Po pojawieniu się ekranu **Page Layout (Układ strony)** sterownika drukarki można wybrać z listy **Page Size (Rozmiar strony)** lub **Paper Size (Rozmiar papieru)** taki sam rozmiar papieru jak rozmiar drukowanego obrazu.

[„Podstawowe metody drukowania\(system Windows\)” na stronie 33](#)

- 2** Wybierz opcję **Output Paper (Papier wyjściowy)** odpowiadającą rozmiarowi papieru załadowanego do drukarki.

- 3** Zaznacz pole wyboru **Reduce/Enlarge (Pomniejsz/powiększ)**, kliknij opcję **Custom (Niestandardowy)**, a następnie określ żądaną wartość skalowania w polu **Scale to (Skaluj do)**.

Wprowadź wartość bezpośrednio w polu albo użyj do tego celu strzałek znajdujących się po prawej stronie pola.

Dostępne są ustawienia skali z zakresu od 10 do 650%.

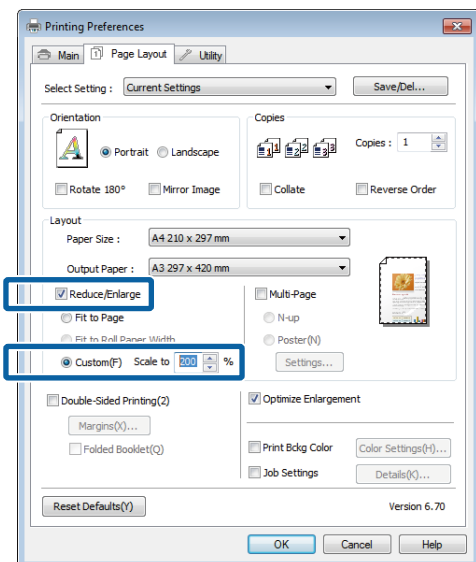

- 4** Sprawdź inne ustawienia, a następnie rozpocznij drukowanie.

Różne funkcje związane z drukowaniem

Wybieranie ustawień w systemie Mac OS X

- 1** Po pojawieniu się ekranu Print (Drukowanie) wybierz z listy **Paper Size (Rozmiar papieru)** rozmiar papieru załadowanego do drukarki.

Jeśli pozycje na ekranie Konfiguracja strony nie są wyświetlane na ekranie Drukuj z powodu używanej aplikacji, wyświetl ekran Konfiguracja strony i wprowadź odpowiednie ustawienia.

 „Podstawowe metody drukowania(system Mac OS X)” na stronie 35

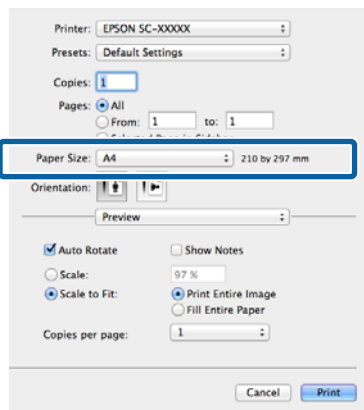

- 2** Określ wartość skalowania.

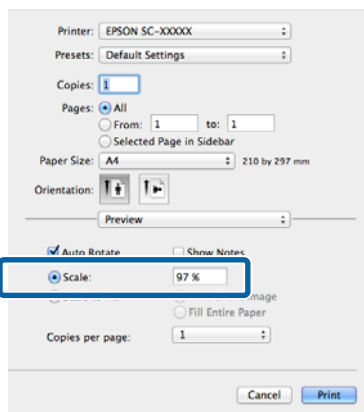

Drukowanie kilku stron na jednym arkuszu papieru

Urządzenie umożliwia wydrukowanie wielu stron dokumentu na jednym arkuszu papieru.

W przypadku drukowania w układzie ciągłym danych przygotowanych dla rozmiaru A4 wydruk będzie wyglądał tak jak pokazano poniżej.

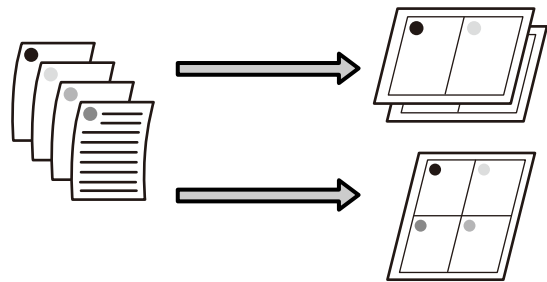
**Uwaga:**

- ❑ W systemie Windows nie można korzystać jednocześnie z funkcji drukowania kilku stron na jednym arkuszu papieru i funkcji drukowania bez marginesów.
- ❑ W systemie Windows można użyć funkcji powiększania/pomniejszania (opcji Fit to Page (Dopasuj do strony)) w celu wydrukowania dokumentu z wykorzystaniem różnych rozmiarów papieru.

 „Drukowanie z powiększeniem/pomniejszeniem” na stronie 67

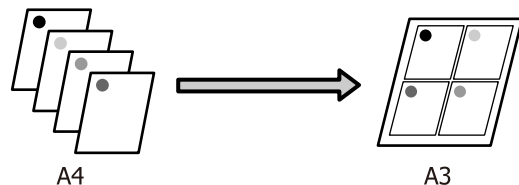

Różne funkcje związane z drukowaniem

Zmiana ustawień w systemie Windows

- 1 Po pojawieniu się ekranu **Page Layout (Układ strony)** sterownika drukarki zaznacz pole wyboru **Multi-Page (Kilka stron)**, wybierz opcję **N-up (Funkcja N-up)**, a następnie kliknij przycisk **Settings (Ustawienia)**.

 „Podstawowe metody drukowania(system Windows)” na stronie 33

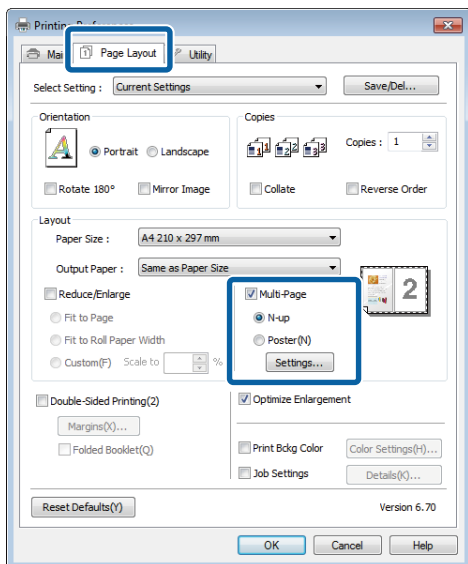

- 2 Na ekranie **Print Layout (Układ wydruku)** podaj żadaną liczbę stron na arkusz papieru i określ kolejność stron.

W przypadku zaznaczenia pola wyboru **Print page frames (Drukuj obramowanie strony)** na każdej stronie zostanie utworzone obramowanie.

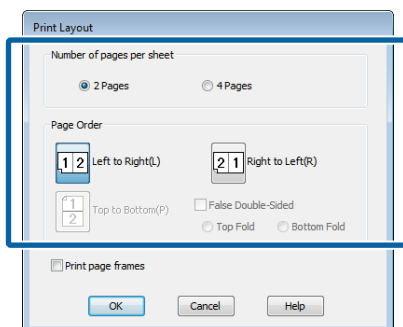

- 3 Sprawdź inne ustawienia, a następnie rozpocznij drukowanie.

Wybieranie ustawień w systemie Mac OS X

- 1 Po pojawieniu się ekranu **Print (Drukowanie)** wybierz z listy opcję **Layout (Makieta)**, a następnie określ żadaną liczbę stron na arkusz i skonfiguruj inne niezbędne ustawienia.

 „Podstawowe metody drukowania(system Mac OS X)” na stronie 35

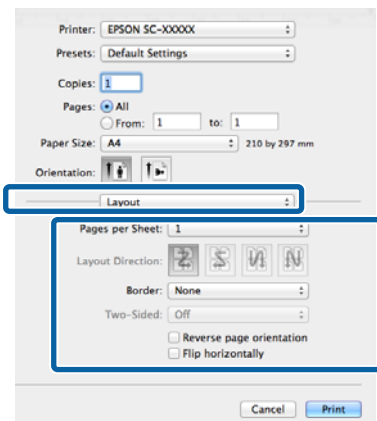

Uwaga:

Korzystając z funkcji **Border (Ramka)**, można utworzyć obramowanie poszczególnych stron na wydruku.

- 2 Sprawdź inne ustawienia, a następnie rozpocznij drukowanie.

Ręczna obsługa drukowania dwustronnego (tylko w systemie Windows)

Urządzenie obsługuje prosty tryb drukowania dwustronnego, w którym najpierw drukowane są wszystkie strony o numerach parzystych, a potem – po ręcznym odwróceniu i załadowaniu zadrukowanych arkuszy — strony o numerach nieparzystych.

Uwagi dotyczące drukowania dwustronnego

Przed przystąpieniem do drukowania dwustronnego należy się zapoznać z poniższymi wskazówkami.

- Użyj papieru, który umożliwia drukowanie dwustronne.
- W przypadku niektórych typów papieru i danych drukowania tusz może się przesączyć na drugą stronę arkusza.
- Drukowanie dwustronne jest obsługiwane wyłącznie przez automatyczny podajnik arkuszy.
- Podczas wykonywania wielu kolejnych zadań drukowania dwustronnego może dojść do zanieczyszczenia wnętrza drukarki tuszem. Jeśli papier zostanie poplamiony tuszem znajdującym się na rolkach drukarki, należy oczyścić drukarkę.

Uwaga:

W celu zaoszczędzenia jeszcze większej ilości papieru można połączyć tę metodę drukowania z funkcją drukowania wielu stron dokumentu na jednym arkuszu papieru.

[„Drukowanie kilku stron na jednym arkuszu papieru” na stronie 71](#)

Wybieranie ustawień drukowania

- 1 Załaduj papier do automatycznego podajnika arkuszy.

[„Ładowanie papieru do automatycznego podajnika arkuszy” na stronie 24](#)

- 2 Po pojawieniu się ekranu **Page Layout (Układ strony)** sterownika drukarki wybierz opcję **Double-Sided Printing (Drukowanie dwustronne)**.

W przypadku wybrania opcji **Roll Paper (Papier rolkowy)** z listy **Source (Źródło)** nie można zaznaczyć opcji **Double-Sided Printing (Drukowanie dwustronne)**. W takiej sytuacji najpierw zmień ustawienie dla opcji **Source (Źródło)** na ekranie **Main (Główny)**.

[„Podstawowe metody drukowania\(system Windows\)” na stronie 33](#)

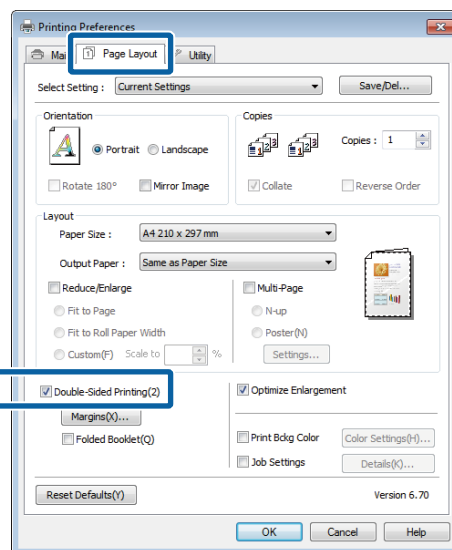

Różne funkcje związane z drukowaniem

Uwaga:

- Można również zmienić ustawienia **Binding Edge (Krawędź na oprawę)** i **Binding Margin (Margines na oprawę)** po uprzednim kliknięciu przycisku **Margins (Marginesy)**. W przypadku niektórych aplikacji margines na oprawę utworzony na wydruku może odbiegać od marginesu zdefiniowanego.

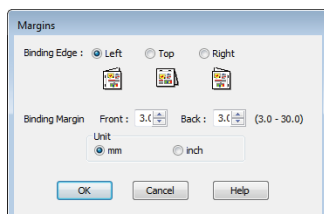

- Wybranie opcji **Folded Booklet (Składana broszura)** pozwala drukować dokumenty w postaci broszury. Na zamieszczonej poniżej ilustracji przykładowej strony, które stają się stronami wewnętrznymi po złożeniu arkusza na pół (tj. strony 2, 3, 6, 7, 10 i 11), są drukowane w pierwszej kolejności.

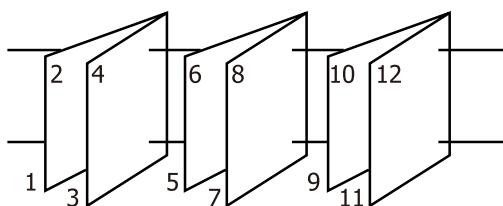

3 Sprawdź inne ustawienia, a następnie rozpocznij drukowanie.

4 Gdy drukowanie stron nieparzystych dobiegnie końca, a na ekranie pojawi się monit, wyciągnij papier i załaduj go ponownie zgodnie z wyświetlanymi instrukcjami, a następnie kliknij przycisk **Resume (Wznów)**.

Drukowanie plakatu (dzielenie obrazu na części, drukowanie i łączenie – tylko w systemie Windows)

Funkcja drukowania plakatu automatycznie powiększa drukowany obraz i dzieli go na części. Wydrukowane w ten sposób arkusze można potem połączyć, aby utworzyć plakat czy kalendarz. Drukowanie plakatu jest możliwe na maksymalnie 16 arkuszach standardowego rozmiaru (cztery razy cztery arkusze). Dostępne są dwie metody drukowania plakatów.

- Drukowanie plakatu bez obramowania

Obraz jest automatycznie powiększany, dzielony na części i drukowany bez marginesów. W celu uzyskania plakatu wystarczy połączyć poszczególne wydruki. Aby wykonać drukowanie bez obramowania, dane są rozszerzane, tak aby wychodziły nieznacznie poza rozmiar papieru. Fragmenty wystające poza papier nie są drukowane. W związku z tym po połączeniu wydruków na uzyskanym plakacie może brakować części elementów składowych obrazu. W celu umożliwienia sobie precyzyjnego połączenia wydruków w plakat należy użyć opisanej poniżej metody drukowania z marginesami.

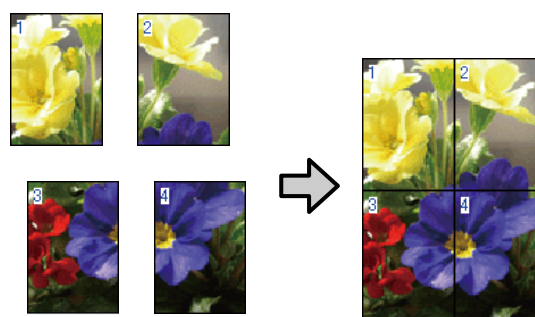

- Drukowanie plakatu z marginesami

Obraz jest automatycznie powiększany, dzielony na części i drukowany z marginesami. Na wydrukach należy odciąć marginesy, a następnie połączyć ze sobą poszczególne arkusze w celu uzyskania plakatu. Ze względu na konieczność odcięcia marginesów plakat jest nieco mniejszy, ale

Różne funkcje związane z drukowaniem

poszczególne wydruki są do siebie precyzyjnie dopasowane.

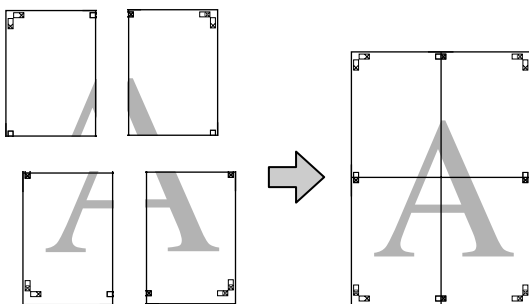

Wybieranie ustawień drukowania

- 1 Przygotuj obraz do wydrukowania za pomocą aplikacji zewnętrznej.

Sterownik drukarki automatycznie powiększy dane obrazu podczas drukowania.

- 2 Po pojawieniu się ekranu **Page Layout (Układ strony)** sterownika drukarki zaznacz pole wyboru **Multi-Page (Kilka stron)**, wybierz opcję **Poster (Plakat)**, a następnie kliknij przycisk **Settings (Ustawienia)**.

 „Podstawowe metody drukowania(system Windows)” na stronie 33

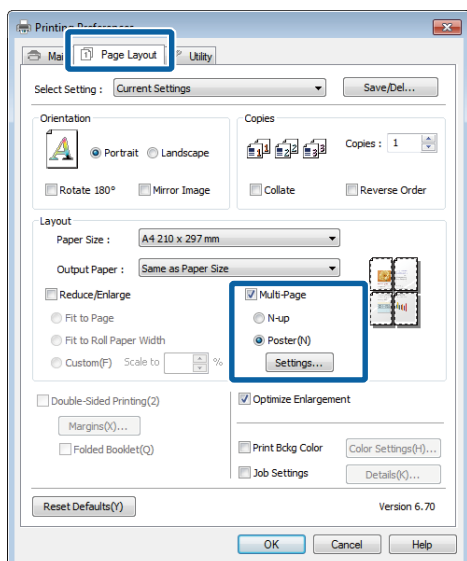

- 3 Na ekranie **Poster Settings (Ustawienia plakatu)** określ liczbę arkuszy składowych plakatu.

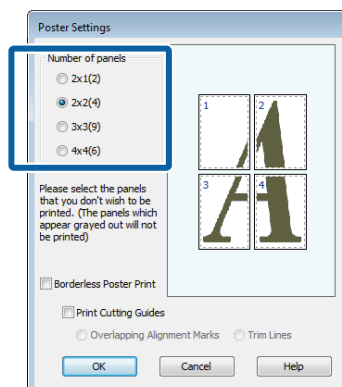

Różne funkcje związane z drukowaniem

- 4** Wybierz opcję drukowania plakatu bez marginesów albo z marginesami, a następnie wskaż strony, które chcesz pominąć (czynność opcjonalna).

Aby wydrukować plakat bez marginesów:
Zaznacz pole wyboru **Borderless Poster Print (Drukowanie plakatów bez marginesów)**.

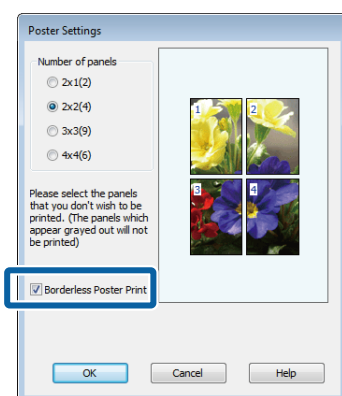
**Uwaga:**

Jeśli pole wyboru **Borderless Poster Print (Drukowanie plakatów bez marginesów)** jest wygaszone, wybrany papier lub jego rozmiar jest niezgodny z funkcją drukowania bez marginesów.

[»](#) „Rozmiary nośników obsługiwane przy drukowaniu bez marginesów” na stronie 63

[»](#) „Tabela ze specjalnymi nośnikami firmy Epson” na stronie 122

Aby wydrukować plakat z marginesami:
Usuń zaznaczenie pola wyboru **Borderless Poster Print (Drukowanie plakatów bez marginesów)**.

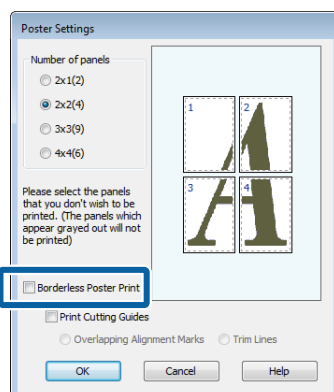
**Uwaga:**

Uwagi dotyczące rozmiaru uzyskanego plakatu:

W przypadku usunięcia zaznaczenia pola wyboru **Borderless Poster Print (Drukowanie plakatów bez marginesów)** i wybrania opcji drukowania z marginesami pojawiają się opcje **Print Cutting Guides (Drukuj linie cięcia)**.

Wybranie opcji **Trim Lines (Linie przycinania)** nie ma wpływu na rozmiar wynikowy plakatu. Jednak w przypadku wybrania opcji **Overlapping Alignment Marks (Znaczniki wyrównania dla zachodzenia)** plakat wynikowy jest mniejszy o obszar zachodzenia.

- 5** Sprawdź inne ustawienia, a następnie rozpocznij drukowanie.

Różne funkcje związane z drukowaniem

Łączenie poszczególnych wydruków w plakat

Sposób łączenia wydruków zależy od wybranej metody drukowania plakatu: bez marginesów lub z marginesami.

Drukowanie plakatu bez obramowania

W tej sekcji opisano sposób łączenia ze sobą czterech wydruków. Poszczególne wydruki należy złożyć w sposób pokazany poniżej i połączyć z tyłu taśmą samoprzylepną.

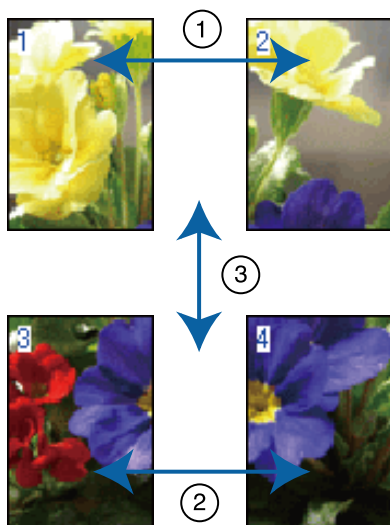

Drukowanie plakatu z marginesami

Jeśli wybrana została opcja **Overlapping Alignment Marks (Znaczniki wyrównania dla zachodzenia)**, następujące znaczniki zostaną wydrukowane na papierze. Aby połączyć ze sobą cztery wydrukowane strony, korzystając ze znaczników wyrównania, patrz poniższa procedura.

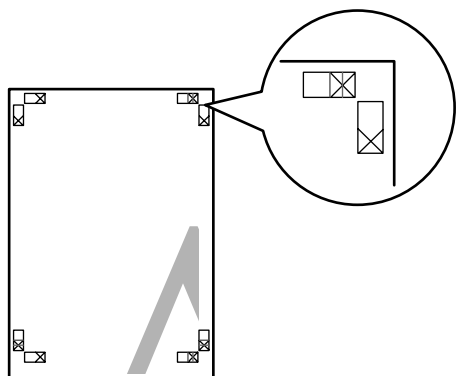

Uwaga:

W przypadku wydruków czarno-białych znaczniki wyrównania są czarne.

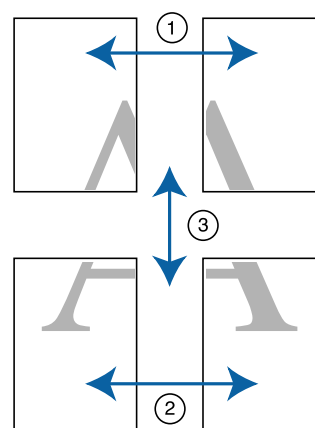

Poniżej przedstawiono sposób łączenia ze sobą czterech wydruków.

- 1 Odetnij górny lewy arkusz wzdłuż znacznika wyrównania (pionowa niebieska linia).

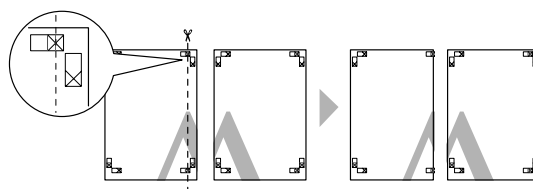

- 2 Połóż górny lewy arkusz na górnym prawym arkuszu. Dopasuj znaczniki X w sposób pokazany na poniższej ilustracji, a następnie tymczasowo połącz arkusze za pomocą taśmy samoprzylepnej naklejonej z tyłu.

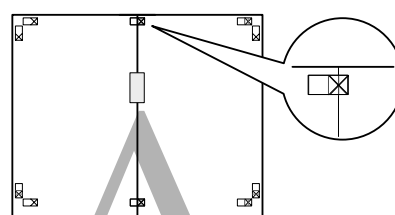

- 3 Teraz, gdy arkusze na siebie zachodzą, przetnij je wzdłuż znacznika wyrównania (pionowa czerwona linia).

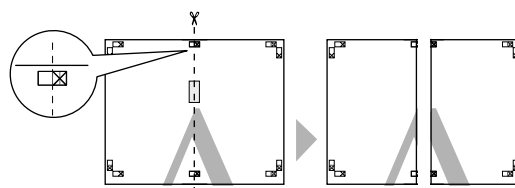

Różne funkcje związane z drukowaniem

4 Połącz lewy i prawy arkusz.

Użyj do tego celu taśmy samoprzylepnej naklejonej od tyłu.

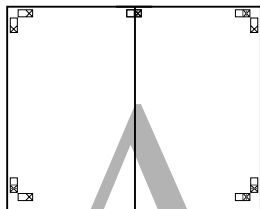

5 Powtórz czynności opisane w krokach od 1 do 4 odnośnie do arkuszy dolnych.

6 Odetnij dolną część górnych arkuszy wzdłuż znaczników wyrównania (pozioma niebieska linia).

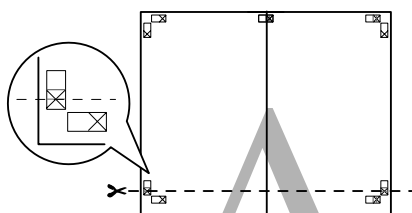

7 Połóż górne arkusze na dolnych arkuszach. Dopasuj znaczniki X w sposób pokazany na poniższej ilustracji, a następnie tymczasowo połącz arkusze za pomocą taśmy samoprzylepnej naklejonej z tyłu.

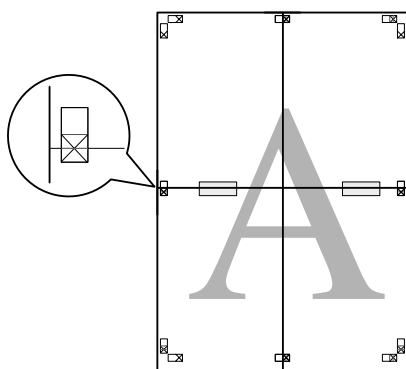

8 Teraz, gdy arkusze na siebie zachodzą, przetnij je wzdłuż znaczników wyrównania (pozioma czerwona linia).

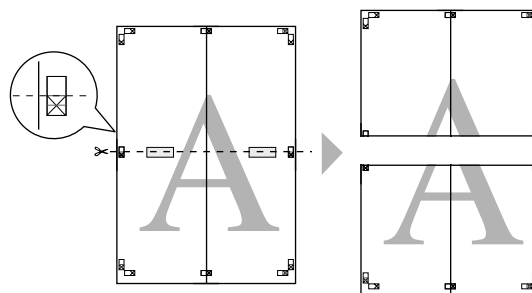

9 Połącz górne i dolne arkusze.

Użyj do tego celu taśmy samoprzylepnej naklejonej od tyłu.

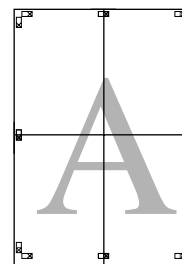

10 Po połączeniu ze sobą wszystkich arkuszy odetnij marginesy wzdłuż zewnętrznych linii odniesienia.

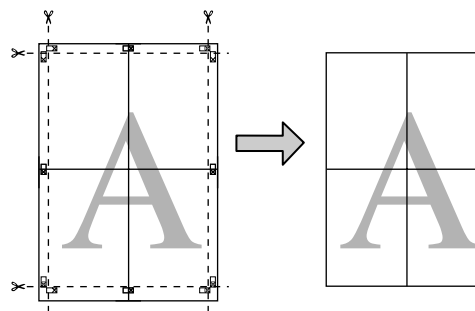

Różne funkcje związane z drukowaniem

Rozmiary papieru zdefiniowane przez użytkownika/ Niestandardowe rozmiary papieru

W razie potrzeby do drukowania można użyć także papieru o rozmiarach niedostępnych w sterowniku. Rozmiary papieru zdefiniowane przez użytkownika, które zostały utworzone i zapisane zgodnie z poniższą procedurą, można wybrać za pomocą opcji konfiguracji strony w aplikacji. Jeśli dana aplikacja umożliwia samodzielne definiowanie rozmiarów papieru, należy wykonać przedstawione poniżej czynności w celu wybrania takiego samego rozmiaru jak utworzony w aplikacji, a następnie wydrukować dokument.



Poniżej przedstawiono informacje dotyczące rozmiarów papieru obsługiwanych przez drukarkę.

„Obsługiwane rodzaje papieru dostępne w sprzedaży” na stronie 125

Dodatkowo w sterowniku drukarki można wybrać poniższe rozmiary papieru dla opcji **User Defined Paper Size (Rozmiar papieru zdefiniowany przez użytkownika)** (Windows) lub **Custom Paper Sizes (Niestandardowe formaty papieru)** (Mac OS X).



Ważne:

- Mimo że można określić większy rozmiar papieru niż można załadować do drukarki, nie zostanie on wydrukowany prawidłowo.
- Dostępne rozmiary wyjściowe są zależne od używanych aplikacji.

Automatyczny podajnik arkuszy

Szerokość	89–329 mm
Długość	89–3276,7*1 mm

Papier rolowy*2

Szerokość	329 mm
Długość	55–3276,7*1 mm

Podawanie ręczne od przodu (tablica kartonowa)/ podawanie ręczne od przodu (nośnik artystyczny)

Szerokość	210–329 mm
Długość	279,4–3276,7*1 mm

1 Maksymalna długość w systemie Mac OS X to 1117,6 mm.

2 Długość może być większa niż maksymalna długość określona w wypadku obsługi drukowania transparentów. Jednak rzeczywisty rozmiar wydruku będzie zależny od rodzaju aplikacji, rozmiaru papieru umieszczonego w drukarce i środowiska roboczego używanego na komputerze.

Zmiana ustawień w systemie Windows

1

Po pojawieniu się ekranu **Main (Główne)** sterownika drukarki kliknij przycisk **User Defined (Definiowany przez użytka.)**.

„Podstawowe metody drukowania(system Windows)” na stronie 33

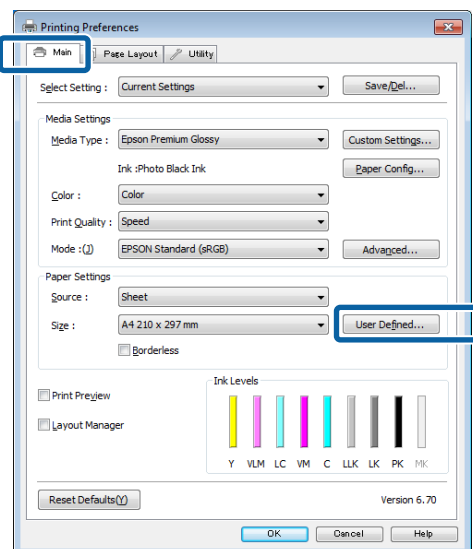

2

Na ekranie **User Defined Paper Size (Rozmiar papieru zdefiniowany przez użytkownika)** zdefiniuj żądany rozmiar papieru, a następnie kliknij przycisk **Save (Zapisz)**.

- Można wprowadzić do 24 znaków w polu **Paper Size Name (Nazwa rozmiaru papieru)**.

Różne funkcje związane z drukowaniem

- ❑ Wartości długości i szerokości przybliżone do wybranego rozmiaru niestandardowego można wyświetlić wybierając odpowiednią opcję w menu **Base Paper Size (Podstawowy rozmiar papieru)**.
- ❑ Jeśli stosunek długości papieru do jego szerokości jest taki sam jak w przypadku jednego z już zdefiniowanych rozmiarów, należy wybrać odpowiedni rozmiar zdefiniowany z listy **Fix Aspect Ratio (Ustaw współczynnik kształtu obrazu)**, a następnie wybrać ustawienie **Landscape (Poziomo)** lub **Portrait (Pionowo)** dla opcji **Base (Podstawa)**. W takim wypadku można zmodyfikować tylko jeden parametr: szerokość papieru lub jego wysokość.

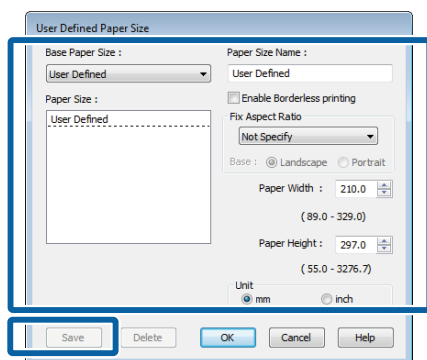

Uwaga:

- ❑ Aby zmienić zapisany rozmiar papieru, należy wybrać jego nazwę z listy po lewej stronie.
- ❑ Aby usunąć samodzielnie zdefiniowany i zapisany rozmiar papieru, należy wybrać jego nazwę z listy po lewej stronie, a następnie kliknąć przycisk **Delete (Usuń)**.
- ❑ Istnieje możliwość zapisania do 100 rozmiarów papieru.

3 Kliknij przycisk **OK**.

Następnie można wybrać nowy rozmiar papieru z menu **Size (Rozmiar)** w karcie **Main (Główne)**.

Teraz można wydrukować dokument, postępując w standardowy sposób.

Wybieranie ustawień w systemie Mac OS X

1 Po pojawieniu się ekranu Print (Drukowanie) wybierz opcję **Manage Custom Sizes (Własne wymiary stron)** z listy **Paper Size (Rozmiar papieru)**.

Jeśli pozycje na ekranie Konfiguracja strony nie są wyświetlane na ekranie Drukuj z powodu używanej aplikacji, wyświetl ekran Konfiguracja strony i wprowadź odpowiednie ustawienia.

[🔗 „Podstawowe metody drukowania\(system Mac OS X\)” na stronie 35](#)

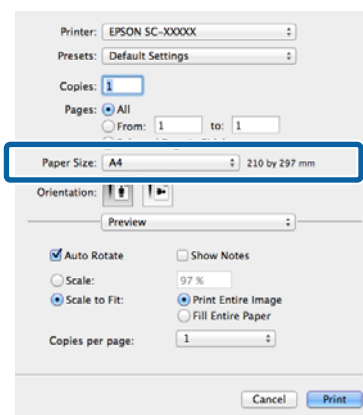

2 Kliknij przycisk **+** i wprowadź nazwę rozmiaru papieru.

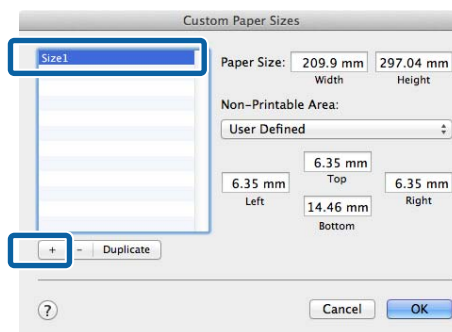

Różne funkcje związane z drukowaniem

- 3** Wprowadź żądane wartości w polach **Width (Szerokość)** i **Height (Wysokość)** obok elementu **Paper Size (Rozmiar papieru)**, po czym określ marginesy i kliknij przycisk **OK**.

Ustawienia rozmiaru strony i marginesów na wydruku można dostosować do metody drukowania.

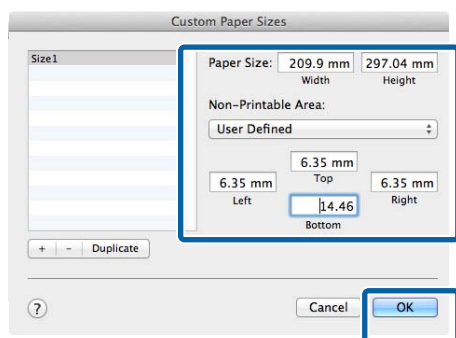

Uwaga:

- Aby wprowadzić zmiany w zapisanych ustawieniach rozmiaru papieru, należy wybrać odpowiednią nazwę rozmiaru z listy po lewej stronie ekranu **Custom Paper Sizes (Niestandardowe formaty papieru)**.
- Aby zdublować samodzielnie zdefiniowany i zapisany rozmiar papieru, należy wybrać jego nazwę z listy po lewej stronie ekranu **Custom Paper Sizes (Niestandardowe formaty papieru)**, a następnie kliknąć przycisk **Duplicate (Powiel)**.
- Aby usunąć samodzielnie zdefiniowany i zapisany rozmiar papieru, należy wybrać jego nazwę z listy po lewej stronie ekranu **Custom Paper Sizes (Niestandardowe formaty papieru)**, a następnie kliknąć przycisk **-**.
- Ustawienia niestandardowego rozmiaru papieru różnią się w zależności od używanej wersji systemu operacyjnego. Szczegółowe informacje na ten temat można znaleźć w dokumentacji systemu operacyjnego.

- 4** Kliknij przycisk **OK**.

Zapisany rozmiar papieru można wybrać z menu rozwijanego **Paper Size (Rozmiar papieru)**.

- 5** Otwórz menu **Paper Size (Rozmiar papieru)** i wybierz rozmiar papieru za pomocą okna dialogowego **Custom Paper Size**. Wybierz opcję **Print Settings (Ustawienia druku)**, a następnie wybierz źródło papieru w menu **Page Layout (Układ strony)**.

Dostępne źródła papieru zależą od rozmiaru strony.

Teraz można wydrukować dokument, postępując w standardowy sposób.

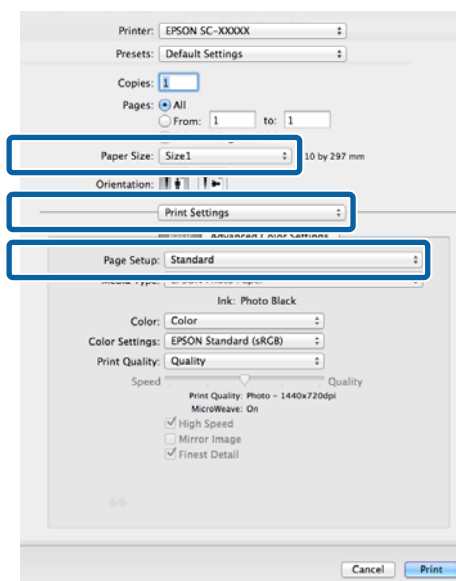

Różne funkcje związane z drukowaniem

Drukowanie transparentów (na papierze rolkowym)

Transparenty i obrazy panoramiczne można drukować w przypadku utworzenia i skonfigurowania w aplikacji danych drukowania w sposób umożliwiający drukowanie transparentów.

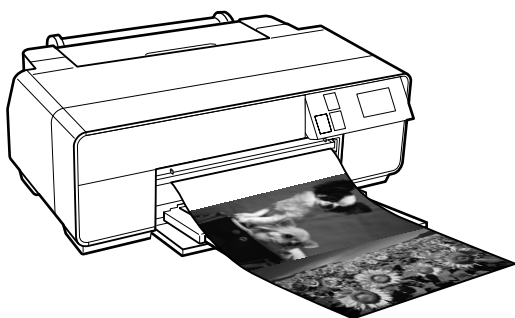

Istnieją dwa sposoby drukowania transparentu.

Nośnik dostępny w sterowniku drukarki	Zgodne aplikacje
Papier rolkowy	Oprogramowanie do przygotowywania dokumentów, edycji obrazów itp.*1
Papier rolkowy (transparent)*2	Oprogramowanie obsługujące drukowanie transparentów

*1 Dane drukowania należy utworzyć w rozmiarze obsługiwanym przez daną aplikację, pamiętając o konieczności zachowania odpowiedniego stosunku długości i szerokości wydruku.

*2 Tylko system Windows

Poniżej wyszczególniono dostępne rozmiary drukowania.

Dostępne rozmiary nośników	
Szerokość	329 mm
Długość*	System Windows: maks. 3276,7 mm System Mac OS X: maks. 1117,6 mm

* Jeśli dana aplikacja obsługuje drukowanie transparentów, długość papieru może być większa. Jednak rzeczywisty rozmiar wydruku będzie zależny od rodzaju aplikacji, rozmiaru papieru umieszczonego w drukarce i środowiska roboczego używanego na komputerze.

Zmiana ustawień w systemie Windows

- 1 Na ekranie **Main (Główne)** sterownika drukarki wybierz odpowiednie ustawienie dla opcji **Media Type (Rodzaj nośnika)**.

„Podstawowe metody drukowania(system Windows)” na stronie 33

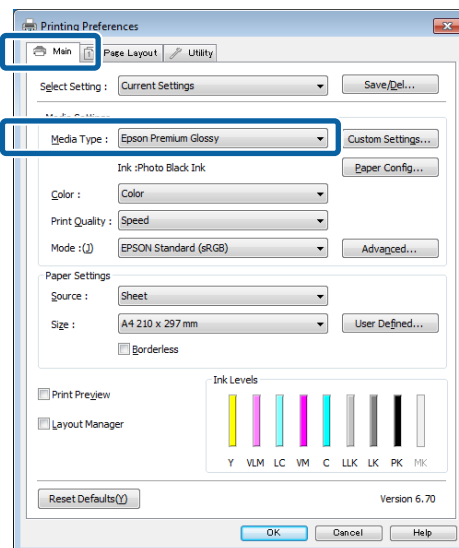

- 2 Wybierz opcję **Roll Paper (Papier rolkowy)** lub **Roll Paper (Banner) (Papier rolkowy (transparent))** z listy **Source (Źródło)**.

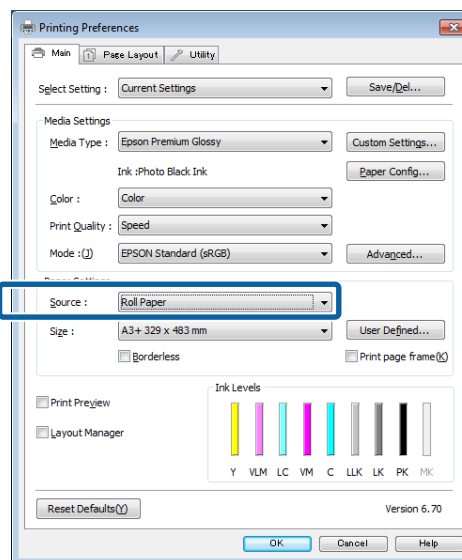

Różne funkcje związane z drukowaniem

Uwaga:

- Opcji **Roll Paper (Banner) (Papier rolkowy (transparent))** można użyć wyłącznie w przypadku aplikacji obsługujących funkcję drukowania transparentów.
- W przypadku wybrania opcji **Roll Paper (Banner) (Papier rolkowy (transparent))** marginesy górny i dolny mają szerokość 0 mm.

- 3** W razie potrzeby kliknij przycisk **User Defined (Definiowany przez użyt.k.)** i dostosuj rozmiar papieru do rozmiaru obrazu.

Uwaga:

W przypadku użycia aplikacji obsługującej drukowanie transparentów nie ma potrzeby definiowania rozmiaru niestandardowego na ekranie **User Defined Paper Size (Rozmiar papieru zdefiniowany przez użytkownika)**, jeśli wybrano opcję **Roll Paper (Banner) (Papier rolkowy (transparent))** z listy **Source (Źródło)**.

- 4** Upewnij się, że pole wyboru **Optimize Enlargement (Optymalizacja powiększenia)** jest zaznaczone.

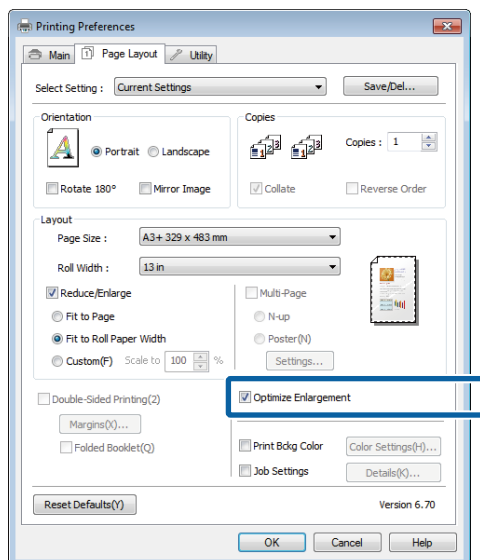

- 5** Sprawdź inne ustawienia, a następnie rozpocznij drukowanie.

Wybieranie ustawień w systemie Mac OS X

- 1** Po pojawieniu się ekranu Print (Drukowanie) wybierz z listy **Paper Size (Rozmiar papieru)** rozmiar obrazu utworzonego w aplikacji.

Jeśli pozycje na ekranie Konfiguracja strony nie są wyświetlane na ekranie Drukuj z powodu używanej aplikacji, wyświetl ekran Konfiguracja strony i wprowadź odpowiednie ustawienia.

[»Podstawowe metody drukowania\(system Mac OS X\)»](#) na stronie 35

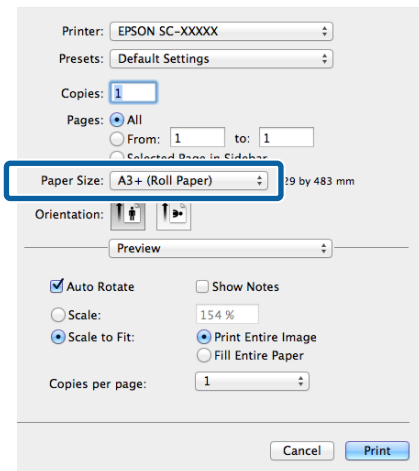

- 2** Sprawdź inne ustawienia, a następnie rozpocznij drukowanie.

Różne funkcje związane z drukowaniem

Layout Manager (Menedżer układu) (tylko w systemie Windows)

Funkcja Layout Manager (Menedżer układu) umożliwia umieszczenie na jednej stronie wielu obrazów utworzonych w różnych aplikacjach i wydrukowanie utworzonego w ten sposób dokumentu.

Korzystając z tej funkcji można utworzyć plakat albo materiały marketingowe, nie przejmując się niemal żadnymi ograniczeniami. Ponadto funkcja Layout Manager pozwala zwiększyć efektywność wykorzystania papieru.

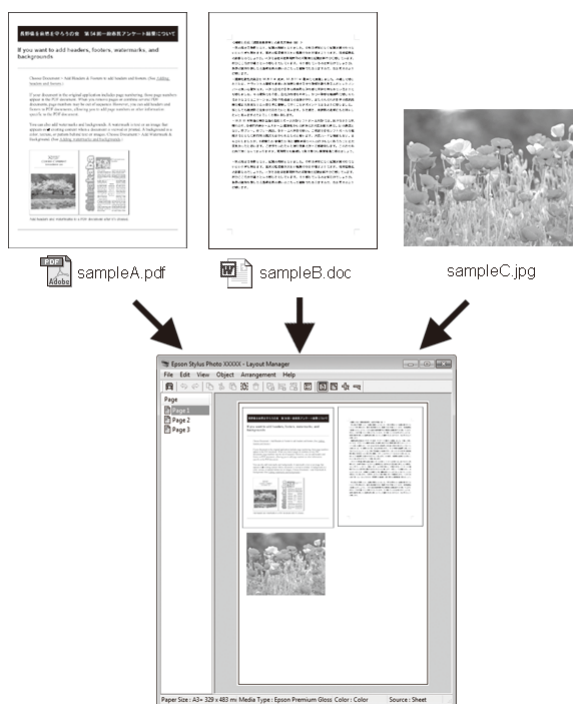

Poniżej przedstawiono przykładowe układy strony.

Wiele różnych obrazów

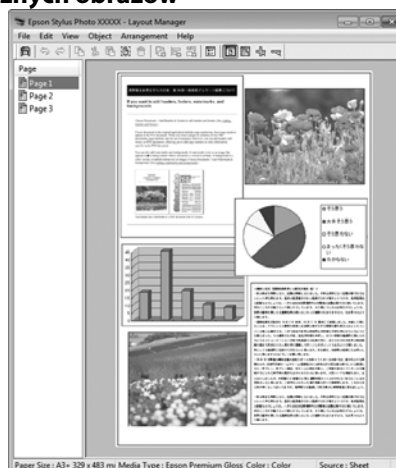

Ten sam obraz występujący wielokrotnie

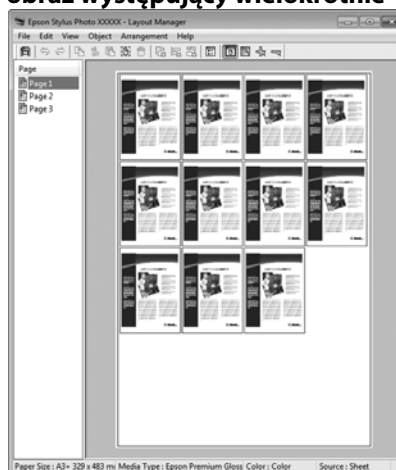

Swobodna aranżacja układu strony

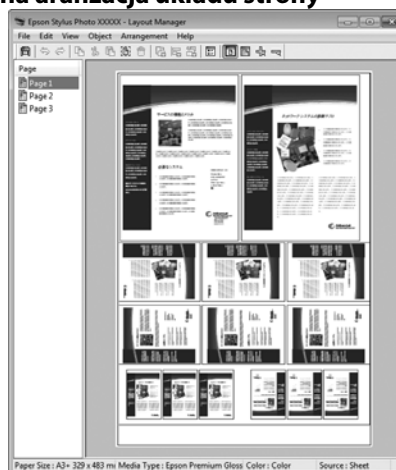

Różne funkcje związane z drukowaniem

Obrazy do wydrukowania na papierze rolkowym

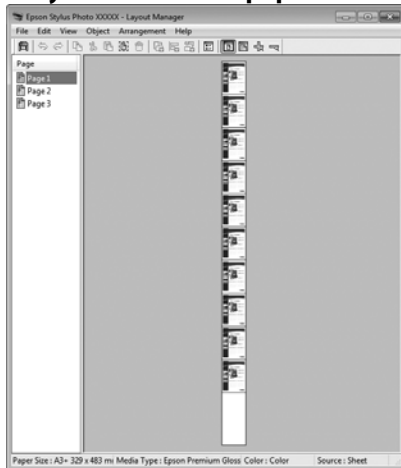

Wybieranie ustawień drukowania

- 1 Sprawdź, czy drukarka jest podłączona do komputera i gotowa do pracy.
- 2 Otwórz w aplikacji zewnętrznej plik, który chcesz wydrukować.
- 3 Wybierz opcję **Layout Manager (Menedżer układu)** w karcie **Main (Główne)** sterownika drukarki, a następnie wybierz opcję **Size (Rozmiar)** odpowiadającą rozmiarowi dokumentu utworzonego w aplikacji.

 „Podstawowe metody drukowania(system Windows)” na stronie 33

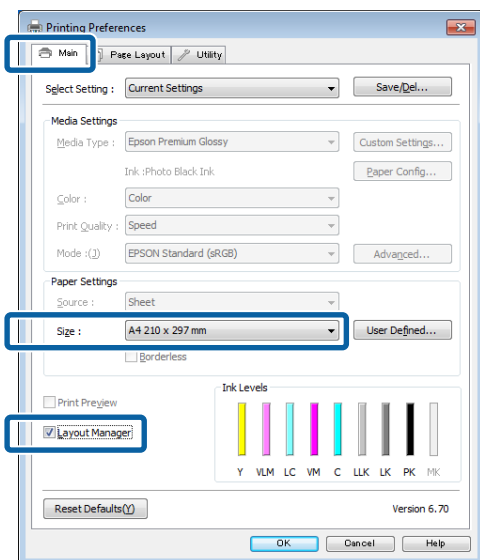

Uwaga:

Opcja wybrana w obszarze **Size (Rozmiar)** jest używana w oknie **Layout Manager (Menedżer układu)**. Rozmiar papieru na potrzeby drukowania należy wybrać na ekranie opisanym w kroku 7.

- 4 Kliknij przycisk **OK**. Po uaktywnieniu funkcji drukowania w uruchomionej aplikacji zostanie wyświetlony ekran funkcji **Layout Manager (Menedżer układu)**.

Obraz nie jest drukowany. Zamiast tego na stronie wyświetlanej na ekranie funkcji **Layout Manager (Menedżer układu)** pojawia się pojedynczy obiekt (obraz).

- 5 Pozostaw otwarty ekran funkcji **Layout Manager (Menedżer układu)** i powtórz czynności opisane w krokach od 2 do 4 w celu dodania do wyświetlanej strony kolejnych obrazów.

Na ekranie funkcji **Layout Manager (Menedżer układu)** pojawią się kolejne obiekty.

- 6 Wybierz żądany układ poszczególnych obiektów na ekranie funkcji **Layout Manager (Menedżer układu)**.

Można przeciągać obiekty w celu zmiany ich położenia i wielkości, a także użyć przycisków na pasku narzędzi i poleceń menu **Object (Obiekt)** w celu wyrównania obiektów na ekranie funkcji **Layout Manager (Menedżer układu)** i ich obrócenia.

Na ekranach **Preference (Preferencje)** i **Arrangement Settings (Ustawienia rozmieszczenia)** można zmieniać wielkość całych obiektów, jak również zastępować istniejące obiekty innymi.

Różne funkcje związane z drukowaniem

Szczegółowe informacje na temat każdej z dostępnych tu funkcji można znaleźć w pomocy dotyczącej ekranu funkcji **Layout Manager (Menedżer układu)**.

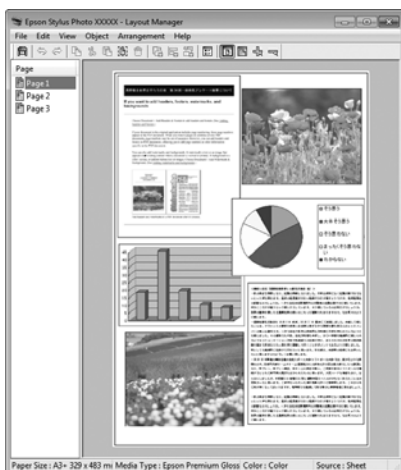

- 7** Kliknij kolejno menu **File (Plik)** – polecenie **Properties (Właściwości)**, a po pojawieniu się ekranu sterownika drukarki wybierz odpowiednie ustawienia dotyczące drukowania.

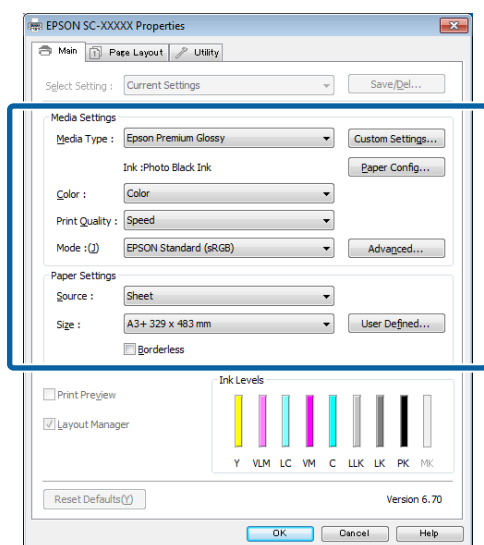

Wymagane jest skonfigurowanie ustawień dla opcji **Media Type (Rodzaj nośnika)**, **Source (Źródło)**, **Size (Rozmiar)** itp.

- 8** Kliknij menu **File (Plik)** na ekranie funkcji **Layout Manager (Menedżer układu)** i wybierz polecenie **Print (Drukuj)**.

Drukowanie rozpoczyna się.

Zapisywanie i wywoływanie ustawień funkcji Layout Manager

Rożmieszczenie elementów na ekranie funkcji **Layout Manager (Menedżer układu)** i ich ustawienia można zapisać w postaci pliku. Jeśli konieczne jest przerwanie niedokończonej pracy, dokument wynikowy można zapisać w pliku i później go otworzyć w celu kontynuowania edycji.

Zapisywanie

- 1** Na ekranie funkcji **Layout Manager (Menedżer układu)** kliknij menu **File (Plik)** i wybierz polecenie **Save as (Zapisz jako)**.
- 2** Wprowadź nazwę pliku, wybierz lokalizację docelową i kliknij przycisk **Save (Zapisz)**.
- 3** Zamknij ekran funkcji **Layout Manager (Menedżer układu)**.

Otwieranie zapisanego pliku

- 1** Prawym przyciskiem myszy kliknij ikonę programu narzędziowego () na pasku zadań systemu Windows, a następnie w wyświetlonym menu wybierz opcję **Layout Manager (Menedżer układu)**.

Zostanie wyświetlony ekran funkcji **Layout Manager (Menedżer układu)**.

Jeśli ikona programu narzędziowego nie jest widoczna w systemie Windows w obszarze taskbar (paska zadań), [kliknij „Zawartość karty Program narzędziowy” na stronie 47](#)

- 2** Na ekranie funkcji **Layout Manager (Menedżer układu)** kliknij menu **File (Plik)** i wybierz polecenie **Open**.
- 3** Wskaż lokalizację pliku i otwórz go.

Różne funkcje związane z drukowaniem

Drukowanie z urządzenia inteligentnego

Używanie aplikacji Epson iPrint

Epson iPrint to aplikacja umożliwiająca drukowanie zdjęć, stron internetowych czy dokumentów z użyciem urządzeń inteligentnych, takich jak smartfony i tablety.



Aplikację Epson iPrint można zainstalować, posługując się poniższym adresem URL lub kodem QR.

<http://ipr.to/d>



Używanie aplikacji Epson iPrint

Uruchom aplikację Epson iPrint w urządzeniu inteligentnym, a następnie na ekranie głównym wybierz odpowiednią pozycję.

Wygląd poniższego ekranu może się zmienić bez ostrzeżenia.

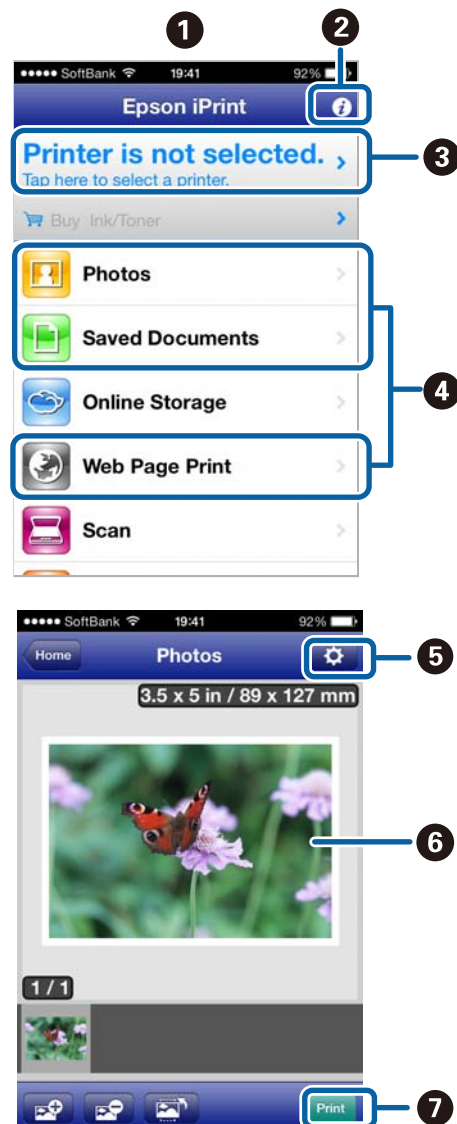

1	Przy uruchomieniu wyświetlany jest ekran główny.
2	Umożliwia wyświetlenie stron informacyjnych, dotyczących wprowadzania ustawień drukarki czy często zadawanych pytań.
3	Umożliwia wyświetlenie ekranu, na którym wybiera się i ustawia drukarkę. Po wybraniu drukarka jest dostępna w chwili kolejnego uruchomienia aplikacji. Nie ma potrzeby jej ponownego wybierania.
4	Umożliwia wybór danych do drukowania, np. zdjęć, dokumentów czy strony internetowej.

Różne funkcje związane z drukowaniem

5	Wyświetlany jest ekran, na którym wprowadza się ustawienia druku, takie jak rozmiar i rodzaj papieru.
6	Wyświetlane są wybrane zdjęcia lub dokumenty.
7	Drukowanie się rozpoczyna.

Uwaga:

Podczas drukowania z menu dokumentów w urządzeniu iPhone, iPad lub iPod touch wyślij dokument do drukowania za pomocą funkcji udostępniania plików iTunes, a następnie uruchom aplikację Epson iPrint.

Używanie aplikacji AirPrint

W wypadku urządzeń z najnowszym systemem iOS lub komputerów z systemem nowszym niż Mac OS X v10.7.x z użyciem tej drukarki można drukować bezprzewodowo.



Uwaga:

- Aplikacja AirPrint jest niedostępna po ustawieniu opcji w menu konfiguracji panelu sterowania — **System Administration — Paper Setup Display** na pozycję **Off**.
- Szczegółowe informacje dotyczące aplikacji AirPrint zawiera strona jej poświęcona w witrynie firmy Apple.

- 1 Połącz urządzenie, które ma być używane, z tą samą siecią, w której znajduje się drukarka.
- 2 Załaduj papier do drukarki.
- 3 Drukuj z urządzenia na drukarce.

 „Ładowanie arkuszy” na stronie 24

Drukowanie z zarządzaniem kolorami

Informacje o systemie zarządzania kolorami

Ten sam obraz w oryginale może wyglądać inaczej niż na ekranie, a wygląd obrazu wyświetlanego na ekranie może odbiegać od wyglądu tego samego obrazu na wydruku. Dzieje się tak ze względu na odmienne parametry konwersji kolorów na dane elektroniczne przez urządzenia wejściowe, takie jak skanery czy aparaty fotograficzne, i parametry przekształcania tych danych z powrotem na kolory przez urządzenia wyjściowe, takie jak monitory czy drukarki. Rozwiązaniem problemu niezgodności parametrów używanych przy konwersji kolorów przez urządzenia wejściowe i wyjściowe jest zastosowanie systemu zarządzania kolorami. Każdy system operacyjny, podobnie jak aplikacje do przetwarzania obrazu, korzysta z systemu zarządzania kolorami. Przykłady to system ICM używany w środowisku Windows i system ColorSync używany w środowisku Mac OS X.

W systemie zarządzania kolorami do zapewnienia zgodności koloru w różnych urządzeniach służy plik definicji kolorów, nazywany „profilem”. (Ten plik nazywany jest także profilem ICC). Profil urządzenia wejściowego jest nazywany profilem wejściowym (lub profilem źródłowym), a profil urządzenia wyjściowego, takiego jak drukarka, jest nazywany profilem drukarki (lub profilem wyjściowym). Sterownik tej drukarki korzysta z profilu obsługującego wszystkie rodzaje nośników.

Przeźreń konwersji kolorów używana przez urządzenie wyjściowe różni się od przestrzeni odwzorowania kolorów wykorzystywanej przez urządzenie wejściowe. W związku z tym nawet po wykonaniu dopasowania kolorów przy użyciu profilu istnieją przestrzenie kolorów, w których występują niezgodności. System zarządzania kolorami nie tylko definiuje profile, lecz także określa warunki konwersji odnośnie do obszarów, w których dopasowanie kolorów ma zostać uniemożliwione ze względu na wybrane „przeznaczenie”. Nazwa i typ przeznaczenia różni się w zależności od używanego systemu zarządzania kolorami.

Kolorów na wydruku i ekranie nie można dopasować poprzez zastosowanie zarządzania kolorami jedynie pomiędzy urządzeniem wejściowym a drukarką. W celu dopasowania kolorów w tych urządzeniach konieczne jest także zastosowanie zarządzania kolorami pomiędzy urządzeniem wejściowym a ekranem.

Ustawienia drukowania z zarządzaniem kolorami

Dostępne są dwie opisane poniżej metody drukowania z zarządzaniem kolorami przy użyciu sterownika tej drukarki.

Wyboru metody optymalnej należy dokonać z uwzględnieniem czynników takich, jak rodzaj używanej aplikacji, charakterystyka środowiska roboczego w używanym systemie operacyjnym czy przeznaczenie wydruków.

Zarządzanie kolorami przez aplikacje

Przy użyciu tej metody można drukować dokumenty z poziomu aplikacji obsługującej zarządzanie kolorami. Wszystkie procesy związane z zarządzaniem kolorami są nadzorowane przez system zarządzania kolorami używany w danej aplikacji. Ta metoda umożliwia uzyskanie takich samych wydruków (z wykorzystaniem tego samego systemu zarządzania kolorami) przy użyciu aplikacji zgodnej z różnymi systemami operacyjnymi.

 „Zarządzanie kolorami przez aplikacje” na stronie 91

Zarządzanie kolorami przez sterownik drukarki

Sterownik drukarki nadzoruje wszystkie procesy związane z zarządzaniem kolorami, korzystając z systemu zarządzania kolorami używanego przez system operacyjny. Do wyboru są dwie przedstawione poniżej metody zarządzania kolorami przez sterownik drukarki.

- Host ICM (Serwer ICM) (w systemie Windows)/ ColorSync (w systemie Mac OS X)

Tę metodę należy wybrać w przypadku drukowania przy użyciu aplikacji obsługujących zarządzanie kolorami. Pozwala ona uzyskać podobne wydruki przy użyciu różnych aplikacji pracujących pod kontrolą tego samego systemu operacyjnego.

 „Drukowanie z zarządzaniem kolorami przy użyciu opcji Serwer ICM (system Windows)” na stronie 93

 „Drukowanie z zarządzaniem kolorami przy użyciu opcji ColorSync (system Mac OS X)” na stronie 94

- Driver ICM (Sterownik ICM) (w systemie Windows)

Tej metody można użyć na potrzeby drukowania z zarządzaniem kolorami przy użyciu aplikacji, które nie obsługują takiego zarządzania.

 „Drukowanie z zarządzaniem kolorami przy użyciu opcji Driver ICM (tylko w systemie Windows)” na stronie 95

Ustawianie profili

Ustawienia dotyczące profilu wejściowego, profilu drukarki i przeznaczenia (metody dopasowania) są różne w przypadku każdego z trzech typów drukowania z zarządzaniem kolorami ze względu na różnice w sposobie użycia mechanizmów zarządzania kolorami. Dzieje się tak, ponieważ każdy z tych mechanizmów inaczej wykonuje zarządzanie kolorami. W poniższej tabeli zamieszczono ustawienia, które należy wybrać w sterowniku drukarki lub aplikacji.

	Ustawienia profilu wejściowego	Ustawienia profilu drukarki	Ustawienia przeznaczenia
Driver ICM (Sterownik ICM) (Windows)	Sterownik drukarki	Sterownik drukarki	Sterownik drukarki
Host ICM (Serwer ICM) (Windows)	Zastosowanie	Sterownik drukarki	Sterownik drukarki
ColorSync (w systemie Mac OS X)	Zastosowanie	Sterownik drukarki	Zastosowanie
Zastosowanie	Zastosowanie	Zastosowanie	Zastosowanie

Profile drukarki powiązane z każdym typem papieru potrzebnym podczas zarządzania kolorami są instalowane wraz ze sterownikiem tej drukarki. Odpowiedni profil można wybrać na ekranie ustawień sterownika.

Patrz poniżej, aby uzyskać szczegółowe informacje.

 „Drukowanie z zarządzaniem kolorami przy użyciu opcji Driver ICM (tylko w systemie Windows)” na stronie 95

Drukowanie z zarządzaniem kolorami

☞ „Drukowanie z zarządzaniem kolorami przy użyciu opcji Serwer ICM (system Windows)” na stronie 93

☞ „Drukowanie z zarządzaniem kolorami przy użyciu opcji ColorSync (system Mac OS X)” na stronie 94

☞ „Zarządzanie kolorami przez aplikacje” na stronie 91

Zarządzanie kolorami przez aplikacje

Zamieszczone poniżej informacje dotyczą drukowania za pomocą aplikacji z funkcją zarządzania kolorami. W przypadku tej metody drukowania wymagane jest wybranie ustawień zarządzania kolorami w aplikacji i wyłączenie funkcji dopasowania kolorów w sterowniku drukarki.

- 1 Wybierz w używanych aplikacjach odpowiednie ustawienia dotyczące zarządzania kolorami.

Przykład ustawień programu Adobe Photoshop CS5

Otwórz okno **Print (Drukuj)**.

Wybierz opcję **Color Management (Zarządzanie kolorami)**, a następnie zaznacz pole wyboru **Document (Dokument)**. Wybierz opcję **Photoshop Manages Colors (Program Photoshop zarządza kolorami)** z listy **Color Handling (Przetwarzanie kolorów)**, następnie wybierz odpowiednie ustawienie dla opcji **Printer Profile (Profil drukarki)** i **Rendering Intent (Przeznaczenie renderowania)**, po czym kliknij przycisk **Print (Drukuj)**.

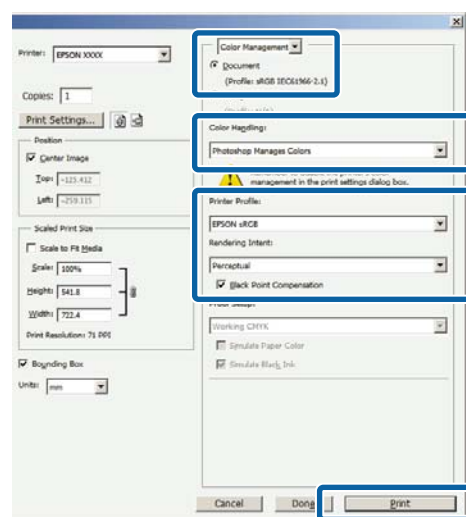

- 2 Przejdź do ekranu ustawień sterownika drukarki (w systemie Windows) lub do ekranu Print (Drukowanie – w systemie Mac OS X).

Wybierz ustawienia sterownika drukarki.

Drukowanie z zarządzaniem kolorami

W systemie Windows

👉 „Podstawowe metody drukowania(system Windows)” na stronie 33

W systemie Mac OS X

👉 „Podstawowe metody drukowania(system Mac OS X)” na stronie 35

3

Wyłącz zarządzanie kolorami.

W systemie Windows

Na ekranie **Main (Główne)** wybierz opcję **Custom (Niestandardowy)** dla elementu **Mode (Tryb)**, a następnie wybierz opcję **Off (No Color Adjustment) (Wyłączona (Bez dopasowania kolorów))**.

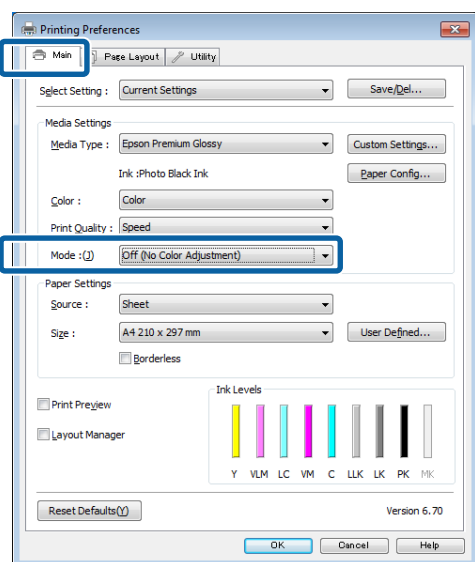

Uwaga:

W systemach Windows 7 i Windows Vista opcja **Off (No Color Adjustment) (Wyłączona (Bez dopasowania kolorów))** jest wybierana automatycznie.

W systemie Mac OS X

Wybierz z listy opcję **Print Settings (Ustawienia druku)**, a następnie wybierz opcję **Off (No Color Adjustment) (Wyłączona (Bez dopasowania kolorów))** z listy **Color Settings (Ustawienia koloru)**.

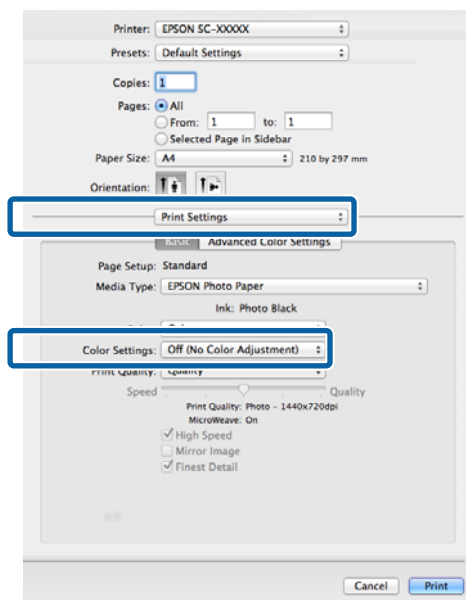

4

Sprawdź inne ustawienia, a następnie rozpocznij drukowanie.

Drukowanie z zarządzaniem kolorami

Zarządzanie kolorami przez sterownik drukarki

Drukowanie z zarządzaniem kolorami przy użyciu opcji Serwer ICM (system Windows)

Użyj danych obrazu, w których osadzony został profil wejściowy. Aplikacja musi obsługiwać system ICM.

- 1 Wybierz w używanych aplikacjach odpowiednie ustawienia dopasowania kolorów.

Wybierz odpowiednie ustawienia stosownie do rodzaju aplikacji, korzystając z poniższej tabeli.

Aplikacja	Ustawienia zarządzania kolorami
Adobe Photoshop CS3 lub nowsza wersja	Printer Manages Colors (Drukarka zarządza kolorami)
Adobe Photoshop Lightroom 1 lub nowsza wersja	
Adobe Photoshop Elements 6 lub nowsza wersja	
Inne aplikacje	No Color Management (Bez zarządzania kolorami)

Uwaga:

W celu uzyskania informacji o systemach operacyjnych obsługiwanych przez każdą z aplikacji odwiedź witrynę dystrybutora.

Przykład ustawień programu Adobe Photoshop CS5

Otwórz okno **Print (Drukuj)**.

Wybierz opcję **Color Management (Zarządzanie kolorami)**, a następnie zaznacz pole wyboru **Document (Dokument)**. Wybierz opcję **Printer Manages Colors (Drukarka zarządza kolorami)** z listy **Color Handling (Przetwarzanie kolorów)**, a następnie kliknij przycisk **Print (Drukuj)**.

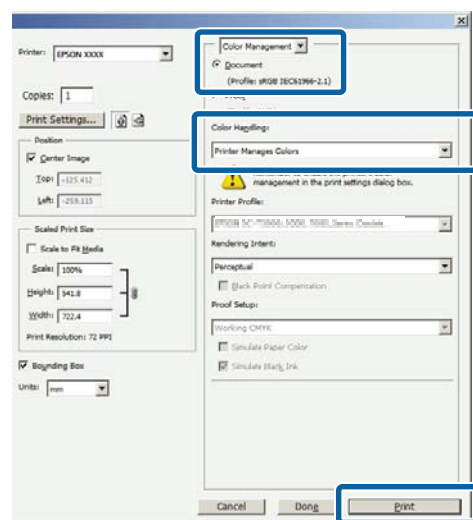

W przypadku używania aplikacji pozbawionej funkcji zarządzania kolorami rozpocznij od kroku 2.

Drukowanie z zarządzaniem kolorami

- 2** Na ekranie **Main (Główne)** sterownika drukarki wybierz opcję **Custom (Niestandardowy)** dla elementu **Mode (Tryb)**, następnie wybierz opcję **ICM**, po czym kliknij przycisk **Advanced (Zaawansowane)**.

 „Podstawowe metody drukowania(system Windows)” na stronie 33

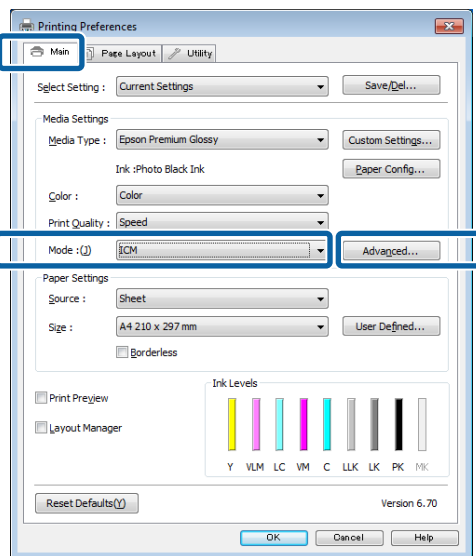

- 3** Wybierz **Host ICM (Serwer ICM)**.

W przypadku wybrania nośnika specjalnego firmy Epson z listy **Media Type (Rodzaj nośnika)** na ekranie **Main (Główne)** profil drukarki odpowiedni dla danego rodzaju nośnika zostanie automatycznie wybrany i wyświetlony w polu **Printer Profile Description (Opis profilu drukarki)**.

Aby zmienić ten profil, zaznacz pole wyboru **Show all profiles (Wyświetl wszystkie profile)** na dole.

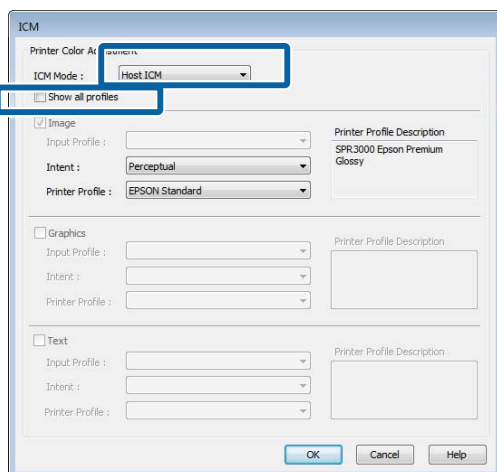

- 4** Sprawdź inne ustawienia, a następnie rozpocznij drukowanie.

Drukowanie z zarządzaniem kolorami przy użyciu opcji ColorSync (system Mac OS X)

Użyj danych obrazu, w których osadzony został profil wejściowy. Aplikacja musi obsługiwać system ColorSync.

Uwaga:

W przypadku niektórych aplikacji funkcja drukowania z zarządzaniem kolorami przy użyciu opcji **ColorSync** nie jest obsługiwana.

- 1** Wyłącz funkcje zarządzania kolorami w aplikacji.

- 2** Otwórz ekran Print (Drukowanie).

 „Podstawowe metody drukowania(system Mac OS X)” na stronie 35

- 3** Wybierz z listy opcję **Color Matching (Dopasowanie kolorów)**, a następnie zaznacz pole wyboru **ColorSync**.

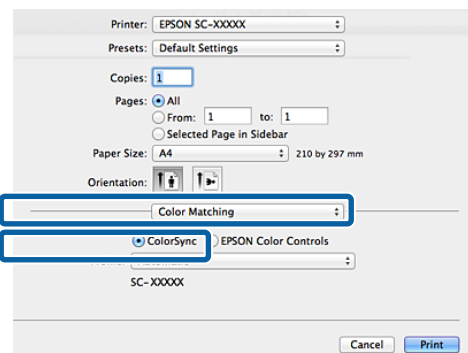

- 4** Sprawdź inne ustawienia, a następnie rozpocznij drukowanie.

Drukowanie z zarządzaniem kolorami

Drukowanie z zarządzaniem kolorami przy użyciu opcji Driver ICM (tylko w systemie Windows)

Sterownik drukarki używa własnych profili drukarki na potrzeby zarządzania kolorami. Dostępne są dwie opisane poniżej metody korekcji kolorów.

- ❑ Driver ICM (Basic) (Sterownik ICM (podstawowy))

W przypadku użycia tej metody wymagane jest określenie jednego typu profilu i przeznaczenia na potrzeby przetwarzania wszystkich danych obrazu.

- ❑ Driver ICM (Advanced) (Sterownik ICM (zaawansowany))

W przypadku wybrania tej metody sterownik rozróżnia dane obrazu z następujących typów obszarów: **Image (Zdjęcie)**, **Graphics (Obrazy)** i **Text (Tekst)**. Wymagane jest określenie trzech rodzajów profili i przeznaczeń na potrzeby przetwarzania każdego z tych typów obszarów.

W przypadku korzystania z aplikacji z funkcją zarządzania kolorami

Najpierw należy wybrać ustawienia dotyczące przetwarzania kolorów w aplikacji, a dopiero potem ustawienia w sterowniku drukarki.

Wybierz odpowiednie ustawienia stosownie do rodzaju aplikacji, korzystając z poniższej tabeli.

Aplikacja	Ustawienia zarządzania kolorami
Adobe Photoshop CS3 lub nowsza wersja Adobe Photoshop Lightroom 1 lub nowsza wersja Adobe Photoshop Elements 6 lub nowsza wersja	Printer Manages Colors (Drukarka zarządza kolorami)
Inne aplikacje	No Color Management (Bez zarządzania kolorami)

Uwaga:

W celu uzyskania informacji o systemach operacyjnych obsługiwanych przez każdą z aplikacji odwiedź witrynę dystrybutora.

Przykład ustawień programu Adobe Photoshop CS5

Otwórz okno **Print (Drukuj)**.

Wybierz opcję **Color Management (Zarządzanie kolorami)**, a następnie zaznacz pole wyboru **Document (Dokument)** (Dokument). Wybierz opcję **Printer Manages Colors (Drukarka zarządza kolorami)** z listy **Color Handling (Przetwarzanie kolorów)**, a następnie kliknij przycisk **Print (Drukuj)**.

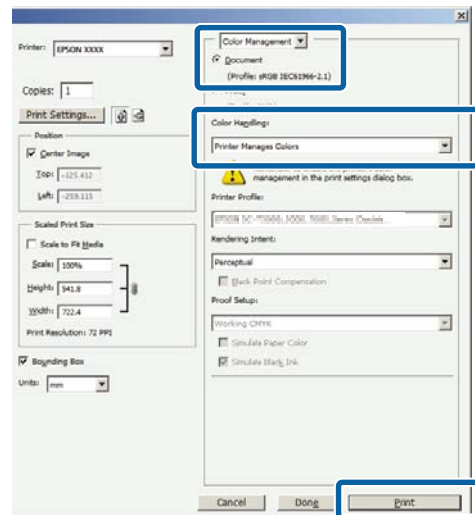

1

Na ekranie **Main (Główne)** sterownika drukarki wybierz opcję **Custom (Niestandardowy)** dla elementu **Mode (Tryb)**, następnie wybierz opcję **ICM**, po czym kliknij przycisk **Advanced (Zaawansowane)**.

» „Podstawowe metody drukowania(system Windows)” na stronie 33

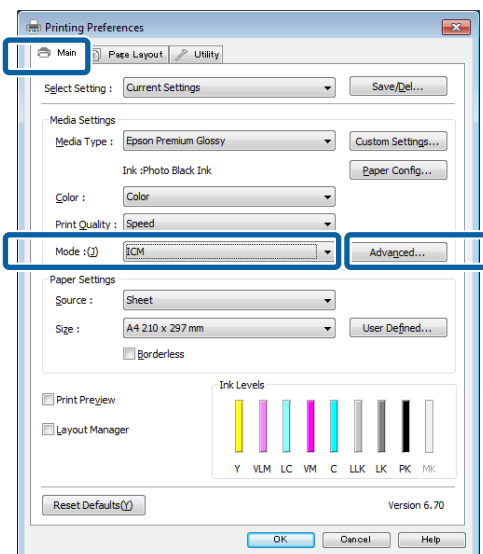

Drukowanie z zarządzaniem kolorami

2

Z listy ICM Mode (Tryb ICM) na ekranie ICM wybierz żadaną opcję: **Driver ICM (Basic)** (Sterownik ICM (podstawowy)) lub **Driver ICM (Advanced)** (Sterownik ICM (zaawansowany)).

W przypadku wybrania opcji **Driver ICM (Advanced)** (Sterownik ICM (zaawansowany)) można osobno określić profile i przeznaczenie danych obrazu, grafiki i tekstu.

Przeznaczenie	Objaśnienie
Saturation (Nasylenie)	Dane są konwertowane bez zmieniania bieżącej wartości nasycenia.
Perceptual (Perceptualne)	Dane są konwertowane tak, aby obraz był bardziej naturalny. Ta funkcja jest używana, gdy kolor używany w danych obrazu ma większą gamę.
Relative Colorimetric (Względne kolorymetryczne)	Dane są konwertowane tak, aby zestaw współrzędnych gamy koloru i punktu bieli (lub temperatury koloru) w danych oryginalnych odpowiadał ich odpowiednim współrzędnym na wydruku. Ta funkcja jest używana w wielu typach dopasowania kolorów.
Absolute Colorimetric (Bezwzględne kolorymetryczne)	Przypisywane są bezwzględne współrzędne gamy kolorów w oryginale i na wydruku, a potem wykonywana jest konwersja danych. Dlatego dopasowanie tonu koloru nie jest wykonywane w żadnym punkcie bieli (lub temperatury koloru) ani w oryginale, ani na wydruku. Ta funkcja jest używana w specjalnych zastosowaniach, takich jak drukowanie kolorowego logo.

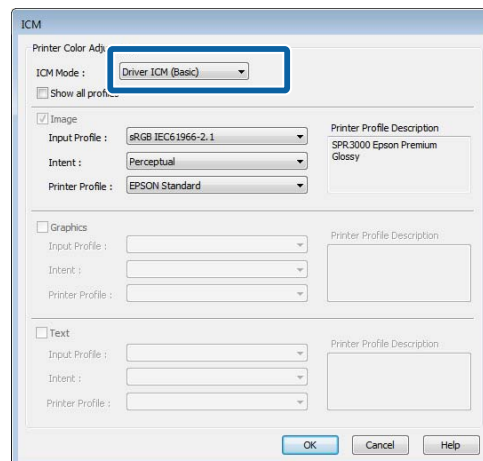

3

Sprawdź inne ustawienia, a następnie rozpocznij drukowanie.

Używanie panelu sterowania

Używanie panelu sterowania

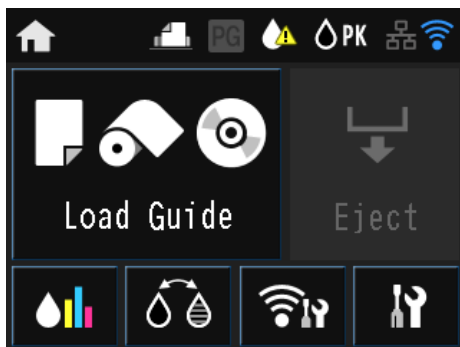

Naciskaj ikony, aby wyświetlać menu, np. Ustawienia lub Sprawdzanie.

[„Widok ekranu głównego” na stronie 12](#)

Opcje menu

Używanie menu

W objaśnieniach znajdujących się w tym podrozdziale wykorzystano menu Konfiguracja.

1 Naciśnij przycisk .

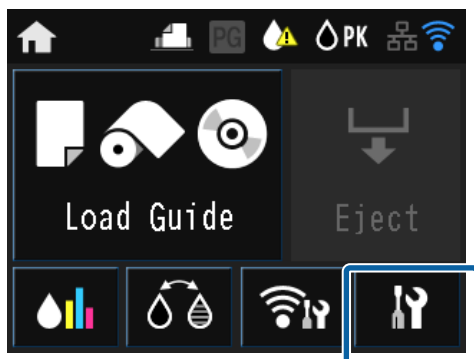

2 Naciśnij ikonę .

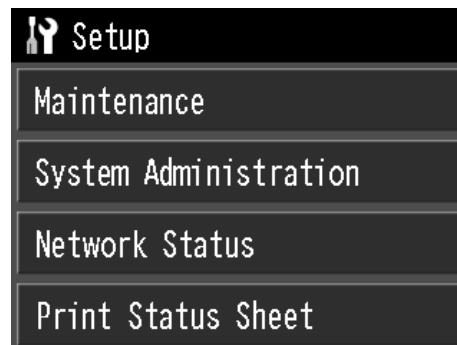

3 Naciśnij pozycję, aby ją wybrać.



Uwaga:

W zależności od pozycji naciśnij przycisk  lub , aby zmienić ekrany.

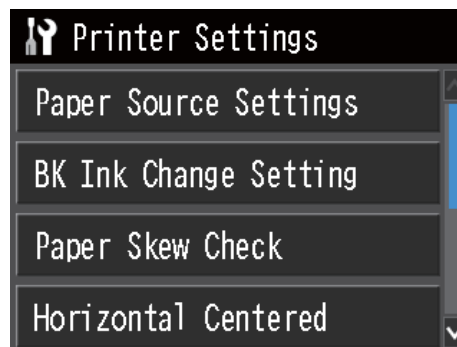

Ustawianie pozycji wyświetlania informacji o sieci

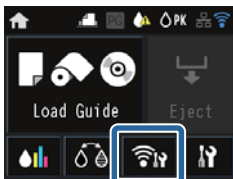

Na ekranie wyświetlania informacji o sieci można ustawić poniższe pozycje.

Pozycja		Zawartość
Menu	Wi-Fi/Network Settings	Patrz <i>Przewodnik pracy w sieci</i> (PDF).
	Wi-Fi Setup	
	Wi-Fi Direct Setup	
Wi-Fi Setup		Patrz <i>Przewodnik pracy w sieci</i> (PDF).

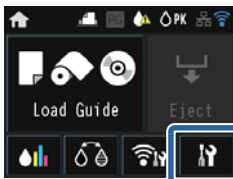

Ustawianie pozycji menu Konfiguracja



Menu Konfiguracja zawiera poniższe pozycje i parametry.

* wskazuje ustawienie domyślne.



Używanie panelu sterowania

Pozycja		Zawartość	
Maintenance	Print Head Nozzle Check	<p>Sprawdź, czy dysze głowicy drukującej są zablokowane. Skontroluj wzrokowo wydrukowany wzór testu i w wypadku występowania zamazań czy przerw wykonaj czyszczenie głowicy.</p> <p> „Sprawdzenie zatkania dysz” na stronie 103</p>	
	Print Head Cleaning	<p>Jeśli na wydrukach widoczne są pasy lub przerwy, wykonaj czyszczenie głowicy. Ta funkcja umożliwia oczyszczenie głowicy drukującej w celu poprawienia jakości druku.</p>	
	Paper Guide Cleaning	<p>Wybierz tę opcję, aby przepuścić (podać i wysunąć) arkusz czyszczący lub zwykły papier przez drukarkę i wyczyścić jej wnętrze.</p> <p> „Czyszczenie wnętrza drukarki” na stronie 109</p>	
	Thick Paper	On	<p>Ta opcja jest dostępna wyłącznie podczas drukowania z urządzeń inteligentnych.</p>
		Off*	<p>Ustaw ją, jeśli efekt drukowania jest zarysowany lub rozmazany. W wypadku ustawienia opcji na On szybkość druku może zmaleć. Należy więc jej używać jedynie w wypadku zarysowań. Po wyłączeniu drukarki zostaje przywrócone ustawienie na pozycję Off.</p>
Print Head Alignment	<p>Jeśli wydruki są ziarniste lub nieostre, przeprowadź wyrównanie głowicy drukującej z użyciem wyżej wymienionej opcji.</p> <p> „Eliminacja braku wyrównania na wydrukach (wyrównanie głowicy drukującej)” na stronie 105</p>		
System Administration		Zobacz następny rozdział.	
Network Status	Wi-Fi/Network Status	Sprawdź informacje o sieci.	
	Wi-Fi Direct Status		
	Google Cloud Print Status		
Print Status Sheet	Configuration Status Sheet	Umożliwia wydrukowanie arkusza informacyjnego z bieżącym stanem i ustawieniami.	
	Supply Status Sheet		
	Usage History Sheet		

Używanie panelu sterowania

System Administration

* wskazuje ustawienie domyślne.

Pozycja		Parametr		Zawartość
Printer Settings	Paper Source Settings	Paper Setup Display	On*	Po załadowaniu papieru umożliwia automatyczne wyświetlenie ekranu konfiguracji nośników. Ustawienie tej opcji na Off powoduje, że aplikacja AirPrint jest niedostępna. Ponadto opcja Error Notice w ustawieniach Paper Source Settings przyjmuje wartość Off .
			Off	
	Error Notice	On	Umożliwia wyświetlanie błędu w wypadku innego rozmiaru lub typu papieru niż w ustawieniach drukarki.	
		Off*		
BK Ink Change Setting	Normal*	Wybierz opcję Save Ink , aby ograniczyć ilość tuszu zużywaną podczas zmiany jednego czarnego tuszu na inny. Należy zauważyć, że może to jednak spowodować nierówny połysk w obszarach zadrukowanych czarnym tuszem po zmianie. Wybierz opcję Normal , aby zapewnić odpowiednią jakość druku po zmianie czarnego tuszu.		
Save Ink				
Printer Settings	Paper Skew Check	On*	Ta opcja działa wyłącznie, gdy stosowany jest nośnik artystyczny lub tablica kartonowa. Wybierz opcję On , aby wyświetlić błąd na panelu sterowania, gdy papier jest podawany pod kątem. Zalecane jest ustawienie On , ponieważ podawanie papieru pod kątem może spowodować zakleszczenie papieru.	
		Off		
	Print Page Line	On*	W wypadku ustawienia opcji na On na papierze rolkowym drukowana jest linia przerywana.	
		Off		
	Paper Size Check	On*	Można zdecydować (On/Off), czy ma być wykrywana szerokość papieru. W wypadku ustawienia opcji na Off wydruk może wykroczyć poza krawędzie papieru. Jeśli wydruk wykroczy poza krawędzie papieru, wewnątrz drukarki zostanie zabrudzone tuszem. Zaleca się ustawienie opcji na On .	
		Off		
	BK Ink Auto Change	On*	Ustawienie opcji na On sprawia, że czarny tusz jest automatycznie zmieniany z użyciem ustawienia Media Type (Rodzaj nośnika) wybranego w sterowniku drukarki.  „Wybieranie innego rodzaju czarnego tuszu” na stronie 38  „Obsługiwane nośniki” na stronie 122	
		Off		

Używanie panelu sterowania

Pozycja	Parametr		Zawartość	
Common Settings	LCD Brightness	1-9 (9*)	Można wyregulować jasność ekranu na dziewięciu poziomach.	
	Sound	Button Press	High*	Można zdecydować, czy ma być odtwarzany dźwięk. Jeśli tak, jaka ma być głośność sygnalizacji działania, błędów i zakończenia operacji.
			Medium	
			Low	
			Off	
		Error Notice	High*	
			Medium	
			Low	
			Off	
		Completion Notice	High*	
			Medium	
			Low	
			Off	
Common Settings	Sleep Timer	1–240 min. (3*)	Można ustawić czas przełączenia w tryb uśpienia (tryb oszczędzania energii) po wskazanym okresie bezczynności drukarki.	
	Power Off Timer	Off, 30minutes, 1h, 2h, 4h, 8h, 12h	Można zdecydować, czy drukarka ma być wyłączana automatycznie po określonym czasie bezczynności. Jeśli tak, ustawiany jest także czas, po którym nastąpi wyłączenie urządzenia. Ustawienia domyślne różnią się w zależności od miejsca użytkowania.	
	Date/Time Settings	Date/Time	Umożliwia ustawienie daty i godziny.	
		Time Difference	Umożliwia ustawienie odchylenia od uniwersalnego czasu koordynowanego (UTC). Domyślnie: zwykle opcja jest ustawiona na ±0:00, nie ma więc potrzeby jej zmieniania.	
	Language	Angielski, chiński uproszczony, chiński tradycyjny, francuski, hiszpański, holenderski, koreański, niemiecki, portugalski, rosyjski, włoski	Umożliwia wybór języka tekstu wyświetlanego na ekranie. Ustawienia domyślne różnią się w zależności od miejsca użytkowania.	
Operation Time Out	On*	W wypadku, gdy żadna operacja nie zostanie wykonana przez trzy minuty w danym menu, następuje powrót do ekranu głównego.		
	Off			

Używanie panelu sterowania

Pozycja		Parametr	Zawartość
Wi-Fi/Network Settings	Wi-Fi/Network Status	-	Umożliwia wydruk arkusza stanu sieci. Przeglądaj ustawienia sieciowe i stan połączenia.
	Wi-Fi Setup	Manual	Patrz <i>Przewodnik pracy w sieci</i> (PDF).
		Push Button Setup (WPS)	
		PIN Code Setup (WPS)	
		Wi-Fi Auto Connect	
		Disable Wi-Fi	
		Wi-Fi Direct Setup	
	Connection Check	-	Patrz <i>Przewodnik pracy w sieci</i> (PDF).
	Advanced Setup	Printer Name	Patrz <i>Przewodnik pracy w sieci</i> (PDF).
		TCP/IP Address	
DNS Server			
Proxy Server			
Wi-Fi Direct			
Google Cloud Print Services	How to	-	Opcja How to umożliwia wyświetlenie objaśnienia funkcji.
	Settings	-	Więcej informacji na temat rejestracji i użytkownika zawiera portal. Można zatrzymać użytkowanie usługi lub ponownie uruchomić oraz przywrócić domyślne ustawienia w oknie Settings .
Restore Default Settings	Network Settings	-	Umożliwia przywrócenie domyślnych ustawień sieci.
	All except Network Settings	-	Można przywrócić wszystkie ustawienia domyślne panelu sterowania z wyjątkiem ustawień sieciowych.
	All Settings	-	Umożliwia przywrócenie wszystkich ustawień domyślnych.

Konservacja

Dopasowywanie głowicy drukującej

Jeśli na wydrukach są widoczne białe linie lub gdy zostanie zauważone pogorszenie jakości druku, może być konieczne dopasowanie głowicy drukującej. Aby zapewnić najlepszą jakość drukowania, należy utrzymywać głowicę drukującą w dobrym stanie. Służą do tego przedstawione dalej funkcje konserwacji drukarki.

Należy wykonywać odpowiednie czynności konserwacyjne w zależności od uzyskiwanej jakości wydruków i sytuacji.

Sprawdzenie zatkania dysz

Sprawdź, czy dysze głowicy drukującej są zablokowane. Jeżeli dysze są zablokowane, na wydrukach mogą pojawić się pasy lub nieprawidłowe kolory. W przypadku zablokowania dysz należy przeprowadzić czyszczenie głowicy.

☞ „Sprawdzenie zatkania dysz” na stronie 103

Czyszczenie głowicy

Jeśli na wydrukach widoczne są pasy lub przerwy, należy wykonać czyszczenie głowicy. Ta funkcja umożliwia oczyszczenie głowicy drukującej w celu poprawienia jakości druku.

☞ „Czyszczenie głowicy” na stronie 104

Dopasowywanie położenia głowicy drukującej (Wyrównanie głowicy drukującej)

Jeśli wydruki są ziarniste lub nieostre, należy przeprowadzić wyrównanie głowicy drukującej (funkcja Print Head Alignment (Wyrównanie głowicy drukującej)). Funkcja Print Head Alignment (Wyrównanie głowicy drukującej) eliminuje brak wyrównania na wydrukach.

☞ „Eliminacja braku wyrównania na wydrukach (wyrównanie głowicy drukującej)” na stronie 105

Sprawdzenie zatkania dysz

Wydrukuj wzór w celu sprawdzenia, czy dysze głowicy drukującej nie są zatkane. Jeśli podczas sprawdzania wydrukowanego wzoru na wydruku są widoczne pasy lub przerwy, należy przeprowadzić czyszczenie głowicy.

Z komputera

W objaśnieniach znajdujących się w tym podrozdziale wykorzystano sterownik drukarki systemu Windows.

W przypadku systemu Mac OS X należy korzystać z programu **Epson Printer Utility 4**.

☞ „Funkcje narzędzia Epson Printer Utility 4” na stronie 50

- 1 Umieść zwykły papier w formacie A4 w automatycznym podajniku arkuszy.

☞ „Ładowanie papieru do automatycznego podajnika arkuszy” na stronie 24

- 2 Kliknij opcję **Nozzle Check (Test dysz)** na karcie **Utility (Program narzędziowy)** na ekranie **Properties (Właściwości)** (lub **Print Settings (Ustawienia wydruku)**) sterownika drukarki.

Postępuj według instrukcji wyświetlanych na ekranie.

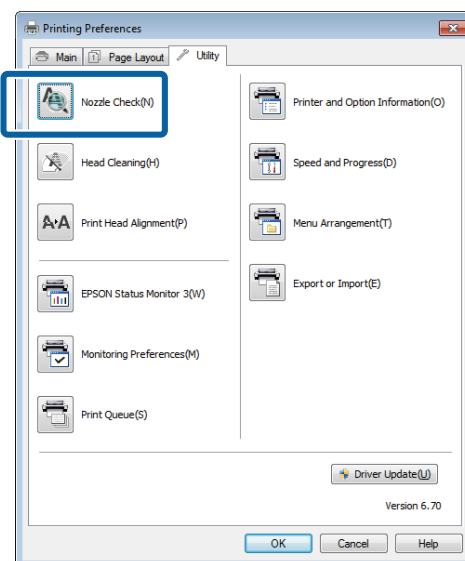

Z drukarki

- 1 Naciśnij przycisk , aby wyświetlić Menu.

Konserwacja

2 Naciśnij przycisk **Ⓜ** — **Maintenance** — **Print Head Nozzle Check**.

3 Umieść zwykły papier formatu A4 w automatycznym podajniku arkuszy i naciśnij przycisk **Print**.

[„Ładowanie papieru do automatycznego podajnika arkuszy” na stronie 24](#)

4 Sprawdź wyniki.

Sprawdź wydrukowany wzór testu dysz zgodnie z przedstawionymi dalej informacjami.

Przykład czystych dysz

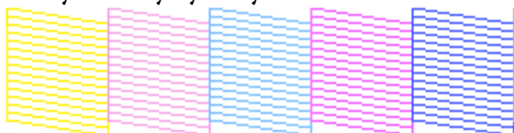

Na wzorze testu dysz nie występują przerwy.

Przykład zatkanych dysz

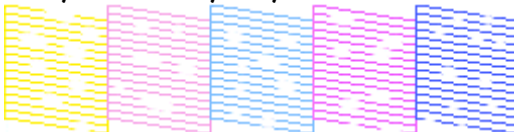

Jeśli na wzorze testu dysz występują brakujące fragmenty, należy przeprowadzić czyszczenie głowicy.

Czyszczenie głowicy

Uwagi dotyczące czyszczenia głowicy

Przed przeprowadzeniem czyszczenia głowicy należy się zapoznać z przedstawionymi dalej informacjami.

- ❑ Głowicę drukującą należy czyścić, tylko jeśli występuje pogorszenie jakości druku, na przykład gdy wydruki są rozmazane, kolory są nieprawidłowo odwzorowane lub nie są drukowane.
- ❑ Podczas czyszczenia głowicy używany jest tusz ze wszystkich pojemników. Nawet jeśli do monochromatycznych wydruków używany jest tylko czarny tusz, zużywane są również tusze kolorowe.

- ❑ Jeżeli po wykonaniu czterech cykli testów dysz i czyszczenia głowicy dysze są wciąż zablokowane, wyłącz drukarkę, odczekaj przynajmniej sześć godzin i wykona ponownie test dysz i czyszczenie głowicy. Nieużywanie pojemników przez pewien czas może spowodować rozpuszczenie tuszu powodującego zator.

Jeśli dysze są nadal zatkane, należy się skontaktować ze sprzedawcą lub z działem pomocy technicznej firmy Epson.

Wykonywanie czyszczenie głowicy

Z komputera

W objaśnieniach znajdujących się w tym podrozdziale wykorzystano sterownik drukarki systemu Windows.

W przypadku systemu Mac OS X należy korzystać z programu **Epson Printer Utility 4**.

[„Korzystanie z narzędzia Epson Printer Utility 4” na stronie 50](#)

- 1** Kliknij opcję **Head Cleaning (Czyszczenie głowicy)** na karcie **Utility (Program narzędziowy)** na ekranie **Properties (Właściwości)** (lub **Print Settings (Ustawienia wydruku)**) sterownika drukarki.

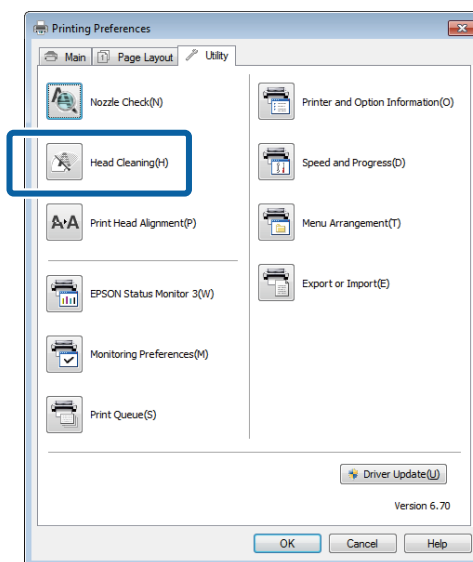

- 2** Postępuj według instrukcji wyświetlanych na ekranie. Czyszczenie głowicy może zająć około pięć i pół minuty.

Konserwacja

Z drukarki

1 Naciśnij przycisk , aby wyświetlić Menu.

 „Opcje menu” na stronie 97

2 Naciśnij przyciski  — **Maintenance** — **Print Head Cleaning**.

Na ekranie panelu sterowania wyświetlają się dalsze instrukcje.

Eliminacja braku wyrównania na wydrukach (wyrównanie głowicy drukującej)

Ponieważ głowica drukująca znajduje się w niewielkiej odległości od papieru, brak wyrównania może być spowodowany wilgotnością lub temperaturą, siłą bezwładności ruchów głowicy albo jej dwukierunkowym ruchem. W wyniku tego wydruki mogą być ziarniste i nieostre. W takiej sytuacji należy wyeliminować brak wyrównania, uruchamiając wyrównywanie głowicy drukującej.

Z komputera

W objaśnieniach znajdujących się w tym podrozdziale wykorzystano sterownik drukarki systemu Windows.

W przypadku systemu Mac OS X należy korzystać z programu Epson Printer Utility 4.

 „Funkcje narzędzia Epson Printer Utility 4” na stronie 50

1 Umieść kilka arkuszy papieru wielkości A4 Photo Quality Inkjet Paper (Papier fotograficzny do drukarek atramentowych) w automatycznym podajniku arkuszy.

 „Ładowanie papieru do automatycznego podajnika arkuszy” na stronie 24

2 Kliknij opcję **Print Head Alignment** (**Wyrównanie głowicy drukującej**) na karcie **Utility (Program narzędziowy)** na ekranie **Properties (Właściwości)** (lub **Print Settings (Ustawienia wydruku)**) sterownika drukarki.

Postępuj według instrukcji wyświetlanych na ekranie.

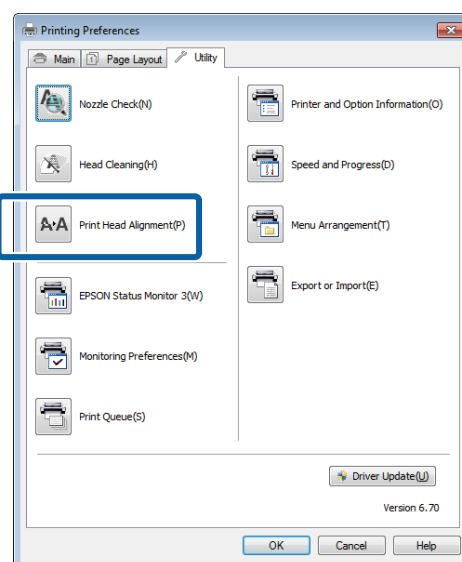

Z drukarki

1 Umieść kilka arkuszy papieru wielkości A4 Photo Quality Inkjet Paper (Papier fotograficzny do drukarek atramentowych) w automatycznym podajniku arkuszy.

 „Ładowanie papieru do automatycznego podajnika arkuszy” na stronie 24

2 Naciśnij przycisk , aby wyświetlić ekran główny.

3 Naciśnij przyciski  — **Maintenance** — **Print Head Alignment**.

 „Opcje menu” na stronie 97

4 Naciśnij przycisk **Print**, aby wydrukować wzór dopasowania.

Konservacja

- 5** W pozycji nr 1 znajdź wzór z najmniejszą liczbą pionowych linii.

W tym przykładzie jest to 4.

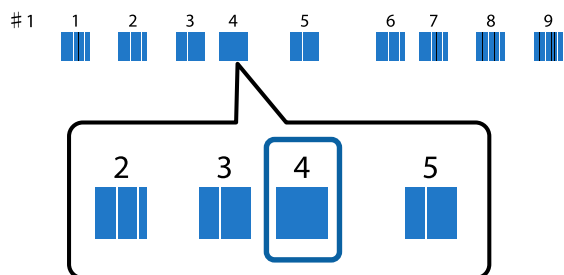

- 6** Sprawdź, czy na ekranie panelu sterowania jest wyświetlana pozycja nr 1, naciśnij przyciski \wedge / \vee , aby wybrać odpowiedni numer w pkt 4, a następnie naciśnij polecenie **Proceed**.
- 7** Wybierz wzór z najmniejszą liczbą pionowych linii dla pozycji nr 2–9.
- 8** Dokończ proces dezinstalacji, postępując zgodnie z instrukcjami wyświetlanymi na ekranie.

Wymienianie pojemników z tuszem

Numery produktów pojemników z tuszem

W tej drukarce mogą być używane niżej wymienione pojemniki z tuszem. (Spis obowiązuje od czerwca 2014 r.)

Najnowsze informacje można znaleźć w witrynie firmy Epson.

SC-P600

Kolor tuszu	Numer produktu
Photo Black (Czarny fotograficzny)	T7601
Cyan (Błękitny)	T7602
Vivid Magenta (Jaskrawy amarantowy)	T7603
Yellow (Żółty)	T7604
Light Cyan (Jasnobłękitny)	T7605
Vivid Light Magenta (Jaskrawy jasny amarantowy)	T7606
Light Black (Czarny delikatny)	T7607
Matte Black (Czarny matowy)	T7608
Light Light Black (Czarny bardzo delikatny)	T7609

SC-P607

Kolor tuszu	Numer produktu
Photo Black (Czarny fotograficzny)	T7631
Cyan (Błękitny)	T7632
Vivid Magenta (Jaskrawy amarantowy)	T7633
Yellow (Żółty)	T7634
Light Cyan (Jasnobłękitny)	T7635

Konserwacja

Kolor tuszu	Numer produktu
Vivid Light Magenta (Jaskrawy jasny amarantowy)	T7636
Light Black (Czarny delikatny)	T7637
Matte Black (Czarny matowy)	T7638
Light Light Black (Czarny bardzo delikatny)	T7639

SC-P608

Kolor tuszu	Numer produktu
Photo Black (Czarny fotograficzny)	T7611
Cyan (Błękitny)	T7612
Vivid Magenta (Jaskrawy amarantowy)	T7613
Yellow (Żółty)	T7614
Light Cyan (Jasnobłękitny)	T7615
Vivid Light Magenta (Jaskrawy jasny amarantowy)	T7616
Light Black (Czarny delikatny)	T7617
Matte Black (Czarny matowy)	T7618
Light Light Black (Czarny bardzo delikatny)	T7619



Ważne:

Firma Epson zaleca stosowanie oryginalnych pojemników z tuszem firmy Epson. Firma Epson nie gwarantuje jakości ani niezawodności pojemników innych producentów. Stosowanie pojemników innych firm może spowodować uszkodzenia, które nie są objęte gwarancją firmy Epson, a w niektórych przypadkach może doprowadzić do nieprawidłowego działania drukarki.

Informacje o ilości tuszu w pojemniku innej firmy mogą nie być wyświetlane, a fakt stosowania takiego pojemnika jest rejestrowany w celu ewentualnej analizy w dziale pomocy technicznej.

Wymiana

Jeśli jakkolwiek zainstalowany pojemnik z tuszem całkowicie się zużyje, drukowanie nie jest możliwe. W przypadku wyświetlenia ostrzeżenia o niskim poziomie tuszu zaleca się jego możliwie najszybszą wymianę.

Jeśli tusz zużyje się podczas drukowania, drukowanie można kontynuować po wymianie pojemnika z tuszem. Jeśli jednak tusz zostanie wymieniony podczas drukowania, na wydruku mogą występować różnice kolorów wynikające z różnych warunków schnięcia.

Obsługiwane pojemniki z tuszem  „Numery produktów pojemników z tuszem” na stronie 106

W poniższej procedurze zastosowano dla przykładu pojemnik z żółtym tuszem. Korzystając z tej procedury, można również wymienić wszystkie pozostałe pojemniki z tuszem.

1

Upewnij się, że drukarka jest włączona.

2

Trzymając nowy pojemnik jak na rysunku, wstrząśnij go cztery, pięć razy, a następnie wyjmij z opakowania i zerwij żółtą taśmę.

Podczas potrząsania pojemnikiem słyszalne może być grzechotanie.

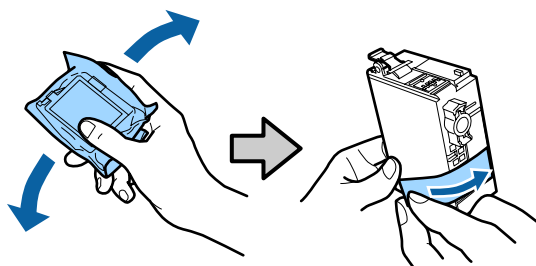

Konservacja

! Ważne:

- ❑ Nie należy dotykać miejsca wskazanego na ilustracji. Może to uniemożliwić poprawne drukowanie.

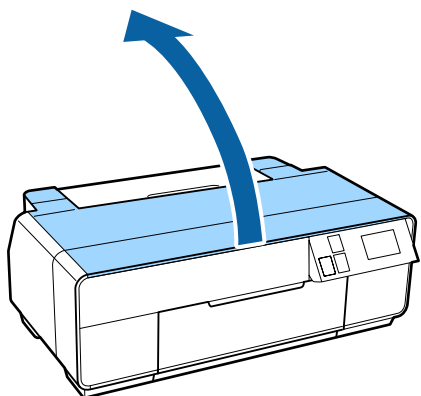
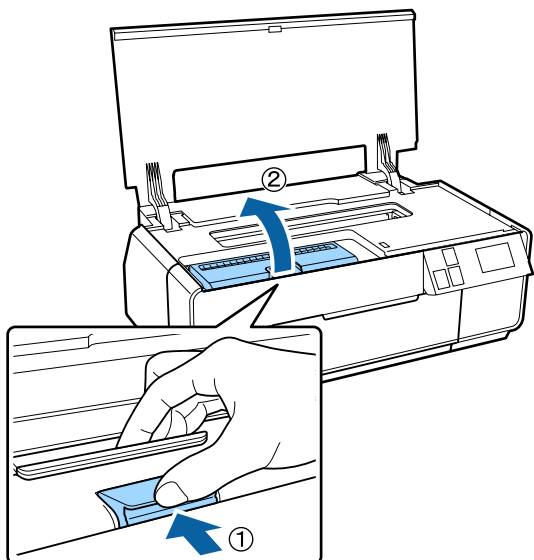

- ❑ Nie należy wstrząsać pojemnikiem po wyjęciu z opakowania. Może to spowodować wyciek tuszu.

3 Otwórz pokrywę drukarki.**4** Otwórz pokrywę pojemnika.**5** Wyjmij pojemnik z tuszem, który zostanie wymieniony.

Złap pojemnik za zaczepy i podnieś prosto do góry.

Jeżeli pojemnik nie wychodzi łatwo, pociągnij mocniej.

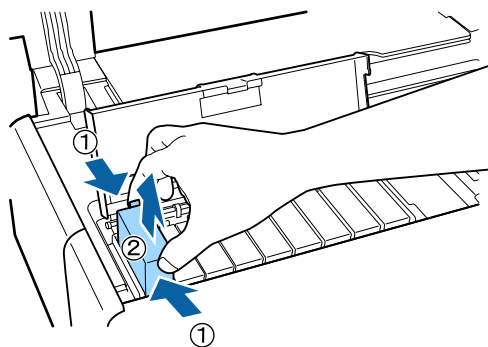
**! Ważne:**

Wokół portu podawania tuszu na wyjętym pojemniku może się znajdować tusz. Należy uważać, aby nie zabrudzić tuszem sąsiadującego obszaru.

6 Włóż nowy pojemnik z tuszem.

Wcisnij pojemnik, aż usłyszysz kliknięcie.

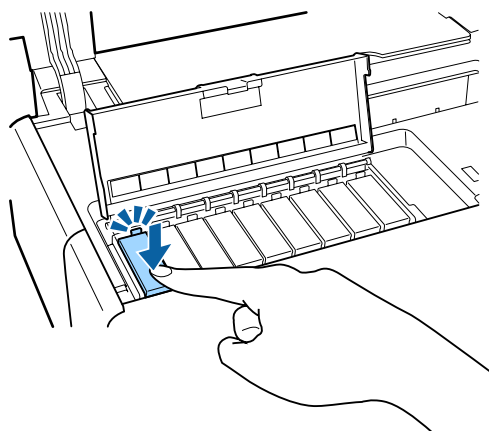

Aby wymienić pozostałe pojemniki z tuszem, powtórz czynności opisane w punktach od 4 do 6.

! Ważne:

Zainstaluj wszystkie pojemniki z tuszem. Drukowanie jest niemożliwe, jeżeli nie włożono jednego lub kilku pojemników z tuszami kolorowymi.

Konservacja

- 7 Zamknij pokrywę pojemnika.

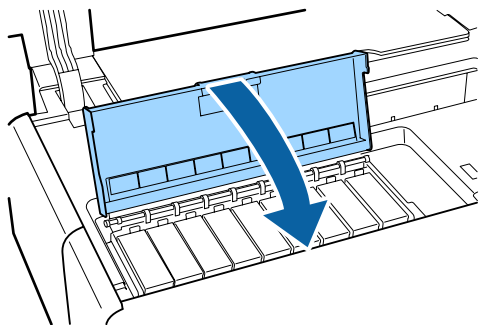

- 8 Zamknij pokrywę drukarki.

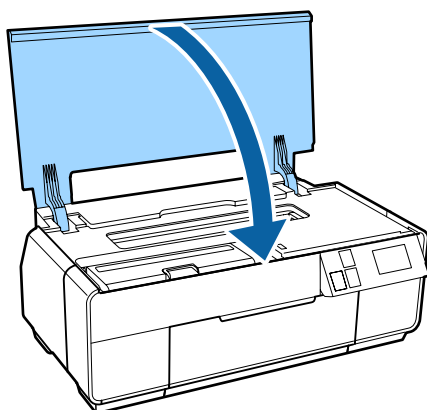

Czyszczenie wnętrza drukarki

Wyczyść rolki przepuszczając przez drukarkę (podając i wysuwając) jeden z następujących typów papieru.

Zwykły papier

Jeżeli wydruki są porysowane lub rozmazane, rolki mogą być zabrudzone. Przepuść (podaj i wysuń) zwykły papier przez drukarkę, aby usunąć zabrudzenia z rolek.

Arkusz czyszczący

Jeżeli z nośnikiem specjalnym Epson dostarczono arkusz czyszczący, możesz go przepuścić (podać i wysunąć) przez drukarkę, aby wyczyścić rolki, jeżeli zwykły papier nie zapewnia wymaganych wyników.

Aby uzyskać więcej informacji, należy zapoznać się z instrukcjami dołączonymi do papieru.

- 1 Włącz drukarkę.
- 2 Włóż zwykły papier w formacie A3 lub A3+ lub arkusz czyszczący do automatycznego podajnika arkuszy.

Zwykły papier: jeżeli papier ma format mniejszy niż A3 lub A3+, wyczyszczony zostanie tylko obszar odpowiadający rozmiarowi papieru.

Arkusz czyszczący: zdejmij ochronną warstwę arkusza czyszczącego i umieść go w automatycznym podajniku arkuszy. Taśma klejąca znajduje się pod warstwą ochronną. Nie należy dotykać taśmy klejącej ani przymocowywać jej do innych obiektów.

- 3 Naciśnij przyciski  — **Maintenance** — **Paper Guide Cleaning** w menu panelu kontrolnego.

 „Opcje menu” na stronie 97







Zwykły papier: podawaj i wysuwaj papier do momentu zniknięcia rozmazanego tuszu.

Arkusz czyszczący: podaj i wysuń ten sam arkusz trzy razy.

Rozwiązywanie problemów

Komunikaty

Jeżeli na ekranie panelu sterowania wyświetla się jeden z komunikatów, należy sprawdzić przedstawione poniżej sposoby jego rozwiązania i podjąć odpowiednie działania.

Komunikat	Co należy zrobić
Printer error. Turn power off and then on again. For details, see your documentation.	<p>Wyłącz drukarkę, a następnie włącz ją ponownie.</p> <p>Jeżeli problem wciąż występuje, wyłącz drukarkę, otwórz pokrywę drukarki i sprawdź, czy papier nie zakleszczył się lub czy w drukarce nie ma ciał obcych.</p> <p>Wyjmij znalezione ciała obce i włącz drukarkę.</p>
Combination of IP address and subnet mask is invalid. See your documentation.	Patrz <i>Przewodnik pracy w sieci</i> (PDF).
Close the printer cover. See your documentation for details.	<p>Patrz odpowiednia sekcja poniżej.</p> <ul style="list-style-type: none">  „Papier z automatycznego podajnika arkuszy zakleszcza się podczas drukowania” na stronie 117  „Zakleszczony nośnik artystyczny” na stronie 118  „Zakleszczenie tablicy kartonowej” na stronie 119  „Zakleszczenie papieru rolkowego” na stronie 120  „Zakleszczenie tacy CD/DVD” na stronie 121
Some function may not be available. For details, see your documentation.	<p>W wypadku ustawienia opcji Paper Setup Display na pozycję Off funkcja AirPrint jest niedostępna. Opcja Error Notice w ustawieniach Paper Source Settings przyjmuje wartość Off. Aby używać tej funkcji, ustaw opcję Paper Setup Display na On.</p> <p> „Opcje menu” na stronie 97</p>
A printer's ink pad is at the end of its service life. Please contact Epson support.	Skontaktuj się z pomocą firmy Epson, jeżeli wyświetli się komunikat „ Please contact Epson support ”.
A printer's ink pad is nearing the end of its service life. Please contact Epson support.	

Rozwiązywanie problemów

Nie można drukować (ponieważ drukarka nie działa)

Drukarka nie włącza się.

- **Czy kabel zasilający jest podłączony do gniazdka sieciowego i do drukarki?**
Upewnij się, czy kabel zasilający jest dobrze podłączony do drukarki.



- **Czy wystąpił problem z gniazdkiem sieciowym?**
Upewnij się, czy gniazdko sieciowe działa, poprzez podłączenie do niego kabla zasilającego innego urządzenia.

- **Naciśnij i krótko przytrzymaj przycisk .**

Drukarka wyłącza się automatycznie.

- **Czy opcja Power Off Timer jest włączona?**
Jeżeli drukarka nie ma wyłączać się automatycznie, ustaw tę opcję na **Off**.
 „Opcje menu” na stronie 97

Drukowanie jest niemożliwe

- **Potwierdź działanie drukarki.**
Wydrukuj wzór testu dysz.
 „Sprawdzenie zatkania dysz” na stronie 103
Jeżeli wydrukował się wzór testu dysz, drukarka działa prawidłowo.
Sprawdź następujące elementy.
 „Nie można drukować z poziomu sterownika drukarki” na stronie 111
Jeżeli wzór testu dysz nie został wydrukowany prawidłowo, drukarka może wymagać naprawy.
Skontaktuj się ze sprzedawcą lub pomocą firmy Epson.

Nie można drukować z poziomu sterownika drukarki

- **Czy kabel jest podłączony prawidłowo?**
Sprawdź, czy kabel interfejsu drukarki jest prawidłowo podłączony do właściwego gniazda komputera. Ponadto upewnij się, że kabel nie jest złamany lub wygięty. Jeśli posiadasz zapasowy kabel, spróbuj połączyć urządzenia kablem zapasowym.

- **Czy specyfikacja kabla interfejsu odpowiada specyfikacjom komputera?**
Sprawdź, czy parametry kabla interfejsu są zgodne z parametrami drukarki i komputera.
 „Tabela danych technicznych” na stronie 129

- **Czy kabel interfejsu jest bezpośrednio podłączony do komputera?**
W przypadku używania między komputerem i drukarką urządzenia do przełączania drukarek lub kabla przedłużającego drukowanie może być niemożliwe w przypadku niektórych kombinacji. Przy użyciu kabla podłącz drukarkę bezpośrednio do komputera i sprawdź, czy można normalnie drukować.

- **W przypadku używania koncentratora USB, czy jest on używany prawidłowo?**
Specyfikacja USB przewiduje możliwość łączenia sekwencyjnego do pięciu koncentratorów USB. Jednak zalecamy podłączenie drukarki do pierwszego koncentratora, który jest podłączony bezpośrednio do komputera. W zależności od używanego koncentratora praca drukarki może nie być stabilna. W takim przypadku podłącz kabel USB bezpośrednio do portu USB komputera.

- **Czy koncentrator USB został rozpoznany prawidłowo?**
Sprawdź, czy koncentrator USB jest prawidłowo rozpoznany przez komputer. Jeśli koncentrator USB jest rozpoznany prawidłowo, odłącz wszystkie koncentratory USB od portu USB w komputerze, a następnie podłącz złącze USB drukarki bezpośrednio do portu USB komputera. Zapytaj producenta koncentratora USB o działanie koncentratora USB.

- **Czy ikona drukarki znajduje się w folderze Devices and Printers (Urządzenia i drukarki), Printers (Drukarki) lub Printers and Faxes (Drukarki i faksy) (w systemie Windows)?**
Jeżeli ikony drukarki nie ma na liście, sterownik drukarki nie jest zainstalowany. Zainstaluj sterownik drukarki.

Rozwiązywanie problemów

■ **Czy ustawienie portu drukarki odpowiada portowi połączenia drukarki? (Windows)**

Sprawdź port drukarki.

Kliknij kartę **Ports (Porty)** na ekranie Properties (Właściwości) sterownika drukarki i zaznacz opcję **Print to the following port(s) (Drukuj do następujących portów)**.

- USB: **USB xxx** (x oznacza numer portu) dla połączenia USB
- Sieć: prawidłowy adres IP dla połączenia sieciowego

Jeśli nie jest określony, oznacza to, że sterownik drukarki nie jest zainstalowany prawidłowo. Usuń i ponownie zainstaluj sterownik drukarki.

 „Odinstalowywanie sterownika drukarki” na stronie 49

■ **Czy drukarka została dodana do listy drukarek? (Mac OS X)**

Kliknij menu Apple, folder **System Preferences (Preferencje systemowe)**, a następnie folder **Print & Fax (Drukarka i faks)**.

Jeśli nazwa tej drukarki nie jest wyświetlana, dodaj drukarkę.

Nie można drukować w środowisku sieciowym.

■ **Podłącz drukarkę bezpośrednio do komputera za pomocą kabla USB, a następnie spróbuj wydrukować.**

Jeśli można drukować przy użyciu połączenia USB, oznacza to, że występują problemy ze środowiskiem sieciowym. Patrz *Przewodnik pracy w sieci* (PDF). Jeśli nie można drukować przy użyciu portu USB, należy zapoznać się z odpowiednią częścią w niniejszej instrukcji obsługi.

Wystąpił błąd z drukarką.

■ **Sprawdź komunikat na ekranie.**

 „Komunikaty” na stronie 110

Drukarka przestała drukować.

■ **Czy stan kolejki wydruku ma wartość Pause (Wstrzymaj)? (Windows)**

Jeśli drukowanie zostanie zatrzymane lub drukarka zatrzyma drukowanie z powodu błędu, kolejka wydruku przyjmie stan **Pause (Wstrzymaj)**. W tym stanie nie można drukować.

Dwukrotnie kliknij ikonę drukarki w folderze **Devices and Printers (Urządzenia i drukarki)**, **Printers (Drukarki)** lub **Printers and Faxes (Drukarki i fakсы)**. Jeżeli drukowanie jest wstrzymane, usuń zaznaczenie opcji **Pause Printing (Wstrzymaj drukowanie)** w menu **Printer (Drukarka)**.

■ **Czy stan druku to wstrzymany? (Mac OS X)**

Wyświetl ekran wskazujący stan drukarki i sprawdź, czy druk nie został wstrzymany.

(1) W menu Apple kliknij opcję **Drukarka i skaner** (lub **Drukarka i faks**), a następnie kliknij polecenie **Otwórz kolejkę drukarki**.

(2) Dwukrotnie kliknij wstrzymaną drukarkę.

(3) Kliknij opcję **Resume Printer (Wznów pracę drukarki)**.

Dany problem nie jest tu wymieniony.

■ Określ, czy problem jest spowodowany przez sterownik drukarki, czy przez aplikację. (Windows)

Wykonaj wydruk testowy ze sterownika drukarki, aby sprawdzić, czy połączenie pomiędzy drukarką a komputerem jest prawidłowe i ustawienia sterownika drukarki są poprawne.

(1) Sprawdź, czy drukarka jest włączona i czy znajduje się w stanie gotowości, a następnie załaduj papier A4 lub większy.

(2) Otwórz folder **Devices and Printers (Urządzenia i drukarki)**, **Printers and Faxes (Drukarki i faksy)** lub **Printers (Drukarki)**.

(3) Kliknij prawym przyciskiem myszy ikonę drukarki docelowej, a następnie wybierz opcję **Properties (Właściwości)**.

(4) Na zakładce **General (Ogólne)** kliknij przycisk **Print Test Page (Drukuj stronę testową)**.

Po chwili drukarka rozpocznie drukowanie strony testowej.

Jeśli strona testowa zostanie wydrukowana prawidłowo, oznacza to, że połączenie pomiędzy drukarką a komputerem jest prawidłowe. Przejdź do następniej części.

Jeśli strona testowa nie zostanie wydrukowana prawidłowo, sprawdź ponownie powyższe zagadnienia.

 „Nie można drukować (ponieważ drukarka nie działa)” na stronie 111

„Wersja sterownika” pokazana na stronie testowej to numer wersji wewnętrznego sterownika w systemie Windows. Jest ona inna od wersji zainstalowanego sterownika drukarki Epson.

Drukarka emituje dźwięk drukowania, lecz nie drukuje

■ Czy drukarka nie była używana przez długi okres?

Jeśli drukarka nie była używana przez długi okres, dysze są zaschnięte i mogą być zablokowane. Jeśli drukarka nie była używana przez dłuższy czas, przed rozpoczęciem drukowania należy sprawdzić, czy głowica drukująca nie jest zatkana. W przypadku zatkania dysz należy przeprowadzić czyszczenie głowicy.

 „Sprawdzenie zatkania dysz” na stronie 103

Jakość druku/Wydruki

Jakość wydruku jest niska, nierówna, jest on zbyt jasny lub zbyt ciemny.

■ Czy dysze głowicy drukującej są zatkane?

Jeśli dysze są zablokowane, niektóre dysze nie podają tuszu i jakość wydruku jest gorsza. Sprawdź, czy dysze są zablokowane.

 „Sprawdzenie zatkania dysz” na stronie 103

W przypadku zablokowania dysz należy przeprowadzić czyszczenie głowicy.

 „Czyszczenie głowicy” na stronie 104

■ Czy wykonano procedurę Print Head Alignment (Wyrównanie głowicy drukującej)?

W przypadku drukowania dwukierunkowego głowica drukująca drukuje podczas ruchu w lewo i w prawo. Jeśli głowica drukująca nie jest wyrównana, linie mogą być wydrukowane nierówno. Jeśli przy drukowaniu dwukierunkowym pionowe linie nie są wyrównane, należy przeprowadzić procedurę Print Head Alignment (Wyrównanie głowicy drukującej).

 „Eliminacja braku wyrównania na wydrukach (wyrównanie głowicy drukującej)” na stronie 105

■ Czy używasz oryginalnego pojemnika z tuszem firmy Epson?

Ta drukarka jest przeznaczona do używania z pojemnikami z tuszem firmy Epson. W przypadku używania pojemnika z tuszem innej firmy niż Epson drukarka może rozmazywać wydruki bądź kolory wydrukowanego obrazu mogą ulec zmianie, ponieważ pozostała ilość tuszu nie jest prawidłowo wykrywana. Należy używać prawidłowego pojemnika z tuszem.

■ Czy używasz starego pojemnika z tuszem?

W wypadku używania starego pojemnika z tuszem jakość wydruku się pogarsza. Wymień stary pojemnik na nowy. Zalecamy używanie pojemnika przed upływem daty ważności wydrukowanej na opakowaniu (w ciągu sześciu miesięcy od otwarcia opakowania).

■ Czy opcja Media Type (Rodzaj nośnika) jest ustawiona prawidłowo?

Jakość druku zależy od tego, czy załadowany papier odpowiada wartości **Media Type (Rodzaj nośnika)** wybranej w karcie **Main (Główne)** sterownika drukarki (Windows) lub Print screen (Ekran wydruku – Mac OS X). Należy dopasować ustawienie typu nośnika do papieru załadowanego do drukarki.

Rozwiązywanie problemów

■ **Czy wybrano tryb niskiej jakości (np. Speed (Prędkość)) w ustawieniu Print Quality (Jakość wydruku)?**

Jakość wydruku może być gorsza, jeśli wybrano opcję **Speed (Prędkość)** w ustawieniu **Print Quality (Jakość druku)** lub wprowadzono w ustawieniach sterownika drukarki **Quality Options (Opcje jakości)** prędkość jako priorytet. Aby poprawić jakość druku, wybierz ustawienie, którego priorytetem jest jakość.

■ **Czy wykonano zarządzanie kolorami?**

Wykonaj zarządzanie kolorami.

 „Drukowanie z zarządzaniem kolorami” na stronie 89

■ **Czy porównano wynik drukowania z obrazem na ekranie monitora?**

Ponieważ kolory na monitorach i drukarkach powstają w różny sposób, kolory na wydruku nie zawsze są idealnie zgodne z kolorami na ekranie.

■ **Czy drukujesz z funkcją PhotoEnhance (automatyczna regulacja jakości wydruku)?**

Funkcja PhotoEnhance optymalnie dostosowuje dane obrazu, któremu brakuje odpowiedniego kontrastu i nasycenia, aby osiągnąć wyraźny wydruk. W wyniku tego procesu obrazy wydrukowane przy pomocy funkcji PhotoEnhance mogą się różnić od obrazu na ekranie.

 „Automatyczne korygowanie kolorów i drukowanie zdjęć (funkcja PhotoEnhance)” na stronie 53

■ **Czy fotografia lub inny obraz kolorowy został wydrukowany na zwykłym papierze?**

Rodzaj papieru używany do druku kolorowego ma duży wpływ na jakość wyników. Wybierz papier (włączając w to nośniki specjalne i zwykły papier) zgodnie z zamierzonym przeznaczeniem.

■ **Czy wydruk znajduje się na nieprawidłowej stronie papieru?**

Nośniki specjalne mają tylną stronę (nieprzystosowaną do wydruku). Umieść przednią stronę (przeznaczoną do druku) na górze.

Kolor nie jest dokładnie taki sam jak na innej drukarce.

■ **Kolory pomiędzy różnymi typami drukarek różnią się z powodu charakterystyk drukarek.**

Ponieważ tusze, sterowniki drukarki oraz profile drukarki są opracowywane dla każdego modelu drukarki, kolory na wydruku z różnych modeli drukarek nie są dokładnie takie same.

Podobne kolory można uzyskać za pomocą tej samej metody dopasowania kolorów lub takich samych ustawień gamma poprzez użycie sterownika drukarki.

 „Drukowanie z zarządzaniem kolorami” na stronie 89

Wydruk nie jest prawidłowo ułożony na papierze.

■ **Czy określono obszar drukowania?**

Sprawdź obszar drukowania w ustawieniach aplikacji i drukarki.

■ **Czy rozmiar papieru jest ustawiony prawidłowo?**

Jeśli ustawienie **Paper Size (Rozmiar papieru)** w sterowniku drukarki i rzeczywisty rozmiar papieru nie są zgodne, wydruk może nie znajdować się w żądanym miejscu lub może zostać obcięty. W takim przypadku należy sprawdzić ustawienia druku.

■ **Czy nośnik artystyczny lub tablica kartonowa są przekrzywione?**

Jeśli w menu Konfiguracja wybrano wartość **Off** w opcji **System Administration — Printer Settings — Paper Skew Check**, drukowanie może się odbywać poza obszarem druku w razie przekrzywienia nośnika artystycznego i tablicy kartonowej. W menu Konfiguracja ustaw opcję **System Administration — Printer Settings — Paper Skew Check** na pozycję **On**.

 „Opcje menu” na stronie 97

Rozwiązywanie problemów

Linie pionowe nie są wyrównane.

■ **Czy głowica drukująca jest niewyrównana? (przy drukowaniu dwukierunkowym)**

W przypadku drukowania dwukierunkowego głowica drukująca drukuje podczas ruchu w lewo i w prawo. Jeśli głowica drukująca nie jest wyrównana, linie mogą być wydrukowane nierówno. Jeśli przy drukowaniu dwukierunkowym pionowe linie nie są wyrównane, należy przeprowadzić procedurę Print Head Alignment (Wyrównanie głowicy drukującej).

 „Eliminacja braku wyrównania na wydrukach (wyrównanie głowicy drukującej)” na stronie 105

Powierzchnia drukowania jest zadrapana lub zabrudzona.

■ **Czy papier jest zbyt gruby lub zbyt cienki?**

Sprawdź, czy parametry papieru są zgodne z tą drukarką. Aby uzyskać informacje na temat rodzajów nośników i odpowiednich ustawień drukowania na papierze innych producentów lub jeśli używane jest oprogramowanie RIP, zapoznaj się z instrukcjami dostarczonymi z papierem lub skontaktuj się ze sprzedawcą papieru lub producentem oprogramowania RIP.

■ **Czy papier jest pomarszczony lub zgięty?**

Nie należy używać starego papieru lub papieru posiadającego zgięcia. Zawsze należy używać nowego papieru.

■ **Czy papier jest pofałdowany lub przetarty?**

Arkusze papieru mogą pofałdować się lub osłabić z powodu zmian temperatury lub wilgotności, co uniemożliwi drukarce prawidłowe rozpoznanie rozmiaru papieru. Rozprostuj papier przed załadowaniem go do drukarki lub użyj nowego.

■ **Czy wewnątrz drukarki jest zabrudzone?**

Na rolkach mogą znajdować się zabrudzenia. Przepuść (podaj i wysuń) papier przez drukarkę, aby wyczyścić rolki.

 „Czyszczenie wnętrza drukarki” na stronie 109

Papier jest pomarszczony.

■ **Czy używasz drukarki w normalnej temperaturze pokojowej?**

Nośniki specjalne firmy Epson należy stosować w normalnych warunkach pokojowych (temperatura: od 15 do 25 stopni C, wilgotność od 40 do 60%). Aby uzyskać informacje na temat papieru takiego jak cienki papier innych producentów, który wymaga specjalnej obsługi, należy zapoznać się z instrukcją dostarczoną z papierem.

■ **Czy w przypadku używania nośników specjalnych firmy innej niż Epson, wykonano funkcję Paper Configuration (Konfiguracja papieru)?**

Przed drukiem na papierze innym niż nośniki specjalne firmy Epson, określ ustawienia na karcie **Paper Configuration (Konfiguracja papieru)** sterownika drukarki, aby dostosować je do papieru. Szczegółowe informacje można znaleźć w pomocy sterownika drukarki na ekranie **Paper Configuration (Konfiguracja papieru)**.

Podawana jest zbyt duża ilość tuszu.

■ **Czy opcja Media Type (Rodzaj nośnika) jest ustawiona prawidłowo?**

Sprawdź, czy ustawienie **Media Type (Rodzaj nośnika)** w sterowniku drukarki jest zgodne z używanym papierem. Ilość podawanego tuszu jest sterowana w zależności od rodzaju nośnika. Jeśli to ustawienie nie jest zgodne z załadowanym papierem, podawana będzie zbyt duża ilość tuszu.

■ **Czy opcja Color Density (Gęstość koloru) jest ustawiona prawidłowo?**

Zmniejsz gęstość tuszu na ekranie **Paper Configuration (Konfiguracja papieru)** w sterowniku drukarki. Drukarka podawać zbyt dużo tuszu dla danego papieru. Szczegółowe informacje można znaleźć w pomocy sterownika drukarki na ekranie **Paper Configuration (Konfiguracja papieru)**.

■ **Czy pojemnik z tuszem został wstrząśnięty przed instalacją w drukarce?**

Drukarka wykorzystuje tusze pigmentowe, które wymagają, aby tusz we wnętrzu pojemnika został wymieszany przed instalacją.

 „Wymienianie pojemników z tuszem” na stronie 106

Rozwiązywanie problemów

Przy drukowaniu bez obramowania pojawiają marginesy.

- **Czy ustawienia danych drukowania w aplikacji są prawidłowe?**
Sprawdź, czy ustawienia papieru w aplikacji i w sterowniku drukarki są prawidłowe.

 „Drukowanie bez obramowania” na stronie 62

- **Czy ustawienia papieru są prawidłowe?**
Upewnij się, że ustawienie papieru w drukarce odpowiada używanemu papierowi.

- **Czy zmieniono wielkość powiększenia?**
Dopasuj wielkość powiększenia dla drukowania bez obramowań. Marginesy mogą pojawiać się przy ustawieniu wielkości powiększenia na **Min (Min.)**.

 „Drukowanie bez obramowania” na stronie 62

- **Czy papier jest przechowywany prawidłowo?**
Papier może rozszerzać się i kurczyć, jeśli nie jest przechowywany prawidłowo, więc marginesy mogą pojawiać się nawet w przypadku ustawienia drukowania bez obramowań. Aby uzyskać informacje na temat przechowywania papieru, należy zapoznać się z instrukcją dostarczoną z papierem.

- **Czy używasz papieru obsługującego drukowanie bez obramowań?**
Papier, który nie nadaje się do druku bez obramowań, może się rozszerzać lub kurczyć podczas drukowania, tak więc nawet przy ustawieniu wydruku bez obramowań mogą wystąpić marginesy. Zalecamy używanie papieru przeznaczonego do drukowania bez obramowania.

 „Tabela ze specjalnymi nośnikami firmy Epson” na stronie 122

Nie można podać lub wysunąć papieru.

- **Czy papier jest załadowany w prawidłowym położeniu?**
Poniżej można znaleźć informacje na temat prawidłowej pozycji załadowania papieru.

 „Ładowanie arkuszy” na stronie 24

 „Ładowanie i wyjmowanie papieru rolkowego” na stronie 29

 „Ładowanie i wyjmowanie płyt CD i DVD” na stronie 31

Jeśli papier jest ładowany prawidłowo, sprawdź stan używanego papieru.

- **Czy papier jest załadowany w prawidłowym kierunku?**

Załaduj arkusze pionowo. Jeżeli papier jest załadowany nieprawidłowo, drukarka nie rozpozna go lub poda go w nieprawidłowy sposób, co spowoduje błędy.

 „Ładowanie arkuszy” na stronie 24

- **Czy papier jest pomarszczony lub zgięty?**

Nie należy używać starego papieru lub papieru posiadającego zgięcia. Zawsze należy używać nowego papieru.

- **Czy papier jest wilgotny?**

Nie należy używać wilgotnego papieru. Ponadto nośniki specjalny firmy Epson powinny być pozostawione w opakowaniu aż do momentu użycia. Jeśli zostaną pozostawione na zewnątrz przez zbyt długi czas, zwiną się i ulegną zawilgoceniu, uniemożliwiając prawidłowe podanie.

- **Czy papier jest pofalowany lub przetarty?**

Arkusze papieru mogą pofalować się lub osłabić z powodu zmian temperatury lub wilgotności, co uniemożliwi drukarce prawidłowe rozpoznanie rozmiaru papieru. Rozprostuj papier przed załadowaniem go do drukarki lub użyj nowego.

Rozwiązywanie problemów

- **Czy papier jest zbyt gruby lub zbyt cienki?**
Sprawdź, czy parametry papieru są zgodne z tą drukarką. Aby uzyskać informacje na temat rodzajów nośników i odpowiednich ustawień drukowania na papierze innych producentów lub jeśli używane jest oprogramowanie RIP, zapoznaj się z instrukcjami dostarczonymi z papierem lub skontaktuj się ze sprzedawcą papieru lub producentem oprogramowania RIP.

- **Czy używasz drukarki w normalnej temperaturze pokojowej?**
Nośniki specjalne firmy Epson należy stosować w normalnych warunkach pokojowych (temperatura: od 15 do 25 stopni C, wilgotność od 40 do 60%).

- **Czy papier w drukarce jest zakleszczony?**
Otwórz pokrywę drukarki i sprawdź, czy papier nie zakleszczył się lub czy w drukarce nie ma ciał obcych. Jeśli papier jest zakleszczony, zobacz informacje poniżej i usuń zakleszczony papier.

- **Rolki wewnątrz drukarki mogą być zabrudzone.**
Jeżeli do papieru dołączono arkusz czyszczący, przepuść (podaj i wysuń) go przez drukarkę, aby wyczyścić rolki.

 „Czyszczenie wnętrza drukarki” na stronie 109

- **Czy taca przedniego podajnika ręcznego została pozostawiona otwarta podczas ładowania papieru rolkowego?**
Zamknij tacę przedniego podajnika ręcznego i załaduj papier rolkowy.

- **Nośnik artystyczny mógł zostać podany pod kątem.**
Po włożeniu nośnika artystycznego upewnij się, że końcowa krawędź papieru jest wyrównana do linii na tacy przedniego podajnika ręcznego.

 „Ładowanie nośnika artystycznego” na stronie 25

- **Czy blokada transportowa została zdjęta?**
Jeżeli nie zostało to jeszcze zrobione, zdejmij blokadę transportową przytrzymując tacę przedniego podajnika ręcznego.

Pozostawienie blokady transportowej może powodować zakleszczenie papieru.

Papier z automatycznego podajnika arkuszy zakleszcza się podczas drukowania

Wykonaj instrukcje wyświetlane na ekranie panelu sterowania i usuń zakleszczony papier, wykonując niżej wymienione czynności.



Ważne:

Nie należy stosować siły. Próba usunięcia zakleszczonego papieru z użyciem siły może zakończyć się uszkodzeniem drukarki.

1

Powoli wyciągnij zakleszczony papier z drukarki.

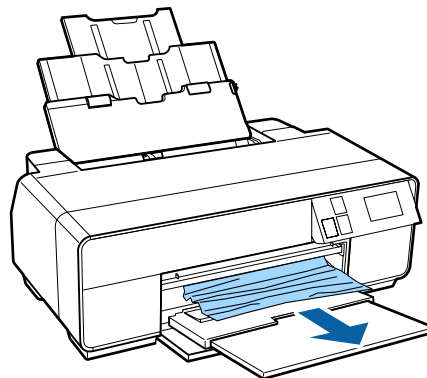
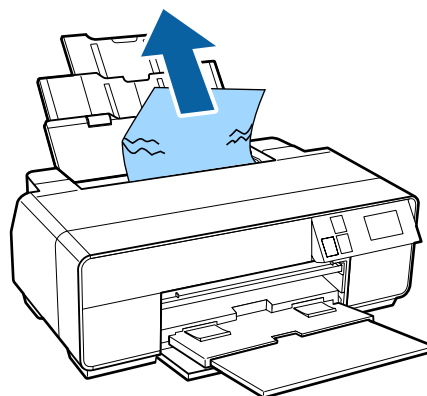

Rozwiązywanie problemów

- 2** Otwórz pokrywę drukarki i powoli wyciągnij zakleszczony papier z drukarki.

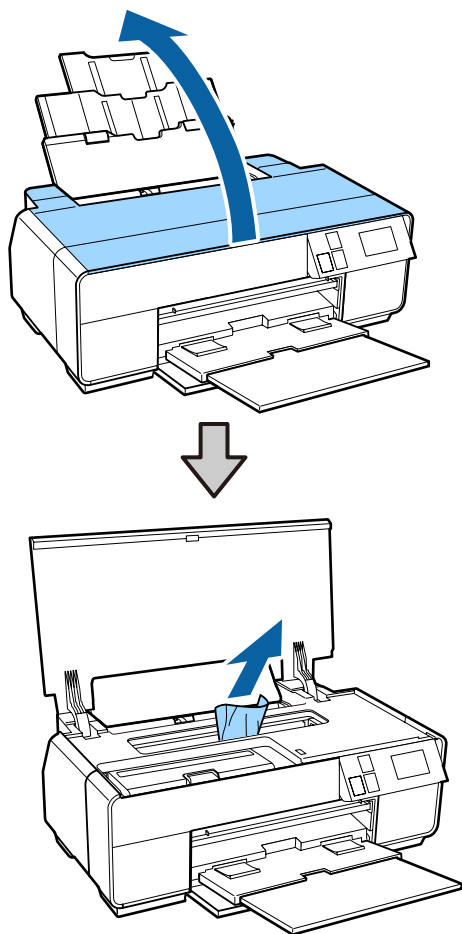

- 3** Po wyciągnięciu papieru zamknij pokrywę drukarki i naciśnij przycisk **Restart**.

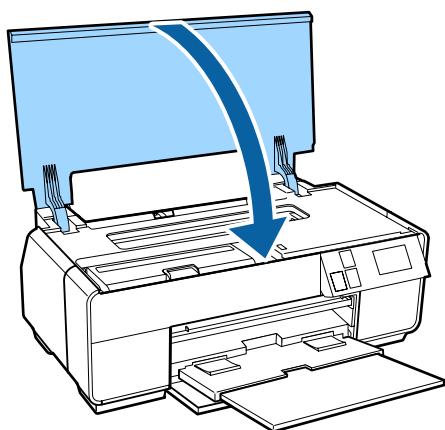

- 4** Jeżeli po wykonaniu kroku 3 wciąż wyświetla się błąd, wyłącz drukarkę i włącz ponownie.

- 5** Jeżeli nie możesz wyjąć papieru, skontaktuj się ze sprzedawcą lub z działem pomocy technicznej firmy Epson.

Zakleszczony nośnik artystyczny

Wykonaj instrukcje wyświetlane na ekranie panelu sterowania i usuń zakleszczony papier, wykonując niżej wymienione czynności.

- 1** Wyciągnij papier z przodu lub z tyłu (ze strony, z której jest to łatwiejsze).

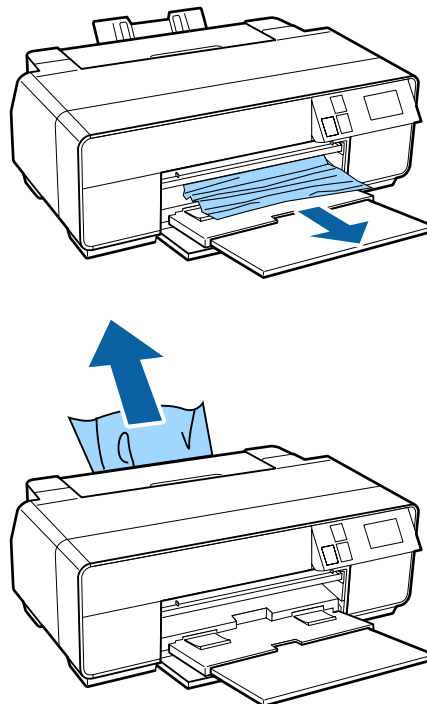

Rozwiązywanie problemów

- 2** Otwórz pokrywę drukarki i powoli wyciągnij zakleszczony papier z drukarki.

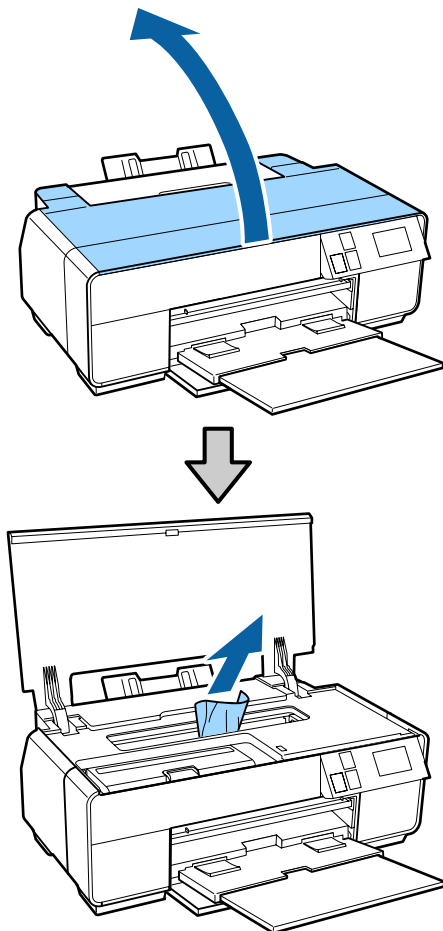

- 3** Po wyciągnięciu papieru zamknij pokrywę drukarki i naciśnij przycisk **Restart**.
- 4** Jeżeli po wykonaniu czynności w pkt 3 wciąż wyświetla się błąd, wyłącz drukarkę i włącz ponownie.
- 5** Jeżeli nie możesz wyjąć papieru, skontaktuj się ze sprzedawcą lub z działem pomocy technicznej firmy Epson.

Zakleszczenie tablicy kartonowej

Wykonaj instrukcje wyświetlane na ekranie panelu sterowania i usuń zakleszczony papier, wykonując niżej wymienione czynności.

- 1** Wyciągnij papier z przodu lub z tyłu (z tej strony, z której jest to łatwiejsze).

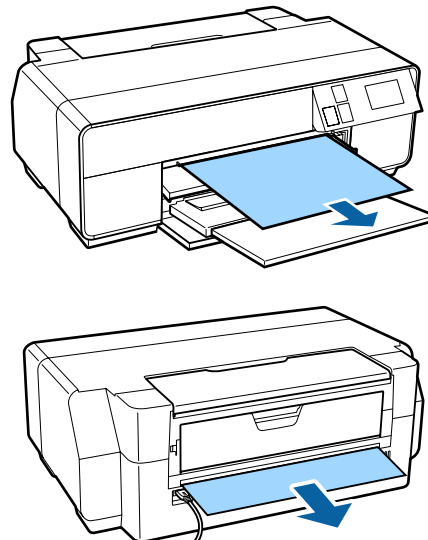

- 2** Otwórz pokrywę drukarki i powoli wyciągnij zakleszczony papier z drukarki.

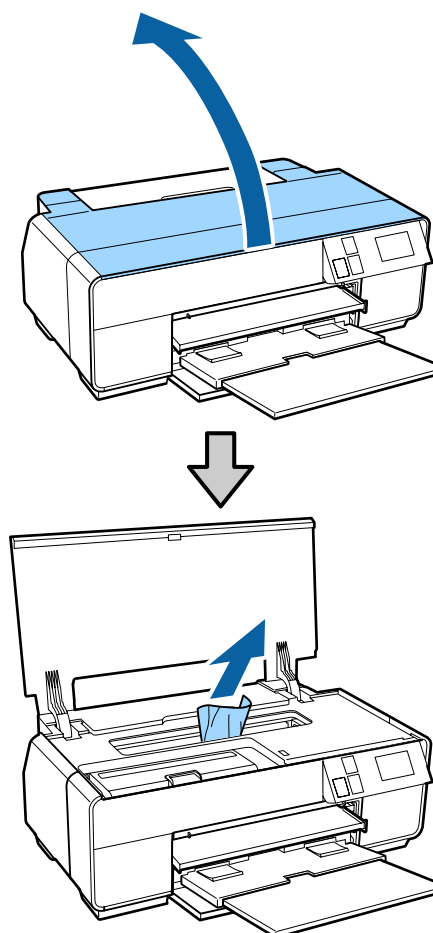

- 3** Po wyciągnięciu papieru zamknij pokrywę drukarki i naciśnij przycisk **Restart**.

Rozwiązywanie problemów

- 4** Jeżeli po wykonaniu czynności w pkt 3 wciąż wyświetla się błąd, wyłącz drukarkę i włącz ponownie.
- 5** Jeżeli nie możesz wyjąć papieru, skontaktuj się ze sprzedawcą lub z działem pomocy technicznej firmy Epson.

Zakleszczenie papieru rolkowego

Wykonaj instrukcje wyświetlane na ekranie panelu sterowania i usuń zakleszczony papier, wykonując niżej wymienione czynności.

- 1** Odetnij papier blisko podajnika papieru rolkowego i tacy wyjściowej.

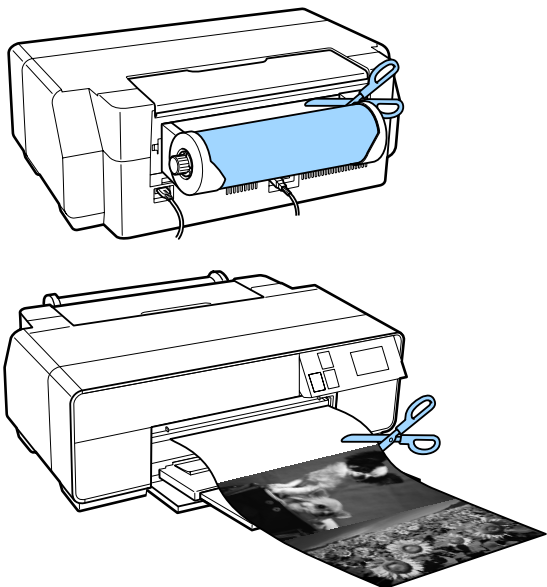

- 2** Wyciągnij papier z przodu lub z tyłu (z tej strony, z której jest to łatwiejsze).

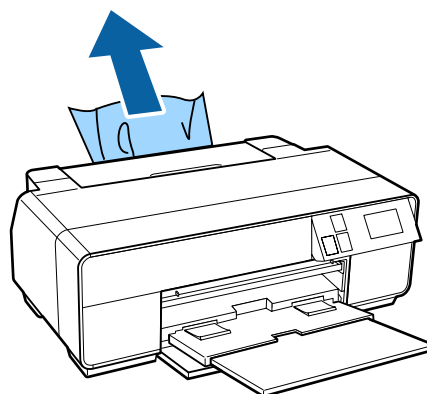
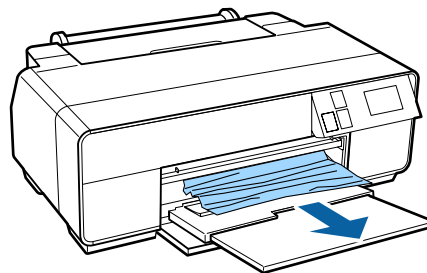

- 3** Otwórz pokrywę drukarki i powoli wyciągnij zakleszczony papier z drukarki.

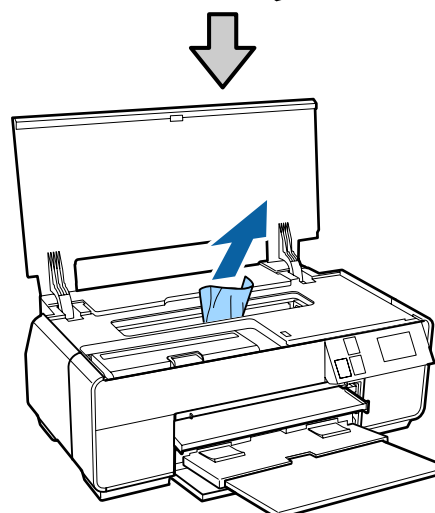
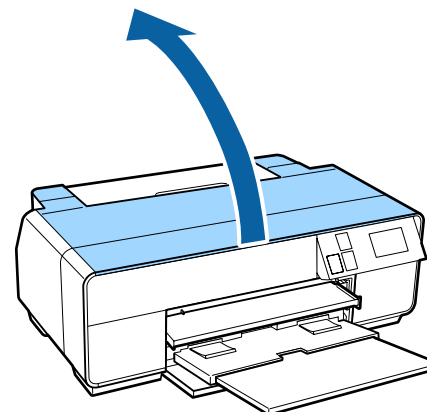

Rozwiązywanie problemów

- 4 Po wyciągnięciu papieru zamknij pokrywę drukarki i naciśnij przycisk **Restart**.
- 5 Jeżeli po wykonaniu kroku 4 wciąż wyświetla się błąd, wyłącz drukarkę i włącz ponownie.
- 6 Jeżeli nie możesz wyjąć papieru, skontaktuj się ze sprzedawcą lub z działem pomocy technicznej firmy Epson.

Zakleszczenie tacy CD/DVD

Wykonaj instrukcje wyświetlane na ekranie panelu sterowania i usuń zakleszczoną tacę CD/DVD, wykonując niżej wymienione czynności.

- 1 Powoli wyciągnij tacę CD/DVD z przodu drukarki.

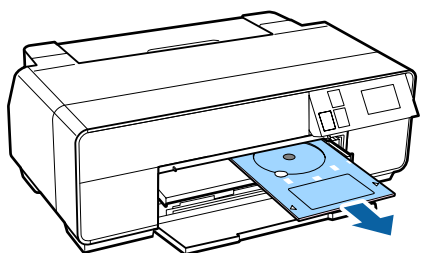

- 2 Po wyjęciu tacy naciśnij przycisk **Restart**.
- 3 Jeżeli po wykonaniu kroku 2 wciąż wyświetla się błąd, wyłącz drukarkę i włącz ponownie.
- 4 Jeżeli nie możesz wyjąć tacy, skontaktuj się ze sprzedawcą lub z działem pomocy technicznej firmy Epson.

Inne

Wyświetlacz na panelu sterowania wciąż się wyłącza.

- **Czy drukarka znajduje się w trybie uśpienia?**
Tryb uśpienia zostaje wyłączony, gdy drukarka otrzyma zadanie drukowania lub po naciśnięciu dowolnego przycisku na panelu sterowania (z wyjątkiem przycisku ).

Kolorowy tusz szybko się kończy, nawet w trybie wydruku w czerni lub podczas drukowania czarnych obrazów.

- **Kolorowy tusz jest zużywany podczas czyszczenia głowicy drukującej.**

Podczas czyszczenia głowicy czyszczone są wszystkie dysze, używając wszystkie kolory tuszu. (Nawet gdy wybrany jest tryb wydruku w czerni, podczas czyszczenia zużywany jest tusz ze wszystkich kolorów.)

 „Czyszczenie głowicy” na stronie 104

Dodatek

Obsługiwane nośniki

W celu uzyskania wydruków wysokiej jakości firma Epson zaleca stosowanie wymienionych dalej nośników specjalnych firmy Epson.

Uwaga:

Aby uzyskać informacje na temat typów nośników i odpowiednich ustawień drukowania na papierze innych producentów lub na temat obsługi oprogramowania do przetwarzania obrazu rastrowego (RIP), należy się zapoznać z instrukcjami obsługi papieru lub skontaktować ze sprzedawcą papieru albo producentem oprogramowania RIP.

Opis elementów

Nazwa: nazwa nośnika.

Rozmiar: rozmiar arkusza papieru lub szerokość papieru rolkowego.

Pojemność: informuje o liczbie arkuszy, które można załadować do automatycznego podajnika arkuszy. Dotyczy tylko arkuszy papieru.

Grubość: grubość nośnika.

Źródło: opisuje źródło, z którego ładowany jest papier.

Bez obramowania: informuje, czy jest dostępne drukowanie bez obramowania.

Czarny tusz: informuje o typie czarnego tuszu, jaki może być stosowany z załadowanym nośnikiem.

Profil ICC: profil ICC nośnika. Nazwa pliku profilu jest używana jako nazwa profilu w sterowniku drukarki lub w aplikacji.

Media Type (Rodzaj nośnika): opisuje rodzaj nośnika wybrany w sterowniku drukarki.

Tabela ze specjalnymi nośnikami firmy Epson

PK: czarny fotograficzny / MK: czarny matowy

Dodatek

Nazwa	Rozmiar	Pojemność	Źródło	Bez obramowania	Czynny tusz	Profil ICC	Rodzaj nośnika (Sterownik drukarki)
Premium Glossy Photo Paper (Wysokiej jakości błyszczący papier fotograficzny)	13 × 18 cm (5 × 7 cali)	30	Sheet (Podajnik arkuszy)	✓	PK	SC-P600 Series Premium Glossy.icc	Epson Premium Glossy
	szeroki format 16:9 (102 × 181 mm)	20					
	10 × 15 cm (4 × 6 cali)	30					
	A4	30					
	A3	10					
	A3+	10					
Photo Paper Glossy	13 × 18 cm (5 × 7 cali)	30	Sheet (Podajnik arkuszy)	✓	PK	SC-P600 Series Glossy.icc	Epson Glossy
	10 × 15 cm (4 × 6 cali)	30					
	A4	30					
Premium Semigloss Photo Paper (Wysokiej jakości półbłyszczący papier fotograficzny)	10 × 15 cm (4 × 6 cali)	30	Sheet (Podajnik arkuszy)	✓	PK	SC-P600 Series Premium Semigloss.icc	Epson Premium Semigloss
	A4	30					
	A3	10					
	A3+	10					
Premium Luster Photo Paper (Profesjonalny połyskliwy papier fotograficzny) firmy Epson	A4	30	Sheet (Podajnik arkuszy)	✓	PK	SC-P600 Series Epson Premium Luster.icc	Epson Premium Luster
	A3	10					
	A3+	10					
Premium Glossy Photo Paper (Wysokiej jakości błyszczący papier fotograficzny)	329 mm (A3+)	-	Roll Paper (Papier rolkowy)	✓	PK	SC-P600 Series Premium Glossy.icc	Epson Premium Glossy

Dodatek

Nazwa	Rozmiar	Pojemność	Źródło	Bez obramowania	Czarny tusz	Profil ICC	Rodzaj nośnika (Sterownik drukarki)
Premium Semigloss Photo Paper (Wysokiej jakości półbłyszczący papier fotograficzny)	329 mm (A3+)	-	Roll Paper (Papier rolkowy)	✓	PK	SC-P600 Series Premium Semigloss.icc	Epson Premium Semigloss
Premium Luster Photo Paper (Profesjonalny połyskliwy papier fotograficzny) firmy Epson	329 mm (A3+)	-	Roll Paper (Papier rolkowy)	✓	PK	SC-P600 Series Epson Premium Luster.icc	Epson Premium Luster
Photo Quality Inkjet Paper (Papier fotograficzny do drukarek atramentowych)	A4	100	Sheet (Podajnik arkuszy)	-	MK	SC-P600 Series Standard.icc	Epson Photo Quality Ink Jet
	A3	50					
	A3+	50					
Matte Paper-Heavyweight (Papier matowy - wysoka gramatura)	A4	30	Sheet (Podajnik arkuszy)	✓	MK	SC-P600 Series Archival Matte.icc	Epson Archival Matte
	A3	10					
	A3+	10					
Archival Matte Paper (Archiwalny papier matowy)	A4	30	Sheet (Podajnik arkuszy)	✓	MK	SC-P600 Series Archival Matte.icc	Epson Archival Matte
	A3	10					
	A3+	10					
Bright White Ink Jet Paper (Jasnobiały papier do drukarek atramentowych)	A4	80	Sheet (Podajnik arkuszy)	✓*	PK/MK	SC-P600 Series Standard.icc	Plain paper (Zwykły papier)
Premium Ink Jet Plain Paper (Wysokiej jakości papier do drukarek atramentowych)	A4	80	Sheet (Podajnik arkuszy)	✓*	PK/MK	SC-P600 Series Standard.icc	Plain paper (Zwykły papier)
Double-Sided Matte Paper (Dwustronny papier matowy)	A4	1	Sheet (Podajnik arkuszy)	-	MK	SC-P600 Series Archival Matte.icc	Epson Archival Matte
Watercolor Paper - Radiant White (Papier akwarelowy o promiennej bieli)	A3+	1	Przędnośnik typu Fine Art	✓	MK	SC-P600 Series Watercolor Paper - Radiant White.icc	Watercolor Paper - Radiant White

Dodatek

Nazwa	Rozmiar	Pojemność	Źródło	Bez obramowania	Czynny tusz	Profil ICC	Rodzaj nośnika (Sterownik drukarki)
Velvet Fine Art Paper (Papier aksamienny)	A3+	1	Przódnośnik typu Fine Art	✓	MK	SC-P600 Series Velvet Fine Art Paper.icc	Velvet Fine Art Paper
UltraSmooth Fine Art Paper (Papier supergładki)	A3+	1	Przódnośnik typu Fine Art	✓	MK	SC-P600 Series Ultra Smooth Fine Art Paper.icc	UltraSmooth Fine Art Paper
Photo Quality Self Adhesive sheets (Arkusze papieru fotograficznego samoprzylepne)	A4	1	Sheet (Podajnik arkuszy)	-	MK	SC-P600 Series Standard.icc	Epson Photo Quality Ink Jet

*1 Można korzystać z funkcji drukowania bez obramowania, jednak mogą występować marginesy, a jakość druku może ulec pogorszeniu z powodu rozszerzania i kurczenia się papieru.

Dodatkowo drukowanie bez obramowania może nie być dostępne dla wybranej jakości druku.

Obsługiwane rodzaje papieru dostępne w sprzedaży

W przypadku nośników innych firm drukarka obsługuje typy papieru przedstawione poniżej.



Ważne:

- Nie należy używać papieru, który jest pomarszczony, przetarty, podarty lub brudny.
- Mimo że do drukarki można ładować spełniający poniższe wymagania zwykły i wtórnie przetwarzany papier produkowany przez inne firmy, firma Epson nie gwarantuje dobrej jakości uzyskiwanych na nim wydruków.
- Mimo że do drukarki można ładować spełniający poniższe wymagania papier innego typu produkowany przez inne firmy, firma Epson nie gwarantuje prawidłowego podawania nośnika ani dobrej jakości uzyskiwanych na nim wydruków.

Dodatek

PK: czarny fotograficzny / MK: czarny matowy

Nazwa	Rozmiar	Pojemność	Grubość	Źródło	Bez obrabowania	Czarny tusz	Rodzaj nośnika (Sterownik drukarki)
Zwykły papier (arkusze)	A4, B5, A5, A6, Letter	Do 12 mm całkowitej grubości	0,08–0,11 mm (64–90 g/m ²)	Automatyczny podajnik arkuszy	-	PK/MK	Zwykły papier
	A3, B4, Legal Rozmiary niestandardowe Szerokość: 89–329 mm Długość: 127–1117,6 mm	Do 5 mm całkowitej grubości					
Papier rolkowy	329 mm (szerokość A3+)	-	0,08–0,11 mm (64–90 g/m ²)	Papier rolkowy	✓*1	PK/MK	*1
Gruby papier	A4/A3/A3+/Letter/US B 11×17 cali	1	0,3–0,7 mm	Podawanie ręczne od przodu (nośnik artystyczny)	✓	PK/MK	*1
	A4/A3/A3+/Letter/US B 11×17 cali	1	0,7 mm–1,3 mm	Podawanie ręczne od przodu (tablica kartonowa)	-		
Płyty CD/DVD	12 cm	1	-	taca CD/DVD	-	PK/MK	Do druku płyt CD i DVD wymagana jest specjalna aplikacja. Użyj dostarczonej aplikacji Epson Print CD.
Płyty CD/DVD o powierzchni wysokiej jakości	12 cm	1	-	taca CD/DVD	-	PK/MK	

*1 Zapoznaj się z instrukcjami dołączonymi do papieru i dostosuj odpowiednio ustawienia.

Transport drukarki

Przenosząc lub transportując drukarkę należy wykonać opisane poniżej czynności. Zapakuj drukarkę w oryginalne opakowanie i materiały pakunkowe, aby ochronić ją przed uderzeniami i wibracjami.

! Ważne:

- ❑ Należy chwycić wyłącznie za odpowiednie miejsce, ponieważ w przeciwnym razie może dojść do uszkodzenia drukarki.
- ❑ Drukarkę należy przenosić i transportować z zamontowanymi pojemnikami z tuszem. Pojemników z tuszem nie wolno wyjmować, ponieważ może dojść do zatkania dysz lub wycieku tuszu, co uniemożliwi drukowanie.

Przygotowanie drukarki do transportu

Procedura transportu wymaga zastosowania ogólnie dostępnej taśmy. Wcześniej przygotuj łatwo usuwalną taśmę (malarską lub inną). Niektóre taśmy trudno usunąć, jeśli są pozostawione zbyt długo. Usuń taśmę po przetransportowaniu drukarki.

1 Wyłącz drukarkę i odłącz wszystkie kable.

2 Wyjmij papier.

3 Otwórz pokrywę drukarki.

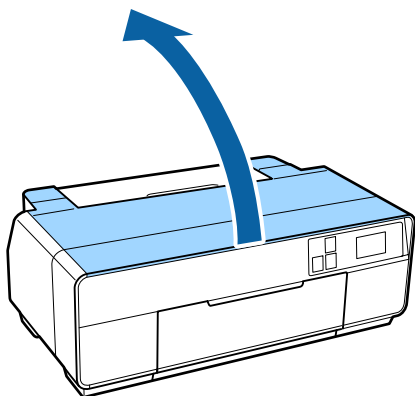

4 Zablokuj głowicę drukującą używając zwykłej taśmy.

Nakładając taśmę uważaj, aby nie dotknąć wewnętrznych części drukarki.

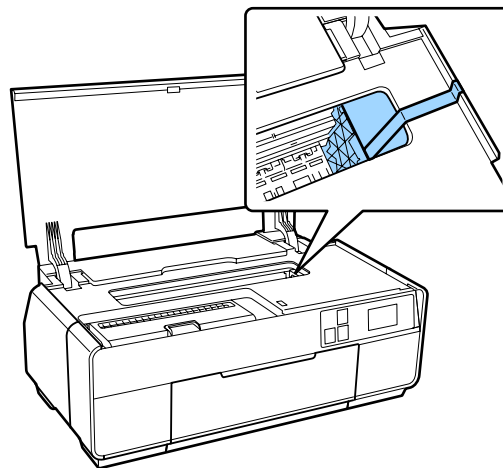

5 Zamknij pokrywę drukarki.

6 Otwórz przednią pokrywę.

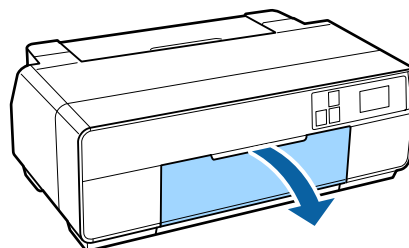

7 Przyłóż blokadę transportową do prawego dolnego rogu tacy przedniego podajnika ręcznego. Przymocuj ją ogólnie dostępną taśmą.

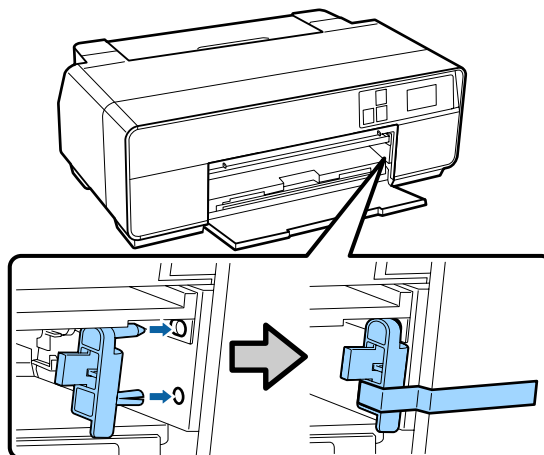

Dodatek

- 8** Następnie przyłóż blokady transportowe do górnej i dolnej części tacy przedniego podajnika ręcznego i przymocuj taśmą.

Górna część tacy

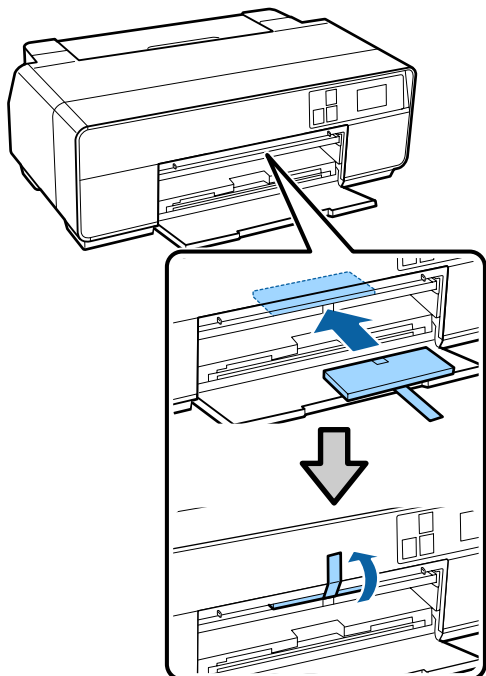

Dolna część tacy

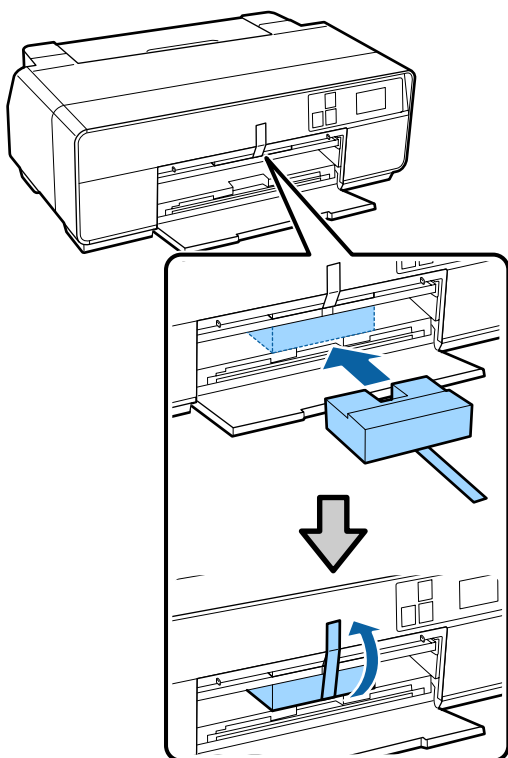

- 9** Zamknij przednią pokrywę i przymocuj ją ogólnie dostępną taśmą.

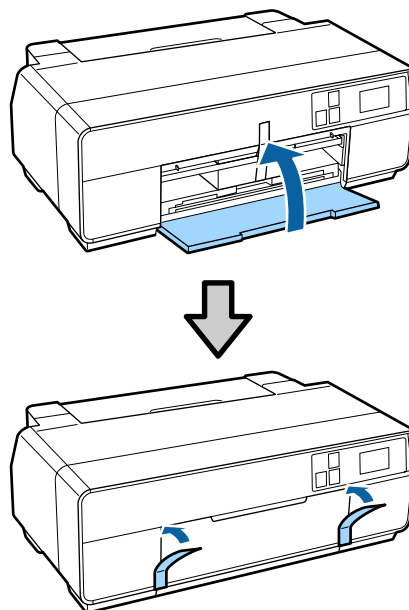

- 10** Utrzymując drukarkę w poziomie, zapakuj ją w styropian i inne materiały ochronne i umieść w pudełku.

Po transporcie

Przed użyciem drukarki po raz pierwszy po transporcie sprawdź, czy głowica drukująca nie jest zablokowana.

 [„Sprawdzenie zatkania dysz” na stronie 103](#)

Tabela danych technicznych

Specyfikacje drukarki	
Metoda drukowania	Kropla na żądanie
Konfiguracja dysz	Czarny: 180 dysz x 3 (Czarny fotograficzny/Czarny matowy, Czarny bardzo delikatny, Czarny delikatny)
	Kolorowy: 180 dysz x 5 (Żółty, jasnoniebieski, jaskrawy jasny amarantowy, jaskrawy amarantowy, błękitny)
Rozdzielczość (maksymalna)	5760 x 1440 dpi
Kod sterujący	ESC/P raster (połączenie niejawne) ESC/P-R
Metoda podawania papieru	Podajnik wałkowy
Temperatura	<p>Robocza: 10–35°C (50–95°F)</p> <p>Przechowywanie (przed wypakowaniem): od –20 do 60°C (od –4 do 140°F) (do 120 godzin w temperaturze 60°C (140°F), do miesiąca w temperaturze 40°C (104°F))</p> <p>Przechowywanie (po wypakowaniu): od –20 do 40°C (od –4 do 104°F) (do miesiąca w temperaturze 40°C (104°F))</p>
Wilgotność	<p>Robocza: od 20 do 80% (bez kondensacji)</p> <p>Przechowywanie (przed wypakowaniem): od 5 do 85% (bez kondensacji)</p> <p>Przechowywanie (po wypakowaniu): od 5 do 85% (bez kondensacji)</p>

Specyfikacje drukarki	
<p>Wykres wykazujący zakres temperatury pracy i przechowywania. Oś pionowa to wilgotność (%), oś pozioma to temperatura (°C). Obszar pracy jest szary, obszar przechowywania jest biały.</p>	
Wymiary zewnętrzne	<p>Wymiary składowania: (szer.) 616 x (dł.) 369 x (wys.) 228 mm</p> <p>Normalne wymiary: (szer.) 616 x (dł.) 814 x (wys.) 424 mm</p>
Masa	Ok. 15,0 kg (bez pojemników z tuszem)
Interfejs	<p>High-Speed USB x 1 (do podłączenia do komputerów).</p> <p>Ethernet 10BASE-T, 100BASE-TX*</p> <p>IEEE802.11b/g/n</p>

* Należy stosować ekranowany kabel typu skrętka (kategorii 5 lub wyższej).

Parametry elektryczne		
	Model 100-120 V	Model 220-240 V
Zakres napięcia wejściowego	90–132 V prądu przemiennego	198–264 V prądu przemiennego
Zakres częstotliwości znamionowej	50/60 Hz	
Zakres częstotliwości wejściowych	49,5–60,5 Hz	
Prąd znamionowy	0,6 A	0,3 A

Dodatek

Parametry elektryczne			
Pobór mocy	Drukowanie	Ok. 20 W (ISO/IEC24712)	Ok. 20 W (ISO/IEC24712)
	Tryb gotowości	Ok. 5,3 W	Ok. 5,3 W
	Tryb uśpienia	Ok. 1,4 W	Ok. 1,4 W
	Wyłączenie	Ok. 0,15 W	Ok. 0,3 W

Sieć		
Bezprzewodowa sieć LAN	Standard:	IEEE 802.11b/g/n
	Zabezpieczenia:	Zgodne z WPA-PSK (TKIP/AES) WPA2, WEP (64/128 bitów)
	Częstotliwość:	2,4 GHz
	Tryb komunikacji:	Tryb infrastruktury, ad hoc*
Przewodowa sieć LAN	Standard:	Ethernet 100BASE-TX/10 BASE-T

*: Standard IEEE802.11n nie jest obsługiwany.

Dane techniczne tuszu	
Typ	Specjalne pojemniki z tuszem
Tusz pigmentowy	<p>Czarny: Photo Black (Czarny fotograficzny), Matte Black (Czarny matowy), Light Black (Czarny delikatny), Light Light Black (Czarny bardzo delikatny)</p> <p>Kolor: Yellow (Żółty), Cyan (Błękitny), Light Cyan (Jasnobłękitny), Vivid Magenta (Jaskrawy amarantowy), Vivid Light Magenta (Jaskrawy jasny amarantowy)</p>
Termin przydatności	Data wydrukowana na opakowaniu i pojemniku (dotyczy normalnej temperatury)
Okres gwarancji jakości druku	Sześć miesięcy (po otwarciu opakowania)

Dane techniczne tuszu	
Temperatura przechowywania	<p>Pojemnik niezainstalowany: — 20–40 stopni C (w ciągu miesiąca przy 40 stopniach C)</p> <p>Pojemnik zamontowany: — 20–40 stopni C (w ciągu miesiąca przy 40 stopniach C)</p>

**Ważne:**

- Pojemnik pozostawiony na dłuższy czas w temperaturze poniżej -15 stopni C zamarza. W przypadku zamarznięcia tuszu należy pozostawić pojemnik w temperaturze pokojowej (25 stopni C, w warunkach bez kondensacji) na co najmniej trzy godziny przed jego użyciem.*
- Pojemników nie wolno ponownie napełniać tuszem.*

Obsługiwane systemy operacyjne

Windows Vista/Windows Vista x64
 Windows 7/Windows 7 x64
 Windows 8/Windows 8 x64
 Windows 8.1/Windows 8.1 x64
 Mac OS X 10.6.8/10.7.x/10.8.x/10.9.x

Standardy i normy**Model USA:**

Bezpieczeństwo	UL60950-1 CAN/CSA-C22.2 nr 60950-1
Zgodność elektromagnetyczna	FCC część 15 podczęść B klasa B CAN/CSA-CEI/IEC CISPR 22 Klasa B (CAN ICES-3(B) / NMB-3(B))

Urządzenie zawiera następujące moduły bezprzewodowe.

- Producent: ASKEY Computer Corp.
- Typ: WLU6117-D69 (WLU6117-D69 (RoHS))

Produkt jest zgodny z Częścią 15 Reguł FCC i RSS-210 Reguł IC.

Firma Epson nie ponosi odpowiedzialności za jakiegokolwiek błędy dotyczące wymogów bezpieczeństwa wynikające z niezalecanych modyfikacji produktu.

Dodatek

W celu uniknięcia zakłóceń radiowych licencjonowanych usług, urządzenie powinno być używane w pomieszczeniach, z dala od okien, aby zapewnić maksymalną osłonę. Urządzenie (lub jego antena) znajdująca się na zewnątrz podlega licencjom.

To urządzenie spełnia wymagania części 15 Reguł FCC. Obsługa podlega dwóm następującym warunkom: (1) urządzenie nie może powodować szkodliwych zakłóceń i (2) urządzenie musi przyjmować otrzymane zakłócenia, włączając w to zakłócenia, które mogą spowodować jego nieprawidłowe działanie.

To urządzenie spełnia normy RSS urządzeń podlegających wyłączeniu licencji ministerstwa Industry Canada. Obsługa podlega dwóm następującym warunkom: (1) urządzenie nie może powodować zakłóceń i (2) urządzenie musi przyjmować otrzymane zakłócenia, włączając w to zakłócenia, które mogą spowodować nieprawidłowe działanie urządzenia.

Na podstawie przeprowadzonych testów stwierdzono, że to urządzenie spełnia ograniczenia urządzenia cyfrowego klasy B zgodnie z częścią 15 Reguł FCC. Te ograniczenia mają za zadanie zapewnienie odpowiedniej ochrony przed szkodliwymi zakłóceniami w warunkach domowych. To urządzenie generuje sygnały o częstotliwości radiowej, a także może je wykorzystywać i je emitować. Jeśli nie jest instalowane i używane zgodnie z instrukcjami może powodować szkodliwe zakłócenia w komunikacji radiowej. Nie ma jednak gwarancji, że takie zakłócenia nie pojawią się w określonych warunkach instalacji. Jeśli urządzenie powoduje szkodliwe zakłócenia w odbiorze transmisji radiowych lub telewizyjnych (których istnienie stwierdza się przez wyłączenie i włączenie urządzenia), użytkownik może podjąć próby wyeliminowania zakłóceń przez zastosowanie poniższych środków:

- Zmiana kierunku anteny odbiorczej lub jej położenia.
- Zwiększenie odległości między urządzeniem a odbiornikiem.
- Połączenie urządzenia do gniazda lub obwodu innego niż ten, do którego jest połączony odbiornik.
- Uzyskanie pomocy od sprzedawcy lub doświadczonego specjalisty w zakresie urządzeń radiowo-telewizyjnych.

Model europejski:

Dyrektywa dotycząca urządzeń niskonapięciowych Low Voltage Directive 2006/95/EC	EN60950-1
Dyrektywa dotycząca kompatybilności elektromagnetycznej 2004/108/WE	EN55022 Klasa B EN61000-3-2 EN61000-3-3 EN55024
Dyrektywa w sprawie urządzeń radiowych i końcowych urządzeń telekomunikacyjnych 1999/5/WE	EN300 328 EN301 489-1 EN301 489-17 EN60950-1 EN50566

Dla użytkowników w Europie:

Firma Seiko Epson Corporation oświadcza niniejszym, że to urządzenie Model B471A jest zgodne z podstawowymi wymogami oraz innymi powiązаныmi postanowieniami Dyrektywy 1999/5/WE.

Do użytku wyłącznie w Irlandii, Wielkiej Brytanii, Austrii, Niemczech, Liechtensteinie, Szwajcarii, Francji, Belgii, Luksemburgu, Holandii, Włoszech, Portugalii, Hiszpanii, Danii, Finlandii, Norwegii, Szwecji, Islandii, na Cyprze, w Grecji, Słowenii, Bułgarii, Czechach i Estonii, na Węgrzech, Łotwie i Litwie, w Polsce i Rumunii, na Słowacji i Malcie oraz w Chorwacji.

We Francji dozwolone jest używanie wyłącznie w pomieszczeniach. We Włoszech, jeżeli urządzenie jest używane poza własnym lokalem, wymagane jest ogólne upoważnienie.

Firma Epson nie ponosi odpowiedzialności za jakiegokolwiek błędy dotyczące wymogów bezpieczeństwa wynikające z niezalecanych modyfikacji produktu.



Gdzie uzyskać pomoc

Witryna pomocy technicznej w sieci Web

Witryna pomocy technicznej firmy Epson w sieci Web umożliwia uzyskanie pomocy w przypadku problemów, których nie można rozwiązać, stosując informacje dotyczące rozwiązywania problemów zawarte w dokumentacji produktu. Poprzez przeglądarkę sieci Web można połączyć się z Internetem i przejść pod adres:

<http://support.epson.net/>

Aby uzyskać najnowsze sterowniki, dostęp do najczęściej zadawanych pytań (FAQ) lub innych plików do pobierania, należy przejść pod adres:

<http://www.epson.com>

Następnie należy wybrać sekcję pomocy w lokalnej witrynie firmy Epson.

Kontakt z pomocą firmy Epson

Zanim skontaktujesz się z firmą Epson

Jeśli urządzenie firmy Epson nie działa prawidłowo i nie można rozwiązać problemu przy użyciu informacji dotyczących rozwiązywania problemów zawartych w dokumentacji, w celu uzyskania pomocy należy się skontaktować z działem pomocy technicznej firmy Epson. Jeśli poniżej nie wymieniono pomocy firmy Epson w regionie użytkownika, należy skontaktować się ze sprzedawcą, u którego zakupiono produkt.

Pracownik pomocy firmy Epson będzie mógł udzielić szybszej pomocy, jeśli podane zostaną następujące informacje:

- Numer seryjny produktu
(Naklejka z numerem seryjnym znajduje się zazwyczaj na tylnej części produktu.)
- Model urządzenia
- Wersja oprogramowania produktu
(Wybierz opcję **Informacje**, **Informacje o wersji** lub podobną w oprogramowaniu urządzenia).
- Marka i model komputera
- Nazwa i wersja systemu operacyjnego komputera
- Nazwy i wersje aplikacji używanych zazwyczaj z urządzeniem

Gdzie uzyskać pomoc

Pomoc dla użytkowników w Ameryce Północnej

Firma Epson oferuje następujące usługi pomocy technicznej.

Pomoc przez Internet

Odwiedź witrynę pomocy firmy Epson pod adresem <http://epson.com/support> i wybierz produkt w celu uzyskania rozwiązań często występujących problemów. Można z niej pobrać sterowniki i dokumentację, przejrzeć listę najczęściej zadawanych pytań (FAQ) i uzyskać rady dotyczące rozwiązywania problemów lub wysłać do firmy Epson wiadomość e-mail z pytaniami.

Kontakt telefoniczny z przedstawicielem pomocy technicznej

Wybierz numer: (562) 276-1300 (USA) lub (905) 709-9475 (Kanada), od 6:00 do 18:00 czasu pacyficznego, od poniedziałku do piątku. Dni i godziny pomocy technicznej mogą ulec zmianie bez powiadomienia. Mogą wystąpić opłaty za nawiązanie połączenia lub połączenie długodystansowe.

Przed wykonaniem telefonu do firmy Epson należy przygotować następujące informacje:

- Nazwa produktu
- Numer seryjny produktu
- Dowód zakupu (na przykład paragon) i data zakupu
- Konfiguracja komputera
- Opis problemu

Uwaga:

Aby uzyskać pomoc na temat korzystania z innego oprogramowania w systemie, patrz dokumentacja danego oprogramowania.

Zakup materiałów eksploatacyjnych i akcesoriów

Można zakupić oryginalne pojemniki z tuszem firmy Epson, kasyety taśmowe, papier i akcesoria od autoryzowanego sprzedawcy firmy Epson. Aby odszukać najbliższego sprzedawcę, zadzwoń pod numer 800-GO-EPSON (800-463-7766). Zakupu można dokonać również pod adresem <http://www.epsonstore.com> (USA) lub <http://www.epson.ca> (Kanada).

Pomoc dla użytkowników w Europie

Aby uzyskać informacje na temat kontaktu z pomocą firmy EPSON, przeczytaj dokument **Gwarancja Europejska**.

Pomoc dla użytkowników na Tajwanie

Dane kontaktowe w celu uzyskania informacji, pomocy i usług:

Strona WWW (<http://www.epson.com.tw>)

Dostępne są informacje dotyczące specyfikacji produktu, sterowniki do pobrania i pytania dotyczące produktu.

Helpdesk firmy Epson (Tel.: +0800212873)

Zespół HelpDesk może przez telefon pomóc w następujących kwestiach:

- Zapytania dotyczące sprzedaży i informacji o produkcie
- Pytania lub problemy związane z korzystaniem z produktu
- Zapytania dotyczące napraw serwisowych i gwarancji

Gdzie uzyskać pomoc

Centrum napraw serwisowych:

Numer telefonu	Numer faksu	Adres
02-23416969	02-23417070	No.20, Beiping E. Rd., Zhongzheng Dist., Taipei City 100, Taiwan
02-27491234	02-27495955	1F., No.16, Sec. 5, Nanjing E. Rd., Songshan Dist., Taipei City 105, Taiwan
02-32340688	02-32340699	No.1, Ln. 359, Sec. 2, Zhongshan Rd., Zhonghe City, Taipei County 235, Taiwan
039-605007	039-600969	No.342-1, Guangrong Rd., Luodong Township, Yilan County 265, Taiwan
038-312966	038-312977	No.87, Guolian 2nd Rd., Hualien City, Hualien County 970, Taiwan
03-4393119	03-4396589	5F., No.2, Nandong Rd., Pingzhen City, Taoyuan County 32455, Taiwan (R.O.C.)
03-5325077	03-5320092	1F., No.9, Ln. 379, Sec. 1, Jingguo Rd., North Dist., Hsinchu City 300, Taiwan
04-23011502	04-23011503	3F., No.30, Dahe Rd., West Dist., Taichung City 40341, Taiwan (R.O.C.)
04-23805000	04-23806000	No.530, Sec. 4, Henan Rd., Nantun Dist., Taichung City 408, Taiwan
05-2784222	05-2784555	No.463, Zhongxiao Rd., East Dist., Chiayi City 600, Taiwan
06-2221666	06-2112555	No.141, Gongyuan N. Rd., North Dist., Tainan City 704, Taiwan
07-5520918	07-5540926	1F., No.337, Minghua Rd., Gushan Dist., Kaohsiung City 804, Taiwan
07-3222445	07-3218085	No.51, Shandong St., Sanmin Dist., Kaohsiung City 807, Taiwan

Numer telefonu	Numer faksu	Adres
08-7344771	08-7344802	1F., No.113, Shengli Rd., Pingtung City, Pingtung County 900, Taiwan

Pomoc dla użytkowników w Australii

Firma Epson Australia pragnie oferować obsługę klienta na najwyższym poziomie. Oprócz dokumentacji produktu oferujemy następujące źródła informacji:

Sprzedawca

Należy pamiętać, że sprzedawca może oferować pomoc w zidentyfikowaniu i rozwiązaniu problemów. Zawsze najpierw należy dzwonić do sprzedawcy w celu uzyskania porady dotyczącej problemu. Często może on szybko rozwiązać problemy oraz doradzić, jakie kolejne kroki należy przedsięwziąć.

Adres URL

<http://www.epson.com.au>

Odwiedź strony WWW firmy Epson Australia. Warto od czasu do czasu po nich posurwować! Ta witryna oferuje możliwości pobierania sterowników, punkty kontaktu z firmą Epson, informacje na temat nowych produktów oraz pomoc techniczną (e-mail).

Helpdesk firmy Epson

Helpdesk firmy Epson to ostateczny sposób na uzyskanie porad przez klientów. Operatorzy Helpdesku mogą pomóc w instalacji, konfiguracji i korzystaniu z produktu Epson. Od pracowników Helpdesku zajmujących się przedsprzedażą można otrzymać informacje na temat nowych produktów firmy Epson oraz najbliższych punktów sprzedaży lub serwisu. Można tu uzyskać odpowiedzi na wiele różnych pytań.

Numery kontaktowe Helpdesku:

Telefon: 1300 361 054

Faks: (02) 8899 3789

Gdzie uzyskać pomoc

Przed zatelefonowaniem zalecamy przygotowanie wszystkich potrzebnych informacji. Im więcej informacji przygotujesz, tym szybciej będziemy mogli pomóc w rozwiązaniu problemu. Ważne informacje to m.in. dokumentacja produktu Epson, typ komputera, system operacyjny, aplikacje i inne informacje, które mogą okazać się przydatne.

Pomoc dla użytkowników w Singapurze

Poniżej wymieniono źródła informacji, pomocy i serwisu dostępne w firmie Epson Singapore:

Strona WWW (<http://www.epson.com.sg>)

Dostępne są informacje na temat specyfikacji produktów, sterowników do pobrania, najczęściej zadawane pytania (FAQ), zapytania dotyczące zakupu oraz pomoc techniczna za pośrednictwem poczty e-mail.

Helpdesk firmy Epson (Telefon: (65) 6586 3111)

Zespół HelpDesku może przez telefon pomóc w następujących kwestiach:

- Zapytania dotyczące sprzedaży i informacji o produkcie
- Pytania lub problemy związane z korzystaniem z produktu
- Zapytania dotyczące napraw serwisowych i gwarancji

Pomoc dla użytkowników w Tajlandii

Dane kontaktowe w celu uzyskania informacji, pomocy i usług:

Strona WWW (<http://www.epson.co.th>)

Dostępne są tu informacje na temat specyfikacji produktów, sterowniki do pobrania, najczęściej zadawane pytania (FAQ) oraz pomoc techniczna za pośrednictwem poczty elektronicznej.

Epson Hotline (Telefon: (66) 2685 -9899)

Zespół Hotline może przez telefon pomóc w następujących kwestiach:

- Zapytania dotyczące sprzedaży i informacji o produkcie
- Pytania lub problemy związane z korzystaniem z produktu
- Zapytania dotyczące napraw serwisowych i gwarancji

Pomoc dla użytkowników w Wietnamie

Dane kontaktowe w celu uzyskania informacji, pomocy i usług:

Epson Hotline (Telefon): 84-8-823-9239

Centrum serwisowe: 80 Truong Dinh Street, District 1, Hochiminh City
Wietnam

Pomoc dla użytkowników w Indonezji

Dane kontaktowe w celu uzyskania informacji, pomocy i usług:

Strona WWW (<http://www.epson.co.id>)

- Informacje na temat specyfikacji produktu i sterowniki do pobrania
- Najczęściej zadawane pytania (FAQ), zapytania dotyczące sprzedaży, pytania poprzez pocztę e-mail

Gdzie uzyskać pomoc

Epson Hotline

Zapytania dotyczące sprzedaży i informacji o produkcie

Pomoc techniczna

Telefon (62) 21-572 4350

Faks (62) 21-572 4357

Centrum serwisowe Epson

Dżakarta Mangga Dua Mall 3rd floor No 3A/B
Jl. Arteri Mangga Dua,
Dżakarta

Telefon/faks: (62) 21-62301104

Bandung Lippo Center 8th floor
Jl. Gatot Subroto No.2
Bandung

Telefon/faks: (62) 22-7303766

Surabaya Hitech Mall Lt IIB No. 12
Jl. Kusuma Bangsa 116 – 118
Surabaya

Telefon: (62) 31-5355035
Faks: (62) 31-5477837

Yogyakarta Hotel Natour Garuda
Jl. Malioboro No. 60
Yogyakarta

Telefon: (62) 274-565478

Medan Wisma HSBC 4th floor
Jl. Diponegoro No. 11
Medan

Telefon/faks: (62) 61-4516173

Makassar MTC Karebosi Lt. III Kav. P7-8
Jl. Ahmad Yani No.49
Makassar

Telefon: (62) 411-350147/411-350148

Pomoc dla użytkowników w Hongkongu

Aby uzyskać pomoc techniczną, a także inne usługi posprzedażne, skontaktuj się z firmą Epson Hong Kong Limited.

Internetowa strona domowa

Firma Epson Hong Kong utworzyła lokalną stronę domową w języku chińskim i angielskim w sieci Internet, aby oferować użytkownikom następujące usługi:

- Informacje o produkcie
- Odpowiedzi na najczęściej zadawane pytania (FAQ)
- Najnowsze wersje sterowników produktów firmy Epson

Użytkownicy mogą uzyskać dostęp do strony domowej WWW pod adresem:

<http://www.epson.com.hk>

Gorąca linia pomocy technicznej

Można również skontaktować się z pomocą techniczną pod następującymi numerami telefonów i faksów:

Telefon: (852) 2827-8911

Faks: (852) 2827-4383

Pomoc dla użytkowników w Malezji

Dane kontaktowe w celu uzyskania informacji, pomocy i usług:

Strona WWW

<http://www.epson.com.my>

- Informacje na temat specyfikacji produktu i sterowniki do pobrania
- Najczęściej zadawane pytania (FAQ), zapytania dotyczące sprzedaży, pytania poprzez pocztę e-mail

Gdzie uzyskać pomoc

Epson Trading (M) Sdn. Bhd.

Siedziba główna.

Telefon: 603-56288288

Faks: 603-56288388/399

Helpdesk firmy Epson

- Zapytania dotyczące sprzedaży i informacji o produkcie (infolinia)

Telefon: 603-56288222

- Zapytania dotyczące napraw serwisowych i gwarancji, korzystania z produktu i pomocy technicznej (techniczna infolinia)

Telefon: 603-56288333

Pomoc dla użytkowników w Indiach

Dane kontaktowe w celu uzyskania informacji, pomocy i usług:

Strona WWW

(<http://www.epson.co.in>)

Dostępne są informacje dotyczące specyfikacji produktu, sterowniki do pobrania i pytania dotyczące produktu.

Siedziba główna firmy Epson India - Bangalore

Telefon: 080-30515000

Faks: 30515005

Biura regionalne firmy Epson India:

Lokalizacja	Numer telefonu	Numer faksu
Bombaj	022-28261515 / 16/17	022-28257287

Lokalizacja	Numer telefonu	Numer faksu
Delhi	011-30615000	011-30615005
Chennai	044-30277500	044-30277575
Kalkuta	033-22831589 / 90	033-22831591
Hyderabad	040-66331738/ 39	040-66328633
Cochin	0484-2357950	0484-2357950
Coimbatore	0422-2380002	NA
Pune	020-30286000 / 30286001 /30286002	020-30286000
Ahmedabad	079-26407176 / 77	079-26407347

Telefoniczna linia pomocy

W celu uzyskania informacji na temat produktu lub w celu zamówienia pojemnika — 18004250011 (9:00 – 21:00). Jest to numer bezpłatny.

W celu uzyskania usług (użytkownicy CDMA i telefonów komórkowych) — 3900 1600 (9:00 – 18:00) oraz prefiks lokalny

Pomoc dla użytkowników na Filipinach

Aby uzyskać pomoc techniczną oraz inne usługi posprzedażne, skontaktuj się z firmą Epson Philippines Corporation pod poniższymi numerami telefonu i faksu lub adresem e-mail:

Linia bezpo- (63-2) 706 2609
średnia:

Faks: (63-2) 706 2665

Bezpośrednie (63-2) 706 2625
połączenie z
Helpdesk:

E-mail: epchelpdesk@epc.epson.com.ph

Strona WWW

(<http://www.epson.com.ph>)

Gdzie uzyskać pomoc

Dostępne są tam informacje na temat specyfikacji produktów, sterowniki do pobrania, najczęściej zadawane pytania (FAQ) oraz zapytania poprzez pocztę e-mail.

Numer bezpłatny: 1800-1069-EPSON(37766)

Zespół Hotline może przez telefon pomóc w następujących kwestiach:

- Zapytania dotyczące sprzedaży i informacji o produkcie
- Pytania lub problemy związane z korzystaniem z produktu
- Zapytania dotyczące napraw serwisowych i gwarancji