

# Benutzerhandbuch

---

---

---

## Copyright und Marken

# Copyright und Marken

Kein Teil dieses Handbuchs darf in irgendeiner Form (Druck, Fotokopie, Mikrofilm oder ein anderes Verfahren) ohne die schriftliche Genehmigung der Seiko Epson Corporation reproduziert oder unter Verwendung elektronischer Systeme verarbeitet, vervielfältigt oder verbreitet werden. Es wird keine Patenthaftung in Bezug auf die in diesem Dokument enthaltenen Informationen übernommen. Ferner wird keine Haftung übernommen für Schäden, die infolge der Verwendung der in diesem Handbuch enthaltenen Informationen auftreten. Die hierin enthaltenen Informationen sind ausschließlich zur Verwendung mit diesem Epson-Produkt vorgesehen. Epson übernimmt keine Verantwortung für die Anwendung dieser Informationen auf andere Produkte.

Weder die Seiko Epson Corporation noch ihre Tochtergesellschaften haften gegenüber dem Käufer oder dritten Parteien für Schäden, Verlust, Kosten oder Folgekosten infolge von Unfällen, unsachgemäßer Handhabung oder Missbrauch dieses Produkts sowie unautorisierten Änderungen, Reparaturen oder sonstigen Modifikationen an diesem Produkt. Das gilt auch (mit Ausnahme der USA) für die Nichtbefolgung der Bedienungs- und Wartungsanweisungen der Seiko Epson Corporation.

Seiko Epson Corporation und ihre Tochtergesellschaften haften nicht für Schäden oder Störungen durch den Einsatz von Optionen oder Zubehörteilen, die keine Originalprodukte von Epson sind oder keine ausdrückliche Zulassung der Seiko Epson Corporation als von EPSON anerkanntes Produkt haben.

Die Seiko Epson Corporation kann nicht haftbar gemacht werden für Schäden aufgrund elektromagnetischer Interferenzen, die aus der Verwendung von Schnittstellenkabeln herrühren, die nicht von der Seiko Epson Corporation als von Epson anerkannte Produkte genehmigt wurden.

EPSON® ist eine eingetragene Marke und EPSON EXCEED YOUR VISION oder EXCEED YOUR VISION ist eine Marke der Seiko Epson Corporation.

PRINT Image Matching™ und das Logo von PRINT Image Matching sind Marken der Seiko Epson Corporation. Copyright © 2001 Seiko Epson Corporation. Alle Rechte vorbehalten.

PictBridge ist eine Marke.



Intel® ist eine eingetragene Marke der Intel Corporation.

PowerPC® ist eine eingetragene Marke der International Business Machines Corporation.

Microsoft®, Windows® und Windows Vista® sind eingetragene Marken der Microsoft Corporation.

Apple, Macintosh, Mac OS und OS X sind in den USA und in anderen Ländern eingetragene Marken von Apple Inc.

Google Cloud Print™ ist eine eingetragene Marke von Google Inc.

## Copyright und Marken

Adobe, Adobe Reader und Acrobat sind Marken von Adobe Systems Incorporated, die in bestimmten Rechtsgebieten eingetragen sein können.

*Allgemeiner Hinweis: Alle in der Dokumentation genannten Bezeichnungen von Erzeugnissen sind Marken der jeweiligen Firmen. Aus dem Fehlen der Markenzeichen (R) bzw. TM kann nicht geschlossen werden, dass die Bezeichnung ein freier Markenname ist.*

© 2014 Seiko Epson Corporation. Alle Rechte vorbehalten.

Änderungen am Inhalt dieser Anleitung und an den technischen Daten dieses Gerätes ohne Vorankündigung vorbehalten.

## Inhalt

### Copyright und Marken

Copyright und Marken. . . . . 2

### Einleitung

Informationsquellen. . . . . 7

Verschiedene Sicherheitshinweise. . . . . 7

Betriebssystem-Versionen. . . . . 7

Epson Connect Service verwenden. . . . . 8

### Wichtige Hinweise

Sicherheitshinweise. . . . . 9

Produkt- und Warnhinweise. . . . . 9

Aufstellen/Verwenden des Geräts. . . . . 9

Verwenden des Geräts mit einer kabellosen

Verbindung. . . . . 11

Handhaben der Tintenpatronen. . . . . 11

Einschränkungen beim Kopieren. . . . . 11

### Allgemeine Informationen zum Gerät

Verfügbare Funktionen für dieses Produkt. . . . . 13

Geräteteile. . . . . 13

Erläuterungen zum Bedienfeld. . . . . 16

### Handhabung von Papier und Medien

Einführung zum Verwenden, Einlegen und

Aufbewahren von Medien. . . . . 18

Einlegen von Papier. . . . . 18

Auswahl des Papiers. . . . . 18

Papiertypeneinstellungen im Druckertreiber. . . . . 20

Einlegen von Papier. . . . . 21

In die Papierkassette 1. . . . . 21

In die Papierkassette 2. . . . . 24

In den hinteren Papiereinzug. . . . . 28

Laden einer CD/DVD. . . . . 31

Hinweise zum Umgang mit CDs/DVDs. . . . . 31

Laden einer CD/DVD. . . . . 32

### Drucken

Standardverfahren mit dem Bedienfeld. . . . . 35

Fotos von einer Digitalkamera drucken. . . . . 35

Standardverfahren mit dem Computer. . . . . 36

Druckertreiber und Statusmonitor. . . . . 36

Standarddruck. . . . . 39

Abbrechen eines Druckauftrags. . . . . 42

Sonstige Optionen. . . . . 44

Drucken von Fotos auf einfache Weise. . . . . 44

Hinzufügen einer Druckvoreinstellung. . . . . 45

2-seitiges Drucken. . . . . 46

Drucken mit der Funktion „Passend auf Seite“

. . . . . 49

Drucken mit Pages per sheet (Seiten pro Blatt)

. . . . . 50

Vergrößerungsdruck und Erstellen von

Postern (nur Windows). . . . . 51

Anpassen der Druckfarbe. . . . . 57

Drucken eines Wasserzeichens (nur

Windows). . . . . 58

Drucken von Webseiten mit E-Web Print (nur

Windows). . . . . 58

Drucken eines CD/DVD-Etiketts mit Epson

Print CD. . . . . 59

Drucken von Smartgeräten. . . . . 60

Verwenden von Epson iPrint. . . . . 60

Freigeben des Gerätes für den Druck. . . . . 61

Einrichten unter Windows. . . . . 61

Einrichten unter Mac OS X. . . . . 65

### Informationen über die Tintenpatronen

#### Auswechseln der Tintenpatronen

Sicherheitshinweise, Vorsichtsmaßnahmen und

Spezifikationen für Tintenpatronen. . . . . 67

Sicherheitshinweise. . . . . 67

Vorsichtsmaßnahmen zum Auswechseln von

Tintenpatronen. . . . . 67

Spezifikationen von Tintenpatronen. . . . . 68

Prüfen des Status der Tintenpatronen. . . . . 69

Unter Windows. . . . . 69

Unter Mac OS X. . . . . 70

Vorübergehender Druck mit schwarzer Tinte bei

leeren Farbpatronen. . . . . 71

Unter Windows. . . . . 72

Unter Mac OS X. . . . . 73

Sparen von schwarzer Tinte bei fast leerer Patrone (nur Windows). . . . .	74
Austauschen einer Tintenpatrone. . . . .	75

## Geräte- und Softwarewartung

Überprüfen der Druckkopfdüsen. . . . .	81
Verwenden des Dienstprogrammes Nozzle Check (Düsentest) unter Windows. . . . .	81
Verwenden des Dienstprogrammes Nozzle Check (Düsentest) unter Mac OS X. . . . .	81
Unter Verwendung des Bedienfeldes. . . . .	82
Reinigen des Druckkopfs. . . . .	83
Verwenden des Dienstprogrammes Head Cleaning (Druckkopfreinigung) unter Windows. . . . .	83
Verwenden des Dienstprogrammes Head Cleaning (Druckkopfreinigung) unter Mac OS X. . . . .	84
Unter Verwendung des Bedienfeldes. . . . .	84
Ausrichten des Druckkopfs. . . . .	84
Verwenden des Dienstprogrammes zur Print Head Alignment (Druckkopf-Justage) unter Windows. . . . .	85
Verwenden des Dienstprogrammes zur Print Head Alignment (Druckkopf-Justage) unter Mac OS X. . . . .	86
Energie sparen. . . . .	86
Unter Windows. . . . .	87
Unter Mac OS X. . . . .	87
Leiserer Druckerbetrieb. . . . .	87
Unter Windows. . . . .	87
Unter Mac OS X. . . . .	88
Konfigurieren von Netzwerkdiensten. . . . .	88
Reinigen des Gerätes. . . . .	89
Reinigen des Gerätegehäuses. . . . .	89
Reinigen des Geräteinnenraums. . . . .	89
Transportieren des Gerätes. . . . .	90
Überprüfen und Installieren Ihrer Software. . . . .	92
Überprüfen der auf Ihrem Computer installierten Software. . . . .	92
Installieren der Software. . . . .	93
Deinstallieren Ihrer Software. . . . .	93
Unter Windows. . . . .	93
Unter Mac OS X. . . . .	94

## Fehlerindikatoren

### Fehlerbehebung für das Drucken

Problemdiagnose. . . . .	100
Prüfen des Gerätestatus. . . . .	100
Papierstau. . . . .	103
Beseitigen von Papierstau in der hinteren Abdeckung. . . . .	104
Entfernen von gestautem Papier aus dem Drucker. . . . .	105
Entfernen von gestautem Papier aus der Papierkassette. . . . .	106
Entfernen von gestautem Papier aus dem hinteren Papiereinzug. . . . .	106
Vermeiden von Papierstau. . . . .	106
Nach einem Papierstau erneut drucken (nur Windows). . . . .	107
Hilfe zur Druckqualität. . . . .	107
Horizontale Streifen. . . . .	109
Vertikale Streifen oder Fehlansrichtung. . . . .	109
Falsche oder fehlende Farben. . . . .	110
Undeutlicher oder verschmierter Ausdruck. . . . .	110
Verschiedene Druckausgabeprobleme. . . . .	111
Falsche oder unvollständige Zeichen. . . . .	111
Falsche Ränder. . . . .	111
Etwas schiefer Ausdruck. . . . .	111
Seitenverkehrtes Bild. . . . .	112
Drucken leerer Seiten. . . . .	112
Bedruckte Seite ist verschmiert oder weist Streifen auf. . . . .	112
Es wird zu langsam gedruckt. . . . .	112
Papier wird nicht richtig eingezo-gen. . . . .	113
Das Papier wird nicht einge-zogen. . . . .	113
Es werden mehrere Blätter gleichzeitig einge-zogen. . . . .	114
Papier ist falsch eingelegt. . . . .	114
Das Papier wird nicht vollständig ausgeworfen oder ist zerknittert. . . . .	114
Gerät druckt nicht. . . . .	114
Alle Anzeigenleuchten sind aus. . . . .	114
Die Anzeigeleuchten leuchteten nur kurz auf und erloschen dann wieder. . . . .	115
Nur die Betriebsanzeige leuchtet. . . . .	115
Nach dem Auswechseln der Patrone wird ein Tintenfehler angezeigt. . . . .	116
Erhöhen der Druckgeschwindigkeit (nur Windows). . . . .	117

**Produktinformationen**

Systemvoraussetzungen. . . . .	119
Unter Windows. . . . .	119
Unter Mac OS X. . . . .	119
Technische Daten. . . . .	119
Technische Daten des Druckers. . . . .	119
Technische Daten der Netzwerkschnittstelle. . .	121
Technische Daten für Fotos. . . . .	122
Mechanik. . . . .	122
Elektrische Anschlusswerte. . . . .	122
Umgebungsbedingungen. . . . .	123
Normen und Zertifizierungen. . . . .	123
Schnittstelle. . . . .	124

**Wo Sie Hilfe bekommen**

Website für technischen Support. . . . .	125
Kontaktaufnahme mit dem Epson- Kundendienst. . . . .	125
Bevor Sie sich an Epson wenden. . . . .	125
Hilfe für Benutzer in Europa. . . . .	126

**Index**

## Einleitung

# Informationsquellen

Die neueste Version der folgenden Handbücher finden Sie auf der Epson Support-Website.  
<http://www.epson.eu/Support> (Europa)

**Hier starten (Papier):**

Liefert Informationen zum Einrichten des Geräts und zur Installation der Software.

**Benutzerhandbuch (PDF):**

Enthält ausführliche Anleitungen zu Betrieb, Sicherheit und Problemlösung. Nehmen Sie dieses Handbuch, wenn Sie das Produkt mit einem Computer oder fortgeschrittene Funktionen, wie z. B. 2-seitiges Drucken, verwenden.

Zur Anzeige des PDF-Handbuchs ist Adobe Acrobat Reader 5.0 oder höher, oder Adobe Reader erforderlich.

**Netzwerkhandbuch (PDF):**

Liefert Netzwerkadministratoren Informationen zu sowohl den Druckertreiber- als auch Netzwerkeinstellungen.

## Verschiedene Sicherheitshinweise

Die Anmerkungen in diesem Handbuch unter „Vorsicht“, „Wichtig“ und „Hinweis“ werden wie nachfolgend dargestellt und haben die folgende Bedeutung.



**Vorsicht**

*Diese Warnhinweise müssen unbedingt beachtet werden, um Körperverletzungen zu vermeiden.*



**Wichtig**

*Anmerkungen dieser Art müssen befolgt werden, um Schäden am Drucker oder Computer zu vermeiden.*

**Hinweis**

*Hinweise enthalten nützliche Tipps zu Betrieb und Einsatzmöglichkeiten dieses Produktes.*

## Betriebssystem-Versionen

In diesem Handbuch werden die nachstehenden Abkürzungen verwendet.

Windows 8.1 steht für Windows 8.1 und Windows 8.1 Pro.

Windows 8 steht für Windows 8 und Windows 8 Pro.

## Einleitung

- ❑ Windows 7 steht für Windows 7 Home Basic, Windows 7 Home Premium, Windows 7 Professional and Windows 7 Ultimate.
- ❑ Windows Vista steht für Windows Vista Home Basic Edition, Windows Vista Home Premium Edition, Windows Vista Business Edition, Windows Vista Enterprise Edition und Windows Vista Ultimate Edition.
- ❑ Windows XP steht für Windows XP Home Edition, Windows XP Professional x64 Edition und Windows XP Professional.
- ❑ Mac OS X steht für Mac OS X 10.6.x, 10.7.x, 10.8.x und 10.9.x.

## Epson Connect Service verwenden

Wenn Sie Epson Connect und entsprechende Dienste anderer Unternehmen verwenden, können Sie ganz einfach direkt vom Smartphone, Tablet-PC oder Laptop aus drucken, jederzeit und praktisch überall, ja auf der ganzen Welt! Weitere Informationen zum Drucken und zu anderen Diensten finden Sie unter dem folgenden URL:

<https://www.epsonconnect.com/> (Epson Connect Portal)

<http://www.epsonconnect.eu/> (nur Europa)



**Hinweis:**

Netzwerkeinstellungen können Sie mit einem Webbrowser auf einem mit demselben Netzwerk wie das Gerät verbundenen Computer, Smartphone, Tablet-PC oder Laptop konfigurieren.

➔ „Konfigurieren von Netzwerkdiensten“ auf Seite 88



---

## Wichtige Hinweise

### Sicherheitshinweise

Lesen und befolgen Sie diese Hinweise, um die sichere Anwendung dieses Produkts sicherzustellen. Achten Sie darauf, dieses Handbuch zum späteren Nachschlagen aufzubewahren. Befolgen Sie außerdem alle am Gerät angebrachten Warnungen und Hinweise.

- Verwenden Sie ausschließlich das mit dem Produkt gelieferte Netzkabel und verwenden Sie es nicht mit anderen Geräten. Andere Kabel an diesem Produkt oder die Verwendung des mitgelieferten Netzkabels an anderen Geräten kann Feuer und Stromschläge verursachen.
- Vergewissern Sie sich, dass das Netzkabel den geltenden Sicherheitsvorschriften entspricht.
- Versuchen Sie nie, Netzkabel, Netzstecker, Druckereinheit oder optionales Zubehör zu zerlegen, zu modifizieren oder zu reparieren, außer wenn dies ausdrücklich in den Handbüchern des Gerätes angegeben ist.
- In folgenden Fällen müssen Sie das Produkt vom Netz trennen und sich an einen autorisierten Kundendiensttechniker wenden: Das Netzkabel oder der Stecker ist beschädigt; Flüssigkeit ist in das Produkt eingedrungen; das Produkt ist heruntergefallen oder das Gehäuse wurde beschädigt; das Produkt arbeitet nicht mehr normal bzw. zeigt auffällige Leistungsabweichungen. Nehmen Sie keine Einstellungen vor, die nicht in der Dokumentation beschrieben sind.
- Stellen Sie das Gerät in der Nähe einer Steckdose auf, so dass der Stecker jederzeit problemlos herausgezogen werden kann.
- Das Gerät darf nicht im Freien, in der Nähe von viel Schmutz oder Staub, Wasser, Wärmequellen oder an Standorten, die Erschütterungen, Vibrationen, hohen Temperaturen oder Feuchtigkeit ausgesetzt sind, aufgestellt oder gelagert werden.
- Achten Sie darauf, dass keine Flüssigkeiten auf das Gerät gelangt und berühren Sie das Gerät nicht mit nassen Händen.
- Halten Sie zwischen dem Gerät und Herzschrittmachern einen Mindestabstand von 22 cm ein. Die Funkwellen, die das Gerät aussendet, könnten die Funktion von Herzschrittmachern nachteilig beeinflussen.

**Hinweis:**

Sicherheitshinweise für Tintenpatronen finden Sie unter:

➔ „Auswechseln der Tintenpatronen“ auf Seite 67

### Produkt- und Warnhinweise

Lesen und befolgen Sie diese Hinweise, um Schäden am Produkt oder an Ihren anderen Geräten zu vermeiden. Achten Sie darauf, dieses Handbuch zum späteren Nachschlagen aufzubewahren.

---



### Aufstellen/Verwenden des Geräts

- Die Ventilationsschlitze und Öffnungen am Gerät dürfen nicht blockiert oder zugedeckt werden.

## Wichtige Hinweise

- Die verwendete Netzspannung muss mit der auf dem Typenschild des Geräts angegebenen Betriebsspannung übereinstimmen.
- Es darf keine Steckdose benutzt werden, an der bereits Geräte wie Fotokopierer oder Ventilatoren angeschlossen sind, die regelmäßig ein- und ausgeschaltet werden.
- Schließen Sie den Drucker nicht an schaltbare oder timergesteuerte Steckdosen an.
- Benutzen Sie die Computeranlage nicht in der Nähe potenzieller elektromagnetischer Störfelder, wie z. B. Lautsprecher oder Basisstationen schnurloser Telefone.
- Verlegen Sie die Netzkabel so, dass sie gegen Abrieb, Beschädigungen, Durchscheuern, Verformung und Knicken geschützt sind. Stellen Sie keine Gegenstände auf das Netzkabel und ordnen Sie das Netzkabel so an, dass niemand darauf tritt. Achten Sie besonders darauf, dass alle Netzkabel an den Enden und an den Ein- und Ausgängen des Transformers gerade sind.
- Wenn Sie das Gerät über ein Verlängerungskabel anschließen, achten Sie darauf, dass die Gesamtstromaufnahme aller am Verlängerungskabel angeschlossenen Geräte die zulässige Strombelastbarkeit des Verlängerungskabels nicht überschreitet. Stellen Sie außerdem sicher, dass die Gesamtstromstärke aller an der Netzsteckdose angeschlossenen Geräte die zulässige Stromstärke dieser Steckdose nicht überschreitet.
- Bei Einsatz des Geräts in Deutschland ist Folgendes zu beachten: Bei Anschluss des Geräts an die Stromversorgung muss sichergestellt werden, dass die Gebäudeinstallation mit einer 10-A- oder 16-A-Sicherung abgesichert ist.
- Wenn Sie dieses Gerät mit einem Kabel an einen Computer oder ein anderes Gerät anschließen, achten Sie auf die richtige Ausrichtung der Steckverbinder. Jeder Steckverbinder kann nur auf eine Weise eingesteckt werden. Wenn ein Steckverbinder falsch ausgerichtet eingesteckt wird, können beide Geräte, die über das Kabel verbunden sind, beschädigt werden.
- Stellen Sie das Gerät auf eine ebene, stabile Fläche, die an allen Seiten über seine Grundfläche hinausragt. Lassen Sie einen Freiraum von mindestens 10 cm zwischen der Rückseite des Geräts und der Wand, wenn Sie das Gerät an einer Wand aufstellen. Das Gerät arbeitet nicht ordnungsgemäß, wenn es schräg aufgestellt ist.
- Beim Transportieren oder Lagern darf das Gerät nicht gekippt, vertikal aufgestellt oder auf den Kopf gestellt werden. Andernfalls kann Tinte austreten.
- Hinter dem Gerät muss genügend Platz für Kabel und darüber muss genügend Platz zum vollständigen Öffnen der Vorlagenabdeckung sein.
- Lassen Sie genügend Platz vor dem Gerät frei, damit das Papier ungehindert ausgegeben werden kann.
- Vermeiden Sie Standorte, an denen der Drucker starken Temperatur- und Feuchtigkeitsschwankungen ausgesetzt ist. Halten Sie das Gerät auch vor direkter Sonneneinstrahlung, starkem Lichteinfall und Wärmequellen fern.
- Führen Sie keine Gegenstände durch die Schlitze im Gehäuse des Geräts.
- Stecken Sie Ihre Hand nicht in das Innere des Geräts, und berühren Sie die Tintenpatronen während eines Druckvorgangs nicht.
- Berühren Sie nicht das weiße, flache Kabel im Inneren des Geräts.
- Verwenden Sie im Geräteinnern oder in der Umgebung dieses Gerätes keine Sprays, die entzündliche Gase enthalten. Dies könnte ein Feuer verursachen.

## Wichtige Hinweise

- ❑ Bewegen Sie den Druckkopf nicht von Hand, denn das Gerät kann dadurch beschädigt werden.
- ❑ Schalten Sie das Gerät stets mit Taste  aus. Trennen Sie das Gerät erst dann von der Stromversorgung, wenn das Licht von  vollständig erloschen ist.
- ❑ Vergewissern Sie sich vor dem Transport des Geräts, dass sich der Druckkopf in der Abdeckposition (rechts außen) befindet und dass die Tintenpatronen richtig eingesetzt sind.
- ❑ Achten Sie darauf, dass Sie sich beim Schließen der Druckerabdeckung nicht die Finger einklemmen.
- ❑ Wenn Sie das Gerät längere Zeit nicht benutzen, ziehen Sie das Netzkabel aus der Netzsteckdose.
- ❑ Während der Nutzungsdauer des Gerätes kann das Auswechseln eines vollen Abfalltintenkissens erforderlich werden. Ob und wie oft dies erforderlich ist, variiert entsprechend der Anzahl von gedruckten Seiten, der Art des gedruckten Materials und der Anzahl von Reinigungszyklen, die das Gerät durchläuft. Epson Status Monitor oder Anzeigen im Bedienfeld machen Sie darauf aufmerksam, wenn dieses Ersatzteil ausgewechselt werden muss. Das erforderliche Wechseln des Tintenkissens bedeutet nicht, dass das Gerät nicht mehr gemäß den Gerätespezifikationen funktioniert. Dieser Ersatzteilaustausch gehört zur Routinewartung innerhalb der Produktspezifikation und ist kein Problem, das repariert werden muss. Deshalb sind die Kosten dieser Maßnahme von der Epson-Gewährleistung ausgeschlossen. Wird das Auswechseln des Tintenkissens im Gerät erforderlich, kann ein autorisierter Epson-Kundendienst diese Maßnahme für Sie übernehmen. Es ist kein Ersatzteil, das vom Benutzer gewartet werden kann.

---

## Verwenden des Geräts mit einer kabellosen Verbindung

- ❑ Benutzen Sie dieses Produkt nicht in medizinischen Einrichtungen oder in der Nähe von medizinischen Geräten. Die Funkwellen, die das Gerät aussendet, könnten den Betrieb der elektrischen, medizinischen Geräte nachteilig beeinflussen.
- ❑ Benutzen Sie das Gerät nicht in der Nähe von automatisch gesteuerten Einrichtungen, wie elektrischen Türen oder Brandmeldern. Die Funkwellen, die das Gerät aussendet, könnten diese Einrichtungen nachteilig beeinflussen und zu Unfällen durch eine Fehlfunktion führen.

---

## Handhaben der Tintenpatronen

➔ [„Auswechseln der Tintenpatronen“ auf Seite 67](#)

## Einschränkungen beim Kopieren

Beachten Sie die folgenden Einschränkungen, um das Gerät in einer verantwortlichen und gesetzlichen Weise zu verwenden.

**Das Kopieren der folgenden Objekte ist gesetzlich verboten:**

- ❑ Banknoten, Münzen, staatliche Wertpapiere, staatliche Schuldverschreibungen und Kommunalanleihen
- ❑ Unbenutzte Briefmarken, frankierte Postkarten und andere offizielle Postsachen mit gültiger Freimachung
- ❑ Staatliche Steuerzeichen und nach einem gesetzlichen Verfahren ausgegebene Wertpapiere

**Beim Kopieren der folgenden Dokumente ist Vorsicht angebracht:**

## Wichtige Hinweise

- Private Wertpapiere (Börsenzertifikate, übertragbare Schuldverschreibungen, Schecks usw.), Monatskarten, Konzessionen usw.
- Pässe, Führerscheine, Kfz-Prüfsiegel, Straßenbenutzungsausweise, Nahrungsmittelkarten, Fahrkarten usw.

***Hinweis:***

*Das Kopieren dieser Dokumente kann auch gesetzlich verboten sein.*

**Verantwortlicher Umgang mit urheberrechtlich geschütztem Material:**

- Ein Missbrauch des Geräts liegt vor, wenn urheberrechtlich geschütztes Material widerrechtlich kopiert wird. Außer wenn Sie auf Empfehlung eines versierten Anwalts handeln, sollten Sie die Genehmigung des Inhabers der Urheberrechte einholen, bevor Sie veröffentlichtes Material kopieren.

# Allgemeine Informationen zum Gerät

## Verfügbare Funktionen für dieses Produkt

Überprüfen Sie, welche Funktionen für Ihr Produkt verfügbar sind.

Drucken	
Wi-Fi	
Epson Connect services	Email Print
	Remote Print Driver
	iPrint*
Dienste anderer Unternehmen	Google Cloud Print
PictBridge	USB, LAN, WLAN

\* Epson iPrint ist eine Anwendung für iOS und Android. Mit Epson iPrint können Sie mit dem Smartphone oder Tablet-PC drahtlos drucken. Weitere Informationen finden Sie auf der folgenden Website.



<http://ipr.to/a>

## Geräteteile

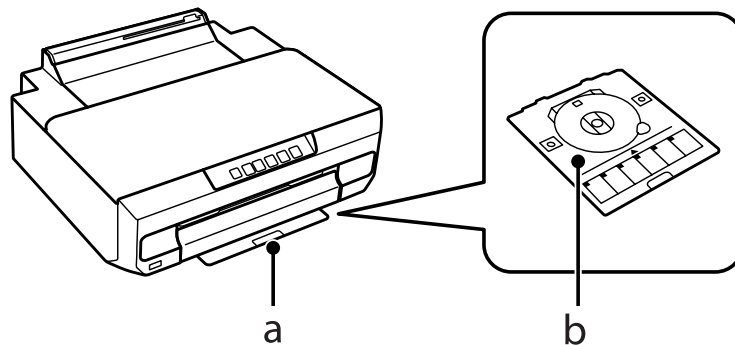

a. CD/DVD-Fach hier einlegen

**Allgemeine Informationen zum Gerät**

b.	CD/DVD-Fach
----	-------------

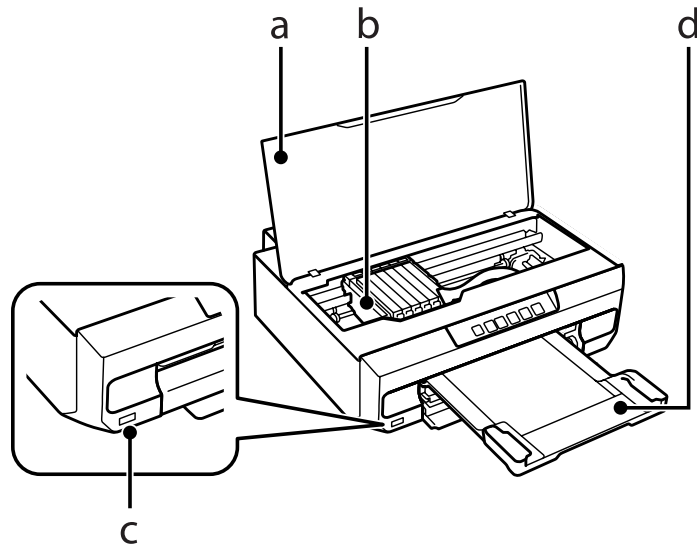

a.	Druckerabdeckung
b.	Druckkopf / Tintenpatronenhalter
c.	Externer USB-Schnittstellenanschluss
d.	Ausgabefach

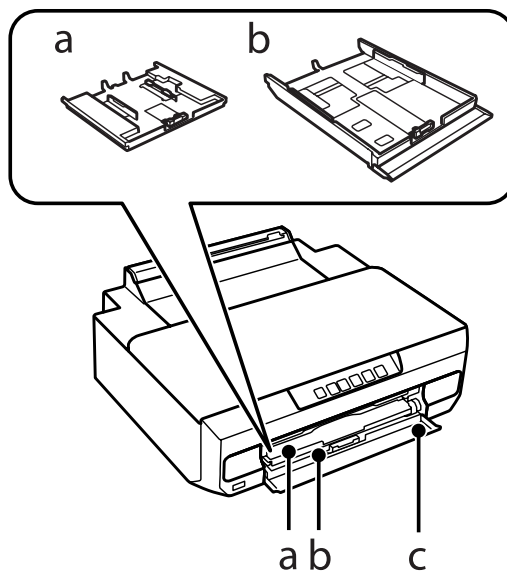

a.	Papierkassette 1
b.	Papierkassette 2
c.	Vordere Abdeckung

**Allgemeine Informationen zum Gerät**

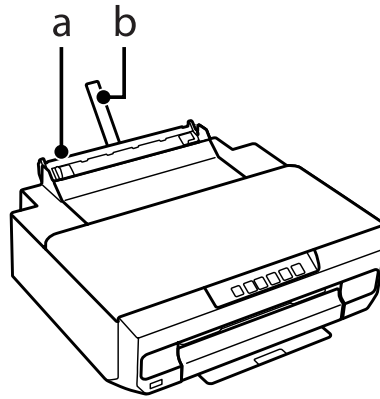

a.	Hinterer Papiereinzug
b.	Papierstütze

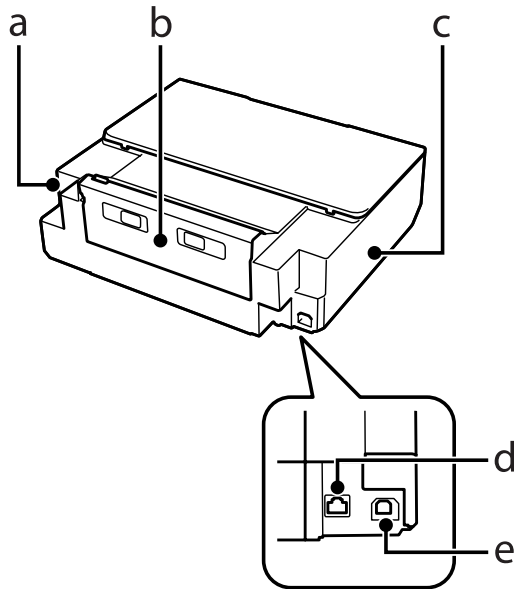

a.	Netzeingang
b.	Hintere Abdeckung
c.	Ventilationsöffnung
d.	LAN-Anschluss
e.	USB-Anschluss

## Erläuterungen zum Bedienfeld

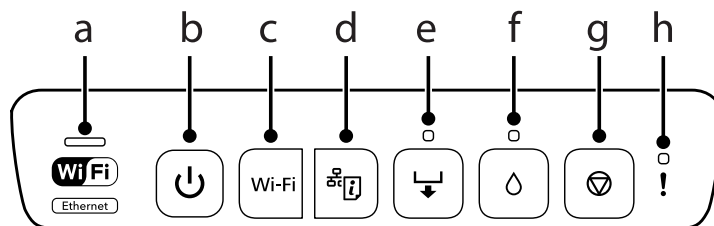











	Tasten/Lampen	Funktion
a		Grünes Licht (links): Leuchtet, wenn der Drucker mit einem Drahtlosnetzwerk (Wi-Fi) verbunden ist. Gelbes Licht (rechts): Leuchtet, wenn der Drucker mit einem drahtgebundenen Netzwerk verbunden ist. Grünes Licht (links): Blinkt, wenn der Drucker mit einem Netzwerk kommuniziert. Die Lampen blinken abwechselnd, wenn die Netzwerkeinstellungen initialisiert werden.
b		Zum Ein- oder Ausschalten des Druckers. Schalten Sie das Gerät nicht aus, wenn diese Lampe blinkt (z. B. während des Betriebs, bei der Verarbeitung von Daten oder beim Auswechseln von Tintenpatronen). Ziehen Sie das Netzkabel, wenn diese Lampe erloschen ist.
c	Wi-Fi	Halten Sie diese Taste länger als drei Sekunden gedrückt, um ein automatisches Wi-Fi-Setup (AOSS/WPS) durchzuführen. Wenn ein Netzwerkfehler auftritt, können Sie mit dieser Taste den Fehler löschen. Weitere Informationen finden Sie im Netzwerkhandbuch.
d		Drückt das Netzwerkstatusblatt zum Überprüfen der Netzwerkeinstellungen und des Verbindungsstatus. Der PIN-Code für PIN-Code-Setup (WPS) wird ebenfalls gedruckt.
e		Drücken Sie diese Taste, um Papier oder eine CD/DVD zu laden. Leuchtet oder blinkt bei fehlendem Papier oder einem Papierstau. ➔ „Fehlerindikatoren“ auf Seite 96
f		Öffnen Sie die Druckerabdeckung und drücken Sie diese Taste, um die Tintenpatrone zu ersetzen. ➔ „Auswechseln der Tintenpatronen“ auf Seite 67 Halten Sie diese Taste drei Sekunden lang gedrückt, um eine Druckkopfreinigung durchzuführen. Leuchtet, wenn die Tintenpatrone ersetzt werden muss und blinkt, wenn der Tintenstand niedrig ist.
g		Drücken Sie diese Taste, um den Druckvorgang abzubrechen und das Papier auszugeben oder die CD/DVD auszuwerfen.
h.		Leuchtet oder blinkt, wenn das Ausgabefach nicht ausgefahren wird oder die Druckerabdeckung geöffnet ist. ➔ „Fehlerindikatoren“ auf Seite 96

Sie können einige Tasten gleichzeitig drücken, um mehrere Funktionen durchzuführen.

Tasten	Funktion
	Zum Aktivieren bzw. Deaktivieren der Funktion zur Papierformatprüfung vor dem Drucken. Halten Sie die Taste <b>Wi-Fi</b> gedrückt und schalten Sie den Drucker aus und dann wieder ein. Wenn diese Funktion aktiviert ist und die Druckeinstellung nicht mit dem geladenen Papierformat übereinstimmt, wird das Papier ausgegeben und der Druckvorgang angehalten. Diese Funktion ist standardmäßig aktiviert.



## Allgemeine Informationen zum Gerät

Tasten	Funktion
Wi-Fi + 	Drücken Sie die Tasten Wi-Fi und  gleichzeitig, um den PIN-Code-Setup (WPS) zu starten. Weitere Informationen finden Sie im Netzwerkhandbuch.
 + 	Halten Sie die Taste  gedrückt und schalten Sie den Drucker ein, um die Standardnetzwerkeinstellungen wiederherzustellen.
 + 	Halten Sie die Taste  gedrückt und schalten Sie den Drucker ein, um das Düsentestmuster zu drucken.
 + 	Zum Aktivieren bzw. Deaktivieren der Funktion für dickes Papier und Umschläge. Halten Sie die Taste  gedrückt und schalten Sie den Drucker aus und dann wieder ein. Aktivieren Sie diese Funktion nur, wenn die Ausdrücke verschmiert sind. Ist diese Funktion aktiviert, kann die Druckgeschwindigkeit langsamer sein. Diese Funktion ist standardmäßig deaktiviert.

---

# Handhabung von Papier und Medien

---

## Einführung zum Verwenden, Einlegen und Aufbewahren von Medien

Mit den meisten Normalpapiersorten lassen sich gute Druckergebnisse erzielen. Beschichtetes Papier ergibt jedoch noch bessere Ausdrücke, weil es weniger Tinte absorbiert.

Epson liefert Spezialdruckmedien, die optimal auf die in Epson-Tintenstrahlgeräten verwendete Tinte abgestimmt sind, und empfiehlt diese Druckmedien, um Druckergebnisse in höchster Qualität zu gewährleisten.

Bevor Sie spezielle Epson-Druckmedien verwenden, lesen Sie sich das jeweils beiliegende Hinweisblatt durch und berücksichtigen Sie außerdem folgende Punkte:

**Hinweis:**

- Legen Sie das Druckmedium mit der zu bedruckenden Seite nach unten in die Papierkassette ein. Die zu bedruckende Seite ist in der Regel heller und glänzender. Beachten Sie die Hinweise in der Anleitung, die dem Papier beige packt ist. Bei einigen Papiersorten geben abgeschnittene Ecken die richtige Ausrichtung zum Einlegen an.
- Glätten Sie gewelltes Papier oder wölben Sie es leicht in die Gegenrichtung, bevor Sie es einlegen. Wenn Sie gewelltes Papier bedrucken, kann die Tinte auf dem Ausdruck verschmieren.



---

## Einlegen von Papier

Legen Sie nicht verwendetes Papier nach dem Drucken wieder in die Originalverpackung. Epson empfiehlt bei der Handhabung von Spezialmedien, die Ausdrücke in verschließbaren Plastikhüllen aufzubewahren. Setzen Sie unverbrauchtes Papier und Tinte weder hohen Temperaturen, Feuchtigkeit noch direkter Sonneneinstrahlung aus.

## Auswahl des Papiers

In der nachfolgenden Tabelle sind die unterstützten Papiere aufgeführt. Fassungskapazität und Randlosdruckfähigkeit variieren je nach Papier (siehe Tabelle).

## Handhabung von Papier und Medien

Medientyp	Format	Fassungskapazität (Blatt)			Randlosdruck*4
		Papierkassette 1	Papierkassette 2	Hinterer Papiereinzug*3	
Normalpapier *1	Letter*2	-	Bis zur Linie, die durch das Dreieckssymbol an der Papierführungsschiene gekennzeichnet ist.	1	-
	A4*2	-		1	-
	B5*2	-		1	-
	A5*2	-		1	-
	A6	20	20	1	-
	Legal	-	1	1	-
	Benutzerdefiniertes Format	-	1	1	-
Umschlag	#10	-	10	1	-
	DL	-	10	1	-
	C6	-	10	1	-
Epson Bright White Ink Jet Paper (Weißes Tintenstrahlpapier)	A4*2	-	80	1	-
Epson Photo Quality Ink Jet Paper (Fotoqualität-Tintenstrahlpapier)	A4	-	80	1	-
Epson Matte Paper-Heavyweight (Mattes Papier - schwer)	A4	-	20	1	✓
Epson Double-Sided Matte Paper (Doppelseitiges mattes Papier)	A4	-	1	1	✓
Epson Photo Paper (Fotopapier)	A4	-	20	1	✓
	10 × 15 cm (4 × 6 Zoll)	20	20	1	✓
	13 × 18 cm (5 × 7 Zoll)	20	20	1	✓

## Handhabung von Papier und Medien

Medientyp	Format	Fassungskapazität (Blatt)			Randlosdruck*4
		Papierkassette 1	Papierkassette 2	Hintere Papiereinzug*3	
Epson Premium Glossy Photo Paper (Premium-Hochglanz-Fotopapier)	A4	-	20	1	✓
	10 × 15 cm (4 × 6 Zoll)	20	20	1	✓
	13 × 18 cm (5 × 7 Zoll)	20	20	1	✓
	16:9 Breitformat (102 × 181 mm)	20	20	1	✓
Epson Premium Semigloss Photo Paper (Premium-Seidenglanz-Fotopapier)	A4	-	20	1	✓
	10 × 15 cm (4 × 6 Zoll)	20	20	1	✓
Epson Photo Paper Glossy (Foto-Hochglanzpapier)	A4	-	20	1	✓
	10 × 15 cm (4 × 6 Zoll)	20	20	1	✓
	13 × 18 cm (5 × 7 Zoll)	20	20	1	✓
Epson Ultra Glossy Photo Paper (Ultrahochglanz-Fotopapier)	A4	-	20	1	✓
	10 × 15 cm (4 × 6 Zoll)	20	20	1	✓
	13 × 18 cm (5 × 7 Zoll)	20	20	1	✓
Epson Glossy Photo Paper (Fotopapier, glänzend)	A4	-	20	1	✓
	10 × 15 cm (4 × 6 Zoll)	20	20	1	✓
	13 × 18 cm (5 × 7 Zoll)	20	20	1	✓
Epson Iron-On Cool Peel Transfer Paper (Kalt abziehbares Aufbügeln-Übertragungspapier)	A4	-	1	1	-
Epson Photo Stickers (Foto-Aufkleber)	A6	1	1	1	-

\*1 Papier mit einem Gewicht von 64 g/m<sup>2</sup> (17 lb) bis 90 g/m<sup>2</sup> (24 lb).

\*2 Die Fassungskapazität bei manuellem 2-seitigen Drucken beträgt 30 Blatt.

\*3 Es ist zwar möglich, auf Papier mit einer Stärke von 0,05 bis 0,6 mm zu drucken, festes Papier wird jedoch u. U. nicht korrekt eingezogen, selbst wenn die Stärke noch im zulässigen Bereich liegt.

\*4 Bei 2-seitigem Druck kann nicht randlos gedruckt werden.

## Papiertypeneinstellungen im Druckertreiber

Das Gerät stellt sich automatisch auf die in den Druckereinstellungen ausgewählte Papiersorte ein. Aus diesem Grund ist die Einstellung der richtigen Papiersorte besonders wichtig. So erkennt das Gerät, welches Papier gerade verwendet wird, und stellt die Tintendeckung entsprechend ein. In der Tabelle unten sind die Einstellungen für das Papier aufgelistet.

## Handhabung von Papier und Medien

Für dieses Papier	Druckertreiber-Papiertyp
Normalpapier*	plain papers (Normalpapier)
Epson Bright White Ink Jet Paper (Weißes Tintenstrahlpapier)*	plain papers (Normalpapier)
Epson Iron-On Cool Peel Transfer Paper (Kalt abziehbares Aufbügels-Übertragungspapier)	plain papers (Normalpapier)
Epson Ultra Glossy Photo Paper (Ultrahochglanz-Fotopapier)*	Epson Ultra Glossy
Epson Premium Glossy Photo Paper (Premium-Hochglanz-Fotopapier)*	Epson Premium Glossy
Epson Premium Semigloss Photo Paper (Premium-Seidenglanz-Fotopapier)*	Epson Premium Semigloss
Epson Photo Paper Glossy (Foto-Hochglanzpapier)*	Photo Paper Glossy
Epson Glossy Photo Paper (Fotopapier, glänzend)*	Epson Glossy
Epson Photo Paper (Fotopapier)*	Epson Photo
Epson Photo Quality Ink Jet Paper (Fotoqualität-Tintenstrahlpapier)*	Epson Photo Quality Ink Jet
Epson Matte Paper – Heavyweight (Mattes Papier - schwer)*	Epson Matte
Epson Double-Sided Matte Paper (Doppelseitiges mattes Papier)*	Epson Matte
Epson Photo Stickers (Foto-Aufkleber)*	Epson Photo Stickers
Briefumschläge	Envelope (Umschlag)

\* Diese Papiersorten sind mit „ExifPrint“ und „PRINT Image Matching“ kompatibel. Weitere Informationen dazu finden Sie in der mit der Exif-Print- oder PRINT-Image-Matching-kompatiblen Digitalkamera gelieferten Dokumentation.

### Hinweis:

Die Verfügbarkeit der speziellen Druckmedien ist landesabhängig. Aktuelle Informationen zu den in Ihrer Region verfügbaren Medien erhalten Sie vom Epson-Kundendienst.

➔ „Website für technischen Support“ auf Seite 125

## Einlegen von Papier

### In die Papierkassette 1

1

Öffnen Sie die vordere Abdeckung.

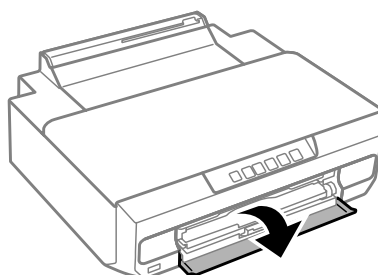

## Handhabung von Papier und Medien

- 2 Ziehen Sie die Papierkassette 1 heraus.

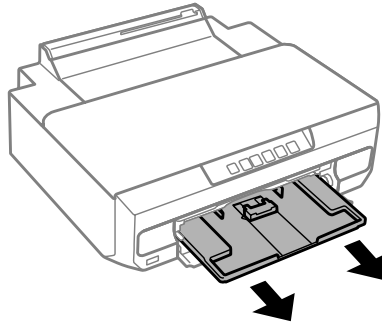

**Hinweis:**

- Wenn das Ausgabefach ausgefahren ist, schließen Sie es bevor Sie die Papierkassette herausziehen.
- Wenn die Papierkassette 1 sich zu weit im Drucker befindet, schalten Sie den Drucker aus und anschließend wieder ein.

- 3 Schieben Sie die seitlichen Papierführungsschienen an die Seiten der Papierkassette und passen Sie dann die vordere Papierführungsschiene an das zu verwendende Papierformat an.

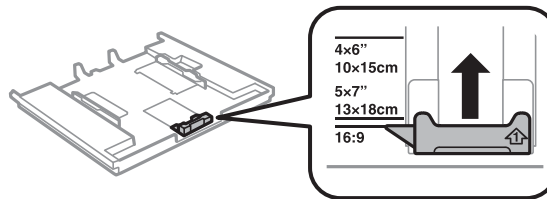

- 4 Legen Sie Papier mit der bedruckbaren Seite nach unten ein und schieben Sie die vordere Papierführungsschiene an die Papierkante.

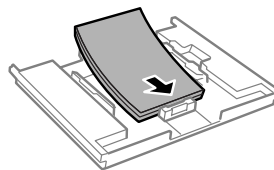

## Handhabung von Papier und Medien

**Hinweis:**

- ❑ Das Papier vor dem Einlegen aufstoßen und die Papierkanten ausrichten.
- ❑ Legen Sie Normalpapier nicht über die sich innen an der Papierführungsschiene befindlichen Linie unterhalb der Pfeilmarkierung  ein. Bei Epson-Spezialmedien darauf achten, dass die Blattanzahl unter dem für das Medium festgelegten Maximum liegt.
- ➔ „Auswahl des Papiers“ auf Seite 18
- ❑ Wenn Sie **Cassette 1->2 (Kassette 1 -> Kassette 2)** als Paper Source (Papierquelle) verwenden, legen Sie dasselbe Papierformat und dieselbe Papiersorte in beide Kassetten ein.
- ❑ Legen Sie ein Blatt Photo Stickers (Foto-Aufkleber) mit der bedruckbaren Seite nach unten ein. Das mit den Photo Stickers (Foto-Aufkleber) gelieferte Unterlegblatt nicht verwenden.

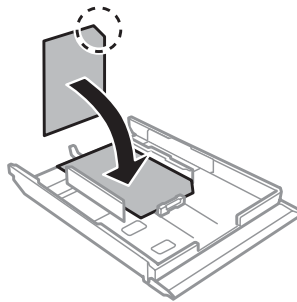

5

Die Papierführungsschienen an die Papierkanten schieben.

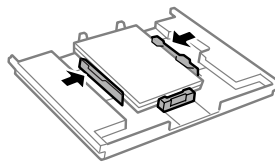

6

Setzen Sie Papierkassette 1 ein. Die Ausrichtungsmarken am Drucker und am Fach müssen übereinstimmen.

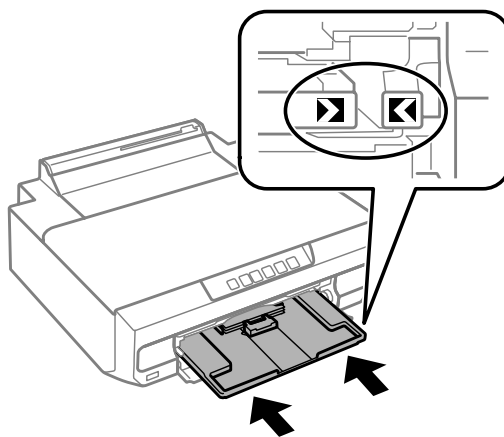

## Handhabung von Papier und Medien

- 7** Ziehen Sie das Ausgabefach vollständig heraus.

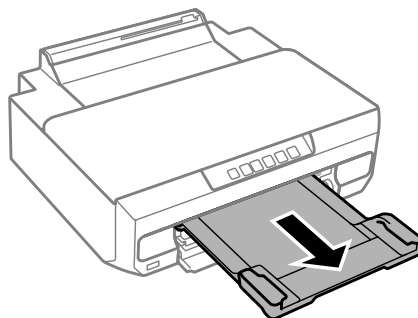

**Hinweis:**

- Lassen Sie genügend Platz vor dem Gerät frei, damit das Papier ungehindert ausgegeben werden kann.
- Nehmen Sie die Papierkassette nicht herausnehmen oder setzen Sie sie nicht ein, solange der Drucker druckt.

---

## In die Papierkassette 2

- 1** Öffnen Sie die vordere Abdeckung und ziehen Sie die Papierkassette 2 heraus.

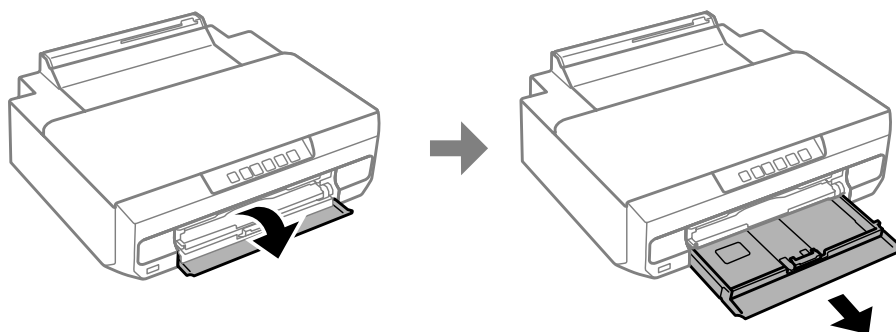

**Hinweis:**

Wenn das Ausgabefach ausgefahren ist, schließen Sie es bevor Sie die Papierkassette herausziehen.

- 2** Die Papierführungsschienen an die Kanten der Papierkassette schieben.

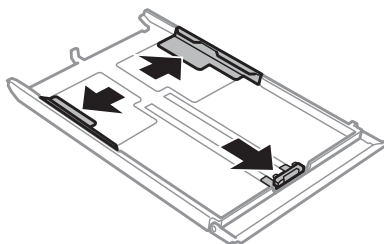



## Handhabung von Papier und Medien

3

Die Papierführungsschiene auf das verwendete Papierformat schieben.

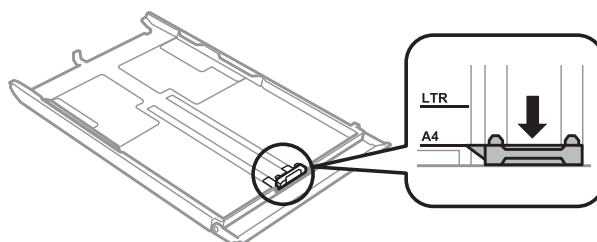
**Hinweis:**

Wenn Umschläge eingelegt sind, überspringen Sie diesen Schritt.

4

Papier gegen die Papierführungsschiene mit der bedruckbaren Seite nach unten einlegen und darauf achten, dass das Papier nicht über das Kassettenende hinausragt.

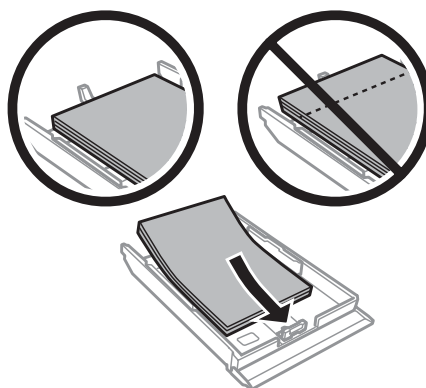
**Hinweis:**

- Das Papier vor dem Einlegen aufstoßen und die Papierkanten ausrichten.
- Legen Sie Normalpapier nicht über die sich innen an der Papierführungsschiene befindlichen Linie unterhalb der Pfeilmarkierung  ein. Bei Epson-Spezialmedien darauf achten, dass die Blattanzahl unter dem für das Medium festgelegten Maximum liegt.
  - ➔ „Auswahl des Papiers“ auf Seite 18
- Wenn Sie **Cassette 1->2 (Kassette 1 -> Kassette 2)** als Paper Source (Papierquelle) verwenden, legen Sie dasselbe Papierformat und dieselbe Papiersorte in beide Kassetten ein.
- Legen Sie ein Blatt Photo Stickers (Foto-Aufkleber) mit der bedruckbaren Seite nach unten ein. Das mit den Photo Stickers (Foto-Aufkleber) gelieferte Unterlegblatt nicht verwenden.

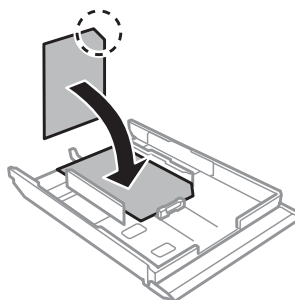

## Handhabung von Papier und Medien

Legen Sie Briefumschläge mit der kurzen Seite zuerst und der Umschlagklappe nach oben und links ein. Prüfen Sie dann, dass die Umschläge nicht über das Kassettenende hinausragen.

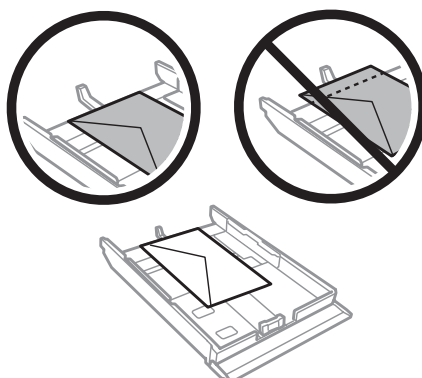

### Hinweis:

- Stärke und Falzeigenschaften von Briefumschlägen sind sehr unterschiedlich. Wenn der Umschlagstapel höher als 11 mm ist, drücken Sie vor dem Einlegen jeden Umschlag flach. Falls die Druckqualität schlechter wird, wenn Sie einen Stapel Briefumschläge eingelegt haben, legen Sie die Briefumschläge einzeln ein.
  - ➔ „Auswahl des Papiers“ auf Seite 18
- Verwenden Sie keine gewellten oder gefalteten Briefumschläge.
- Glätten Sie den Umschlag und die Umschlagklappen vor dem Einlegen.

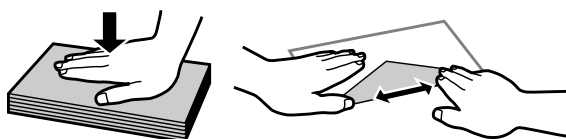

- Glätten Sie die Vorderkante des Briefumschlags vor dem Einlegen.
- Verwenden Sie keine Briefumschläge, die zu dünn sind. Sie können im Drucker zerknittern.
- Vor dem Einlegen der Umschläge die Kanten ausrichten.

5

Die Papierführungsschienen an die Papierkanten schieben.

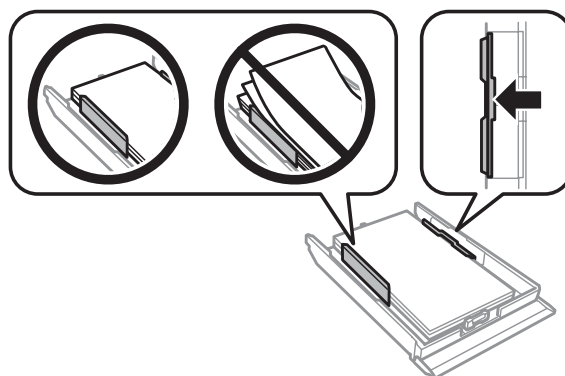

## Handhabung von Papier und Medien

Die Papierführungsschienen an die Kanten der Briefumschläge schieben.

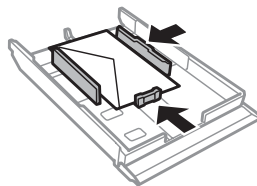

6

Setzen Sie die Kassette vorsichtig und langsam wieder in das Gerät ein.

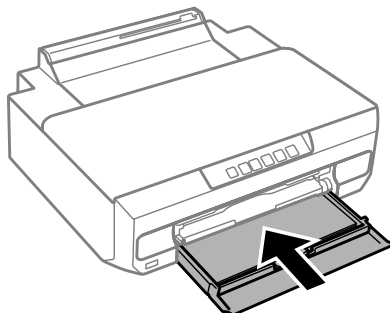

7

Ziehen Sie das Ausgabefach vollständig heraus.

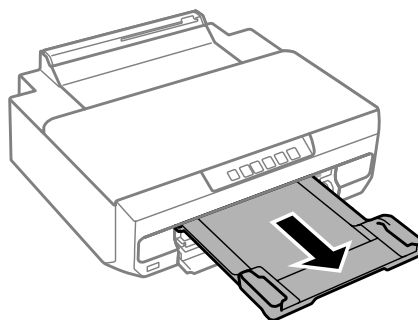

### Hinweis:

- Lassen Sie genügend Platz vor dem Gerät frei, damit das Papier ungehindert ausgegeben werden kann.
- Nehmen Sie die Papierkassette nicht herausnehmen oder setzen Sie sie nicht ein, solange der Drucker druckt.

## Einlegen von Papier im Legal- oder länger als A4-Format

1

Öffnen Sie die vordere Abdeckung und entfernen Sie die Papierkassette 2.

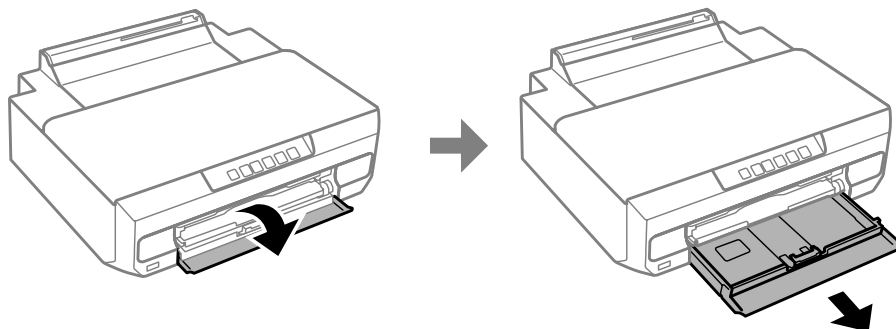

## Handhabung von Papier und Medien

**Hinweis:**

Entfernen Sie vorher die Papierkassette 1. Setzen Sie die Papierkassette 1 nicht während des Druckvorgangs ein.

- 2** Legen Sie Papier bis zur Pfeilmarkierung ▼ am Ende der Papierkassette und mit der bedruckbaren Seite nach unten ein.

Legen Sie immer nur ein Blatt ein und lassen Sie das Papierende aus der Papierkassette heraushängen.

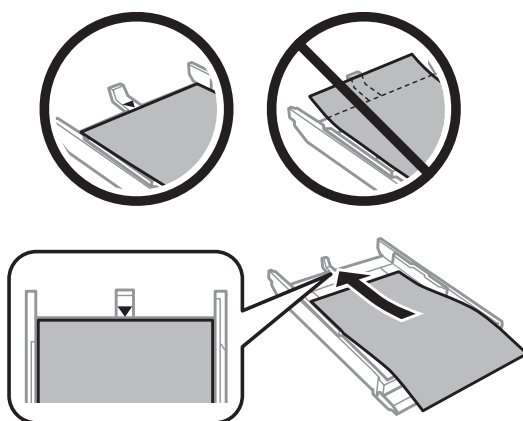

- 3** Setzen Sie die Kassette vorsichtig und langsam wieder in das Gerät ein.

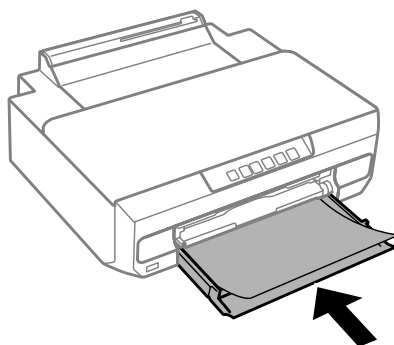

- 4** Ziehen Sie das Ausgabefach vollständig heraus.

---

## In den hinteren Papiereinzug

Bereiten Sie die Druckdaten vor, bevor Sie Papier einlegen.

➔ „Standarddruck“ auf Seite 39

**Hinweis:**

Es ist zwar möglich, auf Papier mit einer Stärke von 0,05 bis 0,6 mm zu drucken, festes Papier wird jedoch u. U. nicht korrekt eingezogen, selbst wenn die Stärke noch im zulässigen Bereich liegt.

## Handhabung von Papier und Medien

- 1 Ziehen Sie das Ausgabefach vollständig heraus.

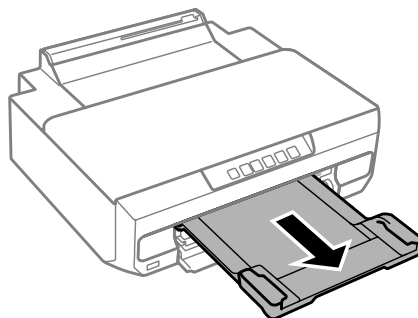

- 2 Öffnen Sie die Abdeckung des hinteren Papiereinzugs und klappen Sie die Papierstütze hoch.

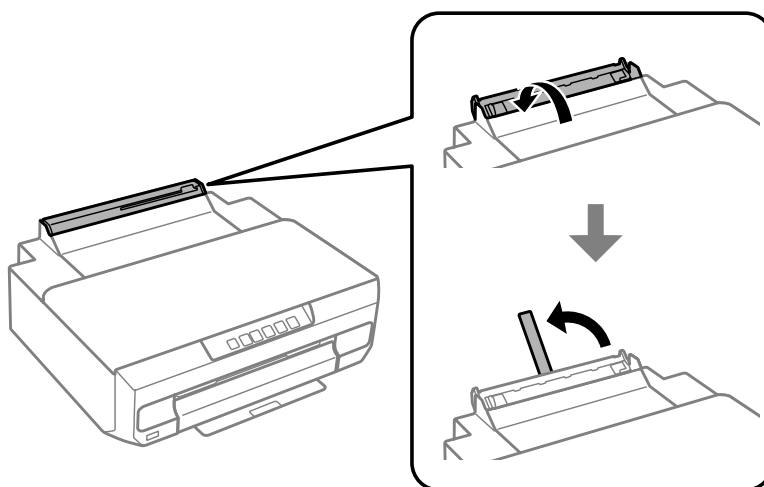

- 3 Senden Sie die Druckdaten vom Computer.

**Hinweis:**

Stellen Sie sicher, dass Sie in den Druckeinstellungen **Rear paper Feed Slot (Hinterer Papiereinzug)** als Paper Source (Papierquelle) auswählen.

- 4 Warten Sie, bis die Anzeige  im Bedienfeld nicht mehr blinkt, sondern konstant leuchtet.

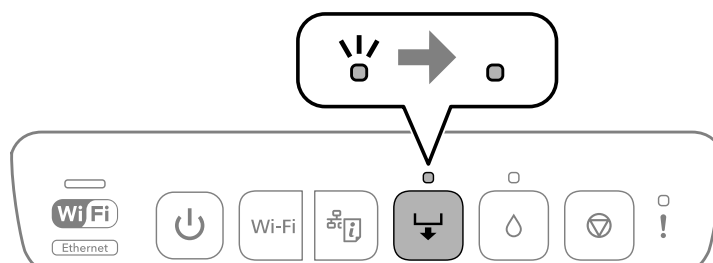

### Handhabung von Papier und Medien

- 5** Schieben Sie die Papierführungsschienen nach außen.

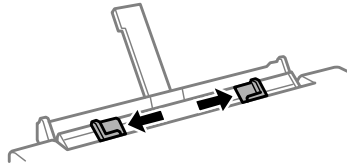

- 6** Legen Sie Papier mit der bedruckbaren Seite nach oben ein und schieben Sie die Papierführungsschienen an die Papierkante.

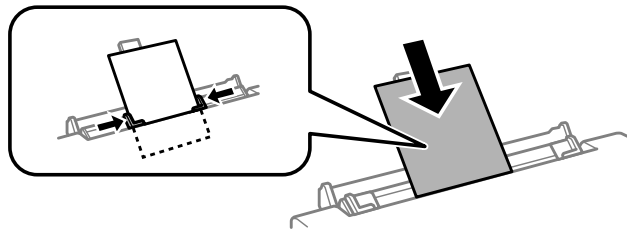

Richten Sie das Papier so aus, dass die Papierkante 5 cm vom Papiereinzug der Papierstütze entfernt ist.

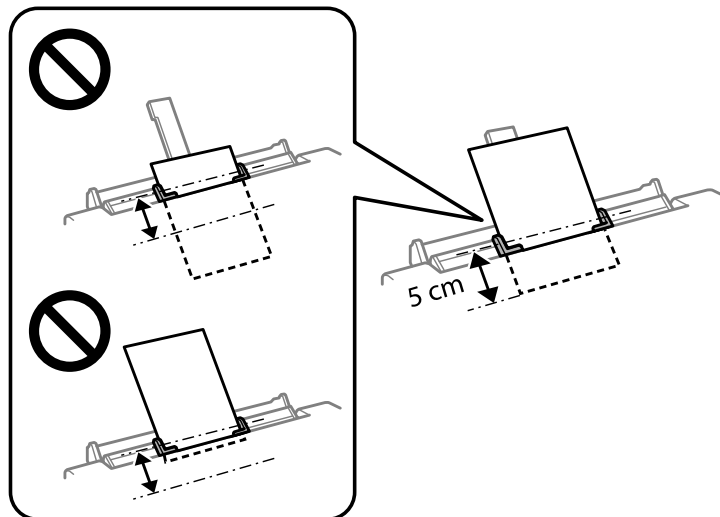

Legen Sie Umschläge oder vorgelochtes Papier mit der bedruckbaren Seite nach oben ein wie in den folgenden Abbildungen dargestellt.

- Briefumschläge

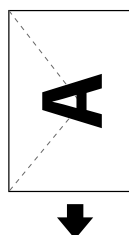

## Handhabung von Papier und Medien

- Vorgelochtes Papier

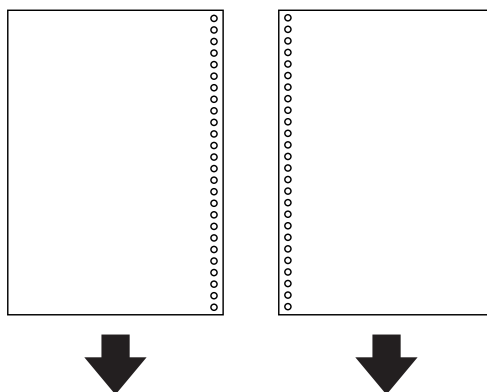

### Hinweis:

- Richten Sie den Druckbereich so ein, dass nicht über die Löcher gedruckt wird.
- Vorgelochtes Papier ist nur für den hinteren Papiereinzug verfügbar. Deaktivieren Sie die Funktion zur Papierformatbestätigung vor dem Druckvorgang.

- 7 Drücken Sie die Taste .

Das Papier wird eingezogen und der Druckvorgang beginnt.

## Laden einer CD/DVD

Sie können auf einer runden 12-cm-CD/DVD drucken, die entsprechend gekennzeichnet ist, z. B. durch den Vermerk „printable on the label surface“ (bedruckbare Oberfläche) oder „printable with ink jet printers“ (bedruckbar mit Tintenstrahldruckern).

### Hinweise zum Umgang mit CDs/DVDs

- Weitere Informationen zum Umgang mit der CD/DVD oder zum Schreiben von Daten finden Sie in der Dokumentation Ihrer CD/DVD.
- Bedrucken Sie die CD/DVD erst, wenn Sie Ihre Daten übertragen haben. Anderenfalls können durch Fingerabdrücke, Schmutz oder Kratzer auf der Oberfläche beim Schreiben von Daten Fehler auftreten.
- Abhängig vom Typ der CD/DVD oder der Druckdaten kann die Oberfläche verschmieren. Testen Sie das Drucken auf einer nicht benötigten CD/DVD. Warten Sie einen ganzen Tag und überprüfen Sie die bedruckte Oberfläche.
- Es wird ein niedrigeres Farbsättigungsniveau verwendet als beim Drucken auf Originalpapier von Epson. Passen Sie die Farbsättigung bei Bedarf an.
- Stellen Sie sicher, dass Sie die CD/DVD nicht in direktem Sonnenlicht vollständig trocknen lassen, bevor Sie sie verwenden oder die bedruckte Oberfläche berühren.
- Wenn die bedruckte Oberfläche auch nach dem Trocknen noch klebt, setzen Sie das Niveau für die Farbsättigung herab.

## Handhabung von Papier und Medien

- ❑ Durch erneutes Bedrucken derselben CD/DVD wird die Druckqualität möglicherweise nicht verbessert.
- ❑ Wenn das CD/DVD-Fach oder der innere transparente Bereich versehentlich bedruckt wird, wischen Sie die Tinte sofort ab.
- ❑ Abhängig von der Einstellung des Druckbereichs kann die CD/DVD oder das CD/DVD-Fach schmutzig werden. Legen Sie die Einstellungen so fest, dass im bedruckbaren Bereich gedruckt wird.

### Laden einer CD/DVD

Bereiten Sie die zu druckenden Daten vor, bevor Sie die CD/DVD laden.

➔ „Drucken eines CD/DVD-Etiketts mit Epson Print CD“ auf Seite 59



**Wichtig:**

- ❑ Legen Sie das CD/DVD-Fach nicht ein, während das Gerät in Betrieb ist. Anderenfalls kann das Gerät beschädigt werden oder die Oberfläche der CD/DVD kann verschmutzen oder verkratzen.
- ❑ Setzen Sie das CD/DVD-Fach erst ein, wenn Sie dazu aufgefordert werden. Anderenfalls tritt ein Fehler auf und die CD/DVD wird ausgeworfen.

1

Wenn das Ausgabefach ausgeworfen wird, prüfen Sie, dass sich im Fach kein Papier befindet, und schließen Sie es, indem Sie es von Hand leicht schieben.

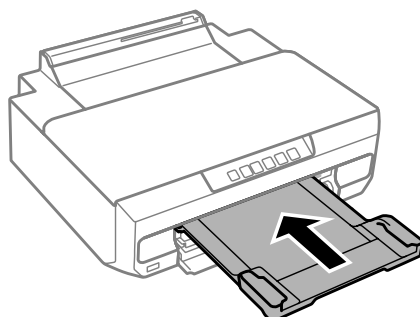

2

Senden Sie die Druckdaten vom Computer.

**Hinweis:**

Stellen Sie sicher, dass Sie in den Druckereinstellungen **CD/DVD Tray (CD/DVD-Fach)** als Paper Source (Papierquelle) und **CD/DVD** oder **CD/DVD Premium Surface** als Paper Type (Druckmedium) auswählen.

3

Warten Sie, bis die Anzeige  im Bedienfeld nicht mehr blinkt, sondern konstant leuchtet.

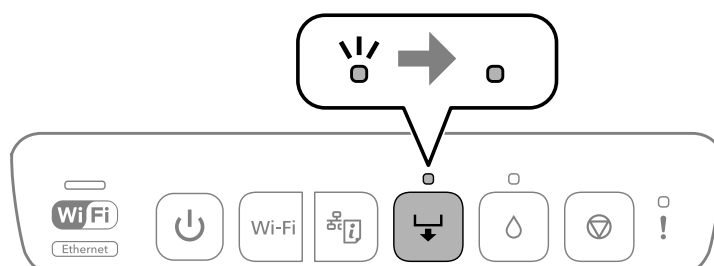



## Handhabung von Papier und Medien

- 4** Schließen Sie die vordere Abdeckung.

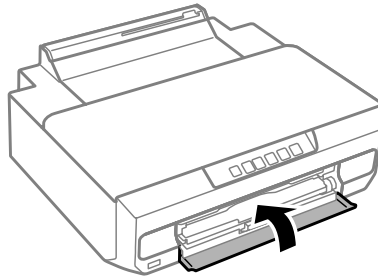

- 5** Entfernen Sie das CD/DVD-Fach.

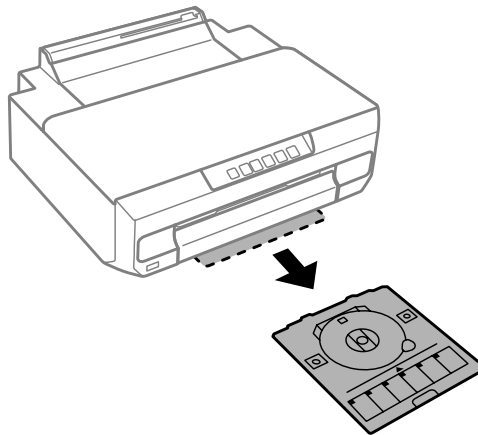

- 6** Legen Sie eine CD/DVD mit der bedruckbaren Seite nach oben in das CD/DVD-Fach und setzen Sie das CD/DVD-Fach in den Drucker ein.

Die Ausrichtungsmarken am Drucker und am Fach müssen übereinstimmen.

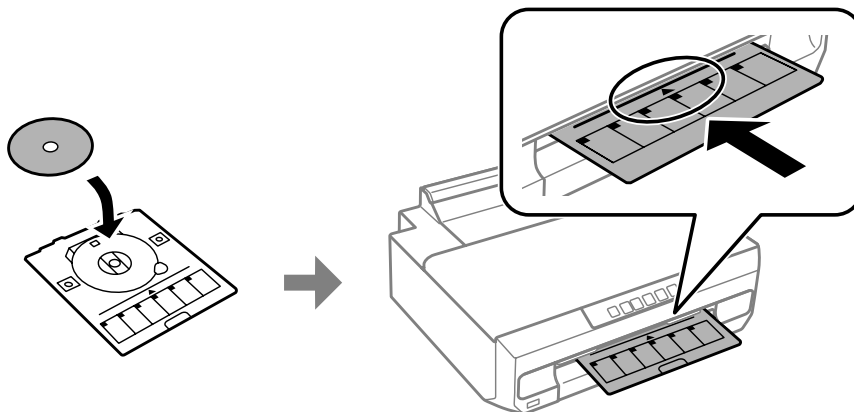

- 7** Drücken Sie die Taste .

Das CD/DVD-Fach wird eingezogen und der Druckvorgang beginnt.

## Handhabung von Papier und Medien

**8** Das CD/DVD-Fach wird nach dem Drucken automatisch ausgeworfen.

Entfernen Sie die CD/DVD aus dem Fach und schieben Sie das CD/DVD-Fach anschließend wieder in den Schlitz unten am Drucker.

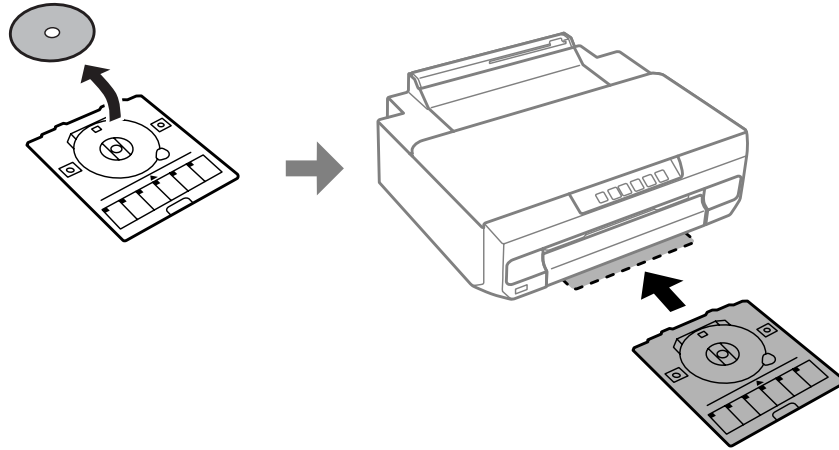

**Wichtig:**

Stellen Sie sicher, dass Sie das CD/DVD-Fach nach dem Drucken aus dem Drucker nehmen. Wenn Sie das Fach nicht aus dem Drucker nehmen und den Drucker ein- oder ausschalten oder eine Druckkopfreinigung durchführen, berührt das CD/DVD-Fach den Druckkopf und kann eine Fehlfunktion des Druckers verursachen.

---

# Drucken

---

## Standardverfahren mit dem Bedienfeld

---

### Fotos von einer Digitalkamera drucken

Sie können Fotos direkt von einer Digitalkamera über eine USB- oder drahtlose Verbindung drucken. Stellen Sie sicher, dass die Digitalkamera mit einem Netzwerk verbunden werden kann und PictBridge-fähig ist (DPS over IP). Weitere Informationen finden Sie in der mit der Kamera gelieferten Dokumentation.

**Hinweis:**

- Abhängig von den Einstellungen von Drucker und Digitalkamera werden einige Papiertyp-, Größen- und Layout-Kombinationen unter Umständen nicht unterstützt.
- Einige Einstellungen Ihrer Digitalkamera werden in der Ausgabe ggf. nicht wiedergegeben.

### Verwenden einer USB-Verbindung

**1** Legen Sie Papier in den Drucker ein.

➔ „Einlegen von Papier“ auf Seite 21

**2** Schalten Sie die Digitalkamera ein und stellen Sie mithilfe eines USB-Kabels eine Verbindung mit dem Drucker her.

Verwenden Sie ein USB-Kabel, das weniger als 2 Meter lang ist.

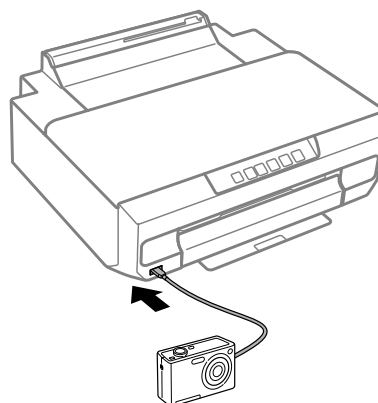
**Hinweis:**

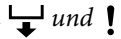
Wenn die Anzeigen  und ! bei der Verbindungsherstellung blinken, liegt beim verbundenen Gerät ein Problem vor.

**3** Wählen Sie die Fotos aus, die von der Digitalkamera aus gedruckt werden sollen, legen Sie Einstellungen fest, wie die Anzahl der Kopien, und starten Sie den Druckvorgang.

## Verwenden einer drahtlosen Verbindung

- 1 Überprüfen Sie die Anzeigen  im Bedienfeld, um sicherzustellen, dass das Gerät korrekt mit dem drahtlosen Netzwerk verbunden ist.  
➔ „Erläuterungen zum Bedienfeld“ auf Seite 16
- 2 Legen Sie Papier in den Drucker ein.  
➔ „Einlegen von Papier“ auf Seite 21
- 3 Schließen Sie Ihre Kamera an dasselbe Netzwerk wie den Drucker an.
- 4 Zeigen Sie die Liste der verfügbaren Drucker auf der Digitalkamera an und wählen Sie den gewünschten Drucker für die Verbindung aus.

**Hinweis:**

Um den Namen des Druckers zu überprüfen, drücken Sie die Taste  am Bedienfeld, um das Netzwerkstatusblatt zu drucken.

- 5 Wählen Sie die Fotos aus, die von der Digitalkamera aus gedruckt werden sollen, legen Sie Einstellungen fest, wie die Anzahl der Kopien, und starten Sie den Druckvorgang.

Kompatibilität	PictBridge
Dateiformat	JPEG
Bildgröße	80 × 80 Pixel bis 10200 × 10200 Pixel

**Hinweis:**

Solange die Kamera mit dem Gerät verbunden ist, können Sie keine Fotos oder Dokumente von anderen Geräten drucken. Trennen Sie die Verbindung, sobald der Druckvorgang beendet ist.

- 6 Trennen Sie die Kamera vom Netzwerk.

## Standardverfahren mit dem Computer

### Druckertreiber und Statusmonitor

Über die im Druckertreiber verfügbaren Einstellungen lässt sich der Betrieb des Druckers optimal an die jeweiligen Anforderungen anpassen. Statusmonitor und Drucker-Dienstprogramme helfen Ihnen, das Gerät zu überprüfen, um einen optimalen Betriebszustand zu erhalten.

**Hinweis für Benutzer von Windows:**

- ❑ *Ihr Druckertreiber sucht und installiert automatisch die letzte Version des Druckertreibers auf der Epson-Website. Klicken Sie im Fenster **Software Update (Softwareaktualisierung)** des Druckertreibers auf die Schaltfläche **Maintenance (Utility)** und folgen Sie den Bildschirm-Anweisungen. Wenn die Schaltfläche nicht im Fenster **Maintenance (Utility)** angezeigt wird, zeigen Sie im Windows-Startmenü auf **All Programs (Alle Programme)** bzw. **Programs (Programme)** und überprüfen Sie den Ordner **EPSON**.\**

*\* Für Windows 8.1/Windows 8:*

*Wenn die Schaltfläche nicht im Fenster **Maintenance (Utility)** erscheint, klicken Sie mit der rechten Maustaste auf **Start** oder wischen Sie von unten oder oben über den **Start**-Bildschirm und wählen Sie **All apps (Alle Apps)** und dann **Software Update (Softwareaktualisierung)** in der Kategorie **EPSON**.*

- ❑ *Wenn Sie die Sprache des Treibers ändern möchten, wählen Sie die gewünschte Sprache unter **Language (Sprache)** im Druckertreiberfenster **Maintenance (Utility)**. Je nach Standort kann diese Funktion nicht verfügbar sein.*

## Aufrufen des Druckertreibers unter Windows

Sie können den Druckertreiber aus den meisten Windows-Anwendungen, vom Desktop oder in der taskbar (Taskleiste) aufrufen.

Um Einstellungen vorzunehmen, die nur für die verwendete Anwendung gelten, rufen Sie den Druckertreiber aus dieser Anwendung auf.

Um Druckparameter für alle Windows-Anwendungen einzustellen, rufen Sie den Druckertreiber auf dem Desktop oder in der taskbar (Taskleiste) auf.

Informationen zum Aufrufen des Druckertreibers finden Sie in den folgenden Abschnitten.

**Hinweis:**

*Die Bildschirmdarstellungen der Druckertreiberfenster in diesem Benutzerhandbuch stammen aus Windows 7.*

### Aus einer Windows-Anwendung

- 1** Klicken Sie auf **Print (Drucken)** oder **Print Setup (Drucker einrichten)** im Menü File (Datei).
- 2** Klicken Sie im Fenster, das daraufhin geöffnet wird, auf **Printer (Drucker)**, **Setup (Einrichten)**, **Options (Optionen)**, **Preferences (Einstellungen)** oder **Properties (Eigenschaften)**. (je nach Anwendung müssen Sie möglicherweise auf eine oder mehrere dieser Schaltflächen klicken).

### Vom Desktop

- ❑ **Windows 8.1/Windows 8:**  
Wählen Sie **Desktop, Settings (Einstellungen)** charm und **Control Panel (Systemsteuerung)**. Wählen Sie dann **Devices and Printers (Geräte und Drucker)** aus der Kategorie **Hardware and Sound (Hardware und Sound)**. Klicken Sie mit der rechten Maustaste auf das Produkt oder drücken und halten Sie das Produkt und wählen Sie **Printing preferences (Druckeinstellungen)**.
- ❑ **Windows 7:**  
Klicken Sie auf die Schaltfläche „Start“, und wählen Sie **Devices and Printers (Geräte und Drucker)**. Klicken Sie mit der rechten Maustaste auf das Gerät und wählen Sie **Printing preferences (Druckeinstellungen)**.

## Drucken

- ❑ **Windows Vista:**  
Klicken Sie auf die Schaltfläche Start, wählen Sie **Control Panel (Systemsteuerung)** und anschließend **Printer (Drucker)** aus der Kategorie **Hardware and Sound (Hardware und Sound)**. Wählen Sie das Gerät aus, und klicken Sie anschließend auf **Select printing preferences (Druckeigenschaften auswählen)**.
- ❑ **Windows XP:**  
Klicken Sie auf **Start, Control Panel (Systemsteuerung)** und **Printers and Other Hardware (Drucker und andere Hardware)**. Klicken Sie dann auf **Printers and Faxes (Drucker und Faxgeräte)**. Wählen Sie das Gerät aus und klicken Sie anschließend im Menü File (Datei) auf **Printing Preferences (Druckeinstellungen)**.

### Über das Shortcut-Symbol in der taskbar (Taskleiste)

Klicken Sie mit der rechten Maustaste auf das Gerätesymbol in der taskbar (Taskleiste) und wählen Sie dann **Printer Settings (Druckereinstellungen)** im Kontextmenü.

Um ein Verknüpfungssymbol zur Windows taskbar (Taskleiste) hinzuzufügen, rufen Sie zunächst den Druckertreiber auf dem Desktop auf, wie vorstehend beschrieben. Klicken Sie anschließend auf die Registerkarte **Maintenance (Utility)** und dann auf die Schaltfläche **Monitoring Preferences (Überwachungsoptionen)**. Aktivieren Sie im Dialogfeld Monitoring Preferences (Überwachungsoptionen) das Kontrollkästchen **Register the shortcut icon to the taskbar (Lassen Sie das Shortcut-Symbol in der Taskleiste anzeigen)**.

### Abrufen von Informationen über die Online-Hilfe

Im Druckertreiber-Dialogfeld können Sie folgendermaßen vorgehen.

- ❑ Klicken Sie mit der rechten Maustaste auf das Element und anschließend auf **Help (Hilfe)**.
- ❑ Klicken Sie oben rechts im Fenster auf die Schaltfläche  und anschließend auf das Element (nur Windows XP).

## Aufrufen des Druckertreibers unter Mac OS X

Die nachstehende Tabelle beschreibt, wie die Druckertreiber-Dialogfelder aufgerufen werden.

Dialogfeld	Aufrufen
Page Setup (Papierformat)	Klicken Sie auf <b>Page Setup (Papierformat)</b> im Menü „File (Ablage)“ der Anwendung. <b>Hinweis:</b> <i>Je nach Anwendung kann es sein, dass das Menü Page Setup (Papierformat) nicht im Menü „File (Ablage)“ der Anwendung erscheint.</i>
Print (Drucken)	Klicken Sie auf <b>Print (Drucken)</b> im Menü „Ablage“ der Anwendung.
Epson Printer Utility 4	Klicken Sie unter <b>Mac OS X 10.9, 10.8</b> oder <b>10.7</b> auf <b>System Preferences (Systemeinstellungen)</b> im Apple-Menü und klicken Sie anschließend auf <b>Print &amp; Scan</b> . Wählen Sie Ihr Gerät aus dem Listenfeld Printers (Drucker), klicken Sie auf <b>Options &amp; Supplies (Optionen &amp; Zubehör), Utility (Sonstiges)</b> und dann auf <b>Open Printer Utility</b> .  Klicken Sie unter Mac OS X 10.6 im Apple-Menü auf <b>System Preferences (Systemeinstellungen)</b> und dann auf <b>Print &amp; Fax (Drucken &amp; Faxen)</b> . Wählen Sie Ihr Gerät aus dem Listenfeld Printers (Drucker), klicken Sie auf <b>Options &amp; Supplies (Optionen &amp; Zubehör), Utility (Sonstiges)</b> und dann auf <b>Open Printer Utility</b> .

## Standarddruck

### Hinweis:

- ❑ Legen Sie Papier vor dem Drucken richtig ein.  
➔ „Einlegen von Papier“ auf Seite 21
- ❑ Informationen zum bedruckbaren Bereich finden Sie im folgenden Abschnitt.  
➔ „Druckbereich“ auf Seite 120
- ❑ Wenn Sie die Einstellungen abgeschlossen haben, drucken Sie eine Testseite und überprüfen Sie das Ergebnis, bevor Sie den gesamten Auftrag drucken.



### Wichtig:

Wenn Sie Papier in den hinteren Papiereinzug einlegen, müssen Sie den Druckvorgang vom Druckertreiber aus starten, bevor Sie das Papier einlegen. Wenn der Druckvorgang beginnt, folgen Sie den Anweisungen auf dem Bildschirm zum Einlegen des Papiers.

## Grundlegende Geräteeinstellungen unter Windows

- 1 Öffnen Sie die Datei, die Sie drucken möchten.
- 2 Rufen Sie die Druckereinstellungen auf.  
➔ „Aufrufen des Druckertreibers unter Windows“ auf Seite 37

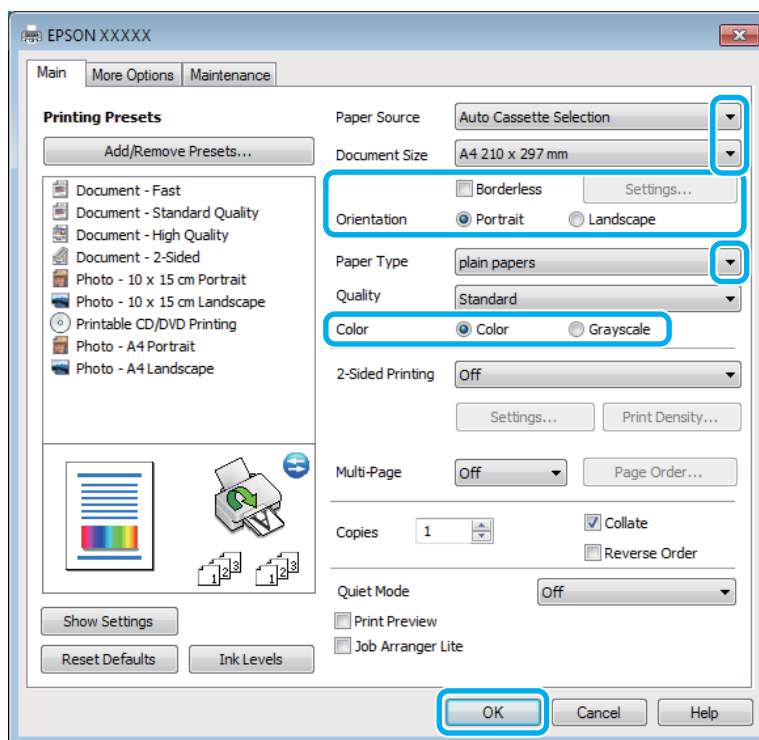

- 3 Wählen Sie das geeignete Paper Source (Papierquelle) aus.
- 4 Wählen Sie für Document Size (Dokumentgröße) die geeignete Einstellung aus.

## Drucken

**5** Wählen Sie **Borderless (Randlos)**, um um das Bild herum keine Ränder zu drucken.

Beim Randlosdruck werden die Druckdaten etwas größer gedruckt als das Papierformat, damit an den Papierkanten keine Ränder gedruckt werden. Klicken Sie auf **Settings (Einstellungen)**, um den Vergrößerungsfaktor auszuwählen.

**6** Wählen Sie die entsprechende Orientation (Ausrichtung).

**Hinweis:**

Beim Bedrucken von Umschlägen wählen Sie die Einstellung **Landscape (Querformat)** unter Orientation (Ausrichtung).

**7** Wählen Sie die geeignete Einstellung für Paper Type (Druckmedium) aus.

**8** Wählen Sie für Color (Farbe) die geeignete Einstellung aus.

Wählen Sie **Grayscale (Graustufen)**, wenn Sie in Schwarz oder Graustufen drucken möchten.

**9** Klicken Sie auf **OK**, um das Dialogfeld „Druckereinstellungen“ zu schließen.

**Hinweis:**

Hinweise zum Ändern der erweiterten Einstellungen finden Sie im entsprechenden Abschnitt.

**10** Drucken Sie die Datei.

## Grundlegende Druckereinstellungen unter Mac OS X

**Hinweis:**

Die Bildschirmdarstellungen in diesem Handbuch stammen aus Mac OS X 10.7.

**1** Öffnen Sie die Datei, die Sie drucken möchten.



## Drucken

- 2 Rufen Sie das Dialogfeld Print (Drucken) auf.  
 ➔ „Aufrufen des Druckertreibers unter Mac OS X“ auf Seite 38

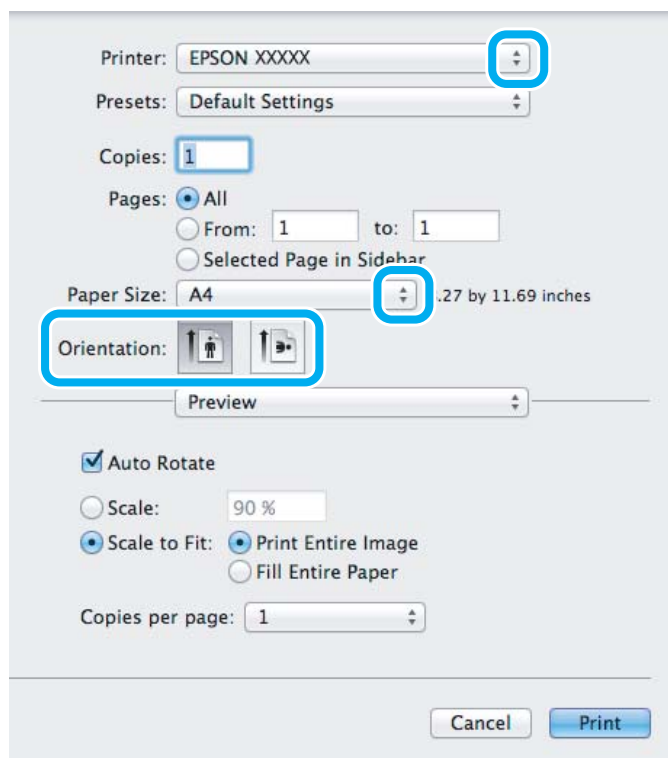
**Hinweis:**

Wenn das vereinfachte Dialogfeld angezeigt wird, klicken Sie zur Erweiterung dieses Dialogfelds auf die Schaltfläche **Show Details (Details einblend)** (unter Mac OS X 10.9, 10.8 oder 10.7) oder auf die Schaltfläche ▼ (unter Mac OS X 10.6).

- 3 Wählen Sie in Printer (Drucker) den verwendeten Drucker.

**Hinweis:**

Je nach Anwendung sind einige Optionen dieses Dialogfelds nicht verfügbar. Klicken Sie in diesem Fall im Menü „Ablage“ der Anwendung auf **Page Setup (Papierformat)** und konfigurieren Sie dann die geeigneten Einstellungen.

- 4 Wählen Sie die geeignete Paper Size (Papierformat) aus.

**Hinweis:**

Wählen Sie **XXX (Borderless (Randlos))** als Paper Size (Papierformat), wenn Sie randlose Fotos drucken möchten.  
 ➔ „Auswahl des Papiers“ auf Seite 18

- 5 Wählen Sie die entsprechende Orientation (Ausrichtung).

**Hinweis:**

Wählen Sie beim Drucken von Umschlägen als Ausrichtung Querformat.

## Drucken

- 6** Wählen Sie **Print Settings (Druckereinstellungen)** im Pop-Up-Menü.

Printer: EPSON XXXXX

Presets: Default Settings

Copies: 1

Pages:  All  
 From: 1 to: 1  
 Selected Page in Sidebar

Paper Size: A4 210 by 297 mm

Orientation:  Portrait  Landscape

Print Settings

Media Type: plain papers

Print Quality: Normal

Borderless  
Expansion: Max

Grayscale  
 Mirror Image

Cancel Print

- 7** Wählen Sie das geeignete Paper Source (Papierquelle) aus.
- 8** Wählen Sie die geeignete Einstellung für Media Type (Medium) aus.  
➔ „Papiertypeneinstellungen im Druckertreiber“ auf Seite 20
- 9** Wählen Sie die geeignete Einstellung für Expansion (Erweiterung), um den Anteil eines Bildes zu kontrollieren, der beim randlosen Drucken über die Papierränder hinausragt.
- 10** Klicken Sie auf **Print (Drucken)**, um den Druckvorgang zu starten.

## Abbrechen eines Druckauftrags

Wenn ein Druckauftrag abgebrochen werden soll, beachten Sie die Anweisungen im entsprechenden Absatz unten.

### Unter Verwendung des Bedienungsfeldes

Drücken Sie , um einen laufenden Druckauftrag abzubrechen.

### Unter Windows

**Hinweis:**

Ein Druckauftrag, der bereits vollständig an das Gerät gesendet worden ist, kann nicht abgebrochen werden. Brechen Sie in diesem Fall den Druckauftrag am Gerät ab.

## Drucken

### Verwenden des Fortschrittsbalkens

Wenn Sie den Druckvorgang starten, wird auf dem Bildschirm das Statusfenster angezeigt.

Klicken Sie auf die Schaltfläche **Cancel (Abbrechen)**, um den Druckvorgang abzubrechen.

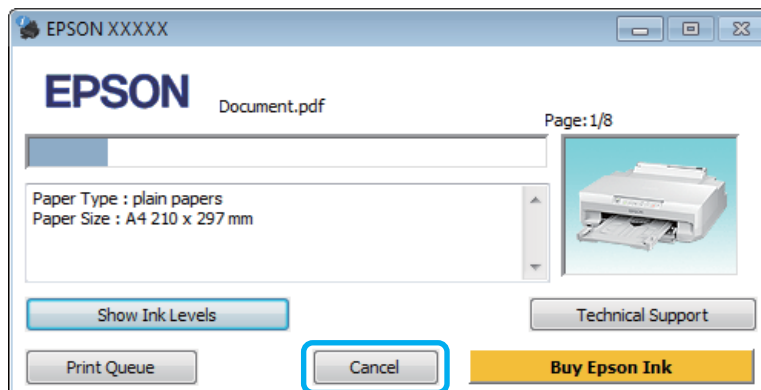

### Verwenden von EPSON Status Monitor 3

- 1 Rufen Sie EPSON Status Monitor 3 auf.  
➔ „Unter Windows“ auf Seite 100
- 2 Klicken Sie auf die Schaltfläche **Print Queue (Druckerwarteschl.)**. Das Dialogfeld Windows Spooler (Windows-Spooler) wird geöffnet.
- 3 Klicken Sie mit der rechten Maustaste auf den Druckauftrag, der abgebrochen werden soll, und wählen Sie dann **Cancel (Abbrechen)**.

### Unter Mac OS X

Befolgen Sie die nachfolgend aufgeführten Schritte, um einen Druckauftrag abzubrechen.

**Hinweis:**

Wenn Sie unter Mac OS X 10.6 einen Druckauftrag über ein Netzwerk gesendet haben, können Sie den Druckvorgang möglicherweise nicht abbrechen. Drücken Sie  im Bedienfeld des Gerätes, um den Druckauftrag abzubrechen. Eine Lösung für dieses Problem finden Sie im Netzwerkhandbuch.

- 1 Klicken Sie im Dock auf das Gerätesymbol.
- 2 Wählen Sie in der Liste „Document Name (Dokumentname)“ das Dokument aus, das gedruckt wird.

## Drucken

- 3** Klicken Sie auf die Schaltfläche **Delete (Löschen)**, um den Druckauftrag abzubrechen.

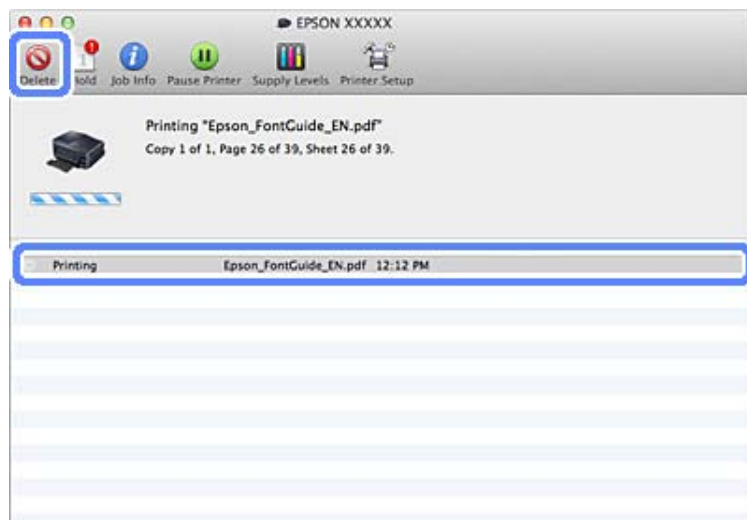

Unter Mac OS X 10.9/10.8:  
Klicken Sie auf die Schaltfläche , um den Druckauftrag abzubrechen.

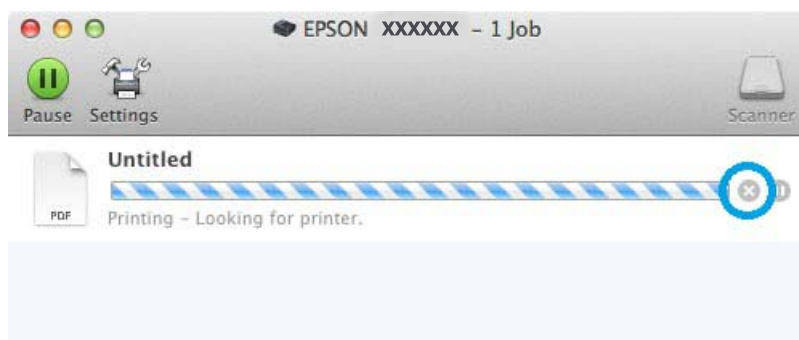

## Sonstige Optionen

### Drucken von Fotos auf einfache Weise



Mit Epson Easy Photo Print können Sie digitale Bilder auf verschiedenen Papiersorten anordnen. Dank der detaillierten Anweisungen im Fenster erhalten Sie eine Vorschau der gedruckten Bilder und können die gewünschten Effekte erzielen, ohne schwierige Einstellungen vornehmen zu müssen.

## Drucken

Mit der Funktion Quick Print können Sie Druckvorgänge durch einmaliges Klicken mit den ausgewählten Einstellungen starten.

### Starten von Epson Easy Photo Print

#### Unter Windows

- ❑ Doppelklicken Sie auf das Symbol **Epson Easy Photo Print** auf dem Desktop.
- ❑ **Unter Windows 8.1 und 8:**  
Klicken Sie mit der rechten Maustaste auf den **Start**-Bildschirm oder wischen Sie von unten oder oben auf dem **Start**-Bildschirm und wählen Sie **All apps (Alle Apps)** und wählen Sie **Easy Photo Print** unter **Epson Software**.

#### Für Windows 7 und Vista:

Klicken Sie auf die Schaltfläche „Start“, zeigen Sie auf **All Programs (Alle Programme)**, klicken Sie auf **Epson Software** und anschließend auf **Easy Photo Print**.

#### Für Windows XP:

Klicken Sie auf **Start**, zeigen Sie auf **All Programs (Alle Programme)**, dann auf **Epson Software** und klicken Sie dann auf **Easy Photo Print**.

#### Unter Mac OS X

Doppelklicken Sie auf den Ordner **Applications (Programme)** auf der Festplatte Mac OS X und doppelklicken Sie dann auf die Ordner **Epson Software** und **Easy Photo Print** und zuletzt auf das Symbol **Easy Photo Print**.

---

## Hinzufügen einer Druckvoreinstellung

Wenn Sie eine eigene Voreinstellung für häufig verwendete Druckereinstellungen im Druckertreiber einrichten, können Sie ganz einfach drucken, indem Sie die Voreinstellung in der Liste auswählen.

### Geräteeinstellungen unter Windows

- 1 Rufen Sie die Druckereinstellungen auf.  
➔ [„Aufrufen des Druckertreibers unter Windows“](#) auf Seite 37
- 2 Legen Sie Elemente wie die Document Size (Dokumentgröße) und das Paper Type (Druckmedium) auf der Registerkarte Main (Haupteinstellungen) oder More Options (Weitere Optionen) fest.
- 3 Klicken Sie auf **Add/Remove Presets (Benutzerdefinierte Voreinstellungen)** in Printing Presets (Druckvoreinstellungen).

#### **Hinweis:**

Zum Löschen einer hinzugefügten Voreinstellung klicken Sie auf **Add/Remove Presets (Benutzerdefinierte Voreinstellungen)**, wählen den Namen der Voreinstellung aus, die gelöscht werden soll, und löschen sie anschließend.

### Geräteeinstellungen unter Mac OS X

- 1 Greifen Sie auf die Druckereinstellungen zu.  
➔ [„Aufrufen des Druckertreibers unter Mac OS X“](#) auf Seite 38

## Drucken

- 2 Legen Sie Elemente wie das Paper Size (Papierformat) und das Media Type (Medium) fest.
- 3 Speichern Sie die aktuellen Einstellungen als Voreinstellung Presets (Voreinstellungen).

**Hinweis:**

Zum Löschen einer hinzugefügten Voreinstellung klicken Sie auf **Presets (Voreinstellungen) > Show Presets (Voreinstellungen anzeigen)**, wählen den Namen der Voreinstellung aus, die gelöscht werden soll, und löschen sie anschließend.

## 2-seitiges Drucken

Verwenden Sie den Druckertreiber, um beide Seiten des Papiers zu bedrucken.

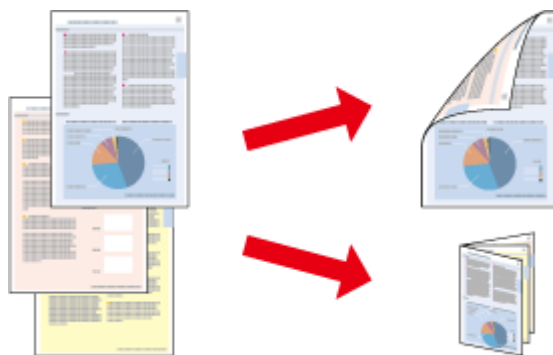

**Für Benutzer von Windows:**

Es sind vier Arten von 2-seitigem Drucken möglich: automatisch Standard, automatisch gefalztes Buch, manuell Standard und manuell gefalztes Buch.

**Für Benutzer von Mac OS X:**

Mac OS X unterstützt nur automatisches 2-seitiges Standarddrucken.

2-seitiges Drucken ist nur für die folgenden Papiertypen und -formate verfügbar.

Papier	Format
Normalpapier	Legal*1, Letter, A4, B5, A5*1, A6*1
Epson Bright White Ink Jet Paper (Weißes Tintenstrahlpapier)	A4
Epson Double-Sided Matte Paper (Doppelseitiges mattes Papier)	A4*1

\*1 Nur manuelles 2-seitiges Drucken.

## Drucken

### Hinweis:

- Diese Funktion ist in manchen Einstellungen ggf. nicht verfügbar.
- Manuelles 2-seitiges Drucken ist möglicherweise nicht verfügbar, wenn das Gerät über ein Netzwerk oder als freigegebener Drucker verwendet wird.
- Wenn beim automatischen 2-seitigen Drucken die Tinte ausgeht, hält das Gerät an und die Tinte muss ersetzt werden. Nach dem Auswechseln der Tinte setzt das Gerät das Drucken fort, aber es kann sein, dass der Ausdruck nicht vollständig ist. Drucken Sie in diesem Fall die Seite mit den fehlenden Teilen erneut.
- Die Fassungskapazität unterscheidet sich beim 2-seitigen Drucken.  
➔ „Auswahl des Papiers“ auf Seite 18
- Verwenden Sie ausschließlich für 2-seitiges Drucken geeignetes Papier. Sonst kann die Druckqualität schlechter ausfallen.
- Je nach Papiersorte und der für das Drucken von Text und Bildern verwendeten Tintenmenge kann die Tinte auf die andere Seite des Papiers durchsickern.
- Während des 2-seitigen Druckens kann die Papieroberfläche verschmieren.
- Diese Funktion ist nicht verfügbar, wenn die Einstellung Rear Paper Feed Slot (Hinterer Papiereinzug) als Paper Source (Papierquelle) ausgewählt ist.

### Hinweis für Windows:

Manuelles 2-seitiges Drucken ist nur verfügbar, wenn EPSON Status Monitor 3 aktiviert ist. Um den Statusmonitor zu aktivieren, öffnen Sie den Druckertreiber und klicken Sie auf die Registerkarte **Maintenance (Utility)** und anschließend auf die Schaltfläche **Extended Settings (Erweiterte Einstellungen)**. Aktivieren Sie im Fenster Extended Settings (Erweiterte Einstellungen) das Kontrollkästchen **Enable EPSON Status Monitor 3 (EPSON Status Monitor 3 aktivieren)**.

### Hinweis für Mac OS X:

Automatisches 2-seitiges Drucken kann den Druckvorgang verlangsamen, je nach Kombination der ausgewählten Optionen für **Document Type (Vorlagenart)** in den Two-sided Printing Settings (Duplexdruck-Einstellungen) und für **Print Quality (Qualität)** in den Print Settings (Druckereinstellungen).

## Geräteeinstellungen unter Windows

- 1** Rufen Sie die Druckereinstellungen auf.  
➔ „Aufrufen des Druckertreibers unter Windows“ auf Seite 37
- 2** Wählen Sie die gewünschte Option für 2-sided printing (2-seitiges Drucken) auf der Registerkarte Main (Haupteinstellungen) aus.
- 3** Klicken Sie auf **Settings (Einstellungen)** und ändern Sie die Einstellungen nach Bedarf.

### Hinweis:

Zum Drucken von Broschüren wählen Sie **Booklet (Broschüre)** aus.

- 4** Klicken Sie auf **Print Density (Druckdichte)**, legen Sie Select Document Type (Vorlagenart wählen) fest und klicken Sie dann auf **OK**, um das Fenster zu schließen.

Der Druckertreiber legt die Optionen für Print Density (Druckdichte) für diese Vorlagenart automatisch fest.

## Drucken

### **Hinweis:**

- Beim manuellen 2-seitigen Drucken ist die Einstellung *Print Density* (Druckdichte) nicht verfügbar.
- Automatisches 2-seitiges Drucken kann den Druckvorgang verlangsamen je nach Kombination der Optionen für *Select Document Type* (Vorlagenart wählen) im Dialogfeld *Print Density* (Druckdichte) und für *Quality* (Qualität) im Dialogfeld *Main* (Haupteinstellungen).

5

Legen Sie die anderen Einstellungen auf den Registerkarten *Main* (Haupteinstellungen) und *More Options* (Weitere Optionen) nach Bedarf fest und klicken Sie dann auf **OK**.

6

Klicken Sie auf **Print (Drucken)**.

Wenn beim manuellen 2-seitigen Drucken die erste Seite gedruckt wurde, wird auf dem Computer ein Popup-Fenster angezeigt. Befolgen Sie die Anweisungen auf dem Bildschirm.

### **Hinweis:**

- Der tatsächliche Bindungsrand kann abhängig von der Anwendung von den vorgegebenen Einstellungen abweichen. Drucken Sie einige Testseiten aus, bevor Sie den gesamten Druckauftrag starten.
- Beim manuellen 2-seitigen Drucken werden die Seiten mit geraden Seitenzahlen zuerst gedruckt. Wenn Sie Seiten mit ungeraden Seitenzahlen drucken, wird am Ende des Druckauftrags ein leeres Blatt Papier ausgegeben.
- Wenn Sie manuell drucken, achten Sie darauf, dass die Tinte ganz getrocknet ist, bevor Sie Papier nachlegen.

## Geräteeinstellungen unter Mac OS X

1

Rufen Sie das Dialogfeld *Print (Drucken)* auf.

➔ [„Aufrufen des Druckertreibers unter Mac OS X“](#) auf Seite 38

2

Ändern Sie die Einstellungen im Fenster *Two-sided Printing Settings* (Duplexdruck-Einstellungen) nach Bedarf.

3

Prüfen Sie die anderen Einstellungen und starten Sie den Druck.

### **Hinweis:**

Für den Druck von Daten mit hoher Dichte, wie z. B. Fotos oder Schaubilder, empfehlen wir die Einstellungen im Dialogfenster *Print Density* (Druckdichte) und *Increased Ink Drying Time* (Erhöhte Tintentrocknungszeit) manuell zu ändern.



## Drucken mit der Funktion „Passend auf Seite“

Sie können das Format des Bildes proportional skalieren, damit es auf das im Druckertreiber ausgewählte Papierformat passt.

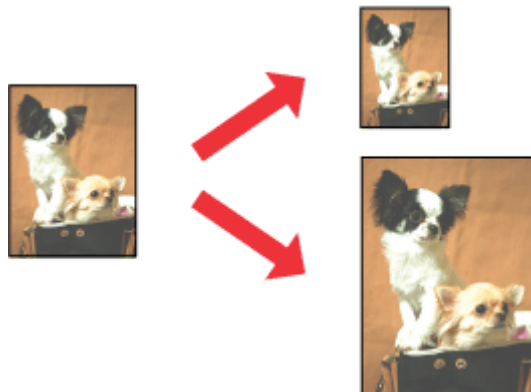

### **Hinweis:**

*Diese Funktion ist in manchen Einstellungen ggf. nicht verfügbar.*

## Geräteinstellungen unter Windows

- 1 Rufen Sie die Druckereinstellungen auf.  
➔ [„Aufrufen des Druckertreibers unter Windows“ auf Seite 37](#)
- 2 Legen Sie auf der Registerkarte More Options (Weitere Optionen) die folgenden Einstellungen fest.
  - Document Size (Dokumentgröße): Wählen Sie das Papierformat aus, das Sie in der Anwendung festgelegt haben.
  - Output Paper (Ausgabe-Papier): Wählen Sie das Papierformat aus, das im Drucker eingelegt ist.

Fit to Page (Passend auf Seite) wird automatisch ausgewählt.
- 3 Prüfen Sie die anderen Einstellungen und starten Sie den Druck.

## Geräteinstellungen unter Mac OS X

- 1 Rufen Sie das Dialogfeld Print (Drucken) auf.  
➔ [„Aufrufen des Druckertreibers unter Mac OS X“ auf Seite 38](#)
- 2 Wählen Sie **Scale to fit paper size (Auf Papierformat skalieren)** für Destination Paper Size (Ziel-Papierformat) im Fenster Paper Handling (Papierhandhabung) und wählen Sie dann im Dropdown-Listenfeld das verwendete Papierformat.
- 3 Prüfen Sie die anderen Einstellungen und starten Sie den Druck.

## Drucken mit Pages per sheet (Seiten pro Blatt)

Mit dieser Funktion können Sie mit Hilfe des Druckertreibers zwei oder vier Seiten auf ein Blatt Papier drucken.

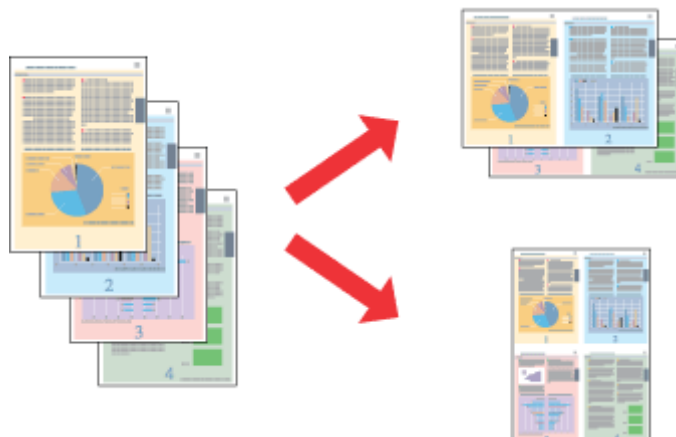

### Hinweis:

- Diese Funktion ist in manchen Einstellungen ggf. nicht verfügbar.
- Diese Funktion ist beim Randlosdruck nicht verfügbar.

## Geräteinstellungen unter Windows

- 1 Rufen Sie die Druckereinstellungen auf.  
➔ [„Aufrufen des Druckertreibers unter Windows“ auf Seite 37](#)
- 2 Wählen Sie die Einstellung **2-Up** oder **4-Up** unter Multi-Page auf der Registerkarte Main (Haupteinstellungen) aus.
- 3 Klicken Sie auf **Page Order (Seitenfolge)**, nehmen Sie die entsprechenden Einstellungen vor und klicken Sie anschließend auf **OK**, um das Fenster zu schließen.
- 4 Prüfen Sie die anderen Einstellungen und starten Sie den Druck.

## Geräteinstellungen unter Mac OS X

- 1 Rufen Sie das Dialogfeld Print (Drucken) auf.  
➔ [„Aufrufen des Druckertreibers unter Mac OS X“ auf Seite 38](#)
- 2 Wählen Sie die gewünschte Anzahl von Pages per Sheet (Seiten pro Blatt) und die Layout Direction (Seitenfolge) im Fenster Layout.
- 3 Prüfen Sie die anderen Einstellungen und starten Sie den Druck.

---

## Vergrößerungsdruck und Erstellen von Postern (nur Windows)

Sie können ein Bild auf mehreren Blättern drucken, um ein großes Poster zu erstellen. Sie können Ausrichtungsmarken drucken, mit deren Hilfe Sie die Blätter zusammenfügen können.

**Hinweis:**

*Diese Funktion ist beim Randlosdruck nicht verfügbar.*

- 1** Rufen Sie den Druckertreiber unter Windows auf.
- 2** Wählen Sie **2x1 Poster**, **2x2 Poster**, **3x3 Poster** oder **4x4 Poster** unter Multi-Page auf der Registerkarte Main (Haupteinstellungen) aus.
- 3** Klicken Sie auf **Settings (Einstellungen)**, ändern Sie die Einstellungen nach Bedarf, und klicken Sie anschließend auf **OK**.
- 4** Legen Sie die anderen Einstellungen auf den Registerkarten Main (Haupteinstellungen) und More Options (Weitere Optionen) nach Bedarf fest und klicken Sie dann auf **OK**.
- 5** Klicken Sie auf **Print (Drucken)**.

Sie können ein Bild auf mehreren Blättern drucken, um ein großes Poster zu erstellen. Sie können Ausrichtungsmarken drucken, mit deren Hilfe Sie die Blätter zusammenfügen können.

## Drucken

### Erstellen von Postern mithilfe von Ausrichtungsmarken zur Überlappung

Hier sehen Sie ein Beispiel für die Erstellung eines Posters, wenn 2x2 Poster und Overlapping Alignment Marks (Ausrichtungsmarken zur Überlappung) unter Print Cutting Guides (Schnittmarken drucken) ausgewählt wurde.

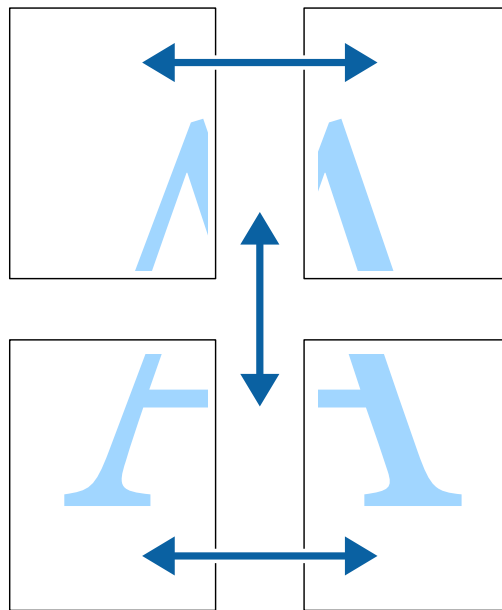
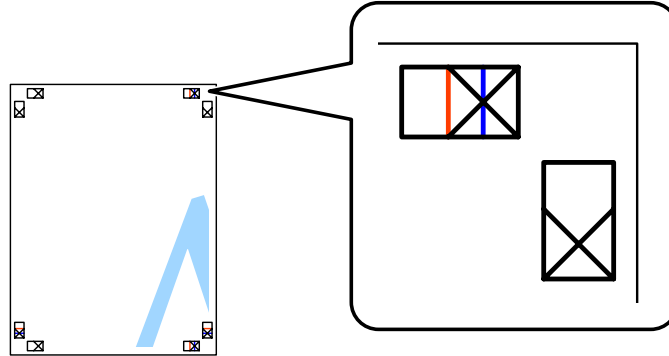

## Drucken

- 1 Bereiten Sie die beiden oberen Blätter vor. Schneiden Sie die Ränder des linken Blattes entlang der vertikalen blauen Linie mittig durch die Kreuze oben und unten ab.

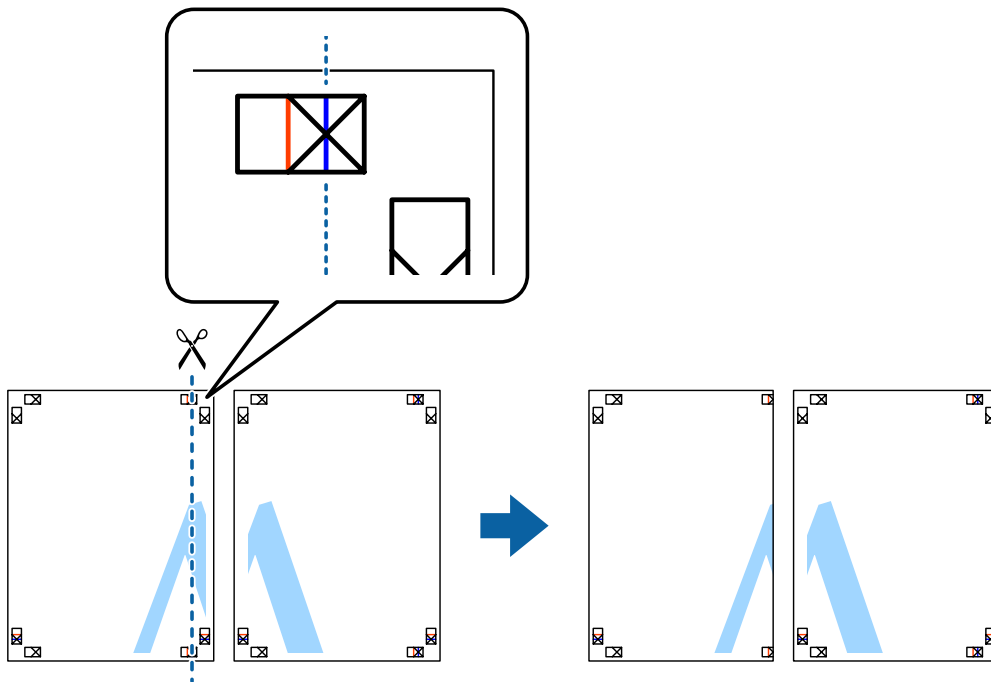

- 2 Legen Sie die Kante des linken Blattes auf das rechte Blatt und richten Sie die Kreuze aneinander aus. Kleben Sie die beiden Blätter anschließend mit Klebeband hinten zusammen.

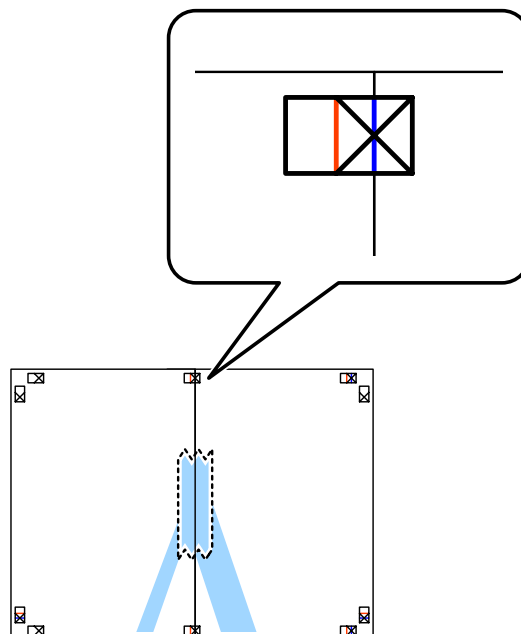

## Drucken

- 3** Schneiden Sie die zusammengeklebten Blätter entlang der vertikalen roten Linie durch die Schnittmarken (dieses Mal die Linie links neben den Kreuzen) durch.

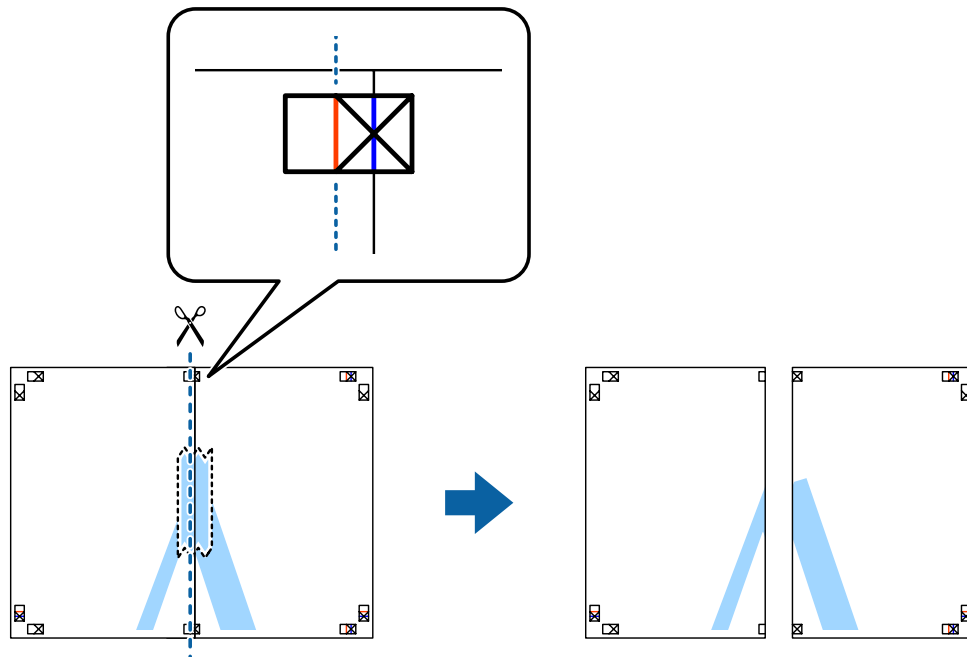

- 4** Kleben Sie die Blätter von hinten zusammen.

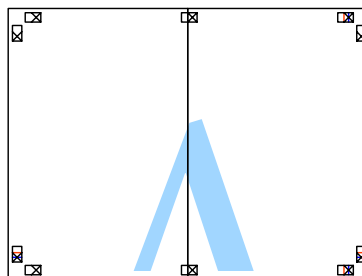

- 5** Wiederholen Sie die Schritte 1 bis 4, um die beiden unteren Blätter zusammenzukleben.

### Drucken

- 6** Schneiden Sie die Ränder der beiden oberen Blätter entlang der horizontalen blauen Linie mittig durch das linke und rechte Kreuz ab.

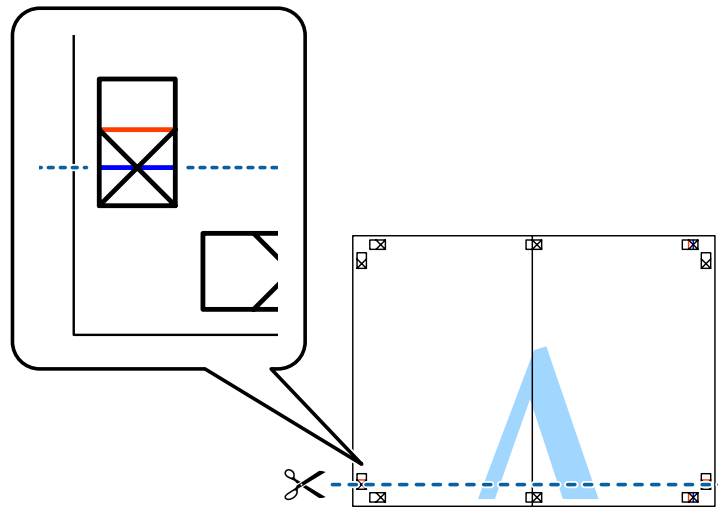

- 7** Legen Sie die Kante der beiden oberen Blätter auf die beiden unteren Blätter und richten Sie die Kreuze aneinander aus. Kleben Sie die beiden Blätter anschließend mit Klebeband hinten zusammen.

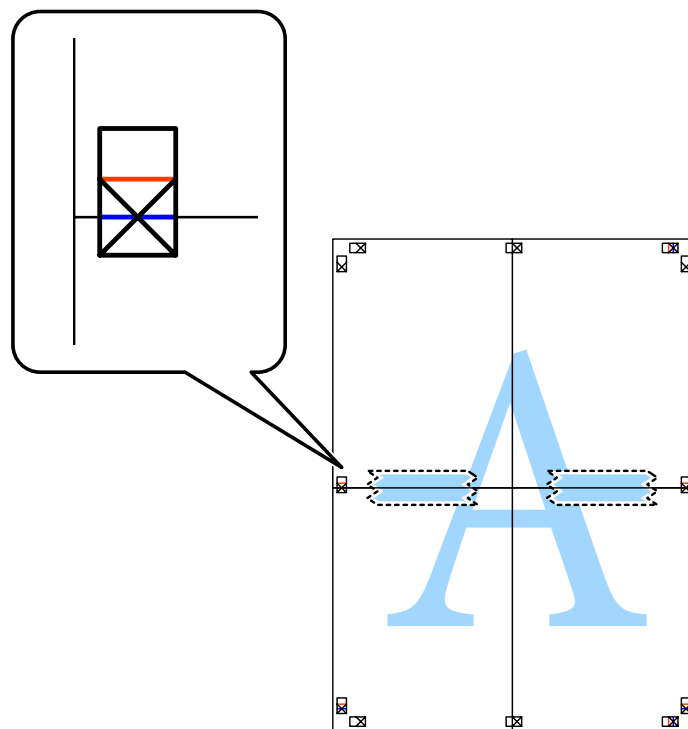

## Drucken

- 8** Schneiden Sie die zusammengeklebten Blätter entlang der horizontalen roten Linie durch die Schnittmarken (dieses Mal die Linie über neben den Kreuzen) durch.

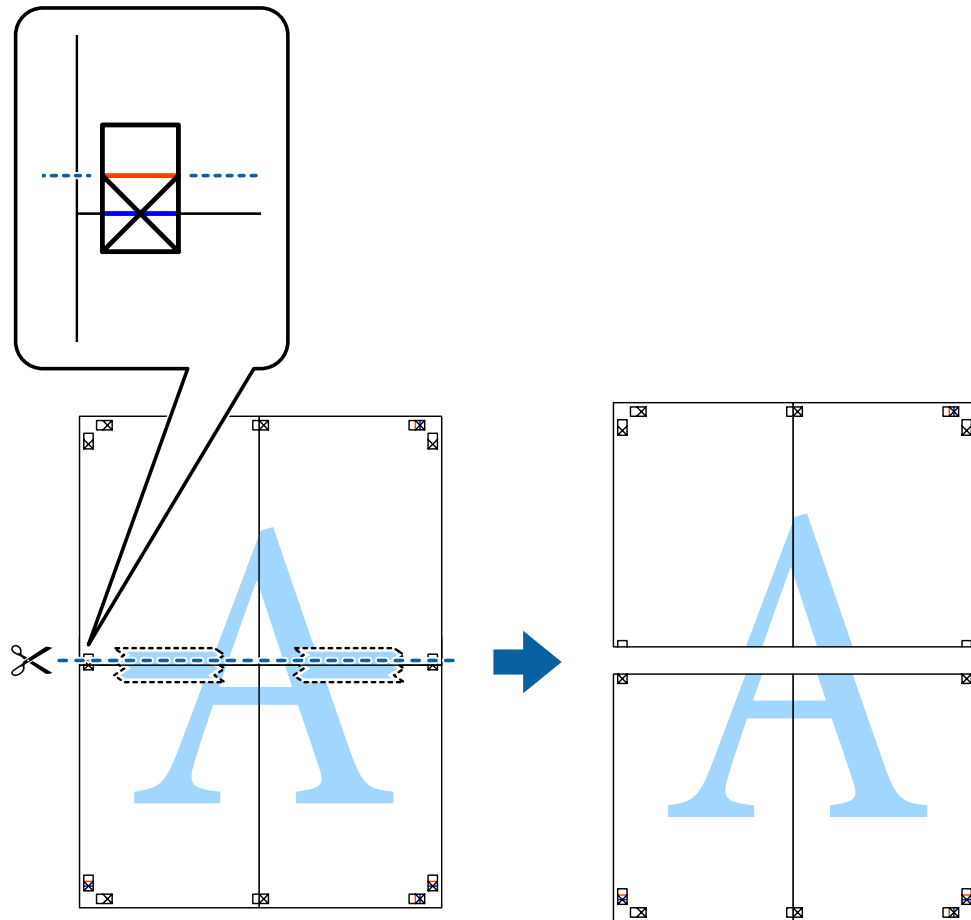

- 9** Kleben Sie die Blätter von hinten zusammen.

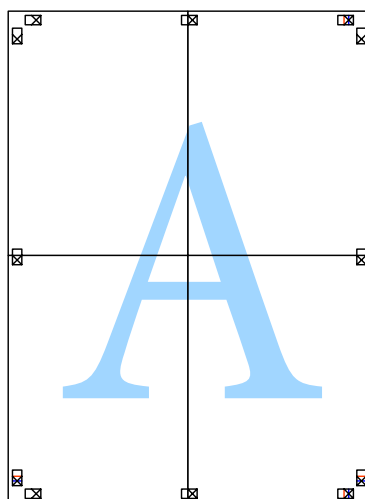



- 10** Schneiden Sie die übrigen Ränder entlang der äußeren Hilfslinien ab.

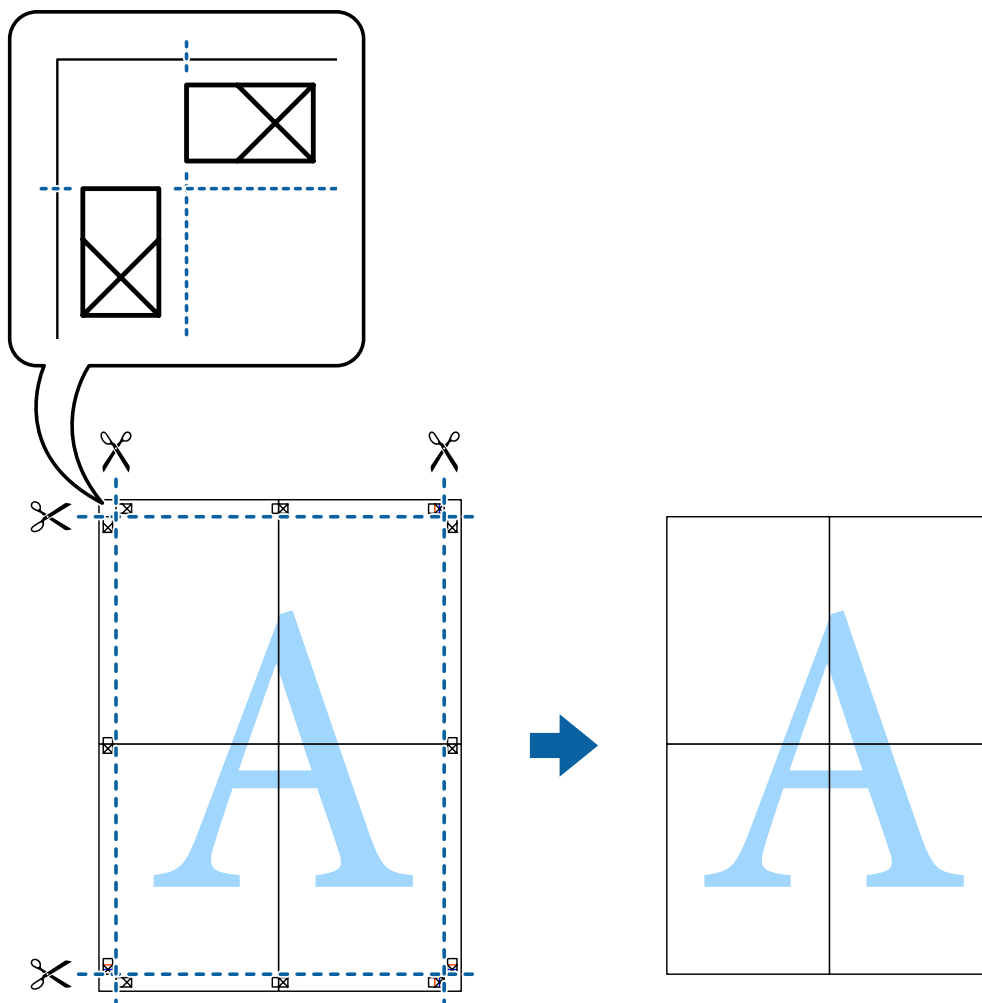

## Anpassen der Druckfarbe

Sie können die bei einem Druckauftrag verwendeten Farben anpassen.

Mit PhotoEnhance werden schärfere Bilder und lebendigere Farben erzeugt, da der Kontrast, die Sättigung und die Helligkeit der ursprünglichen Bilddaten automatisch eingestellt werden.

### Hinweis:

- Diese Einstellungen werden nicht auf die Originaldaten angewendet.
- Mit PhotoEnhance wird die Position des Objekts analysiert und die Farbe entsprechend eingestellt. Daher kann sich die Farbe ggf. unerwartet ändern, wenn Sie die Position des Objekts durch Verkleinern, Vergrößern, Beschneiden oder Drehen des Bildes ändern. Wenn Sie die Einstellung borderless (Randlos) auswählen, ändert sich auch die Position des Objekts und somit die Farbe. Wenn das Bild unscharf ist, kann der Farbton unnatürlich erscheinen. Wenn sich die Farbe ändert oder unnatürlich wirkt, drucken Sie in einem anderen Modus als PhotoEnhance.

## Windows

Wählen Sie unter Color Correction (Farbkorrektur) auf der Registerkarte More Options (Weitere Optionen) die Methode für die Farbkorrektur aus.

## Drucken

Wenn Sie die Einstellung **Automatic (Automatisch)** wählen, werden die Farben automatisch an das Druckmedium und die Druckqualitätseinstellungen angepasst. Wenn Sie **Custom (Benutzerdefiniert)** wählen und auf **Advanced (Erweitert)** klicken, können Sie eigene Einstellungen vornehmen.

### Mac OS X

Rufen Sie das Dialogfeld Print (Drucken) auf. Wählen Sie **Color Matching (Farbanpassung)** im Popup-Menü aus und wählen Sie dann **EPSON Color Controls (EPSON Modus Farbanpassung)**. Wählen Sie **Color Options (Farboptionen)** im Popup-Menü aus und wählen Sie dann eine der verfügbaren Optionen. Klicken Sie auf den Pfeil neben den Einstellungen für **Advanced (Erweitert)** und ändern Sie die Einstellungen nach Bedarf.

---

## Drucken eines Wasserzeichens (nur Windows)

Sie können auf Ihren Ausdrucken ein Wasserzeichen, z. B. „Confidential (Vertraulich)“, drucken. Sie können auch ein eigenes Wasserzeichen hinzufügen.

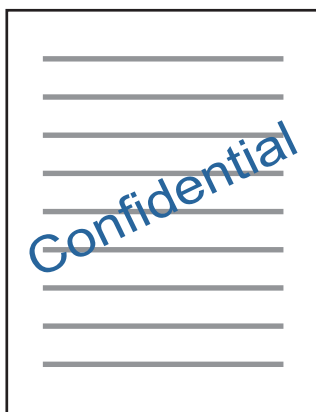
**Hinweis:**

*Diese Funktion ist beim Randlosdruck nicht verfügbar.*

Klicken Sie auf **Watermark Features (Wasserzeichenfunktionen)** auf der Registerkarte More Options (Weitere Optionen) und wählen Sie anschließend ein Wasserzeichen aus. Klicken Sie auf **Settings (Einstellungen)**, um Details zu ändern, wie die Farbe oder Position des Wasserzeichens.

---

## Drucken von Webseiten mit E-Web Print (nur Windows)

E-Web Print ist eine Anwendung, mit der Sie Webseiten mit verschiedenen Layouts einfach drucken können. Weitere Informationen dazu finden Sie in der Hilfe der Anwendung. Sie können die Hilfe über das Menü E-Web Print auf der Symbolleiste E-Web Print aufrufen.

### Starten

Wenn Sie E-Web Print installieren, wird es in Ihrem Browser angezeigt. Klicken Sie auf **Print (Drucken)** oder **Clip (Ausschnitt)**.

---

## Drucken eines CD/DVD-Etiketts mit Epson Print CD

Mit Epson Print CD können Sie ein CD/DVD-Originaletikett ganz einfach erstellen und drucken. Zudem können Sie eine CD/DVD-Hülle erstellen und drucken.

Als Druckbereich können Sie bis zu 120 mm für den Außendurchmesser und mindestens 18 mm für den Innendurchmesser festlegen. Abhängig von den Einstellungen kann die CD/DVD oder das Fach mit Tinte verschmieren. Passen Sie den Druckbereich an die CD/DVD an, die bedruckt werden soll.

**Hinweis:**

Um diese Anwendung verwenden zu können, muss der Druckertreiber installiert werden.

### Starten unter Windows

- Windows 8/Windows 8.1:  
Geben Sie den Anwendungsnamen in den Charm „Suche“ ein und wählen Sie dann das angezeigte Symbol aus.
- Außer Windows 8/Windows 8.1  
Klicken Sie auf die Start-Schaltfläche und wählen Sie dann **All Programs (Alle Programme)** oder **Programs (Programme) > Epson Software > Print CD**.

### Starten unter Mac OS X

Go (Gehe zu) > Applications (Programme) > **Epson Software > Print CD > Print CD**.

**Hinweis:**

Wenn Sie ein CD/DVD-Etikett mit einer kommerziell verfügbaren Anwendung drucken, legen Sie die folgenden Einstellungen fest.

- Unter Windows wird automatisch A4 als **Document Size (Dokumentgröße)** ausgewählt, wenn Sie **CD/DVD Tray (CD/DVD-Fach)** als **Paper Source (Papierquelle)** auswählen. Wählen Sie die Einstellung **Portrait (Hochformat)** unter **Orientation (Ausrichtung)** und die Einstellung **CD/DVD** oder **CD/DVD Premium Surface** unter **Paper Type (Druckmedium)**.
- Unter Mac OS X wählen Sie die Einstellung **A4 (CD/DVD)** unter **Paper Size (Papierformat)**. Wählen Sie **Hochformat** als **Druckrichtung** und wählen Sie **CD/DVD** oder **CD/DVD Premium Surface** unter **Media Type (Medium)** im Menü **Print Settings (Druckereinstellungen)**.

## Drucken von Smartgeräten

---

### Verwenden von Epson iPrint

Mit der Anwendung Epson iPrint können Sie Fotos, Dokumente und Webseiten von einem Smartgerät, z. B. einem Smartphone oder Tablet-PC, drucken. Sie können auf einem lokalen Drucker drucken, von einem Smartgerät aus drucken, das mit demselben drahtlosen Netzwerk verbunden ist wie Ihr Drucker, oder per Remote-Druck extern über das Internet drucken. Für die Remote-Druckfunktion müssen Sie Ihren Drucker beim Service Epson Connect registrieren.



Sie können Epson iPrint auf Ihrem Smartgerät über folgende URL oder folgenden QR-Code installieren.

<http://iپر.to/a>



### Verwenden von Epson iPrint

Starten Sie Epson iPrint auf Ihrem Smartgerät und wählen Sie das Element aus, das Sie auf dem Startbildschirm verwenden möchten.

## Drucken

Die folgenden Bildschirme können ohne vorherige Ankündigung geändert werden.

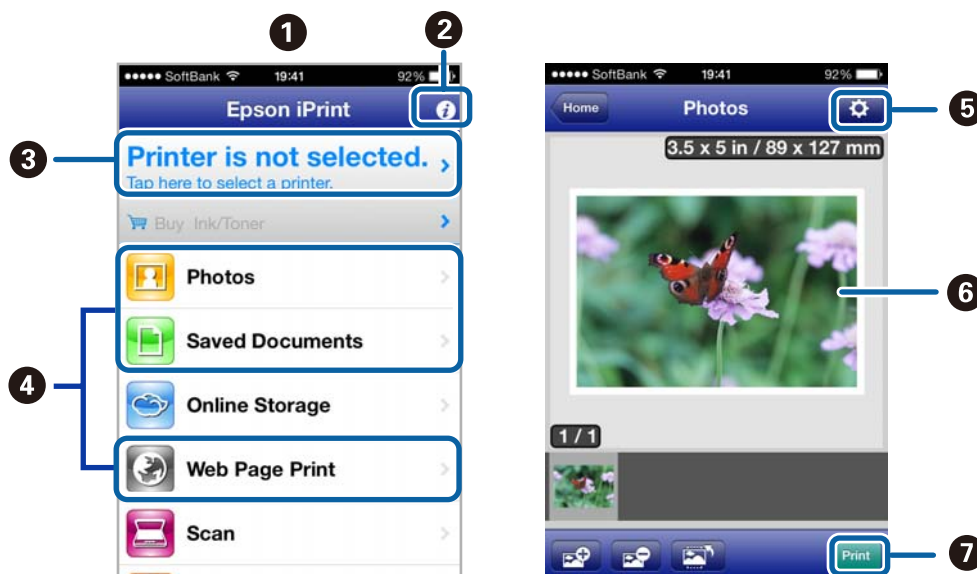

1	Startbildschirm, der beim Starten der Anwendung angezeigt wird.
2	Zum Anzeigen von Informationen zum Einrichten des Druckers und häufig gestellten Fragen
3	Öffnet den Bildschirm, in dem Sie den Drucker auswählen und Druckereinstellungen festlegen können. Wenn Sie den Drucker ausgewählt haben, müssen Sie ihn das nächste Mal nicht mehr auswählen.
4	Wählen Sie aus, was gedruckt werden soll, z. B. Fotos, Dokumente und Webseiten.
5	Öffnet den Bildschirm mit den Einstellungen wie Papierformat und Druckmedium.
6	Zum Anzeigen von ausgewählten Fotos und Dokumenten
7	Zum Starten des Druckvorgangs

**Hinweis:**

Um vom Dokumentmenü aus mit einem iPhone, iPad und iPod touch mit iOS zu drucken, starten Sie Epson iPrint, nachdem Sie das zu druckende Dokument mithilfe der Dateifreigabefunktion in iTunes übertragen haben.

## Freigeben des Gerätes für den Druck

### Einrichten unter Windows

In diesem Abschnitt erfahren Sie, wie das Gerät eingerichtet werden muss, damit es andere Benutzer im Netzwerk verwenden können.

Zunächst müssen Sie das Gerät auf dem Computer, an den es direkt angeschlossen ist, als freigegebenen Drucker einstellen. Danach fügen Sie das Gerät auf jedem Computer im Netzwerk hinzu, der es verwenden soll.

## Drucken

### Hinweis:

- Diese Anleitung gilt nur für kleinere Netzwerke. Um das Gerät in großen Netzwerken einzusetzen, wenden Sie sich an den Netzwerkadministrator.
- Die Bildschirmabbildungen im folgenden Abschnitt sind aus Windows 7.

## Einrichten des Gerätes als freigegebenen Drucker

### Hinweis:

- Um den Drucker unter Windows 8.1, 8, 7 oder Vista freizugeben, benötigen Sie ein Benutzerkonto mit Administratorrechten und das Kennwort, wenn Sie sich als Standardbenutzer anmelden.
- Um das Gerät unter Windows XP freizugeben, müssen Sie an einem Computer Administrator (Computeradministrator)-Konto angemeldet sein.

Führen Sie auf dem Computer, der direkt mit dem Gerät verbunden ist, die nachfolgenden Schritte aus:

**1**

### Windows 8.1 und 8:

Wählen Sie **Desktop, Settings (Einstellungen) charm** und **Control Panel (Systemsteuerung)**. Wählen Sie dann **Devices and Printers (Geräte und Drucker)** aus der Kategorie **Hardware and Sound (Hardware und Sound)**.

### Windows 7:

Klicken Sie auf die Schaltfläche „Start“, und wählen Sie **Devices and Printers (Geräte und Drucker)**.

### Windows Vista:

Klicken Sie auf die Schaltfläche „Start“, wählen Sie **Control Panel (Systemsteuerung)** und anschließend **Printer (Drucker)** aus der Kategorie **Hardware and Sound (Hardware und Sound)**.

### Windows XP:

Klicken Sie auf **Start**, wählen Sie **Control Panel (Systemsteuerung)** und dann **Printers and Faxes (Drucker und Faxgeräte)** aus der Kategorie **Printers and Other Hardware (Drucker und andere Hardware)**.

**2**

### Windows 8.1, 8 und 7:

Klicken Sie mit der rechten Maustaste auf das Produkt oder drücken und halten Sie das Produkt und wählen Sie **Printer properties (Druckereigenschaften)** und anschließend **Sharing (Freigabe)**. Wählen Sie dann **Change Sharing Options (Freigabeoptionen ändern)**.

### Windows Vista:

Klicken Sie mit der rechten Maustaste auf das entsprechende Gerätesymbol und klicken Sie dann auf **Sharing (Freigabe)**. Klicken Sie auf die Schaltfläche **Change sharing options (Freigabeoptionen ändern)** und anschließend auf **Continue (Fortsetzen)**.

### Windows XP:

Klicken Sie mit der rechten Maustaste auf das entsprechende Gerätesymbol und klicken Sie dann auf **Sharing (Freigabe)**.

**3**

Aktivieren Sie **Share this printer (Drucker freigeben)** und geben Sie anschließend einen Freigabennamen ein.

### Hinweis:

Verwenden Sie weder Leerzeichen noch Bindestriche im Namen des gemeinsam genutzten Druckers.

## Drucken

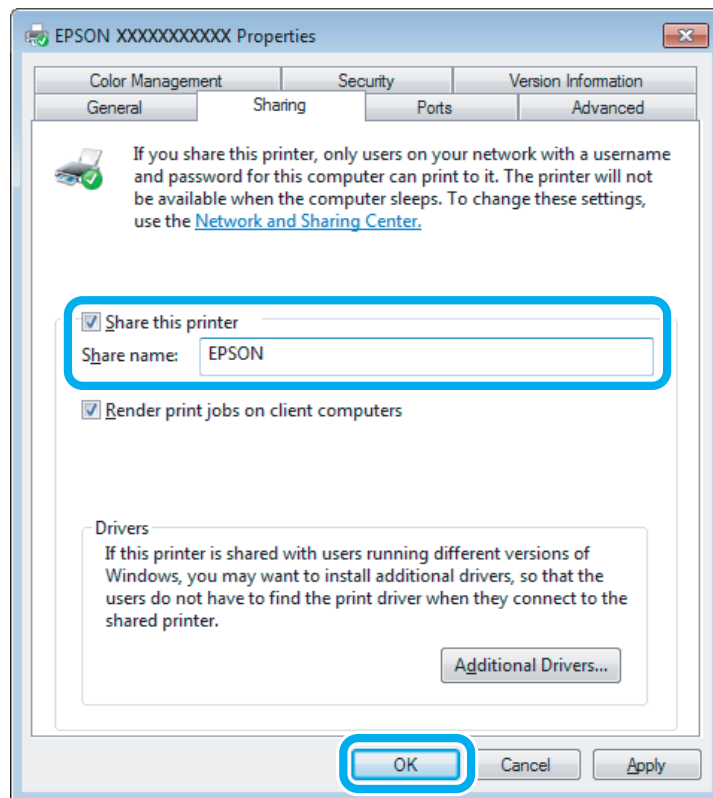

Wenn auf Computer, auf denen andere Versionen von Windows ausgeführt werden, automatisch Druckertreiber heruntergeladen werden sollen, klicken Sie auf **Additional Drivers (Zusätzliche Treiber)** und wählen Sie die Umgebungen und Betriebssysteme der anderen Computer aus. Klicken Sie auf **OK** und legen Sie dann die Produktsoftware-CD ein.

4

Klicken Sie auf **OK** oder **Close (Schließen)** (wenn Sie weitere Treiber installiert haben).

## Hinzufügen des Gerätes zu den anderen Netzwerkcomputern

Um das Gerät auf jedem Computer, der es im Netzwerk verwenden soll, hinzuzufügen, führen Sie die folgenden Schritte aus.

**Hinweis:**

Das Gerät muss auf dem Computer, mit dem es direkt verbunden ist, erst als freigegebener Drucker eingerichtet sein, bevor es von anderen Computern verwendet werden kann.

➔ „Einrichten des Gerätes als freigegebenen Drucker“ auf Seite 62

1

**Windows 8.1 und 8:**

Wählen Sie **Desktop, Settings (Einstellungen)** charm und **Control Panel (Systemsteuerung)**. Wählen Sie dann **Devices and Printers (Geräte und Drucker)** aus der Kategorie **Hardware and Sound (Hardware und Sound)**.

**Windows 7:**

Klicken Sie auf die Schaltfläche „Start“, und wählen Sie **Devices and Printers (Geräte und Drucker)**.

## Drucken

### Windows Vista:

Klicken Sie auf die Schaltfläche „Start“, wählen Sie **Control Panel (Systemsteuerung)** und anschließend **Printer (Drucker)** aus der Kategorie **Hardware and Sound (Hardware und Sound)**.

### Windows XP:

Klicken Sie auf **Start**, wählen Sie **Control Panel (Systemsteuerung)** und dann **Printers and Faxes (Drucker und Faxgeräte)** aus der Kategorie **Printers and Other Hardware (Drucker und andere Hardware)**.

2

### Windows 8.1, 8, 7 und Vista:

Wählen Sie **Add a printer (Drucker hinzufügen)**.

### Windows XP:

Klicken Sie auf die Schaltfläche **Add a printer (Drucker hinzufügen)**. Der Add Printer Wizard (Druckerinstallations-Assistent) wird eingeblendet. Klicken Sie auf die Schaltfläche **Next (Weiter)**.

3

### Windows 8.1 und 8:

Fahren Sie mit Schritt 4 fort.

### Windows 7 und Vista:

Klicken Sie auf **Add a network, wireless or Bluetooth printer (Einen Netzwerk-, Drahtlos- oder Bluetoothdrucker hinzufügen)** und klicken Sie dann auf **Next (Weiter)**.

### Windows XP:

Wählen Sie **A network printer, or a printer attached to another computer (Netzwerkdrucker oder Drucker, der an einen anderen Computer angeschlossen ist)** und klicken Sie anschließend auf **Next (Weiter)**.

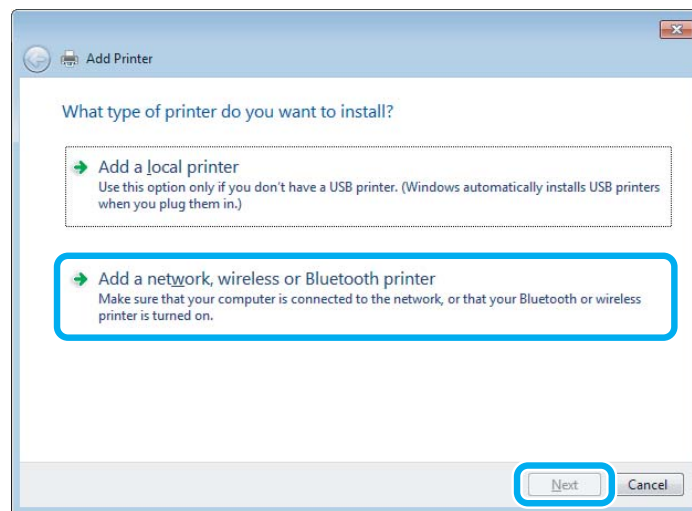

4

Folgen Sie zur Auswahl des Gerätes, das Sie verwenden möchten, den Anweisungen am Bildschirm.

#### **Hinweis:**

Je nach Betriebssystem und Konfiguration des Computers, an den das Gerät angeschlossen ist, fordert Sie der Add Printer Wizard (Druckerinstallations-Assistent) ggf. auf, den Druckertreiber von der Produktsoftware-CD-ROM zu installieren. Klicken Sie auf die Schaltfläche **Have Disk (Datenträger)** und folgen Sie den Anleitungen am Bildschirm.



---

## Einrichten unter Mac OS X

Um das Gerät in einem Mac OS X-Netzwerk einzurichten, verwenden Sie die Einstellung Printer Sharing (Druckerfreigabe). Informationen hierzu finden Sie in der Macintosh-Dokumentation.

# Informationen über die Tintenpatronen

Sie können die folgenden Tintenpatronen für dieses Gerät verwenden:

XP-55	Elefant 	Black (Schwarz)	Light Cyan (Hellcyan)	Magenta	Cyan	Yellow (Gelb)	Light Ma- genta (Hell- magenta)
		<b>24</b> <b>24XL</b>	<b>24</b> <b>24XL</b>	<b>24</b> <b>24XL</b>	<b>24</b> <b>24XL</b>	<b>24</b> <b>24XL</b>	<b>24</b> <b>24XL</b>

\* Informationen zur Ergiebigkeit von Epson-Tintenpatronen finden Sie auf der folgenden Website.  
<http://www.epson.eu/pageyield>

Farbe	Black (Schwarz), Light Cyan (Hellcyan), Magenta, Cyan, Yellow (Gelb), Light Magenta (Hellmagenta)
Lebensdauer der Tintenpatrone	Um optimale Ergebnisse zu erzielen, sollten Tintenpatronen innerhalb von sechs Monaten nach dem Öffnen der Verpackung verbraucht werden.
Temperatur	Lagerung: -20 bis 40 °C (-4 bis 104 °F) 1 Monat bei 40 °C (104 °F) Eingefroren: * -16 °C (3,2 °F)

\* Bei einer Temperatur von 25°C (77°F) dauert es etwa 3 Stunden, bis die Tinte aufgetaut und wieder verwendbar ist.

---

# Auswechseln der Tintenpatronen

---

## Sicherheitshinweise, Vorsichtsmaßnahmen und Spezifikationen für Tintenpatronen

---

### Sicherheitshinweise

Bitte beachten Sie beim Umgang mit dem Tintenpatronen folgende Hinweise:

- Bewahren Sie Tintenpatronen außerhalb der Reichweite von Kindern auf.
- Seien Sie beim Umgang mit Tintenpatronen vorsichtig, da um die Tintenzuleitungsöffnung noch immer ein wenig Tinte vorhanden sein kann.  
Wenn Tinte auf Ihre Hände gerät, reinigen Sie diese gründlich mit Wasser und Seife.  
Sollte Tinte in die Augen gelangen, spülen Sie diese sofort mit reichlich Wasser aus. Wenn Sie sich nach dem gründlichen Ausspülen immer noch schlecht fühlen oder Sehprobleme haben, suchen Sie sofort einen Arzt auf.  
Falls Tinte in den Mund gelangt, sofort ausspucken und einen Arzt aufsuchen.
- Wenn eine Patrone zur späteren Wiederverwendung oder Entsorgung herausgenommen wird, darauf achten, die Tintenversorgungsöffnung der Patrone wieder mit der Abdeckung zu verschließen, damit Tinte nicht austrocknet oder Umgebungsbereiche nicht durch auslaufende Tinte verschmutzt werden.
- Tintenpatronen nicht zu fest drücken oder quetschen und darauf achten, dass sie nicht herunterfallen. Tinten könnte danach auslaufen.
- Nehmen Sie keine Veränderungen an der Tintenpatrone vor, denn dies kann ggf. dazu führen, dass Sie nicht mehr normal drucken können.
- Die in der Abbildung gezeigten Bereiche nicht berühren. Hierdurch können sowohl der normale Betrieb als auch der Druckbetrieb beeinträchtigt werden.

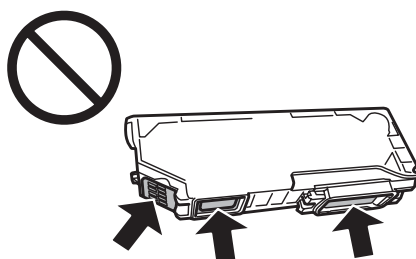

- Das Gerät nicht ohne installierte Tintenpatronen stehenlassen und das Gerät beim Patronenwechsel nicht ausschalten. Andernfalls trocknet die in den Druckkopfdüsen verbliebene Tinte und Sie können möglicherweise nicht drucken.

---

### Vorsichtsmaßnahmen zum Auswechseln von Tintenpatronen

Lesen Sie sich vor dem Auswechseln von Tintenpatronen die Hinweise in diesem Abschnitt durch.

## Auswechseln der Tintenpatronen

- ❑ Es wird empfohlen, ausschließlich Original-EPSON-Tintenpatronen zu verwenden. Epson kann die Qualität und Zuverlässigkeit der Tinte von Drittanbietern nicht garantieren. Die Verwendung von Tinten anderer Hersteller kann Schäden verursachen, die von der Epson-Garantie nicht abgedeckt sind, und kann unter gewissen Umständen ein fehlerhaftes Geräteverhalten hervorrufen. Informationen über Tintenstände von Fremdprodukten werden möglicherweise nicht angezeigt.
- ❑ Tintenpatronen nicht zu stark schütteln, andernfalls kann Tinte aus der Patrone austreten.
- ❑ Die in diesem Gerät verwendeten Tintenpatronen sind mit einem IC-Chip ausgestattet, der Informationen liefert, wie z. B. die Resttintenmenge der Patrone. Das bedeutet, dass eine noch nicht verbrauchte Patrone auch nach dem Herausnehmen aus dem Gerät nach dem Wiedereinsetzen in das Gerät weiterverwendet werden kann. Beim Wiedereinsetzen wird allerdings etwas Tinte verbraucht, um die Geräteleistung zu gewährleisten.
- ❑ Für optimale Leistung des Druckkopfes wird von allen Patronen etwas Tinte verbraucht, nicht nur beim Drucken sondern auch bei Wartungsarbeiten wie zum Beispiel Tintenpatronenwechsel und Druckkopfreinigung.
- ❑ Darauf achten, dass die Tintenpatronenhalterung frei von Staub und sonstigen Objekten bleibt. Fremdkörper in der Halterung beeinträchtigen ggf. das Druckergebnis oder führen dazu, dass nicht mehr gedruckt werden kann.
- ❑ Für eine maximale Nutzung der Tinte die Tintenpatrone erst herausnehmen, wenn Sie sie ersetzen möchten. Tintenpatronen mit niedrigem Tintenstand können nach dem erneuten Einsetzen möglicherweise nicht verwendet werden.
- ❑ Die Verpackung der Tintenpatrone erst unmittelbar vor dem Einsetzen der Patrone in das Gerät öffnen. Die Tintenpatrone ist vakuumverpackt, um die Haltbarkeit zu gewährleisten. Bleibt die Tintenpatrone vor der Benutzung längere Zeit ausgepackt liegen, ist normales Drucken unter Umständen nicht möglich.
- ❑ Installieren Sie alle Tintenpatronen, andernfalls können Sie nicht drucken.
- ❑ Wenn die farbige Tinte verbraucht und noch schwarze Tinte vorhanden ist, können Sie vorübergehend auch nur mit schwarzer Tinte drucken. Weitere Informationen dazu finden Sie unter [„Vorübergehender Druck mit schwarzer Tinte bei leeren Farbpatronen“ auf Seite 71](#).
- ❑ Wenn eine Tintenpatrone nur noch wenig Tinte enthält, halten Sie eine neue Tintenpatrone bereit.
- ❑ Wenn Sie eine Tintenpatrone verwenden wollen, die Sie zuvor an einem kälteren Ort gelagert haben, lassen Sie sie sich vor der Verwendung mindestens drei Stunden lang auf Raumtemperatur erwärmen.
- ❑ Lagern Sie Tintenpatronen an einem kühlen, dunklen Ort.
- ❑ Die mit dem Gerät gelieferten Patronen können nicht zum Auswechseln verwendet werden.

---

## Spezifikationen von Tintenpatronen

- ❑ Es wird empfohlen, die Tintenpatrone vor dem auf der Verpackung angegebenen Datum zu verwenden.
- ❑ Die mit dem Gerät gelieferten Tintenpatronen werden bei der Inbetriebnahme teilweise verbraucht. Um qualitativ hochwertige Ausdrücke zu produzieren, wird der Druckkopf im Gerät vollständig mit Tinte geladen. Dieser Vorgang verbraucht eine entsprechende Menge an Tinte. Aus diesem Grund drucken diese Patronen im Vergleich zu den folgenden Tintenpatronen ggf. weniger Seiten.
- ❑ Die Lebensdauer einer Patrone hängt von den gedruckten Bildern, dem verwendeten Papiertyp, der Druckhäufigkeit und Umgebungsbedingungen wie der Temperatur ab.

## Auswechseln der Tintenpatronen

- ❑ Um eine erstklassige Druckqualität zu gewährleisten und den Druckkopf zu schonen, ist noch eine Sicherheitsreserve an Tinte in der Patrone enthalten, wenn das Gerät anzeigt, dass die Patrone ausgewechselt werden muss. Beim Anzeigen der verbleibenden Lebensdauer wird diese Reserve nicht berücksichtigt.
- ❑ Die Tintenpatronen enthalten möglicherweise wiederverwertete Materialien, die jedoch die Funktion oder Leistung des Druckers nicht beeinträchtigen.
- ❑ Beim Drucken in Schwarz-Weiß oder in Graustufen wird je nach Papiersorte oder gewählter Druckqualitätseinstellung farbige anstatt schwarzer Tinte verwendet. Der Grund dafür ist, dass Schwarz aus einer Mischung von Farbtinten kreiert wird.

## Prüfen des Status der Tintenpatronen

---

### Unter Windows

**Hinweis:**

- ❑ *Epson kann die Qualität und Zuverlässigkeit der Tinte von Drittanbietern nicht garantieren. Wenn Tintenpatronen von Drittanbietern eingesetzt werden, wird der Status der Tintenpatronen möglicherweise nicht angezeigt.*
- ❑ *Wenn eine Tintenpatrone fast leer ist, wird automatisch die Meldung Low Ink Reminder (Erinnerung für niedrigen Tintenstand) angezeigt. In diesem Fenster können Sie den Status der Tintenpatronen überprüfen. Wenn Sie dieses Fenster nicht anzeigen möchten, öffnen Sie zunächst den Druckertreiber, klicken Sie anschließend auf die Registerkarte **Maintenance (Utility)** und anschließend auf die Schaltfläche **Monitoring Preferences (Überwachungsoptionen)**. Deaktivieren Sie im Fenster Monitoring Preferences (Überwachungsoptionen) das Kontrollkästchen **See Low Ink Reminder alerts (Siehe Erinnerungsmeldungen für niedrigen Tintenstand)**.*
- ❑ *Wenn eine Tintenpatrone nur noch wenig Tinte enthält, halten Sie eine neue Tintenpatrone bereit.*

Führen Sie zur Prüfung des Status der Tintenpatronen eine der folgenden Bedienfolgen aus:

- ❑ Doppelklicken Sie auf das Gerätesymbol in der Windows taskbar (Taskleiste). Wie Sie ein Symbol in der taskbar (Taskleiste) hinzufügen, ist im nachstehenden Abschnitt beschrieben.
  - ➔ [„Über das Shortcut-Symbol in der taskbar \(Taskleiste\)“ auf Seite 38](#)

## Auswechseln der Tintenpatronen

- ☐ Öffnen Sie den Druckertreiber, klicken Sie auf die Registerkarte **Maintenance (Utility)** und anschließend auf die Schaltfläche **EPSON Status Monitor 3**. Der Status der Tintenpatrone wird grafisch angezeigt.

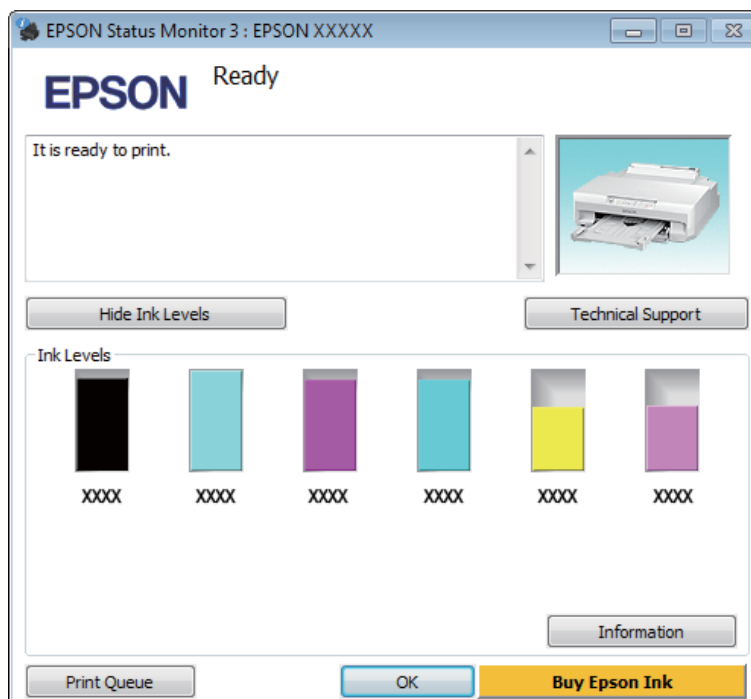

### Hinweis:

- ☐ Wenn der EPSON Status Monitor 3 nicht erscheint, öffnen Sie den Druckertreiber und klicken Sie auf die Registerkarte **Maintenance (Utility)** und anschließend auf die Schaltfläche **Extended Settings (Erweiterte Einstellungen)**. Aktivieren Sie im Fenster **Extended Settings (Erweiterte Einstellungen)** das Kontrollkästchen **Enable EPSON Status Monitor 3 (EPSON Status Monitor 3 aktivieren)**.
- ☐ Die angezeigten Tintenstände sind Annäherungswerte.

## Unter Mac OS X

### Hinweis:

Wenn eine Tintenpatrone nur noch wenig Tinte enthält, halten Sie eine neue Tintenpatrone bereit.

Sie können den Status der Tintenpatronen im EPSON Status Monitor prüfen. Führen Sie die nachstehenden Schritte aus.

- 1 Rufen Sie das Dialogfeld „Epson Printer Utility 4“ auf.  
➔ [„Aufrufen des Druckertreibers unter Mac OS X“ auf Seite 38](#)

## Auswechseln der Tintenpatronen

2

Klicken Sie auf die Schaltfläche **EPSON Status Monitor**. Der EPSON Status Monitor erscheint.

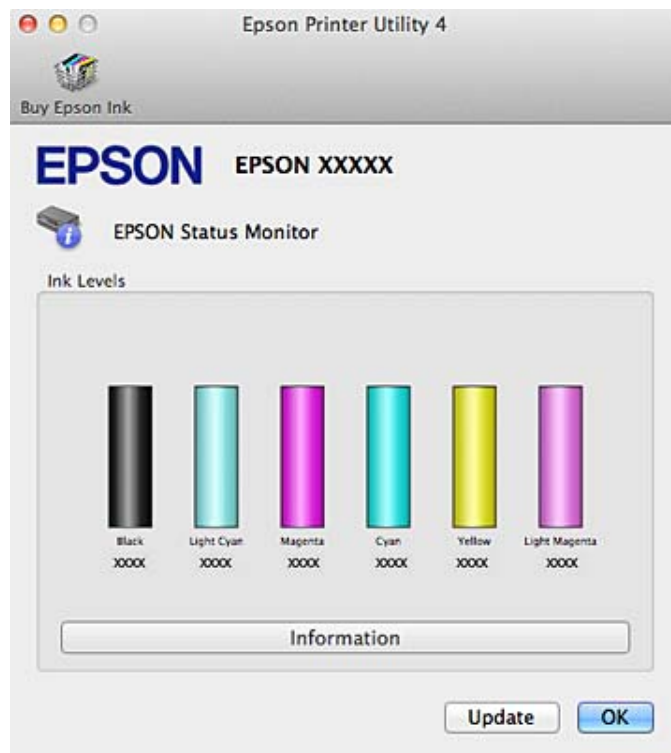

### Hinweis:

- In der grafischen Anzeige wird der Status der Tintenpatronen zum Zeitpunkt des Öffnens von EPSON Status Monitor angezeigt. Um den Status der Tintenpatronen zu aktualisieren, klicken Sie auf **Update (Aktualisieren)**.
- Epson kann die Qualität und Zuverlässigkeit der Tinte von Drittanbietern nicht garantieren. Wenn Tintenpatronen von Drittanbietern eingesetzt werden, wird der Status der Tintenpatronen möglicherweise nicht angezeigt.
- Die angezeigten Tintenstände sind Annäherungswerte.

## Vorübergehender Druck mit schwarzer Tinte bei leeren Farbpatronen

Wenn die farbige Tinte verbraucht und noch schwarze Tinte vorhanden ist, können Sie für kurze Zeit auch nur mit schwarzer Tinte drucken. Sie sollten die verbrauchte(n) Patrone(n) jedoch so bald wie möglich ersetzen. Wie Sie vorübergehend mit schwarzer Tinte weiterdrucken können, finden Sie im folgenden Abschnitt.

### Hinweis:

- Diese Funktion ist nicht verfügbar, wenn Fotos oder Dokumente ohne den Einsatz eines Computers direkt vom Drucker gedruckt werden.
- Wie lange tatsächlich noch gedruckt werden kann, variiert entsprechend den Einsatzbedingungen, gedruckten Bildern, Druckereinstellungen und der Häufigkeit der Nutzung.

## Auswechseln der Tintenpatronen

### Unter Windows

Führen Sie die nachstehenden Schritte aus, um vorübergehend mit schwarzer Tinte weiterzudrucken.

- 1 Wenn EPSON Status Monitor 3 Sie zum Abbrechen des Druckauftrags auffordert, klicken Sie auf **Cancel (Abbrechen)** oder **Cancel Print (Druck abbrechen)**, um den Druckauftrag abzubrechen.

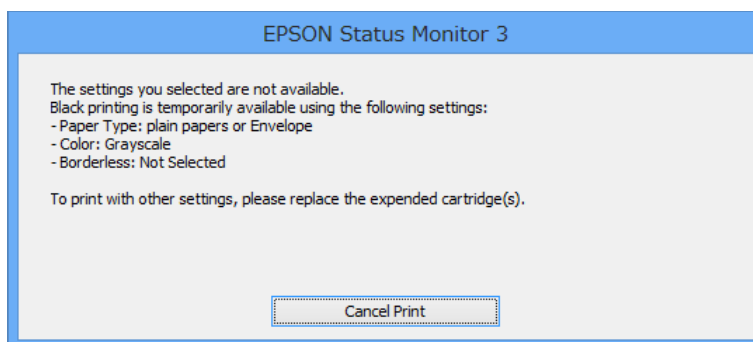
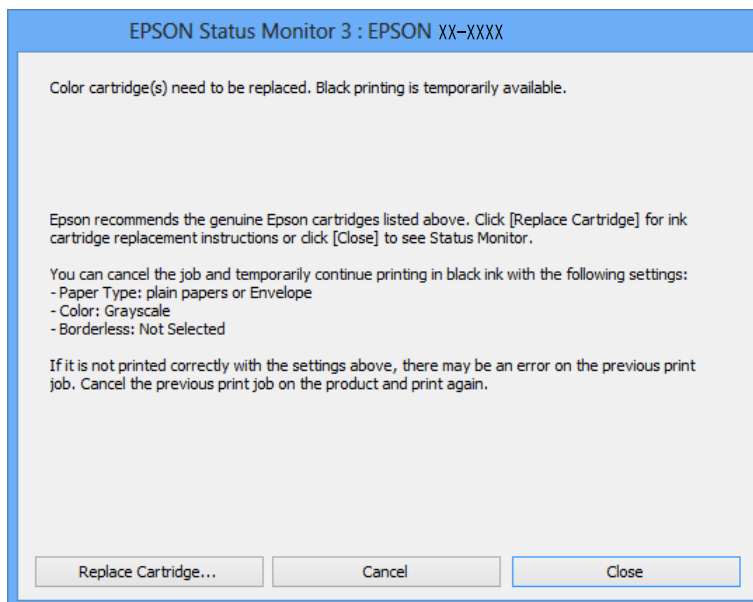

**Hinweis:**

Wenn die Fehlermeldung, dass eine farbige Tintenpatrone verbraucht ist, von einem anderen Computer im Netzwerk stammt, müssen Sie ggf. den Druckauftrag am Produkt abbrechen.

- 2 Legen Sie Normalpapier oder Briefumschläge ein.
- 3 Greifen Sie auf die Druckereinstellungen zu.  
➔ [„Aufrufen des Druckertreibers unter Windows“](#) auf Seite 37
- 4 Wählen Sie **plain papers (Normalpapier)** oder **Envelope (Umschlag)** als Einstellung für Paper Type (Druckmedium) auf der Registerkarte Main (Haupteinstellungen).
- 5 Wählen Sie **Grayscale (Graustufen)**.



## Auswechseln der Tintenpatronen

- 6 Legen Sie die anderen Einstellungen auf den Registerkarten Main (Haupteinstellungen) und More Options (Weitere Optionen) nach Bedarf fest und klicken Sie dann auf **OK**.
- 7 Drucken Sie die Datei.
- 8 EPSON Status Monitor 3 wird erneut auf dem Computerbildschirm angezeigt. Klicken Sie auf **Print in Black (Schwarz drucken)**, um mit schwarzer Tinte zu drucken.

## Unter Mac OS X

Führen Sie die nachstehenden Schritte aus, um vorübergehend mit schwarzer Tinte weiterzudrucken.

- 1 Wenn der Druck nicht fortgesetzt werden kann, klicken Sie auf das Druckersymbol im Dock. Wenn eine Fehlermeldung mit der Aufforderung angezeigt wird, den Druckauftrag abzubrechen, klicken Sie auf **Delete (Löschen)** und führen Sie die nachstehenden Schritte aus, um das Dokument mit schwarzer Tinte erneut zu drucken.

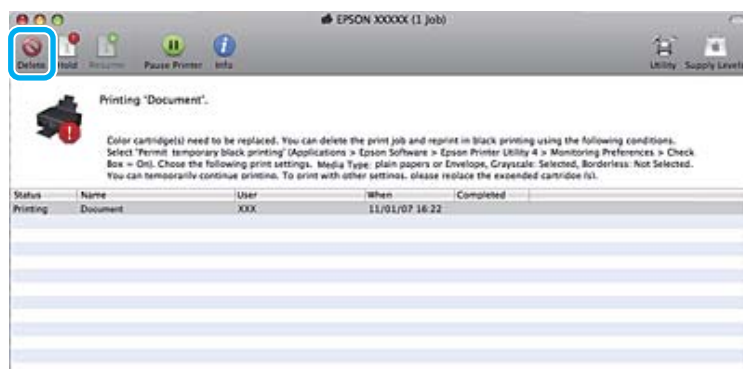

### Hinweis:

Wenn die Fehlermeldung, dass eine farbige Tintenpatrone verbraucht ist, von einem anderen Computer im Netzwerk stammt, müssen Sie ggf. den Druckauftrag am Produkt abbrechen.

Unter Mac OS X 10.9 oder 10.8:

Klicken Sie auf **ⓧ** und wenn eine Fehlermeldung erscheint, klicken Sie auf **OK**. Führen Sie die nachstehenden Schritte aus, um das Dokument mit schwarzer Tinte erneut zu drucken.

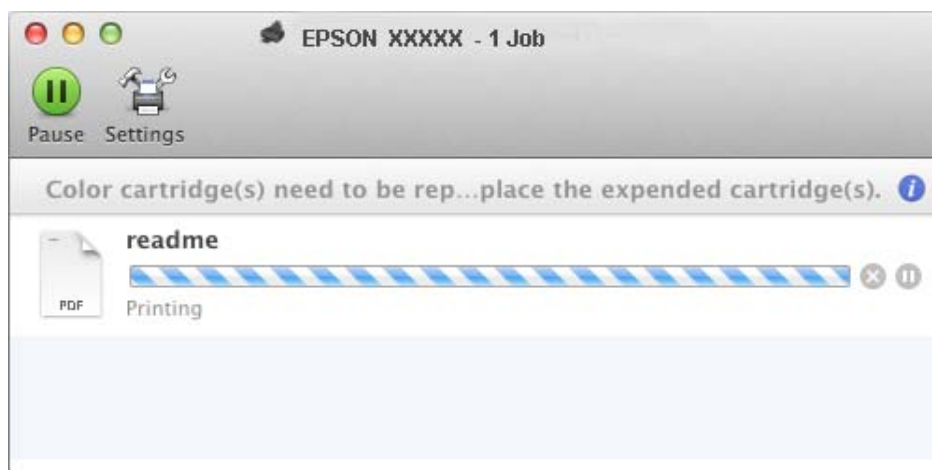

## Auswechseln der Tintenpatronen

- 2 Öffnen Sie **System Preferences (Systemeinstellungen)**, klicken Sie auf **Print & Scan** (Mac OS X 10.9, 10.8 oder 10.7) oder **Print & Fax (Drucken & Faxen)** (Mac OS X 10.6) und wählen Sie das Gerät aus der Liste Printers (Drucker) aus. Klicken Sie anschließend auf **Options & Supplies (Optionen & Zubehör)** und dann auf **Driver (Treiber)**.
- 3 Wählen Sie **On (Ein)** für die Einstellung Permit temporary black printing (Vorübergehenden Schwarzdruck zulassen).
- 4 Legen Sie Normalpapier oder Briefumschläge ein.
- 5 Rufen Sie das Dialogfeld Print (Drucken) auf.  
➔ [„Aufrufen des Druckertreibers unter Mac OS X“ auf Seite 38](#)
- 6 Klicken Sie auf die Schaltfläche **Show Details (Details einblend)** (Mac OS X 10.9, 10.8 oder 10.7) oder ▼ (Mac OS X 10.6), um das Dialogfeld zu erweitern.
- 7 Wählen Sie den verwendeten Drucker unter Printer (Drucker) und nehmen Sie anschließend geeignete Einstellungen vor.
- 8 Wählen Sie **Print Settings (Druckereinstellungen)** im Pop-Up-Menü.
- 9 Wählen Sie **plain papers (Normalpapier)** oder **Envelope (Umschlag)** als Einstellung für Media Type (Medium).
- 10 Aktivieren Sie das Kontrollkästchen **Grayscale (Graustufen)**.
- 11 Klicken Sie auf **Print (Drucken)**, um das Dialogfenster Print (Drucken) zu schließen.

## Sparen von schwarzer Tinte bei fast leerer Patrone (nur Windows)

Das nachfolgende Fenster wird angezeigt, wenn die schwarze Tinte fast leer und mehr farbige Tinte als schwarze Tinte vorhanden ist.

Diese Funktion ist nur verfügbar, wenn Sie die folgenden Einstellungen im Druckertreiber auswählen.

- Paper Type (Druckmedium): plain papers (Normalpapier)
- Quality (Qualität): Standard

## Auswechseln der Tintenpatronen

- ❑ EPSON Status Monitor 3: Aktiviert

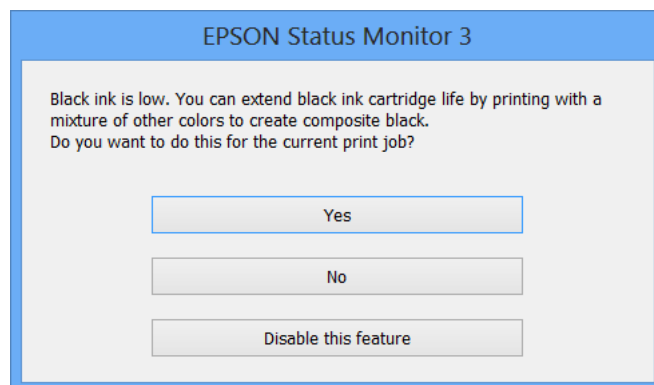

In diesem Fenster können Sie auswählen, ob Sie die schwarze Tinte normal weiterverwenden oder schwarze Tinte einsparen möchten, indem Sie aus farbigen Tinten Schwarz mischen.

- ❑ Klicken Sie auf die Schaltfläche **Yes (Ja)**, um die Farbe Schwarz aus den farbigen Tinten zu mischen. Wenn Sie das nächste Mal einen ähnlichen Auftrag drucken, wird dieses Fenster erneut angezeigt.
- ❑ Klicken Sie auf die Schaltfläche **No (Nein)**, um den Auftrag mit der verbleibenden schwarzen Tinte abzuschließen. Wenn Sie das nächste Mal einen ähnlichen Auftrag drucken, wird dieses Fenster erneut angezeigt und Sie haben erneut die Möglichkeit, schwarze Tinte einzusparen.
- ❑ Klicken Sie auf **Disable this feature (Diese Funktion deaktivieren)**, um mit der verbleibenden schwarzen Tinte fortzufahren.

## Austauschen einer Tintenpatrone

- 1 Nehmen Sie das CD/DVD-Fach heraus, falls es geladen ist.
- 2 Öffnen Sie die Druckerabdeckung.

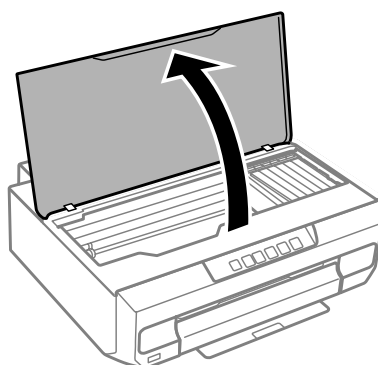

- 3 Drücken Sie die Taste  $\triangle$ .

Wenn die Anzeige  $\triangle$  blinkt oder leuchtet, fährt der Druckkopf in die Position  $\emptyset$ .

## Auswechseln der Tintenpatronen

Wenn die Anzeige  $\emptyset$  aus ist, fährt der Druckkopf an die Position zum Austausch der Tintenpatrone. Fahren Sie mit Schritt 6 fort.

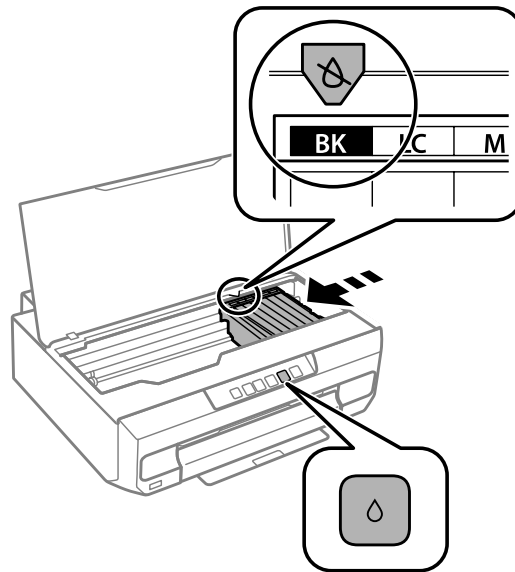

Das mit dem Tintenpatronenhalter verbundene weiße Flachkabel nicht berühren.

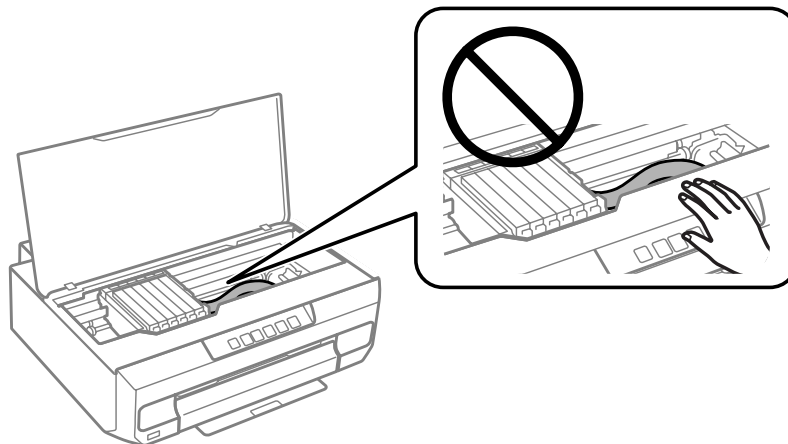

**4** Prüfen Sie, welche Tintenpatrone ausgetauscht werden muss (die Farbe an der Position  $\emptyset$ ).

Wenn eine weitere Tintenpatrone ausgetauscht werden muss, hält die Tintenpatrone bei jedem Drücken der Taste  $\emptyset$  an der Markierung  $\emptyset$ .

## Auswechseln der Tintenpatronen

5

Drücken Sie die Taste  $\Delta$  erneut.

Die Tintenpatronen fahren an die Position zum Austausch der Tintenpatrone.

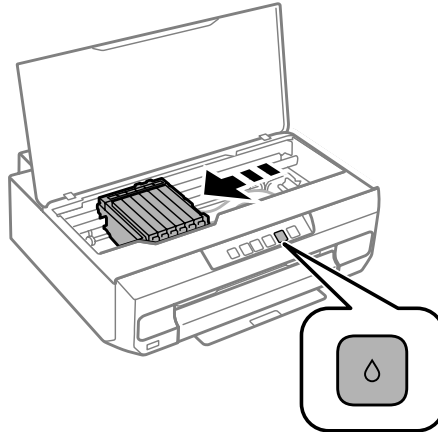

6

Nehmen Sie die Tintenpatrone aus ihrer Verpackung und ziehen Sie die Abdeckung von der Unterseite der Patrone ab.



**Wichtig:**

Die in der Abbildung gezeigten Bereiche nicht berühren. Hierdurch können sowohl der normale Betrieb als auch der Druckbetrieb beeinträchtigt werden.

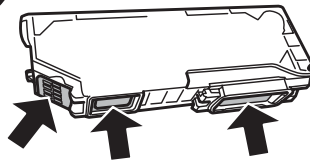

## Auswechseln der Tintenpatronen

- 7** Drücken Sie die Lasche zur Entriegelung des Tintenpatronenhalters und nehmen Sie die Patrone schräg heraus.

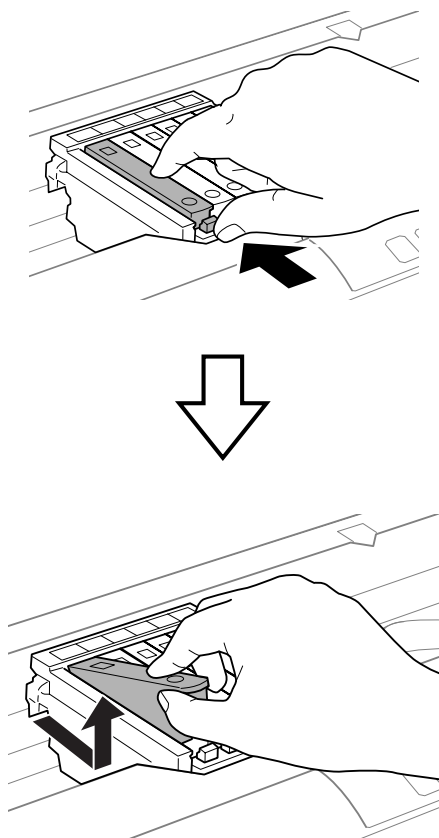

## Auswechseln der Tintenpatronen

8

Setzen Sie die neue Tintenpatrone schräg in den Patronenhalter hinein und drücken Sie sie vorsichtig nach unten, bis sie hörbar einrastet.

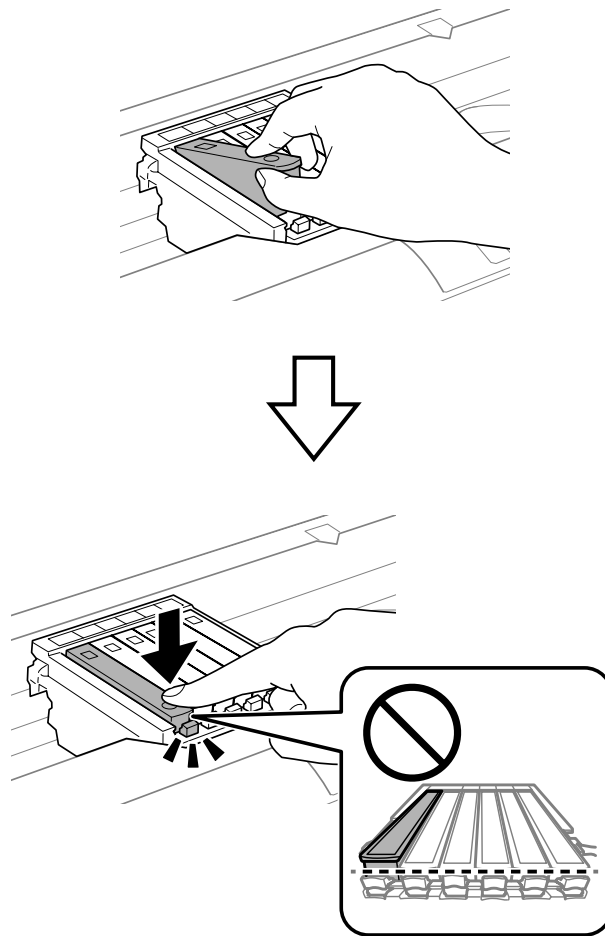

**Wichtig:**

Verschließen Sie die Tintenversorgungsöffnung der Patrone wieder mit der Abdeckung. Entsorgen Sie die verbrauchte Patrone angemessen.

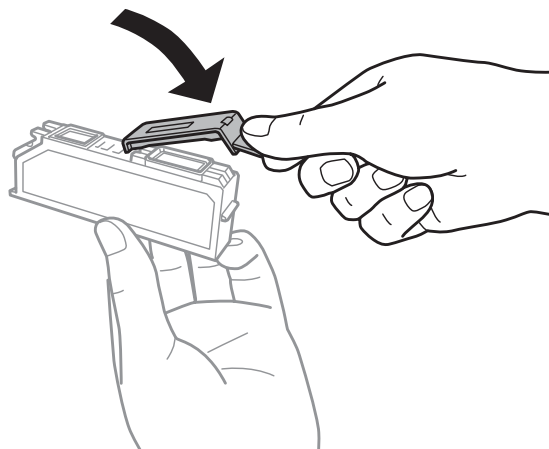

## Auswechseln der Tintenpatronen

9

Schließen Sie die Druckerabdeckung.

Die Tintenbefüllung startet. Der Drucker darf erst ausgeschaltet werden, wenn die Anzeige  nicht mehr blinkt, sondern konstant leuchtet (ca. 2 Minuten).

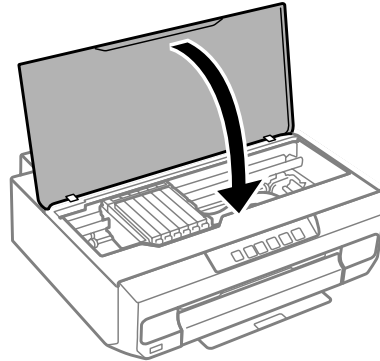

**Hinweis:**

Wenn die Anzeige  nicht erlischt, installieren Sie die Tintenpatrone erneut.



---

# Geräte- und Softwarewartung

---

## Überprüfen der Druckkopfdüsen

Sollten die Ausdrücke blasser werden oder Lücken im Druckbild aufweisen, können Sie die Ursache des Problems möglicherweise durch einen Düsentest feststellen.

Die Druckkopfdüsen können Sie vom Computer aus mit dem Dienstprogramm Nozzle Check (Düsentest) oder vom Gerät aus mit den Gerätetasten überprüfen.

---

## Verwenden des Dienstprogrammes Nozzle Check (Düsentest) unter Windows

Führen Sie zur Verwendung des Dienstprogrammes Nozzle Check (Düsentest) die nachstehenden Schritte aus.

- 1 Stellen Sie sicher, dass keine Warnungen oder Fehler im Bedienfeld angezeigt werden und das Ausgabefach ausgefahren ist.
- 2 Achten Sie darauf, dass Papier im Format A4 in der Papierkassette 2 eingelegt ist.
- 3 Klicken Sie mit der rechten Maustaste auf das Gerätesymbol in der taskbar (Taskleiste) und wählen Sie dann im Kontextmenü **Nozzle Check (Düsentest)**.

Wenn das Gerätesymbol nicht angezeigt wird, fügen Sie das Symbol anhand des folgenden Abschnitts hinzu.  
➔ [„Über das Shortcut-Symbol in der taskbar \(Taskleiste\)“ auf Seite 38](#)

- 4 Folgen Sie den Anweisungen am Bildschirm.

---

## Verwenden des Dienstprogrammes Nozzle Check (Düsentest) unter Mac OS X

Führen Sie zur Verwendung des Dienstprogrammes Nozzle Check (Düsentest) die nachstehenden Schritte aus.

- 1 Stellen Sie sicher, dass keine Warnungen oder Fehler im Bedienfeld angezeigt werden und das Ausgabefach ausgefahren ist.
- 2 Achten Sie darauf, dass Papier im Format A4 in der Papierkassette 2 eingelegt ist.
- 3 Rufen Sie das Dialogfeld „Epson Printer Utility 4“ auf.  
➔ [„Aufrufen des Druckertreibers unter Mac OS X“ auf Seite 38](#)
- 4 Klicken Sie auf die Schaltfläche **Nozzle Check (Düsentest)**.

- 5 Folgen Sie den angezeigten Anweisungen.

---

## Unter Verwendung des Bedienfeldes

Gehen Sie folgendermaßen vor, um die Druckkopfdüsen mit Hilfe des Bedienfeldes am Gerät zu überprüfen.

- 1 Legen Sie A4-Normalpapier in die Papierkassette 2 ein.

➔ „In die Papierkassette 2“ auf Seite 24

- 2 Drücken Sie die Taste , um den Drucker auszuschalten.

- 3 Ziehen Sie das Ausgabefach heraus.

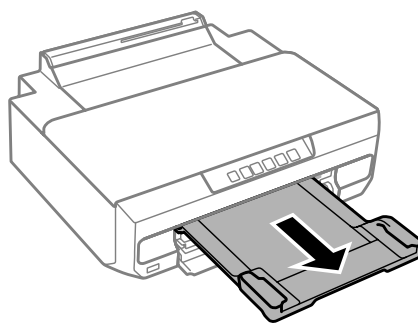

- 4 Halten Sie die Taste  gedrückt und schalten Sie den Drucker ein. Lassen Sie die Taste los, wenn die Anzeige  leuchtet.

Das Düsentestmuster wird gedruckt.

- 5 Überprüfen Sie das Düsentestmuster an einem gut beleuchteten Ort.

- Es treten unterbrochene Linien auf und Segmente fehlen  
Die Druckkopfdüsen sind möglicherweise verstopft.

➔ „Reinigen des Druckkopfs“ auf Seite 83

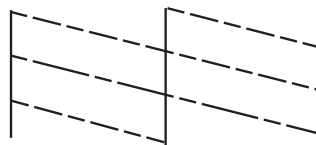

- Alle Linien werden gedruckt.  
Die Druckkopfdüsen sind nicht verstopft. Eine Reinigung des Druckkopfes ist nicht erforderlich.

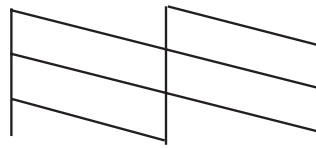

## Reinigen des Druckkopfs

Sollten die Ausdrücke blasser werden oder Lücken im Druck aufweisen, können Sie das Problem möglicherweise beheben, indem Sie den Druckkopf reinigen. Dadurch wird sichergestellt, dass die Düsen die Tinte ordnungsgemäß ausgeben.

Sie können den Druckkopf vom Computer aus mit dem Dienstprogramm Head Cleaning (Druckkopfreinigung) des Druckertreibers oder vom Gerät aus mit den Gerätetasten reinigen.



### **Wichtig:**

*Die Druckerabdeckung während der Druckkopfreinigung nicht öffnen oder das Gerät ausschalten. Nach einer nicht abgeschlossenen Kopfreinigung können Sie möglicherweise nicht drucken.*

### **Hinweis:**

- Benutzen Sie zunächst das Utility Nozzle Check (Düsentest), um festzustellen, ob der Druckkopf gereinigt werden muss. So lässt sich unnötiger Tintenverbrauch vermeiden.
- Um die Druckqualität aufrechtzuerhalten, sollten Sie regelmäßig einige Seiten drucken.
- Da die Druckkopfreinigung von allen Patronen etwas Tinte verbraucht, reinigen Sie den Druckkopf nur, wenn die Druckqualität nachlässt, z. B. wenn die Ausdrücke blasser werden bzw. Farben nicht stimmen oder fehlen.
- Wenn der Tintenfüllstand niedrig ist, können Sie den Druckkopf möglicherweise nicht reinigen. Wenn die Tinte verbraucht ist, können Sie den Druckkopf nicht reinigen. Ersetzen Sie zuerst die entsprechende Tintenpatrone.

### **Hinweis:**

*Wenn die Druckqualität nicht besser geworden ist, nachdem Sie dieses Verfahren etwa zweimal wiederholt haben, schalten Sie das Gerät aus und warten Sie mindestens sechs Stunden, bevor Sie es wieder einschalten. Führen Sie dann den Düsentest erneut durch und wiederholen Sie die Druckkopfreinigung bei Bedarf. Verbessert sich die Druckqualität immer noch nicht, wenden Sie sich an den Epson-Kundendienst.*

---

## Verwenden des Dienstprogrammes Head Cleaning (Druckkopfreinigung) unter Windows

Befolgen Sie die nachstehenden Schritte zur Reinigung des Druckkopfes mit Hilfe des Dienstprogrammes Head Cleaning (Druckkopfreinigung).

**1**

Stellen Sie sicher, dass keine Warnungen oder Fehler im Bedienfeld angezeigt werden und das Ausgabefach ausgefahren ist.

## Geräte- und Softwarewartung

- 2 Klicken Sie mit der rechten Maustaste auf das Gerätesymbol in der taskbar (Taskleiste) und wählen Sie dann im Kontextmenü **Head Cleaning (Druckkopfreinigung)**.

Wenn das Gerätesymbol nicht angezeigt wird, fügen Sie das Symbol anhand des folgenden Abschnitts hinzu.  
➔ „Über das Shortcut-Symbol in der taskbar (Taskleiste)“ auf Seite 38

- 3 Folgen Sie den angezeigten Anweisungen.

---

## Verwenden des Dienstprogrammes Head Cleaning (Druckkopfreinigung) unter Mac OS X

Befolgen Sie die nachstehenden Schritte zur Reinigung des Druckkopfes mit Hilfe des Dienstprogrammes Head Cleaning (Druckkopfreinigung).

- 1 Stellen Sie sicher, dass keine Warnungen oder Fehler im Bedienfeld angezeigt werden und das Ausgabefach ausgefahren ist.
- 2 Rufen Sie das Dialogfeld „Epson Printer Utility 4“ auf.  
➔ „Aufrufen des Druckertreibers unter Mac OS X“ auf Seite 38
- 3 Klicken Sie auf das Symbol **Head Cleaning (Druckkopfreinigung)**.
- 4 Folgen Sie den angezeigten Anweisungen.

---

## Unter Verwendung des Bedienungsfeldes

Gehen Sie folgendermaßen vor, um die Druckkopfdüsen mit Hilfe des Bedienfeldes am Gerät zu reinigen.

- 1 Halten Sie die Taste  $\triangle$  3 Sekunden lang gedrückt, bis die Anzeige  $\odot$  blinkt.  
Die Druckkopfreinigung startet. Wenn die Anzeige  $\odot$  nicht mehr blinkt, sondern konstant leuchtet, ist die Druckkopfreinigung abgeschlossen.
- 2 Drucken Sie das Düsentestmuster nach Abschluss der Reinigung erneut. Wiederholen Sie die Reinigung und den Druck des Musters, bis alle Linien vollständig gedruckt werden.

## Ausrichten des Druckkopfs

Wenn Sie feststellen, dass die vertikalen Zeilen nicht richtig miteinander ausgerichtet sind oder horizontale Streifenbildung auftritt, können Sie dieses Problem mit Hilfe des Dienstprogramms Print Head Alignment (Druckkopf-Justage) des Druckertreibers oder mit den Gerätetasten beheben.

Näheres finden Sie jeweils im entsprechenden Abschnitt weiter unten.

**Hinweis:**

Brechen Sie den Druckvorgang nicht mit Ⓢ ab, während mit Hilfe des Dienstprogramms *Print Head Alignment* (Druckkopf-Justage) ein Testmuster gedruckt wird.

## Verwenden des Dienstprogrammes zur Print Head Alignment (Druckkopf-Justage) unter Windows

Befolgen Sie die nachstehenden Schritte zur Ausrichtung des Druckkopfes mit Hilfe des Dienstprogrammes Print Head Alignment (Druckkopf-Justage).

- 1 Stellen Sie sicher, dass keine Warnungen oder Fehler im Bedienfeld angezeigt werden und das Ausgabefach ausgefahren ist.
- 2 Stellen Sie sicher, dass Papier im Format A4 in der Papierkassette 2 eingelegt ist.
- 3 Klicken Sie mit der rechten Maustaste auf das Gerätesymbol in der taskbar (Taskleiste) und wählen Sie dann im Kontextmenü **Print Head Alignment (Druckkopf-Justage)**.

Wenn das Gerätesymbol nicht angezeigt wird, fügen Sie das Symbol anhand des folgenden Abschnitts hinzu.

➔ „Über das Shortcut-Symbol in der taskbar (Taskleiste)“ auf Seite 38

- 4 Befolgen Sie zur Ausrichtung des Druckkopfes die angezeigten Anweisungen.

Wenn die folgenden Muster gedruckt werden, wählen Sie in jeder Gruppe die Nummer mit dem dichtesten Muster aus.

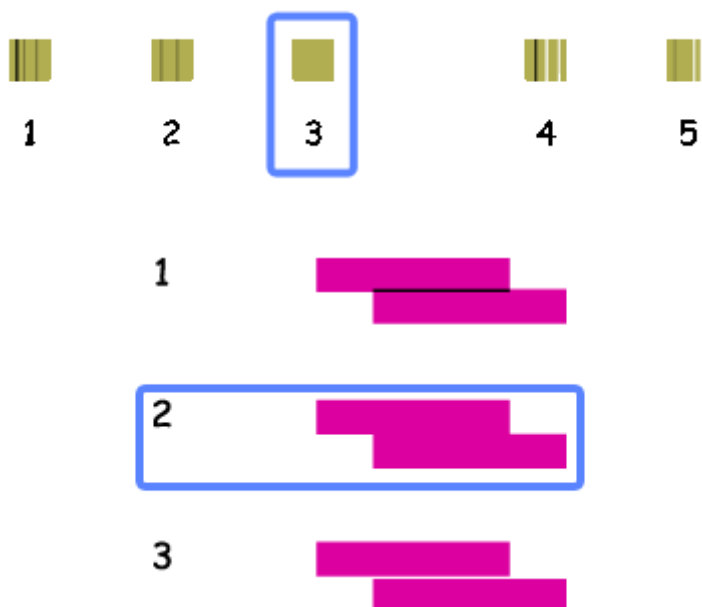

## Verwenden des Dienstprogrammes zur Print Head Alignment (Druckkopf-Justage) unter Mac OS X

Befolgen Sie die nachstehenden Schritte zur Ausrichtung des Druckkopfes mit Hilfe des Dienstprogrammes Print Head Alignment (Druckkopf-Justage).

- 1 Stellen Sie sicher, dass keine Warnungen oder Fehler im Bedienfeld angezeigt werden und das Ausgabefach ausgefahren ist.
- 2 Stellen Sie sicher, dass Papier im Format A4 in der Papierkassette 2 eingelegt ist.
- 3 Rufen Sie das Dialogfeld „Epson Printer Utility 4“ auf.  
➔ [„Aufrufen des Druckertreibers unter Mac OS X“ auf Seite 38](#)
- 4 Klicken Sie auf das Symbol **Print Head Alignment (Druckkopf-Justage)**.
- 5 Befolgen Sie zur Ausrichtung des Druckkopfes die angezeigten Anweisungen.

Wenn die folgenden Muster gedruckt werden, wählen Sie in jeder Gruppe die Nummer mit dem dichtesten Muster aus.

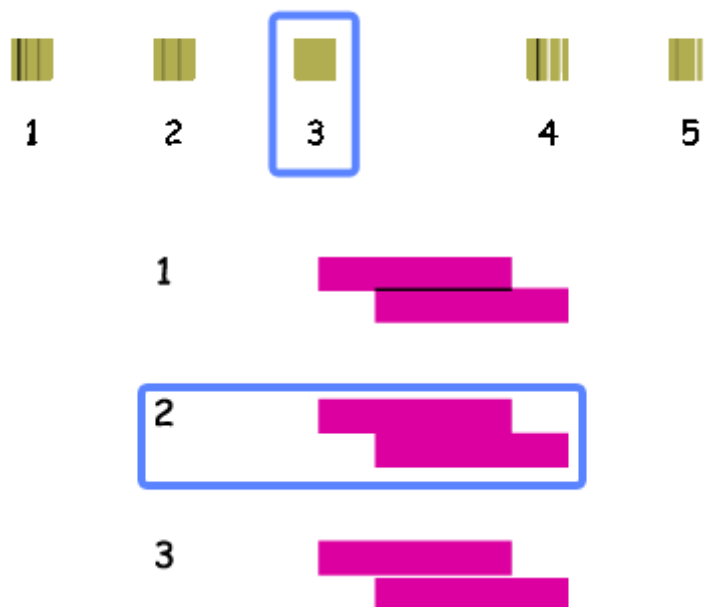

## Energie sparen

Das Gerät aktiviert den Ruhemodus oder schaltet automatisch ab, wenn es für eine bestimmte Zeit nicht verwendet wird.

Sie können die Zeitdauer, bevor sich das Energiesparsystem einschaltet, anpassen. Eine Erhöhung dieser Abschaltzeitdauer wirkt sich auf die Energieeffizienz des Geräts aus. Denken Sie an die Umwelt, bevor Sie etwaige Änderungen vornehmen.

Gehen Sie folgendermaßen vor, um die Zeitdauer einzustellen:

---

## Unter Windows

- 1 Rufen Sie die Druckereinstellungen auf.  
➔ [„Aufrufen des Druckertreibers unter Windows“ auf Seite 37](#)
- 2 Klicken Sie auf die Registerkarte **Maintenance (Utility)** und anschließend auf die Schaltfläche **Printer and Option Information (Informationen zu Drucker und Optionen)**.
- 3 Wählen Sie **Off (Aus)**, **30 minutes (30 Minuten)**, **1 hour (1 Stunde)**, **2 hours (2 Stunden)**, **4 hours (4 Stunden)**, **8 hours (8 Stunden)** oder **12 hours (12 Stunden)** als Einstellung für Power Off Timer (Ausschalt-Timer) und klicken Sie auf die Schaltfläche **Send (Senden)**.
- 4 Wählen Sie **3 minutes (3 Minuten)**, **5 minutes (5 Minuten)**, **10 minutes (10 Minuten)** oder **15 minutes (15 Minuten)** als Einstellung für Sleep Timer (Schlaf-Timer) und klicken Sie dann auf die Schaltfläche **Send (Senden)**.
- 5 Klicken Sie auf die Schaltfläche **OK**.

---

## Unter Mac OS X

- 1 Rufen Sie das Dialogfeld „Epson Printer Utility 4“ auf.  
➔ [„Aufrufen des Druckertreibers unter Mac OS X“ auf Seite 38](#)
- 2 Klicken Sie auf die Schaltfläche **Printer Settings (Druckereinstellungen)**. Der Bildschirm Printer Settings (Druckereinstellungen) wird angezeigt.
- 3 Wählen Sie **Off (Aus)**, **30 minutes (30 Minuten)**, **1 hour (1 Stunde)**, **2 hours (2 Stunden)**, **4 hours (4 Stunden)**, **8 hours (8 Stunden)** oder **12 hours (12 Stunden)** als Einstellung für Power Off Timer (Ausschalt-Timer).
- 4 Wählen Sie **3 minutes (3 Minuten)**, **5 minutes (5 Minuten)**, **10 minutes (10 Minuten)** oder **15 minutes (15 Minuten)** als Einstellung für Sleep Timer (Schlaf-Timer).
- 5 Klicken Sie auf die Schaltfläche **Apply (Anwenden)**.

## Leiserer Druckerbetrieb

Sie können einen leiseren Druckerbetrieb ohne Änderung der Druckqualität einstellen. Die Druckgeschwindigkeit kann jedoch niedriger sein.

---

## Unter Windows

- 1 Greifen Sie auf die Druckereinstellungen zu.  
➔ [„Aufrufen des Druckertreibers unter Windows“ auf Seite 37](#)

- 2 Wählen Sie auf der Registerkarte Main (Haupteinstellungen) des Druckertreibers die Einstellung **Off (Aus)** bzw. **On (Ein)** für den Quiet Mode (Ruhemodus) aus.

---

## Unter Mac OS X

- 1 Klicken Sie auf **System Preferences (Systemeinstellungen)** im Apple-Menü.
- 2 Klicken Sie auf **Print & Scan** (Mac OS X 10.9, 10.8 oder 10.7) oder **Print & Fax (Drucken & Faxen)** (Mac OS X 10.6) und wählen Sie dann Ihr Gerät aus dem Listefeld Printers (Drucker) aus.
- 3 Klicken Sie auf **Options & Supplies (Optionen & Zubehör)** und dann auf **Driver (Treiber)**.
- 4 Wählen Sie **Off (Aus)** bzw. **On (Ein)** für den Quiet Mode (Ruhemodus).

## Konfigurieren von Netzwerkdiensten

Netzwerkeinstellungen für Epson Connect oder Google Cloud Print können Sie mit einem Webbrowser auf einem mit demselben Netzwerk wie das Gerät verbundenen Computer, Smartphone, Tablet-PC oder Laptop konfigurieren.

Suchen Sie das Gerät durch Eingeben der Geräte-IP-Adresse in der Adresszeile des Webbrowsers.

<Beispiel>

IPv4: `http://192.168.11.46`

IPv6: `http://[fe80::226:abff:feff:37cd]/`

**Hinweis:**

Die Geräte-IP-Adresse können Sie im Bedienfeld des Gerätes oder durch Ausdrucken eines Netzwerkstatusblattes prüfen.

➔ „Erläuterungen zum Bedienfeld“ auf Seite 16



## Geräte- und Softwarewartung

Bei erfolgreich gefundenem Gerät wird die Geräte-Webseite angezeigt (siehe Abbildung unten). Wählen Sie das gewünschte Menü.

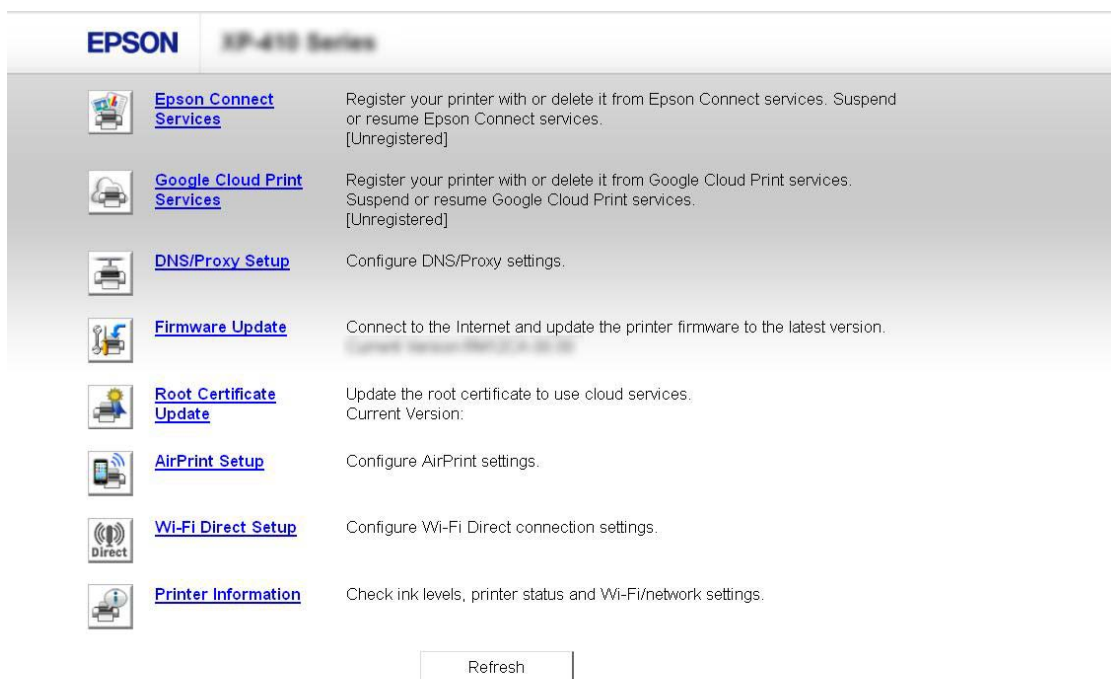

Auf der Webseite können Sie auch den Gerätestatus prüfen und die Geräte-Firmware aktualisieren.

## Reinigen des Gerätes

### Reinigen des Gerätegehäuses

Damit das Gerät bestmöglich arbeitet, reinigen Sie es gründlich und mehrmals im Jahr wie folgt.



**Wichtig:**

*Reinigen Sie das Gerät niemals mit Alkohol oder Verdünner. Diese Chemikalien können das Gerät beschädigen.*

**Hinweis:**

*Schließen Sie das Ausgabefach, wenn Sie das Gerät nicht verwenden, um es vor Staub zu schützen.*

### Reinigen des Geräteinnenraums

Um optimale Ausdrücke zu erzielen, reinigen Sie die interne Rolle nach dem folgenden Verfahren. Sie können nicht das mit dem Papier gelieferte Reinigungspapier verwenden.

## Geräte- und Softwarewartung

**Vorsicht:**

Achten Sie darauf, dass Sie die Teile im Inneren des Gerätes nicht berühren.

**Wichtig:**

- Achten Sie darauf, dass die elektronischen Komponenten nicht mit Wasser in Berührung kommen.
- Sprühen Sie kein Schmiermittel in das Innere des Gerätes.
- Ungeeignete Fette können den Mechanismus beschädigen. Wenden Sie sich an Ihren Händler oder einen Fachmann, wenn eine Schmierung erforderlich ist.
- Verwenden Sie zum Reinigen des Inneren des Druckers kein Papiertaschentuch. Durch die Fussel können die Druckkopfdüsen verstopfen.

1

Legen Sie A4-Normalpapier in die Papierkassette 2 ein.

2

Ziehen Sie das Ausgabefach heraus.

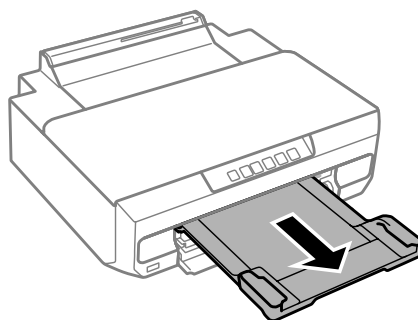

3

Drücken Sie die Taste , um das Papier einzuziehen und auszugeben.

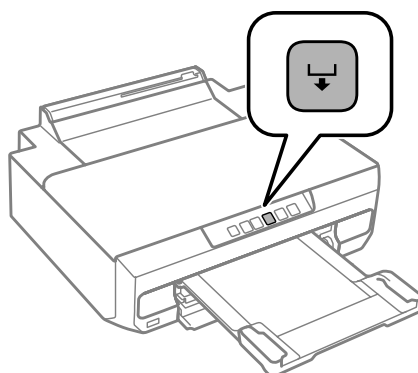

4

Wiederholen Sie Schritt 3 so lange, bis das Papier nicht mehr mit Tinte verschmiert ist.

## Transportieren des Gerätes

Wenn Sie das Gerät transportieren möchten, müssen Sie es auf den Transport vorbereiten. Verwenden Sie den Originalkarton oder einen Karton in ähnlicher Größe.

## Geräte- und Softwarewartung

**!** **Wichtig:**

- ❑ Beim Transportieren oder Lagern darf das Gerät nicht gekippt, vertikal aufgestellt oder auf den Kopf gestellt werden. Andernfalls kann Tinte austreten.
- ❑ Lassen Sie die Tintenpatronen installiert. Durch das Entfernen der Tintenpatronen kann der Druckkopf austrocknen, sodass das Gerät ggf. nicht mehr einwandfrei funktioniert.

**1** Schalten Sie den Drucker mit der Taste  aus.

Der Tintenpatronenhalter fährt wieder an seine Ausgangsposition.

**!** **Wichtig:**

Ziehen Sie das Netzkabel, wenn die Betriebsanzeige erloschen ist. Andernfalls fährt der Druckkopf möglicherweise nicht an seine Ausgangsposition zurück. Schalten Sie den Drucker erneut ein und drücken Sie zum Ausschalten des Druckers die Taste .

**2** Schließen Sie den hinteren Papiereinzug und das Ausgabefach.

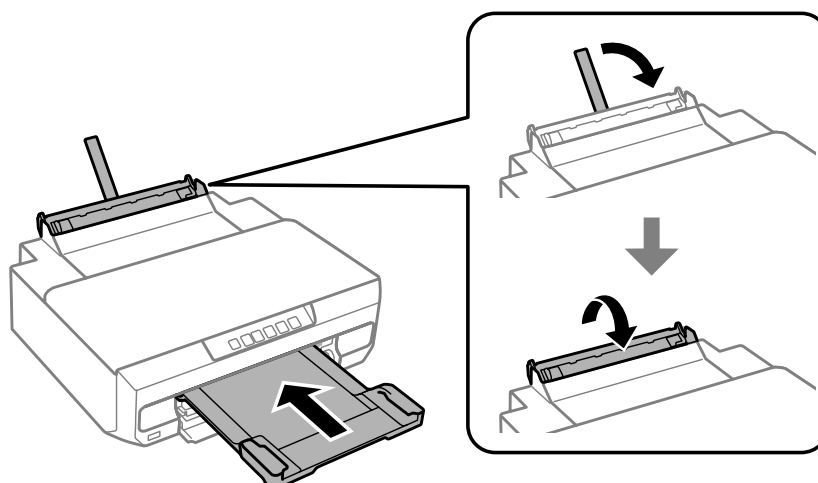

**3** Stellen Sie sicher, dass kein Papier in den Drucker eingelegt ist.

**4** Trennen Sie alle Kabel vom Gerät.

**5** Befestigen Sie den Tintenpatronenhalter wie hier gezeigt mit Klebeband am Gehäuse.

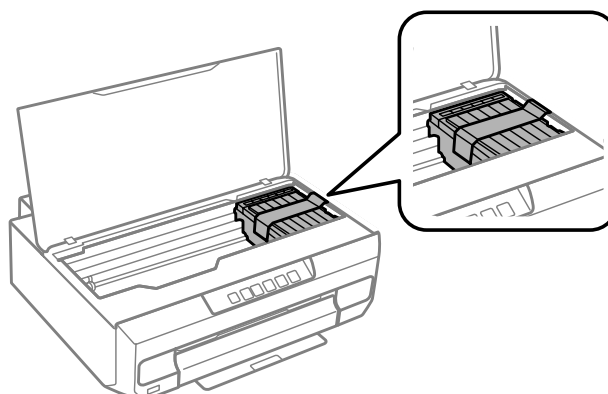

- 6** Packen Sie das Gerät wieder in den Gerätekarton und verwenden Sie dazu das mit dem Gerät gelieferte Verpackungsmaterial.

**Hinweis:**

- Denken Sie daran, das Klebeband am Tintenpatronenhalter vor der nächsten Verwendung des Druckers zu entfernen.
- Wenn die Druckqualität beim nächsten Druckvorgang schlechter geworden ist, reinigen Sie den Druckkopf.  
→ „Reinigen des Druckkopfs“ auf Seite 83

## Überprüfen und Installieren Ihrer Software

### Überprüfen der auf Ihrem Computer installierten Software

Um die Funktionen zu nutzen, die in diesem Benutzerhandbuch beschrieben werden, müssen Sie die folgende Software installieren.

- Epson Driver and Utilities (Epson-Treiber und -Utilities)
- Epson Easy Photo Print
- Epson Print CD
- E-Web Print

Folgen Sie den nachfolgenden Schritten zur Überprüfung, ob die Software auf Ihrem Computer installiert ist.

### Unter Windows

- 1** **Windows 8.1 und 8:** Wählen Sie **Desktop, Settings (Einstellungen)**-charm und **Control Panel (Systemsteuerung)**.

**Windows 7 und Vista:** Klicken Sie auf die Schaltfläche „Start“ und wählen Sie **Control Panel (Systemsteuerung)**.

**Windows XP:** Klicken Sie auf **Start** und wählen Sie **Control Panel (Systemsteuerung)**.

- 2** **Windows 8.1, 8,7 und Vista:** Klicken Sie auf **Uninstall a program (Programm deinstallieren)** in der Kategorie **Programs (Programme)**.

**Windows XP:** Doppelklicken Sie auf das Symbol **Add or Remove Programs (Programme hinzufügen oder entfernen)**.

- 3** Überprüfen Sie die Liste der aktuell installierten Programme.

### Unter Mac OS X

- 1** Doppelklicken Sie auf **Macintosh HD**.

- 2 Doppelklicken Sie auf den Ordner **Epson Software** im Order Applications (Programme) und überprüfen Sie den Inhalt.

**Hinweis:**

- Der Ordner *Applications (Programme)* enthält Software von Drittanbietern.
- Um zu prüfen, ob der Druckertreiber installiert ist, klicken Sie auf **System Preferences (Systemeinstellungen)** im Apple-Menü und dann auf **Print & Scan** (Mac OS X 10.9, 10.8 oder 10.7) oder auf **Print & Fax (Drucken & Faxen)** (Mac OS X 10.6). Suchen Sie dann im Listenfeld **Printers (Drucker)** nach Ihrem Gerät.

---

## Installieren der Software

Legen Sie die mit dem Gerät gelieferte Software-CD ein und wählen Sie die zu installierende Software im Bildschirm Software Select (Software-Auswahl).

Wenn Sie Mac OS X verwenden oder Ihr Computer kein CD/DVD-Laufwerk hat, laden und installieren Sie die Software von der folgenden Epson-Website.

<http://support.epson.net/setupnavi/>

## Deinstallieren Ihrer Software

Zur Lösung bestimmter Probleme oder bei Aktualisierung des Betriebssystems kann es erforderlich werden, die Software zu deinstallieren und anschließend neu zu installieren.

Informationen zur Bestimmung, welche Programme installiert sind, finden Sie in diesem Abschnitt.

➔ „Überprüfen der auf Ihrem Computer installierten Software“ auf Seite 92

---

## Unter Windows

**Hinweis:**

- Unter Windows 8.1, 8, 7 und Vista benötigen Sie ein Administratorkonto und Kennwort, wenn Sie sich als Standardbenutzer anmelden.
- Unter Windows XP müssen Sie sich bei einem Konto des Typs **Computer Administrator (Computeradministrator)** anmelden.

- 1 Schalten Sie das Gerät aus.
- 2 Trennen Sie das Schnittstellenkabel des Geräts vom Computer.
- 3 Fahren Sie folgendermaßen fort.

**Windows 8.1 und 8:** Wählen Sie **Desktop, Settings (Einstellungen)**-charm und **Control Panel (Systemsteuerung)**.

**Windows 7 und Vista:** Klicken Sie auf die Schaltfläche „Start“ und wählen Sie **Control Panel (Systemsteuerung)**.

## Geräte- und Softwarewartung

**Windows XP:** Klicken Sie auf **Start** und wählen Sie **Control Panel (Systemsteuerung)**.

**4** Fahren Sie folgendermaßen fort.

**Windows 8.1, 8, 7 und Vista:** Wählen Sie **Uninstall a program (Programm deinstallieren)** in der Kategorie **Programs (Programme)**.

**Windows XP:** Doppelklicken Sie auf das Symbol **Add or Remove Programs (Programme hinzufügen oder entfernen)**.

**5** Wählen Sie aus der angezeigten Liste die Software, die Sie deinstallieren möchten, wie zum Beispiel den Treiber des Gerätes und die Anwendung.

**6** Fahren Sie folgendermaßen fort.

**Windows 8.1, 8, und 7:** Wählen Sie **Uninstall/Change (Deinstallieren/ändern)** oder **Uninstall (Deinstallieren)**.

**Windows Vista:** Klicken Sie auf **Uninstall/Change (Deinstallieren/ändern)** oder **Uninstall (Deinstallieren)** und anschließend auf **Continue (Fortsetzen)** im Fenster User Account Control (Benutzerkontensteuerung).

**Windows XP:** Klicken Sie auf **Change/Remove (Ändern/Entfernen)** oder **Remove (Entfernen)**.

**Hinweis:**

Wenn Sie sich zum Deinstallieren des Gerätetreibers in Schritt 5 entschieden haben, wählen Sie das Symbol für Ihr Gerät und klicken Sie auf **OK**.

**7** Wenn das Fenster zur Bestätigung angezeigt wird, klicken Sie auf **Yes (Ja)** oder **Next (Weiter)**.

**8** Befolgen Sie die Anweisungen auf dem Bildschirm.

In einigen Fällen werden Sie in einer Meldung aufgefordert, Ihren Computer neu zu starten. Wenn dies der Fall ist, stellen Sie sicher, dass **I want to restart my computer now (Computer jetzt neu starten)** aktiviert ist und klicken auf **Finish (Beenden)**.

---

## Unter Mac OS X

**Hinweis:**

- Um die Druckersoftware deinstallieren zu können, laden Sie das Programm **Uninstaller** herunter. Besuchen Sie die Website unter:  
<http://www.epson.com>  
Wählen Sie dann den Bereich „Support“ Ihrer regionalen Epson-Website aus.
- Zum Deinstallieren von Anwendungen müssen Sie sich als **Computer Administrator (Computer-Administrator)** anmelden. Sie können keine Anwendungen deinstallieren, wenn Sie als Benutzer mit eingeschränktem Benutzerkonto angemeldet sind.
- Je nach der Anwendung können separate Programme zum Installieren und Deinstallieren vorhanden sein.

## Geräte- und Softwarewartung

- 1 Schließen Sie alle laufenden Anwendungen.
- 2 Doppelklicken Sie auf das Symbol **Uninstaller** auf der Festplatte Mac OS X.
- 3 Aktivieren Sie in der angezeigten Liste das Kontrollkästchen für die Software, die Sie deinstallieren möchten, wie z. B. den Gerätetreiber und die Anwendung.
- 4 Klicken Sie auf **Uninstall (Deinstallieren)**.
- 5 Befolgen Sie die Anweisungen auf dem Bildschirm.

Wenn Sie die zu deinstallierende Software nicht im Fenster Uninstaller finden können, doppelklicken Sie auf den Ordner **Applications (Programme)** auf Ihrer Mac OS X-Festplatte, wählen Sie die Anwendung aus, die Sie deinstallieren möchten, und ziehen Sie sie zum **Trash (Papierkorb)**-Symbol.

**Hinweis:**





*Wenn der Gerätenamenach der Druckertreiber-Deinstallation immer noch im Fenster Print & Scan (Mac OS X 10.9, 10.8 oder 10.7) oder Print & Fax (Drucken & Faxen) (Mac OS X 10.6) angezeigt wird, markieren Sie den Gerätenamen und klicken Sie auf die Schaltfläche - **Entfernen**.*

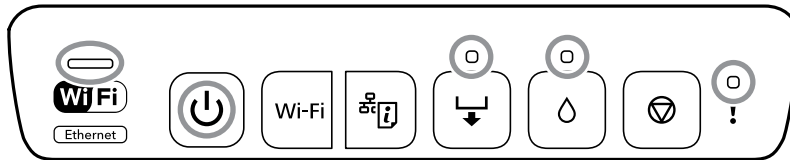

# Fehlerindikatoren

Wenn ein Fehler auftritt, leuchtet oder blinkt die Anzeige. Fehlerdetails werden im Computerbildschirm angezeigt.









## Anzeigestatus

-  : Ein
-  : Langsames Blinken
-  : Abwechselnd langsames und schnelles Blinken
-  : Schnelles Blinken









Anzeige	Situation	Lösung
	Das Ausgabefach ist nicht ausgefahren.	Ziehen Sie das Ausgabefach vollständig heraus.
	Die Druckerabdeckung ist geöffnet.	Schließen Sie die Druckerabdeckung.



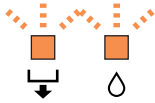

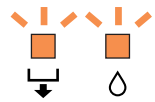
## Fehlerindikatoren

Anzeige	Situation	Lösung
	In der Papierkassette ist kein Papier eingelegt oder es wurde mehr als ein Blatt Papier gleichzeitig einge-zogen.	Legen Sie Papier in Papierkassette 1 oder 2 ein und drücken Sie die Taste  . ➔ „In die Papierkassette 2“ auf Seite 24
	Sie können vom hinteren Papiereinzug drucken.	Legen Sie ein Blatt Papier ein und drücken Sie anschließend die Taste  . ➔ „In den hinteren Papiereinzug“ auf Seite 28
	Das eingelegte Papierfor-mat unterstützt 2-seitiges Drucken nicht.	Legen Sie das korrekte Papierformat ein und drücken Sie an-schließend die Taste  . ➔ „Auswahl des Papiers“ auf Seite 18 ➔ „In die Papierkassette 2“ auf Seite 24
	Sie können das CD/DVD-Fach einsetzen.	Setzen Sie das CD/DVD-Fach ein und drücken Sie anschlie-ßend die Taste  . ➔ „Laden einer CD/DVD“ auf Seite 31
	Das CD/DVD-Fach wurde nicht korrekt eingesetzt.	Überprüfen Sie die Richtung und die Vorder-/Rückseite des CD/DVD-Faches, setzen Sie es erneut ein und drücken Sie an-schließend die Taste  . ➔ „Laden einer CD/DVD“ auf Seite 31
	Das Papier wurde nicht korrekt in den hinteren Pa-piereinzug eingelegt oder es ist ein Papierstau aufge-treten.	Entfernen Sie das gestaute Papier. Legen Sie ein Blatt Papier korrekt in den hinteren Papiereinzug ein und drücken Sie an-schließend die Taste  . ➔ „In den hinteren Papiereinzug“ auf Seite 28
	Das Papier wird ausgege-ben, da es sich zu weit im hinteren Papiereinzug be-findet.	Legen Sie Papier korrekt in den hinteren Papiereinzug ein und drücken Sie anschließend die Taste  . ➔ „In den hinteren Papiereinzug“ auf Seite 28
	Keine CD/DVD eingelegt oder die eingelegte CD/DVD wird nicht unter-stützt.	Legen Sie eine CD/DVD ein und drücken Sie anschließend die Taste  . ➔ „Laden einer CD/DVD“ auf Seite 31
	Ein Papierstau ist aufgetre-ten.	Entfernen Sie das gestaute Papier und drücken Sie anschlie-ßend die Taste  . ➔ „Papierstau“ auf Seite 103
	Das eingelegte Papierfor-mat und das in den Dru-ckeinstellungen ausge-wählte Papierformat stim-men nicht überein.	Legen Sie das korrekte Papierformat in den Drucker ein und drücken Sie anschließend die Taste  .

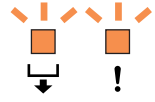
## Fehlerindikatoren

Anzeige	Situation	Lösung
	Eine Tintenpatrone ist verbraucht oder in der Patrone ist nicht mehr ausreichend Tinte zur Befüllung vorhanden.	Setzen Sie eine neue Tintenpatrone ein. ➔ „Austauschen einer Tintenpatrone“ auf Seite 75
	Es ist keine Tintenpatrone installiert.	
	Die Tintenpatrone wird nicht erkannt, selbst wenn Sie eine neue Tintenpatrone installieren.	Installieren Sie die Tintenpatrone erneut.
	Eine Tintenpatrone ist fast verbraucht. Sie können drucken, bis die Anzeige  leuchtet.	Legen Sie eine neue Tintenpatrone bereit. Sie können den Tintenstand am Computer überprüfen. ➔ „Prüfen des Status der Tintenpatronen“ auf Seite 69  Wenn Sie die Tintenpatrone jetzt ersetzen möchten, siehe folgender Abschnitt. ➔ „Austauschen einer Tintenpatrone“ auf Seite 75
	Druckdaten wurden von einem nicht unterstützten Druckertreiber gesendet.	Drücken Sie die Taste  , um den Druckvorgang anzuhalten.
	Die Anzeigen  und  blinken abwechselnd.  Die Nutzungsdauer eines Tintenkissens ist (beinahe) abgelaufen.	Das Tintenkissen muss ersetzt werden. Wenden Sie sich an Epson oder einen autorisierten Epson-Kundendienst, um das Tintenkissen zu auszuwechseln. Es ist kein Ersatzteil, das vom Benutzer gewartet werden kann. Wenn am Computer eine Meldung angezeigt wird, dass der Druckvorgang fortgesetzt werden kann, drücken Sie die Taste  , um den Druckvorgang fortzusetzen. Die Fehleranzeigen hören einen Moment auf zu blinken. Sie blinken jedoch in regelmäßigen Abständen erneut, bis das Tintenkissen ausgewechselt wird. ➔ „Kontaktaufnahme mit dem Epson-Kundendienst“ auf Seite 125
	An den externen USB-Schnittstellenanschluss wurde ein nicht unterstütztes Gerät angeschlossen.	Schließen Sie ein Gerät, z. B. eine Digitalkamera, die PictBridge unterstützt, an den externen USB-Schnittstellenanschluss an.
	An den externen USB-Schnittstellenanschluss wurde ein USB-Hub angeschlossen.	Der externe USB-Schnittstellenanschluss unterstützt keine USB-Hubs. Schließen Sie ein USB-Kabel direkt an.
	Das an den externen USB-Schnittstellenanschluss angeschlossene Gerät reagiert nicht.	Schließen Sie ein Gerät, z. B. eine Digitalkamera, die PictBridge unterstützt, an den externen USB-Schnittstellenanschluss an. Prüfen Sie, ob das angeschlossene Gerät normal funktioniert, z. B. die Batterieversorgung.

## Fehlerindikatoren

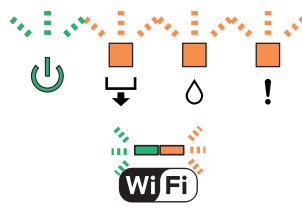
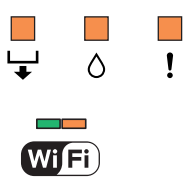
Anzeige	Situation	Lösung
	Beim Verbinden mit Pict-Bridge über ein Netzwerk ist ein USB-Kabel an den externen USB-Schnittstellenanschluss angeschlossen.	Entfernen Sie das USB-Kabel vom externen USB-Schnittstellenanschluss.
	Beim Verbinden mit einem Wi-Fi-Netzwerk ist ein Fehler aufgetreten.	Beachten Sie bei der erneuten Einrichtung eines Wi-Fi-Netzwerks die folgenden Punkte. <ul style="list-style-type: none"> <li><input type="checkbox"/> Legen Sie für den Wi-Fi-Zugriffspunkt den Wi-Fi-Setup-Modus fest.</li> <li><input type="checkbox"/> Verkürzen Sie den Abstand zwischen dem Wi-Fi-Zugriffspunkt und dem Drucker auf weniger als 3 Meter und versuchen Sie es erneut.</li> </ul>
	Beim Verbinden mit einem Wi-Fi-Netzwerk ist ein Sicherheitsfehler aufgetreten.	Möglicherweise versucht ein anderes Wi-Fi-Netzwerkgerät gleichzeitig, sich mit dem Wi-Fi-Netzwerk zu verbinden. Versuchen Sie es später erneut.
	Ein Druckerfehler ist aufgetreten.	Schalten Sie den Drucker aus, stellen Sie sicher, dass sich im Drucker kein gestautes Papier befindet, und schalten Sie den Drucker wieder ein. Falls der Fehler weiterhin besteht, wenden Sie sich an den Epson-Kundendienst. ➔ „ <a href="#">Papierstau</a> “ auf Seite 103 ➔ „ <a href="#">Kontaktaufnahme mit dem Epson-Kundendienst</a> “ auf Seite 125
	Die Aktualisierung der Firmware ist fehlgeschlagen (Recovery Mode).	Befolgen Sie die nachstehenden Schritte, um die Firmware zu aktualisieren. <ol style="list-style-type: none"> <li>1. Schließen Sie den Computer mit einem USB-Kabel an den Drucker an.</li> <li>2. Laden Sie die aktuelle Firmware-Version von Ihrer lokalen Epson-Website herunter und installieren Sie sie.</li> </ol> Weitere Informationen finden Sie in den Anweisungen auf der Download-Seite.

---

# Fehlerbehebung für das Drucken

---

## Problemdiagnose

Probleme mit dem Gerät versuchen Sie am besten in zwei Schritten zu beheben: Zuerst stellen Sie den Fehler fest, dann befolgen Sie die Lösungsvorschläge, bis der Fehler behoben ist.

Die Informationen, die Sie zur Diagnose und Behebung der häufigsten Probleme benötigen, finden Sie in der Online-Problemlösung, im Bedienfeld oder im Statusmonitor. Näheres finden Sie jeweils im entsprechenden Abschnitt weiter unten.

Wenn Sie ein spezielles Problem mit der Druckqualität haben, ein Druckproblem, welches nicht mit der Druckqualität zusammenhängt, ein Problem mit dem Papiereinzug oder wenn das Gerät überhaupt nicht druckt, lesen Sie bitte den entsprechenden Abschnitt.

Um ein Problem zu beheben, müssen Sie den aktuellen Druckvorgang gegebenenfalls abbrechen.

➔ [„Abbrechen eines Druckauftrags“ auf Seite 42](#)

---

## Prüfen des Gerätestatus

Wenn ein Problem während des Druckens auftritt, erscheint im Statusmonitorfenster eine Fehlermeldung.

Wenn eine Fehlermeldung darauf hinweist, dass die Tintenköpfe fast verbraucht sind, lassen Sie diese vom Epson-Kundendienst austauschen. Die Meldung wird in regelmäßigen Abständen angezeigt, bis die Tintenköpfe ersetzt worden sind. Wenn die Tintenköpfe gesättigt sind, hält das Gerät an und Sie sollten sich an den Epson-Kundendienst wenden, um weiter drucken zu können.

## Unter Windows

Es gibt zwei Möglichkeiten zum Aufrufen von EPSON Status Monitor 3:

- Doppelklicken Sie auf das Gerätesymbol in der Windows-Taskleiste. Wie Sie ein Symbol in der Taskleiste hinzufügen, wird im nachstehenden Abschnitt beschrieben.
  - ➔ [„Über das Shortcut-Symbol in der taskbar \(Taskleiste\)“ auf Seite 38](#)
- Öffnen Sie den Druckertreiber, klicken Sie auf die Registerkarte **Maintenance (Utility)** und anschließend auf die Schaltfläche **EPSON Status Monitor 3**.

## Fehlerbehebung für das Drucken

Beim Aufrufen von EPSON Status Monitor 3 wird das folgende Fenster angezeigt:

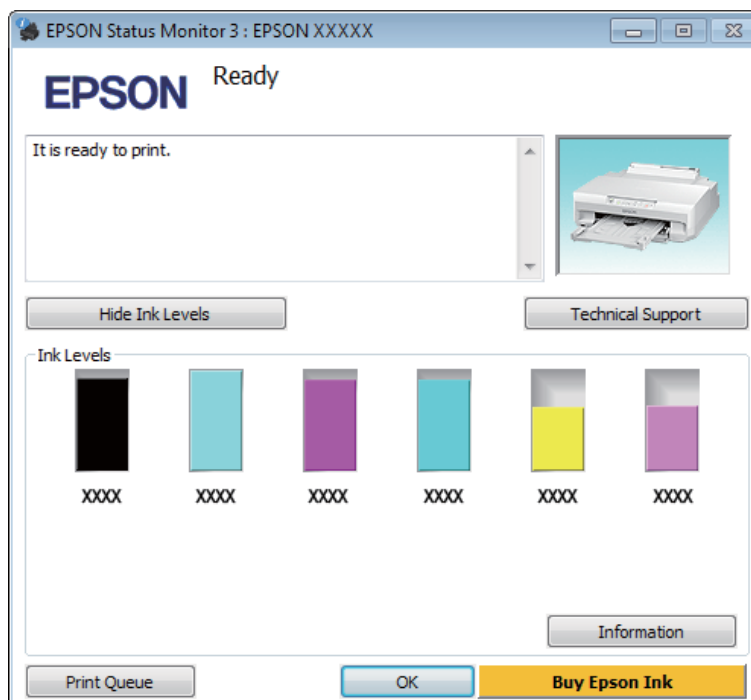

**Hinweis:**

Wenn der EPSON Status Monitor 3 nicht erscheint, öffnen Sie den Druckertreiber und klicken Sie auf die Registerkarte **Maintenance (Utility)** und anschließend auf die Schaltfläche **Extended Settings (Erweiterte Einstellungen)**. Aktivieren Sie im Fenster **Extended Settings (Erweiterte Einstellungen)** das Kontrollkästchen **Enable EPSON Status Monitor 3 (EPSON Status Monitor 3 aktivieren)**.

Der EPSON Status Monitor 3 zeigt folgende Informationen an:

- Aktueller Status:**  
Wenn eine Tintenpatrone fast leer oder verbraucht ist, erscheint die Schaltfläche **How to (Wie Sie)** im Fenster des EPSON Status Monitor 3. Klicken Sie auf **How to (Wie Sie)** und Sie erhalten eine Anleitung zum Ersetzen der Tintenpatronen.
- Ink Levels (Tintenstand):**  
Im EPSON Status Monitor 3 wird der Status der Tintenpatronen grafisch angezeigt.
- Information (Informationen):**  
Sie können Informationen über die installierten Tintenpatronen abrufen, indem Sie auf **Information (Informationen)** klicken.
- Technical Support (Technischer Support):**  
Klicken Sie auf **Technical Support (Technischer Support)** zum Aufrufen der Website des Technischen Supports von Epson.
- Print Queue (Druckerwarteschl.):**  
Sie können den Windows Spooler (Windows-Spooler) anzeigen, indem Sie auf **Print Queue (Druckerwarteschl.)** klicken.

## Fehlerbehebung für das Drucken

### Unter Mac OS X

Führen Sie zum Aufrufen von EPSON Status Monitor die folgenden Schritte aus.

- 1 Rufen Sie das Dialogfeld „Epson Printer Utility 4“ auf.  
➔ [„Aufrufen des Druckertreibers unter Mac OS X“ auf Seite 38](#)
- 2 Klicken Sie auf die Schaltfläche **EPSON Status Monitor**. Der EPSON Status Monitor erscheint.

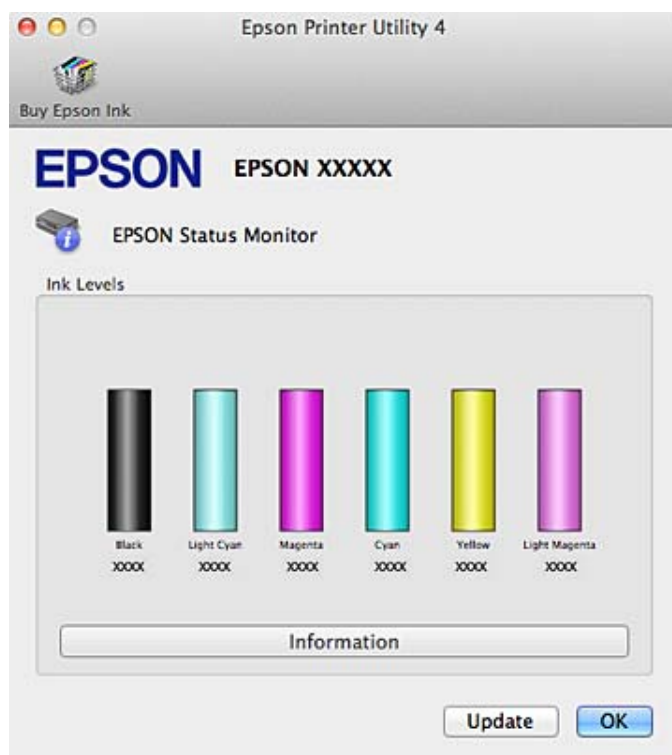

Sie können dieses Utility auch verwenden, um den Tintenpatronenstatus vor dem Drucken zu überprüfen. EPSON Status Monitor zeigt den Tintenpatronenstatus zum Zeitpunkt des Öffnens an. Um den Status der Tintenpatronen zu aktualisieren, klicken Sie auf **Update (Aktualisieren)**.

## Fehlerbehebung für das Drucken

Wenn eine Tintenpatrone fast leer oder verbraucht ist, erscheint die Schaltfläche **How to (Wie Sie)**. Klicken Sie auf **How to (Wie Sie)**. Daraufhin gibt Ihnen EPSON Status Monitor Schritt-für-Schritt-Anweisungen zum Austauschen der Tintenpatrone.



## Papierstau

Lesen Sie den im Bedienfeld angezeigten Fehler und befolgen Sie die Anweisungen, um das gestaute Papier einschließlich abgerissener Stücke zu entfernen.



**Vorsicht:**

*Die Tasten im Bedienfeld nicht berühren, wenn Ihre Hand im Drucker ist.*



**Wichtig:**

*Entfernen Sie das gestaute Papier vorsichtig. Wenn Sie das Papier gewaltsam entfernen, könnte der Drucker beschädigt werden.*

**Hinweis:**

*Brechen Sie den Druckauftrag ab, wenn Sie vom Druckertreiber dazu aufgefordert werden.*

## Beseitigen von Papierstau in der hinteren Abdeckung

- 1 Ziehen Sie die hintere Abdeckung heraus.

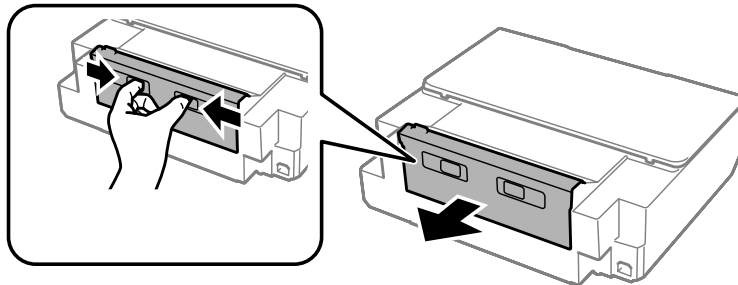

- 2 Entfernen Sie das gestaute Papier.

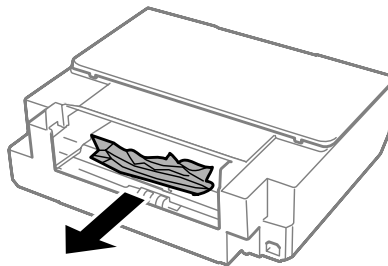

- 3 Öffnen Sie die hintere Abdeckung und entfernen Sie vorsichtig das gestaute Papier.

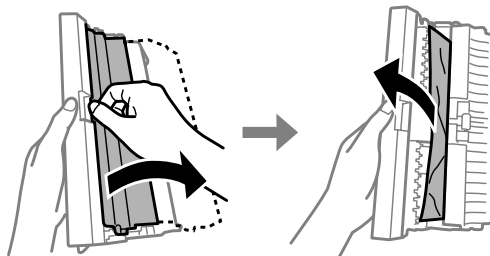

- 4 Schließen Sie die hintere Abdeckung und bringen Sie sie wieder an.

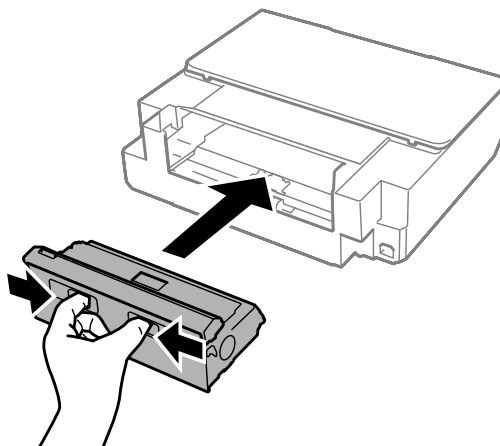



## Entfernen von gestautem Papier aus dem Drucker

- 1 Öffnen Sie die Druckerabdeckung.

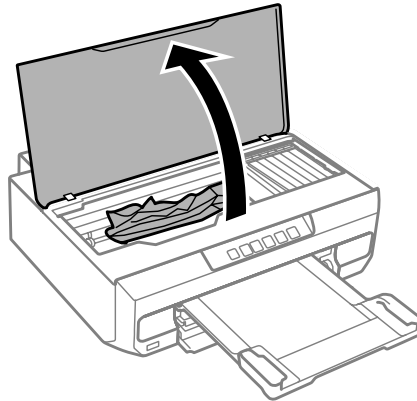

- 2 Entfernen Sie sämtliches Papier im Innern, einschließlich abgerissener Stücke.

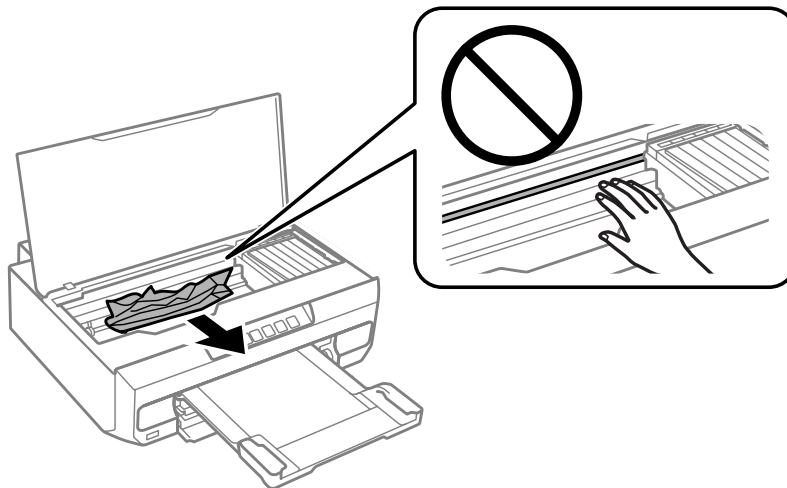

**!** **Wichtig:**  
Das mit dem Tintenpatronenhalter verbundene weiße Flachkabel nicht berühren.

- 3 Schließen Sie die Druckerabdeckung langsam.

---

## Entfernen von gestautem Papier aus der Papierkassette

- 1** Ziehen Sie die Papierkassette heraus und entfernen Sie gestautes Papier.

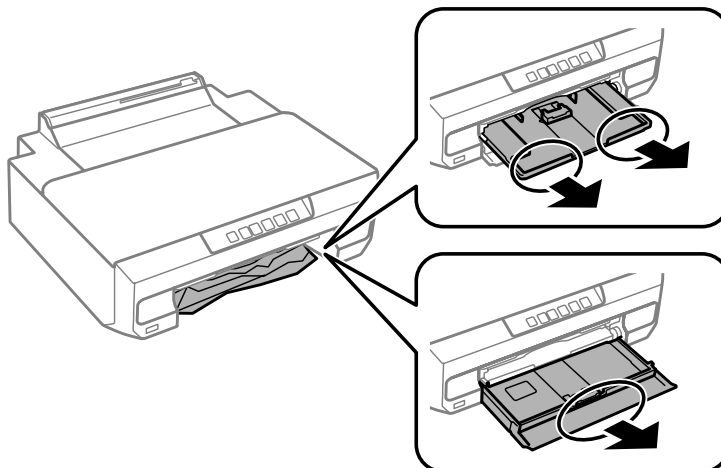

- 2** Schieben Sie die Papierkassette wieder vollständig in das Gerät.

---

## Entfernen von gestautem Papier aus dem hinteren Papiereinzug

Entfernen Sie das gestaute Papier.

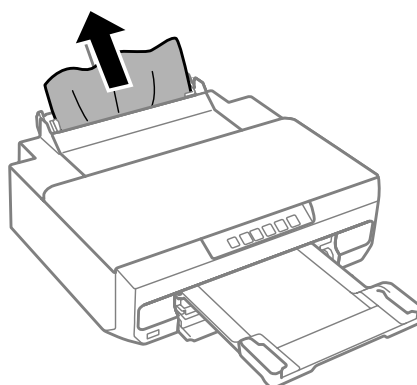

---

## Vermeiden von Papierstau

Wenn häufiger Papierstaus auftreten, prüfen Sie Folgendes:

- Das Papier ist glatt, nicht gewellt oder zerknittert.
- Sie verwenden ein hochwertiges Papier.
- In der Papierkassette ist das Papier mit der bedruckbaren Seite nach unten eingelegt.
- Der Papierstapel wurde vor dem Einlegen aufgefächert.

## Fehlerbehebung für das Drucken

- Legen Sie Normalpapier nicht über die sich innen an der Papierführungsschiene befindlichen Linie unterhalb der Pfeilmarkierung ▼ oder ≡ ein.  
Bei Epson-Spezialmedien darauf achten, dass die Blattanzahl unter dem für das Medium festgelegten Maximum liegt.  
➔ „Auswahl des Papiers“ auf Seite 18
- Die Papierführungsschienen sind fest gegen die Papierseiten ausgerichtet.
- Das Gerät steht auf einer ebenen, stabilen Unterlage, die an allen Seiten über die Gerätegrundfläche hinausragt.  
Das Gerät arbeitet nicht einwandfrei, wenn es gekippt wird.

---

## Nach einem Papierstau erneut drucken (nur Windows)

Wenn Sie einen Druckauftrag wegen eines Papierstaus abgebrochen haben, können Sie den Druckauftrag erneut drucken, ohne dabei bereits gedruckte Seiten noch einmal zu drucken.



- 1** Papierstau beheben.  
➔ „Papierstau“ auf Seite 103
- 2** Greifen Sie auf die Druckereinstellungen zu.  
➔ „Aufrufen des Druckertreibers unter Windows“ auf Seite 37
- 3** Aktivieren Sie das Kontrollkästchen **Print Preview (Druckvorschau)** im Dialogfeld Main (Haupteinstellungen) des Druckertreibers.
- 4** Nehmen sie die für den Druckvorgang gewünschten Einstellungen vor.
- 5** Klicken Sie auf **OK**, um das Druckereinstellungsfenster zu schließen, und drucken Sie dann die Datei. Das Fenster Print Preview (Druckvorschau) wird geöffnet.
- 6** Wählen Sie im Seitenlistenfeld auf der linken Seite eine Seite, die schon gedruckt wurde und wählen Sie dann die Option **Remove Page (Seite entfernen)** aus dem Menü Print Options (Druckoptionen). Wiederholen Sie diesen Schritt für alle bereits gedruckten Seiten.
- 7** Klicken Sie auf **Print (Drucken)** im Fenster Print Preview (Druckvorschau).

## Hilfe zur Druckqualität

Wenn Sie Streifen (helle Linien), fehlende Farben oder sonstige Qualitätsprobleme in den Ausdrucken feststellen, versuchen Sie die folgenden Lösungen.

- Stellen Sie sicher, dass das Papier korrekt eingelegt wurde.  
➔ „Einlegen von Papier“ auf Seite 21
- Prüfen Sie die Papierformat- und die Papiertypeneinstellungen.  
➔ „Auswahl des Papiers“ auf Seite 18

### Fehlerbehebung für das Drucken

- ❑ Der Druckkopf ist möglicherweise verstopft. Führen Sie zuerst einen Düsentest durch und reinigen Sie dann den Druckkopf.
  1. Drücken Sie die Taste , um den Drucker auszuschalten.
  2. Ziehen Sie das Ausgabefach heraus.
  3. Halten Sie die Taste  gedrückt und schalten Sie den Drucker ein. Lassen Sie die Taste los, wenn die Anzeige  leuchtet.

Das Düsentestmuster wird gedruckt.

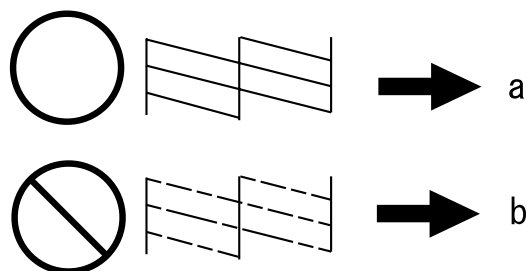

- (a) OK
- (b) Druckkopfreinigung erforderlich

Wenn Sie Probleme mit der Druckqualität haben, vergleichen Sie den Testdruck mit den nachstehenden Abbildungen. Klicken Sie auf den Bildtitel unter der Abbildung, die am ehesten Ihrem Ausdruck entspricht.

<p>enthalten alle Aufdruck. W 5008 "Regel"</p> <p>Testmuster in Ordnung</p>	 <p>Testmuster in Ordnung</p>
<p>enthalten alle Aufdruck. W 5008 "Regel"</p> <p>➔ „Horizontale Streifen“ auf Seite 109</p>	<p>enthalten alle Aufdruck. W 5008 "Regel"</p> <p>➔ „Vertikale Streifen oder Fehlausrichtung“ auf Seite 109</p>
 <p>➔ „Horizontale Streifen“ auf Seite 109</p>	 <p>➔ „Vertikale Streifen oder Fehlausrichtung“ auf Seite 109</p>

## Fehlerbehebung für das Drucken



➔ „Falsche oder fehlende Farben“ auf Seite 110



➔ „Undeutlicher oder verschmierter Ausdruck“ auf Seite 110

---

### Horizontale Streifen

- Stellen Sie sicher, dass das Papier mit der bedruckbaren Seite (heller oder glänzender) nach unten in der Papierkassette liegt.
- Starten Sie das Utility Head Cleaning (Druckkopfreinigung), um verstopfte Düsen zu reinigen.  
➔ „Reinigen des Druckkopfs“ auf Seite 83
- Um optimale Ergebnisse zu erzielen, sollten Tintenpatronen innerhalb von sechs Monaten nach dem Öffnen der Verpackung verbraucht werden.
- Verwenden Sie, wenn möglich, Original-Epson-Tintenpatronen.
- Stellen Sie sicher, dass der im Druckertreiber eingestellte Papiertyp mit dem im Gerät eingelegten Papiertyp übereinstimmt.  
➔ „Auswahl des Papiers“ auf Seite 18
- Wenn eine Streifenbildung mit Abständen von 2,5 cm auftritt, führen Sie das Dienstprogramm Print Head Alignment (Druckkopf-Justage) aus.  
➔ „Ausrichten des Druckkopfs“ auf Seite 84

---

### Vertikale Streifen oder Fehlausrichtung

- Stellen Sie sicher, dass das Papier mit der bedruckbaren Seite (heller oder glänzender) nach unten in der Papierkassette liegt.
- Starten Sie das Utility Head Cleaning (Druckkopfreinigung), um verstopfte Düsen zu reinigen.  
➔ „Reinigen des Druckkopfs“ auf Seite 83
- Starten Sie das Utility Print Head Alignment (Druckkopf-Justage).  
➔ „Ausrichten des Druckkopfs“ auf Seite 84
- Deaktivieren Sie unter Windows das Kontrollkästchen **High Speed (Schnell)** auf der Registerkarte More Options (Weitere Optionen) des Druckertreibers. Weitere Informationen dazu finden Sie in der Online-Hilfe. Wählen Sie in Mac OS X unter High Speed Printing (Druck mit hoher Geschwindigkeit) die Option **Off (Aus)**. Klicken Sie zur Anzeige von High Speed Printing (Druck mit hoher Geschwindigkeit) durch folgende Menüs: **System Preferences (Systemeinstellungen)**, **Print & Scan** (Mac OS X 10.9, 10.8 oder 10.7) oder **Print & Fax (Drucken & Faxen)** (Mac OS X 10.6), Ihr Gerät (im Listenfeld Printers (Drucker)), **Options & Supplies (Optionen & Zubehör)** und dann **Driver (Treiber)**.

## Fehlerbehebung für das Drucken

- ❑ Stellen Sie sicher, dass der im Druckertreiber eingestellte Papiertyp mit dem im Gerät eingelegten Papiertyp übereinstimmt.  
➔ „Auswahl des Papiers“ auf Seite 18

---

## Falsche oder fehlende Farben

- ❑ Deaktivieren Sie unter Windows die Einstellung **Grayscale (Graustufen)** auf der Registerkarte Main (Haupteinstellungen) des Druckertreibers.  
Deaktivieren Sie in Mac OS X die Einstellung **Grayscale (Graustufen)** unter Print Settings (Druckereinstellungen) im Dialog Print (Drucken) Ihres Druckertreibers.  
Weitere Informationen dazu finden Sie in der Online-Hilfe.
- ❑ Ändern Sie in der Anwendung oder in den Druckereinstellungen die Farbeinstellungen.  
Aktivieren Sie unter Windows die Einstellungen Color Correction (Farbkorrektur) auf der Registerkarte More Options (Weitere Optionen).  
Prüfen Sie unter Mac OS X die Color Options (Farboptionen) im Dialogfeld Print (Drucken).  
Weitere Informationen dazu finden Sie in der Online-Hilfe.
- ❑ Starten Sie das Utility Head Cleaning (Druckkopfreinigung), um verstopfte Düsen zu reinigen.  
➔ „Reinigen des Druckkopfs“ auf Seite 83
- ❑ Wenn eine Tintenpatrone gerade erst ersetzt wurde, prüfen Sie das Ablaufdatum auf der Verpackung. Wenn Sie das Gerät über einen längeren Zeitraum nicht verwendet haben, sollten die Tintenpatronen ersetzt werden.  
➔ „Austauschen einer Tintenpatrone“ auf Seite 75
- ❑ Verwenden Sie möglichst Original-Tintenpatronen von Epson sowie von Epson empfohlenes Papier.

---

## Undeutlicher oder verschmierter Ausdruck

- ❑ Verwenden Sie möglichst Original-Tintenpatronen von Epson sowie von Epson empfohlenes Papier.
- ❑ Achten Sie darauf, dass das Gerät auf einer ebenen, stabilen Fläche steht, die an allen Seiten über die Gerätegrundfläche hinausragt. Das Gerät arbeitet nicht einwandfrei, wenn es gekippt wird.
- ❑ Stellen Sie sicher, dass das Papier nicht beschädigt, schmutzig oder zu alt ist.
- ❑ Stellen Sie sicher, dass das Papier trocken ist und mit der bedruckbaren Seite (heller oder glänzender) nach unten in der Papierkassette liegt.
- ❑ Wenn das Papier zur bedruckbaren Seite hin gewölbt ist, glätten Sie es oder biegen Sie es leicht nach der anderen Seite.
- ❑ Stellen Sie sicher, dass der im Druckertreiber eingestellte Papiertyp mit dem im Gerät eingelegten Papiertyp übereinstimmt.  
➔ „Auswahl des Papiers“ auf Seite 18
- ❑ Nehmen Sie jedes Blatt Papier sofort nach dem Drucken aus dem Ausgabefach.
- ❑ Berühren Sie keinesfalls die bedruckte Glanzpapierseite und achten Sie darauf, dass nichts damit in Berührung kommt. Beachten Sie zur Handhabung der Ausdrücke die mit dem Papier gelieferten Hinweise.
- ❑ Starten Sie das Utility Head Cleaning (Druckkopfreinigung).  
➔ „Reinigen des Druckkopfs“ auf Seite 83

## Fehlerbehebung für das Drucken

- ❑ Starten Sie das Utility Print Head Alignment (Druckkopf-Justage).  
➔ „[Ausrichten des Druckkopfs](#)“ auf Seite 84
- ❑ Wenn das Papier nach dem Drucken mit Tinte verschmiert ist, reinigen Sie das Gerät innen.  
➔ „[Reinigen des Geräteinnenraums](#)“ auf Seite 89
- ❑ Wenn Sie Daten mit hoher Dichte auf Normalpapier und mit automatischem Duplexdruck drucken, verringern Sie die **Print Density (Druckdichte)** und wählen Sie eine längere **Increased Ink Drying Time (Erhöhte Tintentrocknungszeit)** im Fenster Print Density Adjustment (Einstellung der Druckdichte) (Windows) oder in den Two-sided Printing Settings (Duplexdruck-Einstellungen) (Mac OS X) des Druckertreibers.  
➔ „[2-seitiges Drucken](#)“ auf Seite 46

## Verschiedene Druckausgabeprobleme

---

### Falsche oder unvollständige Zeichen

- ❑ Löschen Sie etwaige angehaltene Druckaufträge.  
➔ „[Abbrechen eines Druckauftrags](#)“ auf Seite 42
- ❑ Schalten Sie das Gerät und den Computer aus. Stellen Sie sicher, dass das Schnittstellenkabel des Gerätes einwandfrei angeschlossen ist.
- ❑ Deinstallieren Sie den Druckertreiber und installieren Sie ihn dann erneut.  
➔ „[Deinstallieren Ihrer Software](#)“ auf Seite 93

### Falsche Ränder

---

- ❑ Stellen Sie sicher, dass das Papier richtig in die Papierkassette eingelegt ist.  
➔ „[Einlegen von Papier](#)“ auf Seite 21
- ❑ Überprüfen Sie die Randeinstellungen in der Anwendungsoftware. Stellen Sie sicher, dass sich die Randeinstellungen innerhalb des Druckbereichs befinden.  
➔ „[Druckbereich](#)“ auf Seite 120
- ❑ Stellen Sie sicher, dass die Druckertreiber-Einstellungen für das Papierformat dem im Drucker eingelegten Papier entsprechen.  
Unter Windows, prüfen Sie die Einstellungen im Fenster Main (Haupteinstellungen).  
Prüfen Sie unter Mac OS X das Dialogfeld Page Setup (Papierformat) im Dialogfeld Print (Drucken).
- ❑ Deinstallieren Sie den Druckertreiber und installieren Sie ihn dann erneut.  
➔ „[Deinstallieren Ihrer Software](#)“ auf Seite 93

### Etwas schiefer Ausdruck

---

- ❑ Stellen Sie sicher, dass das Papier richtig in die Papierkassette eingelegt ist.  
➔ „[Einlegen von Papier](#)“ auf Seite 21

## Fehlerbehebung für das Drucken

- ❑ Wenn **Draft (Entwurf)** für Quality (Qualität) auf der Registerkarte Main (Haupteinstellungen) des Druckertreibers (Windows) oder für **Print Quality (Qualität)** (Mac OS X) in den **Print Settings (Druckereinstellungen)** aktiviert ist, wählen Sie eine andere Einstellung.

---

### Seitenverkehrtes Bild

- ❑ Deaktivieren Sie unter Windows das Kontrollkästchen **Mirror Image (Bild spiegeln)** auf der Registerkarte More Options (Weitere Optionen) des Druckertreibers oder schalten Sie die Einstellung Mirror Image (Bild spiegeln) in der Anwendung aus.  
Unter Mac OS X, deaktivieren Sie das Kontrollkästchen **Mirror Image (Bild spiegeln)** in den **Print Settings (Druckereinstellungen)** im Druckertreiber-Dialogfeld Print (Drucken) oder schalten Sie die Einstellung Mirror Image (Bild spiegeln) in der Anwendung aus.  
Weitere Informationen dazu finden Sie in der Online-Hilfe des Druckertreibers oder der Anwendung.
- ❑ Deinstallieren Sie den Druckertreiber und installieren Sie ihn dann erneut.  
➔ „[Deinstallieren Ihrer Software](#)“ auf Seite 93

---

### Drucken leerer Seiten

- ❑ Stellen Sie sicher, dass die Druckertreiber-Einstellungen für das Papierformat dem im Drucker eingelegten Papier entsprechen.  
Unter Windows, prüfen Sie die Einstellungen im Fenster Main (Haupteinstellungen).  
Prüfen Sie unter Mac OS X das Dialogfeld Page Setup (Papierformat) im Dialogfeld Print (Drucken).
- ❑ Prüfen Sie unter Windows die Einstellung **Skip Blank Page (Leers. Übersp.)** durch Klicken auf die Schaltfläche **Extended Settings (Erweiterte Einstellungen)** im Fenster Maintenance (Utility) des Druckertreibers.  
Unter Mac OS X, wählen Sie **On (Ein)** für Skip Blank Page (Leers. Übersp.). Klicken Sie zur Anzeige von Skip Blank Page (Leers. Übersp.) durch folgende Menüs: **System Preferences (Systemeinstellungen), Print & Scan (Mac OS X 10.9, 10.8 oder 10.7)** oder **Print & Fax (Drucken & Faxen)** (Mac OS X 10.6), Ihr Gerät (im Listenfeld Printers (Drucker)), **Options & Supplies (Optionen & Zubehör)** und dann **Driver (Treiber)**.
- ❑ Deinstallieren Sie den Druckertreiber und installieren Sie ihn dann erneut.  
➔ „[Deinstallieren Ihrer Software](#)“ auf Seite 93

---

### Bedruckte Seite ist verschmiert oder weist Streifen auf

- ❑ Wenn das Papier zur bedruckbaren Seite hin gewölbt ist, glätten Sie es oder biegen Sie es leicht nach der anderen Seite.
- ❑ Deinstallieren Sie den Druckertreiber und installieren Sie ihn dann erneut.  
➔ „[Deinstallieren Ihrer Software](#)“ auf Seite 93

---

### Es wird zu langsam gedruckt

- ❑ Stellen Sie sicher, dass der im Druckertreiber eingestellte Papiertyp mit dem im Gerät eingelegten Papiertyp übereinstimmt.  
➔ „[Auswahl des Papiers](#)“ auf Seite 18



## Fehlerbehebung für das Drucken

- ❑ Entfernen Sie unter Windows alle benutzerdefinierten Einstellungen und wählen Sie **Standard** als Quality (Qualität) im Fenster Main (Haupteinstellungen) des Druckertreibers aus.  
Wählen Sie unter Mac OS X im Dialogfeld Print Settings (Druckereinstellungen) unter Print (Drucken) im Druckertreiber eine geringere Print Quality (Qualität).
  - ➔ „Aufrufen des Druckertreibers unter Windows“ auf Seite 37
  - ➔ „Aufrufen des Druckertreibers unter Mac OS X“ auf Seite 38
- ❑ Schließen Sie Anwendungen, die Sie nicht benötigen.
- ❑ Wenn Sie kontinuierlich über einen längeren Zeitraum drucken, wird der Druckvorgang ggf. sehr langsam. Dadurch soll die Druckgeschwindigkeit verringert und die Gerätemechanik vor Überhitzung und Schäden geschützt werden. Sie können in diesem Fall den Druckbetrieb fortsetzen. Es wird jedoch empfohlen, das Gerät anzuhalten und mindestens 30 Minuten bei eingeschalteter Stromversorgung nicht mehr zu verwenden. (Das Gerät erholt sich nicht bei ausgeschalteter Stromversorgung.) Nach einem Neustart druckt das Gerät mit normaler Geschwindigkeit weiter.
- ❑ Deinstallieren Sie den Druckertreiber und installieren Sie ihn dann erneut.
  - ➔ „Deinstallieren Ihrer Software“ auf Seite 93

Wenn Sie alle obigen Methoden ausprobiert haben und das Problem nicht lösen können, siehe Folgendes:

- ➔ „Erhöhen der Druckgeschwindigkeit (nur Windows)“ auf Seite 117

## Papier wird nicht richtig eingezogen

---

### Das Papier wird nicht eingezogen

Nehmen Sie den Papierstapel heraus und stellen Sie Folgendes sicher:

- ❑ Die Papierkassette wurde vollständig in das Gerät geschoben.
- ❑ Das Papier ist nicht gewellt oder zerknittert.
- ❑ Das Papier ist nicht zu alt. Beachten Sie die Hinweise in der Anleitung, die dem Papier beigelegt ist.
- ❑ Legen Sie Normalpapier nicht über die sich innen an der Papierführungsschiene befindlichen Linie unterhalb der Pfeilmarkierung ▼ oder ≡ ein.  
Bei Epson-Spezialmedien darauf achten, dass die Blattanzahl unter dem für das Medium festgelegten Maximum liegt.
  - ➔ „Auswahl des Papiers“ auf Seite 18
- ❑ Das Papier hat sich im Gerät nicht gestaut. Falls doch, entfernen Sie das gestaute Papier.
  - ➔ „Papierstau“ auf Seite 103
- ❑ Die Tintenpatronen sind nicht verbraucht. Wenn eine Patrone verbraucht ist, ersetzen Sie sie.
  - ➔ „Austauschen einer Tintenpatrone“ auf Seite 75
- ❑ Sie haben alle Sonderanweisungen in dem Hinweisblatt, das dem Druckmedium beigelegt ist, befolgt.

## Fehlerbehebung für das Drucken

---

### Es werden mehrere Blätter gleichzeitig eingezogen

- Legen Sie Normalpapier nicht über die sich innen an der Papierführungsschiene befindlichen Linie unterhalb der Pfeilmarkierung ▼ oder ▲ ein.  
Bei Epson-Spezialmedien darauf achten, dass die Blattanzahl unter dem für das Medium festgelegten Maximum liegt.  
➔ „Auswahl des Papiers“ auf Seite 18
- Darauf achten, dass die Papierführungsschienen fest gegen die Papierseiten ausgerichtet sind.
- Achten Sie darauf, dass das Papier weder gewölbt noch geknickt oder gefaltet ist. Glätten Sie gewelltes Papier oder wölben Sie es leicht in die Gegenrichtung, bevor Sie es einlegen.
- Nehmen Sie den Papierstapel heraus, und stellen Sie sicher, dass das Papier nicht zu dünn ist.  
➔ „Papier“ auf Seite 120
- Fächern Sie den Papierstapel auf, um die Blätter voneinander zu lösen, und legen Sie ihn ein.
- Wenn zu viele Kopien einer Datei gedruckt werden, prüfen Sie die Einstellung Copies (Kopien) im Druckertreiber und in der Anwendung wie folgt.  
Prüfen Sie unter Windows die Einstellung Copies (Kopien) im Fenster Main (Haupteinstellungen).  
Unter Mac OS X, prüfen Sie die Einstellung Copies im Dialogfeld Print (Drucken).

---

### Papier ist falsch eingelegt

Wenn das Papier zu weit in das Gerät geschoben wurde, kann es nicht einwandfrei eingezogen werden. Schalten Sie das Gerät aus und nehmen Sie das Papier heraus. Schalten Sie dann das Gerät wieder ein und legen Sie das Papier richtig ein.

---

### Das Papier wird nicht vollständig ausgeworfen oder ist zerknittert

- Wenn das Papier nicht vollständig ausgegeben wird, drücken Sie die Taste , um das Papier auszuwerfen.  
Wenn ein Papierstau im Innern des Gerätes auftritt, lesen Sie zur Beseitigung den folgenden Abschnitt durch.  
➔ „Papierstau“ auf Seite 103
- Wenn das Papier zerknittert ausgegeben wird, ist es möglicherweise zu feucht oder zu dünn. Legen Sie einen neuen Stapel Papier ein.

**Hinweis:**

Lagern Sie den Papiervorrat in der Originalverpackung in trockener Umgebung.

---

## Gerät druckt nicht

---

### Alle Anzeigenleuchten sind aus

- Stellen Sie durch Drücken von  sicher, dass das Gerät eingeschaltet ist.
- Stellen Sie sicher, dass das Netzkabel fest verbunden ist.

## Fehlerbehebung für das Drucken

- Stellen Sie sicher, dass die Steckdose funktioniert und nicht von einem Schalter oder Timer gesteuert wird.

---

### Die Anzeigeleuchten leuchteten nur kurz auf und erloschen dann wieder

Das Stromnetz liefert möglicherweise nicht die richtige Versorgungsspannung für dieses Gerät. Schalten Sie das Gerät sofort aus und trennen Sie das Netzkabel. Überprüfen Sie dann das Typenschild auf der Geräterückseite.

**Vorsicht:**

*Wenn die Spannung nicht übereinstimmt, SCHLIESSEN SIE DIESES GERÄT NICHT WIEDER AN DIE NETZSTECKDOSE AN. Wenden Sie sich an Ihren EPSON-Händler.*

---

### Nur die Betriebsanzeige leuchtet

- Schalten Sie das Gerät und den Computer aus. Stellen Sie sicher, dass das Schnittstellenkabel des Gerätes einwandfrei angeschlossen ist.
- Wenn Sie eine USB-Schnittstelle verwenden, stellen Sie sicher, dass das Anschlusskabel dem USB- oder Hi-Speed-USB-Standard entspricht.
- Wenn das Gerät über einen USB-Hub am Computer angeschlossen ist, schließen Sie es an den ersten Hub an. Wird das Gerät immer noch nicht vom Computer erkannt, versuchen Sie, es ohne USB-Hub direkt an den Computer anzuschließen.
- Wenn das Gerät über einen USB-Hub am Computer angeschlossen ist, achten Sie darauf, dass der USB-Hub vom Computer erkannt wird.
- Wenn Sie versuchen, eine komplexe Grafik auszudrucken, reicht möglicherweise der verfügbare Arbeitsspeicher des Computers nicht aus. Versuchen Sie, die Auflösung des Bildes zu verringern oder das Bild in einem kleineren Format zu drucken. Möglicherweise müssen Sie den Computer mit mehr Arbeitsspeicher ausrüsten.
- Unter Windows können angehaltene Druckaufträge im Windows Spooler (Windows-Spooler) gelöscht werden.
  - ➔ [„Abbrechen eines Druckauftrags“ auf Seite 42](#)
- Deinstallieren Sie den Druckertreiber und installieren Sie ihn dann erneut.
  - ➔ [„Deinstallieren Ihrer Software“ auf Seite 93](#)

## Nach dem Auswechseln der Patrone wird ein Tintenfehler angezeigt

- 1 Öffnen Sie die Druckerabdeckung.

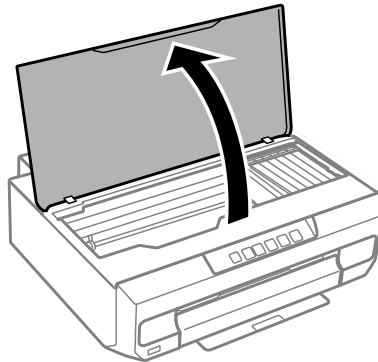

**!** **Wichtig:**  
*Berühren Sie nicht das weiße, flache Kabel im Inneren des Geräts.*

- 2 Stellen Sie sicher, dass sich der Tintenpatronenhalter an der Position zum Austauschen befindet.

- 3 Entfernen Sie die Tintenpatrone, setzen Sie sie wieder ein und fahren Sie mit der Installation der Tintenpatrone fort.

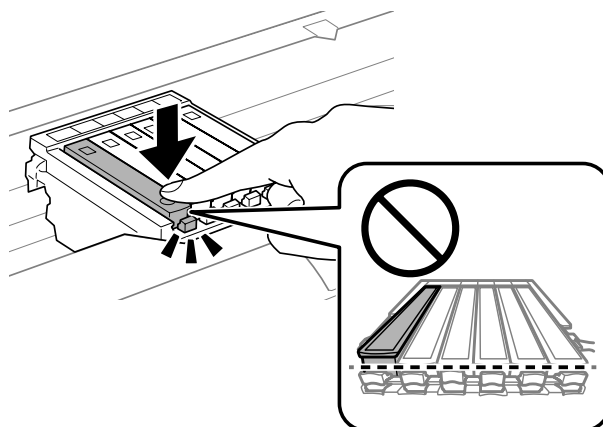
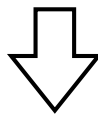
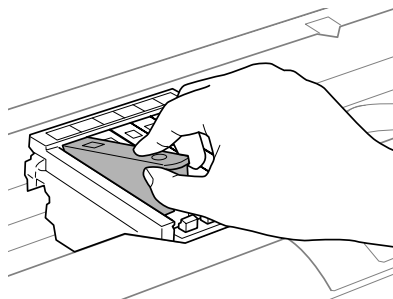

## Fehlerbehebung für das Drucken

- 4 Schließen Sie die Druckerabdeckung langsam.
- 5 Die Tintenbefüllung startet. Der Drucker darf erst ausgeschaltet werden, wenn die Anzeige  nicht mehr blinkt, sondern konstant leuchtet (ca. 2 Minuten).

## Erhöhen der Druckgeschwindigkeit (nur Windows)

Eine zu langsame Druckgeschwindigkeit kann erhöht werden, indem Sie im Fenster Extended Settings (Erweiterte Einstellungen) bestimmte Einstellungen wählen. Klicken Sie auf die Schaltfläche **Extended Settings (Erweiterte Einstellungen)** im Fenster Maintenance (Utility) des Druckertreibers.

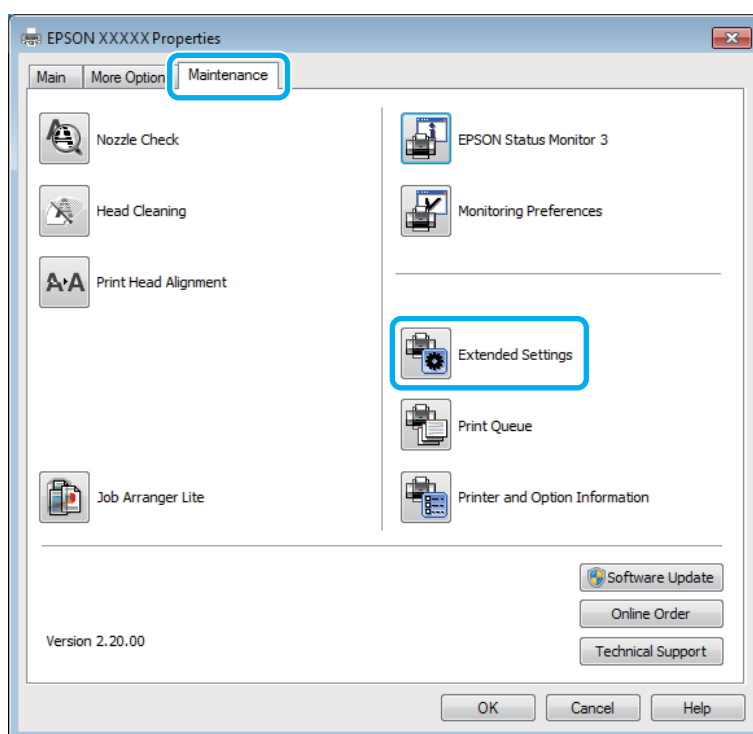

## Fehlerbehebung für das Drucken

Das folgende Dialogfeld wird angezeigt.

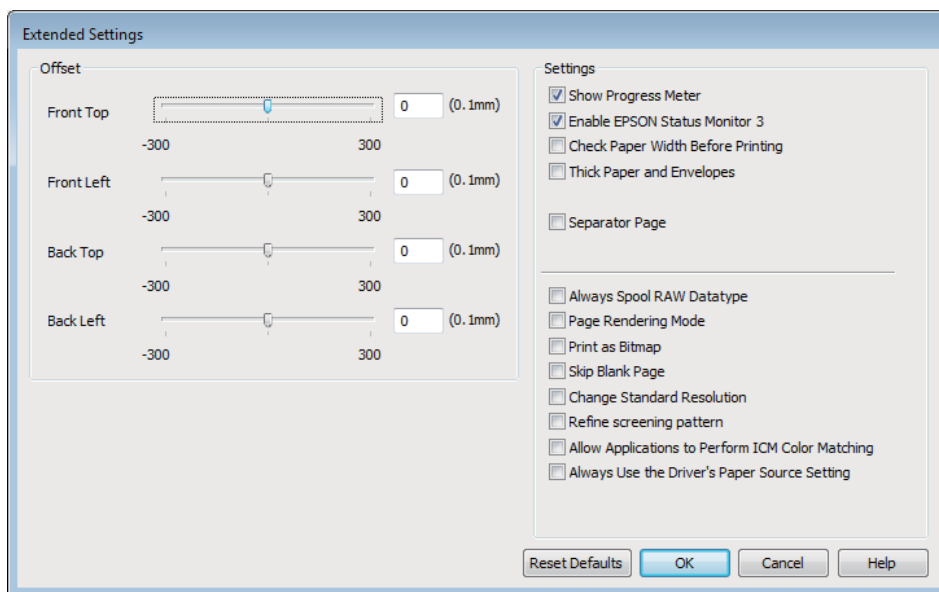

Aktivieren Sie die folgenden Kontrollkästchen, um die Druckgeschwindigkeit zu erhöhen.

- Always spool RAW datatype (RAW-Daten immer spoolen)
- Page Rendering Mode (Seitenrendering-Modus)
- Print as Bitmap (Als Bitmap drucken)

Weitere Informationen über die einzelnen Einstellungen finden Sie in der Online-Hilfe.

---

# Produktinformationen

---

## Systemvoraussetzungen

---

### Unter Windows

System	PC-Schnittstelle
Windows 8.1 (32 Bit, 64 Bit), 8 (32 Bit, 64 Bit), 7 (32 Bit, 64 Bit), Vista (32 Bit, 64 Bit), XP SP1 oder höher (32 Bit) oder XP Professional x64 Edition	Hi-Speed USB

---

### Unter Mac OS X

System	PC-Schnittstelle
Mac OS X 10.6.8, 10.7.x, 10.8.x, 10.9.x	Hi-Speed USB

**Hinweis:**

Das UNIX-Dateisystem (UFS) für Mac OS X wird nicht unterstützt.

## Technische Daten

**Hinweis:**

Änderungen der technischen Daten vorbehalten.

---

### Technische Daten des Druckers

<b>Transportweg</b>	Papierkassette 1 und 2, vordere Papierzuführung Hinterer Papiereinzug, obere Papierzuführung
<b>Fassungsvermögen</b>	6,0 mm für Kassette 1 und 11,0 mm für Kassette 2 0,05 mm bis 0,6 mm für hinteren Papiereinzug * <sup>1</sup>

\*<sup>1</sup> Festes Papier wird u. U. nicht korrekt eingezogen, selbst wenn die Stärke noch im angegebenen Bereich liegt.

## Produktinformationen

## Papier

**Hinweis:**

- Epson kann keine Empfehlungen im Hinblick auf einen bestimmten Hersteller oder eine bestimmte Papiersorte geben, da sich die Qualität einer Marke oder Sorte ändern kann. Machen Sie daher immer zuerst ein paar Probeausdrucke, bevor Sie ein Druckmedium in größeren Mengen anschaffen oder große Druckaufträge starten.
- Eine schlechte Papierqualität beeinträchtigt die Druckqualität und kann Papierstaus oder andere Probleme verursachen. Wenn Probleme auftreten, verwenden Sie Papier besserer Qualität.

## Einzelblattpapier:

<b>Format</b>	A4 297 × 210 mm 10 × 15 cm (4 × 6 Zoll) 13 × 18 cm (5 × 7 Zoll) A6 105 × 148 mm A5 148 × 210 mm B5 182 × 257 mm 9 × 13 cm (3.5 × 5 Zoll) 13 × 20 cm (5 × 8 Zoll) 20 × 25 cm (8 × 10 Zoll) 16:9 wide size (102 × 181 mm) 100 × 148 mm Letter 8½ × 11 Zoll Legal 8½ × 14 Zoll
<b>Papiersorten</b>	Normalpapier oder Epson-Spezialpapiere
<b>Stärke (für Normalpapier)</b>	0,08 bis 0,11 mm (0,003 bis 0,004 Zoll)
<b>Gewicht (für Normalpapier)</b>	64 g/m <sup>2</sup> (17 lb) bis 90 g/m <sup>2</sup> (24 lb)

## Briefumschläge:

<b>Format</b>	Umschlag #10 4 1/8 × 9½ Zoll Umschlag DL 110 × 220 mm Umschlag C6 114 × 162 mm
<b>Papiersorten</b>	Normalpapier
<b>Gewicht</b>	75 g/m <sup>2</sup> (20 lb) bis 90 g/m <sup>2</sup> (24 lb)

## Druckbereich

Die Druckqualität kann in den schattierten Bereichen aufgrund der Druckermechanik nachlassen.

Einzelblätter (Normaldruck)

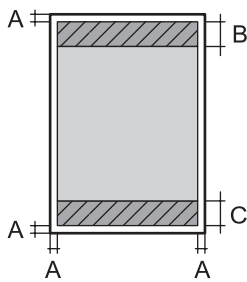

## Produktinformationen

	A	3,0 mm (0,12 Zoll)
	B	41,0 mm (1,64 Zoll)
	C	37,0 mm (1,48 Zoll)

## Einzelblätter (Randlosdruck)

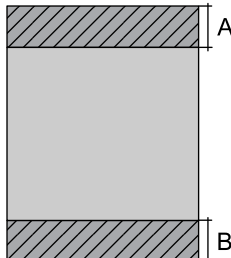
	A	44,0 mm (1,76 Zoll)
	B	40,0 mm (1,60 Zoll)

## Briefumschläge

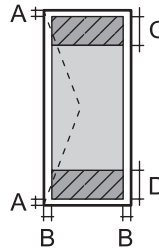
	A	3,0 mm (0,12 Zoll)
	B	5,0 mm (0,20 Zoll)
	C	18,0 mm (0,71 Zoll)
	D	41,0 mm (1,64 Zoll)

---

**Technische Daten der Netzwerkschnittstelle**

Wi-Fi	Standard:	IEEE 802.11b/g/n
	Sicherheit:	WEP (64/128 Bit) WPA-PSK (TKIP/AES) *1
	Frequenzband:	2,4 GHz
	Übermittlungsmodus:	Infrastruktur, Ad-Hoc *2

## Produktinformationen

Ethernet	Standard:	IEEE802.3i <sup>*4</sup> , IEEE802.3u, IEEE802.3az <sup>*3</sup>
	Übermittlungsmodus:	Ethernet 100BASE-TX/10BASE-T

\*1 Kompatibel mit WPA2 mit Unterstützung von WPA/WPA2 Personal.

\*2 Nicht unterstützt für IEEE 802.11n

\*3 Das angeschlossene Gerät muss mit IEEE802.3az kompatibel sein.

\*4 Verwenden Sie ein Cat 5e- oder hochwertigeres STP (Shielded twisted pair, abgeschirmtes und verdrehtes)-Kabel, um das Risiko von Funkstörungen zu vermeiden.

## Technische Daten für Fotos

<b>Digitalkamera</b>	DCF (Design rule for Camera File system), kompatibel mit Version 1.0 oder 2.0.
<b>Dateiformat</b>	JPEG mit Exif Version 2.3 Standard
<b>Bildgröße</b>	80 × 80 Pixel bis 10200 × 10200 Pixel

## Mechanik

<b>Abmessungen</b>	Lagerung Breite: 390 mm (15,4 Zoll) Tiefe: 338 mm (13,3 Zoll) Höhe: 141 mm (5,6 Zoll)
	Drucken* Breite: 390 mm (15,4 Zoll) Tiefe: 598 mm (23,5 Zoll) Höhe: 196 mm (7,72 Zoll)
<b>Gewicht</b>	ca. 5,0 kg (11,0 lb) ohne Tintenpatronen, Netzkabel und CD/DVD-Fach.

\* Mit ausgezogener Verlängerung des Ausgabefachs.

## Elektrische Anschlusswerte

	Modell 220-240 V
<b>Eingangsspannung</b>	198 bis 264 V
<b>Frequenzbereich</b>	50 bis 60 Hz
<b>Eingangsfrequenz</b>	49,5 bis 60,5 Hz
<b>Nennstrom</b>	0,35 A

## Produktinformationen

<b>Leistungsaufnahme</b>	<b>Drucken</b>	Ca. 19 W (ISO/IEC24712)
	<b>Bereitschaftsmodus</b>	Ca. 3,5 W
	<b>Ruhemodus</b>	Ca. 1,2 W
	<b>Netz aus</b>	Ca. 0,4 W

**Hinweis:**

- Überprüfen Sie die Spannungsdaten im Typenschild auf der Geräterückseite.
- Für Benutzer in Belgien kann die Leistungsaufnahme beim Drucken variieren. Die neuesten Spezifikationen finden Sie unter <http://www.epson.be>.

## Umgebungsbedingungen

<b>Temperatur</b>	Betrieb: 10 bis 35 °C (50 bis 95 °F)  Lagerung: -20 bis 40 °C (-4 bis 104 °F)  1 Monat bei 40 °C (104 °F)
<b>Luftfeuchtigkeit</b>	Betrieb:* 20 bis 80%  Lagerung:* 5 bis 85%

\* Ohne Kondensierung

## Normen und Zertifizierungen

Europäisches Modell:

<b>Niederspannungsrichtlinie 2006/95/EG</b>	EN60950-1
<b>EMV-Richtlinie 2004/108/ECC</b>	EN55022 Class B EN61000-3-2 EN61000-3-3 EN55024
<b>R&amp;TTE-Richtlinie 1999/5/EG</b>	EN300 328 EN301 489-1 EN301 489-17 EN60950-1

Für Anwender in Europa:

Wir, die Seiko Epson Corporation, erklären hiermit, dass das Gerätemodell B551A den wesentlichen Anforderungen und anderen relevanten Bestimmungen der Richtlinie 1999/5/EG entspricht.

Zur Verwendung ausschließlich in den Ländern Irland, Großbritannien, Österreich, Deutschland, Liechtenstein, Schweiz, Frankreich, Belgien, Luxemburg, Niederlande, Italien, Portugal, Spanien, Dänemark, Finnland, Norwegen, Schweden, Island, Kroatien, Zypern, Griechenland, Slowenien, Malta, Bulgarien, Tschechien, Estland, Ungarn, Lettland, Litauen, Polen, Rumänien und Slowakei.

## Produktinformationen

Epson übernimmt keine Verantwortung für die Nichtbeachtung der Schutzvorschriften, die durch eine nicht empfohlene Änderung des Produktes herrühren.



---

### Schnittstelle

Hi-Speed USB (Geräteklasse für Computer)
Hi-Speed USB (für PictBridge-kompatible Geräte)

---

# Wo Sie Hilfe bekommen

---

## Website für technischen Support

Die Website für technischen Support von Epson bietet Ihnen Hilfe bei Problemen, die sich nicht anhand der Informationen zur Problemlösung in der Produktdokumentation beheben lassen. Wenn Sie über einen Webbrowser verfügen und Zugang zum Internet haben, besuchen sie die Website unter:

<http://support.epson.net/>  
<http://www.epson.eu/Support> (Europa)

Um Zugang zu den neuesten Treibern, häufig gestellten Fragen (FAQ), Handbüchern und sonstigen herunterladbaren Objekten zu erhalten, besuchen Sie die Website unter:

<http://www.epson.com>  
<http://www.epson.eu/Support> (Europa)

Wählen Sie dann den Abschnitt „Support“ Ihrer regionalen Epson-Website aus.

## Kontaktaufnahme mit dem Epson-Kundendienst

---

### Bevor Sie sich an Epson wenden

Wenn das Epson-Produkt nicht ordnungsgemäß funktioniert und Sie das Problem nicht mit Hilfe der Informationen zur Fehlerbehebung in der Produktdokumentation lösen können, wenden Sie sich an den Kundendienst. Wenn der Epson-Kundendienst für Ihr Land nachfolgend nicht aufgeführt ist, wenden Sie sich an den Fachhändler, bei dem Sie dieses Produkt erworben haben.

Der Epson-Kundendienst kann Ihnen schneller helfen, wenn Sie die folgenden Informationen bereithalten:

- Seriennummer des Produkts  
(Das Typenschild mit der Seriennummer befindet sich in der Regel auf der Geräterückseite.)
- Produktmodell
- Softwareversion des Produkts  
(Klicken Sie auf **About (Info)**, **Version Info (Systeminfo)** oder eine ähnliche Schaltfläche in der Produktsoftware.)
- Marke und Modell Ihres Computers
- Name und Version des auf Ihrem Computer installierten Betriebssystems
- Namen und Versionen der Anwendungssoftware, die Sie mit dem Produkt verwenden

## Wo Sie Hilfe bekommen

**Hinweis:**

*Abhängig vom Gerät können die Netzwerkeinstellungen im Gerätespeicher gespeichert sein. Aufgrund von Geräteausfällen oder Reparaturen könnten Daten und/oder Einstellungen verloren gehen. Epson ist nicht haftbar für den Verlust von Daten, für das Sichern oder Wiederherstellen von Daten und/oder Einstellungen selbst innerhalb des Garantiezeitraums. Wir empfehlen Ihnen, eine eigene Datensicherung vorzunehmen oder wichtige Informationen zu notieren.*

---

## Hilfe für Benutzer in Europa

Im **Gesamteuropäischen Garantieschein** finden Sie Informationen, wie Sie sich an den Epson-Kundendienst wenden können.

**Index****2**

2-seitiges Drucken.....46

**A**

Abbrechen eines Druckauftrags.....42

Windows.....42

Ändern der Seitengröße.....49

Anzeigen

Blinken.....116

Auswechseln von Tintenpatronen.....75

**B**

Bedienfeld.....16

**C**

Copyright.....2

**D**

Dokumente

drucken.....39

Drucken

2-seitig.....46

Abbrechen.....42

Digitalkamera.....35

Dokument.....39

drucken von.....35

Foto.....39

Mehrere Seiten pro Blatt.....50

Passend auf Seite.....49

randlos.....39

Text.....39

Umschlag.....39

Verknüpfung.....45

Voreinstellung.....45

Drucken abbrechen

Mac OS X.....43

Druckerfreigabe

Mac OS X.....65

Windows.....61

Druckgeschwindigkeit

Erhöhen.....112, 117

Druckkopf

Justieren.....84

Reinigen.....83

Überprüfen.....81

Druckkopfreinigung

Bedienfeld.....84

Mac OS X.....84

Windows.....83

Druckoption Seiten pro Blatt.....50

Druckqualität

Verbessern.....107

Düsentest.....81

Bedienfeld.....82

Mac OS X.....81

Windows.....81

**E**

Easy Photo Print.....44

Einlegen

Papier.....21

Einschränkungen beim Kopieren.....11

Energie sparen.....86

Epson

Easy Photo Print.....44

Papier.....18

Epson Connect.....8

Epson Print CD.....59

E-Web Print.....58

**F**

Falsche Zeichen.....111

Farbprobleme.....110

Fehlausrichtung.....109

Fehler

drucken.....100

Foto

Software.....44

**G**

Gerät

reinigen.....89

Status prüfen.....100

Teile.....13

transportieren.....90

Geräteinstellungen

Abschalttimer.....86

Aufrufen für Mac OS X.....38

Aufrufen unter Windows.....37

Schlaf-Timer.....86

Geschwindigkeit

Erhöhen.....112, 117

Gespiegelteres Bild.....112

**H**

Hilfe

Epson.....125

Hinterer Papiereinzug.....28

Horizontale Streifen.....109

## Index

**J**

Justieren des Druckkopfes.....84

**K**

Kontakt mit Epson.....125

**L**

Laden

CD/DVD.....31

Papier.....18, 24

Lampen

Bedienfeld.....16

Leere Seiten.....112

**M**

Mac OS X

Aufrufen der Druckereinstellungen.....38

Gerätestatus prüfen.....102

Marken.....2

Mehrere Seiten pro Blatt.....50

**N**

Netzwerkdieneinstellungen.....88

**P**

Papier

Druckbereich.....120

einlegen.....21

Einzugprobleme.....113

Epson-Spezialpapier.....18

Fassungskapazität.....18, 24

Spezifikationen.....120

Stau.....103

Zerknittern.....114

Papierkassette.....21

Passend auf Seite drucken.....49

Probleme

Diagnose.....100

drucken.....100

Druckgeschwindigkeit.....112

Falsche Farben.....110

Falsche Zeichen.....111

Gerät druckt nicht.....114

Kontakt mit Epson.....125

Leere Seiten.....112

Lösen.....125

Papiereinzug.....113

Papierstau.....103

Ränder.....111

Spiegelbild.....112

Streifen.....109

Undeutliche Ausdrücke.....110

Verschmierte Ausdrücke.....110, 112

**R**

Ränder

Probleme.....111

Reinigen

Druckkopf.....83

**S**

Schnittstellenkabel.....124

Service.....125

Software

Deinstallieren.....93

Spezifikationen

Mechanik.....122

Normen und Zertifizierungen.....123

Papier.....120

Status Monitor

Mac OS X.....102

Streifen.....109

Systemvoraussetzungen.....119

**T**

Tasten

Bedienfeld.....16

Technische Daten

Drucker.....119

Technischer Support.....125

Tinte

Prüfen des Tintenpatronenstatus unter Mac OS X.....70

Prüfen des Tintenpatronenstatus unter Windows.....69

Schwarzdruck mit Mac.....73

Sparen von schwarzer Tinte unter Windows.....74

SW-Druck.....71

SW-Druck unter Windows.....72

Vorsichtsmaßnahmen.....67

Vorübergehendes Drucken mit schwarzer Tinte.....71

Tintenpatronen

Auswechseln verbrauchter.....75

Transportieren des Gerätes.....90

Treiber

Aufrufen für Mac OS X.....38

Aufrufen unter Windows.....37

Deinstallieren.....93

**U**

Umschlag

einlegen.....21

Undeutliche Ausdrücke.....110

USB

Anschluss.....124

**V**

Vergrößern von Seiten.....49



Verringern der Seitengröße.....	49
Verschmierte Ausdrücke.....	110, 112
Verwalten von Druckaufträgen	
Windows.....	100

**W**

Webdienst.....	8
Windows	
Aufrufen von Druckereinstellungen.....	37
Gerätestatus prüfen.....	100
Verwalten von Druckaufträgen.....	100