

Brukerhåndbok

Opphavsrett og varemerker

Opphavsrett og varemerker

Ingen deler av denne publikasjonen kan reproduseres, lagres i et gjenfinningssystem eller overføres i noen form eller på noen måte, det være seg elektronisk, mekanisk, ved fotokopiering, innspilling eller annet, uten skriftlig forhåndstillatelse fra Seiko Epson Corporation. Bruk av informasjon i denne håndboken er ikke underlagt patentansvar. Det tas heller ikke ansvar for skader som oppstår som resultat av bruk av denne informasjonen. Informasjonen i denne håndboken er utarbeidet til bruk bare med dette Epson-produktet. Epson er ikke ansvarlig for noen form for bruk av denne informasjonen angående andre produkter.

Verken Seiko Epson Corporation eller deres partnere skal stilles til ansvar overfor kjøperen av dette produktet eller overfor tredjepart for skader, tap, kostnader eller utgifter som kjøper eller tredjepart pådrar seg på grunn av ulykke, feilbruk eller misbruk av dette produktet eller uautoriserte endringer, reparasjoner eller ombygginger av dette produktet, eller (unntatt i USA) fordi Seiko Epson Corporations instruksjoner om drift og vedlikehold ikke er overholdt.

Seiko Epson Corporation og partnerselskap kan ikke holdes ansvarlig for skader eller problemer som oppstår ved bruk av noe tilleggsutstyr eller noen forbruksprodukter andre enn dem som Seiko Epson Corporation har angitt som originale Epson-produkter eller Epson-godkjente produkter.

Seiko Epson Corporation skal ikke stilles til ansvar for skader grunnet elektromagnetiske forstyrrelser som oppstår på grunn av bruk av andre grensesnittkabler enn dem som er angitt som Epson-godkjente produkter av Seiko Epson Corporation.

EPSON® er et registrert varemerke, og EPSON EXCEED YOUR VISION eller EXCEED YOUR VISION er et varemerke for Seiko Epson Corporation.

PRINT Image Matching™ og PRINT Image Matching-logoen er varemerker for Seiko Epson Corporation. Copyright © 2001 Seiko Epson Corporation. Med enerett.

PictBridge er et varemerke.



Intel® er et registrert varemerke for Intel Corporation.

PowerPC® er et registrert varemerke for International Business Machines Corporation.

Microsoft®, Windows® og Windows Vista® er registrerte varemerker for Microsoft Corporation.

Apple, Macintosh, Mac OS og OS X er varemerker for Apple Inc., og er registrert i USA og andre land.

Google Cloud Print™ er et registrert varemerke for Google Inc.

Adobe, Adobe Reader og Acrobat er registrerte varemerker for Adobe Systems Incorporated, som kan være registrert i enkelte jurisdiksjoner.

Opphavsrett og varemerker

Generell merknad: Andre produktnavn som brukes i denne publikasjonen brukes bare i identifikasjonsøyemed, og kan være varemerker for sine respektive eiere. Epson fraskriver seg alle rettigheter til slike merker.

© 2014 Seiko Epson Corporation. Med enerett.

Innholdet i denne håndboken og spesifikasjonene for dette produktet kan endres uten varsel.

Innholdsfortegnelse

Opphavsrett og varemerker

Opphavsrett og varemerker. 2

Innføring

Hvor finner du informasjon. 7

Forsiktig, Viktig og Merknad. 7

Operativsystemversjoner. 7

Bruke tjenesten Epson Connect. 8

Viktige instruksjoner

Sikkerhetsinstruksjoner. 9

Råd og advarsler for produktet. 9

Sette opp og bruke produktet. 9

Bruk av produktet med en trådløs tilkobling. 11

Håndtere blekkpatroner. 11

Restriksjoner på kopiering. 11

Bli kjent med produktet

Tilgjengelige funksjoner for produktet. 13

Deler av produktet. 13

Veiledning for kontrollpanelet. 16

Håndtering av papir og medier

Introduksjon til bruk, ilegging og lagring av media. 18

Oppbevaring av papir. 18

Velge papir. 18

Innstillinger for papirtype fra skriverdriveren
. 20

Legge i papir. 21

I papirkassett 1. 21

I papirkassett 2. 23

I bakre papirmatingsspor. 28

Legge i CD/DVD. 31

Forholdsregler ved håndtering av CD/DVD. 31

Legge i CD/DVD. 31

Utskrift

Grunnleggende bruk fra kontrollpanelet. 35

Skrive ut bilder fra digitalkamera. 35

Grunnleggende bruk fra datamaskinen. 36

Skriverdriver og Status Monitor. 36

Grunnleggende om utskrift. 38

Avbryte utskrift. 42

Andre alternativer. 44

Skrive ut bilder på den enkle måten. 44

Legge til forhåndsdefinert utskrift. 44

2-sidig utskrift. 45

Utskrift med Tilpass til side. 48

Utskrift med Pages per sheet (Sider per ark). 49

Forstørret utskrift og lage plakater (kun for
Windows). 50

Justere utskriftsfargen. 56

Skrive ut vannmerke (kun for Windows). 57

Skrive ut nettsider med E-Web Print (kun for
Windows). 57

Skrive ut en CD/DVD-etikett med Epson Print
CD. 57

Skriv ut fra smartenheter. 58

Ved hjelp av Epson iPrint. 58

Dele produktet for utskrift. 60

Installering for Windows. 60

Installering for Mac OS X. 63

Informasjon om blekkpatroner

Skifte ut blekkpatroner

Sikkerhetsinstruksjoner, forholdsregler og
spesifikasjoner om blekkpatroner. 65

Sikkerhetsinstruksjoner. 65

Forholdsregler ved utskifting av blekkpatroner
. 65

Spesifikasjoner for blekkpatroner. 66

Kontrollere statusen til blekkpatronene. 67

For Windows. 67

For Mac OS X. 68

Midlertidig utskrift med svart blekk når
fargepatronene er tomme. 69

For Windows. 70

For Mac OS X. 71

Spare svart blekk når det er lite blekk igjen i
patronen (bare for Windows). 72

Skifte ut en blekkpatron. 73

Innholdsfortegnelse

Vedlikeholde produktet og programvaren

Kontrollere skriverhodedysene.	79
Bruke verktøyet Nozzle Check (Dysekontroll) for Windows.	79
Bruke verktøyet Nozzle Check (Dysekontroll) for Mac OS X.	79
Bruke kontrollpanelet.	80
Rengjøre skriverhodet.	81
Bruke verktøyet Head Cleaning (Hoderengjøring) for Windows.	81
Bruke verktøyet Head Cleaning (Hoderengjøring) for Mac OS X.	81
Bruke kontrollpanelet.	82
Justere skriverhodet.	82
Bruke verktøyet Print Head Alignment (Justering av skriverhode) for Windows.	82
Bruke verktøyet Print Head Alignment (Justering av skriverhode) for Mac OS X.	83
Spare strøm.	84
For Windows.	84
For Mac OS X.	85
Mer stillestående drift.	85
For Windows.	85
For Mac OS X.	85
Foreta innstillinger for nettverkstjenester.	86
Rengjøre produktet.	87
Rengjøre produktet utvendig.	87
Rengjøre produktet innvendig.	87
Transportere produktet.	88
Kontrollere og installere programvaren.	90
Kontrollere programvaren som er installert på datamaskinen.	90
Installere programvaren.	91
Avinstallere programvaren.	91
For Windows.	91
For Mac OS X.	92

Feilindikatorer**Feilsøking for utskrift**

Diagnostisere problemet.	97
Kontrollere produktstatus.	97
Papirstopp.	100
Fjerne fastkjørt papir fra bakre deksel.	100
Fjerne fastkjørt papir fra innsiden av produktet	101

Fjerne fastkjørt papir fra papirkassetten.	102
Fjerne fastkjørt papir fra bakre papirmatningsspor.	103
Forhindre papirstopp.	103
Skrive ut på nytt etter papirstopp (bare for Windows).	103
Hjelp med utskriftskvalitet.	104
Vannrette striper.	105
Loddrette striper eller feiljustering.	106
Feil eller manglende farger.	106
Uklar eller flekkete utskrift.	106
Diverse utskriftsproblemer.	107
Feil eller forvrengte tegn.	107
Feil marger.	107
Utskriften står litt på tvers.	108
Omvendt bilde.	108
Utskrift av tomme sider.	108
Utskrevet side er flekkete eller oppskrapet.	108
Utskriften går for sakte.	109
Papiret mates ikke riktig.	109
Papiret mates ikke.	109
Flere sider mates samtidig.	110
Papiret er ikke lagt i riktig.	110
Papiret er ikke kommet helt ut eller er krøllete	110
Produktet skriver ikke ut.	110
Alle lamper er av.	110
Lampene lyste, men slo seg deretter av.	111
Bare strømlampen er på.	111
En blekkfeilmelding vises etter at du har skiftet ut patronen.	111
Øke utskriftshastigheten (bare for Windows).	113

Produktinformasjon

Systemkrav.	115
For Windows.	115
For Mac OS X.	115
Tekniske spesifikasjoner.	115
Skriverspesifikasjoner.	115
Spesifikasjon for nettverksgrensesnitt.	117
Bildedataspesifikasjoner.	118
Mekanisk.	118
Elektrisk.	118
Miljø.	119
Standarder og godkjenninger.	119
Grensesnitt.	119

Innholdsfortegnelse

Hvis du trenger hjelp

Web-område for kundestøtte.	120
Kontakte Epson kundestøtte.	120
Før du kontakter Epson.	120
Hjelp for brukere i Europa.	121

Indeks

Innføring

Hvor finner du informasjon

Den nyeste versjonen av håndbøkene nedenfor finnes på nettstedet for Epson kundestøtte.

<http://www.epson.eu/Support> (Europa)

Start her (papirutgave):

Inneholder informasjon om å sette opp produktet og installasjon av programvaren.

Brukerhåndbok (PDF):

Inneholder detaljerte instruksjoner om bruk, sikkerhet og feilsøking. Se i denne håndboken når du bruker produktet med datamaskin, eller ved bruk av avanserte funksjoner som 2-sidig utskrift.

Du trenger Adobe Acrobat Reader 5.0 eller nyere, eller Adobe Reader for å vise PDF-håndboken.

Nettverkshåndbok (PDF):

Inneholder informasjon for nettverksansvarlige om både skriverdriveren og nettverksinnstillinger.

Forsiktig, Viktig og Merknad

Forsiktig, Viktig og Merknad i håndboken er angitt som vist nedenfor, og har følgende betydning.



Forsiktig!

må følges nøye for å unngå personskade.



Viktig!

må overholdes for å unngå å skade utstyret.

Merknad!

inneholder nyttige tips og begrensninger ved bruk av produktet.

Operativsystemversjoner

Forkortelsene nedenfor er brukt i denne håndboken.

Windows 8.1 refererer til Windows 8.1 og Windows 8.1 Pro.

Windows 8 refererer til Windows 8 og Windows 8 Pro.

Windows 7 refererer til Windows 7 Home Basic, Windows 7 Home Premium, Windows 7 Professional og Windows 7 Ultimate.

Innføring

- ❑ Windows Vista refererer til Windows Vista Home Basic Edition, Windows Vista Home Premium Edition, Windows Vista Business Edition, Windows Vista Enterprise Edition og Windows Vista Ultimate Edition.
- ❑ Windows XP refererer til Windows XP Home Edition, Windows XP Professional x64 Edition og Windows XP Professional.
- ❑ Mac OS X refererer til Mac OS X 10.6.x, 10.7.x, 10.8.x og 10.9.x.

Bruke tjenesten Epson Connect

Med Epson Connect og tjenester fra andre selskaper er det enkelt å skrive ut fra smarttelefon, tavle-PC eller bærbar datamaskin – når som helst og fra nær sagt hvor som helst, selv fra andre siden av verden! Du finner mer informasjon om utskrift og andre tjenester her:

<https://www.epsonconnect.com/> (Epson Connect-portalområdet)

<http://www.epsonconnect.eu/> (kun for Europa)



Merknad:

Du kan foreta innstillinger for nettverkstjenesten via nettleseren på datamaskinen, smarttelefonen, nettbrettet eller den bærbare datamaskinen som er koblet til samme nettverk som produktet.

➔ *“Foreta innstillinger for nettverkstjenester” på side 86*

Viktige instruksjoner

Sikkerhetsinstruksjoner

Les og følg disse instruksjonene for å sikre trygg bruk av produktet. Ta godt vare på håndboken for fremtidig referanse. Pass også på at du følger alle advarsler og instruksjoner som er angitt på produktet.

- Bruk kun strømledningen som fulgte med produktet, og bruk ikke strømledningen sammen med annet utstyr. Bruk av andre ledninger med dette produktet eller bruk av medfølgende strømledning med annet utstyr kan føre til brann eller elektrisk støt.
- Kontroller at strømledningen oppfyller lokale sikkerhetskrav.
- Du må aldri prøve å demontere, endre eller reparere strømledningen, støpselet, skriverenheten eller tilbehøret selv, med mindre det er spesifikt beskrevet i produktets håndbøker.
- Trekk ut støpselet til produktet og få utført service hos kvalifisert personell under følgende forhold: Strømledningen eller støpselet er skadet, det er kommet inn væske i produktet, produktet har falt i gulvet eller kabinettet er skadet, produktet fungerer ikke som normalt eller det viser tydelig endret ytelse. Ikke juster kontrollmekanismer med mindre dette framgår av driftsinstruksjonene.
- Plasser produktet nær et strømuttak der pluggen lett kan kobles fra.
- Ikke plasser eller lagre produktet utendørs, nært smuss eller støv, vann, varmekilder, eller på steder som er utsatt for støt, vibrasjoner, høy temperatur eller fuktighet.
- Pass på så du ikke søler væske på produktet, og ikke bruk produktet hvis du er våt på hendene.
- Hold dette produktet på minst 22 cm avstand fra pacemakere. Radiobølger fra dette produktet kan ha uheldig innvirkning på driften av pacemakere.

Merknad:

Nedenfor finner du sikkerhetsinstruksjoner for blekkpatroner.

➔ ["Skifte ut blekkpatroner" på side 65](#)



Råd og advarsler for produktet

Les og følg disse instruksjonene for å unngå skade på produkt eller eiendom. Ta godt vare på håndboken for fremtidig referanse.

Sette opp og bruke produktet

- Ikke blokker eller dekk til luftehullene og åpningene på produktet.
- Bruk bare den typen strømforsyning som er angitt på etiketten på produktet.
- Unngå å bruke uttak på samme krets som kopimaskiner eller luftesystemer som slås av og på regelmessig.

Viktige instruksjoner

- Unngå strømuttak som styres med veggbrytere eller tidsinnstillingsenheter.
- Hold hele datamaskinsystemet borte fra potensielle kilder for elektromagnetiske forstyrrelser, for eksempel høyttalere eller baseenheter for trådløse telefoner.
- Strømledningene må plasseres slik at de ikke kan utsettes for slitasje, kutt, rifter, krymping eller kinking. Ikke plasser noe oppå strømledningene, og ikke legg strømledningene slik at de kan bli tråkket på eller overkjørt. Vær spesielt oppmerksom på at strømledningene er helt strukket ut ved endene og der hvor de går inn i og ut av en transformator.
- Hvis du bruker en skjøteledning med produktet, må du kontrollere at den totale mengden merkestrøm (ampere) for enhetene som er koblet til skjøteledningen, ikke overskrider tillatt merkestrøm for ledningen. Kontroller også at den totale merkestrømmen (ampere) for alle enhetene som er koblet til strømuttaket, ikke overskrider tillatt merkestrøm for strømuttaket.
- Hvis du skal bruke produktet i Tyskland, må bygningsinstallasjonen være beskyttet med en overbelastningsbryter på 10 eller 16 ampere for å gi tilstrekkelig kortslutningsvern og overstrømsvern.
- Når du kobler produktet til en datamaskin eller annet utstyr med en kabel, må du kontrollere at kontaktene står riktig vei. Det er bare én riktig måte å koble til kontaktene på. Hvis en kontakt blir tilkoblet feil vei, kan begge enhetene som kobles sammen med kabelen, bli skadet.
- Plasser produktet på en flat, stabil overflate, som er større enn bunnen på produktet i alle retninger. Hvis du setter produktet inntil en vegg, må det være mer enn 10 cm klaring mellom veggen og baksiden av produktet. Produktet vil ikke virke ordentlig hvis det står på skrå.
- Når du lagrer eller transporterer produktet, må du ikke vippe det, plassere det vertikalt eller snu det opp ned, da det kan lekke blekk.
- Sørg for at det er plass bak produktet for kabler, og at det er tilstrekkelig plass over produktet for å løfte dokumentdekslet helt opp.
- La det være nok plass foran produktet slik at papiret kan komme helt ut.
- Unngå steder som er utsatt for hurtige endringer i temperatur og fuktighet. Hold også produktet unna direkte sollys, sterkt lys og varmekilder.
- Ikke før inn gjenstander i sporene i produktet.
- Ikke plasser hånden inn i produktet eller berør blekkpatronene under utskrift.
- Ikke berør den hvite, flate kabelen inni produktet.
- Ikke bruk aerosol-produkter som inneholder brennbare gasser inne i eller rundt denne produktet. Dette kan føre til brann.
- Ikke flytt skriverhodet for hånd, da dette kan skade produktet.
- Slå alltid av produktet med -knappen. Ikke trekk ut støpselet til produktet eller slå av strømmen til stikkontakten før -lampen er slukket.
- Før du flytter produktet, må du kontrollere at skriverhodet står i startposisjon (helt til høyre), og at blekkpatronene er på plass.
- Vær forsiktig så du ikke setter fast fingrene når du lukker skriverdekslet.

Viktige instruksjoner

- Dersom du ikke skal bruke produktet over en lengre periode, må du trekke ut strømledningen fra stikkontakten.
- I løpet av produktets levetid kan det være nødvendig å skifte ut blekkputen når den er blitt mettet. Om og hvor ofte dette er nødvendig vil variere etter hvor mange sider du skriver ut, hva slags materiale du skriver ut og antall rengjøringscykluser som utføres på produktet. Epson Status Monitor eller lampene på kontrollpanelet vil varsle når denne delen må skiftes ut. Selv om puten må skiftes ut, betyr ikke dette at produktet ikke fungerer i henhold til spesifikasjonene. Utskifting av denne delen er en rutinemessig produktservice i henhold til produktets spesifikasjoner, og utgjør ikke et problem som krever reparasjon. Epsons garanti dekker derfor ikke kostnadene for slik utskifting. Hvis du må skifte ut puten til produktet, kan dette utføres hos godkjent tjenesteleverandør for Epson. Brukeren kan ikke skifte ut denne delen selv.

Bruk av produktet med en trådløs tilkobling

- Ikke bruk dette produktet inne i medisinske fasiliteter eller i nærheten av medisinsk utstyr. Radiobølger fra dette produktet kan ha uheldig innvirkning på driften av elektrisk medisinsk utstyr.
- Ikke bruk dette produktet i nærheten av automatisk kontrollerte innretninger, slik som automatiske dører eller brannalarmer. Radiobølger fra dette produktet kan ha uheldig innvirkning på disse innretningene og kan føre til ulykker pga. feilfunksjon.

Håndtere blekkpatroner

➔ [“Skifte ut blekkpatroner” på side 65](#)

Restriksjoner på kopiering

Vær oppmerksom på følgende begrensninger for å sikre at du bruker produktet på en ansvarlig og juridisk lovlig måte.

Kopiering av følgende enheter er forbudt ved lov:

- Pengesedler, mynter, omsettelige verdipapirer utstedt av myndighetene, statsobligasjoner og andre obligasjoner
- Ubrukte frimerker, forhåndsfrankerte postkort og andre offisielle postrelaterte enheter som har gyldig porto
- Stempelmerker og ihendehaverpapirer utstedt i henhold til lov

Vær forsiktig med kopiering av følgende enheter:

- Private omsettelige verdipapirer (aksjesertifikater, omsetningspapirer, sjekker osv.), månedlige adgangskort, bevillingsdokumenter osv.
- Pass, førerkort, helseattester, veipasseringsbilletter, matkuponger, billetter osv.

Merknad:

Det kan også være forbudt ved lov å kopiere disse elementene.

Ansvarlig bruk av opphavsrettbeskyttet materiale:

Viktige instruksjoner

- ❑ Produkter kan misbrukes til ulovlig kopiering av opphavsrettslig beskyttet materiale. Med mindre du handler etter råd fra en kompetent advokat, er det ansvarlig og respektfull praksis å innhente tillatelse fra rettighetshaver før du kopierer publisert materiale.

Bli kjent med produktet

Tilgjengelige funksjoner for produktet

Kontroller hva som er tilgjengelig for produktet.

Skriv ut	
Wi-Fi	
Epson Connect services	Email Print
	Remote Print Driver
	iPrint*
Tjenester fra andre selskaper	Google Cloud Print
PictBridge	USB, LAN, WLAN

* Epson iPrint er et program for iOS og Android. Med Epson iPrint kan du skrive ut trådløst fra smarttelefon eller nettbrett. Du finner mer informasjon på nettstedet nedenfor.



<http://ipr.to/a>

Deler av produktet

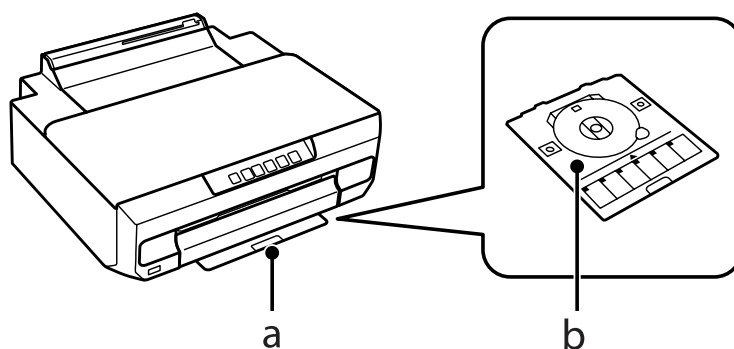

a.	Oppbevar CD/DVD-skuffen her.
b.	CD/DVD-skuff

Bli kjent med produktet

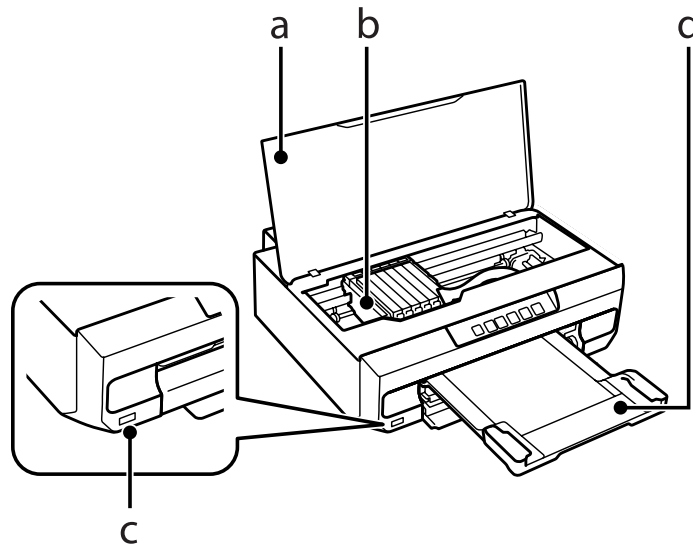

a.	Skriverdeksel
b.	Skriverhode/blekkpatronholder
c.	USB-port for eksternt grensesnitt
d.	Utskriftsskuff

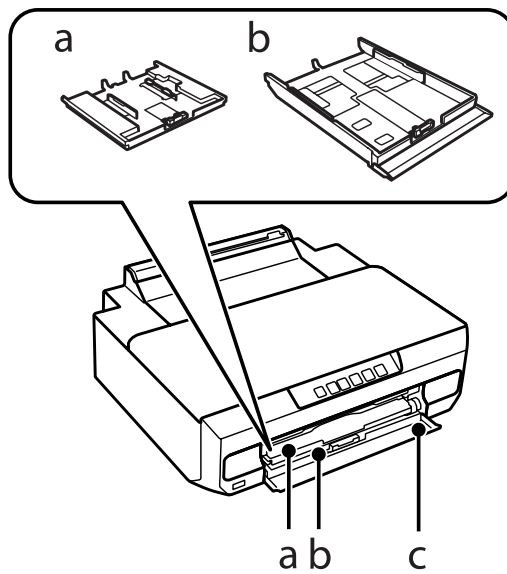

a.	Papirkassett 1
b.	Papirkassett 2
c.	Frontdeksel

Bli kjent med produktet

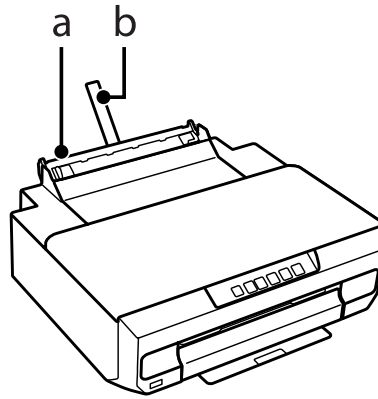

a.	Bakre papirmatingsspor
b.	Papirstøtte

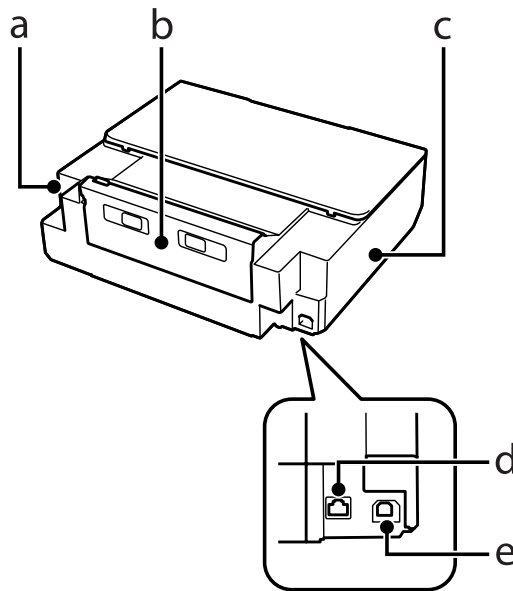

a.	AC-inngang
b.	Bakre deksel
c.	Luftehull
d.	LAN-port
e.	USB-port

Bli kjent med produktet

Veiledning for kontrollpanelet

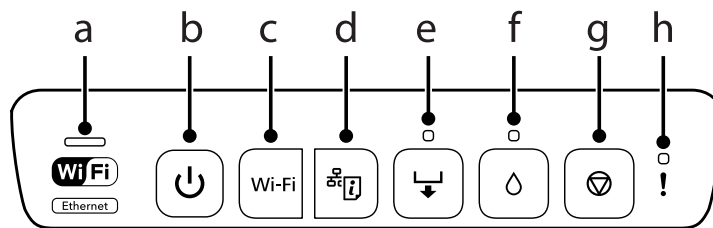







	Knapper/lamper	Funksjon
a		Grønn lampe (venstre): Lyser når skriveren er koblet til et trådløst nettverk (Wi-Fi). Gul lampe (høyre): Lyser når skriveren er koblet til et kabelbasert nettverk. Grønn lampe (venstre): Blinker når skriveren kommuniserer med et nettverk. Lampene blinker skiftevis mens nettverksinnstillingene initialiseres.
b		Slår skriveren på eller av. Ikke slå av skriveren når denne lampen blinker (for eksempel under bruk, behandling av data eller bytte av blekkpatroner). Trekk ut strømledningen når lampen er slukket.
c	Wi-Fi	Hold knappen nede i minst tre sekunder for å foreta automatisk Wi-Fi-oppsett (AOSS/WPS). Hvis det oppstår en nettverksfeil, trykker du denne knappen for å fjerne feilen. Du finner mer informasjon i Nettverkshåndbok.
d		Skriver ut nettverksstatusarket, der du kan kontrollere nettverksinnstillingene og tilkoblingsstatusen. PIN-koden for oppsett av PIN-kode (WPS) skrives også ut.
e		Trykk denne knappen når du skal legge i papir eller en CD/DVD. Lyser eller blinker når det er tomt for papir eller papiret har satt seg fast. ➔ "Feilindikatorer" på side 94
f		Åpne skriverdekselet, og trykk knappen når du skal bytte blekkpatron. ➔ "Skifte ut blekkpatroner" på side 65 Hold knappen nede i tre sekunder for å utføre rengjøring av skriverhodet. Lyser når blekkpatronen må byttes, og blinker når det er lite blekk.
g		Trykk knappen for å stanse utskriften og mate ut papiret eller CD/DVDen.
h.		Lyser eller blinker når utskriftsskuffen ikke er løst ut eller skriverdekselet er åpent. ➔ "Feilindikatorer" på side 94

Du kan trykke flere knapper samtidig for å utføre andre funksjoner.

Knapper	Funksjon
+ Wi-Fi	Aktiver eller deaktiver kontrollfunksjonen for papirstørrelse før utskrift. Samtidig som du holder nede Wi-Fi slår du skriveren av og deretter på igjen. Hvis utskriftsinnstillingen er ulik papirstørrelsen du har lagt i, mates papiret ut og utskriften stanser når funksjonen er aktivert. Den aktiveres som standard.
Wi-Fi +	Trykk Wi-Fi og samtidig for å starte oppsett av PIN-kode (WPS). Du finner mer informasjon i Nettverkshåndbok.
+	Slå på skriveren mens du holder nede for å gjenopprette standard nettverksinnstillinger.

Bli kjent med produktet

Knapper	Funksjon
 + 	Slå på skriveren mens du holder nede  for å skrive ut dysekontrollmønsteret.
 + 	Aktiver eller deaktiver funksjonen for tykt papir og konvolutter. Samtidig som du holder nede  slår du skriveren av og deretter på igjen. Funksjonen bør kun aktiveres når det er flekkete utskrifter. Aktivering kan redusere utskriftshastigheten. Den er deaktivert som standard.

Håndtering av papir og medier

Introduksjon til bruk, ilegging og lagring av media

Du kan oppnå gode resultater med de fleste typer vanlig papir. På den annen side gir bestrøket papir bedre utskrifter fordi de absorberer mindre blekk.

Epson leverer spesialpapir som er utviklet for det blekket som brukes i Epson-blekkprodukter, og vi anbefaler denne papirtypen for å sikre resultater av høy kvalitet.

Når du legger i spesialpapir fra Epson, bør du først lese instruksjonene som følger med papiret, og dessuten huske på følgende:

Merknad:

- Legg papiret med utskriftssiden ned i papirkassetten. Den skrivbare siden er vanligvis hvitere eller blankere. Se instruksjonene som fulgte med papiret hvis du vil ha mer informasjon. Noen typer papir har avskårne hjørner for å gjøre det enklere å finne riktig ileggingsretning.
- Hvis papiret er krøllet, trykker du det flatt eller bøyer det lett i motsatt retning før du legger det i. Hvis du skriver ut på krøllet papir, kan det føre til flekker på utskriften.



Oppbevaring av papir

Legg ubrukt papir tilbake i originalemballasjen så snart du er ferdig med å skrive ut. Ved håndtering av spesialmedier anbefaler Epson deg å oppbevare utskriftene i en plastpose som kan forsegles. Hold ubrukt papir og utskrifter unna høye temperaturer, fuktighet og direkte sollys.

Velge papir

Tabellen nedenfor viser støttede papirtyper. Papirkapasitet og mulighet for utskrift uten kant varierer etter papirtype, som vist nedenfor.

Håndtering av papir og medier

Medietype	Størrelse	Papirkapasitet (ark)			Utskrift uten kant* ⁴
		Papirkasset 1	Papirkasset 2	Bakre papirmålingsspor* ³	
Vanlig papir * ¹	Letter* ²	-	Opp til streken som er merket med trekant-symbol på kantskinnen.	1	-
	A4* ²	-		1	-
	B5* ²	-		1	-
	A5* ²	-		1	-
	A6	20	20	1	-
	Legal	-	1	1	-
	Brukerdefinert størrelse	-	1	1	-
Konvolutt	#10	-	10	1	-
	DL	-	10	1	-
	C6	-	10	1	-
Epson Bright White Ink Jet Paper (Ekstra hvitt blekkpapir)	A4* ²	-	80	1	-
Epson Photo Quality Ink Jet Paper (Blekkpapir med fotokvalitet)	A4	-	80	1	-
Epson Matte Paper-Heavyweight (Matt, tykt papir)	A4	-	20	1	✓
Epson Double-Sided Matte Paper (Dobbelt-sidig, matt papir)	A4	-	1	1	✓
Epson Photo Paper (Fotopapir)	A4	-	20	1	✓
	10 × 15 cm (4 × 6 in)	20	20	1	✓
	13 × 18 cm (5 × 7 in)	20	20	1	✓
Epson Premium Glossy Photo Paper (Eksklusivt, glanset fotopapir)	A4	-	20	1	✓
	10 × 15 cm (4 × 6 in)	20	20	1	✓
	13 × 18 cm (5 × 7 in)	20	20	1	✓
	16:9 bredformat (102 × 181 mm)	20	20	1	✓
Epson Premium Semigloss Photo Paper (Eksklusivt, halvglanset fotopapir)	A4	-	20	1	✓
	10 × 15 cm (4 × 6 in)	20	20	1	✓

Håndtering av papir og medier

Medietype	Størrelse	Papirkapasitet (ark)			Utskrift uten kant**4
		Papirkasset 1	Papirkasset 2	Bakre papirmatingsspor**3	
Epson Photo Paper Glossy (Glanset fotopapir)	A4	-	20	1	✓
	10 × 15 cm (4 × 6 in)	20	20	1	✓
	13 × 18 cm (5 × 7 in)	20	20	1	✓
Epson Ultra Glossy Photo Paper (Ultraglanset fotopapir)	A4	-	20	1	✓
	10 × 15 cm (4 × 6 in)	20	20	1	✓
	13 × 18 cm (5 × 7 in)	20	20	1	✓
Epson Glossy Photo Paper (Glanset fotopapir)	A4	-	20	1	✓
	10 × 15 cm (4 × 6 in)	20	20	1	✓
	13 × 18 cm (5 × 7 in)	20	20	1	✓
Epson Iron-On Cool Peel Transfer Paper (Påstrykbart papir)	A4	-	1	1	-
Epson Photo Stickers (Fotoetiketter)	A6	1	1	1	-

*1 Papir med en vekt på 64 g/m² (17 lb) til 90 g/m² (24 lb).

*2 Papirkapasiteten for manuell 2-sidig utskrift er 30 ark.

*3 Selv om du kan skrive ut på papir med tykkelse 0,05 til 0,6 mm, kan det hende at enkelte kartongtyper ikke mates riktig selv om tykkelsen er innenfor dette området.

*4 Utskrift uten kanter er ikke tilgjengelig for 2-sidig utskrift.

Innstillinger for papirtype fra skriverdriveren

Produktet justeres automatisk etter hvilken papirtype du velger i utskriftsinnstillingene. Derfor er innstillingen for papirtype så viktig. Den forteller produktet hvilken papirtype du bruker, og justerer blekkdekningen ut fra dette. Tabellen nedenfor inneholder en liste over innstillingene du må velge for papiret ditt.

For dette papiret	Papirtype i skriverdriver
Vanlig papir*	plain papers (vanlig papir)
Epson Bright White Ink Jet Paper (Ekstra hvitt blekkpapir)*	plain papers (vanlig papir)
Epson Iron-On Cool Peel Transfer Paper (Påstrykbart papir)	plain papers (vanlig papir)
Epson Ultra Glossy Photo Paper (Ultraglanset fotopapir)*	Epson Ultra Glossy
Epson Premium Glossy Photo Paper (Eksklusivt, glanset fotopapir)*	Epson Premium Glossy
Epson Premium Semigloss Photo Paper (Eksklusivt, halvglanset fotopapir)*	Epson Premium Semigloss
Epson Photo Paper Glossy (Glanset fotopapir)*	Photo Paper Glossy

Håndtering av papir og medier

Epson Glossy Photo Paper (Glanset fotopapir)*	Epson Glossy
Epson Photo Paper (Fotopapir)*	Epson Photo
Epson Photo Quality Ink Jet Paper (Blekkpapir med fotokvalitet)*	Epson Photo Quality Ink Jet
Epson Matte Paper – Heavyweight (Matt, tykt papir)*	Epson Matte
Epson Double-Sided Matte Paper (Dobbeltsidig, matt papir)*	Epson Matte
Epson Photo Stickers (Fotoetiketter)*	Epson Photo Stickers
Konvolutter	Envelope (Konvolutt)

* Disse papirtypene er kompatible med Exif Print og PRINT Image Matching. Hvis du vil ha mer informasjon, kan du se i dokumentasjonen som fulgte med det Exif Print- eller PRINT Image Matching-kompatible digitalkameraet.

Merknad:

Tilgjengeligheten til spesielle utskriftsmedier varierer fra sted til sted. Den nyeste informasjonen om papir som er tilgjengelig der du befinner deg, får du ved å kontakte Epson kundestøtte.

➔ [“Web-område for kundestøtte” på side 120](#)

Legge i papir

I papirkassett 1

1 Åpne frontdekselet.

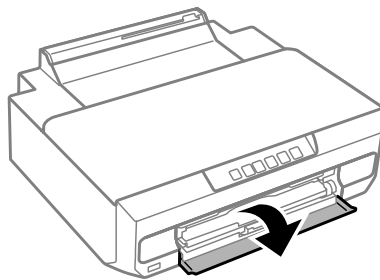

2 Trekk ut papirkassett 1.

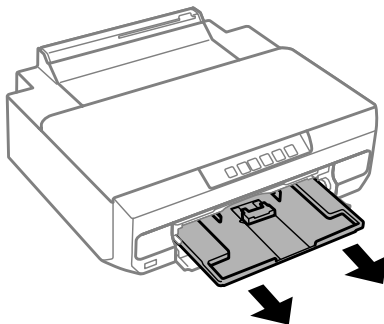

Håndtering av papir og medier

Merknad:

- Hvis utskriftsskuffen er blitt løst ut, lukker du den før du trekker ut papirkassetten.
- Hvis papirkassett 1 står for langt inne i skriveren, slår du skriveren av og deretter på igjen.

3

Skjv sidekantskinnene ut mot siden på papirkassetten, og skjv deretter frontkantskinnen slik at den tilpasses papirstørrelsen du vil bruke.

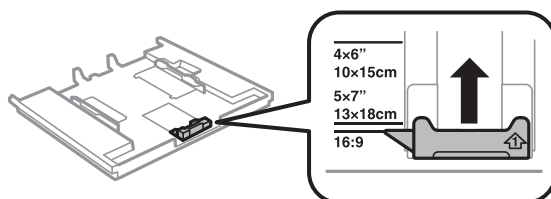

4

Legg i papiret med den utskrivbare siden vendt ned, og tilpass frontkantskinnen til kanten på papiret.

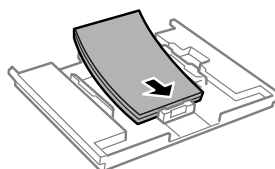
**Merknad:**

- Luft bunken og avrett papirkantene før du legger i papiret.
- For vanlig papir må du ikke legge i papir over linjen rett under pilmerket  på innsiden av kantskinnen. For Epson spesialmedier må du kontrollere at antall ark er lavere enn grenseverdien som er angitt for mediet.
 - ➔ "Velge papir" på side 18
- Når du velger **Cassette 1** -> **2** (**Kassett 1** -> **kassett 2**) som Paper Source (Papirkilde), må du legge samme størrelse og type papir i begge kassettenes.
- Når du legger i et ark med Photo Stickers (Fotoetiketter), skal du legge det med forsiden ned. Ikke bruk støttearket som fulgte med Photo Stickers (Fotoetiketter).

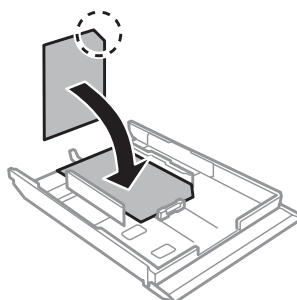

5

Skjv kantskinnene mot kantene på papiret.

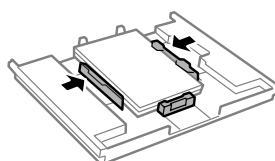

Håndtering av papir og medier

- 6** Sett inn papirkassetten 1. Juster innstillingsmerkene på skriveren og skuffen.

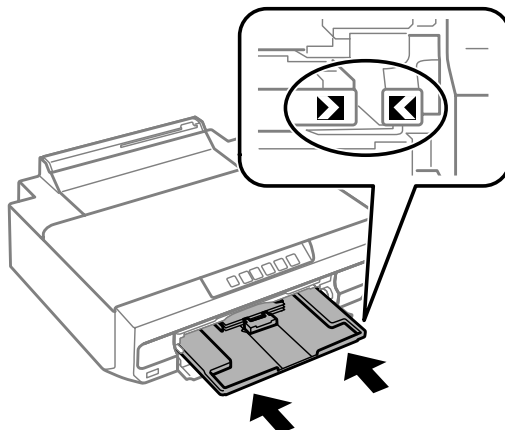

- 7** Trekk utskriftsskuffen helt ut.

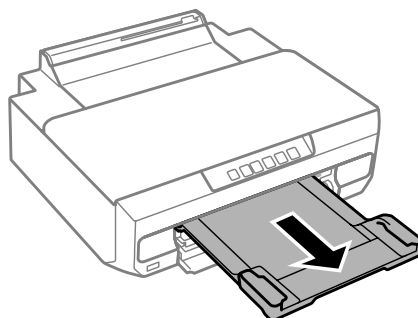

Merknad:

- La det være nok plass foran produktet slik at papiret kan komme helt ut.
- Du må ikke ta ut eller sette inn papirkassetten mens produktet er i bruk.

I papirkassetten 2

- 1** Åpne frontdekselet, og trekk ut papirkassetten 2.

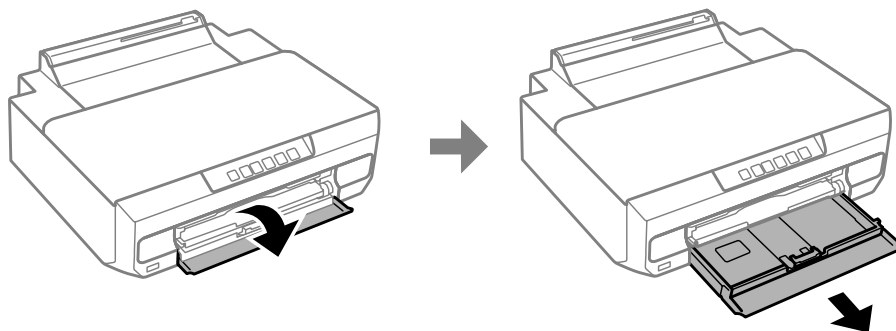

Merknad:

Hvis utskriftsskuffen er blitt løst ut, lukker du den før du trekker ut papirkassetten.

Håndtering av papir og medier

- 2 Skyv kantskinnene ut mot sidene i papirkassetten.

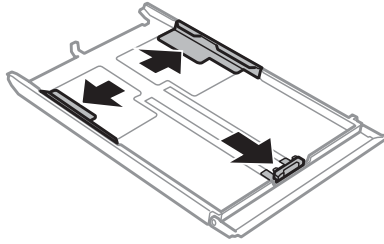

- 3 Skyv kantskinnen til papirstørrelsen du skal bruke.

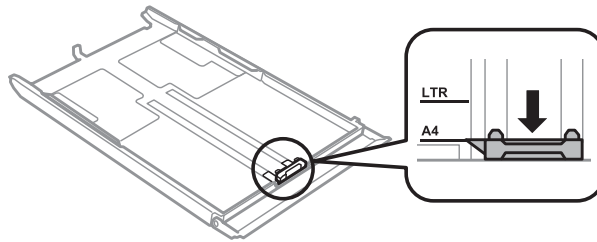

Merknad:

Hopp over dette trinnet hvis du legger i konvolutter.

- 4 Legg i papiret mot kantskinnen med den utskrivbare siden vendt ned, og kontroller at papiret ikke stikker ut i enden av kassetten.

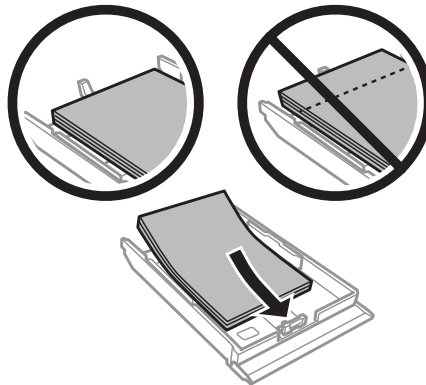

Håndtering av papir og medier

Merknad:

- ❑ Luft bunken og avrett papirkantene før du legger i papiret.
- ❑ For vanlig papir må du ikke legge i papir over linjen rett under pilmerket  på innsiden av kantskinnen. For Epson spesialmedier må du kontrollere at antall ark er lavere enn grenseverdien som er angitt for mediet.
 - ➔ “Velge papir” på side 18
- ❑ Når du velger **Cassette 1->2 (Kassett 1 -> kassett 2)** som Paper Source (Papirkilde), må du legge samme størrelse og type papir i begge kassettenes.
- ❑ Når du legger i et ark med Photo Stickers (Fotoetiketter), skal du legge det med forsiden ned. Ikke bruk støttearket som fulgte med Photo Stickers (Fotoetiketter).

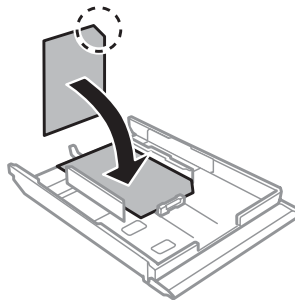

Legg i konvolutter med kortsiden først og med klaffen vendt opp og mot venstre. Kontroller deretter at konvoluttene ikke stikker ut i enden av kassetten.

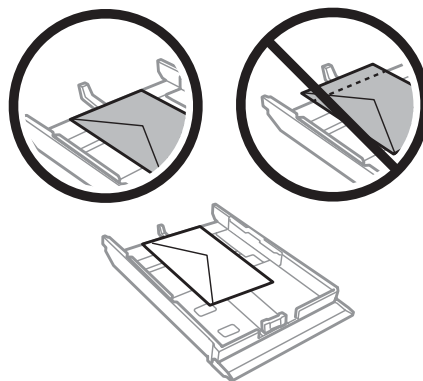

Håndtering av papir og medier

Merknad:

- ❑ Tykkelsen på konvolutter og brettekvaliteten varierer veldig. Hvis den samlede tykkelsen på konvolutter er mer enn 11 mm, bør du presse dem flate før du legger dem i. Hvis utskriftskvaliteten blir dårligere når du legger i en bunke med konvolutter, bør du legge i én konvolutt om gangen.

➔ [“Velge papir” på side 18](#)

- ❑ Ikke bruk konvolutter som er krøllet eller brettet.
- ❑ Flat ut flikene på konvolutten før du legger den i.

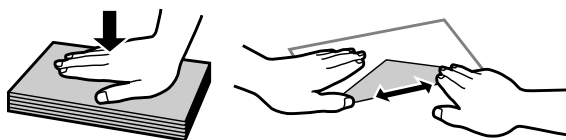

- ❑ Flat ut den kanten på konvolutten som blir ført inn først, før du legger i konvolutten.
- ❑ Unngå veldig tynne konvolutter, siden de kan bli krøllet sammen under utskrift.
- ❑ Avrett kantene før du legger i konvoluttene.

5

Skyv kantskinnene mot kantene på papiret.

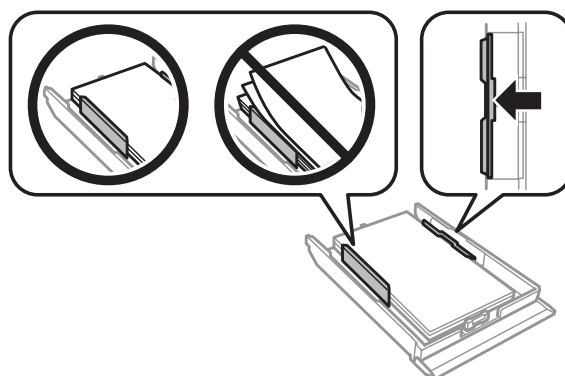

Skyv kantskinnene mot kantene på konvoluttene.

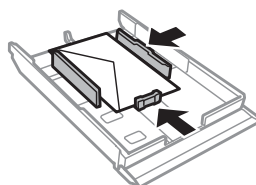

6

Sett kassetten sakte og forsiktig inn igjen i produktet.

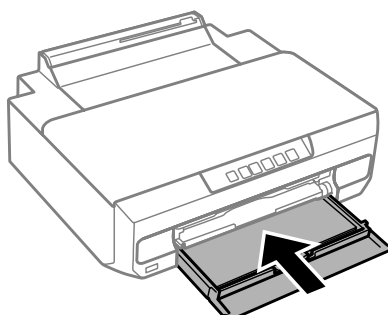

Håndtering av papir og medier

- 7** Trekk utskriftsskuffen helt ut.

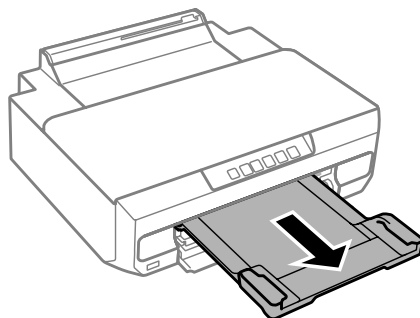

Merknad:

- La det være nok plass foran produktet slik at papiret kan komme helt ut.
- Du må ikke ta ut eller sette inn papirkassetten mens produktet er i bruk.

Legge i papirstørrelsen Legal eller lengre enn A4

- 1** Åpne frontdekslet, og ta ut papirkassett 2.

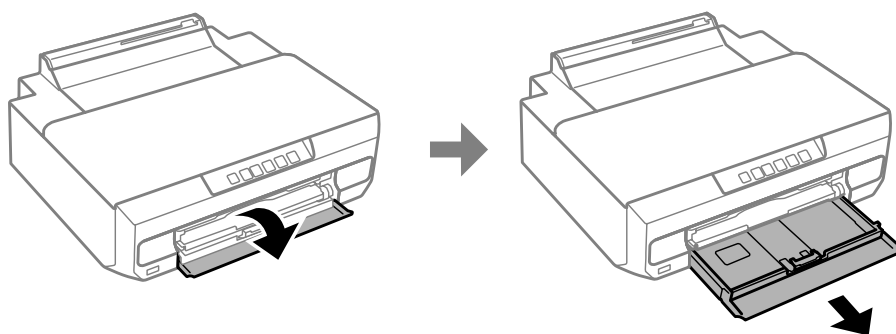

Merknad:

Ta først ut papirkassett 1. Ikke sett inn papirkassett 1 under utskrift.

- 2** Legg papiret mot pilmerket ▼ i enden av papirkassetten med den utskrivbare siden ned.
Legg i ett ark om gangen, og la enden av papiret stikke ut av papirkassetten.

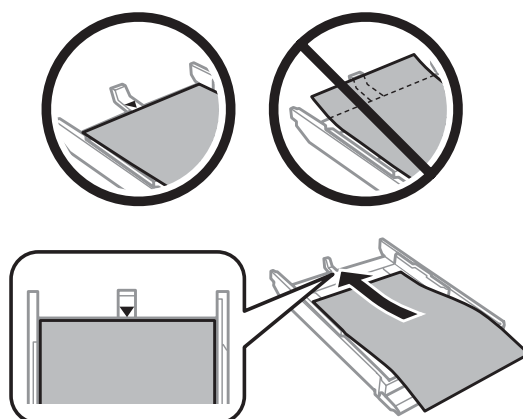

Håndtering av papir og medier

- 3** Sett kassetten sakte og forsiktig inn igjen i produktet.

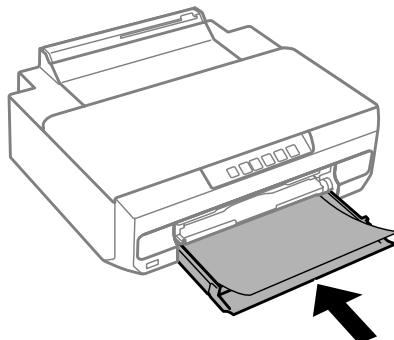

- 4** Trekk utskriftsskuffen helt ut.

I bakre papirmatningsspor

Gjør klar utskriftsdataene før du legger i papir.

➔ [“Grunnleggende om utskrift” på side 38](#)

Merknad:

Selv om du kan skrive ut på papir med tykkelse 0,05 til 0,6 mm, kan det hende at enkelte kartongtyper ikke mates riktig selv om tykkelsen er innenfor dette området.

- 1** Trekk utskriftsskuffen helt ut.

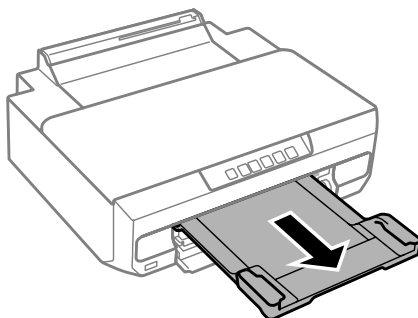

Håndtering av papir og medier

- 2 Åpne dekselet til bakre papirmatningsspor, og løft opp papirstøtten.

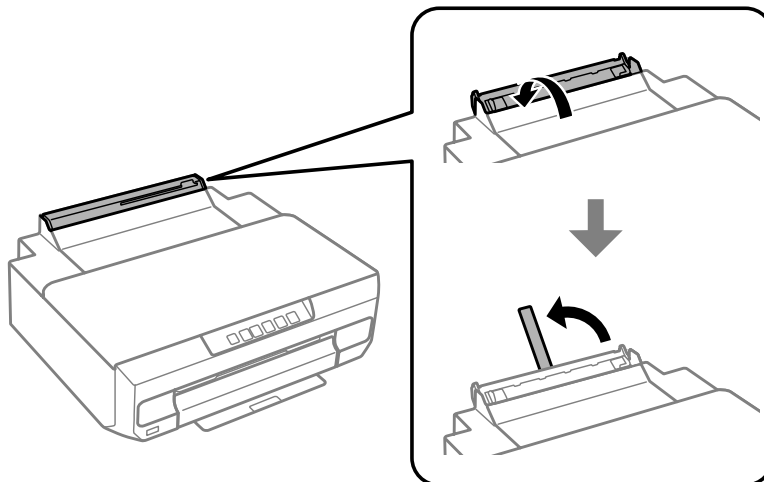

- 3 Send utskriftsdataene fra datamaskinen.

Merknad:

Pass på at du velger **Rear paper Feed Slot (Bakre papirmatningsspor)** som Paper Source (Papirkilde) under utskriftsinnstillinger.

- 4 Vent til -lampen på kontrollpanelet lyser i stedet for å blinke.

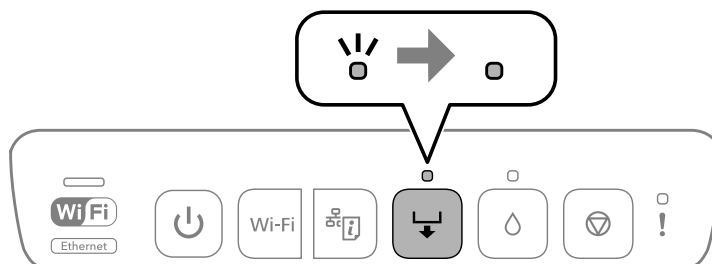

- 5 Skyv kantskinnene.

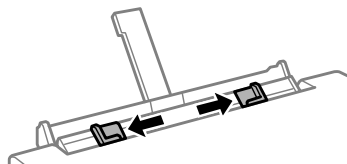

- 6 Legg i papir med den utskrivbare siden vendt opp, og skyv deretter kantskinnene inn mot kantene på papiret.

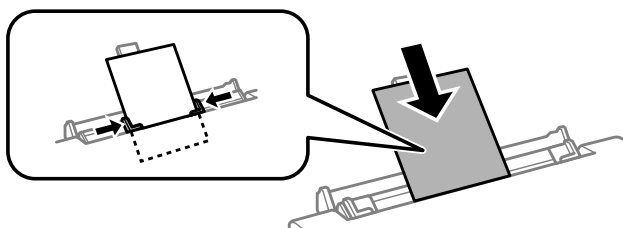

Håndtering av papir og medier

Juster området 5 cm fra papirkanten med sporet på papirstøtten.

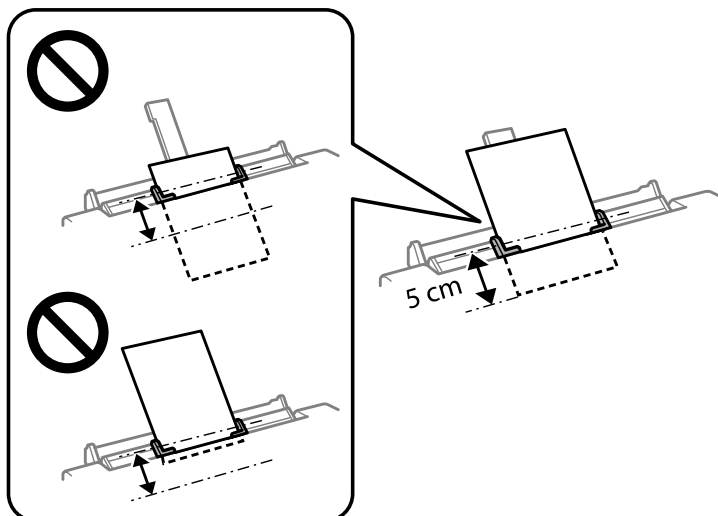

Legg i konvolutter eller forhullet papir med den utskrivbare siden vendt opp, som vist på illustrasjonene nedenfor.

- Konvolutter

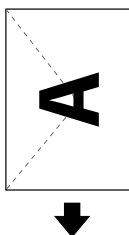

- Forhullet papir

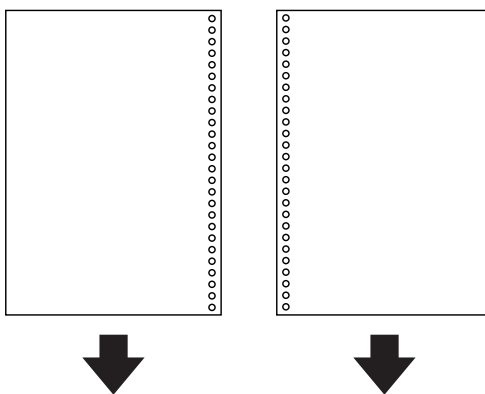

Merknad:

- Juster utskriftsdataene slik at du unngår å skrive ut der hullene er.
- Forhullet papir kan kun brukes i det bakre papirmatingsporet. Deaktiver bekreftelsesfunksjonen for papirstørrelse før utskrift.

7 Trykk .

Papiret mates inn, og utskriften starter.

Legge i CD/DVD

Du kan skrive ut på en CD/DVD på 12 cm som er beregnet for utskrift, for eksempel at den er merket med «utskrivbar på etikettsiden» eller «utskrivbar med blekkskriver».

Forholdsregler ved håndtering av CD/DVD

- Se i dokumentasjonen for CD/DVDen hvis du vil ha mer informasjon om hvordan du håndterer en CD/DVD eller skriver data.
- Du må ikke skrive ut på en CD/DVD før du har skrevet dataene til den. Hvis du gjør det, kan fingeravtrykk, smuss eller riper på overflaten forårsake feil når du skriver dataene.
- Det kan bli flekker på utskriften, avhengig av typen CD/DVD eller utskriftsdataene. Du kan teste først på en annen CD/DVD. Kontroller utskriften etter én dag.
- Sammenliknet med utskrift på ekte Epson-papir er fargemetningen svakere. Juster fargemetningen ved behov.
- Pass på at du lar utskrevet CD/DVD tørke helt på et skyggefullt sted før den brukes eller den utskrevne siden berøres.
- Hvis den utskrevne siden er klebrig selv om den er tørket, senker du nivået for fargemetningen.
- Utskriftskvaliteten blir ikke bedre hvis du skriver ut på nytt på samme CD/DVD.
- Hvis CD/DVD-skuffen eller den innvendige gjennomsiktige delen blir skrevet på ved et uhell, bør du straks tørke av blekket.
- Avhengig av innstillingen for utskriftsområde, kan CD/DVDen eller CD/DVD-skuffen bli tilsmusset. Velg innstillinger for utskrift innenfor det utskrivbare området.

Legge i CD/DVD

Gjør klar utskriftsdataene du vil skrive ut før du legger i en CD/DVD.

➔ [“Skrive ut en CD/DVD-etikett med Epson Print CD” på side 57](#)



Viktig!

- Ikke sett inn CD/DVD-skuffen mens produktet er i bruk. Ellers kan produktet bli skadet eller overflaten til CD/DVDen kan bli tilsmusset eller riper.
- Ikke sett inn CD/DVD-skuffen før du blir bedt om det. Ellers vil det oppstå en feil og CD/DVDen løses ut.

Håndtering av papir og medier

- 1 Når utskriftsskuffen løses ut, kontrollerer du at det ikke ligger papir i skuffen, og deretter lukker du den ved å skyve den inn med hånden.

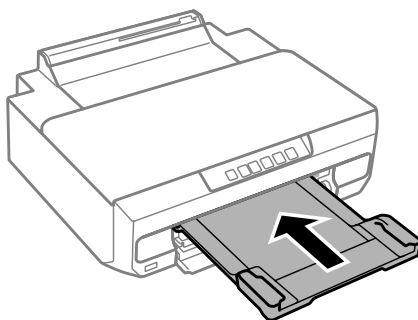

- 2 Send utskriftsdataene fra datamaskinen.

Merknad:

Pass på at du velger **CD/DVD Tray (CD/DVD-skuff)** som **Paper Source (Papirkilde)**, og **CD/DVD** eller **CD/DVD Premium Surface** som **Paper Type (Papirtype)** under utskriftsinnstillinger.

- 3 Vent til -lampen på kontrollpanelet lyser i stedet for å blinke.

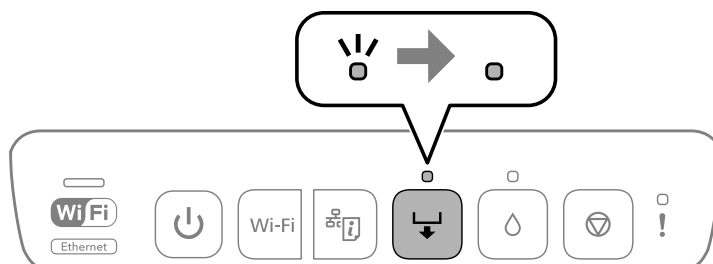

- 4 Lukk frontdekslet.

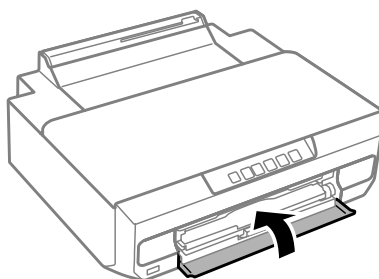

Håndtering av papir og medier

- 5** Ta ut CD/DVD-skuffen.

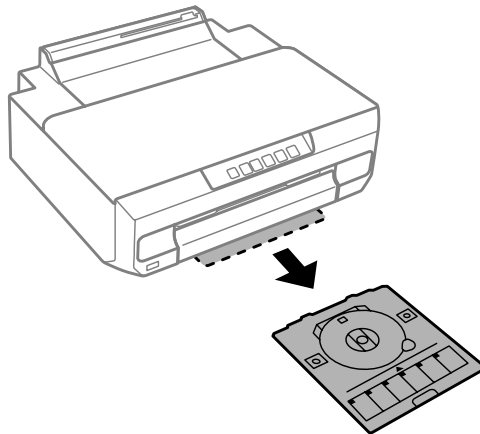

- 6** Legg en CD/DVD i CD/DVD-skuffen med den utskrivbare siden vendt opp, og sett deretter CD/DVD-skuffen inn i skriveren.

Juster innstillingsmerkene på skriveren og skuffen.

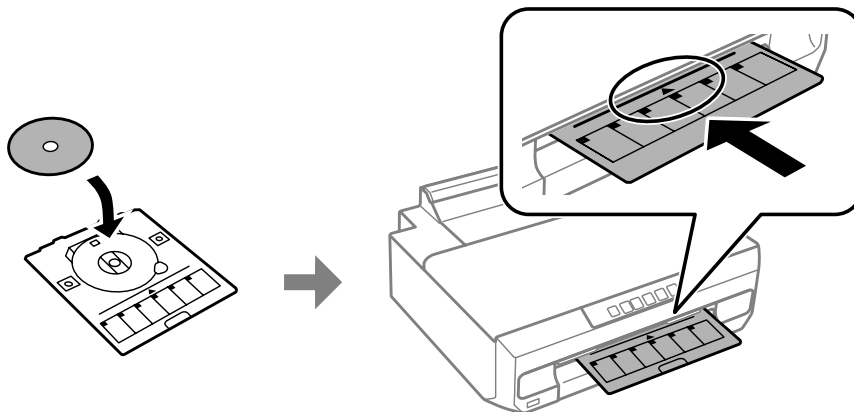

- 7** Trykk .

CD/DVD-skuffen trekkes inn, og utskriften starter.

Håndtering av papir og medier

8 CD/DVD-skuffen løses ut automatisk etter utskrift.

Fjern CD/DVDen fra skuffen, og sett deretter CD/DVD-skuffen inn i sporet igjen nederst på skriveren.

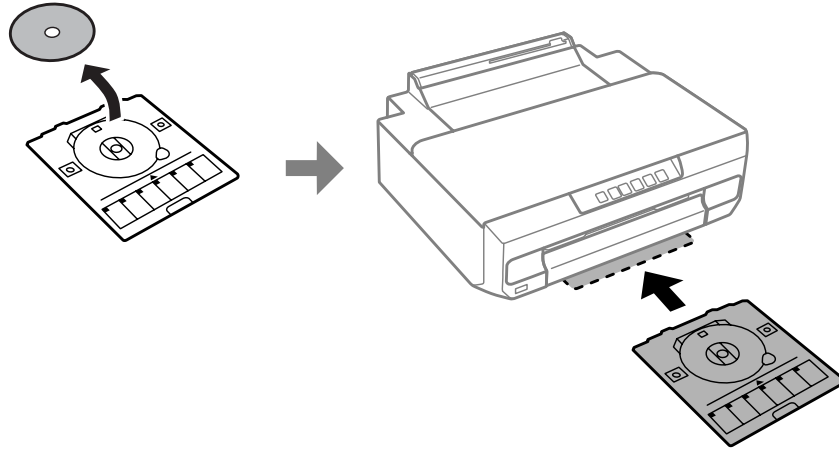

Viktig!

Pass på at du tar ut CD/DVD-skuffen fra skriveren etter utskrift. Hvis du ikke tar ut skuffen og slår skriveren på eller av, eller du utfører hoderengjøring, vil CD/DVD-skuffen treffe skriverhodet og kan føre til funksjonsfeil på skriveren.

Utskrift

Grunnleggende bruk fra kontrollpanelet

Skrive ut bilder fra digitalkamera

Du kan skrive ut bilder direkte fra et digitalkamera ved hjelp av en USB-tilkobling eller trådløs tilkobling. Kontroller at digitalkameraet kan kobles til nettverket og er PictBridge-kompatibelt (DPS over IP). Du finner flere detaljer i dokumentasjonen som følger med kameraet.

Merknad:

- Avhengig av innstillingene i skriveren og digitalkameraet, kan det være enkelte kombinasjoner av papirtype, størrelse og layout som ikke støttes.
- Noen av innstillingene i digitalkameraet vises kanskje ikke på utskriften.

Ved hjelp av USB-tilkobling

1

Legg papir i skriveren.



➔ [“Legge i papir” på side 21](#)

2

Slå på digitalkameraet, og koble det deretter til skriveren med en USB-kabel.

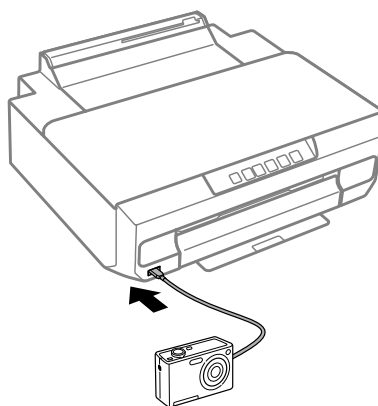
Bruk en kabel som er mindre enn 2 meter lang.

**Merknad:**

Hvis -lampen og -lampen blinker under tilkoblingen, er det problemer med den tilkoblede enheten.

3

Velg bildene du vil skrive ut fra digitalkameraet, foreta innstillinger slik som antall kopier, og start deretter utskriften.

Ved hjelp av trådløs tilkobling

- 1 Kontroller -lampene på kontrollpanelet slik at du er sikker på at skriveren er riktig tilkoblet det trådløse nettverket.

➔ “Veiledning for kontrollpanelet” på side 16

- 2 Legg papir i skriveren.

➔ “Legge i papir” på side 21

- 3 Koble kameraet til samme nettverk som skriveren.

- 4 Vis listen over tilgjengelige skrivere på digitalkameraet, og velg deretter skriveren du vil koble til.

Merknad:

Du kan vise navnet på skriveren ved å trykke  på kontrollpanelet for å skrive ut nettverksstatusarket.

- 5 Velg bildene du vil skrive ut fra digitalkameraet, foreta innstillinger slik som antall kopier, og start deretter utskriften.

Kompatibilitet	PictBridge
Filformat	JPEG
Bildestørrelse	80 × 80 piksler til 10200 × 10200 piksler

Merknad:

Du kan ikke skrive ut bilder eller dokumenter fra andre enheter mens kameraet er koblet til produktet. Koble fra med én gang utskriften er fullført.

- 6 Koble kameraet fra nettverket.

Grunnleggende bruk fra datamaskinen

Skriverdriver og Status Monitor

Ved hjelp av skriverdriveren kan du velge mellom et stort utvalg innstillinger, slik at du får best mulig resultat når du skriver ut. Ved hjelp av Status Monitor og skriververktøyene kan du følge med på produktet og sørge for at det fungerer optimalt.

Merknad for Windows-brukere:

- ❑ Skriverdriveren vil automatisk finne og laste ned siste versjon av skriverdriveren fra Epsons nettsider. Klikk **Software Update (Programvareoppdatering)** i vinduet **Maintenance (Vedlikehold)** i skriverdriveren, og følg deretter instruksjonene på skjermen. Hvis knappen ikke vises i vinduet **Maintenance (Vedlikehold)**, velger du **All Programs (Alle programmer)** eller **Programs (Programmer)** på Start-menyen i Windows, og undersøker mappen **EPSON**.*

* For Windows 8.1 / Windows 8:

Hvis knappen ikke vises i vinduet **Maintenance (Vedlikehold)**, høyreklikker du **Start**-skjermen eller stryker fra bunnen eller toppen av **Start**-skjermen og velger **All apps (Alle apper)**, og deretter velger du **Software Update (Programvareoppdatering)** i kategorien **EPSON**.

- ❑ Hvis du vil endre språket i driveren, velger du ønsket språk fra innstillingen **Language (Språk)** i vinduet **Maintenance (Vedlikehold)** i skriverdriveren. Avhengig av land kan det hende at denne funksjonen ikke er tilgjengelig.

Få tilgang til skriverdriveren for Windows

Du kan åpne skriverdriveren fra de fleste Windows-programmer, skrivebordet eller taskbar (oppgavelinje).

Du kan angi innstillinger som bare gjelder for programmet du bruker ved å gå til skriverdriveren fra programmet.

Hvis du vil angi innstillinger for alle Windows-programmene, åpner du skriverdriveren fra skrivebordet eller taskbar (oppgavelinje).

Se avsnittene nedenfor om hvordan du får tilgang til skriverdriveren.

Merknad:

Skjerm bildene av skriverdrivervinduene i denne Brukerhåndbok er fra Windows 7.

Fra Windows-programmer

- 1 Klikk **Print (Skriv ut)** eller **Print Setup (Utskriftsoppsett)** på menyen **File (Fil)**.
- 2 I vinduet som vises, klikker du **Printer (Skriver)**, **Setup (Oppsett)**, **Options (Alternativer)**, **Preferences (Innstillinger)** eller **Properties (Egenskaper)**. (Du må kanskje klikke én eller flere av disse knappene, avhengig av hvilket program du bruker.)

Fra skrivebordet

- ❑ **Windows 8.1 / Windows 8:**
Velg **Desktop (Skrivebord)**, **Settings (Innstillinger)** charm (perle) og **Control Panel (Kontrollpanel)**. Velg deretter **Devices and Printers (Enheter og skrivere)** fra kategorien **Hardware and Sound (Maskinvare og lyd)**. Høyreklikk produktet, eller trykk og hold på produktet, og velg deretter **Printing preferences (Utskriftsinnstillinger)**.
- ❑ **Windows 7:**
Klikk startknappen, og velg **Devices and Printers (Enheter og skrivere)**. Høyreklikk deretter produktet, og velg **Printing preferences (Utskriftsinnstillinger)**.
- ❑ **Windows Vista:**
Klikk startknappen, velg **Control Panel (Kontrollpanel)**, og velg deretter **Printer (Skriver)** fra kategorien **Hardware and Sound (Maskinvare og lyd)**. Velg deretter produktet, og klikk **Select printing preferences (Velg utskriftsinnstillinger)**.

Utskrift

❑ Windows XP:

Klikk **Start**, **Control Panel (Kontrollpanel)**, (**Printers and Other Hardware (Skrivere og annen maskinvare)**) og deretter **Printers and Faxes (Skrivere og telefakser)**. Velg produktet, og klikk deretter **Printing Preferences (Utskriftsinnstillinger)** på menyen File (Fil).

Fra snarveisikonet på taskbar (oppgavelinje)

Høyreklikk produktikonet på taskbar (oppgavelinje), og velg deretter **Printer Settings (Skriverinnstillinger)**.

Hvis du vil legge til et snarveisikon på Windows taskbar (oppgavelinje), åpner du først skriverdriveren fra skrivebordet som beskrevet ovenfor. Deretter klikker du kategorien **Maintenance (Vedlikehold)** og så **Monitoring Preferences (Kontrollinnstillinger)**. I vinduet Monitoring Preferences (Kontrollinnstillinger) velger du **Register the shortcut icon to the taskbar (Registrer snarveisikonet for oppgavelinjen)**.

Finne informasjon via den elektroniske hjelpen

Prøv én av fremgangsmåtene nedenfor i skriverdrivervinduet.

- ❑ Høyreklikk elementet, og klikk deretter **Help (Hjelp)**.
- ❑ Klikk -knappen øverst til høyre i vinduet, og klikk deretter elementet (bare for Windows XP).

Få tilgang til skriverdriveren for Mac OS X

Tabellen nedenfor beskriver hvordan du får tilgang til dialogboksene for skriverdriveren.

Dialogboks	Tilgang
Page Setup (Utskriftsformat)	Klikk Page Setup (Utskriftsformat) på menyen File (Fil) i programmet. <i>Merknad:</i> <i>Avhengig av programmet, kan det hende at menyen Page Setup (Sideoppsett) ikke vises på menyen File (Fil).</i>
Print (Skriv ut)	Klikk Print (Skriv ut) på menyen File (Fil) i programmet.
Epson Printer Utility 4	For Mac OS X 10.9, 10.8 eller 10.7 klikker du System Preferences (Systemvalg) på Apple-menyen, og deretter klikker du Print & Scan . Velg produktet fra listen Printers (Skrivere), klikk Options & Supplies (Valg og forbruksmateriell) , Utility (Verktøy) og klikk deretter Open Printer Utility . For Mac OS X 10.6, klikk System Preferences (Systemvalg) på Apple-menyen og klikk deretter på Print & Fax (Utskrift og faks) . Velg produktet fra listen Printers (Skrivere), klikk Options & Supplies (Valg og forbruksmateriell) , Utility (Verktøy) og klikk deretter Open Printer Utility .

Grunnleggende om utskrift

Merknad:

- ❑ *Legg i papiret på riktig måte før du skriver ut.*
➔ *“Legge i papir” på side 21*
- ❑ *Se i delen nedenfor for skrivbart område.*
➔ *“Utskrivbart område” på side 116*
- ❑ *Når du har fullført innstillingene, kan du skrive ut en testutskrift og kontrollere resultatet før du skriver ut hele jobben.*

Utskrift

**Viktig!**

Når du legger papir i bakre papirmatingsspor, skal du starte utskriften fra skriverdriveren før du legger i papiret. Når utskriften starter, følger du instruksjonene på skjermen for å legge i papiret.

Grunnleggende produktinnstillinger for Windows

- 1 Åpne filen du vil skrive ut.
- 2 Åpne skriverinnstillingene.
➔ “Få tilgang til skriverdriveren for Windows” på side 37

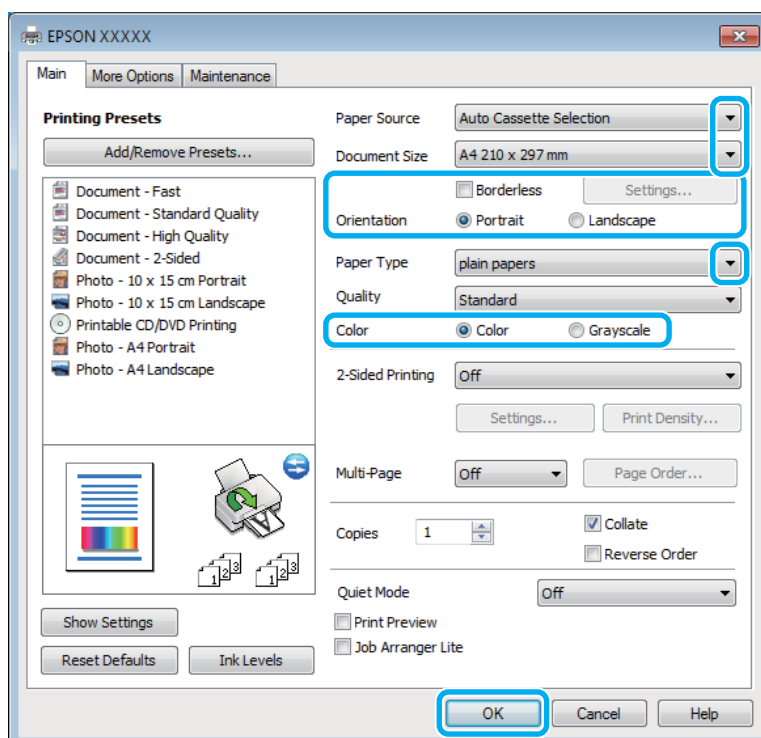

- 3 Velg riktig innstilling for Paper Source (Papirkilde).
- 4 Velg riktig innstilling for Document Size (Papirstørrelse).
- 5 Velg **Borderless (Uten kant)** hvis du vil skrive ut bildet uten marger.

Ved utskrift uten kanter forstørres utskriftsdataene til litt mer enn papirstørrelsen slik at det ikke blir skrevet ut marger på sidene av arket. Klikk **Settings (Innstillinger)** for å velge hvor mye bildet skal forstørres.

- 6 Velg passende innstillinger for Orientation (Papirretning).

Merknad:

Når du skriver ut på konvolutter, velger du **Landscape (Liggende)** som innstilling for Orientation (Papirretning).

Utskrift

- 7 Velg riktig innstilling for Paper Type (Papirtype).
- 8 Velg riktig innstilling for Color (Farge).
Velg **Grayscale (Gråtone)** når du vil skrive ut i svart eller grånyanser.
- 9 Klikk **OK** for å lukke vinduet med skriverinnstillinger.

Merknad:

For å endre avanserte innstillinger, referer til det relevante avsnittet.

- 10 Skriv ut filen.

Grunnleggende produktinnstillinger for Mac OS X

Merknad:

Skjermbildene av vinduene i skriverdriveren i denne håndboken er hentet fra Mac OS X 10.7.

- 1 Åpne filen du vil skrive ut.
- 2 Gå inn i dialogboksen Print (Skriv ut).
➔ [“Få tilgang til skriverdriveren for Mac OS X”](#) på side 38

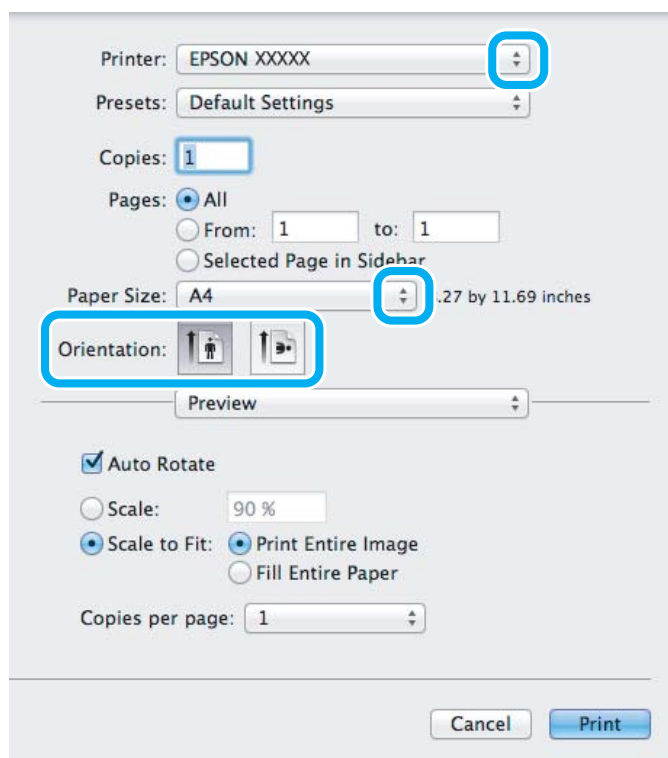

Utskrift

Merknad:

Hvis det vises en forenklet dialogboks, klikker du **Show Details (Vis detaljer)** (for Mac OS X 10.9, 10.8 eller 10.7) eller ▼ (for Mac OS X 10.6) for å utvide dialogboksen.

- 3** Velg produktet du bruker som innstilling for Printer (Skriver).

Merknad:

Avhengig av programmet, er det kanskje noen av elementene i denne dialogboksen du ikke kan velge. I så fall klikker du **Page Setup (Sideoppsett)** på menyen File (Fil) i programmet, og angir passende innstillinger.

- 4** Velg en passende innstilling for Paper Size (Papirstørrelse).

Merknad:

Velg **XXX (Borderless (Uten kant))** som Paper Size (Papirstørrelse) hvis du vil skrive ut bilder uten kanter.
 ➔ [“Velge papir” på side 18](#)

- 5** Velg passende innstillinger for Orientation (Retning).

Merknad:

Velg liggende papirretning når du skriver ut på konvolutter.

- 6** Velg **Print Settings (Utskriftsinnstillinger)** på hurtigmenyen.

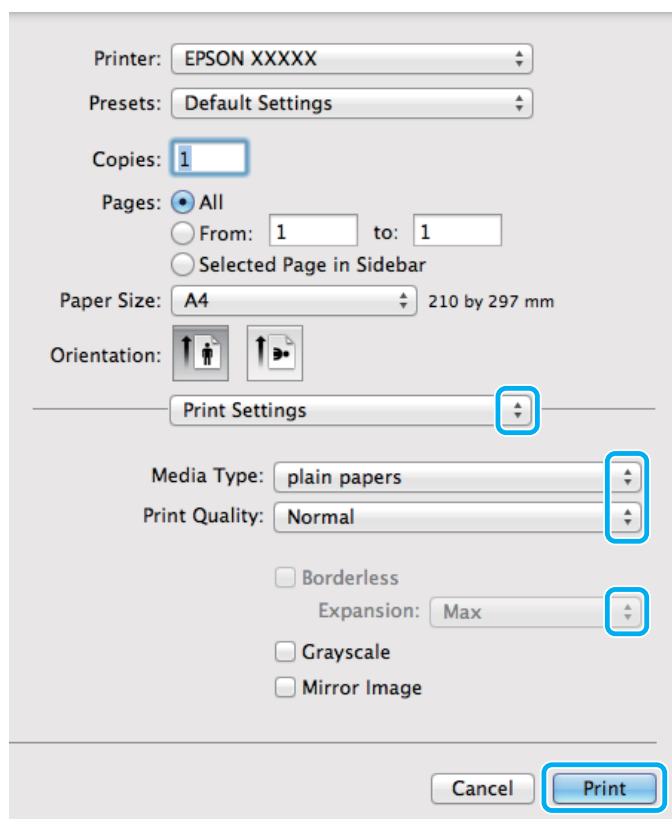

Utskrift

- 7 Velg riktig innstilling for Paper Source (Papirkilde).
- 8 Velg en passende innstilling for Media Type (Medietype).
➔ [“Innstillinger for papirtype fra skriverdriveren”](#) på side 20
- 9 Velg riktig innstilling for Expansion (Utvidelse) ved utskrift uten kanter for å styre hvor mye av bildet som går utenfor kantene på papiret.
- 10 Klikk **Print (Skriv ut)** for å starte utskriften.

Avbryte utskrift

Hvis du trenger å avbryte en utskrift, kan du følge instruksjonene i den aktuelle delen nedenfor.

Bruke kontrollpanelet

Trykk  for å avbryte en utskriftsjobb som pågår.

For Windows

Merknad:

Du kan ikke avbryte en utskriftsjobb som er ferdigsendt til produktet. Du må i så fall avbryte utskriftsjobben på produktet.

Bruke progresjonsmåleren

Når du starter en utskrift, vises progresjonsmåleren på skjermen.

Klikk knappen **Cancel (Avbryt)** for å avbryte utskriften.

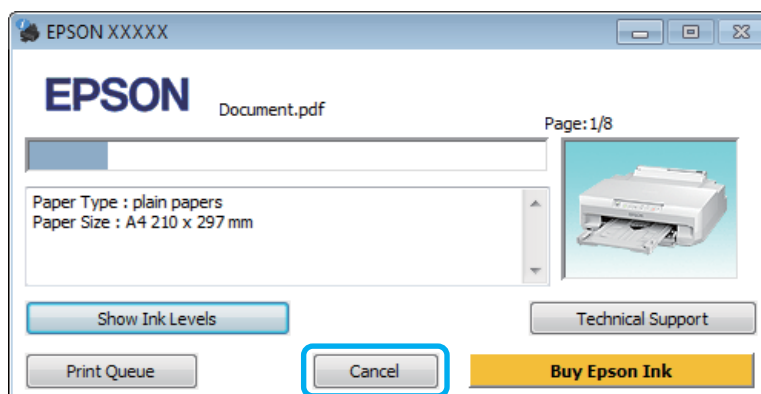

Bruke EPSON Status Monitor 3

- 1 Åpne EPSON Status Monitor 3.
➔ [“For Windows”](#) på side 97
- 2 Klikk **Print Queue (Utskriftskø)**. Windows Spooler (Windows Utskriftskø) vises.
- 3 Høyreklikk jobben du vil avbryte, og velg deretter **Cancel (Avbryt)**.

Utskrift

For Mac OS X

Følg trinnene nedenfor for å avbryte en utskriftsjobb.

Merknad:

Hvis du har sendt en utskriftsjobb fra Mac OS X 10.6 via nettverket, vil du kanskje ikke kunne avbryte utskriften fra datamaskinen. Trykk  på produktets kontrollpanel for å avbryte en utskriftsjobb. Du kan se i den elektroniske Nettverkshåndbok hvis du vil løse dette problemet.

- 1 Klikk produktikonet i Dock.
- 2 I listen Document Name (Dokumentnavn) velger du dokumentet som blir skrevet ut.
- 3 Klikk **Delete (Slett)** for å avbryte utskriftsjobben.

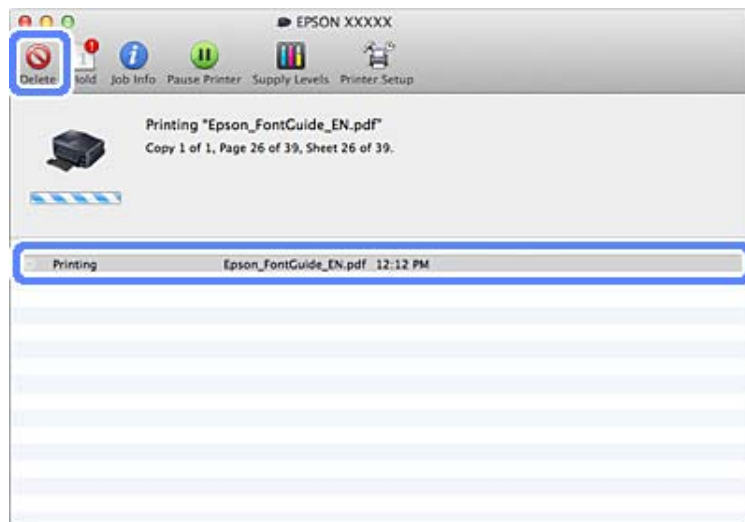

For Mac OS X 10.9 / 10.8:

Klikk  -knappen for å avbryte utskriftsjobben.

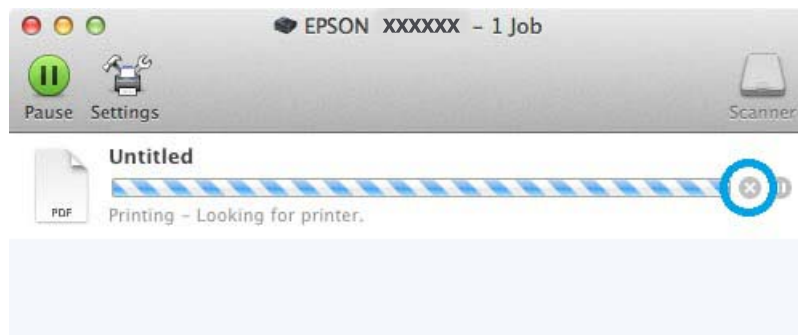

Andre alternativer

Skrive ut bilder på den enkle måten



Med Epson Easy Photo Print kan du lage et sideoppsett av digitale bilder og skrive ut resultatet på ulike typer papir. Ved hjelp av de trinnvise instruksjonene i vinduet kan du forhåndsvisne de utskrevne bildene og bruke effektene du ønsker, uten å måtte angi vanskelige innstillinger.

Ved hjelp av funksjonen Quick Print kan du skrive ut med ett tastetrykk med innstillingene du velger.

Starte Epson Easy Photo Print

For Windows

- Dobbeltklikk ikonet **Epson Easy Photo Print** på skrivebordet.
- For Windows 8.1 og 8:**
Høyreklikk **Start**-skjermen eller stryk fra bunnen eller toppen av **Start**-skjermen og velg **All apps (Alle apper)**, og velg deretter **Easy Photo Print** under **Epson Software**.

For Windows 7 og Vista:

Klikk startknappen, velg **All Programs (Alle programmer)**, og klikk **Epson Software** og deretter **Easy Photo Print**.

For Windows XP:

Klikk **Start**, velg **All Programs (Alle programmer)**, **Epson Software** og deretter **Easy Photo Print**.

For Mac OS X

Dobbeltklikk mappen **Applications (Programmer)** på Mac OS X-harddisken, dobbeltklikk deretter mappene **Epson Software** og **Easy Photo Print**, og dobbeltklikk til slutt ikonet **Easy Photo Print**.

Legge til forhåndsdefinert utskrift

Hvis du oppretter en forhåndsinnstilling på skriverdriveren for utskriftsinnstillinger du bruker ofte, er det enkelt å skrive ut ved å velge forhåndsinnstillingen fra listen.

Produktinnstillinger for Windows

- 1** Åpne skriverinnstillingene.
➔ [“Få tilgang til skriverdriveren for Windows” på side 37](#)

Utskrift

- 2 Angi alternativer, slik som Document Size (Papirstørrelse) og Paper Type (Papirtype) i kategorien Main (Hoved) eller More Options (Flere alternativer).
- 3 Klikk **Add/Remove Presets (Legg til / fjern forhåndsinnstillinger)** i Printing Presets (Forhåndsdef. utskrifter).

Merknad:

Vil du slette en forhåndsinnstilling du har lagt til, klikker du **Add/Remove Presets (Legg til / fjern forhåndsinnstillinger)**, velg navnet på forhåndsinnstillingen du vil slette fra listen, og slett den.

Produktinnstillinger for Mac OS X

- 1 Åpne skriverinnstillingene.
➔ [“Få tilgang til skriverdriveren for Mac OS X”](#) på side 38
- 2 Angi alternativer, slik som Paper Size (Papirstørrelse) og Media Type (Medietype).
- 3 Lagre gjeldende innstillinger som en forhåndsinnstilling i Presets (Forhåndsinnstillinger).

Merknad:

Vil du slette en forhåndsinnstilling du har lagt til, klikker du **Presets (Forhåndsinnstillinger) > Show Presets (Vis forhåndsinnstillinger)**, velg navnet på forhåndsinnstillingen du vil slette fra listen, og slett den.

2-sidig utskrift

Bruk skriverdriveren til å skrive ut på begge sider av arket.

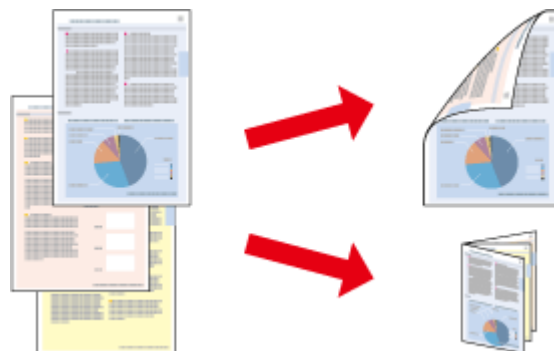

For Windows-brukere:

Det finnes fire typer 2-sidig utskrift: automatisk standard, automatisk falset hefte, manuell standard og manuelt falset hefte.

For Mac OS X-brukere:

Mac OS X støtter bare automatisk standard 2-sidig utskrift.

2-sidig utskrift er bare tilgjengelig for følgende papirtyper og størrelser.

Utskrift

Papir	Størrelse
Vanlig papir	Legal* ¹ , Letter, A4, B5, A5* ¹ , A6* ¹
Epson Bright White Ink Jet Paper (Ekstra hvitt blekkpapir)	A4
Epson Double-Sided Matte Paper (Dobbeltsidig, matt papir)	A4* ¹

*1 Kun manuell 2-sidig utskrift.

Merknad:

- Denne funksjonen er ikke tilgjengelig med enkelte innstillinger.
- Manuell 2-sidig utskrift er kanskje ikke tilgjengelig når produktet brukes via et nettverk eller som delt skriver.
- Hvis det blir lite blekk under automatisk 2-sidig utskrift, stanser produktet utskriften og du må skifte ut blekkpatronen. Når utskiftingen av blekkpatron er fullført, starter produktet utskriften igjen, men det kan mangle enkelte partier på utskriften. I så fall må du skrive ut sidene med de manglende delene på nytt.
- Papirkapasiteten er forskjellig under 2-sidig utskrift.
➔ [“Velg papir” på side 18](#)
- Du kan bare bruke papirtyper som er egnet for 2-sidig utskrift. Ellers kan utskriftskvaliteten bli utilfredsstillende.
- Avhengig av papiret og mengden blekk som brukes til å skrive ut tekst og bilder, kan blekket trekke gjennom til den andre siden av papiret.
- Med 2-sidig utskrift kan blekket bli smurt utover papiret.
- Denne funksjonen er ikke tilgjengelig når Rear Paper Feed Slot (Bakre papirmattingsspor) er valgt som innstilling for Paper Source (Papirkilde).

Merknad for Windows:

Manuell 2-sidig utskrift er bare tilgjengelig når EPSON Status Monitor 3 er aktivert. For å aktivere Status Monitor, åpne skriverdriveren og klikk på **Maintenance (Vedlikehold)**-kategorien etterfulgt av **Extended Settings (Utvidede innstillinger)**-knappen. I **Extended Settings (Utvidede innstillinger)**-vinduet kryss av for **Enable EPSON Status Monitor 3 (Aktiver EPSON Status Monitor 3)**.

Merknad for Mac OS X:

Når det foretas automatisk 2-sidig utskrift, kan utskriften være treg avhengig av hvilke alternativer som er valgt for **Document Type (Dokumenttype)** i **Two-sided Printing Settings (Innst. for tosidig utskrift)** og for **Print Quality (Utskriftskval.)** i **Print Settings (Utskriftsinnstillinger)**.

Produktinnstillinger for Windows

- 1** Åpne skriverinnstillingene.
➔ [“Få tilgang til skriverdriveren for Windows” på side 37](#)
- 2** Velg ønsket alternativ for 2-sided printing (2-sidig utskrift) i kategorien Main (Hoved).
- 3** Klikk **Settings (Innstillinger)**, og foreta riktige innstillinger.

Merknad:

Velg **Booklet (Hefte)** hvis du vil skrive ut hefter.

Utskrift

- 4** Klikk **Print Density (Utskriftstetthet)**, angi Select Document Type (Velg dokumenttype), og klikk deretter **OK** for å lukke vinduet.

Skriverdriveren angir automatisk alternativene for Print Density (Utskriftstetthet) for den aktuelle dokumenttypen.

Merknad:

- Innstillingen Print Density (Utskriftstetthet) er ikke tilgjengelig for manuell 2-sidig utskrift.
- Ved automatisk 2-sidig utskrift kan utskriften ta litt tid avhengig av hvilke alternativer som er valgt for Select Document Type (Velg dokumenttype) i vinduet Print Density (Utskriftstetthet) og for Quality (Kvalitet) i kategorien Main (Hoved).

- 5** Angi de andre alternativene i kategoriene Main (Hoved) og More Options (Flere alternativer) ved behov, og klikk deretter **OK**.

- 6** Klikk **Print (Skriv ut)**.

Ved manuell 2-sidig utskrift vises det et popup-vindu på datamaskinen når den ene siden er skrevet ut. Følg instruksjonene på skjermen.

Merknad:

- Den faktiske innbindingsmargen kan være ulik de angitte innstillingene, avhengig av programmet du bruker. Prøv deg frem med noen få ark for å undersøke de faktiske resultatene før du skriver ut hele jobben.
- Med manuell 2-sidig utskrift kan du skrive ut partallssidene først. Når du skriver ut oddetallssider, blir det skrevet ut en tom side på slutten av utskriftsjobben.
- Kontroller at blekket er helt tørt før du legger i mer papir når du skriver ut manuelt.

Produktinnstillinger for Mac OS X

- 1** Gå inn i dialogboksen Print (Skriv ut).
 ➔ [“Få tilgang til skriverdriveren for Mac OS X”](#) på side 38

- 2** Foreta riktige innstillinger i ruten Two-sided Printing Settings (Innst. for tosidig utskrift).

- 3** Kontroller de andre innstillingene, og skriv ut.

Merknad:

Hvis du skriver ut data med stor tetthet, slik som fotografier eller diagrammer, anbefaler vi at du justerer innstillingene Print Density (Utskriftstetthet) og Increased Ink Drying Time (Økt tørketid for blekk) manuelt.

Utskrift med Tilpass til side

Gir mulighet til automatisk å forstørre eller forminske dokumentet ditt slik at det passer inn på papirstørrelsen du har valgt i skriverdriveren.

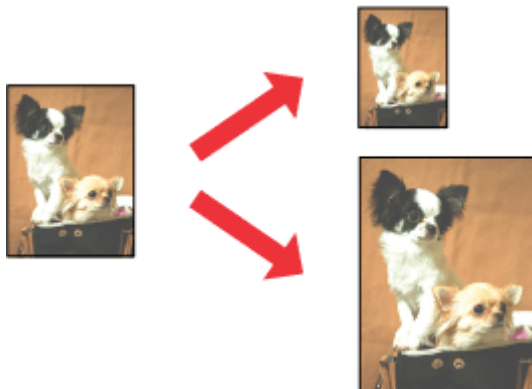
**Merknad:**

Denne funksjonen er ikke tilgjengelig med enkelte innstillinger.

Produktinnstillinger for Windows

- 1 Åpne skriverinnstillingene.
➔ [“Få tilgang til skriverdriveren for Windows” på side 37](#)
- 2 Foreta innstillingene nedenfor i kategorien More Options (Flere alternativer).
 - Document Size (Papirstørrelse): Velg papirstørrelsen du angav i programmet.
 - Output Paper (Utdatapapir): Velg papirstørrelsen du la i skriveren.Fit to Page (Tilpass til side) velges automatisk.
- 3 Kontroller de andre innstillingene, og skriv ut.

Produktinnstillinger for Mac OS X

- 1 Gå inn i dialogboksen Print (Skriv ut).
➔ [“Få tilgang til skriverdriveren for Mac OS X” på side 38](#)
- 2 Velg **Scale to fit paper size (Skaler til papirstørrelse)** for Destination Paper Size (Målpapirstørrelse) i ruten Paper Handling (Papirhåndtering), og velg deretter papirstørrelsen du bruker fra hurtigmenyen.
- 3 Kontroller de andre innstillingene, og skriv ut.

Utskrift med Pages per sheet (Sider per ark)

Med denne kan du bruke skriverdriveren til å skrive ut to eller fire sider på ett enkelt ark.

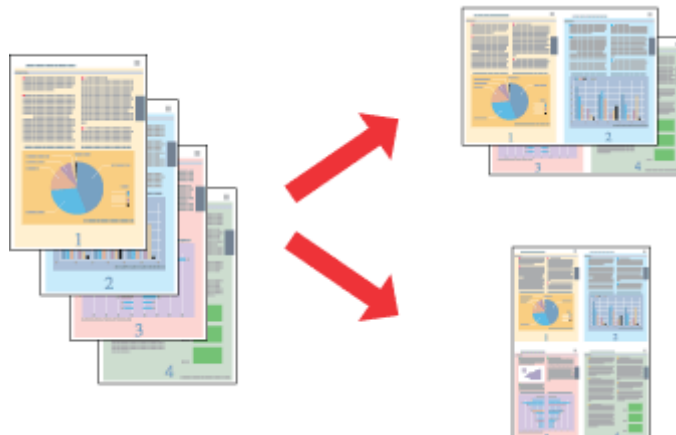

Merknad:

- Denne funksjonen er ikke tilgjengelig med enkelte innstillinger.
- Denne funksjonen er ikke tilgjengelig for utskrift uten kanter.

Produktinnstillinger for Windows

- 1 Åpne skriverinnstillingene.
➔ [“Få tilgang til skriverdriveren for Windows” på side 37](#)
- 2 Velg **2-Up (2 per ark)** eller **4-Up (4 per ark)** som innstilling for Multi-Page (Flere sider) i kategorien Main (Hoved).
- 3 Klikk **Page Order (Siderekkefølge)**, foreta riktige innstillinger, og klikk deretter **OK** for å lukke vinduet.
- 4 Kontroller de andre innstillingene, og skriv ut.

Produktinnstillinger for Mac OS X

- 1 Gå inn i dialogboksen Print (Skriv ut).
➔ [“Få tilgang til skriverdriveren for Mac OS X” på side 38](#)
- 2 Velg ønsket antall Pages per Sheet (Sider per ark) og Layout Direction (Layoutretning) (siderekkefølge) i Layout-ruten.
- 3 Kontroller de andre innstillingene, og skriv ut.

Forstørret utskrift og lage plakater (kun for Windows)

Du kan skrive ut ett bilde på flere ark for å lage en stor plakat. Du kan skrive ut justeringsmerker som gjør det enklere å sette sammen arkene.

Merknad:

Denne funksjonen er ikke tilgjengelig for utskrift uten kanter.

- 1 Åpne vinduet til skriverdriveren.
- 2 Velg **2x1 Poster (2x1 plakat)**, **2x2 Poster (2x2 plakat)**, **3x3 Poster (3x3 plakat)** eller **4x4 Poster (4x4 plakat)** under Multi-Page (Flere sider) i kategorien Main (Hoved).
- 3 Klikk **Settings (Innstillinger)**, velg riktige innstillinger, og klikk deretter **OK**.
- 4 Angi de andre alternativene i kategoriene Main (Hoved) og More Options (Flere alternativer) ved behov, og klikk deretter **OK**.
- 5 Klikk **Print (Skriv ut)**.

Du kan skrive ut ett bilde på flere ark for å lage en stor plakat. Du kan skrive ut justeringsmerker som gjør det enklere å sette sammen arkene.

Utskrift

Lage plakater med overlappende justeringsmerker

Her vises det hvordan du lager en plakat når 2x2 Poster (2x2 plakat) er valgt, og når Overlapping Alignment Marks (Overlappende justeringsmerker) er valgt i Print Cutting Guides (Skriv ut kuttelinjer).

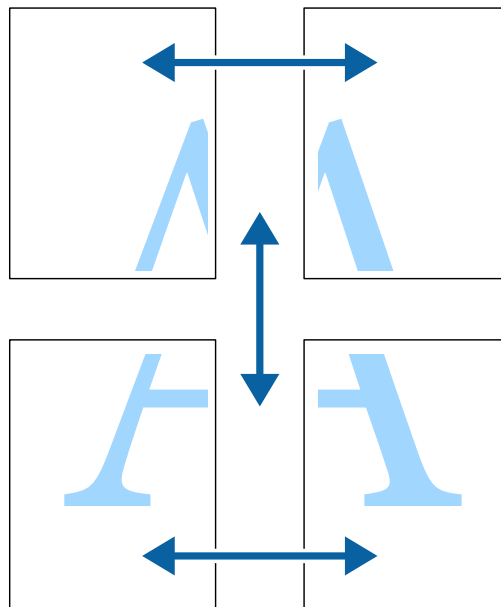
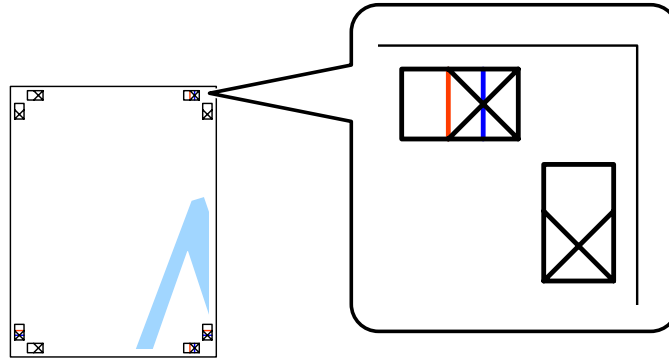

Utskrift

- 1 Gjør klar de to øverste arkene. Kutt vekk marginen på venstre ark langs den vertikale blå streken som går gjennom midten av kryssmerkene øverst og nederst.

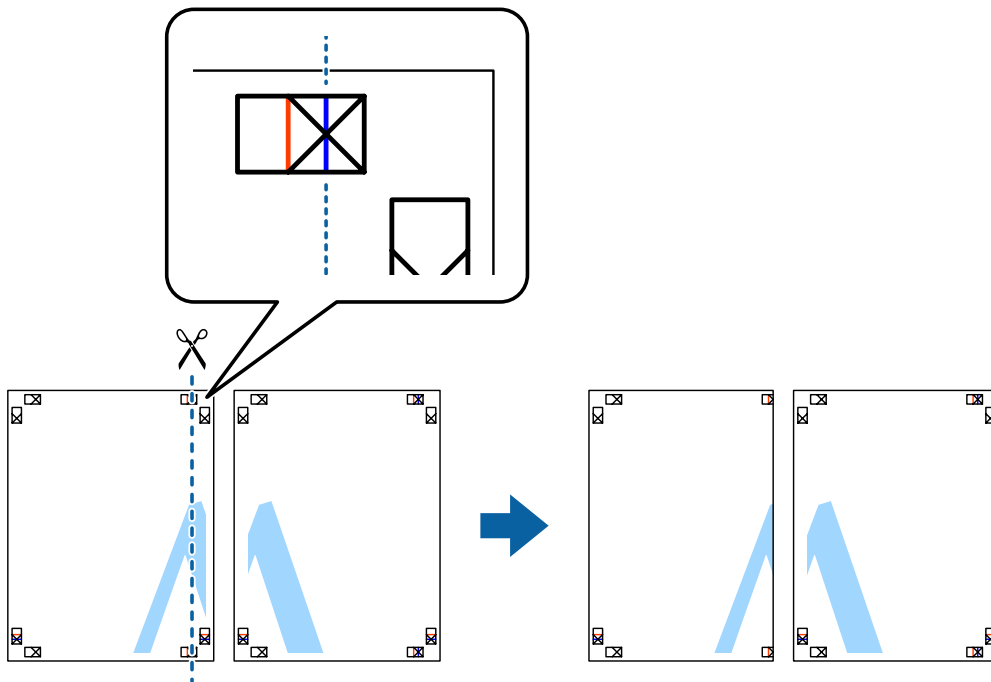

- 2 Plasser kanten på venstre ark oppå det høye arket og juster kryssmerkene, og teip deretter de to arkene midlertidig sammen på baksiden.

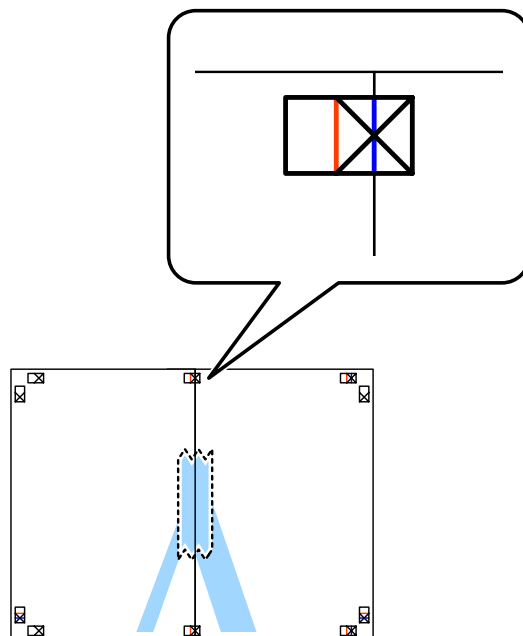

Utskrift

- 3** Kutt de teipede arkene i to langs den vertikale røde streken gjennom justeringsmerkene (nå skal du følge streken til venstre for kryssmerkene).

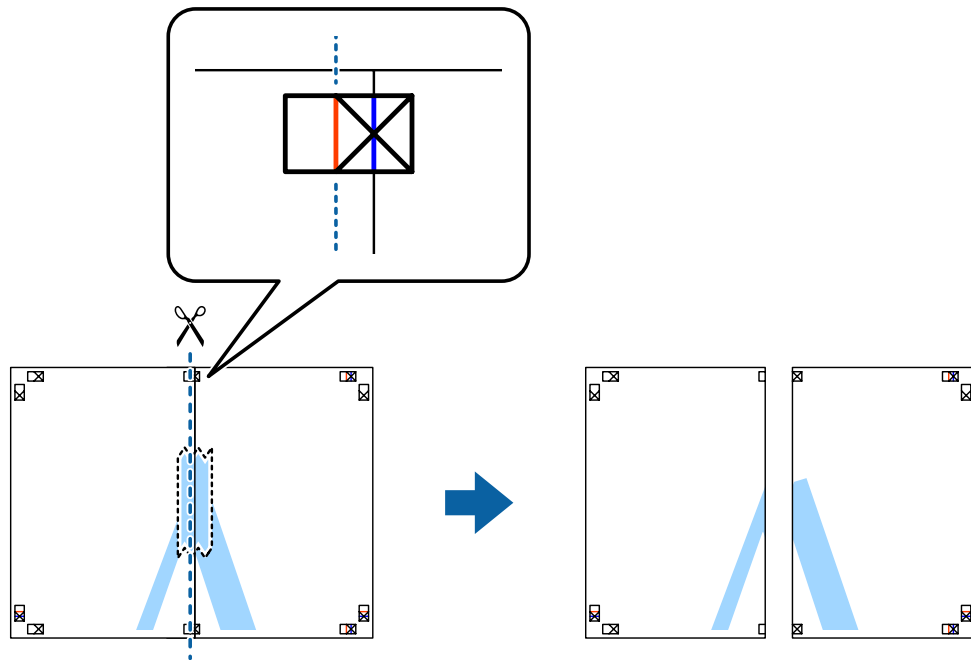

- 4** Teip arkene sammen på baksiden.

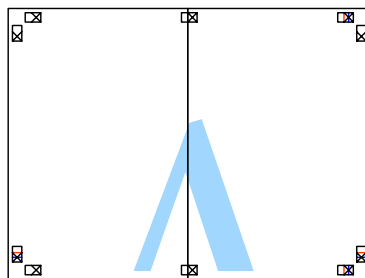

- 5** Gjenta trinn 1 til 4 for å teipe de to nedre arkene sammen.

Utskrift

- 6** Kutt vekk margene på de to øvre arkene langs den horisontale blå streken gjennom midten av kryssmerkene på venstre og høyre side.

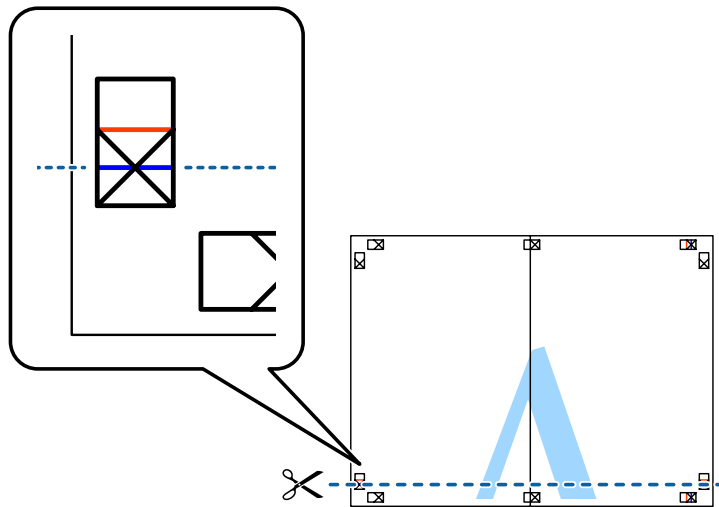

- 7** Plasser kanten på de to øvre arkene oppå de to nedre arkene og juster kryssmerkene, og teip dem deretter midlertidig sammen på baksiden.

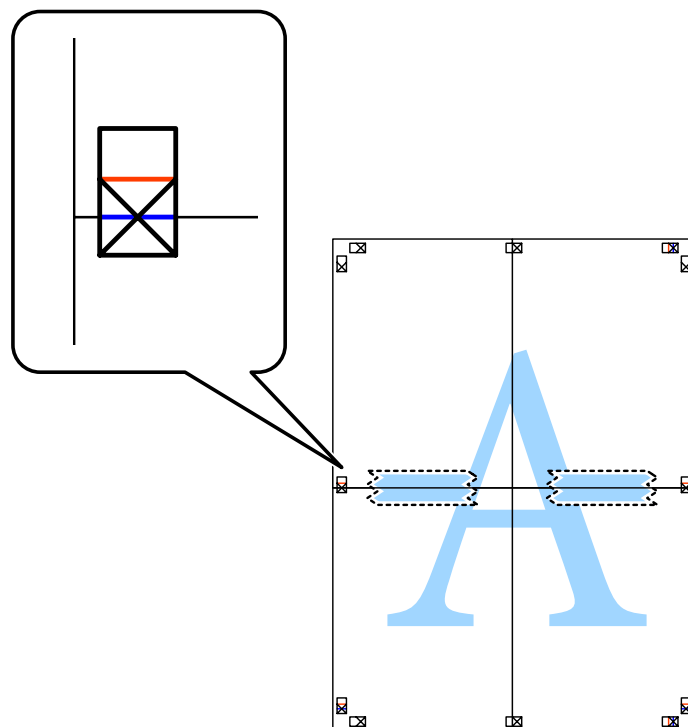

Utskrift

- 8 Kutt de teipede arkene i to langs den horisontale røde streken gjennom justeringsmerkene (nå skal du følge streken over kryssmerkene).

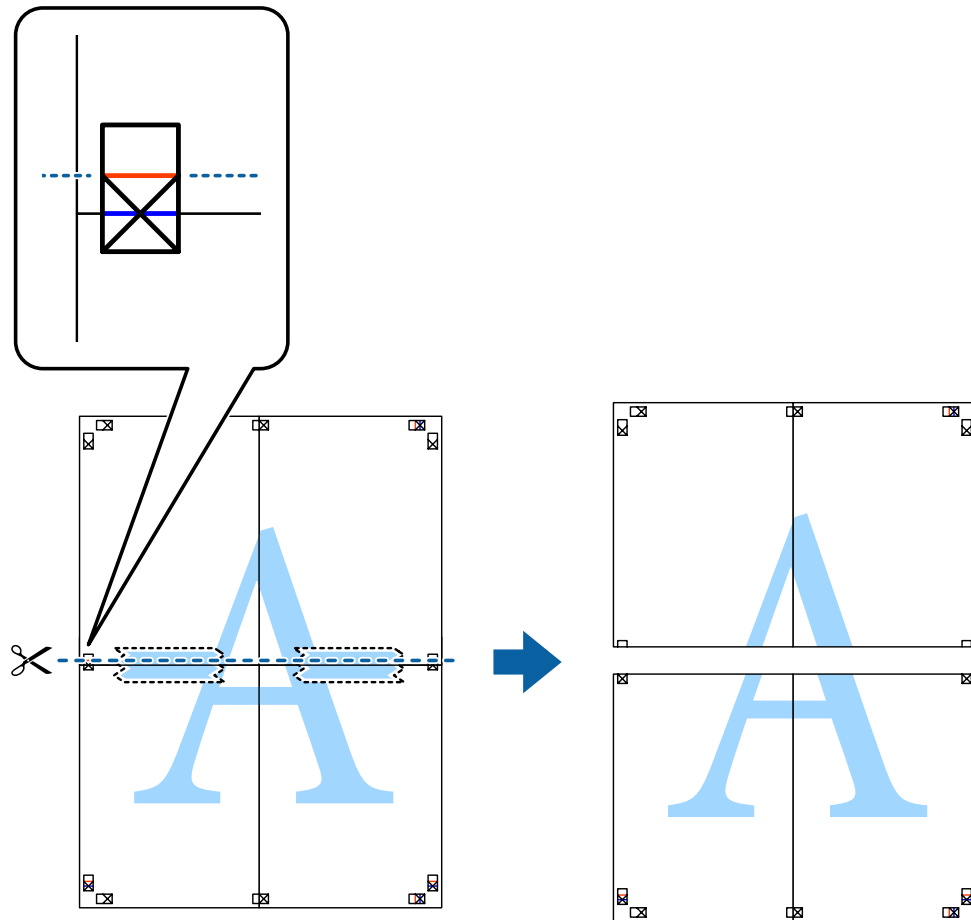

- 9 Teip arkene sammen på baksiden.

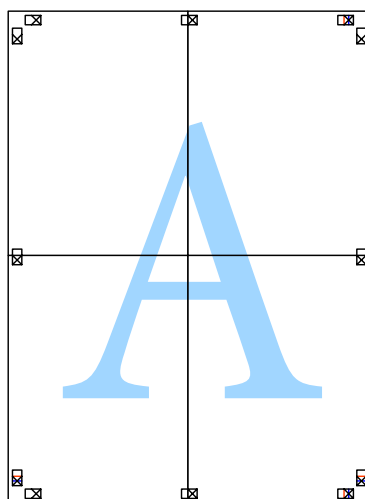

- 10 Kutt vekk de andre margene langs yttersiden.

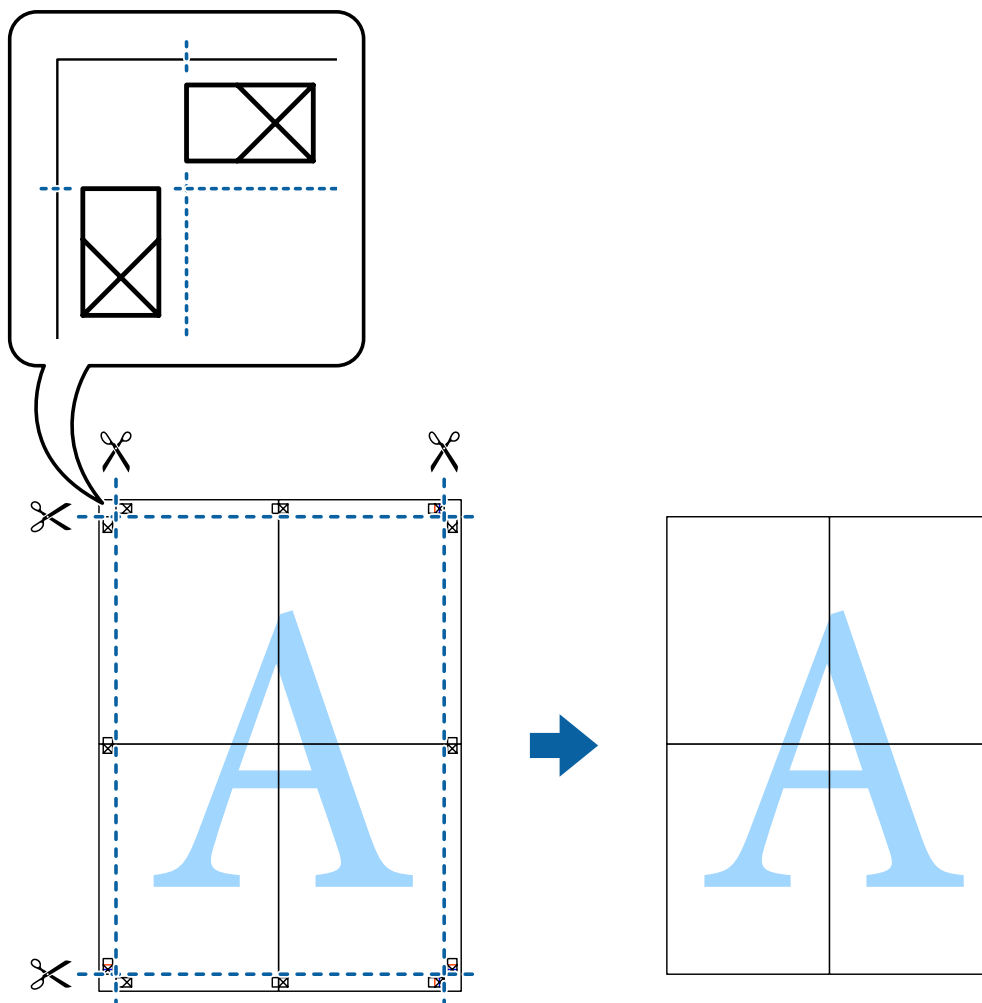

Justere utskriftsfargen

Du kan justere fargene som brukes på utskriften.

PhotoEnhance gir skarpere bilder og mer levende farger ved å justere kontrast, metning og lysstyrke automatisk i de originale bildedataene.

Merknad:

- Disse justeringene gjøres ikke på de originale dataene.
- PhotoEnhance justerer fargen ved å analysere plasseringen av motivet. Så hvis du har endret plasseringen av motivet ved å forminske, forstørre, beskjære eller rotere bildet, kan dette derfor føre til at fargen endres. Når du velger en innstilling borderless (Uten kant), endres også plasseringen av motivet slik at fargen endres. Hvis bildet er uklart, kan dette gi en unaturlig fargenyanse. Hvis fargen endres eller blir unaturlig, bør du skrive ut i en annen modus enn PhotoEnhance.

Windows

Velg metoden for fargekorrigering under Color Correction (Fargekorrigering) i kategorien More Options (Flere alternativer).

Utskrift

Hvis du velger **Automatic (Automatisk)**, justeres fargene automatisk etter innstillingene for papirtype og utskriftskvalitet. Hvis du velger **Custom (Egendef.)** og klikker **Advanced (Avansert)**, kan du foreta egne innstillinger.

Mac OS X

Gå inn i dialogboksen Print (Skriv ut). Velg **Color Matching (Fargetilpassing)** på hurtigmenyen, og velg deretter **EPSON Color Controls (EPSON Fargekontroller)**. Velg **Color Options (Fargealternativer)** på hurtigmenyen, og velg deretter ett av de tilgjengelige alternativene. Klikk pilen ved siden av innstillingene **Advanced (Avansert)**, og velg riktige innstillinger.

Skrive ut vannmerke (kun for Windows)

Du kan skrive ut et vannmerke, slik som «Confidential (Konfidensielt)», på utskriftene. Du kan også legge til ditt eget vannmerke.

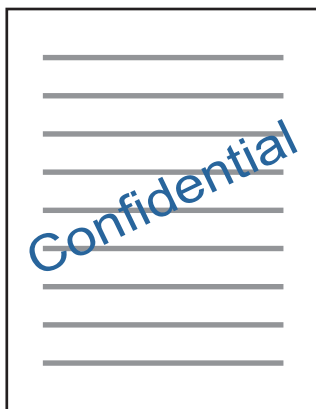

Merknad:

Denne funksjonen er ikke tilgjengelig for utskrift uten kanter.

Klikk **Watermark Features (Vannmerkefunksjoner)** i kategorien More Options (Flere alternativer), og velg deretter et vannmerke. Klikk **Settings (Innstillinger)** for å endre detaljer, slik som fargen og plasseringen til vannmerket.

Skrive ut nettsider med E-Web Print (kun for Windows)

E-Web Print er et program der du enkelt kan skrive ut nettsider med ulike oppsett. Du finner mer informasjon i hjelpen til programmet. Du kan åpne hjelpen fra menyen E-Web Print på verktøylinjen E-Web Print.

Komme i gang

Når du installerer E-Web Print, vises programmet i nettleseren. Klikk **Print** eller **Clip**.

Skrive ut en CD/DVD-etikett med Epson Print CD

Med Epson Print CD kan du enkelt opprette og skrive ut en egendesignet CD/DVD-etikett. Du kan også opprette og skrive ut et CD/DVD-omslag.

Utskrift

Til utskriftsområdet kan du angi opptil 120 mm for ytre diameter og minimum 18 mm for indre diameter. Avhengig av innstillingene kan det komme flekker på CD/DVDen eller skuffen. Angi innenfor utskriftsområdet til CD/DVDen du skrive ut på.

Merknad:

Skriverdriveren må være installert hvis du vil bruke dette programmet.

Starte på Windows

- Windows 8 / Windows 8.1
Skriv inn navnet på programmet i søkeperlen, og velg deretter ikonet som vises.
- Unntak for Windows 8 / Windows 8.1
Klikk startknappen, og velg deretter **All Programs (Alle programmer)** eller **Programs (Programmer) > Epson Software > Print CD**.

Starte på Mac OS X

Go (Start) > Applications (Programmer) > **Epson Software > Print CD > Print CD**.

Merknad:

Angi innstillingene nedenfor når du skriver ut en CD/DVD-etikett fra et vanlig program.

- For Windows velges A4 automatisk som innstilling for **Document Size (Papirstørrelse)** når du velger **CD/DVD Tray (CD/DVD-skuff)** som innstilling for **Paper Source (Papirkilde)**. Velg **Portrait (Stående)** som innstilling for **Orientation (Paparretning)**, og **CD/DVD** eller **CD/DVD Premium Surface** som innstilling for **Paper Type (Papirtype)**.
- For Mac OS X velger du **A4 (CD/DVD)** som innstilling for **Paper Size (Papirstørrelse)**. Velg stående utskriftsretning, og velg **CD/DVD** eller **CD/DVD Premium Surface** som **Media Type (Medietype)** på menyen **Print Settings (Utskriftsinnstillinger)**.

Skriv ut fra smartenheter

Ved hjelp av Epson iPrint

Epson iPrint er et program der du kan skrive ut bilder, dokumenter og nettsider fra en smartenhet, slik som smarttelefon eller nettbrett. Du kan bruke lokal utskrift, altså skrive ut fra en smartenhet som er koblet til samme trådløse nettverk som skriveren, eller eksternt utskrift, altså skrive ut eksternt via Internett. Vil du bruke eksternt utskrift, registrerer du skriveren for tjenesten Epson Connect.



Du kan installere Epson iPrint på smartenheten fra følgende URL-adresse eller QR-kode.

Utskrift

<http://ipr.to/a>



Ved hjelp av Epson iPrint

Start Epson iPrint fra smartenheten, og velg alternativet du vil bruke fra Hjem-skjermbildet.

Skjermbildene nedenfor kan endres uten varsel.

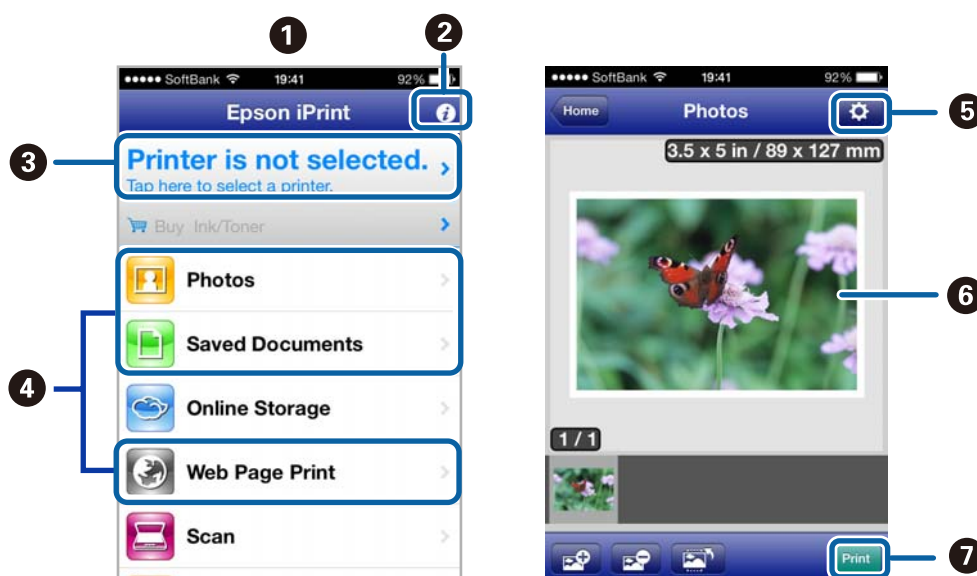

1	Hjem-skjermbildet vises når programmet startes.
2	Viser informasjon om hvordan du setter opp skriveren samt vanlige spørsmål.
3	Viser skjermbildet der du kan velge skriveren og foreta skriverinnstillinger. Når du har valgt skriveren, trenger du ikke velge den på nytt senere.
4	Velg hva du vil skrive ut, slik som bilder, dokumenter og nettsider.
5	Viser skjermbildet der du kan angi utskriftsinnstillinger, slik som papirstørrelse og papirtype.
6	Viser bildene og dokumentene du valgte.
7	Starter utskriften.

Merknad:

Vil du skrive ut fra dokumentmenyen med iPhone, iPad og iPod touch som kjører iOS, starter du Epson iPrint etter at du har overført dokumentet du vil skrive ut, med fildelingfunksjonen i iTunes.

Dele produktet for utskrift

Installering for Windows

Disse instruksjonene beskriver hvordan du kan konfigurere produktet slik at andre brukere av nettverket kan dele den.

Først konfigurerer du produktet som en delt skriver på datamaskinen som er koblet direkte til den. Deretter legger du til produktet på hver datamaskin som skal ha tilgang til den over nettverket.

Merknad:

- Disse anvisningene er kun for små nettverk. Hvis du vil dele produktet i et stort nettverk, må du kontakte nettverksansvarlig.
- Skjermbildene i neste avsnitt er hentet fra Windows 7.

Konfigurere produktet som en delt skriver

Merknad:

- Vil du konfigurere produktet som delt skriver i Windows 8.1, 8, 7 eller Vista, må du ha en konto med administratortilgang og passordet hvis du logger på som standardbruker.
- Vil du konfigurere produktet som en delt skriver i Windows XP, må du logge på en konto for Computer Administrator (Administrator).

Følg trinnene nedenfor på datamaskinen som er koblet direkte til produktet:

1**Windows 8.1 og 8:**

Velg **Desktop (Skrivebord)**, **Settings (Innstillinger)** charm (perle) og **Control Panel (Kontrollpanel)**. Velg deretter **Devices and Printers (Enheter og skrivere)** fra kategorien **Hardware and Sound (Maskinvare og lyd)**.

Windows 7:

Klikk startknappen, og velg **Devices and Printers (Enheter og skrivere)**.

Windows Vista:

Klikk startknappen, velg **Control Panel (Kontrollpanel)**, og velg deretter **Printer (Skriver)** fra kategorien **Hardware and Sound (Maskinvare og lyd)**.

Windows XP:

Klikk **Start** og velg **Control Panel (Kontrollpanel)**, og velg deretter **Printers and Faxes (Skrivere og telefakser)** fra kategorien **Printers and Other Hardware (Skrivere og annen maskinvare)**.

2**Windows 8.1, 8 og 7:**

Høyreklikk produktet, eller trykk og hold på produktet, og velg deretter **Printer properties (Skriveregenskaper)** og **Sharing (Deling)**. Velg deretter **Change Sharing Options (Endre delingsalternativer)**.

Windows Vista:

Høyreklikk ikonet for produktet, og klikk deretter **Sharing (Deling)**. Klikk **Change sharing options (Endre delingsalternativer)** og deretter **Continue (Fortsett)**.

Utskrift

Windows XP:

Høyreklikk ikonet for produktet, og klikk deretter **Sharing (Deling)**.

3

Velg **Share this printer (Del denne skriveren)**, og skriv deretter inn et navn for den delte ressursen.

Merknad:

Du må ikke bruke mellomrom eller bindestreker i navnet på den delte ressursen.

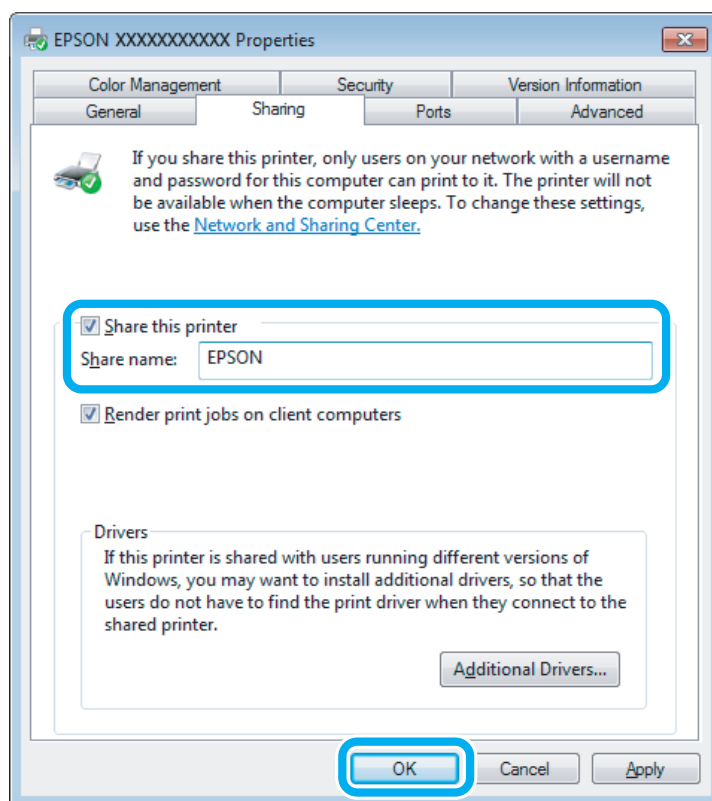

Hvis du vil laste ned skriverdrivere automatisk for datamaskiner som kjører andre versjoner av Windows, klikker du **Additional Drivers (Flere drivere)** og velger miljø og operativsystem for de andre datamaskinene. Klikk **OK**, og sett inn programvareplaten for produktet.

4

Klikk **OK** eller **Close (Lukk)** (hvis du installerte flere drivere).

Legge til produktet på de andre datamaskinene i nettverket

Følg disse trinnene for å legge til produktet på hver av datamaskinene i nettverket som skal bruke den.

Merknad:

Produktet må være konfigurert som en delt skriver på datamaskinen den er koblet til, før du kan få tilgang til den fra en annen datamaskin.

➔ ["Konfigurere produktet som en delt skriver" på side 60](#)

Utskrift

1

Windows 8.1 og 8:

Velg **Desktop (Skrivebord)**, **Settings (Innstillinger)** charm (perle) og **Control Panel (Kontrollpanel)**. Velg deretter **Devices and Printers (Enheter og skrivere)** fra kategorien **Hardware and Sound (Maskinvare og lyd)**.

Windows 7:

Klikk startknappen, og velg **Devices and Printers (Enheter og skrivere)**.

Windows Vista:

Klikk startknappen, velg **Control Panel (Kontrollpanel)**, og velg deretter **Printer (Skriver)** fra kategorien **Hardware and Sound (Maskinvare og lyd)**.

Windows XP:

Klikk **Start** og velg **Control Panel (Kontrollpanel)**, og velg deretter **Printers and Faxes (Skrivere og telefakser)** fra kategorien **Printers and Other Hardware (Skrivere og annen maskinvare)**.

2

Windows 8.1, 8, 7 og Vista:

Velg **Add a printer (Legg til en skriver)**.

Windows XP:

Klikk **Add a printer (Legg til en skriver)**. Add Printer Wizard (Veiviser for skriver) vises. Klikk **Next (Neste)**.

3

Windows 8.1 og 8:

Gå til trinn 4.

Windows 7 og Vista:

Klikk **Add a network, wireless or Bluetooth printer (Legg til en nettverksskriver, trådløs skriver eller Bluetooth-skriver)**, og klikk deretter **Next (Neste)**.

Windows XP:

Velg **A network printer, or a printer attached to another computer (En nettverksskriver eller en skriver koblet til en annen datamaskin)**, og klikk deretter **Next (Neste)**.

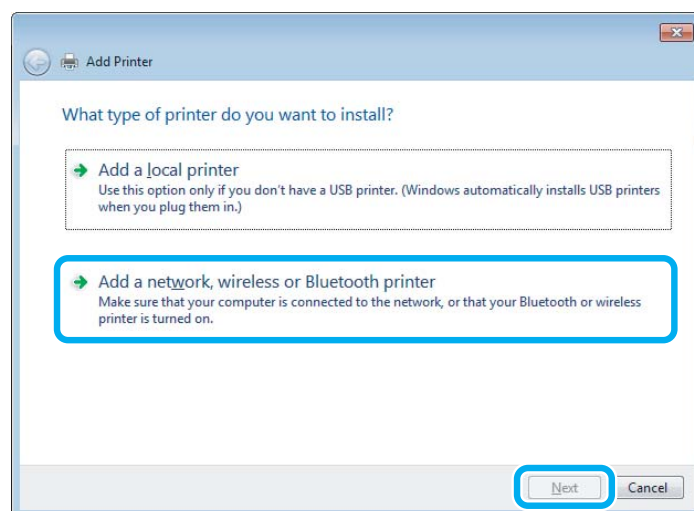

4

Følg instruksjonene på skjermen for å velge produktet du vil bruke.

Merknad:

*Add Printer Wizard (Veiviser for skriver) kan kanskje gi deg beskjed om å installere skriverdriveren fra programvareplaten for produktet, avhengig av operativsystemet og konfigurasjonen på datamaskinen som produktet er koblet til. Klikk **Have Disk (Har disk)**, og følg instruksjonene på skjermen.*

Installering for Mac OS X

Vil du konfigurere produktet på et Mac OS X-nettverk, bruker du innstillingen Printer Sharing (Skriverdeling). Se Macintosh-dokumentasjonen hvis du vil ha flere detaljer.

Informasjon om blekkpatroner

Du kan bruke følgende blekkpatroner med dette produktet:

XP-55	Elefant 	Black (Svart)	Light Cyan (Lys cyan)	Magenta	Cyan	Yellow (Gul)	Light Magenta (Lys magenta)
		24 24XL	24 24XL	24 24XL	24 24XL	24 24XL	24 24XL

* Du finner mer informasjon om kapasiteten til Epsons blekkpatroner på nettstedet nedenfor.

<http://www.epson.eu/pageyield>

Farge	Black (Svart), Light Cyan (Lys cyan), Magenta, Cyan, Yellow (Gul), Light Magenta (Lys magenta)
Blekkpatronenes levetid	For best resultat bør blekkpatronen brukes opp innen seks måneder etter at esken ble åpnet.
Temperatur	Lagring: -20 til 40 °C 1 måned ved 40 °C Frysepunkt: * -16 °C (3,2 °F)

* Blekket tiner og kan brukes etter ca. 3 timer ved 25 °C (77 °F).

Skifte ut blekkpatroner

Sikkerhetsinstruksjoner, forholdsregler og spesifikasjoner om blekkpatroner

Sikkerhetsinstruksjoner

Vær oppmerksom på følgende når du håndterer blekkpatroner:

- Oppbevar blekkpatroner utilgjengelig for barn.
- Vær forsiktig når du håndterer blekkpatroner, for det kan ligge litt blekk rundt blekkforsyningsporten. Hvis du får blekk på huden, må du vaske grundig med såpe og vann. Hvis du får blekk i øynene, må du øyeblikkelig skylle med vann. Hvis du fremdeles har ubehag eller synsforstyrrelser etter grundig skylling, må du oppsøke lege umiddelbart. Hvis du får blekk i munnen, må du straks spytte ut og oppsøke lege umiddelbart.
- Hvis du tar ut patronen fra produktet til senere bruk eller for å kaste den, må du sørge for å sette dekselet tilbake på blekkforsyningsporten slik at blekket ikke tørker ut eller områdene rundt ikke blir tilsmusset med blekk.
- Ikke trykk hardt eller klem på blekkpatronene, og vær forsiktig så de ikke faller i gulvet. Dette kan føre til blekklekkasje.
- Ikke demonter eller omform blekkpatronen – da er det ikke sikkert at skriveren kan fungere normalt.
- Ikke berør områdene som vises på illustrasjonen. Dette kan hindre normal bruk og utskrift.

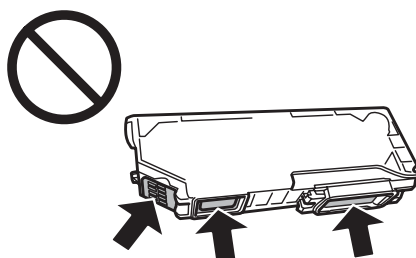

- Ikke la produktet bli stående uten blekkpatroner, og ikke slå av produktet under utskifting av patron. Ellers vil blekket i skriverhodedysene tørke og du kan kanskje ikke skrive ut.

Forholdsregler ved utskifting av blekkpatroner

Les alle instruksjonene i denne delen før du skifter ut blekkpatronene.

- Epson anbefaler bruk av ekte Epson-blekkpatroner. Epson kan ikke garantere kvaliteten eller påliteligheten til uekte blekk. Bruk av uekte blekk kan føre til skader som ikke dekkes av Epsons garantier, og som under visse omstendigheter kan føre til feil på produktet. Informasjon om nivået på uekte blekk vises kanskje ikke.
- Ikke rist blekkpatronen for hardt, ellers kan det lekke blekk fra patronen.

Skifte ut blekkpatroner

- ❑ Dette produktet bruker blekkpatroner med IC-brikke som overvåker informasjon, slik som hvor mye blekk det er igjen i hver patron. Det betyr at selv om patronen tas ut av produktet før den er tom, kan du fortsatt bruke patronen når du setter den tilbake i produktet. Når du setter patronen tilbake på plass, brukes det imidlertid litt blekk for å sikre produktytelsen.
- ❑ Det brukes litt blekk fra alle patronene ved både utskrift og vedlikehold, slik som utskifting av blekkpatron og rengjøring av skriverhodet. Dette gjøres for å bevare optimal ytelse for skriverhodet.
- ❑ Vær forsiktig så det ikke kommer inn støv eller andre gjenstander i blekkpatronholderen. Alt som kommer inn i holderen, kan svekke utskriftsresultatet eller gjøre slik at du ikke får skrevet ut.
- ❑ Du utnytter blekket maksimalt hvis du venter med å ta ut blekkpatronen til du skal sette inn en ny. Blekkpatroner med lav blekkstatus kan ikke brukes når de settes inn igjen.
- ❑ Vent med å åpne forpakningen med blekkpatronen til den skal installeres i produktet. Patronen er vakuumpakket for å sikre pålitelighet. Hvis du lar en patron ligge utpakket lenge før du bruker den, kan det hende at normal utskrift ikke er mulig.
- ❑ Installer alle blekkpatronene, ellers kan du ikke skrive ut.
- ❑ Når det er tomt for fargeblekk, men fortsatt mer svart blekk, kan du fortsette utskriften midlertidig med kun svart blekk. Du finner mer informasjon under [“Midlertidig utskrift med svart blekk når fargepatronene er tomme” på side 69](#).
- ❑ Hvis en blekkpatron holder på å gå tom, må du gjøre klar en ny blekkpatron.
- ❑ Når du har tatt inn en blekkpatron fra et kaldt lagringssted, bør du gi den tid til å varmes opp til romtemperatur i minst tre timer før du tar den i bruk.
- ❑ Blekkpatroner skal lagres mørkt og kjølig.
- ❑ Du kan ikke bruke patronene som fulgte med produktet, til utskifting av blekkpatron.

Spesifikasjoner for blekkpatroner

- ❑ Epson anbefaler at blekkpatronen brukes opp før utløpsdatoen som er trykt på esken.
- ❑ Blekkpatronene som fulgte med produktet, benyttes delvis til førstegangsoppsettet. Skriverhodet til produktet vil fylles helt med blekk for å kunne lage utskrifter av høy kvalitet. Denne éngangsprosessen forbruker noe blekk, og følgelig kan disse patronene skrive ut færre sider sammenlignet med påfølgende blekkpatroner.
- ❑ Hvor mange sider som kan skrives ut vil variere med hva du skriver ut, papirtypen som benyttes, utskriftsfrekvensen og miljømessige betingelser som temperaturen.
- ❑ Det vil være litt blekk igjen i patronen når produktet angir at patronen må byttes. Dette er for å sikre førsteklasses utskriftskvalitet og for å beskytte skriverhodet. Det antatte antallet sider som kan skrives ut inkluderer ikke denne reserven.
- ❑ Selv om blekkpatronene kan inneholde resirkulert materiale, påvirker ikke dette produktfunksjonaliteten eller -ytelsen.
- ❑ Når du skriver ut i svart-hvitt eller gråtoner, kan det hende at farget blekk brukes i stedet for svart blekk, avhengig av papirtypen og utskriftskvalitetsinnstillingene. Dette er fordi en blanding av fargede blekk brukes til å lage svart.

Kontrollere statusen til blekkpatronene

For Windows

Merknad:

- Epson kan ikke garantere kvaliteten eller påliteligheten til uekte blekk. Hvis det installeres uekte blekkpatroner, vises kanskje ikke statusen til blekkpatronene.*
- Når det er lite blekk igjen i en patron, vises automatisk skjermbildet Low Ink Reminder (Varsel om lite blekk). Du kan også kontrollere blekkpatronenes status fra dette vinduet. Hvis du ikke vil vise dette skjermbildet, åpner du skriverdriveren og klikker først kategorien **Maintenance (Vedlikehold)** og deretter **Monitoring Preferences (Kontrollinnstillinger)**. På skjermen Monitoring Preferences (Kontrollinnstillinger) fjerner du merket for **See Low Ink Reminder alerts (Se Varsel om lite blekk)**.*
- Hvis en blekkpatron holder på å gå tom, må du gjøre klar en ny blekkpatron.*

Gjør ett av følgende for å kontrollere statusen til blekkpatronene:

- Dobbeltklikk snarveisikonet for produktet på Windows taskbar (oppgavelinje). I avsnittet nedenfor beskrives det hvordan du legger til et snarveisikon på taskbar (oppgavelinje):
 - ➔ [“Fra snarveisikonet på taskbar \(oppgavelinje\)”](#) på side 38

Skifte ut blekkpatroner

- Åpne skriverdriveren, klikk kategorien **Maintenance (Vedlikehold)**, og klikk deretter **EPSON Status Monitor 3**. En illustrasjon viser statusen til blekkpatronene.

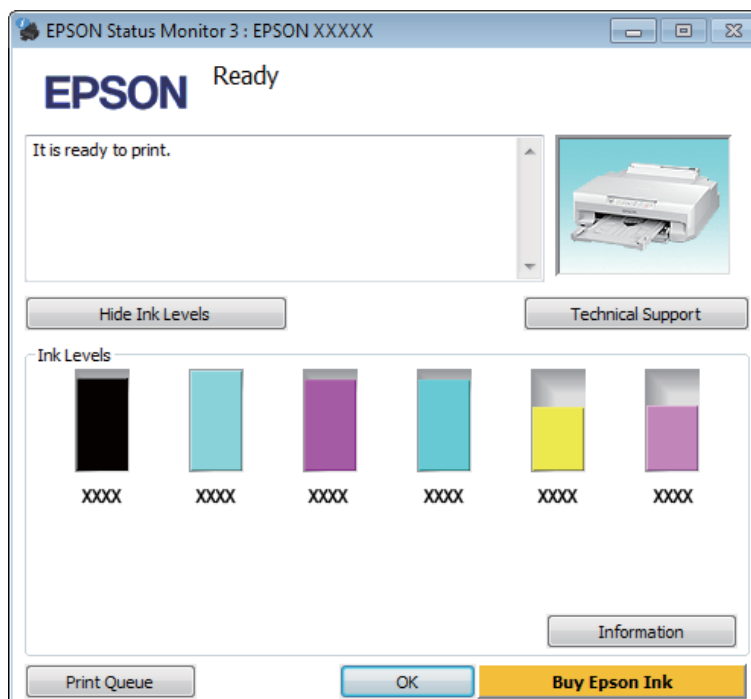

Merknad:

- Hvis EPSON Status Monitor 3 ikke vises, åpne skriverdriveren og klikk på **Maintenance (Vedlikehold)**-kategorien etterfulgt av **Extended Settings (Utvidede innstillinger)**-knappen. I **Extended Settings (Utvidede innstillinger)**-vinduet kryss av for **Enable EPSON Status Monitor 3 (Aktiver EPSON Status Monitor 3)**.
- Blekknivåene som vises er en omtrentlig indikasjon.

For Mac OS X

Merknad:

Hvis en blekkpatron holder på å gå tom, må du gjøre klar en ny blekkpatron.

Du kan kontrollere blekkpatronstatusen ved hjelp av EPSON Status Monitor. Følg trinnene nedenfor.

- 1 Åpne Epson Printer Utility 4.
➔ [“Få tilgang til skriverdriveren for Mac OS X”](#) på side 38

Skifte ut blekkpatroner

2

Klikk ikonet **EPSON Status Monitor**. EPSON Status Monitor vises.

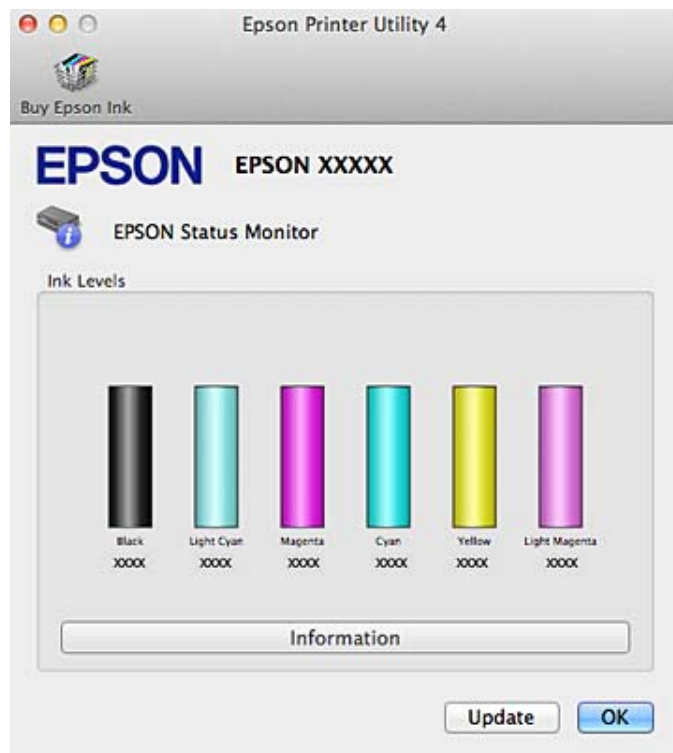
**Merknad:**

- Bildet viser blekkpatronstatusen da EPSON Status Monitor først ble åpnet. Hvis du vil oppdatere statusen til blekkpatronene, klikker du **Update (Oppdater)**.
- Epson kan ikke garantere kvaliteten eller påliteligheten til uekte blekk. Hvis det installeres uekte blekkpatroner, vises kanskje ikke statusen til blekkpatronene.
- Blekknivåene som vises er en omtrentlig indikasjon.

Midlertidig utskrift med svart blekk når fargepatronene er tomme

Når det er tomt for farget blekk og det er mer svart blekk igjen, kan du fortsatt skrive ut en stund til med kun svart blekk. Du bør imidlertid skifte ut oppbrukte blekkpatroner så raskt som mulig. Se avsnittet nedenfor om hvordan du fortsetter utskriften midlertidig med svart blekk.

Merknad:

- Denne funksjonen er ikke tilgjengelig når bilder og dokumenter blir skrevet ut direkte fra skriveren uten bruk av datamaskin.
- Den faktiske tiden vil variere avhengig av bruksforholdene, bildene som skrives ut, utskriftsinnstillingene og bruksfrekvensen.

Skifte ut blekkpatroner

For Windows

Følg trinnene nedenfor for å fortsette utskriften midlertidig med svart blekk.

- 1 Når EPSON Status Monitor 3 ber deg avbryte utskriftsjobben, klikker du **Cancel (Avbryt)** eller **Cancel Print (Avbryt utskrift)** for å avbryte utskriftsjobben.

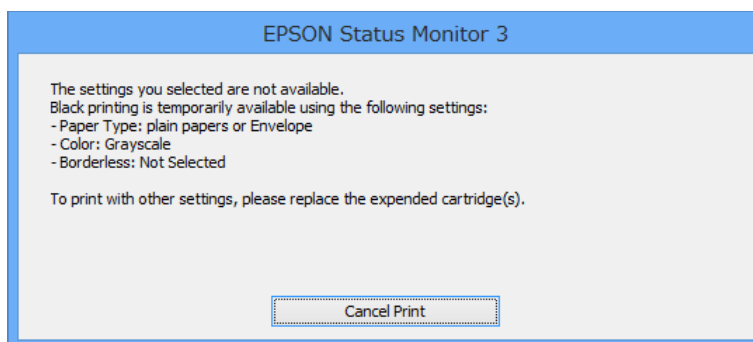
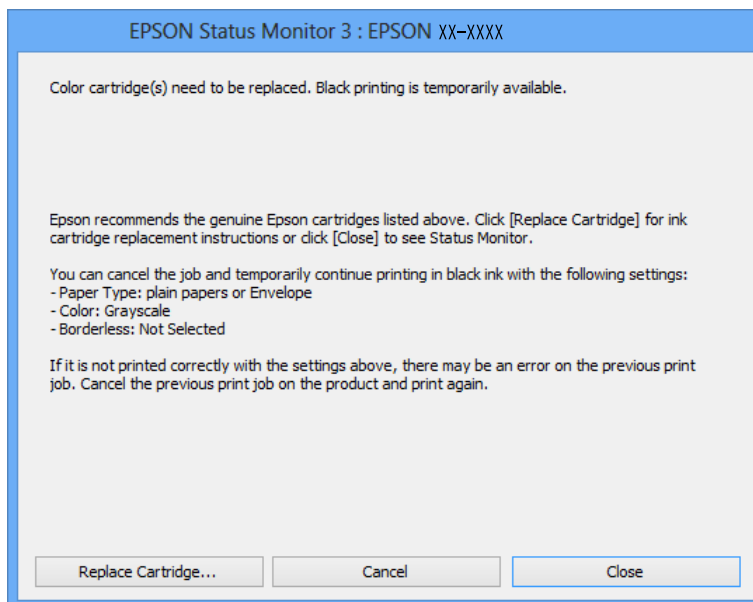
**Merknad:**

Hvis feilmeldingen om en tom fargepatron kommer fra en annen datamaskin på nettverket, kan det hende du må avbryte utskriftsjobben på produktet.

- 2 Legg i vanlig papir eller konvolutt.
- 3 Åpne skriverinnstillingene.
➔ [“Få tilgang til skriverdriveren for Windows” på side 37](#)
- 4 Velg **plain papers (vanlig papir)** eller **Envelope (Konvolutt)** som innstilling for Paper Type (Papirtype) i kategorien Main (Hoved).
- 5 Velg **Grayscale (Gråtone)**.

Skifte ut blekkpatroner

- 6 Angi de andre alternativene i kategoriene Main (Hoved) og More Options (Flere alternativer) ved behov, og klikk deretter **OK**.
- 7 Skriv ut filen.
- 8 EPSON Status Monitor 3 vises på dataskjermen igjen. Klikk **Print in Black (Skriv ut med svart)** for å skrive ut med svart blekk.

For Mac OS X

Følg trinnene nedenfor for å fortsette utskriften midlertidig med svart blekk.

- 1 Hvis utskriften ikke kan fortsettes, klikker du produktikonet i Dock. Hvis det vises en feilmelding om at du må avbryte utskriftsjobben, klikker du **Delete (Slett)** og følger trinnene nedenfor for å skrive ut dokumentet på nytt med svart blekk.

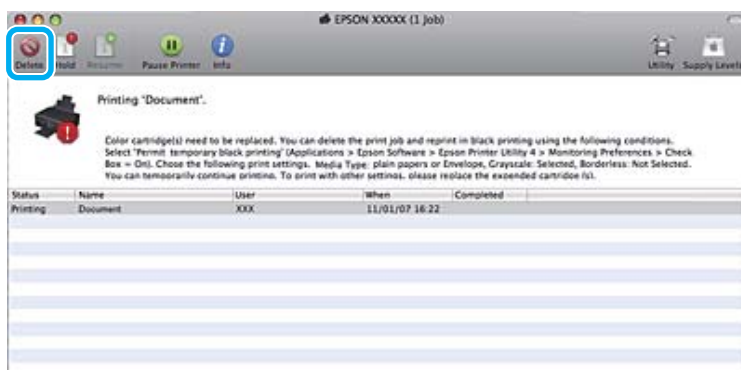

Merknad:

Hvis feilmeldingen om en tom fargepatron kommer fra en annen datamaskin på nettverket, kan det hende du må avbryte utskriftsjobben på produktet.

For Mac OS X 10.9 eller 10.8:

Klikk **⌘**-knappen, og klikk deretter **OK** hvis det vises en feilmelding. Følg trinnene nedenfor for å skrive ut dokumentet på nytt med svart blekk.

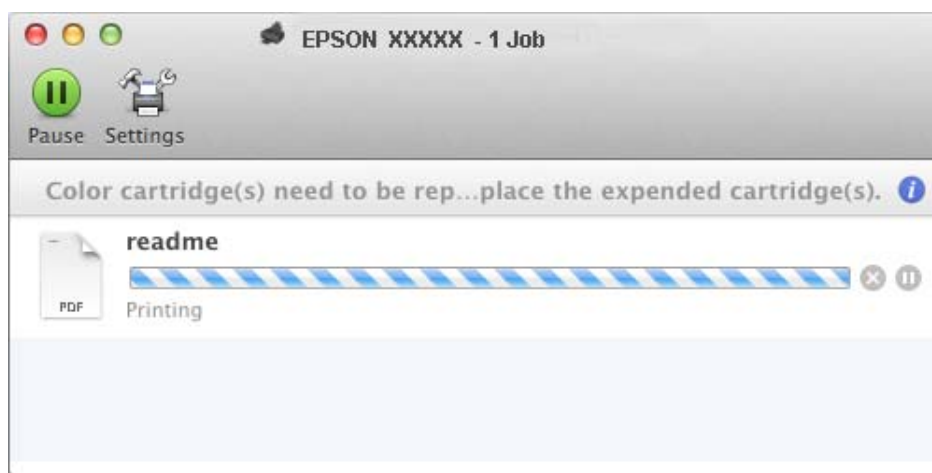

Skifte ut blekkpatroner

- 2 Åpne **System Preferences (Systemvalg)**, klikk **Print & Scan** (Mac OS X 10.9, 10.8 eller 10.7) eller **Print & Fax (Utskrift og faks)** (Mac OS X 10.6), og velg produktet fra listen Printers (Skrivere). Klikk deretter **Options & Supplies (Valg og forbruksmateriell)** og så **Driver**.
- 3 Velg **On (På)** for Permit temporary black printing (Tillat midlertidig svart utskrift).
- 4 Legg i vanlig papir eller konvolutt.
- 5 Gå inn i dialogboksen Print (Skriv ut).
➔ [“Få tilgang til skriverdriveren for Mac OS X” på side 38](#)
- 6 Klikk **Show Details (Vis detaljer)** (for Mac OS X 10.9, 10.8 eller 10.7) eller ▼ (for Mac OS X 10.6) for å utvide dialogboksen.
- 7 Velg produktet du bruker som innstilling for Printer (Skriver), og foreta deretter egnede innstillinger.
- 8 Velg **Print Settings (Utskriftsinnstillinger)** på hurtigmenyen.
- 9 Velg **plain papers (vanlig papir)** eller **Envelope (Konvolutt)** som innstilling for Media Type (Medietype).
- 10 Merk av for **Grayscale (Gråtone)**.
- 11 Klikk **Print (Skriv ut)** for å lukke dialogboksen Print (Skriv ut).

Spare svart blekk når det er lite blekk igjen i patronen (bare for Windows)

Vinduet nedenfor vises når det er lite svart blekk igjen og det finnes mer blekk i fargepatronen enn det gjør i den svarte patronen.

Denne funksjonen er kun tilgjengelig når du velger innstillingene nedenfor i skriverdriveren.

- Paper Type (Papirtype): plain papers (vanlig papir)
- Quality (Kvalitet): Standard

Skifte ut blekkpatroner

- EPSON Status Monitor 3: Aktivert

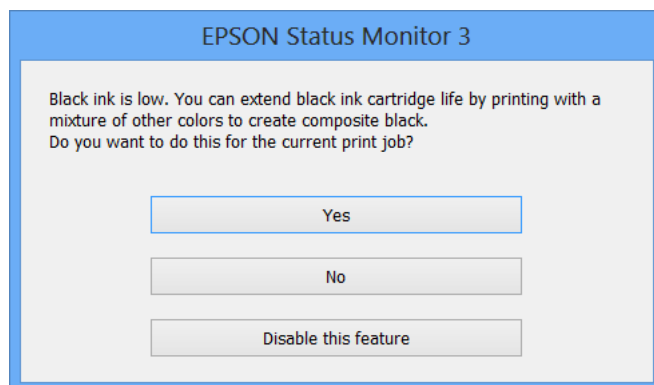

I vinduet kan du velge om du skal fortsette å bruke svart blekk som vanlig, eller om du vil spare på det svarte blekket ved å bruke en blanding av farget blekk for å lage svart.

- Klikk **Yes (Ja)** hvis du vil bruke en blanding av farget blekk for å lage svart. Det samme vinduet vises neste gang du skal skrive ut en liknende jobb.
- Klikk **No (Nei)** hvis du vil fortsette å bruke det resterende svarte blekket på utskriftsjobben. Dette vinduet vises også neste gang du har en liknende utskriftsjobb, og du kan også da velge om du skal spare på det svarte blekket.
- Klikk **Disable this feature (Deaktiver denne funksjonen)** hvis du vil fortsette å bruke det resterende svarte blekket.

Skifte ut en blekkpatron

- 1** Ta ut CD/DVD-skuffen hvis den står i.
- 2** Åpne skriverdekselet.

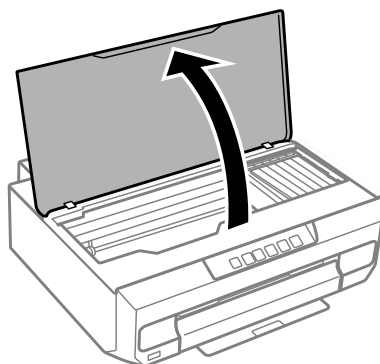

- 3** Trykk Δ .
Når Δ -lampen blinker eller lyser, flyttes skriverhodet til \emptyset -posisjonen.

Skifte ut blekkpatroner

Når Δ -lampen er slukket, flyttes skriverhodet til posisjonen for utskifting av blekkpatron. Gå til trinn 6.

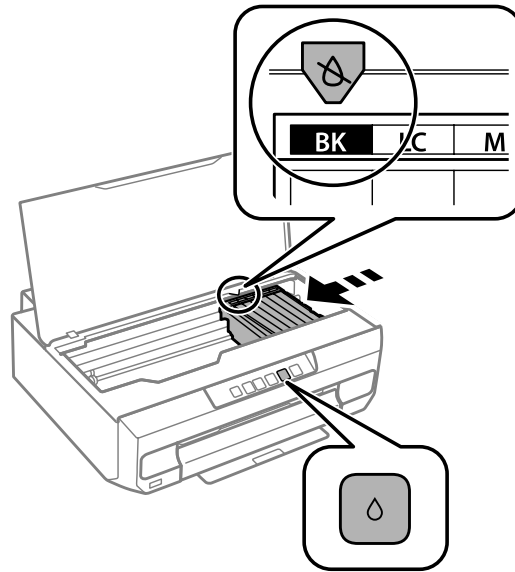

Ikke berør den flate, hvite kabelen som er koblet til blekkpatronholderen.

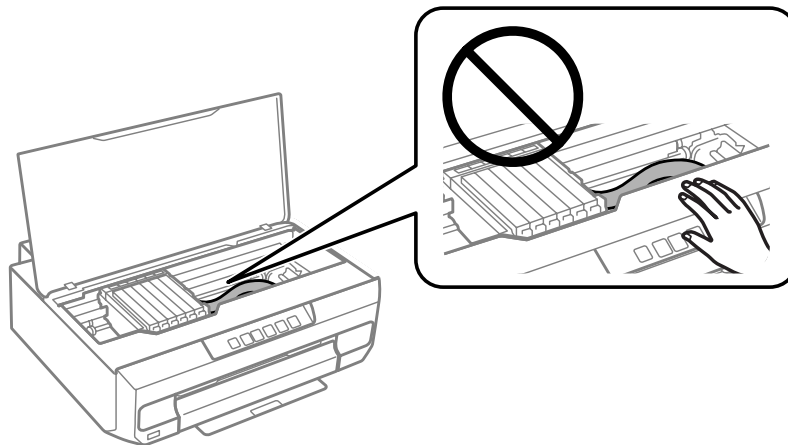

4 Kontroller hvilken blekkpatron som må byttes (fargen ved Δ -posisjonen).

Hvis det er flere blekkpatroner som må byttes, kan du trykke Δ , så stanser den aktuelle blekkpatronen ved Δ -merket.

Skifte ut blekkpatroner

5 Trykk Δ igjen.

Blekkpatronene flyttes til posisjonen for utskifting av blekkpatron.

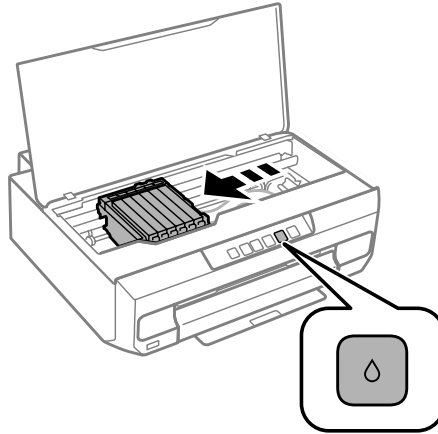

6 Ta ut blekkpatronen fra forpakningen, og fjern deretter dekselet fra undersiden av patronen.

! **Viktig!**

Ikke berør områdene som vises på illustrasjonen. Dette kan hindre normal bruk og utskrift.

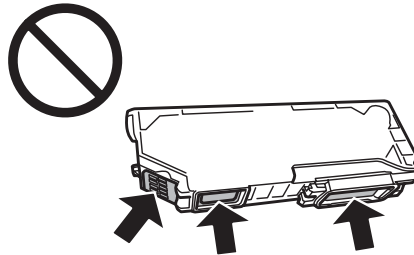

Skifte ut blekkpatroner

- 7** Skyv på klaffen for å frigjøre blekkpatronholderen, og løft deretter ut patronen på skrå.

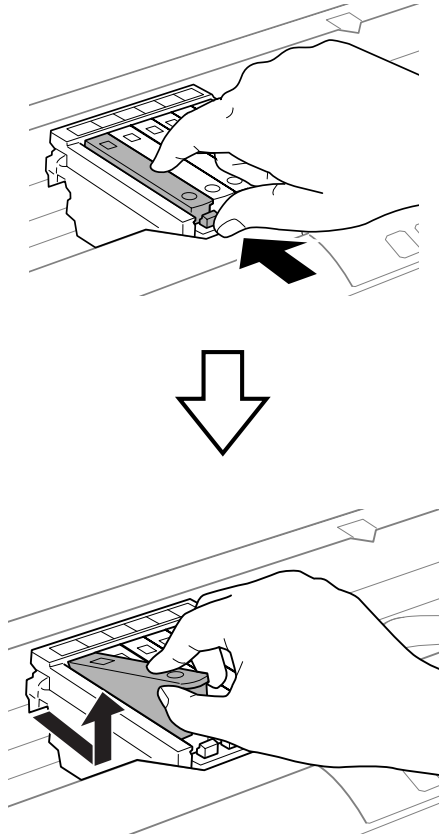

Skifte ut blekkpatroner

- 8** Sett inn blekkpatronen på skrå i patronholderen, og skyv den forsiktig ned til den klikker på plass.

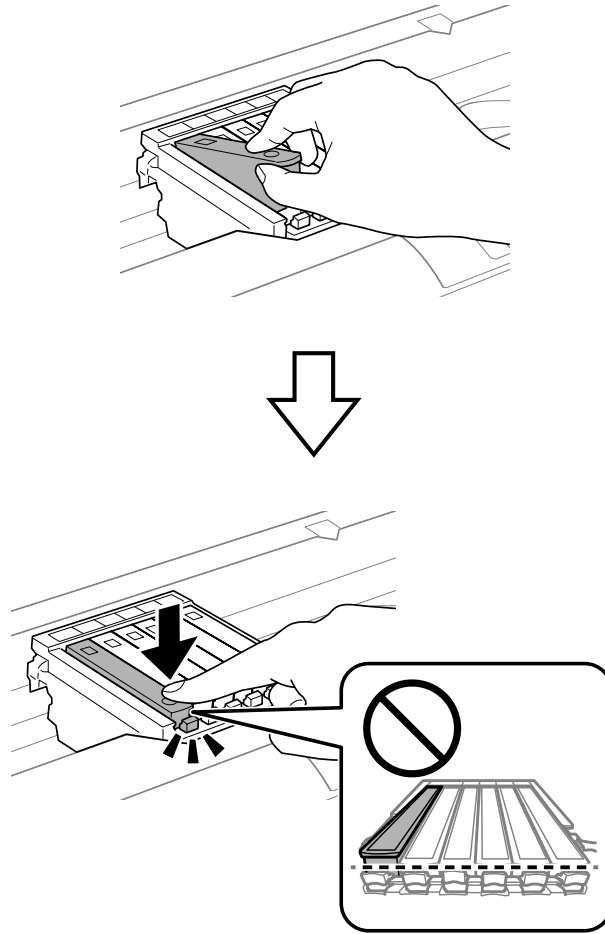

! **Viktig!**

Sett på plass dekselet på blekkforsyningsporten til patronen du fjernet. Blekkpatronen må avhendes på riktig måte.

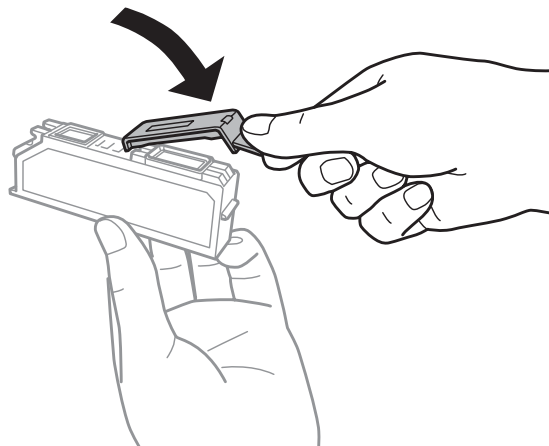

Skifte ut blekkpatroner

9 Lukk skriverdekselet.

Blekkfyllingen starter. Du må ikke slå av skriveren før -lampen lyser i stedet for å blinke (tar ca. 2 minutter).

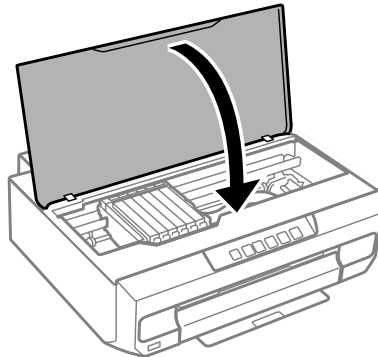

Merknad:

Hvis -lampen ikke slukkes, installerer du blekkpatronen på nytt.

Vedlikeholde produktet og programvaren

Kontrollere skriverhodedysene

Hvis du ser at utskriften ikke er så klar som du hadde ventet, eller at det mangler enkelte punkter på utskriften, kan det hende at du kan identifisere problemet ved å kontrollere skriverhodedysene.

Du kan kontrollere skriverhodedysene via datamaskinen med verktøyet Nozzle Check (Dysekontroll) eller fra produktet ved hjelp av knappene.

Bruke verktøyet Nozzle Check (Dysekontroll) for Windows

Følg trinnene nedenfor hvis du vil bruke verktøyet Nozzle Check (Dysekontroll).

- 1 Kontroller at det ikke vises advarsler eller feilmeldinger på kontrollpanelet, og at utskriftsskuffen er løst ut.
- 2 Pass på at det er lagt papir i A4-størrelse i papirkassett 2.
- 3 Høyreklikk produktikonet på taskbar (oppgavelinje), og velg deretter **Nozzle Check (Dysekontroll)**.
Hvis produktikonet ikke vises, kan du se i avsnittet nedenfor om hvordan du legger til ikonet.
➔ [“Fra snarveisikonet på taskbar \(oppgavelinje\)” på side 38](#)
- 4 Følg instruksjonene på skjermen.

Bruke verktøyet Nozzle Check (Dysekontroll) for Mac OS X

Følg trinnene nedenfor hvis du vil bruke verktøyet Nozzle Check (Dysekontroll).

- 1 Kontroller at det ikke vises advarsler eller feilmeldinger på kontrollpanelet, og at utskriftsskuffen er løst ut.
- 2 Pass på at det er lagt papir i A4-størrelse i papirkassett 2.
- 3 Åpne Epson Printer Utility 4.
➔ [“Få tilgang til skriverdriveren for Mac OS X” på side 38](#)
- 4 Klikk ikonet **Nozzle Check (Dysekontroll)**.
- 5 Følg instruksjonene på skjermen.

Bruke kontrollpanelet

Følg trinnene under for å kontrollere skriverhodedysene via produktets kontrollpanel.



1 Legg vanlig papir i A4-størrelse i papirkasset 2.

➔ [“I papirkasset 2” på side 23](#)

2 Trykk  for å slå av skriveren.

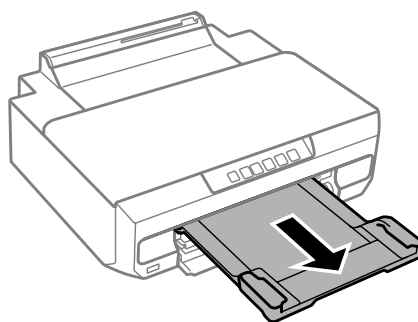
3 Trekk ut utskriftsskuffen.



4 Samtidig som du holder nede  slår du på skriveren. Slipp knappen når -lampen lyser.

Dysekontrollmønsteret skrives ut.

5 Kontroller dysekontrollmønsteret på et sted med godt lys.

- Det er brutte streker eller segmenter som mangler.
Skriverhodedysene kan være tette.

➔ [“Rengjøre skriverhodet” på side 81](#)

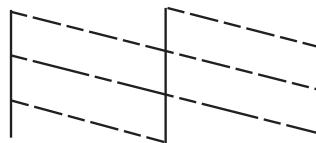

- Alle strekene er skrevet ut.
Skriverhodedysene er ikke tette. Du trenger ikke rengjøre skriverhodet.

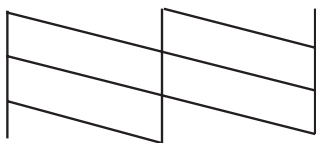

Rengjøre skriverhodet

Hvis du ser at utskriften er uventet uklar, eller at punkter på utskriften mangler, kan det hende at du kan løse problemet ved å rengjøre skriverhodet slik at blekket kan passere riktig gjennom dysene.

Du kan rengjøre skriverhodet fra datamaskinen med verktøyet Head Cleaning (Hoderengjøring) i skriverdriveren, eller fra produktet ved hjelp av knappene.

**Viktig!**

Du må ikke åpne skriverdekslet eller slå av produktet under hoderengjøring. Hvis hoderengjøringen ikke fullføres, kan du kanskje ikke skrive ut.

Merknad:

- Bruk Nozzle Check (Dysekontroll) først for å bekrefte at det er nødvendig å rengjøre skriverhodet. Dette sparer blekk.
- For å opprettholde utskriftskvaliteten anbefaler vi at du skriver ut et par sider med jevne mellomrom.
- Siden det brukes litt blekk fra alle patronene til rengjøring av skriverhodet, bør du bare rengjøre skriverhodet hvis kvaliteten blir dårligere, for eksempel ved uklar utskrift eller feil eller manglende farger.
- Du kan ikke rengjøre skriverhodet når det er lite blekk igjen. Du kan ikke rengjøre skriverhodet når patronen er oppbrukt. Bytt den riktige fargepatronen først.

Merknad:

Hvis utskriftskvaliteten ikke er blitt bedre etter at denne prosessen er gjentatt omtrent to ganger, slår du av produktet og venter i minst seks timer. Deretter utfører du dysekontrollen igjen, og gjentar om nødvendig rengjøringen av skriverhodet. Ta kontakt med Epson kundestøtte hvis utskriftskvaliteten fremdeles ikke er bedre.

Bruke verktøyet Head Cleaning (Hoderengjøring) for Windows

Følg trinnene under for å rengjøre skriverhodet med verktøyet Head Cleaning (Hoderengjøring).

- 1** Kontroller at det ikke vises advarsler eller feilmeldinger på kontrollpanelet, og at utskriftsskuffen er løst ut.
- 2** Høyreklikk produktikonet på taskbar (oppgavelinje), og velg deretter **Head Cleaning (Hoderengjøring)**.
Hvis produktikonet ikke vises, kan du se i avsnittet nedenfor om hvordan du legger til ikonet.
➔ [“Fra snarveisikonet på taskbar \(oppgavelinje\)” på side 38](#)
- 3** Følg instruksjonene på skjermen.

Bruke verktøyet Head Cleaning (Hoderengjøring) for Mac OS X

Følg trinnene under for å rengjøre skriverhodet med verktøyet Head Cleaning (Hoderengjøring).

- 1** Kontroller at det ikke vises advarsler eller feilmeldinger på kontrollpanelet, og at utskriftsskuffen er løst ut.

Vedlikeholde produktet og programvaren

- 2 Åpne Epson Printer Utility 4.
➔ [“Få tilgang til skriverdriveren for Mac OS X” på side 38](#)
- 3 Klikk ikonet **Head Cleaning (Hoderengjøring)**.
- 4 Følg instruksjonene på skjermen.

Bruke kontrollpanelet

Følg trinnene under for å rengjøre skriverhodet via produktets kontrollpanel.

- 1 Trykk Δ i 3 sekunder helt til O -lampen blinker.
Rengjøring av skriverhodet starter. Når O -lampen lyser i stedet for å blinke, er hoderengjøringen fullført.
- 2 Når rengjøringen er fullført, skriver du ut dysekontrollmønsteret igjen. Gjenta rengjøringen og skriv ut mønsteret til alle strekene blir skrevet ut.

Justere skriverhodet

Hvis de loddrette linjene eller de vannrette inndelingene er feiljustert, kan du løse problemet med verktøyet Print Head Alignment (Justering av skriverhode) i skriverdriveren eller ved hjelp av knappene på produktet.

Se den aktuelle delen nedenfor.

Merknad:

Ikke trykk O for å avbryte utskriften når du skriver ut et testmønster med verktøyet Print Head Alignment (Justering av skriverhode).

Bruke verktøyet Print Head Alignment (Justering av skriverhode) for Windows

Følg trinnene nedenfor for å justere skriverhodet med verktøyet Print Head Alignment (Justering av skriverhode).

- 1 Kontroller at det ikke vises advarsler eller feilmeldinger på kontrollpanelet, og at utskriftsskuffen er løst ut.
- 2 Kontroller at det er lagt papir i A4-størrelse i papirkassett 2.
- 3 Høyreklikk produktikonet på taskbar (oppgavelinje), og velg deretter **Print Head Alignment (Justering av skriverhode)**.

Hvis produktikonet ikke vises, kan du se i avsnittet nedenfor om hvordan du legger til ikonet.

➔ [“Fra snarveisikonet på taskbar \(oppgavelinje\)” på side 38](#)

Vedlikeholde produktet og programvaren

4 Juster skriverhodet etter instruksjonene som vises på skjermen.

Når mønstrene nedenfor er skrevet ut, skal du finne og velge nummeret på det mest heldekkende mønsteret i hver gruppe.

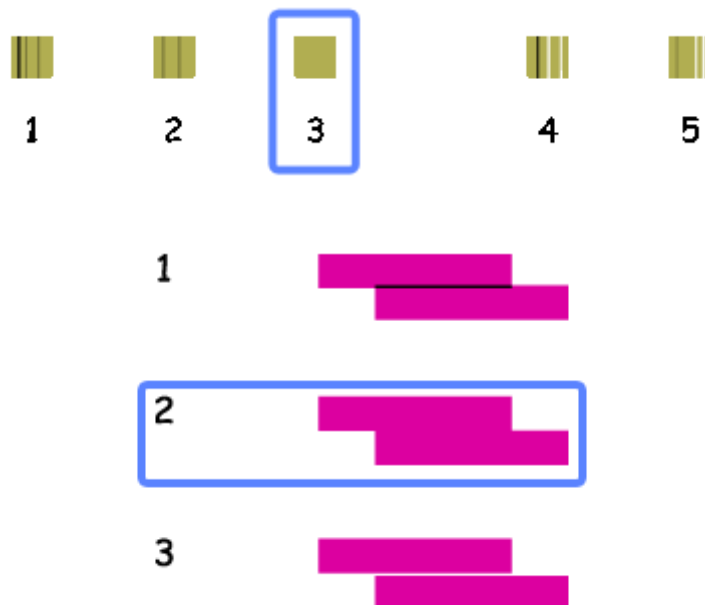

Bruke verktøyet Print Head Alignment (Justering av skriverhode) for Mac OS X

Følg trinnene nedenfor for å justere skriverhodet med verktøyet Print Head Alignment (Justering av skriverhode).

- 1** Kontroller at det ikke vises advarsler eller feilmeldinger på kontrollpanelet, og at utskriftsskuffen er løst ut.
- 2** Kontroller at det er lagt papir i A4-størrelse i papirkassett 2.
- 3** Åpne Epson Printer Utility 4.
➔ [“Få tilgang til skriverdriveren for Mac OS X”](#) på side 38
- 4** Klikk ikonet **Print Head Alignment (Justering av skriverhode)**.

Vedlikeholde produktet og programvaren

5 Juster skriverhodet etter instruksjonene som vises på skjermen.

Når mønstrene nedenfor er skrevet ut, skal du finne og velge nummeret på det mest heldekkende mønsteret i hver gruppe.

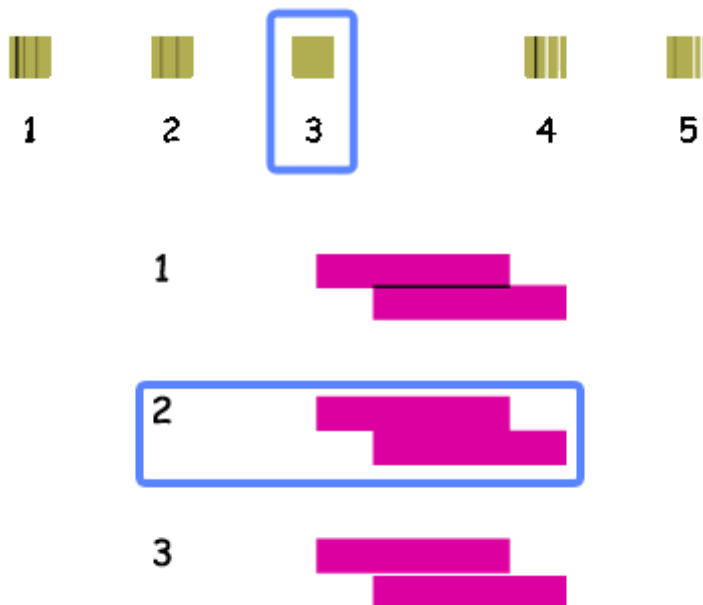

Spare strøm

Produktet går inn i hvilemodus eller slås av automatisk hvis det ikke utføres noen operasjoner i løpet av en bestemt tid.

Du kan justere tiden før strømsparing tas i bruk. En økning vil påvirke energieffektiviteten til produktet. Tenk på miljøet før du gjør endringer.

Følg fremgangsmåten nedenfor for justere tiden.

For Windows

- 1** Åpne skriverinnstillingene.
➔ [“Få tilgang til skriverdriveren for Windows” på side 37](#)
- 2** Klikk kategorien **Maintenance (Vedlikehold)** og deretter **Printer and Option Information (Skriver- og alternativinformasjon)**.
- 3** Velg **Off (Av)**, **30 minutes (30 minutter)**, **1 hour (1 time)**, **2 hours (2 timer)**, **4 hours (4 timer)**, **8 hours (8 timer)** eller **12 hours (12 timer)** som innstilling for Power Off Timer (Strøm av-tidtager), og klikk deretter **Send**-knappen.
- 4** Velg **3 minutes (3 minutter)**, **5 minutes (5 minutter)**, **10 minutes (10 minutter)** eller **15 minutes (15 minutter)** som innstilling for Sleep Timer (Hvile-tidtager), og klikk deretter **Send**-knappen.

Vedlikeholde produktet og programvaren

- 5 Klikk OK.

For Mac OS X

- 1 Åpne Epson Printer Utility 4.
➔ [“Få tilgang til skriverdriveren for Mac OS X”](#) på side 38
- 2 Klikk på knappen **Printer Settings (Skriverinnstillinger)**. Veiviseren Printer Settings (Skriverinnstillinger) vises.
- 3 Velg **Off (Av)**, **30 minutes (30 minutter)**, **1 hour (1 time)**, **2 hours (2 timer)**, **4 hours (4 timer)**, **8 hours (8 timer)** eller **12 hours (12 timer)** som innstilling for Power Off Timer (Strøm av-tidaker).
- 4 Velg **3 minutes (3 minutter)**, **5 minutes (5 minutter)**, **10 minutes (10 minutter)** eller **15 minutes (15 minutter)** som innstilling for Sleep Timer (Hvile-tidaker).
- 5 Klikk på **Apply (Bruk)**.

Mer stillegående drift

Du kan gjøre skriverbruken mer stillegående uten å endre utskriftskvaliteten. Utskriftshastigheten kan imidlertid bli redusert.

For Windows

- 1 Åpne skriverinnstillingene.
➔ [“Få tilgang til skriverdriveren for Windows”](#) på side 37
- 2 I kategorien Main (Hoved) i skriverdriveren velger du **Off (Av)** eller **On (På)** som Quiet Mode (Stillemodus).

For Mac OS X

- 1 Klikk **System Preferences (Systemvalg)** på Apple-menyen.
- 2 Klikk **Print & Scan** (for Mac OS X 10.9, 10.8 eller 10.7) eller **Print & Fax (Utskrift og faks)** (for Mac OS X 10.6), og velg deretter produktet fra listen Printers (Skrivere).
- 3 Klikk **Options & Supplies (Valg og forbruksmateriell)** og deretter **Driver**.
- 4 Velg **Off (Av)** eller **On (På)** som Quiet Mode (Stillemodus).

Foreta innstillinger for nettverkstjenester

Du kan foreta innstillinger for nettverkstjenesten, slik som Epson Connect eller Google Cloud Print, via nettleseren på datamaskinen, smarttelefonen, nettbrettet eller den bærbare datamaskinen som er koblet til samme nettverk som produktet.

Angi produktets IP-adresse i adressefeltet til nettleseren, og søk etter produktet.

<Eksempel>

IPv4: <http://192.168.11.46>

IPv6: [http://\[fe80::226:abff:feff:37cd\]/](http://[fe80::226:abff:feff:37cd]/)

Merknad:

Du kan kontrollere produktets IP-adresse på produktets kontrollpanel eller ved å skrive ut et statusark for nettverket.

➔ [“Veiledning for kontrollpanelet” på side 16](#)

Når produktet er blitt funnet, vises produktets nettside som angitt nedenfor. Velg menyen du vil ha.

Icon	Menu Item	Description
	Epson Connect Services	Register your printer with or delete it from Epson Connect services. Suspend or resume Epson Connect services. [Unregistered]
	Google Cloud Print Services	Register your printer with or delete it from Google Cloud Print services. Suspend or resume Google Cloud Print services. [Unregistered]
	DNS/Proxy Setup	Configure DNS/Proxy settings.
	Firmware Update	Connect to the Internet and update the printer firmware to the latest version.
	Root Certificate Update	Update the root certificate to use cloud services. Current Version:
	AirPrint Setup	Configure AirPrint settings.
	Wi-Fi Direct Setup	Configure Wi-Fi Direct connection settings.
	Printer Information	Check ink levels, printer status and Wi-Fi/network settings.

På nettsiden kan du også kontrollere produktets status og oppdatere produktets fastvare.

Rengjøre produktet

Rengjøre produktet utvendig

Rengjør produktet grundig flere ganger i året ved å følge instruksjonene nedenfor slik at det kan fungere best mulig.

**Viktig!**

Bruk aldri alkohol eller tynner til å rengjøre produktet. Disse kjemikaliene kan skade produktet.

Merknad:

Lukk utskriftsskuffen når du ikke bruker produktet for å beskytte det mot støv.

Rengjøre produktet innvendig

For å sørge for at utskriften er av topp kvalitet hele tiden, må du rengjøre valsen inne i skriveren på følgende måte: Du kan ikke bruke rensearket som fulgte med papiret.

**Forsiktig!**

Vær forsiktig så du ikke berører delene inne i produktet.

**Viktig!**

- Vær forsiktig så det ikke kommer vann på de elektroniske komponentene.
- Du må ikke sprøyte på smøremidler inne i produktet.
- Uegnede oljer kan skade skriveren. Ta kontakt med din forhandler, eller en kvalifisert serviceperson hvis skriveren trenger smurning.
- Du kan ikke bruke papirservietter til å rengjøre skriveren innvendig. Skriverhodedysene kan bli tilstoppet med lo.

1

Legg vanlig papir i A4-størrelse i papirkassett 2.

2

Trekk ut utskriftsskuffen.

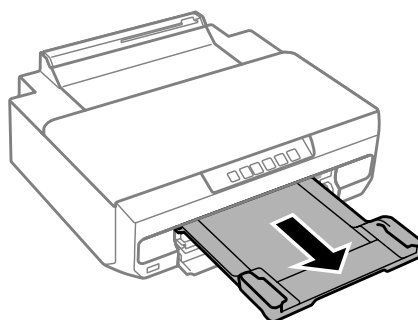

Vedlikeholde produktet og programvaren

- 3** Trykk  for å mate inn og ut papiret.

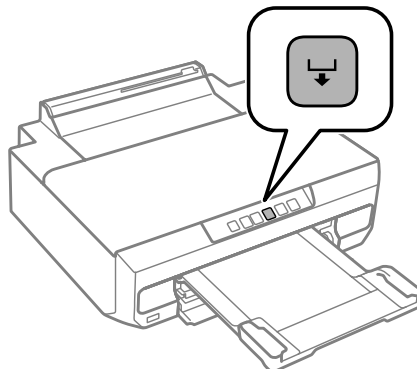

- 4** Gjenta trinn 3 til papiret ikke lenger har blekkflekker.

Transportere produktet

Hvis du skal flytte produktet over en viss avstand, må du forberede det for transport ved å legge produktet i originalemballasjen eller en boks av lignende størrelse.



Viktig!

- Når du lagrer eller transporterer produktet, må du ikke vippe det, plassere det vertikalt eller snu det opp ned, da det kan lekke blekk.
- La blekkpatronene være installert i skriveren. Hvis du fjerner patronene, kan skriverhodet tørke slik at produktet ikke kan skrive ut.

1

Slå av skriveren ved å trykke .

Blekkpatronholderen går tilbake til startposisjon.



Viktig!

Trekk ut strømledningen når På/av-lampen er slukket. Ellers kan det hende at skriverhodet ikke går tilbake til startposisjon. Slå på skriveren igjen, og pass deretter på at du trykker  for å slå av skriveren.

Vedlikeholde produktet og programvaren

- 2** Lukk dekselet til bakre papirmatingsspor og utskriftsskuffen.

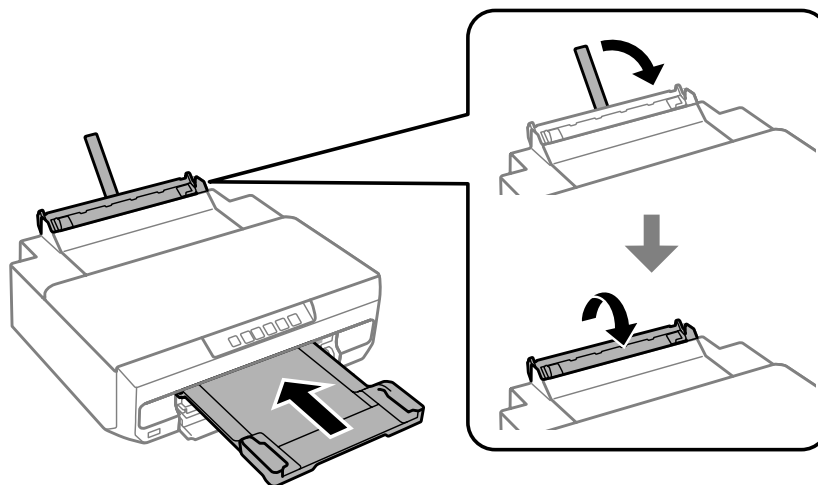

- 3** Pass på at det ikke ligger papir i skriveren.

- 4** Trekk ut alle kabler fra produktet.

- 5** Fest blekkpatronholderen til kabinettet med teip, som vist.

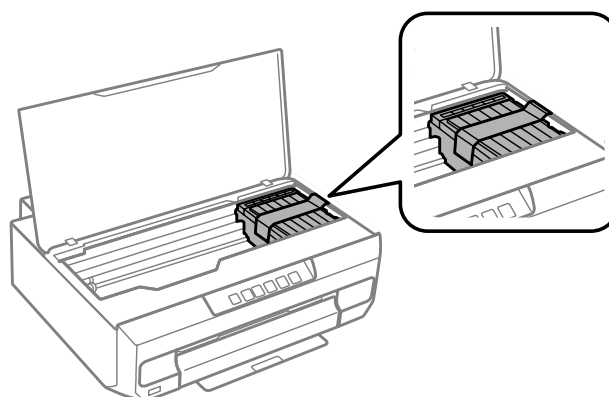

- 6** Pakk produktet i esken, og bruk beskyttelsesmaterialiet som fulgte med.

Merknad:

- Neste gang du skal bruke skriveren, må du huske å fjerne teipen som sikrer blekkpatronholderen.
- Hvis utskriftskvaliteten er blitt dårligere neste gang du skriver ut, må du rengjøre skriverhodet.
➔ ["Rengjøre skriverhodet" på side 81](#)

Kontrollere og installere programvaren

Kontrollere programvaren som er installert på datamaskinen

Vil du bruke funksjonene som er beskrevet i denne Brukerhåndbok, må du installere følgende programvare.

- Epson Driver and Utilities (Driver og verktøy for Epson)
- Epson Easy Photo Print
- Epson Print CD
- E-Web Print

Følg fremgangsmåten nedenfor for å kontrollere at programvaren er installert på datamaskinen.

For Windows

1 **Windows 8.1 og 8:** Velg **Desktop (Skrivebord)**, **Settings (Innstillinger)**-charm (perle) og **Control Panel (Kontrollpanel)**.

Windows 7 og Vista: Klikk startknappen, og velg **Control Panel (Kontrollpanel)**.

Windows XP: Klikk **Start** og velg **Control Panel (Kontrollpanel)**.

2 **Windows 8.1, 8,7 og Vista:** Klikk **Uninstall a program (Avinstaller et program)** i kategorien Programs (Programmer).

Windows XP: Dobbeltklikk ikonet **Add or Remove Programs (Legg til eller fjern programmer)**.

3 Kontroller listen med installerte programmer.

For Mac OS X

1 Dobbeltklikk **Macintosh HD**.

2 Dobbeltklikk mappen **Epson Software** i Applications (Programmer)-mappen og kontroller innholdet.

Merknad:

- Applications (Programmer)-mappen inneholder programvare levert av tredjeparter.*
- Vil du kontrollere at skriverdriveren er installert, klikker du **System Preferences (Systemvalg)** på Apple-menyen og deretter **Print & Scan** (for Mac OS X 10.9, 10.8 eller 10.7) eller **Print & Fax (Utskrift og faks)** (for Mac OS X 10.6). Finn produktet i **Printers (Skrivere)**-listen.*

Installere programvaren

Sett inn programvareplaten som fulgte med produktet, og velg programvaren du vil installere på skjermbildet Software Select (Velg programvare).

Hvis du bruker Mac OS X eller hvis datamaskinen ikke har en CD/DVD-stasjon, går du til følgende nettsted for Epson for å laste ned og installere programvaren.

<http://support.epson.net/setupnavi/>

Avinstallere programvaren

Du må kanskje avinstallere og deretter installere programvaren på nytt for å løse enkelte problemer eller hvis du oppgraderer operativsystemet.

Se i avsnittet under for å få vite hvordan du finner ut hvilke programmer som er installert.

➔ [“Kontrollere programvaren som er installert på datamaskinen” på side 90](#)

For Windows

Merknad:

- For Windows 8.1, 8, 7 og Vista må du ha administratorkonto og passord hvis du logger på som standardbruker.
- For Windows XP må du logge på en Computer Administrator (Administrator)-konto.

1 Slå av produktet.

2 Koble produktets grensesnittkabel fra datamaskinen.

3 Gjør ett av følgende.

Windows 8.1 og 8: Velg **Desktop (Skrivebord)**, **Settings (Innstillinger)**-charm (perle) og **Control Panel (Kontrollpanel)**.

Windows 7 og Vista: Klikk startknappen, og velg **Control Panel (Kontrollpanel)**.

Windows XP: Klikk **Start** og velg **Control Panel (Kontrollpanel)**.

4 Gjør ett av følgende.

Windows 8.1, 8, 7 og Vista: Velg **Uninstall a program (Avinstaller et program)** i kategorien **Programs (Programmer)**.

Windows XP: Dobbeltklikk ikonet **Add or Remove Programs (Legg til eller fjern programmer)**.

5 Velg programmet du ønsker å avinstallere, som for eksempel driveren for produktet og programmet fra listen som vises.

Vedlikeholde produktet og programvaren

6 Gjør ett av følgende.

Windows 8.1, 8 og 7: Velg **Uninstall/Change (Avinstaller/endre)** eller **Uninstall (Avinstaller)**.

Windows Vista: Klikk **Uninstall/Change (Avinstaller/endre)** eller **Uninstall (Avinstaller)**, og klikk deretter **Continue (Fortsett)** i vinduet User Account Control (Brukerkontroll).

Windows XP: Klikk **Change/Remove (Endre/fjern)** eller **Remove (Fjern)**.

Merknad:

*Hvis du velger å avinstallere skriverdriveren for produktet i trinn 5, velg ikonet for produktet og klikk deretter på **OK**.*

7 Når bekreftelsesvinduet vises, klikker du **Yes (Ja)** eller **Next (Neste)**.

8 Følg instruksjonene på skjermen.

I enkelte tilfeller kan det komme frem en melding som ber deg om å starte datamaskinen på nytt. I så fall kontrollerer du at det er merket av for **I want to restart my computer now (Jeg vil starte datamaskinen på nytt nå)**, og deretter klikker du **Finish (Fullfør)**.

For Mac OS X

Merknad:

- Hvis du vil avinstallere programvaren, må du laste ned Uninstaller.
Gå til webområdet på:
<http://www.epson.com>
Deretter velger du Epsons webområde for kundestøtte i ditt område.
- Hvis du vil avinstallere programmer, må du logge på en konto for Computer Administrator (Maskinens administrator).
Du kan ikke avinstallere programmer hvis du logger på som en bruker med begrenset konto.
- Avhengig av programmet kan det hende at installeringsprogrammet er skilt fra avinstalleringsprogrammet.

1 Avslutt alle programmer som kjører.

2 Dobbeltklikk ikonet **Uninstaller** på Mac OS X-harddisken.

3 Merk av for programvaren du vil avinstallere, slik som skriverdriveren og programmet, på listen som vises.

4 Klikk **Uninstall (Avinstaller)**.

5 Følg instruksjonene på skjermen.

Vedlikeholde produktet og programvaren

Hvis du ikke kan finne programvaren du vil avinstallere i Uninstaller-vinduet, dobbeltklikker du mappen **Applications (Programmer)** i på Mac OS X-harddisken, merker programmet du vil avinstallere, og deretter drar du det til ikonet **Trash (Papirkurv)**.

Merknad:

*Hvis du avinstallerer skriverdriveren og navnet på produktet fortsatt vises i vinduet **Print & Scan** (for Mac OS X 10.9, 10.8 eller 10.7) eller **Print & Fax (Utskrift og faks)** (for Mac OS X 10.6), velger du navnet på produktet og klikker **- fjern-knappen**.*

Feilindikatorer

Lampene lyser eller blinker når det oppstår feil. Detaljer om feilen vises på skjermen til datamaskinen.

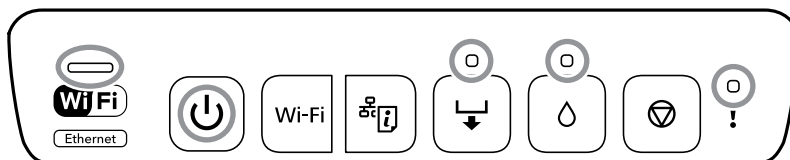

Lampestatus

■ : Lyser











■ : Blinker sakte

■ : Blinker skiftevis sakte og raskt

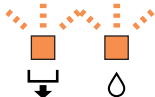

■ : Blinker raskt

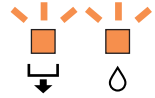
Lampe	Situasjon	Løsning
■ !	Utskriftsskuffen er ikke trukket ut.	Trekk utskriftsskuffen helt ut.
■ !	Skriverdekselet er åpent.	Lukk skriverdekselet.
■ ↓	Det er ikke lagt papir i papirkassetten eller det er blitt matet inn flere ark samtidig.	Legg papir i papirkasset 1 eller 2, og trykk deretter ↓.
	Du kan skrive ut fra bakre papirmatingsspor.	Legg i ett papirark, og trykk ↓.
	Papirstørrelsen du la i støtter ikke 2-sidig utskrift.	Legg i riktig papirstørrelse, og trykk deretter ↓.
	Du kan sette inn CD/DVD-skuffen.	Legg i CD/DVD-skuffen, og trykk deretter ↓.
	CD/DVD-skuffen er ikke satt inn riktig.	Kontroller retningen og foran/bak på CD/DVD-skuffen, legg den i på nytt, og trykk deretter ↓.
	Papiret er ikke lagt riktig i bakre papirmatingsspor eller papiret har satt seg fast.	Fjern fastkjørt papir. Legg ett enkelt papirark på riktig måte i bakre papirmatingsspor, og trykk deretter ↓.

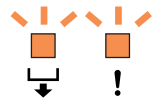
Feilindikatorer

Lampe	Situasjon	Løsning
	Papiret mates ut fordi det ligger for langt inni bakre papirmatingsspor.	Legg papiret riktig i bakre papirmatingsspor, og trykk deretter  . ➔ "I bakre papirmatingsspor" på side 28
	Det er ikke lagt i en CD/DVD, eller det er lagt i en CD/DVD som ikke støttes.	Legg i en CD/DVD på riktig måte, og trykk deretter  . ➔ "Legge i CD/DVD" på side 31
	Papiret har satt seg fast.	Fjern fastkjørt papir, og trykk deretter  . ➔ "Papirstopp" på side 100
	Du har lagt i en annen papirstørrelse enn den som er valgt i utskriftsinnstillingene.	Legg riktig papirstørrelse i skriveren, og trykk deretter  .
	En blekkpatron er tom eller det er for lite blekk i patronen til å fylle blekk.	Bytt med en ny blekkpatron. ➔ "Skifte ut en blekkpatron" på side 73
	En blekkpatron er ikke installert.	
	Blekkpatronen gjenkjennes ikke selv om du installerer en ny blekkpatron.	Installer blekkpatronen på nytt.
	En blekkpatron er nesten tom. Du kan skrive ut til Δ-lampen begynner å lyse.	Gjør klar en ny blekkpatron. Du kan kontrollere blekknivåene fra datamaskinen. ➔ "Kontrollere statusen til blekkpatronene" på side 67 Se nedenfor om hvordan du bytter blekkpatronen nå. ➔ "Skifte ut en blekkpatron" på side 73
	Utskriftsdata er blitt sendt fra en skriverdriver som ikke støttes.	Trykk  for å stanse utskriften.
	<p>-lampen og Δ-lampen blinker skiftevis.</p> <p>En blekkpute nærmer seg eller er ved slutten av levetiden.</p>	<p>Blekkputen må byttes.</p> <p>Kontakt Epson eller en godkjent tjenesteleverandør for Epson når du skal bytte blekkputen*. Brukeren kan ikke skifte ut denne delen selv.</p> <p>Når det vises en melding på datamaskinen om at du kan fortsette å skrive ut, trykker du  for å fortsette utskriften. Feilindikatorlampene slutter å blinke for øyeblikket, men de vil fortsatt blinke med jevne mellomrom helt til blekkputen er byttet.</p> <p>➔ "Kontakte Epson kundestøtte" på side 120</p>
	En enhet som ikke støttes er koblet til USB-porten for eksternt grensesnitt.	Tilkoble en enhet, slik som et digitalkamera som støtter Pict-Bridge, til USB-porten for eksternt grensesnitt.
	En USB-hub er koblet til USB-porten for eksternt grensesnitt.	USB-porten for eksternt grensesnitt støtter ikke USB-huber. Tilkoble en USB-kabel direkte.
	Enheten som er koblet til USB-porten for eksternt grensesnitt, svarer ikke.	Tilkoble en enhet, slik som et digitalkamera som støtter Pict-Bridge, til USB-porten for eksternt grensesnitt. Kontroller at tilkoblet enhet fungerer normalt, slik som batteristrømmen.

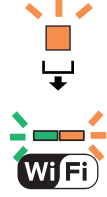
Feilindikatorer

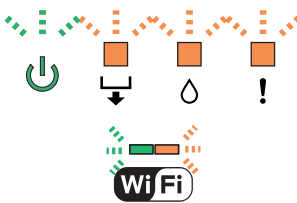
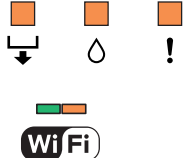
Lampe	Situasjon	Løsning
	En USB-kabel er koblet til USB-porten for eksternt grensesnitt ved tilkobling av PictBridge via nettverket.	Fjern USB-kabelen fra USB-porten for eksternt grensesnitt.
	Det oppstod en feil ved tilkobling til et Wi-Fi-nettverk.	Følg punktene nedenfor når du skal sette opp et Wi-Fi-nettverk på nytt. <ul style="list-style-type: none"> <input type="checkbox"/> Still Wi-Fi-tilgangspunktet på modusen Wi-Fi-oppsett. <input type="checkbox"/> Reduser avstanden mellom Wi-Fi-tilgangspunktet og skriveren til maksimalt 3 meter, og prøv på nytt.
	Det oppstod en sikkerhetsfeil ved tilkobling til et Wi-Fi-nettverk.	En annen Wi-Fi-nettverksenhet kan være koblet til Wi-Fi-nettverket samtidig. Prøv på nytt senere.
	Det oppstod en skriverfeil.	Slå av skriveren, kontroller at det ikke er fastkjørt papir inne i skriveren, og slå den deretter på igjen. Hvis feilen vedvarer, kontakter du Epson kundestøtte. <ul style="list-style-type: none"> ➔ "Papirstopp" på side 100 ➔ "Kontakte Epson kundestøtte" på side 120
	Fastvareoppdateringen mislyktes (gjenopprettingsmodus).	Følg trinnene nedenfor hvis du vil prøve å oppdatere fastvaren på nytt. <ol style="list-style-type: none"> 1. Koble datamaskinen til skriveren med en USB-kabel. 2. Gå til Epsons lokale nettsted for å laste ned den nyeste fastvaren, og start installeringen. Du finner mer informasjon i instruksjonene på nedlastingssiden.

Feilsøking for utskrift

Diagnostisere problemet

Feilsøking av produktproblemer håndteres best i to trinn: Først finner du ut hva som egentlig er galt, og deretter prøver du sannsynlige løsninger til problemet er løst.

Informasjonen du trenger for å kunne gjenkjenne og løse de fleste vanlige problemer, finner du i den elektroniske hjelpen for problemløsning, i kontrollpanelet eller i Status Monitor. Se den aktuelle delen nedenfor.

Hvis du har et bestemt problem knyttet til utskriftskvalitet, et utskriftsproblem som ikke er knyttet til utskriftskvalitet, et problem med arkmatingen eller hvis produktet ikke skriver ut, kan du se aktuelt avsnitt om dette.

Du må kanskje avbryte utskriften før du kan løse problemet.

➔ [“Avbryte utskrift” på side 42](#)

Kontrollere produktstatus

Hvis det oppstår et problem når du skriver ut, vises det en feilmelding i vinduet Status Monitor.

Hvis det vises en feilmelding om at produktets blekkputer nærmer seg slutten av levetiden, kontakter du Epson kundestøtte for å skifte dem ut. Meldingen vises jevnlig frem til blekkputene er skiftet ut. Når produktets blekkputer er mettet, stopper produktet og du trenger hjelp fra Epson kundestøtte for å fortsette utskriften.

For Windows

Du kan få tilgang til EPSON Status Monitor 3 på to ulike måter:

- Dobbeltklikk snarveisikonet for produktet på Windows-oppgavelinjen. Se avsnittet nedenfor om hvordan du legger til et snarveisikon på oppgavelinjen:
 - ➔ [“Fra snarveisikonet på taskbar \(oppgavelinje\)” på side 38](#)
- Åpne skriverdriveren, klikk kategorien **Maintenance (Vedlikehold)**, og klikk deretter **EPSON Status Monitor 3**.

Feilsøking for utskrift

Når du åpner EPSON Status Monitor 3, vises følgende vindu:

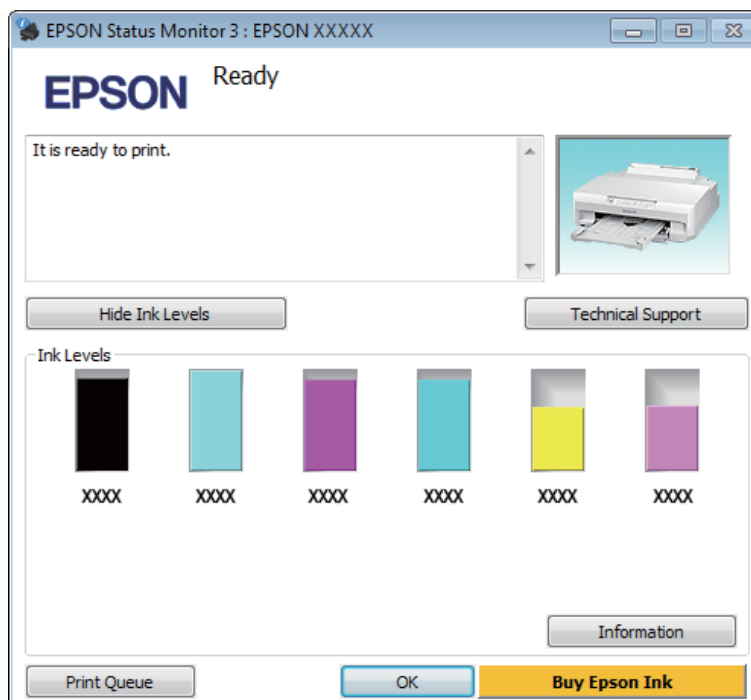

Merknad:

Hvis EPSON Status Monitor 3 ikke vises, åpne skriverdriveren og klikk på **Maintenance (Vedlikehold)**-kategorien etterfulgt av **Extended Settings (Utvidede innstillinger)**-knappen. I **Extended Settings (Utvidede innstillinger)**-vinduet kryss av for **Enable EPSON Status Monitor 3 (Aktiver EPSON Status Monitor 3)**.

EPSON Status Monitor 3 viser følgende informasjon:

- Gjeldende status:**
Hvis det er lite blekk igjen eller det er oppbrukt, vises **How to (Slik)** i vinduet EPSON Status Monitor 3. Når du klikker **How to (Slik)**, vises det instruksjoner for hvordan du skifter ut blekkpatronen.
- Ink Levels (Blekknivå):**
EPSON Status Monitor 3 gir en grafisk visning av blekkpatronstatusen.
- Information (Informasjon):**
Du kan vise informasjon om de installerte blekkpatronene ved å klikke **Information (Informasjon)**.
- Technical Support (Kundestøtte):**
Klikk **Technical Support (Kundestøtte)** for å åpne webområdet for Epson kundestøtte.
- Print Queue (Utskriftskø):**
Du kan vise Windows Spooler (Windows Utskriftskø) ved å klikke **Print Queue (Utskriftskø)**.

For Mac OS X

Følg disse trinnene for å åpne EPSON Status Monitor.

- 1** Åpne Epson Printer Utility 4.
➔ [“Få tilgang til skriverdriveren for Mac OS X” på side 38](#)

Feilsøking for utskrift

2

Klikk ikonet **EPSON Status Monitor**. EPSON Status Monitor vises.

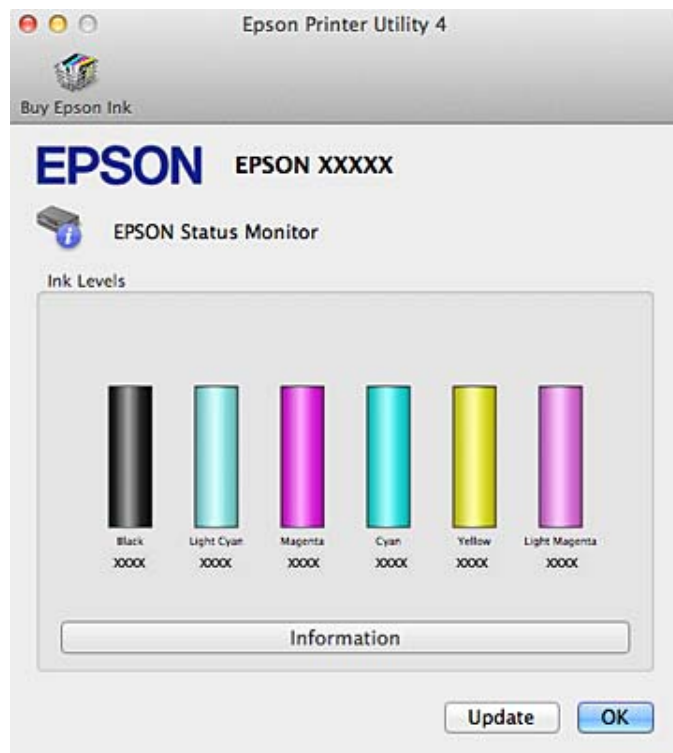

Du kan også bruke dette verktøyet til å kontrollere statusen til blekkpatronene før du skriver ut. EPSON Status Monitor viser blekkpatronstatusen da verktøyet ble åpnet. Hvis du vil oppdatere statusen til blekkpatronene, klikker du **Update (Oppdater)**.

Hvis det er lite blekk eller helt tomt, vises knappen **How to (Slik)**. Klikk **How to (Slik)**, så vil EPSON Status Monitor lede deg gjennom utskiftingsprosessen for blekkpatroner trinn for trinn.



Papirstopp

Kontroller feilen som vises på kontrollpanelet, og følg instruksjonene for å fjerne papiret som sitter fast og eventuelle avrevne papirbiter.

**Forsiktig!**

Berør aldri knappene på kontrollpanelet mens du har hånden inne i produktet.

**Viktig!**

Fjern fastkjørt papir forsiktig. Hvis du fjerner papiret med makt, kan dette skade skriveren.

Merknad:

Avbryt utskriftsjobben hvis det vises en melding om det fra skriverdriveren.

Fjerne fastkjørt papir fra bakre deksel

1

Trekk ut bakre deksel.

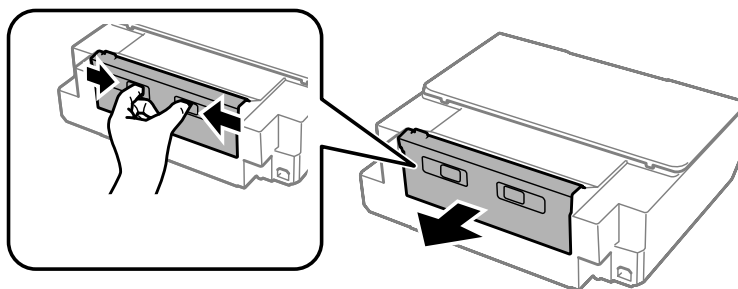
**2**

Fjern fastkjørt papir.

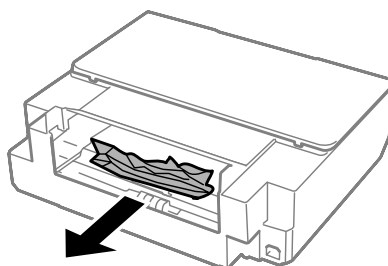

Feilsøking for utskrift

- 3** Åpne bakre deksel, og fjern forsiktig fastkjørt papir.

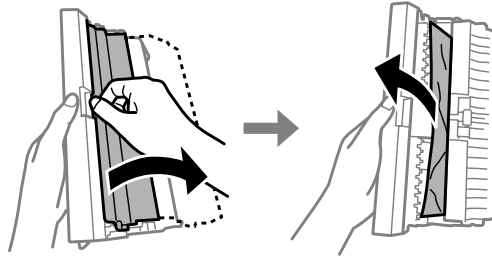

- 4** Lukk bakre deksel, og sett deretter det bakre dekselet på plass.

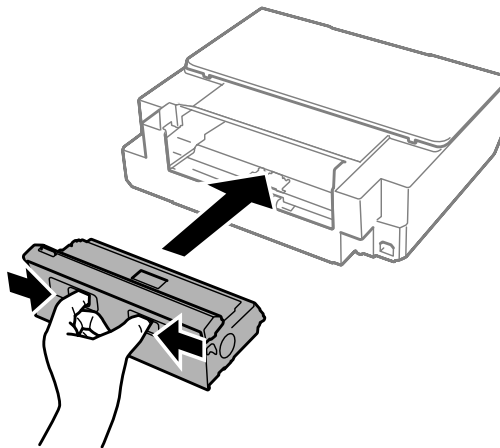

Fjerne fastkjørt papir fra innsiden av produktet

- 1** Åpne skriverdekselet.

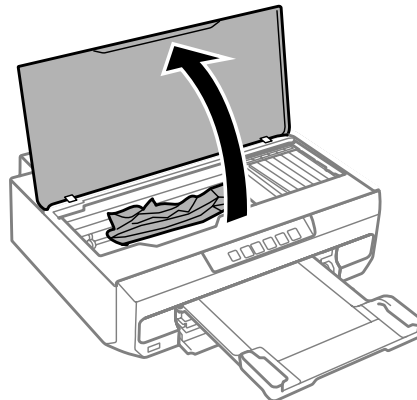

Feilsøking for utskrift

- 2 Fjern alt papiret fra innsiden, også eventuelle avrevne papirbiter.

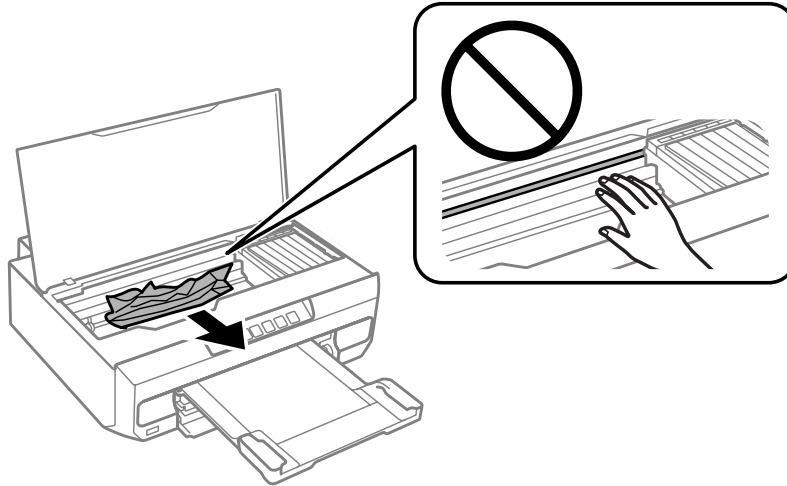

! **Viktig!**

Ikke berør den flate, hvite kabelen som er koblet til blekkpatronholderen.

- 3 Lukk skriverdekslet sakte.

Fjerne fastkjørt papir fra papirkassetten

- 1 Trekk ut papirkassetten, og fjern fastkjørt papir.

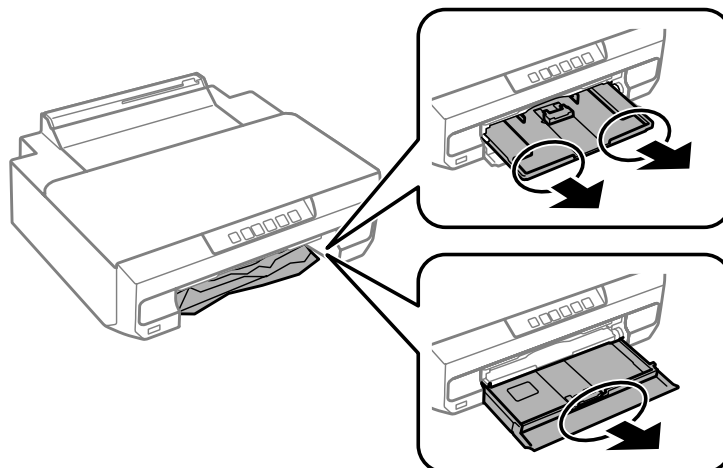

- 2 Sett papirkassetten tilbake på plass helt inn i produktet.

Fjerne fastkjørt papir fra bakre papirmatningsspor

Fjern fastkjørt papir.

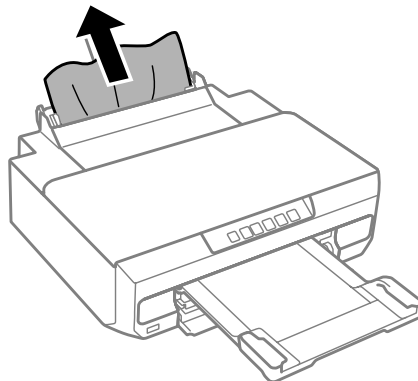

Forhindre papirstopp

Kontroller følgende hvis papiret setter seg fast ofte.

- Papiret er glatt, ikke bøyd eller brettet.
- Du bruker papir med høy kvalitet.
- Utskriftssiden av papiret vender ned i papirkassetten.
- Papirbunken ble luftet før du la den i.
- For vanlig papir må du ikke legge i papir over linjen rett under pilmerket ▼ eller ▲☰ på innsiden av kantskinnen. For Epson spesialmedier må du kontrollere at antall ark er lavere enn grenseverdien som er angitt for mediet.
➔ [“Velge papir” på side 18](#)
- Kantskinnene ligger tett inntil papirkantene.
- Produktet står på en flat og stabil overflate som er større enn sokkelen i alle retninger. Produktet vil ikke virke ordentlig hvis det står på skrå.

Skrive ut på nytt etter papirstopp (bare for Windows)

Når du har avbrutt utskriftsjobben på grunn av papirstopp, kan du skrive den ut på nytt uten å skrive ut sider som allerede er skrevet ut.



- 1** Rydd opp etter papirstopp.
➔ [“Papirstopp” på side 100](#)
- 2** Åpne skriverinnstillingene.
➔ [“Få tilgang til skriverdriveren for Windows” på side 37](#)
- 3** Merk av for **Print Preview (Forhåndsvisning)** i vinduet Main (Hoved) i skriverdriveren.

Feilsøking for utskrift

- 4 Foreta innstillingene du vil bruke på utskriften.
- 5 Klikk **OK** for å lukke vinduet med skriverinnstillinger, og skriv deretter ut filen. Vinduet Print Preview (Forhåndsvisning) åpnes.
- 6 Velg en side som allerede er skrevet ut i sidelisten på venstre side, og velg deretter **Remove Page (Fjern side)** på menyen Print Options (Utskriftsalternativer). Gjenta dette trinnet for alle sidene som allerede er skrevet ut.
- 7 Klikk **Print (Skriv ut)** i vinduet Print Preview (Forhåndsvisning).

Hjelp med utskriftskvalitet

Prøv disse løsningene hvis det er striper (tynne streker), manglende farger eller andre kvalitetsproblemer med utskriftene.



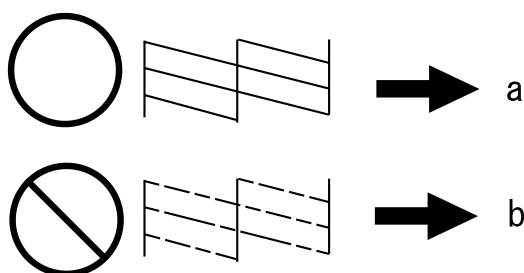

- Pass på at du har lagt i papiret riktig.
 - ➔ [“Legge i papir” på side 21](#)
- Kontroller innstillingene for papirstørrelse og papirtype.
 - ➔ [“Velge papir” på side 18](#)
- Skriverhodet kan være tett. Foreta først en dysekontroll, og rengjør deretter skriverhodet.
 1. Trykk  for å slå av skriveren.
 2. Trekk ut utskriftsskuffen.
 3. Samtidig som du holder nede  slår du på skriveren. Slipp knappen når -lampen lyser. Dysekontrollmønsteret skrives ut.



- (a) OK
- (b) Trenger hoderengjøring

Hvis du har problemer med utskriftskvaliteten, kan du sammenligne den med illustrasjonene nedenfor. Klikk bildeteksten under illustrasjonen som ligner mest på utskriften din.

Feilsøking for utskrift

<p>enthalten alle i Aufdruck. W ↓ 5008 "Regel"</p> <p>Godt eksempel</p>	 <p>Godt eksempel</p>
<p>enthalten alle i Aufdruck. W ↓ 5008 "Regel"</p> <p>→ "Vannrette striper" på side 105</p>	<p>enthalten alle i Aufdruck. W ↓ 5008 "Regel"</p> <p>→ "Loddrette striper eller feiljustering" på side 106</p>
 <p>→ "Vannrette striper" på side 105</p>	 <p>→ "Loddrette striper eller feiljustering" på side 106</p>
 <p>→ "Feil eller manglende farger" på side 106</p>	 <p>→ "Uklar eller flekkete utskrift" på side 106</p>

Vannrette striper

- Pass på at den utskrivbare siden (den hviteste eller blankeste) av papiret vender ned i papirkassetten.
- Kjør verktøyet Head Cleaning (Hoderengjøring) for å rengjøre tette blekkdyser.
→ "Rengjøre skriverhodet" på side 81
- For best resultat bør blekkpatronen brukes opp innen seks måneder etter at esken ble åpnet.
- Prøv å bruke ekte blekkpatroner fra Epson.
- Kontroller at papirtypen som er valgt i skriverdriveren, er riktig i forhold til papirtypen som er lagt i produktet.
→ "Velge papir" på side 18
- Hvis striper vises i intervaller på 2,5 cm, kjør verktøyet Print Head Alignment (Justering av skriverhode).
→ "Justere skriverhodet" på side 82

Loddrette striper eller feiljustering

- Pass på at den utskrivbare siden (den hviteste eller blankeste) av papiret vender ned i papirkassetten.
- Kjør verktøyet Head Cleaning (Hoderengjøring) for å rengjøre tette blekkdyser.
➔ [“Rengjøre skriverhodet” på side 81](#)
- Kjør verktøyet Print Head Alignment (Justering av skriverhode).
➔ [“Justere skriverhodet” på side 82](#)
- For Windows fjerner du merket for **High Speed (Høy hastighet)** i kategorien More Options (Flere alternativer) i skriverdriveren. Se den elektroniske hjelpen for å få mer informasjon.
For Mac OS X velger du **Off (Av)** under High Speed Printing (Utskrift med høy hastighet). Vil du vise High Speed Printing (Utskrift med høy hastighet), klikker du gjennom følgende menyer: **System Preferences (Systemvalg)**, **Print & Scan** (for Mac OS X 10.9, 10.8 eller 10.7) eller **Print & Fax (Utskrift og faks)** (for Mac OS X 10.6), produktet (på listen Printers (Skrivere)), **Options & Supplies (Valg og forbruksmateriell)** og deretter **Driver**.
- Kontroller at papirtypen som er valgt i skriverdriveren, er riktig i forhold til papirtypen som er lagt i produktet.
➔ [“Velge papir” på side 18](#)

Feil eller manglende farger

- For Windows fjerner du innstillingen for **Grayscale (Gråtone)** i kategorien Main (Hoved) i skriverdriveren.
For Mac OS X fjerner du merket for **Grayscale (Gråtone)** i Print Settings (Utskriftsinnstillinger) i dialogboksen Print (Skriv ut) i skriverdriveren.
Se den elektroniske hjelpen for å få mer informasjon.
- Juster fargeinnstillingene i programmet eller i skriverinnstillingene.
For Windows kontrollerer du innstillingen for Color Correction (Fargekorrigering) i kategorien More Options (Flere alternativer).
For Mac OS X kontrollerer du dialogboksen Color Options (Fargealternativer) i dialogboksen Print (Skriv ut).
Se den elektroniske hjelpen for å få mer informasjon.
- Kjør verktøyet Head Cleaning (Hoderengjøring) for å rengjøre tette blekkdyser.
➔ [“Rengjøre skriverhodet” på side 81](#)
- Hvis du akkurat har skiftet ut en blekkpatron, må du kontrollere datoen på esken. Hvis du ikke har brukt produktet på lang tid, anbefaler Epson å skifte ut blekkpatronene med nye.
➔ [“Skifte ut en blekkpatron” på side 73](#)
- Bruk helst ekte Epson-blekkpatroner og papir som anbefales av Epson.

Uklar eller flekkete utskrift

- Bruk helst ekte Epson-blekkpatroner og papir som anbefales av Epson.
- Kontroller at produktet står på en flat og stabil overflate som er større enn sokkelen i alle retninger. Produktet vil ikke virke ordentlig hvis det står på skrå.
- Kontroller at papiret ikke er skadet, skittent eller for gammelt.

Feilsøking for utskrift

- Pass på at papiret er tørt og at den utskrivbare siden (den hviteste eller blankeste) av papiret vender ned i papirkassetten.
- Hvis papiret er bøyd mot utskriftssiden, bør du glatte det eller bøye det lett den andre veien.
- Kontroller at papirtypen som er valgt i skriverdriveren, er riktig i forhold til papirtypen som er lagt i produktet.
➔ [“Velge papir” på side 18](#)
- Fjern arkene fra utskriftsskuffen etter hvert som de blir skrevet ut.
- Ikke berør eller la noe komme i kontakt med den trykte siden av glanset papir. Følg instruksjonene for papiret om hvordan utskriftene skal håndteres.
- Kjør verktøyet Head Cleaning (Hoderengjøring).
➔ [“Rengjøre skriverhodet” på side 81](#)
- Kjør verktøyet Print Head Alignment (Justering av skriverhode).
➔ [“Justere skriverhodet” på side 82](#)
- Hvis papiret har blekkflekker etter utskrift, må du rengjøre produktet innvendig.
➔ [“Rengjøre produktet innvendig” på side 87](#)
- Hvis du skriver ut data med høy tetthet på vanlig papir med automatisk 2-sidig utskrift, skal du redusere **Print Density (Utskriftstetthet)** og velge en lenger **Increased Ink Drying Time (Økt tørketid for blekk)** i vinduet Print Density Adjustment (Justering av utskriftstetthet) (for Windows) eller i Two-sided Printing Settings (Innst. for tosidig utskrift) (for Mac OS X) i skriverdriveren.
➔ [“2-sidig utskrift” på side 45](#)

Diverse utskriftsproblemer

Feil eller forvrengte tegn

- Fjern avbrutte utskriftsjobber.
➔ [“Avbryte utskrift” på side 42](#)
- Slå av produktet og datamaskinen. Kontroller at grensesnittkabelen til produktet er godt festet.
- Avinstaller skriverdriveren, og installer den deretter på nytt.
➔ [“Avinstallere programvaren” på side 91](#)

Feil marger

- Kontroller at papiret ligger riktig i papirkassetten.
➔ [“Legge i papir” på side 21](#)
- Kontroller marginstillingene i programmet du bruker. Sørg for at margene er innenfor det utskrivbare området på siden.
➔ [“Utskrivbart område” på side 116](#)

Feilsøking for utskrift

- Kontroller at innstillingene for skriverdriveren er riktige for papirstørrelsen du bruker.
For Windows kontrollerer du vinduet Main (Hoved).
For Mac OS X, sjekk dialogboksen Page Setup (Sideoppsett) eller dialogboksen Print (Skriv ut).
- Avinstaller skriverdriveren, og installer den deretter på nytt.
➔ [“Avinstallere programvaren” på side 91](#)

Utskriften står litt på tvers

- Kontroller at papiret ligger riktig i papirkassetten.
➔ [“Legge i papir” på side 21](#)
- Hvis **Draft (Kladd)** er valgt som Quality (Kvalitet) i kategorien Main (Hoved) i skriverdriveren (Windows) eller som **Print Quality (Utskriftskval.)** (Mac OS X) i **Print Settings (Utskriftsinnstillinger)**, velger du en annen innstilling.

Omvendt bilde

- For Windows fjerner du merket for **Mirror Image (Speilvend)** i kategorien More Options (Flere alternativer) i skriverdriveren, eller du kan deaktivere innstillingen Mirror Image (Speilvend) i programmet.
For Mac OS X fjerner du merket for **Mirror Image (Speilvend)** i **Print Settings (Utskriftsinnstillinger)** i dialogboksen Print (Skriv ut) i skriverdriveren, eller slår av innstillingen Mirror Image (Speilvend) i programmet. Se i den elektroniske hjelpen for skriverdriveren eller programmet du bruker hvis du vil ha instruksjoner.
- Avinstaller skriverdriveren, og installer den deretter på nytt.
➔ [“Avinstallere programvaren” på side 91](#)

Utskrift av tomme sider

- Kontroller at innstillingene for skriverdriveren er riktige for papirstørrelsen du bruker.
For Windows kontrollerer du vinduet Main (Hoved).
For Mac OS X, sjekk dialogboksen Page Setup (Sideoppsett) eller dialogboksen Print (Skriv ut).
- For Windows merker du av for **Skip Blank Page (Hopp over blank side)** ved å klikke knappen **Extended Settings (Utvidede innstillinger)** i vinduet Maintenance (Vedlikehold) i skriverdriveren.
For Mac OS X velger du **On (På)** under Skip Blank Page (Hopp over blank side). Vil du vise Skip Blank Page (Hopp over blank side), klikker du gjennom følgende menyer: **System Preferences (Systemvalg)**, **Print & Scan** (for Mac OS X 10.9, 10.8 eller 10.7) eller **Print & Fax (Utskrift og faks)** (for Mac OS X 10.6), produktet (på listen Printers (Skrivere)), **Options & Supplies (Valg og forbruksmateriell)** og deretter **Driver**.
- Avinstaller skriverdriveren, og installer den deretter på nytt.
➔ [“Avinstallere programvaren” på side 91](#)

Utskrevet side er flekkete eller oppskrapet

- Hvis papiret er bøyd mot utskriftssiden, bør du glatte det eller bøye det lett den andre veien.
- Avinstaller skriverdriveren, og installer den deretter på nytt.
➔ [“Avinstallere programvaren” på side 91](#)

Utskriften går for sakte

- Kontroller at papirtypen som er valgt i skriverdriveren, er riktig i forhold til papirtypen som er lagt i produktet.
➔ [“Velge papir” på side 18](#)
- For Windows fjerner du alle tilpassede innstillinger, og velger **Standard** som Quality (Kvalitet) i vinduet Main (Hoved) i skriverdriveren.
For Mac OS X velger du en lavere Print Quality (Utskriftskval.) i Print Settings (Utskriftsinnstillinger) i dialogboksen Print (Skriv ut) i skriverdriveren.
➔ [“Få tilgang til skriverdriveren for Windows” på side 37](#)
➔ [“Få tilgang til skriverdriveren for Mac OS X” på side 38](#)
- Lukk alle programmer du ikke trenger.
- Hvis du skriver ut sammenhengende i en lang periode, kan utskriften gå svært tregt. Dette gjøres for å redusere utskriftshastigheten og hindre produktmekanismen i å bli overopphetet og skadet. Hvis dette skjer, kan du fortsette å skrive ut, men vi anbefaler at du tar en pause og lar produktet stå i minst 30 minutter mens det er slått på. (Produktets normaltilstand vil ikke bli gjenopprettet hvis skriveren blir slått av.) Når du starter på nytt, får produktet normal utskriftshastighet.
- Avinstaller skriverdriveren, og installer den deretter på nytt.
➔ [“Avinstallere programvaren” på side 91](#)

Hvis du har prøvd alle metodene ovenfor og ikke klarer å løse problemet, kan du se følgende:

- ➔ [“Øke utskriftshastigheten \(bare for Windows\)” på side 113](#)

Papiret mates ikke riktig

Papiret mates ikke

Ta ut papirbunken, og pass på at:

- Du har satt papirkassetten helt inn i produktet.
- Papiret ikke er bøyd eller brettet.
- Papiret ikke er for gammelt. Se instruksjonene som fulgte med papiret hvis du vil ha mer informasjon.
- For vanlig papir må du ikke legge i papir over linjen rett under pilmerket ▼ eller ▲☰ på innsiden av kantskinnen. For Epson spesialmedier må du kontrollere at antall ark er lavere enn grenseverdien som er angitt for mediet.
➔ [“Velge papir” på side 18](#)
- Papiret ikke har satt seg fast inne i produktet. Hvis det har det, må du fjerne alt papir som har satt seg fast.
➔ [“Papirstopp” på side 100](#)
- Blekkpatronene ikke er oppbrukt. Hvis en patron er oppbrukt, må du skifte den ut.
➔ [“Skifte ut en blekkpatron” på side 73](#)
- Du har fulgt eventuelle spesielle anvisninger for ilegging som fulgte med papiret.

Flere sider mates samtidig

- For vanlig papir må du ikke legge i papir over linjen rett under pilmerket ▼ eller ▲☰ på innsiden av kantskinnen. For Epson spesialmedier må du kontrollere at antall ark er lavere enn grenseverdien som er angitt for mediet.
➔ “Velge papir” på side 18
- Kontroller at kantskinnene ligger tett inntil papirkantene.
- Kontroller at papiret ikke er krøllete eller brettet. Hvis det er det, glatter du det eller krøller det lett mot motsatt side før du legger det i.
- Ta ut papirbunken, og kontroller at papiret ikke er tynt.
➔ “Papir” på side 116
- Luft bunken ved å dra tommelen raskt over arkkantene så arkene skilles fra hverandre, og legg deretter i papiret igjen.
- Hvis det blir skrevet ut for mange eksemplarer av en fil, kontrollerer du innstillingen Copies (Eksemplarer) i skriverdriveren som vist nedenfor, samt kontrollerer i programmet.
For Windows merker du av for Copies (Eksemplarer) i vinduet Main (Hoved).
For Mac OS X kontrollerer du innstillingen Copies (Eksemplarer) i dialogboksen Print (Skriv ut).

Papiret er ikke lagt i riktig

Hvis du har lagt papiret for langt inn i produktet, klarer ikke produktet å hente papiret på riktig måte. Slå av produktet, og fjern papiret forsiktig. Slå deretter på produktet, og legg inn papiret på riktig måte.

Papiret er ikke kommet helt ut eller er krøllete

- Hvis papiret ikke mates helt ut, trykker du ⏏ for å mate ut papiret. Hvis papiret sitter fast inni produktet, må du fjerne det i henhold til instruksjonene nedenfor.
➔ “Papirstopp” på side 100
- Hvis papiret er krøllete når det kommer ut, kan det skyldes at det er fuktig eller for tynt. Legg i en ny bunke med papir.

Merknad:

Ubrukt papir må oppbevares i originalemballasjen på et tørt sted.

Produktet skriver ikke ut

Alle lamper er av

- Trykk ⏻ for å kontrollere at produktet er slått på.
- Kontroller at støpselet til strømledningen er satt godt inn.
- Kontroller at strømuttaket du bruker, virker, og at det ikke styres av en veggbryter eller et tidsur.

Lampene lyste, men slo seg deretter av

Det kan hende at produktets spenning ikke samsvarer med strømuttakets spenning. Slå av produktet, og trekk ut støpselet omgående. Kontroller deretter etiketten bak på produktet.

**Forsiktig!**

Hvis spenningsangivelsene ikke samsvarer, **MÅ DU IKKE SETTE INN STØPSELET TIL PRODUKTET IGJEN.**
Kontakt forhandleren.

Bare strømlampen er på

- Slå av produktet og datamaskinen. Kontroller at grensesnittkabelen til produktet er godt festet.
- Hvis du bruker USB-grensesnittet, må du kontrollere at kabelen overholder USB- eller Hi-Speed USB-standardene.
- Hvis du kobler produktet til datamaskinen via en USB-hub, kobler du produktet til den første huben i rekken på datamaskinen. Hvis skriverdriveren fremdeles ikke blir gjenkjent på datamaskinen, prøver du å koble produktet direkte til datamaskinen uten USB-huben.
- Hvis du kobler produktet til datamaskinen via en USB-hub, kontrollerer du at USB-hubenheten gjenkjennes av datamaskinen.
- Hvis du prøver å skrive ut et stort bilde, kan det hende at datamaskinen ikke har nok minne. Prøv å redusere oppløsningen på bildet, eller skriv ut bildet i en mindre størrelse. Det kan være du må installere mer minne i datamaskinen.
- Brukere av Windows kan fjerne eventuelle avbrutte utskriftsjobber fra Windows Spooler (Windows Utskriftskø).
➔ [“Avbryte utskrift” på side 42](#)
- Avinstaller skriverdriveren, og installer den deretter på nytt.
➔ [“Avinstallere programvaren” på side 91](#)

En blekkfeilmelding vises etter at du har skiftet ut patronen

1

Åpne skriverdekselet.

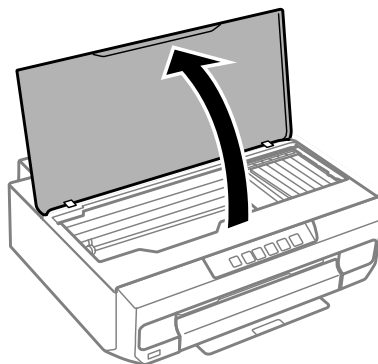

Feilsøking for utskrift

! **Viktig!**
Ikke berør den hvite, flate kabelaen inni produktet.

2 Kontroller at blekkpatronholderen står i posisjonen for utskifting av blekkpatron.

3 Ta ut og sett inn blekkpatronen, og deretter fortsetter du installasjonen av blekkpatronen.

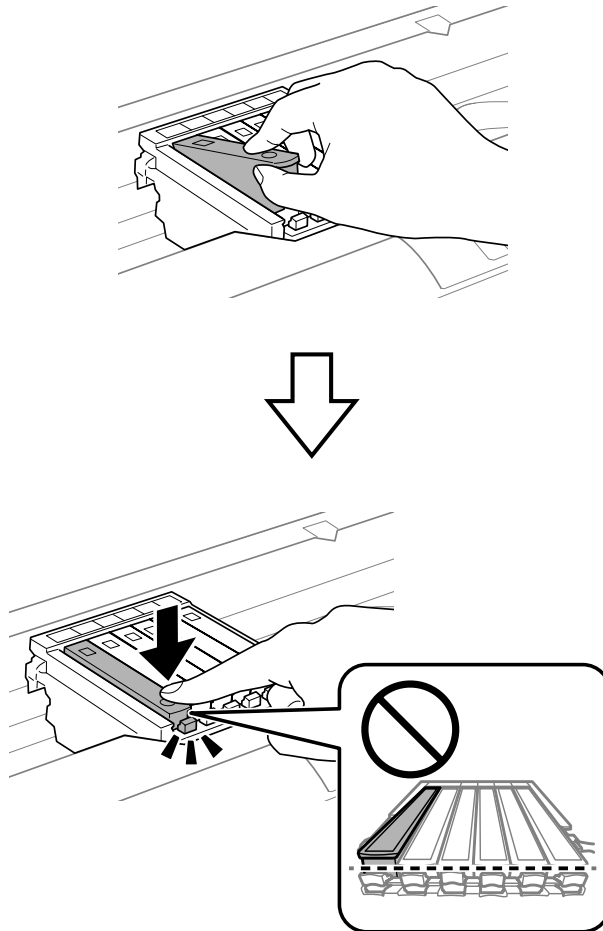

4 Lukk skriverdekselet sakte.

5 Blekkfyllingen starter. Du må ikke slå av skriveren før ⏻-lampen lyser i stedet for å blinke (tar ca. 2 minutter).

Øke utskriftshastigheten (bare for Windows)

Utskriftshastigheten kan økes ved å velge visse innstillinger i vinduet Extended Settings (Utvidede innstillinger) når utskriftshastigheten er for sakte. Klikk **Extended Settings (Utvidede innstillinger)** i vinduet Maintenance (Vedlikehold) til skriverdriveren.

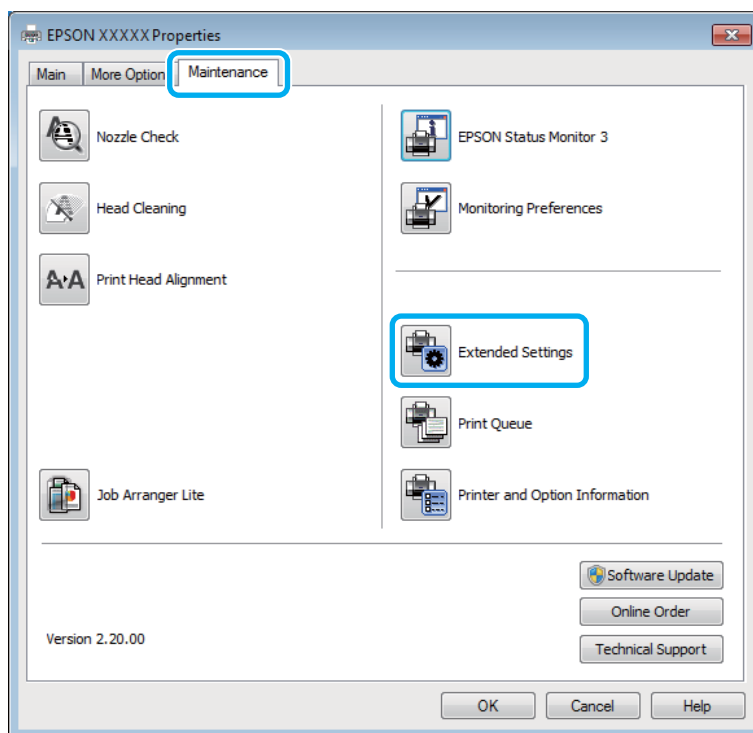

Dialogboksen nedenfor vises.

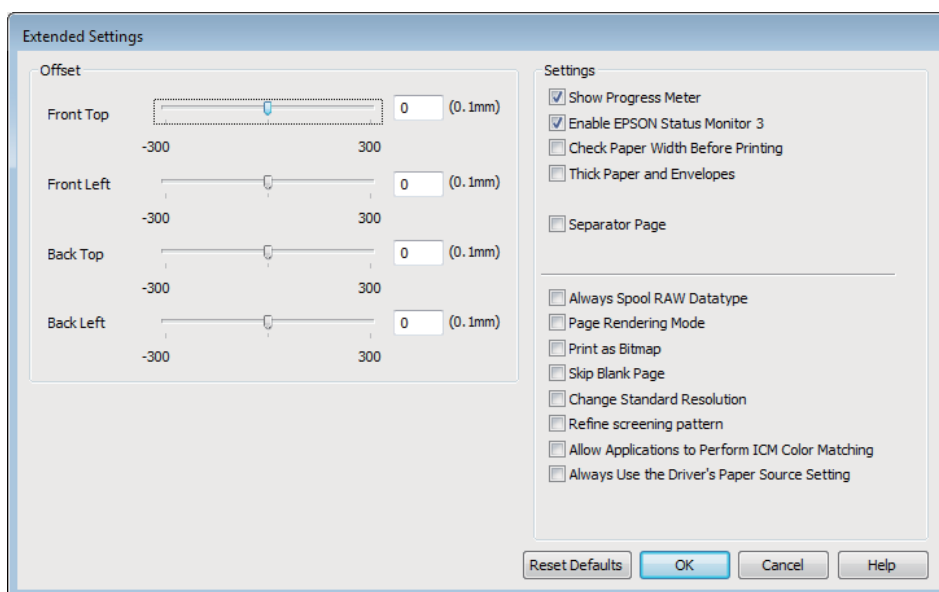

Velg følgende avkrysningsbokser for å prøve å øke utskriftshastigheten.

- Always spool RAW datatype (Spol alltid RAW-datatype)

Feilsøking for utskrift

- Page Rendering Mode (Modus for sidegjengivelse)
- Print as Bitmap (Skriv ut som punktgrafikk)

Se den elektroniske hjelpen hvis du vil vite mer.

Produktinformasjon

Systemkrav

For Windows

System	PC-grensesnitt
Windows 8.1 (32-biters, 64-biters), 8 (32-biters, 64-biters), 7 (32-biters, 64-biters), Vista (32-biters, 64-biters), XP SP1 eller nyere (32-biters) eller XP Professional x64 Edition	Hi-Speed USB

For Mac OS X

System	PC-grensesnitt
Mac OS X 10.6.8, 10.7.x, 10.8.x, 10.9.x	Hi-Speed USB

Merknad:

UNIX File System (UFS) for Mac OS X støttes ikke.

Tekniske spesifikasjoner

Merknad:

Spesifikasjonene kan endres uten forutgående varsel.

Skriverspesifikasjoner

Papirbane	Papirkassett 1 og 2, settes inn foran Bakre papirmatingsspor, settes inn øverst
Kapasitet	6,0 mm for kassett 1 og 11,0 mm for kassett 2 0,05 mm til 0,6 mm for bakre papirmatingsspor *1

*1 Det kan hende at enkelte kartongtyper ikke mates riktig selv om tykkelsen er innenfor angitt område.

Papir

Merknad:

- Siden kvaliteten på et bestemt papirmerke eller en papirtype når som helst kan endres av produsenten, kan ikke Epson gå god for kvaliteten til papirtyper som ikke er produsert av Epson. Du bør alltid teste ut prøver av en papirtype før du kjøper store mengder eller skriver ut store jobber.
- Papir av dårlig kvalitet kan føre til at utskriftskvaliteten blir dårligere, og forårsake papirstopp eller andre problemer. Bytt til papir av høyere kvalitet hvis det oppstår problemer.

Enkeltark:

Størrelse	A4 210 × 297 mm 10 × 15 cm (4 × 6 in) 13 × 18 cm (5 × 7 in) A6 105 × 148 mm A5 148 × 210 mm B5 182 × 257 mm 9 × 13 cm (3.5 × 5 in) 13 × 20 cm (5 × 8 in) 20 × 25 cm (8 × 10 in) 16:9 bredformat (102 × 181 mm) 100 × 148 mm Letter 8 1/2 × 11 in Legal 8 1/2 × 14 in
Papirtyper	Vanlig papir eller spesialpapir som distribueres av Epson
Tykkelse (for vanlig papir)	0,08 to 0,11 mm (0,003 til 0,004 tommer)
Vekt (for vanlig papir)	64 g/m ² til 90 g/m ²

Konvolutter:

Størrelse	Konvolutt #10 4 1/8 × 9 1/2 in Konvolutt DL 110 × 220 mm Konvolutt C6 114 × 162 mm
Papirtyper	Vanlig papir
Vekt	75 g/m ² til 90 g/m ²

Utskrivbart område

Utskriftskvaliteten kan reduseres på de skraverte områdene på grunn av skriverens mekanisme.

Enkle ark (normal utskrift)

Produktinformasjon

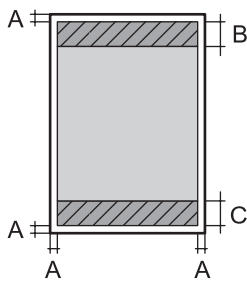
	A	3,0 mm (0,12 tommer)
	B	41,0 mm (1,64 tommer)
	C	37,0 mm (1,48 tommer)

Enkle ark (utskrift uten kanter)

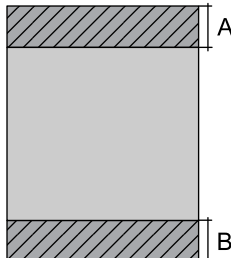
	A	44,0 mm (1,76 tommer)
	B	40,0 mm (1,60 tommer)

Konvolutter

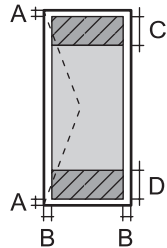
	A	3,0 mm (0,12 tommer)
	B	5,0 mm (0,20 tommer)
	C	18,0 mm (0,71 tommer)
	D	41,0 mm (1,64 tommer)

Spesifikasjon for nettverkgrensesnitt

Wi-Fi	Standard:	IEEE 802.11b/g/n
	Sikkerhet:	WEP (64-/128-biters) WPA-PSK (TKIP/AES) *1
	Frekvensbånd:	2,4 GHz
	Kommunikasjonsmodus:	Infrastruktur, Ad hoc *2
Ethernet	Standard:	IEEE802.3i *4, IEEE802.3u, IEEE802.3az *3
	Kommunikasjonsmodus:	Ethernet 100BASE-TX/10BASE-T

*1 Samsvarer med WPA2 med støtte for WPA/WPA2 Personal.

*2 Støttes ikke for IEEE 802.11n

*3 Tilkoblet enhet bør samsvare med IEEE802.3az.

*4 Bruk en kategori 5e eller høyere STP-kabel (skjernet tvunnet par) for å forhindre risiko for radiointerferens.

Bilddataspesifikasjoner

Digitalkamera	DCF (Design rule for Camera File system) som passer til versjon 1.0 eller 2.0
Filformat	JPEG med Exif Version 2.3 standard
Bildestørrelse	80 × 80 piksler til 10200 × 10200 piksler

Mekanisk

Mål	Lagring Bredde: 390 mm (15,4 tommer) Dybde: 338 mm (13,3 tommer) Høyde: 141 mm (5,6 tommer)
	Utskrift* Bredde: 390 mm (15,4 tommer) Dybde: 598 mm (23,5 tommer) Høyde: 196 mm (7,72 tommer)
Vekt	Ca. 5,0 kg uten blekkpatroner, strømledning og CD/DVD-skuff.

* Med utskriftsskuffens forlengelse trukket ut.

Elektrisk

		220-240 V-modell
Inngangsspenningsområde		198 til 264 V
Nominelt frekvensområde		50 til 60 Hz
Inngangsfrekvensområde		49,5 til 60,5 Hz
Merkestrøm		0,35 A
Strømforbruk	Utskrift	Ca. 19 W (ISO/IEC24712)
	Klarmodus	Ca. 3,5 W
	Hvilemodus	Ca. 1,2 W
	Avslåttmodus	Ca. 0,4 W

Merknad:

- Kontroller etiketten på baksiden av produktet for spenning.
- Strømforbruket ved utskrift kan variere for brukere i Belgia. Se <http://www.epson.be> for de nyeste spesifikasjonene.

Miljø

Temperatur	Bruk: 10 til 35 °C Lagring: -20 til 40 °C 1 måned ved 40 °C
Luftfuktighet	Bruk:* 20–80% relativ fuktighet Lagring:* 5–85% relativ fuktighet

* Uten kondens

Standarder og godkjenninger

Europeisk modell:

Lavspenningsdirektiv 2006/95/EC	EN60950-1
EMC-direktiv 2004/108/EF	EN55022 klasse B EN61000-3-2 EN61000-3-3 EN55024
R&TTE-direktiv 1999/5/EF	EN300 328 EN301 489-1 EN301 489-17 EN60950-1

For europeiske brukere:

Vi, Seiko Epson Corporation, erklærer herved at utstyrsmodellen B551A er i overensstemmelse med de vesentlige kravene og andre relevante punkter i direktiv 1999/5/EF.

Bare for bruk i Irland, Storbritannia, Østerrike, Tyskland, Liechtenstein, Sveits, Frankrike, Belgia, Luxemburg, Nederland, Italia, Portugal, Spania, Danmark, Finland, Norge, Sverige, Island, Kroatia, Kypros, Hellas, Slovenia, Malta, Bulgaria, Tsjekkia, Estland, Ungarn, Latvia, Litauen, Polen, Romania og Slovakia.

Epson påtar seg ikke ansvar for manglende oppfyllelse av beskyttelseskravene som resultat av ikke anbefalt modifisering av produktene.



Grensesnitt

Hi-Speed USB (enhetsklasse for datamaskiner)
Høyhastighets-USB (for PictBridge-kompatible enheter)

Hvis du trenger hjelp

Web-område for kundestøtte

På Epsons web-område for kundestøtte får du hjelp med problemer som ikke kan løses ved hjelp av feilsøkingsinformasjonen i produktokumentasjonen. Hvis du har en web-leser og kan koble deg til Internett, kan du besøke området på adressen:

<http://support.epson.net/>
<http://www.epson.eu/Support> (Europa)

Hvis du trenger de nyeste driverne, svar på vanlige spørsmål, håndbøker eller annet nedlastbart materiale, kan du gå til området på adressen:

<http://www.epson.com>
<http://www.epson.eu/Support> (Europa)

Deretter velger du Epsons web-område for kundestøtte i ditt område.

Kontakte Epson kundestøtte

Før du kontakter Epson

Hvis Epson-produktet ikke fungerer ordentlig, og du ikke kan løse problemet ved hjelp av feilsøkingsinformasjonen i produktokumentasjonen, må du kontakte Epsons kundestøtte for å få hjelp. Hvis Epson kundestøtte for området ditt ikke står oppført nedenfor, kontakter du forhandleren der du kjøpte produktet.

Epson kundestøtte kan hjelpe deg mye raskere hvis du oppgir følgende informasjon:

- Serienummeret for produktet
(Etiketten med serienummeret er vanligvis plassert bak på produktet.)
- Produktmodell
- Programvareversjon
(Klikk **About (Om)**, **Version Info (Versjonsinformasjon)** eller lignende knapp i produktprogrammet.)
- Merke og modell på datamaskinen du bruker
- Navn og versjonsnummer på operativsystemet på datamaskinen
- Navn og versjoner på programmene du vanligvis bruker med produktet

Hvis du trenger hjelp

Merknad:

Avhengig av produktet kan nettverksinnstillingene bli lagret i produktets minne. Ved feil eller reparasjon av et produkt, kan data og/eller innstillinger gå tapt. Epson skal ikke holdes ansvarlig for noe tap av data, for å sikkerhetskopiere eller gjenopprette data og/eller innstillinger, selv i løpet av en garantiperiode. Vi anbefaler at du selv sikkerhetskopiere data eller noterer dem ned.

Hjelp for brukere i Europa

Se **garantidokumentet til Pan-European** for å finne informasjon om hvordan du kontakter Epson kundestøtte.

Indeks**2**

2-sidig utskrift.....45

A

Avbryte utskrift.....42
 Mac OS X.....43
 Windows.....42

B

Bakre papirmatingsspor.....28
 Blekk
 BK-utskrift.....69
 BK-utskrift i Mac.....71
 BK-utskrift i Windows.....70
 forholdsregler.....65
 kontrollere blekkpatronstatus i Mac OS X.....68
 kontrollere blekkpatronstatus i Windows.....67
 midlertidig utskrift med svart blekk.....69
 spare svart blekk i Windows.....72
 Blekkpatroner
 skifte ut når oppbrukt.....73

D

Dele skriver
 Mac OS X.....63
 Windows.....60
 Dokumenter
 skrive ut.....38
 Driver
 avinstallere.....91
 få tilgang for Windows.....37
 få tilgang til for Mac OS X.....38
 Dysekontroll.....79
 kontrollpanel.....80
 Mac OS X.....79
 Windows.....79

E

Easy Photo Print.....44
 Endre størrelsen på sider.....48
 Epson
 Easy Photo Print.....44
 papir.....18
 Epson Connect.....8
 Epson Print CD.....57
 E-Web Print.....57

F

Fargeproblemer.....106
 Feil
 utskrift.....97
 Feil tegn.....107
 Feiljustering.....106
 Flekkete utskrift.....106, 108
 Flere sider per ark.....49
 Forstørre sider.....48
 Fotografi
 programvare.....44

G

Grensesnittkabler.....119

H

Hastighet
 øke.....109, 113
 Hjelp
 Epson.....120
 Hoderengjøring
 kontrollpanel.....82
 Mac OS X.....81
 Windows.....81
 Håndtere utskriftsjobber
 Windows.....97

I

Innstillinger for nettverkstjenester.....86

J

Justere skriverhode.....82

K

Knapper
 kontrollpanel.....16
 Kontakte Epson.....120
 Kontrollpanel.....16
 Konvolutt
 legge i.....21
 Kundestøtte.....120

L

Lamper
 blinker.....111
 kontrollpanel.....16
 Legge i

Indeks

CD/DVD.....	31	Rengjøre	
papir.....	18, 21, 23	skriverhode.....	81
M		Restriksjoner for kopiering.....	11
Mac OS X		S	
få tilgang til skriverinnstillinger.....	38	Skifte ut blekkpatroner.....	73
kontrollere produktstatus.....	98	Skrive ut	
Marger		2-sidig.....	45
problemer.....	107	avbryte.....	42
O		bilde.....	38
Opphavsrett.....	2	digitalkamera.....	35
P		dokument.....	38
Papir		flere sider per ark.....	49
Epson spesialpapir.....	18	forhåndsinnstilling.....	44
kapasitet.....	18, 23	konvolutt.....	38
krølling.....	110	skrive ut fra.....	35
legge i.....	21	snarvei.....	44
mateproblemer.....	109	tekst.....	38
spesifikasjoner.....	116	tilpass til side.....	48
stopp.....	100	uten kant.....	38
utskrivbart område.....	116	Skriverhode	
Papirkassett.....	21	justere.....	82
Problemer		kontrollere.....	79
diagnostisere.....	97	rengjøre.....	81
feil farger.....	106	Spare energi.....	84
feil tegn.....	107	Speilvend.....	108
flekke utskrift.....	106, 108	Spesifikasjoner	
kontakte Epson.....	120	mekanisk.....	118
løsninger.....	120	papir.....	116
marger.....	107	skriver.....	115
papirmating.....	109	standarder og godkjenninger.....	119
papirstopp.....	100	Status Monitor	
produkt skriver ikke ut.....	110	Mac OS X.....	98
speilvend.....	108	Striper.....	105, 106
striper.....	105, 106	Systemkrav.....	115
tomme sider.....	108	T	
uklar utskrift.....	106	Tjeneste.....	120
utskrift.....	97	Tomme sider.....	108
utskriftshastighet.....	109	Transportere produkt.....	88
Produkt		U	
deler.....	13	Uklar utskrift.....	106
kontrollere status.....	97	USB	
rengjøre.....	87	kontakt.....	119
transportere.....	88	Utskrift med Sider per ark.....	49
Produktinnstillinger		Utskrift med Tilpass til side.....	48
få tilgang for Windows.....	37	Utskriftshastighet	
få tilgang til for Mac OS X.....	38	øke.....	109, 113
Hvile-tidtaker.....	84	Utskriftskvalitet	
Strøm av-tidtaker.....	84	forbedre.....	104
Programvare		V	
avinstallere.....	91	Vannrette striper.....	105
R		Varemerker.....	2
Redusere sidestørrelse.....	48		

W

Webtjeneste.....	8
Windows	
få tilgang til skriverinnstillinger.....	37
håndtere utskriftsjobber.....	97
kontrollere produktstatus.....	97