

SC-F2000 Series

Guia do Utilizador

Copyrights e Marcas comerciais

Copyrights e Marcas comerciais

Esta publicação não pode ser integral ou parcialmente reproduzida, arquivada nem transmitida por qualquer processo eletrónico, mecânico, fotocópia, gravação ou outro, sem prévia autorização por escrito da Seiko Epson Corporation. As informações aqui contidas destinam-se apenas à utilização desta impressora Epson. A Epson não se responsabiliza pela utilização destas informações relativamente a outras impressoras.

O comprador deste produto ou terceiros não podem responsabilizar a Seiko Epson Corporation, ou as suas filiais, por quaisquer danos, perdas, custos ou despesas incorridos por ele ou por terceiros, resultantes de acidentes, abusos ou má utilização do produto, de modificações não autorizadas, reparações ou alterações do produto, ou que (excluindo os E.U.A.) resultem ainda da inobservância estrita das instruções de utilização e de manutenção estabelecidas pela Seiko Epson Corporation.

A Seiko Epson Corporation não se responsabiliza por quaisquer avarias ou problemas provocados pela utilização de opções ou consumíveis não reconhecidos como sendo produtos genuínos Epson ou produtos aprovados pela Seiko Epson Corporation.

A Seiko Epson Corporation não se responsabiliza por quaisquer avarias resultantes de interferências eletromagnéticas que ocorram devido ao uso de cabos de interface que não sejam Epson Approved Products da Seiko Epson Corporation.

EPSON®, EPSON EXCEED YOUR VISION, EXCEED YOUR VISION e os respetivos logotipos são marcas comerciais registadas ou marcas comerciais da Seiko Epson.

Microsoft®, Windows® and Windows Vista® are registered trademarks of Microsoft Corporation.

Apple®, Macintosh®, and Mac OS® are registered trademarks of Apple Inc.

Intel® is a registered trademark of Intel Corporation.

PowerPC® is a registered trademark of International Business Machines Corporation.

Adobe®, Photoshop®, and Illustrator® are registered trademarks of Adobe Systems Incorporated.

CorelDRAW® is a registered trademarks of Corel Corporation.

Aviso Geral: Todos os outros nomes de produtos referidos ao longo do manual têm uma finalidade meramente informativa, podendo ser marcas comerciais dos respetivos proprietários. A Epson não detém quaisquer direitos sobre essas marcas.

© 2016 Seiko Epson Corporation. All rights reserved.

Índice de Conteúdo

Copyrights e Marcas comerciais

Introdução

Instruções de segurança importantes.	5
Escolha do local de instalação do produto.	5
Instalação do produto.	5
Utilização deste produto.	6
Manuseamento dos tinteiros.	6
Nota sobre este Guia.	6
Significado dos Símbolos.	6
Versões de Sistema Operativo.	6
Descrição da Impressora.	7
Secção frontal.	7
Interior.	9
Secção posterior.	11
Painel de controlo.	13
Visualização do Ecrã.	15
Funcionalidades.	17
Produtividade elevada.	17
Elevada fiabilidade.	17
Resolução elevada.	17
Fácil de utilizar.	17
Notas sobre Utilização e Conservação.	18
Espaço para instalação.	18
Notas sobre a utilização da impressora.	18
Notas sobre quando não estiver a utilizar a impressora.	19
Notas sobre o manuseamento dos tinteiros.	20
Notas sobre a utilização da tinta White (Branco).	21
Notas sobre a utilização de T-shirts (suporte de impressão).	21
Utilizar o Software.	23
Conteúdo do Disco do Software.	23
Usando EPSON LFP Remote Panel 2.	24
Remover o Software.	24

Impressão básica

Visão geral.	26
Itens necessários.	28
Pré-tratamento.	29
Utilização do líquido de pré-tratamento.	29
Fixação do líquido de pré-tratamento (prensa quente).	33
Preparar a impressora.	34

Criar e transmitir dados.	34
Áreas que não podem ser impressas.	34
Notas sobre a transmissão e receção de dados	35
De Photoshop/Illustrator.	36
De outras aplicações de software.	36
Colocar a T-shirt (suporte de impressão).	36
Substituir a superfície dentada.	36
Colocar na superfície dentada.	37
Ajustar a altura.	39
Iniciar e cancelar uma impressão.	41
Iniciar.	41
Cancelar.	41
Pós-tratamento.	42
Remover a T-shirt.	42
Fixação da tinta.	42

Outros métodos de impressão

Impressão a partir de um dispositivo USB.	44
Requisitos do dispositivo USB.	44
Imprimir.	44
A eliminar.	45
Impressão em materiais espessos (Média).	45
Remover a Peça Redonda com Etiqueta.	45
Instalar a peça redonda com etiqueta.	47

Manutenção

Ajustar a cabeça de impressão, etc..	48
Detetar jatos obstruídos.	48
Limpar a cabeça de impressão.	50
Corrigir o alinhamento de impressão.	51
Manutenção periódica.	53
Frequência.	53
Preparações e Notas para Limpeza Periódica	54
Eliminação de consumíveis e peças opcionais	56
Limpar tampas.	56
Substituir o conjunto de limpeza das cabeças	58
Lavagem Tubo.	62
Substituir e agitar tinteiros.	66
Eliminação da tinta residual.	68
Limpar a escala e substituir o filtro.	70
Limpar à volta da cabeça de impressão.	72

Índice de Conteúdo

Limpar a trajetória da superfície dentada da cabeça de impressão.	74
Substituição da tinta White (Branco).	75
Armazenam. prolongado.	75
Limpar a Impressora.	77

Utilizar o Menu do Painel de Controlo

Operações do Menu.	78
Iniciar e terminar o menu de Modo de Manutenção.	78
Lista do Menu.	79
Descrições de Menus.	81
Lista de Ficheiros USB.	81
Manutenção.	81
Config. Impressora.	83
Registos de Impressão.	85
Estado da Impressora.	85
Menu Administrador.	86
Modo de Manutenção.	88

Resolver Problemas

O que Fazer Quando for Apresentada uma Mensagem.	89
Quando Ocorre um Pedido de Manutenção/ Assistência Técnica.	91
Resolução de Problemas.	92
Não pode imprimir (porque a impressora não funciona).	92
A impressora funciona mas não imprime.	92
As impressões não têm a qualidade que esperava.	93
Outros.	96

Anexo

Opções e Consumíveis.	98
Notas sobre a Deslocação ou o Transporte da Impressora.	101
Preparação para mover a impressora.	101
Instale a impressora após o transporte.	102
Transportar a Impressora.	102
Requisitos de Sistema.	103
Tabela de Especificações.	103
Normas e Certificações.	105

Onde Obter Ajuda

Sítio Web de assistência técnica.	106
Contactar a Assistência Técnica da Epson.	106

Antes de contactar a Epson.	106
Assistência a utilizadores na América do Norte	107
Ajuda para os utilizadores na Europa.	107
Ajuda para os utilizadores na Austrália.	107
Assistência a utilizadores em Singapura.	108
Assistência a utilizadores na Tailândia.	108
Assistência a utilizadores no Vietname.	108
Assistência a utilizadores na Indonésia.	109
Assistência a utilizadores em Hong Kong.	109
Assistência a utilizadores na Malásia.	110
Assistência a utilizadores na Índia.	110
Assistência a utilizadores nas Filipinas.	111

Termos da Licença de Software

Bonjour.	112
Info-ZIP copyright and license.	117

Introdução

Instruções de segurança importantes

Leia estas instruções antes de utilizar a impressora. Respeite sempre os avisos e instruções existentes na própria impressora.

Escolha do local de instalação do produto

- ❑ Instale este produto numa superfície plana e estável, e com uma área superior à do produto. Este produto não funcionará corretamente se estiver inclinado ou se não estiver corretamente assente sobre a base.
- ❑ Evite locais sujeitos a alterações súbitas de temperatura e humidade. Mantenha-o afastado de fontes de luz direta, solar ou artificial, e de fontes de calor.
- ❑ Evite locais sujeitos a choques e vibrações.
- ❑ Mantenha o produto protegido de poeiras e sujidades.
- ❑ Coloque-o perto de uma tomada de corrente facilmente acessível.

Instalação do produto

- ❑ Não tape nem obstrua as aberturas de ventilação do produto.
- ❑ Não introduza nenhum objeto nas ranhuras. Tenha cuidado para não derramar líquidos sobre o produto.
- ❑ O cabo de alimentação fornecido destina-se a ser usado apenas com este produto. A sua utilização com outro equipamento pode provocar incêndios ou choques elétricos.

- ❑ Ligue sempre todos os equipamentos a tomadas de corrente devidamente ligadas à terra. Evite usar tomadas pertencentes a um circuito a que estejam ligados outros aparelhos, como fotocopiadoras ou aparelhos de ar condicionado, que se ligam e desligam regularmente.
- ❑ Evite usar tomadas elétricas controladas por interruptores de parede ou temporizadores automáticos.
- ❑ Mantenha o computador e os periféricos afastados de potenciais fontes de interferências eletromagnéticas, como é o caso de altifalantes ou bases de telefones sem fios.
- ❑ Use apenas o tipo de alimentação elétrica indicado na etiqueta do produto.
- ❑ Use apenas o cabo de alimentação fornecido com este produto. O uso de outro cabo pode provocar incêndios ou choques elétricos.
- ❑ Não use nunca um cabo que esteja danificado.
- ❑ Se usar uma extensão elétrica, certifique-se de que a intensidade total (amperes, A) dos dispositivos ligados à extensão não excede a intensidade indicada no cabo de extensão. Certifique-se também de que a intensidade total de todos os dispositivos ligados à tomada de parede não excede a intensidade (amperes, A) suportada pela tomada.
- ❑ Nunca tente reparar este produto.
- ❑ Desligue-o da corrente e chame a assistência técnica qualificada, sempre que:
 - O cabo de alimentação estiver danificado; algum líquido tenha entrado no produto; o produto tenha caído ou a caixa exterior esteja danificada; o produto não funcione normalmente ou apresente alguma alteração evidente no modo de funcionamento.
- ❑ Se planeia usar a impressora na Alemanha, saiba que:
 - Para proporcionar uma proteção adequada da impressora contra curtos-circuitos e sobretensões, a instalação elétrica do edifício deve estar protegida por um disjuntor de 10 ou 16 A.
- ❑ Se a ficha se estragar, substitua todo o cabo ou consulte um técnico qualificado. Se a ficha tiver fusíveis, certifique-se de que os substitui por fusíveis do mesmo tamanho e corrente nominal.

Utilização deste produto



- Não tocar na escala do carreto.
- Não mexa no interior do produto, nem nos tinteiros, durante a impressão.
- Não desloque manualmente as cabeças de impressão; se o fizer, poderá danificar o produto.
- Desligue sempre o produto, utilizando a botão Funcionamento do painel de controlo. Quando pressiona esta tecla, o indicador luminoso Funcionamento acende-se por instantes e depois apaga-se. Não retire a ficha da tomada nem desligue o produto enquanto o indicador luminoso Funcionamento estiver intermitente.

Manuseamento dos tinteiros

- Guarde os tinteiros fora do alcance das crianças e não permita nunca a ingestão do respetivo conteúdo.
- Não toque na placa de circuitos integrados existente no lado do tinteiro. Se o fizer, poderá afetar o normal funcionamento e a impressão.
- A placa de circuitos integrados regista diversas informações sobre o tinteiro, tais como o nível de tinta restante, para que o tinteiro possa ser retirado e reinstalado livremente. No entanto, de cada vez que o tinteiro é instalado, consome-se alguma tinta porque a impressora executa um autoteste.
- Se retirar um tinteiro porque não o vai usar durante algum tempo, proteja a área dos jatos contra poeiras e sujidades, e guarde-o perto da impressora. Como os tinteiros possuem uma válvula na saída da tinta, não é necessário tapá-los, mas é preciso cuidado para não manchar com tinta qualquer objeto que fique em contacto com o tinteiro. Não toque na saída da tinta nem na área circundante.

Nota sobre este Guia

Significado dos Símbolos

 Atenção:	Deve ser respeitado para evitar lesões físicas graves.
 Importante:	Proceda cuidadosamente para evitar lesões físicas graves.
 Importante:	Importante: Deve ser respeitado para evitar danos no produto.
Nota:	Contém informações úteis ou adicionais sobre o funcionamento do produto.

Versões de Sistema Operativo

Neste documento, são utilizadas as seguintes abreviaturas.

Windows refere-se ao Windows 8, 7, Vista, XP

- Windows 8 refere-se ao Windows 8, Windows 8 Pro, e Windows 8 Enterprise.
- Windows 7 refere-se ao Windows 7 Home Basic, Windows 7 Home Premium, Windows 7 Professional e Windows 7 Ultimate.
- Windows Vista refere-se ao Windows Vista Home Basic Edition, Windows Vista Home Premium Edition, Windows Vista Business Edition, Windows Vista Enterprise Edition e Windows Vista Ultimate Edition.
- Windows XP refere-se ao Windows XP Home Edition, Windows XP Professional x64 Edition e Windows XP Professional.

Macintosh refere-se ao Mac OS X

- Mac OS X refere-se ao Mac OS X 10.6.8 e versões posteriores.

Descrição da Impressora

Secção frontal

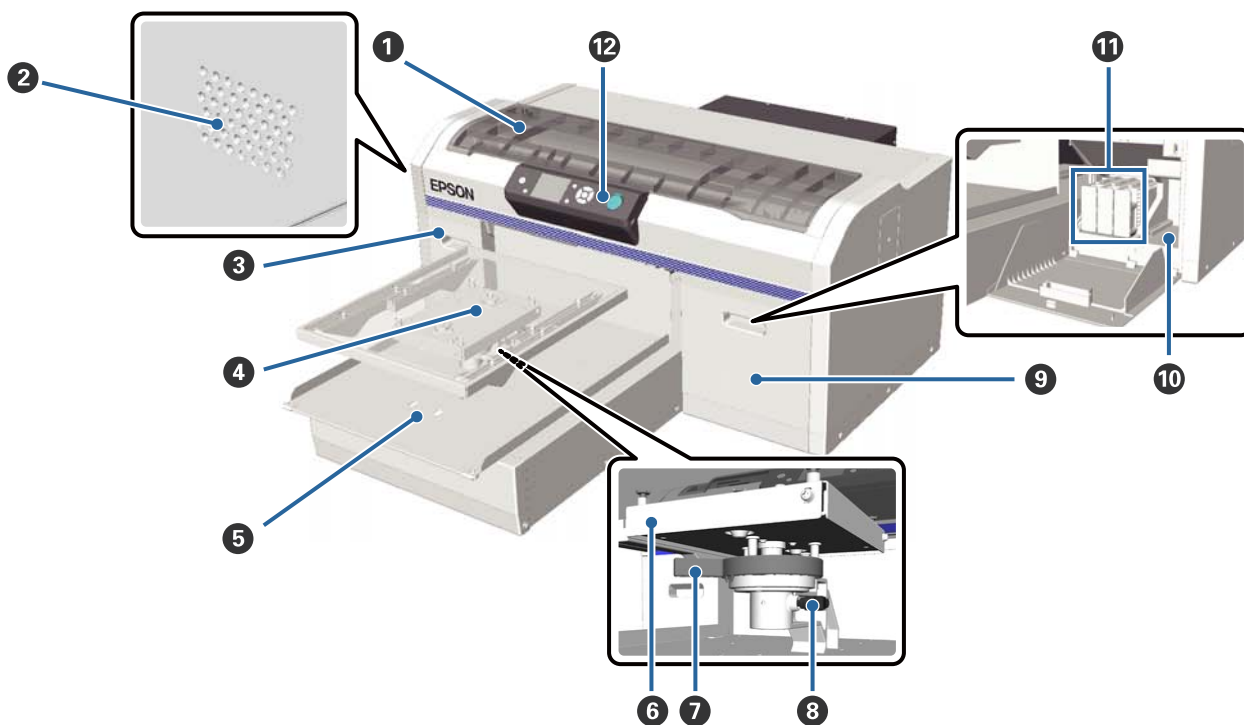

1 Tampa da impressora

Abrir para limpar o interior da impressora.

2 Aberturas de ventilação

Permite a circulação de ar do interior da impressora. Não obstruir as aberturas de ventilação.

3 Tampa dos tinteiros (esquerda)

Abrir para substituir ou agitar os tinteiros.

[“Substituir e agitar tinteiros” na página 66](#)

4 Superfície dentada

Bandeja para T-shirts. Para além da que é fornecida com a impressora, estão disponíveis mais três tamanhos como opções.

[“Opções e Consumíveis” na página 98](#)

5 Base móvel

Movimenta-se para a frente e para trás ao iniciar a impressão ou ao pressionar o botão

6 Bandeja de ajuste paralelo

Bandeja que suporta a superfície dentada. Inserir a superfície dentada aqui.

Introdução

7 Alavanca de ajustamento de altura

Ajusta a altura da superfície dentada. A altura pode ser ajustada em nove níveis.

 [“Ajustar a altura” na página 39](#)

8 Alavanca de fixação

Fixa a alavanca de ajuste de altura. Pode ajustar o ângulo da alavanca.

 [“Ajustar o ângulo da alavanca de fixação” na página 40](#)

9 Tampa dos tinteiros (direita)

Abrir para substituir ou agitar os tinteiros.

 [“Substituir e agitar tinteiros” na página 66](#)

10 Espaço para guardar utensílios

Para guardar utensílios tais como as pinças fornecidas. Não guardar nada neste espaço quando mover ou transportar a impressora.

11 Tinteiros

Instalar os tinteiros em todas as ranhuras.

12 Painel de controlo

 [“Painel de controlo” na página 13](#)

Introdução

Interior

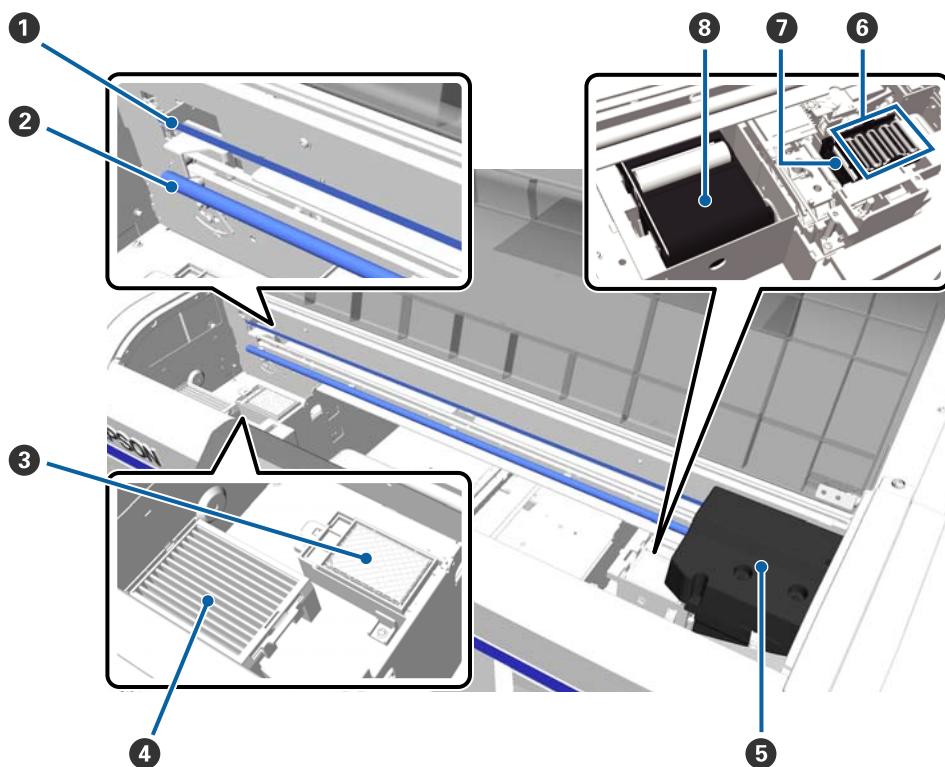
**1 Escala do carroto**

Guia a cabeça de impressão enquanto estiver em funcionamento. Exceto para realizar manutenção, não tocar nesta para prevenir danos ou contaminação que poderá originar uma avaria.

[“Limpar a escala e substituir o filtro” na página 70](#)

2 Eixo do carroto

Eixo de metal que suporta o carroto. Não tocar durante os procedimentos de manutenção, etc.; se o fizer pode provocar uma avaria.

3 Almofada de lavagem

A tinta é ejetada para a almofada durante a lavagem. A almofada de lavagem é um consumível. Substituir quando for exibida a respetiva mensagem.

[“Substituir o conjunto de limpeza das cabeças” na página 58](#)

4 Filtro do ar

Durante o funcionamento, o ar da impressora passa por este filtro.

Substituir quando for exibida a respetiva mensagem.

[“Limpar a escala e substituir o filtro” na página 70](#)

5 Cabeça de impressão

Projeta a tinta ao mesmo tempo que se desloca para a esquerda e direita para imprimir.

Introdução

6 Tampas de proteção dos jatos da cabeça de impressão

Tampas que protegem os jatos da cabeça de impressão para que a tinta não seque durante as pausas entre impressões. Substituir quando for exibida a respetiva mensagem.

 “Substituir o conjunto de limpeza das cabeças” na página 58

7 Tampa de sucção

Aspira a tinta durante a limpeza da cabeça para desentupir os jatos.

8 Unidade de limpeza

Limpa a tinta dos jatos da cabeça de impressão. A unidade de limpeza é um consumível. Substituir quando for exibida a respetiva mensagem.

 “Substituir o conjunto de limpeza das cabeças” na página 58

Introdução

Secção posterior

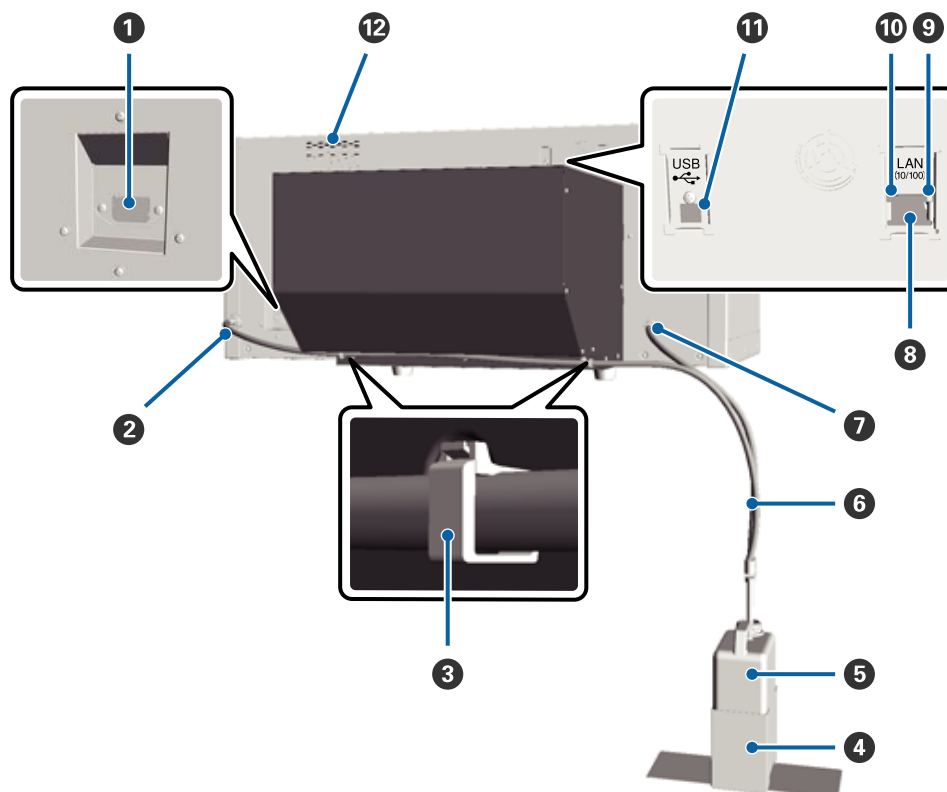

- 1 Tomada de corrente**
Ligue aqui o cabo de alimentação fornecido.
- 2 Saída de tinta residual (Esquerda)**
Uma saída para o tubo de tinta residual. A tinta residual é ejetada por este tubo.
- 3 Fixador do tubo**
O fixador prende o tubo de tinta residual à impressora. Utilize os restantes fixadores para prender os cabos, se necessário. Consulte o *Manual de instalação* para obter indicações sobre como fixar e remover o fixador.
- 4 Suporte para frasco de tinta residual**
Suporte para fixar o frasco de tinta residual à impressora.
- 5 Frasco de tinta residual**
Frasco para recolher a tinta residual. Quando o nível de tinta residual atingir a marcação no frasco, substituir por um frasco novo.
- 6 Tubo de tinta residual**
Inserir na saída de tinta residual e no frasco de tinta residual. Antes de utilizar a impressora, certifique-se que o tubo está ligado à impressora e ao frasco de tinta residual.
- 7 Saída de tinta residual (Direita)**
Uma saída para o tubo de tinta residual. A tinta residual é ejetada por este tubo.
- 8 Porta LAN**
Ligue aqui o cabo LAN.

Introdução

9 Indicador luminoso de dados

Indica o estado da ligação de rede e de receção de dados através de uma luz ligada ou intermitente.

Aceso : Ligada.

Intermitente : A receber dados.

10 Indicador luminoso de estado

Indica a velocidade de transmissão da rede de acordo com a cor da luz.

Verde : 10Base-T.

Vermelho : 100Base-T.

11 Porta USB

Ligue aqui o cabo USB.

12 Entrada de ar

Permite a entrada de ar para arrefecer a impressora. Não obstruir as entradas de ar.

Painel de controlo

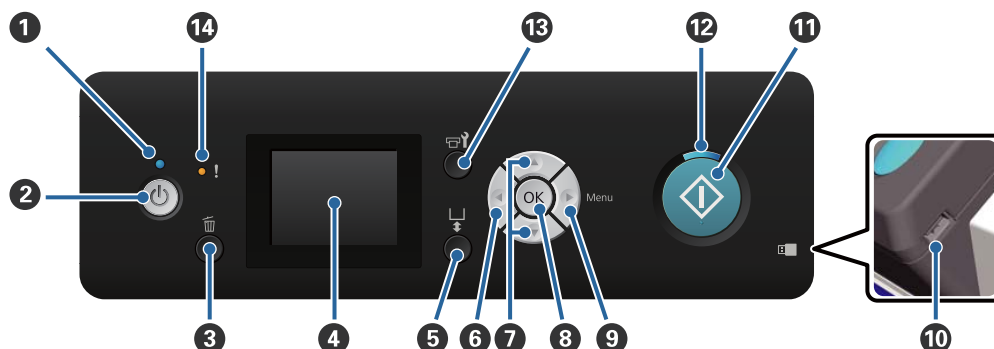

1 **indicador luminoso (Funcionamento)**

Indica o estado de funcionamento da impressora através de uma luz ligada ou intermitente.

Aceso : A impressora está ligada.

Intermitente : A impressora está a funcionar, por exemplo, a receber dados, a desligar, ou a mover a base móvel.

Desligado : A unidade está desligada.

2 **botão (Funcionamento)**

Permite ligar e desligar a impressora.

3 **botão (botão Cancelar)**

Se pressionar este botão depois de enviar os dados de impressão, é exibido o ecrã Cancelar Tarefa. Para cancelar a tarefa de impressão, seleccione **Sim** e a seguir pressione o botão OK.

Se pressionar este botão durante a exibição de uma mensagem ou botão, a mensagem ou menu é fechado e regressa ao ecrã Pronto.

4 **Ecrã**

Apresenta o estado da impressora, menus, mensagens de erro, etc.

[“Visualização do Ecrã” na página 15](#)

5 **botão (botão de funcionamento de base móvel)**

Move a base móvel para a frente e para trás. A direção do movimento depende da posição da base antes de pressionar o botão.

Quando a base está na: Move-se em direção à impressora lateral

Quando a base está no: Move-se na direção do utilizador interior

Quando a base está no: Move-se na direção do utilizador centro

Se voltar a pressionar o botão novamente enquanto a base se estiver a movimentar, a base para.

Introdução

6 ◀ botão

Se pressionar este botão quando for exibido o menu, retrocede um passo na seguinte ordem: definir valor -> definir elemento -> menu.

 [“Operações do Menu” na página 78](#)

7 ▲/▼ botões (Cima/Baixo)

Durante a exibição dos menus, estas teclas podem ser utilizadas para selecionar um item das definições ou um valor das definições.

 [“Operações do Menu” na página 78](#)

8 OK botão

Se pressionar esta tecla quando tiver selecionado um valor de definições no menu, o valor é selecionado.

9 ▶ botão (botão Menu)

Exibe o menu das Definições no ecrã. Se pressionar este botão quando for exibido o menu, retrocede um passo na seguinte ordem: menu -> definir elemento -> definir valor.

 [“Operações do Menu” na página 78](#)

10 Porta USB

Ligue aqui o dispositivo USB.

11 ◇ botão (botão Iniciar)

Inicia a impressão.

12 ◇ indicador (indicador Iniciar)

Indica que a impressora está pronta através de uma luz ligada ou intermitente.

Aceso : A impressora está pronta para imprimir.

Intermitente : A imprimir.

13 ⚙️ botão (botão de manutenção)

Ao pressionar esta tecla, é exibido o menu de Manutenção. Dispõe das opções **Verificar Jactos**, **Limpeza**, **Lavagem Tubo**, **Conj. Limpeza Cab.**, **Limpeza de Caps**, etc.

 [“Manutenção” na página 48](#)

14 ! indicador (indicador de Erro)

Acende-se ou pisca quando ocorre um erro.

Acende-se ou pisca : Ocorreu um erro. Acende-se ou pisca de acordo com o tipo de erro. O painel de controlo apresenta uma descrição do erro.

Não : Nenhum erro.

Introdução

Visualização do Ecrã

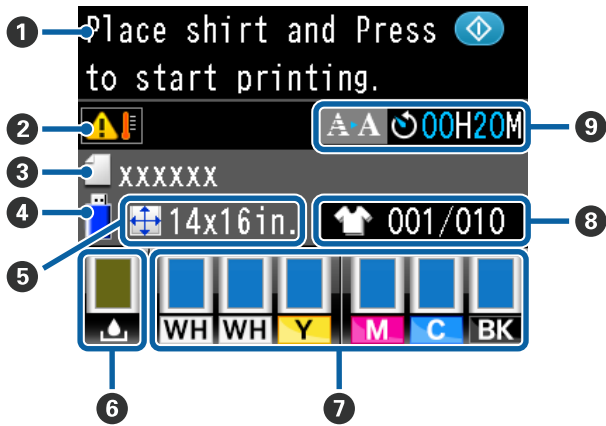

1 Mensagem

Apresenta o estado da impressora, o funcionamento e as mensagens de erro.

☞ “O que Fazer Quando for Apresentada uma Mensagem” na página 89

2 Condições da temperatura à volta da cabeça da impressão

Exibido quando a temperatura à volta da cabeça de impressão for superior a 30 °C. Se continuar a usar a impressora enquanto este aviso for apresentado, a frequência das limpezas automáticas* aumenta quando a impressora é utilizada abaixo dos 30 °C. Reduzir a temperatura ambiente ou parar temporariamente a impressão para reduzir a temperatura à volta da cabeça de impressão.

* A limpeza automática é realizada automaticamente pela impressora durante um determinado período de tempo para manter a cabeça de impressão em boas condições.

3 Nome da tarefa de impressão

Apresenta o nome da tarefa de impressão atual.

4 Estado do dispositivo USB

É apresentada quando seleciona a **Lista de Ficheiros USB** no menu das definições para ler os dados do dispositivo USB ligado à impressora.

5 Dimensão da superfície dentada

Apresenta a dimensão da superfície dentada da tarefa de impressão atual.

6 Estado frasco de tinta residual

Apresenta o estado do frasco de tinta residual e a capacidade restante (valor aproximado). O ecrã muda da seguinte forma para mostrar erros ou para avisar quando está a chegar ao fim da vida útil.

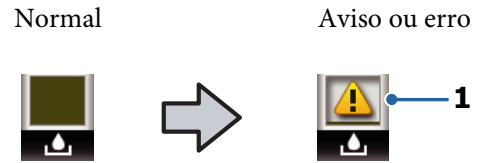

1 Indicadores de estado

O estado do frasco de tinta residual é indicado da seguinte forma.

- : A altura do indicador corresponde à quantidade de capacidade restante.
- : O frasco de tinta residual está praticamente cheio. Prepare um novo frasco de tinta residual.
- : O frasco de tinta residual está cheio. Substitua o frasco de tinta residual por um novo.

7 Estado dos tinteiros

Apresenta o estado dos tinteiros e o nível de tinta restante (valor aproximado). O ecrã muda da seguinte forma quando há pouca tinta ou ocorre um erro.

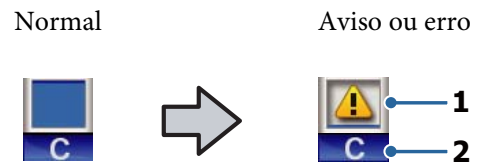

1 Indicadores de estado

O estado dos tinteiros é indicado da forma seguinte.

- : É possível imprimir. A altura do indicador corresponde à quantidade de tinta restante no tinteiro.

Introdução



: Há pouca tinta. Tem de preparar um tinteiro novo.



: O tinteiro está vazio; substitua por um tinteiro novo.



: Ocorreu um erro. Verifique a mensagem no ecrã e elimine o erro.



: Foi instalado um tinteiro de Cleaning (Limpeza). A altura do indicador corresponde à quantidade de fluido de limpeza restante no tinteiro.

2 Códigos de cor dos tinteiros

WH/CL : White (Branco)/Cleaning (Limpeza)

Y : Yellow (Amarelo)

M : Magenta

C : Cyan (Ciano)

BK : Black (Preto)

8 Apresenta o total de impressões

O número de T-shirts a imprimir indicado durante o envio de dados ou **Lista de Ficheiros USB** é exibido à direita, e o número de T-shirts impressas é exibido à esquerda.

9 Exibição de um aviso prévio da hora de início da limpeza automática*

É exibida a hora quando a limpeza automática é executada. 10 minutos antes de a limpeza automática começar, a exibição da hora continua a piscar, mas para a atualização. A cor muda quando estiver na hora de executar. Pode haver variações significativas na hora da execução de acordo com a temperatura à volta das cabeças de impressão. A limpeza automática pode começar quando a energia for desligada e ligada a seguir, apesar do aviso exibido.

* A limpeza automática é realizada automaticamente pela impressora durante um determinado período de tempo para manter a cabeça de impressão em boas condições.

Funcionalidades

Segue-se a descrição das funcionalidades principais da impressora.

Produtividade elevada

Impressão de alta velocidade

Foi possível conseguir uma impressão de alta velocidade através da utilização da cabeça MicroPiezoTF que incorpora jatos de densidade elevada de 360 dpi, e pela otimização da velocidade do carroto e da superfície dentada.

Também disponibilizamos o modo de cores a alta velocidade (seleccionado durante a configuração inicial) que aumenta a produtividade duplicando o número de jatos para cada cor.

Tinteiros de grande capacidade

Dispõe de tinteiros com capacidade de 600 ml para aumentar a produtividade. Reduzindo assim o tempo necessário para mudar os tinteiros. Também poderá optar por tinteiros de 250 ml de acordo com a utilização da impressora.

 [“Opções e Consumíveis” na página 98](#)

Elevada fiabilidade

Sistema de circulação de tinta

Um sistema integrado de circulação de tinta previne avarias devido à sedimentação de partículas de tinta no tubo de tinta White (Branco). A circulação regular da tinta permite obter um fornecimento estável de tinta e uma impressão de qualidade.

Sistema de limpeza automática

Desenvolvemos recentemente um sistema integrado de limpeza automática para as impressoras de têxteis com tintas pigmentadas da Epson. A limpeza automática da superfície dos jatos da cabeça de impressão permite uma qualidade de impressão estável.

Resolução elevada

Gradações suaves e reprodutibilidade elevada de cores

Obtenção de gradações suaves e reprodutibilidade elevada de cores graças à utilização de tintas otimizadas para impressão de têxteis com tintas pigmentadas por forma a produzir uma densidade clara das cores e à tecnologia de processamento de imagem da Epson.

Densidade elevada na impressão a branco

Obtenção de uma impressão a branco de elevada densidade devido à utilização de tinta White (Branco) e líquido previamente tratado e desenvolvido em especial para as impressoras de têxteis com tintas pigmentadas da Epson.

Fácil de utilizar

Coloque as T-shirts e ajuste a altura facilmente

A armação fixa a superfície a imprimir da T-shirt de forma segura na superfície dentada. Também é possível ajustar a altura movendo apenas a alavanca para a esquerda ou para a direita.

Design fácil de utilizar

A impressora foi especialmente projetada para possibilitar a realização das tarefas diárias a partir da parte frontal, como por exemplo inserir T-shirts ou abrir e fechar a tampa para realizar tarefas de manutenção. A tampa transparente da impressora também permite verificar facilmente o estado de funcionamento da impressora.

Ecrã LCD nítido e fácil de ler

O ecrã LCD a cores de 2,5 polegadas oferece uma área generosa que lhe permite verificar facilmente os níveis de tinta restante de cada cor, indicações sobre como substituir consumíveis e informações de manutenção por forma a aumentar a produtividade.

Funções de impressão repetida e direta

Compatível com dispositivos USB disponíveis no mercado. Basta ligar diretamente à impressora. Permite guardar dados prontos para impressão (processados) num dispositivo USB e imprimir os dados novamente. Também permite fazer impressões quando não seja possível ligar um computador à impressora.

Introdução

Software fácil de utilizar

Implementamos o software Garment Creator indicado especialmente para impressão de têxteis com tintas pigmentadas para obter resultados de qualidade elevada. A interface gráfica do utilizador é fácil de utilizar e aumenta a eficiência.

Para trabalhos de impressão em T-shirts escuras, antes é necessário imprimir uma base branca; no entanto, o software especializado cria os dados da base automaticamente de acordo com a imagem simulada para facilitar a impressão. Pode inclusivamente calcular os custos básicos realizando uma simulação utilizando a sua imagem simulada.

 [“Conteúdo do Disco do Software” na página 23](#)

Notas sobre Utilização e Conservação

Espaço para instalação

Certifique-se de que garante o espaço indicado, livre de quaisquer outros objetos, para não obstruir a ejeção da T-shirt e a substituição de consumíveis.

Consulte o “Manual de Instalação” para mais informações.

 [Manual de instalação \(brochura\)](#)

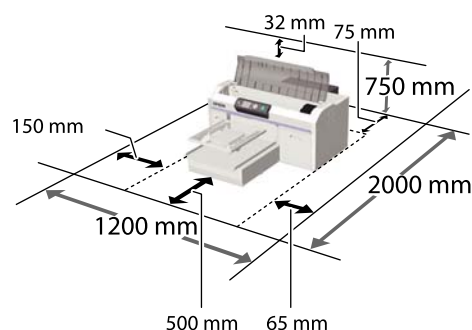

Notas sobre a utilização da impressora

Tenha em atenção os pontos seguintes quando utilizar esta impressora para evitar avarias, mau funcionamento e diminuição da qualidade de impressão.

Para além dos que se seguem, existem pontos adicionais que deve ter em conta ao utilizar a tinta White (Branco). Verifique os seguintes pontos.

 [“Notas sobre a utilização da tinta White \(Branco\)” na página 21](#)

- ❑ Quando utilizar esta impressora, observe os limites da temperatura de funcionamento e de humidade descritos na “Tabela de especificações”.
 [“Tabela de Especificações” na página 103](#)
Aquando da utilização num local seco, num ambiente de ar condicionado ou sob luz solar direta, conserve a humidade adequada.

Introdução

- ❑ Não instale a impressora junto de fontes de calor ou diretamente no percurso do ar proveniente de um ventilador ou ar condicionado. Se não respeitar esta precaução os jatos da cabeça de impressão podem secar e ficar obstruídos.
- ❑ Não dobrar ou puxar os tubos de tinta residual. Se o fizer, a tinta pode verter para dentro ou para fora da impressora.
- ❑ A cabeça de impressão pode não ser protegida (ou seja, pode não deslocar-se para o lado direito) se ocorrer um erro e a impressora for desligada sem resolver primeiro o erro. A função de proteção da cabeça é uma função mediante a qual a cabeça de impressão é coberta automaticamente com uma proteção (tampa) para impedir que seque. Neste caso, desligue a impressora e aguarde um pouco, até que a proteção da cabeça se efetue automaticamente.
- ❑ Quando a impressora estiver ligada, não desligar a ficha nem corte a corrente no disjuntor. Se o fizer, a cabeça de impressão pode não ficar devidamente protegida. Neste caso, desligue a impressora e aguarde um pouco, até que a proteção da cabeça se efetue automaticamente.
- ❑ Para manter a cabeça de impressão num estado de funcionamento ótimo, a tinta e o líquido de limpeza também são utilizados em operações de manutenção tais como a limpeza da cabeça de impressão para além das tarefas de impressão.
- ❑ Não remover os tinteiros enquanto a impressora estiver em funcionamento. Se o fizer, pode provocar uma avaria.
- ❑ As tampas, unidade de limpeza, almofadas de lavagem, tubos, escala do carreto e filtro de ar exigem manutenção periódica. Proceda à sua substituição ou limpeza caso seja exibida a respetiva mensagem. A qualidade da impressão é afetada pela falta de manutenção.
[🔗 “Manutenção periódica” na página 53](#)
- ❑ Não mover a base móvel ou a superfície dentada manualmente. Se o fizer, pode provocar uma avaria.

- ❑ Para manter a cabeça de impressão num estado de funcionamento ótimo, a manutenção é realizada ao ligar a impressora. Se a impressora for ligada e desligada frequentemente, tanto maior a quantidade de tinta consumida em cada operação de manutenção. Recomendamos deixar a impressora ligada por forma a reduzir o consumo de tinta. Por forma a reduzir o consumo de tinta, recomendamos deixar a impressora ligada.

Notas sobre quando não estiver a utilizar a impressora

Tenha em atenção os pontos seguintes quando guardar a impressora. Se não guardar a impressora corretamente, poderá não conseguir imprimir devidamente quando a voltar a utilizar.

Para além dos que se seguem, existem pontos adicionais que deve ter em conta ao utilizar a tinta White (Branco). Verifique os seguintes pontos.

[🔗 “Notas sobre a utilização da tinta White \(Branco\)” na página 21](#)

- ❑ Se a impressora não for utilizada durante um período longo de tempo (com a alimentação desligada), efetue a operação de armazenamento prolongado utilizando o cartucho de Cleaning (Limpeza) vendido separadamente. Se a impressora for deixada neste estado, poderá não ser possível desobstruir a cabeça de impressão. Para obter mais informações, consulte a opção indicada a seguir.
[🔗 “Armazenam. prolongado” na página 75](#)
- ❑ Recomendamos que efetue uma impressão uma vez por semana no caso da impressora não ser utilizada durante um período longo de tempo sem realização da operação de armazenamento prolongado. Se não imprimir durante muito tempo, os jatos da cabeça de impressão podem ficar obstruídos.
- ❑ Se não utilizar a impressora durante muito tempo, certifique-se que os jatos estão desobstruídos antes de imprimir. Se constatar que existem jatos obstruídos na cabeça de impressão, realize uma limpeza da cabeça.
[🔗 “Detetar jatos obstruídos” na página 48](#)

Introdução

- ❑ Mesmo que a impressora não esteja ligada, a tinta acumulada nos tubos de tinta residual pode verter. Certifique-se que o frasco de tinta residual está instalado mesmo quando a impressora não estiver ligada.
- ❑ Certifique-se que a cabeça de impressão se encontra protegida (a cabeça está posicionada à direita) antes de guardar a impressora. Se a cabeça de impressão ficar desprotegida durante muito tempo, a qualidade de impressão pode diminuir e pode tornar-se impossível desobstruir a cabeça de impressão. Se a cabeça de impressão não estiver protegida, ligue a impressora, certifique-se que a mesma fica protegida e, em seguida, desligue-a.
- ❑ Feche todas as tampas ao guardar a impressora para evitar a entrada de pó e outros elementos estranhos.
Se não for utilizar a impressora durante um longo período de tempo, proteja-a com um pano anti estático ou outra cobertura.
Os jatos da cabeça de impressão são muito pequenos e podem entupir facilmente se o pó se infiltrar na cabeça de impressão, não sendo possível imprimir corretamente.

Notas sobre o manuseamento dos tinteiros

Tenha em atenção os pontos seguintes quando manusear os tinteiros para manter a boa qualidade de impressão.

Para além dos que se seguem, existem pontos adicionais que deve ter em conta ao utilizar a tinta White (Branco). Verifique os seguintes pontos.

 [“Notas sobre a utilização da tinta White \(Branco\)” na página 21](#)

- ❑ Ao instalar tinteiros pela primeira vez, uma quantidade considerável de tinta é utilizada para encher todas as partes dos jatos das cabeças de impressão por forma a preparar a impressora para a impressão. Certifique-se que tem tinteiros de substituição prontos a utilizar.
- ❑ Recomendamos que guarde os tinteiros de tinta e de Cleaning (Limpeza) à temperatura ambiente, ao abrigo da luz solar direta e que os utilize antes de terminar o prazo de validade indicado na embalagem.

- ❑ Para garantir a qualidade de impressão, recomendamos que os tinteiros de tinta e de Cleaning (Limpeza) tinteiros sejam utilizados no prazo de um ano após a instalação.
- ❑ Os tinteiros de tinta e de Cleaning (Limpeza) que tenham sido guardados a baixa temperatura durante um longo período de tempo devem voltar à temperatura ambiente ao longo de um período de quatro horas.
- ❑ Não toque nas placas de circuitos integrados existentes nos tinteiros. Se o fizer, poderá impedir o normal funcionamento e a impressão.
- ❑ Instalar os tinteiros de tinta e de Cleaning (Limpeza) em todas as ranhuras. A impressora só funciona se todos os tinteiros estiverem instalados em todas as ranhuras.
- ❑ A impressora deverá ter sempre tinteiros instalados. A tinta da impressora pode secar, impedindo que a impressão esteja à altura do esperado. Deixe os tinteiros em todas as ranhuras, mesmo que não utilize a impressora.
- ❑ As informações tais como os níveis restantes são geridas pela placa de circuitos integrados para permitir que os tinteiros sejam utilizados de forma contínua após serem removidos e instalados novamente.
- ❑ Se remover um tinteiro antes deste ficar completamente vazio, limpe a tinta que se encontrar na respetiva saída utilizando o palito de limpeza fornecido com o kit de manutenção. Se houver tinta seca na saída, esta pode cair ao instalar o novo tinteiro.

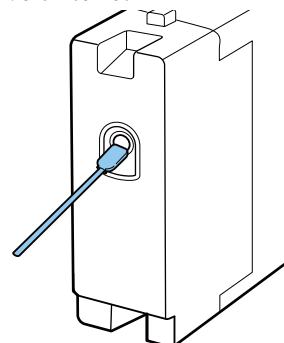

Certifique-se que a saída não tem sujidade quando guardar os tinteiros. A saída não precisa estar tapada uma vez que tem uma válvula no seu interior.

Introdução

- ❑ Os tinteiros retirados podem ter tinta à volta da saída da tinta, tenha cuidado para não sujar a área circundante.
- ❑ Para manter a qualidade da cabeça de impressão, esta impressora para de imprimir antes de os tinteiros ficarem completamente vazios.
- ❑ Embora os tinteiros possam conter materiais reciclados, isso não afeta o desempenho nem as funções da impressora.
- ❑ Não desmonte nem altere os tinteiros. Poderá não conseguir imprimir corretamente.
- ❑ Não deixe o tinteiro cair em cima de superfícies duras nem o atinja com objetos rígidos. Se isso acontecer, a tinta poderá verter.

Notas sobre a utilização da tinta White (Branco)

Uma característica da tinta White (Branco) é o facto de criar facilmente sedimentos (partículas de tinta que se aglomeram no fundo do líquido). Se a tinta for utilizada neste estado, a qualidade da impressão pode diminuir e pode provocar uma avaria na impressora. Tenha em atenção os pontos seguintes para utilizar a impressora em ótimas condições.

- ❑ Remova os tinteiros instalados no início de cada dia de trabalho ou a cada 20 horas (quando for exibida a respetiva mensagem), e abane-os vigorosamente.
🔗 “Substituir e agitar tinteiros” na página 66
- ❑ Lave os tubos de tinta quando tal lhe for solicitado pela respetiva mensagem para evitar que a qualidade da impressão seja afetada devido à acumulação de sedimentos nos tubos. Após selecionar **Config. Impressora — Config. Lavagem Tubo — Normal** para lavar os tubos, a limpeza automática é realizada para evitar que os jatos fiquem entupidos. Neste passo, a tinta White (Branco) e as tintas de cor são utilizadas para limpar os jatos.
🔗 “Lavagem Tubo” na página 62
- ❑ Quando guardar os tinteiros, disponha-os horizontalmente. Se os tinteiros forem armazenados verticalmente, poderá tornar-se impossível dissolver os sedimentos mesmo abanando os mesmo vigorosamente.

- ❑ Se não utilizar a impressora durante duas semanas ou mais, realize a operação **Mudar Tinta Branca** utilizando o tinteiro de Cleaning (Limpeza) vendido separadamente. Se não substituir a tinta branca da impressora, poderá não ser possível desobstruir a cabeça de impressão.
🔗 “Substituição da tinta White (Branco)” na página 75

Nota:

Em modo tinta White (Branco), a tinta White (Branco) é utilizada durante a manutenção mesmo quando estiver a imprimir apenas com tinta de cor.

Notas sobre a utilização de T-shirts (suporte de impressão)

Tenha em atenção os pontos seguintes quando manusear e guardar as T-shirts impressas.

- ❑ Evite guardar o papel em locais sujeitos a luz solar direta, a calor excessivo ou humidade. Se as T-shirts forem armazenadas num local quente após a impressão, a superfície impressa pode desbotar e colar a outras superfícies.
- ❑ Não utilizar secador.
- ❑ Não limpar a seco.
- ❑ Vire a T-shirt do avesso antes de lavar, e depois deixe-a secar também virada do avesso.
- ❑ Não utilizar lixívia. Pode provocar descoloração.
- ❑ Não passar a ferro diretamente na superfície impressa.
- ❑ Não expor à luz solar direta durante longos períodos de tempo.
- ❑ Não utilizar solventes orgânicos tais como o álcool.
- ❑ Não esfregar a superfície impressa contra couro sintético com base de cloreto de vinil. As cores podem transferir-se para o couro.

Introdução

- ❑ Também pode haver transferência de cores se esfregar a superfície impressa com tinta colorida contra uma superfície impressa apenas com tinta White (Branco). Se tal acontecer, utilize um pano suave ou escove com um pouco de detergente de utilização doméstica para eliminar a tinta transferida.
- ❑ Se tiver aplicado líquido de pré-tratamento para fixar a tinta, recomendamos lavar a T-shirt em água antes de a utilizar para remover os vestígios de líquido de pré-tratamento.
- ❑ Se os vestígios de líquido de pré-tratamento forem visíveis, experimente lavar com água; no entanto, o efeito depende da qualidade do tecido da T-shirt.
- ❑ Se aplicar líquido de pré-tratamento a uma T-shirt branca ou de cor clara, a face em que é aplicado pode tornar-se amarela. Imprimir pouco tempo depois de aplicar o líquido de pré-tratamento e lave em água. Evite a luz solar direta se armazenar a T-shirt sem a impressão.

Introdução

Utilizar o Software

Conteúdo do Disco do Software

O Disco do Software fornecido inclui o seguinte software. Instale conforme necessário.

Pode obter mais informações no *Guia de Rede* (pdf) e na ajuda Online do Software.

Nota:

- ❑ *O controlador da impressora não se encontra armazenado no disco de software fornecido. É necessário obter o software da impressora Garment Creator ou software RIP para imprimir. O software necessário que não consta do disco de software (por exemplo, o software da impressora e software do programa acessório) pode ser descarregado no sítio Web da Epson.*
- ❑ *Descarregue as versões mais recentes do software no sítio Web da Epson.*

Nome do software	Resumo
EPSON LFP Remote Panel 2	EPSON LFP Remote Panel 2 é utilizado para atualizar o firmware da Impressora.  "Usando EPSON LFP Remote Panel 2" na página 24
Epson Driver and Utilities (Controlador e Utilitários Epson) (Apenas Windows)	Instala o controlador de comunicação da Epson (EPSON SC-F2000 Series Comm Driver). O controlador de comunicação Epson não é o controlador da impressora. Se ligar a impressora a um computador através de um cabo USB sem instalar o controlador de comunicação, o estado da impressora pode não ser exibido no Garment Creator ou no software RIP. Consulte a bibliografia fornecida com o software para confirmar a existência de uma função de exibição de estado.
Epson Network Utilities (Utilitários de Rede Epson)	A instalação deste utilitário permite-lhe definir os endereços necessários para fazer a ligação através da rede de forma fácil utilizando um assistente.
EpsonNet Config	Com este software, pode configurar várias definições de rede para a impressora a partir do computador. Esta função é útil, pois permite que introduza endereços e nomes utilizando o teclado.

Introdução

Usando EPSON LFP Remote Panel 2

Iniciar

Verifique que a indicação **Espera** é exibida no ecrã da impressora antes de iniciar EPSON LFP Remote Panel 2.

Windows

- 1 Comece por utilizar um dos seguintes métodos.
 - ❑ Clique duas vezes no ícone **EPSON LFP Remote Panel 2** no seu ambiente de trabalho. Instale o software para criar o ícone **EPSON LFP Remote Panel 2**.
 - ❑ Clique em **Start (Início) — All Programs (Todos os Programas) (ou Programs (Programas)) — EPSON LFP Remote Panel 2 — EPSON LFP Remote Panel 2**.

- 2 Clique no item que pretende utilizar no ecrã principal EPSON LFP Remote Panel 2.

Para mais informações, consulte a ajuda EPSON LFP Remote Panel 2.

Mac OS X

Clique duas vezes em **Applications (Aplicações) — Epson Software — EPSON LFP Remote Panel 2**, e a seguir no ícone EPSON LFP Remote Panel 2 para visualizar o ecrã principal EPSON LFP Remote Panel 2.

Terminar

Clique em **Exit (Sair)** no ecrã principal EPSON LFP Remote Panel 2.

Remover o Software

! Importante:

- ❑ É necessário iniciar sessão como utilizador *Computer administrator (Administrador de computador) (utilizador com Administrative Rights (Direitos de Administrador))*.
- ❑ Caso lhe seja solicitada uma palavra-chave ou confirmação de Administrador, introduza a palavra-chave e continue a operação.
- ❑ Feche outras aplicações de software em execução.

Windows

O controlador de comunicação da Epson é utilizado como um exemplo de desinstalação EPSON LFP Remote Panel 2.

- 1 Desligue a impressora e desligue o cabo de interface.
- 2 Clique em Programas — Desinstalar um programa no Painel de Controlo.

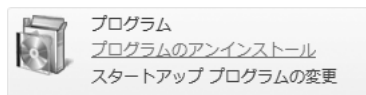

- 3 Selecione o software que pretende remover e clique em **Uninstall/Change (Desinstalar/Alterar) (ou Change/Remove (Alterar/Remover))**.

Selecione EPSON SC-F2000 Series Comm Driver Printer Uninstall (Desinstalar Impressora EPSON SC-F2000 Series Comm Driver) para remover o controlador de comunicação Epson.

Selecione EPSON LFP Remote Panel 2 para remover EPSON LFP Remote Panel 2.

- 4 Selecione o ícone da impressora de destino e faça clique em **OK**.
- 5 Siga as instruções apresentadas no ecrã para continuar.

Quando surgir a mensagem de confirmação de remoção, clique **Yes (Sim)**.

Reinicie o computador se estiver a reinstalar o controlador de comunicação da Epson.

Introdução

Mac OS X

Esta secção explica como remover EPSON LFP Remote Panel 2.

- 1 Fechar EPSON LFP Remote Panel 2.
- 2 Arraste e largue a pasta **EPSON Remote Panel 2** a partir da pasta **Applications (Aplicações)** para o **Trash (Lixo)**.

Utilize o “Uninstaller” para remover outras aplicações do software. Antes de fazer a actualização, elimine o software.

Descarregar o Uninstaller

Descarregue o Uninstaller a partir do sítio Web da Epson.

URL: <http://www.epson.com>

Utilizar o Uninstaller

Siga as instruções apresentadas no sítio Web da Epson.

Impressão básica

Visão geral

Esta secção explica o processo básico desde a preparação da T-shirt antes da impressão até ao pós-tratamento depois da impressão.

Item em funcionamento	Descrição	Página de referência
Preparação	Verificar itens necessários para além da impressora.	👉 “Itens necessários” na página 28



Pré-tratamento	Ao imprimir com tinta White (Branco), é necessário aplicar o líquido de pré-tratamento à T-shirt. Se a T-shirt apresentar vincos, passe a ferro ou leve à prensa quente.	👉 “Pré-tratamento” na página 29
----------------	--	---



Criar e transmitir dados	Escolher ou criar a(s) imagem(s) que pretende imprimir com uma das aplicações disponíveis no mercado e enviar para a impressora.	👉 “Criar e transmitir dados” na página 34
--------------------------	--	---



Colocar a T-shirt (suporte de impressão)	Colocar a T-shirt na impressora.	👉 “Colocar a T-shirt (suporte de impressão)” na página 36
--	----------------------------------	---



Imprimir	Verificar que a luz  está ligada antes de iniciar a impressão.	👉 “Iniciar e cancelar uma impressão” na página 41
----------	---	---



Remover a T-shirt (suporte de impressão)	Retirar a T-shirt da impressora.	👉 “Pós-tratamento” na página 42
--	----------------------------------	---

Impressão básica



Pós-tratamento	Fixar a tinta à T-shirt.	 “Pós-tratamento” na página 42
----------------	--------------------------	---

Impressão básica

Itens necessários

Para imprimir uma T-shirt utilizando esta impressora, também precisa dos seguintes dispositivos e peças. Prepare os itens necessários de acordo com a finalidade.

Prensa quente (disponível no mercado)

É utilizada para remover vincos das T-shirts, e para fixar o líquido de pré-tratamento e tinta. A prensa quente deverá ser maior que a superfície dentada e deverá ter a capacidade de manter a 170 °C ou mais durante 90 segundos. Recomendamos a utilização de uma prensa quente com uma superfície de espuma ou tapete para permitir que o vapor possa sair. Se não forem fornecidos com a prensa, deverá adquiri-los antecipadamente. Veja as informações que se seguem sobre os tamanhos da superfície dentada.

 [“Opções e Consumíveis” na página 98](#)

Forno (disponível no mercado)

É utilizado para fixar a tinta após a impressão. Não é necessário se dispor de uma prensa quente.

Folha resistente ao calor (disponível no mercado)

Colocada em cima da T-shirt para evitar que o líquido de pré-tratamento ou tinta fique colado à prensa.

Utilize papel de silicone, papel de resina fluorada, etc.

O papel de silicone tende a produzir um efeito mate, enquanto que as páginas de resina fluorada tendem a produzir um efeito brilhante.

T-shirt (disponível no mercado)

Em termos de qualidade, a nossa recomendação é a que se segue.

- Proporção de mistura de algodão: 100 a 50%
Recomendamos uma proporção de 100 % de algodão, com material espesso e textura apertada. Também recomendamos realizar uma impressão teste antes uma vez que a qualidade da impressão não pode ser garantida em alguns tipos de tecido.

Líquido de pré-tratamento (consumível)

É necessário ao imprimir com tinta White (Branco). Se o líquido de pré-tratamento não for aplicado, a tinta White (Branco) não se revela e a cor não fica branca. Para além disso, as cores que forem impressas na tinta White (Branco) não se revelam.

Utilize um rolo ou vaporizador para aplicar o líquido de pré-tratamento na T-shirt.

 [“Opções e Consumíveis” na página 98](#)

Água pura (disponível no mercado)

A água pura, por exemplo, água destilada e purificada, é utilizada para diluir o líquido de pré-tratamento.

Rolo de líquido de pré-tratamento (opção ou disponível no mercado)

Utilizado para aplicar o líquido de pré-tratamento nas T-shirts. Escolha um rolo com a secção do rolo feita de fibras curtas de poliéster com uma excelente capacidade de absorção de líquido como por exemplo um rolo de pintor. Recomendamos utilizar um rolo com um cabo em alumínio para evitar o aparecimento da ferrugem.

O rolo pode distribuir o líquido de forma mais uniforme a áreas desiguais tais como bolsos, e desperdiça menos líquido em comparação com os vaporizadores. Certifique-se que aplica o líquido uniformemente; de outra forma, o branco pode não resultar brilhante ou as cores podem resultar irregulares.

Também será necessário utilizar um tabuleiro para permitir embeber o rolo no líquido de pré-tratamento.

A secção do rolo, cabo (cabo do rolo) e a bandeja são fornecidas como um conjunto opcional.

 [“Opções e Consumíveis” na página 98](#)

Recipiente vaporizador (disponível no mercado)

Utilizado para aplicar o líquido de pré-tratamento nas T-shirts. Preparar um recipiente que permita vaporizar uma solução fina (recomendamos um vaporizador elétrico).

Em comparação com o rolo, o vaporizador é mais rápido e mais fácil. No entanto, o líquido de pré-tratamento é muitas vezes desperdiçado ao ser aplicado fora das margens da T-shirt, também precisa de um espaço para colocar o tabuleiro.

Fita aderente ou rolo aderente (disponível no mercado)

Utilizados para remover pelos da superfície impressa da T-shirt.

Impressão básica

Rolo rígido (opção ou disponível no mercado)

Utilizado para exercer pressão sobre as fibras da superfície impressa da T-shirt. Preparar um rolo rígido diferente daquele que é utilizado para aplicar o líquido de pré-tratamento.

 “Opções e Consumíveis” na página 98

Pré-tratamento

Se a T-shirt tiver algum vinco, utilizar a prensa quente para o desfazer antes de imprimir. Ao imprimir com tinta White (Branco), aplicar o líquido de pré-tratamento. A seguir, prepare a impressora.

 “Utilização do líquido de pré-tratamento” na página 29

 “Fixação do líquido de pré-tratamento (prensa quente)” na página 33

 “Preparar a impressora” na página 34

Utilização do líquido de pré-tratamento

O líquido de pré-tratamento é necessário para imprimir com tinta White (Branco); no entanto, se utilizar o líquido ao imprimir com tinta colorida, o tecido torna-se menos resistente à lavagem e à fricção.

Preparar o rolo ou o vaporizador para aplicar o líquido nas T-shirts.

 “Itens necessários” na página 28

Antes de utilizar, leia o folheto informativo. Pode descarregar o folheto informativo no sítio Web da Epson.

URL: <http://www.epson.com>

Impressão básica

⚠ Importante:

- ❑ Usar sempre óculos de proteção, luvas e uma máscara para realizar a manutenção. Caso o líquido de pré-tratamento entrar em contacto com a sua pele, olhos ou boca, realize de imediato as seguintes ações:
 - ❑ Se o fluido aderir à pele, lave-a de imediato com água ensaboada em abundância. Se a pele ficar irritada ou descolorada, entre em contacto com o seu médico.
 - ❑ Se o fluido entrar em contacto com os olhos, lave-os imediatamente com água. Se não proceder desta forma, pode verificar-se vermelhidão dos olhos ou até mesmo inflamação. Se os problemas persistirem, entre em contacto com o seu médico.
 - ❑ Se o líquido entrar em contacto com a sua boca, entre em contacto com o seu médico imediatamente.
 - ❑ Se o fluido for ingerido, não induza o vômito e entre em contacto com o médico imediatamente. Se a pessoa for obrigada a vomitar, o fluido pode ficar na traqueia o que representa um perigo acrescido.
- ❑ Armazenar fora do alcance das crianças.
- ❑ Depois de utilizar, lave as mãos e gargareje com bastante água.

⚠ Importante:

- ❑ Ao aplicar o líquido de pré-tratamento, este pode salpicar. Use sempre óculos de proteção, luvas e uma máscara quando fizer o trabalho e certifique-se que a área é bem ventilada.
- ❑ Prepare apenas a quantidade que pretende utilizar. Se preparar mais que o necessário, o produto pode enrijecer.
- ❑ Não armazenar em condições de temperatura muito alta ou demasiado baixa.
- ❑ Evite a luz solar direta. Armazenar à temperatura ambiente.
- ❑ Se o líquido de pré-tratamento ficar preso à cabeça de impressão, pode provocar avarias e influenciar a qualidade de impressão. Certifique-se que o líquido não fica no interior da impressora acidentalmente durante as operações de manutenção.

Método de eliminação

O líquido de pré-tratamento é considerado como resíduo industrial. Elimine o líquido de pré-tratamento de acordo com a legislação e estatutos locais, reencaminhando os mesmos para uma empresa de resíduos industriais. Quando entregar o líquido de pré-tratamento a uma empresa de resíduos industriais, certifique-se que entrega também o respetivo folheto informativo.

⚠ Importante:

Não colocar o líquido residual no frasco de tinta residual uma vez que este solidifica em contacto com a tinta residual.

Colocar a torneira

- 1 Corte o cartão ao longo dos furos, a seguir retire a torneira do interior.

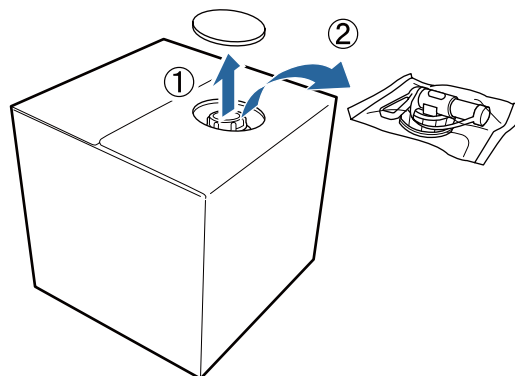

Impressão básica

2 Retire a secção da tampa pelo orifício no cartão.

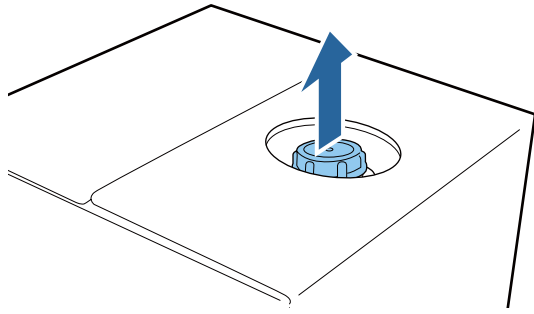

! Importante:
 Não se esqueça de tirar a secção da tampa pelo orifício no cartão. Se a tampa for aberta sem ter sido retirada, o líquido de pré-tratamento pode verter.

3 Retire a tampa.

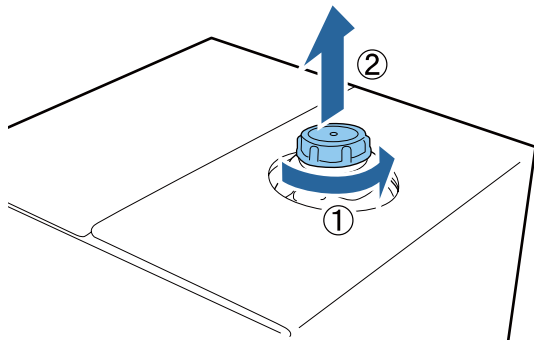

4 Remover a torneira do saco e verifique que o orifício está visível.

Se não conseguir ver o orifício, rode a secção da pega da torneira até que o orifício fique visível.

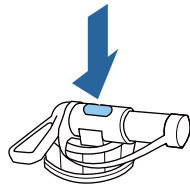

Nota:
 Se não conseguir ver o orifício ou se a torneira estiver danificada, entre em contacto com a loja onde adquiriu o produto.

5 Colocar a torneira.

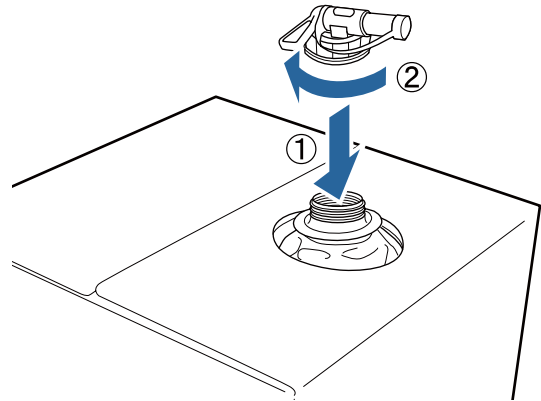

Inserir o líquido

1 Remover a tampa da torneira, rodar a alavanca até que o orifício fique voltado para baixo.

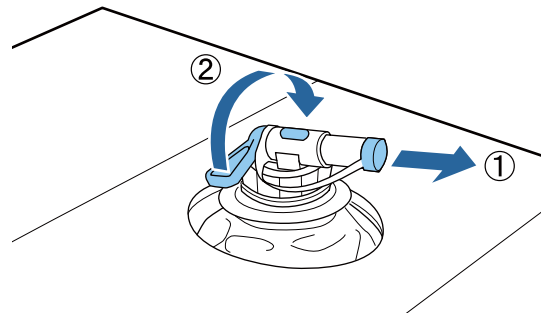

2 Inclinar o cartão no recipiente e verter o líquido de pré-tratamento no recipiente.

3 Quando terminar de verter o líquido, siga os passos de forma inversa até ao 1.º passo para voltar a colocar a tampa na torneira.

4 Guardar a caixa de cartão com a torneira voltada para cima.

Diluição do líquido de pré-tratamento

Antes de aplicar o líquido de pré-tratamento nas T-shirts, dilua-o com água pura, por exemplo água destilada ou água purificada.

Ao fixar a tinta com uma prensa quente

Área de impressão	Proporção de diluição
A4 e mais pequeno	2 a 3* vezes (líquido de pré-tratamento : água = 1 : 1 a 2)

Impressão básica

Área de impressão	Proporção de diluição
Maior que A4	2 a 4* vezes (líquido de pré-tratamento : água = 1 : 1 a 3)

* Utilize líquido de pré-tratamento diluído mais de 2 vezes se a cor não for uniforme após a fixação da tinta (como por exemplo dispor tinta colorida sobre a tinta White (Branco)) ou quando o líquido de pré-tratamento deixar vestígios.

Quando realizar a fixação da tinta com um forno

Utilize uma prensa quente para fixar o líquido de pré-tratamento.

Área de impressão	Proporção de diluição
-	3 a 4* vezes (líquido de pré-tratamento : água = 1 : 2 a 3)

* Utilize líquido de pré-tratamento diluído mais de 3 vezes em caso de falta de uniformidade da cor ou descoloração após a fixação da tinta.

Se não diluir o líquido de pré-tratamento ou se o utilizar demasiado concentrado, o líquido deixará vestígios ou a superfície impressa apresentará fissuras após a lavagem (a solidez da lavagem deteriora-se). Por outro lado, se o líquido de pré-tratamento estiver demasiado diluído, a tinta White (Branco) não adere ao tecido e a brancura não pode ser lograda uma vez que os vestígios do líquido de pré-tratamento se tornam menos visíveis.

Quantidade de líquido de pré-tratamento que deverá ser aplicado

Aplicar o líquido de pré-tratamento à T-shirt com um rolo ou vaporizador. De acordo com a coloração da T-shirt, esta pode ser descolorizada pelo líquido de pré-tratamento. Tente aplicar a uma secção que não seja claramente visível inicialmente.

Ao fixar a tinta com uma prensa quente

Área de impressão	Quantidade a aplicar (líquido de pré-tratamento após a diluição)
A4 e mais pequeno	Aplicar 15 a 20 g numa área A4
Maior que A4	Aplicar 15 g numa área A4

Quando realizar a fixação da tinta com um forno

Utilize uma prensa quente para fixar o líquido de pré-tratamento.

Área de impressão	Quantidade a aplicar (líquido de pré-tratamento após a diluição)
-	Aplicar 15 g numa área A4

Aplicar com um rolo

Para evitar que as fibras da T-shirt que ficam no rolo sejam transportadas para outras T-shirts, utilize um rolo diferente para cada cor da T-shirt.

 “Opções e Consumíveis” na página 98

- 1 Encher o tabuleiro com líquido de pré-tratamento diluído e mergulhe o rolo no mesmo.
- 2 Estenda a T-shirt numa superfície plana.
- 3 Espremer o líquido de pré-tratamento do rolo pressionando-o contra o tabuleiro, e aplicar de forma uniforme.

Recomendamos que a aplicação seja feita a uma área maior que a área de impressão.

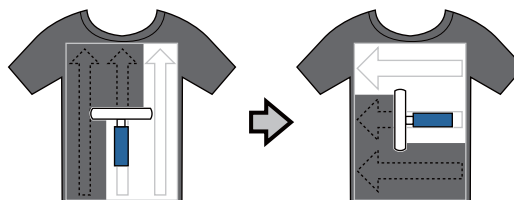

- 4 Fixar o líquido de pré-tratamento com a prensa quente.

 “Fixação do líquido de pré-tratamento (prensa quente)” na página 33

Nota:

Para obter um resultado uniforme, deverá pressionar as fibras horizontalmente. Utilizar uma prensa quente para fixar o líquido de pré-tratamento uma vez que as fibras não são pressionadas horizontalmente no forno.

Impressão básica

Aplicação com vaporizador

! Importante:

A aplicação do líquido de pré-tratamento com recurso ao vaporizador cria uma nuvem de vapor. Utilize uma máscara, óculos de proteção, e luvas, e certifique-se que a área é bem ventilada quando utilizar o líquido de pré-tratamento.

1 Colocar o líquido de pré-tratamento diluído no recipiente vaporizador.

2 Colocar a T-shirt numa superfície plana, aplicar o líquido de pré-tratamento de forma uniforme na superfície de impressão.

Recomendamos que a aplicação seja feita a uma área maior que a área de impressão.

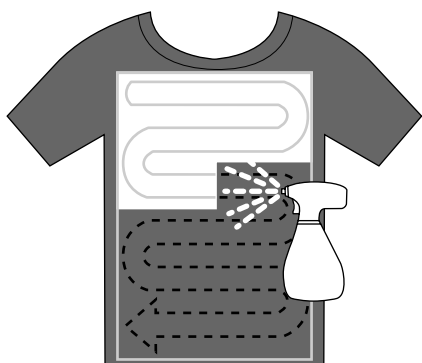
**Nota:**

Poderá aplicar o líquido de forma uniforme se utilizar o rolo na área após vaporizar.

3 Fixar o líquido de pré-tratamento com a prensa quente.

[“Fixação do líquido de pré-tratamento \(prensa quente\)”](#) na página 33

Nota:

Para obter um resultado uniforme, deverá pressionar as fibras horizontalmente. Utilizar uma prensa quente para fixar o líquido de pré-tratamento uma vez que as fibras não são pressionadas horizontalmente no forno.

Fixação do líquido de pré-tratamento (prensa quente)

Utilize a prensa quente para remover vincos da T-shirt e para fixar o líquido de pré-tratamento. Uma vez que o forno não exerce pressão sobre as fibras, a superfície impressa não fica uniforme o que provoca vincos e diferença de tonalidade da cor. Também deverá utilizar uma folha resistente ao calor, por exemplo papel de silicone entre a T-shirt e a prensa.

Condições de fixação

Uma vez que as condições ótimas dependem da quantidade de líquido de pré-tratamento utilizado, os valores que se seguem são meramente indicativos.

Líquido de pré-tratamento Área de aplicação	Temperatura	Tempo	Pressão* ¹
A4 e mais pequeno	170 °C	45 seg.	4,2 N/cm ²
Maior que A4	170 °C	45 a 90* ² seg.	

*1 As condições ótimas variam de acordo com o tipo de prensa quente e do tipo de ajuste manual. Testar o resultado de fixação da tinta antes para averiguar qual a pressão adequada.

*2 Se 45 segundos após não estiver completamente seca, aumentar a duração e verificar se o líquido de pré-tratamento está seco.

! Importante:

Não molhar a T-shirt ou deixá-la num local húmido durante muito tempo após a fixação do líquido de pré-tratamento. A tinta White (Branco) pode ser absorvida pelas secções húmidas e afetar a uniformidade da cor. Se a T-shirt permanecer durante muito tempo nestas condições, pressione durante 5 a 10 segundos para a secar antes de fazer a impressão.

Nota:

Se os vestígios de líquido de pré-tratamento forem visíveis, experimente lavar com água; no entanto, o efeito depende da qualidade do tecido da T-shirt.

Preparar a impressora

Verificar o estado da impressora antes de transmitir os dados de impressão. Recomendamos verificar se os jatos das cabeças de impressão estão obstruídos.

- 1 Ligue a impressora.



- 2 Quando o tinteiro White (Branco) estiver cheio, agite o tinteiro de tinta White (Branco).

“Substituir e agitar tinteiros” na página 66

- 3 Detetar jatos obstruídos.

“Detetar jatos obstruídos” na página 48

Criar e transmitir dados

Ao criar uma ilustração para ser impressa, recomendamos optar por cores sRGB em vez de CMYK. As cores sRGB são mais próximas aos resultados reais da impressão. Depois de criar os dados, utilize o software “Garment Creator” da impressora para transmitir os mesmos para a impressora.

Pode ser descarregado a partir do sítio Web da Epson.

<http://www.epson.com>

Áreas que não podem ser impressas

Não pode imprimir certas zonas dentro da armação da superfície dentada. As áreas cinzentas evidenciadas na imagem que se segue não podem ser impressas.

Superfície dentada de manga

Não pode imprimir certas zonas da secção elevada dentro da armação da superfície dentada.

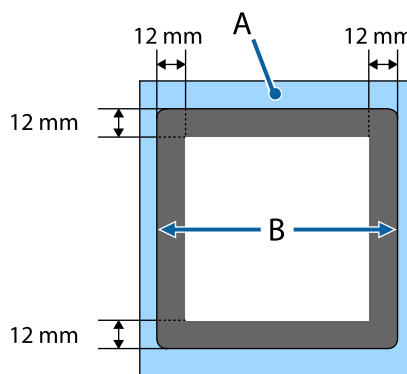

Impressão básica

Superfície dentada média

Não é possível imprimir em determinadas áreas dentro da armação da superfície dentada e em áreas onde não existe armação da superfície dentada. Além disso, se a parte quadrada for removida, a impressão também não pode ser executada onde estava essa parte.

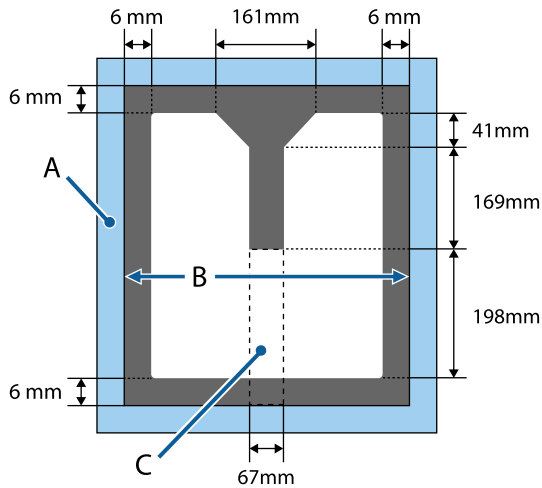

A: Armação da superfície dentada

B: Seção superior

C: Peça quadrada*

* Quando remover esta peça, a área onde esta peça estava também não pode ser impressa.

Para outras superfícies dentadas

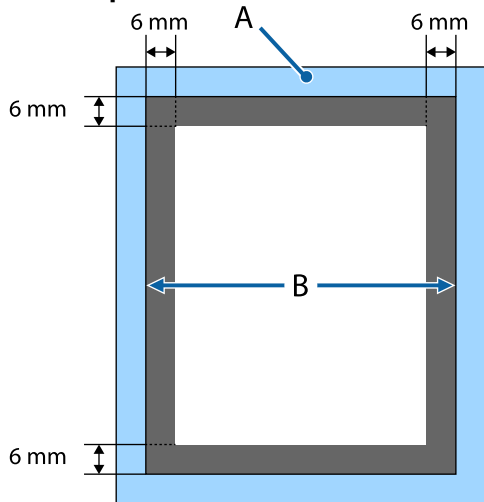

A: Armação da superfície dentada

B: Seção superior

Área de impressão

Tipo	Área disponível
Superfície dentada de tamanho L	16 × 20 polegadas (406 × 508 mm)
Superfície dentada de tamanho M	14 × 16 polegadas (356 × 406 mm)
Superfície dentada de tamanho S	10 × 12 polegadas (254 × 305 mm)
Superfície dentada de tamanho XS	7 × 8 polegadas (178 × 203 mm)
Superfície dentada de manga	4 × 4 polegadas (102 × 102 mm)
Superfície dentada média	Consulte a ilustração das áreas que não podem ser impressas

Notas sobre a transmissão e receção de dados

Tenha presentes as seguintes indicações ao enviar ou receber dados.

- Só é possível enviar dados quando a impressora não estiver a funcionar.
- Quando estiver a receber dados, só é possível realizar as seguintes ações:
 - Desligar a impressora
 - Mover a base móvel (superfície dentada)
 - Cancelar uma tarefa

Nota:

- Com um dispositivo USB ligado à impressora, a impressão inicia quando os dados forem gravados no dispositivo USB. Desta forma não precisa enviar os dados novamente para impressões repetidas. Consulte a secção seguinte para obter mais informações sobre dados e dispositivos USB compatíveis.
 - [🔗 “Requisitos do dispositivo USB” na página 44](#)
- Os dados antigos são sobrepostos se continuar a enviar dados quando o dispositivo USB estiver ligado à impressora.

De Photoshop/Illustrator

Para imprimir dados criados em Adobe Photoshop ou Adobe Illustrator, abrir os dados que pretende imprimir com o respetivo software e seleccione Garment Creator para imprimir. Para mais informações, consulte a ajuda online Garment Creator.

Versões da aplicação compatíveis com Garment Creator

- Adobe Photoshop CS3 ou posterior
- Adobe Illustrator CS3 ou posterior

De outras aplicações de software

Com a exceção de Adobe Photoshop e Adobe Illustrator, não é possível imprimir diretamente a partir de outras aplicações de software tais como CorelDRAW. Guardar os dados no software que pretende imprimir, abrir Garment Creator separadamente, e imprimir a partir daí. Para mais informações, consulte a ajuda online Garment Creator.

Formatos de ficheiros que é possível imprimir a partir de Garment Creator

Os formatos de ficheiros que se seguem podem ser impressos a partir de Garment Creator.

- TIFF
- JPEG
- PNG
- BMP

Colocar a T-shirt (suporte de impressão)

Esta secção explica como colocar uma T-shirt (suporte de impressão) na impressora.

Esta secção explica como carregar todas as superfícies dentadas exceto as superfícies dentadas de manga e média. Para o método de carregamento das superfícies dentadas de manga, colar e fecho, consulte o manual fornecido com a opção.

Substituir a superfície dentada

Existem seis tipos de tamanhos de superfície dentada. A superfície dentada de tamanho M (normal) que é fornecida com a impressora. Utilizar outros tamanhos de acordo com o tamanho das T-shirts.

 [“Opções e Consumíveis” na página 98](#)

- 1** Verificar se a superfície dentada está ejetada.
Se não estiver ejetada, pressionar o botão  para mover a superfície dentada para a frente.
- 2** Levantar a superfície dentada segurando pelos lados esquerdo e direito.



- 3** Certifique-se que os eixos da superfície dentada de substituição cabem nos orifícios.



Impressão básica

Depois de substituir a superfície dentada com uma de diferente tamanho, recomendamos corrigir o alinhamento de impressão (alinhamento da cabeça).

 [“Alinhamento Cabeças” na página 51](#)

Colocar na superfície dentada

1 Verificar se a superfície dentada está ejetada.

Se não estiver ejetada, pressionar o botão  para mover a superfície dentada para a frente.

2 Remover a armação da superfície dentada.

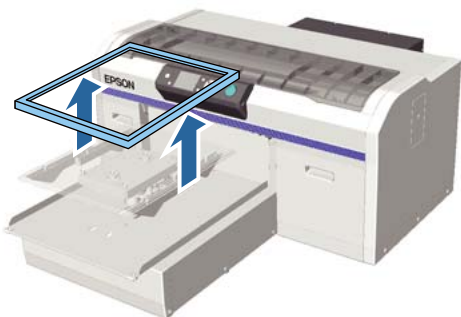

3 Colocar a T-shirt por forma a que os ombros fiquem voltados para a frente.



4 Alise a superfície de impressão de forma a ficar plana.



5 Colocar novamente a armação da superfície dentada.

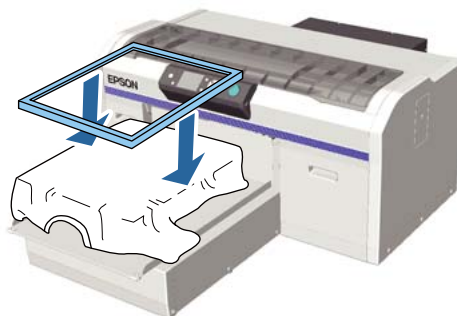

Importante:

Se não tiver aplicado o líquido de pré-tratamento, a T-shirt poderá ter pelos. Remover os pelos utilizando a fita adesiva ou rolo e pressionar as fibras utilizando o rolo rígido. Os pelos e as fibras podem aderir à cabeça de impressão e manchar outras áreas.

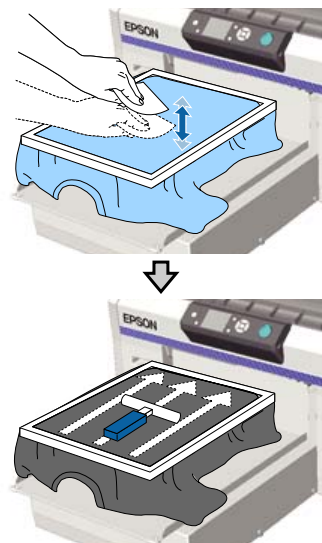

6 Alise os vincos e as folgas por forma a tornar a superfície de impressão completamente plana.



Impressão básica

- 7** Puxe a T-shirt para fora da armação para remover vincos e folgas.

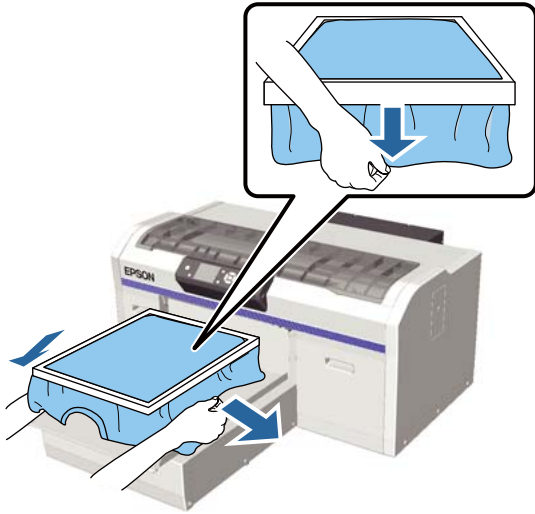

- 8** Pressione a armação da superfície dentada para evitar que esta se solte.

- 9** Aconchegue a T-shirt à volta da armação para evitar que a mesma passe para cima da base móvel.

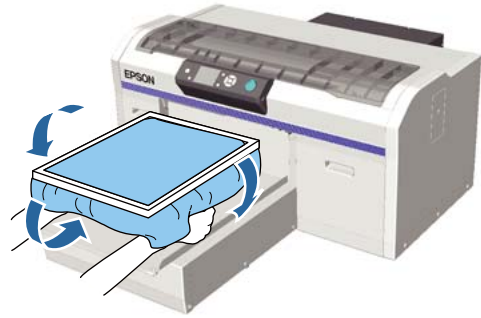

! Importante:

A impressora deteta a parte mais elevada da superfície de impressão e ajusta a altura. Se houver vincos ou folgas próximos da parte interior da armação como mostrado no diagrama abaixo, a distância entre a cabeça de impressão e a superfície de impressão pode aumentar e a qualidade de impressão pode ser afetada. Estique a T-shirt por forma a eliminar os vincos ou folgas. No entanto, se a t-shirt for demasiado esticada, a qualidade de impressão pode diminuir devido à deformação da imagem e a impressão de branco sob base pode estender-se para fora da imagem.

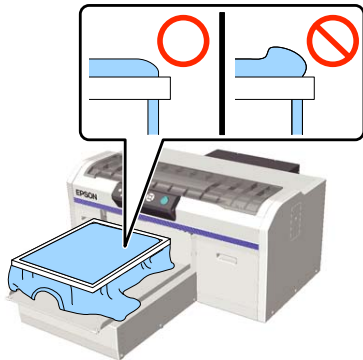

Se o sensor de altura reagir durante a impressão

Se o líquido de pré-tratamento não estiver completamente seco, em determinadas condições ou com alguns materiais de fabrico das T-shirts, a superfície de impressão pode inchar devido à tinta absorvida e o sensor de altura pode reagir a meio da impressão. Neste caso, tente colocar a T-shirt em cima da superfície dentada como mostrado na imagem.

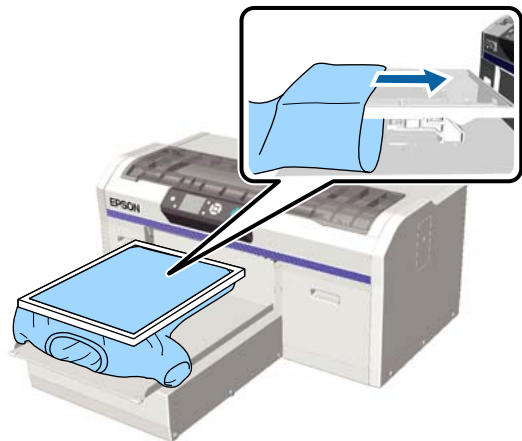

Se o sensor for ativado, mesmo que a T-shirt seja carregada como mostrado na imagem acima, remover a armação e alisar os vincos e as folgas pode resolver o problema.

Nota:

A utilização da armação da superfície dentada para aplicar um certo grau de tensão à superfície de impressão pode reduzir o inchaço da superfície de impressão ao imprimir.

Tenha presente que deverá tomar os passos que se seguem caso remova a armação.

Impressão básica

- ❑ Reduza a largura da tinta White (Branco) no software Garment Creator da impressora, o software RIP, e por aí em diante, de forma à impressão branca sob a base não se prolongar para fora da imagem.
- ❑ Cuidado para não tocar na T-shirt durante a impressão uma vez que pode sair facilmente da sua posição.

Ajustar a altura

A altura ótima da superfície dentada é um nível abaixo da posição de **Erro Altura plataforma** exibida no painel de controlo.

1 Verificar se a superfície dentada está ejetada. Se não estiver ejetada, pressionar o botão  para mover a superfície dentada para a frente.

2 Solte a alavanca de fixação por baixo da superfície dentada.

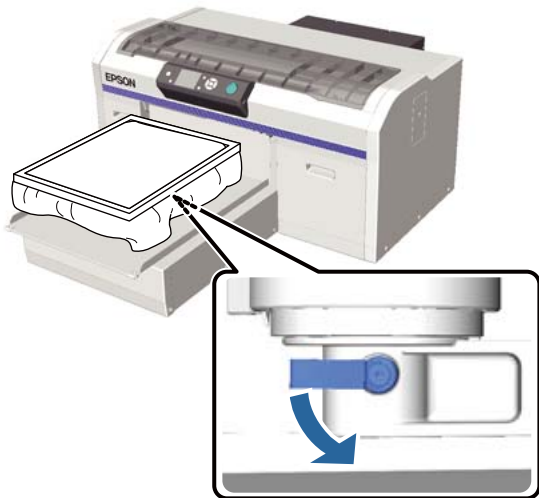

3 Mover a alavanca de ajustamento de altura para justar a altura da superfície dentada.

	Posições recomendadas para o ajuste inicial de altura
T-shirts	Da etiqueta "3"
Material espesso	Da etiqueta "8"

Para ajustar novamente a altura, mover a alavanca de ajuste de altura para mudar a posição recomendada.

Ao usar uma superfície dentada média de manga ou média, não pode confirmar a posição dos rótulos porque a parte rotulada foi removida. Por esta razão, mova a alavanca de ajuste para a esquerda até parar e mova-a 3 níveis para a direita. Esta é a posição recomendada para ajustar a altura de início.

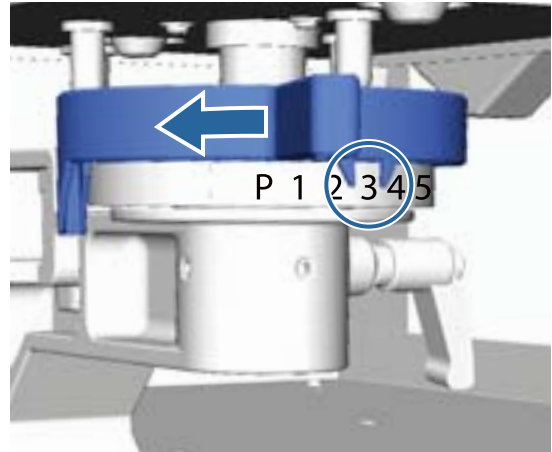

Nota:

As etiquetas não voltam a ser exibidas se remover a peça redonda com etiqueta para imprimir tecidos espessos.

 ["Remover a Peça Redonda com Etiqueta" na página 45](#)

4 Aperte a alavanca de fixação, e depois fixe a alavanca de ajustamento de altura.

Pode ajustar o ângulo da alavanca de fixação.

 ["Ajustar o ângulo da alavanca de fixação" na página 40](#)

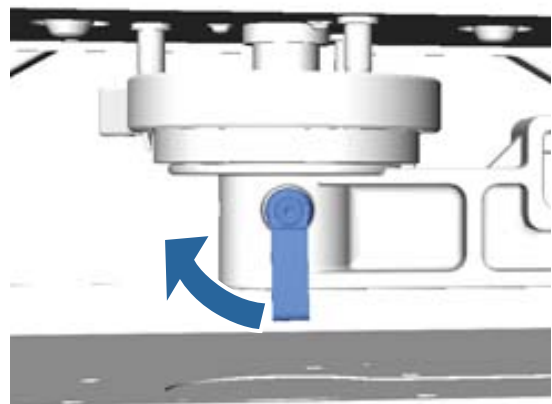

Impressão básica

Nota:

A qualidade de impressão pode diminuir se não apertar a alavanca de fixação.

- 5** Pressione o botão  para mover a superfície dentada para a impressora.
- 6** Comprove que é exibido o auido **Erro Altura plataforma** no painel de controlo. Se não for exibido, repetir os passos 1 a 5 movendo a alavanca de ajustamento de altura um passo para a esquerda para levantar a superfície dentada. Continue a levantar a superfície dentada até que a mensagem de erro seja exibida.
- 7** Se o **Erro Altura plataforma** for exibido, repetir novamente os passos 1 a 5 movendo a alavanca de ajustamento de altura um passo para a direita para descer a superfície dentada.

Exemplo de altura ótima

Quando for exibido o **Erro Altura plataforma** nestas circunstâncias, a altura da etiqueta adequada é a “2”.

Posição da etiqueta	Visor o Erro Altura plataforma
P	Erro exibido
1	Erro exibido
2	Erro não exibido (altura ótima)
3	Erro não exibido

! Importante:

Se a superfície de impressão estiver muito afastada da cabeça de impressão, a qualidade de impressão diminui e a tinta pode manchar o interior da impressora. Ajustar a superfície dentada à sua altura ideal.

Ajustar o ângulo da alavanca de fixação

É possível ajustar a alavanca de fixação a qualquer ângulo. Ajustar a um ângulo que seja fácil de utilizar.



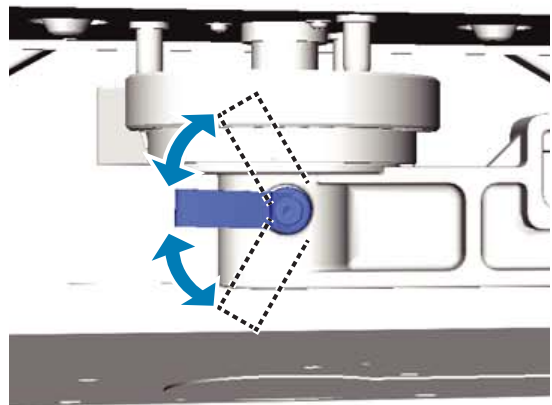
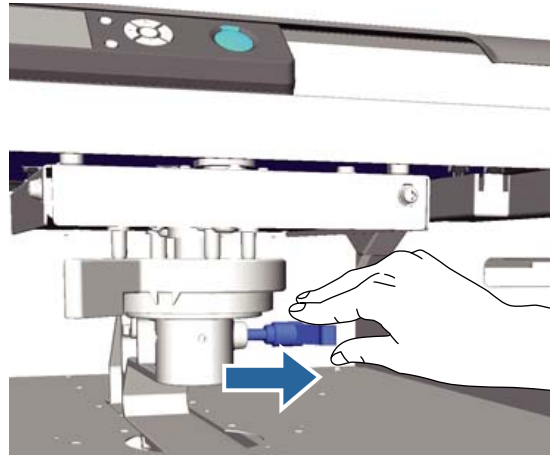

- 1** Puxe a alavanca de fixação para a direita, a seguir ajuste-a para uma posição fácil de utilizar.



- 2** Depois de se decidir por uma posição, solte a alavanca.



Iniciar e cancelar uma impressão

Iniciar

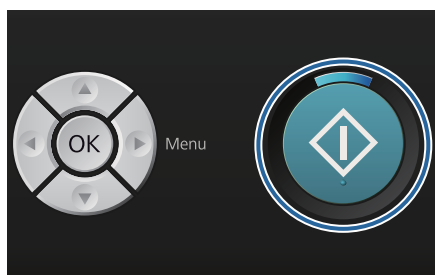
Quando a impressora terminar de receber os dados, a luz  acende. Comprovar que a T-shirt foi carregada, a seguir pressionar o botão . Se a luz  estiver desligada, a impressora não trabalha, mesmo ao pressionar o botão .



Nota:

Se pressionar o botão  quando a luz  estiver ligada, pode seleccionar a **Verificar Jactos** ou **Limpeza** sem cancelar a tarefa de impressão.

Se seleccionar a **Verificar Jactos** no menu, o padrão de verificação é impresso no tamanho da superfície dentada exibido no ecrã do painel de controlo.

Cancelar



Utilizar para cancelar a impressão, ou para cancelar os dados que estão a ser recebidos pela impressora.

1

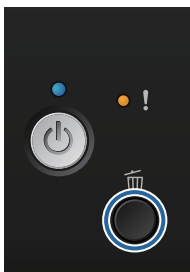
Pressionar o botão .



2

Pressione os botões / para seleccionar **Sim**, e a seguir pressione o botão **OK**.

A impressão é imediatamente interrompida ao pressionar o botão, e os dados são eliminados.

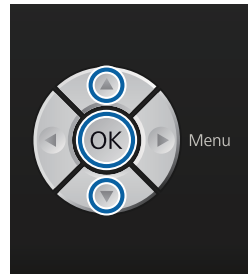

Cancelar a partir do computador

Pode cancelar a partir do software **Garment Creator** da impressora. No entanto, não é possível cancelar quando o computador terminar o envio dos dados para a impressora. Cancelar na impressora.

Para mais informações, consulte a ajuda online **Garment Creator**.

Cancelar uma impressão repetida

Quando transmitir e imprimir dados da impressora à qual foi ligado um dispositivo USB ou imprimir a partir do menu **Lista de Ficheiros USB** no painel de controlo, pode imprimir os mesmos dados de forma contínua após a impressão de um determinado número de cópias. Para imprimir dados diferentes, pressione o botão  para cancelar os dados recebidos na impressora.

Impressão básica

Pós-tratamento

Uma vez que a tinta não foi fixada após a impressão, será necessário utilizar uma prensa quente para fixar a tinta.

Remover a T-shirt

Uma vez que a tinta não foi fixada, ao manusear a T-shirt não deverá tocar na superfície impressa.

- 1 Remover a armação da superfície dentada.

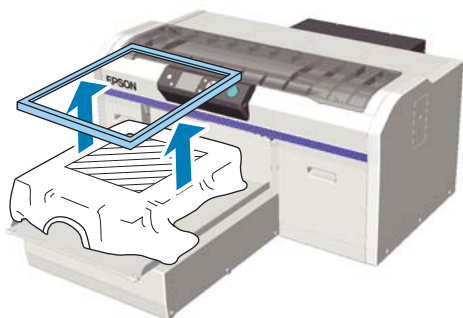

- 2 Segure a T-shirt pelos ombros e retire-a da superfície dentada.



Utilize uma prensa quente ou um forno para fixar a tinta na T-shirt.

Fixação da tinta

Fixação da tinta com uma prensa quente ou um forno.

Lavar a T-shirt em água antes de a usar caso tenha aplicado líquido de pré-tratamento e fixado a tinta.

Ao usar uma impressão de pressão a calor em t-shirts (suporte) com lados ou mangas dobradas, recomendamos inserir uma folha resistente ao calor entre as camadas de pano para evitar vincos causados por costuras.

Se as t-shirts (suporte) têm botões de plástico ou fechos, recomendamos confirmar primeiro se vão ou não ser danificadas antes de usar a pressão de calor.

As condições de fixação diferem entre a prensa quente e o forno. Uma vez que as condições ótimas variam de acordo com o tipo de prensa quente ou forno utilizados e da quantidade de tinta, os valores que se seguem são meramente indicativos. Se a tinta não for adequadamente fixada, as cores podem sair com a lavagem ou ao esfregar contra outro objeto.

Condições de fixação (prensa quente)

As condições diferem entre tinta White (Branco) e tinta de cor.

Fixação de apenas tinta colorida

Nos trabalhos de impressão com apenas tinta colorida, o tamanho da área impressa não importa. Ao utilizar tinta White (Branco) para imprimir uma base, certifique-se que são cumpridas as condições de fixação da tinta White (Branco).

Temperatura	Tempo	Pressão*1
170 °C	45 seg.	4,2 N/cm ²

*1 As condições ótimas variam de acordo com o tipo de prensa quente e do tipo de ajuste manual. Testar o resultado de fixação da tinta antes para averiguar qual a pressão adequada.

Fixação de tinta White (Branco)

Área de impressão	Temperatura	Tempo	Pressão*1
A4 e mais pequeno	170 °C	45 seg.	4,2 N/cm ²
Maior que A4	170 °C	45 a 90*2 seg.	

*1 As condições ótimas variam de acordo com o tipo de prensa quente e do tipo de ajuste manual. Testar o resultado de fixação da tinta antes para averiguar qual a pressão adequada.

*2 Se 45 segundos após não estiver completamente seca, aumentar a duração e verificar se o líquido de pré-tratamento está seco.

Condições de fixação (forno)

Uma vez que as condições ótimas variam de acordo com o forno, testar e verificar o resultado da fixação da tinta antes para determinar a temperatura e duração.

Impressão básica**Fixação de apenas tinta colorida**

Tipo de forno	Temperatura	Tempo
Tipo de lote	160 °C	3,5 a 5 minutos
Tipo de transportador	160 °C*	3,5 a 4,5 minutos

* Temperatura da superfície de fixação da T-shirt. Não a temperatura interna. Se a superfície da T-shirt exceder os 180 °C, a T-shirt e a superfície de impressão podem mudar de cor.

Fixação de tinta White (Branco)

Tipo de forno	Temperatura	Tempo
Tipo de lote	160 °C	5 minutos
Tipo de transportador	160 °C*	4,5 minutos

* Temperatura da superfície de fixação da T-shirt. Não a temperatura interna. Se a superfície da T-shirt exceder os 180 °C, a T-shirt e a superfície de impressão podem mudar de cor.

Outros métodos de impressão

Impressão a partir de um dispositivo USB

Ao ligar um dispositivo USB à impressora, pode imprimir antes os dados que guardou no dispositivo USB a partir do Garment Creator.

Nota:

- ❑ Se os dados forem transmitidos para a impressora à qual está ligado o dispositivo USB, os dados são guardados como “Epson_repeat_print.prn” no dispositivo USB.
- ❑ Pode guardar tarefas de impressão sempre que quiser no computador (ou dispositivo USB) a partir do software Garment Creator da impressora.
- ❑ Para mais informações sobre como guardar dados, consulte a ajuda online Garment Creator.

Requisitos do dispositivo USB

Ao utilizar um dispositivo USB, deverão ser reunidos os seguintes requisitos. As ligações através de cabo extensão USB, concentrador USB, ou leitor de cartões não podem ser garantidas.

- ❑ Dispositivos FAT compatíveis com o Windows
- ❑ Tipo de formato: FAT 32
- ❑ Sem funções de segurança tais como encriptação de dados ou palavras-chave
- ❑ Capacidade de memória: até 128 GB
- ❑ Partições: 1

Requisitos para dados suportados

- ❑ Nome dos dados: até 255 caracteres de um byte
- ❑ Tamanho dos dados: até 4 GB
- ❑ Número de itens de dados: até 256 (apenas ficheiros prn)

Guardar os dados na pasta raiz no dispositivo USB. Se os dados forem guardados numa subpasta, não são exibidos nem que o dispositivo USB esteja ligado à impressora.

Os dados que se encontrem nas condições seguintes não são exibidos nem que o dispositivo USB esteja ligado à impressora.

- ❑ Os ficheiros guardados em subpastas e não se encontrem na pasta raiz do dispositivo USB
- ❑ Ficheiros que não tenham a extensão “prn”

Imprimir

Botões utilizados para as seguintes operações de impressão



1

Ligue o dispositivo USB com os dados guardados na porta USB no painel de controlo.

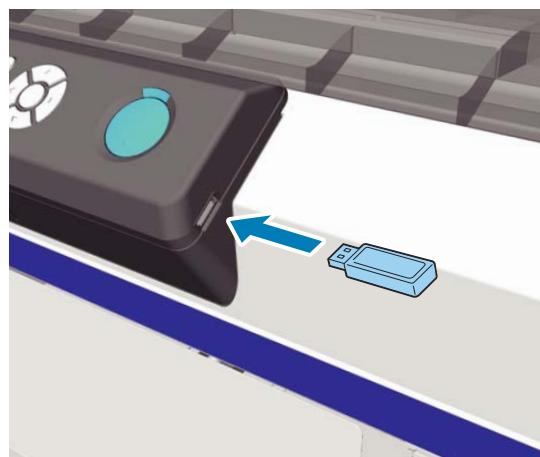

! Importante:

Não ligue ou desligue o dispositivo USB quando a luz estiver intermitente.

Outros métodos de impressão

- 2 Pressione o botão ► para exibir o menu.
- 3 Confirme que a opção **Lista de Ficheiros USB** está destacada e a seguir pressione o botão ►.
- 4 Confirme que a opção **Seleccionar Fich Impr.** está destacada e a seguir pressione o botão ►.
- 5 Pressione os botões ▲/▼ para destacar os dados que pretende imprimir, e a seguir pressione o botão OK.
- 6 Pressione os botões ▲/▼ para definir o número de cópias, e a seguir pressione o botão OK.
- 7 Colocar a T-shirt na superfície dentada e a seguir pressione o botão ◊.

🔗 “Colocar na superfície dentada” na página 37

Nota:

Se pressionar o botão ⏏ quando a luz ◊ estiver ligada, pode seleccionar a **Verificar Jactos** ou **Limpeza** sem cancelar a tarefa de impressão. Se seleccionar a **Verificar Jactos** no menu, o padrão de verificação é impresso no tamanho da superfície dentada exibido no ecrã do painel de controlo.

Repor Contagem Impr. também consta do menu e se for destacado é possível eliminar o número de cópias exibido no painel de controlo.

Para imprimir dados diferentes, clique em ⏏ para cancelar a impressão dos dados atuais.

A eliminar

Para apagar os dados de uma unidade de memória USB, seleccione **Apagar fich. impressão** no passo 4 do procedimento de impressão e depois prima os botões ▲/▼ para seleccionar os dados que pretende eliminar. Siga as instruções apresentadas no ecrã para continuar.

Impressão em materiais espessos (Média)

É possível baixar a altura da superfície de impressão até 10 mm removendo a peça redonda com etiqueta que se encontra por baixo da alavanca de ajustamento de altura. Da mesma forma, ao usar uma superfície dentada de manga ou média, remova a parte redonda etiquetada e, depois, coloque o material.

🔗 “Ajustar a altura” na página 39

Remover a Peça Redonda com Etiqueta

Para remover a peça redonda será necessário utilizar uma chave de fenda em cruz.

- 1 Verificar se a superfície dentada está ejetada. Se não estiver ejetada, pressionar o botão ⏏ para mover a superfície dentada para a frente.
- 2 Desligue a impressora.
- 3 Levantar a superfície dentada segurando pelos lados esquerdo e direito.



Outros métodos de impressão

- 4 Desapertar a alavanca de fixação.

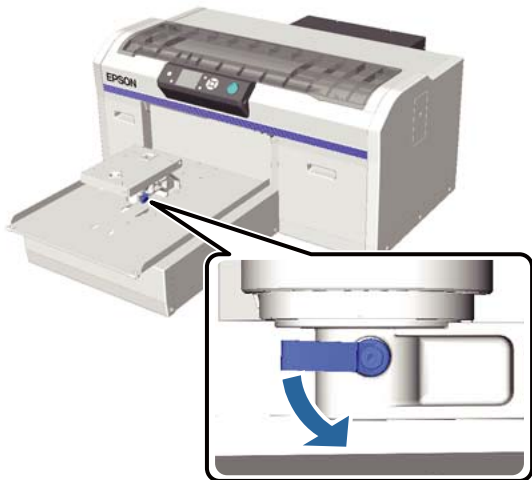

- 5 Retirar o parafuso que prende a bandeja de ajustamento paralelo.

Guardar os parafusos num local seguro.

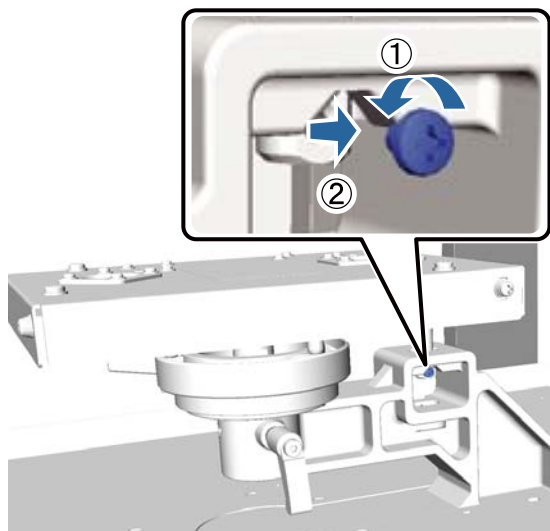

- 6 Remover a bandeja de ajustamento paralelo.

! Importante:

Manusear com cuidado a bandeja de ajustamento paralelo uma vez que se trata de um componente de precisão e não pode cair ao chão.

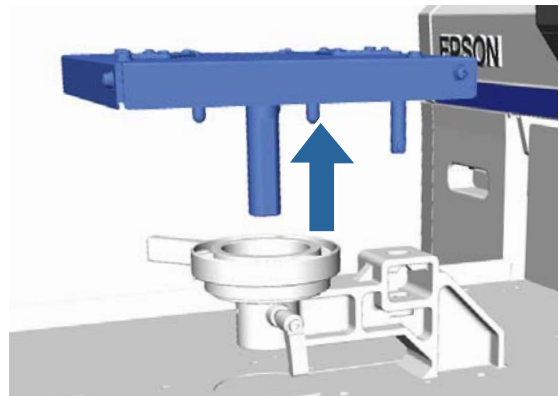

- 7 Remover os três parafusos que se encontram no interior da alavanca de ajustamento de altura.

Guardar os parafusos num local seguro.

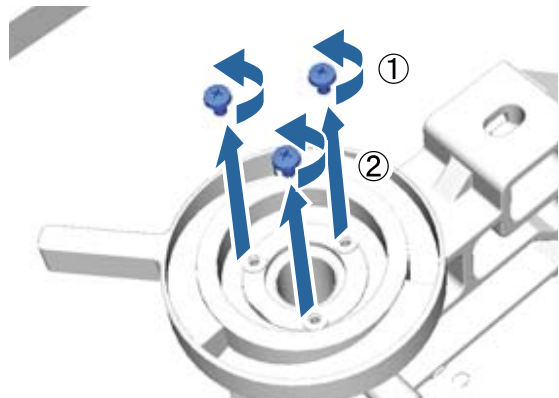

- 8 Remover a alavanca de ajustamento de altura.

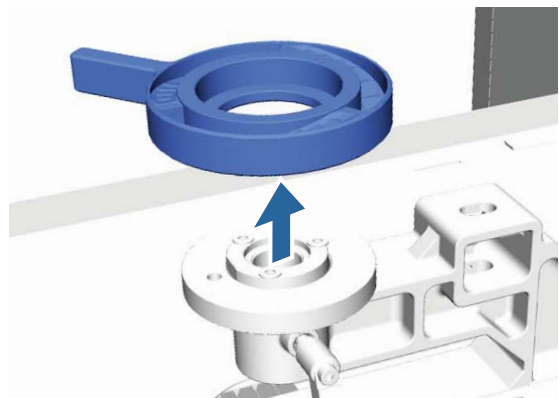

- 9 Remover a peça redonda com etiqueta que se encontra por baixo da alavanca de ajustamento de altura.

! Importante:

Depois de remover a peça redonda com etiqueta, a posição de altura atual não é exibida. Ao carregar os dados, seguir o procedimento de ajuste de altura para ajustar a altura.

Outros métodos de impressão

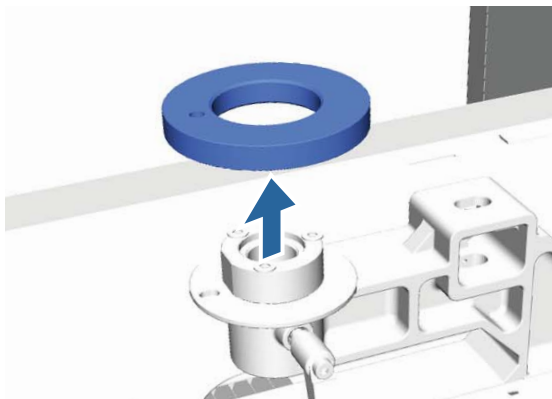

- 10** Colocar a alavanca de ajustamento de altura.
 Não colocar os parafusos removidos no passo 7.

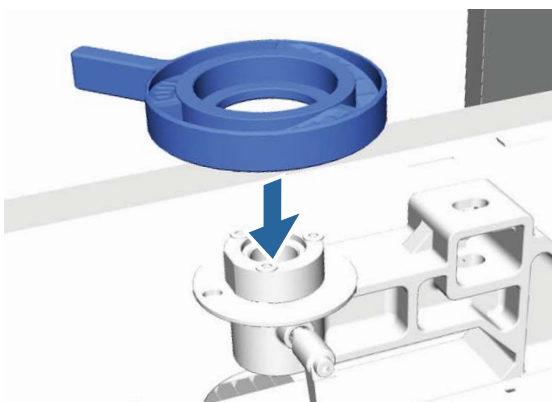

- 11** Colocar a bandeja de ajuste paralelo.
 Não colocar os parafusos removidos no passo 5.

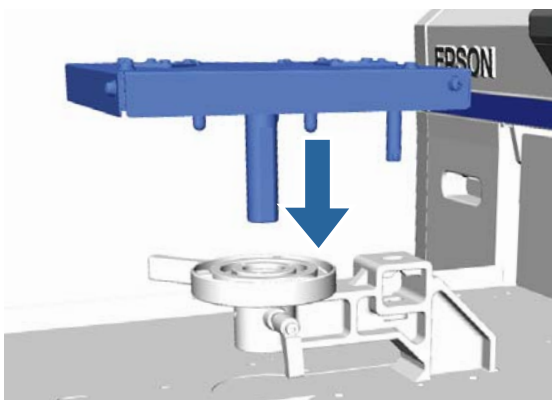

- 12** Aperte a alavanca de fixação, e depois fixe a alavanca de ajustamento de altura.

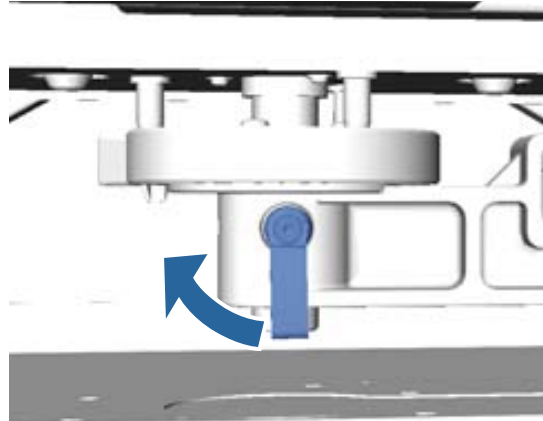

- 13** Colocar a superfície dentada.



Instalar a peça redonda com etiqueta

Seguir os passos para remover a peça redonda com etiqueta por ordem inversa, coloque a peça redonda e aperte com o parafuso. Ao colocar a peça redonda com etiqueta, alinhe a secção saliente na secção redonda com o orifício na posição mostrada na imagem. Se não for colocada na direção correta, a alavanca de ajustamento de altura não se moverá.

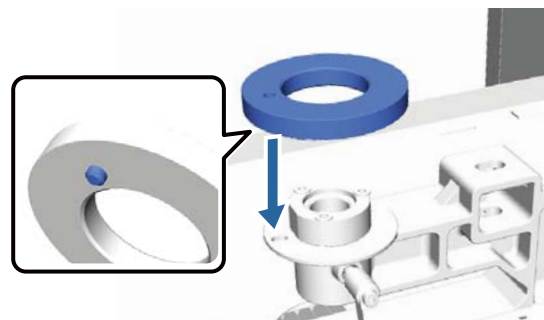

Manutenção

Ajustar a cabeça de impressão, etc.

Tem de ajustar a cabeça de impressão se aparecerem linhas brancas nas impressões ou se notar perda de qualidade na impressão. A impressora está equipada com as seguintes funções para manter a cabeça de impressão em ótimas condições por forma a garantir a melhor qualidade de impressão.

Efetuar uma manutenção adequada consoante os resultados de impressão e a situação.

Detetar jatos obstruídos

Verificar se existem jatos obstruídos caso a impressora não seja utilizada durante um longo período de tempo ou antes de uma impressão muito importante. Inspeccione visualmente o modelo de verificação impresso e limpe a cabeça de impressão se detetar cores desmaiadas ou áreas sem cor.

Limpar a cabeça de impressão

Limpar a cabeça de impressão se detetar cores desmaiadas ou áreas sem cor nos documentos impressos. Limpar a superfície da cabeça de impressão para melhorar a qualidade de impressão. Estão disponíveis três níveis de limpeza; ligeira, média e profunda.

 [“Limpar a cabeça de impressão” na página 50](#)

Utilizar os níveis de limpeza ligeira e média para uma limpeza normal. Utilizar a limpeza profunda se as limpezas ligeira e média não resolverem a desobstrução.

Corrigir o alinhamento de impressão

Alinhar a cabeça de impressão ou ajustar a superfície dentada se os resultados de impressão forem desalinhados ou granulados.

 [“Corrigir o alinhamento de impressão” na página 51](#)

Detetar jatos obstruídos



Para manter uma qualidade de impressão ideal, recomendamos verificar se os jatos estão obstruídos antes de imprimir.

Colocar o papel

Esta secção explica os procedimentos para colocar papel para imprimir um padrão de verificação dos jatos. Preparar o papel A4 ou tamanho de carta de acordo com o modo utilizado.

White (Branco) modo de tinta: Suporte transparente como por exemplo folha de acetato, ou papel colorido

Modo tinta colorida ou modo de cores a alta velocidade: papel simples

- 1 Verificar se a superfície dentada está ejetada. Se não estiver ejetada, pressionar o botão  para mover a superfície dentada para a frente.
- 2 Verificar que a superfície dentada de tamanho M (normal) está instalada. O padrão de verificação pode não ser impresso corretamente com a opção de superfície dentada.  [“Substituir a superfície dentada” na página 36](#)
- 3 Remover a armação da superfície dentada.

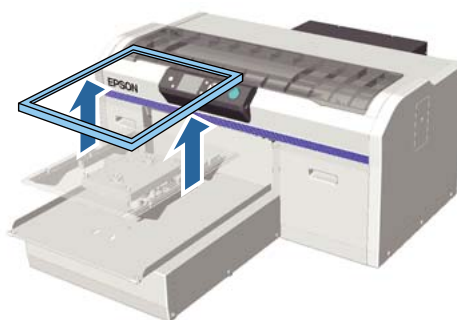

Manutenção

4 Colocar o papel na impressora.

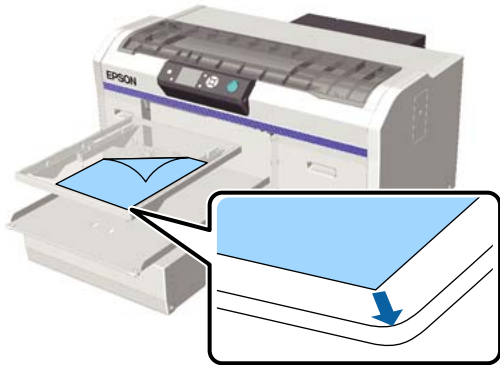

5 Fixe o papel com fita de celofane, etc., para o manter no lugar.



6 Verificar que a alavanca de ajustamento de altura se encontra na posição “P” da etiqueta.

Se não se encontrar na posição “P”, mover a alavanca de ajustamento de altura.

“Ajustar a altura” na página 39

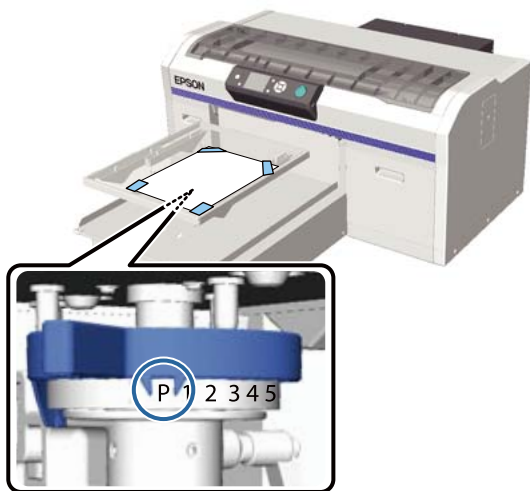

7 Pressionar o botão .

Operações do painel de controlo

Botões que são utilizadas nas operações seguintes

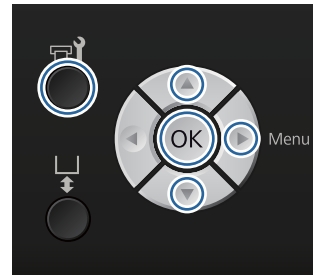

1 Verificar que existe papel na superfície dentada.
 “Colocar o papel” na página 48

2 Pressionar o botão .
É exibido o menu de Manutenção.

3 Pressione os botões / para seleccionar **Verificar Jactos**, e a seguir pressione o botão .

4 Pressionar o botão OK.

5 Comprovar que o papel foi carregado, a seguir pressionar novamente o botão OK.
O padrão de verificação é impresso.

6 Verifique o padrão de verificação.
Uma vez que é difícil distinguir as filas de líquido de limpeza no modo tinta de cor, não é necessário proceder à sua verificação.

Exemplo de jatos limpos

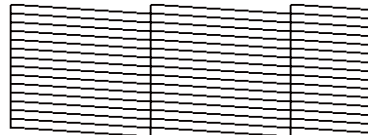

Não existem falhas no padrão de verificação.

Exemplo de jatos obstruídos



Realizar uma limpeza da cabeça se houver falhas no padrão de verificação.

Manutenção

 [“Limpar a cabeça de impressão” na página 50](#)

Limpar a cabeça de impressão

Se o resultado da impressão se apresentar descolorido ou com falhas, a limpeza da cabeça de impressão pode desobstruir os jatos.

Níveis de limpeza da cabeça

É possível escolher de entre três níveis de limpeza da cabeça. Utilizar os níveis de limpeza ligeira e média para uma limpeza normal. Utilizar a limpeza profunda se as limpezas ligeira e média não resolverem a desobstrução.

Durante várias vezes após o carregamento de tinta inicial, a limpeza é efetuada da mesma forma que para o carregamento de tinta inicial, independentemente do nível selecionado.

Nota:

A hora de início automático de limpeza exibida no ecrã do painel de controlo pode ser redefinido, de acordo com o nível de limpeza selecionado.

Função de manutenção automática

Esta impressora tem uma função de limpeza automática incorporada (Limpeza na Ligação) que realiza uma limpeza da cabeça ao ligar a impressora.

 [“Config. Impressora” na página 83](#)

Notas sobre limpeza das cabeças

Tenha em atenção os pontos seguintes quando efetuar a limpeza das cabeças.

- Limpar a cabeça de impressão apenas se a qualidade da impressão não for satisfatória; por exemplo, se o texto se apresentar descolorido, ou se as imagens surgirem com as cores erradas. Também é gasta tinta quando se efetua uma limpeza das cabeças.
- A limpeza de cabeça de todos os jatos consome tinta de todas as cores.

Limpar a cabeça de impressão

Esta secção explica como realizar a limpeza da cabeça de impressão após constatar no padrão de verificação que os jatos estão obstruídos.

Botões que são utilizadas nas operações seguintes

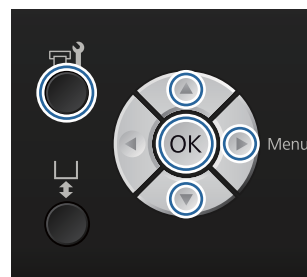

- 1** Pressionar o botão .
É exibido o menu de Manutenção.
- 2** Pressione os botões ▲/▼ para seleccionar **Limpeza**, e a seguir pressione o botão ►.
- 3** Pressione os botões ▲/▼ para destacar o método de limpeza dos jatos, e a seguir pressione o botão ►.

Jactos Seleccionados

Selecione esta operação quando constatar cores desmaiadas ou falhas num determinado padrão (fila de jatos) no padrão de verificação. Pode seleccionar várias filas de jatos.

Todos os Jactos

Selecione esta operação quando constatar cores desmaiadas ou falhas em todos os padrões. Siga para o passo 5 depois de seleccionar **Todos os Jactos**.

- 4** Selecione as filas de jatos que pretende limpar.
 - Pressione os botões ▲/▼ para destacar o número que corresponde ao padrão de verificação que acusou a falha, a seguir pressione o botão OK.
 - Depois de seleccionar todas as filas de jatos que pretende limpar, pressione o botão ►.
- 5** Pressione os botões ▲/▼ para seleccionar o nível de limpeza, e a seguir pressione o botão OK.

A limpeza da cabeça é executada. Quando a limpeza da cabeça terminar, o menu das Definições é encerrado.

Imprima um padrão de verificação e confirme que os jatos se encontram desobstruídos.

[☞ “Detetar jatos obstruídos” na página 48](#)

Corrigir o alinhamento de impressão

Uma pequena distância entre a cabeça de impressão e a T-shirt pode provocar um desalinhamento da tinta devido à temperatura, humidade, força da inércia dos movimentos da cabeça de impressão, direção do movimento da cabeça de impressão (da direita para a esquerda e da esquerda para a direita) e espessura e textura do suporte de impressão. Também pode verificar-se desalinhamento da tinta se o suporte de impressão na superfície dentada variar por qualquer razão. Isto pode dar origem a resultados granulados ou desfocados. Ajuste a impressora para corrigir o desalinhamento.

Dispõe de três opções para corrigir desalinhamentos de impressão.

- Alinhamento Cabeças (quando se verificarem linhas verticais ou texto descolorido)
- Alinh. cabeças limite (quando pretende realizar um ajuste após o Alinhamento Cabeças)
- Ajuste de Alimentação (quando se verificarem linhas horizontais)

Esta secção explica como verificar visualmente o padrão de verificação e utilizar o **Alinhamento Cabeças** para realizar correções. Consulte as informações que se seguem sobre **Alinh. cabeças limite** e **Ajuste de Alimentação**.

[☞ “Config. Impressora” na página 83](#)

Alinhamento Cabeças

Botões que são utilizadas nas operações seguintes



- 1 Colocar a T-shirt na qual pretende realizar ajustamentos na superfície dentada, ajuste a altura movendo a alavanca de ajustamento de altura.

[☞ “Colocar a T-shirt \(suporte de impressão\)” na página 36](#)

Nota:

O padrão de verificação é impresso no mesmo tamanho que a superfície superior da bandeja de ajustamento paralelo.

- 2 Pressione o botão ► para exibir o menu das Definições.
- 3 Pressione os botões ▲/▼ para seleccionar **Config. Impressora**, e a seguir pressione o botão ►.
- 4 Pressione os botões ▲/▼ para seleccionar **Alinhamento Cabeças**, e a seguir pressione o botão ►.
- 5 Pressione os botões ▲/▼ para destacar o tamanho da superfície dentada, e a seguir pressione o botão ►.
- 6 Pressionar o botão OK.
- 7 Comprovar que a T-shirt foi carregada, a seguir pressionar novamente o botão OK.

O padrão de verificação é impresso.

Ao imprimir um padrão de verificação de alinhamento da cabeça para superfícies dentadas que não superfícies dentadas médias, o alcance do padrão de verificação impresso tem cerca do mesmo tamanho que a superfície superior da placa de ajuste paralelo.

Manutenção

Ao imprimir com superfície dentada média, ao diagrama será semelhante ao seguinte.

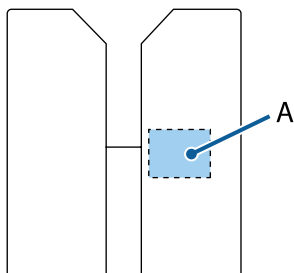

A: Imprimir alcance da verificação de padrão

- 8** Observe o padrão de verificação impresso, e verifique o número do padrão com as últimas linhas.

Por exemplo, na imagem que se segue, “5” é o padrão mais adequado.

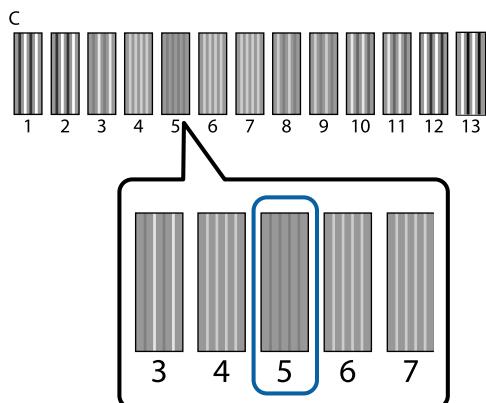

- 9** Quando surgir C no painel de controlo, pressione os botões ▲/▼ para seleccionar o número registado no passo 8, a seguir pressione o botão OK.

Se não existir nenhum número ideal no padrão de verificação, introduza “1” ou “13” o que resultar melhor, e volte a realizar o Alinhamento das Cabeças.

- 10** Selecione um número para todas as cores, a seguir pressione OK.

Quando terminar de definir a última cor, volta ao ecrã **Espera** e assim sucessivamente.

Manutenção

Manutenção periódica

Por forma a manter uma qualidade de impressão ideal, bem como ajustar as cabeças de impressão, etc., também é necessário limpar e substituir peças com alguma regularidade.

Se não for realizada qualquer manutenção, a vida útil da impressora pode reduzir dramaticamente, ou pode ter que suportar os custos de eventuais reparações.

Frequência



Agitar os tinteiros

Tinta White (Branco)	Quando uma mensagem for exibida (a cada 20 horas*)	Agitar os tinteiros  “Procedimento” na página 66
Tinta Cor	Uma vez por mês	





* Será exibida uma mensagem a recordar-lhe que deve agitar os tinteiros nas seguintes circunstâncias:

- Quando a impressora é ligada após um período de inatividade de 20 horas ou mais.
- Quando o botão  for pressionado e a impressora tenha estado ligada durante 20 horas.

Limpeza e lavagem

Limpeza de Caps	Quando a mensagem for exibida	 “Limpar tampas” na página 56
Limpeza da escala		 “Limpar a escala e substituir o filtro” na página 70
Lavagem Tubo	Quando a mensagem for exibida <ul style="list-style-type: none"> <input type="checkbox"/> Normal: uma vez por mês (apenas branco, use um tinteiro de limpeza) <input type="checkbox"/> Eco: no final de um dia de trabalho ou a cada 20 horas (Apenas branco, usar o conjunto de lavagem de tubo) 	 “Lavagem Tubo” na página 62

Substituição

Tinteiros	Quando a mensagem for exibida	 “Substituir e agitar tinteiros” na página 66
Conj. Limpeza Cab.		 “Substituir o conjunto de limpeza das cabeças” na página 58
Frasco de tinta residual		 “Eliminação da tinta residual” na página 68
Filtro de ar*		 “Limpar a escala e substituir o filtro” na página 70

Poderá verificar os níveis de tinta e o espaço disponível no frasco de tinta residual no ecrã do painel de controlo.

 “Visualização do Ecrã” na página 15

Substitua o filtro de ar ao limpar a escala.

Preparações e Notas para Limpeza Periódica

Preparação

Antes de proceder às operações de manutenção de limpeza, substituição de peças e eliminar a tinta residual, prepare os seguintes materiais.

- ❑ Óculos de proteção (disponível no mercado)
Protege os seus olhos da tinta e do produto de limpeza da tinta.
- ❑ Kit de manutenção (fornecido com a impressora)
Necessário para limpar as tampas e à volta da cabeça de impressão.
O conjunto contém luvas, palitos de limpeza, produto de limpeza da tinta, e um recipiente. Quando o kit de manutenção acabar, compre um kit novo.
 “Opções e Consumíveis” na página 98
- ❑ Conjunto de limpeza do tubo (produto consumível)
Necessário quando a Lavagem Tubo estiver definida como Eco.
O conjunto contém luvas, conta-gotas, pano de limpeza, líquido de limpeza e um copo.
- ❑ Tabuleiro de metal ou plástico (disponível no mercado)
Utilizar para guardar os palitos de limpeza usados, a unidade de limpeza retirada, almofada de lavagem, ou para evitar que a tinta suje a impressora ao limpar à volta da cabeça de impressão. Não é necessário para eliminar a tinta residual.
- ❑ Filtro de ar (consumível)
Necessário para substituir o filtro de ar e limpar a escala do carreto. Utilize o pano de limpeza fornecido com o filtro de ar para limpar a escala do carreto.
- ❑ Pano macio
Utilizar para limpar a trajetória da superfície dentada da cabeça de impressão, e ao realizar operações de manutenção da impressora.

Precauções de utilização

Antes de utilizar, leia a Folha de Dados de Segurança. Pode descarregar o folheto informativo no sítio Web da Epson.

URL: <http://www.epson.com>



Importante:

- ❑ *Usar sempre óculos de proteção, luvas e uma máscara para realizar a manutenção. Se tinta residual, produto de limpeza de tinta ou produto de limpeza do tubo entrar em contacto com a sua pele, olhos ou boca, realize de imediato as seguintes ações:*
 - ❑ *Se o fluido aderir à pele, lave-a de imediato com água ensaboada em abundância. Se a pele ficar irritada ou inflamada, entre em contacto com o seu médico.*
 - ❑ *Se o fluido entrar em contacto com os olhos, lave-os imediatamente com água. Se não proceder desta forma, pode verificar-se vermelhidão dos olhos ou até mesmo inflamação. Se os problemas persistirem, entre em contacto com o seu médico.*
 - ❑ *Se o líquido entrar em contacto com a sua boca, entre em contacto com o seu médico imediatamente.*
 - ❑ *Se o fluido for ingerido, não induza o vômito e entre em contacto com o médico imediatamente. Se a pessoa for obrigada a vomitar, o fluido pode ficar na traqueia o que representa um perigo acrescido.*
 - ❑ *Armazenar os tinteiros, tinta residual, produto de limpeza de tinta, líquido de limpeza de produto e tinteiros de líquido de limpeza fora do alcance das crianças.*
 - ❑ *Depois de utilizar, lave as mãos e gargareje com bastante água.*
- ❑ Remover a T-shirt da impressora antes de iniciar a limpeza periódica.
 - ❑ Não toque no eixo do carreto situado no interior da impressora. Pode provocar um erro de funcionamento ou uma avaria.
 “Interior” na página 9

Manutenção

- ❑ Para evitar que a cabeça de impressão seque, realize os seguintes procedimentos de manutenção em dez minutos. 10 minutos depois é exibida uma mensagem.
 - ❑ Limpar tampas
 - ❑ Substituir o conjunto de limpeza das cabeças
 - ❑ Limpar à volta da cabeça de impressão
- ❑ Não tocar em outras peças ou placas de circuitos a não ser as que requeiram limpeza. Pode provocar uma avaria ou prejudicar a qualidade da impressão.
- ❑ Utilize sempre palitos de limpeza novos. Os palitos usados podem sujar as peças que pretende limpar.
- ❑ Não tocar na ponta do palito de limpeza com a sua mão. Se as suas mãos tiverem óleo, poderá comprometer a capacidade de limpeza.
- ❑ Não utilizar água ou solventes orgânicos, tais como álcool, nas tampas ou unidades de limpeza, etc. Se a tinta for misturada com álcool, pode solidificar.
- ❑ Tocar num objeto de metal antes de iniciar as operações para dispersar a eletricidade estática.
- ❑ Não limpar as tampas de sucção ou as tampas de proteção dos jatos com solventes orgânicos como por exemplo o álcool. Se o fizer, pode provocar uma avaria nas cabeças de impressão.

Utilizar o produto de limpeza da tinta

Embeber o palito de limpeza ou o pano de limpeza no produto de limpeza da tinta como ilustrado para remover manchas de tinta à volta da tampa de sucção que não tenha conseguido limpar com um pano seco ou ao limpar a escala do carroto ou ao limpar à volta da cabeça de impressão.

! *Importante:*

- ❑ Usar apenas para limpar a tampa de sucção, a escala do carroto e à volta da cabeça de impressão.
- ❑ De acordo com a utilização e ambiente de armazenamento, a cor do produto de limpeza da tinta pode alterar depois de aberto.
- ❑ Se notar que o produto de limpeza da tinta mudar de cor ou emitir um odor suspeito, não utilize o produto e abra um kit de manutenção novo.
- ❑ Não se esqueça de fechar a tampa de forma segura após a utilização, e evite armazenar em locais expostos a temperaturas elevadas, humidade, e luz solar direta.

1 Remover a tampa do produto de limpeza.

2 Verter uma quantidade adequada de produto de limpeza de tinta no recipiente fornecido com o kit de manutenção.



3 Deixar que o produto de limpeza de tinta seja absorvido pelo palito de limpeza ou pano de limpeza.

Certifique-se que o produto de limpeza de tinta não respinga do palito de limpeza ou do pano de limpeza.

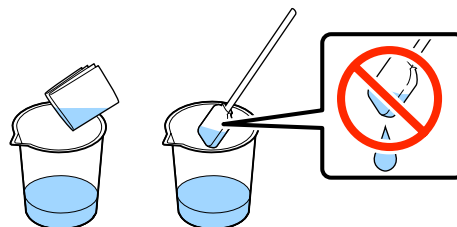

4 Limpar as peças que precisem sem limpas.

Manutenção

Método de eliminação

O produto de limpeza de tinta é considerado como resíduo industrial. Elimine o produto de limpeza de tinta de acordo com a legislação e estatutos locais, reencaminhando os mesmos para uma empresa de resíduos industriais. Quando entregar o líquido de limpeza de tinta a uma empresa de resíduos industriais, certifique-se que entrega também o respetivo folheto informativo.

Eliminação de consumíveis e peças opcionais

Seguir os passos que se seguem para descartar peças.

Eliminação

Elimine os consumíveis de acordo com a legislação e estatutos locais, reencaminhando os mesmos para uma empresa de resíduos industriais.

Consulte as informações que se seguem relativas à eliminação de excedente de líquido de pré-tratamento produto de limpeza de tinta.

 [“Utilização do líquido de pré-tratamento” na página 29](#)

 [“Utilizar o produto de limpeza da tinta” na página 55](#)

Consulte as informações que se seguem relativas à eliminação de tinta residual.

 [“Eliminação da tinta residual” na página 68](#)

Limpar tampas

Quando for necessário limpar a tampa de sucção, será exibida uma mensagem no painel de controlo. Se continuar a utilizar a impressora sem realizar uma limpeza, os jatos podem ficar obstruídos e prejudicar a qualidade de impressão. Mesmo que a respetiva mensagem não seja exibida, limpe as tampas se verificar que estão sujas.

Importante:



Não remover a base móvel ou a superfície dentada manualmente. Se o fizer, pode provocar uma avaria.

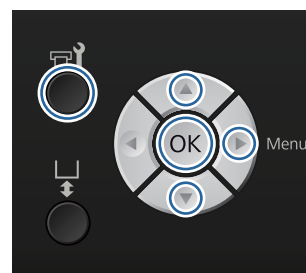

Botões que são utilizadas nas operações seguintes



- 1 Comprovar que a impressora está ligada, a seguir pressionar o botão .

É exibido o menu de Manutenção.

- 2 Pressione os botões / para selecionar **Limpieza de Caps**, e a seguir pressione o botão .

- 3 Pressione os botões / para selecionar **Sim**, e a seguir pressione o botão OK.

Ao pressionar o botão OK, a superfície dentada e a cabeça de impressão move-se para a posição de manutenção.

- 4 Abra a tampa da impressora.



Manutenção

- 5** Se houver substâncias estranhas ou resíduos na tampa de sucção, remover com a ajuda das pinças fornecidas.

! **Importante:**

- ❑ Não esfregar violentamente a secção da tampa. Se a tampa for danificada, pode verificar-se a fuga de ar e a cabeça de impressão pode secar ou tornar-se difícil de limpar.
- ❑ Não utilizar pinças de metal ou de qualquer outro tipo, utilize apenas as pinças fornecidas.

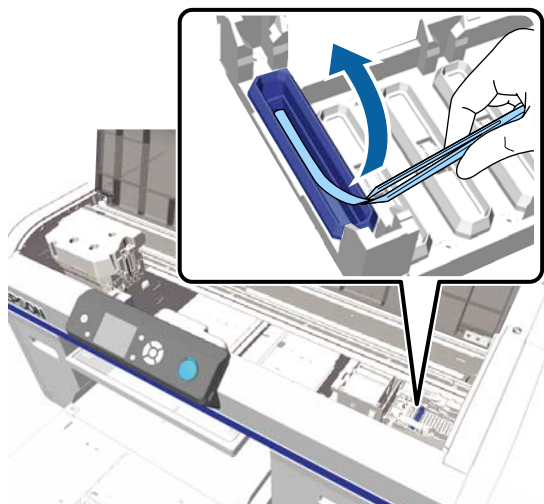

- 6** Limpe o interior da tampa de sucção ao mesmo tempo que roda o palito de limpeza.

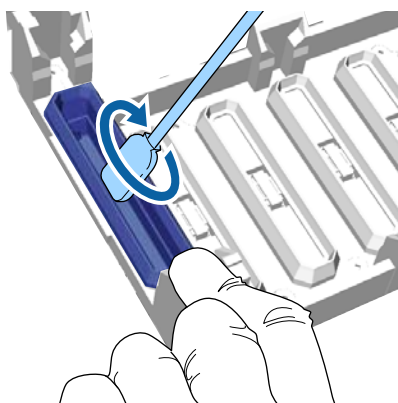

! **Importante:**

Certifique-se que o produto de limpeza de tinta não respinga para as tampas de proteção dos jatos. Se respingar algum produto, limpe com um palito de limpeza seco. Se ficar produto de limpeza na tampas de proteção dos jatos, os jatos das cabeças de impressão podem ficar obstruídos.

- 7** Limpe a parte exterior da tampa de sucção com um palito de limpeza grande.

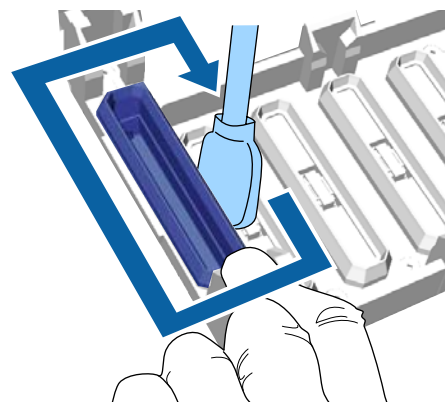

- 8** Ao limpar a parte exterior da tampa de sucção, lembre-se de limpar também a parte superior.

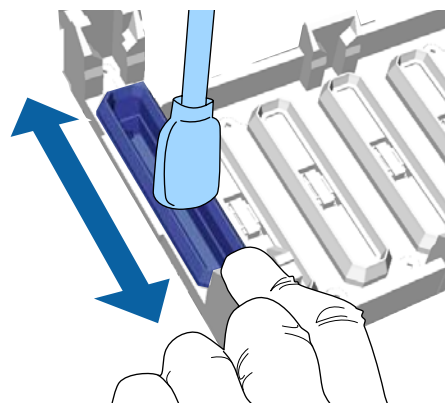

Manutenção

Após remover a tinta da tampa como ilustrado abaixo, avance para o próximo passo.

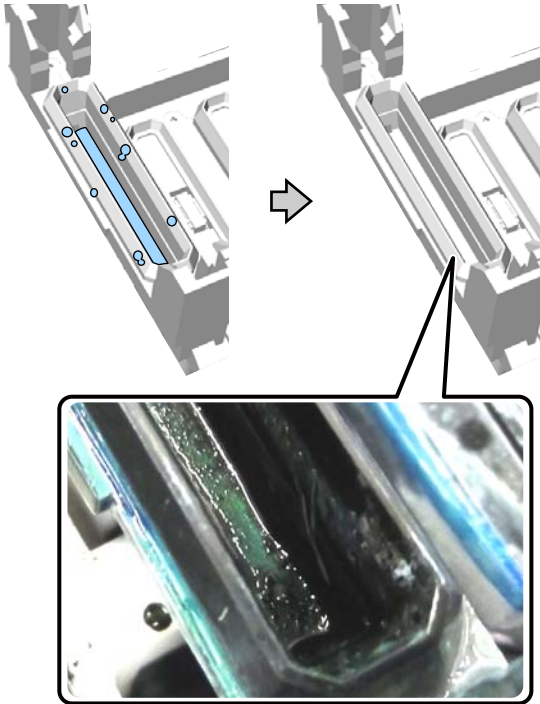

9 Feche a tampa da impressora e a seguir pressione o botão OK.

Quando a cabeça de impressão voltar à sua posição normal, o menu das definições é encerrado. Depois de terminar a limpeza, recomendamos verificar se os jatos se encontram obstruídos.

🔗 “Detetar jatos obstruídos” na página 48

Consulte o seguinte quando eliminar consumíveis utilizados.

🔗 “Eliminação de consumíveis e peças opcionais” na página 56

Substituir o conjunto de limpeza das cabeças

Quando for necessário substituir o conjunto de limpeza das cabeças, será exibida uma mensagem no painel de controlo.

Preparar um novo conjunto de limpeza das cabeças.

🔗 “Opções e Consumíveis” na página 98

Antes de utilizar, leia o folheto informativo. Pode descarregar o folheto informativo no sítio Web da Epson.

URL: <http://www.epson.com>

! Importante:

- ❑ Não remover a base móvel ou a superfície dentada manualmente. Se o fizer, pode provocar uma avaria.
- ❑ A impressora tem um sistema incorporado que avisa o utilizador quando o conjunto de limpeza das cabeças está a acabar. No entanto, o sistema emite um aviso com base na quantidade restante calculada a partir do estado da impressora em vez de detetar a quantidade restante atual. Assim, o sistema de aviso pode não funcionar devidamente a não ser que adote o procedimento para substituição com o novo conjunto.

Botões que são utilizadas nas operações seguintes

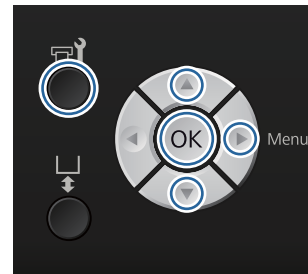

1 Comprovar que a impressora está ligada, a seguir pressionar o botão .

É exibido o menu de Manutenção.

2 Pressione os botões ▼/▲ para selecionar **Conj. Limpeza Cab.**, e a seguir pressione o botão ►.

3 Pressionar o botão ►.

4 Pressione os botões ▼/▲ para selecionar **Sim**, e a seguir pressione o botão OK.

Ao pressionar o botão OK, a superfície dentada e a cabeça de impressão move-se para a posição de manutenção.

Manutenção

Proceda à substituição das peças pela seguinte ordem; unidade de limpeza, tampas de proteção dos jatos, e a seguir as almofadas de lavagem.

 “Substituição da unidade de limpeza/tampas de proteção dos jatos” na página 59

 “Almofada de lavagem” na página 61

Substituição da unidade de limpeza/tampas de proteção dos jatos

- 1** Abra a tampa da impressora.



- 2** Desempacotar a nova unidade de limpeza.

- 3** Coloque as luvas fornecidas com o conjunto de limpeza das cabeças.

- 4** Colocar os dedos na ranhura da parte posterior da unidade de limpeza, e levantar na sua direção.

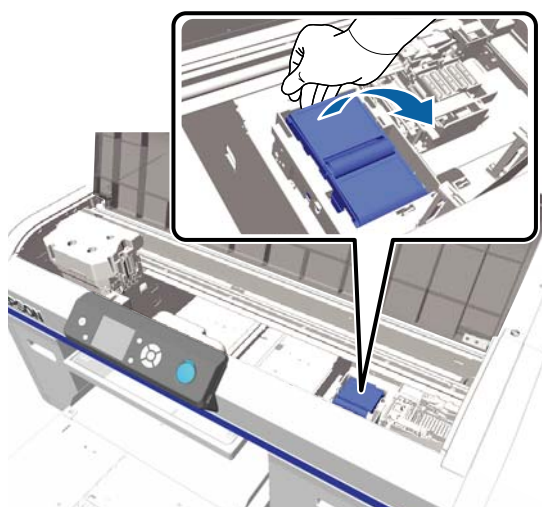

- 5** Segurar na unidade de limpeza e retirar.

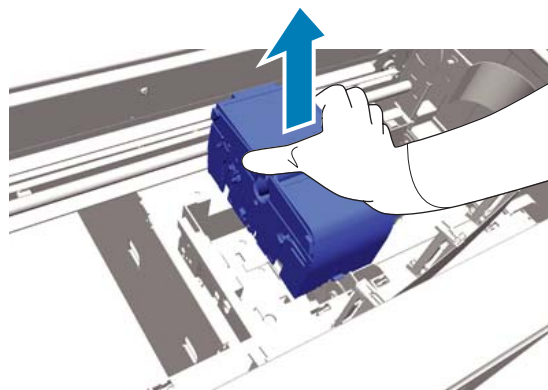

- 6** Embrulhar a unidade de limpeza antiga na embalagem da unidade nova.

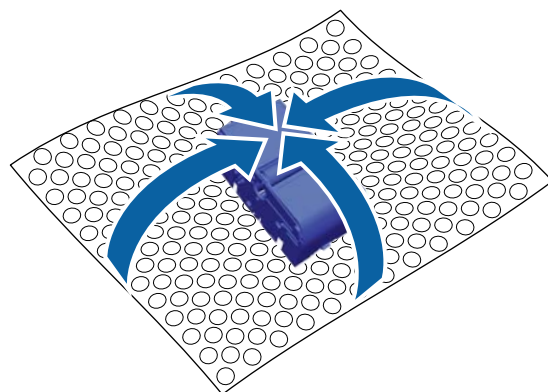

Método de eliminação

A unidade de limpeza é classificada como resíduo industrial. Elimine a unidade de limpeza de acordo com a legislação e estatutos locais, reencaminhando a mesma para uma empresa de resíduos industriais. Quando entregar a unidade de limpeza a uma empresa de resíduos industriais, certifique-se que entrega também o respetivo folheto informativo.

- 7** Insira a nova unidade de limpeza na impressora.

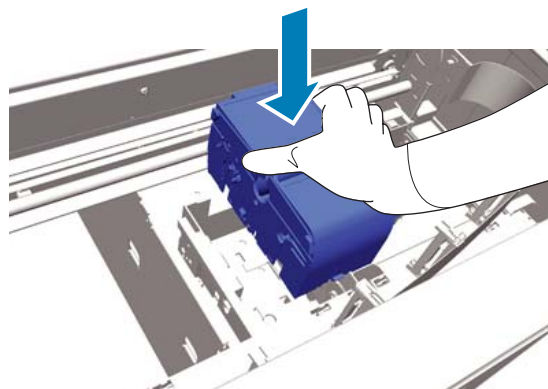

Manutenção

- 8** Pressione até ouvir um clique de encaixe.

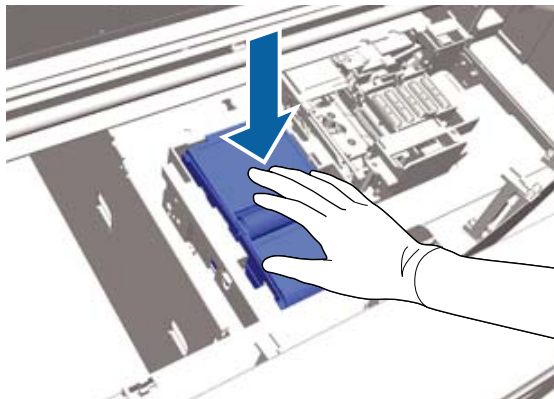

Instalar a unidade de limpeza e substituir a tampa de proteção dos jatos.

- 9** Desempacotar a nova tampa de proteção dos jatos e a seguir remover a tampa.



- 10** Pressionar a alavanca na sua direção, e a seguir levantar a tampa de proteção dos jatos para a remover.

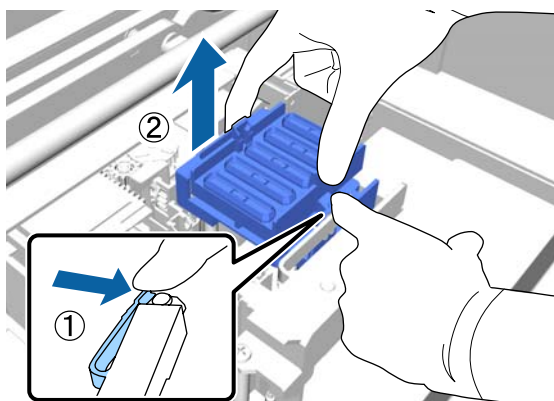

- 11** Juntar a tampa à tampa de proteção dos jatos antiga, a seguir colocar ambas no saco da nova tampa de proteção dos jatos.

 “Eliminação de consumíveis e peças opcionais” na página 56

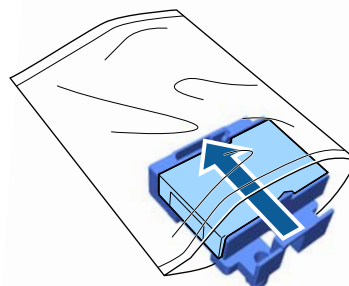

- 12** Pressionar a alavanca para a frente, a seguir colocar os orifícios da tampa de proteção dos jatos por cima dos pinos da impressora.

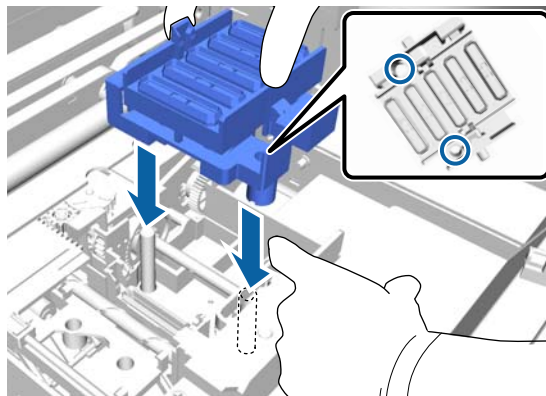

- 13** Feche a tampa da impressora.

- 14** Pressionar o botão OK.

- 15** Pressione os botões ▲/▼ para seleccionar **Sim**, e a seguir pressione o botão OK.

Pressionar o botão OK para mover a cabeça de impressão para a posição da substituição da almofada de lavagem.

Manutenção

Almofada de lavagem

- 1 Abra a tampa da impressora.



- 2 Desempacotar a nova almofada de lavagem.

- 3 Levante cuidadosamente o encaixe na almofada de lavagem.

! **Importante:**

Efetue este passo cuidadosamente pois pode ocorrer pulverização de tinta se o encaixe for levantado violentamente.

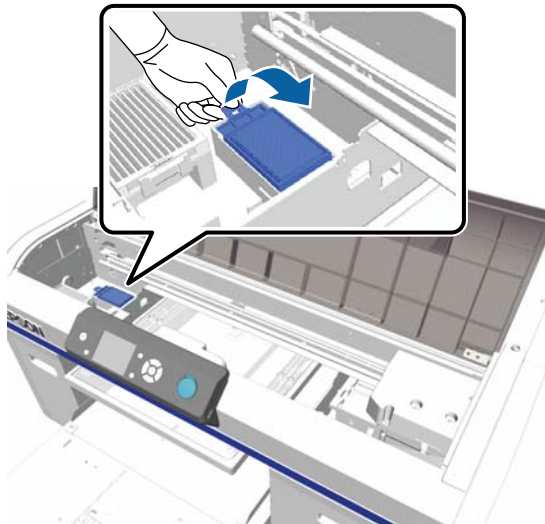

- 4 Mantenha-o inclinado e aguarde até a tinta residual parar de escorrer da almofada de lavagem.

Se alguma tinta residual cair na impressora, limpe imediatamente.

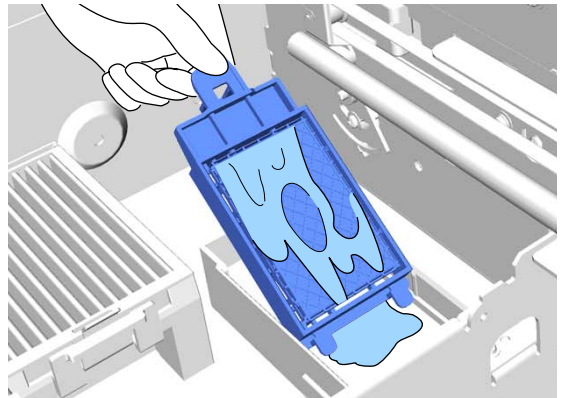

- 5 Quando a tinta residual parar de escorrer, coloque a almofada de lavagem no saco da almofada de lavagem nova.

“Eliminação de consumíveis e peças opcionais” na página 56

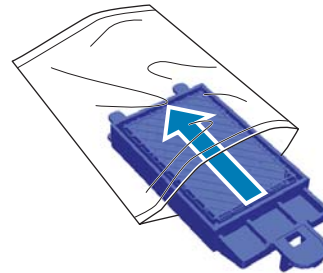

- 6 Juntar a nova almofada de lavagem.

Inserir os dois pinos da almofada nos orifícios da impressora, a seguir pressione até ouvir o clique de encaixe.

! **Importante:**

Se os pinos não forem inseridos corretamente, a cabeça de impressão pode sofrer danos.

Manutenção

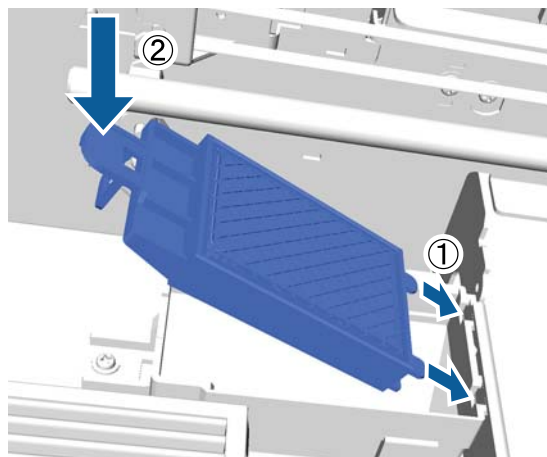

7 Feche a tampa da impressora.

8 Pressionar o botão OK.

Quando a cabeça de impressão voltar à sua posição normal, o menu das definições é encerrado.

Lavagem Tubo

Uma vez que a sedimentação ocorre facilmente com tinta branca, a brancura pode diminuir ou tornar-se disforme se continuar a imprimir a branco. Para obter melhores resultados, lave o tubo periodicamente.

Existem duas formas de limpar tubos.

Normal : Usar tinteiros de tinta e tinteiros de limpeza para limpar os tubos. Embora em comparação com **Eco** existe um longo intervalo de tempo entre as lavagens, uma grande quantidade de tinta é descarregada para encher a tinta após a tinta no interior dos tubos ser substituída com líquido de limpeza.

Eco : É necessário usar um conjunto de lavagem de tubo e realizar esta ação cerca de uma vez por dia. Impede a libertação de tinta durante o trabalho, em comparação com **Normal**.

Selecione o método de lavagem dos tubos em **Config. Impressora — Config. Lavagem Tubo**.

“Config. Impressora” na página 83

Normal

No painel de controlo é exibida uma mensagem quando o tubo de tinta branca precisar de ser lavado. Não é necessário lavar periodicamente o tubo de tinta colorida. A lavagem do tubo também ajuda a desobstruir os jatos. Se os jatos obstruídos não forem desobstruídos mesmo após realizar várias limpezas das cabeças de impressão, experimente lavar os tubos da tinta alvo. Pode ser necessário usar novos tinteiros dependendo da quantidade restante. Também recomendamos ter um frasco de tinta residual novo pronto porque pode surgir uma mensagem a solicitar a substituição do frasco de tinta residual se não houver espaço suficiente no recipiente atual.

“Opções e Consumíveis” na página 98

Os novos tinteiros necessários dependem das definições (cor) e modo da impressora.

Modo de tinta White (Branco)

Definição (cor)	Novo tinteiro
Tinta White (Branco)	<input type="checkbox"/> Tinta White (Branco) x2 <input type="checkbox"/> Líquido de limpeza x2
Tinta Cor	<input type="checkbox"/> Tinta Cyan (Ciano) x1 <input type="checkbox"/> Tinta Magenta x1 <input type="checkbox"/> Tinta Yellow (Amarelo) x1 <input type="checkbox"/> Tinta Black (Preto) x1 <input type="checkbox"/> Líquido de limpeza x4

Modo tinta de cor

Definição (cor)	Novo tinteiro
Tinta Cor	<input type="checkbox"/> Tinta Cyan (Ciano) x1 <input type="checkbox"/> Tinta Magenta x1 <input type="checkbox"/> Tinta Yellow (Amarelo) x1 <input type="checkbox"/> Tinta Black (Preto) x1 <input type="checkbox"/> Líquido de limpeza x4

Manutenção

Modo de cores a alta velocidade

Definição (cor)	Novo tinteiro
Tinta Cor	<input type="checkbox"/> Tinta Cyan (Ciano) x2 <input type="checkbox"/> Tinta Magenta x2 <input type="checkbox"/> Tinta Yellow (Amarelo) x1 <input type="checkbox"/> Tinta Black (Preto) x1 <input type="checkbox"/> Líquido de limpeza x6

Botões que são utilizadas nas operações seguintes

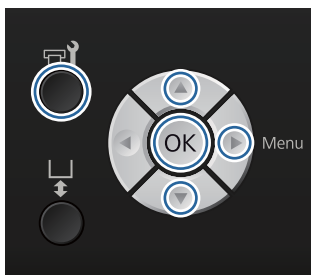

- 1 Comprovar que a impressora está ligada, a seguir pressionar o botão . É exibido o menu de Manutenção.
- 2 Pressione os botões / para selecionar **Lavagem Tubo**, e a seguir pressione o botão .
- 3 Pressione os botões / para selecionar **Tinta Branc** ou **Tinta Cor**, e pressione o botão .
- 4 Pressione os botões / para selecionar **Sim**, e a seguir pressione o botão OK.
Pressione o botão OK para iniciar a lavagem dos tubos.
- 5 Abra a tampa dos tinteiros.



- 6 Prenda um dedo na reentrância existente na parte superior do tinteiro mostrado e puxe-o a direito para fora.

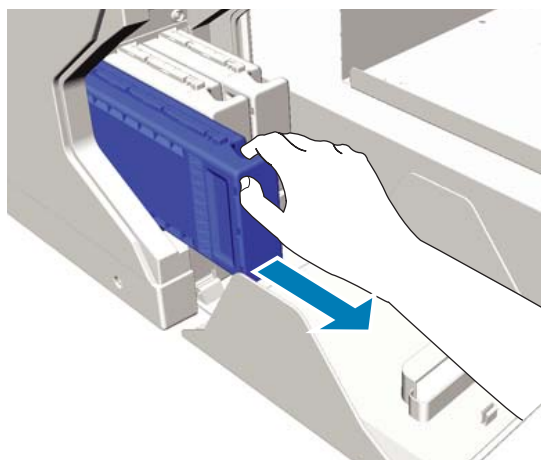

Importante:

Os tinteiros retirados podem ter tinta à volta da saída da tinta, tenha cuidado para não sujar a área circundante.

- 7 Prepare um tinteiro de Cleaning (Limpeza).

Importante:

Não toque na placa de circuitos integrados existente na parte superior do tinteiro. O tinteiro pode não ser reconhecido, ou a impressora pode tornar-se incapaz de imprimir devidamente.

- 8 Enquanto segura no tinteiro com a etiqueta virada para fora, faça-o deslizar completamente para o interior da ranhura.

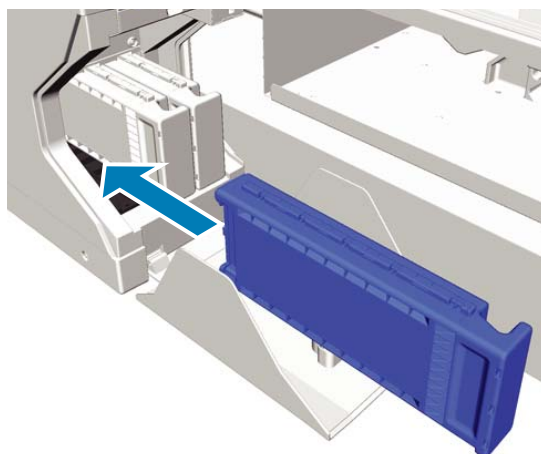

Manutenção

- 9** Feche a tampa dos tinteiros.

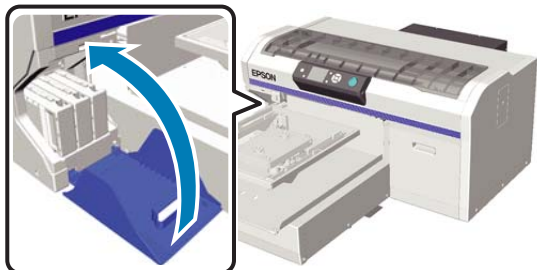

- 10** Pressionar o botão OK.

Pressione o botão OK para iniciar a carregar o líquido de limpeza.

- 11** Quando a mensagem no ecrã do painel de controlo mudar da indicação do progresso da limpeza para solicitar a abertura da tampa do tinteiro, siga as instruções no ecrã para substituir o tinteiro de Cleaning (Limpeza) pelo tinteiro de tinta.

Ao substituir um tinteiro de tinta, é necessário agitar o tinteiro. Veja as informações que se seguem sobre agitar tinteiros.

 [“Substituir e agitar tinteiros” na página 66](#)

- 12** Quando a recarga de tinta terminar, o ecrã do painel de controlo volta ao ecrã **Espera de Informação** etc.

Eco

Quando for necessário lavar os tubos da impressora, é exibida uma mensagem “Lavagem Tubo Necessária” no ecrã do painel de controlo.

Nota:

A mensagem é exibida pelo menos uma vez por dia, mas depende das condições de utilização. Por esta razão, pode voltar a ser exibida quando a alimentação for desligada.

Botões que são utilizadas nas operações seguintes

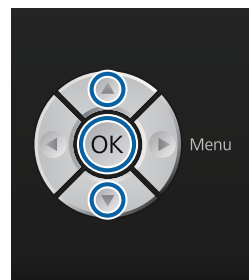

 **Importante:**

Não utilizar o produto de limpeza de tinta fornecido com os conjuntos de manutenção vendidos separadamente. Se os utilizar, podem provocar uma avaria.



- 1** Retirar a tampa do tubo de líquido de limpeza.

- 2** Colocar 10 ml de líquido de lavagem do tubo no copo fornecido com o conjunto de lavagem do tubo.

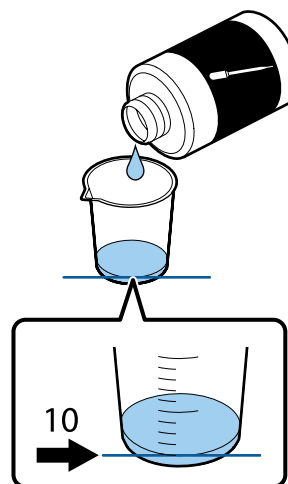

Manutenção

- 3 Usar o conta-gotas para aspirar parte do líquido de lavagem do tubo.

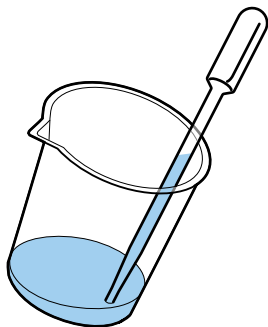

- 4 Confirmar que a mensagem “Lavagem Tubo Necessária” é exibida no ecrã do painel de controlo, pressione os botões ▼/▲ e seleccione **Sim**. A seguir, pressione o botão OK.

Ao pressionar o botão OK, a cabeça de impressão move-se para a posição de manutenção.

- 5 Abra a tampa da impressora.

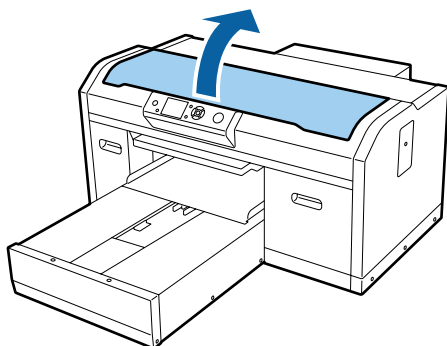

- 6 Quando a seguinte mensagem for exibida, pressione o botão ▼.

Prima ▼ e injete o líquido de limpeza do tubo na ventosa. Feche a tampa quando terminar.

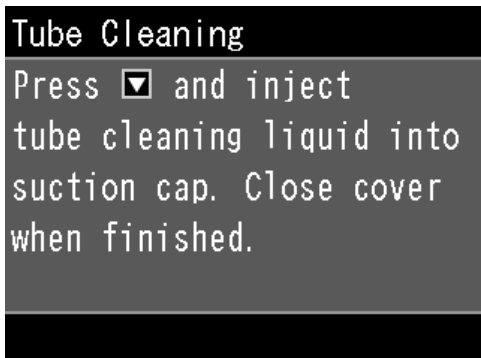

- 7 Confirmar que o ecrã do painel de controlo é o exibido abaixo.

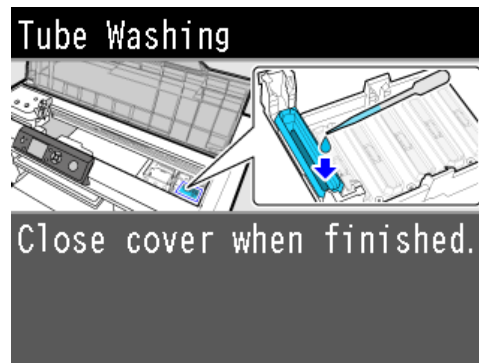

- 8 Escorrer o líquido de lavagem do tubo que foi sugado para dentro do conta-gotas para a tampa de sucção.

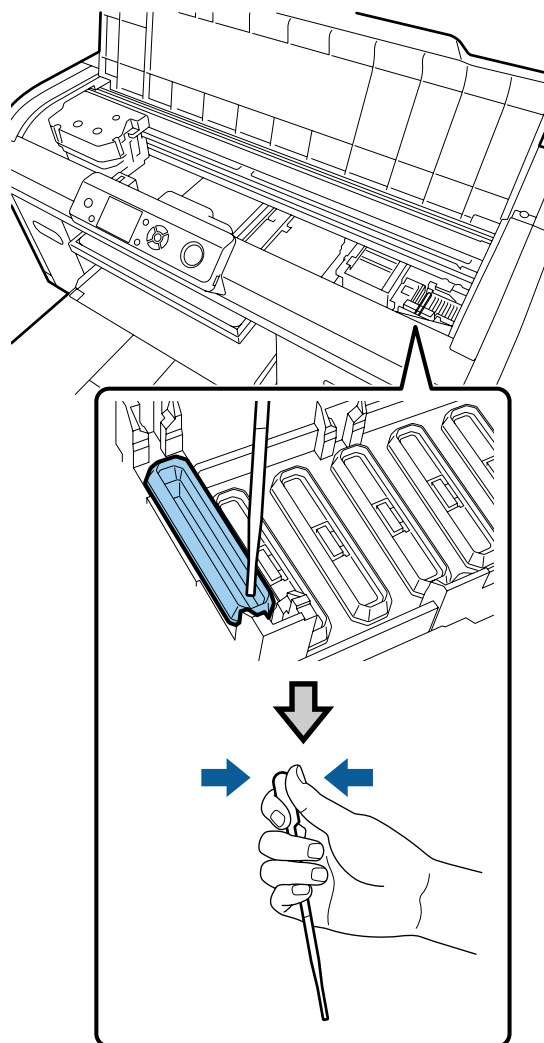

Manutenção

! *Importante:*

Certifique-se que o produto de lavagem do tubo não respinga para as tampas de proteção dos jatos. Se respingar algum produto, limpe com um pano de limpeza. Se ficar produto de lavagem do tubo nas tampas de proteção dos jatos, os jatos das cabeças de impressão podem ficar obstruídos.

- 9** Repetir a aplicação com o conta-gotas até que todo o líquido de lavagem do tubo desapareça.

Se o ecrã 6 for exibido enquanto estiver a trabalhar, pressione o botão ▼ novamente e, a seguir, escorra líquido com o conta-gotas. Se a ponta do conta-gotas ficar se sujar, limpar com um pano de limpeza.

- 10** Feche a tampa da impressora.

Método de eliminação

O líquido de lavagem do tubo é considerado resíduo industrial. Elimine o líquido de lavagem do tubo de acordo com a legislação e estatutos locais, reencaminhando os mesmos para uma empresa de resíduos industriais. Quando entregar o líquido de lavagem do tubo a uma empresa de resíduos industriais, certifique-se que entrega também o respetivo folheto informativo.

Consulte o seguinte quando eliminar outros consumíveis utilizados.

[📄 “Eliminação de consumíveis e peças opcionais” na página 56](#)

Substituir e agitar tinteiros

A impressora não pode imprimir se não estiverem todos os tinteiros instalados. Se aparecer um aviso de pouca tinta, recomendamos que substitua o(s) tinteiro(s) o mais rapidamente possível.

Se um tinteiro acabar durante a impressão, pode continuar a imprimir depois de o substituir. No entanto, se o tinteiro for substituído durante uma impressão, a tonalidade da impressão pode variar de acordo com a quantidade de tinta disponível.

Uma das características da tinta (em especial a tinta White (Branco)) utilizada na impressora é a facilidade com que ocorre a sedimentação. Se utilizar tinta com sedimentos, a qualidade da tinta pode ser afetada e a impressora pode registar avarias. Para manter a qualidade, os tinteiros devem ser agitados regularmente.

Procedimento

O mesmo procedimento aplica-se à substituição de um tinteiro de tinta e agitar um tinteiro já instalado.

! *Importante:*

A Epson recomenda a utilização de tinteiros Epson genuínos. A Epson não pode garantir a qualidade ou fiabilidade de tinta não genuína. A utilização de tinta não genuína pode causar danos que não são cobertos pelas garantias Epson e, em determinadas circunstâncias, provocar o funcionamento irregular da impressora. É possível que a informação sobre os níveis de tinta não genuína não seja apresentada e que a utilização de tinta não genuína fique registada para uma possível utilização no serviço de assistência.

- 1** Certifique-se de que a impressora está ligada.

- 2** Abra a tampa dos tinteiros.



Manutenção

- 3** Coloque o dedo na reentrância existente na parte superior do tinteiro e puxe-o a direito para fora.

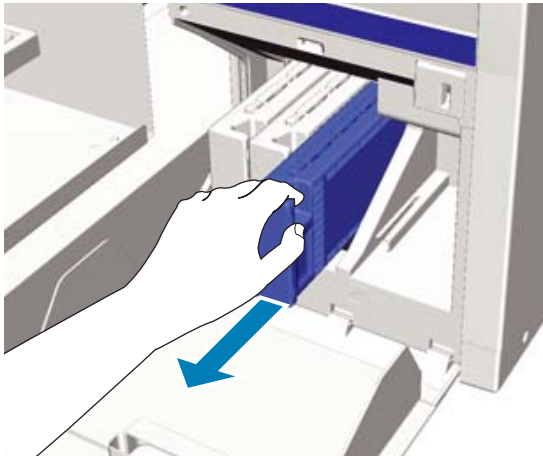

! Importante:
 Os tinteiros retirados podem ter tinta à volta da saída da tinta, tenha cuidado para não sujar a área circundante.

- 4** Como ilustrado na imagem, agite o tinteiro horizontalmente em movimentos de 5 cm de um lado para o outro.

Ao substituir um tinteiro, remover o mesmo da embalagem antes de o agitar.

Como demonstrado na tabela abaixo, o número de vezes necessárias para agitar o tinteiro difere da cor.

Tinta Cor

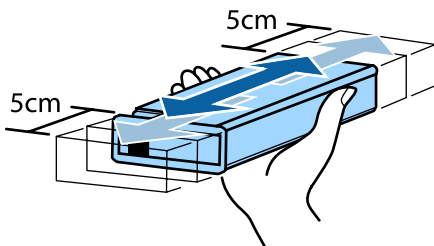

Ao substituir	Aprox. 15 vezes (durante aprox. 5 segundos)
Após a instalação na impressora	Uma vez por mês, aprox. 15 vezes (durante aprox. 5 segundos)

Tinta White (Branco)

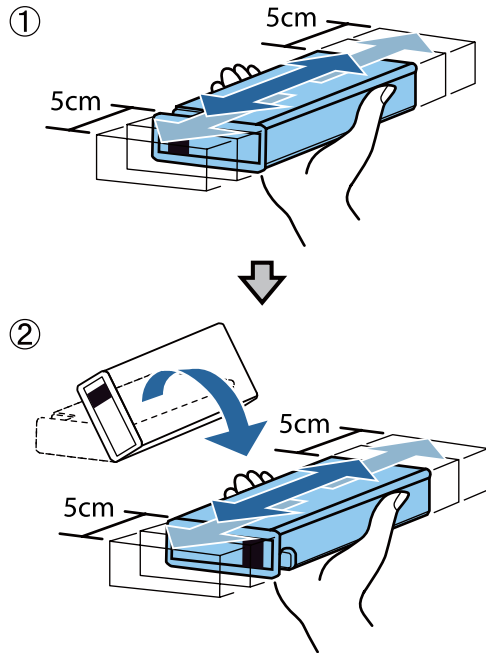

Ao substituir	Aprox. 50 vezes por cada lado (durante aprox. 15 segundos)
Após a instalação na impressora	Diariamente, aprox. 25 vezes por cada lado (durante aprox. 8 segundos)

! Importante:
 Não toque na placa de circuitos integrados existente na parte superior do tinteiro. O tinteiro pode não ser reconhecido, ou a impressora pode tornar-se incapaz de imprimir devidamente.

Manutenção

- 5** Enquanto segura no tinteiro com a etiqueta virada para fora, faça-o deslizar completamente para o interior da ranhura.

Certifique-se que a cor do tinteiro e a cor da etiqueta na impressora são as mesmas.

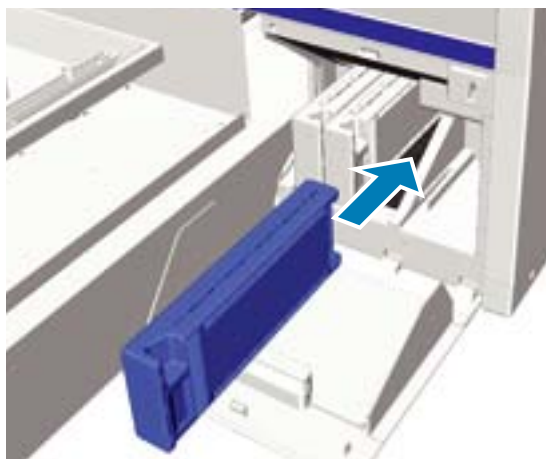

Se precisar de substituir ou agitar outro tinteiro, repetir os passos 3 a 5.

! **Importante:**

Instalar os tinteiros em todas as ranhuras. A impressora só funciona se todos os tinteiros estiverem instalados em todas as ranhuras.

- 6** Feche a tampa dos tinteiros.



Eliminação da tinta residual

Quando eliminar a tinta residual

Quando a mensagem seguinte for exibida no painel de controlo, recomendamos a substituição do frasco de tinta residual o mais rápido possível.

- Prepare frasco de tinta residual vazio. Elimine a tinta residual com o frasco de tinta residual. Não passar o conteúdo para outro recipiente.

Leia o folheto informativo antes de substituir o frasco de tinta residual. Pode descarregar o folheto informativo no sítio Web da Epson.

URL: <http://www.epson.com>

! **Importante:**

- Usar sempre óculos de proteção, luvas e uma máscara para realizar a manutenção. Caso a tinta residual entrar em contacto com a sua pele, olhos ou boca, realize de imediato as seguintes ações:
 - Se a tinta entrar em contacto com a sua pele, lave imediatamente com bastante água e sabão. Se a pele ficar irritada ou descolorada, entre em contacto com o seu médico.
 - Se a tinta entrar em contacto com os seus olhos, lave imediatamente com água. Se não proceder desta forma, pode verificar-se vermelhidão dos olhos ou até mesmo inflamação. Se os problemas persistirem, entre em contacto com o seu médico.
 - Se o líquido entrar em contacto com a sua boca, entre em contacto com o seu médico imediatamente.
 - Se o fluido for ingerido, não induza o vômito e entre em contacto com o médico imediatamente. Se a pessoa for obrigada a vomitar, o fluido pode ficar na traqueia o que representa um perigo acrescido.
- Armazenar a tinta residual fora do alcance das crianças.
- Após a substituição do frasco de tinta residual, lave as mãos e gargareje com bastante água.

A tinta residual é considerada como resíduo industrial. Elimine a tinta residual de acordo com a legislação e estatutos locais, reencaminhando os mesmos para uma empresa de resíduos industriais. Quando entregar a tinta residual a uma empresa de resíduos industriais, certifique-se que entrega também o respetivo folheto informativo.

Manutenção

Importante:

Não remover o frasco de tinta residual durante a impressão, ao limpar a cabeça de impressão, ou durante a realização dos seguintes processos de manutenção. Os desperdícios de tinta podem verter.

- Lavagem Tubo
- Mudar Tinta Branca
- Armazenam. Prolongado

A impressora calcula a quantidade de tinta residual e exibe uma mensagem de aviso quando estiver perto do limite. Se o frasco de tinta residual encher durante a impressão, substitua-o por um frasco de tinta residual novo, a seguir pressione o botão OK como indicado pela mensagem indicada no painel de controlo para eliminar os dados do contador da tinta residual e continuar a impressão. No entanto, à medida que a tinta seca na T-shirt enquanto realiza as substituições, a tonalidade dos resultados da impressão podem variar.

Nota:

Se substituir o frasco de tinta residual antes de ser exibida a mensagem no painel de controlo, reponha o **Contador Tinta Resid.** no menu de Manutenção.

 “Manutenção” na página 81

Importante:

Repor o contador de tinta residual apenas quando proceder à substituição frasco de tinta residual. Se não o fizer, o tempo do frasco de tinta residual substituído não será calculado corretamente.

Substituição do frasco de tinta residual

As suas mãos podem ficar sujas com tinta residual. Se necessário, utilize as luvas incluídas no kit de manutenção fornecido.

 “Opções e Consumíveis” na página 98

1

Remover as tampas interiores e exteriores do novo frasco de tinta residual.

Importante:

As tampas serão necessárias quando pretender eliminar o frasco de tinta residual. Manter as tampas num local seguro.

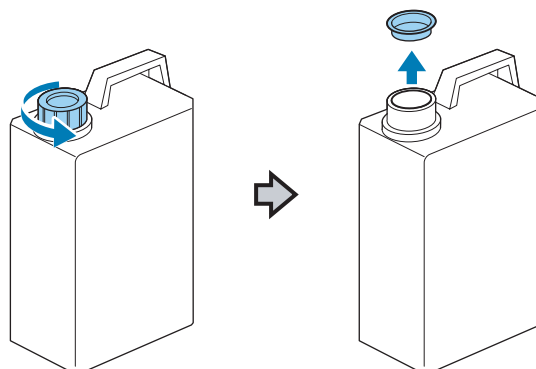

2

Remover o tubo de tinta residual do frasco de tinta residual, e inserir o mesmo no frasco de tinta residual novo com cuidado para não verter nenhuma tinta residual.

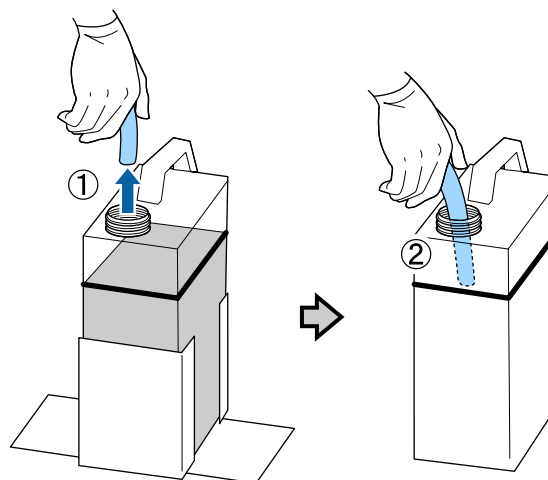

Manutenção

- 3** Colocar as tampas no frasco de tinta residual usado.

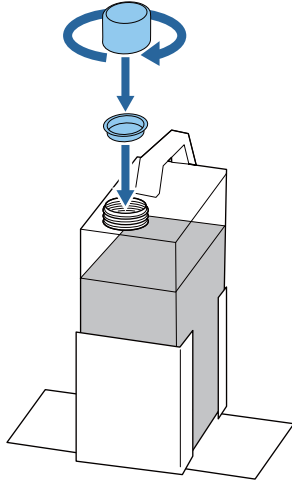

- 4** Remover o frasco de tinta residual usado do suporte do frasco de tinta residual, a seguir insira um frasco novo.

! Importante:
Certifique-se que o tubo de tinta residual é inserido no gargalo do frasco. Se o tubo de tinta residual sair do frasco, a tinta residual é derramada.

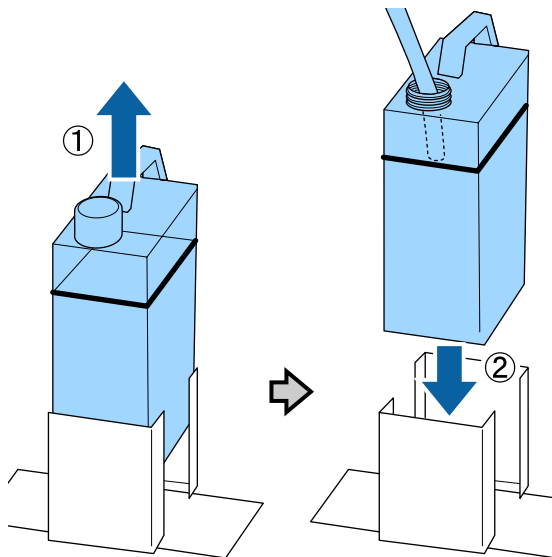

- 5** Pressionar o botão OK.
 Se substituir o frasco antes de ser exibida a mensagem de substituição no painel de controlo, pressione o botão  e reponha o **Contador Tinta Resid.**

 [“Utilizar o Menu do Painel de Controlo” na página 78](#)

- 6** Verifique novamente se o frasco de tinta residual novo foi instalado corretamente. Pressione o botão OK para repor o contador de tinta residual.

Limpar a escala e substituir o filtro

Quando for necessário limpar a escala do carreto e substituir o filtro de ar, será exibida uma mensagem no painel de controlo. Limpe a escala do carreto e depois substitua o filtro de ar. Prepare um filtro de ar novo.

 [“Opções e Consumíveis” na página 98](#)

- 1** Desligue a impressora.
- 2** Abra a tampa da impressora.



- 3** Deixe o produto de limpeza de tinta ser absorvido no pano de limpeza (um) fornecido com o filtro de ar novo.

 [“Utilizar o produto de limpeza da tinta” na página 55](#)

Manutenção

4 Utilize o pano de limpeza embebido em produto de limpeza de tinta para limpar a tinta fixada na escala do carreto.

(1) Segure a escala no lado esquerdo.

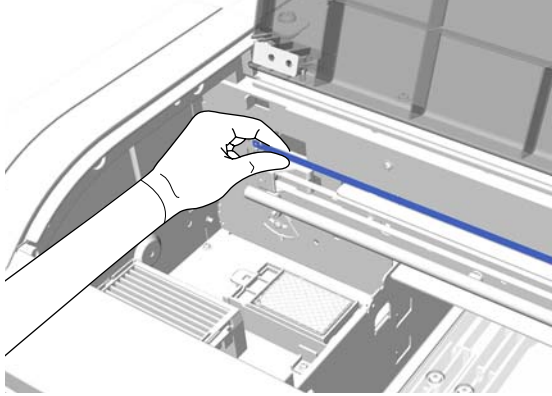

(2) Mova o pano de limpeza em movimentos de 5 cm para a direita e esquerda, para limpar a tinta conforme move lentamente o pano para o lado direito.

Não é necessário limpar as secções cobertas pela cabeça de impressão.

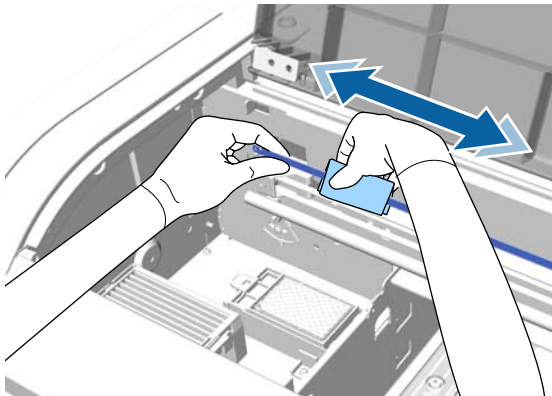

! Importante:

❑ Não aplique demasiada força na escala do carreto. Se for sujeita a força excessiva, a secção direita pode separar-se.

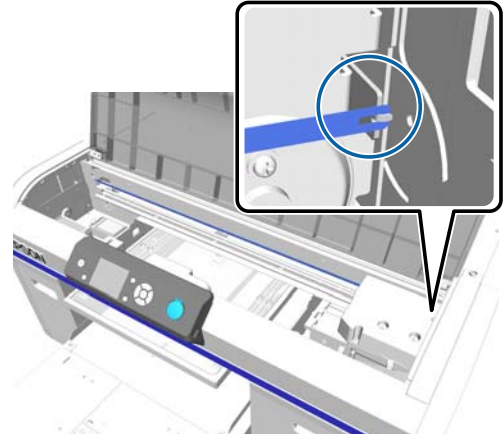

❑ Certifique-se que o produto de limpeza de tinta não respinga para a impressora. Se respingar algum produto, limpe com um pano de limpeza seco.

❑ Utilize o pano de limpeza fornecido com o filtro de ar para limpar a tinta. Não utilize outro pano.

❑ Não esfregar violentamente a escala do carreto. Se estiver danificada, a impressora poderá não funcionar corretamente.

5 Utilize um pano de limpeza seco para limpar qualquer vestígio de produto de limpeza de tinta ou pó fixado na escala do carreto.

6 Desembale o filtro de ar novo.

Manutenção

7 Segure no encaixe do filtro de ar e retire-o.

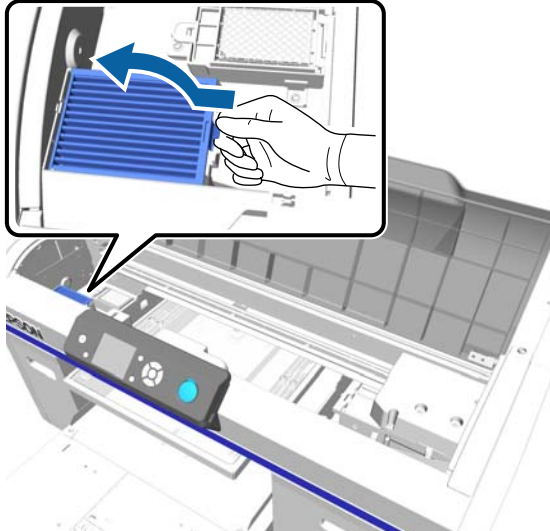

8 Coloque o filtro de ar antigo no saco do filtro de ar novo.

“Eliminação de consumíveis e peças opcionais” na página 56

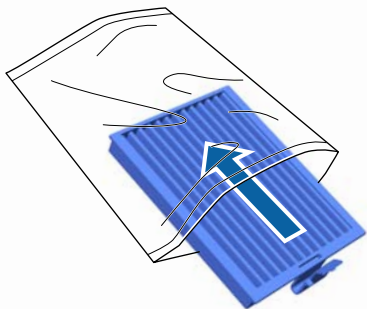

9 Encaixe o filtro de ar novo.

Insira os dois pinos na extremidade do filtro nos orifícios da impressora, a seguir pressione até ouvir o estalido de encaixe.

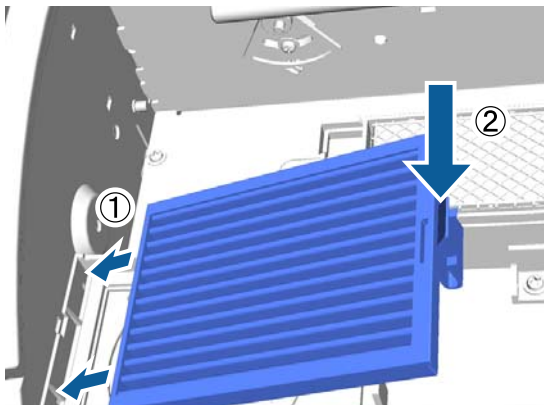

10 Feche a tampa da impressora.

Limpar à volta da cabeça de impressão

Se a superfície de impressão ainda se encontrar suja após a limpeza da tampa, realize esta operação. Se a superfície de impressão ainda se encontrar suja após a limpeza da tampa, pode haver fibras, tais como pelos, acumulados à volta dos jatos das cabeças de impressão.

Importante:

Não remover a base móvel ou a superfície dentada manualmente. Se o fizer, pode provocar uma avaria.

Botões que são utilizadas nas operações seguintes

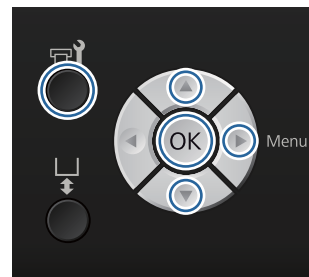

1 Deixar que o produto de limpeza de tinta seja absorvido por um novo palito de limpeza maior.

“Utilizar o produto de limpeza da tinta” na página 55

2 Comprovar que a impressora está ligada, a seguir pressionar o botão .

É exibido o menu de Manutenção.

3 Pressione os botões / para seleccionar **Limpar cabeça à volta**, e a seguir pressione o botão .

4 Pressione os botões / para seleccionar **Sim**, e a seguir pressione o botão OK.

Ao pressionar o botão OK, a superfície dentada e a cabeça de impressão move-se para a posição de manutenção.

Manutenção

- 5** Abra a tampa da impressora.



- 6** Após a cabeça de impressão se mover para a posição de manutenção, coloque um tabuleiro de metal ou plástico, ou papel debaixo da cabeça de impressão.

Desta forma, evita que a tinta suje a impressora.

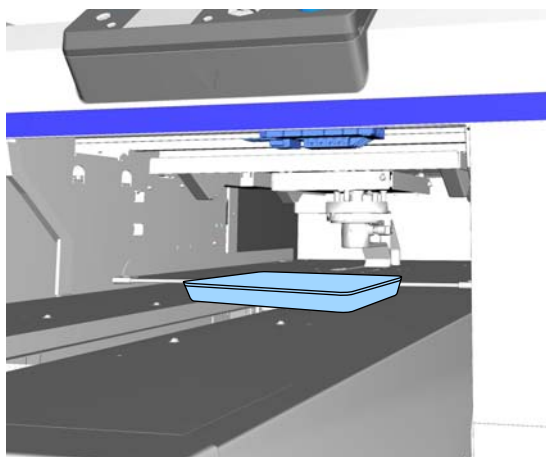

- 7** Enquanto olha para a cabeça de impressão debaixo do painel de controlo, limpar à volta da superfície dos jatos.

! **Importante:**

Não tocar com o palito de limpeza na superfície dos jatos ou nas peças que se encontram à esquerda dos jatos exibidas abaixo. Se o fizer, pode provocar uma avaria.

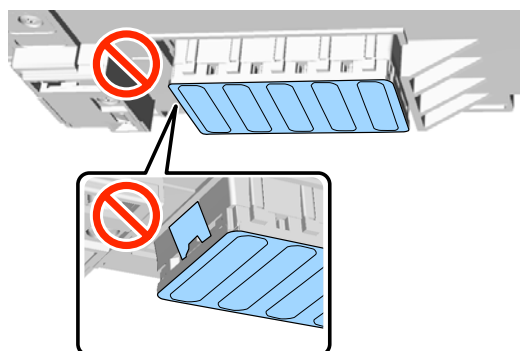

- (1) Limpar as extremidades da parte posterior e frente da superfície dos jatos.

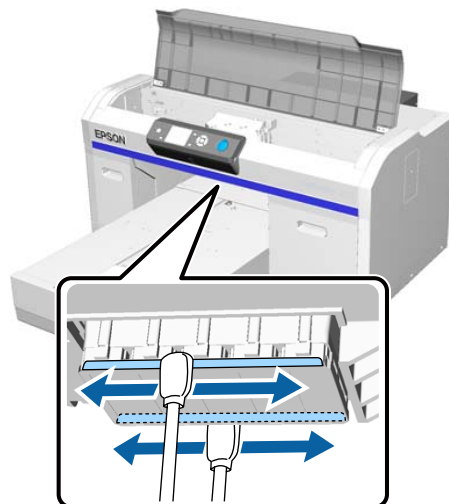

- (2) Limpar as peças à esquerda e à direita da superfície dos jatos.

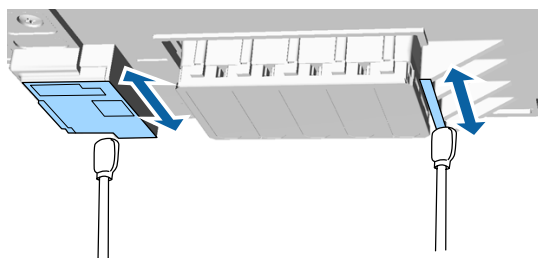

- 8** Depois de remover as fibras, retire o tabuleiro ou papel que colocou na base removível.

- 9** Feche a tampa da impressora e a seguir pressione o botão OK.

Quando a cabeça de impressão voltar à sua posição normal, o menu das definições é encerrado. Depois de terminar a limpeza, recomendamos verificar se os jatos se encontram obstruídos.

 [“Detetar jatos obstruídos” na página 48](#)

Consulte o seguinte quando eliminar consumíveis utilizados.

 [“Eliminação de consumíveis e peças opcionais” na página 56](#)

Limpar a trajetória da superfície dentada da cabeça de impressão

Realizar esta operação quando não puder terminar a limpeza normalmente, mesmo que já tenha realizado a limpeza da cabeça de impressão. Se a limpeza não for realizada normalmente mesmo após realizar a limpeza da cabeça de impressão, as fibras tais como os pelos podem ficar presas na trajetória da superfície dentada da cabeça de impressão.

Atenção:

Interrompa a utilização da impressora se entrarem objetos estranhos na mesma, tais como água.

Pode provocar choque elétrico ou incêndio.

Desligue imediatamente a impressora e desligue o cabo de alimentação da tomada e contacte o seu fornecedor local.

Importante:

Não remover a base móvel ou a superfície dentada manualmente. Se o fizer, pode provocar uma avaria.

1 Verifique se a superfície dentada se encontra no interior da impressora.

Se não estiver no interior, pressionar o botão  para mover a superfície dentada para a frente.

2 Desligue a impressora.

3 Abra a tampa da impressora.



4

Limpar a extremidade de metal esquerda da unidade de limpeza utilizando um pano suave e limpo humedecido em água e torcido.

Importante:

Não aplicar força nas engrenagens mostradas em baixo ao realizar a limpeza. Se o fizer, pode provocar uma avaria.

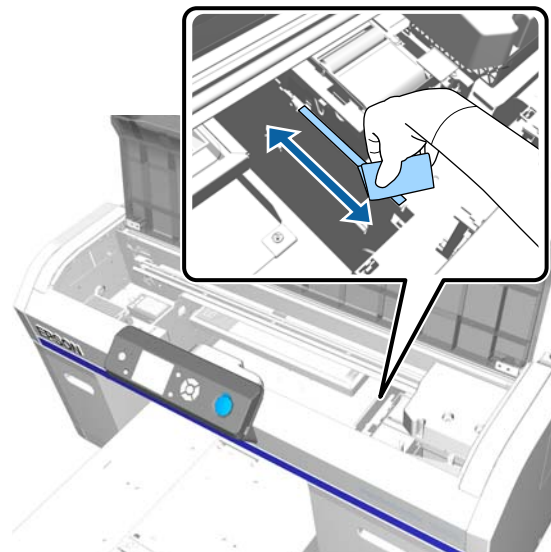
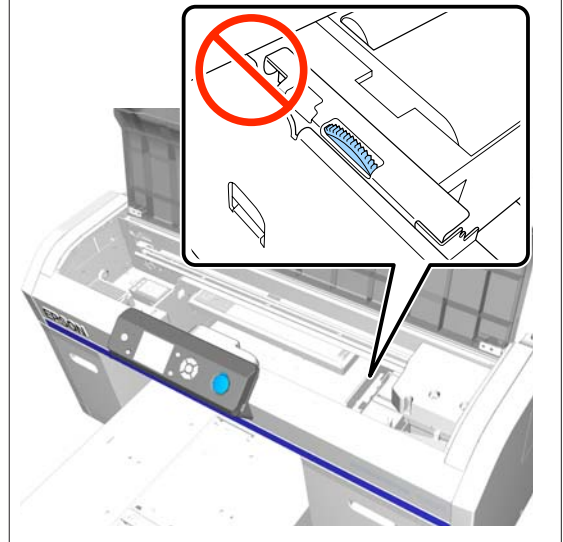

Manutenção

- 5** Limpar a extremidade de metal direita da almofada de lavagem.

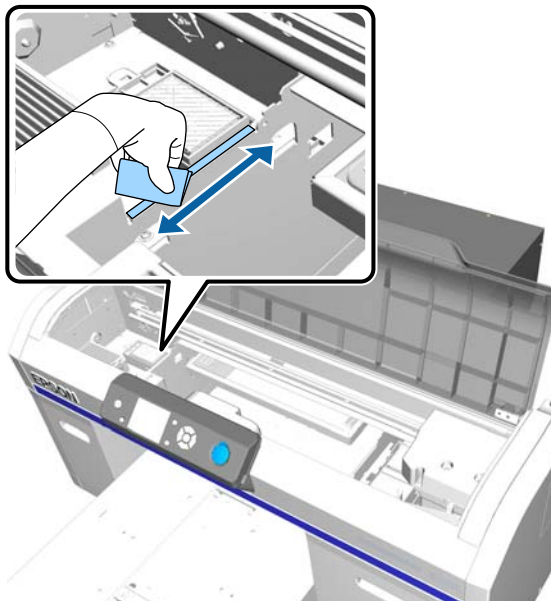

- 6** Limpar as áreas que limpou com o pano húmido mas desta vez utilize um pano seco e suave.

- 7** Feche a tampa da impressora.
Depois de terminar a limpeza, recomendamos verificar se os jatos se encontram obstruídos.

“Detetar jatos obstruídos” na página 48

Substituição da tinta White (Branco)

É possível mudar do modo tinta White (Branco) para o modo de tinta de cor, e do modo de tinta de cor para o modo tinta White (Branco); no entanto, não é possível para do modo de cores a alta velocidade.

Preparar os tinteiros (tinta White (Branco) ou de Cleaning (Limpeza)) necessários para os modos para os quais pretende mudar. Pode ser necessário usar novos tinteiros dependendo da quantidade restante. Também recomendamos ter um frasco de tinta residual novo pronto porque pode surgir uma mensagem a solicitar a substituição do frasco de tinta residual se não houver espaço suficiente no recipiente atual.

“Opções e Consumíveis” na página 98

Botões que são utilizadas nas operações seguintes

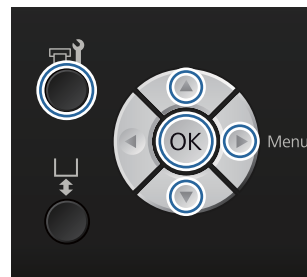

- 1** Comprovar que a impressora está ligada, a seguir pressionar o botão . É exibido o menu de Manutenção.
- 2** Pressione os botões / para selecionar **Mudar Tinta Branca**, e a seguir pressione o botão .
- 3** Pressione os botões / para selecionar **Sim**, e a seguir pressione o botão OK.
- 4** Consulte o procedimento de substituição do tinteiro e substitua a tinta White (Branco) com o líquido de limpeza ou o líquido de limpeza com a tinta White (Branco).
 “Substituir e agitar tinteiros” na página 66
- 5** Quando terminar a substituição, o ecrã que está a ser processado no painel de controlo muda para o ecrã **Espera**, etc.

Armazenam. prolongado

Se a impressora não for utilizada durante muito tempo (com a alimentação desligada), assegure-se de que substituo o tinteiro por um tinteiro de Cleaning (Limpeza) no menu Manutenção antes do armazenamento. Se a impressora for deixada neste estado, poderá não ser possível desobstruir a cabeça de impressão. Conforme ilustrado abaixo, o período durante o qual é necessário proceder à operação de armazenamento prolongado varia consoante o modo utilizado.

Manutenção

Modo utiliza- do	Período de inutili- zação	Notas
Tinta Branc	Duas se- manas ou mais	Substitua a tinta White (Branco) por um tinteiro de Cleaning (Limpeza) (mude para o modo de ti- na a cores) ☞ “Substituição da tin- ta White (Branco)” na pá- gina 75
Tinta Cor Modo de co- res a alta ve- locidade	Um mês ou mais	Substitua cada cor por um tinteiro de Cleaning (Limpeza)

Antes de iniciar o procedimento de armazenamento prolongado, prepare os tinteiros de Cleaning (Limpeza) e os recipientes de tinta residual (x2). Poderá precisar de novos tinteiros de acordo com o líquido de limpeza restante.

☞ “Opções e Consumíveis” na página 98

Botões que são utilizadas nas operações seguintes



- 1 Comprovar que a impressora está ligada, a seguir pressionar o botão . É exibido o menu de Manutenção.
- 2 Pressione os botões ▼/▲ para selecionar **Armazenam. Prolongado**, e a seguir pressione o botão ►.
- 3 Pressione os botões ▼/▲ para selecionar **Sim**, e a seguir pressione o botão OK.
- 4 Consulte o procedimento de substituição dos tinteiros de tinta e substitua a tinta de cor ou a tinta White (Branco) por líquido de limpeza.
☞ “Substituir e agitar tinteiros” na página 66

- 5 Quando terminar a substituição, é exibida uma mensagem no painel de controlo a solicitar a substituição do frasco de tinta residual. Elimine a tinta residual e desligue a impressora.

☞ “Substituição do frasco de tinta residual” na página 69

A próxima vez que ligar a impressora, siga as instruções no painel de controlo para instalar os tinteiros.

☞ “Substituir e agitar tinteiros” na página 66

Limpar a Impressora

Para manter a impressora em ótimas condições de funcionamento, é necessário fazer limpezas periódicas. Limpe a superfície dentada e a armação da superfície dentada utilizando o mesmo procedimento.

- 1** Verificar se a superfície dentada está ejetada.
Se não estiver ejetada, pressionar o botão  para mover a superfície dentada para a frente.
- 2** Certifique-se de que a impressora está desligada e que o ecrã está desligado. Em seguida, desligue o cabo de alimentação da tomada elétrica.
- 3** Utilize um pano limpo e macio para retirar cuidadosamente todo o pó e sujidade.

Em caso de sujidade acumulada, limpe-a com um pano macio e limpo, humedecido em detergente pouco concentrado e torcido. Em seguida, limpe com um pano macio e seco.



! **Importante:**

Não utilizar líquidos inflamáveis como por exemplo benzeno, diluentes ou álcool para limpar a impressora. Pode causar descoloração, deformação ou danos.

Utilizar o Menu do Painel de Controlo

Operações do Menu

As operações necessárias para apresentar os vários menus são indicadas em seguida.

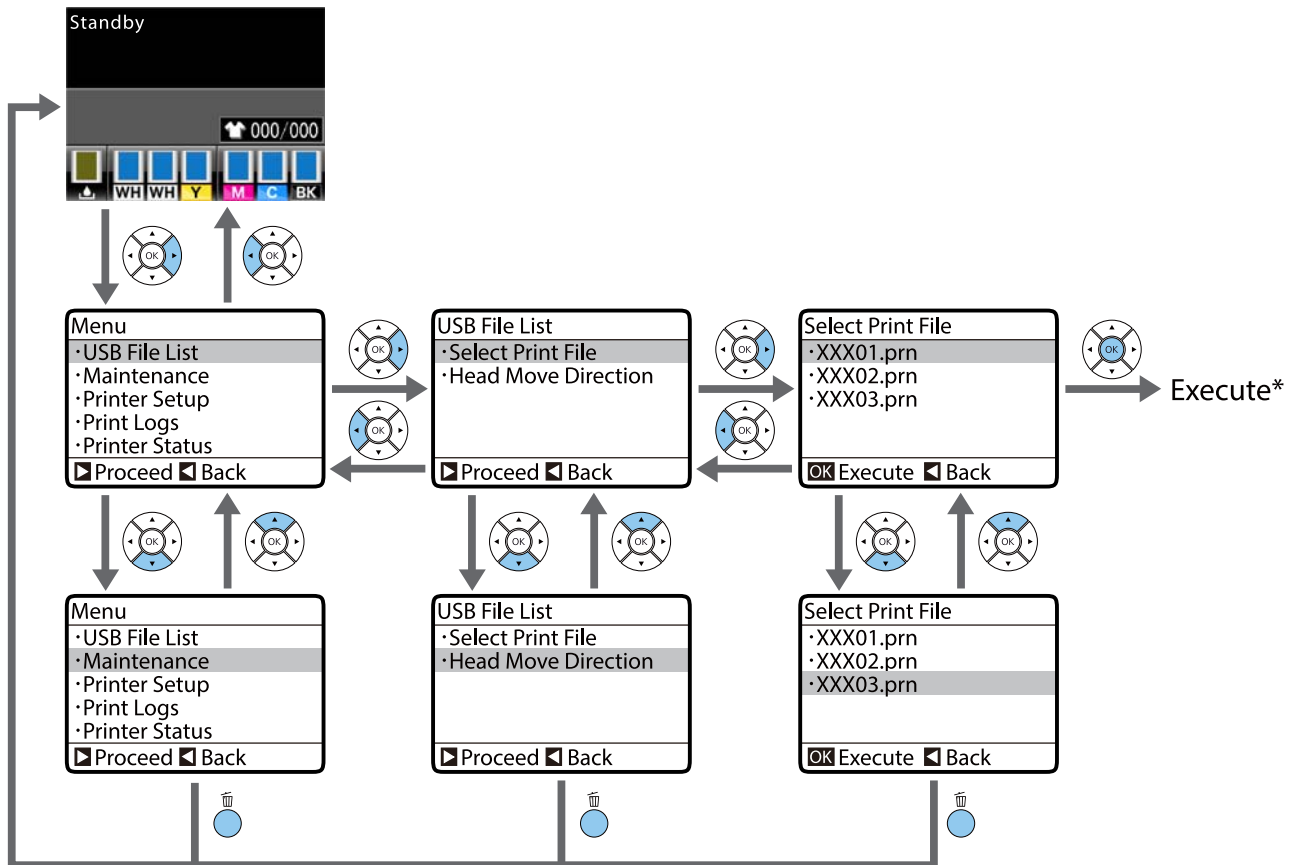





* A operação realizada ao pressionar o botão OK depende do item seleccionado.

Iniciar e terminar o menu de Modo de Manutenção

O Modo de Manutenção não é exibido utilizando as operações de menu referidas acima. As operações de menu depois de iniciar são as mesmas que acima.

Iniciar

Mantenha premido o botão , e a seguir mantenha premido o botão . Quando a luz  acender, solte apenas o botão . Solte o botão  quando for exibido o menu **Modo de Manutenção**.

Finalizar



O Modo de Manutenção finaliza quando desligar a impressora.

Utilizar o Menu do Painel de Controlo



Lista do Menu

Os itens e as opções disponíveis no menu são descritos em seguida. Consulte as páginas indicadas para obter mais informações sobre cada item.

* Modo de cores a alta velocidade não suportado.

Menu	Definir item	Definição
Lista de Ficheiros USB  "Lista de Ficheiros USB" na página 81	Seleccionar Fich Impr.	
	xxxxxxxxxxxxxxxxxxxxxxxxxxxx	x para xxx páginas
	Direcção Movim. Cabeça	Auto, Unidireccional
	Apagar fich. impressão	-
Manutenção  "Manutenção" na página 81	Verificar Jactos	Imprimir
	Limpeza	
	Jactos Seleccionados	Executar (Suave), Executar (Médio), Executar (Potente)
	Todos os Jactos	Executar (Suave), Executar (Médio), Executar (Potente)
	Limpeza Preventiva	-
	Lavagem Tubo	Normal: Tinta Branc*, Tinta Cor Eco: Sim, Não
	Conj. Limpeza Cab.	Sim, Não
	Limpeza de Caps	Sim, Não
	Limpar cabeça à volta	Sim, Não
	Contador Tinta Resid.	-
	Mudar Tinta Branca*	Sim, Não
Armazenam. Prolongado	Sim, Não	
Config. Impressora  "Config. Impressora" na página 83	Alinhamento Cabeças	
	14 × 16, 10 × 12, 7 × 8 polegadas	-
	16 × 20 polegadas	
	14 × 16 polegadas (G)	
	Alinh. cabeças limite	-10 a +10
	Ajuste de Alimentação	-1,00 a +1,00%
	Limpeza na Ligação*	
	Tinta Branc	Sim, Antes de imprimir, Não
Config. Lavagem Tubo	Normal, Eco	

Utilizar o Menu do Painel de Controlo

Menu	Definir item	Definição
Registos de Impressão ☞ “Registos de Impressão” na página 85	Impr. Folha Reg Tarefa	Imprimir
	Total de Impressões	xxxxxx páginas
Estado da Impressora ☞ “Estado da Impressora” na página 85	Nível	
	Tinta	
	Conj. Limpeza Cab.	
	Versão Do Firmware	xxxxxxxx,x.xx,xxxx
	Imprimir Folha Estado	Imprimir
Menu Administrador ☞ “Menu Administrador” na página 86	Configuração de Rede	
	Config. Endereço IP	Auto, Painel (IP/SM/DG)
	Imprimir Folha Estado	Imprimir
	Repor Definições	Sim, Não
	Preferências	
	Data e Hora	AA/MM/DD HH:MM MM/DD/AA HH:MM
	Idioma/Language	Japonês, Inglês, Francês, Italiano, Alemão, Português, Espanhol, Holandês, Russo, Coreano, Chinês
	Unidade: Comprimento	m, pés/pol.
	Repor Definições Todas	Sim, Não



Menu	Definir item	Definição
Modo de Manutenção ☞ “Modo de Manutenção” na página 88	Custom	XXX
	Modo Repouso	NÃO, 5 a 180 minutos mais tarde
	Repor Definições Todas	Sim, Não

Utilizar o Menu do Painel de Controlo

Descrições de Menus

Lista de Ficheiros USB

*1 indica as definições predefinidas



Definir item	Definição	Descrição
Seleccionar Fich Impr.		
xxxxxxxxxxxxxxxxxxxxxxxxxxxx	x para xxx (1*1)	Se os dados no dispositivo USB ligado forem compatíveis, o nome dos ficheiros de dados é exibido até 23 caracteres de um byte. Se os dados forem transmitidos para a impressora à qual está ligado o dispositivo USB, os dados são guardados como "Epson_repeat_print.prn" no dispositivo USB. Selecione os ficheiros de dados que pretende imprimir e especifique o número de cópias.  "Impressão a partir de um dispositivo USB" na página 44
Direcção Movim. Cabeça	Auto*1	Especifique se pretende imprimir com um movimento Unidireccional ou bidireccional da cabeça de impressão. Ao seleccionar Auto , a impressão é realizada de acordo com as definições do software. Ao seleccionar Unidireccional , a cabeça de impressão imprime apenas numa única direcção. A qualidade da impressão melhora, mas a velocidade da impressão diminui. Tente usar o modo Unidireccional se notar algum desalinhamento na impressão ou falta de uniformidade na cor etc.
	Unidireccional	
Apagar fich. impressão	-	Se os dados no dispositivo USB ligado forem compatíveis, o nome dos ficheiros de dados é exibido até 23 caracteres de um byte. Selecione os dados que pretende apagar.  "A eliminar" na página 45

Manutenção







*1 indica as definições predefinidas, *2 indica que o modo de cores a alta velocidade não é suportado

Definir item	Definição	Descrição
Verificar Jactos	-	Pressione a botão OK para imprimir um modelo de verificação dos jactos. Inspeccione visualmente o modelo impresso e efetue uma limpeza das cabeças se detetar cores desmaiaidas ou áreas sem cor.  "Detetar jatos obstruídos" na página 48
Limpeza		

Utilizar o Menu do Painel de Controlo

Definir item		Definição	Descrição
	Jactos Seleccionados	Executar (Suave)*1	<p>Encontre o número de padrões com áreas gastas ou com falhas na ficha de verificação de padrões, especifique todas as filas ou filas de jatos específicos que contenham os números e limpe a cabeça de impressão.</p> <p>Jactos Seleccionados permitem-lhe seleccionar as filas de jatos a limpar. Todos os Jactos limpa todos os jatos na cabeça de impressão.</p> <p>Pode definir Executar (Suave), Executar (Médio), ou Executar (Potente) como nível de limpeza de cabeça. Tentar Executar (Suave) primeiro. Se o padrão de verificação ainda tiver áreas gastas ou em falta mesmo após Executar (Suave), tente Executar (Médio). Se o padrão de verificação ainda tiver áreas gastas ou em falta mesmo após Executar (Médio), tente Executar (Potente).</p> <p>Durante várias vezes após o carregamento de tinta inicial, a limpeza é efetuada da mesma forma que para o carregamento de tinta inicial, independentemente do nível selecionado.</p> <p>A hora de início automático de limpeza exibida no ecrã do painel de controlo pode ser redefinido, de acordo com o nível de limpeza selecionado.</p> <p> "Limpar a cabeça de impressão" na página 50</p>
		Executar (Médio)	
		Executar (Potente)	
	Todos os Jactos	Executar (Suave)*1	
		Executar (Médio)	
		Executar (Potente)	
Limpeza Preventiva		-	<p>Se quiser continuar a trabalhar sistematicamente, selecione para evitar a paralisação devido à limpeza automática* enquanto está a trabalhar. Quando executado, o tempo de arranque automático de limpeza exibido no ecrã do painel de controlo é redefinido.</p> <p>* A limpeza automática é realizada automaticamente pela impressora durante um determinado período de tempo para manter a cabeça de impressão em boas condições.</p>
Lavagem Tubo (Normal)	Tinta Branc*1, *2	<p>Exibido quando as definições Config. Impressora — Config. Lavagem Tubo forem Normal.</p> <p>A manutenção no interior do tubo é realizada quando a tinta selecionada for substituída. Uma mensagem será exibida quando for necessário realizar a manutenção da Tinta Branc. Para a Tinta Cor, lave os tubos se a lavagem repetida das cabeças não resolver o problema. Executar após preparação do tinteiro selecionado e Cleaning (Limpeza) do tinteiro.</p> <p> "Lavagem Tubo" na página 62</p>	
	Tinta Cor		
Lavagem Tubo (Eco)	Sim*1	<p>Exibido quando a definição Config. Impressora — Config. Lavagem Tubo como Eco.</p> <p>Usar o conjunto de limpeza do tubo, um produto consumível, para fazer a manutenção no interior do tubo uma vez por dia.</p> <p>Normalmente faz-se quando a mensagem de aviso "Lavagem Tubo Necessária" é exibida, pelo que não é necessário fazê-lo a partir deste item. No final do dia de trabalho, ao desligar a alimentação, se a mensagem de lavagem do tubo for exibida, realize a operação deste item.</p> <p> "Lavagem Tubo" na página 62</p>	
	Não		

Utilizar o Menu do Painel de Controlo

Definir item	Definição	Descrição
Conj. Limpeza Cab.	Sim	<p>Mover a superfície dentada e a cabeça de impressão para a posição de manutenção. Certifique-se que seleciona este menu antes de substituir o conjunto de limpeza da cabeça. Se proceder à substituição sem utilizar este menu, a quantidade restante no conjunto de limpeza das cabeças não for exibido corretamente. Também poderão verificar-se problemas se mover a cabeça de impressão manualmente.</p> <p> "Substituir o conjunto de limpeza das cabeças" na página 58</p>
	Não*1	
Limpeza de Caps	Sim	<p>Mover a superfície dentada e a cabeça de impressão para a posição de manutenção. Certifique-se que seleciona este menu antes de limpar as tampas. Poderão verificar-se problemas se mover a cabeça de impressão manualmente.</p> <p> "Limpar tampas" na página 56</p>
	Não*1	
Limpar cabeça à volta	Sim	<p>Mover a superfície dentada e a cabeça de impressão para a posição de manutenção. Certifique-se que seleciona este menu antes de limpar as tampas. Poderão verificar-se problemas se mover a cabeça de impressão manualmente.</p> <p> "Limpar à volta da cabeça de impressão" na página 72</p>
	Não*1	
Contador Tinta Resid.	-	Se substituiu o recipiente de tinta residual antes de ser apresentada uma mensagem a instruí-lo para o fazer, reponha o Contador Tinta Resid.
Mudar Tinta Branca*2	Sim	<p>Se selecionar Sim, pode mudar o modo atual da impressora para outro modo (modo de cores a alta velocidade não é suportado).</p> <ul style="list-style-type: none"> <input type="checkbox"/> Ao utilizar o modo tinta White (Branco) -> Mudar para modo de tinta cor <input type="checkbox"/> Ao utilizar o modo tinta de cor -> Mudar para modo de tinta White (Branco) <p>Se não utilizar a tinta White (Branco) durante duas semanas ou mais no modo tinta White (Branco), utilize esta definição para alterar para o modo tinta colorida para evitar que a qualidade da tinta diminua.</p> <p> "Substituição da tinta White (Branco)" na página 75</p>
	Não*1	
Armazenam. Prolongado	Sim	<p>Se não utilizar a impressora durante um mês ou mais, substitua a tinta com líquido e limpeza para evitar que a qualidade da impressão diminua devido a sedimentação na tinta. Preparar antecipadamente os tinteiros de Cleaning (Limpeza) e frascos de tinta residual.</p> <p> "Armazenam. prolongado" na página 75</p> <p>Se não utilizar tinta White (Branco) durante duas semanas ou mais, utilize Mudar Tinta Branca em vez desta definição.</p> <p> "Substituição da tinta White (Branco)" na página 75</p>
	Não*1	

Config. Impressora

*1 indica as definições predefinidas, *2 indica que o modo de cores a alta velocidade não é suportado

Utilizar o Menu do Painel de Controlo

Definir item	Definição	Descrição
Alinhamento Cabeças	-	Se os resultados se apresentarem granulados ou desfocados, realize o Alinhamento Cabeças para realinhar a cabeça de impressão para cada tamanho da superfície dentada. Inspeccione visualmente o padrão de verificação impresso, a seguir introduza o valor de ajustamento para o padrão com as linhas menos visíveis. Se não existir um valor de ajustamento ideal no padrão de verificação impresso, volte a realizar esta definição depois de introduzir "1" ou "13". Ao selecionar Unidireccional no software ou definições da impressora, o resultado da impressão não é afetado pelo alinhamento. ✍️ “Corrigir o alinhamento de impressão” na página 51
Alinh. cabeças limite	-10 a +10 (0*1)	Utilize esta secção se pretende imprimir sem realizar o Alinhamento Cabeças quando não conseguir ajustar a altura da superfície dentada corretamente devido a uma superfície de impressão irregular como por exemplo um bolso. "+3" é o valor de ajustamento equivalente a descer a altura da superfície dentada um passo com a alavanca de ajustamento de altura. Realize o Alinhamento Cabeças para continuar a corrigir o desalinhamento da imagem. A definição desta opção reverte para o seu valor predefinido se realizar o Alinhamento Cabeças .
Ajuste de Alimentação	-1,00 a +1,00% (0,00*1)	Utilize esta definição para ajustar a superfície dentada sempre que a cabeça de impressão se mover. Defina um número superior se aparecerem linhas escuras, e um número inferior se aparecerem linhas gastas.
Limpeza na Ligação*2		
Tinta Branc	Sim*1	Definir quando executar a limpeza da cabeça. Apenas disponível no modo tinta White (Branco). <input type="checkbox"/> Sim: a limpeza é feita após ligar a alimentação a realizar as operações iniciais, a seguir, a limpeza também é feita periodicamente. <input type="checkbox"/> Antes de imprimir: a limpeza é feita após ligar a alimentação mas antes de iniciar a primeira impressão e, a seguir, a limpeza também é feita periodicamente após. Recomendamos uma configuração diferente de Não porque a qualidade de impressão vai piorar devido à obstrução de jatos e sedimentação dos componentes na tinta exceto se a tinta White (Branco) for limpa periodicamente. A limpeza não pode ser feita se a alimentação estiver desligada por um tempo muito curto antes de ser ligada novamente. O tempo de limpeza varia de acordo com o período de tempo que a impressor estiver desligada, e pode demorar até 20 minutos.
	Antes de imprimir	
	Não	

Utilizar o Menu do Painel de Controlo

Definir item	Definição	Descrição
Config. Lavagem Tubo	Normal*1	<p>Selecione o método para lavagem de tubos.</p> <p>Normal utiliza um tinteiro de tinta e um tinteiro de limpeza. Embora em comparação com Eco existe um longo intervalo de tempo entre as lavagens, uma grande quantidade de tinta é descarregada para encher a tinta após a tinta no interior dos tubos ser substituída com líquido de limpeza.</p> <p>Eco usa um conjunto de limpeza do tubo e deve ser feita uma vez por dia. Impede a libertação de tinta durante o trabalho, em comparação com Normal.</p>
	Eco	

Registos de Impressão

Definir item	Definição	Descrição
Impr. Folha Reg Tarefa	Imprimir	<p>Pressione o botão OK para imprimir o registo da tarefa.</p> <p>Consulte a informação seguinte sobre o carregamento do papel.</p> <p> "Colocar o papel" na página 48</p>
Total de Impressões	xxxxxx páginas	Exibe o número total de impressões (máximo de seis algarismos).

Estado da Impressora

Definir item	Definição	Descrição
Nível	Tinta	Exibe a quantidade restante de cada cor. O nível de tinta restante é repostado automaticamente quando substitui um tinteiro.
	Conj. Limpeza Cab.	Exibe a quantidade restante do conjunto de limpeza das cabeças.
Versão Do Firmware	xxxxxxx,x.xx,xxxx	Exibe a versão de firmware da impressora.

Utilizar o Menu do Painel de Controlo

Definir item	Definição	Descrição
Imprimir Folha Estado	Imprimir	<p>Imprime uma lista dos estados atuais das definições da impressora.</p> <p>Especifique esta opção para ver as definições de relance.</p> <p>Consulte a informação seguinte sobre o carregamento do papel.</p> <p> "Colocar o papel" na página 48</p> <p>Notas sobre o consumo de tinta</p> <p>Esta é uma ferramenta simples para estimar o consumo total de tinta. A EPSON NÃO GARANTE A PRECISÃO. O consumo real de tinta varia significativamente consoante fatores como o software utilizado, a versão de firmware, a imagem imprimida, as definições de impressão, os tipos de substrato, a frequência de utilização, temperatura e variações no desempenho da impressora, preferência do utilizador e práticas. As estimativas não consideram a utilização de tinta ao longo da vida do tinteiro e restante neste após o aviso de substituição de tinteiros. Algumas impressoras Epson têm várias ferramentas para estimar o custo ou o consumo de tinta e nem todas as ferramentas trabalham da mesma forma.</p>

Menu Administrador

*1 indica as definições predefinidas

Definir item	Definição	Descrição
Configuração de Rede		
Config. Endereço IP	Auto*1	<p>Selecione se pretende utilizar DHCP para definir o endereço IP (Auto) ou definir o endereço manualmente (Painel). Ao selecionar Painel, defina o Endereço IP, Máscara De Sub-Rede, e Porta Ligação Pred. Contacte o seu administrador de sistema para obter estes valores.</p>
	Painel	
Imprimir Folha Estado	Imprimir	<p>Imprime uma lista das definições atuais de rede.</p> <p>Especifique esta opção para ver as definições de rede de relance.</p> <p>Antes de imprimir, verificar que não se encontra nenhum dispositivo USB ligado à impressora. Se estiver ligado, os dados podem ser sobrepostos ou os resultados da impressão podem não corresponder às expectativas.</p> <p>Consulte a informação seguinte sobre o carregamento do papel.</p> <p> "Colocar o papel" na página 48</p>
Repor Definições	Sim	<p>Reverte todos os valores das definições da Configuração de Rede para os valores predefinidos.</p>
	Não*1	
Preferências		

Utilizar o Menu do Painel de Controlo

Definir item		Definição	Descrição
	Data e Hora	AA/MM/DD HH:MM MM/DD/AA HH:MM	Acerte o relógio integrado da impressora. As horas são utilizadas ao imprimir o registo da tarefa de impressão e o estado da impressora.
	Idioma/Language	Japonês	Selecione o idioma utilizado no ecrã do painel de controlo.
		Inglês	
		Francês	
		Italiano	
		Alemão	
		Português	
		Espanhol	
		Holandês	
		Russo	
		Coreano	
	Chinês		
	Unidade: Comprimento	m*1	Selecionar a unidade de comprimento utilizada no ecrã do painel de controlo e ao imprimir padrões.
		ft/in	
	Repor Definições Todas	Sim	<p>Selecionar Sim para reverter todos os valores de definições para os valores predefinidos, os valores alterados são os seguintes.</p> <ul style="list-style-type: none"> <input type="checkbox"/> Data e Hora <input type="checkbox"/> Idioma/Language <input type="checkbox"/> Modo de Manutenção <p>Mesmo que execute uma reposição de definições, o modo que está atualmente a ser utilizado (modo tinta White (Branco), modo tinta de Cor, modo de cores a alta velocidade) não sofre alterações.</p>
		Não*1	

Utilizar o Menu do Painel de Controlo

Modo de Manutenção

Consulte as informações que se seguem sobre o Modo de Manutenção.

 [“Iniciar e terminar o menu de Modo de Manutenção” na página 78](#)

*1 indica as definições predefinidas

Definir item	Definição	Descrição
Custom	XXX	Utilizar esta definição só em caso de recomendação pelos funcionários da assistência técnica, etc., e realizar apenas as alterações solicitadas. Geralmente, esta definição não é utilizada.
Modo Repouso	NÃO	A impressora entra automaticamente no modo inativo quando não existem erros, não são recebidas tarefas de impressão e não são executadas operações no painel de controlo ou outras, durante o período de tempo selecionado. Utilize esta opção para especificar o período de tempo decorrido até a impressora entrar no modo inativo. Quando a impressora entra no modo inativo, o ecrã do painel de controlo desliga-se e os motores internos e outras peças desligam-se para reduzir o consumo de energia. O ecrã volta ao pressionar um botão no painel de controlo; no entanto, o painel volta a desligar-se se não for realizada qualquer operação durante 30 segundos. A impressora volta a estar completamente operacional quando forem realizadas operações de hardware como por exemplo a receção de dados de impressão.
	5 a 180 minutos mais tarde (30*1)	
Repor Definições Todas	Sim	<p>Selecionar Sim para reverter todos os valores de definições para os valores predefinidos, os valores alterados são os seguintes.</p> <ul style="list-style-type: none"> <input type="checkbox"/> Data e Hora <input type="checkbox"/> Idioma/Language <input type="checkbox"/> Custom <p>Mesmo que execute uma reposição de definições, o modo que está atualmente a ser utilizado (modo tinta White (Branco), modo tinta de Cor, modo de cores a alta velocidade) não sofre alterações.</p>
	Não*1	



Resolver Problemas

O que Fazer Quando for Apresentada uma Mensagem

Se a impressora apresentar uma das mensagens indicadas em seguida, consulte a solução aqui indicada e execute as operações necessárias.

Mensagem	O que fazer
Erro de Tinteiro O tinteiro não é reconhecido. Volte a inseri-lo ou substitua-o.	<ul style="list-style-type: none"> <input type="checkbox"/> Certifique-se que o tinteiro é da mesma cor que aquela que é exibida no painel de controlo, a seguir reinstale o tinteiro. Se a mensagem continuar a ser apresentada, insira um tinteiro novo (não volte a colocar o tinteiro que provocou o erro). ☞ "Procedimento" na página 66
Erro de Tinteiro O tinteiro não é detetado. Volte a inseri-lo ou substitua-o.	<ul style="list-style-type: none"> <input type="checkbox"/> Pode ter ocorrido condensação no tinteiro. Deixar o mesmo durante quatro horas à temperatura ambiente e instalar novamente. ☞ "Notas sobre o manuseamento dos tinteiros" na página 20
Pouca Tinta	Há pouca tinta. Preparar um tinteiro novo. ☞ "Opções e Consumíveis" na página 98
Prepare frasco de tinta residual vazio.	O frasco de tinta residual está quase cheio. Preparar um novo frasco de tinta residual. ☞ "Opções e Consumíveis" na página 98
Duração do conjunto limp. cabeça a terminar.	Dentro de pouco tempo será necessário substituir o conjunto de limpeza das cabeças (unidade de limpeza, tampas de proteção dos jatos, e as almofadas de lavagem). Apesar de ser possível continuar a imprimir, certifique-se que tem um conjunto novo de limpeza pronto. ☞ "Opções e Consumíveis" na página 98
Duração Conj. Limp. Cab Subst. conj. limp. cabeça. Pressione OK p/deslocar plataforma para trás e inicie a substituição.	É necessário substituir o conjunto de limpeza das cabeças (unidade de limpeza, tampas de proteção dos jatos, e as almofadas de lavagem). Substituir o conjunto. ☞ "Substituir o conjunto de limpeza das cabeças" na página 58
Veja o manual para limpar escala e mudar filtro ar.	Prepare um filtro de ar novo e depois limpe a escala do carreto e substitua o filtro de ar. ☞ "Limpar a escala e substituir o filtro" na página 70
Erro de Memória USB Falha de leitura da memória USB.	<p>O dispositivo USB pode encontrar-se numa das seguintes condições.</p> <ul style="list-style-type: none"> <input type="checkbox"/> O dispositivo USB foi removido enquanto os dados estavam a ser lidos <input type="checkbox"/> O ficheiro selecionado está corrompido <input type="checkbox"/> O formato do dispositivo USB ou o formato do ficheiro pode não ser compatível <p>☞ "Requisitos do dispositivo USB" na página 44</p> <p>Verifique a indicação luminosa e certifique-se que o dispositivo USB não está a ser acedido antes de o remover da impressora.</p>

Resolver Problemas

Mensagem	O que fazer
<p>Erro de Memória USB Falha de escrita na memória USB.</p>	<p>O dispositivo USB pode encontrar-se numa das seguintes condições.</p> <ul style="list-style-type: none"> <input type="checkbox"/> O dispositivo USB está danificado <input type="checkbox"/> O dispositivo USB foi removido enquanto os dados estavam a ser lidos <input type="checkbox"/> Não existe espaço livre suficiente ou o número de ficheiros guardados atingiu o seu limite <p> "Requisitos do dispositivo USB" na página 44</p> <p>Verificar se o dispositivo USB está danificado e se tem espaço suficiente.</p>
<p>Erro Movim. Superf Dent Detectado movim. anormal da plataforma. Verifique trajetória da plataforma e pressione .</p>	<p>Foi detetado um objeto estranho na trajetória da superfície dentada ao mover-se para a frente e para trás na impressora. Verificar se existe algum objeto no trajeto da superfície dentada e debaixo da base móvel. Abrir a tampa da impressora se necessário para verificar no interior da impressora. Fechar a tampa da impressora após a verificação.</p>
<p>Erro Altura plataforma Sensor de altura detectou obstrução. Pressione  p/mover plataforma e verifique a altura da t-shirt.</p>	<p>O sensor de deteção de altura pode ter reagido devido à irregularidade da superfície de impressão da T-shirt carregada. Pressionar o botão  para mover a superfície dentada para a frente, ajustar a altura e tentar novamente.</p> <p> "Ajustar a altura" na página 39</p>
<p>Erro Instalação de F/W Actualiz. firmware falhou. Reinicie a impressora.</p>	<p>Desligar a impressora, aguardar alguns minutos e, em seguida, voltar a ligá-la. Utilizar EPSON LFP Remote Panel 2 para voltar a tentar a atualização.</p> <p>Se esta mensagem voltar a aparecer no painel LCD, contacte o revendedor ou o serviço de assistência técnica Epson.</p>
<p>Erro De Comando Verifique definições de impressão no RIP.</p>	<p>Pressionar o botão  e cancelar a tarefa de impressão. Verificar se o software RIP instalado é compatível com a impressora.</p>
<p>Informação Passou algum tempo desde o início da operação. Acabe tarefa depressa; a verif. dos jactos é aconselhável após terminar a tarefa.</p>	<p>Passaram 10 minutos ou mais desde o início da limpeza das tampas ou da substituição do conjunto de limpeza das cabeças. Se a cabeça de impressão for movida da sua respetiva posição por mais de 10 minutos, os jatos podem ficar obstruídos facilmente. Termine a limpeza ou substituição o mais rapidamente possível. Quando terminar a operação, recomendamos realizar uma verificação dos jatos para verificar se estão obstruídos.</p> <p> "Detetar jatos obstruídos" na página 48</p>
<p>Informação Limpeza na Ligação está desactivada. Efectue a limpeza das cabeças se necessário.</p>	<p>Se não for realizada a limpeza da tinta White (Branco) durante um determinado período de tempo, a qualidade da impressão pode diminuir devido à sedimentação (partículas de tinta que se aglomeram no fundo do líquido) e obstruir os jatos. Limpar a impressora se a mesma permanecer desligada durante um longo período de tempo.</p>
<p>Lavagem Tubo Necessária É necessária Lavagem Tubo. Executar a lavagem agora?</p>	<p>Usar um conjunto de limpeza do tubo, um produto consumível para limpar os tubos. Se de momento não possuir um conjunto de limpeza do tubo disponível, defina Config. Impressora — Config. Lavagem Tubo como Normal, e a seguir usar um tinteiro para lavar os tubos. Consulte a seguinte secção para obter mais informações sobre esta operação.</p> <p> "Lavagem Tubo" na página 62</p>
<p>Lavagem Tubo É necessária Lavagem Tubo no final do dia. Executar a lavagem agora?</p>	<p>Os tubos precisam de ser lavadas com o conjunto de lavagem do tubo antes de desligar a impressora. Após seleccionar Sim, realizar a operação em Manutenção — Lavagem Tubo. Se de momento não possuir um conjunto de limpeza do tubo disponível, defina Config. Impressora — Config. Lavagem Tubo como Normal, e a seguir usar um tinteiro para lavar os tubos.</p> <p> "Lavagem Tubo" na página 62</p>

Resolver Problemas

Quando Ocorre um Pedido de Manutenção/ Assistência Técnica

Mensagem	O que fazer
Pedido De Manutenção Subst. Peça Brevem/Subst. Peça Agora XXXXXXXX	<p>Um componente da impressora está a chegar ao fim da vida útil.</p> <p>Contacte o revendedor ou a assistência técnica da Epson e indique-lhes o código de pedido de manutenção.</p> <p>Não pode eliminar o pedido de manutenção sem que o componente seja substituído. Se continuar a utilizar a impressora, ocorre um pedido de assistência técnica.</p>
Ligue Assist. Técnica XXXX Erro XXXX Desligue e volte a ligar. Se isto não resultar, anote o código e con- tacte assistência.	<p>Ocorre um pedido de assistência técnica quando:</p> <ul style="list-style-type: none"> <input type="checkbox"/> O cabo de alimentação não está bem ligado <input type="checkbox"/> Ocorre um erro que não pode ser eliminado <p>Quando ocorre um pedido de assistência técnica, a impressora para automaticamente de imprimir. Desligue a impressora, desligue o cabo de alimentação da tomada elétrica e da tomada de corrente da impressora e, em seguida, volte a ligar. Ligue e desligue a impressora várias vezes.</p> <p>Se aparecer o mesmo pedido de assistência técnica no painel LCD, contacte o revendedor ou o serviço de assistência técnica Epson. Indique que o código de pedido de assistência técnica é "XXXX".</p>

Resolução de Problemas

Não pode imprimir (porque a impressora não funciona)

A impressora não liga

- **O cabo de alimentação está ligado à tomada elétrica e à impressora?**

Comprovar que o cabo de alimentação está devidamente ligado.

- **Existe algum problema com a tomada elétrica?**

Certifique-se de que a tomada funciona ligando o cabo de alimentação de outro aparelho elétrico.

A impressora não está a comunicar com o computador

- **O cabo está devidamente inserido?**

Confirme se o cabo de interface está bem ligado tanto à porta da impressora como ao computador. Certifique-se também de que o cabo não está partido ou dobrado. Se tiver um cabo de reserva, tente ligar com esse cabo.

- **As características do cabo são compatíveis com os requisitos do computador?**

Verificar o modelo e características do cabo de interface para comprovar que o cabo é o adequado para o tipo de computador e características da impressora.

["Requisitos de Sistema" na página 103](#)

- **Se estiver a utilizar um concentrador USB, o mesmo está a ser utilizado corretamente?**

De acordo com as características USB, é possível juntar em cadeia até 5 concentradores USB. No entanto, recomendamos que ligue a impressora ao primeiro concentrador que estiver ligado diretamente ao computador. Dependendo do concentrador que está a utilizar, o funcionamento da impressora pode tornar-se instável. Se isto se verificar, ligue o cabo USB diretamente à porta USB do seu computador.

- **O concentrador USB é reconhecido corretamente?**

Certifique-se de que o concentrador USB é reconhecido corretamente no computador. Se o computador reconhecer corretamente o concentrador USB, desligue todos os concentradores USB do computador e ligue a impressora diretamente à porta USB do computador. Entre em contacto com o fabricante do concentrador USB para obter informações sobre as operações do concentrador USB.

Não é possível imprimir em ambiente de rede

- **As definições de rede estão corretas?**

Contacte o administrador da rede para saber quais são as definições da rede.

- **Ligue a impressora diretamente ao computador utilizando um cabo USB e tente imprimir.**

Se conseguir imprimir via USB, significa que existe um problema com as definições de rede. Contacte o administrador de sistema ou consulte a documentação do seu sistema de rede. Se não conseguir imprimir via USB, consulte a secção adequada neste Guia do Utilizador.

A impressora tem um erro

- **Visualize a mensagem apresentada no painel de controlo.**

["Painel de controlo" na página 13](#)

["O que Fazer Quando for Apresentada uma Mensagem" na página 89](#)

A impressora funciona mas não imprime

A cabeça de impressão desloca-se, mas nada é impresso

- **A altura da superfície dentada é a correta?**

A impressora não pode imprimir devidamente se a superfície de impressão estiver muito afastada da cabeça de impressão. Ajusta a altura da superfície dentada.

["Ajustar a altura" na página 39](#)

Resolver Problemas

- Verificar as operações da impressora.**
 Imprima um modelo de verificação dos jatos. Como é possível imprimir um modelo de verificação dos jatos sem efetuar ligação a um computador, pode verificar as operações e imprimir o estado da impressora.

☞ [“Detetar jatos obstruídos” na página 48](#)

Verifique a secção seguinte se o modelo de verificação dos jatos não for impresso corretamente.

- Existem fibras presas na trajetória da superfície dentada da cabeça de impressão?**

Se existirem fibras presas na trajetória da superfície dentada da cabeça de impressão, as fibras entram em contacto com a cabeça de impressão quando esta se movimenta podendo impedir a saída da tinta. Limpar a trajetória da superfície dentada se a limpeza repetida das cabeças não resolver o problema.

☞ [“Limpar a trajetória da superfície dentada da cabeça de impressão” na página 74](#)

O modelo de verificação dos jatos não é impresso corretamente

- Execute uma limpeza das cabeças.**
 Os jatos podem estar obstruídos. Limpar a cabeça de impressão e voltar a imprimir o padrão de verificação novamente.

☞ [“Limpar a cabeça de impressão” na página 50](#)

Limpar a trajetória da superfície dentada da cabeça de impressão se mesmo após várias tentativas para limpar a cabeça o problema persistir. Lavar os tubos se o problema não ficar resolvido.

☞ [“Limpar a trajetória da superfície dentada da cabeça de impressão” na página 74](#)

☞ [“Lavagem Tubo” na página 62](#)

- A impressora não é utilizada há muito tempo?**

Os jatos podem secar e ficar obstruídos se a impressora não for utilizada durante um longo período de tempo.

Se a limpeza da cabeça de impressão não repor a condição normal da impressora, substituir a tinta com líquido de limpeza.

☞ [“Lavagem Tubo” na página 62](#)

- Encontra-se no modo tinta de cor?**

Os tinteiros de Cleaning (Limpeza) foram instalados no modo de cor, como tal, é difícil ver as filas (CL) impressas com o líquido de limpeza.

Não existe nenhum problema se as filas que não consegue ver foram impressas com o líquido de limpeza.

- Está a imprimir em papel no modo tinta White (Branco)?**

É difícil ver a tinta White (Branco) se esta é impressa no papel. Utilize uma folha de acetato, etc., para confirmar o padrão de verificação do jacto da tinta White (Branco).

☞ [“Colocar o papel” na página 48](#)

As impressões não têm a qualidade que esperava

A qualidade da impressão é muito fraca, irregular, muito clara, ou muito escura, ou existem linhas na impressão

- Os jatos da cabeça de impressão estão obstruídos?**

Se os jatos estiverem obstruídos, os respetivos jatos não projetam a tinta e a qualidade de impressão diminui. Imprima um modelo de verificação dos jatos.

☞ [“Detetar jatos obstruídos” na página 48](#)

- Ajustou a altura da superfície dentada?**

Se a superfície de impressão se encontrar muito afastada da cabeça de impressão, podem verificar-se os seguintes problemas no resultado da impressão.

- Linhas na impressão
- Margens da imagem desfocadas
- Texto e linhas retas a dobrar
- Imagem granulada

Ajustar a superfície dentada à sua altura ideal.

☞ [“Ajustar a altura” na página 39](#)

- Alinhou a cabeça de impressão?**

Normalmente, a cabeça de impressão imprime no modo bidirecional. As linhas podem surgir desalinhas devido a um desalinhamento das cabeças de impressão no modo impressão bidirecional. Se as linhas verticais estiverem desalinhas, tente realizar um Alinhamento Cabeças.

☞ [“Corrigir o alinhamento de impressão” na página 51](#)

Resolver Problemas

- Executar o Ajuste de Alimentação.**
O problema pode ser resolvido se ajustar a superfície dentada sempre que a cabeça de impressão se mover.

Se as linhas se apresentarem escuras, ajuste o lado +, e se as linhas se apresentarem gastas, ajuste o lado -.

 ["Lista do Menu" na página 79](#)

- Está a utilizar um tinteiro Epson genuíno?**
Esta impressora foi desenvolvida para ser utilizada com tinteiros Epson. Se utilizar tinteiros que não sejam da Epson, a impressão pode ficar esborratada ou as cores da imagem impressa podem ficar alteradas porque o nível de tinta restante não é detetado corretamente. Certifique-se de que utiliza o tinteiro correto.

- Está a utilizar um tinteiro usado?**
A qualidade da impressão diminui se utilizar tinteiros usados. Substituir os mesmos por tinteiros novos. Recomendamos a utilização de tinteiros antes da data de validade indicada na embalagem (um ano após a instalação na impressora).

- Agitou os tinteiros?**
Os tinteiros desta impressora contêm tintas pigmentadas. Agite cuidadosamente os tinteiros antes de os colocar na impressora. Para manter uma qualidade de impressão ideal, recomendamos remover e agitar o tinteiro de tinta White (Branco) no início de cada dia de trabalho ou a cada 20 horas (quando tal for solicitado por uma mensagem exibida), e as restantes cores uma vez por mês.

 ["Substituir e agitar tinteiros" na página 66](#)

- Comparou os resultados de impressão com a imagem apresentada no ecrã?**
Uma vez que os monitores e as impressoras reproduzem as tintas de forma diferente, as cores impressas e as cores exibidas no ecrã nem sempre têm a mesma aparência.

- Abriu a tampa da impressora durante a impressão?**
Se a tampa da impressora for aberta durante a impressão, a cabeça de impressão para de repente, o que impede que a cor fique uniforme. Não abra a tampa da impressora durante a impressão.

- Pouca Tinta é apresentado no painel de controlo?**
A qualidade de impressão pode diminuir quando há pouca tinta. Recomendamos que substitua o tinteiro por um novo. Se existir uma diferença na cor depois de substituir o tinteiro, experimente efetuar a limpeza das cabeças algumas vezes.

- Está a imprimir cores vivas?**
As cores vivas podem aparecer como linhas de acordo com a quantidade de tinta utilizada e a irregularidade da superfície da T-shirt. Defina a [Qualidade de Impressão] como [Qualidade] no software Garment Creator da impressora.

- A T-shirt em que está a imprimir absorve tinta facilmente?**
Uma vez que é difícil forçar a tinta a permanecer na superfície da T-shirt, o desalinhamento cria linhas na impressão Auto (bidirecional) de acordo com a irregularidade da superfície da T-shirt. Se tal se verificar, realize um Alinhamento das Cabeças.

 ["Corrigir o alinhamento de impressão" na página 51](#)

Se o problema não ficar resolvido com o alinhamento das cabeças, mudar o movimento da cabeça de impressão para Unidirecional no software Garment Creator da impressora ou no menu do painel de controlo. Se mesmo assim as linhas ainda forem visíveis, defina a [Qualidade de Impressão] como [Qualidade].

- Diluiu demasiado o líquido de pré-tratamento?**
Se o líquido de pré-tratamento foi demasiado diluído, a solidez da tinta White (Branco) é enfraquecida e as margens da imagem podem ficar desfocadas. Tente reduzir a densidade da tinta White (Branco) no software, ou torne o líquido de pré-tratamento mais espesso.

- Ajuste a densidade da tinta White (Branco).**
Ao imprimir em T-shirts escuras, pode verificar-se falta de uniformidade nas linhas verticais de acordo com a cor de base. Se isto se verificar, tente reduzir a densidade da tinta White (Branco) utilizada para a base. A densidade da tinta White (Branco) pode ser ajustada no software Garment Creator da impressora.

Resolver Problemas

As linhas que devem ficar alinhadas na vertical estão desalinhadas

- **A cabeça de impressão está desalinhada?**
Normalmente, a cabeça de impressão imprime no modo bidirecional. As linhas podem surgir desalinhadas devido a um desalinhamento das cabeças de impressão no modo impressão bidirecional. Se as linhas verticais estiverem desalinhadas, tente realizar um Alinhamento Cabeças.

 ["Corrigir o alinhamento de impressão" na página 51](#)

Se as linhas que devem ficar alinhadas ainda permanecerem desalinhadas mesmo após o Alinhamento Cabeças, definir a **Direcção Movim. Cabeça** como **Unidireccional** no software Garment Creator da impressora ou na lista do meni do painel de controlo.

 ["Lista do Menu" na página 79](#)

A superfície impressa apresenta está suja

- **A tampa de sucção está limpa?**
A superfície impressa pode encontrar-se suja de restos de tinta se houver sujidade à volta da tampa de sucção. Limpar a tampa de sucção.

 ["Limpar tampas" na página 56](#)

- **Existe sujidade na superfície impressa?**
Se existirem pelos ou fibras na superfície impressa, estes podem aderir à cabeça de impressão e manchar outras áreas da T-shirt. Remover os pelos com fita adesiva ou rolo e pressionar as fibras com um rolo rígido quando carregar uma T-shirt na superfície dentada.

 ["Colocar na superfície dentada" na página 37](#)

- **Limpar à volta da cabeça de impressão.**
Se a superfície de impressão ainda se encontrar suja após a limpeza da tampa, pode haver fibras, tais como pelos, acumulados à volta dos jatos das cabeças de impressão. Limpar à volta da cabeça de impressão.

 ["Limpar à volta da cabeça de impressão" na página 72](#)

Brancura insuficiente ou irregular

- **Os jatos da cabeça de impressão estão obstruídos?**
Se os jatos estiverem obstruídos, os jatos não projetam a tinta e a qualidade de impressão diminui. Imprima um modelo de verificação dos jatos.

 ["Detetar jatos obstruídos" na página 48](#)

- **Agitou os tinteiros de tinta White (Branco)?**
Uma vez que as partículas de tinta White (Branco) criam sedimentos facilmente, é necessário agitar os tinteiros no início de cada dia de trabalho ou a cada 20 horas (quando for exibida a respetiva mensagem). Remover o tinteiro e agitar.

 ["Substituir e agitar tinteiros" na página 66](#)

- **Fez uma aplicação uniforme do líquido de pré-tratamento?**
Se o líquido de pré-tratamento não for aplicado uniformemente, o resultado da impressão será irregular. Consultar as instruções e aplicar o líquido de pré-tratamento uniformemente.

 ["Utilização do líquido de pré-tratamento" na página 29](#)

- **Secou a T-shirt completamente após o pré-tratamento?**
Se a T-shirt se encontrar nas condições que se seguem, a brancura pode diminuir.

- Processo de pressão insuficiente
- Mistura acumulada porque a T-shirt foi deixada durante um longo período de tempo

Seque completamente a T-shirt após o pré-tratamento das condições de fixação. Se a T-shirt não for utilizada durante um longo período de tempo, secar durante alguns segundos na prensa quente antes de imprimir.

 ["Fixação do líquido de pré-tratamento \(prensa quente\)" na página 33](#)

Resolver Problemas

■ Otimizou a temperatura e pressão da prensa quente?

A temperatura da prensa quente diminui quando pressiona uma T-shirt à qual foi aplicado líquido de pré-tratamento. Quando pressionar várias T-shirts sucessivamente, verifique que a temperatura da prensa quente não é inferior ao necessário. Mais, a brancura torna-se irregular se a pressão não for suficiente uma vez que a T-shirt não seca completamente e as fibras não são pressionadas horizontalmente. Não se esqueça de otimizar a pressão da prensa quente.

👉 ["Fixação do líquido de pré-tratamento \(prensa quente\)" na página 33](#)

■ Lavou os tubos de tinta?

Uma vez que as partículas da tinta White (Branco) podem criar sedimentos facilmente, é necessário lavar os tubos quando tal lhe for solicitado pela respetiva mensagem. Antes de lavar os tubos, prepare os seguintes consumíveis.

- Tinteiros de tinta White (Branco) x2
- Tinteiros de líquido de Cleaning (Limpeza) x2
- Frasco de tinta residual

👉 ["Opções e Consumíveis" na página 98](#)

👉 ["Lavagem Tubo" na página 62](#)

A base de tinta branca passa os contornos da imagem

■ Ajustar a área de impressão da base branca no software.

A base de tinta branca pode ultrapassar as margens da imagem de acordo com o material da T-shirt e quantidade de tinta projetada. Se isto acontecer, ajustar a área de impressão da base branca no software Garment Creator da impressora ou software RIP.

Outros

O visor do painel de controlo está sempre a desligar-se

■ A impressora está no modo inativo?

Podem restaurar o funcionamento normal pressionando qualquer uma das botões do painel de controlo para reativar o visor e, em seguida, efetuar uma operação relacionada com hardware, tal como abrir a tampa da impressora ou enviar uma tarefa para a impressora. O período de tempo antes de a impressora entrar em modo de suspensão pode ser selecionado no Modo de Manutenção.

👉 ["Modo de Manutenção" na página 88](#)

Erro Altura plataforma é exibido durante a impressão

■ Está a imprimir dados em toda a área de impressão que requerem uma quantidade considerável de tinta?

A superfície de impressão aumenta ao imprimir dados que requerem uma quantidade considerável de tinta, o que pode ativar o sensor de altura. Se isto acontecer, tente carregar a T-shirt como mostrado abaixo.

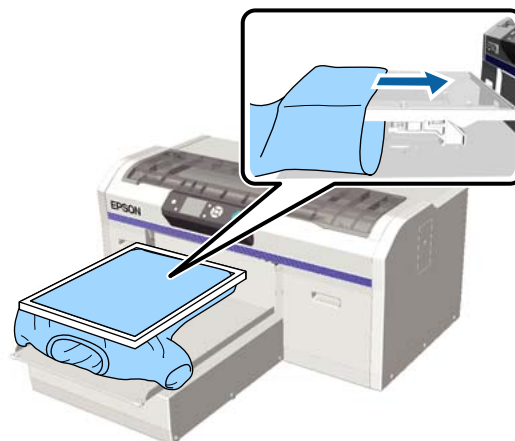

■ O líquido de pré-tratamento secou completamente?

A superfície impressa humedece e incha se o líquido de pré-tratamento não secar suficientemente antes da impressão, o que pode fazer com que o sensor de altura seja ativado. Verificar se o líquido de pré-tratamento está seco.

Resolver Problemas

As áreas não impressas estão manchadas com tinta

- **A superfície dentada está limpa?**
A armação da superfície dentada e a bandeja superior podem estar sujas. Verificar a superfície dentada e limpar se necessário.

 ["Limpar a Impressora" na página 77](#)

Após limpar a escala, é apresentada uma mensagem de limpeza

- **Existe pó ou produto de limpeza de tinta na escala do carreto?**
Se permanecer pó ou produto de limpeza de tinta na escala do carreto após a lavagem, é apresentada uma mensagem de limpeza. Verifique que não existe pó nem vestígios de produto de limpeza de tinta na escala.

Se esta mensagem voltar a aparecer no painel LCD, contacte o revendedor ou o serviço de assistência técnica Epson.

O estado da impressora e o registo são impressos nas margens do papel

- **Está a imprimir com uma superfície dentada do tamanho M (normal)?**
De acordo com o tamanho do papel, a área de impressão pode ultrapassar as margens do papel se o papel for carregado numa superfície dentada opcional. Carregar o papel da superfície dentada tamanho M (normal), e a seguir imprimir.

 ["Colocar o papel" na página 48](#)

A impressão é lenta ou para a meio

- **A direção da cabeça está definida como Unidireccional?**
Direcção Movim. Cabeça pode estar definida como **Unidireccional** no software Garment Creator da impressora ou nas definições da impressora. Definir a **Direcção Movim. Cabeça** para outra opção que não **Unidireccional** na lista do menu do painel de controlo.

 ["Lista do Menu" na página 79](#)

- **Está a utilizar uma unidade de memória USB com uma velocidade de leitura lenta?**

Se utilizar uma unidade de memória USB com uma velocidade de leitura lenta (4,63 MB/seg. ou inferior) ao imprimir a partir da unidade de memória USB, a cabeça de impressão para por vezes durante a impressão e a impressão prossegue. Está a utilizar uma unidade de memória USB com uma velocidade de leitura rápida?

A impressão não inicia

- **Está algum dispositivo USB ligado à impressora?**

Com um dispositivo USB ligado à impressora, a impressão não inicia enquanto os dados não forem gravados no dispositivo USB. Remover o dispositivo USB para aumentar a velocidade de impressão.

O dispositivo USB não funciona

- **Selecionou Lista de Ficheiros USB no menu das Definições depois de ligar o dispositivo USB?**

O ícone do dispositivo USB não é exibido no painel de controlo ao ligar o dispositivo USB. O ícone é exibido ao seleccionar **Lista de Ficheiros USB** no menu das definições e quando os dados forem guardados, ou quando os dados forem transferidos do computador para o dispositivo USB ligado à impressora.

Existe uma luz vermelha no interior da impressora

- **Isto não é uma avaria.**

O indicador luminoso é uma luz no interior da impressora.

Esqueci-me da palavra-chave de rede

- Se esqueceu a palavra-chave que criou durante a configuração da rede, executar **Repor Definições** na lista do menu do painel de controlo.

 ["Lista do Menu" na página 79](#)

Anexo

Opções e Consumíveis

As opções e os consumíveis indicados em seguida estão disponíveis para utilizar com esta impressora (a partir de julho de 2016).

Para obter as informações mais recentes, consulte o sítio Web da Epson.

Tinteiros*





Modelo da Impressora	Nome do produto		Referência
SC-F2000	Tinteiros (600 ml)	Black (Preto)	T7251
		Cyan (Ciano)	T7252
		Magenta	T7253
		Yellow (Amarelo)	T7254
		White (Branco)	T725A
	Tinteiros (250 ml)	Black (Preto)	T7301
		Cyan (Ciano)	T7302
		Magenta	T7303
		Yellow (Amarelo)	T7304
		White (Branco)	T730A
SC-F2080	Tinteiros (600 ml)	Black (Preto)	T7261
		Cyan (Ciano)	T7262
		Magenta	T7263
		Yellow (Amarelo)	T7264
		White (Branco)	T726A
	Tinteiros (250 ml)	Black (Preto)	T7311
		Cyan (Ciano)	T7312
		Magenta	T7313
		Yellow (Amarelo)	T7314
		White (Branco)	T731A

Anexo

* A Epson recomenda a utilização de tinteiros Epson genuínos. A Epson não pode garantir a qualidade ou fiabilidade de tinteiros que não sejam tinteiros Epson genuínos. A utilização de tinta não genuína pode causar danos não cobertos pelas garantias Epson e, em determinadas circunstâncias, provocar um funcionamento irregular da impressora. É possível que a informação sobre os níveis de tinta não genuína não seja apresentada e que a utilização de tinta não genuína fique registada para uma possível utilização no serviço de assistência.

 [“Substituir e agitar tinteiros” na página 66](#)

Outros

Nome do produto	Referência	Explicação
Cleaning cartridge (Tinteiro de limpeza)	T7360	Para lavar a cabeça de impressão e os tubos.
Pre-treatment Liquid (Líquido de pré-tratamento)	T7361	20 litros. Diluir antes de utilizar.  “Utilização do líquido de pré-tratamento” na página 29
Maintenance Kit (Kit de manutenção)	T7362	O mesmo que o kit de manutenção fornecido com a impressora. Este conjunto contém luvas, palitos de limpeza, produto de limpeza de tinta, e um recipiente para realizar operações de manutenção regulares como a limpeza das tampas.  “Manutenção periódica” na página 53
Tube Cleaning Kit (Conjunto de lavagem do tubo)	T7363	Este conjunto é necessário para realizar trabalho de manutenção quando Config. Impressora — Config. Lavagem Tubo estiver definido como Eco no painel de controlo.  “Manutenção periódica” na página 53
Head Cleaning Set (Conj. Limpeza Cab.)	C13S092001	Este conjunto contém uma almofada de lavagem e uma unidade de limpeza.  “Manutenção periódica” na página 53
Air Filter (Filtro do Ar)	C13S092021	Conjunto de filtro de ar e panos de limpeza (x5).  “Manutenção periódica” na página 53
Waste Ink Bottle (Frasco de tinta residual)	T7240	O mesmo que o frasco de tinta residual fornecido com a impressora.
Large Platen (Superfície dentada grande) (16 × 20 polegadas/406 × 508 mm)	C12C890911	Dimensões externas: (W) 439 × (D) 541 × (H) 52 mm, Peso: 3,7 kg, espessura da superfície dentada: 8 mm.
Medium Platen (Superfície dentada média) (14 × 16 polegadas/356 × 406 mm)	C12C890912	O mesmo que a superfície dentada fornecida com a impressora. Dimensões externas: (W) 389 × (D) 439 × (H) 50 mm, Peso: 2,6 kg, espessura da superfície dentada: 8 mm.
Small Platen (Superfície dentada pequena) (10 × 12 polegadas/254 × 305 mm)	C12C890913	Dimensões externas: (W) 287 × (D) 338 × (H) 50 mm, Peso: 1,7 kg, espessura da superfície dentada: 8 mm.

Anexo

Nome do produto	Referência	Explicação
Extra Small Platen (Superfície dentada extra pequena) (7 × 8 polegadas/178 × 203 mm) (exceto SC-F2080)	C12C932131	Dimensões externas: (W) 209 × (D) 234 × (H) 40 mm, peso: 1,0 kg.
Extra Small Platen (Superfície dentada extra pequena) (7 × 8 polegadas/178 × 203 mm) (para SC-F2080)	C12C932141	
Sleeve platen (Superfície dentada de manga)	C12C891191	Dimensões externas: (W) 147 × (D) 379 × (H) 46mm, peso: 0,9 kg.
Medium Grooved Platen (Superfície dentada média) (exceto SC-F2080)	C12C932151	Dimensões externas: (W) 389 × (D) 439 × (H) 50 mm (igual a superfície dentada de tamanho M), peso: 3,8 kg.
Medium Grooved Platen (Superfície dentada média) (para SC-F2080)	C12C932161	
Pre-treatment roller set (Conjunto de rolo de pré-tratamento)	C12C891201	Conjunto de secções de rolo (x3), cabo e bandeja.
Replacement rollers for pre-treatment (Rolos de substituição para pré-tratamento) (3 unidades)	C12C891211	O mesmo que a secção de rolo, fornecido com um conjunto de rolo de pré-tratamento.
Hard roller (Rolo rígido)	C12C891221	Conjunto de secções de rolo (rígido) e cabo.

Notas sobre a Deslocação ou o Transporte da Impressora

Esta secção explica os procedimentos de movimentação e transporte da impressora.



Importante:

- Não tente transportar a impressora sem ajuda. A impressora deve ser embalada e transportada por três pessoas.
- Ao movimentar a impressora, não a incline a mais de 10 graus. Se o fizer, pode provocar um acidente.
- Não faça esforço ao levantar a impressora.
- Ao levantar a impressora, segure nas áreas assinaladas no manual. Se tentar levantar a impressora segurando outras área pode provocar um ferimento uma vez que a impressora pode cair, ou os seus dedos podem ficar presos ao pousar a impressora.

Importante:

- Toque apenas nas áreas onde seja necessário; de outra forma pode provocar avarias na impressora.
- Ao transportar a impressora, não retire os tinteiros; se o fizer, os jatos podem ficar obstruídos, deixando de ser possível imprimir, ou a tinta pode verter.

Faça os preparativos seguintes antes de deslocar ou transportar a impressora.

- Desligue a impressora e retire todos os cabos.
- Retirar a superfície dentada.
 [“Substituir a superfície dentada” na página 36](#)
- Fechar a alavanca de fixação.
- Verificar se existem ferramentas no compartimento das ferramentas.
 [“Secção frontal” na página 7](#)

Preparação para mover a impressora

Esta secção explica como mover a impressora ao mesmo nível sem mudar de nível de superfície. Consulte as informações que se seguem sobre como mover a impressora para outro nível ou edifício.

 [“Transportar a Impressora” na página 102](#)

As suas mãos podem ficar sujas com tinta residual. Se necessário, utilize as luvas incluídas no kit de manutenção fornecido.

 [“Opções e Consumíveis” na página 98](#)

1 Certifique-se que a impressora está desligada da corrente.

2 Remover o frasco de tinta residual.

 [“Substituição do frasco de tinta residual” na página 69](#)

3 Remover o tubo de tinta residual do fixador do tubo.

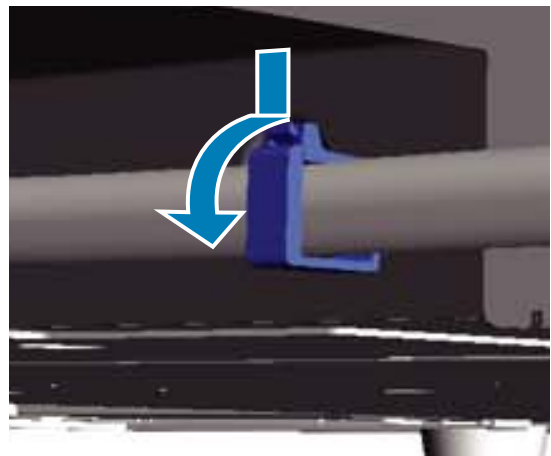

4 Pressionar e manter a premissa a extremidade da saída da tinta residual e puxe os tubos de tinta residual à esquerda e à direita.

Importante:

A tinta residual pode verter pela saída do tubo. Cuidado ao realizar as operações.

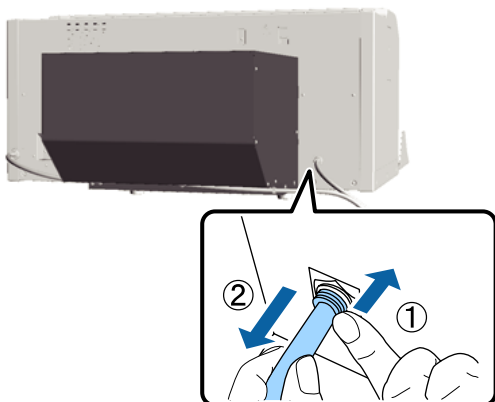

- 5** Insira as peças removidas durante a instalação.

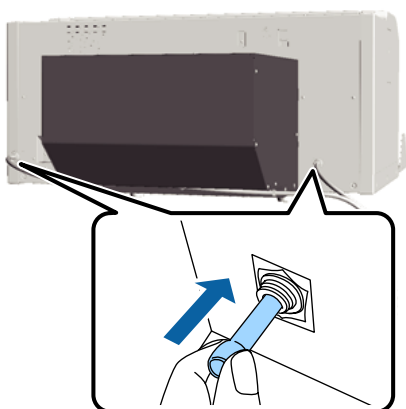

Instale a impressora após o transporte

Siga os passos que se seguem para utilizar a impressora após o transporte.

- 1** Verificar que a localização é adequada para a instalação.
[Manual de instalação \(brochura\)](#)
- 2** Instalar o tubo de tinta residual e o frasco de tinta residual.
[Manual de instalação \(brochura\)](#)
- 3** Ligue a impressora à corrente, a seguir ligue a impressora.
[Manual de instalação \(brochura\)](#)
- 4** Realizar uma verificação dos jatos e comprovar que não existem jatos obstruídos.
[“Detetar jatos obstruídos” na página 48](#)

- 5** Ajuste os desalinhamentos da cabeça de impressão, a seguir verifique a qualidade da impressão.

[“Corrigir o alinhamento de impressão” na página 51](#)

Transportar a Impressora

Ao transportar a impressora, proteja a impressora dos choques e vibrações utilizando os materiais de proteção e de embalamento fornecidos com a impressora depois de preparar a impressora para o transporte.

[“Preparação para mover a impressora” na página 101](#)

Consulte o *Manual de instalação* (brochura) para prender a peça de proteção original à base móvel fornecida com a impressora.

[Manual de instalação \(brochura\)](#)

! *Importante:*

Ao transportar a impressão, não inclinar, colocar de lado, ou inverter. Se o fizer a tinta pode verter.

Depois de transportar a impressora, instale-a seguindo os mesmos passos depois de mover a impressora.

[“Instale a impressora após o transporte” na página 102](#)

Requisitos de Sistema

Seguem-se os requisitos de sistema necessários para instalar e utilizar o software desta impressora.

Windows

Sistema Operativo (compatível 32/64 bits)	Windows XP/Windows Vista/ Windows 7/Windows 8
CPU	Core 2 Duo 2,0 GHz ou superior
Memória	1 GB ou mais
HDD	32 GB ou mais de memória disponível
Interface	2 portas USB de alta velocidade compatíveis com a especificação USB 2.0 (traseira: para ligação a um computador, dianteira: para uma unidade de memória USB) Ethernet 10BASE-T/100BASE-TX
Resolução do visor	XGA (1024 × 768) ou superior

Nota:

Ao instalar, é necessário iniciar sessão como Computer administrator (Administrador de computador) (um utilizador com Administrative Rights (Direitos de Administrador)).

Mac OS X

Sistema Operativo	Mac OS X v10.6.8 Mac OS X v10.7.x	Mac OS X v10.8.x
CPU	Core 2 Duo 2,0 GHz ou superior	Core i5 2,0GHz ou maior
Memória	1 GB ou mais	2 GB ou mais
HDD	32 GB ou mais de memória disponível	
Interface	2 portas USB de alta velocidade compatíveis com a especificação USB 2.0 (traseira: para ligação a um computador, dianteira: para uma unidade de memória USB) Ethernet 10BASE-T/100BASE-TX	
Resolução do visor	XGA (1024 × 768) ou superior	

Tabela de Especificações

Características Técnicas	
Método de impressão	Por jacto de tinta
Disposição dos jatos	
Modo de tinta White (Branco)	White (Branco): 720 jatos x2 Cor: 360 jatos (x4 cores)
Modo tinta de cor	360 jatos (x4 cores)
Modo de cores a alta velocidade	720 jatos (x4 cores)
Resolução (máxima)	White (Branco): 1440 × 1440 dpi Cor: 1440 × 720 dpi
Código de controlo	ESC/P Raster (comando não revelado)
Método de alimentação da superfície dentada	Transportador
Memória integrada	Memória principal: 512 MB Rede: 128 MB
Voltagem	CA 100 a 240 V
Frequência nominal	50/60 Hz
Corrente	0,7 a 0,4 A
Consumo	
Em funcionamento	Aprox. 52 W
Modo Repouso	Aprox. 10 W
Desligada	0,5 W ou menos
Bandeja de ajuste paralelo (o peso da bandeja não excede os 3,7 kg)	

Anexo

Características Técnicas	
Intervalo de tomada	128 mm
Diâmetro de tomada	19,9 mm
Alturas disponíveis	23,5 a 31,5 mm
Espessura dos espaçadores de regulação de altura	7,5 mm (4 pontos)
Temperatura	<p>Funcionamento: 10 a 35 °C</p> <p>Armazenamento (antes de desempacotar): -20 a 60 °C (em 120 horas a 60 °C, em um mês a 40 °C)</p> <p>Armazenamento (após desempacotar): -20 a 40 °C (em um mês a 40 °C)</p>
Humidade relativa (sem condensação)	<p>Funcionamento: 20 a 80%</p> <p>Armazenamento (antes de desempacotar): 5 a 85%</p> <p>Armazenamento (após desempacotar): 5 a 85%</p>
<p>Temperatura/Humidade de funcionamento</p>	
Dimensões externas (guardada)	(L) 985 × (P) 1425 × (A) 490 mm
Peso	Aprox. 82 Kg (com a superfície dentada fornecida instalada, sem tinteiros ou tubos de tinta residual)

Características da Tinta	
Tipo	Tinteiros especiais

Características da Tinta	
Tinta pigmentada	<p>Modo tinta White (Branco): Cyan (Ciano), Magenta, Yellow (Amarelo), Black (Preto), White (Branco)</p> <p>Modo tinta colorida ou modo de cores a alta velocidade: Cyan (Ciano), Magenta, Yellow (Amarelo), Black (Preto)</p>
Data de validade	Consulte a data impressa na embalagem (a uma temperatura normal)
Validade da garantia da qualidade de impressão	1 ano (depois de instalados na impressora)
Temperatura	<p>Funcionamento: 10 a 35 °C</p> <p>Armazenamento (na embalagem) e após instalação na impressora: -20 a 40 °C (em 4 dias a -20 °C, um mês a 40 °C)</p> <p>Transporte (em embalagem): -20 a 60 °C (em 4 dias a -20 °C, um mês a 40 °C, 72 horas a 60 °C)</p>
Dimensões do tinteiro	<p>600 ml: (W) 40 × (D) 305 × (H) 110 mm</p> <p>250 ml: (W) 40 × (D) 200 × (H) 110 mm</p>

! Importante:

Não recarregue a tinta.

Indicações para a limpeza dos tinteiros	
Data de validade	Consulte a data impressa na embalagem (a uma temperatura normal)
Temperatura	<p>Funcionamento: 10 a 35 °C</p> <p>Armazenada (na embalagem) e após a instalação na impressora: -20 a 40 °C (num período de 4 dias a -20 °C, um mês a 40 °C)</p> <p>Transporte (na embalagem): -20 a 60 °C (num período de 4 dias a -20 °C, um mês a 40 °C, 72 horas a 60 °C)</p>
Capacidade	700 ml
Dimensões do tinteiro	(L) 40 × (P) 305 × (A) 110 mm

Anexo

Indicações do líquido de pré-tratamento	
Data de validade	Consulte a data impressa na embalagem e tinteiro (a uma temperatura normal)
Temperatura	<p>Funcionamento: 10 a 35 °C</p> <p>Armazenado (na embalagem):</p> <p>-20 a 40 °C (num período de 4 dias a -20 °C, um mês a 40 °C)</p> <p>Transporte (na embalagem):</p> <p>-20 a 60 °C (num período de 4 dias a -20 °C, um mês a 40 °C, 72 horas a 60 °C)</p>
Capacidade	20 L
Dimensões	(L) 300 × (P) 300 × (A) 300 mm

Especificações de produto de limpeza e líquido de lavagem do tubo	
Data de validade	Consulte a data impressa na embalagem (a uma temperatura normal)
Temperatura	<p>Funcionamento: 10 a 35 °C</p> <p>Armazenado (na embalagem):</p> <p>-20 a 40 °C (num período de 4 dias a -20 °C, um mês a 40 °C)</p> <p>Transporte (na embalagem):</p> <p>-20 a 60 °C (num período de 4 dias a -20 °C, um mês a 40 °C, 72 horas a 60 °C)</p>
Capacidade	150 ml

Normas e Certificações

Segurança	UL 60950-1	
	CAN/CSA C22.2 N. 60950-1	
	Diretiva de baixa tensão 2006/95/CE	EN 60950-1

Compatibilidade eletromagnética	FCC Parte 15 Subparte B Classe A	
	CAN/CSA-CEI/IEC CISPR 22 Classe A	
	AS/NZS CISPR 22 Classe A	
	Diretiva EMC (relativa à compatibilidade eletromagnética) 2004/108/CE	EN 55022 Classe A
EN 55024		
EN 61000-3-2		
	EN 61000-3-3	

 **Atenção:**

Produto de classe A. Num ambiente doméstico, este produto pode provocar interferência das radiofrequências, neste caso o utilizador deverá adotar medidas adequadas.

Onde Obter Ajuda

Sítio Web de assistência técnica

O Sítio Web de Assistência Técnica da Epson ajuda a resolver os problemas que não podem ser solucionados com as informações de resolução de problemas fornecidas na documentação do produto. Se possui um programa de acesso à Internet, pode visitar o sítio em:

<http://support.epson.net/>

Se necessitar de versões mais recentes dos controladores, de consultar as respostas às perguntas mais frequentes (FAQ's), de manuais ou de outros ficheiros descarregáveis, aceda ao sítio em:

<http://www.epson.com>

Depois, selecione a secção de assistência a clientes do sítio de Web da Epson do seu local.

Contactar a Assistência Técnica da Epson

Antes de contactar a Epson

Se o produto Epson não funcionar corretamente e não for possível resolver o problema com as informações de resolução de problemas fornecidas na documentação do produto, contacte a assistência técnica Epson. Se a assistência técnica da Epson da sua área não se encontrar listado em baixo, contacte a loja onde adquiriu o produto.

A assistência técnica da Epson poderá ajudá-lo rapidamente se lhe fornecer as seguintes informações:

- Número de série do produto
(A etiqueta do número de série está geralmente na parte de trás do produto.)
- Modelo do produto
- Versão do software do produto
(Faça clique na tecla **About**, **Version Info** ou numa tecla semelhante no software do produto.)
- Marca e modelo do computador
- Nome e versão do sistema operativo do computador
- Nomes e versões das aplicações utilizadas geralmente com o produto

Onde Obter Ajuda

Assistência a utilizadores na América do Norte

A Epson fornece os serviços de assistência técnica listados a seguir.

Assistência via Internet

Visite o sítio Web da assistência técnica da Epson <http://epson.com/support> e selecione o seu produto para obter soluções para os problemas mais comuns. Pode descarregar controladores e documentação, consultar as respostas às perguntas mais frequentes (FAQs) e obter conselhos sobre como resolver problemas, ou enviar uma mensagem de correio eletrónico (e-mail) para a Epson expondo as suas dúvidas ou problemas.

Falar com um Representante da Assistência Técnica a Clientes

Marque: (562) 276-1300 (E.U.A.), ou (905) 709-9475 (Canadá), das 6 am às 6 pm, Hora do Pacífico, de Segunda-feira a Sexta-feira. Os dias e horas de Assistência podem ser alteradas sem aviso prévio. Chamada de longa distância, podem aplicar-se as respetivas taxas.

Antes de telefonar para a Epson, tenha as seguintes informações à mão:

- Nome do produto
- Número de série do produto
- Prova de compra (p. ex. o recibo da loja onde adquiriu o produto) e a data de compra
- Configuração do computador
- Uma descrição do problema

Nota:

No caso de usar outro software no sistema, consulte a documentação desse software para obter informações sobre a assistência técnica.

Consumíveis e Acessórios

Pode adquirir produtos Epson genuínos, tais como tinteiros, fitas, papel e acessórios em qualquer revendedor autorizado da Epson. Para encontrar o revendedor mais próximo, telefone para 800-GO-EPSON (800-463-7766). Também pode adquirir os produtos via Internet, em <http://www.epsonstore.com> (apenas para E.U.A.) ou em <http://www.epson.ca> (apenas Canadá).

Ajuda para os utilizadores na Europa

Consulte o seu **Documento de Garantia Pan-europeia** para obter informações sobre como contactar a assistência técnica da Epson.

Ajuda para os utilizadores na Austrália

A Epson Australia está empenhada em prestar um bom serviço de assistência aos seus clientes. Para além da documentação dos produtos, disponibilizamos ainda as seguintes fontes de informação:

O seu revendedor

Não se esqueça de que o seu revendedor pode frequentemente ajudá-lo a identificar e resolver problemas. Para aconselhamento sobre problemas, deve contactar sempre em primeiro lugar o Serviço de Assistência a Clientes Epson, pois pode solucionar os problemas de forma rápida e simples e também aconselhar sobre o passo seguinte.

URL na Internet

<http://www.epson.com.au>

Aceder às páginas da World Wide Web da Epson Australia. Vale a pena levar o modem a estas páginas para uma navegação ocasional! O sítio dispõe de uma área de transferência de controladores, pontos de contacto Epson, informações sobre novos produtos e assistência técnica (e-mail).

Onde Obter Ajuda

Epson Helpdesk (serviço de atendimento telefónico)

Os serviços de atendimento telefónico da Epson existem para que os clientes possam ser atendidos e aconselhados. Os operadores deste serviço ajudam-no a instalar, configurar e utilizar o seu produto Epson. O pessoal do Pre-sales Helpdesk (serviço de atendimento telefónico pré-venda) pode fornecer-lhe brochuras sobre os novos produtos Epson e indicar-lhe a morada do revendedor ou agente Epson mais próximo. Aqui encontra muitas respostas para as suas dúvidas.

Os números do serviço de atendimento telefónico são:

Telefone: 1300 361 054
Fax: (02) 8899 3789

Aconselhamo-lo a, antes de telefonar para a Epson, ter todas as informações importantes à mão. Quanto mais informações tiver reunido, mas rapidamente o poderão ajudar a resolver o problema. Essas informações incluem a documentação do seu produto Epson, o tipo de computador, o sistema operativo, as aplicações e quaisquer outras informações que considere virem a ser necessárias.

Assistência a utilizadores em Singapura

Os serviços de informações, assistência e reparação disponibilizados pela Epson Singapore são:

World Wide Web (<http://www.epson.com.sg>)

Estão disponíveis informações sobre especificações de produtos, controladores para descarregamento, Perguntas Mais Frequentes (FAQ), Perguntas sobre vendas e Assistência técnica por e-mail.

Epson HelpDesk (serviço de atendimento telefónico) (Telefone: (65) 6586 3111)

A nossa equipa pode, por telefone, atendê-lo sobre:

- Perguntas sobre vendas e informações sobre produtos
- Dúvidas e problemas relativos à utilização de produtos
- Perguntas sobre reparação de avarias e garantias

Assistência a utilizadores na Tailândia

As informações de contacto e de assistência e serviços são:

World Wide Web (<http://www.epson.co.th>)

Estão disponíveis informações sobre especificações de produtos, controladores para descarregamento, Perguntas Mais Frequentes (FAQ) e e-mail.

Epson linha direta (Telefone: (66) 2685-9899)

A nossa equipa pode, por telefone, atendê-lo sobre:

- Perguntas sobre vendas e informações sobre produtos
- Dúvidas e problemas relativos à utilização de produtos
- Perguntas sobre reparação de avarias e garantias

Assistência a utilizadores no Vietname

As informações de contacto e de assistência e serviços são:

Epson linha direta (Tel.): 84-8-823-9239

Service Center (centro de assistência): 80 Truong Dinh Street, District 1, Hochiminh City Vietnam

Onde Obter Ajuda

Assistência a utilizadores na Indonésia

As informações de contacto e de assistência e serviços são:

World Wide Web

(<http://www.epson.co.id>)

- Informações sobre especificações de produtos, controladores para descarregamento
- Perguntas mais frequentes (FAQ), Perguntas sobre vendas, perguntas por e-mail

Epson linha direta

- Perguntas sobre vendas e informações sobre produtos
- Assistência técnica
 - Telefone: (62) 21-572 4350
 - Fax: (62) 21-572 4357

Epson Service Center

Jakarta	Mangga Dua Mall 3rd floor No. 3A/B Jl. Arteri Mangga Dua, Jakarta
	Telefone/Fax: (62) 21-62301104
Bandung	Lippo Center 8th floor Jl. Gatot Subroto No. 2 Bandung
	Telefone/Fax: (62) 22-7303766
Surabaya	Hitech Mall It IIB No. 12 Jl. Kusuma Bangsa 116 – 118 Surabaya
	Telefone: (62) 31-5355035 Fax: (62) 31-5477837

Yogyakarta Hotel Natour Garuda
Jl. Malioboro No. 60
Yogyakarta

Telefone: (62) 274-565478

Medan Wisma HSBC 4th floor
Jl. Diponegoro No. 11
Medan

Telefone/Fax: (62) 61-4516173

Makassar MTC Karebosi Lt. III Kav. P7-8
Jl. Ahmad Yani No. 49
Makassar

Telefone: (62) 411-350147/411-350148

Assistência a utilizadores em Hong Kong

Para obter assistência técnica e outros serviços pós-venda, deve contactar a Epson Hong Kong Limited.

Página de Internet

A Epson Hong Kong criou uma página de internet em chinês e inglês, onde fornece as seguintes informações:

- Informações sobre produtos
- Respostas às perguntas mais frequentes
- Últimas versões dos drivers dos produtos Epson

Pode aceder à página em:

<http://www.epson.com.hk>

Linha direta dos serviços de assistência técnica

Pode contactar os nossos técnicos pelos seguintes números de telefone e fax:

Telefone: (852) 2827-8911

Fax: (852) 2827-4383

Onde Obter Ajuda

Assistência a utilizadores na Malásia

As informações de contacto e de assistência e serviços são:

World Wide Web (<http://www.epson.com.my>)

- Informações sobre especificações de produtos, controladores para descarregamento
- Perguntas mais frequentes (FAQ), Perguntas sobre vendas, perguntas por e-mail

Epson Trading (M) Sdn. Bhd.

Sede.

Telefone: 603-56288288

Fax: 603-56288388/399

Epson Helpdesk (serviço de atendimento telefónico)

- Perguntas sobre vendas e informações sobre produtos (Infoline)
Telefone: 603-56288222
- Perguntas sobre serviços de reparação e garantias, utilização de produtos e assistência técnica (Techline)
Telefone: 603-56288333

Assistência a utilizadores na Índia

As informações de contacto e de assistência e serviços são:

World Wide Web (<http://www.epson.co.in>)

Estão disponíveis informações sobre especificações de produtos, controladores para descarregamento e perguntas sobre produtos.

Sede da Epson Índia — Bangalore

Telefone: 080-30515000

Fax: 30515005

Divisões Regionais da Epson Índia:

Cidade	No. telefone	No. fax
Mumbai	022-28261515/ 16/17	022-28257287
Delhi	011-30615000	011-30615005
Chennai	044-30277500	044-30277575
Kolkata	033-22831589/90	033-22831591
Hyderabad	040-66331738/39	040-66328633
Cochin	0484-2357950	0484-2357950
Coimbatore	0422-2380002	ND
Pune	020-30286000/ 30286001/ 30286002	020-30286000
Ahmedabad	079-26407176/77	079-26407347

Linha de ajuda

Para assistência e informações sobre produtos, ou para encomendar tinteiros — 18004250011 (9AM – 9PM) — Chamada gratuita.

Para assistência técnica (CDMA e por telemóvel) — 3900 1600 (9AM – 6PM) Prefixo e código STD local

Assistência a utilizadores nas Filipinas

Para obter assistência técnica e outros serviços pós-venda, deve contactar a Epson Philippines Corporation, pelos seguintes números de telefone e fax e endereço de e-mail:

Trunk Line: (63-2) 706 2609

Fax: (63-2) 706 2665

Linha de atendimento direto: (63-2) 706 2625

E-mail: epchelpdesk@epc.epson.com.ph

World Wide Web

(<http://www.epson.com.ph>)

Estão disponíveis informações sobre especificações de produtos, controladores para descarregamento, Perguntas Mais Frequentes (FAQ) e perguntas por e-mail.

No. gratuito 1800-1069-EPSON(37766)

A nossa equipa pode, por telefone, atendê-lo sobre:

- Perguntas sobre vendas e informações sobre produtos
- Dúvidas e problemas relativos à utilização de produtos
- Perguntas sobre reparação de avarias e garantias

Termos da Licença de Software

Bonjour

This printer product includes the open source software programs which apply the Apple Public Source License Version 1.2 or its latest version ("Bonjour Programs").

We provide the source code of the Bonjour Programs pursuant to the Apple Public Source License Version 1.2 or its latest version until five (5) years after the discontinuation of same model of this printer product. If you desire to receive the source code of the Bonjour Programs, please see the "Contacting Customer Support" in Appendix or Printing Guide of this User's Guide, and contact the customer support of your region.

You can redistribute Bonjour Programs and/or modify it under the terms of the Apple Public Source License Version 1.2 or its latest version.

These Bonjour Programs are WITHOUT ANY WARRANTY; without even the implied warranty of MERCHANTABILITY AND FITNESS FOR A PARTICULAR PURPOSE.

The Apple Public Source License Version 1.2 is as follows. You also can see the Apple Public Source License Version 1.2 at <http://www.opensource.apple.com/apsl/>.

APPLE PUBLIC SOURCE LICENSE

Version 2.0 - August 6, 2003

1. General; Definitions. This License applies to any program or other work which Apple Computer, Inc. ("Apple") makes publicly available and which contains a notice placed by Apple identifying such program or work as "Original Code" and stating that it is subject to the terms of this Apple Public Source License version 2.0 ("License"). As used in this License:

1.1 "Applicable Patent Rights" mean: (a) in the case where Apple is the grantor of rights, (i) claims of patents that are now or hereafter acquired, owned by or assigned to Apple and (ii) that cover subject matter contained in the Original Code, but only to the extent necessary to use, reproduce and/or distribute the Original Code without infringement; and (b) in the case where You are the grantor of rights, (i) claims of patents that are now or hereafter acquired, owned by or assigned to You and (ii) that cover subject matter in Your Modifications, taken alone or in combination with Original Code.

1.2 "Contributor" means any person or entity that creates or contributes to the creation of Modifications.

1.3 "Covered Code" means the Original Code, Modifications, the combination of Original Code and any Modifications, and/or any respective portions thereof.

1.4 "Externally Deploy" means: (a) to sublicense, distribute or otherwise make Covered Code available, directly or indirectly, to anyone other than You; and/or (b) to use Covered Code, alone or as part of a Larger Work, in any way to provide a service, including but not limited to delivery of content, through electronic communication with a client other than You.

1.5 "Larger Work" means a work which combines Covered Code or portions thereof with code not governed by the terms of this License.

1.6 "Modifications" mean any addition to, deletion from, and/or change to, the substance and/or structure of the Original Code, any previous Modifications, the combination of Original Code and any previous Modifications, and/or any respective portions thereof. When code is released as a series of files, a Modification is: (a) any addition to or deletion from the contents of a file containing Covered Code; and/or (b) any new file or other representation of computer program statements that contains any part of Covered Code.

Termos da Licença de Software

1.7 "Original Code" means (a) the Source Code of a program or other work as originally made available by Apple under this License, including the Source Code of any updates or upgrades to such programs or works made available by Apple under this License, and that has been expressly identified by Apple as such in the header file(s) of such work; and (b) the object code compiled from such Source Code and originally made available by Apple under this License

1.8 "Source Code" means the human readable form of a program or other work that is suitable for making modifications to it, including all modules it contains, plus any associated interface definition files, scripts used to control compilation and installation of an executable (object code).

1.9 "You" or "Your" means an individual or a legal entity exercising rights under this License. For legal entities, "You" or "Your" includes any entity which controls, is controlled by, or is under common control with, You, where "control" means (a) the power, direct or indirect, to cause the direction or management of such entity, whether by contract or otherwise, or (b) ownership of fifty percent (50%) or more of the outstanding shares or beneficial ownership of such entity.

2. Permitted Uses; Conditions & Restrictions. Subject to the terms and conditions of this License, Apple hereby grants You, effective on the date You accept this License and download the Original Code, a world-wide, royalty-free, non-exclusive license, to the extent of Apple's Applicable Patent Rights and copyrights covering the Original Code, to do the following:

2.1 Unmodified Code. You may use, reproduce, display, perform, internally distribute within Your organization, and Externally Deploy verbatim, unmodified copies of the Original Code, for commercial or non-commercial purposes, provided that in each instance:

(a) You must retain and reproduce in all copies of Original Code the copyright and other proprietary notices and disclaimers of Apple as they appear in the Original Code, and keep intact all notices in the Original Code that refer to this License; and

(b) You must include a copy of this License with every copy of Source Code of Covered Code and documentation You distribute or Externally Deploy, and You may not offer or impose any terms on such Source Code that alter or restrict this License or the recipients' rights hereunder, except as permitted under Section 6.

2.2 Modified Code. You may modify Covered Code and use, reproduce, display, perform, internally distribute within Your organization, and Externally Deploy Your Modifications and Covered Code, for commercial or non-commercial purposes, provided that in each instance You also meet all of these conditions:

(a) You must satisfy all the conditions of Section 2.1 with respect to the Source Code of the Covered Code;

(b) You must duplicate, to the extent it does not already exist, the notice in Exhibit A in each file of the Source Code of all Your Modifications, and cause the modified files to carry prominent notices stating that You changed the files and the date of any change; and

(c) If You Externally Deploy Your Modifications, You must make Source Code of all Your Externally Deployed Modifications either available to those to whom You have Externally Deployed Your Modifications, or publicly available. Source Code of Your Externally Deployed Modifications must be released under the terms set forth in this License, including the license grants set forth in Section 3 below, for as long as you Externally Deploy the Covered Code or twelve (12) months from the date of initial External Deployment, whichever is longer. You should preferably distribute the Source Code of Your Externally Deployed Modifications electronically (e.g. download from a web site).

2.3 Distribution of Executable Versions. In addition, if You Externally Deploy Covered Code (Original Code and/or Modifications) in object code, executable form only, You must include a prominent notice, in the code itself as well as in related documentation, stating that Source Code of the Covered Code is available under the terms of this License with information on how and where to obtain such Source Code.

Termos da Licença de Software

2.4 Third Party Rights. You expressly acknowledge and agree that although Apple and each Contributor grants the licenses to their respective portions of the Covered Code set forth herein, no assurances are provided by Apple or any Contributor that the Covered Code does not infringe the patent or other intellectual property rights of any other entity. Apple and each Contributor disclaim any liability to You for claims brought by any other entity based on infringement of intellectual property rights or otherwise. As a condition to exercising the rights and licenses granted hereunder, You hereby assume sole responsibility to secure any other intellectual property rights needed, if any. For example, if a third party patent license is required to allow You to distribute the Covered Code, it is Your responsibility to acquire that license before distributing the Covered Code.

3. Your Grants. In consideration of, and as a condition to, the licenses granted to You under this License, You hereby grant to any person or entity receiving or distributing Covered Code under this License a non-exclusive, royalty-free, perpetual, irrevocable license, under Your Applicable Patent Rights and other intellectual property rights (other than patent) owned or controlled by You, to use, reproduce, display, perform, modify, sublicense, distribute and Externally Deploy Your Modifications of the same scope and extent as Apple's licenses under Sections 2.1 and 2.2 above.

4. Larger Works. You may create a Larger Work by combining Covered Code with other code not governed by the terms of this License and distribute the Larger Work as a single product. In each such instance, You must make sure the requirements of this License are fulfilled for the Covered Code or any portion thereof.

5. Limitations on Patent License. Except as expressly stated in Section 2, no other patent rights, express or implied, are granted by Apple herein. Modifications and/or Larger Works may require additional patent licenses from Apple which Apple may grant in its sole discretion.

6. Additional Terms. You may choose to offer, and to charge a fee for, warranty, support, indemnity or liability obligations and/or other rights consistent with the scope of the license granted herein ("Additional Terms") to one or more recipients of Covered Code. However, You may do so only on Your own behalf and as Your sole responsibility, and not on behalf of Apple or any Contributor. You must obtain the recipient's agreement that any such Additional Terms are offered by You alone, and You hereby agree to indemnify, defend and hold Apple and every Contributor harmless for any liability incurred by or claims asserted against Apple or such Contributor by reason of any such Additional Terms.

7. Versions of the License. Apple may publish revised and/or new versions of this License from time to time. Each version will be given a distinguishing version number. Once Original Code has been published under a particular version of this License, You may continue to use it under the terms of that version. You may also choose to use such Original Code under the terms of any subsequent version of this License published by Apple. No one other than Apple has the right to modify the terms applicable to Covered Code created under this License.

Termos da Licença de Software

8. NO WARRANTY OR SUPPORT. The Covered Code may contain in whole or in part pre-release, untested, or not fully tested works. The Covered Code may contain errors that could cause failures or loss of data, and may be incomplete or contain inaccuracies. You expressly acknowledge and agree that use of the Covered Code, or any portion thereof, is at Your sole and entire risk. THE COVERED CODE IS PROVIDED "AS IS" AND WITHOUT WARRANTY, UPGRADES OR SUPPORT OF ANY KIND AND APPLE AND APPLE'S LICENSOR(S) (COLLECTIVELY REFERRED TO AS "APPLE" FOR THE PURPOSES OF SECTIONS 8 AND 9) AND ALL CONTRIBUTORS EXPRESSLY DISCLAIM ALL WARRANTIES AND/OR CONDITIONS, EXPRESS OR IMPLIED, INCLUDING, BUT NOT LIMITED TO, THE IMPLIED WARRANTIES AND/OR CONDITIONS OF MERCHANTABILITY, OF SATISFACTORY QUALITY, OF FITNESS FOR A PARTICULAR PURPOSE, OF ACCURACY, OF QUIET ENJOYMENT, AND NONINFRINGEMENT OF THIRD PARTY RIGHTS. APPLE AND EACH CONTRIBUTOR DOES NOT WARRANT AGAINST INTERFERENCE WITH YOUR ENJOYMENT OF THE COVERED CODE, THAT THE FUNCTIONS CONTAINED IN THE COVERED CODE WILL MEET YOUR REQUIREMENTS, THAT THE OPERATION OF THE COVERED CODE WILL BE UNINTERRUPTED OR ERROR-FREE, OR THAT DEFECTS IN THE COVERED CODE WILL BE CORRECTED. NO ORAL OR WRITTEN INFORMATION OR ADVICE GIVEN BY APPLE, AN APPLE AUTHORIZED REPRESENTATIVE OR ANY CONTRIBUTOR SHALL CREATE A WARRANTY. You acknowledge that the Covered Code is not intended for use in the operation of nuclear facilities, aircraft navigation, communication systems, or air traffic control machines in which case the failure of the Covered Code could lead to death, personal injury, or severe physical or environmental damage.

9. LIMITATION OF LIABILITY. TO THE EXTENT NOT PROHIBITED BY LAW, IN NO EVENT SHALL APPLE OR ANY CONTRIBUTOR BE LIABLE FOR ANY INCIDENTAL, SPECIAL, INDIRECT OR CONSEQUENTIAL DAMAGES ARISING OUT OF OR RELATING TO THIS LICENSE OR YOUR USE OR INABILITY TO USE THE COVERED CODE, OR ANY PORTION THEREOF, WHETHER UNDER A THEORY OF CONTRACT, WARRANTY, TORT (INCLUDING NEGLIGENCE), PRODUCTS LIABILITY OR OTHERWISE, EVEN IF APPLE OR SUCH CONTRIBUTOR HAS BEEN ADVISED OF THE POSSIBILITY OF SUCH DAMAGES AND NOTWITHSTANDING THE FAILURE OF ESSENTIAL PURPOSE OF ANY REMEDY. SOME JURISDICTIONS DO NOT ALLOW THE LIMITATION OF LIABILITY OF INCIDENTAL OR CONSEQUENTIAL DAMAGES, SO THIS LIMITATION MAY NOT APPLY TO YOU. In no event shall Apple's total liability to You for all damages (other than as may be required by applicable law) under this License exceed the amount of fifty dollars (\$50.00).

10. Trademarks. This License does not grant any rights to use the trademarks or trade names "Apple", "Apple Computer", "Mac", "Mac OS", "QuickTime", "QuickTime Streaming Server" or any other trademarks, service marks, logos or trade names belonging to Apple (collectively "Apple Marks") or to any trademark, service mark, logo or trade name belonging to any Contributor. You agree not to use any Apple Marks in or as part of the name of products derived from the Original Code or to endorse or promote products derived from the Original Code other than as expressly permitted by and in strict compliance at all times with Apple's third party trademark usage guidelines which are posted at <http://www.apple.com/legal/guidelinesfor3rdparties.html>.

11. Ownership. Subject to the licenses granted under this License, each Contributor retains all rights, title and interest in and to any Modifications made by such Contributor. Apple retains all rights, title and interest in and to the Original Code and any Modifications made by or on behalf of Apple ("Apple Modifications"), and such Apple Modifications will not be automatically subject to this License. Apple may, at its sole discretion, choose to license such Apple Modifications under this License, or on different terms from those contained in this License or may choose not to license them at all.

12. Termination.

12.1 Termination. This License and the rights granted hereunder will terminate:

(a) automatically without notice from Apple if You fail to comply with any term(s) of this License and fail to cure such breach within 30 days of becoming aware of such breach;

(b) immediately in the event of the circumstances described in Section 13.5(b); or

Termos da Licença de Software

(c) automatically without notice from Apple if You, at any time during the term of this License, commence an action for patent infringement against Apple; provided that Apple did not first commence an action for patent infringement against You in that instance.

12.2 Effect of Termination. Upon termination, You agree to immediately stop any further use, reproduction, modification, sublicensing and distribution of the Covered Code. All sublicenses to the Covered Code which have been properly granted prior to termination shall survive any termination of this License. Provisions which, by their nature, should remain in effect beyond the termination of this License shall survive, including but not limited to Sections 3, 5, 8, 9, 10, 11, 12.2 and 13. No party will be liable to any other for compensation, indemnity or damages of any sort solely as a result of terminating this License in accordance with its terms, and termination of this License will be without prejudice to any other right or remedy of any party.

13. Miscellaneous.

13.1 Government End Users. The Covered Code is a "commercial item" as defined in FAR 2.101. Government software and technical data rights in the Covered Code include only those rights customarily provided to the public as defined in this License. This customary commercial license in technical data and software is provided in accordance with FAR 12.211 (Technical Data) and 12.212 (Computer Software) and, for Department of Defense purchases, DFAR 252.227-7015 (Technical Data -- Commercial Items) and 227.7202-3 (Rights in Commercial Computer Software or Computer Software Documentation). Accordingly, all U.S. Government End Users acquire Covered Code with only those rights set forth herein.

13.2 Relationship of Parties. This License will not be construed as creating an agency, partnership, joint venture or any other form of legal association between or among You, Apple or any Contributor, and You will not represent to the contrary, whether expressly, by implication, appearance or otherwise.

13.3 Independent Development. Nothing in this License will impair Apple's right to acquire, license, develop, have others develop for it, market and/or distribute technology or products that perform the same or similar functions as, or otherwise compete with, Modifications, Larger Works, technology or products that You may develop, produce, market or distribute.

13.4 Waiver; Construction. Failure by Apple or any Contributor to enforce any provision of this License will not be deemed a waiver of future enforcement of that or any other provision. Any law or regulation which provides that the language of a contract shall be construed against the drafter will not apply to this License.

13.5 Severability. (a) If for any reason a court of competent jurisdiction finds any provision of this License, or portion thereof, to be unenforceable, that provision of the License will be enforced to the maximum extent permissible so as to effect the economic benefits and intent of the parties, and the remainder of this License will continue in full force and effect. (b) Notwithstanding the foregoing, if applicable law prohibits or restricts You from fully and/or specifically complying with Sections 2 and/or 3 or prevents the enforceability of either of those Sections, this License will immediately terminate and You must immediately discontinue any use of the Covered Code and destroy all copies of it that are in your possession or control.

13.6 Dispute Resolution. Any litigation or other dispute resolution between You and Apple relating to this License shall take place in the Northern District of California, and You and Apple hereby consent to the personal jurisdiction of, and venue in, the state and federal courts within that District with respect to this License. The application of the United Nations Convention on Contracts for the International Sale of Goods is expressly excluded.

13.7 Entire Agreement; Governing Law. This License constitutes the entire agreement between the parties with respect to the subject matter hereof. This License shall be governed by the laws of the United States and the State of California, except that body of California law concerning conflicts of law.

Where You are located in the province of Quebec, Canada, the following clause applies: The parties hereby confirm that they have requested that this License and all related documents be drafted in English.

Termos da Licença de Software

Les parties ont exigé que le présent contrat et tous les documents connexes soient rédigés en anglais.

EXHIBIT A.

"Portions Copyright (c) 1999-2003 Apple Computer, Inc. All Rights Reserved.

This file contains Original Code and/or Modifications of Original Code as defined in and that are subject to the Apple Public Source License Version 2.0 (the 'License'). You may not use this file except in compliance with the License. Please obtain a copy of the License at <http://www.opensource.apple.com/apsl/> and read it before using this file.

The Original Code and all software distributed under the License are distributed on an 'AS IS' basis, WITHOUT WARRANTY OF ANY KIND, EITHER EXPRESS OR IMPLIED, AND APPLE HEREBY DISCLAIMS ALL SUCH WARRANTIES, INCLUDING WITHOUT LIMITATION, ANY WARRANTIES OF MERCHANTABILITY, FITNESS FOR A PARTICULAR PURPOSE, QUIET ENJOYMENT OR NON-INFRINGEMENT. Please see the License for the specific language governing rights and limitations under the License."

Info-ZIP copyright and license

This is version 2007-Mar-4 of the Info-ZIP license. The definitive version of this document should be available at <ftp://ftp.info-zip.org/pub/infozip/license.html> indefinitely and a copy at <http://www.info-zip.org/pub/infozip/license.html>.

Copyright © 1990-2007 Info-ZIP. All rights reserved.

For the purposes of this copyright and license, "Info-ZIP" is defined as the following set of individuals:

Mark Adler, John Bush, Karl Davis, Harald Denker, Jean-Michel Dubois, Jean-loup Gailly, Hunter Goatley, Ed Gordon, Ian Gorman, Chris Herborth, Dirk Haase, Greg Hartwig, Robert Heath, Jonathan Hudson, Paul Kienitz, David Kirschbaum, Johnny Lee, Onno van der Linden, Igor Mandrichenko, Steve P. Miller, Sergio Monesi, Keith Owens, George Petrov, Greg Roelofs, Kai Uwe Rommel, Steve Salisbury, Dave Smith, Steven M. Schweda, Christian Spieler, Cosmin Truta, Antoine Verheijen, Paul von Behren, Rich Wales, Mike White.

Permission is granted to anyone to use this software for any purpose, including commercial applications, and to alter it and redistribute it freely, subject to the above disclaimer and the following restrictions:

1. Redistributions of source code (in whole or in part) must retain the above copyright notice, definition, disclaimer, and this list of conditions.
2. Redistributions in binary form (compiled executables and libraries) must reproduce the above copyright notice, definition, disclaimer, and this list of conditions in documentation and/or other materials provided with the distribution. The sole exception to this condition is redistribution of a standard UnZipSFX binary (including SFXWiz) as part of a self-extracting archive; that is permitted without inclusion of this license, as long as the normal SFX banner has not been removed from the binary or disabled.

Termos da Licença de Software

3. Altered versions--including, but not limited to, ports to new operating systems, existing ports with new graphical interfaces, versions with modified or added functionality, and dynamic, shared, or static library versions not from Info-ZIP--must be plainly marked as such and must not be misrepresented as being the original source or, if binaries, compiled from the original source. Such altered versions also must not be misrepresented as being Info-ZIP releases--including, but not limited to, labeling of the altered versions with the names "Info-ZIP" (or any variation thereof, including, but not limited to, different capitalizations), "Pocket UnZip", "WiZ" or "MacZip" without the explicit permission of Info-ZIP. Such altered versions are further prohibited from misrepresentative use of the Zip-Bugs or Info-ZIP e-mail addresses or the Info-ZIP URL(s), such as to imply Info-ZIP will provide support for the altered versions.
4. Info-ZIP retains the right to use the names "Info-ZIP", "Zip", "UnZip", "UnZipSFX", "WiZ", "Pocket UnZip", "Pocket Zip", and "MacZip" for its own source and binary releases.