

# Käyttöopas

# Tekijänoikeudet

Mitään tämän julkaisun osaa ei saa toisintaa, tallentaa tietojenhakujärjestelmään tai siirtää missään muodossa tai millään tavoin, elektronisesti, mekaanisesti, valokopioimalla, nauhoittamalla tai muuten ilman Seiko Epson Corporationin etukäteen antamaa kirjallista suostumusta. Julkaisija ei vastaa julkaisun sisältämien tietojen käytöstä. Julkaisija ei myöskään vastaa julkaisun sisältämien tietojen käytön seurauksista. Tässä oppaassa annettuja tietoja on tarkoitus käyttää vain tämän Epson-tulostimen yhteydessä. Epson ei vastaa vahingoista, jotka aiheutuvat näiden tietojen soveltamisesta muihin tulostimiin.

Seiko Epson Corporation tai sen tytäryhtiöt eivät ole vastuussa tämän tuotteen hankkijalle tai kolmansille osapuolille mahdollisesti aiheutuvista vahingoista, menetyksistä, kustannuksista tai kuluista, jotka aiheutuvat onnettomuudesta, tämän tuotteen väärinkäytöstä tai siihen tehdyistä luvattomista muunnoksista, korjauksista tai muutoksista tai (Yhdysvaltoja lukuun ottamatta) siitä, että Seiko Epson Corporationin antamia käyttö- ja huolto-ohjeita ei noudateta tarkoin.

Seiko Epson Corporation ja sen tytäryhtiöt eivät ole vastuussa vahingoista tai vaikeuksista, jotka aiheutuvat muiden lisävarusteiden tai tarvikkeiden kuin Seiko Epson Corporationin ilmoittamien alkuperäisten Epson-tuotteiden tai Epson-hyväksynnän saaneiden tuotteiden käytöstä.

Seiko Epson Corporation ei vastaa sähkömagneettisista häiriöistä johtuvista vahingoista, mikäli niihin on syytä muiden kuin Epson-hyväksynnän saaneiden liitântäkaapeleiden käyttö.

© 2014 Seiko Epson Corporation. All rights reserved.

Tämän oppaan sisältö ja tämän tuotteen tekniset tiedot saattavat muuttua ilman erillistä ilmoitusta.

# Tavaramerkit

- ❑ EPSON® on rekisteröity tavaramerkki, ja EPSON EXCEED YOUR VISION tai EXCEED YOUR VISION on Seiko Epson Corporationin tavaramerkki.
- ❑ Microsoft®, Windows®, and Windows Vista® are registered trademarks of Microsoft Corporation.
- ❑ Apple, Macintosh, Mac OS, OS X, Bonjour, Safari, iPad, iPhone, iPod touch, and iTunes are trademarks of Apple Inc., registered in the U.S. and other countries. AirPrint and the AirPrint logo are trademarks of Apple Inc.
- ❑ Google Cloud Print™, Chrome™, Chrome OS™, and Android™ are trademarks of Google Inc.
- ❑ Adobe, Adobe Reader, Acrobat, and Photoshop are trademarks of Adobe systems Incorporated, which may be registered in certain jurisdictions.
- ❑ Intel® is a registered trademark of Intel Corporation.
- ❑ Yleinen ilmoitus: Muut julkaisussa käytetyt tuotenimet on mainittu vain tunnistamistarkoituksessa, ja ne saattavat olla vastaavien omistajiensa tavaramerkkejä. Epson ei vaadi itselleen mitään oikeuksia näihin tuotenimiin.

## Sisältö

### Tekijänoikeudet

### Tavaramerkit

### Tietoa tästä oppaasta

|  |   |
|--|---|
| Johdanto käyttöoppaisiin. . . . .                | 7 |
| Merkinnät ja symbolit. . . . .                   | 7 |
| Tässä käyttöoppaassa käytetyt kuvaukset. . . . . | 7 |
| Käyttöjärjestelmien viitteet. . . . .            | 8 |

### Tärkeitä ohjeita

|  |    |
|--|----|
| Turvaohjeet. . . . .   | 9  |
| Akun turvallisuusohjeet. . . . .   | 10 |
| Tulostinta koskevia turvallisuusohjeita ja varoituksia. . . . .                      | 10 |
| Tulostimen asettamista/käyttöä koskevia neuvoja ja varoituksia. . . . .              | 10 |
| Tulostimen langattomalla yhteydellä käyttöä koskevia neuvoja ja varoituksia. . . . . | 11 |
| Nestekidenäytön käyttöä koskevia neuvoja ja varoituksia. . . . .                     | 12 |
| Euroopan tulostinmallien hävittäminen. . . . .                                       | 12 |
| Henkilökohtaisten tietojen suojaaminen. . . . .                                      | 12 |

### Vinkkejä älykkääseen käyttöön

|   |    |
|---|----|
| Vinkkejä: Tulostaminen Epson-perusohjaimella (Windows). . . . . | 13 |
| Vinkkejä: Akun lataaminen. . . . .                              | 13 |
| Vinkkejä: Tulostaminen älypuhelimesta tai tabletista. . . . .   | 13 |
| Vinkkejä: Värien tummuuden säätäminen. . . . .                  | 14 |
| Vinkkejä: Ympäristön huomioon ottaminen. . . . .                | 14 |
| Vinkkejä: Tulostimen varastointi. . . . .                       | 15 |

### Tulostimen perustiedot

|                                   |    |
|-----------------------------------|----|
| Osien nimet ja toiminnot. . . . . | 16 |
| Ohjauspaneeli. . . . .            | 18 |
| Painikkeet ja valot. . . . .      | 18 |
| Nestekidenäyttöopas. . . . .      | 18 |
| Valikkokohteet. . . . .           | 20 |
| Valikko. . . . .                  | 20 |

### Paperin lisääminen

|   |    |
|---|----|
| Paperinkäsittelyn varotoimet. . . . .                         | 23 |
| Käytettävissä oleva paperi ja määrät. . . . .                 | 24 |
| Luettelo paperityypeistä. . . . .                             | 25 |
| Paperin lisääminen kohteeseen Takaosan paperinsyöttö. . . . . | 25 |

### Tulostus

|  |    |
|--|----|
| Tietokoneelta tulostaminen. . . . .                                      | 29 |
| Epson-perusohjaimen käyttö (vain Windows). . . . .                       | 29 |
| Tulostamisen perustiedot – Windows. . . . .                              | 31 |
| Tulostamisen perustiedot – Mac OS X. . . . .                             | 32 |
| Kaksipuolinen tulostus (vain Windows). . . . .                           | 35 |
| Useiden sivujen tulostaminen yhdelle arkille. . . . .                    | 36 |
| Tulostaminen paperikoon mukaan. . . . .                                  | 37 |
| Useiden tiedostojen tulostaminen yhtä aikaa (vain Windows). . . . .      | 38 |
| Suurennetut tulosteet ja julisteiden tuottaminen (vain Windows). . . . . | 39 |
| Erikoistoiminnoilla tulostaminen. . . . .                                | 45 |
| Tulostaminen älylaitteilta. . . . .                                      | 47 |
| Käyttäen Epson iPrint-ominaisuutta. . . . .                              | 47 |
| AirPrint-ominaisuuden käyttö. . . . .                                    | 49 |
| Tulostuksen peruuttaminen. . . . .                                       | 49 |
| Tulostuksen peruuttaminen - Tulostuspainike. . . . .                     | 49 |
| Tulostuksen peruuttaminen: Windows. . . . .                              | 50 |
| Tulostuksen peruuttaminen: Mac OS X. . . . .                             | 50 |

### Akun lataaminen

|  |    |
|--|----|
| Akun latauksen varotoimet. . . . .                     | 51 |
| Akun lataaminen verkkolaitteeseen liittämällä. . . . . | 51 |
| Akun lataaminen USB-yhteydellä. . . . .                | 51 |

### Mustekasettien ja muiden kuluvien osien vaihtaminen

|  |    |
|--|----|
| Jäljellä olevan mustemäärän ja huoltolaatikon tilan tarkistus. . . . .                   | 53 |
| Jäljellä olevan musteen ja hukkavärisäiliön tilan tarkistaminen - Ohjauspaneeli. . . . . | 53 |
| Jäljellä olevan mustemäärän ja huoltolaatikon tilan tarkistus - Windows. . . . .         | 53 |
| Jäljellä olevan musteen ja hukkavärisäiliön tilan tarkistaminen - Mac OS X. . . . .      | 53 |
| Mustepatruunakoodit. . . . .   | 54 |

|  |    |
|--|----|
| Mustepatruunoiden käsittelyn varotoimet. . . . .                               | 54 |
| Mustepatruunoiden vaihto. . . . .  | 57 |
| Huoltolaatikon koodi. . . . .  | 60 |
| Hukkavärisäiliön käsittelyn varotoimet. . . . .                                | 60 |
| Hukkavärisäiliön vaihtaminen. . . . .  | 61 |
| Väliaikainen tulostaminen mustalla musteella. . . . .                          | 64 |
| Väliaikainen tulostaminen mustalla musteella: Windows. . . . .                 | 65 |
| Väliaikainen tulostaminen mustalla musteella: Mac OS X. . . . .                | 66 |
| Mustan musteen säästäminen, kun musta muste on vähissä (vain Windows). . . . . | 67 |

## **Tulostuslaadun parantaminen**

|   |    |
|---|----|
| Tulostuspään tarkistaminen ja puhdistaminen. . . . .                | 68 |
| Tulostuspään tarkistaminen ja puhdistaminen: ohjauspaneeli. . . . . | 68 |
| Tulostuspään tarkistaminen ja puhdistaminen: Windows. . . . .       | 69 |
| Tulostuspään tarkistaminen ja puhdistaminen: Mac OS X. . . . .      | 69 |
| Tulostuspään kohdistaminen. . . . .                                 | 69 |
| Tulostuspään kohdistaminen: ohjauspaneeli. . . . .                  | 69 |
| Tulostuspään kohdistaminen: Windows. . . . .                        | 70 |
| Tulostuspään kohdistaminen: Mac OS X. . . . .                       | 71 |
| Paperipolun puhdistaminen. . . . .                                  | 71 |

## **Käyttökohteet ja tiedot verkkopalvelusta**

|   |    |
|---|----|
| Epson Connect -palvelu. . . . .                                   | 72 |
| Web Config. . . . .   | 72 |
| Web Config -käyttö verkkoselaimella. . . . .                      | 72 |
| Web Configin suorittaminen Windows-käyttöjärjestelmässä. . . . .  | 73 |
| Web Configin suorittaminen Mac OS X-käyttöjärjestelmässä. . . . . | 73 |
| Tarvittavat sovellukset. . . . .                                  | 73 |
| Windows-tulostinohjain. . . . .                                   | 73 |
| Mac OS X-tulostinohjain. . . . .                                  | 75 |
| Epson Easy Photo Print. . . . .                                   | 76 |
| E-Web Print (vain Windows). . . . .                               | 77 |
| EPSON Software Updater. . . . .                                   | 77 |
| EpsonNet Config. . . . .  | 77 |
| Sovellusten asennusten poistaminen. . . . .                       | 78 |
| Sovellusten asennusten poistaminen: Windows. . . . .              | 78 |
| Sovellusten asennusten poistaminen: Mac OS X. . . . .             | 78 |
| Sovellusten asentaminen. . . . .                                  | 79 |

|  |    |
|--|----|
| Sovellusten ja laiteohjelmiston päivittäminen. . . . . | 79 |
|--|----|

## **Ongelmien ratkaiseminen**

|   |    |
|---|----|
| Tulostimen tilan tarkistaminen. . . . .   | 81 |
| Virhekoodien tarkistaminen nestekidenäytöllä. . . . .                           | 81 |
| Tulostimen tilan tarkistaminen: Windows. . . . .                                | 83 |
| Tulostimen tilan tarkistaminen: Mac OS X. . . . .                               | 83 |
| Paperitukoksen irrottaminen. . . . .  | 83 |
| Paperitukoksen irrottaminen, Takaosan paperinsyöttö. . . . .                    | 83 |
| Paperitukoksen poistaminen tulostimen sisältä. . . . .                          | 84 |
| Paperia ei voi syöttää oikein. . . . .  | 85 |
| Virta- ja ohjauspaneeliongelmat. . . . .  | 86 |
| Virran kytkeminen ei onnistu. . . . .   | 86 |
| Virta ei katkea. . . . .  | 86 |
| Nestekidenäyttö tummenee. . . . .   | 86 |
| Virta kytkeytyy äkillisesti pois päältä, kun tulostin käy akkuvirralla. . . . . | 86 |
| Akkua ei voi ladata tietokoneesta. . . . .                                      | 86 |
| Tulostin ei tulosta. . . . .  | 86 |
| Tulosteisiin liittyvät ongelmat. . . . .  | 87 |
| Tulostuslaatu on heikko. . . . .  | 87 |
| Tulosteen asento, koko tai marginaalit ovat väärät. . . . .                     | 89 |
| Paperissa on mustetahroja tai naarmuja. . . . .                                 | 89 |
| Tulostetut merkit ovat vääriä tai vääristyneitä. . . . .                        | 90 |
| Tulostettu kuva on käänteinen. . . . .  | 90 |
| Tulostusongelmaa ei saatu ratkaistua. . . . .                                   | 90 |
| Tulostus on liian hidasta. . . . .  | 90 |
| Muut ongelmat. . . . .  | 91 |
| Heikko sähköisku tulostinta kosketettaessa. . . . .                             | 91 |
| Toimintaäänät ovat voimakkaita. . . . .   | 91 |
| Palomuuri estää sovelluksen (vain Windows). . . . .                             | 91 |

## **Liite**

|  |    |
|--|----|
| Tekniset tiedot. . . . .                       | 92 |
| Tulostimen ominaisuudet. . . . .               | 92 |
| Käyttöliittymän ominaisuudet. . . . .          | 93 |
| Wi-Fi-yhteyden ominaisuudet. . . . .           | 93 |
| Tietoturvaprotokolla. . . . .                  | 93 |
| Tuetut kolmansien osapuolten palvelut. . . . . | 93 |
| Mitat. . . . .                                 | 94 |
| Sähkötekniset tiedot. . . . .                  | 94 |
| Ympäristötekniset tiedot. . . . .              | 95 |
| Järjestelmävaatimukset. . . . .                | 96 |
| Säädöksiä koskevat tiedot. . . . .             | 96 |
| Standardit ja hyväksynyt. . . . .              | 96 |
| Kopiointirajoitukset. . . . .                  | 98 |

## Sisältö

|   |     |
|---|-----|
| Tulostimen siirtäminen ja kuljetus. . . . . | 99  |
| Asiakastukipalvelut. . . . .                | 100 |
| Teknisen tuen verkkosivusto. . . . .        | 100 |
| Yhteydenotto Epsonin tukeen. . . . .        | 100 |

# Tietoa tästä oppaasta

---

## Johdanto käyttöoppaisiin

Seuraavien käyttöoppaiden uusimmat versiot ovat saatavilla Epson-tukisivustolta.

<http://www.epson.eu/Support> (Eurooppa)

<http://support.epson.net/> (Euroopan ulkopuoliset alueet)

Tärkeitä turvallisuusohjeita (paperinen käyttöopas)

Tarjoaa ohjeet tämän tulostimen turvallisen käytön varmistamiseksi. Tämä käyttöopas ei ehkä kuulu toimitukseen mallin ja alueen mukaan.

Aloita tästä (paperinen käyttöopas)

Tarjoaa tiedot tulostimen asettamisesta, ohjelmiston asentamisesta, tulostimen käyttämisestä, ongelmien ratkaisusta jne.

Käyttöopas (PDF-käyttöopas)

Tämä käyttöopas. Tarjoaa ohjeet tulostimen käyttämiseen, mustepatruunoiden vaihtamiseen, kunnossapitoon ja ongelmien ratkaisuun.

Verkko-opas (PDF-käyttöopas)

Antaa tietoja verkon asetuksista ja vianmäärityksestä tilanteissa, joissa tulostinta käytetään verkon välityksellä.

Yllä mainittujen käyttöoppaiden lisäksi voit katsoa lisätietoja erilaisten Epson-sovellusohjelmistojen ohjeista.

---

## Merkinnät ja symbolit



**Vaara:**

*Ohjeita on noudatettava huolellisesti henkilövahinkojen välttämiseksi.*



**Tärkeää:**

*Ohjeita on noudatettava laitteiston vahingoittumisen välttämiseksi.*

**Huomautus:**

*Ohjeisiin sisältyy tulostimen käyttöä koskevia rajoituksia ja hyödyllisiä vihjeitä.*

➔ Liittyvät tiedot

Linkit asianomaisiin kappaleisiin.

---

## Tässä käyttöoppaassa käytetyt kuvaukset

- Tulostinajurin näyttöjen näyttöruutukuvat ovat Windows 8.1- tai Mac OS X v10.9.x -käyttöjärjestelmistä. Näytöllä näkyvät tiedot vaihtelevat laitemallin ja käyttötilanteen mukaan.

## Tietoa tästä oppaasta

- Käyttöoppaassa käytetyt kuvat ovat vain esimerkkejä. Vaikka mallien välillä voi olla pieniä eroja, toimintaperiaatteet ovat samat.
- Jotkin LCD-näytön valikon osista vaihtelevat mallista ja asetuksista riippuen.

---

# Käyttöjärjestelmien viitteet

## Windows

Tässä oppaassa termeillä kuten "Windows 8.1", "Windows 8", "Windows 7", "Windows Vista", "Windows XP", "Windows Server 2012 R2", "Windows Server 2012", "Windows Server 2008 R2", "Windows Server 2008", "Windows Server 2003 R2" ja "Windows Server 2003" viitataan seuraaviin käyttöjärjestelmiin. Tämän lisäksi "Windows" tarkoittaa kaikkia sen versioita.

- Microsoft® Windows® 8.1 -käyttöjärjestelmä
- Microsoft® Windows® 8 -käyttöjärjestelmä
- Microsoft® Windows® 7 -käyttöjärjestelmä
- Microsoft® Windows Vista® -käyttöjärjestelmä
- Microsoft® Windows® XP -käyttöjärjestelmä
- Microsoft® Windows® XP Professional x64 Edition -käyttöjärjestelmä
- Microsoft® Windows Server® 2012 R2 -käyttöjärjestelmä
- Microsoft® Windows Server® 2012 -käyttöjärjestelmä
- Microsoft® Windows Server® 2008 R2 -käyttöjärjestelmä
- Microsoft® Windows Server® 2008 -käyttöjärjestelmä
- Microsoft® Windows Server® 2003 R2 -käyttöjärjestelmä
- Microsoft® Windows Server® 2003 -käyttöjärjestelmä

## Mac OS X

Tässä oppaassa "Mac OS X v10.9.x" viittaa käyttöjärjestelmään "OS X Mavericks" ja "Mac OS X v10.8.x" käyttöjärjestelmään "OS X Mountain Lion". Tämän lisäksi "Mac OS X" tarkoittaa versioita "Mac OS X v10.9.x", "Mac OS X v10.8.x", "Mac OS X v10.7.x" ja "Mac OS X v10.6.8".



# Tärkeitä ohjeita

## Turvaohjeet

Lue ja noudata näitä ohjeita varmistaaksesi tämän tulostimen turvallisen käytön. Säilytä nämä käyttöohjeet tulevaa käyttöä varten. Noudata myös kaikkia tulostimeen merkittyjä varoituksia ja ohjeita.

- Käytä ainoastaan tulostimen toimitukseen kuuluvaa virtajohtoa ja USB-kaapelia äläkä käytä niitä minkään muun laitteen kanssa. Muiden johtojen ja kaapelien käyttö tämän tulostimen kanssa tai toimitukseen kuuluvan virtajohtojen ja USB-kaapelin käyttö muissa laitteissa voi johtaa tulipaloon tai sähköiskuun.
- Käytä ainoastaan verkkolaitteen arvokilvessä osoitettua virtalähdettä ja käytä virransyöttöön aina kotitalouksien vakiopistorasiaa virtajohtolla, joka on asianmukaisten paikallisten turvallisuusstandardien mukainen.
- Älä koskaan pura, mukauta tai yritä korjata verkkolaitetta, virtajohtoa, tulostinta ja lisävarusteita itse, jollei toimenpide ole erityisesti selitetty tulostimen oppaissa. Muuten seurauksensa voi olla vamma, sähköisku tai tulipalo.
- Irrota tulostin ja verkkolaite pistorasiasta ja jätä huoltotoimenpiteet päteville huoltohenkilöstölle seuraavissa olosuhteissa:  
Virtajohto tai pistoke on vahingoittunut; tulostimeen tai verkkolaitteeseen on joutunut nestettä; tulostin tai verkkolaite on pudonnut tai kotelo on vahingoittunut; tulostin tai verkkolaite ei toimi normaalisti tai niiden suorituskyvyssä ilmenee selkeitä muutoksia. Muuta ainoastaan käyttöohjeissa mainittuja säätöjä.
- Sijoita verkkolaite lähelle pistorasiaa, josta pistokkeen voi irrottaa helposti.
- Älä sijoita tai varastoi tulostinta ja verkkolaitetta ulos, lähelle likaisia tai pölyisiä paikkoja, vettä, lämmönlähteitä tai sijainteihin, jossa ne voivat altistua iskuille, tärinälle, korkeille lämpötiloille tai kosteudelle.
- Älä jätä tulostinta suoraan auringonpaisteeseen, auton sisällä tai muihin paikkoihin, joissa on korkea lämpötila. Tulostin voi vääntyä tai mustetta voi vuotaa.
- Varo kaatamasta nestettä tulostimeen ja verkkolaitteeseen äläkä käsittele tulostinta ja verkkolaitetta märin käsin.
- Verkkolaitemalli A461H on suunniteltu käytettäväksi tulostimen kanssa, jonka toimitukseen se sisältyy. Älä yritä käyttää sitä muiden elektronisten laitteiden kanssa, jollei sitä ole erikseen määritetty.
- Pidä tulostin vähintään 22 cm:n etäisyydellä sydämentahdistimista. Tulostimen lähettämät radioaallot voivat vaikuttaa haitallisesti sydämentahdistinten toimintaan.
- Jos nestekidenäyttö on vaurioitunut, ota yhteyttä jälleenmyyjään. Jos nestekidenäytön nestettä roiskuu käsiin, pese kädet huolellisesti vedellä ja saippualla. Jos nestekidenäytön nestettä joutuu silmiin, huuhtelee silmät välittömästi vedellä. Jos huolellisen huuhtelun jälkeen silmissä on ärsytystä tai näköhäiriöitä, mene välittömästi lääkäriin.
- Jos käytä tulostinta paikoissa, joissa elektronisten laitteiden käyttöä on rajoitettu, kuten lentokoneet ja sairaalat, toimi kyseisten paikkojen ohjeiden mukaisesti.
- Käsittele käytettyjä mustekasetteja varoen, sillä musteensyöttöaukon ympärillä voi olla mustetta.
  - Jos mustetta pääsee iholle, muste on pestävä perusteellisesti pois vedellä ja saippualla.
  - Jos mustetta joutuu silmiin, huuhtelee ne välittömästi vedellä. Jos huolellisen huuhtelun jälkeen silmissä on ärsytystä tai näköhäiriöitä, mene välittömästi lääkäriin.
  - Jos mustetta joutuu suuhun, ota viipymättä yhteys lääkäriin.
- Älä hajota mustekasettia ja huoltolaatikkoo, sillä muuten mustetta saattaa joutua silmiin tai iholle.
- Älä ravista mustekasetteja liian voimakkaasti äläkä pudota niitä. Älä myöskään purista mustekasetteja tai irrota niiden tarroja. Tämä saattaa aiheuttaa mustevuodon.

## Tärkeitä ohjeita

- Pidä mustekasetit ja huoltolaatikko poissa lasten ulottuvilta.

## Akun turvallisuusohjeet

- Jos akku ei ole latautunut täyteen määritetyssä ajassa, lopeta lataaminen. Muuten akku voi kuumentua, siitä voi alkaa tulla savua, se voi rikkoutua tai syttyä tuleen.
- Älä aseta akkua mikroaaltouuniin tai korkeapainesäiliöön. Muuten akku voi kuumentua, siitä voi alkaa tulla savua, se voi rikkoutua tai syttyä tuleen.
- Jos nestettä valuu tulostimeen (tai jos tulostimesta tulee pahaa hajua), siirrä tulostin heti pois syttyvien kohteiden läheltä. Muuten akusta vuotanut elektrolyytti voi syttyä tuleen ja tuottaa savua tai liekkejä tai aiheuttaa akun rikkoutumisen.
- Jos akkuhappoa joutuu silmiisi, huuhtelee silmät perusteellisesti raikkaalla vedellä hieromatta niitä. Hakeudu sitten heti lääkärin vastaanotolle. Muuten seurauksena voi olla pysyvä silmävamma.
- Jos akkuhappoa joutuu iholle, huuhtelee kosketuskohta perusteellisesti vedellä. Hakeudu sitten heti lääkärin vastaanotolle.
- Älä pudota tai heitä tulostinta tai kohdistu siihen voimakkaita iskuja. Muuten akku voi vuotaa tai akun suojavirtapiiri voi vahingoittua. Seurauksena akku voi kuumentua, siitä voi alkaa tulla savua, se voi rikkoutua tai syttyä tuleen.
- Älä käytä tulostinta kuumassa tilassa (yli 80°C), kuten lähellä tulta tai lämmityslaitetta. Muuten muovinen erotin voi sulaa yksittäiset solut joutua oikosulkuun. Seurauksena akku voi kuumentua, siitä voi alkaa tulla savua, se voi rikkoutua tai syttyä tuleen.
- Älä käytä tulostinta, jos se vuotaa tai on millään lailla vahingoittunut. Muuten akku voi kuumentua, siitä voi alkaa tulla savua, se voi rikkoutua tai syttyä tuleen.
- Älä jätä tulostinta ajoneuvoon. Muuten akku voi ylikuumentua.

---

## Tulostinta koskevia turvallisuusohjeita ja varoituksia

Lue ohjeet ja noudata niitä, jotta tulostin tai muu omaisuutesi ei vahingoitu. Säilytä tämä opas myöhempää käyttöä varten.



## Tulostimen asettamista/käyttöä koskevia neuvoja ja varoituksia

- Älä tuki tai peitä tulostimessa olevia aukkoja.
- Vältä sellaisissa virtapiireissä olevia pistorasioita, joihin on jo kytketty kopiokoneita tai jatkuvasti käynnistyviä ja sammuvia laitteita, esimerkiksi ilmastointilaitteita.
- Vältä pistorasioita, jotka on varustettu seinäkatkaisimella tai automaattiajastimella.
- Pidä koko tietokonejärjestelmä riittävän etäällä mahdollisista sähkömagneettisten häiriöiden lähteistä, kuten kaiuttimista ja langattomien puhelinten pöytäyksiköistä.
- Aseta virtajohto niin, että se on suojassa hankautumiselta, teräviltä kulmilta ja taittumiselta. Älä aseta esineitä virtajohtojen päälle äläkä aseta verkkolaitetta tai virtajohtoja niin, että niiden päälle voi astua, tai että niihin voi kompastua. Pidä erityisesti huolta, että kaikki virtajohdot pysyvät suorina päistään ja erityisesti kohdissa, joissa ne liittyvät ja poistuvat verkkolaitteesta.
- Jos kytket tulostimen sähköverkkoon jatkojohdon kautta, varmista, ettei jatkojohtoon kytkettyjen laitteiden yhteenlaskettu ampeeriarvo ylitä johdolle määritettyä ampeeriarvoa. Varmista myös, ettei kaikkien samaan pistorasiaan kytkettyjen laitteiden yhteenlaskettu ampeerimäärä ylitä pistorasialle määritettyä ampeeriarvoa.

## Tärkeitä ohjeita

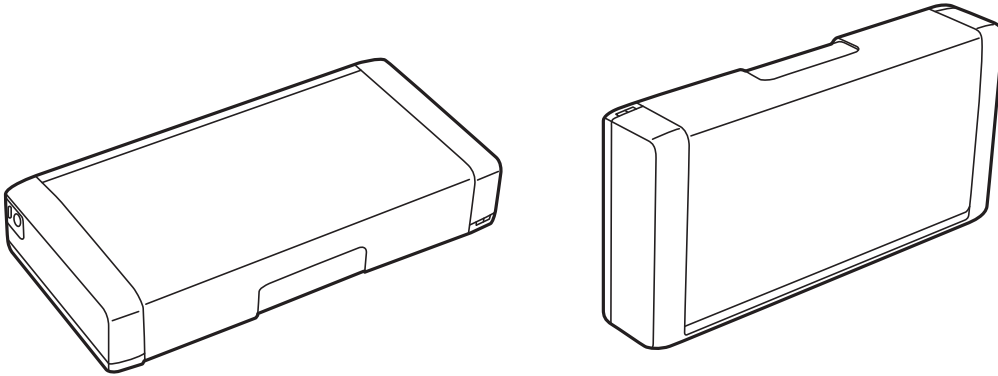
- ❑ Jos aiot käyttää verkkolaitetta Saksassa, rakennuksen sisällä oleva asennus on suojattava 10 tai 16 ampeerin virtakatkaisijalla riittävän oikosulku- ja ylivirtasuojauksen tarjoamiseksi tulostimelle.
- ❑ Kun liität tulostimen tietokoneeseen tai muuhun laitteeseen kaapelilla, varmista liitinten suunta. Kukin liitin voidaan liittää ainoastaan yhdellä tavalla. Liittimen kytkeminen väärin voi vahingoittaa molempia kaapelilla liitettäviä laitteita.
- ❑ Sijoita tulostin tasaiselle, tukevalle alustalle, joka on joka suuntaan tulostinta leveämpi. Tulostin ei toimi oikein, jos se on kallellaan.
- ❑ Kun varastoit tai kuljetat tulostimen, aseta tulostin, kuten kuvassa.



- ❑ Jätä tulostimen eteen tarpeeksi tilaa, jotta tulosteet mahtuvat tulemaan kokonaan ulos.
- ❑ Vältä paikkoja, joissa lämpötila ja kosteus vaihtelevat nopeasti. Pidä tulostin ja verkkolaite poissa myös suorasta auringonpaisteesta, voimakkaasta valosta, vedestä tai lämmönlähteistä.
- ❑ Älä työnnä mitään esineitä tulostimen sisään sen aukoista.
- ❑ Älä työnnä kättäsi tulostimen sisään tulostuksen aikana.
- ❑ Älä kosketa tulostimen sisällä olevaa valkoista lattakaapelia.
- ❑ Älä suihkuta tulostimen sisälle tai tulostimen lähellä aerosoleja, jotka sisältävät syttyviä kaasuja. Tällöin voi syttyä tulipalo.
- ❑ Älä siirrä tulostuspäätä käsin. Tulostin saattaa vaurioitua.
- ❑ Katkaise tulostimesta aina virta painamalla -painiketta. Älä irrota tulostinta pistorasiasta tai katkaise virtaa, ennen kuin merkkivalo  lakkaa vilkkumasta.
- ❑ Varmista ennen tulostimen kuljettamista, että tulostuspää on perusasennossa (äärioikealla) ja mustekasetit ovat oikein paikoillaan.
- ❑ Jos tulostin on pitkään käyttämättömänä, irrota virtajohto pistorasiasta.

## Tulostimen langattomalla yhteydellä käyttöä koskevia neuvoja ja varoituksia

- ❑ Tämän tulostimen tuottamat radioaallot voivat vaikuttaa negatiivisesti elektronisten lääketieteellisten laitteiden toimintaan ja aiheuttaa niiden toimintahäiriön. Kun käytät tätä tulostinta lääketieteellisissä laitoksissa tai lähellä lääketieteellistä laitetta, nouda lääketieteellisiä laitoksia edustavan henkilökunnan ohjeita ja noudata kaikkia lääketieteelliseen laitteeseen kiinnitettyjä varoituksia ja ohjeita.

## Tärkeitä ohjeita

- ❑ Tämän tulostimen tuottamat radioaallot voivat vaikuttaa negatiivisesti automaattisesti toimiviin laitteisiin, kuten automaattioviin tai palohälyttimiin, ja johtaa toimintahäiriöstä johtuviin onnettomuuksiin. Kun tätä tulostinta käytetään lähellä automaattisesti toimivia laitteita, noudata kaikkia näihin laitteisiin kiinnitettyjä varoituksia ja ohjeita.
- ❑ Noudata lentokoneen miehistön antamia ohjeita tämän tulostimen käytöstä lennon aikana. Kytke tulostin pois päältä nousun ja laskun ajaksi lennolla annetun kuulutuksen mukaisesti.

## Nestekidenäytön käyttöä koskevia neuvoja ja varoituksia

- ❑ Nestekidenäytössä saattaa olla muutama pieni kirkas tai tumma piste, ja sen ominaisuuksien takia näytön kirkkaus voi olla epätasainen. Tämä on normaalia eikä tarkoita, että näyttö olisi viallinen.
- ❑ Käytä näytön puhdistamiseen ainoastaan kuivaa ja pehmeää liinaa. Älä käytä nestemäisiä tai kemiallisia puhdistusaineita.
- ❑ LCD-näytön ulkokuori voi rikkoutua, jos siihen kohdistuu kovia iskuja. Jos näytön pintaan tulee säröjä tai halkeamia, ota yhteyttä jälleenmyyjään. Älä kosketa tai yritä poistaa siruja.

---

## Euroopan tulostinmallien hävittäminen

Tulostin sisältää akun.

Tuotteessa näkyvä rastitettu, pyörällinen roskakori ilmaisee, että tätä tuotetta ja sen akkua ei saa hävittää normaalin kotitalousjätteen mukana. Ympäristölle tai ihmisten terveydelle mahdollisesti koituvan haitan estämiseksi, erottele tämä tuote ja sen akut kotitalousjätteestä varmistaaksesi niiden kierrätyksen ympäristöystävällisellä tavalla. Kysy lisätietoja käytettävissä olevista keräyskeskuksista paikallishallinnolta tai jälleenmyyjältä, jolta ostit tämän tuotteen. Kemiallisten symbolien Pb, Cd tai Hg käyttö ilmaisee, että akussa on käytetty näitä metalleja.



---

## Henkilökohtaisten tietojen suojaaminen

Jos luovutat tulostimen jollekulle tai hävität sen, tyhjennä kaikki laitteen muistiin tallennetut henkilökohtaiset tiedot valitsemalla ohjauspaneelissa **Valikko > Palauta oletus- asetukset > Kaikki asetukset**.

# Vinkkejä älykkääseen käyttöön

---

## Vinkkejä: Tulostaminen Epson-perusohjaimella (Windows)

Epson-perusohjain mahdollistaa helpon tulostuksen niin toimistossa kuin matkoilla. Vaikkeet olisi asentanut tämän tulostimen ohjainta tietokoneeseen tai sinulla ei olisi internet-yhteyttä sen lataamiseen, voit asentaa perusohjaimen tulostimesta itsestään. Sinun tarvitsee vain liittää tulostin ja tietokone toisiinsa micro-USB-kaapelilla.

### Liittyvät tiedot

➔ [”Epson-perusohjaimen käyttö \(vain Windows\)” sivulla 29](#)

---

## Vinkkejä: Akun lataaminen

Voit käyttää tulostinta liittämällä verkkolaitteen, mutta tulostin toimii myös sisäisellä akulla. Voit ladata akun liittämällä tulostimeen verkkolaitteen tai käyttämällä micro-USB-kaapelia.

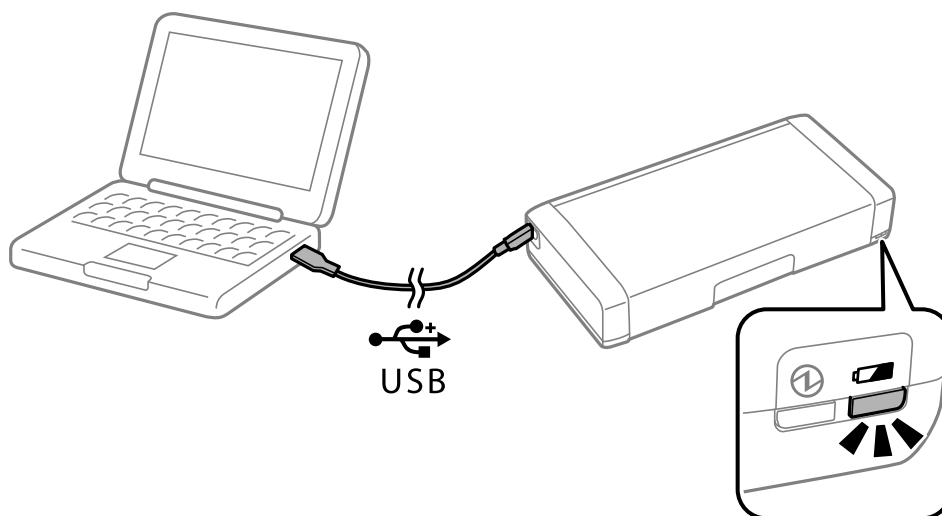

### Liittyvät tiedot

➔ [”Akun lataaminen” sivulla 51](#)

---

## Vinkkejä: Tulostaminen älypuhelimesta tai tabletista

Epson iPrint -sovelluksella voit tulostaa valokuvia, asiakirjoja ja verkkosivuja älylaitteista, kuten älypuhelimesta tai tabletista. Epson iPrint "Camera Capture"-ominaisuus mahdollistaa asiakirjan tai tekstikuvan kuvaamisen älylaitteesi kameralla ja sen tulostamisen korjaten samalla kuvan vääristymän ja trapetsivääristymän. Katso lisätietoja seuraavalta verkkosivustolta.

## Vinkkejä älykkääseen käyttöön

<http://ipr.to>

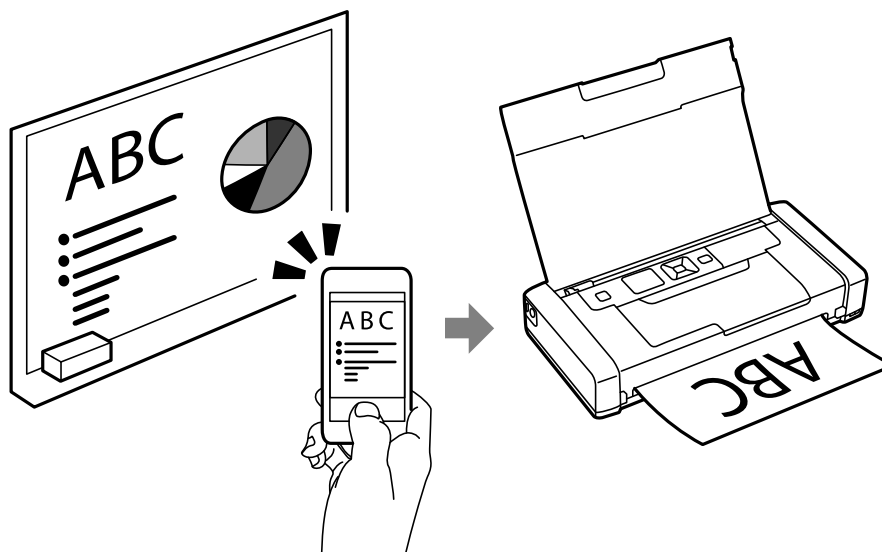

### Liittyvät tiedot

➔ ”Tulostaminen älylaitteilta” sivulla 47

---

## Vinkkejä: Värien tummuuden säätäminen

Voit säätää tummuutta ja väriä tulostimen ohjauspaneelissa.

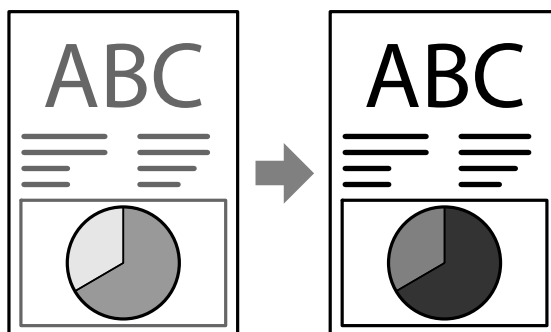

### Liittyvät tiedot

➔ ”Valikko” sivulla 20

---

## Vinkkejä: Ympäristön huomioon ottaminen

- Kun käytät tulostinta paikoissa, joissa elektronisten laitteiden käyttöä on rajoitettu, kuten sairaalat, ota Wi-Fi-asetus pois käytöstä ohjauspaneelilla.

## Vinkkejä älykkääseen käyttöön

- ❑ Ota hiljainen tila käyttöön hiljaisissa paikoissa, kuten kirjastoissa ja avokonttoreissa. Hidastamalla tulostimen toimintaa, tulostin toimii hiljaisemmalla äänellä.



### Liittyvät tiedot

➔ ["Valikko" sivulla 20](#)

---

## Vinkkejä: Tulostimen varastointi

Kun tulostinta ei käytetä, voit asettaa sen hopeanvärinen kiinnike ylöspäin. Säilytä tulostinta loitolla suorasta auringonpaisteesta ja sijoita se viileään, kuivaan paikkaan.

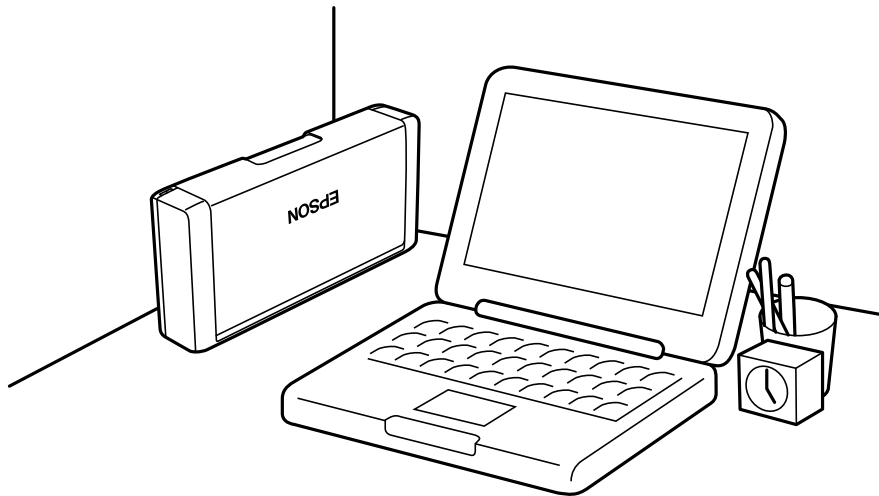

# Tulostimen perustiedot

## Osien nimet ja toiminnot

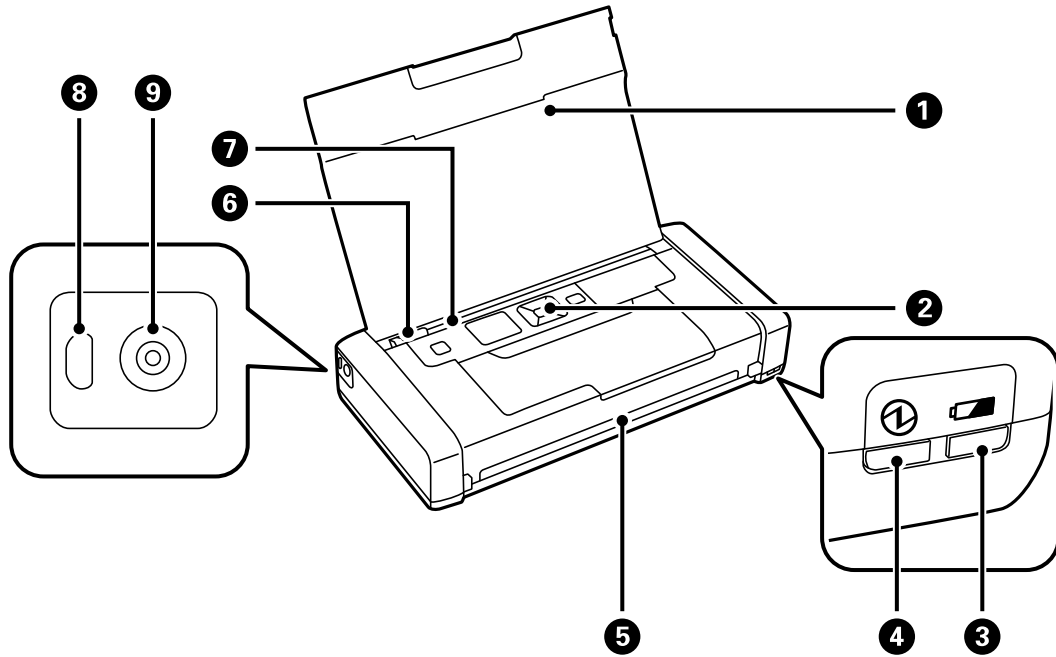

|   |                        |  |
|---|------------------------|--|
| 1 | Tulostimen kansi       | Tukee lisättyä paperia.  |
| 2 | Ohjauspaneeli          | Ohjaa tulostimen toimintaa.  |
| 3 | Akun latausvalo        | Syttyy, kun akkua ladataan ja sammuu, kun akku on ladattu.<br>Vilkkuu, kun tulostinta ei voi ladata, koska lämpötila on liian matala (alle 5 °C) tai liian korkea (yli 40 °C). Lataa akku lämpötila-alueella 10–35 °C. |
| 4 | Virran merkkivalo      | Syttyy, kun virta on kytketty päälle.<br>Vilkkuu, kun tulostin on toiminnassa tai on ilmennyt virhe.   |
| 5 | Tulostusaukko          | Poistaa tulostetun paperin.  |
| 6 | Reunaohjain            | Syöttää paperin suoraan tulostimeen. Liu'uta paperin reunaan.  |
| 7 | Takaosan paperinsyöttö | Lisää paperia.   |
| 8 | Mikro-USB-portti       | Micro-USB-kaapelin liittämiseen.   |
| 9 | Tasavirtatulo          | Verkkolaitteen liittämiseen.   |



## Tulostimen perustiedot

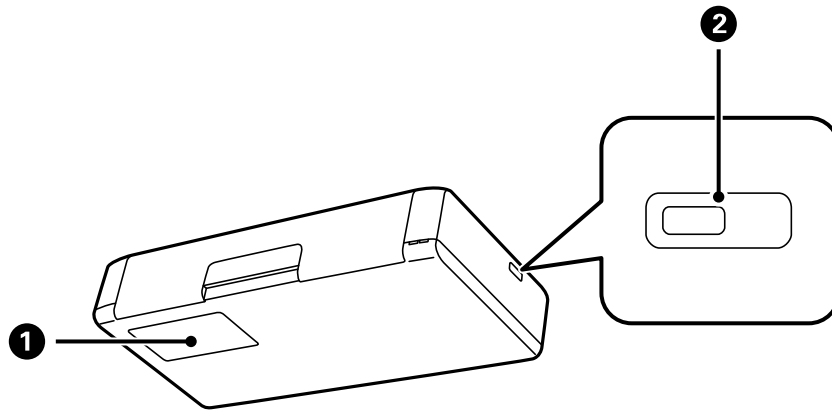

|   |                        |  |
|---|------------------------|--|
| 1 | Hukkavärisäiliön kansi | Avaa, kun vaihdat hukkavärisäiliön.      |
| 2 | Turvalukitus ura       | Liitä turvalukko varkauksen estämiseksi. |

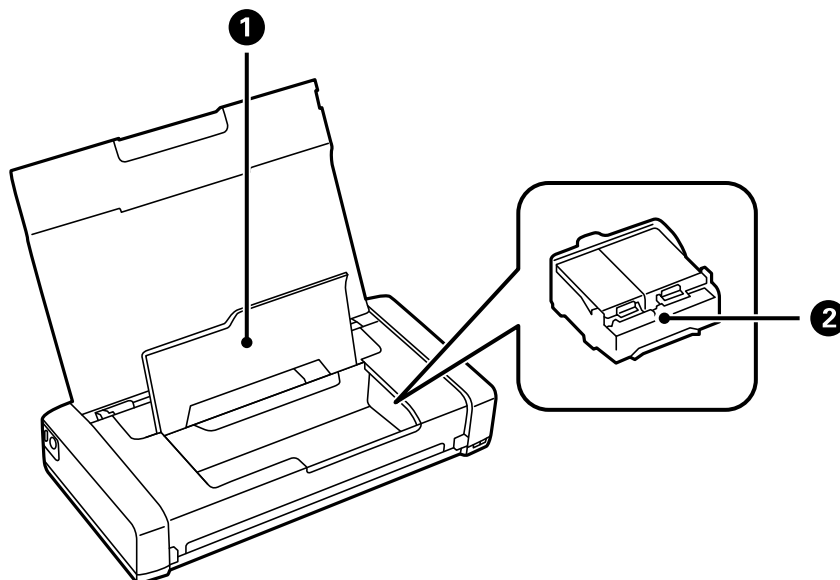

|   |                       |  |
|---|-----------------------|--|
| 1 | Sisäkansi             | Avaa etukansi, kun vaihdat mustekasetteja tai irrotat tulostimen sisälle jumiutunutta paperia. |
| 2 | Mustepatruunan pidike | Asenna mustepatruunat. Mustetta suihkutetaan tulostuspään suuttimista alla.                    |

## Ohjauspaneeli

### Painikkeet ja valot

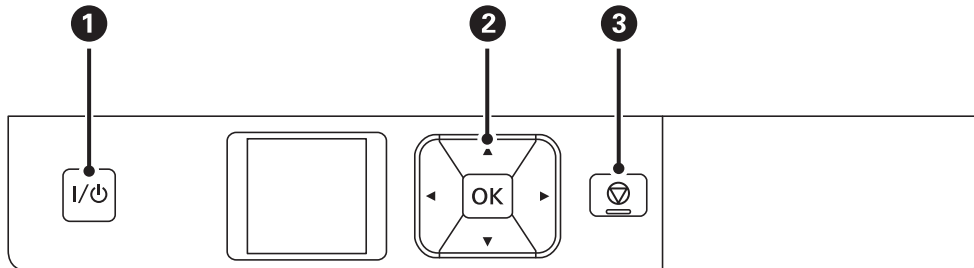

|   |                |   |
|---|----------------|---|
| 1 | I/⏻            | Kytkee tulostimeen virran ja katkaisee sen.<br>Irrota virtajohto, kun virtavallo on sammunut.                       |
| 2 | ◀, ▶, ▲, ▼, OK | Paina ▶, ▲, ▼ ja ▼ valitessasi valikoita. Paina OK vahvistaaksesi valinnan tai suorittaaksesi valitun ominaisuuden. |
| 3 | ⏮              | Peruu nykyisen toiminnan tai palaa edelliseen näyttöön.   |

### Liittyvät tiedot

➔ ”Nestekidenäyttöopas” sivulla 18





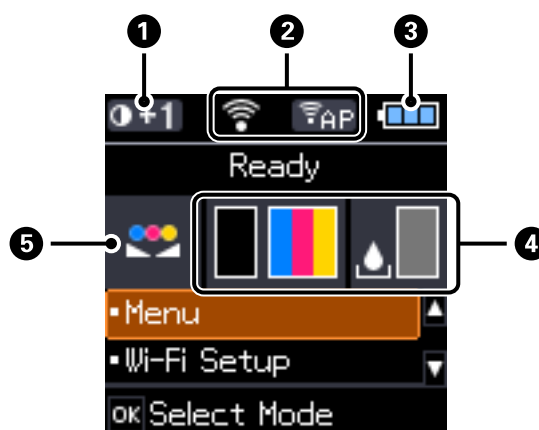











## Nestekidenäyttöopas

Aloitusnäyttö tulee näkyviin, kun tulostin kytketään päälle. Tilakuvakkeet ja mustepatruunoissa jäljellä oleva musteen määrä tulevat näkyviin aloitusnäyttöön.



|   |     |   |
|---|-----|---|
| 1 | O+1 | Näyttää kohdassa <b>Tav. pap. tum.asetus</b> valitun tulostuksen tummuuden. |
|---|-----|---|

## Tulostimen perustiedot

|   |  |   |
|---|--|---|
| 2   | Verkon tilan osoittavat kuvakkeet tulevat näkyviin.  |   |
|   |   | Ilmaisee, ettei langatonta verkko (Wi-Fi) ole käytettävissä, tai että tulostin muodostaa yhteyttä Wi-Fi-verkkoon.                   |
|   |   | Ilmaisee, että tulostimen langattomassa (Wi-Fi) verkkoyhteydessä on ilmennyt ongelma, tai että tulostin etsii Wi-Fi-verkkoyhteyttä. |
|   |   | Ilmaisee, että tulostin on liitetty langattomaan (Wi-Fi) verkkoon.<br>Mitä enemmän palkkeja on, sitä parempi on yhteys.             |
|   |   | Ilmaisee, että Wi-Fi Direct -tila ei ole käytettävissä, tai että tulostin on muodostamassa yhteyttä Wi-Fi Direct -tilaan.           |
|   |   | Ilmaisee, että tulostin on yhdistetty Ad Hoc -tilassa.  |
|   |   | Ilmaisee, että tulostin on yhdistetty Wi-Fi Direct -tilassa.  |
|    | Ilmaisee, että tulostin on yhdistetty Simple AP -tilassa.  |   |
| 3   | Akun tilan osoittavat kuvakkeet tulevat näkyviin.  |   |
|   |   | Näyttää jäljellä oleva akun varauksen.  |
|   |   | Ilmaisee akun varauksen olevan vähissä.   |
|   |    | Ilmaisee, että akku on liian kuuma tai kylmä. Valitse <b>Valikko &gt; Akku</b> tarkistaaksesi tilan.                                |
|  | Ilmaisee, että akkua ladataan. Kun lataaminen on valmis, kuvake muuttuu kuvakkeeksi, joka ilmaisee akun jäljellä olevan varauksen. |   |
| 4   | Näyttää mustepatruunoiden ja hukkavärisäiliön likimääräiset tasot.   |   |
|   |   | Näyttää mustepatruunoiden likimääräiset tasot.  |
|   |   | Näyttää hukkavärisäiliön likimääräisen käyttöiän.   |
|   |   | Syttyy, kun mustepatruunat ovat vähissä tai hukkavärisäiliö on melkein täynnä.  |
|  | Syttyy, kun mustepatruunat ovat tyhjiä.  |   |
| 5   |   | Ilmaisee, että väriä on säädetty <b>Värinsäätö</b> -toiminnolla.  |

## Valikkokohteet

### Valikko

| Valikko              | Asetukset ja selitykset   |   |  |
|----------------------|---|---|--|
| Akku                 | Tarkista akun tila ja jäljellä oleva varaus. Paina ▼-painiketta tehdäkseen asetukset akun latausta varten.  |   |  |
|                      | Akkuasetukset   | USB-virransyöttö<br>PCIä  | Liitä tulostin tietokoneeseen micro-USB-kaapelilla niin, että voit ladata akun tietokoneesta, kun tulostin on kytketty pois päältä, tai kun tulostin on lepotilassa. |
| Kunnossapito         | Värikasetin vaihto  | Vaihtaa mustepatruunan.   |  |
|                      | Suutintesti   | Tulostaa kuvion, jolla tarkistetaan, etteivät tulostuspäät ole tukossa.   |  |
|                      | Tul.pään puhd.  | Puhdistaa tukkeutuneet tulostinpäiden suuttimet.  |  |
|                      | Tul.pään kohd.  | Säätää tulostuspään tulostuslaadun parantamiseksi.  |  |
|                      | Paperiohjaimen puhdistus  | Käytä tätä toimintoa paperin syöttämiseen sisärullien mustetahrojen poistamiseksi, tai jos laitteessa on ollut paperinsyöttöongelmia. |  |
| Tav. pap. tum.asetus | Lisää tulostuksen tummuutta, kun paperityyppiä asetukseksi on tavallinen paperi ja laatuasetukseksi on vakio. Tulostusnopeus saattaa kuitenkin hidastua.  |   |  |
| Värinsäätö           | Tee värin hienosäätöjä tulostettaessa. Valitse <b>+1</b> tehdäkseen väreistä tummempia ja valitse <b>-1</b> tehdäkseen niistä vaaleampia.<br>Tämä asetus nollataan, kun mustepatruuna vaihdetaan. |   |  |

**Tulostimen perustiedot**

| Valikko                      | Asetukset ja selitykset  |   |  |
|------------------------------|--|---|--|
| Tulostimen asetukset         | Paperilähdeasetus  | Paperiasetus  | Valitse paperin koko ja tyyppi, jotka lisäsit kohteeseen takaosan paperinsyöttö.   |
|                              |  | Paperiasetusilmoitus  | Näyttää virheviestin, kun paperikoko tai tyyppin asetus kohdassa <b>Paperiasetus</b> ja tulostimen asetukset eivät täsmää.                                       |
|                              |  | Paperimääritys  | Näyttää automaattisesti paperiasetusnäytön, kun paperia lisätään. AirPrint ei ole käytettävissä, kun asetus on pois käytöstä.                                    |
|                              | Virrankatkaisujastin   | Ulkoinen virta  | Voit säätää aikaa ennen virranhallinnan käyttöä. Ajan lisääminen vaikuttaa tuotteen energiatehokkuuteen. Ota huomioon käyttöympäristö ennen muutosten tekemistä. |
|                              |  | Akkuvirta   |  |
|                              | Hiljainen tila   | Tulostaa hiljaisella äänellä käyttöön otettuna.<br>Tulostusnopeus saattaa kuitenkin hidastua.   |  |
|                              | Kieli/Language   | Valitse näytön kieli.   |  |
|                              | Uniajastin   | Valitse aikamäärä ennen tulostimen siirtymistä energiansäästötilaan sen jälkeen, kun mitään toimintoa ei suoriteta.<br>Näyttö pimenee, kun asetettu aika on kulunut.                            |  |
| Muut                         | Tulost. vaihtam.   | Jos tämän tulostimen tulostinohjain on jo asennettu tietokoneeseen, tämä asetus estää sen asentamisen uudelleen, vaikka toinen tulostin, jolla on sama tuotenimi, on yhdistetty USB-kaapelilla. |  |
| Verkkoasetukset              | Tulosta verkon tilatiedot  | Näyttää tai tulostaa verkkoasetukset ja yhteyden tilan.   |  |
|                              | Langattoman verkon asennus   | Ohjattu asennus   | Katso lisätietoja <i>Verkko-opas</i> -ohjeesta.  |
|                              |  | Painike (WPS)   |  |
|                              |  | PIN-koodi (WPS)   |  |
|                              |  | Automaattinen Wi-Fi-yhteys  |  |
|                              | Poista langaton verkko käytöstä  | Verkko-ongelmat voidaan joskus ratkaista ottamalla Wi-Fi-asetukset pois päältä tai ottamalla ne uudelleen käyttöön. Katso lisätietoja <i>Verkko-opas</i> -ohjeesta.                             |  |
| Wi-Fi Direct -asetus         | Katso lisätietoja <i>Verkko-opas</i> -ohjeesta.  |   |  |
| Yhteyden tarkistus           | Tarkistaa verkkoyhteyden tilan ja tulostaa verkkoyhteyden tarkistusraportin. Jos yhteydessä on ongelmia, yritä ratkaista ongelma tarkistusraportin avulla.   |   |  |
| Epson Connect                | Voit keskeyttää tai palauttaa Epson Connect- tai Google Cloud Print -palvelun tai peruuttaa niiden käytön (palauttamalla oletusasetukset).   |   |  |
| Google Cloud Print -palvelut | Katso lisätietoja Epson Connect -portaalin verkkosivustolta.<br><a href="https://www.epsonconnect.com/">https://www.epsonconnect.com/</a><br><a href="http://www.epsonconnect.eu">http://www.epsonconnect.eu</a> (vain Eurooppa) |   |  |

**Tulostimen perustiedot**

| <b>Valikko</b>           | <b>Asetukset ja selitykset</b>                                     |
|--------------------------|--|
| WF-100-perusajuri        | Asentaa tulostimeen sisältyvän Epson-perusohjaimen tietokoneeseen. |
| Palauta oletus-asetukset | Palauttaa valitut asetukset oletusasetuksiksi.                     |

**Langattoman verkon asennus**

Katso lisätietoja **Verkkoasetukset** -valikkoluettelosta.

# Paperin lisääminen

## Paperinkäsittelyn varotoimet

- ❑ Lue paperin toimitukseen kuuluvat ohjeet.
- ❑ Leyhyttele papereita ja kohdista reunat ennen lisäämistä. Älä leyhyttele tai kierrä valokuvapaperia. Tulostuspuoli voi vahingoittua.

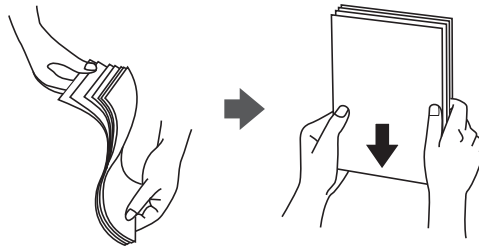

- ❑ Jos paperi on käpristynyt, suorista se tai kierrä sitä hieman vastakkaiseen suuntaan ennen lisäämistä. Käpristyneelle paperille tulostaminen voi johtaa paperitukoksiin ja tuhriintuneeseen tulostusjälkeen.

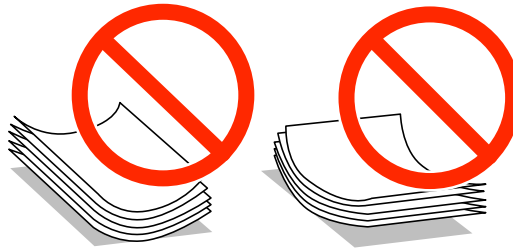

- ❑ Älä käytä paperia, joka on aaltoileva, repeytynyt, leikkautunut, taitettu, kostea, liian paksua, liian ohutta, tai johon on kiinnitetty tarroja. Tämän kaltaisten papereiden käyttö voi johtaa paperitukoksiin ja tuhriintuneeseen tulostusjälkeen.
- ❑ Leyhyttele kirjekuoria ja kohdista reunat ennen lisäämistä. Kun pinotut kirjekuoret täyttyvät ilmalla, litistä ne painamalla ennen lisäämistä.

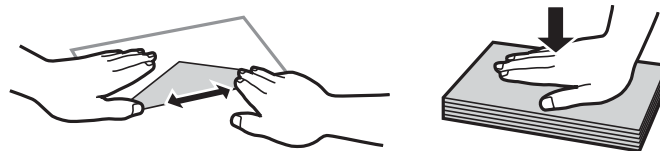

- ❑ Älä käytä käpristyneitä tai taitettuja kirjekuoria. Tämän kaltaisten kirjekuorien käyttö voi johtaa paperitukoksiin ja tuhriintuneeseen tulostusjälkeen.
- ❑ Älä käytä ikkunallisia tai liimaläpän sisältäviä kirjekuoria.
- ❑ Vältä liian ohuiden kirjekuorien käyttämistä, sillä ne voivat käpristyä tulostettaessa.

### Liittyvät tiedot

- ➔ ”Tulostimen ominaisuudet” sivulla 92

## Käytettävissä oleva paperi ja määrät

Epson suosittelee aidon Epson-paperin käyttämistä korkealaatuisen tulostusjäljen varmistamiseksi.

### Aito Epson-paperi

| Tulostusmateriaalin nimi              | Koko   | Syöttökapasiteetti (arkit) | Manuaalinen 2-puolinen tulostus | Reunaton tulostus |
|---------------------------------------|--|----------------------------|---------------------------------|-------------------|
| Epsonin Bright White Ink Jet Paper    | A4   | 20                         | ✓                               | -                 |
| Epsonin Ultra Glossy Photo Paper      | A4, 13 × 18 cm (5 × 7 in.)                             | 5*                         | -                               | -                 |
|                                       | 10 × 15 cm (4 × 6 in.)                                 | 5*                         | -                               | ✓                 |
| Epsonin Premium Glossy Photo Paper    | A4, 13 × 18 cm (5 × 7 in.)                             | 5*                         | -                               | -                 |
|                                       | 16:9 laaja koko (102 × 181 mm), 10 × 15 cm (4 × 6 in.) | 5*                         | -                               | ✓                 |
| Epsonin Premium Semigloss Photo Paper | A4   | 5*                         | -                               | -                 |
|                                       | 10 × 15 cm (4 × 6 in.)                                 | 5*                         | -                               | ✓                 |
| Epsonin Photo Paper Glossy            | A4, 13 × 18 cm (5 × 7 in.)                             | 5*                         | -                               | -                 |
|                                       | 10 × 15 cm (4 × 6 in.)                                 | 5*                         | -                               | ✓                 |
| Epsonin Matte Paper-Heavyweight       | A4   | 1                          | -                               | -                 |
| Epsonin Photo Quality Ink Jet Paper   | A4   | 20                         | -                               | -                 |

\* Lisää yksi paperiarkki kerrallaan, jos paperin syöttö ei onnistu oikein, tai jos tulostusjäljen värit ovat epätasaista tai jälki on tuhriintunut.

### Huomautus:

Paperin käytettävyys vaihtelee alueittain. Ota yhteys Epson-tukeen saadaksesi uusimmat tiedot alueellasi käytettävissä olevasta paperista.

### Kaupallisesti käytettävissä paperi

| Tulostusmateriaalin nimi | Koko   | Syöttökapasiteetti (arkit ja kirjekuoret) | Manuaalinen 2-puolinen tulostus | Reunaton tulostus |
|--------------------------|--|---|---------------------------------|-------------------|
| Tavallinen paperi        | Letter, A4, B5, A5, A6                       | 20  | ✓                               | -                 |
| Kopiopaperi              | Legal, Käyttäjän määrittämä                  | 1   | ✓                               |                   |
| Kirjekuori               | Kirjekuori #10, Kirjekuori DL, Kirjekuori C6 | 1   | -                               | -                 |



## Luettelo paperityypeistä

Valitse käyttämäsi paperia vastaava paperityyppi, jotta saat optimaalisen tulostusjäljen.

| Tulostusmateriaalin nimi  | Tulostusmateriaali |                         |                      |
|---|--------------------|-------------------------|----------------------|
|   | Ohjauspaneeli      | Tulostinohjain          | Epson-perusohjain    |
| Kopiopaperi, tavallinen paperi<br>Epsonin Bright White Ink Jet Paper          | tavall. paperit    | tavalliset paperit      | Tavallinen paperi    |
| Epsonin Ultra Glossy Photo Paper  | Ultra Glossy       | Epson Ultra Glossy      | -                    |
| Epsonin Premium Glossy Photo Paper  | Prem. Glossy       | Epson Premium Glossy    | Epson Premium Glossy |
| Epsonin Premium Semigloss Photo Paper   | Prem. Semigloss    | Epson Premium Semigloss | -                    |
| Epsonin Photo Paper Glossy  | Kiiltävä           | Photo Paper Glossy      | -                    |
| Epsonin Matte Paper-<br>Heavyweight<br>Epsonin Photo Quality Ink<br>Jet Paper | Matte              | Epson Matte             | Epson Matte          |
| Kirjekuori  | Kirjekuori         | Kirjekuori              | -                    |

## Paperin lisääminen kohteeseen Takaosan paperinsyöttö

1. Nosta ylös osa tulostimen edessä avataksesi tulostimen kannen.

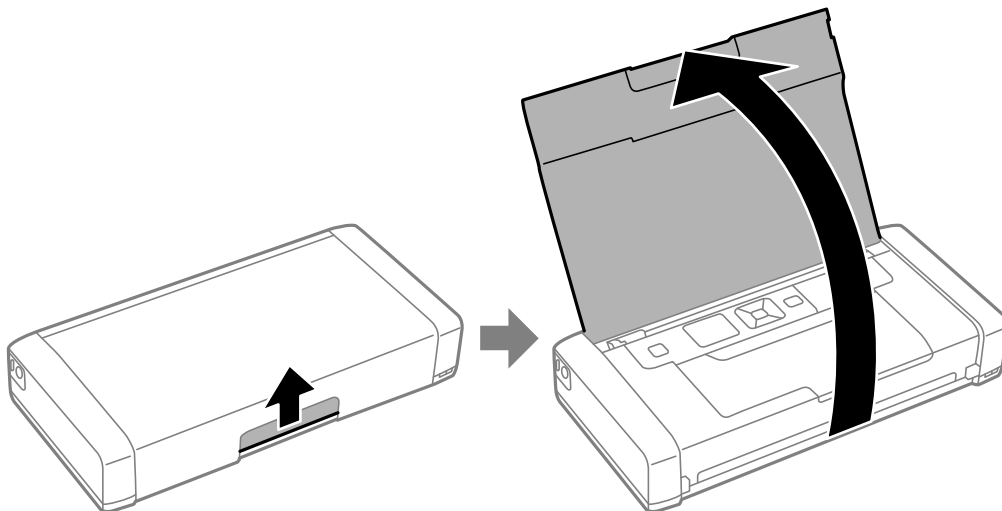

## Paperin lisääminen

2. Liu'uta reunaohjainta.

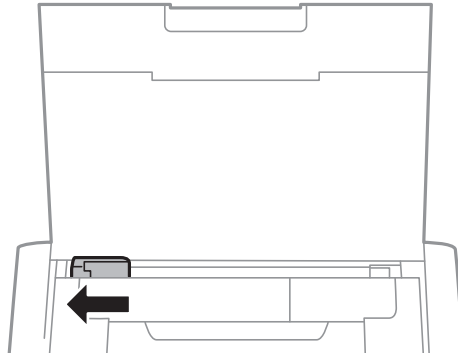

3. Lisää paperia pystysuunnassa takaosan paperinsyötön oikeaa puolta pitkin tulostuspuoli ylöspäin.

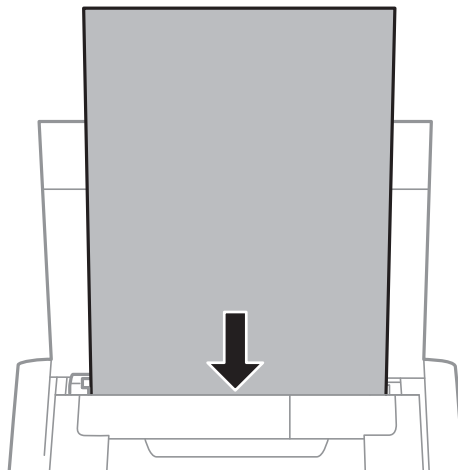

**Tärkeää:**

Älä lataa enempää kuin maksimimäärä kutakin paperityyppiä.

- Kirjekuoret

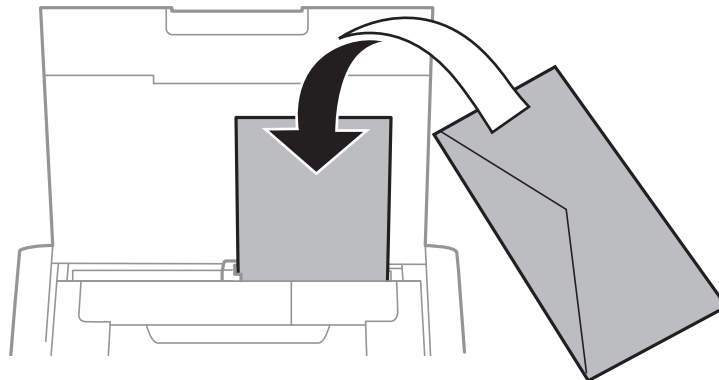

## Paperin lisääminen

- ❑ Valmiiksi rei'itetty paperi

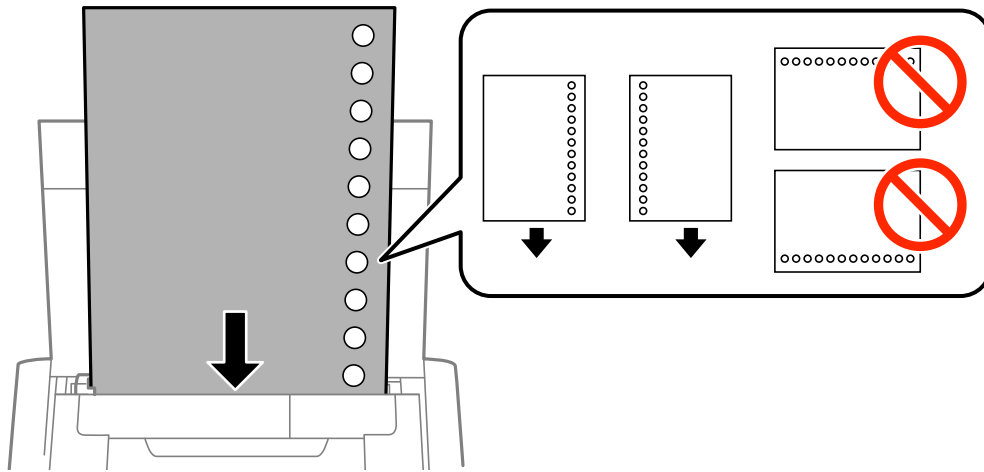

### **Huomautus:**

Voit käyttää rei'itettyä paperia seuraavissa olosuhteissa.

- ❑ Syöttökapasiteetti: Yksi arkki
- ❑ Käytettävissä olevat koot: A4, B5, A5, A6, Letter, Legal
- ❑ Nidontareiät: Älä lataa paperia reiät ylä- tai alareunassa.  
Säädä tulostuspaikkaa niin, että tulostus ei osu reikien päälle.

4. Liu'uta reunaohjain paperin reunaa vasten.

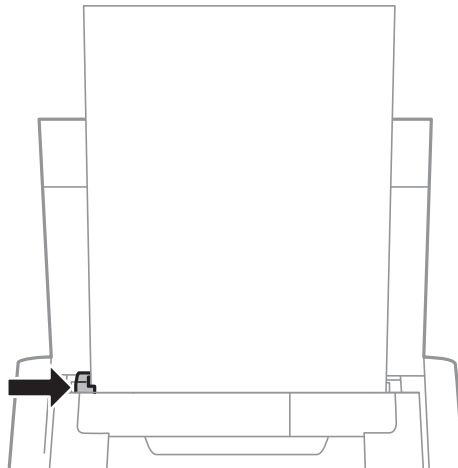

## Paperin lisääminen

**Huomautus:**

Jollet pysty siirtämään reunaohjainta, osa oikeasta puolesta ei ehkä ole oikeassa kohdassa. Liuta reunaohjain kauas vasemmalle, liu'uta oikealla oleva osa kauas oikealle ja yritä uudelleen.

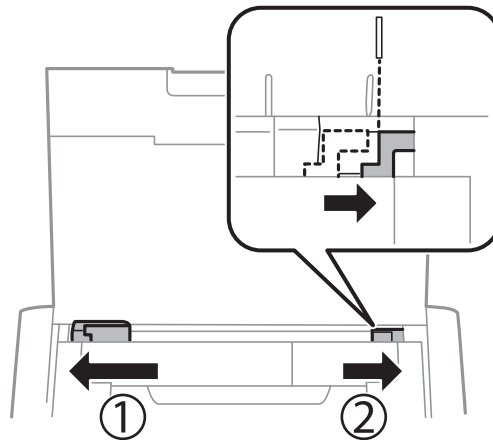

5. Valitse ohjauspaneelista takaosan paperinsyöttöihin lisäämäsi paperin koko- ja tyyppiasetukset.

**Huomautus:**

- Voit myös näyttää paperikoko- ja paperityyppiasetusnäytön valitsemalla **Valikko > Tulostimen asetukset > Paperilähdeasetus > Paperiasetus**.
- Palauta jäljelle jäänyt paperi pakkaukseensa. Jos jätät paperin tulostimeen, se voi käpristyä tai tulostuslaatu voi heiketä.

### Liittyvät tiedot

- ➔ ”Paperinkäsittelyn varotoimet” sivulla 23
- ➔ ”Käytettävissä oleva paperi ja määrät” sivulla 24

# Tulostus

**Tärkeää:**

Älä irrota verkkolaitetta tulostimen ollessa käynnissä. Tulostus voi hidastua ja voi muodostua paperitukos.

## Tietokoneelta tulostaminen

### Epson-perusohjaimen käyttö (vain Windows)

Kun tämän tulostimen ohjainta ei ole asennettu tietokoneeseen, voit asentaa Epson-perusohjaimen tulostimesta. Koska Epson-perusohjaimen ominaisuudet ovat kuitenkin rajoitettuja, on suositeltavaa asentaa tämän tulostimen ohjain.

**Huomautus:**

Windows XP:llä Service Pack 3 tai uudempi on tuettu.

### Epson-perusohjaimen asentaminen (vain Windows)

1. Irrota tulostin tietokoneesta.
2. Valitse ohjauspaneelissa **Valikko > WF-100-perusajuri**. Aloita asennus painamalla OK-painiketta.
3. Kun näytön ohjeet ovat näkyvissä liitä tulostin ja tietokone toisiinsa micro-USB-kaapelilla ja paina sitten ohjauspaneelin OK-painiketta.

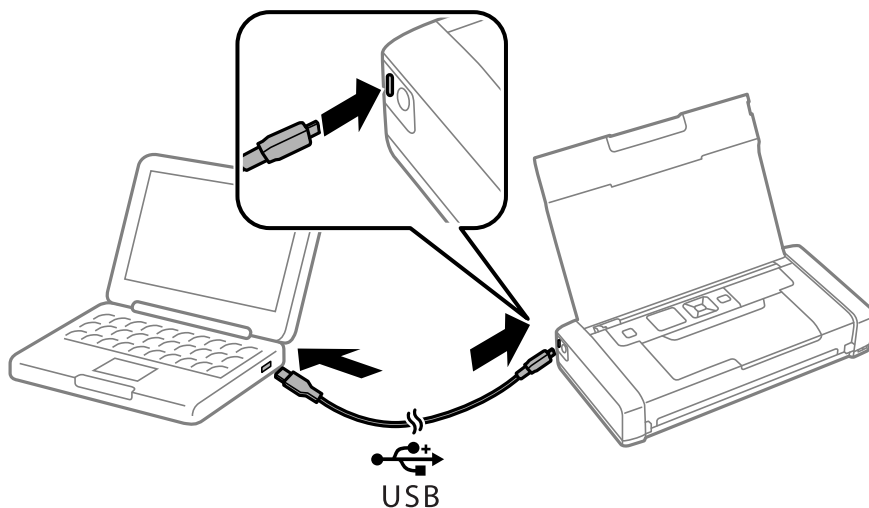

4. Kaksoisnapsauta tietokoneen **Tietokone-** tai **Oma tietokone** -kohdassa **EPSON > ASETUS**.
5. Suorita asennus loppuun näytön ohjeiden mukaisesti.

### Tulostuksen perusteet - Epson-perusohjain (vain Windows)

1. Lisää tulostimeen paperia.

## Tulostus

2. Avaa tulostettava tiedosto.
3. Avaa tulostinohjaimen ikkuna.
4. Valitse suunta kohdassa **Orientation Layout**-välilehdellä.

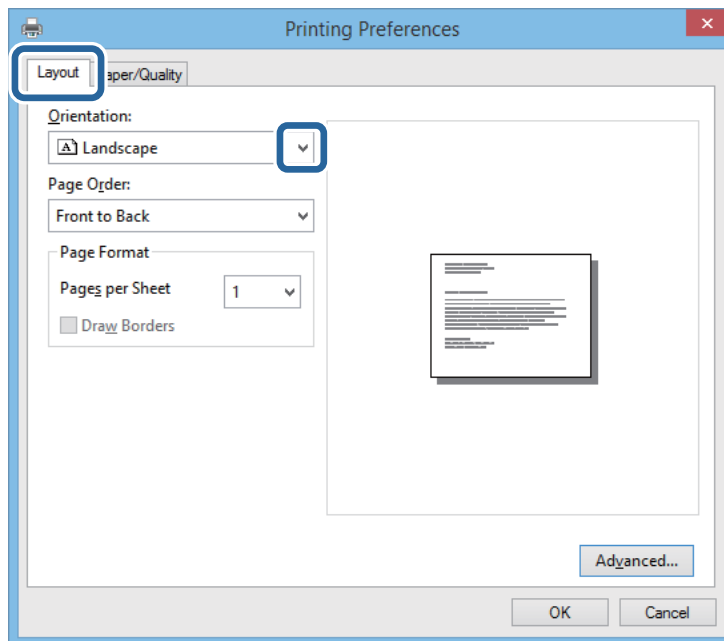

5. **Paperi/laatu** -välilehdellä seuraavat asetukset.

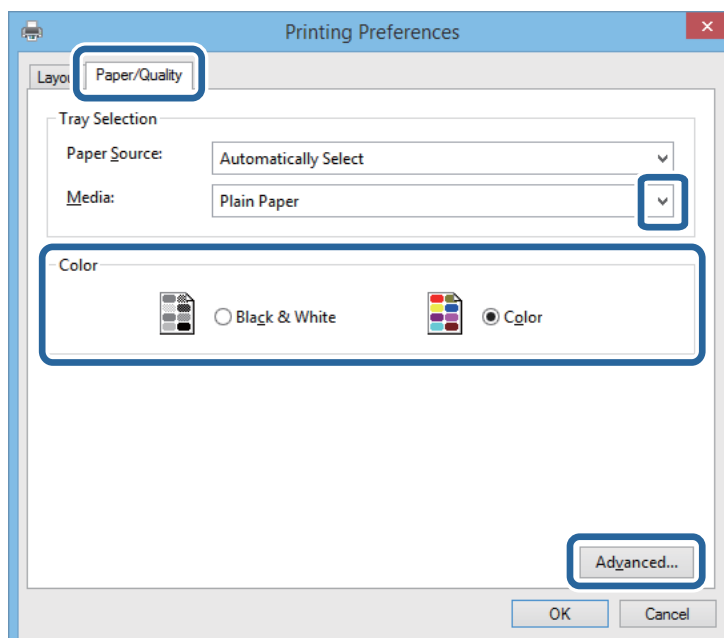

- Tulostusmateriaali: Valitse lisäämäsi paperin tyyppi.
- Väri: Valitse väri- tai mustavalkotulostus

## Tulostus

6. Napsauta **Lisäasetukset**, määritä haluamasi asetukset ja valitse **OK**.

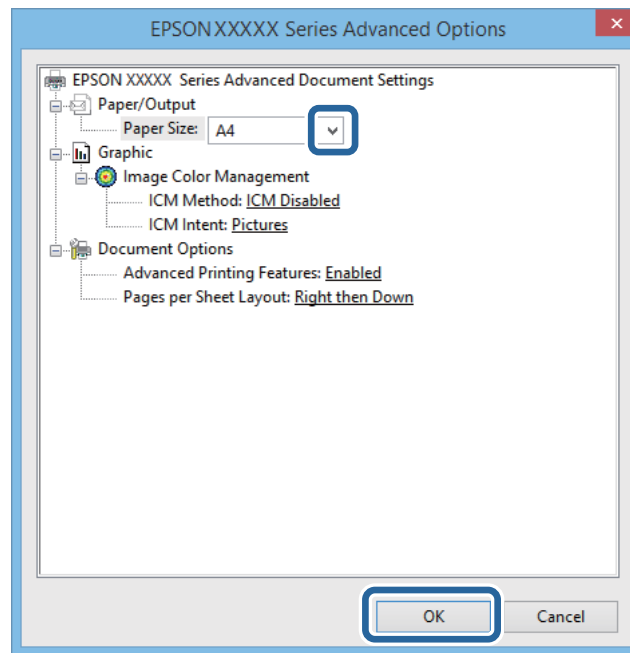

Paperikoko: Valitse paperikoko, jonka määritit sovelluksessa.

7. Napsauta **OK**.
8. Valitse **Tulosta**.

### Liittyvät tiedot

➔ ”Epson-perusohjaimen asentaminen (vain Windows)” sivulla 29

## Tulostamisen perustiedot – Windows

### Huomautus:

- Eri asetusten selitykset ovat verkko-ohjeessa. Napsauta kohdetta hiiren oikealla painikkeella ja napsauta sitten **Ohje**.
- Toiminnot voivat vaihdella sovelluksen mukaan. Katso lisätietoja sovelluksen ohjeista.

1. Lisää tulostimeen paperia.
2. Avaa tulostettava tiedosto.
3. Valitse **Tulosta** tai **Tulostusasetus Tiedosto**-valikosta.
4. Valitse tulostimesi.

## Tulostus

5. Avaa tulostinohjaimen ikkuna valitsemalla **Asetukset** tai **Ominaisuudet**.

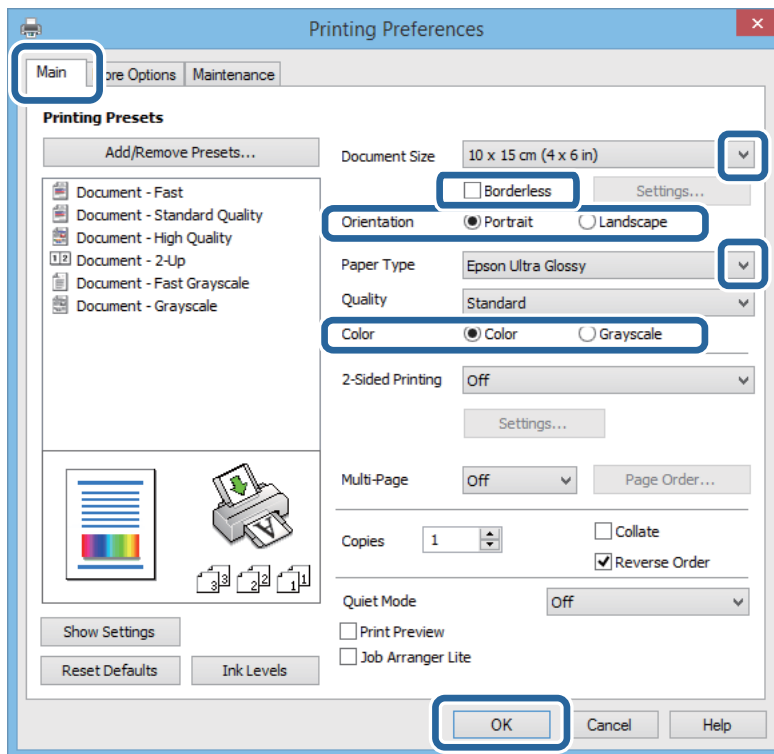

6. Määritä seuraavat asetukset.

- Asiakirjan koko: Valitse paperikoko, jonka määritit sovelluksessa.
- Reunukseton: Valitse tulostus ilman kuvan ympärillä olevia marginaaleja.
- Suunta: Valitse paperin suunta, jonka määritit sovelluksessa.
- Paperityyppi: Valitse lisäämäsi paperin tyyppi.
- Väri: Valitse **Harmaasävy**, kun haluat tulostaa mustavalkoisena tai harmaasävyinä.

**Huomautus:**

*Kun tulostat kirjekuoria, valitse Vaaka **Suunta** -asetukseksi.*

7. Sulje tulostinohjainikkuna napsauttamalla **OK**.

8. Valitse **Tulosta**.

### Liittyvät tiedot

- ➔ ”Käytettävissä oleva paperi ja määrät” sivulla 24
- ➔ ”Paperin lisääminen kohteeseen Takaosan paperinsyöttö” sivulla 25
- ➔ ”Luettelo paperityypeistä” sivulla 25

## Tulostamisen perustiedot – Mac OS X

**Huomautus:**

*Toiminnot vaihtelevat sovelluksen mukaan. Katso lisätietoja sovelluksen ohjeista.*

1. Lisää tulostimeen paperia.



## Tulostus

2. Avaa tulostettava tiedosto.
3. Avaa tulostusvalintaikkuna valitsemalla **Tiedosto**-valikosta **Tulosta**.  
Laajenna tarvittaessa tulostusikkunaa valitsemalla **Näytä yksityiskohdat** tai ▼.

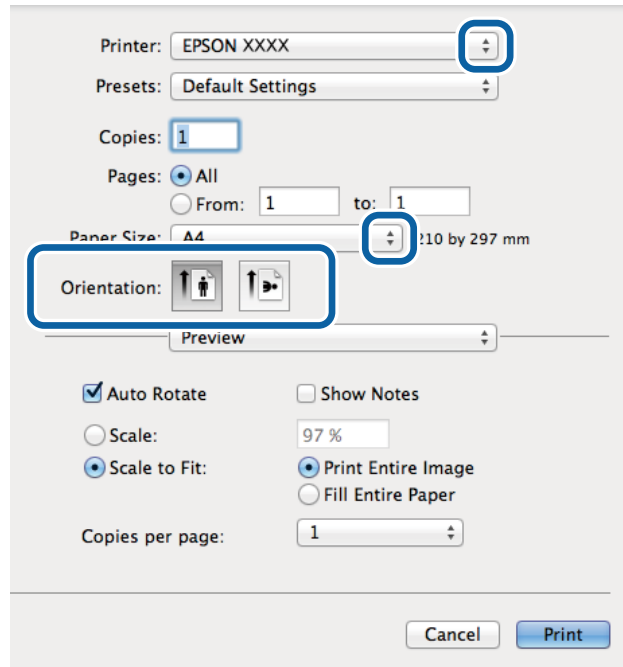

4. Määritä seuraavat asetukset.
  - Tulostin: Valitse tulostimesi.
  - Esiasetukset: Valitse, kun haluat käyttää rekisteröityjä asetuksia.
  - Paperikoko: Valitse paperikoko, jonka määritit sovelluksessa.  
Kun tulostat ilman marginaaleja, valitse "reunaton" paperikoko.
  - Suunta: Valitse paperin suunta, jonka määritit sovelluksessa.

**Huomautus:**

*Kun tulostat kirjekuoria, valitse vaakasuunta*

## Tulostus

5. Valitse ponnahdusvalikosta **Tulostusasetukset**.

Printer: XXXXX

Presets: Default Settings

Copies: 1

Pages:  All  
 From: 1 to: 1

Paper Size: A4 210 by 297 mm

Orientation:

Print Settings

Media Type: plain papers

Print Quality: Normal

Borderless  
Expansion: Max

Grayscale  
 Mirror Image

Cancel Print

**Huomautus:**

Jos käytössäsi on Mac OS X v10.8.x tai uudempi ja jos **Tulostusasetukset** -valikko ei näy, Epsonin tulostinajuria ei ole asennettu oikein.

Valitse **Järjestelmäasetukset** -valikosta > **Tulostimet & skanneri** (tai **Tulosta & skannaa**, **Tulosta & faksaa**), poista tulostin ja lisää se uudelleen. Lisää tulostin seuraavia ohjeita noudattaen.

<http://epson.sn>

6. Määritä seuraavat asetukset.

- Tulostusmateriaali: Valitse lisäämäsi paperin tyyppi.
- Laajennus: Käytettävissä, kun paperikooksi valitaan reunaton.  
Reunattomassa tulostuksessa tulostettavat tiedot suurennetaan hiukan paperikokoa suuremmiksi, jotta paperin reunoille ei tulostu marginaaleja. Valitse suurennuksen määrä.
- Harmaasävy: Valitse mustavalko- tai harmaasävytulostus.

7. Valitse **Tulosta**.

**Liittyvät tiedot**

- ➔ ”Käytettävissä oleva paperi ja määrät” sivulla 24
- ➔ ”Paperin lisääminen kohteeseen Takaosan paperinsyöttö” sivulla 25
- ➔ ”Luettelo paperityypeistä” sivulla 25

## Kaksipuolinen tulostus (vain Windows)

Tulostinajuri tulostaa erotellen automaattisesti parilliset ja parittomat sivut. Kun tulostin on tulostanut parittomat sivut, käännä paperit ohjeiden mukaan ja tulosta sen jälkeen parilliset sivut. Voit tulostaa myös vihkon, joka luodaan taitetuista tulosteista.

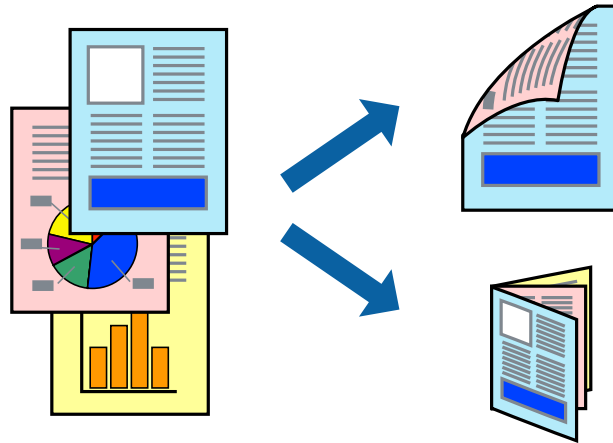

### Huomautus:

- Tämä toiminto ei ole käytettävissä reunuksettomassa tulostuksessa.
- Jos et käytä kaksipuoliseen tulostukseen sopivaa paperia, tulostuslaatu voi heikentyä ja paperi voi juuttua laitteeseen.
- Muste voi imeytyä paperin toiselle puolelle paperista ja tulostetuista tiedoista riippuen.
- Jos EPSON Status Monitor 3 ei ole käytössä, avaa tulostinajuri valitsemalla **Laajennusasetukset Huolto** -välilehdeltä, ja valitse sitten **Ota käyttöön EPSON Status Monitor 3**.
- Kaksipuolinen tulostus ei ole välttämättä käytettävissä, jos tulostinta käytetään verkon kautta tai jaettuna tulostimena.

1. Lisää tulostimeen paperia.
2. Avaa tulostettava tiedosto.
3. Avaa tulostinajurin ikkuna.
4. Valitse **Manuaalinen (pitkän reunan sidonta)** tai **Manuaalinen (lyhyen reunan sidonta) Kaksipuolinen tulostus** -kohdasta **Yleiset** -välilehdellä.
5. Valitse **Asetukset**, määritä haluamasi asetukset ja valitse **OK**.

### Huomautus:

Kun haluat tulostaa vihkon, valitse **Lehtinen**.

6. Määritä tarvittaessa muita asetuksia **Yleiset**- ja **Lisää asetuksia** -välilehdillä ja valitse sen jälkeen **OK**.
7. Valitse **Tulosta**.

Tietokoneen näytölle ilmestyy ponnahdusikkuna, kun paperiarkin ensimmäinen puoli on tulostettu. Noudata näytön ohjeita.

### Liittyvät tiedot

- ➔ ”Käytettävissä oleva paperi ja määrät” sivulla 24
- ➔ ”Paperin lisääminen kohteeseen Takaosan paperinsyöttö” sivulla 25

➔ ”Tulostamisen perustiedot – Windows” sivulla 31

## Useiden sivujen tulostaminen yhdelle arkille

Yhdelle paperiarkille voi tulostaa kaksi tai neljä sivua.

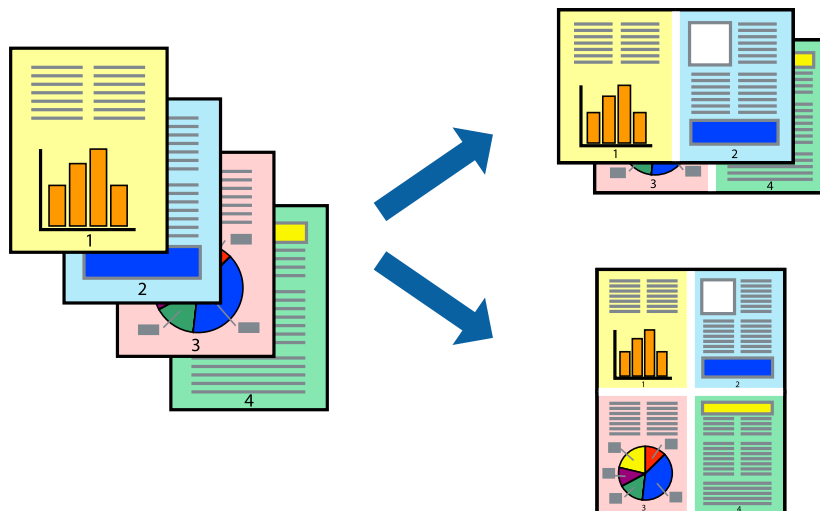

## Useiden sivujen tulostaminen yhdelle arkille: Windows

### **Huomautus:**

*Tämä toiminto ei ole käytettävissä reunuksettomassa tulostuksessa.*

1. Lisää tulostimeen paperia.
2. Avaa tulostettava tiedosto.
3. Avaa tulostinohjaimen ikkuna.
4. Valitse **Yleiset**-välilehdeltä **Monisivuinen**-asetukseksi **2 sivua arkille** tai **4 sivua arkille**.
5. Valitse **Sivujärjestys**, määritä haluamasi asetukset ja sulje sitten ikkuna valitsemalla **OK**.
6. Määritä tarvittaessa muita asetuksia **Yleiset**- ja **Lisää asetuksia** -välilehdillä ja valitse sen jälkeen **OK**.
7. Valitse **Tulosta**.

### **Liittyvät tiedot**

➔ ”Paperin lisääminen kohteeseen Takaosan paperinsyöttö” sivulla 25

➔ ”Tulostamisen perustiedot – Windows” sivulla 31

## Useiden sivujen tulostaminen yhdelle arkille: Mac OS X

1. Lisää tulostimeen paperia.
2. Avaa tulostettava tiedosto.

## Tulostus

3. Avaa tulostusvalintaikkuna.
4. Valitse ponnahdusvalikosta **Asettelu**.
5. Aseta sivujen määrä kohdassa **Sivua arkille** -kohdassa ja määritä lisäksi **Asemointi**- (sivujärjestys) ja **Reuna**.
6. Määritä muut asetukset tarpeen mukaan.
7. Valitse **Tulosta**.

### Liittyvät tiedot

- ➔ ”Paperin lisääminen kohteeseen Takaosan paperinsyöttö” sivulla 25
- ➔ ”Tulostamisen perustiedot – Mac OS X” sivulla 32

## Tulostaminen paperikoon mukaan

Voit tuottaa tulosteita, jotka sopivat tulostimeen lisäämääsi sivukokoon.



## Tulostaminen paperikoon mukaan: Windows

### Huomautus:

*Tämä toiminto ei ole käytettävissä reunuksettomassa tulostuksessa.*

1. Lisää tulostimeen paperia.
2. Avaa tulostettava tiedosto.
3. Avaa tulostinohjaimen ikkuna.
4. Määritä **Lisää asetuksia** -välilehdellä seuraavat asetukset.
  - Asiakirjan koko: Valitse paperikoko, jonka määritit sovelluksessa.
  - Tulostepaperi: Valitse tulostimeen lisäämäsi paperin koko.  
**Sovita sivulle** valitaan automaattisesti.

### Huomautus:

*Jos haluat Tulostaa pienennetyn kuvan keskelle sivua, valitse **Keskikohta**.*

5. Määritä tarvittaessa muita asetuksia **Yleiset**- ja **Lisää asetuksia** -välilehdillä ja valitse sen jälkeen **OK**.

## Tulostus

- Valitse **Tulosta**.

### Liittyvät tiedot

- ➔ ”Paperin lisääminen kohteeseen Takaosan paperinsyöttö” sivulla 25
- ➔ ”Tulostamisen perustiedot – Windows” sivulla 31

## Tulostaminen paperikoon mukaan: Mac OS X

- Lisää tulostimeen paperia.
- Avaa tulostettava tiedosto.
- Avaa tulostusvalintaikkuna.
- Määritä **Paperikoko**-asetukseksi sovelluksessa määrittämäsi paperikoko.
- Valitse ponnahdusvalikosta **Paperin käsittely**.
- Valitse **Sovita paperikokoon**.
- Valitse tulostimeen lisäämäsi paperin koko **Kohdepaperin koko** -asetus.
- Määritä muut asetukset tarpeen mukaan.
- Valitse **Tulosta**.

### Liittyvät tiedot

- ➔ ”Paperin lisääminen kohteeseen Takaosan paperinsyöttö” sivulla 25
- ➔ ”Tulostamisen perustiedot – Mac OS X” sivulla 32

## Useiden tiedostojen tulostaminen yhtä aikaa (vain Windows)

**Töiden järjestäjä kevyt** -ohjelmalla voit yhdistää useita tiedostoja, jotka on luotu eri sovelluksilla, ja tulostaa ne yhtenä tulostustyönä. Voit määrittellä tulostusasetukset yhdistelmätiedostoille (esim. asettelu, tulostusjärjestys ja suunta).

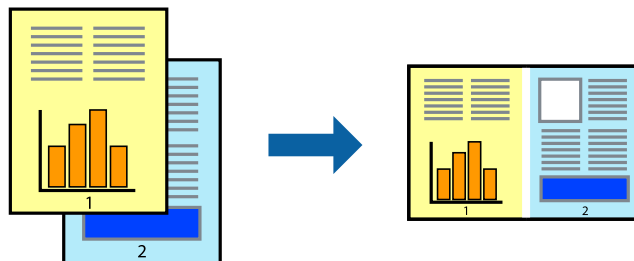

### Huomautus:

Jos haluat avata **Tulostusprojektin**, joka on tallennettu **Töiden järjestäjä kevyt** -ohjelmaan, valitse **Töiden järjestäjä kevyt** tulostinajurin välilehdeltä **Huolto**. Valitse seuraavaksi tiedosto valitsemalla **Avaa**-valikosta **Tiedosto**. Tallennettujen tiedostojen päätte on ".ecl".

## Tulostus

1. Lisää tulostimeen paperia.
2. Avaa tulostettava tiedosto.
3. Avaa tulostinohjaimen ikkuna.
4. Valitse **Töiden järjestäjä kevyt**-välilehdeltä **Yleiset**.
5. Sulje tulostinohjaimen ikkuna napsauttamalla **OK**.
6. Valitse **Tulosta**.  
**Töiden järjestäjä kevyt** -ikkuna tulee näkyviin, ja tulostustyö lisätään **Tulostusprojektiin**.
7. Kun **Töiden järjestäjä kevyt** -ikkuna on avautunut, avaa tiedosto, jonka haluat yhdistää nykyiseen tiedostoon, ja toista sitten vaiheet 3–6.  
**Huomautus:**  
*Jos suljet **Töiden järjestäjä kevyt** -ikkunan, tallentamaton **Tulostusprojekti** poistetaan. Jos haluat tulostaa sen myöhemmin, valitse **Tallenna Tiedosto**-valikosta.*
8. Valitse **Asettelu**- ja **Muokkaa**-valikot kohdassa **Töiden järjestäjä kevyt** muokataksesi **Tulostusprojektiä** tarpeen mukaan.
9. Valitse **Tulosta Tiedosto**-valikosta.

### Liittyvät tiedot

- ➔ ”Paperin lisääminen kohteeseen Takaosan paperinsyöttö” sivulla 25
- ➔ ”Tulostamisen perustiedot – Windows” sivulla 31

## Suurennetut tulosteet ja julisteiden tuottaminen (vain Windows)

Voit tulostaa yhden kuvan useammalle arkille julistetarkoituksiin. Voit tulostaa kohdistusmerkit, jotta arkit helppo pitää yhdessä.

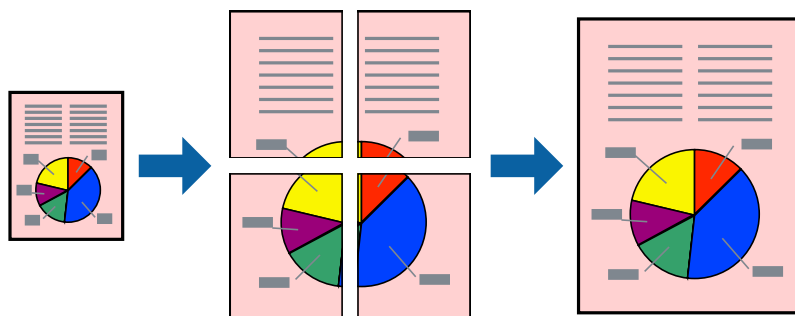

### Huomautus:

*Tämä toiminto ei ole käytettävissä reunuksettomassa tulostuksessa.*

1. Lisää tulostimeen paperia.
2. Avaa tulostettava tiedosto.
3. Avaa tulostinohjaimen ikkuna.

## Tulostus

4. Valitse **2x1-juliste**, **2x2-juliste**, **3x3-juliste** tai **4x4-juliste** kohdasta **Monisivuinen Yleiset**-välilehdellä.
5. Napsauta **Asetukset**, määritä haluamasi asetukset ja valitse **OK**.
6. Määritä tarvittaessa muita asetuksia **Yleiset**- ja **Lisää asetuksia** -välilehdillä ja valitse sen jälkeen **OK**.
7. Valitse **Tulosta**.

### Liittyvät tiedot

- ➔ ”Paperin lisääminen kohteeseen Takaosan paperinsyöttö” sivulla 25
- ➔ ”Tulostamisen perustiedot – Windows” sivulla 31

### Limittäiset kohdistusmerkit -toiminnon käyttäminen julisteissa

Seuraavassa on esimerkki siitä, miten juliste tuotetaan, kun **2x2-juliste** on valittuna ja **Limittäiset kohdistusmerkit** on valittuna kohdassa **Tulosta leikkausviivat**.

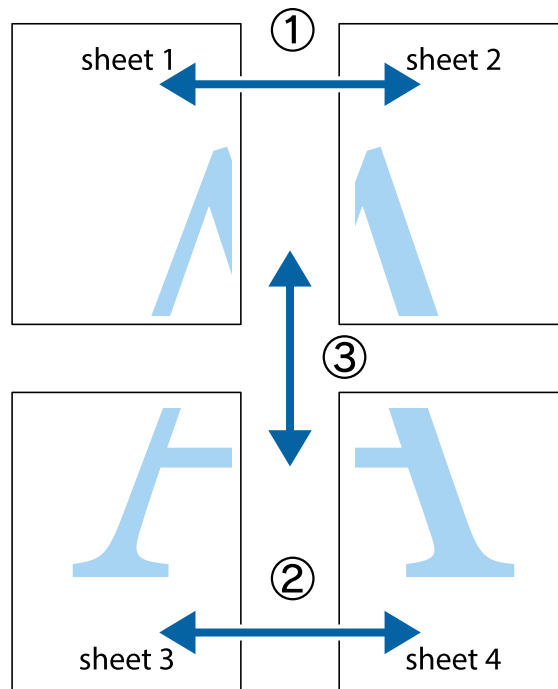



**Tulostus**

1. Valmistele Sheet 1 ja Sheet 2. Leikkaa Sheet 1 marginaalit pois pystysuoraa sinistä viivaa myöten ylä- ja alaleikkausmerkkien keskeltä.

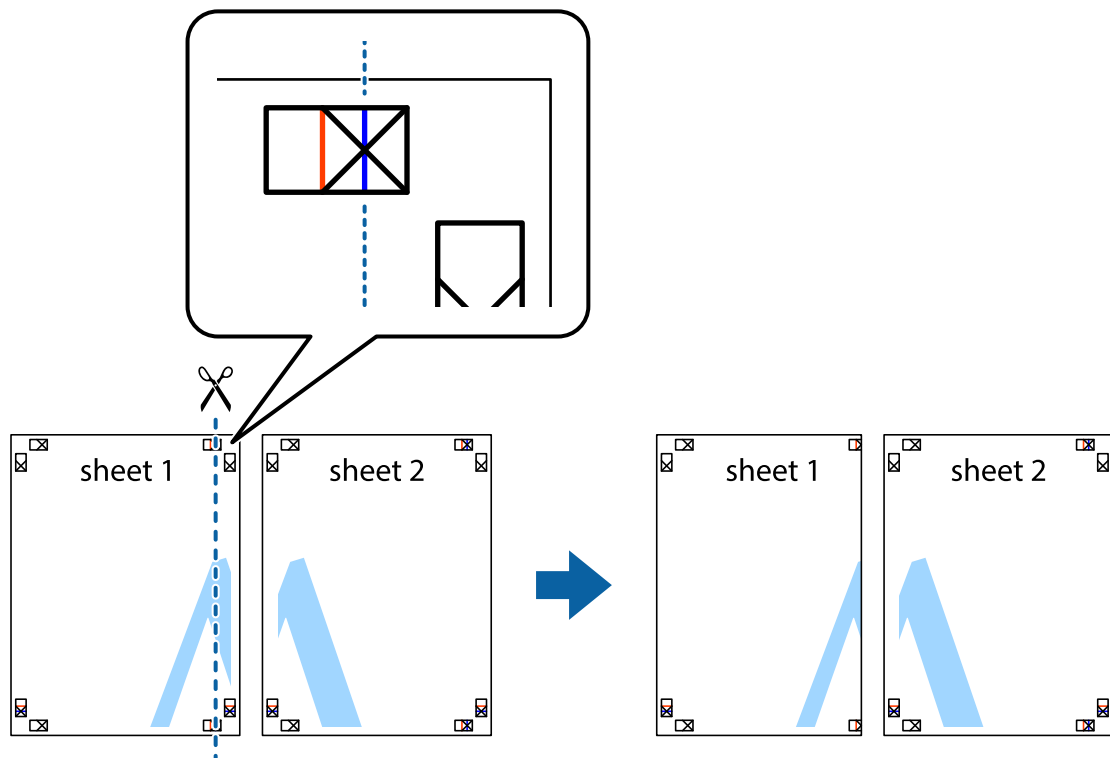

2. Aseta Sheet 1 reuna Sheet 2 päälle, kohdista leikkausmerkit ja liitä väliaikaisesti kaksi arkkia takaa yhteen teipillä.

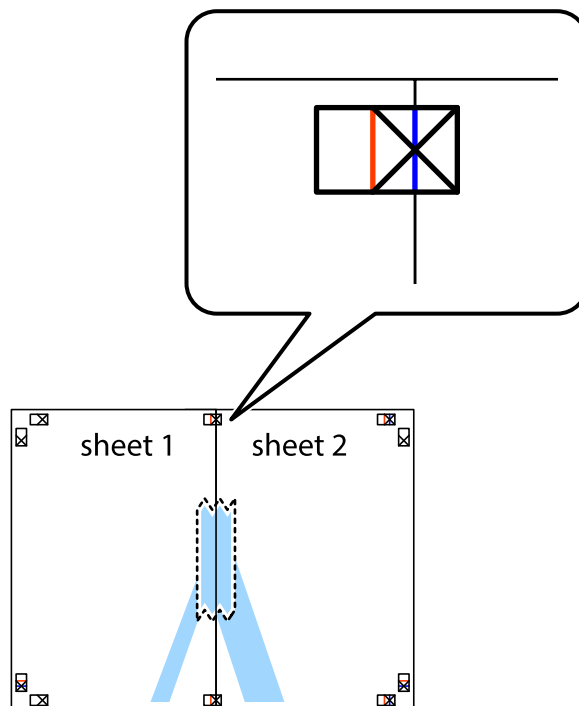

**Tulostus**

3. Leikkaa teipatut arkit kahtia pystysuoraa punaista viivaa myöten kohdistusmerkkien halki (tällä kertaa kyseessä on leikkausmerkkien vasemmalla puolella oleva viiva).

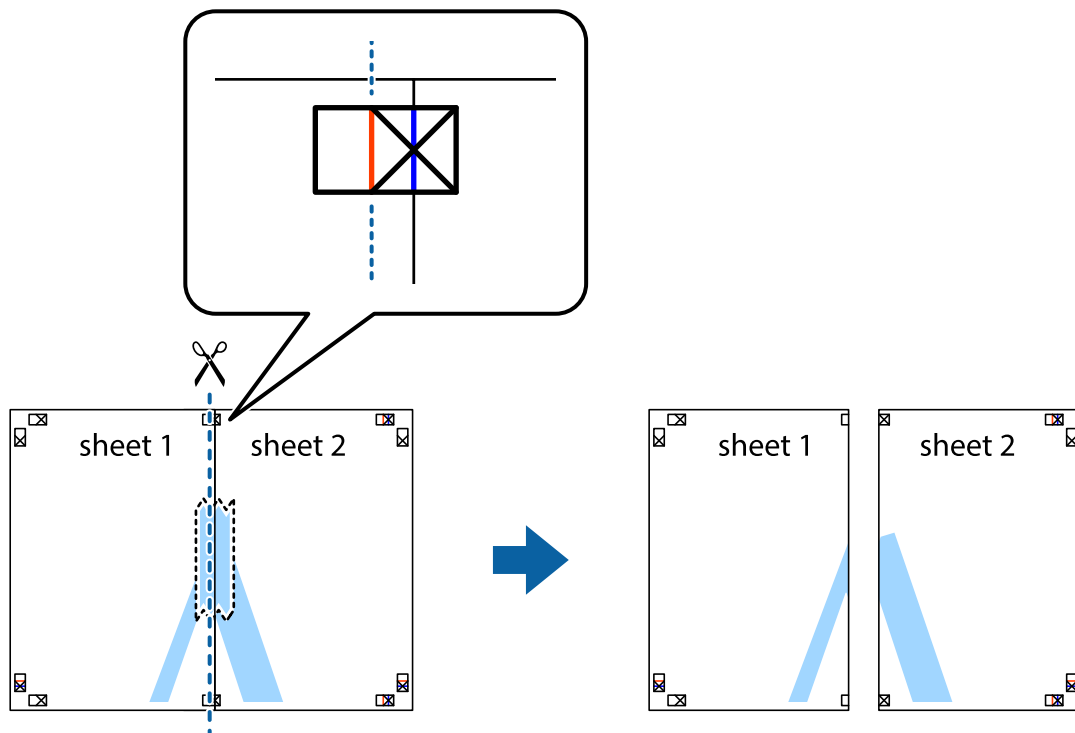

4. Kiinnitä arkit takaa yhteen teipillä.

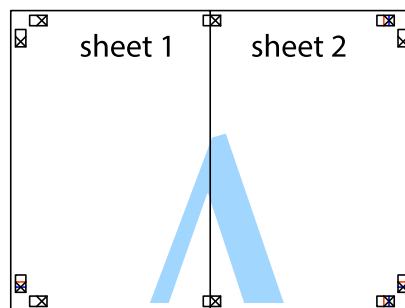

5. Toista vaiheet 1–4 ja teippaa Sheet 3 ja Sheet 4 yhteen.

**Tulostus**

- Leikkaa Sheet 1 ja Sheet 2 marginaalit pois vaakasuora sinistä viivaa myöten vasemman ja oikean puolen leikkausmerkkien keskeltä.

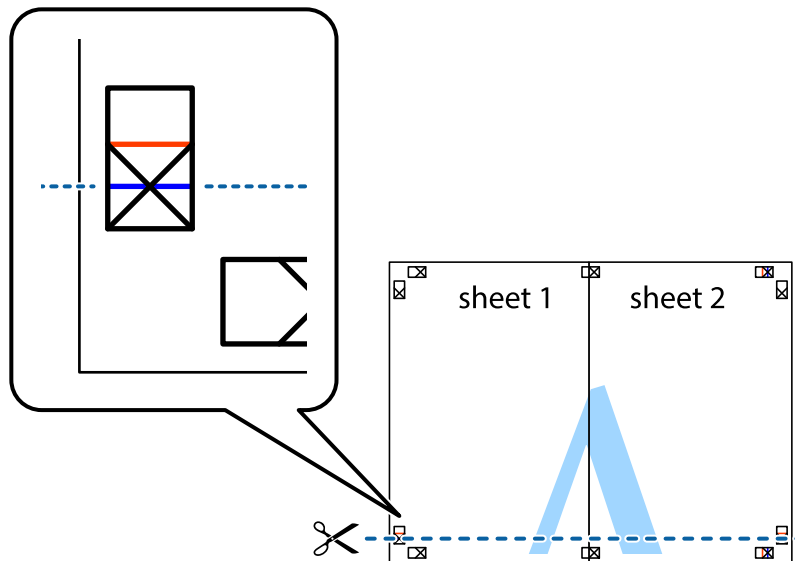

- Aseta reunat Sheet 1 ja Sheet 2 Sheet 3 ja Sheet 4 päälle ja kohdista leikkausmerkit. Liitä paperit sitten väliaikaisesti takaa yhteen teipillä.

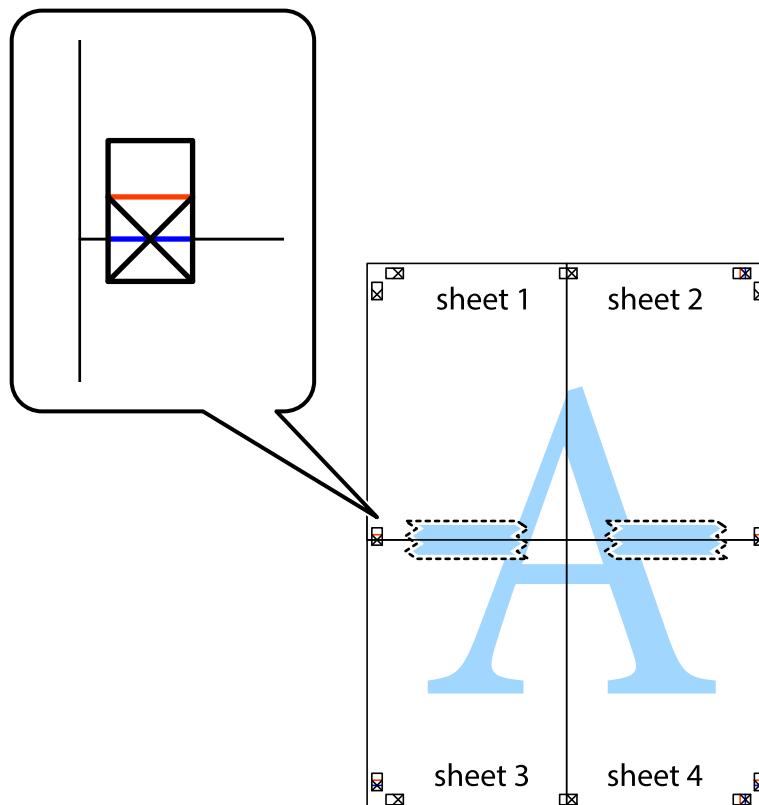

**Tulostus**

- Leikkaa teipatut arkit kahtia vaakuoraa punaista viivaa myöten kohdistusmerkkien halki (tällä kertaa kyseessä on leikkausmerkkien yläpuolella oleva viiva).

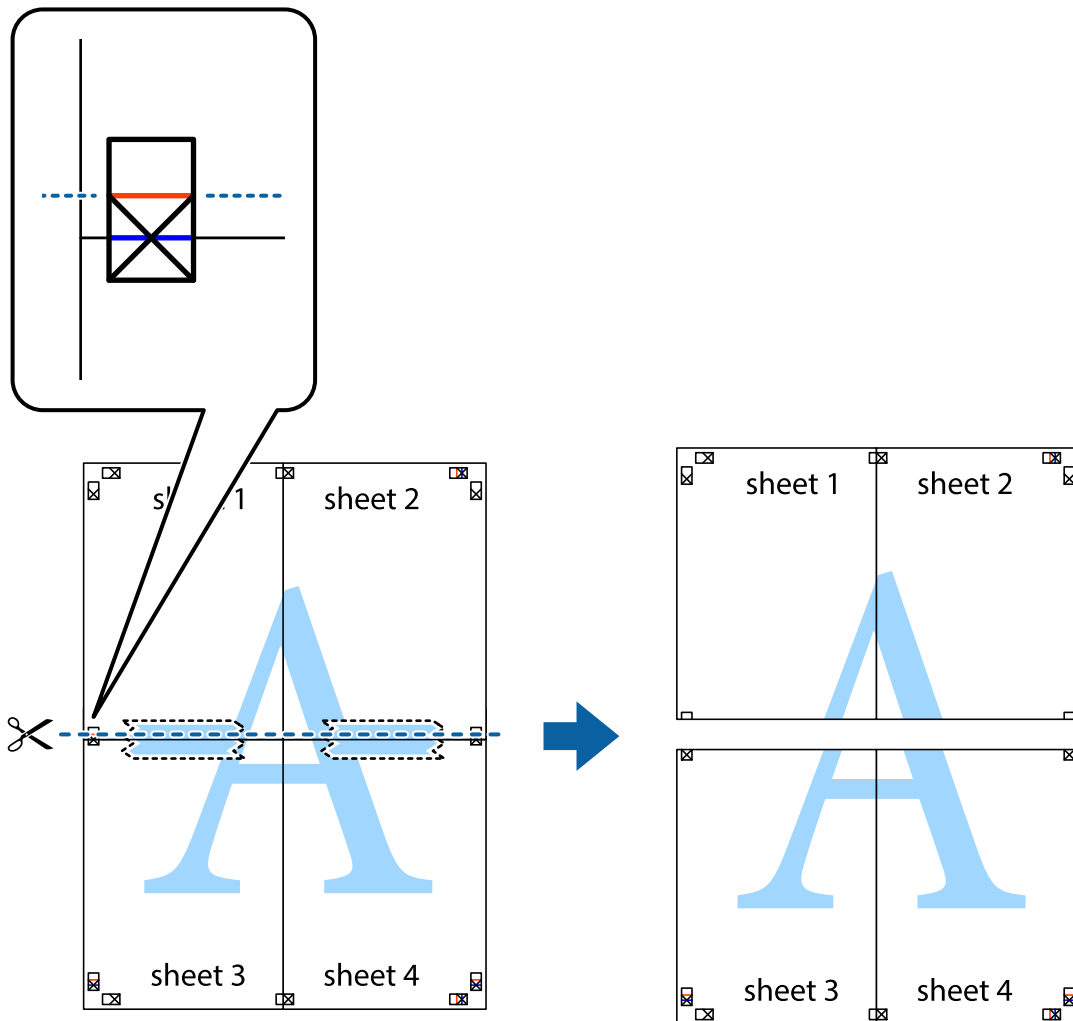

- Kiinnitä arkit takaa yhteen teipillä.

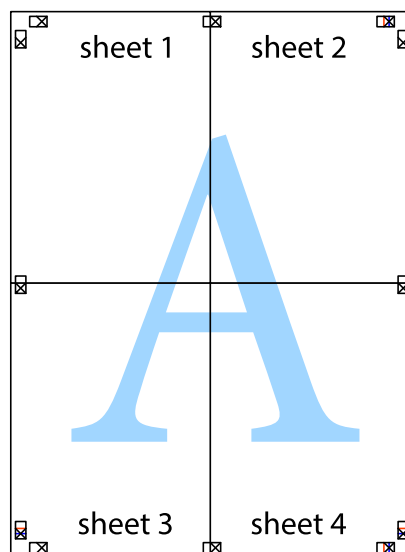

10. Leikkaa jäljellä olevat marginaalit pois ulomman ohjaimen mukaisesti.

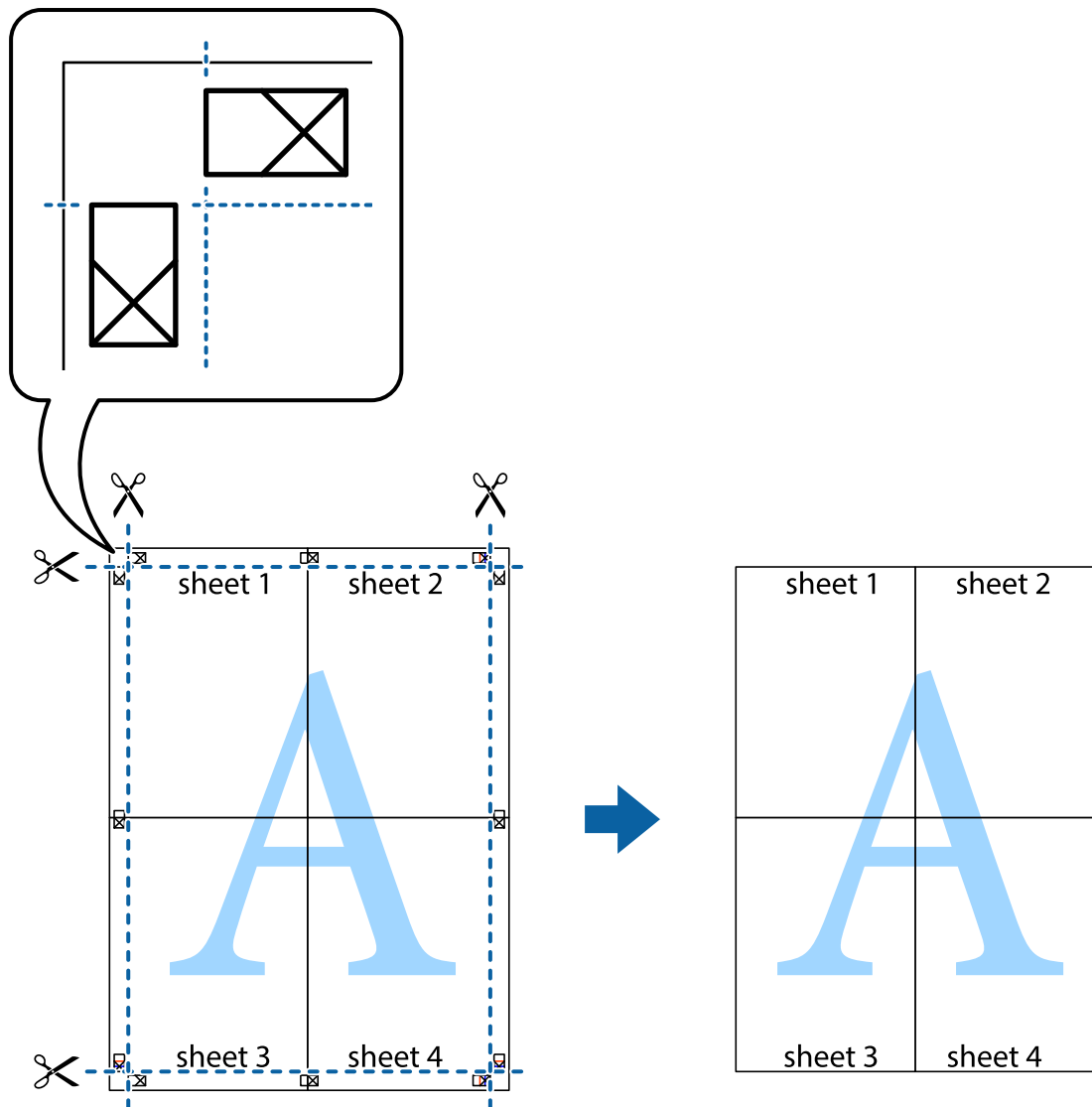

## Erikoistoiminnoilla tulostaminen

Tässä osiossa esitellään erilaisia tulostinohjaimessa olevia asettelun ja tulostuksen lisäominaisuuksia.

### Liittyvät tiedot

- ➔ ["Windows-tulostinohjain" sivulla 73](#)
- ➔ ["Mac OS X-tulostinohjain" sivulla 75](#)

## Tulostuksen esiasetuksen lisääminen

Jos luot oman esiasetuksen usein käyttämistäsi tulostusasetuksista, voit tulostaa vaivattomasti valitsemalla luettelosta kyseisen tulostusasetuksen.

## Tulostus

### Windows

Lisää omat esiasetukset määrittämällä **Asiakirjan koko-** tai **Paperityyppi** -välilehdeltä asetuksia, kuten **Yleiset** ja **Lisää asetuksia** ja valitse sitten **Lisää/poista esiasetukset** -kohdasta **Tulostuksen esiasetukset**.

### Mac OS X

Avaa tulostusvalintaikkuna. Lisää oma esiasetus tekemällä **Paperikoko-** ja **Tulostusmateriaali-** asetukset ja tallentamalla nykyiset asetukset kohtaan **Esiasetukset**.

## Suurennetun tai pienennetyn asiakirjan tulostaminen

Asiakirjaa voidaan suurentaa tai pienentää tietyn prosenttiosuuden verran.

### Windows

#### **Huomautus:**

*Tämä toiminto ei ole käytettävissä reunuksettomassa tulostuksessa.*

Määritä **Asiakirjan koko** -välilehdeltä **Lisää asetuksia** -asetus. Valitse **Suurennä/Pienennä asiakirjaa, Zoomaus** ja anna sitten prosenttiosuus.

### Mac OS X

Valitse **Tiedosto**-valikosta **Sivun asetukset**. Valitse asetukset kohtia **Muoto** ja **Paperikoko** varten ja anna sitten prosenttiosuus kohdassa **Mittakaava**. Sulje ikkuna ja tulosta sitten seuraavien perustulostusohjeiden mukaisesti.

### Liittyvät tiedot

➔ ["Tulostamisen perustiedot – Mac OS X" sivulla 32](#)

## Tulostusvärin säätäminen

Voit säätää tulostustyössä käytettäviä värejä.

**PhotoEnhance** tuottaa aiempaa terävämmät kuvat ja eloisammat värit säätämällä automaattisesti alkuperäisten tietojen kontrastia, värikylläisyyttä ja kirkkautta.

#### **Huomautus:**

- Näitä muutoksia ei tehdä alkuperäisiin tietoihin.*
- PhotoEnhance** säätää väriä analysoimalla kohteen sijainnin. Jos olet näin ollen muuttanut kohteen sijaintia suurentamalla, pienentämällä, rajaamalla tai kiertämällä kuvaa, väri saattaa muuttua yllättäen. Reunukseton tulostus -asetus muuttaa myös kohteen sijainnin, mistä seuraa värin muuttuminen. Jos kuva ei ole tarkka, sävy saattaa olla luonnonoton. Jos väri muuttuu tai ei enää näytä luonnolliselta, vaihda tulostustilaksi jokin muu kuin **PhotoEnhance**.*

### Windows

Valitse **Lisää asetuksia** -välilehdeltä **Värinkorjaus**-asetukseksi **Mukautettu**. Valitse **Lisätoiminnot** ja sen jälkeen **Värien hallinta** -asetus.

### Mac OS X

Siirry tulostusvalintaikkunaan. Valitse ponnahdusvalikosta **Color Matching** ja valitse sitten **EPSON Värintsäädöt**. Valitse ponnahdusvalikosta **Värien asetukset** ja valitse sitten jokin käytettävissä olevista valinnoista. Napsauta nuolta **Lisäasetukset** -kohdan vieressä ja tee asianmukaiset asetukset.

## Vesileiman tulostaminen (vain Windows)

Voit tulostaa tulosteisiisi vesileiman (esimerkiksi "Luottamuksellinen"). Voit myös lisätä oman vesileimasi.

### **Huomautus:**

*Tämä toiminto ei ole käytettävissä reunuksettomassa tulostuksessa.*

Napsauta **Vesileiman ominaisuudet Lisää asetuksia**-välilehdellä ja valitse sitten vesileima. Jos haluat muuttaa vesileiman ominaisuuksia, kuten väriä ja sijaintia, valitse **Asetukset**.

## Ylä- ja alatunnisteen tulostaminen (vain Windows)

Voit tulostaa eri tietoja kuten käyttäjänimen ja tulostuspäivän ylä- ja alatunnisteeseen.

Napsauta **Vesileiman ominaisuudet Lisää asetuksia**-välilehdellä ja valitse **Ylätunniste/alatunniste**. Napsauta **Asetukset** ja valitse tarvittavat nimikkeet pudotusvalikosta.

---

## Tulostaminen älylaitteilta

### Käyttäen Epson iPrint-ominaisuutta

Epson iPrint on sovellus, jonka avulla voit tulostaa valokuvia, asiakirjoja ja verkkosivuja älylaitteelta, kuten älypuhelimelta tai taulutietokoneelta. Voit käyttää paikallista tulostusta, tulostusta älylaitteelta, joka on yhdistetty samaan langattomaan verkkoon kuin tulostin, tai etätulostusta, toisin sanoen internetin kautta tapahtuvaa ulkoista tulostusta. Etätulostuksen käyttö edellyttää tulostimen rekisteröintiä Epson Connect -palveluun.



Voit asentaa Epson iPrint -ominaisuuden älylaitteellesi seuraavasta URL-osoitteesta tai QR-koodista.

<http://ipr.to/c>



### Käyttäen Epson iPrint-ominaisuutta

Käynnistä Epson iPrint älylaitteella ja valitse käytettävä kohde aloitusnäytöltä.

## Tulostus

Seuraaviin näyttöihin voidaan tehdä muutoksia ilman ilmoitusta.

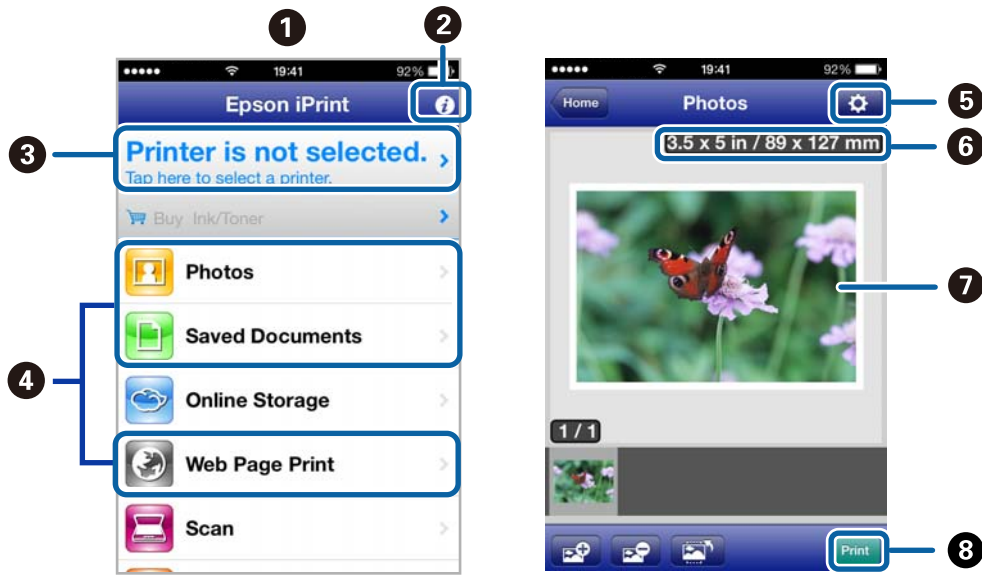

|   |  |
|---|--|
| 1 | Aloituspäyttö näkyy sovelluksen käynnistyessä.   |
| 2 | Näyttää tiedot tulostimen määrittämisestä ja usein kysytyt kysymykset.   |
| 3 | Näyttää näytön, jossa voit valita tulostimen ja määrittää tulostimen asetukset. Kun olet valinnut tulostimen kerran, sitä ei tarvitse valita uudelleen seuraavalla kerralla. |
| 4 | Valitse, mitä haluat tulostaa: valokuvia, asiakirjoja tai vaikkapa verkkosivuja.   |
| 5 | Näyttää näytön, jolla voit määrittää tulostusasetukset, kuten paperikoon ja paperityypin.  |
| 6 | Näyttää paperikoon. Kun se näkyy painikkeena, saat tulostimen voimassa olevat paperiasetukset näkyviin painamalla sitä.  |
| 7 | Näyttää valitut valokuvat ja asiakirjat.   |
| 8 | Käynnistää tulostuksen.  |

**Huomautus:**

Voit tulostaa asiakirjavalikosta käyttäen iPhone, iPad, tai iPod touch -laitetta, joissa on iOS, käynnistämällä Epson iPrint -ominaisuuden siirrettyäsi tulostettavan asiakirjan käyttäen tiedoston jakamistoimintoa iTunes-sovelluksessa.

**Liittyvät tiedot**

➔ ”Epson Connect -palvelu” sivulla 72



## AirPrint-ominaisuuden käyttö

AirPrint-ominaisuuden avulla voit tulostaa langattomasti AirPrint-toimiseen tulostimeen iOS-laitteesta käyttämällä uusinta iOS-versiota ja Mac OS X v10.7.x- tai uudempaa käyttöjärjestelmää.



### Huomautus:

- Jos poistat käytöstä paperilähteen määrittämissä tulostimen asetusvalikossa kohdassa **Valikko** tulostimen ohjauspaneelissa, et voi käyttää AirPrint-ominaisuutta.
- Katso lisätietoja Applen verkkosivuston AirPrint-sivulta.

1. Lisää tulostimeen paperia.
2. Kytke laite samaan langattomaan verkkoon, jota tulostin käyttää.
3. Tulosta laitteesta tulostimeen.

### Liittyvät tiedot

- ➔ ”Paperin lisääminen kohteeseen Takaosan paperinsyöttö” sivulla 25
- ➔ ”Valikko” sivulla 20

---

## Tulostuksen peruuttaminen

### Huomautus:

- Windowsissa ei voi peruuttaa tulostustyötä, kun se on lähetetty tulostimelle kokonaan. Peruuta tällöin tulostustyö tulostimen ohjauspaneelista.
- Kun Mac OS X -käyttöjärjestelmässä tulostetaan useita sivuja, kaikkia töitä ei voi peruuttaa ohjauspaneelin kautta. Peruuta tällöin tulostustyö tietokoneesta.
- Jos olet lähettänyt tulostustyön verkon kautta Mac OS X v10.6.8 -käyttöjärjestelmästä, tulostusta ei voi välttämättä perua tietokoneesta. Peruuta tällöin tulostustyö tulostimen ohjauspaneelista. Sinun on vaihdettava asetuksia Web Config -kohdassa peruaksesi tulostuksen tietokoneesta. Katso lisätietoja Verkko-opas -ohjeesta.

## Tulostuksen peruuttaminen - Tulostuspainike

Peruuta käynnissä oleva tulostustyö painamalla  -painiketta.

## Tulostuksen peruuttaminen: Windows

1. Avaa tulostinohjaimen ikkuna.
2. Valitse **Huolto**-välilehti.
3. Napsauta **Tulostusjono**.
4. Napsauta hiiren kakkospainikkeella työtä, jonka haluat peruuttaa, ja valitse sitten **Peruuta**.

### Liittyvät tiedot

➔ [”Windows-tulostinohjain” sivulla 73](#)

## Tulostuksen peruuttaminen: Mac OS X

1. Osoita tulostimen kuvaketta **Dockissa**.
2. Valitse työ, jonka haluat peruuttaa.
3. Peruuta työ.
  - Mac OS X v10.8.x–Mac OS X v10.9.x  
Napsauta  edistymispalkin vieressä.
  - Mac OS X v10.6.8–v10.7.x  
Valitse **Poista**.

# Akun lataaminen

## Akun latauksen varotoimet

- Akku purkautuu hitaasta vaikkeet käyttäisi tulostinta. Lataa akku ennen kuin käytät tulostinta akulla.
- Akun säästämiseksi on suositeltavaa kytkeä tulostin pois päältä, kun sitä ei käytetä. Voit myös asettaa tulostimen kytkeytymään pois päältä automaattisesti.
- Akun käyttöaika on lyhempi kylmässä ympäristössä, vaikka akku olisi ladattu täyteen.
- Akkua ei ole tarpeen käyttää tyhjiin ennen sen lataamista.
- Akku voi olla kuuma heti latauksen tai käytön jälkeen; se on normaalia.
- Lataa akku lämpötila-alueella 10–35 °C. Akku ei ehkä lataudu täyteen tai akku voi heiketä, jos lataat sitä matalissa tai korkeissa lämpötiloissa.
- Jos akun käyttöaika on huomattavan lyhyt, vaikka akku on ladattu täyteen, akku voi olla lähellä käyttökänsä loppua. Ota yhteys Epson-tukeen akun vaihtamiseksi.
- Jollet käytä tulostinta pitkään aikaan, lataa akku säännöllisesti välttääksesi sen purkautumisen tyhjiin.

## Akun lataaminen verkkolaitteeseen liittämällä

Liitä virtajohto verkkolaitteeseen, liitä verkkolaite tulostimeen ja liitä sitten virtajohto pistorasiaan.

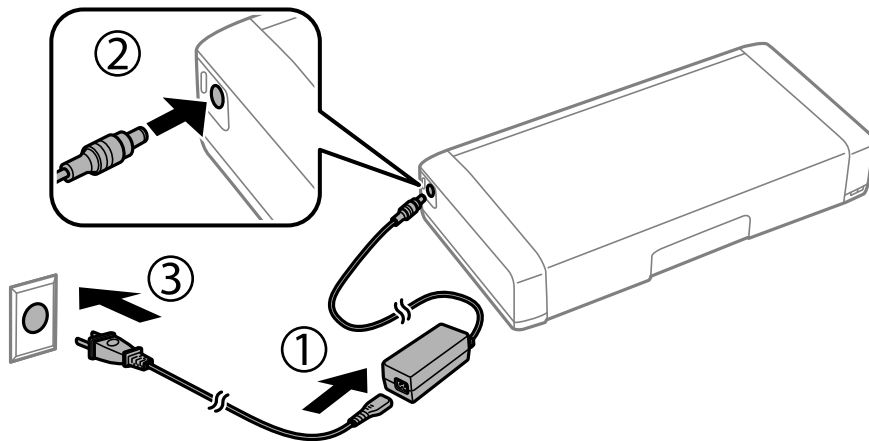

### Huomautus:

Akun latauksen merkkivalo syttyy, kun akkua ladataan, ja sammuu, kun akun lataus on valmis.

## Akun lataaminen USB-yhteydellä

Voit ladata akun USB-yhteydellä tietokoneella tai akkulaturilla.

Seuraavassa on esitetty tulostimen latauksen tekniset tiedot.

- Latauksen ottojännite USB-yhteydellä: DC 5 V (maksimi 1,5 A)
- Akun virtakapasiteetti: 1860 mAh (3.6 V)

## Akun lataaminen

Lataa akku tietokoneesta seuraavien ohjeiden mukaisesti.

1. Varmista, että tietokone on päällä. Herätä tietokone, jos se on uni- tai lepotilassa.
2. Herätä tulostin painamalla -painiketta.
3. Liitä tulostin tietokoneeseen micro-USB-kaapelilla.

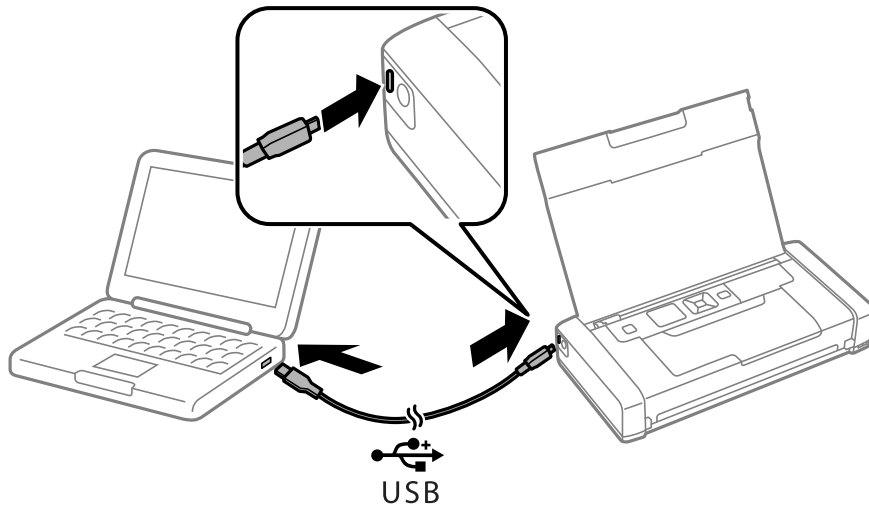

**Huomautus:**

Akkua ei voi ladata USB-keskittimellä. Liitä tulostin suoraan tietokoneeseen.

4. Kytke tulostin pois päältä painamalla -painiketta.

**Huomautus:**

- Jos akun lataus ei käynnisty, valitse ohjauspaneelissa **Valikko > Akku > Akkuasetukset**, ota käyttöön **USB-virransyöttö PC:llä** ja yritä sitten uudelleen.
- Voit ladata akun, kun tulostin on lepotilassa, vaikka et kytkeisi tulostinta pois päältä.
- Latauksen aikana tietokone tunnistaa tulostimen USB-massatallennuslaitteena.
- Akun latauksen merkkivalo syttyy, kun akkua ladataan, ja sammuu, kun lataus on valmis.

# Mustekasettien ja muiden kuluvien osien vaihtaminen

---

## Jäljellä olevan mustemäärän ja huoltolaatikon tilan tarkistus

Arvioidut mustetasot ja huoltolaatikon arvioidun käyttöiän voi tarkistaa ohjauspaneelistä tai tietokoneelta.

## Jäljellä olevan musteen ja hukkavärisäiliön tilan tarkistaminen - Ohjauspaneeli

Voit tarkistaa likimääräiset mustetasot ja likimääräisen hukkavärisäiliön käyttöiän aloitusnäytöllä.

### Liittyvät tiedot

➔ [”Nestekidenäyttöopas” sivulla 18](#)

## Jäljellä olevan mustemäärän ja huoltolaatikon tilan tarkistus - Windows

1. Avaa tulostinohjaimen ikkuna.
2. Napsauta EPSON Status Monitor 3 Huolto-välilehdellä ja valitse Tiedot.

### *Huomautus:*

*Jos EPSON Status Monitor 3 ei ole käytössä, valitse Huolto-välilehdeltä Laajennusasetukset ja sen jälkeen Ota käyttöön EPSON Status Monitor 3.*

### Liittyvät tiedot

➔ [”Windows-tulostinohjain” sivulla 73](#)

## Jäljellä olevan musteen ja hukkavärisäiliön tilan tarkistaminen - Mac OS X

1. Valitse Järjestelmäasetukset  -valikosta > Tulostimet & skannerit (tai Tulosta & skannaa, Tulosta & faksaa) ja valitse sitten tulostin.
2. Valitse Valinnat ja tarvikkeet > Työkalu > Avaa tulostintyökalu.
3. Napsauta EPSON Status Monitor.

## Mustepatruunakoodit

Epson suosittelee vain aitojen Epson-mustekasettien käyttämistä. Epson ei voi taata muiden kuin aitojen mustekasettien laatua. Muut kuin aidot mustekasetit saattavat aiheuttaa tulostimelle vahinkoja, jotka eivät kuulu Epsonin myöntämän takuun piiriin ja tietyissä tilanteissa saattavat johtaa tulostimen virheelliseen toimintaan. Muiden kuin aitojen mustekasettien mustetasot eivät välttämättä näy.

Seuraavassa on annettu alkuperäisten Epson-mustepatruunoiden koodit.

| Kuvake  | Black (Musta) | Color (Väri) |
|---|---------------|--------------|
| Maapallo<br> | 266           | 267          |

### Huomautus:

Lisätietoja Epsonin mustepatruunoiden riittävytydestä saa seuraavilta verkkosivuilta.

<http://www.epson.eu/pageyield>

Australia / Uusi-Seelanti

| Black (Musta) | Color (Väri) |
|---------------|--------------|
| 215           | 215          |

## Mustepatruunoiden käsittelyn varotoimet

Lue seuraavat ohjeet ennen mustepatruunoiden vaihtoa.

### Käsittelyä koskevat huomautukset

- Säilytä mustekasetteja huoneenlämmössä poissa suorasta auringonvalosta.
- Epson suosittelee käyttämään mustekasetin ennen pakkaukseen painettua päivämäärää.
- Parhaan tuloksen takaamiseksi käytä mustekasetit kuuden kuukauden kuluessa pakkauksen avaamisesta.
- Parhaan lopputuloksen takaamiseksi säilytä mustekasettien pakkaukset pohja alaspäin.
- Jos tuot mustekasetin kylmästä ympäristöstä lämpimään, anna sen lämmetä huoneenlämmössä vähintään kolme tuntia ennen käyttöä.
- Älä avaa mustekasetin pakkausta ennen kuin olet valmis asentamaan kasetin tulostimeen. Kasetti on pakattu tulostuslaadun takaamiseksi tyhjiöön. Jos mustekasetti on pakkauksen ulkopuolella pitkään, normaali tulostaminen voi käydä mahdottomaksi.

## Mustekasettien ja muiden kuluvien osien vaihtaminen

- ❑ Kasetista on poistettava keltainen teippi ennen sen asentamista. Muussa tapauksessa tulostuslaatu voi heikentyä tai tulostaminen voi olla mahdotonta. Älä poista tai revi kasetissa olevaa etikettiä; se voi saada kasetin vuotamaan.

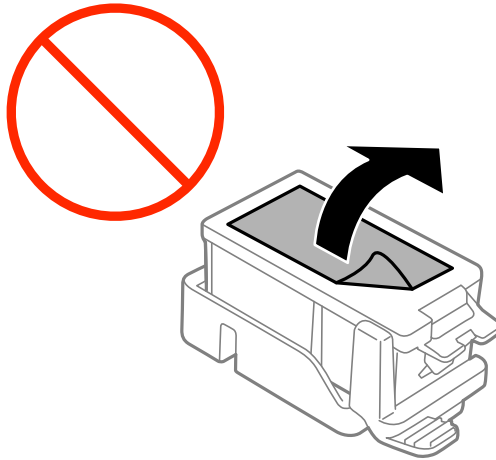

- ❑ Älä kosketa kuvassa näkyviä osioita. Tämä saattaa estää kasetin normaalin toiminnan ja tulostuksen.

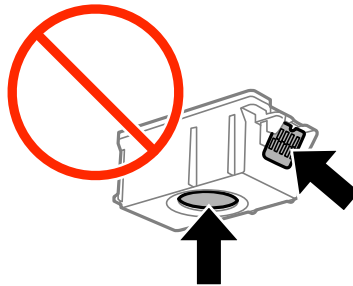

- ❑ Asenna kaikki mustekasetit; muussa tapauksessa et voi tulostaa.
- ❑ Älä vaihda mustekasettia laitteen virran ollessa päällä. Älä siirrä tulostuspäätä käsin, sillä se saattaa vahingoittaa tulostinta.
- ❑ Älä sammuta tulostinta musteen lataamisen aikana. Jos musteen lataaminen on jäänyt kesken, tulostimella ei välttämättä voi tulostaa.
- ❑ Älä jätä tulostinta ilman mustekasetteja äläkä sammuta tulostinta kasettien vaihtamisen aikana. Muutoin tulostuspään suuttimissa jäljellä oleva muste kuivaa ja tulostaminen voi käydä mahdottomaksi.
- ❑ Varo, ettei mustekasettien pitimen sisään pääse pölyä tai vieraita esineitä. Pitimen sisään joutuneet pöly tai esineet voivat heikentää tulostuslaatua tai estää tulostamisen. Jos pitimen sisään joutuu jotain, poista se varovasti.
- ❑ Aseta mustekasetti oikeaan suuntaan. Jos kasetti asetetaan väärään suuntaan, alue, jolle se asetetaan, voi vahingoittua ja tulostimella ei välttämättä voi tulostaa.

## Mustekasettien ja muiden kuluvien osien vaihtaminen

- ❑ Jos poistat kasetin tulostimesta myöhempää käyttöä varten tai heittääksesi sen pois, muista laittaa kasetin musteaukon päälle suojuks, jotta muste ei kuivu ja jotta muste ei tahraa ympäristöään.

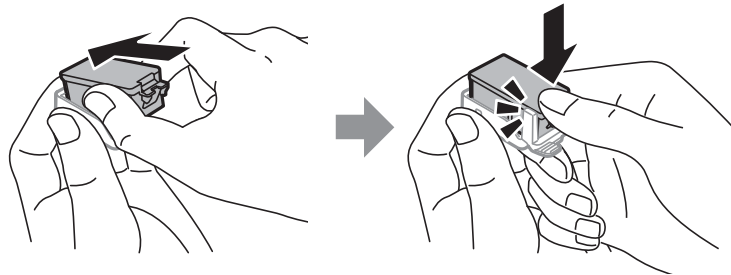

- ❑ Tämä tulostin käyttää mustekasetteja, joissa on kunkin kasetin jäljellä olevaa mustemäärää ja muita tietoja tarkkaileva vihreä siru. Tämä tarkoittaa sitä, että vaikka kasetti poistetaan tulostimesta ennen musteen loppumista, sitä voidaan myöhemmin käyttää uudelleen, kun se on asennettu takaisin tulostimeen. Mustekasetin uudelleenasettamisen yhteydessä saatetaan kuitenkin kuluttaa jonkin verran mustetta tulostimen suorituskyvyn takaamiseksi.
- ❑ Musteen käyttötehon maksimoimiseksi poista mustekasetti vasta, kun olet valmis vaihtamaan sen. Mustekasetit, joissa on vain vähän mustetta, ei välttämättä voi käyttää uudelleenasettamisen jälkeen.
- ❑ Jotta tulostuslaatu olisi aina paras mahdollinen ja tulostuspäät pysyisivät hyvässä kunnossa, mustekasetissa on vielä hieman mustetta jäljellä, kun tulostin ilmoittaa, että mustekasetti pitäisi vaihtaa. Tätä mustemäärää ei ole laskettu mukaan musteen keston.
- ❑ Vaikka mustekaseteissa saattaa olla kierrätysmateriaaleja, tämä ei vaikuta tulostimen toimintaan tai suorituskykyyn.
- ❑ Mustekasettien ominaisuuksia ja ulkonäköä voidaan muuttaa niiden parantamiseksi ilman ilmoitusta.
- ❑ Älä pura tai muokkaa mustekasetteja. Muutoin et välttämättä voi tulostaa normaalisti.
- ❑ Tulostimen mukana toimitettuja kasetteja ei voi käyttää vaihtokasetteina.
- ❑ Ilmoitetut musteiden kestot vaihtelevat tulostettavien kuvien, paperityypin, tulostusmäärän ja ympäristöolojen, kuten lämpötilan, mukaan.
- ❑ Suorita mustekasetin vaihto ripeästi. Älä jätä tulostinta ilman mustekasetteja.

### Musteen kulutus

- ❑ Tulostuspään ihanteellisen suorituskyvyn ylläpitämiseksi kaikista kaseteista saatetaan kuluttaa jonkin verran mustetta paitsi tulostuksen, myös huoltotoimien, kuten kasettien vaihdon ja mustepään puhdistuksen, aikana.
- ❑ Kun tulostetaan mustavalkoisena tai harmaasävyisenä, mustan musteen sijasta voidaan käyttää muita värejä paperityyppi- tai tulostuslaatuasetusten mukaan. Tämä johtuu siitä, että musta sekoitetaan eri värimusteista.
- ❑ Tulostimen mukana toimitettujen mustekasettien mustetta käytetään osittain alkuasennuksessa. Jotta tulosteet olisivat mahdollisimman laadukkaita, tulostimen tulostuspäät täytetään musteella. Tämä kerran tehtävä toimenpide kuluttaa jonkin verran mustetta, ja siksi nämä mustekasetit saattavat tulostaa vähemmän sivuja kuin seuraavaksi asennettavat mustekasetit.



## Mustepatruunoiden vaihto

**!** *Tärkeää:*

- Älä ravista mustepatruunoita.
- Suorita mustekasetin vaihto ripeästi. Älä jätä tulostinta ilman mustekasetteja.

1. Tee jokin seuraavista.

- Vaihda mustepatruunat kehotettaessa

Tarkista, mitkä mustepatruunat on vaihdettava ja paina sitten OK-painiketta. Valitse **Vaihda nyt** ja paina sitten OK-painiketta.

- Vaihdettaessa mustepatruunoita ennen kuin ne ovat lopussa

Valitse aloitusnäytössä **Valikko** > **Kunnossapito** > **Värikasetin vaihto** ja paina sitten OK-painiketta.

2. Poista mustepatruuna pakkauksesta ja poista vain keltainen teippi.

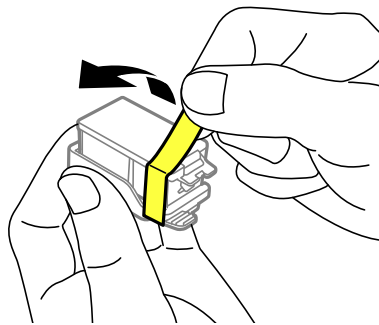

3. Poista tulppa.

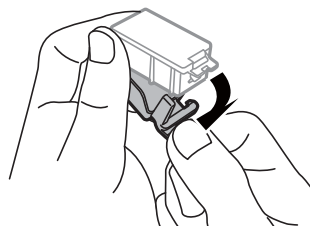

## Mustekasettien ja muiden kuluvien osien vaihtaminen

**!** **Tärkeää:**

Älä kosketa kuvassa näkyviä osioita. Tämä saattaa estää kasetin normaalin toiminnan ja tulostuksen.

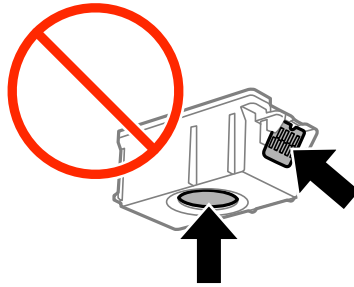

4. Paina OK-painiketta.

5. Avaa Sisäkansi.

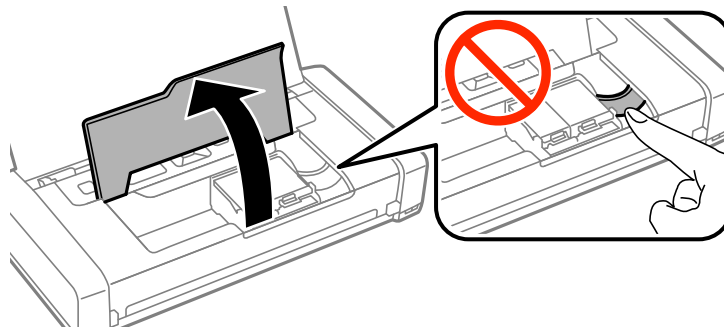

6. Paina vipua vapauttaaksesi mustepatruunan ja vedä patruuna ulos vinosuunnassa.

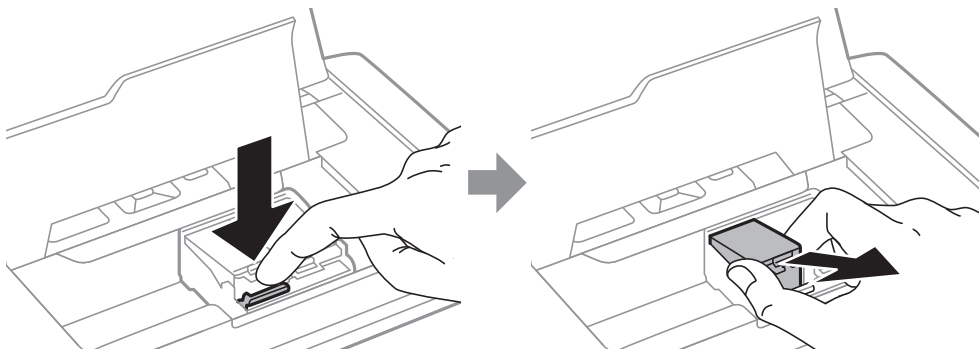

## Mustekasettien ja muiden kuluvien osien vaihtaminen

7. Liitä mustepatruuna vinosuunnassa patruunanpidikkeeseen ja työnnä sitä varovasti alas, kunnes se naksahtaa paikalleen.

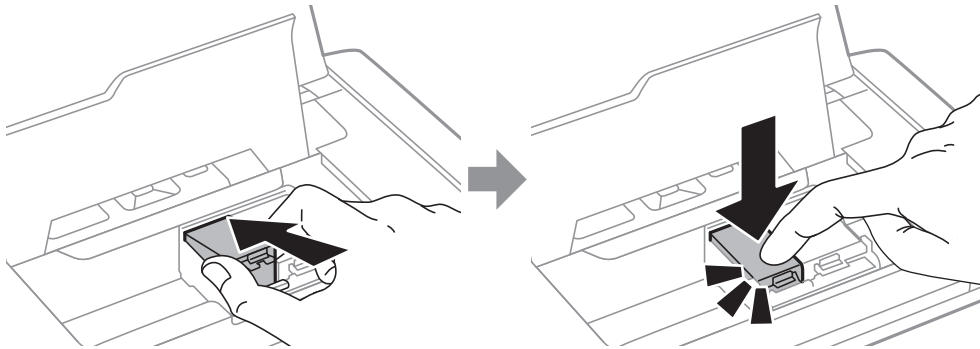

**!** **Tärkeää:**

- Aseta mustekasetti oikeaan suuntaan. Jos kasetti asetetaan väärään suuntaan, alue, jolle se asetetaan, voi vahingoittua ja tulostimella ei välttämättä voi tulostaa.
- Aseta musta kasetti vasemmanpuoleiseen pitimeen ja värillinen kasetti oikeanpuoleiseen pitimeen.

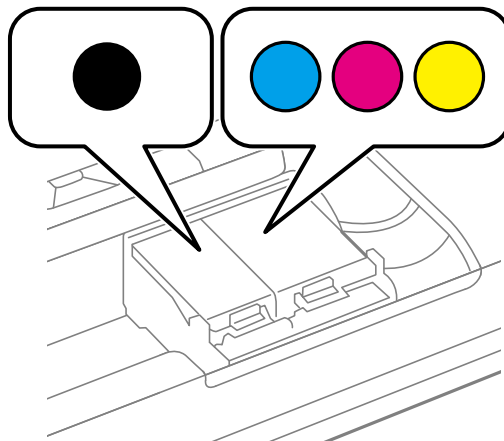

8. Sulje Sisäkansi.
9. Paina OK-painiketta.  
Musteen lataus alkaa.

## Mustekasettien ja muiden kuluvien osien vaihtaminen

### ! Tärkeää:

- ❑ Älä sammuta tulostinta musteen lataamisen aikana. Jos musteen lataaminen on jäänyt kesken, tulostimella ei välttämättä voi tulostaa.
- ❑ Jos poistat kasetin tulostimesta myöhempää käyttöä varten tai heittääksesi sen pois, muista laittaa kasetin musteaukon päälle suojus, jotta muste ei kuivu ja jotta muste ei tahraa ympäristöään.

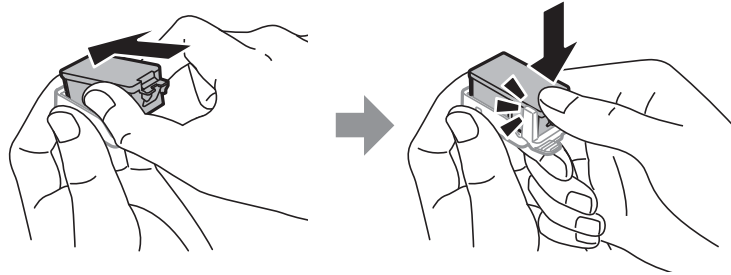

### Liittyvät tiedot

- ➔ ”Mustepatruunakoodit” sivulla 54
- ➔ ”Mustepatruunoiden käsittelyn varotoimet” sivulla 54

## Huoltolaatikon koodi

Epson suosittelee vain aidon Epson-huoltolaatikon käyttämistä.

Seuraavassa on annettu alkuperäisen Epson-huoltolaatikon koodi.

T2950

## Hukkavärisäiliön käsittelyn varotoimet

Lue seuraavat ohjeet ennen hukkavärisäiliön vaihtoa.

- ❑ Älä kosketa huoltolaatikon sivussa olevaa vihreää IC-sirua. Tämä saattaa estää kasetin normaalin toiminnan ja tulostuksen.

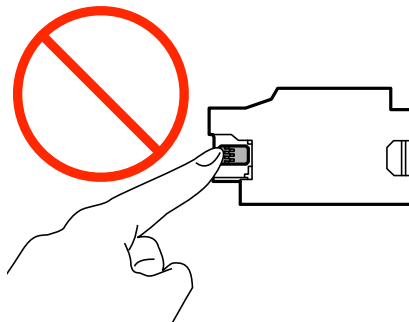

- ❑ Älä paina kalvoa laatikon päältä tai poista sitä, sillä muuten mustetta voi päästä vuotamaan.

## Mustekasettien ja muiden kuluvien osien vaihtaminen

- ❑ Älä kosketa kuvituksessa osoitettuja alueita. Se voi estää normaalin käytön ja voit likaantua musteesta.

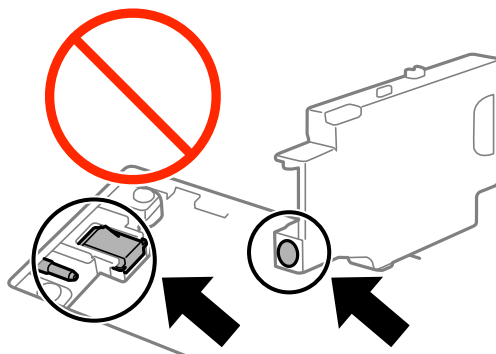

- ❑ Älä peitä hukkavärisäiliön aukkoja. Ne ovat välttämättömiä normaalille toiminnalle.

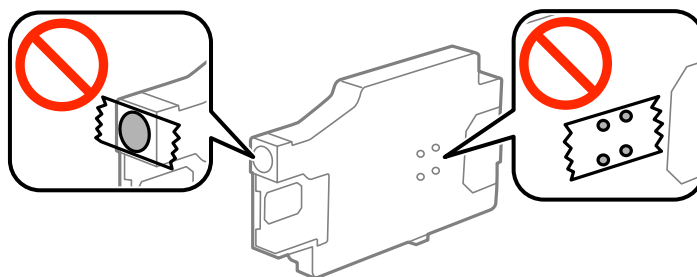

- ❑ Pidä huoltolaatikko poissa suorasta auringonvalosta.
- ❑ Älä poista huoltolaatikkoa, kun tulostin on päällä, muutoin mustetta voi päästä vuotamaan.
- ❑ Älä käytä tuotteesta poistettua huoltolaatikkoa, joka on ollut pitkään käyttämättömänä. Laatikon sisällä oleva muste on kovettunut, minkä vuoksi mustetta ei voida enää imeä.
- ❑ Älä poista huoltolaatikkoa ja sen kantaa muulloin kun huoltolaatikkoa vaihdettaessa, sillä muuten mustetta voi päästä vuotamaan.

---

## Hukkavärisäiliön vaihtaminen

Joissakin tulostusjaksoissa huoltolaatikkoon saattaa kertyä hyvin pieni määrä ylimääräistä mustetta. Huoltolaatikon mustevuotojen ehkäisemiseksi tulostin on suunniteltu lopettamaan tulostus, kun huoltolaatikon imukapasiteetin raja on saavutettu. Vaihtamistarve ja vaihtamisväli vaihtelevat seuraavien seikkojen mukaan: laitteella tulostettujen sivujen tyyppi, käytetyt tulostusmateriaalit ja tulostimen suorittamat puhdistuskerrat. Vaihda huoltolaatikko pyydettyä. Epson Status Monitor, nestekidenäyttö tai ohjauspaneelin merkkivalot ilmoittavat, kun osa on vaihdettava. Laatikon vaihtotarve ei tarkoita, että tulostin ei toimi enää oikein. Epson-takuu ei kata mustetyynyn vaihtokustannuksia. Käyttäjä voi vaihtaa osaa.

## Mustekasettien ja muiden kuluvien osien vaihtaminen

1. Poista uusi hukkavärisäiliö pakkauksestaan.



**Tärkeää:**

- ❑ Älä kosketa huoltolaatikon sivussa olevaa vihreää IC-sirua. Tämä saattaa estää kasetin normaalin toiminnan ja tulostuksen.

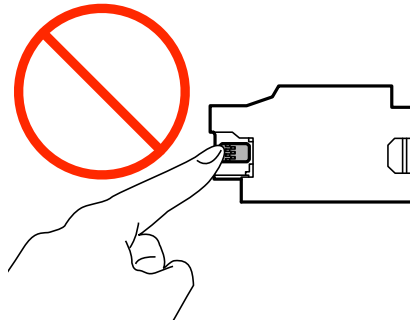

- ❑ Älä paina kalvoa laatikon päältä tai poista sitä, sillä muuten mustetta voi päästä vuotamaan.

**Huomautus:**

Läpinäkyvä pussi käytettyä hukkavärisäiliötä varten toimitetaan uuden hukkavärisäiliön mukana.

2. Kytke tulostin pois päältä painamalla -painiketta.
3. Irrota kaikki kaapelit, kuten virtajohto ja USB-kaapeli.
4. Sulje tulostimen kansi ja käännä tulostin ylösalaisin.

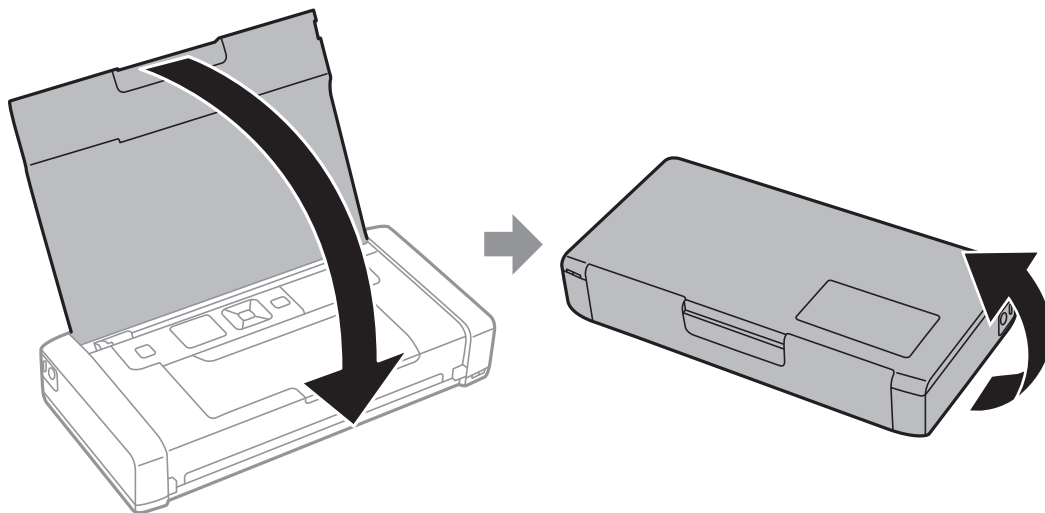

## Mustekasettien ja muiden kuluvien osien vaihtaminen

5. Työnnä kannen liuskaa kapealla esineellä, kuten kynällä, ja irrota hukkavärisäiliön kansi.

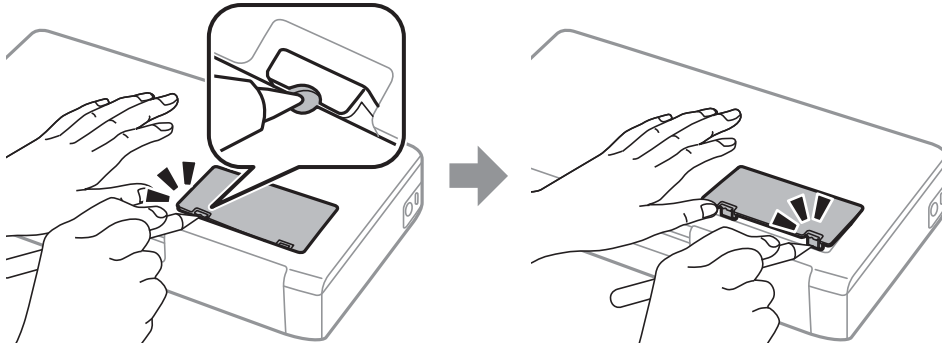

6. Liu'uta hukkavärisäiliötä kuten kuvassa, ja irrota sitten säiliö.

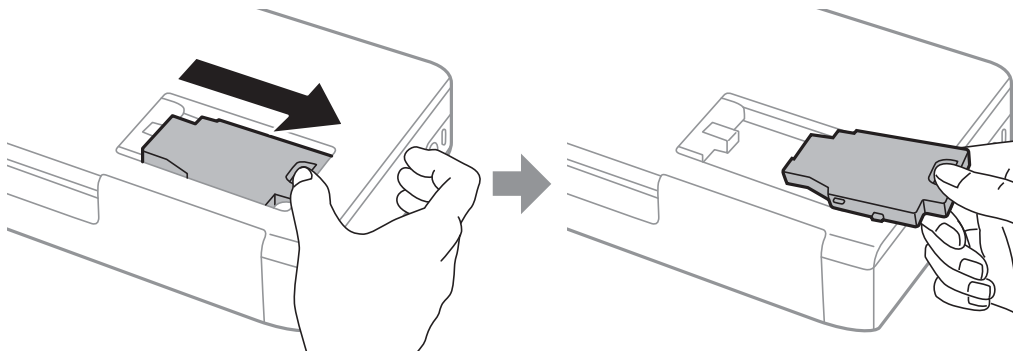

**!** **Tärkeää:**

Älä kosketa kuvituksessa osoitettuja alueita. Se voi estää normaalin käytön ja voit likaantua musteesta.

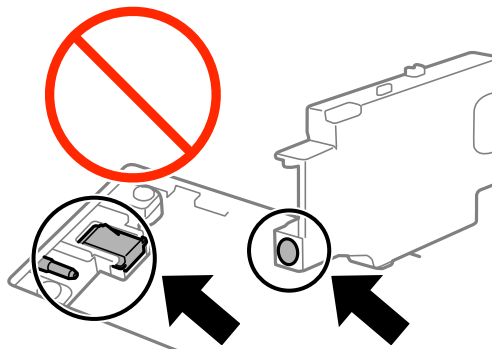

7. Laita käytetty hukkavärisäiliö uuden säiliön mukana toimitettuun läpinäkyvään pussiin ja sulje se huolellisesti.

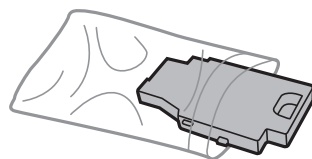

## Mustekasettien ja muiden kuluvien osien vaihtaminen



**Tärkeää:**

Älä poista huoltolaatikon päällä olevaa kalvoa.

8. Aseta uusi hukkavärisäiliötä suoraan alas ja liu'uta sitä asentaaksesi sen paikalleen.

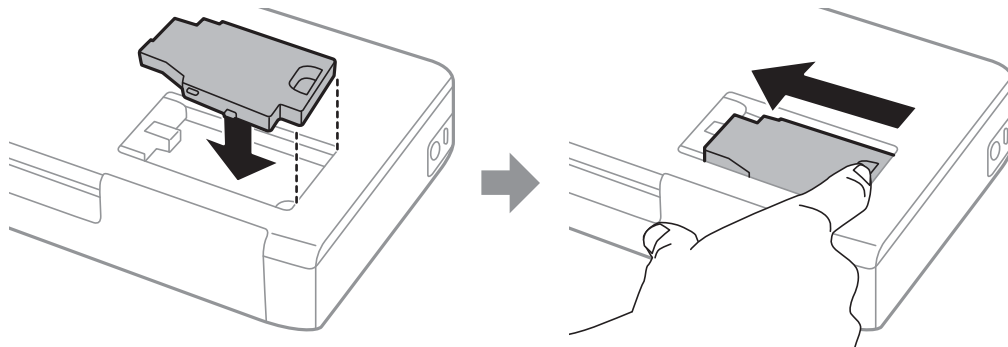

9. Kiinnitä hukkavärisäiliön kansi takaisin paikalleen.

**Huomautus:**

Jos hukkavärisäiliön kantta ei voi kiinnittää paikalleen, säiliötä ei ole asennettu oikein. Irrota hukkavärisäiliö ja asenna se uudelleen.

### Liittyvät tiedot

- ➔ ”Huoltolaatikon koodi” sivulla 60
- ➔ ”Hukkavärisäiliön käsittelyn varotoimet” sivulla 60

## Väliaikainen tulostaminen mustalla musteella

Jos värillinen väri on loppu ja mustaa väriä on vielä jäljellä, seuraavien asetusten avulla voit jatkaa tulostamista hetken aikaa käyttämällä vain mustaa väriä.

- Paperityyppi: tavalliset paperit, Kirjekuori
- Väri: Harmaasävy
- Reunukseton: Ei valittu
- EPSON Status Monitor 3: Käytössä (vain Windows)

Tämä ominaisuus on käytettävissä vain noin viisi päivää, joten vaihda mustekasetti mahdollisimman pian.

**Huomautus:**

- Jos **EPSON Status Monitor 3** ei ole käytössä, avaa tulostinohjain ja valitse **Huolto**-välilehdeltä **Laajennusasetukset**. Valitse sen jälkeen **Ota käyttöön EPSON Status Monitor 3**.
- Tämän toiminnon käytettävyys määräytyy käyttöolosuhteiden mukaan.



**Mustekasettien ja muiden kuluvien osien vaihtaminen****Väliaikainen tulostaminen mustalla musteella: Windows**

1. Jos seuraava ikkuna tulee näytölle, peruuta tulostaminen.

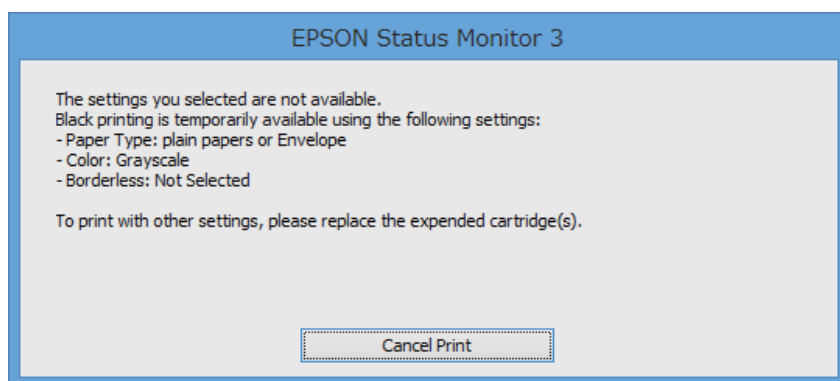
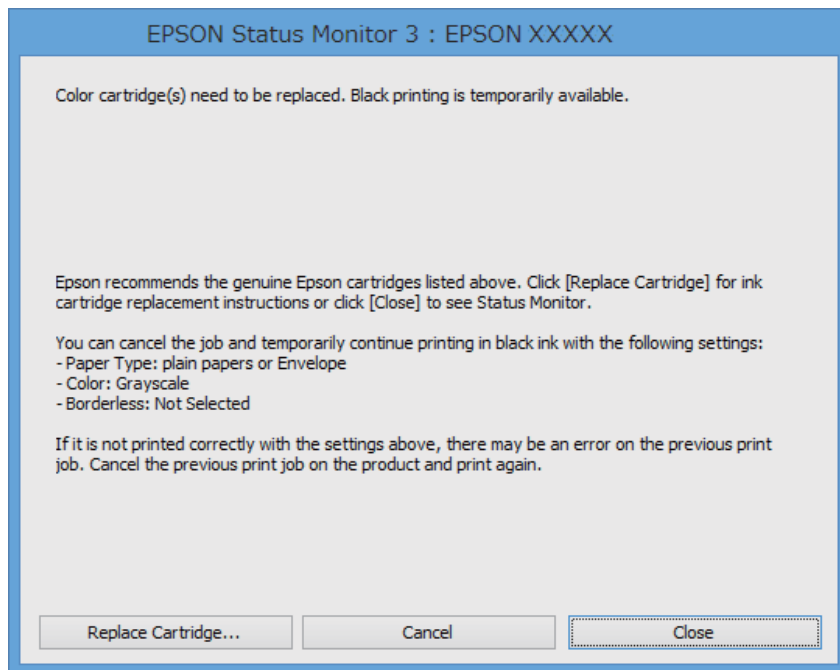
**Huomautus:**

*Jos et pysty peruuttamaan tulostusta tietokoneesta, peruuta käyttämällä tulostimen ohjauspaneelia.*

2. Avaa tulostinohjaimen ikkuna.
3. Tyhjennä **Reunukseton Yleiset**-välilehdeltä.
4. Valitse **tavalliset paperit** tai **Kirjekuori Paperityyppi** -asetukseksi **Yleiset**-välilehdellä.
5. Valitse **Harmaasävy**.
6. Määritä tarvittaessa muita asetuksia **Yleiset**- ja **Lisää asetuksia** -välilehdillä ja valitse sen jälkeen **OK**.
7. Valitse **Tulosta**.
8. Napsauta **Tulosta mustana** näytetyssä ikkunassa.

## Mustekasettien ja muiden kuluvien osien vaihtaminen

### Liittyvät tiedot

- ➔ ”Paperin lisääminen kohteeseen Takaosan paperinsyöttö” sivulla 25
- ➔ ”Tulostamisen perustiedot – Windows” sivulla 31

## Väliaikainen tulostaminen mustalla musteella: Mac OS X

### Huomautus:

Voit käyttää tätä ominaisuutta verkon kautta kytkeytymällä **Bonjour**-ohjelmaan.

1. Osoita tulostimen kuvaketta **Dockissa**.
2. Peruuta työ.
  - Mac OS X v10.8.x–Mac OS X v10.9.x  
Osoita  edistymispalkin vieressä.
  - Mac OS X v10.6.8–v10.7.x  
Valitse **Poista**.

### Huomautus:

Jos et pysty peruuttamaan tulostusta tietokoneesta, peruuta käyttämällä tulostimen ohjauspaneelia.

3. Valitse **Järjestelmäasetukset**  -valikosta > **Tulostimet & skannerit** (tai **Tulosta & skannaa, Tulosta & faksaa**) ja valitse sitten tulostin. Napsauta **Valinnat ja tarvikkeet** > **Asetukset** (tai **Ajuri**).
4. Valitse **Käytössä** -asetukseksi **Salli väliaikainen tulostus mustana**.
5. Siirry tulostusvalintaikkunaan.
6. Valitse ponnahdusvalikosta **Tulostusasetukset**.
7. Valitse mikä tahansa paperikoko paitsi reunaton koko **Paperikoko**-asetukseksi.
8. Valitse **tavalliset paperit** tai **Kirjekuori Tulostusmateriaali**-asetukseksi.
9. Valitse **Harmaasävy**.
10. Aseta muut kohteet tarvittaessa.
11. Valitse **Tulosta**.

### Liittyvät tiedot

- ➔ ”Paperin lisääminen kohteeseen Takaosan paperinsyöttö” sivulla 25
- ➔ ”Tulostamisen perustiedot – Mac OS X” sivulla 32

## Mustan musteen säästäminen, kun musta muste on vähissä (vain Windows)

Jos musta muste on vähissä mutta värimustetta on jäljellä riittävästi, voit luoda mustaa mustetta värimusteita sekoittamalla. Voit jatkaa tulostusta, kun valmistelet mustan vaihtokasetin.

Tämä toiminto on käytössä vain silloin, kun tulostinohjaimesta valitaan seuraavat asetukset.

- Paperityyppi: **tavalliset paperit**
- Tulostuslaatu: **Normaali**
- EPSON Status Monitor 3: Käytössä

### Huomautus:

- Jos **EPSON Status Monitor 3** ei ole käytössä, avaa tulostinohjain ja valitse **Huolto-välilehdeltä Laajennusasetukset**. Valitse sen jälkeen **Ota käyttöön EPSON Status Monitor 3**.
- Värimusteista yhdistelty musta muste näyttää hieman erilaiselta kuin tavallinen musta muste. Tämän lisäksi tulostusnopeus hidastuu.
- Myös mustaa mustetta käytetään tulostuspään tulostuslaadun ylläpitämiseen.

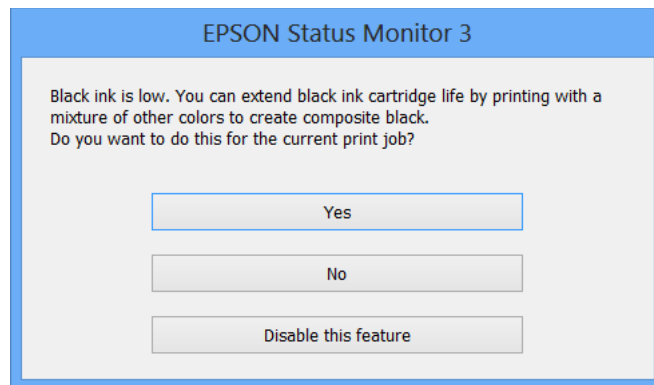

| Asetukset                       | Kuvaus  |
|---------------------------------|---|
| Kyllä                           | Valitse tämä, jos haluat luoda mustaa mustetta sekoittamalla värimusteita. Tämä ikkuna tulee näkyviin, kun seuraavan kerran tulostat samanlaisen työn.                        |
| Ei                              | Valitse tämä, jos haluat jatkaa jäljellä olevan mustan musteen käyttöä. Tämä ikkuna tulee näkyviin, kun seuraavan kerran tulostat samanlaisen työn.                           |
| Kytke tämä toiminto pois päältä | Valitse tämä, jos haluat jatkaa jäljellä olevan mustan musteen käyttöä. Tämä ikkuna ei tule näkyviin, ennen kuin musta mustekasetti on vaihdettu ja muste on jälleen vähissä. |

# Tulostuslaadun parantaminen

## Tulostuspään tarkistaminen ja puhdistaminen

Jos suuttimet ovat tukossa, tulosteista tulee haaleita tai niissä esiintyy raitoja tai odottamattomia värejä. Kun tulostuslaatu on heikentynyt, suorita suutintesti ja tarkista, ovatko suuttimet tukossa. Jos suuttimet ovat tukossa, puhdista tulostuspää.



### Tärkeää:

*Tulostuspään puhdistuksen aikana Sisäkansi ei saa olla auki eikä tulostinta saa sammuttaa. Jos tulostuspään puhdistusta ei viedä loppuun, tulostaminen voi olla mahdotonta.*

### Huomautus:

- Tulostuspään puhdistuksessa käytetään hieman mustetta, joten tulostuspää tulee puhdistaa vain, jos tulostuslaatu heikkenee.
- Jos mustekasetti on lähes tyhjä, tulostuspään puhdistusta ei välttämättä voida suorittaa. Vaihda asianmukainen mustekasetti ensin.
- Jos tulostuslaatu ei ole parantunut, kun suutin on tarkistettu ja pää puhdistettu noin kaksi kertaa, odota vähintään kuusi tuntia tulostamatta ja suorita sitten suuttimen tarkistus uudelleen, minkä jälkeen pää on vielä puhdistettava tarvittaessa. Jos tulostin tulostaa valmiustilan aikana, pidennä valmiustilan kestoa. Suosittelemme sammuttamaan tulostimen. Jos tulostuslaatu ei edelleenkään parantunut, ota yhteys Epson-tukeen.
- Estä tulostuspään kuivuminen sammuttamalla tulostin aina painamalla .
- Tulostuspään pitämiseksi parhaassa käyttökunnossa, on suositeltavaa tulostaa säännöllisesti muutamia sivuja.

## Tulostuspään tarkistaminen ja puhdistaminen: ohjauspaneeli

1. Lisää tulostimeen A4-paperia.
2. Siirry kohtaan **Valikko** Home-näytöllä.
3. Valitse **Kunnossapito** > **Suutintesti**.
4. Noudata näytölle tulevia ohjeita suuttimen testikuvion tulostamiseksi.

### Huomautus:

*Testikuvio saattaa vaihdella mallin mukaan.*

5. Vertaa tulostettua testikuviota alla näkyvään näytteeseen.

- Kaikki rivit tulostuvat: Tulostuspään suuttimet eivät ole tukossa. Sulje suutintestiominaisuus.

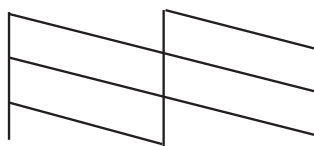

## Tulostuslaadun parantaminen

- Tulosteessa on särkyneitä viivoja tai puuttuvia segmenttejä: Tulostuspään suuttimet saattavat olla tukossa. Siirry seuraavaan vaiheeseen.

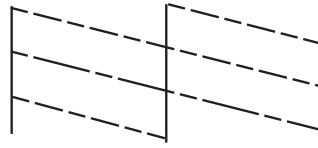

6. Noudata näytön ohjeita ja puhdistat tulostuspää.
7. Kun puhdistus on tehty, tulosta testikuvio uudelleen. Toista puhdistus ja kuvio, kunnes kaikki viivat on kokonaan tulostettu.

## Tulostuspään tarkistaminen ja puhdistaminen: Windows

1. Lisää tulostimeen A4-paperia.
2. Avaa tulostinohjaimen ikkuna.
3. Valitse **Huolto**-välilehdeltä **Suutintesti**.
4. Noudata näytön ohjeita.

### Liittyvät tiedot

➔ ”Windows-tulostinohjain” sivulla 73

## Tulostuspään tarkistaminen ja puhdistaminen: Mac OS X

1. Lisää tulostimeen A4-paperia.
2. Valitse **Järjestelmäasetukset**  -valikosta > **Tulostimet & skannerit** (tai **Tulosta & skannaa**, **Tulosta & faksaa**) ja valitse sitten tulostin.
3. Valitse **Valinnat ja tarvikkeet** > **Työkalu** > **Avaa tulostintyökalu**.
4. Napsauta **Suutintesti**.
5. Noudata näytön ohjeita.

---

## Tulostuspään kohdistaminen

Jos vaakaviivat ovat vinossa tai jos kuvat ovat sumeita, kohdista tulostuspää.

## Tulostuspään kohdistaminen: ohjauspaneeli

1. Lisää tulostimeen A4-paperia.

## Tulostuslaadun parantaminen

- Siirry kohtaan **Valikko** Home-näytöllä.
- Valitse **Kunnossapito > Tul.pään kohd.**
- Valitse **Pystykohdistus** tai **Vaakakohdistus** ja noudata näytön ohjeita tarkistuskuvion tulostamiseksi.

Pystykohdistus: Valitse tämä, jos tulosteet ovat epäselviä tai teksti ja viivat ovat vinossa.

Vaakakohdistus: Valitse tämä, jos tulosteessa on vaakaviivoja säännöllisin väliajoin.

**Huomautus:**

*Testikuvio saattaa vaihdella mallin mukaan.*

- Noudata näytön ohjeita ja kohdistusta tulostuspää.

Pystykohdistus: Etsi ja anna kunkin ryhmän yhtenäisimmän testikuvion numero.

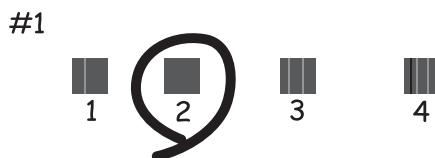

Vaakakohdistus: Etsi ja syötä vähiten erottuneen ja päällekkäisen kuvion määrä.



## Tulostuspään kohdistaminen: Windows

- Lisää tulostimeen A4-paperia.
- Avaa tulostinohjaimen ikkuna.
- Valitse **Tulostuspäiden kohdistus**-välilehdeltä **Huolto**.
- Noudata näytön ohjeita.

**Liittyvät tiedot**

➔ ["Windows-tulostinohjain" sivulla 73](#)

## Tulostuspään kohdistaminen: Mac OS X

1. Lisää tulostimeen A4-paperia.
2. Valitse **Järjestelmäasetukset**  -valikosta > **Tulostimet & skannerit** (tai **Tulosta & skannaa, Tulosta & faksaa**) ja valitse sitten tulostin.
3. Valitse **Valinnat ja tarvikkeet** > **Työkalu** > **Avaa tulostintyökalu**.
4. Valitse **Tulostuspään kohdistus**.
5. Noudata näytön ohjeita.

---

## Paperipolun puhdistaminen

Jos tulosteissa on mustetahroja tai naarmuja tai jos paperin syöttämisessä on ongelmia, puhdista sisällä oleva rulla. Et voi käyttää paperin mukana toimitettua puhdistusarkkia.

**Tärkeää:**

Älä puhdista tulostimen sisäpuolta paperipyyhkeellä. Paperipyhkeen nukka saattaa tukkia tulostuspään suuttimet.

1. Lisää tulostimeen tyhjää A4-paperia.
2. Siirry kohtaan **Valikko** aloitusnäytöllä.
3. Valitse **Kunnossapito** > **Paperiohjaimen puhdistus**.
4. Noudata näytön ohjeita ja puhdista paperipolku.

**Huomautus:**

- Toista tätä toimenpidettä, kunnes paperissa ei ole väritahroja.
- Jos paperinsyöttö ei toimi oikein, toista nämä vaiheet kaksi tai kolme kertaa.

# Käyttökohteet ja tiedot verkkopalvelusta

## Epson Connect -palvelu

Epson Connect mahdollistaa tulostamisen älypuhelimesta, taulutietokoneesta tai kannettavasta tietokoneesta milloin ja missä tahansa.

Seuraavat ominaisuudet ovat käytettävissä tulostimessasi.

| Email Print | Epson iPrint -etätulostus | Scan to Cloud | Remote Print Driver |
|-------------|---------------------------|---------------|---------------------|
| ✓           | ✓                         | –             | ✓                   |

Katso lisätietoja Epson Connect -portaalin verkkosivustolta.

<https://www.epsonconnect.com/>

<http://www.epsonconnect.eu> (vain Eurooppa)

## Web Config

Web Config on sovellus, jonka avulla voit hallita tulostimen tilaa tai asetuksia verkkoselaimella tietokoneelta tai älylaitteelta. Voit vahvistaa tulostimen tilan tai muuttaa verkkoa tai tulostinasetuksia. Web Configin käyttö edellyttää, että tulostin ja laite on kytketty samaan verkkoon.

### Huomautus:

Seuraavia selaimia tuetaan.

| Käyttöjärjestelmä            | Selain   |
|------------------------------|--|
| Windows XP tai uudempi       | Internet Explorer 8 tai uudempi, Firefox*, Chrome* |
| Mac OS X v10.6.8 tai uudempi | Safari*, Firefox*, Chrome*                         |
| iOS*                         | Safari*  |
| Android 2.3 tai uudempi      | Oletusselain                                       |
| Chrome OS*                   | Oletusselain                                       |

\*: Käytä uusinta versiota.

## Web Config -käyttö verkkoselaimella

1. Tarkista tulostimen IP-osoite.

Valitse **Valikko** > **Verkkoasetukset** > **Tulosta verkon tilatiedot** ohjauspaneelistä, ja paina sitten -painiketta ja OK-painiketta. Tarkista tulostimen IP-osoite tulostetusta tila-arkista.

2. Käynnistä verkkoselain tietokoneesta tai älylaitteesta ja syötä sitten tulostimen IP-osoite.

Muoto:



## Käyttökohteet ja tiedot verkkopalvelusta

IPv4: http://tulostimen IP-osoite/

IPv6: http://[tulostimen IP-osoite]/

Esimerkit:

IPv4: http://192.168.100.201/

IPv6: http://[2001:db8::1000:1]/

### **Huomautus:**

Käyttämällä älylaitetta voit myös suorittaa *Web Config* -tiedoston *Epson iPrint* -ohjelmiston huoltonäytössä.

### **Liittyvät tiedot**

➔ ”Käyttäen Epson iPrint-ominaisuutta” sivulla 47

## Web Confign suorittaminen Windows-käyttöjärjestelmässä

1. Käytä laitteita ja tulostimia Windows-käyttöjärjestelmässä.
  - Windows 8.1/Windows 8/Windows Server 2012 R2/Windows Server 2012  
Valitse **Työpöytä** > **Asetukset** > **Ohjauspaneeli** > **Näytä laitteet ja tulostimet** kohdasta **Laitteisto ja äänet** (tai **Laitteisto**).
  - Windows 7/Windows Server 2008 R2  
Valitse aloituspainike ja sen jälkeen **Ohjauspaneeli** > **Näytä laitteet ja tulostimet** kohdasta **Laitteisto ja äänet**.
  - Windows Vista/Windows Server 2008  
Valitse aloituspainike ja sen jälkeen **Ohjauspaneeli** > **Tulostimet** kohdasta **Laitteisto ja äänet**.
2. Napsauta tulostinta hiiren kakkospainikkeella ja valitse **Asetukset**.
3. Valitse **Verkkopalvelu**-välilehti ja napsauta URL-osoitetta.

## Web Confign suorittaminen Mac OS X-käyttöjärjestelmässä

1. Valitse **Järjestelmäasetukset**  -valikosta > **Tulostimet & skannerit** (tai **Tulosta & skannaa**, **Tulosta & faksaa**) ja valitse sitten tulostin.
2. Valitse **Valinnat ja tarvikkeet** > **Näytä tulostimen verkkosivu**.

---

## Tarvittavat sovellukset

### Windows-tulostinohjain

Tulostinohjain on sovellus, joka ohjaa tulostinta muiden sovellusten antamien tulostuskomentojen mukaisesti. Tulostinohjaimen asetusten määrittäminen takaa parhaan tulostusjäljen. Tulostinohjainapuohjelman avulla voit myös tarkistaa tulostimen tilan ja pitää sen optimaalisessa toimintakunnossa.

### **Huomautus:**

Voit vaihtaa tulostinohjaimen kieltä. Valitse käytettävä kieli **Huolto**-välilehden kohdasta **Kieli**.

## Käyttökohteet ja tiedot verkkopalvelusta

### Tulostinohjaimen käyttäminen sovelluksesta

Jos haluat määrittää asetuksia, jotka vaikuttavat ainoastaan käyttämäsi sovellukseen, käytä tulostinohjainta kyseisestä sovelluksesta.

Valitse **Tiedosto**-valikosta **Tulosta** tai **Tulostimen asetukset**. Valitse käyttämäsi tulostin ja valitse sitten **Asetukset** tai **Ominaisuudet**.

**Huomautus:**

*Toiminnot vaihtelevat sovelluksen mukaan. Katso lisätietoja sovelluksen ohjeista.*

### Tulostinohjaimen käyttäminen ohjauspaneelilta

Jos haluat määrittää asetuksia, jotka vaikuttavat kaikkiin sovelluksiin, käytä tulostinohjainta ohjauspaneelilta.

- Windows 8.1/Windows 8/Windows Server 2012 R2/Windows Server 2012

Valitse **Työpöytä** > **Asetukset** > **Ohjauspaneeli** > **Näytä laitteet ja tulostimet** kohdasta **Laitteisto ja äänet**. Napsauta tulostinta hiiren kakkospainikkeella tai pidä sitä painettuna ja valitse sitten **Tulostusmääritykset**.

- Windows 7/Windows Server 2008 R2

Valitse aloituspainike ja sen jälkeen **Ohjauspaneeli** > **Näytä laitteet ja tulostimet** kohdasta **Laitteisto ja äänet**. Napsauta tulostinta hiiren kakkospainikkeella ja valitse **Tulostusmääritykset**.

- Windows Vista/Windows Server 2008

Valitse aloituspainike ja sen jälkeen **Ohjauspaneeli** > **Tulostimet** kohdasta **Laitteisto ja äänet**. Napsauta tulostinta hiiren kakkospainikkeella ja valitse sitten kohta **Valitse tulostusmääritykset**.

- Windows XP/Windows Server 2003 R2/Windows Server 2003

Valitse aloituspainike ja sen jälkeen **Ohjauspaneeli** > **Tulostimet ja muut laitteet** kohdasta **Tulostimet ja faksit**. Napsauta tulostinta hiiren kakkospainikkeella ja valitse **Tulostusmääritykset**.

### Apuohjelman käynnistäminen

Avaa tulostinohjaimen ikkuna. Napsauta **Huolto**-välilehteä.

## Käytössä olevien asetusten rajoittaminen Windows-tulostinajurille

Pääkäyttäjää voi rajoittaa seuraavia tulostimen ajuriasetuksia käyttäjäkohtaisesti estämään asetusten tahatonta muuttamista.

- Vesileima
- Ylätunniste/alatunniste
- Väri
- Kaksipuolinen tulostus
- Monisivuinen

**Huomautus:**

*Kirjaudu tietokoneelle pääkäyttäjänä.*

1. Avaa **Valinnaiset asetukset** -välilehdestä tulostinasetukset.

- Windows 8.1/Windows 8/Windows Server 2012

Valitse **Työpöytä** > **Asetukset** > **Ohjauspaneeli** > **Näytä laitteet ja tulostimet** kohdasta **Laitteisto ja äänet**. Napsauta tulostinta hiiren kakkospainikkeella tai pidä sitä painettuna ja valitse **Tulostinasetukset**. Napsauta **Valinnaiset asetukset** -välilehteä.

- Windows 7/Windows Server 2008 R2

## Käyttökohteet ja tiedot verkkopalvelusta

Valitse aloituspainike ja sen jälkeen **Ohjauspaneeli > Näytä laitteet ja tulostimet** kohdasta **Laitteisto ja äänet**. Napsauta tulostinta hiiren kakkospainikkeella ja valitse **Tulostinasetukset**. Napsauta **Valinnaiset asetukset** -välilehteä.

- Windows Vista/Windows Server 2008

Valitse aloituspainike ja sen jälkeen **Ohjauspaneeli > Tulostimet** kohdasta **Laitteisto ja äänet**. Napsauta tulostinta hiiren kakkospainikkeella ja valitse **Asetukset**. Napsauta **Valinnaiset asetukset** -välilehteä.

- Windows XP/Windows Server 2003 R2/Windows Server 2003

Valitse aloituspainike ja sen jälkeen **Ohjauspaneeli > Tulostimet ja muut laitteet** kohdasta **Tulostimet ja faksit**. Napsauta tulostinta hiiren kakkospainikkeella ja valitse **Asetukset**. Napsauta **Valinnaiset asetukset** -välilehteä.

2. Valitse **Ohjainasetukset**.
3. Valitse ominaisuus, jota haluat rajoittaa.  
Eri asetusten selitykset ovat verkko-ohjeessa.
4. Valitse **OK**.

## Windows-tulostinohjaimen toimintoasetusten määrittäminen

Voit määrittää asetuksia, kuten ottaa käyttöön **EPSON Status Monitor 3** -ominaisuuden.

1. Avaa tulostinohjaimen ikkuna.
2. Valitse **Huolto**-välilehdeltä **Laajennusasetukset**.
3. Määritä haluamasi asetukset ja valitse sitten **OK**.  
Eri asetusten selitykset ovat verkko-ohjeessa.

### Liittyvät tiedot

➔ ["Windows-tulostinohjain" sivulla 73](#)

## Mac OS X-tulostinohjain

Tulostinohjain on sovellus, joka ohjaa tulostinta muiden sovellusten antamien tulostuskomentojen mukaisesti. Tulostinohjaimen asetusten määrittäminen takaa parhaan tulostusjäljen. Tulostinohjainapuohjelman avulla voit myös tarkistaa tulostimen tilan ja pitää sen optimaalisessa toimintakunnossa.

### Tulostinohjaimen käyttäminen sovelluksesta

Valitse **Tiedosto**-valikosta **Tulosta**. Laajenna tarvittaessa tulostusikkunaa valitsemalla **Näytä yksityiskohdat** tai ▼.

#### **Huomautus:**

*Toiminnot vaihtelevat sovelluksen mukaan. Katso lisätietoja sovelluksen ohjeista.*

### Apuohjelman käynnistäminen

Valitse **Järjestelmäasetukset**  valikosta > **Tulostimet & skannerit** (tai **Tulosta & skanna**, **Tulosta & faksaa**) ja valitse sitten tulostin. Valitse **Valinnat ja tarvikkeet** > **Työkalu** > **Avaa tulostintyökalu**.

## Mac OS X-tulostinohjaimen toimintoasetusten määrittäminen

Voit määrittää useita asetuksia, kuten tyhjen sivujen ohittamisen ja nopean tulostuksen käyttöönoton tai käytöstä poistamisen.

1. Valitse **Järjestelmäasetukset**  valikosta > **Tulostimet & skannerit** (tai **Tulosta & skannaa, Tulosta & faksaa**) ja valitse sitten tulostin. Napsauta **Valinnat ja tarvikkeet > Asetukset** (tai **Ajuri**).
2. Määritä haluamasi asetukset ja valitse sitten **OK**.
  - Paksu paperi ja kirjekuoret:** Estää musteen leviämisen tulostettaessa paksulle paperille. Tulostusnopeus saattaa kuitenkin hidastua.
  - Ohita tyhjä sivu:** Tyhjiä sivuja ei tulosteta.
  - Hiljainen tila:** Hiljainen tulostus. Tulostusnopeus saattaa kuitenkin hidastua.
  - Salli väliaikainen tulostus mustana:** Tulostus väliaikaisesti vain mustalla musteella
  - Nopea tulostus:** Tulostuspäät liikkuvat molempiin suuntiin tulostuksen aikana. Tulostus on aiempaa nopeampaa, mutta laatu saattaa samalla heikentyä.
  - Valkoisten reunusten poisto:** Tarpeettomat marginaalit poistetaan reunuksettoman tulostuksen aikana.
  - Varoitushuomautukset:** Tulostusohjain määritetään näyttämään varoituksia.
  - Luo kaksisuuntainen yhteys:** Yleensä asetuksen pitää olla **Käytössä**. Valitse **Ei käytössä**, jos tulostimen tietojen hankinta on mahdotonta, koska tulostin on jaettu Windows-tietokoneiden kanssa tai jostain muusta syystä.
  - Alempi taso:** Lisää valinnainen paperikasettiyksikkö paperilähteeseen.

### **Huomautus:**

*Asetusten käytettävyys vaihtelee malleittain.*

### **Liittyvät tiedot**

➔ [”Väliaikainen tulostaminen mustalla musteella” sivulla 64](#)

## Epson Easy Photo Print

Epson Easy Photo Print on sovellus, jonka avulla voit tulostaa valokuvia helposti eri asetteluilla. Voit esikatsella valokuvan sekä säätää kuvia tai niiden sijaintia. Voit myös tulostaa kehyksellisiä kuvia. Katso lisätietoja sovelluksen ohjeista.

### **Huomautus:**

- Windows Server -käyttöjärjestelmää ei tueta.*
- Tämän sovelluksen käyttö edellyttää tulostinajurin asentamista.*

### **Käytön aloittaminen Windows-käyttöjärjestelmässä**

- Windows 8.1/Windows 8

Kirjoita sovelluksen nimi hakuoikopolkuun ja valitse sitten esiin tuleva kuvake.

- Windows 7/Windows Vista/Windows XP

Valitse aloituspainike ja valitse sitten **Kaikki ohjelmat** tai **Ohjelmat > Epson Software > Epson Easy Photo PrintE-Photo**.

## Käyttökohteet ja tiedot verkkopalvelusta

### Käytön aloittaminen Mac OS X-käyttöjärjestelmässä

Valitse **Siirry > Sovellukset > Epson Software > Epson Easy Photo Print**.

## E-Web Print (vain Windows)

E-Web Print on sovellus, jonka avulla voit tulostaa verkkosivuja helposti eri asetteluilla. Katso lisätietoja sovelluksen ohjeista. Saat ohjeet näkyviin **E-Web Print** -valikosta, joka on **E-Web Print** -työkalupalkissa.

#### **Huomautus:**

*Windows Server -käyttöjärjestelmää ei tueta.*

### Käynnistäminen

Kun E-Web Print asennetaan, se tulee näkyviin selaimen. Napsauta **Print** tai **Clip**.

## EPSON Software Updater

EPSON Software Updater on sovellus, joka tarkistaa verkosta uudet tai päivitetty ohjelmistot ja asentaa ne. Voit myös päivittää tulostimen laiteohjelmiston ja käyttöoppaan.

#### **Huomautus:**

*Windows Server -käyttöjärjestelmää ei tueta.*

### Käynnistäminen: Windows

- Windows 8.1/Windows 8

Kirjoita sovelluksen nimi hakuoikopolkuun ja valitse sitten esiin tuleva kuvake.

- Windows 7/Windows Vista/Windows XP

Valitse aloituspainike ja sen jälkeen **Kaikki ohjelmat** (tai **Ohjelmat**) > **Epson Software** > **EPSON Software Updater**.

### Käynnistäminen: Mac OS X

Valitse **Siirry > Sovellukset > Epson Software > EPSON Software Updater**.

## EpsonNet Config

EpsonNet Config on sovellus, jonka avulla voidaan asettaa verkkoliitäntäosoitteet ja protokollat. Katso lisätietoja EpsonNet Confign käyttöoppaasta tai sovelluksen ohjeesta.

### Käynnistäminen: Windows

- Windows 8.1/Windows 8/Windows Server 2012 R2/Windows Server 2012

Kirjoita sovelluksen nimi hakuoikopolkuun ja valitse sitten esiin tuleva kuvake.

- Poikkeuksena Windows 8.1/Windows 8/Windows Server 2012 R2/Windows Server 2012

Valitse aloituspainike ja sen jälkeen **Kaikki ohjelmat** (tai **Ohjelmat**) > **EpsonNet** > **EpsonNet Config V4** > **EpsonNet Config**.

### Käynnistäminen: Mac OS X

Valitse **Siirry > Sovellukset > Epson Software > EpsonNet > EpsonNet Config V4 > EpsonNet Config**.

---

## Sovellusten asennusten poistaminen

**Huomautus:**

Kirjaudu tietokoneelle pääkäyttäjänä. Anna pyydettäessä järjestelmänvalvojan salasana.

### Sovellusten asennusten poistaminen: Windows

1. Sammuta tulostin painamalla -painiketta.
2. Sulje kaikki käynnissä olevat sovellukset.
3. Avaa **Ohjauspaneeli**:
  - Windows 8.1/Windows 8/Windows Server 2012 R2/Windows Server 2012  
Valitse **Työpöytä > Asetukset > Ohjauspaneeli**.
  - Poikkeuksena Windows 8.1/Windows 8/Windows Server 2012 R2/Windows Server 2012  
Napsauta aloituspainiketta ja valitse **Tietokone**.
4. Avaa **Poista ohjelman asennus** (tai **Lisää tai poista sovellus**):
  - Windows 8.1/Windows 8/Windows 7/Windows Vista/Windows Server 2012 R2/Windows Server 2012/  
Windows Server 2008 R2/Windows Server 2008  
Valitse **Ohjelmat**-kohdasta **Poista ohjelma**.
  - Windows XP/Windows Server 2003 R2/Windows Server 2003  
Valitse **Lisää tai poista sovellus**.
5. Valitse sovellus, jonka haluat poistaa.
6. Sovellusten poistaminen:
  - Windows 8.1/Windows 8/Windows 7/Windows Vista/Windows Server 2012 R2/Windows Server 2012/  
Windows Server 2008 R2/Windows Server 2008  
Valitse **Poista tai muuta** tai **Poista asennus**.
  - Windows XP/Windows Server 2003 R2/Windows Server 2003  
Valitse **Muuta tai poista** tai **Poista**.

**Huomautus:**

Jos **Käyttäjätilien valvonta** -ikkuna on näkyvissä, valitse **Jatka**.

7. Noudata näytön ohjeita.

### Sovellusten asennusten poistaminen: Mac OS X

1. Lataa Uninstaller EPSON Software Updater -toiminnolla.  
Kun Uninstaller on ladattu, sitä ei tarvitse ladata uudelleen aina, kun haluat poistaa sovelluksen.
2. Sammuta tulostin painamalla -painiketta.

## Käyttökohteet ja tiedot verkkopalvelusta

- Tulostinajurin asennus poistetaan valitsemalla **Järjestelmäasetukset**  valikosta > **Tulostimet & skannerit** (tai **Tulosta & skannaa**, **Tulosta & faksaa**) ja valitse sitten tulostin sallittujen tulostinten luettelosta.
- Sulje kaikki käynnissä olevat sovellukset.
- Valitse **Siirry** > **Sovellukset** > **Epson Software** > **Uninstaller**.
- Valitse poistettava sovellus ja sen jälkeen **Poista asennus**.



### **Tärkeää:**

*Uninstaller poistaa tietokoneelta kaikki Epson-mustesuihkutulostimet. Jos käytössä on useampia Epson-mustesuihkutulostimia ja haluat poistaa vain osan niistä, poista ensin kaikki ja asenna sitten tarvittavat ajurit uudelleen.*

### **Huomautus:**

*Jos poistettavaa sovellusta ei löydy sovellusluettelosta, Uninstaller ei ole käytettävissä asennuksen poistoa varten. Valitse tällöin **Siirry** > **Ohjelmat** > **Epson Software**. Valitse sitten poistettava sovellus ja vedä se roskakoriin.*

### **Liittyvät tiedot**

➔ ”EPSON Software Updater” sivulla 77

---

## Sovellusten asentaminen

Jos tietokone on kytketty verkkoon, asenna viimeisimmät verkossa saatavilla olevat sovellukset. Jos et voi ladata sovelluksia verkkosivustolta, asenna ne tulostimen mukana toimitetulta ohjelmistolevyltä.

### **Huomautus:**

- Kirjaudu tietokoneelle pääkäyttäjänä. Anna pyydettyä järjestelmänvalvojan salasana.
- Jos asennat sovellusta uudelleen, sinun on ensin poistettava sen asennus.

- Sulje kaikki käynnissä olevat sovellukset.
- Asennettaessa tulostinajuria on tulostin ja tietokone kytkettävä väliaikaisesti irti.

### **Huomautus:**

*Yhdistä tulostin ja tietokone vasta pyydettyäessä.*

- Asenna sovellukset noudattamalla alla olevan verkkosivuston ohjeita.

<http://epson.sn>

### **Liittyvät tiedot**

➔ ”Sovellusten asennusten poistaminen” sivulla 78

---

## Sovellusten ja laiteohjelmiston päivittäminen

Jotkin ongelmat saattavat ratketa ja toiminnot parantua tai niitä tulla lisää, kun sovellukset ja laiteohjelmisto päivitetään. Tarkista, että käytössäsi on sovellusten ja laiteohjelmiston uusimmat versiot.

- Tarkista, että tulostin on yhdistetty tietokoneeseen ja että tietokoneella on internet-yhteys.

## Käyttökohteet ja tiedot verkkopalvelusta

2. Käynnistä EPSON Software Updater ja päivitä sovellukset tai laiteohjelmisto.



**Tärkeää:**

*Älä sammuta tietokonetta tai tulostinta päivityksen aikana.*

**Huomautus:**

*Jos päivitettävää sovellusta ei löydy luettelosta, EPSON Software Updater ei ole käytettävissä päivitystä varten. Tarkista paikalliselta Epson-verkkosivustoltasi sovellustesi uusimmat versiot.*

<http://www.epson.com>

**Liittyvät tiedot**

➔ ”EPSON Software Updater” sivulla 77



# Ongelmien ratkaiseminen

## Tulostimen tilan tarkistaminen

Voit tarkistaa virheilmoitukset ja mustetasoarviot nestekidenäytöltä tai tietokoneelta.

## Virhekoodien tarkistaminen nestekidenäytöllä

Koodi tulee näkyviin nestekidenäytölle, jos ilmenee virhe tai tietoja, jotka vaativat huomiota.

| Koodi | Tilanne   | Ratkaisut   |
|-------|---|---|
| E-01  | On ilmennyt tulostinvirhe.  | Irrota paperit ja suojamateriaalit tulostimesta. Jos virheviesti näkyy vielä, vaikka virta on katkaistu ja kytketty uudelleen päälle, ota yhteys Epson-tukeen.  |
| E-11  | Mustetyyny on vaihdettava.  | Ota yhteyttä Epsoniin tai valtuutettuun Epson-palveluntarjoajaan mustetyynyn vaihtamiseksi. Käyttäjä ei voi vaihtaa osaa.   |
| E-12  | Hukkavärisäiliö on täynnä.<br>Hukkavärisäiliö on vaihdettava.                                   | Kytke virta pois päältä ja vaihda hukkavärisäiliö uuteen.   |
| E-13  | Hukkavärisäiliötä ei ole asennettu tai se on asennettu väärin.                                  | Kytke virta pois päältä ja asenna hukkavärisäiliö.  |
| E-14  | Hukkavärisäiliötä ei tunnisteta.  | Kytke virta pois päältä ja asenna hukkavärisäiliö uudelleen. Jos viesti ei poistu näytöstä hukkavärisäiliön uudelleen asennuksenkaan jälkeen, vaihda se uuteen.   |
| E-21  | On ilmennyt akkuvirhe. Tulostin on kytketty pois päältä automaattisesti.                        | Ota yhteys Epson-tukeen.  |
| E-22  | Akku on liian kylmä käytettäväksi<br>Tulostin on kytketty pois päältä automaattisesti.          | Käytä tätä tulostinta 10–35 °C:n lämpötilassa.  |
| E-23  | Akku on liian kuuma käytettäväksi<br>Tulostin on kytketty pois päältä automaattisesti.          |   |
| E-24  | Akkujännite on liian vähissä käytettäväksi<br>Tulostin on kytketty pois päältä automaattisesti. | Lataa akku tai liitä tulostimeen verkkolaite.   |
| W-01  | Kohteessa takaosan paperinsyöttö on ilmennyt paperitukos.                                       | Poista paperitukos ja paina OK-painiketta.  |
| W-02  | Tulostimen sisällä on ilmennyt paperitukos.   |   |
| W-11  | Mustetyyny on lähestymässä käyttöikänsä loppua.   | Ota yhteyttä Epsoniin tai valtuutettuun Epson-palveluntarjoajaan mustetyynyn vaihtamiseksi. Käyttäjä ei voi vaihtaa osaa. Viesti näkyy, kunnes mustetyyny vaihdetaan.<br><br>Jatka tulostusta painamalla OK-painiketta. |

## Ongelmien ratkaiseminen

| Koodi         | Tilanne   | Ratkaisut   |
|---------------|---|---|
| W-12          | Mustepatruunaa ei ole asennettu oikein.   | Paina kaikkia mustepatruunoita varovasti alas. Varmista, että ne naksahtavat paikalleen.  |
| W-13          | Asennettua mustepatruunaa ei voi käyttää tässä tulostimessa.                      | Vaihda mustepatruunat tämän tulostimen kanssa yhteensopiviin.   |
| I-22          | Aseta Wi-Fi <b>Painike (WPS)</b> -painikkeella.                                   | Paina tukiasemapainiketta Jos tukiasemassa ei ole painiketta, avaa tukiaseman asetusikkuna ja napsauta ohjelmistossa näkyvää painiketta.  |
| I-23          | Aseta Wi-Fi <b>PIN-koodi (WPS)</b> -painikkeella.                                 | Syötä nestekidenäytöllä näkyvä PIN-koodi tukiasemaan tai tietokoneeseen kahden minuutin kuluessa.   |
| I-31          | Aseta Wi-Fi <b>Automaattinen Wi-Fi-yhteys</b> -painikkeella.                      | Asenna ohjelmisto tietokoneeseen ja paina Wi-Fi-asetuksen alkaessa OK-painiketta.   |
| I-41          | <b>Paperimääritys</b> on pois käytöstä. Joitakin toimintoja ei voi käyttää.       | Jos <b>Paperimääritys</b> on pois käytöstä, et voi käyttää AirPrint-toimintoa. Myöskään viestiä, joka ilmoittaa paperikoon ja -tyypin yhteensopimattomuudesta, ei näytetä. Pidä asetus käytössä, mikäli et käytä aina saman kokoista ja tyyppistä paperia, eikä sinun tarvitse muuttaa paperiasetuksia.                             |
| I-81          | Tulostin vaihtaa akkutilaan, koska verkkolaite on irrotettu.                      | Tulostusnopeus voi olla hitaampi, kun tulostin on akkutilassa. Liitä verkkolaite tulostimeen, jolle halua muuttaa tulostusnopeutta.   |
| -             | Muste vähissä.  | Voit jatkaa tulostusta, kunnes saat kehotuksen vaihtaa mustepatruunat. Huomaa kuitenkin, että tulostin ei pysty tulostamaan, jos yksi mustepatruunoista on tyhjä. Valmisteile uudet patruunat niin pian kuin mahdollista.   |
| -             | Muste on lopussa ja sinun on vaihdettava mustepatruunat.                          | Jotta tulostuslaatu olisi aina paras mahdollinen ja tulostuspäät pysyisivät hyvässä kunnossa, mustekasetissa on vielä hieman mustetta jäljellä, kun tulostin ilmoittaa, että mustekasetti pitäisi vaihtaa. Vaihda mustepatruuna kehotettaessa.  |
| Recovery Mode | Tulostin käynnistyi palautustilassa, koska laiteohjelmiston päivitys epäonnistui. | Yritä päivittää laiteohjelmisto uudelleen noudattamalla seuraavia vaiheita.<br>1. Liitä verkkolaite tulostimeen.<br>2. Yhdistä tulostin tietokoneeseen USB-johdolla. (Jos palautustila on käytössä, laiteohjelmistoa ei voi käynnistää verkkoyhteyden välityksellä.)<br>3. Etsi lisäohjeita paikalliselta Epson-verkkosivustoltasi. |

\* Joissakin tulostustöissä hyvin pieni määrä ylijäämämustetta saattaa imeytyä mustetyynyyn. Mustetyynyssä olevan musteen vuotamisen estämiseksi tulostin on suunniteltu lopettamaan tulostus, kun mustetyyny on saavutettu. Vaihtamistarve ja vaihtamisväli vaihtelevat seuraavien seikkojen mukaan: laitteella tulostettujen sivujen tyyppi, käytetyt tulostusmateriaalit ja tulostimen suorittamat puhdistuskerrat. Mustetyynyn vaihtotarve ei tarkoita, että tulostin ei toimi enää oikein. Tulostin ilmoittaa, kun mustetyyny on vaihdettava. Vaihdon voi suorittaa ainoastaan valtuutettu Epson-palveluntarjoaja. Epson-takuu ei kata mustetyynyn vaihtokustannuksia.

## Liittyvät tiedot

- ➔ ”Yhteydenotto Epsonin tukeen” sivulla 100
- ➔ ”Akun lataaminen” sivulla 51
- ➔ ”Sovellusten asentaminen” sivulla 79
- ➔ ”Sovellusten ja laiteohjelmiston päivittäminen” sivulla 79

➔ ”Mustepatruunoiden vaihto” sivulla 57

## Tulostimen tilan tarkistaminen: Windows

1. Avaa tulostinohjaimen ikkuna.
2. Napsauta **EPSON Status Monitor 3 Huolto**-välilehdellä ja valitse **Tiedot**.

**Huomautus:**

*Jos EPSON Status Monitor 3 ei ole käytössä, valitse **Laajennusasetukset**-välilehdeltä **Huolto** ja sen jälkeen **Ota käyttöön EPSON Status Monitor 3**.*

### Liittyvät tiedot

➔ ”Windows-tulostinohjain” sivulla 73

## Tulostimen tilan tarkistaminen: Mac OS X

1. Valitse **Järjestelmäasetukset**  -valikosta > **Tulostimet & skannerit** (tai **Tulosta & skannaa**, **Tulosta & faksaa**) ja valitse sitten tulostin.
2. Valitse **Valinnat ja tarvikkeet** > **Työkalu** > **Avaa tulostintyökalu**.
3. Valitse **EPSON Status Monitor**.

---

## Paperitukoksen irrottaminen

Tarkista ohjauspaneelissa näkyvä virheviesti ja poista juuttunut paperi ja mahdolliset repeytyneet paperinpalat noudattaen ohjeita. Poista sen jälkeen virheviesti.



**Tärkeää:**

*Poista juuttunut paperi varovasti. Paperin riuhtominen voi vahingoittaa tulostinta.*

## Paperitukoksen irrottaminen, Takaosan paperinsyöttö

Poista juuttunut paperi.

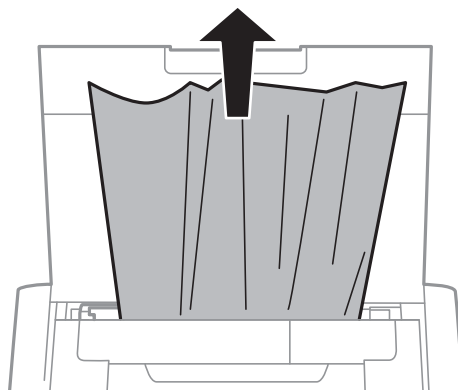

## Paperitukoksen poistaminen tulostimen sisältä

**Vaara:**

Älä koskaan kosketa ohjauspaneelin painikkeita, kun kätesi on tulostimen sisällä. Jos tulostin käynnistyy, seurauksena voi olla vamma. Varo koskettamasta ulkonevia osia vamma välttämiseksi.

1. Avaa Sisäkansi.

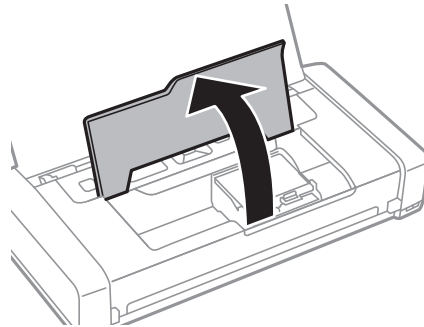

2. Poista paperitukos.

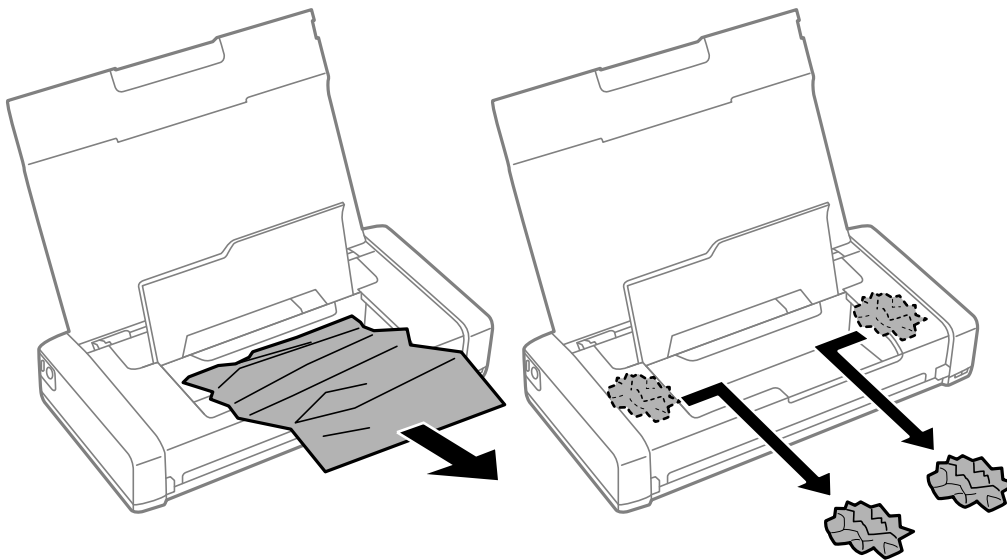

## Ongelmien ratkaiseminen

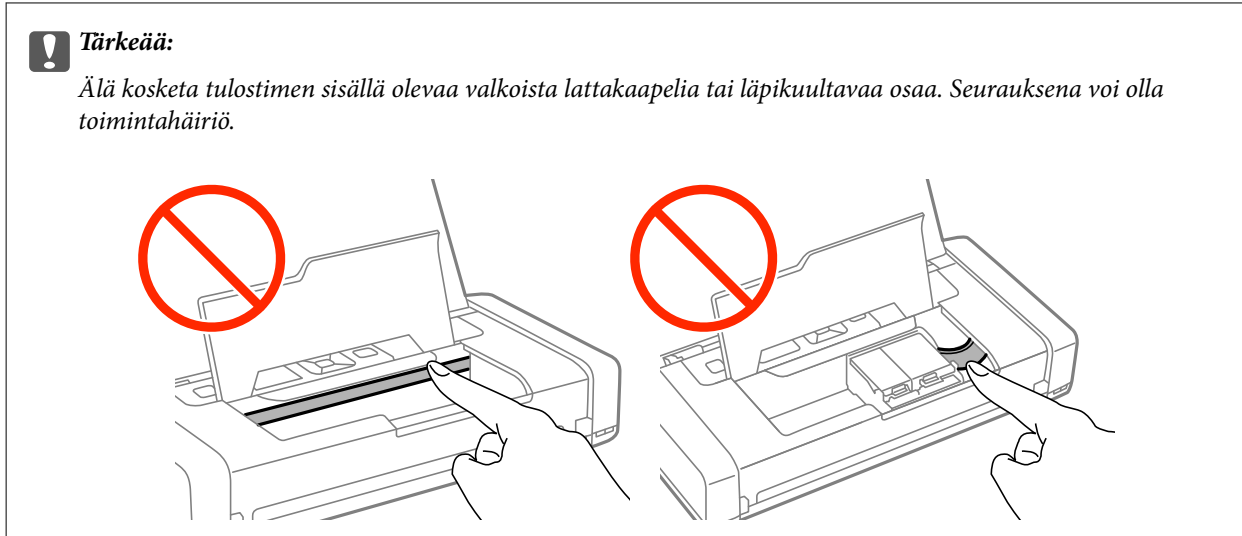

## 3. Sulje Sisäkansi.

## Paperia ei voi syöttää oikein

Tarkista seuraavat seikat, jos laitteessa on paperitukos, paperinsyöttö menee vinoon, useita paperiarkkeja syötetään kerralla, paperia ei syötetä tai laite työntää paperin ulos.

- Aseta tulostin tasaiselle tasolle ja käytä sitä suositelluissa ympäristöolosuhteissa.
- Akkujännite voi olla vähissä. Liitä verkkolaite tulostimeen.
- Käytä tämän tulostimen tukemaa paperia.
- Noudata paperinkäsittelyn varotoimia
- Lisää paperi oikean suuntaisesti ja liu'uta reunaohjain paperin reunaa vasten.
- Älä lataa enempää kuin maksimimäärä kutakin paperityyppiä.
- Jos paperi lopussa -virhe ilmenee, vaikka tulostimeen on lisätty paperia, lataa paperi uudelleen vasten kohteen takaosan paperinsyöttö oikeaa reunaa.
- Lisää paperia arkki kerrallaan, kun lisäät useita paperiarkkeja
- Kun manuaalisen kaksipuolisen tulostuksen aikana syötetään useita arkkeja kerralla, poista paperilähteestä kaikki paperit, ennen kuin lisäät uutta paperia.
- Lisää ja poista paperi tulostamatta puhdistaksesi paperiväylän.
- Varmista, että paperilähteen paperikoko ja paperityypin asetukset ovat oikein.

### Liittyvät tiedot

- ➔ ”Ympäristötekniset tiedot” sivulla 95
- ➔ ”Käytettävissä oleva paperi ja määrät” sivulla 24
- ➔ ”Paperinkäsittelyn varotoimet” sivulla 23
- ➔ ”Paperin lisääminen kohteeseen Takaosan paperinsyöttö” sivulla 25
- ➔ ”Paperipolun puhdistaminen” sivulla 71



---

## Virta- ja ohjauspaneeliongelmat

### Virran kytkeminen ei onnistu

- Paina -painiketta hieman pidempään.
- Varmista, että virtajohto on kytketty oikein.

### Virta ei katkea

Irrota verkkolaite ja USB-kaapeli. Pidä -painiketta ja -painiketta painettuina samanaikaisesti yli 7 sekuntia ja vapauta molemmat painikkeet. Estä tulostuspään kuivuminen käynnistämällä tulostin uudelleen ja sammuttamalla se -painikkeesta.

### Nestekidenäyttö tummenee

Tulostin on lepotilassa. Palauta nestekidenäyttö aiempaa tilaansa painamalla mitä tahansa ohjauspaneelin painiketta.

### Virta kytkeytyy äkillisesti pois päältä, kun tulostin käy akkuvirralla.

- Tulosti kytkeytyy pois päältä, kun mitään toimintaa ei suoriteta. Kytke tulostin uudelleen päälle.
- Tarkista akun varaustaso. Jos akun varaustaso on matala, liitä verkkolaite tulostimeen.

### Akkua ei voi ladata tietokoneesta

- Valitse ohjauspaneelissa **Valikko > Akku > Akkuasetukset** ja ota sitten käyttöön **USB-virransyöttö PC:llä**.
- Varmista, että tulostin on pois päältä tai lepotilassa.
- Kytke tietokone päälle. Herätä tietokone, jos se on uni- tai lepotilassa.
- Akkua ei voi ladata USB-keskittimellä. Liitä tulostin suoraan tietokoneeseen.
- Tietokone on voitu määrittää olemaan sallimatta muiden laitteiden lataamista, kun tietokone käy omalla akkuvirrallaan. Tarkista tietokoneen asetukset.

#### Liittyvät tiedot

- ➔ [”Akun lataaminen USB-yhteydellä” sivulla 51](#)

---

## Tulostin ei tulosta

Tarkista seuraava, jos tulostin ei toimi tai ei tulosta mitään.

- Aseta tulostin tasaiselle tasolle ja käytä sitä suositelluissa ympäristöolosuhteissa.
- Kytke liitäntäkaapeli kunnolla tulostimeen ja tietokoneeseen.
- Jos käytössäsi on USB-keskitin, yritä yhdistää tulostin suoraan tietokoneeseen.

## Ongelmien ratkaiseminen

- Jos käytät tulostinta verkon kautta, varmista että tulostin on liitetty verkkoon. Voit tarkistaa tilan tarkistamalla ohjauspaneelin merkkivalot tai tulostamalla verkon tila -arkin. Jos tulostinta ei ole liitetty verkkoon, katso *Verkko-opas*.
- Valitse ohjauspaneelissa **Valikko > Akku > Akkuasetukset** ota sitten **USB-virransyöttö PCLl** pois käytöstä.
- Jos tulostat suurta kuvaa, tietokoneen muisti ei ehkä riitä. Tulosta kuva matalammalla kuvatarkkuudella tai pienemmässä koossa.
- Napsauta Windowsissa **Tulostusjono** tulostimen **Huolto**-välilehdellä ja tarkista sitten seuraava.
  - Tarkista, onko tulostimessa keskeytyneitä tulostustöitä.  
Peruuta tulostus tarvittaessa.
  - Varmista, että tulostin ei ole offline- tai odotustilassa.  
Jos tulostin on offline- tai odotustilassa, poista offline- tai odotusasetus käytöstä **Tulostin**-valikon kautta.
  - Tarkista, että tulostin on valittu oletustulostimeksi **Tulostin**-valikosta (valikkokohteessa tulee näkyä valintamerkki).  
Jos tulostinta ei ole määritetty oletusarvoiseksi tulostimeksi, määritä se siksi.
- Jos käytössä on Mac OS X -käyttöjärjestelmä, tarkista, että tulostimen tilana ei ole **Keskeytynyt**.  
Valitse **Järjestelmäasetukset**  -valikosta > **Tulostimet & skannerit** (tai **Tulosta ja skanna**, **Tulosta ja faksaa**) ja kaksoisnapsauta sitten tulostinta. Jos tulostin on pysäytetty, napsauta **Jatka** (tai **Jatka tulostimen käyttöä**).
- Suorita suutintesti ja puhdista sen jälkeen tulostuspää, jos jokin tulostuspään suuttimista on tukkiutunut.
- Et ehkä voi käyttää tulostinta AirPrint-sovelluksella, jos välttämättömät protokollat tai asetukset on otettu pois käytöstä. Ota AirPrint käyttöön Web Config -asetuksella.

### Liittyvät tiedot

- ➔ [”Tulostuksen peruuttaminen” sivulla 49](#)
- ➔ [”Tulostuspään tarkistaminen ja puhdistaminen” sivulla 68](#)

---

## Tulosteisiin liittyvät ongelmat

### Tulostuslaatu on heikko

Tarkista seuraava, jos tulostuslaatu on heikko epätarkkojen tulosteiden, vaakaviivojen, puuttuvien värien, haalistuneiden värien, väärän kohdistuksen ja mosaiikkimaisten kuvioiden vuoksi.

- Käytä tämän tulostimen tukemaa paperia.
- Älä käytä paperia, joka on kosteaa, vahingoittunut tai liian vanhaa.
- Jos paperi on käyrästynyt tai kirjekuori pullistunut, tasoita ne.
- Kun tulostat kuvia tai valokuvia, tulosta ne käyttämällä korkean kuvatarkkuuden dataa. Web-sivustojen kuvat ovat usein matalaa kuvatarkkuutta, vaikka ne näyttävätkin riittävän laadukkailta näytöllä. Tällöin tulostuslaatu voi olla heikompaa.
- Valitse tulostimeen lisätylle paperille asianmukainen paperityyppiasetus tulostimen ohjaimessa.
- Tulosta käyttämällä korkeaa laatuasetusta tulostinohjaimessa.

## Ongelmien ratkaiseminen

- Kun kuvat tai valokuvat tulostuvat odottamattomissa väreissä, säädä väriä ja tulosta sitten uudelleen. Automaattinen värinkorjausominaisuus käyttää vakio **PhotoEnhance** -korjaustilaa. Kokeile toista **PhotoEnhance**-korjaustilaa valitsemalla muun kuin **Automaattinen korjaus** -valinnan **Näkymän korjaus** -asetukseksi. Jos ongelma ei poistu, kokeile jotakin muuta korjausominaisuutta kuin **PhotoEnhance**.
  - Windows
 

Valitse tulostinohjaimen **Mukautettu** -välilehdeltä **Värinkorjaus**-asetukseksi **Lisää asetuksia**. Napsauta **Lisätoiminnot** ja valitse sitten joku muu kuin **PhotoEnhance Värien hallinta** -asetukseksi.
  - Mac OS X
 

Valitse tulostusvalintaikkunan ponnahdusvalikosta **Color Matching** ja valitse sen jälkeen **EPSON Väriinsäädöt**. Valitse ponnahdusvalikosta **Värien asetukset** ja sen jälkeen jokin kuin **PhotoEnhance**.
- Poista kaksisuuntainen (tai nopea) asetus käytöstä. Kun tämä asetus on käytössä, tulostuspää tulostaa liikumalla molempiin suuntiin ja tulosteen pystysuuntaiset viivat eivät välttämättä ole suoria. Jos tämä toiminto poistetaan käytöstä, tulostus saattaa hidastua.
  - Windows
 

Tyhjennä tulostinohjaimen **Nopea tulostus**-valikosta **Lisää asetuksia**-välilehti.
  - Mac OS X
 

Valitse **Järjestelmäasetukset**  -valikosta > **Tulostimet & skannerit** (tai **Tulosta & skanna**, **Tulosta & faksaa**) ja valitse sitten tulostin. Napsauta **Valinnat ja tarvikkeet** > **Asetukset** (tai **Ajuri**). Valitse **Ei käytössä** -asetukseksi **Nopea tulostus**.
- Valitse ohjauspaneelissa **Valikko** > **Tav. pap. tum.asetus** ja säädä sitten tummuus.
- Valitse ohjauspaneelissa **Valikko** > **Väriinsäätö** ja säädä sitten väri.
- Suorita suutintesti ja puhdista sen jälkeen tulostuspää, jos jokin tulostuspään suuttimista on tukkiutunut.
- Kohdista tulostuspää.
- Jos virheellinen kohdistus ilmenee 2.5 cm:n välein, kohdista tulostuspää.
- Älä pinoa paperia heti tulostuksen jälkeen.
- Anna tulosteiden kuivua kokonaan ennen niiden arkistointia tai näyttämistä. Kun kuivaat tulosteita, vältä suoraa auringonvaloa, älä käytä kuivaajaa äläkä kosketa paperin tulostettua puolta.
- Pyri käyttämään alkuperäisiä Epson-mustekasetteja. Tämä tuote on suunniteltu säätämään värejä aitojen Epson-mustekasettien käytön perusteella. Muiden kuin aitojen mustekasettien käyttäminen saattaa heikentää tulostuslaatua.
- Epson suosittelee käyttämään mustekasetin ennen pakkaukseen painettua päivämäärää.
- Parhaan tuloksen takaamiseksi käytä mustekasetit kuuden kuukauden kuluessa pakkauksen avaamisesta.
- Kun tulostat kuvia tai valokuvia, Epson suosittelee aidon Epson-paperin käyttämistä tavallisen paperin asemesta. Tulosta aidon Epson-paperin tulostettavalle puolelle.

### Liittyvät tiedot

- ➔ ["Paperinkäsittelyn varotoimet" sivulla 23](#)
- ➔ ["Luettelo paperityypeistä" sivulla 25](#)
- ➔ ["Tulostuspään tarkistaminen ja puhdistaminen" sivulla 68](#)
- ➔ ["Tulostuspään kohdistaminen" sivulla 69](#)
- ➔ ["Käytettävissä oleva paperi ja määrät" sivulla 24](#)



## Tulosteen asento, koko tai marginaalit ovat väärät

- Lisää paperi oikean suuntaisesti ja liu'uta reunaohjain paperin reunaa vasten.
- Jos tulos on liikaa oikealla puolelle ja leikattu vasemmalta, paperia ei ehkä ole lisätty oikeassa asennossa. Liuta reunaohjain kauas vasemmalle, liu'uta oikealla oleva osa kauas oikealle ja lisää paperi uudelleen.

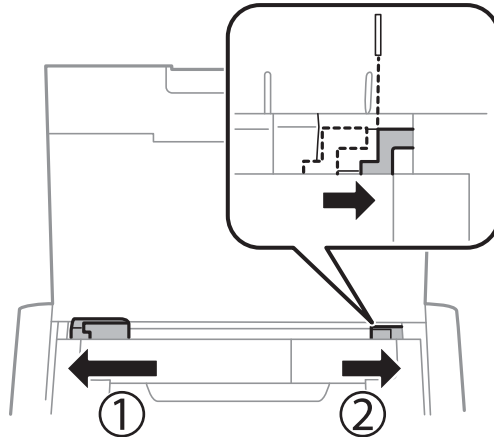

- Valitse oikea paperikoon asetus ohjauspaneelista tai tulostinohjaimelta.
- Säädä sovelluksen marginaaliasetus niin, että se osuu tulostettavalle alueelle.
- Reunuksettomassa tulostuksessa kuvaa on hieman suurennettu ja ylimääräinen alue on leikattu. Säädä suurennuksen määrää.
  - Windows  
Napsauta **Asetukset Reunukseton**-valinnan vieressä tulostinohjaimen **Yleiset**-välilehdellä ja säädä sitten **Suurennuksen määrä** -liukusäädintä.
  - Mac OS X  
Säädä **Laajennus**-asetusta tulostusvalintaikkunan **Tulostusasetukset** -valikossa.

### Liittyvät tiedot

- ➔ [”Paperin lisääminen kohteeseen Takaosan paperinsyöttö” sivulla 25](#)
- ➔ [”Tulostettava alue” sivulla 92](#)

## Paperissa on mustetahroja tai naarmuja

Jos paperiin tulee tulostuksen aikana mustetahroja tai naarmuja, käy läpi seuraavat ohjeet.

- Puhdista paperipolku.
- Lisää paperi oikein päin.
- Varmista manuaalisen kaksipuoleisen tulostuksen aikana, että muste on ehtinyt kuivua ennen kuin lisäät paperin uudelleen.

### Liittyvät tiedot

- ➔ [”Paperipolun puhdistaminen” sivulla 71](#)
- ➔ [”Paperin lisääminen kohteeseen Takaosan paperinsyöttö” sivulla 25](#)
- ➔ [”Tulostuslaatu on heikko” sivulla 87](#)

## Tulostetut merkit ovat väriä tai vääristyneitä

- Kytke liitäntäkaapeli kunnolla tulostimeen ja tietokoneeseen.
- Peruuta kaikki keskeytyneet tulostustyöt.
- Älä laita tietokonetta manuaalisesti **horrostilaan** tai **lepotilaan** tulostuksen aikana. Sivut saattavat tulostua teksti vääristyneenä seuraavan kerran, kun käynnistät tietokoneen.

### Liittyvät tiedot

- ➔ [”Tulostuksen peruuttaminen” sivulla 49](#)

## Tulostettu kuva on käänteinen

Tyhjennä tulostinohjaimen tai sovelluksen mahdolliset peilikuva-asetukset.

- Windows  
Tyhjennä tulostinohjaimen **Lisää asetuksia** -välilehdeltä **Peilikuva**-valinta.
- Mac OS X  
Tyhjennä tulostusvalintaikkunan **Tulostusasetukset**-valikosta **Peilikuva**-valinta.

## Tulostusongelmaa ei saatu ratkaistua

Jos olet kokeillut kaikkia ratkaisuja mutta ongelma ei ole ratkennut, kokeile poistaa tulostinohjaimen asennus ja asentaa sitten ohjain uudelleen.

### Liittyvät tiedot



- ➔ [”Sovellusten asennusten poistaminen” sivulla 78](#)
- ➔ [”Sovellusten asentaminen” sivulla 79](#)

---

## Tulostus on liian hidasta

- Tulostettaessa jatkuvasti yli noin 15 minuuttia, tulostus hidastuu tulostusmekanismin ylikuumentumisen ja vahingoittumisen estämiseksi. Voit kuitenkin jatkaa tulostamista. Palauta tulostin normaaliin tulostusnopeuteen peruuttamalla tulostus ja antamalla tulostimen olla käyttämättömänä virta päällä yli 45 minuuttia. Tulostin ei palaudu, jos virta on katkaistu.
- Tulostusnopeus hidastuu, kun tulostin toimii akkuvirralla. Liitä verkkolaite tulostimeen.
- Sulje tarpeettomat sovellukset.
- Laske laatuasetusta tulostinohjaimessa. Korkealaatuinen tulostus hidastaa tulostusnopeutta.

## Ongelmien ratkaiseminen

- Ota käyttöön kaksisuuntainen (tai nopea) asetus. Kun tämä asetus on käytössä, tulostuspää tulostaa liikkumalla molempiin suuntiin ja tulostusnopeus kasvaa.
  - Windows  
Valitse **Nopea tulostus** tulostinohjaimen **Lisää asetuksia** -välilehdellä.
  - Mac OS X  
Valitse **Järjestelmäasetukset**  -valikosta > **Tulostimet & skannerit** (tai **Tulosta & skannaa, Tulosta & faksaa**) ja valitse sitten tulostin. Napsauta **Valinnat ja tarvikkeet** > **Asetukset** (tai **Ajuri**). Valitse **Käytössä** -asetukseksi **Nopea tulostus**.
- Poista hiljainen tila käytöstä. Tämä toiminto hidastaa tulostusnopeutta.
  - Ohjauspaneeli  
Valitse aloitusnäytöltä **Valikko** > **Tulostimen asetukset** > **Hiljainen tila** ja ottaa se pois käytöstä.
  - Windows  
Valitse tulostinohjaimen **Ei käytössä** -välilehdeltä **Hiljainen tila**-asetukseksi **Yleiset**.
  - Mac OS X  
Valitse **Järjestelmäasetukset**  -valikosta > **Tulostimet & skannerit** (tai **Tulosta & skannaa, Tulosta & faksaa**) ja valitse sitten tulostin. Napsauta **Valinnat ja tarvikkeet** > **Asetukset** (tai **Ajuri**). Valitse **Ei käytössä** -asetukseksi **Hiljainen tila**.
- Valitse ohjauspaneelissa **Valikko** > **Tav. pap. tum.asetus** ja valitse sitten **Vakio**.

---

## Muut ongelmat

### Heikko sähköisku tulostinta kosketettaessa

Jos tietokoneeseen on yhdistetty useita oheislaitteita, saatat tulostinta koskettaessasi saada heikon sähköiskun. Asenna tulostimeen yhdistettyyn tietokoneeseen maadoitusjohto.

### Toimintaäännet ovat voimakkaita

Jos toimintaäännet ovat liian voimakkaita, ota käyttöön hiljainen tila. Tämä saattaa kuitenkin hidastaa tulostimen toimintaa.

- Ohjauspaneeli  
Valitse aloitusnäytöllä **Valikko** > **Tulostimen asetukset** > **Hiljainen tila** ja ota se käyttöön.
- Windows-tulostinohjain  
Valitse **Käytössä** -välilehdeltä **Hiljainen tila**-asetukseksi **Yleiset**.
- Mac OS X-tulostinohjain  
Valitse **Järjestelmäasetukset**  -valikosta > **Tulostimet & skannerit** (tai **Tulosta & skannaa, Tulosta & faksaa**) ja valitse sitten tulostin. Napsauta **Valinnat ja tarvikkeet** > **Asetukset** (tai **Ajuri**). Valitse **Käytössä** -asetukseksi **Hiljainen tila**.

### Palomuri estää sovelluksen (vain Windows)

Lisää sovellus Windowsin palomuurin sallittuihin sovelluksiin **Ohjauspaneelin**-turva-asetuksissa.

# Liite

## Tekniset tiedot

### Tulostimen ominaisuudet

|                                 |                   |  |
|---------------------------------|-------------------|--|
| Tulostuspään suuttimen sijainti |                   | Mustan musteen suuttimet: 180<br>Värillisen musteen suuttimet: 59 kullekin värille |
| Paperin paino                   | Tavallinen paperi | 64–90 g/m <sup>2</sup> (17–24 naulaa)  |
|                                 | Kirjekuoret       | Kirjekuori #10/DL/C6: 75–90 g/m <sup>2</sup> (20–24 naulaa)                        |

### Tulostettava alue

Tulostuslaatu voi heiketä varjostetuilla alueilla tulostimen mekanismin vuoksi.

#### Yksittäiset arkit (normaali tulostus)

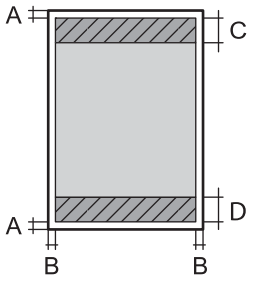
|   |   |   |
|---|---|---|
|  | A | 3.0 mm (0.12 tuumaa)  |
|   | B | Paitsi Letter ja Legal:<br>3.0 mm (0.12 tuumaa)<br>Letter, Legal:<br>6.0 mm (0.24 tuumaa) |
|   | C | 36.0 mm (1.42 tuumaa)   |
|   | D | 37.0 mm (1.46 tuumaa)   |

#### Yksittäiset arkit (reunukseton tulostus)

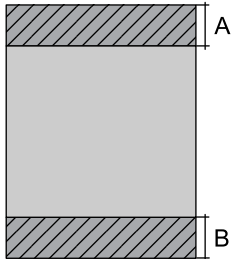
|   |   |                       |
|---|---|-----------------------|
|  | A | 39.0 mm (1.54 tuumaa) |
|   | B | 40.0 mm (1.57 tuumaa) |

**Liite**

**Kirjekuoret**

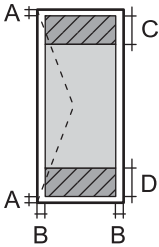
|   |   |                       |
|---|---|-----------------------|
|  | A | 3.0 mm (0.12 tuumaa)  |
|   | B | 5.0 mm (0.20 tuumaa)  |
|   | C | 18.0 mm (0.71 tuumaa) |
|   | D | 36.0 mm (1.42 tuumaa) |

**Käyttöliittymän ominaisuudet**

|               |                        |
|---------------|------------------------|
| Tietokoneelle | Hi-Speed USB -liitäntä |
|---------------|------------------------|

**Wi-Fi-yhteyden ominaisuudet**

|                                   |   |
|-----------------------------------|---|
| Standardit                        | IEEE802.11b/g/n                             |
| Taajuusalue                       | 2,4 GHz                                     |
| Koordinaatiotilat                 | Infrastruktuuri, Ad hoc*1, Wi-Fi Direct*2*3 |
| Langattoman lähiverkon tietoturva | WEP (64/128bit), WPA2-PSK (AES)*4           |

\*1 Ei IEEE 802.11n -tukea.

\*2 Ei IEEE 802.11b -tukea.

\*3 Yksinkertainen AP-tila on yhteensopiva Wi-Fi-liitännän kanssa (infrastruktuuri).

\*4 Noudattaa WPA2-standardia, tuki WPA/WPA2 Personal -salaukselle.

**Tietoturvaprotokolla**

|         |                           |
|---------|---------------------------|
| SSL/TLS | HTTPS Server/Client, IPPS |
|---------|---------------------------|

**Tuetut kolmansien osapuolten palvelut**

|                    |          |  |
|--------------------|----------|--|
| AirPrint           | Tulostus | iOS 5 tai uudempi/Mac OS X v10.7.x tai uudempi |
| Google Cloud Print |          |  |

## Liite

## Mitat

|        |   |
|--------|---|
| Mitat  | <p>Varastointi</p> <ul style="list-style-type: none"> <li><input type="checkbox"/> Leveys: 309 mm (12.2 tuumaa)</li> <li><input type="checkbox"/> Syvyys: 154 mm (6.1 tuumaa)</li> <li><input type="checkbox"/> Korkeus: 61 mm (2.4in.)</li> </ul> <p>Tulostus</p> <ul style="list-style-type: none"> <li><input type="checkbox"/> Leveys: 309 mm (12.2 tuumaa)</li> <li><input type="checkbox"/> Syvyys: 232 mm (9.1 tuumaa)</li> <li><input type="checkbox"/> Korkeus: 217 mm (8.5in.)</li> </ul> |
| Paino* | Noin 1.6 kg (3.5 naulaa)  |

\* Ilman mustepatruunoita ja verkkolaitetta.

## Sähkötekniset tiedot

## Verkkolaite

|          |                                  |                 |
|----------|----------------------------------|-----------------|
| Malli    | A461H                            |                 |
| Tulo     | Virtalähteen nimellisottojännite | AC 100V - 240 V |
|          | Nimellisottovirta                | 1 A             |
|          | Nimellistaajuusalue              | 50 – 60Hz       |
| Antoteho | Virtalähteen nimellisantoteho    | DC 24 V         |
|          | Nimellisantovirta                | 1 A             |

## Tulostimen sähkötekniset tiedot (käytettäessä verkkolaitetta)

|                                |  |         |
|--------------------------------|--|---------|
| Nimellis-tasavirta-ottojännite | Virtalähteen nimellis-tasavirtaottojännite         | DC 24 V |
|                                | Nimellis-tasavirta-ottovirta (akku ei latauksessa) | 0.6 A   |
|                                | Nimellis-tasavirta-ottovirta (akkua latauksessa)   | 0.7 A   |

**Liite**

|                                 |                     |   |
|---------------------------------|---------------------|---|
| Virrankulutus (USB-liitännällä) | Akku ei latauksessa | Tulostus: Noin 11 W (ISO/IEC24712)<br>Valmiustila: Noin 4 W<br>Lepotila: Noin 1.3 W<br>Virta kytketty pois päältä: Noin 0.3 W |
|                                 | Akun lataaminen     | Tulostus: Noin 14 W (ISO/IEC24712)<br>Valmiustila: Noin 14 W<br>Lepotila: Noin 12 W<br>Virta kytketty pois päältä: Noin 11 W  |

**Akun tekniset tiedot**

|                              |  |
|------------------------------|--|
| Tyyppi                       | Litium-ioni  |
| Virtalähteen nimellisjännite | 3.6 V  |
| Virtakapasiteetti            | 1860 mAh   |
| Tulosteiden jatkuva määrä*1  | Väri: Noin 50 arkkia<br>Yksivärinen: Noin 100 arkkia   |
| Latausaika*2                 | Verkkolaite: Noin 2.5 tuntia*3<br>USB-portti (5 V / 0,5 A): Noin 10 tuntia<br>USB-portti (5 V / 1,5A): Noin 2.5 tuntia |

\*1 Arvo, joka on mitattu tulostettaessa A4-koossa ISO/IEC24712-kuvioita täyteen ladatulla uudella akulla 25 °C:n lämpötilassa.

\*2 Arvo, joka on mitattu ladattaessa akkua virta pois päältä 25 °C:n lämpötilassa. Jos käytät tulostinta akkua ladattaessa, latausaika on pitempi.

\*3 5 minuutin latauksella voi tulostaa noin 4 arkkia A4-kokoista yksiväristä ISO/IEC24712-kuviota tai noin 2 arkkia A4-kokoista värillistä ISO/IEC24712-kuviota.

**Ympäristötekniset tiedot**

|        |  |
|--------|--|
| Käyttö | <p>Käytä tulostinta seuraavassa kaaviossa näytetyllä alueella.</p> <p>Lämpötila: 10 - 35 °C (50 to 95 °F)<br/>Toiminnallisesti taattu lämpötila verkkolaitetta käytettäessä: 0 - 40 °C (32 to 104 °F)<br/>Toiminnallisesti taattu lämpötila akkuvirtaa käytettäessä: 5 - 40 °C (41 to 104 °F)<br/>Kosteus: 20–80 % RH (ilman kondensaatiota)</p> |
|--------|--|

## Liite

|             |  |
|-------------|--|
| Varastointi | Lämpötila: -30 - 60 °C (-22 to 140 °F)*<br>Kosteus: 5–85 % RH (ilman kondensaatiota) |
|-------------|--|

\* Varastoitavissa yhden viikon ajan lämpötilassa 60 °C (140 °F).

## Mustekasettien käyttötiedot

|                      |  |
|----------------------|--|
| Varastointilämpötila | -30–40 °C (-22–104 °F)*  |
| Jäätymislämpötila    | -16 °C (3.2 °F)<br>Muste sulaa ja on käytettävissä noin 3 tunnin 25 °C:n (77 °F) lämpötilassa säilytyksen jälkeen. |

\* Varastoitavissa yhden kuukauden ajan lämpötilassa 40 °C (104 °F).

## Järjestelmävaatimukset

- Windows 8.1 (32-bit, 64-bit)/Windows 8 (32-bit, 64-bit)/Windows 7 (32-bit, 64-bit)/Windows Vista (32-bit, 64-bit)/Windows XP Professional x64 Edition/Windows XP (32-bit)/Windows Server 2012 R2/Windows Server 2012/Windows Server 2008 R2/Windows Server 2008 (32-bit, 64-bit)/Windows Server 2003 R2 (32-bit, 64-bit)/Windows Server 2003 (32-bit, 64-bit)
- Mac OS X v10.9.x/Mac OS X v10.8.x/Mac OS X v10.7.x/Mac OS X v10.6.8

### Huomautus:

- Mac OS X ei välttämättä tue kaikkia sovelluksia ja toimintoja.
- UNIX-tiedostojärjestelmää (UFS) ei tueta Mac OS X -käyttöjärjestelmässä.

---

## Säädöksiä koskevat tiedot

### Standardit ja hyväksynnät

### Standardit ja hyväksynnät USA:n mallille

#### Tuote

|     |   |
|-----|---|
| EMC | FCC Part 15 Subpart B Class B<br>CAN/CSA-CEI/IEC CISPR 22 Class B |
|-----|---|

Tässä laitteessa on seuraava langaton moduuli.

Valmistaja: Askey Computer Corporation

Tyyppi: WLU6320-D69 (RoHS)

Tämä tuote noudattaa FCC-sääntöjen osaa 15 ja IC-sääntöjen kohtaa RSS-210. Epson ei vastaa suojausvaatimusten täyttämisen epäonnistumisesta, jos siihen on syytä muu kuin tuotteen suositeltu muuntaminen. Laitetta saa käyttää, kun seuraavat kaksi ehtoa täyttyvät: (1) tämä laite ei saa aiheuttaa haitallisia häiriöitä ja (2) tämän laitteen



## Liite

on siedettävä vastaanotetut häiriöt, mukaan lukien häiriöt, jotka saattavat aiheuttaa laitteessa epätoivottavaa toimintaa.

Luvanvaraisen palvelun radiohäiriöiden ehkäisemiseksi tämä laite on tarkoitettu käytettäväksi sisätiloissa ja poissa ikkunoiden luota mahdollisimman hyvän suojauksen saavuttamiseksi. Ulos asennettu laite (tai sen lähetyssantenni) vaatii luvan.

### Verkkolaite

|              |   |
|--------------|---|
| Turvallisuus | UL60950-1<br>CAN/CSA-C22.2 No.60950-1                             |
| EMC          | FCC Part 15 Subpart B Class B<br>CAN/CSA-CEI/IEC CISPR 22 Class B |

## Standardit ja hyväksynät Euroopan mallille

### Tuote

|                            |   |
|----------------------------|---|
| EMC-direktiivi 2004/108/EY | EN55022 luokka B<br>EN61000-3-2<br>EN61000-3-3<br>EN55024 |
| R&TTE-direktiivi 1999/5/EY | EN300 328<br>EN301 489-1<br>EN301 489-17<br>EN60950-1     |

### Eurooppalaiset käyttäjät

Seiko Epson Corporation ilmoittaa, että seuraavat laitemallit noudattavat direktiivin 1999/5/EY olennaisia vaatimuksia ja muita asiaankuuluvia ehtoja.

B581A

Käytettäväksi vain seuraavissa maissa: Irlanti, Yhdistynyt kuningaskunta, Itävalta, Saksa, Liechtenstein, Sveitsi, Ranska, Belgia, Luxemburg, Alankomaat, Italia, Portugali, Espanja, Tanska, Suomi, Norja, Ruotsi, Islanti, Kroatia, Kypros, Kreikka, Slovenia, Malta, Bulgaria, Tšekki, Viro, Unkari, Latvia, Liettua, Puola, Romania ja Slovakia.

Epson ei vastaa suojausvaatimusten täyttämisen epäonnistumisesta, jos siihen on syynä muu kuin tuotteen suositeltu muuntaminen.



### Verkkolaite

|                                  |           |
|----------------------------------|-----------|
| Pienjännitedirektiivi 2006/95/EY | EN60950-1 |
|----------------------------------|-----------|

## Liite

|                            |   |
|----------------------------|---|
| EMC-direktiivi 2004/108/EY | EN55022 luokka B<br>EN61000-3-2<br>EN61000-3-3<br>EN55024 |
|----------------------------|---|

## Standardit ja hyväksynät Australian mallille

### Tuote

|     |                         |
|-----|-------------------------|
| EMC | AS/NZS CISPR22 Luokka B |
|-----|-------------------------|

Epson ilmoittaa täten, että seuraavat laitemallit noudattavat AS/NZS4268-normin olennaisia vaatimuksia ja muita asiaankuuluvia ehtoja.

B581A

Epson ei vastaa suojausvaatimusten täyttämisen epäonnistumisesta, jos siihen on syynä muu kuin tuotteen suositeltu muuntaminen.

### Verkkolaite

|     |                         |
|-----|-------------------------|
| EMC | AS/NZS CISPR22 Luokka B |
|-----|-------------------------|

## Kopiointirajoitukset

Noudata seuraavia rajoituksia ja varmista, että käytät tuotetta vastuullisesti ja laillisesti.

Seuraavien kohteiden kopioiminen on lainvastaista:

- setelirahat, kolikot, valtion liikkeelle laskemat arvopaperit, valtion joukkovelkakirjalainat ja kunnalliset arvopaperit
- käyttämättömät postimerkit, esileimatut postikortit ja muut viralliset postilaitoksen leimaamat tuotteet
- valtion liikkeelle laskemat veromerkit ja laillisesti liikkeelle lasketut arvopaperit

Seuraavien kohteiden kopioinnissa tulee noudattaa varovaisuutta:

- yksityisten liikelaitosten liikkeelle laskemat arvopaperit (mm. osaketodistukset, siirrettävät velkakirjat, sekkit), kuukausikortit, alennusliput jne.
- passit, ajokortit, lääkärintodistukset, ajoluvat, elintarvikekortit, pääsyliput jne.

#### **Huomautus:**

*Näiden asiakirjojen kopioiminen saattaa myös olla lainvastaista.*

Tekijänoikeuksin suojatun materiaalin asianmukainen käyttö:

Tulostimien avulla on mahdollista kopioida tekijänoikeuksin suojattua materiaalia lainvastaisesti. Mikäli kyse ei ole lakiasiantuntijan hyväksymästä käyttötarkoituksesta, varmista materiaalin kopiointiin mahdollisesti liittyvät rajoitukset ennen julkaistun materiaalin kopiointia.

## Tulostimen siirtäminen ja kuljetus



### Tärkeää:

- Voimakkaat iskut voivat vahingoittaa tulostinta.
- Jätä mustekasetit paikoilleen. Mustekasettien poistaminen voi aiheuttaa tulostuspään kuivumisen, mikä puolestaan voi häiritä tulostimen toimintaa.
- Älä poista huoltolaatikkoo, sillä muuten mustetta voi päästä vuotamaan.
- Älä jätä tulostinta suoraan auringonpaisteeseen, auton sisällä tai muihin paikkoihin, joissa on korkea lämpötila. Tulostin voi vääntyä tai mustetta voi vuotaa.

### Huomautus:

Jos tulostuslaatu on heikentynyt seuraavalla kerralla tulostettaessa, puhdista ja kohdista tulostuspää.

### Siirtäminen sisätiloissa tai ulkona



### Tärkeää:

On suositeltavaa kuljettaa tulostina käsimatkatavarana lentokoneissa. Ota yhteys lentoyhtiösi varmistaaksesi, voiko laitteen ottaa mukaan lentokoneeseen, Lentoasemalla tapahtuvan käsittelyn mukaan tulostin voi vahingoittua siihen kohdistuneista voimakkaista iskuista.

- Kytke tulostin pois päältä ja varmista, että virran merkkivalon ja nestekidenäyttö sammuvat.
- Irrota verkkolaite ja USB-kaapeli.
- Sulje tulostimen kansi tulostimen kantamista varten.
- Älä aseta mitään tulostimen päälle.

### Kuljetus

Valmistele tulostin kuljetusta varten. Pakkaa se laatikkoon suojamateriaalin kanssa ja kuljeta tulostin laatikossa.



### Tärkeää:

Kun kuljetat tulostinta, aseta tulostin, kuten kuvassa.

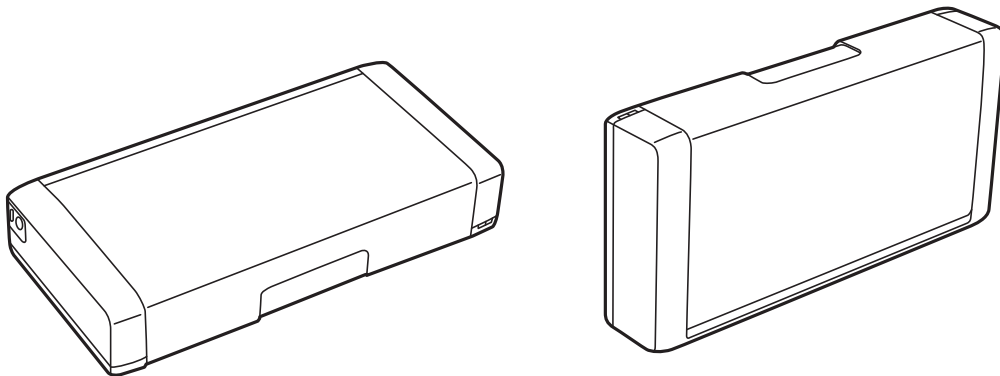

### Liittyvät tiedot

➔ ”Osien nimet ja toiminnot” sivulla 16

- ➔ ”Tulostuspään tarkistaminen ja puhdistaminen” sivulla 68
- ➔ ”Tulostuspään kohdistaminen” sivulla 69

---

## Asiakastukipalvelut

### Teknisen tuen verkkosivusto

Jos tarvitset lisätukea, siirry alla näkyvälle Epson-tukisivustolle. Valitse maasi tai alueesi ja siirry paikallisen Epson-verkkosivuston tukiosioon. Sivustolla on saatavilla myös uusimmat ohjaimet, usein kysytyt kysymykset, oppaat ja muut ladattavissa olevat kohteet.

<http://support.epson.net/>

<http://www.epson.eu/Support> (Eurooppa)

Jos Epson-tuotteesi ei toimi kunnolla eikä ongelman ratkaiseminen onnistu, pyydä tukea Epson-tukipalveluista.

### Yhteydenotto Epsonin tukeen

#### Ennen yhteyden ottamista Epsoniin

Jos Epson-tuotteesi ei toimi oikein, eikä ongelmaa voida ratkaista tuotteen mukana toimitettujen vianmääritysoppaiden avulla, ota yhteys Epsonin tukeen lisätietojen saamiseksi. Jos alueesi Epson-tukea ei ole seuraavassa luettelossa, ota yhteys jälleenmyyjään, jolta ostit laitteen.

Epsonin tuki pystyy ratkaisemaan ongelmiasi nopeammin, jos annat seuraavat tiedot:

- tuotteen sarjanumero  
(sarjanumerotarra on yleensä tuotteen takana)
- tuotteen malli
- tuotteen ohjelmistoversio  
(Napsauta **Tietoja**, **Versiotiedot** tai vastaavaa painiketta tuoteohjelmistosta.)
- tietokoneen merkki ja malli
- tietokoneen käyttöjärjestelmän nimi ja versio
- laitteen yhteydessä yleensä käytettävien ohjelmien nimet ja versiot

**Huomautus:**

*Tuotteen mukaan faksin ja/tai verkkoasetusten valintaluettelon tiedot on saatettu tallentaa tuotteen muistiin. Tiedot ja/tai asetukset saattavat kadota tuotteen rikkoutumisen tai korjauksen seurauksena. Epson ei ota vastuuta tietojen menetyksistä tai varmuuskopioinnista eikä tietojen ja asetusten palauttamisesta edes takuun voimassaoloaikana. Suosittelemme omien varmuuskopioiden ottamista tai muistiinpanojen tekoa.*

### Ohje käyttäjille Euroopassa

Lisätietoja yhteyden ottamisesta Epson-tukeen on Euroopan takuuasiakirjassa.

### Ohje käyttäjille Australiassa

Epson Australia haluaa tarjota sinulle korkeatasoisen asiakastuen. Tuoteoppaiden lisäksi tarjoamme seuraavat lähteet lisätietojen saamiseksi:

**Internet-osoite**

<http://www.epson.com.au>

Siirry Epson Australian verkkosivustoon. Sinun kannattaa vierailla sivustolla aika ajoin! Sivustolla on ohjaimien latausalue, Epsonin yhteystiedot, uudet tuotetiedot ja tekninen tuki (sähköposti).

**Epson-tuotetuki**

Epson-tuotetuki on varmistamassa, että asiakkaamme saavat ohjeita. Tuotetuen henkilöstö auttaa Epson-tuotteen asennuksessa, määrittämisessä ja käytössä. Myynnin tuotetuen henkilöstö voi lähettää materiaalia uusista Epson-tuotteista ja neuvoa lähimmän jälleenmyyjän tai huollon sijainnin. Tuotetuessa vastataan monentyyppisiin kysymyksiin.

Tuotetuen numerot ovat:

Puhelin: 1300 361 054

Kehotamme ottamaan esiin kaikki tarvittavat tiedot ennen soittoa. Mitä enemmän tietoa on valmiina, sitä nopeammin voimme ratkaista ongelman. Tarvittavia tietoja ovat Epson-tuotteesi oppaat, tietokoneesi tyyppi, käyttöjärjestelmä, sovellusohjelmat ja muut tiedot, joita arvelet tarvittavan.