

Uživatelská příručka

EH-TW6100W

EH-TW6100

EH-TW5910

Home Projector



Použití příruček

Struktura příruček dodávaných k tomuto projektoru je následující.

Bezpečnostní pokyny / Podpora a servis

Obsahuje informace o bezpečném používání projektoru, podpoře a servisu, kontrolní přehledy pro řešení problémů, apod. Před použitím projektoru si přečtěte tuto příručku.



Uživatelská příručka (tato příručka)

Obsahuje informace o nastavení projektoru a základních úkonech, které je třeba provést před použitím zařízení. Dále obsahuje informace o používání nabídky Konfigurace, o řešení problémů a o provádění běžné údržby.



Návod k rychlému spuštění

Obsahuje informace o postupech instalace a spuštění projektoru. Tento návod si přečtěte nejdříve.

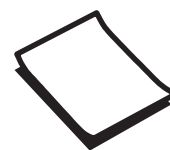

Uživatelská příručka k 3D brýlím

Obsahuje informace o používání 3D brýlí, související varování, apod.

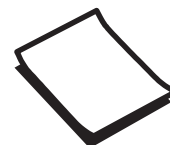

Uživatelská příručka pro WirelessHD Transmitter

Obsahuje informace o používání bezdrátového WirelessHD transmiteru, související varování, apod.



Symboly použité v této příručce

Bezpečnostní pokyny

Příručka a projektor používají grafické symboly k označení bezpečných způsobů použití projektoru. Níže jsou uvedeny příslušné symboly a jejich význam. Řiďte se těmito výstražnými symboly, předejdete tak újmě na zdraví či majetku.

Varování

Tento symbol označuje informaci, jejíž ignorování by mohlo vést k újmě na zdraví nebo smrti v důsledku nesprávné manipulace.



Výstraha

Tento symbol označuje informaci, jejíž ignorování by mohlo vést k újmě na zdraví nebo ke škodě na majetku v důsledku nesprávné manipulace.

Označování obecných informací

Upozornění

Označuje postupy, které mohou vést k poškození nebo k poruše.

	Označuje dodatečné informace a údaje, které je vhodné vědět v souvislosti s daným tématem.
	Označuje stránku, na níž lze nalézt podrobné informace o daném tématu.
název nabídky	Označuje položky nabídky Konfigurace. Příklad: Obraz – Režim barev
název tlačítka	Označuje tlačítka na dálkovém ovladači nebo na ovládacím panelu. Příklad: 

Používání slovního spojení „tento výrobek“ nebo „tento projektor“

Kromě spojení „hlavní projektorová jednotka“ může být k označení dodávaných předmětů a volitelného příslušenství použito spojení „tento výrobek/tento produkt“ nebo „tento projektor“.

Struktura příručky a symboly použité v příručce

Použití příruček 1

Symboly použité v této příručce 2

Bezpečnostní pokyny	2
Označování obecných informací	2
Používání slovního spojení „tento výrobek“ nebo „tento projektor“	2

Úvod

Vlastnosti projektoru 6

Dynamický 3D obraz	6
Úprava obrazu podle okolního prostředí (Režim barev)	6
Nastavení absolutní barvy	7
Kompatibilita s bezdrátovými přenosy podle specifikace WirelessHD (pouze u EH-TW9100W / EH-TW8100W)	7
Další užitečné funkce	7

Názvy částí zařízení a jejich funkce 8

Přední a horní strana	8
Ovládací panel	9
Dálkový ovladač	10
Zadní strana	13
Spodní strana	14

Celkové rozměry 15

Příprava

Instalace 16

Různé způsoby promítání	16
Nastavení velikosti promítaného obrazu	17

Připojení k zařízení 18

Připojení k videozařízení	18
Připojení k počítači	19
Připojení k externím zařízením	19
Odejmutí krytu rozhraní	20
Přípevnění svorky na HDMI kabely	20

Příprava dálkového ovladače 21

Vložení baterií do dálkového ovladače	21
Dosah dálkového ovladače	21

Základní úkony

Zahájení a ukončení promítání 22

Spuštění projektoru a promítání	22
Nepromítá cílový obraz	23
Vypnutí	23

Nastavení promítaného obrazu 25

Zobrazení zkušebního vzoru	25
Zaostření	25
Nastavení velikosti promítání (Nastavení přiblížení)	25
Nastavení sklonu projektoru	26
Nastavení polohy promítaného obrazu (Posun čočky)	26
Odstranění deformace lichoběžníku	26
Nastavení hlasitosti	28
Dočasné skrytí obrazu a ztlumení zvuku	28

Nastavení obrazu

Nastavení obrazu 29

Nastavení kvality promítání (Režim barev)	29
Přepínání mezi možnostmi Širokoúhlý a Lupa (Poměr stran)	30

Nastavení absolutní barvy 32

Nastavení odstínu, sytosti a jasu	32
Nastavení gama	33
Nastavení RGB (Posun / Zvýraznit)	34
Abs. teplota barev	35
Pletový tón	35

Detailní nastavení obrazu 36

Nastavení ostrosti	36
Nastavení automatické clony	37
Super-resolution	37
Zpracování obrazu	38

Sledování obrazu v kvalitě, v níž byl uložen (Funkce paměti)	39	Tabulka funkcí konfigurační nabídky	66
Funkce ukládání	39	Nabídka Obraz	66
Uložení do paměti	39	Nabídka Signál	68
Načtení paměti	40	Nabídka Nastavení	71
Smazání uložené paměti	40	Nabídka Rozšířené	73
Přejmenování paměti	40	Nabídka Paměť	74
		Nabídka Informace	75
		Nabídka Reset	75
		Nabídka Split Screen	76
Užitečné funkce			
Sledování 3D snímků	42	Odstraňování problémů	
Nastavení 3D snímků	42	Řešení problémů	77
Používání 3D brýlí	43	Sledování indikátorů	77
Pozorovací rozsah při sledování 3D snímků	44	Pokud indikátory stavu nepomohou	79
Varování při sledování 3D snímků	45	Problémy týkající se obrazu	80
Převod 2D snímků na 3D snímky a jejich sledování	48	Problémy při spuštění promítání	84
		Problémy s dálkovým ovladačem	84
		Problémy s 3D	85
		Problémy s HDMI	85
		Problémy s WirelessHD	
		(pouze EH-TW6100W)	86
		Problémy se záznamovými zařízeními USB	87
		Jiné problémy	87
Propojení s WirelessHD (pouze EH-TW6100W)	49		
Instalace WirelessHD transmiteru	49		
Promítání snímků	52		
Nabídka Nastavení WirelessHD	53		
Dosah přenosu WirelessHD	54		
Užitečné funkce WirelessHD transmiteru	55		
Použití funkce Spojení HDMI	59	Údržba	
Funkce Spojení HDMI	59	Údržba	88
Nastavení funkce Spojení HDMI	59	Čištění částí zařízení	88
Připojení zařízení	60	Čištění vzduchového filtru	88
		Čištění hlavní jednotky	89
		Čištění čočky	90
		Čištění 3D brýlí	90
		Výměnné lhůty spotřebního materiálu	90
		Výměnná lhůta vzduchového filtru a lampy	90
		Výměna spotřebního materiálu	91
		Výměna vzduchového filtru	91
		Výměna lampy	92
		Resetování počítačové lampy	93
Přepínání mezi dvěma obrazy	61		
Typy obrazů promítaných současně	61		
Promítání v režimu Split Screen	61		
Přehrávání obrazových dat (Slideshow)	63		
Kompatibilní data	63		
Spuštění slideshow	63		
Nastavení zobrazení pro obrazové soubory a prezentace	64		
Konfigurační nabídka			
Funkce konfigurační nabídky	65		
Úkony prováděné v konfigurační nabídce	65		

Přílohy

Volitelné příslušenství a spotřební materiál	95
Podporovaná rozlišení	96
Komponentní video	96
Kompozitní video	96
Počítačový signál (analogový, RGB)	96
Vstupní signál HDMI1/HDMI2	97
Vstupní signál 3D	97
Vstupní signál WirelessHD	97
Technické údaje	98
Slovníček pojmů	101
Obecné informace	102

Vlastnosti projektoru

Dynamický 3D obraz

Vychutnejte si 3D obsah blu-ray disků nebo snímky zachycené 3D kamerou prostřednictvím úchvatného promítaného obrazu.  [str. 42](#)

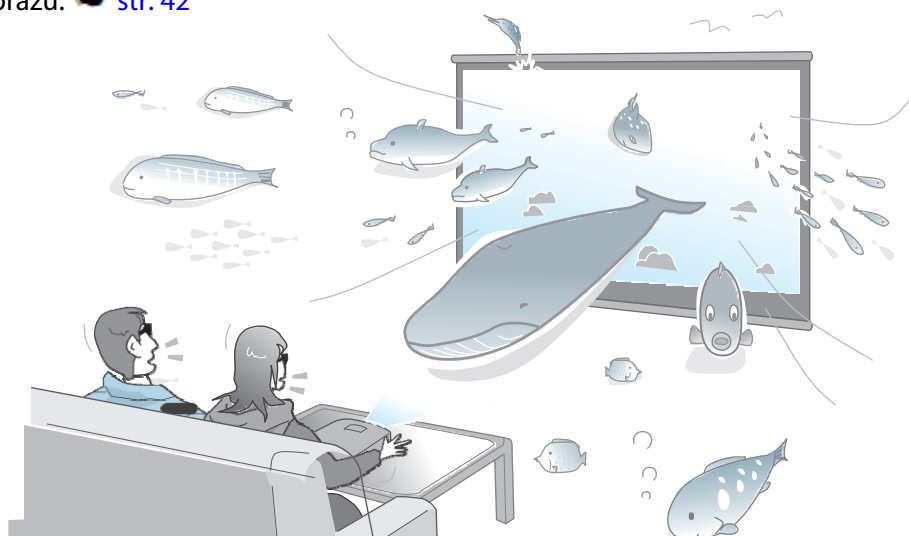

Ke sledování 3D snímků budete potřebovat speciální 3D brýle fungující na principu „3D Active Shutter Eyewear Technology“ (3D brýle s aktivní clonou).  [str. 43](#)

Úprava obrazu podle okolního prostředí (Režim barev)

Zvolením **Režimu barev** si můžete promítnout optimální obraz odpovídající danému prostředí.  [str. 29](#)

Příklad nastavení:

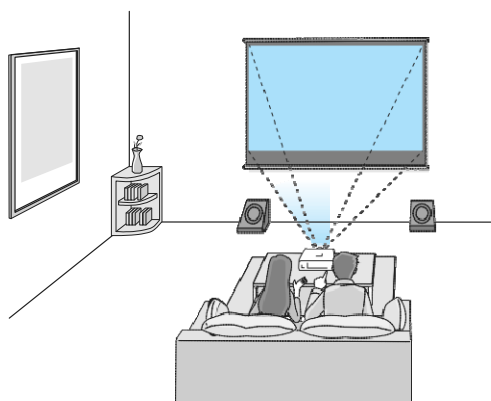

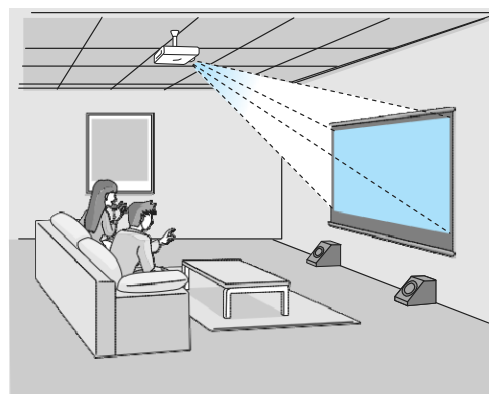

Obývací pokoj
vhodné pro projekce v jasné místnosti



Kino
vhodné pro projekce v tmavé místnosti

Nastavení absolutní barvy

Kromě použití Režimu barev také můžete podle vlastního vkusu nastavit i absolutní teplotu barev obrazu a pleťový tón.  [str.35](#)

Kombinací nastavení gama, nastavení posunu RGB nebo zvýraznění pro každou barvu, či nastavení odstínu, sytosti a jasu ke každé barvě RGBCMY můžete rovněž dosáhnout odstínů, které odpovídají snímku, a docílit přesně takových barev, které požadujete.  [str.32](#)

Kompatibilita s bezdrátovými přenosy podle specifikace WirelessHD (pouze u EH-TW6100W)

Projektor může bezdrátově přijímat data ke snímkům z AV zařízení kompatibilních s technologií WirelessHD. K hlavní projektorové jednotce nemusíte připojovat žádný kabel.

K WirelessHD transmitteru můžete současně připojit až pět AV zařízení a dálkovým ovladačem přepínat mezi jednotlivými snímky.

Rovněž můžete připojit i jiná výstupní zařízení, jako například televizory, případně zařízení měnit. Tím je umožněno, aby jiná výstupní zařízení mohla promítat snímky z připojeného AV zařízení, a to i v případě, že projektor je vypnutý. 🖱️ [str.49](#)

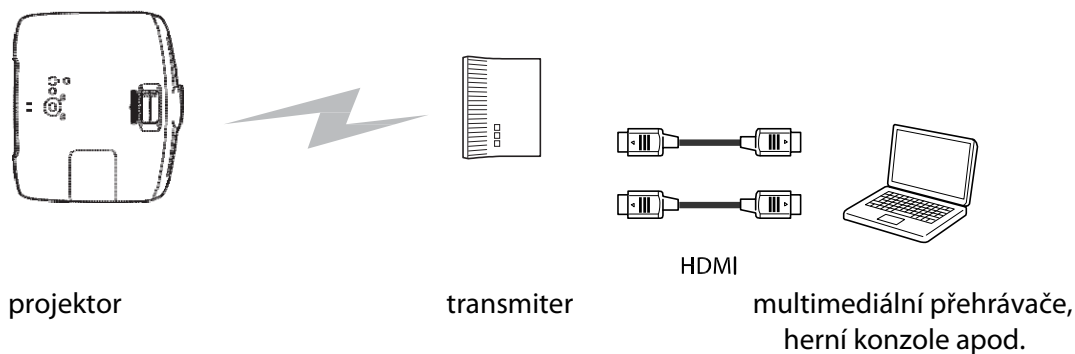

Další užitečné funkce

K dispozici jsou i další užitečné funkce.

- Dálkový ovládač nabízí funkci podsvícení, která umožňuje snadné používání i v tmavých místnostech. Ovládá se pouhým stisknutím tlačítka 🖱️ . 🖱️ [str.10](#)
- Zařízení má vestavěné reproduktory, odpadá tak nutnost připojení externích reproduktorů. Funkce **Přepínání Audio** umožňuje vzájemně zaměnit levý a pravý zvukový výstupní kanál, je-li projektor instalován u stropu. 🖱️ [str.71](#)
- Slideshows můžete zobrazit pouhým zasunutím paměti USB do projektoru. Po připojení digitální kamery můžete sledovat fotografie z fotoaparátu jako **Slideshow**. 🖱️ [str.63](#)
- Posuvník lichoběžníku-V umožňuje rychlé odstranění deformace lichoběžníku v případě, že projektor nelze umístit přímo před promítací plátno. Nastavení posuvníkem je velmi intuitivní. 🖱️ [str.26](#)

Názvy částí zařízení a jejich funkce



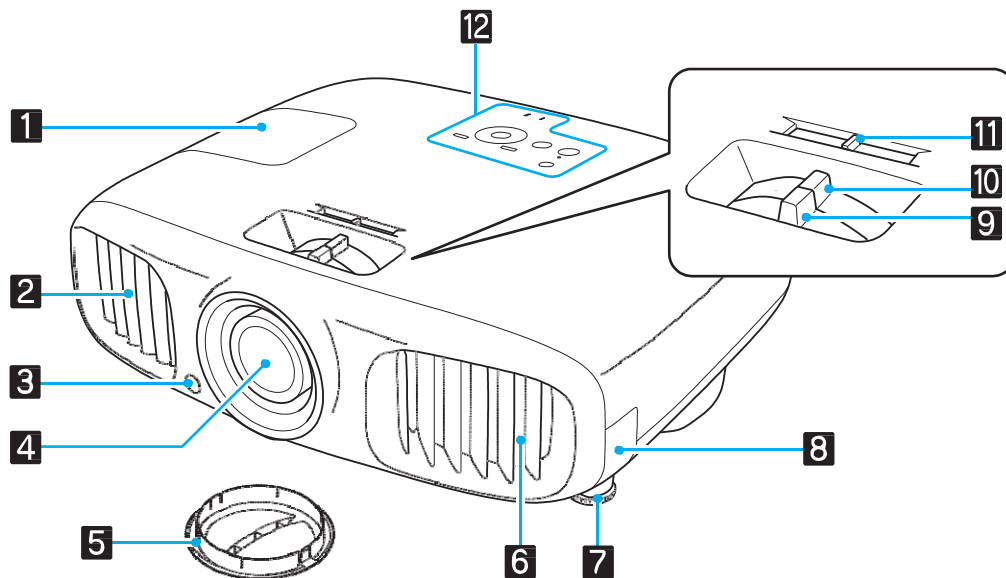





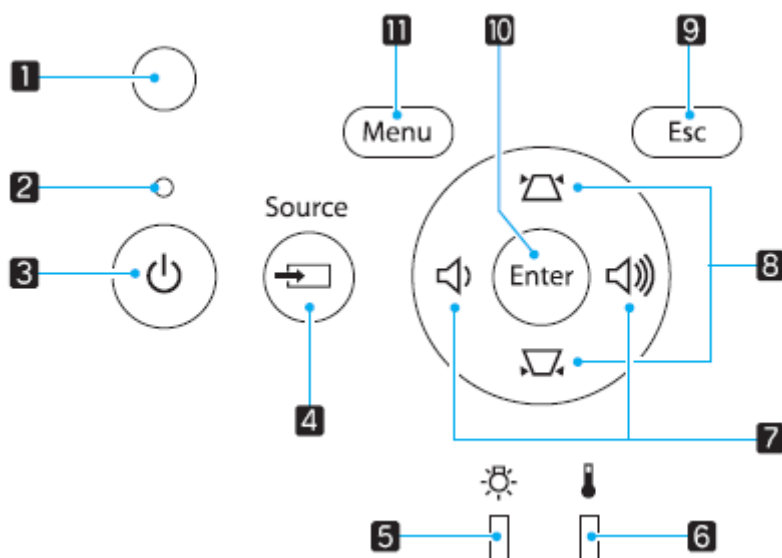

Přední a horní strana



Název		Funkce
1	kryt lampy	Otevírá se při výměně lampy projektoru. str. 92
2	výstupní větrací otvor	Výstupní větrací otvor, z něž proudí vzduch chladící vnitřní části projektoru. ⚠ Výstraha Během promítání nepokládejte ruce k větracímu otvoru ani se k němu nepřibližujte obličejem. Neumísťujte do blízkosti větracího otvoru předměty, které se mohou teplem deformovat nebo poškodit. Horký vzduch proudící z větracího otvoru může způsobit deformace, popáleniny nebo úrazy.
3	dálkový přijímač	Přijímá signály z dálkového ovladače. str. 21
4	čočka projektoru	Odtud se promítá obraz .
5	kryt čočky	Zavírá se automaticky při vypnutí projektoru, aby chránil čočku před poškrábáním nebo ušpiněním. str. 22
6	vstupní větrací otvor	Vstupní otvor, jímž proudí vzduch chladící vnitřní části projektoru.
7	přední nastavitelná nožka	Při umísťování projektoru na vodorovnou plochu, například stůl, můžete nožku vysunout a nastavit náklon. str. 26
8	kryt vzduchového filtru	Při čištění nebo výměně vzduchového filtru tento kryt otevřete a vzduchový filtr vyjměte. str. 88 , str. 91
9	zaostřovací kroužek	Nastavuje zaostření obrazu. str. 25
10	zoomovací kroužek	Nastavuje velikost obrazu. str. 25
11	nastav. lichoběžníku	Provádí horizontální nastavení lichoběžníku. str. 26
12	ovládací panel	Ovládací panel projektoru. str. 9

Ovládací panel









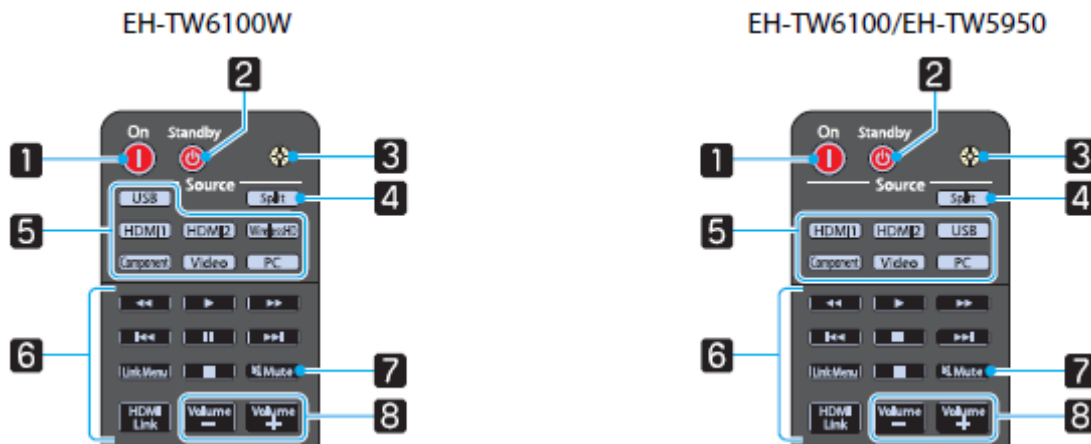







Tlačítka/indikátory		Funkce
1	 Snímač jasu	Snímá jas v místnosti. Pokud je Režim barev nastaven na „Automaticky“, nastaví se optimální kvalita obrazu podle jasu detekovaného snímačem. ☛ str.29
2	 Provozní indikátor	Bliká při zahřívání nebo chlazení. V kombinaci s jinými svítícími a blikajícími indikátory signalizuje stav projektoru. ☛ str.77
3	 Source	Zapíná a vypíná napájení projektoru. ☛ str.22 Svítí při zapnutém projektoru. ☛ str.78
4		Mění vstupní port, z něhož se promítá obraz. ☛ str..23
5		Oranžově bliká, pokud je třeba vyměnit lampu. V kombinaci s jinými svítícími a blikajícími indikátory signalizuje chyby projektoru. ☛ str.77
6		Oranžově bliká, pokud je vnitřní teplota příliš vysoká. V kombinaci s jinými svítícími a blikajícími indikátory signalizuje chyby projektoru. ☛ str.77
7		Slouží k nastavení hlasitosti a položek nabídky. ☛ str.27 Při zobrazení lichoběžníku provádí horizontální nastavení jeho hodnot. ☛ str.27
8		Slouží k nastavení hodnot lichoběžníku a položek nabídky. ☛ str.27
9	 Esc	Při zobrazení nabídky slouží k návratu o jednu úroveň. ☛ str.65
10	 Enter	Při zobrazení nabídky slouží k volbě funkcí a nastavení. ☛ str.65
11	 Menu	Zobrazuje a zavírá konfigurační nabídku. V konfigurační nabídce můžete upravovat a nastavovat Signál, Obraz, Vstupní signál atd. ☛ str.65

Dálkový ovladač



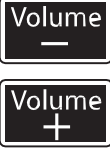



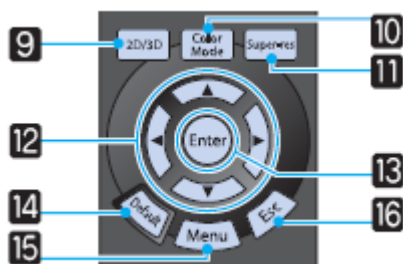

Tlačítka v horní části ovladače

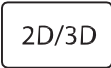

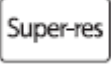
Tlačítko		Funkce
1		Zapíná projektor.  str.22
2		Vypíná projektor.  str.23
3		Tlačítka na dálkovém ovladači se přibližně na 10 sekund rozsvítí. Tato funkce je užitečná při obsluze dálkového ovladače ve tmě.
4		Rozdělí plátno na dvě části a promítá dva obrazové zdroje současně.  str. 61
5		Mění vstupní port, z něhož se promítá obraz.  str.23
6		Toto tlačítko zobrazí nabídku nastavení spojení HDMI. Pomocí ostatních tlačítek poté můžete na připojených zařízeních, které vyhovují specifikaci HDMI CEC, spustit nebo zastavit přehrávání.  str.59
7		Dočasně ztlumí nebo opět zapne zvuk.  str.28
8		Nastavuje hlasitost.  str.28









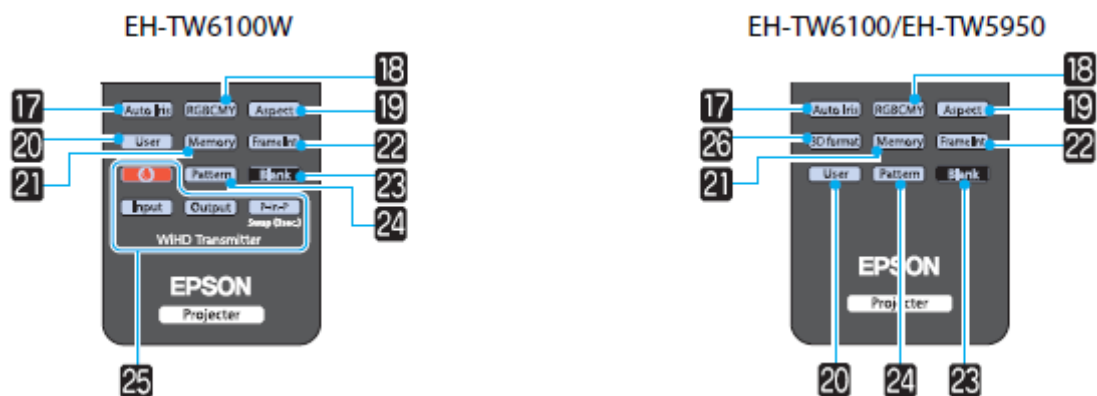

Tlačítka ve střední části ovladače

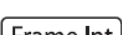

Tlačítko		Funkce
9		Přepíná mezi 2D a 3D. 🖱️ str.42
10		Přepíná Režim barev . 🖱️ str.29
11		Nastavuje funkci Super-resolution ke snížení rozostření v místech jako jsou okraje obrazu. 🖱️ str.37
12		Volí položky nabídky a hodnoty nastavení. 🖱️ str.65
13		Při zobrazení nabídky zadává a potvrzuje aktuální výběr a přesunuje na další úroveň. 🖱️ str.65
14		Pokud se toto tlačítko stiskne při zobrazení nastavovací nabídky, nastavovaný parametr se nastaví na implicitní hodnotu. 🖱️ str.65
15		Zobrazuje a zavírá konfigurační nabídku. V konfigurační nabídce můžete upravovat a nastavovat Signál, Obraz, Vstupní signál atd. 🖱️ str.65
16		Při zobrazení nabídky slouží k návratu o jednu úroveň. 🖱️ str.65

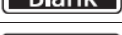
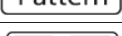
Tlačítka ve spodní části ovladače

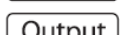
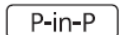

	Tlačítko	Funkce
17		Nastavuje automatickou clonu. 🖱️ str.33
18		Nastavuje odstín, sytost a jas každé barvy RGBCMY. 🖱️ str.32
19		Volí režim poměru stran podle vstupního signálu. 🖱️ str.30
20		Plní funkci přiřazenou tlačítku uživatelem. 🖱️ str.71
21		Ukládá, nahrává nebo maže paměť. 🖱️ str.39
22		Tlačítko nemá přiřazenou funkci.
23		Dočasně skrývá nebo opět spouští obraz. 🖱️ str.28
24		Zobrazuje a skrývá zkušební vzor. 🖱️ str.25
25	   	Ovládání WiHD transmiteru Zapíná WirelessHD transmitter nebo přepíná mezi vstupem a výstupem. Při ovládání WirelessHD transmiteru mířte dálkovým ovladačem na vysílač. 🖱️ str.49
26		Mění 3D formát. 🖱️ str.68

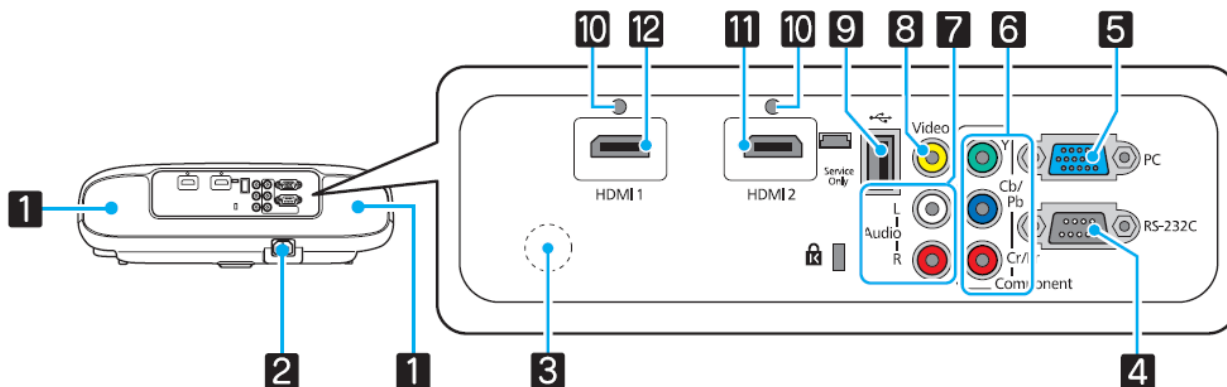

Zadní strana

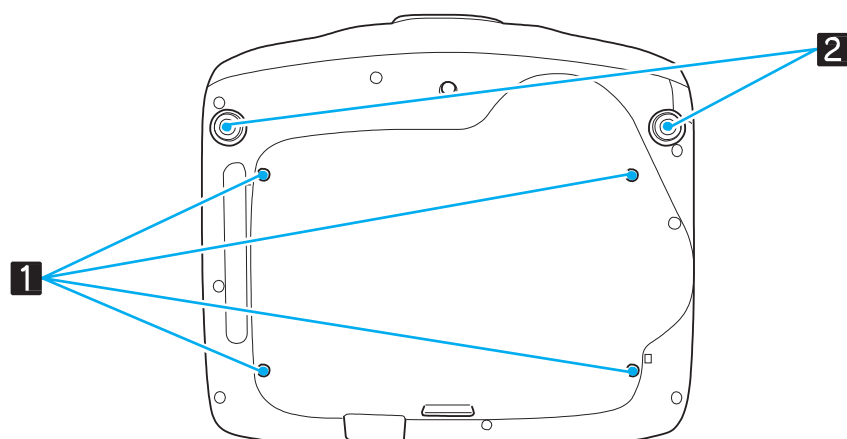

Název		Funkce
1	reproduktor	Nastavením funkce Inverzní audio na možnost Zapnuto umožníte použití vestavěného reproduktoru při zavěšení projektoru ke stropu. 🔊 Nastavení – Audio – Inverzní audio str. 71
2	zásuvka napájení	Zapojení napájecího kabelu. 🔌 str. 22
3	dálkový přijímač	Přijímá signály z dálkového ovladače. 🔊 str. 21
4	port RS-232C	Propojuje projektor s počítačem kabelem RS-232C. Tento port slouží pro účely ovládání a neměl by se běžně používat. 🔌 str.98
5	PC port	Připojení k výstupnímu RGB portu počítače. 🔌 str.19
6	komponentní port	Připojení komponent (YCbCr nebo YPbPr) k výstupnímu portu videozařízení. 🔌 str.18
7	audioport (L-R)	Vstup zvuku ze zařízení připojeného k videoportu, komponentnímu portu nebo PC portu. 🔌 str.18
8	videoport	Připojení ke kompozitnímu výstupnímu video portu videozařízení. 🔌 str.18
9	USB port	Připojení USB zařízení, jako například paměťových disků USB nebo digitálních fotoaparátů, a promítání obrazových prezentací. 🔌 str.19
10	držák kabelu	HDMI kabely o velkém vnějším průměru se mohou v důsledku své hmotnosti odpojit. Odpojení kabelu zabráníte jeho připevněním pomocí svorky na HDMI kabely, která je součástí dodávky zařízení. 🔌 str.20
11	port HDMI1	Připojení videozařízení a počítače kompatibilního s HDMI. 🔌 str.18
12	port HDMI2	

Spodní strana



Název		Funkce
1	4 montážní otvory pro instalaci ke stropu	Připevňují příplatkovou konstrukci sloužící k zavěšení projektoru ke stropu.  str. 95
2	přední nastavitelná nožka	Při umisťování projektoru na vodorovnou plochu, například stůl, můžete nožku vysunout a nastavit náklon.  str. 26

Celkové rozměry

jednotky: mm

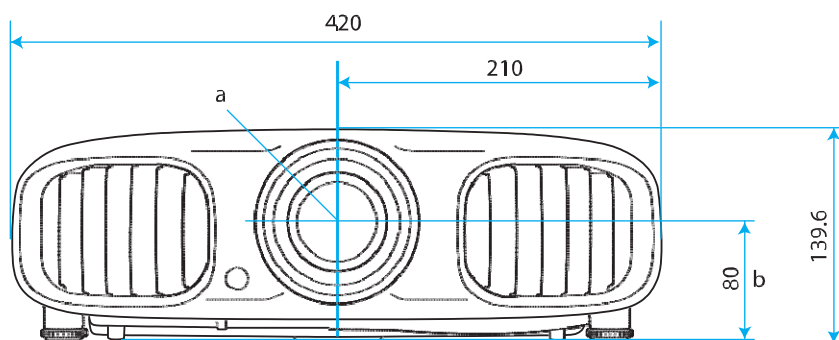

- a střed čočky
- b vzdálenost mezi středem čočky a místem připevnění závěsné konstrukce

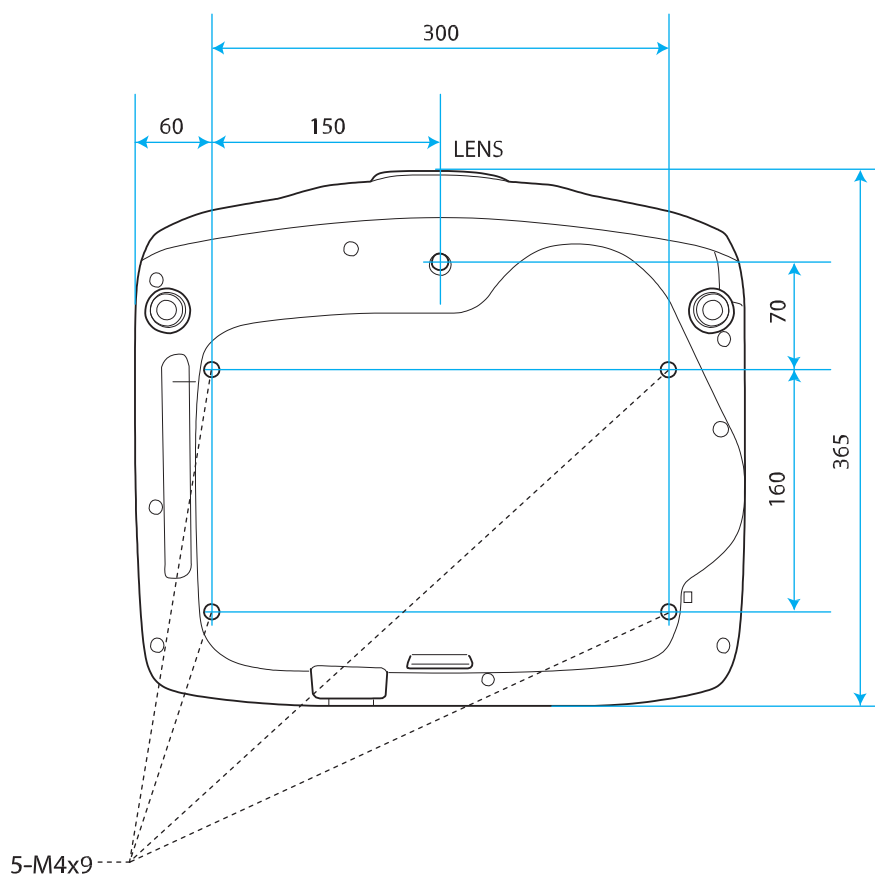

Instalace

Různé způsoby promítání

Varování

- Při zavěšování projektoru ke stropu (pomocí stropního držáku) se instalace provádí specifickým způsobem. V případě nesprávné instalace by projektor mohl spadnout a způsobit úraz nebo poranění.
- V případě použití lepidel, mazacích tuků nebo olejů na upevňovací body stropního držáku za účelem zabránění uvolnění šroubů nebo v případě použití maziv, olejů nebo jiných obdobných látek na projektor může dojít k prasknutí skříně projektoru a následně k jeho vypadnutí ze stropního držáku. Takový pád může způsobit poranění osobám nacházejícím se pod projektorem a projektor poškodit.
- Nepokládejte projektor na bok. Taková poloha může způsobit poruchu zařízení.
- Neinstalujte projektor v místech s vysokou vlhkostí a prašností ani v místech, kde by byl projektor vystaven kouři z ohně nebo z tabákových výrobků.

Upozornění

Každé tři měsíce čistěte vzduchový filtr. Je-li projektor umístěn v prostředí se zvýšenou prašností, čistěte častěji.

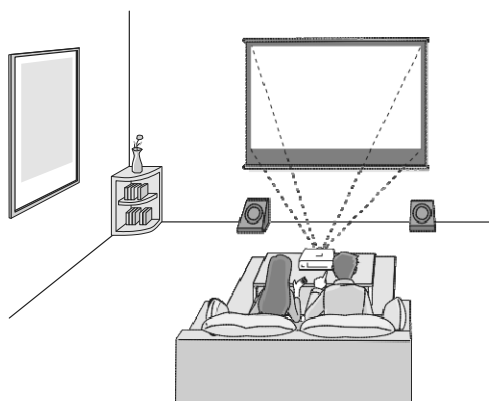

 [str. 91](#)

Umístění a promítání na stole

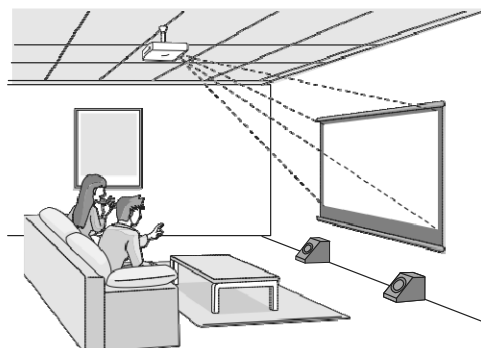

Zavěšení a promítání u stropu



- Při promítání od stropu změňte nastavení **Projekce** na strop.  **Nastavení – Projekce** [str. 71](#)
- Nastavením funkce **Inverzní audio** na **Zapnuto** umožníte použití vestavěného reproduktoru při zavěšení projektoru ke stropu.  **Nastavení – Audio – Inverzní audio** [str. 71](#)
- Není-li možné umístit projektor přímo před plátно, můžete deformaci lichoběžníku odstranit pomocí posuvníku lichoběžníku-V.  [str.26](#)

Nastavení velikosti promítaného obrazu

Se zvyšující se vzdáleností projektoru od plátna se zvyšuje i velikost promítaného obrazu.

Pomocí níže uvedené tabulky umístíte projektor do optimální vzdálenosti od plátna. Uvedené hodnoty slouží pouze pro informaci.

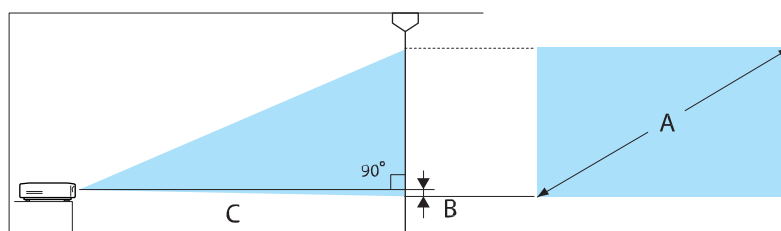

B vzdálenost středu čočky od spodního okraje promítaného obrazu

jednotky: cm

Poměr stran 16:9		Promítací vzdálenost (C)		Vzdálenost (B)
A	Š x V	min. (šířka)	max. (tele)	
40"	89 x 50	116	190	0
60"	130 x 75	176	287	0
80"	180 x 100	235	383	0
100"	220 x 120	295	480	0
120"	270 x 150	354	576	0
150"	330 x 190	444	721	1
180"	440 x 250	533	866	1

jednotky: cm

Poměr stran 4:3		Promítací vzdálenost (C)		Vzdálenost (B)
A	Š x V	min. (šířka)	max. (tele)	
40"	81 x 61	143	233	0
60"	120 x 90	216	352	0
80"	160 x 120	289	470	0
100"	200 x 150	361	588	0
120"	240 x 180	434	706	1
150"	300 x 230	544	883	1
200"	410 x 300	726	1179	1

Připojení k zařízení

Upozornění

- Před připojením zařízení vypněte. Pokud by bylo připojované zařízení zapnuté, mohlo by dojít k závadě.
- Zkontrolujte tvar konektoru kabelu a tvar portu a následně je propojte. V Pokud do portu násilím vsunete konektor odlišného tvaru, může dojít k jeho poškození.

Projektor EH-TW6100W je vybaven krytem rozhraní, přes který je konektorová část na zadní straně projektoru zřetelně viditelná. Před připojováním kabelů kryt rozhraní odstraňte.  [str. 20](#)

Připojení k videozařízením

Aby bylo možné promítat obraz z DVD přehrávačů nebo zařízení VHS video apod., je třeba připojit tyto přístroje k projektoru některým z níže uvedených způsobů.

Použitím HDMI kabelu

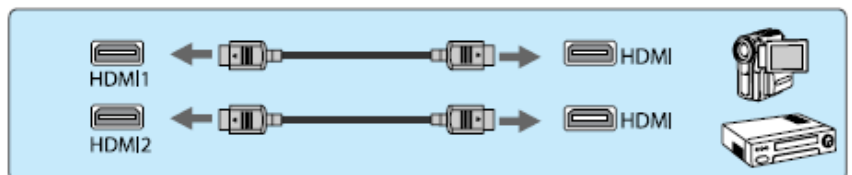
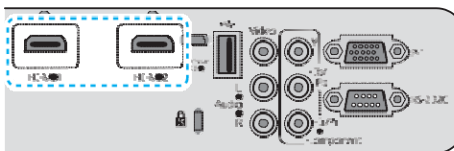

HDMI kabel upevněte pomocí svorky na HDMI kabely.  [str. 21](#)

Použitím videokabelu

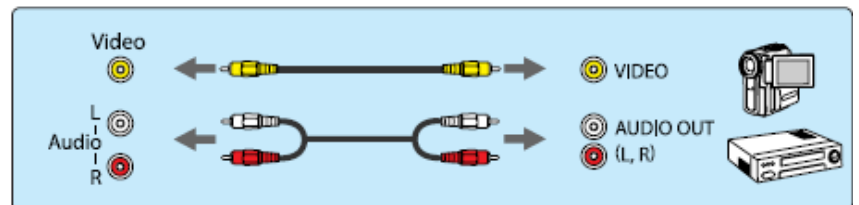
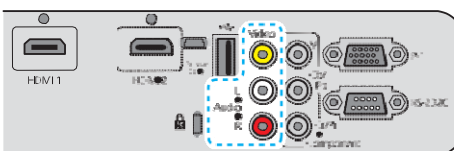

Použitím komponentního videokabelu

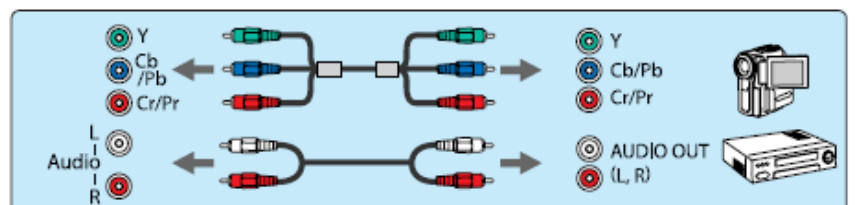
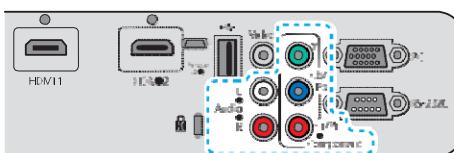

- Typ kabelu závisí na výstupním signálu připojeného videozařízení.
- Některé typy videozařízení mohou generovat různé druhy signálu. Použité druhy signálu zjistíte nahlédnutím do uživatelské příručky dodané s příslušným videozařízením.

Připojení k počítači

Aby bylo možné promítat obraz z počítače, je třeba připojit počítač některým z níže uvedených způsobů.

Použitím PC kabelu

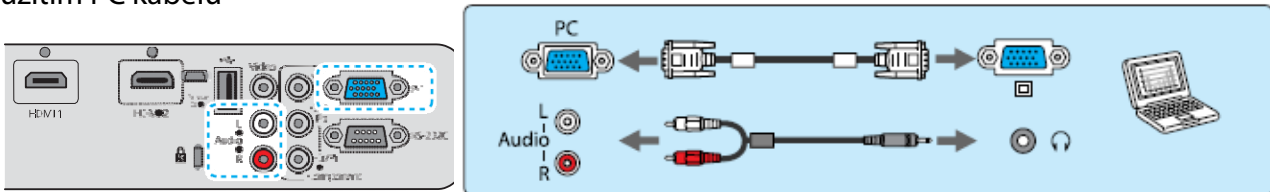

Použitím HDMI kabelu

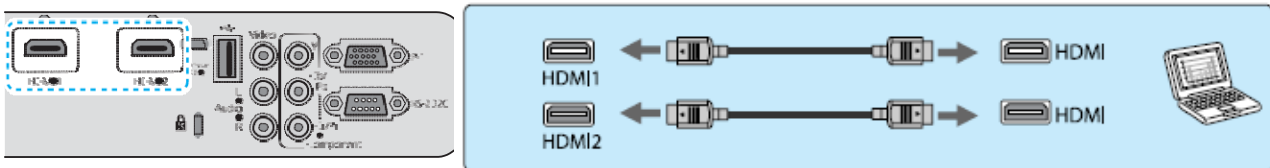

HDMI kabel upevněte pomocí svorky na HDMI kabely. [str. 20](#)

Připojení k externím zařízením

■ Připojení USB zařízení

Můžete připojit USB zařízení, jako například paměťová zařízení USB nebo USB kompatibilní digitální fotoaparáty.

Pomocí USB kabelu dodaného společně s USB zařízením připojte USB zařízení k USB (typ A) portu na projektoru.

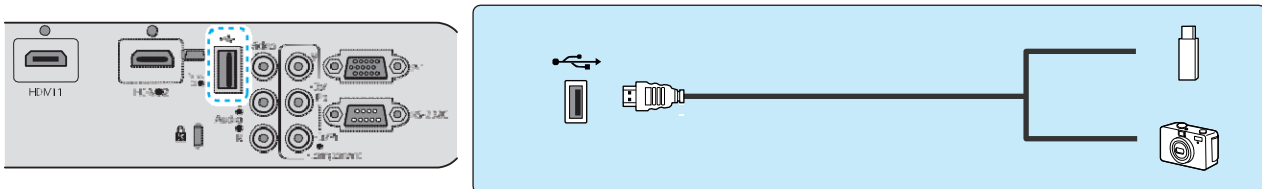

Po připojení USB zařízení můžete promítat obrazové soubory uložené na paměťovém zařízení USB nebo v digitálním fotoaparátu jako prezentaci. [str.63](#)

Po ukončení promítání odpojte USB zařízení od projektoru. Zařízení USB vybavené vypínačem před odpojením od počítače nejprve vypněte.

Upozornění



- Pokud používáte USB hub, je možné, že spojení nebude fungovat správně. Zařízení jako digitální fotoaparáty nebo USB zařízení by měla být k projektoru připojena přímo.
- Digitální fotoaparáty připojujte pomocí USB kabelu určeného pro toto zařízení.
- Používejte USB kabel kratší než 3 m. Pokud bude kabel delší než 3 m, prezentace nemusí fungovat správně.

■ Připojení zařízení WirelessHD (pouze u EH-TW6100W)

Projektor přijímá signál z WirelessHD transmitteru a promítá obraz.  [str. 49](#)

Promítaný obraz můžete měnit stisknutím tlačítka **WirelessHD** na dálkovém ovladači nebo tlačítka **WirelessHD** na ovládacím panelu.



- Při příjmu obrazu podle specifikace WirelessHD se ujistěte, že funkce **WirelessHD** je nastavena na **Zapnuto**.  [Nastavení – WirelessHD str.71](#)
- Zobrazované zařízení můžete měnit volbou zařízení v **Připojení zařízení** v nabídce **Spojení HDMI**  [str. 60](#)

Odejmutí krytu rozhraní

Kryt rozhraní je připevněn ke konektorové části na zadní straně projektoru EH-TW6100W. V případě použití kabelu pro připojení zařízení tento kryt odstraňte.

Ve spodní části krytu rozhraní jsou vybrání, která umožňují vysunutí krytu směrem dopředu a jeho vysunutí z drážek v horní části.

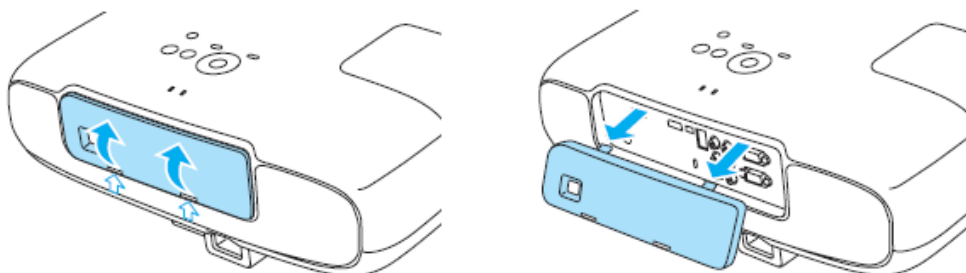

- Při opětovném nasazování krytu nejprve vsuňte výstupky do drážek v horní části.
- Kryt rozhraní uložte na bezpečné místo, při přemísťování projektoru ho budete potřebovat.

Připevnění svorky na HDMI kabely

Pokud je HDMI kabel silný a svěšený, připevněte ho pomocí svorky na HDMI kabely, a to tak, aby váha kabelu nezpůsobila jeho vypojení z portu.

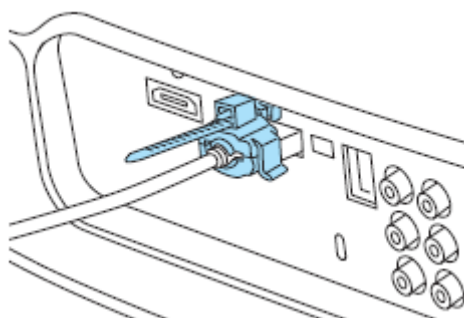

Příprava dálkového ovladače

Vložení baterií do dálkového ovladače

Upozornění

- Zkontrolujte značky polarity (+) a (-) uvnitř prostoru pro baterie a ujistěte se, že baterie jsou vloženy správným směrem.
- Používejte výhradně manganové nebo alkalické tužkové baterie AA.

- 1** Odstraňte kryt.
Stiskněte západku krytu bateriového prostoru a kryt odsuňte.

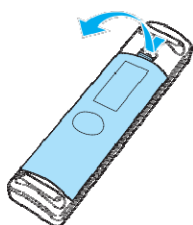

- 2** Vybité baterie nahraďte novými.
Před vložením baterií zkontrolujte jejich polaritu (+) a (-).

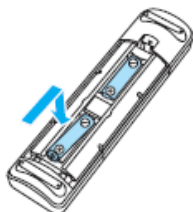

- 3** Nasadte zpět kryt.
Zatlačte na kryt, dokud nezaskočí na místo.

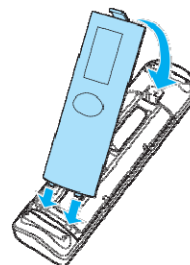

Pokud se funkce dálkového ovladače opožďují nebo ovladač nefunguje, pravděpodobně to signalizuje vybité baterie. Pokud se tak stane, baterie vyměňte. Připravte si dvě manganové nebo alkalické tužkové baterie AA.

Dosah dálkového ovladače

Funkční dosah WirelessHD transmiteru je různý.  str. 58

Dosah (horizontálně)

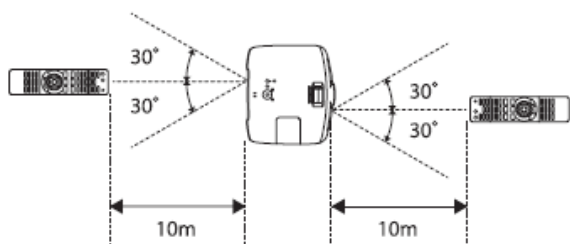

Dosah (vertikálně)

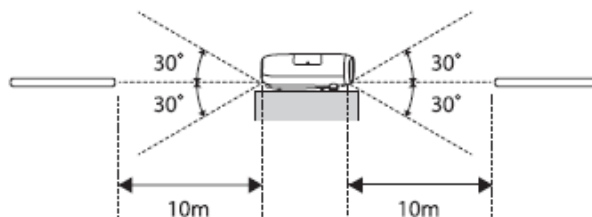

Zahájení a ukončení promítání

Spuštění projektoru a promítání

- 1 Připojte napájecí kabel.
Použijte dodaný napájecí kabel.

- 2 Sejměte kryt čočky.

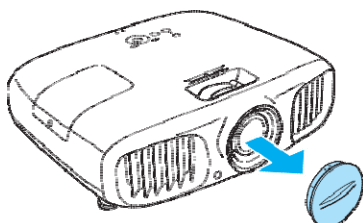

- 3 Zapněte připojené zařízení.

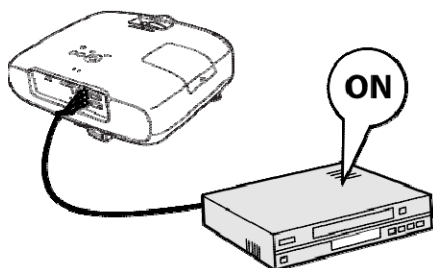

- 4 Spustěte projektor
dálkový ovladač ovládací panel

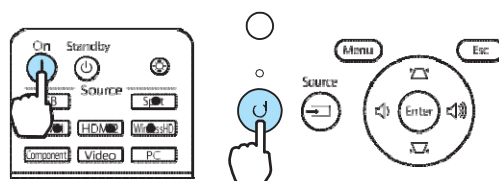

Je-li funkce **Napájení zapnuto** nastavena na **Zapnuto**, můžete začít promítat zapnutím hlavního vypínače, aniž byste museli stisknout další tlačítka.
Rozšířené – Provoz – Napájení zapnuto str. 73

Varování

Během promítání se nedívejte do čočky.

- Tento projektor obsahuje funkci Dětský zámek, která zabraňuje, aby děti náhodně spustily projektor, a dále funkci Provozní zámek, která zabraňuje náhodnému spuštění úkonů apod.
Nastavení – Dětský zámek / Provozní zámek str. 71
- Při používání projektoru v nadmořské výšce nad 1 500 metrů nastavte funkci **Vysoká nadm. výška** na hodnotu **Zapnuto**. **Rozšířené – Provoz – Vysoká nadm. výška str. 73**
- Tento projektor obsahuje funkci **Autom. nastavení**, která umožňuje automatickou volbu nastavení obrazu z připojeného počítače při změně vstupního signálu. **Signál – Autom. nastavení str. 68**
- Během promítání nenasazujte kryt čočky.
- Po sejmutí krytu čočky projektoru upevněného ke stropu kryt pečlivě uschovejte, budete ho potřebovat při případném transportu projektoru.

Nepromítá se cílový obraz

Pokud se obraz nepromítá, můžete některým z následujících způsobů změnit zdroj.

dálkový ovladač

Stiskněte tlačítko cílového portu.

EH-TW6100W

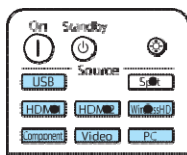

EH-TW6100/EH-TW5950

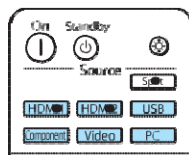

ovládací panel

Stiskněte  a zvolte cílový port.

Stiskněte  a potvrďte tak výběr.

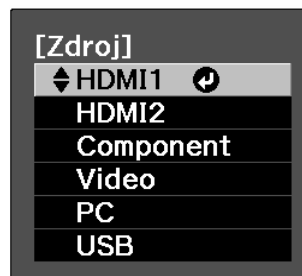

- U videozařízení nejprve spusťte přehrávání a následně změňte zdroj.
- Pokud po změně na zdroj **Video** nebo **Component** vypadá barva nepřirozeně, zkontrolujte, zda je port, ke kterému jste zařízení připojili, stejný jako **Vstupní signál**.

 **Rozšířené – Vstupní signál – Videosignál / Component str.73**

Turning Off

1 Vypněte připojené zařízení.

2 Stiskněte na dálkovém ovladači nebo na ovládacím panelu projektoru tlačítko 

Dálkový ovladač

Ovládací panel

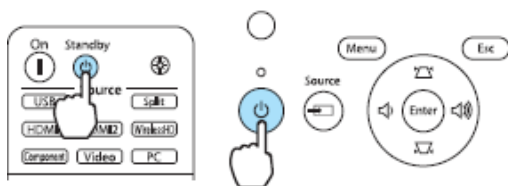

Zobrazí se potvrzovací zpráva.

3 Znovu stiskněte tlačítko 

Vypnout napájení?

- Ano: Stiskněte tlačítko 
 Ne : Stiskněte jakékoli jiné tlačítko



Pokud je funkce **Potvrz. pohotov.** nastavena na **Vypnuto**, můžete projektor vypnout stisknutím tlačítka  na dálkovém ovladači.

 **Rozšířené – Zobrazení – Potvrz. pohotov. str.73**

Počkejte, dokud se projektor nezchladí.

4 Indikátor provozu na ovládacím panelu projektoru přestane blikat.

5 Odpojte napájecí kabel.



Pokud neodpojíte napájecí kabel, bude projektor spotřebovávat určité množství elektrické energie, i když nebude v provozu.

6

Nasadte kryt čočky.

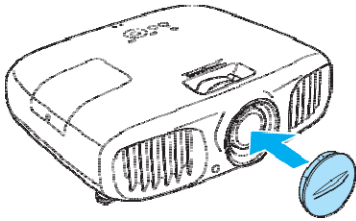

Nastavení promítaného obrazu

Zobrazení zkušebního vzoru

Při nastavování přiblížení/zaostření nebo polohy promítaného obrazu po instalaci projektoru lze namísto připojení videozařízení zobrazit zkušební vzor.

Stiskem **Pattern** na dálkovém ovladači zobrazíte zkušební vzor.

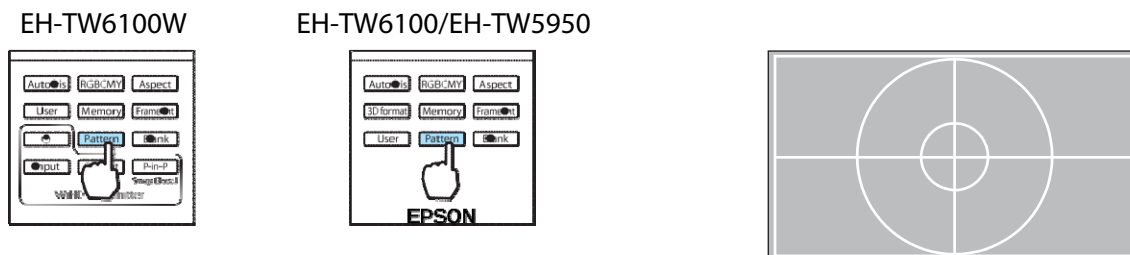

Zkušební vzor zavřete stisknutím tlačítka **Esc** nebo volbou **Konec**.

Zaostření

Zaostření se nastavuje otáčením kruhového regulátoru.

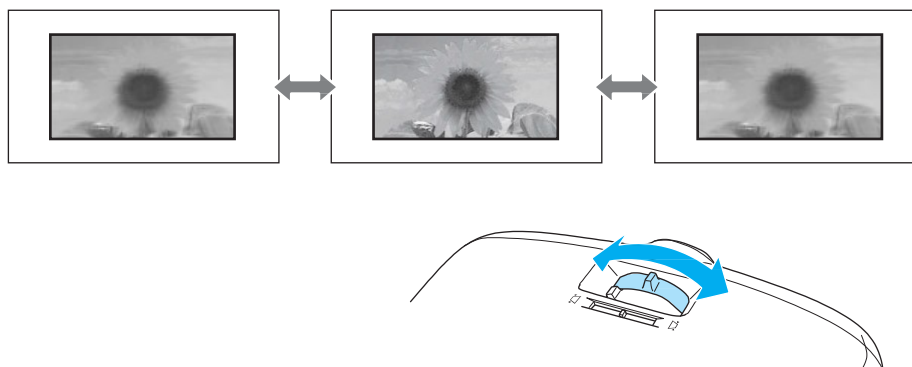

Nastavení velikosti promítání (Nastavení přiblížení)

Velikost promítaného obrazu se nastavuje otáčením kruhového regulátoru.

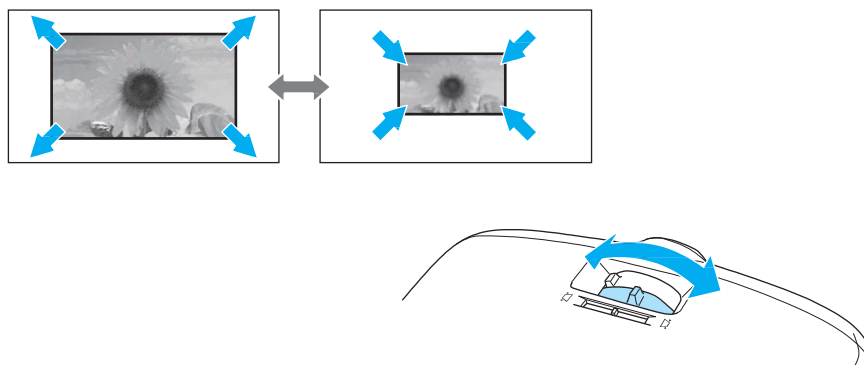

Nastavení sklonu projektoru

Pokud je při umístění projektoru na stole promítaný obraz nakloněný (levá a pravá strana projektoru v různé výšce), nastavte přední nožky tak, aby byly obě strany ve stejné úrovni.

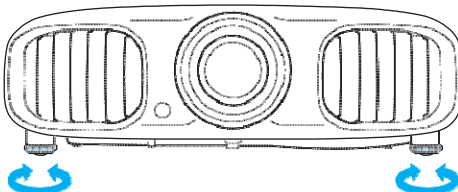

Odstranění deformace lichoběžníku

Deformaci lichoběžníku můžete odstranit některým z následujících způsobů.

Automatická oprava	Auto. lichoběžník - S	automatické odstranění vertikální deformace lichoběžníku
Manuální oprava	Nastavení lichoběžník - V	odstranění horizontální deformace lichoběžníku pomocí posuvníku lichoběžníku -V
	Lichoběžník – V/S	ruční odstranění deformace lichoběžníku v horizontálním i vertikálním směru nezávisle na sobě.

Promítaný obraz se po odstranění deformace lichoběžníku zmenší. Zvětšení promítací vzdálenosti přizpůsobíte promítaný obraz velikosti plátna.

Automatická oprava (Auto. lichoběžník - S)

V případě, že projektor zjistí pohyb během instalace, dojde k automatické opravě vertikální deformace lichoběžníku. Pokud projektor zjistí pohyb poté, co byl ponechán ve stejné pozici alespoň po dobu dvou sekund, zobrazí se obrazovka, na níž můžete provést potřebné úpravy.

Funkce Auto. lichoběžník-S může provádět účinné vertikální úpravy v promítacím úhlu 30°.



- Funkce Auto lichoběžník-S funguje, pouze pokud je jako režim **Projekce** nastavena možnost **Čelní**. **Nastavení – Projekce str.71**
- Pokud funkci Auto. lichoběžník – S používat nechcete, nastavte **Auto. lichoběžník-S** na **Vypnuto**. **Nastavení – Lichoběžník – Auto. lichoběžník-V str.71**

Manuální oprava (Nastav. lichoběžníku – V)

Úpravu lichoběžníku v horizontálním směru můžete provést posunutím posuvníku směrem doprava nebo doleva.

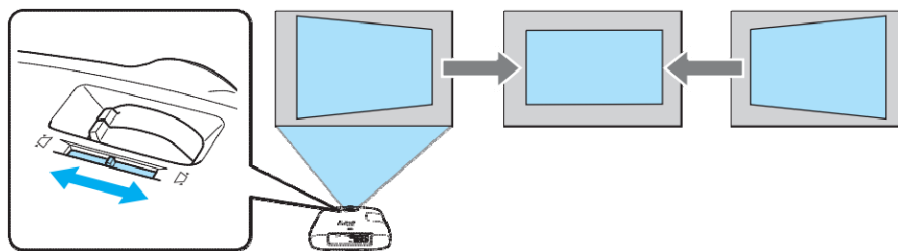

Můžete provádět účinné horizontální úpravy v promítacím úhlu 30°.

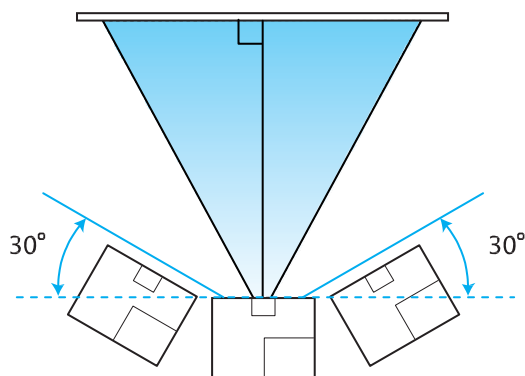

Pro nastavení lichoběžníku-V nastavte funkci **Nastav. lichoběžník-V** na **Zapnuto**.

☛ **Nastavení - Lichoběžník - Nastav. lichoběžník - V** str.71

■ Manuální oprava (lichoběžník - V/S)

Odstranění deformace lichoběžníku můžete provést pomocí tlačítek na ovládacím panelu. Stisknutím tlačítek zobrazíte rozsah lichoběžníku-S / lichoběžníku-V.

Po zobrazení rozsahu můžete stisknutím tlačítek provádět vertikální úpravy a stisknutím tlačítek horizontální úpravy.

Je-li horní nebo spodní část příliš široká

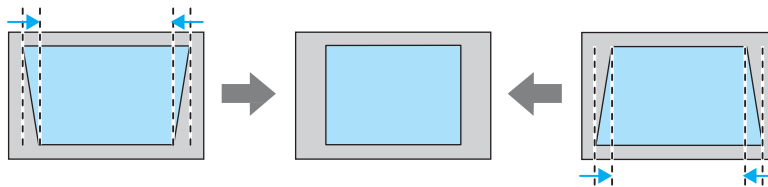
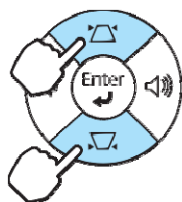

Je-li levá nebo pravá část příliš vysoká

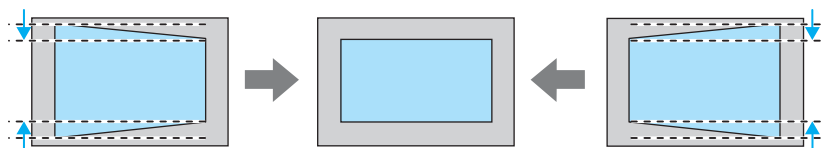
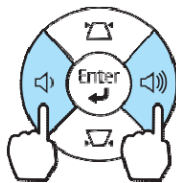

- Pokud rozsah není zobrazen, upravuje se pomocí tlačítek hlasitost. ☛ str.28
- Nastavení lichoběžníku - V/S můžete provádět v konfigurační nabídce.
☛ **Nastavení - Lichoběžník - Lichoběžník V/S - Lichoběžník-S / Lichoběžník-V** str.71
- Můžete provádět účinné horizontální a vertikální úpravy v promítacím úhlu 30°.

Nastavení hlasitosti

Hlasitost můžete upravovat pomocí tlačítek na dálkovém ovladači nebo pomocí tlačítek na ovládacím panelu projektoru.

Dálkový ovladač

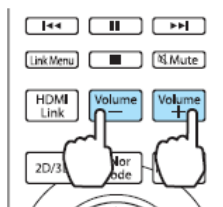

Ovládací panel

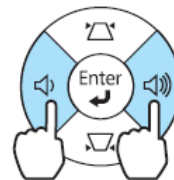

- Hlasitost můžete rovněž upravovat v konfigurační nabídce. **Nastavení – Audio str.71**
- Za běžných podmínek můžete refgulovat i hlasitost vestavěného reproduktoru projektoru. Po připojení audiovizuálního systému k projektoru a nastavení funkce **Spojení HDMI** na možnost **Zapnuto** a funkce **Zařízení audiovýstupu** na možnost **AV systém** můžete upravovat hlasitost audiovizuálního zařízení při promítání ze zdrojů **HDMI1**, **HDMI2** nebo **WirelessHD**. **str.59**



Výstraha

Hlasitost zvyšujte postupně.

Náhlé spuštění nadměrně hlasitého zdroje zvuku může způsobit poškození sluchu. Před vypnutím zařízení vždy hlasitost ztlumte, abyste tak mohli hlasitost při dalším zapnutí zařízení postupně zvyšovat.

Dočasné skrytí obrazu a ztlumení zvuku

Tímto způsobem lze dočasně skrytí promítaný obraz a ztlumit zvuk. Stisknutím tlačítka **Blank** skryjete nebo opět zobrazíte promítaný obraz. Zároveň se ztlumí nebo znovu spustí zvuk.

EH-TW6100W

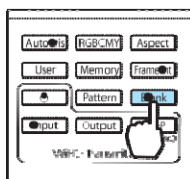

EH-TW6100/EH-TW5950

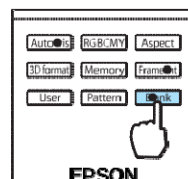

- Při přehrávání filmů děj pokračuje i při skrytém obrazu. Tlačítka **Blank** neumožňuje návrat do bodu, v němž došlo ke skrytí obrazu a ztlumení zvuku.
- Tlačítka **Mute** přepíná mezi ztlumením a spuštěním zvuku.
- Za běžných podmínek můžete refgulovat i hlasitost vestavěného reproduktoru projektoru. Po připojení audiovizuálního systému k projektoru a nastavení funkce **Spojení HDMI** na možnost **Zapnuto** a funkce **Zařízení audiovýstupu** na možnost **AV systém** můžete upravovat hlasitost audiovizuálního zařízení při promítání ze zdrojů **HDMI1**, **HDMI2** nebo **WirelessHD**. **str.59**

Nastavení obrazu

Nastavení kvality promítání (Režim barev)

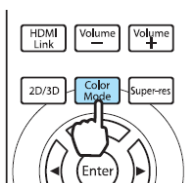

Lze dosáhnout optimální kvality obrazu odpovídající prostředí při promítání. Jas obrazu závisí na zvoleném režimu.

1 Stiskněte  .



Nastavení můžete provádět v konfigurační nabídce.  **Obraz – Režim barev** str.66

2 Zvolte **Režim barev**.

Tlačítka   vyberte v zobrazené nabídce **Režim barev** a volbu potvrďte stisknutím tlačítka  .



Při promítání 2D snímků

Můžete volit mezi režimy **Auto**, **Dynamický**, **Obývací pokoj**, **Přirozený** a **Kino**.
Režimy **3D dynamický** a **3D kino** nelze zvolit.

Při promítání 3D snímků

Můžete volit mezi režimy **3D dynamický** a **3D kino**.
Režimy **Dynamický**, **Obývací pokoj**, **Přirozený** a **Kino** nelze zvolit.

Volby při promítání 2D snímků

Režim	Použití
Auto	Nastaví režim barev automaticky podle světelných podmínek prostředí. Optimální kvalita obrazu je zvolena podle úrovně jasu v místnosti, kterou detekuje snímač (funkce automatického nastavení barev).
Dynamický	Ideální pro světlou místnost. Jde o nejsvětlejší režim, který dobře reprodukuje tmavší tóny.
Obývací pokoj	Ideální pro světlou místnost. Obraz je jasný a ostrý.
Přirozený	Ideální pro tmavou místnost. Nastavování barev doporučujeme provádět v tomto režimu.  str. 6
Kino	Ideální ke sledování filmů a koncertů v tmavé místnosti.

 **Auto** nelze zvolit při instalaci projektoru ke stropu.

Volby při promítání 3D snímků

Režim	Použití
3D dynamický	Režim pro promítání 3D snímků. Obraz je jasný a ostřejší než u režimu 3D kino.
3D kino	Režim pro promítání 3D snímků.



Přepínání mezi možnostmi Širokoúhlý a Lupa (Poměr stran)

Pro nastavení odpovídajícího **Poměru stran** promítaného obrazu můžete měnit typ, poměr stran a rozlišení vstupního signálu.

Dostupný **Poměr stran** závisí na signálu obrazu, který se právě promítá.

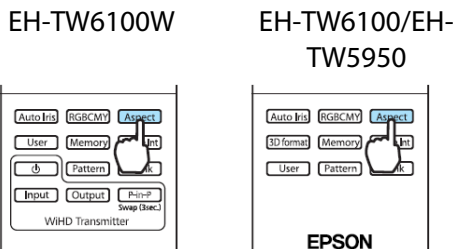
1 Stiskněte **Aspect** .



 Nastavení lze provádět v konfigurační nabídce.
 **Signál – Poměr stran** [str. 68](#)

2 Tlačítka   vyberte název nastavení a volbu potvrďte tlačítkem .



 **Poměr stran** nemusí být v závislosti na druhu signálu dostupný.

Volbou **Automaticky** dojde k nastavení optimálního poměru stran použitého pro zobrazování vstupního signálu. Chcete-li použít jiný poměr stran, změňte nastavení.

Obraz přenášený pomocí HDMI se zobrazuje ve stejném rozlišení, v jakém je původní zdroj obrazu.

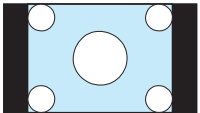
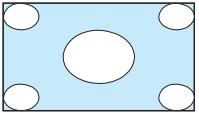
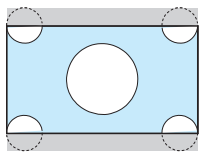
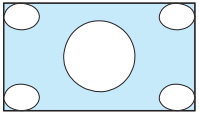
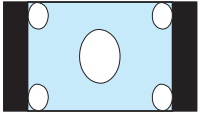
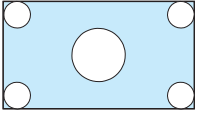
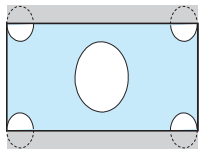
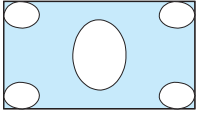
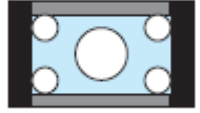
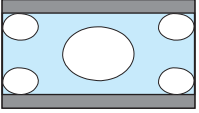
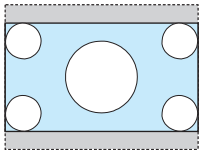
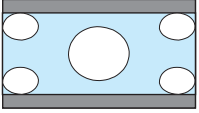
Vstupní obraz	Název nastavení (Poměr stran)			
	Normální	Plný	Lupa	Širokouhlý
Snímek 4:3				
Snímek 16:9 a snímek nahraný deformací				
Oříznutý snímek ^{*1*2}				
Poznámky	Odpovídá vertikální velikosti promítacího panelu. Poměr stran se liší v závislosti na vstupním obrazu.	Využívá celé plochy promítacího panelu.	Zachovává poměr stran vstupního signálu a odpovídá horizontální velikosti promítacího panelu. Horní a spodní část obrazu může být oříznuta.	Zachovává maximální zobrazení v horizontálním i vertikálním směru. Oba svislé okraje jsou zvětšeny.

*1 Při nastavení možnosti **Lupa** se může stát, že nebude možné zobrazit titulky apod. Pokud k tomu dojde, zkuste upravit **P-ha tit. při zvětš.**  **Signál – P-ha tit. při zvětš.** [str.68](#)

*2 Oříznutým snímkem se zde rozumí obraz s poměrem stran 4:3 zobrazený ve formátu 16:9 s černými okraji v horní a dolní části obrazu sloužícími k umístění titulků. Okraje v horní a dolní části obrazu se používají k zobrazení titulků.



Mějte na paměti, že používání funkce poměru stran projektoru s cílem zmenšení, zvětšení nebo rozdělení promítaného obrazu ke komerčním účelům nebo pro účely veřejného promítání může být v rozporu s autorským právem a porušovat práva příslušného vlastníka autorských práv.

Nastavení absolutní barvy

Nastavení odstínu, sytosti a jasu

Odstín, sytost a jas (světlost) si můžete nastavit u barvy R (červené), G (zelené), B (modré), C (azurové), M (purpurové) i Y (žluté).

Odstín	Upravuje celkovou barvu obrazu v odstínu modré, zelené a červené.
Sytost	Upravuje celkovou sytost obrazu.
Jas	Upravuje celkový jas (světlost) barev obrazu.

1 Stiskněte **[RGBCMY]**.

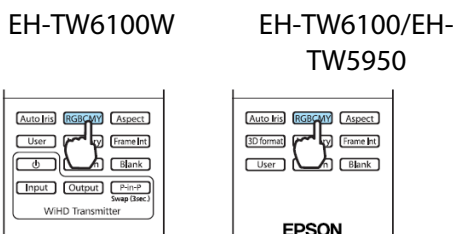

Nastavení můžete provádět v konfigurační nabídce.

Obraz – Upřesnit – RGBCMY
str.66

2 Tlačítka zvolte barvu, kterou chcete upravit a výběr potvrďte tlačítkem .

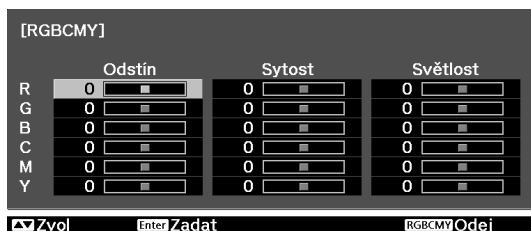

3 Tlačítka buttons to select **Hue, Saturation, or Brightness**.

4 Tlačítka provedte požadované úpravy.

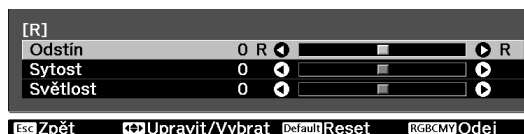

Tlačítkem zvolte jinou barvu.

Tlačítkem obnovíte výchozí nastavení.

5 Tlačítkem **[RGBCMY]** opustíte nabídku.

Nastavení gama

Můžete upravovat rovněž jemné rozdíly ve zbarvení, které se mohou projevovat při používání zařízení během promítání.

Úpravu lze provést některým z následujících tří způsobů, které si můžete zvolit v konfigurační nabídce.

Způsob nastavení	Nabídka
Volba a nastavení hodnoty úpravy	Obraz – Upřesnit – Gama
Nastavení při sledování obrazu	Obraz – Upřesnit – Gama – Přizpůsobený – Upravit v obraze
Nastavení pomocí grafu pro gama úpravu	Obraz – Upřesnit – Gama – Přizpůsobený – Upravit v grafu

■ Volba a nastavení hodnoty úpravy

Zvolte hodnotu požadované úpravy a volbu potvrďte

stisknutím tlačítka .

Čím je hodnota úpravy menší, tím více se tmavé části obrazu zesvětlí, avšak u světlých částí se může projevit změna barvy. Horní část grafu pro gama úpravu se zaoblí.

Po zadání vysoké hodnoty ztmavnou světlé části obrazu. Spodní část grafu pro gama úpravu se zaoblí.

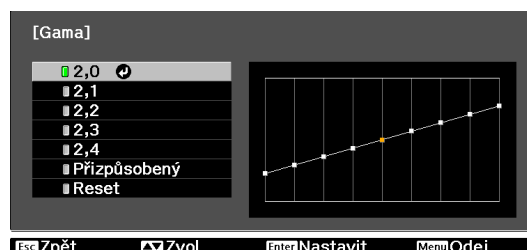

- Vodorovná osa grafu pro gama úpravu znázorňuje úroveň vstupního signálu, zatímco svislá osa znázorňuje úroveň výstupního signálu.
- Tlačítkem  obnovíte výchozí hodnoty nastavení.

■ Nastavení při sledování promítaného obrazu



Úpravy můžete provádět během sledování promítaného obrazu.

1 Přesuňte ikonu gama zobrazenou na promítaném obraze do oblasti, v níž chcete upravit jas, a stiskněte tlačítko

.



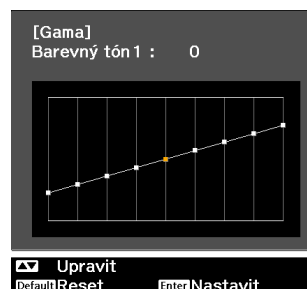

Zobrazí se graf pro gama úpravu.

2 Tlačítky   nastavte jas a volbu potvrďte stisknutím tlačítka .





Nastavení pomocí grafu pro gama úpravu

Úpravy můžete provádět na zobrazeném grafu pro gama úpravu promítaného obrazu.

1 Tlačítka   vyberte část grafu, kterou chcete upravit.



2 Tlačítka   nastavte jas a volbu potvrďte stisknutím tlačítka .

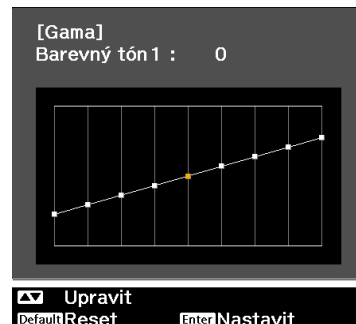





Nastavení RGB (Posun / Zvýraznit)

U jasů obrazu můžete upravit tmavé části (Posun) a světlé části (Zvýraznit), jejich R (červené), G (zelené) a B (modré odstíny). Obraz se zjasňuje při posunu doprava (kladné hodnoty) a tmavne při posunu doleva (záporné hodnoty).



Posun	Zjasněním obrazu je tónování tmavších částí zřetelnější. Při ztmavení obrazu se obraz jeví plnější, avšak tónování tmavších částí je stěží rozeznatelné.
Zvýraznit	Zjasněním obrazu jasné části zbledají a tónování se ztratí. Při ztmavení obrazu je tónování světlých částí zřetelnější.

Nabídka se zobrazuje v následujícím pořadí:

Obraz – Upřesnit – RGB

Tlačítka   zvolte příslušnou položku a poté tlačítka   proveďte požadované úpravy.



 Tlačítkem  obnovíte výchozí hodnoty nastavení.

Abs. teplota barev

Můžete upravit celkový barevný nádech obrazu. Úpravy provádějte, je-li obraz příliš modrý nebo červený apod.

Nabídka se zobrazuje v následujícím pořadí:

Obraz – Abs. teplota barev

Tlačítka   proveďte požadované úpravy.

Se zvyšující se hodnotou zesiluje modrý nádech, se snižující se hodnotou slábne červený nádech.



 Tlačítkem  obnovíte výchozí hodnoty nastavení.

Pleťový tón

Můžete upravit pleťový tón. Úpravy provádějte, pokud je pleťový tón příliš červený nebo zelený apod.

Nabídka se zobrazuje v následujícím pořadí:

Obraz – Pleťový tón

Tlačítka   proveďte požadované úpravy.

Posouváním doprava (kladné hodnoty) se obraz stává zelenějším, posouváním doleva (záporné hodnoty) se obraz stává červenějším.



 Tlačítkem  obnovíte výchozí hodnoty nastavení.

Detailní nastavení obrazu

Nastavení ostrosti

Obraz můžete zostřit.

Úpravy nelze provádět, pokud je přijímán signál obrazu z počítače.



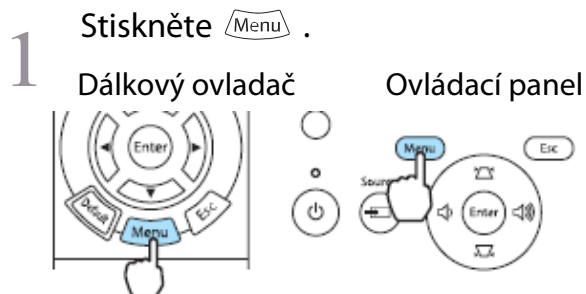

Vylepšení tenkých čar	Zvýrazňuje detaily jako např. vlasy nebo vzory na oděvu.
Vylepšení silných čar	Zvýrazňuje hrubé části, jako např. obrysy celých objektů nebo pozadí, čímž se celkový obraz zostří.
Vylepšení V-čar Vylepšení H-čar	Zvýrazňuje obraz horizontálně nebo vertikálně.

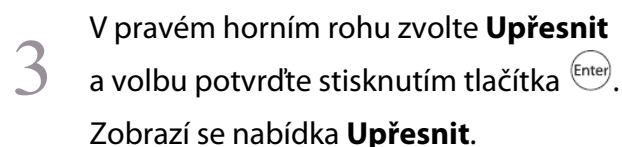
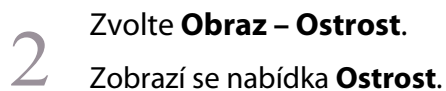

Zobrazí se konfigurační nabídka.



4

Tlačítka   zvolte příslušnou položku a následně proveďte požadované úpravy tlačítky  .

Při posunu doprava (kladné hodnoty) se obraz zvýrazňuje, zatímco při posunu doleva (záporné hodnoty) se obraz zjemňuje.

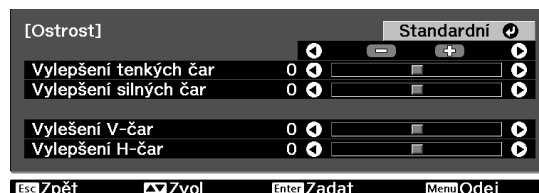

Tlačítkem  obnovíte výchozí hodnoty nastavení.

5

Tlačítkem  opustíte nabídku.

Nastavení automatické clony

Díky automatickému nastavení svítivosti podle jasu zobrazovaného obrazu si můžete vychutnat bohatý a sytý obraz.

Sledování úprav svítivosti pro změny jasu zobrazovaného snímku si můžete nastavit přepnutím z možnosti **Normální** na možnost **Vysoká rychlost**.

(U některých snímků můžete automatickou clonu v provozu i slyšet, nejde o závadu)

1

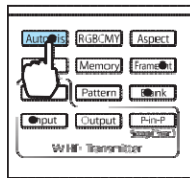

Stiskněte **Auto Iris**.



Nastavení můžete provádět v konfigurační nabídce.

Obraz – Autom. clona str.66

2

Tlačítka   zvolte příslušnou položku a volbu potvrďte stisknutím tlačítka **Enter**.

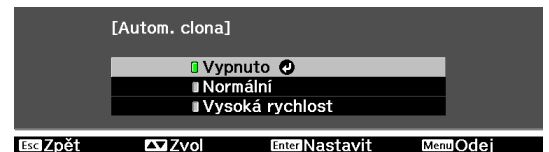

Super-resolution

Touto funkcí se zostruje rozmazaný obraz: zvýšením rozlišení signálu obrazu se zvýrazní viditelné detaily.

U některých snímků může dojít ke zvýraznění deformace na okraji obrazu. Pokud zpozorujete deformaci, nastavte tuto funkci na hodnotu „0“.

1

Stiskněte **Super-res**.

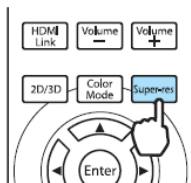

- Nastavení můžete provádět v konfigurační nabídce.
- **Signál - Super-resolution** str.68
- Úpravy nelze provádět, pokud je přijímán signál obrazu z počítače.

2

Tlačítka   provedte požadované nastavení.

Čím vyšší hodnota, tím zřetelnější účinek.



3

Tlačítkem **Super-res** opustíte nabídku.

Zpracování obrazu

Tato funkce je dostupná pouze při přijímání progresivního vstupního signálu z komponentního portu nebo z portu HDMI1 nebo HDMI2, případně z WirelessHD.

1 Stiskněte  .

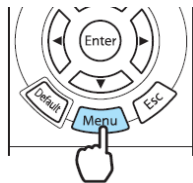

Zobrazí se konfigurační nabídka.

2 Zvolte **Signál – Upřesnit – Zpracování obrazu**.

3 Tlačítka   zvolte příslušnou položku a volbu potvrďte stisknutím tlačítka  .



Tlačítkem  opustíte nabídku.



- Tato funkce nepodporuje 3D snímky.
- Pokud **Zpracování obrazu** nastavíte na možnost **Rychle**, funkce **Potlačení šumu** se nastaví na možnost **Vypnuto**.



Sledování obrazu v kvalitě, v níž byl uložen (Funkce paměti)

Funkce ukládání

V konfigurační nabídce si můžete pro pozdější použití uložit nastavené hodnoty k některým snímkům a jejich kvalitě (Uložit do paměti)

Protože je tyto uložené hodnoty lze načíst pomocí dálkového ovladače, můžete si snadno přepnout na svoji oblíbenou kvalitu obrazu (Načíst z paměti).



Uložit lze následující funkce konfigurační nabídky.

Obraz  str.66	Režim barev, Příkon, Jas, Kontrast, Sytost barev, Ostrost, Abs. teplota barev, Pleťový tón, Upřesnit-Ostrost, Posun, Zvýraznit, Gama, Odstín, Sytost, Jas, Autom. clona	
Signál  str.68	Progresivní, Detekce pohybu Upřesnit	Potlačení šumu, Úroveň nastavení, EPSON Super White, Přeskenování, Video rozsah HDMI

Uložení do paměti

Do paměti lze zaznamenat v případě, že **Režim barev** je nastaven na jinou možnost než **Automaticky**.

Proveďte nastavení, která si chcete uložit do konfigurační nabídky.

Tlačítka   zvolte název ukládané paměti a volbu potvrďte stisknutím tlačítka .

2 Stiskněte .

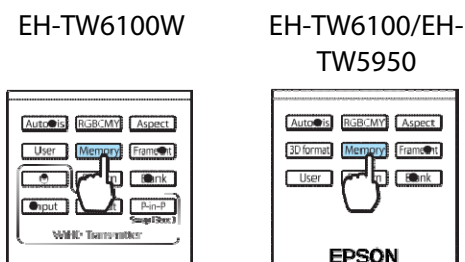

3 Tlačítka   zvolte **Uložit do paměti** a volbu potvrďte stisknutím tlačítka .

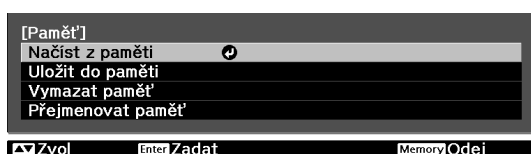

Aktuální nastavení projektoru se uloží do paměti.

Jakmile se značka u názvu paměti zbarví zeleně, ukládání je dokončeno. Pokud zvolíte název již obsazené paměti, zobrazí se zpráva, zda chcete přepsat data. Zvolíte-li **Ano**, předchozí obsah paměti se vymaže a místo něj se uloží aktuální nastavení.

Zobrazí se obrazovka **Uložit do paměti**.

Načtení paměti

- 1 Stiskněte **Memory** a poté zvolte **Načíst z paměti**.
Zobrazí se obrazovka **Načíst z paměti**.

- 2 Zvolte název cílové paměti.



- Režim barev uložený do paměti se zobrazuje na pravé straně.
- V závislosti na vstupním signálu se část načtené paměti nemusí na promítaném obraze projevit.
- Paměť uloženou k 2D snímkům lze načíst opět pouze při promítání 2D snímků. Paměť uloženou k 3D snímkům lze načíst opět pouze při promítání 3D snímků.

Smazání uložené paměti

- 1 Stiskněte **Memory** a poté zvolte **Vymazat paměť**.
Zobrazí se obrazovka **Vymazat paměť**.

- 2 Zvolte název cílové paměti.
Zobrazí se potvrzovací zpráva. Pokud zvolíte **Ano**, obsah uložené paměti se smaže.



Chcete-li smazat všechny uložené paměti, přejděte do nabídky **Reset – Reset paměti** v konfigurační nabídce. [str.75](#)

Přejmenování paměti





Všechny názvy pamětí lze přejmenovat, můžete přitom použít až 12 znaků. Pro účely načítání paměti je užitečné dávat pamětím snadno zapamatovatelné názvy.

- 1 Stiskněte **Memory** a poté zvolte **Přejmenovat paměť**.
Zobrazí se obrazovka **Přejmenovat paměť**.

- 2 Zvolte název cílové paměti.
Zobrazí se seznam názvů.

- 3 Zvolte některý z uvedených názvů nebo možnost **Přizpůsobený**.
Pokud chcete zadat vlastní název, zvolte možnost **Přizpůsobený** a přejděte ke kroku č. 4. Volbou **Přizpůsobený** se zobrazí klávesnice.
Pokud vybíráte název ze seznamu, ujistěte se, že se název paměti změnil.

4 Zadejte název.

Tlačítka     zvolte znak a výběr potvrďte stisknutím tlačítka . Můžete zadat až 12 znaků. Po dokončení zadávání názvu zvolte možnost **Finish**.

Název paměti se změní.



Sledování 3D snímků

Nastavení 3D snímků

Při přijímání 3D dat ze zdrojů HDMI1, HDMI2 nebo WirelessHD (pouze u EH-TW9100W / EH-TW8100W) se automaticky promítá 3D obraz.

Podporovány jsou následující 3D formáty:

- Frame Packing (komprimace snímků)
- Side by Side (vedle sebe)
- Top and Bottom (nahore a dole)

1 Připojte k projektoru videozařízení schopné přehrávat 3D snímky.

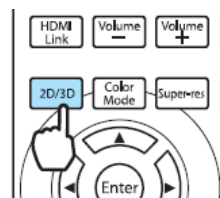

2 Zapněte videozařízení a projektor, pak stiskněte tlačítko .

Pokud se 3D snímek začne promítat automaticky, není třeba mačkat žádná tlačítka.









 3D snímek se nezobrazuje

Pokud se 3D efekt nezobrazuje správně, proveďte následující kroky, a to i po přepnutí do režimu 3D:

- Zkontrolujte, zda 3D formát na AV zařízení odpovídá **3D formátu** na projektoru.  **Signál – 3D nastavení – 3D formát** str. 68
Více informací k nastavení AV zařízení, naleznete v příručce k tomuto zařízení.
- Mohlo dojít k inverzi načasování synchronizace 3D brýlí. Invertujte synchronizaci pomocí funkce **Inverzní 3D brýle** a zkuste to znovu.  **Signál – 3D nastavení – Inverzní 3D brýle** str. 68
- Pokud se 3D snímek nezobrazuje, zkuste přepnutí tlačítka .



- Vnímání 3D snímků je u různých osob individuální.
- Pokud je funkce **3D zobrazení** nastavena na **Vypnuto**, snímek se nezobrazí v 3D. Stiskněte tlačítko  na dálkovém ovladači.  **Signál – 3D nastavení – 3D zobrazení** str. 68
- Projektor volí příslušný 3D formát automaticky. Pokud se 3D snímek nezobrazuje správně, použijte funkci **3D formát** ke zvolení jiného formátu.  **Signál – 3D nastavení – 3D formát** str. 68
- Pokud se 3D efekt nezobrazuje správně, vyzkoušejte funkci **Inverzní 3D brýle**.  **Signál – 3D nastavení – Inverzní 3D brýle** str. 68
- Při zobrazení 3D snímků se objeví varování o sledování 3D obrazu. Toto varování lze vypnout nastavením funkce **Upoz. na 3D sledov.** na možnost **Vypnuto**.  **Signál – 3D nastavení – Upoz. na 3D sledov.** str. 68
- Rovněž můžete převádět 2D snímky na 3D snímky.  str. 48
- Následující funkce nabídky nelze během promítání 3D snímků měnit: Poměr stran (nastaven na Normální), Potlačení šumu (nastaveno na Vypnuto), Ostrost, Split Screen, Přeskenování (nastaveno na Vypnuto), Super-resolution
- Vnímání 3D snímků se může měnit v závislosti na okolní teplotě a na délce používání lampy. Nepoužívejte projektor, pokud se obraz nepromítá normálně.

Používání 3D brýlí

Ke sledování 3D snímků používejte dodané nebo volitelné 3D brýle (ELPGS03).

3D brýle nemusí být u některých modelů součástí dodávky.



3D brýle jsou vybaveny ochrannými fóliemi. Před použitím ochranné fólie odstraňte.

■ Nabíjení 3D brýlí

V závislosti na modelu 3D brýlí můžete používat následující způsoby nabíjení:

Pokud máte WirelessHD transmitter, můžete brýle nabíjet pomocí něj.

Pokud WirelessHD transmitter nemáte, můžete brýle nabíjet pomocí dodaného USB nabíjecího adaptéru.

Nabíjení pomocí WirelessHD transmiteru

USB kabelem propojte 3D brýle s WirelessHD transmiterem.

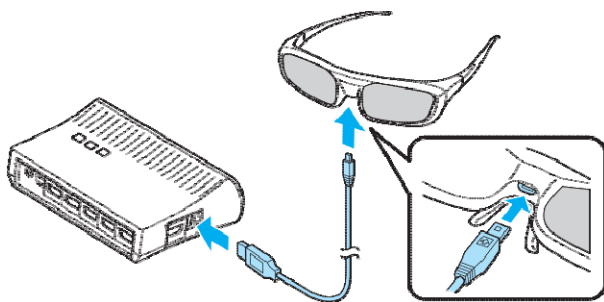

Nabíjení pomocí USB nabíjecího adaptéru

USB kabelem propojte 3D brýle s USB nabíjecím adaptérem a následně zapojte USB nabíjecí adaptér do elektrické zásuvky.

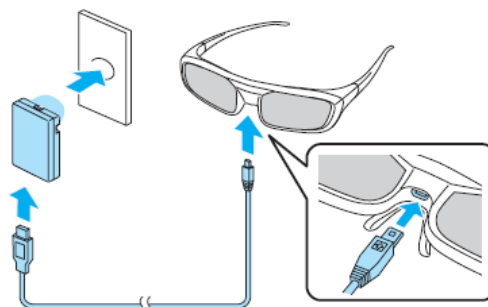

Upozornění

- Zapojte pouze do elektrické zásuvky o napětí odpovídající hodnoty uvedené na adaptéru.
- Při manipulaci s dodaným microUSB kabelem dodržujte následující pokyny:
 - Kabel neohýbejte, nekroutěte s ním ani za něj násilím netahejte.
 - Kabel nijak neupravujte.
 - Přípojka k elektrické síti by se neměla nacházet v blízkosti elektrického topného zařízení.
 - - Kabel nepoužívejte, je-li poškozen.

■ Párování 3D brýlí

K vytvoření 3D obrazu je třeba spárovat 3D brýle s projektořem.

Párování spustíte stisknutím tlačítka [Pairing] na 3D brýlích. Více informací naleznete v uživatelské příručce k 3D brýlím.



- U 3D brýlí, které ještě nebyly použity, se párování provádí při jejich prvním zapnutí. Jestliže se 3D snímky zobrazují správně, párování nemusíte provádět.
- Jakmile proběhlo párování, můžete při dalším spuštění zařízení sledovat 3D snímky.
- Párování můžete provádět do vzdálenosti tří metrů od projektoru. Při provádění párování se ujistěte, že stojíte nejdále tři metry od projektoru. V opačném případě nemusí párování proběhnout správně.
- Pokud se synchronizace do 30 sekund nezdaří, párování se automaticky ukončí. Po ukončení párování nelze 3D snímky v důsledku chyby párování sledovat.

■ Nošení 3D brýlí

1 Posunutím vypínače [Power] do polohy On 3D brýle zapnete

Kontrolka se na několik sekund rozsvítí a poté zhasne.

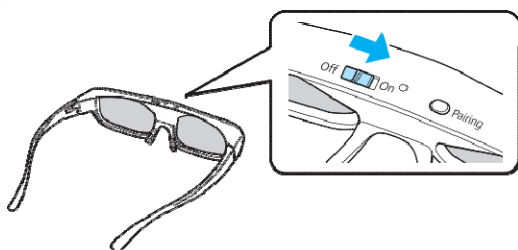

2 Nasadte si 3D brýle a sledujte promítání.



Po použití 3D brýle vypněte posunutím vypínače [Power] do polohy Off.

- Pokud se 3D brýle nepoužívají po dobu 30 sekund, automaticky se vypnou. Zapnete je opět posunutím vypínače [Power] do polohy Off a následně zpět do polohy On.
- Chcete-li, aby 3D promítání sledovalo více osob, budete potřebovat více 3D brýlí.

 [str.95](#)

Pozorovací rozsah při sledování 3D snímků

Projektor umožňuje sledování 3D snímků v rozsahu znázorněném na obrázku níže.

3D snímky můžete sledovat v dosahu 10 metrů od projektoru.

Vzdálenost nutná pro párování je tři metry.

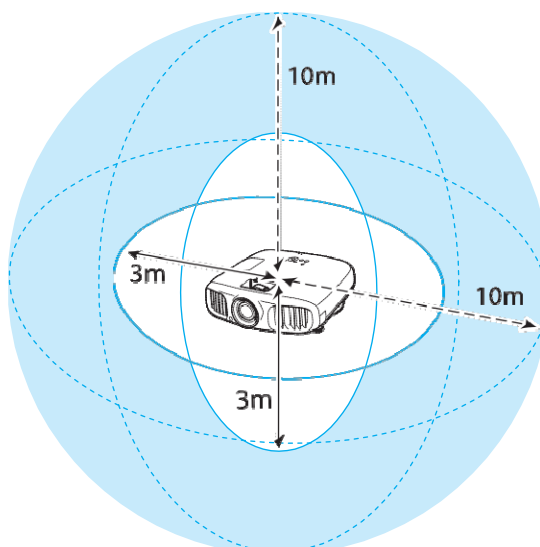



- 3D snímky se nemusejí zobrazit správně, dochází-li k rušení jinými komunikačními zařízeními s technologií Bluetooth. Při sledování 3D snímků taková zařízení vypněte.
- 3D brýle komunikují na stejné frekvenci (2,4GHz) jako bezdrátové síť LAN (IEEE802.11b/g) a mikrovlnné trouby. Pokud tato zařízení současně s promítáním 3D snímků používáte, může docházet k rušení, promítání může být přerušované, případně se komunikace nemusí vůbec zdařit. Pokud tato zařízení potřebujete během promítání 3D snímků používat, zajistěte dostatečnou vzdálenost mezi nimi a projektořem.
- 3D brýle určené pro tento projektor využívají technologie aktivní clony vycházející z norem Full HD 3D Glasses Initiative™.

Varování při sledování 3D snímků

Při sledování 3D dodržujte následující důležité pokyny:



Varování

Demontáž a úpravy

- 3D brýle nerozebírejte ani nijak neupravujte. Mohlo by dojít ke vzniku požáru nebo k nesprávnému zobrazování, což by Vám mohlo způsobit nepříjemné pocity.

Skladování

- Neopouštějte 3D brýle ani jiné dodané komponenty v dosahu dětí. Mohly by je nešťastnou náhodou spolknout. Pokud se tak stane, ihned uveďte lékaře.

Bezdrátová komunikace (bluetooth)

- Elektromagnetické rušení může způsobit nefunkčnost zdravotnické techniky. Před použitím zařízení se přesvědčte, že se v blízkosti nenachází žádná zdravotnická technika.
- Elektromagnetické rušení může způsobit nefunkčnost automaticky ovládané techniky, následkem čehož může dojít k havárii nebo úrazu. Nepoužívejte zařízení v blízkosti automaticky ovládané techniky, jako jsou například automatické dveře nebo požární signalizace.

Vysoké teploty

- Nevhazujte 3D brýle do ohně, nepokládejte je na zdroj tepla ani nenechávejte bez dozoru na místech vystavených vysokým teplotám. Zařízení je vybaveno integrovanou dobíjecí lithiovou baterií, v případě vznícení nebo exploze by mohla způsobit popáleniny nebo požár.

Nabíjení

- Při nabíjení připojte dodaný kabel výhradně k USB portu Epson. Nenabíjejte jinými zařízeními, neboť by mohlo dojít k vytečení, přehřátí nebo explozi baterie.
- K nabíjení 3D brýlí používejte pouze edovaný nabíjecí kabel. Jinak by mohlo dojít k přehřátí, vznícení nebo explozi.



Výstraha

3D brýle

- S 3D brýlemi zacházejte velmi šetrně. Poškození skleněných částí apod. může způsobit poranění. Uchovávejte brýle v dodaném měkkém pouzdru na brýle.
- Při nasazování 3D brýlí dbejte zvýšené opatrnosti. Obrubou brýlí si můžete způsobit poranění.
- Nedotýkejte se pohyblivých částí 3D brýlí (například kloubů). Můžete si způsobit poranění. Likvidaci 3D brýlí provádějte v souladu s uživatelskou příručkou k 3D brýlím.



Výstraha

Používání 3d brýlí

- Ujistěte se, že máte 3D brýle nasazeny správně. Nenasazujte si 3D brýle obráceně. Pokud se správně nezobrazuje obraz pro pravé i levé oko, může to způsobovat nepříjemné pocity.
- Nenasazujte si 3D brýle, pokud nesledujete 3D snímky.
- Vnímání 3D obrazu není u všech osob stejné. Pokud se cítíte zvláštně nebo 3D obraz nevidíte, přestaňte funkci 3D používat. Další sledování 3D snímků by mohlo přivodit nepříjemné pocity.
- 3d brýle si ihned sundejte, pokud máte nezvyklé pocity nebo dojde k jejich poruše. Další používání 3D brýlí by mohlo způsobit zranění nebo nepříjemné pocity.
- Přestaňte 3D brýle používat, jestliže se v oblasti uší, nosu nebo spánků objeví zarudnutí, bolestivost nebo svědění. Další používání 3D brýlí by mohlo způsobit nepříjemné pocity.
- Přestaňte 3D brýle používat, pokud máte při jejich nasazení neobvyklé pocity na kůži. Ve velmi vzácných případech může nátěr 3D brýlí nebo materiál, z něhož jsou vyrobeny, vyvolat alergickou reakci.



Výstraha

Doba sledování 3D snímků

- Při déletrvajícím sledování 3D snímků si vždy dělejte pravidelné přestávky. Dlouhotrvající sledování 3D snímků může způsobit únavu očí. Délka a četnost takových přestávek se u různých osob liší. Pokud i po přestávce cítíte, že jsou oči stále unavené, nebo se necítíte dobře, ihned sledování ukončete.

Výstraha

Sledování 3D snímků

- Pokud během sledování 3D snímků cítíte, že jsou Vaše oči unavené nebo se cítíte jinak nepříjemně, ihned sledování ukončete. Další sledování 3D snímků by mohlo přivodit nepříjemné pocity.
- Při sledování 3D snímků vždy používejte 3D brýle. Nepokoušejte se sledovat 3D snímky bez 3D brýlí. Sledování 3D snímků bez 3D brýlí by mohlo přivodit nepříjemné pocity.
- Při používání 3D brýlí kolem sebe neumísťujte předměty, které jsou křehké nebo se snadno rozbijí. Sledování 3D snímků může přivodit bezděčné pohyby, jimiž můžete poškodit předměty ve své blízkosti nebo jimiž si můžete způsobit poranění.
- 3D brýle používejte pouze při sledování 3D snímků. S nasazenými 3D brýlemi se nepohybujte po místnosti. Můžete vidět své okolí tmavěji než normálně, následkem čehož můžete upadnout nebo si přivodit poranění.
- Při sledování 3D snímků se snažte být co nejvíce v úrovni promítacího plátna. Sledování 3D snímků pod úhlem snižuje 3D efekt a může v důsledku nezamýšlených barevných změn způsobit nepříjemné pocity.
- Při používání 3D brýlí v místnosti osvětlené zářivkami nebo LED žárovkami můžete vidět blikání nebo různé záblesky. Pokud k tomuto dojde, ztlumte osvětlení do takové míry, aby blikání ustalo, případně osvětlení při sledování 3D snímků úplně vypněte. Ve velmi vzácných případech může toto blikání u některých osob přivodit záchvaty nebo mdlobu. Pokud se kdykoli při sledování 3D snímků začnete cítit nepříjemně nebo nepohodlně, ihned sledování ukončete.
- Při sledování 3D snímků se zdržujte v dostatečné vzdálenosti od plátna odpovídající alespoň trojnásobku výšky plátna. Doporučená pozorovací vzdálenost je u 80palcového plátna nejméně 3 metry a u 100palcového plátna nejméně 3,6 metru. Sezení nebo stání v nižší než doporučené vzdálenosti může způsobit únavu očí.

Výstraha

Zdravotní rizika

- 3D brýle byste neměli používat, pokud jste citliví na světlo, trpíte srdeční chorobou nebo se necítíte dobře. Váš stav by se mohl zhoršit.

Výstraha

Doporučený věk

- Minimální doporučený věk ke sledování 3D snímků je šest let.
- Děti mladší šesti let jsou stále ve vývinu a sledování 3D snímků by jim mohlo způsobit komplikace. Máte-li v tomto ohledu pochybnosti, poraďte se se svým lékařem.
- Děti sledující 3D snímky s 3D brýlemi by měly být vždy pod dohledem dospělého. Často lze jen obtížně určit, kdy se dítě cítí unavené a kdy by se mohlo stát, že by se mu náhle mohlo udělat nevolno. Vždy své děti kontrolujte a sledujte, zda při promítání 3D snímků nepocítují únavu očí.

Převod 2D snímků na 3D snímky a jejich sledování

2D snímky z HDMI1, HMDI2, WirelessHD lze převádět do 3D (pouze EH-TW6100W).

1 Stiskněte  .

dálkový ovladač ovládací panel

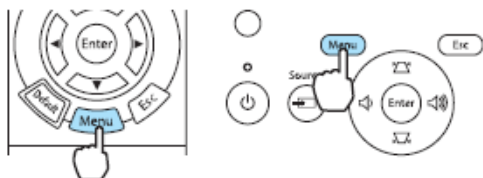

Zobrazí se konfigurační nabídka.

2 Zvolte **Signál – 3D nastavení** a volbu potvrďte stisknutím tlačítka  .

Zobrazí se nabídka **3D nastavení**.

3 Zvolte **Převod 2D-na-3D** a volbu potvrďte stisknutím tlačítka  .



4 Nastavte intenzitu 3D efektu a volbu potvrďte stisknutím tlačítka  .



5 Stiskněte  ..

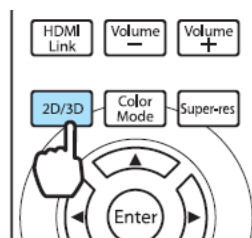

Při používání funkce **Převod 2D-na-3D** nastavte **3D formát** na **Automaticky** nebo na **2D**.

 **Signál – 3D nastavení – 3D formát** [str.68](#)



Propojení s WirelessHD (pouze EH-TW6100W)

Instalace WirelessHD transmiteru

Dodaný WirelessHD transmitter lze použít k bezdrátovému příjmu obrazových dat.

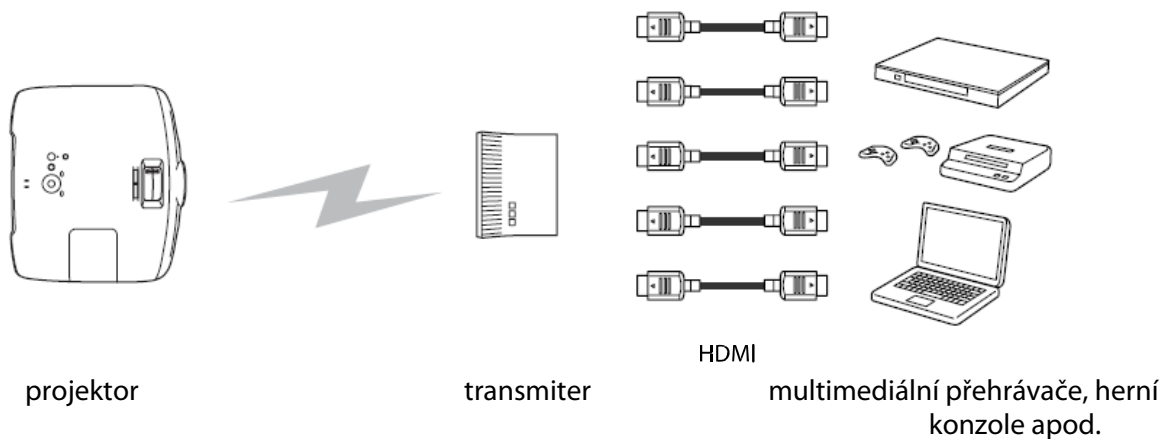

WirelessHD transmitter lze používat následujícími způsoby:

- K projektoru nemusíte připojovat žádný kabel. Je to výhodné, zejména pokud nemůžete projektor umístit poblíž AV zařízení.
- Můžete připojit až pět AV zařízení současně a pomocí dálkového ovladače přepínat mezi snímky.
- Kromě projektoru můžete do výstupního portu připojit i další výstupní zařízení, např. televizor, a pomocí dálkového ovladače přepínat mezi výstupy.
- Z připojeného AV zařízení tak mohou promítat snímky i jiná výstupní zařízení připojená k výstupnímu portu, a to i v případě, kdy je projektor vypnutý.



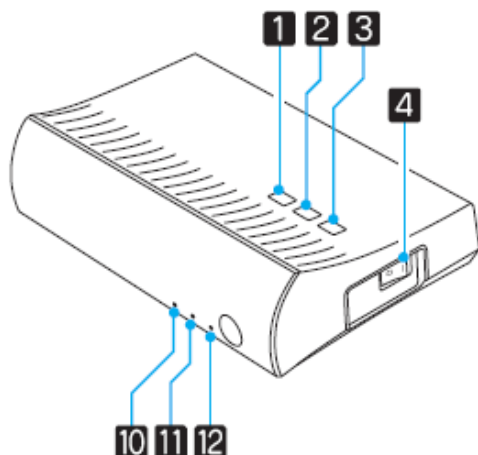

Popis WirelessHD transmiteru

přední strana

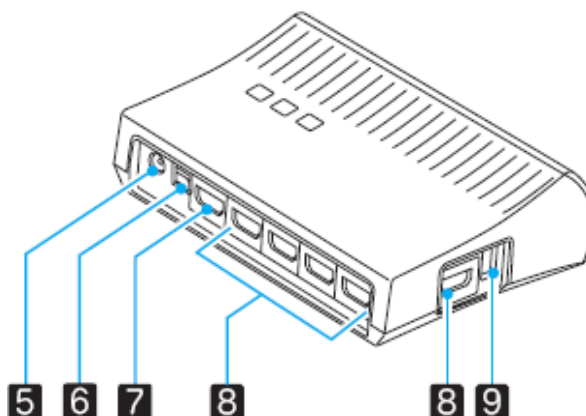

zadní strana



Název		Funkce
1	tlačítko 	Zapíná nebo vypíná vysílač. Plní stejnou funkci jako tlačítko  pro WiHD transmitter umístěné v dolní části dálkového ovladače.
2	tlačítko vstup	Mění vstupní port, z něhož se promítá obraz. Plní stejnou funkci jako tlačítko  pro WiHD transmitter umístěné v dolní části dálkového ovladače.
3	tlačítko výstup	Přepíná výstupní obraz do bezdrátového nebo výstupního portu. Plní stejnou funkci jako tlačítko  pro WiHD transmitter umístěné v dolní části dálkového ovladače.
4	hlavní vypínač	Hlavní vypínač sloužící k zapnutí nebo vypnutí transmiteru.
5	port AC adaptéru	Připojuje AC adaptér.
6	port optického audiovýstupu	Připojuje k audiozařízením vybaveným vstupním optickým audioportem.
7	port pro HDMI výstup	Připojuje k jiným výstupním zařízením, např. k televizorům. Výstup lze přepínat pomocí tlačítka výstupu.
8	port pro HDMI vstup	Připojuje k AV zařízením, z něhož chcete přehrávat. Vstup lze přepínat pomocí tlačítka vstupu.
9	port pro nabíjení 3D brýlí	Připojuje USB kabel, jímž se nabíjejí 3D brýle.
10	indikace  (oranžová/zelená)	Svítlí, pokud je WirelessHD transmitter zapnut. V pohotovostním režimu svítí oranžově, v provozu (přijímání nebo vysílání obrazu) zeleně.
11	indikace WiHD (oranžová)	Indikuje stav komunikace WirelessHD transmiteru. <ul style="list-style-type: none"> • Svítí při bezdrátovém přenosu obrazu do projektoru. • Nesvítlí při odesílání dat do výstupního portu.
12	indikace spojení (oranžová)	Indikuje stav spojení s projektorem. <ul style="list-style-type: none"> • Svítí při promítání obrazu z projektoru. • Bliká při vyhledávání projektoru. • Bliká pomalu v pohotovostním úsporném režimu



- Příjímač je umístěn poblíž vstupního větracího otvoru projektoru a nemůže přijímat signál přímo zezadu. Umístěte projektor tak, aby byla přední strana obrácena směrem k WirelessHD transmitteru. Rovněž se ujistěte, že vstupní větrací otvor na levé straně projektoru není zakrytý.
- Umístěte WirelessHD transmitter na rovnou plochu tak, aby byl obrácen směrem k projektoru.
- Intenzitu signálu můžete vidět v nabídce **WirelessHD**. **Nastavení – Příjem** [str.71](#)

■ Nastavení WirelessHD transmitteru

1 Umístěte WirelessHD transmitter připojený k projektoru tak, zařízení byla obrácena čely k sobě. [str. 54](#)

2 Dodaným AC adaptérem zapojte WirelessHD transmitter do elektrické zásuvky.

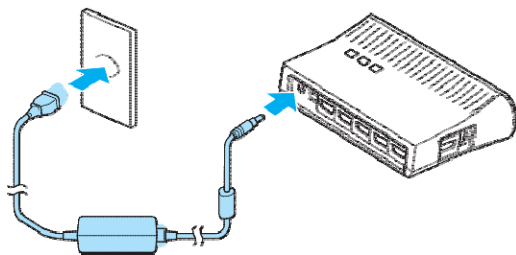

3 Pomocí HDMI kabelu připojte AV zařízení, které chcete použít, do vstupního portu WirelessHD transmitteru.

Můžete připojit až pět multimediálních přehrávačů.

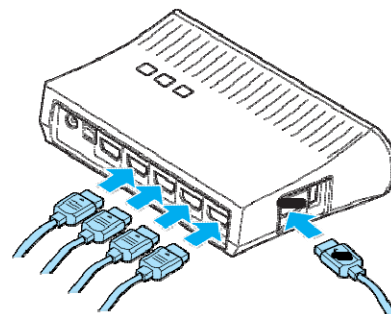

K výstupnímu portu WirelessHD transmitteru můžete připojit i další výstupní zařízení, např. televizor. Pomocí dálkového ovladače můžete přepínat mezi obrazovými výstupy. [str.55](#)

Promítání snímků

- 1 Zapněte přehrávání na AV zařízení a následně zapněte i projektor a WirelessHD transmitter.

Rozsvítí se indikace  na WirelessHD transmitteru.

- 2 Zkontrolujte světelnou indikaci WiHD na WirelessHD transmitteru.
Pokud indikace WiHD svítí, přejděte k dalšímu kroku.

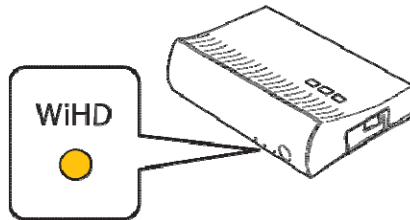

Pokud indikace nesvítí, stiskněte tlačítko **Output** na dálkovém ovladači nebo na WirelessHD transmitteru. Při stisknutí tlačítka **Output** na dálkovém ovladači mířte dálkovým ovladačem na WirelessHD transmitter.

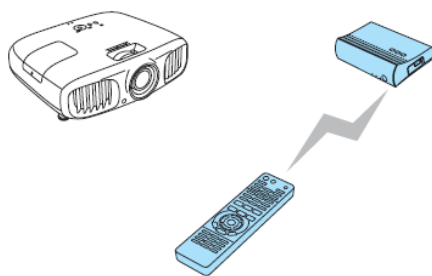

dálkový ovladač

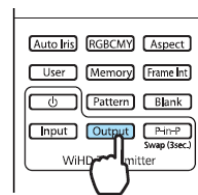

WirelessHD transmitter

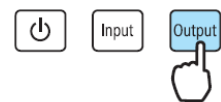

- 3 Zkontrolujte stav indikace spojení (Link) na WirelessHD transmitteru.
Pokud se WirelessHD transmitter připojí k projektoru, indikace spojení zůstane svítit.

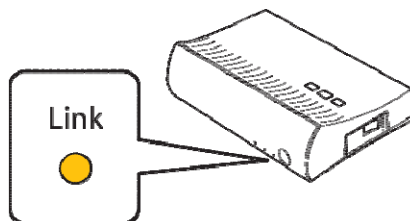

Pokud bude indikace nadále pomalu blikat, znamená to, že se WirelessHD transmitter nemůže připojit k projektoru a proto přešel do pohotovostního režimu. Ubezpečte se, že projektor je správně umístěn, zapnutý atd.

4 Pokud se promítání nespustí, změňte zdroj stisknutím tlačítka **WirelessHD** na dálkovém ovladači.

Při stisknutí tlačítka **WirelessHD** na dálkovém ovladači mířte ovladačem na projektor.

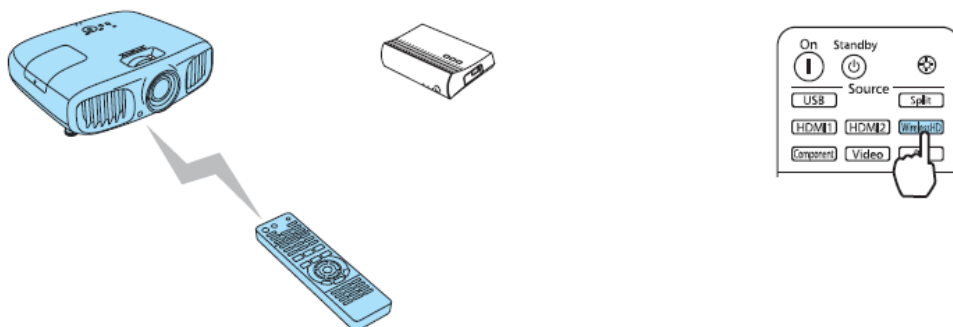

Spustí se promítání.

5 V případě připojení dvou nebo více AV zařízení k WirelessHD transmitteru můžete pomocí tlačítka **Input** přepínat mezi snímky. [☛ str.57](#)



- Při příjmu WirelessHD obrazu zajistěte, aby funkce **WirelessHD** byla v konfigurační nabídce nastavena na **Zapnuto**. [☛ Nastavení - WirelessHD str.71](#)
- Nebudete-li WirelessHD transmitter delší dobu používat, vypněte ho.

Nabídka Nastavení WirelessHD

1 Stiskněte **Menu**.
Zobrazí se konfigurační nabídka.

2 Zvolte **Nastavení – WirelessHD**.
Zobrazí se nabídka **WirelessHD**.

3 Nastavte všechny zobrazené funkce.

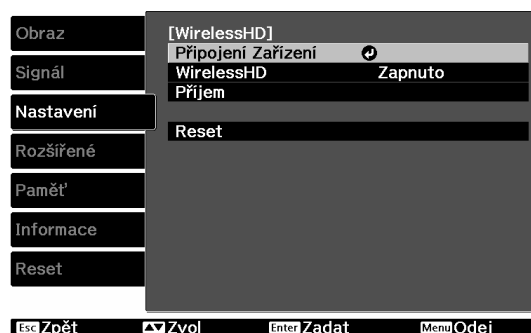

Dostupné funkce v nabídce **WirelessHD**:

Funkce	Popis
Připojení zařízení	Zobrazuje seznam dostupných zařízení WirelessHD, k nimž je možné se připojit. V seznamu jsou uvedeny názvy zařízení a MAC adresy (čísla zařízení). MAC adresa je uvedena na štítku zespolu projektoru.
WirelessHD	Zapíná a vypíná funkci WirelessHD.
Příjem	Zobrazuje příjem.
Reset	U všech změněných hodnot nabídky WirelessHD lze obnovit jejich výchozí nastavení.

Dosah přenosu WirelessHD

Níže uvedené obrázky znázorňují dosah komunikačního přenosu podle specifikace WirelessHD. Umístěte WirelessHD transmitter tak, aby byl obrácen směrem k projektoru.

vodorovný směr

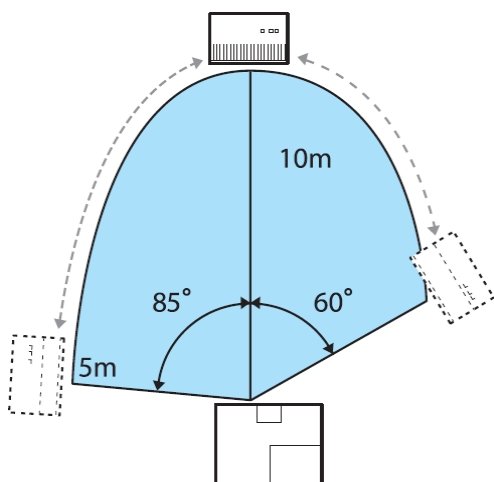

svislý směr (při umístění na stole apod.)

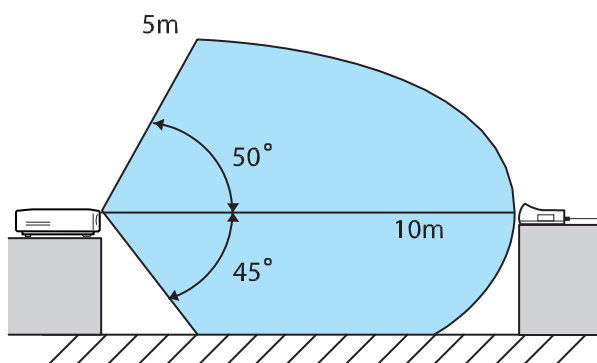

svislý směr (při zavěšení ke stropu)

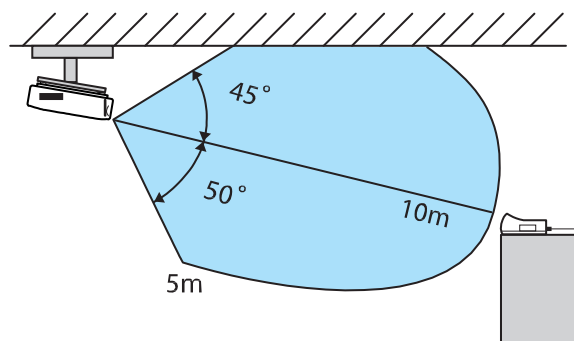

- Dosah bezdrátového přenosu se liší podle umístění a materiálu okolního nábytku a okolních stěn. Uvedené hodnoty jsou pouze informativní.
- Projektor nemůže komunikovat skrze stěny.
- Umístěte WirelessHD transmitter na dřevěnou polici nebo na jiné místo, které nebrání vysílání signálu z přední části zařízení. Mějte na paměti, že umístění vysílače na kovovou desku může způsobit nestabilitu signálu.
- Antény jsou integrovány do přední části projektoru a WirelessHD transmitteru. Při umísťování zařízení zajistěte, aby byly antény obráceny směrem k sobě (k přední části zařízení).
- Umístěte projektor a WirelessHD transmitter poblíž a zajistěte, aby v blízkosti nebyly v provozu další projektory.
- V závislosti na intenzitě přijímaného signálu mohou být automaticky odstraněny informace o barvě obrazu, aby se tak zabránilo přerušování reprodukce a aby bylo zachováno stálé spojení. Zhoršení kvality obrazu předejdete úpravou polohy WirelessHD transmitteru tak, aby byl **Příjem** co nejsilnější.

Užitečné funkce WirelessHD transmiteru

Pomocí WirelessHD transmiteru můžete připojit pět multimediálních přehrávačů a přepínat mezi nimi a jedním výstupním zařízením (výstupním zařízením zobrazujícím snímek, např. televizorem).

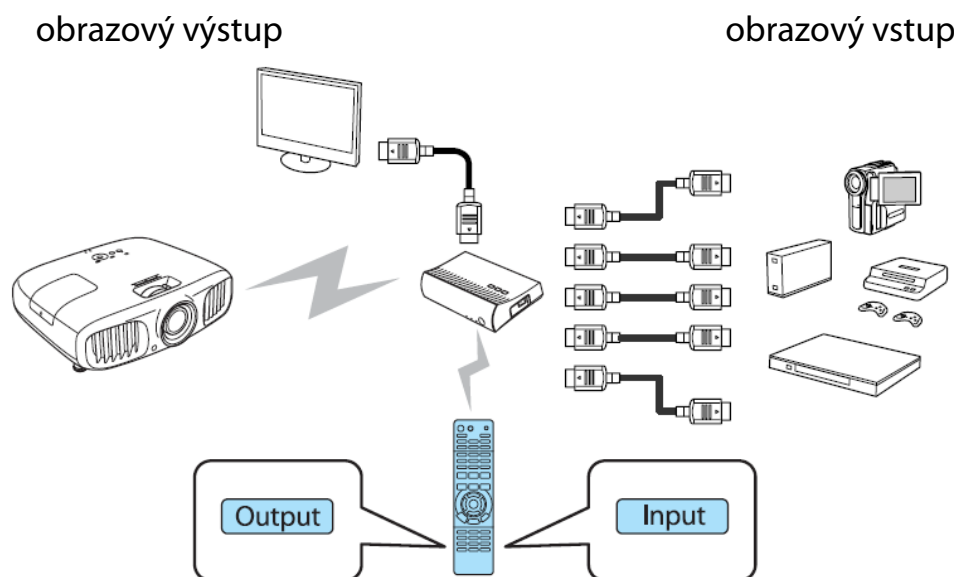

Při provádění úkonů pomocí tlačítka **Input** (přepnutí vstupu) nebo tlačítka **Output** (přepnutí výstupu) na dálkovém ovladači mířte dálkovým ovladačem na WirelessHD transmiter.

■ Přepínání cíle přenášeného obrazu

Obrazový výstup můžete přepínat mezi zařízeními, např. televizory, připojenými k výstupnímu portu na WirelessHD transmiter a projektoru.

- 1 Zapněte projektor nebo televizor.
- 2 Zapněte WirelessHD transmiter.
Indikátor  na WirelessHD transmiter se rozsvítí.

3

Namiřte dálkovým ovladačem na WirelessHD transmitter a stiskněte tlačítko **Output** .

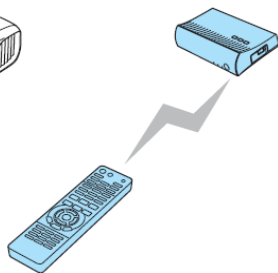

dálkový ovladač

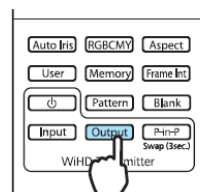

WirelessHD transmitter

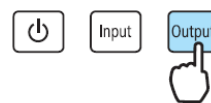

Indikace WiHD na WirelessHD transmitteru v závislosti na výstupním cíli signalizuje následující stav:

Svítlí: Obrázek se vysílá do projektoru.

Nesvítlí: Obrázek se vysílá do jiného výstupního zařízení.

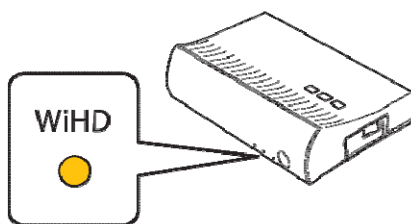

Při dalším zapnutí projektoru se bude promítat na výstup, na který se promítalo naposledy.



Přepnout na jiné výstupní zařízení můžete i při vypnutém projektoru.

■ Přepínání zdroje přenášeného obrazu

Můžete přepínat mezi zdroji obrazu pro AV zařízení připojené k WirelessHD transmitteru. Při přepínání se v jedné nabídce v náhledu zobrazí všechny vstupní zdroje. Takto můžete snadno přepínat mezi zdroji obrazu i v případě, kdy je připojeno více zařízení přes HDMI.

Projektor je založen na technologii Insta Prevue Technology od společnosti Silicon Image, Inc.

Přepnutí zdroje

- 1 Namiřte dálkovým ovladačem na WirelessHD transmitter a stiskněte tlačítko **Input**.

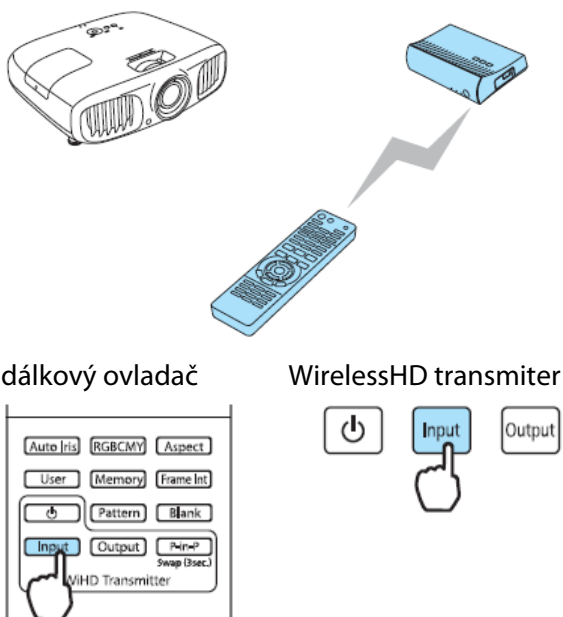

Zobrazí se podobrazovka připojeného zařízení.

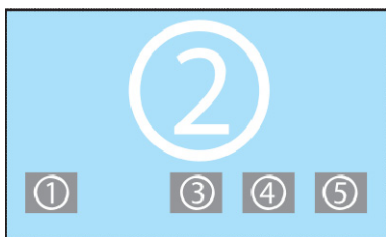

- 2 Cílová obrazovka se změní pokaždé, když stisknete tlačítko **Input**.

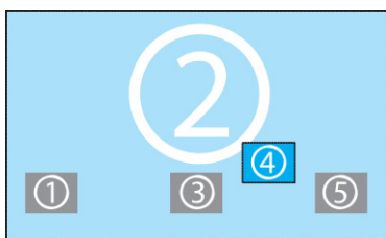

- 3 Po zvolení cílové obrazovky chvíli počkejte.
Dojde k přepnutí promítaného obrazu.

Zobrazení jako podobrazovka

- 1 Namiřte dálkovým ovladačem na WirelessHD transmitter a stiskněte tlačítko **P-in-P**.

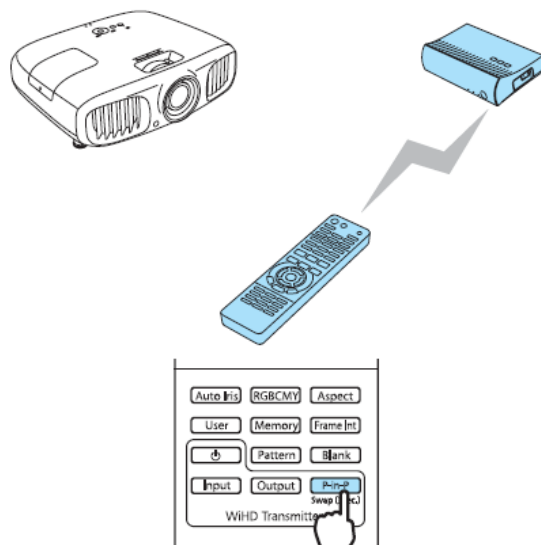

Zobrazí se podobrazovka připojeného zařízení.

- 2 Při přepínání mezi podobrazovkou a hlavní obrazovkou podržte stisknuté tlačítko **P-in-P** (přibližně po dobu 3 sekund), než se obraz přepne.

- 3 Podobrazovku zavřete opětovným stisknutím tlačítka **P-in-P**.



- Při zobrazení podobrazovky můžete stisknutím tlačítka **Input** přepnout snímek v podobrazovce. Při zobrazení podobrazovky můžete stisknutím tlačítka **Output** změnit polohu a velikost podobrazovky (velká/malá). Po každém stisknutí tlačítka **Output** se podobrazovka přesune z pravého dolního rohu, pravého horního rohu, levého horního rohu nebo levého dolního rohu, díky čemuž můžete změnit její velikost.

■ Dosah dálkového ovladače

Na následujícím obrázku je znázorněn funkční dosah ovladače při ovládání WirelessHD transmiteru.

Dosah (horizontálně)

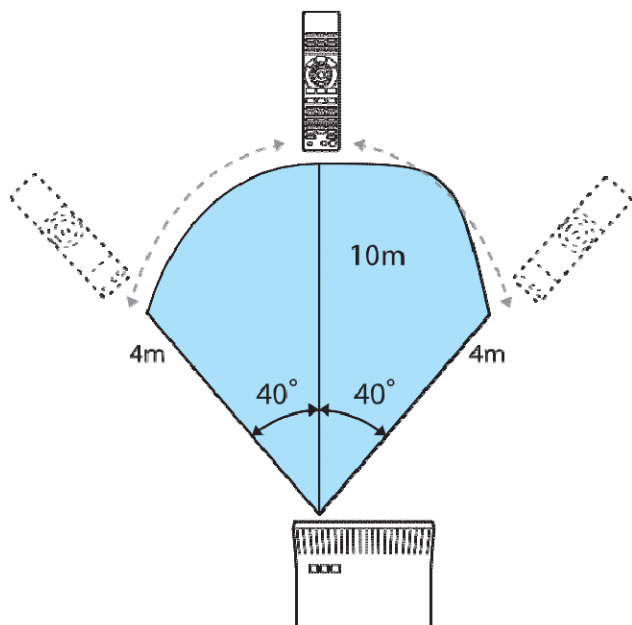

Dosah (vertikálně)

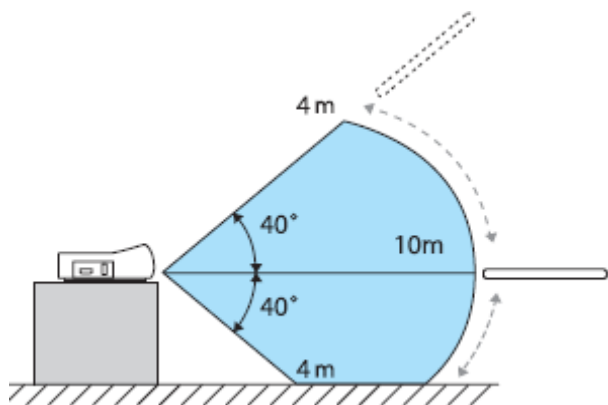

Použití funkce Spojení HDMI

Funkce Spojení HDMI

Pokud je k HDMI portu projektoru připojeno AV zařízení, které vyhovuje specifikaci HDMI CEC, můžete z jednoho dálkového ovladače provádět spojené činnosti jako například zapnutí nebo úpravu hlasitosti AV systému. Funkci Spojení HDMI můžete rovněž použít při promítání snímků ve WirelessHD (pouze u EH-TW9100W / EH-TW8100W).



- Pokud AV zařízení vyhovuje specifikaci HDMI CEC, můžete použít funkci Spojení HDMI také v případě, kdy propojovací AV systém specifikaci HDMI CEC nevyhovuje.
- Současně lze připojit až 3 multimediální přehrávače, které vyhovují specifikaci HDMI CEC.

Příklad zapojení



projektor



HDMI



zesilovač

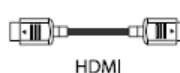

HDMI

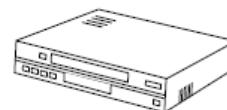

multimediální přehrávače apod.

Nastavení funkce Spojení HDMI

Stisknutím tlačítka  na dálkovém ovladači a nastavením funkce **Spojení HDMI** na možnost **Zapnuto** můžete provádět následující úkony:



Funkce	Popis
Zap Napáj Spoj	Zapíná projektor při přehrávání obsahu na připojeném zařízení, případně zapíná připojené zařízení při zapnutí projektoru.
Vyp Napáj Spoj	Vypíná připojené zařízení při vypnutí projektoru Toto funguje v případě, že na připojeném zařízení je aktivována funkce propojení zapínání CEC. V závislosti na stavu připojeného zařízení (pokud např. nahrává) se zařízení nemusí vypnout.
Výstupní audio zař.	Pokud je připojen AV systém, lze nastavit výstup na reproduktor projektoru nebo reproduktor AV zařízení.
Input Change Link	Mění vstupní zdroj projektoru na HDMI při přehrávání obsahu na připojeném zařízení.
Funkce připoj zařízení	Dálkovým ovladačem projektoru lze provádět úkony jako např. zahájení a ukončení přehrávání, posunutí vpřed a zpět, přechod na další či na předchozí kapitolu nebo zastavení.



- Abyste mohli funkci Spojení HDMI použít, musíte připojené zařízení nakonfigurovat. Více informací naleznete v dokumentaci dodané s připojeným zařízením.
- Tento projektor se zapne při zapnutí AV zařízení připojeného k WirelessHD transmitteru také v případě, že funkce **Zap Napáj Spoj** je nastavená na možnost **Zařiz -PJ** nebo **Obousměrné**, a pokud je funkce **WirelessHD** nastavena na možnost **Zapnuto** (pouze u EH-TW6100W).

 **Nastavení – Spojení HDMI – Zap Napáj Spoj** [str.71](#)

Připojení zařízení

Můžete si zobrazit připojená zařízení, která jsou dostupná pro Spojení HDMI, a u zařízení, z něhož chcete promítat, si zvolit konkrétní připojené zařízení. Zvoleným zařízením se automaticky stávají zařízení, která lze ovládat pomocí Spojení HDMI.

1 Stiskněte tlačítko  a poté zvolte **Připojení Zařízení**.

Zobrazí se seznam **Připojení Zařízení**.

Připojena jsou zařízení se zeleným symbolem po levé straně.

Pokud nelze zjistit název zařízení, zůstane toto pole prázdné

2 Zvolte zařízení, které chcete ovládat pomocí funkce Spojení HDMI.



- Pokud kabel nevyhovuje specifikaci HDMI, nelze uvedené úkony provádět.
- Některá připojená zařízení nebo funkce těchto zařízení dle specifikací HDMI CEC nemusí pracovat správně. Více informací naleznete v dokumentaci dodané společně s připojeným zařízením.

Přepínání mezi dvěma obrazy

Typy obrazů promítaných současně

Můžete promítat dva obrazy současně – jeden vlevo a druhý vpravo. Tyto obrazy můžete promítat ve stejné nebo různé velikosti a menší snímek si zobrazit jako podobrazovku při sledování většího obrazu.

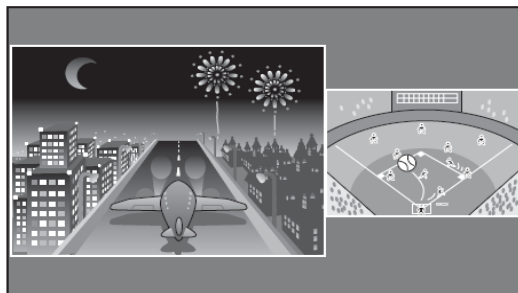

Kombinace vstupních zdrojů při promítání v režimu Split Screen

	HDMI1	HDMI2	WirelessHD*	Component	Video	PC
HDMI1	-	-	-	✓	✓	✓
HDMI2	-	-	-	✓	✓	✓
WirelessHD*	-	-	-	✓	✓	✓
Component	✓	✓	✓	-	✓	-
Video	✓	✓	✓	✓	-	✓
PC	✓	✓	✓	-	✓	-

* pouze EH-TW6100W

Promítání v režimu Split Screen

Rozdělení obrazovky (Split Screen)

Během promítání stiskněte na dálkovém ovladači tlačítko .

Obrazovka se rozdělí.

Aktuálně zobrazovaný snímek se promítá vlevo a snímek uvedený jako **Zdroj** v nabídce **Nastav. Split Screen** se promítá vpravo. Pokud vložený zdroj není podporován, snímek se nezobrazí se.

Opětovným stiskem tlačítka  opustíte režim Split Screen.



- Split Screen nelze použít k promítání 3D snímků.
- Split Screen nelze použít, je-li zdrojem USB.

EH-TW6100W

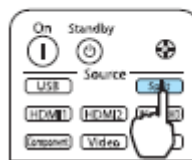

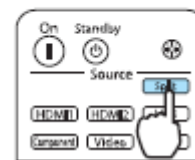

EH-TW6100/EH-TW5950



■ Změna nastavení rozdělení obrazovky

V nabídce **Nastav. Split Screen** můžete změnit zdroj a velikost obrazu použitého při rozdělení obrazovky.

- 1 Během promítání v režimu Split Screen stiskněte tlačítko . Zobrazí se nabídka **Nastav. Split Screen**.

 Stiskem  během promítání v režimu Split Screen zobrazíte nabídku **Nastav. Split Screen**.

- 2 Nastavte všechny zobrazené funkce.

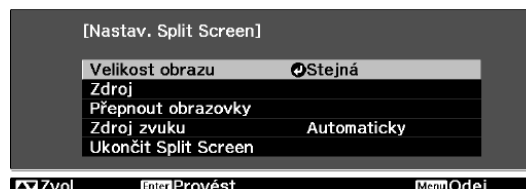

Funkce dostupné v nabídce **Nastav. Split Screen**

Funkce	Popis
Velikost obrazu	Mění velikost levé a pravé obrazovky pomocí možností Stejná , Větší vlevo a Větší vpravo .
Zdroj	Volí, který zdroj se zobrazuje vlevo a který vpravo.
Přepnout obrazovky	Mění levou a pravou obrazovku.
Zdroj zvuku	Volí obrazovku, jejíž audiovýstup bude přenášen do vestavěného reproduktoru projektoru. Volba Automaticky znamená, že se přenáší zvuk k největšímu obrazu. Pokud jsou obrazovky stejně velké, je přenášen zvuk levé obrazovky.
Ukončit Split Screen	Ukončuje režim rozdělení obrazovky.

Přehrávání obrazových dat (Slideshow)

Kompatibilní data

Následující typy souborů uložených na záznamových zařízeních USB, jako například na paměťových zařízeních USB, digitálních fotoaparátech apod., připojených k USB portu projektoru, lze zobrazit jako slideshow.

Typy kompatibilních souborů

Typ souboru (přípona)	Poznámky
.jpg	<ul style="list-style-type: none"> Obrázky v barevném režimu CMYK nejsou kompatibilní. Obrázky v progresivním formátu nejsou kompatibilní. Obrázky s rozlišením vyšším než 8192×8192 nejsou kompatibilní. Vzhledem k vlastnostem souborů JPEG je možné, že se obrázky s vysokou mírou komprese nebudou zobrazovat ostře

Spuštění slideshow

1 Připojte záznamové zařízení USB.

Zobrazí se náhledy souborů.







Vyberte složku a stiskněte tlačítko . Příslušná složka se otevře.

V případě zobrazení více jednotek zvolte požadovanou jednotku a následně stiskněte tlačítko .







Pokud se náhledy souborů nezobrazí, stisknutím tlačítka  na dálkovém ovladači změňte zdroj.

2 Zvolte možnost **Slideshow**.



Pomocí tlačítek    zvolte možnost **Slideshow** vpravo dole na obrazovce a následně stiskněte tlačítko . Spustí se prezentace.

- Prezentaci ukončíte odpojením zařízení USB.
- Požadovaný obrázek zvětšíte výběrem obrázku z náhledů a stisknutím tlačítka .

Stisknutím tlačítek   na dálkovém ovladači můžete při normálním zobrazení přecházet mezi jednotlivými obrázky. Obrázek můžete rovněž otáčet pomocí tlačítek  .

Nastavení zobrazení pro obrazové soubory a prezentace

Na obrazovce Možnosti můžete nastavit pořadí zobrazení souborů a funkce prezentace slideshow.

Pomocí tlačítek  přesuňte kurzor na složku, v níž chcete nastavovat podmínky zobrazení a následně stiskněte tlačítko . Ze zobrazené podnabídky zvolte **Možnosti** a následně stiskněte tlačítko .

2 Při zobrazení obrazovky s možnostmi nastavte každou jednotlivou položku.

Nastavování spustíte přesunutím kurzoru na cílovou položku a stisknutím tlačítka . Následující tabulka uvádí podrobnosti ke každé položce.

Pořadí zobrazení	Můžete zvolit, aby se soubory zobrazovaly Podle jmen nebo Podle data .
Řazení souborů	Můžete zvolit, aby se soubory řadily Vzestupně nebo Sestupně .
Nepřetržité přehrávání	Můžete nastavit opakování slideshow.
Doba zobrazení souboru	Při slideshow si můžete zvolit dobu, po níž mají být jednotlivé soubory zobrazeny. Můžete volit mezi Vypnuto (0) a 60 sekundami. Při nastavení této funkce na možnost Vypnuto je automatické přehrávání vypnuto.
Efekty	Můžete nastavit efekty zobrazované při změně snímků.

3 Po provedení všech změn v nastavení přemístěte kurzor pomocí tlačítek na možnost **OK** a stiskněte tlačítko .

Nastavení se uloží.

Pokud nechcete, aby se provedená nastavení uložila, přesuňte kurzor na možnost **Zrušit** a stiskněte tlačítko .

Konfigurační nabídka

Funkce konfigurační nabídky

V konfigurační nabídce lze upravovat a nastavovat položky Signál, Obraz, Vstupní signál apod.

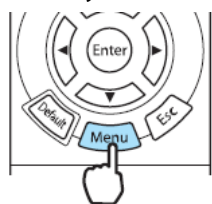

- 1** Stiskněte  .
dálkový ovladač

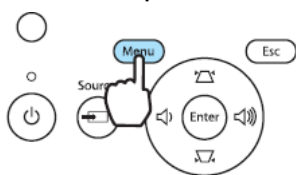

ovládací panel



The configuration menu is displayed.

- 2** Tlačítka   zvolte některou položku v hlavní nabídce vlevo a volbu potvrďte stisknutím tlačítka .

Po provedení výběru z hlavní nabídky se změní podnabídka na pravé straně.



- 3** Tlačítka   zvolte některou položku podnabídky a volbu potvrďte stisknutím tlačítka .



Zobrazí se nabídka zvolené funkce.

- 4** Tlačítka     provedte nastavení.

Příklad: posuvník

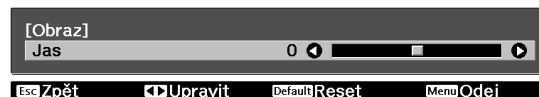

Příklad: možnosti volby



Stisknutím tlačítka **Enter** na položce, u níž je zobrazen symbol , zobrazíte nabídku této položky.

Tlačítkem  se vrátíte na předchozí úroveň.

- 5** Tlačítkem  nabídku opustíte.



U položek nastavovaných posuvníkem lze nastavení vrátit na výchozí hodnoty stiskem









Tabulka konfigurační nabídky

Pokud není přijímán obrazový signál, nemůžete v konfigurační nabídce nastavovat položky týkající se snímku ani signálu. Mějte na paměti, že položky se mění v závislosti na obrazovém signálu promítaného snímku.

Nabídka Obraz

Funkce	Nabídka/nastavení		Popis
Režim barev	Dynamický, Obývací pokoj, Přirozený, THX, Kino, 3D Dynamický, 3D kino, 3D THX		Zvolte režim barev podle prostředí, v němž promítáte, a podle promítaného obrazu. str.29
Jas			Nastavuje jas, pokud je obraz příliš tmavý.
Kontrast			Nastavuje kontrast mezi světlem a stínem v obraze. Zvýšením kontrastu se obraz stane živějším.
Sytost barev* ¹			Nastavuje sytost barev obrazu.
Odstín* ¹			Nastavuje odstín obrazu.
Ostrost	Standardní		Nastavuje ostrost obrazu. Nastavuje celkový obraz.
	Upřesnit* ¹	Vylepšení tenkých čar, Vylepšení silných čar, Vylepšení V-čar, Vylepšení H-čar 	Nastavuje ostrost obrazu. Tuto funkci používejte k nastavení konkrétních oblastí obrazu. str.36
Abs. teplota barev	Od 5000K do 10000K (12 stupňů nastavení)		Nastavuje barevný nádech obrazu. Při nastavení vyšších hodnot má obraz modrý nádech a při nastavení nižších hodnot má obraz červený nádech.
Pleťový tón			Nastavuje pleťový tón. Při nastavení na kladnou hodnotu je obraz zelenější a při nastavení na zápornou hodnotu je obraz červenější.

Funkce	Nabídka/nastavení		Popis	
Upřesnit	Gama	2.0, 2.1, 2.2, 2.3, 2.4	Provádí úpravy gama. Můžete zvolit hodnotu přímo nebo upravit gama z obrazu nebo grafu.  str.33	
		Přizpůsobený		Upravit v obraze, Upravit v grafu
		Reset		
	RGB	Posun R/G/B		Nastavuje posun a zvýraznění červené, zelené a modré.  str.34
		Zvýraznit R/G/B		
RGBCMY	R/G/B/C/M/Y	Odstín, Sytost, Jas		Nastavuje odstín, sytost a jas červené, zelené, modré, azurové, purpurové a žluté.  str.32
EPSON Super White ^{*2*3}		Zapnuto, Vypnuto	(Toto nastavení lze provádět pouze tehdy, jestliže je Režim barev nastaven na Automaticky, Přirozený, Kino nebo 3D kino a jestliže se přijímá signál z portu HDMI1 nebo HDMI2, případně z WirelessHD.) Nastavte tuto funkci na Zapnuto , pokud se při zobrazení bílé barvy objevují v obraze světlé plochy. Při nastavení na Zapnuto dojde k vypnutí možnosti nastavení Video rozsah HDMI .	
Příkon	Normální, ECO		Jas lampy můžete nastavit na jednu ze dvou uvedených možností. Zvolte ECO , pokud je promítaný obraz příliš světlý. Při nastavení možnosti ECO se sníží spotřeba elektrické energie během promítání a zároveň se sníží hlučnost větráku.	
Autom. Clona	Vypnuto, Normální, Vysoká rychlost		Můžete měnit sledování změn svítivosti při změnách jasu obrazu. Nastavte možnost Vypnuto, pokud nechcete svítivost měnit.  str.37	
Reset	Ano, Ne		Můžete obnovit výchozí nastavení všech nastavovacích hodnot nabídky Obraz .	







*1 Nezobrazuje se, pokud se přijímá obrazový signál z počítače.

*2 Nastavení se ukládá pro každý druh vstupního zdroje nebo signálu zvlášť.

*3 Zobrazuje se, pokud se přijímá obrazový signál z komponentního portu, z portu HDMI1 nebo HDMI2 nebo z WirelessHD (WirelessHD pouze u EH-TW6100W).



Signální vstup USB: u něj se nezobrazí položky podnabídky.

Function	Menu/Settings		Explanation
3D nastavení ^{*6}	3D zobrazení	Zapnuto, Vypnuto	Zapíná a vypíná funkci 3D zobrazení.  str.42
	Převod 2D-na-3D	Vypnuto, Slabý, Střední, Silný	Nastavuje intenzitu 3D efektu při převodu 2D snímků na 3D snímky.  str.48
	3D formát	Automaticky, Vedle sebe, Nahoře a dole, 2D	Nastavuje 3D formát vstupního signálu. Pokud je nastavena možnost Automaticky , formát se nastaví automaticky.
	3D hloubka	-10 - 10	Nastavuje hloubku 3D zobrazení.
	Diag. velik. obrazu	60 - 300	Nastavuje projekční velikost u 3D snímků. Nastavením této hodnoty podle skutečné velikosti můžete dosáhnout optimálního 3D efektu.
	3D jas	Nízký, Střední, Vysoký	Nastavuje jas 3D snímku.
	Inverzní 3D brýle	Ano, Ne	Invertuje načasování synchronizace levé a pravé clony 3D brýlí a levého a pravého obrazu. Tuto funkci aktivujte, pokud se 3D efekt nezobrazuje správně.
	Upoz. na 3D sledov	Zapnuto, Vypnuto	Zapíná nebo vypíná upozornění, které se objevuje při sledování 3D obsahu.
Poměr stran ^{*2}	Automaticky, Normální, Plný, Lupa, Širokoúhlý		Volí režim poměru stran.  str.30
Velikost zvětšení ^{*2}			(K dispozici, pokud jsou nastaveny funkce Poměr stran nebo Lupa .) Všechny oblasti na horním nebo spodním okraji, které nelze při nastavení funkce Lupa vidět, jsou vertikálně zhuštěny, aby se do obrazu vešly. Čím vyšší hodnotu funkce nastavíte, tím více bude obraz vertikálně zhuštěn.
P-ha tit. při zvětš. ^{*2}			(K dispozici, pokud jsou nastaveny funkce Poměr stran nebo Lupa .) Pokud při sledování snímků s titulky ve spodní části obrazu nejsou titulky zcela vidět, můžete upravit umístění obrazu směrem nahoru nebo dolů, dokud nebudou vidět titulky.
Seřízení souběhu ^{*2*3}	Liší se v závislosti na vstupním signálu.		Nastavuje snímky z počítače, pokud se v nich objevují svislé pruhy.
Synchronizace ^{*2*3}	0 - 31		Nastavuje snímky z počítače, pokud se v nich objevují blikající nebo rozmazané části, případně pokud dochází k rušení. Blikání nebo rozmazání může způsobovat nastavení funkcí Jas , Kontrast nebo Ostrost . Přesnější nastavení lze provést nastavením synchronizace po nastavení souběhu.
Pozice ^{*2*4}			Upravuje umístění obrazu směrem nahoru, dolů, doleva a doprava, pokud část obrazu chybí, aby tak byl promítán celý obraz.

Funkce	Nabídka/nastavení	Popis
Progresivní* ²	Vypnuto, Video, Film/Autom.* ^{1*5}	<p>(Tuto funkci lze nastavit pouze při příjmu signálu z video portu nebo signálu 480i, 576i nebo 1080i z komponentního portu, z portu HDMI1, HDMI2 nebo z WirelessHD.) Převádí signál z prokládaného (i) na progresivní (p), a to způsobem, který je pro daný obrazový signál vhodný.</p> <ul style="list-style-type: none"> • Vypnuto: Neprovádí se žádný převod signálu. • Video: Ideální nastavení pro sledování videosnímků obecně. • Film/Autom.: Provádí optimální konverzi pro filmové, počítačové a animované vstupní signály.
Detekce pohybu* ^{2*5}	1 - 5	Nastavuje rychlost pohybu obrazu od hodnoty 1 (pomalý, určený pro statické snímky) do hodnoty 5 (rychlý, určený pro filmy). Toto nastavení změňte, pokud zaznamenáte špatnou kvalitu statického obrazu nebo blikání obrazu během promítání filmu.
Autom. nastavení* ³	Zapnuto, Vypnuto	Nastavuje, zda se má obraz automaticky měnit při změně vstupního signálu. Pokud je tato funkce aktivována, dojde k automatickému nastavení souběhu, umístění a synchronizace obrazu.
Interpolace rámců	Vypnuto, Nízká, Normální, Vysoká	Omezuje paobrazy při promítání filmového záznamu vkládáním přechodného snímku mezi dva po sobě následující snímky.  str.37

Funkce	Nabídka/nastavení		Popis
Upřesnit	Potlačení šumu ^{*2*5}	Vypnuto, 1, 2, 3	Vyhlazuje obraz. K dispozici jsou tři režimy. Zvolte oblíbené nastavení. Při sledování obrazových zdrojů, u nichž je šum velmi nízký, jako je tomu např. u DVD, se doporučuje tuto funkci nastavit na Vypnuto .
	Úroveň nastavení ^{*2*5}	0%, 7.5%	(Tuto funkci lze nastavit při příjmu signálu NTSC nebo komponentního videosignálu z video portu) Změňte toto nastavení při použití zařízení s odlišnou úrovní černé (Úroveň nastavení), jako je tomu např. u produktů určených pro korejský trh. Před změnou tohoto nastavení zkontrolujte specifikaci připojeného zařízení.
	Přeskenování ^{*2*6}	Automaticky, Vypnuto, 2%, 4%, 6%, 8%	Mění poměr výstupního obrazu (rozsah promítaného obrazu). <ul style="list-style-type: none"> • Vypnuto, 2 až 8 %: nastavuje rozsah obrazu. Vypnuto promítá všechny rozsahy. V závislosti na signálu obrazu můžete v horní a dolní části obrazu zaznamenat šum. • Automaticky: Tuto možnost lze nastavit pouze při příjmu signálu z portu HDMI1, HDMI1 nebo WirelessHD. V závislosti na vstupním signálu může být tato funkce nastavena automaticky na Vypnuto nebo na 8%.
	Rozsah HDMI video ^{*1*2}	Automaticky, Normální, Rozšířený	(Tuto funkci lze nastavit, je-li EPSON Super White nastaveno na Vypnuto) Pokud je tato funkce nastavena na Automaticky , dojde k automatickému rozpoznání a nastavení video úrovně vstupního DVD signálu z portu HDMI1, HDMI2 nebo WirelessHD. Pokud při nastavení této funkce na možnost Automaticky zaznamenáte podexpozici nebo přeexpozici, nastavte video úroveň projektoru tak, aby odpovídala video úrovni DVD přehrávače. Váš DVD přehrávač může být nastaven na možnost Normální nebo Rozšířený. Možnost Automaticky se nezobrazuje v případě připojení k DVI portu připojeného zařízení.
	Zpracování obrazu	Jemný, Rychlý	Zpracování ke zlepšení obrazu.  str.38
Reset	Ano, Ne		Vrací veškerá nastavení nabídky Signál s výjimkou funkce Poměr stran na výchozí hodnoty.

*1 Nezobrazuje se při příjmu obrazového video signálu.

*2 Nastavení se ukládá pro každý druh vstupního zdroje nebo signálu samostatně.

*3 Zobrazuje se pouze při příjmu obrazového signálu z počítače.







*4 Nelze nastavit při příjmu obrazového signálu z HDMI1, HDMI 2 nebo WirelessHD.

*5 Nezobrazuje se při příjmu obrazového signálu z počítače.

*6 Zobrazuje se pouze při příjmu obrazového signálu z komponentního portu, z portu HDMI1, HDMI 2 nebo z WirelessHD (WirelessHD pouze u EH-TW6100W).





Funkce	Nabídka/nastavení			Popis
Lichoběžník	Lichoběžník-V/S	Lichoběžník-S	-60 - 60	Vertikální úprava lichoběžníku.  str.27
		Lichoběžník-V	-60 - 60	Horizontální úprava lichoběžníku.  str.27
	Auto. lichoběžník-S	Zapnuto, Vypnuto		Zapíná nebo vypíná Auto lichoběžník-S .  str.26
	Nastav. lichoběžníku-V	Zapnuto, Vypnuto		Zapíná nebo vypíná Nastav. lichoběžníku-V .  str.26
Audio	Hlasitost	Hlasitost	0 - 40	Adjusts the volume.
	Přepínání Audio	Zapnuto, Vypnuto		Umožňuje vzájemně převrátit levý a pravý zvukový výstupní kanál, je-li projektor instalován u stropu. Zvolte Zapnuto , je-li projektor instalován u stropu a využíváte-li jeho integrované reproduktory.
Spojení HDMI	Připojení Zařízení	-		Zobrazuje seznam zařízení připojených z portu HDMI1, HDMI2 nebo WirelessHD*.
	Spojení HDMI	Zapnuto, Vypnuto		Zapíná nebo vypíná funkci Spojení HDMI.
	Výstupní audio zařízení	projektor, AV systém		Pokud je připojen AV systém, lze nastavit výstup na reproduktor projektoru nebo reproduktor AV zařízení.
	Zap Napáj Spoj	Vypnuto, Obousměrné, Zaříz. →PJ, PJ→Zaříz.		Nastavuje funkci spojení při zapnutí napájení. Nastavena tak, aby zapnula projektor při přehrávání obsahu na připojeném zařízení (Obousměrné nebo Zaříz→PJ), nebo aby zapnula připojené zařízení při zapnutí projektoru (Obousměrné nebo PJ→Zaříz)
	Vyp Napáj Spoj	Zapnuto, Vypnuto		Nastavuje, zda se mají při vypnutí projektoru vypnout i připojená zařízení.

Funkce	Nabídka/nastavení		Popis
WirelessHD*	Připojení zařízení	-	Zobrazuje seznam dostupných zařízení WirelessHD, které lze připojit.
	WirelessHD	Zapnuto, Vypnuto	Zapíná nebo vypíná funkci WirelessHD.
	Příjem	55% 	Zobrazuje příjem.
	Reset	Ano, Ne	Vrací veškerá nastavení nabídky WirelessHD na výchozí hodnoty. Pokud resetujete nastavení projektoru, nastavení WirelessHD transponderu zůstanou nezměněna. Podrobné informace o obnovení výchozích nastavení WirelessHD transponderu naleznete v dokumentaci dodané s tímto zařízením.
Nastavení zámku	Dětský zámek	Zapnuto, Vypnuto	<p>Tato funkce uzamyká tlačítko  na ovládacím panelu projektoru, aby projektor nemohl být náhodně zapnut dětmi. Zamknutý projektor lze zapnout podržením tlačítka  přibližně po dobu tří sekund. I nadále můžete pomocí tlačítka  projektor obvyklým způsobem vypínat nebo provádět běžné úkony z dálkového ovladače. V případě změny se toto nastavení opět aktivuje po vypnutí a vychladnutí projektoru.</p> <p>Také v případě, kdy je funkce Dětský zámek nastavena na Zapnuto, se projektor nadále zapíná zapnutím hlavního vypínače nebo nastavením funkce Napájení zapnuto na možnost Zapnuto.</p>
	Provozní zámek	Zapnuto, Vypnuto	<p>Pokud se funkce nastaví na Zapnuto, deaktivují se všechna tlačítka na ovládacím panelu s výjimkou tlačítka . Při stisknutí jakéhokoli tlačítka se na obrazovce zobrazí symbol .</p> <p>Odemknutí ovládacího panelu provedete stisknutím a podržením  na ovládacím panelu po dobu nejméně 7 sekund. V případě změny toto nastavení opět aktivujete opuštěním konfigurační nabídky.</p>

Funkce	Nabídka/nastavení	Popis
Projekce	Čelní, Čelní/strop, Zadní, Zadní/strop	Změňte toto nastavení v závislosti na umístění projektoru. <ul style="list-style-type: none"> • Čelní: Tuto možnost zvolte, pokud promítáte z pozice před plátnem. • Čelní/strop: Tuto možnost zvolte, pokud promítáte z pozice před plátnem zavěšeným na stropě. • Zadní: Tuto možnost zvolte, pokud promítáte z pozice za plátnem. • Zadní/strop: Tuto možnost zvolte, pokud promítáte z pozice za plátnem a projektor je zavěšený na stropě.
Tlačítko User	Převod 2D-na-3D, 3D formát*, 3D hloubka, 3D jas, Inverzní 3D brýle, Ovládání jasu, O aplikaci	Vyberte položku z konfigurační nabídky, které chcete přiřadit tlačítko na dálkovém ovladači. Stisknutím tlačítka se zobrazí výběrová/přiřazovací obrazovka a umožní jedním dotykem provést přiřazení/nastavení.
Split Screen	-	Spustí zobrazení v režimu Split Screen.  str.61
Reset	Ano, Ne	Vrací veškeré změny nastavení v nabídce Nastavení na výchozí hodnoty.





* Zobrazuje se pouze u EH-TW6100W.

■ Nabídka Rozšířeně

Funkce	Nabídka/nastavení		Popis
Provoz	Napájení zapnuto	Zapnuto, Vypnuto	Projektor můžete nastavit tak, že se promítání spustí ihned po jeho zapnutí bez nutnosti používat další tlačítka. Pokud je tato funkce nastavena na Zapnuto a hlavní vypínač je zapnut, promítání se spustí také při obnovení dodávky elektrické energie po výpadku proudu nebo po jiném přerušení přívodu elektrické energie.
	Režim spánku	Vypnuto, 5 min., 10 min., 30 min.	Pokud během nastavené doby nedojde k příjmu signálu, projektor se automaticky vypne a přejde do pohotovostního režimu. Pokud je tato funkce nastavena na Vypnuto , projektor nikdy nepřejde do režimu spánku. Je-li projektor v pohotovostním režimu, promítání spustíte stisknutím tlačítka  na dálkovém ovladači nebo tlačítka  na ovládacím panelu.
	Osvětlení	Zapnuto, Vypnuto	Při sledování filmu v tmavé místnosti, nastavte tuto funkci na Vypnuto .
	Vysoká nadm. výška	Zapnuto, Vypnuto	Nastavte tuto funkce na Zapnuto , pokud projektor používáte v nadmořské výšce přes 1500m.

Funkce	Nabídka/nastavení		Popis
Zobrazení	Umístění nabídky	-	Nastavuje umístění, kde se má nabídka zobrazovat.
	Barva nabídky	Barva 1, Barva 2	Volí barvu horní nabídky. <ul style="list-style-type: none"> • Barvy 1: černá • Barvy 2: modrá
	Zpráva	Zapnuto, Vypnuto	Nastavuje, zda se mají zobrazovat následující zprávy (Zapnuto nebo Vypnuto). <ul style="list-style-type: none"> • Názvy obrazových signálů, barevných režimů, poměrů stran a načítané paměti. • Informace, zda vnitřní teplota stoupá v případě, kdy není přijímán obrazový signál ani nebyl rozpoznán nepodporovaný signál.
	Pozadí obrazu	Černá, Modrá, Logo	Volí stav obrazu, není-li přijímán obrazový signál.
	Úvodní obrazovka	Zapnuto, Vypnuto	Nastavuje, zda se má při spuštění promítání zobrazit úvodní obrazovka (Zapnuto nebo Vypnuto). V případě změny dojde k aktivaci tohoto nastavení po vypnutí a vychladnutí projektoru.
	Potvrz. pohotov	Zapnuto, Vypnuto	Nastavuje, zda se má zobrazovat zpráva o potvrzení pohotovostního režimu (Zapnuto nebo Vypnuto).  str.23
Vstupní signál	Videosignál	Auto, NTSC, NTSC4.43, PAL, M-PAL, N-PAL, PAL60, SECAM	Nastavuje typ signálu v závislosti na videozařízení připojeném k video portu. Pokud je tato funkce nastavena na možnost Automaticky , videosignál se nastavuje automaticky. V případě, že při nastavení této funkce na možnost Automaticky v obraze zaznamenáte šum nebo obraz vůbec nevidíte, zvolte z nabízených možností správný typ signálu.
	Component	Auto, YCbCr, YPbPr	Nastavuje výstupní signál pro videozařízení připojené ke komponentnímu portu. Pokud je tato funkce nastavena na možnost Automaticky , výstupní signál se nastavuje automaticky. V případě, že při nastavení této funkce na možnost Automaticky zaznamenáte nepřírodné barvy, zvolte z nabízených možností správný výstupní signál.
Jazyk	-		Volí zobrazovací jazyk.
Reset	Ano, Ne		Vrací veškerá nastavení nabídky Rozšířené na výchozí hodnoty.

Nabídka Paměť

Funkce	Popis
Načíst z paměti	Načítá nastavení uložené funkcí Uložit do paměti .  str. 40 Tuto funkci nelze použít, pokud jste funkcí Uložit do paměti neuložili žádné nastavení.
Uložit do paměti	Ukládá do paměti některá nastavení funkce Obraz a Signál .  str.39
Vymazat paměť	Vymaže nastavení uložené v paměti, které již nepotřebujete.  str.40
Přejmenovat paměť	Přejmenuje uloženou paměť.  str.40

■ Nabídka Informace



Funkce	Popis
Provoz lampy (hod)	Zobrazuje celkovou dobu provozu lampy.
Zdroj	Zobrazuje název zdroje připojeného zařízení, z něž se aktuálně promítá.
Vstupní signál	Zobrazuje Vstupní signál nastavený podle zdroje v nabídce Signál .
Rozlišení	Zobrazuje rozlišení.
Scan Mode	Zobrazuje režim zpracování obrazového signálu.
Obnov. frekvence	Zobrazuje obnovovací frekvenci.
3D formát	Zobrazuje 3D formát signálu přijímaného při 3D projekci (Frame Packing/ komprimace snímků, Side by Side/vedle sebe a Top and Bottom/nahore a dole).
Informace o synch.	Zobrazuje informace o obrazovém signálu. Tyto informace mohou být vyžadovány v případě servisu.
Tmavá barva	Zobrazuje tmavé barvy.
Videosignál	Zobrazuje nastavení funkce Videosignál v nabídce Signál .
Stav	Jde o informace o chybách, které se projevily na projektoru. Tyto informace mohou být vyžadovány v případě servisu.
Sériové číslo	Zobrazuje sériové číslo projektoru.

■ Nabídka Reset

Funkce	Popis
Resetovat vše	Obnoví výchozí nastavení u všech funkcí konfigurační nabídky. U následujících funkcí se výchozí nastavení neobnoví: Vstupní signál, Uložit do paměti, Provoz lampy (hod), Jazyk, Uživatelské tlačítko .
Reset paměti	Vymaže veškerá nastavení uložená pomocí funkce Uložit do paměti .
Reset hodin lampy	Vynuluje souhrnnou provozní dobu lampy a nastaví ji na 0 H . Proveďte při výměně lampy.

Nabídka Split Screen

Zobrazuje se stisknutím  během promítání v režimu Split Screen.

Funkce	Nabídka/nastavení		Popis	
Split Screen	Velikost obrazu	Stejná, Větší vlevo, Větší vpravo		Mění velikost levé a pravé obrazovky.  str.66
	Zdroj	Vlevo, Vpravo	PC, Video, Component, HDMI1 / HDMI2, WirelessHD*	Zdroj
	Velikost obrazu		Stejná, Větší vlevo, Větší vpravo	
	Zdroj zvuku	Automaticky, Obraz vlevo, Obraz vpravo		Volí obrazovku, jejíž audiovýstup bude přenášen do vestavěného reproduktoru projektoru  str.62
	Ukončit Split Screen		Ukončuje rozdělení obrazovky.  str.66	

* Zobrazuje se pouze u EH-TW6100W.

Řešení problémů

Sledování indikátorů



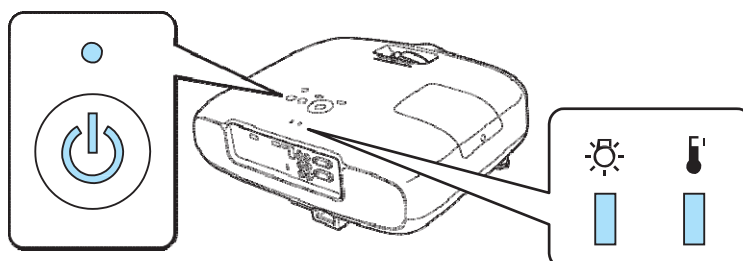



Stav projektoru lze sledovat podle blikání a svícení indikátorů provozního stavu a na ovládacím panelu.



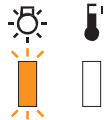

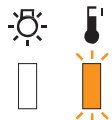

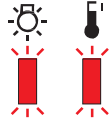

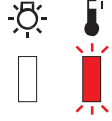
Podle níže uvedené tabulky můžete zjistit stav projektoru a způsob, jak řešit indikované problémy.

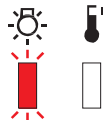
Stav světelných indikátorů při hlášení chyb / varování



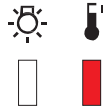



svítí:  bliká:  nesvítí: 

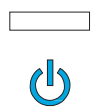

Indikátory	Stav	Náprava
 (oranžová)	Vyměnit lampu	Je třeba vyměnit lampu. Co nejdříve vyměňte lampu za novou.  str. 92 Pokud budete lampu i nadále v tomto stavu používat, může dojít k explozi.
(oranžová) 	Vysoká teplota	Můžete pokračovat v promítání. Pokud však teplota opět příliš vzroste, promítání se automaticky zastaví. <ul style="list-style-type: none"> • Pokud je projektor umístěn u stěny, zajistěte, aby byl mezi stěnou a výstupním větracím otvorem projektoru prostor alespoň 20cm. • Pokud je vzduchový filtr ucpaný, vyčistěte jej.  str. 88
(červená) 	Vnitřní chyba	Porucha projektoru. Odpojte napájecí kabel od elektrické sítě a kontaktujte místního prodejce nebo nejbližší servisní středisko Epson.  Projektory Epson – seznam kontaktů
(červená) 	Chyba větráku Chyba čidla	

Indikátory	Stav	Náprava
 (červená)	Chyba lampy Porucha lampy	Lampa nefunguje správně nebo se nezapne. <ul style="list-style-type: none"> • Odpojte napájecí kabel a následně zkontrolujte, jestli lampa nepraskla.  str.92 Pokud nepraskla, lampu znovu namontujte a zapněte projektor. Jestliže tímto postupek nedošlo k vyřešení problému nebo je lampa prasklá, odpojte napájecí kabel od elektrické sítě a kontaktujte místního prodejce nebo nejbližší servisní středisko Epson.  Projektory Epson – seznam kontaktů • Pokud je vzduchový filtr ucpaný, vyčistěte jej.  str. 88 • Při používání projektoru v nadmořské výšce přes 1500 metrů nastavte funkci Vysoká nadm. výška na hodnotu Zapnuto.  Rozšířené – Provoz – Vysoká nadm. výška str.73
 (červená)	Vysoká teplota (přehřívání)	Vnitřní teplota je příliš vysoká. <ul style="list-style-type: none"> • Lampa se automaticky vypne a promítání se zastaví. Počkejte přibližně pět minut. Až se větrák zastaví, odpojte napájecí kabel. • Pokud je projektor umístěn u stěny, zajistěte, aby byl mezi stěnou a výstupním větracím otvorem projektoru alespoň 20cm prostor. • Pokud je vzduchový filtr ucpaný, vyčistěte jej.  str. 88 • Pokud opětovné zapnutí projektoru problém nevyřeší, projektor vypněte a odpojte napájecí kabel od elektrické sítě a kontaktujte místního prodejce nebo nejbližší servisní středisko Epson.  Projektory Epson – seznam kontaktů

■ Stav indikátorů při běžném provozu

 ●: svítí : bliká ○: vyp.

Indikátory	Stav	Náprava
 (modrá)	Pohotovostní režim	Krátce po stisknutí tlačítka  na dálkovém ovladači nebo tlačítka  na ovládacím panelu se spustí promítání.
 (modrá)	Zahřívání	Zahřívání trvá přibližně 30 sekund . Funkce vypnutí projektoru je po dobu zahřívání deaktivována .
 (modrá)	Ochlazování	Během ochlazování jsou všechny funkce projektoru deaktivovány. Po dokončení ochlazování projektor vstoupí do pohotovostního režimu. Pokud během ochlazování dojde z nějakého důvodu k odpojení napájecího kabelu, počkejte, dokud se lampa dostatečně nezchladí (přibližně 10 minut), napájecí kabel opět zapojte a následně stiskněte tlačítko  na dálkovém ovladači nebo tlačítko  na ovládacím panelu.

Indikátory	Stav	Náprava
  (modrá)	Probíhá promítání	Projektor pracuje správně.



- Za běžných provozních podmínek indikátory  a  nesvítí ani neblinkají.
- Pokud je funkce **Osvětlení** nastavena na možnost **Vypnuto**, všechny kontrolky jsou za běžných provozních podmínek vypnuté.  **Rozšířené – Provoz – osvětlení** [str.73](#)

Pokud indikátory stavu nepomohou

■ Prověřte problém

Nahlédněte do tabulky níže a zjistěte, zda v ní není problém zmíněn. Pokud ano, přejděte na příslušnou stranu a přečtěte si informace o jeho řešení.







	Problém	Strana
Problémy týkající se obrazu	Žádný obraz. Promítání se nespustí, promítací plocha je zcela černá nebo promítací plocha je zcela modrá.	str.80
	Video z počítače se nepromítá.	str.80
	Zobrazuje se zpráva „ Není podporováno “.	str.81
	Zobrazuje se zpráva „ Žádný signál “.	str.81
	Obraz je rozmazaný nebo rozostřený.	str.81
	V obrazu se objevuje rušení nebo deformace.	str.82
	Obraz je oříznutý (velký) nebo malý, případně se promítá pouze část obrazu.	str.82
	Nesprávné barvy obrazu. Celý obraz je zbarven do fialova nebo do zelena, obraz je černobílý nebo barvy jsou mdlé.*	str.83
	Obraz je tmavý.	str.83
	Promítání se automaticky zastaví.	str.83
Problémy při spuštění promítání	Projektor se nespustí.	str.84
Problémy s dálkovým ovladačem	Dálkový ovladač nereaguje.	str.84
Problémy s 3D	Nelze správně promítat v 3D.	str.85
Problémy s HDMI	Spojení HDMI nefunguje.	str.85
	Název zařízení není uveden v seznamu Připojení Zařízení.	str.86
Problémy s WirelessHD	Nelze promítat obraz WirelessHD.	str.86
	Chybný výstup WirelessHD audio.	str.86
	V obrazu WirelessHD se projevuje rušení nebo deformace	str.87

Problém		Strana
Problémy se záznamovým zařízením USB	Slideshow se nespustí.	str.87
Další problémy	Nejde zvuk, zvuk příliš slabý.	str.87

Protože reprodukce barev jednotlivými monitory a displeji LCD se liší, obraz promítaný projektorem a barevné odstíny na monitoru počítače a na displeji LCD si nemusejí odpovídat. Nejedná se o závadu.

■ Problémy týkající se obrazu

Žádný obraz

Kontrola	Náprava
Je projektor spuštěn?	Stiskněte tlačítko  na dálkovém ovladači nebo tlačítko  na ovládacím panelu.
Je připojen napájecí kabel?	Připojte napájecí kabel.
Jsou indikátory vypnuté?	Odpojte napájecí kabel projektoru a znovu jej připojte. Zkontrolujte, zda probíhá napájení.
Přijímá se obrazový signál?	Zkontrolujte, zda je připojené zařízení zapnuto. Pokud je funkce Zpráva nastavena v konfigurační nabídce na možnost Zapnuto , zobrazují se zprávy o obrazovém signálu.  Rozšířené – Zobrazení – Zpráva str. 73
Je formát obrazového signálu nastaven správně?	Vstup videosignálu Pokud se nic nepromítá, přestože je funkce Videosignál v konfigurační nabídce nastavena na možnost Automaticky , nastavte signál, který odpovídá připojenému zařízení.  Rozšířené – Vstupní signál – Videosignál str.73
	Vstup komponentního signálu Pokud se nic nepromítá, přestože je funkce Component v konfigurační nabídce nastavena na možnost Automaticky , nastavte signál, který odpovídá připojenému zařízení.  Rozšířené – Vstupní signál – Component str.73
Je nastavení konfigurační nabídky správné?	Všechna nastavení resetujte.  Reset – Resetovat vše str. 75
(Pouze při promítání obrazového signálu z počítače) Byl počítač připojen až po zapnutí projektoru a počítače?	Pokud byl počítač připojen až po zapnutí zařízení, je možné, že nefunguje přepínač (funkční klávesa apod.), kterým se mění obrazový signál z počítače na externí výstup.

Video se nepromítá

Kontrola	Náprava
(Pouze při promítání obrazového signálu z počítače) Je obrazový signál z počítače nastaven na externí výstup a zároveň na výstup do LCD monitoru?	V závislosti na parametrech počítače se video nemusí zobrazovat, pokud je počítač nastaven na externí výstup a zároveň na výstup do LCD monitoru. Informace o parametrech počítače naleznete v dokumentaci dodané s počítačem.

Zobrazuje se zpráva „Není podporováno“

Kontrola	Náprava
Je formát obrazového signálu nastaven správně?	<p>Vstup videosignálu Pokud se nic nepromítá, přestože je funkce Videosignál v konfigurační nabídce nastavena na možnost Automaticky, nastavte signál, který odpovídá připojenému zařízení. 🔗 Rozšířené – Vstupní signál – Videosignál str. 73</p> <p>Vstup komponentního signálu Pokud se nic nepromítá, přestože je funkce Component v konfigurační nabídce nastavena na možnost Automaticky, nastavte signál, který odpovídá připojenému zařízení. 🔗 Rozšířené – Vstupní signál – Component str. 73</p>
<p>(Pouze při promítání obrazového signálu z počítače)</p> <p>Odpovídá frekvence a rozlišení obrazového signálu příslušnému režimu?</p>	Zkontrolujte přijímaný obrazový signál v možnosti Rozlišení konfigurační nabídky a zkontrolujte, zda odpovídá rozlišení počítače. 🔗 str.96

Zobrazuje se zpráva „Žádný signál“

Kontrola	Náprava
Jsou kabely zapojeny správně?	Zkontrolujte, zda jsou všechny kabely potřebné k promítání spolehlivě zapojeny. 🔗 str.18
Je zvolený správný port pro vstup obrazu?	Změňte obraz tlačítka pro zdroj na dálkovém ovladači nebo tlačítkem  na ovládacím panelu 🔗 str.23
Je připojené zařízení zapnuto?	Zapněte zařízení.
<p>(Pouze při promítání obrazového signálu z počítače)</p> <p>Je obrazový signál odesílán do počítače?</p>	<p>Změňte nastavení tak, aby byl obrazový signál nastaven na externí výstup, a nikoli pouze na LCD monitor počítače. U některých modelů se stává, že obrazové signály odesílané do externího zařízení se již nezobrazí na LCD monitoru. Informace o parametrech počítače naleznete v dokumentaci dodané společně s počítačem.</p> <p>Pokud byl počítač připojen až po zapnutí projektoru nebo počítače, je možné, že nefunguje klávesa Fn (funkční klávesa), která mění obrazový signál z počítače na externí výstup. Vypněte počítač i projektor a následně je znovu zapněte.</p>

Obraz je rozmazaný nebo rozostřený

Kontrola	Náprava
Bylo nastaveno zaostření?	Nastavte zaostření 🔗 str.25
Je nasazen kryt čočky?	Sejměte kryt čočky.
Je projektor ve správné vzdálenosti?	Zkontrolujte doporučenou promítací vzdálenost 🔗 str.17

Kontrola	Náprava
Neorosila se čočka?	V případě náhlého přenesení projektoru z chladného do teplého prostředí, případně dojde-li k náhlé změně okolního prostředí, může se stát, že se povrch čočky orosí, což může vést k rozmazanosti obrazu. Umístěte projektor do místnosti přibližně jednu hodinu před použitím. Je-li projektor orosený, vypněte jej, odpojte napájecí kabel a nechejte zařízení oschnout.

V obrazu se objevuje rušení nebo deformace

Kontrola	Náprava
Je formát obrazového signálu nastaven správně?	Vstup videosignálu Pokud se nic nepromítá, přestože je funkce Videosignál v konfigurační nabídce nastavena na možnost Automaticky , nastavte signál, který odpovídá připojenému zařízení. 🖱️ Rozšířené – Vstupní signál – Videosignál str. 73
	Vstup komponentního signálu Pokud se nic nepromítá, přestože je funkce Component v konfigurační nabídce nastavena na možnost Automaticky , nastavte signál, který odpovídá připojenému zařízení. 🖱️ Rozšířené – Vstupní signál – Component str. 73
Jsou kabely zapojeny správně?	Zkontrolujte, zda jsou všechny kabely potřebné k promítání spolehlivě zapojeny. 🖱️ str.18
Je použit prodlužovací kabel?	V případě použití prodlužovacího kabelu může elektrická interference rušit signál.
(Pouze při promítání obrazového signálu z počítače) Jsou funkce Synchronizace a Seřízení souběhu nastaveny správně?	Projektor provádí automatické úpravy, aby zajistil optimální stav promítání. V závislosti na signálu však některé funkce nemusejí být automatickými opravami upraveny správně. Pokud se tak stane, upravte v konfigurační nabídce nastavení funkcí Seřízení souběhu a Synchronizace . 🖱️ Signál – Seřízení souběhu / Synchronizace str.68
(Pouze při promítání obrazového signálu z počítače) Je zvoleno správné rozlišení?	Nastavte počítač tak, aby jeho výstupní signál byl kompatibilní s projektorem. 🖱️ str.96

Obraz je oříznutý (velký) nebo malý

Kontrola	Náprava
Je zvolen správný Poměr stran ?	Stiskněte tlačítko <input type="text" value="Aspect"/> a následně zvolte Poměr stran , který odpovídá vstupnímu signálu. 🖱️ Signál – Poměr stran str. 68 Pokud jsou snímky s titulky promítány v režimu Lupa , upravte v konfigurační nabídce nastavení funkce P-ha tit. při zvětš. 🖱️ Signál – P-ha tit. při zvětš. str.68
Je Pozice obrazu nastavena správně?	Upravte v konfigurační nabídce nastavení funkce Pozice . 🖱️ Signál – Pozice str.68
(Pouze při promítání obrazového signálu z počítače) Je zvoleno správné rozlišení?	Nastavte počítač tak, aby jeho výstupní signál byl kompatibilní s projektorem. 🖱️ str.96



Nesprávné barvy obrazu

Kontrola	Náprava
Je formát obrazového signálu nastaven správně?	<p>Vstup videosignálu Pokud se nic nepromítá, přestože je funkce Videosignál v konfigurační nabídce nastavena na možnost Automaticky, nastavte signál, který odpovídá připojenému zařízení. 🖱️ Rozšířené – Vstupní signál – Videosignál str. 73</p> <p>Vstup komponentního signálu Pokud se nic nepromítá, přestože je funkce Component v konfigurační nabídce nastavena na možnost Automaticky, nastavte signál, který odpovídá připojenému zařízení. 🖱️ Rozšířené – Vstupní signál – Component str. 73</p>
Jsou kabely zapojeny správně?	<p>Zkontrolujte, zda jsou všechny kabely potřebné k promítání spolehlivě zapojeny. 🖱️ str.18 U videoportu a komponentního portu zajistěte, aby byl konektor stejné barvy jako kabelový port. 🖱️ str.18</p>
Je kontrast nastaven správně?	Upravte v konfigurační nabídce nastavení funkce Kontrast . 🖱️ Obraz – Kontrast str.66
Je barva nastavena správně?	Upravte v konfigurační nabídce nastavení funkce Upřesnit . 🖱️ Obraz – Upřesnit str.66
(Pouze při promítání obrazového signálu z počítače) Jsou sytost a odstín barev nastaveny správně?	Upravte v konfigurační nabídce nastavení funkcí Sytost barev a Odstín . 🖱️ str.66

Obraz je tmavý







Kontrola	Náprava
Je jas obrazu nastaven správně?	Upravte v konfigurační nabídce nastavení funkce Jas . 🖱️ Obraz – Jas str.66
Je kontrast nastaven správně?	Upravte v konfigurační nabídce nastavení funkce Kontrast . 🖱️ Obraz – Kontrast str.66
Není třeba vyměnit lampu?	Když se blíží doba výměny lampy, obraz ztmavne a kvalita barev se sníží. Pokud se tak stane, vyměňte lampu za novou. 🖱️ str.92

Promítání se automaticky zastaví

Kontrola	Náprava
Je aktivována funkce Režim spánku ?	<p>Pokud přibližně podobu 30 minut nedojde k příjmu signálu a nebudou provedeny žádné úkony, lampa se automaticky vypne a projektor vstoupí do pohotovostního režimu. Projektor opustí pohotovostní režim stisknutím tlačítka  na dálkovém ovladači nebo tlačítka  na ovládacím panelu. Pokud Režim spánku nechcete používat, změňte nastavení na možnost Vypnuto. 🖱️ Rozšířené – Provoz – Režim spánku str.73</p>





■ Problémy při spuštění promítání

Projektor se nespustí

Kontrola	Náprava
Je projektor zapnutý?	Stiskněte tlačítko  na dálkovém ovladači nebo tlačítko  na ovládacím panelu.
Není Dětský zámek nastaven na Zapnuto ?	Pokud je funkce Dětský zámek nastavena v konfigurační nabídce na možnost Zapnuto , podržte tlačítko  na ovládacím panelu přibližně po dobu tří sekund a následně proveďte požadované úkony na dálkovém ovladači.  Nastavení – Nastavení zámku – Dětský zámek str.71
Není Provozní zámek nastaven na Zapnuto ?	Pokud je funkce Provozní zámek v konfigurační nabídce nastavena na Zapnuto , všechna tlačítka na ovládacím panelu s výjimkou tlačítka  se deaktivují. Požadované úkony provádějte z dálkového ovladače.  Nastavení – Nastavení zámku – Provozní zámek str.71
Jsou indikátory vypnuté?	Odpojte napájecí kabel projektoru a znovu jej připojte. Zkontrolujte, zda probíhá napájení.
Vypínají a zapínají se indikátory, když se dotknete napájecího kabelu?	Vypněte projektor a následně odpojte napájecí kabel projektoru a opět jej připojte. Pokud problém přetrvává, přestaňte projektor používat, odpojte napájecí kabel z elektrické sítě a kontaktujte místního prodejce nebo nejbližší servisní středisko Epson. * Projektory Epson – seznam kontaktů





■ Problémy s dálkovým ovladačem

Dálkový ovladač nereaguje

Kontrola	Náprava
Míříte signální částí dálkového ovladače na dálkový přijímač projektoru?	Míříte dálkovým ovladačem na dálkový přijímač. Rovněž zkontrolujte dosah.  str.21
Není dálkový ovladač příliš daleko od projektoru?	Zkontrolujte dosah.  str.21
Nesvítí na dálkový ovladač přímé sluneční světlo nebo intenzivní světlo zářivek?	Umístěte projektor na takové místo, aby na dálkový ovladač nesvítilo intenzivní světlo.
Nejsou baterie vybité nebo nebyly vloženy do ovladače nesprávně?	Zajistěte, aby baterie byly vloženy správně do dálkového ovladače nebo je v případě potřeby vyměňte.  str.21
Míříte při stisknutí tlačítka WiHD Transmitter signální částí dálkového ovladače na WirelessHD transmitter? (pouze EH-TW6100W)	Míříte dálkovým ovladačem na WirelessHD transmitter.  str.55



■ Problémy s 3D

Nelze správně promítat v 3D

Kontrola	Náprava
Jsou 3D brýle zapnuté?	Zapněte 3D brýle.
Promítá se 3D obraz?	Pokud projektor promítá 2D obraz, případně pokud se na projektoru objeví chyba, která brání promítání 3D obrazu, nelze sledovat 3D obraz, a to ani tehdy, máte-li 3D brýle.
Je vstupní obraz v 3D?	Zkontrolujte, zda je vstupní obraz kompatibilní s 3D.
Není 3D zobrazení nastaveno na Vypnuto ?	Pokud je funkce 3D zobrazení nastavena v konfigurační nabídce na možnost Vypnuto , projektor se automaticky nepřepne do 3D režimu, a to ani v případě příjmu 3D obrazu. Stiskněte tlačítko  .  Signál – 3D nastavení – 3D zobrazení str.68
Je nastaven správný 3D formát?	Projektor si správný 3D formát zvolí automaticky, pokud se však 3D obraz nezobrazuje správně, zvolte jiný formát pomocí funkce 3D formát v konfigurační nabídce.  Signál – 3D nastavení – 3D formát str.68
Sledujete obraz v pozorovacím rozsahu?	Zkontrolujte dosah, v němž 3D brýle komunikují s projektozem, a sledujte obraz v tomto prostoru.  str.44
Proběhlo párování správně?	Informace o párování naleznete v uživatelské příručce k 3D
Nejsou v blízkosti zařízení, která způsobují rádiové rušení?	V případě, že současně používáte i jiná zařízení fungující ve stejném frekvenčním pásmu (2,4GHz), např. zařízení Bluetooth, bezdrátové sítě LAN (IEEE802.11b/g) nebo mikrovlnné trouby, může docházet k rádiovému rušení. Obraz může být přerušovaný, případně se komunikace nemusí vůbec zdařit. Projektor nepoužívejte v blízkosti těchto zařízení.

■ Problémy s HDMI

Spojení HDMI nefunguje

Kontrola	Náprava
Používáte kabel vyhovující specifikaci HDMI?	Spojení nelze uskutečnit s kabely, které nevyhovují specifikaci HDMI.
Vyhovuje připojené zařízení specifikaci HDMI CEC?	Pokud připojené zařízení nevyhovuje specifikaci HDMI CEC, nelze ho použít ani v případě zapojení do HDMI portu. Více informací naleznete v dokumentaci dodané společně s připojeným zařízením. Stiskněte tlačítko  a zkontrolujte, zda je zařízení viditelné v nabídce Připojení Zařízení .  str.59
Jsou kabely připojeny správně?	Zkontrolujte, zda jsou spolehlivě připojeny všechny kabely potřebné pro spojení HDMI.  str.59
Je zapnutý zesilovač, DVD rekordér apod.?	Uvedte všechna zařízení do pohotovostního režimu. Více informací naleznete v dokumentaci dodané s připojeným zařízením. Pokud máte externí reproduktor atp., nastavte připojené zařízení na PCM výstup.



Kontrola	Náprava
Bylo připojeno nové zařízení nebo došlo ke změně připojení?	Pokud je třeba u připojeného zařízení provést opětovné nastavení funkce CEC (po připojení nového zařízení nebo změně připojení), bude nutné zařízení restartovat.
Není připojeno více multimediálních přehrávačů?	Současně mohou být připojeny až 3 multimediální přehrávače vyhovující specifikaci HDMI CEC.

Název zařízení není uveden v seznamu Připojení Zařízení

Kontrola	Náprava
Vyhovuje připojené zařízení specifikaci HDMI CEC?	Pokud připojené zařízení nevyhovuje specifikaci HDMI CEC, nezobrazí se. Více informací naleznete v dokumentaci dodané s připojeným zařízením.

■ Problémy s WirelessHD (pouze EH-TW9100W/EH-TW8100W)

Nelze promítat obraz WirelessHD





Kontrola	Náprava
Vyhovuje kabel připojený k dodanému WirelessHD transmitteru specifikaci HDMI?	Pokud kabel nevyhovuje specifikaci HDMI, nelze provádět žádné úkony.
Není funkce WirelessHD nastavena na Vypnuto ?	Pokud je funkce WirelessHD nastavena v konfigurační nabídce na možnost Vypnuto , nelze vstupní signály WirelessHD promítat. Nastavte WirelessHD na Zapnuto a následně stiskněte tlačítko  . Nastavení – WirelessHD str.71
Jsou přijímané signály v dosahu přenosu WirelessHD?	Zkontrolujte dosah, v němž může vysílač WirelessHD komunikovat, a promítejte v tomto dosahu.  str.54
Je dodaný WirelessHD transmitter zapnutý?	Zkontrolujte napájení WirelessHD transmitteru. Pokud není transmitter napájen, zkontrolujte zapojení AC adaptéru a následně zapněte hlavní vypínač.
Indikace spojení dodaného WirelessHD transmitteru nesvíí?	WirelessHD nemůže komunikovat s projektoem. Zkontrolujte připojení HDMI kabelu z AV zařízení. Dále zkontrolujte dosah, v němž vysílač WirelessHD může komunikovat, a podle toho jej umístěte.
Indikátory stavu na dodaném WirelessHD transmitteru střídavě blikají?	Aktivovala se výstraha týkající se teploty. Promítání se zastaví, není-li zajištěna dostatečná ventilace, např. zařízení je umístěno na audiostojanu, případně se používá v místnosti s vysokou okolní teplotou. Počkejte, dokud se zařízení nezchladí a zkuste to znovu.
Je projektor i vysílač WirelessHD natočen správným směrem?	Umístěte projektor a vysílač WirelessHD Transmitter tak, aby zařízení byla obrácena k sobě.

Zvuk WirelessHD nefunguje správně

Kontrola	Náprava
Vychází při zapojení WirelessHD zvuk?	Nastavte připojené zařízení na PCM výstup.

Kontrola	Náprava
Vychází prostorový zvuk?	Vychází-li zvuk z reproduktorů projektoru, vychází rovněž z optického audiovýstupního portu projektoru v režimu 2ch stereo. Pokud chcete používat prostorový zvuk, doporučujeme připojení přímo ke zdrojovému zařízení pomocí HDMI kabelu.

V obrazu WirelessHD se projevuje rušení nebo deformace

Kontrola	Náprava
Jsou přijímané signály v dosahu přenosu WirelessHD?	Zkontrolujte dosah, v němž vysílač WirelessHD může komunikovat, a sledujte snímky v tomto dosahu.  str.54
Nejsou mezi WirelessHD transmitters a projektorem překážky?	WirelessHD komunikuje pomocí úzkého svazku elektromagnetických vln. Dostane-li se do cesty komunikačního přenosu překážka (lidé nebo předměty), může to mít nepříznivý vliv na kvalitu obrazu. Zajistěte, aby v dosahu přenosu WirelessHD mezi WirelessHD transmitters a projektorem nebyly překážky.  str.54
Je přenosový signál příliš slabý?	V případě, že signál není dostatečně silný, může být přenos nestabilní. Při umísťování vysílače kontrolujte Příjem , neboť ke zlepšení intenzity přenosového signálu někdy stačí posunout WirelessHD transmitters nebo ho lépe nasměrovat.  Nastavení – WirelessHD – Příjem str.71
	Intenzita přenosového signálu se může lišit v závislosti na okolním prostředí, přenos může být nestabilní. Při umísťování vysílače kontrolujte Příjem a zajistěte stabilní příjem obrazu.  Nastavení – WirelessHD – Příjem str.71

 Problémy se záznamovými zařízeními USB

Slideshow se nespustí

Kontrola	Náprava
Je záznamové zařízení USB vybaveno bezpečnostní funkcí?	Je možné, že nebudete moci používat záznamová zařízení USB, která jsou vybavena bezpečnostními funkcemi.

 Jiné problémy

Žádný nebo příliš slabý zvuk

Kontrola	Náprava
Je audio kabel připojen správně?	Zkuste kabel odpojit z audio portu (L–P) a následně jej znovu zapojit.
Je zvuk příliš slabý?	Upravte hlasitost tak, abyste zvuk slyšeli. – str.28
Je připojení provedeno HDMI kabelem?	Pokud při připojení HDMI kabelem nevychází žádný zvuk, nastavte připojené zařízení na výstup PCM.

Údržba

Čištění částí zařízení

Pokud se projektor ušpiní nebo se sníží kvalita promítaného obrazu, měli byste projektor vyčistit.

Varování

Nepoužívejte k odstraňování nečistot a prachu z čočky, vzduchového filtru apod. spreje s hořlavým plynem. V důsledku vysoké vnitřní teploty lampy by mohlo dojít k vznícení projektoru.

Čištění vzduchového filtru

Pokud se na vzduchovém filtru nahromadil prach anebo pokud se zobrazila zpráva „**Projektor se přehřívá. Zkontrolujte, zda nejsou ucpány větrací otvory a vyčistěte nebo vyměňte vzduchový filtr.**“, vyčistěte vzduchový filtr.

Upozornění

- Pokud se na vzduchovém filtru nahromadí prach, může způsobit nárůst vnitřní teploty projektoru s následnými provozními problémy a zkrácením životnosti optického snímače. Doporučujeme čistit vzduchový filtr alespoň jednou za tři měsíce. Používáte-li projektor prostředí se zvýšenou prašností, čistěte jej častěji.
- Neomývejte vzduchový filtr vodou. Nepoužívejte čisticí prostředky ani rozpouštědla.
- Čištění vzduchového filtru provádějte jemným otíráním. Pokud jej budete otírat příliš silně, prach se zanesou hlouběji do filtru a nebude už možné ho odstranit.

1 Stisknutím tlačítka  na dálkovém ovladači nebo na ovládacím panelu vypněte projektor, vypněte také hlavní vypínač a následně odpojte i napájecí kabel.

2 Vysuňte kryt vzduchového filtru. Prstem zachyťte za výstupek na krytu vzduchového filtru a kryt vysuňte.

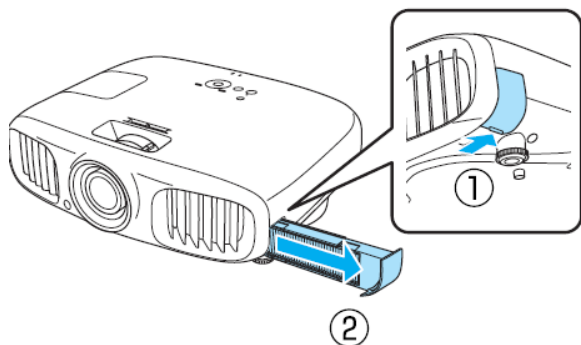

3 Vyměňte vzduchový filtr. Filtr uchopte za výstupek na okraji a vyjměte z krytu.

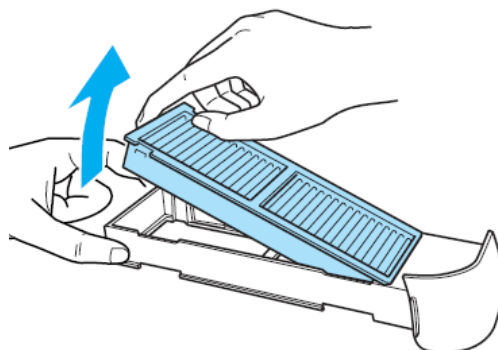

- 4 Podržte vzduchový filtr povrchem dolů a 4krát nebo 5krát jím klepněte, abyste odstranili prach.

Filtr otočte a stejným způsobem filtrem poklepejte i z druhé strany.

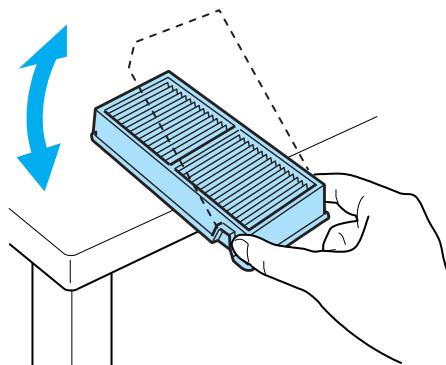

Upozornění

Pokud vzduchovým filtrem udeříte příliš silně, mohou v něm vzniknout trhliny a jiné deformace, čímž filtr znehodnotíte.

- 5 Z čelní strany vzduchového filtru Vysavačem odstraňte veškerý zbylý prach.

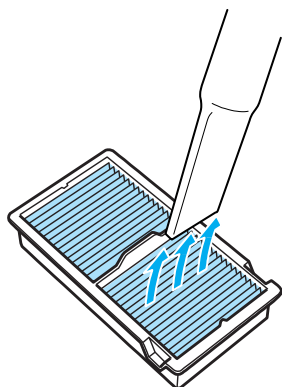

- 6 Vložte vzduchový filtr do krytu filtru.

Výstupkem nasadte vzduchový filtr do vybrání v krytu a poté filtr pevně zatlačte.

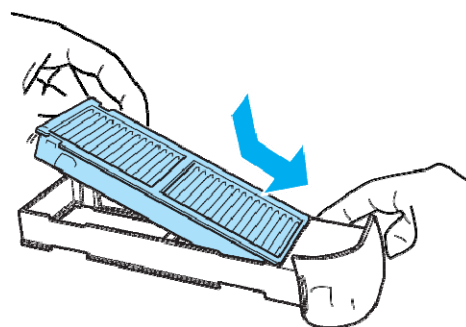

- 7 Zasuňte kryt vzduchového filtru. Kryt zasunujte, dokud nezaskočí.

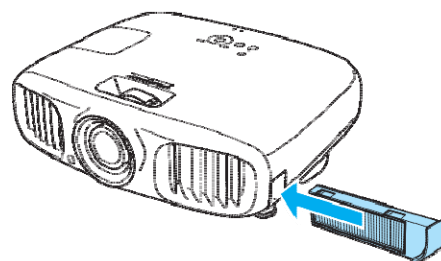

■ Čištění hlavní jednotky

Povrch projektoru zlehka otřete jemným hadříkem.

Pokud je projektor nadměrně znečištěný, navlhčete hadřík vodou s menší množství čisticího přípravku. Dříve než hadřík použijete na otření povrchu projektoru, vykruťte ho dosucha.

Upozornění

K čištění povrchu projektoru nepoužívejte těkavé látky, vosk, alkohol ani ředidlo. Mohlo by dojít k poškození skříňe projektoru nebo k odlupování nátěru.

■ Čištění čočky

Běžně dostupným hadříkem na čištění brýlí z čočky jemně setřete nečistoty.

Upozornění

Neotírejte čočku hrubými materiály ani s ní nemanipulujte příliš hrubě, neboť může snadno dojít k jejímu poškození.

■ Čištění 3D brýlí

Dodaným hadříkem jemně setřete nečistoty z čoček 3D brýlí.

Upozornění

- Neotírejte čočky hrubými materiály ani s nimi nemanipulujte příliš hrubě, neboť může snadno dojít k jejich poškození.
- Před čištění odpojte USB nabíjecí adaptér z elektrické sítě a zkontrolujte, že byly odpojeny všechny kabely.

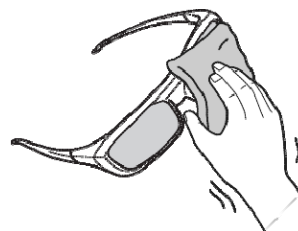

Výměnné lhůty spotřebního materiálu

■ Výměnná lhůta vzduchového filtru

Pokud se zpráva zobrazuje i po vyčištění vzduchového filtru.  [str.88](#)

■ Výměnná lhůta lampy

- Při spuštění promítání se zobrazí následující zpráva:
„Je třeba vyměnit lampu. Kontaktujte prodejce projektoru Epson nebo zakupte na www.epson.com.“
- Promítaný obraz ztmavne nebo se začne zhoršovat.



- Zpráva o nutnosti výměny lampy je nastavena tak, aby se zobrazila po 3 900 provozních hodinách, a to za účelem zachování původního jasu a kvality promítaných snímků. Okamžik zobrazení zprávy však závisí také na způsobu používání, např. na nastavení režimu barev apod. V případě používání lampy i po uplynutí doby výměny vzrůstá pravděpodobnost exploze lampy. Po zobrazení zprávy o nutnosti výměny lampy vyměňte lampu co nejdříve, i když je stávající lampa dosud funkční.
- V závislosti na vlastnostech a na způsobu jejího používání může lampa ztmavnout nebo přestat fungovat, aniž by došlo k zobrazení varovné zprávy. Pro případ potřeby byste vždy měli mít připravenou náhradní lampu.

Výměna spotřebního materiálu

■ Výměna vzduchového filtru



Použité vzduchové filtry likvidujte v souladu s platnými místními předpisy.
Materiál: polypropylen.

- 1 Stisknutím tlačítka  na dálkovém ovladači nebo na ovládacím panelu vypněte projektor a následně odpojte i napájecí kabel.

- 2 Vysuňte kryt vzduchového filtru.
Prstem zachyťte za výstupek na krytu vzduchového filtru a kryt vysuňte.

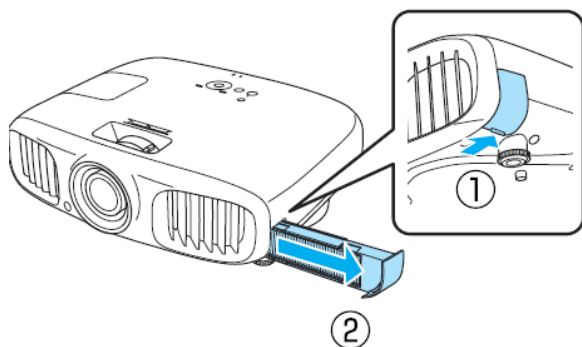

- 3 Vyměňte vzduchový filtr.
Filtr uchopte za výstupek na okraji a vyjměte z krytu.

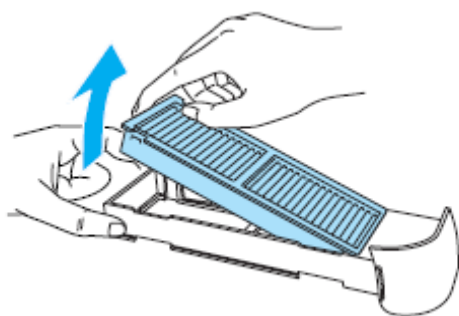

- 4 Vložte nový vzduchový filtr do krytu filtru.

Výstupkem nasadte vzduchový filtr do vybrání v krytu a pote filtr pevně zatlačte.

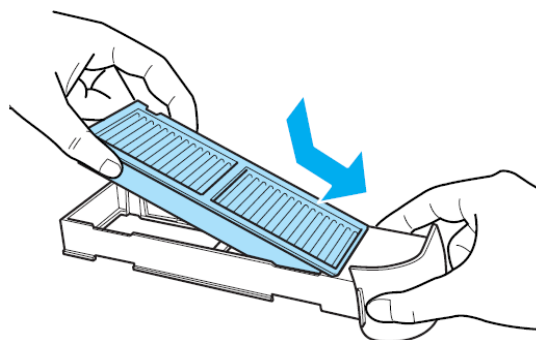

- 5 Zasuňte kryt vzduchového filtru.
Kryt zasunujte, dokud nezaskočí.

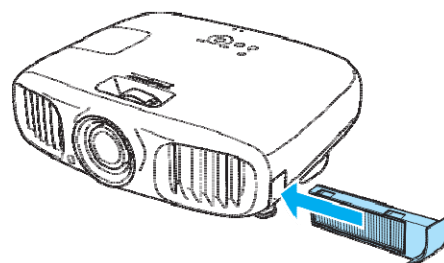

■ Výměna lampy

⚠ Varování

Při výměny lampy z důvodu ztráty svítivosti existuje možnost, že lampa bude prasklá. Při výměně lampy projektoru zavěšeného na strop vždy předpokládejte, že lampa praskla, a kryt lampy odstraňujte velmi opatrně. Při otevírání krytu lampy by mohly vypadnout skleněné střepy. Pokud se střepy dostanou do očí nebo do úst, ihned kontaktujte lékaře.

⚠ Výstraha

Nedotýkejte se lampy bezprostředně po vypnutí projektoru, neboť je horká. Před odstraněním krytu lampy počkejte, dokud lampa nevychladne. Nebezpečí popálení.

1 Stisknutím tlačítka  na dálkovém ovladači nebo na ovládacím panelu vypněte projektor a následně odpojte i napájecí kabel.

2 Povolte šroubek krytu lampy.

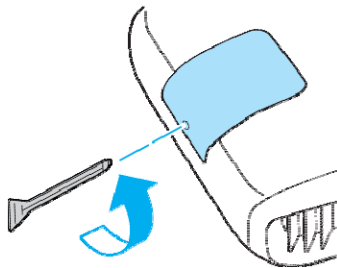

3 Odstraňte kryt lampy.
Odsuňte kryt lampy směrem dopředu a odstraňte jej.

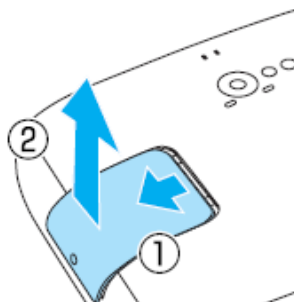

4 Povolte šroubek upevňující lampu.

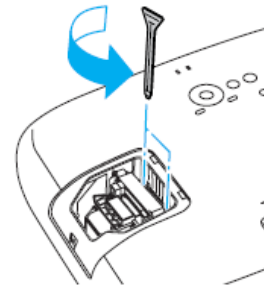

5 Vyměňte starou lampu.
Uchopte výstupek a táhněte přímo vzhůru.

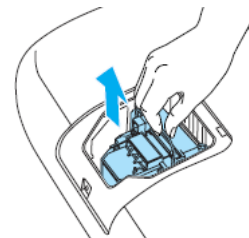

6 Vložte novou lampu.
Ujistěte se, že lampu vkládáte ve správné poloze a zatlačte ji dovnitř.



7 Utáhněte šroubek upevňující lampu.

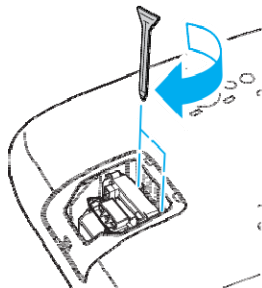

8 Nasaďte kryt lampy.
Nasuňte kryt zpět na své místo.

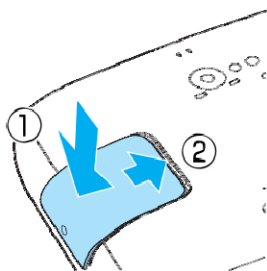

9 Utáhněte šroubek krytu lampy.

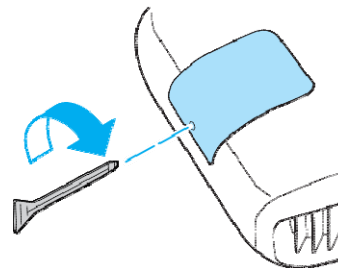

⚠ Varování

Lampu nerozebírejte ani jinak neupravujte.

⚠ Výstraha

- Lampu i kryt lampy řádně namontujte. Pokud je neumístíte správně, projektor se nespustí.
- Lampa obsahuje rtuť. Použité lampy likvidujte v souladu s platnými předpisy upravujícími likvidaci zářivek.

■ Resetování počítadla lampy

Po výměně lampy vynulujte počítadlo provozních hodin.

Projektor zaznamenává, jak dlouho byla lampa v provozu. Prostřednictvím zprávy a indikátoru informuje, kdy je třeba lampu vyměnit.

1 Zapněte projektor.

2 Stiskněte **Menu**.
Zobrazí se konfigurační nabídka.

3 Zvolte **Reset – Reset hodin lampy.**

Zobrazí se potvrzovací zpráva vynulování..



4 Tlačítka zvolte možnost **Ano** a volbu potvrďte stisknutím tlačítka .

Počítadlo lampy se vynuluje.



Volitelné příslušenství a spotřební materiál

K zakoupení je k dispozici následující volitelné příslušenství/spotřební materiál. Tento seznam volitelných zařízení/spotřebního materiálu je platný k 7/2012. Informace o příslušenství mohou být bez předchozího oznámení kdykoli změněny.

Liší se podle země prodeje.

Volitelné položky

Název	Č. dílu	Popis
Stropní držák *	ELPMB30	Použijte při instalaci projektoru na strop.
	ELPMB22	
Stropní trubka 600 (600 mm bílá)*	ELPFP07	Použijte při instalaci projektoru na vysoký strop.
Stropní trubka 450 (450 mm bílá)*	ELPFP13	
Stropní trubka 700 (700 mm bílá)*	ELPFP14	
RF 3D brýle	ELPGS03	Pokud chcete sledovat 3D snímky ve více lidech, budete potřebovat další brýle.
USB nabíjecí adaptér	ELPAC01	Použijte při nabíjení 3D brýlí.

* Zavěšení projektoru na strop musí provést školený personál. Kontaktujte svého prodejce.

Spotřební materiál

Náz	Č. dílu	Popis
Lampa	ELPLP68	náhradní lampa (1 lampa)
Vzduchový filtr	ELPAF38	náhradní vzduchový filtr (1 vzduchový filtr)



Podporovaná rozlišení

Komponentní video

Signál	Obnovovací frekvence (Hz)	Rozlišení (px)
SDTV (480i)	60	720 x 480
SDTV (576i)	50	720 x 576
SDTV (480p)	60	720 x 480
SDTV (576p)	50	720 x 576
HDTV (720p)	50/60	1280 x 720
HDTV (1080i)	50/60	1920 x 1080
HDTV (1080p)	50/60	1920 x 1080

Kompozitní video

Signál	Obnovovací frekvence (Hz)	Rozlišení (px)
TV (NTSC)	60	720 x 480
TV (SECAM)	50	720 x 576
TV (PAL)	50/60	720 x 576

Počítačový signál (analogový, RGB)

Signál	Obnovovací frekvence (Hz)	Rozlišení (px)
VGA	60/72/75/85	640 x 480
SVGA	56/60/72/75/85	800 x 600
XGA	60/70/75/85	1024 x 768
SXGA	70/75/85	1152 x 864
	60/75/85	1280 x 960
	60/75/85	1280 x 1024
WXGA	60	1280 x 768
	60	1360 x 768
	60/75/85	1280 x 800

Vstupní signál HDMI1/HDMI2

Signál	Obnovovací frekvence (Hz)	Rozlišení (px)
VGA	60	640 x 480
SDTV (480i)	60	720 x 480
SDTV (576i)	50	720 x 576
SDTV (480p)	60	720 x 480
SDTV (576p)	50	720 x 576
HDTV (720p)	50/60	1280 x 720
HDTV (1080i)	50/60	1920 x 1080
HDTV (1080p)	24/50/60	1920 x 1080

Vstupní signál 3D

Signál	Obnovovací frekvence (Hz)	Rozlišení (px)	3D formát		
			Frame Packing	Side by Side	Top and Bottom
HDTV750p (720p)	50/60	1280 x 720	✓	✓	✓
HDTV1125i (1080i)	50/60	1920 x 1080	-	✓	-
HDTV1125p (1080p)	50/60	1920 x 1080	-	✓	-
HDTV1125p (1080p)	24	1920 x 1080	✓	-	✓

Vstupní signál WirelessHD

Signál	Obnovovací frekvence (Hz)	Rozlišení (px)
VGA	60	640 x 480
SDTV (480i)	60	720 x 480
SDTV (576i)	50	720 x 576
SDTV (480p)	60	720 x 480
SDTV (576p)	50	720 x 576
HDTV (720p)*	50/60	1280 x 720
HDTV (1080i)	50/60	1920 x 1080
HDTV (1080p)*	24/50/60	1920 x 1080

* Při promítání ve WirelessHD, 1080p 60/50 Hz, 1080P 24Hz Frame Packing a 720P 50/60 Hz Frame Packing není podporována funkce Deep Color.



Technické údaje

Název výrobku		EH-TW6100W/EH-TW6100/EH-TW5950
Rozměry (bez stavitelných nožek)		420 (š) x 137,3 (v) x 365 (h) mm
Velikost panelu		šířka 0.61"
Zobrazovací metoda		polysilikonová aktivní TFT matice
Rozlišení		1920 (W) x 1080 (H) x 3
Obnovovací frekvence	digitální	pixel clock: 13.5 - 148.5 MHz
		horizontální: 15.63 - 67.5 kHz
		vertikální: 24 - 60 Hz
	analogová	pixel clock: 13.5 - 157.5 MHz
		hrizontální: 15.63 - 91.2 kHz
		vertikální: 50 - 85 Hz
Ostření		manuální
Zoom		manuální (cca. 1 až 1,6)
Lampa (světelný zdroj)		UHE 230 W, model ELPLP68
Napájení		100 až 240 V AC \pm 10%, 50/60 Hz, 3.7 - 1.7 A
Příkon	100 až 120 V	provozní spotřeba: 372 W
		pohotovostní režim: 0.26 W pohotovostní režim: 7.4 W*
	220 až 240 V	provozní spotřeba: 358 W
		pohotovostní režim: 0.35 W pohotovostní režim: 8.4 W*
Provozní nadmořská výška		0 až 2286 m.n.m.
Provozní teplota		+5 až 35°C (bez přítomnosti kondenzace)
Skladovací teplota		-10 až +60°C (bez přítomnosti kondenzace)
Hmotnost		cca. 6.2 kg (EH-TW6100W), 6.0 kg (EH-TW6100/EH-TW5950)
Přípojky		komponentní port x 1, 3RCA
		PC port x 1, Mini D-Sub15-pin (zásuvka) modrý
		HDMI port x 2, HDMI pro HDCP a CEC, linear PCM, Deep Color
		video port x 1, RCA
		RS-232C x 1, D-sub 9 kolíková zástrčka
		audio port L/R x 1 RCA
		USB 2.0 A port x 1, (pro USB příslušenství)
Reproduktor		10 W x 2 (max.)

* Při použití WirelessHD transmiteru s EH-TW6100W a splnění následujících podmínek:

Nastavení – WirelessHD – WirelessHD – Zapnuto

Nastavení – Spojení HDMI – Zap Napáj Spoj nastaveno na **Obousměrné** nebo **Zaříz→PJ**  [str.71](#)

Tento výrobek je rovněž určen pro elektrické rozvodné systémy se sdruženým napětím 230 V.



Úhel náklonu

Pokud používáte projektor s náklonem nastaveným na více než 10°, hrozí poškození nebo k úraz.

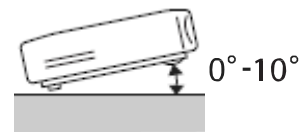

Parametry kabelu RS-232

- Konektor: D-sub 9kolíková zástrčka
- Název vstupního portu projektoru: RS-232C
- Označení signálu:

Název signálu	Funkce
GND	uzemění
TD	přenos dat
RD	příjem dat

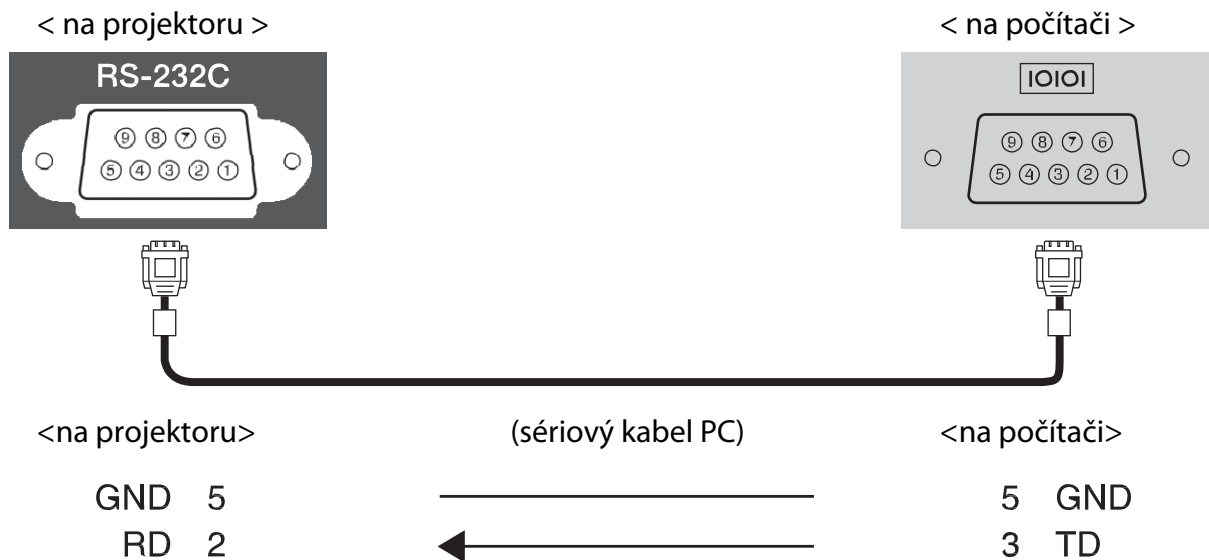

Komunikační protokol:

implicitní nastavení přenosové rychlosti: 9600 bps
 délka: 8 bit
 parita: ne
 stopbit: 1 bit
 řízení toku: ne

PROHLÁŠENÍ O SHODĚ

podle 47CFR, část 2 a 15

osobní počítače a periferní zařízení třídy B; a/nebo
základní desky a zdroje napájení použité v osobních počítačích třídy B

Společnost: Epson America Inc.
Sídlo: 3840 Kilroy Airport Way
MS: 3-13
Long Beach, CA 90806
Tel.: 562-981-3840

Prohlašuje s plnou odpovědností, že produkt označený v tomto dokumentu je v souladu s normou 47CFR, část 2 a 15, směrnice FCC, digitální zařízení třídy B. Každý prodáváný produkt je shodný s reprezentativní jednotkou, která byla úspěšně testována na soulad s příslušnými požadavky. Uchovávané záznamy odpovídají vyráběnému zařízení a předpokládá se, že jeho technické údaje budou vzhledem k sériové výrobě a testování prováděnému na statistickém základě v rámci povolených rozsahů, jak vyžaduje norma 47CFR 2.909. Provoz podléhá následujícím podmínkám: (1) toto zařízení nesmí způsobovat škodlivé interference a (2) toto zařízení musí přijímat libovolné interference, včetně interferencí s možnými nežádoucími účinky.

Obchodní značka: EPSON
Typ produktu: LCD projektor
Model: H501C/H502C/H503C

**Prohlášení o shodě se směrnicemi FCC
Pro uživatele v USA**

Toto zařízení bylo testováno podle požadavků na digitální zařízení třídy B, jejichž limity splňuje v rámci předpisů FCC, část 15. Tato omezení byla navržena za účelem poskytnutí přiměřené ochrany proti škodlivým interferencím instalací v bytových prostorách. Toto zařízení produkuje, využívá a může vyzařovat vysokofrekvenční energii. Není-li instalováno a používáno v souladu s pokyny, může způsobit škodlivé interference rádiového nebo televizního příjmu. Nelze však zaručit, že u příslušné instalace k narušení nedojde. Způsobuje-li toto zařízení rušení rádiového nebo televizního příjmu, což lze zjistit zapnutím nebo vypnutím zařízení, doporučujeme uživateli, aby se rušení pokusil opravit pomocí jednoho nebo více následujících kroků:

- přesměrováním nebo přemístěním přijímací antény.
- zvýšením vzdálenosti mezi zařízením a přijímačem.
- zapojením zařízení do elektrické zásuvky jiného okruhu, než ke kterému je připojen přijímač.
- kontaktováním prodejce nebo zkušeného radiokomunikačního technika.

VAROVÁNÍ

Připojením nestíněného kabelu rozhraní k tomuto zařízení bude porušena certifikace FCC nebo prohlášení o tomto zařízení. Takovéto připojení může způsobit úroveň interferencí, které přesahují limity stanovené standardem FCC pro toto zařízení. Uživatel musí zajistit a používat s tímto zařízením stíněný kabel rozhraní. Pokud je toto zařízení vybaveno více konektory rozhraní, neopouštějte kabely připojené k nepoužívaným rozhraním. Změny, které nejsou provedeny s výslovným souhlasem výrobce, mohou mít za následek odebrání oprávnění uživatele k používání tohoto zařízení.



Slovníček pojmů

V této části jsou stručně popsány některé obtížně srozumitelné termíny, které nejsou vysvětleny ve vlastním textu příručky. Podrobné informace o těchto termínech naleznete v jiných komerčně dostupných publikacích.

Aspect Ratio	Poměr mezi délkou a výškou obrazu. Obraz s poměrem horizontální a vertikální strany o velikosti 16:9, jako například HDTV obraz, je známý jako panoramatický obraz. SDTV a běžné počítačové monitory mají poměr stran o velikosti 4:3.
HDCP	HDCP je zkratka pro High-Bandwidth Digital Content Protection (ochrana digitálního obsahu s vysokou šířkou přenosového pásma). Používá se k předcházení nezákonnému kopírování a k ochraně autorských práv zašifrováním digitálních signálů přenášených prostřednictvím DVI a HDMI portů. Jelikož HDMI port na tomto projektoru podporuje HDCP, projektor může promítat digitální obraz chráněný technologií HDCP. Projektor však nemusí být schopen promítat obraz chráněný některou aktualizovanou nebo revidovanou verzí šifrování HDCP.
HDMI™	Zkratka pro High Definition Multimedia Interface (multimediální rozhraní s vysokým rozlišením). Jde o standard, pomocí něhož se digitálně přenáší HD obraz a vícekanálové audiosignály. HDMI™ je standard zaměřený na digitální spotřební elektroniku a počítače. Tím, že se digitální signál nekomprimuje, lze obraz přenášet v nejvyšší možné kvalitě. Rovněž umožňuje funkci šifrování digitálního signálu.
HDTV	Zkratka pro High-Definition Television (televize s vysokým rozlišením). Jde o systémy s vysokým rozlišením, které splňují následující podmínky: <ul style="list-style-type: none"> • vertikální rozlišení 720p nebo 1080i nebo vyšší (p = progresivní, i = prokládané) • poměr stran obrazovky 16:9 a příjem a přehrávání (nebo výstup) zvuku Dolby Digital
Prokládání	Přenáší informace potřebné k vytvoření obrazu odesláním každého druhého řádku, postupuje se od horního okraje obrazu směrem k jeho dolnímu okraji. U takto vytvořeného obrazu je pravděpodobnější, že se bude chvět, neboť na snímku je zobrazen každý druhý řádek.
NTSC	Zkratka pro National Television Standards Committee (Státní komise pro televizní normy). Jde o způsob pozemního analogového barevného vysílání. Tato metoda se používá v Japonsku, v Severní Americe a v Latinské Americe.
Párování	Při připojování k zařízením Bluetooth registruje zařízení v předstihu za účelem zajištění vzájemné komunikace.
PAL	Zkratka pro Phase Alternation by Line (střídání fází podle řádku). Jde o způsob pozemního analogového barevného vysílání. Tato metoda se používá v různých zemích západní Evropy (s výjimkou Francie), v asijských zemích, např. v Číně a Africe.
SDTV	Zkratka pro Standard Definition Television (televize se standardním rozlišením). Jde o standardní televizní systém, které nespĺňuje podmínky stanovené pro HDTV.
SECAM	Zkratka pro SEquential Couleur A Memoire. Jde o způsob pozemního analogového barevného vysílání. Tato metoda se používá ve Francii, východní Evropě, Rusku, na Blízkém a Středním východě, v Africe aj.
SVGA	Standard obrazu s rozlišením 800 (horizontálních) × 600 (vertikálních) pixelů.
SXGA	Standard obrazu s rozlišením 1280 (horizontálních) × 1024 (vertikálních) pixelů.
VGA	Standard obrazu s rozlišením 640 (horizontálních) × 480 (vertikálních) pixelů.
XGA	Standard obrazu s rozlišením 1024 (horizontálních) × 768 (vertikálních) pixelů.
YCbCr	U komponentních obrazových signálů určených pro SDTV je Y jas, zatímco Cb a Cr označují barevný rozdíl.
YPbPr	U komponentních obrazových signálů určených pro HDTV je Y jas, zatímco Pb a Pr označují barevný rozdíl.



Obecné informace

Vyloučení odpovědnosti za překlad uživatelské příručky

Společnost Epson nepřebírá odpovědnost za obsah českého překladu, případné chyby v překladech a tisku ani používání informací v něm obsažených. Původní text anglického dokumentu je k dispozici na internetových stránkách společnosti Epson: www.epson.cz

Bez předchozího písemného souhlasu společnosti Seiko Epson Corporation je zakázáno reprodukovat libovolnou část této publikace, ukládat ve vyhledávacím systému nebo přenášet jakoukoliv formou nebo prostředky, a to mechanicky kopírováním, nahráváním či jiným libovolným způsobem. Společnost Epson nenesou odpovědnost za použití zde uvedených informací. Neodpovídá za případné škody plynoucí z použití zde uvedených informací.

Společnost Seiko Epson Corporation ani její přidružené společnosti neručí nabyvateli tohoto produktu ani jiným třetím stranám za škody, ztráty, náklady nebo výdaje způsobené spotřebitelem nebo jinou osobou v důsledku následujících událostí: nehoda, nesprávné použití nebo zneužití tohoto produktu, neoprávněné úpravy nebo opravy tohoto produktu, nedodržení přísného souladu s provozními a servisními pokyny společnosti Seiko Epson Corporation.

Seiko Epson Corporation a její dceřiné společnosti nenesou odpovědnost za škody nebo potíže způsobené použitím alternativního spotřebního materiálu, který není označen jako Original Epson Products nebo Epson Approved Products od společnosti Seiko Epson Corporation.

Poznámka: Ochranné známky a registrované ochranné známky jsou vlastnictvím společnosti Seiko Epson Corporation nebo příslušných vlastníků. Informace o produktu mohou být změněny bez předchozího upozornění.

©SEIKO EPSON CORPORATION 2012. Všechna práva vyhrazena

Obecné informace

HDMI a High-Definition Multimedia Interface jsou obchodní značky nebo registrované obchodní značky společnosti HDMI Licensing LLC. 

WirelessHD, WiHD a logo WiHD jsou obchodní značky nebo registrované obchodní značky společnosti WirelessHD LLC.

Logo Full HD 3D Glasses™ a Full HD 3D Glasses™ jsou obchodní značky společnosti Full HD 3D Glasses Initiative™.

Bluetooth® a logo Bluetooth jsou obchodní značky společnosti Bluetooth SIG, Inc.

InstaPrevue and logo InstaPrevue jsou obchodní značky nebo registrované obchodní značky společnosti Silicon Image, Inc.

Produkt Bluetopia® poskytuje k užívání společnost Stonestreet One, LLC® na základě licenční smlouvy k software. Společnost Stonestreet One, LLC® je a nadále zůstává výhradním vlastníkem veškerých práv a nároků souvisejících s produktem Bluetopia®, které nejsou v licenční smlouvě výslovně uvedeny, přičemž žádná jiná práva ani licence se výslovně ani konkludentně neudělují na základě patentů, autorských práv, návrhů děl, obchodních tajemství či jiných práv k duševnímu vlastnictví společnosti Stonestreet One, LLC®. ©2000–2012 Stonestreet One, LLC® Všechna práva vyhrazena.

Jiné názvy produktů použité v tomto dokumentu slouží pouze k informativním účelům, přičemž mohou být obchodními značkami svých příslušných vlastníků. Společnost Epson prohlašuje, že k těmto značkám nedisponuje žádnými právy.

©SEIKO EPSON CORPORATION 2012. Všechna práva vyhrazena