

SL-D700

**Manual de
funcionamiento**

Copyrights y marcas comerciales

Copyrights y marcas comerciales

Ninguna parte de esta publicación podrá ser reproducida, almacenada en un sistema de recuperación ni transmitida en forma alguna ni por ningún medio electrónico, mecánico, de fotocopiado, de grabación o cualquier otro, sin el previo consentimiento por escrito de Seiko Epson Corporation. La información contenida en este documento ha sido diseñada para su utilización exclusivamente con esta impresora Epson. Epson no se hace responsable de ninguna utilización de esta información aplicada a otras impresoras.

Ni Seiko Epson Corporation ni sus filiales se responsabilizarán ante el comprador del producto o ante terceras personas de los daños, pérdidas, costes o gastos derivados de accidentes, usos incorrectos o no previstos, modificaciones no autorizadas, reparaciones o alteraciones del producto por parte del comprador o de terceros o derivados (excepto en Estados Unidos) del incumplimiento de las instrucciones de uso y mantenimiento facilitadas por Seiko Epson Corporation.

Seiko Epson Corporation no se responsabiliza de los daños o problemas derivados del uso de accesorios que no sean productos originales Epson u homologados por Seiko Epson Corporation.

Seiko Epson Corporation no se responsabiliza de los daños derivados de interferencias electromagnéticas por el uso de cualquier cable de conexión que no sea un producto homologado por Seiko Epson Corporation.

EPSON®, EPSON EXCEED YOUR VISION, EXCEED YOUR VISION y sus logotipos son marcas comerciales registradas de Seiko Epson Corporation.

Microsoft® y Windows® son marcas comerciales registradas de Microsoft Corporation.

Apple®, Macintosh®, Mac OS® y OS X® son marcas comerciales registradas de Apple Inc.

Aviso general: el resto de nombres de productos utilizados en este manual se emplean solamente para fines identificativos y es posible que sean marcas registradas de sus respectivos propietarios. Epson renuncia a todo derecho sobre estas marcas.

© 2014 Seiko Epson Corporation. Todos los derechos reservados.

Índice

Copyrights y marcas comerciales

Introducción

Significado de los símbolos.	5
Capturas de pantalla de esta guía.	5
Partes de la impresora.	6
Parte frontal.	6
Parte posterior.	8
Unidad de alimentación.	9
Unidad de cabezal de impresión.	10
Unidad de husillo.	10
Diodos.	11
Instrucciones de seguridad.	13
Significado de los símbolos y las marcas.	13
Notas sobre la instalación.	14
Notas sobre manipulación.	14
Notas sobre el suministro eléctrico.	16
Notas sobre consumibles.	17
Notas sobre la utilización.	18
Notas sobre el uso de la unidad principal.	18
Notas sobre el papel.	18
Notas sobre los cartuchos de tinta.	20
Desechar cartuchos de tinta y cartuchos de mantenimiento usados.	21
Presentación del software.	21

Métodos de impresión

Métodos de impresión básicos.	22
---------------------------------------	----

Sustituir papel

Cómo cambiar papel.	24
Preparativos para cambiar papel.	24
Registrar el nivel del papel.	26
Extraer la unidad de husillo.	28
Extraer el rollo de papel.	30
Colocar el rollo de papel.	32
Acoplar la unidad de husillo.	33
Cambiar la configuración del papel.	38

Expulsar papel

Bandeja de impresión (opcional).	42
Bandeja de impresión grande (opcional).	43
Instalar y extraer la bandeja de impresión.	44

Instalar y extraer la bandeja de impresión grande	46
---	----

Sustituir cartuchos de tinta

Comprobar los niveles de tinta.	48
Comprobar desde la impresora.	48
Comprobar desde el ordenador.	49
Procedimiento de sustitución.	52

Sustituir el cartucho de mantenimiento

Comprobar el espacio libre en el cartucho de mantenimiento.	56
Comprobar desde la impresora.	56
Comprobar desde el ordenador.	57
Procedimiento de sustitución.	59

Vaciar la caja de restos de papel

Mantenimiento

Herramienta de mantenimiento.	63
Lista de elementos que comprobar.	65
Caja de restos de papel.	65
Entrada de ventilación.	65

Solución de problemas

Cuando se produce un error.	66
Zumbido de encendido y diodos.	66
Mensajes de error (Windows).	69
Mensajes de error (Mac).	69
Errores y soluciones.	70
No se puede eliminar el error mostrado.	77
Atascos de papel.	79
Eliminar trabajos de impresión.	80
Atasco de papel en el alimentador de rollo de papel.	82
Atasco de papel en el alimentador de papel interno.	89
Problemas con los resultados de impresión.	96
Problemas al cortar papel.	97
Cuando no se puede eliminar un problema.	98

Apéndice

Consumibles y elementos opcionales.	99
---	----

Índice



Notas para mover la impresora.	99
Preparar el traslado.	100
Tras el traslado.	100
Especificaciones de la impresora.	100
Normativas y aprobaciones.	102
Espacio necesario.	103
Notas.	104
Declaración de conformidad de la FCC.	104
Sólo para clientes de Europa.	105
Sólo para clientes de Turquía.	105
Sólo para clientes de Ucrania.	105

Dónde obtener ayuda

Sitio Web de soporte técnico.	106
Cómo ponerse en contacto con el soporte de Epson.	106
Antes de ponerse en contacto con Epson.	106
Ayuda para los usuarios en Norteamérica.	107
Ayuda para los usuarios de Europa.	107
Ayuda para los usuarios de Taiwán.	107
Ayuda para los usuarios de Australia.	108
Ayuda para los usuarios de Singapur.	109
Ayuda para los usuarios de Tailandia.	109
Ayuda para los usuarios de Vietnam.	109
Ayuda para los usuarios de Indonesia.	109
Ayuda para los usuarios de Hong Kong.	110
Ayuda para los usuarios de Malasia.	110
Ayuda para los usuarios de India.	111
Ayuda para los usuarios de Filipinas.	111

Introducción

Significado de los símbolos

 Advertencia:	Las advertencias deben seguirse para evitar lesiones graves.
 Precaución:	Las precauciones deben seguirse para evitar daños al producto o lesiones.
 Importante:	Los avisos importantes deben seguirse para no dañar el producto.
Nota:	Las notas contienen información importante sobre el funcionamiento de este producto.

Capturas de pantalla de esta guía

- Las capturas de pantalla utilizadas en este manual podrían ser diferentes de las pantallas reales. Además, las pantallas podrían ser diferentes en función del sistema operativo utilizado y el entorno de utilización.
- A menos que se indique lo contrario, en este manual se muestran capturas de pantalla de Windows 7 y Mac OS X 10.7.

Partes de la impresora

Parte frontal

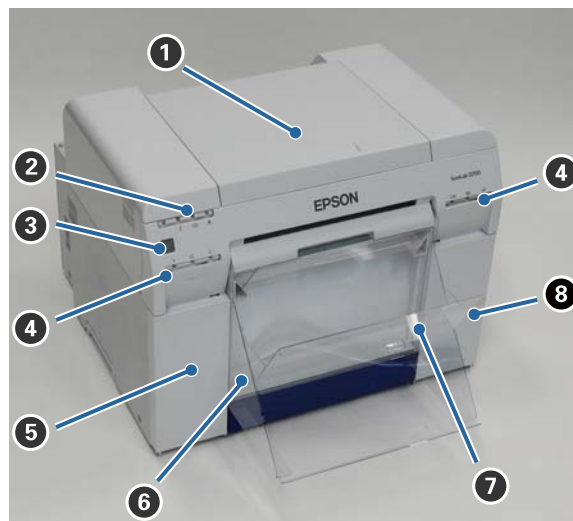

1 Cubierta superior



Se debe abrir cuando se atasca el papel o para realizar tareas de mantenimiento.

2 Diodo de estado

Indica si el estado de la impresora es normal o ha ocurrido un error.

 [“Diodos” de la página 11](#)

3 Interruptor de encendido

Suele estar encendido (se enciende también el diodo ). En caso de emergencia o cuando no se vaya a usar durante algún tiempo, se puede apagar la impresora pulsando el interruptor (el diodo  se apaga).

4 Diodo de estado de tinta (naranja)

 [“Diodos” de la página 11](#)

5 Cubierta de cartucho (izquierda)

Ábrala para sustituir cartuchos de tinta.

 [“Sustituir cartuchos de tinta” de la página 48](#)

6 Caja de restos de papel

Almacena los restos de papel que se cortan al imprimir. Vacíe la caja de restos de papel al sustituir el papel. Se debe extraer al cargar o quitar papel.

 [“Vaciar la caja de restos de papel” de la página 61](#)

Introducción

7 Bandeja de impresión/Bandeja de impresión grande (opcional)

Aquí se deposita el papel impreso.

 “Instalar y extraer la bandeja de impresión” de la página 44

8 Cubierta de cartucho (derecha)

Ábrala para sustituir cartuchos de tinta o el cartucho de mantenimiento.

 “Sustituir cartuchos de tinta” de la página 48

 “Sustituir el cartucho de mantenimiento” de la página 56

Vista sin la caja de restos de papel y con la cubierta de cartuchos abierta

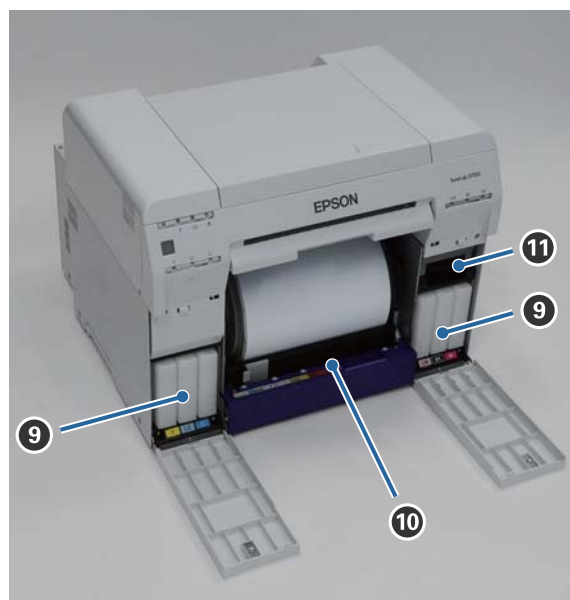

9 Cartuchos de tinta

Instale seis cartuchos de tinta de color.

10 Alimentador de rollo de papel

Extráigalo para quitar la unidad de husillo.

11 Cartucho de mantenimiento

Contenedor para almacenar la tinta de desecho.

 “Sustituir el cartucho de mantenimiento” de la página 56

Introducción

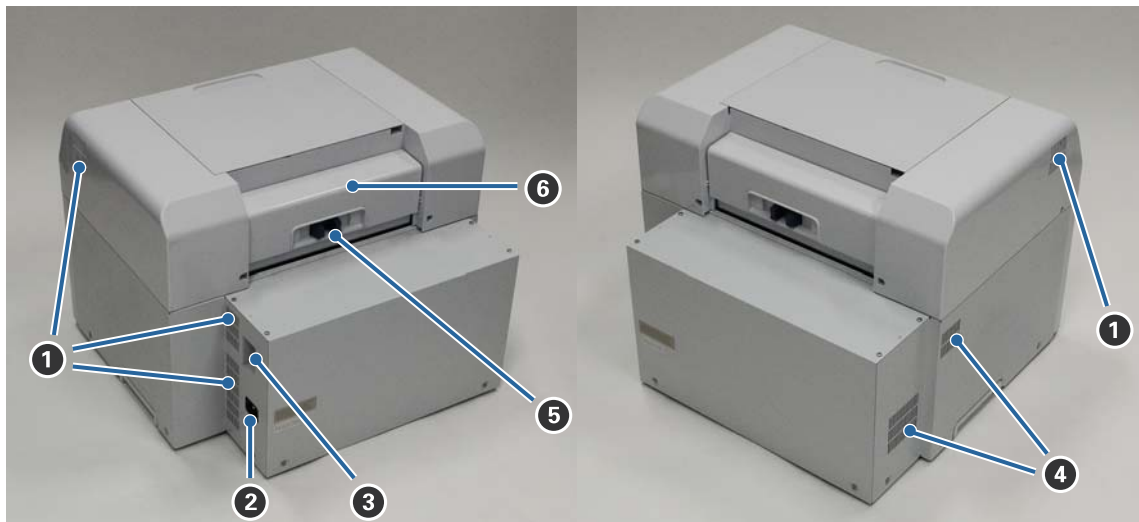
Parte posterior**1 Salida de ventilación**

Expulsa aire para enfriar la impresora internamente.

2 Entrada de CA

Aquí se conecta el cable de alimentación a la impresora.

3 Puerto USB

Aquí se conectan los cables USB.

4 Entrada de ventilación

Permite la entrada de aire para enfriar la impresora internamente.

5 Palanca de bloqueo

Desbloquea la cubierta posterior.

6 Cubierta posterior

Se debe abrir cuando se atasca el papel o para realizar tareas de mantenimiento.

Unidad de alimentación

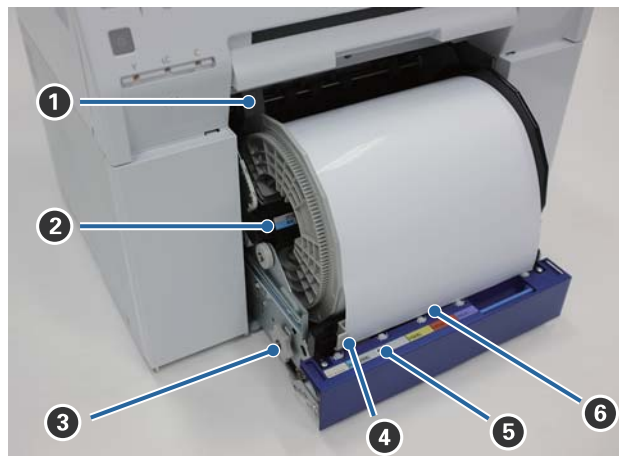

1 Guía interna

Se ajusta al ancho del rollo de papel.

2 Unidad de husillo

Aquí se carga el rollo de papel.

3 Manivela

Al girarla, se rebobina el papel en la unidad de husillo.

4 Guía frontal

Permite insertar papel en la ranura de alimentación. Se debe ajustar al ancho del papel.

5 Diodo de estado de papel (azul)

Indica el estado de la inserción de papel en el alimentador de papel.

Encendido: el papel se ha insertado en el alimentador de rollo de papel correctamente.

Apagado: no se ha cargado el papel.

6 Ranura de alimentación

Inserte aquí el extremo del rollo de papel al cargarlo.

Introducción

Unidad de cabezal de impresión



1 Unidad de cabezal de impresión

Expulsa tinta al moverse hacia la izquierda y derecha para imprimir. No aplique fuerza excesiva para mover la unidad de cabezal de impresión manualmente. De hacerlo así, podría estropearse.

Unidad de husillo

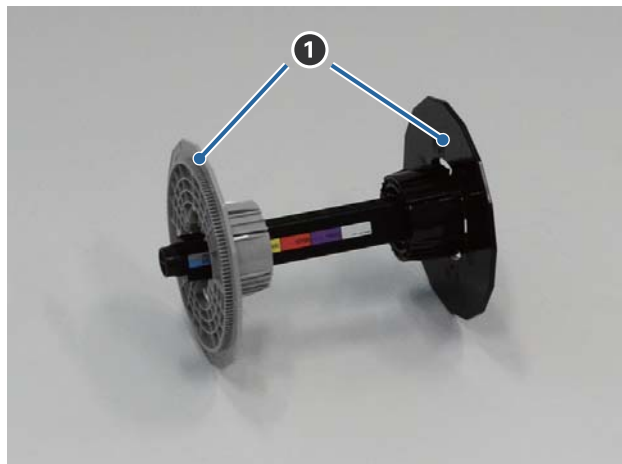

1 Brida

Insértela en los extremos del rollo de papel para fijarlo.

Introducción

Diodos

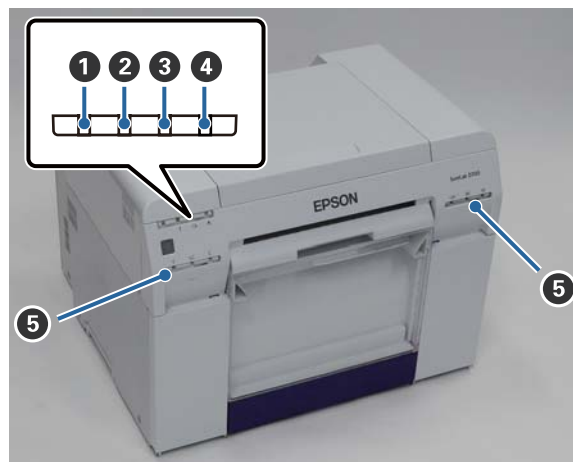

1 Diodo (azul)

Se indica el estado operativo de la impresora a través de una luz encendida o parpadeante.

Encendida: La impresora está lista para imprimir.

Parpadeante: La impresora está imprimiendo, realizando tareas de mantenimiento, etc.

Apagada: La impresora está apagada o se han detenido las operaciones de impresión a causa de un error.

2 Diodo (naranja)

Se indica el estado de error de la impresora a través de una luz encendida.

Encendida: Se ha producido un error; la impresora está realizando operaciones de recuperación o se ha producido un error de sistema de impresora.

Apagado: Funcionamiento normal.

3 Diodo (naranja)

Indica el estado del alimentador de rollo de papel.

Encendido: El papel se ha acabado o no se ha cargado en el alimentador de rollo de papel.

Parpadeante: Atasco de papel.

Apagado: Funcionamiento normal.

4 Diodo (naranja)

Indica el estado del cartucho de mantenimiento.

Encendido: No se puede imprimir porque no hay espacio suficiente en el cartucho de mantenimiento o se ha producido un error porque el cartucho de mantenimiento no se ha reconocido correctamente.
 [“Sustituir el cartucho de mantenimiento” de la página 56](#)

Apagado: Funcionamiento normal.

Introducción

5 Diodo de estado de tinta (naranja)

Indica el estado de los cartuchos de tinta.

Encendido: No se puede imprimir; el diodo está iluminado para indicar que no hay tinta suficiente en el cartucho de tinta o se ha producido un error porque no se ha reconocido el cartucho de tinta.

 [“Sustituir cartuchos de tinta” de la página 48](#)

Apagado: Funcionamiento normal.

Introducción

Instrucciones de seguridad

Para utilizar esta impresora de forma segura, lea el manual suministrado antes de utilizarla. Si no se manipula según lo indicado en el manual suministrado, la impresora podría estropearse o provocar un accidente. Para resolver cualquier duda relacionada respecto a la impresora, tenga el manual a mano en todo momento.







Significado de los símbolos y las marcas

Advertencia:

Este símbolo indica la presencia de información que, de ignorarse, podría conllevar lesiones graves o incluso la muerte si el usuario manipula el equipo de forma incorrecta.





Precaución:







Este símbolo indica la presencia de información que, de ignorarse, podría conllevar lesiones personales graves o daños materiales si el usuario manipula el equipo de forma incorrecta.

	Indica riesgo de que quede atrapada la mano del usuario.		Indica que la impresora no se debe mojar.
	Indica acciones prohibidas.		Indica acciones (instrucciones/operaciones) que se deben llevar a cabo.
	Indica que está prohibido desmontar el producto.		Indica que se debe desconectar la toma de electricidad.
	Indica que no se debe tocar el producto con las manos húmedas.		Indica que la impresora debe tener una toma de tierra.
	Indica que algunas piezas no pueden tocarse.		





Introducción

Notas sobre la instalación







 Advertencia	
	<p>No obstruya las entradas de ventilación de la impresora.</p> <p>Si se obstruyen las entradas de ventilación, la temperatura interna aumenta y se podría producir un incendio.</p> <p>No cubra la impresora con tela ni otros materiales, y no la instale en un área sin ventilación.</p> <p>Asimismo, disponga del espacio necesario para la instalación, tal y como se indica en el manual.</p> <p> "Espacio necesario" de la página 103</p>









 Precaución	
	<p>No instale ni almacene el producto en un lugar inestable o sujeto a vibraciones de otros dispositivos.</p> <p>En caso de caerse, podría provocar lesiones.</p>
	<p>No coloque el equipo en ubicaciones con humo o polvo, zonas húmedas o lugares donde pueda mojarse.</p> <p>Podrían producirse electrocuciones o incendios.</p>
	<p>Al levantar la impresora, asegúrese de adoptar la postura adecuada.</p> <p>De lo contrario, podría lesionarse.</p>
	<p>Para levantarla, sosténgala por las partes indicadas en el manual.</p> <p>Si no lo hace así, la impresora podría caerse o se le podrían quedar atrapados los dedos.</p> <p>Para obtener más información sobre cómo levantar la impresora, consulte:</p> <p> Manual de instalación</p>
	<p>Si coloca la impresora en un soporte con ruedas, antes de usarla asegúrese de que las ruedas estén inmovilizadas.</p> <p>Si el soporte se mueve inesperadamente mientras realiza alguna operación, podría provocar lesiones.</p>

Notas sobre manipulación

 Advertencia	
	<p>No use la impresora en ubicaciones donde haya fuego o sustancias volátiles, como alcohol y disolvente.</p> <p>Podrían producirse electrocuciones o incendios.</p>
	<p>No use la impresora si percibe humo, u olores o sonidos extraños.</p> <p>Podrían producirse electrocuciones o incendios.</p> <p>Si se produce alguna anomalía, apague la impresora de inmediato, desenchúfela de la toma de electricidad y póngase en contacto con el distribuidor local.</p>
	<p>No utilice la impresora si han penetrado en ella cuerpos extraños, agua u otros líquidos.</p> <p>Podrían producirse electrocuciones o incendios.</p> <p>Apague la impresora de inmediato, desenchúfela de la toma de electricidad y póngase en contacto con el distribuidor local.</p>











Introducción

 Advertencia	
	No desmonte la impresora excepto según lo indicado en el manual.
	No intente repararla usted mismo: es sumamente peligroso.
	No utilice la impresora en ubicaciones que puedan contener gases explosivos, inflamables o similares. Asimismo, no utilice aerosoles que contengan gas inflamable dentro o cerca de la impresora. Se podría producir un incendio.
	No realice operaciones de cableado excepto según lo indicado en el manual. Se podría producir un incendio. Podrían dañarse también otros equipos conectados.
	No toque ninguna parte interna de la impresora excepto según lo indicado en el manual. Podría sufrir electrocuciones, quemaduras o lesiones.
	No inserte ni deje caer objetos metálicos ni inflamables en las aperturas de la impresora. Podrían producirse electrocuciones o incendios.

 Precaución	
	No se suba a la impresora ni coloque objetos pesados sobre ella. Podría provocar lesiones al caerse o romperse.
	Al mover la impresora, apáguela, desenchufe el cable de la toma de electricidad y asegúrese de haber desconectado todos los cables. Si hay algún cable dañado, se pueden producir electrocuciones o incendios.
	No acerque los dedos al rodillo mientras la impresora esté encendida o imprimiendo. Si el rodillo le atrapa los dedos, podría causarle lesiones. No manipule el papel hasta que no se haya expulsado por completo.
	Al almacenar o transportar la impresora, asegúrese de no inclinarla, apoyarla sobre un costado ni sostenerla boca arriba. Podría haber fugas de tinta.
	Al abrir y cerrar las cubiertas, no coloque las manos cerca de los puntos de unión entre la unidad principal y la cubierta. Podría sufrir lesiones en manos o dedos si quedan atrapados.
	No coloque la mano dentro de la ranura de expulsión. Podría lesionarse si toca la cortadora.
	Al mover el alimentador de rollo de papel hacia adentro o hacia afuera, hágalo sosteniendo la manivela. Si coloca las manos en cualquier otra parte, podría lastimarse las manos o los dedos.

Introducción

Notas sobre el suministro eléctrico

 Advertencia	
	<p>Utilice solo el tipo de suministro eléctrico indicado en la etiqueta. Ello podría causar electrocuciones o incendios.</p>
	<p>No use el enchufe si tiene adheridos materiales extraños (por ejemplo, polvo). Podrían producirse electrocuciones o incendios.</p>
	<p>Asegúrese de que las clavijas del enchufe entren por completo en la toma de electricidad. Ello podría causar electrocuciones o incendios.</p>
	<p>No utilice el cable de alimentación si está dañado. Podrían producirse electrocuciones o incendios. Póngase en contacto con su distribuidor local si el cable de alimentación está dañado. Tenga en cuenta lo siguiente para evitar dañar el cable de alimentación:</p> <ul style="list-style-type: none"> <input type="checkbox"/> No haga modificaciones en el cable de alimentación. <input type="checkbox"/> No sitúe objetos pesados sobre el cable de alimentación. <input type="checkbox"/> No lo doble, no lo tuerza ni tire de él. <input type="checkbox"/> No lo coloque cerca de aparatos que emitan calor.
	<p>No conecte ni desconecte el enchufe con las manos mojadas. Se podría electrocutar.</p>
	<p>No conecte el cable de alimentación en serie. Podría sobrecalentarse y causar un incendio. Utilice la energía directamente de una toma de electricidad residencial.</p>
	<p>Desenchufe el cable de alimentación periódicamente y límpielo entre las clavijas y la base. Si se deja el cable desenchufado por un periodo prolongado, podría acumular polvo en los bordes, lo que supone un riesgo de cortocircuito e incendio.</p>
	<p>Al desenchufar el cable de alimentación de la toma de electricidad, tire del enchufe y no del cable. Podría dañarse el cable o deformarse el enchufe y provocar una electrocución o un incendio.</p>
	<p>Asegúrese de que la impresora tenga una toma de tierra para evitar cortocircuitos fortuitos. Si se usa la impresora sin una toma de tierra, podría causar electrocución o un incendio. Conecte el cable de toma a tierra para el cable de alimentación a uno de los siguientes puntos:</p> <ul style="list-style-type: none"> <input type="checkbox"/> El terminal de toma de tierra de la toma de electricidad <input type="checkbox"/> Un cable de cobre enterrado a 65 cm de profundidad, como mínimo <input type="checkbox"/> Un terminal con toma de tierra <p>Al conectar o quitar el cable de toma de tierra, se debe quitar el enchufe de la toma de electricidad. Revise la toma de tierra de la toma de electricidad usada. Si no puede realizar la puesta a tierra, póngase en contacto con el distribuidor local.</p>

Introducción

Advertencia





	<p>No conecte el cable de toma de tierra a los puntos siguientes:</p> <ul style="list-style-type: none"> <input type="checkbox"/> Tuberías de gas (podrían producir explosiones). <input type="checkbox"/> Cables de toma de tierra para teléfonos o pararrayos (peligroso porque los rayos causan una subida masiva de tensión) <input type="checkbox"/> Tuberías o grifos de agua (la puesta a tierra no se realiza correctamente si hay plástico en las tuberías).
---	--

Precaución

	<p>Por razones de seguridad, si la impresora no se va a usar durante un periodo de tiempo prolongado, desenchufe el cable de alimentación de la toma de corriente.</p>
---	--

Notas sobre consumibles

Precaución

	<p>En caso de ingestión o salpicadura de tinta en los ojos o la piel, trate la zona afectada como se describe a continuación.</p> <ul style="list-style-type: none"> <input type="checkbox"/> Si la tinta entra en contacto con la piel, debe lavarse con agua jabonosa. <input type="checkbox"/> Si la tinta entra en los ojos, se deben enjuagar inmediatamente con agua. De no tomarse estas medidas podrían producirse irritaciones de ojos o inflamaciones leves. Si nota anomalías en las zonas afectadas, consulte con el médico inmediatamente. <input type="checkbox"/> Si la tinta entra en la boca, consulte con el médico inmediatamente.
	<p>No desmonte los cartuchos de tinta. La tinta podría entrar en contacto con los ojos o piel.</p>
	<p>No agite con fuerza los cartuchos de tinta. Podría salirse la tinta.</p>
	<p>No pase la mano por el borde del papel impreso. Los bordes del papel son finos y afilados, y pueden causar lesiones.</p>
	<p>No almacene los cartuchos de tinta al alcance de los niños.</p>

Notas sobre la utilización

Notas sobre el uso de la unidad principal

- Evite cambios repentinos de temperatura en la ubicación en la que está instalada la impresora.

Si existe un cambio repentino de la temperatura, es posible que se formen gotas de agua (condensación) en el interior de la impresora, lo que podría tener efectos negativos en las operaciones.

- Use la impresora en un entorno con una temperatura entre 10 y 35°C, y una humedad de 20 a 80%. Si la impresora se coloca en un bastidor, asegúrese de que las condiciones del entorno del bastidor están en los rangos de temperatura y humedad indicados.
- No coloque sobre la impresora ningún recipiente que contenga agua (por ejemplo, jarrones o tazas). Si entra agua, la impresora podría estropearse. Tampoco se deben colocar objetos pesados sobre la impresora.
- La impresora está equipada con varias entradas de ventilación. Las entradas de ventilación permiten la circulación del aire en la impresora. No bloquee estas entradas de ventilación con objetos cercanos ni láminas u hojas de papel.
- No utilice en otros dispositivos los accesorios diseñados para esta impresora.
- Si las cubiertas de la impresora se abren durante la impresión, se activa un dispositivo de seguridad y la impresión se detiene automáticamente. No apague la impresora en caso de detención automática. De hacerlo, se podrían secar los inyectores del cabezal de impresión y se reduciría la calidad de impresión.
- Aunque la impresora no se use durante un periodo de tiempo prolongado, se deben dejar instalados los cartuchos de tinta y el cartucho de mantenimiento.
- La impresora no debería estar más de tres días en un estado en que la alimentación pueda interrumpirse por un corte del suministro de corriente, etc. El papel podría combarse y causar un deterioro del rendimiento de la impresora.
- Para trasladar la impresora, póngase en contacto con nuestro servicio de asistencia.

Notas sobre el papel

Notas sobre manipulación

Use papel recomendado por su empresa

Siga estas instrucciones al manipular el papel:

- No doble el papel ni raye la superficie del lado imprimible.
- No toque el lado imprimible del papel. La humedad y grasa de las manos pueden tener un efecto adverso en la calidad de impresión.
- Sujete el papel por los bordes. Es aconsejable usar guantes de algodón.
- No tire el embalaje del papel, podría ser útil para el almacenamiento.

Introducción

- Evite que el papel se moje.
- No utilice papel que esté arrugado, raspado, rasgado o sucio.

Introducción

Notas sobre el almacenamiento

Tanto antes de sacarlo del embalaje como después, el papel debe almacenarse en un lugar que no reciba luz solar directa y cumpla las siguientes condiciones: Si el papel no se va a usar después de abierto, sáquelo de la unidad de husillo y enróllelo antes de guardarlo.

Notas sobre la impresión

El extremo inicial del papel debe estar perpendicular al lado largo y tener un corte totalmente recto.

Almacenamiento y presentación de copias impresas

- No raspe el lado impreso.
- Evite ubicaciones sujetas a temperaturas y humedad elevadas y expuestas a luz solar directa; almacene el material en un lugar oscuro.
- Evite dejar impresos al aire libre o al sol, para que no se decoloren.
- Los impresos expuestos en interiores deberían estar protegidos por cristal o un material similar. Así durarán más tiempo sin decoloración.

Notas sobre los cartuchos de tinta

- Si traslada los cartuchos de tinta de una ubicación fría a una cálida, déjelos a temperatura ambiente durante más de cuatro horas antes de su utilización.
- Es aconsejable almacenar los cartuchos de tinta en una ubicación fresca y usarlos antes de la fecha de vencimiento impresa en el embalaje. Los cartuchos de tinta se deberían usar en un plazo de seis meses después de instalarlos.
- No toque el puerto de suministro de tinta de los cartuchos de tinta ni el área circundante. Podría haber fugas de tinta.
- El nivel de tinta y otros datos se guardan en el chip IC, para permitir usar los cartuchos después de extraerlos y cambiarlos.
- Para evitar que se acumule suciedad en el puerto de suministro de tinta, almacene correctamente los cartuchos extraídos. El puerto de suministro de tinta posee una válvula incorporada a fin de que no sea necesario cubrirlo con una tapa.
- Los cartuchos de tinta extraídos podrían tener tinta alrededor del puerto de suministro de tinta, por lo que se debe ejercer precaución para evitar que caiga tinta en la zona circundante al sacar los cartuchos.
- No toque el chip verde del cartucho de tinta; de hacerlo podría verse afectada la impresión.
- Proteja los cartuchos de tinta de golpes contra objetos duros. De lo contrario, podrían producirse fugas de tinta.
- Aunque no se imprima nada, la impresora utiliza tinta de todos los cartuchos durante la limpieza de los cabezales y otras operaciones de mantenimiento a fin de mantener en buen estado el cabezal de impresión.
- A pesar de que los cartuchos de tinta pueden contener materiales reciclados, esto no afecta el funcionamiento o rendimiento de la impresora.

Introducción



- ❑ No deje la impresora sin los cartuchos de tinta instalados. Las tintas dentro de la impresora podrían secarse y no ser posible la impresión. Aunque no se use la impresora, debe haber un cartucho de tinta instalado en cada ranura.
- ❑ Instale un cartucho de tinta en cada ranura. Si alguna ranura está vacía, no será posible imprimir.
- ❑ Para mantener la calidad del cabezal, la impresora detiene la impresión antes de que los cartuchos de tinta se agoten completamente; por lo tanto, queda tinta en los cartuchos usados.
- ❑ No desarme ni remodele los cartuchos de tinta. Es posible que no pueda imprimir de forma correcta.

Desechar cartuchos de tinta y cartuchos de mantenimiento usados

Asegúrese de cumplir las leyes y normativas locales al desechar productos consumibles y piezas opcionales. Por ejemplo, podría ser necesario recurrir a una empresa especializada en el desecho de residuos industriales.

Presentación del software

Para usar la impresora, debe instalar en el ordenador el controlador de impresora.

Nombre del software	Resumen
Controlador de impresora	Este software permite imprimir siguiendo las instrucciones de impresión de otra aplicación.  "Manual de funcionamiento del controlador de la impresora"
Herramienta de mantenimiento	Este software permite realizar operaciones de ajuste y mantenimiento como, por ejemplo, comprobar el estado de la impresora, configurar ajustes, limpiar el cabezal, etc. Se instala con el controlador de impresora.  "Manual de funcionamiento de la herramienta de mantenimiento"

Métodos de impresión

Métodos de impresión básicos

Abra la pantalla del controlador de impresora en el ordenador conectado y configure valores como, por ejemplo, Paper Type (Tipo de papel) y Paper Size (Tamaño del papel).

Consulte el Manual de funcionamiento del controlador de la impresora para más información.

1

Cargue papel en la impresora.

 [“Sustituir papel” de la página 24](#)

2

Abra la pantalla de impresión de la aplicación que esté usando.

Haga clic en **Print (Imprimir)** (o **Print... (Imprimir...)**, etc.) en el menú **File (Archivo)**.

Las operaciones pueden variar según el software de la aplicación en cuestión. Para más información, consulte la documentación de la aplicación.

3

Abra la pantalla del controlador de impresora desde la pantalla de impresión de la aplicación.

En Windows, seleccione esta impresora y haga clic en **Print Settings (Configuración de impresión)** (o en **Detailed Settings (Configuración detallada)** o **Properties (Propiedades)**).

En Mac OS X, seleccione esta impresora y elija **Print Settings (Ajustes de impresión)** en la lista.

4

Realice los ajustes necesarios.

Paper Type (Tipo de papel): especifique el papel utilizado.

Image Quality (Calidad de la imagen) (calidad de impresión): Normalmente configurada como **Standard (Estándar)**. Si quiere imprimir con calidad de imagen alta, elija el valor **High Image Quality (Alta calidad de la imagen)**. Si quiere imprimir rápidamente, elija **High Speed (Alta velocidad)**.

Paper Size (Tamaño del papel): especifique el tamaño del papel usado para imprimir.

Windows:

Mac OS X:

Métodos de impresión

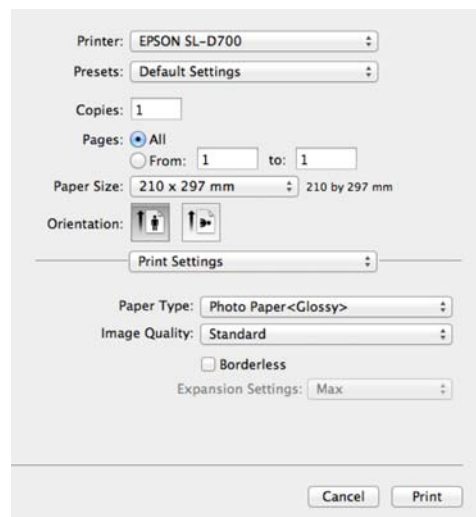
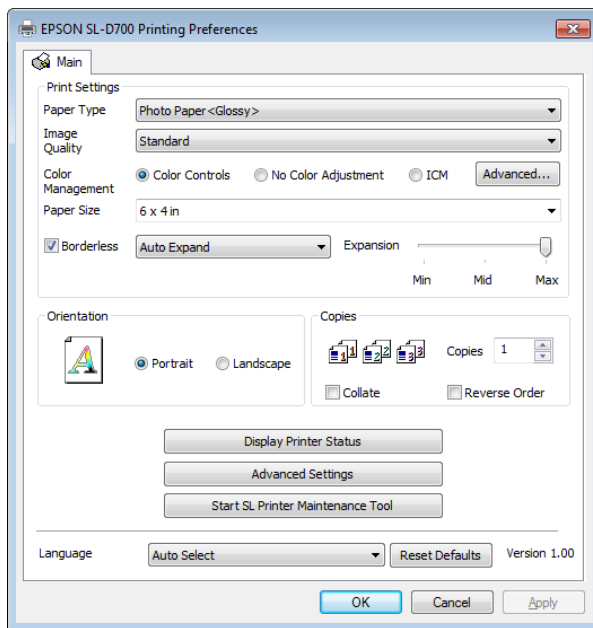

En el Manual de funcionamiento del controlador de la impresora encontrará una explicación de cada valor de ajuste.

5

Cuando haya realizado todos los ajustes de configuración, haga clic en **OK (Aceptar)**.

6

En la pantalla de impresión de la aplicación, haga clic en **Print (Imprimir)** (o en **Imprimir...**) etc.) para iniciar la operación de impresión.

Sustituir papel

Sustituir papel

En esta sección se explica cómo retirar el papel del alimentador de rollo de papel y cómo cargar papel nuevo.

**Importante:**

Asegúrese de que el valor de Paper Type (Tipo de papel) en la herramienta de mantenimiento corresponde al papel que se va a cargar. Cambie el ajuste de Paper Type (Tipo de papel) en cuanto cambie el papel.

[“Cambiar la configuración del papel” de la página 38](#)

Nota:

Si el extremo del papel está rasgado, use unas tijeras para cortarlo de forma que quede recto y luego cárguelo.

Encontrará información sobre tipos de papel admitidos en:

[“Especificaciones de la impresora” de la página 100](#)

Se debe tener en cuenta lo siguiente al cambiar papel por papel del mismo tipo y con la misma anchura:

Antes de cambiar el papel, tome nota del nivel de papel actual.

Al cambiar papel, el nivel de papel tras la sustitución se define con la herramienta de mantenimiento.

Si el nivel de papel no se define correctamente, puede que el nivel mostrado no sea correcto.

[“Cambiar la configuración del papel” de la página 38](#)

Puede introducir el papel con un ancho entre 102 y 210 mm en el alimentador de rollo de papel frontal.

Cómo cambiar papel

Preparativos para cambiar papel

Prepare los siguientes elementos.

Elemento	Explicación
Papel que se va a cargar	-
Paño de lino o vinilo	Extiéndalo en la zona en que se va a cargar/extraer la unidad de husillo, para evitar que se ensucie el papel.
Paño suave	Limpie el extremo inicial del papel antes de cargarlo.
Guantes	Use guantes al manipular papel, para evitar que se ensucie.

Al cambiar papel se deben seguir los procedimientos citados a continuación, respetando el orden indicado.

- [“Registrar el nivel del papel” de la página 26](#)
- [“Extraer la unidad de husillo” de la página 28](#)
- [“Extraer el rollo de papel” de la página 30](#)

Sustituir papel

- “Colocar el rollo de papel” de la página 32
- “Acoplar la unidad de husillo” de la página 33
- “Cambiar la configuración del papel” de la página 38

Sustituir papel

Registrar el nivel del papel

Si es preciso, apunte el nivel del papel antes de proceder al cambio.

Windows

- 1 Abra la pantalla Main (Principal) del controlador de impresora.
[“Métodos de impresión básicos” de la página 22](#)
- 2 Haga clic en **Display Printer Status (Mostrar estado de la impresora)**.

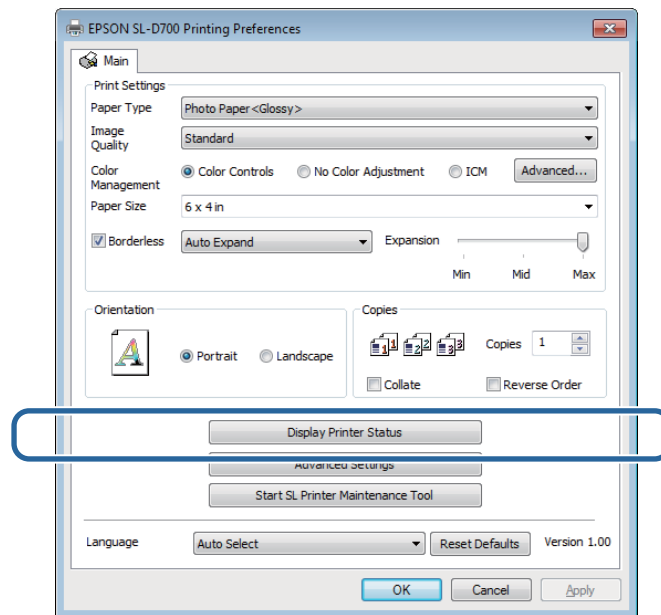

- 3 Tome nota del valor de Paper Level (Nivel de papel) indicado en Paper Setup from Printer (Config. papel de la impresora).

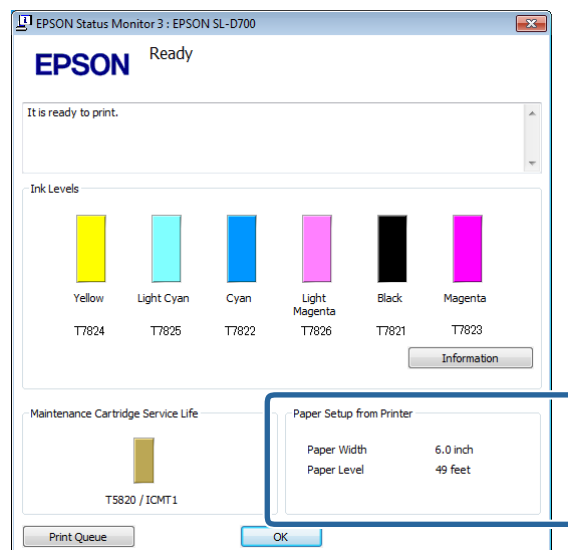

Sustituir papel

Mac OS X

1 Inicie la herramienta de mantenimiento.

Encontrará información sobre cómo iniciar la herramienta de mantenimiento en esta sección:

 [“Mensajes de error \(Mac\)” de la página 69](#)

2 Haga clic en **Printer Window** en la pantalla principal.

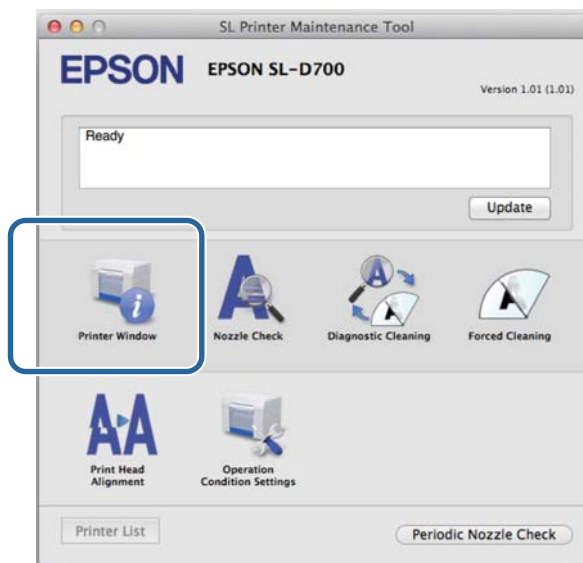

Se abrirá la pantalla **Printer Window**.

3 Tome nota del valor de Paper Level (Nivel de papel) indicado en Paper Setup from Printer (Config. papel de la impresora).

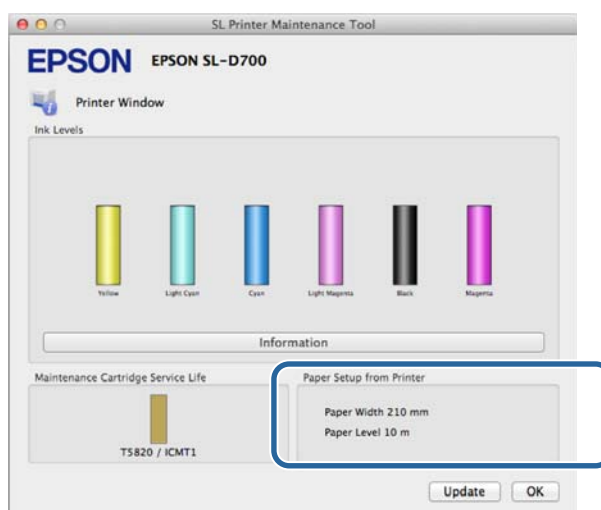

Sustituir papel

Extraer la unidad de husillo

Importante:

Cuando se ilumine el diodo  y salga papel por la ranura de expulsión, es señal de que no queda papel. Saque el papel de la ranura de expulsión.

1

El diodo  de la impresora debe estar iluminado.

Si el diodo  parpadea, la impresora está en funcionamiento. Debe esperar hasta que se detengan todas las operaciones en curso.

Importante:

Asegúrese de que la impresora está encendida antes de cargar papel.

2

Para rebobinar el papel hasta la posición de sustitución, saque la caja de restos de papel y vuelva a acoplarla.

Espera hasta que el diodo  deje de parpadear y se mantenga iluminado.

Extracción: Tire de la sección superior y luego levante la sección inferior.

Acoplamiento: Inserte la sección inferior y luego empuje la sección superior.

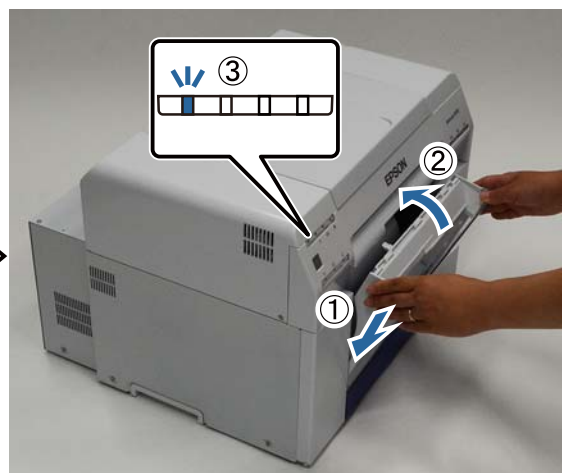

Sustituir papel

- 3** Saque la caja de restos de papel y vacíela.

 [“Vaciar la caja de restos de papel” de la página 61](#)

- 4** Sujete la manivela para liberar el bloqueo y saque el alimentador de rollo de papel.



! **Importante:**

Si tuviera dificultades para extraer el alimentador de rollo de papel, no lo fuerce. Es posible que haya papel atascado. Si puede acceder a la parte superior y posterior de la impresora, saque el papel atascado mediante el procedimiento detallado en "Atasco de papel en el alimentador de papel interno".

 [“Atasco de papel en el alimentador de papel interno” de la página 89](#)

Póngase en contacto con el distribuidor local en caso de no poder acceder a la parte posterior o superior de la impresora.

- 5** Gire la manivela a la izquierda del alimentador de rollo de papel en la dirección indicada por la flecha para rebobinar el papel.

Rebobine el papel hasta que el extremo inicial salga por la ranura de alimentación de papel.



Sustituir papel

- 6 Retire la unidad del husillo.



Extraer el rollo de papel

- 1 Coloque verticalmente la unidad de husillo sobre una superficie plana y retire la brida superior.



Sustituir papel

- 2 Retire el papel.

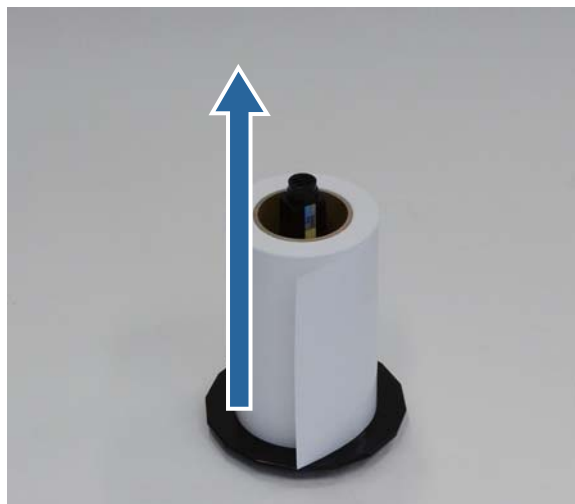

Nota:

Después de rebobinar el papel con cuidado, colóquelo en la caja para papel (opcional) o en el embalaje original y guárdelo.

Sustituir papel

Colocar el rollo de papel

- 1 Saque del embalaje el papel nuevo y colóquelo verticalmente en una superficie plana. Frote el borde del papel con un paño suave varias veces para eliminar suciedad (por ejemplo, polvo de papel).

El papel debe colocarse de forma que la dirección de bobinado sea en sentido antihorario con el papel visto desde arriba.



- 2 Ponga el papel boca abajo y luego colóquelo en la unidad de husillo.

Coloque el núcleo sobre la unidad de husillo de forma que la dirección de bobinado sea en sentido horario con el papel visto desde arriba.

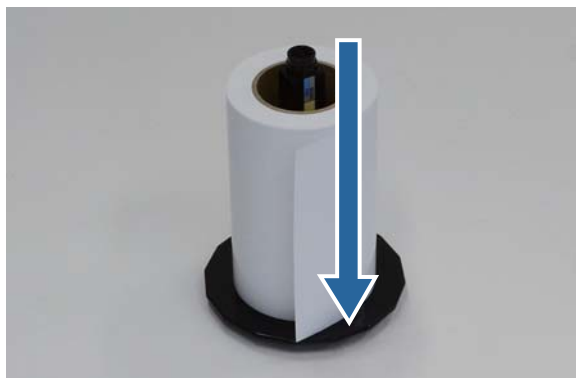

- 3 Frote el borde del papel con un paño suave varias veces para eliminar suciedad (por ejemplo, polvo de papel).



Sustituir papel

- 4 Inserte la brida en el eje de la unidad de husillo de forma que el núcleo del rollo de papel quede firmemente sujeto entre las bridas superior e inferior.



Acoplar la unidad de husillo

- 1 Ajuste la guía interna del alimentador de rollo de papel a la anchura del papel.

Para ajustar la posición de la guía interna, levántela ligeramente hacia usted y muévala hacia la izquierda o la derecha. Ajuste la marca triangular de la guía interna a la escala. La escala se muestra en milímetros (con las pulgadas entre paréntesis).



- 2 Sujete la unidad de husillo en la dirección mostrada debajo y colóquela delante del alimentador de rollo de papel.

Retire del papel cualquier cinta adhesiva u hoja protectora.

Sustituir papel

Si el extremo del papel está rasgado, use unas tijeras para cortarlo de forma que quede recto.



3

Cargue la unidad de husillo en el alimentador de rollo de papel.

Asegúrese de que el eje de la unidad de husillo encaje en el cojinete de rodamiento.



Sustituir papel

- 4 Ajuste la guía frontal a la anchura del papel.



- 5 Inserte el borde inicial del papel en la ranura de alimentación del papel.
Inserte el papel hasta que se ilumine el indicador de papel.

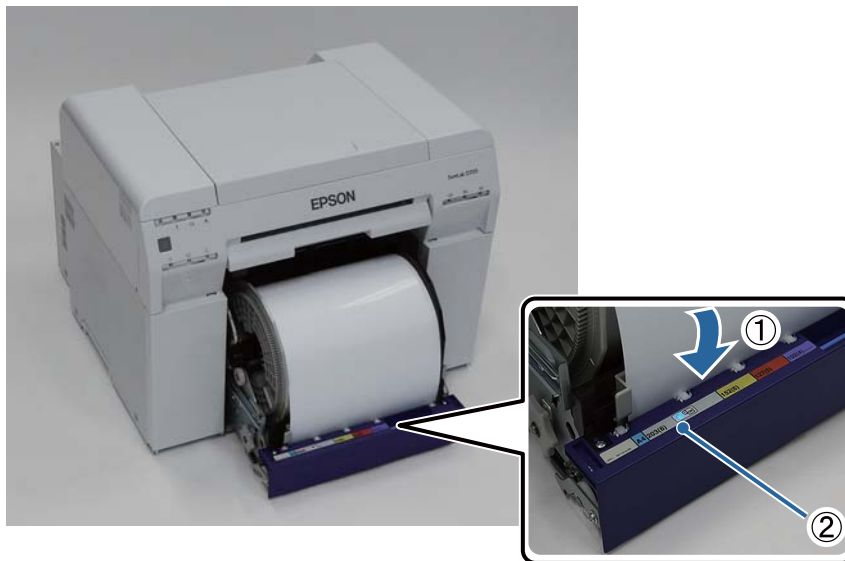

Sustituir papel

Nota:

Si el indicador de papel no se ilumina, gire la manivela a la izquierda del alimentador de rollo de papel en la dirección indicada por la flecha para sacar el papel y luego vuelva a insertarlo.



6

Empuje el alimentador de rollo de papel para que entre en la impresora.



Sustituir papel

- 7 Para tensar el papel, enróllelo con cuidado hacia el interior de la impresora.





! **Importante:**

La holgura del papel durante la impresión supone riesgos de reducción de calidad y atasco de papel. Asegúrese de tensar el papel.

- 8 Vuelva a colocar la caja de restos de papel.

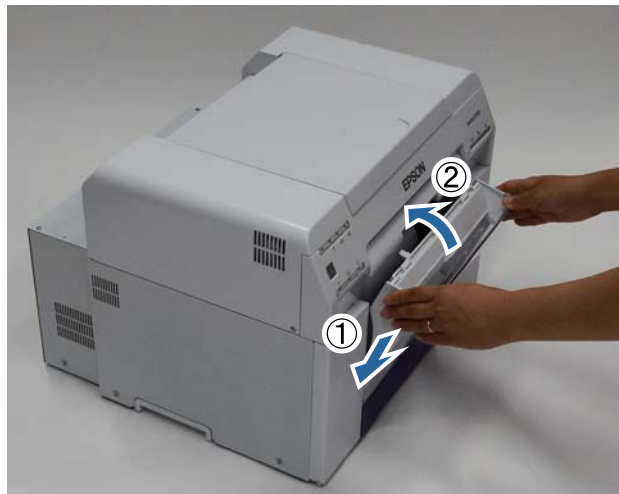
Inserte la sección inferior de la caja de restos de papel y luego empuje la sección superior.



El diodo  de la impresora debe estar iluminado.

Con esto finaliza esta sección.

Sustituir papel

Cambiar la configuración del papel

Después de cambiar el papel, ajuste los valores de Paper Type (Tipo de papel) y Paper Level (Nivel de papel) en la herramienta de mantenimiento.

Consulte el manual de funcionamiento de la herramienta de mantenimiento para más detalles sobre la herramienta de mantenimiento.

Actualice la información del papel según se requiera. Consulte el manual de funcionamiento de la herramienta de mantenimiento para más detalles sobre la actualización de la información.

Windows

- Haga clic en **Paper Settings (Configuración del papel)** en la pantalla de la herramienta de mantenimiento.

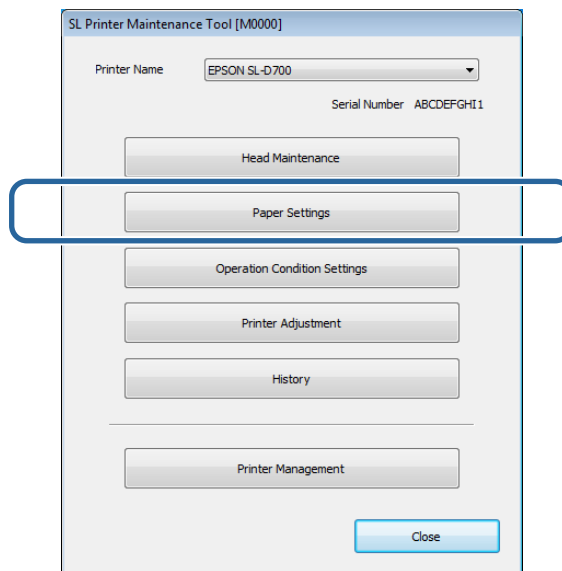

- Configure el valor de **Paper Type (Tipo de papel)** y **Paper Level (Nivel de papel)**, y haga clic en **Set (Configurar)**.

Se mostrará la anchura de papel definida en el campo **Paper Width (Ancho papel)**.

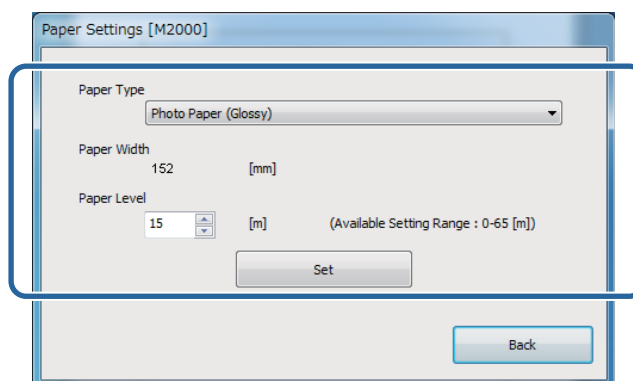

Con esto finaliza esta sección.

Sustituir papel

Mac OS X

- 1 Haga clic en **Operation Condition Settings (Configuración de condición de operación)** en la pantalla de la herramienta de mantenimiento.

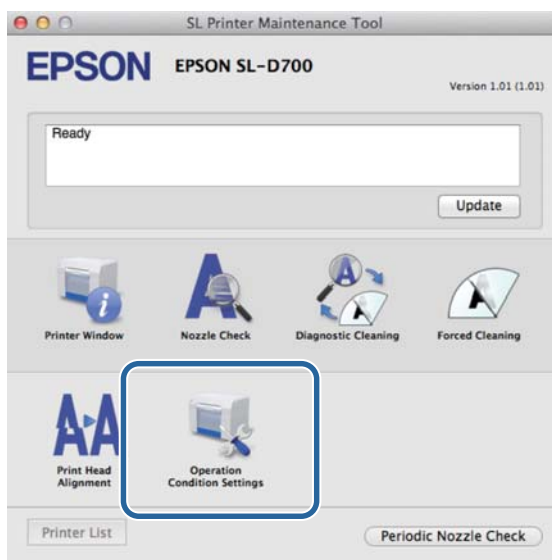

- 2 Seleccione **Change the paper type and the paper remaining (Cambiar el tipo de papel y el papel restante)**.

Con esta opción seleccionada, puede cambiar los ajustes de **Paper Type (Tipo de papel)** y **Paper Level (Nivel de papel)**.

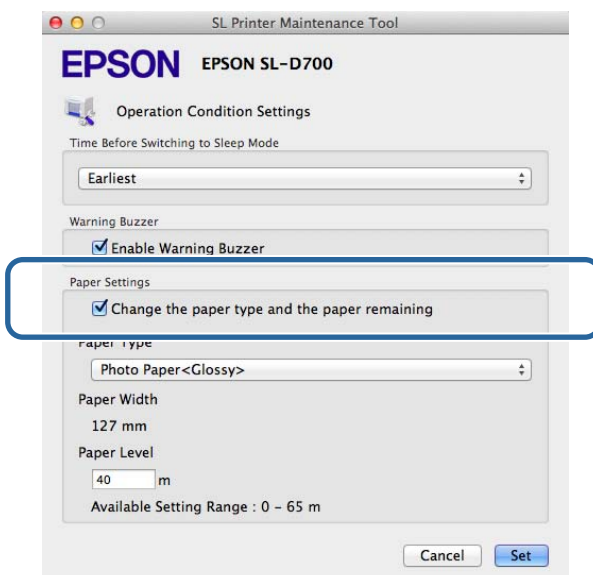

Sustituir papel

- 3 Configure el valor de **Paper Type (Tipo de papel)** y **Paper Level (Nivel de papel)**, y haga clic en **Set (Configurar)**.

Paper Width (Ancho papel) muestra el valor de anchura definido actualmente.

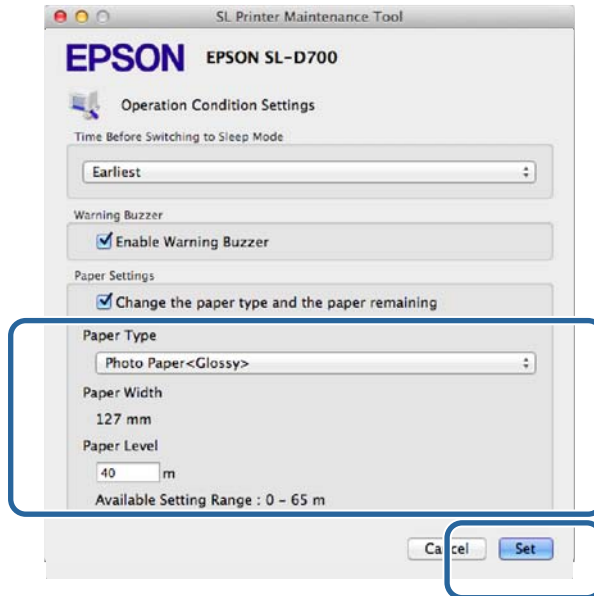

Con esto finaliza esta sección.

Expulsar papel

Expulsar papel

El papel impreso sale por la parte frontal de la impresora. Si se instala una bandeja de impresión o una bandeja de impresión grande opcional se pueden recoger múltiples copias impresas. Consulte lo siguiente para obtener más información.

Tamaño de impresión		Ubicación de salida	Capacidad	
Largo*	Ancho		Satinado/Bri-llante	Mate
De 89 a 102 mm	De 127 a 203 mm	Bandeja de impresión (opcional)	20 copias	20 copias
De 102 a 203 mm		Bandeja de impresión (opcional)	20 copias	10 copias
		Bandeja de impresión grande (op-cional)	5 copias	1 copia
De 203 a 305 mm		Bandeja de impresión grande (op-cional)	5 copias	1 copia

* Si se imprime un tamaño superior a 305mm, quite la bandeja de impresión o la bandeja de impresión grande y retire las copias de una en una por la parte frontal de la impresora.



Expulsar papel



Importante:

- ❑ No tire del papel cuando esté saliendo de la impresora.
- ❑ Cuando salga por la parte frontal, no tire de él ni lo eleve por encima de la ranura de expulsión, de lo contrario se podría ver afectada la calidad de impresión.



Nota:

Antes de sacar la caja de restos de papel debe extraer la bandeja de impresión o la bandeja de impresión grande.

Bandeja de impresión (opcional)

Tras la impresión, el papel se corta según el tamaño especificado y sale a la bandeja de impresión.



Expulsar papel

Bandeja de impresión grande (opcional)

Tras la impresión, el papel se corta según el tamaño especificado y sale a la bandeja de impresión grande.



Expulsar papel

Instalar y extraer la bandeja de impresión



Instalar

- 1 Incline la bandeja para insertar los enganches y bájela para colocarla.

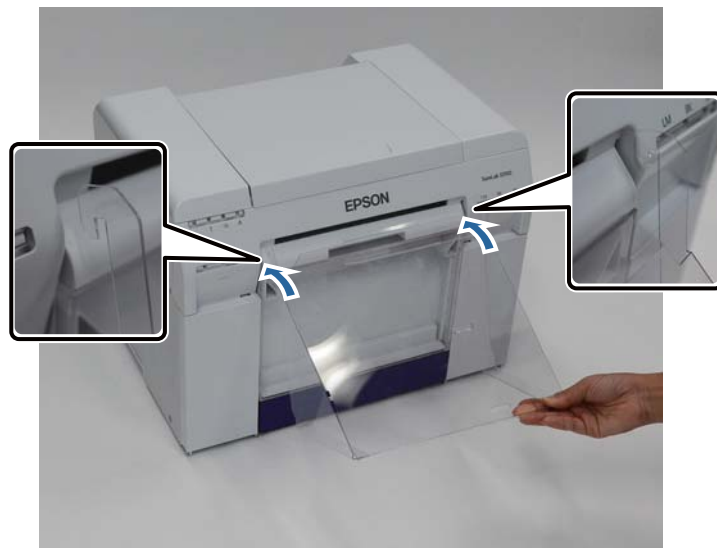

Expulsar papel

- 2** Si la longitud del tamaño de impresión es de 89 a 102 mm, coloque los enganches en los orificios superiores. Si la longitud del tamaño de impresión es de 102 a 203 mm, coloque los enganches en los orificios inferiores.

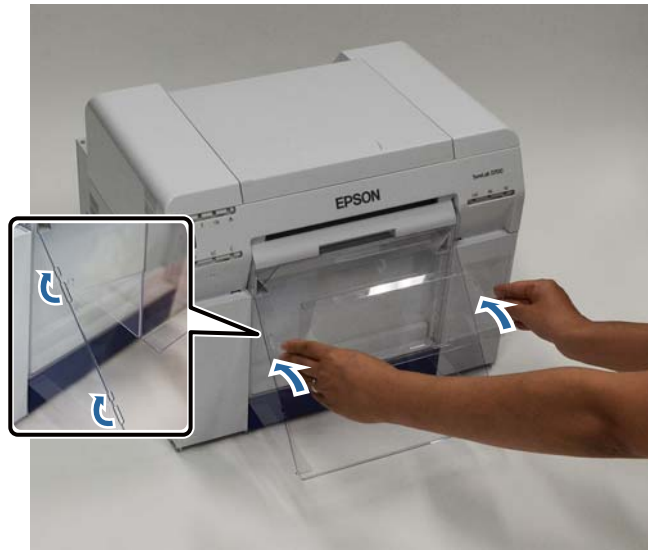

Extraer

Para extraer la bandeja, realice el procedimiento de instalación en orden inverso.

Expulsar papel

Instalar y extraer la bandeja de impresión grande



Instalar

- 1 Eleve ligeramente la bandeja para engancharla.

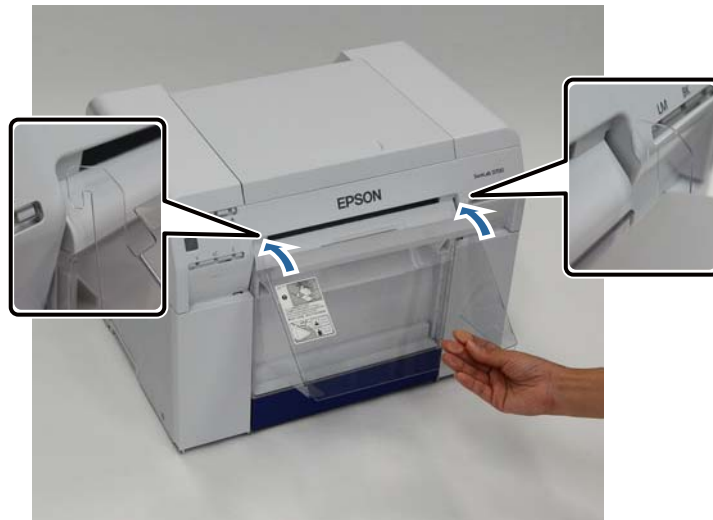

Expulsar papel

- 2** Si la longitud del tamaño de impresión es de 102 a 254 mm, coloque los enganches en el orificio superior.
Si la longitud del tamaño de impresión es de 254 a 305 mm, coloque los enganches en el orificio inferior.



Extraer

Para extraer la bandeja, realice el procedimiento de instalación en orden inverso.

Sustituir cartuchos de tinta



Precaución:

- No desmonte los cartuchos de tinta.

La tinta podría entrar en contacto con los ojos o piel.

- No agite con fuerza los cartuchos de tinta.

Podría salirse la tinta.

- No almacene los cartuchos de tinta al alcance de los niños.

- En caso de ingestión o salpicadura de tinta en los ojos o la piel, trate la zona afectada como se describe a continuación.

- Si la tinta entra en contacto con la piel, debe lavarse con agua jabonosa.

- Si la tinta entra en los ojos, se deben enjuagar inmediatamente con agua. De no tomarse estas medidas podrían producirse irritaciones de ojos o inflamaciones leves. Si nota anomalías en las zonas afectadas, consulte con el médico cuanto antes.

- Si la tinta entra en la boca, consulte con el médico inmediatamente.



Importante:

- Tenga en cuenta lo siguiente cuando manipule cartuchos de tinta:

🔗 “Notas sobre los cartuchos de tinta” de la página 20

- En caso de no tener un cartucho de tinta nuevo para instalar, deje el usado en la impresora hasta que consiga el nuevo. Si faltan cartuchos de tinta en la impresora, podría funcionar incorrectamente.

- Cuando a un cartucho le quede poca tinta, sustitúyalo cuanto antes por uno nuevo.

- No deje la impresora sin los cartuchos de tinta instalados. Las tintas dentro de la impresora podrían secarse y no ser posible la impresión. Aunque no se use la impresora, debe haber un cartucho de tinta instalado en cada ranura.

Comprobar los niveles de tinta

Comprobar desde la impresora

Cuando el nivel de tinta restante está por debajo del mínimo, se ilumina el diodo de estado de tinta en la parte frontal de la impresora.

🔗 “Parte frontal” de la página 6

Diodo de estado de tinta

Sustituir cartuchos de tinta

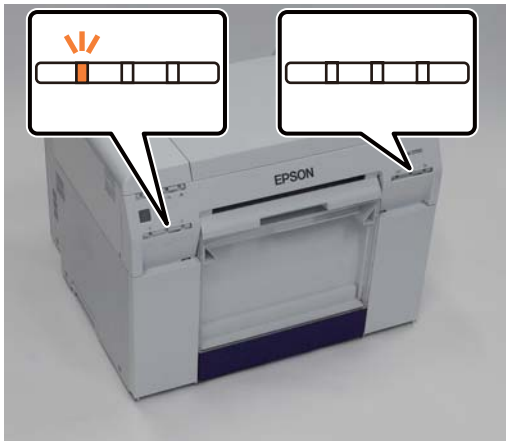

Comprobar desde el ordenador

Windows

- 1 Haga clic en **Display Printer Status (Mostrar estado de la impresora)** en el controlador de impresora.

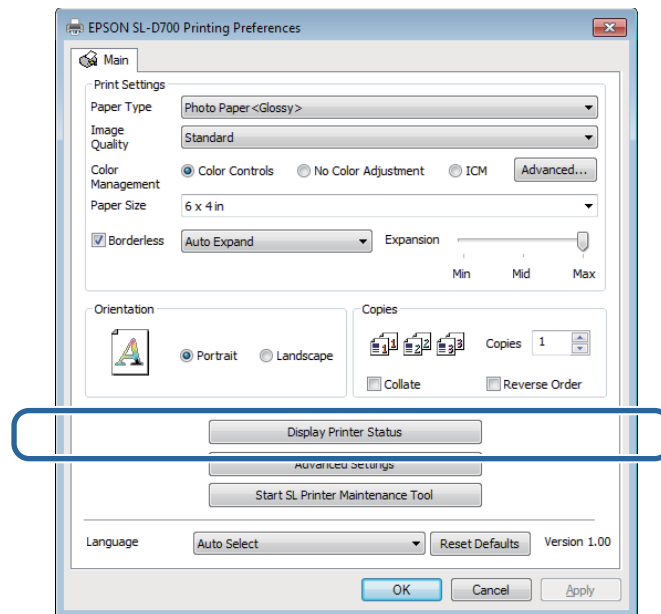

Sustituir cartuchos de tinta

2 Compruebe cuánta tinta queda.

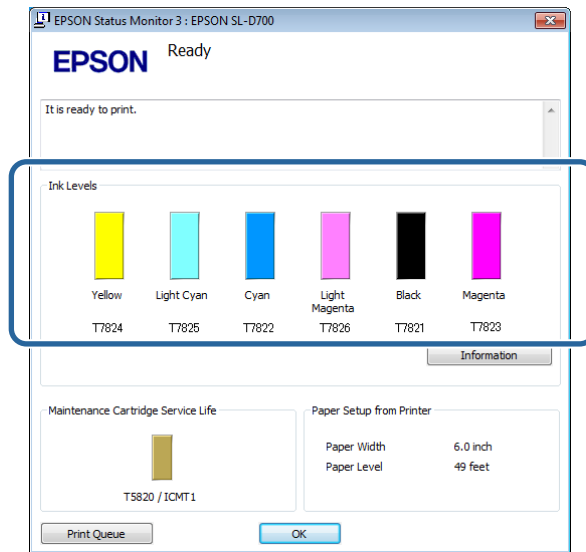

Cuando haya realizado la comprobación, haga clic en **OK (Aceptar)**.

Sustituir cartuchos de tinta

Mac OS X

1 Inicie la herramienta de mantenimiento.

Encontrará información sobre cómo iniciar la herramienta de mantenimiento en esta sección:

 [“Mensajes de error \(Mac\)” de la página 69](#)

2 Haga clic en **Printer Window** en la pantalla principal.

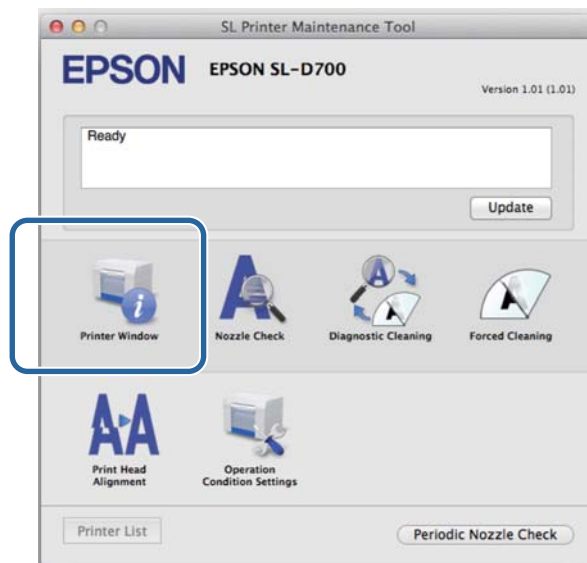

Se abrirá la pantalla **Printer Window**.

3 Compruebe cuánta tinta queda.

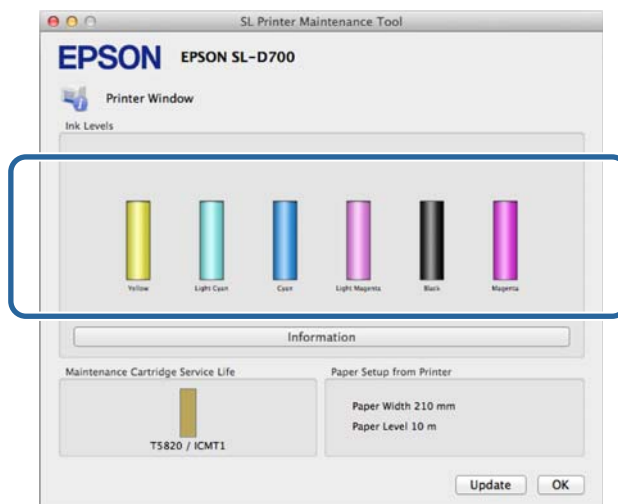

Cuando haya realizado la comprobación, haga clic en **OK (Aceptar)**.

Sustituir cartuchos de tinta

Procedimiento de sustitución

Importante:

- ❑ Instale un cartucho de tinta en cada ranura. Si alguna ranura está vacía, no será posible imprimir.

1

El diodo  de la impresora debe estar iluminado.

Si el diodo  parpadea, la impresora está en funcionamiento. Debe esperar hasta que se detengan todas las operaciones en curso.

2

El diodo de estado de tinta permite saber si es necesario cambiar los cartuchos de tinta.

En este ejemplo sustituiremos el cartucho Y (amarillo). Emplee el mismo procedimiento para los demás colores.

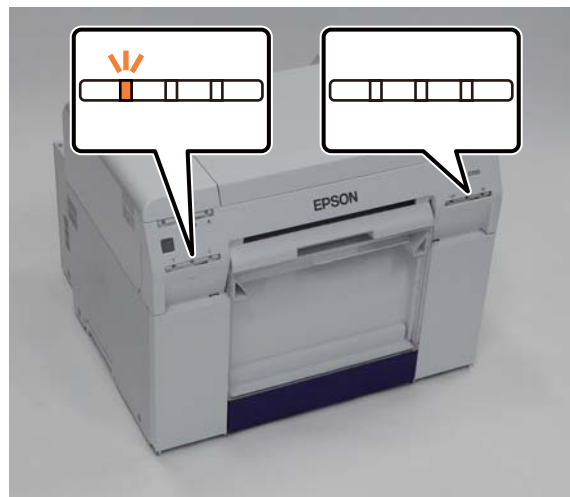
3

Abra la cubierta de cartuchos del lado en que sea precisa la sustitución.

Al abrir la cubierta sonará un zumbido de encendido.



Sustituir cartuchos de tinta

4 Presione ligeramente el cartucho vacío y extraígallo.

Para obtener información sobre cómo desechar cartuchos de tinta, consulte esta sección:

 [“Desechar cartuchos de tinta y cartuchos de mantenimiento usados” de la página 21](#)



! **Importante:**

Los cartuchos de tinta extraídos podrían tener tinta alrededor del puerto de suministro de tinta, por lo que se debe ejercer precaución para evitar que caiga tinta en la zona circundante al sacar los cartuchos.

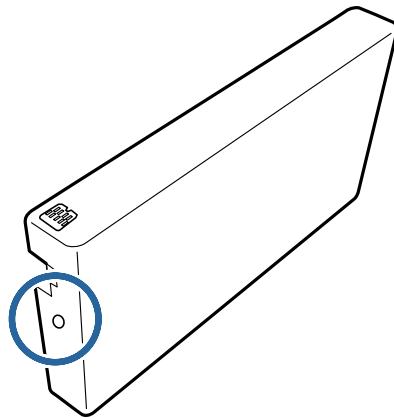

Sustituir cartuchos de tinta

5 Saque el cartucho de tinta nuevo de su caja.

! **Importante:**

- ❑ No toque el chip (A) del cartuchos de tinta. Dicha acción podría afectar al funcionamiento y la impresión.
- ❑ No toque el puerto de suministro de tinta (B) del cartucho de tinta. Podría haber fugas de tinta.

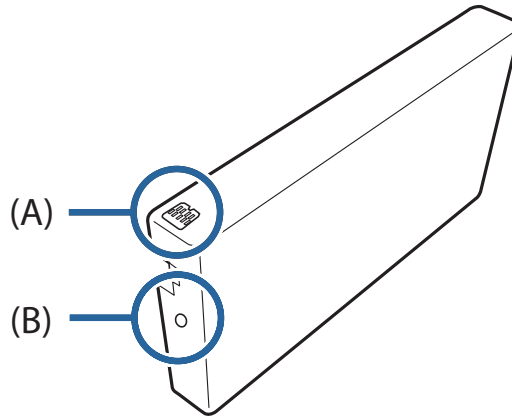

6 Deslice el cartucho de tinta completamente dentro de la impresora.



Sustituir cartuchos de tinta

- 7** Cierre la cubierta de cartuchos.



- 8** El diodo  de la impresora debe estar iluminado.

Con esto finaliza esta sección.

Sustituir el cartucho de mantenimiento

Sustituir el cartucho de mantenimiento

El cartucho de mantenimiento absorbe la tinta consumida durante la limpieza de los cabezales.

Esta sección explica cómo sustituir cartuchos de mantenimiento usados.





Importante:

Después de retirar el cartucho de mantenimiento, NO deje la cubierta de cartuchos abierta, instale un cartucho nuevo inmediatamente.

Comprobar el espacio libre en el cartucho de mantenimiento

Comprobar desde la impresora

Cuando llegue el momento de sustituir el cartucho de mantenimiento, se iluminará el diodo  en la impresora.

 [“Diodos” de la página 11](#)

Diodo 



Sustituir el cartucho de mantenimiento

Comprobar desde el ordenador

Windows

- Haga clic en **Display Printer Status (Mostrar estado de la impresora)** en el controlador de la impresora.

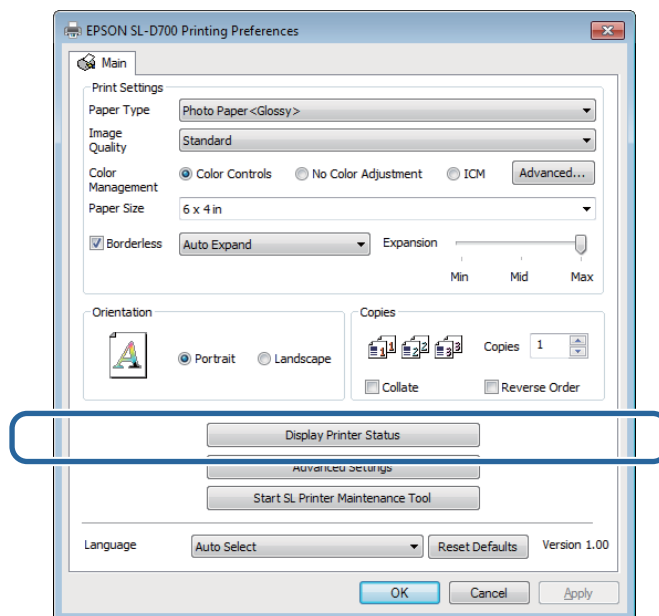

- Compruebe el espacio libre en el cartucho de mantenimiento.

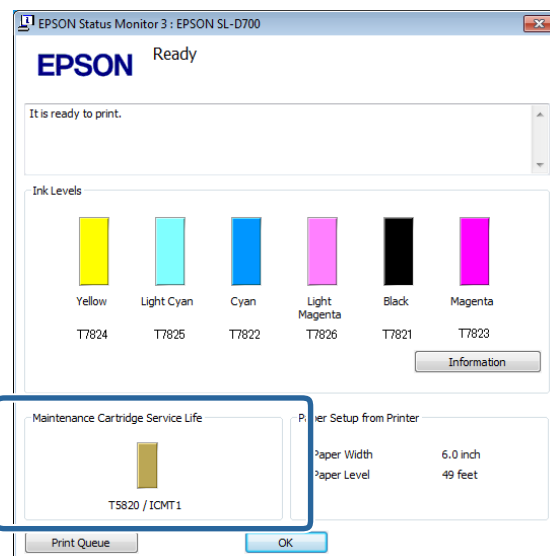

Cuando haya realizado la comprobación, haga clic en **OK (Aceptar)**.

Sustituir el cartucho de mantenimiento

Mac OS X

1 Inicie la herramienta de mantenimiento.

Encontrará información sobre cómo iniciar la herramienta de mantenimiento en esta sección:

 [“Mensajes de error \(Mac\)” de la página 69](#)

2 Haga clic en **Printer Window** en la pantalla principal.

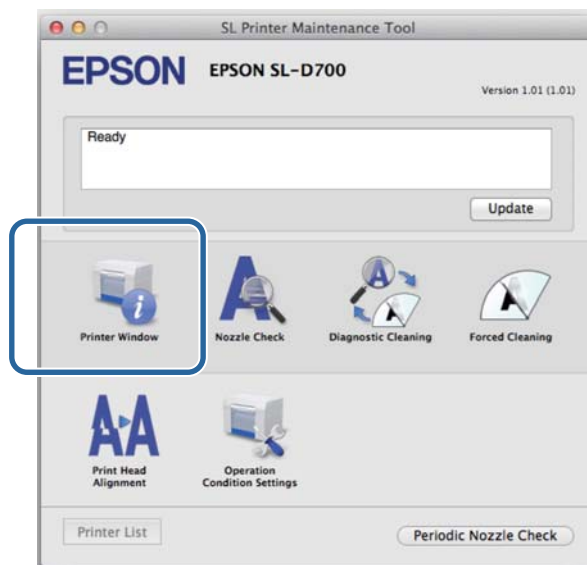

Se abrirá la pantalla **Printer Window**.

3 Compruebe el espacio libre en el cartucho de mantenimiento.

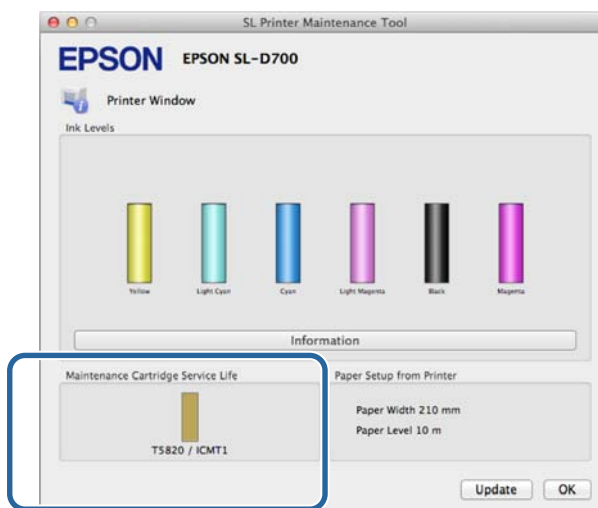



Cuando haya realizado la comprobación, haga clic en **OK (Aceptar)**.

Sustituir el cartucho de mantenimiento

Procedimiento de sustitución

1

El diodo  de la impresora debe estar iluminado.

Si el diodo  parpadea, la impresora está en funcionamiento. Debe esperar hasta que se detengan todas las operaciones en curso.

2

Abra la cubierta de cartuchos situada a la derecha.

Al abrir la cubierta sonará un zumbido de encendido.



3

Saque el cartucho de mantenimiento teniendo cuidado de no inclinarlo.

Empújelo primero y luego tire de él para extraerlo.

Para obtener información sobre cómo desechar cartuchos de mantenimiento, consulte esta sección:

 [“Desechar cartuchos de tinta y cartuchos de mantenimiento usados” de la página 21](#)



Sustituir el cartucho de mantenimiento

- 4 Prepare un cartucho de mantenimiento nuevo.

! *Importante:*

No toque el chip del cartucho del cartucho de mantenimiento. Dicha acción podría afectar al funcionamiento y la impresión.

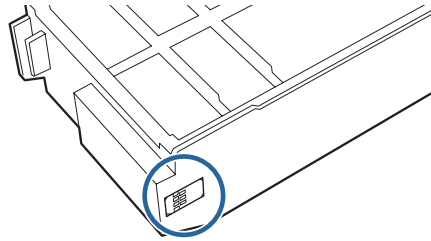

- 5 Introduzca el cartucho de mantenimiento nuevo.



- 6 Cierre la cubierta de cartuchos.



- 7 El diodo  de la impresora debe estar iluminado.

Con esto finaliza esta sección.

Vaciar la caja de restos de papel

Vaciar la caja de restos de papel

Los pedazos de papel cortados durante la impresión se acumulan en la caja de restos de papel. Debe vaciarla antes de que se llene completamente.

Compruebe cuánto papel hay en la caja. Vacíe la caja de restos de papel al sustituir el papel.

1 El diodo  de la impresora debe estar iluminado.

Si el diodo  parpadea, la impresora está en funcionamiento. Debe esperar hasta que se detengan todas las operaciones en curso.

2 Saque la caja de restos de papel.

Tire de la sección superior y luego levante la sección inferior.



3 Vacíe la caja.

! **Importante:**

Después de vaciar el papel, asegúrese de que la tapa de la caja está en la posición correcta, como se muestra en la siguiente ilustración.



Vaciar la caja de restos de papel

4 Vuelva a colocar la caja de restos de papel.

Inserte la sección inferior y luego empuje la sección superior.

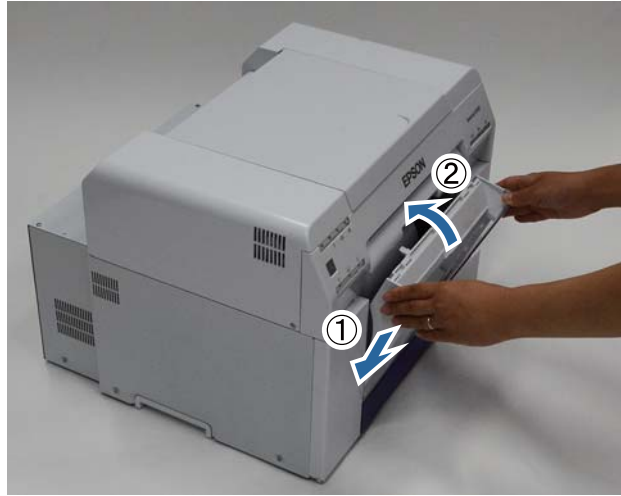

5 El diodo de la impresora debe estar iluminado.

Con esto finaliza esta sección.

Mantenimiento

Herramienta de mantenimiento

Con la herramienta de mantenimiento puede realizar desde el ordenador operaciones de ajuste y mantenimiento tales como comprobar el estado de la impresora, configurar ajustes, limpiar cabezales, etc.

Windows

Menú de pantalla principal	Ajustes
Printer Name (Nombre de la impresora)	Selección de la impresora.
Head Maintenance (Mantenimiento de cabezales)	Funciones de mantenimiento de cabezal de impresión como Diagnostic Cleaning (Limpieza de diagnóstico) , Forced Cleaning (Limpieza forzada) y Nozzle Check (Test de inyectores) .
Paper Settings (Configuración del papel)	Paper Type (Tipo de papel) y Paper Level (Nivel de papel). Configure estos ajustes al sustituir el papel.
Operation Condition Settings (Configuración de condición de operación)	Ajustes de impresora como Warning Buzzer (Zumbido de encendido) , Power Saving (Ahorro de energía) y Periodic Nozzle Check (Test per. inyectores) .
Printer Adjustment (Ajuste de impresora)	Funciones de ajuste de impresora como Print Head Alignment (Alineación de cabezales) , Paper Feed Adjustment (Ajuste de alimentación de papel) y Gray Adjustment (Ajuste de grises) .
History (Historial)	Compruebe el Operation History (Historial de operaciones) y guarde archivos de registro utilizando Collect Logs (Recopilar registros) .
Printer Management (Gestión de la impresora)	Funciones de gestión de impresora como Register/Delete Printer (Registrar/Eliminar impresora) y Replace Printer (Sustituir impresora) .

Mac OS X

Menú de pantalla principal	Ajustes
Message (Mensaje)	Muestra el estado de la impresora.
Printer Window	Permite comprobar la cantidad de tinta restante, el espacio libre en el cartucho de mantenimiento, etc.
Nozzle Check (Test de inyectores)	Permite imprimir un patrón de comprobación para ver si hay inyectores obstruidos.
Diagnostic Cleaning (Limpieza de diagnóstico)	Detecta inyectores obstruidos y realiza una limpieza automática.
Forced Cleaning (Limpieza forzada)	Realiza una limpieza manual.
Print Head Alignment (Alineación de cabezales)	Corrige la desalineación de impresión.
Operation Condition Settings (Configuración de condición de operación)	Ajustes de impresora como Time Before Switching to Sleep Mode (Tiempo antes de pasar al modo suspendido) , Warning Buzzer (Zumbido de encendido) y Paper Settings (Configuración del papel) .

Mantenimiento

Menú de pantalla principal	Ajustes
Printer List (Lista de impresoras)	Muestra una lista de impresoras disponibles para seleccionar la que se vaya a configurar.
Periodic Nozzle Check (Test per. inyectores)	Permite indicar si se deben comprobar automáticamente los inyectores.

Consulte el manual de funcionamiento de la herramienta de mantenimiento para más información.

Mantenimiento

Lista de elementos que comprobar

La tabla siguiente ofrece detalles de inspección y limpieza.

Pieza de comprobación	Contenido	Periodo de comprobación	Referencia
Caja de restos de papel	Vacíe la caja.	Al sustituir papel	🔗 “Caja de restos de papel” de la página 65
Entrada de ventilación	Limpie el filtro de entrada de ventilación con una aspiradora.	Cada tres meses	🔗 “Entrada de ventilación” de la página 65

Caja de restos de papel

Saque la caja de restos de papel y vacíela.

[🔗 “Vaciar la caja de restos de papel” de la página 61](#)

Entrada de ventilación

Limpie el filtro de entrada de ventilación con una aspiradora.



Solución de problemas

Nota:

Consulte el *Manual de funcionamiento del controlador de la impresora* para más información sobre cómo solucionar problemas del controlador de impresora.

 "Manual de funcionamiento del controlador de la impresora" - "Solución de problemas"



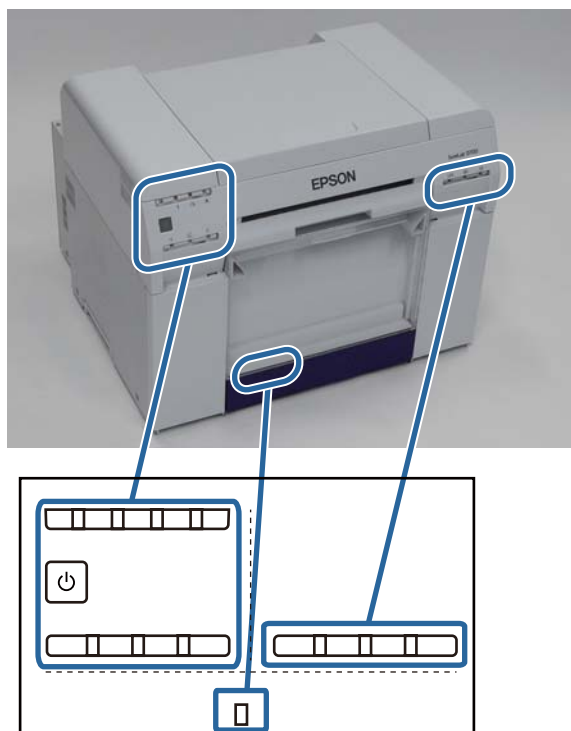

Cuando se produce un error

Zumbido de encendido y diodos

Cuando suene el zumbido de encendido o se iluminen o parpadeen los diodos, consulte las soluciones detalladas en la tabla siguiente y siga las recomendaciones.

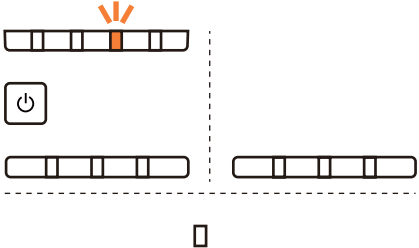

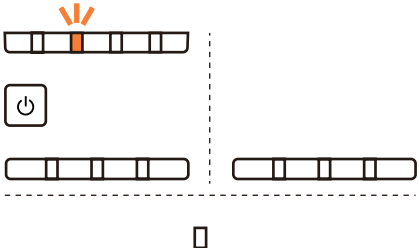
Solución de problemas

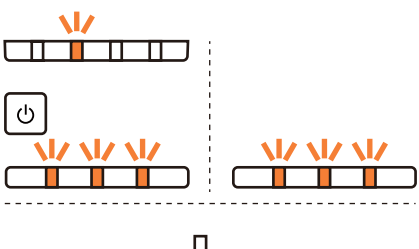
Diodo	Zumbido de encendido*	Problemas y soluciones
<p>Diodo  iluminado Diodo de estado de papel apagado</p> 	<p>No</p>	<p>No hay papel cargado en el alimentador de rollo de papel. Cargue papel. “Sustituir papel” de la página 24</p>
<p>Diodo  iluminado</p> 	<p>El zumbido de encendido suena de forma intermitente hasta que se saque la caja de restos de papel.</p>	<p>Se han detenido las operaciones porque se ha producido un error, la impresora está realizando operaciones de recuperación o se ha producido un error de sistema de impresora.</p> <ul style="list-style-type: none"> <input type="checkbox"/> Compruebe el código en la pantalla del ordenador. Consulte esta sección para resolver el problema: “Errores y soluciones” de la página 70 <input type="checkbox"/> Póngase en contacto con el distribuidor local si se ha producido un error de sistema de impresora.
<p>Diodo  iluminado Diodo de estado de tinta iluminado</p> 		<p>El cartucho de tinta identificado por el diodo de estado de tinta está agotado o se ha producido un error. Sustituya el cartucho de tinta. “Sustituir cartuchos de tinta” de la página 48</p>

Solución de problemas

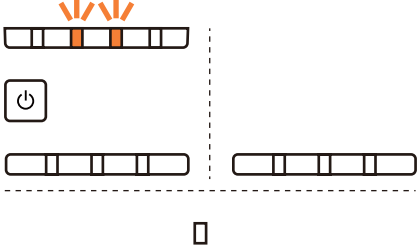
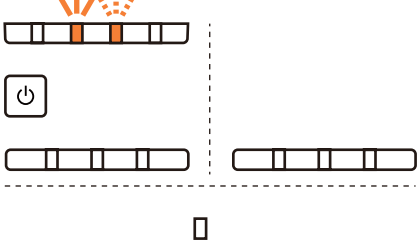
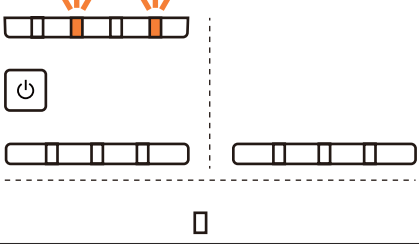
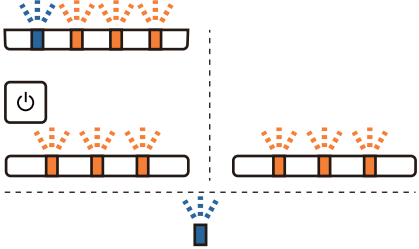
Diodo	Zumbido de encendido*	Problemas y soluciones
<p>Diodo ! iluminado Diodo ☞ iluminado Diodo de estado de papel apagado</p> 	<p>El zumbido de encendido suena de forma intermitente hasta que se saque la caja de restos de papel.</p>	<p>No hay papel cargado en el alimentador de rollo de papel o el papel se ha agotado. Cargue papel. ☞ “Sustituir papel” de la página 24</p>
<p>Diodo ! iluminado Diodo ☞ intermitente</p> 		<p>El papel se ha atascado o no ha entrado correctamente. Elimine el atasco de papel o vuelva a introducir el papel. ☞ “Atascos de papel” de la página 79</p>
<p>Diodo ! iluminado Diodo ▲ iluminado</p> 		<p>El cartucho de mantenimiento no tiene espacio libre o se ha producido un error. Sustituya el cartucho de mantenimiento. ☞ “Sustituir el cartucho de mantenimiento” de la página 56</p>
<p>Todos los indicadores parpadean</p> 	<p>Suena hasta que se apague el interruptor de encendido.</p>	<p>Se ha producido un error grave.</p> <ul style="list-style-type: none"> <input type="checkbox"/> Reinicie la impresora. <input type="checkbox"/> Póngase en contacto con su distribuidor local si el error se sigue produciendo.

* El zumbido de encendido se puede activar y desactivar desde la herramienta de mantenimiento.

Solución de problemas

Mensajes de error (Windows)

Los mensajes de error aparecen cuando se produce un error en la impresora mientras imprime.

El código del error así como los detalles y soluciones relevantes también aparecen en pantalla.

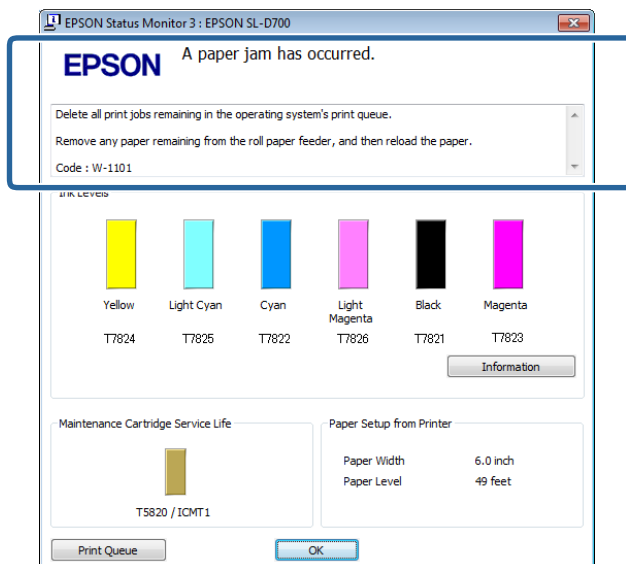

Mensajes de error (Mac)

Si se producen errores de impresión, puede usar la herramienta de mantenimiento para ver la descripción y las soluciones de cada error. Haga clic en **Printer Window** para ver un mensaje de error detallado.

Consulte el manual de funcionamiento de la herramienta de mantenimiento para más detalles sobre la herramienta de mantenimiento.

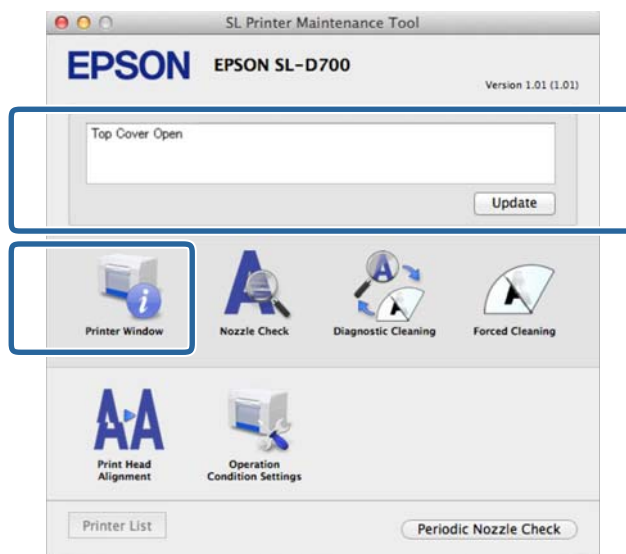

Use uno de los métodos indicados a continuación para iniciar la herramienta de mantenimiento.

Solución de problemas

Mac OS X 10.6.x, 10.7.x, 10.8.x, 10.9.x



- 1 Seleccione **System Preferences (Preferencias del Sistema)** > **Print & Scan (Impresión y Escaneado)** (o **Print & Fax (Impresión y Fax)**) en el menú **Apple**.
- 2 Seleccione la impresora y haga clic en **Options & Supplies (Opciones y recambios)** > **Utility (Utilidad)** > **Open Printer Utility (Abrir Utilidad Impresoras)**.

Mac OS X 10.5.8

- 1 Seleccione **System Preferences (Preferencias del Sistema)** > **Print & Fax (Impresión y Fax)** en el menú **Apple**.
- 2 Seleccione la impresora y haga clic en **Open Print Queue (Abrir cola de impresión)** > **Utility (Utilidad)**.

Errores y soluciones

Compruebe la descripción del error visualizado y tome las medidas necesarias.

Código	Mensaje	Acción requerida
W-2301 - W-2303 W-2305 - W-2306	No se puede [Detectar obstrucción] correctamente. Elimine todos los trabajos que quedan en la cola de impresión del sistema operativo. Realice [Limpieza de diagnóstico]. Póngase en contacto con el servicio técnico si el error persiste	Después de eliminar todos los trabajos de impresión, realice una Diagnostic Cleaning (Limpieza de diagnóstico) en la herramienta de mantenimiento. Consulte el manual de funcionamiento de la herramienta de mantenimiento para más detalles sobre la herramienta de mantenimiento.  "Manual de funcionamiento de la herramienta de mantenimiento" - "Head Maintenance (Mantenimiento de cabezales)"  "Manual de funcionamiento de la herramienta de mantenimiento" - "Mantenimiento de cabezales" Si la pantalla de Windows muestra el mensaje "Auto nozzle check failed. (Test de inyectores automático fallido.)", póngase en contacto con el servicio de asistencia.
I-2307	No se puede [Detectar obstrucción] correctamente. Puede que la temperatura de la habitación no esté dentro del rango de temperaturas de funcionamiento garantizado. Averigüe la temperatura de la habitación	Compruebe la temperatura. Use la impresora en una ubicación cuya temperatura esté dentro del rango recomendado.







Solución de problemas

Código	Mensaje	Acción requerida
W-2311	<p>Inyector(es) obstruido(s) detectado(s).</p> <p>Elimine todos los trabajos que quedan en la cola de impresión del sistema operativo. Realice [Limpieza de diagnóstico]</p>	<p>Después de eliminar todos los trabajos de impresión, realice una Diagnostic Cleaning (Limpieza de diagnóstico) en la herramienta de mantenimiento.</p> <p>Consulte el manual de funcionamiento de la herramienta de mantenimiento para más detalles sobre la herramienta de mantenimiento.</p> <p> "Manual de funcionamiento de la herramienta de mantenimiento" - "Head Maintenance (Mantenimiento de cabezales)"</p> <p> "Manual de funcionamiento de la herramienta de mantenimiento" - "Mantenimiento de cabezales"</p>
I-2401	<p>El cartucho de mantenimiento deberá sustituirse pronto</p> <p>Prepare un nuevo cartucho de mantenimiento. Puede seguir imprimiendo hasta que llegue el momento de sustituir el cartucho</p>	<p>Revise el mensaje y después haga clic en OK (Aceptar).</p> <p>Prepare un cartucho de mantenimiento con el número de modelo mostrado en xxxx.</p> <p> "Sustituir el cartucho de mantenimiento" de la página 56</p>
I-2201	<p>Hay poca Tinta (xxxx)</p> <p>Prepare un nuevo cartucho de mantenimiento. Puede seguir imprimiendo hasta que llegue el momento de sustituir el cartucho.</p> <p>Epson aconseja usar los cartuchos Epson genuinos citados arriba</p>	<p>Revise el mensaje y después haga clic en OK (Aceptar).</p> <p>Prepare un cartucho de tinta nuevo para el color y el número de modelo mostrados en xxxx; prepárese para sustituir el cartucho.</p> <p> "Sustituir cartuchos de tinta" de la página 48</p>
I-2101 - I-2104	<p>Se acerca el momento de sustituir piezas. xxxxxx</p> <p>Póngase en contacto con un representante técnico. No se podrá imprimir si hay piezas al final de su vida útil</p>	<p>Póngase en contacto con el servicio de asistencia y solicite la sustitución de la pieza mostrada en xxxxxx.</p>
W-1301	<p>La caja de restos de papel está desencajada.</p> <p>Elimine todos los trabajos que quedan en la cola de impresión del sistema operativo. Coloque la caja de restos de papel correctamente</p>	<p>Después de eliminar todos los trabajos de impresión, coloque la caja de restos de papel. Si aparece un mensaje, compruebe los detalles.</p>
W-1302	<p>Cubierta de cartucho (derecha) abierta.</p> <p>Elimine todos los trabajos que quedan en la cola de impresión del sistema operativo. Cierre la cubierta del cartucho.</p>	<p>Después de eliminar todos los trabajos de impresión, cierre la cubierta de cartuchos (derecha). Si aparece un mensaje, compruebe los detalles.</p>
W-1303	<p>Cubierta de cartucho (izquierda) abierta.</p> <p>Elimine todos los trabajos que quedan en la cola de impresión del sistema operativo. Cierre la cubierta del cartucho.</p>	<p>Después de eliminar todos los trabajos de impresión, cierre la cubierta de cartuchos (izquierda). Si aparece un mensaje, compruebe los detalles.</p>

Solución de problemas

Código	Mensaje	Acción requerida
W-1304	Cubierta superior abierta. Elimine todos los trabajos que quedan en la cola de impresión del sistema operativo. Cierre la cubierta superior.	Después de eliminar todos los trabajos de impresión, cierre la cubierta superior. Si aparece un mensaje, compruebe los detalles.
W-1305	Cubierta posterior abierta. Elimine todos los trabajos que quedan en la cola de impresión del sistema operativo. Cierre la cubierta posterior.	Después de eliminar todos los trabajos de impresión, cierre la cubierta posterior. Si aparece un mensaje, compruebe los detalles.
I-1311	Compruebe la caja de restos de papel. Vacíe la caja si está llena.	Compruebe la caja de restos de papel y vacíela si está llena.  "Vaciar la caja de restos de papel" de la página 61
W-1101	Atasco de papel. Elimine todos los trabajos que quedan en la cola de impresión del sistema operativo. Saque del rollo alimentador cualquier rastro de papel y vuelva a cargar el papel	Después de eliminar todos los trabajos de impresión, quite el papel del alimentador de rollo de papel y vuelva a cargar el papel.  "Atascos de papel" de la página 79
W-1102	Atasco de papel. Elimine todos los trabajos que quedan en la cola de impresión del sistema operativo. Abra las cubiertas posterior y superior, quite el papel que pueda haber y vuelva a cargar el papel	Después de eliminar todos los trabajos de impresión, quite el papel del alimentador de papel interno y vuelva a cargar el papel. Si la colocación de la impresora impide el acceso a la parte posterior para realizar tareas de mantenimiento, póngase en contacto con el servicio de asistencia.  "Atascos de papel" de la página 79
W-1103	Error en la unidad de alimentación de papel. Elimine todos los trabajos que quedan en la cola de impresión del sistema operativo. Vuelva a cargar el papel del mismo modo que al sustituirlo	Después de eliminar todos los trabajos de impresión, asegúrese de que no quede papel dentro de la impresora y vuelva a cargar el papel. Si aparece un mensaje, compruebe los detalles.  "Sustituir papel" de la página 24
W-1104	El papel no se ha cargado correctamente. Elimine todos los trabajos que quedan en la cola de impresión del sistema operativo. Compruebe las posiciones de las guías de borde y vuelva a cargar el papel.	Después de eliminar todos los trabajos de impresión, asegúrese de que no quede papel dentro de la impresora y vuelva a cargar el papel. Al cargar el papel, asegúrese de que la guía interna y la guía frontal coinciden con el ancho del papel. Si aparece un mensaje, compruebe los detalles.  "Sustituir papel" de la página 24

Solución de problemas

Código	Mensaje	Acción requerida
W-1105	Papel agotado. Elimine todos los trabajos que quedan en la cola de impresión del sistema operativo. Cargue papel	Después de eliminar todos los trabajos de impresión, asegúrese de que no quede papel dentro de la impresora y vuelva a cargar el papel. Si aparece un mensaje, compruebe los detalles.
W-1106	Papel agotado o no cargado correctamente. Elimine todos los trabajos que quedan en la cola de impresión del sistema operativo. Cargue papel	 "Sustituir papel" de la página 24
W-1107	El papel cargado no corresponde a la configuración de impresión. Elimine todos los trabajos que quedan en la cola de impresión del sistema operativo. Después de eliminar trabajos de impresión, cambie la configuración de impresora o cargue papel e imprima. Si hace clic en [Aceptar] sin eliminar los trabajos de impresión, estos se imprimirán con la configuración actual	Después de eliminar todos los trabajos de impresión, cargue el papel adecuado. Al sustituir el papel, indique los ajustes de Paper Type (Tipo de papel) Paper Level (Nivel de papel) en la herramienta de mantenimiento.  "Sustituir papel" de la página 24
W-1108	No se admite el ancho del papel cargado. Elimine todos los trabajos que quedan en la cola de impresión del sistema operativo. Cargue papel admitido	Después de eliminar todos los trabajos de impresión, cargue el papel adecuado.  "Sustituir papel" de la página 24
W-1109	Elimine todos los trabajos que quedan en la cola de impresión del sistema operativo No se reconoce el tipo de papel. Elimine todos los trabajos que quedan en la cola de impresión del sistema operativo. Actualice los datos del papel	Actualice la información del papel. Consulte el manual de funcionamiento de la herramienta de mantenimiento para más detalles sobre la actualización de la información.
W-2401	Cartucho de mantenimiento no instalado Elimine todos los trabajos que quedan en la cola de impresión del sistema operativo. Instale el cartucho de mantenimiento	Después de eliminar todos los trabajos de impresión, cierre la cubierta de cartuchos (izquierda).  "Sustituir el cartucho de mantenimiento" de la página 56
W-2402	El uso del cartucho de mantenimiento ha sobrepasado el límite de la aplicación. Elimine todos los trabajos que quedan en la cola de impresión del sistema operativo. Sustituya el cartucho de mantenimiento (xxxx)	Después de eliminar todos los trabajos de impresión, compruebe el número de modelo del cartucho de mantenimiento mostrado en xxxx y sustituya el cartucho.  "Sustituir el cartucho de mantenimiento" de la página 56
W-2201	Error de cartucho de tinta (xxxx) Elimine todos los trabajos que quedan en la cola de impresión del sistema operativo. Instale el cartucho correcto	Después de eliminar todos los trabajos de impresión, compruebe el color del cartucho de tinta mostrado en xxxx y sustituya el cartucho. Si aparece un mensaje, compruebe los detalles.  "Sustituir cartuchos de tinta" de la página 48

Solución de problemas

Código	Mensaje	Acción requerida
W-2202	Sustituir cartucho (xxxx) Elimine todos los trabajos que quedan en la cola de impresión del sistema operativo. Epson aconseja usar los cartuchos Epson genuinos citados arriba	Después de eliminar todos los trabajos de impresión, compruebe el color y el número de modelo del cartucho de tinta mostrado en xxxx y cambie el cartucho. Si aparece un mensaje, compruebe los detalles.  "Sustituir cartuchos de tinta" de la página 48
W-2203	Error de cartucho de tinta (xxxx) Elimine todos los trabajos que quedan en la cola de impresión del sistema operativo. Sáquelos y vuelva a instalarlos correctamente. Epson aconseja usar los cartuchos Epson genuinos citados arriba	Después de eliminar todos los trabajos de impresión, compruebe el color y el número de modelo del cartucho de tinta mostrado en xxxx y sustitúyalo o instálelo correctamente. Si aparece un mensaje, compruebe los detalles.  "Sustituir cartuchos de tinta" de la página 48
W-2204	Error de cartucho de tinta (xxxx) Elimine todos los trabajos que quedan en la cola de impresión del sistema operativo. Instale el cartucho correcto	Después de eliminar todos los trabajos de impresión, compruebe el color y el número de modelo del cartucho de tinta mostrado en xxxx y cambie el cartucho. Si aparece un mensaje, compruebe los detalles.  "Sustituir cartuchos de tinta" de la página 48
W-2205	No queda tinta suficiente para realizar la carga inicial. Elimine todos los trabajos que quedan en la cola de impresión del sistema operativo. Sustituya el cartucho de tinta.	Después de eliminar todos los trabajos de impresión, compruebe el color del cartucho de tinta en cuestión y sustitúyalo. Si aparece un mensaje, compruebe los detalles.  "Sustituir cartuchos de tinta" de la página 48
W-2403	No se reconoce el cartucho de mantenimiento Elimine todos los trabajos que quedan en la cola de impresión del sistema operativo. Instale correctamente el cartucho de mantenimiento	Después de eliminar todos los trabajos de impresión, sustituya el cartucho de mantenimiento o instálelo correctamente. Si aparece un mensaje, compruebe los detalles.  "Sustituir el cartucho de mantenimiento" de la página 56
W-2404	No hay suficiente espacio libre en el cartucho de mantenimiento. Elimine todos los trabajos que quedan en la cola de impresión del sistema operativo. Sustituya el cartucho de mantenimiento y, a continuación, limpie el cabezal o realice la carga inicial	Después de eliminar todos los trabajos de impresión, sustituya el cartucho de mantenimiento. Si aparece un mensaje, compruebe los detalles.  "Sustituir el cartucho de mantenimiento" de la página 56

Solución de problemas

Código	Mensaje	Acción requerida
E-5101	La impresora está desconectada. Elimine todos los trabajos que quedan en la cola de impresión del sistema operativo. Compruebe que el cable está conectado y vuelva a encender la impresora. Póngase en contacto con el servicio técnico si el error persiste	Después de eliminar todos los trabajos de impresión, compruebe que los cables están conectados correctamente y reinicie la impresora. Si el error persiste, póngase en contacto con el servicio de asistencia.
W-5102	Error de comunicación Puede que se haya seleccionado un producto incorrecto Elimine todos los trabajos que quedan en la cola de impresión del sistema operativo. Realice una de las acciones detalladas a continuación.- El producto está conectado a "%queuname %". Imprima usando este producto.- Conecte el producto al ordenador y enciéndalo. Si apaga la impresora durante la impresión, cancele el trabajo de impresión	Después de eliminar todos los trabajos de impresión, compruebe que se ha seleccionado la impresora adecuada en el controlador de impresora. Con la impresora seleccionada, compruebe que los cables están conectados correctamente y reinicie la impresora. Si el error persiste, póngase en contacto con el servicio de asistencia.
W-5103	Se ha seleccionado otro producto Elimine todos los trabajos que quedan en la cola de impresión del sistema operativo. Hay un producto seleccionado en el controlador que es distinto de un producto que imprimir. Compruebe la configuración del controlador y el producto	Después de eliminar todos los trabajos de impresión, compruebe que se ha seleccionado la impresora adecuada en el controlador de impresora. Si el error persiste, póngase en contacto con el servicio de asistencia.
W-5104	No está preparado No puede imprimir si está desconectado. Conecte el producto al ordenador y enciéndalo. Haga clic en [Conectado] para imprimir cuando aparezca, o haga clic en [Cola de impresión] y cambie al ajuste Conectado.	Asegúrese de que la impresora está encendida y los cables se han conectado correctamente. Si la ventana de impresora muestra Online (Internet) , haga clic para conectar la impresora en línea. Si no es visible esa opción, haga clic en Print Queue (Cola de impresión) y realice la conexión a Internet manualmente.
W-5105	En pausa No puede imprimir si está en pausa. Haga clic en [Reanudar] para imprimir cuando aparezca, o haga clic en [Cola de impresión] y anule la selección de "Pausa de impresión" en el menú "Impresora".	Si la ventana de impresora muestra Resume (Reanudar) , haga clic para reanudar la impresión. Si no es visible esa opción, haga clic en Print Queue (Cola de impresión) y reanude la impresión manualmente.
E-2101 - E-2104	Hay piezas al final de su vida útil. xxxxxx Póngase en contacto con un representante técnico. Elimine todos los trabajos que quedan en la cola de impresión del sistema operativo	Después de eliminar todos los trabajos de impresión, póngase en contacto con el servicio de asistencia y pida un recambio para la pieza mostrada en xxxxxx.
E-9901	Error del sistema de la impresora. Elimine todos los trabajos que quedan en la cola de impresión del sistema operativo. Apague la impresora. Compruebe si queda papel cargado en la impresora y vuelve a encenderla. Póngase en contacto con el servicio técnico si el error persiste	Después de eliminar todos los trabajos de impresión, reinicie la impresora. Si el error persiste, puede que se deba un defecto de funcionamiento. Póngase en contacto con el servicio de asistencia.

Solución de problemas

Código	Mensaje	Acción requerida
I-5201	La cantidad de datos en trabajos de impresión enviados a la impresora está cerca del límite máximo. Cancele el envío del trabajo de impresión actual y envíe el resto de páginas como trabajo de impresión diferente.	El trabajo de impresión es demasiado grande. Después de eliminar todos los trabajos de impresión, divida los datos e intente imprimir de nuevo.
W-5202	La cantidad de datos en trabajos de impresión enviados a la impresora ha llegado al límite máximo. Cancele el envío del trabajo de impresión actual y envíe el resto de páginas como trabajo de impresión diferente.	El trabajo de impresión es demasiado grande. Después de eliminar todos los trabajos de impresión, divida los datos e intente imprimir de nuevo.
I-5202	La función de mantenimiento está en ejecución. Espere a que se complete el mantenimiento.	Espere un momento.
I-5203	El papel configurado en Configuración de impresión es distinto del cargado en la impresora. Cargue el papel y haga clic en [Aceptar]. Para seguir imprimiendo con la configuración actual, haga clic en [Imprimir].	Cargue el papel adecuado. Después de sustituir el papel, indique los ajustes de Paper Type (Tipo de papel) Paper Level (Nivel de papel) en la herramienta de mantenimiento.  "Sustituir papel" de la página 24 Para seguir imprimiendo con la configuración actual, haga clic en Print (Imprimir) .
W-2206	No ha instalado cartuchos de tinta genuinos de Epson. xxxx No se mostrará información sobre los niveles de tinta, y se registrará el uso de tinta no genuina para su posible uso por parte del Servicio Técnico. Para obtener la calidad y fiabilidad óptimas, Epson recomienda el uso de tinta genuina de Epson.	La impresora está diseñada para su uso con cartuchos de tinta genuinos. Si usa cartuchos de tinta no genuinos, los resultados de la impresión podrían ser apenas visibles o la cantidad de tinta restante podría no detectarse correctamente. Recomendamos usar productos Epson genuinos.
W-2207	Se ha detectado un cartucho no original o rellenado. Quizá no se muestre el nivel de tinta porque se desconoce el volumen de tinta.	
W-2208	Se ha detectado un cartucho no original o rellenado. Quizá no se muestre el nivel de tinta porque se desconoce el volumen de tinta	

Solución de problemas

No se puede eliminar el error mostrado

Si no es posible eliminar un error mostrado, utilice el siguiente procedimiento para reiniciar la impresora.

- 1 El diodo  de la impresora debe estar iluminado. Apague el interruptor de encendido (el diodo se apagará).



Si no puede apagar la impresora mediante el interruptor, desconecte el cable de alimentación.



Solución de problemas

2 Vuelva a conectar el cable y encienda el interruptor de encendido (el diodo se iluminará).

El diodo  se ilumina.



Nota:

Si el error persiste después del reinicio, póngase en contacto con el servicio de asistencia.

Con esto finaliza esta sección.

Atascos de papel

Esta sección explica cómo sacar papel atascado dentro de la impresora.

Cuando se produce un atasco de papel, se ilumina el diodo ! en la parte frontal de la impresora y ! parpadea.

 [“Diodos” de la página 11](#)

Diodo !



El procedimiento difiere en el caso del alimentador de rollo de papel frontal y del alimentador de papel posterior. Compruebe los mensajes de error para determinar qué procedimiento usar.

- W-1101 El mensaje "Atasco de papel. Elimine todos los trabajos que queden en la cola de impresión del sistema operativo. Saque el papel que haya en el alimentador de papel y luego vuelva a cargarlo." indica que el atasco se ha producido en el alimentador de rollo de papel.

 [“Atasco de papel en el alimentador de rollo de papel” de la página 82](#)

- W-1102 El mensaje "Atasco de papel. Elimine todos los trabajos que queden en la cola de impresión del sistema operativo. Abra las cubiertas posterior y cubiertas superior, quite el papel que pueda haber y vuelva a cargar el papel." indica que el atasco se ha producido en el alimentador de papel interno.

 [“Atasco de papel en el alimentador de papel interno” de la página 89](#)

Importante:

- No deje la impresora con papel atascado dentro.
Podría emitir humo o arder.*
- Al producirse un error de sistema de impresora, si el error persiste después de reiniciarse la impresora, compruebe si hay un atasco de papel.*
- No utilice fuerza excesiva para sacar el papel atascado. Podría dañar la impresora.*

Solución de problemas

Eliminar trabajos de impresión

Antes de iniciar operaciones, elimine todos los trabajos de la cola de impresión.

Windows

1

Haga clic en **Print Queue (Cola de impresión)** en la pantalla de error.

Haga doble clic en el icono de impresora de la barra de tareas para mostrar la cola de impresión.

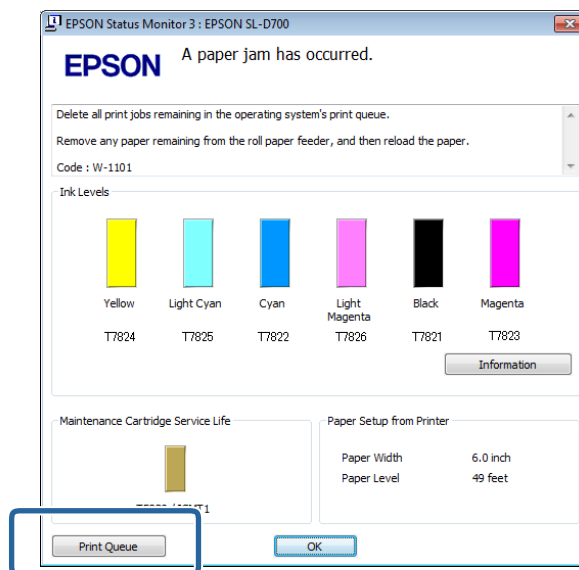
**2**

Haga clic en **Printer (Impresora) - Cancel All Documents (Cancelar todos los documentos)**.

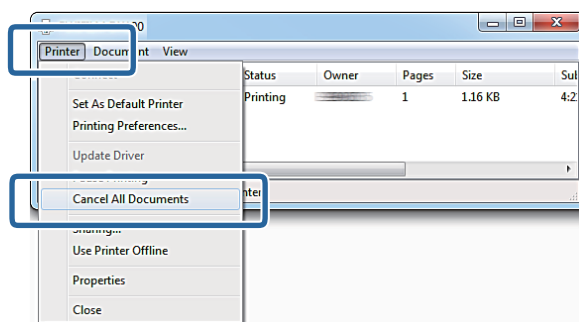

Solución de problemas

Mac OS X

- 1 Haga clic en el icono de impresora en el Dock.



- 2 Seleccione el trabajo que quiera cancelar y haga clic en X (o **Eliminar**).

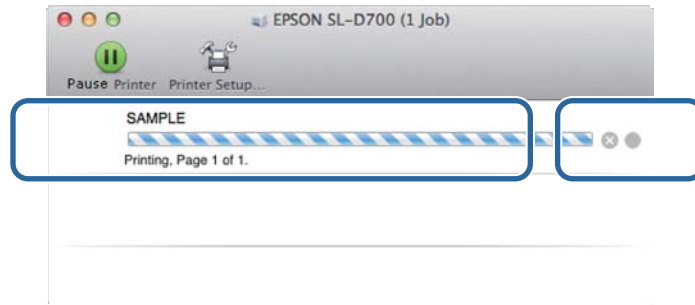

Atasco de papel en el alimentador de rollo de papel

Mensaje de error W-1101 - Si aparece el mensaje "Saque el papel que haya en el alimentador de papel y luego vuelva a cargarlo." realice el siguiente procedimiento:

- 1 Elimine todos los trabajos de la cola de impresión.
 ["Eliminar trabajos de impresión" de la página 80](#)

- 2 Saque la caja de restos de papel.
Tire de la sección superior y luego levante la sección inferior.



- 3 Sujete la manivela para liberar el bloqueo y saque el alimentador de rollo de papel.



Solución de problemas



Importante:

Si tuviera dificultades para extraer el alimentador de rollo de papel, no lo fuerce. Es posible que haya papel atascado. Si puede acceder a la parte superior y posterior de la impresora, saque el papel atascado mediante el procedimiento detallado en la siguiente sección "Atasco de papel en el alimentador de papel interno".

[↪ "Atasco de papel en el alimentador de papel interno" de la página 89](#)

Póngase en contacto con el distribuidor local en caso de no poder acceder a la parte posterior o superior de la impresora.

4

Sujete el papel por los laterales y tire de él hasta que el extremo salga por la ranura.



Nota:

Si no puede extraer el papel manualmente, gire la manivela en la parte izquierda del alimentador de rollo de papel en la dirección indicada por la flecha para rebobinar el papel.



Solución de problemas

- 5** Si el extremo del papel está rasgado, use unas tijeras para cortarlo de forma que quede recto.
Córtelo lo más recto posible.



- 6** Retire la unidad del husillo.



Solución de problemas

7

Abra la placa posterior interna.

Presione con el dedo en el orificio de la parte posterior y levántelo para abrir la placa.

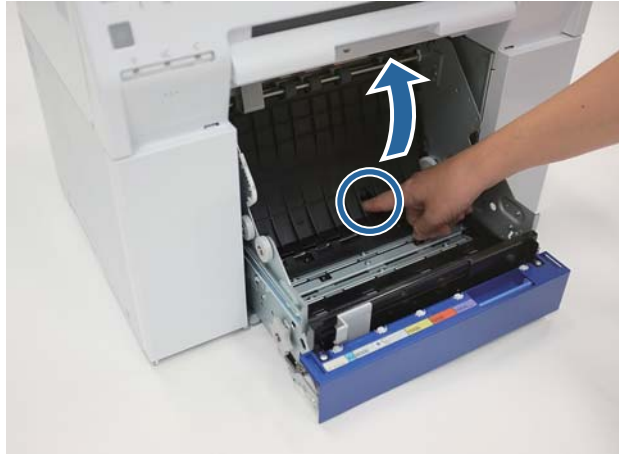

8

Compruebe si hay papel u otro material extraño en la parte posterior del interior de la impresora.

Si hubiera un atasco, saque el papel con cuidado.



Solución de problemas

9 Abra la placa frontal.

Presione con el dedo en el orificio de la parte posterior y levántelo para abrir la placa.

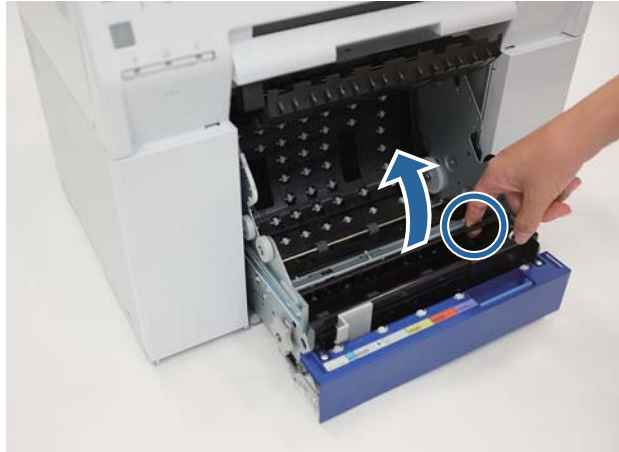

10 Compruebe si hay papel, algún material extraño o trozos de papel en la parte posterior de la impresora.

Si hubiera un atasco, saque el papel con cuidado.



11 Vuelva a colocar las placas frontal y posterior.

Coloque primero la placa frontal.

Solución de problemas

Presione hasta que encaje en su sitio.

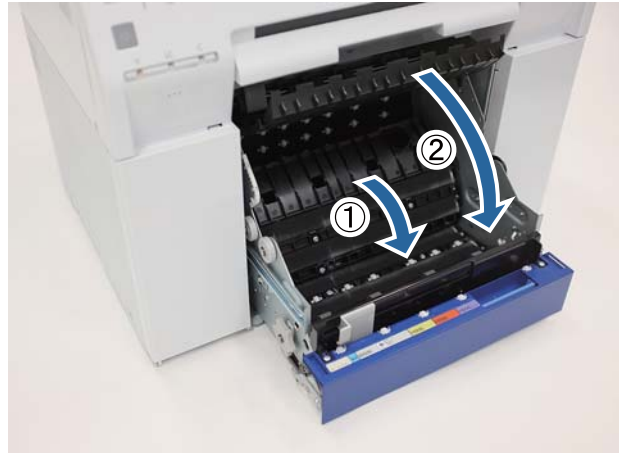

12 Vuelva a introducir el papel.

Consulte lo siguiente para obtener más información sobre cómo cargar el papel.

 [“Sustituir papel” de la página 24](#)

13 Si sigue habiendo un mensaje de error en una pantalla de Windows, haga clic en **OK (Aceptar)** para cerrar la pantalla.

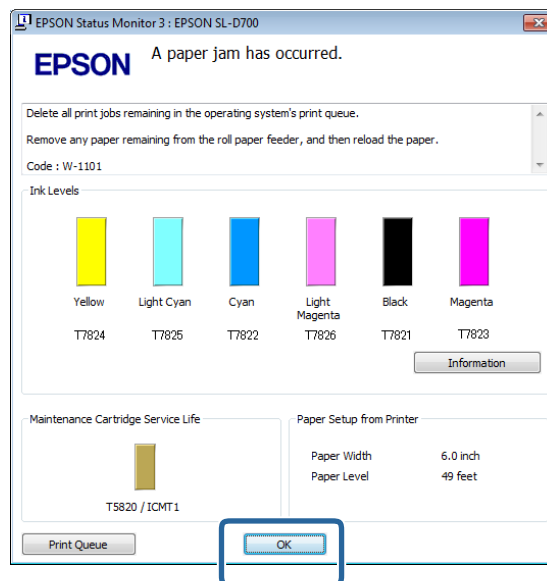

Solución de problemas

- 14 Asegúrese de que el diodo ! se apaga y el diodo ⏻ se enciende.



Con esto finaliza esta sección.

Atasco de papel en el alimentador de papel interno

Mensaje de error W-1102 - Si aparece el mensaje Open the rear cover and the top cover, remove any paper remaining, and then reload the paper. (Abra las cubiertas posterior y superior, quite el papel que pueda haber y vuelva a cargar el papel.), realice el siguiente procedimiento:

Si a pesar de haber eliminado el atasco de papel en el alimentador de rollo de papel el error persiste, o si no puede sacar el alimentador de rollo de papel, es posible que haya un atasco dentro de la impresora.

**Importante:**

Póngase en contacto con el distribuidor local en caso de no poder acceder a la parte posterior o superior de la impresora.

1

Elimine todos los trabajos de la cola de impresión.

 [“Eliminar trabajos de impresión” de la página 80](#)

2

Saque la caja de restos de papel.

Tire de la sección superior y luego levante la sección inferior.



Solución de problemas

- 3** Apriete la palanca de bloqueo en la parte posterior y abra la cubierta posterior.

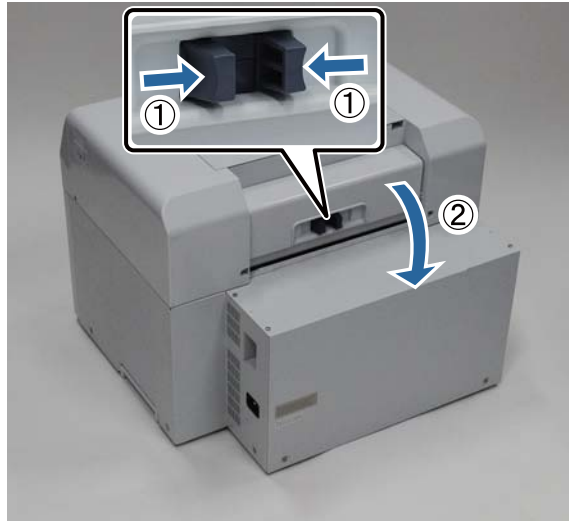

- 4** Abra la cubierta superior.
Compruebe la ubicación donde se ha producido el atasco.



Solución de problemas

- 5** Si ha salido gran cantidad de papel por la parte frontal de la impresora, corte con tijeras el papel en la parte delantera del atasco.



- 6** Tire lentamente del papel atascado en la impresora.

Si ha sacado el papel, vaya al paso 8.

Si el papel está debajo del cabezal de impresión y no puede sacarse fácilmente, vaya al paso siguiente.

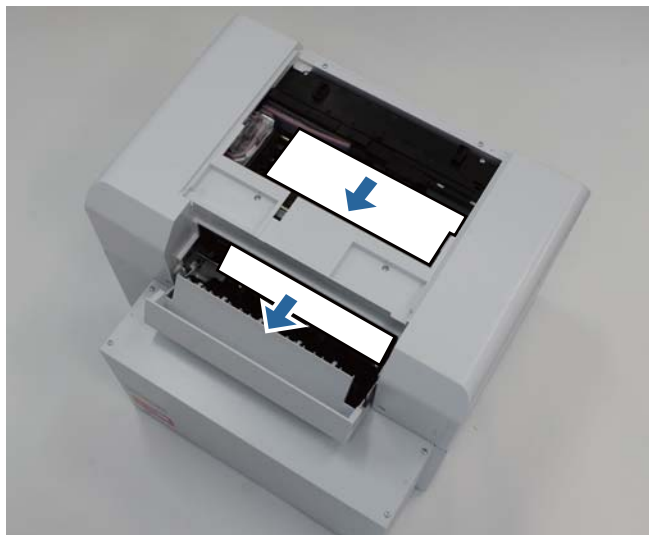

- 7** Mueva manualmente la unidad del cabezal de impresión y saque el papel por la parte posterior.

Si el papel está a la derecha, mueva la unidad del cabezal de impresión hacia la izquierda.

Solución de problemas

Si el papel está a la izquierda, mueva la unidad del cabezal de impresión hacia la derecha.



! **Importante:**

- ❑ Si no puede mover la unidad del cabezal de impresión, no la fuerce. Póngase en contacto con el servicio de asistencia. Si se fuerza, la unidad del cabezal de impresión podría dañarse.
- ❑ Al sacar papel, no toque las áreas de absorción de tinta. De lo contrario se podría manchar la base sobre la que reposa el papel, que a su vez manchará el reverso del papel.

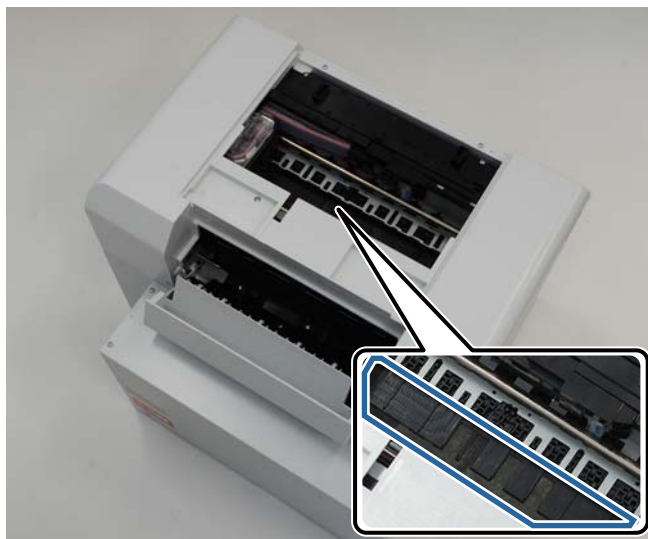

Solución de problemas

8 Corte con tijeras el papel que ha sacado.

Quite la sección cortada.



! **Importante:**

Después de cortar el papel, no tire del que está dentro de la impresora hacia la sección superior. Siga el procedimiento indicado a continuación para sacar el papel de la impresora.

9 Cierre la cubierta superior.



10 Compruebe si hay papel atascado en el alimentador de rollo de papel.

Realice los pasos 2 - 11 detallados en la sección "Atasco de papel en el alimentador de rollo de papel".

[🔗 "Atasco de papel en el alimentador de rollo de papel" de la página 82](#)

Solución de problemas

- 11** Cierre la cubierta posterior.

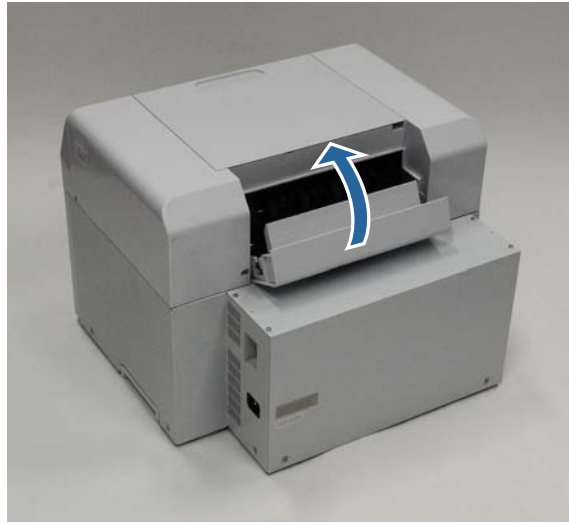

- 12** Vuelva a introducir el papel.

Consulte lo siguiente para obtener más información sobre cómo cargar el papel.

 [“Sustituir papel” de la página 24](#)

- 13** Si sigue habiendo un mensaje de error en una pantalla de Windows, haga clic en **OK (Aceptar)** para cerrar la pantalla.

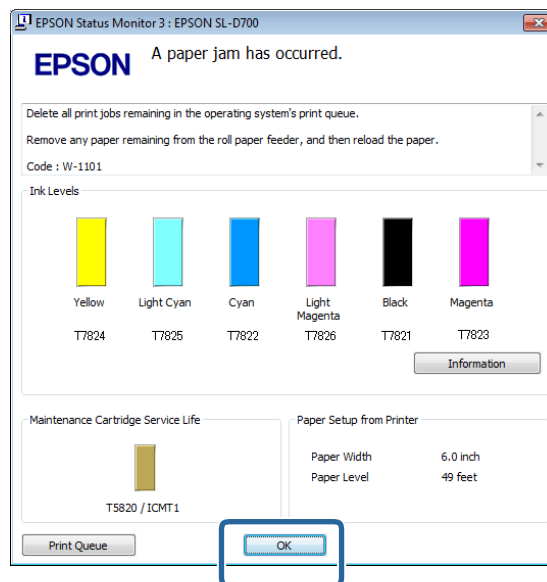

Solución de problemas

- 14 Asegúrese de que el diodo ! está apagado y el diodo ⏻ está encendido.





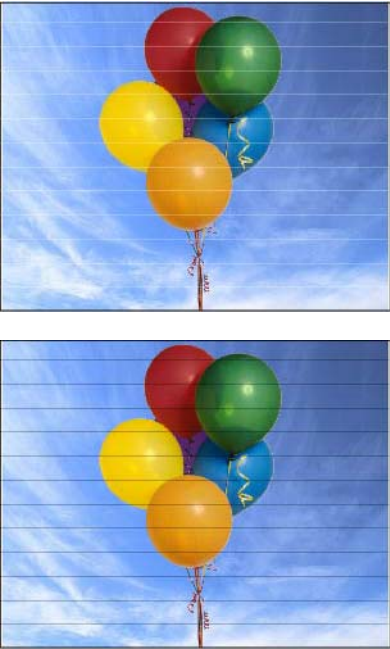

Con esto finaliza esta sección.

Solución de problemas

Problemas con los resultados de impresión

Causa	Acción requerida
<p>Las impresiones tienen rayas a intervalos regulares.</p> 	<p>¿Están obstruidos los inyectores de la unidad del cabezal de impresión? Si la unidad del cabezal de impresión está obstruida, aparecerán rayas en el papel a intervalos regulares y la calidad de impresión se verá afectada. Compruebe el estado de los inyectores en la herramienta de mantenimiento y haga una limpieza.</p> <p>Consulte el manual de funcionamiento de la herramienta de mantenimiento para más detalles sobre la herramienta de mantenimiento.</p> <p>☞ "Manual de funcionamiento de la herramienta de mantenimiento" - "Head Maintenance (Mantenimiento de cabezales)"</p> <p>☞ "Manual de funcionamiento de la herramienta de mantenimiento" - "Mantenimiento de cabezales"</p>

Solución de problemas

Causa	Acción requerida
<p>La calidad de impresión es baja, desigual, demasiado clara o demasiado oscura.</p>	<p>¿Están obstruidos los inyectores de la unidad del cabezal de impresión? Si los inyectores de la unidad del cabezal de impresión están obstruidos, no saldrá tinta de algunos de ellos y se reducirá la calidad de impresión. Compruebe el estado de los inyectores en la herramienta de mantenimiento y haga una limpieza.</p> <p>Consulte el manual de funcionamiento de la herramienta de mantenimiento para más detalles sobre la herramienta de mantenimiento.</p> <p> "Manual de funcionamiento de la herramienta de mantenimiento" - "Head Maintenance (Mantenimiento de cabezales)"</p> <p> "Manual de funcionamiento de la herramienta de mantenimiento" - "Mantenimiento de cabezales"</p> <p>¿Está utilizando cartuchos de tinta genuinos? La impresora está diseñada para su uso con cartuchos de tinta genuinos. Si utiliza cartuchos de tinta no genuinos, las impresiones podrían tener manchas o el color de la imagen impresa podría cambiar debido a que no se puede detectar correctamente el nivel de tinta restante. Asegúrese de utilizar el cartucho de tinta correcto.</p> <p>¿Está utilizando un cartucho de tinta viejo? La calidad de impresión podría reducirse cuando se utiliza un cartucho de tinta viejo. Sustituya el cartucho de tinta viejo por uno nuevo. Es aconsejable usar toda la tinta de un cartucho antes de la fecha de vencimiento impresa en el paquete (en un plazo de seis meses después de instalarlo).</p> <p> "Sustituir cartuchos de tinta" de la página 48</p> <p>¿Son correctas para el papel cargado en la impresora la configuración de la herramienta de mantenimiento y la del controlador de impresora? Si el papel cargado y el valor de Paper Type (Tipo de papel) son distintos, podría disminuir la calidad de impresión. Compruebe las configuraciones.</p> <p> "Cambiar la configuración del papel" de la página 38</p> <p>¿Ha comparado el resultado de la impresión con la imagen que se muestra en el monitor? Debido a que los monitores e impresoras representan los colores de forma diferente, los colores impresos no siempre coincidirán exactamente con los colores que se muestran en la pantalla.</p>
<p>La superficie impresa está raspada o manchada.</p>	<p>¿Es demasiado grueso o fino el papel? Compruebe que el papel se pueda usar con la impresora.</p> <p> "Especificaciones de la impresora" de la página 100</p>
<p>El papel está arrugado.</p>	<p>¿Está utilizando la impresora a una temperatura ambiente normal? La impresora debe utilizarse a temperatura ambiente normal (temperatura: de 15 a 25°C, humedad: del 40 al 60%). Para obtener información sobre papel de otros fabricantes que requiera una manipulación especial (por ejemplo, papel fino), consulte la documentación suministrada con el papel.</p>

Problemas al cortar papel

Causa	Acción requerida
<p>El corte está torcido, el borde cortado está dentado o doblado hacia arriba o el satinado está resquebrajado.</p>	<p>Se debe sustituir la cortadora. Póngase en contacto con el servicio de asistencia para pedirles que cambien la cortadora.</p>

Solución de problemas



Cuando no se puede eliminar un problema

Si a pesar de tomar las medidas indicadas en la sección "Solución de problemas" no se resuelve el problema, póngase en contacto con el servicio de asistencia.

Apéndice

Consumibles y elementos opcionales

Los siguientes productos consumibles y elementos opcionales están disponibles para usar con la impresora (a partir de diciembre de 2013).

Nombre del producto		Número del producto	Explicación
CARTUCHO DE TINTA	Black (Negro)	T7821	<p>La impresora está diseñada para su uso con cartuchos de tinta genuinos. Si usa cartuchos de tinta no genuinos, los resultados de la impresión podrían ser apenas visibles o la cantidad de tinta restante podría no detectarse correctamente.</p> <p> "Sustituir cartuchos de tinta" de la página 48</p>
	Cyan (Cian)	T7822	
	Magenta	T7823	
	Yellow (Amarillo)	T7824	
	Light Cyan (Cian claro)	T7825	
	Light Magenta (Magenta claro)	T7826	
CARTUCHO DE MANTENIMIENTO		T5820	<p>Absorbe la tinta consumida durante la limpieza del cabezal.</p> <p> "Sustituir el cartucho de mantenimiento" de la página 56</p>
UNIDAD DE HUSILLO para SL-D700		C12C811421	<p>Igual que la unidad de husillo suministrada con la impresora.</p> <p>Quita la cinta adhesiva antes de usar el producto.</p>
CAJA PARA PAPEL		C12C890861	<p>Caja para guardar el papel y evitar que se dañe.</p> <p> "Notas sobre el almacenamiento" de la página 20</p>
BANDEJA DE IMPRESIÓN		C12C891171	<p>Bandeja para recogida de impresos cuya longitud es inferior a 102 mm.</p>
BANDEJA DE IMPRESIÓN GRANDE		C12C891181	<p>Bandeja para recogida de impresos cuya longitud es de 102,1 mm a 305 mm.</p>

Notas para mover la impresora

Cuando mueva la impresora, haga lo siguiente:



Precaución:

- Al levantar la impresora, asegúrese de adoptar la postura adecuada.
- Para levantarla, sosténgala por las partes indicadas en el manual.
Si no lo hace así, la impresora podría caerse o se le podrían quedar atrapados los dedos.

Apéndice

Coloque las manos en los puntos indicados en la foto y levante la impresora.



! Importante:

- Sujete solo el área indicada. De hacerlo así, podría estropearse.
- Mueva la impresora con los cartuchos de tinta instalados. No saque los cartuchos de tinta para evitar que se obstruyan los inyectores, lo que impediría la impresión o podría causar fugas de tinta.
- Al mover la impresora, no la incline. Podría haber fugas de tinta.

Preparar el traslado

Realice los siguientes preparativos antes de mover la impresora:

- Apague la impresora y desenchufe todos los cables.
- Saque las bandejas que haya instaladas.
- Saque el papel que haya en la impresora.

Tras el traslado

Después de mover la impresora, antes de usarla debe asegurarse de que el cabezal de impresión no está obstruido.

☞ "Manual de funcionamiento de la herramienta de mantenimiento"

Especificaciones de la impresora

Especificaciones básicas	
Método de impresión	Inyección de tinta a petición

Apéndice

Especificaciones básicas	
Configuración de inyectores	180 inyectores para cada color
Dirección de impresión	Impresión bidireccional
Resolución máxima	1440 x 720 dpi
Método de alimentación de papel	Alimentación por fricción
Interfaz	Especificación de Universal Serial Bus revisión 2.0

Especificaciones eléctricas		
Tensión nominal	CA 100 -120 V	CA 220 -240 V
Rango de frecuencia nominal	De 50 a 60 Hz	De 50 a 60 Hz
Corriente nominal	3,0 A	1,5 A
Consumo de energía	En funcionamiento: aprox. 120 W En modo de suspensión: aprox. 6 W Apagada: menos de 0,5 W	En funcionamiento: aprox. 120 W En modo de suspensión: aprox. 6 W Apagada: menos de 0,5 W

Especificaciones del alimentador de papel	
Tamaño del núcleo del papel	Alimentador de rollo de papel (diámetro de núcleo de 7,5 cm): diámetro exterior inferior a 170 mm/puede haber uno cargado
Longitud del papel	De 89 a 1000 mm
Ancho del papel	102 mm, 127 mm, 152 mm, 203 mm, 210 mm (A4)

Especificaciones de la tinta	
Tipo	Cartuchos de tinta
Tipo de tinta	Tinte al agua en seis colores
Fecha de vencimiento	Tres años después de la fecha de fabricación
Temperatura de almacenamiento	En el embalaje: de -20 a 40 °C (1 mes como máximo a 40 °C) En la impresora: de -20 a 40 °C (1 mes como máximo a 40 °C) Transporte: de -20 a 60 °C (1 mes como máximo a 40 °C, 72 horas como máximo a 60 °C)
Capacidad	200 ml
Dimensiones del cartucho	25 (ancho) x 200 (profundidad) x 100 (alto) mm

Apéndice



Importante:

- ❑ La tinta se congela si se deja a una temperatura inferior a -15°C durante un periodo prolongado. En caso de que se congele, déjela a temperatura ambiente (25°C) durante al menos cuatro horas hasta que se descongele (sin condensación).
- ❑ No desmonte ni rellene los cartuchos de tinta.

Especificaciones de cartucho de mantenimiento

Tipo	Cartucho de mantenimiento para la tinta de desecho.
Cantidad instalada	1
Condiciones ambientales	En el embalaje: de -20 a 40°C (temperatura), del 20 a 85% (humedad) En la impresora: de acuerdo con las especificaciones generales indicadas abajo Transporte: de -20 a 60°C (temperatura), del 5 al 85% (humedad (1 mes como máximo a 40°C , 120 horas como máximo a 60°C))
Dimensiones del cartucho	78.8 (ancho) x 254.5 (profundidad) x 38.5 (alto) mm

Especificaciones generales

Temperatura	En funcionamiento: de 10 a 35°C Almacenamiento (antes de desembalar): de -20 a 60°C (120 horas como máximo a 60°C , 1 mes como máximo a 40°C) Almacenamiento (después de desembalar): de -20 a 40°C (1 mes como máximo a 40°C)
Humedad	En funcionamiento: de 20 a 80% (sin condensación) Almacenamiento (antes de desembalar): del 5 al 85% (sin condensación) Almacenamiento (después de desembalar): del 5 al 85% (sin condensación)
Peso	Aprox. 23 kg (solo impresora)
Dimensiones	460 (ancho) x 430 (profundidad) x 354 (alto) mm "Espacio necesario" de la página 103

Normativas y aprobaciones

Seguridad	UL 60950-1		
	CAN/CSA núm. 60950-1		
	Directiva de baja tensión 2006/95/EC	EN 60950-1	
EMC	FCC, parte 15, subparte B, clase A		
	CAN/CSA-CEI/IEC CISPR 22 clase A		
	AS/NZS CISPR 22 clase A		
	Directiva EMC 2004/108/EC	EN 55022 clase A	
		EN 55024	
		EN 61000-3-2	
		EN 61000-3-3	

Apéndice



Advertencia:

Este un producto clase A. En un entorno doméstico, este producto puede causar interferencia radial, en cuyo caso se requiere que el usuario toma las medidas adecuadas.

Espacio necesario

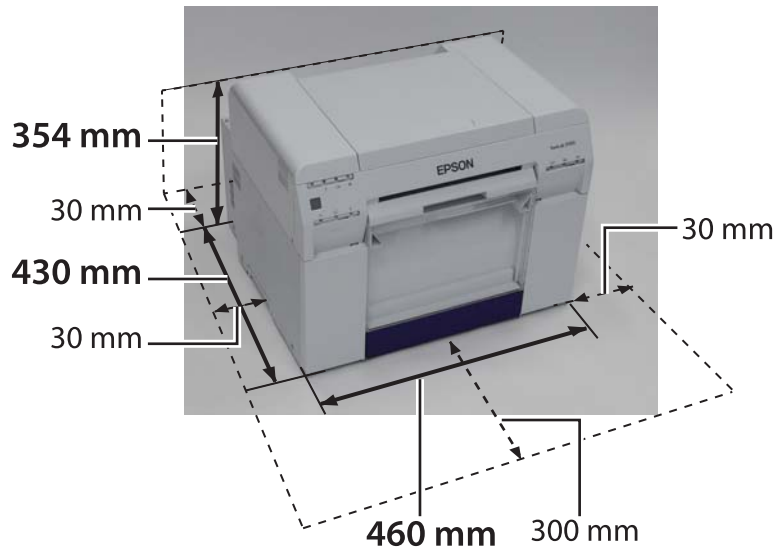

Apéndice

Notas

- ❑ Se prohíbe estrictamente la reproducción parcial o completa no autorizada de este manual.
- ❑ El contenido de este manual está sujeto a cambios sin aviso previo.
- ❑ Póngase en contacto con nuestra empresa si tiene preguntas, encuentra un error, encuentra una descripción incorrecta o descubre algún otro problema con el contenido de este manual.
- ❑ Independientemente del punto anterior, no seremos responsables bajo ningún concepto de cualquier daño o pérdida que surja de la utilización de este producto.
- ❑ Bajo ningún concepto, seremos responsables de cualquier daño o pérdida que surja de la utilización de este producto de cualquier otra manera diferente de la descrita en este manual, el uso incorrecto del producto o las reparaciones o modificaciones realizadas por un tercero que no sea nuestra empresa o nuestros proveedores.
- ❑ No podemos aceptar ninguna responsabilidad por cualquier problema que surja de la utilización de productos opcionales o consumibles que no sean nuestros productos genuinos o los productos que recomendamos, incluso si el problema ocurre dentro del periodo de garantía. En este caso, se le cobrarán las reparaciones necesarias realizadas.

Declaración de conformidad de la FCC

Para usuarios en Estados Unidos

Este equipo se ha sometido a pruebas y ha demostrado cumplir con los límites establecidos para los dispositivos digitales de Clase A, de conformidad con el Apartado 15 de las Normas de la FCC. Estos límites están diseñados para proporcionar una protección razonable contra las interferencias dañinas cuando se utiliza el equipo en un entorno comercial. Este equipo genera, utiliza y puede radiar energía radioeléctrica y, si no se instala y utiliza de acuerdo con el manual de instrucciones, puede causar una interferencia perjudicial en las comunicaciones por radio. El funcionamiento de este equipo en un área residencial podría causar interferencias perjudiciales, en cuyo caso se solicitará al usuario que corrija la interferencia por su propia cuenta.

Este dispositivo cumple con el Apartado 15 de las Normas de la FCC. Su uso está sujeto a estas dos condiciones:

- (1) que el dispositivo no cause interferencias perjudiciales y
- (2) que el dispositivo acepte interferencias recibidas, incluidas las que pudieran afectar al funcionamiento.

ADVERTENCIA

La conexión de un cable de interfaz de equipo no blindado a este equipo podría invalidar la certificación FCC de este dispositivo y causar niveles de interferencia por encima de los límites establecidos por la FCC para este equipo. Es la responsabilidad del usuario obtener y usar un cable de interfaz de equipo blindado con este dispositivo. Si este equipo tiene más de un conector de interfaz, no deje cables conectados a interfaces no usadas. Los cambios o modificaciones no aprobados explícitamente por el fabricante podrían anular la autorización de uso del equipo por parte del usuario.

Para usuarios en Canadá

Este dispositivo digital de Clase A cumple con los requisitos de la normativa canadiense ICES-003.

Cet appareil numérique de la classe A est conforme à la norme NMB-003 du Canada.

Sólo para clientes de Europa

La etiqueta de un contenedor con ruedas tachado que puede encontrarse en el producto indica que no se debe desechar ese producto con los residuos domésticos normales. A fin de evitar posibles daños al medioambiente y a la salud humana, separe este producto de cualquier otro residuo para garantizar que pueda reciclarse sin que dañe el medioambiente. Para obtener más información sobre las instalaciones de recolección disponibles, póngase en contacto con la dependencia gubernamental local o el comercio en el que adquirió el producto.

Esta información sólo se aplica a los clientes de la Unión Europea, conforme la Directiva 2002/96/EC dEL PARLAMENTO EUROPEO Y CONSEJO EUROPEO DEL 27 de enero de 2003 sobre el desecho de equipos eléctricos y electrónicos (WEEE), y la legislación por la que se transpone e implementa la Directiva en diferentes sistemas legales nacionales.

En el caso de otros países, póngase en contacto con la dependencia gubernamental local para investigar las posibilidades de reciclaje del producto.



Indicación del fabricante y el importador según los requisitos de la directiva 2011/65/UE (RUSP)

Fabricante: SEIKO EPSON CORPORATION

Dirección postal: 3-5, Owa 3-chome, Suwa-shi, Nagano-ken 392-8502 Japón

Teléfono: 81-266-52-3131

Importador: EPSON EUROPE B.V.

Dirección postal: Azië building, Atlas ArenA, Hoogoorddreef 5, 1101 BA Amsterdam Zuidoost, Países Bajos

Teléfono: 31-20-314-5000

Sólo para clientes de Turquía

AEEE Yönetmeliğine Uygundur.

Sólo para clientes de Ucrania

Обладнання відповідає вимогам Технічного регламенту обмеження використання деяких небезпечних речовин в електричному та електронному обладнанні.

Dónde obtener ayuda

Sitio Web de soporte técnico

El sitio Web de soporte técnico de Epson proporciona ayuda con los problemas que no pueden resolverse con la información de solución de problemas incluida en la documentación del producto. Si posee un navegador Web y puede conectarse a Internet, acceda al sitio:

<http://support.epson.net/>

Si desea obtener los controladores más recientes, las preguntas frecuentes (FAQ), manuales u otras descargas, acceda al sitio:

<http://www.epson.com>

A continuación, seleccione la sección de soporte del sitio Web local de Epson.

Cómo ponerse en contacto con el soporte de Epson

Antes de ponerse en contacto con Epson

Si el producto Epson no funciona de forma correcta y no puede resolver el problema con la información de solución de problemas incluida en la documentación del producto, póngase en contacto con los servicios de soporte de Epson para obtener asistencia. Si no se incluye a continuación el soporte de Epson para su área, póngase en contacto con el comercio en donde adquirió el producto.

El soporte de Epson lo podrá ayudar de forma mucho más rápida si proporciona la siguiente información:

- Número de serie del producto
(La etiqueta del número de serie se encuentra generalmente en la parte posterior del producto).
- Modelo del producto
- Versión del software del producto
(Haga clic en Acerca de, Información de versión o botón similar en el software del producto).
- Marca y modelo del ordenador
- Nombre y versión del sistema operativo de la computadora
- Nombres y versiones de las aplicaciones de software que utiliza generalmente con el producto

Dónde obtener ayuda

Ayuda para los usuarios en Norteamérica

Epson proporciona los servicios de soporte técnico que se detallan a continuación.

Soporte a través de Internet

Visite el sitio Web de soporte de Epson <http://epson.com/support> y seleccione el producto para obtener soluciones a los problemas comunes. Puede descargar los controladores y la documentación, consultar las preguntas frecuentes (FAQ), obtener asistencia para la solución de problemas o enviar un correo electrónico a Epson con sus preguntas.

Comunicación con un representante de soporte

Teléfono: (562) 276-1300 (Estados Unidos) o (905) 709-9475 (Canadá), de 6 AM a 6 PM, hora del Pacífico, de lunes a viernes. Los días y el horario de soporte están sujetos a cambios sin previo aviso. Es posible que se apliquen tarifas por llamadas de larga distancia.

Antes de comunicarse con Epson para obtener soporte, prepare la siguiente información:

- Nombre del producto
- Número de serie del producto
- Comprobante de compra (como el recibo del comercio) y la fecha de compra
- Configuración del ordenador
- Descripción del problema

Nota:

Para obtener ayuda sobre la utilización de cualquier otro software en el sistema, consulte la documentación de dicho software para obtener la información de soporte técnico.

Compra de suministros y accesorios

Puede adquirir cartuchos de tinta, cintas, papel y accesorios Epson genuinos a un revendedor autorizado de Epson. Para encontrar el revendedor más cercano, comuníquese al 800-GO-EPSON (800-463-7766). O bien, puede comprar en línea en <http://www.epsonstore.com> (ventas en Estados Unidos) o <http://www.epson.ca> (ventas en Canadá).

Ayuda para los usuarios de Europa

Consulte el **Documento de garantía paneuropea** para obtener información sobre cómo ponerse en contacto con el soporte de Epson.

Ayuda para los usuarios de Taiwán

Los puntos de contacto para información, soporte y servicios son los siguientes:

World Wide Web (<http://www.epson.com.tw>)

Se encuentra disponible información sobre especificaciones de productos, controladores descargables y consultas sobre productos.

Asistencia al cliente de Epson (Teléfono: +0800212873)

Nuestro equipo de asistencia puede ayudarle con las siguientes consultas por teléfono:

- Consultas sobre ventas e información de productos
- Preguntas o problemas sobre la utilización de productos
- Consultas sobre el servicio de reparación y garantía

Dónde obtener ayuda

Centro de servicio de reparación:

Número de teléfono	Número de fax	Dirección
02-23416969	02-23417070	No.20, Beiping E. Rd., Zhongzheng Dist., Taipei City 100, Taiwán
02-27491234	02-27495955	1F., No.16, Sec. 5, Nanjing E. Rd., Songshan Dist., Taipei City 105, Taiwán
02-32340688	02-32345299	No.1, Ln. 359, Sec. 2, Zhongshan Rd., Zhonghe City, Taipei County 235, Taiwán
039-605007	039-600969	No.342-1, Guangrong Rd., Luodong Township, Yilan County 265, Taiwán
038-312966	038-312977	No.87, Guolian 2nd Rd., Hualien City, Hualien County 970, Taiwán
03-2810606	03-2810707	No.413, Huannan Rd., Pingzhen City, Taoyuan County 324, Taiwán
03-5325077	03-5320092	1F., No.9, Ln. 379, Sec. 1, Jingguo Rd., North Dist., Hsinchu City 300, Taiwán
04-23291388	04-23291338	3F., No.510, Yingcai Rd., West Dist., Taichung City 403, Taiwán
04-23805000	04-23806000	No.530, Sec. 4, Henan Rd., Nantun Dist., Taichung City 408, Taiwán
05-2784222	05-2784555	No.463, Zhongxiao Rd., East Dist., Chiayi City 600, Taiwán
06-2221666	06-2112555	No.141, Gongyuan N. Rd., North Dist., Tainan City 704, Taiwán
07-5520918	07-5540926	1F., No.337, Minghua Rd., Gushan Dist., Kaohsiung City 804, Taiwán
07-3222445	07-3218085	No.51, Shandong St., Sanmin Dist., Kaohsiung City 807, Taiwán

Número de teléfono	Número de fax	Dirección
08-7344771	08-7344802	1F., No.113, Shengli Rd., Pingtung City, Pingtung County 900, Taiwán

Ayuda para los usuarios de Australia

Epson Australia desea proporcionarle un alto nivel de atención al cliente. Además de la documentación del producto, le proporcionamos las siguientes fuentes para obtener información:

Comercio de adquisición del producto

No olvide que el comercio en el que adquirió el producto puede ayudarlo a identificar y resolver problemas. El comercio deberá ser siempre el primer recurso para obtener asistencia ante problemas. Generalmente, pueden ayudarlo a resolver los problemas de forma rápida y sencilla, así como recomendarle los pasos a seguir.

URL de Internet

<http://www.epson.com.au>

Acceda a las páginas de Epson Australia. ¡Vale la pena navegar hasta este sitio! Este sitio incluye un área de descarga de controladores, puntos de contacto de Epson, información sobre nuevos productos y asistencia técnica (correo electrónico).

Asistencia al cliente de Epson

La asistencia al cliente de Epson funciona con un respaldo final para asegurarnos de que nuestros clientes puedan recibir ayuda. El personal de la asistencia al cliente puede ayudarlo con la instalación, configuración y utilización de los productos Epson. Nuestro personal de asistencia al cliente de preventa pueden proporcionarle documentación sobre los nuevos productos Epson e información sobre la ubicación del comercio o agente de servicio más cercano. Se responden aquí diferentes tipos de consultas.

Los números de asistencia al cliente son los siguientes:

Dónde obtener ayuda

Teléfono: 1300 361 054

Fax: (02) 8899 3789

Le recomendamos tener a mano toda la información pertinente al realizar la llamada. Cuanta más información tenga disponible, más rápido podremos resolver el problema. Esta información incluye la documentación del producto Epson, el tipo de ordenador, el sistema operativo, las aplicaciones y cualquier información que considere pertinente.

Ayuda para los usuarios de Singapur

Las fuentes de información, soporte y servicios disponibles para Epson Singapur son las siguientes:

World Wide Web (<http://www.epson.com.sg>)

Se encuentra disponible información sobre productos, controladores descargables, preguntas frecuentes (FAQ), consultas sobre ventas y soporte técnico a través de correo electrónico.

Asistencia al cliente de Epson (Teléfono: (65) 6586 3111)

Nuestro equipo de asistencia puede ayudarle con las siguientes consultas por teléfono:

- Consultas sobre ventas e información de productos
- Preguntas o problemas sobre la utilización de productos
- Consultas sobre el servicio de reparación y garantía

Ayuda para los usuarios de Tailandia

Los puntos de contacto para información, soporte y servicios son los siguientes:

World Wide Web (<http://www.epson.co.th>)

Se encuentra disponible información sobre productos, controladores descargables, preguntas frecuentes (FAQ) y consultas por correo electrónico.

Línea de asistencia de Epson (Teléfono: (66) 2685 -9899)

Nuestro equipo de la línea de asistencia puede ayudarle con las siguientes consultas por teléfono:

- Consultas sobre ventas e información de productos
- Preguntas o problemas sobre la utilización de productos
- Consultas sobre el servicio de reparación y garantía

Ayuda para los usuarios de Vietnam

Los puntos de contacto para información, soporte y servicios son los siguientes:

Línea de asistencia de Ep- 84-8-823-9239
son (teléfono):

Centro de servicio técnico: 80 Truong Dinh Street, District 1, Ho Chi Minh City
Vietnam

Ayuda para los usuarios de Indonesia

Los puntos de contacto para información, soporte y servicios son los siguientes:

World Wide Web (<http://www.epson.co.id>)

- Información sobre especificaciones de productos y controladores descargables
- Preguntas frecuentes (FAQ), consultas sobre ventas y preguntas a través de correo electrónico

Dónde obtener ayuda

Línea de asistencia de Epson

Consultas sobre ventas e información de productos

Soporte técnico

Teléfono (62) 21-572 4350

Fax (62) 21-572 4357

Centro de servicio de Epson

Yakarta Mangga Dua Mall 3rd floor No 3A/B
Jl. Arteri Mangga Dua,
Yakarta

Teléfono/fax: (62) 21-62301104

Bandung Lippo Center 8th floor
Jl. Gatot Subroto No.2
Bandung

Teléfono/fax: (62) 22-7303766

Surabaya Hitech Mall Lt IIB No. 12
Jl. Kusuma Bangsa 116 – 118
Surabaya

Teléfono: (62) 31-5355035
Fax: (62)31-5477837

Yogyakarta Hotel Natour Garuda
Jl. Malioboro No. 60
Yogyakarta

Teléfono: (62) 274-565478

Medan Wisma HSBC 4th floor
Jl. Diponegoro No. 11
Medan

Teléfono/fax: (62) 61-4516173

Makassar MTC Karebosi Lt. III Kav. P7-8
Jl. Ahmad Yani No.49
Makassar

Teléfono:
(62)411-350147/411-350148

Ayuda para los usuarios de Hong Kong

Para soporte técnico y otros servicios postventa, los usuarios pueden ponerse en contacto con Epson Hong Kong Limited.

Página principal de Internet

Epson Hong Kong ha creado una página principal local en idioma chino e inglés en Internet para proporcionarles a los usuarios la siguiente información:

- Información de productos
- Respuestas a las preguntas frecuentes (FAQ)
- Versiones más recientes de los controladores de los productos Epson

Los usuarios pueden acceder a nuestra página principal Web en:

<http://www.epson.com.hk>

Línea de soporte técnico

También puede ponerse en contacto con nuestro personal técnico a través de los siguientes números de teléfono y fax:

Teléfono: (852) 2827-8911

Fax: (852) 2827-4383

Ayuda para los usuarios de Malasia

Los puntos de contacto para información, soporte y servicios son los siguientes:

World Wide Web

<http://www.epson.com.my>

- Información sobre especificaciones de productos y controladores descargables
- Preguntas frecuentes (FAQ), consultas sobre ventas y preguntas a través de correo electrónico

Dónde obtener ayuda

Epson Trading (M) Sdn. Bhd.

Oficina principal

Teléfono: 603-56288288

Fax: 603-56288388/399

Asistencia al cliente de Epson

- Consultas sobre ventas e información de productos (línea de información)

Teléfono: 603-56288222

- Consultas sobre los servicios de reparación y garantía, utilización de productos y soporte técnico (línea técnica)

Teléfono: 603-56288333

Ayuda para los usuarios de India

Los puntos de contacto para información, soporte y servicios son los siguientes:

World Wide Web

(<http://www.epson.co.in>)

Se encuentra disponible información sobre especificaciones de productos, controladores descargables y consultas sobre productos.

Oficina principal de Epson India - Bangalore

Teléfono: 080-30515000

Fax: 30515005

Oficinas regionales de Epson India:

Ubicación	Número de teléfono	Número de fax
Bombay	022-28261515 / 16/17	022-28257287
Delhi	011-30615000	011-30615005

Ubicación	Número de teléfono	Número de fax
Chennai	044-30277500	044-30277575
Calcuta	033-22831589 / 90	033-22831591
Hyderabad	040-66331738 / 39	040-66328633
Cochin	0484-2357950	0484-2357950
Coimbatore	0422-2380002	NA
Pune	020-30286000 / 30286001 / 30286002	020-30286000
Ahmedabad	079-26407176 / 77	079-26407347

Línea de ayuda

Para servicio técnico, información de productos o pedido de cartuchos: 18004250011 (9AM - 9PM) (número gratuito).

Para servicio técnico (CDMA y usuarios móviles): 3900 1600 (9AM - 6PM) (código STD de prefijo local)

Ayuda para los usuarios de Filipinas

Para obtener soporte técnico o otros servicios postventa, los usuarios pueden ponerse en contacto con Epson Philippines Corporation a través de los números de teléfono y fax y dirección de correo electrónico que se detallan a continuación:

Línea directa: (63-2) 706 2609

Fax: (63-2) 706 2665

Línea directa de(63-2) 706 2625 asistencia

Correo electrónico- epchelpdesk@epc.epson.com.ph nico:

World Wide Web

(<http://www.epson.com.ph>)

Se encuentra disponible información sobre productos, controladores descargables, preguntas frecuentes (FAQ) y consultas por correo electrónico.

Dónde obtener ayuda

Núm. gratuito: 1800-1069-EPSON(37766)

Nuestro equipo de la línea de asistencia puede ayudarlo con las siguientes consultas por teléfono:

- Consultas sobre ventas e información de productos
- Preguntas o problemas sobre la utilización de productos
- Consultas sobre el servicio de reparación y garantía