

Przewodnik użytkownika

Prawa autorskie

Żadna część niniejszej publikacji nie może być powielana, przechowywana w jakimkolwiek systemie wyszukiwania informacji ani przesyłana w żadnej formie za pomocą jakichkolwiek środków (elektronicznych, mechanicznych, fotokopii, nagrywania i innych) bez pisemnej zgody firmy Seiko Epson Corporation. Wykorzystanie informacji zawartych w niniejszej dokumentacji nie podlega odpowiedzialności dotyczącej uprawnień patentowych. Nie podlega także odpowiedzialności za szkody wynikłe z wykorzystania informacji zawartych w niniejszej dokumentacji. Zawarte tutaj informacje są przeznaczone wyłącznie do użytku z niniejszym produktem Epson. Epson nie ponosi odpowiedzialności za jakiegokolwiek zastosowanie niniejszych informacji do innych produktów.

Ani firma Seiko Epson Corporation, ani firmy od niej zależne nie ponoszą odpowiedzialności przed nabywcą tego produktu ani osobami trzecimi za uszkodzenia, straty, koszty lub wydatki wynikające z wypadku, niewłaściwego użycia lub użycia produktu niezgodnie z przeznaczeniem albo niedozwolonej modyfikacji, naprawy lub zmian produktu bądź (nie dotyczy Stanów Zjednoczonych) nieprzestrzegania instrukcji firmy Seiko Epson Corporation dotyczących obsługi i konserwacji.

Firma Seiko Epson Corporation oraz jej partnerzy nie ponoszą odpowiedzialności za ewentualne uszkodzenia ani problemy, które wynikają z zastosowania urządzeń opcjonalnych lub materiałów eksploatacyjnych innych niż oznaczone przez firmę Seiko Epson Corporation jako Original Epson Products lub Epson Approved Products.

Firma Seiko Epson Corporation nie ponosi odpowiedzialności za ewentualne uszkodzenia wynikające z zakłóceń elektromagnetycznych spowodowanych użyciem jakichkolwiek innych kabli interfejsu niż kable oznaczone przez firmę Seiko Epson Corporation jako Epson Approved Products.

© 2014 Seiko Epson Corporation. All rights reserved.

Zawartość tego podręcznika oraz dane techniczne tego produktu mogą ulec zmianie bez wcześniejszego powiadomienia.

Znaki towarowe

❑ EPSON® jest zarejestrowanym znakiem towarowym, a EPSON EXCEED YOUR VISION lub EXCEED YOUR VISION są znakami towarowymi firmy Seiko Epson Corporation.

❑ EPSON Scan software is based in part on the work of the Independent JPEG Group.

❑ libtiff

Copyright © 1988-1997 Sam Leffler

Copyright © 1991-1997 Silicon Graphics, Inc.

Permission to use, copy, modify, distribute, and sell this software and its documentation for any purpose is hereby granted without fee, provided that (i) the above copyright notices and this permission notice appear in all copies of the software and related documentation, and (ii) the names of Sam Leffler and Silicon Graphics may not be used in any advertising or publicity relating to the software without the specific, prior written permission of Sam Leffler and Silicon Graphics.

THE SOFTWARE IS PROVIDED "AS-IS" AND WITHOUT WARRANTY OF ANY KIND, EXPRESS, IMPLIED OR OTHERWISE, INCLUDING WITHOUT LIMITATION, ANY WARRANTY OF MERCHANTABILITY OR FITNESS FOR A PARTICULAR PURPOSE.

IN NO EVENT SHALL SAM LEFFLER OR SILICON GRAPHICS BE LIABLE FOR ANY SPECIAL, INCIDENTAL, INDIRECT OR CONSEQUENTIAL DAMAGES OF ANY KIND, OR ANY DAMAGES WHATSOEVER RESULTING FROM LOSS OF USE, DATA OR PROFITS, WHETHER OR NOT ADVISED OF THE POSSIBILITY OF DAMAGE, AND ON ANY THEORY OF LIABILITY, ARISING OUT OF OR IN CONNECTION WITH THE USE OR PERFORMANCE OF THIS SOFTWARE.

❑ Microsoft®, Windows®, and Windows Vista® are registered trademarks of Microsoft Corporation.

❑ Apple, Macintosh, Mac OS, OS X, Bonjour, Safari, iPad, iPhone, iPod touch, and iTunes are trademarks of Apple Inc., registered in the U.S. and other countries. AirPrint and the AirPrint logo are trademarks of Apple Inc.

❑ Google Cloud Print™, Chrome™, Chrome OS™, and Android™ are trademarks of Google Inc.

❑ Adobe, Adobe Reader, Acrobat, and Photoshop are trademarks of Adobe systems Incorporated, which may be registered in certain jurisdictions.

❑ Monotype is a trademark of Monotype Imaging, Inc. registered in the United States Patent and Trademark Office and may be registered in certain jurisdictions.

❑ Albertus, Arial, and Times New Roman are trademarks of The Monotype Corporation.

❑ ITC Avant Garde, ITC Bookman, ITC Zapf-Chancery, and ITC Zapf Dingbats are trademarks of International Typeface Corporation registered in the United States Patent and Trademark Office and may be registered in certain jurisdictions.

❑ Clarendon, Helvetica, New Century Schoolbook, Palatino, Times and Univers are registered trademarks of Heidelberger Druckmaschinen AG, which may be registered in certain jurisdictions, exclusively licensed through Linotype Library GmbH, a wholly owned subsidiary of Heidelberger Druckmaschinen AG.

❑ Wingdings is a registered trademark of Microsoft Corporation in the United States and other countries.

❑ Antique Olive is a registered trademark of Marcel Olive and may be registered in certain jurisdictions.

❑ Marigold is a trademark of AlphaOmega Typography.

❑ Coronet is a registered trademark of Ludlow Type Foundry.

❑ PCL is the registered trademark of Hewlett-Packard Company.

Znaki towarowe

Getopt

Copyright © 1987, 1993, 1994 The Regents of the University of California. All rights reserved.

Redistribution and use in source and binary forms, with or without modification, are permitted provided that the following conditions are met:

1. Redistributions of source code must retain the above copyright notice, this list of conditions and the following disclaimer.
2. Redistributions in binary form must reproduce the above copyright notice, this list of conditions and the following disclaimer in the documentation and/or other materials provided with the distribution.
4. Neither the name of the University nor the names of its contributors may be used to endorse or promote products derived from this software without specific prior written permission.

THIS SOFTWARE IS PROVIDED BY THE REGENTS AND CONTRIBUTORS "AS IS" AND ANY EXPRESS OR IMPLIED WARRANTIES, INCLUDING, BUT NOT LIMITED TO, THE IMPLIED WARRANTIES OF MERCHANTABILITY AND FITNESS FOR A PARTICULAR PURPOSE ARE DISCLAIMED. IN NO EVENT SHALL THE REGENTS OR CONTRIBUTORS BE LIABLE FOR ANY DIRECT, INDIRECT, INCIDENTAL, SPECIAL, EXEMPLARY, OR CONSEQUENTIAL DAMAGES (INCLUDING, BUT NOT LIMITED TO, PROCUREMENT OF SUBSTITUTE GOODS OR SERVICES; LOSS OF USE, DATA, OR PROFITS; OR BUSINESS INTERRUPTION) HOWEVER CAUSED AND ON ANY THEORY OF LIABILITY, WHETHER IN CONTRACT, STRICT LIABILITY, OR TORT (INCLUDING NEGLIGENCE OR OTHERWISE) ARISING IN ANY WAY OUT OF THE USE OF THIS SOFTWARE, EVEN IF ADVISED OF THE POSSIBILITY OF SUCH DAMAGE.

Arcfour

This code illustrates a sample implementation of the Arcfour algorithm.

Copyright © April 29, 1997 Kalle Kaukonen. All Rights Reserved.

Redistribution and use in source and binary forms, with or without modification, are permitted provided that this copyright notice and disclaimer are retained.

THIS SOFTWARE IS PROVIDED BY KALLE KAUKONEN AND CONTRIBUTORS "AS IS" AND ANY EXPRESS OR IMPLIED WARRANTIES, INCLUDING, BUT NOT LIMITED TO, THE IMPLIED WARRANTIES OF MERCHANTABILITY AND FITNESS FOR A PARTICULAR PURPOSE ARE DISCLAIMED. IN NO EVENT SHALL KALLE KAUKONEN OR CONTRIBUTORS BE LIABLE FOR ANY DIRECT, INDIRECT, INCIDENTAL, SPECIAL, EXEMPLARY, OR CONSEQUENTIAL DAMAGES (INCLUDING, BUT NOT LIMITED TO, PROCUREMENT OF SUBSTITUTE GOODS OR SERVICES; LOSS OF USE, DATA, OR PROFITS; OR BUSINESS INTERRUPTION) HOWEVER CAUSED AND ON ANY THEORY OF LIABILITY, WHETHER IN CONTRACT, STRICT LIABILITY, OR TORT (INCLUDING NEGLIGENCE OR OTHERWISE) ARISING IN ANY WAY OUT OF THE USE OF THIS SOFTWARE, EVEN IF ADVISED OF THE POSSIBILITY OF SUCH DAMAGE.

microSDHC Logo is a trademark of SD-3C, LLC.

Uwaga: Karta microSDHC jest wbudowana w urządzenie i nie może być wyjęta.



Intel® is a registered trademark of Intel Corporation.

Uwaga ogólna: Inne nazwy produktów użyte w niniejszym dokumencie służą wyłącznie celom identyfikacyjnym i mogą być znakami towarowymi należącymi do ich właścicieli. Firma Epson nie rości sobie żadnych praw do tych znaków.

Spis treści

Prawa autorskie

Znaki towarowe

Informacje o podręczniku

Wprowadzenie do podręczników.	9
Oznaczenia i symbole.	9
Objaśnienia stosowane w niniejszym podręczniku.	10
Odniesienia do systemów operacyjnych.	10

Ważne instrukcje

Instrukcje dotyczące bezpieczeństwa.	11
Zalecenia i ostrzeżenia dotyczące drukarki.	12
Zalecenia i ostrzeżenia dotyczące	
konfigurowania i korzystania z drukarki.	12
Zalecenia i ostrzeżenia dotyczące używania	
drukarki z połączeniem bezprzewodowym.	13
Zalecenia i ostrzeżenia dotyczące korzystania	
z ekranu dotykowego.	13
Ochrona danych osobowych.	13

Ustawienia administratora

Blokowanie ustawień drukarki za pomocą hasła	
administratora.	14
Odblokowywanie ustawień drukarki.	14
Ograniczenia funkcji użytkownika.	14

Podstawy korzystania z drukarki

Nazwy i funkcje części.	16
Panel sterowania.	19
Przyciski i kontrolki.	19
Ikony wyświetlane na ekranie LCD.	20
Ikony wyświetlane na klawiaturze	
programowej na ekranie LCD.	21
Opcje menu.	22
Tryb Kopiuj.	22
Tryb Skanuj.	23
Tryb Faks.	25
Tryb Urząd. pamięci.	26
Tryb Ustawienia.	28
Tryb kontaktów.	37
Tryb ustawień wstępnych.	38
Menu Stan.	38

Ładowanie papieru

Środki ostrożności dotyczące postępowania z	
papierem.	39
Dostępne papiery i pojemności.	40
Lista rodzajów papieru.	42
Ładowanie papieru do Kasety na papier.	43
Ładowanie papieru do Tylny podajnik papieru.	45

Umieszczanie oryginałów

Dostępne oryginały dla ADF.	48
Umieszczanie oryginałów w podajniku ADF.	48
Umieszczanie oryginałów na Szyby skanera.	50

Zarządzanie kontaktami

Rejestrowanie kontaktów.	52
Rejestrowanie grup kontaktów.	52
Rejestrowanie kontaktów i tworzenie ich kopii	
zapasowej za pomocą komputera.	53

Drukowanie

Drukowanie z poziomu panelu sterowania.	54
Drukowanie z komputera.	54
Uwierzytelnianie użytkowników w	
sterowniku drukarki przy włączonym	
ograniczeniu funkcji (tylko w systemie	
Windows).	55
Podstawy korzystania z drukarki — system	
Windows.	55
Podstawy korzystania z drukarki — system	
Mac OS X.	56
Drukowanie na obu stronach papieru.	58
Drukowanie kilku stron na jednej kartce.	61
Drukowanie z dopasowaniem do rozmiaru	
papieru.	62
Drukowanie wielu plików razem (wyłącznie	
w systemie Windows).	63
Powiększone wydruki i tworzenie plakatów	
(wyłącznie w systemie Windows).	64
Drukowanie z wykorzystaniem funkcji	
zaawansowanych.	70
Drukowanie z użyciem sterownika drukarki	
PostScript.	72
Drukowanie z użyciem sterownika drukarki	
PostScript — system Windows.	72

Spis treści

Drukowanie z użyciem sterownika drukarki PostScript — system Mac OS X.	74
Konfiguracja ustawień sterownika drukarki PostScript.	75
Drukowanie z urządzeń inteligentnych.	76
Korzystanie z funkcji Epson iPrint.	76
Korzystanie z funkcji AirPrint.	78
Anulowanie drukowania.	78
Anulowanie drukowania — przycisk drukarki.	78
Anulowanie drukowania — menu stanu.	79
Anulowanie drukowania — system Windows.	79
Anulowanie drukowania — system Mac OS X.	79

Kopiowanie**Skanowanie**

Skanowanie przy użyciu panelu sterowania.	81
Skanowanie do wiadomości e-mail.	81
Skanowanie do folderu sieciowego lub na serwer FTP.	82
Skanowanie do urządzenia pamięci.	83
Skanowanie do chmury.	83
Skanowanie z użyciem aplikacji Document Capture Pro (wyłącznie w systemie Windows).	83
Skanowanie do komputera (WSD).	84
Skanowanie z poziomu komputera.	85
Uwierzytelnianie użytkowników przy włączonej funkcji kontroli dostępu do aplikacji EPSON Scan (tylko w systemie Windows).	85
Skanowanie w Tryb biurowy.	85
Skanowanie w Tryb profesjonalny.	87
Skanowanie z urządzeń inteligentnych.	89

Faksowanie

Konfiguracja faksu.	91
Podłączenie linii telefonicznej.	91
Konfiguracja podstawowych ustawień faksu.	94
Wysyłanie faksów.	97
Podstawowe czynności związane z wysyłaniem faksów.	97
Różne sposoby wysyłania faksów.	99
Odbieranie faksów.	103
Konfiguracja trybu odbioru.	103
Różne sposoby odbierania faksów.	104
Zapisywanie odebranych faksów.	105
Przekazywanie otrzymanych faksów.	107
Korzystanie z innych funkcji faksu.	108

Drukowanie listy i raportu faksu.	108
Konfiguracja zabezpieczeń faksowania.	109
Przeglądanie zadań faksowania.	109

Wymiana pojemników z tuszem i innych materiałów eksploatacyjnych

Sprawdzanie stanu pozostałego tuszu i modułu konserwacyjnego.	111
Sprawdzanie stanu pozostałego tuszu i modułu konserwacyjnego - Panel sterowania.	111
Sprawdzanie stanu pozostałego tuszu i modułu konserwacyjnego - Windows.	111
Sprawdzanie stanu pozostałej ilości tuszu i modułu konserwacyjnego — system Mac OS X.	111
Kody pojemników z tuszem.	112
Środki ostrożności dotyczące obchodzenia się z pojemnikami z tuszem.	112
Wymiana pojemników z tuszem.	114
Kod modułu konserwacyjnego.	116
Środki ostrożności dotyczące obsługi modułu konserwacyjnego.	116
Wymiana modułu konserwacyjnego.	116

Poprawa jakości wydruku i skanowania

Sprawdzanie i czyszczenie głowicy drukującej.	119
Sprawdzanie i czyszczenie głowicy drukującej — panel sterowania.	119
Sprawdzanie i czyszczenie głowicy drukującej — system Windows.	120
Sprawdzanie i czyszczenie głowicy drukującej — system Mac OS X.	120
Wyrównywanie głowicy drukującej.	121
Wyrównywanie głowicy drukującej - Panel sterowania.	121
Wyrównywanie głowicy drukującej — system Windows.	122
Wyrównywanie głowicy drukującej — system Mac OS X.	122
Czyszczenie ścieżki papieru z tuszu.	123
Czyszczenie automatycznego podajnika dokumentów (ADF).	123
Czyszczenie Szyby skanera.	126

Informacje na temat aplikacji i usług sieciowych

Usługa Epson Connect.	127
-------------------------------	-----

Spis treści

Web Config.	127	Oryginały nie są podawane w automatycznym podajniku dokumentów.	155
Uruchomienie Web Config w przeglądarce internetowej.	128	Problemy z zasilaniem i panelem sterowania.	155
Uruchomienie Web Config w Windows.	128	Zasilanie się nie włącza.	155
Uruchamianie aplikacji Web Config w systemie Mac OS X.	128	Zasilanie się nie wyłącza.	155
Niezbędne aplikacje.	129	Wyświetlacz LCD ciemnieje.	155
Sterownik drukarki systemu Windows.	129	Drukarka nie drukuje.	155
Sterownik drukarki systemu Mac OS X.	130	Problemy z wydrukiem.	156
EPSON Scan (sterownik skanera).	131	Jakość wydruku jest niska.	156
Document Capture Pro (wyłącznie w systemie Windows).	132	Jakość kopii jest niska.	157
Sterownik PC-FAX (sterownik faksu).	132	Na skopiowanym obrazie widoczny jest obraz drugiej strony oryginału.	158
FAX Utility.	133	Pozycja, rozmiar lub marginesy wydruku są nieprawidłowe.	158
E-Web Print (wyłącznie w systemie Windows).	133	Papier jest zabrudzony tuszem lub przetarty.	158
EPSON Software Updater.	133	Wydrukowane znaki są nieprawidłowe lub zniekształcone.	159
EpsonNet Config.	134	Drukowany obraz jest odwrócony.	159
Odinstalowywanie aplikacji.	134	Nie można usunąć problemu z wydrukiem.	160
Odinstalowywanie aplikacji — system Windows.	134	Inne problemy z drukowaniem.	160
Odinstalowywanie aplikacji — system Mac OS X.	135	Zbyt wolne drukowanie.	160
Instalowanie aplikacji.	136	Szybkość drukowania drastycznie spada podczas drukowania bez przerwy.	160
Instalacja sterownika drukarki PostScript.	136	Problemy ze sterownikiem drukarki PostScript.	161
Instalacja uniwersalnego sterownika drukarki Epson (wyłącznie w systemie Windows).	139	Podczas korzystania ze sterownika drukarki PostScript drukarka nie drukuje.	161
Aktualizacja aplikacji i oprogramowania układowego.	139	Podczas korzystania ze sterownika drukarki PostScript drukarka nie drukuje poprawnie.	161
		Podczas korzystania ze sterownika drukarki PostScript czas drukowania jest zbyt długi.	161
		Nie można rozpocząć skanowania.	161
		Problemy z zeskanowanym obrazem.	163
		Jakość skanu jest słaba.	163
		Znaki są rozmazane.	163
		Na zeskanowanym obrazie widoczny jest obraz drugiej strony oryginału.	163
		Na zeskanowanym obrazie widoczna jest mora (pomarszczenie lub siatka).	164
		Obszar lub kierunek skanowania nie są prawidłowe.	164
		Nie można usunąć problemu z zeskanowanym obrazem.	165
		Inne problemy ze skanowaniem.	165
		Podgląd miniatur nie działa prawidłowo.	165
		Zbyt wolne skanowanie.	165
		Nie można wysłać przez e-mail zeskanowanego obrazu.	165
		Skanowanie zostaje przerwane, jeżeli skanuje się do formatu PDF/Multi-TIFF.	165
		Problemy z wysyłaniem i odbieraniem faksów.	166
Rozwiązywanie problemów			
Sprawdzanie stanu drukarki.	141		
Sprawdzanie komunikatów na wyświetlaczu LCD.	141		
Kod błędu w menu stanu.	142		
Sprawdzanie stanu drukarki — system Windows.	147		
Sprawdzanie stanu drukarki — system Mac OS X.	148		
Wymywanie zaciętego papieru.	148		
Usuwanie zablokowanego papieru z pokrywy przedniej.	148		
Wymywanie zaciętego papieru z Tylny podajnik papieru.	149		
Wymywanie zaciętego papieru z Kasety na papier.	149		
Wymywanie zablokowanego papieru z Tylną pokrywą.	151		
Usuwanie zablokowanego papieru z ADF.	152		
Papier nie jest podawany poprawnie.	154		

Spis treści

Nie można wysłać lub odebrać faksu.	166	Czcionki dostępne w druku PostScript.	179
Nie można wysyłać faksów.	167	Czcionki dostępne w druku PCL.	180
Nie można wysyłać faksów do konkretnego odbiorcy.	167	Lista zestawów symboli.	181
Nie można wysyłać faksów o określonej godzinie.	168	Informacje prawne.	186
Nie można odbierać faksów.	168	Zgodność ze standardami — model europejski.	186
Wystąpił błąd zapełnienia pamięci.	168	Niebieski Anioł.	187
Jakość wysłanego faksu jest niska.	169	Ograniczenia dotyczące kopiowania.	187
Faksy są wysyłane w nieprawidłowym formacie	169	Oszczędzanie energii.	188
Jakość odebranego faksu jest niska.	169	Oszczędzanie energii — panel sterowania.	188
Odebrane faksy nie są drukowane.	170	Transportowanie drukarki.	188
Inne problemy z faksowaniem.	170	Dostęp do zewnętrznego urządzenia USB z komputera.	189
Nie można nawiązywać połączeń za pośrednictwem podłączonego telefonu.	170	Instalacja opcjonalnych dodatków.	190
Automatyczna sekretarka nie odbiera wiadomości głosowych.	170	Nazwa produktu opcjonalnej kasety na papier.	190
Numer faksu nadawcy nie jest widoczny na odebranych faksach lub jest nieprawidłowy.	170	Instalacja opcjonalnych kaset na papier.	190
Nie można przekierować odebranych dokumentów na adresy e-mail.	171	Korzystanie z serwera e-mail.	192
Inne problemy.	171	Konfigurowanie serwera poczty.	192
Lekkie porażenie prądem w momencie dotknięcia drukarki.	171	Elementy ustawień serwera e-mail.	193
Drukarka w trakcie pracy jest bardzo głośna.	171	Sprawdzanie połączenie serwera e-mail.	194
Data i godzina są nieprawidłowe.	171	Gdzie uzyskać pomoc.	194
Urządzenie pamięci nie zostało rozpoznane.	171	Witryna pomocy technicznej w sieci Web.	194
Nie można zapisać danych na urządzeniu pamięci.	172	Kontakt z działem pomocy technicznej firmy Epson.	194
Użytkownik zapomniał hasła.	172		
Aplikacja jest blokowana przez zaporę (wyłącznie w systemie Windows).	172		
Dodatek			
Parametry techniczne.	173		
Dane techniczne drukarki.	173		
Dane techniczne skanera.	173		
Dane techniczne interfejsu.	174		
Dane techniczne faksu.	174		
Specyfikacje Wi-Fi.	175		
Specyfikacje Ethernet.	175		
Protokół zabezpieczeń.	175		
Obsługiwane usług innych firm.	176		
Dane techniczne zewnętrznego urządzenia USB	176		
Specyfikacja obsługiwanych danych.	176		
Wymiary.	177		
Parametry elektryczne.	177		
Dane techniczne dotyczące środowiska pracy.	178		
Wymagania systemowe.	178		
Informacje o czcionkach.	179		

Informacje o podręczniku

Wprowadzenie do podręczników

Najnowsze wersje poniższych podręczników są dostępne w witrynie pomocy technicznej firmy Epson.

<http://www.epson.eu/Support> (Europa)

<http://support.epson.net/> (poza Europą)

Ważne instrukcje bezpieczeństwa (drukowany)

Zawiera instrukcje pozwalające na bezpieczne korzystanie z tej drukarki. Ten podręcznik jest dodawany do wybranych modeli i w określonych regionach.

Rozpocznij tutaj (drukowany)

Zawiera informacje na temat konfigurowania drukarki oraz instalowania oprogramowania.

Przewodnik użytkownika (PDF)

Niniejszy podręcznik. Zawiera informacje i instrukcje dotyczące korzystania z drukarki oraz rozwiązywania problemów.

Przewodnik pracy w sieci (PDF)

Zawiera informacje dotyczące ustawień sieciowych oraz rozwiązywania problemów podczas korzystania z drukarki w sieci.

Przewodnik administratora (PDF)

Jest przeznaczony dla administratorów i zawiera informacje na temat zarządzania i ustawień drukarki.

Poza wymienionymi powyżej podręcznikami można też zapoznać się z różnymi rodzajami informacji pomocy dostępnymi w drukarce lub w aplikacjach firmy Epson.

Oznaczenia i symbole



Przeestroga:

Instrukcje, które muszą być uważnie przestrzegane, aby uniknąć uszkodzeń ciała.



Ważne:

Instrukcje, które muszą być przestrzegane, aby zapobiec uszkodzeniu sprzętu.

Uwaga:

Zawiera informacje uzupełniające i referencyjne.

➔ Powiązane informacje

Łączy do powiązanych rozdziałów.

Objaśnienia stosowane w niniejszym podręczniku

- Zrzuty ekranowe sterownika drukarki oraz ekrany EPSON Scan (sterownik skanera) pochodzą z systemu Windows 8.1 lub Mac OS X v10.9.x. Materiały prezentowane na tych ekranach różnią się w zależności od modelu i sytuacji.
- Ilustracje drukarki prezentowane w tym podręczniku są wyłącznie przykładowe. Mogą co prawda występować niewielkie różnice w zależności od konkretnego modelu, jednak zasada obsługi pozostaje taka sama.
- Niektóre pozycje menu wyświetlane na ekranie LCD mogą się różnić w zależności od konkretnego modelu i ustawień.

Odniesienia do systemów operacyjnych

Windows

W niniejszym podręczniku określenia „Windows 8.1”, „Windows 8”, „Windows 7”, „Windows Vista”, „Windows XP”, „Windows Server 2012 R2”, „Windows Server 2012”, „Windows Server 2008 R2”, „Windows Server 2008”, „Windows Server 2003 R2” i „Windows Server 2003” odnoszą się do odpowiednich systemów operacyjnych. Oprócz tego określenie „Windows” stosowane jest w odniesieniu do wszystkich wersji.

- Microsoft® Windows® 8.1
- Microsoft® Windows® 8
- Microsoft® Windows® 7
- Microsoft® Windows Vista®
- Microsoft® Windows® XP
- Microsoft® Windows® XP Professional x64 Edition
- Microsoft® Windows Server® 2012 R2
- Microsoft® Windows Server® 2012
- Microsoft® Windows Server® 2008 R2
- Microsoft® Windows Server® 2008
- Microsoft® Windows Server® 2003 R2
- Microsoft® Windows Server® 2003

Mac OS X

W niniejszym podręczniku określenie „Mac OS X v10.9.x” odnosi się do systemu „OS X Mavericks”, a określenie „Mac OS X v10.8.x” odnosi się do systemu „OS X Mountain Lion”. Oprócz tego określenie „Mac OS X” stosowane jest w odniesieniu do systemów „Mac OS X v10.9.x”, „Mac OS X v10.8.x”, „Mac OS X v10.7.x” i „Mac OS X v10.6.8”.

Ważne instrukcje

Instrukcje dotyczące bezpieczeństwa

Należy zapoznać się z poniższymi instrukcjami i stosować się do nich w celu zapewnienia bezpieczeństwa podczas użytkowania drukarki. Podręcznik ten należy zachować do użycia w przyszłości. Ponadto należy stosować się do wszelkich ostrzeżeń i instrukcji umieszczonych na drukarce.

- Należy używać wyłącznie przewodu zasilania dostarczonego z drukarką. Nie wolno używać przewodów od innych urządzeń. Korzystanie z przewodów zasilania od innych urządzeń lub podłączanie przewodu zasilania dostarczonego z drukarką do innych urządzeń może spowodować pożar lub porażenie prądem elektrycznym.
- Należy używać tylko przewodu zasilania prądem zmiennym zgodnego z odpowiednią lokalną normą bezpieczeństwa.
- Nigdy nie należy rozbierać, modyfikować ani naprawiać przewodu zasilania, wtyczki, modułu drukarki, modułu skanera lub urządzeń opcjonalnych za wyjątkiem przypadków opisanych w podręcznikach drukarki.
- W poniższych sytuacjach należy odłączyć drukarkę od zasilania i skontaktować się z wykwalifikowanym personelem serwisowym:
Przewód zasilania lub jego wtyczka są uszkodzone, do drukarki dostał się płyn, drukarka została upuszczona lub jej obudowa została uszkodzona, drukarka nie działa prawidłowo lub zaobserwowano wyraźne zmiany w jej wydajności. Nie należy regulować elementów sterowania, które nie zostały opisane w instrukcji obsługi.
- Drukarkę należy umieścić blisko ściennego gniazda zasilania, z którego można łatwo wyjąć wtyczkę.
- Nie należy umieszczać lub przechowywać drukarki poza pomieszczeniami, w miejscu o dużym zapyleniu, w pobliżu wody, źródeł ciepła lub w miejscach, w których występują drgania, wibracje, wysoka temperatura i wilgotność.
- Nie należy wylewać płynów na drukarki ani obsługiwać jej mokrymi dłońmi.
- Drukarkę należy trzymać w odległości przynajmniej 22 cm od rozruszników serca. Fale radiowe generowane przez drukarkę mogą negatywnie wpłynąć na pracę rozruszników serca.
- W przypadku uszkodzenia ekranu LCD skontaktuj się ze sprzedawcą. Jeśli roztwór ciekłych kryształów zetknie się ze skórą rąk, należy dokładnie je umyć wodą z mydłem. Jeśli roztwór ciekłych kryształów dostanie się do oczu, należy natychmiast przemyć je wodą. Jeżeli po przemyciu oczu występują dolegliwości lub problemy z widzeniem, należy natychmiast skontaktować się z lekarzem.
- Nie wolno korzystać z telefonu podczas burzy z piorunami. Istnieje ryzyko porażenia piorunem.
- Nie wolno używać telefonu do zgłaszania wycieku gazu, znajdując się w pobliżu wycieku.
- Dotykając zużytych pojemników z tuszem, należy zachować ostrożność, ponieważ wokół portu może znajdować się tusz.
 - W przypadku kontaktu tuszu ze skórą należy to miejsce dokładnie umyć mydłem i spłukać wodą.
 - W przypadku dostania się tuszu do oczu należy natychmiast przemyć je wodą. Jeżeli po przemyciu oczu występują dolegliwości lub problemy ze wzrokiem, należy natychmiast skontaktować się z lekarzem.
 - W przypadku dostania się tuszu do ust należy natychmiast skontaktować się z lekarzem.
- Nie rozmontowywać pojemnika z tuszem lub modułu konserwacyjnego. W przeciwnym wypadku tusz może dostać się do oczu lub na skórę.
- Nie wstrząsać pojemnikami z tuszem zbyt mocno, ponieważ można spowodować wyciek tuszu.
- Pojemniki z tuszem i moduł konserwacyjny przechowywać w miejscu niedostępnym dla dzieci.



Zalecenia i ostrzeżenia dotyczące drukarki

Aby zapobiec uszkodzeniom drukarki i mienia, należy się zapoznać z tymi instrukcjami i się do nich stosować. Podręcznik ten należy zachować do użycia w przyszłości.

Zalecenia i ostrzeżenia dotyczące konfigurowania i korzystania z drukarki

- Nie należy blokować ani zakrywać wlotów i otworów drukarki.
- Należy używać wyłącznie źródła zasilania wskazanego na etykiecie drukarki.
- Należy unikać stosowania gniazd znajdujących się w obwodach, do których podłączone są fotokopiarki lub regularnie włączające i wyłączające się systemy wentylacyjne.
- Należy unikać gniazd elektrycznych kontrolowanych za pomocą wyłączników ściennych lub automatycznych wyłączników czasowych.
- Cały system komputerowy należy umieścić z dala od potencjalnych źródeł zakłóceń elektromagnetycznych, takich jak głośniki lub urządzenia bazowe telefonów bezprzewodowych.
- Kable zasilania powinny być umieszczone w takim miejscu, aby nie były wystawione na ścieranie ani nie były nacinane, szarpane i skręcane. Nie należy umieszczać przedmiotów na przewodach zasilania oraz nie należy umieszczać przewodów zasilania w miejscach, w których będą nadeptywać je przechodzące osoby lub przebiegać po nich. Należy zwrócić szczególną uwagę na to, aby przewody zasilania nie były zagięte w punktach ich połączeń z transformatorem.
- W przypadku gdy do zasilania drukarki stosowany jest przedłużacz, należy się upewnić, że łączny pobór prądu wszystkich podłączonych do niego urządzeń nie przekracza limitu dopuszczalnego dla przedłużacza. Ponadto należy się upewnić, że całkowite natężenie prądu pobieranego przez podłączone urządzenia nie przekracza wartości nominalnej natężenia dla ściennego gniazda zasilania.
- Jeśli drukarka ma być używana na terenie Niemiec, instalacja elektryczna w budynku musi być chroniona bezpiecznikiem 10- lub 16-amperowym w celu zapewnienia drukarce wystarczającej ochrony przed zwarciami i przepięciami.
- Podczas podłączania drukarki do komputera lub innego urządzenia za pomocą kabla należy sprawdzić, czy położenie złączy jest prawidłowe. Każde złącze ma tylko jedno właściwe położenie. Podłączenie złącza w nieprawidłowy sposób może spowodować uszkodzenie obu urządzeń połączonych kablem.
- Drukarkę należy ustawić na płaskiej, stabilnej powierzchni, która ze wszystkich stron wykracza poza krawędzie obudowy drukarki. Drukarka nie będzie działać poprawnie, jeśli zostanie ustawiona pod kątem.
- Podczas przechowywania lub transportowania drukarki nie przechylać jej, nie ustawiać pionowo ani nie odwracać, ponieważ można spowodować wyciek tuszu.
- Nad drukarką należy pozostawić ilość miejsca pozwalającą na całkowite podniesienie pokrywy dokumentów.
- Należy pozostawić wystarczającą ilość miejsca z przodu drukarki, aby papier mógł być całkowicie wysuwany.
- Należy unikać miejsc, w których występują gwałtowne zmiany temperatury i wilgotności. Drukarkę należy ustawić z dala od bezpośredniego światła słonecznego, silnego oświetlenia sztucznego i źródeł ciepła.
- Nie należy wkładać przedmiotów przez otwory drukarki.
- Nie należy wkładać dłoni do drukarki podczas drukowania.
- Nie należy dotykać białego płaskiego kabla wewnątrz drukarki.
- Nie należy używać produktów w aerozolu, zawierających łatwopalne składniki, wewnątrz lub w pobliżu drukarki. Grozi to pożarem.

Ważne instrukcje

- ❑ Nie przesuwaj głowicy drukującej ręką. Można w ten sposób spowodować uszkodzenie drukarki.
- ❑ Należy uważać, aby nie przyciąć palców podczas zamykania pokrywy dokumentów.
- ❑ Umieszczając oryginały, nie należy naciskać zbyt mocno szyba skanera.
- ❑ Drukarkę należy zawsze wyłączać naciskając przycisk . Nie należy odłączać drukarki od gniazda ani jej wyłączać do momentu, aż kontrolka  przestanie migotać.
- ❑ Przed transportowaniem drukarki należy upewnić się, że głowica drukująca znajduje się w pozycji początkowej (z prawej strony urządzenia), a pojemniki z tuszem znajdują się na swoim miejscu.
- ❑ Jeśli drukarka nie będzie używana przez dłuższy czas, należy odłączyć kabel zasilania z gniazdka elektrycznego.

Zalecenia i ostrzeżenia dotyczące używania drukarki z połączeniem bezprzewodowym

- ❑ Fale radiowe generowane przez drukarkę mogą negatywnie wpływać na pracę elektronicznych urządzeń medycznych, powodując ich awarie. Podczas korzystania z drukarki w placówkach służby zdrowia lub w pobliżu sprzętu medycznego należy postępować zgodnie ze wskazówkami upoważnionego personelu pracującego w tych placówkach oraz stosować się do wszystkich ostrzeżeń i instrukcji umieszczonych na sprzęcie medycznym.
- ❑ Fale radiowe generowane przez drukarkę mogą negatywnie wpływać na pracę urządzeń sterowanych automatycznie, takich jak drzwi automatyczne lub alarmy przeciwpożarowe, powodując ich nieprawidłowe działanie, co może doprowadzić do wypadku. W przypadku korzystania z drukarki w pobliżu urządzeń sterowanych automatycznie należy stosować się do wszystkich ostrzeżeń i instrukcji umieszczonych na tych urządzeniach.

Zalecenia i ostrzeżenia dotyczące korzystania z ekranu dotykowego

- ❑ Ekran LCD może zawierać kilka małych jasnych lub ciemnych punktów. Ze względu na jego funkcje jasność ekranu może być niejednolita. Jest to normalne zjawisko i nie oznacza usterki.
- ❑ Do czyszczenia należy używać wyłącznie suchej, miękkiej szmatki. Do czyszczenia nie należy używać chemicznych lub płynnych środków czyszczących.
- ❑ Zewnętrzna pokrywa ekranu dotykowego może pęknąć pod wpływem mocnego uderzenia. Skontaktuj się ze sprzedawcą, jeśli powierzchnia panelu popęka. Nie wolno dotykać ani próbować demontować popękanych części.
- ❑ Ekran dotykowy należy dotykać delikatnie palcem. Nie wolno go mocno naciskać ani dotykać paznokciami.
- ❑ Do wykonywania operacji nie należy używać ostro zakończonych przedmiotów, takich jak długopisy lub ostro zastruganych ołówków.
- ❑ Skraplanie pary wodnej wewnątrz ekranu dotykowego z powodu gwałtownych zmian temperatury czy wilgotności może prowadzić do pogorszenia jego działania.

Ochrona danych osobowych

Jeżeli chcesz oddać drukarkę innej osobie lub ją zutylizować, wykasuj wszystkie osobiste informacje zapisane w pamięci urządzenia, wybierając na panelu sterowania kolejno **Ustawienia** > **Administ. systemu** > **Przywr. ust. domyśl.** > **Usuń wsz. dane i ustaw.**

Ustawienia administratora

Blokowanie ustawień drukarki za pomocą hasła administratora

Ustawienia drukarki można zablokować za pomocą hasła administratora, dzięki czemu inni użytkownicy nie będą mogli ich zmienić. Można zablokować następujące ustawienia.

- Administr. systemu
- Tryb Eco
- Wstęp.
- Kontakty

Nie można zmienić ustawień bez podania hasła. Hasło to jest również wymagane przy próbie zmiany ustawień z poziomu aplikacji Web Config i EpsonNet Config.

**Ważne:**

Hasło należy zapamiętać. Po zapomnieniu hasła, należy się skontaktować z pomocą techniczną Epson.

1. Na ekranie głównym wybierz **Ustaw..**
2. Wybierz kolejno **Ustawienia administratora > Hasło administratora**.
3. Wybierz polecenie **Zarejestruj**, a następnie wpisz hasło.
4. Ponownie wpisz hasło.
5. Wybierz opcję **Zablokuj ustawienie** i włącz ją.

Odblokowywanie ustawień drukarki

1. Na ekranie głównym wybierz **Ustaw..**
2. Wybierz opcję **Ustawienia administratora**.
3. Wpisz hasło administratora.
4. Wybierz opcję **Zablokuj ustawienie** i wyłącz ją.

Ograniczenia funkcji użytkownika

Uwaga:

System Mac OS X nie jest obsługiwany.

Ustawienia administratora

Administrator może ograniczyć funkcje drukarki dla poszczególnych użytkowników. Aby skorzystać z takiej funkcji, użytkownik musi podać na panelu sterowania identyfikator i hasło. Dzięki tej funkcji można zmniejszyć ryzyko niewłaściwego użycia drukarki.

Za pomocą aplikacji Web Config skonfiguruj ustawienia ograniczeń na komputerze. Więcej informacji można znaleźć w podręczniku *Przewodnik administratora*.

Po skonfigurowaniu ustawień na komputerze włącz funkcję ograniczeń użytkownika na drukarce. Na ekranie głównym wybierz opcję **Ustaw.** > **Administr. systemu** > **Ustawienia zabezp.** > **Kontrola dostępu** i włącz ją.

Podstawy korzystania z drukarki

Nazwy i funkcje części

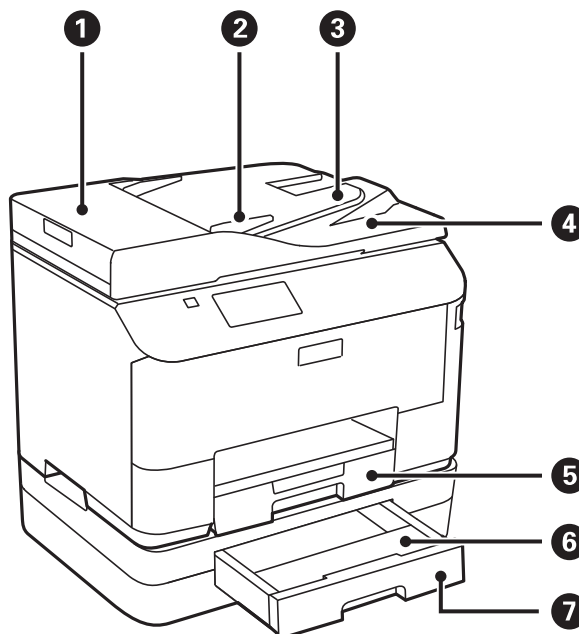

❶	Pokrywa automatycznego podajnika dokumentów (ADF — Automatic Document Feeder)	Otwierana, gdy trzeba usunąć zacięte oryginały z automatycznego podajnika dokumentów.
❷	Prowadnice krawędziowe	Wprowadzają oryginały prosto do drukarki. Przysuń je do krawędzi oryginałów.
❸	Taca wejściowa automatycznego podajnika dokumentów	Automatycznie wprowadza oryginalne dokumenty.
❹	Taca wyjściowa automatycznego podajnika dokumentów	Przechowuje oryginały wysunięte z automatycznego podajnika dokumentów.
❺	Kaseta na papier	Służy do ładowania papieru.
❻	Pokrywa kasety na papier	Podłączona do kasety na papier 2.
❼	Kaseta na papier 2	Opcjonalne kasety na papier. Służy do ładowania papieru.

Podstawy korzystania z drukarki

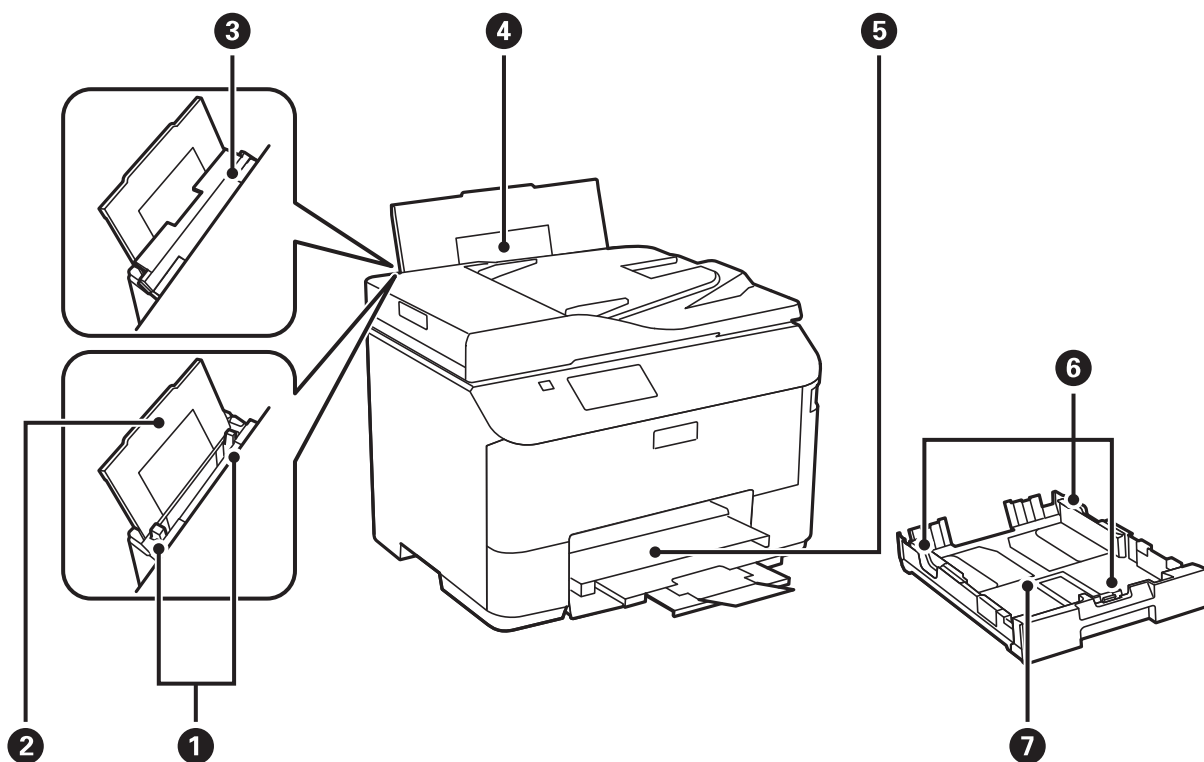

1	Prowadnice krawędziowe	Wprowadza papier prosto do drukarki. Należy dosunąć je do krawędzi papieru.
2	Podpórka papieru	Podtrzymuje włożony papier.
3	Osłona podajnika	Chroni przed przedostawaniem się obcych substancji do drukarki. Zwykle osłona ta powinna być zamknięta.
4	Tylny podajnik papieru	Służy do ładowania papieru.
5	Taca wyjściowa	Przechowuje papier wysunięty z drukarki.
6	Prowadnice krawędziowe	Wprowadza papier prosto do drukarki. Należy dosunąć je do krawędzi papieru.
7	Kaseta na papier	Służy do ładowania papieru.

Podstawy korzystania z drukarki

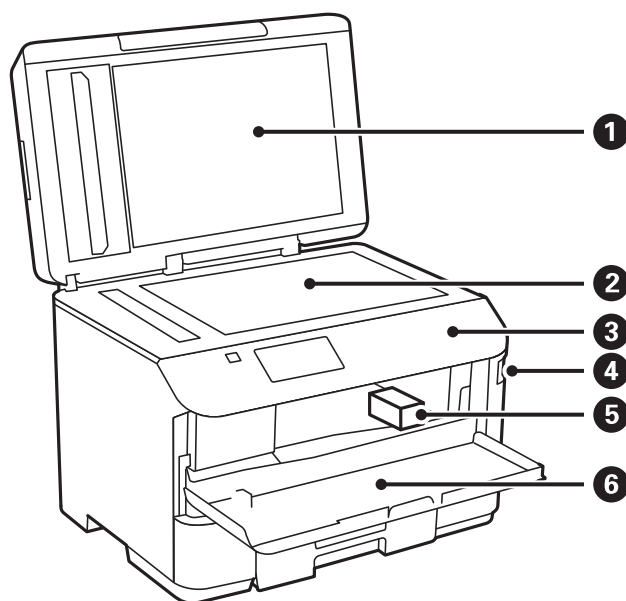

❶	Pokrywa dokumentów	Blokuje dostęp światła zewnętrznego podczas skanowania.
❷	Szyba skanera	Służy do skanowania umieszczonych w nim oryginałów.
❸	Panel sterowania	Służy do obsługi drukarki.
❹	Zewnętrzny port USB	Służy do podłączania urządzeń pamięci.
❺	Głowica drukująca	Z niej wydobywa się tusz.
❻	Pokrywa przednia	Otwierana podczas wymiany pojemnika z tuszem lub usuwania papieru zaciętego wewnątrz drukarki.

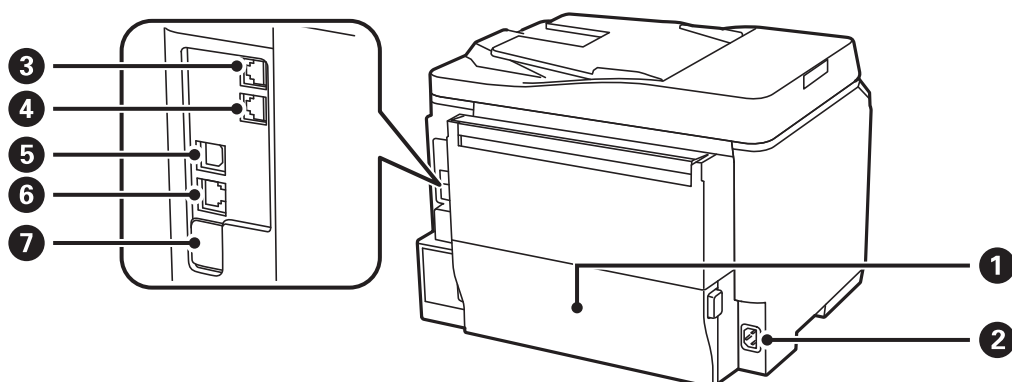

❶	Tylna pokrywa	Wyjmowana w celu wymiany modułu konserwacyjnego albo usunięcia zaciętego papieru.
---	---------------	---

Podstawy korzystania z drukarki

2	Wejście zasilania	Służy do podłączania przewodu zasilającego.
3	Port LINE	Umożliwia podłączenie linii telefonicznej.
4	Port EXT.	Umożliwia podłączenie zewnętrznych urządzeń telefonicznych.
5	Port USB	Umożliwia podłączenie przewodu USB.
6	Port LAN	Umożliwia podłączenie przewodu LAN.
7	Serwisowy port USB	Port USB do wykorzystania w przyszłości. Nie zdejmować naklejki.

Panel sterowania

Przyciski i kontrolki

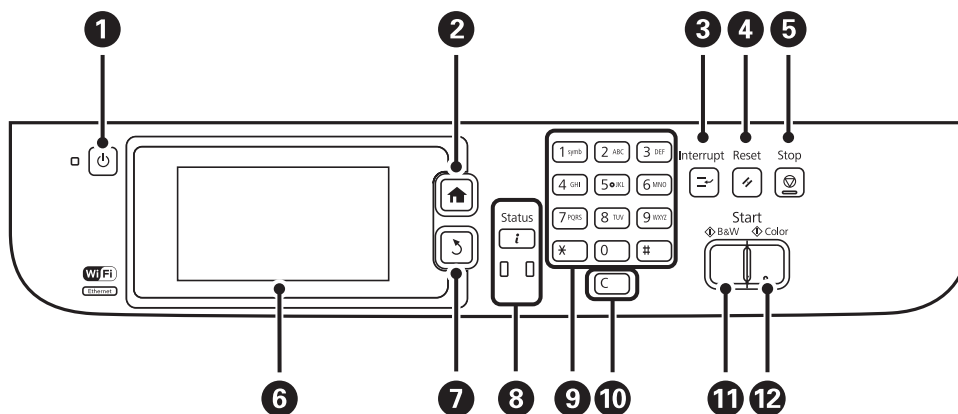













1		Włączenie lub wyłączenie drukarki. Przewód zasilający należy odłączyć, gdy zgaśnie kontrolka zasilania.
2		Wyświetlenie ekranu głównego.
3		Wstrzymanie bieżącego zadania w celu przerywania innego zadania. Ponowne naciśnięcie przycisku spowoduje powrót do wstrzymanego zadania.
4		Powrót bieżących ustawień do poprzedniego stanu.
5		Zatrzymanie bieżącego zadania.
6	-	Wyświetlenie menu i komunikatów. Dotknij ekranu LCD, aby wybrać menu, a następnie przesunij palcem po ekranie, aby przewijać dostępne pozycje.
7		Powrót do poprzedniego ekranu.
8		Wyświetlenie Menu Stan . Można tu sprawdzić stan drukarki i historię zadań. Kontrolka błędu po lewej stronie miga lub świeci się, gdy zostanie wykryty błąd. Kontrolka danych po prawej stronie miga, gdy drukarka przetwarza dane. Świeci, gdy w kolejce są zaplanowane zadania.

Podstawy korzystania z drukarki



9	0 - 9 *, #	Wpisywanie cyfr, znaków i symboli.
10	c	Kasowanie ustawień numerycznych, np. liczby kopii.
11	◇	Rozpoczęcie drukowania, kopiowania, skanowania lub wysyłania faksu w czerni i bieli.
12	◇	Rozpoczęcie skanowania lub wysyłania faksu w kolorze.

Ikony wyświetlane na ekranie LCD

W zależności od stanu drukarki, na ekranie LCD wyświetlane są następujące ikony. Naciśnij ikonę sieci, aby sprawdzić bieżące ustawienia sieciowe i konfigurację Wi-Fi.

	Naciśnij tę ikonę, aby wyświetlić instrukcje obsługi, np. wyjaśnienie sposobu ładowania papieru, umieszczania oryginałów w podajniku itp.
	Włącza się, gdy w automatycznym podajniku dokumentów umieszczono oryginały.
	Włączenie, przy małej ilości tuszu lub gdy moduł konserwacyjny jest prawie pełny. Naciśnij przycisk i , a następnie wybierz opcję Informacje o drukarce , aby sprawdzić stan.
	Włączenie, po wyczerpaniu tuszu lub gdy moduł konserwacyjny jest pełny. Naciśnij przycisk i , a następnie wybierz opcję Informacje o drukarce , aby sprawdzić stan.
	Włącza się, gdy w pamięci urządzenia znajdują się odebrane dokumenty, które nie zostały jeszcze odczytane, wydrukowane ani zapisane.
	Oznacza użycie pamięci faksu.
	Oznacza, że pamięć faksu jest pełna. Usuń niepotrzebne dokumenty w skrzynce odbiorczej.
	Oznacza, że drukarka łączy się z siecią bezprzewodową (Wi-Fi) lub przewodową (Ethernet).
	Włącza się, gdy drukarka jest podłączona do sieci przewodowej (Ethernet).
	Włącza się, gdy drukarka jest podłączona do sieci bezprzewodowej (Wi-Fi). Liczba kresek wskazuje siłę sygnału połączenia. Im więcej kresek, tym silniejszy sygnał.
	Informuje o problemie z połączeniem z siecią bezprzewodową (Wi-Fi) lub oznacza, że drukarka szuka sieci bezprzewodowej (Wi-Fi).
	Oznacza, że drukarka jest podłączona do sieci bezprzewodowej (Wi-Fi) w trybie Ad Hoc.
	Oznacza, że drukarka jest podłączona do sieci bezprzewodowej (Wi-Fi) w trybie Wi-Fi Direct.

Podstawy korzystania z drukarki

	Oznacza, że drukarka jest podłączona do sieci bezprzewodowej (Wi-Fi) w trybie Simple AP.
	Oznacza, że włączona jest funkcja ograniczeń użytkownika. Naciśnij tę ikonę, aby zalogować się do drukarki. Wymagane jest podanie nazwy użytkownika i hasła. Informacje potrzebne do logowania można uzyskać u administratora drukarki.
	Oznacza, że zalogował się użytkownik z zezwoleniem dostępu.

Powiązane informacje









➔ „Wystąpił błąd zapełnienia pamięci” na stronie 168

Ikony wyświetlane na klawiaturze programowej na ekranie LCD

Podczas rejestrowania nowego kontaktu, konfigurowania ustawień sieciowych itp. można wpisywać znaki i symbole, korzystając z ekranu klawiatury programowej. Na ekranie klawiatury programowej wyświetlane są następujące ikony.

Uwaga:

Dostępne ikony mogą się różnić w zależności od ustawień.



	Przełączanie dużych i małych liter.
  	Przełączanie rodzaju znaków. 123#: Wpisywanie cyfr i symboli. ABC: Wpisywanie liter. AAA: Wpisywanie znaków specjalnych, np. znaków umlaut i akcentów.
	Zmiana układu klawiatury.
	Wstawienie spacji.
	Usunięcie znaku po lewej stronie.
	Wpisanie znaku.
	Trzysekundowa pauza podczas wybierania numeru. Znakiem pauzy na ekranie jest myślnik.

Opcje menu

Tryb Kopiuuj

Uwaga:

- Dostępne menu zależą od wybranego układu.
- Naciśnij **Ustaw.**, aby wyświetlić ukryte menu ustawień.

Menu	Ustawienia i objaśnienia	
Liczba kopii	Wpisywanie liczby kopii.	
Układ	Z obram.	Kopiuwanie z obramowaniem na krawędziach.
	2-góra	Kopiuwanie wielostronicowych oryginałów na jednym arkuszu.
	4-góra	Umieszczając oryginały w automatycznym podajniku dokumentów, należy wkładać je górną lub lewą krawędzią do przodu. Oryginały pionowe należy wkładać jak pokazano poniżej, a następnie wybrać opcję Pionowa na ekranie Orient. dokum..  Oryginały pionowe należy wkładać jak pokazano poniżej, a następnie wybrać opcję Pozioma na ekranie Orient. dokum.. 
	Karta ID	Obustronne skanowanie wizytówek i kopiuwanie ich na jednej stronie papieru A4.
Rozmiar dok.	Wybór formatu oryginału.	
Powiększ.	Powiększenie lub pomniejszenie oryginału. Wybierz opcję Auto dop. str. , aby dostosować format papieru z wybranego źródła.	
Źródło pap.	Wybór żądanego źródła papieru. Automatyczne podawanie papieru z użyciem opcji Ustawienia papieru określonych podczas ładowania. Wybierz format i rodzaj załadowanego papieru, gdy wybrano opcję Tylny podajnik papieru .	
2-stronny	Wybór układu dwustronnego. Wybierz układ i naciśnij Zaawansowane , a następnie wybierz pozycję bindowania oryginału i papieru.	
Orient. dokum.	Wybór orientacji oryginału.	
Jakość	Wybór typu oryginału. Tekst: Szybsze drukowanie, jednak wydruki mogą być wyblakłe. Zdjęcie: Wydruk o podwyższonej jakości, jednak czas drukowania może być dłuższy.	

Podstawy korzystania z drukarki

Menu	Ustawienia i objaśnienia
Gęstość	Ustawienie gęstości kopii.
Kolej. ukl.	Wybór układu kopiowania dla wielu stron, jeśli wybrane zostały opcje 2-góra lub 4-góra jako ustawienie Układ .
Usuń cień	Usuwanie cienia, który może być widoczny na środku kopii w przypadku kopiowania broszur lub który może się pojawić wokół kopii w przypadku kopiowania grubego papieru.
Us. przeb. otw.	Usuwanie otworów po bindowaniu podczas kopiowania.
Zestaw. kopii	Drukowanie kilku kopii z kilku oryginałów, posortowanych w odpowiedniej kolejności i podzielonych na zestawy.
Czas schnięcia	Wybór czasu schnięcia.
Ustawienia zaawansowane	Regulacja ustawień obrazu takich jak kontrast czy ostrość.

Tryb Skanuj

E-mail

Menu	Ustawienia i objaśnienia	
Kontakty	Wybór adresu e-mail z listy kontaktów, na który mają być wysłane zeskanowane obrazy.	
Format	Wybór formatu, w jakim ma być zapisany zeskanowany obraz. W przypadku wybrania opcji TIFF (Poj. str.) lub TIFF (Wielostr.) dostępne jest wyłącznie skanowanie monochromatyczne.	
Menu	Ustawienia e-mail	Temat: Wpisanie tematu wiadomości e-mail. Prefiks nazwy pliku: Wpisanie przedrostka nazwy wysłanego pliku.
	Ustaw. podstawowe	Listę menu można znaleźć w części Ustaw.
	Raport skanowania	Wydrukowanie historii z informacjami kiedy i na jakie adresy e-mail wysłane były zeskanowane pliki.

Folder siec./FTP

Menu	Ustawienia i objaśnienia
Kontakty	Wybór folderu z listy kontaktów, w którym ma być zapisany zeskanowany obraz. Jeśli wybrano folder z listy kontaktów, nie ma potrzeby konfigurowania ustawień lokalizacji.

Podstawy korzystania z drukarki

Menu	Ustawienia i objaśnienia	
Lokalizacja	Tryb komunikacji	Wybór trybu komunikacji.
	Lokalizacja	Wpisanie ścieżki folderu, w którym ma być zapisany zeskanowany obraz.
	Nazwa użytkownika	Wpisanie nazwy użytkownika dla określonego folderu.
	Hasło	Wpisanie hasła dla określonego folderu.
	Tryb połączenia	Wybór trybu połączenia.
	Numer portu	Wpisanie numeru portu.
Format	Wybór formatu, w jakim ma być zapisany zeskanowany obraz. W przypadku wybrania opcji TIFF (Poj. str.) dostępne jest wyłącznie skanowanie monochromatyczne.	
Menu	Ustawienia pliku	Wpisanie przedrostka nazwy pliku w Prefiks nazwy pliku .
	Ustaw. podstawowe	Listę menu można znaleźć w części Ustaw.
	Raport skanowania	Wydrukowanie historii z informacjami kiedy i do jakiego folderu wysyłane były zeskanowane pliki.

Urządzenie pamięci

Menu	Ustawienia i objaśnienia
Format	Wybór formatu, w jakim ma być zapisany zeskanowany obraz. W przypadku wybrania opcji TIFF (Wielostr.) dostępne jest wyłącznie skanowanie monochromatyczne.
Ustaw.	Listę menu można znaleźć w części Ustaw.

Chmura

Menu	Ustawienia i objaśnienia
Format	Wybór formatu, w jakim ma być zapisany zeskanowany obraz.
Ustaw.	Listę menu można znaleźć w części Ustaw.

Document Capture Pro

To menu nie ma elementów do konfiguracji.

Komputer (WSD)

To menu nie ma elementów do konfiguracji.

Ustaw.

Uwaga:

Dostępne menu zależą od typu lokalizacji docelowej (np. adres e-mail lub folder) oraz formatu, w jakim zapisywane są zeskanowane obrazy.

Podstawy korzystania z drukarki

Menu	Ustawienia i objaśnienia
Rozdzielczość	Wybór rozdzielczości skanowania.
Obszar skan.	Wybór obszaru skanowania. Autom. kadr.: Przycięcie pustych obszarów wokół tekstu lub obrazu podczas skanowania. Maks. obszar: Skanowanie maksymalnego obszaru szyba skanera lub automatycznego podajnika dokumentów.
2-stronny	Skanowanie obydwu stron oryginału. W przypadku skanowania dwustronnego wybierz opcję Kier. bindowania , a następnie wybierz pozycję bindowania oryginału.
Typ dokumentu	Wybór typu oryginału.
Gęstość	Wybór kontrastu skanowanego obrazu.
Orient. dokum.	Wybór orientacji oryginału.
Wsp. kompresji	Wybór stopnia kompresji zeskanowanego obrazu.
Ustaw. PDF	Jeśli jako format zapisu wybrano opcję PDF , za pomocą tych ustawień można chronić pliki PDF. Hasło otwarcia dokumentu: Tworzenie pliku PDF, który wymaga podania hasła przed otwarciem. Hasło zezwolenia: Tworzenie pliku PDF, który wymaga podania hasła przed wydrukowaniem lub edycją.
Maks. rozm. zał. pliku	Wybór maksymalnego formatu dla plików dołączanych do wiadomości e-mail.

Tryb Faks

Na ekranie głównym wybierz kolejno **Faks** > **Menu**. Bezpośrednio z poziomu ekranu **Faks** można uzyskać dostęp do niektórych menu ustawień.

Menu	Ustawienia i objaśnienia	
Ustaw. wysył. faksów	Rozdzielczość	Wybór rozdzielczości faksów wychodzących. Wybierz opcję Zdjęcie dla oryginałów zawierających zarówno tekst, jak i zdjęcia.
	Gęstość	Ustawienie gęstości faksów wychodzących.
	Rozmiar dokum. (Szyba)	Wybór formatu i orientacji oryginału umieszczonego na szyba skanera.
	ADF 2-stronny	W przypadku wysyłania faksu monochromatycznego skanowane są obydwie strony oryginału umieszczonego w automatycznym podajniku dokumentów.
	Bezpośr. wysył.	Więcej informacji można znaleźć na stronach opisujących poszczególne funkcje.
	Wysłanie z priorytetem	
	Ciągłe skan. z ADF	
Raport transmisji	Automatyczne drukowanie raportu przesłania po wysłaniu faksu. Aby drukować raport tylko w przypadku wystąpienia błędu, wybierz opcję Błąd druku .	

Podstawy korzystania z drukarki

Menu	Ustawienia i objaśnienia	
Wyślij faks później	Więcej informacji można znaleźć na stronach opisujących poszczególne funkcje.	
Odbier. odpytyw.		
Odpytywanie		
Zapis danych faksu		
Raport faksu	Lista ust. faksu	Drukowanie bieżących ustawień faksu.
	Raport faksu	Automatyczne drukowanie raportu przesłania po wysłaniu faksu. W poniższym menu można wybrać opcję automatycznego drukowania tego raportu. Ustaw. > Administr. systemu > Ustawienia faksu > Ustaw. wyjścia > Auto druk. log faks.
	Ostatnia transmisja	Drukowanie raportu dla poprzedniego faksu, który został wysłany lub odebrany z użyciem funkcji pollingu.
	Zapis. dok. faksów	Drukowanie listy dokumentów zapisanych w pamięci drukarki, np. niedokończonych zadań.
	Śledzenie protokołu	Drukowanie raportu dla poprzedniego faksu, który został wysłany lub odebrany.

Powiązane informacje

- ➔ „Wysyłanie wielostronicowego dokumentu monochromatycznego (Bezpośr. wysył.)” na stronie 101
- ➔ „Preferencyjne wysyłanie faksu (Wysłanie z priorytetem)” na stronie 101
- ➔ „Wysyłanie dokumentów o różnych formatach z użyciem automatycznego podajnika dokumentów (Ciągłe skan. z ADF)” na stronie 102
- ➔ „Wysyłanie faksów o określonej godzinie (Wyślij faks później)” na stronie 100
- ➔ „Odbieranie faksów poprzez polling (Odbier. odpytyw.)” na stronie 105
- ➔ „Wysyłanie faksów na żądanie (Odpytywanie)” na stronie 101
- ➔ „Przechowywanie faksu bez określania odbiorcy (Zapis danych faksu)” na stronie 100

Tryb Urząd. pamięci

Uwaga:

Urządzenie pamięci to ogólne określenie na zewnętrzne urządzenia USB, np. pamięci flash USB.

Format pliku

Menu	Ustawienia i objaśnienia
JPEG	Wybór formatu pliku, który ma zostać wydrukowany.
TIFF	
PDF	

Podstawy korzystania z drukarki

Ustaw.

Uwaga:

Dostępne menu zależą od wybranego formatu pliku.

Menu	Ustawienia i objaśnienia	
Liczba wydruków	Wpisywanie liczby wydruków.	
Ustaw.	Źródło pap.	Wybór żądanego źródła papieru.
	Jakość	Wybór jakości wydruku. Po wybraniu opcji Najlepsza drukowanie może być wolniejsze.
	Data	Wybór formatu daty na wydrukach.
	Dop. ramkę	Przycięcie górnej i dolnej krawędzi obrazu w celu dopasowania do wybranego formatu papieru. Wyłączenie tej opcji sprawi, że marginesy będą widoczne po lewej i prawej stronie obrazu.
	Dwukier.	Wybór strony, z której wydobywa się tusz podczas ruchu głowicy. W przypadku normalnego użytkowania opcja ta powinna być włączona. Opcja włączona: Drukowanie, gdy głowica drukująca porusza się w obie strony. Opcja wyłączona: Drukowanie, gdy głowica drukująca porusza się w jedną stronę. Poprawia się jakość wydruku, jednak czas drukowania ulega wydłużeniu.
	2-stronny	Wybór układu dwustronnego.
	Kolej. druk.	Ost. str. na górze: Drukowanie od pierwszej strony pliku. Pierwsza str. na górze: Drukowanie od ostatniej strony pliku.
Regulacje obrazu	Popr.	Wybór metody korekcji obrazu. Wł.: Automatyczne poprawianie obrazu z użyciem wyjątkowej technologii analizy i przetwarzania obrazu firmy Epson. P.I.M.: Regulacja obrazu z użyciem technologii PRINT Image Matching lub informacji Exif Print z aparatu.
	Red. czerw. oczu	Eliminacja efektu czerwonych oczu na zdjęciach. Korekta nie dotyczy oryginalnego pliku lecz tylko wydruków. W zależności od rodzaju zdjęcia skorygowane mogą być też inne elementy obrazu.
Opcje	Wybierz obrazy	Opcja Wybierz wszystkie obrazy pozwala wybrać wszystkie obrazy na urządzeniu pamięci.
	Wybierz grupę	Wybierz to menu, aby wybrać inną grupę.

Podstawy korzystania z drukarki

Tryb Ustawienia

Menu	Ustawienia i objaśnienia	
Poziom tuszu	Wyświetlenie szacunkowego poziomu tuszu i modułu konserwacyjnego. Wyświetlona ikona ! oznacza, że kończy się tusz lub moduł konserwacyjny jest prawie pełen. Wyświetlona ikona x oznacza, że tusz jest wyczerpany lub moduł konserwacyjny jest pełny.	
Konserw.	Spr. dyszy głow. druk.	Drukowanie wzoru kontrolnego w celu sprawdzenia, czy dysze głowicy drukującej nie są zatkane.
	Czyszcz. głow. druk.	Zatkane dysze głowicy drukującej należy wyczyścić.
	Regul. głowicy druk.	Regulacja głowicy drukującej w celu poprawy jakości druku. Wybierz opcję Wyrówn. w pionie , jeśli wydruki są zamazane. Wybierz opcję Wyrównanie w poziomie , jeśli na wydrukach widoczne są regularnie powtarzające się poziome paski. Wybierz opcję Dopasowanie linijki , jeśli tekst i linie wyglądają nierówno.
	Gruby papier	Redukcja rozmazywania się tuszu podczas drukowania. Funkcja ta może wydłużyć czas druku, dlatego należy ją włączyć wyłącznie wtedy, gdy na wydrukach widoczne są smugi tuszu.
	Czyszcz. prowad. papieru	Funkcja służy do podawania papieru na potrzeby czyszczenia, gdy na wewnętrznych rolkach widoczne są plamy.
Ustawienia papieru	Wybierz format i rodzaj papieru załadowanego w każdym ze źródeł.	
Druk.arkusz stanu	Arkusz stanu konfiguracji	Drukowanie arkusza informacyjnego z bieżącymi ustawieniami i stanem drukarki.
	Arkusz stanu zapasów	Drukowanie arkusza informacyjnego ze stanem materiałów eksploatacyjnych.
	Arkusz historii używania	Drukowanie arkusza informacyjnego z historią użytkownika drukarki.
	Lista czcionek PS3	Drukowanie listy czcionek dostępnych dla drukarki PostScript.
	Lista czcionek PCL	Drukowanie listy czcionek dostępnych dla drukarki PCL.
Stan sieci	Stan Wi-Fi/sieci	Wyświetlenie lub drukowanie bieżących ustawień sieciowych.
	Stan Wi-Fi Direct	
	Stan serwera e-mail	Wyświetlenie bieżących ustawień serwera poczty e-mail.
	Stan Epson Connect	Wyświetlenie informacji o tym, czy drukarka jest zarejestrowana i połączona z usługami Epson Connect lub Google Cloud Print.
	Stan Google Cloud Print	Szczegółowe informacje można znaleźć na portalu Epson Connect. https://www.epsonconnect.com/ http://www.epsonconnect.eu (tylko w Europie)

Podstawy korzystania z drukarki

Menu	Ustawienia i objaśnienia	
Ustawienia administratora	Za pomocą tych menu administrator może określić hasło zabezpieczające przed zmianą ustawień drukarki przez innych użytkowników.	
	Hasło administratora	Ustawienie, zmiana lub resetowanie hasła administratora. Jeśli zapomnisz hasło, skontaktuj się ze sprzedawcą.
	Zablokuj ustawienie	Dostęp do ustawień Administr. systemu , zmiana ustawień Tryb Eco , Wstępne lub edycja kontaktów wymagać będzie podania hasła administratora.
Administr. systemu	Więcej informacji można znaleźć na stronach opisujących poszczególne funkcje.	

Powiązane informacje

➔ „Administr. systemu” na stronie 29

Administr. systemu

Na ekranie głównym wybierz pozycję **Ustawienia**, a następnie **Administr. systemu**.

Menu	Ustawienia i objaśnienia		
Ustaw. drukarki	Listę menu można znaleźć w części Ustaw. drukarki .		
Ustawienia wspólne	Jasność LCD	Regulacja jasności ekranu LCD.	
	Dźwięk	Regulacja głośności i wybór rodzaju dźwięku.	
	Timer uśpienia	Określenie czasu, po którym drukarka przejdzie w tryb uśpienia (tryb oszczędzania energii), jeśli nie zostały wykonane żadne czynności. Po upływie określonego czasu ekran LCD zgaśnie.	
	Timer wył.	Określenie czasu, po którym włączony zostanie tryb oszczędzania energii. Wzrost tej wartości wpłynie na wydajność energetyczną urządzenia. Przed dokonaniem zmian w ustawieniu należy wziąć pod uwagę kwestie środowiskowe.	
	Ust. Data/godzina	Data/godzina	Wprowadzenie bieżącej daty i godziny.
		Czas letni	Wybór czasu letniego, jeśli jest on stosowany na terytorium użytkownika.
		Różnica czasu	Podanie różnicy między czasem użytkownika a czasem UTC (uniwersalnym czasem koordynowanym).
	Kraj/region	Wybór kraju lub regionu.	
Język/Language	Wybór języka wyświetlania.		
Zak. czasu operacji	Jeśli ta funkcja jest włączona i przez trzy minuty nie zostanie wykonana żadna czynność, na wyświetlaczu LCD ukaże się ekran główny. Gdy aktywna jest funkcja ograniczeń użytkownika, opcja ta jest automatycznie włączona.		

Podstawy korzystania z drukarki

Menu	Ustawienia i objaśnienia		
Ust. Wi-Fi/sieci lokal.	Stan Wi-Fi/sieci	Wyświetlenie lub drukowanie ustawień sieciowych i stanu połączenia.	
	Ustawienia Wi-Fi	Kreator konfigur. Wi-Fi	Więcej informacji można znaleźć w podręczniku <i>Przewodnik pracy w sieci</i> .
		Ust. Push Button (WPS)	
		Ust. kodu PIN (WPS)	
		Autom. poł. z Wi-Fi	
	Wył. sieć Wi-Fi	Wyłączenie ustawień Wi-Fi lub ich ponowna konfiguracja mogą pomóc w rozwiązaniu problemów z siecią. Więcej informacji można znaleźć w podręczniku <i>Przewodnik pracy w sieci</i> .	
	Ustaw. Wi-Fi Direct	Więcej informacji można znaleźć w podręczniku <i>Przewodnik pracy w sieci</i> .	
Sprawdzanie połączenia	Sprawdzenie stanu połączenia sieciowego i wydruk raportu kontrolnego. W celu rozwiązania problemów z połączeniem należy zapoznać się z raportem kontrolnym.		
Ustawienia zaawansowane	Więcej informacji można znaleźć w podręczniku <i>Przewodnik pracy w sieci</i> .		
Usługi Epson Connect	Usługi Epson Connect lub Google Cloud Print można zawiesić, wznowić lub anulować (przywrócić ustawienia domyślne).		
Usługi Google Cloud Print	Szczegółowe informacje można znaleźć na portalu Epson Connect. https://www.epsonconnect.com/ http://www.epsonconnect.eu (tylko w Europie)		
Ust. kopii	Ustawienia określone w opcjach Domyślne ustaw. użytk. wyświetlane są jako domyślne ustawienia dla każdego trybu. Szczegółowe informacje dotyczące konfiguracji opcji można znaleźć na liście menu każdego trybu.		
Ustawienia skanowania			
Ustawienia faksu	Listę menu można znaleźć w części Ustawienia faksu .		

Podstawy korzystania z drukarki

Menu	Ustawienia i objaśnienia		
Uniwers. ust. drukowania	Te ustawienia drukowania stosowane są w przypadku drukowania z użyciem zewnętrznego urządzenia bez sterowników drukarki lub w przypadku drukowania z użyciem sterownika drukarki PostScript lub sterownika drukarki PCL.		
	Przes. w górę	Dostosowanie górnego lub lewego marginesu papieru.	
	Przes. w lewo		
	Przes. w górę - do tyłu	Dostosowanie górnego lub lewego marginesu tylnej strony w przypadku drukowania dwustronnego.	
	Przes. w lewo - do tyłu		
	Spr. szer. papieru	Sprawdzenie szerokości papieru przed rozpoczęciem drukowania. Zapobiega to drukowaniu poza krawędziami arkusza, jeśli źle ustawiono format papieru, jednak czas drukowania może się wydłużyć.	
	Czas schnięcia	Wybór czasu schnięcia przy drukowaniu dwustronnym.	
	Pomiń pustą stronę	Automatyczne pomijanie pustych stron w danych drukowania.	
	Konfigur. druk. PDL	Listę menu można znaleźć w części Konfigur. druk. PDL .	
Ustawienia zabezp.	Kontrola dostępu	Obsługa drukarki wymaga podania hasła administratora. Określenie, czy zadania bez wymaganych informacji uwierzytelniających mają być realizowane czy nie.	
	Usuń wsz. poufne zadania	Usuwanie wszystkich zapisanych zadań poufnych.	
Tryb Eco	Dostępne są następujące ustawienia trybu Eco. Jeśli te ustawienia są wyłączone, stosowane są ustawienia określone na ekranie Ustawienia wspólne .		
	Konfiguruj	Timer uśpienia	Określenie czasu, po którym drukarka przejdzie w tryb uśpienia (tryb oszczędzania energii), jeśli nie zostały wykonane żadne czynności. Po upływie określonego czasu ekran LCD zgaśnie.
		Jasność LCD	Regulacja jasności ekranu LCD.
		2-str. (Kopia)	Ustawienie kopiowania dwustronnego jako domyślnego trybu.
		2-str. (Urz. pam.)	Ustawienie drukowania dwustronnego jako domyślnego trybu.
Usuń dane wewn. pamięci	Usunięcie ustawień drukowania w sterowniku drukarki PostScript i sterownika drukarki PCL. Wybierz Usuń wszystko , aby usunąć wszystkie dane sterownika drukarki PostScript i sterownika drukarki PCL zapisane w pamięci urządzenia.		
Przywr. ust. domyśl.	Przywrócenie domyślnego stanu wybranych ustawień.		

Powiązane informacje

➔ „Tryb Kopiuj” na stronie 22

➔ „Tryb Skanuj” na stronie 23

Podstawy korzystania z drukarki

➔ „Ustawienia faksu” na stronie 33

➔ „Konfigur. druk. PDL” na stronie 36

Ustaw. drukarki

Na ekranie głównym wybierz kolejno **Ustawienia** > **Administr. systemu** > **Ustaw. drukarki**.

Menu	Ustawienia i objaśnienia	
Ust. źr. papieru	Prior. Tylny pod. pap.	Podawanie papieru z tylny podajnik papieru jako źródła priorytetowego.
	Auto przeł. A4/Letter	Podawanie papieru ze źródła o formacie A4, jeśli nie określono formatu Letter lub podawanie ze źródła o formacie Letter, jeśli nie określono formatu A4.
	Auto wybór ustawień	Określenie źródła, z którego ma być podawany papier przy korzystaniu z takich funkcji jak kopiowanie czy faksowanie. Jeśli dostępna jest większa liczba źródeł, papier podawany jest ze źródła o ustawieniach odpowiadających danemu zadaniu kopiowania lub drukowania.
	Powiadomienie o błędzie	Wyświetlenie komunikatu o błędzie, jeśli format lub rodzaj papieru określone w opcjach Ustawienia papieru nie są takie same jak ustawienia drukowania.
Ust. zak. czasu I/F USB	Określenie czasu w sekundach, jaki musi upłynąć od odebrania zadania drukowania ze sterownika drukarki PostScript lub PCL, a zakończeniem połączenia USB z komputerem. Jeśli zakończenie zadania nie zostało jednoznacznie określone w sterowniku drukarki PostScript lub PCL, może to spowodować nieprzerwane połączenie USB. W takim przypadku drukarka kończy połączenie po upływie określonego czasu. Aby nie kończyć połączenia, należy tu wpisać 0 (zero).	
Język drukowania	Wybór języka drukowania dla interfejsu sieciowego lub USB.	
Autom. rozw. błędów	<p>Wybór czynności, która ma być wykonywana w przypadku błędu drukowania dwustronnego lub zapelnienia pamięci.</p> <p><input type="checkbox"/> Błąd drukowania dwustronnego</p> <p>Opcja włączona: Jeśli przesłane zostanie zadanie drukowania dwustronnego, a w drukarce nie ma papieru do druku tego typu, wyświetlony zostanie komunikat o błędzie, a następnie automatycznie rozpocznie się drukowanie na jednej stronie papieru.</p> <p>Opcja wyłączona: Drukarka wyświetli komunikat o błędzie i anuluje drukowanie.</p> <p><input type="checkbox"/> Błąd zapelnienia pamięci</p> <p>Opcja włączona: Jeśli w trakcie drukowania dojdzie do zapelnienia pamięci drukarki, wyświetlony zostanie komunikat o błędzie i wydrukowana zostanie tylko ta część danych, która została przetworzona.</p> <p>Opcja wyłączona: Drukarka wyświetli komunikat o błędzie i anuluje drukowanie.</p>	
Interf. urz. pamięci	Urz. pamięci	Aktywacja urządzenia pamięci podłączonego do drukarki. Jeśli ta funkcja jest wyłączona, drukarka nie będzie rozpoznawać podłączonych urządzeń pamięci.
	Udost. plików	Przydzielenie uprawnień zapisu na urządzeniu pamięci komputerowi podłączonemu do portu USB lub komputerowi podłączonemu do sieci.
Poł. PC przez USB	Aktywacja drukarki podłączonej do komputera za pośrednictwem portu USB. Jeśli ta funkcja jest wyłączona, komputer nie będzie rozpoznawać drukarek podłączonych za pośrednictwem portu USB.	

Podstawy korzystania z drukarki

Ustawienia faksu

Na ekranie głównym wybierz kolejno **Ustaw.** > **Administr. systemu** > **Ustawienia faksu**.

Menu	Ustawienia i objaśnienia	
Domyślne ustaw. użytk.	Opcje określone w tym menu stanowiąc będą domyślne ustawienia przy wysyłaniu faksów. Szczegółowe informacje dotyczące konfiguracji opcji można znaleźć na liście menu trybu Faks.	
Ustawienia wysyłania	Wysył. wsadowe	Więcej informacji można znaleźć na stronach opisujących poszczególne funkcje.
	Zapis. danych błędu	Zapisywanie w pamięci drukarki dokumentów, które nie zostały wysłane. Dokumenty można wysłać ponownie z poziomu Menu Stan .
Ustaw. odbioru	Tryb odbioru	Wybór trybu odbioru.
	DRD	Jeśli w firmie telefonicznej wykupiono usługę DRS (ang. Distinctive Ring Service, usługa rozróżniania sygnałów połączeń), wybierz sygnał połączenia, który ma być używany przy odbieraniu faksów (lub wybierz opcję Wł.).
	Liczba dzw. do odb.	Wybór liczby sygnałów połączenia, po których drukarka automatycznie odbierze faks. Wybierz „0” (zero), jeśli fakсы mają być odbierane bez żadnego sygnału.
	Odbiór zdalny	Jeśli przychodzący faks odbierany jest za pośrednictwem telefonu podłączonego do drukarki, dokument można odebrać po wpisaniu kodu na klawiaturze telefonu.

Podstawy korzystania z drukarki

Menu	Ustawienia i objaśnienia	
Ustaw. wyjścia	Wyjście faksu	Możliwe jest zapisanie odebranych dokumentów w skrzynce odbiorczej, na urządzeniu pamięci lub na komputerze. Odebrane dokumenty można także przesłać dalej.
	Autom. redukcja	Zmniejszenie dużych odebranych dokumentów tak, aby mogły być wydrukowane na papierze w źródle. Możliwość zmniejszenia zależy od rodzaju odebranych danych. Jeśli ta funkcja jest wyłączona, duże dokumenty będą drukowane w oryginalnym formacie na kilku arkuszach lub wysunięta będzie pusta druga strona.
	Autom. obrót	Automatyczne obracanie wydruku na papierze o formacie A5, jeśli otrzymano dokument w orientacji poziomej w formacie A5, a źródło papieru jest ustawione na A5. Jeśli ta funkcja jest wyłączona, drukowanie na papierze o formacie A4.
	Zestawienie stosu	Drukowanie odebranych dokumentów od ostatniej strony (druk w kolejności malejącej), dzięki czemu wydruki są prawidłowo ułożone stronami. Ta funkcja może nie być dostępna, jeśli w drukarce jest niewielka ilość dostępnej pamięci.
	Czas wstrz. wydr.	Włączenie tej opcji i określenie wartości Czas do zatrz. i Czas do restartu spowoduje zatrzymanie drukowania dokumentów odebranych w danym przedziale czasu i zapisanie ich w pamięci. Przed włączeniem tej funkcji należy sprawdzić, czy w urządzeniu jest wystarczająca ilość wolnej pamięci. Dokumenty odebrane w tym przedziale czasu można sprawdzić i wydrukować z poziomu Menu Stan . Dzięki tej funkcji można uniknąć drukowania w godzinach nocnych czy ujawniania dokumentów poufnych podczas nieobecności odbiorcy.
	Raport przekazywania	Drukowanie raportu po przekazaniu odebranego dokumentu dalej.
	Załącz obraz do raportu	Drukowanie Raport transmisji z obrazem pierwszej strony wysłanego dokumentu. Wł. (Duży obraz): Drukowanie górnej części strony bez zmniejszania. Wł. (Mały obraz): Drukowanie całej strony z dostosowaniem formatu do raportu.
	Auto druk. log faks.	Automatyczne drukowanie dziennika faksów. Wł. (Co 30): Drukowanie dziennika po zakończeniu 30 zadań faksowania. Wł. (Czas): Drukowanie dziennika o określonym czasie. Jeśli liczba zadań faksowania przekroczy 30, dziennik jest drukowany przed określonym czasem.
	Format raportu	Wybór formatu raportów faksowania innego niż Śledzenie protokołu . Wybierz Szczegóły , aby drukować też kody błędów.

Podstawy korzystania z drukarki

Menu	Ustawienia i objaśnienia	
Ustaw. podstawowe	Szybki faks	Wybór czasu przesyłania faksu. W przypadku często występujących błędów połączenia, wysyłania i odbierania faksów do/z innych krajów lub korzystania z usługi telefonii IP (VoIP) zalecamy użycie ustawienia Wolna (9600 b/s) .
	ECM	Automatyczne korygowanie błędów w przesyłaniu faksów (tryb korekcji błędów), spowodowanych głównie przez zakłócenia na linii telefonicznej. Jeśli opcja ta jest wyłączona, nie będzie możliwe wysyłanie faksów w kolorze.
	Wykrywanie sygnału przed wybraniem numeru	Wykrywanie sygnału przed wybraniem numeru. Jeśli drukarka jest podłączona do centrali PBX lub cyfrowej linii telefonicznej, może ona nie wybrać numeru. W takim przypadku należy zmienić ustawienie Typ linii na PBX . Jeśli to nie pomoże, należy wyłączyć tę funkcję. Jednak wyłączenie tej funkcji może spowodować pominięcie pierwszej cyfry numeru faksu i wysłanie dokumentu na niewłaściwy numer.
	Tryb wybierania	Wybór rodzaju systemu telefonicznego, do którego podłączona jest drukarka. Po wybraniu ustawienia Pulsowe można tymczasowo przełączyć tryb wybierania z impulsowego na tonowe, naciskając przycisk * (wpisanie „T”) podczas wpisywania numeru na głównym ekranie faksu. W niektórych regionach ustawienie to może nie być widoczne.
	Typ linii	Wybór rodzaju linii, do której podłączona jest drukarka. Więcej informacji można znaleźć na stronie opisującej ustawienia centrali PBX.
	Nagłówek	Wpisanie numeru faksu i nazwiska nadawcy. Informacje te będą widoczne w nagłówku faksów wychodzących. Można wpisać do 40 znaków nazwiska i do 20 cyfr numeru faksu.
Ustawienia zabezpieczenia	Ograniczenie bezpośredniego wybierania	Po włączeniu tej opcji nie będzie wymagane ręczne wprowadzanie numerów faksów. Zamiast tego operator będzie musiał wybrać odbiorców z listy kontaktów lub z historii wysyłania. Wybierz opcję Wprowadź dwukrotnie , aby wymóc dwukrotne wprowadzanie numerów faksów, gdy mają być one wpisywane ręcznie.
	Potwierdź listę adresów	Wyświetlenie ekranu potwierdzającego odbiorcę przed rozpoczęciem przesyłania.
	Ustawienie hasła skrzynki odbiorczej	Wybranie tej opcji pozwoli zabezpieczyć skrzynkę odbiorczą hasłem, dzięki czemu osoby niepowołane nie będą w stanie przejrzeć odebranych faksów. Wybierz polecenie Zmień , aby zmienić hasło, lub Resetuj , aby anulować zabezpieczenie hasłem. Do zmiany lub zresetowania hasła wymagana jest znajomość bieżącego hasła.
	Auto usuwanie danych zapasowych	Dokumenty usunięte z poziomu panelu sterowania znikną z ekranu LCD, jednak ich kopie zapasowe zostaną tymczasowo zachowane w pamięci. Poniższe funkcje powodują usunięcie kopii zapasowych.
	Usuwanie danych kopii zapasowych	Auto usuwanie danych zapasowych: Automatyczne usuwanie kopii zapasowych po każdym usunięciu wysłanego lub odebranego dokumentu. Usuwanie danych kopii zapasowych: Usunięcie wszystkich kopii zapasowych. Należy uruchomić tę funkcję przed przekazaniem drukarki nowemu właścicielowi oraz przed jej użyciem.
Sprawdzenie połączenia faksu	Sprawdzenie, czy drukarka jest podłączona do linii telefonicznej i gotowa do przesyłania faksów, oraz wydruk wyników kontroli na zwykłym papierze formatu A4.	

Podstawy korzystania z drukarki

Menu	Ustawienia i objaśnienia
Kreator ust. faksu	Wybranie tej opcji pozwoli skonfigurować podstawowe ustawienia faksu z pomocą instrukcji wyświetlanych na ekranie. Więcej informacji można znaleźć na stronie opisującej podstawowe ustawienia faksu.

Powiązane informacje

- ➔ „Tryb Faks” na stronie 25
- ➔ „Zapisywanie odebranych faksów” na stronie 105
- ➔ „Przekazywanie otrzymanych faksów” na stronie 107
- ➔ „Jednoczesne wysyłanie kilku faksów do jednego odbiorcy (Wysył. wsadowe)” na stronie 102
- ➔ „Konfiguracja podstawowych ustawień faksu” na stronie 94

Konfigur. druk. PDL

Na ekranie głównym wybierz kolejno **Ustaw.** > **Administr. systemu** > **Uniwers. ust. drukowania** > **Konfigur. druk. PDL.**

Menu	Ustawienia i objaśnienia	
Ustawienia wspólne	Rozmiar papieru	Wybór formatu papieru.
	Rodzaj pap.	Wybór rodzaju papieru.
	Orientacja	Wybór kierunku drukowania.
	Jakość	Wybór jakości wydruku.
	Tryb oszcz. tuszu	Oszczędzanie tuszu poprzez zmniejszenie jego gęstości.
	Kolej. druk.	Ost. str. na górze: Drukowanie od pierwszej strony pliku. Pierwsza str. na górze: Drukowanie od ostatniej strony pliku.
	Liczba kopii	Określenie liczby kopii.
	Bindowanie marginesu	Określenie pozycji bindowania.
	Autom. wys. papieru	Automatyczne wysunięcie papieru, gdy drukowanie zostanie zatrzymane w czasie realizacji zadania.
	Druk. 2-stronne	Wykonanie druku dwustronnego.

Podstawy korzystania z drukarki

Menu	Ustawienia i objaśnienia	
Menu PCL	Źródło czcionki	Rezydentna: Wybranie tej opcji spowoduje użycie fabrycznie zainstalowanej czcionki drukarki. Pobierz: Wybranie tej opcji pozwoli użyć jednej z pobranych czcionek.
	Numer czcionki	Wybór domyślnego numeru czcionki dla domyślnego źródła czcionek. Dostępne numery mogą się różnić w zależności od konfiguracji.
	Il. znaków na cal	Określenie domyślnego zagęszczenia czcionki, jeśli jest ona skalowalna i ma stały wskaźnik zagęszczenia. Można wybrać wartość z przedziału od 0,44 do 99,99 cpi (znaków na cal) w krokach co 0,01. Dostępność tej opcji zależy od wybranego źródła czcionki i skonfigurowanych numerów czcionek.
	Rozmiar punktu	Określenie domyślnej wysokości czcionki, jeśli jest ona skalowalna i proporcjonalna. Można wybrać wartość z przedziału od 4,00 do 999,75 punktów w krokach co 0,25. Dostępność tej opcji zależy od wybranego źródła czcionki i skonfigurowanych numerów czcionek.
	Zestaw symboli	Wybór domyślnego zestawu symboli. Jeśli w nowo wybranym zestawie symboli nie są dostępne wybrane źródło i numer czcionki, ustawienia te zostaną automatycznie zastąpione wartością domyślną — IBM-US .
	Ilość linii	Określenie liczby linii dla wybranego formatu i orientacji papieru. Powoduje to także zmianę interlinii (VMI). Jej nowa wartość zostaje zachowana w pamięci drukarki. Dzięki temu późniejsze zmiany formatu lub orientacji papieru spowodują zmianę wartości Ilość linii w oparciu o zachowaną wartość VMI.
	Funkcja CR	Wybór polecenia twardego końca wiersza podczas drukowania z użyciem sterownika konkretnego systemu operacyjnego.
	Funkcja LF	
Przydz. źr. papieru	Ustawienie przydziału dla polecenia wyboru źródła papieru. Gdy wybrana jest opcja 4 , polecenia są zgodne z urządzeniami HP LaserJet 4. Gdy wybrana jest opcja 4K , polecenia są zgodne z urządzeniami HP LaserJet 4000, 5000 i 8000. Gdy wybrana jest opcja 5S , polecenia są zgodne z urządzeniami HP LaserJet 5S.	
Menu PS3	Arkusze błędów	Wydruk arkusza o stanie błędów, jeśli podczas drukowania wystąpiły błędy PostScript lub wystąpiły błędy podczas drukowania pliku PDF.
	Binarny	Należy włączyć tę funkcję podczas drukowania danych zawierających obrazy binarne. Ustawienia te są dostępne tylko wtedy, gdy drukarka jest podłączona do sieci. Aplikacja może przysyłać dane binarne, nawet jeśli sterownik drukarki ustawiony jest na obsługę kodu ASCII, jednak drukowanie takich danych możliwe jest po włączeniu tej funkcji.
	Rozmiar strony PDF	Wybór formatu papieru dla drukowania pliku PDF. Jeśli wybrano ustawienie Auto , format papieru dobierany jest w oparciu o format pierwszej strony drukowanego dokumentu.

Tryb kontaktów

Menu	Opis
Menu	Rejestracja kontaktów i grup kontaktów oraz drukowanie listy kontaktów.

Podstawy korzystania z drukarki

Menu	Opis
Widok	Określenie, czy mają być wyświetlane wszystkie kontakty, czy tylko te powiązane z daną funkcją. Opcja LDAP pozwala na wyszukiwanie kontaktów zarejestrowanych na serwerze LDAP.

Tryb ustawień wstępnych

Często używane ustawienia kopiowania, faksu czy skanowania można zarejestrować jako ustawienia wstępne. Aby zarejestrować ustawienie wstępne, na ekranie głównym wybierz kolejno pozycję **Wstęp.**, polecenie **Dodaj nowy**, a następnie funkcję, dla której ma być zarejestrowany kontakt. Skonfiguruj niezbędne ustawienia, naciśnij przycisk **Zapisz**, a następnie wpisz nazwę ustawienia wstępnego.

Aby załadować wcześniej zarejestrowane ustawienie wstępne, wybierz je z listy.

Na ekranie danej funkcji naciśnij przycisk **Wstępne**. Możliwe jest zarejestrowanie bieżącego adresu (z wyjątkiem adresów wpisanych bezpośrednio oraz kontaktów z listy adresów LDAP) i ustawień.

Menu	Opis
Menu	Wyświetlenie szczegółów zarejestrowanych ustawień wstępnych wraz z opcjami zmiany nazwy, edycji i usunięcia.

Menu Stan

Naciśnij przycisk **i** na panelu sterowania.

Menu	Opis
Informacje o drukarce	Wyświetlenie stanu materiałów eksploatacyjnych i wszelkich błędów, które wystąpiły w drukarce. Aby wyświetlić komunikat o błędzie, wybierz żądany błąd z listy.
Monitor zadań	Wyświetlenie listy zadań w toku i zadań oczekujących. Możliwe jest także anulowanie zadań.
Historia zadań	Wyświetlenie historii zadań. Jeśli zadanie nie zostało zrealizowane pomyślnie, w historii widoczny będzie kod błędu.
Pamięć zadań	Wybierz pozycję Skrzynka odbiorcza , aby wyświetlić odebrane fakсы przechowywane w pamięci drukarki.
Zadanie poufne	Wyświetlenie listy zadań, dla których skonfigurowano hasło. Aby wydrukować dane zadanie, wybierz je i wpisz hasło.

Ładowanie papieru

Środki ostrożności dotyczące postępowania z papierem

- ❑ Należy się zapoznać z informacjami zamieszczonymi na arkuszach dostarczonych z papierem.
- ❑ Przed załadowaniem należy rozdzielić poszczególne arkusze i wyrównać krawędzie papieru. Nie należy rozdzielać ani zwijać papieru fotograficznego. Może to spowodować uszkodzenie strony do druku.

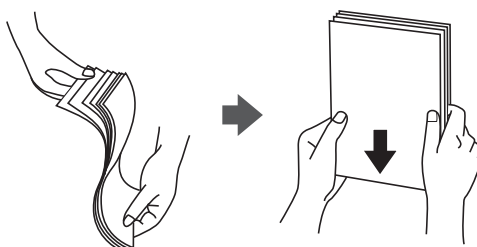

- ❑ Jeżeli papier jest zawinięty, przed załadowaniem należy wyprostować go lub lekko wywinąć w drugą stronę. Drukowanie na zawiniętym papierze może spowodować zacięcie papieru i rozmazanie tuszu na wydruku.

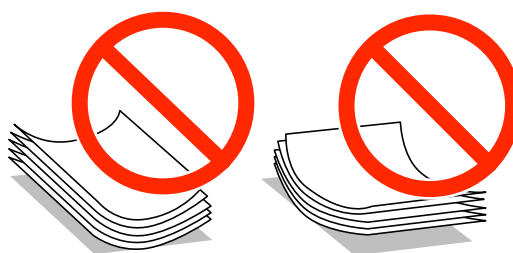

- ❑ Nie należy używać papieru zmiętego, porwanego, pociętego, pofałdowanego, wilgotnego, zbyt grubego, zbyt cienkiego ani papieru z naklejonymi nalepkami. Użycie takiego papieru może spowodować zacięcie papieru i rozmazanie tuszu na wydruku.
- ❑ Przed załadowaniem należy rozdzielić poszczególne koperty i wyrównać ich krawędzie. Gdy koperty na stosie są napełnione powietrzem, należy je przycisnąć i spłaszczyć przed załadowaniem.



- ❑ Nie należy używać kopert zawiniętych lub pofałdowanych. Użycie takich kopert może spowodować zacięcie papieru i rozmazanie tuszu na wydruku.
- ❑ Nie należy używać kopert z powierzchnią kleju na klapkach ani kopert z okienkami.
- ❑ Należy unikać zbyt cienkich kopert, ponieważ mogą się zawinąć podczas drukowania.

Ładowanie papieru

Powiązane informacje

➔ „Dane techniczne drukarki” na stronie 173

Dostępne papiery i pojemności

W celu zapewnienia wydruków wysokiej jakości firma Epson zaleca korzystanie z oryginalnego papieru Epson.

Oryginalny papier Epson

Uwaga:

Podczas drukowania z użyciem sterownika drukarki PostScript lub uniwersalnego sterownika drukarki Epson oryginalny papier Epson nie jest dostępny.

Nazwa nośnika	Rozmiar	Pojemność (arkusze)			Druk dwustronny
		Kaseta na papier 1	Kaseta na papier 2	Tylny podajnik papieru	
Epson Bright White Ink Jet Paper	A4	200	200	50	Automatyczny, ręczny*
Epson Matte Paper-Heavyweight	A4	-	-	20	-
Epson Photo Quality Ink Jet Paper	A4	-	-	80	-

* Do ręcznego drukowania dwustronnego należy używać wyłącznie tylny podajnik papieru. Można załadować do 20 arkuszy papieru z zadrukowaną jedną stroną.

Uwaga:

Dostępność papieru różni się w zależności od lokalizacji. Aby uzyskać najnowsze informacje na temat papierów dostępnych w miejscu zamieszkania, należy skontaktować się z obsługą klienta firmy Epson.

Papier dostępny w sprzedaży

Uwaga:

Podczas drukowania z użyciem sterownika drukarki PostScript papier firmowy, papier makulaturowy, papier kolorowy i papier z nadrukiem nie są dostępne.

Ładowanie papieru

Nazwa nośnika	Rozmiar	Maksymalna liczba arkuszy lub kopert			Druk dwustronny
		Kaseta na papier 1	Kaseta na papier 2	Tylny podajnik papieru	
Zwykły papier Papier do kopiowania Papier firmowy Papier makulaturowy Papier kolorowy Papier z nadrukiem	Legal	Aż do linii pod symbolem ▼ wewnątrz prowadnicy krawędziowej.		1	Ręczny* ¹
	Letter, A4, B5	Aż do linii pod symbolem ▼ wewnątrz prowadnicy krawędziowej.		80	Automatyczny, ręczny* ^{1*2}
	A5	Aż do linii pod symbolem ▼ wewnątrz prowadnicy krawędziowej.	-	80	Ręczny* ^{1*2}
	A6 Executive	-	-	80	Ręczny* ²
	Definiowany przez użytkownika (mm) od 182 × 257 do 215,9 × 297	-	-	80	Automatyczny, ręczny* ²
	Definiowany przez użytkownika Z wyjątkiem powyższych	-	-	1	Ręczny
Papier gruby	Legal	-	-	1	Ręczny
	Letter, A4, B5, A5, A6, Executive	-	-	10	Ręczny* ³
	Definiowany przez użytkownika (mm) od 182 × 257 do 215,9 × 297	-	-	10	Ręczny* ³
	Definiowany przez użytkownika Z wyjątkiem powyższych	-	-	1	Ręczny
Koperta	Koperta #10, koperta DL, koperta C6	-	-	10	-
	Koperta C4	-	-	1	-

*1 Do ręcznego drukowania dwustronnego należy używać wyłącznie tylny podajnik papieru.

*2 Można załadować do 30 arkuszy papieru z zadrukowaną jedną stroną.

*3 Można załadować do 5 arkuszy papieru z zadrukowaną jedną stroną.

Ładowanie papieru

Powiązane informacje

- ➔ „Nazwy i funkcje części” na stronie 16
- ➔ „Witryna pomocy technicznej w sieci Web” na stronie 194

Lista rodzajów papieru

Aby uzyskać optymalne efekty drukowania, wybierz rodzaj papieru odpowiadający posiadanemu papierowi.

Nazwa nośnika	Rodzaj nośnika			
	Panel sterowania	Sterownik drukarki	Sterownik drukarki PostScript	Uniwersalny sterownik drukarki Epson
Papier do kopiowania, papier zwykły Epson Bright White Ink Jet Paper	papiery zwykłe	papiery zwykłe	Plain	Zwykły
Papier firmowy	Firmowy	Firmowy	Letterhead	Firmowy
Papier makulaturowy	Makulaturowy	Makulaturowy	Recycled	Makulaturowy
Papier kolorowy	Kolor	Kolor	Color	Kolor
Papier z nadrukiem	Zadrukowany	Zadrukowany	Preprinted	Zadrukowany
Epson Matte Paper-Heavyweight Epson Photo Quality Ink Jet Paper	Matte	Epson Matte	-	-
Papier gruby	Gruby papier	Gruby papier	Thick	Gruby
Koperta	Koperta	Koperta	Envelope	Koperta

Ładowanie papieru do Kasety na papier

1. Upewnij się, że drukarka nie pracuje, a następnie wysuń kasetę na papier.

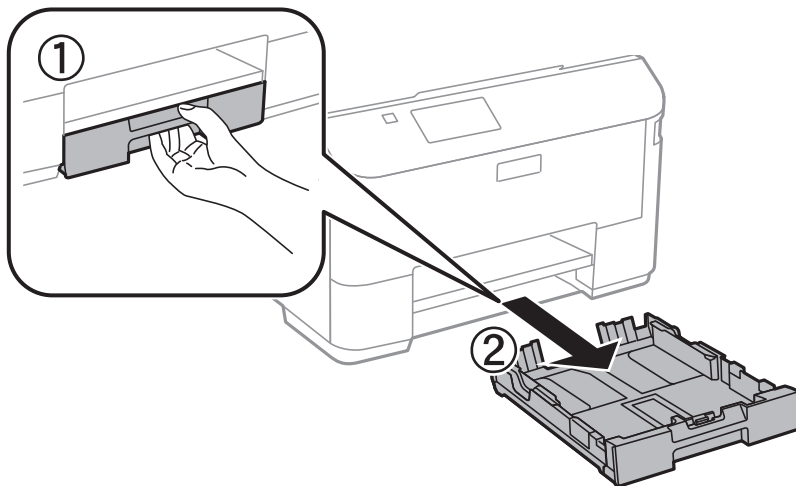

Uwaga:

Zdejmij pokrywę kasety na papier z kasety na papier 2.

2. Dosuń prowadnice krawędzi do pozycji maksymalnej.

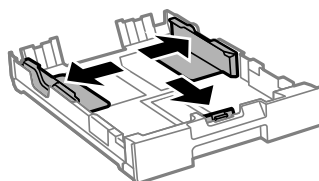

Uwaga:

Podczas używania papieru o rozmiarze większym niż A4, wysuń kasetę na papier.

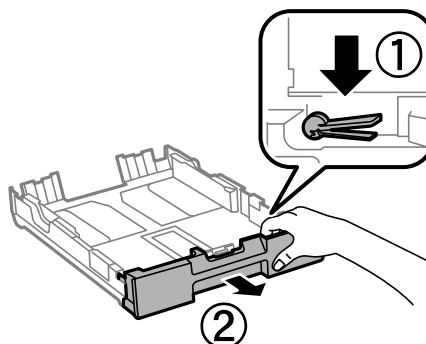

Ładowanie papieru

3. Przesuń przednią prowadnicę krawędzi, do rozmiaru używanego papieru.

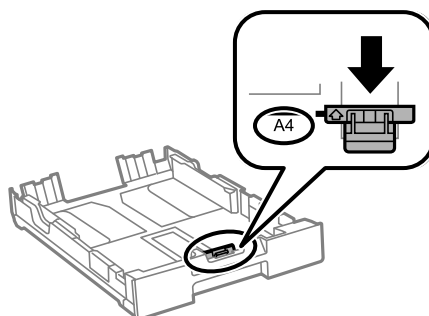

4. Załaduj papier opierając go na przedniej prowadnicy krawędzi, stroną z nadrukiem skierowaną w dół.

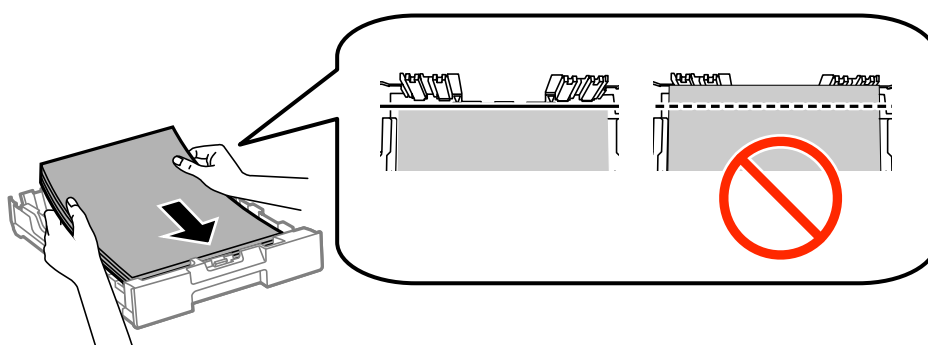

Ważne:

- Upewnij się, że papier nie wystaje poza symbol ▼ na końcu kaseta na papier.
- Nie wolno przekraczać maksymalnej liczby arkuszy przewidzianej dla danego rodzaju papieru. Wysokość rzyzy zwykłego papieru nie powinna przekraczać linii pod symbolem ▼ umieszczonym po wewnętrznej stronie prowadnicy krawędziowej.

5. Dosuń boczną prowadnicę krawędzi do krawędzi papieru.

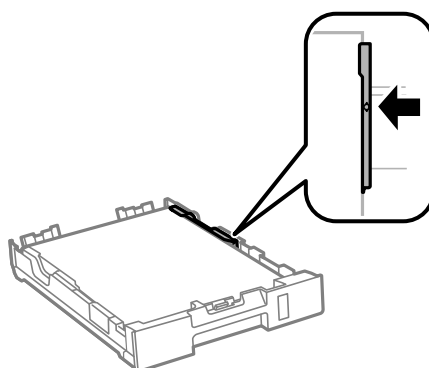

6. Wsuń do końca kasetę na papier.

Uwaga:

Dla kasety na papier 2, przed włożeniem załóż ponownie pokrywę kasety na papier.

Ładowanie papieru

7. Na panelu sterowania wybierz ustawienia formatu i rodzaju papieru odpowiadające papierowi włożonemu do kaseta na papier.

Uwaga:

Można także wyświetlić ustawienia rozmiaru i typu papieru, poprzez wybranie **Ustawienia > Ustawienia papieru**.

8. Wsuń tacę wyjściową.

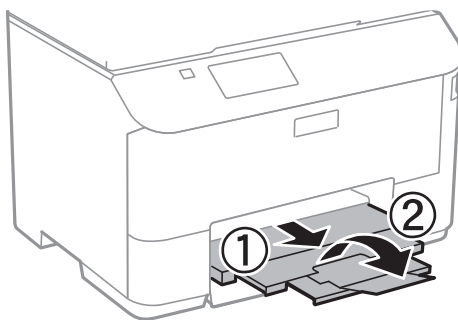

Powiązane informacje

- ➔ „Środki ostrożności dotyczące postępowania z papierem” na stronie 39
- ➔ „Dostępne papiery i pojemności” na stronie 40

Ładowanie papieru do Tylny podajnik papieru

1. Otwórz osłonę podajnika i wysuń tacę do papieru.

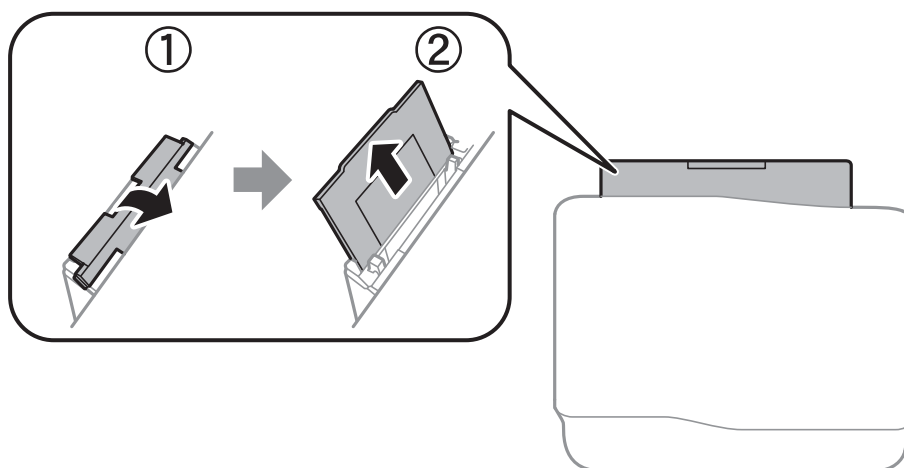

2. Rozsuń prowadnice krawędziowe.

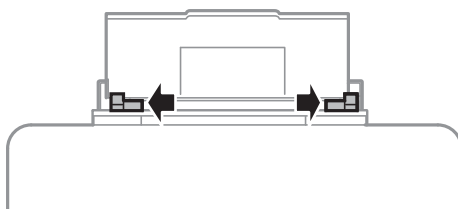

Ładowanie papieru

3. Załaduj papier pośrodku tylny podajnik papieru, stroną przeznaczoną do druku skierowaną ku górze.

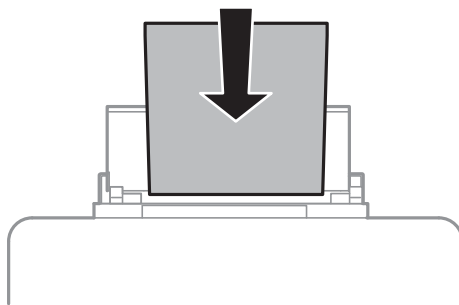

! Ważne:

- Nie wolno przekraczać maksymalnej liczby arkuszy przewidzianej dla danego rodzaju papieru. Wysokość rzyzy zwykłego papieru nie powinna przekraczać linii pod symbolem ▼ umieszczonym po wewnętrznej stronie prowadnicy krawędziowej.
- Włóż papier krótszą krawędzią do przodu. Jednak jeśli w opcjach jako szerokość określono dłuższą krawędź, papier należy włożyć dłuższą krawędzią do przodu.

Koperta

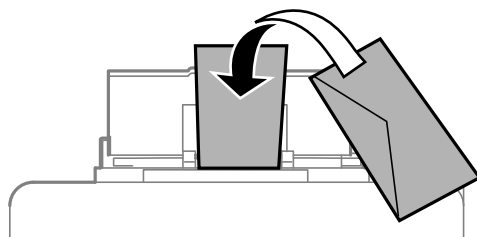

Papier dziurkowany

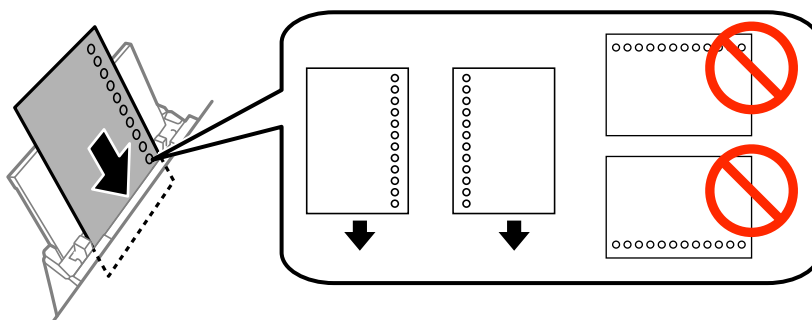

Uwaga:

Papieru dziurkowanego można używać z poniższymi ograniczeniami. Funkcja automatycznego drukowania dwustronnego nie jest dostępna w przypadku tego rodzaju papieru.

- Maksymalna liczba arkuszy: Jeden arkusz
- Dostępne formaty: A4, B5, A5, A6, Letter, Legal
- Otwory: Nie wkładać papieru z otworami u góry lub na dole arkusza.
Należy określić obszar wydruku, aby nie dopuścić do drukowania na otworach.

Ładowanie papieru

- Przesuń prowadnice krawędzi do krawędzi papieru.

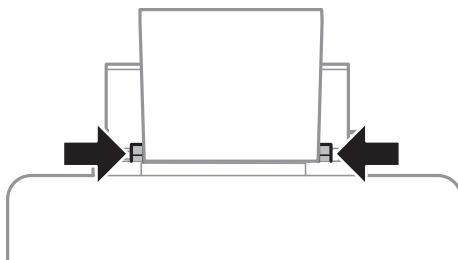

- Na panelu sterowania wybierz **Ustawienia > Ustawienia papieru > Tylny podajnik papieru**, a następnie ustaw rozmiar i typ papieru odpowiadające papierowi włożonemu do tylnego podajnika papieru.
- Wysuń tacę wyjściową.

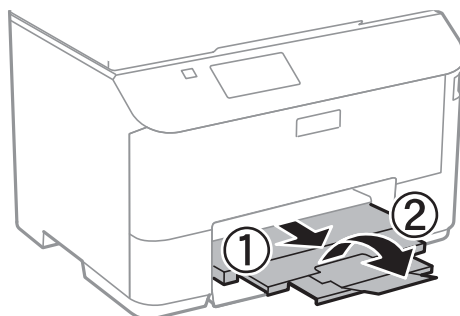

Uwaga:

Pozostały papier należy włożyć z powrotem do opakowania. Jeśli zostanie w drukarce, może się zawinąć, a jakość druku może się pogorszyć.

Powiązane informacje

- ➔ „Środki ostrożności dotyczące postępowania z papierem” na stronie 39
- ➔ „Dostępne papiery i pojemności” na stronie 40

Umieszczanie oryginałów

Oryginały umieszcza się na szyba skanera lub w automatycznym podajniku dokumentów. Szyba skanera należy użyć w wypadku oryginałów, które nie są obsługiwane w automatycznym podajniku dokumentów.

W automatycznym podajniku dokumentów jednocześnie można skanować kilka oryginałów i obydwie strony kartki.

Dostępne oryginały dla ADF

Dostępne formaty papieru	A4, A5*, B5, Legal*, Letter
Typ papieru	Zwykły papier
Grubość papieru (gramatura)	Od 64 do 95 g/m ²
Maksymalna liczba arkuszy	Poza formatem Legal: 30 arkuszy lub 3 mm Legal: 10 arkuszy

* Obsługiwane jest jedynie skanowanie jednostronne.

Aby zapobiec blokowaniu papieru, należy unikać umieszczania w ADF następujących oryginałów. Dla tych typów, użyj szyba skanera.

- Oryginały podarte, zagięte, pogniecione, zniekształcone lub pozwijane
- Oryginały z otworami bindowania
- Oryginały połączone taśmą, zszywkami, spinaczami do papieru, itd.
- Oryginały z przyklejonymi naklejkami lub etykietami
- Oryginały nieregularnie ucięte lub z nieprawidłowymi kątami
- Oryginały powiązane
- OHP, papier do druku termicznego lub papier z kalką

Umieszczanie oryginałów w podajniku ADF

1. Wyrównaj krawędzie oryginałów.

Umieszczanie oryginałów

- Przesuń prowadnicę krawędzi podajnika ADF.

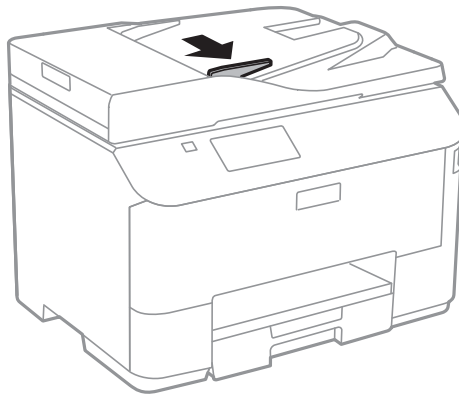

- Umieść oryginały w podajniku ADF zadrukowaną stroną skierowaną do góry.

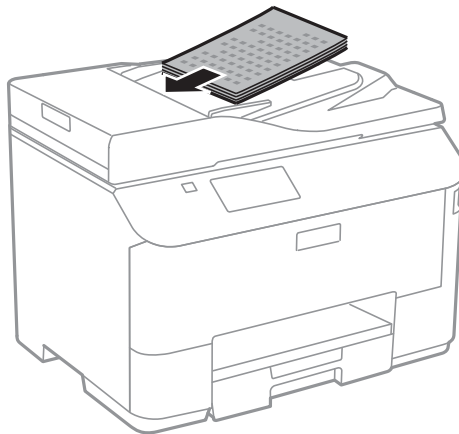

Ważne:

- Podczas ładowania oryginałów nie należy przekraczać linii pod symbolem ▼ umieszczonym po wewnętrznej stronie prowadnicy krawędzi podajnika ADF.
- Nie należy dodawać oryginałów podczas skanowania.

Umieszczanie oryginałów

4. Dosuń prowadnicę krawędzi podajnika ADF do krawędzi oryginałów.

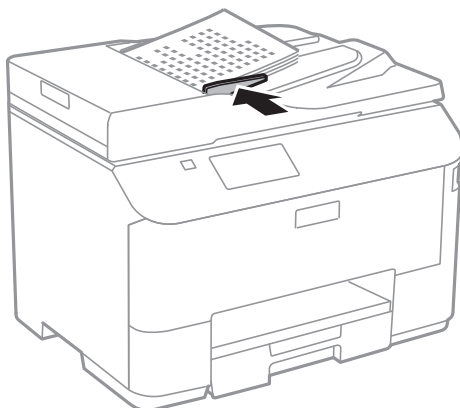

Powiązane informacje

➔ „Dostępne oryginały dla ADF” na stronie 48

Umieszczanie oryginałów na Szyby skanera

 **Przeostroga:**

Należy uważać, aby nie przyciąć palców podczas zamykania pokrywy dokumentów. W przeciwnym wypadku może dojść do zranienia.

 **Ważne:**

Umieszczając nieporęczne oryginały, takie jak książki, należy pamiętać, aby światło zewnętrzne nie trafiło bezpośrednio na szyba skanera.

Umieszczanie oryginałów

1. Otwórz pokrywę dokumentów.

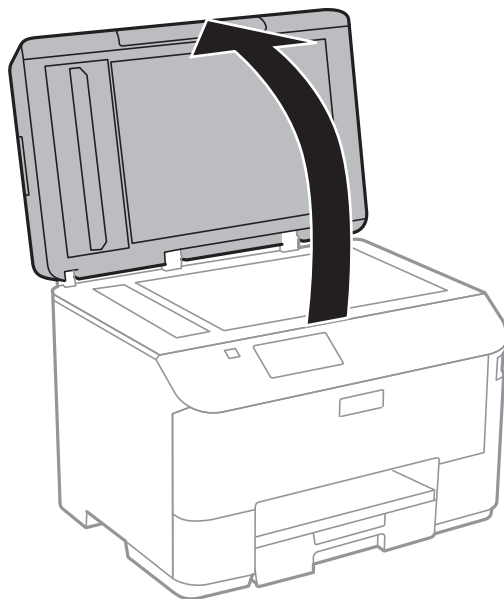

2. Oczyść szyba skanera z kurzu i zabrudzeń.
3. Umieść oryginał drukowaną stroną w dół i przesun do narożnego znacznika.

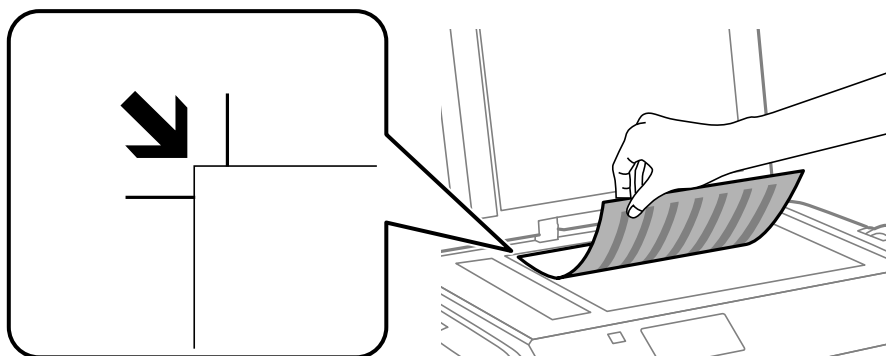

Uwaga:

- ❑ Nie jest skanowany margines o szerokości 1,5 mm od krawędzi szyba skanera.
- ❑ Gdy oryginały znajdują się w podajniku ADF i na szyba skanera, pierwszeństwo mają te znajdujące się w podajniku ADF.

4. Zamknij ostrożnie pokrywę.

Uwaga:

Oryginały należy zdjąć po skopiowaniu lub zeskanowaniu. Oryginały pozostawione dłużej na szyba skanera mogą przylgnąć do jej powierzchni.

Zarządzanie kontaktami

Rejestrowanie list kontaktów pozwala na łatwe wprowadzanie odbiorców. Zarejestrować można do 200 pozycji, a po wprowadzeniu numeru faksu można używać listę kontaktów, wprowadzać miejsce docelowe do załączenia do wiadomości e-mail zeskanowanego obraz oraz zapisywać zeskanowany obraz w folderze sieciowym.

Można także zarejestrować kontakty na serwerze LDAP. Informacje na temat rejestrowania kontaktów na serwerze LDAP można znaleźć w *Przewodnik administratora*.

Rejestrowanie kontaktów

Uwaga:

Przed rozpoczęciem rejestrowania kontaktów upewnij się, że skonfigurowane zostały ustawienia serwera poczty, aby korzystać z adresu e-mail.

1. Na ekranie głównym wybierz **Kontakty**, a następnie tryb **Skanuj** lub **Faks**.
2. Naciśnij **Menu**, a następnie wybierz polecenie **Dodaj pozycję**.
3. Wybierz tryb, dla którego ma być używany kontakt.

Uwaga:

Ten ekran pojawia się w przypadku otwarcia listy kontaktów z poziomu ekranu głównego.

4. Wybierz numer pozycji, którą chcesz zarejestrować.
5. Skonfiguruj odpowiednie ustawienia dla każdego trybu.

Uwaga:

*Jeśli system telefoniczny obsługiwany jest przez centralkę PBX i wymagany jest kod dostępu do zewnętrznej linii, kod ten należy wpisać na początku numeru faksu. Jeśli kod dostępu został określony w ustawieniu **Typ linii**, zamiast niego wystarczy wprowadzić znak krzyżyka (#). Aby dodać trzysiekundową pauzę podczas wybierania numeru, wpisz myślnik, naciskając przycisk .*

6. Naciśnij przycisk **Zapisz**.

Uwaga:

Aby edytować lub usunąć pozycję, wybierz ją, a następnie naciśnij przycisk **Edytuj** lub **Usuń**.

Możliwe jest zarejestrowanie adresu zarejestrowanego na serwerze LDAP na liście kontaktów lokalnych drukarki. Wyszukaj pozycję, a następnie naciśnij przycisk **Zapisz**.

Rejestrowanie grup kontaktów

Dzięki grupom kontaktów można wysłać faks lub przesłać zeskanowany obraz pocztą e-mail do kilku odbiorców jednocześnie.

1. Na ekranie głównym wybierz **Kontakty**, a następnie tryb **Skanuj** lub **Faks**.
2. Naciśnij **Menu**, a następnie wybierz polecenie **Dodaj grupę**.

Zarządzanie kontaktami

- Wybierz tryb, dla którego ma być używana grupa kontaktów.

Uwaga:

Ten ekran pojawia się w przypadku otwarcia listy kontaktów z poziomu ekranu głównego.

- Wybierz numer pozycji, którą chcesz zarejestrować.
- Wprowadź **Nazwa** i **Słowo indeksu**, a następnie naciśnij przycisk **Kont..**
- Zaznacz pola przy kontaktach, które mają być zarejestrowane w tej grupie.

Uwaga:

Można zarejestrować do 199 kontaktów.

Aby usunąć zaznaczenie, wystarczy ponownie nacisnąć pole wyboru przy danym kontakcie.

- Naciśnij przycisk **Zapisz**.

Uwaga:

*Aby edytować lub usunąć grupę kontaktów, wybierz ją i naciśnij przycisk **Edytuj** lub **Usuń**.*

Rejestrowanie kontaktów i tworzenie ich kopii zapasowej za pomocą komputera

Można rejestrować kontakty i tworzyć ich kopię zapasową w drukarce za pomocą programu EpsonNet Config. Szczegółowe informacje zawiera pomoc do programu EpsonNet Config.

Usterka drukarki może spowodować utratę danych kontaktów. Po każdej zmianie danych zaleca się wykonanie ich kopii zapasowej. Firma Epson nie ponosi odpowiedzialności za utratę danych, za wykonanie kopii zapasowej danych i/lub ustawień lub jej przywracanie nawet w okresie gwarancji.

Powiązane informacje

➔ [„EpsonNet Config” na stronie 134](#)

Drukowanie

Drukowanie z poziomu panelu sterowania

Dane można drukować bezpośrednio z urządzenia pamięci, np. z dysku flash USB.

1. Załaduj papier do drukarki.
2. Umieść urządzenie pamięci w porcie USB zewnętrznego interfejsu drukarki.
3. Na ekranie głównym wybierz **Urządź. pamięci**.
4. Wybierz format pliku.

Uwaga:

Jeśli na urządzeniu pamięci znajduje się więcej niż 999 obrazów, będą one automatycznie pogrupowane i wyświetlony zostanie ekran wyboru grupy. Wybierz grupę zawierającą obraz, który ma zostać wydrukowany. Obrazy posortowane są według daty wykonania. Aby wybrać inną grupę, wybierz kolejno **Opcje > Wybierz grupę**.

5. Wybierz plik, który chcesz wydrukować.
6. Za pomocą klawiatury numerycznej wprowadź liczbę wydruków.
7. Naciśnij **Ustaw.**, a następnie skonfiguruj ustawienia wydruku.

Uwaga:

W przypadku wybrania formatu JPEG można dokonać regulacji obrazu. Naciśnij przycisk **Regulacje**. Można także dodać większą liczbę obrazów. Aby wybrać obraz, naciśnij przycisk **↵** lub poziomo przesunij palcem po ekranie.

8. Naciśnij przycisk **◊**.

Powiązane informacje

- ➔ „Ładowanie papieru do Kasety na papier” na stronie 43
- ➔ „Ładowanie papieru do Tylny podajnik papieru” na stronie 45
- ➔ „Nazwy i funkcje części” na stronie 16
- ➔ „Tryb Urządź. pamięci” na stronie 26

Drukowanie z komputera

Jeśli nie możesz zmienić niektórych ustawień sterownika drukarki, może to oznaczać, że zostały one zablokowane przez administratora. Skontaktuj się z administratorem drukarki, aby uzyskać pomoc.

Uwierzytelnianie użytkowników w sterowniku drukarki przy włączonym ograniczeniu funkcji (tylko w systemie Windows)

Jeśli włączone jest ograniczenie dostępu do funkcji, w celu przeprowadzenia drukowania należy podać identyfikator użytkownika i hasło. Są one rejestrowane w sterowniku drukarki. Jeśli nie znasz hasła, skontaktuj się z administratorem drukarki.

1. Wyświetl okno dialogowe sterownika drukarki.
2. Kliknij **Informacje o drukarce i opcjach** na karcie **Konserwacja**.
3. Wybierz **Zapisz ustawienia kontroli dostępu**, kliknij **Ustawienia**, a następnie wpisz nazwę użytkownika i hasło.

Powiązane informacje

➔ [„Sterownik drukarki systemu Windows” na stronie 129](#)

Podstawy korzystania z drukarki — system Windows

Uwaga:

- Wyjaśnienie poszczególnych elementów ustawień można znaleźć w pomocy online. Należy kliknąć prawym przyciskiem myszy dany element, a następnie kliknąć opcję **Pomoc**.
- Wykonywane działania mogą się różnić w zależności od aplikacji. Szczegółowe informacje zawiera pomoc aplikacji.

1. Załaduj papier do drukarki.
2. Otwórz plik, który chcesz wydrukować.
3. Wybierz polecenie **Drukuj** lub **Ustawienia wydruku** z menu **Plik**.
4. Wybierz drukarkę.

Drukowanie

5. Wybierz opcję **Preferencje** lub **Właściwości**, aby uzyskać dostęp do okna dialogowego sterownika drukarki.

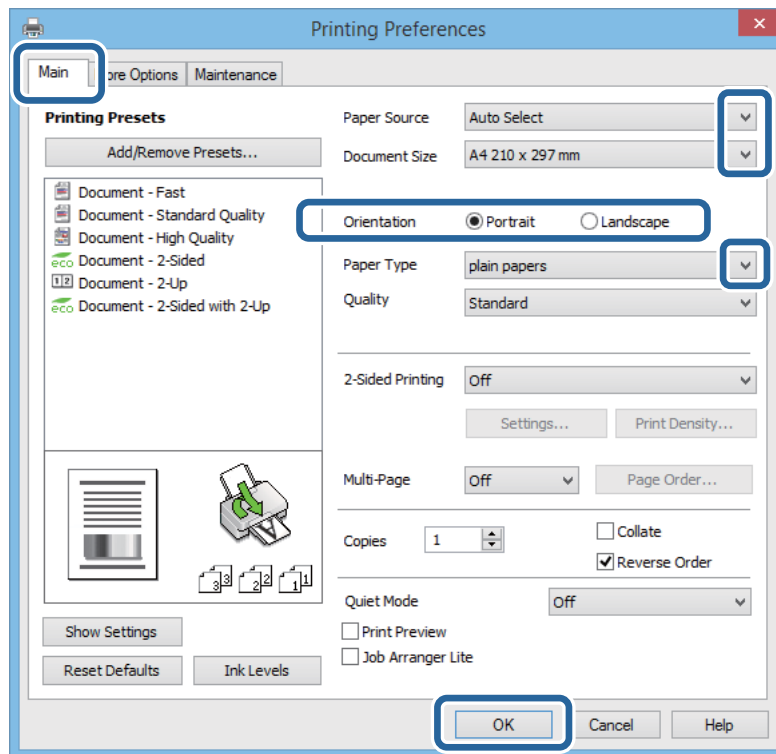

6. Zmień następujące ustawienia.

- Źródło papieru: Wybierz źródło papieru, do którego został załadowany papier.
- Rozmiar papieru: Wybierz rozmiar papieru załadowanego do drukarki.
- Orientacja: Wybierz orientację papieru ustawioną w aplikacji.
- Typ papieru: Wybierz rodzaj załadowanego papieru.

Uwaga:

*Podczas drukowania na kopertach należy wybrać ustawienie Poziomo opcji **Orientacja**.*

7. Kliknij przycisk **OK**, aby zamknąć okno sterownika drukarki.
8. Kliknij przycisk **Drukuj**.

Powiązane informacje

- ➔ „Dostępne papiery i pojemności” na stronie 40
- ➔ „Ładowanie papieru do Kasety na papier” na stronie 43
- ➔ „Ładowanie papieru do Tylny podajnik papieru” na stronie 45
- ➔ „Lista rodzajów papieru” na stronie 42
- ➔ „Uwierzytelnianie użytkowników w sterowniku drukarki przy włączonym ograniczeniu funkcji (tylko w systemie Windows)” na stronie 55

Podstawy korzystania z drukarki — system Mac OS X

Uwaga:

Sposób obsługi różni się w zależności od aplikacji. Szczegółowe informacje zawiera pomoc aplikacji.

Drukowanie

1. Załaduj papier do drukarki.
2. Otwórz plik, który chcesz wydrukować.
3. Wybierz opcję **Drukuj** z menu **Plik** albo inne polecenie, które spowoduje wyświetlenie okna dialogowego drukowania.

Jeśli to konieczne, kliknij polecenie **Pokaż szczegóły** albo ▼, aby powiększyć okno drukowania.

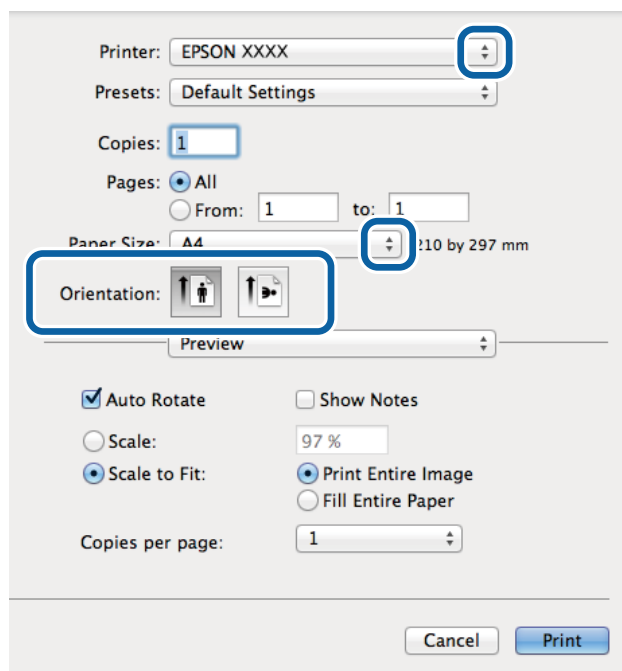

4. Zmień następujące ustawienia.
 - Drukarka: Wybierz drukarkę.
 - Ustawienia wstępne: Wybierz, jeśli chcesz skorzystać z ustawień zarejestrowanych.
 - Rozmiar papieru: Wybierz rozmiar papieru załadowanego do drukarki.
 - Orientacja: Wybierz orientację papieru ustawioną w aplikacji.

Uwaga:

W przypadku drukowania na kopertach należy wybrać orientację poziomą.

Drukowanie

5. Z menu podręcznego wybierz opcję **Ustawienia druku**.

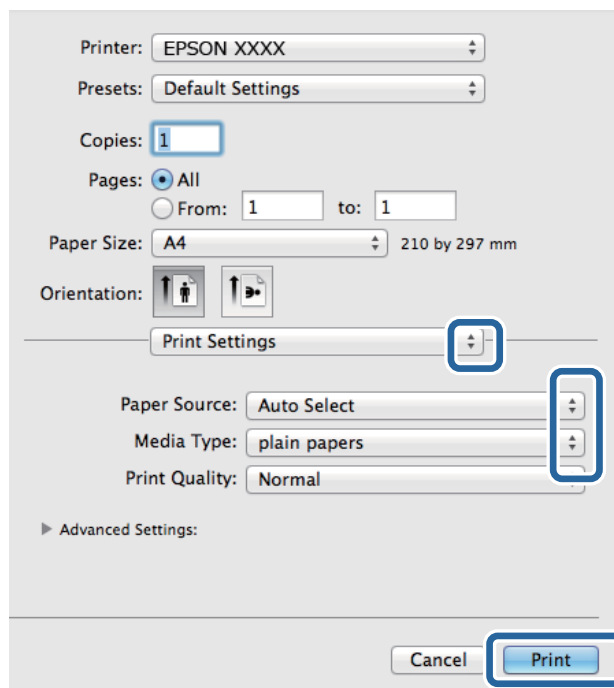

Uwaga:

W systemie Mac OS X v10.8.x lub nowszym, jeśli menu **Ustawienia druku** nie jest wyświetlane, oznacza to, że sterownik drukarki Epson nie został poprawnie zainstalowany.

Należy wybrać opcję **Preferencje systemowe** z menu  > **Drukarki i skanery** (lub **Drukowanie i skanowanie**, **Drukarka i faks**), usunąć drukarkę, a następnie dodać ją ponownie. Dodając drukarkę, należy zwrócić uwagę na poniższe ustawienia.

<http://epson.sn>

6. Zmień następujące ustawienia.
- Źródło papieru: Wybierz źródło papieru, do którego został załadowany papier.
 - Rodzaj nośnika: Wybierz rodzaj załadowanego papieru.
7. Kliknij przycisk **Drukuj**.

Powiązane informacje

- ➔ „Dostępne papiery i pojemności” na stronie 40
- ➔ „Ładowanie papieru do Kasety na papier” na stronie 43
- ➔ „Ładowanie papieru do Tylnej podajnik papieru” na stronie 45
- ➔ „Lista rodzajów papieru” na stronie 42

Drukowanie na obu stronach papieru

Można użyć jednej z poniższych metod, aby drukować na obu stronach papieru.

- Automatyczny druk dwustronny

Drukowanie

- Ręczny druk dwustronny (tylko w systemie Windows)

Gdy drukarka skończy drukować pierwszą stronę, należy obrócić kartkę, aby drukować na jej drugiej stronie.

Możliwe jest także tworzenie wydruków składanych w formie broszury. (Tylko w systemie Windows)

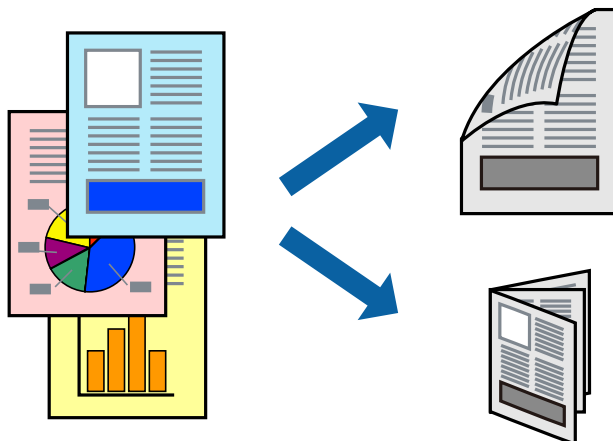

Uwaga:

- Jeżeli nie jest używany papier odpowiedni do drukowania obustronnego, jakość wydruku może być gorsza, może też dochodzić do zacinania się papieru.
- W zależności od rodzaju papieru i rodzaju danych tusz może przesiąknąć na drugą stronę papieru.

Powiązane informacje

➔ [„Dostępne papiery i pojemności” na stronie 40](#)

Drukowanie na obu stronach papieru — system Windows

Uwaga:

- Ręczny druk dwustronny jest tylko wtedy, gdy włączony jest program **EPSON Status Monitor 3**. Jeżeli program **EPSON Status Monitor 3** jest wyłączony, wyświetl okno dialogowe sterownika drukarki, kliknij opcję **Ustawienia zaawansowane** na karcie **Konserwacja**, a następnie wybierz polecenie **Włącz program EPSON Status Monitor 3**.
- Ręczny druk dwustronny jest niedostępny, jeśli drukarka jest obsługiwana przez sieć lub służy jako drukarka udostępniona.

1. Załaduj papier do drukarki.
2. Otwórz plik, który chcesz wydrukować.
3. Wyświetl okno dialogowe sterownika drukarki.
4. Wybierz opcję **Auto (Oprawa wzdłuż długiej krawędzi)**, **Auto (Oprawa wzdłuż krótkiej krawędzi)**, **Ręczne (Oprawa wzdłuż długiej krawędzi)** lub **Ręczne (Oprawa wzdłuż krótkiej krawędzi)** w polu **Druk dwustronny** na karcie **Główne**.
5. Kliknij opcję **Ustawienia**, odpowiednio skonfiguruj ustawienia, a następnie kliknij przycisk **OK**.

Uwaga:

Aby wydrukować składaną broszurę, wybierz opcję **Broszura**.

Drukowanie

6. Kliknij **Gęstość druku**, wybierz typ dokumentu z **Wybierz rodzaj dokumentu**, a następnie kliknij **OK**. Sterownik drukarki automatycznie wybierze opcje **Wyrównanie** dla tego rodzaju dokumentu.

Uwaga:

- Drukowanie może przebiegać wolniej w zależności od kombinacji opcji wybranych w polu **Wybierz rodzaj dokumentu** okna **Regulacja gęstości druku** oraz w polu **Jakość** na karcie **Główne**.*
- Dla ręcznego drukowania 2-stronnego, ustawienie **Regulacja gęstości druku** nie jest dostępne.*

7. Wybierz inne elementy na kartach **Główne** i **Więcej opcji**, a następnie kliknij **OK**.
8. Kliknij przycisk **Drukuj**.

W razie korzystania z ręcznego drukowania dwustronnego po wydrukowaniu pierwszej strony na komputerze pojawia się okno wyskakujące. Postępuj zgodnie z instrukcjami wyświetlanymi na ekranie.

Powiązane informacje

- ➔ [„Ładowanie papieru do Kasety na papier” na stronie 43](#)
- ➔ [„Ładowanie papieru do Tylnej podajnika papieru” na stronie 45](#)
- ➔ [„Podstawy korzystania z drukarki — system Windows” na stronie 55](#)

Drukowanie na obu stronach papieru — system Mac OS X

1. Załaduj papier do drukarki.
2. Otwórz plik, który chcesz wydrukować.
3. Przejdź do okna dialogowego drukowania.
4. Z menu wyskakującego wybierz opcję **Ustawienia druku dwustronnego**.
5. Wybierz rodzaj bindowania oraz **Rodzaj dokumentu**.

Uwaga:

- Drukowanie może być wolniejsze ze względu na ustawienia opcji **Rodzaj dokumentu**.*
- W przypadku drukowania danych o dużej gęstości, takich jak zdjęcia lub wykresy, należy wybrać **Tekst i obrazy** lub **Tekst i zdjęcia jako ustawienie Rodzaj dokumentu**. Jeżeli papier będzie się ścierał lub dojdzie do przesiąknięcia wydruku, należy wyregulować gęstość druku oraz czas schnięcia tuszu, klikając strzałkę obok pozycji **Wyrównanie**.*

6. W miarę potrzeby wybierz też inne elementy.
7. Kliknij **Drukuj**.

Powiązane informacje

- ➔ [„Ładowanie papieru do Kasety na papier” na stronie 43](#)
- ➔ [„Ładowanie papieru do Tylnej podajnika papieru” na stronie 45](#)
- ➔ [„Podstawy korzystania z drukarki — system Mac OS X” na stronie 56](#)

Drukowanie kilku stron na jednej kartce

Można wydrukować dwie albo cztery strony danych na jednej kartce papieru.

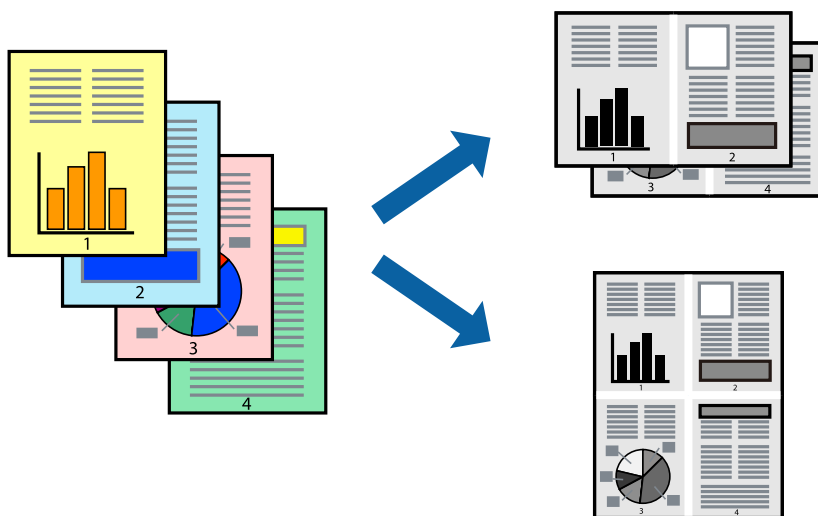

Drukowanie kilku stron na jednej kartce — Windows

1. Załaduj papier do drukarki.
2. Otwórz plik, który chcesz wydrukować.
3. Wyświetl okno dialogowe sterownika drukarki.
4. Wybierz **2 str. na jedn.** lub **4 str. na jedn.** jako ustawienie **Kilka stron** na karcie **Główne**.
5. Kliknij opcję **Kolejność stron**, wybierz odpowiednie ustawienia, a następnie kliknij **OK**, aby zamknąć okno dialogowe.
6. Wybierz inne elementy na kartach **Główne** i **Więcej opcji**, a następnie kliknij **OK**.
7. Kliknij **Drukuj**.

Powiązane informacje

- ➔ [„Ładowanie papieru do Kasety na papier” na stronie 43](#)
- ➔ [„Ładowanie papieru do Tylnej podajnik papieru” na stronie 45](#)
- ➔ [„Podstawy korzystania z drukarki — system Windows” na stronie 55](#)

Drukowanie kilku stron na jednej kartce — Mac OS X

1. Załaduj papier do drukarki.
2. Otwórz plik, który chcesz wydrukować.
3. Przejdź do okna dialogowego drukowania.
4. Z menu wyskakującego wybierz **Układ**.

Drukowanie

- Wybierz liczbę stron w opcji **Strony na kartce**, **Kierunek makiety** (kolejność stron) i **Obramowanie**.
- W miarę potrzeby wybierz też inne elementy.
- Kliknij **Drukuj**.

Powiązane informacje

- ➔ „Ładowanie papieru do Kasety na papier” na stronie 43
- ➔ „Ładowanie papieru do Tylnej podajnika papieru” na stronie 45
- ➔ „Podstawy korzystania z drukarki — system Mac OS X” na stronie 56

Drukowanie z dopasowaniem do rozmiaru papieru

Można drukować, dopasowując wydruk do rozmiaru papieru załadowanego do drukarki.



Drukowanie z dopasowaniem do rozmiaru papieru — Windows

- Załaduj papier do drukarki.
- Otwórz plik, który chcesz wydrukować.
- Wyświetl okno dialogowe sterownika drukarki.
- Dokonaj następujących ustawień na karcie **Więcej opcji**.
 - Rozmiar papieru: Wybierz rozmiar papieru ustawiony w aplikacji.
 - Papier wyjściowy: Wybierz rozmiar papieru załadowanego do drukarki.
Opcja **Dopasuj do strony** jest wybierana automatycznie.

Uwaga:

Aby wydrukować pomniejszony obraz na środku strony, wybierz **Na środku**.

- Wybierz inne elementy na kartach **Główne** i **Więcej opcji**, a następnie kliknij **OK**.
- Kliknij **Drukuj**.

Powiązane informacje

- ➔ „Ładowanie papieru do Kasety na papier” na stronie 43

Drukowanie

- ➔ „Ładowanie papieru do Tylny podajnik papieru” na stronie 45
- ➔ „Podstawy korzystania z drukarki — system Windows” na stronie 55

Drukowanie z dopasowaniem do rozmiaru papieru — Mac OS X

1. Załaduj papier do drukarki.
2. Otwórz plik, który chcesz wydrukować.
3. Przejdź do okna dialogowego drukowania.
4. Wybierz rozmiar papieru ustawiony w aplikacji jako ustawienie **Rozmiar papieru**.
5. Z menu wyskakującego wybierz **Obsługa papieru**.
6. Wybierz opcję **Skaluj do wymiarów strony**.
7. Wybierz rozmiar papieru załadowanego do drukarki jako ustawienie **Docelowy rozmiar papieru**.
8. W miarę potrzeby wybierz też inne elementy.
9. Kliknij **Drukuj**.

Powiązane informacje

- ➔ „Ładowanie papieru do Kasety na papier” na stronie 43
- ➔ „Ładowanie papieru do Tylny podajnik papieru” na stronie 45
- ➔ „Podstawy korzystania z drukarki — system Mac OS X” na stronie 56

Drukowanie wielu plików razem (wyłącznie w systemie Windows)

Program **Uproszczony organizator zadań** umożliwia połączenie kilkunastu plików utworzonych w różnych aplikacjach i wydrukowanie ich jako pojedynczego zadania drukowania. Możliwe jest skonfigurowanie ustawień drukowania połączonych plików, np. układu, kolejności drukowania czy orientacji.

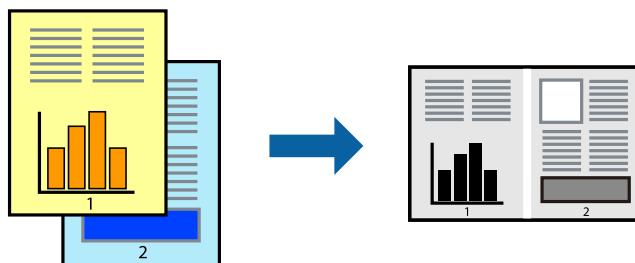

Uwaga:

Aby otworzyć **Drukuj projekt** zapisany w programie **Uproszczony organizator zadań**, należy kliknąć opcję **Uproszczony organizator zadań** na karcie **Konserwacja**. Następnie należy wybrać polecenie **Otwórz** z menu **Plik**, aby wybrać plik. Zapisane pliki mają rozszerzenie „ecl”.

1. Załaduj papier do drukarki.
2. Otwórz plik, który chcesz wydrukować.

Drukowanie

- Wyświetl okno dialogowe sterownika drukarki.
- Wybierz opcję **Uproszczony organizator zadań** na karcie **Główne**.
- Kliknij **OK**, aby zamknąć okno dialogowe sterownika drukarki.
- Kliknij **Drukuj**.
Zostanie wyświetlone okno programu **Uproszczony organizator zadań**, a zadanie drukowania zostanie dodane do **Drukuj projekt**.
- Pozostawiając okno programu **Uproszczony organizator zadań** otwarte, otwórz plik, który chcesz połączyć z bieżącym plikiem, a następnie powtórz czynności 3–6.

Uwaga:

Jeśli okno **Uproszczony organizator zadań** zostanie zamknięte, niezapisany **Drukuj projekt** zostanie usunięty. Aby wydrukować później, należy wybrać opcję **Zapisz** z menu **Plik**.

- Jeśli to konieczne, wybierz menu **Układ i Edytuj** w programie **Uproszczony organizator zadań**, aby edytować **Drukuj projekt**.
- Wybierz pozycję **Drukuj** z menu **Plik**.

Powiązane informacje

- ➔ „Ładowanie papieru do Kasety na papier” na stronie 43
- ➔ „Ładowanie papieru do Tylnej podajnik papieru” na stronie 45
- ➔ „Podstawy korzystania z drukarki — system Windows” na stronie 55

Powiększone wydruki i tworzenie plakatów (wyłącznie w systemie Windows)

Jeden obraz można wydrukować na kilku arkuszach papieru, tworząc duży plakat. Można wydrukować znaczniki wyrównania, które ułatwią skлеjenie arkuszy.

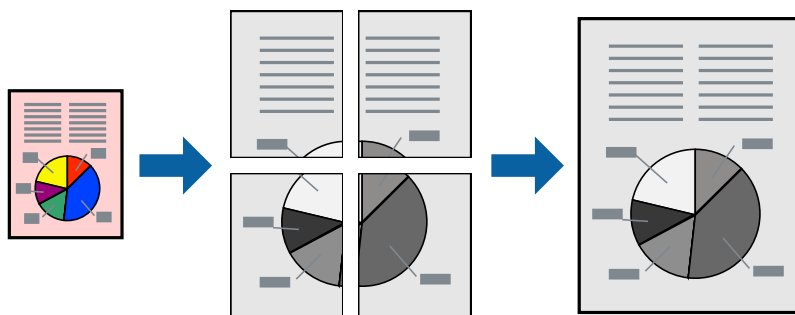

- Załaduj papier do drukarki.
- Otwórz plik, który chcesz wydrukować.
- Wyświetl okno dialogowe sterownika drukarki.
- Wybierz **Plakat 2x1**, **Plakat 2x2**, **Plakat 3x3** lub **Plakat 4x4** z menu **Kilka stron** na karcie **Główne**.

Drukowanie

5. Kliknij **Ustawienia**, aby odpowiednio skonfigurować ustawienia, a następnie kliknij **OK**.
6. Wybierz inne elementy na kartach **Główne** i **Więcej opcji**, a następnie kliknij **OK**.
7. Kliknij **Drukuj**.

Powiązane informacje

- ➔ „Ładowanie papieru do Kasety na papier” na stronie 43
- ➔ „Ładowanie papieru do Tylny podajnik papieru” na stronie 45
- ➔ „Podstawy korzystania z drukarki — system Windows” na stronie 55

Tworzenie plakatów przy użyciu opcji Znaczniki wyrównania dla zachodzenia

Oto przykład, jak można zrobić plakat przy użyciu opcji **Plakat 2x2** i **Znaczniki wyrównania dla zachodzenia** w menu **Drukuj linie cięcia**.

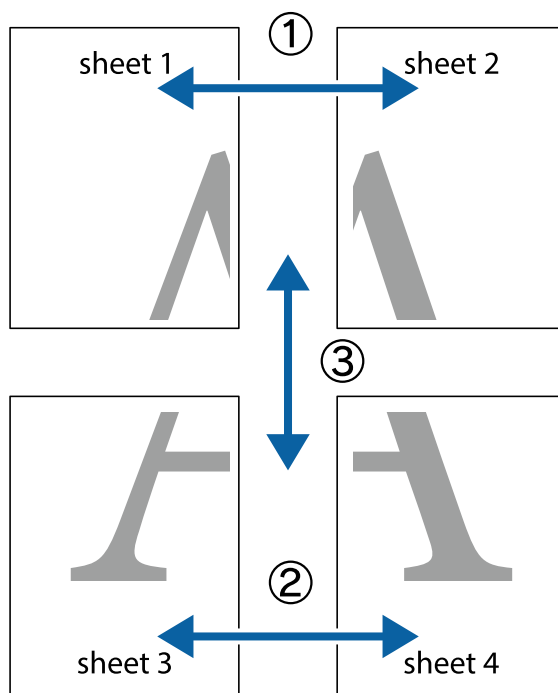

Drukowanie

1. Przygotuj Sheet 1 i Sheet 2. Obetnij marginesy Sheet 1 wzdłuż pionowej niebieskiej linii przebiegającej przez środek górnego i dolnego krzyżyka.

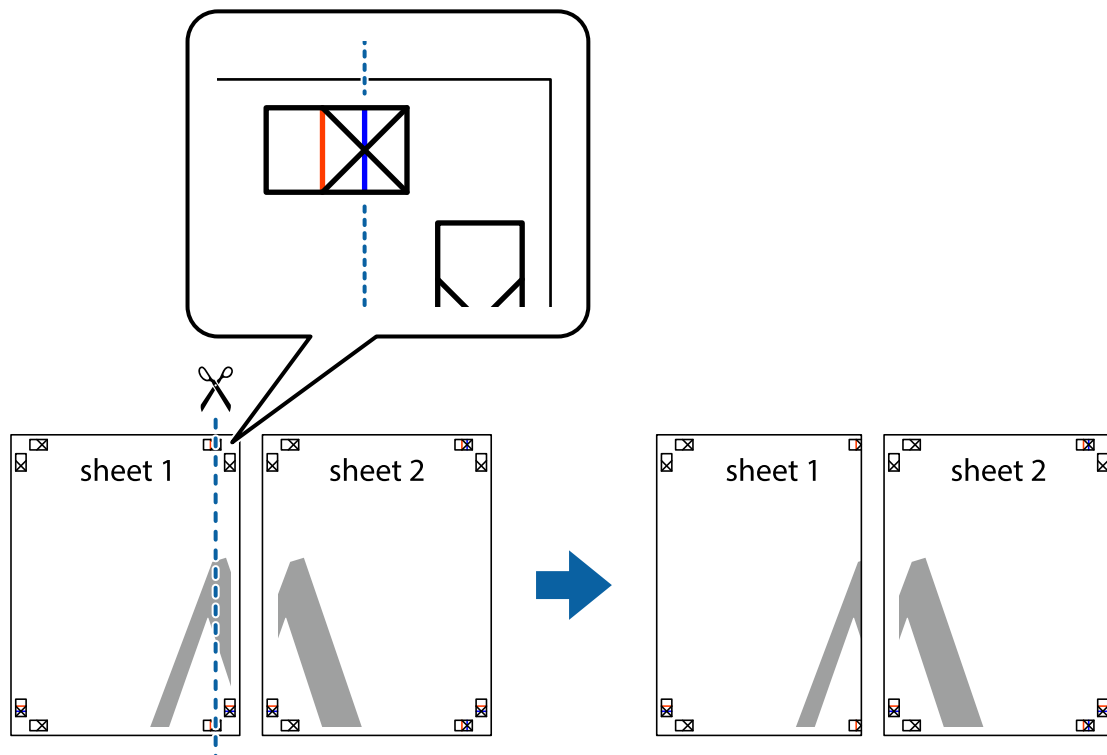

2. Ułóż krawędź Sheet 1 na górze Sheet 2 i wyrównaj krzyżyki, a następnie tymczasowo sklej oba arkusze od tyłu.

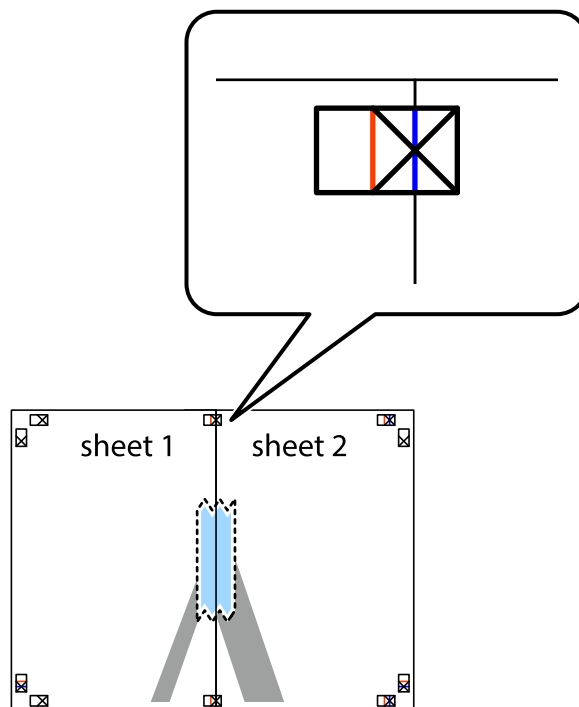

Drukowanie

- Przetnij sklejone arkusze na dwie części wzdłuż pionowej czerwonej linii przebiegającej przez znaczniki wyrównania (jest to linia na lewo od krzyżyków).

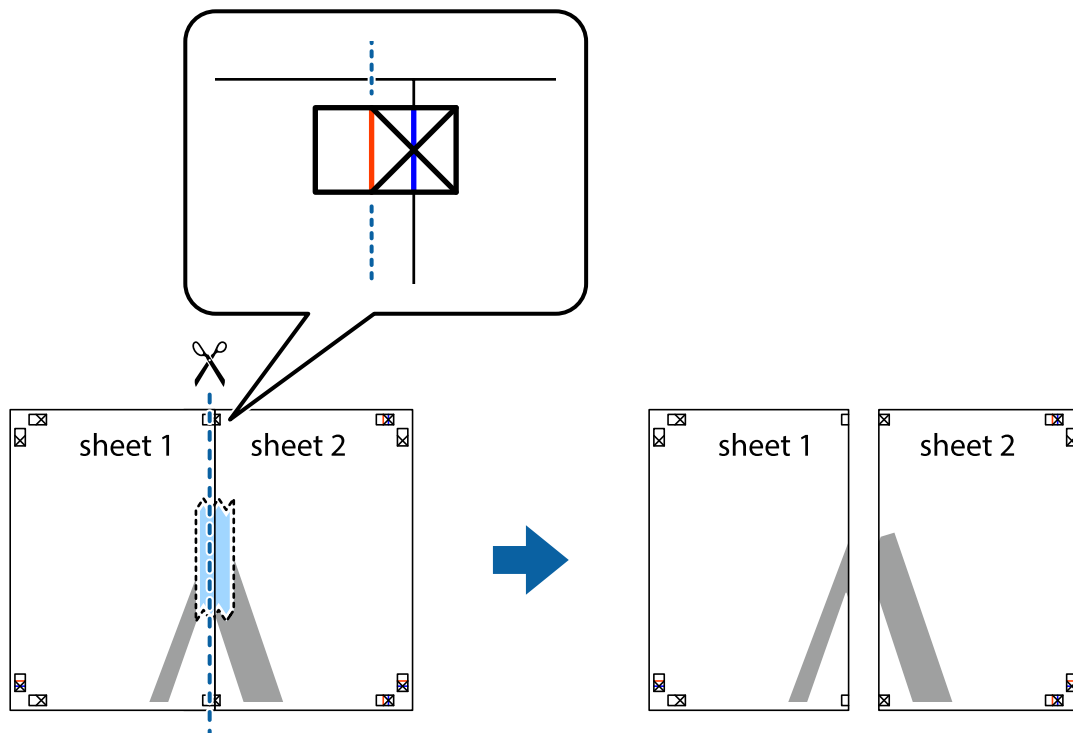

- Ponownie sklej oba arkusze od tyłu.

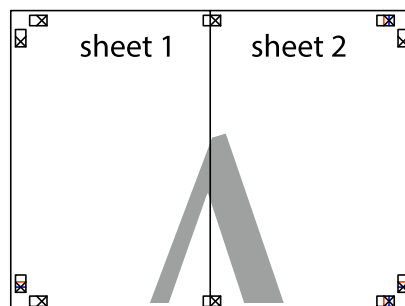

- Powtórz czynności 1–4, aby skleić Sheet 3 i Sheet 4.

Drukowanie

- Obetnij marginesy Sheet 1 i Sheet 2 wzdłuż poziomej niebieskiej linii przebiegającej przez środki krzyżyków po lewej i prawej stronie.

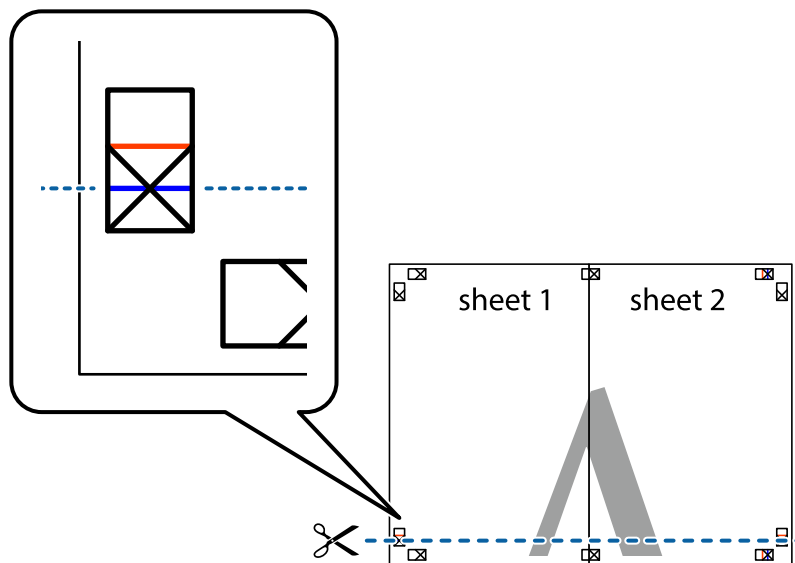

- Ułóż krawędzie Sheet 1 i Sheet 2 na górze Sheet 3 i Sheet 4 i wyrównaj krzyżyki, a następnie tymczasowo sklej je od tyłu.

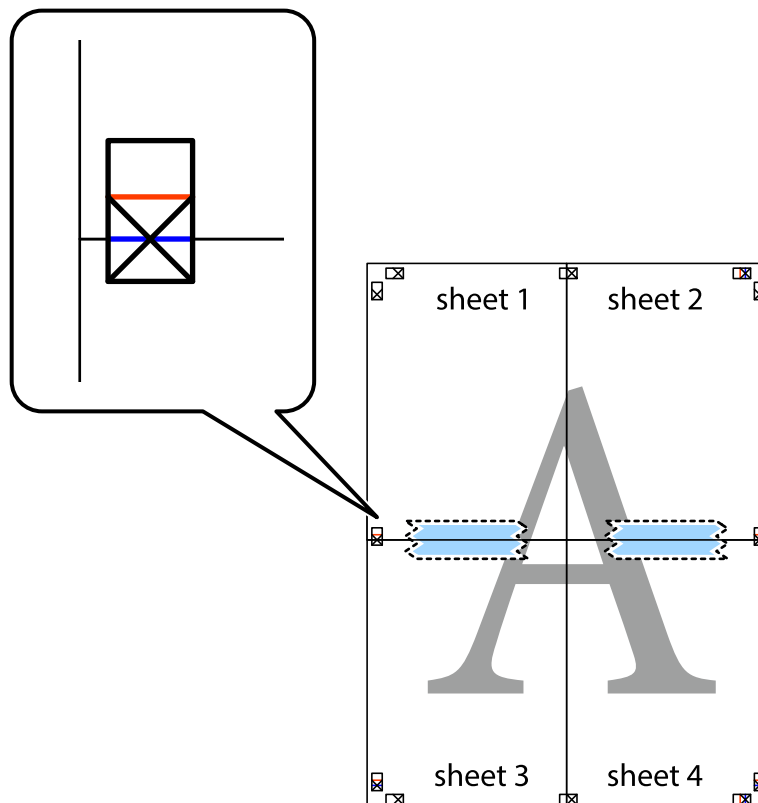

Drukowanie

8. Przetnij sklejone arkusze na dwie części wzdłuż poziomej czerwonej linii przebiegającej przez znaczniki wyrównania (jest to linia powyżej krzyżyków).

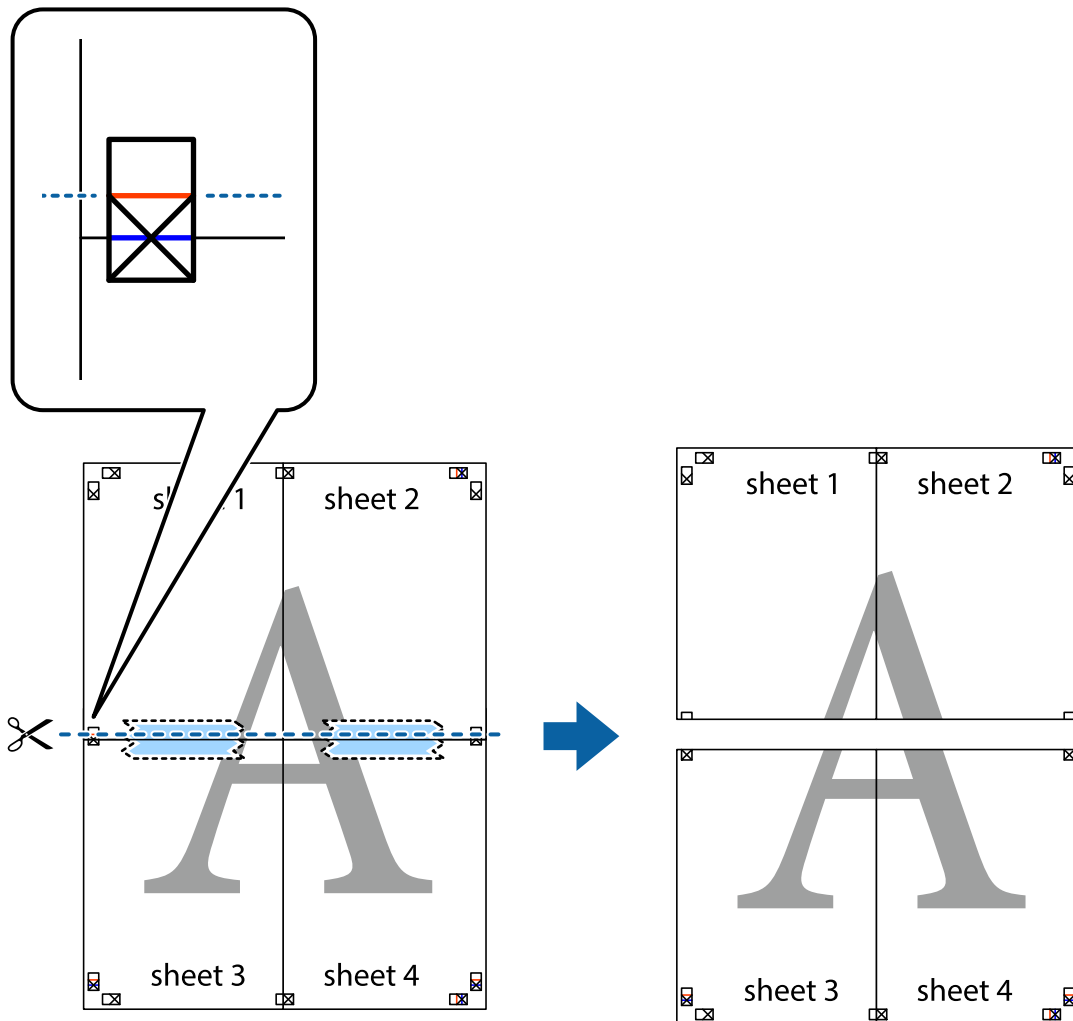

9. Ponownie sklej oba arkusze od tyłu.

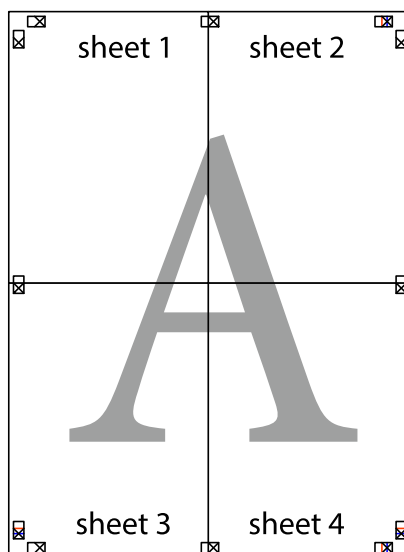

10. Odetnij pozostałe marginesy wzdłuż zewnętrznych linii.

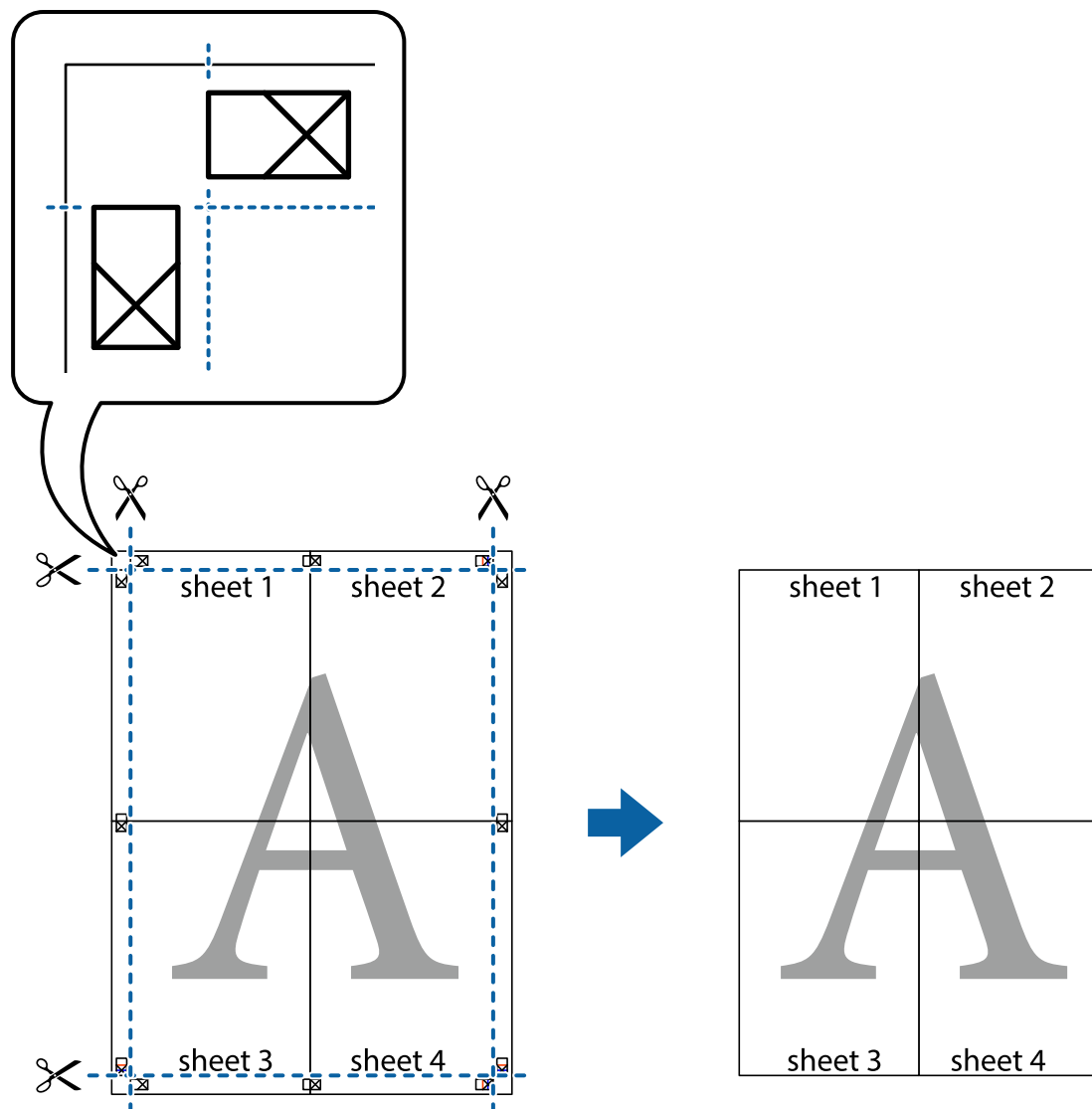

Drukowanie z wykorzystaniem funkcji zaawansowanych

Ta sekcja prezentuje dodatkowe funkcje układu i drukowania, jakie oferuje sterownik drukarki.

Powiązane informacje

- ➔ „Sterownik drukarki systemu Windows” na stronie 129
- ➔ „Sterownik drukarki systemu Mac OS X” na stronie 130

Dodawanie wstępnego ustawienia druku

Jeżeli w sterowniku drukarki utworzysz własne ustawienie wstępne z często wykorzystywanymi preferencjami druku, możesz łatwo drukować, wybierając to ustawienie z listy.

Drukowanie

Windows

Aby dodać własne ustawienie wstępne, skonfiguruj takie elementy, jak **Rozmiar papieru** i **Typ papieru** na karcie **Główne** lub **Więcej opcji**, a następnie kliknij polecenie **Dodaj/Usuń ustawienia wstępne** w menu **Ustawienia wstępne druku**.

Mac OS X

Przejdź do okna dialogowego drukowania. Aby dodać własne ustawienie wstępne, skonfiguruj takie elementy, jak **Rozmiar papieru** i **Rodzaj nośnika**, a następnie zapisz bieżące ustawienia w opcji **Wstępne ustawienia**.

Drukowanie pomniejszonego lub powiększonego dokumentu

Można zmniejszyć lub zwiększyć rozmiar drukowanego dokumentu o określoną wartość procentową.

Windows

Ustaw **Rozmiar papieru** na karcie **Więcej opcji**. Wybierz polecenie **Pomniejsz/powiększ dokument, Powiększ do**, po czym wpisz wartość procentową.

Mac OS X

Wybierz opcję **Układ strony** z menu **Plik**. Wybierz ustawienia opcji **Format dla i Rozmiar papieru**, a następnie wpisz wartość procentową w polu **Skala**. Zamknij okno, a następnie wydrukuj, postępując zgodnie z podstawowymi instrukcjami drukowania.

Powiązane informacje

➔ [„Podstawy korzystania z drukarki — system Mac OS X” na stronie 56](#)

Drukowanie wzoru zabezpieczającego przed kopiowaniem (wyłącznie w systemie Windows)

Możliwe jest drukowanie dokumentów zawierających niewidoczne litery takie jak „Kopia”. Litery te będą widoczne wyłącznie po wykonaniu fotokopii, dzięki czemu łatwiej będzie odróżnić kopie od oryginału. Można także dodać własny wzór zabezpieczający przed kopiowaniem.

Uwaga:

Funkcja ta jest dostępna wyłącznie po wybraniu następujących opcji.

- Typ papieru: papiery zwykłe*
- Jakość: Standardowy*
- Automatyczny druk dwustronny: Wyłączony*
- Korekta koloru: Automatyczny*

Kliknij **Funkcje znaku wodnego** na karcie **Więcej opcji**, a następnie wybierz wzór zabezpieczający przed kopiowaniem. Kliknij **Ustawienia**, aby zmienić szczegóły takie jak rozmiar i gęstość.

Drukowanie znaku wodnego (wyłącznie w systemie Windows)

Do wydruków można dodawać znaki wodne, np. tekst „Poufne”. Można także dodać własny znak wodny.

Kliknij opcję **Funkcje znaku wodnego** na karcie **Więcej opcji**, a następnie wybierz znak wodny. Kliknij opcję **Ustawienia**, aby zmienić szczegóły takie jak gęstość i pozycja znaku wodnego.

Drukowanie nagłówka i stopki (wyłącznie w systemie Windows)

W nagłówkach i stopkach można drukować informacje takie jak nazwa użytkownika czy data wydruku.

Kliknij **Funkcje znaku wodnego** na karcie **Więcej opcji**, a następnie wybierz opcję **Nagłówek/stopka**. Kliknij **Ustawienia** i wybierz niezbędne elementy z listy rozwijanej.

Ustawianie hasła dla zadania drukowania (wyłącznie w systemie Windows)

Dzięki tej funkcji drukarka nie zrealizuje zadania drukowania dopóki użytkownik nie wprowadzi hasła za pomocą panelu sterowania.

Wybierz **Poufne zadanie** na karcie **Więcej opcji**, a następnie wpisz hasło.

Aby wydrukować zadanie, naciśnij przycisk **i** na panelu sterowania drukarki, a następnie wybierz pozycję **Zadanie poufne**. Wybierz zadanie i wpisz hasło.

Drukowanie z użyciem sterownika drukarki PostScript

Drukowanie z użyciem sterownika drukarki PostScript — system Windows

1. Załaduj papier do drukarki.
2. Otwórz plik, który chcesz wydrukować.
3. Wyświetl okno sterownika drukarki PostScript.
4. Wybierz orientację skonfigurowaną w aplikacji w ustawieniu **Orientacja** na karcie **Układ**.

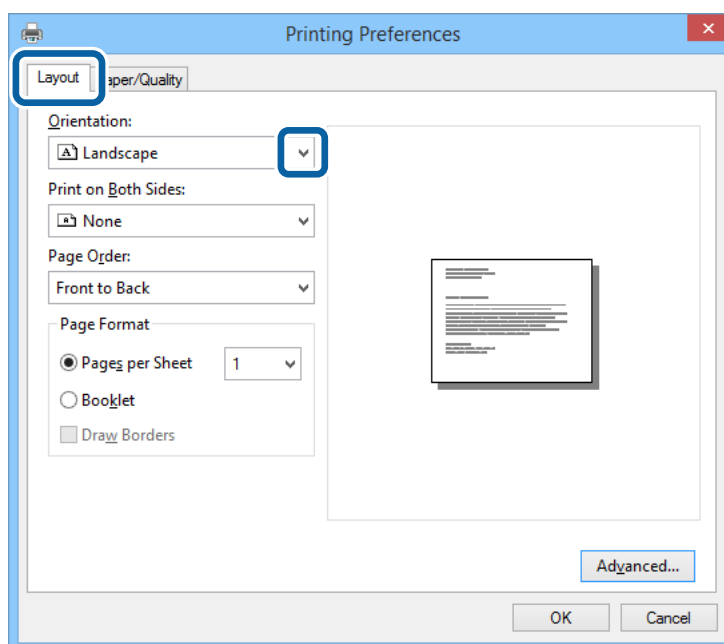

Drukowanie

5. Dokonaj następujących ustawień na karcie **Papier/jakość**.

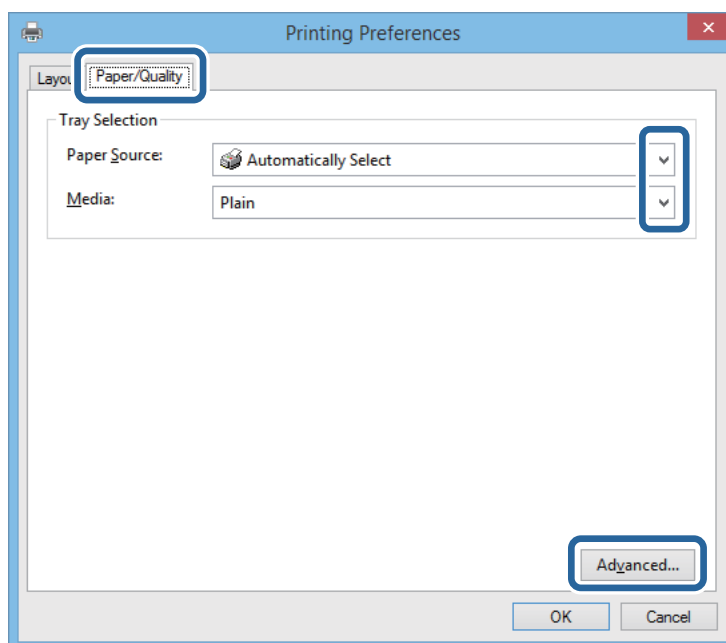

- ❑ Źródło papieru: Wybierz źródło papieru, do którego został załadowany papier.
- ❑ Nośnik: Wybierz rodzaj załadowanego papieru.

6. Kliknij przycisk **Zaawansowane**, w opcji **Rozmiar papieru** wybierz rozmiar papieru załadowanego do drukarki, a następnie kliknij przycisk **OK**.

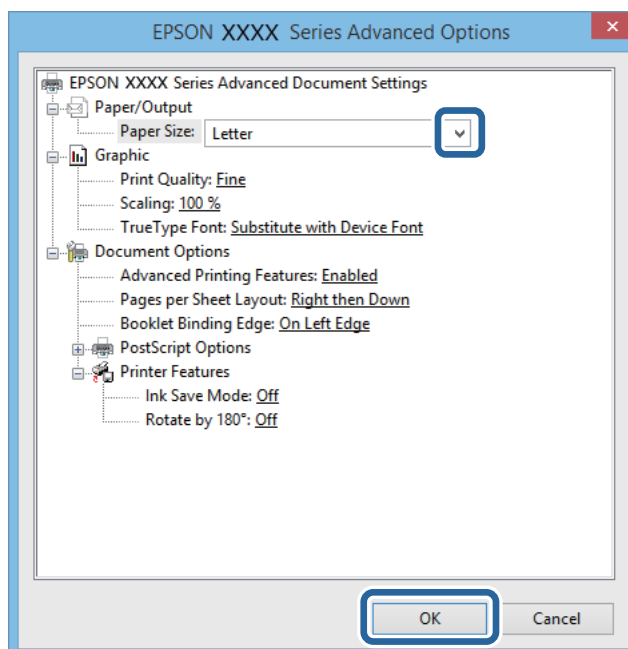

7. Kliknij **OK**.
8. Kliknij przycisk **Drukuj**.

Drukowanie

Drukowanie z użyciem sterownika drukarki PostScript — system Mac OS X

1. Załaduj papier do drukarki.
2. Otwórz plik, który chcesz wydrukować.
3. Przejdź do okna dialogowego drukowania.

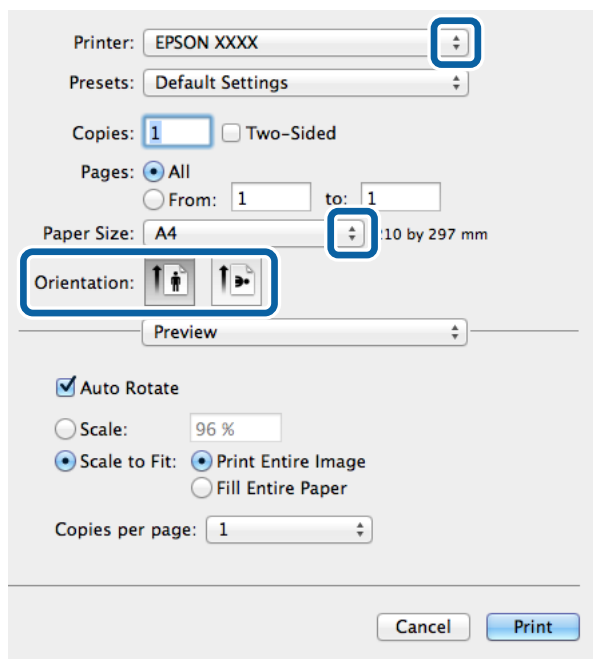

4. Zmień następujące ustawienia.
 - Drukarka: Wybierz drukarkę.
 - Rozmiar papieru: Wybierz rozmiar papieru załadowanego do drukarki.
 - Orientacja: Wybierz orientację papieru ustawioną w aplikacji.

Drukowanie

5. Z menu rozwijanego wybierz **Podajnik papieru**, a następnie wybierz źródło, w którym znajduje się papier.

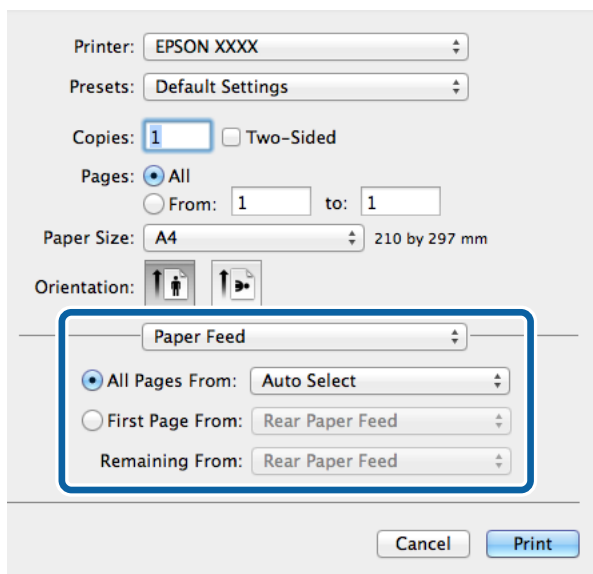

6. Z menu rozwijanego wybierz **Funkcje drukarki**, następnie opcję **Quality** w ustawieniu **Zestawy funkcji**, a następnie rodzaj załadowanego papieru w ustawieniu **MediaType**.

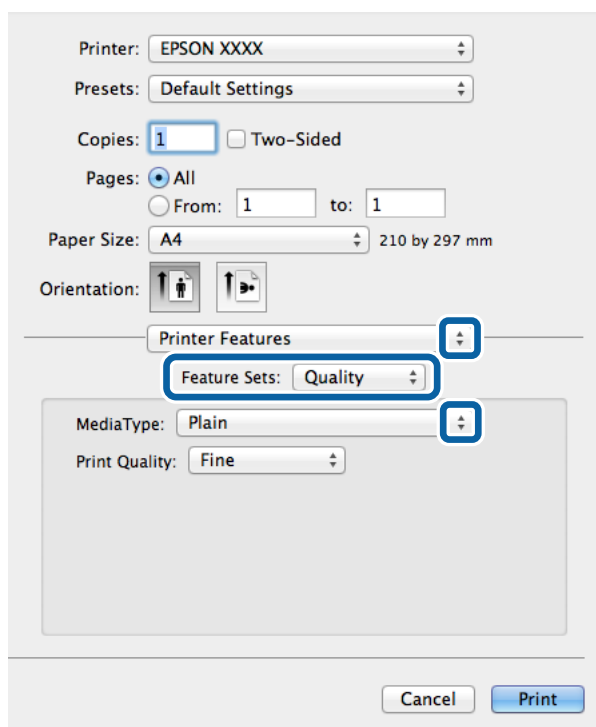

7. Kliknij przycisk **Drukuj**.

Konfiguracja ustawień sterownika drukarki PostScript

Uwaga:

Dostępność tych ustawień zależy od modelu.

Drukowanie

Ink Save Mode	Oszczędzanie tuszu poprzez zmniejszenie jego gęstości.
Rotate by 180°	Obrót obrazu o 180 stopni przed rozpoczęciem drukowania.

Drukowanie z urządzeń inteligentnych

Korzystanie z funkcji Epson iPrint

Epson iPrint jest aplikacją, która umożliwia drukowanie zdjęć, dokumentów i stron internetowych za pomocą urządzenia inteligentnego, takiego jak smartfon czy tablet. Możliwe jest drukowanie lokalne, drukowanie z urządzenia inteligentnego podłączonego do tej samej sieci bezprzewodowej, co drukarka, lub drukowanie zdalne za pośrednictwem Internetu. Aby umożliwić drukowanie zdalne, należy zarejestrować drukarkę w usłudze Epson Connect.



Aplikację Epson iPrint można zainstalować na urządzeniu inteligentnym, korzystając z poniższego adresu URL lub kodu QR.

<http://ipr.to/c>



Korzystanie z funkcji Epson iPrint

Uruchom aplikację Epson iPrint na urządzeniu inteligentnym i wybierz na ekranie głównym opcję, której chcesz użyć.

Drukowanie

Poniższe ekrany mogą zostać zmienione bez powiadomienia.

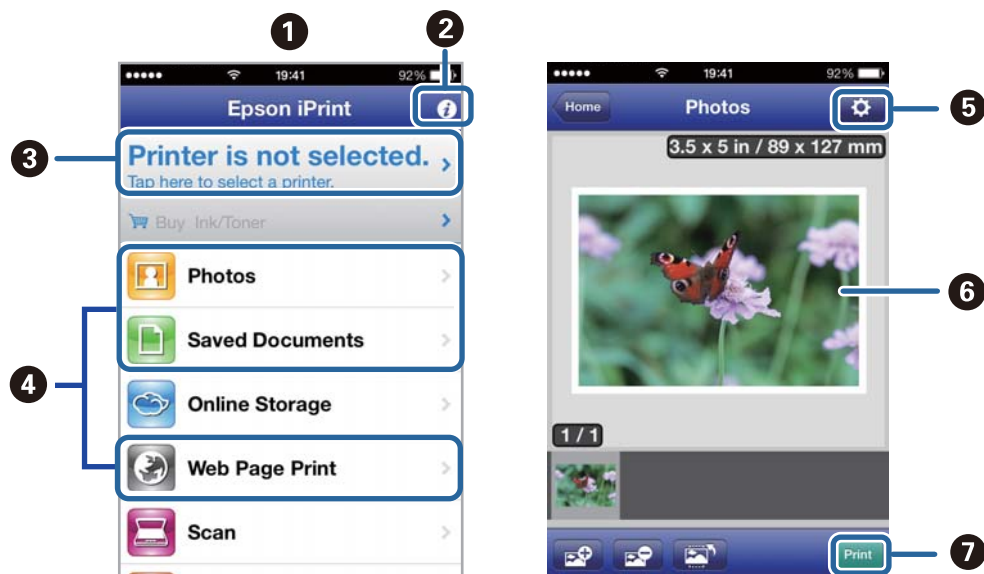

1	Po uruchomieniu aplikacji zostaje wyświetlony ekran główny.
2	Umożliwia wyświetlenie informacji na temat konfigurowania drukarki oraz odpowiedzi na często zadawane pytania.
3	Wyświetla ekran, na którym można wybrać drukarkę i określić jej ustawienia. Po wybraniu drukarki nie trzeba jej wybierać następnym razem.
4	Wybierz, co chcesz wydrukować, na przykład zdjęcia, dokumenty lub strony internetowe.
5	Wyświetla ekran umożliwiający określenie ustawień drukowania, takich jak format i rodzaj papieru.
6	Wyświetla wybrane zdjęcia i dokumenty.
7	Rozpoczyna drukowanie.

Uwaga:

Aby drukować z menu dokumentu przy użyciu urządzenia iPhone, iPad, lub iPod touch z zainstalowanym systemem iOS, należy uruchomić aplikację Epson iPrint po przesłaniu dokumentu do wydrukowania za pomocą funkcji udostępniania dokumentu w aplikacji iTunes.

Powiązane informacje

➔ „Usługa Epson Connect” na stronie 127

Korzystanie z funkcji AirPrint

Usługa AirPrint umożliwia bezprzewodowe drukowanie na drukarce obsługującej usługę AirPrint z poziomu urządzenia z systemem iOS wyposażonego w najnowszą wersję systemu iOS oraz z komputera z systemem Mac OS X v10.7.x lub nowszym.

**Uwaga:**

Szczegółowe informacje można znaleźć na stronie usługi AirPrint w witrynie internetowej firmy Apple.

1. Załaduj papier do drukarki.
2. Podłącz urządzenie do sieci bezprzewodowej, do której podłączono drukarkę.
3. Korzystając z urządzenia, wydrukuj pliki na drukarce.

Powiązane informacje

- ➔ „Ładowanie papieru do Kasety na papier” na stronie 43
- ➔ „Ładowanie papieru do Tylnej podajnik papieru” na stronie 45

Anulowanie drukowania

Uwaga:

- W systemie Windows nie jest możliwe anulowanie z poziomu komputera zadania drukowania wysłanego już do drukarki. W takim przypadku anuluj zadanie drukowania przy użyciu panelu sterowania drukarki.
- Drukując kilkanaście stron w systemie Mac OS X, nie można anulować wszystkich zadań za pośrednictwem panelu sterowania. W takim przypadku anuluj zadanie drukowania na komputerze.
- Jeśli zadanie drukowania zostało przesłane z komputera z systemem Mac OS X v10.6.8 za pośrednictwem sieci, anulowanie drukowania z poziomu komputera może nie być możliwe. W takim przypadku anuluj zadanie drukowania przy użyciu panelu sterowania drukarki. Aby anulować drukowanie z komputera, należy zmienić ustawienia w aplikacji Web Config. Więcej informacji można znaleźć w podręczniku Przewodnik pracy w sieci.

Anulowanie drukowania — przycisk drukarki

Naciśnij przycisk , aby anulować bieżące zadanie drukowania.

Anulowanie drukowania — menu stanu

1. Naciśnij przycisk **i**, aby wyświetlić **Menu Stan**.
2. Wybierz kolejno **Monitor zadań > Zad. drukowania**.
Na liście widoczne będą zadania w toku i oczekujące.
3. Wybierz zadanie, które ma być anulowane.
4. Naciśnij przycisk **Anuluj**.

Anulowanie drukowania — system Windows

1. Wyświetl okno dialogowe sterownika drukarki.
2. Wybierz kartę **Konserwacja**.
3. Kliknij przycisk **Kolejka wydruku**.
4. Kliknij prawym przyciskiem myszy zadanie, które ma być anulowane, a następnie wybierz polecenie **Anuluj**.

Powiązane informacje

➔ [„Sterownik drukarki systemu Windows” na stronie 129](#)

Anulowanie drukowania — system Mac OS X

1. Kliknij ikonę produktu na pasku **Dock**.
2. Wybierz zadanie, które ma być anulowane.
3. Anuluj zadanie.
 - Mac OS X v10.8.x–Mac OS X v10.9.x
Kliknij ikonę  obok miernika postępu.
 - Mac OS X v10.6.8–v10.7.x
Kliknij **Delete**.

Kopiowanie

1. Załaduj papier do drukarki.
2. Umieść oryginały.
3. Na ekranie głównym wybierz **Kopiuj**.
4. Za pomocą klawiatury numerycznej wprowadź liczbę kopii.
5. Naciśnij **Układ**, a następnie wybierz odpowiedni układ.
6. W razie potrzeby skonfiguruj inne opcje. Aby uzyskać dostęp do szczegółowych ustawień, naciśnij **Ustaw**.

Uwaga:

- Naciśnij **Wstępne**, aby zapisać konfigurację jako ustawienie wstępne.
- Naciśnij **Podgląd**, aby wyświetlić podgląd kopii. Jednak jeśli oryginały umieszczono w automatycznym podajniku dokumentów, podgląd nie jest możliwy.

7. Naciśnij przycisk .

Powiązane informacje

- ➔ „Ładowanie papieru do Kasety na papier” na stronie 43
- ➔ „Ładowanie papieru do Tylny podajnik papieru” na stronie 45
- ➔ „Umieszczanie oryginałów” na stronie 48
- ➔ „Tryb Kopiuj” na stronie 22
- ➔ „Tryb ustawień wstępnych” na stronie 38

Skanowanie

Skanowanie przy użyciu panelu sterowania

Skanowanie do wiadomości e-mail

Pliki zeskanowanych obrazów można wysłać za pośrednictwem poczty e-mail bezpośrednio z poziomu drukarki poprzez skonfigurowany wcześniej serwer poczty. Przed rozpoczęciem korzystania z tej funkcji należy skonfigurować serwer.

Adres e-mail można wpisać bezpośrednio, jednak wygodniej jest najpierw zarejestrować adres na liście kontaktów.

Uwaga:

- Przed użyciem tej funkcji, należy się upewnić, że są prawidłowe ustawienia drukarki **Data/godzina i Różnica czasu**. Uzyskaj dostęp do menu z **Administr. systemu** > **Ustawienia wspólne**.*
- Poprzez użyciu zamiast tej funkcji, funkcji **Document Capture Pro** na panelu sterowania, można bezpośrednio wysłać wiadomości e-mail. Przed użyciem tej funkcji, upewnij się, że zostało zarejestrowane zadanie wysyłania wiadomości e-mail w **Document Capture Pro** oraz, że jest włączony komputer.*

1. Umieść oryginały.
2. Na ekranie głównym wybierz **Skanuj**.
3. Wybierz opcję **E-mail**.
4. Wpisz adresy e-mail.
 - Aby wybrać folder z listy kontaktów: Naciśnij **Kontakty**, naciśnij pole wyboru, aby zaznaczyć dany kontakt, a następnie naciśnij **Kontyn..**
 - Aby ręcznie wpisać adres e-mail: Wybierz kolejno **Wpr. adres e-mail** > **Wprowadź adres e-mail**, wpisz adres e-mail, a następnie naciśnij klawisz Enter w prawym dolnym rogu ekranu.

Uwaga:

Możliwe jest wysyłanie wiadomości e-mail do maksymalnie 10 odbiorców lub grup odbiorców.

5. Naciśnij **Format**, a następnie wybierz format pliku.
6. Naciśnij **Menu**, a następnie skonfiguruj ustawienia **Ustawienia e-mail** i **Ustaw. podstawowe**.

Uwaga:

- Opcja **Maks. rozm. zał. pliku** służy do określenia maksymalnego rozmiaru plików dołączanych do wiadomości e-mail.*
 - W przypadku wybrania formatu PDF plik można dodatkowo zabezpieczyć hasłem. Wybierz **Ustaw. PDF**, a następnie skonfiguruj odpowiednie ustawienia.*
 - Naciśnij **Wstępne**, aby zapisać konfigurację jako ustawienie wstępne.*
7. Naciśnij przycisk .
- Zeskanowany obraz zostanie wysłany pocztą e-mail.

Powiązane informacje

➔ „Administr. systemu” na stronie 29

Skanowanie

- ➔ „Konfigurowanie serwera poczty” na stronie 192
- ➔ „Zarządzanie kontaktami” na stronie 52
- ➔ „Umieszczanie oryginałów” na stronie 48
- ➔ „Tryb Skanuj” na stronie 23
- ➔ „Tryb ustawień wstępnych” na stronie 38
- ➔ „Skanowanie z użyciem aplikacji Document Capture Pro (wyłącznie w systemie Windows)” na stronie 83

Skanowanie do folderu sieciowego lub na serwer FTP

Możliwe jest zapisanie zeskanowanego obrazu w określonym folderze w sieci. Ścieżkę do folderu można wpisać bezpośrednio, jednak wygodniej jest najpierw zarejestrować informacje o folderze na liście kontaktów.

Uwaga:

Przed użyciem tej funkcji, należy się upewnić, że są prawidłowe ustawienia drukarki **Data/godzina** i **Różnica czasu**. Uzyskaj dostęp do menu z **Administr. systemu** > **Ustawienia wspólne**.

1. Umieść oryginały.
2. Na ekranie głównym wybierz **Skanuj**.
3. Wybierz opcję **Folder siec./FTP**.
4. Określ folder.
 - Aby wybrać folder z listy kontaktów: Naciśnij **Kontakty**, wybierz kontakt, a następnie naciśnij **Kontyn..**
 - Aby bezpośrednio wpisać ścieżkę do folderu: Naciśnij przycisk **Wprowadź lokalizację**. Wybierz **Tryb komunikacji**, w polu **Lokalizacja** wpisz ścieżkę do folderu, a następnie skonfiguruj inne ustawienia folderu.

Uwaga:

Wprowadź ścieżkę do folderu w następującym formacie.

Podczas używania SMB jako trybu komunikacji:

\\nazwa hosta\nazwa folderu

Podczas używania FTP jako trybu komunikacji:

ftp://nazwa hosta/nazwa folderu

5. Naciśnij **Format**, a następnie wybierz format pliku.
6. Naciśnij **Menu**, a następnie skonfiguruj ustawienia **Ustawienia pliku** i **Ustaw. podstawowe**.

Uwaga:

W przypadku wybrania formatu PDF plik można dodatkowo zabezpieczyć hasłem. Wybierz **Ustaw. PDF**, a następnie skonfiguruj odpowiednie ustawienia.

Naciśnij **Wstępne**, aby zapisać konfigurację jako ustawienie wstępne.

7. Naciśnij przycisk .

Zeskanowany obraz zostanie zapisany.

Powiązane informacje

- ➔ „Administr. systemu” na stronie 29

Skanowanie

- ➔ „Zarządzanie kontaktami” na stronie 52
- ➔ „Umieszczanie oryginałów” na stronie 48
- ➔ „Tryb Skanuj” na stronie 23
- ➔ „Tryb ustawień wstępnych” na stronie 38

Skanowanie do urządzenia pamięci

Możliwe jest zapisanie zeskanowanego obrazu w urządzeniu pamięci.

1. Umieść urządzenie pamięci w porcie USB zewnętrznego interfejsu drukarki.
2. Umieść oryginały.
3. Na ekranie głównym wybierz **Skanuj**.
4. Wybierz opcję **Urządzenie pamięci**.
5. Naciśnij **Format**, a następnie wybierz format zapisu pliku.
6. Naciśnij **Ustaw.**, a następnie skonfiguruj ustawienia skanowania.

Uwaga:

W przypadku wybrania formatu PDF plik można dodatkowo zabezpieczyć hasłem. Wybierz **Ustaw. PDF**, a następnie skonfiguruj odpowiednie ustawienia.

Naciśnij **Wstępne**, aby zapisać konfigurację jako ustawienie wstępne.

7. Naciśnij przycisk .

Zeskanowany obraz zostanie zapisany.

Powiązane informacje

- ➔ „Nazwy i funkcje części” na stronie 16
- ➔ „Umieszczanie oryginałów” na stronie 48
- ➔ „Tryb Skanuj” na stronie 23
- ➔ „Tryb ustawień wstępnych” na stronie 38

Skanowanie do chmury

Zeskanowane obrazy można wysyłać do usługi w chmurze za pomocą usługi Epson Connect.

Szczegółowe informacje można znaleźć w witrynie internetowej Epson Connect.

<https://www.epsonconnect.com/>

<http://www.epsonconnect.eu> (tylko w Europie)

Skanowanie z użyciem aplikacji Document Capture Pro (wyłącznie w systemie Windows)

Oryginały można skanować z użyciem ustawień określonych w aplikacji Document Capture Pro.

Skanowanie

Uwaga:

- Przed rozpoczęciem skanowania zainstaluj aplikację Document Capture Pro i skonfiguruj ustawienia zadania.
- Przed rozpoczęciem skanowania podłącz drukarkę i komputer do sieci.

1. Umieść oryginały.
2. Na ekranie głównym wybierz **Skanuj**.
3. Wybierz opcję **Document Capture Pro**.
4. Naciśnij **Wybierz komputer**, a następnie wybierz komputer zarejestrowany dla danego zadania w aplikacji Document Capture Pro.

Uwaga:

- Po wybraniu kolejno **Opcja > Ustawienia skanowania sieciowego** i włączeniu opcji **Zabezpiecz hasłem** w aplikacji Document Capture Pro wpisz hasło.
- Jeśli skonfigurowano tylko jedno zadanie, przejdź do punktu 6.

5. Wybierz zadanie.
 6. Naciśnij obszar, w którym wyświetlana jest zawartość zadania, i sprawdź szczegóły.
 7. Naciśnij przycisk .
- Zeskanowany obraz zostanie zapisany.

Powiązane informacje

- ➔ [„Umieszczanie oryginałów” na stronie 48](#)
- ➔ [„Document Capture Pro \(wyłącznie w systemie Windows\)” na stronie 132](#)

Skanowanie do komputera (WSD)

Uwaga:

- Przed rozpoczęciem korzystania z tej funkcji należy skonfigurować komputer. Więcej informacji można znaleźć w podręczniku Przewodnik pracy w sieci.
- Ta funkcja jest dostępna tylko na komputerach z systemami Windows 8.1/Windows 8/Windows 7/Windows Vista.

1. Umieść oryginały.
 2. Na ekranie głównym wybierz **Skanuj**.
 3. Wybierz opcję **Komputer (WSD)**.
 4. Wybierz komputer.
 5. Naciśnij przycisk .
- Zeskanowany obraz zostanie zapisany.

Uwaga:

Informacje na temat lokalizacji, w której przechowywane są zeskanowane obrazy na komputerze, można znaleźć w dokumentacji komputera.

Powiązane informacje

➔ „Umieszczanie oryginałów” na stronie 48

Skanowanie z poziomu komputera

Skanowanie jest możliwe przy użyciu sterownika skanera „EPSON Scan”. Objasnienia poszczególnych ustawień można znaleźć w pomocy aplikacji EPSON Scan.

Uwierzytelnianie użytkowników przy włączonej funkcji kontroli dostępu do aplikacji EPSON Scan (tylko w systemie Windows)

Jeśli włączona jest funkcja kontroli dostępu do drukarki, przed skanowaniem należy podać identyfikator użytkownika i hasło. Zarejestruj nazwę użytkownika i hasło w aplikacji EPSON Scan. Jeśli nie znasz hasła, skontaktuj się z administratorem drukarki.

1. Wyświetl okno ustawień aplikacji EPSON Scan.
 - Windows 8.1/Windows 8/Windows Server 2012 R2/Windows Server 2012
W panelu wyszukiwania wpisz „Ustawienia programu EPSON Scan”, a następnie wybierz wyświetloną ikonę.
 - Systemy inne niż Windows 8.1/Windows 8/Windows Server 2012 R2/Windows Server 2012
Kliknij przycisk Start i wybierz **Wszystkie programy** lub **Programy > EPSON > EPSON Scan > Ustawienia programu EPSON Scan**.
2. Kliknij przycisk **Kontrola dostępu**.
3. Wpisz nazwę użytkownika i hasło.

Skanowanie w Tryb biurowy

Możliwe jest szybkie skanowanie dużej liczby dokumentów tekstowych.

1. Umieść oryginały.
2. Uruchom aplikację EPSON Scan.

Skanowanie

3. Wybierz **Tryb biurowy** z listy **Tryb**.

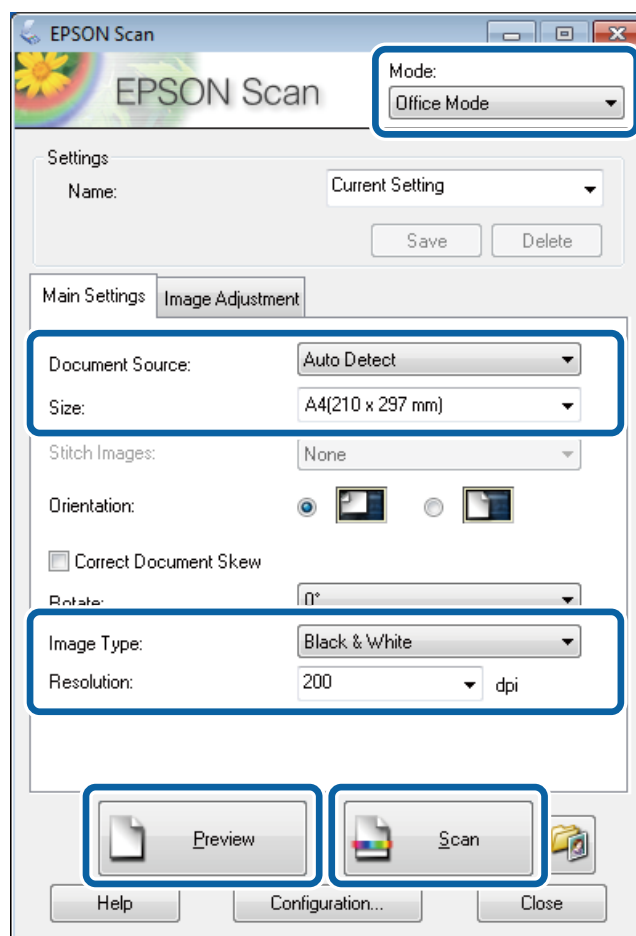

4. Dokonaj następujących ustawień na karcie **Ustawienia główne**.
- Źródło dokumentu: Wybierz źródło dokumentu, w którym znajduje się oryginał.
 - Rozmiar: Wybór formatu oryginału.
 - Typ obrazu: Wybór rodzaju skanowanego obrazu.
 - Rozdzielczość: Wybór rozdzielczości skanowanego obrazu.

5. Kliknij przycisk **Podgląd**.

Zostanie otwarte okno podglądu.

Uwaga:

Jeśli oryginały zostały umieszczone w automatycznym podajniku dokumentów, po zamknięciu podglądu pierwsza strona oryginału zostanie wysunięta. Umieść pierwszą stronę dokumentu na górze pozostałych stron, a następnie załaduj wszystkie oryginały do automatycznego podajnika dokumentów.

6. Potwierdź podgląd i w razie potrzeby skonfiguruj odpowiednie ustawienia na karcie **Regulacja obrazu**.

Uwaga:

Możliwe jest dokonanie korekty obrazu, np. poprawienie wyglądu tekstu.

7. Kliknij przycisk **Skanuj**.

Skanowanie

8. W oknie **Ustawienia zapisywania plików** skonfiguruj żądane ustawienia, a następnie kliknij **OK**.

Zeskanowany obraz zostanie zapisany w określonym folderze.

Uwaga:

Jeśli jako **Format obrazu** wybrano **PDF**, plik można dodatkowo zabezpieczyć hasłem. Kliknij **Opcje**, wybierz kartę **Bezpieczeństwo**, a następnie skonfiguruj ustawienia.

Powiązane informacje

- ➔ „Umieszczanie oryginałów” na stronie 48
- ➔ „EPSON Scan (sterownik skanera)” na stronie 131

Skanowanie w Tryb profesjonalny

Możliwa jest regulacja jakości i koloru skanowanych obrazów. Korzystanie z tego trybu zaleca się zaawansowanym użytkownikom.

1. Umieść oryginały.
2. Uruchom aplikację EPSON Scan.

Skanowanie

3. Wybierz **Tryb profesjonalny** z listy **Tryb**.

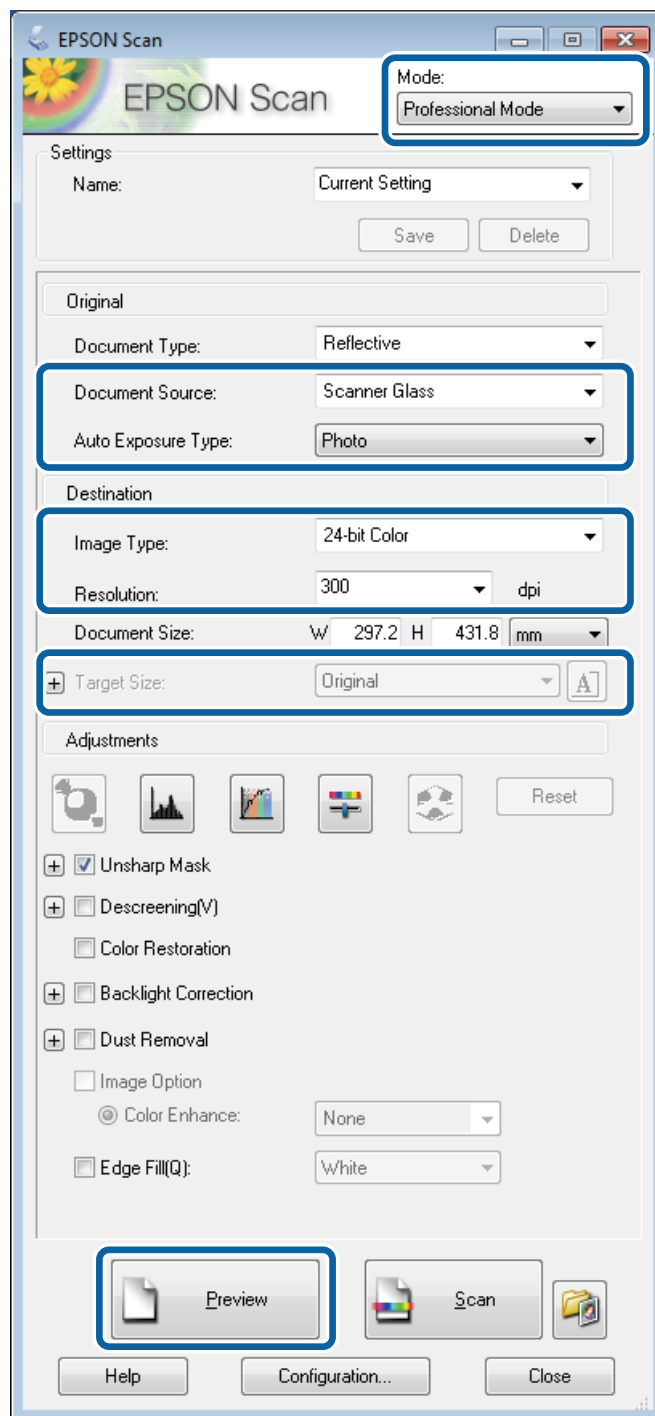

4. Zmień następujące ustawienia.

- Źródło dokumentu: Wybierz źródło dokumentu, w którym znajduje się oryginał.
- Typ automatycznej ekspozycji: Wybór rodzaju ekspozycji dopasowanego do oryginału.
- Typ obrazu: Wybór rodzaju skanowanego obrazu.
- Rozdzielczość: Wybór rozdzielczości skanowanego obrazu.
- Rozmiar docelowy: Wybór rozmiaru obrazu wyjściowego po skanowaniu.

Skanowanie

5. Kliknij przycisk **Podgląd**.

Zostanie otwarte okno podglądu.

Uwaga:

Jeśli oryginały zostały umieszczone w automatycznym podajniku dokumentów, po zamknięciu podglądu pierwsza strona oryginału zostanie wysunięta. Umieść pierwszą stronę dokumentu na górze pozostałych stron, a następnie załaduj wszystkie oryginały do automatycznego podajnika dokumentów.

6. W razie potrzeby na podstawie podglądu wyreguluj ustawienia obrazu.

Uwaga:

Możliwa jest regulacja różnych parametrów obrazu, m.in. koloru, ostrości czy kontrastu.

7. Kliknij przycisk **Skanuj**.

8. W oknie **Ustawienia zapisywania plików** skonfiguruj żądane ustawienia, a następnie kliknij **OK**.

Zeskanowany obraz zostanie zapisany w określonym folderze.

Uwaga:

Jeśli jako **Format obrazu** wybrano **PDF**, plik można dodatkowo zabezpieczyć hasłem. Kliknij **Opcje**, wybierz kartę **Bezpieczeństwo**, a następnie skonfiguruj ustawienia.

Powiązane informacje

- ➔ „Umieszczanie oryginałów” na stronie 48
- ➔ „EPSON Scan (sterownik skanera)” na stronie 131

Skanowanie z urządzeń inteligentnych

Epson iPrint jest aplikacją, która umożliwia skanowanie zdjęć i dokumentów z użyciem urządzenia inteligentnego, takiego jak smartfon czy tablet, które jest podłączone do tej samej sieci bezprzewodowej, co drukarka. Zeskanowane dane można zapisać na urządzeniu inteligentnym lub w usługach w chmurze, wysłać w wiadomości e-mail bądź wydrukować.

Aplikację Epson iPrint można zainstalować na urządzeniu inteligentnym, korzystając z poniższego adresu URL lub kodu QR.

<http://ipr.to/c>



Korzystanie z funkcji Epson iPrint

Uruchom aplikację Epson iPrint na urządzeniu inteligentnym i wybierz na ekranie głównym opcję, której chcesz użyć.

Skanowanie

Poniższe ekrany mogą zostać zmienione bez powiadomienia.

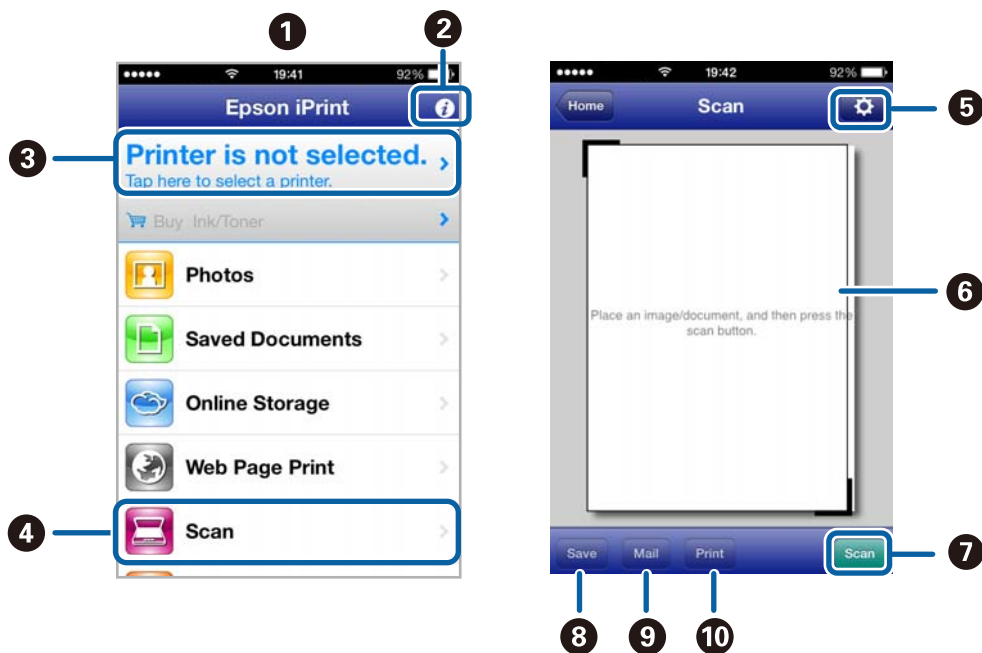

1	Po uruchomieniu aplikacji zostaje wyświetlony ekran główny.
2	Umożliwia wyświetlenie informacji na temat konfigurowania drukarki oraz odpowiedzi na często zadawane pytania.
3	Wyświetla ekran, na którym można wybrać drukarkę i określić jej ustawienia. Po wybraniu drukarki nie trzeba jej wybierać następnym razem.
4	Wyświetlenie ekranu skanowania.
5	Wyświetla ekran, na którym można określić ustawienia skanowania, takie jak rozdzielczość.
6	Wyświetla zeskanowane obrazy.
7	Uruchamia skanowanie.
8	Wyświetla ekran, który umożliwia zapisanie zeskanowanych danych na urządzeniu inteligentnym lub w usługach w chmurze.
9	Wyświetla ekran, który umożliwia wysłanie zeskanowanych danych w wiadomości e-mail.
10	Wyświetla ekran, który umożliwia wydrukowanie zeskanowanych danych.

Powiązane informacje

➔ [„Korzystanie z funkcji Epson iPrint” na stronie 76](#)

Faksowanie

Konfiguracja faksu

Podłączenie linii telefonicznej

Obsługiwane linie telefoniczne

Drukarka obsługuje standardowe analogowe linie telefoniczne (w publicznej komutowanej sieci telefonicznej PSTN) oraz systemy telefoniczne PBX.

Następujące systemy i linie telefoniczne mogą nie być obsługiwane przez drukarkę.

- Linie telefoniczne VoIP, np. DSL lub cyfrowe usługi światłowodowe
- Cyfrowe linie telefoniczne (ISDN)
- Niektóre systemy telefoniczne PBX
- Systemy z adapterami terminalowymi, adapterami VoIP, rozgałęźnikami lub routerami DSL podłączonymi między ściennym gniazdkiem telefonicznym a drukarką

Podłączenie linii telefonicznej do drukarki

Podłącz drukarkę do ściennego gniazda telefonicznego, kablem telefonicznym RJ-11 (6P2C). Podczas podłączania telefonu do drukarki, użyj drugiego kabla telefonicznego RJ-11 (6P2C).

W niektórych krajach przewód telefoniczny może być dołączony do drukarki. W takim przypadku należy użyć dołączonego przewodu.

Konieczne może być podłączenie przewodu telefonicznego do adaptera odpowiedniego dla danego kraju lub regionu.

**Ważne:**

Zasłepkę gniazda EXT. drukarki należy zdejmować wyłącznie w przypadku podłączania telefonu. Jeśli telefon nie będzie podłączany, zasłepkę należy zostawić w gnieździe.

Na obszarach o wysokim zagrożeniu uderzeniem pioruna zaleca się stosowanie zabezpieczenia przeciwprzepięciowego.

Faksowanie

Podłączanie standardowej linii telefonicznej (PSTN) lub systemu PBX

Podłącz przewód telefoniczny do ściennego gniazdka telefonicznego lub gniazda centralki PBX oraz do gniazda LINE z tyłu drukarki.

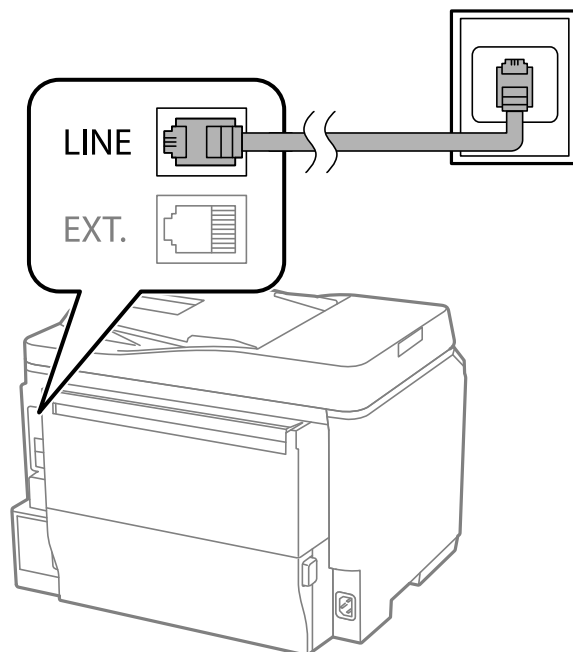

Powiązane informacje

➔ „Konfiguracja ustawień systemu telefonicznego PBX” na stronie 96

Podłączanie linii DSL lub ISDN

Podłącz przewód telefoniczny do modemu DSL lub adaptera terminalowego ISDN oraz do gniazda LINE z tyłu drukarki. Szczegółowe informacje można znaleźć w dokumentacji dołączonej do modemu lub adaptera.

Faksowanie

Uwaga:

Jeśli modem DSL nie jest wyposażony we wbudowany filtr DSL, podłącz osobny filtr.

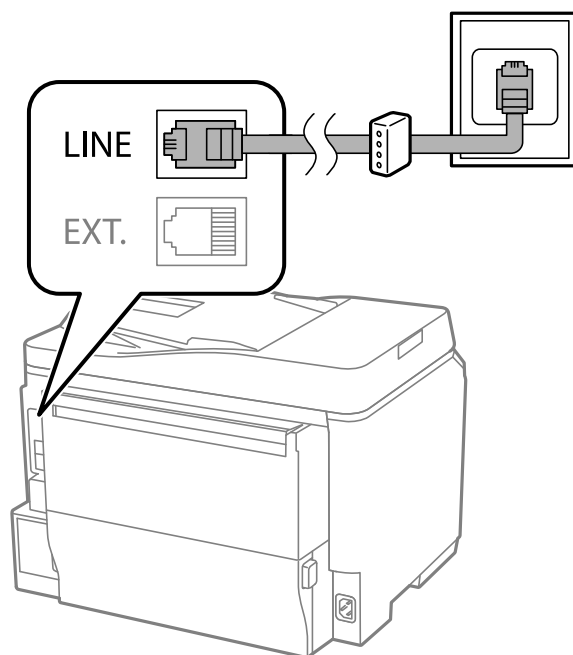

Podłączanie aparatu telefonicznego do drukarki

W przypadku współdzielenia jednej linii telefonicznej przez drukarkę i telefon należy połączyć obydwa urządzenia.

Uwaga:

- ❑ Jeśli aparat telefoniczny wyposażony jest w funkcję faksu, należy ją wyłączyć przed podłączeniem do drukarki. Szczegółowe informacje można znaleźć w podręcznikach dołączonych do aparatu telefonicznego.
- ❑ Po podłączeniu automatycznej sekretarki, należy się upewnić, że ustawienie drukarki **Liczba dzw. do odb.**, jest ustawione na wartość wyższą od ilości sygnałów po której następuje odpowiedź automatycznej sekretarki.

1. Zdejmij zaślepkę z gniazda EXT. z tyłu drukarki.

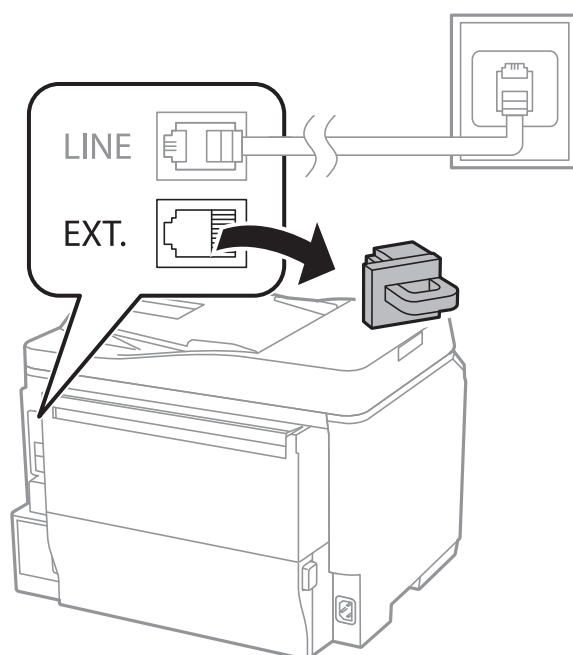

Faksowanie

2. Podłącz przewód telefoniczny do aparatu i gniazda EXT..

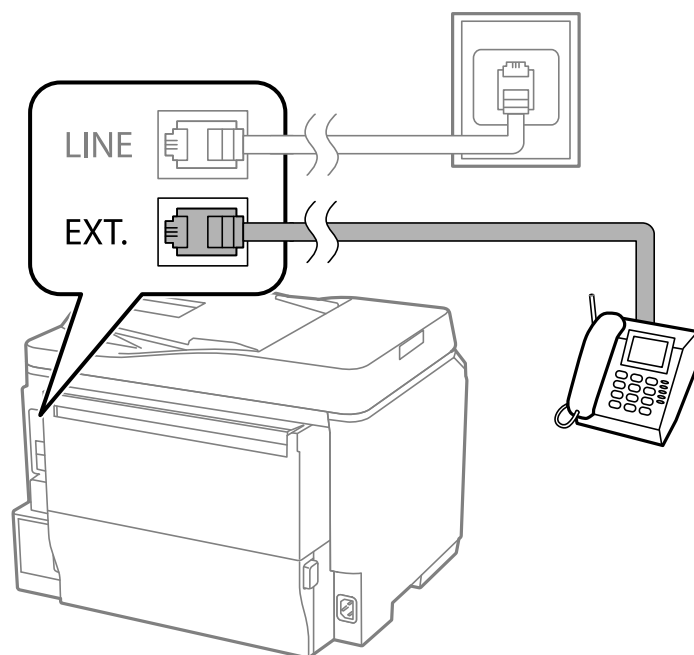

! **Ważne:**

W przypadku korzystania z jednej linii telefonicznej aparat musi być podłączony do gniazda EXT. drukarki. Jeśli linia zostanie rozdzielona i podłączona osobno do aparatu i osobno do drukarki, urządzenia te mogą nie działać prawidłowo.

3. Upewnij się, że na ekranie LCD podłączonego aparatu telefonicznego widoczny jest komunikat [Linia telef. używana.].

Jeśli komunikat nie jest wyświetlany, sprawdź, czy przewód telefoniczny jest prawidłowo podłączony do gniazda EXT..

Powiązane informacje

➔ „Ustawienia automatycznej sekretarki” na stronie 103

Konfiguracja podstawowych ustawień faksu

Najpierw należy skonfigurować podstawowe ustawienia faksu, takie jak **Tryb odbioru**, korzystając z **Kreator ust. faksu**. Dopiero potem w razie potrzeby można skonfigurować inne opcje.

Kreator ust. faksu wyświetlany jest automatycznie po pierwszym uruchomieniu drukarki. Jeśli po skonfigurowaniu ustawień układ połączeń nie został zmieniony, nie ma potrzeby ponownego ustawiania tych opcji.

Jeśli ustawienia zostały zablokowane przez administratora, tylko on może je zmienić.

Konfiguracja podstawowych ustawień faksu za pomocą Kreator ust. faksu

Skonfiguruj podstawowe ustawienia faksu z pomocą instrukcji wyświetlanych na ekranie.

Faksowanie

1. Podłącz drukarkę do linii telefonicznej.



Ważne:

Ostatnim etapem przed zamknięciem kreatora jest automatyczna kontrola połączenia faksu, dlatego przed uruchomieniem kreatora należy podłączyć drukarkę do linii telefonicznej.

2. Na ekranie głównym wybierz **Ustawienia**.
3. Wybierz kolejno **Administr. systemu** > **Ustawienia faksu** > **Kreator ust. faksu**, a następnie naciśnij **Start**.
Zostanie uruchomiony kreator.
4. Na ekranie nagłówka faksu wpisz nazwę nadawcy, np. nazwę swojej firmy.
Uwaga:
Nazwa nadawcy i numer faksu widoczne będą w nagłówkach faksów wychodzących.
5. Na ekranie numeru telefonu wpisz swój numer faksu.
6. Na ekranie **Ustawienie DRD** skonfiguruj następujące ustawienia.
 - W przypadku wykupienia w firmie telefonicznej usługi DRS: Naciśnij **Kont.**, wybierz sygnał połączenia, który ma być używany przy odbieraniu faksów, a następnie przejdź do punktu 9. **Tryb odbioru** zostanie automatycznie ustawiony na **Auto**.
 - Jeśli nie ma potrzeby ustawiania tej opcji: Naciśnij **Pomiń**, a następnie przejdź do następnego punktu.**Uwaga:**
 - Usługi DRS oferowane są przez wiele firm telefonicznych (nazwa usługi może się różnić w zależności od firmy) pozwalają na przypisanie kilku numerów telefonicznych do jednej linii. Każdemu numerowi odpowiada inny sygnał połączenia. Przykładowo jeden sygnał może oznaczać połączenia głosowe, a drugi faks. W ustawieniu **DRD** wybierz sygnał połączenia przypisany do faksu.*
 - W zależności od regionu mogą być dostępne opcje **Wł.** i **Wył.** dla ustawienia **DRD**. Wybierz opcję **Wł.**, aby użyć funkcji DRS.*
7. Na ekranie **Ustaw. trybu odbierania** określ, czy aparat telefoniczny jest podłączony do drukarki.
 - Jeśli tak: Naciśnij **Tak** i przejdź do następnego punktu.
 - Jeśli nie: Naciśnij **Nie**, a następnie przejdź do punktu 9. **Tryb odbioru** zostanie ustawiony na **Auto**.
8. Na ekranie **Ustaw. trybu odbierania** określ, czy fakсы mają być odbierane automatycznie.
 - Aby automatycznie odbierać fakсы: Naciśnij przycisk **Tak**. **Tryb odbioru** zostanie ustawiony na **Auto**.
 - Aby ręcznie odbierać fakсы: Naciśnij przycisk **Nie**. **Tryb odbioru** zostanie ustawiony na **Ręczne**.
9. Na ekranie **Potwierdź ustawienia** sprawdź, czy ustawienia zostały prawidłowo skonfigurowane, a następnie naciśnij **Kont.**.
Aby skorygować lub zmienić ustawienia, naciśnij przycisk ↻.
10. Naciśnij **Start**, aby przeprowadzić kontrolę połączenia faksu. Gdy na ekranie pojawi się monit o wydrukowanie wyników kontroli, naciśnij przycisk ◇.
Zostanie wydrukowany raport z wynikami kontroli i informacją o stanie połączenia.

Faksowanie

Uwaga:

- Jeśli wykryte zostaną jakiegokolwiek błędy, należy usunąć je w oparciu o instrukcje zawarte w raporcie.
- Jeśli wyświetlony zostanie ekran **Wybierz typ linii**, wybierz rodzaj linii. Jeśli drukarka ma być podłączona do systemu telefonicznego PBX lub adaptera terminalowego, wybierz opcję **PBX**.
- Jeśli wyświetlony zostanie ekran **Wyb. wykr. sygn. wybier.**, wybierz opcję **Wyłącz**.
Jednak wybranie opcji **Wyłącz** może spowodować pominięcie przez drukarkę pierwszej cyfry podczas wybierania numeru faksu i wysłanie dokumentu na niewłaściwy numer.

Powiązane informacje

- ➔ „Podłączenie linii telefonicznej do drukarki” na stronie 91
- ➔ „Konfiguracja trybu odbioru” na stronie 103
- ➔ „Konfiguracja ustawień systemu telefonicznego PBX” na stronie 96
- ➔ „Ustawienia faksu” na stronie 33

Samodzielna konfiguracja podstawowych ustawień faksu

Ustawienia faksu można skonfigurować samodzielnie, bez korzystania z kreatora. W tym celu należy wybrać żądane ustawienia do konfiguracji. Ustawienia skonfigurowane za pomocą kreatora również można zmienić. Więcej informacji można znaleźć na liście menu w ustawieniach faksu.

Powiązane informacje

- ➔ „Ustawienia faksu” na stronie 33

Konfiguracja ustawień systemu telefonicznego PBX

Poniższe ustawienia należy skonfigurować w przypadku, gdy drukarka używana jest w biurze, gdzie stosowane są numery wewnętrzne i konieczne jest wpisywanie dodatkowych kodów (np. 0 czy 9), aby uzyskać dostęp do zewnętrznej linii.

1. Na ekranie głównym wybierz **Ustawienia**.
2. Wybierz kolejno **Administr. systemu** > **Ustawienia faksu** > **Ustaw. podstawowe** > **Typ linii**.
3. Wybierz opcję **PBX**.
4. Na ekranie **Kod dostępu** wybierz **Użyj**.
5. Naciśnij pole **Kod dostępu**, wpisz wymagany przez system telefoniczny kod dostępu do linii zewnętrznej, a następnie naciśnij klawisz Enter w prawym dolnym rogu ekranu.

Kod dostępu zostanie zapisany w drukarce. Wysyłając faks na zewnętrzny numer, wystarczy zamiast kodu wpisać znak krzyżyka (#).

Uwaga:

Znak ten, wpisany na początku numeru faksu, podczas wybierania zostanie zastąpiony przez drukarkę zapamiętanym kodem. Używanie znaku # pomaga uniknąć problemów z połączeniem z linią zewnętrzną.

Konfiguracja ustawień źródła papieru na potrzeby odbierania faksów

Można ustawić drukarkę tak, żeby określone źródła papieru nie były wykorzystywane w celu drukowania odebranych dokumentów i raportów faksu. W przypadku drukowania faksów wszystkie źródła papieru są domyślnie włączone. Tę funkcję należy wybrać, aby wyłączyć drukowanie faksów na papierze z określonego źródła.

Faksowanie

1. Na ekranie głównym wybierz **Ustaw.**.
2. Wybierz kolejno **Administr. systemu > Ustaw. drukarki > Ust. źr. papieru > Auto wybór ustawień > Faks.**
3. Wybierz źródło papieru, które nie ma być używane do drukowania faksów, a następnie je wyłącz.

Wysyłanie faksów

Podstawowe czynności związane z wysyłaniem faksów

Faksy mogą być wysyłane w kolorze lub w czerni i bieli (monochromatycznie). Przed wysłaniem faksu monochromatycznego zeskanowany obraz można obejrzeć na ekranie LCD.

Uwaga:

- Jeśli numer faksu jest zajęty lub wystąpił problem z połączeniem, drukarka po minucie automatycznie wybierze numer ponownie.
- Można zarezerwować do 50 zadań faksu monochromatycznego, nawet jeśli linia telefoniczna jest zajęta przez połączenie głosowe czy wysyłanie lub odbieranie innego faksu. Zarezerwowane zadania faksu można sprawdzać i anulować z poziomu ekranu **Monitor zadań** w **Menu Stan**.
- Jeśli włączona jest funkcja **Zapis. danych błędu**, fakсы, których wysłanie nie powiodło się, zostaną zapisane i będą mogły być wysłane ponownie z poziomu ekranu **Monitor zadań** w **Menu Stan**.

Wysyłanie faksów przy użyciu panelu sterowania

1. Umieść oryginały.

Uwaga:

Maksymalnie podczas jednego wysyłania można przesłać do 100 stron. Jednak niekiedy wysłanie faksów poniżej 100 stron może nie być możliwe ze względu na niewielką ilość pamięci drukarki.

2. Na ekranie głównym wybierz **Faks**.
3. Określ odbiorcę.
 - Aby ręcznie wprowadzić odbiorcę: Wpisz numer za pomocą klawiatury numerycznej na panelu sterowania lub ekranu LCD, a następnie naciśnij klawisz Enter w prawym dolnym rogu ekranu.
 - Aby wybrać folder z listy kontaktów: Naciśnij **Kontakty**, naciśnij pole wyboru, aby zaznaczyć dany kontakt, a następnie naciśnij **Kontyn.**
 - Aby wybrać odbiorcę z historii wysłanych faksów: Naciśnij **Historia**, wybierz odbiorcę, a następnie naciśnij **Menu > Wyślij na ten numer**.

Uwaga:

- Jeden faks monochromatyczny można wysłać maksymalnie do 200 odbiorców. Faks kolorowy można wysłać tylko do jednego odbiorcy.
- Aby dodać trzysekundową pauzę podczas wybierania numeru, wpisz myślnik, naciskając przycisk .
- Jeśli włączona jest opcja **Ogran. bezpośr. wybier.** na ekranie **Ustawienia zabezp.**, odbiorców faksu można wybierać wyłącznie z listy kontaktów lub z historii wysłanych faksów. Ręczne wpisywanie numeru faksu nie jest możliwe.
- Jeśli w ustawieniu **Typ linii** określono kod dostępu do linii zewnętrznej, na początku numeru faksu wpisz zamiast niego znak „#” (krzyżyk).
- Aby usunąć wybranych odbiorców, naciśnij pole na ekranie z numerem faksu lub liczbą odbiorców. Na wyświetlonej liście wybierz żądany odbiorcę, a następnie wybierz polecenie **Usuń z listy**.

Faksowanie

4. Naciśnij **Menu**, wybierz **Ustaw. wysył. faksów**, a następnie w razie potrzeby skonfiguruj żądane ustawienia takie jak rozdzielczość czy metoda wysyłania.

Uwaga:

- Aby wysłać dwustronny oryginał, włącz opcję **ADF 2-stronny**. Jednak z użyciem tego ustawienia nie można wysłać faksów w kolorze.
- Na ekranie głównym faksu naciśnij **Wstępne**, aby zapisać bieżące ustawienia i odbiorców na liście **Wstępne**. Odbiorcy mogą nie zostać zapisani, zależnie od tego jak użytkownik określił odbiorców, na przykład przez ręczne wprowadzenie numeru faksu.

5. W przypadku wysyłania faksu monochromatycznego na ekranie głównym faksu naciśnij **Podgląd**, aby obejrzeć zeskanowany dokument.

- : Przesuwanie ekranu w kierunku strzałek.

- : Pomniejszenie lub powiększenie obrazu.

- : Przejście do poprzedniej lub następnej strony.

- Ponów: Anulowanie podglądu.

- Widok: Wyświetlanie lub ukrywanie ikon.

Uwaga:

- Po zamknięciu podglądu nie można wysłać faksów w kolorze.
- Przy włączonej opcji **Bezpośr. wysył.** podgląd jest niedostępny.
- Jeśli na ekranie podglądu przez 20 sekund nie będzie wykonana żadna czynność, faks zostanie wysłany automatycznie.
- Jakość obrazu wysłanego faksu zależy od możliwości urządzenia odbiorcy i może się różnić od widocznego na podglądzie.

6. Naciśnij przycisk .

Uwaga:

- Aby anulować wysyłanie, naciśnij przycisk .
- Wysyłanie faksu w kolorze może potrwać dłużej, ponieważ drukarka będzie równocześnie wykonywać operacje skanowania i wysyłania. Gdy wysłany jest faks w kolorze, pozostałe funkcje drukarki nie są dostępne.

Powiązane informacje

- ➔ „Umieszczanie oryginałów” na stronie 48
- ➔ „Tryb Faks” na stronie 25
- ➔ „Przeglądanie zadań faksowania” na stronie 109
- ➔ „Zarządzanie kontaktami” na stronie 52
- ➔ „Tryb ustawień wstępnych” na stronie 38

Wysyłanie faksów za pomocą klawiatury zewnętrznego aparatu telefonicznego

Możliwe jest wysyłanie faksu za pośrednictwem klawiatury podłączonego telefonu. Jest to przydatna funkcja, jeśli przed wysłaniem faksu użytkownik chce telefonicznie porozmawiać z odbiorcą lub urządzenie odbiorcy nie przełącza się automatycznie w tryb odbioru faksu.

Faksowanie

1. Umieść oryginały.

Uwaga:

Podczas jednego wysyłania można przesłać maksymalnie 100 stron.

2. Podnieś słuchawkę podłączonego telefonu i za pomocą klawiatury wybierz numer faksu odbiorcy.
3. Naciśnij **Uruchom faks** na panelu sterowania drukarki, a następnie naciśnij polecenie **Wyślij**.
4. Naciśnij **Menu**, wybierz **Ustaw. wysył. faksów**, a następnie w razie potrzeby skonfiguruj żądane ustawienia takie jak rozdzielczość czy metoda wysyłania.
5. Po usłyszeniu sygnału faksu naciśnij przycisk , a następnie odłóż słuchawkę.

Uwaga:

Gdy numer jest wybierany na klawiaturze podłączonego telefonu, wysłanie faksu trwa dłużej. Jest to spowodowane tym, że drukarka równocześnie wykonuje operacje skanowania i wysyłania. Gdy wysyłany jest faks, pozostałe funkcje nie są dostępne.

Powiązane informacje

- ➔ „Umieszczanie oryginałów” na stronie 48
- ➔ „Tryb Faks” na stronie 25

Różne sposoby wysyłania faksów

Wysyłanie faksów po potwierdzeniu stanu odbiorcy

Faks można wysłać podczas wybierania numerów, komunikowania się i przesyłania danych. Dźwięki i głos przekazywane są przez wbudowany głośnik drukarki. Z funkcji tej można skorzystać także wtedy, gdy użytkownik chce odebrać faks za pośrednictwem usługi pollingu z komunikatami przekazywanymi głosowo.

1. Umieść oryginały.
2. Na ekranie głównym wybierz **Faks**.
3. Naciśnij przycisk **Odł. słuch..**

Uwaga:

Możesz wyregulować głośność dźwięku głośnika.

4. Określ odbiorcę.
5. Po usłyszeniu sygnału faksu naciśnij **Wys./Odb.**, a następnie wybierz polecenie **Wyślij**.

Uwaga:

W przypadku odbioru faksu za pośrednictwem usługi pollingu postępuj zgodnie z przesyłanymi komunikatami głosowymi, aby wydrukować faks.

6. Naciśnij przycisk .

Powiązane informacje

- ➔ „Wysyłanie faksów przy użyciu panelu sterowania” na stronie 97
- ➔ „Odbieranie faksów poprzez polling (Odbier. odpytyw.)” na stronie 105

Faksowanie

- ➔ „Umieszczanie oryginałów” na stronie 48
- ➔ „Tryb Faks” na stronie 25

Wysyłanie faksów o określonej godzinie (Wyślij faks później)

Możliwe jest wysyłanie faksów o określonej godzinie. W ten sposób mogą być wysyłane wyłącznie fakсы monochromatyczne.

1. Umieść oryginały.
2. Na ekranie głównym wybierz **Faks**.
3. Określ odbiorcę.
4. Naciśnij **Menu**, a następnie wybierz polecenie **Wyślij faks później**.
5. Naciśnij **Wł.**, wpisz godzinę wysłania faksu, a następnie naciśnij **OK**.
6. Naciśnij **Menu**, wybierz **Ustaw. wysył. faksów**, a następnie w razie potrzeby skonfiguruj żądane ustawienia takie jak rozdzielczość czy metoda wysyłania.
7. Naciśnij przycisk .

Uwaga:

Wysyłanie faksu można anulować z poziomu ekranu **Monitor zadań** w **Menu Stan**.

Powiązane informacje

- ➔ „Wysyłanie faksów przy użyciu panelu sterowania” na stronie 97
- ➔ „Umieszczanie oryginałów” na stronie 48
- ➔ „Tryb Faks” na stronie 25
- ➔ „Przeglądanie zadań faksowania” na stronie 109

Przechowywanie faksu bez określania odbiorcy (Zapis danych faksu)

Można przechowywać maksymalnie 100 stron jednego dokumentu monochromatycznego. Pozwala to oszczędzić czas przeznaczony na skanowanie w przypadku częstego wysyłania tego samego dokumentu.

1. Umieść oryginały.
2. Na ekranie głównym wybierz **Faks**.
3. Naciśnij **Menu**, wybierz **Zapis danych faksu**, a następnie włącz tę funkcję.
4. Naciśnij **Menu**, wybierz **Ustaw. wysył. faksów**, a następnie w razie potrzeby skonfiguruj żądane ustawienia takie jak rozdzielczość czy metoda wysyłania.
5. Naciśnij przycisk  (czern i biel).

Przechowywany dokument można wysłać z poziomu ekranu **Monitor zadań** w **Menu Stan**.

Faksowanie

Powiązane informacje

- ➔ „Wysyłanie faksów przy użyciu panelu sterowania” na stronie 97
- ➔ „Umieszczanie oryginałów” na stronie 48
- ➔ „Tryb Faks” na stronie 25
- ➔ „Przeglądanie zadań faksowania” na stronie 109

Wysyłanie faksów na żądanie (Odpytywanie)

Można przechowywać maksymalnie 100 stron jednego dokumentu monochromatycznego na potrzeby pollingu. Przechowywany dokument zostanie wysłany po otrzymaniu żądania z innego urządzenia obsługującego funkcję pollingu.

1. Umieść oryginały.
2. Na ekranie głównym wybierz **Faks**.
3. Naciśnij **Menu**, wybierz **Odpytywanie**, a następnie włącz tę funkcję.
4. Naciśnij **Menu**, wybierz **Ustaw. wysył. faksów**, a następnie w razie potrzeby skonfiguruj żądane ustawienia takie jak rozdzielczość czy metoda wysyłania.
5. Naciśnij przycisk  (czern i biel).

Przechowywany dokument można usunąć z poziomu ekranu **Monitor zadań** w **Menu Stan**.

Powiązane informacje

- ➔ „Wysyłanie faksów przy użyciu panelu sterowania” na stronie 97
- ➔ „Umieszczanie oryginałów” na stronie 48
- ➔ „Tryb Faks” na stronie 25
- ➔ „Przeglądanie zadań faksowania” na stronie 109

Wysyłanie wielostronicowego dokumentu monochromatycznego (Bezpośr. wysył.)

Podczas wysyłania faksu monochromatycznego zeskanowany dokument jest tymczasowo przechowywany w pamięci drukarki. Dlatego wysyłanie dużej liczby stron może spowodować, że pamięć drukarki zostanie zapełniona i przestanie ona wysyłać faks. Można tego uniknąć, włączając funkcję **Bezpośr. wysył.**. Jednak w takim przypadku wysłanie faksu potrwa dłużej, gdyż drukarka równocześnie będzie wykonywać operacje skanowania i wysyłania. Z funkcji tej można skorzystać, gdy określono tylko jednego odbiorcę.

Na ekranie głównym wybierz kolejno **Faks** > **Menu** > **Ustaw. wysył. faksów** > **Bezpośr. wysył.** > **Wł.**

Preferencyjne wysyłanie faksu (Wysyłanie z priorytetem)

Pilny dokument może zostać wysłany przed pozostałymi faksami oczekującymi.

Na ekranie głównym wybierz kolejno **Faks** > **Menu** > **Ustaw. wysył. faksów** > **Wysyłanie z priorytetem** > **Wł.**

Faksowanie

Uwaga:

Preferencyjne wysyłanie dokumentów nie jest możliwe, gdy aktywne są następujące procesy, ponieważ w takich przypadkach drukarka nie jest w stanie zaakceptować kolejnego faksu.

- Wysyłanie faksu monochromatycznego z włączoną funkcją **Bezpośr. wysył.**
- Wysyłanie faksu kolorowego
- Wysyłanie faksu za pośrednictwem podłączonego telefonu
- Wysyłanie faksu przesłanego z komputera

Wysyłanie dokumentów o różnych formatach z użyciem automatycznego podajnika dokumentów (Ciągłe skan. z ADF)

Jeśli w automatycznym podajniku dokumentów umieszczono oryginały o różnych formatach, wszystkie zostaną wysłane w formacie największego z nich. Można je wysłać w ich oryginalnych formatach, sortując je i układając według rozmiaru lub umieszczając je kolejno po sobie.

Przed umieszczeniem oryginałów w podajniku na ekranie głównym wybierz kolejno **Faks > Menu > Ustaw. wysył. faksów > Ciągłe skan. z ADF > Wł.**. W celu umieszczenia oryginałów postępuj zgodnie z instrukcjami wyświetlanymi na ekranie.

Drukarka zapamięta zeskanowane dokumenty i wyśle je jako jeden.

Uwaga:

Jeśli po wyświetleniu monitu o skonfigurowanie następnych oryginałów odczekasz 20 sekund, drukarka wstrzyma proces zapamiętywania i rozpocznie wysyłanie dokumentu.

Jednoczesne wysyłanie kilku faksów do jednego odbiorcy (Wysył. wsadowe)

Jeśli kilka faksów oczekuje na wysłanie do jednego odbiorcy, można skonfigurować drukarkę tak, aby pogrupowała je razem i wysłała jednocześnie. Jednocześnie może być wysłanych maksymalnie 5 dokumentów (do 100 stron łącznie). Funkcja ta pozwala zmniejszyć liczbę operacji wysyłania i tym samym oszczędzić na opłatach za połączenia.

Na ekranie głównym wybierz kolejno **Ustaw. > Administr. systemu > Ustawienia faksu > Ustawienia wysyłania > Wysył. wsadowe > Wł.**

Uwaga:

- Zaplanowane fakсы, które mają zostać wysłane o tej samej godzinie do tego samego odbiorcy, również są grupowane razem.
- Funkcja **Wysył. wsadowe** nie dotyczy następujących zadań faksu.
 - Faks monochromatyczny z włączoną funkcją **Wysyłanie z priorytetem**
 - Faks monochromatyczny z włączoną funkcją **Bezpośr. wysył.**
 - Fakсы kolorowe
 - Fakсы przesłane z komputera

Wysyłanie faksu z komputera

Możliwe jest wysyłanie faksów z komputera za pomocą narzędzia FAX Utility i sterownika PC-FAX. Instrukcję obsługi można znaleźć w pomocy do narzędzia FAX Utility i sterownika PC-FAX.

Powiązane informacje

➔ „Sterownik PC-FAX (sterownik faksu)” na stronie 132

➔ „FAX Utility” na stronie 133

Odbieranie faksów

Konfiguracja trybu odbioru

Tryb odbioru można skonfigurować za pomocą **Kreator ust. faksu**. Zaleca się użycie **Kreator ust. faksu** podczas pierwszej konfiguracji funkcji faksu. Aby zmienić poszczególne ustawienia **Tryb odbioru**, wykonaj poniższe czynności.

1. Na ekranie głównym wybierz **Ustawienia**.
2. Wybierz kolejno opcje **Administr. systemu** > **Ustawienia faksu** > **Ustaw. odbioru** > **Tryb odbioru**.
3. Wybierz sposób odbioru.
 - Auto**: Tryb zalecany osobom często korzystającym z faksu. Drukarka automatycznie odbierze faks po określonej liczbie sygnałów.

**Ważne:**

*Jeśli do drukarki nie jest podłączony telefon, wybierz tryb **Auto**.*

- Ręczne**: Tryb zalecany osobom, które rzadko korzystają z faksu lub chcą odbierać faks po odebraniu połączenia za pomocą podłączonego telefonu. Aby odebrać faks, podnieś słuchawkę, a następnie wybierz odpowiednie polecenie na drukarce.

Uwaga:

*Po włączeniu funkcji **Odbiór zdalny faks** można odbierać za pomocą podłączonego telefonu.*

Powiązane informacje

- ➔ „Konfiguracja podstawowych ustawień faksu za pomocą **Kreator ust. faksu**” na stronie 94
- ➔ „Ręczne odbieranie faksów” na stronie 104
- ➔ „Odbieranie faksów za pomocą podłączonego telefonu (**Odbiór zdalny**)” na stronie 104

Ustawienia automatycznej sekretarki

Przed rozpoczęciem korzystania z automatycznej sekretarki najpierw należy ją skonfigurować.

- Ustaw **Tryb odbioru** drukarki na **Auto**.
- Ustaw opcję **Liczba dzw. do odb.** drukarki na większą liczbę sygnałów, niż dla automatycznej sekretarki. W przeciwnym wypadku automatyczna sekretarka nie będzie w stanie odbierać połączeń głosowych, a tym samym nagrywać wiadomości. Szczegółowy opis ustawień można znaleźć w podręcznikach dołączonych do automatycznej sekretarki.

Opcja **Liczba dzw. do odb.** może być niedostępna w niektórych regionach.

Powiązane informacje

- ➔ „Ustawienia faksu” na stronie 33

Różne sposoby odbierania faksów

Ręczne odbieranie faksów

Aby móc ręcznie odbierać fakсы, podłącz telefon i ustaw opcję **Tryb odbioru** w drukarce na **Ręczne**, a następnie wykonaj poniższe czynności.

1. Gdy zadzwoni telefon, podnieś słuchawkę.
2. Gdy usłyszysz sygnał faksu, naciśnij **Uruchom faks** na ekranie LCD drukarki.

Uwaga:

Po włączeniu funkcji **Odbiór zdalny faks** można odbierać wyłącznie z poziomu telefonu.

3. Naciśnij przycisk **Odbiór**.
4. Naciśnij przycisk , a następnie odłóż słuchawkę.

Powiązane informacje

- ➔ „Odbieranie faksów za pomocą podłączonego telefonu (Odbiór zdalny)” na stronie 104
- ➔ „Zapisywanie odebranych faksów” na stronie 105
- ➔ „Konfiguracja ustawień źródła papieru na potrzeby odbierania faksów” na stronie 96

Odbieranie faksów za pomocą podłączonego telefonu (Odbiór zdalny)

Odbierając faks ręcznie, po odebraniu telefonu konieczne jest wybranie odpowiednich poleceń na drukarce. Dzięki funkcji **Odbiór zdalny** odbiór faksu można zlecić z poziomu samego telefonu.

Funkcja **Odbiór zdalny** jest dostępna w telefonach obsługujących wybieranie tonowe.

Powiązane informacje

- ➔ „Ręczne odbieranie faksów” na stronie 104

Konfiguracja funkcji Odbiór zdalny

1. Na ekranie głównym wybierz **Ustawienia**.
2. Wybierz kolejno **Administr. systemu** > **Ustawienia faksu** > **Ustaw. odbioru** > **Odbiór zdalny**.
3. Po włączeniu funkcji **Odbiór zdalny** wpisz dwucyfrowy kod (od 0 do 9, można też wprowadzić znaki * i #) w polu **Kod start..**
4. Naciśnij przycisk **OK**.

Korzystanie z funkcji Odbiór zdalny

1. Gdy zadzwoni telefon, podnieś słuchawkę.
2. Po usłyszeniu sygnału faksu na klawiaturze telefonu wprowadź kod startowy.
3. Po upewnieniu się, że drukarka rozpoczęła odbiór faksu, odłóż słuchawkę.

Faksowanie

Odbieranie faksów poprzez polling (Odbier. odpytyw.)

Możliwe jest odebranie faksu zapisanego w innym faksie, poprzez wybranie numeru faksu. Użyj tę funkcję, aby odebrać dokument z usługi informacji faksowej. Jednakże, tej funkcji nie będzie można używać, jeśli usługa informacji faksowej, ma funkcję informowania głosowego, której polecenia należy wykonać, aby odebrać dokument.

Uwaga:

*Aby odebrać dokument z usługi informacji faksowej, która wykorzystuje informowanie głosowe, należy wybrać numer faksu używając funkcji **Odł. słuch.** lub podłączonego telefonu i obsługiwać telefon oraz drukarkę wykonując polecenia audio.*

1. Na ekranie głównym wybierz **Faks**.
2. Wybierz kolejno **Menu > Odbier. odpytyw.**, a następnie włącz funkcję.
3. Wpisz numer faksu.

Uwaga:

*Jeśli włączona jest opcja **Ogran. bezpośr. wybier.** w **Ustawienia zabezp.**, odbiorców faksu można wybierać wyłącznie z listy kontaktów lub z historii wysłanych faksów. Ręczne wpisywanie numeru faksu nie jest możliwe.*

4. Naciśnij przycisk .

Powiązane informacje

- ➔ „Wysyłanie faksów po potwierdzeniu stanu odbiorcy” na stronie 99
- ➔ „Wysyłanie faksów za pomocą klawiatury zewnętrznego aparatu telefonicznego” na stronie 98

Zapisywanie odebranych faksów

Możliwe jest zapisanie odebranych faksów w skrzynce odbiorczej drukarki, w urządzeniu pamięci lub w komputerze. Jeśli żadna z tych opcji nie jest ustawiona, odebrane dokumenty są drukowane automatycznie.

1. Na ekranie głównym wybierz **Ustaw..**
2. Wybierz **Administr. systemu > Ustawienia faksu > Ustaw. wyjścia > Wyjście faksu.**
3. Naciśnij **Ustawienia**, wybierz żadaną opcję, a następnie skonfiguruj ustawienia.

- Zapisz w skrz. odb.:

Zapis wszystkich odebranych dokumentów w skrzynce odbiorczej drukarki. Zachowane dokumenty nie są automatycznie drukowane. Można je przejrzeć na ekranie LCD drukarki i wydrukować w razie potrzeby.

- Zapisz w komputerze:

W narzędziu FAX Utility skonfiguruj ustawienia zapisu na komputerze podłączonym do drukarki. Więcej informacji można znaleźć w pomocy do narzędzia FAX Utility.

Po zapisaniu odebranych dokumentów na komputerze zostaną one usunięte z drukarki. Aby automatycznie drukować dokumenty podczas zapisywania ich na komputerze, wybierz polecenie **Tak i drukuj** na drukarce po skonfigurowaniu ustawień narzędzia FAX Utility.

Uwaga:

Jeśli komputer nie jest włączony, drukarka będzie tymczasowo zapisywać odebrane dokumenty w swojej pamięci. Jeśli pamięć drukarki zapełni się, wysyłanie i odbieranie faksów nie będzie możliwe.

- Zapisz w moim urz. pam.:

Faksowanie

Konwersja odebranych dokumentów do formatu PDF i zapis na urządzeniu pamięci podłączonym do drukarki. Po zapisaniu odebranych dokumentów na urządzeniu pamięci zostaną one usunięte z drukarki. Aby automatycznie drukować dokumenty podczas zapisywania ich na urządzeniu pamięci, wybierz polecenie **Tak i drukuj** na drukarce.

Przed użyciem tej funkcji w urządzeniu pamięci należy utworzyć folder, w którym zapisywane są odebrane dokumenty. Wybierz kolejno **Inne ustawienia** > **Utwórz folder do zapisywania**, a następnie utwórz folder.

Uwaga:

Upewnij się, że urządzenie pamięci jest podłączone do drukarki. Jeśli urządzenie nie będzie podłączone, wysyłanie i odbieranie faksów w pewnym momencie może nie być możliwe. Powodem jest zapełnienie pamięci drukarki, w której tymczasowo zapisywane są odebrane dokumenty, gdy urządzenie jest odłączone.

Powiązane informacje





➔ „FAX Utility” na stronie 133

Odczytywanie odebranych faksów na wyświetlaczu LCD

Odebrane dokumenty, które zostały zapisane w skrzynce odbiorczej drukarki, można odczytać na ekranie LCD.

1. Sprawdź, czy na ekranie głównym pojawiła się ikona informująca o faksach do przetworzenia. Mogą to być nowe fakсы lub takie, które oczekują na przesłanie dalej.
2. Na ekranie głównym wybierz **Faks**.
3. Wybierz opcję **Otw. skrz. odb.**.
4. Jeśli skrzynka odbiorcza jest zabezpieczona hasłem, wpisz hasło do skrzynki lub hasło administratora.
5. Wybierz żądany faks z listy.

Wyświetlona zostanie treść faksu.

- : Obrót obrazu o 90 stopni w prawo.
- : Przesuwanie ekranu w kierunku strzałek.
- : Pomniejszenie lub powiększenie obrazu.
- : Przejście do poprzedniej lub następnej strony.
- Widok: Wyświetlanie lub ukrywanie ikon.

6. Naciśnij **Menu**, wybierz, czy wyświetlony dokument ma zostać wydrukowany czy usunięty, a następnie postępuj zgodnie z instrukcjami na ekranie.

Uwaga:

Gdy pamięć drukarki jest pełna, odbieranie i wysyłanie faksów nie jest możliwe. Zaleca się usunięcie odczytanych lub wydrukowanych dokumentów.

Powiązane informacje

➔ „Ikony wyświetlane na ekranie LCD” na stronie 20

➔ „Ustawienia faksu” na stronie 33

Przekazywanie otrzymanych faksów

Można ustawić przekazywanie odebranych dokumentów do innego urządzenia lub ich konwersję do formatu PDF i przesyłanie ich do folderu w sieci lub na adres e-mail. Dokumenty przekazane dalej są usuwane z pamięci drukarki. Najpierw należy dodać elementy docelowe do listy kontaktów. W przypadku przekazywania na adres e-mail należy skonfigurować również ustawienia serwera poczty.

Uwaga:

Przez rozpoczęciem korzystania z tej funkcji upewnij się, że ustawienia drukarki **Data/godzina** i **Różnica czasu** są poprawne. Dostęp do menu można uzyskać z **Administr. systemu** > **Ustawienia wspólne**.

1. Na ekranie głównym wybierz **Ustaw..**
2. Wybierz opcję **Administr. systemu** > **Ustawienia faksu** > **Ustaw. wyjścia** > **Wyjście faksu**.
3. Naciśnij przycisk **Ustawienia** a następnie **Prześlij dalej** > **Tak**.

Uwaga:

Aby automatycznie drukować dokumenty podczas przekazywania ich dalej, wybierz polecenie **Tak i drukuj**.

4. Wybierz opcję **Inne ustawienia** > **Gdzie przesłać**.
5. Wybierz miejsca docelowe do przekazania dokumentów z listy kontaktów.

Uwaga:

Naciśnij przycisk **Widok**, aby posortować kontakty według funkcji drukarki.

Można określić maksymalnie pięć miejsc docelowych do przekazania dokumentów. Zaznacz pola przy wybranym miejscu docelowym. Aby usunąć zaznaczenie, wystarczy ponownie nacisnąć pole wyboru.

6. Po zakończeniu wybierania miejsc docelowych naciśnij przycisk **Kontyn..**
7. Sprawdź, czy zaznaczono poprawne miejsca docelowe, a następnie naciśnij przycisk **Zamknij**.
8. Wybierz opcję **Opcje po nieud. przekaz..**
9. Jeśli przesłanie dokumentu dalej nie powiodło się, można go wydrukować lub zapisać w skrzynce odbiorczej drukarki.
10. W przypadku przekazywania na adres e-mail można określić temat wiadomości. Wybierz kolejno **Temat e-mail do przekaz.** i wpisz temat.

Uwaga:

Jeśli jako miejsce docelowe wybrano folder w sieci lub adres e-mail, zaleca się sprawdzenie, czy można wysłać zeskanowany obraz do miejsca docelowego w trybie skanowania. Na ekranie głównym wybierz **Skanuj** > **E-mail** lub **Skanuj** > **Folder siec./FTP**, wybierz miejsce docelowe, a następnie rozpocznij skanowanie.

Istnieje możliwość otrzymywania powiadomień o nowych faksach na komputerze, jeśli odebrane dokumenty są zapisywane na folderze w sieci. Ustawienia można wprowadzić za pomocą narzędzia FAX Utility. Szczegółowe informacje można znaleźć w pomocy do narzędzia FAX Utility.

Powiązane informacje

- ➔ „Zarządzanie kontaktami” na stronie 52
- ➔ „Korzystanie z serwera e-mail” na stronie 192
- ➔ „Skanowanie do wiadomości e-mail” na stronie 81
- ➔ „Skanowanie do folderu sieciowego lub na serwer FTP” na stronie 82
- ➔ „FAX Utility” na stronie 133

Korzystanie z innych funkcji faksu

Drukowanie listy i raportu faksu

Ręczne drukowanie raportu faksu

1. Na ekranie głównym wybierz **Faks**.
2. Wybierz kolejno **Menu > Raport faksu**.
3. Wybierz raport, który ma zostać wydrukowany, a następnie postępuj zgodnie z instrukcjami na ekranie.

Uwaga:

Format raportu można zmienić. Na ekranie głównym wybierz kolejno **Ustawienia > Administr. systemu > Ustawienia faksu > Ustaw. wyjścia**, a następnie zmień ustawienia **Załącz obraz do raportu lub Format raportu**.

Powiązane informacje

- ➔ „Tryb Faks” na stronie 25
- ➔ „Ustawienia faksu” na stronie 33

Konfiguracja automatycznego drukowania raportów faksu

Można skonfigurować automatyczne drukowanie następujących raportów faksu.

Raport transmisji

Na ekranie głównym wybierz kolejno **Ustaw. > Administr. systemu > Ustawienia faksu > Domyślne ustaw. użytk. > Raport transmisji**, a następnie wybierz **Drukuj** lub **Błąd druku**.

Uwaga:

Aby zmienić ustawienia podczas wysyłania faksu, na ekranie głównym faksu naciśnij **Menu**, a następnie wybierz kolejno **Ustaw. wysył. faksów > Raport transmisji**.

Raport przekazywania

Na ekranie głównym wybierz kolejno **Ustaw. > Administr. systemu > Ustawienia faksu > Ustaw. wyjścia > Raport przekazywania**, a następnie wybierz **Drukuj** lub **Błąd druku**.

Raport faksu

Na ekranie głównym wybierz kolejno **Ustaw. > Administr. systemu > Ustawienia faksu > Ustaw. wyjścia > Auto druk. log faks.**, a następnie wybierz **Wł. (Co 30)** lub **Wł. (Czas)**.

Powiązane informacje

- ➔ „Tryb Faks” na stronie 25
- ➔ „Ustawienia faksu” na stronie 33

Konfiguracja zabezpieczeń faksowania

Można skonfigurować ustawienia zabezpieczeń, aby nie dopuścić do wysłania faksu do niewłaściwego odbiorcy lub zapobiec ujawnieniu lub utraceniu ważnych dokumentów. Można także usunąć te dane, dla których utworzono kopie zapasowe.

1. Na ekranie głównym wybierz **Ustawienia**.
2. Wybierz kolejno **Administr. systemu** > **Ustawienia faksu** > **Ustawienia zabezp..**
3. Wybierz menu, a następnie skonfiguruj ustawienia.

Powiązane informacje

➔ [„Ustawienia faksu” na stronie 33](#)

Przeglądanie zadań faksowania

Przeglądanie zadań faksowania w toku

Następujące typy faksów mogą być przeglądane, anulowane, drukowane, ponownie wysyłane i usuwane.

- Odebrane dokumenty, które nie zostały jeszcze wydrukowane.
- Dokumenty, które nie zostały jeszcze wysłane.
- Dokumenty zachowane w ramach funkcji **Odpytywanie** lub **Zapis danych faksu**.
- Dokumenty, które nie zostały pomyślnie wysłane (jeśli włączono opcję **Zapis. danych błędu**)

1. Naciśnij przycisk **i**.
2. Wybierz **Monitor zadań**, a następnie **Zad. komunikacji** lub **Zad. drukowania**.
3. Wybierz zadanie do przejrzania.

Przeglądanie historii zadań faksowania

Możliwe jest przejrzanie historii wysłanych i odebranych zadań faksowania. W dziennikach odebranych faksów znajdują się także odebrane dokumenty, dzięki czemu można je ponownie wydrukować. Jednak dokumentów wysłanych nie można wydrukować ani wysłać ponownie z poziomu dziennika.

1. Naciśnij przycisk **i**.
2. Wybierz **Historia zadań**, a następnie **Zad. odbierania** lub **Zad. wysył..**
3. Wybierz zadanie do przejrzania.

Uwaga:

*Wszystkie odebrane dokumenty są przechowywane na ekranie **Historia zadań**, dzięki czemu można je później wydrukować ponownie. Jednak gdy dojdzie do zapelnienia pamięci drukarki, dokumenty usuwane są w kolejności chronologicznej.*

Faksowanie

Przeglądanie odebranych dokumentów w skrzynce odbiorczej

Możliwe jest przejrzanie odebranych dokumentów, które są przechowywane w skrzynce odbiorczej drukarki.

1. Naciśnij przycisk **i**.
2. Wybierz **Pamięć zadań**, a następnie **Skrzynka odbiorcza**.

Uwaga:

Naciśnij **Menu**, aby wyświetlić menu drukowania i usuwania wszystkich dokumentów w skrzynce odbiorczej.

3. Wybierz faks do przejrzania.

Wyświetlona zostanie treść dokumentu.

Uwaga:

- Naciśnij **Menu**, a następnie wybierz **Szczegóły**, aby zobaczyć szczegółowe informacje takie jak data i godzina czy dane nadawcy.
- Gdy pamięć drukarki jest pełna, odbieranie i wysyłanie faksów nie jest możliwe. Zaleca się usunięcie odczytanych lub wydrukowanych dokumentów.

Wymiana pojemników z tuszem i innych materiałów eksploatacyjnych

Sprawdzanie stanu pozostałego tuszu i modułu konserwacyjnego

Przybliżony poziom tuszu i okres żywotności modułu konserwacyjnego można sprawdzić w panelu sterowania lub w komputerze.

Sprawdzanie stanu pozostałego tuszu i modułu konserwacyjnego - Panel sterowania

1. Naciśnij przycisk **i** na panelu sterowania.
2. Wybierz opcję **Informacje o drukarce**.

Uwaga:

Wskaźnik z prawej strony informuje o dostępnej ilości miejsca w module konserwacyjnym.

Sprawdzanie stanu pozostałego tuszu i modułu konserwacyjnego - Windows

1. Wyświetl okno dialogowe sterownika drukarki.
2. Kliknij **EPSON Status Monitor 3** na karcie **Konserwacja**, a następnie kliknij **Szczegóły**.

Uwaga:

*Jeżeli program **EPSON Status Monitor 3** jest wyłączony, kliknij **Ustawienia zaawansowane** na karcie **Konserwacja**, a następnie wybierz **Włącz program EPSON Status Monitor 3**.*

Powiązane informacje

➔ [„Sterownik drukarki systemu Windows” na stronie 129](#)

Sprawdzanie stanu pozostałej ilości tuszu i modułu konserwacyjnego — system Mac OS X

1. Wybierz opcję **Preferencje systemowe** z menu  > **Drukarki i skanery** (lub **Drukowanie i skanowanie, Drukarka i faks**), a następnie wybierz drukarkę.
2. Kliknij opcję **Opcje i materiały** > **Narzędzia** > **Otwórz narzędzie drukarki**.
3. Kliknij przycisk **EPSON Status Monitor**.

Kody pojemników z tuszem

Firma Epson zaleca korzystanie z oryginalnych pojemników z tuszem firmy Epson. Firma Epson nie może gwarantować jakości lub niezawodności nieoryginalnego tuszu. Użycie nieoryginalnych pojemników z tuszem może być przyczyną uszkodzeń nieobjętych gwarancją firmy Epson i w niektórych sytuacjach nieprawidłowego działania drukarki. W przypadku używania nieoryginalnych pojemników informacje o poziomie tuszu mogą nie być wyświetlane.

Poniżej podano kody oryginalnych wkładów z tuszem firmy Epson.

Black (Czarny): T8651, T8661

Uwaga:

- Niektóre pojemniki z tuszem nie są dostępne w pewnych regionach.
- Informacje na temat wydajności wkładów z tuszem firmy Epson można znaleźć na poniższej stronie internetowej.
<http://www.epson.eu/pageyield>

Środki ostrożności dotyczące obchodzenia się z pojemnikami z tuszem

Przed wymianą pojemników z tuszem należy się zapoznać z następującymi instrukcjami.

Uwagi dotyczące postępowania z butelkami z tuszem

- Pojemniki z tuszem należy przechowywać w temperaturze pokojowej i chronić przed bezpośrednim działaniem promieni słonecznych.
- Firma Epson zaleca zużycie pojemnika z tuszem przed upływem daty wydrukowanej na opakowaniu.
- W celu uzyskania najlepszych rezultatów pojemnik z tuszem należy zużyć w ciągu sześciu miesięcy od instalacji.
- Jeżeli pojemnik z tuszem był przechowywany w niskiej temperaturze, przed użyciem należy go zostawić w temperaturze pokojowej na co najmniej trzy godziny.
- Nie dotykać miejsc wskazanych na rysunku. Można w ten sposób uniemożliwić drukowanie i normalne działanie urządzenia.

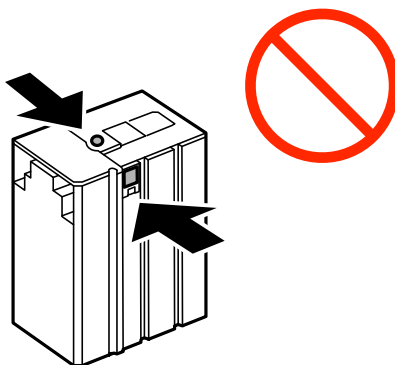

- Nie przesuwaj głowicy drukującej ręką. Można w ten sposób spowodować uszkodzenie drukarki.
- Nie wyłączać drukarki podczas ładowania tuszu. Jeśli ładowanie tuszu nie zostało zakończone, drukowanie może nie być możliwe.

Wymiana pojemników z tuszem i innych materiałów eksploatacyjnych

- Nie pozostawiać drukarki bez pojemnika z tuszem. W przeciwnym razie tusz znajdujący się w dyszach głowicy może wyschnąć, uniemożliwiając drukowanie.
- Jeśli konieczne jest czasowe wyjęcie pojemnika z tuszem, należy sprawdzić, czy obszar dostarczania tuszu został zabezpieczony przed kurzem i brudem. Pojemniki z tuszem należy przechowywać w tych samych warunkach, w których przechowywana jest drukarka. Port dostarczania tuszu jest wyposażony w zawór służący do gromadzenia nadmiaru tuszu, dzięki czemu wszelkie dodatkowe osłony i zatyczki są zbędne.
- Na wyjętych pojemnikach wokół portu dostarczania tuszu może znajdować się tusz. Należy uważać, aby podczas wymiany pojemników nie przenieść tuszu na otaczające przedmioty.
- Ta drukarka wykorzystuje pojemniki z tuszem wyposażone w „zielony” układ scalony, który monitoruje informacje takie jak pozostała ilość tuszu w każdym pojemniku. Oznacza to, że nawet jeśli pojemnik zostanie usunięty z drukarki, zanim zostanie wyczerpany, można go używać po ponownym włożeniu do drukarki.
- Gdy wyświetlany jest komunikat o konieczności wymiany, w pojemniku znajduje się pewna ilość rezerwowego tuszu. W ten sposób zapewniona jest niezmiennie najwyższa jakość wydruku i ochrona głowicy drukującej. Podana wydajność nie obejmuje tej rezerwy.
- Pojemniki z tuszem mogą zawierać materiały ponownie przetworzone, jednak nie wpływa to na funkcjonowanie czy wydajność drukarki.
- Ze względu na udoskonalenia dane techniczne i wygląd pojemnika z tuszem mogą się zmieniać bez wcześniejszego powiadomienia.
- Nie demontować ani nie przerabiać pojemnika z tuszem. Można w ten sposób uniemożliwić normalne drukowanie.
- Nie upuszczać pojemnika ani uderzać twardymi przedmiotami. Można w ten sposób spowodować wyciek tuszu.
- Do wymiany nie można używać pojemnika dostarczonego wraz z produktem.
- Podana wydajność może się różnić w zależności od rodzaju drukowanych obrazów, używanego papieru, częstotliwości drukowania i warunków środowiskowych, np. temperatury.

Zużycie tuszu

- Aby zapewnić optymalną wydajność głowicy drukującej, część tuszu z pojemnika jest zużywana nie tylko podczas drukowania, ale również podczas wykonywania czynności konserwacyjnych, takich jak czyszczenie głowicy drukującej.
- Tusz w pojemniku dołączonym do produktu jest częściowo zużywany podczas pierwszej instalacji. Aby uzyskać wydruki wysokiej jakości, głowica drukująca drukarki zostanie w całości napełniona tuszem. Podczas tego jednorazowego procesu zużywana jest pewna ilość tuszu, w związku z czym przy użyciu tego pojemnika drukowana jest mniejsza liczba stron, niż przy użyciu następnych.

Wymiana pojemników z tuszem

1. Otwórz pokrywę przednią.

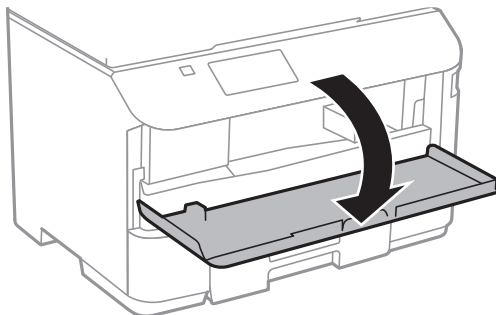

2. Naciśnij pojemnik z tuszem, który chcesz wymienić.

Pojemnik lekko się wysunie.

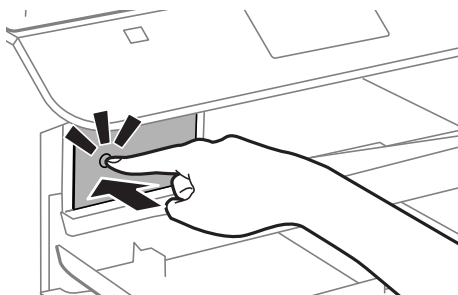

3. Wyjmij wkład z tuszem z drukarki.

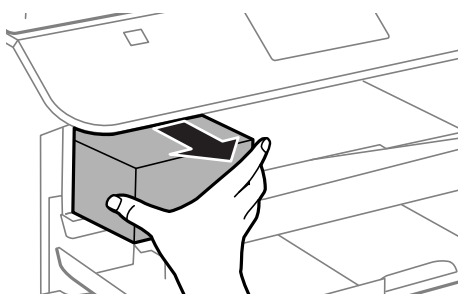

Wymiana pojemników z tuszem i innych materiałów eksploatacyjnych

4. Wyjmij nowy pojemnik z tuszem z opakowania.

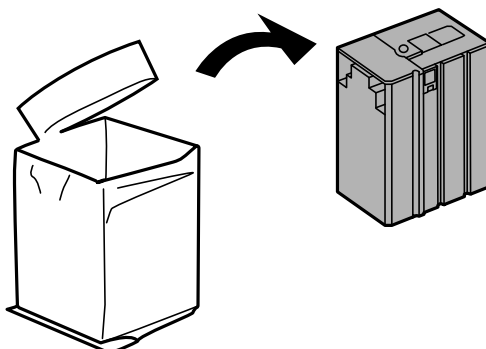

Ważne:

Nie dotykać miejsc wskazanych na rysunku. Można w ten sposób uniemożliwić drukowanie i normalne działanie urządzenia.

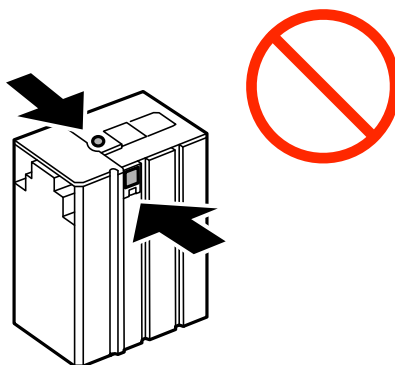

5. Potrząśnij poziomo wkładem 15 razy przez 5 sekund w zakresie około 10 cm.

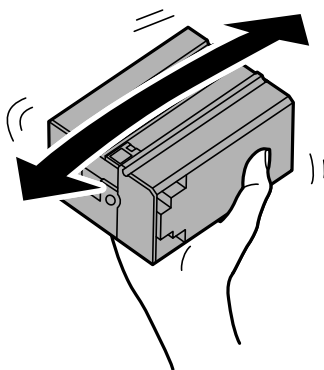

6. Włóż pojemnik z tuszem do drukarki i naciśnij, aż zatrząśnie się na miejscu.

Uwaga:

*Jeśli na panelu sterowania wyświetlony jest komunikat **Sprawdź**, naciśnij go, aby sprawdzić, czy wkłady są prawidłowo zainstalowane.*

7. Zamknij pokrywę przednią.

Wymiana pojemników z tuszem i innych materiałów eksploatacyjnych

Powiązane informacje

- ➔ „Kody pojemników z tuszem” na stronie 112
- ➔ „Środki ostrożności dotyczące obchodzenia się z pojemnikami z tuszem” na stronie 112

Kod modułu konserwacyjnego

Firma Epson zaleca korzystanie z oryginalnego modułu konserwacyjnego firmy Epson.

Poniżej podano kod oryginalnego modułu konserwacyjnego firmy Epson.

T6710

Środki ostrożności dotyczące obsługi modułu konserwacyjnego

Przed wymianą modułu konserwacyjnego należy przeczytać następujące instrukcje.

- Nie dotykać zielonego układu scalonego z boku modułu konserwacyjnego. Można w ten sposób uniemożliwić drukowanie i normalne działanie urządzenia.
- Nie przechylać zużytego modułu konserwacyjnego, jeśli nie został zabezpieczony w plastikowej torbie. W przeciwnym razie można spowodować wyciek tuszu.
- Moduł konserwacyjny trzymać w miejscu nienarażonym na bezpośrednie działanie światła słonecznego.
- Nie wymieniać modułu konserwacyjnego podczas drukowania. W przeciwnym razie można spowodować wyciek tuszu.
- Nie używać ponownie modułu konserwacyjnego, który został wyjęty i pozostawiony poza urządzeniem przez dłuższy czas. Tusz znajdujący się wewnątrz modułu tężeje, uniemożliwiając wchłanianie tuszu.

Wymiana modułu konserwacyjnego

Podczas niektórych cykli drukowania w module konserwacyjnym może się zebrać niewielka ilość nadmiarowego tuszu. Aby zapobiec wyciekowi tuszu z modułu konserwacyjnego, drukarka jest skonstruowana w taki sposób, że przestaje drukować, gdy pojemność modułu konserwacyjnego osiągnie limit. Konieczność wymiany i jej częstota zależy od liczby drukowanych stron, rodzaju drukowanych materiałów i liczby cykli czyszczenia przeprowadzanych przez drukarkę. Moduł konserwacyjny należy wymienić, gdy pojawi się odpowiedni monit. Informacja o konieczności wymiany tej części jest wyświetlana w programie Epson Status Monitor, na wyświetlaczu LCD lub przy użyciu kontrolki na panelu sterowania. Konieczność wymiany pojemnika nie oznacza, że drukarka nie działa zgodnie ze specyfikacjami technicznymi. Gwarancja firmy Epson nie obejmuje kosztów wymiany. Jest to element, który może być wymieniony przez użytkownika.

Uwaga:

Gdy moduł jest pełen, drukowanie jest niemożliwe do momentu jego wymiany. W ten sposób unika się wycieku tuszu. Nadal jednak można wykonywać takie czynności jak wysyłanie faksów i zapisywanie danych na zewnętrznym urządzeniu USB.

Wymiana pojemników z tuszem i innych materiałów eksploatacyjnych

1. Wyjmij nowy moduł konserwacyjny z opakowania.



Ważne:

Nie dotykać zielonego układu scalonego z boku modułu konserwacyjnego. Można w ten sposób uniemożliwić drukowanie i normalne działanie urządzenia.

Uwaga:

Z nowym modulem konserwacyjnym jest dostarczana przezroczysta torba na zużyty moduł konserwacyjny.

2. Zdejmij tylną pokrywę.

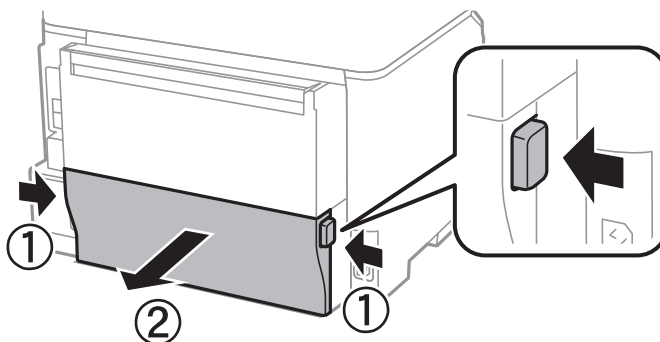

3. Wyjmij zużyty moduł konserwacyjny.

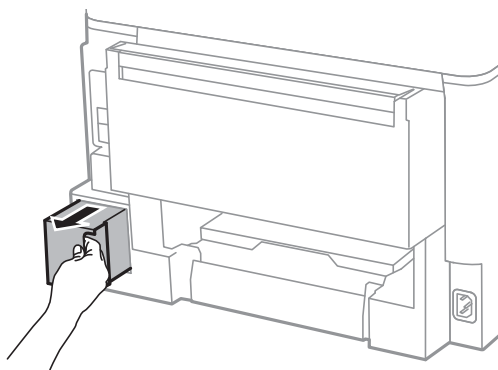

4. Włóż zużyty moduł konserwacyjny do przezroczystej torebki dostarczonej wraz z nowym modulem i zamknij ją.

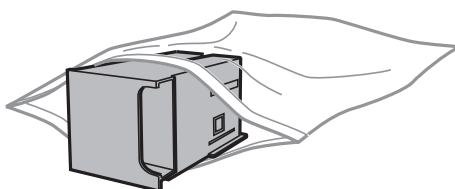

Ważne:

Nie przechylać zużytego modułu konserwacyjnego, jeśli nie został zabezpieczony w plastikowej torbie. W przeciwnym razie można spowodować wyciek tuszu.

Wymiana pojemników z tuszem i innych materiałów eksploatacyjnych

5. Włóż nowy moduł konserwacyjny na całą głębokość.
6. Włóż tylną pokrywę.
7. Naciśnij Gotowe.

Powiązane informacje

- ➔ „Kod modułu konserwacyjnego” na stronie 116
- ➔ „Środki ostrożności dotyczące obsługi modułu konserwacyjnego” na stronie 116

Poprawa jakości wydruku i skanowania

Sprawdzanie i czyszczenie głowicy drukującej

Jeżeli dysze są zatkane, wydruki stają się wyblakłe lub mogą pojawiać się pasy. Jeżeli jakość drukowania obniżyła się, skorzystaj z funkcji testu dysz, by sprawdzić, czy dysze nie są zatkane. Jeżeli dysze są zatkane, należy wyczyścić głowicę drukowania.

**Ważne:**

Podczas czyszczenia głowicy nie należy otwierać przedniej pokrywy lub wyłączać drukarki. Jeśli czyszczenie głowicy nie zostało zakończone, drukowanie może nie być możliwe.

Uwaga:

- Podczas czyszczenia głowicy zużywana jest pewna ilość tuszu. Głowicę należy wyczyścić tylko w wypadku obniżenia jakości wydruku.
- Czyszczenie głowicy może nie być możliwe, jeśli poziom tuszu jest zbyt niski. Należy najpierw wymienić odpowiedni pojemnik z tuszem.
- Jeśli po ok. czterokrotnym czyszczeniu głowic i sprawdzeniu dysz jakość druku nie uległa poprawie, odczekać co najmniej sześć godzin bez korzystania z drukarki, a następnie ponownie sprawdzić dysze i w razie potrzeby oczyścić głowicę. Zaleca się całkowite wyłączenie drukarki. Jeśli jakość druku nie ulegnie poprawie, należy skontaktować się z działem pomocy technicznej firmy Epson.
- Aby zapobiec wysychaniu głowicy drukującej, nie należy odłączać drukarki od zasilania, gdy urządzenie jest włączone.
- W celu utrzymania najwyższej jakości działania głowicy drukującej zaleca się regularne drukowanie kilku stron.

Sprawdzanie i czyszczenie głowicy drukującej — panel sterowania

1. Załaduj zwykły papier A4 do drukarki.
2. Na ekranie głównym wybierz **Ustawienia**.
3. Wybierz kolejno **Konserw.** > **Spr. dyszy głow. druk.**
4. Postępuj zgodnie z instrukcjami na ekranie, aby wydrukować wzór kontrolny dysz.

Uwaga:

Wzór testowy może się różnić w zależności od modelu.

5. Porównaj wydrukowany wzór testowy z poniższym przykładem.
 - Wszystkie linie zostały wydrukowane: Dysze głowicy drukującej nie są zablokowane. Zamknij funkcję testu dysz.

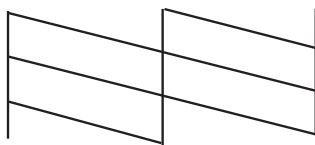

Poprawa jakości wydruku i skanowania

- Przerwane linie lub brakujące segmenty: Dysze głowicy drukującej mogą być zatkane. Przejdź do następnego kroku.

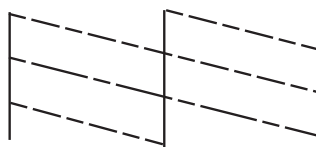

6. Postępuj zgodnie z instrukcjami na ekranie, aby oczyścić głowicę drukującą.
7. Po zakończeniu czyszczenia wydrukuj ponownie wzór testu dysz. Powtarzaj procesy czyszczenia dysz i drukowania wzoru do momentu, aż wszystkie linie będą całkowicie wydrukowane.

Powiązane informacje

- ➔ [„Ładowanie papieru do Kasety na papier” na stronie 43](#)
- ➔ [„Ładowanie papieru do Tylnej podajnika papieru” na stronie 45](#)

Sprawdzanie i czyszczenie głowicy drukującej — system Windows

1. Załaduj zwykły papier A4 do drukarki.
2. Wyświetl okno dialogowe sterownika drukarki.
3. Kliknij **Test dysz** na karcie **Konserwacja**.
4. Postępuj zgodnie z instrukcjami wyświetlanymi na ekranie.

Powiązane informacje

- ➔ [„Ładowanie papieru do Kasety na papier” na stronie 43](#)
- ➔ [„Ładowanie papieru do Tylnej podajnika papieru” na stronie 45](#)
- ➔ [„Sterownik drukarki systemu Windows” na stronie 129](#)

Sprawdzanie i czyszczenie głowicy drukującej — system Mac OS X

1. Załaduj zwykły papier A4 do drukarki.
2. Wybierz opcję **Preferencje systemowe** z menu  > **Drukarki i skanery** (lub **Drukarka i skaner**, **Drukarka i faks**), a następnie wybierz drukarkę.
3. Kliknij opcję **Opcje i materiały** > **Narzędzia** > **Otwórz narzędzie drukarki**.
4. Kliknij przycisk **Test dysz**.
5. Postępuj zgodnie z instrukcjami wyświetlanymi na ekranie.

Powiązane informacje

- ➔ „Ładowanie papieru do Kaseta na papier” na stronie 43
- ➔ „Ładowanie papieru do Tylny podajnik papieru” na stronie 45

Wyrównywanie głowicy drukującej

Jeśli linie pionowe na wydruku są nieprawidłowo wyrównane lub obrazy są rozmazane, należy wyrównać głowicę drukującą.

Wyrównywanie głowicy drukującej - Panel sterowania

1. Załaduj zwykły papier A4 do drukarki.
2. Na ekranie głównym wybierz **Ustawienia**.
3. Wybierz **Konserw. > Regul. głowicy druk.**
4. Wybierz jedno z menu wyrównania i wykonaj instrukcje ekranowe w celu wydrukowania wzorca dla wyrównania.
 - Dopasowanie linijki: Wybierz tę opcję, jeśli pionowe linie są przemieszczone.
 - Wyrówn. w pionie: Wybierz tę opcję, jeśli wydruki są zamazane.
 - Wyrównanie w poziomie: Wybierz tę opcję, jeśli na wydrukach widoczne są regularne, poziome pasy.
5. Postępuj zgodnie z instrukcjami na ekranie, aby wyrównać głowicę drukującą.

Uwaga:

Wzorce wyrównania mogą się lekko różnić od rzeczywistych, ale procedury są takie same.

- Dopasowanie linijki: Znajdź i wprowadź numer dla wzorca, który ma najmniej przemieszczonych linii pionowych.

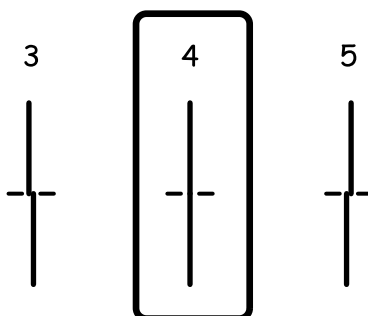

Poprawa jakości wydruku i skanowania

- Wyrówn. w pionie: Znajdź i wprowadź numer najbardziej jednolitego wzoru w każdej grupie.

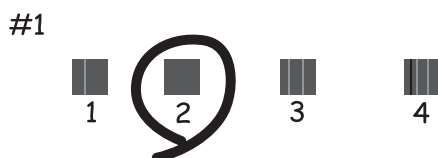

- Wyrównanie w poziomie: Znajdź i wprowadź numer najmniej oddzielnego lub nakładającego się wzoru.



Powiązane informacje

- ➔ [„Ładowanie papieru do Kasety na papier” na stronie 43](#)
- ➔ [„Ładowanie papieru do Tylny podajnik papieru” na stronie 45](#)

Wyrównywanie głowicy drukującej — system Windows

1. Załaduj zwykły papier A4 do drukarki.
2. Wyświetl okno dialogowe sterownika drukarki.
3. Kliknij **Wyrównanie głowicy drukującej** na karcie **Konserwacja**.
4. Postępuj zgodnie z instrukcjami wyświetlanymi na ekranie.

Powiązane informacje

- ➔ [„Ładowanie papieru do Kasety na papier” na stronie 43](#)
- ➔ [„Ładowanie papieru do Tylny podajnik papieru” na stronie 45](#)
- ➔ [„Sterownik drukarki systemu Windows” na stronie 129](#)

Wyrównywanie głowicy drukującej — system Mac OS X

1. Załaduj zwykły papier A4 do drukarki.

Poprawa jakości wydruku i skanowania

- Wybierz opcję **Preferencje systemowe** z menu  > **Drukarki i skanery** (lub **Drukarka i skaner, Drukarka i faks**), a następnie wybierz drukarkę.
- Kliknij opcję **Opcje i materiały** > **Narzędzia** > **Otwórz narzędzie drukarki**.
- Kliknij przycisk **Wyrównanie głowicy drukującej**.
- Postępuj zgodnie z instrukcjami wyświetlanymi na ekranie.

Powiązane informacje

- ➔ „Ładowanie papieru do Kasety na papier” na stronie 43
- ➔ „Ładowanie papieru do Tylny podajnik papieru” na stronie 45

Czyszczenie ścieżki papieru z tuszu

Kiedy wydruki są zabrudzone lub przetarte, należy oczyścić wewnętrzną rolkę.



Ważne:

Do czyszczenia wnętrza drukarki nie należy używać bibuły. Dysze głowicy drukującej mogą się zatkać kłaczkami.

- Załaduj zwykły papier rozmiaru A4 do źródła papieru do czyszczenia.
- Na ekranie głównym wybierz **Ustaw..**
- Wybierz **Konserw.** > **Czyszcz. prowad. papieru**.
- Wybierz źródło papieru, a następnie postępuj zgodnie z instrukcjami na ekranie, aby wyczyścić drogę papieru.

Uwaga:

Procedurę tę należy powtarzać do momentu, w którym papier nie będzie zabrudzony tuszem. Jeśli wydruki w dalszym ciągu są zabrudzone lub pomarszczone, wyczyść inne źródła papieru.

Powiązane informacje

- ➔ „Ładowanie papieru do Kasety na papier” na stronie 43
- ➔ „Ładowanie papieru do Tylny podajnik papieru” na stronie 45

Czyszczenie automatycznego podajnika dokumentów (ADF)

Jeśli obrazy kopiowane lub skanowane z podajnika ADF są zabrudzone lub oryginały nie są z niego poprawnie podawane, należy go wyczyścić.



Ważne:

Nie wolno czyścić drukarki rozpuszczalnikiem ani alkoholem. Środki te mogą ją uszkodzić.

Poprawa jakości wydruku i skanowania

1. Otwórz pokrywę podajnika ADF.

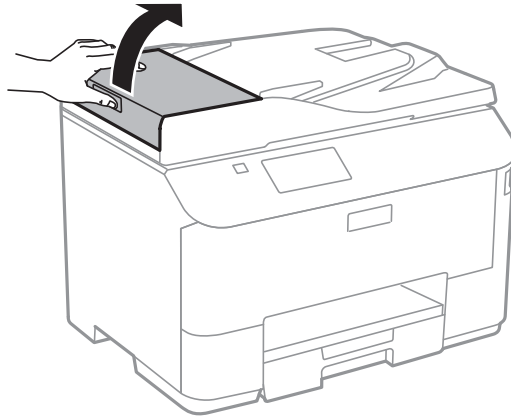

2. Wyczyść wałek oraz elementy wewnętrzne za pomocą miękkiej, suchej i czystej ściereczki.

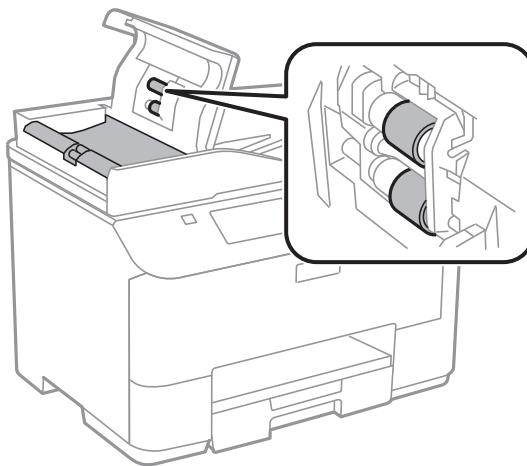

Poprawa jakości wydruku i skanowania

3. Otwórz pokrywę dokumentów.

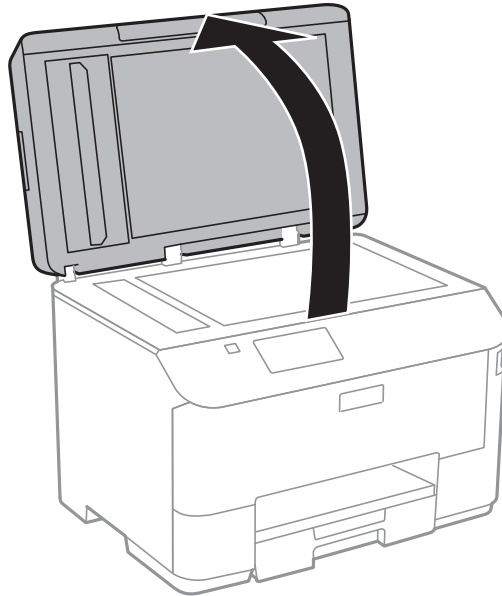

4. Wyczyść część zaznaczoną na ilustracji.



Uwaga:

- Jeśli na powierzchni szyby są tłuste lub inne trudne do usunięcia plamy, do ich usunięcia należy użyć małej ilości środka do czyszczenia szyb i miękkiej ściereczki. Wytrzyj pozostałą ciecz.
- Nie naciskaj nadmiernie powierzchni szyby.
- Zachowaj ostrożność, aby nie porysować ani w inny sposób nie uszkodzić szyby. Uszkodzona powierzchnia szyby może pogorszyć jakość skanowania.

Czyszczenie Szyby skanera

Jeżeli kopie lub zeskanowane obrazy są zabrudzone lub przetarte, należy wyczyścić szyba skanera.



Ważne:

Nie wolno czyścić drukarki rozpuszczalnikiem ani alkoholem. Środki te mogą ją uszkodzić.

1. Otwórz pokrywę dokumentów.

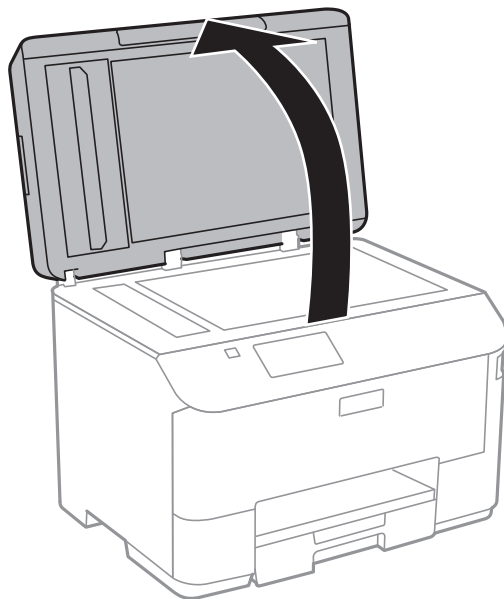

2. Do czyszczenia szyba skanera należy używać tylko miękkiej, czystej i suchej ściereczki.

Uwaga:

- Jeśli na powierzchni szyby są tłuste lub inne trudne do usunięcia plamy, do ich usunięcia należy użyć małej ilości środka do czyszczenia szyb i miękkiej ściereczki. Wytrzyj pozostałą ciecz.
- Nie naciskaj nadmiernie powierzchni szyby.
- Zachowaj ostrożność, aby nie porysować ani w inny sposób nie uszkodzić szyby. Uszkodzona powierzchnia szyby może pogorszyć jakość skanowania.

Informacje na temat aplikacji i usług sieciowych

Usługa Epson Connect

Dzięki dostępnej w Internecie usłudze Epson Connect można drukować dokumenty z poziomu smartfona, tabletu lub laptopa, w dowolnym czasie i praktycznie z dowolnego miejsca.

W Internecie dostępne są poniższe funkcje.

Email Print	Zdalne drukowanie Epson iPrint	Scan to Cloud	Remote Print Driver
✓	✓	✓	✓

Szczegółowe informacje można znaleźć w witrynie internetowej Epson Connect.

<https://www.epsonconnect.com/>

<http://www.epsonconnect.eu> (tylko w Europie)

Web Config

Aplikacja Web Config jest uruchamiana w przeglądarce internetowej, na przykład w Internet Explorer lub Chrome, na komputerze lub urządzeniu przenośnym. Można potwierdzić stan drukarki lub zmienić ustawienia usług sieciowych i drukarki. Aby uruchomić aplikację Web Config, należy podłączyć komputer lub urządzenie przenośne do tej samej sieci co drukarka.

Uwaga:

Obsługiwane są następujące przeglądarki.

System operacyjny	Przeglądarka
Windows XP lub nowszy	Internet Explorer 8 lub nowsza, Firefox*, Chrome*
Mac OS X v10.5.8 lub nowszy	Safari*, Firefox*, Chrome*
iOS*	Safari*
Android 2.3 lub nowszy	Domyślna przeglądarka
Chrome OS*	Domyślna przeglądarka

* Użyj najnowszej wersji.

Uruchomienie Web Config w przeglądarce internetowej

1. Sprawdź adres IP drukarki.

Naciśnij ikonę sieci (na przykład ) na głównym ekranie, a następnie sprawdź adres IP drukarki.

2. Uruchom w komputerze lub w urządzeniu typu smart przeglądarkę internetową, a następnie wprowadź adres IP drukarki.

Format:

IPv4: http://adres IP drukarki/

IPv6: http://[adres IP drukarki]/

Przykłady:

IPv4: http://192.168.100.201/

IPv6: http://[2001:db8::1000:1]/

Uwaga:

Używając urządzenia typu smart, można także uruchomić Web Config z ekranu konserwacji Epson iPrint.

Powiązane informacje

➔ „Korzystanie z funkcji Epson iPrint” na stronie 76

Uruchomienie Web Config w Windows

Po podłączeniu komputera do drukarki z użyciem WSD, wykonaj podane poniżej czynności w celu uruchomienia aplikacji Web Config.

1. Dostęp do ekranu urządzeń i drukarek w Windows.
 - Windows 8.1/Windows 8/Windows Server 2012 R2/Windows Server 2012
Wybierz **Pulpit > Ustawienia > Panel sterowania > Wyświetl urządzenia i drukarki w Sprzęt i dźwięk** (lub **Sprzęt**).
 - Windows 7/Windows Server 2008 R2
Kliknij przycisk Start i wybierz kolejno **Panel sterowania > Wyświetl urządzenia i drukarki** w menu **Sprzęt i dźwięk**.
 - Windows Vista/Windows Server 2008
Kliknij przycisk Start i wybierz kolejno **Panel sterowania > Drukarki** w menu **Sprzęt i dźwięk**.
2. Kliknij drukarkę prawym przyciskiem myszy, a następnie wybierz opcję **Właściwości**.
3. Wybierz zakładkę **Usługa internetowa** i kliknij URL.

Uruchamianie aplikacji Web Config w systemie Mac OS X

1. Wybierz opcję **Preferencje systemowe** z menu  > **Drukarki i skanery** (lub **Drukarka i skaner, Drukarka i faks**), a następnie wybierz drukarkę.
2. Kliknij kolejno pozycje **Opcje i materiały > Pokaż witrynę drukarki**.

Niezbędne aplikacje

Sterownik drukarki systemu Windows

Sterownik drukarki to aplikacja, która steruje drukarką wykonując polecenia przesyłane z innych aplikacji. Konfiguracja ustawień w sterowniku drukarki zapewnia najlepsze efekty drukowania. Używając sterownika drukarki można też sprawdzać stan drukarki i utrzymywać ją w jak najlepszym stanie.

Uwaga:

Można zmienić język sterownika drukarki. Wybierz język, jakiego chcesz używać, w ustawieniu **Język** na karcie **Konserwacja**.

Uzyskiwanie dostępu do sterownika drukarki z innych aplikacji

Aby określić ustawienia, które będą miały zastosowanie tylko do używanej aplikacji, należy uzyskać dostęp do sterownika drukarki z poziomu danej aplikacji.

Z menu **Plik** wybierz polecenie **Drukuj** lub **Ustawienia wydruku**. Wybierz drukarkę, a następnie kliknij **Preferencje** lub **Właściwości**.

Uwaga:

Wykonywane działania różnią się w zależności od aplikacji. Szczegółowe informacje zawiera pomoc aplikacji.

Uzyskiwanie dostępu do sterownika drukarki z panelu sterowania

Aby skonfigurować ustawienia mające zastosowanie do wszystkich aplikacji, należy uzyskać dostęp do sterownika drukarki z poziomu panelu sterowania.

- Windows 8.1/Windows 8/Windows Server 2012 R2/Windows Server 2012

Wybierz **Pulpit** > **Ustawienia** > **Panel sterowania** > **Wyświetl urządzenia i drukarki** w menu **Sprzęt i dźwięk**. Kliknij drukarkę prawym przyciskiem myszy, albo naciśnij i przytrzymaj, po czym wybierz **Preferencje drukowania**.

- Windows 7/Windows Server 2008 R2

Kliknij przycisk Start i wybierz kolejno **Panel sterowania** > **Wyświetl urządzenia i drukarki** w menu **Sprzęt i dźwięk**. Kliknij drukarkę prawym przyciskiem myszy i wybierz opcję **Preferencje drukowania**.

- Windows Vista/Windows Server 2008

Kliknij przycisk Start i wybierz kolejno **Panel sterowania** > **Drukarki** w menu **Sprzęt i dźwięk**. Kliknij drukarkę prawym przyciskiem myszy i wybierz polecenie **Wybierz preferencje drukowania**.

- Windows XP/Windows Server 2003 R2/Windows Server 2003

Kliknij przycisk Start i wybierz kolejno **Panel sterowania** > **Drukarki i inny sprzęt** > **Drukarki i faksy**. Kliknij drukarkę prawym przyciskiem myszy i wybierz opcję **Preferencje drukowania**.

Uruchamianie narzędzia

Wyświetl okno dialogowe sterownika drukarki. Kliknij kartę **Konserwacja**.

Ograniczanie ustawień sterownika drukarki dla systemu Windows

Niektóre ustawienia drukarki można zablokować, aby nie mogli ich zmieniać inni użytkownicy.

Uwaga:

Należy zalogować się do komputera jako administrator.

Informacje na temat aplikacji i usług sieciowych

1. Otwórz kartę **Ustawienia opcjonalne** we właściwościach drukarki.
 - Windows 8.1/Windows 8/Windows Server 2012
Wybierz opcję **Pulpit > Ustawienia > Panel sterowania > Wyświetl urządzenia i drukarki** w menu **Sprzęt i dźwięk**. Kliknij drukarkę prawym przyciskiem myszy, albo naciśnij i przytrzymaj, po czym wybierz **Właściwości drukarki**. Kliknij kartę **Ustawienia opcjonalne**.
 - Windows 7/Windows Server 2008 R2
Kliknij przycisk Start i wybierz kolejno **Panel sterowania > Wyświetl urządzenia i drukarki** w menu **Sprzęt i dźwięk**. Kliknij drukarkę prawym przyciskiem myszy, a następnie wybierz opcję **Właściwości drukarki**. Kliknij kartę **Ustawienia opcjonalne**.
 - Windows Vista/Windows Server 2008
Kliknij przycisk Start i wybierz kolejno **Panel sterowania > Drukarki** w menu **Sprzęt i dźwięk**. Kliknij drukarkę prawym przyciskiem myszy, a następnie wybierz opcję **Właściwości**. Kliknij kartę **Ustawienia opcjonalne**.
 - Windows XP/Windows Server 2003 R2/Windows Server 2003
Kliknij przycisk Start i wybierz kolejno **Panel sterowania > Drukarki i inny sprzęt > Drukarki i fakсы**. Kliknij drukarkę prawym przyciskiem myszy, a następnie wybierz opcję **Właściwości**. Kliknij kartę **Ustawienia opcjonalne**.
2. Kliknij przycisk **Ustawienia sterownika**.
3. Wybierz funkcję, do której dostęp ma być ograniczony.
Wyjaśnienie poszczególnych elementów ustawień można znaleźć w pomocy online.
4. Kliknij przycisk **OK**.

Konfiguracja ustawień działania dla sterownika drukarki w systemie Windows

Możliwe jest wprowadzanie takich ustawień, jak włączenie programu EPSON Status Monitor 3.

1. Wyświetl okno dialogowe sterownika drukarki.
2. Kliknij **Ustawienia zaawansowane** na karcie **Konserwacja**.
3. Dokonaj odpowiednich ustawień, a następnie kliknij **OK**.
Wyjaśnienie poszczególnych elementów ustawień można znaleźć w pomocy online.

Powiązane informacje

➔ [„Sterownik drukarki systemu Windows” na stronie 129](#)

Sterownik drukarki systemu Mac OS X

Sterownik drukarki to aplikacja, która steruje drukarką wykonując polecenia przesyłane z innych aplikacji. Konfiguracja ustawień w sterowniku drukarki zapewnia najlepsze efekty drukowania. Używając sterownika drukarki można też sprawdzać stan drukarki i utrzymywać ją w jak najlepszym stanie.

Informacje na temat aplikacji i usług sieciowych

Uzyskiwanie dostępu do sterownika drukarki z innych aplikacji

Wybierz polecenie **Drukuj** z menu **Plik**. Jeśli to konieczne, kliknij polecenie **Pokaż szczegóły** (albo ▼), aby powiększyć okno drukowania.

Uwaga:

Wykonywane działania różnią się w zależności od aplikacji. Szczegółowe informacje zawiera pomoc aplikacji.

Uruchamianie narzędzia

Wybierz **Preferencje systemowe** z menu  > **Drukarki i skanery** (lub **Drukowanie i skanowanie**, **Drukowanie i faksowanie**), a następnie wybierz drukarkę. Kliknij **Opcje i materiały** > **Narzędzia** > **Otwórz narzędzie drukarki**.

Konfiguracja ustawień działania dla sterownika w systemie Mac OS X

Można skonfigurować różne ustawienia, takie jak pomijanie pustych stron czy włączanie/wyłączanie drukowania z dużą szybkością.

1. Wybierz opcję **Preferencje systemowe** z menu  > **Drukarki i skanery** (lub **Drukowanie i skanowanie**, **Drukarka i faks**), a następnie wybierz drukarkę. Kliknij opcję **Opcje i materiały** > **Opcje** (lub **Sterownik**).
2. Dokonaj odpowiednich ustawień, a następnie kliknij **OK**.
 - Gruby papier i koperty:** Zapobiega rozmazywaniu się tuszu podczas drukowania na grubym papierze. Drukowanie może być jednak wolniejsze.
 - Pomiń puste strony:** Nie drukuje pustych stron.
 - Tryb cichy:** Ciche drukowanie. Drukowanie może być jednak wolniejsze.
 - Drukowanie z dużą szybkością:** Drukowanie, gdy głowica drukująca porusza się w obie strony. Prędkość drukowania jest większa, ale jego jakość może się pogorszyć.
 - Ostrzeżenia:** Sterownik drukarki wyświetla komunikaty z ostrzeżeniami.
 - Ustanów komunikację dwukierunkową:** Zazwyczaj ta opcja powinna być ustawiona na **Włączone**. Wybierz **Wyłączone**, jeśli uzyskanie informacji o drukarce jest niemożliwe ze względu na fakt, że jest ona udostępniana komputerom w systemie Windows za pośrednictwem sieci, lub z dowolnego innego powodu.
 - Dolna kasetka:** Dodawanie do źródła papieru opcjonalnych kaset na papier.

Uwaga:

Dostępność tych ustawień zależy od modelu.

EPSON Scan (sterownik skanera)

EPSON Scan to aplikacja umożliwiająca kontrolowanie procesu sterowania. Można regulować rozmiar, rozdzielczość, jasność, kontrast i jakość skanowanego obrazu.

Uwaga:

Można także uruchomić sterownik EPSON Scan z aplikacji skanującej zgodnej ze standardem TWAIN.

Uruchamianie programu w systemie Windows

Uwaga:

W systemach operacyjnych Windows Server konieczne jest zainstalowanie funkcji **Środowisko pulpitu**.

Informacje na temat aplikacji i usług sieciowych

- Windows 8.1/Windows 8/Windows Server 2012 R2/Windows Server 2012

Wpisz nazwę aplikacji w panelu wyszukiwania, po czym wybierz wyświetloną ikonę.

- Systemy inne niż Windows 8.1/Windows 8/Windows Server 2012 R2/Windows Server 2012

Kliknij przycisk Start i wybierz **Wszystkie programy** lub **Programy** > **EPSON** > **EPSON Scan** > **EPSON Scan**.

Uruchamianie programu w systemie Mac OS X

Uwaga:

Sterownik EPSON Scan nie obsługuje funkcji szybkiego przełączania użytkowników w systemie Mac OS X. Należy wyłączyć tę funkcję.

Wybierz opcję **Idź** > **Programy** > **Epson Software** > **EPSON Scan**.

Document Capture Pro (wyłącznie w systemie Windows)

Document Capture Pro to aplikacja, dzięki której można określić metodę przetwarzania zeskanowanych obrazów z drukarki połączonej z komputerem za pośrednictwem sieci.

Można zarejestrować do 30 zadań (ustawienia rozdzielania po skanowaniu, format zapisu, foldery do zapisania, lokalizacja docelowa itd.), które oprogramowanie ma wykonać po zakończeniu skanowania dokumentu.

Zarejestrowane zadania można wykonać nie tylko z poziomu komputera, ale także z panelu sterowania drukarki. W tym celu należy wybrać kolejno **Skanuj** > **Document Capture Pro**.

Szczegółowe informacje na temat korzystania z oprogramowania Document Capture Pro można znaleźć w jego pomocy.

Uwaga:

- Systemy operacyjne Windows Server nie są obsługiwane.*

- W aplikacji Document Capture Pro można zarejestrować maksymalnie 100 komputerów.*

Uruchamianie programu

- Windows 8.1/Windows 8

Wpisz nazwę aplikacji w panelu wyszukiwania, po czym wybierz wyświetloną ikonę.

- Windows 7/Windows Vista/Windows XP

Kliknij przycisk Start i wybierz **Wszystkie programy** lub **Programy** > **Epson Software** > **Document Capture Pro**.

Sterownik PC-FAX (sterownik faksu)

Sterownik PC-FAX to aplikacja, która pozwala na wysłanie dokumentu utworzonego w innej aplikacji jako faksu, bezpośrednio z komputera. Sterownik PC-FAX jest instalowany podczas instalacji narzędzia FAX Utility.

Szczegółowe informacje zawiera pomoc aplikacji.

Uwaga:

- Systemy operacyjne Windows Server nie są obsługiwane.*

- Czynności mogą się różnić w zależności od aplikacji, która została użyta do utworzenia dokumentu. Szczegółowe informacje zawiera pomoc aplikacji.*

Uruchamianie w systemie Windows

W menu **Plik** aplikacji wybierz polecenie **Drukuj** lub **Ustawienia drukowania**. Wybierz drukarkę (FAX), a następnie kliknij **Preferencje** lub **Właściwości**.

Informacje na temat aplikacji i usług sieciowych

Uruchamianie w systemie Mac OS X

W menu **Plik** aplikacji wybierz polecenie **Drukuj**. Wybierz drukarkę (FAX) jako ustawienie w opcji **Drukarka**, a następnie wybierz z menu wyskakującego opcję **Ustawienia faksu** lub **Ustawienia adresata**.

FAX Utility

FAX Utility to aplikacja, która pozwala na konfigurowanie różnych ustawień wysyłania faksów z poziomu komputera. Można tworzyć i edytować listy kontaktów, które mają być używane przy wysyłaniu faksu, konfigurować zapis odebranych faksów w formacie PDF na komputerze itd. Szczegółowe informacje zawiera pomoc aplikacji.

Uwaga:

- Systemy operacyjne Windows Server nie są obsługiwane.*
- Przed zainstalowaniem aplikacji FAX Utility należy sprawdzić, czy zainstalowano sterownik tej drukarki. Nie dotyczy to sterownika drukarki PostScript oraz uniwersalnego sterownika drukarki Epson.*

Uruchamianie programu w systemie Windows

- Windows 8.1/Windows 8

Wpisz nazwę aplikacji w panelu wyszukiwania, po czym wybierz wyświetloną ikonę.

- Windows 7/Windows Vista/Windows XP

Kliknij przycisk Start i wybierz **Wszystkie programy** (lub **Programy**) > **Epson Software** > **FAX Utility**.

Uruchamianie programu w systemie Mac OS X

Wybierz **Preferencje systemowe** z  menu > **Drukarki i skanery** (lub **Drukowanie i skanowanie, Drukowanie i faksowanie**), a następnie wybierz drukarkę (FAX). Kliknij **Opcje i materiały** > **Narzędzia** > **Otwórz narzędzie drukarki**.

E-Web Print (wyłącznie w systemie Windows)

E-Web Print to aplikacja, która umożliwia łatwe drukowanie stron internetowych w różnych układach. Szczegółowe informacje zawiera pomoc aplikacji. Dostęp do pomocy dla aplikacji można uzyskać z menu **E-Web Print** na pasku narzędzi aplikacji **E-Web Print**.

Uwaga:

Systemy operacyjne Windows Server nie są obsługiwane.

Uruchamianie programu

Po zainstalowaniu aplikacji E-Web Print będzie ona widoczna w przeglądarce. Kliknij **Print** lub **Clip**.

EPSON Software Updater

EPSON Software Updater to aplikacja, która sprawdza dostępność nowej lub zaktualizowanej wersji oprogramowania w Internecie i instaluje ją. Pozwala także na zaktualizowanie dokumentacji oraz oprogramowania układowego drukarki.

Uwaga:

Systemy operacyjne Windows Server nie są obsługiwane.

Informacje na temat aplikacji i usług sieciowych

Uruchamianie programu w systemie Windows

- Windows 8.1/Windows 8

Wpisz nazwę aplikacji w panelu wyszukiwania, po czym wybierz wyświetloną ikonę.

- Windows 7/Windows Vista/Windows XP

Kliknij przycisk Start i wybierz **Wszystkie programy** (lub **Programy**) > **Epson Software** > **EPSON Software Updater**.

Uruchamianie programu w systemie Mac OS X

Wybierz **Idź** > **Aplikacje** > **Epson Software** > **EPSON Software Updater**.

EpsonNet Config

EpsonNet Config to aplikacja, która umożliwia ustawienie protokołów i adresów sieciowych. Więcej informacji zawiera podręcznik użytkownika oraz pomoc do aplikacji EpsonNet Config.

Uruchamianie programu w systemie Windows

- Windows 8.1/Windows 8/Windows Server 2012 R2/Windows Server 2012

Wpisz nazwę aplikacji w panelu wyszukiwania, po czym wybierz wyświetloną ikonę.

- Systemy inne niż Windows 8.1/Windows 8/Windows Server 2012 R2/Windows Server 2012

Kliknij przycisk Start i wybierz **Wszystkie programy** (lub **Programy**) > **EpsonNet** > **EpsonNet Config V4** > **EpsonNet Config**.

Uruchamianie programu w systemie Mac OS X

Wybierz **Idź** > **Aplikacje** > **Epson Software** > **EpsonNet** > **EpsonNet Config V4** > **EpsonNet Config**.

Odstalowywanie aplikacji

Uwaga:

Zaloguj się do komputera jako administrator. Wpisz hasło administratora, jeśli pojawi się taki monit.

Odstalowywanie aplikacji — system Windows

1. Naciśnij przycisk , aby wyłączyć drukarkę.

2. Zamknij wszystkie uruchomione aplikacje.

3. Otwórz **Panel sterowania**:

- Windows 8.1/Windows 8/Windows Server 2012 R2/Windows Server 2012

Wybierz kolejno **Pulpit** > **Ustawienia** > **Panel sterowania**.



- Systemy inne niż Windows 8.1/Windows 8/Windows Server 2012 R2/Windows Server 2012

Kliknij przycisk Start i wybierz opcję **Panel sterowania**.

Informacje na temat aplikacji i usług sieciowych

- Wybierz opcję **Odinstaluj program** (albo **Dodaj lub usuń programy**):
 - Windows 8.1/Windows 8/Windows 7/Windows Vista/Windows Server 2012 R2/Windows Server 2012/Windows Server 2008 R2/Windows Server 2008
W menu **Programy** wybierz polecenie **Odinstaluj program**.
 - Windows XP/Windows Server 2003 R2/Windows Server 2003
Kliknij **Dodaj lub usuń programy**.
 - Wybierz aplikację, którą chcesz odinstalować.
 - Odinstaluj aplikacje:
 - Windows 8.1/Windows 8/Windows 7/Windows Vista/Windows Server 2012 R2/Windows Server 2012/Windows Server 2008 R2/Windows Server 2008
Kliknij przycisk **Odinstaluj/Zmień** lub **Odinstaluj**.
 - Windows XP/Windows Server 2003 R2/Windows Server 2003
Kliknij przycisk **Zmień/Usuń** lub **Usuń**.
- Uwaga:**
Jeżeli wyświetlone zostanie okno **Kontrola konta użytkownika**, kliknij polecenie **Kontynuuj**.
- Postępuj zgodnie z instrukcjami wyświetlanymi na ekranie.

Odinstalowywanie aplikacji — system Mac OS X

- Pobierz Uninstaller za pomocą EPSON Software Updater.
Po pobraniu programu Uninstaller nie jest konieczne pobieranie go za każdym razem, gdy ma być odinstalowana jakaś aplikacja.
- Naciśnij przycisk , aby wyłączyć drukarkę.
- Aby odinstalować sterownik drukarki PC-FAX, wybierz **Preferencje systemowe** z  menu > **Drukarki i skanery** (lub **Drukowanie i skanowanie**, **Drukowanie i faksowanie**), a następnie usuń drukarkę z listy aktywnych drukarek.
- Zamknij wszystkie uruchomione aplikacje.
- Wybierz **Idź > Aplikacje > Epson Software > Uninstaller**.
- Wybierz aplikacje, które chcesz odinstalować, a następnie kliknij **Odinstaluj**.



Ważne:

Uninstaller usunie wszystkie sterowniki drukarek atramentowych firmy Epson, znajdujące się w komputerze. Jeśli używasz kilku drukarek atramentowych firmy Epson, a chcesz usunąć tylko niektóre sterowniki, musisz usunąć wszystkie i dopiero potem ponownie zainstalować żądany sterownik.

Uwaga:

Jeżeli na liście aplikacji nie możesz znaleźć aplikacji, którą chcesz odinstalować, nie będzie można jej odinstalować za pomocą programu Uninstaller. W takiej sytuacji wybierz **Idź > Aplikacje > Epson Software**, wybierz aplikację, którą chcesz odinstalować i przeciągnij ją na ikonę kosza.

Powiązane informacje

➔ „EPSON Software Updater” na stronie 133

Instalowanie aplikacji

Jeśli komputer jest podłączony do sieci, należy zainstalować najnowsze aplikacje dostępne w witrynie internetowej. Jeśli pobranie aplikacji z witryny internetowej jest niemożliwe, należy je zainstalować z dysku zawierającego oprogramowanie, który został dostarczony wraz z drukarką.

Uwaga:

- Zaloguj się do komputera jako administrator. Wpisz hasło administratora, jeśli pojawi się taki monit.
- Aby ponownie zainstalować aplikację, należy ją najpierw odinstalować.

1. Zamknij wszystkie uruchomione aplikacje.
2. Przed instalacją sterownika drukarki lub aplikacji EPSON Scan odłącz tymczasowo drukarkę od komputera.

Uwaga:

Nie podłączaj drukarki do komputera, dopóki nie pojawi się wyraźna instrukcja, by to zrobić.

3. Zainstaluj aplikacje, wykonując instrukcje opisane w witrynie internetowej poniżej.

<http://epson.sn>

Uwaga:

Zainstaluj aplikację Document Capture Pro z poniższej strony internetowej.

<http://support.epson.net/>

http://assets.epson-europe.com/gb/en/document_capture_pro/index.html (Europa)

Powiązane informacje

➔ „Odinstalowywanie aplikacji” na stronie 134

Instalacja sterownika drukarki PostScript

Instalacja sterownika drukarki PostScript za pomocą interfejsu USB — Windows

1. Wyłącz wszystkie aplikacje antywirusowe.
2. Włóż dostarczoną z drukarką płytę z oprogramowaniem do komputera i pobierz plik „Driver/PostScript/eppsnt.inf”.

Uwaga:

Jeśli komputer nie ma napędu CD/DVD, pobierz sterownik drukarki ze strony pomocy technicznej firmy Epson.

<http://www.epson.eu/Support> (Europa)

<http://support.epson.net/> (poza Europą)

Informacje na temat aplikacji i usług sieciowych

3. Podłącz drukarkę do komputera za pomocą przewodu USB, a następnie włącz drukarkę.

Uwaga:

*Systemy Windows Vista/Windows XP: gdy pojawi się ekran **Znaleziono nowy sprzęt**, kliknij **Zapytaj ponownie później**.*

4. Dodaj drukarkę.

- Windows 8.1/Windows 8/Windows Server 2012 R2/Windows Server 2012

Wybierz **Pulpit > Ustawienia > Panel sterowania > Wyświetl urządzenia i drukarki** w menu **Sprzęt i dźwięk**, a następnie kliknij polecenie **Dodaj drukarkę**.

- Windows 7/Windows Server 2008 R2

Kliknij przycisk Start, wybierz **Panel sterowania > Wyświetl urządzenia i drukarki** w menu **Sprzęt i dźwięk**, a następnie kliknij polecenie **Dodaj drukarkę**.

- Windows Vista/Windows Server 2008

Kliknij przycisk Start, wybierz **Panel sterowania > Drukarki** w menu **Sprzęt i dźwięk**, a następnie kliknij polecenie **Dodaj drukarkę**.

- Windows XP/Windows Server 2003 R2/Windows Server 2003

Kliknij przycisk Start, wybierz **Panel sterowania > Drukarki i inny sprzęt > Drukarki i faksy > Dodaj drukarkę**, a następnie kliknij **Dalej**.

5. Dodaj drukarkę lokalną.

- Windows 8.1/Windows 8/Windows Server 2012 R2/Windows Server 2012

Kliknij **Mojej drukarki nie ma na liście**, wybierz polecenie **Dodaj drukarkę lokalną lub sieciową z ustawieniami ręcznymi**, a następnie kliknij **Dalej**.

- Windows 7/Windows Vista/Windows Server 2008 R2/Windows Server 2008

Kliknij polecenie **Dodaj drukarkę lokalną**.

- Windows XP/Windows Server 2003 R2/Windows Server 2003

Wybierz **Drukarka lokalna podłączona do tego komputera**, usuń zaznaczenie opcji **Automatycznie wykryj i zainstaluj moją drukarkę typu Plug and Play**, a następnie kliknij **Dalej**.

6. Wybierz **Użyj istniejącego portu**, następnie **USB001 (Wirtualny port drukarki dla USB)** i kliknij **Dalej**.

7. Kliknij **Użyj dysku**, podaj nazwę pliku „eppsnt.inf”, który znajduje się na dysku z oprogramowaniem lub który został pobrany ze strony internetowej, a następnie kliknij **OK**.

8. Wybierz drukarkę, a następnie kliknij **Dalej**.

9. Postępuj zgodnie z instrukcjami na ekranie, aby dokończyć instalację.

Instalacja sterownika drukarki PostScript za pomocą interfejsu sieciowego — Windows

1. Na panelu sterowania wybierz kolejno **Ustaw. > Stan sieci > Stan Wi-Fi/sieci**, a następnie potwierdź adres IP.
2. Wyłącz wszystkie aplikacje antywirusowe.
3. Włącz drukarkę.

Informacje na temat aplikacji i usług sieciowych

4. Włóż dostarczoną z drukarką płytę z oprogramowaniem do komputera i pobierz plik „Driver/PostScript/eppsnt.inf”.

Uwaga:

Jeśli komputer nie ma napędu CD/DVD, pobierz sterownik drukarki ze strony pomocy technicznej firmy Epson.

<http://www.epson.eu/Support> (Europa)

<http://support.epson.net/> (poza Europą)

5. Dodaj drukarkę.

- Windows 8.1/Windows 8/Windows Server 2012 R2/Windows Server 2012

Wybierz **Pulpit > Ustawienia > Panel sterowania > Wyświetl urządzenia i drukarki** w menu **Sprzęt i dźwięk**, a następnie kliknij polecenie **Dodaj drukarkę**.

- Windows 7/Windows Server 2008 R2

Kliknij przycisk Start, wybierz **Panel sterowania > Wyświetl urządzenia i drukarki** w menu **Sprzęt i dźwięk**, a następnie kliknij polecenie **Dodaj drukarkę**.

- Windows Vista/Windows Server 2008

Kliknij przycisk Start, wybierz **Panel sterowania > Drukarki** w menu **Sprzęt i dźwięk**, a następnie kliknij polecenie **Dodaj drukarkę**.

- Windows XP/Windows Server 2003 R2/Windows Server 2003

Kliknij przycisk Start, wybierz **Panel sterowania > Drukarki i inny sprzęt > Drukarki i faksy > Dodaj drukarkę**, a następnie kliknij **Dalej**.

6. Dodaj drukarkę lokalną.

- Windows 8.1/Windows 8/Windows Server 2012 R2/Windows Server 2012

Kliknij **Mojej drukarki nie ma na liście**, wybierz polecenie **Dodaj drukarkę lokalną lub sieciową z ustawieniami ręcznymi**, a następnie kliknij **Dalej**.

- Windows 7/Windows Vista/Windows Server 2008 R2/Windows Server 2008

Kliknij polecenie **Dodaj drukarkę lokalną**.

- Windows XP/Windows Server 2003 R2/Windows Server 2003

Wybierz **Drukarka lokalna podłączona do tego komputera**, usuń zaznaczenie opcji **Automatycznie wykryj i zainstaluj moją drukarkę typu Plug and Play**, a następnie kliknij **Dalej**.

7. Wybierz **Utwórz polecenie**, następnie **Standardowy port TCP/IP**, a następnie kliknij **Dalej**.

Uwaga:

*Systemy Windows XP/Windows Server 2003 R2/Windows Server 2003: gdy pojawi się ekran **Kreator dodawania standardowego portu TCP/IP drukarki**, kliknij **Dalej**.*

8. Wpisz adres IP drukarki, a następnie kliknij **Dalej**.

Uwaga:

*Systemy Windows XP/Windows Server 2003 R2/Windows Server 2003: gdy pojawi się ekran **Kreator dodawania standardowego portu TCP/IP drukarki**, kliknij **Zakończ**.*

9. Kliknij **Użyj dysku**, podaj nazwę pliku „eppsnt.inf”, który znajduje się na dysku z oprogramowaniem lub który został pobrany ze strony internetowej, a następnie kliknij **OK**.

10. Wybierz drukarkę, a następnie kliknij **Dalej**.

11. Postępuj zgodnie z instrukcjami na ekranie, aby dokończyć instalację.

Instalacja sterownika drukarki PostScript — Mac OS X

Pobierz sterownik drukarki ze strony pomocy technicznej firmy Epson i zainstaluj go.

<http://www.epson.eu/Support> (Europa)

<http://support.epson.net/> (poza Europą)

Do instalacji sterownika konieczna jest znajomość adresu IP drukarki. Potwierdź adres IP, na panelu sterowania wybierając kolejno **Ustaw.** > **Stan sieci** > **Stan Wi-Fi/sieci**.

Dodawanie sterownika drukarki (wyłącznie w systemie Mac OS X)

1. Wybierz **Preferencje systemowe** z menu  > **Drukarki i skanery** (lub **Drukowanie i skanowanie, Drukowanie i faksowanie**).
2. Kliknij znak +, a następnie wybierz polecenie **Dodaj inną drukarkę lub inny skaner**.
3. Wybierz drukarkę, a następnie kliknij **Dodaj**.

Uwaga:

Jeśli drukarki nie ma na liście, upewnij się, że jest ona prawidłowo podłączona do komputera i że jest włączona.

Instalacja uniwersalnego sterownika drukarki Epson (wyłącznie w systemie Windows)

Uniwersalny sterownik drukarki Epson jest zgodny z językiem PCL6. Oferuje on następujące funkcje:

- Obsługuje podstawowe funkcje drukowania używane w biznesie.
- Poza tą drukarką obsługuje również wiele drukarek biznesowych firmy Epson.
- Obsługuje większość języków sterowników tej drukarki.

Podłącz drukarkę do tej samej sieci co komputer, a następnie postępuj zgodnie z poniższymi instrukcjami, aby zainstalować sterownik drukarki.

1. Pobierz wykonywalny plik sterownika ze strony pomocy technicznej firmy Epson.

<http://www.epson.eu/Support> (Europa)

<http://support.epson.net/> (poza Europą)

Uwaga:

Zaleca się pobranie najnowszej wersji sterownika. Można go również znaleźć na dysku zawierającym oprogramowanie, który został dostarczony wraz z drukarką. Przejdź do "Driver\Universal".

2. Kliknij dwukrotnie wykonywalny plik pobrany ze strony internetowej lub znajdujący się na dysku z oprogramowaniem.
3. Postępuj zgodnie z instrukcjami na ekranie, aby dokończyć instalację.

Aktualizacja aplikacji i oprogramowania układowego

Aktualizacja aplikacji i oprogramowania układowego może pomóc rozwiązać pewne problemy, dodać nowe funkcje lub udoskonalić istniejące. Upewnij się, że masz zainstalowane najnowsze wersje aplikacji i oprogramowania układowego.

Informacje na temat aplikacji i usług sieciowych

1. Sprawdź, czy drukarka i komputer są połączone, a komputer podłączony do Internetu.
2. Uruchom program EPSON Software Updater, po czym zaktualizuj aplikacje i oprogramowanie układowe.



Ważne:

Podczas aktualizacji nie wyłączaj komputera ani drukarki.

Uwaga:

Jeżeli na liście aplikacji nie możesz znaleźć aplikacji, którą chcesz zaktualizować, nie będzie można jej zaktualizować za pomocą programu EPSON Software Updater. Sprawdź dostępność najnowszych wersji aplikacji w lokalnej witrynie internetowej firmy Epson.

<http://www.epson.com>

Powiązane informacje

➔ „EPSON Software Updater” na stronie 133

Rozwiązywanie problemów

Sprawdzanie stanu drukarki

Wyświetlacz LCD albo komputer umożliwiają sprawdzenie komunikatów o błędach i przybliżonych poziomów tuszu.

Sprawdzanie komunikatów na wyświetlaczu LCD

Jeżeli komunikat o błędzie pojawia się na wyświetlaczu LCD, postępuj zgodnie z instrukcjami na ekranie lub rozwiązaniami podanymi poniżej, aby rozwiązać ten problem.

Komunikaty o błędach	Rozwiązania
Błąd drukarki. Wyłącz i włącz ponownie zasilanie. Szczegóły znajdują się w dokumentacji.	Wyjmij papier i materiały ochronne z drukarki oraz kasetę na papier. Jeśli komunikat o błędzie jest wciąż wyświetlany po wyłączeniu i ponownym włączeniu zasilania, skontaktuj się z działem pomocy technicznej firmy Epson.
Należy wymienić następujący pojemnik z tuszem.	Gdy wyświetlany jest komunikat o konieczności wymiany wkładu, w pojemniku znajduje się pewna ilość rezerwowa tuszu. W ten sposób zapewniona jest niezmiennie najwyższa jakość wydruku i ochrona głowicy drukującej. Wymień wkład, gdy wyświetlony zostanie odpowiedni komunikat.
Błąd komunikacji. Sprawdź połączenie Wi-Fi/sieci.	Połącz komputer z drukarką. W przypadku połączenia sieciowego patrz <i>Przewodnik pracy w sieci</i> . Jeśli komunikat o błędzie jest nadal wyświetlany, upewnij się, że na komputerze zainstalowano aplikacje EPSON Scan i Document Capture Pro.
Nie wykryto sygnału wybierania.	Ten problem można rozwiązać, wybierając kolejno Ustaw. > Administr. systemu > Ustawienia faksu > Ustaw. podstawowe > Typ linii , a następnie wybierając opcję PBX . Jeśli używany system telefoniczny wymaga podania kodu dostępu do zewnętrznej linii, skonfiguruj go po wybraniu opcji PBX . Podczas wpisywania zewnętrznego numeru faksu zamiast kodu można użyć znaku krzyżyka (#). Zapewni to większe bezpieczeństwo połączenia. Jeśli komunikat o błędzie jest nadal wyświetlany, wyłącz opcję Wykr. sygn. wybier. . Jednak wyłączenie tej funkcji może spowodować pominięcie pierwszej cyfry numeru faksu i wysłanie dokumentu na niewłaściwy numer.
Niepr. komb. adresu IP i maski pods. Spr. dokumentację.	Patrz <i>Przewodnik pracy w sieci</i> .
Recovery Mode	Drukarka uruchomiła się w trybie przywracania, ponieważ nie powiodła się aktualizacja oprogramowania układowego. Wykonaj opisane poniżej czynności, aby spróbować ponownie zaktualizować oprogramowanie układowe. 1. Połącz komputer z drukarką przewodem USB. (W trybie przywracania nie można zaktualizować oprogramowania układowego za pośrednictwem połączenia sieciowego). 2. Dalsze instrukcje można znaleźć w lokalnej witrynie internetowej firmy Epson.

Rozwiązywanie problemów

Powiązane informacje

- ➔ „Kontakt z działem pomocy technicznej firmy Epson” na stronie 194
- ➔ „Instalowanie aplikacji” na stronie 136
- ➔ „Aktualizacja aplikacji i oprogramowania układowego” na stronie 139

Kod błędu w menu stanu

Jeśli zadanie nie zakończy się pomyślnie, sprawdź kod błędu w historii danego zadania. Kod błędu można sprawdzić, naciskając przycisk **i**, a następnie wybierając opcję **Historia zadań**. Poniższa tabela zawiera opis problemów i ich rozwiązań.

Kod	Problem	Rozwiązanie
001	Urządzenie zostało wyłączone z powodu awarii zasilania.	-
101	Pamięć jest zapełniona.	<p>Poniższe metody mogą pomóc zmniejszyć rozmiar zadania drukowania.</p> <ul style="list-style-type: none"> <input type="checkbox"/> Zmniejsz rozdzielczość i jakość wydruku. <input type="checkbox"/> Zmień ustawienie formatu. <input type="checkbox"/> Zmniejsz liczbę obrazów, liter lub czcionek w danym zadaniu drukowania.
102	Drukowanie zbiorcze nie powiodło się z powodu zbyt małej ilości pamięci.	<ul style="list-style-type: none"> <input type="checkbox"/> Wybierz kolejno Ustawienia > Administr. systemu > Usuń dane wewn. pamięci > Usuń czcionkę i makro, a następnie usuń pobrane czcionki i makra. <input type="checkbox"/> Poniższe metody mogą pomóc zmniejszyć rozmiar zadania drukowania. Można także wydrukować poszczególne kopie jedna po drugiej. <ul style="list-style-type: none"> <input type="checkbox"/> Zmniejsz rozdzielczość i jakość wydruku. <input type="checkbox"/> Zmień ustawienie formatu. <input type="checkbox"/> Zmniejsz liczbę obrazów, liter lub czcionek w danym zadaniu drukowania.
103	Jakość druku została obniżona z powodu zbyt małej ilości pamięci.	<p>Aby nie obniżać jakości druku, można zmniejszyć rozmiar zadania drukowania, wykonując poniższe czynności.</p> <ul style="list-style-type: none"> <input type="checkbox"/> Zmień ustawienie formatu. <input type="checkbox"/> Zmniejsz liczbę obrazów, liter lub czcionek w danym zadaniu drukowania.

Rozwiązywanie problemów

Kod	Problem	Rozwiązanie
104	Drukowanie odwrócone nie powiodło się z powodu zbyt małej ilości pamięci.	<ul style="list-style-type: none"> <input type="checkbox"/> Wybierz kolejno Ustawienia > Administr. systemu > Usuń dane wewn. pamięci > Usuń czcionkę i makro, a następnie usuń pobrane czcionki i makra. <input type="checkbox"/> Aby drukować w odwrotnej kolejności, można zmniejszyć rozmiar zadania drukowania, wykonując poniższe czynności. <ul style="list-style-type: none"> <input type="checkbox"/> Zmniejsz rozdzielczość i jakość wydruku. <input type="checkbox"/> Zmień ustawienie formatu. <input type="checkbox"/> Zmniejsz liczbę obrazów, liter lub czcionek w danym zadaniu drukowania.
106	Nie można drukować z poziomu komputera z powodu ustawień ograniczonego dostępu.	Skontaktuj się z administratorem drukarki.
107	Uwierzytelnianie użytkownika nie powiodło się. Zadanie zostało anulowane.	<ul style="list-style-type: none"> <input type="checkbox"/> Upewnij się, że są prawidłowe nazwa użytkownika i hasło. <input type="checkbox"/> Wybierz Ustawienia > Administr. systemu > Ustawienia zabezp. > Kontrola dostępu. Włącz funkcję ograniczenia użytkownika, a następnie zezwól na zadanie bez informacji uwierzytelniania.
108	Gdy urządzenie było wyłączone, usunięto dane poufnego zadania.	-
109	Odebrany faks został już usunięty.	-
110	Zadanie zostało wydrukowane tylko na jednej stronie, ponieważ na załadowanym papierze nie można drukować dwustronnie.	Aby wykonać drukowanie dwustronne, załaduj odpowiedni papier.
111	Mała ilość dostępnej pamięci.	<p>Poniższe metody mogą pomóc zmniejszyć rozmiar zadania drukowania.</p> <ul style="list-style-type: none"> <input type="checkbox"/> Zmniejsz rozdzielczość i jakość wydruku. <input type="checkbox"/> Zmień ustawienie formatu. <input type="checkbox"/> Zmniejsz liczbę obrazów, liter lub czcionek w danym zadaniu drukowania.
201	Pamięć jest zapełniona.	<ul style="list-style-type: none"> <input type="checkbox"/> Wydrukuj odebrane fakсы z poziomu ekranu Monitor zadań w Menu Stan. <input type="checkbox"/> Usuń odebrane fakсы zapisane w skrzynce odbiorczej z poziomu ekranu Pamięć zadań w Menu Stan. <input type="checkbox"/> Faks monochromatyczny do jednego odbiorcy można wysłać za pomocą funkcji bezpośredniego wysyłania. <input type="checkbox"/> Podziel oryginały i wyślij je co najmniej w dwóch partiach.
202	Urządzenie odbiorcy przerwało połączenie.	Odczekaj chwilę i spróbuj ponownie.

Rozwiązywanie problemów

Kod	Problem	Rozwiązanie
203	Urządzenie nie wykrywa sygnału tonowego.	<input type="checkbox"/> Upewnij się, że kabel telefoniczny jest poprawnie podłączony i że linia jest sprawna. <input type="checkbox"/> Jeśli drukarka jest podłączona do centrali PBX lub adaptera terminalowego, zmień ustawienie Typ linii na PBX . <input type="checkbox"/> Wybierz Ustawienia > Administr. systemu > Ustawienia faksu > Ustaw. podstawowe > Wykr. sygn. wybier. , a następnie wyłącz wybieranie tonowe.
204	Urządzenie odbiorcy jest zajęte.	Odczekaj chwilę i spróbuj ponownie.
205	Urządzenie odbiorcy nie odpowiada.	Odczekaj chwilę i spróbuj ponownie.
206	Przewód telefoniczny został niewłaściwie podłączony do gniazd LINE i EXT. w urządzeniu.	Sprawdź połączenia w gniazdach LINE i EXT. drukarki.
207	Urządzenie nie jest podłączone do linii telefonicznej.	Podłącz przewód telefoniczny do linii.
208	Nie można wysłać faksu do części wybranych odbiorców.	Wydrukuj raport Raport faksu lub Ostatnia transmisja dla poprzednich faksów z Raport faksu w trybie faksowania, aby sprawdzić nieprawidłowe miejsce docelowe. Gdy włączona jest opcja Zapis. danych błędu , faks można wysłać ponownie z poziomu ekranu Monitor zadań w Menu Stan .
301	Brak wystarczającej ilości wolnego miejsca do zapisania danych w urządzeniu pamięci.	<input type="checkbox"/> Zwiększ ilość wolnego miejsca w urządzeniu pamięci. <input type="checkbox"/> Zmniejsz liczbę dokumentów. <input type="checkbox"/> Zmniejsz rozdzielczość skanowania lub zwiększ stopień kompresji, aby zmniejszyć rozmiar zeskanowanego obrazu.
302	Urządzenie pamięci jest chronione przed zapisem.	Wyłącz ochronę przed zapisem na urządzeniu pamięci.
303	Nie utworzono folderu do zapisu zeskanowanego obrazu.	Włóż inne urządzenie pamięci.
304	Wyjęto urządzenie pamięci.	Ponownie podłącz urządzenie pamięci.
305	Wystąpił błąd podczas zapisywania danych na urządzeniu pamięci.	Jeśli urządzenie zewnętrzne jest dostępne z komputera, zaczekaj chwilę i spróbuj ponownie.
306	Pamięć jest zapełniona.	Poczekaj, aż zakończą się bieżące zadania.
311	Wystąpił błąd DNS.	<input type="checkbox"/> Wybierz kolejno Ustawienia > Administr. systemu > Ust. Wi-Fi/sieci lokal. > Ustawienia zaawansowane > Serwer DNS , a następnie sprawdź ustawienia DNS. <input type="checkbox"/> Sprawdź ustawienia DNS serwera, komputera lub punktu dostępu.
312	Wystąpił błąd uwierzytelniania.	Wybierz kolejno Ustawienia > Administr. systemu > Ust. Wi-Fi/sieci lokal. > Ustawienia zaawansowane > Serwer e-mail > Ustaw. serwera , a następnie sprawdź ustawienia serwera.

Rozwiązywanie problemów

Kod	Problem	Rozwiązanie
313	Wystąpił błąd komunikacji.	<ul style="list-style-type: none"> <input type="checkbox"/> Wybierz Ustawienia > Administr. systemu > Ust. Wi-Fi/sieci lokal. > Ustawienia zaawansowane > Serwer e-mail > Ustaw. serwera, aby sprawdzić ustawienia serwera e-mail. Można sprawdzić przyczynę błędu, poprzez uruchomienie sprawdzenia połączenia. <input type="checkbox"/> Metoda uwierzytelnienia ustawień i serwer e-mail mogą nie pasować. Po wybraniu Wył. jako metody uwierzytelnienia, upewnij się, że metoda uwierzytelnienia serwera e-mail jest ustawiona na Brak. <input type="checkbox"/> Sprawdź połączenie sieciowe. Więcej informacji można znaleźć w podręczniku <i>Przewodnik pracy w sieci</i>.
314	Rozmiar danych przekracza maksymalny rozmiar przewidziany dla załączanych plików.	<ul style="list-style-type: none"> <input type="checkbox"/> W ustawieniach skanowania zwiększ wartość Maks. rozm. zał. pliku. <input type="checkbox"/> Zmniejsz rozdzielczość skanowania lub zwiększ stopień kompresji, aby zmniejszyć rozmiar zeskanowanego obrazu.
315	Pamięć jest zapełniona.	Spróbuj ponownie po zakończeniu bieżących zadań.
321	Wystąpił błąd DNS.	<ul style="list-style-type: none"> <input type="checkbox"/> Wybierz kolejno Ustawienia > Administr. systemu > Ust. Wi-Fi/sieci lokal. > Ustawienia zaawansowane > Serwer DNS, a następnie sprawdź ustawienia DNS. <input type="checkbox"/> Sprawdź ustawienia DNS serwera, komputera lub punktu dostępu.
322	Wystąpił błąd uwierzytelniania.	Sprawdź ustawienia Lokalizacja .
323	Wystąpił błąd komunikacji.	<ul style="list-style-type: none"> <input type="checkbox"/> Sprawdź ustawienia Lokalizacja. <input type="checkbox"/> Sprawdź połączenie sieciowe. Więcej informacji można znaleźć w podręczniku <i>Przewodnik pracy w sieci</i>.
324	W określonym folderze istnieje już plik o tej samej nazwie.	<ul style="list-style-type: none"> <input type="checkbox"/> Usuń plik o tej samej nazwie. <input type="checkbox"/> Zmień przedrostek nazwy pliku w ustawieniach Ustawienia pliku.
325	Brak wystarczającej ilości wolnego miejsca w określonym folderze.	<ul style="list-style-type: none"> <input type="checkbox"/> Zwiększ ilość wolnego miejsca w określonym folderze. <input type="checkbox"/> Zmniejsz liczbę dokumentów. <input type="checkbox"/> Zmniejsz rozdzielczość skanowania lub zwiększ stopień kompresji, aby zmniejszyć rozmiar zeskanowanego obrazu.
327	Pamięć jest zapełniona.	Poczekaj, aż zakończą się bieżące zadania.
328	Lokalizacja docelowa jest nieprawidłowa lub nie istnieje.	Sprawdź ustawienia Lokalizacja .
331	Wystąpił błąd komunikacji podczas pobierania listy lokalizacji docelowych.	Sprawdź połączenie sieciowe. Więcej informacji można znaleźć w podręczniku <i>Przewodnik pracy w sieci</i> .

Rozwiązywanie problemów

Kod	Problem	Rozwiązanie
332	Brak wystarczającej ilości wolnego miejsca do zapisania zeskanowanego obrazu w lokalizacji docelowej.	Zmniejsz liczbę dokumentów.
333	Nie znaleziono lokalizacji docelowej, ponieważ informacja o niej została załadowana na serwer przed wysłaniem zeskanowanego obrazu.	Ponownie wybierz lokalizację docelową.
334	Wystąpił błąd podczas wysyłania zeskanowanego obrazu.	-
341	Wystąpił błąd komunikacji.	<input type="checkbox"/> Sprawdź połączenia drukarki i komputera. W przypadku połączenia sieciowego patrz <i>Przewodnik pracy w sieci</i> . <input type="checkbox"/> Upewnij się, że na komputerze jest zainstalowana aplikacja Document Capture Pro.
401	Brak wystarczającej ilości wolnego miejsca do zapisania danych w urządzeniu pamięci.	Zwiększ ilość wolnego miejsca w urządzeniu pamięci.
402	Urządzenie pamięci jest chronione przed zapisem.	Wyłącz ochronę przed zapisem na urządzeniu pamięci.
404	Wyjęto urządzenie pamięci.	Ponownie podłącz urządzenie pamięci.
405	Wystąpił błąd podczas zapisywania danych na urządzeniu pamięci.	<input type="checkbox"/> Ponownie podłącz urządzenie pamięci. <input type="checkbox"/> Użyj innego urządzenia pamięci, w którym utworzono folder za pomocą funkcji Utwórz folder do zapisywania .
411	Wystąpił błąd DNS.	<input type="checkbox"/> Wybierz kolejno Ustawienia > Administr. systemu > Ust. Wi-Fi/sieci lokal. > Ustawienia zaawansowane > Serwer DNS , a następnie sprawdź ustawienia DNS. <input type="checkbox"/> Sprawdź ustawienia DNS serwera, komputera lub punktu dostępu.
412	Wystąpił błąd uwierzytelniania.	Wybierz kolejno Ustawienia > Administr. systemu > Ust. Wi-Fi/sieci lokal. > Ustawienia zaawansowane > Serwer e-mail > Ustaw. serwera , a następnie sprawdź ustawienia serwera.
413	Wystąpił błąd komunikacji.	<input type="checkbox"/> Wybierz Ustawienia > Administr. systemu > Ust. Wi-Fi/sieci lokal. > Ustawienia zaawansowane > Serwer e-mail > Ustaw. serwera , aby sprawdzić ustawienia serwera e-mail. Można sprawdzić przyczynę błędu, poprzez uruchomienie sprawdzenia połączenia. <input type="checkbox"/> Metoda uwierzytelnienia ustawień i serwer e-mail mogą nie pasować. Po wybraniu Wył. jako metody uwierzytelnienia, upewnij się, że metoda uwierzytelnienia serwera e-mail jest ustawiona na Brak. <input type="checkbox"/> Sprawdź połączenie sieciowe. Więcej informacji można znaleźć w podręczniku <i>Przewodnik pracy w sieci</i> .

Rozwiązywanie problemów

Kod	Problem	Rozwiązanie
421	Wystąpił błąd DNS.	<input type="checkbox"/> Wybierz kolejno Ustawienia > Administr. systemu > Ust. Wi-Fi/sieci lokal. > Ustawienia zaawansowane > Serwer DNS , a następnie sprawdź ustawienia DNS. <input type="checkbox"/> Sprawdź ustawienia DNS serwera, komputera lub punktu dostępu.
422	Wystąpił błąd uwierzytelniania.	Wybierz kolejno Ustaw. > Administr. systemu > Ustawienia faksu > Ustaw. wyjścia > Wyjście faksu > Inne ustawienia , a następnie sprawdź ustawienia foldera wybranego w opcji Gdzie przesłać .
423	Wystąpił błąd komunikacji. Możliwe, że plik o tej samej nazwie jest już otwarty lub plik jest tylko do odczytu.	<input type="checkbox"/> Sprawdź połączenie sieciowe. Więcej informacji można znaleźć w podręczniku <i>Przewodnik pracy w sieci</i> . <input type="checkbox"/> Wybierz kolejno Ustaw. > Administr. systemu > Ustawienia faksu > Ustaw. wyjścia > Wyjście faksu > Inne ustawienia , a następnie sprawdź ustawienia foldera wybranego w opcji Gdzie przesłać . <input type="checkbox"/> Zamknij plik o tej samej nazwie lub wyłącz tryb tylko do odczytu.
425	Brak wystarczającej ilości wolnego miejsca w docelowym folderze przesyłania.	Zwiększ ilość wolnego miejsca w docelowym folderze przesyłania.
428	Lokalizacja docelowa jest nieprawidłowa lub nie istnieje.	Wybierz kolejno Ustaw. > Administr. systemu > Ustawienia faksu > Ustaw. wyjścia > Wyjście faksu > Inne ustawienia , a następnie sprawdź ustawienia foldera wybranego w opcji Gdzie przesłać .

Powiązane informacje

- ➔ [„Podłączenie linii telefonicznej” na stronie 91](#)
- ➔ [„Tryb Skanuj” na stronie 23](#)
- ➔ [„Ustawienia faksu” na stronie 33](#)
- ➔ [„Dostępne papiery i pojemności” na stronie 40](#)

Sprawdzanie stanu drukarki — system Windows

1. Wyświetl okno dialogowe sterownika drukarki.
2. Kliknij **EPSON Status Monitor 3** na karcie **Konserwacja**, a następnie kliknij **Szczegóły**.

Uwaga:

Jeżeli program *EPSON Status Monitor 3* jest wyłączony, kliknij *Ustawienia zaawansowane* na karcie *Konserwacja*, a następnie wybierz *Włącz program EPSON Status Monitor 3*.

Powiązane informacje

- ➔ [„Sterownik drukarki systemu Windows” na stronie 129](#)

Sprawdzanie stanu drukarki — system Mac OS X

1. Wybierz opcję **Preferencje systemowe** z menu  > **Drukarki i skanery** (lub **Drukowanie i skanowanie, Drukarka i faks**), a następnie wybierz drukarkę.
2. Kliknij opcję **Opcje i materiały** > **Narzędzia** > **Otwórz narzędzie drukarki**.
3. Kliknij przycisk **EPSON Status Monitor**.

Wymywanie zaciętego papieru

Sprawdź błąd widoczny na panelu sterowania i wykonaj wyświetlane tam instrukcje, aby usunąć zacięty papier razem ze wszystkimi oddartymi kawałkami. Następnie skasuj błąd.



Ważne:

Zacięty papier należy wyjmować ostrożnie. Energiczne wyjmowanie papieru może doprowadzić do uszkodzenia drukarki.

Usuwanie zablokowanego papieru z pokrywy przedniej



Przeostroga:

Po włożeniu ręki do wnętrza drukarki nie wolno dotykać przycisków na panelu sterowania. Jeśli drukarka rozpocznie działanie, może to spowodować obrażenia. Aby uniknąć obrażeń, należy zachować ostrożność i nie dotykać żadnej z wystających części.

1. Otwórz pokrywę przednią.

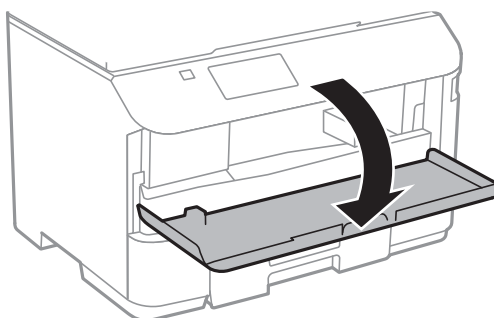

Rozwiązywanie problemów

2. Wyjmij zablokowany papier.

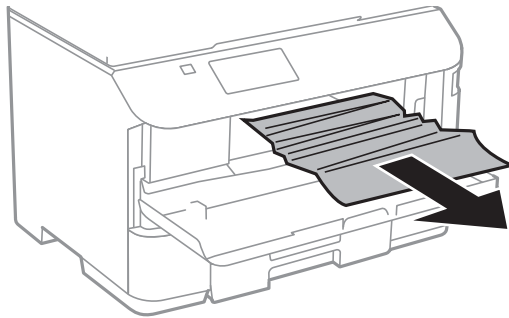

Ważne:

Nie należy dotykać części wewnątrz drukarki. Może to być przyczyną awarii.

3. Zamknij pokrywę przednią.

Wymywanie zaciętego papieru z Tylnej podajnik papieru

Wyjmij zacięty papier.

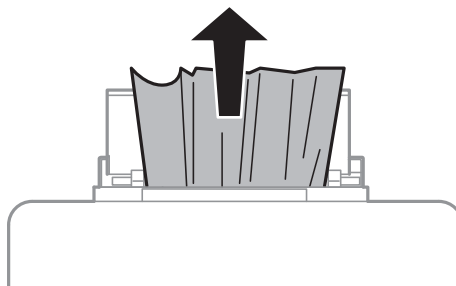

Wymywanie zaciętego papieru z Kasety na papier

1. Zamknij tacę wyjściową.

Rozwiązywanie problemów

2. Wyciągnij kasetę na papier.

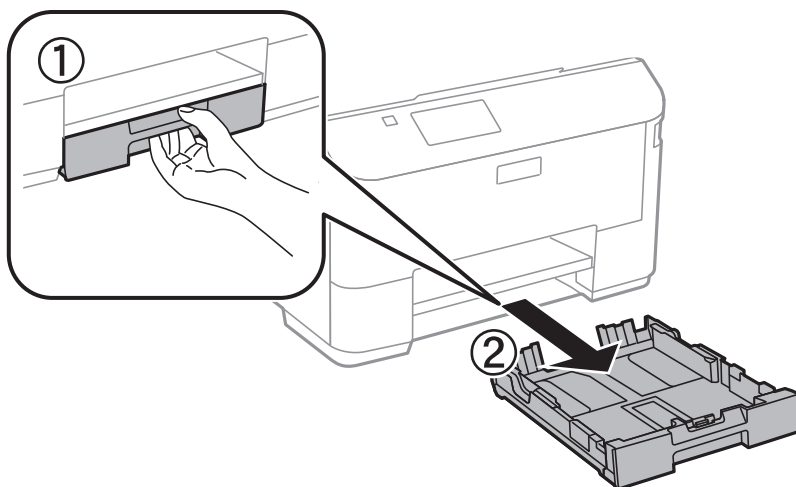

3. Wyjmij zablokowany papier.

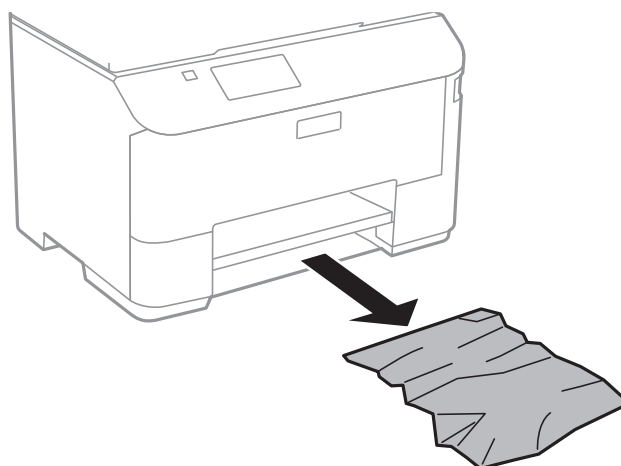

4. Dopasuj krawędzie papieru, a następnie przesunij prowadnice krawędzi w kierunku brzegów papieru.

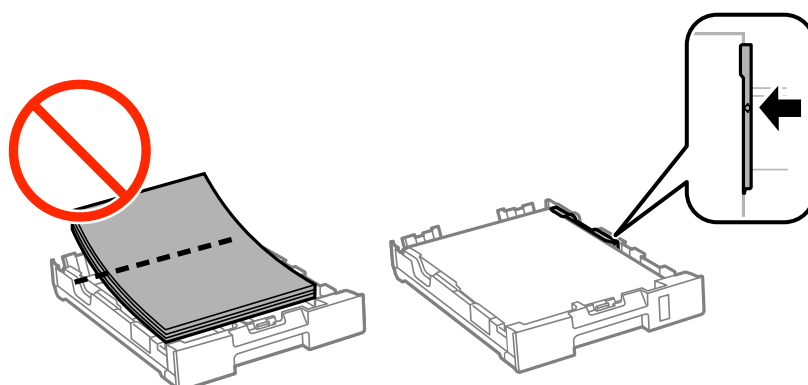

5. Włóż kasetę na papier do drukarki.

Wyjmowanie zablokowanego papieru z Tylną pokrywą

1. Zdejmij tylną pokrywę.

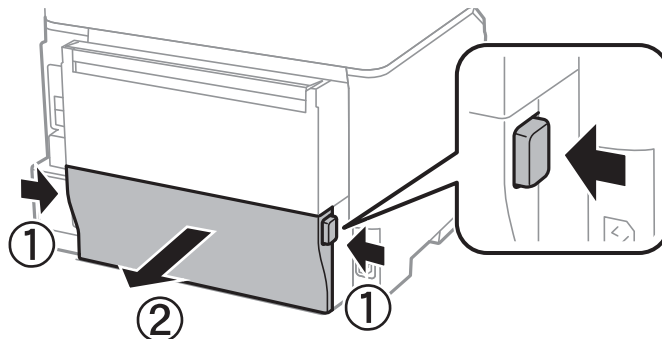

2. Wyjmij zablokowany papier.

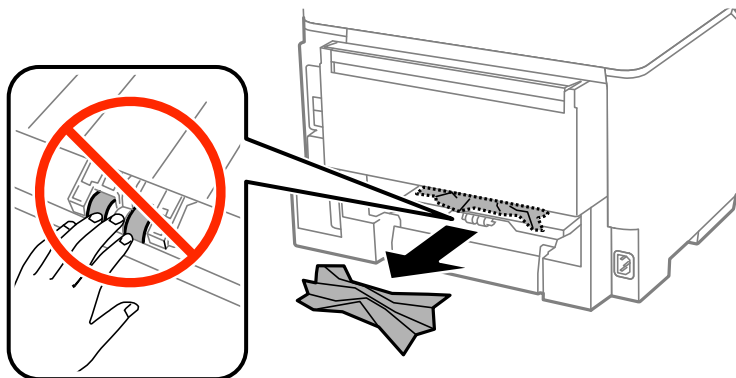

3. Wyjmij zablokowany papier z tylną pokrywą.

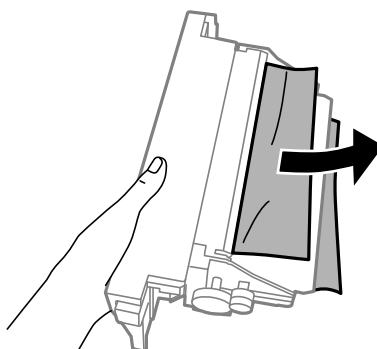

4. Włóż tylną pokrywę do drukarki.

Usuwanie zablokowanego papieru z ADF

 **Przeostroga:**

Należy uważać, aby nie przycięć palców podczas zamykania pokrywy dokumentów. W przeciwnym wypadku może dojść do zranienia.

1. Otwórz pokrywę ADF.

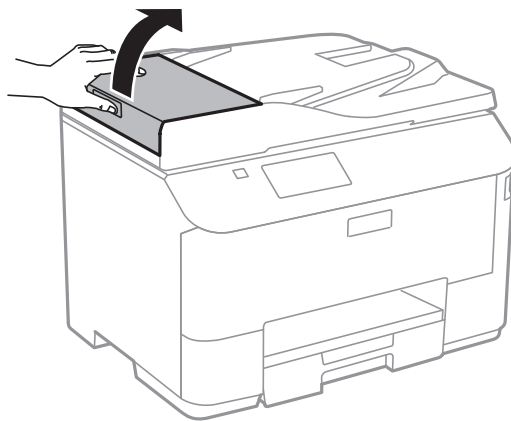

2. Wyjmij zablokowany papier.



3. Zamknij pokrywę ADF.

Rozwiązywanie problemów

- Otwórz pokrywę dokumentów.

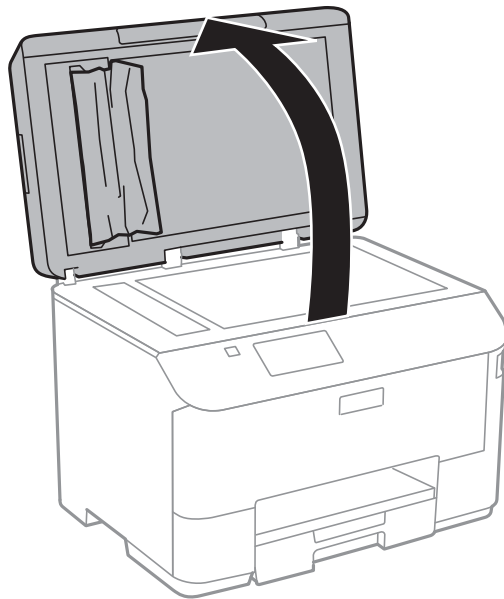

- Wyjmij zablokowany papier.

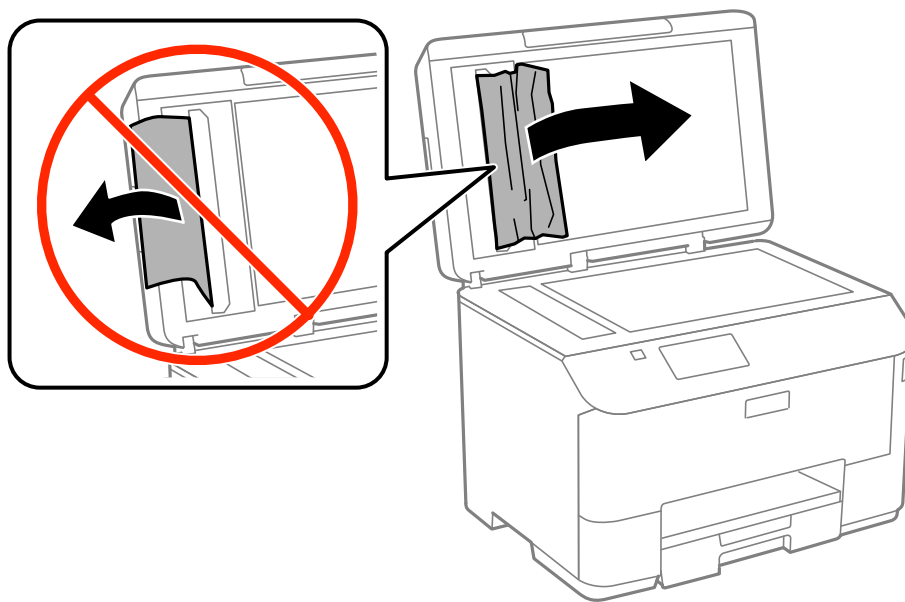

- Zamknij pokrywę dokumentów.

Rozwiązywanie problemów

7. Podnieś tacę wejściową ADF, a następnie usuń zablokowany papier.

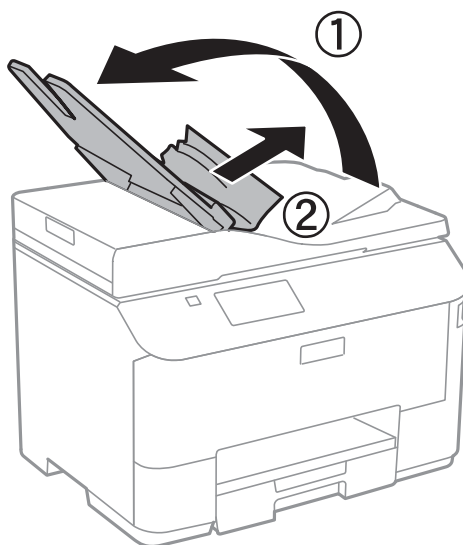

Papier nie jest podawany poprawnie

Jeśli papier się zacina, jest podawany krzywo, podawanych jest kilka kartek papieru naraz, papier nie jest podawany w ogóle albo jest wysuwany, wykonaj w razie potrzeby poniższe czynności.

- Ustaw drukarkę na płaskiej powierzchni i korzystaj z niej w zalecanych warunkach środowiskowych.
- Używaj papieru obsługiwanego przez tę drukarkę.
- Stosuj się do środków ostrożności dotyczących postępowania z papierem.
- Włóż papier w odpowiednim kierunku, a następnie przesuń prowadnice krawędzi w kierunku brzegów papieru.
- Nie wolno przekraczać maksymalnej liczby arkuszy przewidzianej dla danego rodzaju papieru. Wysokość ryzy zwykłego papieru nie powinna przekraczać linii pod symbolem ▼ umieszczonym po wewnętrznej stronie prowadnicy krawędziowej.
- Wsuń kasetę na papier aż do końca.
- Jeśli mimo załadowania papieru do tylny podajnik papieru wystąpi błąd braku papieru, załaduj papier ponownie do środkowej części tylny podajnik papieru.
- Kiedy w trakcie ręcznego drukowania dwustronnego podawanych jest wiele arkuszy naraz, usuń cały papier ze źródła podawania przed ponownym załadowaniem papieru.
- Zamknij pokrywę przednią, jeśli została otwarta w trakcie drukowania. Otwarta pokrywa drukowania w trakcie drukowania powoduje jego wstrzymanie.
- Upewnij się, że ustawienia formatu i rodzaju papieru w źródle podawania są prawidłowe.

Powiązane informacje

- ➔ „Dane techniczne dotyczące środowiska pracy” na stronie 178
- ➔ „Dostępne papiery i pojemności” na stronie 40
- ➔ „Środki ostrożności dotyczące postępowania z papierem” na stronie 39
- ➔ „Ładowanie papieru do Kasety na papier” na stronie 43

➔ „Ładowanie papieru do Tylny podajnik papieru” na stronie 45

Oryginały nie są podawane w automatycznym podajniku dokumentów

- Używaj oryginałów obsługiwanych przez automatyczny podajnik dokumentów.
- Włóż oryginały w odpowiednim kierunku, a następnie dosuń prowadnice krawędzi podajnika ADF do brzegów oryginałów.
- Wyczyść wnętrze automatycznego podajnika dokumentów.
- Podczas ładowania nie należy przekraczać linii pod symbolem ▼ umieszczonym po wewnętrznej stronie prowadnicy krawędzi podajnika ADF.
- Sprawdź, czy na panelu sterowania widoczna jest ikona podajnika ADF. Jeśli jej nie widać, załaduj oryginały jeszcze raz.

Powiązane informacje



- ➔ „Dostępne oryginały dla ADF” na stronie 48
- ➔ „Umieszczanie oryginałów w podajniku ADF” na stronie 48
- ➔ „Czyszczenie automatycznego podajnika dokumentów (ADF)” na stronie 123

Problemy z zasilaniem i panelem sterowania

Zasilanie się nie włącza

- Przytrzymaj przycisk  trochę dłużej.
- Upewnij się, że przewód zasilania jest prawidłowo podłączony.

Zasilanie się nie wyłącza

Przytrzymaj przycisk  trochę dłużej. Jeżeli nadal nie można wyłączyć drukarki, należy odłączyć kabel zasilający. Aby zapobiec wysychaniu głowicy drukującej, ponownie włącz drukarkę i wyłącz ją naciskając przycisk .

Wyświetlacz LCD ciemnieje

Drukarka znajduje się w trybie uśpienia. Naciśnij dowolny przycisk na panelu sterowania, aby wyświetlacz LCD powrócił do poprzedniego stanu.

Drukarka nie drukuje

Jeśli drukarka nie działa lub nic nie drukuje, wykonaj w razie potrzeby poniższe czynności.

- Jeśli włączone jest ograniczenie dostępu do funkcji, w celu przeprowadzenia drukowania należy podać identyfikator użytkownika i hasło. Jeśli nie znasz hasła, skontaktuj się z administratorem drukarki.

Rozwiązywanie problemów

- System Mac OS X: jeśli włączone jest ograniczenie dostępu do funkcji, drukowanie może być niemożliwe. Skontaktuj się z administratorem drukarki.
- Podłącz drukarkę do komputera za pomocą kabla USB.
- Jeśli korzystasz z magistrali USB, spróbuj bezpośrednio podłączyć drukarkę do komputera.
- Jeśli drukarka jest użytkowana w sieci, upewnij się, że nawiązane jest połączenie sieciowe. Stan można sprawdzić za pomocą wskaźników na panelu sterowania lub poprzez wydrukowanie arkusza stanu sieci. Jeśli drukarka nie jest podłączona do sieci, zapoznaj się z *Przewodnik pracy w sieci*.
- Jeśli drukujesz obraz o dużym rozmiarze, w komputerze może zabraknąć pamięci. Wydrukuj obraz w niższej rozdzielczości lub w mniejszym rozmiarze.
- System Windows: kliknij opcję **Kolejka wydruku** na karcie **Konserwacja** sterownika drukarki, a następnie wykonaj poniższe czynności.
 - Upewnij się, że nie ma żadnych wstrzymanych zadań drukowania.
Anuluj drukowanie, jeśli to konieczne.
 - Sprawdź, czy drukarka nie jest offline albo nie oczekuje na zadanie drukowania.
Jeżeli drukarka jest offline lub oczekuje na zadanie drukowania, wyczyść ustawienie offline lub oczekującego zadania w menu **Drukarka**.
 - Sprawdź, czy drukarka jest ustawiona jako domyślna w menu **Drukarka** (przy elemencie menu powinno być widoczne zaznaczenie).
Jeżeli drukarka nie jest ustawiona jako drukarka domyślna, zmień to.
- System Mac OS X: upewnij się, że drukarka nie jest w stanie **Wstrzymania**.
Wybierz opcję **Preferencje systemowe** z menu  > **Drukarki i skanery** (lub **Drukowanie i skanowanie, Drukarka i faks**), a następnie kliknij dwukrotnie drukarkę. Jeśli praca drukarki jest wstrzymana, kliknij polecenie **Wznów** (lub **Wznów pracę drukarki**).
- Przeprowadź test dysz, po czym wyczyść głowicę drukującą, jeżeli którakolwiek z dysz jest zatkana.
- Jeśli korzystasz z drukarki przez usługę AirPrint, włącz opcję AirPrint w Web Config. Jeśli ta opcja jest wyłączona, nie można korzystać z usługi AirPrint.

Powiązane informacje

- ➔ [„Anulowanie drukowania” na stronie 78](#)
- ➔ [„Sprawdzanie i czyszczenie głowicy drukującej” na stronie 119](#)

Problemy z wydrukiem

Jakość wydruku jest niska

Jeśli jakość wydruku jest niska z powodu rozmycia, widocznych pasów, brakujących kolorów, wyblakłych kolorów, nieprawidłowego wyrównania czy mozaikowych wzorów na wydrukach, wykonaj w razie potrzeby poniższe czynności.

- Używaj papieru obsługiwanego przez tę drukarkę.
- Nie drukuj na wilgotnym, uszkodzonym lub zbyt starym papierze.
- Jeśli papier jest zawinięty lub koperta jest napełniona powietrzem, spłaszcz je.

Rozwiązywanie problemów

- Drukując obrazy lub zdjęcia, korzystaj z danych o wysokiej rozdzielczości. Rozdzielczość obrazów na stronach internetowych jest często niska, mimo że wyglądają wystarczająco dobrze na wyświetlaczu, dlatego jakość wydruku może się obniżyć.
- Wybieraj na panelu sterowania lub w sterowniku drukarki ustawienie typu papieru, które jest odpowiednie dla papieru załadowanego do drukarki.
- Drukuj, korzystając z ustawienia wysokiej jakości na panelu sterowania lub w sterowniku drukarki.
- Wyłącz ustawienie drukowania dwukierunkowego (lub o dużej szybkości). Kiedy to ustawienie jest włączone, głowica drukująca drukuje, poruszając się w obu kierunkach, w związku z czym linie pionowe mogą nie być wyrównane. Jeżeli wyłączysz tę funkcję, szybkość drukowania może się zmniejszyć.
 - Panel sterowania
W przypadku drukowania obrazów JPEG lub TIFF naciśnij **Ustaw.**, a następnie wyłącz funkcję **Dwukier.**
 - Windows
Usuń zaznaczenie opcji **Duża szybkość** na karcie **Więcej opcji** sterownika drukarki.
 - Mac OS X
Wybierz opcję **Preferencje systemowe** z menu  > **Drukarki i skanery** (lub **Drukowanie i skanowanie, Drukarka i faks**), a następnie wybierz drukarkę. Kliknij opcję **Opcje i materiały** > **Opcje** (lub **Sterownik**). Wybierz ustawienie **Wyłączone** opcji **Drukowanie z dużą szybkością**.
- Przeprowadź test dysz, po czym wyczyść głowicę drukującą, jeżeli którakolwiek z dysz jest zatkana.
- Wyrównaj głowicę drukującą.
- Nie układaj papieru w stos od razu po drukowaniu.
- Całkowicie wysusz wydruki, zanim je schowasz lub zaprezentujesz. Podczas suszenia wydruków unikaj bezpośredniego światła słonecznego, nie używaj suszarki ani nie dotykaj zadrukowanej strony papieru.
- Należy używać oryginalnych pojemników z tuszem firmy Epson. W produkcji kolory są dopasowywane na podstawie oryginalnych pojemników z tuszem firmy Epson. Używanie nieoryginalnych pojemników może powodować obniżenie jakości wydruku.
- Firma Epson zaleca zużycie pojemnika z tuszem przed upływem daty wydrukowanej na opakowaniu.
- W celu uzyskania najlepszych rezultatów pojemnik z tuszem należy zużyć w ciągu sześciu miesięcy od instalacji.
- Do drukowania obrazów i zdjęć firma Epson zaleca użycie oryginalnego papieru Epson, a nie zwykłego papieru. Drukuj na stronie oryginalnego papieru Epson przeznaczonej do druku.

Powiązane informacje

- ➔ [„Środki ostrożności dotyczące postępowania z papierem” na stronie 39](#)
- ➔ [„Lista rodzajów papieru” na stronie 42](#)
- ➔ [„Sprawdzanie i czyszczenie głowicy drukującej” na stronie 119](#)
- ➔ [„Wyrównywanie głowicy drukującej” na stronie 121](#)
- ➔ [„Dostępne papiery i pojemności” na stronie 40](#)

Jakość kopii jest niska

Jeśli na skopiowanym obrazie pojawiają się nierówne kolory, rozmazania, kropki lub linie proste, wykonaj w razie potrzeby poniższe czynności.

- Aby wyczyścić ścieżkę papieru, załaduj i wysuń papier bez drukowania.
- Czyszczenie szyba skanera.

Rozwiązywanie problemów

- Czyszczenie automatycznego podajnika dokumentów (ADF)
- Podczas umieszczania oryginałów na szyba skanera nie dociskaj zbyt mocno oryginału ani pokrywy dokumentów. Zbyt mocne dociśnięcie oryginału lub pokrywy dokumentów może spowodować pojawienie się nierównych kolorów, rozmazań lub kropek.
- Jeżeli na kopii pojawi się mora (wzór przypominający siatkę), zmień ustawienie zmniejszania i powiększania lub umieść oryginał pod nieco innym kątem.

Powiązane informacje

- ➔ [„Czyszczenie ścieżki papieru z tuszu” na stronie 123](#)
- ➔ [„Czyszczenie Szyby skanera” na stronie 126](#)
- ➔ [„Czyszczenie automatycznego podajnika dokumentów \(ADF\)” na stronie 123](#)
- ➔ [„Jakość wydruku jest niska” na stronie 156](#)

Na skopiowanym obrazie widoczny jest obraz drugiej strony oryginału

- Jeżeli oryginał jest cienki, należy go umieścić na szyba skanera, a następnie umieścić na nim kartkę czarnego papieru.
- Zmniejsz gęstość kopiowania na panelu sterowania.

Pozycja, rozmiar lub marginesy wydruku są nieprawidłowe

- Załaduj papier w odpowiednim kierunku i dosuń prowadnice krawędziowe do krawędzi papieru.
- Podczas umieszczenia oryginałów na szyba skanera wyrównaj róg oryginału z rogiem oznaczonym symbolem na obudowie szyby skanera. Jeśli krawędzie kopii są przycinane, odsuń oryginał nieznacznie od narożnika.
- Wyczyść szyba skanera i pokrywę dokumentów. Jeżeli na szybie są plamy lub kurz, obszar kopiowania może objąć te zabrudzenia, co spowoduje niewłaściwą pozycję drukowania lub pomniejszenie obrazu.
- Na panelu sterowania wybierz odpowiednie ustawienie formatu oryginału.
- Na panelu sterowania lub w sterowniku drukarki wybierz odpowiedni format papieru.
- W aplikacji dopasuj ustawienia marginesów, aby znajdowały się w obszarze drukowania.

Powiązane informacje

- ➔ [„Ładowanie papieru do Kasety na papier” na stronie 43](#)
- ➔ [„Ładowanie papieru do Tylnej podajnik papieru” na stronie 45](#)
- ➔ [„Umieszczanie oryginałów” na stronie 48](#)
- ➔ [„Czyszczenie Szyby skanera” na stronie 126](#)
- ➔ [„Obszar drukowania” na stronie 173](#)

Papier jest zabrudzony tuszem lub przetarty

Jeżeli podczas drukowania papier jest zabrudzony tuszem lub przetarty, sprawdź następujące opcje.

- Oczyszć ścieżkę papieru.
- Wyczyść szyba skanera i pokrywę dokumentów.

Rozwiązywanie problemów

- Załaduj papier skierowany w odpowiednim kierunku.
- Podczas ręcznego druku dwustronnego przed ponownym załadowaniem papieru upewnij się, że tusz jest całkowicie suchy.
- Włącz opcję zmniejszenia rozmazywania tuszu na grubym papierze. Po włączeniu tej funkcji jakość druku może się obniżyć lub drukowanie może potrwać dłużej. Dlatego zazwyczaj ta funkcja powinna być wyłączona.
 - Panel sterowania
Na ekranie głównym wybierz kolejno **Ustaw.** > **Konserw.**, a następnie włącz opcję **Gruby papier**.
 - Windows
Kliknij **Ustawienia zaawansowane** na karcie **Konserwacja** sterownika drukarki, a następnie wybierz **Gruby papier i koperty**.
 - Mac OS X
Wybierz opcję **Preferencje systemowe** z menu  > **Drukarki i skanery** (lub **Drukowanie i skanowanie, Drukarka i faks**), a następnie wybierz drukarkę. Kliknij opcję **Opcje i materiały** > **Opcje** (lub **Sterownik**). Wybierz ustawienie **Włączone** opcji **Gruby papier i koperty**.
- Drukując dane o dużej gęstości, takie jak obrazy lub wykresy, z użyciem automatycznego drukowania dwustronnego, obniż gęstość wydruku i wydłuż czas schnięcia.
- Jeśli papier jest zabrudzony podczas kopiowania, zmniejsz ustawienie gęstości kopiowania na panelu sterowania.

Powiązane informacje

- ➔ [„Czyszczenie ścieżki papieru z tuszu” na stronie 123](#)
- ➔ [„Czyszczenie Szyby skanera” na stronie 126](#)
- ➔ [„Ładowanie papieru do Kasety na papier” na stronie 43](#)
- ➔ [„Ładowanie papieru do Tylny podajnik papieru” na stronie 45](#)
- ➔ [„Tryb Kopiuj” na stronie 22](#)
- ➔ [„Drukowanie na obu stronach papieru” na stronie 58](#)
- ➔ [„Jakość wydruku jest niska” na stronie 156](#)

Wydrukowane znaki są nieprawidłowe lub zniekształcone

- Podłącz drukarkę do komputera za pomocą przewodu USB.
- Anuluj wszelkie wstrzymane zadania drukowania.
- Podczas drukowania nie włączaj ręcznie trybu **Hibernacji** ani **Uśpienia** w komputerze. Strony ze zniekształconym tekstem mogą być wydrukowane po ponownym uruchomieniu komputera.

Powiązane informacje

- ➔ [„Anulowanie drukowania” na stronie 78](#)

Drukowany obraz jest odwrócony

Wyczyść ustawienia obrazu lustrzanego w sterowniku drukarki lub w aplikacji.

- Windows
Usuń zaznaczenie opcji **Obraz lustrzany** na karcie **Więcej opcji** sterownika drukarki.

Rozwiązywanie problemów

Mac OS X

Usuń zaznaczenie opcji **Obraz lustrzany** w menu **Układ** okna dialogowego drukowania.

Nie można usunąć problemu z wydrukiem

Jeżeli żadne rozwiązania nie pomogły zlikwidować problemu, spróbuj odinstalować i ponownie zainstalować sterownik drukarki.

Powiązane informacje

➔ „Odinstalowywanie aplikacji” na stronie 134

➔ „Instalowanie aplikacji” na stronie 136

Inne problemy z drukowaniem

Zbyt wolne drukowanie

Zamknij wszystkie niepotrzebne aplikacje.

Na panelu sterowania lub w sterowniku drukarki obniż ustawienie jakości. Drukowanie w wysokiej jakości zmniejsza szybkość drukowania.

Włącz ustawienie drukowania dwukierunkowego (lub o dużej szybkości). Kiedy to ustawienie jest włączone, głowica drukująca drukuje, poruszając się w obu kierunkach, w związku z czym zwiększa się szybkość drukowania.

Panel sterowania

W przypadku drukowania obrazów JPEG lub TIFF naciśnij **Ustaw.**, a następnie włącz funkcję **Dwukier.**

Windows

Wybierz ustawienie **Duża szybkość** na karcie **Więcej opcji** sterownika drukarki.

Mac OS X

Wybierz opcję **Preferencje systemowe** z menu  > **Drukarki i skanery** (lub **Drukowanie i skanowanie, Drukarka i faks**), a następnie wybierz drukarkę. Kliknij opcję **Opcje i materiały** > **Opcje** (lub **Sterownik**). Wybierz ustawienie **Włączone** opcji **Drukowanie z dużą szybkością**.

Wyłącz tryb cichy. Funkcja ta obniża szybkość drukowania.

Windows

Wybierz **Wyłączone** jako ustawienie opcji **Tryb cichy** na karcie **Główne** sterownika drukarki.

Mac OS X

Wybierz opcję **Preferencje systemowe** z menu  > **Drukarki i skanery** (lub **Drukowanie i skanowanie, Drukarka i faks**), a następnie wybierz drukarkę. Kliknij opcję **Opcje i materiały** > **Opcje** (lub **Sterownik**). Wybierz ustawienie **Wyłączone** opcji **Tryb cichy**.

Szybkość drukowania drastycznie spada podczas drukowania bez przerwy

Szybkość drukowania spada, aby zapobiec przegrzaniu i uszkodzeniu mechanizmu drukarki. Można jednak kontynuować drukowanie. Aby drukarka wróciła do normalnej szybkości drukowania, należy pozostawić

urządzenie bezczynne przez co najmniej 30 minut. Szybkość drukowania nie wraca do normalnej wartości, jeśli zasilanie będzie wyłączone.

Problemy ze sterownikiem drukarki PostScript

Uwaga:

Elementy menu i tekst sterownika drukarki różnią się w zależności od konfiguracji komputera.

Podczas korzystania ze sterownika drukarki PostScript drukarka nie drukuje

- Na panelu sterowania ustaw **Język drukowania** na **Auto** lub **PS3**.
- Jeśli nawet przy włączonej opcji **Wykrywanie tekstu** na panelu sterowania nie można drukować danych tekstowych, ustaw opcję **Język drukowania** na **PS3**.
- System Windows: drukarka może nie drukować, jeśli przesłano zbyt dużą liczbę zadań. Wybierz opcję **Drukuj bezpośrednio do drukarki** na karcie **Zaawansowane** we właściwościach drukarki.

Powiązane informacje

➔ „Adminitr. systemu” na stronie 29

Podczas korzystania ze sterownika drukarki PostScript drukarka nie drukuje poprawnie

- Jeśli plik został utworzony w aplikacji, która pozwala na zmianę formatu danych, np. w Adobe Photoshop, upewnij się, że ustawienia w aplikacji odpowiadają ustawieniom w sterowniku drukarki.
- Pliki EPS w formacie binarnym mogą być drukowane niepoprawnie. Podczas tworzenia plików EPS w aplikacji ustaw format na ASCII.
- System Windows: drukarka nie może drukować danych binarnych, jeśli jest podłączona do komputera za pośrednictwem interfejsu USB. Ustaw opcję **Protokół wyjściowy** na karcie **Ustawienia urządzenia** we właściwościach drukarki na **ASCII** lub **TBCP**.
- System Windows: na karcie **Ustawienia urządzenia** we właściwościach drukarki wybierz odpowiednie czcionki zamienne.

Podczas korzystania ze sterownika drukarki PostScript czas drukowania jest zbyt długi

W sterowniku drukarki ustaw opcję **Print Quality** na **Fast**.

Nie można rozpocząć skanowania

- Jeśli włączona jest funkcja kontroli dostępu do drukarki, przed skanowaniem należy podać identyfikator użytkownika i hasło. Jeśli nie znasz hasła, skontaktuj się z administratorem systemu.

Rozwiązywanie problemów

- Jeśli włączona jest funkcja kontroli dostępu, skanowanie w systemie Mac OS X może być niemożliwe. Skontaktuj się z administratorem systemu.
- Jeżeli skanujesz z użyciem automatycznego podajnika dokumentów, sprawdź, czy jego pokrywa i pokrywa dokumentów są zamknięte.
- Podłącz drukarkę do komputera za pomocą kabla interfejsu.
- Jeżeli korzystasz z koncentratora USB, podłącz drukarkę bezpośrednio do komputera.
- Jeśli drukarka jest użytkowana w sieci, upewnij się, że połączenie sieciowe jest nawiązane prawidłowo. Stan połączenia można sprawdzić na podstawie ikony sieci w oknie drukarki oraz drukując arkusz stanu sieci. Jeśli drukarka nie jest podłączona do sieci, należy zapoznać się z dokumentem *Przewodnik pracy w sieci*.
- Jeżeli w momencie uruchomienia EPSON Scan pojawia się lista skanerów, wybierz odpowiednią drukarkę (skaner).
- Jeżeli korzystasz z jakichkolwiek aplikacji zgodnych ze standardem TWAIN, wybierz używaną drukarkę (skaner).
- W systemie Windows sprawdź, czy drukarka (skaner) jest widoczna na liście **Skanery i aparaty**. Drukarka (skaner) powinna być wyświetlana jako „EPSON XXXXX (nazwa drukarki)”. Jeżeli drukarka (skaner) nie jest widoczna, odinstaluj i zainstaluj ponownie EPSON Scan. Wykonaj następujące czynności, aby uzyskać dostęp do opcji **Skanery i aparaty**.
 - Windows 8.1/Windows 8/Windows Server 2012 R2/Windows Server 2012
Wybierz **Pulpit > Ustawienia > Panel sterowania**, wpisz w polu wyszukiwania „Skanery i aparaty fotograficzne”, kliknij polecenie **Pokaż skanery i aparaty fotograficzne**, a następnie sprawdź, czy drukarka jest widoczna.
 - Windows 7/Windows Server 2008 R2
Kliknij przycisk Start i wybierz **Panel sterowania**, wpisz w polu wyszukiwania „Skanery i aparaty”, kliknij polecenie **Wyświetl skanery i aparaty fotograficzne**, a następnie sprawdź, czy drukarka jest widoczna.
 - Windows Vista/Windows Server 2008
Kliknij przycisk Start, wybierz **Panel sterowania > Sprzęt i dźwięk > Skanery i aparaty**, po czym sprawdź, czy drukarka jest widoczna na liście.
 - Windows XP/Windows Server 2003 R2/Windows Server 2003
Kliknij przycisk Start, wybierz kolejno **Panel sterowania > Drukarki i inny sprzęt > Skaner i aparaty fotograficzne**, a następnie sprawdź, czy drukarka jest widoczna.
- Jeżeli nie można skanować przy użyciu żadnej aplikacji zgodnej ze standardem TWAIN, odinstaluj, a następnie ponownie zainstaluj aplikację zgodną ze standardem TWAIN.
- Komputery z systemem Mac OS X i procesorem Intel: jeżeli oprócz EPSON Scan zainstalowane są inne sterowniki skanera firmy Epson, takie jak Rosetta albo PPC, należy odinstalować je wraz ze sterownikiem EPSON Scan, a następnie ponownie zainstalować sterownik EPSON Scan.

Powiązane informacje

- ➔ [„Odinstalowywanie aplikacji” na stronie 134](#)
- ➔ [„Instalowanie aplikacji” na stronie 136](#)

Problemy z zeskanowanym obrazem

Jakość skanu jest słaba

- Oczyszczyć szyba skanera.
- Oczyszczyć ADF.
- Nie przyciskaj zbyt mocno oryginałów ani pokrywy dokumentów, układając oryginały na szyba skanera. Jeśli pokrywa dokumentów zostanie przyciśnięta zbyt mocno, mogą się pojawić nierówne kolory, rozmazania lub kropki.
- Usunąć brud z oryginału.
- Wybierz odpowiednie ustawienia rodzaju dokumentu na panelu sterowania.
- Skanuj w wyższej rozdzielczości.
- Dopasuj obraz w programie EPSON Scan, a następnie zacznij skanować. Szczegółowe informacje zawiera pomoc do programu EPSON Scan.

Powiązane informacje

- ➔ [„Czyszczenie Szyby skanera” na stronie 126](#)
- ➔ [„Czyszczenie automatycznego podajnika dokumentów \(ADF\)” na stronie 123](#)
- ➔ [„Tryb Skanuj” na stronie 23](#)

Znaki są rozmazane

- W opcji **Tryb biurowy** w programie EPSON Scan wybierz **Opcja Obrazu** na karcie **Regulacja obrazu**, a następnie wybierz **Wzmocnienie tekstu**.
- W opcji **Tryb profesjonalny** w programie EPSON Scan wybierz **Dokument** jako ustawienie **Typ automatycznej ekspozycji** w ustawieniach **Oryginał**.
- Wybierz ustawienia progów w EPSON Scan.
 - Tryb biurowy**
Wybierz **Czarno-biały** jako **Typ obrazu** na karcie **Ustawienia główne**, a następnie dopasuj ustawienia progów na karcie **Regulacja obrazu**.
 - Tryb profesjonalny**
Wybierz **Czarno-biały** jako ustawienie **Typ obrazu**, a następnie wybierz ustawienia progów.
- Skanuj w wyższej rozdzielczości.

Na zeskanowanym obrazie widoczny jest obraz drugiej strony oryginału

- Jeżeli oryginał jest cienki, należy go umieścić na szyba skanera, a następnie umieścić na nim kartkę czarnego papieru.
- Wybierz odpowiednie ustawienia rodzaju dokumentu na panelu sterowania albo w programie EPSON Scan.
- W opcji **Tryb biurowy** w programie EPSON Scan wybierz **Opcja Obrazu** na karcie **Regulacja obrazu**, a następnie wybierz **Wzmocnienie tekstu**.

Rozwiązywanie problemów

Powiązane informacje

➔ „Tryb Skanuj” na stronie 23

Na zeskanowanym obrazie widoczna jest mora (pomarszczenie lub siatka)

- Ułóż oryginał pod nieco innym kątem.
- Wybierz opcję **Usuwanie mory** w EPSON Scan.
- Zmień ustawienie rozdzielczości na panelu sterowania lub w programie EPSON Scan.

Powiązane informacje

➔ „Tryb Skanuj” na stronie 23

Obszar lub kierunek skanowania nie są prawidłowe

- Podczas umieszczenia oryginałów na szyba skanera wyrównaj róg oryginału z rogami oznaczonymi symbolem na obudowie szyba skanera. Jeśli krawędzie zeskanowanego obrazu są przycinane, odsuń oryginał nieznacznie od narożnika.
- Wyczyść szyba skanera i pokrywę dokumentów. Jeżeli na szybie są plamy lub kurz, obszar skanowania może objąć te zabrudzenia, co spowoduje niewłaściwą pozycję skanowania lub pomniejszenie obrazu.
- Jeśli na szyba skanera umieszczono kilka oryginałów, które miały być zeskanowane osobno, a zostały zeskanowane do jednego pliku, należy je umieścić w odległości co najmniej 20 mm od siebie. Jeśli problem będzie się powtarzał, umieść po jednym oryginale naraz.
- W przypadku skanowania z poziomu panelu sterowania odpowiednio skonfiguruj obszar skanowania.
- Podczas skanowania z użyciem podglądu miniatur w programie EPSON Scan przesun oryginały o 4,5 mm od krawędzi szyba skanera. W innych przypadkach przesun oryginały o 1,5 mm od krawędzi szyba skanera.
- Jeśli korzystasz z podglądu miniatur w przypadku dużych oryginałów w **Tryb profesjonalny**, obszar skanowania może być nieprawidłowy. Wyświetlając podgląd w programie EPSON Scan, na karcie **Normalny** w oknie **Podgląd** utwórz markizy wokół obszaru, który chcesz zeskanować.
- Kliknij opcję **Konfiguracja** w programie EPSON Scan, a następnie usuń zaznaczenie pola **Automatyczna orientacja zdjęcia** na karcie **Podgląd**.
- Jeżeli opcja **Automatyczna orientacja zdjęcia** w programie EPSON Scan nie działa tak, jak powinna, zajrzyj do pomocy EPSON Scan.
- Podczas skanowania za pomocą programu EPSON Scan dostępny obszar skanowania może być ograniczony, jeżeli ustawiona jest zbyt duża rozdzielczość. Należy obniżyć rozdzielczość albo odpowiednio ustawić obszar skanowania w oknie **Podgląd**.

Powiązane informacje

➔ „Umieszczanie oryginałów” na stronie 48

➔ „Czyszczenie Szyby skanera” na stronie 126

➔ „Tryb Skanuj” na stronie 23

Nie można usunąć problemu z zeskanowanym obrazem

Jeżeli wypróbowałeś wszystkie rozwiązania, a mimo to problem nie ustąpił, kliknij **Konfiguracja** w oknie EPSON Scan, a następnie kliknij **Resetuj wszystko** na karcie **Inne**, aby zainicjować ustawienia EPSON Scan. Jeżeli inicjacja nadal nie rozwiąże problemu, odinstaluj i ponownie zainstaluj program EPSON Scan.

Powiązane informacje

- ➔ [„Odinstalowywanie aplikacji” na stronie 134](#)
- ➔ [„Instalowanie aplikacji” na stronie 136](#)

Inne problemy ze skanowaniem

Podgląd miniatur nie działa prawidłowo

Przeczytaj pomoc programu EPSON Scan.

Zbyt wolne skanowanie

- Zmniejsz rozdzielczość.
- Kliknij opcję **Konfiguracja** w aplikacji EPSON Scan, a następnie wyłącz opcję **Tryb cichy** na karcie **Inne**.

Powiązane informacje

- ➔ [„Tryb Skanuj” na stronie 23](#)

Nie można wysłać przez e-mail zeskanowanego obrazu

Upewnij się, że zostały skonfigurowane ustawienia serwera e-mail.

Powiązane informacje

- ➔ [„Konfigurowanie serwera poczty” na stronie 192](#)

Skanowanie zostaje przerwane, jeżeli skanuje się do formatu PDF/ Multi-TIFF

- Skanując za pomocą programu EPSON Scan można zeskanować maksymalnie 999 stron w formacie PDF i maksymalnie 200 stron w formacie Multi-TIFF. Skanując za pomocą panelu sterowania można zeskanować maksymalnie 50 stron w formacie PDF i w formacie Multi-TIFF.
- Dużą liczbę dokumentów zalecamy skanować w skali szarości.
- Zwiększ ilość wolnego miejsca na dysku twardym komputera. Skanowanie może zostać przerwane, jeżeli nie ma wystarczającej ilości wolnego miejsca.
- Spróbuj skanować w mniejszej rozdzielczości. Skanowanie zostanie przerwane, jeśli łączna ilość danych osiągnie limit.

Powiązane informacje



➔ „Tryb Skanuj” na stronie 23

Problemy z wysyłaniem i odbieraniem faksów

Nie można wysłać lub odebrać faksu

- Użyj polecenia **Spr. łącz. faksu** na panelu sterowania, aby uruchomić automatyczną kontrolę połączenia faksu. Wypróbuj rozwiązania podane na wydrukowanym raporcie.
- Sprawdź kod błędu przy nieudanym zadaniu faksowania i wypróbuj rozwiązania podane na liście kodów błędów.
- Sprawdź ustawienie **Typ linii**. Zmiana opcji na **PBX** może rozwiązać problem. Jeżeli używany system telefoniczny wymaga podania kodu dostępu do zewnętrznej linii, zarejestruj kod w drukarce, a następnie podczas wysyłania na początku numeru faksu wpisz znak # (krzyżyk).
- Jeśli wystąpi błąd komunikacji, na panelu sterowania zmień ustawienie **Szybki faksu** na **Wolna (9600 b/s)**.
- Podłącz telefon do ściennego gniazdka telefonicznego, aby sprawdzić, czy działa ono prawidłowo. Jeśli nie możesz nawiązywać ani odbierać połączeń, skontaktuj się z firmą telefoniczną.
- Aby podłączyć linię telefoniczną DSL, potrzebny jest modem DSL wyposażony w filtr. W przeciwnym wypadku na linii należy zainstalować osobny filtr DSL. Skontaktuj się ze swoim dostawcą DSL.
- Jeżeli łączysz się z linią telefoniczną DSL, podłącz drukarkę bezpośrednio do ściennego gniazdka telefonicznego, aby sprawdzić, czy drukarka może wysłać fakсы. Jeśli tak, przyczyną problemu może być filtr DSL. Skontaktuj się ze swoim dostawcą DSL.
- Na panelu sterowania włącz ustawienie **ECM**. Po wyłączeniu **ECM** nie można odbierać ani wysłać kolorowych faksów.
- Aby wysłać i odbierać fakсы za pośrednictwem komputera sprawdź, czy drukarka jest podłączona do niego za pośrednictwem kabla USB lub sieci oraz czy w komputerze zainstalowany został sterownik PC-FAX. Sterownik PC-FAX został zainstalowany razem z FAX Utility.
- W systemie Windows sprawdź, czy drukarka (faks) jest widoczna na liście **Urządzenia i drukarki, Drukarka lub Drukarki i inny sprzęt**. Drukarka (faks) jest wyświetlana jako „EPSON XXXXX (FAX)”. Jeżeli drukarka (faks) nie jest widoczna, odinstaluj i zainstaluj ponownie FAX Utility. Wykonaj następujące czynności, aby wyświetlić listę **Urządzenia i drukarki, Drukarki lub Drukarki i inny sprzęt**.
 - Windows 8.1/Windows 8
Wybierz **Pulpit > Ustawienia > Panel sterowania > Wyświetl urządzenia i drukarki** w menu **Sprzęt i dźwięk** lub **Sprzęt**.
 - Windows 7
Kliknij przycisk Start i wybierz **Panel sterowania > Wyświetl urządzenia i drukarki** w menu **Sprzęt i dźwięk** lub **Sprzęt**.
 - Windows Vista
Kliknij przycisk Start i wybierz kolejno **Panel sterowania > Drukarki** w menu **Sprzęt i dźwięk**.
 - Windows XP
Kliknij przycisk Start i wybierz **Ustawienia > Panel sterowania > Drukarki i inny sprzęt > Drukarki i fakсы**.

Rozwiązywanie problemów

- ❑ W systemie Mac OS X wykonaj następujące czynności.
 - ❑ Wybierz **Preferencje systemowe** z  menu > **Drukarki i skanery** (lub **Drukowanie i skanowanie, Drukarka i faks**), a następnie upewnij się, że drukarka (faks) została wyświetlona. Drukarka (faks) jest wyświetlana jako „FAX XXXX (USB)” lub „FAX XXXX (IP)”. Jeżeli drukarka (faks) nie jest widoczna, kliknij przycisk [+] i zarejestruj drukarkę (faks).
 - ❑ Wybierz **Preferencje systemowe** z  menu > **Drukarki i skanery** (lub **Drukowanie i skanowanie, Drukarka i faks**), a następnie kliknij dwukrotnie drukarkę (faks). Jeśli praca drukarki jest wstrzymana, kliknij polecenie **Wznów** (lub **Wznów pracę drukarki**).

Powiązane informacje

- ➔ „Ustawienia faksu” na stronie 33
- ➔ „Kod błędu w menu stanu” na stronie 142
- ➔ „Konfiguracja ustawień systemu telefonicznego PBX” na stronie 96
- ➔ „Podłączenie linii telefonicznej do drukarki” na stronie 91
- ➔ „Odinstalowywanie aplikacji” na stronie 134
- ➔ „Instalowanie aplikacji” na stronie 136

Nie można wysłać faksów

- ❑ Jeśli włączone zostało ograniczenie dostępu do funkcji, w celu obsługi drukarki należy podać nazwę użytkownika i hasło. Jeśli nie znasz hasła, skontaktuj się z administratorem.
- ❑ Jeśli włączone zostało ograniczenie dostępu do funkcji, a faks wysyłany jest z komputera, przy uwierzytelnianiu należy podać nazwę użytkownika i hasło określone w sterowniku drukarki. Jeśli nie możesz wysłać faksu z powodu błędu uwierzytelniania, skontaktuj się z administratorem.
- ❑ Na panelu sterowania określ informacje nagłówkowe faksów wychodzących. Niektóre urządzenia faksujące automatycznie odrzucają fakсы przychodzące bez informacji nagłówkowych.
- ❑ Jeśli identyfikator osoby dzwoniącej został zablokowany, odblokuj go. Niektóre telefony i urządzenia faksujące automatycznie odrzucają anonimowe połączenia.
- ❑ Zapytaj odbiorcę, czy numer faksu jest poprawny i czy jego urządzenie jest gotowe na odbiór faksu.

Powiązane informacje

- ➔ „Ustawienia faksu” na stronie 33
- ➔ „Nie można wysłać lub odebrać faksu” na stronie 166

Nie można wysłać faksów do konkretnego odbiorcy

Jeżeli z powodu błędu nie możesz wysłać faksów do konkretnego odbiorcy, sprawdź, czy urządzenie użytkowane jest w następujący sposób.

- ❑ Jeśli urządzenie odbiorcy nie odbierze połączenia w ciągu 50 sekund od wybrania numeru przez drukarkę, połączenie zakończy się błędem. Aby sprawdzić, ile czasu mija do usłyszenia sygnału faksu, wybierz numer za pomocą podłączonego telefonu lub z użyciem funkcji **Odł. słuch..** Jeśli trwa to ponad 50 sekund, dodaj znaki pauzy po numerze faksu. Naciśnij , aby wpisać znak pauzy. Znakiem pauzy na ekranie jest myślnik. Jedna pauza trwa około trzech sekund. W razie potrzeby można dodać większą liczbę pauz.

Rozwiązywanie problemów

- Jeśli odbiorca został wybrany z listy kontaktów, sprawdź, czy zarejestrowane informacje są prawidłowe. Jeśli informacje są prawidłowe, wybierz odbiorcę z listy kontaktów, naciśnij przycisk **Edytuj** i zmień opcję **Szybki faksu** na **Wolna (9600 b/s)**.

Powiązane informacje

- ➔ „Wysyłanie faksów po potwierdzeniu stanu odbiorcy” na stronie 99
- ➔ „Wysyłanie faksów za pomocą klawiatury zewnętrznego aparatu telefonicznego” na stronie 98
- ➔ „Zarządzanie kontaktami” na stronie 52
- ➔ „Nie można wysłać lub odebrać faksu” na stronie 166

Nie można wysłać faksów o określonej godzinie

Ustaw prawidłową datę i godzinę na panelu sterowania.

Powiązane informacje

- ➔ „Wysyłanie faksów o określonej godzinie (Wyślij faks później)” na stronie 100
- ➔ „Adminstr. systemu” na stronie 29

Nie można odbierać faksów

- Jeśli wykupiono usługę przekazywania połączeń, drukarka może nie być w stanie odbierać faksów. Skontaktuj się z dostawcą usługi.
- Jeśli do drukarki nie podłączono telefonu, na panelu sterowania ustaw opcję **Tryb odbioru** na **Auto**.

Powiązane informacje

- ➔ „Ustawienia faksu” na stronie 33
- ➔ „Nie można wysłać lub odebrać faksu” na stronie 166

Wystąpił błąd zapamiętania

- Jeśli w drukarce ustawiono opcję zapisu odebranych faksów w skrzynce odbiorczej, usuń z niej odczytane fakсы.
- Jeśli w drukarce ustawiono opcję zapisu odebranych faksów na komputerze, włącz komputer, na którym mają być zapisywane fakсы. Po zapisaniu faksów na komputerze zostaną one usunięte z pamięci drukarki.
- Jeśli w drukarce ustawiono opcję zapisu odebranych faksów na urządzeniu pamięci, podłącz do drukarki urządzenie, w którym utworzono folder do zapisywania faksów. Po zapisaniu faksów na urządzeniu zostaną one usunięte z pamięci drukarki. Upewnij się, że w urządzeniu znajduje się odpowiednia ilość dostępnej pamięci i nie jest ono chronione przed zapisem.
- Pomimo zapamiętania nadal można wysłać fakсы monochromatyczne za pomocą funkcji **Bezpośr. wysył.** Można też podzielić oryginały i wysłać je co najmniej w dwóch partiach.
- Jeśli odebrany faks nie może zostać wydrukowany z powodu błędu drukarki, np. blokady papieru, może wystąpić błąd zapamiętania pamięci. Rozwiąż problem z drukarką, a następnie skontaktuj się z nadawcą i poproś o ponowne wysłanie faksu.

Rozwiązywanie problemów

Powiązane informacje

- ➔ „Zapisywanie odebranych faksów” na stronie 105
- ➔ „Odczytywanie odebranych faksów na wyświetlaczu LCD” na stronie 106
- ➔ „Tryb Faks” na stronie 25
- ➔ „Wyjmowanie zaciętego papieru” na stronie 148

Jakość wysłanego faksu jest niska

- Oczyszczyć szyba skanera.
- Oczyszczyć ADF.
- Na panelu sterowania zmienić ustawienie **Rozdzielczość**. Jeśli oryginały zawierają zarówno tekst, jak i zdjęcia, wybierz opcję **Zdjęcie**.
- Na panelu sterowania zmienić ustawienie **Gęstość**.
- Jeśli nie masz pewności co do możliwości urządzenia odbierającego, włącz funkcję bezpośredniego wysyłania lub wybierz opcję **Wysoka** dla ustawienia **Rozdzielczość**.
W przypadku wybrania opcji **Bardzo dokł.** lub **Ultra dokł.** dla faksu monochromatycznego i wysłania faksu bez użycia funkcji **Bezpośr. wysył.**, drukarka może automatycznie obniżyć rozdzielczość.
- Na panelu sterowania włącz ustawienie **ECM**.

Powiązane informacje

- ➔ „Tryb Faks” na stronie 25
- ➔ „Ustawienia faksu” na stronie 33
- ➔ „Czyszczenie Szyby skanera” na stronie 126
- ➔ „Czyszczenie automatycznego podajnika dokumentów (ADF)” na stronie 123

Fakсы są wysyłane w nieprawidłowym formacie

- W przypadku wysyłania faksu z użyciem szyby skanera, poprawnie umieść oryginał na szybie, dosuwając róg do znaku wyrównania. Na panelu sterowania wybierz oryginalny format.
- Wyczyść szyba skanera i pokrywę dokumentów. Jeżeli na szybie są plamy lub kurz, obszar skanowania może objąć te zabrudzenia, co spowoduje niewłaściwą pozycję skanowania lub pomniejszenie obrazu.

Powiązane informacje

- ➔ „Tryb Faks” na stronie 25
- ➔ „Umieszczanie oryginałów” na stronie 48
- ➔ „Czyszczenie Szyby skanera” na stronie 126

Jakość odebranego faksu jest niska

- Na panelu sterowania włącz ustawienie **ECM**.
- Poproś nadawcę o wysłanie faksu w trybie wyższej jakości.
- Ponownie wydrukuj odebrany faks. Wybierz **Historia zadań** z **Menu Stan**, aby ponownie wydrukować faks.

Powiązane informacje

- ➔ [„Ustawienia faksu” na stronie 33](#)
- ➔ [„Przeglądanie historii zadań faksowania” na stronie 109](#)

Odebrane fakсы nie są drukowane

- Jeśli w drukarce wystąpił błąd, np. doszło do zablokowania papieru, drukarka nie może drukować odebranych faksów. Sprawdź drukarkę.
- Odebrane fakсы zapisywane w skrzynce odbiorczej nie są automatycznie drukowane. Sprawdź ustawienie **Wyjście faksu**.

Powiązane informacje

- ➔ [„Sprawdzanie stanu drukarki” na stronie 141](#)
- ➔ [„Wyjmowanie zaciętego papieru” na stronie 148](#)
- ➔ [„Zapisywanie odebranych faksów” na stronie 105](#)

Inne problemy z faksowaniem

Nie można nawiązywać połączeń za pośrednictwem podłączonego telefonu

Podłącz telefon do gniazda EXT. drukarki i podnieś słuchawkę. Jeżeli w słuchawce nie słyhać sygnału wybierania tonowego, podłącz prawidłowo kabel telefonu.

Powiązane informacje

- ➔ [„Podłączanie aparatu telefonicznego do drukarki” na stronie 93](#)

Automatyczna sekretarka nie odbiera wiadomości głosowych

Na panelu sterowania ustaw opcję **Liczba dzw. do odb.** na wartość wyższą od liczby sygnałów ustawionej dla automatycznej sekretarki.

Powiązane informacje

- ➔ [„Ustawienia faksu” na stronie 33](#)
- ➔ [„Ustawienia automatycznej sekretarki” na stronie 103](#)

Numer faksu nadawcy nie jest widoczny na odebranych faksach lub jest nieprawidłowy

Nadawca prawdopodobnie nie określił informacji nagłówkowych faksu lub określił je nieprawidłowo. Skontaktuj się z nadawcą.

Nie można przekierować odebranych dokumentów na adresy e-mail

- Mogły nie zostać skonfigurowane ustawienia **Serwer e-mail** drukarki. Skonfiguruj ustawienia serwera poczty e-mail.
- Na liście kontaktów mógł zostać zarejestrowany nieprawidłowy adres e-mail. Upewnij się, że adres na liście kontaktów jest prawidłowy.

Powiązane informacje

- ➔ [„Korzystanie z serwera e-mail” na stronie 192](#)
- ➔ [„Zarządzanie kontaktami” na stronie 52](#)

Inne problemy

Lekkie porażenie prądem w momencie dotknięcia drukarki

Jeżeli do komputera podłączonych jest wiele urządzeń peryferyjnych, możesz czuć lekkie porażenie prądem, gdy dotkniesz drukarki. Zainstaluj przewód uziemiający w komputerze podłączonym do drukarki.

Drukarka w trakcie pracy jest bardzo głośna

Jeśli drukarka w trakcie pracy jest za głośna, włącz tryb cichy. Może to jednak spowodować wolniejsze działanie drukarki.

- Windowssterownik drukarki
Wybierz **Włączone** jako ustawienie opcji **Tryb cichy** na karcie **Główne**.
- Mac OS Xsterownik drukarki
Wybierz opcję **Preferencje systemowe** z menu  > **Drukarki i skanery** (lub **Drukowanie i skanowanie, Drukarka i faks**), a następnie wybierz drukarkę. Kliknij opcję **Opcje i materiały** > **Opcje** (lub **Sterownik**). Wybierz ustawienie **Włączone** opcji **Tryb cichy**.
- EPSON Scan
Kliknij **Konfiguracja** i ustaw **Tryb cichy** w zakładce **Inne**.

Data i godzina są nieprawidłowe

Ustaw prawidłową datę i godzinę na panelu sterowania. Jeśli nastąpiła przerwa w zasilaniu spowodowana przez uderzenie pioruna, albo urządzenie było wyłączone przez zbyt długi czas, zegar może wskazywać nieprawidłową godzinę.

Powiązane informacje

- ➔ [„Administr. systemu” na stronie 29](#)

Urządzenie pamięci nie zostało rozpoznane

W ustawieniach **Interf. urz. pamięci** na panelu sterowania aktywuj kartę pamięci.

Rozwiązywanie problemów

Powiązane informacje

➔ „Ustaw. drukarki” na stronie 32

Nie można zapisać danych na urządzeniu pamięci

- Podłącz urządzenie pamięci do drukarki, a następnie wybierz kolejno **Wyjście faksu > Inne ustawienia > Utwórz folder do zapisywania**, aby utworzyć folder w urządzeniu, w którym mają być zapisywane dokumenty. Nie można używać urządzenia pamięci bez folderu.
- Sprawdź, czy urządzenie pamięci nie jest chronione przed zapisem.
- Sprawdź, czy na urządzeniu znajduje się odpowiednia ilość dostępnej pamięci. Jeśli ilość dostępnej pamięci jest zbyt niska, dane nie będą mogły być zapisane.

Powiązane informacje

➔ „Zapisywanie odebranych faksów” na stronie 105

➔ „Ustawienia faksu” na stronie 33

Użytkownik zapomniał hasła

Po zapomnieniu hasła administratora, skontaktuj się z pomocą techniczną Epson.

Powiązane informacje

➔ „Kontakt z działem pomocy technicznej firmy Epson” na stronie 194

Aplikacja jest blokowana przez zaporę (wyłącznie w systemie Windows)

Dodaj aplikację do programów dozwolonych przez zaporę systemu Windows w ustawieniach zabezpieczeń w **Panelu sterowania**.

Dodatek

Parametry techniczne

Dane techniczne drukarki

Lokalizacja dysz głowicy drukującej	Dysze z czarnym tuszem: 400 × 4 rzędy	
Waga papieru	Zwykły papier	od 64 do 90 g/m ² (od 17 do 24 funtów)
	Papier gruby	od 91 do 256 g/m ² (od 25 do 68 funtów)
	Koperta	Koperta #10, DL, C6: od 75 do 90 g/m ² (od 20 do 24 funtów) Koperta C4: od 80 do 100 g/m ² (od 21 do 26 funtów)

Obszar drukowania

W zacienionych obszarach jakość wydruku może się obniżyć ze względu na sposób działania mechanizmu drukarki.

Pojedyncze arkusze

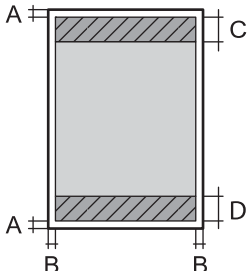
	A	3.0 mm (0.12 cala)
	B	3.0 mm (0.12 cala)
	C	45.0 mm (1.77 cala)
	D	50.0 mm (1.97 cala)

Koperty

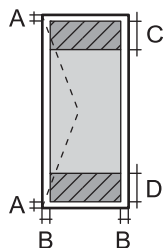
	A	3.0 mm (0.12 cala)
	B	Z wyjątkiem C4: 5.0 mm (0.20 cala) C4: 9.5 mm (0.37 cala)
	C	18.0 mm (0.71 cala)
	D	45.0 mm (1.77 cala)

Dane techniczne skanera

Typ skanera	Płaski
-------------	--------

Dodatek

Urządzenie fotoelektryczne	CIS
Efektywne piksele	10200 × 14040 pikseli przy rozdzielczości 1200 dpi
Maksymalny rozmiar dokumentu	216 × 297 mm (8.5 × 11.7 cali) A4, Letter
Rozdzielczość skanowania	1200 dpi (główne skanowanie) 2400 dpi (podrzędne skanowanie)
Rozdzielczość wyjściowa	Od 50 do 4800, 7200, 9600 dpi (Od 50 do 4800 dpi, co 1 dpi).
Głębokość kolorów	Kolory <input type="checkbox"/> 16 bitów na piksel na kolor wewnętrznie <input type="checkbox"/> 8 bitów na piksel na kolor zewnętrznie Czerń i biel <input type="checkbox"/> 16 bitów na piksel na kolor wewnętrznie <input type="checkbox"/> Od 1 do 8 bitów na piksel na kolor zewnętrznie
Źródło światła	LED

Dane techniczne interfejsu

W przypadku komputera	Hi-Speed USB
W przypadku zewnętrznego urządzenia USB	Hi-Speed USB

Dane techniczne faksu

Typ faksu	ITU-T Super Group 3, możliwość faksowania dokumentów czarno-białych i kolorowych (czarno-białe tylko w przypadku otrzymywanych faksów)
Obsługiwane linie	Standardowe analogowe linie telefoniczne, systemy telefoniczne PBX
Szybkość	Do 33.6 kb/s
Rozdzielczość	Monochromatyczny <input type="checkbox"/> Standard.: 8 pel/mm × 3,85 linii/mm (203 pel/cal × 98 linii/cal) <input type="checkbox"/> Wysoka: 8 pel/mm × 7,7 linii/mm (203 pel/cal × 196 linii/cal) <input type="checkbox"/> Bardzo dokł.: 8 pel/mm × 15,4 linii/mm (203 pel/cal × 392 linie/cal) <input type="checkbox"/> Ultra dokł.: 16 pel/mm × 15,4 linii/mm (406 pel/cal × 392 linie/cal) <input type="checkbox"/> Zdjęcie: 8 pel/mm × 7,7 linii/mm (203 pel/cal × 196 linii/cal) Kolory <input type="checkbox"/> Wysoka: 200 x 200 dpi <input type="checkbox"/> Zdjęcie: 200 x 200 dpi
Pamięć stron	Do 550 stron (tabela nr 1 ITU-T, tryb roboczy, monochromatycznie)

Dodatek

Ponowne wybieranie numeru *	2 razy (z 1-minutowym opóźnieniem)
Interfejs	Linia telefoniczna RJ-11, złącze zestawu telefonu RJ-11

* Dane techniczne mogą się różnić w zależności od kraju lub regionu.

Specyfikacje Wi-Fi

Standardy	IEEE802.11b/g/n
Zakres częstotliwości	2,4 GHz
Tryby koordynacyjne	Infrastruktura, Ad hoc ^{*1} , Wi-Fi Direct ^{*2 *3}
Zabezpieczenia sieci bezprzewodowej	WEP (64/128bit), WPA2-PSK (AES) ^{*4} , WPA2-Enterprise

*1 Nieobsługiwana w standardzie IEEE 802.11n.

*2 Nieobsługiwana w standardzie IEEE 802.11b.

*3 Tryb Simple AP jest zgodny z połączeniem typu Ethernet.

*4 Zgodność z protokołem WPA2 wraz z obsługą WPA/WPA2 Personal.

Specyfikacje Ethernet

Standardy	IEEE802.3i (10BASE-T) ^{*1} IEEE802.3u (100BASE-TX) IEEE802.3ab (1000BASE-T) ^{*1} IEEE802.3az (Energy Efficient Ethernet) ^{*2}
Tryb komunikacyjny	Auto, 10 Mb/s pełny duplex, 10 Mb/s półduplex, 100 Mb/s pełny duplex, 100 Mb/s półduplex
Złącze	RJ-45

*1 Użyj kabla STP (skrętka) kategorii 5e lub wyższej, aby zabezpieczyć przed zakłóceniami radiowymi.

*2 Podłączone urządzenie powinno być zgodne ze standardami IEEE802.3az.

Protokół zabezpieczeń

IEEE802.1X*	
IPsec/filtrowanie IP	
SSL/TLS	HTTPS — serwer/klient
	IPPS
SNMPv3	

* Konieczne jest użycie urządzenia komunikacyjnego zgodnego ze standardem IEEE802.1X.

Obsługiwane usługi innych firm

AirPrint	Drukuj	iOS 5 lub później/Mac OS X v10.7.x albo później
Google Cloud Print		

Dane techniczne zewnętrznego urządzenia USB

Urządzenia	Maksymalne pojemności
Napęd magnetoptyczny*	1,3 GB
Dysk twardy* Dysk flash USB	2 TB (sformatowane w systemie plików FAT, FAT32 lub exFAT)

* Nie zalecamy korzystania z zewnętrznych urządzeń USB zasilanych przez port USB. Należy używać tego rodzaju urządzeń z niezależnych źródeł zasilania prądem zmiennym.

Nie można korzystać z następujących urządzeń:

- Urządzenie wymagające dedykowanego sterownika
- Urządzenie z ustawieniami zabezpieczeń (hasło, szyfrowanie itd.)
- Urządzenie ze zintegrowanym koncentratorom USB

Firma Epson nie odpowiada za działanie podłączonych urządzeń zewnętrznych.

Specyfikacja obsługiwanych danych

Format pliku	<p>Obrazy JPEG w standardzie Exif 2.3 zapisane za pomocą aparatów cyfrowych zgodnych z formatem DCF*¹ 1.0 lub 2.0*²</p> <p>Obrazy zgodne z formatem TIFF 6.0 o poniższych parametrach</p> <ul style="list-style-type: none"> <input type="checkbox"/> Obrazy w pełnym kolorze RGB (bez kompresji) <input type="checkbox"/> Obrazy binarne (bez kompresji ani kodowania CCITT) <p>Pliki danych zgodne z wersją 1.7 standardu PDF</p>
Rozmiar obrazu	<p>Poziomo: od 80 do 10200 pikseli</p> <p>Pionowo: od 80 do 10200 pikseli</p>
Rozmiar pliku	Do 2 GB
Maksymalna liczba plików	<p>JPEG: 9990*³</p> <p>TIFF: 999</p> <p>PDF: 999</p>

*1 Reguła projektowania dla systemu plików aparatów cyfrowych.

*2 Nie są obsługiwane dane zdjęcia zapisane w aparatach cyfrowych z wbudowaną pamięcią.

*3 Jednocześnie można wyświetlać maksymalnie 999 plików. (Jeśli liczba plików przekracza 999, pliki są wyświetlane w grupach).

Dodatek

Uwaga:

Znak „?” jest wyświetlany na ekranie LCD, gdy drukarka nie może rozpoznać pliku obrazu. Jeśli w takiej sytuacji wybrany zostanie układ o wielu zdjęciach, wydrukowane zostaną puste sekcje.

Wymiary

Wymiary	<p>Przechowywanie</p> <ul style="list-style-type: none"> <input type="checkbox"/> Szerokość: 461 mm (18.1 cala) <input type="checkbox"/> Głębokość: 422 mm (16.6 cala) <input type="checkbox"/> Wysokość: 342 mm (13.5 cala) <p>Drukowanie</p> <ul style="list-style-type: none"> <input type="checkbox"/> Szerokość: 461 mm (18.1 cala) <input type="checkbox"/> Głębokość: 655 mm (25.8 cala) <input type="checkbox"/> Wysokość: 383 mm (15.1 cala)
Waga*	Ok. 14.1 kg (31.1 funta)

* Bez wkładów z tuszem i przewodu zasilającego.

Parametry elektryczne

Model	Model na napięcie od 100 do 240 V	Model na napięcie od 220 do 240 V
Zakres częstotliwości znamionowej	Od 50 do 60 Hz	Od 50 do 60 Hz
Prąd znamionowy	0.8 do 0.4 A	0.4 A
Pobór prądu (z połączeniem USB)	<p>Kopiowanie autonomiczne: Ok. 22 W (ISO/IEC24712)</p> <p>Tryb gotowości: Ok. 8.9 W</p> <p>Tryb uśpienia: Ok. 2.6 W</p> <p>Urządzenie wyłączone: Ok. 0.4 W</p>	<p>Kopiowanie autonomiczne: Ok. 22 W (ISO/IEC24712)</p> <p>Tryb gotowości: Ok. 9.6 W</p> <p>Tryb uśpienia: Ok. 3.0 W</p> <p>Urządzenie wyłączone: Ok. 0.4 W</p>

Uwaga:

- Informacje o napięciu zasilania znajdują się na etykiecie przyklejonej do drukarki.
- Użytkownicy z Europy mogą uzyskać informacje o zużyciu energii w poniższej witrynie internetowej.
<http://www.epson.eu/energy-consumption>
- W wersji oprogramowania dla użytkowników w Belgii zużycie energii podczas kopiowania może się różnić.
Najnowsze dane techniczne można znaleźć na stronie <http://www.epson.be>.

Dodatek

Dane techniczne dotyczące środowiska pracy

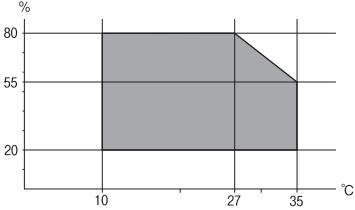
Praca	<p>Drukarki należy używać w zakresie parametrów środowiskowych zaznaczonych na poniższym wykresie.</p>  <p>Temperatura: 10–35°C (50–95°F) Wilgotność: 20–80% wilgotności względnej (bez skraplania pary wodnej)</p>
Przechowywanie	<p>Temperatura: -20–40°C (-4–104°F)* Wilgotność: 5–85% wilgotności względnej (bez skraplania pary wodnej)</p>

* Można przechowywać przez miesiąc w temperaturze 40°C (104°F).

Specyfikacja środowiskowa wkładów z tuszem

Temperatura przechowywania	od -20 do 40°C (od -4 do 104°F)*
Temperatura zamarzania	<p>-10°C (14°F) Tusz odmarza i może być używany po około 3 godzinach w temperaturze 25°C (77°F).</p>

* Można przechowywać przez miesiąc w temperaturze 40°C (104°F).

Wymagania systemowe

- Windows 8.1 (32-bit, 64-bit)/Windows 8 (32-bit, 64-bit)/Windows 7 (32-bit, 64-bit)/Windows Vista (32-bit, 64-bit)/Windows XP Professional x64 Edition/Windows XP (32-bit)/Windows Server 2012 R2/Windows Server 2012/Windows Server 2008 R2/Windows Server 2008 (32-bit, 64-bit)/Windows Server 2003 R2 (32-bit, 64-bit)/Windows Server 2003 (32-bit, 64-bit)
- Mac OS X v10.9.x/Mac OS X v10.8.x/Mac OS X v10.7.x/Mac OS X v10.6.8

Uwaga:

- System Mac OS X może nie obsługiwać niektórych aplikacji i funkcji.
- System plików UNIX (UFS) nie jest obsługiwany w systemie Mac OS X.

Informacje o czcionkach

Czcionki dostępne w druku PostScript

Nazwa czcionki	Rodzina	Odpowiednik HP
Nimbus Mono	Medium, Bold, Italic, Bold Italic	Courier
Letter Gothic	Medium, Bold, Italic	Letter Gothic
Nimbus Mono PS	Regular, Bold, Oblique, Bold Oblique	CourierPS
Nimbus Roman No4	Medium, Bold, Italic, Bold Italic	CG Times
URW Classico	Medium, Bold, Italic, Bold Italic	CG Omega
URW Coronet	-	Coronet
URW Clarendon Condensed	-	Clarendon Condensed
URW Classic Sans	Medium, Bold, Italic, Bold Italic	Univers
URW Classic Sans Condensed	Medium, Bold, Italic, Bold Italic	Univers Condensed
Antique Olive	Medium, Bold, Italic	Antique Olive
Garamond	Antiqua, Halbfett, Kursiv, Kursiv Halbfett	Garamond
Mauritius	-	Marigold
Algiers	Medium, Extra Bold	Albertus
NimbusSansNo2	Medium, Bold, Italic, Bold Italic	Arial
Nimbus Roman No9	Medium, Bold, Italic, Bold Italic	Times New
Nimbus Sans	Medium, Bold, Oblique, Bold Oblique	Helvetica
Nimbus Sans Narrow	Medium, Bold, Oblique, Bold Oblique	Helvetica Narrow
Palladio	Roman, Bold, Italic, Bold Italic	Palatino
URW Gothic	Book, Demi, Book Oblique, Demi Oblique	ITC Avant Garde
URW Bookman	Light, Demi, Light Italic, Demi Italic	ITC Bookman
URW Century Schoolbook	Roman, Bold, Italic, Bold Italic	New Century Schoolbook
Nimbus Roman	Medium, Bold, Italic, Bold Italic	Times
URW Chancery Medium Italic	-	ITC Zapf Chancery Italic
Symbol	-	Symbol
URW Dingbats	-	Wingdings
Dingbats	-	ITC Zapf Dingbats
Standard Symbol	-	SymbolIPS

Czcionki dostępne w druku PCL

Czcionki skalowalne

Nazwa czcionki	Rodzina	Odpowiednik HP	Zestaw symboli
Nimbus Mono	Medium, Bold, Italic, Bold Italic	Courier	1
Letter Gothic	Medium, Bold, Italic	Letter Gothic	1
Nimbus Mono PS	Regular, Bold, Oblique, Bold Oblique	CourierPS	3
Nimbus Roman No4	Medium, Bold, Italic, Bold Italic	CG Times	2
URW Classico	Medium, Bold, Italic, Bold Italic	CG Omega	3
URW Coronet	-	Coronet	3
URW Clarendon Condensed	-	Clarendon Condensed	3
URW Classic Sans	Medium, Bold, Italic, Bold Italic	Univers	2
URW Classic Sans Condensed	Medium, Bold, Italic, Bold Italic	Univers Condensed	3
Antique Olive	Medium, Bold, Italic	Antique Olive	3
Garamond	Antiqua, Halbfett, Kursiv, Kursiv Halbfett	Garamond	3
Mauritius	-	Marigold	3
Algiers	Medium, Extra Bold	Albertus	3
NimbusSansNo2	Medium, Bold, Italic, Bold Italic	Arial	3
Nimbus Roman No9	Medium, Bold, Italic, Bold Italic	Times New	3
Nimbus Sans	Medium, Bold, Oblique, Bold Oblique	Helvetica	3
Nimbus Sans Narrow	Medium, Bold, Oblique, Bold Oblique	Helvetica Narrow	3
Palladio	Roman, Bold, Italic, Bold Italic	Palatino	3
URW Gothic	Book, Demi, Book Oblique, Demi Oblique	ITC Avant Garde	3
URW Bookman	Light, Demi, Light Italic, Demi Italic	ITC Bookman	3
URW Century Schoolbook	Roman, Bold, Italic, Bold Italic	New Century Schoolbook	3
Nimbus Roman	Medium, Bold, Italic, Bold Italic	Times	3
URW Chancery Medium Italic	-	ITC Zapf Chancery Italic	3
Symbol	-	Symbol	4
URW Dingbats	-	Wingdings	5
Dingbats	-	ITC Zapf Dingbats	6
Standard Symbol	-	SymbolPS	4

Dodatek

Nazwa czcionki	Rodzina	Odpowiednik HP	Zestaw symboli
URW David	Medium, Bold	HP David	7
URW Narkis	Medium, Bold	HP Narkis Tam	7
URW Miryam	Medium, Bold, Italic	HP Miryam	7
URW Koufi	Medium, Bold	Koufi	8
URW Naskh	Medium, Bold	Naskh	8
URW Ryadh	Medium, Bold	Ryadh	8

Czcionki bitmapowe

Nazwa czcionki	Zestaw symboli
Line Printer	9

Czcionki bitmapowe — OCR/kody kreskowe (tylko w druku PCL 5)

Nazwa czcionki	Rodzina	Zestaw symboli
OCR A	-	10
OCR B	-	11
Code39	9.37cpi, 4.68cpi	12
EAN/UPC	Medium, Bold	13

Uwaga:

W zależności od gęstości druku lub jakości i koloru papieru czcionki OCR A, OCR B, Code39 i EAN/UPC mogą nie być czytelne. Przed przystąpieniem do druku większej partii tekstu należy wydrukować próbkę i sprawdzić, czy czcionka jest czytelna.

Powiązane informacje

- ➔ „Lista zestawów symboli w druku PCL 5” na stronie 182
- ➔ „Lista zestawów symboli w druku PCL 6” na stronie 184

Lista zestawów symboli

Drukarka ma dostęp do zestawów symboli różnego typu. Wiele z nich różni się tylko znakami specjalnymi charakterystycznymi dla danego języka.

Podczas wyboru odpowiedniej czcionki warto również zastanowić się nad tym, jakiego zestawu symboli z nią użyć.

Uwaga:

Większość programów automatycznie dobiera czcionki i symbole, dlatego zmiana ustawień w drukarce prawdopodobnie nigdy nie będzie konieczna. Mimo to poniższa sekcja z informacjami na temat zestawów symboli może przydać się osobom, które piszą własne programy kontrolne dla drukarek lub korzystają ze starszego oprogramowania.

Dodatek

Lista zestawów symboli w druku PCL 5

Nazwa zestawu symboli	Atrybut	Klasyfikacja czcionek												
		1	2	3	4	5	6	7	8	9	10	11	12	13
ISO 60: Danish/ Norwegian	0D	✓	✓	✓	-	-	-	-	-	-	-	-	-	-
Roman Extension	0E	-	-	-	-	-	-	-	-	✓	-	-	-	-
ISO 15: Italian	0I	✓	✓	✓	-	-	-	-	-	-	-	-	-	-
ISO 8859/1 Latin 1	0N	✓	✓	✓	-	-	-	-	-	✓	-	-	-	-
ISO 11: Swedish	0S	✓	✓	✓	-	-	-	-	-	-	-	-	-	-
ISO 6: ASCII	0U	✓	✓	✓	-	-	-	✓	✓	-	-	-	-	-
ISO 4: United Kingdom	1E	✓	✓	✓	-	-	-	-	-	-	-	-	-	-
ISO 69: French	1F	✓	✓	✓	-	-	-	-	-	-	-	-	-	-
ISO 29: German	1G	✓	✓	✓	-	-	-	-	-	-	-	-	-	-
Legal	1U	✓	✓	✓	-	-	-	-	-	✓	-	-	-	-
ISO 8859/2 Latin 2	2N	✓	✓	✓	-	-	-	-	-	✓	-	-	-	-
ISO 17: Spanish	2S	✓	✓	✓	-	-	-	-	-	-	-	-	-	-
ISO 8859/4 Latin 4	4N	✓	✓	✓	-	-	-	-	-	-	-	-	-	-
Roman-9	4U	✓	✓	✓	-	-	-	-	-	-	-	-	-	-
PS Math	5M	✓	✓	✓	-	-	-	✓	✓	-	-	-	-	-
ISO 8859/9 Latin 5	5N	✓	✓	✓	-	-	-	-	-	✓	-	-	-	-
Windows 3.1 Latin 5	5T	✓	✓	✓	-	-	-	-	-	-	-	-	-	-
Microsoft Publishing	6J	✓	✓	✓	-	-	-	-	-	-	-	-	-	-
Ventura Math	6M	✓	✓	✓	-	-	-	-	-	-	-	-	-	-
ISO 8859/10 Latin 6	6N	✓	✓	✓	-	-	-	-	-	✓	-	-	-	-
DeskTop	7J	✓	✓	✓	-	-	-	-	-	-	-	-	-	-
Math-8	8M	✓	✓	✓	-	-	-	✓	✓	-	-	-	-	-
Roman-8	8U	✓	✓	✓	-	-	-	-	-	✓	-	-	-	-

Dodatek

Nazwa zestawu symboli	Atrybut	Klasyfikacja czcionek												
		1	2	3	4	5	6	7	8	9	10	11	12	13
Windows 3.1 Latin 2	9E	✓	✓	✓	-	-	-	-	-	-	-	-	-	-
Pc1004	9J	✓	✓	✓	-	-	-	-	-	-	-	-	-	-
ISO 8859/15 Latin 9	9N	✓	✓	✓	-	-	-	-	-	✓	-	-	-	-
PC-8 Turkish	9T	✓	✓	✓	-	-	-	-	-	-	-	-	-	-
Windows 3.0 Latin 1	9U	✓	✓	✓	-	-	-	-	-	-	-	-	-	-
PS Text	10J	✓	✓	✓	-	-	-	-	-	-	-	-	-	-
PC-8, Code Page 437	10U	✓	✓	✓	-	-	-	-	-	✓	-	-	-	-
PC-8, D/N, Danish/Norwegian	11U	✓	✓	✓	-	-	-	-	-	✓	-	-	-	-
MC Text	12J	✓	✓	✓	-	-	-	-	-	-	-	-	-	-
PC-850, Multilingual	12U	✓	✓	✓	-	-	-	-	-	✓	-	-	-	-
Ventura International	13J	✓	✓	✓	-	-	-	-	-	-	-	-	-	-
PcEur858	13U	✓	✓	✓	-	-	-	-	-	-	-	-	-	-
Ventura US	14J	✓	✓	✓	-	-	-	-	-	-	-	-	-	-
Pi Font	15U	✓	✓	✓	-	-	-	-	-	-	-	-	-	-
PC852, Latin 2	17U	✓	✓	✓	-	-	-	-	-	-	-	-	-	-
Unicode 3.0	18N	✓	✓	✓	-	-	-	✓	✓	-	-	-	-	-
Windows Baltic	19L	✓	✓	✓	-	-	-	-	-	-	-	-	-	-
Windows 3.1 Latin/Arabic	19U	✓	✓	✓	-	-	-	-	-	-	-	-	-	-
PC-755	26U	✓	✓	✓	-	-	-	-	-	-	-	-	-	-
PC-866, Cyrillic	3R	✓	✓	-	-	-	-	-	-	-	-	-	-	-
Greek8	8G	✓	✓	-	-	-	-	-	-	-	-	-	-	-
Windows Greek	9G	✓	✓	-	-	-	-	-	-	-	-	-	-	-
Windows Cyrillic	9R	✓	✓	-	-	-	-	-	-	-	-	-	-	-
PC-851, Greek	10G	✓	✓	-	-	-	-	-	-	-	-	-	-	-

Dodatek

Nazwa zestawu symboli	Atrybut	Klasyfikacja czcionek												
		1	2	3	4	5	6	7	8	9	10	11	12	13
ISO 8859/5 Cyrillic	10N	✓	✓	-	-	-	-	-	-	✓	-	-	-	-
PC-8, Greek	12G	✓	✓	-	-	-	-	-	-	-	-	-	-	-
ISO 8859/7 Greek	12N	✓	✓	-	-	-	-	-	-	-	-	-	-	-
PC-866 UKR	14R	✓	✓	-	-	-	-	-	-	-	-	-	-	-
Hebrew7	0H	✓	-	-	-	-	-	✓	-	-	-	-	-	-
ISO 8859/8 Hebrew	7H	✓	-	-	-	-	-	✓	-	-	-	-	-	-
Hebrew8	8H	✓	-	-	-	-	-	✓	-	-	-	-	-	-
PC-862, Hebrew	15H	✓	-	-	-	-	-	✓	-	-	-	-	-	-
PC-862, Hebrew	15Q	✓	-	-	-	-	-	✓	-	-	-	-	-	-
Arabic8	8V	-	-	-	-	-	-	-	✓	-	-	-	-	-
HPWARA	9V	-	-	-	-	-	-	-	✓	-	-	-	-	-
PC-864, Arabic	10V	-	-	-	-	-	-	-	✓	-	-	-	-	-
Symbol	19M	-	-	-	✓	-	-	-	-	-	-	-	-	-
Wingdings	579L	-	-	-	-	✓	-	-	-	-	-	-	-	-
ZapfDingbats	14L	-	-	-	-	-	✓	-	-	-	-	-	-	-
OCR A	00	-	-	-	-	-	-	-	-	-	✓	-	-	-
OCR B	10	-	-	-	-	-	-	-	-	-	-	✓	-	-
OCR B Extension	3Q	-	-	-	-	-	-	-	-	-	-	✓	-	-
Code3-9	0Y	-	-	-	-	-	-	-	-	-	-	-	✓	-
EAN/UPC	8Y	-	-	-	-	-	-	-	-	-	-	-	-	✓

Lista zestawów symboli w druku PCL 6

Nazwa zestawu symboli	Atrybut	Klasyfikacja czcionek								
		1	2	3	4	5	6	7	8	9
ISO Norwegian	4	✓	✓	✓	-	-	-	-	-	-
ISO Italian	9	✓	✓	✓	-	-	-	-	-	-
ISO 8859-1 Latin 1	14	✓	✓	✓	-	-	-	-	-	✓

Dodatek

Nazwa zestawu symboli	Atrybut	Klasyfikacja czcionek								
		1	2	3	4	5	6	7	8	9
ISO Swedish	19	✓	✓	✓	-	-	-	-	-	-
ASCII	21	✓	✓	✓	-	-	-	✓	✓	-
ISO United Kingdom	37	✓	✓	✓	-	-	-	-	-	-
ISO French	38	✓	✓	✓	-	-	-	-	-	-
ISO German	39	✓	✓	✓	-	-	-	-	-	-
Legal	53	✓	✓	✓	-	-	-	-	-	✓
ISO 8859-2 Latin 2	78	✓	✓	✓	-	-	-	-	-	✓
ISO Spanish	83	✓	✓	✓	-	-	-	-	-	-
Roman-9	149	✓	✓	✓	-	-	-	-	-	-
PS Math	173	✓	✓	✓	-	-	-	✓	✓	-
ISO 8859-9 Latin 5	174	✓	✓	✓	-	-	-	-	-	✓
Windows 3.1 Latin 5	180	✓	✓	✓	-	-	-	-	-	-
Microsoft Publishing	202	✓	✓	✓	-	-	-	-	-	-
ISO 8859/10 Latin 6	206	✓	✓	✓	-	-	-	-	-	✓
DeskTop	234	✓	✓	✓	-	-	-	-	-	-
Math-8	269	✓	✓	✓	-	-	-	✓	✓	-
Roman-8	277	✓	✓	✓	-	-	-	-	-	✓
Windows 3.1 Latin 2	293	✓	✓	✓	-	-	-	-	-	-
Pc1004	298	✓	✓	✓	-	-	-	-	-	-
ISO 8859-15 Latin 9	302	✓	✓	✓	-	-	-	-	-	✓
PC-Turkish	308	✓	✓	✓	-	-	-	-	-	-
Windows 3.0	309	✓	✓	✓	-	-	-	-	-	-
PS Text	330	✓	✓	✓	-	-	-	-	-	-
PC-8	341	✓	✓	✓	-	-	-	-	-	✓
PC-8 D/N	373	✓	✓	✓	-	-	-	-	-	✓
MC Text	394	✓	✓	✓	-	-	-	-	-	-
PC-850	405	✓	✓	✓	-	-	-	-	-	✓
PcEur858	437	✓	✓	✓	-	-	-	-	-	-
Pi Font	501	✓	✓	✓	-	-	-	-	-	-
PC852	565	✓	✓	✓	-	-	-	-	-	-

Dodatek

Nazwa zestawu symboli	Atrybut	Klasyfikacja czcionek								
		1	2	3	4	5	6	7	8	9
Unicode 3.0	590	✓	✓	✓	-	-	-	✓	✓	-
WBALT	620	✓	✓	✓	-	-	-	-	-	-
Windows 3.1 Latin 1	629	✓	✓	✓	-	-	-	-	-	-
PC-755	853	✓	✓	✓	-	-	-	-	-	-
Wingdings	18540	-	-	-	-	✓	-	-	-	-
Symbol	621	-	-	-	✓	-	-	-	-	-
ZapfDingbats	460	-	-	-	-	-	✓	-	-	-
PC-866, Cyrillic	114	✓	✓	-	-	-	-	-	-	-
Greek8	263	✓	✓	-	-	-	-	-	-	-
Windows Greek	295	✓	✓	-	-	-	-	-	-	-
Windows Cyrillic	306	✓	✓	-	-	-	-	-	-	-
PC-851, Greek	327	✓	✓	-	-	-	-	-	-	-
ISO 8859/5 Cyrillic	334	✓	✓	-	-	-	-	-	-	✓
PC-8, Greek	391	✓	✓	-	-	-	-	-	-	-
ISO 8859/7 Greek	398	✓	✓	-	-	-	-	-	-	-
PC-866 UKR	466	✓	✓	-	-	-	-	-	-	-
Hebrew7	8	✓	-	-	-	-	-	✓	-	-
ISO 8859/8 Hebrew	232	✓	-	-	-	-	-	✓	-	-
Hebrew8	264	✓	-	-	-	-	-	✓	-	-
PC-862, Hebrew	488	✓	-	-	-	-	-	✓	-	-
Arabic8	278	-	-	-	-	-	-	-	✓	-
HPWARA	310	-	-	-	-	-	-	-	✓	-
PC-864, Arabic	342	-	-	-	-	-	-	-	✓	-

Informacje prawne

Zgodność ze standardami — model europejski

Dyrektywa dotycząca niskiego napięcia 2006/95/WE	EN60950-1
--	-----------

Dodatek

Dyrektywa dotycząca kompatybilności elektromagnetycznej 2004/108/WE	EN55022 Klasa B EN61000-3-2 EN61000-3-3 EN55024
Dyrektywa R&TTE 1999/5/WE	EN300 328 EN301 489-1 EN301 489-17 TBR21 EN60950-1

Dla użytkowników europejskich

Firma Seiko Epson Corporation niniejszym deklaruje, że opisywany model urządzenia jest zgodny z podstawowymi wymaganiami i innymi postanowieniami dyrektywy 1999/5/WE.

C511C

Do użytku wyłącznie na terenie następujących państw: Irlandia, Wielka Brytania, Austria, Niemcy, Liechtenstein, Szwajcaria, Francja, Belgia, Luksemburg, Holandia, Włochy, Portugalia, Hiszpania, Dania, Finlandia, Norwegia, Szwecja, Islandia, Chorwacja, Cypr, Grecja, Słowenia, Malta, Bułgaria, Czechy, Estonia, Węgry, Łotwa, Litwa, Polska, Rumunia i Słowacja.

Firma Epson nie jest odpowiedzialna za jakiegokolwiek niespełnienie wymagań zabezpieczeń wynikające z niezalecanych modyfikacji produktów.



Niebieski Anioł

Drukarka spełnia standardy certyfikatu Niebieski Anioł. Wymogi standardu Niebieski Anioł znajdują się na poniższej stronie internetowej.

<http://www.epson.de/blauerengel>

Ograniczenia dotyczące kopiowania

Należy przestrzegać poniższych ograniczeń, aby drukarka była użytkowana w sposób odpowiedzialny i zgodny z prawem.

Kopiowanie następujących pozycji jest niezgodne z prawem:

- banknoty, monety, zbywalne rządowe papiery wartościowe, obligacje rządowe i komunalne papiery wartościowe;
- nieużywane znaczki pocztowe, kartki pocztowe ze znaczkiem oraz inne dokumenty pocztowe posiadające wartość;
- rządowe znaczki skarbowe oraz papiery wartościowe wydane zgodnie z przepisami prawnymi.

Należy zachować ostrożność podczas kopiowania poniższych elementów:

- prywatne zbywalne papiery wartościowe (świadczenia udziałowe, dokumenty zbywalne, czeki itp.), bilety miesięczne, bilety ulgowe itp.;

Dodatek

- paszporty, prawa jazdy, dowody rejestracyjne, winiety drogowe, bony żywnościowe, bilety itp.

Uwaga:

Kopiowanie takich dokumentów może być niezgodne z prawem.

Odpowiedzialne korzystanie z materiałów objętych prawem autorskim:

Drukarki mogą być wykorzystywane niezgodnie z przeznaczeniem w przypadku kopiowania materiałów chronionych prawami autorskimi. Należy użytkować urządzenie w odpowiedzialny sposób, uzyskując pozwolenie na kopiowanie publikowanych materiałów objętych prawem autorskim lub postępując zgodnie z poradą adwokata.

Oszczędzanie energii

Drukarka zostanie automatycznie przełączona w tryb uśpienia lub wyłączona, jeśli przez określony czas nie zostanie wykonana żadna operacja. Określenie czasu, po którym włączony zostanie tryb oszczędzania energii. Wzrost tej wartości wpłynie na wydajność energetyczną drukarki. Przed dokonaniem zmian w ustawieniu należy wziąć pod uwagę kwestie środowiskowe.

Oszczędzanie energii — panel sterowania

1. Na ekranie głównym wybierz pozycję **Ustawienia**, a następnie **Administr. systemu**.
2. Wybierz opcję **Ustawienia wspólne**.
3. Wybierz opcję **Timer wył.** lub **Timer uśpienia**, a następnie skonfiguruj odpowiednie ustawienia.

Transportowanie drukarki

Gdy konieczne jest przetransportowanie drukarki w inne miejsce lub do naprawy, należy zapakować drukarkę zgodnie z przedstawionymi poniżej instrukcjami.

**Ważne:**

- Podczas przechowywania lub transportowania drukarki nie przechylać jej, nie ustawiać pionowo ani nie odwracać, ponieważ można spowodować wyciek tuszu.*
- Nie wyjmować zainstalowanego pojemnika z tuszem. Wyjęcie pojemnika może spowodować wyschnięcie głowicy drukującej, a także uniemożliwić drukowanie.*
- Nie wyjmować zainstalowanego modułu konserwacyjnego. W przeciwnym razie podczas transportu można spowodować wyciek tuszu.*

1. Wyłącz drukarkę przyciskiem .
2. Upewnij się, że kontrolka zasilania zgasła, a następnie odłącz przewód zasilający.

**Ważne:**

Przewód zasilający należy odłączyć, gdy zgaśnie kontrolka zasilania. W przeciwnym razie głowica drukująca nie powróci do pozycji początkowej, co może spowodować wyschnięcie tuszu i uniemożliwić drukowanie.

3. Odłącz wszystkie kable, takie jak przewód zasilający i kabel USB.

Dodatek

4. Wyjmij cały papier z drukarki.
5. Upewnij się, że w drukarce nie ma żadnych oryginałów.
6. Schowaj tackę do papieru i tacę wyjściową.
7. Jeśli zamontowano opcjonalną kasetę na papier, należy ją wymontować.
8. Włóż drukarkę do pudełka, używając oryginalnych elementów ochronnych.

Uwaga:

Jeśli podczas kolejnego drukowania jakość wydruku ulegnie pogorszeniu, należy wyczyścić i wyrównać głowicę drukującą.

Powiązane informacje

- ➔ „Nazwy i funkcje części” na stronie 16
- ➔ „Sprawdzanie i czyszczenie głowicy drukującej” na stronie 119
- ➔ „Wyrównywanie głowicy drukującej” na stronie 121

Dostęp do zewnętrznego urządzenia USB z komputera

Można zapisywać lub odczytywać z komputera dane z zewnętrznego urządzenia USB, takiego jak włożony do drukarki napęd flash USB.

**Ważne:**

- Podczas udostępniania włożonego do drukarki zewnętrznego urządzenia między komputerami podłączonymi przez USB i przez sieć, dostęp do zapisu jest dozwolony wyłącznie dla komputerów podłączonych poprzez wykorzystanie metody wybranej w drukarce. W celu zapisu w zewnętrznym urządzeniu USB, przejdź do **Ustawienia** w panelu sterowania, a następnie wybierz **Administr. systemu > Ustaw. drukarki > Interf. urz. pamięci > Udost. plików** i metodę połączenia. Dane mogą być odczytane przez komputery podłączone przez USB i przez sieć.
- W celu zapisu na zewnętrznym urządzeniu USB, podłączonym do komputera przez sieć, przejdź do **Ustawienia** w panelu sterowania, a następnie wybierz **Administr. systemu > Ustaw. drukarki > Interf. urz. pamięci > Udost. plików > Wi-Fi/Sieć**.

Uwaga:

Rozpoznanie danych z komputera zajmuje trochę czasu, gdy podłączone jest duże zewnętrzne urządzenie USB, na przykład dysk twardy o pojemności 2 TB.

Windows

Wybierz zewnętrzne urządzenie USB w folderze **Komputer** lub **Mój komputer**. Wyświetlone zostaną dane zapisane w zewnętrznym urządzeniu USB.

Uwaga:

Po podłączeniu drukarki do sieci bez używania płyty z oprogramowaniem lub **Web Installer**, zamapuj gniazdo USB jako napęd sieciowy. Otwórz **Uruchom** i wprowadź nazwę drukarki \\EPSONXXXXX lub adres IP drukarki \XXX.XXX.XXX.XXX w celu **Otwórz**. Kliknij prawym przyciskiem myszy wyświetloną ikonę urządzenia w celu przypisania sieci. Napęd sieciowy pojawia się w folderze **Komputer** lub **Mój komputer**.

Dodatek

Mac OS X

Wybierz ikonę odpowiedniego urządzenia. Wyświetlone zostaną dane zapisane w zewnętrznym urządzeniu USB.

Uwaga:

- Aby odłączyć zewnętrzne urządzenie USB, należy przeciągnąć jego ikonę na ikonę kosza. W przeciwnym razie dane znajdujące się na udostępnionym dysku mogą nie być poprawnie wyświetlane po włożeniu innego zewnętrznego urządzenia USB.
- Po podłączeniu drukarki do sieci bez używania EpsonNet Setup, zamapuj gniazdo USB jako napęd sieciowy. Wybierz **Go > Connect to Server**. Wprowadź nazwę drukarki `cifs://EPSONXXXXXX` lub `smb://EPSONXXXXXX` w opcji **Adres serwera** i kliknij **Połącz**.

Powiązane informacje

- ➔ „Ustaw. drukarki” na stronie 32
- ➔ „Dane techniczne zewnętrznego urządzenia USB” na stronie 176

Instalacja opcjonalnych dodatków

Nazwa produktu opcjonalnej kasety na papier

Poniżej podano nazwę produktu opcjonalnej kasety na papier.

250-Sheet Optional Cassette Unit

Instalacja opcjonalnych kaset na papier



Przeestroga:

Przed rozpoczęciem montażu należy wyłączyć drukarkę, odłączyć od niej przewód zasilania i wszelkie pozostałe kable. W przeciwnym wypadku przewód zasilania może zostać uszkodzony i spowodować pożar lub porażenie prądem.

1. Wyłącz drukarkę przyciskiem , po czym odłącz przewód zasilający.
2. Odłącz wszelkie podłączone przewody.
3. Wyjmij opcjonalną kasetę na papier z pudełka i usuń wszelkie elementy ochronne.

Dodatek

4. Postaw drukarkę na opcjonalnej kasecie na papier.

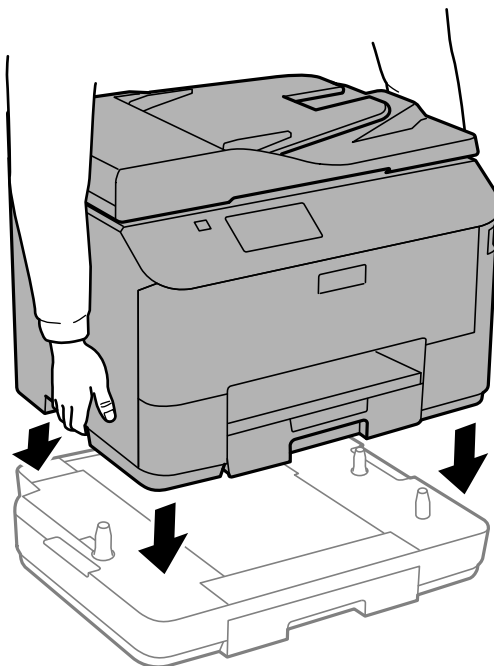

5. Podłącz przewód zasilający i wszelkie inne przewody, a następnie podłącz drukarkę.
6. Włącz drukarkę przyciskiem .
7. Wysuń opcjonalną kasetę na papier, po czym ponownie ją wsuń i sprawdź, czy jest ona widoczna na ekranie **Ustawienia papieru**.

Uwaga:

Aby wymontować opcjonalną kasetę na papier, należy wyłączyć drukarkę, odłączyć przewód zasilający i pozostałe kable, a następnie przeprowadzić powyższą procedurę w odwrotnej kolejności.

Skonfiguruj ustawienia sterownika drukarki.

Konfiguracja opcjonalnej kasety na papier w sterowniku drukarki

Aby móc korzystać z zamontowanej opcjonalnej kasety na papier, sterownik drukarki musi pobrać niezbędne informacje.

Konfiguracja opcjonalnej kasety na papier w sterowniku drukarki — system Windows

Uwaga:

Zaloguj się do komputera jako administrator.

1. We właściwościach drukarki otwórz kartę **Ustawienia opcjonalne**.
 - Windows 8.1/Windows 8/Windows Server 2012 R2/Windows Server 2012
Wybierz **Pulpit > Ustawienia > Panel sterowania > Wyświetl urządzenia i drukarki** w menu **Sprzęt i dźwięk**. Kliknij drukarkę prawym przyciskiem myszy lub przytrzymaj wciśnięty przycisk, wybierz **Właściwości drukarki**, a następnie kliknij kartę **Ustawienia opcjonalne**.
 - Windows 7/Windows Server 2008 R2

Dodatek

Kliknij przycisk Start i wybierz kolejno **Panel sterowania > Wyświetl urządzenia i drukarki** w menu **Sprzęt i dźwięk**. Kliknij drukarkę prawym przyciskiem myszy, wybierz **Właściwości drukarki**, a następnie kliknij kartę **Ustawienia opcjonalne**.

- Windows Vista/Windows Server 2008

Kliknij przycisk Start, a następnie wybierz kolejno **Panel sterowania > Drukarki** w menu **Sprzęt i dźwięk**. Kliknij drukarkę prawym przyciskiem myszy, wybierz **Właściwość**, a następnie kliknij **Ustawienia opcjonalne**.

- Windows XP/Windows Server 2003 R2/Windows Server 2003

Kliknij przycisk Start i wybierz kolejno **Panel sterowania > Drukarki i inny sprzęt > Drukarki i fakсы**. Kliknij drukarkę prawym przyciskiem myszy, wybierz **Właściwość**, a następnie kliknij kartę **Ustawienia opcjonalne**.

2. Wybierz polecenie **Pobierz z drukarki**, a następnie kliknij **Pobierz**.
Informacja **Opcjonalne źródła papieru** jest wyświetlana na ekranie **Informacje o bieżącej drukarce**.
3. Kliknij przycisk **OK**.

Konfiguracja opcjonalnej kasety na papier w sterowniku drukarki — system Mac OS X

1. Wybierz **Preferencje systemowe** z menu  > **Drukarki i skanery** (lub **Drukowanie i skanowanie, Drukowanie i faksowanie**), a następnie wybierz drukarkę. Kliknij **Opcje i materiały eksploatacyjne > Opcje** (lub **Sterownik**).
2. W opcji **Dolna kaseeta** podaj liczbę kaset na papier.
3. Kliknij przycisk **OK**.

Korzystanie z serwera e-mail

Aby korzystać z funkcji e-mail, takich jak skanowanie lub przekazywanie faksów, należy skonfigurować serwer e-mail.

Konfigurowanie serwera poczty

Przed rozpoczęciem konfigurowania serwera poczty należy sprawdzić poniższe opcje.

- Drukarka jest podłączona do sieci.
- Informacje o serwerze poczty, takie jak dokumenty od dostawcy usługi, które były wykorzystywane podczas konfigurowania poczty na komputerze.

Uwaga:

W przypadku korzystania z darmowej poczty, np. poczty internetowej, należy wyszukać w Internecie wymagane informacje o serwerze poczty.

1. Na ekranie głównym wybierz **Ustawienia**.
2. Wybierz opcję **Administr. systemu > Ust. Wi-Fi/sieci lokal. > Ustawienia zaawansowane**.
3. Wybierz opcję **Serwer e-mail > Ustaw. serwera**.

Dodatek

4. Wybierz metodę uwierzytelniania.

Wybierz metodę uwierzytelniania serwera poczty, z którego korzystasz.

**Ważne:**

Dostępne są poniższe metody uwierzytelniania. SSL i STARTTLS nie są obsługiwane.

- Brak
- SMTP (SMTP AUTH)
- POP przed SMTP

Skontaktuj się z dostawcą usług internetowych w celu potwierdzenia metody uwierzytelniania serwera poczty.

Połączenie drukarki z serwerem poczty może nie być możliwe, nawet jeśli metoda uwierzytelniania jest dostępna, ze względu na zwiększone zabezpieczenia (na przykład niezbędne jest połączenie SSL). Aby uzyskać najnowsze informacje, odwiedź witrynę pomocy technicznej firmy Epson.

<http://www.epson.eu/Support> (Europa)

<http://support.epson.net/> (poza Europą)

5. Skonfiguruj odpowiednie ustawienia.

Niezbędne ustawienia różnią się w zależności od metody uwierzytelniania. Wprowadź informacje na temat serwera poczty, z którego korzystasz.

6. Naciśnij przycisk **OK**.**Uwaga:**

- Jeśli pojawi się komunikat o błędzie, należy sprawdzić, czy ustawienia serwera poczty są poprawne.
- Jeśli ustawienia są poprawne, ale pomimo tego nie można wysłać wiadomości e-mail, należy sprawdzić metodę uwierzytelniania serwera poczty, z którego korzystasz.

Powiązane informacje

➔ „Elementy ustawień serwera e-mail” na stronie 193

Elementy ustawień serwera e-mail

Elementy	Objaśnienia
Metoda uwierzyteln.	Wyświetlanie wybranej metody uwierzytelniania.
Uwierzytelnione konto	Po wybraniu UWIERZ. SMTP lub POP przed SMTP , jako Metoda uwierzyteln. , wprowadź nazwę użytkownika (adres e-mail) zastrzeżony dla serwera e-mail, składający się z maksymalnie 30 znaków.
Uwierzytelnione hasło	Po wybraniu UWIERZ. SMTP lub POP przed SMTP , jako Metoda uwierzyteln. , wprowadź hasło uwierzytelnionego konta, składające się z maksymalnie 20 znaków.
Adres e-mail nadawcy	Określ adres e-mail, wykorzystywany przez drukarkę do wysyłania wiadomości e-mail. Można określić istniejący adres e-mail. Aby się upewnić, że wiadomość e-mail zostanie wysłana z drukarki, można uzyskać i wprowadzić tu adres wyznaczony dla tej drukarki.

Dodatek

Elementy	Objaśnienia
Adres serwera SMTP	Wprowadź adres serwera, do wysyłania wiadomości e-mail (serwer SMTP).
Nr portu serwera SMTP	Wprowadź numer portu serwera, do wysyłania wiadomości e-mail (serwer SMTP).
Adres serwera POP3	Po wybraniu POP przed SMTP , jako Metoda uwierzyteln. , wprowadź adres serwera, do odbioru wiadomości e-mail (serwer POP3).
Nr portu serwera POP3	Po wybraniu POP przed SMTP , jako Metoda uwierzyteln. , wprowadź numer portu serwera e-mail, do odbioru wiadomości e-mail (serwer POP3).

Sprawdzanie połączenie serwera e-mail

1. Na ekranie głównym wybierz **Ustawienia**.
2. Wybierz **Administr. systemu > Ust. Wi-Fi/sieci lokal. > Ustawienia zaawansowane**.
3. Wybierz **Serwer e-mail > Sprawdzanie połączenia**, aby sprawdzić, czy drukarka została podłączona do serwera e-mail.

Uwaga:

- Jeśli wyświetlony zostanie komunikat błędu, sprawdź, czy są prawidłowe ustawienia serwera e-mail.*
- Gdy nie można wysłać wiadomości e-mail, nawet jeśli połączenie jest prawidłowe, sprawdź metodę uwierzytelniania dla używanego serwera e-mail.*

Gdzie uzyskać pomoc

Witryna pomocy technicznej w sieci Web

Jeżeli potrzebujesz dalszej pomocy, odwiedź witrynę pomocy technicznej firmy Epson pod adresem podanym poniżej. Wybierz swój kraj lub region i przejdź do sekcji pomocy na swojej lokalnej witrynie internetowej firmy Epson. W witrynie tej dostępne też są najnowsze sterowniki, odpowiedzi na często zadawane pytania, instrukcje i inne materiały do pobrania.

<http://support.epson.net/>

<http://www.epson.eu/Support> (Europa)

Jeżeli urządzenie firmy Epson nie działa poprawnie i nie można rozwiązać problemu, należy skontaktować się z działem pomocy technicznej firmy Epson.

Kontakt z działem pomocy technicznej firmy Epson

Przed skontaktowaniem się z firmą Epson

Jeżeli urządzenie firmy Epson nie działa poprawnie i nie można rozwiązać problemu, korzystając z informacji podanych w dokumentacji urządzenia, należy skontaktować się z działem pomocy technicznej firmy Epson. Jeśli

Dodatek

na liście nie ma działu pomocy technicznej dla klientów w wymaganym rejonie, należy skontaktować się z przedstawicielem handlowym, u którego urządzenie zostało kupione.

Aby usprawnić proces udzielania pomocy, należy przygotować następujące informacje:

- Numer seryjny urządzenia
(Etykieta z numerem seryjnym znajduje się zazwyczaj z tyłu urządzenia).
- Model urządzenia
- Wersja oprogramowania urządzenia
(W oprogramowaniu produktowym kliknij **O programie, Informacje o wersji** lub podobny przycisk).
- Marka i model komputera
- Nazwa i wersja systemu operacyjnego komputera
- Nazwy i wersje aplikacji używanych zazwyczaj z urządzeniem

Uwaga:

W zależności od urządzenia dane listy wybierania faksu i/lub ustawień sieciowych mogą być przechowywane w pamięci urządzenia. Ze względu na uszkodzenie lub naprawę urządzenia dane mogą zostać utracone. Firma Epson nie ponosi odpowiedzialności za utratę danych, za wykonanie kopii zapasowej danych i/lub ustawień lub jej przywrócenie nawet w okresie gwarancji. Zalecamy wykonanie kopii zapasowej we własnym zakresie lub wykonanie notatek.

Pomoc dla użytkowników w Europie

Dokument Gwarancja Europejska zawiera informacje dotyczące sposobu kontaktowania się z działem pomocy technicznej firmy Epson.