

# **Ghidul utilizatorului**

# Drepturi de autor

Nicio parte a acestei publicații nu se poate reproduce, stoca pe un sistem de recuperare a informațiilor sau transmite, sub nicio formă și prin niciun mijloc electronic, mecanic, prin fotocopiare, prin înregistrare sau altfel, fără permisiunea scrisă anterioară a firmei Seiko Epson Corporation. Nu se asumă nicio responsabilitate de brevetare în ceea ce privește utilizarea informațiilor conținute în acest document. De asemenea, nu se asumă nicio responsabilitate pentru daune rezultate din utilizarea informațiilor din acest document. Informațiile conținute în acest document sunt destinate exclusiv pentru a fi utilizate cu acest produs Epson. Epson nu răspunde pentru nicio utilizare a acestor informații pentru alte produse.

Nici Seiko Epson Corporation și nici subsidiarele acesteia nu răspund față de cumpărătorul acestui produs sau față de terți pentru daunele, pierderile, costurile sau cheltuielile suportate de cumpărător sau de terți ca rezultat al accidentelor, utilizării incorecte sau abuzive a acestui produs sau modificărilor, reparațiilor sau intervențiilor neautorizate asupra acestui produs sau (cu excepția S.U.A.) nerespectarea strictă a instrucțiunilor de operare și întreținere furnizate de Seiko Epson Corporation.

Seiko Epson Corporation și afiliații săi nu vor fi responsabili pentru orice daune sau probleme care apar în urma utilizării oricărei opțiuni sau a oricăror produse consumabile altele decât cele desemnate Produse Epson originale sau Produse aprobate de Epson de către Seiko Epson Corporation.

Seiko Epson Corporation nu va răspunde pentru nicio daună ce decurge din interferențele electromagnetice cauzate de utilizarea oricăror cabluri de interfață altele decât cele indicate drept Produse Aprobate Epson de Seiko Epson Corporation.

© 2014 Seiko Epson Corporation. All rights reserved.

Conținutul acestui manual și specificațiile produsului pot suferi modificări fără înștiințare prealabilă.

# Mărci comerciale

- ❑ EPSON® este o marcă comercială înregistrată, iar EPSON EXCEED YOUR VISION sau EXCEED YOUR VISION este o marcă comercială a Seiko Epson Corporation.
- ❑ PRINT Image Matching™ și sigla PRINT Image Matching sunt mărci comerciale ale Seiko Epson Corporation. Copyright © 2001 Seiko Epson Corporation. Toate drepturile rezervate.
- ❑ EPSON Scan software is based in part on the work of the Independent JPEG Group.

## ❑ libtiff

Copyright © 1988-1997 Sam Leffler

Copyright © 1991-1997 Silicon Graphics, Inc.

Permission to use, copy, modify, distribute, and sell this software and its documentation for any purpose is hereby granted without fee, provided that (i) the above copyright notices and this permission notice appear in all copies of the software and related documentation, and (ii) the names of Sam Leffler and Silicon Graphics may not be used in any advertising or publicity relating to the software without the specific, prior written permission of Sam Leffler and Silicon Graphics.

THE SOFTWARE IS PROVIDED "AS-IS" AND WITHOUT WARRANTY OF ANY KIND, EXPRESS, IMPLIED OR OTHERWISE, INCLUDING WITHOUT LIMITATION, ANY WARRANTY OF MERCHANTABILITY OR FITNESS FOR A PARTICULAR PURPOSE.

IN NO EVENT SHALL SAM LEFFLER OR SILICON GRAPHICS BE LIABLE FOR ANY SPECIAL, INCIDENTAL, INDIRECT OR CONSEQUENTIAL DAMAGES OF ANY KIND, OR ANY DAMAGES WHATSOEVER RESULTING FROM LOSS OF USE, DATA OR PROFITS, WHETHER OR NOT ADVISED OF THE POSSIBILITY OF DAMAGE, AND ON ANY THEORY OF LIABILITY, ARISING OUT OF OR IN CONNECTION WITH THE USE OR PERFORMANCE OF THIS SOFTWARE.

- ❑ Microsoft®, Windows®, and Windows Vista® are registered trademarks of Microsoft Corporation.
- ❑ Apple, Macintosh, Mac OS, OS X, Bonjour, Safari, iPad, iPhone, iPod touch, and iTunes are trademarks of Apple Inc., registered in the U.S. and other countries. AirPrint and the AirPrint logo are trademarks of Apple Inc.
- ❑ Google Cloud Print™, Chrome™, Chrome OS™, and Android™ are trademarks of Google Inc.
- ❑ Adobe, Adobe Reader, Acrobat, and Photoshop are trademarks of Adobe systems Incorporated, which may be registered in certain jurisdictions.
- ❑ Intel® is a registered trademark of Intel Corporation.
- ❑ Informație generală: În publicația de față sunt utilizate alte nume de produse doar în scopuri de identificare și acestea pot fi mărci comerciale ale proprietarilor respectivi. Epson își declină orice drepturi asupra acestor mărci.

## Cuprins

### Drepturi de autor

### Mărci comerciale

### Despre acest manual

Introducere. . . . .	7
Mărci și simboluri. . . . .	7
Figurile utilizate în acest manual. . . . .	7
Referințe la sisteme de operare. . . . .	8

### Instrucțiuni importante

Instrucțiuni de securitate. . . . .	9
Sfaturi și avertismente legate de imprimantă. . . . .	10
Sfaturi și avertismente pentru configurarea/ utilizarea imprimantei. . . . .	10
Sfaturi și avertismente pentru utilizarea imprimantei cu o conexiune wireless. . . . .	11
Sfaturi și avertismente pentru utilizarea ecranului LCD. . . . .	11
Protejarea informațiilor personale. . . . .	11

### Informații de bază despre imprimantă

Denumirea și funcțiile componentelor. . . . .	12
Panoul de control. . . . .	14
Butoane și indicatoare. . . . .	14
Pictograme afișate pe ecranul LCD. . . . .	15
Opțiunile de meniu. . . . .	16
Modul <b>Copiere</b> . . . . .	16
Modul <b>Scanare</b> . . . . .	17
Modul <b>Fax</b> . . . . .	17
Modul <b>Configurare</b> . . . . .	18

### Încărcarea hârtiei

Precauții la manevrarea hârtiei. . . . .	24
Hârtia disponibilă și capacitățile. . . . .	25
Lista tipurilor de hârtie. . . . .	25
Încărcarea hârtiei în suportul de Alimentare hârtie spate. . . . .	26

### Așezarea originalelor

Originale disponibile pentru unitatea ADF. . . . .	30
Așezarea originalelor pe unitatea ADF. . . . .	30

Așezarea originalelor pe Geamul scannerului. . . . .	31
--	----

### Gestionarea contactelor

Înregistrarea contactelor. . . . .	33
Înregistrarea grupurilor de contacte. . . . .	33
Înregistrarea și efectuarea copiilor de rezervă pentru contacte utilizând un computer. . . . .	34

### Tipărirea

Tipărirea de pe un computer. . . . .	35
Informații de bază despre tipărire - Windows. . . . .	35
Informații de bază despre tipărire - Mac OS X. . . . .	36
Tipărirea față-verso (numai pentru Windows). . . . .	38
Tipărirea mai multor pagini pe o singură coală. . . . .	39
Tipărirea în funcție de formatul hârtiei. . . . .	40
Tipărirea mai multor fișiere împreună (numai pentru Windows). . . . .	41
Tipărirea mărită și crearea de afișe (numai pentru Windows). . . . .	42
Tipărirea utilizând caracteristici avansate. . . . .	48
Imprimarea fotografiilor folosind Epson Easy Photo Print. . . . .	50
Imprimarea de pe dispozitivele inteligente. . . . .	50
Utilizarea caracteristicii Epson iPrint. . . . .	50
Utilizarea caracteristicii AirPrint. . . . .	52
Anularea tipăririi. . . . .	52
Anularea tipăririi - Butonul de pe imprimantă. . . . .	52
Anularea tipăririi - Windows. . . . .	52
Anularea tipăririi - Mac OS X. . . . .	53

### Copierea

#### Scanarea

Scanarea de la panoul de control. . . . .	55
Scanarea pe un server Cloud. . . . .	55
Scanarea pe calculator. . . . .	55
Scanarea pe un computer. . . . .	56
Tipărirea de pe un computer. . . . .	56
Informații despre scanare. . . . .	56
Scanarea folosind funcțiile avansate. . . . .	58
Scanarea de pe dispozitivele inteligente. . . . .	61

### Primirea și trimiterea faxurilor

Configurarea faxului. . . . .	63
-------------------------------	----

## Cuprins

Conectarea la o linie telefonică. . . . .	63
Realizarea setărilor de bază pentru fax. . . . .	66
Trimiterea faxurilor. . . . .	69
Operații de bază pentru trimiterea faxurilor. . . . .	69
Diverse moduri de a trimite faxuri. . . . .	70
Primirea faxurilor. . . . .	71
Setarea modului de primire. . . . .	71
Diverse moduri de a primi faxuri. . . . .	72
Salvarea faxurilor primite. . . . .	74
Utilizarea altor caracteristici ale faxului. . . . .	74
Tipărirea rapoartelor și listelor de faxuri. . . . .	74
Reimprimarea faxurilor primite. . . . .	75

**Reumplerea cernelii**

Verificarea nivelelor de cerneală. . . . .	76
Verificarea nivelelor de cerneală - Windows. . . . .	76
Verificarea nivelelor de cerneală - Mac OS X. . . . .	76
Codurile de pe sticlele cu cerneală. . . . .	77
Precauții la manevrarea sticlelor cu cerneală. . . . .	77
Reumplerea tancurilor de cerneală. . . . .	78

**Îmbunătățirea calității de tipărire și de scanare**

Verificarea și curățarea capului de tipărire. . . . .	82
Verificarea și curățarea capului de imprimare	
- Panou de control. . . . .	82
Verificarea și curățarea capului de imprimare	
- Windows. . . . .	83
Verificarea și curățarea capului de imprimare	
- Mac OS X. . . . .	83
Înlocuirea cernelii din interiorul tuburilor de cerneală. . . . .	84
Înlocuirea cernelii din tuburile de cerneală - Windows. . . . .	84
Înlocuirea cernelii din tuburile de cerneală - Mac OS X. . . . .	85
Alinierea capului de imprimare. . . . .	85
Alinierea capului de tipărire - Panoul de control. . . . .	85
Alinierea capului de imprimare - Windows. . . . .	85
Alinierea capului de imprimare - Mac OS X. . . . .	86
Curățarea traseului hârtiei. . . . .	86
Curățarea alimentatorului automat de documente (ADF). . . . .	87
Curățarea Geamul scannerului. . . . .	88

**Informații despre aplicații și serviciile de rețea**

Serviciul Epson Connect. . . . .	90
Web Config. . . . .	90
Executarea aplicației Web Config într-un browser web. . . . .	90
Rularea aplicației Web Config în Windows. . . . .	91
Rularea aplicației Web Config în Mac OS X. . . . .	91
Aplicații necesare. . . . .	92
Driver-ul imprimantei pentru Windows. . . . .	92
Driver-ul imprimantei pentru Mac OS X. . . . .	93
EPSON Scan (driver de scanner). . . . .	94
Epson Event Manager. . . . .	95
Driver-ul PC-FAX (driver de fax). . . . .	95
FAX Utility. . . . .	96
Epson Easy Photo Print. . . . .	96
E-Web Print (numai pentru Windows). . . . .	97
EPSON Software Updater. . . . .	97
EpsonNet Config. . . . .	97
Dezinstalarea aplicațiilor. . . . .	98
Dezinstalarea aplicațiilor - Windows. . . . .	98
Dezinstalarea aplicațiilor - Mac OS X. . . . .	98
Instalarea aplicațiilor. . . . .	99
Actualizarea aplicațiilor și a firmware-ului. . . . .	100

**Soluționarea problemelor**

Verificarea stării imprimantei. . . . .	101
Verificarea mesajelor pe ecranul LCD. . . . .	101
Verificarea stării imprimantei - Windows. . . . .	102
Verificarea stării imprimantei - Mac OS X. . . . .	102
Scoaterea hârtiei blocate. . . . .	102
Scoaterea hârtiei blocate din Alimentare hârtie spate. . . . .	103
Scoaterea hârtiei blocate din interiorul imprimantei. . . . .	103
Scoaterea hârtiei blocate din unitatea ADF. . . . .	105
Hârtia nu este alimentată corect. . . . .	106
Originalele nu sunt alimentare în alimentatorul automat de documente. . . . .	107
Probleme cu privire la alimentarea cu energie și panoul de control. . . . .	107
Imprimanta nu pornește. . . . .	107
Imprimanta nu se oprește. . . . .	107
Ecranul LCD se întunecă. . . . .	108
Imprimanta nu tipărește. . . . .	108
Probleme de tipărire. . . . .	109
Calitatea tipăririi este proastă. . . . .	109
Calitatea copiei este proastă. . . . .	110

## Cuprins

Pe imaginea copiată apare o imagine de pe verso-ul originalului. . . . .	110
Poziția, formatul sau marginile materialului tipărit sunt incorecte. . . . .	110
Hârtia este pătată sau zgâriată. . . . .	111
Caracterele tipărite sunt incorecte sau corupte. . . . .	111
Imaginea tipărită este inversată. . . . .	111
Problema de tipărire nu a putut fi soluționată. . . . .	112
Alte probleme de imprimare. . . . .	112
Tipărirea se face prea încet. . . . .	112
Viteza de imprimare scade foarte mult la imprimarea continuă. . . . .	112
Dispozitivul nu scanează. . . . .	113
Nu este posibilă scanarea de la panoul de control. . . . .	113
Probleme cu privire la imaginile scanate. . . . .	114
Calitatea scanării nu este adecvată. . . . .	114
Caracterele sunt neclare. . . . .	114
Imaginea imprimată pe verso în documentul original apare în imaginea scanată. . . . .	114
Pe imaginea scanată apar modele neclare (de tip hașură). . . . .	115
Zona sau direcția de scanare nu este corectă. . . . .	115
Problema de scanare nu a putut fi soluționată. . . . .	115
Alte probleme de scanare. . . . .	116
Previzualizarea sub formă de miniaturi nu funcționează corespunzător. . . . .	116
Scanarea se face prea încet. . . . .	116
Scanarea se oprește dacă scanați în format PDF/Multi-TIFF. . . . .	116
Probleme la trimiterea și primirea de faxuri. . . . .	116
Primirea sau trimiterea faxurilor nu este posibilă. . . . .	116
Imposibil de trimis faxuri. . . . .	117
Nu pot fi trimise faxuri către un anumit destinatar. . . . .	118
Imposibil de trimis faxuri la o anumită oră. . . . .	118
Imposibil de primit faxuri. . . . .	118
Eroarea de memorie plină. . . . .	119
Calitatea faxurilor trimise este redusă. . . . .	119
Faxurile trimise au dimensiuni incorecte. . . . .	119
Calitatea faxurilor primite este redusă. . . . .	120
Faxurile primite nu sunt tipărite. . . . .	120
Alte probleme cu privire la faxuri. . . . .	120
Nu pot fi efectuate apeluri de pe telefonul conectat. . . . .	120
Robotul telefonic nu poate răspunde la apelurile vocale. . . . .	120
Numărul de fax al expeditorului nu este afișat pe faxurile primite sau este incorect. . . . .	120

Alte probleme. . . . .	121
Un ușor șoc electric la atingerea imprimantei. . . . .	121
Funcționarea imprimantei este zgomotoasă. . . . .	121
Unitatea ADF nu funcționează. . . . .	121
Data și ora sunt incorecte. . . . .	121
Aplicația este blocată de un firewall (numai Windows). . . . .	121
Pe ecran este afișat un mesaj în care se solicită resetarea nivelurilor cernelii. . . . .	121

**Anexă**

Specificații tehnice. . . . .	122
Specificațiile imprimantei. . . . .	122
Specificațiile scannerului. . . . .	122
Specificațiile interfeței. . . . .	123
Specificațiile faxului. . . . .	123
Specificații Wi-Fi. . . . .	123
Specificații Ethernet. . . . .	124
Protocol de securitate. . . . .	124
Servicii compatibile oferite de terți. . . . .	124
Dimensiuni. . . . .	125
Specificații electrice. . . . .	125
Specificații de mediu. . . . .	125
Cerințe de sistem. . . . .	126
Informații de reglementare. . . . .	126
Standarde și aprobări. . . . .	126
Restricții la copiere. . . . .	127
Verificarea numărului total de pagini alimentate prin imprimantă. . . . .	128
Verificarea numărului total de pagini alimentate prin imprimantă - Panou de control. . . . .	128
Verificarea numărului total de pagini alimentate prin imprimantă - Windows. . . . .	128
Verificarea numărului total de pagini alimentate prin imprimantă - Mac OS X. . . . .	128
Transportul imprimantei. . . . .	128
Unde puteți obține ajutor. . . . .	131
Site-ul web de asistență tehnică. . . . .	131
Contactarea serviciului de asistență clienți. . . . .	131

# Despre acest manual

---

## Introducere

Cea mai recentă versiune a următoarelor manuale este disponibilă pe site-ul web de asistență al Epson.

<http://www.epson.eu/Support> (Europa)

<http://support.epson.net/> (în afara Europei)

**Începeți aici** (manual tipărit pe hârtie)

Include informații referitoare la configurarea imprimantei, instalarea programelor software, utilizarea imprimantei, soluții pentru rezolvarea problemelor etc.

**Ghidul utilizatorului** (manual în format PDF)

Acest manual. Include informații generale și instrucțiuni de utilizare a imprimantei și de rezolvare a problemelor.

**Ghidul de rețea** (manual digital)

Conține informații cu privire la setările de rețea și soluționarea problemelor în cazul utilizării imprimantei într-o rețea.

Consultați atât manualele enumerate mai sus, cât și secțiunea Ajutor inclusă în diferite aplicații software Epson.

---

## Mărci și simboluri



**Atenție:**

*Instrucțiuni care trebuie respectate cu atenție pentru evitarea accidentărilor.*



**Important:**

*Instrucțiuni care trebuie respectate pentru evitarea deteriorării echipamentului.*

**Notă:**

*Furnizează informații suplimentare și de referință.*

**➔** Informații conexe

Legături către secțiunile relevante.

---

## Figurile utilizate în acest manual

Capturile de ecran cu driver-ul imprimantei și EPSON Scan (driver-ul scannerului) sunt efectuate în Windows 8.1 sau Mac OS X v10.9.x. Conținutul afișat pe ecran diferă în funcție de model și situație.

Figurile în care este prezentată imprimanta utilizată în acest manual sunt doar niște exemple. Cu toate că în funcție de model pot exista mici diferențe, modul de funcționare este același.

Unele elemente din meniul afișat pe ecranul LCD diferă în funcție de model și de setările definite.

---

## Referințe la sisteme de operare

### Windows

În acest manual, termeni precum „Windows 8.1”, „Windows 8”, „Windows 7”, „Windows Vista”, „Windows XP”, „Windows Server 2012 R2”, „Windows Server 2012”, „Windows Server 2008 R2”, „Windows Server 2008”, „Windows Server 2003 R2” și „Windows Server 2003” se referă la următoarele sisteme de operare. În plus, termenul „Windows” este utilizat cu referire la toate versiunile.

- Sistemul de operare Microsoft® Windows® 8.1
- Sistemul de operare Microsoft® Windows® 8
- Sistemul de operare Microsoft® Windows® 7
- Sistemul de operare Microsoft® Windows Vista®
- Sistemul de operare Microsoft® Windows® XP
- Sistemul de operare Microsoft® Windows® XP Professional x64 Edition
- Sistemul de operare Microsoft® Windows Server® 2012 R2
- Sistemul de operare Microsoft® Windows Server® 2012
- Sistemul de operare Microsoft® Windows Server® 2008 R2
- Sistemul de operare Microsoft® Windows Server® 2008
- Sistemul de operare Microsoft® Windows Server® 2003 R2
- Sistemul de operare Microsoft® Windows Server® 2003

### Mac OS X

În acest manual, termenul „Mac OS X v10.9.x” se referă la „OS X Mavericks”, iar „Mac OS X v10.8.x” se referă la „OS X Mountain Lion”. În plus, „Mac OS X” este utilizat pentru a face referire la „Mac OS X v10.9.x”, „Mac OS X v10.8.x”, „Mac OS X v10.7.x” și la „Mac OS X v10.6.8”.



# Instrucțiuni importante

## Instrucțiuni de securitate

Citiți și respectați aceste instrucțiuni pentru a asigura utilizarea în siguranță a acestei imprimante. Păstrați acest manual pentru a-l putea consulta ulterior. De asemenea, trebuie să respectați toate avertismentele și instrucțiunile afișate pe imprimantă.

- Folosiți doar cablul de alimentare furnizat împreună cu imprimanta și nu folosiți cablul cu niciun alt echipament. În urma folosirii altor cabluri cu această imprimantă sau a folosirii cablului livrat cu alte echipamente, există pericolul de incendiu sau de electrocutare.
- Asigurați-vă de conformitatea cablului de alimentare cu c.a. cu standardele de siguranță locale.
- Nu dezamblați, modificați sau încercați să reparați cablul de alimentare, priza, imprimanta, scannerul sau alte componente, cu excepția cazurilor explicate expres în manualele imprimantei.
- Deconectați imprimanta de la priză și apelați la personal de service autorizat pentru reparații în următoarele condiții:

Cablul de alimentare sau priza sunt deteriorate; în imprimantă a pătruns lichid; imprimanta a fost supusă șocurilor mecanice sau carcasa este deteriorată; imprimanta nu funcționează normal sau prezintă modificări clare în funcționare. Nu reglați butoanele care nu sunt incluse în instrucțiunile de funcționare.
- Amplasați imprimanta în apropierea unei prize de rețea de unde fișa poate fi deconectată cu ușurință.
- Nu amplasați sau depozitați imprimanta afară, lângă surse excesive de mizerie sau praf, apă, sau lângă surse de încălzire, sau în locații în care se produc șocuri, vibrații, valori mari de temperatură și umiditate.
- Nu vărsați lichide pe imprimantă și nu manevrați imprimanta cu mâinile ude.
- Țineți imprimanta la o distanță de cel puțin 22 cm față de stimulatoarele cardiace. Este posibil ca undele radio generate de imprimantă să afecteze în mod negativ funcționarea stimulatoarelor cardiace.
- În cazul în care ecranul LCD este defect, contactați furnizorul. Dacă soluția cu cristale lichide ajunge pe mâinile dumneavoastră, spălați-le cu atenție cu apă și săpun. Dacă soluția cu cristale lichide vă intră în ochi, spălați imediat cu jet de apă. Dacă starea de disconfort sau problemele de vedere persistă după o clătire temeinică, solicitați imediat asistență medicală.
- Evitați folosirea telefonului în timpul unei furtuni cu descărcări electrice. Există riscul electrocutării în urma acțiunii fulgerului.
- Nu folosiți telefonul pentru a raporta scurgeri de gaze, dacă acesta se află în apropierea locului de scurgere.
- Fiți atenți, nu atingeți cerneala în timp ce manevrați tancurile de cerneală, capacele tancurilor de cerneală și sticlele cu cerneală deschise sau capacele sticlelor cu cerneală.
  - Dacă cerneala intră în contact cu pielea, spălați temeinic zona afectată cu apă și săpun.
  - Dacă cerneala intră în contact cu ochii, clătiți imediat cu apă. Dacă starea de disconfort sau problemele de vedere persistă după o clătire temeinică, solicitați imediat asistență medicală.
  - Dacă cerneala vă pătrunde în gură, consultați imediat un medic.
- Nu înclinați și nu agitați o sticlă de cerneală după ce aceasta a fost desigilată, în caz contrar se poate produce o scurgere.
- Păstrați sticlele de cerneală în unitatea tancului de cerneală, nu le lăsați la îndemâna copiilor. Nu lăsați copiii să bea din sticlă sau să manevreze sticlele cu cerneală și capacele sticlelor cu cerneală.

---



## Sfaturi și avertismente legate de imprimantă

Citiți și urmați aceste instrucțiuni, pentru a evita deteriorarea imprimantei sau a altor echipamente personale. Păstrați acest manual pentru referințe ulterioare.

### Sfaturi și avertismente pentru configurarea/utilizarea imprimantei

- Nu blocați și nu acoperiți orificiile de ventilație și deschiderile imprimantei.
- Folosiți numai tipul de sursă de alimentare indicat pe eticheta imprimantei.
- Evitați utilizarea prizelor pe același circuit cu fotocopiatoarele sau sistemele de climatizare ce pornesc și se opresc periodic.
- Evitați prizele electrice controlate prin comutatoare de perete sau temporizatoare automate.
- Mențineți întregul computer departe de sursele potențiale de interferențe electromagnetice cum ar fi difuzoarele sau unitățile de bază ale telefoanelor fără fir.
- Cablurile de alimentare trebuie amplasate astfel încât să se evite frecările, tăieturile, rosăturile, îndoirile și răsucirile. Nu așezați obiecte peste cablurile de alimentare cu curent și nu permiteți amplasarea cablurilor în zonele în care se circulă. Fiți foarte atenți și păstrați toate cablurile de alimentare drepte la capete și în punctele în care intră și ies din transformator.
- Dacă folosiți un prelungitor, verificați dacă intensitatea nominală a aparatelor conectate la acesta nu depășește intensitatea nominală a prelungitorului respectiv. De asemenea, verificați dacă intensitatea nominală a aparatelor conectate la priză nu depășește intensitatea nominală a prizei respective.
- Dacă intenționați să utilizați imprimanta în Germania, instalația electrică a clădirii trebuie protejată de un disjuncteur de 10 sau 16 A pentru asigurarea unei protecții adecvate la scurtcircuit și supratensiune pentru produs.
- La conectarea imprimantei la un computer sau la alt dispozitiv printr-un cablu, asigurați orientarea corectă a conectorilor. Fiecare conector are o singură orientare corectă. Introducerea unui conector cu orientare incorectă poate cauza deteriorarea ambelor dispozitive conectate prin cablu.
- Amplasați imprimanta pe o suprafață orizontală stabilă ce depășește perimetrul bazei în toate direcțiile. Imprimanta nu va funcționa corect dacă este înclinată.
- Dacă depozitați sau transportați imprimanta, încercați să nu o înclinați, să nu o așezați vertical sau să nu o răsuciți; în caz contrar cerneala se poate scurge din cartușe.
- Lăsați un spațiu deasupra imprimantei, pentru a putea deschide complet capacul pentru documente.
- Lăsați spațiu suficient în fața imprimantei pentru evacuarea completă a hârtiei.
- Evitați locurile expuse modificărilor bruște de temperatură și umiditate. De asemenea, păstrați imprimanta departe de lumina solară directă, sursele de lumină puternică și de căldură.
- Nu introduceți obiecte prin fantele imprimantei.
- Nu introduceți mâinile în interiorul imprimantei în timpul tipăririi.
- Nu atingeți cablu alb plat și tuburile de cerneală din interiorul imprimantei.
- Nu folosiți în interiorul sau în exteriorul imprimantei produse cu aerosoli care conțin gaze inflamabile. Asemenea acțiuni pot cauza incendii.
- Nu deplasați cu mâna capul de tipărire; în caz contrar, puteți deteriora imprimanta.
- Atenție să nu vă prindeți degetele atunci când închideți unitatea de scanare.
- La așezarea originalului, nu apăsați prea tare pe geamul scannerului.

## Instrucțiuni importante

- ❑ Nu continuați tipărirea dacă nivelul de cerneală a coborât sub marcajul inferior din tancul de cerneală. Dacă utilizați în continuare imprimanta după ce nivelul cernelii a coborât sub marcajul inferior, imprimanta se poate defecta. Epson recomandă reumplerea tuturor tancurilor de cerneală până în dreptul marcajului de sus în timp ce imprimanta nu funcționează pentru a reseta nivelurile cernelii.
- ❑ Opriți întotdeauna imprimanta folosind butonul . Nu scoateți imprimanta din priză și nu opriți alimentarea de la sursă decât după ce indicatorul  nu mai pâlpâie.
- ❑ Înainte de a transporta imprimanta, capul de tipărire trebuie să se afle în poziția de repaus (extremă dreapta); verificați.
- ❑ Dacă urmează să nu folosiți imprimanta pentru o perioadă lungă de timp, deconectați cablul de alimentare din priza de curent.

## Sfaturi și avertismente pentru utilizarea imprimantei cu o conexiune wireless

- ❑ Undele radio emise de această imprimantă pot afecta negativ funcționarea echipamentelor electronice medicale, determinând funcționarea incorectă a acestora. Dacă utilizați această imprimantă într-o unitate medicală sau în apropierea unui echipament medical, respectați instrucțiunile primite de la personalul autorizat de respectiva unitate medicală și respectați toate avertizările și instrucțiunile afișate pe echipamentul medical.
- ❑ Undele radio emise de această imprimantă pot afecta negativ funcționarea dispozitivelor cu control automat precum ușile automate sau alarmele de incendiu și pot determina producerea unor accidente datorită funcționării defectuoase a acestora. Dacă utilizați această imprimantă în apropierea unor dispozitive cu control automat, respectați toate avertizările și instrucțiunile afișate pe aceste dispozitive.

## Sfaturi și avertismente pentru utilizarea ecranului LCD

- ❑ Ecranul LCD poate conține câteva mici puncte strălucitoare sau negre și datorită caracteristicilor sale poate avea o strălucire inegală. Acestea fenomene sunt normale și nu înseamnă că ecranul este defect.
- ❑ Utilizați o laveta uscată, moale pentru curățare. Nu folosiți substanțe de curățat lichide sau chimice.
- ❑ Capacul exterior al ecranului LCD se poate rupe în cazul unui impact puternic. Contactați distribuitorul dacă suprafața ecranului se ciobește sau se crapă și nu atingeți și nu încercați să scoateți bucățile sparte.

---

## Protejarea informațiilor personale

Dacă dați imprimanta unei alte persoane sau dacă o aruncați, ștergeți toate informațiile personale stocate în memoria imprimantei selectând **Configurare > Restaurare setări implicite > Ștergeți toate datele și setările** de pe panoul de control.

# Informații de bază despre imprimantă

## Denumirea și funcțiile componentelor

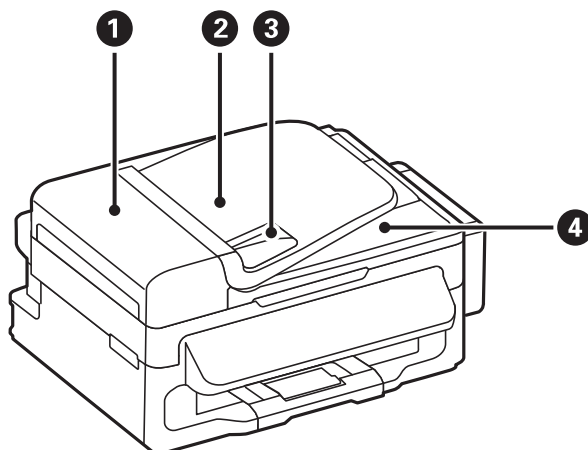

❶	Capac ADF (alimentator automat documente)	Deschideți pentru a scoate originalele blocate în unitatea ADF.
❷	Tavă de intrare ADF	Pentru alimentarea automată a originalelor.
❸	Ghidaj de margine ADF	Alimentează imprimanta cu originale. Glisați până la marginile originalelor.
❹	Tavă de ieșire ADF	Reține originalele evacuate din unitatea ADF.

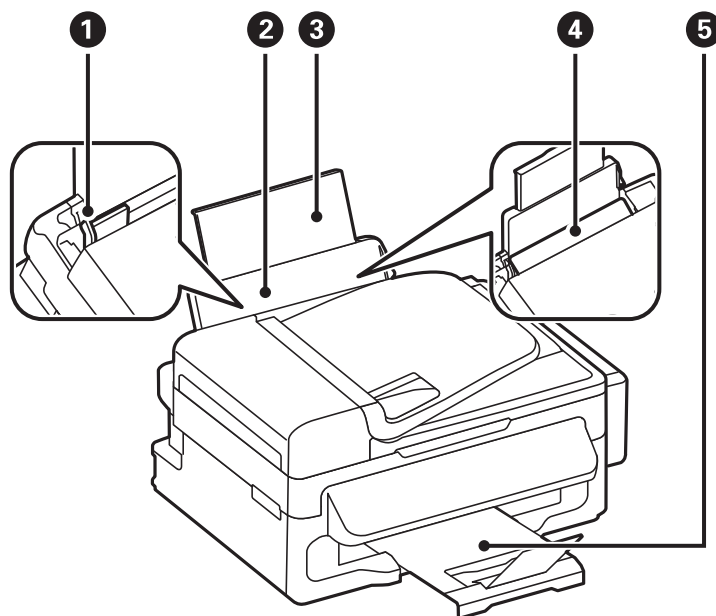

❶	Ghidaj de margine	Alimentează hârtia direct în imprimantă. Glisați până la marginile hârtiei.
---	-------------------	---

## Informații de bază despre imprimantă

2	Alimentare hârtie spate	Asigură încărcarea hârtiei.
3	Suport hârtie	Suține hârtia încărcată.
4	Apărătoare alimentator	Împiedică infiltrarea substanțelor străine în imprimantă. Apărătoarea trebuie ținută închisă în mod normal.
5	Tavă de ieșire	Ține hârtia evacuată.

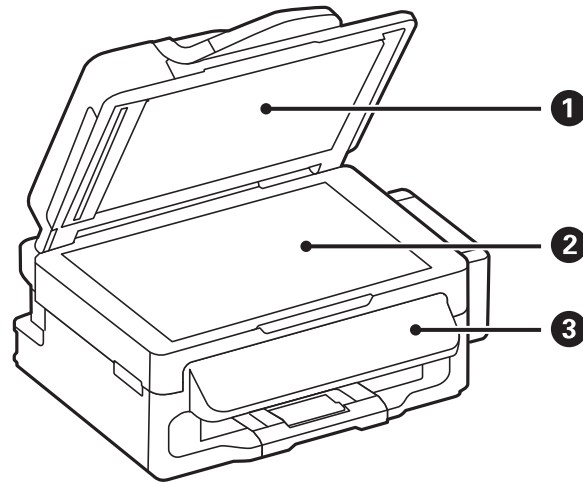

1	Capac pentru documente	Blochează accesul luminii externe în timpul scanării.
2	Geamul scannerului	Așezați originalele.
3	Panou de control	Acționează imprimanta.

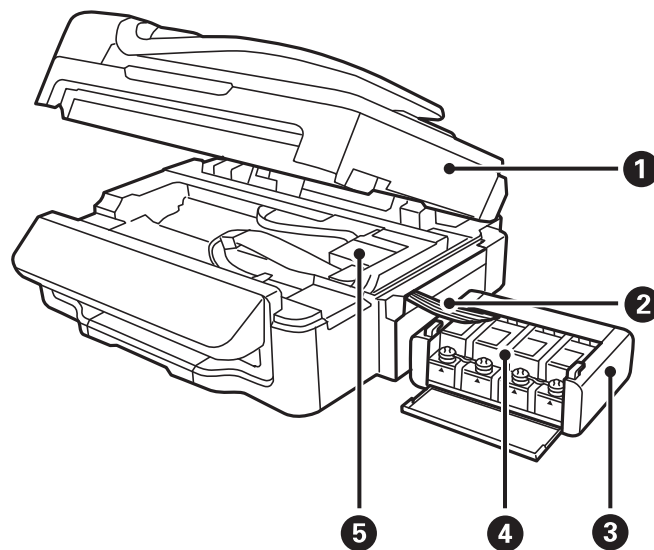

1	Scanner	Scanează originalele încărcate. Deschideți pentru a scoate hârtia blocată în interiorul imprimantei.
2	Tub de cerneală	Alimentează cu cerneală capul de tipărire.

## Informații de bază despre imprimantă

③	Unitate tanc de cerneală	Conține tancurile de cerneală.
④	Tancuri cu rezervoare de cerneală (tancuri de cerneală)	Alimentează cu cerneală tuburile de cerneală.
⑤	Cap de imprimare	Eliberează cerneală.

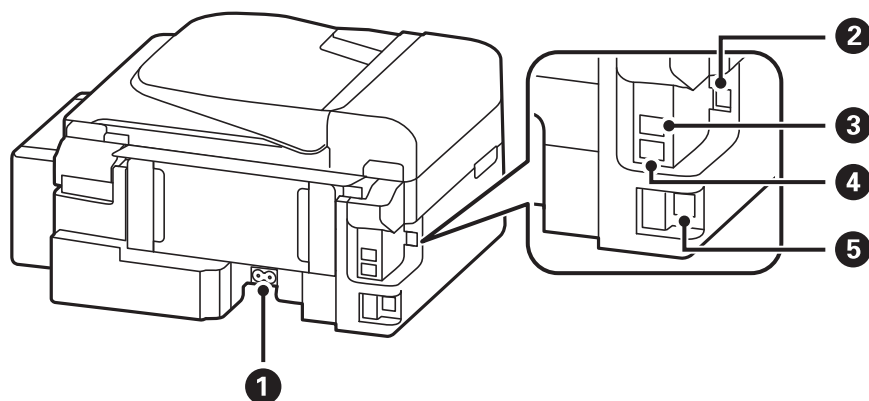

①	Intrare c.a.	Permite conectarea cablului de alimentare.
②	Port USB	Conectează un cablu USB.
③	Port LINE	Se conectează la o linie telefonică.
④	Port EXT.	Se conectează dispozitivele telefonice externe.
⑤	Port LAN	Conectează un cablu LAN.





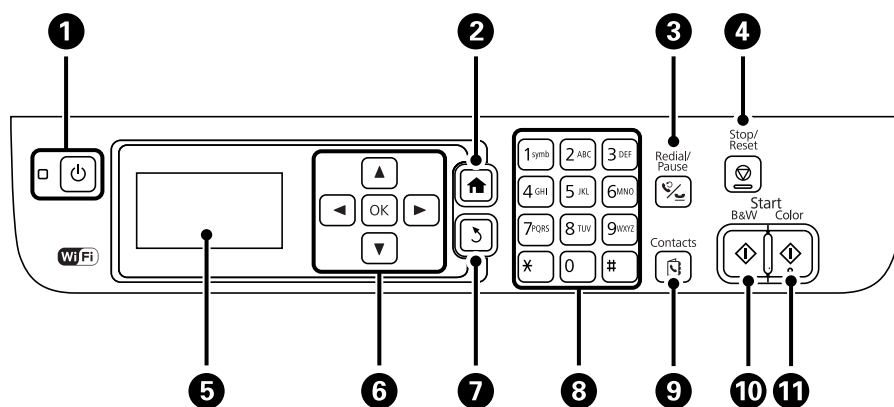





## Panoul de control

### Butoane și indicatoare













①		Pornește sau oprește imprimanta. Deconectați cablul de alimentare după stingerea indicatorului de alimentare.
②		Afișează ecranul inițial.

## Informații de bază despre imprimantă

3		Se folosește pentru a introduce ultimul număr format sau pentru a introduce o pauză în timp ce introduceți numărul de fax.
4		Oprește operația curentă.
5	-	Determină afișarea meniurilor și mesajelor.
6		Apăsați  ,  ,  și  pentru a selecta meniuri. Apăsați OK pentru a confirma selecția sau pentru a accesa caracteristica selectată.
7		Determină revenirea la ecranul anterior.
8	0 - 9 *, #	Permite introducerea de numere, caractere și simboluri.
9		Deschide lista de contacte.
10		Determină începerea imprimării, copierii, scanării sau trimiterii unui fax alb-negru.
11		Determină începerea imprimării, copierii, scanării sau trimiterii unui fax color.

## Pictograme afișate pe ecranul LCD

Următoarele pictograme sunt afișate pe ecranul LCD, în funcție de starea imprimantei.



	Se aprinde la încărcarea originalelor în ADF.
	Se aprinde atunci când rețeaua cu fir (Ethernet) este dezactivată, iar cablul Ethernet nu este conectat.
	Se aprinde atunci când imprimanta este conectată la o rețea cu fir (Ethernet).
	Se aprinde atunci când imprimanta nu este conectată la o rețea fără fir (Wi-Fi).
	Se aprinde atunci când imprimanta este conectată la o rețea fără fir (Wi-Fi). Numărul de bare indică puterea semnalului conexiunii. Cu cât sunt afișate mai multe bare, cu atât mai puternică este conexiunea.
	Indică o problemă cu conexiunea fără fir a imprimantei (Wi-Fi) sau faptul că imprimanta caută o rețea fără fir (Wi-Fi).
	Indică faptul că imprimanta este conectată la o rețea în modul Ad Hoc.
	Indică faptul că modul Simple AP și modul Wi-Fi Direct sunt dezactivate.
	Indică faptul că imprimanta este conectată la o rețea în modul Wi-Fi Direct.
	Indică faptul că modul Simple AP este activat.
	Se aprinde atunci când este activat modul Eco.

## Opțiunile de meniu

### Modul Copiere

**Notă:**

- Meniurile disponibile diferă în funcție de configurația selectată.
- Apăsați pe butonul OK pentru a afișa meniurile de setări ascunse.

Meniu	Setări și explicații	
Număr de exemplare	Introduceți numărul de exemplare.	
Aspect	Cu margine	Permite copierea cu margini.
	2 sus	<p>Permite copierea mai multor pagini originale pe aceeași pagină.</p> <p>La introducerea originalelor în ADF, introduceți-le în alimentator cu marginea de sus sau din stânga.</p> <p>Încărcați originalele verticale după cum este indicat mai jos și selectați <b>Portret</b> din <b>Orientare document</b>.</p>  <p>Încărcați originalele orizontale conform indicațiilor de mai jos și selectați <b>Peisaj</b> din <b>Orientare document</b>.</p> 
	Card de identif.	Scanează ambele fețe ale unui act de identitate și le copiază pe aceeași parte ale unei coli A4.
Dimensiune document	Selectați dimensiunea originalului.	
Zoom	<p>Mărește sau micșorează originalul.</p> <p>Selectați <b>Înc auto în pag</b> pentru a încadra materialul imprimat în dimensiunea hârtiei din sursa selectată.</p>	
Orientare document	Selectați orientarea originalelor.	
Calitate	<p>Selectați tipul originalelor.</p> <p>Versiune preliminară: Permite tipărirea mai rapidă, dar materialele tipărite pot avea contrastul mai scăzut.</p> <p>Cea mai bună: Permite tipărirea la o calitate mai ridicată, dar viteza de tipărire ar putea fi mai mică.</p>	
Densitate	Setați densitatea de copiere.	
Ordine dispunere	Selectați modul de dispunere al copiilor pentru pagini multiple dacă selectați <b>2 sus</b> ca setare pentru <b>Aspect</b> .	



## Informații de bază despre imprimantă

### Modul Scanare

#### Cloud

Meniu	Setări și explicații	
Destinație	Selectați o destinație înregistrată deja în Server Epson Connect.	
Setări	Format	Selectați formatul în care va fi salvată imaginea scanată.
	Zonă de scanare	Selectați zona de scanare. Trunchiere automată: Decupează spațiul alb din jurul textului sau imaginii scanate. Zonă maximă: Scanează la dimensiunea maximă permisă de geamul scannerului sau de ADF.
	Tip document	Selectați tipul originalelor.
	Densitate	Selectați contrastul imaginii scanate.
	Orientare document	Selectați orientarea originalelor.

#### Computer

Meniu	Setări și explicații	
Selectare PC	Din lista cu computere conectate prin USB sau prin rețea, selectați computerul pe care doriți să salvați imaginea scanată.	
Setări	Format	Selectați formatul în care va fi salvată imaginea scanată.

#### Computer (WSD)

Acest meniu nu are articole de setări.

### Modul Fax

Selectați **Fax** din ecranul de pornire și apoi apăsați pe butonul OK.

Meniu	Setări și explicații
Rezoluție	Selectați rezoluția faxului trimis. Selectați <b>Fotografie</b> pentru originalele care conțin atât text, cât și imagini.
Densitate	Selectați densitatea faxului trimis.
Trimitere directă	Pentru mai multe informații, consultați paginile care prezintă această caracteristică.
Raport transmițeri	Determină tipărirea unui raport de transmisie în mod automat, după trimiterea unui fax. Selectați <b>Imprimare la eroare</b> pentru a tipări un raport doar în cazul apariției unei erori.

## Informații de bază despre imprimantă

Meniu	Setări și explicații	
Trimitere fax mai târziu	Pentru mai multe informații, consultați paginile care prezintă aceste caracteristici.	
Se interoghează primirea		
Reimprimare faxuri	Imprimă faxurile primite, stocate temporar în memoria imprimantei, începând cu cel mai recent.	
Raport fax	Listă setări fax	Determină tipărirea setărilor curente ale faxului.
	Jurnal fax	Afișați sau imprimați istoricul faxurilor trimise sau primite. Puteți seta imprimanta pentru a tipări în mod automat acest raport, utilizând următorul meniu. <b>Configurare-Setări fax-Setări ieșire--Imprimare auto jurnal fax</b>
	Ultima transmisiune	Determină tipărirea unui raport pentru ultimul fax trimis sau primit prin sondaj.
	Protocol urmărire	Determină tipărirea unui raport detaliat pentru ultimul fax trimis sau primit prin sondaj.

### Informații conexe

- ➔ „Trimiterea mai multor pagini ale unui document monocrom (Trimitere directă)” la pagina 71
- ➔ „Trimiterea unor faxuri la o anumită oră (Trimitere fax mai târziu)” la pagina 70
- ➔ „Primirea faxurilor la cerere (Se interoghează primirea)” la pagina 73

## Modul Configurare

Meniu	Setări și explicații	
Întreținere	Verif. duză cap imprimare	Imprimă un model pentru a verifica dacă duzele de imprimare sunt înfundate.
	Curățare cap imprimare	Curăță duzele înfundate ale capului de imprimare.
	Resetare niveluri cerneală	Selectați această funcție pentru a reseta nivelurile cernelei înainte de a reumple tancurile de cerneală.
	Aliniere cap imprimare	Ajustează capul de imprimare pentru a crește calitatea materialelor tipărite. Executați această funcție dacă materialele imprimate sunt neclare sau dacă textul și liniile nu sunt aliniate corect.
	Curățare marcaj hârtie	Executați această funcție pentru a curăța rola din interiorul imprimantei dacă materialele imprimate sunt pătate sau zgâriate.
Configurare hârtie	Selectați dimensiunea și tipul de hârtie încărcate în sursa de hârtie.	
Imprimare foaie stare	Foaie stare configurare	Tipărește o pagină cu informații care indică starea și setările curente ale imprimantei.

## Informații de bază despre imprimantă

Meniu	Setări și explicații			
Setări imprimantă	Setări sursă hârtie	Comutare la A4/ Letter	Activați această funcție astfel încât mesajele de eroare să nu fie afișate chiar dacă setările definite pentru dimensiunea hârtiei folosite pentru comanda de imprimare și hârtia încărcată în sursa de hârtie nu corespund. Această funcție este disponibilă numai dacă formatul de hârtie selectat este A4 sau Letter.	
		Notificare de eroare	Afișează un mesaj de eroare atunci când dimensiunea hârtiei sau setările pentru tip din <b>Configurare hârtie</b> nu corespund cu setările de imprimare.	
	Conexiune PC prin USB	Activează imprimanta conectată la computer printr-o conexiune USB. Dacă această caracteristică este dezactivată, computerul nu recunoaște imprimantele conectate prin USB.		
Setări comune	Sunet	Ajustați volumul și selectați tipul de sunet.		
	Temporiz. oprire	Selectați timpul pentru care imprimanta intră în modul de repaus (modul de economisire a energiei), atunci când nu sunt efectuate operații. Ecranul LCD se va închide după ce timpul definit s-a scurs.		
	Temporizator oprire	Puteți regla timpul înainte de aplicarea modului de gestionare a energiei. Orice creștere va afecta eficiența energetică a produsului. Luați în considerare mediul înconjurător înainte de a efectua vreo modificare.		
	Contrast LCD	Ajustați contrastul ecranului LCD.		
	Setări dată/oră	Data/oră	Introduceți data și ora curentă.	
		Oră de vară	Selectați setarea pentru ora de vară, aplicabilă zonei dvs.	
		Diferență de timp	Introduceți diferența de fus orar dintre zona dvs. și UTC (ora universală coordonată).	
	Țară/regiune	Selectați țara sau regiunea.		
Limbă/Language	Selectați limba de afișare.			
Viteză derulare	Selectați viteza de derulare a ecranului LCD.			

## Informații de bază despre imprimantă

Meniu	Setări și explicații		
Setări rețea	Stare rețea	Afișează sau tipărește setările de rețea și starea de conectare.	
	Configurare Wi-Fi	Expert Config Wi-Fi	Consultați <i>Ghidul de rețea</i> pentru mai multe detalii.
		Configurare cu buton fizic (WPS)	
		Config cod PIN (WPS)	
		Conectare auto Wi-Fi	
	Dezactivare Wi-Fi	Numeroase probleme de rețea pot fi rezolvate dezactivând și reactivând conexiunea Wi-Fi . Consultați <i>Ghidul de rețea</i> pentru mai multe detalii.	
	Configurare Wi-Fi Direct	Consultați <i>Ghidul de rețea</i> pentru mai multe detalii.	
Verificare conexiune	Verifică starea conexiunii la rețea și tipărește un raport de verificare a conexiunii la rețea. Dacă există probleme cu conexiunea, consultați raportul de verificare pentru a rezolva problema.		
Configurare avansată	Consultați <i>Ghidul de rețea</i> pentru mai multe detalii.		
Servicii Epson Connect	Puteți suspenda sau relua serviciul Epson Connect sau Google Cloud Print în orice moment, sau puteți anula utilizarea serviciilor (restabilind setările implicite).		
Servicii Google Cloud Print	Consultați portalul Epson Connect pentru mai multe detalii. <a href="https://www.epsonconnect.com/">https://www.epsonconnect.com/</a> <a href="http://www.epsonconnect.eu">http://www.epsonconnect.eu</a> (doar Europa)		
Setări fax	Puteți vedea lista meniurilor în <b>Setări fax</b> .		
Setări universale imprimare	Aceste setări de tipărire sunt aplicate atunci când tipăriți utilizând un dispozitiv extern, fără a utiliza driver-ul imprimantei.		
	Compensare sus	Ajustați marginea superioară sau marginea din stânga a hârtiei.	
	Compensare stânga		
Omitere pagini goale	Paginile albe sunt omise de la tipărire în mod automat.		
Mod Eco	Temporiz. oprire	Selectați timpul pentru care imprimanta intră în modul de repaus (modul de economisire a energiei), atunci când nu sunt efectuate operații.  Ecranul LCD se va închide după ce timpul definit s-a scurs.  Dacă această setare este dezactivată, va fi aplicată setarea definită în <b>Setări comune</b> .	
Restaurare setări implicite	Reduce setările selectate la valorile implicite.		

### Informații conexe

- ➔ „Modul Copiere” la pagina 16
- ➔ „Modul Scanare” la pagina 17

## Informații de bază despre imprimantă

➔ „Setări fax” la pagina 21

### Setări fax

Selectați **Configurare** > **Setări fax** din ecranul inițial.

Meniu	Setări și explicații	
Setări implicite utiliz.	Setările realizate în acest meniu vor deveni setările dvs. implicite pentru trimiterea faxurilor. Pentru detalii despre elementele setărilor, consultați lista de meniuri a modului <b>Fax</b> .	
Setări primite	Mod primire	Selectați modul de primire.
	DRD	Dacă v-ați abonat la un serviciu de tip „ton de apel distinctiv” de la furnizorul dvs. de servicii de telefonie, selectați tonul care va fi utilizat la primirea faxurilor (sau selectați <b>Activat</b> ).
	Sonerii răspuns	Selectați numărul de apeluri după care imprimanta va primi automat un fax. Selectați „0” (zero) dacă doriți să primiți faxurile automat, fără ton de apel.
	Primire la distanță	Când preluați un fax de la un telefon conectat la imprimantă, puteți începe să primiți faxul introducând codul.

## Informații de bază despre imprimantă

Meniu	Setări și explicații	
Setări ieșire	leșire fax	Salvați documentele primite pe un computer. Trebuie să definiți setările pentru FAX Utility pe un computer.
	Reducere automată	Reduce documentele de dimensiuni mari, astfel încât acestea să se încadreze pe hârtia din sursa de hârtie. Reducerea ar putea să nu fie posibilă, în funcție de datele primite. Dacă această caracteristică este dezactivată, documentele mari vor fi tipărite la dimensiunea originală, pe mai multe pagini, sau ar putea fi tipărită și o a doua pagină, albă.
	Rotire automată	În cazul în care primiți un document format A5 în orientare tip vedere, iar sursa de hârtie selectată este A5, documentul va fi rotit automat pentru a imprima pe formatul A5.  Dacă această funcție este dezactivată, documentul va fi imprimat pe formatul A4.
	Stivuire colaj	Tipărește documentele primite începând cu ultima pagină (în ordine descrescătoare), astfel încât paginile tipărite să fie stivuite în ordinea corectă. Dacă imprimanta are memorie insuficientă, această caracteristică ar putea să nu fie disponibilă.
	Imprim. durată suspendare	Oprește și repornește imprimarea documentelor primite la ora stabilită. Documentele primite nu sunt imprimate în perioada de timp specificată, ci sunt salvate în memorie. Dacă imprimanta are memorie insuficientă, această caracteristică ar putea să nu fie disponibilă. Documentele primite sunt imprimate automat după ora la care se face repornirea. Această caracteristică poate fi utilizată pentru prevenirea zgomotului în timpul nopții sau pentru prevenirea dezvăluirii documentelor confidențiale în timp ce sunteți plecat.
	Atașare imagine la raport	Tipărește un <b>Raport transmiteri</b> cu o imagine a primei pagini a documentului trimis.  Activat (imagine mare): Tipărește partea superioară a paginii, fără a o reduce.  Activat (imagine mică): Tipărește pagina integral, reducând-o pentru a se încadra în raport.
	Imprimare auto jurnal fax	Tipărește automat jurnalul de faxuri.  Activat (fiecare 30): Tipărește un jurnal la fiecare 30 de faxuri primite.  Activat (timp): Tipărește jurnalul la intervalul de timp specificat. Totuși, dacă numărul de faxuri depășește 30, jurnalul va fi tipărit înaintea momentului specificat.
Format raport	Selecționați un format pentru rapoartele despre faxuri, altele decât <b>Protocol urmărire</b> . Selecționați <b>Detaliu</b> pentru a tipări și codurile de erori.	

## Informații de bază despre imprimantă

Meniu	Setări și explicații	
Setări de bază	Viteză fax	<p>Selectați viteza de transmisie a faxurilor.</p> <p>Vă recomandăm să selectați <b>Lent (96.00bps)</b>, dacă întâmpinați frecvent erori de comunicare, la trimiterea/primirea unui fax în/din străinătate, sau dacă utilizați un serviciu de telefonie de tip IP (VoIP).</p>
	ECM	<p>Corectează automat erorile din transmisiile faxurilor (modul de corectare a erorilor), majoritatea fiind cauzate de zgomotul de pe linia telefonică. Dacă această opțiune este dezactivată, nu veți putea trimite sau primi documente color.</p>
	Detecție ton apel	<p>Detectează un ton de apel înainte de a iniția apelarea.</p> <p>Dacă imprimanta este conectată la o centrală PBX (Private Branch Exchange) sau la o linie telefonică digitală, este posibil ca apelarea să nu pornească. În această situație, schimbați setarea <b>Tip linie la PBX</b>. Dacă această soluție nu funcționează, dezactivați această caracteristică. Totuși, dezactivarea acestei caracteristici ar putea duce la pierderea primei cifre a numărului de fax și la trimiterea faxului la un număr incorect.</p>
	Mod apelare	<p>Selectați tipul sistemului telefonic la care ați conectat imprimanta. Dacă setați sistemul la <b>Puls</b>, puteți comuta temporar modul de formare de la impuls la ton, apăsând * (va apărea litera „T”) în timpul introducerii cifrelor în partea superioară a ecranului faxului. În funcție de regiune, este posibil ca această setare să nu fie disponibilă.</p>
	Tip linie	<p>Selectați tipul liniei telefonice la care ați conectat imprimanta. Pentru mai multe detalii, consultați pagina care descrie setările de bază pentru fax.</p>
	Antet	<p>Introduceți numele dvs. de expeditor și numărul de fax. Acestea vor apărea ca antet în cazul faxurilor trimise.</p> <p>Puteți introduce un nume din cel mult 40 de caractere și un număr de fax din cel mult 20 de cifre.</p>
Setări securitate	Șterg. autom. date backup	<p>Faxurile șterse de la panoul de control vor dispărea de pe ecranul LCD, dar copiile lor de siguranță vor fi stocate temporar în memorie. Următoarele caracteristici permit ștergerea copiilor de siguranță.</p> <p>Șterg. autom. date backup: Șterge automat copiile de siguranță, la fiecare ștergere a unui document trimis sau primit.</p> <p>Ștergere date backup: Șterge toate copiile de siguranță. Rulați acest program înainte de a înstrăina sau casa imprimanta.</p>
	Ștergere date backup	
Verif conexiune fax	<p>Verifică dacă imprimanta este conectată la linia telefonică, dacă este pregătită pentru transmisii fax și tipărește rezultatul verificării pe o pagină A4.</p>	
Expert configurare fax	<p>Selectați această opțiune pentru a realiza setări de bază pentru fax, urmând instrucțiunile de pe ecran.</p> <p>Pentru mai multe detalii, consultați pagina care descrie setările de bază pentru fax.</p>	

### Informații conexe

- ➔ „Modul Fax” la pagina 17
- ➔ „Salvarea faxurilor primite” la pagina 74
- ➔ „Realizarea setărilor de bază pentru fax” la pagina 66

# Încărcarea hârtiei

## Precauții la manevrarea hârtiei

- ❑ Citiți fișa cu instrucțiuni primită cu hârtia.
- ❑ Răsfoiți și aliniați marginile hârtiei înainte de a o încărca. Nu răsfoiți și nu îndoiți hârtia foto. În caz contrar, fața pe care se face tipărirea poate fi afectată.

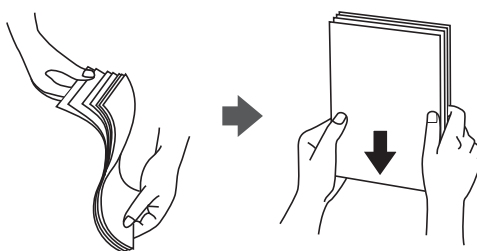

- ❑ Dacă hârtia este îndoită, aplatizați-o sau îndoiți-o ușor în direcția opusă înainte de a o încărca. Dacă tipăriți pe hârtia îndoită pot apărea blocaje de hârtie și pete pe documentul tipărit.

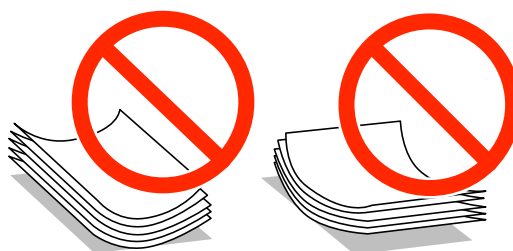

- ❑ Nu utilizați hârtie ondulantă, șifonată, tăiată, pliată, umedă, prea groasă, prea subțire sau hârtie pe care sunt lipite etichete. Dacă utilizați aceste tipuri de hârtie, pot apărea blocaje de hârtie și pete pe documentul tipărit.
- ❑ Răsfoiți și aliniați marginile plicurilor înainte de a le încărca. Dacă în plicurile stivuite este aer, apăsați-le pentru a le aplatiza înainte de a le încărca.



- ❑ Nu utilizați plicuri ondulate sau îndoite. Dacă utilizați astfel de plicuri, pot apărea blocaje de hârtie și pete pe documentul tipărit.
- ❑ Nu utilizați plicuri cu adeziv pe clapă și nici plicuri cu fereastră.
- ❑ Evitați să utilizați plicuri prea subțiri, deoarece acestea se pot ondula la tipărire.

### Informații conexe

- ➔ [„Specificațiile imprimantei” la pagina 122](#)



## Hârtia disponibilă și capacitățile

Epson vă recomandă să utilizați hârtie originală Epson pentru a obține tipărituri de foarte bună calitate.

### Hârtia originală Epson

Nume suport de tipărire	Dimensiune	Capacitate de încărcare (foi)	Tipărire manuală pe ambele fețe
Bright White Ink Jet Paper Epson	A4	80 <sup>*1</sup>	✓
Premium Glossy Photo Paper <sup>*2</sup> Epson	A4, 13 × 18 cm (5 × 7 in.), 16:9 format lat (102 × 181 mm), 10 × 15 cm (4 × 6 in.)	20	-
Matte Paper-Heavyweight <sup>*2</sup> Epson	A4	20	-
Photo Quality Ink Jet Paper <sup>*3</sup> Epson	A4	80	-

\*1 Pentru tipărire manuală pe două fețe, puteți încărca până la 30 de coli de hârtie tipărite deja pe față.

\*2 Este disponibilă numai tipărire de la computer sau de pe dispozitive inteligente.

\*3 Este disponibilă numai tipărire de la calculator.

#### Notă:

Disponibilitatea hârtiei diferă în funcție de localizarea dumneavoastră. Pentru a afla cele mai recente informații referitoare la hârtia disponibilă în zona dumneavoastră, contactați serviciul de asistență Epson.

### Hârtie disponibilă în comerț

Nume suport de tipărire	Dimensiune	Capacitate de încărcare (foi)	Tipărire manuală pe ambele fețe
Hârtie normală	Letter <sup>*1</sup> , A4, B5 <sup>*1</sup> , A5 <sup>*1</sup> , A6 <sup>*1</sup>	Până la nivelul indicat de simbolul triunghiular de pe ghidajul de margine. <sup>*2</sup>	✓
	Legal <sup>*1</sup> , Definit de utilizator <sup>*1</sup>	1	
Plic <sup>*1</sup>	Plic #10, Plic DL, Plic C6	10	-

\*1 Este disponibilă numai tipărire de la computer sau de pe dispozitive inteligente.

\*2 Pentru tipărire manuală pe două fețe, puteți încărca până la 30 de coli de hârtie tipărite deja pe față.

### Informații conexe

➔ „Site-ul web de asistență tehnică” la pagina 131

## Lista tipurilor de hârtie

Pentru a obține rezultate de tipărire optime, selectați tipul de hârtie corespunzător hârtiei.

## Încărcarea hârtiei

Nume suport de tipărire	Tip suport	
	Panou de control	Driver imprimantă, dispozitiv inteligent*
Bright White Ink Jet Paper Epson	hârtii normale	hârtii normale
Premium Glossy Photo Paper Epson	Epson Premium Glossy	Epson Premium Glossy
Matte Paper-Heavyweight Epson	Epson Matte	Epson Matte
Photo Quality Ink Jet Paper Epson	Epson Matte	Epson Matte
Hârtie normală	hârtii normale	hârtii normale
Plic	Plic	Plic

\* Pentru dispozitive inteligente, aceste tipuri de suporturi media pot fi selectate la imprimarea cu Epson iPrint.

## Încărcarea hârtiei în suportul de Alimentare hârtie spate

1. Deschideți protecția alimentatorului și extrageți suportul pentru hârtie.

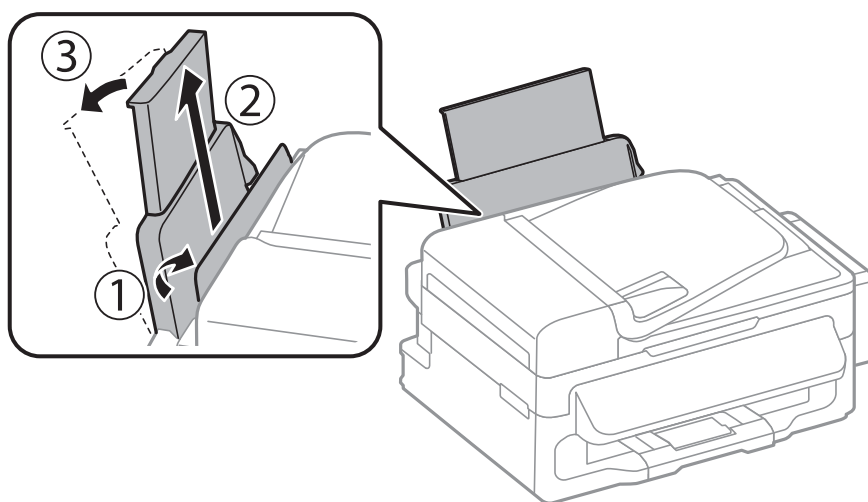

2. Glisați ghidajul pentru margini.

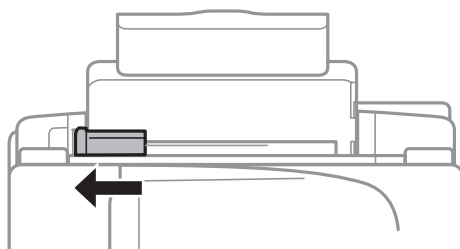

## Încărcarea hârtiei

3. Încărcați hârtia vertical de-a lungul părții din dreapta a suportului de alimentare a hârtiei din spate, cu fața de tipărit în sus.

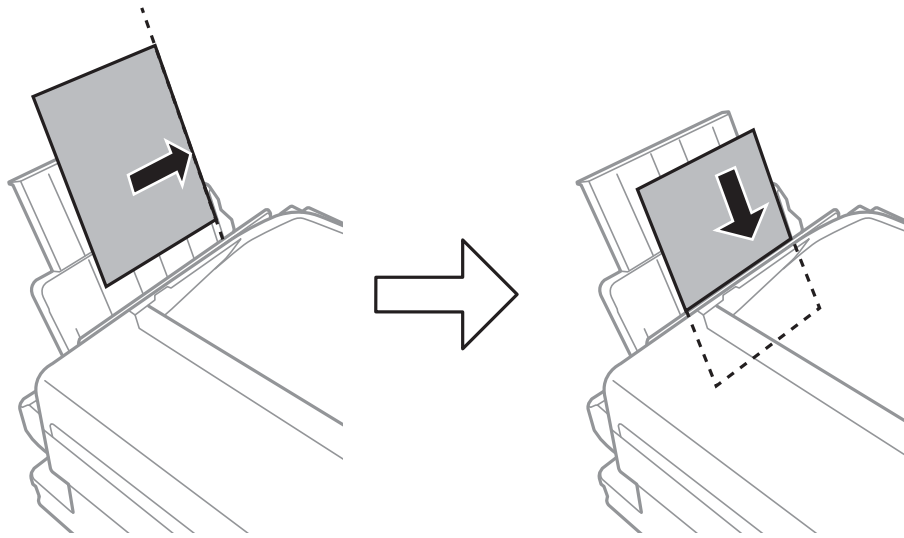

**! Important:**

Nu încărcați mai multă hârtie decât numărul maxim de coli specificat pentru hârtia respectivă. Dacă folosiți hârtie obișnuită, aceasta nu trebuie să depășească linia de sub simbolul ▼ aflat în interiorul ghidajului de margine.

☐ Plicuri

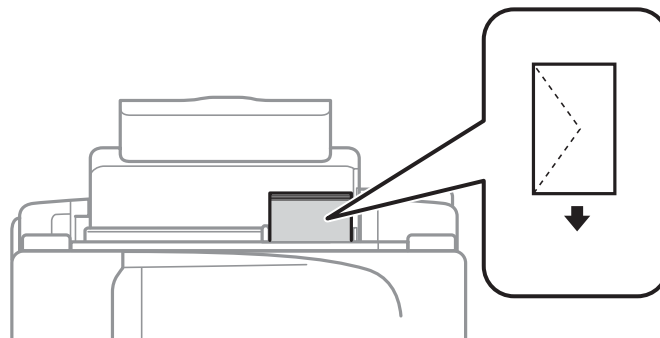

## Încărcarea hârtiei

- ❑ Hârtie preperforată

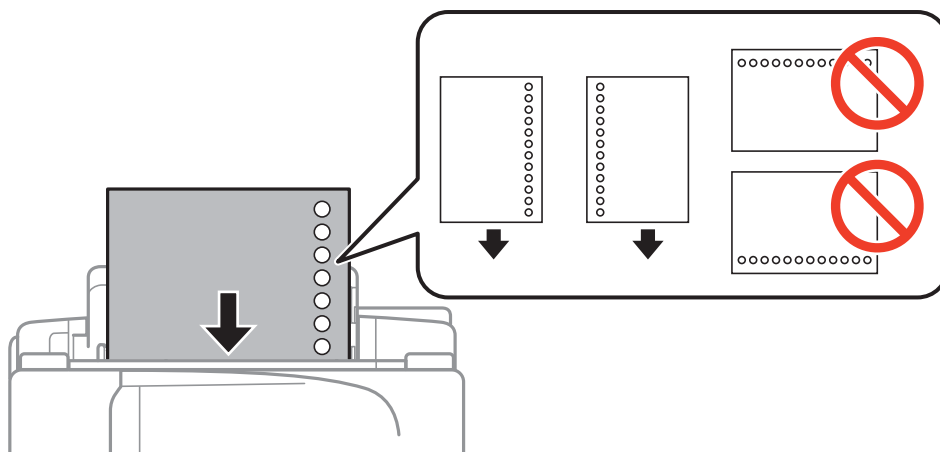

**Notă:**

Puteți utiliza hârtie pre-perforată în următoarele condiții.

- ❑ Capacitate de încărcare: O singură pagină
- ❑ Dimensiuni disponibile: A4, B5, A5, A6, Letter, Legal
- ❑ Găuri de legare: Nu încărcați hârtie cu găuri de legare în partea de sus sau de jos.  
Ajustați poziția de tipărire a fișierului astfel încât să evitați tipărirea peste găuri.

4. Împingeți ghidajul de margine până la marginea hârtiei și apoi închideți apărătoarea alimentatorului.

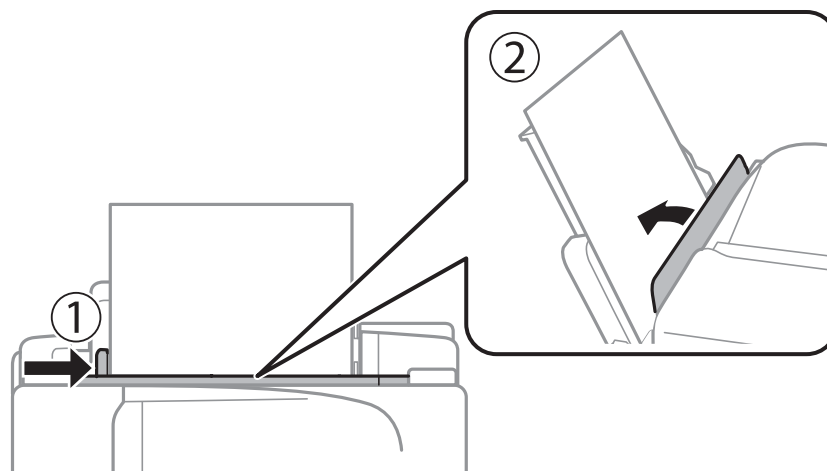

5. De la panoul de control, setați dimensiunea și tipul hârtiei încărcate în alimentare hârtie spate.

**Notă:**

De asemenea, puteți afișa ecranul cu setări pentru dimensiunea și tipul de hârtie selectând **Configurare > Configurare hârtie**.

## Încărcarea hârtiei

6. Glisați în exterior tava de ieșire.



**Notă:**

*Puneți hârtia rămasă înapoi în ambalaj. Dacă o lăsați în imprimantă, hârtia se poate ondula sau calitatea tipăririi poate scădea.*

### Informații conexe

- ➔ [„Precauții la manevrarea hârtiei” la pagina 24](#)
- ➔ [„Hârtia disponibilă și capacitățile” la pagina 25](#)

# Așezarea originalelor

Amplasați originalele pe geamul scannerului sau în alimentatorul automat de documente (ADF). Utilizați geamul scannerului pentru originalele incompatibile cu alimentatorul automat de documente (ADF).

Puteți scana mai multe originale în același timp folosind unitatea ADF.

## Originale disponibile pentru unitatea ADF

Dimensiuni de hârtie disponibile	A4, Letter, Legal
Tip hârtie	Hârtie normală
Grosime a hârtiei (Greutatea hârtiei)	Între 64 și 95 g/m <sup>2</sup>
Capacitate de încărcare	A4, Letter: 30 de coli sau 3 mm Legal: 10 coli

Pentru a preveni apariția blocajelor de hârtie, evitați așezarea următoarelor originale în unitatea ADF: Pentru aceste tipuri, utilizați geamul scannerului.

- Originale șifonate, îndoite, încrețite, deteriorate sau răsucite
- Originale cu găuri de legare
- Originale fixate cu bandă adezivă, capse, agrafe, etc.
- Originale pe care sunt aplicate etichete adezive
- Originale tăiate neregulat sau cele care nu sunt tăiate în unghi drept
- Originale legate
- OHP, hârtie termică sau hârtie tip indigo

## Așezarea originalelor pe unitatea ADF

1. Aliniați marginile originalelor.
2. Împingeți ghidajul pentru margini al unității ADF.

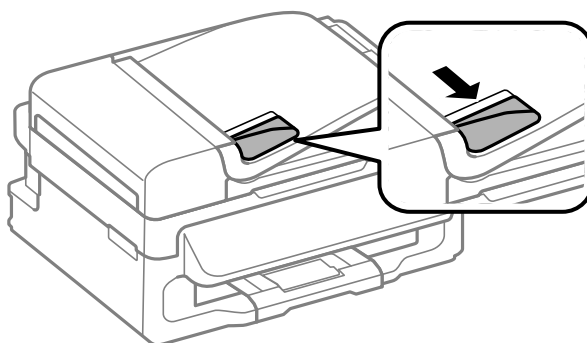

## Așezarea originalelor

3. Așezați originalele cu fața în sus în unitatea ADF.

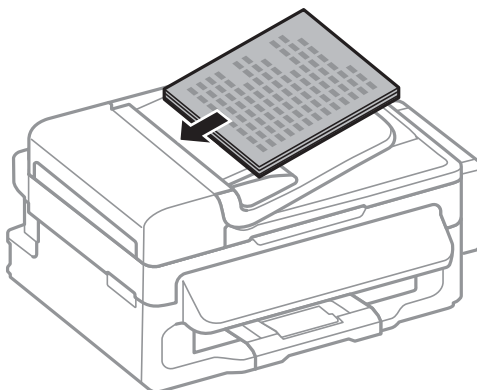

**!** **Important:**

- La așezarea originalelor, nu depășiți linia de sub simbolul ▼ aflat în interiorul ghidajului de margine al unității ADF.
- Nu adăugați originale în timp ce scanați.

4. Împingeți ghidajul de margine al unității ADF până la marginea originalelor.

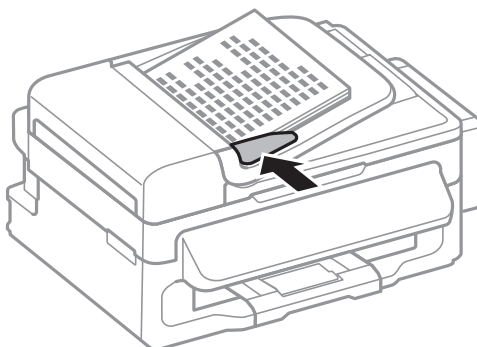

### Informații conexe

➔ „Originale disponibile pentru unitatea ADF” la pagina 30

---

## Așezarea originalelor pe Geamul scannerului

**!** **Atenție:**

Atenție să nu vă prindeți degetele atunci când închideți capacul pentru documente. În caz contrar, riscați să vă răniți.

**!** **Important:**

La așezarea unor originale voluminoase, de exemplu a cărților, încercați să nu permiteți luminii exterioare să cadă direct pe geamul scannerului.

## Așezarea originalelor

1. Deschideți capacul pentru documente.

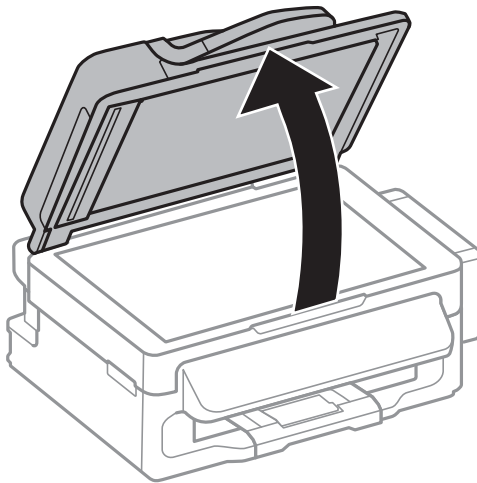

2. Eliminați praful sau petele de pe geamul scannerului.
3. Așezați originalul cu fața în jos și glisați-l către marcajul din colț.

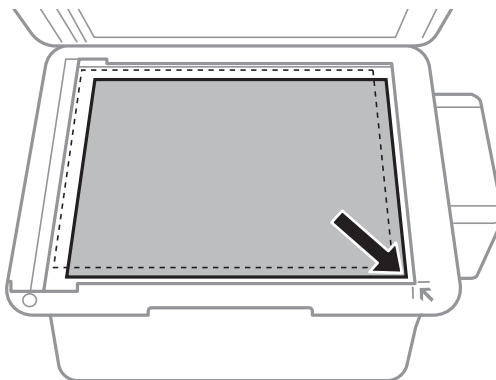

**Notă:**

O porțiune de cca. 1,5 mm de la marginea geamului scannerului nu va fi scanată.

Dacă ați așezat originale în unitatea ADF și pe geamul scannerului, vor avea prioritate originalele din unitatea ADF.

4. Închideți capacul cu grijă.

**Notă:**

Îndepărtați originalele după scanare sau copiere. Dacă lăsați un document original pe geamul scannerului o perioadă de timp mai lungă, este posibil ca acesta să se lipească de suprafața sticlei.



# Gestionarea contactelor

Înregistrarea unei liste de contacte vă permite să introduceți destinațiile cu ușurință. Puteți introduce maximum 60 de înregistrări în lista de contacte și acestea pot fi utilizate la trimiterea faxurilor.

---

## Înregistrarea contactelor

1. Apăsați pe butonul  din modul **Fax**.
2. Apăsați pe butonul # și apoi selectați **Adăugare intr..**
3. Selectați numărul intrării pe care doriți să o utilizați.
4. Definiți setările necesare pentru fiecare element.

**Notă:**

La introducerea unui număr de fax, introduceți codul de acces extern la începutul numărului de fax, dacă aveți o centrală PBX și aveți nevoie de un cod de acces pentru a apela în exterior. Dacă codul de acces a fost configurat în setarea **Tip linie**, introduceți caracterul diez (#) în locul codului de acces real. Pentru a adăuga o pauză (de trei secunde) în timpul apelării, introduceți o cratimă apăsând pe butonul .

5. Apăsați pe butonul OK pentru a înregistra un contact.

**Notă:**

Pentru a edita sau pentru a șterge o înregistrare, selectați înregistrarea respectivă și apăsați pe butonul  și apoi selectați **Editare** sau **Ștergere**.

---

## Înregistrarea grupurilor de contacte

Adăugarea contactelor la un grup vă permite să trimiteți faxuri către mai multe destinații în același timp.

1. Apăsați pe butonul  din modul **Fax**.
2. Apăsați pe # și selectați **Adăugare grup**.
3. Selectați numărul intrării pe care doriți să o utilizați.
4. Introduceți un nume și apoi apăsați pe butonul OK.
5. Apăsați pe butonul \* pentru a selecta contactele pe care doriți să le înregistrați în cadrul grupului.

**Notă:**

Puteți înregistra până la 30 de contacte.

Pentru deselectare, apăsați din nou pe butonul \*.

6. Apăsați pe butonul OK pentru a înregistra contactele ca un grup.

**Notă:**

Pentru a edita sau pentru a șterge un grup de contacte, selectați grupul respectiv de contacte, apăsați pe butonul  și apoi selectați **Editare** sau **Ștergere**.

---

## Înregistrarea și efectuarea copiilor de rezervă pentru contacte utilizând un computer

Puteți înregistra și efectua copii de rezervă pentru contactele de pe imprimantă utilizând EpsonNet Config. Consultați secțiunea de ajutor EpsonNet Config pentru detalii.

Există riscul de a pierde datele de contact în cazul defectării imprimantei. Vă recomandăm să realizați copii de siguranță ale datelor după fiecare actualizare. Epson nu își asumă responsabilitatea pentru pierderea datelor, pentru copierea de rezervă sau recuperarea datelor și/sau a setărilor, nici chiar în perioada de garanție.

### Informații conexe

➔ [„EpsonNet Config” la pagina 97](#)

# Tipărirea

## Tipărirea de pe un computer

### Informații de bază despre tipărire - Windows

**Notă:**

Consultați ajutorul online pentru explicații despre setări. Faceți clic dreapta pe un articol, apoi faceți clic pe **Ajutor**.

Operațiile pot să difere în funcție de aplicație. Consultați secțiunea de ajutor a aplicației pentru detalii.

1. Încărcați hârtie în imprimantă.
2. Deschideți fișierul pe care doriți să-l tipăriți.
3. Selectați **Imprimare** sau **Configurare imprimare** din meniul **Fișier**.
4. Selectați imprimanta.
5. Selectați **Preferințe** sau **Proprietăți** pentru a accesa fereastra driver-ului de imprimantă.

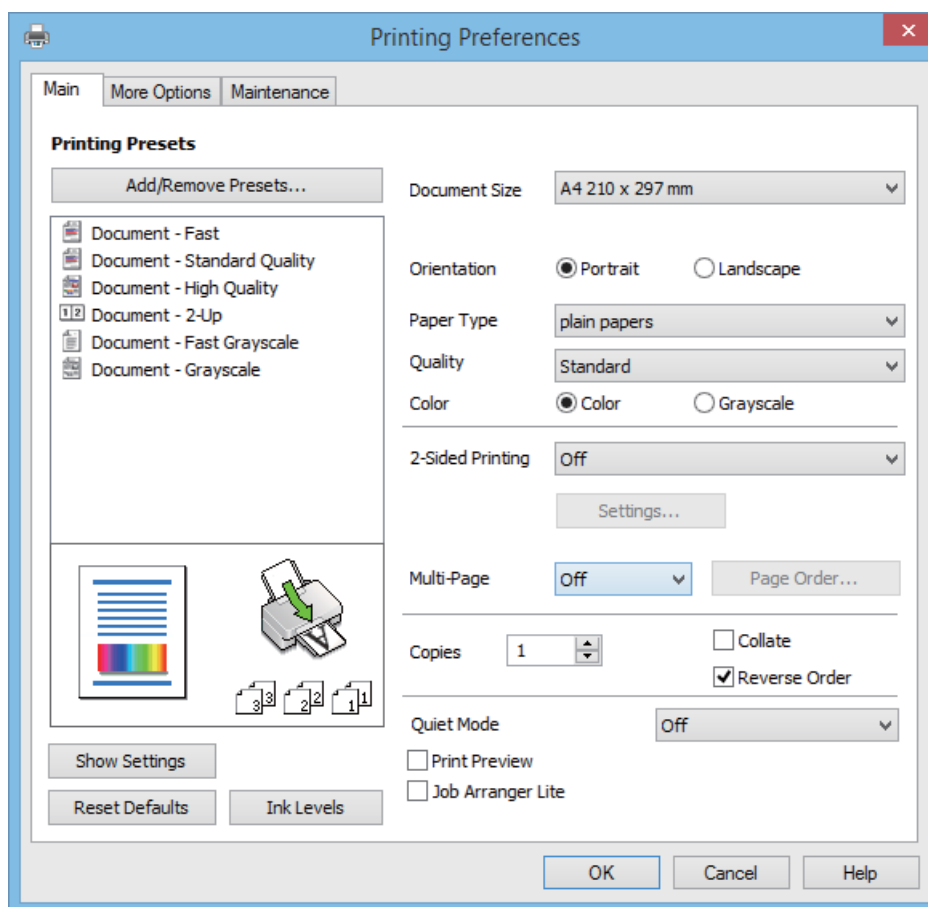

6. Definiți următoarele setări.

Dimensiuni document: Selectați formatul de hârtie încărcat în imprimantă.

## Tipărirea

- Orientare: Selectați orientarea setată în aplicație.
- Tip hârtie: Selectați tipul de hârtie încărcat.
- Color: Selectați **Scală de gri** dacă doriți să tipăriți cu negru sau în nuanțe de gri.

**Notă:**

La tipărirea plicurilor, selectați opțiunea *Peisaj* pentru a defini **Orientare**.

7. Faceți clic pe **OK** pentru a închide fereastra driverului de imprimantă.
8. Faceți clic pe **Tipărire**.

### Informații conexe

- ➔ „Hârtia disponibilă și capacitățile” la pagina 25
- ➔ „Încărcarea hârtiei în suportul de Alimentare hârtie spate” la pagina 26
- ➔ „Lista tipurilor de hârtie” la pagina 25

## Informații de bază despre tipărire - Mac OS X

**Notă:**

Operațiile pot varia, în funcție de aplicație. Consultați secțiunea de ajutor a aplicației pentru detalii.

1. Încărcați hârtie în imprimantă.
2. Deschideți fișierul pe care doriți să-l tipăriți.
3. Selectați **Tipărește** din meniul **Fișier** sau o altă comandă pentru a accesa fereastra de dialog pentru tipărire.  
Dacă este cazul, faceți clic pe **Afișare detalii** sau ▼ pentru a extinde fereastra de tipărire.

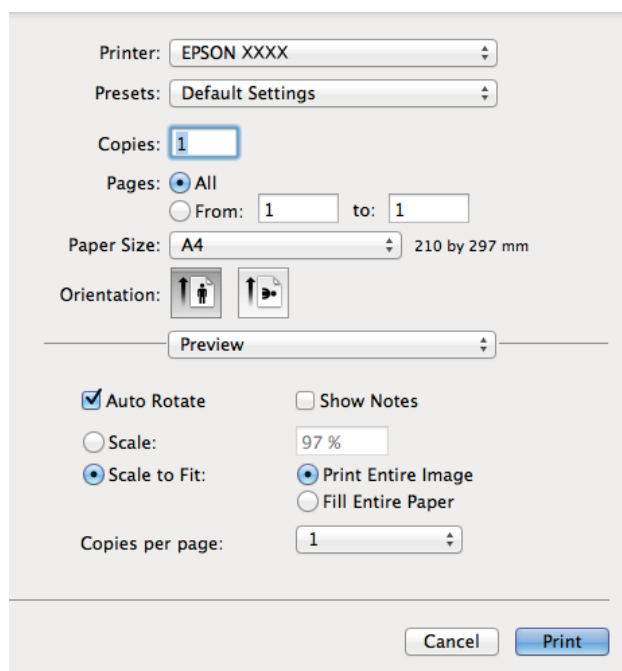

4. Efectuați următoarele setări.
  - Imprimantă: Selectați imprimanta.

## Tipărirea

- Preconfigurare: Selectați această opțiune dacă doriți să utilizați setările înregistrate.
- Format hârtie: Selectați formatul de hârtie încărcat în imprimantă.
- Orientare: Selectați orientarea setată în aplicație.

**Notă:**

*La imprimarea plicurilor, selectați orientarea tip vedere*

5. Selectați **Setări tipărire** din meniul contextual (pop-up).

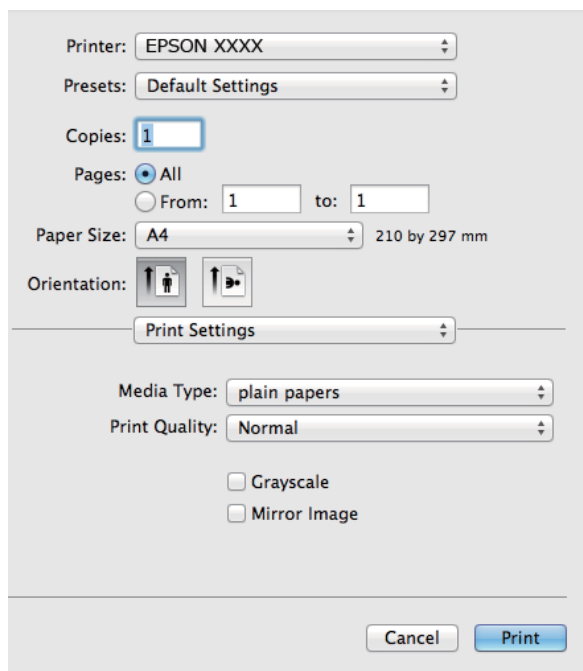

**Notă:**

*Pe Mac OS X v10.8.x sau versiuni ulterioare, dacă meniul **Setări tipărire** nu este afișat, driverul imprimantei Epson nu a fost instalat corect.*

Selecționați **Preferințe sistem** din meniul  > **Imprimante și scanere** (sau **Tipărire și scanare, Print & Fax**), ștergeți driverul imprimantei și apoi adăugați din nou imprimanta. Pentru a adăuga imprimanta urmați instrucțiunile de mai jos.

<http://epson.sn>

6. Efectuați următoarele setări.

- Tip media: Selectați tipul de hârtie încărcată.
- Scală de gri: Selectați atunci când vreți să tipăriți alb-negru sau în nuanțe de gri.

7. Faceți clic pe **Tipărire**.

### Informații conexe

- ➔ „Hârtia disponibilă și capacitățile” la pagina 25
- ➔ „Încărcarea hârtiei în suportul de Alimentare hârtie spate” la pagina 26
- ➔ „Lista tipurilor de hârtie” la pagina 25

## Tipărirea față-verso (numai pentru Windows)

Driverul imprimantei tipărește automat separând paginile pare de cele impare. Când imprimanta a terminat de tipărit paginile impare, întoarceți hârtia și urmați instrucțiunile pentru a tipări paginile pare. Puteți tipări o broșură care va fi creată prin îndoirea paginilor tipărite.

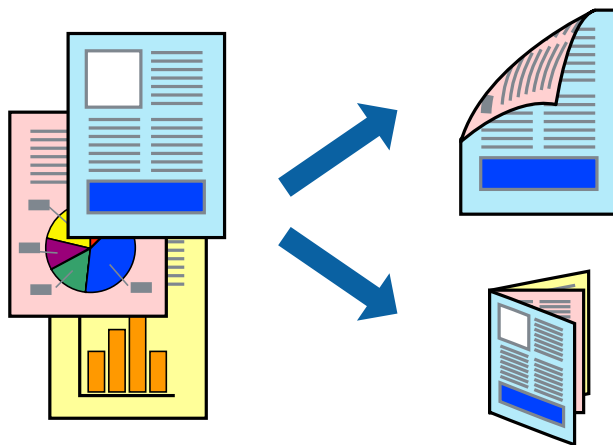

### Notă:

- Dacă nu utilizați hârtie adecvată pentru tipărirea față-verso, calitatea tipăririi se poate reduce și hârtia se poate bloca.
- În funcție de hârtia folosită și de datele tipărite, cerneala poate trece pe cealaltă parte a hârtiei.
- Dacă **EPSON Status Monitor 3** este dezactivat, deschideți driverul imprimantei, faceți clic pe **Setări extinse** din fila **Întreținere** și apoi selectați **Activare EPSON Status Monitor 3**.
- Este posibil ca tipărirea față-verso să nu fie disponibilă dacă accesați imprimanta prin rețea sau dacă utilizați o imprimantă partajată.

1. Încărcați hârtie în imprimantă.
2. Deschideți fișierul pe care doriți să-l tipăriți.
3. Accesați fereastra pentru driver-ul imprimantei.
4. Selectați **Manual (legare pe marginea lungă)** sau **Manual (legare pe marginea scurtă)** din **Tipărire duplex** din fila **Principal**.
5. Faceți clic pe **Parametrii**, realizați setările corespunzătoare, apoi faceți clic pe **OK**.

### Notă:

Pentru a folosi opțiunea de imprimare a broșurilor, selectați **Broșură**.

6. Setări celelalte elemente din filele **Principal** și **Mai multe opțiuni** în funcție de caz și faceți clic pe **OK**.
7. Faceți clic pe **Tipărire**.

Când tipărirea pe fața hârtiei s-a terminat, pe ecranul calculatorului este afișată o fereastră contextuală (pop-up). Urmăriți instrucțiunile afișate pe ecran.

### Informații conexe

- ➔ „Hârtia disponibilă și capacitățile” la pagina 25
- ➔ „Încărcarea hârtiei în suportul de Alimentare hârtie spate” la pagina 26
- ➔ „Informații de bază despre tipărire - Windows” la pagina 35

## Tipărirea mai multor pagini pe o singură coală

Puteți tipări două sau patru pagini de date pe o singură coală de hârtie.

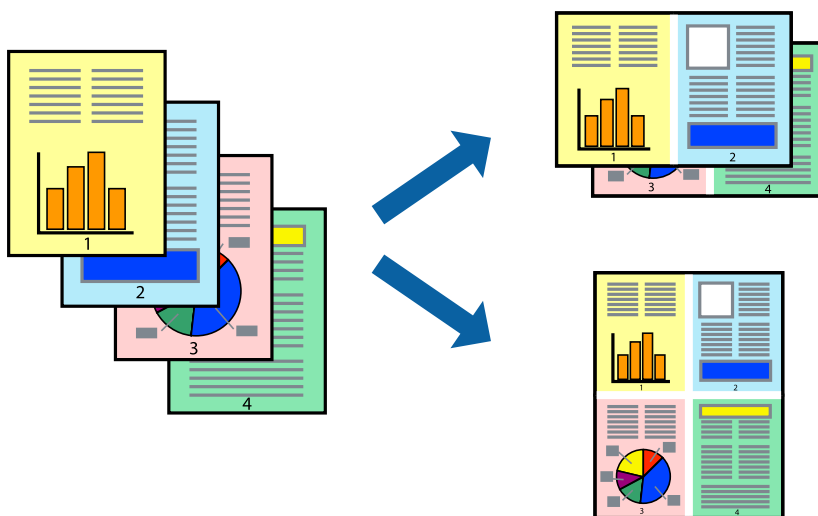

### Tipărirea mai multor pagini pe o singură coală - Windows

1. Încărcați hârtie în imprimantă.
2. Deschideți fișierul pe care doriți să-l tipăriți.
3. Accesați fereastra pentru driver-ul imprimantei.
4. Selectați **2 pe o foaie** sau **4 pe o foaie** ca setare pentru **Pagini multiple** din fila **Principal**.
5. Faceți clic pe **Ordine pagini**, efectuați setările corespunzătoare și apoi faceți clic pe **OK** pentru a închide fereastra.
6. Setați celelalte elemente din filele **Principal** și **Mai multe opțiuni** în funcție de caz și faceți clic pe **OK**.
7. Faceți clic pe **Tipărire**.

#### Informații conexe

- ➔ „Încărcarea hârtiei în suportul de Alimentare hârtie spate” la pagina 26
- ➔ „Informații de bază despre tipărire - Windows” la pagina 35

### Tipărirea mai multor pagini pe o singură coală - Mac OS X

1. Încărcați hârtie în imprimantă.
2. Deschideți fișierul pe care doriți să-l tipăriți.
3. Deschideți fereastra de dialog de tipărire.
4. Selectați **Aspect** din meniul contextual (pop-up).

## Tipărirea

5. Setează numărul de pagini din **Pagini pe coală**, **Direcție aspect** (ordine pagini) și **Margine**.
6. Setează celelalte elemente în funcție de caz.
7. Faceți clic pe **Tipărire**.

### Informații conexe

- ➔ „Încărcarea hârtiei în suportul de Alimentare hârtie spate” la pagina 26
- ➔ „Informații de bază despre tipărire - Mac OS X” la pagina 36

## Tipărirea în funcție de formatul hârtiei

Puteți adapta datele tipărite la formatul hârtiei încărcate în imprimantă.



## Tipărirea în funcție de formatul hârtiei - Windows

1. Încărcați hârtie în imprimantă.
  2. Deschideți fișierul pe care doriți să-l tipăriți.
  3. Accesați fereastra pentru driver-ul imprimantei.
  4. Efectuați următoarele setări din fila **Mai multe opțiuni**.
    - Dimensiuni document: Selectați formatul de hârtie setat în aplicație.
    - Rezultat tipărire: Selectați formatul de hârtie încărcată în imprimantă.  
Opțiunea **Adaptare la format pagină** este selectată automat.
- Notă:**  
*Dacă doriți să tipăriți o imagine de dimensiuni reduse în centrul paginii, selectați **Centru**.*
5. Setează celelalte elemente din filele **Principal** și **Mai multe opțiuni** în funcție de caz și faceți clic pe **OK**.
  6. Faceți clic pe **Tipărire**.

### Informații conexe

- ➔ „Încărcarea hârtiei în suportul de Alimentare hârtie spate” la pagina 26
- ➔ „Informații de bază despre tipărire - Windows” la pagina 35



## Tipărirea

### Tipărirea în funcție de formatul hârtiei - Mac OS X

1. Încărcați hârtie în imprimantă.
2. Deschideți fișierul pe care doriți să-l tipăriți.
3. Deschideți fereastra de dialog de tipărire.
4. Selectați formatul de hârtie definit în aplicație ca setare pentru **Format hârtie**.
5. Selectați **Manipulare hârtie** din meniul contextual (pop-up).
6. Selectați **Scalare la formatul hârtiei**.
7. Selectați formatul hârtiei încărcate în imprimantă ca setare pentru **Format hârtie destinație**.
8. Setați celelalte elemente în funcție de caz.
9. Faceți clic pe **Tipărire**.

#### Informații conexe

- ➔ „Încărcarea hârtiei în suportul de Alimentare hârtie spate” la pagina 26
- ➔ „Informații de bază despre tipărire - Mac OS X” la pagina 36

### Tipărirea mai multor fișiere împreună (numai pentru Windows)

**Organizator comenzi vers. lite** vă permite să combinați mai multe fișiere create de diferite aplicații și să le tipăriți în cadrul unei singure comenzi de tipărire. Puteți specifica setări de imprimare pentru fișiere combinate, de ex. aspectul, ordinea de tipărire și orientarea.

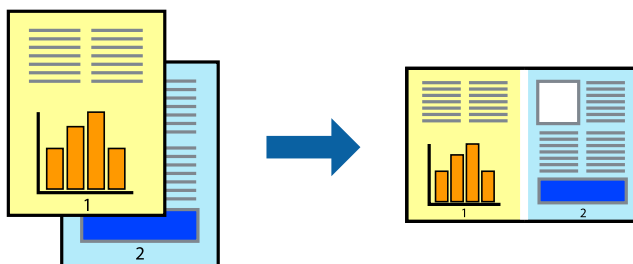

#### Notă:

Pentru a deschide un **Tipărire proiect** salvat în **Organizator comenzi vers. lite**, faceți clic pe **Organizator comenzi vers. lite** din fila **Întreținere** a driver-ului imprimantei. Apoi, selectați **Deschidere** din meniul **Fișier** pentru a selecta un fișier. Extensia fișierelor salvate este „ecl”.

1. Încărcați hârtie în imprimantă.
2. Deschideți fișierul pe care doriți să-l tipăriți.
3. Accesați fereastra pentru driver-ul imprimantei.
4. Selectați **Organizator comenzi vers. lite** din fila **Principal**.

## Tipărirea

5. Pentru închiderea ferestrei cu driver-ul imprimantei, faceți clic pe **OK**.
6. Faceți clic pe **Tipărirea**.  
Este afișată fereastra **Organizator comenzi vers. lite** și comanda de tipărire este adăugată la **Tipărirea proiect**.
7. Cu fereastra **Organizator comenzi vers. lite** deschisă, deschideți fișierul pe care doriți să îl combinați cu fișierul curent și apoi repetați pașii 3 - 6.

**Notă:**

*Dacă închideți fereastra programului **Organizator comenzi vers. lite**, fișierele **Tipărirea proiect** nesalvate vor fi șterse. Pentru a tipări mai târziu, selectați **Salvare** din meniul **Fișier**.*

8. Selectați meniurile **Aspect** și **Editare** din **Organizator comenzi vers. lite** pentru a edita **Tipărirea proiect**, după caz.
9. Selectați **Tipărirea** din meniul **Fișier**.

### Informații conexe

- ➔ „Încărcarea hârtiei în suportul de Alimentare hârtie spate” la pagina 26
- ➔ „Informații de bază despre tipărirea - Windows” la pagina 35

## Tipărirea mărită și crearea de afișe (numai pentru Windows)

Puteți tipări o singură imagine pe mai multe coli, pentru a obține un poster mare. Puteți tipări marcate de aliniere pentru a ajuta la lipirea colilor.

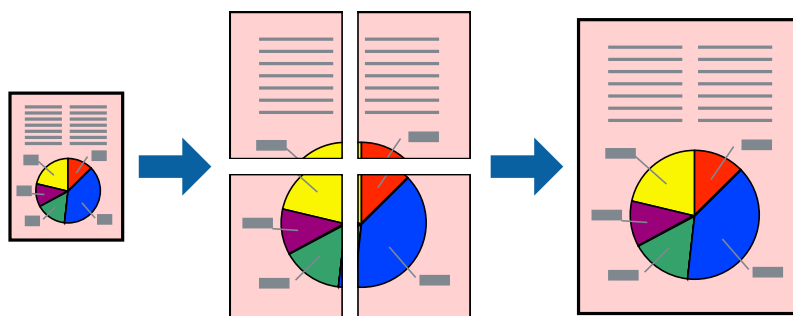

1. Încărcați hârtie în imprimantă.
2. Deschideți fișierul pe care doriți să-l tipăriți.
3. Accesați fereastra pentru driver-ul imprimantei.
4. Selectați **2x1 Poster**, **2x2 Poster**, **3x3 Poster**, sau **4x4 Poster** din **Pagini multiple** din fila **Principal**.
5. Faceți clic pe **Parametrii**, realizați setările corespunzătoare, apoi faceți clic pe **OK**.
6. Setăți celelalte elemente din filele **Principal** și **Mai multe opțiuni** în funcție de caz și faceți clic pe **OK**.
7. Faceți clic pe **Tipărirea**.

## Tipărirea

### Informații conexe

- ➔ „Încărcarea hârtiei în suportul de Alimentare hârtie spate” la pagina 26
- ➔ „Informații de bază despre tipărire - Windows” la pagina 35

### Creare de afișe utilizând Suprapunere repere de aliniere

Iată un exemplu despre cum puteți crea un afiș cu opțiunea **2x2 Poster** selectată, și opțiunea **Suprapunere repere de aliniere** selectată în **Tipărire ghidaje de tăiere**.

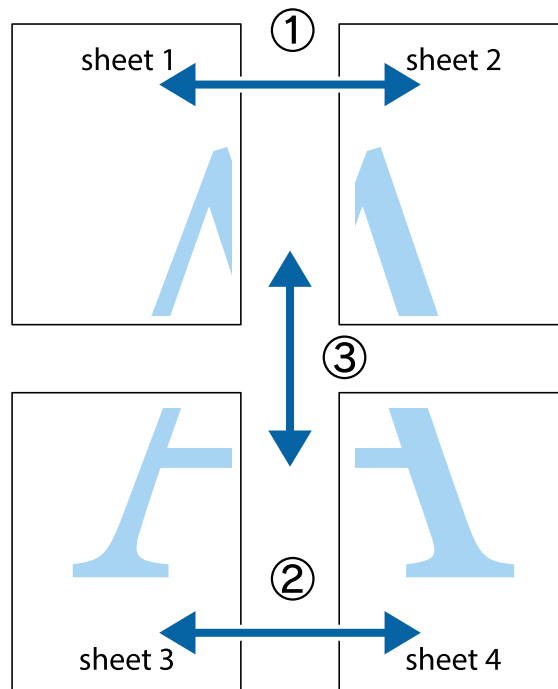

## Tipărirea

1. Pregătiți Sheet 1 și Sheet 2. Tăiați marginile Sheet 1 de-a lungul liniei verticale albastre, prin mijlocul marcajelor în cruce de sus și de jos.

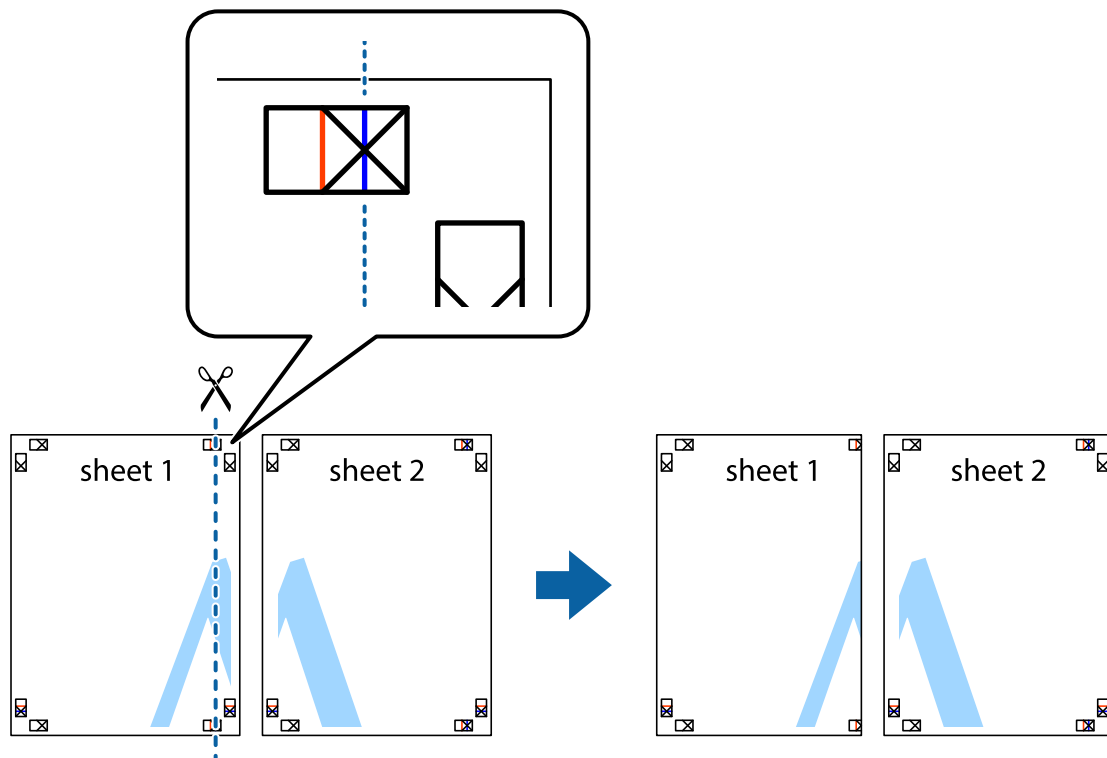

2. Așezați Sheet 1 peste Sheet 2 și aliniați marcajele în cruce, apoi lipiți temporar cele două coli cu bandă adezivă pe spate.

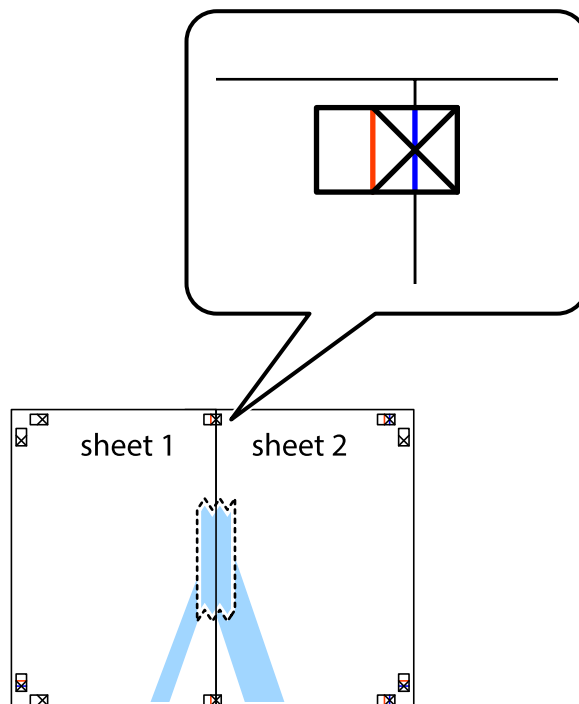

### Tipărirea

3. Tăiați colile lipite în două, de-a lungul liniei verticale roșii, prin marcajele de aliniere (de această dată, linia din partea stângă a marcajelor în cruce).

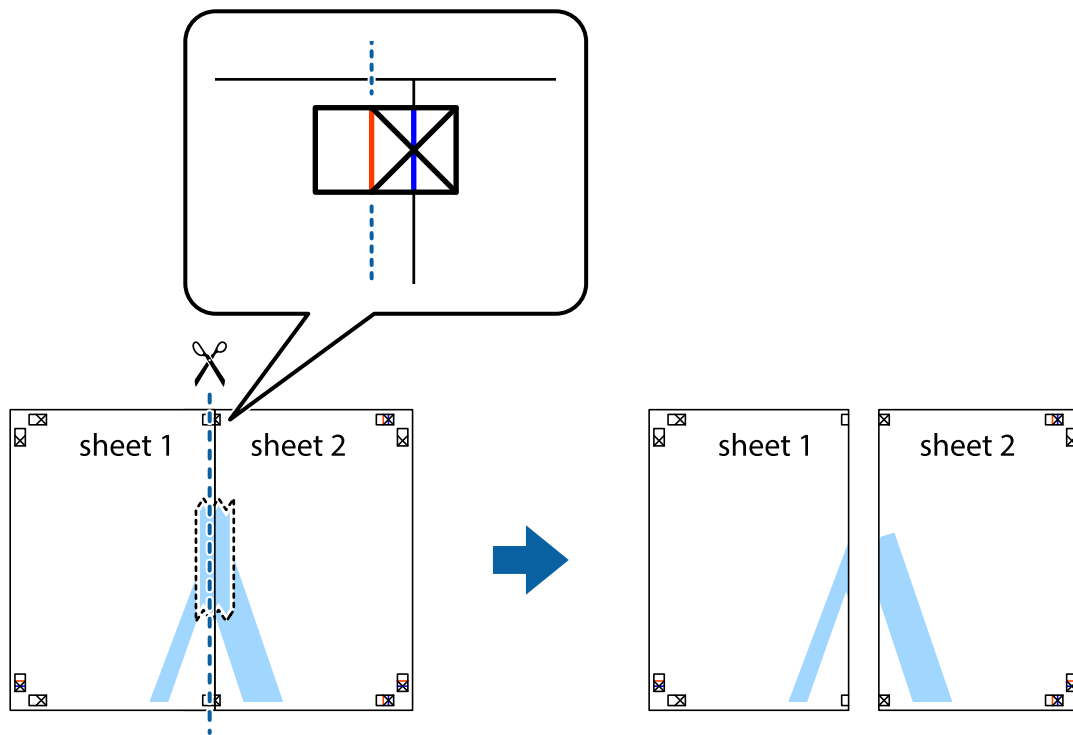

4. Lipiți colile cu bandă adezivă pe spate.

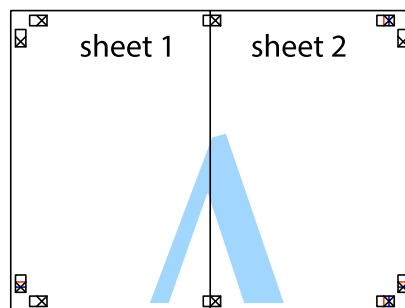

5. Repetați pașii 1 - 4 pentru a lipi Sheet 3 și Sheet 4

## Tipărirea

6. Tăiați marginile Sheet 1 și Sheet 2 de-a lungul liniei verticale albastre, prin mijlocul marcajelor în cruce din stânga și din dreapta.

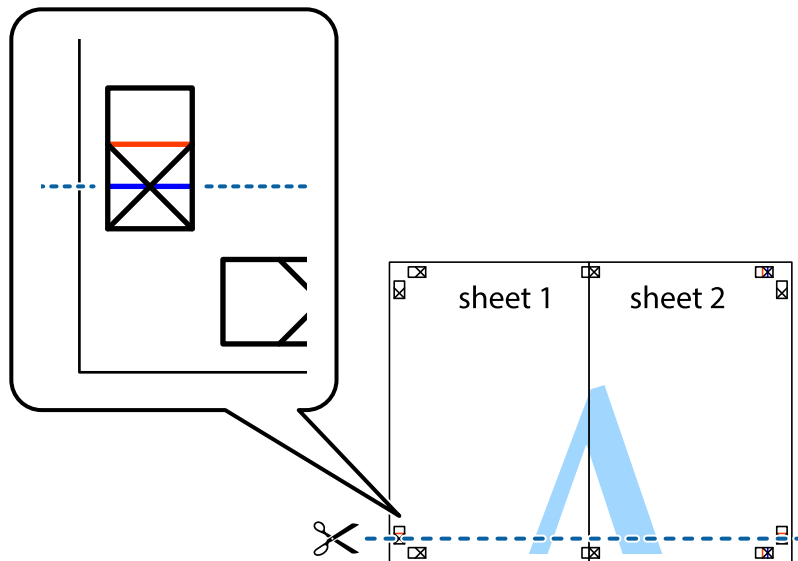

7. Așezați Sheet 1 și Sheet 2 peste Sheet 3 și Sheet 4 și aliniați marcajele în cruce, apoi lipiți temporar cele două coli cu bandă adezivă pe spate.

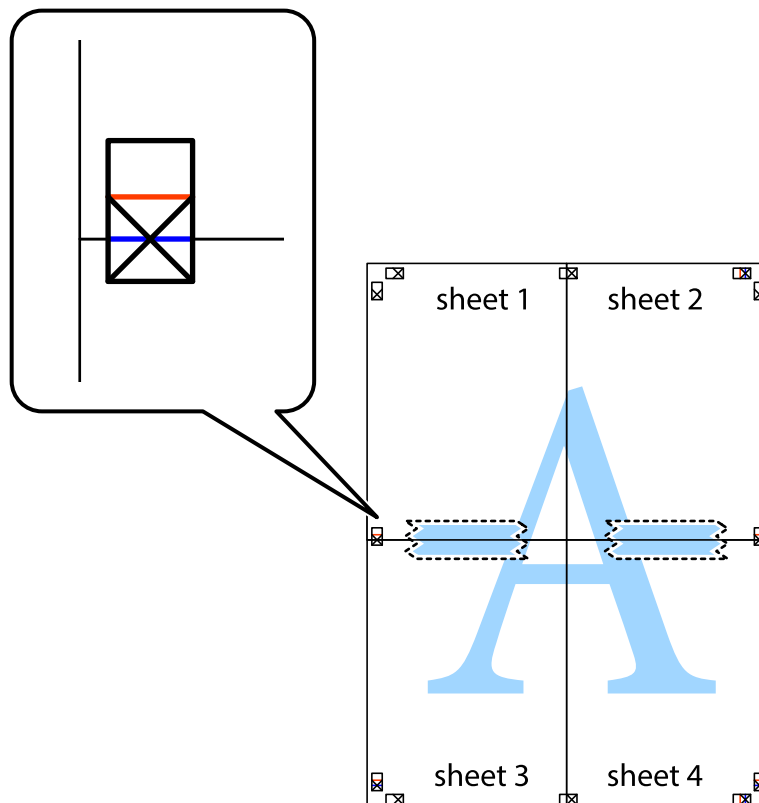

**Tipărirea**

8. Tăiați colile lipite în două, de-a lungul liniei orizontale roșii, prin marcajele de aliniere (de această dată, linia de deasupra marcajelor în cruce).

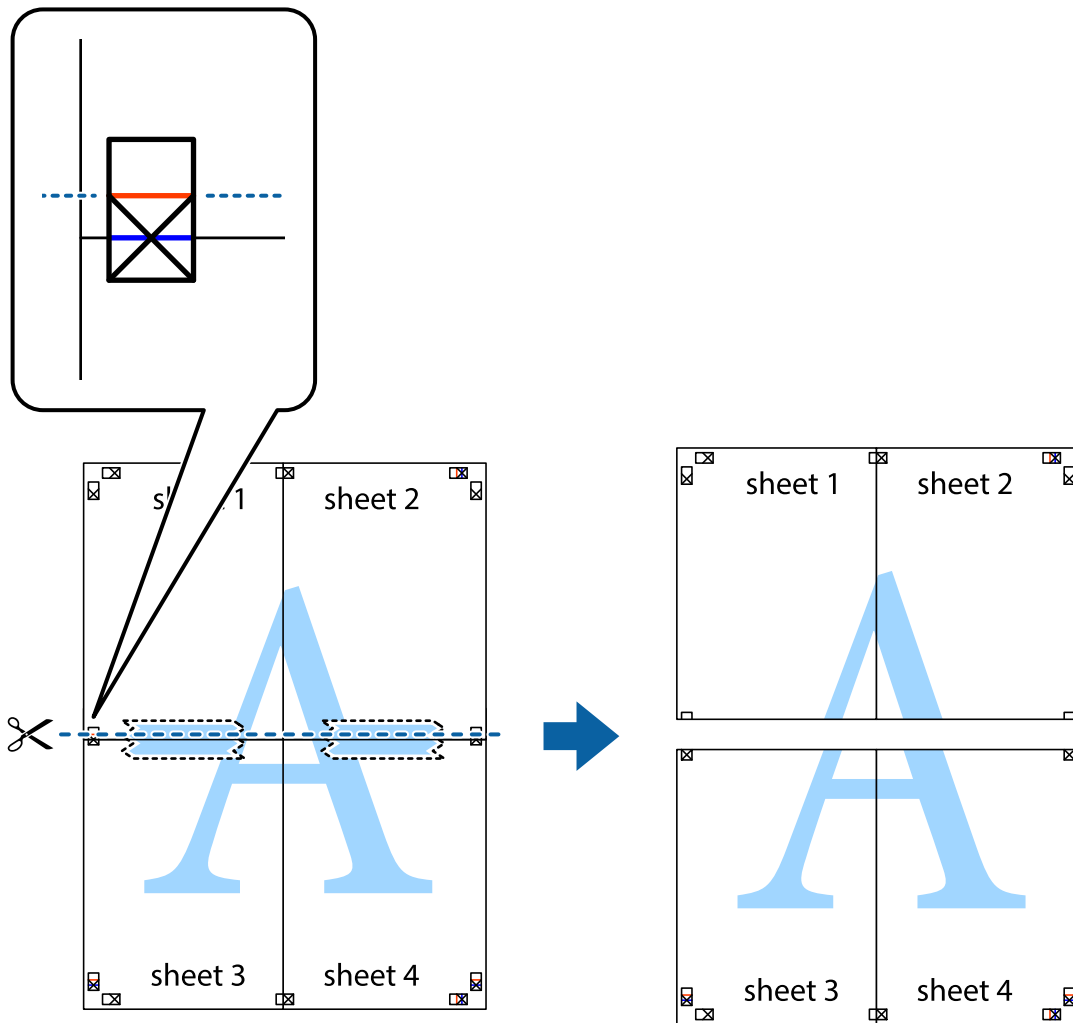

9. Lipiți colile cu bandă adezivă pe spate.

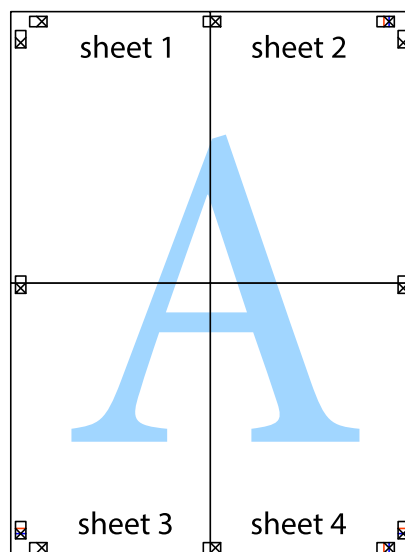

## Tipărirea

10. Tăiați marginile rămase de-a lungul ghidajului extern.

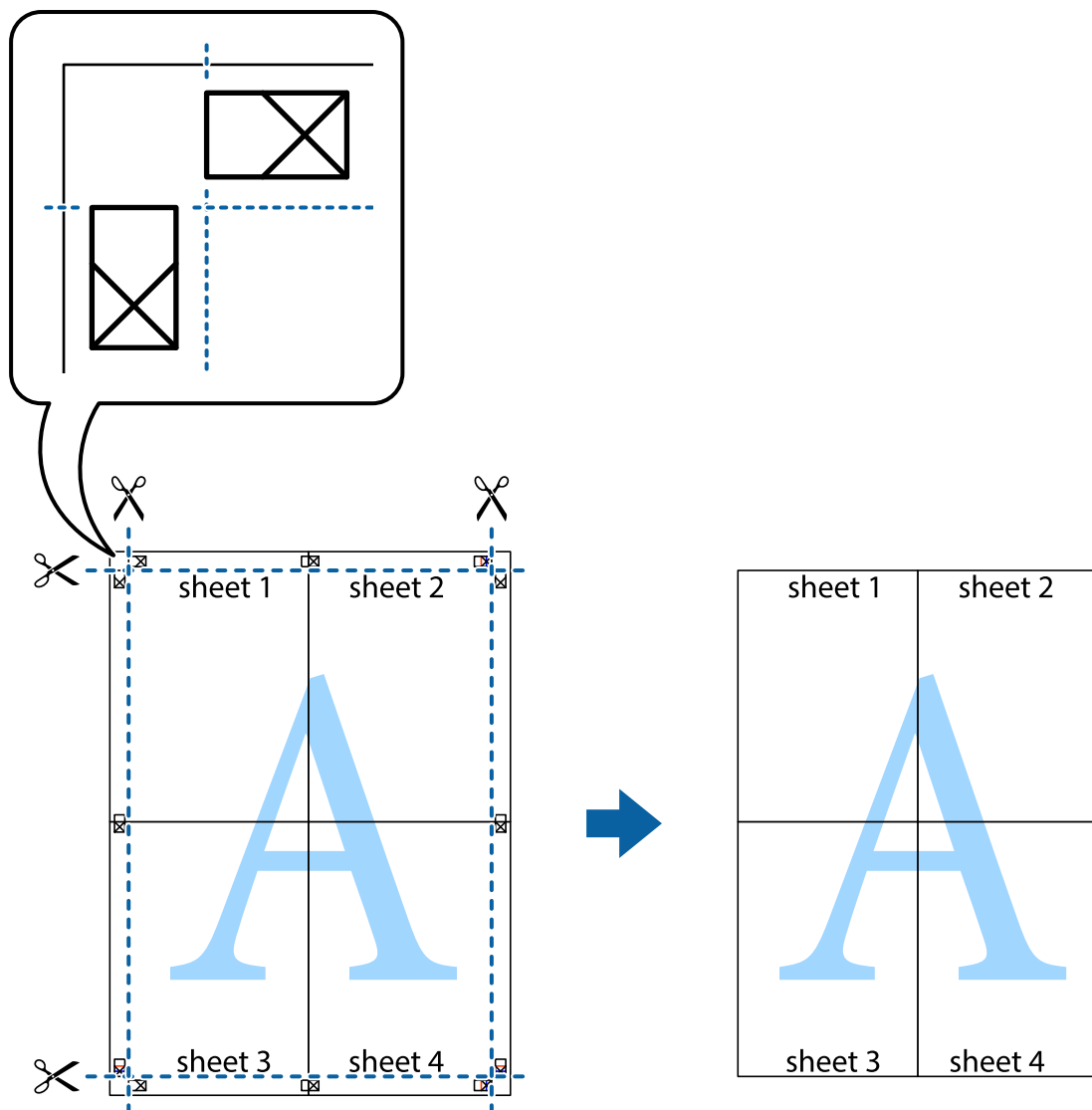

## Tipărirea utilizând caracteristici avansate

Această secțiune cuprinde o gamă variată de caracteristici suplimentare de aspect și tipărire disponibile în driver-ul imprimantei.

### Informații conexe

- ➔ „Driver-ul imprimantei pentru Windows” la pagina 92
- ➔ „Driver-ul imprimantei pentru Mac OS X” la pagina 93

## Adăugarea unei comenzi predefinite pentru simplificarea tipăririi

Creați-vă propria presetare pentru setările de tipărire utilizate în mod frecvent în driver-ul imprimantei, pentru a tipări mai ușor selectând presetarea din listă.



## Tipărirea

### Windows

Pentru a vă adăuga propria presetare, setați elemente precum **Dimensiuni document** și **Tip hârtie** din fila **Principal** sau **Mai multe opțiuni** și apoi faceți clic pe **Ad./eliminare presetări** din **Presetări tipărire**.

#### Notă:

*Pentru a șterge o presetare adăugată, faceți clic pe **Ad./eliminare presetări**, selectați numele setării predefinite pe care doriți să o ștergeți din listă și apoi ștergeți-o.*

### Mac OS X

Deschideți fereastra de dialog de tipărire. Pentru a vă adăuga propria presetare, setați elemente precum **Format hârtie** și **Tip media**, apoi salvați setările curente, utilizând opțiunea **Preconfigurări**.

#### Notă:

*Pentru a șterge o presetare adăugată, faceți clic pe **preconfigurări** > **Afișează preconfigurări**, selectați numele setării predefinite pe care doriți să o ștergeți din listă și apoi ștergeți-o.*

## Tipărirea unui document micșorat sau mărit

Puteți micșora sau mări dimensiunea unui document cu un anumit procent.

### Windows

Setați opțiunea **Dimensiuni document** din fila **Mai multe opțiuni**. Selectați **Micșorare/Mărire document**, **Mărire la**, apoi introduceți un procentaj.

### Mac OS X

Selectați **Inițializare pagină** din meniul **Fișier**. Selectați setările pentru **Format pentru** și **Dimensiune hârtie** și apoi introduceți valoarea în câmpul **Scară**. Închideți fereastra și apoi tipăriți urmând instrucțiunile de tipărire.

## Ajustarea culorii de tipărire

Puteți ajusta culorile utilizate pentru comanda de tipărire.

**PhotoEnhance** produce imagini mai clare și culori mai vii ajustând automat contrastul, saturația și luminozitatea imaginii originale.

#### Notă:

- Aceste ajustări nu se aplică pentru imaginea originală.
- PhotoEnhance** ajustează culoarea analizând locația subiectului. Ca urmare, dacă ați modificat locația subiectului micșorând, măbind, tăind sau rotind imaginea, culoarea se poate modifica în mod neașteptat. Dacă imaginea este defocalizată, tonurile ar putea fi nenaturale. În cazul schimbării culorii sau dacă aceasta devine nenaturală, tipăriți într-un mod diferit de **PhotoEnhance**.

### Windows

Selectați metoda de corectare a culorii din **Corectare culoare** din fila **Mai multe opțiuni**.

Dacă selectați **Automat**, culorile vor fi automat ajustate în funcție de tipul de hârtie folosit și de setările definite pentru calitatea tipăririi. Dacă selectați **Personalizat** și faceți clic pe **Avansat**, puteți defini propriile setări.

### Mac OS X

Deschideți fereastra de dialog de tipărire. Selectați **Potrivire culoare** din meniul pop-up al driver-ului imprimantei și apoi selectați **EPSON Color Controls**. Selectați **Color Options** din meniul pop-up și apoi selectați una dintre opțiunile disponibile. Faceți clic pe săgeata aflată în dreptul opțiunii **Setări avansate** și definiți setările respective.

## Tipărirea

### Tipărirea unei inscripții (numai pentru Windows)

Puteți tipări o inscripție, precum „Confidențial” pe materialele tipărite. De asemenea puteți adăuga propria inscripție.

Faceți clic pe **Funcțiile de inscripționare**, în fila **Mai multe opțiuni** și introduceți o inscripție. Faceți clic pe **Parametrii** pentru a schimba detalii precum culoarea și poziția inscripției.

### Tipărirea unui antet și a unui subsol (doar pentru Windows)

Puteți tipări informații precum numele de utilizator și data tipăririi, în antet sau subsol.

Faceți clic pe **Funcțiile de inscripționare**, în fila **Mai multe opțiuni** și selectați **Antet/Subsol**. Faceți clic pe **Parametrii** și selectați elementele necesare din lista derulantă.

## Imprimarea fotografiilor folosind Epson Easy Photo Print

Folosind programul Epson Easy Photo Print puteți așeza și tipări cu ușurință fotografii pe diferite tipuri de hârtie.

#### **Notă:**

*Dacă tipăriți pe hârtie foto originală Epson, calitatea cernelii va fi folosită la maximum, iar documentele tipărite vor avea culori vii și vor fi clare.*

#### **Informații conexe**

- ➔ [„Hârtia disponibilă și capacitățile” la pagina 25](#)
- ➔ [„Încărcarea hârtiei în suportul de Alimentare hârtie spate” la pagina 26](#)
- ➔ [„Epson Easy Photo Print” la pagina 96](#)

---

## Imprimarea de pe dispozitivele inteligente

### Utilizarea caracteristicii Epson iPrint

Epson iPrint este o aplicație care permite imprimarea fotografiilor, documentelor și paginilor web de pe dispozitive inteligente, precum un smartphone sau o tabletă. Puteți utiliza imprimarea locală, imprimarea de pe un dispozitiv inteligent conectat la aceeași rețea fără fir ca și imprimanta sau imprimarea la distanță, imprimând prin rețeaua internet. Pentru a utiliza imprimarea la distanță, înregistrați imprimanta la serviciul Epson Connect.



Puteți instala Epson iPrint pe dispozitivul inteligent de la adresa URL sau folosind codul QR de mai jos.

## Tipărirea

<http://ipr.to/c>



### Utilizarea caracteristicii Epson iPrint

Deschideți Epson iPrint de pe dispozitivul inteligent și selectați din ecranul de pornire elementul pe care doriți să îl utilizați.

Următoarele ecrane se pot modifica fără notificare prealabilă.

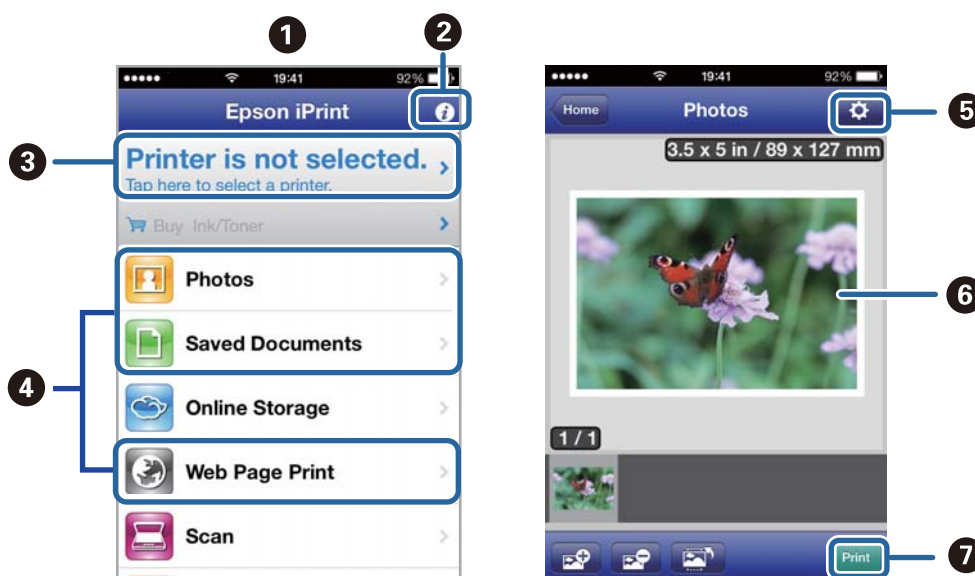

1	Ecranul de pornire afișat la deschiderea aplicației.
2	Sunt afișate informații referitoare la configurarea imprimantei și răspunsuri la întrebări frecvente.
3	Este afișat ecranul din care puteți selecta imprimanta și puteți defini setările imprimantei. După selectarea imprimantei, aceasta nu va trebui să fie reselectată la următoarea utilizare.
4	Selectați ce doriți să imprimați de exemplu fotografii, documente și pagini web.
5	Este afișat ecranul pentru definirea setărilor imprimantei de exemplu formatul de hârtie sau tipul de hârtie.
6	Sunt afișate fotografiile sau documentele selectate.
7	Imprimarea începe.

#### Notă:

Pentru a imprima din meniul documentului folosind iPhone, iPad, și iPod touch pe care rulează iOS, deschideți Epson iPrint după ce ați transferat documentul pe care doriți să îl imprimați folosind funcția de partajare a fișierelor din iTunes.

#### Informații conexe

➔ „Serviciul Epson Connect” la pagina 90

## Utilizarea caracteristicii AirPrint

AirPrint permite imprimarea fără fir pe imprimanta activată pentru AirPrint de pe dispozitivul dumneavoastră iOS folosind cea mai recentă versiune a iOS și din Mac OS X v10.7.x sau o versiune ulterioară.



**Notă:**

Pentru detalii, vizitați pagina AirPrint de pe site-ul web Apple.

1. Încărcați hârtie în imprimantă.
2. Conectați dispozitivul în aceeași rețea fără fir ca și imprimanta utilizată.
3. Imprimați de pe dispozitiv pe imprimantă.

**Informații conexe**

➔ „Încărcarea hârtiei în suportul de Alimentare hârtie spate” la pagina 26

---

## Anularea tipăririi

**Notă:**

- În Windows, nu puteți anula o activitate de tipărire de la computer, odată ce aceasta a fost complet trimisă către imprimantă. În acest caz, anulați operația de tipărire de la panoul de control de pe imprimantă.
- Când tipăriți mai multe pagini din Mac OS X, nu puteți anula toate comenzile utilizând panoul de control. În acest caz, anulați comanda de tipărire de la computer.
- Dacă ați trimis o comandă de tipărire din Mac OS X v10.6.8 prin rețea, nu veți putea anula tipărirea de la computer. În acest caz, anulați operația de tipărire de la panoul de control de pe imprimantă. Trebuie să modificați setările definite în Web Config pentru a anula imprimarea de la computer. Consultați Ghidul de rețea pentru mai multe detalii.

## Anularea tipăririi - Butonul de pe imprimantă

Apăsăți butonul  pentru a anula activitatea de tipărire în curs.

## Anularea tipăririi - Windows

1. Accesați fereastra pentru driver-ul imprimantei.
2. Selectați fila **Întreținere**.

## Tipărirea

3. Faceți clic pe **Coadă tipărire**.
4. Faceți clic dreapta pe comanda pe care vreți să o anulați și apoi selectați **Revocare**.

### Informații conexe

➔ „Driver-ul imprimantei pentru Windows” la pagina 92

## Anularea tipăririi - Mac OS X

1. Faceți clic pe pictograma imprimantei din **Dock**.
2. Selectați comanda pe care doriți să o anulați.
3. Anulați activitatea.
  - Mac OS X v10.8.x - Mac OS X v10.9.x  
Faceți clic pe , de lângă contorul de progres.
  - Mac OS X v10.6.8 - v10.7.x  
Faceți clic pe **Ștergere**.

# Copierea

1. Încărcați hârtie în imprimantă.
2. Așezați originalele.
3. Intrați în meniul **Copiere** din ecranul inițial.
4. Apăsați pe butoanele ▲ și ▼ pentru a introduce numărul de copii.
5. Apăsați butonul OK.
6. Selectați **Aspect** și apoi selectați aspectul dorit.
7. Apăsați pe butonul ▼ și apoi definiți celelalte setări, după caz.
8. Apăsați butonul ◇.

## Informații conexe

- ➔ „Încărcarea hârtiei în suportul de Alimentare hârtie spate” la pagina 26
- ➔ „Așezarea originalelor” la pagina 30
- ➔ „Modul **Copiere**” la pagina 16

# Scanarea

## Scanarea de la panoul de control

### Scanarea pe un server Cloud

Puteți trimite imaginile scanate către serviciile Cloud folosind Epson Connect.

Consultați site-ul web al portalului Epson Connect pentru detalii.

<https://www.epsonconnect.com/>

<http://www.epsonconnect.eu> (doar Europa)

#### Informații conexe

➔ „Modul **Scanare**” la pagina 17

### Scanarea pe calculator

**Important:**

Asigurați-vă că ați instalat programul EPSON Scan și Epson Event Manager pe computerul dumneavoastră înainte de a utiliza această funcție.

1. Așezați originalele.
2. Intrați în meniul **Scanare** din ecranul inițial.
3. Selectați **Computer**.
4. Selectați computerul pe care doriți să salvați imaginile scanate.

**Notă:**

- Puteți modifica setările de scanare folosite frecvent, de exemplu tipul documentului, directorul în care se face salvarea sau formatul de salvare folosind programul Epson Event Manager.
  - Dacă imprimanta este conectată la o rețea, pe panoul de control al imprimantei pot fi afișate cel mult 20 de computere.
  - În cazul în care computerul pe care doriți să salvați imaginile scanate este detectat în rețea, primele 15 caractere din numele computerului vor fi afișate pe panoul de control. Dacă definiți un nume pentru scanarea în rețea în Epson Event Manager, acesta va fi afișat pe panoul de control.
5. Apăsați pe butonul OK, apoi selectați formatul de fișier dorit.
  6. Apăsați butonul .  
Imaginea scanată este salvată.

#### Informații conexe

➔ „Așezarea originalelor” la pagina 30

➔ „Epson Event Manager” la pagina 95

➔ „Modul Scanare” la pagina 17

## Scanarea pe un computer

### Notă:

- Pentru a utiliza această caracteristică, trebuie să configurați computerul. Consultați Ghidul de rețea pentru mai multe detalii.
- Această funcție este disponibilă doar pentru computerele care rulează Windows 8.1/Windows 8/Windows 7/Windows Vista.

1. Așezați originalele.
2. Intrați în meniul **Scanare** din ecranul inițial.
3. Selectați **Computer (WSD)**.
4. Selectați un computer.
5. Apăsați butonul .

Imaginea scanată este salvată.

### Notă:

Consultați documentația computerului pentru informații referitoare la locul unde este stocată imaginea stocată pe computerul dvs.

### Informații conexe

➔ „Așezarea originalelor” la pagina 30

➔ „Modul Scanare” la pagina 17

---

## Tipărirea de pe un computer

Scanarea folosind driverul scannerului „EPSON Scan”. Consultați meniul de ajutor al programului EPSON Scan pentru informații despre fiecare opțiune care poate fi definită.

## Informații despre scanare

Pentru explicarea informațiilor elementare despre scanare, în această secțiune se utilizează opțiunea **Mod acasă** a programului EPSON Scan. Modul de lucru este același pentru toate modurile de scanare.

### Notă:

Nu puteți utiliza opțiunea **Mod acasă** dacă scanați folosind unitatea ADF (numai pentru imprimantele prevăzute cu unitate ADF). Scanarea de pe geamul scannerului sau utilizarea opțiunilor **Mod birou** sau **Mod profesional**.

1. Așezați originalele.
2. Deschideți EPSON Scan.



## Scanarea

3. Selectați **Mod acasă** din lista **Mod**.

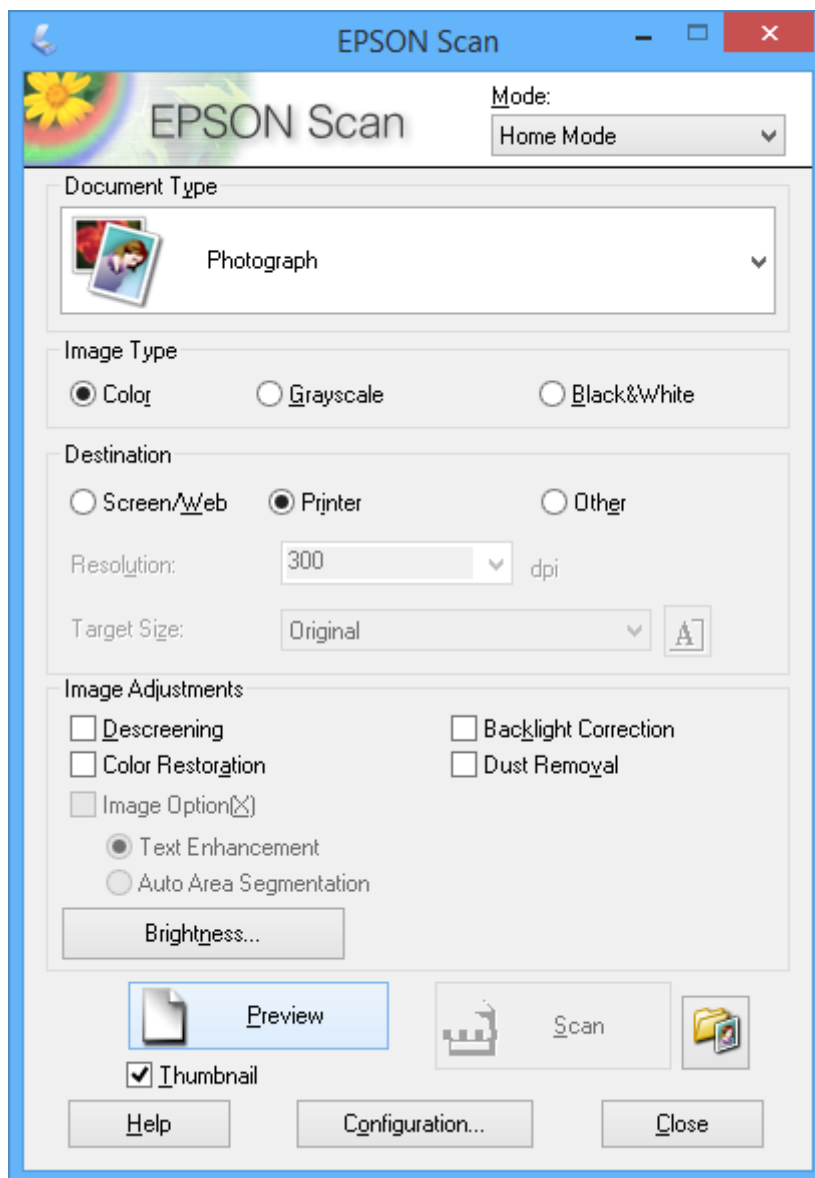

4. Definiți următoarele setări.

- Tip document: Selectați tipul de original pe care doriți să îl scanați.
- Tip imagine: Selectați tipul de culoare al imaginii pe care doriți să o scanați.  
Cu toate că această opțiune este selectată automat de **Tip document**, această opțiune poate fi modificată.
- Destinație: Selectați rezoluția dorită pentru imagine.  
Dacă selectați **Altul**, puteți defini valoarea pentru **Rezoluție**.
- Imag. redusă: Este disponibil numai dacă selectați **Fotografie** pentru a configura **Tip document**.  
Dacă selectați acest element și faceți clic pe **Examinare**, puteți scana detectând automat zona de scanare, direcția sau înclinarea documentului, sau puteți așeza mai multe fotografii pe geamul scannerului.

## Scanarea

5. Faceți clic pe **Examinare**.

**Notă:**

- În funcție de fotografii și de condițiile de scanare, este posibil ca rezultatele obținute la scanare să nu fie cele dorite. Deselectați **Imag. redusă** și așezați o singură fotografie.
- Dacă așezați mai multe fotografii, distanța dintre acestea trebuie să fie de minimum 20 mm (0,8 inci). De asemenea, zona din margine de pe geamul scannerului nu este scanată.

6. Ajustați calitatea sau luminozitatea imaginii, după caz.

**Notă:**

În funcție de originale, este posibil ca rezultatele obținute la scanare să nu fie cele dorite.

7. Faceți clic pe **Scanare**.

8. Faceți clic în fereastra **Setări salvare fișier**, realizați setările corespunzătoare, apoi faceți clic pe **OK**.

**Notă:**

Dacă opțiunea **Se afișează această casetă de dialog înainte de următoarea scanare** nu este selectată, ecranul **Setări salvare fișier** nu va fi afișat, iar scanarea va începe imediat. Pentru a afișa ecranul **Setări salvare fișier**, faceți clic pe pictograma (**Setări salvare fișier**) aflată în dreapta butonului **Scanare**, înainte de a începe scanarea.

### Informații conexe

- ➔ „Așezarea originalelor” la pagina 30
- ➔ „EPSON Scan (driver de scanner)” la pagina 94

## Scanarea folosind funcțiile avansate

### Scanarea la anumite dimensiuni (Mod birou)

Puteți scana originalele la anumite dimensiuni, fără a examina imaginea. Utilizând unitatea ADF, puteți scana rapid mai multe documente (numai pe imprimantele prevăzute cu unitate ADF). Selectați **Mod birou** din lista **Mod** a programului EPSON Scan.

## Scanarea

### Notă:

- Dacă doriți să scanați mai multe documente într-un singur fișier, salvați în formatul PDF.
- Dacă utilizați unitatea ADF și doriți să faceți clic pe **Examinare**, încărcați numai prima pagină a originalului pe care doriți să îl examinați. După examinare, încărcați tot originalul inclusiv prima pagină pe care ați examinat-o și apoi faceți clic pe **Scanare**.

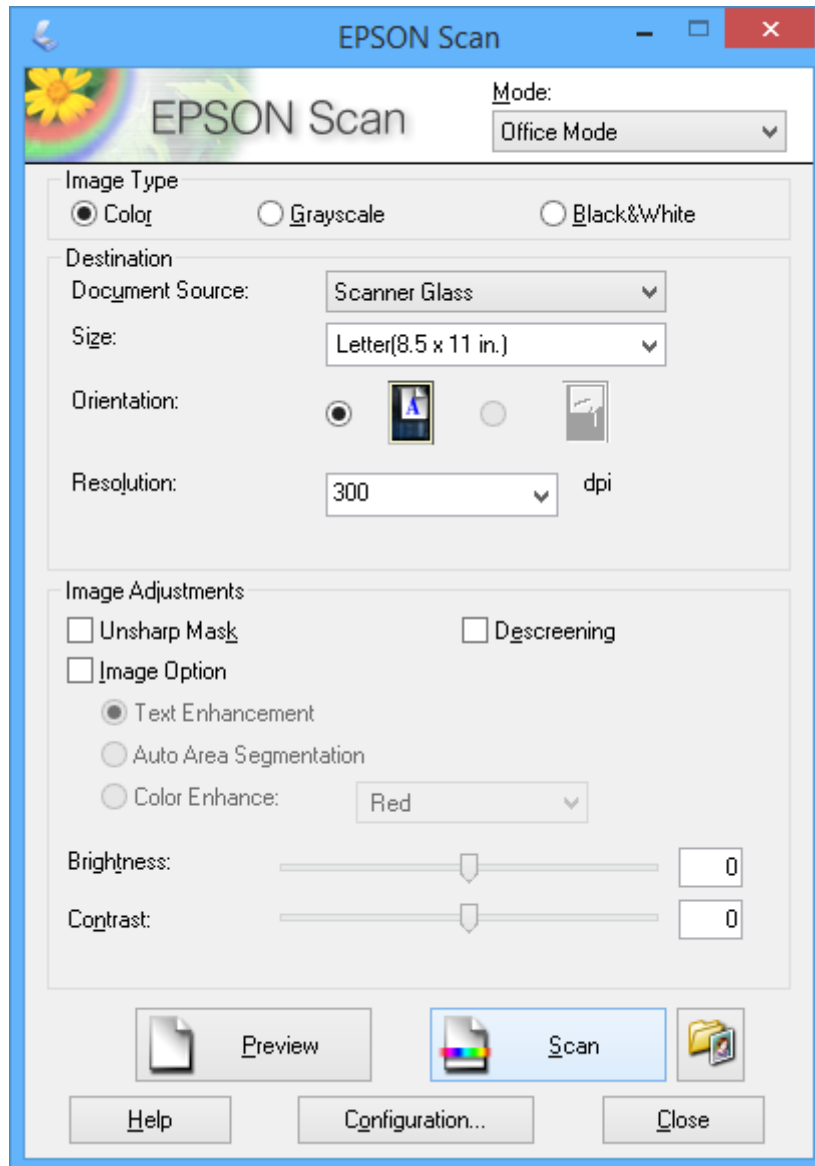

### Scanarea prin ajustarea calității imaginii (Mod profesional)

Puteți scana imagini în timp ce ajustați calitatea și culoarea. Acest mod este recomandat pentru utilizatorii avansați. Selectați **Mod profesional** din lista **Mod** a programului EPSON Scan.

## Scanarea

### Notă:

- Dacă doriți să scanați folosind unitatea ADF, selectați AAD pentru **Sursă document**.
- Dacă utilizați unitatea ADF și doriți să faceți clic pe **Examinare**, încărcați numai prima pagină a originalului pe care doriți să îl examinați. După examinare, încărcați tot originalul inclusiv prima pagină pe care ați examinat-o și apoi faceți clic pe **Scanare**.

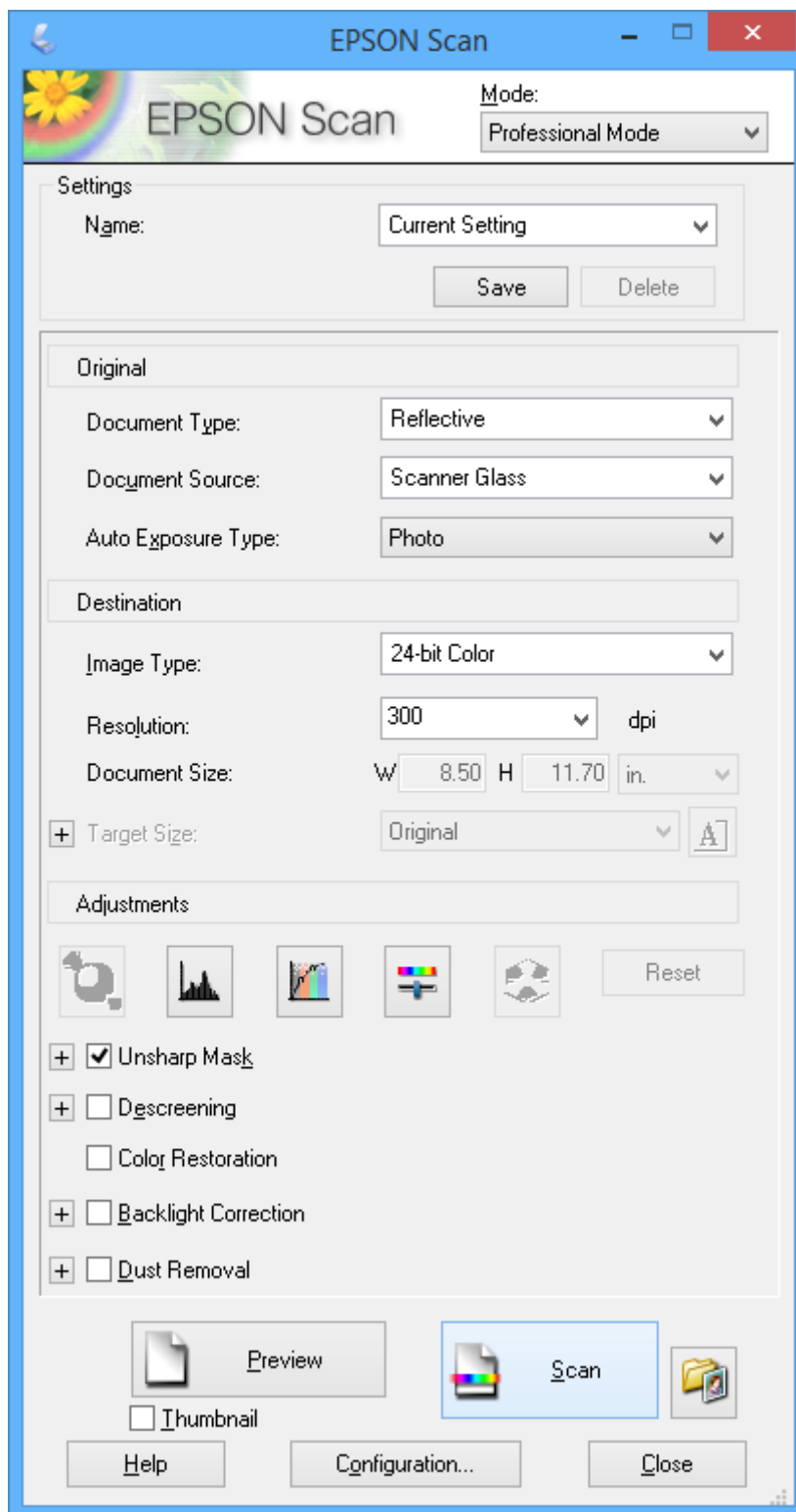

## Scanarea de pe dispozitivele inteligente

Epson iPrint este o aplicație care permite scanarea fotografiilor și a documentelor de pe un dispozitiv inteligent, precum un smartphone sau o tabletă, dacă acesta este conectat la aceeași rețea fără fir ca și imprimanta. Puteți salva datele scanate pe un dispozitiv inteligent sau pe serviciile Cloud, le puteți trimite prin email sau le puteți imprima.

Puteți instala Epson iPrint pe dispozitivul inteligent de la adresa URL sau folosind codul QR de mai jos.

<http://ipr.to/c>



### Utilizarea caracteristicii Epson iPrint

Deschideți Epson iPrint de pe dispozitivul inteligent și selectați din ecranul de pornire elementul pe care doriți să îl utilizați.

Următoarele ecrane se pot modifica fără notificare prealabilă.

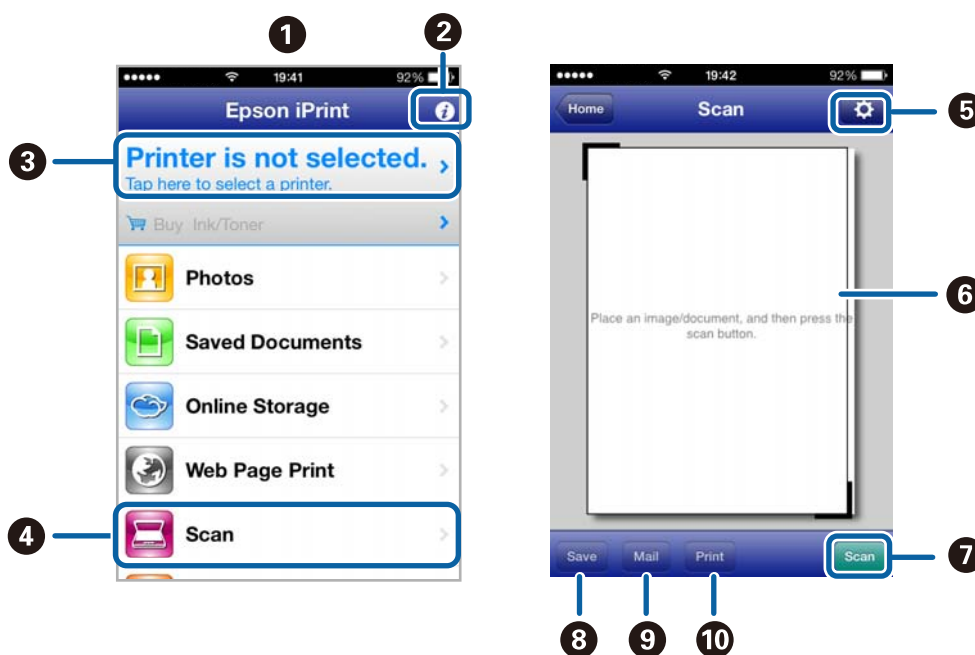

1	Ecranul de pornire afișat la deschiderea aplicației.
2	Sunt afișate informații referitoare la configurarea imprimantei și răspunsuri la întrebări frecvente.
3	Este afișat ecranul din care puteți selecta imprimanta și puteți defini setările imprimantei. După selectarea imprimantei, aceasta nu va trebui să fie reselectată la următoarea utilizare.
4	Afișează ecranul de scanare.
5	Afișează ecranul din care puteți defini setările de scanare, de exemplu rezoluția.
6	Afișează imaginile scanate.

## Scanarea

7	Scanarea începe.
8	Afișează ecranul din care puteți salva datele scanate pe un dispozitiv inteligent sau pe serviciile Cloud.
9	Afișează ecranul din care puteți trimite datele scanate prin email.
10	Afișează ecranul din care puteți imprima datele scanate.

### Informații conexe

➔ [„Utilizarea caracteristicii Epson iPrint” la pagina 50](#)

# Primirea și trimiterea faxurilor

---

## Configurarea faxului

### Conectarea la o linie telefonică

#### Linii telefonice compatibile

Puteți conecta imprimanta la linii telefonice analogice standard (PSTN = Public Switched Telephone Network) și la sisteme PBX (Private Branch Exchange).

Există posibilitatea să nu puteți utiliza imprimanta cu următoarele linii sau sisteme telefonice.

- Linii telefonice VoIP, cum ar fi DSL, sau servicii digitale prin fibră optică.
- Linii telefonice digitale (ISDN)
- Anumite sisteme telefonice PBX
- Atunci când sunt interpușe anumite adaptoare (adaptoare terminale, adaptoare VoIP, splittere sau routere DSL) între priza telefonică și imprimantă.

#### Conectarea imprimantei la o linie telefonică

Conectați linia telefonică la imprimantă utilizând următoarele tipuri de cabluri de telefon.

- Linie telefonică: RJ-11 (6P2C)
- Conexiune la telefon: RJ-11 (6P2C)

În funcție de zonă, cutia imprimantei poate conține și un cablu telefonic. Dacă este cazul, utilizați cablul respectiv.

Poate fi necesar să conectați cablul telefonic la un adaptor furnizat pentru țara sau regiunea dvs.

 **Important:**

*Scoateți capacul portului EXT. al imprimantei doar atunci când conectați telefonul la imprimantă. Nu scoateți capacul dacă nu intenționați să conectați un telefon.*

În zonele cu furtuni cu descărcări electrice frecvente, vă recomandăm să utilizați un protector de suprasarcină.

## Primirea și trimiterea faxurilor

### **Conectarea la o linie telefonică standard (PSTN) sau la un sistem PBX**

Conectați un cablu telefonic de la priză sau de la portul centralei PBX la portul LINE din spatele imprimantei.

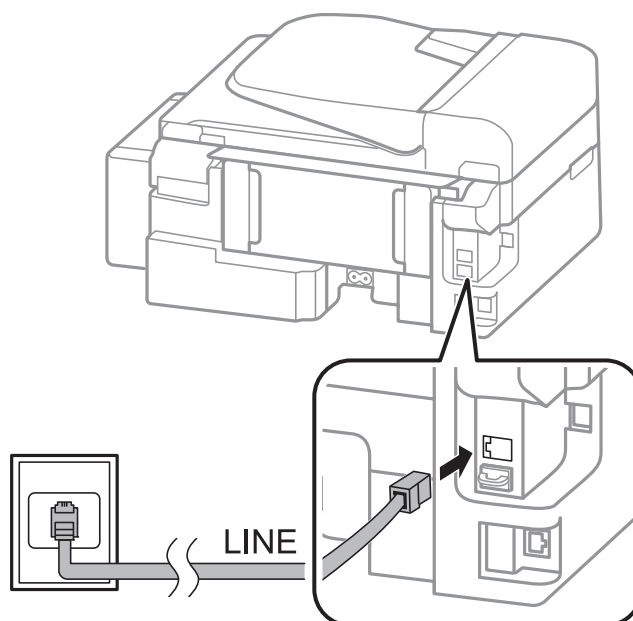

#### **Informații conexe**

➔ „Realizarea setărilor pentru fax pentru un sistem PBX” la pagina 68

### **Conectarea la o centrală DSL sau ISDN**

Conectați un cablu telefonic de la modemul DSL sau de la adaptorul ISDN la portul LINE din spatele imprimantei. Pentru informații suplimentare, consultați documentația modemului sau a adaptorului.

#### **Notă:**

Dacă modemul dvs. DSL nu este echipat cu un filtru DSL, conectați un filtru DSL separat.

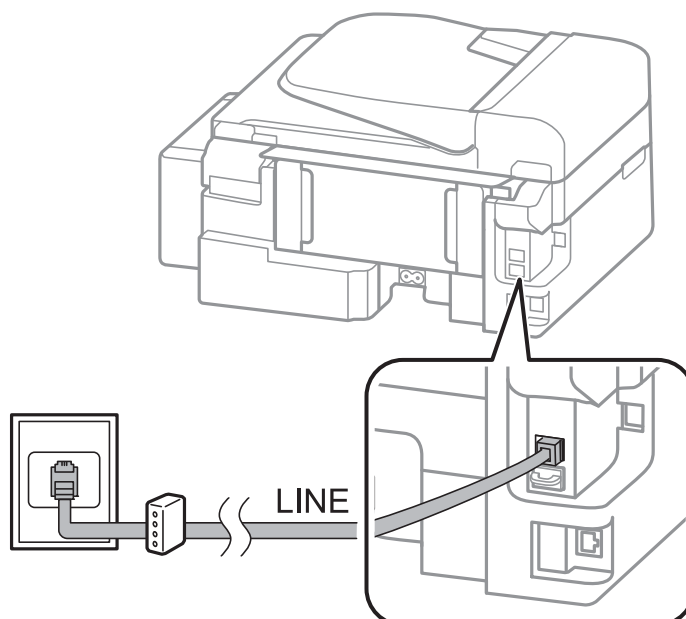



## Primirea și trimiterea faxurilor

### Conectarea unui dispozitiv telefonic la imprimantă

Atunci când utilizați telefonul și imprimanta pe aceeași linie telefonică, conectați telefonul la imprimantă.

**Notă:**

- ❑ Dacă dispozitivul telefonic are funcție fax, dezactivați-o înainte de a-l conecta la imprimantă. Pentru informații suplimentare, consultați documentația telefonului.
- ❑ Definiți numărul pentru **Sonerii răspuns** înainte de a primi faxuri selectând o valoare mai mare pentru robotul telefonic.

1. Îndepărtați capacul de pe portul EXT. din spatele imprimantei.

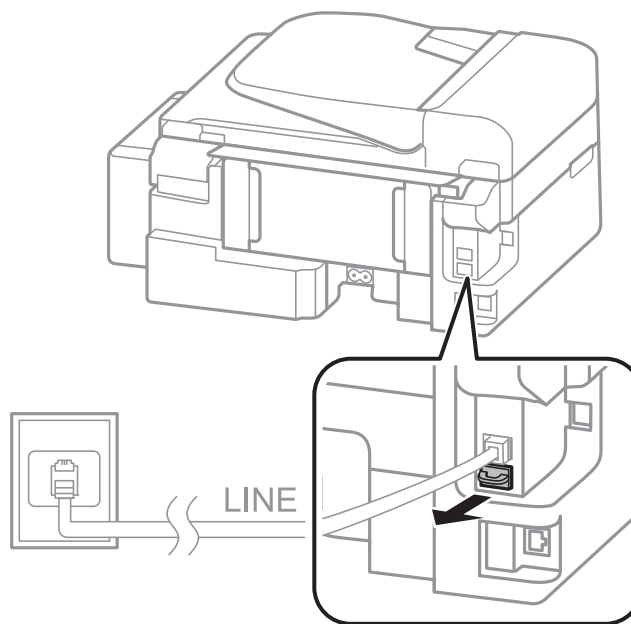

## Primirea și trimiterea faxurilor

2. Conectați dispozitivul telefonic la portul EXT. cu ajutorul unui cablu telefonic.

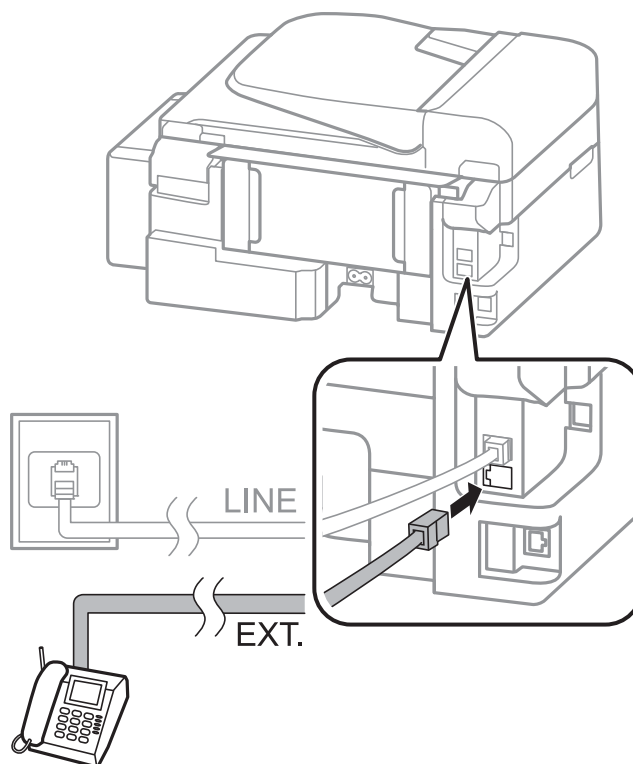

**! Important:**

*Atunci când partajați o singură linie telefonică, conectați dispozitivul telefonic la portul EXT. al telefonului. Dacă utilizați un splitter pentru a conecta dispozitivul telefonic și imprimanta separat, acestea nu vor funcționa corect.*

3. Ridicați receptorul telefonului conectat și verificați dacă mesajul în care vi se cere să selectați dacă doriți să trimiteți sau să primiți un fax este afișat pe ecranul LCD.

Dacă nu este afișat mesajul, verificați dacă ați conectat corect cablul telefonic la portul EXT..

### Informații conexe

➔ [„Setarea robotului telefonic” la pagina 72](#)

## Realizarea setărilor de bază pentru fax

În primul rând, realizați setările elementare, cum ar fi **Mod primire**, utilizând **Expert configurare fax**, apoi configurați celelalte setări în funcție de necesități.

**Expert configurare fax** se va afișa automat la prima pornire a imprimantei. După realizarea acestor setări, nu va trebui să le mai refaceți decât dacă se va modifica mediul de conectare.

## Realizarea setărilor de bază pentru fax utilizând Expert configurare fax

Realizați setările de bază pentru fax urmând instrucțiunile de pe ecran.

## Primirea și trimiterea faxurilor

1. Conectați imprimanta la o linie telefonică.



### **Important:**

*Deoarece la finalul expertului va fi rulată o verificare automată a conexiunii faxului, asigurați-vă că ați conectat imprimanta la linia telefonică înainte de a porni expertul.*

2. Intrați în meniul **Configurare** din ecranul inițial.
3. Selectați **Setări fax > Expert configurare fax** și apoi apăsați pe butonul ▲.  
Va porni expertul.
4. În ecranul de introducere a antetului faxului, introduceți numele expeditorului, de ex. numele companiei și numele dvs.

### **Notă:**

*Numele dvs. de expeditor și numărul de fax vor apărea în antetul faxurilor trimise.*

5. În ecranul de introducere a numărului de telefon, introduceți numărul dvs. de fax.
6. Selectați dacă utilizați setarea DRD.

Dacă v-ați abonat la un serviciu de tip „ton de apel distinctiv” de la furnizorul dvs. de servicii de telefonie: Apăsați pe butonul ▲, selectați tonul de apel utilizat la primirea faxurilor, apoi treceți la pasul 9. **Mod primire** este setat în mod automat la **Automat**.

În mod normal, nu trebuie să setați această opțiune: Apăsați pe butonul ▼, apoi treceți la pasul următor.

### **Notă:**

*Serviciile de tip „ton de apel distinctiv”, oferite de numeroase companii telefonice (numele serviciului diferă de la o companie la alta), vă permit să aveți mai multe numere de telefon pe aceeași linie. Fiecare număr are un ton de apel distinctiv. Puteți utiliza un număr pentru apeluri vocale și alt număr pentru faxuri. Selectați tonul de apel asignat pentru fax în setarea **DRD**.*

*În funcție de regiune, opțiunile **Activat** și **Dezactivat** pot fi afișate ca opțiuni **DRD**. Selectați **Activat** pentru a utiliza caracteristica „ton de apel distinctiv”.*

7. Selectați dacă utilizați dispozitivul telefonic conectat la imprimantă.
  - Dacă aveți un dispozitiv conectat: Apăsați pe butonul ▲, apoi treceți la pasul următor.
  - Dacă nu aveți un dispozitiv conectat: Apăsați pe butonul ▼, apoi treceți la pasul 9. **Mod primire** este setat la **Automat**.
8. Selectați dacă doriți să primiți automat mesajele fax.
  - Pentru a le primi automat: Apăsați butonul ▲. **Mod primire** este setat la **Automat**.
  - Pentru a le primi manual: Apăsați butonul ▼. **Mod primire** este setat la **Manual**.
9. Pe ecranul **Confirmare setări**, apăsați pe butonul OK. Apăsați pe butoanele ▲ și ▼ pentru a verifica setările definite și apoi apăsați pe butonul OK.  
Pentru a corecta sau modifica setările, apăsați pe butonul ⤴.

## Primirea și trimiterea faxurilor

10. Selectați **Start** și apoi când vi se cere să imprimați rezultatul verificării, apăsați pe butonul .

Va fi tipărit un raport cu rezultatul verificării, în care va fi indicată starea conexiunii.

**Notă:**

- Dacă sunt raportate erori, urmați instrucțiunile din raport pentru a le soluționa.
- Dacă vi se cere să selectați tipul de linie, selectați tipul de linie. Atunci când conectați imprimanta la un sistem PBX sau la un adaptor terminal, selectați **PBX**.
- Dacă pe ecran este afișat un mesaj care indică faptul că nu a fost detectat tonul de apel, apăsați pe butonul  pentru a dezactiva funcția de detectare a tonului de apel.  
Totuși, dezactivarea funcției de detectare a tonului de apel ar putea determina omiterea primei cifre a numărului de fax la formare și trimiterea faxului la un număr greșit.

11. Dacă **Start** este afișat din nou, apăsați pe butonul . Selectați **Finalizat** pentru a părăsi expertul.

### Informații conexe

- ➔ „Conectarea imprimantei la o linie telefonică” la pagina 63
- ➔ „Setarea modului de primire” la pagina 71
- ➔ „Realizarea setărilor pentru fax pentru un sistem PBX” la pagina 68
- ➔ „Setări fax” la pagina 21

## Realizarea individuală a setărilor de bază pentru fax

Puteți realiza setările faxului și fără a utiliza expertul pentru setarea faxului, selectând individual fiecare meniu. Setările configurate cu ajutorul expertului pot fi, de asemenea, modificate. Pentru mai multe detalii, consultați lista de meniuri din setările pentru fax.

### Informații conexe

- ➔ „Setări fax” la pagina 21

### Realizarea setărilor pentru fax pentru un sistem PBX

Realizați următoarele setări atunci când utilizați imprimanta în birouri cu interioare, unde este necesar un cod pentru accesul în exterior (de ex. trebuie să formați 0 sau 9 pentru a obține o linie cu exteriorul).

1. Intrați în meniul **Configurare** din ecranul inițial.
2. Selectați **Setări fax > Setări de bază > Tip linie**.
3. Selectați **PBX**.
4. Selectați **Se utilizează** pentru codul de acces.
5. În ecranul **Cod de acces**, introduceți codul de acces extern utilizat de sistemul de telefonie și apoi apăsați pe butonul OK.

Codul de acces este acum stocat în imprimantă. La trimiterea unui fax către un alt număr de fax din exterior, introduceți semnul diez (#) în locul codului de acces real.

## Primirea și trimiterea faxurilor

### Notă:

La introducerea semnului diez (#) la începutul unui număr de fax, imprimanta va înlocui caracterul # cu codul de acces stocat în memorie. Utilizarea semnului # vă ajută să evitați problemele de conectare, atunci când vă conectați la o linie cu exteriorul.

## Trimiterea faxurilor

### Operații de bază pentru trimiterea faxurilor

Puteți trimite faxuri color sau monocrom (alb-negru).

### Notă:

Dacă numărul de fax este ocupat, imprimanta va reapela automat numărul peste un minut.

### Trimiterea faxurilor de la panoul de control

1. Așezați originalele.

### Notă:

Puteți trimite până la 100 de pagini într-o singură transmisie; totuși, în funcție de memoria disponibilă, poate apărea situația în care nu veți putea trimite faxuri mai mici de 100 de pagini.

2. Intrați în meniul Fax din ecranul inițial.

3. Specificați destinatarul.

Pentru a introduce manual: Introduceți numerele folosind tastatura numerică și apoi apăsați pe butonul OK.

Pentru a selecta din lista de contacte: Apăsați pe butonul , apoi selectați destinatarul.

Pentru a selecta ultimul număr apelat: Apăsați butonul .

### Notă:

Puteți trimite același fax monocrom către până la 30 de destinatari. Un fax color poate fi trimis doar către un singur destinatar.

Pentru a adăuga o pauză (de trei secunde) în timpul apelării, introduceți o cratimă apăsând pe .

Dacă setați un cod de acces pentru exterior în meniul **Tip linie**, introduceți caracterul „#” (diez) în locul codului de acces, la începutul numărului de fax.

Dacă apăsați pe butonul  și ultimul mesaj fax a fost trimis către o înregistrare de tip apelare grup, va fi afișată ultima intrare înregistrată din grup.

Pentru a șterge destinatarul selectat, apăsați pe butonul  și apoi selectați **Ștergere Contacte**.

4. Apăsați pe butonul OK și apoi definiți setările dorite, de exemplu rezoluția și metoda de trimitere, de la caz la caz.

5. Apăsați butonul .

### Notă:

Pentru a anula trimiterea, apăsați butonul .

Trimiterea unui fax color durează mai mult, deoarece imprimanta realizează simultan scanarea și trimiterea. La trimiterea unui fax color, nu puteți utiliza alte caracteristici ale imprimantei.

## Primirea și trimiterea faxurilor

### Informații conexe

- ➔ „Așezarea originalelor” la pagina 30
- ➔ „Modul Fax” la pagina 17
- ➔ „Înregistrarea contactelor” la pagina 33

## Trimiterea faxurilor cu formarea numărului de la telefonul extern

Puteți trimite un fax formând numărul de la telefonul extern conectat la imprimantă atunci când doriți să vorbiți la telefon înainte de a trimite faxul sau atunci când aparatul destinatarului nu comută automat pe funcția de fax.

1. Așezați originalele.

**Notă:**

*Puteți trimite până la 100 de pagini într-o singură transmisie;*

2. Ridicați receptorul telefonului conectat.
3. Selectați **Trimitere** de pe panoul de control al imprimantei și apoi formați numărul de fax al destinatarului folosind telefonul.
4. Apăsăți pe butonul OK și apoi definiți setările dorite, de exemplu rezoluția și metoda de trimitere, de la caz la caz.
5. Când auziți tonul de fax, apăsați pe butonul , apoi puneți receptorul în furcă.

**Notă:**

*Atunci când formați un număr de la telefonul conectat, trimiterea faxului durează mai mult, deoarece imprimanta scanează și trimite faxul simultan. La trimiterea unui fax, nu puteți utiliza celelalte caracteristici ale imprimantei.*

### Informații conexe

- ➔ „Așezarea originalelor” la pagina 30
- ➔ „Modul Fax” la pagina 17

## Diverse moduri de a trimite faxuri

### Trimiterea unor faxuri la o anumită oră (Trimitere fax mai târziu)

Puteți seta imprimanta pentru a trimite faxuri la o anumită oră. Doar faxurile monocrome pot fi trimise cu întârziere.



1. Așezați originalele.
2. Intrați în meniul **Fax** din ecranul inițial.
3. Specificați destinatarul.
4. Apăsăți pe butonul OK și apoi selectați **Trimitere fax mai târziu**.
5. Selectați **Activat** și apoi apăsați pe butonul OK.
6. Introduceți ora de trimitere a faxului și apoi apăsați pe butonul OK.

## Primirea și trimiterea faxurilor

7. Definiți setările, de exemplu rezoluția și densitatea, după caz.

8. Apăsați butonul .

**Notă:**

*Până la ora programată, când faxul va fi trimis, nu veți putea trimite alte faxuri. Pentru a anula faxul, apăsați pe butonul  de pe ecranul principal al modului mod fax și apoi apăsați pe butonul .*

### Informații conexe

➔ „Trimiterea faxurilor de la panoul de control” la pagina 69

➔ „Așezarea originalelor” la pagina 30

➔ „Modul Fax” la pagina 17

## Trimiterea mai multor pagini ale unui document monocrom (Trimitere directă)

Atunci când trimiteți un fax monocrom, documentul scanat este stocat temporar în memoria imprimantei. În consecință, trimiterea mai multor pagini poate cauza umplerea memoriei imprimantei și întreruperea trimiterii faxului. Puteți evita acest lucru activând caracteristica **Trimitere directă**; totuși, în acest caz, trimiterea faxului durează mai mult, deoarece imprimanta scanează și trimite faxul simultan. Puteți utiliza această caracteristică doar atunci când există un singur destinatar.

Din ecranul inițial, selectați **Fax** și apoi apăsați pe butonul OK. Selectați pentru **Trimitere directă** opțiunea **Activat**.

## Trimiterea unui fax de la computer

Puteți trimite faxuri direct de la computer utilizând FAX Utility și driver-ul PC-FAX. Pentru instrucțiuni de utilizare, consultați secțiunile de ajutor pentru FAX Utility și driver-ul PC-FAX.

### Informații conexe

➔ „Driver-ul PC-FAX (driver de fax)” la pagina 95

➔ „FAX Utility” la pagina 96

# Primirea faxurilor

## Setarea modului de primire

Puteți seta **Mod primire** utilizând **Expert configurare fax**. Atunci când configurați faxul pentru prima dată, vă recomandăm să utilizați **Expert configurare fax**. Dacă doriți să schimbați individual setările pentru **Mod primire**, urmați pașii de mai jos.

1. Intrați în meniul **Configurare** din ecranul inițial.
2. Selectați **Setări fax > Setări primite > Mod primire**.

## Primirea și trimiterea faxurilor

### 3. Selectați modul de primire.

- Automat: Mod recomandat pentru utilizarea intensă a faxului. Imprimanta primește automat faxul, după un număr de apeluri specificat.



**Important:**

*Dacă nu conectați un telefon la imprimantă, selectați modul **Automat**.*

- Manual: Mod recomandat pentru utilizatori care nu trimit faxuri des, sau care doresc să primească faxurile după ce răspund la apeluri de la telefonul conectat la imprimantă. La primirea unui fax, ridicați receptorul și acționați imprimanta.

**Notă:**

*Dacă activați caracteristica **Primire la distanță**, veți putea primi faxuri numai folosind telefonul conectat.*

### Informații conexe

- ➔ [„Realizarea setărilor de bază pentru fax utilizând Expert configurare fax” la pagina 66](#)
- ➔ [„Primirea manuală a faxurilor” la pagina 72](#)
- ➔ [„Primirea faxurilor de la telefonul conectat \(Primire la distanță\)” la pagina 73](#)

## Setarea robotului telefonic

Pentru a utiliza un robot telefonic, acesta trebuie setat în prealabil.

- Setați opțiunea **Mod primire** a imprimantei în modul **Automat**.
- Setați opțiunea **Sonerii răspuns** la un număr mai mare decât numărul de apeluri al robotului telefonic. În caz contrar, robotul nu va putea primi apeluri vocale, deci nu va putea înregistra mesaje. Pentru informații suplimentare, consultați manualul furnizat cu robotul telefonic.

În funcție de regiune, este posibil ca setarea **Sonerii răspuns** să nu poată fi afișată.

### Informații conexe

- ➔ [„Setări fax” la pagina 21](#)

## Diverse moduri de a primi faxuri

### Primirea manuală a faxurilor

Atunci când conectați telefonul și setați opțiunea **Mod primire** a imprimantei în modul **Manual**, urmați pașii de mai jos pentru a primi faxuri.

1. Când sună telefonul, ridicați receptorul.
2. Când auziți tonul de fax, selectați **Primire** de pe panoul de control al imprimantei.

**Notă:**

*Dacă activați caracteristica **Primire la distanță**, veți putea primi faxuri numai folosind telefonul conectat.*

3. Apăsăți pe butonul , apoi puneți receptorul în furcă.



## Primirea și trimiterea faxurilor

### Informații conexe

- ➔ „Primirea faxurilor de la telefonul conectat (Primire la distanță)” la pagina 73
- ➔ „Salvarea faxurilor primite” la pagina 74

## Primirea faxurilor de la telefonul conectat (Primire la distanță)

Pentru a primi un fax manual, va trebui să acționați imprimanta după ce ridicați receptorul telefonului. Utilizând caracteristica **Primire la distanță**, veți putea primi faxuri de la telefon.

Caracteristica **Primire la distanță** este disponibilă doar pentru telefoanele care acceptă apelarea pe bază de tonuri.

### Informații conexe

- ➔ „Primirea manuală a faxurilor” la pagina 72

### Configurarea caracteristicii Primire la distanță

1. Intrați în meniul **Configurare** din ecranul inițial.
2. Selectați **Setări fax > Setări primite > Primire la distanță**.
3. După activarea opțiunii **Primire la distanță**, introduceți un cod din două cifre (puteți introduce 0 - 9, \* și #).
4. Apăsați butonul OK.

### Utilizarea caracteristicii Primire la distanță

1. Când sună telefonul, ridicați receptorul.
2. Când auziți un ton de fax, introduceți codul de activare de la telefon.
3. După ce imprimanta începe să primească faxul, puneți receptorul în furcă.

## Primirea faxurilor la cerere (Se interoghează primirea)

Puteți primi un fax stocat pe un alt dispozitiv apelând numărul de fax. Utilizați această caracteristică pentru a primi un document de pe un serviciu de informare pentru faxuri. Totuși, dacă serviciul de informare pentru faxuri are o caracteristică care folosește instrucțiuni audio care trebuie respectate pentru a putea primi un document, atunci nu veți putea folosi această caracteristică.

### Notă:

*Pentru a primi un document de la un serviciu de informare pentru faxuri care utilizează instrucțiuni audio, formați numărul de fax de la telefonul conectat și operați telefonul și imprimanta urmând instrucțiunile audio.*

1. Intrați în meniul **Fax** din ecranul inițial.
2. Apăsați pe butonul OK și apoi activați **Se interoghează primirea**.
3. Introduceți numărul de fax.
4. Apăsați butonul .

## Primirea și trimiterea faxurilor

### Informații conexe

➔ „Trimiterea faxurilor cu formarea numărului de la telefonul extern” la pagina 70

## Salvarea faxurilor primite

Puteți configura salvarea faxurilor primite pe un computer. De asemenea, puteți configura imprimarea automată a faxurilor în timp ce acestea sunt salvate pe un computer.

### Notă:

*Atunci când computerul nu este pornit, imprimanta salvează temporar documentele primite în memoria sa. Dacă memoria se umple, imprimanta nu va mai putea trimite sau primi faxuri.*

1. Pe computerul conectat la imprimantă, definiți setările necesare pentru a salva documentele primite pe computer, utilizând FAX Utility.

### Notă:

*Pentru instrucțiuni de utilizare, consultați secțiunea de ajutor a programului FAX Utility.*

2. Intrați în meniul **Configurare** din ecranul inițial.
3. Selectați **Setări fax** > **Setări ieșire** > **Ieșire fax**.
4. Verificați dacă este selectată opțiunea **Salvare**.

### Notă:

*După salvarea documentelor primite pe computer, acestea vor fi șterse din imprimantă. Pentru a tipări documentele automat în timp ce acestea sunt salvate pe computer, selectați opțiunea **Salvare și apoi imprimare**.*

### Informații conexe

➔ „FAX Utility” la pagina 96

➔ „Modul **Configurare**” la pagina 18

---

## Utilizarea altor caracteristici ale faxului

### Tipărirea rapoartelor și listelor de faxuri

#### Tipărirea manuală a unui raport de fax

1. Intrați în meniul **Fax** din ecranul inițial.
2. Apăsăți pe butonul OK și apoi selectați **Raport fax**.
3. Selectați raportul pe care doriți să-l tipăriți, apoi urmați instrucțiunile de pe ecran.

### Notă:

*Puteți schimba formatul raportului. Din ecranul inițial, selectați **Configurare** > **Setări fax** > **Setări ieșire** și modificați setarea **Atașare imagine la raport sau Format raport**.*

### Informații conexe

➔ „Modul **Fax**” la pagina 17

## Primirea și trimiterea faxurilor

➔ „Setări fax” la pagina 21

### Configurarea tipăririi automate a rapoartelor de fax

Puteți seta imprimanta astfel încât să tipărească automat rapoartele de fax.

#### Raport transmiteri

Din ecranul inițial, selectați **Configurare > Setări fax > Setări implicite utiliz. > Raport transmiteri** și selectați **Imprimare** sau **Imprimare la eroare**.

**Notă:**

*Pentru a modifica setările folosite la trimiterea unui fax, apăsați pe OK în ecranul inițial al faxului și apoi selectați **Raport transmiteri**.*

#### Jurnal fax

Din ecranul inițial, selectați **Configurare > Setări fax > Setări ieșire > Imprimare auto jurnal fax** și selectați **Activat (fiecare 30)** sau **Activat (timp)**.

#### Informații conexe

➔ „Modul Fax” la pagina 17

➔ „Setări fax” la pagina 21

---

## Reimprimarea faxurilor primite

Puteți reimprima documentele primite care au fost deja imprimate. Toate documentele primite și salvate în memoria imprimantei vor fi imprimate în ordine cronologică inversă. Totuși, dacă imprimanta nu are memorie suficientă, documentele care au fost deja imprimate vor fi șterse automat începând cu cel mai vechi document.

1. Intrați în meniul **Fax** din ecranul inițial.
2. Apăsați pe butonul OK și apoi selectați **Reimprimare faxuri**.
3. Apăsați butonul .

**Notă:**

*După reimprimarea documentelor, apăsați pe butonul  pentru a opri imprimarea.*

# Reumplerea cernelii

## Verificarea nivelurilor de cerneală

Pentru a confirma cantitatea de cerneală rămasă de fapt, verificați vizual nivelurile cernelii din tancurile imprimantei.

**! Important:**

*Dacă în vreunul dintre tancuri nivelul cernelii nu depășește marcajul inferior, umpleți-l până în dreptul marcajului superior de pe tancul de cerneală. Dacă utilizați în continuare imprimanta după ce nivelul cernelii a coborât sub marcajul inferior de pe tancuri, imprimanta se poate defecta.*

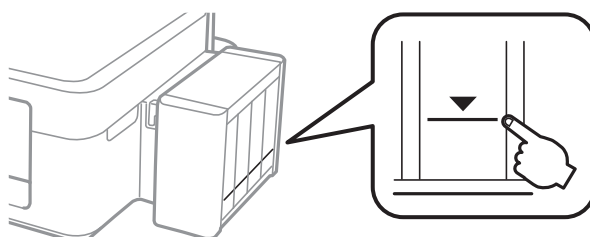

Puteți verifica nivelurile aproximative ale cernelii de la calculator.

## Verificarea nivelurilor de cerneală - Windows

1. Accesați fereastra pentru driver-ul imprimantei.
2. Faceți clic pe **EPSON Status Monitor 3** din fila **Întreținere**.

**Notă:**

*Dacă EPSON Status Monitor 3 este dezactivată, faceți clic pe **Setări extinse** din fila **Întreținere** și apoi selectați **Activare EPSON Status Monitor 3**.*

### Informații conexe

➔ [„Driver-ul imprimantei pentru Windows” la pagina 92](#)

## Verificarea nivelurilor de cerneală - Mac OS X

1. Selectați **Preferințe sistem** din meniul  > **Imprimante și scanere** (sau **Tipărire și scanare**, **Tipărire și fax**) și apoi selectați imprimanta.
2. Faceți clic pe **Opțiuni și consumabile** > **Utilitar** > **Deschide utilitar imprimantă**.
3. Faceți clic pe **EPSON Status Monitor**.

## Codurile de pe sticlele cu cerneală

Epson recomandă utilizarea sticlelor de cerneală originale Epson. Epson nu poate garanta calitatea sau fiabilitatea cernelilor neoriginale. Utilizarea cernelii neoriginale poate produce defecțiuni care nu sunt acoperite de garanțiile oferite de Epson, și în anumite condiții, poate determina funcționarea aleatorie a imprimantei Epson.

Alte produse care nu sunt fabricate de Epson pot produce defecțiuni care nu sunt acoperite de garanțiile oferite de Epson, și în anumite condiții, poate determina funcționarea aleatorie a imprimantei Epson.

Mai jos sunt prezentate codurile sticlelor cu cerneală originală Epson.

BK (Black (Negru))	C (Cyan)	M (Magenta)	Y (Yellow (Galben))
664	664	664	664

### Important:

Utilizarea cernelii originale Epson, în alte moduri decât cele specificate, produce defecțiuni care nu sunt acoperite de garanțiile oferite de Epson.

### Notă:

Pentru utilizatorii din Europa, pentru informații despre randamentul sticlelor cu cerneală Epson vizitați următorul site web.

<http://www.epson.eu/pageyield>

## Precauții la manevrarea sticlelor cu cerneală

Înainte de a efectua operația de reumplere cu cerneală, citiți instrucțiunile de mai jos.

### Precauții în manevrare

- Utilizați sticle de cerneală pe care este inscripționat codul corect pentru această imprimantă.
- Această imprimantă necesită manevrarea atentă a cernelii. Cerneala se poate împrăștia dacă tancurile de cerneală sunt umplute sau reumplute cu cerneală. Dacă cerneala ajunge pe hainele sau pe lucrurile dumneavoastră, acestea se vor păta.
- Depozitați sticlele de cerneală la temperatura normală a camerei și nu le lăsați sub acțiunea directă a luminii solare.
- Epson recomandă utilizarea sticlei de cerneală înainte de expirarea datei inscripționate pe ambalaj.
- Depozitați sticlele de cerneală în același mediu cu imprimanta.
- Dacă depozitați sau transportați o sticlă de cerneală după ce aceasta a fost desigilată, nu înclinați sticla și nu o supuneți la șocuri sau la modificări de temperatură. În caz contrar, cerneala se poate scurge chiar dacă ați închis foarte bine capacul sticlei de cerneală. Țineți sticla de cerneală dreaptă în timp ce înșurubați capacul și luați măsurile necesare pentru a preveni scurgerea cernelii în timpul transportului.
- După ce ați adus o sticlă de cerneală în interior dintr-un depozit rece, lăsați-o să ajungă la temperatura camerei cel puțin trei ore înainte de a o utiliza.
- Nu deschideți ambalajul sticlei de cerneală decât în momentul în care sunteți pregătit să umpleți tancul de cerneală. Sticla de cerneală este ambalată în vid pentru a-și păstra caracteristicile. Dacă lăsați o sticlă de cerneală neambalată mai mult timp înainte de a o utiliza, este posibil să nu puteți tipări normal.

## Reumplerea cernelii

- ❑ Nu continuați tipărirea dacă nivelul de cerneală a coborât sub marcajul inferior din tancul de cerneală. Dacă utilizați în continuare imprimanta după ce nivelul cernelii a coborât sub marcajul inferior, imprimanta se poate defecta. Epson recomandă reumplerea tuturor tancurilor de cerneală până în dreptul marcajului de sus în timp ce imprimanta nu funcționează pentru a reseta nivelurile cernelii.
- ❑ Pentru a vă asigura că obțineți o calitate foarte bună de tipărire și pentru a vă ajuta să protejați capul de tipărire, în momentul în care imprimanta solicită reumplerea cu cerneală, în tancul de cerneală mai este o cantitate variabilă de cerneală, de siguranță. Randamentul indicat pentru dumneavoastră nu include această rezervă.
- ❑ Cu toate că sticlele de cerneală pot conține materiale reciclate, acest lucru nu afectează funcționarea sau performanțele imprimantei.
- ❑ Specificațiile și aspectul sticlei de cerneală pot fi modificate fără notificare prealabilă, pentru a fi îmbunătățite.
- ❑ Consumurile indicate pot varia în funcție de imaginile pe care le tipăriți, tipul de hârtie folosit, frecvența tipăririi și condițiile de mediu, precum temperatura.

### Consumul de cerneală

- ❑ Pentru a păstra în condiții optime performanțele capului de tipărire, din toate tancurile de cerneală se consumă o anumită cantitate de cerneală nu numai în timpul tipăririi, dar și în timpul operațiilor de întreținere de exemplu la curățarea capului de tipărire.
- ❑ La tipărirea monocromă sau în tonuri de gri, se pot utiliza cernelurile colorate în locul cernelii negre, în funcție de tipul de hârtie sau de setările calității de imprimare. Asta deoarece se utilizează un amestec de cerneluri colorate pentru a crea culoarea neagră.
- ❑ O parte din cerneala din sticlele de cerneală primite la cumpărarea imprimantei va fi utilizată în timpul instalării inițiale. Pentru a produce documente tipărite de foarte bună calitate, capul de tipărire al imprimantei trebuie să fie complet încărcat cu cerneală. Acest proces consumă o cantitate de cerneală și din acest motiv cu aceste sticle veți tipări mai puține pagini decât cu următoarele.

---

## Reumplerea tancurilor de cerneală

1. Intrați în meniul **Configurare** din ecranul inițial.
2. Selectați **Întreținere** > **Resetare niveluri cerneală**.
3. Apăsați butonul .
4. Scoateți unitatea care conține tancul de cerneală din imprimantă și așezați-o jos.

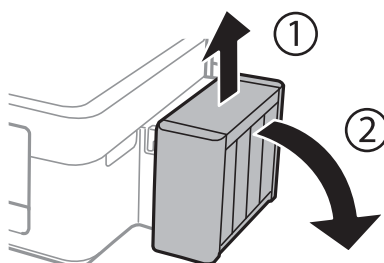

**Important:**

*Nu scoateți tuburile.*

## Reumplerea cernelii

5. Deschideți capacul unității în care se află tancul de cerneală și apoi scoateți capacul tancului de cerneală.

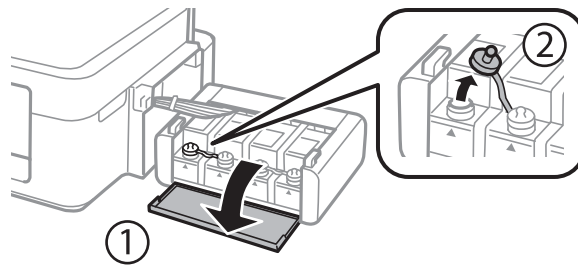

**! Important:**

- Fiți atenți să nu vărsați cerneala.
- Culoarea din tancul de cerneală trebuie să corespundă cu culoarea de cerneală pe care doriți să o reumpleți.

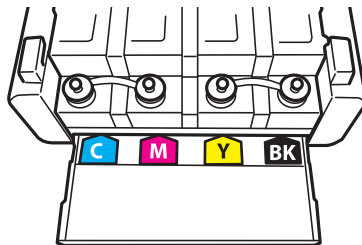

6. Rupeți partea de sus a capacului, scoateți capacul sticlei de cerneală, desigilați sticla și apoi instalați capacul.

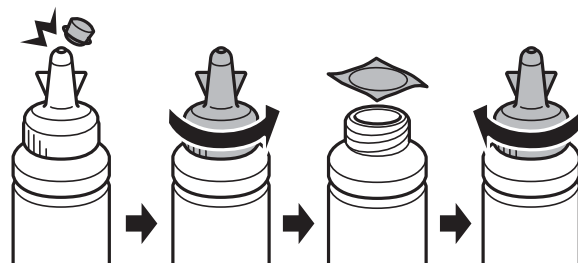

**! Important:**

Închideți bine capacul sticlei de cerneală, în caz contrar cerneala se poate scurge.

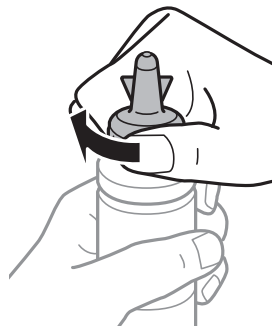

## Reumplerea cernelei

**Notă:**

Nu aruncați vârful capacului. Dacă după umplerea tancului în sticlă mai rămâne cerneală, utilizați vârful capacului pentru a sigila capacul sticlei de cerneală.

7. Reumpleți tancul de cerneală folosind culoarea corectă de cerneală, până în dreptul marcajului superior de pe tancul de cerneală.

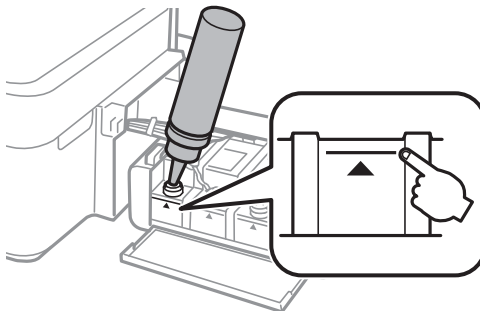

**Notă:**

Dacă după umplerea tancului până în dreptul marcajului de sus în sticlă mai rămâne cerneală, fixați bine capacul și depozitați sticla în poziție verticală pentru o utilizare ulterioară.

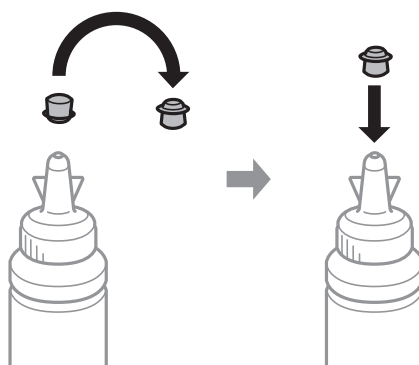

8. Închideți bine capacul tancului de cerneală.

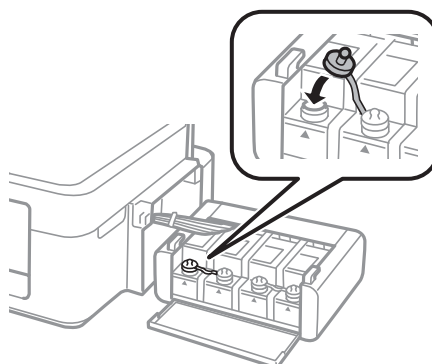



## Reumplerea cernelii

9. Închideți capacul unității în care se află tancul de cerneală.

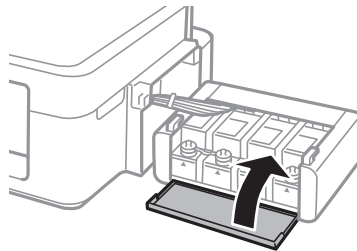

10. Fixați unitatea în care se află tancul de cerneală pe imprimantă.

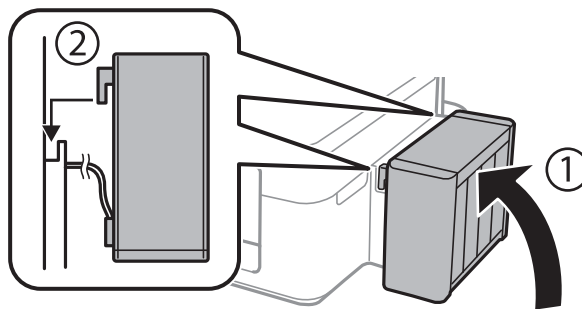

11. Apăsați butonul OK.
12. Urmați instrucțiunile afișate pe ecranul LCD pentru a reinițializa nivelurile cernelii.

**Notă:**

*Puteți reseta nivelurile cernelii chiar dacă nu ați reumplut cerneala până în dreptul marcajului superior. Totuși, această imprimantă nu poate genera mesaje de notificare și nu poate opri funcționarea înainte ca nivelurile de cerneală să scadă sub linia inferioară.*

### Informații conexe

- ➔ „Codurile de pe sticlele cu cerneală” la pagina 77
- ➔ „Precauții la manevrarea sticlelor cu cerneală” la pagina 77

# Îmbunătățirea calității de tipărire și de scanare

## Verificarea și curățarea capului de tipărire

Dacă duzele sunt înfundate, rezultatul tipăririi este estompat, apar benzi vizibile sau culori neașteptate. În cazul reducerii calității de tipărire, utilizați caracteristica de verificare a duzelor pentru a verifica dacă sunt înfundate duzele. Dacă sunt înfundate, curățați capul de imprimare.

**Important:**

Nu deschideți unitatea de scanare și nu închideți imprimanta în timpul efectuării operației de curățare a capului de tipărire. Dacă operația de curățare a capului de tipărire nu s-a terminat, nu veți putea tipări.

**Notă:**

- Deoarece la curățarea capului este folosită cerneală, se recomandă curățarea capului de tipărire numai când scade calitatea materialelor tipărite.
- Dacă nivelul cernelii este scăzut, probabil nu veți putea curăța capul de tipărire. Pregătiți o nouă sticlă de cerneală.
- În cazul în care calitatea tipăririi nu s-a îmbunătățit după ce ați repetat operația de verificare a duzelor și după ce ați curățat capul de trei ori, așteptați cel puțin 12 ore fără să tipăriți, și apoi repetați verificarea duzelor și curățarea capului de tipărire dacă este necesar. Vă recomandăm să opriți imprimanta. Dacă nu s-a îmbunătățit calitatea, contactați serviciul de asistență Epson.
- Pentru a preveni uscarea capului de imprimare, nu scoateți imprimanta din priză în timp ce este pornită.
- Pentru a menține starea de funcționare a capului de tipărire în cele mai bune condiții, vă recomandăm să tipăriți regulat câteva pagini.

## Verificarea și curățarea capului de imprimare - Panou de control

1. Încărcați hârtie normală A4 în imprimantă.
2. Intrați în meniul **Configurare** din ecranul inițial.
3. Selectați **Întreținere > Verif. duză cap imprimare**.
4. Urmați instrucțiunile de pe ecran pentru a tipări un model de verificare a duzelor.

**Notă:**

Modelul de test poate varia în funcție de model.

## Îmbunătățirea calității de tipărire și de scanare

5. Comparați modelul de verificare tipărit cu modelul ilustrat mai jos.
- Sunt tipărite toate liniile: duzele capului de imprimare nu sunt înfundate. Închideți caracteristica de verificare a duzelor.

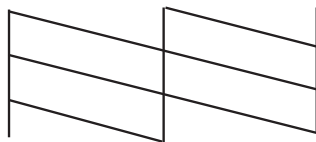

- Apar linii întrerupte sau segmente lipsă: duzele capului de imprimare ar putea fi înfundate. Treceți la pasul următor.

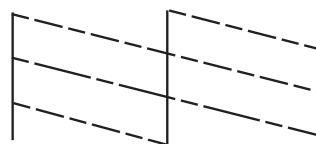

6. Pentru curățarea capului de tipărire, urmați instrucțiunile afișate pe ecran.
7. La finalizarea operației de curățare, imprimați din nou modelul de verificare a duzelor. Repetați operația de curățare și tipărirea modelului până la tipărirea completă a tuturor liniilor.

### Informații conexe

➔ [„Încărcarea hârtiei în suportul de Alimentare hârtie spate” la pagina 26](#)

## Verificarea și curățarea capului de imprimare - Windows

1. Încărcați hârtie normală A4 în imprimantă.
2. Accesați fereastra pentru driver-ul imprimantei.
3. Faceți clic pe **Curățare duză** din fila **Întreținere**.
4. Urmăriți instrucțiunile afișate pe ecran.

### Informații conexe

➔ [„Încărcarea hârtiei în suportul de Alimentare hârtie spate” la pagina 26](#)

➔ [„Driver-ul imprimantei pentru Windows” la pagina 92](#)

## Verificarea și curățarea capului de imprimare - Mac OS X

1. Încărcați hârtie normală A4 în imprimantă.

## Îmbunătățirea calității de tipărire și de scanare

2. Selectați **Preferințe sistem** din meniul  > **Imprimante și scanere** (sau **Tipărire și scanare, Print & Fax**) și apoi selectați imprimanta.
3. Faceți clic pe **Opțiuni și consumabile** > **Utilitar** > **Deschide utilitar imprimantă**.
4. Faceți clic pe **Curățare duză**.
5. Urmați instrucțiunile afișate pe ecran.

### Informații conexe

➔ „Încărcarea hârtiei în suportul de Alimentare hârtie spate” la pagina 26

## Înlocuirea cernelii din interiorul tuburilor de cerneală

Dacă nu ați utilizat imprimanta de multă vreme și observați că în documentele tipărite apar benzi sau culori lipsă, probabil va trebui să înlocuiți cerneala din interiorul tuburilor de cerneală pentru a rezolva problema. Utilitarul **Sistem de spălare a cernelii** permite înlocuirea în totalitate a cernelii din tuburile de cerneală.

### **Important:**

*Această funcție consumă multă cerneală. Înainte de a utiliza această funcție, asigurați-vă că în tancurile de cerneală ale imprimantei este suficientă cerneală. Dacă nu este suficientă cerneală, reumpleți tancurile cu cerneală.*

### **Atenție:**

- Această funcție afectează durata de utilizare a tamponului de absorbție a cernelii. Dacă utilizați această funcție, tamponul se va umple cu cerneală mai repede. Contactați Epson sau un furnizor de service autorizat Epson pentru a solicita înlocuirea acestuia înainte de sfârșitul duratei de utilizare. Această componentă nu poate fi înlocuită de utilizator.
- După ce ați utilizat utilitarul Sistem de spălare a cernelii, opriți imprimanta și lăsați-o cel puțin 12 ore. Utilizarea acestei funcții îmbunătățește calitatea tipăririi după 12 ore, totuși aceasta nu poate fi utilizată din nou în următoarele 12 ore de la ultima utilizare. Dacă tot nu ați rezolvat problema după ce ați încercat toate metodele de mai sus, contactați serviciul de asistență Epson.

## Înlocuirea cernelii din tuburile de cerneală - Windows

1. Accesați fereastra pentru driver-ul imprimantei.
2. Faceți clic pe **Sistem de spălare a cernelii** din fila **Întreținere**.
3. Urmați instrucțiunile afișate pe ecran.

### Informații conexe

➔ „Driver-ul imprimantei pentru Windows” la pagina 92

## Îmbunătățirea calității de tipărire și de scanare

### Înlocuirea cernelii din tuburile de cerneală - Mac OS X

1. Selectați **Preferințe sistem** din meniul  > **Imprimante și scanere** (sau **Tipărire și scanare, Print & Fax**) și apoi selectați imprimanta.
2. Faceți clic pe **Opțiuni și consumabile** > **Utilitar** > **Deschide utilitar imprimantă**.
3. Faceți clic pe **Sistem de spălare a cernelii**.
4. Urmați instrucțiunile afișate pe ecran.

---

### Alinierea capului de imprimare

Dacă observați o decalare a liniilor verticale sau dacă imaginile sunt neclare, aliniați capul de tipărire.

### Alinierea capului de tipărire - Panoul de control

1. Încărcați hârtie normală A4 în imprimantă.
2. Intrați în meniul **Configurare** din ecranul inițial.
3. Selectați **Întreținere** > **Aliniere cap imprimare**.
4. Urmați instrucțiunile de pe ecran pentru a tipări modelul de aliniere.
5. Urmați instrucțiunile de pe ecran pentru a alinia capul de imprimare. Găsiți și introduceți numărul modelului cel mai plin din fiecare grupă.

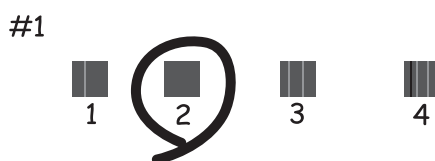

**Notă:**

- Modelul de test poate varia în funcție de model.
- În cazul în care calitatea tipăririi nu se îmbunătățește, aliniați capul de tipărire folosind un calculator.

#### Informații conexe

➔ [„Încărcarea hârtiei în suportul de Alimentare hârtie spate” la pagina 26](#)

### Alinierea capului de imprimare - Windows

1. Încărcați hârtie normală A4 în imprimantă.

## Îmbunătățirea calității de tipărire și de scanare

2. Accesați fereastra pentru driver-ul imprimantei.
3. Faceți clic pe **Alinierea capului de tipărire** din fila **Întreținere**.
4. Urmați instrucțiunile afișate pe ecran.

### Informații conexe

- ➔ „Încărcarea hârtiei în suportul de Alimentare hârtie spate” la pagina 26
- ➔ „Driver-ul imprimantei pentru Windows” la pagina 92

## Alinierea capului de imprimare - Mac OS X

1. Încărcați hârtie normală A4 în imprimantă.
2. Selectați **Preferințe sistem** din meniul  > **Imprimante și scanere** (sau **Tipărire și scanare, Print & Fax**) și apoi selectați imprimanta.
3. Faceți clic pe **Opțiuni și consumabile** > **Utilitar** > **Deschide utilitar imprimantă**.
4. Faceți clic pe **Alinierea capului de tipărire**.
5. Urmați instrucțiunile afișate pe ecran.

### Informații conexe

- ➔ „Încărcarea hârtiei în suportul de Alimentare hârtie spate” la pagina 26

---

## Curățarea traseului hârtiei

Dacă materialele tipărite sunt pătate sau zgâriate, curățați rola la interior.



### **Important:**

*Nu utilizați șervețele de hârtie pentru a curăța interiorul imprimantei. Duzele capului de imprimare ar putea fi înfundate cu scame.*

1. Încărcați hârtie normală format A4 în imprimantă.
2. Intrați în meniul **Configurare** din ecranul inițial.
3. Selectați **Întreținere** > **Curățare marcaj hârtie**.
4. Pentru a curăța traseul hârtiei, urmați instrucțiunile de pe ecran.

### **Notă:**

*Repețați această procedură până când hârtia nu mai este pătată cu cerneală.*

### Informații conexe

- ➔ „Încărcarea hârtiei în suportul de Alimentare hârtie spate” la pagina 26

## Curățarea alimentatorului automat de documente (ADF)

Dacă imaginile copiate sau scanate folosind unitatea ADF sunt pătate sau dacă originalele nu sunt alimentate corect în unitatea ADF, curățați unitatea ADF.



**Important:**

*Nu utilizați niciodată alcool sau solvenți pentru a curăța imprimanta. Aceste substanțe chimice pot deteriora imprimanta.*

1. Deschideți capacul unității ADF.

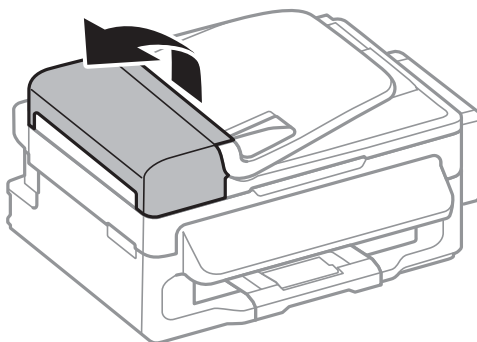

2. Folosiți o cârpă moale, uscată și curată pentru a curăța rola și interiorul alimentatorului.

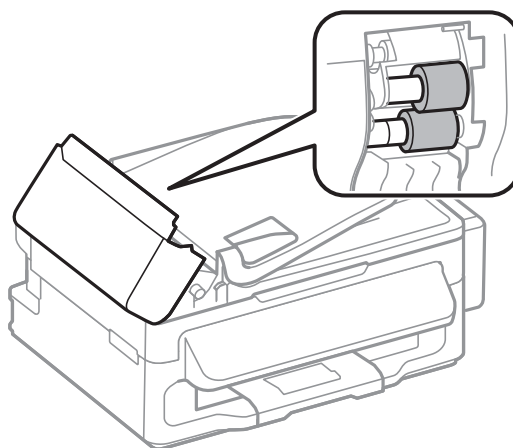

## Îmbunătățirea calității de tipărire și de scanare

3. Deschideți capacul pentru documente.

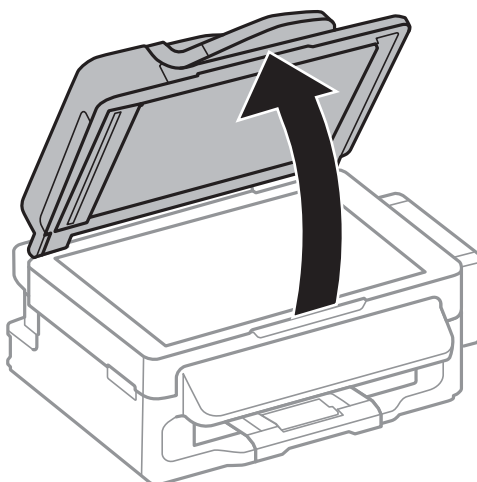

4. Curățați piesa indicată în ilustrație.

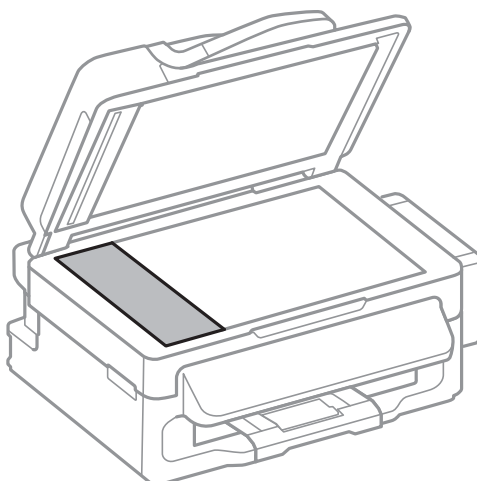

**Notă:**

- Dacă suprafața de sticlă este pătată cu grăsimi sau cu un alt material greu de îndepărtat, folosiți o cantitate mică de soluție pentru curățat sticlă și o cârpă moale. Îndepărtați tot lichidul.
- Nu apăsați prea tare pe suprafața de sticlă.
- Aveți grijă să nu zgâriați și să nu deteriorați suprafața de sticlă. Dacă suprafața de sticlă este deteriorată, poate scădea calitatea scanării.

---

## Curățarea Geamul scannerului

În cazul în care copiile sau imaginile scanate sunt pătate sau zgâriate, curățați geamul scannerului.



**Atenție:**

Aveți grijă să nu vă prindeți degetele atunci când deschideți sau închideți capacul pentru documente. În caz contrar, riscați să vă răniți.



## Îmbunătățirea calității de tipărire și de scanare

**!** *Important:*

*Nu utilizați niciodată alcool sau solvenți pentru a curăța imprimanta. Aceste substanțe chimice pot deteriora imprimanta.*

1. Deschideți capacul pentru documente.

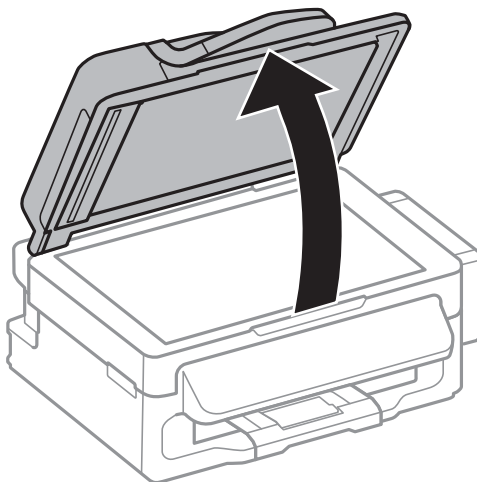

2. Folosiți o cârpă curată, moale și uscată pentru a curăța suprafața geamului scannerului.

**Notă:**

- Dacă suprafața de sticlă este pătată cu grăsimi sau cu un alt material greu de îndepărtat, folosiți o cantitate mică de soluție pentru curățat sticlă și o cârpă moale. Îndepărtați tot lichidul.
- Nu apăsați prea tare pe suprafața de sticlă.
- Aveți grijă să nu zgâriați și să nu deteriorați suprafața de sticlă. Dacă suprafața de sticlă este deteriorată, poate scădea calitatea scanării.

# Informații despre aplicații și serviciile de rețea

## Serviciul Epson Connect

Utilizând serviciul Epson Connect disponibil prin internet, puteți tipări de pe smartphone, tabletă sau laptop oricând și practic oriunde.

Caracteristicile disponibile prin internet sunt enumerate mai jos.

Email Print	Epson iPrint imprimare la distanță	Scan to Cloud	Remote Print Driver
✓	✓	✓	✓

Consultați site-ul web al portalului Epson Connect pentru detalii.

<https://www.epsonconnect.com/>

<http://www.epsonconnect.eu> (doar Europa)

## Web Config

Web Config este o aplicație care rulează într-un browser web, de exemplu în Internet Explorer și Chrome, pe un computer sau pe un dispozitiv inteligent. Puteți confirma starea imprimantei sau puteți modifica serviciul de rețea și setările imprimantei. Pentru a utiliza aplicația Web Config, conectați imprimanta și computerul sau dispozitivul inteligent în aceeași rețea.

### Notă:

*Următoarele programe de navigare sunt compatibile.*

SO	Browser
Windows XP sau versiuni ulterioare	Internet Explorer 8 sau versiuni ulterioare, Firefox*, Chrome*
Mac OS X v10.6.8 sau versiuni ulterioare	Safari*, Firefox*, Chrome*
iOS*	Safari*
Android 2.3 sau versiuni ulterioare	Browser implicit
Chrome OS*	Browser implicit

\*: Utilizați cea mai recentă versiune.

## Executarea aplicației Web Config într-un browser web

1. Verificați adresa IP a imprimantei.

Selectați **Configurare** > **Setări rețea** > **Stare rețea** > **Stare LAN prin cablu/Wi-Fi** sau **Stare Wi-Fi** din ecranul inițial și apoi verificați adresa IP a imprimantei.

## Informații despre aplicații și serviciile de rețea

2. Deschideți programul de navigare de pe un computer sau de pe un dispozitiv inteligent și apoi introduceți adresa IP a imprimantei.

Format:

IPv4: http://adresa IP a imprimantei/

IPv6: http://[adresa IP a imprimantei]/

Exemple:

IPv4: http://192.168.100.201/

IPv6: http://[2001:db8::1000:1]/

**Notă:**

*De asemenea, utilizând dispozitivul inteligent puteți executa aplicația Web Config din ecranul de întreținere al Epson iPrint.*

### Informații conexe

➔ [„Utilizarea caracteristicii Epson iPrint” la pagina 50](#)

## Rularea aplicației Web Config în Windows

1. Accesați ecranul pentru dispozitive și imprimante din Windows.
  - Windows 8.1/Windows 8/Windows Server 2012 R2/Windows Server 2012  
Selectați **Desktop > Setări > Panou de control > Vizualizare dispozitive și imprimante din Hardware și sunete** (sau **Hardware**).
  - Windows 7/Windows Server 2008 R2  
Faceți clic pe butonul Start și selectați **Panou de control > Vizualizare dispozitive și imprimante din Hardware și sunete**.
  - Windows Vista/Windows Server 2008  
Faceți clic pe butonul Start și selectați **Panou de control > Imprimante din Hardware și sunete**.
2. Faceți clic dreapta pe imprimantă și selectați **Proprietăți**.
3. Selectați fila **Web Service** și faceți clic pe adresa URL.

## Rularea aplicației Web Config în Mac OS X

1. Selectați **Preferințe sistem** din meniul  > **Imprimante și scanere** (sau **Tipărire și scanare, Print & Fax**) și apoi selectați imprimanta.
2. Faceți clic pe **Opțiuni și consumabile > Pagina web Afișare imprimantă**.

---

## Aplicații necesare

### Driver-ul imprimantei pentru Windows

Driver-ul imprimantei este o aplicație care controlează imprimanta în funcție de comenzile de tipărire primite de la alte aplicații. Efectuarea setărilor din driver-ul imprimantei asigură cele mai bune rezultate de tipărire. De asemenea, puteți verifica starea imprimantei sau asigura funcționarea optimă a acesteia utilizând utilitarul pentru driver-ul imprimantei.

**Notă:**

Puteți schimba limba driver-ului imprimantei. Selectați limba pe care doriți să o utilizați din setare **Limbă de pe fila Întreținere**.

#### Accesarea driver-ului de imprimantă din aplicații

Pentru efectuarea setărilor valabile doar pentru aplicația utilizată, accesați driverul din aplicația respectivă.

Selectați **Tipărire** sau **Configurare tipărire** din meniul **Fișier**. Selectați imprimanta și apoi faceți clic pe **Preferințe** sau **Proprietăți**.

**Notă:**

Operațiunile pot varia, în funcție de aplicație. Consultați secțiunea de ajutor a aplicației pentru detalii.

#### Accesarea driver-ului imprimantei de la panoul de control

Pentru a realiza setări valabile pentru toate aplicațiile, accesați driver-ul de la panoul de control.

- Windows 8.1/Windows 8/Windows Server 2012 R2/Windows Server 2012

Selectați **Desktop > Setări > Panou de control > Vizualizare dispozitive și imprimante** din **Hardware și sunete**. Faceți clic dreapta pe imprimantă sau apăsați și țineți apăsat și apoi selectați **Preferințe imprimare**.

- Windows 7/Windows Server 2008 R2

Faceți clic pe butonul Start și selectați **Panou de control > Vizualizare dispozitive și imprimante** din **Hardware și sunete**. Faceți clic dreapta pe imprimantă și selectați **Preferințe imprimare**.

- Windows Vista/Windows Server 2008

Faceți clic pe butonul Start și selectați **Panou de control > Imprimante** din **Hardware și sunete**. Faceți clic dreapta pe imprimantă și selectați **Selectare preferințe imprimare**.

- Windows XP/Windows Server 2003 R2/Windows Server 2003

Faceți clic pe butonul Start și selectați **Panou de control > Imprimante și alte dispozitive hardware > Imprimante și faxuri**. Faceți clic dreapta pe imprimantă și selectați **Preferințe imprimare**.

#### Pornirea utilitarului

Accesați fereastra pentru driver-ul imprimantei. Faceți clic pe fila **Întreținere**.

### Restricționarea setărilor disponibile din driverul imprimantei pentru Windows

Puteți bloca anumite setări din driverul imprimantei astfel încât ceilalți utilizatori să nu le poată modifica.

**Notă:**

Conectați-vă la computer ca administrator.

## Informații despre aplicații și serviciile de rețea

1. Deschideți fila **Setări opționale** din proprietățile imprimantei.
  - Windows 8.1/Windows 8/Windows Server 2012  
Selectați **Desktop > Setări > Panou de control > Vizualizare dispozitive și imprimante** din **Hardware și sunete**. Faceți clic dreapta pe imprimantă sau apăsați și țineți apăsat și apoi selectați **Proprietăți imprimantă**. Faceți clic pe fila **Setări opționale**.
  - Windows 7/Windows Server 2008 R2  
Faceți clic pe butonul Start și selectați **Panou de control > Vizualizare dispozitive și imprimante** din **Hardware și sunete**. Faceți clic dreapta pe imprimantă și selectați **Proprietăți imprimantă**. Faceți clic pe fila **Setări opționale**.
  - Windows Vista/Windows Server 2008  
Faceți clic pe butonul start și selectați **Panou de control > Imprimante** din **Hardware și sunete**. Faceți clic dreapta pe imprimantă și selectați **Proprietăți**. Faceți clic pe fila **Setări opționale**.
  - Windows XP/Windows Server 2003 R2/Windows Server 2003  
Faceți clic pe butonul Start și selectați **Panou de control > Imprimante și alte dispozitive hardware > Imprimante și faxuri**. Faceți clic dreapta pe imprimantă și selectați **Proprietăți**. Faceți clic pe fila **Setări opționale**.
2. Faceți clic pe **Setări driver**.
3. Selectați caracteristica pe care doriți să o restricționați.  
Consultați ajutorul online pentru explicații despre setări.
4. Faceți clic pe **OK**.

## Realizarea setărilor operaționale din driver-ul imprimantei pentru Windows

Puteți defini setări, de exemplu activarea programului **EPSON Status Monitor 3**.

1. Accesați fereastra pentru driver-ul imprimantei.
2. Faceți clic pe **Setări extinse** din fila **Întreținere**.
3. Efectuați setările corespunzătoare și apoi faceți clic pe **OK**.  
Consultați ajutorul online pentru explicații despre setări.

### Informații conexe

➔ [„Driver-ul imprimantei pentru Windows” la pagina 92](#)

## Driver-ul imprimantei pentru Mac OS X

Driver-ul imprimantei este o aplicație care controlează imprimanta în funcție de comenzile de tipărire primite de la alte aplicații. Efectuarea setărilor din driver-ul imprimantei asigură cele mai bune rezultate de tipărire. De asemenea, puteți verifica starea imprimantei sau asigura funcționarea optimă a acesteia utilizând utilitarul pentru driver-ul imprimantei.

## Informații despre aplicații și serviciile de rețea

### Accesarea driver-ului de imprimantă din aplicații

Selectați **Tipărire** din meniul **Fișier**. Dacă este cazul, faceți clic pe **Afișare detalii** sau ▼ pentru a extinde fereastra de tipărire.

**Notă:**

*Operațiile pot varia, în funcție de aplicație. Consultați secțiunea de ajutor a aplicației pentru detalii.*

### Pornirea utilitarului

Selectați **Preferințe de sistem** din  meniu > **Imprimante și scanere** (sau **Tipărire și scanare**, **Tipărire și fax**), apoi selectați imprimanta. Faceți clic pe **Opțiuni și consumabile** > **Utilitar** > **Deschidere utilitar imprimantă**.

## Realizarea setărilor operaționale din driver-ul imprimantei pentru Mac OS X

Puteți efectua diverse setări, precum omiterea paginilor goale și activarea/dezactivarea tipăririi la viteză crescută.

1. Selectați **Preferințe de sistem** din  meniu > **Imprimante și scanere** (sau **Tipărire și scanare**, **Tipărire și fax**), apoi selectați imprimanta. Faceți clic pe **Opțiuni și consumabile** > **Opțiuni** (sau **Driver**).
2. Efectuați setările corespunzătoare și apoi faceți clic pe **OK**.
  - Hârtie groasă și plicuri:** Previne întinderea cernelii la tipărirea pe hârtie groasă. Totuși, viteza de tipărire ar putea fi mai lentă.
  - Omite pagina albă:** Evită tipărirea paginilor goale.
  - Modul silențios:** Tipărește fără zgomot. Totuși, viteza de tipărire ar putea fi mai lentă.
  - Permit temporary black printing:** Tipărește temporar numai cu cerneală neagră.
  - High Speed Printing:** Tipărește atunci când capul de imprimare se deplasează în ambele direcții. Viteza de tipărire este mai mare, dar calitatea poate scădea.
  - Warning Notifications:** Permite driver-ului imprimantei să afișeze notificări de avertizare.
  - Establish bidirectional communication:** De obicei, această opțiune trebuie setată la **Activat**. Selectați **Dezactivat** atunci când obținerea informațiilor de la imprimantă este imposibilă, deoarece imprimanta este partajată cu alte computere Windows dintr-o rețea, sau din orice alt motiv.
  - Lower Cassette:** Puteți adăuga casete de hârtie suplimentare ca surse de hârtie.

**Notă:**

*Disponibilitatea acestor setări depinde de model.*

## EPSON Scan (driver de scanner)

EPSON Scan este o aplicație pentru controlul operației de scanare. Puteți regla formatul, rezoluția, luminozitatea, contrastul și calitatea imaginii scanate.

**Notă:**

*Puteți porni EPSON Scan și dintr-o aplicație de scanare compatibilă TWAIN.*

### Pornirea în Windows

**Notă:**

*Pentru sistemele de operare Windows Server, trebuie să instalați caracteristica **Desktop Experience**.*

## Informații despre aplicații și serviciile de rețea

- Windows 8.1/Windows 8/Windows Server 2012 R2/Windows Server 2012

Introduceți numele aplicației în câmpul de căutare, apoi selectați pictograma afișată.

- Cu excepția Windows 8.1/Windows 8/Windows Server 2012 R2/Windows Server 2012

Faceți clic pe butonul Start și selectați **Toate programele** sau **Programe** > **EPSON** > **EPSON Scan** > **EPSON Scan**.

### Pornirea în Mac OS X

**Notă:**

*EPSON Scan nu acceptă caracteristica de schimbare rapidă a utilizatorului din Mac OS X. Dezactivați caracteristica de schimbare rapidă a utilizatorului.*

Selectați **Start** > **Aplicații** > **Epson Software** > **EPSON Scan**.

## Epson Event Manager

Epson Event Manager este o aplicație care permite gestionarea scanării de la panoul de control și salvarea imaginilor pe un calculator. Puteți adăuga propriile dumneavoastră setări ca setări prestabilite, de exemplu tipul de document, calea către directorul în care se face salvarea și formatul imaginii. Consultați secțiunea de ajutor a aplicației pentru detalii.

**Notă:**

*Sistemele de operare Windows Server nu sunt acceptate.*

### Pornirea în Windows

- Windows 8.1/Windows 8

Introduceți numele aplicației în câmpul de căutare, apoi selectați pictograma afișată.

- Windows 7/Windows Vista/Windows XP

Faceți clic pe butonul start și selectați **Toate programele** sau **Programe** > **Epson Software** > **Event Manager**.

### Pornirea în Mac OS X

Selectați **Start** > **Aplicații** > **Epson Software** > **Event Manager**.

## Driver-ul PC-FAX (driver de fax)

Driver-ul PC-FAX este o aplicație care vă permite să trimiteți un document creat într-o altă aplicație, sub formă de fax, direct de pe computer. Driver-ul PC-FAX este instalat la instalarea FAX Utility. Consultați secțiunea de ajutor a aplicației pentru detalii.

**Notă:**

- Sistemele de operare Windows Server nu sunt acceptate.*

- Funcționarea reală depinde de aplicația pe care ați utilizat-o la crearea documentului. Consultați secțiunea de ajutor a aplicației pentru detalii.*

### Accesarea din Windows

În aplicație, selectați **Tipărire** sau **Configurare tipărire** din meniul **Fișier**. Selectați imprimanta (FAX) și apoi faceți clic pe **Preferințe** sau **Proprietăți**.

## Informații despre aplicații și serviciile de rețea

### Accesarea din Mac OS X

În aplicație, selectați **Tipărire** din meniul **Fișier**. Selectați imprimanta (FAX) ca setare pentru **Imprimantă** și apoi selectați **Fax Settings** sau **Recipient Settings** din meniul contextual (pop-up).

## FAX Utility

FAX Utility este o aplicație care vă permite să configurați diverse setări pentru trimiterea faxurilor de pe computer. Puteți crea sau edita liste de contacte de utilizat la trimiterea faxurilor, puteți opta pentru salvarea faxurilor în format PDF pe computer, etc. Consultați secțiunea de ajutor a aplicației pentru detalii.

#### Notă:

- Sistemele de operare Windows Server nu sunt acceptate.
- Asigurați-vă că ați instalat driver-ul imprimantei înainte de a instala FAX Utility.

### Pornirea în Windows

- Windows 8.1/Windows 8  
Introduceți numele aplicației în câmpul de căutare, apoi selectați pictograma afișată.
- Windows 7/Windows Vista/Windows XP  
Faceți clic pe butonul Start și selectați **Toate programele** sau **Programe** > **Epson Software** > **FAX Utility**.

### Pornirea în Mac OS X

Selectați **Preferințe de sistem** din  meniu > **Imprimante și scanere** (sau **Tipărire și scanare**, **Tipărire și fax**), apoi selectați imprimanta (FAX). Faceți clic pe **Opțiuni și consumabile** > **Utilitar** > **Deschidere utilitar imprimantă**.

## Epson Easy Photo Print

Epson Easy Photo Print este o aplicație care permite tipărirea cu ușurință a fotografiilor folosind diferite aspecte. Puteți examina imaginea fotografiei și ajusta imaginile sau poziția. De asemenea, puteți tipări fotografiile cu o ramă. Consultați secțiunea de ajutor a aplicației pentru detalii.

#### Notă:

- Sistemele de operare Windows Server nu sunt acceptate.
- Pentru a utiliza această aplicație, driverul de imprimantă trebuie să fie instalat.

### Pornirea în Windows

- Windows 8.1/Windows 8  
Introduceți numele aplicației în câmpul de căutare, apoi selectați pictograma afișată.
- Windows 7/Windows Vista/Windows XP  
Faceți clic pe butonul start și apoi selectați **Toate programele** sau **Programe** > **Epson Software** > **Epson Easy Photo Print**.

### Pornirea în Mac OS X

Selectați **Start** > **Aplicații** > **Epson Software** > **Epson Easy Photo Print**.



## Informații despre aplicații și serviciile de rețea

### E-Web Print (numai pentru Windows)

E-Web Print este o aplicație care permite să tipăriți cu ușurință pagini web folosind diferite aspecte. Consultați secțiunea de ajutor a aplicației pentru detalii. Puteți accesa informațiile ajutătoare din meniul **E-Web Print** de pe bara de instrumente **E-Web Print**.

**Notă:**

*Sistemele de operare Windows Server nu sunt acceptate.*

#### Pornirea

Atunci când instalați E-Web Print, bara corespunzătoare va fi afișată în browser. Faceți clic pe **Print** sau pe **Clip**.

### EPSON Software Updater

EPSON Software Updater este o aplicație care caută versiuni software noi sau actualizate pe Internet și le instalează. De asemenea, puteți actualiza firmware-ul și manualul imprimantei.

**Notă:**

*Sistemele de operare Windows Server nu sunt acceptate.*

#### Pornirea în Windows

- Windows 8.1/Windows 8

Introduceți numele aplicației în câmpul de căutare, apoi selectați pictograma afișată.

- Windows 7/Windows Vista/Windows XP

Faceți clic pe butonul Start și selectați **Toate programele** sau **Programe** > **Epson Software** > **EPSON Software Updater**.

#### Pornirea în Mac OS X

Selectați **Salt** > **Aplicații** > **Epson Software** > **EPSON Software Updater**.

### EpsonNet Config

EpsonNet Config este o aplicație care vă permite să setați protocoale și adrese ale interfețelor de rețea. Pentru detalii, consultați ghidul de utilizare al EpsonNet Config sau secțiunea de ajutor a aplicației.

#### Pornirea în Windows

- Windows 8.1/Windows 8/Windows Server 2012 R2/Windows Server 2012

Introduceți numele aplicației în câmpul de căutare, apoi selectați pictograma afișată.

- Cu excepția Windows 8.1/Windows 8/Windows Server 2012 R2/Windows Server 2012

Faceți clic pe butonul Start și selectați **Toate programele** sau **Programe** > **EpsonNet** > **EpsonNet Config V4** > **EpsonNet Config**.

#### Pornirea în Mac OS X

Selectați **Salt** > **Aplicații** > **Epson Software** > **EpsonNet** > **EpsonNet Config V4** > **EpsonNet Config**.

---

## Dezinstalarea aplicațiilor

**Notă:**

Conectați-vă la computer ca administrator. Introduceți parola de administrator dacă vă este solicitat acest lucru.

### Dezinstalarea aplicațiilor - Windows

1. Apăsați butonul  pentru a opri imprimanta.
2. Părăsiți toate aplicațiile în curs.
3. Deschideți **Panou de control**:
  - Windows 8.1/Windows 8/Windows Server 2012 R2/Windows Server 2012  
Selectați **Desktop > Setări > Panou de control**.
  - Cu excepția Windows 8.1/Windows 8/Windows Server 2012 R2/Windows Server 2012  
Faceți clic pe butonul Start și selectați **Panou de control**.
4. Deschideți **Dezinstalare program** (sau **Adăugare sau eliminare programe**):
  - Windows 8.1/Windows 8/Windows 7/Windows Vista/Windows Server 2012 R2/Windows Server 2012/  
Windows Server 2008 R2/Windows Server 2008  
Selectați **Dezinstalare program** din **Programe**.
  - Windows XP/Windows Server 2003 R2/Windows Server 2003  
Faceți clic pe **Adăugare sau eliminare programe**.
5. Selectați aplicația pe care doriți să o dezinstalați.
6. Dezinstalați aplicațiile:
  - Windows 8.1/Windows 8/Windows 7/Windows Vista/Windows Server 2012 R2/Windows Server 2012/  
Windows Server 2008 R2/Windows Server 2008  
Faceți clic pe **Dezinstalare/Modificare** sau pe **Dezinstalare**.
  - Windows XP/Windows Server 2003 R2/Windows Server 2003  
Faceți clic pe **Modificare/Eliminare** sau pe **Eliminare**.

**Notă:**

Dacă este afișată fereastra **Control cont utilizator**, faceți clic pe **Continuare**.

7. Urmați instrucțiunile afișate pe ecran.

### Dezinstalarea aplicațiilor - Mac OS X

1. Descărcați Uninstaller utilizând EPSON Software Updater.  
După ce ați descărcat Uninstaller, nu mai trebuie să îl descărcați din nou de fiecare dată când dezinstalați aplicația.
2. Apăsați butonul  pentru a opri imprimanta.

## Informații despre aplicații și serviciile de rețea

3. Pentru a dezinstala driver-ul imprimantei sau driver-ul PC-FAX, selectați **Preferințe sistem** din  meniu > **Imprimante și scanere** (sau **Tipărire și scanare, Tipărire și fax**), apoi eliminați imprimanta din lista imprimantelor active.
4. Părăsiți toate aplicațiile în curs.
5. Selectați **Salt > Aplicații > Epson Software > Uninstaller**.
6. Selectați aplicația pe care doriți să o dezinstalați și apoi faceți clic pe **Uninstall**.



### **Important:**

*Uninstaller elimină toate driver-ele de imprimante Epson inkjet de pe computer. Dacă utilizați mai multe imprimante Epson și doriți să ștergeți doar anumite drivere, ștergeți-le mai întâi pe toate și apoi reinstalați-le pe cele necesare.*

### **Notă:**

*Dacă nu găsiți aplicația pe care doriți să o dezinstalați în lista de aplicații, nu o puteți dezinstala utilizând Uninstaller. În acest caz, selectați **Salt > Aplicații > Epson Software**, selectați aplicația pe care doriți să o dezinstalați și apoi trageți-o peste pictograma pentru coșul de gunoi.*

### Informații conexe

➔ „EPSON Software Updater” la pagina 97

---

## Instalarea aplicațiilor

În cazul în care calculatorul dumneavoastră este conectat la o rețea, instalați cele mai recente aplicații disponibile pe site-ul web. Dacă nu puteți descărca aplicațiile de pe site-ul web, instalați-le de pe discul cu programe software al imprimantei.

### **Notă:**

- Conectați-vă la computer ca administrator. Introduceți parola de administrator dacă vă este solicitat acest lucru.
- Pentru a reinstala o aplicație, aceasta trebuie să fie mai întâi dezinstalată.

1. Închideți toate aplicațiile care rulează.
2. La instalarea driver-ului imprimantei sau a EPSON Scan, deconectați imprimanta de la computer, temporar.

### **Notă:**

*Nu conectați imprimanta la computer până când nu vi se solicită acest lucru.*

3. Instalați aplicațiile urmând instrucțiunile de pe site-ul web de mai jos.

<http://epson.sn>

### Informații conexe

➔ „Dezinstalarea aplicațiilor” la pagina 98

---

## Actualizarea aplicațiilor și a firmware-ului

Anumite probleme ar putea fi soluționate prin actualizarea aplicațiilor și a firmware-ului. Totodată, ați putea beneficia de funcții suplimentare sau îmbunătățite. Asigurați-vă că utilizați cea mai recentă versiune a aplicațiilor și firmware-ului.

1. Asigurați-vă că imprimanta și computerul sunt conectate și că aveți computerul conectat la internet.
2. Porniți EPSON Software Updater și actualizați aplicațiile sau firmware-ul.



**Important:**

*Nu opriți computerul sau imprimanta în timpul actualizării.*

**Notă:**

*Dacă nu găsiți aplicația pe care doriți să o actualizați în lista de aplicații, nu o puteți actualiza utilizând EPSON Software Updater. Căutați cele mai recente versiuni ale aplicațiilor pe site-ul web Epson local.*

<http://www.epson.com>

### Informații conexe

➔ „EPSON Software Updater” la pagina 97

# Soluționarea problemelor

## Verificarea stării imprimantei

### Verificarea mesajelor pe ecranul LCD

Dacă este afișat un mesaj de eroare pe ecranul LCD, urmați instrucțiunile de pe ecran sau soluțiile de mai jos pentru a rezolva problema.

Mesaje de eroare	Soluții
Eroare imprimantă 0xXX Opriti alimentarea și apoi reporniți-o. Pentru detalii, consultați documentația.	Îndepărtați hârtia sau materialele de protecție din imprimantă. Dacă mesajul de eroare este încă afișat după ce ați oprit și repornit imprimanta, contactați serviciul de asistență Epson.
Durata de utilizare a unuia dintre tamponurile pentru absorbția cernelii se apropie de final. Contactați serviciul de asistență Epson.	Contactați Epson sau un furnizor de service autorizat pentru înlocuirea tamponului de cerneală*. Această componentă nu poate fi înlocuită de utilizator. Mesajul va fi afișat până la înlocuirea tamponului de cerneală.  Apăsăți pe butonul ◊ pentru a continua tipărirea.
Durata de utilizare a unuia dintre tamponurile pentru absorbția cernelii s-a terminat. Contactați serviciul de asistență Epson.	Contactați Epson sau un furnizor de service autorizat pentru înlocuirea tamponului de cerneală*. Această componentă nu poate fi înlocuită de utilizator.
Eroare de comunicare. Verificați dacă ați conectat computerul.	Conectați computerul și imprimanta corect. Dacă realizați conexiunea printr-o rețea, consultați <i>Ghidul de rețea</i> . Dacă mesajul de eroare apare în continuare, asigurați-vă că EPSON Scan și Epson Event Manager sunt instalate pe computer.
Adresa IP și masca de subrețea sunt nevalide. Introduceți-le corect. Consultați documentația.	Consultați <i>Ghidul de rețea</i> .
Nu a fost detectat niciun ton de apel.	Această problemă ar putea fi rezolvată selectând <b>Configurare &gt; Setări fax &gt; Setări de bază &gt; Tip linie</b> și selectând apoi <b>PBX</b> . Dacă sistemul dvs. telefonic necesită un cod pentru accesarea unei linii cu exteriorul, setați codul de acces după selectarea opțiunii <b>PBX</b> . Utilizați caracterul # (diez) în locul codului de acces real, la introducerea unui număr de fax extern. În acest mod, conexiunea este mai sigură.  Dacă este afișat în continuare mesajul de eroare, dezactivați caracteristica <b>Detectie ton apel</b> . Totuși, dezactivarea acestei caracteristici ar putea duce la pierderea primei cifre a numărului de fax și la trimiterea faxului la un număr incorrect.
Recovery Mode	Imprimanta a pornit în modul de recuperare deoarece actualizarea firmware-ului a eșuat. Urmăriți pașii de mai jos pentru a încerca din nou să actualizați firmware-ul.  1. Conectați computerul și imprimanta utilizând un cablu USB. (În cadrul modului de recuperare nu puteți actualiza firmware-ul printr-o conexiune de rețea.)  2. Vizitați site-ul web Epson local pentru instrucțiuni suplimentare.

## Soluționarea problemelor

În cadrul anumitor cicluri de tipărire, este posibil ca pe tamponul de cerneală să se acumuleze un mic surplus de cerneală. Pentru a împiedica scurgerile de cerneală din tampon, imprimanta se va opri când a fost atinsă limita de uzură a tamponului. Dacă și cât de des este necesară înlocuirea, depinde de numărul de pagini tipărite, tipul materialului de tipărit și numărul ciclurilor de curățare pe care le execută imprimanta. Necesitatea de a înlocui tamponul nu înseamnă că imprimanta nu mai funcționează în conformitate cu specificațiile sale. Imprimanta va afișa un mesaj când trebuie înlocuit tamponul de cerneală, iar această operație poate fi executată numai la un furnizor de servicii autorizat Epson. Garanția Epson nu acoperă cheltuielile acestei înlocuiri.

### Informații conexe

- ➔ „Contactarea serviciului de asistență clienți” la pagina 131
- ➔ „Instalarea aplicațiilor” la pagina 99
- ➔ „Actualizarea aplicațiilor și a firmware-ului” la pagina 100

## Verificarea stării imprimantei - Windows

1. Accesați fereastra pentru driver-ul imprimantei.
2. Faceți clic pe **EPSON Status Monitor 3** din fila **Întreținere**.

#### Notă:

- De asemenea, puteți verifica starea imprimantei făcând dublu clic pe pictograma imprimantei din bara de activități. Dacă pictograma imprimantei nu este adăugată în bara de activități, faceți clic pe **Preferințe de monitorizare** din fila **Întreținere** și apoi selectați **Înregistrați pictograma comenzii rapide în bara de activități**.
- Dacă **EPSON Status Monitor 3** este dezactivată, faceți clic pe **Setări extinse** din fila **Întreținere** și apoi selectați **Activare EPSON Status Monitor 3**.

### Informații conexe

- ➔ „Driver-ul imprimantei pentru Windows” la pagina 92

## Verificarea stării imprimantei - Mac OS X

1. Selectați **Preferințe sistem** din meniul  > **Imprimante și scanere** (sau **Tipărire și scanare**, **Tipărire și fax**) și apoi selectați imprimanta.
2. Faceți clic pe **Opțiuni și consumabile** > **Utilitar** > **Deschide utilitar imprimantă**.
3. Faceți clic pe **EPSON Status Monitor**.

## Scoaterea hârtiei blocate

Verificați eroarea afișată pe panoul de control și urmați instrucțiunile pentru a scoate hârtia blocată, inclusiv bucățile rupte. Apoi anulați eroarea.



#### Important:

Scoateți cu atenție hârtia blocată. Dacă scoateți hârtia forțat, imprimanta se poate defecta.

## Scoaterea hârtiei blocate din Alimentare hârtie spate

Scoateți hârtia blocată.

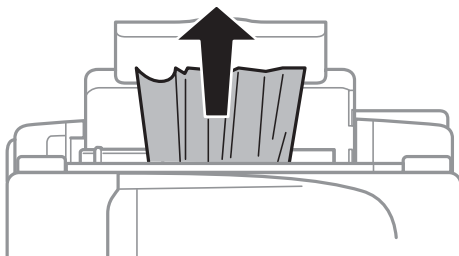

## Scoaterea hârtiei blocate din interiorul imprimantei

**⚠ Atenție:**

- ❑ Aveți grijă să nu vă prindeți degetele atunci când deschideți sau închideți unitatea de scanare. În caz contrar, riscați să vă răniți.
- ❑ Nu atingeți butoanele de pe panoul de control în timp ce mâna dumneavoastră este în interiorul imprimantei. Dacă imprimanta începe să funcționeze, vă puteți răni. Aveți grijă să nu atingeți părțile proeminente pentru a nu vă răni.

1. Deschideți unitatea de scanare cu capacul pentru documente închis.

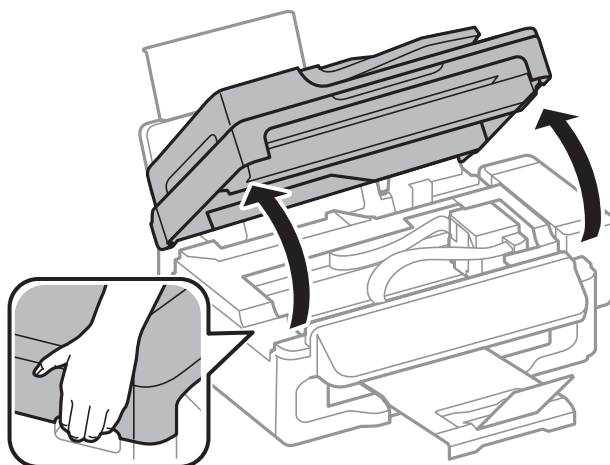

## Soluționarea problemelor

- Scoateți hârtia blocată.

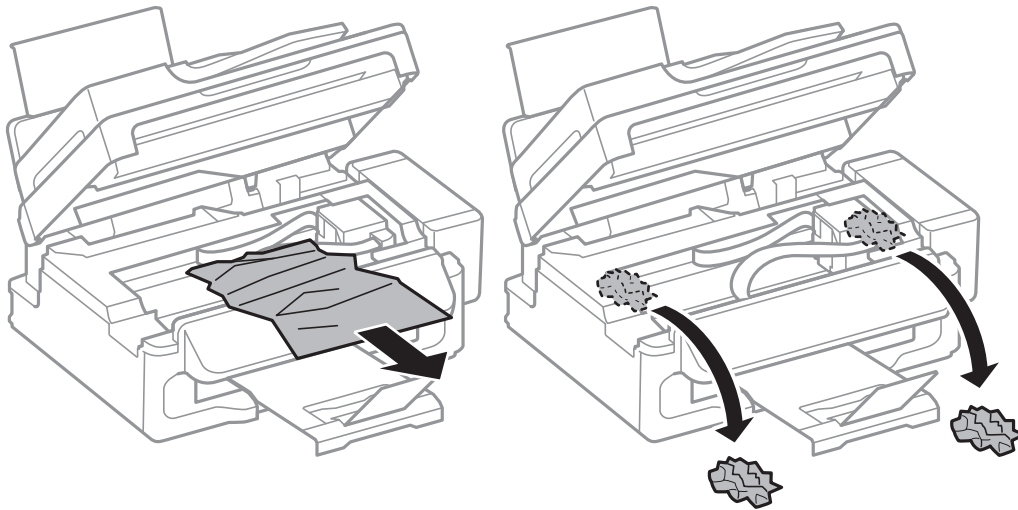

**! Important:**

Nu atingeți cablu alb plat, în porțiunea translucidă și tuburile de cerneală din interiorul imprimantei. În caz contrar se poate produce o defecțiune.

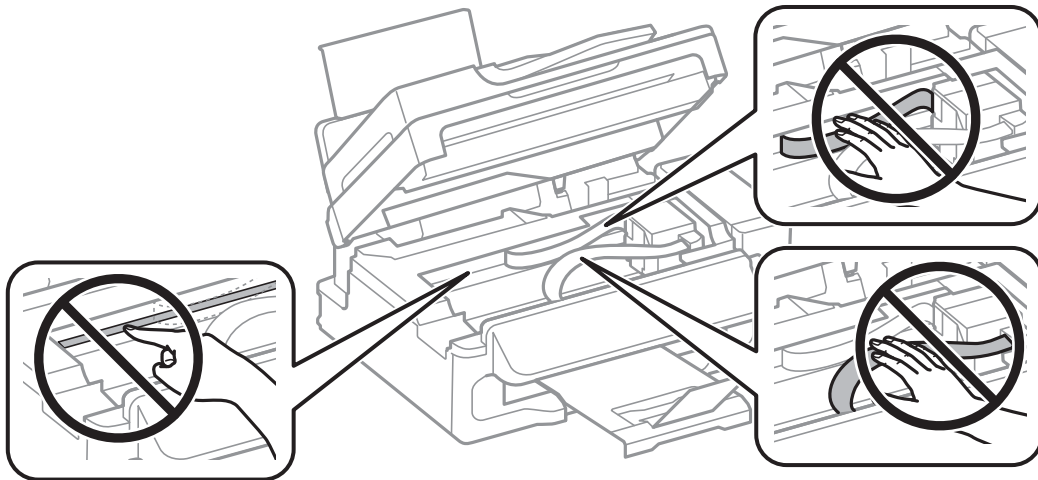

- Închideți unitatea de scanare.

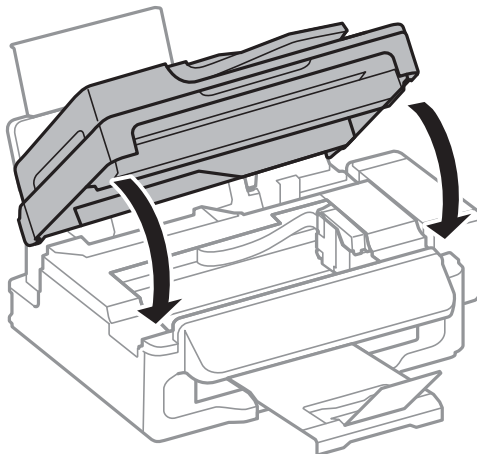



## Scoaterea hârtiei blocate din unitatea ADF

1. Deschideți capacul unității ADF.

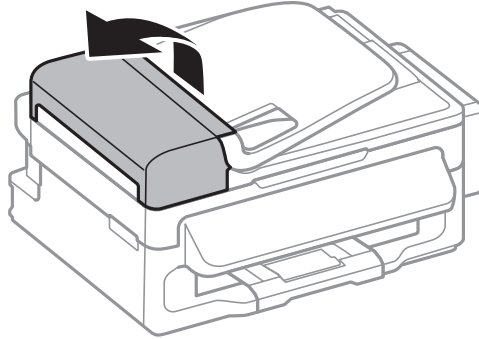

2. Scoateți hârtia blocată.

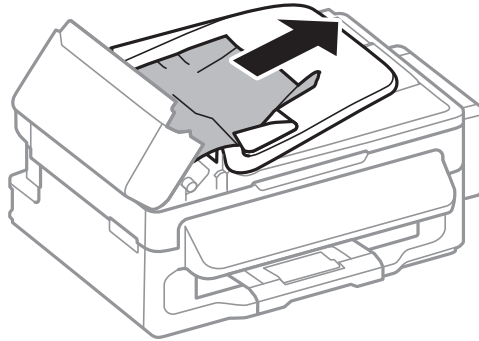

3. Deschideți unitatea ADF.

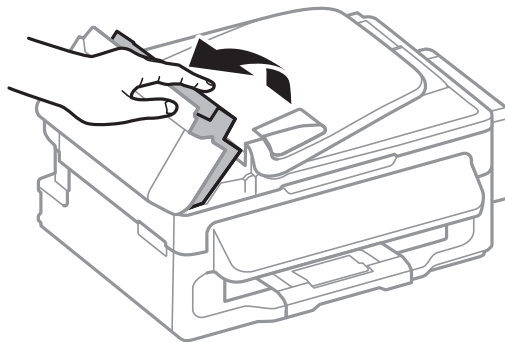

## Soluționarea problemelor

4. Scoateți hârtia blocată.

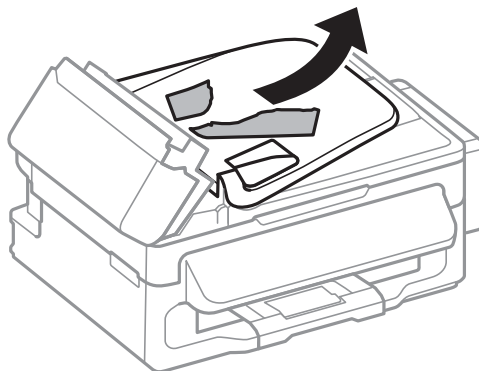

5. Ridicați tava de alimentare a ADF-ului și îndepărtați hârtia blocată.

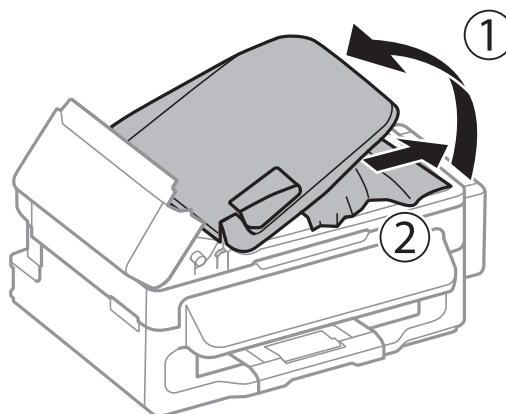

6. Închideți capacul unității ADF.

---

## Hârtia nu este alimentată corect

Dacă hârtia se blochează, verificați următoarele aspecte: dacă hârtia este alimentată oblic, dacă sunt alimentate simultan mai multe coli de hârtie, dacă nu este alimentată nicio coală sau dacă hârtia este evacuată.

- Așezați imprimanta pe o suprafață plană și utilizați imprimanta în condițiile de mediu recomandate.
- Utilizați hârtie compatibilă cu această imprimantă.
- Respectați precauțiile de manevrare a hârtiei.
- Încărcați hârtia în direcția corectă, apoi împingeți ghidajul de margine până când acesta atinge hârtia.
- Nu încărcați mai multă hârtie decât numărul maxim de coli specificat pentru hârtia respectivă. Dacă folosiți hârtie normală, aceasta nu trebuie să depășească nivelul indicat de simbolul triunghiular de pe ghidajul de margine.
- Chiar dacă în imprimantă este încărcată hârtie, dar apare o eroare care indică lipsa hârtiei, reîncărcați hârtia pe marginea din dreapta a alimentare hârtie spate.
- Încărcați pe rând, câte o foaie de hârtie, dacă încărcați mai multe foi de hârtie.
- Atunci când sunt alimentate simultan mai multe coli de hârtie în timpul tipăririi manuale pe 2 fețe, scoateți toate colile din sursa de hârtie înainte de a reîncărca hârtia.

## Soluționarea problemelor

- Dacă imprimarea a fost întreruptă pentru o anumită perioadă de timp determinând imprimanta să evacueze hârtia.
- Asigurați-vă că setările definite pentru dimensiunea și tipul hârtiei sunt corecte.

### Informații conexe

- ➔ „Specificații de mediu” la pagina 125
- ➔ „Hârtia disponibilă și capacitățile” la pagina 25
- ➔ „Precauții la manevrarea hârtiei” la pagina 24
- ➔ „Încărcarea hârtiei în suportul de Alimentare hârtie spate” la pagina 26

## Originalele nu sunt alimentare în alimentatorul automat de documente.

- Utilizați originale acceptate de alimentatorul automat de documente.
- Încărcați originalele în direcția corectă și împingeți ghidajele de margine ale unității ADF spre marginile originalelor.
- Curățați interiorul alimentatorului.
- La așezarea acestora, nu depășiți linia de sub simbolul ▼ aflat în interiorul ghidajului de margine al unității ADF.
- Verificați dacă pictograma unității ADF este afișată pe panoul de control. Dacă aceasta nu este afișată, reasezați originalele.

### Informații conexe

- ➔ „Originale disponibile pentru unitatea ADF” la pagina 30
- ➔ „Așezarea originalelor pe unitatea ADF” la pagina 30
- ➔ „Curățarea alimentatorului automat de documente (ADF)” la pagina 87



---

## Probleme cu privire la alimentarea cu energie și panoul de control

### Imprimanta nu pornește

- Țineți apăsat mai mult timp butonul .
- Verificați dacă ați conectat bine cablul de alimentare.

### Imprimanta nu se oprește

Țineți apăsat mai mult timp butonul . Dacă tot nu puteți opri imprimanta, deconectați cablul de alimentare. Pentru a preveni uscarea capului de imprimare, reporniți imprimanta și opriți-o din nou apăsând butonul .

## Ecranul LCD se întunecă

Imprimanta este în modul de repaus. Apăsați orice buton de pe panoul de control pentru a reactiva ecranul LCD.

---

## Imprimanta nu tipărește

Dacă imprimanta nu funcționează sau nu tipărește nimic, verificați următoarele.

- Conectați corect cablul USB la imprimantă și la computer.
- Dacă utilizați un hub USB, încercați să conectați imprimanta direct la computer.
- Dacă utilizați imprimanta în rețea, asigurați-vă că imprimanta este conectată la rețea. Puteți verifica starea urmărind indicatorii de pe panoul de control sau imprimând o fișă de stare a rețelei. Dacă imprimanta nu este conectată la rețea, consultați *Ghidul de rețea*.
- Dacă imprimați o imagine de mari dimensiuni, este posibil ca respectivul computer să nu aibă suficientă memorie. Tipăriți imaginea la o rezoluție mai mică sau la dimensiuni mai mici.
- În Windows, faceți clic pe **Coadă tipărire** din fila driverului imprimantei **Întreținere** și apoi verificați următoarele.
  - Verificați dacă există comenzi de tipărire întrerupte.  
Anulați tipărirea dacă este cazul.
  - Asigurați-vă că imprimanta nu este offline sau în așteptare.  
Dacă imprimanta este offline sau în așteptare, deselectați setarea offline sau în așteptare din meniul **Imprimantă**.
  - Asigurați-vă că imprimanta este selectată ca imprimantă implicită din meniul **Imprimantă** (ar trebui să existe o bifă pe elementul de meniu).  
Dacă imprimanta nu este selectată ca implicită, setați-o ca imprimantă implicită.
- În Mac OS X, asigurați-vă că starea imprimantei nu este **Pauză**.  
Selectați **Preferințe sistem** din meniul  > **Imprimante și scanere** (sau **Tipărire și scanare, Print & Fax**) și apoi faceți dublu clic pe imprimantă. Dacă imprimanta este în pauză, faceți clic pe **Reluare** (sau **Reluare imprimantă**).
- Efectuați o verificare a duzelor și apoi curățați capul de imprimare dacă vreuna dintre duzele capului de tipărire este înfundată.
- Dacă utilizați imprimanta prin AirPrint, activați opțiunea AirPrint din Web Config. Dacă această opțiune este dezactivată, nu puteți utiliza AirPrint.

### Informații conexe

- ➔ „Anularea tipăririi” la pagina 52
- ➔ „Verificarea și curățarea capului de tipărire” la pagina 82

## Probleme de tipărire

### Calitatea tipăririi este proastă

Verificați următoarele în cazul în care calitatea tipăririi este proastă, iar pe documentele tipărite apar zone neclare, benzi, culori lipsă, culori estompate, decalaje și desene tip mozaic.

- Asigurați-vă că procesul inițial de încărcare a cernelei s-a terminat.
- Verificați tancul de cerneală. Dacă tancul este gol, reumpleți-l imediat cu cerneală și curățați capul de tipărire.
- Începeți o verificare a duzelor și apoi curățați capul de tipărire dacă vreuna dintre duzele capului de tipărire este înfundată.
- Dacă nu ați utilizat imprimanta mult timp, utilizați utilitarul driverului imprimantei Sistem de spălare a cernelei.
- Aliniați capul de tipărire.
- Dacă la intervale de 2.5 cm apar decalaje, aliniați capul de imprimare.
- Utilizați hârtie compatibilă cu această imprimantă.
- Nu tipăriți pe hârtie umedă, cu defecțiuni sau prea veche.
- Dacă hârtia este îndoită sau plicurile sunt umflate, aplatizați-le.
- La tipărirea imaginilor sau a fotografiilor, tipăriți folosind date cu rezoluție înaltă. Imaginile de pe site-urile web au în general o rezoluție scăzută, totuși acestea pot fi afișate bine pe ecran, la tipărire calitatea poate scădea.
- Selectați setarea adecvată pentru tipul de hârtie din panoul de control sau din driverul de imprimantă în funcție de tipul de hârtie încărcat în imprimantă.
- Tipăriți folosind o setare de înaltă calitate din panoul de control sau din driverul de imprimantă.
- Dacă imaginile sau fotografiile sunt tipărite în culori ciudate, reglați culoarea și apoi retipăriți. Funcția de corectare automată a culorii utilizează modul standard de corectare din **PhotoEnhance**. Încercați să folosiți un alt mod de corectare din **PhotoEnhance** selectând o altă opțiune cu excepția **Autocorectare** pentru **Corecție scenă**. Dacă problema persistă, utilizați orice altă funcție de corectare a culorii cu excepția **PhotoEnhance**.
- Dezactivați setarea de deplasare bidirecțională (sau cea de viteză ridicată) a capului de imprimare. Când este selectată această setare, capul de imprimare tipărește când se deplasează în ambele direcții, iar liniile verticale ar putea fi aliniate incorect. Dacă dezactivați această setare, tipărirea ar putea fi încetinită.
  - Windows  
Deselectați opțiunea **Rapid** din driverul de imprimantă, din fila **Mai multe opțiuni**.
  - Mac OS X  
Selectați **Preferințe sistem** din meniul  > **Imprimante și scanere** (sau **Tipărire și scanare, Print & Fax**) și apoi selectați imprimanta. Faceți clic pe **Opțiuni și consumabile** > **Opțiuni** (sau **Driver**). Selectați **Dezactivat** ca setare pentru **High Speed Printing**.
- Nu stivuiți hârtia imediat după tipărire.
- Uscați complet documentele tipărite înainte de a le îndosaria sau de a le afișa. La uscarea documentelor tipărite, nu le expuneți la soare, nu utilizați un uscător și nu atingeți fața tipărită a hârtiei.
- Încercați să utilizați sticle cu cerneală originală Epson. Acest produs este proiectat pentru a ajusta culorile în ipoteza că folosiți sticle de cerneală originale Epson. Utilizarea sticlelor de cerneală neoriginale poate determina scăderea calității tipăririi.
- Utilizați sticle de cerneală pe care este inscripționat codul corect pentru această imprimantă.
- Epson recomandă utilizarea sticlei de cerneală înainte de expirarea datei inscripționate pe ambalaj.

## Soluționarea problemelor

- La tipărirea imaginilor și a fotografiilor, Epson recomandă utilizarea hârtiei originale Epson, nu a hârtiei normale. Tipăriți pe fața de tipărit a hârtiei originale Epson.

### Informații conexe

- ➔ „Reumplerea tancurilor de cerneală” la pagina 78
- ➔ „Verificarea și curățarea capului de tipărire” la pagina 82
- ➔ „Înlocuirea cernelii din interiorul tuburilor de cerneală” la pagina 84
- ➔ „Alinierea capului de imprimare” la pagina 85
- ➔ „Precauții la manevrarea hârtiei” la pagina 24
- ➔ „Hârtia disponibilă și capacitățile” la pagina 25
- ➔ „Lista tipurilor de hârtie” la pagina 25
- ➔ „Ajustarea culorii de tipărire” la pagina 49

## Calitatea copiei este proastă

Dacă în imaginea copiată apar culori neuniforme, pete, puncte sau linii verticale, verificați următoarele.

- Încărcați și evacuați hârtia fără a o tipări pentru a curăța traseul hârtiei.
- Curățați geamul scannerului și capacul de documente.
- Curățați rola din unitatea ADF.
- Nu apăsați prea tare pe original sau pe capacul pentru documente când așezați originalele pe geamul scannerului. Dacă apăsați prea tare pe original sau pe capacul pentru documente, pot apărea culori neuniforme, pete sau puncte.
- Dacă apare un efect de moarare, modificați setările de micșorare și de mărire sau așezați originalul sub un alt unghi.

### Informații conexe

- ➔ „Curățarea traseului hârtiei” la pagina 86
- ➔ „Curățarea Geamul scannerului” la pagina 88
- ➔ „Curățarea alimentatorului automat de documente (ADF)” la pagina 87
- ➔ „Calitatea tipăririi este proastă” la pagina 109

## Pe imaginea copiată apare o imagine de pe verso-ul originalului

- În cazul unui original subțire, așezați originalul pe geamul scannerului și apoi așezați o hârtie neagră peste acesta.
- Micșorați setarea pentru densitatea de copiere de pe panoul de control.

## Poziția, formatul sau marginile materialului tipărit sunt incorecte

- Încărcați hârtia în direcția corectă și împingeți ghidajul de margine spre marginile hârtiei.
- La așezarea originalului pe geamul scannerului, aliniați colțul originalului cu colțul marcat cu un simbol pe rama ferestrei de sticlă a scannerului. Dacă marginile unei copii sunt trunchiate, deplasați ușor originalul dinspre colț.

## Soluționarea problemelor

- Curățați geamul scannerului și capacul de documente. Dacă există praf sau pete pe suprafața de sticlă, zona de copiere ar putea fi extinsă pentru a include praful sau petele, creând o poziție de tipărire incorectă, sau imaginea ar putea fi micșorată.
- Selectați dimensiunea dorită pentru original, de la panoul de control.
- Selectați dimensiunea corespunzătoare a hârtiei de la panoul de control sau din driver-ul imprimantei.
- Din aplicație, ajustați valoarea definită pentru margine, astfel încât aceasta să se găsească în zona tipăribilă.

### Informații conexe

- ➔ „Încărcarea hârtiei în suportul de Alimentare hârtie spate” la pagina 26
- ➔ „Așezarea originalelor” la pagina 30
- ➔ „Curățarea Geamul scannerului” la pagina 88
- ➔ „Zona tipăribilă” la pagina 122

## Hârtia este pătată sau zgâriată

Dacă la tipărire hârtia s-a pătat sau a fost zgâriată, verificați următoarele.

- Curățați traseul hârtiei.
- Curățați geamul scannerului și capacul de documente.
- Încărcați hârtia în direcția corectă.
- Dacă efectuați o tipărire manuală pe ambele fețe ale hârtiei, asigurați-vă că cerneala s-a uscat complet înainte de a reîncărca hârtia.
- Dacă în timpul copierii hârtia s-a pătat, reduceți valoarea definită pentru densitatea de copiere de la panoul de control.

### Informații conexe

- ➔ „Curățarea traseului hârtiei” la pagina 86
- ➔ „Curățarea Geamul scannerului” la pagina 88
- ➔ „Încărcarea hârtiei în suportul de Alimentare hârtie spate” la pagina 26
- ➔ „Calitatea tipăririi este proastă” la pagina 109

## Caracterele tipărite sunt incorecte sau corupte

- Conectați corect cablul USB la imprimantă și la computer.
- Anulați comenzile de tipărire întrerupte.
- Nu treceți computerul manual în modul **Hibernare** sau **Repaus** în timpul tipăririi. Riscați să se tipărească automat pagini cu text corupt la următoarea pornire a computerului.

### Informații conexe

- ➔ „Anularea tipăririi” la pagina 52

## Imaginea tipărită este inversată

Deselectați toate setările pentru imagini în oglindă din driver-ul imprimantei sau aplicație.

## Soluționarea problemelor

### Windows

Deselectați opțiunea **Imagine în oglindă** din fila **Mai multe opțiuni** a driver-ului imprimantei.

### Mac OS X

Deselectați opțiunea **Mirror Image** din caseta de dialog a meniului **Setări tipărire**.

## Problema de tipărire nu a putut fi soluționată

Dacă ați încercat toate soluțiile de mai jos și nu ați rezolvat problema, încercați să dezinstalați și apoi să reinstalați driver-ul imprimantei.

### Informații conexe

➔ „Dezinstalarea aplicațiilor” la pagina 98

➔ „Instalarea aplicațiilor” la pagina 99

---

## Alte probleme de imprimare

### Tipărirea se face prea încet

Închideți toate aplicațiile de care nu aveți nevoie.

Reduceți setările de calitate definite de la panoul de control sau din driverul imprimantei. Dacă selectați o calitate înaltă a tipăririi, viteza de tipărire se va reduce.

Activați opțiunea de tipărirea bidirecțională (sau viteză ridicată). Dacă această setare este activată, capul de tipărire va tipări în ambele direcții, iar viteza de tipărire va crește.

#### Windows

Selectați **Rapid** din fila **Mai multe opțiuni** a driverului imprimantei.

#### Mac OS X

Selectați **Preferințe sistem** din meniul  > **Imprimante și scanere** (sau **Tipărire și scanare, Print & Fax**) și apoi selectați imprimanta. Faceți clic pe **Opțiuni și consumabile** > **Opțiuni** (sau **Driver**). Selectați **Activat** ca setare pentru **High Speed Printing**.

Dezactivați modul silențios. Această caracteristică încetinește viteza de tipărire.

#### Windows

Selectați **Oprit** ca setare pentru **Modul silențios** din fila **Principal** a driver-ului imprimantei.

#### Mac OS X

Selectați **Preferințe sistem** din meniul  > **Imprimante și scanere** (sau **Tipărire și scanare, Print & Fax**) și apoi selectați imprimanta. Faceți clic pe **Opțiuni și consumabile** > **Opțiuni** (sau **Driver**). Selectați **Dezactivat** ca setare pentru **Modul silențios**.

## Viteza de imprimare scade foarte mult la imprimarea continuă

Viteza de imprimare scade pentru a preveni supraîncălzirea mecanismului imprimantei și defectarea acestuia. Însă puteți continua tipărirea.

Pentru a reveni la viteza normală de imprimare, lăsați imprimanta în repaus cel puțin 30 de minute. Viteza de imprimare nu va reveni la normal dacă închideți imprimanta.



---

## Dispozitivul nu scanează

- Dacă scanați utilizând alimentatorul automat de documente (ADF), capacul de documente și capacul ADF trebuie să fie închise.
- Conectați corect cablul de interfață dintre imprimantă și computer.
- Dacă utilizați un hub USB, conectați imprimanta direct la computer.
- Dacă utilizați imprimanta în rețea, asigurați-vă că imprimanta este conectată la rețea în mod corespunzător. Puteți verifica starea conexiunii urmărind pictograma de rețea din fereastra imprimantei sau imprimând o fișă de stare a rețelei. Dacă imprimanta nu este conectată la rețea, consultați *Ghidul de rețea*.
- Asigurați-vă că ați selectat imprimanta (scannerul) corect(ă) dacă este afișată o listă cu scanere atunci când porniți EPSON Scan.
- Dacă utilizați o aplicație compatibilă TWAIN, selectați imprimanta (scannerul) utilizat(ă).
- În Windows, asigurați-vă că imprimanta (scannerul) este afișat(ă) în **Scanner și aparat foto**. Imprimanta (scannerul) ar trebui să fie afișat(ă) ca "EPSON XXXXX (numele imprimantei)". Dacă imprimanta (scannerul) nu este afișat(ă), dezinstalați și apoi reinstalați EPSON Scan. Consultați următoarele pentru a accesa **Scanner și aparat foto**.
  - Windows 8.1/Windows 8/Windows Server 2012 R2/Windows Server 2012  
Selectați **Desktop > Setări > Panou de control**, introduceți „Scanner și aparat foto” în caseta de căutare, faceți clic pe **Afișare scanner și aparat foto** și apoi verificați dacă este afișată imprimanta.
  - Windows 7/Windows Server 2008 R2  
Faceți clic pe butonul Start și selectați **Panou de control**, introduceți „Scanner și aparat foto” în caseta de căutare, faceți clic pe **Vizualizare scanere și aparate foto** și apoi verificați dacă este afișată imprimanta.
  - Windows Vista/Windows Server 2008  
Faceți clic pe butonul Start, selectați **Panou de control > Hardware și sunete > Scanere și aparate foto** și apoi verificați dacă este afișată imprimanta.
  - Windows XP/Windows Server 2003 R2/Windows Server 2003  
Faceți clic pe butonul Start, selectați **Panou de control > Imprimante și alte dispozitive hardware > Scanere și aparate foto** și apoi verificați dacă este afișată imprimanta.
- Dacă nu puteți scana utilizând nicio aplicație compatibilă TWAIN, dezinstalați și apoi reinstalați aplicația compatibilă TWAIN.
- Pentru Mac OS X cu un procesor Intel, dacă sunt instalate alte drivere de scanner Epson în afară de EPSON Scan, precum versiunea Rosetta sau PPC, dezinstalați-le împreună cu EPSON Scan și apoi reinstalați EPSON Scan.

### Informații conexe

- ➔ [„Dezinstalarea aplicațiilor” la pagina 98](#)
- ➔ [„Instalarea aplicațiilor” la pagina 99](#)

## Nu este posibilă scanarea de la panoul de control

- Asigurați-vă că EPSON Scan și Epson Event Manager sunt instalate corespunzător.
- Verificați setarea de scanare alocată în Epson Event Manager.

### Informații conexe

- ➔ [„Epson Event Manager” la pagina 95](#)

---

## Probleme cu privire la imaginile scanate

### Calitatea scanării nu este adecvată

- Curățați geamul scannerului și capacul de documente.
- Curățați rola din unitatea ADF (numai pentru imprimantele prevăzute cu unitate ADF).
- Nu apăsați prea tare pe original sau pe capacul pentru documente când așezați originalele pe geamul scannerului. Dacă apăsați prea tare pe original sau pe capacul pentru documente, pot apărea culori neuniforme, pete sau puncte.
- Ștergeți praful de pe original.
- Efectuați setările corespunzătoare pentru tipul de document de la panoul de control.
- Selectați o rezoluție mai ridicată.
- Ajustați imaginea din EPSON Scan și apoi scanați. Consultați secțiunea de ajutor EPSON Scan pentru detalii.

#### Informații conexe

- ➔ [„Curățarea Geamul scannerului” la pagina 88](#)
- ➔ [„Curățarea alimentatorului automat de documente \(ADF\)” la pagina 87](#)

### Caracterele sunt neclare

- Dacă utilizați opțiunea **Mod acasă** sau **Mod birou** din EPSON Scan, selectați **Opțiune imagine** din **Ajustări imagine** și apoi selectați **Îmbunătățire text**.
- În fereastra **Mod profesional** din EPSON Scan, selectați **Document** ca și **Tip de expunere automată** din setările pentru **Original**.
- Ajustați setările pentru valoarea de prag din EPSON Scan.
  - Mod acasă**  
Selectați opțiunea **Alb negru** pentru **Tip imagine**, faceți clic pe **Luminozitate...** și apoi ajustați valoarea de prag.
  - Mod birou** sau **Mod profesional**  
Selectați opțiunea **Alb negru** pentru **Tip imagine** și apoi ajustați valoarea de prag.
- Selectați o rezoluție mai ridicată.

### Imaginea imprimată pe verso în documentul original apare în imaginea scanată

- Pentru un original subțire, așezați originalul pe geamul scannerului și apoi așezați o foaie neagră deasupra.
- Definiți setările corespunzătoare pentru tipul de document de la panoul de control sau din EPSON Scan.
- Dacă utilizați opțiunea **Mod acasă** sau **Mod birou** din EPSON Scan, selectați **Opțiune imagine** din **Ajustări imagine** și apoi selectați **Îmbunătățire text**.

#### Informații conexe

- ➔ [„Modul Scanare” la pagina 17](#)

## Soluționarea problemelor

**Pe imaginea scanată apar modele neclare (de tip hașură)**

- Așezați originalul la un unghi ușor diferit.
- Selectați **Filtrare descreen** din EPSON Scan.
- Schimbați setarea de rezoluție de pe panoul de control sau din EPSON Scan.

**Zona sau direcția de scanare nu este corectă**

- La așezarea originalelor pe geamul scannerului, aliniați colțul originalului cu colțul marcat cu un simbol pe rama de pe geamul scannerului. Dacă marginile imaginii scanate sunt trunchiate, deplasați ușor originalul dinspre colț.
- Curățați geamul scannerului și capacul de documente. Dacă există praf sau pete pe suprafața de sticlă, zona de scanare ar putea fi extinsă pentru a include praful sau petele, creând o poziție de scanare incorectă sau imaginea ar putea fi micșorată.
- Dacă așezați mai multe originale pe geamul scannerului pentru a le scana separat, dar acestea sunt scanate pe o singură pagină, reșezați-le la cel puțin 20 mm (0,8 inci) unul față de altul. Dacă problema persistă, scanați originalele pe rând.
- Dacă scanați de la panoul de control, setați zona de scanare în mod corect.
- Când scanați utilizând previzualizarea sub formă de miniaturi din EPSON Scan, deplasați originalul la 4,5 mm (0,18 inci) de marginile geamul scannerului.
- Dacă pentru un original de mari dimensiuni ați activat examinarea miniaturilor din **Mod acasă** sau **Mod profesional** din programul EPSON Scan, este posibil ca zona de scanare să nu fie corectă. La previzualizarea în EPSON Scan, delimitați zona pe care doriți să o scanați în fila **Examinare** din fereastra **Examinare**.
- Dacă folosind opțiunea **Orientare automată fotografie** din EPSON Scan nu obțineți rezultatele dorite, consultați secțiunea de ajutor a programului EPSON Scan.
- Deselectați opțiunea **Orientare automată fotografie** din programul EPSON Scan.
- Când scanați cu EPSON Scan, zona de scanare disponibilă ar putea fi restricționată dacă setarea de rezoluție este prea ridicată. Micșorați rezoluția sau ajustați zona de scanare din fereastra **Examinare**.

**Informații conexe**

- ➔ [„Așezarea originalelor” la pagina 30](#)
- ➔ [„Curățarea Geamul scannerului” la pagina 88](#)

**Problema de scanare nu a putut fi soluționată**

Dacă ați încercați toate soluțiile și nu ați rezolvat problema, faceți clic pe **Configurare** din fereastra EPSON Scan și apoi faceți clic pe **Resetare toate** din fila **Altul** pentru a inițializa setările EPSON Scan. Dacă inițializarea nu soluționează problema, dezinstalați și reinstalați EPSON Scan.

**Informații conexe**

- ➔ [„Dezinstalarea aplicațiilor” la pagina 98](#)
- ➔ [„Instalarea aplicațiilor” la pagina 99](#)

---

## Alte probleme de scanare

### Previzualizarea sub formă de miniaturi nu funcționează corespunzător

Consultați secțiunea de ajutor EPSON Scan.

#### Informații conexe

➔ [„EPSON Scan \(driver de scanner\)” la pagina 94](#)

### Scanarea se face prea încet

Micșorați rezoluția.

### Scanarea se oprește dacă scanați în format PDF/Multi-TIFF

- Când scanați utilizând EPSON Scan, puteți scana până la 999 de pagini în format PDF și până la 200 de pagini în format Multi-TIFF. Când scanați utilizând panoul de control, puteți scana până la 50 de pagini în format PDF și în format Multi-TIFF.
- Dacă scanați volume mari, vă recomandăm să scanați în tonuri de gri.
- Eliberați cât mai mult spațiu pe hard discul calculatorului. Scanarea se poate opri dacă nu este suficient spațiu disponibil.
- Încercați să reduceți rezoluția de scanare. Scanarea se oprește dacă dimensiunea totală a datelor a ajuns la valoarea limită.

#### Informații conexe

➔ [„Modul Scanare” la pagina 17](#)



---

## Probleme la trimiterea și primirea de faxuri

### Primirea sau trimiterea faxurilor nu este posibilă

- Utilizați opțiunea **Verif conexiune fax** de la panoul de control pentru a rula verificarea automată a conexiunii faxului. Încercați soluțiile descrise în raport.
- Verificați opțiunea **Tip linie**. Dacă selectați pentru această opțiune **PBX**, este posibil să rezolvați problema. Dacă sistemul telefonic necesită un cod de acces pentru a obține o linie către exterior, înregistrați codul respectiv în imprimantă și introduceți caracterul # (diez) la începutul numărului, atunci când trimiteți un fax.
- Dacă survine o eroare de comunicare, schimbați setarea **Viteză fax** la valoarea **Lent (96.00bps)**, de la panoul de control.
- Verificați dacă priza telefonică funcționează, conectând un telefon la aceasta și testând-o. Dacă nu puteți realiza sau primi apeluri, contactați compania de telecomunicații.
- Pentru a conecta imprimanta la o linie telefonică DSL, trebuie să utilizați un modem DSL echipat cu filtru DSL incorporat sau să instalați un filtru DSL separat pe linie. Contactați furnizorul de servicii DSL.

## Soluționarea problemelor

- În cazul conectării la o linie telefonică DSL, conectați imprimanta direct la o priză telefonică de perete, pentru a verifica dacă puteți trimite faxuri. Dacă puteți trimite, problema ar putea fi cauzată de filtrul DSL. Contactați furnizorul de servicii DSL.
- Activați setarea ECM de la panoul de control. Faxurile color nu pot fi trimise sau primite dacă funcția ECM este dezactivată.
- Pentru a trimite sau primi faxuri utilizând computerul, asigurați-vă că imprimanta este conectată printr-un cablu USB sau printr-o rețea și că driverul imprimantei și driverul PC-FAX au fost instalate pe computer. Driverul PC-FAX este instalat împreună cu FAX Utility.
- În Windows, asigurați-vă că imprimanta (faxul) este afișat(ă) în **Dispozitive și imprimante, Imprimantă sau Imprimante și alte tipuri de hardware**. Imprimanta (faxul) ar trebui să fie afișat(ă) ca „EPSON XXXXX (FAX)”. Dacă imprimanta (faxul) nu este afișat(ă), dezinstalați și apoi reinstalați FAX Utility. Consultați următoarele pentru a accesa **Dispozitive și imprimante, Imprimantă sau Imprimante și alte tipuri de hardware**.
  - Windows 8.1/Windows 8  
 Selectați **Desktop > Setări > Panou de control > Vizualizare dispozitive și imprimante din Hardware și sunete sau Hardware**.
  - Windows 7  
 Faceți clic pe butonul start și selectați **Panou de control > Vizualizare dispozitive și imprimante din Hardware și sunete sau Hardware**.
  - Windows Vista  
 Faceți clic pe butonul Start și selectați **Panou de control > Imprimante din Hardware și sunete**.
  - Windows XP  
 Faceți clic pe butonul Start și selectați **Panou de control > Imprimante și alte dispozitive hardware > Imprimante și faxuri**.
- În Mac OS X, verificați următoarele.
  - Selectați **Preferințe sistem** din meniul  > **Imprimante și scanere** (sau **Tipărire și scanare, Print & Fax**) și apoi selectați imprimanta (faxul) afișat. Imprimanta (faxul) ar trebui să fie afișat(ă) ca „FAX XXXX (USB)” sau „FAX XXXX (IP)”. Dacă imprimanta nu este afișată sau faxul nu este afișat, faceți clic pe + și apoi înregistrați imprimanta (faxul).
  - Selectați **Preferințe sistem** din meniul  > selectați **Imprimante și scanere** (sau **Tipărire și scanare, Print & Fax**) și apoi faceți dublu clic pe imprimantă (fax). Dacă imprimanta este în pauză, faceți clic pe **Reluare** (sau **Reluare imprimantă**).

### Informații conexe

- ➔ [„Setări fax” la pagina 21](#)
- ➔ [„Realizarea setărilor pentru fax pentru un sistem PBX” la pagina 68](#)
- ➔ [„Conectarea imprimantei la o linie telefonică” la pagina 63](#)
- ➔ [„Dezinstalarea aplicațiilor” la pagina 98](#)
- ➔ [„Instalarea aplicațiilor” la pagina 99](#)

## Imposibil de trimis faxuri

- Puteți configura informațiile din antet pentru faxurile trimise de la panoul de control. Unele faxuri resping automat faxurile primite care nu conțin informații în antet.

## Soluționarea problemelor



- Dacă ați blocat funcția de identificare a apelantului (Caller ID), deblocați-o. Unele telefoane și faxuri resping automat apelurile anonime.
- Solicitați destinatarului să vă confirme dacă numărul de fax este corect și dacă aparatul său este pregătit să primească un fax.

### Informații conexe

- ➔ „Setări fax” la pagina 21
- ➔ „Primirea sau trimiterea faxurilor nu este posibilă” la pagina 116

## Nu pot fi trimise faxuri către un anumit destinatar

Verificați următoarele dacă nu puteți trimite faxuri către un anumit destinatar din cauza unei erori.

- Dacă aparatul destinatarului nu preia apelul în decurs de 50 de secunde după ce imprimanta a terminat de format, apelul se încheie cu eroare. Formați numărul utilizând telefonul conectat, pentru a constata cât durează până când auziți tonul de fax. Dacă durează mai mult de 50 de secunde, adăugați pauze după numărul de fax, pentru a trimite faxul. Apăsăți pe  pentru a introduce o pauză. Va fi introdusă o cratimă, indicând o pauză. O pauză durează aproximativ trei secunde. Adăugați mai multe pauze, dacă este necesar.
- Dacă ați selectat destinatarul din lista de contacte, verificați dacă informațiile înregistrate sunt corecte. Dacă informațiile sunt corecte, selectați destinatarul din lista de contacte, apăsați pe butonul  și apoi selectați **Editare**. Din ecranul **Adăugare intr.**, selectați pentru **Viteză fax** opțiunea **Lent (96.00bps)**.

### Informații conexe

- ➔ „Trimiterea faxurilor cu formarea numărului de la telefonul extern” la pagina 70
- ➔ „Gestionarea contactelor” la pagina 33
- ➔ „Primirea sau trimiterea faxurilor nu este posibilă” la pagina 116

## Imposibil de trimis faxuri la o anumită oră

Setați corect data și ora de pe panoul de control.

### Informații conexe

- ➔ „Trimiterea unor faxuri la o anumită oră (Trimitere fax mai târziu)” la pagina 70
- ➔ „Modul **Configurare**” la pagina 18

## Imposibil de primit faxuri

- Dacă sunteți abonat la un serviciu de redirectionare a apelurilor, este posibil ca imprimanta să nu poată primi faxuri. Contactați furnizorul de servicii.
- Dacă nu ați conectat un telefon la imprimantă, setați opțiunea **Mod primire** la valoarea **Automat**, de la panoul de control.

### Informații conexe

- ➔ „Setări fax” la pagina 21
- ➔ „Primirea sau trimiterea faxurilor nu este posibilă” la pagina 116

## Soluționarea problemelor

### Eroarea de memorie plină

- ❑ Dacă imprimanta a fost setată pentru a salva faxurile primite pe un computer, porniți computerul setat în acest scop. După salvarea faxurilor primite pe computer, acestea vor fi șterse din imprimantă.
- ❑ Chiar dacă memoria este plină, puteți trimite un fax monocrom utilizând caracteristica **Trimitere directă**. Alternativ, puteți despărți originalele în două sau mai multe seturi, pentru a le trimite separat.
- ❑ Dacă imprimanta nu poate tipări faxurile primite din cauza unei erori de imprimantă, cum ar fi un blocaj de hârtie, poate apărea eroarea de memorie plină. Remediați problema imprimantei, apoi contactați expeditorul și solicitați-i să trimită faxul din nou.

#### Informații conexe

- ➔ „Salvarea faxurilor primite” la pagina 74
- ➔ „Modul Fax” la pagina 17
- ➔ „Scoaterea hârtiei blocate” la pagina 102

### Calitatea faxurilor trimise este redusă

- ❑ Curățați geamul scannerului și capacul de documente.
- ❑ Curățați rola din unitatea ADF.
- ❑ Schimbați setarea **Rezoluție** de la panoul de control. Dacă originalele dvs. conțin atât text, cât și fotografii, alegeți setarea **Fotografie**.
- ❑ Schimbați setarea **Densitate** de la panoul de control.
- ❑ Activați setarea **ECM** de la panoul de control.

#### Informații conexe

- ➔ „Curățarea Geamul scannerului” la pagina 88
- ➔ „Curățarea alimentatorului automat de documente (ADF)” la pagina 87
- ➔ „Modul Fax” la pagina 17
- ➔ „Setări fax” la pagina 21

### Faxurile trimise au dimensiuni incorecte

- ❑ La trimiterea unui fax utilizând geamul scannerului, așezați originalul corect, aliniind colțul paginii cu marcajul de origine.
- ❑ Curățați geamul scannerului și capacul de documente. Dacă există praf sau pete pe suprafața de sticlă, zona de scanare ar putea fi extinsă pentru a include praful sau petele, creând o poziție de scanare incorectă sau imaginea ar putea fi micșorată.

#### Informații conexe

- ➔ „Așezarea originalelor” la pagina 30
- ➔ „Curățarea Geamul scannerului” la pagina 88

## Calitatea faxurilor primite este redusă

- Activați setarea ECM de la panoul de control.
- Contactați expeditorul și rugați-l să trimită documentul utilizând un mod de calitate superior.
- Tipăriți din nou faxul primit.

### Informații conexe

- ➔ [„Setări fax” la pagina 21](#)
- ➔ [„Reimprimarea faxurilor primite” la pagina 75](#)

## Faxurile primite nu sunt tipărite

Dacă a survenit o eroare de imprimantă, cum ar fi un blocaj de hârtie, imprimanta nu poate tipări faxurile primite. Verificați imprimanta.

### Informații conexe

- ➔ [„Scoaterea hârtiei blocate” la pagina 102](#)

---

## Alte probleme cu privire la faxuri

### Nu pot fi efectuate apeluri de pe telefonul conectat

Conectați un telefon la portul EXT. al imprimantei și ridicați receptorul. Dacă nu puteți auzi un ton de apel, conectați corect cablul telefonic.

### Informații conexe

- ➔ [„Conectarea unui dispozitiv telefonic la imprimantă” la pagina 65](#)

### Robotul telefonic nu poate răspunde la apelurile vocale

De la panoul de control, setați opțiunea **Sonerii răspuns** la un număr de apeluri mai mare decât cel la care ați setat robotul telefonic.

### Informații conexe

- ➔ [„Setări fax” la pagina 21](#)
- ➔ [„Setarea robotului telefonic” la pagina 72](#)

### Numărul de fax al expeditorului nu este afișat pe faxurile primite sau este incorect

Este posibil ca expeditorul să nu fi setat informațiile din antet, sau să le fi setat incorect. Contactați expeditorul.



---

## Alte probleme

### Un ușor șoc electric la atingerea imprimantei

Dacă există multe periferice conectate la computer, s-ar putea să simțiți un ușor șoc electric atunci când atingeți imprimanta. Instalați un cablu de împământare la computerul conectat la imprimantă.

### Funcționarea imprimantei este zgomotoasă

Dacă imprimanta este prea zgomotoasă, activați modul silențios. Totuși, acesta ar putea încetini funcționarea imprimantei.

- Driver-ul imprimantei pentru Windows

Selectați **Pornit** ca setare pentru **Modul silențios** din fila **Principal**.

- Driver-ul imprimantei pentru Mac OS X

Selectați **Preferințe de sistem** din  meniu > **Imprimante și scanere** (sau **Tipărire și scanare**, **Tipărire și fax**), apoi selectați imprimanta. Faceți clic pe **Opțiuni și consumabile** > **Opțiuni** (sau **Driver**). Selectați **Activat** ca setare pentru **Modul silențios**.

### Unitatea ADF nu funcționează

Este posibil ca în orificiul aflat în partea din față, stânga a geamul scannerului să fie praf. Ștergeți praful.

### Data și ora sunt incorecte

Setați corect data și ora de pe panoul de control. După o pană de curent determinată de un fulger sau dacă alimentarea cu energie este întreruptă pentru o perioadă lungă de timp, s-ar putea ca ceasul să indice ora greșită.

#### Informații conexe

➔ „Modul **Configurare**” la pagina 18

### Aplicația este blocată de un firewall (numai Windows)

Adăugați aplicația în lista cu programe permise de Windows în setările de securitate din fereastra **Panou de control**.

### Pe ecran este afișat un mesaj în care se solicită resetarea nivelurilor cernelii

Reumpleți toate tancurile de cerneală specificate, din ecranul LCD selectați culoarea pentru care ați efectuat reumplerea și apoi apăsați pe butonul  pentru a reseta nivelurile cernelii.

În funcție de condițiile de utilizare, mesajul poate să fie afișat chiar dacă în tanc încă mai este cerneală.

#### Informații conexe

➔ „Reumplerea tancurilor de cerneală” la pagina 78

# Anexă

## Specificații tehnice

### Specificațiile imprimantei

Amplasarea duzelor capului de imprimare		Duze de cerneală neagră: 180 Duze de cerneală color: 59 pentru fiecare culoare
Densitate hârtie	Hârtie normală	64 - 90 g/m <sup>2</sup> (17 - 24 lv.)
	Plicuri	Plic #10, DL, C6: 75 - 90 g/m <sup>2</sup> (20 - 24 lv)

### Zona tipăribilă

Calitatea tipăririi poate să scadă în zonele umbrite datorită mecanismului imprimantei.

#### Foi unice (tipărire normală)

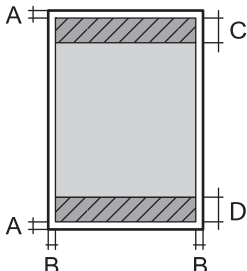
	A	3.0 mm (0.12 in.)
	B	3.0 mm (0.12 in.)
	C	40.0 mm (1.57 in.)
	D	32.0 mm (1.26 in.)

#### Plicuri

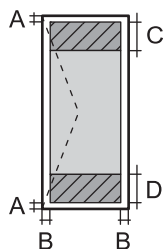
	A	3.0 mm (0.12 in.)
	B	5.0 mm (0.20 in.)
	C	18.0 mm (0.71 in.)
	D	40.0 mm (1.57 in.)

### Specificațiile scannerului

Tip scanner	Flatbed
Dispozitiv fotoelectric	CIS
Dimensiune maximă document	216 × 297 mm (8.5 × 11.7 in.) A4, Letter

**Anexă**

Rezoluție	1200 dpi (scanare principală) 2400 dpi (scanare secundară)
Profunzime de culoare	Color <input type="checkbox"/> 48 biți pe pixel intern (16 biți pe pixel pe culoare intern) <input type="checkbox"/> 24 biți pe pixel extern (8 biți pe pixel pe culoare extern) Tonuri de gri <input type="checkbox"/> 16 biți pe pixel intern <input type="checkbox"/> 8 biți pe pixel extern Alb-negru <input type="checkbox"/> 16 biți pe pixel intern <input type="checkbox"/> 1 biți pe pixel extern
Sursă de lumină	LED

**Specificațiile interfeței**

Pentru computer	USB de viteză ridicată
-----------------	------------------------

**Specificațiile faxului**

Tip fax	Fax walk-up alb-negru și color (ITU-T Super Group 3)
Linii telefonice acceptate	Linii telefonice analogice standard, sisteme PBX (Private Branch Exchange)
Viteză	Până la 33.6 kbps
Rezoluție	Monocrom <input type="checkbox"/> Standard: 8 pel/mm × 3,85 linii/mm (203 pel/in. × 98 linii/in.) <input type="checkbox"/> Bun: 8 pel/mm × 7,7 linii/mm (203 pel/in. × 196 linii/in.) <input type="checkbox"/> Fotografie: 8 pel/mm × 7,7 linii/mm (203 pel/in. × 196 linii/in.) Color <input type="checkbox"/> Bun: 200 × 200 dpi <input type="checkbox"/> Fotografie: 200 × 200 dpi
Memorie pagini	Până la 100 pagini (la primire, în modul draft monocrom, ITU-T No.1)
Reapelare*	De 2 ori (la interval de 1 minut)
Interfață	Linie telefonică RJ-11, conectare telefon RJ-11

\* Specificațiile pot diferi în funcție de țară sau regiune.

**Specificații Wi-Fi**

Standarde	IEEE802.11b/g/n
-----------	-----------------

## Anexă

Interval de frecvențe	2,4 GHz
Moduri coordonare	Infrastructură, Ad hoc <sup>*1</sup> , Wi-Fi Direct <sup>*2 *3</sup>
Protocoale de securitate wireless	WEP (64/128biți), WPA2-PSK (AES) <sup>*4</sup>

\*1 Nu este acceptat pentru IEEE 802.11n.

\*2 Nu este acceptat pentru IEEE 802.11b.

\*3 Modul Simple AP este compatibil cu o conexiune Wi-Fi (infrastructură) sau cu o conexiune Ethernet.

\*4 Compatibilitate cu standardele WPA2, acceptă WPA/WPA2 Personal.

## Specificații Ethernet

Standarde	IEEE802.3i (10BASE-T) <sup>*1</sup> IEEE802.3u (100BASE-TX) IEEE802.3az (Energy Efficient Ethernet) <sup>*2</sup>
Mod de comunicare	Auto, 10Mbps full-duplex, 10Mbps semi-duplex, 100Mbps full-duplex, 100Mbps semi-duplex
Conector	RJ-45

\*1 Utilizați un cablu STP categoria 5e sau superioară (conductor torsadat și ecranat) pentru a preveni riscul de apariție al unor interferențe radio.

\*2 Dispozitivul conectat trebuie să fie compatibil cu standardele IEEE802.3az.

## Protocol de securitate

SSL/TLS	HTTPS Server/Client, IPPS
---------	---------------------------

## Servicii compatibile oferite de terți

AirPrint	Imprimare	iOS 5 sau versiuni ulterioare/Mac OS X v10.7.x sau versiuni ulterioare
	Scanare	Mac OS X v10.9.x sau versiuni ulterioare
	Fax	Mac OS X v10.8.x sau versiuni ulterioare
Google Cloud Print		

## Anexă

## Dimensiuni

Dimensiuni	<p>Stocare</p> <ul style="list-style-type: none"> <li><input type="checkbox"/> Lățime: 484 mm (19.1 in.)</li> <li><input type="checkbox"/> Adâncime: 377 mm (14.8 in.)</li> <li><input type="checkbox"/> Înălțime: 226 mm (8.9 in.)</li> </ul> <p>Tipărire</p> <ul style="list-style-type: none"> <li><input type="checkbox"/> Lățime: 484 mm (19.1 in.)</li> <li><input type="checkbox"/> Adâncime: 540 mm (21.3 in.)</li> <li><input type="checkbox"/> Înălțime: 291 mm (11.5 in.)</li> </ul>
Greutate*	Aprox. 6.2 kg (13.7 lb.)

\* Fără cerneală și cablul de alimentare.

## Specificații electrice

Model	Model cu 100 - 240 V	Model cu 220 - 240 V
Interval de frecvențe nominal	50 - 60 Hz	50 - 60 Hz
Intensitate nominală	0.5 - 0.3 A	0.3 A
Putere consumată (cu conectare USB)	<p>Copiere independentă: Aprox. 11 W (ISO/IEC24712)</p> <p>Modul Pregătit: Aprox. 4.0 W</p> <p>Modul inactiv: Aprox. 1.6 W</p> <p>Oprit: Aprox. 0.3 W</p>	<p>Copiere independentă: Aprox. 11 W (ISO/IEC24712)</p> <p>Modul Pregătit: Aprox. 4.0 W</p> <p>Modul inactiv: Aprox. 1.6 W</p> <p>Oprit: Aprox. 0.3 W</p>

**Notă:**

- Pentru a afla tensiunea de funcționare, verificați eticheta imprimantei.
- Pentru utilizatorii din Europa, consultați următorul site web pentru detalii despre consumul de energie.

<http://www.epson.eu/energy-consumption>

## Specificații de mediu

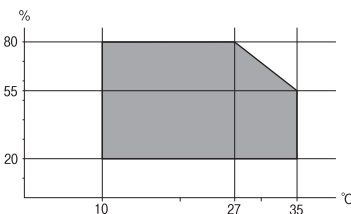
Funcționare	<p>Utilizați imprimanta în intervalul indicat în graficul de mai jos.</p>  <p>Temperatură: 10 - 35°C (50 - 95°F)</p> <p>Umiditate: 20 - 80% umiditate relativă (fără condens)</p>
-------------	---

## Anexă

Depozitare	Temperatură: -20 - 40°C (-4 - 104°F)* Umiditate: 5 - 85% umiditate relativă (fără condens)
------------	---

\* Puteți depozita timp de o lună la 40°C (104°F).

## Specificațiile de mediu pentru sticlele de cerneală

Temperatură de depozitare	-20 - 40 °C (-4 - 104 °F)*
Temperatură de îngheț	-15 °C (5 °F) Cerneala se dezgheață și poate fi utilizată după aproximativ 2 ore la 25 °C (77 °F).

\* Se poate depozita timp de o lună la 40 °C (104 °F).

## Cerințe de sistem

Windows 8.1 (32-bit, 64-bit)/Windows 8 (32-bit, 64-bit)/Windows 7 (32-bit, 64-bit)/Windows Vista (32-bit, 64-bit)/Windows XP Professional x64 Edition/Windows XP (32-bit)/Windows Server 2012 R2/Windows Server 2012/Windows Server 2008 R2/Windows Server 2008 (32-bit, 64-bit)/Windows Server 2003 R2 (32-bit, 64-bit)/Windows Server 2003 (32-bit, 64-bit)

Mac OS X v10.9.x/Mac OS X v10.8.x/Mac OS X v10.7.x/Mac OS X v10.6.8

### Notă:

S-ar putea ca Mac OS X să nu accepte unele aplicații și caracteristici.

Sistemul de fișiere UNIX (UFS) pentru Mac OS X nu este acceptat.

## Informații de reglementare

### Standarde și aprobări

### Standarde și aprobări pentru modelul comercializat în U.E.

Directiva 2006/95/CE referitoare la echipamentele electrice de joasă tensiune	EN60950-1
Directiva EMC 2004/108/CE	EN55022 Clasa B EN61000-3-2 EN61000-3-3 EN55024
Directiva R&TTE 1999/5/CE	EN300 328 EN301 489-1 EN301 489-17 TBR21 EN60950-1

## Anexă

Pentru utilizatorii din Europa

Noi, Seiko Epson Corporation, declarăm prin prezenta că următorul model de echipament respectă cerințele principale și alte prevederi importante ale Directivei 1999/5/CE:

C463C

Se utilizează numai în Irlanda, Marea Britanie, Austria, Germania, Liechtenstein, Elveția, Franța, Belgia, Luxemburg, Olanda, Italia, Portugalia, Spania, Danemarca, Finlanda, Norvegia, Suedia, Islanda, Croația, Cipru, Grecia, Slovenia, Bulgaria, Cehia, Estonia, Ungaria, Letonia, Lituania, Polonia, România, Slovacia și în Malta.

Compania Epson nu își asumă responsabilitatea în cazul nerespectării cerințelor de protecție cauzate de o modificare nerecomandată a produsului.



## Standarde și aprobări pentru modelul comercializat în Australia

EMC	AS/NZS CISPR22 Clasa B
-----	------------------------

Epson declară prin prezenta că următoarele modele ale echipamentului respectă cerințele principale și alte prevederi importante ale AS/NZS4268:

C463C

Compania Epson nu își asumă responsabilitatea în cazul nerespectării cerințelor de protecție cauzate de o modificare nerecomandată a produsului.

## Restricții la copiere

Urmăriți restricțiile de mai jos pentru a asigura o utilizare responsabilă și legală a imprimantei.

Copierea următoarelor articole este interzisă prin lege:

- Bilete de bancă, monede, titluri de plasament emise de guvern, obligațiuni emise de guvern titluri de garanție emise de o municipalitate
- Timbre poștale nefolosite, cărți poștale pretimbrate și alte articole oficiale poștale care poartă o valoare valabilă
- Timbre fiscale emise de guvern și obligațiuni emise în conformitate cu procedurile legale

Copiați cu atenție următoarele articole:

- Titluri private de plasamente (certIFICATE de acțiuni, obligațiuni negociabile, cecuri, etc.), abonamente lunare, permise de concesiune, etc.
- Pașapoarte, carnet de conducere, garanții de bună funcționare, permise de drum, tichete de masă, tichete etc.

### Notă:

*Copierea acestor articole poate fi interzisă și prin lege.*

Utilizarea responsabilă a materialelor cu drepturi de autor:

Imprimantele pot fi întrebuințate greșit prin copierea neautorizată de materiale sub incidența legislației privind drepturile de proprietate intelectuală. În cazul în care nu acționați în urma unui sfat primit de la un avocat, folosiți documentele în mod responsabil și cu respect prin obținerea acordului titularului dreptului de proprietate înainte de copierea materialului publicat.

---

## Verificarea numărului total de pagini alimentate prin imprimantă

Puteți verifica numărul total de pagini alimentate prin imprimantă.

### Verificarea numărului total de pagini alimentate prin imprimantă - Panou de control

Informația va fi tipărită odată cu modelul de verificare a duzelor.

1. Încărcați hârtie normală A4 în imprimantă.
2. Intrați în meniul **Configurare** din ecranul inițial.
3. Selectați **Întreținere > Verif. duză cap imprimare**.
4. Urmați instrucțiunile de pe ecran pentru a tipări un model de verificare a duzelor.

### Verificarea numărului total de pagini alimentate prin imprimantă - Windows

1. Accesați fereastra pentru driver-ul imprimantei.
2. Faceți clic pe **Informații despre imprimantă și opțiuni** din fila **Întreținere**.

### Verificarea numărului total de pagini alimentate prin imprimantă - Mac OS X

1. Selectați **Preferințe sistem** din meniul  > **Imprimante și scanere** (sau **Tipărire și scanare, Tipărire și fax**) și apoi selectați imprimanta.
2. Faceți clic pe **Opțiuni și consumabile > Utilitar > Deschide utilitar imprimantă**.
3. Faceți clic pe **Printer and Option Information**.

---

## Transportul imprimantei

Dacă trebuie să mutați imprimanta pentru a o muta sau pentru reparații, urmați instrucțiunile de mai jos pentru ambalarea imprimantei.



## Anexă

**! Important:**

- ❑ Dacă depozitați sau transportați imprimanta, încercați să nu o înclinați, să nu o așezați vertical sau să nu o răsușiți; în caz contrar cerneala se poate scurge din cartușe.
- ❑ Dacă depozitați sau transportați o sticlă de cerneală după ce aceasta a fost desigilată, nu înclinați sticla și nu o supuneți la șocuri sau la modificări de temperatură. În caz contrar, cerneala se poate scurge chiar dacă ați închis foarte bine capacul sticlei de cerneală. Țineți sticla de cerneală dreaptă în timp ce înșurubați capacul și luați măsurile necesare pentru a preveni scurgerea cernelii în timpul transportului.
- ❑ Nu așezați sticlele desigilate în cutia imprimantei.

1. Opriți imprimanta apăsând pe butonul .
2. Verificați dacă indicatorul de alimentare s-a stins și apoi scoateți cablul de alimentare.

**! Important:**

Deconectați cablul de alimentare după stingerea indicatorului de alimentare. În caz contrar, capul de tipărire nu va reveni în poziția inițială, iar cerneala se va usca; în acest caz este posibil să nu mai puteți tipări.

3. Deconectați toate cablurile, de exemplu cablul de alimentare și cablul USB.
4. Scoateți toată hârtia din imprimantă.
5. Asigurați-vă că în imprimantă nu au rămas documente originale.
6. Deschideți unitatea de scanare cu capacul pentru documente închis. Fixați capul de tipărire de carcasă cu bandă adezivă.

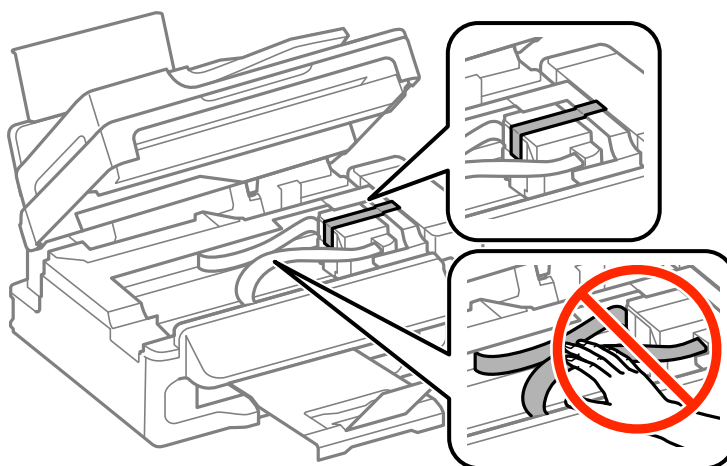

**Anexă**

7. Închideți unitatea de scanare.

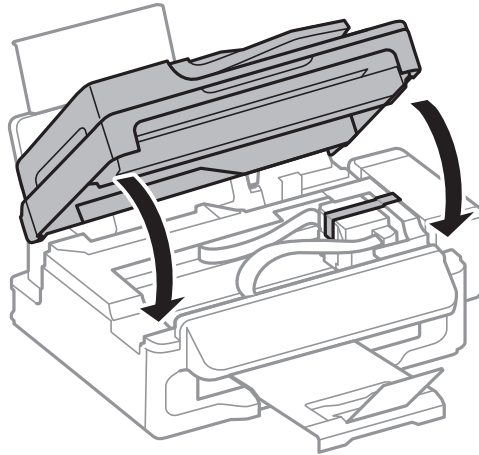

8. Pregătiți-vă să ambalați imprimanta urmând instrucțiunile de mai jos.

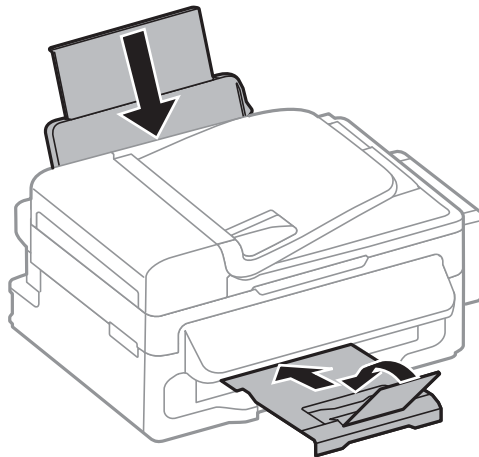

9. Scoateți unitatea care conține tancul de cerneală din imprimantă și așezați-o jos și apoi nu uitați să fixați bine capacul pe tancul de cerneală.

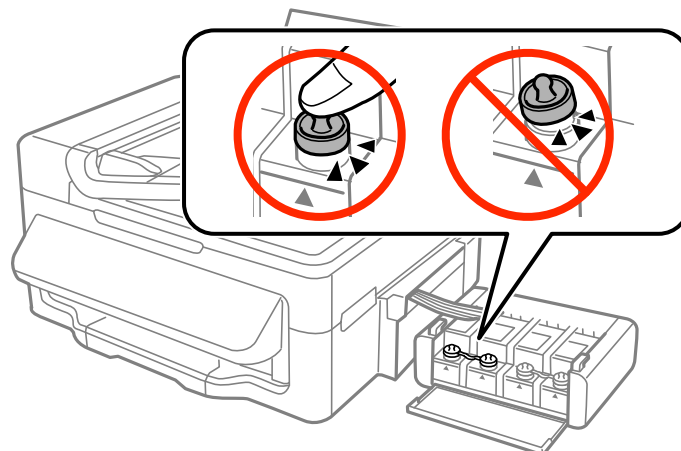

10. Fixați unitatea în care se află tancul de cerneală pe imprimantă.

## Anexă

11. Ambalați imprimanta în cutia sa folosind materialele de protecție pentru a preveni desprinderea tancului de cerneală.

Când veți utiliza din nou imprimanta, nu uitați să scoateți banda adezivă care fixează capul de tipărire. În cazul în care calitatea tipăririi a scăzut la următoarea tipărire, curățați și aliniați capul de tipărire.

### Informații conexe

- ➔ „Denumirea și funcțiile componentelor” la pagina 12
- ➔ „Verificarea și curățarea capului de tipărire” la pagina 82
- ➔ „Alinierea capului de imprimare” la pagina 85

---

## Unde puteți obține ajutor

### Site-ul web de asistență tehnică

Dacă aveți nevoie de ajutor suplimentare, vizitați site-ul erb de asistență al Epson de mai jos. Selectați țara sau regiunea dumneavoastră și accesați secțiunea de asistență a site-ului web Epson local. Pe acest site sunt disponibile și cele mai recente drivere, întrebări frecvente, manuale și alte materiale care pot fi descărcate.

<http://support.epson.net/>

<http://www.epson.eu/Support> (Europa)

Dacă produsul dumneavoastră Epson nu funcționează corect și nu puteți rezolva problema, contactați serviciul de asistență clienți de la Epson.

### Contactarea serviciului de asistență clienți

#### Înainte de a contacta Epson

Dacă produsul dumneavoastră Epson nu funcționează corect și nu puteți rezolva problema folosind informațiile de depanare din manualele produsului, contactați serviciul de asistență clienți de la Epson. Dacă serviciul de asistență din regiunea dumneavoastră nu este precizat mai jos, contactați reprezentantul de la care ați achiziționat produsul.

Serviciul de asistență vă va putea ajuta mult mai rapid dacă le oferiți următoarele informații:

- Numărul de serie al produsului  
(Eticheta cu numărul de serie se află de obicei pe fața posterioară a produsului.)
- Modelul produsului
- Versiunea software a produsului  
(Faceți clic pe **Despre**, **Informații despre versiune**, sau pe un buton similar din software-ul produsului.)
- Marca și modelul computerului dumneavoastră
- Numele și versiunea sistemului de operare al computerului dumneavoastră
- Numele și versiunile aplicațiilor software pe care le utilizați în mod normal împreună cu produsul

#### Notă:

*În funcție de produs, datele din lista de apelare pentru fax și/sau setările de rețea se pot stoca în memoria produsului. Din cauza defectării sau reparării produsului, datele și/sau setările se pot pierde. Epson nu își asumă responsabilitatea pentru pierderea datelor, pentru copierea de rezervă sau recuperarea datelor și/sau a setărilor, nici chiar în perioada de garanție. Vă recomandăm să creați propria copie de rezervă a datelor sau să le notați.*

## Anexă

**Ajutor pentru utilizatorii din Europa**

Verificați Documentul de garanție pan-europeană pentru informații referitoare la modul în care puteți contacta serviciul de asistență Epson.

**Ajutor pentru utilizatorii din Taiwan**

Datele de contact pentru informații, asistență și servicii sunt:

**World Wide Web**

<http://www.epson.com.tw>

Sunt disponibile informații asupra specificațiilor produselor, drivere pentru descărcare și solicitări despre produse.

**Centrul de asistență Epson (telefon: +02-80242008)**

Serviciul nostru de asistență vă poate ajuta în următoarele privințe la telefon:

- Solicitări cu privire la vânzări și informații despre produse
- Întrebări sau probleme legate de utilizarea produselor
- Solicitări privind activitățile de service și garanția

**Centru de asistență pentru reparații:**

Numărul de telefon	Numărul de fax	Adresa
02-23416969	02-23417070	No.20, Beiping E. Rd., Zhongzheng Dist., Taipei City 100, Taiwan
02-27491234	02-27495955	1F., No.16, Sec. 5, Nanjing E. Rd., Songshan Dist., Taipei City 105, Taiwan
02-32340688	02-32340699	No.1, Ln. 359, Sec. 2, Zhongshan Rd., Zhonghe City, Taipei County 235, Taiwan
039-605007	039-600969	No.342-1, Guangrong Rd., Luodong Township, Yilan County 265, Taiwan
038-312966	038-312977	No.87, Guolian 2nd Rd., Hualien City, Hualien County 970, Taiwan
03-4393119	03-4396589	5F., No.2, Nandong Rd., Pingzhen City, Taoyuan County 32455, Taiwan
03-5325077	03-5320092	1F., No.9, Ln. 379, Sec. 1, Jingguo Rd., North Dist., Hsinchu City 300, Taiwan
04-23011502	04-23011503	3F., No.30, Dahe Rd., West Dist., Taichung City 40341, Taiwan
04-2338-0879	04-2338-6639	No.209, Xinxing Rd., Wuri Dist., Taichung City 414, Taiwan
05-2784222	05-2784555	No.463, Zhongxiao Rd., East Dist., Chiayi City 600, Taiwan
06-2221666	06-2112555	No.141, Gongyuan N. Rd., North Dist., Tainan City 704, Taiwan
07-5520918	07-5540926	1F., No.337, Minghua Rd., Gushan Dist., Kaohsiung City 804, Taiwan
07-3222445	07-3218085	No.51, Shandong St., Sanmin Dist., Kaohsiung City 807, Taiwan

## Anexă

Numărul de telefon	Numărul de fax	Adresa
08-7344771	08-7344802	1F., No.113, Shengli Rd., Pingtung City, Pingtung County 900, Taiwan

## Ajutor pentru utilizatorii din Australia

Epson Australia dorește să vă ofere un nivel înalt de service pentru clienți. În plus față de manualele produsului dumneavoastră, noi vă oferim următoarele surse de informații:

### Adresa URL

<http://www.epson.com.au>

Accesați paginile web ale Epson Australia. Merită să accesați ocazional site-ul! Acesta oferă o zonă de descărcare pentru drivere, puncte de contact Epson, informații asupra produselor noi și asistență tehnică (e-mail).

### Serviciul de asistență Epson

Serviciul de asistență Epson este furnizat ca un mijloc final pentru a asigura accesul clienților noștri la consultanță. Operatorii Serviciului de asistență vă pot ajuta la instalarea, configurarea și utilizarea produsului Epson. Personalul de asistență pre-vânzări vă poate pune la dispoziție documentație despre produsele Epson noi și vă poate oferi consultanță în privința adresei celui mai apropiat reprezentant sau agent de service. Multe tipuri de solicitări sunt rezolvate aici.

Numerele Serviciului de asistență sunt:

Telefon: 1300 361 054

Este recomandat să dispuneți de toate informațiile relevante când apelați. Cu cât puneți la dispoziție mai multe informații, cu atât vă putem ajuta mai rapid să rezolvați problema. Aceste informații includ manualele aferente produsului Epson, tipul de computer, sistemul de operare, aplicațiile instalate și orice informații pe care le considerați necesare.

## Ajutor pentru utilizatorii din Singapore

Sursele de informare, asistență și serviciile disponibile de la Epson Singapore sunt:

### World Wide Web

<http://www.epson.com.sg>

Prin e-mail, sunt disponibile informații asupra specificațiilor produselor, drivere pentru descărcare, întrebări adresate frecvente (FAQ), solicitări asupra vânzărilor și asistență tehnică.

### Serviciu de asistență Epson (Telefon: (65) 6586 3111

Serviciul nostru de asistență vă poate ajuta în următoarele privințe la telefon:

- Solicitări cu privire la vânzări și informații despre produse
- Întrebări sau probleme legate de utilizarea produselor
- Solicitări privind activitățile de service și garanția

## Ajutor pentru utilizatorii din Tailanda

Datele de contact pentru informații, asistență și servicii sunt:

## Anexă

### World Wide Web

<http://www.epson.co.th>

Prin e-mail, sunt disponibile informații asupra specificațiilor produselor, drivere pentru descărcare, întrebări adresate frecvente (FAQ) și asistență prin e-mail.

### Epson Hotline (Telefon: (66) 2685 -9899)

Serviciul nostru de asistență telefonică vă poate ajuta în următoarele privințe la telefon:

- Solicitări cu privire la vânzări și informații despre produse
- Întrebări sau probleme legate de utilizarea produselor
- Solicitări privind activitățile de service și garanția

### Ajutor pentru utilizatorii din Vietnam

Datele de contact pentru informații, asistență și servicii sunt:

Epson Hotline (Telefon): 84-8-823-9239

Centru de service: 80 Truong Dinh Street, District 1, Hochiminh City, Vietnam.

### Ajutor pentru utilizatorii din Indonezia

Datele de contact pentru informații, asistență și servicii sunt:

### World Wide Web

<http://www.epson.co.id>

- Informații asupra specificațiilor produselor, drivere pentru descărcare
- Întrebări adresate frecvent (FAQ), solicitări cu privire la vânzări, întrebări prin e-mail

### Epson Hotline

- Solicitări cu privire la vânzări și informații despre produse
- Asistență tehnică

Telefon: (62) 21-572 4350

Fax: (62) 21-572 4357

### Centrul de service Epson

Jakarta	Mangga Dua Mall 3rd floor No 3A/B Jl. Arteri Mangga Dua, Jakarta	Telefon/Fax: (62) 21 -62301104
Bandung	Lippo Center 8th floor Jl. Gatot Subroto No.2 Bandung	Telefon/Fax: (62) 22 -7303766

**Anexă**

Surabaya	Hitech Mall It IIB No. 12 Jl. Kusuma Bangsa 116-118 Surabaya	Telefon: (62) 31 -5355035 Fax: (62)31-5477837
Yogyakarta	Hotel Natour Garuda Jl. Malioboro No. 60 Yogyakarta	Telefon: (62) 274 -565478
Medan	Wisma HSBC 4th floor Jl. Diponegoro No. 11 Medan	Telefon/Fax: (62) 61 -4516173
Makassar	MTC Karebosi Lt. III Kav. P7-8 Jl. Ahmad Yani No.49 Makassar	Telefon: (62)411-350147/411-350148

**Ajutor pentru utilizatorii din Hong Kong**

Pentru a obține asistență tehnică și pentru servicii postvânzare, utilizatorii sunt rugați să contacteze Epson Hong Kong Limited.

**Pagina web**

Epson Hong Kong a creat o pagină locală atât în limba chineză cât și în engleză pentru a pune la dispoziția utilizatorilor următoarele informații:

- Informații despre produs
- Răspunsuri la întrebările frecvente (FAQ)
- Ultimele versiuni ale driverelor produselor Epson

Utilizatorii pot accesa pagina web de start la:

<http://www.epson.com.hk>

**Linia de asistență tehnică**

De asemenea, puteți contacta echipa noastră tehnică la următoarele numere de telefon și fax:

Telefon: (852) 2827 -8911

Fax: (852) 2827 -4383

**Ajutor pentru utilizatorii din Malaezia**

Datele de contact pentru informații, asistență și servicii sunt:

**World Wide Web**

<http://www.epson.com.my>

- Informații asupra specificațiilor produselor, drivere pentru descărcare
- Întrebări adresate frecvent (FAQ), solicitări cu privire la vânzări, întrebări prin e-mail

**Anexă****Epson Trading (M) Sdn. Bhd.**

Sediul principal:

Telefon: 603-56288288

Fax: 603-56288388/399

Serviciul de asistență Epson:

- 
- Solicitări cu privire la vânzări și informații despre produse (Infoline)

Telefon: 603-56288222

- 
- Solicitări cu privire la serviciile de reparații și garanție, utilizarea produselor și asistență tehnică (Techline)

Telefon: 603-56288333

**Ajutor pentru utilizatorii din India**

Datele de contact pentru informații, asistență și servicii sunt:

**World Wide Web**<http://www.epson.co.in>

Sunt disponibile informații asupra specificațiilor produselor, drivere pentru descărcare și solicitări despre produse.

**Sediu central Epson India - Bangalore**

Telefon: 080-30515000

Fax: 30515005

**Sedii regionale Epson India:**

Locație	Numărul de telefon	Numărul de fax
Mumbai	022-28261515/16/17	022-28257287
Delhi	011-30615000	011-30615005
Chennai	044-30277500	044-30277575
Kolkata	033-22831589/90	033-22831591
Hyderabad	040-66331738/39	040-66328633
Cochin	0484-2357950	0484-2357950
Coimbatore	0422-2380002	NA
Pune	020-30286000/30286001/30286002	020-30286000
Ahmedabad	079-26407176/77	079-26407347

**Linia de asistență**

Pentru service, informații despre produs și pentru comandarea cartușelor - 18004250011 (9AM - 9PM) - acesta este un număr netaxabil.

Pentru service (CDMA & utilizatori mobili) - 3900 1600 (9AM - 6PM) cod standard pentru prefixul local



## Anexă

### Ajutor pentru utilizatorii din Filipine

Pentru obținerea asistenței tehnice precum și a altor servicii, utilizatorii sunt invitați să contacteze Epson Philippines Corporation la numerele de telefon și fax și adresa de e-mail de mai jos:

Linie principală: (63-2) 706 2609

Fax: (63-2) 706 2665

Linie directă serviciul asistență clienți: (63-2) 706 2625

E-mail: epchelpdesk@epc.epson.com.ph

### World Wide Web

<http://www.epson.com.ph>

Prin e-mail, sunt disponibile informații asupra specificațiilor produselor, drivere pentru descărcare, întrebări adresate frecvente (FAQ) și asistență prin e-mail.

### Nr. netaxabil. 1800-1069-EPSON (37766)

Serviciul nostru de asistență telefonică vă poate ajuta în următoarele privințe la telefon:

- Solicitări cu privire la vânzări și informații despre produse
- Întrebări sau probleme legate de utilizarea produselor
- Solicitări privind activitățile de service și garanția