

Používateľská príručka

Autorské práva

Žiadna časť tejto publikácie sa nesmie kopírovať, ukladať do systému vyhľadávania informácií ani prenášať v žiadnej forme či akýmikoľvek prostriedkami, a to elektronickými, mechanickými, fotokopírovaním, zaznamenávaním alebo inak, bez predchádzajúceho písomného povolenia spoločnosti Seiko Epson Corporation. V rámci používania informácií uvedených v tomto dokumente nepreberáme žiadnu právnu zodpovednosť súvisiacu s patentmi. Rovnako nepreberáme žiadnu právnu zodpovednosť za škody vyplývajúce z použitia informácií uvedených v tomto dokumente. Informácie uvedené v tomto dokumente sú určené len na použitie s týmto výrobkom značky Epson. Spoločnosť Epson nepreberá žiadnu zodpovednosť za akékoľvek použitie týchto informácií pri aplikácii na iné výrobky.

Spoločnosť Seiko Epson Corporation ani jej sesterské organizácie nepreberajú zodpovednosť voči kupcovi tohto produktu ani tretím stranám za poškodenia, straty, náklady alebo výdavky, ktoré kupcovi alebo tretím stranám vznikli pri nehode, nesprávnom používaní alebo zneužití tohto produktu, alebo pri neoprávnených modifikáciách, opravách alebo zmenách tohto produktu alebo (okrem USA) nedodržaní pokynov o prevádzke a údržbe od spoločnosti Seiko Epson Corporation.

Spoločnosť Seiko Epson Corporation ani jej sesterské organizácie nie sú zodpovedné za žiadne poškodenia alebo problémy vyplývajúce z použitia akéhokoľvek príslušenstva alebo akýchkoľvek spotrebných produktov, ako sú tie, ktoré sú určené ako originálne produkty Epson alebo schválené produkty Epson spoločnosťou Seiko Epson Corporation.

Spoločnosť Seiko Epson Corporation nenesie zodpovednosť za akékoľvek poškodenie zapríčinené elektromagnetickým rušením, ktoré sa vyskytuje pri používaní niektorých káblov rozhrania iných, ako sú tie, ktoré sú určené ako schválené produkty Epson spoločnosťou Seiko Epson Corporation.

© 2014 Seiko Epson Corporation. All rights reserved.

Obsah tejto príručky a špecifikácie tohto produktu sa môžu zmeniť bez predchádzajúceho upozornenia.

Ochranné známky

- ❑ EPSON® je registrovaná ochranná známka a EPSON EXCEED YOUR VISION alebo EXCEED YOUR VISION je ochranná známka spoločnosti Seiko Epson Corporation.
- ❑ PRINT Image Matching™ a logo PRINT Image Matching sú ochranné známky spoločnosti Seiko Epson Corporation.
Copyright © 2001 Seiko Epson Corporation. Všetky práva vyhradené.
- ❑ EPSON Scan software is based in part on the work of the Independent JPEG Group.
- ❑ libtiff
Copyright © 1988-1997 Sam Leffler
Copyright © 1991-1997 Silicon Graphics, Inc.
Permission to use, copy, modify, distribute, and sell this software and its documentation for any purpose is hereby granted without fee, provided that (i) the above copyright notices and this permission notice appear in all copies of the software and related documentation, and (ii) the names of Sam Leffler and Silicon Graphics may not be used in any advertising or publicity relating to the software without the specific, prior written permission of Sam Leffler and Silicon Graphics.
THE SOFTWARE IS PROVIDED "AS-IS" AND WITHOUT WARRANTY OF ANY KIND, EXPRESS, IMPLIED OR OTHERWISE, INCLUDING WITHOUT LIMITATION, ANY WARRANTY OF MERCHANTABILITY OR FITNESS FOR A PARTICULAR PURPOSE.
IN NO EVENT SHALL SAM LEFFLER OR SILICON GRAPHICS BE LIABLE FOR ANY SPECIAL, INCIDENTAL, INDIRECT OR CONSEQUENTIAL DAMAGES OF ANY KIND, OR ANY DAMAGES WHATSOEVER RESULTING FROM LOSS OF USE, DATA OR PROFITS, WHETHER OR NOT ADVISED OF THE POSSIBILITY OF DAMAGE, AND ON ANY THEORY OF LIABILITY, ARISING OUT OF OR IN CONNECTION WITH THE USE OR PERFORMANCE OF THIS SOFTWARE.
- ❑ Microsoft®, Windows®, and Windows Vista® are registered trademarks of Microsoft Corporation.
- ❑ Apple, Macintosh, Mac OS, OS X, Bonjour, Safari, iPad, iPhone, iPod touch, and iTunes are trademarks of Apple Inc., registered in the U.S. and other countries. AirPrint and the AirPrint logo are trademarks of Apple Inc.
- ❑ Google Cloud Print™, Chrome™, Chrome OS™, and Android™ are trademarks of Google Inc.
- ❑ Adobe, Adobe Reader, Acrobat, and Photoshop are trademarks of Adobe systems Incorporated, which may be registered in certain jurisdictions.
- ❑ Intel® is a registered trademark of Intel Corporation.
- ❑ Všeobecné upozornenie: Ďalšie názvy produktov, ktoré sa používajú v tomto dokumente, sú uvedené len z dôvodu identifikácie a môžu byť ochrannými značkami ich príslušných vlastníkov. Spoločnosť Epson odmieta akékoľvek práva na tieto známky.

Obsah

Autorské práva

Ochranné známky

Informácie o tejto príručke

Úvod do príručiek.	7
Značky a symboly.	7
Popisy použité v tejto príručke.	7
Odkazy na operačné systémy.	8

Dôležité pokyny

Bezpečnostné pokyny.	9
Rady a upozornenia k tlačiarni.	10
Rady a varovania týkajúce sa nastavenia/ používania tlačiarnie.	10
Rady a upozornenia týkajúce sa používania tlačiarnie s bezdrôtovým pripojením.	11
Rady a upozornenia týkajúce sa používania displeja LCD.	11
Ochrana vašich osobných údajov.	11

Základné informácie o tlačiarni

Názvy dielov a funkcie.	12
Ovládací panel.	14
Tlačidlá a kontrolky.	14
Ikony zobrazené na displeji LCD.	15
Možnosti ponuky.	15
Režim Kopírovať	15
Režim Skenovať	16
Režim Fax	17
Režim Nastavenie	18

Vloženie papiera

Bezpečnostné opatrenia pri manipulácii s papierom.	24
Dostupný papier a kapacity.	25
Zoznam typov papiera.	25
Vkladanie papiera do zásobníka Zadný podávač papiera.	26

Umiestnenie originálov

Originály dostupné pre podávač APD.	30
---	----

Vkladanie originálov do podávača APD.	30
Umiestnenie originálov na Sklo skenera.	31

Správa kontaktov

Registrácia kontaktov.	33
Registrácia kontaktov v skupine.	33
Registrácia a zálohovanie kontaktov s použitím počítača.	34

Tlač

Tlač z počítača.	35
Základy tlače – Windows.	35
Základy tlače – Mac OS X.	36
Obojstranná tlač (len pre systém Windows).	38
Tlač viacerých strán na jeden hárok.	39
Tlač prispôbená veľkosti papiera.	40
Tlač viacerých súborov naraz (iba v systéme Windows).	41
Tlač zväčšených formátov a vytváranie plagátov (iba v systéme Windows).	42
Tlač s použitím rozšírených funkcií.	48
Tlač fotografií pomocou programu Epson Easy Photo Print.	50
Tlač z inteligentných zariadení.	50
Používanie funkcie Epson iPrint.	50
Používanie funkcie AirPrint.	52
Zrušenie tlače.	52
Zrušenie tlače – tlačidlo tlačiarnie.	52
Zrušenie tlače – Windows.	52
Zrušenie tlače – Mac OS X.	53

Kopírovanie

Skenovanie

Skenovanie pomocou ovládacieho panelu.	55
Skenovanie do cloudu.	55
Skenovanie do počítača.	55
Skenovanie na počítač (WSD).	56
Skenovanie z počítača.	56
Základné skenovanie.	56
Skenovanie pomocou pokročilých funkcií.	58
Skenovanie z inteligentných zariadení.	61

Faxovanie

Nastavenie faxu.	63
Pripojenie k telefónnej linke.	63
Vykonanie základných nastavení faxu.	66
Zasielanie faxov.	68
Základne činnosti zasielania faxov.	68
Rôzne spôsoby zasielania faxov.	70
Prijímanie faxov.	71
Nastavenie režimu prijímania.	71
Rôzne spôsoby prijímania faxov.	72
Ukladanie prijatých faxov.	73
Používanie ostatných faxových funkcií.	74
Tlač faxových hlásení a zoznamu faxov.	74
Opätovná tlač prijatých faxov.	74

Dopĺňanie atramentu

Kontrola hladín atramentu.	76
Kontrola hladín atramentu – Windows.	76
Kontrola hladín atramentu – Mac OS X.	76
Kódy nádobiek s atramentom.	77
Bezpečnostné opatrenia pri manipulácii s nádobkami s atramentom.	77
Dopĺňanie zásobníkov atramentu.	78

Zlepšenie kvality tlače a skenovania

Kontrola a čistenie tlačovej hlavy.	82
Kontrola a čistenie tlačovej hlavy – ovládací panel.	82
Kontrola a čistenie tlačovej hlavy – Windows.	83
Kontrola a čistenie tlačovej hlavy – Mac OS X.	83
Výmena atramentu v atramentových trubiciach.	84
Výmena atramentu v atramentových trubiciach – Windows.	84
Výmena atramentu v atramentových trubiciach – Mac OS X.	84
Zarovnanie tlačovej hlavy.	84
Zarovnanie tlačovej hlavy – ovládací panel.	85
Zarovnanie tlačovej hlavy – Windows.	85
Zarovnanie tlačovej hlavy – Mac OS X.	85
Čistenie cesty papiera.	86
Čistenie podávača APD.	86
Čistenie súčasti Sklo skenera.	88

Aplikácie a informácie o sieťovej službe

Služba Epson Connect.	90
-------------------------------	----

Web Config.	90
Spustenie aplikácie Web Config vo webovom prehliadači.	90
Spustenie aplikácie Web Config v systéme Windows.	91
Spustenie aplikácie Web Config v systéme Mac OS X.	91
Požadované aplikácie.	91
Ovládač tlačiarne v systéme Windows.	91
Ovládač tlačiarne v systéme Mac OS X.	93
EPSON Scan (ovládač skenera).	94
Epson Event Manager.	95
Ovládač PC-FAX (ovládač faxu).	95
FAX Utility.	95
Epson Easy Photo Print.	96
E-Web Print (len pre systém Windows).	96
EPSON Software Updater.	97
EpsonNet Config.	97
Odinštalovanie aplikácií.	97
Odinštalovanie aplikácií – Windows.	97
Odinštalovanie aplikácií – Mac OS X.	98
Inštalácia aplikácií.	99
Aktualizácia aplikácií a firmvéru.	99

Riešenie problémov

Kontrola stavu tlačiarne.	101
Kontrola hlásení na displeji LCD.	101
Kontrola stavu tlačiarne – Windows.	102
Kontrola stavu tlačiarne – Mac OS X.	102
Vybratie zaseknutého papiera.	102
Odstránenie zaseknutého papiera zo súčasti Zadný podávač papiera.	103
Odstránenie zaseknutého papiera zvnútra tlačiarne.	103
Odstránenie zaseknutého papiera z podávača APD.	105
Papier sa nepodáva správne.	106
Originál sa nepodáva v podávači APD.	107
Problémy s napájaním a ovládacím panelom.	107
Napájanie sa nezapne.	107
Napájanie sa nevypne.	107
Displej LCD stmavne.	107
Tlačiareň netlačí.	108
Problémy s výtlačkami.	108
Kvalita tlače je nízka.	108
Kvalita kopírovania je nízka.	110
Na kópii je opačná strana originálu.	110
Výtlačok je nesprávne umiestnený, má nesprávnu veľkosť alebo okraje.	110

Papier je zašpinený alebo ošúchaný.	111
Vytlačené znaky sú nesprávne alebo skomolené	111
Vytlačený obrázok je prevrátený.	111
Problém s výtlačkami nie je možné odstrániť. . .	111
Ďalšie problémy pri tlači.	112
Príliš pomalá tlač.	112
Tlačenie sa počas nepretržitej tlače výrazne spomaľuje.	112
Nie je možné spustiť skenovanie.	112
Z ovládacieho panela sa nedá spustiť skenovanie.	113
Problémy s naskenovaným obrázkom.	113
Kvalita skenovania je nízka.	113
Znaky sú rozmazané.	114
Na naskenovanom obrázku sa zobrazuje obrázok opačnej strany originálu.	114
Na naskenovanom obrázku je vlnitý vzor (známy ako moaré).	114
Oblasť alebo smer skenovania je nesprávny. . . .	115
Problém so skenovaným obrázkom nie je možné odstrániť.	115
Ostatné problémy so skenovaním.	115
Ukážka miniatúry nefunguje správne.	115
Príliš pomalé skenovanie.	116
Skenovanie zastane pri skenovaní do formátu PDF/Multi-TIFF.	116
Problémy pri odosielaní a prijímaní faxov.	116
Nie je možné poslať alebo prijímať faxy.	116
Nie je možné poslať faxy.	117
Faxy sa nedajú poslať určitému príjemcovi. . . .	118
Faxy sa nedajú v určitom čase poslať.	118
Nie je možné prijímať faxy.	118
Objaví sa chyba v dôsledku plnej pamäte.	118
Kvalita odoslaného faxu je nízka.	119
Faxy sa zasielajú v nesprávnej veľkosti.	119
Kvalita prijatého faxu je nízka.	119
Prijaté faxy sa nevytlačia.	120
Ostatné problémy s faxovaním.	120
Nie je možné uskutočniť hovory na pripojenom telefóne.	120
Odkazovač nepreberá hovory.	120
Na prijatých faxoch sa nezobrazuje faxové číslo odosielateľa, alebo je toto číslo nesprávne. .	120
Iné problémy.	120
Slabý elektrický výboj pri kontakte s tlačiarňou.	120
Hlučná prevádzka.	120
Podávač APD nefunguje.	121
Nesprávny dátum a čas.	121
Aplikácia je blokovávaná bránou firewall (len pre systém Windows).	121

Zobrazí sa hlásenie s výzvou na resetovanie hladín atramentov.	121
---	-----

Príloha

Technické údaje.	122
Technické údaje o tlačiarni.	122
Technické údaje skenera.	122
Technické údaje o rozhraní.	123
Špecifikácie faxu.	123
Špecifikácie Wi-Fi.	123
Špecifikácie siete Ethernet.	124
Bezpečnostný protokol.	124
Podporované služby tretích strán.	124
Rozmery.	125
Elektrotechnické údaje.	125
Environmentálne technické údaje.	125
Systémové požiadavky.	126
Informácie o súlade s nariadeniami.	126
Normy a osvedčenia.	126
Obmedzenia kopírovania.	127
Kontrola celkového počtu strán podaných cez tlačiareň.	128
Kontrola celkového počtu strán podaných cez tlačiareň – ovládací panel.	128
Kontrola celkového počtu strán podaných cez tlačiareň – systém Windows.	128
Kontrola celkového počtu strán podaných cez tlačiareň – systém Mac OS X.	128
Preprava tlačiarne.	128
Kde získať pomoc.	131
Webová stránka technickej podpory.	131
Kontaktovanie podpory spoločnosti Epson. . . .	131

Informácie o tejto príručke

Úvod do príručiek

Najnovšie verzie nasledujúcich príručiek sú dostupné na podpornej webovej lokalite spoločnosti Epson.

<http://www.epson.eu/Support> (Európa)

<http://support.epson.net/> (mimo Európy)

Prvé kroky (papierová príručka)

Poskytuje informácie o nastavení tlačiarne, nainštalovaní softvéru, používaní tlačiarne, riešení problémov a pod.

Používateľská príručka (príručka vo formáte PDF)

Táto príručka. Poskytuje komplexné informácie a pokyny o používaní tlačiarne a riešení problémov.

Sprievodca sieťou (digitálna príručka)

Poskytuje informácie o sieťových nastaveniach a o riešení problémov pri používaní tlačiarne v sieti.

Okrem príručiek vyššie si pozrite pomocníka v rôznych softvérových aplikáciách Epson.

Značky a symboly



Upozornenie:

Pokyny, ktoré sa musia dôsledne dodržiavať, aby sa predišlo poškodeniu zdravia.



Upozornenie:

Pokyny, ktoré sa musia dodržiavať, aby sa predišlo poškodeniu zariadenia.

Poznámka:

Poskytuje doplnkové a referenčné informácie.

➔ Súvisiace informácie

Odkazy na súvisiace časti.

Popisy použité v tejto príručke

- Snímky obrazoviek ovládača tlačiarne a softvéru EPSON Scan (ovládač skenera) pochádzajú zo systému Windows 8.1 alebo Mac OS X v10.9.x. Obsah zobrazený na obrazovkách sa líši v závislosti od modelu a situácie.
- Obrázky tlačiarne použité v tejto príručke slúžia len ako príklady. Jednotlivé modely sa môžu líšiť, spôsob obsluhy je však rovnaký.
- Položky ponuky zobrazené na obrazovkách sa líšia v závislosti od modelu a nastavení.

Odkazy na operačné systémy

Windows

V tejto príručke označujú rôzne výrazy, ako napríklad „Windows 8.1“, „Windows 8“, „Windows 7“, „Windows Vista“, „Windows XP“, „Windows Server 2012 R2“, „Windows Server 2012“, „Windows Server 2008 R2“, „Windows Server 2008“, „Windows Server 2003 R2“ a „Windows Server 2003“ nasledujúce operačné systémy. Výrazom „Windows“ sa označujú všetky verzie.

- Operačný systém Microsoft® Windows® 8.1
- Operačný systém Microsoft® Windows® 8
- Operačný systém Microsoft® Windows® 7
- Operačný systém Microsoft® Windows Vista®
- Operačný systém Microsoft® Windows® XP
- Operačný systém Microsoft® Windows® XP Professional x64 Edition
- Operačný systém Microsoft® Windows Server® 2012 R2
- Operačný systém Microsoft® Windows Server® 2012
- Operačný systém Microsoft® Windows Server® 2008 R2
- Operačný systém Microsoft® Windows Server® 2008
- Operačný systém Microsoft® Windows Server® 2003 R2
- Operačný systém Microsoft® Windows Server® 2003

Mac OS X

V tejto príručke označuje výraz „Mac OS X v10.9.x“ operačný systém „OS X Mavericks“ a výraz „Mac OS X v10.8.x“ označuje operačný systém „OS X Mountain Lion“. Výrazom „Mac OS X“ sa okrem toho označujú systémy „Mac OS X v10.9.x“, „Mac OS X v10.8.x“, „Mac OS X v10.7.x“ a „Mac OS X v10.6.8“.

Dôležité pokyny

Bezpečnostné pokyny

Prečítajte si tieto pokyny a uistite sa, že im rozumiete, aby ste zabezpečili bezpečnosť používania tlačiarne. Nezabudnite si do budúcnosti uschovať túto príručku. Takisto dodržiavajte všetky upozornenia a pokyny vyznačené na tlačiarňi.

- Používajte len napájací kábel dodaný spolu s tlačiarňou a nepoužívajte kábel so žiadnym iným zariadením. Pri používaní iných káblov s tlačiarňou, prípadne pri používaní dodaného napájacieho kábla s iným zariadením, môže dôjsť k požiaru alebo úrazu elektrickým prúdom.
- Skontrolujte, či napájací kábel na striedavý prúd spĺňa príslušnú miestnu bezpečnostnú normu.
- Napájací kábel, zástrčku, tlačiareň, skener ani príslušenstvo nerozoberajte, neupravujte ani sa nepokúšajte opravovať sami, pokiaľ nie je postup výslovne vysvetlený v príručkách k tlačiarňi.
- V nasledujúcich prípadoch odpojte tlačiareň a servisným zásahom poverte kvalifikovaného servisného pracovníka:
Napájací kábel alebo prípojka sú poškodené, do tlačiarne vnikla tekutina, tlačiareň spadla alebo došlo k poškodeniu krytu, tlačiareň nefunguje obvyklým spôsobom alebo dochádza k zjavnej zmene jej výkonu. Neupravujte ovládacie prvky, ktoré nie sú spomínané v prevádzkových pokynoch.
- Tlačiareň umiestnite v blízkosti zásuvky na stene, z ktorej možno zástrčku jednoducho odpojiť.
- Tlačiareň neumiestňujte ani neskladujte vonku, pri nadmernom znečistení alebo prachu, pri vode, pri tepelných zdrojoch alebo na miestach vystavených otrasom, vibráciám, vysokej teplote alebo vlhkosti.
- Dbajte na to, aby sa na tlačiareň nevyliala žiadna tekutina a nemanipulujte s tlačiarňou mokrymi rukami.
- Medzi tlačiarňou a kardiostimulátormi musí byť vzdialenosť minimálne 22 cm. Rádiové vlny vyžarované touto tlačiarňou môžu negatívne ovplyvniť činnosť kardiostimulátorov.
- V prípade poškodenia displeja LCD sa obráťte na dodávateľa. Ak sa roztok tekutých kryštálov dostane na ruky, dôkladne ich umyte mydlom a vodou. Ak sa roztok tekutých kryštálov dostane do očí, okamžite ich prepláchnite vodou. Ak nepríjemné pocity alebo problémy s videním pretrvávajú aj po dôkladnom prepláchnutí, okamžite vyhľadajte lekára.
- Vyvarujte sa používania telefónu počas búrky. Môže hroziť úraz elektrickým prúdom z bleskov.
- Nepoužívajte telefón na nahlasovanie úniku plynu v mieste úniku.
- Pri manipulácii s atramentovými zásobníkmi, hornými časťami od zásobníkov, otvorenými atramentovými nádobkami alebo hornými časťami nádobiek zabráňte kontaktu s atramentom.
 - Ak sa vám atrament dostane na pokožku, dôkladne si dané miesto umyte vodou a mydlom.
 - Ak sa vám atrament dostane do očí, okamžite si ich prepláchnite vodou. Ak nepríjemné pocity alebo problémy s videním pretrvávajú aj po dôkladnom prepláchnutí, okamžite vyhľadajte lekára.
 - Ak sa vám atrament dostane do úst, okamžite vyhľadajte lekára.
- Nádobky s atramentom po odstránení pečate nenakláňajte ani s nimi netraste, inak môže dôjsť k vyliatiu atramentu.
- Nádobky s atramentom a zásobníky uchovávajte mimo dosah detí. Zabráňte deťom napiť sa z atramentových nádobiek alebo hornej časti nádoby, a nenechajte ich ani s nimi manipulovať.



Rady a upozornenia k tlačiarni

Prečítajte si a dodržiavajte tieto pokyny, aby ste sa vyhli poškodeniu tlačiarnie alebo svojho majetku. Nezapíname si do budúcnosti uschovať túto príručku.

Rady a varovania týkajúce sa nastavenia/používania tlačiarnie

- Neblokujte ani nezakrývajte prieduchy a otvory na tlačiarni.
- Používajte iba zdroj napájania typu vyznačeného na štítku tlačiarnie.
- Zamedzte používaniu zásuviek v rovnakom okruhu, v ktorom sú zapojené fotokopírky alebo klimatizačné systémy, ktoré sa pravidelne zapínajú a vypínajú.
- Zamedzte používaniu elektrických zásuviek, ktoré sa ovládajú nástennými vypínačmi alebo automatickými časovačmi.
- Celý počítačový systém držte mimo potenciálnych zdrojov elektromagnetickej interferencie, ako sú napríklad reproduktory alebo základne bezdrôtových telefónov.
- Napájacie káble musia byť umiestnené tak, aby sa zamedzilo odieraniu, prerezaniu, treniu, vlneniu a zalomeniu. Na napájacie káble nekladte žiadne predmety a káble vedte tak, aby sa na ne nestúpalo a aby sa neprekračovali. Mimoriadnu pozornosť venujte tomu, aby napájacie káble boli vyrovnané na konci a vo vstupných a výstupných bodoch z transformátora.
- Ak tlačiareň používate s predlžovacím káblom, skontrolujte, či celkový menovitý prúd zariadení napojených na predlžovací kábel neprevyšuje menovitý prúd tohto kábla. Takisto skontrolujte, či celkový menovitý prúd všetkých zariadení zapojených do stenovej zásuvky neprevyšuje menovitý prúd danej stenovej zásuvky.
- Ak tlačiareň plánujete používať v Nemecku, inštalácia v budove musí byť chránená 10-ampérovým alebo 16-ampérovým ističom, ktorý poskytuje primeranú ochranu pred skratom a ochranu tlačiarnie pred nadprúdom.
- V prípade pripojenia tlačiarnie k počítaču alebo inému zariadeniu pomocou kábla skontrolujte správnu orientáciu konektorov. Každý konektor má len jednu správnu orientáciu. Zapojenie konektora v nesprávnej orientácii môže poškodiť obidve zariadenia spojené káblom.
- Tlačiareň umiestnite na rovnú stabilnú plochu, ktorá vo všetkých smeroch prečnieva za základňu tlačiarnie. Tlačiareň nebude fungovať správne, ak je šikmo naklonená.
- Pri skladovaní alebo preprave tlačiareň nenakláňajte ani ju neumiestňujte do zvislej alebo obrátenej polohy. V opačnom prípade môže dôjsť k úniku atramentu.
- Nad tlačiarnou ponechajte dostatočný priestor, aby ste mohli úplne zodvihnúť kryt dokumentov.
- Nechajte dostatok miesta pred tlačiarnou, aby sa mohol papier úplne vysunúť.
- Vyhybajte sa miestam, kde dochádza k rýchlym zmenám teploty a vlhkosti. Tlačiareň okrem toho uchováajte na miestach mimo priameho slnečného svetla, silného svetla alebo tepelných zdrojov.
- Do otvorov v tlačiarni nekladajte žiadne predmety.
- Počas tlače do tlačiarnie nekladajte ruky.
- Nedotýkajte sa bieleho plochého kábla ani atramentových trubíc vo vnútri tlačiarnie.
- V tlačiarni ani v jej blízkosti nepoužívajte aerosólové produkty, ktoré obsahujú horľavé plyny. Mohlo by to spôsobiť požiar.
- Neuposúvajte tlačovú hlavu rukou, pretože by ste tým mohli poškodiť zariadenie.
- Pri zatváraní jednotky skenera dávajte pozor, aby ste si neprivreli prsty.
- Pri vkladaní originálov na sklo skenera príliš netlačte.

Dôležité pokyny

- ❑ Nepokračujte v tlači, ak hladina atramentu klesne pod spodný indikátor v zásobníku atramentu. Ak budete pokračovať v používaní tlačiarne aj potom, čo hladina atramentu klesne pod spodnú hranicu zásobníka, môže sa tlačiareň poškodiť. Spoločnosť Epson odporúča doplniť atrament vo všetkých zásobníkoch atramentu po horný indikátor, keď tlačiareň nie je v prevádzke, aby sa resetovali hladiny atramentov.
- ❑ Tlačiareň vždy vypínajte pomocou tlačidla . Neodpájajte tlačiareň ani nevypínajte napájanie zásuvky, kým neprestane blikať kontrolka .
- ❑ Pred prepravou tlačiarne skontrolujte, či je tlačová hlava v základnej polohe (úplne vpravo).
- ❑ Ak tlačiareň nebudete dlhší čas používať, napájací kábel vytiahnite z elektrickej zásuvky.

Rady a upozornenia týkajúce sa používania tlačiarne s bezdrôtovým pripojením

- ❑ Rádiové vlny z tejto tlačiarne môžu negatívne ovplyvniť prevádzku elektronických zdravotníckych prístrojov a spôsobiť ich nesprávne fungovanie. Pri používaní tejto tlačiarne v zdravotníckych zariadeniach alebo v blízkosti zdravotníckych prístrojov dodržiavajte pokyny od oprávnených pracovníkov zdravotníckeho zariadenia a rešpektujte všetky varovania a nariadenia súvisiace so zdravotníckymi prístrojmi.
- ❑ Rádiové vlny z tejto tlačiarne môžu negatívne ovplyvniť prevádzku automaticky riadených zariadení ako automatické dvere alebo protipožiarne alarmy a môžu spôsobiť nehody v dôsledku ich zlyhania. Pri používaní tejto tlačiarne v blízkosti automaticky riadených zariadení rešpektujte všetky varovania a nariadenia súvisiace s týmito zariadeniami.

Rady a upozornenia týkajúce sa používania displeja LCD

- ❑ Displej LCD môže obsahovať niekoľko malých jasných alebo tmavých bodov a v dôsledku svojich funkcií môže mať nerovnomerný jas. Tento stav je normálny a neznamená žiadne poškodenie.
- ❑ Na čistenie používajte iba suchú a mäkkú handričku. Nepoužívajte tekuté ani chemické čistiace prostriedky.
- ❑ Vonkajší kryt displeja LCD sa môže v prípade silného nárazu zlomiť. V prípade, že sa povrch displeja vyštrbí alebo praskne, obráťte sa na predajcu. Úlomkov sa nedotýkajte a nepokúšajte sa ich odstrániť.

Ochrana vašich osobných údajov

Ak chcete tlačiareň zlikvidovať alebo ju odovzdať niekomu inému, vymažte všetky osobné údaje uložené v pamäti tlačiarne výberom položiek **Nastavenie > Obnoviť štand. nastavenia > Vym. všetky údaje a nast.** na ovládacom paneli.

Základné informácie o tlačiarni

Názvy dielov a funkcie

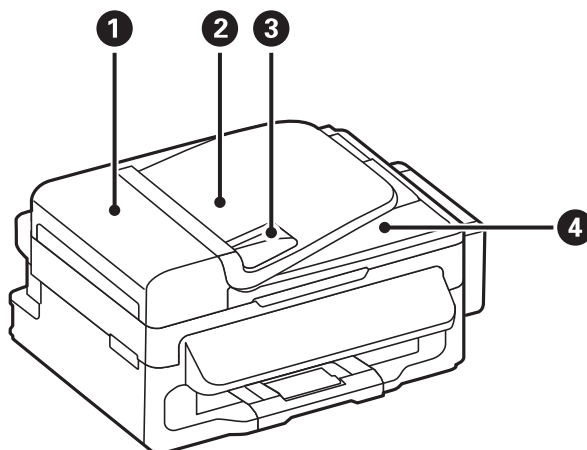

❶	Kryt automatického podávača dokumentov ADF	Otvorte pri odstraňovaní zaseknutých originálov z ADF.
❷	Vstupný zásobník ADF	Automaticky podáva originály.
❸	Postranná vodiaca lišta ADF	Podávajú originály priamo do tlačiarnie. Posuňte ich k okrajom originálov.
❹	Výstupný zásobník ADF	Zbiera originály vysunuté z ADF.

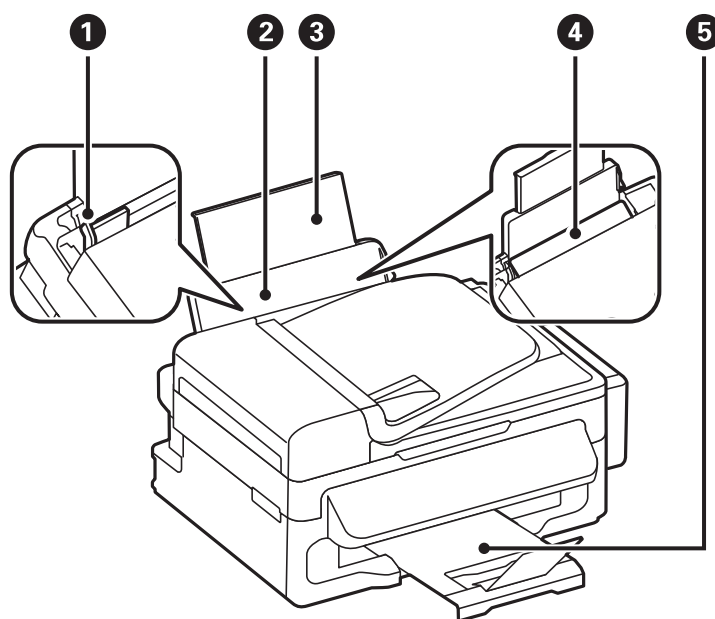

❶	Postranná vodiaca lišta	Podávajú papier priamo do tlačiarnie. Posuňte ich k hranám papiera.
---	-------------------------	---

Základné informácie o tlačiarni

2	Zadný podávač papiera	Slúži na vloženie papiera.
3	Držiak na papier	Podopiera vložený papier.
4	Ochranný kryt podávača	Bráni vniknutiu cudzích materiálov do tlačiarne. Tento ochranný kryt by ste mali nechávať zatvorený.
5	Výstupný zásobník	Drží vysunutý papier.

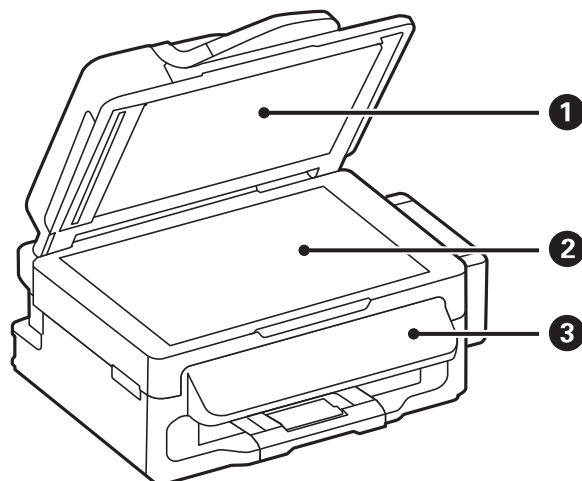

1	Kryt na dokumenty	Blokuje vonkajšie svetlo pri skenovaní.
2	Sklo skenera	Vložte originály.
3	Ovládací panel	Slúži na ovládanie tlačiarne.

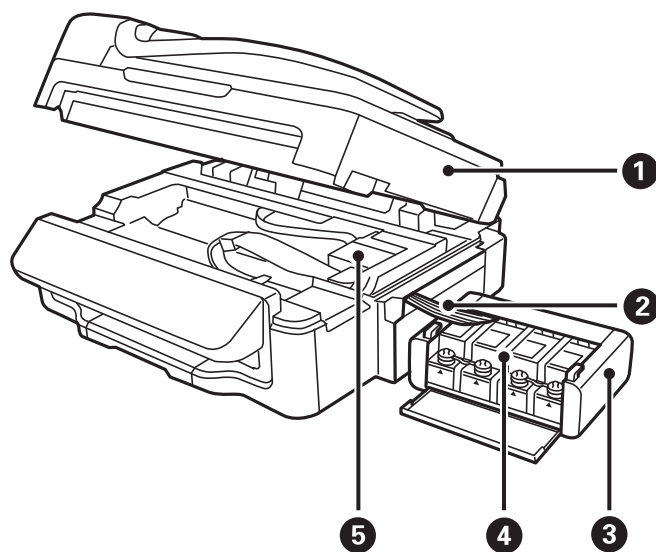

1	Jednotka skenera	Skenuje položené originály. Otvorte pri odstraňovaní papiera zaseknutého vo vnútri tlačiarne.
2	Atramentová trubica	Dodáva atrament do tlačovej hlavy.

Základné informácie o tlačiarni

3	Jednotka zásobníkov atramentov	Obsahuje zásobníky atramentov.
4	Zásobníky atramentu	Dodáva atrament do atramentových trubíc.
5	Tlačová hlava	Aplikuje atrament.

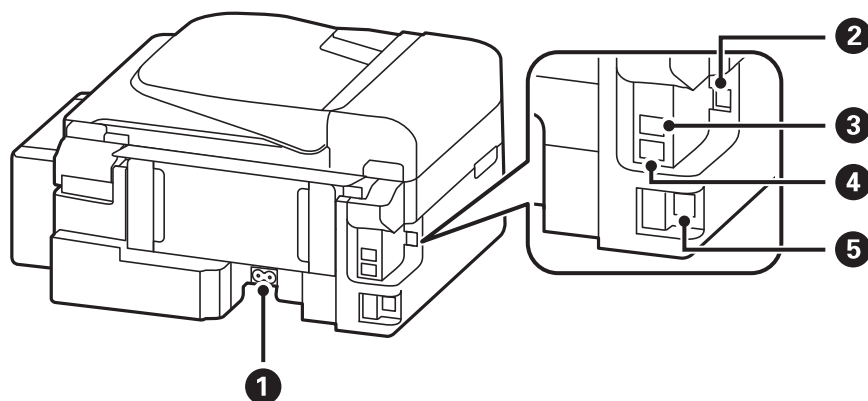

1	Vstup pre striedavý prúd	Slúži na pripojenie napájacieho kábla.
2	Port USB	Slúži na pripojenie kábla USB.
3	Port LINE	Slúži na pripojenie k telefónnej linke.
4	Port EXT.	Slúži na pripojenie externých telefónnych zariadení.
5	Port LAN	Slúži na pripojenie kábla LAN.





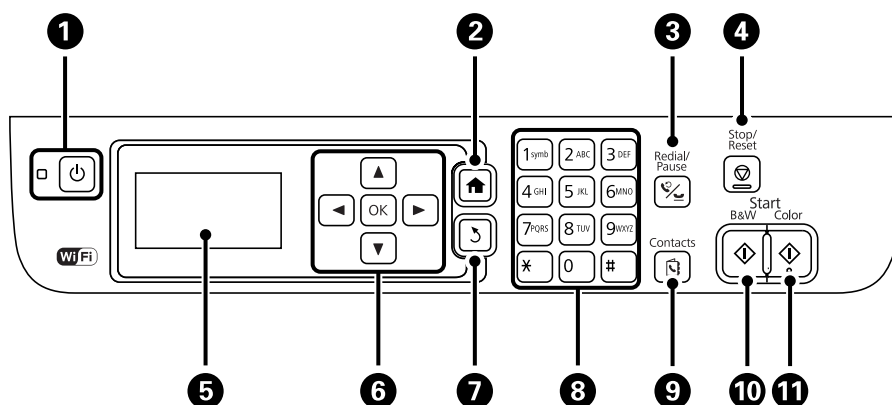

Ovládací panel

Tlačidlá a kontrolky













1		Umožňuje zapnúť alebo vypnúť tlačiareň. Napájací kábel odpojte, keď kontrolka napájania zhasne.
2		Zobrazuje domovskú obrazovku.

Základné informácie o tlačiarňi

3		Zadajte naposledy volané číslo alebo pri zadávaní faxového čísla vložte prestávku.
4		Zastaví aktuálnu operáciu.
5	-	Zobrazuje ponuky a hlásenia.
6	◀, ▶, ▲, ▼, OK	Stláčaním tlačidiel ◀, ▶, ▲ a ▼ môžete vybrať ponuky. Stlačením tlačidla OK potvrdíte výber alebo spustíte vybranú funkciu.
7		Slúži na návrat na predchádzajúcu obrazovku.
8	0 - 9 *, #	Slúži na zadávanie číslíc, znakov a symbolov.
9		Slúži na otvorenie zoznamu kontaktov.
10		Slúži na spustenie čiernobielej tlače, kopírovania, skenovania alebo faxovania.
11		Slúži na spustenie farebnej tlače, kopírovania, skenovania alebo faxovania.

Ikony zobrazené na displeji LCD

Na displeji LCD sa zobrazujú nasledujúce ikony v závislosti od stavu tlačiarne.

	Svieti, ak sú v podávači APD vložené originály.
	Svieti, keď je káblová sieť (Ethernet) vypnutá a kábel siete Ethernet nie je pripojený.
	Svieti, keď je tlačiareň pripojená ku káblovej sieti (Ethernet).
	Svieti, keď tlačiareň nie je pripojená k bezdrôtovej sieti (Wi-Fi).
	Svieti, keď je tlačiareň pripojená k bezdrôtovej sieti (Wi-Fi). Počet prúžkov označuje intenzitu signálu pripojenia. Čím viac prúžkov sa zobrazuje, tým silnejšie je pripojenie.
	Signalizuje problém s bezdrôtovým sieťovým pripojením tlačiarne (Wi-Fi) alebo že tlačiareň hľadá bezdrôtové sieťové pripojenie (Wi-Fi).
	Signalizuje, že tlačiareň je pripojená k sieti v režime ad hoc.
	Signalizuje, že režimy Simple AP a Wi-Fi Direct sú vypnuté.
	Signalizuje, že tlačiareň je pripojená k sieti v režime Wi-Fi Direct.
	Signalizuje, že režim Simple AP je zapnutý.
	Svieti, keď je zapnutý úsporný režim.



Možnosti ponuky

Režim Kopírovať

Poznámka:

- Dostupné ponuky sa líšia v závislosti od vybraného rozloženia.
- Stlačením položky OK zobrazíte ponuky so skrytými nastaveniami.

Základné informácie o tlačiarni

Ponuka	Nastavenia a vysvetlenia	
Počet kópií	Umožňuje zadať počet kópií.	
Rozloženie	S okrajmi	Umožňuje kopírovať s okrajmi.
	2-hore	<p>Skopíruje originály s viacerými stranami na jeden hárok.</p> <p>Keď vkladáte originály do podávača APD, vložte ich do podávača z horného alebo ľavého okraja.</p> <p>Zvislé originály vložte tak, ako je to znázornené nižšie, a vyberte položku Na výšku v ponuke Orientácia dokumentu.</p>  <p>Zvislé originály vložte tak, ako je to znázornené nižšie, a v ponuke Orientácia dokumentu vyberte položku Na šírku.</p> 
	Ident. karta	Naskenuje obidve strany preukazu a skopíruje ich na jednu stranu papiera veľkosti A4.
Veľkosť dokumentu	Umožňuje vybrať veľkosť originálu.	
Priblížiť	Umožňuje zväčšiť alebo zmenšiť originál. Ak chcete originál prispôsobiť veľkosti papiera vybraného zdroja papiera, vyberte položku Auto. pris. str.	
Orientácia dokumentu	Umožňuje vybrať orientáciu originálu.	
Kvalita	Umožňuje vybrať typ originálu. Koncept: Poskytuje rýchlejšiu tlač, ale výtlačky môžu mať nižšiu kvalitu. Najlepšia: Poskytuje vyššiu kvalitu tlače, ale rýchlosť tlače môže byť nižšia.	
Hustota tlače	Umožňuje nastaviť hustotu kópií.	
Poradie rozloženia	Vyberte usporiadanie kópií pre viaceré strany, ak ste ako nastavenie položky Rozloženie vybrali možnosť 2-hore .	

Režim Skenovať

Cloud

Ponuka	Nastavenia a vysvetlenia
Umiestnenie	Vyberte umiestnenie zaregistrované na serveri Epson Connect.

Základné informácie o tlačiarni

Ponuka	Nastavenia a vysvetlenia	
Nastavenia	Formát	Umožňuje vybrať formát, v ktorom sa má uložiť naskenovaný obrázok.
	Oblasť skenovania	Umožňuje vybrať oblasť skenovania. Automatické orezanie: Pri skenovaní oreže prázdne miesto okolo textu alebo obrázka. Max. oblasť: Skenuje použitím maximálnej oblasti skenovania, ktorou disponuje súčasť skenera alebo podávač APD.
	Typ dokumentu	Umožňuje vybrať typ originálu.
	Hustota tlače	Umožňuje vybrať kontrast naskenovaného obrázka.
	Orientácia dokumentu	Umožňuje vybrať orientáciu originálu.

Počítač

Ponuka	Nastavenia a vysvetlenia	
Zvoľte PC	Zo zoznamu počítačov pripojených prostredníctvom USB alebo cez sieť vyberte počítač, do ktorého chcete naskenovaný obrázok uložiť.	
Nastavenia	Formát	Umožňuje vybrať formát, v ktorom sa má uložiť naskenovaný obrázok.

Počítač (WSD)

Táto ponuka neobsahuje žiadnu položku nastavenia.

Režim Fax

Na domovskej obrazovke vyberte položku **Fax** a potom stlačte tlačidlo OK.

Ponuka	Nastavenia a vysvetlenia
Rozlíšenie	Umožňuje vybrať rozlíšenie odosielaného faxu. Ak odosielate originály obsahujúce text aj obrázky, vyberte možnosť Fotografia .
Hustota tlače	Umožňuje nastaviť hustotu odosielaného faxu.
Priame odoslanie	Ďalšie informácie nájdete na strane s popisom tejto funkcie.
Správa o prenose	Umožňuje automaticky vytlačiť záznam o prenose po odoslaní faxu. Ak chcete, aby sa záznam vytlačil len pri výskyte chyby, vyberte možnosť Chyba pri tlači .
Fax odoslať neskôr	Ďalšie informácie nájdete na stranách s popisom týchto funkcií.
Zoraďovanie prijímania	
Znova vytlačiť faxové správy	Vytlačí prijaté faxy dočasne uložené v pamäti tlačiarne od posledného.

Základné informácie o tlačiarni

Ponuka	Nastavenia a vysvetlenia	
Faxová správa	Zoznam nastavení faxu	Vytlačí aktuálne nastavenia faxu.
	Denník faxov	Zobrazí alebo vytlačí históriu odoslaných alebo prijatých faxových úloh. Pomocou nasledujúcej ponuky môžete nastaviť, aby sa tento záznam tlačil automaticky. Nastavenie-Nastavenia faxu-Nastavenia výstupu--Autom. tlač záz. faxu
	Posledný prenos	Vytlačí záznam predchádzajúceho faxu, ktorý bol odoslaný alebo prijatý na vyžiadanie.
	Zápis protokolu	Vytlačí podrobný záznam predchádzajúceho odoslaného alebo prijatého faxu.

Súvisiace informácie

- ➔ „Zasielanie veľkého počtu strán v čiernobielym dokumente (Priame odoslanie)” na strane 70
- ➔ „Zasielanie faxov v určitom čase (Fax odoslať neskôr)” na strane 70
- ➔ „Prijímanie faxov prostredníctvom vyvolania (Zoraďovanie prijímania)” na strane 73

Režim Nastavenie

Ponuka	Nastavenia a vysvetlenia	
Údržba	Tlačová hlava Kontrola dýz	Vytlačí vzor umožňujúci skontrolovať, či trysky tlačovej hlavy nie sú zanesené.
	Čistenie tlačovej hlavy	Vyčistí zanesené trysky v tlačovej hlave.
	Vynulovať hladiny atramentu	Vyberte túto funkciu a obnovíte hladiny atramentov pred doplnením zásobníkov atramentu.
	Zarovnanie tlačovej hlavy	Zarovná tlačovú hlavu, aby sa zlepšila kvalita tlače. Túto funkciu spustíte, ak sú výtlačky rozmazané alebo text a čiary nie sú správne zarovnané.
	Čist. vod. prvku papiera	Ak sú výtlačky zašpinené alebo poškrábané, spustením tejto funkcie vyčistíte valec vo vnútri tlačiarne.
Nastavenie papiera	Vyberte veľkosť a typ papiera vloženého v zdroji papiera.	
List so stav. tlače	Konfig. listu so stav. tlače	Vytlačí informačný hárok s aktuálnym stavom tlačiarne a nastaveniami.

Základné informácie o tlačiarni

Ponuka	Nastavenia a vysvetlenia			
Nastavenia tlačiarnie	Nastavenia zdroja papiera	Prepínanie medzi A4/Letter	Ak nechcete, aby sa zobrazovali chybové hlásenia, aj keď sa nastavenie veľkosti papiera na tlačovú úlohu a papier vložený v zdroji papiera nezhodujú, zapnite túto funkciu. Táto funkcia je dostupná, len keď je veľkosť papiera nastavená na A4 alebo Letter.	
		Chybové hlásenie	Zobrazí chybové hlásenie, ak nastavenia veľkosti alebo typu papiera v ponuke Nastavenie papiera nezodpovedajú nastaveniam tlače.	
	Pripojenie PC pomocou USB	Povolí tlačiareň, ktorá je pripojená k počítaču prostredníctvom pripojenia USB. Ak je táto funkcia vypnutá, počítač nerozpozna tlačiarnie s pripojením USB.		
Všeob. nastavenia	Zvuk	Umožňuje nastaviť hlasitosť a vybrať typ zvuku.		
	Časovač režimu spánku	Umožňuje vybrať dobu, po uplynutí ktorej tlačiareň prejde do režimu spánku (režimu úspory energie), ak neprebiehajú žiadne operácie. Po uplynutí nastavenej doby zhasne displej LCD.		
	Časovač vypnutia	Môžete nastaviť dobu, ktorá uplynie pred aplikovaním správy napájania. Výber dlhšej doby ovplyvní energetickú efektivitu zariadenia. Pred vykonaním akejkoľvek zmeny zohľadnite dopad na životné prostredie.		
	Kontrast LCD	Umožňuje nastaviť kontrast displeja LCD.		
	Nastavenia dátumu/ času	Dátum/Čas	Umožňuje zadať aktuálny dátum a čas.	
		Letný čas	Umožňuje vybrať nastavenie letného času, ktoré sa vzťahuje na danú oblasť.	
		Časový rozdiel	Umožňuje zadať rozdiel medzi miestnym časom a koordinovaným svetovým časom (UTC).	
	Krajina/Región	Umožňuje vybrať krajinu alebo oblasť.		
Jazyk/Language	Umožňuje vybrať jazyk displeja.			
Rýchlosť posúvania	Umožňuje nastaviť rýchlosť posúvania na displeji LCD.			

Základné informácie o tlačiarni

Ponuka	Nastavenia a vysvetlenia		
Sieťové nastavenia	Stav siete	Zobrazí alebo vytlačí informácie o sieťových nastaveniach a stave pripojenia.	
	Nastavenie Wi-Fi	Sprievodca nastavením Wi-Fi	Podrobnejšie informácie obsahuje <i>Sprievodca sieťou</i> .
		Nastavenie tlačidla (WPS)	
		Nastavenie kódu PIN (WPS)	
		Automatické pripojenie k Wi-Fi	
	Zakázať Wi-Fi	Problémy so sieťou sa vám môže podariť vyriešiť vypnutím nastavení pripojenia Wi-Fi alebo ich opätovným nakonfigurovaním. Podrobnejšie informácie obsahuje <i>Sprievodca sieťou</i> .	
	Nastavenie Wi-Fi Direct	Podrobnejšie informácie obsahuje <i>Sprievodca sieťou</i> .	
	Kontrola pripojenia	Skontroluje stav sieťového pripojenia a vytlačí záznam o jeho kontrole. Ak sa vyskytli problémy s pripojením, vyriešte ich pomocou informácií uvedených v zázname o kontrole.	
Rozšírené nastavenie	Podrobnejšie informácie obsahuje <i>Sprievodca sieťou</i> .		
Služby Epson Connect	Môžete pozastaviť alebo obnoviť používanie služby Epson Connect alebo Google Cloud Print, prípadne zrušiť používanie týchto služieb (obnoviť predvolené nastavenia).		
Služby Google Cloud Print	Podrobnejšie informácie nájdete na webovej lokalite Epson Connect. https://www.epsonconnect.com/ http://www.epsonconnect.eu (len Európa)		
Nastavenia faxu	Pozrite si zoznam ponúk v časti Nastavenia faxu .		
Univerzálne nastavenia tlače	Tieto nastavenia tlače sa používajú pri tlači pomocou externého zariadenia bez použitia ovládača tlačiarnie.		
	Odchýlka hore	Umožňuje nastaviť horný alebo ľavý okraj papiera.	
	Odchýlka vľavo		
Presk. prázd. stránku	Automaticky vynechá prázdne strany v tlačových údajoch.		
Úsporný režim	Časovač režimu spánku	Umožňuje vybrať dobu, po uplynutí ktorej tlačiareň prejde do režimu spánku (režimu úspory energie), ak neprebiehajú žiadne operácie. Po uplynutí nastavenej doby zhasne displej LCD. Ak je toto nastavenie vypnuté, používa sa nastavenie vybrané v ponuke Všeob. nastavenia .	
Obnoviť štand. nastavenia	Obnoví predvolené hodnoty vybraných nastavení.		

Základné informácie o tlačiarni

Súvisiace informácie

- ➔ „Režim **Kopírovať**“ na strane 15
- ➔ „Režim **Skenovať**“ na strane 16
- ➔ „**Nastavenia faxu**“ na strane 21

Nastavenia faxu

Na domovskej obrazovke vyberte ponuku **Nastavenie > Nastavenia faxu**.

Ponuka	Nastavenia a vysvetlenia	
Nastavenia použ. nastavení	Nastavenia vybrané v tejto ponuke sa používajú ako predvolené nastavenia pri odosielaní faxov. Podrobné informácie o položkách nastavení nájdete v zozname ponúk režimu Fax .	
Nastavenia príjmu	Režim príjmu	Umožňuje vybrať režim príjmu.
	DRD	Ak využívate službu charakteristického zvonenia, ktorú vám poskytuje vaša telefónna spoločnosť, vyberte typ zvonenia, ktorý sa má používať pre prichádzajúce faxy (alebo vyberte možnosť Zap.).
	Prevziať po zvonení	Umožňuje vybrať počet zvonení, ktoré musia zaznieť, než tlačiareň automaticky prijme fax. Ak chcete, aby sa faxy prijímali bez zvonenia, vyberte hodnotu „0“ (nula).
	Vzdialený príjem	Keď prijmete hovor prichádzajúceho faxu na telefóne pripojenom k tlačiarni, môžete spustiť príjem faxu zadaním kódu na telefóne.

Základné informácie o tlačiarni

Ponuka	Nastavenia a vysvetlenia	
Nastavenia výstupu	Faxový výstup	Uloží prijaté dokumenty do počítača. V počítači je potrebné nastaviť položku FAX Utility.
	Automatická redukcia	Zmenší veľké prijaté dokumenty tak, aby sa zmestili na papier v zdroji papiera. V závislosti od prijatých údajov nemusí byť zmenšenie možné. Ak je táto funkcia vypnutá, veľké dokumenty sa vytlačia v pôvodnej veľkosti na viacero stránok alebo sa môže vysunúť prázdna druhá strana.
	Automatické otočenie	Ak je zdroj papiera nastavený na veľkosť A5, automaticky otočí prijatý dokument veľkosti A5 orientovaný na šírku a tlačí na papier veľkosti A5. Keď je táto funkcia vypnutá, tlačí sa na papier veľkosti A4.
	Radenie zásobníka	Tlačí prijaté dokumenty od poslednej stránky (tlač v zostupnom poradí), aby sa vytlačené dokumenty zoradzovali na seba v správnom poradí stránok. Táto funkcia nemusí byť dostupná, keď dochádza tlačiarni pamäť.
	Doba pozast. tlače	Zastaví a reštartuje tlačenie prijatých dokumentov v zadanom čase. Prijaté dokumenty sa počas určeného časového obdobia netlačia, ale uložia sa do pamäte. Táto funkcia nemusí byť dostupná, keď dochádza tlačiarni pamäť. Prijaté dokumenty sa vytlačia automaticky po reštartovaní. Túto funkciu môžete používať na vyhnutie sa hluku v noci, alebo aby ste predišli vyradeniu dôverných dokumentov počas vašej neprítomnosti.
	Pripojiť obrázok k správe	Vytlačí dokument Správa o prenose s obrazom prvej stránky zaslaného dokumentu. Zap. (veľký obrázok): Vytlačí hornú časť stránky bez zmenšenia. Zap. (malý obrázok): Vytlačí celú stránku a zmenší ju tak, aby sa vošla do správy.
	Autom. tlač záz. faxu	Automaticky vytlačí protokol faxu. Zap. (každ. 30): Vytlačí protokol vždy po dokončení 30 faxových úloh. Zap. (čas): Vytlačí protokol v stanovený čas. Ak však počet faxových úloh prekročí 30, protokol sa vytlačí pred stanoveným časom.
	Formát správy	Vyberte iný formát faxových správ než Zápis protokolu . Pre tlač s kódmi chýb vyberte možnosť Detail .

Základné informácie o tlačiarni

Ponuka	Nastavenia a vysvetlenia	
Základné nastavenia	Rých. faxu	<p>Vyberte rýchlosť prenosu faxu.</p> <p>Ak sa často objavuje chyba komunikácie pri odosielaní/prijímaní faxov do/z cudziny, alebo ak používate telefónnu službu s adresou IP (VoIP), odporúčame vám vybrať možnosť Pom. (9 600 bps).</p>
	ECM	<p>Automaticky opravuje chyby vo faxovom prenose (Režim opravy chýb), ktoré sú väčšinou spôsobené šumom v telefónnej linke. Ak je vypnuté, nemôžete zaslať ani prijímať farebné dokumenty.</p>
	Zist. oznam. tónu	<p>Deteguje tón vytáčania pred začatím vytáčania.</p> <p>Ak je tlačiareň pripojená k Súkromnej pobočkovej ústredni (PBX) alebo digitálnej telefónnej linke, tlačiareň nemusí začať vytáčanie. V tejto situácii zmeňte nastavenie Typ linky na PBX. Ak to nefunguje, funkciu vypnite. Vypnutie tejto funkcie však môže spôsobiť vynechanie prvej číslice faxového čísla a zaslanie faxu na nesprávne číslo.</p>
	Režim vytáčania	<p>Vyberte typ telefónneho systému, ku ktorému ste tlačiareň zapojili. Po nastavení na možnosť Impulz môžete dočasne prepnúť režim vytáčania z pulzného na tónový, a to tak, že stlačíte tlačidlo * (zadáte „T“) pri zadávaní čísel na hornej obrazovke faxu. V závislosti od regiónu sa nemusí toto nastavenie zobrazovať.</p>
	Typ linky	<p>Vyberte typ linky, ku ktorej ste tlačiareň zapojili. Ďalšie podrobnosti si pozrite na stránke, ktorá popisuje základné faxové nastavenia.</p>
	Hlavička	<p>Zadajte svoje meno odosielateľa a faxové číslo. Tieto sa zobrazia ako hlavička na odchádzajúcich faxoch.</p> <p>Ako vaše meno môžete zadať až 40 znakov a ako vaše faxové číslo až 20 číslic.</p>
Nastavenia zabezp.	Auto. maz. zál. údajov	<p>Faxové dokumenty vymazané pomocou ovládacieho panela sa prestanú zobrazovať na obrazovke LCD, ale ich zálohy sú dočasne uložené v pamäti. Nasledujúce funkcie vymazávajú zálohy.</p> <p>Auto. maz. zál. údajov: Automaticky vymazáva zálohy vždy, keď sa vymaže odoslaný alebo prijatý dokument.</p> <p>Odstrániť zál. údaje: Vymaže všetky zálohy. Túto možnosť spustíte pred tým, ako tlačiareň odovzdáte niekomu inému alebo ju zlikvidujete.</p>
	Odstrániť zál. údaje	
Skont. fax. spojenie	<p>Skontroluje, či je tlačiareň pripojená k telefónnej linke a pripravená na faxový prenos a vytlačí výsledok kontroly na obyčajný papier veľkosti A4.</p>	
Sprievodca nast. faxu	<p>Túto možnosť vyberte pre nastavenie základných nastavení faxu podľa pokynov na obrazovke. Ďalšie podrobnosti si pozrite na stránke, ktorá popisuje základné faxové nastavenia.</p>	

Súvisiace informácie

- ➔ „Režim Fax” na strane 17
- ➔ „Ukladanie prijatých faxov” na strane 73
- ➔ „Vykonanie základných nastavení faxu” na strane 66

Vloženie papiera

Bezpečnostné opatrenia pri manipulácii s papierom

- ❑ Prečítajte si listy s pokynmi, ktoré sú zabalené s papierom.
- ❑ Pred vložením papiera prefúknite a zarovnajzte jeho okraje. Fotografický papier neoddeľujte ani neskrúcajte. Týmto by ste mohli poškodiť stranu na tlačenie.

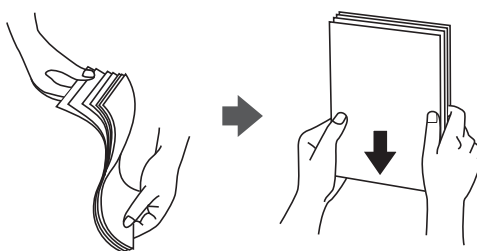

- ❑ Ak je papier skrútený, pred vložením ho vyrovnajte alebo jemne skrúťte opačným smerom. Ak budete tlačiť na skrútený papier, môže sa papier zaseknúť a atrament sa môže na výtlaku rozmazať.

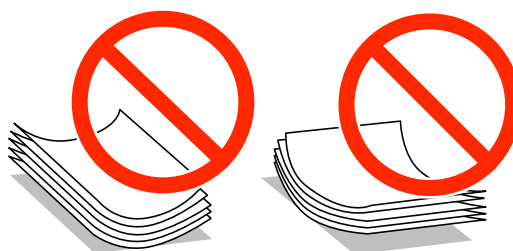

- ❑ Nepoužívajte papier, ktorý je zvlneý, roztrhaný, narezaný, zložený, vlhký, príliš hrubý alebo tenký, ani papier s nálepkami. Takéto typy papiera môžu spôsobiť zaseknutie a atrament sa môže na výtlaku rozmazať.
- ❑ Pred vložením obálok oddelte a zarovnajzte ich okraje. Ak je stoh obálok nadutý vzduchom, pred jeho vložením ho potlačte, aby ste znížili jeho hrúbku.



- ❑ Nepoužívajte skrútené alebo zložené obálky. Používanie takýchto obálok spôsobuje ich zaseknutie a atrament sa môže na výtlaku rozmazať.
- ❑ Nepoužívajte obálky s lepiacimi povrchmi na chlopniach alebo obálky s okienkami.
- ❑ Nepoužívajte príliš tenké obálky, pretože sa môžu pri tlači krútiť.

Súvisiace informácie

➔ „Technické údaje o tlačiarni“ na strane 122

Dostupný papier a kapacity

Spoločnosť Epson odporúča používať originálny papier Epson, aby ste dosiahli vysokokvalitné výtlačky.

Originálny papier Epson

Názov média	Veľkosť	Kapacita vkladania (listy)	Manuálna obojstranná tlač
Epson Bright White Ink Jet Paper	A4	80 ^{*1}	✓
Epson Premium Glossy Photo Paper ^{*2}	A4, 13 × 18 cm (5 × 7"), na šírku 16:9 (102 × 181 mm), 10 × 15 cm (4 × 6")	20	-
Epson Matte Paper-Heavyweight ^{*2}	A4	20	-
Epson Photo Quality Ink Jet Paper ^{*3}	A4	80	-

*1 Pri manuálnej obojstrannej tlači môžete vložiť až 30 hárkov papiera s jednou už potlačenou stranou.

*2 K dispozícii je len tlač z počítača alebo z inteligentného zariadenia.

*3 K dispozícii je len tlač z počítača.

Poznámka:

Dostupnosť papiera sa líši podľa umiestnenia. Najnovšie informácie o dostupnosti papiera vo vašej oblasti vám poskytne podpora spoločnosti Epson.

Komerčne dostupný papier

Názov média	Veľkosť	Kapacita vkladania (listy)	Manuálna obojstranná tlač
Obyčajný papier	Letter ^{*1} , A4, B5 ^{*1} , A5 ^{*1} , A6 ^{*1}	Až po čiaru označenú symbolom trojuholníka na postrannej vodiacej lište. ^{*2}	✓
	Legal ^{*1} , Definované používateľom ^{*1}	1	
Obálka ^{*1}	Obálka #10, Obálka DL, Obálka C6	10	-

*1 K dispozícii je len tlač z počítača alebo z inteligentného zariadenia.

*2 Pri manuálnej obojstrannej tlači môžete vložiť až 30 hárkov papiera s jednou už potlačenou stranou.

Súvisiace informácie

➔ „[Webová stránka technickej podpory](#)“ na strane 131

Zoznam typov papiera

Ak chcete dosiahnuť optimálnu kvalitu tlače, vyberte príslušný typ používaného papiera.

Vloženie papiera

Názov média	Typ média	
	Ovládací panel	Ovládač tlačiarne, inteligentné zariadenie*
Epson Bright White Ink Jet Paper	obyčajné papiere	obyčajné papiere
Epson Premium Glossy Photo Paper	Epson Premium Glossy	Epson Premium Glossy
Epson Matte Paper-Heavyweight	Epson Matte	Epson Matte
Epson Photo Quality Ink Jet Paper	Epson Matte	Epson Matte
Obyčajný papier	obyčajné papiere	obyčajné papiere
Obálka	Obálka	Obálka

* V prípade inteligentných zariadení sa môžu vybrať tieto typy médií pri tlači cez Epson iPrint.

Vkladanie papiera do zásobníka Zadný podávač papiera

1. Otvorte ochranný kryt podávača a vytiahnite držiak na papier.

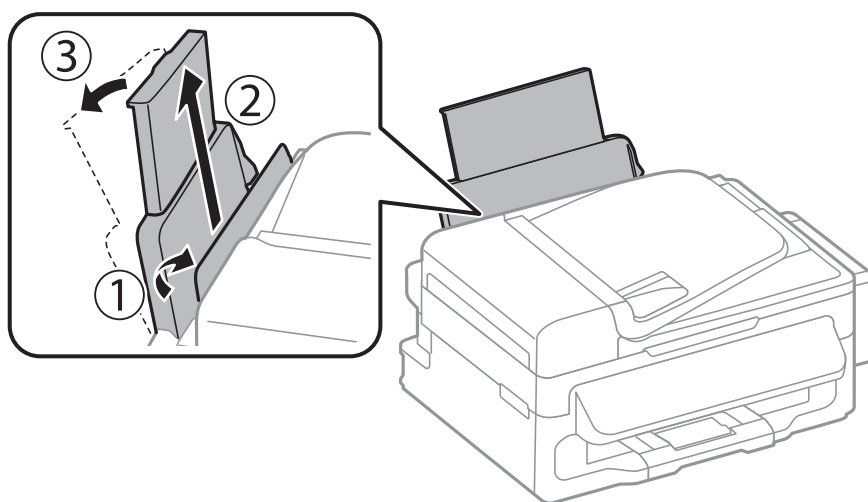

2. Posuňte postrannú vodiacu lištu.

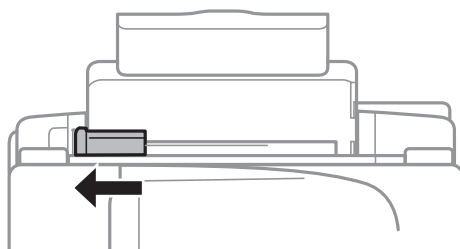

Vloženie papiera

3. Vložte papier kolmo pozdĺž pravej strany zadného zásobníka papiera stranou určenou na tlač smerom nahor.

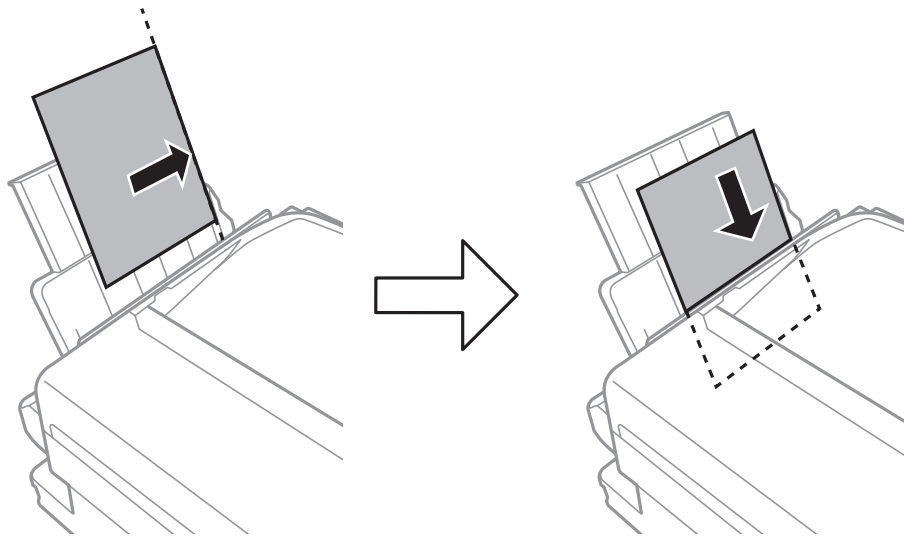

Upozornenie:

Neprekračujte pri vkladaní hárkov maximálny počet, ktorý je stanovený pre daný papier. Obyčajný papier nevkladajte nad čiaru pod symbolom ▼ na vnútornej časti vodiacej lišty papiera.

- Obálky

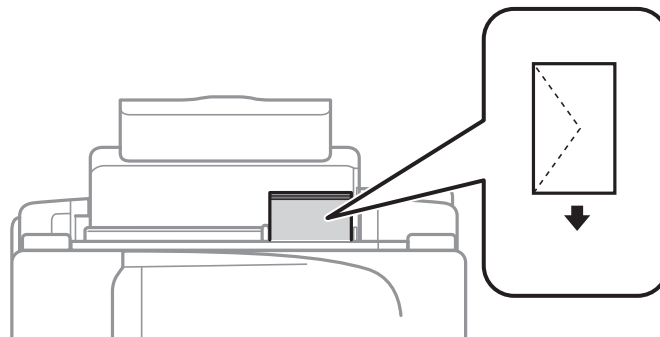

- Predierovaný papier

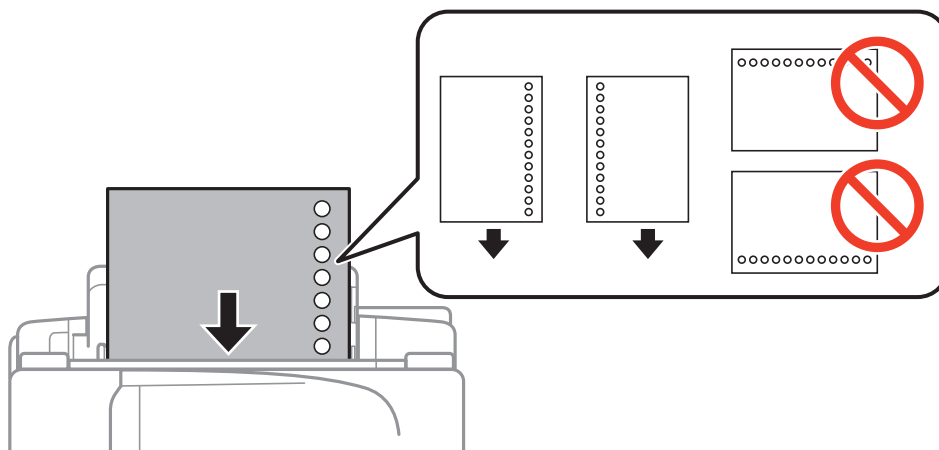

Vloženie papiera

Poznámka:

Predierovaný papier môžete používať za nasledujúcich podmienok.

- ❑ *Kapacita vloženia: Jeden hárok*
- ❑ *Dostupná veľkosť: A4, B5, A5, A6, Letter, Legal*
- ❑ *Otvory väzby: Nevkladajte papier s otvormi väzby na hornú alebo spodnú stranu. Prispôbte tlačovú polohu vášho súboru tak, aby ste netlačili cez otvory.*

4. Posuňte postrannú vodiacu lištu k okraju papiera a potom zavrite kryt podávača.

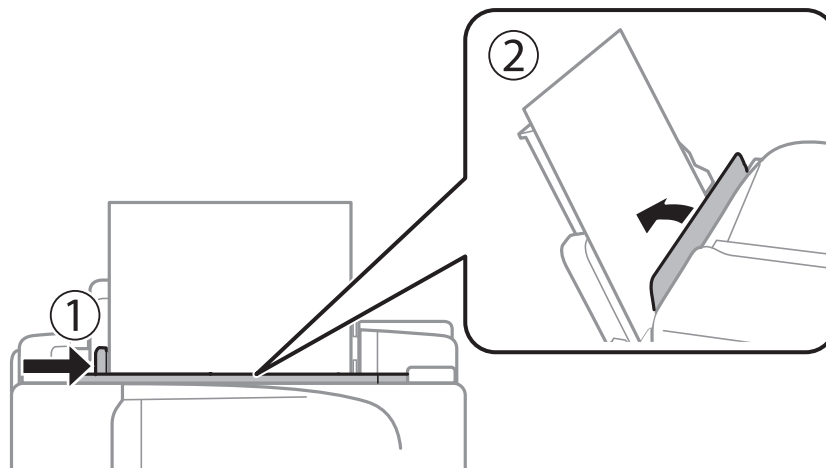

5. Na ovládacom paneli nastavte príslušnú veľkosť a typ papiera, ktorý ste vložili do súčasti zadný podávač papiera.

Poznámka:

*Taktiež môžete zobrazit nastavenie veľkosti a typu papiera stlačením tlačidiel **Nastavenie** > **Nastavenie papiera**.*

6. Vysuňte výstupný zásobník.



Poznámka:

Vráťte zvyšný papier do balenia. Ak ho necháte v tlačiarni, papier sa môže skrútiť alebo sa môže znížiť kvalita tlače.

Súvisiace informácie

- ➔ „Bezpečnostné opatrenia pri manipulácii s papierom” na strane 24

Vloženie papiera

➔ „Dostupný papier a kapacity” na strane 25

Umiestnenie originálov

Originály môžete umiestniť na súčasť sklo skenera alebo do podávača APD. Na sklo skenera umiestňujte originály, ktoré podávač APD nepodporuje.

Pomocou podávača APD môžete skenovať viacero originálov súčasne.

Originály dostupné pre podávač APD

Dostupné veľkosti papiera	A4, Letter, Legal
Typ papiera	Obyčajný papier
Hrúbka papiera (váha papiera)	64 až 95 g/m ²
Kapacita vloženia	A4, Letter: 30 hárkov alebo 3 mm Legal: 10 hárkov

Aby ste zabránili zaseknutiu papiera, nekladajte do podávača APD nasledujúce originály. Pri týchto typoch použite sklo skenera.

- Originály, ktoré sú roztrhnuté, zložené, pokrčené, poškodené alebo skrútené
- Originály s otvormi na zviazanie
- Originály spojené lepiacou páskou, spinkami, sponkami atď.
- Originály s nálepkami a štítkami
- Originály odstrihnuté krivo alebo nesúmerné
- Zviazané originály
- Laminované originály do spätného projektora, papier na tepelný prenos tlače ani uhlíkové kryty

Vkladanie originálov do podávača APD

1. Zarovnajte okraje originálov.
2. Posuňte vodiacu lištu podávača APD.

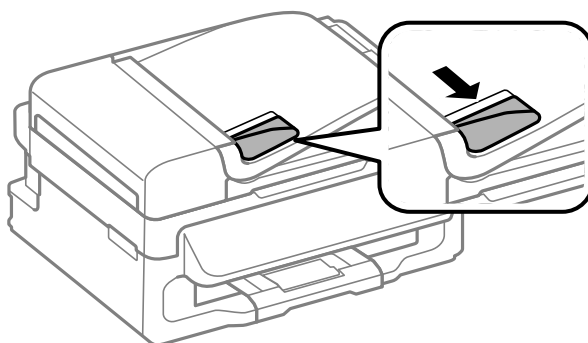

Umiestnenie originálov

3. Umiestnite originály do podávača APD smerom nahor.

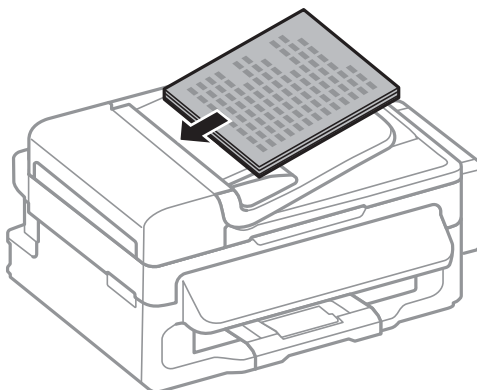

! **Upozornenie:**

- Nevkladajte originály nad čiaru pod symbolom ▼ na vnútornej časti vodiacej lišty podávača APD.
- Nepridávajte originály počas skenovania.

4. Posuňte vodiacu lištu podávača APD smerom k okrajom originálov.

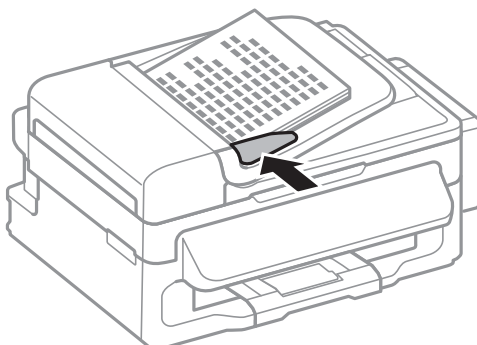

Súvisiace informácie

➔ „Originály dostupné pre podávač APD” na strane 30

Umiestnenie originálov na Sklo skenera

! **Upozornenie:**

Pri zatváraní krytu dokumentov dávajte pozor, aby ste si neprivreli prsty. Inak sa môžete zraniť.

! **Upozornenie:**

Pri ukladaní hrubých originálov, ako sú knihy zabráňte tomu, aby vonkajšie svetlo svietilo priamo na sklo skenera.

Umiestnenie originálov

1. Otvorte kryt dokumentov.

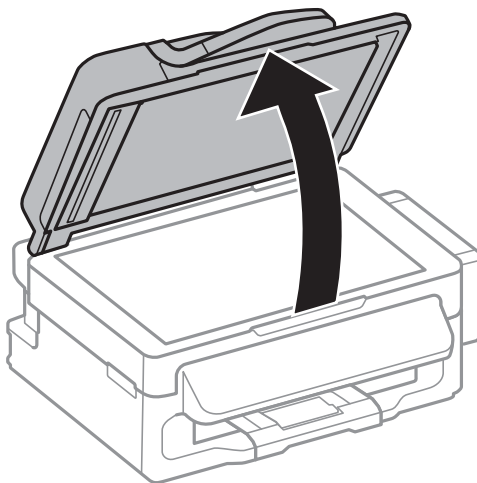

2. Odstráňte prach a škvrnny zo súčasti sklo skenera.
3. Umiestnite originál smerom nadol a posuňte ho až k rohovej značke.

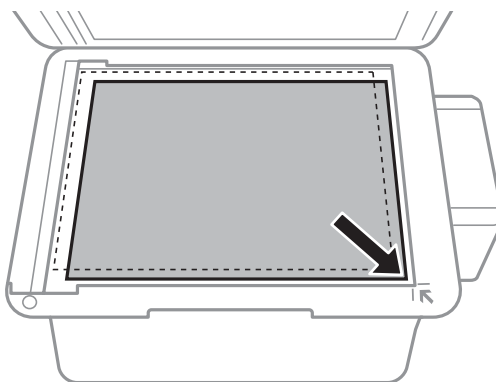

Poznámka:

- Skenuje sa celé sklo skenera okrem oblasti vo vzdialenosti 1,5 mm od okrajov.
- Keď sú originály umiestnené v podávači APD aj na sklo skenera, majú prednosť originály v podávači APD.

4. Opatrne zatvorte kryt.

Poznámka:

Po dokončení skenovania alebo kopírovania odstráňte originály. Ak necháte originály dlhšiu dobu položené na skle, môžu sa prilepiť na sklo skenera.

Správa kontaktov

Registrácia zoznamu kontaktov vám umožňuje jednoduché zadávanie cieľov. Do kontaktov môžete zaregistrovať až 60 záznamov a použiť ich na faxovanie.

Registrácia kontaktov

1. Stlačte tlačidlo  v režime **Fax**.
2. Stlačte tlačidlo # a potom vyberte možnosť **Pridať záznam**.
3. Vyberte zdroj papiera, ktorý si želáte zaregistrovať.
4. Pre každú položku vyberte potrebné nastavenia.

Poznámka:

Ak má váš telefónny systém PBX a potrebujete pre prepojenie s vonkajšou linkou prístupový kód, zadajte pri zadávaní faxového čísla na začiatku faxového čísla kód externého prístupu. Ak ste si nastavili prístupový kód v nastavení **Typ linky**, zadajte namiesto skutočného prístupového kódu mriežku (#). Na pridanie prestávky počas vytáčania (prestávka na dobu 3 sekúnd) zadajte pomlčku tlačidlom .

5. Stlačením tlačidla OK zaregistrujete kontakt.

Poznámka:

Na úpravu alebo vymazanie záznamu vyberte cieľový záznam, stlačte tlačidlo  a vyberte možnosť **Upraviť** alebo **Odstrániť**.

Registrácia kontaktov v skupine

Pridanie kontaktov do skupiny umožňuje zasielať faxy naraz do viacerých cieľových umiestnení.

1. Stlačte tlačidlo  v režime **Fax**.
2. Stlačte tlačidlo # a vyberte možnosť **Pridať skupinu**.
3. Vyberte zdroj papiera, ktorý si želáte zaregistrovať.
4. Zadajte meno a stlačte tlačidlo OK.
5. Stlačením tlačidla * vyberte kontakty, ktoré chcete zaregistrovať do skupiny.

Poznámka:

Môžete zaregistrovať až 30 kontaktov.

Výber môžete zrušiť opätovným stlačením tlačidla *.

6. Stlačením tlačidla OK zaregistrujete kontakty ako skupinu.

Poznámka:

Na úpravu alebo vymazanie zoskupeného kontaktu vyberte cieľový zoskupený kontakt, stlačte tlačidlo  a vyberte možnosť **Upraviť** alebo **Odstrániť**.

Registrácia a zálohovanie kontaktov s použitím počítača

Registovať a zálohovať kontakty môžete na tlačiarni pomocou softvéru EpsonNet Config. Podrobnosti nájdete v Pomocníkovi softvéru EpsonNet Config.

Údaje kontaktov sa môžu stratiť z dôvodu poruchy tlačiarne. Odporúčame vám, aby ste si pri akejkoľvek aktualizácii údajov urobili zálohu týchto údajov. Spoločnosť Epson nezodpovedá za stratu akýchkoľvek údajov ani za zálohovanie a/alebo obnovenie údajov alebo nastavení, a to ani počas záručného obdobia.

Súvisiace informácie

➔ [„EpsonNet Config” na strane 97](#)

Tlač

Tlač z počítača

Základy tlače – Windows

Poznámka:

- Vysvetlenie jednotlivých položiek nastavení nájdete v online Pomocníkovi. Kliknite pravým tlačidlom myši na položku, a potom kliknite na možnosť **Pomocník**.
- Operácie sa môžu líšiť v závislosti od aplikácie. Podrobnosti nájdete v Pomocníkovi aplikácie.

1. Vložte papier do tlačiarne.
2. Otvorte súbor, ktorý chcete tlačiť.
3. V ponuke **Súbor** vyberte položku **Tlačiť** alebo **Nastavenie tlače**.
4. Vyberte tlačiareň.
5. Prejdite do okna ovládača tlačiarne výberom položky **Predvolby** alebo **Nastavenia**.

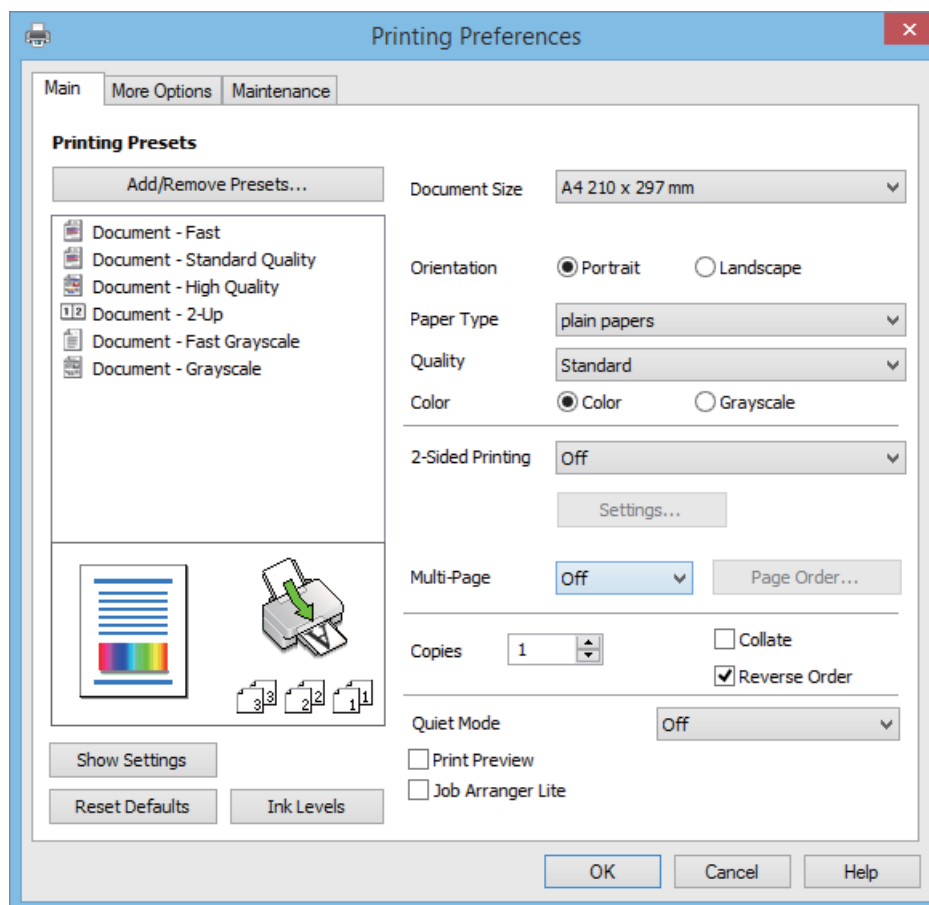

Tlač

6. Vykonať nasledujúce nastavenia.

- Veľkosť dokumentu: Vyberte veľkosť papiera, ktorý ste vložili do tlačiarne.
- Orientácia: Vyberte orientáciu, ktorú ste nastavili v aplikácii.
- Typ papiera: Vyberte typ papiera, ktorý ste vložili.
- Farba: Vyberte možnosť **Odtiene sivej**, ak chcete tlačiť čiernobielo alebo s odtieňmi sivej.

Poznámka:

Pri tlači na obálky vyberte v nastavení **Orientácia** možnosť **Na šírku**.

7. Kliknutím na tlačidlo **OK** zavriete okno ovládača tlačiarne.

8. Kliknite na položku **Tlačiť**.

Súvisiace informácie

- ➔ „Dostupný papier a kapacity” na strane 25
- ➔ „Vkladanie papiera do zásobníka Zadný podávač papiera” na strane 26
- ➔ „Zoznam typov papiera” na strane 25

Základy tlače – Mac OS X

Poznámka:

Operácie sa líšia v závislosti od aplikácie. Podrobnosti nájdete v *Pomocníkovi aplikácie*.

1. Vložte papier do tlačiarne.
2. Otvorte súbor, ktorý chcete tlačiť.
3. Výberom položky **Tlačiť** v ponuke **Súbor** alebo iného príslušného príkazu prejdite do dialógového okna tlače.

Ak je to potrebné, kliknutím na položku **Zobraziť podrobnosti** alebo na položku ▼ rozbaľte okno tlače.

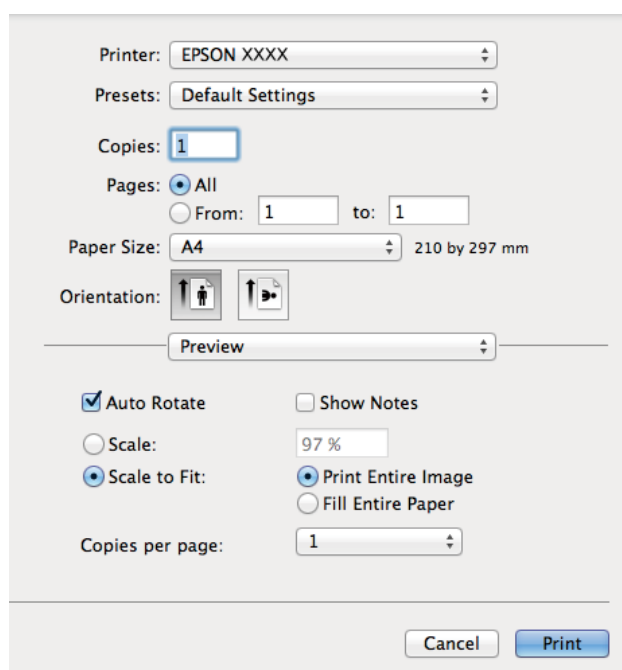

Tlač

4. Vykonaťte nasledujúce nastavenia.

- Tlačiareň: Vyberte tlačiareň.
- Predvoľba: Vyberte, kedy chcete použiť registrované nastavenia.
- Veľkosť papiera: Vyberte veľkosť papiera, ktorý ste vložili do tlačiarne.
- Orientácia: Vyberte orientáciu, ktorú ste nastavili v aplikácii.

Poznámka:

Pri tlači na obálky vyberte orientáciu na šírku.

5. V kontextovej ponuke vyberte položku **Nastavenia tlače**.

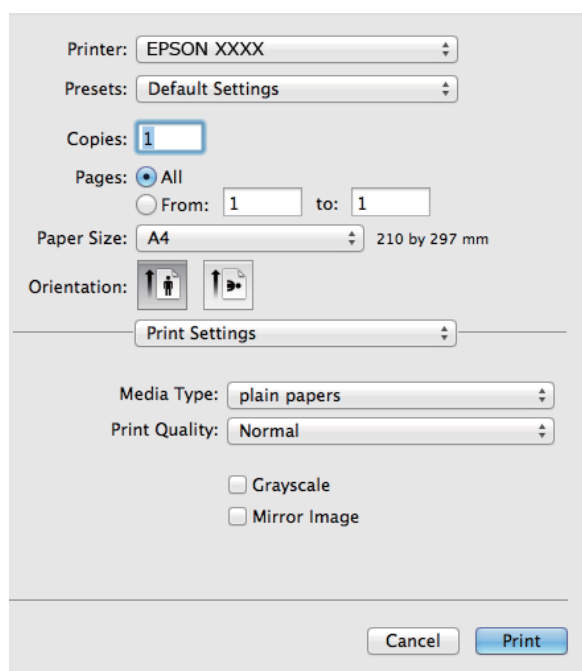

Poznámka:

V systéme Mac OS X v10.8.x alebo novšom: ak sa nezobrazí ponuka **Nastavenia tlače**, ovládač tlačiarne Epson nebol nainštalovaný správne.

Vyberte položku **Systémové nastavenia** z ponuky  > **Tlačiarne a skenery** (alebo **Tlačiarne a skenery, Print & Fax**), odstráňte tlačiareň a potom ju znova pridajte. Tlačiareň pridajte nasledovne.

<http://epson.sn>

6. Vykonaťte nasledujúce nastavenia.

- Typ média: Vyberte typ papiera, ktorý ste vložili.
- Odtiene sivej: Vyberte možnosť čiernobielej tlače alebo tlače v odtieňoch sivej.

7. Kliknite na položku **Tlačiť**.

Súvisiace informácie

- ➔ „Dostupný papier a kapacity” na strane 25
- ➔ „Vkladanie papiera do zásobníka Zadný podávač papiera” na strane 26
- ➔ „Zoznam typov papiera” na strane 25

Obojstranná tlač (len pre systém Windows)

Ovládač tlačiarene tlačí automaticky oddelením párných a nepárnych strán. Keď tlačiareň dokončila tlač nepárnych strán, otočte papier podľa pokynov na tlač párných strán. Taktiež môžete tlačiť brožúru, ktorú vytvoríte zložením výtlačku.

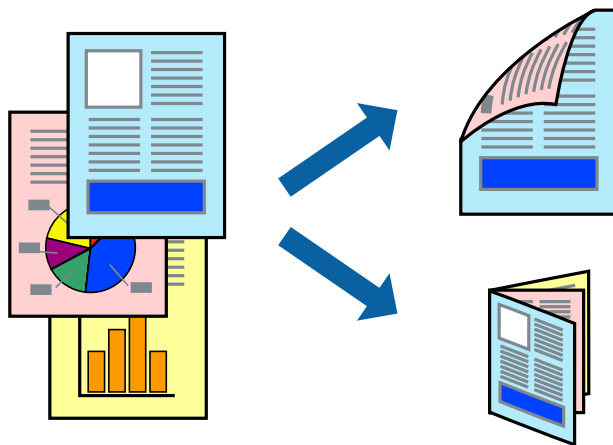

Poznámka:

- Ak nepoužijete papier vhodný na obojstrannú tlač, kvalita tlače sa môže zhoršiť a papier sa môže zaseknúť.
- V závislosti od papiera a údajov môže atrament presiaknuť na druhú stranu papiera.
- Ak je funkcia **EPSON Status Monitor 3** vypnutá, prejdite do ovládača tlačiarene, kliknite na položku **Rozšírené nastavenia** na karte **Údržba** a potom vyberte položku **Zapnúť EPSON Status Monitor 3**.
- Obojstranná tlač nemusí byť dostupná, keď je tlačiareň sprístupnená cez sieť alebo sa používa ako zdieľaná tlačiareň.

1. Vložte papier do tlačiarene.
2. Otvorte súbor, ktorý chcete tlačiť.
3. Prejdite do okna ovládača tlačiarene.
4. Vyberte možnosť **Manuálne (väzba dlhšej strany)** alebo **Manuálne (väzba kratšej strany)** v nastavení **Obojstranná tlač** na karte **Hlavný**.
5. Vykonajte požadované nastavenia pomocou ponuky **Nastavenia** a potom kliknite na tlačidlo **OK**.

Poznámka:

Ak chcete tlačiť dokumenty ako brožúru, vyberte možnosť **Brožúra**.

6. Upravte požadovaným spôsobom ostatné nastavenia na kartách **Hlavný** a **Viac možností** a kliknite na tlačidlo **OK**.
7. Kliknite na položku **Tlačiť**.

Po vytlačení prvej strany sa na počítači zobrazí kontextové okno. Postupujte podľa pokynov na obrazovke.

Súvisiace informácie

- ➔ „Dostupný papier a kapacity” na strane 25
- ➔ „Vkladanie papiera do zásobníka Zadný podávač papiera” na strane 26
- ➔ „Základy tlače – Windows” na strane 35

Tlač viacerých strán na jeden hárok

Na jeden hárok papiera môžete vytlačiť dve alebo štyri strany údajov.

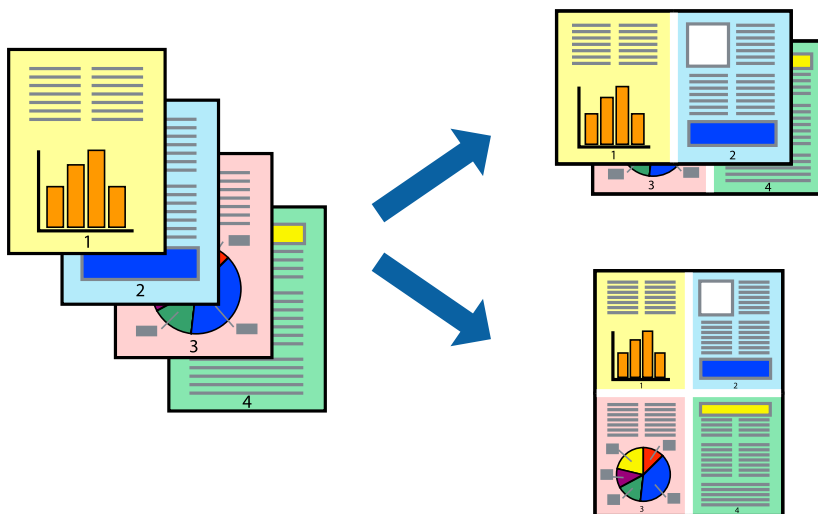

Tlač viacerých strán na jeden hárok – Windows

1. Vložte papier do tlačiarne.
2. Otvorte súbor, ktorý chcete tlačiť.
3. Prejdite do okna ovládača tlačiarne.
4. Vyberte možnosť **2 str. na hárok** alebo **4 str. na hárok** pre nastavenie **Viacstránkové** na karte **Hlavný**.
5. Kliknite na položku **Poradie strán**, vykonajte požadované nastavenia a potom kliknutím na tlačidlo **OK** zatvorte okno.
6. Upravte požadovaným spôsobom ostatné nastavenia na kartách **Hlavný** a **Viac možností** a kliknite na tlačidlo **OK**.
7. Kliknite na položku **Tlačiť**.

Súvisiace informácie

- ➔ „Vkladanie papiera do zásobníka Zadný podávač papiera” na strane 26
- ➔ „Základy tlače – Windows” na strane 35

Tlač viacerých strán na jeden hárok – Mac OS X

1. Vložte papier do tlačiarne.
2. Otvorte súbor, ktorý chcete tlačiť.
3. Prejdite do dialógového okna tlače.
4. V kontextovej ponuke vyberte položku **Rozloženie**.

Tlač

5. Nastavte počet strán v poli **Strany na jeden list** a nastavte **Smer usporiadania** (poradie strán) a **Okraje**.
6. V prípade potreby nastavte aj ostatné položky.
7. Kliknite na položku **Tlačiť**.

Súvisiace informácie

- ➔ „Vkladanie papiera do zásobníka Zadný podávač papiera” na strane 26
- ➔ „Základy tlače – Mac OS X” na strane 36

Tlač prispôbená veľkosti papiera

Tlač môžete prispôbiť veľkosti papiera, ktorý ste vložili do tlačiarne.



Tlač prispôbená veľkosti papiera – Windows

1. Vložte papier do tlačiarne.
 2. Otvorte súbor, ktorý chcete tlačiť.
 3. Prejdite do okna ovládača tlačiarne.
 4. Na karte **Viac možností** vykonajte nasledujúce nastavenia.
 - Veľkosť dokumentu: Vyberte veľkosť papiera, ktorú ste nastavili v aplikácii.
 - Výstupný papier: Vyberte veľkosť papiera, ktorý ste vložili do tlačiarne.
Možnosť **Upraviť na stránku** sa vyberie automaticky.
- Poznámka:**
*Ak si želáte vytlačiť zmenšený obrázok v strede stránky, vyberte možnosť **Stred**.*
5. Upravte požadovaným spôsobom ostatné nastavenia na kartách **Hlavný** a **Viac možností** a kliknite na tlačidlo **OK**.
 6. Kliknite na položku **Tlačiť**.

Súvisiace informácie

- ➔ „Vkladanie papiera do zásobníka Zadný podávač papiera” na strane 26

➔ „Základy tlače – Windows” na strane 35

Tlač prispôbená veľkosti papiera – Mac OS X

1. Vložte papier do tlačiarne.
2. Otvorte súbor, ktorý chcete tlačiť.
3. Prejdite do dialógového okna tlače.
4. Vyberte veľkosť papiera, ktorú ste v aplikácii nastavili v možnosti **Veľkosť papiera**.
5. V kontextovej ponuke vyberte položku **Manipulácia s papierom**.
6. Vyberte položku **Prispôbiť veľkosti papiera**.
7. Vyberte veľkosť papiera, ktorý ste vložili do tlačiarne, v nastavení **Cieľová veľkosť papiera**.
8. V prípade potreby nastavte aj ostatné položky.
9. Kliknite na položku **Tlačiť**.

Súvisiace informácie

- ➔ „Vkladanie papiera do zásobníka Zadný podávač papiera” na strane 26
- ➔ „Základy tlače – Mac OS X” na strane 36

Tlač viacerých súborov naraz (iba v systéme Windows)

Organizátor tlačových úloh Lite umožňuje skombinovať viaceré súbory vytvorené v rôznych aplikáciách a vytlačiť ich ako jednu tlačovú úlohu. Pre kombinované súbory môžete nastaviť nastavenia tlače, ako je usporiadanie, poradie tlače a orientácia.

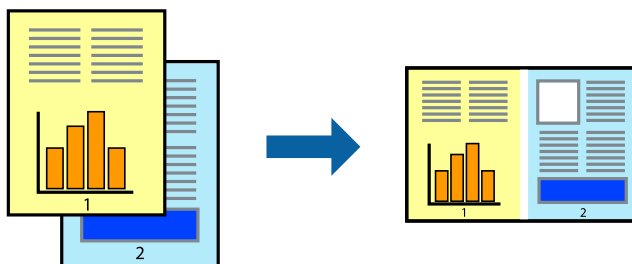

Poznámka:

Ak chcete otvoriť **Tlačový projekt** uložený v nástroji **Organizátor tlačových úloh Lite**, kliknite na položku **Organizátor tlačových úloh Lite** na karte **Údržba** v ovládači tlačiarne. Potom vyberte položku **Otvoriť** v ponuke **Súbor** a vyberte súbor. Prípona uložených súborov je „.ecl”.

1. Vložte papier do tlačiarne.
2. Otvorte súbor, ktorý chcete tlačiť.
3. Prejdite do okna ovládača tlačiarne.

Tlač

4. Vyberte položku **Organizátor tlačových úloh Lite** na karte **Hlavný**.
5. Kliknutím na tlačidlo **OK** zatvorte okno ovládača tlačiarne.
6. Kliknite na položku **Tlačiť**.
Zobrazí sa okno **Organizátor tlačových úloh Lite** a tlačová úloha sa pridá do možnosti **Tlačový projekt**.
7. Keď je okno **Organizátor tlačových úloh Lite** otvorené, otvorte súbor, ktorý chcete skombinovať s aktuálnym súborom, a zopakujte kroky 3 až 6.

Poznámka:

Ak zatvoríte okno **Organizátor tlačových úloh Lite**, odstráni sa neuložená položka **Tlačový projekt**. Ak chcete tlačiť neskôr, vyberte možnosť **Uložiť** z ponuky **Súbor**.

8. Vyberte ponuky **Rozloženie** a **Upraviť** v možnosti **Organizátor tlačových úloh Lite**, aby ste upravili položku **Tlačový projekt** podľa potreby.
9. Vyberte položku **Tlačiť** v ponuke **Súbor**.

Súvisiace informácie

- ➔ „Vkladanie papiera do zásobníka Zadný podávač papiera” na strane 26
- ➔ „Základy tlače – Windows” na strane 35

Tlač zväčšených formátov a vytváranie plagátov (iba v systéme Windows)

Môžete tlačiť jeden obrázok na niekoľko hárkov papiera, aby ste vytvorili väčší plagát. Môžete si vytlačiť značky zarovnaní, aby sa vám hárky ľahšie spájali.

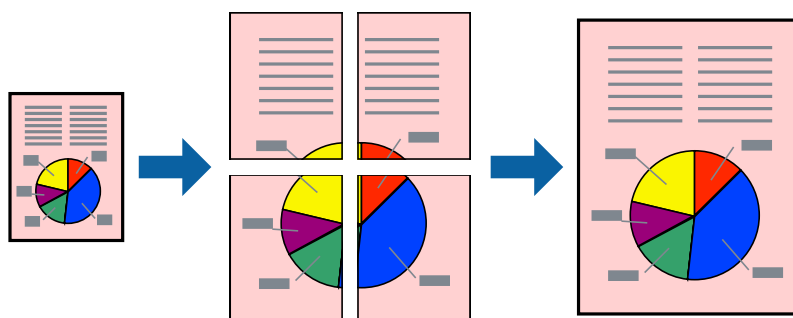

1. Vložte papier do tlačiarne.
2. Otvorte súbor, ktorý chcete tlačiť.
3. Prejdite do okna ovládača tlačiarne.
4. Vyberte možnosť **Plagát 2x1**, **Plagát 2x2**, **Plagát 3x3**, alebo **Plagát 4x4** v nastavení **Viacstránkové** na karte **Hlavný**.
5. Vykonajte požadované nastavenia pomocou ponuky **Nastavenia** a potom kliknite na tlačidlo **OK**.
6. Upravte požadovaným spôsobom ostatné nastavenia na kartách **Hlavný** a **Viac možností** a kliknite na tlačidlo **OK**.

Tlač

7. Kliknite na položku **Tlačiť**.

Súvisiace informácie

- ➔ „Vkladanie papiera do zásobníka Zadný podávač papiera” na strane 26
- ➔ „Základy tlače – Windows” na strane 35

Vytváranie plagátov použitím možnosti Značky presahujúceho zarovnania

Tu je uvedený príklad vytvorenia plagátu, keď je vybratá možnosť **Plagát 2x2** a možnosť **Značky presahujúceho zarovnania** v nastavení **Tlačiť vodiace čiary orezania**.

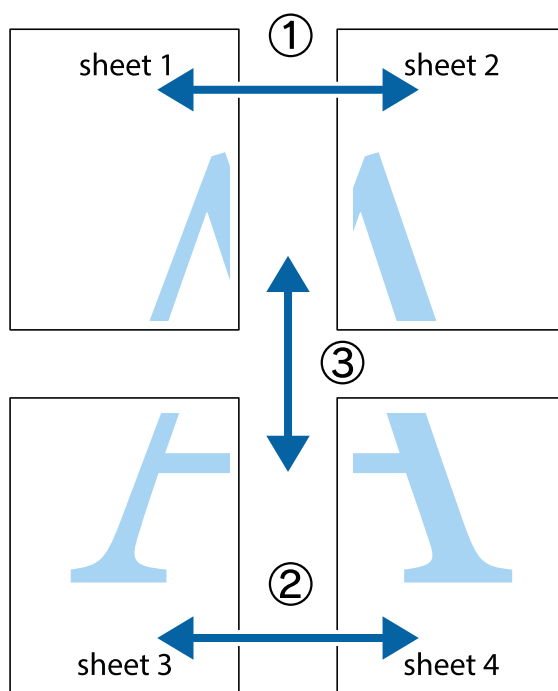

Tlač

1. Pripravte si Sheet 1 a Sheet 2. Odstrihnite okraje na dokumente Sheet 1 podľa zvislej modrej čiary cez stred hornej a dolnej značky s krížikom.

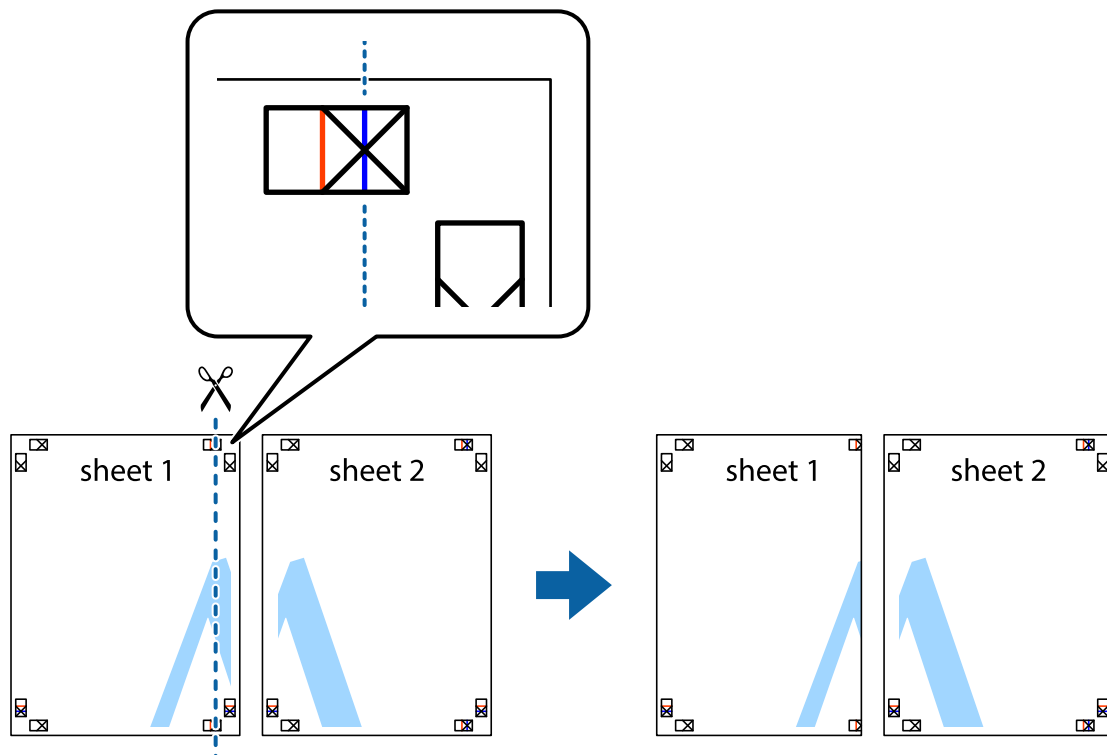

2. Položte kraj dokumentu Sheet 1 cez dokument Sheet 2 zarovnajzte značky s krížikom a dočasne na zadnej strane prilepte páskou hárky k sebe.



Tlač

3. Prestrihnite zlepené hárky pozdĺž zvislej červenej čiary cez značky zarovnaní (tentokrát ide o čiaru vľavo od značiek s križikom).

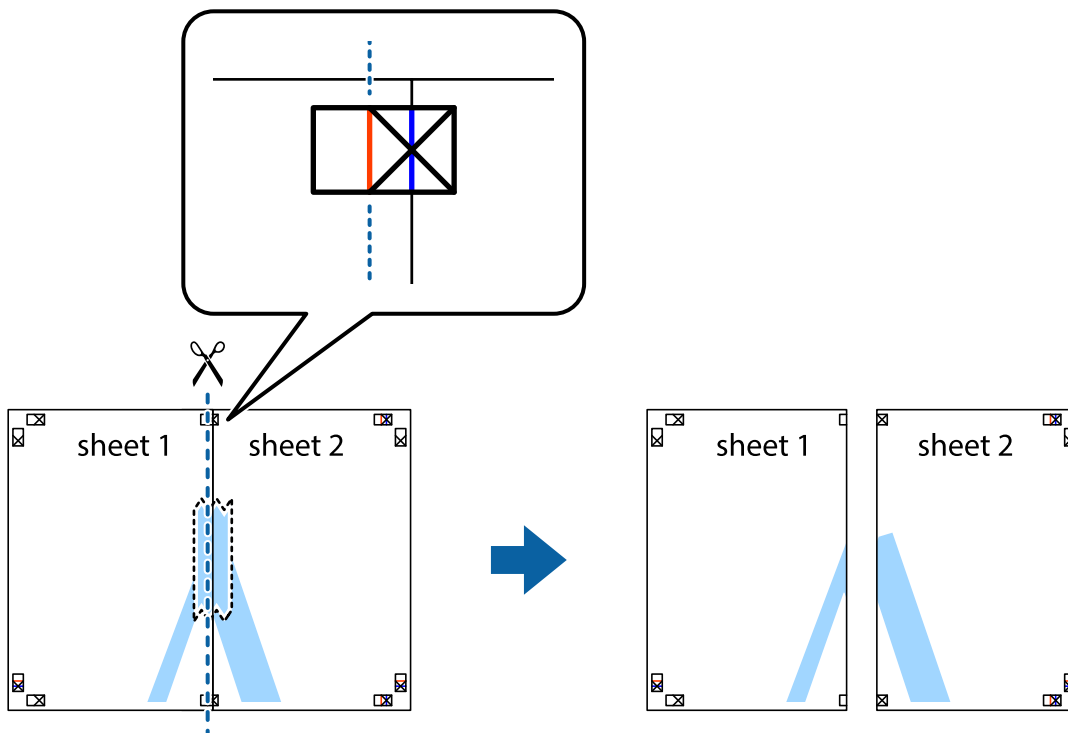

4. Prilepte hárky k sebe páskou na ich zadnej strane.

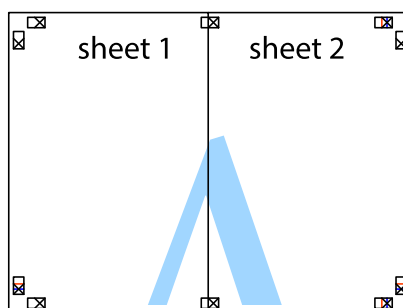

5. Sheet 3 a Sheet 4 prilepte zopakovaním krokov 1 až 4.

Tlač

6. Odstrihnite okraje na dokumente Sheet 1 a na dokumente Sheet 2 podľa zvislej modrej čiary cez stred ľavej a pravej značky s krížikom.

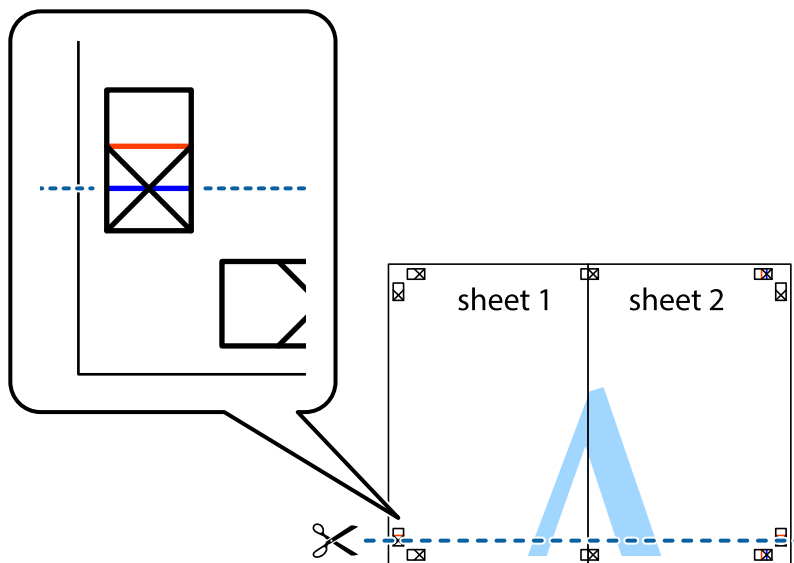

7. Položte okraj dokumentu Sheet 1 a dokumentu Sheet 2 cez Sheet 3 a Sheet 4, zarovnajte značky s krížikom a dočasne háčky zlepte páskou na ich zadnej strane.

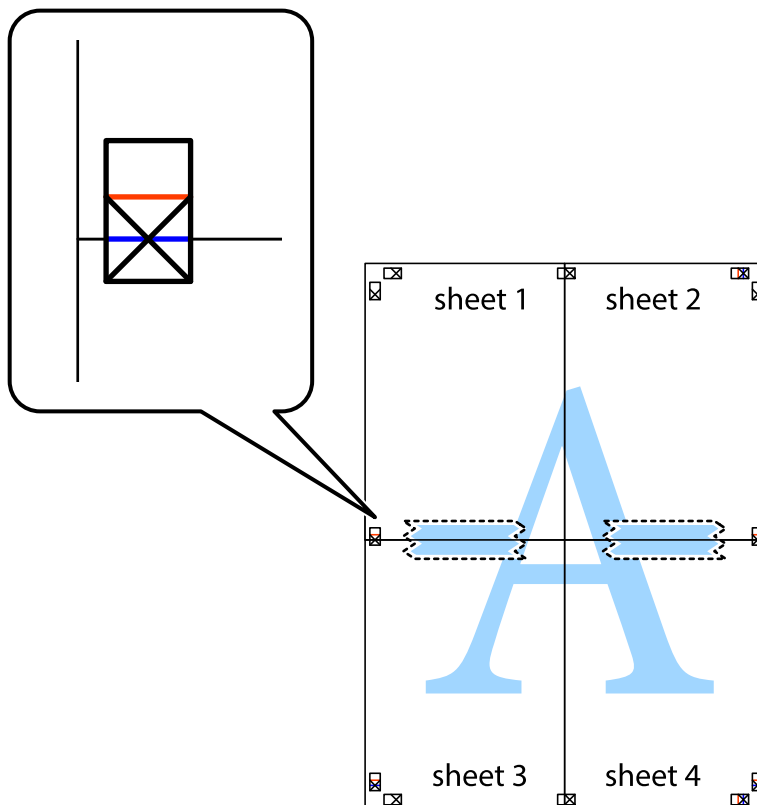

Tlač

8. Prestrihnite zlepené hárky pozdĺž vodorovnej červenej čiary cez značky zarovnaní (tentokrát ide o čiaru nad značkami s krížikom).

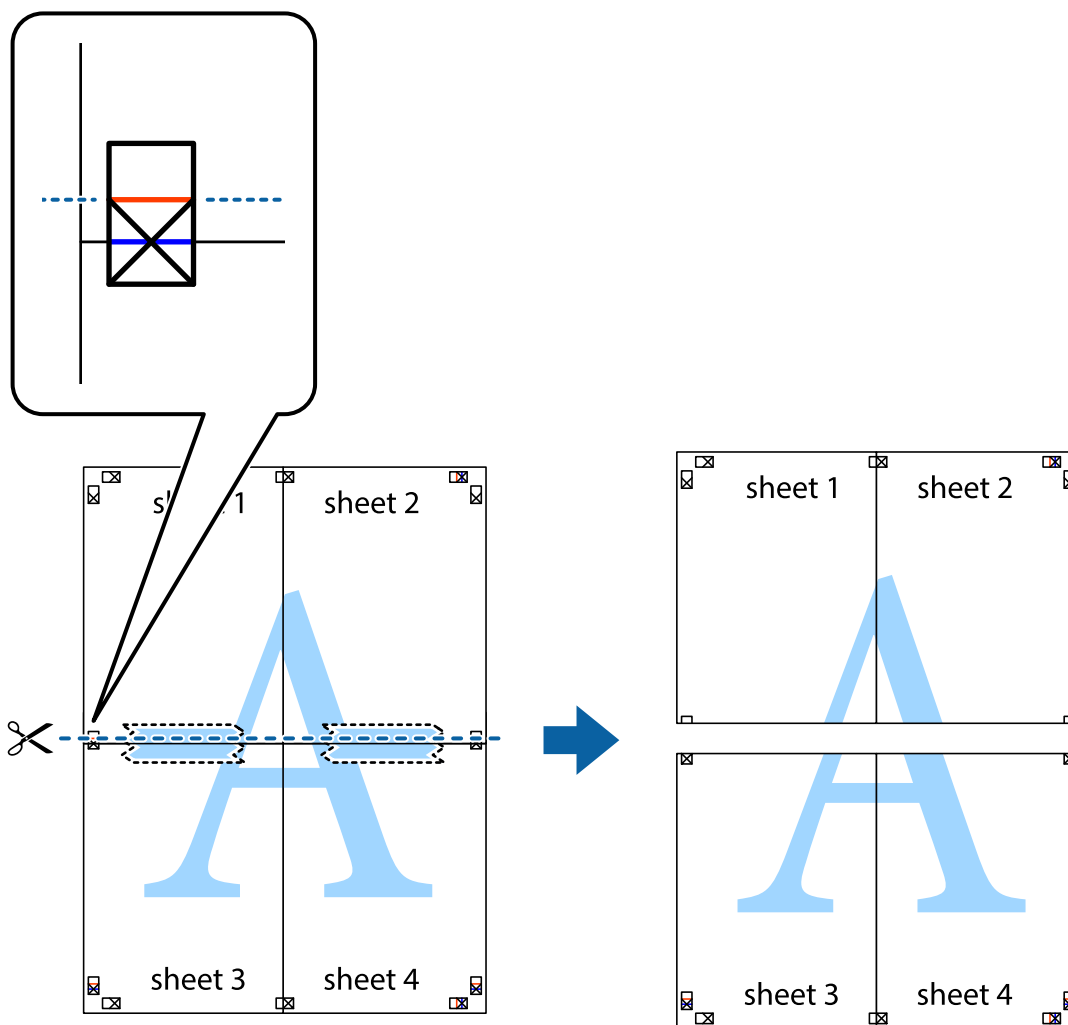

9. Prilepte hárky k sebe páskou na ich zadnej strane.

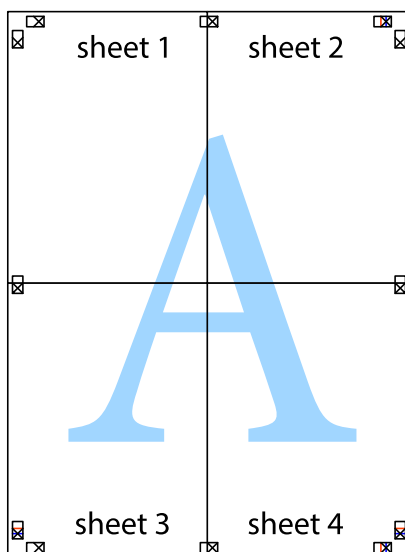

10. Odstrihnite zostávajúce okraje podľa vonkajšej vodiacej čiary.

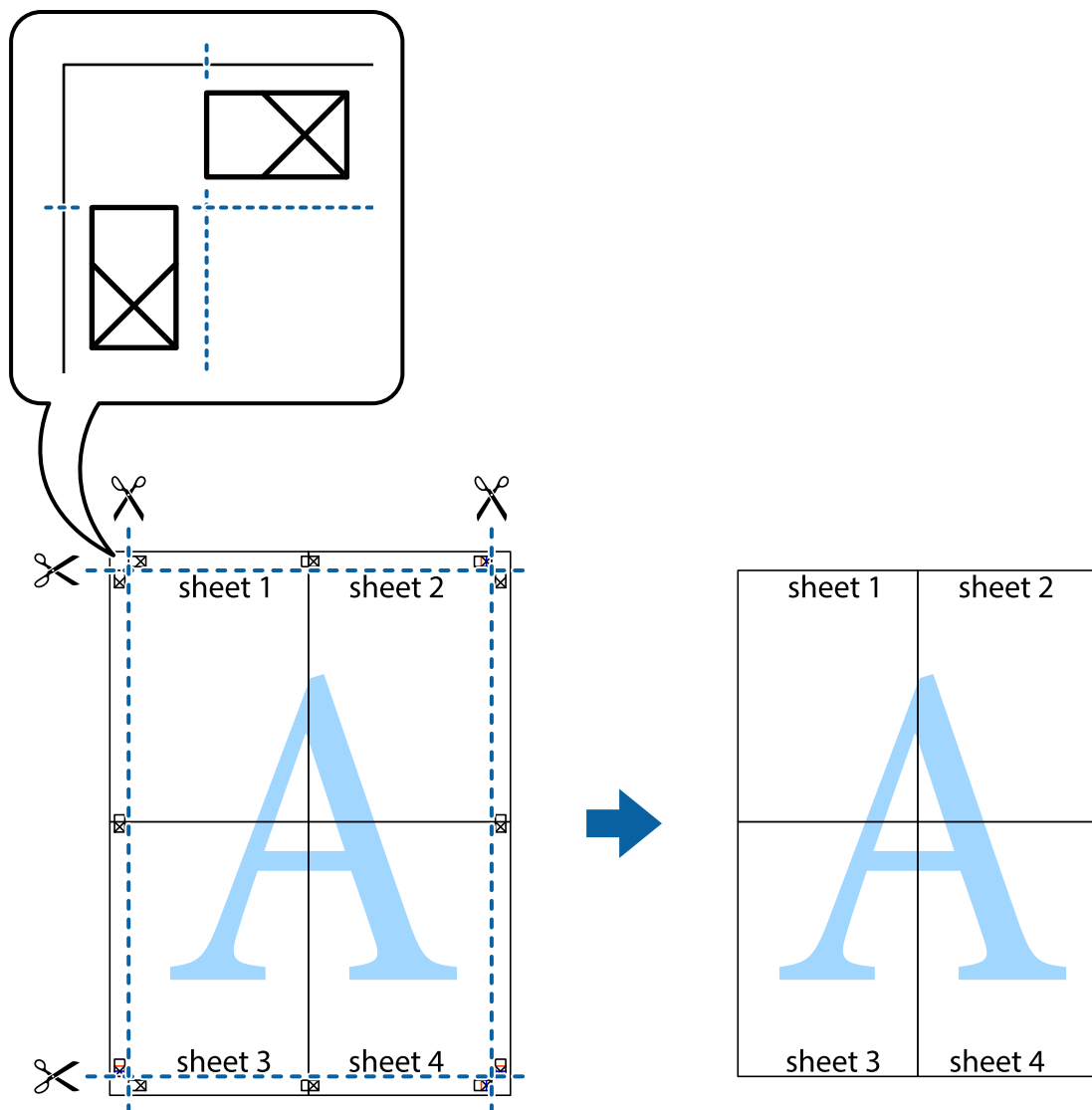

Tlač s použitím rozšírených funkcií

V tejto časti sú popísané rôzne ďalšie rozloženia a funkcie tlače, ktoré sú dostupné v ovládači tlačiarne.

Súvisiace informácie

- ➔ „Ovládač tlačiarne v systéme Windows“ na strane 91
- ➔ „Ovládač tlačiarne v systéme Mac OS X“ na strane 93

Pridanie predvolby tlače na jednoduchú tlač

Ak si v ovládači tlačiarne vytvoríte svoju vlastnú predvoľbu s často používanými nastaveniami tlače, budete môcť jednoducho tlačiť výberom tejto predvoľby v zozname.

Tlač

Windows

Pre pridanie vlastnej predvolby nastavte položky, ako sú **Veľkosť dokumentu** a **Typ papiera** na karte **Hlavný** alebo **Viac možností** a potom kliknite na voľbu **Pridať/Odstrániť predvolby** v nastavení **Predvolby tlače**.

Poznámka:

Ak chcete odstrániť pridanú predvolbu, kliknite na položku **Pridať/Odstrániť predvolby**, vyberte názov predvolby, ktorú chcete odstrániť zo zoznamu, a potom ju odstráňte.

Mac OS X

Prejdite do dialógového okna tlače. Pre pridanie vlastnej predvolby nastavte položky, ako sú **Veľkosť papiera** a **Typ média**, a potom uložte aktuálne nastavenie ako predvolbu v nastavení **Presets**.

Poznámka:

Ak chcete odstrániť pridanú predvolbu, kliknite na **predvolby** > **Zobrazíť predvolby**, vyberte názov predvolby, ktorú chcete odstrániť zo zoznamu, a potom ju odstráňte.

Tlač zmenšeného alebo zväčšeného dokumentu

Veľkosť dokumentu môžete zväčšiť alebo zmenšiť o požadované percento.

Windows

Nastavte položku **Veľkosť dokumentu** na karte **Viac možností**. Vyberte položky **Zmenšiť/Zväčšiť dokument**, **Priblížiť na**, a zadajte požadované percento.

Mac OS X

V ponuke **Súbor** vyberte položku **Nastavenie strany**. Vyberte nastavenia pre položky **Formát pre** a **Veľkosť papiera** a zadajte percentuálnu hodnotu v položke **Mierka**. Zatvorte okno a tlačte podľa základných pokynov na tlač.

Úprava farieb tlače

Farby používané v tlačovej úlohe môžete upraviť.

Režim **PhotoEnhance** vytvára ostrejšie obrázky so živšími farbami automatickou úpravou kontrastu, sýtosti a jasú pôvodného obrázka.

Poznámka:

- Tieto úpravy sa neaplikujú na údaje originálu.
- Režim **PhotoEnhance** upravuje farbu analyzovaním polohy objektu. Ak ste zmenili polohu objektu zmenšením, zväčšením, orezaním alebo otočením obrázka, farba sa môže nečakane zmeniť. Ak nie je obrázok zaostrený, môže byť tón neprirodený. Ak je farba zmenená alebo neprirodená, tlačte v režime inom ako **PhotoEnhance**.

Windows

Vyberte spôsob korekcie farieb z ponuky **Korekcia farieb** na karte **Viac možností**.

Ak vyberiete možnosť **Automatické**, farby sa automaticky upravujú, aby vyhoveli typu papiera a nastaveniam kvality tlače. Ak vyberiete možnosť **Vlastné** a kliknete na položku **Spresniť**, môžete vykonať svoje vlastné nastavenia.

Mac OS X

Prejdite do dialógového okna tlače. V kontextovej ponuke vyberte položku **Prispôsobenie farieb** a vyberte položku **EPSON Color Controls**. V kontextovej ponuke vyberte možnosť **Color Options** a vyberte jednu z dostupných možností. Kliknite na šípku vedľa položky **Rozšírené nastavenia** a urobte príslušné nastavenia.

Tlač

Tlač vodotlače (iba systém Windows)

Na výtlačkoch môžete vytlačiť vodotlač napríklad s textom „Dôverné“. Pridať môžete aj svoju vlastnú vodotlač.

Kliknite na možnosť **Vlastnosti vodoznaku** na karte **Viac možností**, a potom vyberte vodotlač. Kliknite na položku **Nastavenia**, ak chcete upraviť ďalšie nastavenia napríklad farby a polohy vodotlače.

Tlač hlavičky a päty (len pre systém Windows)

Ako hlavičky a päty môžete vytlačiť údaje, ako sú meno používateľa a dátum tlače.

Kliknite na možnosť **Vlastnosti vodoznaku** na karte **Viac možností**, a potom vyberte položku **Záhlavie/zápätie**. Kliknite na možnosť **Nastavenia** a vyberte z rozbaľovacieho zoznamu potrebné položky.

Tlač fotografií pomocou programu Epson Easy Photo Print

Program Epson Easy Photo Print umožňuje jednoducho usporiadať a vytlačiť fotografie na rôzne typy papiera.

Poznámka:

Pri tlači na originálny fotografický papier Epson je kvalita atramentu maximálna a výtlačky sú živé a jasné.

Súvisiace informácie

- ➔ „Dostupný papier a kapacity” na strane 25
- ➔ „Vkladanie papiera do zásobníka Zadný podávač papiera” na strane 26
- ➔ „Epson Easy Photo Print” na strane 96

Tlač z inteligentných zariadení

Používanie funkcie Epson iPrint

Pomocou aplikácie Epson iPrint môžete tlačiť fotografie, dokumenty a webové stránky z inteligentných zariadení, ako je smartfón alebo tablet. Prostredníctvom inteligentného zariadenia pripojeného k tej istej bezdrôtovej sieti ako vaša tlačiareň môžete použiť buď lokálnu tlač alebo diaľkovú tlač cez internet. Na použitie diaľkovej tlače zaregistrujte svoju tlačiareň do služby Epson Connect.



Aplikáciu Epson iPrint môžete nainštalovať do svojho inteligentného zariadenia z nasledujúcej adresy URL alebo kódu QR.

Tlač

<http://ipr.to/c>



Používanie funkcie Epson iPrint

Spustíte aplikáciu Epson iPrint z inteligentného zariadenia a na domovskej obrazovke vyberte položku, ktorú chcete použiť.

Nasledujúce obrazovky sa môžu zmeniť bez upozornenia.

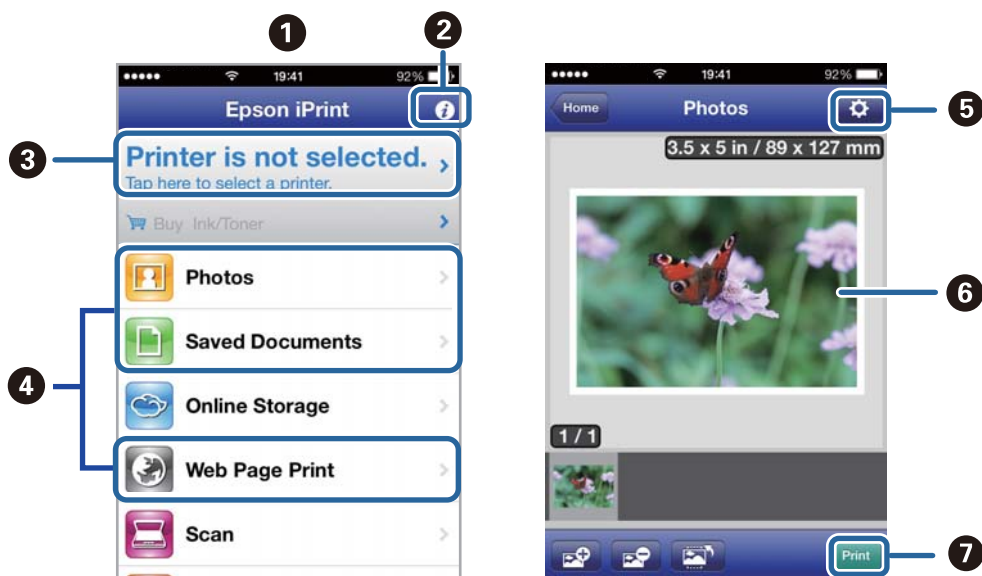

1	Domovská obrazovka po spustení aplikácie.
2	Zobrazí informácie, ako nastaviť tlačiareň, a často kladené otázky.
3	Zobrazí obrazovku, na ktorej môžete vybrať tlačiareň a nastaviť ju. Po vybratí tlačiarne ju už druhýkrát nemusíte vyberať.
4	Vyberte, čo chcete tlačiť, napríklad fotografie, dokumenty alebo webové stránky.
5	Zobrazí obrazovku, na ktorej môžete vybrať nastavenia tlače, ako napr. veľkosť a typ papiera.
6	Zobrazí vybrané fotografie a dokumenty.
7	Spustí tlač.

Poznámka:

Ak chcete tlačiť z ponuky dokumentu pomocou zariadenia iPhone, iPad, alebo iPod touch so systémom iOS, najprv premiestnite dokument, ktorý chcete tlačiť, pomocou funkcie zdieľania v aplikácii iTunes, a potom spustíte aplikáciu Epson iPrint.

Súvisiace informácie

➔ „Služba Epson Connect” na strane 90

Používanie funkcie AirPrint

Funkcia AirPrint umožňuje bezdrôtovú tlač pomocou tlačiarne s funkciou AirPrint zo zariadenia so systémom iOS pomocou najnovšej verzie systému iOS a zo systému Mac OS X v10.7.x alebo novšieho.



Poznámka:

Podrobnejšie informácie nájdete na stránke AirPrint na webovej lokalite Apple.

1. Vložte papier do tlačiarne.
2. Pripojte zariadenie do tej istej bezdrôtovej siete, ktorú používa vaša tlačiareň.
3. Teraz môžete tlačiť na tlačiarňu zo svojho zariadenia.

Súvisiace informácie

➔ „Vkladanie papiera do zásobníka Zadný podávač papiera” na strane 26

Zrušenie tlače

Poznámka:

- V systéme Windows nemôžete z počítača zrušiť tlačovú úlohu po jej úplnom zaslaní do tlačiarne. V takom prípade zrušte tlačovú úlohu pomocou ovládacieho panela tlačiarne.
- Ak tlačíte viacero strán v systéme Mac OS X, nemôžete zrušiť všetky úlohy naraz pomocou ovládacieho panela. V takom prípade zrušte tlačovú úlohu z počítača.
- Ak ste odoslali tlačovú úlohu zo systému Mac OS X v10.6.8 cez sieť, zrušenie tlače z počítača nemusí byť možné. V takom prípade zrušte tlačovú úlohu pomocou ovládacieho panela tlačiarne. Na zrušenie tlače z počítača je potrebné zmeniť nastavenia pod položkou Web Config. Podrobnejšie informácie obsahuje Sprievodca sieťou.

Zrušenie tlače – tlačidlo tlačiarne

Stlačením tlačidla  sa zruší prebiehajúca tlačová úloha.

Zrušenie tlače – Windows

1. Prejdite do okna ovládača tlačiarne.
2. Vyberte kartu **Údržba**.

Tlač

3. Kliknite na položku **Tlačový front**.
4. Kliknite pravým tlačidlom na úlohu, ktorú chcete zrušiť, a potom vyberte položku **Zrušiť**.

Súvisiace informácie

➔ [„Ovládač tlačiarne v systéme Windows” na strane 91](#)

Zrušenie tlače – Mac OS X

1. Kliknite na ikonu tlačiarne v **Docku**.
2. Vyberte úlohu, ktorú chcete zrušiť.
3. Zrušte danú úlohu.
 - Mac OS X v10.8.x až Mac OS X v10.9.x
Kliknite na  vedľa ukazovateľa postupu.
 - Mac OS X v10.6.8 až v10.7.x
Kliknite na položku **Odstrániť**.

Kopírovanie

1. Vložte papier do tlačiarne.
2. Vložte originály.
3. Na domovskej obrazovke prejdite do ponuky **Kopírovať**.
4. Pomocou tlačidiel ▲ a ▼ zadajte počet kópií.
5. Stlačte tlačidlo OK.
6. Zvoľte možnosť **Rozloženie** a potom vyberte vhodné rozloženie.
7. Stlačte tlačidlo ▼, a ak je to potrebné, vyberte ďalšie nastavenia.
8. Stlačte tlačidlo ◇.

Súvisiace informácie

- ➔ „Vkladanie papiera do zásobníka Zadný podávač papiera” na strane 26
- ➔ „Umiestnenie originálov” na strane 30
- ➔ „Režim **Kopírovať**” na strane 15

Skenovanie

Skenovanie pomocou ovládacieho panelu

Skenovanie do cloudu

Naskenované obrázky môžete pomocou aplikácie Epson Connect poslať do cloudových služieb.

Podrobnosti nájdete na webovom portáli Epson Connect.

<https://www.epsonconnect.com/>

<http://www.epsonconnect.eu> (len Európa)

Súvisiace informácie

➔ „Režim **Skenovať**“ na strane 16

Skenovanie do počítača

**Upozornenie:**

Pred použitím tejto funkcie sa uistite, že ste do počítača nainštalovali programy EPSON Scan a Epson Event Manager.

1. Vložte originály.
2. Na domovskej obrazovke prejdite do ponuky **Skenovať**.
3. Vyberte položku **Počítač**.
4. Vyberte počítač, do ktorého sa majú naskenované obrázky uložiť.

Poznámka:

- Pomocou programu Epson Event Manager môžete prejsť na často používané nastavenia skenovania, ako sú typ dokumentu, priečinok na uloženie alebo formát uloženia.
 - Keď je tlačiareň pripojená k sieti, môže byť na ovládacom paneli tlačiarne zobrazených až 20 počítačov.
 - Keď sa v sieti zistí počítač, do ktorého chcete uložiť naskenované obrázky, na ovládacom paneli sa zobrazí prvých 15 znakov názvu tohto počítača. Ak v programe Epson Event Manager nastavíte názov skenu siete, zobrazí sa na ovládacom paneli.
5. Stlačte tlačidlo OK a potom vyberte formát súboru.
 6. Stlačte tlačidlo .
- Naskenovaný obrázok sa uloží.

Súvisiace informácie

➔ „Umiestnenie originálov“ na strane 30

➔ „Epson Event Manager“ na strane 95

Skenovanie

➔ „Režim Skenovať” na strane 16

Skenovanie na počítač (WSD)

Poznámka:

- ❑ *Pred použitím tejto funkcie musíte nastaviť počítač. Podrobnejšie informácie obsahuje Sprievodca sieťou.*
- ❑ *Táto funkcia je dostupná len pre počítače so systémom Windows 8.1/Windows 8/Windows 7/Windows Vista.*

1. Vložte originály.
2. Na domovskej obrazovke prejdite do ponuky **Skenovať**.
3. Vyberte položku **Počítač (WSD)**.
4. Vyberte počítač.
5. Stlačte tlačidlo .

Naskenovaný obrázok sa uloží.

Poznámka:

Ohľadom informácií o mieste uloženia naskenovaného obrázka na počítača si pozrite dokumentáciu vášho počítača.

Súvisiace informácie

- ➔ „Umiestnenie originálov” na strane 30
- ➔ „Režim Skenovať” na strane 16

Skenovanie z počítača

Skenovanie pomocou ovládača skenera EPSON Scan. Vysvetlenie každej položky nastavenia nájdete v pomocníkovi programu EPSON Scan.

Základné skenovanie

V tejto časti sú základy skenovania vysvetlené pomocou režimu **Domáci režim** programu EPSON Scan. Postup je rovnaký aj v ďalších režimoch skenovania.

Poznámka:

*Režim **Domáci režim** nemôžete použiť pri skenovaní z podávača APD (len tlačiarne vybavené podávačom APD). Skenujte zo súčasti sklo skenera alebo použite režim **Kancelársky režim**, príp. **Profesionálny režim**.*

1. Vložte originály.
2. Spustíte softvér EPSON Scan.

Skenovanie

3. Vyberte položku **Domáci režim** v zozname **Režim**.

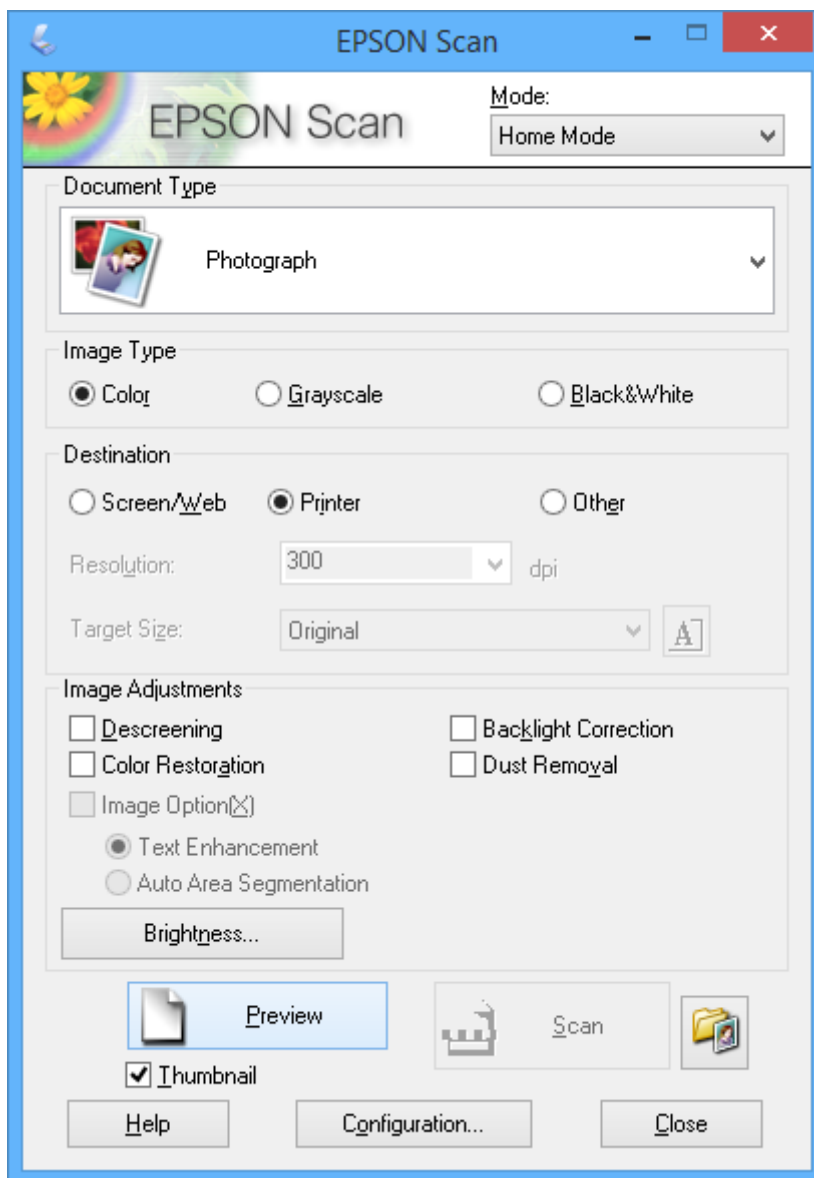

4. Vykonajte nasledujúce nastavenia.

- Typ dokumentu: Vyberte typ originálu, ktorý chcete skenovať.
- Typ obrázka: Vyberte typ farby obrázka, ktorý chcete skenovať.
Hoci tieto možnosti vyberá nastavenie **Typ dokumentu** automaticky, môžete ich zmeniť.
- Cieľ: Vyberte rozlíšenie obrázka, ktorý si želáte skenovať.
Ak vyberiete možnosť **Iné**, môžete nastaviť položku **Rozlíšenie**.
- Miniatura: K dispozícii len vtedy, keď ako nastavenie **Typ dokumentu** vyberiete položku **Fotografia**.
Ak vyberiete túto položku a kliknete na **Ukážka**, môžete skenovať automatickým zistením oblasti skenovania, smeru alebo skreslenia dokumentu alebo položiť viaceré fotografie na sklo skenera.

Skenovanie

5. Kliknite na položku **Ukážka**.

Poznámka:

- V závislosti od fotografií a podmienok skenovania nemusia byť výsledky skenovania také, ako sa očakávalo. Zrušte začiarknutie položky **Miniatúra** a položte len jednu fotografiu.
- Pri umiestňovaní viacerých fotografií ich uložte minimálne 20 mm (0,8 palcov) od seba. Okrajová oblasť súčasti skenera sa tiež nenaskenuje.

6. Podľa potreby upravte kvalitu alebo jas obrázka.

Poznámka:

V závislosti od originálov nemusia byť výsledky skenovania také, ako sa očakávalo.

7. Kliknite na položku **Skenovať**.

8. V okne **Nastavenie ukladania súborov** vykonajte príslušné nastavenia a potom kliknite na tlačidlo **OK**.

Poznámka:

Keď zrušíte začiarknutie položky **Zobraziť toto dialógové okno pred ďalším skenovaním**, nezobrazí sa obrazovka **Nastavenie ukladania súborov** a skenovanie sa okamžite spustí. Ak chcete zobraziť obrazovku **Nastavenie ukladania súborov**, pred spustením skenovania kliknite na ikonu (**Nastavenie ukladania súborov**) napravo od položky **Skenovať**.

Súvisiace informácie

- ➔ „Umiestnenie originálov” na strane 30
- ➔ „EPSON Scan (ovládač skenera)” na strane 94

Skenovanie pomocou pokročilých funkcií

Skenovanie s určenou veľkosťou (Kancelársky režim)

Originály môžete naskenovať s určenou veľkosťou bez zobrazenia ukážky. Pomocou podávača ADF môžete rýchlo skenovať množstvo dokumentov (len tlačiarne s podávačom ADF). Vyberte položku **Kancelársky režim** zo zoznamu **Režim** v programe EPSON Scan.

Skenovanie

Poznámka:

- ❑ Ak chcete skenovať mnoho dokumentov do jedného súboru, uložte ich vo formáte PDF.
- ❑ Ak používate podávač ADF a chcete kliknúť na položku **Ukážka**, načítajte len prvú stranu originálu, ktorý chcete zobrazit. Po zobrazení ukážky načítajte celý originál vrátane prvej strany, ktorú ste zobrazili, a kliknite na položku **Skenovať**.

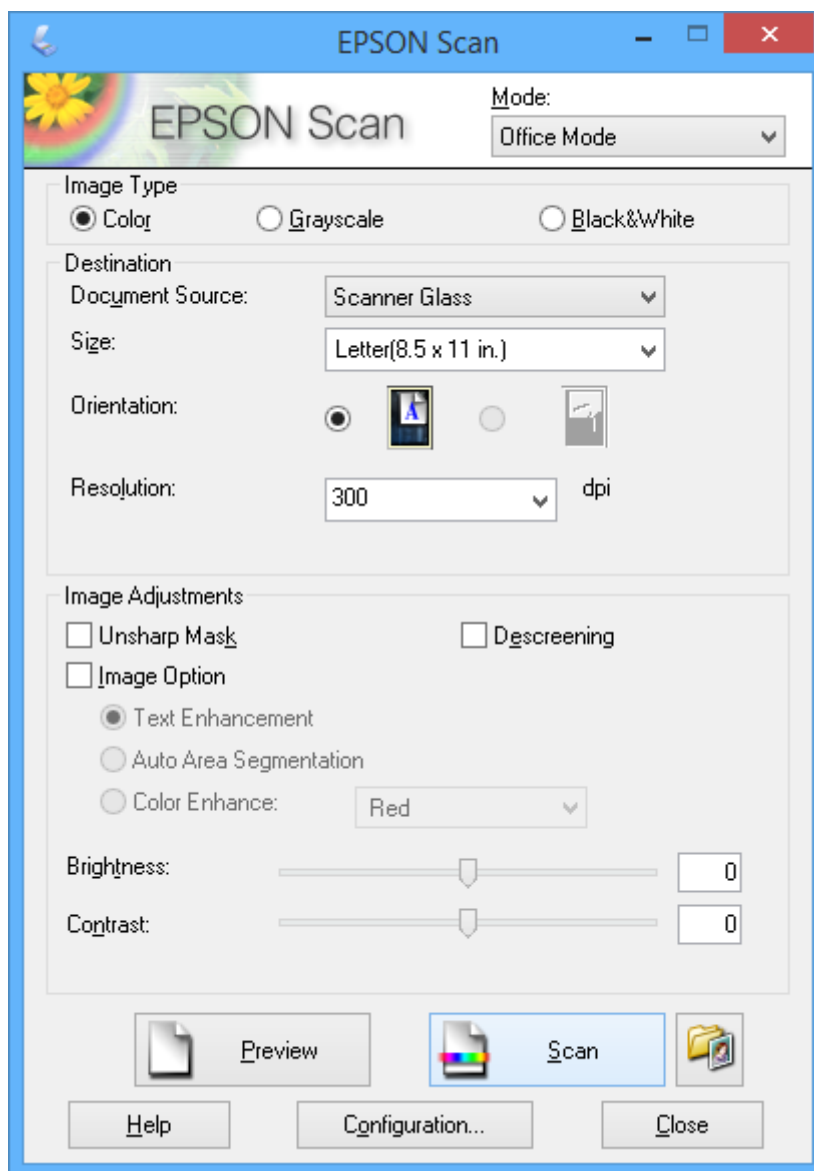

Skenovanie úpravou kvality obrázka (Profesionálny režim)

Obrázky môžete skenovať počas úpravy kvality a farby. Tento režim sa odporúča pre pokročilých používateľov. Vyberte položku **Profesionálny režim** zo zoznamu **Režim** v programe EPSON Scan.

Skenovanie

Poznámka:

- Ak chcete skenovať pomocou podávača ADF, pod položkou **Zdroj dokumentu** vyberte možnosť **APD**.
- Ak používate podávač ADF a chcete kliknúť na položku **Ukážka**, načítajte len prvú stranu originálu, ktorý chcete zobrazit. Po zobrazení ukážky načítajte celý originál vrátane prvej strany, ktorú ste zobrazili, a kliknite na položku **Skenovať**.

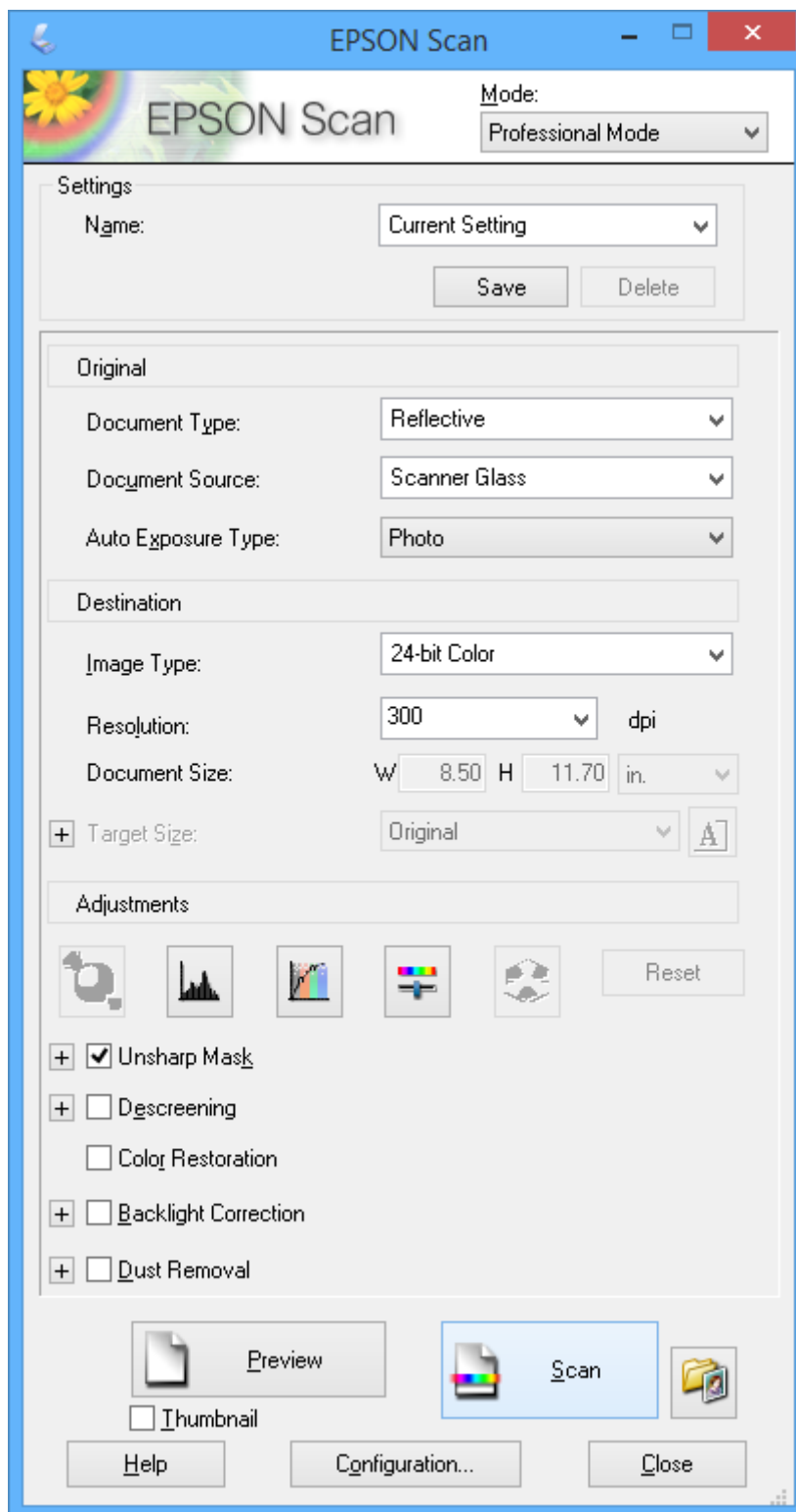

Skenovanie z inteligentných zariadení

Epson iPrint je aplikácia, ktorá umožňuje skenovať fotografie a dokumenty z inteligentných zariadení ako smartfón alebo tablet pripojených k tej istej bezdrôtovej sieti ako vaša tlačiareň. Naskenované údaje môžete uložiť do inteligentného zariadenia alebo do cloudových služieb, poslať e-mailom alebo vytlačiť.

Aplikáciu Epson iPrint môžete nainštalovať do svojho inteligentného zariadenia z nasledujúcej adresy URL alebo kódu QR.

<http://ipr.to/c>



Používanie funkcie Epson iPrint

Spustíte aplikáciu Epson iPrint z inteligentného zariadenia a na domovskej obrazovke vyberte položku, ktorú chcete použiť.

Nasledujúce obrazovky sa môžu zmeniť bez upozornenia.

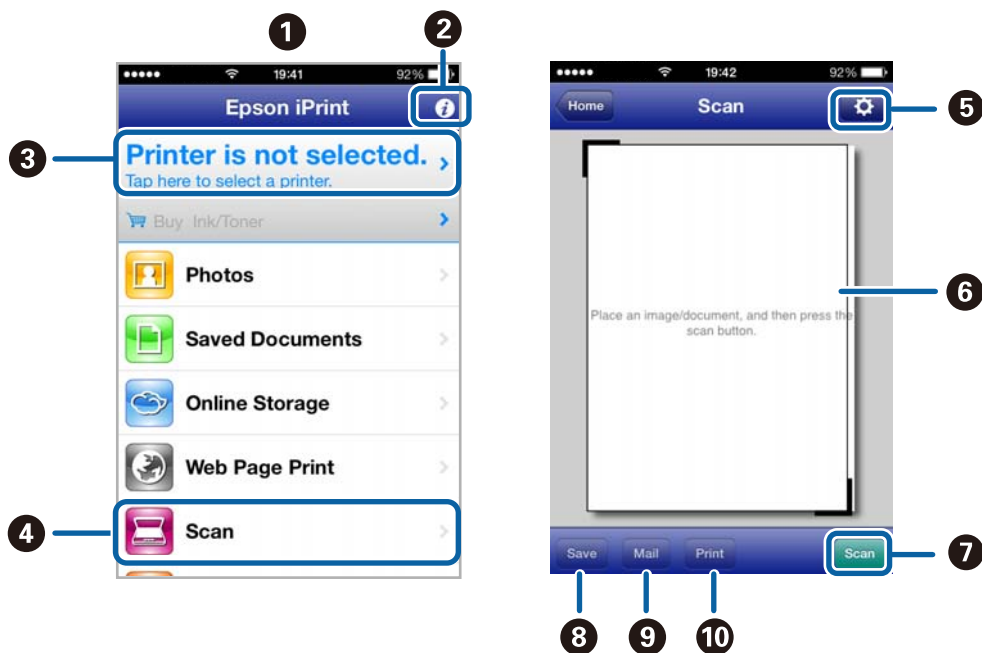

1	Domovská obrazovka po spustení aplikácie.
2	Zobrazí informácie, ako nastaviť tlačiareň, a často kladené otázky.
3	Zobrazí obrazovku, na ktorej môžete vybrať tlačiareň a nastaviť ju. Po vybratí tlačiarne ju už druhýkrát nemusíte vyberať.
4	Zobrazí obrazovku skenovania.
5	Zobrazí obrazovku, kde môžete vybrať nastavenia, ako napríklad rozlíšenie.

Skenovanie

6	Zobrazí naskenované obrázky.
7	Spustí skenovanie.
8	Zobrazí obrazovku, kde môžete naskenované údaje uložiť do inteligentného zariadenia alebo do cloudových služieb.
9	Zobrazí obrazovku, z ktorej môžete naskenované údaje poslať e-mailom.
10	Zobrazí obrazovku, z ktorej môžete naskenované údaje vytlačiť.

Súvisiace informácie

➔ [„Používanie funkcie Epson iPrint” na strane 50](#)

Faxovanie

Nastavenie faxu

Pripojenie k telefónnej linke

Kompatibilné telefónne linky

Môžete používať telefónne systémy tlačiarne prostredníctvom štandardných analógových telefónnych liniek (PSTN = verejná vytáčaná telefónna sieť) a PBX (súkromná pobočková ústredňa).

S nasledujúcimi telefónnymi linkami alebo systémami nemusí byť používanie tlačiarne možné.

- Telefónna linka VoIP, ako napríklad DSL, alebo digitálna služba cez optické vlákna
- Digitálna telefonická linka (ISDN)
- Niektoré telefónne systémy PBX
- Ak sú medzi telefónnu zásuvku na stene a tlačiareň zapojené adaptéry, ako je napríklad terminálový adaptér, rozdeľovač alebo smerovač DSL.

Pripojenie tlačiarne k telefónnej linke

Spojte telefónnu linku a tlačiareň pomocou nasledujúcich telefónnych káblov.

- Telefónna linka: RJ-11 (6P2C)
- Pripojenie telefónneho prístroja RJ-11 (6P2C)

V závislosti od oblasti môže byť s tlačiarňou dodávaný telefónny kábel. Ak je v balení, použite tento kábel.

Telefónny kábel môže byť potrebné zapojiť do adaptéra dodávaného pre vašu krajinu či región.

**Upozornenie:**

Kryt z portu tlačiarne EXT. odstráňte len pri pripojovaní telefónu k tlačiarňi. Ak telefón nepripájate, neodstraňujte kryt.

V oblastiach, kde často dochádza k výbojom bleskov, vám odporúčame používať ochranu proti prepätiu.

Faxovanie

Pripojenie k štandardnej telefónnej linke (PSTN) alebo PBX

Pripojte telefónny kábel z telefónnej zásuvky na stene alebo portu PBX k portu LINE na zadnej strane tlačiarne.

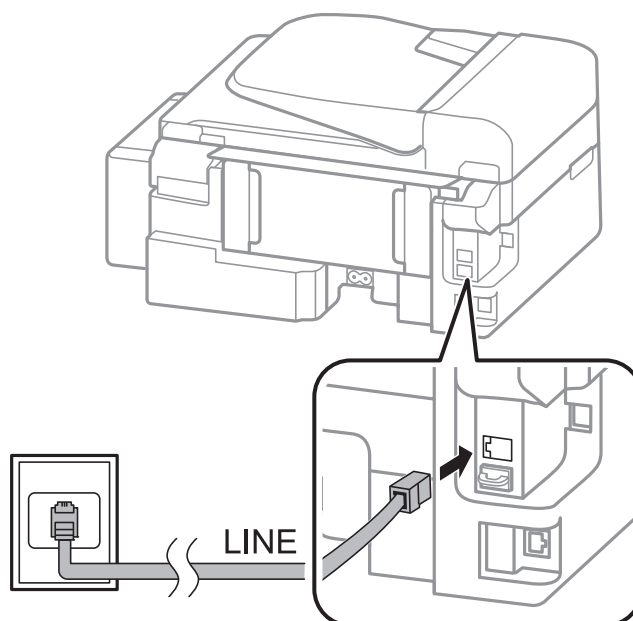

Súvisiace informácie

➔ „Vykonanie nastavení telefónneho systému PBX” na strane 68

Pripojenie k linke DSL alebo ISDN

Pripojte telefónny kábel z modemu DSL alebo terminálového adaptéru ISDN k portu LINE na zadnej strane tlačiarne. Ďalšie informácie nájdete v príručkách, ktoré boli dodané s modемом alebo adaptérom.

Poznámka:

Ak váš modem DSL nie je vybavený zabudovaným filtrom DSL, pripojte zvláštny filter DSL.

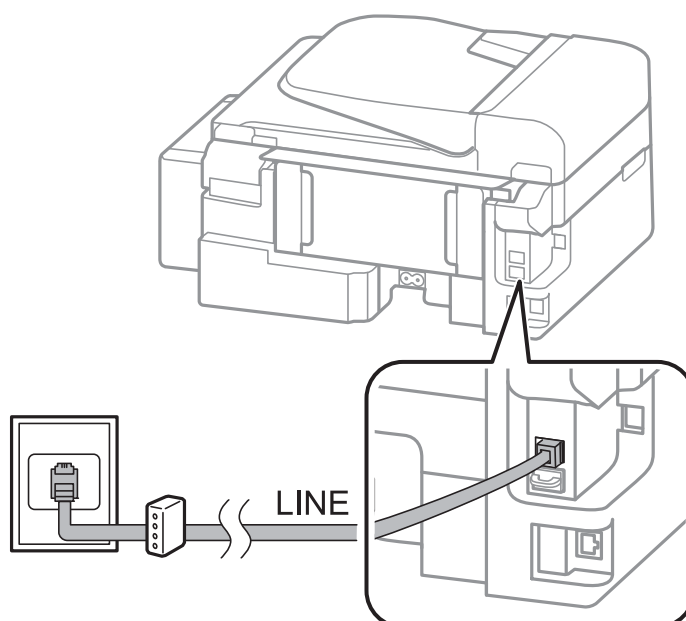

Pripojenie telefónneho zariadenia k tlačiarni

Ak používate tlačiareň a telefón na jednej telefónnej linke, pripojte telefón k tlačiarni.

Poznámka:

- ❑ Ak má vaše telefónne zariadenie funkciu faxu, pred pripojením túto funkciu vypnite. Ďalšie informácie nájdete v príručkách, ktoré boli dodané s telefónnym zariadením.
- ❑ Pred prijímaním faxov nastavte počet **Prevziať po zvonení** na vyššiu hodnotu, ako má záznamník.

1. Odstráňte kryt z portu EXT. na zadnej strane tlačiarne.

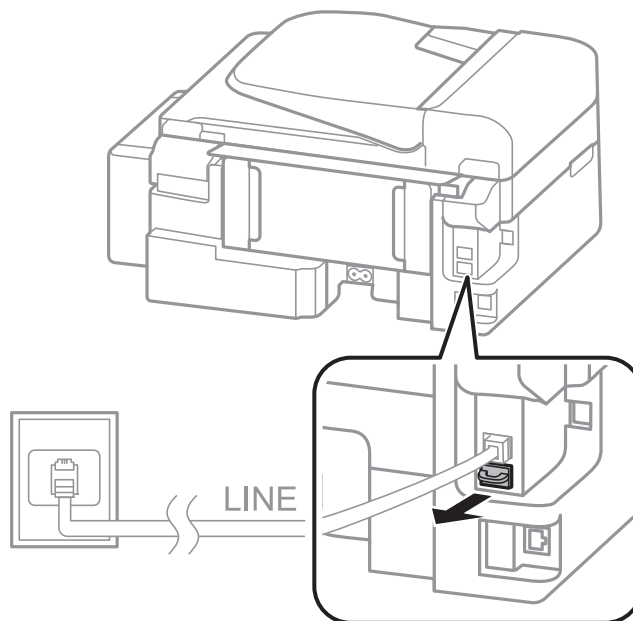

2. Pripojte telefónne zariadenie a port EXT. telefónnym káblom.

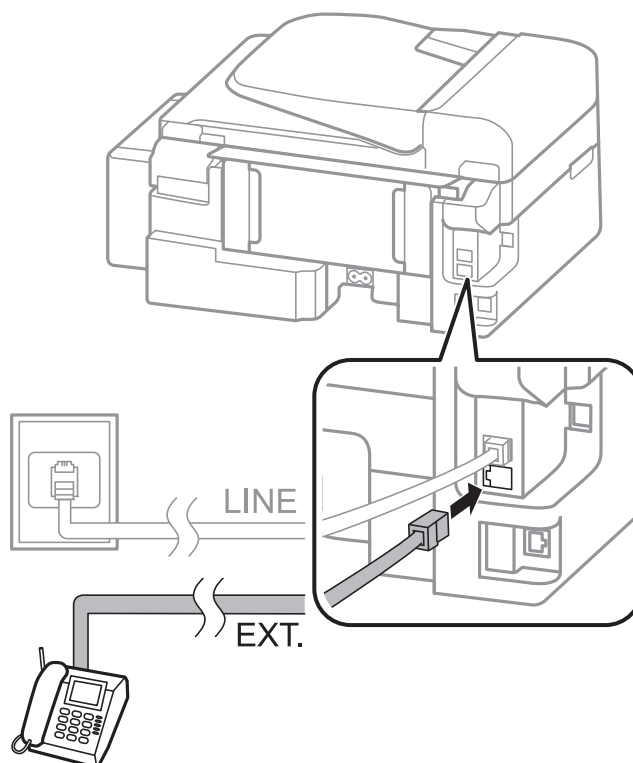

Faxovanie

! Upozornenie:

Ak zdieľate jednu telefónnu linku, dbajte na to, aby ste telefónne zariadenie pripojili k portu EXT. tlačiarne. Ak rozdelíte linku za účelom oddeleného pripojenia telefónneho zariadenia a tlačiarne, nebudú telefón a tlačiareň fungovať správne.

3. Zdvihnite slúchadlo pripojeného telefónneho zariadenia a uistite sa, že na displeji LCD sa zobrazí výber na prijatie alebo poslanie faxu.

Ak sa táto správa nezobrazí, skontrolujte, či je telefónny kábel bezpečne pripojený k portu EXT.

Súvisiace informácie

➔ „Nastavenia odkazovača” na strane 71

Vykonanie základných nastavení faxu

Najskôr vykonajte základné nastavenia faxu, ako napríklad **Režim príjmu**, a to pomocou sprievodcu **Sprievodca nast. faxu**, a potom podľa potreby nastavte ostatné nastavenia.

Sprievodca **Sprievodca nast. faxu** sa zobrazí automaticky, keď sa tlačiareň zapne po prvýkrát. Keď nastavenia vykonáte, nemusíte ich už znovu nastavovať, až pokiaľ sa nezmení prostredie pripojenia.

Vykonanie základných nastavení faxu pomocou sprievodcu Sprievodca nast. faxu

Nastavte základné nastavenia podľa pokynov na obrazovke.

1. Pripojte tlačiareň k telefónnej linke.

! Upozornenie:

Pretože sa na konci sprievodcu spustí automatická kontrola faxového spojenia, uistite sa, že ste pred spustením sprievodcu pripojili tlačiareň k telefónnej linke.

2. Na domovskej obrazovke prejdite do ponuky **Nastavenie**.
3. Vyberte možnosť **Nastavenia faxu > Sprievodca nast. faxu** a potom stlačte tlačidlo ▲.
Spustí sa sprievodca.
4. Na obrazovke zadania hlavičky faxu zadajte meno odosielateľa, ako napríklad názov vašej spoločnosti.

Poznámka:

Meno odosielateľa a vaše faxové číslo sa zobrazia vo forme hlavičky odchádzajúcich faxov.

5. Na obrazovke zadania telefónneho čísla zadajte svoje faxové číslo.
6. Vyberte, či používate nastavenie DRD.
 - Ak ste si od telekomunikačnej spoločnosti objednali službu zvláštneho vyzváňania: Stlačte tlačidlo ▲, vyberte typ zvonenia, ktoré sa má použiť pre prichádzajúce faxy, a potom prejdite na krok 9. Nastavenie **Režim príjmu** sa automaticky nastaví na možnosť **Automaticky**.
 - Ak nepotrebuje túto možnosť nastaviť: Stlačte tlačidlo ▼ a potom prejdite na nasledujúci krok.

Faxovanie

Poznámka:

- Služba zvláštneho vyzváňania, ktoré ponúka mnoho telekomunikačných spoločností (názov služby sa u jednotlivých spoločností líši) vám umožňuje mať na telefónnej linke pridelených viacero telefónnych čísel. Každému číslu je pridelené iné vyzváňanie. Jedno číslo môžete používať pre hlasové hovory a druhé pre faxové hovory. Vyberte typ vyzváňania priradený k faxovým hovorom v nastavení **DRD**.
- V závislosti od regiónu sa zobrazujú možnosti **Zap.** a **Vyp.** v nastavení **DRD**. Pre použitie funkcie zvláštneho vyzváňania vyberte možnosť **Zap.**.

7. Vyberte, či používate telefónne zariadenie pripojené k tlačiarni.

- Ak je pripojené: Stlačte tlačidlo ▲ a potom prejdite na nasledujúci krok.
- Ak nie je pripojené: Stlačte tlačidlo ▼ a potom prejdite na krok 9. Možnosť **Režim prijmu** je nastavená na voľbu **Automaticky**.

8. Vyberte, či si želáte prijímať faxy automaticky.

- Pre automatický príjem: Stlačte tlačidlo ▲. Možnosť **Režim prijmu** je nastavená na voľbu **Automaticky**.
- Pre manuálny príjem: Stlačte tlačidlo ▼. Možnosť **Režim prijmu** je nastavená na voľbu **Ručne**.

9. Na obrazovke **Potvr. nastavenia** stlačte tlačidlo OK. Pomocou tlačidiel ▲ a ▼ skontrolujte svoje nastavenia a potom stlačte tlačidlo OK.

Pre opravenie alebo zmenu nastavení stlačte tlačidlo ↵.

10. Vyberte položku **Spustiť** a po výzve na vytlačenie výsledkov kontroly stlačte tlačidlo ◇.

Vytlačí sa správa s výsledkom kontroly, zobrazujúca stav pripojenia.

Poznámka:

- Ak boli hlásené akékoľvek chyby, postupujte podľa pokynov v správe, aby ste ich odstránili.
- Ak ste vyzvaní na výber typu linky, vyberte ho. Keď pripájate tlačiareň k telefónnemu systému PBX alebo terminálovému adaptéru, vyberte možnosť **PBX**.
- Ak obrazovka signalizuje, že nie je rozpoznávaný tón vytáčania, vypnite funkciu detekcie tónu vytáčania stlačením tlačidla ▲.

Vypnutie funkcie detekcie tónu vytáčania však môže spôsobiť, že tlačiareň pri vytáčaní vynechá prvú číslicu faxového čísla a odošle fax na nesprávne číslo.

11. Keď sa znovu zobrazí **Spustiť**, stlačte tlačidlo ▼. Vybraním položky **Hotovo** vypnete sprievodcu.

Súvisiace informácie

- ➔ „Pripojenie tlačiarny k telefónnej linke” na strane 63
- ➔ „Nastavenie režimu prijímania” na strane 71
- ➔ „Vykonanie nastavení telefónneho systému PBX” na strane 68
- ➔ „Nastavenia faxu” na strane 21

Vykonanie základných nastavení faxu jednotlivo

Faxové nastavenia môžete vykonať aj bez použitia sprievodcu nastavením faxu, a to tak, že jednotlivo vyberiete ponuku každého nastavenia. Taktiež je možné zmeniť nastavenia nakonfigurované pomocou sprievodcu. Ďalšie podrobnosti si pozrite v zozname ponúk faxových nastavení.

Súvisiace informácie

➔ „**Nastavenia faxu**” na strane 21

Vykonanie nastavení telefónneho systému PBX

Nasledujúce nastavenia vykonajte, ak tlačiareň používate v kanceláriách, ktoré využívajú klapky a vyžadujú pre prístup k vonkajšej linke externé prístupové kódy, ako napríklad 0 a 9.

1. Na domovskej obrazovke prejdite do ponuky **Nastavenie**.
2. Vyberte položku **Nastavenia faxu > Základné nastavenia > Typ linky**.
3. Vyberte položku **PBX**.
4. Vyberte **Použiť** ako prístupový kód.
5. Na obrazovke **Prístupový kód** zadajte kód externého prístupu, ktorý sa používa vo vašom telefónnom systéme, a potom stlačte tlačidlo OK.

Prístupový kód sa uloží v tlačiarňi. Pri zasielaní faxu na externé faxové číslo stlačte namiesto skutočného prístupového kódu znak # (mriežka).

Poznámka:

Po stlačení znaku # (mriežka) na začiatku faxového čísla tlačiareň zamení počas vytáčania znak # za uložený prístupový kód. Použitie znaku # pomáha predchádzať problémom s pripojením, keď sa pripájate k externej linke.

Zasielanie faxov

Základne činnosti zasielania faxov

Zasielanie farebných alebo čiernobielych (ČB) faxov.

Poznámka:



Ak je faxové číslo obsadené alebo sa vyskytne problém, tlačiareň po jednej minúte automaticky dvakrát vytočí číslo znovu.

Zasielanie faxov pomocou ovládacieho panelu

1. Vložte originály.



Poznámka:

V jednom prenose môžete zaslať až 100 strán. V závislosti od zostávajúcej kapacity pamäte však nemusí byť možné, aby ste zasielali faxy s menej ako 100 stranami.

2. Na domovskej obrazovke prejdite do ponuky **Fax**.
3. Stanovte príjemcu.
 - Pre manuálne zadanie: Pomocou numerickej klávesnice zadajte čísla a potom stlačte tlačidlo OK.
 - Pre výber zo zoznamu kontaktov: Stlačte tlačidlo  a potom vyberte príjemcu.
 - Výber naposledy volaného čísla: Stlačte tlačidlo .

Faxovanie

Poznámka:

- Jeden čiernobiely fax môžete zaslať až 30 príjemcom. Farebný fax je možné zasielať naraz len jednému príjemcovi.
- Pre pridanie prestávky počas vytáčania (prestávka po dobu 3 sekúnd) zadajte pomlčku pomocou stlačenia .
- Ak ste nastavili kód pre externý prístup v možnosti **Typ linky**, zadajte namiesto skutočného kódu pre externý prístup na začiatku faxového čísla znak „#“ (mriežka).
- Ak stlačíte tlačidlo  a posledný fax bol poslaný skupine, zobrazí sa posledné zo zadaných čísel v skupine.
- Na vymazanie vybraných príjemcov stlačte tlačidlo  a potom vyberte možnosť **Vymazať Kontakty**.

4. Stlačte tlačidlo OK a potom podľa potreby vykonajte nastavenia, ako napríklad rozlíšenie a spôsob zasielania.

5. Stlačte tlačidlo .

Poznámka:

- Pre zrušenie zasielania stlačte tlačidlo .
- Odoslanie farebného faxu trvá dlhšie, pretože tlačiareň zároveň skenuje a zasiela. Keď tlačiareň zasiela farebný fax, nemôžete používať ostatné funkcie.

Súvisiace informácie

- ➔ [„Umiestnenie originálov” na strane 30](#)
- ➔ [„Režim Fax” na strane 17](#)
- ➔ [„Registrácia kontaktov” na strane 33](#)

Zasielanie faxov vytáčaním z externého telefónneho zariadenia

Fax môžete zaslať pomocou vytočenia pripojeného telefónu, ak si želáte pred zaslaním faxu uskutočniť telefónom hlasový hovor, alebo ak sa faxový prístroj príjemcu neprepína na fax automaticky.

1. Vložte originály.

Poznámka:

V rámci jedného prenosu môžete zaslať až 100 stránok.

2. Zdvihnite slúchadlo pripojeného telefónu.

3. Na ovládacom paneli tlačiarne vyberte možnosť **Odoslať** a potom na telefóne vytočte číslo príjemcu.

4. Stlačte tlačidlo OK a potom podľa potreby vykonajte nastavenia, ako napríklad rozlíšenie a spôsob zasielania.

5. Ak počujete faxový tón, stlačte tlačidlo , a potom zložte slúchadlo.

Poznámka:

Po vytočení čísla pomocou pripojeného telefónu trvá zaslanie faxu dlhšie, pretože tlačiareň zároveň skenuje a zasiela. Počas zasielania faxu nemôžete používať ostatné funkcie.

Súvisiace informácie

- ➔ [„Umiestnenie originálov” na strane 30](#)
- ➔ [„Režim Fax” na strane 17](#)

Rôzne spôsoby zasielania faxov

Zasielanie faxov v určitom čase (Fax odoslať neskôr)

Fax môžete zaslať v stanovený čas. Po stanovení času zaslania faxu je možné zasielať len čiernobiele faxy.

1. Vložte originály.
2. Na domovskej obrazovke prejdite do ponuky **Fax**.
3. Stanovte príjemcu.
4. Stlačte tlačidlo OK a potom vyberte možnosť **Fax odoslať neskôr**.
5. Vyberte možnosť **Zap.** a potom stlačte tlačidlo OK.
6. Zadajte čas odoslania faxu a potom stlačte tlačidlo OK.
7. Podľa potreby nastavte rozlíšenie a hustotu.
8. Stlačte tlačidlo .

Poznámka:

Kým sa fax v určenom čase nepošle, nemôžete posilať ďalšie faxy. Na zrušenie faxu stlačte tlačidlo  v hornej časti obrazovky faxového režimu a potom stlačte tlačidlo .

Súvisiace informácie

- ➔ [„Zasielanie faxov pomocou ovládacieho panelu” na strane 68](#)
- ➔ [„Umiestnenie originálov” na strane 30](#)
- ➔ [„Režim Fax” na strane 17](#)

Zasielanie veľkého počtu strán v čiernobielych dokumente (Priame odoslanie)

Pri zasielaní čiernobieleho faxu sa naskenovaný dokument dočasne uloží v pamäti tlačiarne. Preto môže zasielanie veľkého počtu strán vyvolať nedostatok pamäti a zastaviť zasielanie faxu. Aby ste sa tomu vyhli, zapnite funkciu **Priame odoslanie**. Zaslanie faxu však trvá dlhšie, pretože tlačiareň zároveň skenuje a zasiela. Túto funkciu môžete použiť len v prípade jediného príjemcu.

Na domovskej obrazovke vyberte položku **Fax** a potom stlačte tlačidlo OK. Nastavte položku **Priame odoslanie** na možnosť **Zap.**

Zasielanie faxu z počítača

Prostredníctvom pomôcky FAX Utility a ovládača PC-FAX môžete zasielať faxy z počítača. Prevádzkové pokyny si pozrite v pomocníkovi pomôcky FAX Utility a ovládača PC-FAX.

Súvisiace informácie

- ➔ [„Ovládač PC-FAX \(ovládač faxu\)” na strane 95](#)
- ➔ [„FAX Utility” na strane 95](#)

Prijímanie faxov

Nastavenie režimu prijímania

Položku **Režim príjmu** môžete nastaviť pomocou sprievodcu **Sprievodca nast. faxu**. Keď nastavujete funkciu fax prvýkrát, odporúčame vám použiť sprievodcu **Sprievodca nast. faxu**. Ak si želáte zmeniť nastavenia **Režim príjmu** po jednom, postupujte podľa krokov nižšie.

1. Na domovskej obrazovke prejdite do ponuky **Nastavenie**.
2. Vyberte položku **Nastavenia faxu > Nastavenia príjmu > Režim príjmu**.
3. Vyberte spôsob prijímania.
 - Automaticky**: Odporúča sa pre časté používanie faxu. Tlačiareň automaticky prijme fax po stanovenom počte zazvonení.

**Upozornenie:**

Ak tlačiareň nepripojíte k telefónu, vyberte režim **Automaticky**.

- Ručne**: Odporúčané pre používateľov, ktorí nefaxujú príliš často alebo si neželajú prijímať faxy po prijatí hovoru pomocou pripojeného telefónu. Pri prijímaní faxu zdvihnite slúchadlo, a potom obsluhujte tlačiareň.

Poznámka:

Ak zapnete funkciu **Vzdialený príjem**, môžete začať príjem faxu samotným ovládaním pripojeného telefónu.

Súvisiace informácie

- ➔ „Vykonanie základných nastavení faxu pomocou sprievodcu **Sprievodca nast. faxu**” na strane 66
- ➔ „Manuálne prijímanie faxov” na strane 72
- ➔ „Prijímanie faxov pomocou pripojeného telefónu (**Vzdialený príjem**)” na strane 72

Nastavenia odkazovača

Aby ste mohli odkazovač používať, musíte ho nastaviť.

- Nastavte **Režim príjmu** tlačiarne na možnosť **Automaticky**.
- Nastavte nastavenie tlačiarne **Prevziať po zvonení** na vyšší počet ako počet zazvonení odkazovača. Inak nebude môcť odkazovať prijať hlasové hovory, aby nahrával hlasové správy. Nastavenia si pozrite v príručkách, ktoré boli dodané s odkazovačom.

Nastavenie **Prevziať po zvonení** nemusí byť v závislosti na regióne zobrazené.

Súvisiace informácie

- ➔ „**Nastavenia faxu**” na strane 21

Rôzne spôsoby prijímania faxov

Manuálne prijímanie faxov

Aby ste mohli prijímať faxy, po pripojení telefónu a nastavení nastavenia tlačiarne **Režim príjmu** na možnosť **Ručne** postupujte podľa pokynov nižšie.

1. Keď telefón zazvoní, zdvihnite slúchadlo.
2. Keď budete počuť faxový tón, vyberte na ovládacom paneli tlačiarne možnosť **Prijať**.

Poznámka:

*Ak zapnete funkciu **Vzdialený príjem**, môžete začať príjem faxu samotným ovládaním pripojeného telefónu.*

3. Stlačte tlačidlo , a potom zaveste slúchadlo.

Súvisiace informácie

- ➔ „Prijímanie faxov pomocou pripojeného telefónu (Vzdialený príjem)” na strane 72
- ➔ „Ukladanie prijatých faxov” na strane 73

Prijímanie faxov pomocou pripojeného telefónu (Vzdialený príjem)

Pre manuálne prijatie faxu musíte po zdvihnutí slúchadla telefónu ovládať tlačiareň. Pomocou funkcie **Vzdialený príjem** môžete začať príjem faxu len s použitím telefónu.

Funkcia **Vzdialený príjem** je dostupná pre telefóny, ktoré podporujú tónovú voľbu.

Súvisiace informácie

- ➔ „Manuálne prijímanie faxov” na strane 72

Nastavenie funkcie **Vzdialený príjem**

1. Na domovskej obrazovke prejdite do ponuky **Nastavenie**.
2. Vyberte položku **Nastavenia faxu > Nastavenia príjmu > Vzdialený príjem**.
3. Po zapnutí funkcie **Vzdialený príjem** zadajte dvojčíselný kód (je možné zadať 0 až 9, * a #).
4. Stlačte tlačidlo OK.

Používanie funkcie **Vzdialený príjem**

1. Keď telefón zazvoní, zdvihnite slúchadlo.
2. Keď začujete faxový tón, zadajte spúšťač kód pomocou telefónu.
3. Po overení, že tlačiareň začala prijímať fax, zložte slúchadlo.

Prijímanie faxov prostredníctvom vyvolania (Zoraďovanie prijímania)

Vytočením faxového čísla môžete prijímať faxy uložené na inom faxovom prístroji. Použite túto funkciu na získanie dokumentu z faxovej informačnej služby. Túto funkciu však nemôžete použiť, ak má faxová informačná služba funkciu hlasových pokynov, podľa ktorých je potrebné postupovať, aby ste dokument získali.

Poznámka:

Na získanie dokumentu z faxovej informačnej služby, ktorá používa funkciu hlasových pokynov, jednoducho vytočte faxové číslo cez pripojený telefón a obsluhujte telefón a tlačiareň podľa hlasových pokynov.

1. Na domovskej obrazovke prejdite do ponuky **Fax**.
2. Stlačte tlačidlo OK a zapnite funkciu **Zoraďovanie prijímania**.
3. Zadajte faxové číslo.
4. Stlačte tlačidlo .

Súvisiace informácie

➔ „Zasielanie faxov vytáčaním z externého telefónneho zariadenia” na strane 69

Ukladanie prijatých faxov

Prijaté faxy môžete ukladať do počítača. Taktiež môžete faxy popri ukladaní do počítača automaticky tlačiť.

Poznámka:

Ak nie je počítač zapnutý, tlačiareň dočasne ukladá prijaté dokumenty do svojej pamäte. Ak sa pamäť zaplní, tlačiareň nemôže zasielať či prijímať faxy.

1. Na počítači pripojenom k tlačiarni nastavte ukladanie prijatých dokumentov do počítača prostredníctvom nástroja FAX Utility.

Poznámka:

Prevádzkové pokyny nájdete v pomocníkovi k pomôcke FAX Utility.

2. Na domovskej obrazovke prejdite do ponuky **Nastavenie**.
3. Vyberte položku **Nastavenia faxu > Nastavenia výstupu > Faxový výstup**.
4. Uistite sa, že je vybraná možnosť **Uložiť**.

Poznámka:

*Po uložení prijatých dokumentov do počítača sa tieto z tlačiarny vymažú. Na automatickú tlač dokumentov počas ich ukladania do počítača vyberte možnosť **Uložiť a potom vytlačiť**.*

Súvisiace informácie

➔ „FAX Utility” na strane 95

➔ „Režim Nastavenie” na strane 18

Používanie ostatných faxových funkcií

Tlač faxových hlásení a zoznamu faxov

Manuálna tlač faxového hlásenia

1. Na domovskej obrazovke prejdite do ponuky **Fax**.
2. Stlačte tlačidlo OK a potom vyberte možnosť **Faxová správa**.
3. Vyberte si, ktoré hlásenie sa má vytlačiť, a potom postupujte podľa pokynu na obrazovke.

Poznámka:

Formát hlásenia môžete zmeniť. Na domovskej obrazovke vyberte položky **Nastavenie > Nastavenia faxu > Nastavenia výstupu**, a potom zmeňte nastavenie **Pripojiť obrázok k správe alebo Formát správy**.

Súvisiace informácie

- ➔ „Režim Fax” na strane 17
- ➔ „Nastavenia faxu” na strane 21

Nastavenie automatickej tlače faxových hlásení

Môžete nastaviť automatickú tlač nasledujúcich faxových hlásení.

Správa o prenose

Na domovskej obrazovke vyberte položky **Nastavenie > Nastavenia faxu > Nastavenia použ. nastavení > Správa o prenose** a potom vyberte možnosť **Tlačiť** alebo **Chyba pri tlači**.

Poznámka:

Ak chcete zmeniť nastavenia počas zasielania faxu, stlačte v hornej časti obrazovky faxu položku OK a potom vyberte možnosť **Správa o prenose**.

Denník faxov

Na domovskej obrazovke vyberte položky **Nastavenie > Nastavenia faxu > Nastavenia výstupu > Autom. tlač záz. faxu** a potom vyberte možnosť **Zap. (každ. 30)** alebo **Zap. (čas)**.

Súvisiace informácie

- ➔ „Režim Fax” na strane 17
- ➔ „Nastavenia faxu” na strane 21

Opätovná tlač prijatých faxov

Prijaté dokumenty, ktoré ste už vytlačili, môžete vytlačiť znovu. Všetky prijaté dokumenty uložené v pamäti tlačiarne sa tlačia v obrátenom poradí. Napriek tomu, ak sa pamäť tlačiarne zaplní, dokumenty, ktoré už boli vytlačené, sa automaticky odstraňujú od najstaršieho dokumentu.

1. Na domovskej obrazovke prejdite do ponuky **Fax**.

Faxovanie

2. Stlačte tlačidlo OK a potom vyberte možnosť **Znova vytlačiť faxové správy**.
3. Stlačte tlačidlo .

Poznámka:

Po opätovnom vytlačení dokumentov tlač zastavíte stlačením tlačidla .

Dopĺňanie atramentu

Kontrola hladín atramentu

Ak chcete potvrdiť skutočnú hladinu zostávajúceho atramentu, skontrolujte pohľadom hladiny atramentu vo všetkých zásobníkoch.

! Upozornenie:

Ak hladina atramentu v zásobníkoch nedosahuje spodnú čiaru, doplňte atrament po hornú čiaru zásobníka. Ak budete pokračovať v používaní tlačiarne aj potom, čo hladina atramentu klesne pod spodnú čiaru zásobníka, môže dôjsť k poškodeniu tlačiarne.

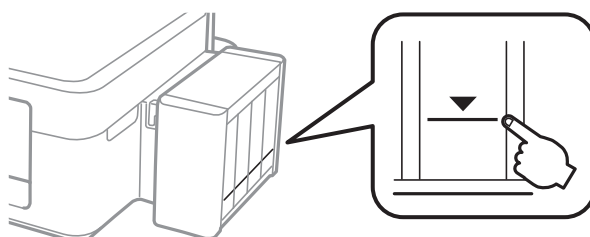

Z počítača môžete skontrolovať približné hladiny atramentu.

Kontrola hladín atramentu – Windows

1. Prejdite do okna ovládača tlačiarne.
2. Kliknite na položku **EPSON Status Monitor 3** na karte **Údržba**.

Poznámka:

Ak je funkcia **EPSON Status Monitor 3** vypnutá, kliknite na položku **Rozšírené nastavenia** na karte **Údržba** a potom vyberte položku **Zapnúť EPSON Status Monitor 3**.

Súvisiace informácie

➔ [„Ovládač tlačiarne v systéme Windows” na strane 91](#)

Kontrola hladín atramentu – Mac OS X

1. Vyberte položku **Systémové nastavenia** z ponuky  > **Tlačiarne a skenery** (alebo **Tlač a skenovanie**, **Tlač a faxovanie**), a potom vyberte tlačiareň.
2. Kliknite na položky **Možnosti a náplne...** > **Utilita** > **Otvoriť utilitu tlačiarne**.
3. Kliknite na položku **EPSON Status Monitor**.

Kódy nádobiek s atramentom

Spoločnosť Epson odporúča používať originálne atramentové nádoby Epson. Spoločnosť Epson neručí za kvalitu alebo spoľahlivosť neoriginálneho atramentu. Používanie neoriginálneho atramentu môže spôsobiť poškodenie, ktoré nepokrývajú záruky Epson, a za určitých okolností môže spôsobiť nestále správanie tlačiarne.

Iné produkty, ktoré nevyrobila spoločnosť Epson, môžu spôsobiť poškodenie, ktoré nie je pokryté zárukami Epson, a za určitých okolností môžu spôsobiť nestále správanie tlačiarne.

Nižšie sa uvádzajú kódy originálnych nádobiek s atramentom Epson.

BK (Black (Čierna))	C (Cyan (Azúrová))	M (Magenta (Purpurová))	Y (Yellow (Žltá))
664	664	664	664

Upozornenie:

Používanie originálneho atramentu Epson iného než tu uvedeného môže spôsobiť poškodenie, na ktoré sa nevzťahujú záruky spoločnosti Epson.

Poznámka:

Európski používatelia nájdu informácie o počte strán, ktoré je možné vytlačiť pomocou nádobiek s atramentom Epson, na nasledujúcej webovej lokalite.

<http://www.epson.eu/pageyield>

Bezpečnostné opatrenia pri manipulácii s nádobkami s atramentom

Pred doplnením atramentu si prečítajte nasledujúce pokyny.

Bezpečnostné opatrenia pri obsluhu

- Používajte nádoby s atramentom so správnym kódom výrobu pre túto tlačiareň.
- Pri tejto tlačiarni je potrebná opatrná manipulácia s atramentom. Pri plnení alebo dopĺňaní zásobníkov atramentu môže atrament vystreknúť. Ak sa atrament dostane do kontaktu s oblečením alebo s inými vecami, nemusí byť vždy možné ho odstrániť.
- Nádobky s atramentom skladujte pri normálnej izbovej teplote a uchovávajte ich mimo priameho slnečného svetla.
- Spoločnosť Epson odporúča spotrebovať atramentovú nádobku pred dátumom vytlačeným na jej obale.
- Nádobky s atramentom skladujte v rovnakom prostredí ako tlačiareň.
- Pri skladovaní alebo preprave nádobiek s atramentom, pri ktorých bola odstránená pečať, dbajte na to, aby sa nádobka nenakláňala, nespadla alebo nebola vystavená teplotným zmenám. V opačnom prípade môže dôjsť k úniku atramentu, aj keď je kryt nádobky s atramentom bezpečne utiahnutý. Keď uťahujete kryt nádobky s atramentom, držte ju v zvislej polohe a počas prepravy nádobky zabráňte úniku atramentu.
- Ak preniesete nádobku s atramentom z chladného prostredia do teplého, nechajte ju pred použitím aspoň tri hodiny ohriať na izbovú teplotu.

Doplňanie atramentu

- ❑ Neotvárajte obal nádobky s atramentom, kým nie ste pripravení naplniť zásobník atramentu. Nádobka s atramentom je vákuovo balená na zachovanie spoľahlivosti. Ak nádobku s atramentom pred použitím necháte dlhý čas vybalenú, môže to znemožniť normálnu tlač.
- ❑ Nepokračujte v tlači, ak hladina atramentu klesne pod spodný indikátor v zásobníku atramentu. Ak budete pokračovať v používaní tlačiarne aj potom, čo hladina atramentu klesne pod spodnú hranicu zásobníka, môže sa tlačiareň poškodiť. Spoločnosť Epson odporúča doplniť atrament vo všetkých zásobníkoch atramentu po horný indikátor, keď tlačiareň nie je v prevádzke, aby sa resetovali hladiny atramentov.
- ❑ Aby sa zaručila špičková kvalita tlače a chránila sa tlačová hlava, keď sa zobrazí upozornenie na nutnosť doplnenia nádobky, v nádobke ešte v skutočnosti zostáva malé množstvo atramentu. Uvedené hodnoty neobsahujú túto rezervu.
- ❑ Nádobky s atramentom môžu obsahovať recyklovaný materiál, to však neovplyvňuje funkciu ani prevádzku tlačiarne.
- ❑ Technické údaje a vzhľad nádobky s atramentom sa môžu v záujme zlepšenia funkčnosti zmeniť bez predchádzajúceho upozornenia.
- ❑ Uvádzané hodnoty výťažnosti sa môžu líšiť v závislosti od tlačných obrázkov, používaného typu papiera, frekvencie tlače a podmienok prostredia, ako je napríklad teplota.

Spotreba atramentu

- ❑ Ak chcete uchovať optimálny výkon tlačovej hlavy, nejaké množstvo atramentu sa spotrebuje zo všetkých zásobníkov nielen počas tlače, ale aj počas činností údržby, ako je napríklad čistenie tlačovej hlavy.
- ❑ Pri čiernobielej tlači alebo tlači v odtieňoch sivej sa v závislosti od typu papiera a nastavení kvality môžu namiesto čierneho atramentu použiť farebné atramenty. Dôvodom je to, že na vytvorenie čiernej farby sa použije zmes farebných atramentov.
- ❑ Atrament v nádobkách s atramentmi, ktoré sa dodávajú s tlačiarňou, sa čiastočne použije pri počiatocnom nainštalovaní. Tlačová hlava sa kompletne naplní atramentom, aby sa vytvorili výtlaky vysokej kvality. Pri tomto jednorazovom procese sa spotrebuje isté množstvo atramentu, a preto sa z týchto nádobiek môže vytlačiť menej stránok v porovnaní s budúcimi atramentovými nádobkami.

Doplňanie zásobníkov atramentu

1. Na domovskej obrazovke prejdite do ponuky **Nastavenie**.
2. Vyberte položku **Údržba > Vynulovať hladiny atramentu**.
3. Stlačte tlačidlo .
4. Odopnite háčik atramentového zásobníka z tlačiarne a položte ho na podložku.

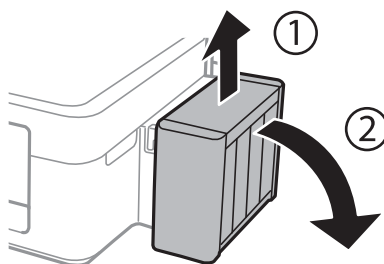

Doplňanie atramentu

! **Upozornenie:**
Nefahajte za trubice.

5. Otvorte kryt atramentového zásobníka a odstráňte vrch zásobníka.

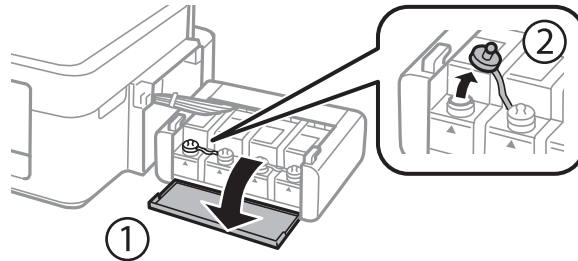

! **Upozornenie:**

- Snažte sa, aby sa nerozliat žiadny atrament.
- Uistite sa, že sa farba atramentového zásobníka zhoduje s farbou atramentu, ktorý sa chystáte doplniť.

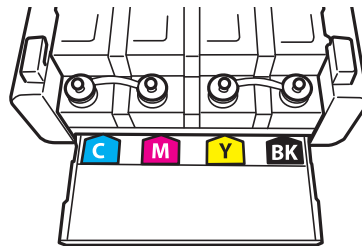

6. Ulomte hornú časť vřšku, odstráňte vrch z atramentovej nádoby, odstráňte pečať z nádoby a potom namontujte vrchnú časť.

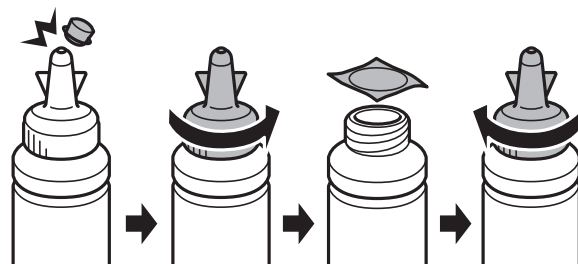

Doplňanie atramentu

! **Upozornenie:**

Uzáver nádoby s atramentom dobre dotiahnite, v opačnom prípade môže dôjsť k úniku atramentu.

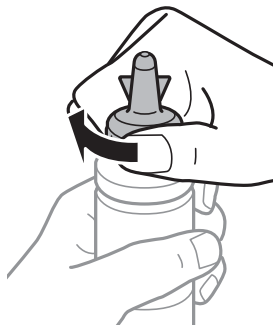

Poznámka:

Vrchnú časť nevyhadzujte. Ak v nádobke s atramentom zostane po doplnení zásobníka zvyšok atramentu, použite vrchnú časť na uzatvorenie nádoby.

7. Atramentový zásobník naplňte správnu farbou atramentu po hornú hranicu zásobníka.

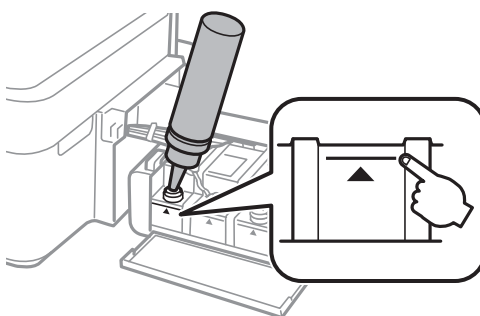

Poznámka:

Ak po doplnení atramentového zásobníka po hornú hranicu zostane v nádobke nejaký atrament, nádobku starostlivo uzatvorte vrchnou časťou a uložte ju do zvislej polohy na neskoršie použitie.

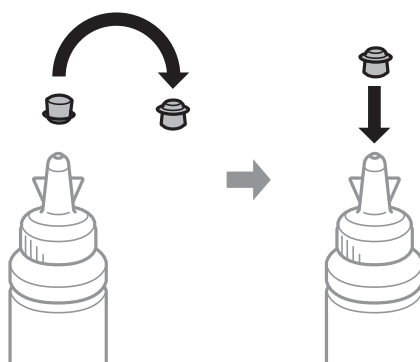

Doplňanie atramentu

8. Bezpečne zatvorte uzáver na zásobník atramentu.

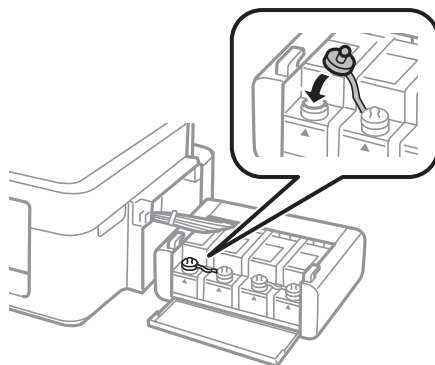

9. Zatvorte kryt jednotky zásobníkov atramentu.

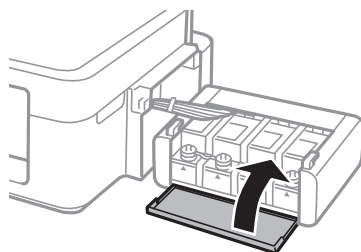

10. Atramentový zásobník pripevnite na háčik tlačiarne.

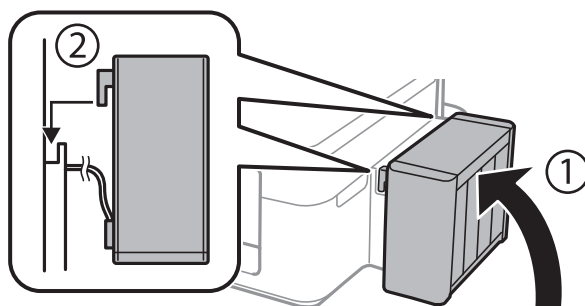

11. Stlačte tlačidlo OK.
12. Resetujte hladinu atramentov podľa pokynov na displeji LCD.

Poznámka:

Hladiny atramentu môžete resetovať aj vtedy, keď ste nedoplňili atrament po hornú čiaru. Táto tlačiareň však nemôže zobrazovať oznámenia a zastaviť činnosť pred poklesom hladín atramentu pod spodnú čiaru.

Súvisiace informácie

- ➔ „Kódy nádobiek s atramentom” na strane 77
- ➔ „Bezpečnostné opatrenia pri manipulácii s nádobkami s atramentom” na strane 77

Zlepšenie kvality tlače a skenovania

Kontrola a čistenie tlačovej hlavy

Ak sú trysky zanesené, výtlačky sú bledšie, sú na nich viditeľné pruhy alebo neočakávané farby. Keď sa zníži kvalita tlače, skontrolujte, či nie sú trysky zanesené pomocou funkcie na ich kontrolu. Ak sú zanesené, vyčistite tlačovú hlavu.

Upozornenie:

Počas čistenia hlavy neotvárajte jednotku skenera ani nevypínajte tlačiareň. Ak čistenie hlavy nebude úplné, je možné, že nebudete môcť tlačiť.

Poznámka:

- Keďže pri čistení tlačovej hlavy sa spotrebúva časť atramentu, tlačovú hlavu čistite len v prípade, ak dôjde k poklesu kvality tlače.
- Ak máte nedostatok atramentu, nebudete môcť vyčistiť tlačovú hlavu. Pripravte novú nádobku s atramentom.
- Ak sa po opakovanej kontrole trysky a približne troch čisteniach hlavy kvalita tlače nezlepšila, počkajte a netlačte aspoň 12 hodín a potom znovu spusťte kontrolu trysky a zopakujte v prípade potreby čistenie hlavy. Odporúčame vám tlačiareň vypnúť. Ak sa kvalita tlače ani tak nezlepší, obráťte sa na podporu spoločnosti Epson.
- Aby ste zabránili vysychaniu tlačovej hlavy, tlačiareň neodpájajte od zdroja elektrickej energie, pokiaľ je zapnutá.
- Ak chcete, aby tlačová hlava fungovala čo najlepšie, odporúčame pravidelne tlačiť niekoľko strán.

Kontrola a čistenie tlačovej hlavy – ovládací panel

1. Vložte do tlačiarne obyčajný papier veľkosti A4.
2. Na domovskej obrazovke prejdite do ponuky **Nastavenie**.
3. Vyberte položky **Údržba** > **Tlačová hlava Kontrola dýz**.
4. Vzor na kontrolu trysky vytlačíte tak, že budete postupovať podľa pokynov na obrazovke.

Poznámka:

Testovací vzor sa líši v závislosti od modelu.

5. Porovnajte vytlačenú vzorku na kontrolu so vzorkou zobrazenou nižšie.
 - Všetky čiary sa vytlačili: Trysky tlačovej hlavy nie sú zanesené. Zatvorte funkciu kontroly trysiek.

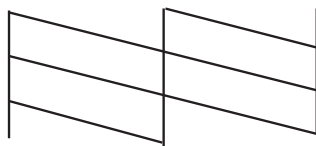

Zlepšenie kvality tlače a skenovania

- ❑ Ak sú riadky prerušené či časti chýbajú: Trysky tlačovej hlavy môže byť zanesené. Prejdite na ďalší krok.

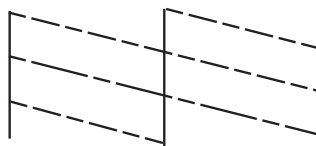

6. Podľa pokynov na obrazovke vyčistite tlačovú hlavu.
7. Po dokončení čistenia znovu vytlačte vzor na kontrolu trysiek. Zopakujte čistenie a tlač vzoru, pokým sa úplne nevytlačia všetky riadky.

Súvisiace informácie

- ➔ „Vkladanie papiera do zásobníka Zadný podávač papiera” na strane 26

Kontrola a čistenie tlačovej hlavy – Windows

1. Vložte do tlačiarne obyčajný papier veľkosti A4.
2. Prejdite do okna ovládača tlačiarne.
3. Kliknite na položku **Kontrola trysiek** na karte **Údržba**.
4. Postupujte podľa pokynov na obrazovke.

Súvisiace informácie

- ➔ „Vkladanie papiera do zásobníka Zadný podávač papiera” na strane 26
- ➔ „Ovládač tlačiarne v systéme Windows” na strane 91

Kontrola a čistenie tlačovej hlavy – Mac OS X

1. Vložte do tlačiarne obyčajný papier veľkosti A4.
2. Vyberte položku **Systémové nastavenia** z ponuky  > **Tlačiarne a skenery** (alebo **Tlačiarne a skenery, Print & Fax**), a potom vyberte tlačiareň.
3. Kliknite na položky **Možnosti a náplne...** > **Utilita** > **Otvoriť utilitu tlačiarne**.
4. Kliknite na položku **Kontrola trysiek**.
5. Postupujte podľa pokynov na obrazovke.

Súvisiace informácie

- ➔ „Vkladanie papiera do zásobníka Zadný podávač papiera” na strane 26

Výmena atramentu v atramentových trubiciach

Ak ste tlačiareň dlho nepoužívali a všimli ste si na výtlačkoch pruhy alebo chýbajúce farby, pravdepodobne je potrebné vymeniť atrament v atramentových trubiciach. Pomôcka **Silné vypláchnutie atramentom** umožňuje vymeniť všetok atrament v atramentových trubiciach.



Upozornenie:

Pri tejto funkcii sa spotrebuje veľké množstvo atramentu. Pred použitím tejto funkcie skontrolujte, či sa v zásobníkoch atramentu tlačiarny nachádza dostatočné množstvo atramentu. Ak sa v nich nenachádza dostatočné množstvo atramentu, doplňte ho.



Upozornenie:

- Táto funkcia ovplyvňuje životnosť podložky na zachytávanie atramentu. Ak spustíte túto funkciu, životnosť podložky na zachytávanie atramentu sa skráti. Obráťte sa na spoločnosť Epson alebo na jej autorizovaného poskytovateľa služieb a požiadajte o výmenu ešte predtým, ako jej životnosť uplynie. Nejde o používateľom opraviteľnú súčasť.
- Po použití pomôcky Silné vypláchnutie atramentom vypnite tlačiareň a počkajte minimálne 12 hodín. Použitie tejto funkcie zlepšuje po 12 hodinách kvalitu tlače, nesmie sa však znova použiť 12 hodín po poslednom použití. Ak sa vám ani po vykonaní postupov opísaných vyššie nedarí vyriešiť problém, obráťte sa na oddelenie podpory spoločnosti Epson.

Výmena atramentu v atramentových trubiciach – Windows

1. Prejdite do okna ovládača tlačiarny.
2. Kliknite na položku **Silné vypláchnutie atramentom** na karte **Údržba**.
3. Postupujte podľa pokynov na obrazovke.

Súvisiace informácie

➔ [„Ovládač tlačiarny v systéme Windows” na strane 91](#)

Výmena atramentu v atramentových trubiciach – Mac OS X

1. Vyberte položku **Systémové nastavenia** z ponuky  > **Tlačiarny a skenery** (alebo **Tlačiarny a skenery, Print & Fax**), a potom vyberte tlačiareň.
2. Kliknite na položky **Možnosti a náplne...** > **Utilita** > **Otvoriť utilitu tlačiarny**.
3. Kliknite na položku **Silné vypláchnutie atramentom**.
4. Postupujte podľa pokynov na obrazovke.

Zarovnanie tlačovej hlavy

Ak zistíte nesprávne zarovnanie vertikálnych čiar alebo rozmazané obrázky, zarovnajete tlačovú hlavu.

Zarovnanie tlačovej hlavy – ovládací panel

1. Vložte do tlačiarne obyčajný papier veľkosti A4.
2. Na domovskej obrazovke prejdite do ponuky **Nastavenie**.
3. Vyberte položku **Údržba > Zarovnanie tlačovej hlavy**.
4. Podľa pokynov na obrazovke vytlačte vzor zarovnania.
5. Postupujte podľa pokynov na obrazovke, aby ste zarovnali tlačovú hlavu. Vyhľadajte a zadajte číslo najcelistvejšieho vzoru v každej skupine.

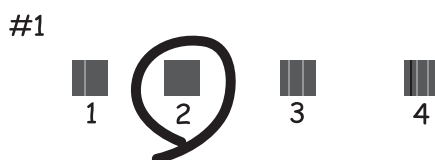

Poznámka:

- Testovací vzor sa líši v závislosti od modelu.
- Ak sa nezlepší kvalita tlače, zarovnajete tlačovú hlavu z počítača.

Súvisiace informácie

- ➔ „Vkladanie papiera do zásobníka Zadný podávač papiera” na strane 26

Zarovnanie tlačovej hlavy – Windows

1. Vložte do tlačiarne obyčajný papier veľkosti A4.
2. Prejdite do okna ovládača tlačiarne.
3. Kliknite na položku **Nastavenie tlačovej hlavy** na karte **Údržba**.
4. Postupujte podľa pokynov na obrazovke.

Súvisiace informácie

- ➔ „Vkladanie papiera do zásobníka Zadný podávač papiera” na strane 26
- ➔ „Ovládač tlačiarne v systéme Windows” na strane 91

Zarovnanie tlačovej hlavy – Mac OS X

1. Vložte do tlačiarne obyčajný papier veľkosti A4.

Zlepšenie kvality tlače a skenovania

2. Vyberte položku **Systémové nastavenia** z ponuky  > **Tlačiarne a skenery** (alebo **Tlačiarne a skenery, Print & Fax**), a potom vyberte tlačiareň.
3. Kliknite na položky **Možnosti a náplne...** > **Utilita** > **Otvoriť utilitu tlačiarne**.
4. Kliknite na položku **Nastavenie tlačovej hlavy**.
5. Postupujte podľa pokynov na obrazovke.

Súvisiace informácie

➔ „Vkladanie papiera do zásobníka Zadný podávač papiera” na strane 26

Čistenie cesty papiera

Ak sú výtlačky zašpinené alebo poškrábané, vyčistite valec vnútri.



Upozornenie:

Na čistenie vnútorných častí tlačiarne nepoužívajte papierovú vreckovku. Trysky tlačovej hlavy sa môžu upchať jej vláknami.

1. Vložte do tlačiarne obyčajný papier veľkosti A4.
2. Na domovskej obrazovke prejdite do ponuky **Nastavenie**.
3. Vyberte položku **Údržba** > **Čist. vod. prvku papiera**.
4. Podľa pokynov na obrazovke vyčistite dráhu papiera.

Poznámka:

Opakujte tento postup, kým nebude papier bez atramentových škvŕn.

Súvisiace informácie

➔ „Vkladanie papiera do zásobníka Zadný podávač papiera” na strane 26

Čistenie podávača APD

Ak sú obrázky skopírované alebo naskenované z podávača APD zašpinené alebo ak podávač APD originály nepodáva správne, vyčistite podávač APD.



Upozornenie:

Na čistenie tlačiarne nepoužívajte alkohol ani riedidlo. Tieto chemikálie ju môžu poškodiť.

Zlepšenie kvality tlače a skenovania

1. Otvorte kryt podávača APD.

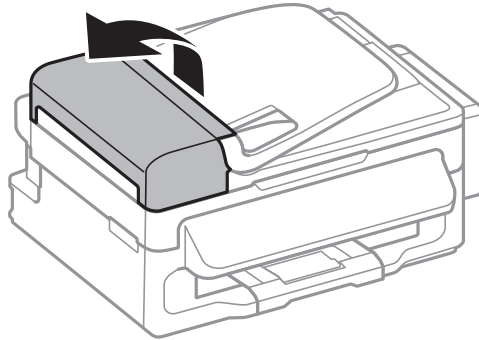

2. Mäkkou, suchou a čistou handričkou očistite valček a vnútro podávača APD.

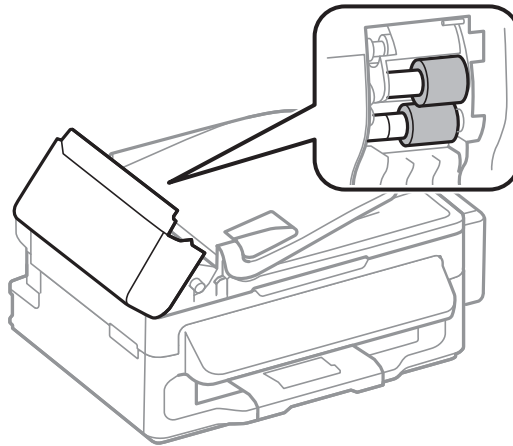

3. Otvorte kryt dokumentov.

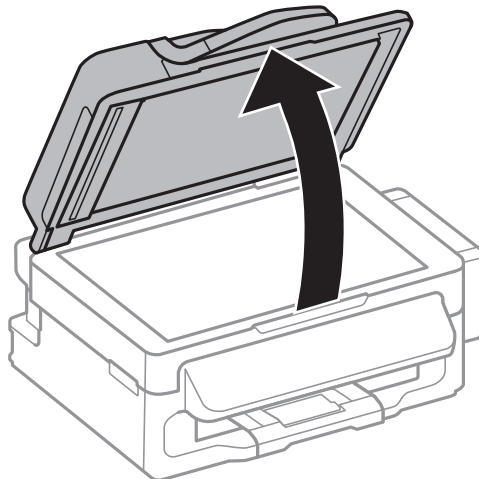

Zlepšenie kvality tlače a skenovania

4. Vyčistite časť, ktorá je zobrazená na ilustrácii.

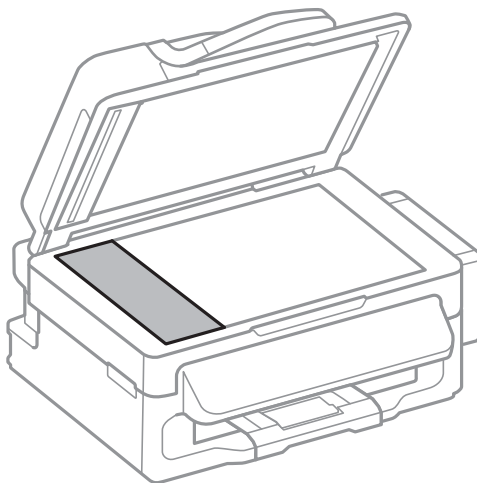

Poznámka:

- Ak je sklenená plocha znečistená mastnými škvrnami alebo iným ťažko odstrániteľným materiálom, odstráňte ho pomocou malého množstva čistiaceho prostriedku na sklo a mäkkej handričky. Všetku zvyšnú kvapalinu utrite.
- Netlačte príliš na sklenený povrch.
- Dávajte pozor, aby ste plochu skla nepoškriabali alebo nepoškodili. Poškodená sklenená plocha môže znížiť kvalitu skenovania.

Čistenie súčasti Sklo skenera

Ak sú kópie alebo skenované obrázky zašpinené alebo poškriabané, vyčistite sklo skenera.



Upozornenie:

Pri otváraní alebo zatváraní krytu dokumentov dávajte pozor, aby ste si neprivreli ruku alebo prsty. Inak sa môžete zraniť.



Upozornenie:

Na čistenie tlačiarne nepoužívajte alkohol ani riedidlo. Tieto chemikálie ju môžu poškodiť.

Zlepšenie kvality tlače a skenovania

1. Otvorte kryt dokumentov.

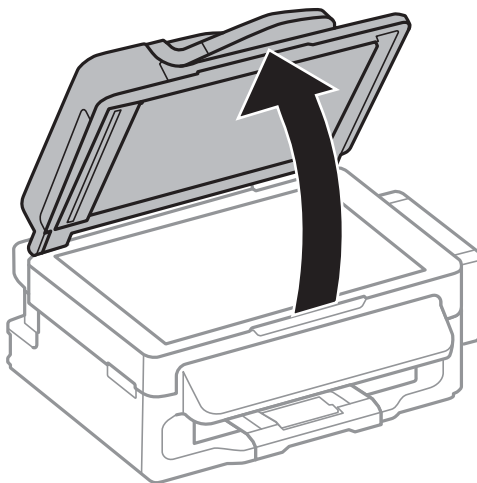

2. Na čistenie sklo skenera používajte mäkkú, suchú a čistú handričku.

Poznámka:

- Ak je sklenená plocha znečistená mastnými škvrnami alebo iným ťažko odstrániteľným materiálom, odstráňte ho pomocou malého množstva čistiaceho prostriedku na sklo a mäkkej handričky. Všetku zvyšnú kvapalinu utrite.
- Netlačte príliš na sklenený povrch.
- Dávajte pozor, aby ste plochu skla nepoškrabali alebo nepoškodili. Poškodená sklenená plocha môže znížiť kvalitu skenovania.

Aplikácie a informácie o sieťovej službe

Služba Epson Connect

S pomocou internetovej služby Epson Connect môžete jednoducho tlačiť zo smartfónu, tabletu, počítača alebo prenosného počítača kedykoľvek a prakticky kdekoľvek.

Dostupné funkcie na internete sú nasledujúce.

Email Print	Dialková tlač Epson iPrint	Scan to Cloud	Remote Print Driver
✓	✓	✓	✓

Podrobnosti nájdete na webovej lokalite Epson Connect.

<https://www.epsonconnect.com/>

<http://www.epsonconnect.eu> (len Európa)

Web Config

Web Config je aplikácia spúšťaná vo webových prehliadačoch ako Internet Explorer alebo Chrome, v počítači alebo v inteligentnom zariadení. Môžete potvrdiť stav tlačiarne alebo zmeniť sieťovú službu a nastavenia tlačiarne. Ak chcete použiť funkciu Web Config, pripojte tlačiareň a počítač alebo zariadenie do tej istej siete.

Poznámka:

Podporované sú nasledujúce prehliadače.

OS	Prehliadač
Windows XP alebo novší	Internet Explorer 8 alebo novší, Firefox*, Chrome*
Mac OS X v10.6.8 alebo novší	Safari*, Firefox*, Chrome*
iOS*	Safari*
Android 2.3 alebo novší	Predvolený prehliadač
Chrome OS*	Predvolený prehliadač

*: Použite najnovšiu verziu.

Spustenie aplikácie Web Config vo webovom prehliadači

1. Skontrolujte adresu IP tlačiarne.

Na domovskej obrazovke vyberte **Nastavenie** > **Sieťové nastavenia** > **Stav siete** > **Stav zap. siete LAN/Wi-Fi** alebo **Stav siete Wi-Fi** a potom skontrolujte adresu IP tlačiarne.

2. Z počítača alebo inteligentného zariadenia spustíte webový prehliadač a potom zadajte adresu IP tlačiarne.

Formát:

Aplikácie a informácie o sieťovej službe

IPv4: http://adresa IP tlačiarne/

IPv6: http://[adresa IP tlačiarne]/

Príklady:

IPv4: http://192.168.100.201/

IPv6: http://[2001:db8::1000:1]/

Poznámka:

Pri použití inteligentného zariadenia môžete spustiť aplikáciu Web Config aj z obrazovky údržby programu Epson iPrint.

Súvisiace informácie

➔ „Používanie funkcie Epson iPrint“ na strane 50

Spustenie aplikácie Web Config v systéme Windows

1. Prejdite na obrazovku zariadení a tlačiarňí v systéme Windows.
 - Windows 8.1/Windows 8/Windows Server 2012 R2/Windows Server 2012
Vyberte položky **Pracovná plocha > Nastavenia > Ovládací panel > Zobrazíť zariadenia a tlačiarne** v časti **Hardvér a zvuk** (alebo **Hardvér**).
 - Windows 7/Windows Server 2008 R2
Kliknite na tlačidlo Štart a vyberte položky **Ovládací panel > Zobrazíť zariadenia a tlačiarne** v časti **Hardvér a zvuk**.
 - Windows Vista/Windows Server 2008
Kliknite na tlačidlo Štart a vyberte položky **Ovládací panel > Tlačiarne** v časti **Hardvér a zvuk**.
2. Kliknite na tlačiareň pravým tlačidlom a vyberte položku **Vlastnosti**.
3. Vyberte položku **Webová služba** a kliknite na adresu URL.

Spustenie aplikácie Web Config v systéme Mac OS X

1. Vyberte položku **Systémové nastavenia** z ponuky  > **Tlačiarne a skenery** (alebo **Tlačiarne a skenery, Print & Fax**), a potom vyberte tlačiareň.
2. Kliknite na **Možnosti a náplne > Zobrazíť webovú stránku tlačiarne**.

Požadované aplikácie

Ovládač tlačiarne v systéme Windows

Ovládač tlačiarne je aplikácia, ktorá ovláda tlačiareň podľa tlačových príkazov prijatých z iných aplikácií. Vykonaním nastavení v ovládači tlačiarne dosiahnete najlepšie výsledky pri tlači. Pomocou ovládača tlačiarne môžete tiež skontrolovať stav tlačiarne a udržiavať ju v optimálnom prevádzkovom stave.

Poznámka:

Jazyk ovládača tlačiarne je možné zmeniť. Požadovaný jazyk vyberte v nastavení **Jazyk** na karte **Údržba**.

Aplikácie a informácie o sieťovej službe

Otvorenie ovládača tlačiarne z aplikácií

Ak chcete použiť nastavenia iba pre aplikáciu, ktorú používate, prejdite do ovládača tlačiarne z danej aplikácie.

Vyberte položku **Tlačiť** alebo **Nastavenie tlače** v ponuke **Súbor**. Vyberte tlačiareň a potom kliknite na položku **Preferencie** alebo **Vlastnosti**.

Poznámka:

Operácie sa líšia v závislosti od aplikácie. Podrobnosti nájdete v *Pomocníkovi aplikácie*.

Otvorenie ovládača tlačiarne z ovládacieho panela

Ak chcete vykonať nastavenia, ktoré sa vzťahujú na všetky aplikácie, otvorte ovládač z ovládacieho panela.

- Windows 8.1/Windows 8/Windows Server 2012 R2/Windows Server 2012

Vyberte položky **Pracovná plocha** > **Nastavenia** > **Ovládací panel** > **Zobraziť zariadenia a tlačiarne** v časti **Hardvér a zvuk**. Kliknite pravým tlačidlom na tlačiareň, alebo ju podržte stlačenú a potom vyberte položku **Predvolby tlače**.

- Windows 7/Windows Server 2008 R2

Kliknite na tlačidlo **Štart** a vyberte položky **Ovládací panel** > **Zobraziť zariadenia a tlačiarne** v časti **Hardvér a zvuk**. Kliknite na tlačiareň pravým tlačidlom a vyberte položku **Predvolby tlače**.

- Windows Vista/Windows Server 2008

Kliknite na tlačidlo **Štart** a vyberte položky **Ovládací panel** > **Tlačiarne** v časti **Hardvér a zvuk**. Kliknite na tlačiareň pravým tlačidlom a vyberte položku **Vybrať predvolby tlače**.

- Windows XP/Windows Server 2003 R2/Windows Server 2003

Kliknite na tlačidlo **Štart** a vyberte položky **Ovládací panel** > **Tlačiarne a ostatný hardvér** > **Tlačiarne a faxy**. Kliknite na tlačiareň pravým tlačidlom a vyberte položku **Predvolby tlače**.

Spustenie nástroja

Prejdite do okna ovládača tlačiarne. Kliknite na kartu **Údržba**.

Obmedzenie dostupných nastavení ovládača tlačiarne v systéme Windows

Niektoré nastavenia ovládača tlačiarne môžete zamknúť, aby ich iní používatelia nemohli zmeniť.

Poznámka:

Prihláste sa do počítača ako správca.

1. Otvorte vo vlastnostiach tlačiarne kartu **Voliteľné nastavenia**.

- Windows 8.1/Windows 8/Windows Server 2012

Vyberte položky **Pracovná plocha** > **Nastavenia** > **Ovládací panel** > **Zobraziť zariadenia a tlačiarne** v časti **Hardvér a zvuk**. Kliknite pravým tlačidlom na tlačiareň, alebo ju podržte stlačenú a potom vyberte položku **Vlastnosti tlačiarne**. Kliknite na kartu **Voliteľné nastavenia**.

- Windows 7/Windows Server 2008 R2

Kliknite na tlačidlo **Štart** a vyberte položky **Ovládací panel** > **Zobraziť zariadenia a tlačiarne** v časti **Hardvér a zvuk**. Kliknite na tlačiareň pravým tlačidlom a vyberte položku **Vlastnosti tlačiarne**. Kliknite na kartu **Voliteľné nastavenia**.

- Windows Vista/Windows Server 2008

Kliknite na tlačidlo **Štart** a vyberte položky **Ovládací panel** > **Tlačiarne** v časti **Hardvér a zvuk**. Kliknite na tlačiareň pravým tlačidlom a vyberte položku **Vlastnosti**. Kliknite na kartu **Voliteľné nastavenia**.

- Windows XP/Windows Server 2003 R2/Windows Server 2003

Aplikácie a informácie o sieťovej službe

Kliknite na tlačidlo **Štart** a vyberte položky **Ovládací panel > Tlačiarne a ostatný hardvér > Tlačiarne a faxy**. Kliknite na tlačiareň pravým tlačidlom a vyberte položku **Vlastnosti**. Kliknite na kartu **Voliteľné nastavenia**.

2. Kliknite na položku **Nastavenia ovládača**.

3. Vyberte úlohu, ktorú si želáte obmedziť.

Vysvetlenie jednotlivých položiek nastavení nájdete v online Pomocníkovi.

4. Kliknite na položku **OK**.

Vykonanie prevádzkových nastavení ovládača tlačiarne v systéme Windows

Môžete vykonať nastavenia, ako je zapnutie programu **EPSON Status Monitor 3**.

1. Prejdite do okna ovládača tlačiarne.

2. Kliknite na položku **Rozšírené nastavenia** na karte **Údržba**.

3. Vykonajte požadované nastavenia a potom kliknite na tlačidlo **OK**.

Vysvetlenie jednotlivých položiek nastavení nájdete v online Pomocníkovi.

Súvisiace informácie

➔ [„Ovládač tlačiarne v systéme Windows” na strane 91](#)

Ovládač tlačiarne v systéme Mac OS X

Ovládač tlačiarne je aplikácia, ktorá ovláda tlačiareň podľa tlačových príkazov prijatých z iných aplikácií. Vykonaním nastavení v ovládači tlačiarne dosiahnete najlepšie výsledky pri tlači. Pomocou ovládača tlačiarne môžete tiež skontrolovať stav tlačiarne a udržiavať ju v optimálnom prevádzkovom stave.

Otvorenie ovládača tlačiarne z aplikácií

V ponuke **Súbor** vyberte položku **Tlač**. Ak je to potrebné, kliknutím na položku **Zobraziť podrobnosti** (alebo na položku ▼) rozbaľte okno tlače.

Poznámka:

Operácie sa líšia v závislosti od aplikácie. Podrobnosti nájdete v Pomocníkovi aplikácie.

Spustenie nástroja

Vyberte **Systémové nastavenia** z  položky > **Tlačiarne a skenery** (alebo **Tlač a skenovanie**, **Tlač a faxovanie**), a potom vyberte tlačiareň. Kliknite na položky **Príslušenstvo a spotrebný materiál > Pomôcka > Otvoriť pomôcku tlače**.

Vykonanie prevádzkových nastavení ovládača tlačiarne v systéme Mac OS X

Vykonať môžete rôzne nastavenia, ako sú napríklad vynechávanie prázdnych strán a zapnutie alebo vypnutie vysokorychlostnej tlače.

Aplikácie a informácie o sieťovej službe

1. Vyberte **Systémové nastavenia** z  položky > **Tlačiarne a skenery** (alebo **Tlač a skenovanie**, **Tlač a faxovanie**), a potom vyberte tlačiareň. Kliknite na položky **Príslušenstvo a spotrebný materiál** > **Možnosti** (alebo **Ovládač**).
2. Vykonajte požadované nastavenia a potom kliknite na tlačidlo **OK**.
 - Hrubý papier a obálky:** Predchádza rozmazaniu atramentu pri tlači na hrubý papier. Rýchlosť tlače však môže byť nižšia.
 - Preskočiť prázdnu stranu:** Vynecháva tlač prázdnych strán.
 - Tichý režim:** Tlačí v tichom režime. Rýchlosť tlače však môže byť nižšia.
 - Permit temporary black printing:** Dočasne tlačí iba s použitím čierneho atramentu.
 - High Speed Printing:** Tlačí pri pohybe tlačovej hlavy v oboch smeroch. Rýchlosť tlače sa môže zvýšiť, zároveň sa ale môže zhoršiť jej kvalita.
 - Warning Notifications:** Umožňuje ovládaču tlačiarne zobrazovať upozornenia.
 - Establish bidirectional communication:** Obvykle by toto nastavenie malo byť nastavené na možnosť **Zapnuté**. Vyberte možnosť **Vypnuté**, keď nie je možné získať informácie o tlačiarňi, pretože je tlačiareň zdieľaná s počítačmi so systémom Windows, alebo z akéhokoľvek iného dôvodu.
 - Lower Cassette:** Do zdroja papiera pridajte jednotky voliteľnej kazety papiera.

Poznámka:

Dostupnosť týchto nastavení sa líši podľa modelu.

EPSON Scan (ovládač skenera)

EPSON Scan je aplikácia na ovládanie skenovania. Upraviť môžete veľkosť, rozlíšenie, jas, kontrast a kvalitu naskenovaného obrázka.

Poznámka:

Aplikáciu EPSON Scan môžete spustiť tiež zo skenovacej aplikácie kompatibilnej s rozhraním TWAIN.

Spustenie v systéme Windows

Poznámka:

*V operačných systémoch Windows Server je nutné nainštalovať funkciu **Desktop Experience**.*

- Windows 8.1/Windows 8/Windows Server 2012 R2/Windows Server 2012
Zadajte názov aplikácie do kľúčového tlačidla Vyhľadávanie, a potom vyberte zobrazenú ikonu.
- Okrem systémov Windows 8.1/Windows 8/Windows Server 2012 R2/Windows Server 2012
Kliknite na tlačidlo Štart a vyberte položky **Všetky programy** alebo **Programy** > **EPSON** > **EPSON Scan** > **EPSON Scan**.

Spustenie v systéme Mac OS X

Poznámka:

Aplikácia EPSON Scan nepodporuje funkciu rýchleho prepínania používateľov, ktorá je dostupná v systéme Mac OS X. Vypnite rýchle prepínanie používateľov.

Vyberte položky **Prejsť** > **Aplikácie** > **Epson Software** > **EPSON Scan**.

Epson Event Manager

Epson Event Manager je aplikácia, ktorá umožňuje spravovať skenovanie z ovládacieho panela a ukladať obrázky do počítača. Svoje vlastné nastavenia môžete pridať ako predvolby, ako je napríklad typ dokumentu, umiestnenie uloženia priečinka a formát obrázka. Podrobnosti nájdete v Pomocníkovi aplikácie.

Poznámka:

Operačné systémy Windows Server nie sú podporované.

Spustenie – Windows

- Windows 8.1/Windows 8

Zadajte názov aplikácie do kľúčového tlačidla Vyhľadávanie, a potom vyberte zobrazenú ikonu.

- Windows 7/Windows Vista/Windows XP

Kliknite na tlačidlo Štart a vyberte položky **Všetky programy** alebo **Programy > Epson Software > Event Manager**.

Spustenie – Mac OS X

Vyberte položky **Prejsť > Aplikácie > Epson Software > Event Manager**.

Ovládač PC-FAX (ovládač faxu)

Ovládač PC-FAX je aplikácia, ktorá umožňuje priamo z počítača odosielať ako fax dokumenty vytvorené v samostatnej aplikácii. Ovládač PC-FAX sa nainštaluje spoločne s nástrojom FAX Utility. Podrobnosti nájdete v Pomocníkovi aplikácie.

Poznámka:

- Operačné systémy Windows Server nie sú podporované.

- Obsluha sa líši v závislosti od aplikácie, ktoré ste použili na vytvorenie dokumentu. Podrobnosti nájdete v Pomocníkovi aplikácie.

Otvorenie v systéme Windows

V aplikácii vyberte položku **Tlačiť** alebo **Nastavenie tlače** v ponuke **Súbor**. Vyberte tlačiareň (FAX) a potom kliknite na položku **Preferencie** alebo **Vlastnosti**.

Otvorenie v systéme Mac OS X

V aplikácii vyberte v ponuke **Súbor** položku **Tlačiť**. Vyberte v nastavení **Tlačiareň** vašu tlačiareň (FAX) a v kontextovej ponuke vyberte položku **Fax Settings** alebo **Recipient Settings**.

FAX Utility

Aplikácia FAX Utility vám umožňuje nastaviť v počítači rôzne nastavenia zasielania faxov. Môžete vytvoriť či upraviť zoznam kontaktov, ktorý sa má použiť pri zasielaní faxu, nastaviť uloženie prijatých faxov vo formáte PDF v počítači, atď. Podrobnosti nájdete v Pomocníkovi aplikácie.

Poznámka:

- Operačné systémy Windows Server nie sú podporované.

- Pred inštaláciou aplikácie FAX Utility nainštalujte ovládač tlačiarne.

Aplikácie a informácie o sieťovej službe

Spustenie v systéme Windows

- Windows 8.1/Windows 8

Zadajte názov aplikácie do kľúčového tlačidla Vyhľadávanie, a potom vyberte zobrazenú ikonu.

- Windows 7/Windows Vista/Windows XP

Kliknite na tlačidlo Štart a vyberte položky **Všetky programy** alebo **Programy** > **Epson Software** > **FAX Utility**.

Spustenie v systéme Mac OS X

Vyberte **Systémové nastavenia** z  > **Tlačiarne a skenery** (alebo **Tlač a skenovanie**, **Tlač a faxovanie**), a potom vyberte tlačiareň (FAX). Kliknite na položky **Príslušenstvo a spotrebný materiál** > **Pomôcka** > **Otvoriť pomôcku tlače**.

Epson Easy Photo Print

Epson Easy Photo Print je aplikácia, ktorá umožňuje jednoduchú tlač fotografií s rôznym rozložením. Môžete zobraziť ukážku fotografie a upraviť obrázky alebo polohu. Môžete tiež tlačiť fotografie s rámčekom. Podrobnosti nájdete v Pomocníkovi aplikácie.

Poznámka:

- Operačné systémy Windows Server nie sú podporované.*
- Ak chcete túto aplikáciu používať, musíte si nainštalovať ovládač tlačiarne.*

Spustenie – Windows

- Windows 8.1/Windows 8

Zadajte názov aplikácie do kľúčového tlačidla Vyhľadávanie, a potom vyberte zobrazenú ikonu.

- Windows 7/Windows Vista/Windows XP

Kliknite na tlačidlo Štart a vyberte položky **Všetky programy** alebo **Programy** > **Epson Software** > **Epson Easy Photo Print**.

Spustenie – Mac OS X

Vyberte položky **Prejsť** > **Aplikácie** > **Epson Software** > **Epson Easy Photo Print**.

E-Web Print (len pre systém Windows)

E-Web Print je aplikácia, ktorá umožňuje jednoduchú tlač webových stránok s rôznym rozložením. Podrobnosti nájdete v Pomocníkovi aplikácie. Prístup k Pomocníkovi získate z ponuky **E-Web Print** na paneli s nástrojmi **E-Web Print**.

Poznámka:

Operačné systémy Windows Server nie sú podporované.

Spustenie

Keď nainštalujete aplikáciu E-Web Print, zobrazí sa v prehliadači. Kliknite na položku **Print** alebo **Clip**.

EPSON Software Updater

EPSON Software Updater je aplikácia, ktorá vyhľadáva na Internete nový alebo aktualizovaný softvér a inštaluje ho. Aktualizovať môžete tiež firmvér tlačiarne a jej príručku.

Poznámka:

Operačné systémy Windows Server nie sú podporované.

Spustenie v systéme Windows

- Windows 8.1/Windows 8

Zadajte názov aplikácie do kľúčového tlačidla Vyhľadávanie, a potom vyberte zobrazenú ikonu.

- Windows 7/Windows Vista/Windows XP

Kliknite na tlačidlo Štart a vyberte položky **Všetky programy** alebo **Programy > Epson Software > EPSON Software Updater**.

Spustenie v systéme Mac OS X

Vyberte položky **Prejsť > Aplikácie > Epson Software > EPSON Software Updater**.

EpsonNet Config

Aplikácia EpsonNet Config vám umožňuje nastaviť adresy a protokoly sieťového rozhrania. Ďalšie informácie nájdete v sprievodcovi aplikáciou EpsonNet Config alebo v jej pomocníkovi.

Spustenie v systéme Windows

- Windows 8.1/Windows 8/Windows Server 2012 R2/Windows Server 2012

Zadajte názov aplikácie do kľúčového tlačidla Vyhľadávanie, a potom vyberte zobrazenú ikonu.

- Okrem systémov Windows 8.1/Windows 8/Windows Server 2012 R2/Windows Server 2012

Kliknite na tlačidlo Štart a vyberte položky **Všetky programy** alebo **Programy > EpsonNet > EpsonNet Config V4 > EpsonNet Config**.

Spustenie v systéme Mac OS X

Vyberte položky **Prejsť > Aplikácie > Epson Software > EpsonNet > EpsonNet Config V4 > EpsonNet Config**.

Odinštalovanie aplikácií

Poznámka:

Prihláste sa do počítača ako správca. Ak sa na počítači zobrazí výzva na zadanie hesla správcu, zadajte ho.



Odinštalovanie aplikácií – Windows

1. Stlačením tlačidla  vypnite tlačiareň.
2. Ukončíte všetky spustené aplikácie.

Aplikácie a informácie o sieťovej službe

- Otvorte **Ovládací panel**:
 - Windows 8.1/Windows 8/Windows Server 2012 R2/Windows Server 2012
Vyberte položky **Pracovná plocha > Nastavenia > Ovládací panel**.
 - Okrem systémov Windows 8.1/Windows 8/Windows Server 2012 R2/Windows Server 2012
Kliknite na tlačidlo Štart a vyberte položku **Ovládací panel**.
 - Otvorte okno **Odinštalovanie programu** (alebo **Pridanie alebo odstránenie programov**):
 - Windows 8.1/Windows 8/Windows 7/Windows Vista/Windows Server 2012 R2/Windows Server 2012/
Windows Server 2008 R2/Windows Server 2008
V časti **Programy** vyberte položku **Odinštalovať program**.
 - Windows XP/Windows Server 2003 R2/Windows Server 2003
Kliknite na položku **Pridať alebo odstrániť programy**.
 - Vyberte aplikáciu, ktorú chcete odinštalovať.
 - Odinštalovanie aplikácií:
 - Windows 8.1/Windows 8/Windows 7/Windows Vista/Windows Server 2012 R2/Windows Server 2012/
Windows Server 2008 R2/Windows Server 2008
Kliknite na položku **Odinštalovať alebo zmeniť** alebo na položku **Odinštalovať**.
 - Windows XP/Windows Server 2003 R2/Windows Server 2003
Kliknite na položku **Zmeniť alebo odstrániť** alebo na položku **Odstrániť**.
- Poznámka:**
*Ak sa zobrazí okno **Kontrola používateľských kont**, kliknite na položku **Pokračovať**.*
- Postupujte podľa pokynov na obrazovke.

Odinštalovanie aplikácií – Mac OS X

- Prevezmite nástroj Uninstaller pomocou aplikácie EPSON Software Updater.
Po prevzatí nie je nutné nástroj Uninstalleropätovne preberať pri každom ďalšom odinštalovaní niektorej aplikácie.
- Stlačením tlačidla  vypnite tlačiareň.
- Pre odinštalovanie ovládača tlačiarnie alebo ovládača PC-FAX vyberte možnosť **Systemové nastavenia** z ponuky  > **Tlačiarne a skenery** (alebo **Tlač a skenovanie**, **Tlač a faxovanie**), a potom vyberte tlačiareň zo zoznamu povolených tlačiarní.
- Ukončíte všetky spustené aplikácie.
- Vyberte položky **Prejsť > Aplikácie > Epson Software > Uninstaller**.

Aplikácie a informácie o sieťovej službe

6. Vyberte aplikáciu, ktorú chcete odinštalovať, a potom kliknite na položku **Uninstall**.



Upozornenie:

Nástroj Uninstaller odstráni z počítača ovládače pre všetky atramentové tlačiarne Epson. Ak používate viaceré atramentové tlačiarne Epson a želáte si vymazať len niektoré ovládače, vymažte ich najskôr všetky, a potom znovu nainštalujte potrebný ovládač tlačiarne.

Poznámka:

Ak sa v zozname aplikácií nenachádza aplikácia, ktorú chcete odinštalovať, jej odinštalovanie pomocou nástroja Uninstaller nie je možné. V takom prípade vyberte položky **Prejsť > Aplikácie > Epson Software**, vyberte aplikáciu, ktorú chcete odinštalovať, a potom ju potiahnite myšou na ikonu koša.

Súvisiace informácie

➔ „EPSON Software Updater” na strane 97

Inštalácia aplikácií

Ak je počítač pripojený k sieti, nainštalujte najnovšie aplikácie dostupné na webovej lokalite. Ak si nemôžete prevziať aplikácie z webovej lokality, nainštalujte ich z disku so softvérom, ktorý sa dodáva s tlačiarňou.

Poznámka:

- Prihláste sa do počítača ako správca. Ak sa na počítači zobrazí výzva na zadanie hesla správcu, zadajte ho.
- Pri opätovnej inštalácii aplikácie ju musíte najprv odinštalovať.

1. Ukončíte všetky spustené aplikácie.
2. Keď inštalujete ovládač tlačiarne alebo aplikáciu EPSON Scan, dočasne odpojte tlačiareň od počítača.

Poznámka:

Nepripájate tlačiareň k počítaču, pokým k tomu nebudete vyzvaní.

3. Nainštalujte aplikácie podľa pokynov na nižšie uvedenej webovej lokalite.

<http://epson.sn>

Súvisiace informácie

➔ „Odinštalovanie aplikácií” na strane 97

Aktualizácia aplikácií a firmvéru

Aktualizáciou aplikácií a firmvéru je možné riešiť niektoré problémy alebo vylepšovať či pridávať funkcie. Uistite sa, že používate najnovšie verzie aplikácií a firmvéru.

1. Uistite sa, že je tlačiareň pripojená k počítaču a že je počítač pripojený na internet.
2. Spustíte aplikáciu EPSON Software Updater a vykonajte aktualizáciu aplikácií alebo firmvéru.



Upozornenie:

Počas aktualizácie nevypínajte počítač ani tlačiareň.

Aplikácie a informácie o sieťovej službe

Poznámka:

Ak sa v zozname nenachádza aplikácia, ktorú chcete aktualizovať, jej aktualizácia pomocou nástroja EPSON Software Updater nie je možná. Pohládajte najnovšie verzie aplikácií na miestnej webovej lokalite spoločnosti Epson.

<http://www.epson.com>

Súvisiace informácie

➔ „EPSON Software Updater” na strane 97

Riešenie problémov

Kontrola stavu tlačiarne

Kontrola hlásení na displeji LCD

Ak je na displeji LCD zobrazené chybové hlásenie, postupujte podľa pokynov na obrazovke alebo použite nižšie uvedené riešenia.

Chybové hlásenia	Riešenia
V tlačiarni sa vyskytla chyba 0xXX Napájanie vypnite a znovu zapnite. Podrobnosti si pozrite v dokumentácii.	Z tlačiarne odstráňte všetok papier a ochranný materiál. Ak sa chybové hlásenie stále zobrazuje aj po vypnutí a zapnutí tlačiarne, obráťte sa na oddelenie podpory spoločnosti Epson.
Atramentová podložka tlačiarne sa blíži ku koncu svojej životnosti. Obráťte sa na technickú podporu Epson Support.	Obráťte sa na spoločnosť Epson alebo na jej autorizovaného poskytovateľa služieb a požiadajte o výmenu podušky na atrament*. Nejde o používateľom opraviteľnú súčasť. Hlásenie bude zobrazené, kým nevymeníte podušku na atrament. Stlačením tlačidla  obnovíte tlač.
Atramentová podložka tlačiarne je na konci svojej životnosti. Obráťte sa na technickú podporu Epson Support.	Obráťte sa na spoločnosť Epson alebo na jej autorizovaného poskytovateľa služieb a požiadajte o výmenu podušky na atrament*. Nejde o používateľom opraviteľnú súčasť.
Chyba komunikácie. Skontrolujte, či je počítač pripojený.	Správne pripojte počítač a tlačiareň. Ak ste pripojení prostredníctvom siete, pozrite si <i>Spríevodca sieťou</i> . Ak sa chybové hlásenie zobrazuje naďalej, skontrolujte, či je v počítači nainštalovaný softvér EPSON Scan a Epson Event Manager.
Neplatná IP adresa a maska podsiete. Zadajte ich správne. Pozrite si dokumentáciu.	Pozrite si príručku <i>Spríevodca sieťou</i> .
Nezistil sa žiadny oznamovací tón.	Tento problém je možné vyriešiť výberom položiek Nastavenie > Nastavenia faxu > Základné nastavenia > Typ linky a následným výberom možnosti PBX . Ak váš telefónny systém vyžaduje kód externého prístupu pre prístup k externej linke, nastavte po výbere možnosti PBX prístupový kód. Namiesto skutočného prístupového kódu použite pri zadávaní externého faxového čísla znak # (mriežka). Vďaka tomu je spojenie bezpečnejšie. Ak sa chybové hlásenie stále zobrazuje, vypnite nastavenie Zist. oznam. tónu . Vypnutie tejto funkcie však môže spôsobiť vynechanie prvej číslice faxového čísla a zaslanie faxu na nesprávne číslo.
Recovery Mode	Tlačiareň sa spustila v režime obnovovania, pretože zlyhala aktualizácia firmvéru. Zopakujte pokus o aktualizáciu firmvéru vykonaním nižšie uvedených krokov. 1. Pripojte počítač s tlačiarňou káblom USB. (V režime obnovovania nie je možné vykonať aktualizáciu firmvéru po sieti.) 2. Pozrite si ďalšie pokyny na miestnej webovej lokalite spoločnosti Epson.

Riešenie problémov

* Pri niektorých tlačových cykloch sa môže v poduške na atrament zhromaždiť nepatrné množstvo nadbytočného atramentu. Tlačiareň je skonštruovaná tak, aby sa pri dosiahnutí limitu podušky zastavila tlač a predišlo sa pretečeniu atramentu z podušky. Frekvencia výmeny skrinky údržby závisí od počtu vytlačených strán, typu materiálu, na ktorý tlačíte, a počtu čistiacich cyklov, ktoré tlačiareň vykoná. Potreba vymeniť podušku neznamena, že tlačiareň prestane fungovať v súlade so svojimi technickými parametrami. Upozornenie na nutnosť výmeny podušky sa zobrazí na tlačiarňi. Túto výmenu môže vykonať len autorizovaný poskytovateľ služieb spoločnosti Epson. Záruka od spoločnosti Epson nekryje náklady súvisiace s touto výmenou.

Súvisiace informácie

- ➔ „Kontaktovanie podpory spoločnosti Epson” na strane 131
- ➔ „Inštalácia aplikácií” na strane 99
- ➔ „Aktualizácia aplikácií a firmvéru” na strane 99

Kontrola stavu tlačiarne – Windows

1. Prejdite do okna ovládača tlačiarne.
2. Kliknite na položku **EPSON Status Monitor 3** na karte **Údržba**.

Poznámka:

- Stav tlačiarne môžete tiež skontrolovať po dvojitom kliknutí na ikonu tlačiarne na paneli úloh. Ak sa ikona tlačiarne nepridá na panel úloh, kliknite na položku **Preferencie monitorovania** na karte **Údržba** a vyberte možnosť **Zaregistrujte ikonu odkazu na paneli úloh**.
- Ak je funkcia **EPSON Status Monitor 3** vypnutá, kliknite na položku **Rozšírené nastavenia** na karte **Údržba** a potom vyberte položku **Zapnúť EPSON Status Monitor 3**.

Súvisiace informácie

- ➔ „Ovládač tlačiarne v systéme Windows” na strane 91

Kontrola stavu tlačiarne – Mac OS X

1. Vyberte položku **Systémové nastavenia** z ponuky  > **Tlačiarne a skenery** (alebo **Tlač a skenovanie**, **Tlač a faxovanie**), a potom vyberte tlačiareň.
2. Kliknite na položky **Možnosti a náplne...** > **Utilita** > **Otvoriť utilitu tlačiarne**.
3. Kliknite na položku **EPSON Status Monitor**.

Vybratie zaseknutého papiera

Skontrolujte chybu zobrazenú na ovládacom paneli a postupujte podľa pokynov na vybratie zaseknutého papiera vrátane všetkých odtrhnutých kúskov. Potom vymažte chybu.



Upozornenie:

Opatrne odstráňte zaseknutý papier. Rázne odstránenie papiera môže poškodiť tlačiareň.

Odstránenie zaseknutého papiera zo súčasti Zadný podávač papiera

Odstráňte zaseknutý papier.

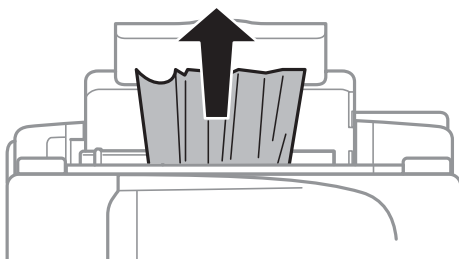

Odstránenie zaseknutého papiera zvnútra tlačiarne

⚠ Upozornenie:

- ❑ Pri otváraní alebo zatváraní jednotky skenera dávajte pozor, aby ste si neprivreli ruku alebo prsty. Inak sa môžete zraniť.
- ❑ Nikdy sa nedotýkajte tlačidiel ovládacieho panela, pokiaľ máte ruku vo vnútri tlačiarne. Ak sa tlačiareň spustí, mohla by spôsobiť zranenie. Dávajte pozor, aby ste sa nedotkli vyčnievajúcich častí a predišli tak zraneniu.

1. Otvorte jednotku skenera, keď je kryt na dokumenty zatvorený.

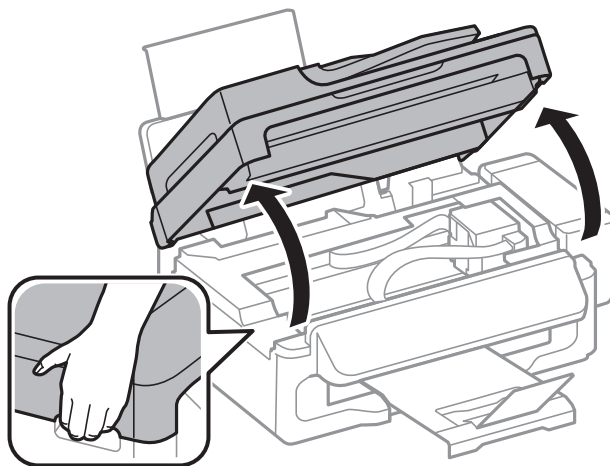

Riešenie problémov

2. Odstráňte zaseknutý papier.

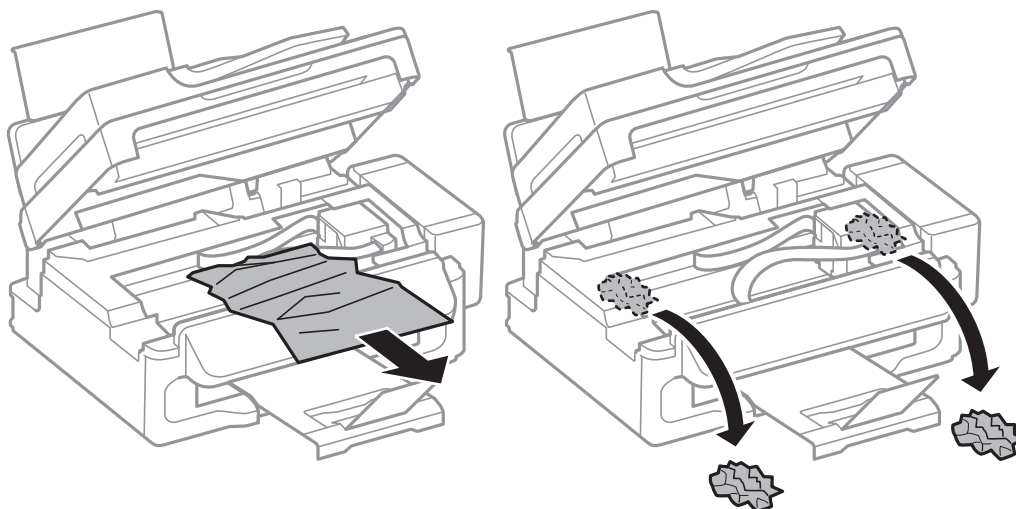

! **Upozornenie:**

Nedotýkajte sa bieleho plochého kábla, priesvitnej časti ani atramentových trubic vo vnútri tlačiarne. Mohlo by to spôsobiť poruchu.

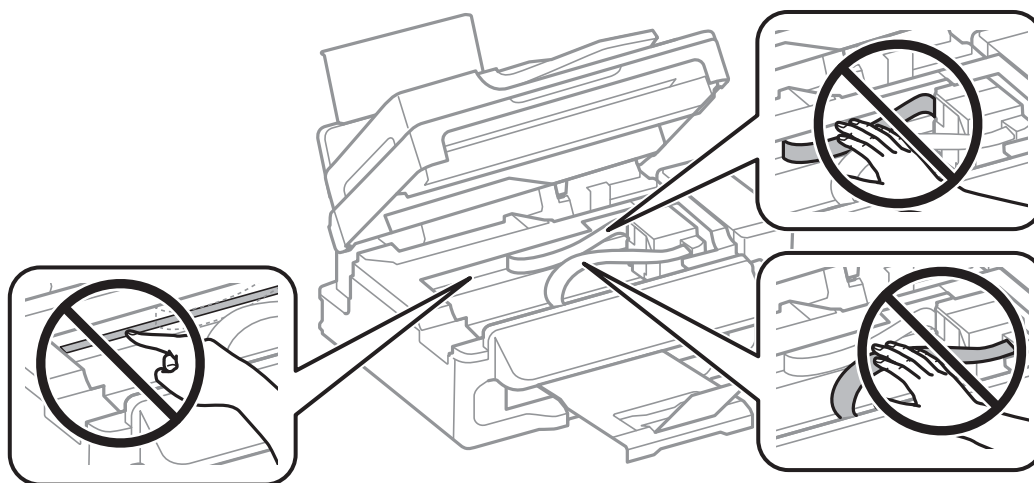

3. Zavrite jednotku skenera.

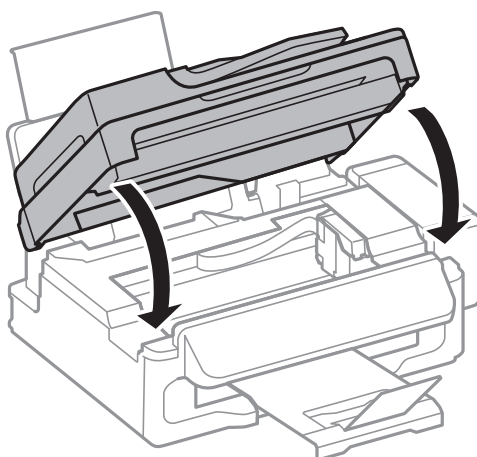

Odstránenie zaseknutého papiera z podávača APD

1. Otvorte kryt podávača APD.

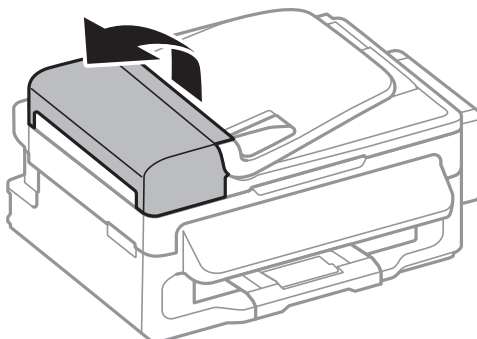

2. Odstráňte zaseknutý papier

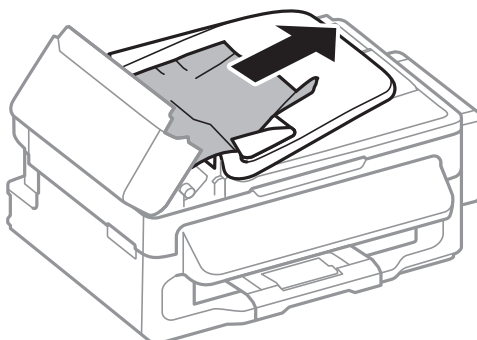

3. Otvorte podávač APD.

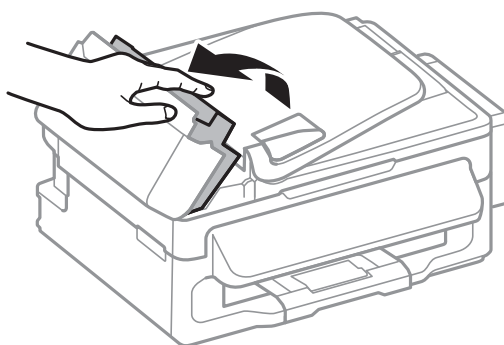

Riešenie problémov

4. Odstráňte zaseknutý papier

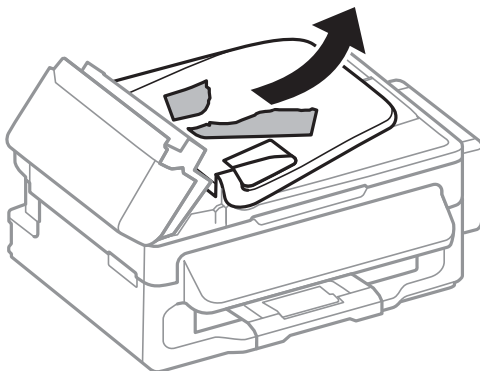

5. Zdvihnite vstupný zásobník podávača APD, a potom odstráňte zaseknutý papier.

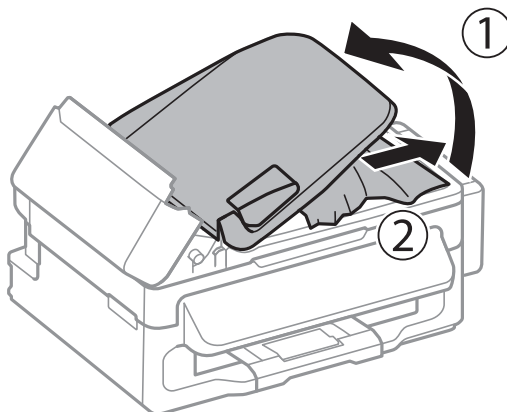

6. Zatvorte kryt podávača APD.

Papier sa nepodáva správne

Ak sa papier zasekáva, podáva sa nesprávne naklonený, podáva sa viacero hárkov naraz, nepodáva sa žiadny papier alebo sa papier vysúva, skontrolujte nasledovné.

- Tlačiareň umiestnite na rovný povrch a prevádzkujte ju v odporúčaných podmienkach okolitého prostredia.
- Používajte papier podporovaný touto tlačiarňou.
- Dodržujte bezpečnostné opatrenia pri manipulácii s papierom.
- Vložte papier správnym smerom a posuňte postrannú vodiacu lištu k hrane papiera.
- Neprekračujte pri vkladaní hárkov maximálny počet, ktorý je stanovený pre daný papier. Obyčajný papier nevkladajte nad čiaru označenú symbolom trojuholníka na postrannej vodiacej lište papiera.
- Keď sa zobrazí chybové hlásenie, že v tlačiarňi chýba papier, hoci je vložený do tlačiarne, uložte ho lepšie oproti pravej hrane zadný podávač papiera.
- Keď vkladáte viacero hárkov papiera, vkladajte len jeden hárok papiera naraz.
- Ak sa počas manuálnej obojstrannej tlače podáva viac hárkov papiera naraz, odstráňte zo zdroja papiera všetok papier a potom ho vložte znova.
- Tlač mohla byť na určitý čas pozastavená, čo spôsobuje, že tlačiareň vysunie papier.

Riešenie problémov

- Uistite sa, že nastavenia veľkosti a typu papiera sú správne.

Súvisiace informácie

- ➔ „Environmentálne technické údaje” na strane 125
- ➔ „Dostupný papier a kapacity” na strane 25
- ➔ „Bezpečnostné opatrenia pri manipulácii s papierom” na strane 24
- ➔ „Vkladanie papiera do zásobníka Zadný podávač papiera” na strane 26

Originál sa nepodáva v podávači APD

- Použite originály, ktoré sú podporované podávačom ADP.
- Vložte originály správnym smerom a posuňte postranné vodiace lišty podávača APD k hranám originálov.
- Vyčistite vnútro podávača APD.
- Nevkladajte originály nad čiaru pod symbolom ▼ na vnútornej časti vodiacej lišty podávača APD.
- Skontrolujte, či sa na ovládacom paneli objavila ikona podávača APD. Ak sa papier nezobrazí, vložte originály znovu.

Súvisiace informácie



- ➔ „Originály dostupné pre podávač APD” na strane 30
- ➔ „Vkladanie originálov do podávača APD” na strane 30
- ➔ „Čistenie podávača APD” na strane 86

Problémy s napájaním a ovládacím panelom

Napájanie sa nezapne

- Podržte tlačidlo  stlačené o čosi dlhšie.
- Uistite sa, že napájací kábel je správne zapojený.

Napájanie sa nevypne

Podržte tlačidlo  stlačené o čosi dlhšie. Ak sa tlačiareň aj tak nedá vypnúť, odpojte napájací kábel. Aby sa predišlo vyschnutiu tlačovej hlavy, tlačiareň znovu zapnite a vypnite stlačením tlačidla .

Displej LCD stmavne

Tlačiareň je v režime spánku. Prepnite displej do predchádzajúceho stavu stlačením ľubovoľného času na ovládacom paneli.

Tlačiareň netlačí

Ak tlačiareň nefunguje alebo netlačí nič, skontrolujte nasledovné.

- Bezpečne zapojte USB kábel do tlačiarne a počítača.
- Ak používate rozbočovač USB, pokúste sa pripojiť tlačiareň priamo k počítaču.
- Ak používate tlačiareň v sieti, uistite sa, že tlačiareň je pripojená k sieti. Stav môžete skontrolovať prezretím indikátorov na ovládacom paneli alebo vytlačením stavu siete. Ak tlačiareň nie je pripojená k sieti, postupujte podľa *Spríevodca sieťou*.
- Ak tlačíte graficky náročný obrázok, počítač nemusí mať dostatok pamäte. Vytlačte obrázok pri nižšom rozlíšení alebo s menšou veľkosťou.
- V systéme Windows kliknite na možnosť **Tlačový front** na karte ovládača tlačiarne **Údržba** a skontrolujte nasledovné.
 - Skontrolujte, či nie sú zobrazené nejaké pozastavené tlačové úlohy.
Ak je to potrebné, zrušte tlač.
 - Uistite sa, že tlačiareň nie je offline a že nečaká na tlačovú úlohu.
Ak je tlačiareň offline alebo čaká na tlačovú úlohu, zrušte nastavenie offline alebo čakanie na tlačovú úlohu v ponuke **Tlačiareň**.
 - Uistite sa, že je tlačiareň vybraná ako predvolená tlačiareň v ponuke **Tlačiareň** (pri položke ponuky by mal byť zobrazený znak začiarknutia).
Ak tlačiareň nie je vybraná ako predvolená tlačiareň, nastavte ju ako predvolenú tlačiareň.
- V systéme Mac OS X skontrolujte, či stav tlačiarne nie je **Pozastavené**.
Vyberte položku **Systémové nastavenia** z ponuky  > **Tlačiarne a skenery** (alebo **Tlačiarne a skenery, Print & Fax**) a potom dvakrát kliknite na tlačiareň. Ak je tlačiareň pozastavená, kliknite na možnosť **Obnoviť** (alebo **Obnoviť tlačiareň**).
- Vykonajte kontrolu trysiek, a ak sú trysky tlačovej hlavy upchané, vyčistite tlačovú hlavu.
- Ak používate tlačiareň pomocou funkcie AirPrint, povoľte nastavenie AirPrint v aplikácii Web Config. Ak je toto nastavenie zakázané, nemôžete funkciu AirPrint použiť.

Súvisiace informácie

- ➔ [„Zrušenie tlače” na strane 52](#)
- ➔ [„Kontrola a čistenie tlačovej hlavy” na strane 82](#)

Problémy s výtlačkami

Kvalita tlače je nízka

Ak je kvalita tlače nízka kvôli rozmazaným výtlačkom, pruhom, chýbajúcim farbám, vyblednutým farbám, nesprávnemu zarovnaniu a mozaikovým vzorom vo výtlačkoch, skontrolujte nasledovné.

- Uistite sa, že sa počiatočné doplnenie atramentu dokončilo.
- Skontrolujte zásobník atramentu. Ak je zásobník prázdny, ihneď ho naplňte atramentom a vyčistite tlačovú hlavu.
- Vykonajte kontrolu trysiek a vyčistite tlačovú hlavu, ak sú trysky tlačovej hlavy upchané.

Riešenie problémov

- Ak ste tlačiareň dlhší čas nepoužívali, použite pomôcku Silné vypláchnutie atramentom ovládača tlačiarene.
- Zarovnajzte tlačovú hlavu.
- Ak sa objavujú pruhy v intervaloch 2.5 cm, zarovnajzte tlačovú hlavu.
- Používajte papier podporovaný touto tlačiarňou.
- Netlačte na papier, ktorý je vlhký, poškodený alebo príliš starý.
- Ak je papier skrútený alebo je obálka nadutá, vyrovnajte ju.
- Pri tlači obrázkov a fotografií tlačte pomocou údajov s vysokým rozlíšením. Obrázky na webových stránkach majú často nízke rozlíšenie a hoci vyzerajú dosť dobre na displeji, kvalita tlače môže byť nižšia.
- Vyberte vhodné nastavenie typu papiera na ovládacom paneli alebo v ovládači tlačiarene podľa papiera vloženého v tlačiarňi.
- Tlačte pomocou nastavenia vysokej kvality na ovládacom paneli alebo v ovládači tlačiarene.
- Pri neočakávaných farbách vytlačených obrázkov a fotografií upravte farbu a znova vykonajte tlač. Funkcia automatickej korekcie farby používa štandardný režim korekcie vo funkcii **PhotoEnhance**. Skúste iný režim korekcie vo funkcii **PhotoEnhance** výberom inej možnosti než **Automatická korekcia** pod nastavením **Korekcia scény**. Ak problém pretrváva, použite niektorú inú funkciu korekcie farby než **PhotoEnhance**.
- Vypnite dvojsmerné (alebo vysokorýchlostné) nastavenie. Keď je toto nastavenie zapnuté, tlačová hlava tlačí pri pohybe oboma smermi a môže dôjsť k nesprávnemu zarovnaniu zvislých čiar. Ak túto funkciu vypnete, tlač sa môže spomaliť.
 - Windows

V ovládači tlačiarene zrušte výber položky **Vysoká rýchlosť** na karte **Viac možností**.
 - Mac OS X

Vyberte položku **Systémové nastavenia** z ponuky  > **Tlačiarne a skenery** (alebo **Tlačiarne a skenery, Print & Fax**), a potom vyberte tlačiareň. Kliknite na položky **Možnosti a náplne...** > **Možnosti** (alebo **Ovládač**). Vyberte možnosť **Vypnuté** pre nastavenie **High Speed Printing**.
- Neukladajte papier na seba hneď po vytlačení.
- Nechajte výtlačky úplne vysušiť pred ich založením alebo vyvesením. Pri sušení výtlačkov ich nevystavujte priamemu slnečnému žiareniu, nepoužívajte sušič a nedotýkajte sa tlačenej strany papiera.
- Skúste použiť originálne atramentové nádoby Epson. Tento výrobok je určený na úpravu farieb na základe používania originálnych nádobiek s atramentom Epson. Používanie neoriginálnych nádobiek s atramentom môže znížiť kvalitu tlače.
- Používajte nádoby s atramentom so správnym kódom výroby pre túto tlačiareň.
- Spoločnosť Epson odporúča spotrebovať atramentovú nádobku pred dátumom vytlačeným na jej obale.
- Pri tlači obrázkov alebo fotografií spoločnosť Epson odporúča používať originálny papier Epson, nie obyčajný papier. Tlačte na stranu pre tlač originálneho papiera Epson.

Súvisiace informácie

- ➔ „Dopĺňanie zásobníkov atramentu” na strane 78
- ➔ „Kontrola a čistenie tlačovej hlavy” na strane 82
- ➔ „Výmena atramentu v atramentových trubiciach” na strane 84
- ➔ „Zarovnanie tlačovej hlavy” na strane 84
- ➔ „Bezpečnostné opatrenia pri manipulácii s papierom” na strane 24
- ➔ „Dostupný papier a kapacity” na strane 25
- ➔ „Zoznam typov papiera” na strane 25

Riešenie problémov

➔ „Úprava farieb tlače” na strane 49

Kvalita kopírovania je nízka

Ak sa na kopírovanom obrázku objavujú nerovnomerné farby, šmuhy, bodky alebo rovné čiary, skontrolujte nasledovné.

- Cestu papiera vyčistite vložением a vysunutím papiera bez tlače.
- Vyčistite sklo skenera a kryt dokumentov.
- Vyčistite valec podávača APD.
- Netlačte príliš veľkou silou na originál alebo kryt na dokumenty pri ukladaní originálov na sklo skenera. Nerovnomerné farby, šmuhy alebo bodky sa môžu objaviť vtedy, keď na originál alebo kryt na dokumenty tlačíte príliš silno.
- Ak sa objaví vlnitý vzor (známy ako moiré), zmeňte nastavenie zmenšenia alebo zväčšenia alebo umiestnite originál pod trochu pozmeneným uhlom.

Súvisiace informácie

- ➔ „Čistenie cesty papiera” na strane 86
- ➔ „Čistenie súčasti Sklo skenera” na strane 88
- ➔ „Čistenie podávača APD” na strane 86
- ➔ „Kvalita tlače je nízka” na strane 108

Na kópii je opačná strana originálu

- Ak je originál tenký, položte ho na sklo skenera a potom položte na originál čierny papier.
- Znížte na ovládacom paneli nastavenie hustoty kópie.

Výtlačok je nesprávne umiestnený, má nesprávnu veľkosť alebo okraje

- Vložte papier správnym smerom a posuňte postranné vodiace lišty k hranám papiera.
- Pri umiestňovaní originálov na sklo skenera zarovnajzte okraj originálu s okrajom označeným symbolom na ráme skla skenera. Ak sú okraje kópie orezané, posuňte originál mierne ďalej od rohu.
- Vyčistite sklo skenera a kryt dokumentov. Ak sú na skle prach alebo škvrnky, tieto sa môžu nachádzať v oblasti kopírovania, čo môže mať za následok nesprávnu polohu tlače alebo zmenšenie tlačeného obrázka.
- Na kontrolnom paneli vyberte vhodné nastavenie veľkosti originálu.
- Vyberte vhodné nastavenie veľkosti papiera na ovládacom paneli alebo v ovládači tlačiarne.
- Upravte nastavenie okrajov v aplikácii, aby sa nachádzali v oblasti tlače.

Súvisiace informácie

- ➔ „Vkladanie papiera do zásobníka Zadný podávač papiera” na strane 26
- ➔ „Umiestnenie originálov” na strane 30
- ➔ „Čistenie súčasti Sklo skenera” na strane 88
- ➔ „Oblasť tlače” na strane 122

Papier je zašpinený alebo ošúchaný

Ak sa papier pri tlači pošpiní alebo ošúcha, skontrolujte nasledovné.

- Vyčistite dráhu papiera.
- Vyčistite sklo skenera a kryt dokumentov.
- Vložte papier v správnom smere.
- Pri manuálnej obojstrannej tlači a pred opätovným vloženíím papiera skontrolujte, či atrament úplne vyschol.
- Ak sa papier zašpiní počas kopírovania, znížte nastavenie hustoty kopírovania cez ovládací panel.

Súvisiace informácie

- ➔ „Čistenie cesty papiera” na strane 86
- ➔ „Čistenie súčasti Sklo skenera” na strane 88
- ➔ „Vkladanie papiera do zásobníka Zadný podávač papiera” na strane 26
- ➔ „Kvalita tlače je nízka” na strane 108

Vytlačené znaky sú nesprávne alebo skomolené

- Bezpečne zapojte USB kábel do tlačiarne a počítača.
- Zrušte všetky pozastavené tlačové úlohy.
- Počas tlače nezapínajte manuálne režim **Dlhodobý spánok** počítača alebo režim **Spánok**. Nabudúce, keď zapnete počítač, sa môžu vytlačiť stránky skomoleného textu.

Súvisiace informácie

- ➔ „Zrušenie tlače” na strane 52

Vytlačený obrázok je prevrátený

V ovládači tlačiarne alebo v aplikácii zrušte nastavenie zrkadlového obrazu.

- Windows
V ovládači tlačiarne zrušte výber položky **Zrkadlový obraz** na karte **Viac možností**.
- Mac OS X
Zrušte výber položky **Mirror Image** v ponuke dialógového okna tlače **Nastavenia tlače**.

Problém s výtlačkami nie je možné odstrániť

Ak ste vyskúšali všetky uvedené riešenia a problém sa nevyriešil, skúste odinštalovať a znovu nainštalovať ovládač tlačiarne.

Súvisiace informácie

- ➔ „Odinštalovanie aplikácií” na strane 97
- ➔ „Inštalácia aplikácií” na strane 99

Ďalšie problémy pri tlači

Príliš pomalá tlač

- Zavrite všetky nepotrebné aplikácie.
- Znížte nastavenie kvality na ovládacom paneli alebo v ovládači tlačiarne. Vysokokvalitná tlač znižuje rýchlosť tlače.
- Zapnite dvojsmerné (alebo vysokorýchlostné) nastavenie. Keď je toto nastavenie zapnuté, tlačová hlava tlačí pri pohybe oboma smermi a rýchlosť tlače sa zvyšuje.
 - Windows

V ovládači tlačiarne vyberte položku **Vysoká rýchlosť** na karte **Viac možností**.
 - Mac OS X

Vyberte položku **Systémové nastavenia** z ponuky  > **Tlačiarne a skenery** (alebo **Tlačiarne a skenery, Print & Fax**), a potom vyberte tlačiareň. Kliknite na položky **Možnosti a náplne...** > **Možnosti** (alebo **Ovládač**). Vyberte možnosť **Zapnuté** pre nastavenie **High Speed Printing**.
- Vypnite tichý režim. Táto funkcia znižuje rýchlosť tlače.
 - Windows

V ovládači tlačiarne vyberte možnosť **Vypnuté** v nastavení **Tichý režim** na karte **Hlavný**.
 - Mac OS X

Vyberte položku **Systémové nastavenia** z ponuky  > **Tlačiarne a skenery** (alebo **Tlačiarne a skenery, Print & Fax**), a potom vyberte tlačiareň. Kliknite na položky **Možnosti a náplne...** > **Možnosti** (alebo **Ovládač**). Vyberte možnosť **Vypnuté** pre nastavenie **Tichý režim**.

Tlačenie sa počas nepretržitej tlače výrazne spomaľuje

Tlač sa spomaľuje, aby sa tak zabránilo prehriatiu a poškodeniu mechanizmu tlačiarne. V tlači ale môžete pokračovať ďalej.

Na návrat k normálnej rýchlosti tlače nechajte tlačiareň oddychnúť si aspoň na 30 minút. Normálna rýchlosť tlače sa neobnoví, ak je počas oddychu tlačiareň vypnutá.

Nie je možné spustiť skenovanie

- Ak skenujete s podávačom APD, skontrolujte, či je zatvorený kryt dokumentov aj kryt podávača APD.
- Bezpečne zapojte kábel rozhrania do tlačiarne a počítača.
- Ak používate rozbočovač USB, pripojte tlačiareň priamo k počítaču.
- Ak používate tlačiareň v sieti, uistite sa, že tlačiareň je správne k sieti pripojená. Stav pripojenia môžete skontrolovať podľa ikony siete na okne tlačiarne a vytlačení stavu siete. Ak tlačiareň nie je pripojená k sieti, postupujte podľa *Sprievodca sieťou*.
- Ak sa pri spustení aplikácie EPSON Scan zobrazí zoznam skenerov, skontrolujte, či je vybratá správna tlačiareň (skener).
- Ak používate aplikácie spĺňajúce TWAIN, vyberte tlačiareň (skener), ktorý používate.

Riešenie problémov

- ❑ V systéme Windows skontrolujte, či je tlačiareň (skener) zobrazená v zozname **Skener alebo fotoaparát**. Tlačiareň (skener) bude zobrazený ako „EPSON XXXXX (názov tlačiarne)“. Ak tlačiareň (skener) nie je zobrazená, odinštalujte a znovu nainštalujte aplikáciu EPSON Scan. Zoznam **Skener a fotoaparát** zobrazíte nasledovne.
 - ❑ Windows 8.1/Windows 8/Windows Server 2012 R2/Windows Server 2012
Vyberte položky **Pracovná plocha > Nastavenia > Ovládací panel**, do kľúčového tlačidla vyhľadávania zadajte „Skener a fotoaparát“, kliknite na položku **Zobrazíť skener a kameru** a skontrolujte, či je tlačiareň zobrazená.
 - ❑ Windows 7/Windows Server 2008 R2
Kliknite na tlačidlo Štart, kliknite na položku **Ovládací panel**, do kľúčového tlačidla vyhľadávania zadajte „Skener a fotoaparát“, kliknite na položku **Zobrazíť skenery a fotoaparáty** a skontrolujte, či je tlačiareň zobrazená.
 - ❑ Windows Vista/Windows Server 2008
Kliknite na tlačidlo Štart, kliknite na položky **Ovládací panel > Hardvér a zvuk > Skenery a fotoaparáty** a skontrolujte, či je tlačiareň zobrazená.
 - ❑ Windows XP/Windows Server 2003 R2/Windows Server 2003
Kliknite na tlačidlo Štart, kliknite na položky **Ovládací panel > Tlačiarne a iný hardvér > Skenery a fotoaparáty** a skontrolujte, či je tlačiareň zobrazená.
- ❑ Ak sa nedá skenovať v žiadnej aplikácii kompatibilnej s rozhraním TWAIN, odinštalujte aplikáciu kompatibilnú s rozhraním TWAIN a znovu ju nainštalujte.
- ❑ Ak sú v systéme Mac OS X s procesorom Intel nainštalované okrem ovládača EPSON Scan iné ovládače skenera od spoločnosti Epson, ako sú napríklad verzia Rosetta alebo PPC, odinštalujte ich a potom odinštalujte aplikáciu EPSON Scan a znovu nainštalujte aplikáciu EPSON Scan.

Súvisiace informácie

- ➔ [„Odiňštalovanie aplikácií“ na strane 97](#)
- ➔ [„Inštalácia aplikácií“ na strane 99](#)

Z ovládacieho panela sa nedá spustiť skenovanie

- ❑ Skontrolujte, či sú správne nainštalované aplikácie EPSON Scan a Epson Event Manager.
- ❑ Skontrolujte nastavenie skenovania priradené v aplikácii Epson Event Manager.

Súvisiace informácie

- ➔ [„Epson Event Manager“ na strane 95](#)

Problémy s naskenovaným obrázkom

Kvalita skenovania je nízka

- ❑ Vyčistite sklo skenera a kryt dokumentov.
- ❑ Vyčistite valec podávača APD (len tlačiarne vybavené podávačom APD).

Riešenie problémov

- Netlačte príliš veľkou silou na originál alebo kryt na dokumenty pri ukladaní originálov na sklo skenera. Nerovnomerné farby, šmuhy alebo bodky sa môžu objaviť vtedy, keď na originál alebo kryt na dokumenty tlačíte príliš silno.
- Odstráňte z originálu prach.
- Nastavte príslušný typ dokumentu na ovládacom paneli.
- Spustite skenovanie s vyšším rozlíšením.
- Upravte obrázok v aplikácii EPSON Scan a potom spustite skenovanie. Podrobnosti nájdete v Pomocníkovi softvéru EPSON Scan.

Súvisiace informácie

- ➔ [„Čistenie súčasti Sklo skenera” na strane 88](#)
- ➔ [„Čistenie podávača APD” na strane 86](#)

Znaky sú rozmazané

- V režime **Domáci režim** alebo **Kancelársky režim** v programe EPSON Scan vyberte možnosť **Možnosti obrázkov** z nastavenia položky **Úpravy obrázka** a vyberte položku **Vylepšenie textu**.
- V režime **Profesionálny režim** v programe EPSON Scan vyberte možnosť **Dokument** ako nastavenie pre položku **Typ automatickej expozície** v nastaveniach položky **Originál**.
- Upravte nastavenia hraničnej hodnoty v programe EPSON Scan.
 - Domáci režim**
Vyberte možnosť **Čiernobielo** ako nastavenie položky **Typ obrázka**, kliknite na položku **Jas** a upravte hraničnú hodnotu.
 - Kancelársky režim** alebo **Profesionálny režim**
Vyberte možnosť **Čiernobielo** ako nastavenie položky **Typ obrázka** a upravte hraničnú hodnotu.
- Spustite skenovanie s vyšším rozlíšením.

Na naskenovanom obrázku sa zobrazuje obrázok opačnej strany originálu

- Pri tenkom origináli ho umiestnite na súčasť sklo skenera a preložte cezeň kus čierneho papiera.
- Vykonať nastavenia príslušného typu dokumentu na ovládacom paneli alebo v programe EPSON Scan.
- V režime **Domáci režim** alebo **Kancelársky režim** v programe EPSON Scan vyberte možnosť **Možnosti obrázkov** z nastavenia položky **Úpravy obrázka** a vyberte položku **Vylepšenie textu**.

Súvisiace informácie

- ➔ [„Režim Skenovať” na strane 16](#)

Na naskenovanom obrázku je vlnitý vzor (známy ako moaré)

- Položte originál tak, aby bol naklonený pod trochu iným uhlom.
- Vyberte položku **Odrastovanie** v aplikácii EPSON Scan.
- Zmeňte nastavenie rozlíšenia na ovládacom paneli alebo v aplikácii EPSON Scan.

Oblasť alebo smer skenovania je nesprávny

- ❑ Pri umiestňovaní originálov na sklo skenera, zarovnajte okraj originálu s okrajom označeným symbolom na ráme sklo skenera. Ak sú okraje naskenovaného obrázka orezané, posuňte originál mierne ďalej od rohu.
- ❑ Vyčistite sklo skenera a kryt dokumentov. Ak sú na skle prach alebo škrvny, tieto sa môžu nachádzať v oblasti skenovania, čo môže mať za následok nesprávnu polohu tlačie alebo zmenšenie skenovaného obrázka.
- ❑ Keď na sklo skenera umiestňujete viaceré originály, aby ste ich jednotlivo skenovali, ale skenujete ich na jeden hárok, umiestnite ich vo vzájomnej vzdialenosti minimálne 20 mm (0,8 palca). Ak problém pretrváva, umiestňujte originály po jednom.
- ❑ Ak skenujete z ovládacieho panela, nastavte oblasť skenovania správne.
- ❑ Keď skenujete v aplikácii EPSON Scan so zobrazením ukážky miniatúry, posuňte originál 4,5 mm (0,18 palca) od okrajov sklo skenera.
- ❑ Keď použijete ukážku miniatúry pri skenovaní veľkého originálu v režime **Domáci režim** alebo **Profesionálny režim** v programe EPSON Scan, oblasť skenovania nemusí byť správna. V ukážke zobrazenej v aplikácii EPSON Scan ohraničte na karte **Ukážka** v okne **Ukážka** okrajmi oblasť, ktorú chcete skenovať.
- ❑ Ak funkcia **Automat. orientácia fotografie** v programe EPSON Scan nefunguje podľa očakávania, pozrite si pomocníka k programu EPSON Scan.
- ❑ Zrušte výber funkcie **Automat. orientácia fotografie** v programe EPSON Scan.
- ❑ Keď skenujete pomocou aplikácie EPSON Scan, dostupná oblasť skenovania môže byť pri nastavení príliš vysokého rozlíšenia obmedzená. Znížte rozlíšenie alebo upravte oblasť skenovania v okne **Ukážka**.

Súvisiace informácie

- ➔ „Umiestnenie originálov” na strane 30
- ➔ „Čistenie súčasti Sklo skenera” na strane 88

Problém so skenovaným obrázkom nie je možné odstrániť

Ak ste vyskúšali všetky uvedené riešenia a problém sa nevyriešil, kliknite na položku **Konfigurácia** v okne EPSON Scan a potom kliknutím na položku **Obnoviť všetko** na karte **Iné** inicializujte nastavenia aplikácie EPSON Scan. Ak inicializácia problém nevyrieši, odinštalujte a znovu nainštalujte aplikáciu EPSON Scan.

Súvisiace informácie

- ➔ „Odinštalovanie aplikácií” na strane 97
- ➔ „Inštalácia aplikácií” na strane 99

Ostatné problémy so skenovaním

Ukážka miniatúry nefunguje správne

Pozrite si Pomocník aplikácie EPSON Scan.

Súvisiace informácie

- ➔ „EPSON Scan (ovládač skenera)” na strane 94

Príliš pomalé skenovanie

Znížte rozlíšenie.

Skenovanie zastane pri skenovaní do formátu PDF/Multi-TIFF

- Pri skenovaní pomocou aplikácie EPSON Scan môžete skenovať až 999 vo formáte PDF a až 200 strán vo formáte Multi-TIFF. Pri skenovaní pomocou ovládacieho panela môžete skenovať až do 50 strán vo formáte PDF a vo formáte Multi-TIFF.
- Pri skenovaní veľkého množstva odporúčame skenovať v odtieňoch sivej.
- Zväčšite voľnú kapacitu na pevnom disku počítača. Skenovanie môže zastať, ak tam nie je dostatok voľného miesta.
- Skúste skenovať pri nižšom rozlíšení. Skenovanie zastane, ak celková veľkosť údajov dosiahne limit.

Súvisiace informácie



➔ „Režim Skenovať“ na strane 16

Problémy pri odosielaní a prijímaní faxov

Nie je možné poselať alebo prijímať faxy

- Použite možnosť **Skont. fax. spojenie** na ovládacom paneli, aby ste spustili automatickú kontrolu faxového spojenia. Vyskúšajte riešenia vytlačené v hlásení.
- Skontrolujte nastavenie **Typ linky**. Nastavením možnosti **PBX** môžete problém vyriešiť. Ak váš telefónny systém vyžaduje pre prístup k externej linke zadanie kódu pre externý prístup, zadajte prístupový kód do tlačiarne a na začiatku faxového čísla pri odosielaní zadajte znak # (mriežka).
- Ak nastane chyba komunikácie, zmeňte na ovládacom paneli nastavenie **Rých. faxu** na možnosť **Pom. (9 600 bps)**.
- Skontrolujte funkčnosť telefónnej zásuvky na stene tým, že k nej pripojíte telefón a vyskúšate ju. Ak nemôžete vykonávať či prijímať hovory, kontaktujte vašu telekomunikačnú spoločnosť.
- Pre pripojenie k telefónnej linke DSL musíte použiť modem DSL vybavený vstavaným filtrom DSL, alebo nainštalujte na linku samostatný filter DSL. Kontaktujte poskytovateľa DSL.
- Ak pripájate telefónnu linku DSL, zapojte tlačiareň priamo do zásuvky telefónnej linky na stene, aby ste skontrolovali, či tlačiareň môže poselať faxy. Ak je funkčná, problém môže spôsobovať filter DSL. Kontaktujte poskytovateľa DSL.
- Zapnite na ovládacom paneli nastavenie **ECM**. Keď je režim ECM vypnutý, nie je možné farebné faxy poselať ani prijímať.
- Ak chcete poselať a prijímať faxy na počítači, uistite sa, že je tlačiareň pripojená cez kábel USB alebo sieť a že je v počítači nainštalovaný ovládač tlačiarne a aplikácia PC-FAX. Ovládač PC-FAX sa inštaluje spoločne s nástrojom FAX Utility.

Riešenie problémov

- ❑ V systéme Windows skontrolujte, či je tlačiareň (fax) zobrazená v okne **Zariadenia a tlačiarne, Tlačiareň** alebo **Tlačiarne a ďalší hardvér**. Tlačiareň (fax) je zobrazená ako „EPSON XXXXX (FAX)“. Ak tlačiareň (fax) nie je zobrazená, odinštalujte a znovu nainštalujte aplikáciu FAX Utility. Okno **Zariadenia a tlačiarne, Tlačiareň** alebo **Tlačiarne a ďalší hardvér** zobrazte nasledovne.
 - ❑ Windows 8.1/Windows 8
Vyberte položky **Pracovná plocha > Nastavenia > Ovládací panel > Zobrazit' zariadenia a tlačiarne** v časti **Hardvér a zvuk** alebo **Hardvér**.
 - ❑ Windows 7
Kliknite na tlačidlo Štart a vyberte položky **Ovládací panel > Zobrazit' zariadenia a tlačiarne** v časti **Hardvér a zvuk** alebo **Hardvér**.
 - ❑ Windows Vista
Kliknite na tlačidlo Štart a vyberte položky **Ovládací panel > Tlačiarne** v časti **Hardvér a zvuk**.
 - ❑ Windows XP
Kliknite na tlačidlo Štart a vyberte položky **Ovládací panel > Tlačiarne a ostatný hardvér > Tlačiarne a faxy**.
- ❑ V systéme Mac OS X skontrolujte nasledovné.
 - ❑ Vyberte položku **Systémové nastavenia** z  ponuky > **Tlačiarne a skenery** (alebo **Tlačiarne a skenery, Print & Fax**) a potom vyberte zobrazenú tlačiareň (fax). Tlačiareň (fax) je zobrazená ako „FAX XXXX (USB)“ alebo „FAX XXXX (IP)“. Ak tlačiareň (fax) nie je zobrazená, kliknite na + a potom tlačiareň (fax) zaregistrujte.
 - ❑ Vyberte položku **Systémové nastavenia** z ponuky , vyberte **Tlačiarne a skenery** (alebo **Tlačiarne a skenery, Print & Fax**) a potom dvakrát kliknite na tlačiareň (fax). Ak je tlačiareň pozastavená, kliknite na možnosť **Obnoviť** (alebo **Obnoviť tlačiareň**).

Súvisiace informácie

- ➔ [„Nastavenia faxu“ na strane 21](#)
- ➔ [„Vykonanie nastavení telefónneho systému PBX“ na strane 68](#)
- ➔ [„Pripojenie tlačiarne k telefónnej linke“ na strane 63](#)
- ➔ [„Odinštalovanie aplikácií“ na strane 97](#)
- ➔ [„Inštalácia aplikácií“ na strane 99](#)

Nie je možné posielat' faxy



- ❑ Na ovládacom paneli nastavte hlavičku pre odchádzajúce faxy. Niektoré faxové prístroje automaticky odmietajú prichádzajúce faxy, ktoré neobsahujú informácie hlavičky.
- ❑ Ak ste zablokovali vaše ID volajúceho, odblokujte ho. Niektoré telefónne alebo faxové prístroje automaticky odmietajú anonymné hovory.
- ❑ Spýtajte sa príjemcu, či je faxové číslo správne a či je prístroj príjemcu pripravený prijímať faxy.

Súvisiace informácie

- ➔ [„Nastavenia faxu“ na strane 21](#)
- ➔ [„Nie je možné posielat' alebo prijímať faxy“ na strane 116](#)

Faxy sa nedajú poselať určitému príjemcovi

Skontrolujte nasledovné, ak nemôžete kvôli chybe zasielať faxy určitému príjemcovi.

- Ak prístroj príjemcu neodpovie na váš hovor do 50 sekúnd po tom, ako tlačiareň dokončí vytáčanie, hovor je ukončený chybou. Aby ste zistili, ako dlho trvá, pokým začujete faxový tón, vytočte číslo cez pripojený telefón. Ak to trvá viac ako 50 sekúnd, pridajte za faxové číslo prestávku, aby ste fax zaslali. Pre zadanie prestávky stlačte . Ako označenie prestávky sa vloží pomlčka. Jedna prestávka trvá asi tri sekundy. V prípade potreby pridajte viaceré prestávok.
- Ak ste vybrali príjemcu zo zoznamu kontaktov, overte, že uvedené informácie o kontakte sú správne. Ak sú informácie správne, vyberte príjemcu zo zoznamu kontaktov, stlačte tlačidlo  a vyberte položku **Upraviť**. Na obrazovke **Pridať záznam** zmeňte **Rých. faxu na Pom. (9 600 bps)**.

Súvisiace informácie

- ➔ „Zasielanie faxov vytáčaním z externého telefónneho zariadenia” na strane 69
- ➔ „Správa kontaktov” na strane 33
- ➔ „Nie je možné poselať alebo prijímať faxy” na strane 116

Faxy sa nedajú v určitom čase poselať

Nastavte na ovládacom paneli správny dátum a čas.

Súvisiace informácie

- ➔ „Zasielanie faxov v určitom čase (Fax odoslať neskôr)” na strane 70
- ➔ „Režim Nastavenie” na strane 18

Nie je možné prijímať faxy

- Ak ste si predplatili službu presmerovania hovorov, tlačiareň nemusí byť schopná prijímať faxy. Kontaktujte poskytovateľa služby.
- Ak ste nepripojili telefón k tlačiarne, nastavte nastavenie **Režim príjmu** na ovládacom paneli na možnosť **Automaticky**.

Súvisiace informácie

- ➔ „Nastavenia faxu” na strane 21
- ➔ „Nie je možné poselať alebo prijímať faxy” na strane 116

Objaví sa chyba v dôsledku plnej pamäte

- Ak bola tlačiareň nastavená na uloženie prijatých faxov do počítača, zapnite počítač, na ktorom je nastavené ukladanie faxov. Po uložení faxov do počítača sa tieto vymažú z pamäte tlačiarne.
- Aj keď je pamäť plná, môžete zasielať čiernobiele faxy pomocou funkcie **Priame odoslanie**. Alebo rozdeľte originály do dvoch alebo viacerých a zašlite ich vo viacerých dávkach.
- Ak tlačiareň nemôže tlačiť prijatý fax z dôvodu chyby tlačiarne, ako napríklad uviaznutie papiera, môže nastať chyba plnej pamäte. Vyriešte problém tlačiarne, a potom kontaktujte odosielateľa, aby fax zaslal znovu.

Riešenie problémov

Súvisiace informácie

- ➔ „Ukladanie prijatých faxov” na strane 73
- ➔ „Režim Fax” na strane 17
- ➔ „Vybratie zaseknutého papiera” na strane 102

Kvalita odoslaného faxu je nízka

- Vyčistite sklo skenera a kryt dokumentov.
- Vyčistite valec podávača APD.
- Zmeňte na ovládacom paneli nastavenie **Rozlíšenie**. Ak vaše originály obsahujú text aj fotografie, vyberte možnosť **Fotografia**.
- Zmeňte na ovládacom paneli nastavenie **Hustota tlače**.
- Zapnite na ovládacom paneli nastavenie **ECM**.

Súvisiace informácie

- ➔ „Čistenie súčasti Sklo skenera” na strane 88
- ➔ „Čistenie podávača APD” na strane 86
- ➔ „Režim Fax” na strane 17
- ➔ „Nastavenia faxu” na strane 21

Faxy sa zasielajú v nesprávnej veľkosti

- Pri zasielaní faxu pomocou sklo skenera umiestnite originál tak, aby bol správne v rohu zarovnaný s pôvodnou značkou.
- Vyčistite sklo skenera a kryt dokumentov. Ak sú na skle prach alebo škvvrny, tieto sa môžu nachádzať v oblasti skenovania, čo môže mať za následok nesprávnu polohu tlače alebo zmenšenie skenovaného obrázka.

Súvisiace informácie

- ➔ „Umiestnenie originálov” na strane 30
- ➔ „Čistenie súčasti Sklo skenera” na strane 88

Kvalita prijatého faxu je nízka

- Zapnite na ovládacom paneli nastavenie **ECM**.
- Kontaktujte odosielateľa a požiadajte ho, aby poslal fax v režime s vyššou kvalitou.
- Znovu vytlačte prijatý fax.

Súvisiace informácie

- ➔ „Nastavenia faxu” na strane 21
- ➔ „Opätovná tlač prijatých faxov” na strane 74

Prijaté faxy sa nevytlačia

Ak v tlačiarni nastane chyba, ako napríklad uviaznutie papiera, tlačiareň nemôže tlačiť prijaté faxy. Skontrolujte tlačiareň.

Súvisiace informácie

➔ „Vybratie zaseknutého papiera” na strane 102

Ostatné problémy s faxovaním

Nie je možné uskutočniť hovory na pripojenom telefóne

Pripojte telefón k portu EXT. na tlačiarni a zdvihnite slúchadlo. Ak oznamovací tón v slúchadle nepočuť, správne pripojte telefónny kábel.

Súvisiace informácie

➔ „Pripojenie telefónneho zariadenia k tlačiarni” na strane 65

Odkazovač nepreberá hovory

Na ovládacom paneli nastavte nastavenie tlačiarnie **Prevziať po zvonení** na počet vyšší ako je počet zazvonení pre záznamník.

Súvisiace informácie

➔ „Nastavenia faxu” na strane 21

➔ „Nastavenia odkazovača” na strane 71

Na prijatých faxoch sa nezobrazuje faxové číslo odosielateľa, alebo je toto číslo nesprávne

Odosielateľ nemusel zaslať informácie faxovej hlavičky, alebo ich mohol zaslať nesprávne. Kontaktujte odosielateľa.

Iné problémy

Slabý elektrický výboj pri kontakte s tlačiarnou

Ak sú k počítaču pripojené viaceré periférne zariadenia, pri kontakte s tlačiarnou môžete cítiť slabý elektrický výboj. Nainštalujte uzemňovací vodič na počítači, ktorý je pripojený k tlačiarni.

Hlučná prevádzka

Ak sú prevádzkové zvuky príliš hlučné, zapnite tichý režim. Môžu sa tým spomaliť niektoré operácie vykonávané tlačiarnou.

Riešenie problémov

- Ovládač tlačiarne v systéme Windows

Vyberte možnosť **Zapnuté** v nastavení **Tichý režim** na karte **Hlavný**.

- Ovládač tlačiarne v systéme Mac OS X

Vyberte **Systémové nastavenia** z  položky > **Tlačiarne a skenery** (alebo **Tlač a skenovanie**, **Tlač a faxovanie**), a potom vyberte tlačiareň. Kliknite na položky **Príslušenstvo a spotrebný materiál** > **Možnosti** (alebo **Ovládač**). Vyberte možnosť **Zapnuté** pre nastavenie **Tichý režim**.

Podávač APD nefunguje

Je možné, že v otvore v prednej pravej časti skenera je prach. Odstráňte prach.

Nesprávny dátum a čas

Nastavte na ovládacom paneli správny dátum a čas. Hodiny môžu ukazovať nesprávny čas po výpadku napájania následkom úderu blesku, alebo keď je napájanie dlhší čas vypnuté.

Súvisiace informácie

➔ „Režim Nastavenie” na strane 18

Aplikácia je blokována bránou firewall (len pre systém Windows)

Pridajte aplikáciu do programu výnimiek brány Firewall systému Windows v nastaveniach zabezpečenia cez **Ovládací panel**.

Zobrazí sa hlásenie s výzvou na resetovanie hladín atramentov

Doplňte všetky alebo určené zásobníky atramentu, vyberte farbu, ktorú ste doplnili, na LCD displeji a stlačením tlačidla  resetujete hladiny atramentov.

V závislosti od podmienok používania sa hlásenie môže zobrazit, aj keď je v zásobníku stále atrament.

Súvisiace informácie

➔ „Dopĺňanie zásobníkov atramentu” na strane 78

Príloha

Technické údaje

Technické údaje o tlačiarni

Umiestnenie trysiek na tlačovej hlave		Trysky na čierny atrament: 180 Trysky na farebný atrament: 59 pre každú farbu
Gramáž papiera	Obyčajný papier	64 až 90 g/m ² (17 až 24lb)
	Obálky	Obálky #10, DL, C6: 75 až 90 g/m ² (20 až 24 lb)

Oblasť tlače

Kvalita tlače môže byť v tieňovaných oblastiach nižšia kvôli mechanizmu tlačiarni.

Samostatné listy (normálna tlač)

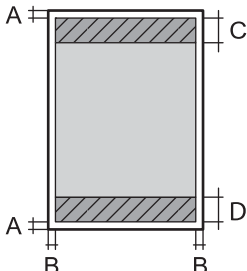
	A	3.0 mm (0.12 in.)
	B	3.0 mm (0.12 in.)
	C	40.0 mm (1.57 in.)
	D	32.0 mm (1.26 in.)

Obálky

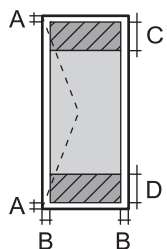
	A	3.0 mm (0.12 in.)
	B	5.0 mm (0.20 in.)
	C	18.0 mm (0.71 in.)
	D	40.0 mm (1.57 in.)

Technické údaje skenera

Typ skeneru	S plochým dnom
Fotoelektrické zariadenie	CIS
Maximálna veľkosť dokumentu	216 × 297 mm (8.5 × 11.7 palcov) A4, Letter

Príloha

Rozlíšenie	1200 dpi (hlavný sken) 2400 dpi (vedľajší sken)
Farebné rozlíšenie	Farba <input type="checkbox"/> 48 bitov na pixel interne (16 bitov na pixel na farbu interne) <input type="checkbox"/> 24 bitov na pixel externe (8 bitov na pixel na farbu externe) Odtiene sivej <input type="checkbox"/> 16 bitov na pixel interne <input type="checkbox"/> 8 bitov na pixel externe Čiernobiela <input type="checkbox"/> 16 bitov na pixel interne <input type="checkbox"/> 1 bitov na pixel externe
Svetelný zdroj	LED

Technické údaje o rozhraní

Pre počítač	Vysokorychlostné rozhranie USB
-------------	--------------------------------

Špecifikácie faxu

Typ faxu	Faxové možnosti: stupne šedi a farebné (ITU-T Super, skupina 3)
Podporované linky	Štandardné analógové telefónne linky, telefónne systémy PBX (súkromné pobočkové ústredne).
Rýchlosť	Až do 33.6 kb/s
Rozlíšenie	Monochromatické <input type="checkbox"/> Štandardné: 8 pel/mm × 3,85 riadku/mm (203 pel/palec × 98 riadkov/palec) <input type="checkbox"/> Dobrá: 8 pel/mm × 7,7 riadku/mm (203 pel/palec × 196 riadkov/palec) <input type="checkbox"/> Fotografia: 8 pel/mm × 7,7 riadku/mm (203 pel/palec × 196 riadkov/palec) Farba <input type="checkbox"/> Dobrá: 200 × 200 dpi <input type="checkbox"/> Fotografia: 200 × 200 dpi
Pamäť na strany	Až 100 strán (pri prijíme tabuľky ITU-T č. 1 režime čiernobieleho návrhu)
Opakované vytáčanie*	2 -krát (s 1-minútovými intervalmi)
Rozhranie	Telefónna linka RJ-11, pripojenie telefónneho prístroja RJ-11

* Údaje sa môžu v závislosti od krajiny a regiónu líšiť.

Špecifikácie Wi-Fi

Normy	IEEE802.11b/g/n
-------	-----------------

Príloha

Frekvenčný rozsah	2,4 GHz
Režimy koordinácie	Infraštruktúra, ad hoc ^{*1} , Wi-Fi Direct ^{*2 *3}
Bezdrôtové zabezpečenie	WEP (64/128 bit), WPA2-PSK (AES) ^{*4}

*1 Nepodporované pre IEEE 802.11n.

*2 Nepodporované pre IEEE 802.11b.

*3 Režim Simple AP je kompatibilný s pripojením (infraštruktúrou) Wi-Fi alebo pripojením Ethernet.

*4 V súlade so štandardmi WPA2 s podporou zabezpečenia WPA/WPA2 Personal.

Špecifikácie siete Ethernet

Normy	IEEE802.3i (10BASE-T) ^{*1} IEEE802.3u (100BASE-TX) IEEE802.3az (energeticky úsporný Ethernet) ^{*2}
Komunikačný režim	Auto, 10 Mb/s úplný duplex, 10 Mb/s polovičný duplex, 100 Mb/s plný duplex, 100 Mb/s polovičný duplex
Konektor	RJ-45

*1 Na zabránenie rádiového rušenia použite kábel s kategóriou STP 5e alebo viac.

*2 Pripojené zariadenie by malo vyhovovať normám IEEE802.3az.

Bezpečnostný protokol

SSL/TLS	HTTPS server/klient, IPPS
---------	---------------------------

Podporované služby tretích strán

AirPrint	Tlač	iOS 5 alebo novší/Mac OS X v10.7.x alebo novší
	Skenovanie	Mac OS X v10.9.x alebo novší
	Fax	Mac OS X v10.8.x alebo novší
Google Cloud Print		

Príloha

Rozmery

Rozmery	<p>Uskladnenie</p> <ul style="list-style-type: none"> <input type="checkbox"/> Šírka: 484 mm (19.1 in.) <input type="checkbox"/> Hĺbka: 377 mm (14.8 in.) <input type="checkbox"/> Výška: 226 mm (8.9 in.) <p>Tlač</p> <ul style="list-style-type: none"> <input type="checkbox"/> Šírka: 484 mm (19.1 in.) <input type="checkbox"/> Hĺbka: 540 mm (21.3 in.) <input type="checkbox"/> Výška: 291 mm (11.5 in.)
Hmotnosť*	Pribl. 6.2 kg (13.7 lb)

* Bez atramentu a napájacieho kábla.

Elektrotechnické údaje

Model	Model 100 – 240 V	Model 220 – 240 V
Menovitý frekvenčný rozsah	50 až 60 Hz	50 až 60 Hz
Menovitý prúd	0.5 až 0.3 A	0.3 A
Spotreba energie (s pripojením USB)	<p>Samostatné kopírovanie: Pribl. 11 W (ISO/IEC24712)</p> <p>Pohotovostný režim: Pribl. 4.0 W</p> <p>Režim spánku: Pribl. 1.6 W</p> <p>Vypnuté: Pribl. 0.3 W</p>	<p>Samostatné kopírovanie: Pribl. 11 W (ISO/IEC24712)</p> <p>Pohotovostný režim: Pribl. 4.0 W</p> <p>Režim spánku: Pribl. 1.6 W</p> <p>Vypnuté: Pribl. 0.3 W</p>

Poznámka:

- Napätie sa uvádza na štítku tlačiarne.
- Pre európskych používateľov sú uvedené údaje o spotrebe energie na nasledujúcej webovej stránke.

<http://www.epson.eu/energy-consumption>

Environmentálne technické údaje

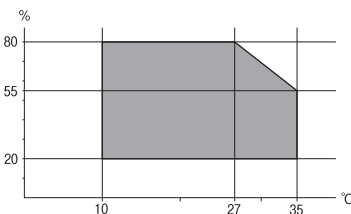
Prevádzka	<p>Použite tlačiareň v rozsahu zobrazenom v nasledujúcom grafe.</p>  <p>Teplota: 10 až 35 °C</p> <p>Vlhkosť: 20 až 80% relatívnej vlhkosti (bez kondenzácie)</p>
-----------	--

Príloha

Uskladnenie	Teplota: -20 až 40 °C* Vlhkosť: 5 až 85% relatívnej vlhkosti (bez kondenzácie)
-------------	---

* Skladovanie pri teplote 40 °C je možné jeden mesiac.

Špecifikácie okolitého prostredia pre nádobky s atramentom

Teplota skladovania	-20 až 40 °C (-4 až 104 °F)*
Teplota zmrazenia	-15 °C (5 °F) Atrament sa topí a je použiteľný po približne 2 hodinách pri teplote 25 °C (77 °F).

* Skladovanie pri teplote 40 °C (104 °F) je možné jeden mesiac.

Systemové požiadavky

- Windows 8.1 (32-bit, 64-bit)/Windows 8 (32-bit, 64-bit)/Windows 7 (32-bit, 64-bit)/Windows Vista (32-bit, 64-bit)/Windows XP Professional x64 Edition/Windows XP (32-bit)/Windows Server 2012 R2/Windows Server 2012/Windows Server 2008 R2/Windows Server 2008 (32-bit, 64-bit)/Windows Server 2003 R2 (32-bit, 64-bit)/Windows Server 2003 (32-bit, 64-bit)
- Mac OS X v10.9.x/Mac OS X v10.8.x/Mac OS X v10.7.x/Mac OS X v10.6.8

Poznámka:

- Operačný systém Mac OS X nemusí podporovať niektoré aplikácie a funkcie.
- Súborový systém UNIX File System (UFS) pre systém Mac OS X nie je podporovaný.

Informácie o súlade s nariadeniami

Normy a osvedčenia

Normy a schválenia pre európsky model

Smernica o nízkom napätí 2006/95/EK	EN60950-1
Smernica o elektromagnetickej kompatibilite č. 2004/108/ES	EN55022 Trieda B EN61000-3-2 EN61000-3-3 EN55024
Smernica R&TTE č. 1999/5/ES	EN300 328 EN301 489-1 EN301 489-17 TBR21 EN60950-1

Príloha

Pre používateľov v Európe

My, spoločnosť Seiko Epson Corporation týmto vyhlasuje, že nasledujúci model zariadenia modelov vyhovuje základným požiadavkám a ďalším príslušným ustanoveniam smernice č. 1999/5/ES.

C463C

Určené na použitie len v nasledujúcich krajinách: Írsko, Spojené kráľovstvo, Rakúsko, Nemecko, Lichtenštajnsko, Švajčiarsko, Francúzsko, Belgicko, Luxembursko, Holandsko, Taliansko, Portugalsko, Španielsko, Dánsko, Fínsko, Nórsko, Švédsko, Island, Chorvátsko, Cyprus, Grécko, Slovinsko, Malta, Bulharsko, Česká republika, Estónsko, Maďarsko, Lotyšsko, Litva, Poľsko, Rumunsko a Slovensko.

Spoločnosť Epson nezodpovedá za nesplnenie požiadaviek ochrany v dôsledku neodporúčanej úpravy zariadení.



Normy a schválenia pre austrálsky model

EMC	AS/NZS CISPR22 Trieda B
-----	-------------------------

Spoločnosť Epson týmto vyhlasuje, že nasledujúce modely zariadení vyhovujú základným požiadavkám a ďalším príslušným ustanoveniam smernice AS/NZS4268:

C463C

Spoločnosť Epson nezodpovedá za nesplnenie požiadaviek ochrany v dôsledku neodporúčanej úpravy zariadení.

Obmedzenia kopírovania

Dodržiavajte nasledujúce obmedzenia, aby sa zabezpečilo zodpovedné a zákonné používanie tlačiarne.

Zákon zakazuje kopírovanie nasledujúcich predmetov:

- Bankovky, mince, vládou emitované obchodovateľné cenné papiere, vládne dlhopisy a obecné cenné papiere
- Nepoužitá známky, pohľadnice s predplateným poštovým a iné poštové predmety s vyznačeným platným poštovým
- Štátom vydané kolký a cenné papiere vydané podľa zákonného postupu

Pri kopírovaní nasledujúcich predmetov postupujte opatrne:

- Privátne obchodovateľné cenné papiere (listinné akcie, postupiteľné zmenky, šeky a pod.), mesačné permanentky, zľavnené lístky a pod.
- Cestovné pasy, vodičské preukazy, záruky spôsobilosti, diaľničné známky, stravné lístky, vstupenky a pod.

Poznámka:

Kopírovanie týchto materiálov môže zakazovať aj zákon.

Zodpovedné používanie materiálov chránených autorským právom:

Zariadenia možno zneužiť nedovoleným kopírovaním materiálov chránených autorským právom. Pokiaľ nekonáte na pokyn informovaného zástupcu, pri kopírovaní publikovaného materiálu buďte zodpovední a ohľaduplní a získajte povolenie držiteľa autorského práva.

Kontrola celkového počtu strán podaných cez tlačiareň

Kontrola celkového počtu strán podaných cez tlačiareň.

Kontrola celkového počtu strán podaných cez tlačiareň – ovládací panel

Informácie sa vytlačia spolu so vzorom na kontrolu trysiek.

1. Vložte do tlačiarne obyčajný papier veľkosti A4.
2. Na domovskej obrazovke prejdite do ponuky **Nastavenie**.
3. Vyberte položku **Údržba > Tlačová hlava Kontrola dýz**.
4. Vzor na kontrolu trysky vytlačíte tak, že budete postupovať podľa pokynov na obrazovke.

Kontrola celkového počtu strán podaných cez tlačiareň – systém Windows

1. Prejdite do okna ovládača tlačiarne.
2. Kliknite na položku **Informácie o tlačiarni a možnostiach** na karte **Údržba**.

Kontrola celkového počtu strán podaných cez tlačiareň – systém Mac OS X

1. Vyberte položku **Systémové nastavenia** z ponuky  > **Tlačiarne a skenery** (alebo **Tlač a skenovanie**, **Tlač a faxovanie**), a potom vyberte tlačiareň.
2. Kliknite na položky **Možnosti a náplne...** > **Utilita** > **Otvoriť utilitu tlačiarne**.
3. Kliknite na položku **Printer and Option Information**.

Preprava tlačiarne

Ak potrebujete prepraviť tlačiareň kvôli presunu alebo oprave, postupujte podľa nižšie uvedených krokov na zbalenie tlačiarne.

Príloha

! Upozornenie:

- ❑ Pri skladovaní alebo preprave tlačiareň nenakláňajte ani ju neumiestňujte do zvislej alebo obrátenej polohy. V opačnom prípade môže dôjsť k úniku atramentu.
- ❑ Pri skladovaní alebo preprave nádobiek s atramentom, pri ktorých bola odstránená pečať, dbajte na to, aby sa nádobka nenakláňala, nespadla alebo nebola vystavená teplotným zmenám. V opačnom prípade môže dôjsť k úniku atramentu, aj keď je kryt nádobky s atramentom bezpečne utiahnutý. Keď utahujete kryt nádobky s atramentom, držte ju v zvislej polohe a počas prepravy nádobky zabráňte úniku atramentu.
- ❑ Neukladajte otvorené nádobky s atramentom do škatule s tlačiarňou.

1. Vypnite tlačiareň stlačením tlačidla .
2. Kontrolka napájania musí zhasnúť, potom odpojte napájací kábel.

! Upozornenie:

Napájací kábel odpojte, keď kontrolka napájania zhasne. V opačnom prípade sa tlačová hlava nevráti do východiskovej polohy a atrament zoschne, čo znemožní tlač.

3. Odpojte všetky káble, ako sú napájací kábel a USB kábel.
4. Vyberte všetok papier z tlačiarne.
5. Uistite sa, či v tlačiarni nie sú žiadne originály.
6. Otvorte jednotku skenera, keď je kryt na dokumenty zatvorený. Zaisťite tlačovú hlavu k puzdru páskou.

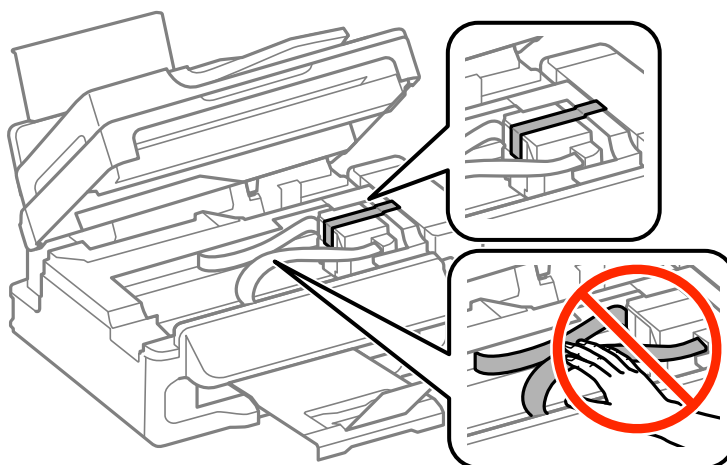

Príloha

7. Zavrite jednotku skenera.

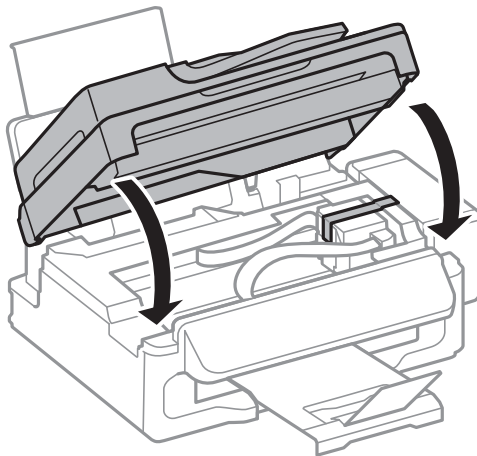

8. Zabaľte tlačiareň, ako je zobrazené nižšie.

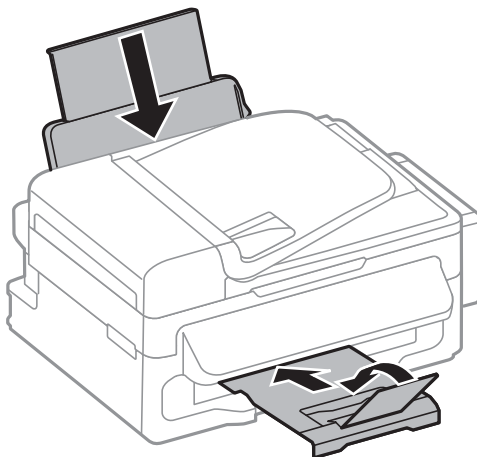

9. Zveste jednotku zásobníkov atramentu z tlačiarne a položte ju. Potom bezpečne namontujte uzáver na zásobník atramentu.

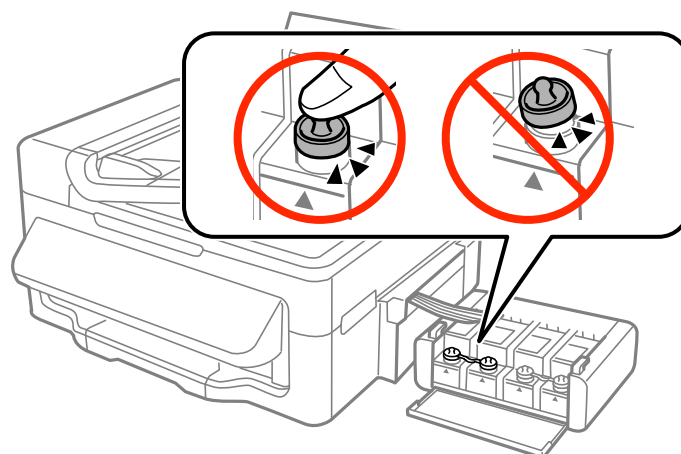

10. Atramentový zásobník pripevnite na háčik tlačiarne.
11. Tlačiareň zabaľte do škatule pomocou ochranných materiálov, aby sa zásobník atramentu nezvesil.

Pri opätovnom použití tlačiarne odstráňte pásku, ktorá istí tlačovú hlavu. Ak pri ďalšej tlači zistíte pokles kvality tlače, vyčistite a zarovnajzte tlačovú hlavu.

Súvisiace informácie

- ➔ „Názvy dielov a funkcie” na strane 12
- ➔ „Kontrola a čistenie tlačovej hlavy” na strane 82
- ➔ „Zarovnanie tlačovej hlavy” na strane 84

Kde získať pomoc

Webová stránka technickej podpory

Ak potrebujete ďalšiu pomoc, navštívte nižšie uvedenú webovú stránku technickej podpory spoločnosti Epson. Vyberte príslušnú krajinu alebo oblasť a prejdite do sekcie podpory na príslušnej miestnej webovej lokalite spoločnosti Epson. Na stránke nájdete tiež najnovšie ovládače, odpovede na časté otázky, príručky a ďalšie užitočné položky na prevzatie.

<http://support.epson.net/>

<http://www.epson.eu/Support> (Európa)

Ak vaše zariadenie od spoločnosti Epson nefunguje správne a problém nedokážete vyriešiť, požiadajte o pomoc oddelenie podpory spoločnosti Epson.

Kontaktovanie podpory spoločnosti Epson

Pred kontaktovaním spoločnosti Epson

Ak vaše zariadenie od spoločnosti Epson nefunguje správne a vzniknutý problém sa nedarí vyriešiť pomocou informácií o riešení problémov uvedených v príručkách k zariadeniu, požiadajte o pomoc oddelenie podpory spoločnosti Epson. Ak zákaznícka podpora pre vašu oblasť nie je uvedená nižšie, obráťte sa na dodávateľa, u ktorého ste si zariadenie zakúpili.

Pracovníci zákazníckej podpory spoločnosti Epson vám budú môcť poskytnúť pomoc oveľa rýchlejšie, ak im poskytnete nasledujúce informácie:

- Sériové číslo zariadenia
(Štítok so sériovým číslom sa zvyčajne nachádza na zadnej časti zariadenia.)
- Model zariadenia
- Verzia softvéru zariadenia
(Kliknite na tlačidlo **About, Informácia o verzii**, alebo podobné tlačidlo v softvérovom produkte.)
- Značka a model vášho počítača
- Názov a verzia operačného systému počítača
- Názvy a verzie softvérových aplikácií, ktoré zvyčajne používate s daným zariadením

Poznámka:

V závislosti od zariadenia môžu byť údaje zoznamu volaní pre fax a sieťové nastavenia uložené v pamäti zariadenia. V dôsledku poruchy alebo opravy sa údaje alebo nastavenia môžu stratiť. Spoločnosť Epson nezodpovedá za stratu akýchkoľvek údajov ani za zálohovanie alebo obnovenie údajov alebo nastavení, a to ani počas záručného obdobia. Odporúčame, aby ste si svoje údaje záložovali sami alebo si ich zaznamenali.

Pomoc pre používateľov v Európe

Informácie o kontaktovaní zákazníckej podpory spoločnosti Epson nájdete v dokumente Paneurópska záruka.

Pomoc pre používateľov v Taiwane

Kontakty na informácie, podporu a služby:

Internet

<http://www.epson.com.tw>

K dispozícii sú informácie o technických údajoch zariadení, ovládače na prevzatie a dopyty na zariadenia.

Podpora spoločnosti Epson (telefón: +02-80242008)

Náš tím z centra pomoci vám môže telefonicky pomôcť pri nasledujúcich požiadavkách:

- Dopyty týkajúce sa predaja a informácií o zariadeniach
- Otázky alebo problémy týkajúce sa použitia zariadení
- Dopyty týkajúce sa opráv a záruky

Servisné stredisko pre opravy:

Telefónne číslo	Faxové číslo	Adresa
02-23416969	02-23417070	No.20, Beiping E. Rd., Zhongzheng Dist., Taipei City 100, Taiwan
02-27491234	02-27495955	1F., No.16, Sec. 5, Nanjing E. Rd., Songshan Dist., Taipei City 105, Taiwan
02-32340688	02-32340699	No.1, Ln. 359, Sec. 2, Zhongshan Rd., Zhonghe City, Taipei County 235, Taiwan
039-605007	039-600969	No.342-1, Guangrong Rd., Luodong Township, Yilan County 265, Taiwan
038-312966	038-312977	No.87, Guolian 2nd Rd., Hualien City, Hualien County 970, Taiwan
03-4393119	03-4396589	5F., No.2, Nandong Rd., Pingzhen City, Taoyuan County 32455, Taiwan
03-5325077	03-5320092	1F., No.9, Ln. 379, Sec. 1, Jingguo Rd., North Dist., Hsinchu City 300, Taiwan
04-23011502	04-23011503	3F., No.30, Dahe Rd., West Dist., Taichung City 40341, Taiwan
04-2338-0879	04-2338-6639	No.209, Xinxing Rd., Wuri Dist., Taichung City 414, Taiwan
05-2784222	05-2784555	No.463, Zhongxiao Rd., East Dist., Chiayi City 600, Taiwan
06-2221666	06-2112555	No.141, Gongyuan N. Rd., North Dist., Tainan City 704, Taiwan
07-5520918	07-5540926	1F., No.337, Minghua Rd., Gushan Dist., Kaohsiung City 804, Taiwan
07-3222445	07-3218085	No.51, Shandong St., Sanmin Dist., Kaohsiung City 807, Taiwan
08-7344771	08-7344802	1F., No.113, Shengli Rd., Pingtung City, Pingtung County 900, Taiwan

Pomoc pre používateľov v Austrálii

Spoločnosť Epson Australia chce poskytovať zákaznicky servis na vysokej úrovni. Okrem príručiek k zariadeniu poskytujeme nasledujúce zdroje, kde nájdete požadované informácie:

Internetová adresa URL

<http://www.epson.com.au>

Navštívte webové stránky spoločnosti Epson Australia. Oplatí sa sem-tam na ne zísť! Na stránkach nájdete oblasť na prevzatie ovládačov, kontaktné miesta na spoločnosť Epson, informácie o nových zariadeniach a technickú podporu (e-mail).

Centrum pomoci Epson

Centrum pomoci Epson slúži ako konečné riešenie, aby naši klienti mali zabezpečený prístup k poradenstvu. Operátori v centre pomoci vám môžu pomôcť pri inštalácii, konfigurácii a prevádzke zariadenia značky Epson. Personál z centra pomoci vám pred kúpou môže poskytnúť informačný materiál o nových zariadeniach značky Epson a poradiť, kde sa nachádza najbližší dodávateľ alebo servisné miesto. Získate tu odpovede na rôzne dopyty.

Čísla na Centrum pomoci sú:

Telefón: 1300 361 054

Odporúčame, aby ste pri telefonáte mali poruke všetky potrebné informácie. Čím viac informácií si pripravíte, tým rýchlejšie budeme môcť pomôcť s riešením problému. Medzi tieto informácie patria príručky k zariadeniu Epson, typ počítača, operačný systém, aplikačné programy a všetky, z vášho pohľadu potrebné informácie.

Pomoc pre používateľov v Singapure

Zdroje informácií, podpora a služby dostupné v spoločnosti Epson Singapore:

Internet

<http://www.epson.com.sg>

K dispozícii sú informácie o technických údajoch zariadení, ovládače na prevzatie, často kladené otázky (FAQ), dopyty týkajúce sa predaja a technická podpora prostredníctvom e-mailu.

Centrum pomoci Epson (telefón: (65) 6586 3111)

Náš tím z centra pomoci vám môže telefonicky pomôcť pri nasledujúcich požiadavkách:

- Dopyty týkajúce sa predaja a informácií o zariadeniach
- Otázky alebo problémy týkajúce sa použitia zariadení
- Dopyty týkajúce sa opráv a záruky

Pomoc pre používateľov v Thajsku

Kontakty na informácie, podporu a služby:

Internet

<http://www.epson.co.th>

K dispozícii sú informácie o technických údajoch zariadení, ovládače na prevzatie, často kladené otázky (FAQ) a e-mail.

Príloha

Poradenská linka Epson (telefón: (66) 2685-9899)

Náš tím z Poradenskej linky vám môže telefonicky pomôcť pri nasledujúcich požiadavkách:

- Dopyty týkajúce sa predaja a informácií o zariadeniach
- Otázky alebo problémy týkajúce sa použitia zariadení
- Dopyty týkajúce sa opráv a záruky

Pomoc pre používateľov vo Vietname

Kontakty na informácie, podporu a služby:

Poradenská linka Epson (telefón): 84-8-823-9239

Servisné stredisko: 80 Truong Dinh Street, District 1, Hochiminh City, Vietnam.

Pomoc pre používateľov v Indonézii

Kontakty na informácie, podporu a služby:

Internet

<http://www.epson.co.id>

- Informácie o technických údajoch zariadení, ovládače na prevzatie
- Často kladené otázky (FAQ), dopyty týkajúce sa predaja, otázky prostredníctvom e-mailu

Poradenská linka Epson (Hotline)

- Dopyty týkajúce sa predaja a informácií o zariadeniach
- Technická podpora
 - Telefón: (62) 21-572 4350
 - Fax: (62) 21-572 4357

Servisné stredisko Epson

Jakarta	Mangga Dua Mall 3rd floor No. 3A/B Jl. Arteri Mangga Dua, Jakarta	Telefón/fax: (62) 21-62301104
Bandung	Lippo Center 8th floor Jl. Gatot Subroto No. 2 Bandung	Telefón/fax: (62) 22-7303766
Surabaya	Hitech Mall It IIB No. 12 Jl. Kusuma Bangsa 116-118 Surabaya	Telefón: (62) 31-5355035 Fax: (62)31-5477837
Yogyakarta	Hotel Natour Garuda Jl. Malioboro No. 60 Yogyakarta	Telefón: (62) 274-565478

Príloha

Medan	Wisma HSBC 4th floor Jl. Diponegoro No. 11 Medan	Telefón/fax: (62) 61-4516173
Makassar	MTC Karebosi Lt. III Kav. P7-8 Jl. Ahmad Yani No. 49 Makassar	Telefón: (62)411-350147/411-350148

Pomoc pre používateľov v Hongkongu

Používateľia sa môžu obrátiť na spoločnosť Epson Hong Kong Limited, ak chcú získať technickú podporu, ako aj iné služby poskytované po predaji.

Domovská internetová stránka

Spoločnosť Epson Hong Kong zriadila na internete miestnu domovskú stránku v čínskom aj anglickom jazyku, ktorá poskytuje používateľom nasledujúce informácie:

- Informácie o zariadeniach
- Odpovede na najčastejšie otázky (FAQs)
- Najnovšie verzie ovládačov zariadení značky Epson

Používateľia môžu navštíviť našu internetovú domovskú stránku na adrese:

<http://www.epson.com.hk>

Linka technickej podpory

S naším technickým personálom sa môžete spojiť aj na nasledujúcich telefónnych a faxových číslach:

Telefón: (852) 2827-8911

Fax: (852) 2827-4383

Pomoc pre používateľov v Malajzii

Kontakty na informácie, podporu a služby:

Internet

<http://www.epson.com.my>

- Informácie o technických údajoch zariadení, ovládače na prevzatie
- Často kladené otázky (FAQ), dopyty týkajúce sa predaja, otázky prostredníctvom e-mailu

Epson Trading (M) Sdn. Bhd.

Ústredie:

Telefón: 603-56288288

Fax: 603-56288388/399

Centrum pomoci Epson:

- Dopyty týkajúce sa predaja a informácií o produktoch (infolinka)

Telefón: 603-56288222

Príloha

Dopyty týkajúce sa opráv a záruky, použitia zariadení a technickej podpory (Technická linka)

Telefón: 603-56288333

Pomoc pre používateľov v Indii

Kontakty na informácie, podporu a služby:

Internet

<http://www.epson.co.in>

K dispozícii sú informácie o technických údajoch zariadení, ovládače na prevzatie a dopyty na zariadenia.

Ústredie spoločnosti Epson India – Bangalore

Telefón: 080-30515000

Fax: 30515005

Regionálne pobočky spoločnosti Epson India:

Miesto	Telefónne číslo	Faxové číslo
Bombaj	022-28261515/16/17	022-28257287
Dillí	011-30615000	011-30615005
Chennai	044-30277500	044-30277575
Kalkata	033-22831589/90	033-22831591
Hajdarabád	040-66331738/39	040-66328633
Cochin	0484-2357950	0484-2357950
Coimbatore	0422-2380002	Neuvádza sa
Pune	020-30286000/30286001/30286002	020-30286000
Ahmedabad	079-26407176/77	079-26407347

Linka pomoci

Servis, informácie o zariadeniach alebo objednanie kaziet – 18004250011 (9:00 – 21:00) – bezplatná linka.

Servis (používatelia CDMA a mobilných zariadení) – 3900 1600 (9:00 – 18:00), predvoľba – miestny kód STD.

Pomoc pre používateľov na Filipínach

Používatelia sa môžu obrátiť na spoločnosť Epson Philippines Corporation na uvedených telefónnych a faxových číslach a e-mailovej adrese, ak chcú získať technickú podporu, ako aj iné služby poskytované po predaji:

Priama linka: (63-2) 706 2609

Fax: (63-2) 706 2665

Linka priamej pomoci: (63-2) 706 2625

E-mail: epchelpdesk@epc.epson.com.ph

Príloha

Internet

<http://www.epson.com.ph>

K dispozícii sú informácie o technických údajoch zariadení, ovládače na prevzatie, často kladené otázky (FAQ) a dopyty zaslané e-mailom.

Bezplatné číslo 1800-1069-EPSON (37766)

Náš tím z Poradenskej linky vám môže telefonicky pomôcť pri nasledujúcich požiadavkách:

- Dopyty týkajúce sa predaja a informácií o zariadeniach
- Otázky alebo problémy týkajúce sa použitia zariadení
- Dopyty týkajúce sa opráv a záruky