

# Vartotojo vadovas

# **Autorių teisės**

Negavus išankstinio rašytinio „Seiko Epson Corporation“ leidimo, jokios šio leidinio dalies negalima atkurti, išsaugoti informacijos paieškos sistemoje arba perduoti kokia nors forma ar priemonėmis – elektroniniu, mechaniniu, kopijavimo, įrašymo arba koku kitu būdu. Neprisiimame jokios atsakomybės už patento pažeidimą čia pateiktos informacijos atžvilgiu. Taip pat neprisiimame jokios atsakomybės už nuostolius, patirtus naudojant čia pateiktą informaciją. Čia pateikta informacija taikytina tik naudojant šį Epson gaminį. Epson nėra atsakinga dėl jokio šios informacijos naudojimo pritaikant kitiems gaminiams.

Nei „Seiko Epson Corporation“, nei jos filialai nėra atsakingi šio gaminio pirkėjui arba trečiosioms šalims už nuostolius, praradimus, kaštus arba išlaidas, kurias pirkėjas arba trečiosios šalys patiria dėl šio gaminio gedimo, netinkamo arba perteklinio naudojimo, neleistino modifikavimo, remonto arba keitimo, taip pat (išskyrus JAV) griežto „Seiko Epson Corporation“ naudojimo ir priežiūros instrukcijų nesilaikymo.

Nei „Seiko Epson Corporation“, nei jos filialai nėra atsakingi už bet kokius nuostolius arba problemas, kylančias naudojant kokius nors papildomai pasirenkamus priedus arba sunaudojamas medžiagas, kurių „Seiko Epson Corporation“ nenurodė esant originaliais „Epson“ gaminiiais arba „Epson“ patvirtintais gaminiiais.

„Seiko Epson Corporation“ nėra atsakinga už bet kokius nuostolius, patiriamus dėl elektromagnetinių trukdžių, atsirandančių naudojant bet kokius sąsajos kabelius, kurių „Seiko Epson Corporation“ nenurodė esant „Epson“ patvirtintais gaminiiais.

© 2014 Seiko Epson Corporation. All rights reserved.

Šio vadovo turinys ir šio gaminio specifikacijos gali būti keičiami be išankstinio įspėjimo.

# Prekių ženklai

- ❑ EPSON® yra registruotasis prekės ženklas, o EPSON EXCEED YOUR VISION arba EXCEED YOUR VISION yra prekės ženklas, priklausantis „Seiko Epson Corporation“.
- ❑ „PRINT Image Matching™“ ir „PRINT Image Matching“ logotipas yra „Seiko Epson Corporation“ prekių ženklai.

Copyright © 2001 Seiko Epson Corporation. Visos teisės saugomos.

- ❑ EPSON Scan software is based in part on the work of the Independent JPEG Group.
- ❑ libtiff

Copyright © 1988-1997 Sam Leffler

Copyright © 1991-1997 Silicon Graphics, Inc.

Permission to use, copy, modify, distribute, and sell this software and its documentation for any purpose is hereby granted without fee, provided that (i) the above copyright notices and this permission notice appear in all copies of the software and related documentation, and (ii) the names of Sam Leffler and Silicon Graphics may not be used in any advertising or publicity relating to the software without the specific, prior written permission of Sam Leffler and Silicon Graphics.

THE SOFTWARE IS PROVIDED "AS-IS" AND WITHOUT WARRANTY OF ANY KIND, EXPRESS, IMPLIED OR OTHERWISE, INCLUDING WITHOUT LIMITATION, ANY WARRANTY OF MERCHANTABILITY OR FITNESS FOR A PARTICULAR PURPOSE.

IN NO EVENT SHALL SAM LEFFLER OR SILICON GRAPHICS BE LIABLE FOR ANY SPECIAL, INCIDENTAL, INDIRECT OR CONSEQUENTIAL DAMAGES OF ANY KIND, OR ANY DAMAGES WHATSOEVER RESULTING FROM LOSS OF USE, DATA OR PROFITS, WHETHER OR NOT ADVISED OF THE POSSIBILITY OF DAMAGE, AND ON ANY THEORY OF LIABILITY, ARISING OUT OF OR IN CONNECTION WITH THE USE OR PERFORMANCE OF THIS SOFTWARE.

- ❑ Microsoft®, Windows®, and Windows Vista® are registered trademarks of Microsoft Corporation.
- ❑ Apple, Macintosh, Mac OS, OS X, Bonjour, Safari, iPad, iPhone, iPod touch, and iTunes are trademarks of Apple Inc., registered in the U.S. and other countries. AirPrint and the AirPrint logo are trademarks of Apple Inc.
- ❑ Google Cloud Print™, Chrome™, Chrome OS™, and Android™ are trademarks of Google Inc.
- ❑ Adobe, Adobe Reader, Acrobat, and Photoshop are trademarks of Adobe systems Incorporated, which may be registered in certain jurisdictions.
- ❑ Intel® is a registered trademark of Intel Corporation.
- ❑ Bendroji pastaba: kiti čia pateikti gaminių pavadinimai yra skirti tik gaminiams nurodyti ir gali būti atitinkamų savininkų prekių ženklai. „Epson“ nepriklauso jokios teisės į šiuos ženklus.

## Turinys

### Autorių teisės

### Prekių ženklai

### Apie šį vadovą

Ižanga apie vadovus. . . . .	7
Žymos ir simboliai. . . . .	7
Šiame vadove naudojami aprašymai. . . . .	7
Operacinių sistemų nuorodos. . . . .	8

### Svarbios instrukcijos

Saugos instrukcijos. . . . .	9
Su spausdintuvu susiję patarimai ir išpėjimai. . . . .	10
Patarimai ir išpėjimai dėl spausdintuvo nustatymo / naudojimo. . . . .	10
Su spausdintuvo naudojimu belaidžiu ryšiu susiję patarimai ir išpėjimai. . . . .	11
Su skystųjų kristalų ekrano naudojimu susiję patarimai ir išpėjimai. . . . .	11
Asmeninės informacijos apsauga. . . . .	11

### Pagrindinė spausdintuvo informacija

Dalių pavadinimai ir funkcijos. . . . .	12
Valdymo skydelis. . . . .	14
Mygtukai ir lemputės. . . . .	14
Skystųjų kristalų ekrane rodomos piktogramos. . . . .	15
Meniu parinktys. . . . .	16
Režimas <b>Kopijuoti</b> . . . . .	16
Režimas <b>Nuskaityti</b> . . . . .	17
Režimas <b>Faksogramą</b> . . . . .	17
Režimas <b>Sąranka</b> . . . . .	18

### Popieriaus įdėjimas

Atsargumo priemonės dėl popieriaus naudojimo. . . . .	24
Galimas popierius ir talpa. . . . .	25
Popieriaus rūšių sąrašas. . . . .	25
Popieriaus įdėjimas į Gal. popier. tiekuvą. . . . .	26

### Originalų padėjimas

ADF galimi originalai. . . . .	30
Originalų padėjimas ant ADF. . . . .	30
Originalų dėjimas ant Skaitytuvo stiklas. . . . .	31

### Kontaktų tvarkymas

Kontaktų registravimas. . . . .	33
Kontaktų grupių registravimas. . . . .	33
Kontaktų registravimas ir atsarginių įrašų kopijų kūrimas naudojant kompiuterį. . . . .	34

### Spausdinimas

Spausdinimas iš kompiuterio. . . . .	35
Spausdinimo pagrindai – Windows. . . . .	35
Spausdinimo pagrindai – Mac OS X. . . . .	36
Dvipusis spausdinimas (tik „Windows“). . . . .	38
Kelių puslapių spausdinimas ant vieno lapo. . . . .	39
Spausdinimas pagal popieriaus formatą. . . . .	40
Kelių failų spausdinimas (tik naudojant Windows). . . . .	41
Spaudinių didinimas ir plakatų spausdinimas (tik naudojant Windows). . . . .	42
Spausdinimas naudojant papildomas funkcijas. . . . .	48
Nuotraukų spausdinimas naudojant „Epson Easy Photo Print“. . . . .	50
Spausdinimas iš išmaniųjų įrenginių. . . . .	50
Funkcijos Epson iPrint naudojimas. . . . .	50
Funkcijos AirPrint naudojimas. . . . .	52
Spausdinimo atšaukimas. . . . .	52
Spausdinimo atšaukimas – spausdintuvo mygtukas. . . . .	52
Spausdinimo atšaukimas – Windows. . . . .	52
Spausdinimo atšaukimas – „Mac OS X“. . . . .	53

### Kopijavimas

#### Nuskaitymas

Nuskaitymas naudojant valdymo skydelį. . . . .	55
Nuskaitymas į debesį. . . . .	55
Nuskaitymas į kompiuterį. . . . .	55
Nuskaitymas į kompiuterį (WSD). . . . .	56
Nuskaitymas iš kompiuterio. . . . .	56
Nuskaitymo pagrindai. . . . .	56
Nuskaitymas naudojant išplėstines funkcijas. . . . .	58
Nuskaitymas iš išmaniųjų įrenginių. . . . .	61

#### Faksogramų siuntimas

Fakso montavimas. . . . .	63
Prijungimas prie telefono linijos. . . . .	63

## Turinys

Pagrindinių fakso nustatymų pasirinkimas. . . . .	66
Faksogramų siuntimas. . . . .	68
Pagrindiniai faksogramų siuntimo veiksmai. . . . .	68
Įvairūs faksogramų siuntimo būdai. . . . .	70
Faksogramų priėmimas. . . . .	71
Priėmimo režimo nustatymas. . . . .	71
Įvairūs faksogramų priėmimo būdai. . . . .	72
Gautų faksogramų įrašymas. . . . .	73
Kitų faksogramų siuntimo funkcijų naudojimas. . . . .	74
Faksogramų ataskaitos ir sąrašo spausdinimas. . . . .	74
Gautų faksogramų perspausdinimas. . . . .	74

**Rašalo lygio papildymas**

Rašalo lygio tikrinimas. . . . .	76
Rašalo lygio tikrinimas – „Windows“. . . . .	76
Rašalo lygio tikrinimas – „Mac OS X“. . . . .	76
Rašalo buteliukų kodai. . . . .	77
Atsargumo priemonės dėl rašalo buteliukų naudojimo. . . . .	77
Rašalo talpyklų papildymas. . . . .	78

**Spausdinimo ir nuskaitymo kokybės gerinimas**

Spausdinimo galvutės patikra ir valymas. . . . .	82
Spausdinimo galvutės patikra ir valymas – valdymo skydelis. . . . .	82
Spausdinimo galvutės patikra ir valymas – Windows. . . . .	83
Spausdinimo galvutės patikra ir valymas – Mac OS X. . . . .	83
Rašalo keitimas vamzdeliuose. . . . .	84
Rašalo vamzdeliuose keitimas – „Windows“. . . . .	84
Rašalo vamzdeliuose keitimas – „Mac OS X“. . . . .	84
Spausdinimo galvutės lygiavimas. . . . .	84
Spausdinimo galvutės išlygiavimas – valdymo skydelis. . . . .	85
Spausdinimo galvutės lygiavimas – Windows. . . . .	85
Spausdinimo galvutės lygiavimas – Mac OS X. . . . .	85
Popieriaus kelio valymas. . . . .	86
ADF valymas. . . . .	86
Skaitytuvo stiklas valymas. . . . .	88

**Informacija apie programas ir tinklo tarnybas**

„Epson Connect“ tarnyba. . . . .	90
Web Config. . . . .	90

„Web Config“ naudojimas žiniatinklio naršyklėje. . . . .	90
„Web Config“ paleidimas sistemoje „Windows“. . . . .	91
„Web Config“ paleidimas sistemoje „Mac OS X“. . . . .	91
Būtiniosios programos. . . . .	91
Windows spausdintuvo tvarkyklė. . . . .	91
Mac OS X spausdintuvo tvarkyklė. . . . .	93
EPSON Scan (skaitytuvo tvarkyklė). . . . .	94
Epson Event Manager. . . . .	95
PC-FAX tvarkyklė (fakso tvarkyklė). . . . .	95
FAX Utility. . . . .	95
Epson Easy Photo Print. . . . .	96
„E-Web Print“ (tik „Windows“). . . . .	96
EPSON Software Updater. . . . .	97
EpsonNet Config. . . . .	97
Programų šalinimas. . . . .	97
Programų šalinimas – Windows. . . . .	97
Programų šalinimas – „Mac OS X“. . . . .	98
Programų įdiegimas. . . . .	99
Programų ir programinės aparatinės įrangos naujinimas. . . . .	99

**Problemų sprendimas**

Spausdintuvo būsenos tikrinimas. . . . .	101
Skystųjų kristalų ekrane rodomų pranešimų peržiūra. . . . .	101
Spausdintuvo būsenos patikra – „Windows“. . . . .	102
Spausdintuvo būsenos patikra – Mac OS X. . . . .	102
Įstrigusio popieriaus išėmimas. . . . .	102
Įstrigusio popieriaus išėmimas iš Gal. popier. tiektuvo. . . . .	103
Įstrigusio popieriaus išėmimas iš spausdintuvo. . . . .	103
Įstrigusio popieriaus išėmimas iš ADF. . . . .	105
Popierius tiekiamas netinkamai. . . . .	106
Originalas netiekiamas į ADF. . . . .	107
Su maitinimu ir valdymo skydeliu susijusios problemos. . . . .	107
Nepavyksta įjungti maitinimo. . . . .	107
Nepavyksta išjungti maitinimo. . . . .	107
Užgęsta skystųjų kristalų ekranas. . . . .	107
Spausdintuvas nespausdina. . . . .	108
Su spaudiniais susijusios problemos. . . . .	108
Prasta spausdinimo kokybė. . . . .	108
Prasta kopijavimo kokybė. . . . .	110
Ant kopijos matyti ir kitoje originalo pusėje esantis vaizdas. . . . .	110
Netinkama spaudinio padėtis, dydis arba paraštės. . . . .	110

## Turinys

Ant popieriaus yra dėmių arba jis nusitrynęs. . . . .	111
Išspausdinti simboliai yra neteisingi arba iškraipyti. . . . .	111
Išspausdinamas atvirkštinis vaizdas. . . . .	111
Nepavyko pašalinti spausdinimo problemos. . . . .	111
Kitos spausdinimo problemos. . . . .	112
Spausdinama per lėtai. . . . .	112
Spausdinant nepertraukiamai, spausdinimo greitis itin sumažėja. . . . .	112
Nepavyksta paleisti nuskaitymo. . . . .	112
Nepavyksta paleisti nuskaitymo naudojant valdymo skydelį. . . . .	113
Su nuskaitytais vaizdais susijusios problemos. . . . .	113
Prasta nuskaitymo kokybė. . . . .	113
Suliejami simboliai. . . . .	114
Nuskaitytame vaizde matomas originalo antrosios pusės vaizdas. . . . .	114
Ant nuskaityto vaizdo pastebimas muaro efektas (matyti susikertantys brūkšneliai). . . . .	114
Netinkama nuskaitymo sritis arba kryptis. . . . .	115
Nepavyko pašalinti vaizdo nuskaitymo problemos. . . . .	115
Kitos nuskaitant išskylančios problemos. . . . .	115
Netinkamas miniatiūrų peržiūros rodinys. . . . .	115
Nuskaitoma per lėtai. . . . .	116
Nuskaitymas sustabdomas nuskaitant į PDF / „Multi-TIFF“. . . . .	116
Siunčiant ir gaunant faksogramas išskylančios problemos. . . . .	116
Nepavyksta išsiųsti arba priimti faksogramų. . . . .	116
Nepavyksta išsiųsti faksogramų. . . . .	117
Nepavyksta išsiųsti faksogramų nurodytam gavėjui. . . . .	118
Nepavyksta išsiųsti faksogramų nurodytu laiku. . . . .	118
Nepavyksta gauti faksogramų. . . . .	118
Atminties prisipildymo klaida. . . . .	119
Prasta išsiųstos faksogramos kokybė. . . . .	119
Išsiųstos faksogramos yra netinkamo dydžio. . . . .	119
Prasta priimtų faksogramos kokybė. . . . .	120
Priimtų faksogramos nespausdinamos. . . . .	120
Kitos siunčiant faksogramas išskylančios problemos. . . . .	120
Nepavyksta paskambinti iš prijungto telefono. . . . .	120
Atsakiklis neatsako į balso skambučius. . . . .	120
Ant priimtų faksogramų nėra siuntėjo fakso numerio arba esantis numeris yra neteisingas. . . . .	120
Kitos problemos. . . . .	121
Prilietus spausdintuvą patiriamas silpnas elektros smūgis. . . . .	121
Veikimas sukelia daug triukšmo. . . . .	121

Neveikia ADF. . . . .	121
Neteisingi laikas ir data. . . . .	121
Programą blokuoja užkarda (tik „Windows“). . . . .	121
Rodomas pranešimas, kuriuo raginama nustatyti rašalo lygį iš naujo. . . . .	121

**Priedas**

Techniniai duomenys. . . . .	122
Spausdintuvo techniniai duomenys. . . . .	122
Skaitytuvo techniniai duomenys. . . . .	122
Sąsajos techniniai duomenys. . . . .	123
Fakso techniniai duomenys. . . . .	123
„Wi-Fi“ techniniai duomenys. . . . .	123
Eterneto techniniai duomenys. . . . .	124
Saugos protokolas. . . . .	124
Palaikomos trečiųjų šalių paslaugos. . . . .	124
Matmenys. . . . .	125
Elektros šaltinio techniniai duomenys. . . . .	125
Su aplinka susiję techniniai duomenys. . . . .	125
Reikalavimai sistemai. . . . .	126
Reguliavimo informacija. . . . .	126
Standartai ir patvirtinimai. . . . .	126
Kopijavimo apribojimai. . . . .	127
Bendrojo puslapių, tiekiamų per spausdintuvą, skaičiaus tikrinimas. . . . .	128
Bendrojo puslapių, tiekiamų per spausdintuvą, skaičiaus tikrinimas – valdymo skydelis. . . . .	128
Bendrojo puslapių, tiekiamų per spausdintuvą, skaičiaus tikrinimas – „Windows“ . . . . .	128
Bendrojo puslapių, tiekiamų per spausdintuvą, skaičiaus tikrinimas – „Mac OS X“. . . . .	128
Spausdintuvo gabenimas. . . . .	128
Kur ieškoti pagalbos. . . . .	131
Techninio klientų aptarnavimo svetainė. . . . .	131
Kreipimasis į „Epson“ klientų aptarnavimo skyrių. . . . .	131

# Apie šį vadovą

---

## Įžanga apie vadovus

Šių vadovų naujausias versijas galima atsisiųsti iš „Epson“ pagalbos svetainės.

<http://www.epson.eu/Support> (Europoje)

<http://support.epson.net/> (ne Europoje)

Pradėkite čia (popierinis vadovas)

Suteikia informacijos apie spausdintuvo nustatymą, programinės įrangos įdiegimą, spausdintuvo naudojimą, problemų sprendimą ir kt.

Vartotojo vadovas (PDF vadovas)

Šis vadovas. Suteikia bendrosios informacijos ir instrukcijų, kaip naudoti spausdintuvą ir kaip spręsti problemas.

Tinklo vadovas (skaitmeninis vadovas)

Pateikta informacija apie tinklo nustatymus ir problemų sprendimą, kai spausdintuvas naudojamas per tinklą.

Vadovaukitės ne tik pirmiau nurodytais vadovais, bet ir pagalba, kurią rasite įvairiose „Epson“ programinės įrangos programose.

---

## Žymos ir simboliai



**Perspėjimas:**

*Instrukcijos, kurių reikia griežtai laikytis, siekiant išvengti sužalojimų.*



**Svarbu:**

*Instrukcijos, kurių reikia laikytis, siekiant nesugadinti įrangos.*

**Pastaba:**

*Pateikiama papildoma ir rekomenduojama informacija.*

➔ Susijusi informacija

Nuorodos į susijusius skyrius.

---

## Šiame vadove naudojami aprašymai

- Spausdintuvo tvarkyklės ir „EPSON Scan“ (skaitytuvo tvarkyklės) ekranų momentinės nuotraukos padarytos, kai naudojama „Windows 8.1“ arba „Mac OS X v10.9.x“. Koks turinys rodomas ekranuose, lemia modelis ir aplinkybės.
- Šiame vadove naudojami spausdintuvo paveikslėliai yra tik pavyzdžiai. Nors, atsižvelgiant į modelį, gali būti nedidelių skirtumų, tačiau naudojimo būdas nesiskiria.

- Kokie meniu punktai yra rodomi skystųjų kristalų ekrane, lemia modelis ir nustatymai.

---

## Operacinių sistemų nuorodos

### Windows

Šiame vadove sąvokos, tokios kaip „Windows 8.1“, „Windows 8“, „Windows 7“, „Windows Vista“, „Windows XP“, „Windows Server 2012 R2“, „Windows Server 2012“, „Windows Server 2008 R2“, „Windows Server 2008“, „Windows Server 2003 R2“ ir „Windows Server 2003“, nurodo šias operacines sistemas. „Windows“ nurodo visas versijas.

- Operacinė sistema „Microsoft® Windows® 8.1“
- Operacinė sistema „Microsoft® Windows® 8“
- Operacinė sistema „Microsoft® Windows® 7“
- Operacinė sistema „Microsoft® Windows Vista®“
- Operacinė sistema „Microsoft® Windows® XP“
- Operacinės sistemos „Microsoft® Windows® XP Professional“ x64 versija
- Operacinė sistema „Microsoft® Windows Server® 2012 R2“
- Operacinė sistema „Microsoft® Windows Server® 2012“
- Operacinė sistema „Microsoft® Windows Server® 2008 R2“
- Operacinė sistema „Microsoft® Windows Server® 2008“
- Operacinė sistema „Microsoft® Windows Server® 2003 R2“
- Operacinė sistema „Microsoft® Windows Server® 2003“

### Mac OS X

Šiame vadove „Mac OS X v10.9.x“ nurodo „OS X Mavericks“, o „Mac OS X v10.8.x“ nurodo „OS X Mountain Lion“. Be to, „Mac OS X“ nurodo „Mac OS X v10.9.x“, „Mac OS X v10.8.x“, „Mac OS X v10.7.x“ ir „Mac OS X v10.6.8“.



# Svarbios instrukcijos

## Saugos instrukcijos

Kad šiuo spausdintuvu naudotumėtės saugiau, perskaitykite šias instrukcijas ir jų laikykitės. Šį vadovą saugokite ateičiai. Be to, būtinai vadovaukitės visais ant spausdintuvo nurodytais įspėjimais ir instrukcijomis.

- Naudokite tik su spausdintuvu pateiktą maitinimo laidą. Šio laido nenaudokite su jokių kitu gaminiu. Su šiuo spausdintuvu naudojant kitus laidus arba naudojant šį laidą su kitais įrenginiais, gali kilti gaisras arba įvykti elektros smūgis.
- Įsitikinkite, kad naudojamas kintamosios srovės elektros laidas atitinka taikomus vietinius saugos standartus.
- Niekada neišrinkite, nekeiskite ir nemėginkite patys remontuoti elektros laido, kištuko, spausdintuvo, skaitytuvo arba jų priedų, nebent spausdintuvo vadove būtų ypač aiškiai nurodyta, kaip tai daryti.
- Toliau nurodytais atvejais atjunkite spausdintuvą ir pristatykite jį remontuoti kvalifikuotiems aptarnavimo skyriaus darbuotojams.

Pažeistas elektros laidas arba kištukas; į spausdintuvą pateko skysčio; spausdintuvas nukrito arba pažeistas jo korpusas; spausdintuvas neveikia kaip įprastai arba jo veikimas akivaizdžiai pakito. Nereguliuokite valdiklių, jei tai nurodyta naudojimo instrukcijose.
- Pastatykite spausdintuvą šalia sieninio lizdo, nuo kurio lengva atjungti kištuką.
- Nestatykite ir nelaikykite spausdintuvo lauke, labai nešvariose arba dulkėtose vietose, arti vandens ir šilumos šaltinių, taip pat ten, kur juntamas smūgių poveikis, vibracija, aukšta temperatūra arba didelis drėgnis.
- Neapliekite spausdintuvo ir nenaudokite jo šlapiomis rankomis.
- Šį spausdintuvą reikia laikyti ne arčiau kaip per 22 cm nuo širdies stimuliatorių. Šio spausdintuvo sklaidžiamos radijo bangos gali sutrikdyti širdies stimuliatorių veikimą.
- Jei pažeisite skystųjų kristalų ekraną, kreipkitės į platintoją. Skystųjų kristalų tirpalui patekus ant rankų, jas kruopščiai nuplaukite muilu ir vandeniui. Skystųjų kristalų tirpalui patekus į akis, jas nedelsdami išplaukite vandeniui. Jei kruopščiai praplovę akis jausite diskomfortą arba pastebėsite, kad suprastėjo regėjimas, nedelsdami kreipkitės į gydytoją.
- Nenaudokite telefono per perkūniją. Žaibuojant kyla elektros smūgio pavojus.
- Jei telefonu reikia pranešumėte apie dujų nuotėkį, išeikite iš patalpos, kurioje yra dujų.
- Būkite atsargūs, kad dirbdami su rašalo talpyklomis, rašalo talpyklų dangteliais ir atidarytais rašalo buteliukais ar rašalo buteliukų dangteliais, nepaliesumėte rašalo.
  - Jei rašalo patenka jums ant odos, kruopščiai nuplaukite suteptą sritį muilu ir vandeniui.
  - Jei rašalo patenka į akis, nedelsdami praplaukite vandeniui. Jei kruopščiai praplovus akis vis tiek jaučiamas diskomfortas ar regėjimo sutrikimai, nedelsdami kreipkitės į gydytoją.
  - Jei rašalo patenka į burną, iškart kreipkitės į gydytoją.
- Nuėmę buteliuko sandariklį, nepakreipkite ar nepurtykite rašalo buteliuko; gali pratekėti rašalas.
- Rašalo buteliukus ir rašalo talpyklos bloką laikykite vaikams nepasiekiamoje vietoje. Neleiskite vaikams imti rašalo buteliukų, iš jų gerti ar nuimti rašalo buteliuko dangtelį.

---



## Su spausdintuvu susiję patarimai ir įspėjimai

Perskaitykite šias instrukcijas ir jų laikykitės, kad nesugadintumėte spausdintuvo arba kitų daiktų. Būtinai pasilikite šį vadovą, kad prireikus, vėliau galėtumėte paskaityti.

### Patarimai ir įspėjimai dėl spausdintuvo nustatymo / naudojimo

- Neuždenkite ir neužblokuokite spausdintuvo ventiliacijos ir kitų angų.
- Naudokite tik spausdintuvo etiketėje nurodyto tipo maitinimo šaltinį.
- Nejunkite prie lizdų, priklausančių esančių elektros grandinei, prie kurios prijungti reguliariai įjungiami ir išjungiami kopijavimo aparatai arba oro kondicionavimo sistemos.
- Nejunkite prie elektros lizdų, valdomų sieniniais jungikliais arba automatiniais laikmačiais.
- Laikykite visą kompiuterio sistemą atokiau nuo galimų elektromagnetinių trikdžių šaltinių, tokių kaip garsiakalbiai arba baziniai belaidžių telefonų įrenginiai.
- Elektros tiekimo laidai turi būti ištiesti taip, kad nebūtų braižomi, spaudžiami, nediltų, nebūtų susukti ir sumegzti. Ant elektros laidų nestatykite jokių daiktų, jų taip pat negalima mindyti arba ant jų važinėti. Itin svarbu, kad tose vietose, kur elektros laidai yra prijungti prie transformatoriaus (įvadai ir išvadai) jų galai būtų tiesūs.
- Jei spausdintuvą naudojate su ilgintuvu, įsitikinkite, kad bendra prie ilgintuvo prijungtų prietaisų galia neviršija leistinos laido galios. Taip pat įsitikinkite, kad bendra visų prietaisų, įjungtų į sieninį elektros lizdą, galia neviršija sieninio lizdo galios.
- Jei planuojate naudoti spausdintuvą Vokietijoje, pastato instaliacija turi būti apsaugota 10 arba 16 amperų grandinės pertraukikliu, užtikrinant tinkamą apsaugą nuo trumpojo jungimosi ir spausdintuvo apsaugą nuo srovės perkrovų.
- Kai spausdintuvą kabeliu jungiate prie kompiuterio arba kito įrenginio, įsitikinkite, kad jungtys yra nukreiptos tinkama kryptimi. Kiekvieną jungtį galima jungti tik viena kryptimi. Prijungus jungtį netinkama kryptimi, galima sugadinti abu laidu sujungtus įrenginius.
- Statykite spausdintuvą ant lygaus, stabilaus paviršiaus, kuris būtų platesnis ir ilgesnis už spausdintuvo pagrindą. Pakrypęs spausdintuvas tinkamai neveikia.
- Sandėliuodami arba transportuodami spausdintuvą, jo nepaverskite, nepastatykite vertikaliai ar neapverskite, nes gali ištekėti rašalas.
- Palikite vietos virš spausdintuvo, kad galėtumėte iki galo pakelti dokumentų dangtį.
- Palikite užtektinai vietos iš priekio, kad popierius būtų išstumiamas iki galo.
- Stenkitės nelaikyti spausdintuvo tokiose vietose, kuriose dažni staigūs temperatūros ir drėgnio pokyčiai. Be to, saugokite jį nuo tiesioginių saulės spindulių, stiprių šviesos arba šilumos šaltinių.
- Nekiškite daiktų į spausdintuvo angas.
- Kai spausdinama, nekiškite į spausdintuvą rankų ir nelieskite rašalo kasečių.
- Nelieskite spausdintuvo viduje esančio balto plokščio laido ir rašalo vamzdelių.
- Į spausdintuvo vidų arba šalia spausdintuvo nepurkškite produktų, kurių sudėtyje yra degiųjų dujų. Taip galite sukelti gaisrą.
- Nejudinkite spausdinimo galvutės ranka, nes galite sugadinti spausdintuvą.
- Uždarydami skaitytuvo įrenginį stenkitės neprisispausti pirštų.
- Dėdami originalus per stipriai nespauskite skaitytuvo stiklas.

## Svarbios instrukcijos

- ❑ Kai rašalo lygis nesiekia apatinės linijos rašalo talpykloje, netęskite spausdinimo. Kai rašalo lygis nesiekia apatinės linijos, toliau naudojant spausdintuvą jį galima sugadinti. Norint nustatyti rašalo lygį iš naujo, kai spausdintuvas neveikia, „Epson“ rekomenduoja užpildyti visas rašalo talpyklas iki viršutinės linijos.
- ❑ Visada išjunkite spausdintuvą paspausdami mygtuką . Atjungti spausdintuvą ir išjungti elektros tinklo lizdo srovę galima tik tada, kai nenustos mirksėti lemputė .
- ❑ Prieš transportuodami spausdintuvą įsitikinkite, kad spausdinimo galvutė yra pradinėje padėtyje (šalia dešiniojo krašto).
- ❑ Jei spausdintuvo ilgą laiką nenaudosite, ištraukite elektros laido kištuką iš sieninio lizdo.

## Su spausdintuvo naudojimu belaidžiu ryšiu susiję patarimai ir įspėjimai

- ❑ Šio spausdintuvo skleidžiamos radijo bangos gali turėti neigiamo poveikio medicininės elektroninės įrangos veikimui, todėl ji gali sugesti. Kai šiuo spausdintuvu naudojate medicinos įstaigose ar šalia medicininės įrangos, vykdykite medicinos įstaigą atstovaujančių įgaliotųjų darbuotojų nurodymus taip pat visų ant medicininės įrangos pateiktų įspėjimų ir nurodymų.
- ❑ Šio spausdintuvo skleidžiamos radijo bangos gali turėti neigiamo poveikio automatiškai valdomų įrenginių veikimui, pvz., automatinėms durims ar priešgaisrinei signalizacijai, o dėl jų sutrikimo gali įvykti nelaimingi atsitikimai. Besinaudodami šiuo spausdintuvu šalia automatiškai valdomų įrenginių, vykdykite visus ant šių įrenginių nurodytus įspėjimus ir nurodymus.

## Su skystųjų kristalų ekrano naudojimu susiję patarimai ir įspėjimai

- ❑ Skystųjų kristalų ekrane gali būti keli smulkūs šviesūs arba tamsūs taškeliai ir, priklausomai nuo veikimo, jo ryškumas gali būti netolygus. Tai yra normalu ir nerodo, kad ekranas sugedęs.
- ❑ Valykite tik sausu, minkštu audeklu. Nenaudokite skysčių arba cheminių valiklių.
- ❑ Jei stipriai sutrenksite, gali lūžti skystųjų kristalų ekrano išorinis gaubtas. Jei jutiklinio ekrano paviršiuje yra atplaišų arba įtrūkimų, susisiekite su prekybos atstovu ir nelieskite ar nemėginkite pašalinti sulūžusių dalių.

---

## Asmeninės informacijos apsauga

Jei spausdintuvą ketinate atiduoti arba išmesti, ištrinkite visą spausdintuvo atmintyje saugomą asmeninę informaciją, valdymo skydelyje pasirinkdami **Sąranka > Atkurti numatytuosius param. > Pašalinti visus duomenis ir parametrus.**

# Pagrindinė spausdintuvo informacija

## Dalių pavadinimai ir funkcijos

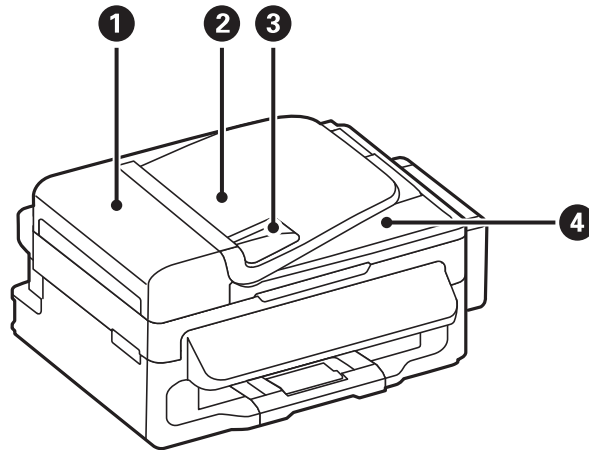

❶	ADF (automatinio dokumentų tiektuvo) dangtis	Atidaromas, išimant ADF įstrigusius originalus.
❷	ADF įvesties dėklas	Automatiškai tiekia originalus.
❸	ADF kraštinis kreiptuvas	Užtikrina, kad originalai į spausdintuvą būtų tiekiami tiesiai. Pristumkite prie originalų kraštų.
❹	ADF išvesties dėklas	Laiko iš ADF išstumtus originalus.

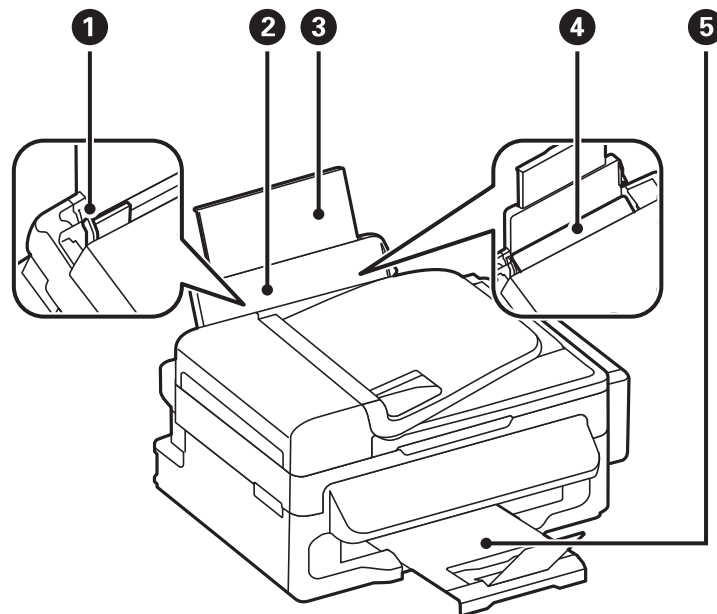

❶	Kraštinis kreiptuvas	Užtikrina, kad popierius į spausdintuvą būtų tiekiamas tiesiai. Pristumkite prie popieriaus kraštų.
---	----------------------	---

**Pagrindinė spausdintuvo informacija**

②	Gal. popier. tiektuvas	Įdedamas popierius.
③	Popieriaus atrama	Prilaiko įdėtą popierių.
④	Tiektuvo apsauginis komponentas	Saugo, kad į spausdintuvą nepatektų pašalinių daiktų. Paprastai šį apsauginį komponentą reikia laikyti uždaryta.
⑤	Išvesties dėklas	Prilaiko išstumtą popierių.

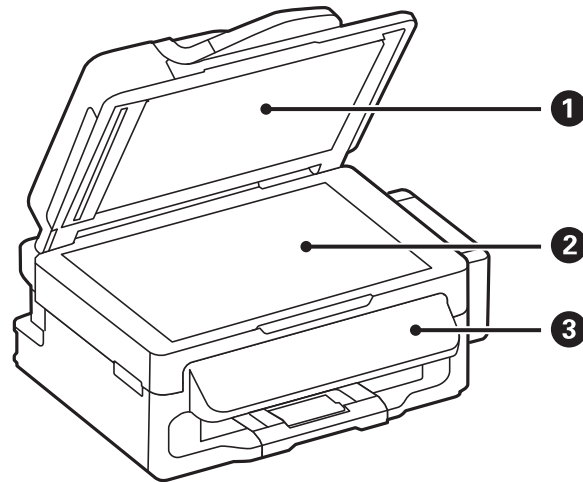

①	Dokumentų dangtis	Nuskaitant neleidžia patekti šviesai iš išorės.
②	Skaitytuvo stiklas	Įdėkite originalus.
③	Valdymo skydelis	Valdomas spausdintuvas.

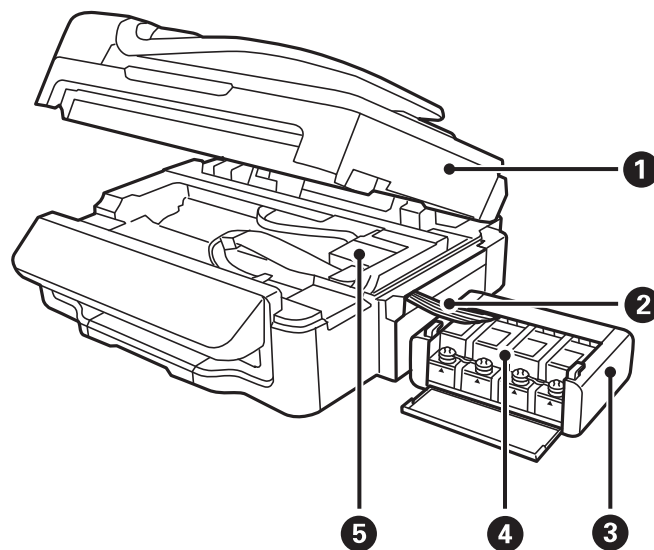

①	Skaitytuvas	Nuskaito įdėtus originalus. Atidaromas, išimant spausdintuve įstrigusį popierių.
②	Rašalo vamzdelis	Tiekia rašalą į spausdinimo galvutę.

### Pagrindinė spausdintuvo informacija

3	Rašalo talpyklų įrenginys	Jame yra rašalo talpyklos.
4	Rašalo talpyklos	Tiekia rašalą į rašalo vamzdelius.
5	Spausdinimo galvutė	Purškia rašalą.

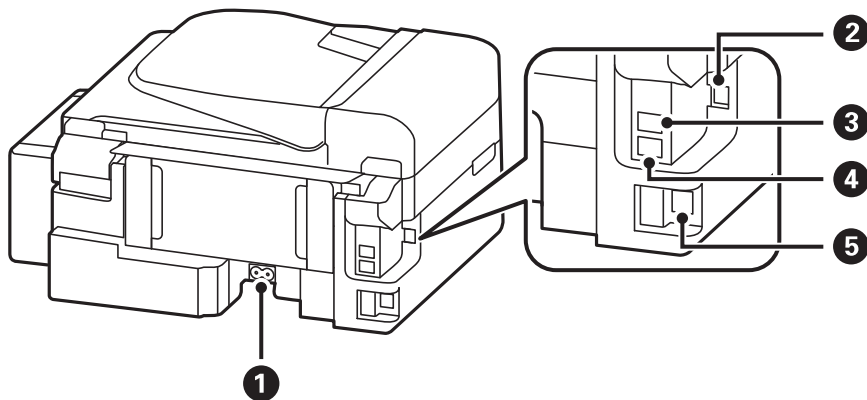

1	Kintamosios srovės įvadas	Prijungiamas maitinimo laidas.
2	USB prievadas	Prijungiamas USB kabelis.
3	Prievadas LINE	Prijungiama telefono linija.
4	Prievadas EXT.	Prijungiami išoriniai telefono įrenginiai.
5	Prievadas LAN	Prijungiamas LAN kabelis.





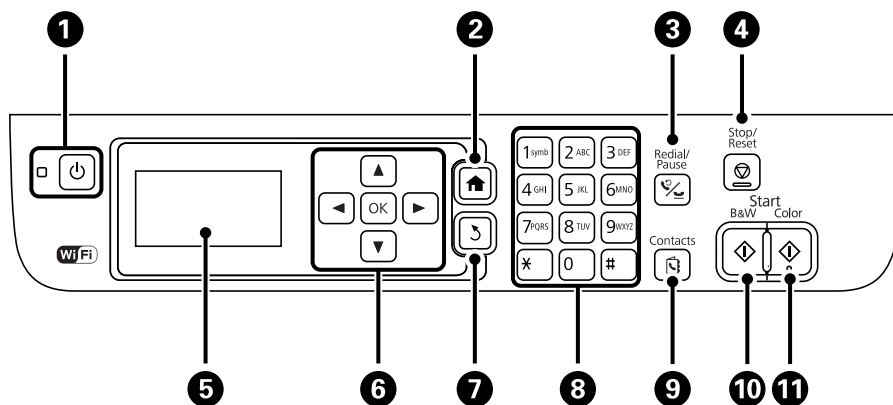





## Valdymo skydelis

### Mygtukai ir lempučių













1		Įjungiamas arba išjungiamas spausdintuvas. Užgesus maitinimo lemputei atjunkite maitinimo laidą.
2		Atidaromas pradžios ekranas.

## Pagrindinė spausdintuvo informacija

3		Įveskite paskutinįjį rinktą numerį arba įjunkite pristabdymą, kai įvedinėjate fakso numerį.
4		Sustabdoma dabartinė operacija.
5	-	Pateikiami meniu ir pranešimai.
6		Paspausdami  ,  ,  ir  pasirinkite meniu. Paspausdami OK patvirtinkite pasirinkimą arba paleiskite pasirinktą funkciją.
7		Grįžtama į ankstesnį ekraną.
8	0 - 9 *, #	Įvedami skaičiai, ženklai ir simboliai.
9		Atidaromas kontaktų sąrašas.
10		Pradedama nespaltvoti spausdinti, kopijuoti, nuskaityti ir siųsti faksogramą.
11		Pradedama spalvoti spausdinti, kopijuoti, nuskaityti ir siųsti faksogramą.

## Skystųjų kristalų ekrane rodomos piktogramos

Atsižvelgiant į spausdintuvo būseną, skystųjų kristalų ekrane gali būti rodomos toliau pateiktos piktogramos.

	Užsidega, kai originalai įdedami į ADF.
	Užsidega, kai laidinio (eterneto) tinklo nustatymas išjungiamas ir eterneto kabelis neprijungtas.
	Užsidega, kai spausdintuvas prisijungia prie laidinio (eterneto) tinklo.
	Užsidega, kai spausdintuvas nėra prijungtas prie belaidžio („Wi-Fi“) tinklo.
	Užsidega, kai spausdintuvas prisijungia prie belaidžio („Wi-Fi“) tinklo. Stulpelių skaičius nurodo ryšio signalo stiprumą. Kuo daugiau stulpelių, tuo geresnis ryšys.
	Nurodo problemą, susijusią su spausdintuvo ir belaidžio („Wi-Fi“) tinklo ryšiu, arba kad spausdintuvas bando užmegzti ryšį su belaidžiu („Wi-Fi“) tinklu.
	Nurodo, kad spausdintuvas yra prijungtas prie tinklo momentiniu režimu.
	Nurodo, kad paprastas AP režimas ir tiesioginio „Wi-Fi“ režimas yra išjungti.
	Nurodo, kad spausdintuvas yra prijungtas prie tinklo tiesioginio „Wi-Fi“ režimu.
	Nurodo, kad įjungtas paprastas AP režimas.
	Užsidega, kai įjungiamas ekonominis režimas.

# Meniu parinktys

## Režimas Kopijuoti

### Pastaba:

- Atsižvelgiant į pasirinktą išdėstymą, siūlomi skirtingi meniu.
- Paspauskite mygtuką OK, jei norite peržiūrėti paslėptus nustatymų meniu.

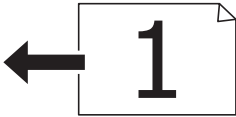
Meniu	Nustatymai ir paaiškinimai	
Kopijų skaičius	Įveskite kopijų skaičių.	
Išdėstymas	Su rėmeliu	Kopijos, apvestos rėmeliu.
	2 aukštyn	<p>kelių puslapių originalas nukopijuojamas ant vieno lapo.</p> <p>Jei originalus dedate į ADF, dėkite juos į tiektuvą iš viršaus arba iš kairės.</p> <p>Vertikalius originalus dėkite, kaip pavaizduota, ir pasirinkite <b>Portretas</b>, o tada – <b>Dokumento padėtis</b>.</p>  <p>Horizontalius originalus dėkite kaip pavaizduota toliau ir pasirinkite <b>Gulsčias</b>, esantį <b>Dokumento padėtis</b>.</p> 
	ID kortelė	Nuskaitomos abi ID kortelės pusės ir nukopijuojamos ant vienos A4 formato popieriaus pusės.
Dokumento dydis	Pasirinkite originalo formatą.	
Keisti mastelį	Originalas padidinamas arba sumažinamas. Pasirinkite <b>Automatinis puslapio talpinimas</b> , jei norite, kad būtų talpinama pagal pasirinktame popieriaus šaltinyje esančio popieriaus formatą.	
Dokumento padėtis	Pasirinkite originalo padėtį.	
Kokybė	Pasirinkite originalo rūšį. Projektas: spausdinama greičiau, bet spaudiniai gali būti blankūs. Geriausia: spausdinama kokybiškiau, bet galbūt lėčiau.	
Tankis	Nustatykite kopijų tankį.	
Išdėstymo tvarka	Pasirinkę <b>2 aukštyn</b> kaip nustatymą <b>Išdėstymas</b> , pasirinkite kelių puslapių kopijos išdėstymą.	



## Režimas Nuskaityti

### Debesis

Meniu	Nustatymai ir paaiškinimai	
Paskirties vieta	Pasirinkite paskirties vietą, užregistruotą „Epson Connect Server“.	
Parametrai	Formatas	Pasirinkite formatą, kuriuo reikia įrašyti nuskaitytą vaizdą.
	Nuskaitymo plotas	Pasirinkite nuskaitymo sritį. Automatinis apkarpymas: nuskaityti nukerpama balta aplink vaizdą esanti sritis. Maks. plotas: nuskaityti taikant didžiausią skaitytuvo stiklas arba ADF nuskaitymo sritį.
	Dokumento tipas	Pasirinkite originalo rūšį.
	Tankis	Pasirinkite nuskaityto vaizdo kontrastą.
	Dokumento padėtis	Pasirinkite originalo padėtį.

### Kompiuteris

Meniu	Nustatymai ir paaiškinimai	
Pasirinkite kompiuterį	Kompiuterių, prijungtų naudojant USB arba tinkle, sąraše pasirinkite kompiuterį, kuriame norite įrašyti nuskaitytą vaizdą.	
Parametrai	Formatas	Pasirinkite formatą, kuriuo reikia įrašyti nuskaitytą vaizdą.

### Kompiuteris (WSD)

Šiame meniu nustatymo elementų nėra.

## Režimas Faksogramą

Pradžios ekrane pasirinkite **Faksogramą**, tada paspauskite mygtuką OK.

Meniu	Nustatymai ir paaiškinimai
Vaizdo raiška	Pasirinkite siunčiamos faksogramos skiriamąją gebą. Pasirinkite <b>Nuotrauka</b> , jei originaluose yra ir teksto, ir nuotraukų.
Tankis	Pasirinkite siunčiamos faksogramos tankį.
Tiesiogiai siųsti	Išsamios informacijos žr. puslapyje, kuriame apibūdinta ši funkcija.
Perdavimo ataskaita	Išsiuntus faksogramą, automatiškai spausdinama perdavimo ataskaita. Pasirinkite <b>Spausdinti esant klaidai</b> , jei norite, kad ataskaita būtų spausdinama tik įvykus klaidai.

## Pagrindinė spausdintuvo informacija

Meniu	Nustatymai ir paaiškinimai	
Siųsti faksogramą vėliau	Išsamios informacijos žr. puslapiuose, kuriuose apibūdintos šios funkcijos.	
Prašymas išsiųsti gautas		
Pakartotinai išspausdinti faksogramas	Spausdinti gautos faksogramos yra laikinai saugomos spausdintuvo atmintyje nuo naujausios.	
Faksogramų ataskaita	Faksogramų parametrų sąrašas	Išspausdinami dabartiniai fakso nustatymai.
	Faksogramų žurnalas	Parodoma arba išspausdinama išsiųstų arba priimtų faksogramų užduočių istorija. Naudodami šį meniu galite nustatyti, kad ši ataskaita būtų spausdinama automatiškai. <b>Sąranka-Fakso parametrai-Išvesties parametrai--Faksogramų žurnalo automatinis spausdinimas</b>
	Paskutinis perdavimas	Išspausdinama ankstesnių pagal užklausą išsiųstų arba priimtų faksogramų ataskaita.
	Protokolo sekimas	Išspausdinama išsami ankstesnių išsiųstų arba priimtų faksogramų ataskaita.

## Susijusi informacija

- ➔ „Kelių vienspalvio dokumento puslapių siuntimas (Tiesiogiai siųsti)“ puslapyje 70
- ➔ „Faksogramų siuntimas nurodytu laiku (Siųsti faksogramą vėliau)“ puslapyje 70
- ➔ „Pagal užklausą siunčiamų faksogramų priėmimas (Prašymas išsiųsti gautas)“ puslapyje 73

## Režimas Sąranka

Meniu	Nustatymai ir paaiškinimai	
Techninė priežiūra	Spaus. galvutės purkšt. tikrini.	Išspausdinamas šablonas, pagal kurį tikrinama, ar neužsikimšę spausdinimo galvutės purkštukai.
	Spausdinimo galvutės valymas	Išvalomi užsikimšę spausdinimo galvutės purkštukai.
	Atkurkite rašalo lygius	Prieš papildydami rašalo talpyklas, kad nustatytumėte rašalo lygius iš naujo, pasirinkite šią funkciją.
	Spaus. galvutės lygiavim.	Sureguliuojama spausdinimo galvutė, kad būtų kokybiškiau spausdinama. Jei spaudiniai sulieti arba tekstas ir linijos nesulygiuoti, vykdykite šią funkciją.
	Popieriaus kreiptuvo valymas	Norėdami išvalyti spausdintuvo viduje esantį velenėlį, kai spaudiniai yra dėmėti arba brūkšniuoti, vykdykite šią funkciją.
Popieriaus nustatymas	Pasirinkite popieriaus šaltinyje įdėto popieriaus formatą ir rūšį.	
Spausdinimo būsenos lent.	Konfigūr. būsenų lentelė	Išspausdinamas informacijos lapas, kuriame nurodyti dabartiniai spausdintuvo būsenos ir nustatymai.

## Pagrindinė spausdintuvo informacija

Meniu	Nustatymai ir paaiškinimai			
Spausdintuvo parametrai	Popieriaus šaltinių nuostatos	A4/Letter perjungimas	Įjunkite šią funkciją, kad klaidos pranešimai nebūtų rodomi net tada, kai spausdinimo užduoties popieriaus ir į popieriaus šaltinį įdėto popieriaus formato nustatymai nesutampa. Ši funkcija galima tik tada, jei popieriaus formatas nustatytas į A4 arba „Letter“.	
		Klaidos pranešimas	Jei <b>Popieriaus nustatymas</b> nurodyti popieriaus formato arba rūšies nustatymai nesutampa su spausdinimo nustatymais, pateikiamas klaidos pranešimas.	
	Kompiuterio prijungimas naudojant USB	Įjungiamas per USB prie kompiuterio prijungtas spausdintuvas. Jei ši funkcija išjungta, kompiuteris neatpažįsta per USB prijungtų spausdintuvų.		
Bendrosios nuostatos	Garsas	Sureguliuokite garsumą ir pasirinkite garso tipą.		
	Miego laikmatis	Pasirinkite laikotarpį, po kurio spausdintuvas turi pereiti į miego režimą (energijos taupymo režimą), jei neatliekama jokių veiksmų. Praėjus nustatytam laikui skystųjų kristalų ekranas užgesa.		
	Išjungimo laikmatis	Galite nustatyti laiką, po kurio turi būti vykdomas energijos valdymas. Jį pailginus, gaminys ne taip efektyviai vartos energiją. Prieš atlikdami keitimus, apsvarstykite aplinkai daromą žalą.		
	Skystųjų kristalų ekrano kontrastingumas	Sureguliuokite skystųjų kristalų ekrano kontrastą.		
	Datos/laiko nustatymai	Data/laikas	Įveskite dabartinius datą ir laiką.	
		Vasaros laikas	Pasirinkite jūsų gyvenamojoje teritorijoje galiojančio vasaros laiko nustatymą.	
		Laiko skirtumas	Įveskite vietos ir UTC (pasaulinio koordinuotojo laiko) laiko skirtumą.	
	Šalis/regionas	Pasirinkite šalį arba regioną.		
Kalba/Language	Pasirinkite rodomą kalbą.			
Ritinėlio sukimosi greitis	Pasirinkite slinkimo skystųjų kristalų ekranu greitį.			

## Pagrindinė spausdintuvo informacija

Meniu	Nustatymai ir paaiškinimai		
Tinklo parametrai	Tinklo būseną	Rodomi arba išspausdinami tinklo nustatymai arba ryšio būseną.	
	Wi-Fi ryšio nustatymas	Wi-Fi ryšio nustatymo vedlys	Išsamios informacijos žr. <i>Tinklo vadovas</i> .
		Mygtukų nustatymas (WPS)	
		PIN kodo nustatymas (WPS)	
		Wi-Fi auto. prijungimas	
	Išjungti Wi-Fi	Su tinklu susijusias problemas gali pavykti išspręsti išjungiant „Wi-Fi“ nustatymus arba iš naujo parenkant „Wi-Fi“ nustatymus. Išsamios informacijos žr. <i>Tinklo vadovas</i> .	
	Wi-Fi Direct nustatymas	Išsamios informacijos žr. <i>Tinklo vadovas</i> .	
Ryšio patikrinimas	Patikrinama tinklo ryšio būseną ir išspausdinama tinklo ryšio patikros ataskaita. Jei su ryšiu susijusių problemų nėra, problemą spręskite vadovaudamiesi ataskaita.		
Išplėstinis nustatymas	Išsamios informacijos žr. <i>Tinklo vadovas</i> .		
Epson Connect paslaugos	Galite laikinai sustabdyti arba tęsti „Epson Connect“ arba „Google Cloud Print“ paslaugos naudojimą, taip pat jas atšaukti (atkurti numatytuosius nustatymus).		
Google Cloud Print paslaugos	Išsamios informacijos žr. „Epson Connect“ portalo svetainėje. <a href="https://www.epsonconnect.com/">https://www.epsonconnect.com/</a> <a href="http://www.epsonconnect.eu">http://www.epsonconnect.eu</a> (tik Europoje)		
Fakso parametrai	Pasirinkę <b>Fakso parametrai</b> peržiūrėkite meniu sąrašą.		
Univers. spausdinimo param.	Šie spausdinimo nustatymai taikomi, kai spausdinant naudojamas išorinis įrenginys, o ne spausdintuvo tvarkyklė.		
	Viršutinis nuokrypis	Sureguliuokite viršutinę arba kairiąją popieriaus paraštę.	
	Kairysis nuokrypis		
Praleisti tuščią puslapį	Tušti spausdinimo duomenų puslapiai automatiškai praleidžiami.		
Ekonominis režimas	Miego laikmatis	Pasirinkite laikotarpį, po kurio spausdintuvas turi pereiti į miego režimą (energijos taupymo režimą), jei neatliekama jokių veiksmų. Praėjus nustatytam laikui skystųjų kristalų ekranas užgessta. Kai šis nustatymas išjungtas, taikomas dalyje <b>Bendrosios nuostatos</b> parinktas nustatymas.	
Atkurti numatytuosius param.	Grąžinamos numatytosios pasirinktų nustatymų reikšmės.		

## Pagrindinė spausdintuvo informacija

### Susijusi informacija

- ➔ „Režimas **Kopijuoti**” puslapyje 16
- ➔ „Režimas **Nuskaityti**” puslapyje 17
- ➔ „**Fakso parametrai**” puslapyje 21

## Fakso parametrai

Pradžios ekrane pasirinkite **Sąranka > Fakso parametrai**.

Meniu	Nustatymai ir paaiškinimai	
Vartotojo numatytieji param.	Naudojant šį meniu pasirinkti nustatymai laikomi numatytaisiais faksogramų siuntimo nustatymais. Išsamios informacijos apie nustatymų elementus žr. režimu <b>Faksogramą</b> atidaromų meniu sąrašė.	
Priėmimo parametrai	Priėmimo režimas	Pasirinkite priėmimo režimą.
	DRD	Jei esate užsiprenumeravę telefono ryšio įmonės teikiamą išskirtinio skambėjimo paslaugą, pasirinkite gaunant faksogramas naudojamą skambėjimo šabloną (arba pasirinkite <b>Įjungti</b> ).
	Skambėjimų iki atsiliepimo skaičius	Pasirinkite, po kelių skambučių spausdintuvas turi automatiškai priimti faksogramą. Jei faksograma turi būti priimta nesuskambėjus skambučiui, pasirinkite 0 (nulį).
	Priimti nuotoliniu būdu	Jei į gaunamos faksogramos skambutį atsiliesite prie spausdintuvo prijungtu telefonu, faksogramos priėmimą galėsite inicijuoti telefonu įveddami kodą.

## Pagrindinė spausdintuvo informacija

Meniu	Nustatymai ir paaiškinimai	
Išvesties parametrai	Faksogramų išvestis	Gauti dokumentai išsaugomi kompiuteryje. FAX Utility nustatymus turite parinkti kompiuteryje.
	Automatinis mažinimas	Priimti dideli dokumentai sumažinami, kad tilptų ant popieriaus šaltinyje esančio popieriaus. Atsižvelgiant į gautus duomenis, sumažinti gali nepavykti. Jei ši funkcija išjungta, dideli dokumentai spausdinami tokio dydžio, kokio yra, ant kelių lapų arba antras puslapis gali būti išstumtas tuščias.
	Automatinis pasukimas	Pasukama automatiškai, kad būtų galima spausdinti ant A5 formato popieriaus, kai gautas gulsčios padėties A5 dydžio dokumentas, o popieriaus šaltinio nustatymas yra A5.  Kai ši funkcija išjungta, spausdina ant A4 formato popieriaus.
	Spausdinimas pagal lapų numeraciją	Priimti dokumentai spausdinami nuo paskutinio puslapio (spausdinimas mažėjimo tvarka), kad būtų sukrauta teisingos puslapių tvarkos išspausdintų dokumentų šūsnis. Likus mažai vietos spausdintuvo atmintyje, ši funkcija gali neveikti.
	Spausdinimo pristabdymo laikas	Gautų dokumentų spausdinimas sustabdomas ir iš naujo paleidžiamas įvestu laiku. Gauti dokumentai nėra spausdinami nustatytu laikotarpiu, jie įrašomi atmintyje. Likus mažai vietos spausdintuvo atmintyje, ši funkcija gali neveikti. Gauti dokumentai yra išspausdinami automatiškai po paleidimo iš naujo. Šią funkciją galima naudoti nenorint kelti triukšmo naktį arba nenorint paviešinti konfidencialių dokumentų, kai nesate šalia.
	Pridėti vaizdą prie ataskaitos	Išspausdinama <b>Perdavimo ataskaita</b> su išsiųsto dokumento pirmojo puslapio vaizdu.  Įjungti (didelis vaizdas): išspausdinama nesumažinta viršutinė puslapio dalis.  Įjungti (mažas vaizdas): išspausdinamas visas puslapis, sumažintas tiek, kad tilptų ataskaitoje.
	Faksogramų žurnalo automatinis spausdinimas	Faksogramų žurnalas išspausdinamas automatiškai.  Įjungti (kas 30): žurnalas spausdinamas atlikus 30 fakso užduočių.  Įjungti (laikas): žurnalas spausdinamas nurodytu laiku. Tačiau atlikus daugiau nei 30 fakso užduočių, žurnalas spausdinamas nelaukiant, kol praeis nurodytas laikas.
	Ataskaitos formatas	Pasirinkite ne <b>Protokolo sekimas</b> , o kitą faksogramų ataskaitų formatą. Pasirinkite <b>Detalės</b> , jei norite, kad būtų išspausdinti ir klaidų kodai.

## Pagrindinė spausdintuvo informacija

Meniu	Nustatymai ir paaiškinimai	
Pagrindiniai parametrai	Faksogramų siuntimo greitis	Pasirinkite faksogramų perdavimo greitį. Jei dažnai įvyksta ryšio klaidų, faksogramos siunčiamos į užsienį (arba iš ten priimamos), taip pat jei naudojate IP („VoIP“) telefono paslaugą, rekomenduojame rinktis <b>Lėtas (9 600 kps)</b> .
	ECM	Automatiškai taisomos faksogramų perdavimo klaidos (klaidų taisymo režimas), kurias dažniausiai sukelia telefono linijos triukšmas. Jei ši funkcija išjungta, spalvotų dokumentų nei siųsti, nei priimti negalėsite.
	Skambėjimo tono aptikimas	Nustatomas numerio rinkimo tonas prieš pradėdant rinkti numerį. Jei spausdintuvas prijungtas prie PBX („Private Branch Exchange“) arba skaitmeninės telefono linijos, spausdintuvui gali nepavykti surinkti numerio. Tokiu atveju pakeiskite <b>Linijos tipas</b> nustatymą pasirinkdami <b>PBX</b> . Jei tai nepadeda, išjunkite šią funkciją. Tačiau išjungus šią funkciją gali būti atmestas pirmasis fakso numerio skaitmuo ir faksogramos išsiųstos klaidingu numeriu.
	Skambinimo režimas	Pasirinkite telefono sistemos, prie kurios prijungtas spausdintuvas, tipą. Jei nustatysite <b>Pulsavimas</b> , paspausdami * (įvedama T), kai viršutiniame fakso ekrane rodomas numeris, impulsinį numerio rinkimo režimą galėsite laikinai pakeisti toniniu. Kai kuriuose regionuose šis nustatymas nepateikiamas.
	Linijos tipas	Pasirinkite linijos, prie kurios prijungtas spausdintuvas, tipą. Išsamios informacijos žr. puslapyje, kuriame pateiktas pagrindinių fakso nustatymų aprašas.
	Antraštė	Įveskite siuntėjo vardą ir fakso numerį. Ši informacija spausdinama kaip siunčiamų faksogramų antraštė.  Vardas gali būti ne ilgesnis kaip 40 simbolių, o fakso numeris – ne ilgesnis kaip 20 skaitmenų.
Saugos parametrai	Automatinis atsarginių duomenų kopijų šalinimas	Naudojant valdymo skydelį panaikinti faksogramų dokumentai iš skystųjų kristalų ekrano išnyksta, bet atsarginės jų kopijos kurį laiką saugomos atmintyje. Toliau nurodytos funkcijos yra skirtos atsarginėms kopijoms panaikinti.
	Šalinti atsarginę duomenų kopiją	Automatinis atsarginių duomenų kopijų šalinimas: kaskart panaikinus išsiųstą arba priimtą dokumentą, automatiškai panaikinamos atsarginės jo kopijos. Šalinti atsarginę duomenų kopiją: panaikinamos visos atsarginės kopijos. Šią funkciją reikia įvykdyti prieš spausdintuvą atiduodant arba išmetant.
Tikrinti fakso ryšį	Tikrinama, ar spausdintuvas prijungtas prie telefono linijos ir yra pasirengęs perduoti faksogramas, o tada ant paprasto A4 formato popieriaus išspausdinami patikros rezultatai.	
Fakso nustatymo vedlys	Pasirinkite, jei norite pasirinkti pagrindinius fakso nustatymus vykdydami ekrane pateiktas instrukcijas.  Išsamios informacijos žr. puslapyje, kuriame pateiktas pagrindinių fakso nustatymų aprašas.	

## Susijusi informacija

- ➔ „Režimas **Faksogramą**“ puslapyje 17
- ➔ „Gautų faksogramų įrašymas“ puslapyje 73
- ➔ „Pagrindinių fakso nustatymų pasirinkimas“ puslapyje 66

# Popieriaus įdėjimas

## Atsargumo priemonės dėl popieriaus naudojimo

- ❑ Perskaitykite kartu su popieriumi gautus instrukcijų lapus.
- ❑ Prieš įdėdami, išskleiskite ir sulygiuokite popieriaus kraštus. Neiškleiskite ar nesuvyniokite fotopopieriaus. Nesilaikydami nurodymo galite sugadinti spausdinamąją pusę.

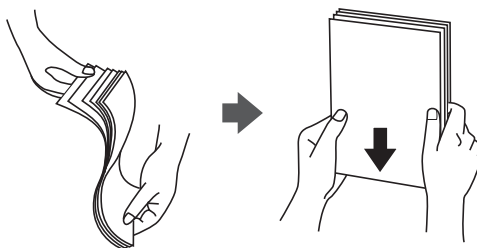

- ❑ Jei popierius yra susiraitęs, prieš įdėdami jį ištiesinkite arba šiek tiek sulenkite į priešingą pusę. Spausdinant ant susiraičiusio popieriaus, popierius gali įstrigti ir spaudinyje bus dėmių.

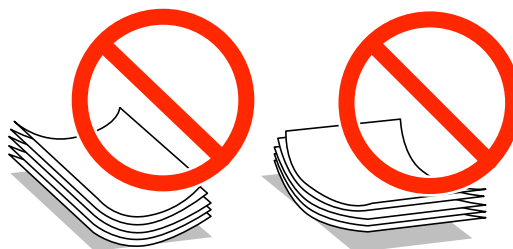

- ❑ Nenaudokite banguoto, suplyšusio, įpjauto, sulenکتo, drėgno, per storo, per plono popieriaus arba popieriaus, ant kurio yra lipdukų. Naudojant tokio tipo popierių, popierius gali įstrigti ir spaudinyje bus dėmių.
- ❑ Prieš įdėdami, išskleiskite ir sulygiuokite vokų kraštus. Kai krūvelėje sudėti vokai yra išsipūtę dėl viduje esančio oro, prieš įdėdami juos paspauskite.



- ❑ Nenaudokite banguotų ar sulenktų vokų. Naudojant tokius vokus, popierius gali įstrigti ir spaudinyje bus dėmių.
- ❑ Vokų su lipniais atvartų pakraščiais, taip pat su langeliais naudoti negalima.
- ❑ Nenaudokite per plonų vokų, kadangi jie spausdinant gali susiraityti.

### Susijusi informacija

- ➔ [„Spausdintuvo techniniai duomenys“ puslapyje 122](#)



## Galimas popierius ir talpa

Kad gautumėte aukštos kokybės spaudinius, „Epson“ rekomenduoja naudoti originalų „Epson“ popierių.

### Originalus „Epson“ popierius

Laikmenos pavadinimas	Dydis	Talpa (lapais)	Rankinis dvipusis spausdinimas
„Epson“ Bright White Ink Jet Paper	A4	80*1	✓
„Epson“ Premium Glossy Photo Paper*2	A4, 13 × 18 cm (5 × 7 col.), 16:9 pločio (102 × 181 mm), 10 × 15 cm (4 × 6 col.)	20	-
„Epson“ Matte Paper-Heavyweight*2	A4	20	-
„Epson“ Photo Quality Ink Jet Paper*3	A4	80	-

\*1 Pasirinkus rankinį dvipusį spausdinimą, galima dėti ne daugiau kaip 30 popieriaus lapų, ant kurių vienos pusės jau išspausdinta.

\*2 Galima spausdinti tik iš kompiuterio arba išmaniojo įrenginio.

\*3 Galima spausdinti tik iš kompiuterio.

#### **Pastaba:**

Galimybės įsigyti popieriaus lemia vietovė. Norėdami gauti naujausios informacijos apie jūsų vietovėje parduodamą popierių, susisiekite su „Epson“ pagalbos skyriumi.

### Rinkoje siūlomas popierius

Laikmenos pavadinimas	Dydis	Talpa (lapais)	Rankinis dvipusis spausdinimas
Paprastasis popierius	„Letter“ formato*1, A4, B5*1, A5*1, A6*1	Iki linijos, kurią žymi trikampio simbolis ant kraštinio kreiptuvo.*2	✓
	„Legal“ formato*1, pasirinktas naudotojo*1	1	
Vokas*1	Vokas Nr. 10, DL, C6 formatų vokai	10	-

\*1 Galima spausdinti tik iš kompiuterio arba išmaniojo įrenginio.

\*2 Pasirinkus rankinį dvipusį spausdinimą, galima dėti ne daugiau kaip 30 popieriaus lapų, ant kurių vienos pusės jau išspausdinta.

### Susijusi informacija

➔ „Techninio klientų aptarnavimo svetainė“ puslapyje 131

## Popieriaus rūšių sąrašas

Siekiant aukščiausios kokybės spausdinimo rezultatų, reikia pasirinkti popierių atitinkančią popieriaus rūšį.

## Popieriaus įdėjimas

Laikmenos pavadinimas	Laikmenos tipas	
	Valdymo skydelis	Spausdintuvo tvarkyklė, išmanusis įrenginys*
„Epson“ Bright White Ink Jet Paper	paprastas popierius	paprastas popierius
„Epson“ Premium Glossy Photo Paper	Aukščiausios kokybės Blizgus	Epson Premium Glossy
„Epson“ Matte Paper-Heavyweight	Matinis	Epson Matte
„Epson“ Photo Quality Ink Jet Paper	Matinis	Epson Matte
Paprastasis popierius	paprastas popierius	paprastas popierius
Vokas	Vokas	Vokas

\* Naudojant išmaniuosius įrenginius, šiuos medijos tipus galima pasirinkti, kai yra spausdinama naudojant „Epson iPrint“.

## Popieriaus įdėjimas į Gal. popier. tiektuvą

1. Atidarykite tiektuvo apsauginį komponentą ir ištraukite popieriaus atramą.

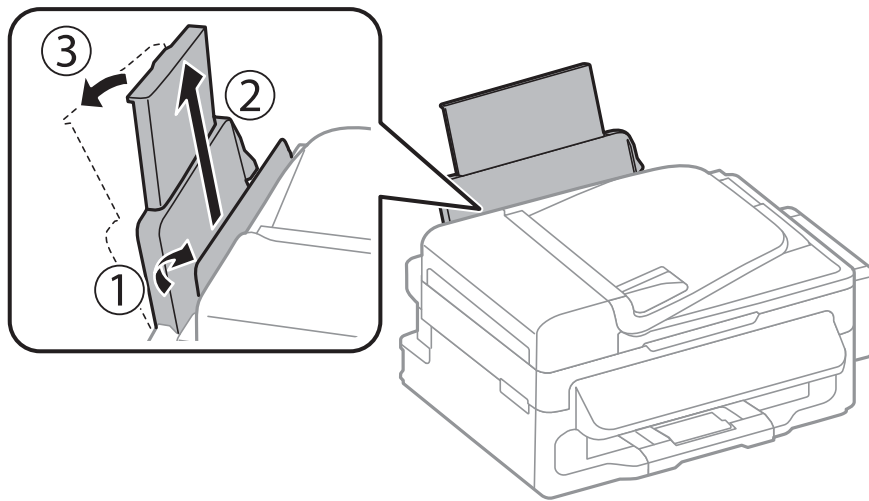

2. Paslinkite kraštinį kreiptuvą.

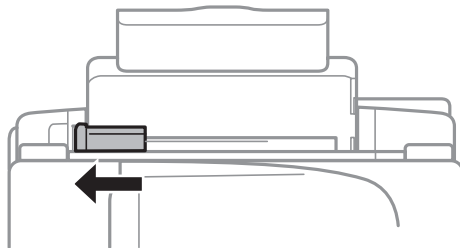

## Popieriaus įdėjimas

3. Įdėkite popierių vertikaliai pagal galinio popieriaus tiektuvo dešinę pusę spausdinamąją pusę į viršų.

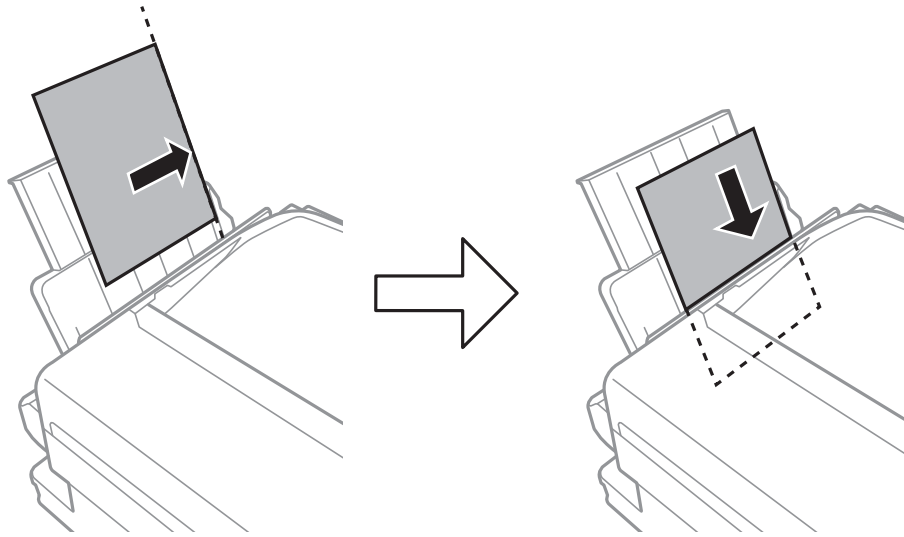

**Svarbu:**

*Daugiau nei nurodyta konkretaus popieriaus lapų dėti negalima. Jei naudojate paprastąjį popierių, jo šūsnis neturi būti aukštesnė už liniją po simboliu ▼ vidinėje kraštinio kreiptuvo pusėje.*

- Vokai

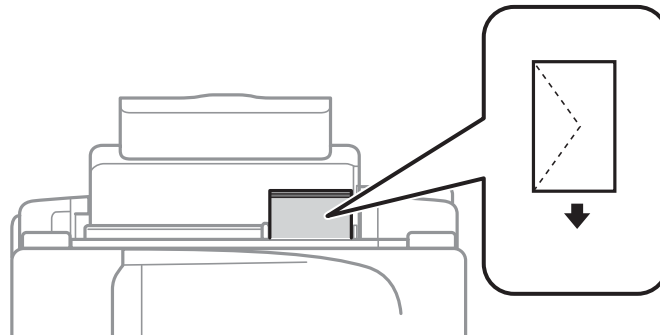

- Popierius su skylutėmis

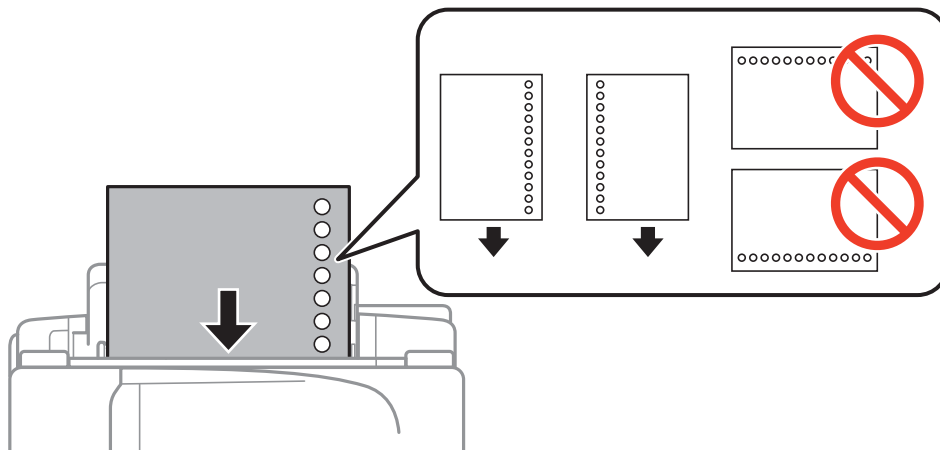

## Popieriaus įdėjimas

**Pastaba:**

Toliau nurodytomis sąlygomis galima naudoti popierių su skylutėmis.

- ❑ Kiek dėti: vieną lapą
- ❑ Galimas formatas: A4, B5, A5, A6, „Letter“, „Legal“
- ❑ Susegimo skylutės: popieriaus su viršuje arba apačioje išmuštomis susegimo skylutėmis dėti negalima. Sureguliuokite failo spausdinimo vietą, kad nebūtų spausdinama ant skylučių.

4. Pristumkite kraštinį kreiptuvą prie popieriaus krašto, tada uždarykite tiktuvo apsaugą.

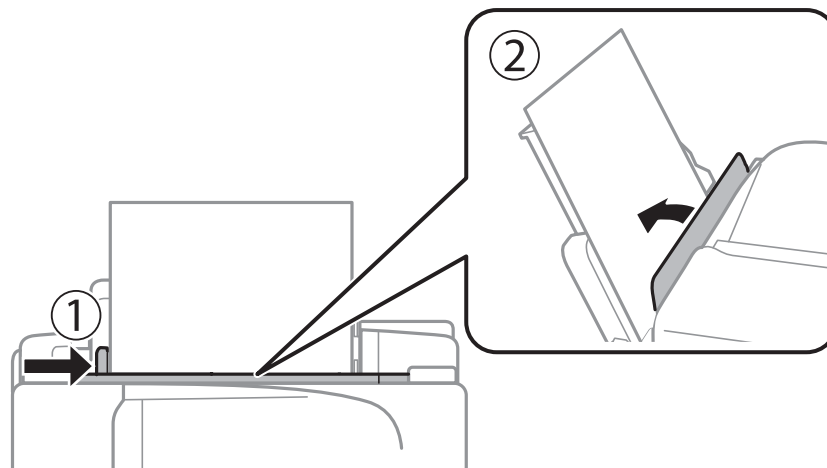

5. Valdymo skydelyje nustatykite į gal. popier. tiktuvą įdėto popieriaus formato ir rūšies nustatymus.

**Pastaba:**

Taip pat galite peržiūrėti popieriaus formato ir popieriaus rūšies nustatymų ekraną, pasirinkdami **Sąranka > Popieriaus nustatymas**.

6. Ištraukite išvesties dėklą.

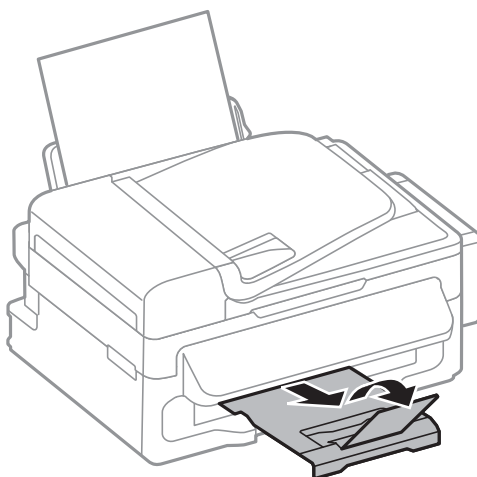

**Pastaba:**

Likusį popierių sudėkite atgal į jo pakuotę. Jei jį paliksite spausdintuve, popierius gali susiraityti arba gali pablogėti spaudinio kokybė.

### Susijusi informacija

- ➔ „Atsargumo priemonės dėl popieriaus naudojimo” puslapyje 24

## Popieriaus įdėjimas

➔ „Galimas popierius ir talpa” puslapyje 25

# Originalų padėjimas

Padėkite originalus ant skaitytuvo stiklas arba į ADF. Skaitytuvo stiklas naudokite tada, kai į ADF originalų dėti negalima.

Naudodami ADF tuo pačiu metu galite nuskaityti kelis originalus.

## ADF galimi originalai

Galimi popieriaus formatai	A4, „Letter“, „Legal“
Popieriaus rūšis	Paprastasis popierius
Popieriaus storis (popieriaus svoris)	Nuo 64 iki 95 g/m <sup>2</sup>
Kiek dėti	A4, „Letter“: 30 lapų arba 3 mm „Legal“: 10 lapų

Siekiant išvengti popieriaus strigčių, šių originalų nedėkite į ADF. Šios rūšies originalams naudokite skaitytuvo stiklas.

- Suplėšyti, susiraukšlėję, sugadinti ar susibangavę originalai
- Originalai su įrišimo skylutėmis
- Originalai, susegti juosta, sankabėlėmis, sąvaržėlėmis ir kt.
- Originalai, ant kurių yra lipdukų arba etikečių
- Netiesiai ar netinkamu kampu perpjauti originalai
- Įrišti originalai
- OHP, termografinis popierius arba anglies kopijavimo popierius

## Originalų padėjimas ant ADF

1. Lygiuokite originalų kraštus.
2. Paslinkite ADF kraštinį kreiptuvą.

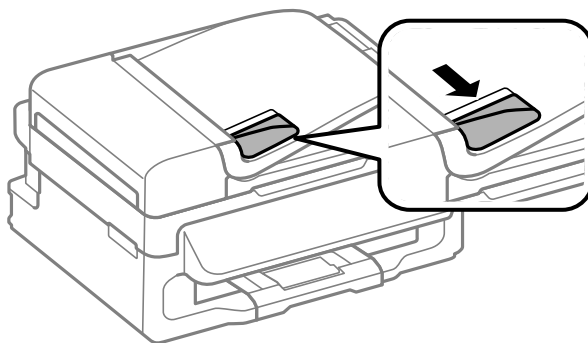

## Originalų padėjimas

3. Padėkite originalus priekine puse į viršų į ADF.

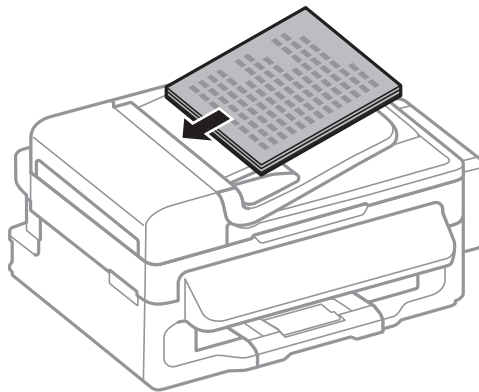

**Svarbu:**

- Originalų šūsnis neturi būti aukštesnis už liniją po simboliu ▼ vidinėje ADF kraštinio kreiptuvo pusėje.
- Nedėkite originalų, kol nuskaitoma.

4. Pristumkite ADF kraštinį kreiptuvą prie originalų kraštų.

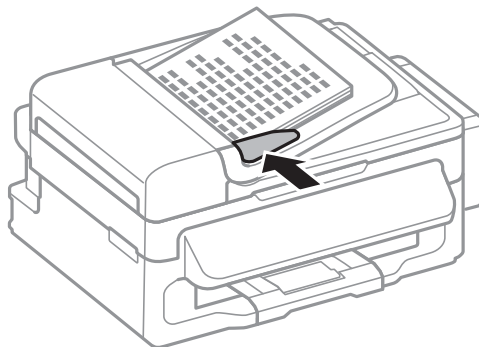

### Susijusi informacija

➔ „ADF galimi originalai” puslapyje 30

---

## Originalų dėjimas ant Skaitytuvo stiklas



**Perspėjimas:**

*Uždarydami dokumentų dangtį stenkitės neprispausti pirštų. Taip galite susižeisti.*



**Svarbu:**

*Dėdami sunkius originalius failus, pvz., knygas, neleiskite išorinei šviesai šviesti tiesiai į skaitytuvo stiklas.*

## Originalų padėjimas

1. Atidarykite dokumentų dangtį.

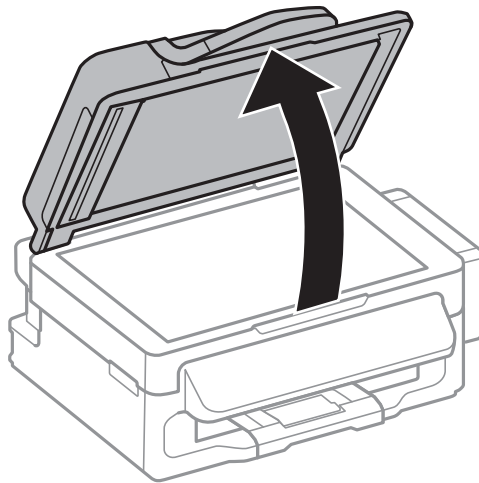

2. Nuo skaitytuvo stiklas nuvalykite dulkes ir dėmes.
3. Padėkite originalą gerąja puse į apačią ir pristumkite jį prie kampe esančios žymos.

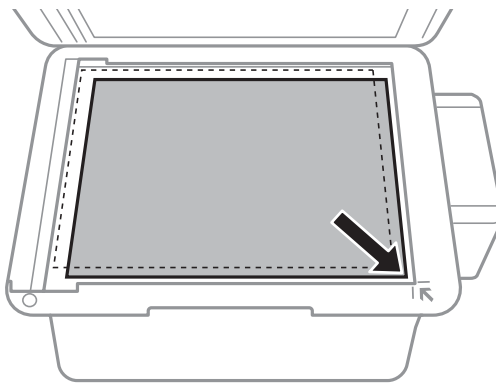

**Pastaba:**

- ❑ 1,5 mm tarpas nuo skaitytuvo stiklas kraštų nenuskaitomas.
- ❑ Padėjus originalus į ADF ir ant skaitytuvo stiklas, pirmenybė teikiama ADF padėtiems originalams.

4. Atsargiai uždarykite dangtį.

**Pastaba:**

Baigę nuskaityti arba kopijuoti, išimkite originalus. Jei originalus ilgam laikui paliksite ant skaitytuvo stiklas, jie gali prilipti prie stiklo paviršiaus.



# Kontaktų tvarkymas

Užregistravus kontaktų sąrašą lengviau įvesti paskirties vietas. Į kontaktų sąrašą galite užregistruoti iki 60 įrašų ir jį naudoti siųsdami faksogramą.

---

## Kontaktų registravimas

1. Paspauskite mygtuką  režimu **Faksogramą**.
2. Paspauskite mygtuką #, tada pasirinkite **Pridėti įvestį**.
3. Pasirinkite norimo užregistruoti įrašo numerį.
4. Pasirinkite būtinuosius kiekvieno elemento nustatymus.

**Pastaba:**

Jei naudojate PBX sistemą ir jungiantis prie išorinės linijos būtinas kodas, vesdami fakso numerį, iš pradžių (prieš fakso numerį) įveskite išorinį kodą. Jei kodas nustatytas kaip **Linijos tipas** nustatymas, vietoj kodo įveskite groteles (#). Jei norite, kad skambinant būtų daroma pauzė (trijų sekundžių), įveskite brūkšnelį paspausdami mygtuką .

5. Norėdami užregistruoti kontaktą, paspauskite mygtuką OK.

**Pastaba:**

Norėdami redaguoti arba panaikinti įrašą, pasirinkite norimą įrašą ir paspauskite mygtuką , tada pasirinkite **Taisyti** arba **Trinti**.

---

## Kontaktų grupių registravimas

Įtraukus kontaktus į grupes, faksogramą vienu metu galima siųsti į kelias paskirties vietas.

1. Paspauskite mygtuką  režimu **Faksogramą**.
2. Paspauskite #, tada pasirinkite **Pridėti grupę**.
3. Pasirinkite norimo užregistruoti įrašo numerį.
4. Įveskite pavadinimą, tada paspauskite mygtuką OK.
5. Paspauskite mygtuką \* ir pažymėkite kontaktus, kuriuos norite užregistruoti grupėje.

**Pastaba:**

Galima užregistruoti net 30 kontaktus.

Norėdami atšaukti žymėjimą, paspauskite mygtuką \* dar kartą.

6. Norėdami užregistruoti kontaktus kaip grupę, paspauskite mygtuką OK.

**Pastaba:**

Norėdami redaguoti arba panaikinti į grupę įtrauktą kontaktą, pasirinkite norimą į grupę įtrauktą kontaktą, paspauskite mygtuką , tada pasirinkite **Taisyti** arba **Trinti**.

---

## Kontaktų registravimas ir atsarginių įrašų kopijų kūrimas naudojant kompiuterį

Norėdami spausdintuve užregistruoti kontaktus ir sukurti atsargines jų įrašų kopijas, naudokite EpsonNet Config. Išsamios informacijos žr. EpsonNet Config.

Sugedus spausdintuvui kontaktų duomenys gali būti prarasti. Kaskart atnaujinus duomenis rekomenduojame sukurti atsarginę duomenų kopiją. Net garantijos galiojimo laikotarpiu „Epson“ neatsako už jokių duomenų praradimą, neprivalo sukurti atsarginių duomenų ir (arba) nustatymų kopijų arba jų atkurti.

### Susijusi informacija

➔ [„EpsonNet Config“ puslapyje 97](#)

# Spausdinimas

## Spausdinimas iš kompiuterio

### Spausdinimo pagrindai – Windows

**Pastaba:**

Paaiškinimo, kaip nustatyti elementus, žr. internetiniame žinyne. Dešiniuoju pelės klavišu spustelėkite elementą, o tada spustelėkite **Žinynas**.

Veiksmai gali skirtis priklausomai nuo programos. Išsamios informacijos žr. programos žinyne.

1. Į spausdintuvą įdėkite popieriaus.
2. Atidarykite norimą spausdinti failą.
3. Meniu **Failas** pasirinkite **Spausdinti** arba **Spausdinimo nustatymas**.
4. Pasirinkite naudojamą spausdintuvą.
5. Pasirinkite **Nuostatos** arba **Ypatybės**, kad būtų atidarytas spausdintuvo tvarkyklės langas.

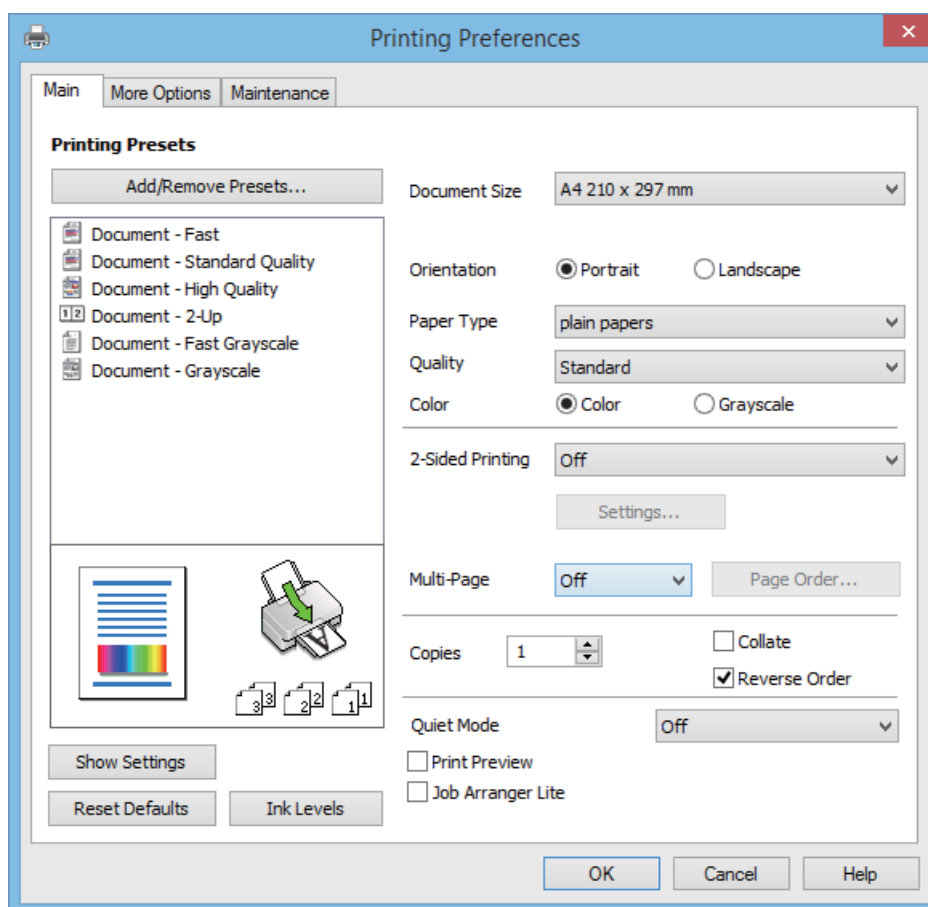

## Spausdinimas

- Nustatykite toliau nurodytus nustatymus.
  - Dokumento dydis: pasirinkite į spausdintuvą įdėto popieriaus formatą.
  - Padėtis: pasirinkite programoje nustatytą kryptį.
  - Popier. tipas: pasirinkite įdėto popieriaus rūšį.
  - Spalvot.: kai norite spausdinti nespalvotai arba naudojant pilkus atspalvius, pasirinkite **Pilki tonai**.

**Pastaba:**

Spausdindami ant vokų, pasirinkite *Gulsčias kaip Padėtis* nustatymą.

- Norėdami uždaryti spausdintuvo tvarkyklės langą, spustelėkite **Gerai**.
- Spustelėkite **Spausdinti**.

### Susijusi informacija

- ➔ „Galimas popierius ir talpa” puslapyje 25
- ➔ „Popieriaus įdėjimas į Gal. popier. tiekuvą” puslapyje 26
- ➔ „Popieriaus rūšių sąrašas” puslapyje 25

## Spausdinimo pagrindai – Mac OS X

**Pastaba:**

Atsižvelgiant į programą, veiksmai gali skirtis. Išsamios informacijos žr. programos žinyne.

- Į spausdintuvą įdėkite popieriaus.
- Atidarykite norimą spausdinti failą.
- Meniu **File** pasirinkite **Print** arba kitą komandą, kad būtų atidarytas spausdinimo dialogo langas.

Jei reikia, spustelėkite **Show Details** arba ▼, kad būtų išplėstas spausdinimo langas.

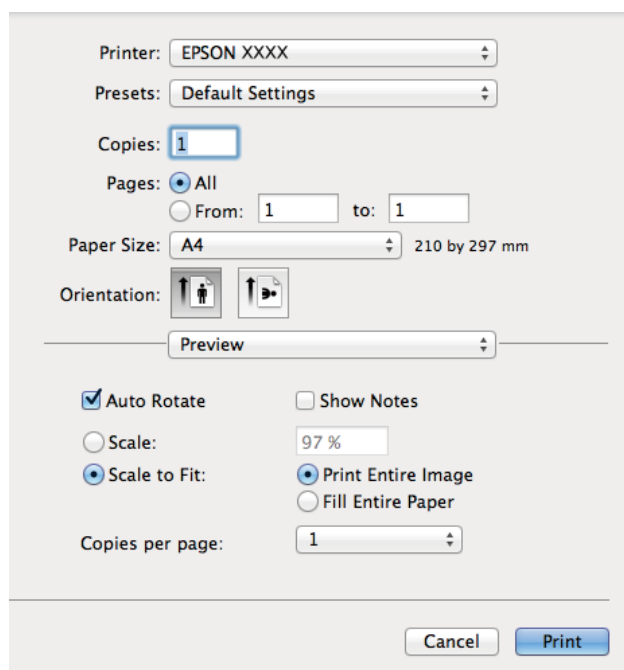

## Spausdinimas

- Nustatykite toliau nurodytus nustatymus.
  - Spausdintuvas: Pasirinkite naudojamą spausdintuvą.
  - Preset: pasirinkite, kada norite naudoti užregistruotus nustatymus.
  - Popier. dydis: pasirinkite į spausdintuvą įdėto popieriaus formatą.
  - Kryptis: pasirinkite programoje nustatytą kryptį.

**Pastaba:**

Spausdindami ant vokų, pasirinkite gulsčią padėtį.

- Išskleidžiamajame meniu pasirinkite **Spausdinimo nustatymai**.

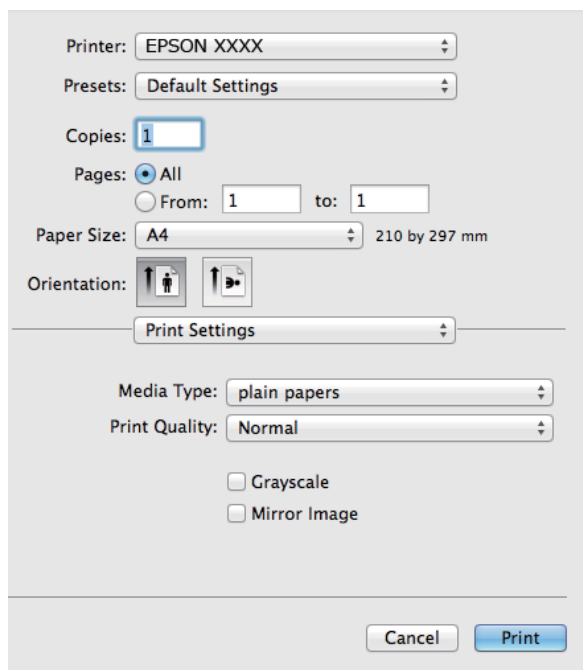

**Pastaba:**

„Mac OS X v10.8.x“ ar naujesnėje versijoje, jei nerodomas meniu **Spausdinimo nustatymai**, „Epson“ spausdintuvo tvarkyklė įdiegta netinkamai.

Pasirinkite **System Preferences**, kurią rasite  meniu > **Printers & Scanners** (arba **Print & Scan, Print & Fax**), pašalinkite spausdintuvą, tada vėl jį pridėkite. Kaip pridėti spausdintuvą, žr. toliau.

<http://epson.sn>

- Nustatykite toliau nurodytus nustatymus.
  - Laikmenos tipas: pasirinkite įdėto popieriaus rūšį.
  - Pilki tonai: pasirinkite, jei norite spausdinti juodai arba pilkos atspalviais.
- Spustelėkite **Spausdinti**.

### Susijusi informacija

- ➔ „Galimas popierius ir talpa“ puslapyje 25
- ➔ „Popieriaus įdėjimas į Gal. popier. tiekuvą“ puslapyje 26
- ➔ „Popieriaus rūšių sąrašas“ puslapyje 25

## Dvipusis spausdinimas (tik „Windows“)

Spausdintuvo tvarkyklė spausdina automatiškai, atskirdama lyginius ir nelyginius puslapius. Spausdintuvui baigus spausdinti nelyginius puslapius, laikydamiesi instrukcijų apverskite popierių, kad būtų spausdinami lyginiai puslapiai. Galima išspausdinti ir lankstinuką, gaunamą sulanksčius spaudinį.

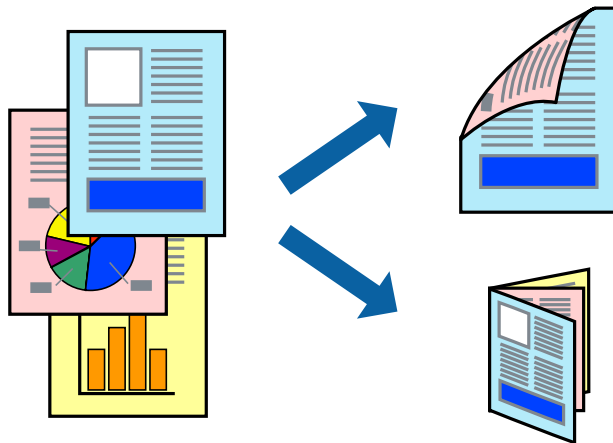

### **Pastaba:**

- ❑ Jei nenaudojate dvipusiam spausdinimui tinkančio popieriaus, gali suprastėti spausdinimo kokybę, o popierius įstrigti.
- ❑ Atsižvelgiant į popierių ir duomenis, rašalas gali prasisunkti į kitą popieriaus pusę.
- ❑ Jei **EPSON Status Monitor 3** išjungta, norėdami pasiekti spausdintuvo tvarkyklę, skirtuke **Išplėstinės nuostatos** spustelėkite **Tech. priežiūra** ir pasirinkite **Igalinti "EPSON Status Monitor 3"**.
- ❑ Kai spausdintuvą pasiekėte per tinklą arba jis naudojamas kaip bendras spausdintuvas, dvipusio spausdinimo funkcija gali būti negalima.

1. Į spausdintuvą įdėkite popieriaus.
2. Atidarykite norimą spausdinti failą.
3. Atidarykite spausdintuvo tvarkyklės langą.
4. Pasirinkite **Rankinis (apvadas ilgajame krašte)** arba **Rankinis (apvadas trumpajame krašte)** dalyje **2-pusis spausdinimas**, kurią rasite skirtuke **Pagrindinis**.
5. Spustelėkite **Nustatymai**, pasirinkite atitinkamus nustatymus ir spustelėkite **Gerai**.

### **Pastaba:**

Norėdami spausdinti kaip lankstinuką, pasirinkite **Brošiūra**.

6. Jei reikia, skirtukuose **Pagrindinis** ir **Daugiau pasirinkčių** nustatykite kitus elementus ir spustelėkite **Gerai**.
7. Spustelėkite **Spausdinti**.

Spausdintuvui baigus spausdinti ant vienos pusės, kompiuterio ekrane pateikiamas iššokantysis langas. Vykdykite ekrane pateiktas instrukcijas.

### **Susijusi informacija**

- ➔ „Galimas popierius ir talpa“ puslapyje 25
- ➔ „Popieriaus įdėjimas į Gal. popier. tiekтуvas“ puslapyje 26
- ➔ „Spausdinimo pagrindai – Windows“ puslapyje 35

## Kelių puslapių spausdinimas ant vieno lapo

Ant vieno popieriaus lapo galima išspausdinti dviejų arba keturių puslių duomenis.

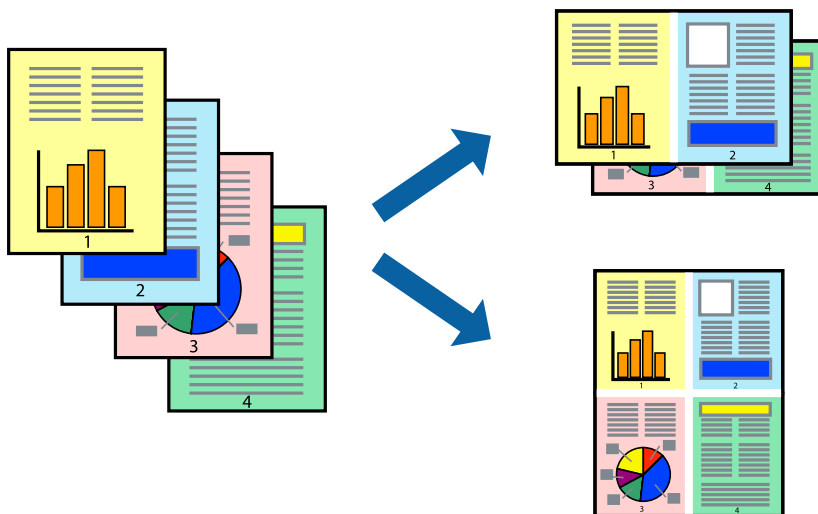

### Kelių puslapių spausdinimas ant vieno lapo – Windows

1. Į spausdintuvą įdėkite popieriaus.
2. Atidarykite norimą spausdinti failą.
3. Atidarykite spausdintuvo tvarkyklės langą.
4. Skirtuke **Pagrindinis** pasirinkite **Keli puslapiai** nustatymą **2 puslapiai** arba **4 puslapiai**.
5. Spustelėkite **Puslapių tvarka**, nustatykite reikiamus nustatymus ir spustelėdami **Gerai** uždarykite langą.
6. Jei reikia, skirtukuose **Pagrindinis** ir **Daugiau pasirinkčių** nustatykite kitus elementus ir spustelėkite **Gerai**.
7. Spustelėkite **Spausdinti**.

#### Susijusi informacija

- ➔ „Popieriaus įdėjimas į Gal. popier. tiek tuvas” puslapyje 26
- ➔ „Spausdinimo pagrindai – Windows” puslapyje 35

### Kelių puslapių spausdinimas ant vieno lapo – Mac OS X

1. Į spausdintuvą įdėkite popieriaus.
2. Atidarykite norimą spausdinti failą.
3. Įjunkite spausdinimo dialogo langą.
4. Išskleidžiamajame meniu pasirinkite **Layout**.

## Spausdinimas

5. Dalyje **Pages per Sheet** nustatykite puslapių skaičių, taip pat **Layout Direction** (puslapių tvarka) ir **Border** nustatymus.
6. Jei reikia, nustatykite kitus elementus.
7. Spustelėkite **Spausdinti**.

### Susijusi informacija

- ➔ „Popieriaus įdėjimas į Gal. popier. tiekтуvas” puslapyje 26
- ➔ „Spausdinimo pagrindai – Mac OS X” puslapyje 36

## Spausdinimas pagal popieriaus formatą

Galima spausdinti pagal popieriaus, kurs įdėtas į spausdintuvą, formatą.



## Spausdinimas pagal popieriaus formatą – Windows

1. Į spausdintuvą įdėkite popieriaus.
  2. Atidarykite norimą spausdinti failą.
  3. Atidarykite spausdintuvo tvarkyklės langą.
  4. Skirtuke **Daugiau pasirinkčių** nustatykite toliau nurodytus nustatymus.
    - Dokumento dydis: pasirinkite naudojant programą nustatytą popieriaus formatą.
    - Išvesties popierius: pasirinkite į spausdintuvą įdėto popieriaus formatą.  
**Talpinti į puslapį** bus pasirinkta automatiškai.
- Pastaba:**  
*Jei norite išspausdinti sumažintą vaizdą puslapio centre, pasirinkite **Centras**.*
5. Jei reikia, skirtukuose **Pagrindinis** ir **Daugiau pasirinkčių** nustatykite kitus elementus ir spustelėkite **Gerai**.
  6. Spustelėkite **Spausdinti**.

### Susijusi informacija

- ➔ „Popieriaus įdėjimas į Gal. popier. tiekтуvas” puslapyje 26



## Spausdinimas

➔ „Spausdinimo pagrindai – Windows” puslapyje 35

### Spausdinimas pagal popieriaus formatą – Mac OS X

1. Į spausdintuvą įdėkite popieriaus.
2. Atidarykite norimą spausdinti failą.
3. Įjunkite spausdinimo dialogo langą.
4. Nustatydami **Popier. dydis** nustatymą pasirinkite naudojant programą nustatytą popieriaus formatą.
5. Išskleidžiamajame meniu pasirinkite **Paper Handling**.
6. Pasirinkite **Scale to fit paper size**.
7. Nustatydami **Destination Paper Size** nustatymą pasirinkite į spausdintuvą įdėto popieriaus formatą.
8. Jei reikia, nustatykite kitus elementus.
9. Spustelėkite **Spausdinti**.

#### Susijusi informacija

➔ „Popieriaus įdėjimas į Gal. popier. tiekтуvas” puslapyje 26

➔ „Spausdinimo pagrindai – Mac OS X” puslapyje 36

### Kelių failų spausdinimas (tik naudojant Windows)

Parinktis **Užduočių tvarkyklė Lite** leidžia sujungti kelis skirtingomis programomis sukurtus failus ir išspausdinti juos kaip vieną spaudinį. Spausdindami sujungtus failus galite nurodyti spausdinimo nustatymus, pavyzdžiui, išdėstymą, spausdinimo tvarką ir padėtį.

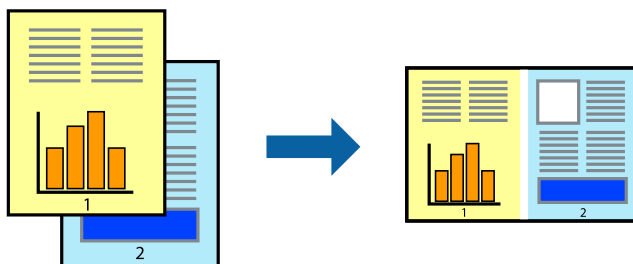

#### Pastaba:

Norėdami atidaryti **Spausdinamas projektas** įrašytą **Užduočių tvarkyklė Lite**, spausdintuvo tvarkyklės skirtuke **Užduočių tvarkyklė Lite** spustelėkite **Tech. priežiūra**. Tada meniu **Atverti** pasirinkite **Failas** ir pasirinkite failą. Išsaugotų failų plėtinys yra „.ecl”.

1. Į spausdintuvą įdėkite popieriaus.
2. Atidarykite norimą spausdinti failą.
3. Atidarykite spausdintuvo tvarkyklės langą.

## Spausdinimas

4. Skirtuke **Užduočių tvarkyklė Lite** pasirinkite **Pagrindinis**.
5. Spustelėdami **Gerai** uždarykite spausdintuvo tvarkyklės langą.
6. Spustelėkite **Spausdinti**.  
Bus atidarytas langas **Užduočių tvarkyklė Lite** ir spausdinimo užduotis bus įtraukta į **Spausdinamas projektas** sąrašą.
7. Atidarę langą **Užduočių tvarkyklė Lite** atidarykite su dabartiniu failu norimą sujungti failą ir pakartokite 3–6 veiksmus.

### **Pastaba:**

*Jei uždarysite langą **Užduočių tvarkyklė Lite**, bus ištrintas neišsaugotas **Spausdinamas projektas**. Norėdami spausdinti vėliau, meniu **Failas** pasirinkite **Įrašyti**.*

8. Pasirinkite meniu **Išdėstymas** ir **Redaguoti**, esančius **Užduočių tvarkyklė Lite**, jei norite suredaguoti **Spausdinamas projektas** (jei reikia).
9. Meniu **Spausdinti** pasirinkite **Failas**.

### Susijusi informacija

- ➔ „Popieriaus įdėjimas į Gal. popier. tiektuvas” puslapyje 26
- ➔ „Spausdinimo pagrindai – Windows” puslapyje 35

## Spaudinių didinimas ir plakatų spausdinimas (tik naudojant Windows)

Norėdami sukurti didesnę plakatą, vieną vaizdą galite išspausdinti ant kelių popieriaus lapų. Kad būtų lengviau suklijuoti lapus, galite išspausdinti ir lygiavimo žymas.

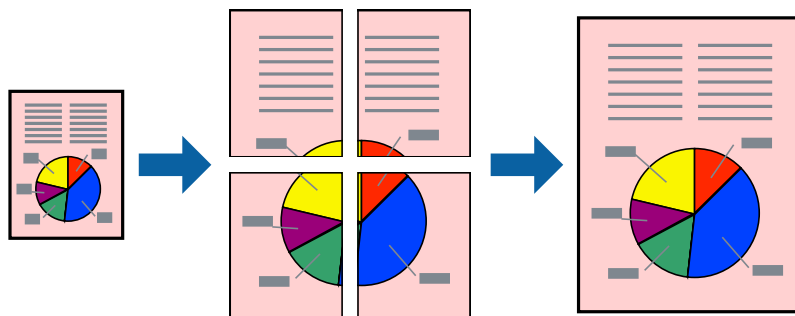

1. Į spausdintuvą įdėkite popieriaus.
2. Atidarykite norimą spausdinti failą.
3. Atidarykite spausdintuvo tvarkyklės langą.
4. Skirtuko **Pagrindinis** dalyje **Keli puslapiai** pasirinkite **2x1 plakatas**, **2x2 plakatas**, **3x3 plakatas** arba **4x4 plakatas**.
5. Spustelėkite **Nustatymai**, pasirinkite atitinkamus nustatymus ir spustelėkite **Gerai**.
6. Jei reikia, skirtukuose **Pagrindinis** ir **Daugiau pasirinkčių** nustatykite kitus elementus ir spustelėkite **Gerai**.

## Spausdinimas

7. Spustelėkite **Spausdinti**.

### Susijusi informacija

- ➔ „Popieriaus įdėjimas į Gal. popier. tiekuvą” puslapyje 26
- ➔ „Spausdinimo pagrindai – Windows” puslapyje 35

## Plakatų kūrimas naudojant Persideng. išlygiavimo žymės

Toliau pateiktas plakatų kūrimo pavyzdys pasirinkus 2x2 plakatas ir dalyje **Spausdinti apipjovimo kreipiam.** pasirinkus **Persideng. išlygiavimo žymės**.

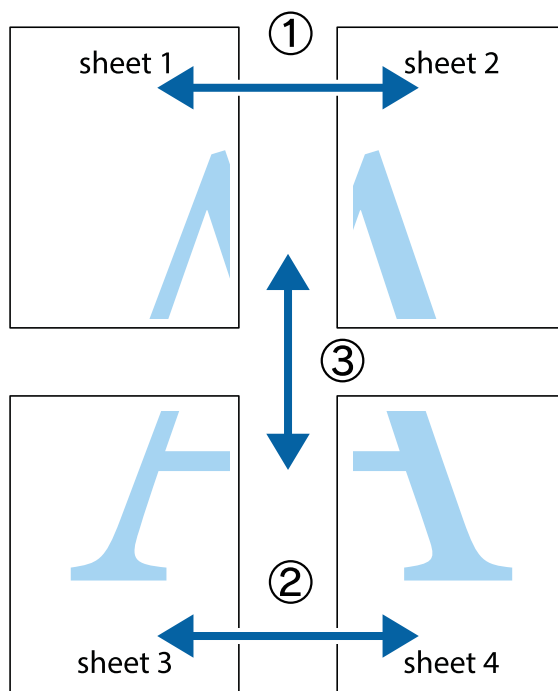

## Spausdinimas

1. Paruoškite Sheet 1 ir Sheet 2. Nukirpkite Sheet 1 paraštes pagal vertikalią mėlyną liniją, einančia per viršutinio ir apatinio kryžiuokų vidurį.

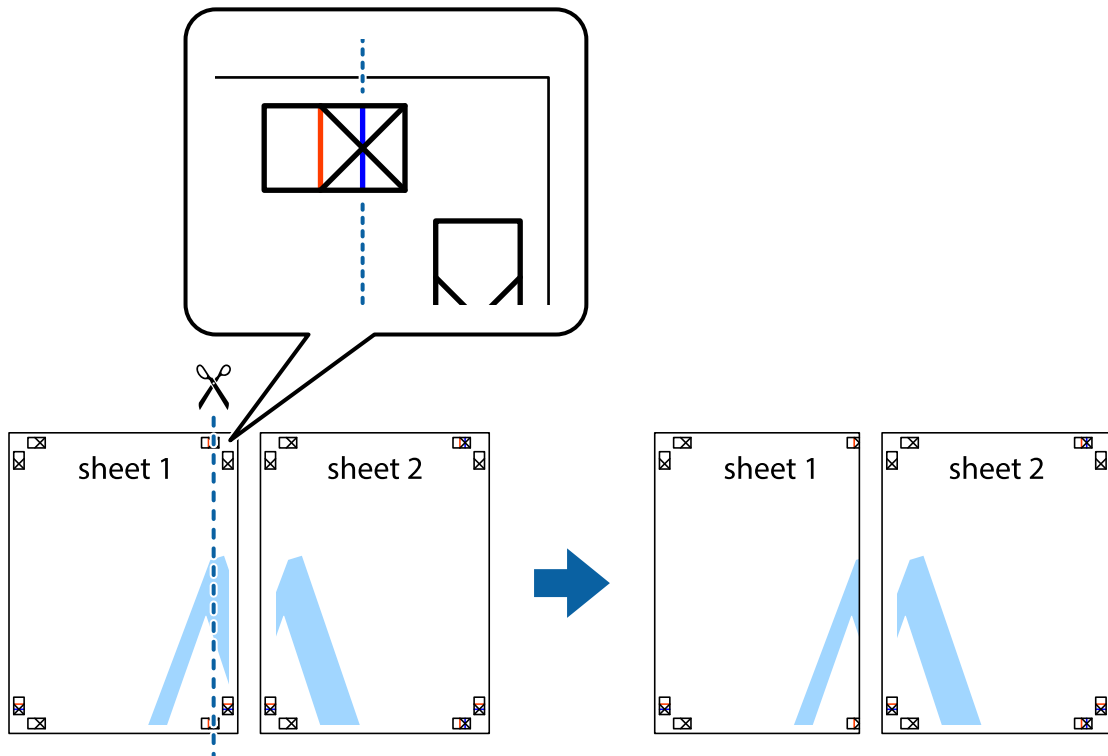

2. Sheet 1 kraštą uždėkite ant Sheet 2 ir sulygiuokite kryžiuokus. Tada laikinai iš kitos pusės suklijuokite abu lapus.

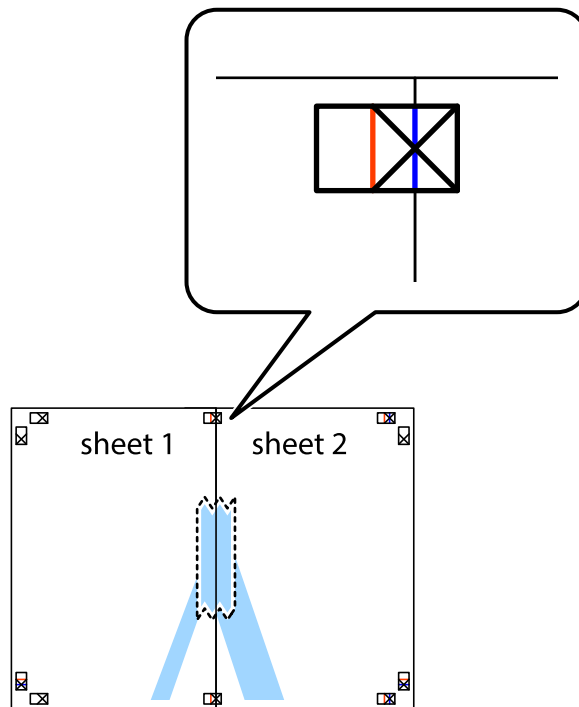

### Spausdinimas

3. Perkirpkite suklijuotus lapus pagal vertikalią raudoną liniją, einančią per lygiavimo žymas (tai kairėje kryžiuokų pusėje esanti linija).

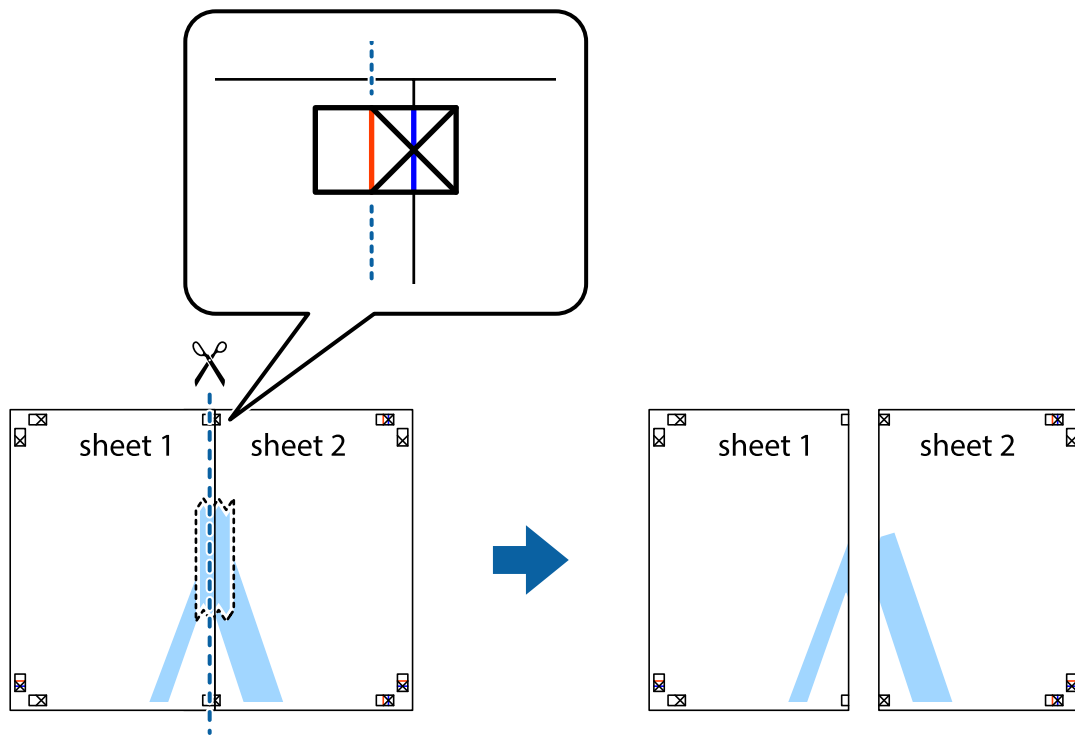

4. Suklijuokite lapus iš kitos pusės.

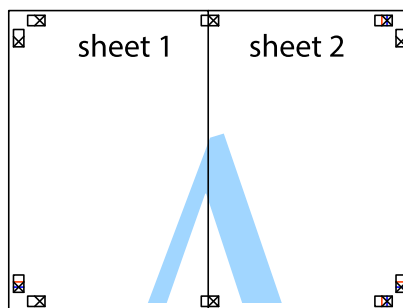

5. Kartodami 1–4 veiksmus suklijuokite Sheet 3 ir Sheet 4.

### Spausdinimas

6. Nukirpkite Sheet 1 ir Sheet 2 paraštes pagal horizontalią mėlyną liniją, einančia per kairiojo ir dešiniojo kryžiuokų vidurį.

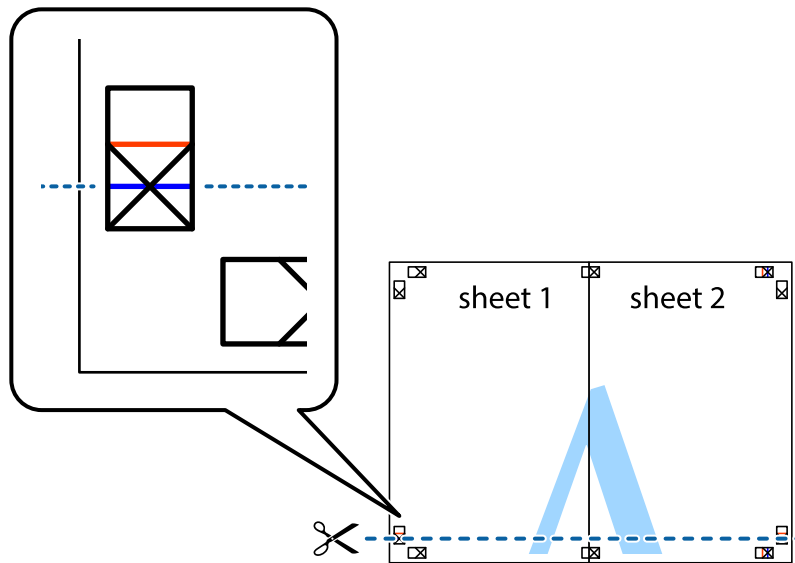

7. Sheet 1 ir Sheet 2 kraštus uždėkite ant Sheet 3 ir Sheet 4, sulygiuokite kryžiuokus ir laikinai suklijuokite lapus iš kitos pusės.

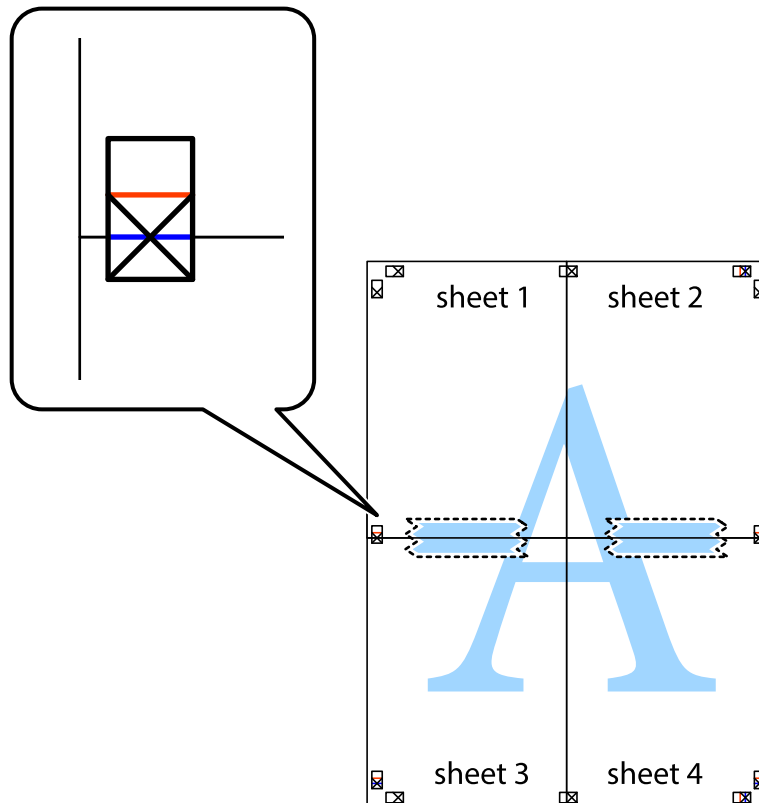

### Spausdinimas

8. Perkirpkite suklijuotus lapus pagal horizontalią raudoną liniją, einančią per lygiavimo žymas (tai virš kryžiuočių esanti linija).

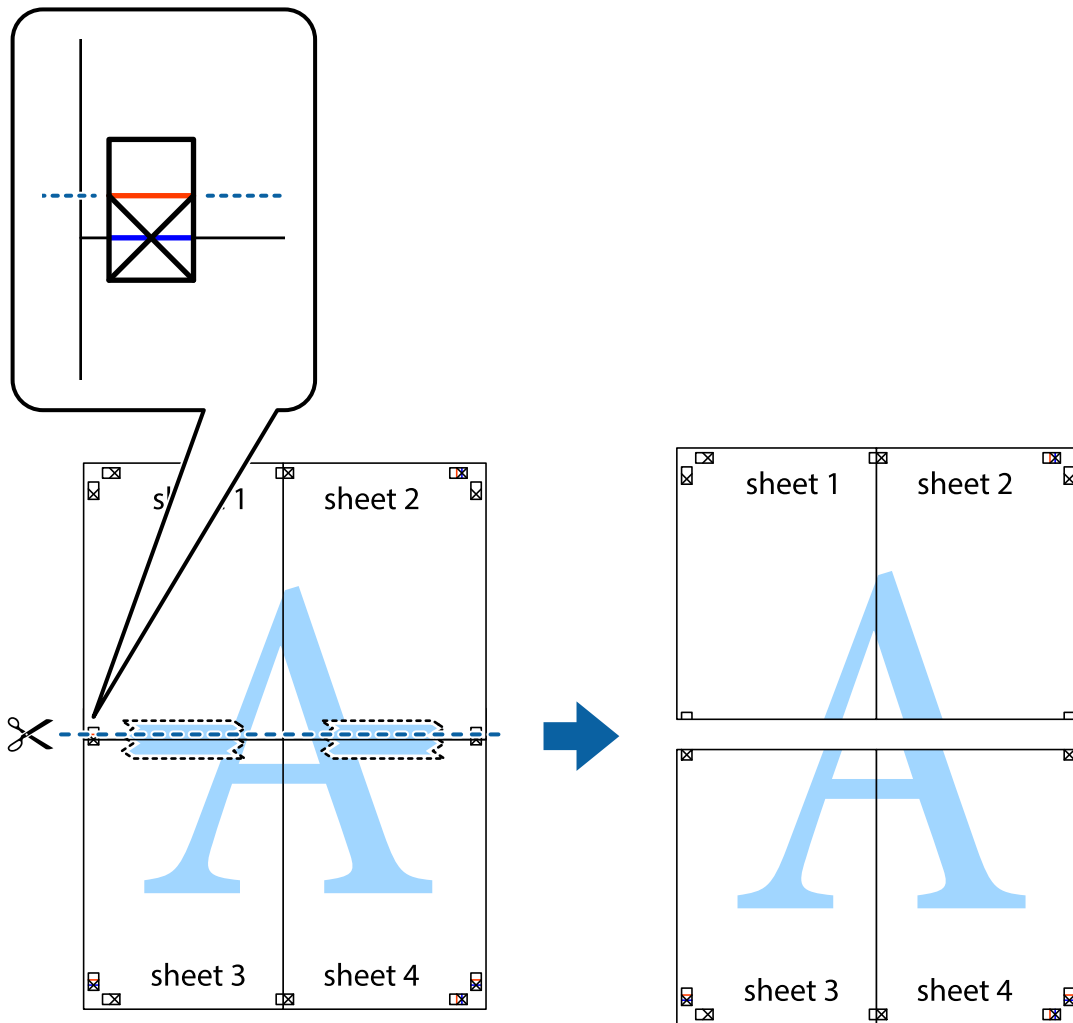

9. Suklijuokite lapus iš kitos pusės.

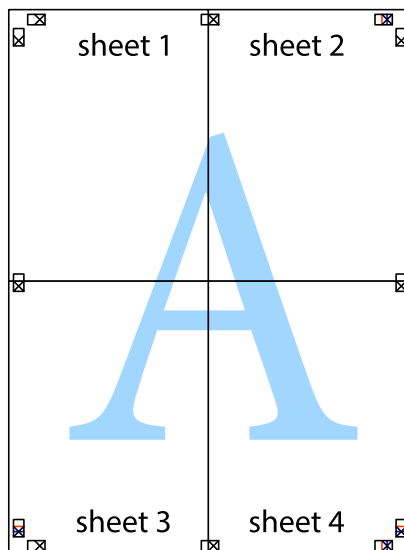

10. Pagal išorines nuorodas nukirpkite likusias paraštes.

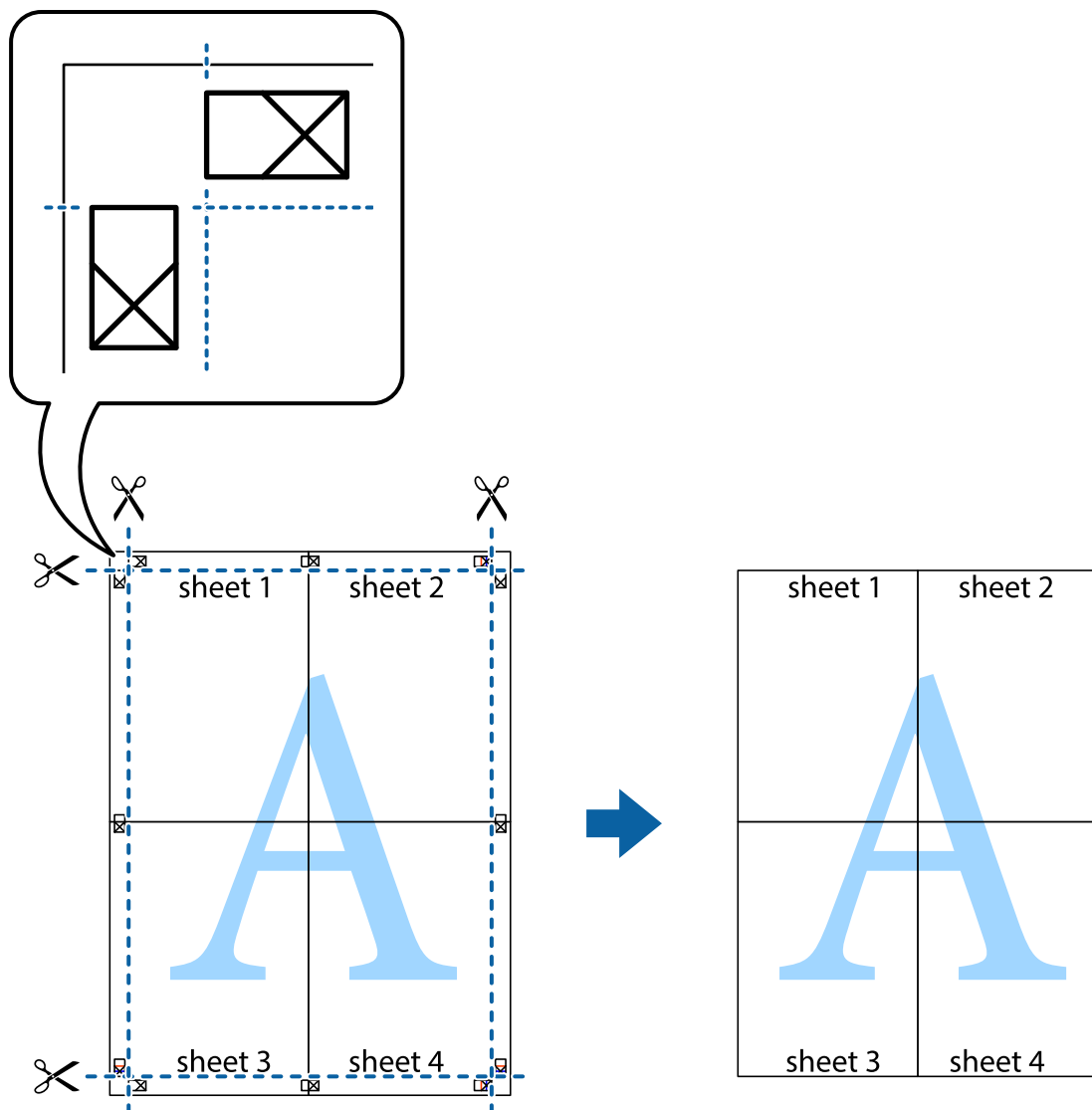

## Spausdinimas naudojant papildomas funkcijas

Šiame skyriuje supažindinama su įvairiomis papildomomis spausdintuvo tvarkyklėje siūlomomis išdėstymo ir spausdinimo funkcijomis.

### Susijusi informacija

- ➔ „Windows spausdintuvo tvarkyklė” puslapyje 91
- ➔ „Mac OS X spausdintuvo tvarkyklė” puslapyje 93

## Išankstinių spausdinimo nustatymų pridėjimas, norint paprastai spausdinti

Sukūrę ir spausdintuvo tvarkyklėje išsaugoję išankstinius dažnai naudojamus spausdinimo nustatymus, galite lengvai spausdinti iš sąrašo pasirinkdami išankstinių nustatymą.



## Spausdinimas

### Windows

Norėdami įtraukti išankstinį nustatymą, skirtuke **Dokumento dydis** arba **Popier. tipas** nustatykite tokius elementus kaip **Pagrindinis** ir **Daugiau pasirinkčių**, o tada **Pridėti / šalinti išankstinius nustatymus** spustelėkite **Išankst. spausd. nustat.**

#### *Pastaba:*

*Norėdami ištrinti pridėtą išankstinį nustatymą, spustelėkite **Pridėti / šalinti išankstinius nustatymus**, sąraše pasirinkite norimą pašalinti pavadinimą ir jį pašalinkite.*

### Mac OS X

Ijunkite spausdinimo dialogo langą. Norėdami įtraukti pačių sukurtą išankstinį nustatymą, nustatykite tokius elementus kaip **Popier. dydis** ir **Laikmenos tipas**, o tada įrašykite dabartinius nustatymus kaip išankstinius pasirinkdami **Presets**.

#### *Pastaba:*

*Norėdami pašalinti pridėtą išankstinį nustatymą, spustelėkite **Išankstinės parinktys > Rodyti išankstines parinktis**, tada sąraše pasirinkite norimą pašalinti pavadinimą ir jį pašalinkite.*

## Sumažinto arba padidinto dokumento spausdinimas

Pasirinkdami konkretų procentą galite atitinkamai sumažinti arba padidinti dokumentą.

### Windows

Skirtuke **Daugiau pasirinkčių** nustatykite **Dokumento dydis**. Pasirinkite **Mažinti / didinti dokumentą, Priartinti** ir įveskite procentus.

### Mac OS X

Meniu **Failas** pasirinkite **Puslapio sąranka**. Pasirinkite **Formatavimas** ir **Popieriaus formatas** nustatymus, tada įveskite procentinę reikšmę į **Mastelis**. Uždarykite langą, tada spausdinkite vadovaudamiesi pagrindinėmis spausdinimo instrukcijomis.

## Spaudinio spalvų koregavimas

Galite koreguoti spausdinant taikomas spalvas.

Naudojant **PhotoEnhance** pavyks išspausdinti ryškesnių ir sodresnių spalvų vaizdų, automatiškai pakoregavus pradinius kontrastas, grynio ir šviesumo duomenis.

#### *Pastaba:*

- Pradiniams duomenims pakoreguotos reikšmės nepritaikomos.*
- Režimu **PhotoEnhance** spalvos koreguojamos pagal objekto vietą. Todėl jei sumažinus, padidinus, apkirpus arba pasukus vaizdą objekto vieta pakito, ant spaudinio galima pastebėti netikėtų spalvos pokyčių. Jei vaizdas nesufokusuojamas, tonas gali atrodyti nenatūraliai. Jei pakito spalvos arba jos atrodo netikroviškai, spausdinkite ne **PhotoEnhance**, o kitu režimu.*

### Windows

Skirtuko **Spalvų korekcija** dalyje **Daugiau pasirinkčių** pasirinkite spalvų ištaisymo būdą.

Pasirinkus **Automatinis r.**, spalvos yra pakoreguojamos automatiškai pagal popieriaus tipą ir spausdinimo kokybės nustatymus. Pasirinkus **Vartotojo nustatymas** ir paspaudus **Patobulintas**, norimus nustatymus galite parinkti patys.

## Spausdinimas

### Mac OS X

Ijunkite spausdinimo dialogo langą. Iškylančiajame meniu pasirinkite **Color Matching**, o tada – **EPSON Color Controls**. Iškylančiajame meniu pasirinkite **Color Options**, o tada vieną iš galimų parinkčių. Paspauskite rodyklę šalia **Sudėtingesnės nuostatos** ir nustatykite atitinkamus nustatymus.

### Vandens ženklų spausdinimas (tik naudojant Windows)

Spaudiniuose galima išspausdinti vandens ženklus, pavyzdžiui, „Konfidencialu“. Galima įtraukti ir pačių sukurtą vandens ženklą.

Skirtuke **Daugiau pasirinkčių** spustelėkite **Vandenženklų funkcijos** ir pasirinkite vandens ženklą. Jei reikia pakeisti išsamią informaciją, pavyzdžiui, vandens ženklų spalvą arba vietą, spustelėkite **Nustatymai**.

### Antraščių ir poraščių spausdinimas (tik „Windows“)

Antraštėse ir poraštėse galima spausdinti tokią informaciją kaip vartotojo vardas ir spausdinimo data.

Skirtuke **Daugiau pasirinkčių** spustelėkite **Vandenženklų funkcijos** ir pasirinkite **Viršutinė / apatinė antraštė**. Spustelėkite **Nustatymai** ir išskleidžiamajame sąraše pasirinkite būtinuosius elementus.

### Nuotraukų spausdinimas naudojant „Epson Easy Photo Print“

„Epson Easy Photo Print“ suteikia galimybę išdėstyti ir paprastai spausdinti nuotraukas ant įvairių tipų popieriaus.

#### *Pastaba:*

*Spausdinant ant autentiško „Epson“ fotopopieriaus, pagerėja rašalo kokybė, o spaudiniai yra ryškūs ir aiškūs.*

#### Susijusi informacija

- ➔ „Galimas popierius ir talpa“ puslapyje 25
- ➔ „Popieriaus įdėjimas į Gal. popier. tiekuvą“ puslapyje 26
- ➔ „Epson Easy Photo Print“ puslapyje 96

---

## Spausdinimas iš išmaniųjų įrenginių

### Funkcijos Epson iPrint naudojimas

„Epson iPrint“ yra programa, leidžianti spausdinti nuotraukas, dokumentus ir tinklalapius iš išmaniojo telefono arba planšetės. Galite naudoti vietinio spausdinimo funkciją, spausdindami iš išmaniojo įrenginio, prijungto prie to paties belaidžio tinklo kaip ir spausdintuvą, arba nuotolinio spausdinimo funkciją, spausdindami išoriškai internetu. Norėdami naudoti nuotolinio spausdinimo funkciją, užregistruokite spausdintuvą „Epson Connect“ paslaugoje.



## Spausdinimas

Naudodamiesi šiuo URL arba QR kodu, „Epson iPrint“ galite įdiegti į išmanųjį įrenginį.

<http://ipr.to/c>



### Funkcijos Epson iPrint naudojimas

Išmaniajame įrenginyje paleiskite „Epson iPrint“ ir pradžios ekrane pasirinkite norimą naudoti elementą.

Šie ekranai gali būti keičiami nepranešus.

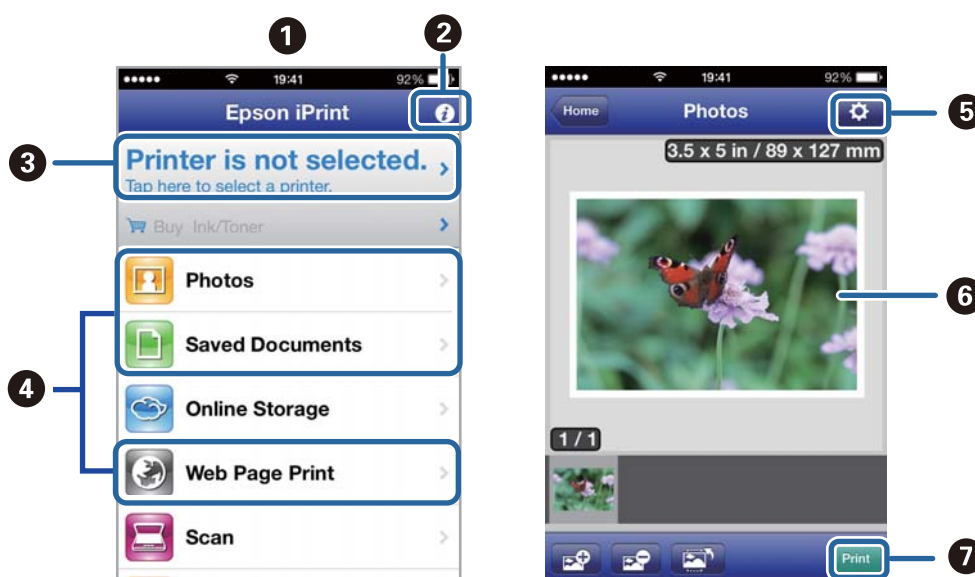

1	Paleidus programą, parodomas pradžios ekranas.
2	Parodoma informacija, kaip nustatyti spausdintuvą, ir DUK.
3	Parodomas ekranas, kuriame galite pasirinkti spausdintuvą ir parinkti spausdintuvo nustatymus. Pasirinkus spausdintuvą, jo nebereikės pasirinkti kitą kartą.
4	Pasirinkite, ką norite spausdinti, pvz., nuotraukas, dokumentus ar tinklalapius.
5	Parodomas ekranas, kuriame galima parinkti spausdinimo nustatymus, pvz., puslapio dydį ir popieriaus tipą.
6	Parodomas pasirinktos nuotraukos ir dokumentai.
7	Pradedama spausdinti.

#### Pastaba:

Norėdami spausdinti iš dokumentų meniu, kai naudojate iPhone, iPad, ar „iPod touch“, kuriame veikia „iOS“, paleiskite „Epson iPrint“, prieš tai naudodamiesi „iTunes“ failų bendrinimo funkcija perkėlę norimą spausdinti dokumentą.

#### Susijusi informacija

➔ „Epson Connect“ tarnyba” puslapyje 90

## Spausdinimas

### Funkcijos AirPrint naudojimas

„AirPrint“ suteikia galimybę belaidžiu būdu spausdinti naudojant spausdintuvą, kuriame įjungta funkcija „AirPrint“ – tai atliekama iš „iOS“ įrenginio, kuriame naudojama naujausia „iOS“ versija, ir „Mac OS X v10.7.x“ ar naujesnę versiją naudojančio įrenginio.



**Pastaba:**

Išsamios informacijos žr. „Apple“ svetainės „AirPrint“ puslapyje.

1. Į spausdintuvą įdėkite popieriaus.
2. Įrenginį prijunkite prie to paties belaidžio tinklo, kurį naudoja spausdintuvas.
3. Spausdinkite iš įrenginio spausdintuvu.

**Susijusi informacija**

➔ „Popieriaus įdėjimas į Gal. popier. tiek tuvas“ puslapyje 26

---

## Spausdinimo atšaukimas

**Pastaba:**

- Jei naudojate „Windows“ ir spausdinimo užduotis jau išsiųsta į spausdintuvą, iš kompiuterio jos atšaukti negalėsite. Tokiu atveju spausdinimo užduotį atšaukite naudodami spausdintuvo valdymo skydelį.
- Jei spausdinate keletą puslapių ir naudojate Mac OS X, naudodami valdymo skydelį visų užduočių atšaukti negalėsite. Tokiu atveju spausdinimo užduotį reikia atšaukti naudojant kompiuterį.
- Jei spausdinimo užduotį iš „Mac OS X v10.6.8“ išsiuntėte per tinklą, naudodami kompiuterį užduoties atšaukti negalėsite. Tokiu atveju spausdinimo užduotį atšaukite naudodami spausdintuvo valdymo skydelį. Norėdami kompiuteryje atšaukti spausdinimą, turite pakeisti „Web Config“ nustatymus. Išsamios informacijos žr. Tinklo vadovas.

### Spausdinimo atšaukimas – spausdintuvo mygtukas

Norėdami atšaukti vykdomą spausdinimo užduotį, paspauskite mygtuką .

### Spausdinimo atšaukimas – Windows

1. Atidarykite spausdintuvo tvarkyklės langą.
2. Pasirinkite skirtuką **Tech. priežiūra**.

## Spausdinimas

3. Spustelėkite **Spausdinimo eilė**.
4. Dešiniuoju pelės klavišu spustelėkite norimą atšaukti užduotį ir pasirinkite **Cancel**.

### Susijusi informacija

➔ „Windows spausdintuvo tvarkyklė“ puslapyje 91

## Spausdinimo atšaukimas – „Mac OS X“

1. Dalyje **Dock** spustelėkite spausdintuvo piktogramą.
2. Pasirinkite norimą atšaukti užduotį.
3. Atšaukite užduotį.
  - „Mac OS X v10.8.x“ arba naujesnė versija iki „Mac OS X v10.9.x“  
Spustelėkite  šalia eigos matuoklio.
  - „Mac OS X v10.6.8“ arba naujesnė versija iki v10.7.x  
Spustelėkite **Delete**.

# Kopijavimas

1. Į spausdintuvą įdėkite popieriaus.
2. Įdėkite originalus.
3. Pradžios ekrane pasirinkite **Kopijuoti**.
4. Norėdami įvesti kopijų skaičių, paspauskite mygtukus ▲ ir ▼.
5. Paspauskite mygtuką OK.
6. Pasirinkite **Išdėstymas** ir pasirinkite atitinkamą išdėstymą.
7. Paspauskite mygtuką ▼, tada atlikite kitus nustatymus (jei reikia).
8. Paspauskite mygtuką ◇.

## Susijusi informacija

- ➔ „Popieriaus įdėjimas į Gal. popier. tiekтуvas” puslapyje 26
- ➔ „Originalų padėjimas” puslapyje 30
- ➔ „Režimas **Kopijuoti**” puslapyje 16

# Nuskaitymas

## Nuskaitymas naudojant valdymo skydelį

### Nuskaitymas į debesį

Nuskaitytus vaizdus galite siųsti į debesies tarnybas, naudodami programą „Epson Connect“.

Išsamios informacijos žr. Epson Connect portalo svetainėje.

<https://www.epsonconnect.com/>

<http://www.epsonconnect.eu> (tik Europoje)

#### Susijusi informacija

➔ „Režimas Nuskaityti“ puslapyje 17

### Nuskaitymas į kompiuterį

**Svarbu:**

*Prieš naudodami šią funkciją patikrinkite, ar kompiuteryje esate įdiegę „EPSON Scan“ ir „Epson Event Manager“.*

1. Įdėkite originalus.
2. Pradžios ekrane pasirinkite **Nuskaityti**.
3. Pasirinkite **Kompiuteris**.
4. Pasirinkite kompiuterį, kuriame norite įrašyti nuskaitytus vaizdus.

**Pastaba:**

- Naudodami „Epson Event Manager“, galite pakeisti dažnai naudojamus nuskaitymo nustatymus, pvz., dokumentų tipą, įrašymo aplanką arba formatą.
  - Kai spausdintuvas yra prijungtas prie tinklo, spausdintuvo valdymo skydelyje gali būti rodoma iki 20 kompiuterių.
  - Kai tinkle aptinkamas kompiuteris, kuriame norite įrašyti nuskaitytus vaizdus, valdymo skydelyje yra rodomi pirmieji 15 kompiuterio pavadinimo ženklų. Jei programoje „Epson Event Manager“ nustatėte tinklo nuskaitymo pavadinimą, jis yra rodomas valdymo skydelyje.
5. Paspauskite mygtuką OK ir pasirinkite failo formatą.
  6. Paspauskite mygtuką .  
Nuskaitytas vaizdas bus įrašytas.

#### Susijusi informacija

➔ „Originalų padėjimas“ puslapyje 30

➔ „Epson Event Manager“ puslapyje 95

## Nuskaitymas

➔ „Režimas Nuskaityti” puslapyje 17

### Nuskaitymas į kompiuterį (WSD)

**Pastaba:**

- Prieš naudojant šią funkciją reikia sukongigūruoti kompiuterį. Išsamios informacijos žr. Tinklo vadovas.
- Šią funkciją galima naudoti tik tada, jei kompiuteryje veikia Windows 8.1/Windows 8/Windows 7/Windows Vista.

1. Įdėkite originalus.
2. Pradžios ekrane pasirinkite **Nuskaityti**.
3. Pasirinkite **Kompiuteris (WSD)**.
4. Pasirinkite kompiuterį.
5. Paspauskite mygtuką .

Nuskaitytas vaizdas bus įrašytas.

**Pastaba:**

Informacijos, kurioje kompiuterio vietoje išsaugomi nuskaityti vaizdai, žr. kompiuterio dokumentacijoje.

#### Susijusi informacija

- ➔ „Originalų padėjimas” puslapyje 30
- ➔ „Režimas Nuskaityti” puslapyje 17

---

## Nuskaitymas iš kompiuterio

Nuskaitykite naudodami skaitytuvo tvarkyklę „EPSON Scan“. Kiekvieno nustatymo punkto paaiškinimo ieškokite „EPSON Scan“ žinyne.

### Nuskaitymo pagrindai

Norint paaiškinti nuskaitymo pagrindus, šiame skyriuje naudojama „EPSON Scan“ **Paprastas režimas**. Darbo srautas yra toks pats, kaip kitų nuskaitymo režimų.

**Pastaba:**

Jūs negalite naudoti **Paprastas režimas**, kai nuskaitote iš ADF (tik ADF turinčiuose spausdintuvuose). Nuskaitykite iš skaitytuvo stiklas arba naudokite **Raštinės režimas** arba „**Professional**“ režimas.

1. Įdėkite originalus.
2. Paleiskite „EPSON Scan“.



## Nuskaitymas

3. Sąrašė **Paprastas režimas** pasirinkite **Režimas**.

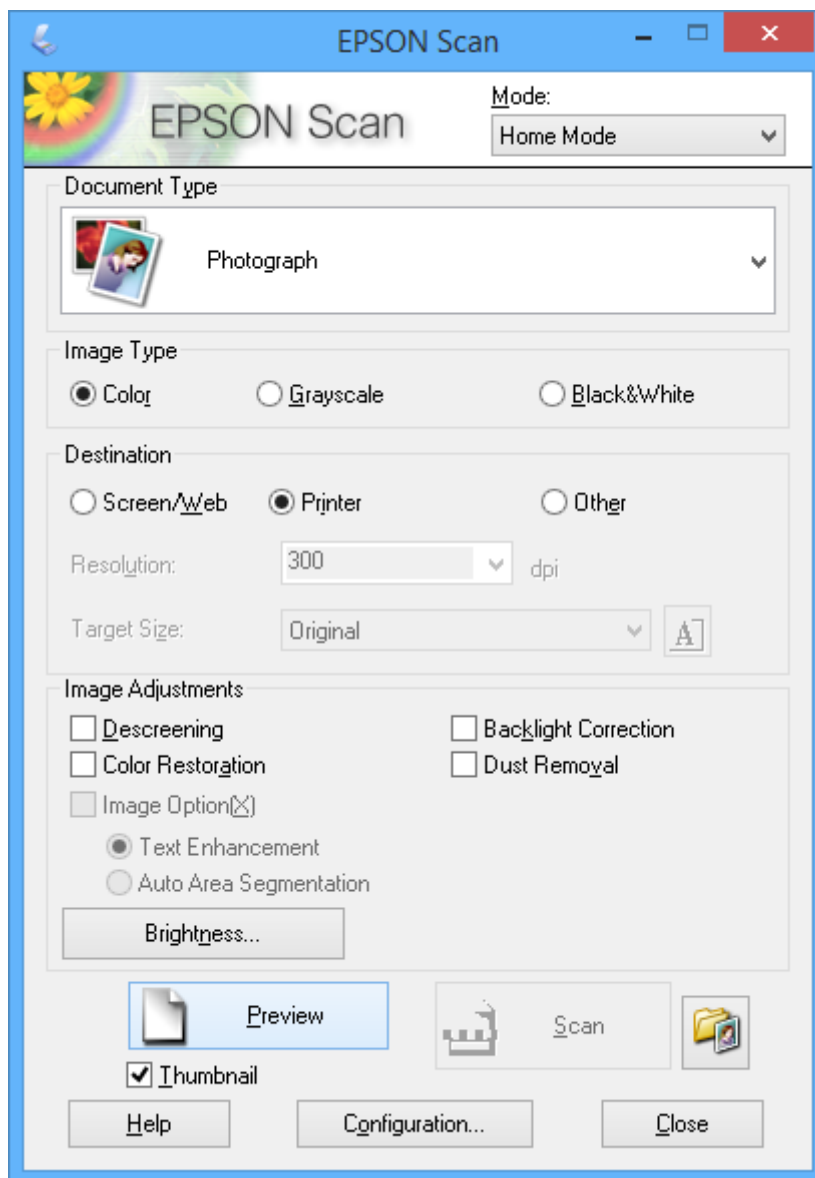

4. Nustatykite toliau nurodytus nustatymus.

- Dokumento tipas: pasirinkite norimo nuskaityti originalaus failo tipą.
- Vaizdo tipas: pasirinkite norimo nuskaityti vaizdo spalvų tipą.  
Nors tai yra automatiškai parenkama nustatymu **Dokumento tipas**, nustatymą galite keisti.
- Paskirtis: pasirinkite norimo nuskaityti vaizdo skiriamąją gebą.  
Jei pasirinksite **Kita**, galėsite nustatyti **Skiriamoji geba**.
- Miniatiūra: prieinama tik pasirinkus **Fotografija** kaip nustatymą **Dokumento tipas**.  
Jei pasirinksite punktą ir spustelėsite **Peržiūra**, galėsite nuskaityti automatiškai aptikdami dokumento nuskaitymo sritį, kryptį arba perkreipį arba padėti kelias nuotraukas ant skaitytuvo stiklas.

## Nuskaitymas

5. Spustelėkite **Peržiūra**.

**Pastaba:**

Atsižvelgiant į nuotraukas ir nuskaitymo sąlygas, nuskaitymo rezultatai gali būti netokie, kokių tikimasi. Išvalykite **Miniatiūra** ir padėkite tik vieną nuotrauką.

Dėdami kelias nuotraukas, atskirkite jas bent 20 mm (0,8 col.) tarpu. Be to, skaitytuvo stiklas krašto sritis nėra nuskaityama.

6. Prireikus, sureguliuokite vaizdo kokybę ar ryškumą.

**Pastaba:**

Atsižvelgiant į originalus, nuskaitymo rezultatai gali būti netokie, kokių tikimasi.

7. Spustelėkite **Nuskaityti**.

8. Lange **Failo išsaugojimo nustatymai** pasirinkite atitinkamus nustatymus ir spustelėkite **GERAI**.

**Pastaba:**

Išvalius **Rodyti šį dialogo langelį prieš kitą nuskaitymą**, ekranas **Failo išsaugojimo nustatymai** nėra rodomas, o nuskaitymas prasideda automatiškai. Norėdami, kad būtų parodytas ekranas **Failo išsaugojimo nustatymai**, prieš pradėdami nuskaitymą, spustelėkite piktogramą (**Failo išsaugojimo nustatymai**) **Nuskaityti** dešinėje.

### Susijusi informacija

➔ „Originalų padėjimas” puslapyje 30

➔ „EPSON Scan (skaitytuvo tvarkyklė)” puslapyje 94

## Nuskaitymas naudojant išplėstines funkcijas

### Nustatytų dydžių nuskaitymas (Raštinės režimas)

Galite nuskaityti originalus pagal nustatytą dydį, jų neperžiūrėdami. Naudodami ADF, galite greitai nuskaityti daugybę dokumentų (tik ADF turinčiais spausdintuvais). Pasirinkite **Raštinės režimas** sąraše **Režimas**, kurį rasite „EPSON Scan“.

## Nuskaitymas

### Pastaba:

- Jei daug dokumentų norite nuskaityti į vieną failą, išsaugokite PDF formatu.
- Jei naudojate ADF ir norite spustelėti **Peržiūra**, įdėkite tik norimo peržiūrėti originalo pirmąjį puslapį. Peržiūrėję, įdėkite visą originalą, įskaitant pirmąjį peržiūrėtą puslapį, tada spustelėkite **Nuskaityti**.

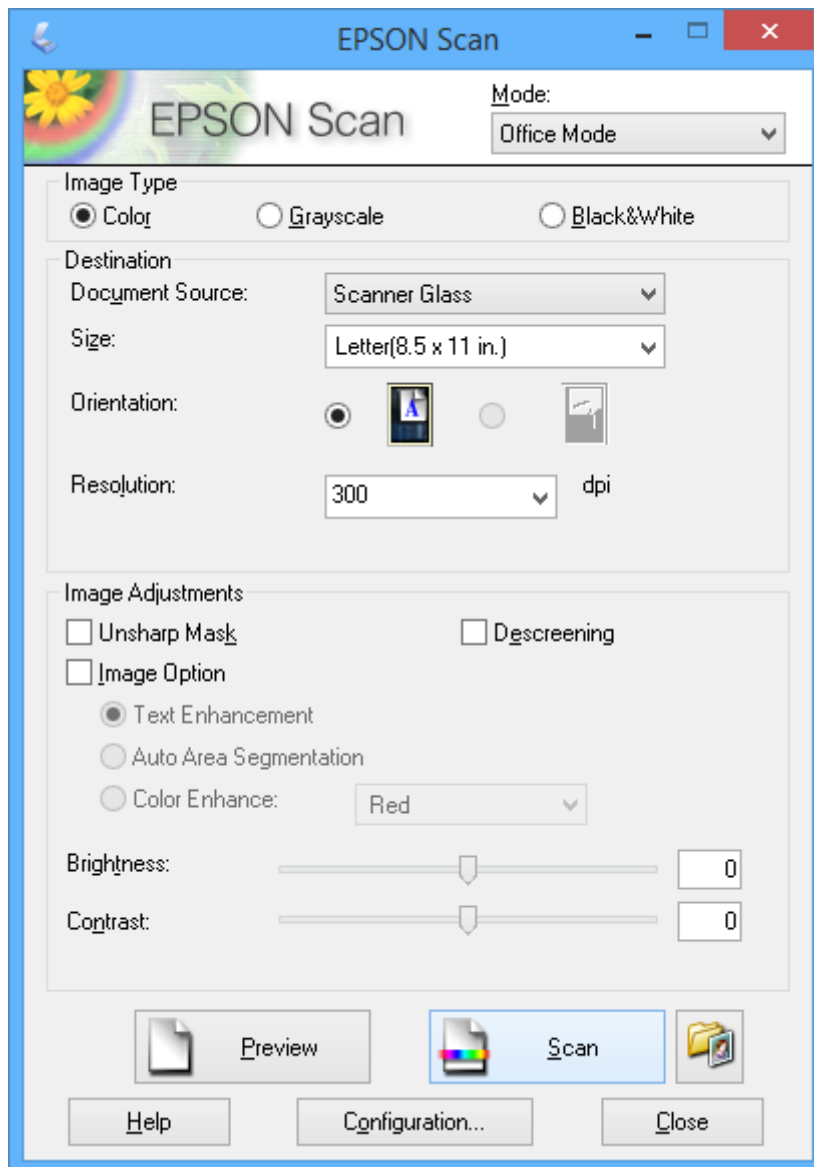

## Nuskaitymas reguliuojant vaizdo kokybę („Professional“ režimas)

galima reguliuoti nuskaitytų vaizdų kokybę ir spalvą. Šis režimas rekomenduojamas labiau patyrusiems vartotojams. Pasirinkite „**Professional**“ režimas sąraše **Režimas**, kurį rasite „EPSON Scan“.

## Nuskaitymas

**Pastaba:**

- Jeigu norite nuskaityti naudodami ADF, pasirinkite **ADF** kaip **Dokumento šaltinis**.
- Jei naudojate ADF ir norite spustelėti **Peržiūra**, įdėkite tik norimo peržiūrėti originalo pirmąjį puslapį. Peržiūrėję, įdėkite visą originalą, įskaitant pirmąjį peržiūrėtą puslapį, tada spustelėkite **Nuskaityti**.

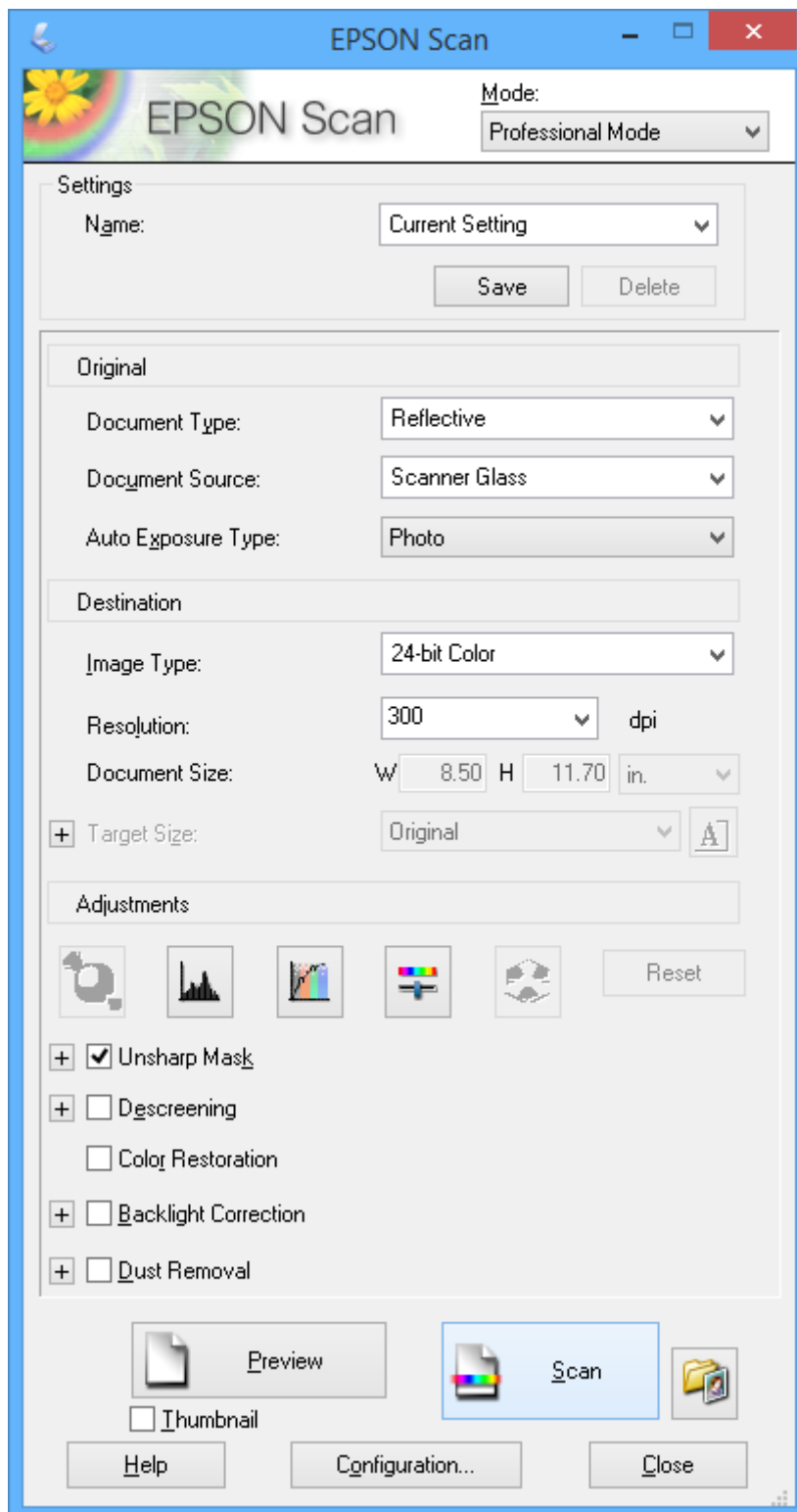

## Nuskaitymas iš išmaniųjų įrenginių

„Epson iPrint“ yra programa, leidžianti nuskaityti nuotraukas ir dokumentus iš išmaniojo įrenginio, pvz., išmaniojo telefono arba planšetinio kompiuterio, prijungto prie to paties belaidžio tinklo, kaip ir spausdintuvus. Nuskaitytus duomenis galite išsaugoti išmaniajame įrenginyje arba debesies tarnybose, siųsti juos el. paštu arba išspausdinti.

Naudodamiesi šiuo URL arba QR kodu, „Epson iPrint“ galite įdiegti į išmanųjį įrenginį.

<http://iپر.to/c>



### Funkcijos Epson iPrint naudojimas

Išmaniajame įrenginyje paleiskite „Epson iPrint“ ir pradžios ekrane pasirinkite norimą naudoti elementą.

Šie ekranai gali būti keičiami nepranešus.

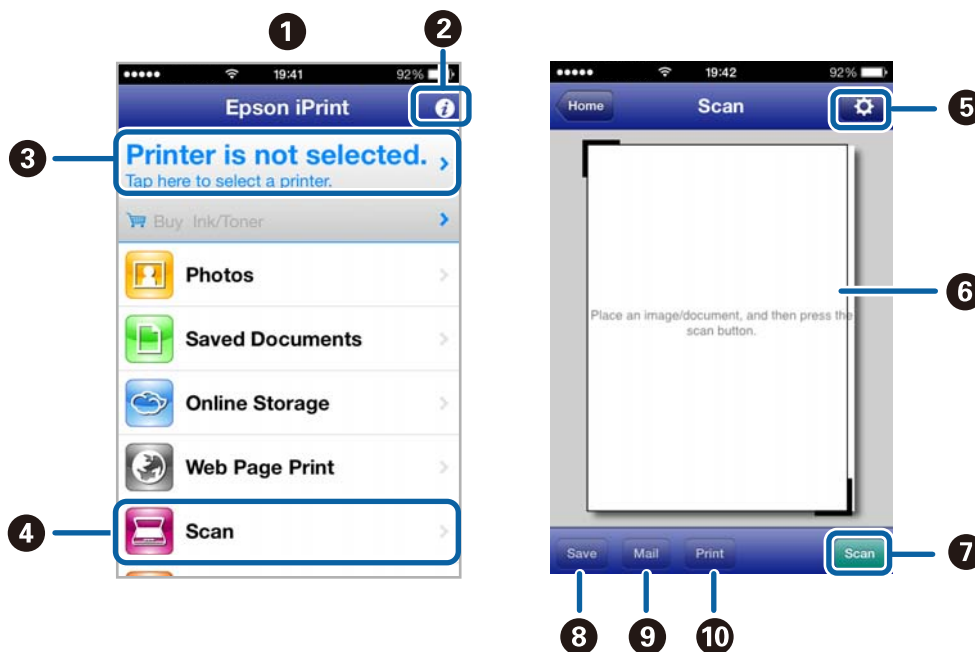

1	Paleidus programą, parodomas pradžios ekranas.
2	Parodoma informacija, kaip nustatyti spausdintuvą, ir DUK.
3	Parodomas ekranas, kuriame galite pasirinkti spausdintuvą ir parinkti spausdintuvo nustatymus. Pasirinkus spausdintuvą, jo neberekės pasirinkti kitą kartą.
4	Atidaromas nuskaitymo ekranas.
5	Parodomas ekranas, kuriame galite parinkti nuskaitymo nustatymus, pvz., skiriamąją gebą.
6	Parodomi nuskaityti vaizdai.

## Nuskaitymas

7	Pradedamas nuskaitymas.
8	Parodomas ekranas, kuriame galite nuskaitytus duomenis išsaugoti į išmanųjį įrenginį arba debesies tarnybose.
9	Parodomas ekranas, kuriame galite išsiųsti nuskaitytus duomenis el. paštu.
10	Parodomas ekranas, kuriame galite atspausdinti nuskaitytus duomenis.

### Susijusi informacija

➔ [„Funkcijos Epson iPrint naudojimas” puslapyje 50](#)

# Faksogramų siuntimas

---

## Fakso montavimas

### Prijungimas prie telefono linijos

#### Suderinamos telefono linijos

Spausdintuvą galima naudoti prijungus prie standartinių analoginių telefono linijų (PSTN – „Public Switched Telephone Network“) ir PBX („Private Branch Exchange“) telefono sistemų.

Per toliau nurodytas telefono linijas ir sistemas spausdintuvo naudoti nepavyks.

- „VoIP“ telefono linija, pavyzdžiui, DSL arba šviesolaidinė skaitmeninė tarnyba
- Skaitmeninė telefono linija (ISDN)
- Kai kurios PBX telefono sistemos
- Jei ryšys tarp sieninio telefono linijos lizdo ir spausdintuvo bandomas užmegzti per adapterį, pavyzdžiui, terminalo arba „VoIP“, p pat šakotuvą arba DSL maršruto parinktuvą

#### Spausdintuvo prijungimas prie telefono linijos

Telefono liniją prie spausdintuvo reikia prijungti nurodytais telefono kabeliais.

- Telefono linija: RJ-11 (6P2C)
- Telefono aparato jungtis: RJ-11 (6P2C)

Tam tikruose regionuose telefono kabelis pridedamas prie spausdintuvo. Jei jis pridėtas, jį ir naudokite.

Telefono kabelį gali tekti prijungti prie jūsų šaliai arba regionui skirto adapterio.

**Svarbu:**

*Spausdintuvo EXT. prievado dangtelį galima nuimti tik jungiant spausdintuvą prie telefono. Jei spausdintuvo prie telefono jungti neketinate, dangtelio nenuimkite.*

Jei jūsų gyvenamojoje teritorijoje dažnai trenkia žaibas, rekomenduojame pasirūpinti apsauga nuo viršįtampių.

## Faksogramų siuntimas

### **Prijungimas prie standartinės telefono linijos (PSTN) arba PBX**

Prijunkite telefono kabelį prie sieninio telefono lizdo arba PBX prievado ir prievado LINE užpakalinėje spausdintuvo pusėje.

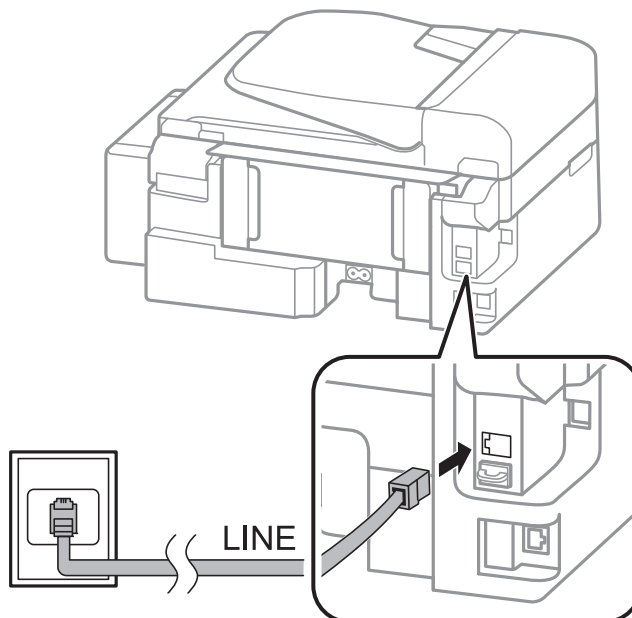

### **Susijusi informacija**

➔ „PBX telefono sistemos nustatymų pasirinkimas” puslapyje 68

### **Prijungimas prie DSL arba ISDN**

Prijunkite telefono kabelį prie DSL modemo arba ISDN terminalo adapterio ir prievado LINE užpakalinėje spausdintuvo pusėje. Norėdami gauti daugiau informacijos, žr. prie modemo arba adapterio pridėtus dokumentus.

#### **Pastaba:**

*Jei į DSL modemą neintegruotas DSL filtras, DSL filtrą prijunkite atskirai.*

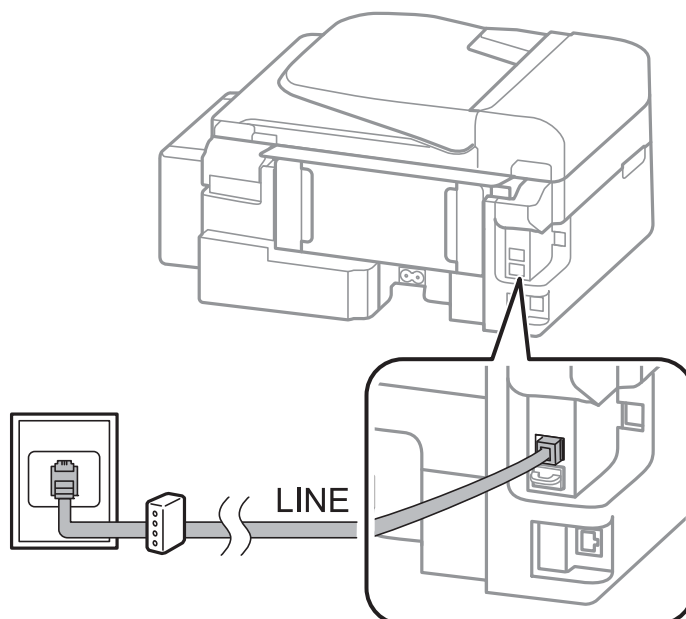



## Faksogramų siuntimas

### Telefono aparato prijungimas prie spausdintuvo

Jei spausdintuvas ir telefonas prijungti prie tos pačios telefono linijos, telefoną reikia prijungti prie spausdintuvo.

**Pastaba:**

- ❑ Jei telefonas veikia ir kaip faksas, prieš prijungdami išjunkite fakso funkciją. Norėdami gauti daugiau informacijos, žr. prie telefono įrenginio pridėtus dokumentus.
- ❑ Prieš gaudami didesnę nei atsakiklio faksogramų skaičių, nustatykite **Skambėjimų iki atsiliepimo skaičius** skaičių.

1. Nuimkite dangtelį nuo prievado EXT. užpakalinėje spausdintuvo dalyje.

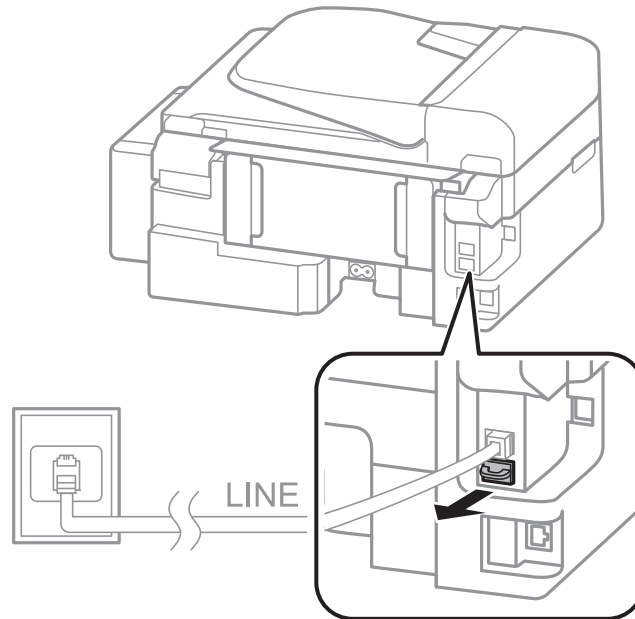

2. Telefono kabeliu prijunkite telefono aparatą prie prievado EXT..

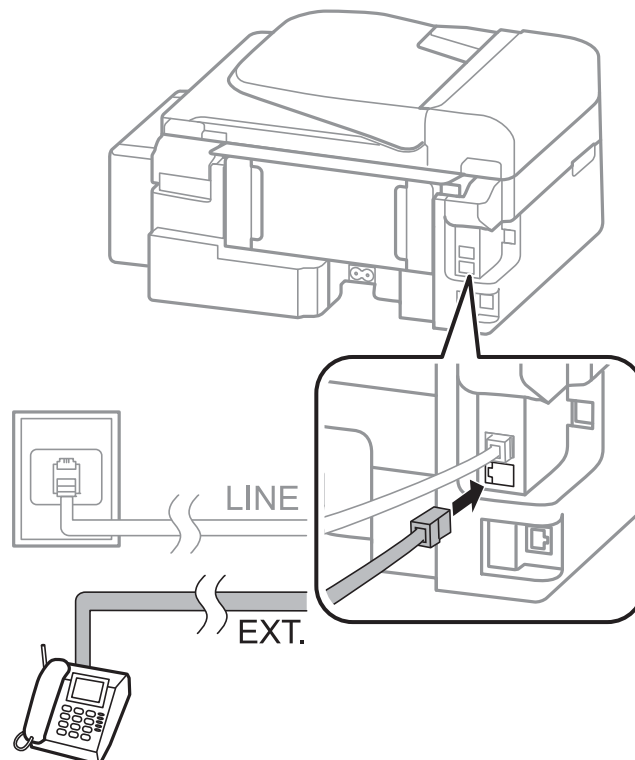

## Faksogramų siuntimas



### Svarbu:

*Jei naudojama ta pati telefono linija, įsitikinkite, kad telefono aparatas prijungtas prie spausdintuvo prievado EXT.. Jei liniją persikirsite ir telefono aparatą bei spausdintuvą prijungsite atskirai, nei telefonas, nei spausdintuvas tinkamai neveiks.*

3. Nukelkite prijungto telefono aparato ragelį ir įsitikinkite, kad skystųjų kristalų ekrane rodomas pranešimas, kuriuo prašoma pasirinkti, ar siųsti faksogramą.  
Jei pranešimas nerodomas, patikrinkite, ar telefono kabelis patikimai prijungtas prie prievado EXT..

### Susijusi informacija

➔ „Atsakiklio nustatymai” puslapyje 71

## Pagrindinių fakso nustatymų pasirinkimas

Pirmiausia reikia pasirinkti pagrindinius fakso nustatymus, pavyzdžiui, **Priėmimo režimas**. Tai darykite naudodami **Fakso nustatymo vedlys**, o tada, jei reikia, sukonfigūruokite kitus nustatymus.

Primą kartą įjungus spausdintuvą automatiškai atidaromas **Fakso nustatymo vedlys** ekranas. Pasirinkus nustatymus, daugiau jų rinktis nereikės, nebent įrenginys būtų prijungtas kitoje vietoje.

## Pagrindinių fakso nustatymų pasirinkimas naudojant Fakso nustatymo vedlys

Pagrindinius nustatymus pasirinkite vykdydami ekrane pateiktas instrukcijas.

1. Prijunkite spausdintuvą prie telefono linijos.



### Svarbu:

*Vedlį reikia paleisti tik prijungus spausdintuvą prie telefono linijos, nes paskutinis vedlio vykdomas veiksmas – automatinė fakso ryšio patikra.*

2. Pradžios ekrane pasirinkite **Sąranka**.
3. Pasirinkite **Fakso parametrai > Fakso nustatymo vedlys**, tada paspauskite mygtuką ▲.  
Bus paleistas vedlys.
4. Fakso antraštės įvesties ekrane įveskite siuntėjo vardą, pavyzdžiui, savo įmonės pavadinimą.

### Pastaba:

*Siuntėjo vardas ir fakso numeris bus įrašomi siunčiamų faksogramų antraštėse.*

5. Telefono numerio įvesties ekrane įveskite fakso numerį.
6. Pasirinkite, ar naudojate DRD nustatymą.
  - Jei esate užsiprenumeravę telefono ryšio įmonės teikiamą išskirtinio skambėjimo paslaugą: paspauskite mygtuką ▲, pasirinkite gaunant faksogramas įjungiamą skambėjimo šabloną ir pereikite prie 9 veiksmo. Automatiškai parenkamas **Priėmimo režimas** nustatymas yra **Automatinis**.
  - Jei šios parinkties nustatyti nereikia: paspauskite mygtuką ▼ ir pereikite prie kito veiksmo.

## Faksogramų siuntimas

### **Pastaba:**

Daugelio telefono ryšio įmonių siūloma teikiama skambėjimo paslauga (skirtingose įmonėse paslauga įvardijama skirtingai) suteikia galimybę tai pačiai telefono linijai priskirti kelis telefono numerius. Kiekvienam numeriui priskiriamas vis kitas šablonas. Vienas numeris gali būti priskirtas balso skambučiams, o kitas – fakso. Fakso skambučiams priskiriamus skambėjimo šablonus rinkitės dalyje **DRD**.

Atsižvelgiant į regioną, gali būti rodomos **Ijungti** parinktys **Išjungti** ir **DRD**. Jei norite naudoti išskirtinio skambėjimo funkciją, pasirinkite **Ijungti**.

7. Pasirinkite, ar naudojamas telefono aparatas yra prijungtas prie spausdintuvo.

Jei prijungtas: paspauskite mygtuką ▲ ir pereikite prie kito veiksmo.

Jei neprijungtas: paspauskite mygtuką ▼ ir pereikite prie 9 veiksmo. **Priėmimo režimas** nustatymas yra **Automatinis**.

8. Pasirinkite, ar faksogramos turi būti priimamos automatiškai.

Jei priimti reikia automatiškai: Paspauskite mygtuką ▲. **Priėmimo režimas** nustatymas yra **Automatinis**.

Jei priimti reikia rankiniu būdu: Paspauskite mygtuką ▼. **Priėmimo režimas** nustatymas yra **Rankinis**.

9. Ekrane **Patvirtinkite parametrus** paspauskite mygtuką OK. Norėdami peržiūrėti parinktus nustatymus, paspauskite mygtuką ▲ ir ▼, tada OK.

Norėdami pakoreguoti arba pakeisti nustatymus, paspauskite mygtuką ↻.

10. Pasirinkite **Pradėti** ir kai bus paraginta spausdinti patikros rezultatą, paspauskite mygtuką ◇.

Bus išspausdinta patikros rezultatų ataskaita, iš kurios sužinosite ryšio būseną.

### **Pastaba:**

Jei ataskaitoje nurodoma daug klaidų, vykdydami ataskaitoje patiktas instrukcijas pašalinkite problemas.

Jei būsite paraginti pasirinkti linijos tipą, jį pasirinkite. Jei spausdintuvą jungiate prie PBX telefono sistemos arba terminalo adapterio, pasirinkite **PBX**.

Jei ekrane rodoma, kad skambinimo tonas nebuvo aptiktas, paspauskite mygtuką ▲ ir išjunkite skambinimo tono aptikimo funkciją.

Tačiau išjungus skambinimo tono aptikimo funkciją, spausdintuvus gali praleisti pirmąjį fakso numerio skaitmenį ir faksogramos bus išsiųstos klaidingu numeriu.

11. Kai dar kartą parodoma **Pradėti**, paspauskite mygtuką ▼. Norėdami išjungti vedlį, pasirinkite **Atlikta**.

### **Susijusi informacija**

- ➔ „Spausdintuvo prijungimas prie telefono linijos” puslapyje 63
- ➔ „Priėmimo režimo nustatymas” puslapyje 71
- ➔ „PBX telefono sistemos nustatymų pasirinkimas” puslapyje 68
- ➔ „Fakso parametrai” puslapyje 21

## **Kiekvieno atskirai pagrindinio fakso nustatymo pasirinkimas**

Fakso nustatymus galima pasirinkti ir nenaudojant fakso nustatymo vedlio, renkantis kiekvieno nustatymo meniu. Naudojant vedlį sukonfigūruotus nustatymus taip pat galima pakeisti. Išsamios informacijos žr. fakso nustatymų meniu sąrašė.

## Faksogramų siuntimas

### Susijusi informacija

➔ „Fakso parametrai” puslapyje 21

### **PBX telefono sistemos nustatymų pasirinkimas**

Jei spausdintuvas naudojamas biure, kuriame naudojami plėtiniai ir jungiantis prie išorinės linijos būtinas kodas, pavyzdžiui, 0 arba 9, reikia pasirinkti toliau nurodytus nustatymus.

1. Pradžios ekrane pasirinkite **Sąranka**.
2. Pasirinkite **Fakso parametrai > Pagrindiniai parametrai > Linijos tipas**.
3. Pasirinkite **PBX**.
4. Kaip prieigos kodą pasirinkite **Naudoti**.
5. Lange **Prieigos kodas** įveskite telefono sistemos išorinį prieigos kodą ir paspauskite mygtuką OK.

Kodas bus įrašytas į spausdintuvą. Siunčiant faksogramą išoriniu fakso numeriu, reikės įvesti ne kodą, o # (groteles).

**Pastaba:**

*Kai prieš fakso numerį įvesite # (groteles), spausdintuvas rinkdamas numerį groteles pakeis išsaugotu kodu. Naudojant # pavyks išvengti prisijungimo prie išorinės linijos problemų.*

---

## Faksogramų siuntimas

### Pagrindiniai faksogramų siuntimo veiksmai

Faksogramas galima siųsti ir spalvotas, ir vienspalves.

**Pastaba:**



*Jei fakso numeris užimtas arba kyla problema, spausdintuvas po minutės numerį automatiškai dukart surenka iš naujo.*

### Faksogramų siuntimas naudojant valdymo skydelį

1. Įdėkite originalus.





**Pastaba:**

*Vienu perdavimu galima išsiųsti net 100 puslapių, tačiau atsižvelgiant į vietos kiekį atmintyje, gali nepavykti išsiųsti mažiau nei 100 puslapių faksogramų.*

2. Pradžios ekrane pasirinkite **Faksogramą**.
3. Nurodykite gavėją.
  - Jei norite įvesti rankiniu būdu: naudodamiesi skaitine klaviatūra, įveskite skaičius, tada paspauskite mygtuką OK.
  - Jei norite pasirinkti iš kontaktų sąrašo: paspauskite mygtuką  ir pasirinkite gavėją.
  - Jei norite pasirinkti paskutinįjį rinktą numerį: paspauskite mygtuką .

## Faksogramų siuntimas

### **Pastaba:**

- Tą pačią vienspalvę faksogramą galima nusiųsti net 30 gavėjų. Spalvotą faksogramą vienu metu galima nusiųsti tik vienam gavėjui.
  - Jei norite, kad skambant būtų daroma pauzė (trijų sekundžių), paspausdami  įveskite brūkšnelį.
  - Jei pasirinkę **Linijos tipas** nustatėte išorinį kodą, prieš fakso numerį įveskite ne išorinį kodą, o # (groteles).
  - Paspaudus mygtuką , kai paskutinioji faksograma buvo išsiųsta grupinio numerio rinkimo įrašui, rodomas paskutinysis grupėje užregistruotas įrašas.
  - Norėdami panaikinti pasirinktą gavėją, paspauskite mygtuką , tada pasirinkite **Trinti adresatus**.
4. Paspauskite mygtuką OK ir, jei reikia, pasirinkite nustatymus, pavyzdžiui, skiriamosios gebos ir siuntimo būdo.
  5. Paspauskite mygtuką .

### **Pastaba:**

- Norėdami atšaukti siuntimą, paspauskite mygtuką .
- Spalvotos faksogramos siunčiamos lėčiau, nes spausdintuvas tuo pačiu metu ir nuskaity, ir siunčia. Spausdintuvui siunčiant spalvotą faksogramą, kitų veiksmų atlikti negalima.

## Susijusi informacija

- ➔ „Originalų padėjimas” puslapyje 30
- ➔ „Režimas Faksogramą” puslapyje 17
- ➔ „Kontaktų registravimas” puslapyje 33

## Faksogramų siuntimas numerį renkant iš išorinio telefono aparato

Jei prieš išsiųsdami faksogramą norite pasikalbėti telefonu arba gavėjo fakso įrenginys automatiškai neįjungia fakso režimo, siųsdami faksogramą numerį galite surinkti naudodami prijungtą telefoną.

1. Įdėkite originalus.

### **Pastaba:**

Per vieną perdavimą galima išsiųsti iki 100 puslapių;

2. Pakelkite prijungto telefono aparato ragelį.
3. Spausdintuvo valdymo skydelyje pasirinkite **Siųsti** ir naudodami telefoną surinkite gavėjo fakso numerį.
4. Paspauskite mygtuką OK ir, jei reikia, pasirinkite nustatymus, pavyzdžiui, skiriamosios gebos ir siuntimo būdo.
5. Išgirdę fakso toną, paspauskite mygtuką  ir padėkite ragelį.

### **Pastaba:**

Kai numeris surenkamas naudojant prijungtą telefoną, faksograma siunčiama ilgiau, nes spausdintuvas tuo pačiu metu ir nuskaity, ir siunčia. Spausdintuvui siunčiant faksogramą, kitų veiksmų atlikti negalima.

## Susijusi informacija

- ➔ „Originalų padėjimas” puslapyje 30
- ➔ „Režimas Faksogramą” puslapyje 17

## Faksogramų siuntimas



### Įvairūs faksogramų siuntimo būdai

#### Faksogramų siuntimas nurodytu laiku (Siųsti faksogramą vėliau)

Galima nustatyti, kad faksograma būtų siunčiama nurodytu laiku. Nurodytu siuntimo laiku galima siųsti tik vienspalves faksogramas.

1. Įdėkite originalus.
2. Pradžios ekrane pasirinkite **Faksogramą**.
3. Nurodykite gavėją.
4. Paspauskite mygtuką OK, tada pasirinkite **Siųsti faksogramą vėliau**.
5. Pasirinkite **Ijungti**, tada paspauskite mygtuką OK.
6. Įveskite faksogramos siuntimo laiką ir paspauskite mygtuką OK.
7. Jei reikia, parinkite nustatymus, pvz., skiriamąją gebą ir tankį.
8. Paspauskite mygtuką .

**Pastaba:**

*Kol faksograma nebus išsiųsta nustatytu laiku, kitų faksogramų išsiųsti negalėsite. Norėdami atšaukti faksogramą, faksogramos režimo viršutiniame ekrane paspauskite mygtuką , tada .*

#### Susijusi informacija

- ➔ „Faksogramų siuntimas naudojant valdymo skydelį“ puslapyje 68
- ➔ „Originalų padėjimas“ puslapyje 30
- ➔ „Režimas **Faksogramą**“ puslapyje 17

#### Kelių vienspalvio dokumento puslapių siuntimas (Tiesiogiai siųsti)

Siunčiant vienspalvę faksogramą, nuskaitytas dokumentas laikinai išsaugomas spausdintuvo atmintyje. Todėl siunčiant daug puslapių, gali belikti vietos spausdintuvo atmintyje; tada faksogramos siuntimas bus sustabdytas. Kad taip nenutiktų, įjunkite funkciją **Tiesiogiai siųsti**. Tačiau tada faksograma bus siunčiama lėčiau, nes spausdintuvas tuo pačiu metu ir nuskaity, ir siunčia. Šią funkciją patogiau naudoti, kai siunčiama tik vienam gavėjui.

Pradžios ekrane pasirinkite **Faksogramą** ir paspauskite mygtuką OK. Nustatykite **Tiesiogiai siųsti** į **Ijungti**.

#### Faksogramos siuntimas iš kompiuterio

Naudojant tvarkykles „FAX Utility“ ir „PC-FAX“ faksogramas galima siųsti iš kompiuterio. Naudojimo instrukcijų žr. „FAX Utility“ ir „PC-FAX“ žinyuose.

#### Susijusi informacija

- ➔ „PC-FAX tvarkyklė (fakso tvarkyklė)“ puslapyje 95
- ➔ „FAX Utility“ puslapyje 95

# Faksogramų priėmimas

## Priėmimo režimo nustatymas

Parinktį **Priėmimo režimas** galima nustatyti naudojant **Fakso nustatymo vedlys**. Primą kartą konfigūruojant fakso funkcijas rekomenduojame naudoti **Fakso nustatymo vedlys**. Jei **Priėmimo režimas** nustatymus norite keisti po vieną, atlikite toliau nurodytus veiksmus.

1. Pradžios ekrane pasirinkite **Sąranka**.
2. Pasirinkite **Fakso parametrai > Priėmimo parametrai > Priėmimo režimas**.
3. Pasirinkite priėmimo būdą.
  - Automatinis**: rekomenduojama, jei faksas naudojamas dažnai. Po nurodyto skaičiaus skambučių spausdintuvas automatiškai priima faksogramą.

**Svarbu:**

*Jie prie spausdintuvo neprijungtas telefonas, pasirinkite režimą **Automatinis**.*

- Rankinis**: rekomenduojama, jei faksas naudojamas retai arba norima, kad faksograma būtų priimta atsiliepus į skambutį prijungtu telefonu. Priimdami faksogramą, pakelkite ragelį ir paleiskite spausdintuvą.

**Pastaba:**

*Jei funkcija **Priimti nuotoliniu būdu** įjungta, faksogramas pradėti gauti galima tik naudojant prijungtą telefoną.*

### Susijusi informacija

- ➔ „Pagrindinių fakso nustatymų pasirinkimas naudojant Fakso nustatymo vedlys” puslapyje 66
- ➔ „Faksogramų priėmimas rankiniu būdu” puslapyje 72
- ➔ „Faksogramų priėmimas atsiliepiant prijungtu telefonu (Priimti nuotoliniu būdu)” puslapyje 72

## Atsakiklio nustatymai

Norint naudoti atsakiklį, reikia pasirinkite tam tikrus nustatymus.

- Pasirinkite spausdintuvo parinkties **Priėmimo režimas** nustatymą **Automatinis**.
- Pasirinkę spausdintuvo parinktį **Skambėjimų iki atsiliepimo skaičius** nustatykite didesnę nei atsakiklio skambučių skaičių. Jei taip nepadarysite, atsakikliu nebus priimami balso skambučiai ir neįrašomi balso pranešimai. Atsakiklio nustatymų aprašai pateikti prie jos pridėtuose vadovuose.

Atsižvelgiant į regioną, nustatymas **Skambėjimų iki atsiliepimo skaičius** gali būti nerodomas.

### Susijusi informacija

- ➔ „Fakso parametrai” puslapyje 21

## Ivairūs faksogramų priėmimo būdai

### Faksogramų priėmimas rankiniu būdu

Prijungę telefoną ir pasirinkę spausdintuvo parinkties **Priėmimo režimas** nustatymą **Rankinis**, norėdami, kad būtų priimamos faksogramos, atlikite toliau nurodytus veiksmus.

1. Suskambus telefonui pakelkite ragelį.
2. Išgirdę fakso toną, spausdintuvo valdymo skydelyje pasirinkite **Gauti**.

**Pastaba:**

*Jei funkcija **Priimti nuotoliniu būdu** įjungta, faksogramas pradėti gauti galima tik naudojant prijungtą telefoną.*

3. Paspauskite mygtuką  ir padėkite ragelį.

#### Susijusi informacija

- ➔ „Faksogramų priėmimas atsiliepiant prijungtu telefonu (Priimti nuotoliniu būdu)” puslapyje 72
- ➔ „Gautų faksogramų įrašymas” puslapyje 73

### Faksogramų priėmimas atsiliepiant prijungtu telefonu (Priimti nuotoliniu būdu)

Kad faksograma būtų priimta rankiniu būdu, pakėlus telefono ragelį reikia paleisti spausdintuvą. Naudojant funkciją **Priimti nuotoliniu būdu**, faksogramos priėmimą galima inicijuoti tik naudojant telefoną.

Funkciją **Priimti nuotoliniu būdu** galima naudoti, jei telefonas palaiko toninio numerio rinkimo funkciją.

#### Susijusi informacija

- ➔ „Faksogramų priėmimas rankiniu būdu” puslapyje 72

#### Funkcijos **Priimti nuotoliniu būdu** nustatymas

1. Pradžios ekrane pasirinkite **Sąranka**.
2. Pasirinkite **Fakso parametrai > Priėmimo parametrai > Priimti nuotoliniu būdu**.
3. Įjungę **Priimti nuotoliniu būdu**, įveskite dviejų skaitmenų kodą (galima įvesti 0–9, \* ir #).
4. Paspauskite mygtuką OK.

#### Funkcijos **Priimti nuotoliniu būdu** naudojimas

1. Suskambus telefonui pakelkite ragelį.
2. Išgirdę fakso toną, naudodami telefoną įveskite pradžios kodą.
3. Įsitikinę, kad spausdintuvas pradėjo priimti faksogramą, padėkite ragelį.



## Faksogramų siuntimas

### Pagal užklausą siunčiamų faksogramų priėmimas (Prašymas išsiųsti gautas)

Norint priimti kitame fakso įrenginyje saugomą faksogramą, reikia surinkti fakso numerį. Šią funkciją naudokite norėdami gauti dokumentą iš faksogramų informacijos tarnybos. Tačiau jei faksogramų informacijos tarnyba turi garsinių nuorodų funkciją, kurią turite naudoti, kad galėtumėte gauti dokumentą, šios funkcijos naudoti negalėsite.

**Pastaba:**

*Norėdami gauti dokumentą iš faksogramų informacijos tarnybos, naudojančios garsines nuorodas, tiesiog surinkite fakso numerį prijungtame telefone ir pagal garsines nuorodas naudokite telefoną ir spausdintuvą.*

1. Pradžios ekrane pasirinkite **Faksogramą**.
2. Paspauskite mygtuką OK, tada įjunkite **Prašymas išsiųsti gautas**.
3. Įveskite fakso numerį.
4. Paspauskite mygtuką .

#### Susijusi informacija

➔ „Faksogramų siuntimas numerį renkant iš išorinio telefono aparato“ puslapyje 69

### Gautų faksogramų įrašymas

Galima nustatyti, kad gautos faksogramos būtų įrašomos kompiuteryje. Taip pat galima nustatyti spausdinti faksogramas automatiškai, kol jos įrašomos į kompiuterį.

**Pastaba:**

*Jei kompiuteris neįjungtas, priimti dokumentai bus laikinai įrašyti į spausdintuvo atmintį. Jei atmintyje nebeliks vietos, nei siųsti, nei priimti faksogramų spausdintuvas negalės.*

1. Prie spausdintuvo prijungtame kompiuteryje naudodami „FAX Utility“ nustatykite, kad gautos faksogramos būtų įrašytos į kompiuterį.

**Pastaba:**

*Naudojimo instrukcijų žr. „FAX Utility“ žinyne.*

2. Pradžios ekrane pasirinkite **Sąranka**.
3. Pasirinkite **Fakso parametrai > Išvesties parametrai > Faksogramų išvestis**.
4. Patikrinkite, ar nustatyta parinktis **Išsaugoti**.

**Pastaba:**

*Į kompiuterį įrašyti priimti dokumentai iš spausdintuvo panaikinami. Kad į kompiuterį įrašomi dokumentai būtų automatiškai išspausdinti, pasirinkite **Išsaugoti, paskui spausdinti**.*

#### Susijusi informacija

➔ „FAX Utility“ puslapyje 95

➔ „Režimas Sąranka“ puslapyje 18

---

## Kitų faksogramų siuntimo funkcijų naudojimas

### Faksogramų ataskaitos ir sąrašo spausdinimas

#### Faksogramų ataskaitos spausdinimas rankiniu būdu

1. Pradžios ekrane pasirinkite **Faksogramą**.
2. Paspauskite mygtuką OK, tada pasirinkite **Faksogramų ataskaita**.
3. Pasirinkite norimą spausdinti ataskaitą ir vykdykite ekrane pateiktas instrukcijas.

**Pastaba:**

Galima pakeisti ataskaitos formatą. Pradžios ekrane pasirinkite **Sąranka > Fakso parametrai > Išvesties parametrai** ir pakeiskite **Pridėti vaizdą prie ataskaitos** arba **Ataskaitos formatas** nustatymus.

#### Susijusi informacija

- ➔ „Režimas **Faksogramą**” puslapyje 17
- ➔ „**Fakso parametrai**” puslapyje 21

### Automatinio faksogramų ataskaitos spausdinimo užduoties konfigūravimas

Galima nustatyti, kad toliau nurodytos faksogramų ataskaitos būtų spausdinamos automatiškai.

#### Perdavimo ataskaita

Pradžios ekrane pasirinkite **Sąranka > Fakso parametrai > Vartotojo numatytieji param. > Perdavimo ataskaita**, o tada pasirinkite **Spausdinti** arba **Spausdinti esant klaidai**.

**Pastaba:**

Norėdami pakeisti nustatymus, kai siunčiama faksograma, viršutiniame faksogramos ekrane paspauskite mygtuką OK ir pasirinkite **Perdavimo ataskaita**.

#### Faksogramų žurnalas

Pradžios ekrane pasirinkite **Sąranka > Fakso parametrai > Išvesties parametrai > Faksogramų žurnalo automatinis spausdinimas**, o tada pasirinkite **Ijungti (kas 30)** arba **Ijungti (laikas)**.

#### Susijusi informacija

- ➔ „Režimas **Faksogramą**” puslapyje 17
- ➔ „**Fakso parametrai**” puslapyje 21

---

## Gautų faksogramų perspausdinimas

Galite perspausdinti gautus ir jau išspausdintus dokumentus. Visi spausdintuvo atmintyje įrašyti gauti dokumentai yra išspausdinami atvirkštine chronologine tvarka. Tačiau jei spausdintuve baigiasi atmintis, jau išspausdinti dokumentai yra automatiškai panaikinami, pradėdant nuo seniausio.

1. Pradžios ekrane pasirinkite **Faksogramą**.

## Faksogramų siuntimas

2. Paspauskite mygtuką OK, tada pasirinkite **Pakartotinai išspausdinti faksogramas**.
3. Paspauskite mygtuką .

***Pastaba:***

*Perspauddinę dokumentus, paspauskite mygtuką  ir sustabdykite spausdinimą.*

# Rašalo lygio papildymas

## Rašalo lygio tikrinimas

Norėdami sužinoti, kiek faktiškai liko rašalo, pažiūrėkite, koks rašalo lygis visose spausdintuvo talpyklose.



**Svarbu:**

*Jei kuri nors rašalo talpykla nėra užpildyta iki apatinės linijos, užpildykite jas iki viršutinės linijos rašalo talpykloje. Kai rašalo lygis nesiekia apatinės linijos talpyklose, toliau naudojant spausdintuvą jį galima sugadinti.*

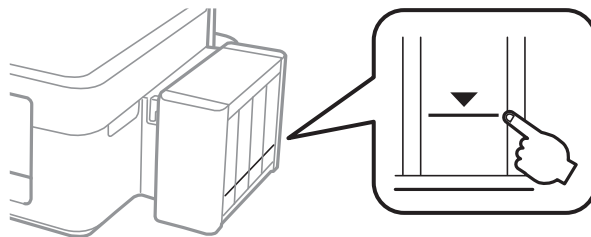

Apytikslį rašalo lygį galite pamatyti naudodami kompiuterį.

## Rašalo lygio tikrinimas – „Windows“

1. Atidarykite spausdintuvo tvarkyklės langą.
2. Skirtuke EPSON Status Monitor 3 spustelėkite **Tech. priežiūra**.

**Pastaba:**

*Jei EPSON Status Monitor 3 išjungta, skirtuke Išplėstinės nuostatos spustelėkite **Tech. priežiūra** ir pasirinkite **Igalinti "EPSON Status Monitor 3"**.*

### Susijusi informacija

➔ [„Windows spausdintuvo tvarkyklė“ puslapyje 91](#)

## Rašalo lygio tikrinimas – „Mac OS X“

1. Pasirinkite **System Preferences**, pasirinkę  meniu > **Printers & Scanners** (arba **Print & Scan, Print & Fax**), tada pasirinkite spausdintuvą.
2. Spustelėkite **Options & Supplies** > **Utility** > **Open Printer Utility**.
3. Spustelėkite **EPSON Status Monitor**.

## Rašalo buteliukų kodai

„Epson“ rekomenduoja naudoti autentiškus „Epson“ rašalo buteliukus. „Epson“ negarantuoja neautentiško rašalo kokybės ir patikimumo. Naudojant neautentišką rašalą galima patirti žalos, kuriai nėra taikomos „Epson“ garantijos. Tam tikromis aplinkybėmis spausdintuvas gali pradėti veikti su klaidomis.

Naudojant kitus ne „Epson“ pagamintus gaminius galima patirti žalos, kuriai nėra taikomos „Epson“ garantijos. Tam tikromis aplinkybėmis spausdintuvas gali pradėti veikti su klaidomis.

Toliau pateikti autentiškų „Epson“ rašalo buteliukų kodai.

BK (Black (Juoda))	C (Cyan (Žydra))	M (Magenta (Purpurinė))	Y (Yellow (Geltona))
664	664	664	664



### Svarbu:

Naudojant neautentišką „Epson“ rašalą (kitą nei nurodyta) galima patirti žalos, kuriai „Epson“ garantijos nėra taikomos.

### Pastaba:

Naudotojams Europoje: apsilankykite šioje svetainėje, norėdami gauti informacijos apie „Epson“ rašalo buteliukų kiekį.

<http://www.epson.eu/pageyield>

## Atsargumo priemonės dėl rašalo buteliukų naudojimo

Prieš papildydami rašalo lygį, perskaitykite šias instrukcijas.

### Atsargumo priemonės

- Šiam spausdintuvui naudokite rašalo buteliukus su tinkamu dalies kodu.
- Naudojant šį spausdintuvą, su rašalu reikia elgtis atsargiai. Kai rašalo talpyklos yra užpildomos ar pakartotinai papildomos rašalu, rašalas gali taškytis. Jei ant jūsų drabužių arba daiktų patektų rašalo, gali nepavykti jo pašalinti.
- Rašalo buteliukus laikykite įprastoje kambario temperatūroje, atokiai nuo tiesioginės saulės šviesos.
- „Epson“ rekomenduoja sunaudoti rašalo buteliuką iki ant pakuotės išpaustos datos.
- Rašalo buteliukus laikykite toje pačioje vietoje, kaip ir spausdintuvą.
- Norėdami sandėliuoti arba gabenti rašalo buteliuką su nuimtu sandarikliu, nepakreipkite buteliuko ir saugokite jį nuo smūgių bei temperatūros pokyčių. Nesilaikant nurodymo, net ir tvirtai uždėjus rašalo buteliuko dangtelį gali pratekėti rašalas. Uždėdami dangtelį buteliuką laikykite vertikaliaje padėtyje, taip pat apsaugokite jį, kad gabenant nepratekėtų rašalas.
- Atnešę rašalo buteliuką iš šaltos laikymo vietos, prieš naudodami, leiskite jam sušilti iki kambario temperatūros bent tris valandas.
- Kol nebūsate pasiruošę užpildyti rašalo talpyklą, neatidarykite rašalo buteliuko pakuotės. Siekiant užtikrinti rašalo buteliuko patikimumą, jis supakuotas naudojant vakuumą. Jei prieš naudodami rašalo buteliuką paliksite išpakuotą ilgą laiką, gali nepavykti spausdinti įprastai.
- Kai rašalo lygis nesiekia apatinės linijos rašalo talpykloje, netęskite spausdinimo. Kai rašalo lygis nesiekia apatinės linijos, toliau naudojant spausdintuvą jį galima sugadinti. Norint nustatyti rašalo lygį iš naujo, kai spausdintuvas neveikia, „Epson“ rekomenduoja užpildyti visas rašalo talpyklas iki viršutinės linijos.

## Rašalo lygio papildymas

- ❑ Kad spaudiniai būtų aukščiausios kokybės, o spausdinimo galvutė apsaugota, užpildyti talpyklą nurodoma tada, kai joje dar yra tam tikras saugus rašalo kiekis. Į nurodytą kiekį šis kiekis neįeina.
- ❑ Nors rašalo buteliukuose gali būti perdirbtų medžiagų, tačiau tai neturi poveikio spausdintuvo veikimui ar rezultatams.
- ❑ Rašalo buteliuko techniniai duomenys ir išvaizda gali būti keičiami tobulinant, iš anksto nepranešus.
- ❑ Įvertinta išėiga gali skirtis, priklausomai nuo spausdinamų vaizdų, naudojamo popieriaus rūšies, spausdinimo dažnumo ir aplinkos sąlygų, pvz., temperatūros.

### Rašalo sąnaudos

- ❑ Siekiant užtikrinti optimalų spausdinimo galvutės veikimą, šiek tiek rašalo iš visų galvučių yra sunaudojama ne tik spausdinant, bet ir atliekant techninę priežiūrą, pvz., valant spausdinimo galvutę.
- ❑ Spausdinant monochrominius ar pilkų tonų spaudinius, vietoje juodo rašalo gali būti naudojami spalvoti rašalai priklausomai nuo popieriaus tipo ar spausdinimo kokybės nustatymų. Taip yra dėl to, kad maišant spalvotus rašalus sukuriama juoda spalva.
- ❑ Pradinio nustatymo metu rašalas iš kartu su spausdintuvu gautų rašalo buteliukų yra dalinai sunaudojamas. Siekiant gauti aukštos kokybės spaudinius, spausdintuvo spausdinimo galvutė bus pilnai užpildyta rašalu. Šio vieną kartą atliekamo proceso metu sunaudojama rašalo, todėl naudojant tokius buteliukus bus išspausdinama mažiau puslapių (lyginant su vėlesniais rašalo buteliukais).

---

## Rašalo talpyklų papildymas

1. Pradžios ekrane pasirinkite **Sąranka**.
2. Pasirinkite **Techninė priežiūra > Atkurkite rašalo lygius**.
3. Paspauskite mygtuką .
4. Atkabinkite rašalo talpyklos bloką nuo spausdintuvo ir padėkite ant paviršiaus.

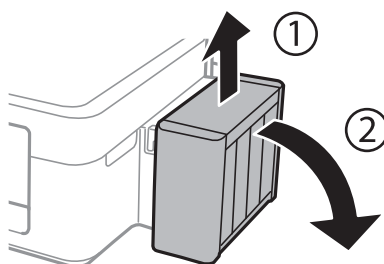

**Svarbu:**

Netraukite už vamzdelių.

## Rašalo lygio papildymas

5. Atidarykite rašalo talpyklos bloko gaubtą, tada nuimkite rašalo talpyklos dangtelį.

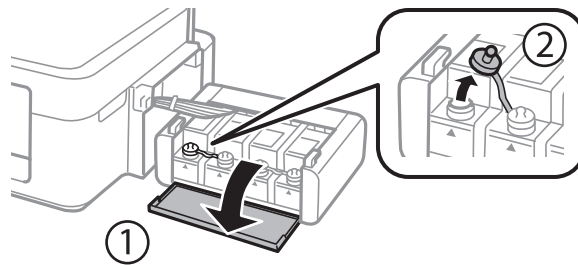

**!** **Svarbu:**

- Elkitės atsargiai, kad neišlietumėte rašalo.
- Įsitikinkite, kad rašalo talpyklos spalva sutampa su ta, kurią norite pakartotinai užpildyti.

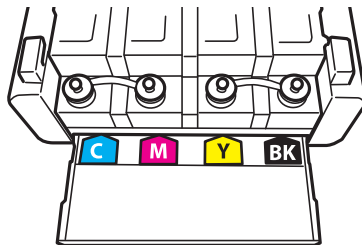

6. Nusukite dangtelio viršutinę dalį, nuimkite rašalo buteliuko dangtelį, nuimkite buteliuko sandariklį, tada uždėkite dangtelį.

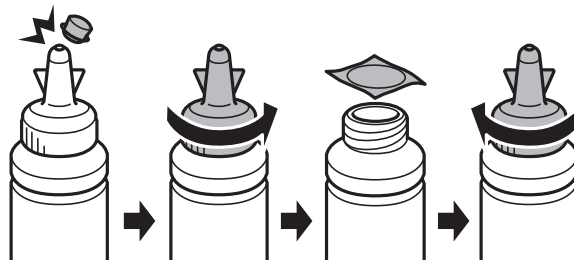

**!** **Svarbu:**

- Tvirtai uždarykite rašalo buteliuko dangtelį; to nepadarius, gali pratekėti rašalas.*

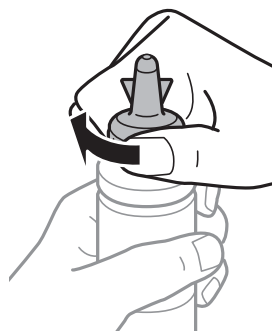

## Rašalo lygio papildymas

**Pastaba:**

Neišmeskite dangtelio viršutinės dalies. Jei papildžius rašalo lygį buteliuke lieka rašalo, dangtelio viršutine dalimi užsandarinkite rašalo buteliuko dangtelį.

7. Papildykite rašalo talpyklą tinkamu spalvotu rašalu iki viršutinės linijos ant rašalo talpyklos.

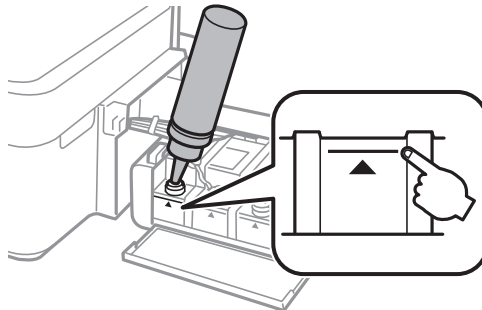

**Pastaba:**

Jei papildžius rašalo lygį iki viršutinės linijos buteliuke lieka rašalo, tvirtai uždėkite dangtelį ir rašalo buteliuką laikykite vertikaliaje padėtyje vėlesniam laikui.

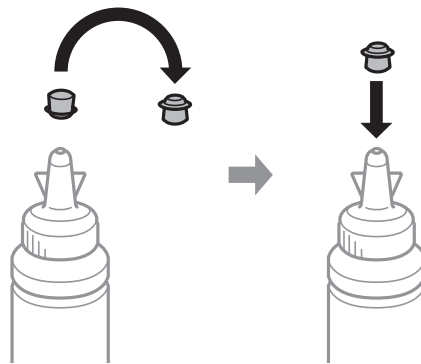

8. Sandariai uždarykite rašalo talpyklos dangtelį.

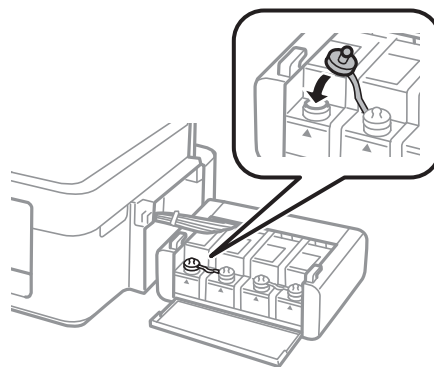



## Rašalo lygio papildymas

9. Uždarykite rašalo talpyklos bloko gaubtą.

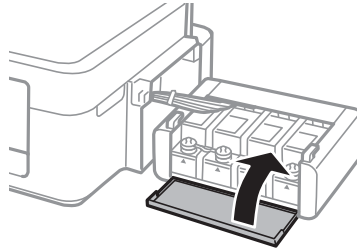

10. Prikabinkite rašalo talpyklos bloką prie spausdintuvo.

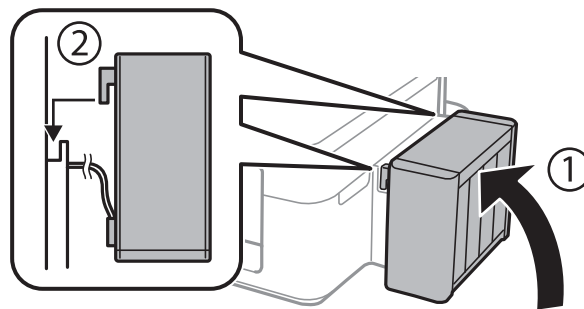

11. Paspauskite mygtuką OK.
12. Norėdami nustatyti rašalo lygmenis iš naujo, vadovaukitės skystųjų kristalų ekrane pateiktomis instrukcijomis.

**Pastaba:**

*Rašalo lygį galite nustatyti iš naujo, net jei neužpildėte rašalu iki viršutinės linijos. Tačiau šis spausdintuvas nepateikia pranešimų ir nesustabdo veiklos, jei rašalo lygis nesumažėjo žemiau apatinės linijos.*

### Susijusi informacija

- ➔ „Rašalo buteliukų kodai” puslapyje 77
- ➔ „Atsargumo priemonės dėl rašalo buteliukų naudojimo” puslapyje 77

# Spausdinimo ir nuskaitymo kokybės gerinimas

## Spausdinimo galvutės patikra ir valymas

Jei purkštukai užsikimšę, spaudiniai tampa blankūs, juose matyti juostos arba pastebimos nepageidaujamos spalvos. Pablogėjus spausdinimo kokybei, pasitelkite purkštukų patikros funkciją ir patikrinkite, ar neužsikimšę purkštukai. Jei purkštukai užsikimšę, išvalykite spausdinimo galvutę.



### Svarbu:

Neatidarykite skaitytuvo ar neišjunkite spausdintuvo, kol vyksta galvutės valymas. Kai galvutės valymas nėra baigtas, gali nepavykti spausdinti.

### Pastaba:

- Kadangi valant spausdinimo galvutę sunaudojama šiek tiek rašalo, valykite spausdinimo galvutę tik, tada jei suprastėja kokybė.
- Kai rašalo lygis yra žemas, gali nepavykti išvalyti spausdinimo galvutės. Paruoškite naują rašalo buteliuką.
- Jei po maždaug trijų purkštukų patikrų ir galvutės valymo procesų spausdinimo kokybė nepagerėja, bent 12 valandų nespausdinkite, o tada vėl atlikite purkštukų patikrą ir, jei reikia, išvalykite galvutę. Rekomenduojame išjungti spausdintuvą. Jei spaudos kokybė vis tiek nepagerėjo, kreipkitės į „Epson“ techninės priežiūros skyrių.
- Kad spausdinimo galvutė neuždžiūtų, neatjunkite spausdintuvo, kol maitinimas yra įjungtas.
- Kad spausdinimo galvutė užtikrintų geriausius rezultatus, rekomenduojame reguliariai išspausdinti kelis puslapius.

## Spausdinimo galvutės patikra ir valymas – valdymo skydelis

1. Į spausdintuvą įdėkite A4 formato paprastojo popieriaus.
2. Pradžios ekrane pasirinkite **Sąranka**.
3. Pasirinkite **Techninė priežiūra > Spaus. galvutės purkšt. tikrini..**
4. Vykdydami ekrane pateiktas instrukcijas išspausdinkite purkštukų patikros šabloną.

### Pastaba:

Skirtingais modeliais gali būti spausdinami skirtingi testų šablonai.

5. Išspausdintą patikros šabloną palyginkite su toliau pateiktu pavyzdžiu.
  - Visos linijos išspausdintos: spausdinimo galvutės purkštukai neužsikimšę. Išjunkite purkštukų patikros funkciją.

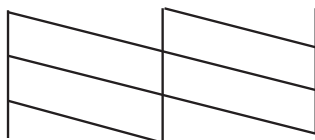

## Spausdinimo ir nuskaitymo kokybės gerinimas

- Linijos sutrūkinėjusios arba trūksta kai kurių dalių: greičiausiai užsikimšę spausdinimo galvutės purkštukai. Pereikite prie kito veiksmo.

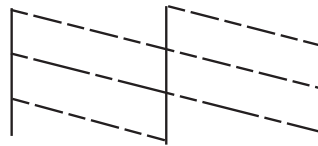

6. Vykdydami ekrane pateiktas instrukcijas išvalykite spausdinimo galvutę.
7. Pasibaigus valymo procesui, dar kartą išspausdinkite purkštukų patikros šabloną. Valykite ir spausdinkite šabloną tol, kol išspausdintos linijos bus be pertrūkių.

### Susijusi informacija

- ➔ [„Popieriaus įdėjimas į Gal. popier. tiekuvą“ puslapyje 26](#)

## Spausdinimo galvutės patikra ir valymas – Windows

1. Į spausdintuvą įdėkite A4 formato paprastojo popieriaus.
2. Atidarykite spausdintuvo tvarkyklės langą.
3. Skirtuke **Purkštukų patikrinimas** spustelėkite **Tech. priežiūra**.
4. Vykdykite ekrane pateiktas instrukcijas.

### Susijusi informacija

- ➔ [„Popieriaus įdėjimas į Gal. popier. tiekuvą“ puslapyje 26](#)
- ➔ [„Windows spausdintuvo tvarkyklė“ puslapyje 91](#)

## Spausdinimo galvutės patikra ir valymas – Mac OS X

1. Į spausdintuvą įdėkite A4 formato paprastojo popieriaus.
2. Pasirinkite **System Preferences**, pasirinkite meniu  > **Printers & Scanners** (arba **Print & Scan, Print & Fax**), tada pasirinkite spausdintuvą.
3. Spustelėkite **Options & Supplies** > **Utility** > **Open Printer Utility**.
4. Spustelėkite **Purkštukų patikrinimas**.
5. Vykdykite ekrane pateiktas instrukcijas.

### Susijusi informacija

- ➔ [„Popieriaus įdėjimas į Gal. popier. tiekuvą“ puslapyje 26](#)

## Rašalo keitimas vamzdeliuose

Jeigu spausdintuvu nesinaudojote ilgą laiką ir pastebėsite, jog spaudiniuose yra juostų ar trūksta spalvų, norint išspręsti problemą, gali tekti pakeisti rašalą vamzdeliuose. Priemonė **Stiprus rašalo plovimas** suteikia galimybę pakeisti visą rašalo vamzdeliuose esantį rašalą.



### Svarbu:

*Naudojant šią funkciją, sunaudojama daug rašalo. Prieš naudodami šią funkciją įsitikinkite, kad spausdintuvo rašalo talpyklose pakankamai rašalo. Jeigu nepakanka rašalo, papildykite visas rašalo talpyklas.*



### Perspėjimas:

- ❑ Ši funkcija turi poveikio rašalo pagalvėlės naudojimo trukmei. Naudojant šią funkciją, rašalo pagalvėlės naudojimo trukmė yra trumpesnė. Dėl pakeitimo dar nesibaigus jos naudojimo trukmei kreipkitės į „Epson“ arba įgaliotąjį „Epson“ techninės priežiūros skyrių. Už šios dalies priežiūrą nėra atsakingas naudotojas.
- ❑ Pasinaudoję priemone „Stiprus rašalo plovimas“, išjunkite spausdintuvą ir palaukite bent 12 valandų. Naudojant šią funkciją, po 12 valandų pagerėja spausdinimo kokybė, tačiau neprabėgus 12 valandų nuo pastarojo jos naudojimo, nebebus galima ją vėl naudoti. Jeigu išmėginus visus prieš tai nurodytus būdus nepavyko pašalinti problemos, susisiekite su „Epson“ pagalbos tarnyba.

## Rašalo vamzdeliuose keitimas – „Windows“

1. Atidarykite spausdintuvo tvarkyklės langą.
2. Skirtuke **Stiprus rašalo plovimas** spustelėkite **Tech. priežiūra**.
3. Vykdykite ekrane pateiktas instrukcijas.

### Susijusi informacija

➔ „Windows spausdintuvo tvarkyklė“ puslapyje 91

## Rašalo vamzdeliuose keitimas – „Mac OS X“

1. Pasirinkite **System Preferences**, pasirinkite meniu  > **Printers & Scanners** (arba **Print & Scan, Print & Fax**), tada pasirinkite spausdintuvą.
2. Spustelėkite **Options & Supplies > Utility > Open Printer Utility**.
3. Spustelėkite **Stiprus rašalo plovimas**.
4. Vykdykite ekrane pateiktas instrukcijas.

## Spausdinimo galvutės lygiavimas

Jei pastebėsite nelygiuojančias vertikalias linijas arba susiliejusius vaizdus, išlygiuokite spausdinimo galvutę.

## Spausdinimo ir nuskaitymo kokybės gerinimas

### Spausdinimo galvutės išlygiavimas – valdymo skydelis

1. Į spausdintuvą įdėkite A4 formato paprastojo popieriaus.
2. Pradžios ekrane pasirinkite **Sąranka**.
3. Pasirinkite **Techninė priežiūra > Spaus. galvutės lygiavim.**
4. Norėdami išspausdinti išlygiavimo šabloną, vykdykite ekrane pateiktas instrukcijas.
5. Vykdydami ekrane pateiktas instrukcijas sulygiuokite spausdinimo galvutę. Nustatykite tolygiausią kiekvienos grupės šabloną ir įveskite jo numerį.

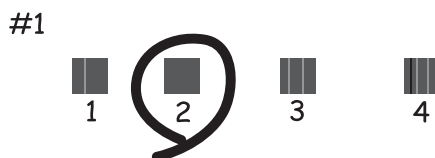

**Pastaba:**

- Skirtingais modeliais gali būti spausdinami skirtingi testų šablonai.
- Jei spausdinimo kokybė nepagerėjo, spausdinimo galvutę išlygiuokite iš kompiuterio.

#### Susijusi informacija

- ➔ [„Popieriaus įdėjimas į Gal. popier. tiekтуvas” puslapyje 26](#)

### Spausdinimo galvutės lygiavimas – Windows

1. Į spausdintuvą įdėkite A4 formato paprastojo popieriaus.
2. Atidarykite spausdintuvo tvarkyklės langą.
3. Skirtuke **Spausdinimo galvučių išlygiavimas** spustelėkite **Tech. priežiūra**.
4. Vykdykite ekrane pateiktas instrukcijas.

#### Susijusi informacija

- ➔ [„Popieriaus įdėjimas į Gal. popier. tiekтуvas” puslapyje 26](#)
- ➔ [„Windows spausdintuvo tvarkyklė” puslapyje 91](#)

### Spausdinimo galvutės lygiavimas – Mac OS X

1. Į spausdintuvą įdėkite A4 formato paprastojo popieriaus.

## Spausdinimo ir nuskaitymo kokybės gerinimas

2. Pasirinkite **System Preferences**, pasirinkite meniu  > **Printers & Scanners** (arba **Print & Scan, Print & Fax**), tada pasirinkite spausdintuvą.
3. Spustelėkite **Options & Supplies** > **Utility** > **Open Printer Utility**.
4. Spustelėkite **Print Head Alignment**.
5. Vykdykite ekrane pateiktas instrukcijas.

### Susijusi informacija

➔ „Popieriaus įdėjimas į Gal. popier. tiekuvą” puslapyje 26

---

## Popieriaus kelio valymas

Jei spaudiniai yra dėmėti arba brūkšniuoti, išvalykite velenėlio vidinę dalį.



#### **Svarbu:**

*Spausdintuvo vidaus negalima valyti popierine servetėle. Nuo pūkelių gali užsikimšti spausdinimo galvutės purkštukai.*

1. Į spausdintuvą įdėkite A4 formato paprastojo popieriaus.
2. Pradžios ekrane pasirinkite **Sąranka**.
3. Pasirinkite **Techninė priežiūra** > **Popieriaus kreiptuvo valymas**.
4. Vykdydami ekrane pateiktas instrukcijas išvalykite popieriaus kelią.

#### **Pastaba:**

*Kartokite šiuos veiksmus, kol popierius nebus tepamas rašalu.*

### Susijusi informacija

➔ „Popieriaus įdėjimas į Gal. popier. tiekuvą” puslapyje 26

---

## ADF valymas

Kai iš ADF nukopijuoti ar nuskaityti vaizdai yra dėmėti arba ADF originalai nėra tiekiami tinkamai, išvalykite ADF.



#### **Svarbu:**

*Spausdintuvo niekada nevalykite spiritu arba skiedikliu. Šie chemikalai gali pakenkti gaminiui.*

## Spausdinimo ir nuskaitymo kokybės gerinimas

1. Atidarykite ADF dangtį.

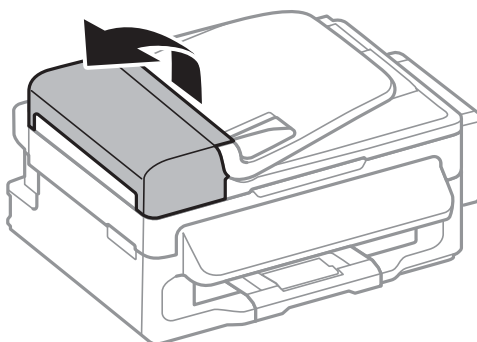

2. Veleną ir ADF vidų valykite minkštu, sausu, švariu audeklu.

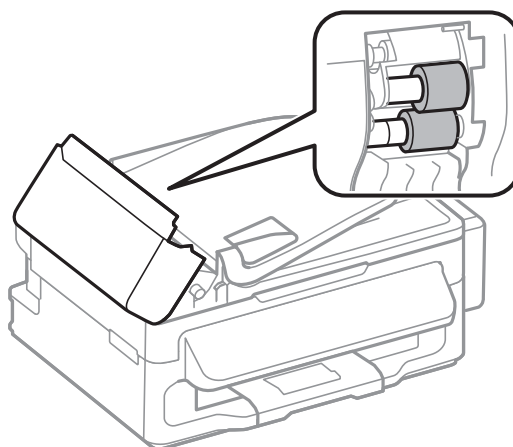

3. Atidarykite dokumentų dangtį.

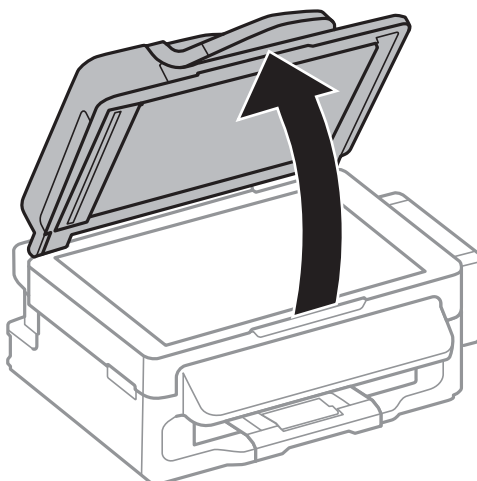

## Spausdinimo ir nuskaitymo kokybės gerinimas

4. Nuvalykite paveikslėlyje pavaizduotą sritį.



**Pastaba:**

- Jei stiklinis paviršius suteptas riebalais arba kita sunkiai pašalinama medžiaga, jį valykite minkštu nedideliu stiklo valiklio kiekiu sudrėkintu audeklu. Likusį skystį nušluostykite.
- Nespauskite stiklo per stipriai.
- Stenkitės nesubraižyti ir nepažeisti stiklo paviršiaus. Pažeidus stiklo paviršių gali pablogėti nuskaitymo kokybė.

---

## Skaitytuvo stiklas valymas

Kai ant kopijų ar nuskaitytų vaizdų yra dėmių arba jos nusitrynę, nuvalykite skaitytuvo stiklas.



**Perspėjimas:**

Elkitės atsargiai: atidarydami ir uždarydami dokumentų dangtį stenkitės neprispausti rankos arba pirštų. Taip galite susižeisti.



**Svarbu:**

Spausdintuvo niekada nevalykite spiritu arba skiedikliu. Šie chemikalai gali pakenkti gaminiui.



## Spausdinimo ir nuskaitymo kokybės gerinimas

1. Atidarykite dokumentų dangtį.

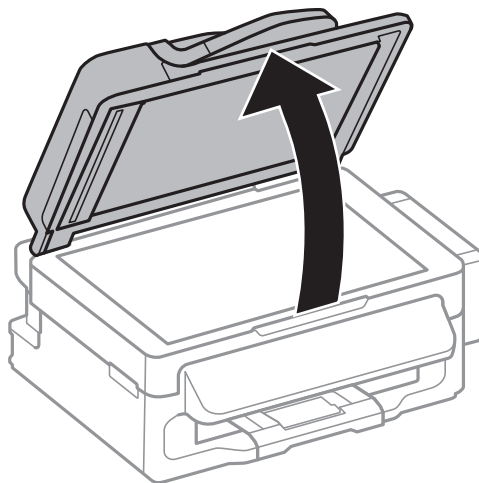

2. skaitytuvo stiklas paviršių valykite minkštu, sausu, švariu audeklu.

**Pastaba:**

- Jei stiklinis paviršius suteptas riebalais arba kita sunkiai pašalinama medžiaga, jį valykite minkštu nedideliu stiklo valiklio kiekiu sudrėkintu audeklu. Likusį skystį nušluostykite.
- Nespauskite stiklo per stipriai.
- Stenkitės nesubraižyti ir nepažeisti stiklo paviršiaus. Pažeidus stiklo paviršių gali pablogėti nuskaitymo kokybė.

# Informacija apie programas ir tinklo tarnybas

## „Epson Connect“ tarnyba

Naudojant internete pasiekiamą „Epson Connect“ tarnybą, galima bet kada ir beveik bet kur spausdinti iš išmaniojo telefono, planšetės arba nešiojamojo kompiuterio.

Internete yra pasiekiamos toliau pateikiamos funkcijos.

Email Print	„Epson iPrint“ nuotolinis spausdinimas	Scan to Cloud	Remote Print Driver
✓	✓	✓	✓

Išsamios informacijos žr. Epson Connect portalo svetainėje.

<https://www.epsonconnect.com/>

<http://www.epsonconnect.eu> (tik Europoje)

## Web Config

„Web Config“ yra programa, veikianti žiniatinklio naršyklėje, pvz., „Internet Explorer“ ir „Chrome“, kompiuteryje arba išmaniajame įrenginyje. Galite patvirtinti spausdintuvo būseną ar pakeisti tinklo tarnybą ir spausdintuvo nustatymus. Norėdami naudoti „Web Config“, prijunkite spausdintuvą ir kompiuterį ar įrenginį prie to paties tinklo.

### **Pastaba:**

*Palaikomos šios naršyklės.*

OS	Naršyklė
„Windows XP“ ar naujesnė	„Internet Explorer 8“ ar naujesnė, „Firefox“*, „Chrome“*
„Mac OS X v10.6.8“ ar naujesnė	„Safari“*, „Firefox“*, „Chrome“*
iOS*	Safari*
„Android 2.3“ ar naujesnė	Numatytoji naršyklė
Chrome OS*	Numatytoji naršyklė

\*: naudokite naujausią versiją.

## „Web Config“ naudojimas žiniatinklio naršyklėje

1. Patikrinkite spausdintuvo IP adresą.

Pradžios ekrane pasirinkite **Sąranka** > **Tinklo parametrai** > **Tinklo būseną** > **Laidinio LAN/Wi-Fi būseną** arba **Wi-Fi būseną** ir išsiaiškinkite spausdintuvo IP adresą.

## Informacija apie programas ir tinklo tarnybas

2. Kompiuteryje arba išmaniajame įrenginyje paleiskite žiniatinklio naršyklę, tada įveskite spausdintuvo IP adresą.

Formatas:

IPv4: http://spausdintuvo IP adresas/

IPv6: http://[spausdintuvo IP adresas]/

Pavyzdžiai:

IPv4: http://192.168.100.201/

IPv6: http://[2001:db8::1000:1]/

**Pastaba:**

Kai naudojate išmanųjį įrenginį, „Web Config“ galite paleisti naudodamiesi „Epson iPrint“ priežiūros ekranu.

### Susijusi informacija

➔ [„Funkcijos Epson iPrint naudojimas“ puslapyje 50](#)

## „Web Config“ paleidimas sistemoje „Windows“

1. Sistemoje „Windows“ pasiekite įrenginių ir spausdintuvų ekraną.
  - Windows 8.1/Windows 8/Windows Server 2012 R2/Windows Server 2012  
Dalyje **Aparatūra ir garsas** (arba **Aparatūra**) pasirinkite **Darbalaukis > Parametrai > Valdymo skydas > Peržiūrėti įrenginius ir spausdintuvus**.
  - Windows 7/Windows Server 2008 R2  
Spustelėkite pradžios mygtuką ir dalyje **Aparatūra ir garsas** pasirinkite **Valdymo skydas > Peržiūrėti įrenginius ir spausdintuvus**.
  - Windows Vista/Windows Server 2008  
Spustelėkite pradžios mygtuką ir dalyje **Aparatūra ir garsas** pasirinkite **Valdymo skydas > Spausdintuvai**.
2. Dešiniuoju pelės mygtuku spustelėkite spausdintuvą ir pasirinkite **Ypatybės**.
3. Pasirinkite skirtuką **Žiniatinklio tarnyba** ir spustelėkite URL adresą.

## „Web Config“ paleidimas sistemoje „Mac OS X“

1. Pasirinkite **System Preferences**, pasirinkite meniu  > **Printers & Scanners** (arba **Print & Scan, Print & Fax**), tada pasirinkite spausdintuvą.
2. Spustelėkite **Options & Supplies > Show Printer Webpage**.

---

## Būtinosis programos

### Windows spausdintuvo tvarkyklė

Spausdintuvo tvarkyklė yra programa, valdanti spausdintuvą iš kitų programų perduodamomis spausdinimo komandomis. Renkantis nustatymus spausdintuvo tvarkyklėje užtikrinami geriausi rezultatai. Naudojant

## Informacija apie programas ir tinklo tarnybas

spausdintuvo tvarkyklės paslaugų programą taip pat galima išsiaiškinti spausdintuvo būseną arba užtikrinti aukščiausią jo veikimo kokybę.

### **Pastaba:**

*Galima pakeisti spausdintuvo tvarkyklės kalbą. Norimą kalbą reikia pasirinkti kaip **Kalba nustatymą** skirtuke **Tech. priežiūra**.*

### **Prisijungimas prie spausdintuvo tvarkyklės iš programos**

Norėdami parinkti tik konkrečios programos atveju taikytinus nustatymus, prisijunkite iš tos programos.

Meniu **Failas** spustelėkite **Spausdinti** arba **Spausdinimo nustatymas**. Pasirinkite naudojamą spausdintuvą ir spustelėkite **Nuostatos** arba **Ypatybės**.

### **Pastaba:**

*Atsižvelgiant į programą, veiksmai gali skirtis. Išsamios informacijos žr. programos žinyne.*

### **Prisijungimas prie spausdintuvo tvarkyklės iš valdymo skydelio**

Norėdami parinkti visoms programoms taikytinus nustatymus, prisijunkite iš valdymo skydelio.

- Windows 8.1/Windows 8/Windows Server 2012 R2/Windows Server 2012

Dalyje **Aparatūra ir garsas** pasirinkite **Darbalaukis > Parametrai > Valdymo skydas > Peržiūrėti įrenginius ir spausdintuvus**. Dešiniuoju pelės mygtuku spustelėkite naudojamą spausdintuvą arba paspauskite ir neatleisdami pasirinkite **Spausdinimo nuostatos**.

- Windows 7/Windows Server 2008 R2

Spustelėkite pradžios mygtuką ir dalyje **Aparatūra ir garsas** pasirinkite **Valdymo skydas > Peržiūrėti įrenginius ir spausdintuvus**. Dešiniuoju pelės mygtuku spustelėkite naudojamą spausdintuvą ir pasirinkite **Spausdinimo nuostatos**.

- Windows Vista/Windows Server 2008

Spustelėkite pradžios mygtuką ir dalyje **Aparatūra ir garsas** pasirinkite **Valdymo skydas > Spausdintuvai**. Dešiniuoju pelės mygtuku spustelėkite naudojamą spausdintuvą ir pasirinkite **Pasirinkti spausdinimo nuostatas**.

- Windows XP/Windows Server 2003 R2/Windows Server 2003

Spustelėkite pradžios mygtuką ir pasirinkite **Valdymo skydas > Spausdintuvai ir kita aparatūra > Spausdintuvai ir faksai**. Dešiniuoju pelės mygtuku spustelėkite naudojamą spausdintuvą ir pasirinkite **Spausdinimo nuostatos**.

### **Paslaugų programos paleidimas**

Atidarykite spausdintuvo tvarkyklės langą. Spustelėkite skirtuką **Tech. priežiūra**.

## **„Windows“ spausdintuvo tvarkyklės nustatymų ribojimas**

Norėdami, kad kiti naudotojai negalėtų keisti kai kurių spausdintuvo tvarkyklės nustatymų, juos galite užrakinti.

### **Pastaba:**

*Prisijunkite prie kompiuterio administratoriaus teisėmis.*

1. Atidarykite spausdintuvo ypatybių skirtuką **Pasirinktiniai nustatymai**.

- Windows 8.1/Windows 8/Windows Server 2012

Dalyje **Aparatūra ir garsas** pasirinkite **Darbalaukis > Parametrai > Valdymo skydas > Peržiūrėti įrenginius ir spausdintuvus**. Dešiniuoju pelės mygtuku spustelėkite naudojamą spausdintuvą arba paspauskite ir neatleisdami pasirinkite **Spausdintuvo ypatybės**. Spustelėkite skirtuką **Pasirinktiniai nustatymai**.

## Informacija apie programas ir tinklo tarnybas

### Windows 7/Windows Server 2008 R2

Spustelėkite pradžios mygtuką ir dalyje **Aparatūra ir garsas** pasirinkite **Valdymo skydas > Peržiūrėti įrenginius ir spausdintuvus**. Dešiniuoju pelės mygtuku spustelėkite naudojamą spausdintuvą ir pasirinkite **Spausdintuvo ypatybės**. Spustelėkite skirtuką **Pasirinktiniai nustatymai**.

### Windows Vista/Windows Server 2008

Spustelėkite pradžios mygtuką ir dalyje **Aparatūra ir garsas** pasirinkite **Valdymo skydas > Spausdintuvai**. Dešiniuoju pelės mygtuku spustelėkite naudojamą spausdintuvą ir pasirinkite **Ypatybės**. Spustelėkite skirtuką **Pasirinktiniai nustatymai**.

### Windows XP/Windows Server 2003 R2/Windows Server 2003

Spustelėkite pradžios mygtuką ir pasirinkite **Valdymo skydas > Spausdintuvai ir kita aparatūra > Spausdintuvai ir faksai**. Dešiniuoju pelės mygtuku spustelėkite naudojamą spausdintuvą ir pasirinkite **Ypatybės**. Spustelėkite skirtuką **Pasirinktiniai nustatymai**.

2. Spustelėkite **Tvarkyklės nuostatos**.
3. Pasirinkite norimą uždrausti funkciją.  
Paaškinimo, kaip nustatyti elementus, žr. internetiniame žinyne.
4. Spustelėkite **Gerai**.

## „Windows“ spausdintuvo tvarkyklės naudojimo nustatymų parinkimas

Nustatymus galite parinkti įgalinę „EPSON Status Monitor 3“.

1. Atidarykite spausdintuvo tvarkyklės langą.
2. Skirtuke **Išplėstinės nuostatos** spustelėkite **Tech. priežiūra**.
3. Nustatykite reikiamus nustatymus ir spustelėkite **Gerai**.  
Paaškinimo, kaip nustatyti elementus, žr. internetiniame žinyne.

### Susijusi informacija

➔ [„Windows spausdintuvo tvarkyklė“ puslapyje 91](#)

## Mac OS X spausdintuvo tvarkyklė

Spausdintuvo tvarkyklė yra programa, valdanti spausdintuvą iš kitų programų perduodamomis spausdinimo komandomis. Renkantis nustatymus spausdintuvo tvarkyklėje užtikrinami geriausi rezultatai. Naudojant spausdintuvo tvarkyklės paslaugų programą taip pat galima išsiaiškinti spausdintuvo būseną arba užtikrinti aukščiausią jo veikimo kokybę.

### Prisijungimas prie spausdintuvo tvarkyklės iš programos

Meniu **Failas** pasirinkite **Spausdinti**. Jei reikia, spustelėkite **Show Details** (arba ▼), kad būtų išplėstas spausdinimo langas.

#### **Pastaba:**

*Atsižvelgiant į programą, veiksmai gali skirtis. Išsamios informacijos žr. programos žinyne.*

## Informacija apie programas ir tinklo tarnybas

### Paslaugų programos paleidimas

Pasirinkite **System Preferences**, pasirinkę  meniu > **Printers & Scanners** (arba **Print & Scan, Print & Fax**), o tada pasirinkite spausdintuvą. Spustelėkite **Options & Supplies > Utility > Open Printer Utility**.

### „Mac OS X“ spausdintuvo tvarkyklės naudojimo nustatymų parinkimas

Galima nustatyti įvairius nustatymus, pvz., tuščių puslapių praleidimo ir spausdinimo dideliu greičiu įjungimo / išjungimo.

1. Pasirinkite **System Preferences**, pasirinkę  meniu > **Printers & Scanners** (arba **Print & Scan, Print & Fax**), o tada pasirinkite spausdintuvą. Spustelėkite **Options & Supplies > Options** (arba **Driver**).
2. Nustatykite reikiamus nustatymus ir spustelėkite **Gerai**.
  - Storas popierius ir vokai: spausdinant ant storo popieriaus, nesutepama rašalu. Tačiau gali būti lėčiau spausdinama.
  - Praleisti tuščią puslapį: nespausdinami tušti puslapiai.
  - Tylusis režimas: spausdinama tyliai. Tačiau gali būti lėčiau spausdinama.
  - Permit temporary black printing: laikinai spausdinama naudojant tik juodą rašalą.
  - High Speed Printing: spausdinama spausdinimo galvutei judant abiem kryptimis. Spausdinama greičiau, bet kokybė blogesnė.
  - Warning Notifications: spausdintuvo tvarkyklei leidžiama rodyti išpėjamuosius pranešimus.
  - Establish bidirectional communication: paprastai reikia pasirinkti **On**. Jei gauti spausdintuvo informaciją neįmanoma, nes spausdintuvas bendrinamas prie tinklo prijungtais Windows kompiuteriais arba dėl kokios nors kitos priežasties, pasirinkite **Off**.
  - Lower Cassette: popieriaus šaltiniui priskirkite papildomų popieriaus kasečių įrenginių.

**Pastaba:**

*Ne visuose modeliuose yra visi nustatymai.*

## EPSON Scan (skaitytuvo tvarkyklė)

EPSON Scan yra nuskaitymo valdymo programa. Galite koreguoti nuskaitytų vaizdų formatą, skyrą, ryškumą, kontrastą ir kokybę.

**Pastaba:**

*EPSON Scan galima paleisti ir iš TWAIN palaikančios nuskaitymo programos.*

### Paleidimas naudojant Windows

**Pastaba:**

*Jei naudojate Windows Server, reikia įdiegti kompiuterio naudojimo patirties priemonę.*

- Windows 8.1/Windows 8/Windows Server 2012 R2/Windows Server 2012  
Pagrindinio ieškos mygtuko lauke įveskite programos pavadinimą ir pasirinkite rodomą piktogramą.
- Išskyrus „Windows 8.1/Windows 8/Windows Server 2012 R2/Windows Server 2012“  
Spustelėkite pradžios mygtuką ir pasirinkite **Visos programos** arba **Programos > EPSON > EPSON Scan > EPSON Scan**.

## Informacija apie programas ir tinklo tarnybas

### Paleidimas naudojant Mac OS X

**Pastaba:**

EPSON Scan nepalaiko Mac OS X sparčiosios vartotojų perjungimo funkcijos. Spartųjį vartotojų perjungimą reikia išjungti.

Pasirinkite **Go > Applications > Epson Software > EPSON Scan**.

## Epson Event Manager

„Epson Event Manager“ yra programa, suteikianti galimybę valdymo skydelyje valdyti nuskaitymą ir įrašyti vaizdus į kompiuterį. Jūs galite pridėti savo nustatymus kaip išankstines nuostatas, pvz., parinkti dokumento tipą, įrašymo aplanko vietą ir vaizdo formatą. Išsamios informacijos žr. programos žinyne.

**Pastaba:**

„Windows Server“ operacinės sistemos nepalaikomos.

### Paleidimas sistemoje „Windows“

- Windows 8.1/Windows 8

Pagrindinio ieškos mygtuko lauke įveskite programos pavadinimą ir pasirinkite rodomą piktogramą.

- Windows 7/Windows Vista/Windows XP

Spustelėkite pradžios mygtuką ir pasirinkite **Visos programos** arba **Programos > Epson Software > Event Manager**.

### Paleidimas sistemoje „Mac OS X“

Pasirinkite **Go > Applications > Epson Software > Event Manager**.

## PC-FAX tvarkyklė (fakso tvarkyklė)

PC-FAX tvarkyklė yra programa, kuri dokumentą, sukurtą kita programa, leidžia išsiųsti kaip faksogramą tiesiai iš kompiuterio. „PC-FAX“ tvarkyklė įdiegiama įdiegiant „FAX Utility“. Išsamios informacijos žr. programos žinyne.

**Pastaba:**

- „Windows Server“ operacinės sistemos nepalaikomos.

- Atsižvelgiant į programą, kuria buvo sukurtas dokumentas, naudojimas gali skirtis. Išsamios informacijos žr. programos žinyne.

### Prieiga iš Windows

Programos meniu **Failas** pasirinkite **Spausdinti** arba **Spausdinimo sąranka**. Pasirinkite naudojamą spausdintuvą (faksą) ir spustelėkite **Nuostatos** arba **Ypatybės**.

### Prieiga iš Mac OS X

Programos meniu **File** pasirinkite **Print**. Nustatydami **Printer** nustatymą pasirinkite naudojamą spausdintuvą (faksą), o tada išskleidžiamajame meniu pasirinkite **Fax Settings** arba **Recipient Settings**.

## FAX Utility

„FAX Utility“ yra programa, kurią naudojant galima konfigūruoti įvairius faksogramų siuntimo iš kompiuterio nustatymus. Pavyzdžiui, galima kurti arba redaguoti siunčiant faksogramas naudojamus kontaktų sąrašus, nustatyti, kad priimtoms faksogramoms į kompiuterį būtų įrašomos PDF formatu, ir kt. Išsamios informacijos žr. programos žinyne.

## Informacija apie programas ir tinklo tarnybas

### **Pastaba:**

- „Windows Server“ operacinės sistemos nepalaikomos.
- Prieš diegiant „FAX Utility“ būtina įdiegti spausdintuvo tvarkyklę.

### **Paleidimas naudojant Windows**

- Windows 8.1/Windows 8  
Pagrindinio ieškos mygtuko lauke įveskite programos pavadinimą ir pasirinkite rodomą piktogramą.
- Windows 7/Windows Vista/Windows XP  
Spustelėkite pradžios mygtuką ir pasirinkite **Visos programos** (arba **Programos**) > **Epson Software** > **FAX Utility**.

### **Paleidimas naudojant Mac OS X**

Pasirinkite **System Preferences**, pasirinkę  meniu > **Printers & Scanners** (arba **Print & Scan**, **Print & Fax**), o tada pasirinkite spausdintuvą (faksą). Spustelėkite **Options & Supplies** > **Utility** > **Open Printer Utility**.

## Epson Easy Photo Print

„Epson Easy Photo Print“ yra programa, suteikianti galimybę paprastai spausdinti nuotraukas parinkus įvairius išdėstymus. Jūs galite peržiūrėti nuotraukos vaizdą ir pakoreguoti vaizdus arba vietą. Be to, jūs galite spausdinti nuotraukas su rėmeliu. Išsamios informacijos žr. programos žinyne.

### **Pastaba:**

- „Windows Server“ operacinės sistemos nepalaikomos.
- Norint naudoti šią programą, turi būti įdiegta spausdintuvo tvarkyklė.

### **Paleidimas sistemoje „Windows“**

- Windows 8.1/Windows 8  
Pagrindinio ieškos mygtuko lauke įveskite programos pavadinimą ir pasirinkite rodomą piktogramą.
- Windows 7/Windows Vista/Windows XP  
Spustelėkite pradžios mygtuką, tada pasirinkite **Visos programos** arba **Programos** > **Epson Software** > **Epson Easy Photo Print**.

### **Paleidimas sistemoje „Mac OS X“**

Pasirinkite **Go** > **Applications** > **Epson Software** > **Epson Easy Photo Print**.

## „E-Web Print“ (tik „Windows“)

„E-Web Print“ yra programa, suteikianti galimybę paprastai spausdinti žiniatinklio puslapius, parinkus įvairius išdėstymus. Išsamios informacijos žr. programos žinyne. Žinyną galite pasiekti per meniu „E-Web Print“, esantį įrankių juostoje „E-Web Print“.

### **Pastaba:**

„Windows Server“ operacinės sistemos nepalaikomos.

### **Paleidimas**

Įdiegus „E-Web Print“, ji rodoma naršyklėje. Spustelėkite **Print** arba **Clip**.



## EPSON Software Updater

„EPSON Software Updater“ yra programa, tikrinanti, ar internete nesiūloma naujos arba atnaujintos programinės įrangos, ir ją įdiegianti. Galima atnaujinti ir spausdintuvo programinę aparatinę įrangą bei vadovą.

**Pastaba:**

„Windows Server“ operacinės sistemos nepalaikomos.

### Paleidimas naudojant Windows

- Windows 8.1/Windows 8

Pagrindinio ieškos mygtuko lauke įveskite programos pavadinimą ir pasirinkite rodomą piktogramą.

- Windows 7/Windows Vista/Windows XP

Spustelėkite pradžios mygtuką ir pasirinkite **Visos programos** (arba **Programos**) > **Epson Software** > **EPSON Software Updater**.

### Paleidimas naudojant Mac OS X

Pasirinkite **Go** > **Applications** > **Epson Software** > **EPSON Software Updater**.

## EpsonNet Config

„EpsonNet Config“ yra programa, kurią naudojant galima nustatyti tinklo sąsajos adresus ir protokolus. Norėdami gauti daugiau informacijos, žr. „EpsonNet Config“ vadovą arba programos žinyną.

### Paleidimas naudojant Windows

- Windows 8.1/Windows 8/Windows Server 2012 R2/Windows Server 2012

Pagrindinio ieškos mygtuko lauke įveskite programos pavadinimą ir pasirinkite rodomą piktogramą.

- Išskyrus „Windows 8.1/Windows 8/Windows Server 2012 R2/Windows Server 2012“

Spustelėkite pradžios mygtuką ir pasirinkite **Visos programos** (arba **Programos**) > **EpsonNet** > **EpsonNet Config V4** > **EpsonNet Config**.

### Paleidimas naudojant Mac OS X

Pasirinkite **Go** > **Applications** > **Epson Software** > **EpsonNet** > **EpsonNet Config V4** > **EpsonNet Config**.

---

## Programų šalinimas

**Pastaba:**

Prisijunkite prie kompiuterio administratoriaus teisėmis. Kompiuteriui paraginus įveskite administratoriaus slaptažodį.

### Programų šalinimas – Windows

1. Paspausdami mygtuką  išjunkite spausdintuvą.
2. Uždarykite visas atidarytas programas.

## Informacija apie programas ir tinklo tarnybas



- Atidarykite **Valdymo skydas**:
  - Windows 8.1/Windows 8/Windows Server 2012 R2/Windows Server 2012  
Pasirinkite **Darbalaukis > Parametrai > Valdymo skydas**.
  - Išskyrus „Windows 8.1/Windows 8/Windows Server 2012 R2/Windows Server 2012“  
Spustelėkite pradžios mygtuką ir pasirinkite **Valdymo skydas**.
- Atidarykite **Pašalinti programą** (arba **Įtraukti arba pašalinti programas**):
  - Windows 8.1/Windows 8/Windows 7/Windows Vista/Windows Server 2012 R2/Windows Server 2012/  
Windows Server 2008 R2/Windows Server 2008  
Dalyje **Programos** pasirinkite **Pašalinti programą**.
  - Windows XP/Windows Server 2003 R2/Windows Server 2003  
Spustelėkite **Įtraukti arba pašalinti programas**.
- Pasirinkite norimą pašalinti programą.
- Pašalinkite programas:
  - Windows 8.1/Windows 8/Windows 7/Windows Vista/Windows Server 2012 R2/Windows Server 2012/  
Windows Server 2008 R2/Windows Server 2008  
Spustelėkite **Pašalinti / keisti** arba **Pašalinti**.
  - Windows XP/Windows Server 2003 R2/Windows Server 2003  
Spustelėkite **Keisti / pašalinti** arba **Pašalinti**.

### **Pastaba:**

*Jei bus atidarytas langas **Vartotojo abonemento valdymas**, spustelėkite **Tęsti**.*

- Vykdykite ekrane pateiktas instrukcijas.

## Programų šalinimas – „Mac OS X“

- Naudodami Uninstaller atsisiųskite EPSON Software Updater.  
Kartą atsisiuntus Uninstaller šalinimo programą, jos nebereikės siųsti kaskart norint pašalinti programą.
- Paspausdami mygtuką  išjunkite spausdintuvą.
- Norėdami pašalinti spausdintuvo tvarkyklę arba „PC-FAX“ tvarkyklę, pasirinkite **System Preferences**, pasirinkę  meniu > **Printers & Scanners** (arba **Print & Scan, Print & Fax**), o tada pašalinkite spausdintuvą iš įjungtų spausdintuvų sąrašo.
- Uždarykite visas atidarytas programas.
- Pasirinkite **Go > Applications > Epson Software > Uninstaller**.
- Pasirinkite norimą pašalinti programą ir spustelėkite **Uninstall**.



### **Svarbu:**

*Uninstaller pašalins visas kompiuteryje įdiegtas „Epson“ rašalinių spausdintuvų tvarkykles. Jei naudojate kelis „Epson“ rašalinius spausdintuvus ir norite panaikinti tik kai kurias tvarkykles, pirmiausia panaikinkite visas, o tada vėl įdiekite būtinąją spausdintuvo tvarkyklę.*

## Informacija apie programas ir tinklo tarnybas

**Pastaba:**

Jei programų sąraše norimos pašalinti programos nėra, naudodami Uninstaller jos pašalinti negalėsite. Tokiu atveju pasirinkite **Go > Applications > Epson Software**, pasirinkite norimą pašalinti programą ir nuvilkite ją į šiukšlinės piktogramą.

### Susijusi informacija

➔ „EPSON Software Updater” puslapyje 97

---

## Programų įdiegimas

Jeigu kompiuteris yra prijungtas prie tinklo, įdiekite naujausias žiniatinklio svetainėje prieinamas programas. Jeigu nepavyksta atsisiųsti programų iš žiniatinklio svetainės, jas įdiekite iš programinės įrangos disko, kurį gavote kartu su spausdintuvu.

**Pastaba:**

- Prisijunkite prie kompiuterio administratoriaus teisėmis. Kompiuteriui paraginus įveskite administratoriaus slaptažodį.
- Įdiegdami programą iš naujo, ją pirmiausia turite pašalinti.

1. Išjunkite visas veikiančias programas.
2. Diegdami spausdintuvo tvarkyklę arba „EPSON Scan“, laikinai atjunkite spausdintuvą nuo kompiuterio.

**Pastaba:**

Spausdintuvo prie kompiuterio nejunkite tol, kol būsite paprašyti tai padaryti.

3. Įdiekite programas vykdydami toliau nurodytoje svetainėje pateiktas instrukcijas.

<http://epson.sn>

### Susijusi informacija

➔ „Programų šalinimas” puslapyje 97

---

## Programų ir programinės aparatinės įrangos naujinimas

Atnaujinant programas ir programinę aparatinę įrangą gali pavykti išspręsti kai kurias problemas ir pagerinti veikimą arba pridėti funkcijų. Įsitikinkite, kad naudojamos programos ir programinė aparatinė įranga yra naujausios versijos.

1. Įsitikinkite, kad spausdintuvas yra prijungtas prie kompiuterio, o kompiuteris prijungtas prie interneto.
2. Paleiskite EPSON Software Updater ir atnaujinkite programas arba programinę aparatinę įrangą.



**Svarbu:**

Kol naujinama, kompiuterio arba spausdintuvo neišjunkite.

## Informacija apie programas ir tinklo tarnybas

**Pastaba:**

*Jei sąraše norimos atnaujinti programos nėra, naudodami EPSON Software Updater jos atnaujinti negalėsite. Vietinėje „Epson“ svetainėje patikrinkite, ar nesiūlomos naujausios programų versijos.*

<http://www.epson.com>

### Susijusi informacija

➔ „EPSON Software Updater“ puslapyje 97

# Problemų sprendimas

## Spausdintuvo būsenos tikrinimas

### Skystųjų kristalų ekrane rodomų pranešimų peržiūra

Jei klaidos pranešimas rodomas skystųjų kristalų ekrane, norėdami išspręsti problemą vykdykite ekrane pateiktas instrukcijas arba taikykite toliau pateiktus sprendimus.

Klaidų pranešimai	Sprendimai
Spausdintuvo klaida 0xXX Išjunkite ir vėl įjunkite prietaisą. Daugiau informacijos rasite dokumentuose.	Išimkite iš spausdintuvo visą popierių arba apsauginę medžiagą. Jei išjungus ir vėl įjungus maitinimą vis dar rodomas klaidos pranešimas, susisiekite su „Epson“ pagalbos skyriumi.
Netrukus baigsis spausdintuvo rašalo padėklo naudojimo laikas. Kreipkitės į Epson pagalbos centrą.	Dėl rašalo pagalvėlės* keitimo kreipkitės į „Epson“ arba įgaliotąjį „Epson“ techninės priežiūros skyrių. Už šios dalies priežiūrą nėra atsakingas naudotojas. Pranešimas bus rodomas, kol nepakeisite rašalo pagalvėlės.  Norėdami tęsti spausdinimą, paspauskite mygtuką  .
Baigėsi spausdintuvo rašalo padėklo naudojimo laikas. Kreipkitės į Epson pagalbos centrą.	Dėl rašalo pagalvėlės* keitimo kreipkitės į „Epson“ arba įgaliotąjį „Epson“ techninės priežiūros skyrių. Už šios dalies priežiūrą nėra atsakingas naudotojas.
Ryšio klaida. Patikrinkite, ar prijungtas kompiuteris.	Tinkamai sujunkite kompiuterį ir spausdintuvą. Jei prisijungta tinklu, žr. <i>Tinklo vadovas</i> . Jei vis tiek pateikiamas klaidos pranešimas, įsitikinkite, kad kompiuteryje įdiegtos „EPSON Scan“ ir „Epson Event Manager“.
Neteisingas IP adresas ir potinklio šablonas. Įveskite juos teisingai. Žr. pateiktus dokumentus.	Žr. <i>Tinklo vadovas</i> .
Neaptiktas skambėjimo tonas.	Šią problemą gali pavykti išspręsti pasirenkant <b>Sąranka &gt; Fakso parametrai &gt; Pagrindiniai parametrai &gt; Linijos tipas</b> , tada – <b>PBX</b> . Jei norint, kad telefono sistema prisijungtų prie išorinės linijos, būtina įvesti kodą, pasirinkę <b>PBX</b> nustatykite kodą. Įvesdami išorinės linijos fakso numerį, vietoj kodo įveskite # (groteles). Taip jungtis daug saugiau.  Jei vis tiek pateikiamas klaidos pranešimas, išjunkite <b>Skambėjimo tono aptikimas</b> nustatymus. Tačiau išjungus šią funkciją gali būti atmetas pirmasis fakso numerio skaitmuo ir faksogramos išsiųstos klaidingu numeriu.
Recovery Mode	Spausdintuvas pradėjo veikti atkūrimo režimu, nes nepavyko atnaujinti programinės aparatinės įrangos. Atlikdami toliau nurodytus veiksmus dar kartą bandykite atnaujinti programinę aparatinę įrangą.  1. USB kabeliu prijunkite spausdintuvą prie kompiuterio. (Kai nustatytas atkūrimo režimas, per tinklo ryšį programinės aparatinės įrangos atnaujinti nepavyks.)  2. Daugiau instrukcijų žr. vietinėje „Epson“ svetainėje.

\* Vykdamas kai kuriuos spausdinimo ciklus, rašalo pagalvėlėje gali susikaupti nedidelis rašalo perteklius. Kad rašalas nepradėtų tekėti iš pagalvėlės, pasiekus pagalvėlės sugerties ribą spausdintuvas nustoja spausdinti. Keitimo būtinybę ir dažnį lemia išspausdintų puslapių skaičius, spausdinama medžiaga ir spausdintuvo vykdomi valymo

## Problemų sprendimas

ciklai. Tai, kad reikia pakeisti pagalvėlę nereiškia, kad spausdintuvo veikimas nebeatitinka techninių duomenų. Prireikus pakeisti pagalvėlę, spausdintuvas pateks apie tai informuojantį pranešimą. Tai atlikti gali tik įgaliotasis „Epson“ techninės priežiūros skyriaus atstovas. Šio pakeitimo išlaidos pagal „Epson“ garantiją nepadengiamos.

### Susijusi informacija

- ➔ „Kreipimasis į „Epson“ klientų aptarnavimo skyrių“ puslapyje 131
- ➔ „Programų įdiegimas“ puslapyje 99
- ➔ „Programų ir programinės aparatinės įrangos naujinimas“ puslapyje 99

## Spausdintuvo būsenos patikra – „Windows“

1. Atidarykite spausdintuvo tvarkyklės langą.
2. Skirtuke **EPSON Status Monitor 3** spustelėkite **Tech. priežiūra**.

#### **Pastaba:**

- Be to, spausdintuvo būseną galite patikrinti dukart paspausdami spausdintuvo piktogramą užduočių juostoje. Jei spausdintuvo piktograma nėra pridėta į užduočių juostą, spustelėkite **Stebėjimo pasirinktys** skirtuke **Tech. priežiūra** ir pasirinkite **Registruoti sparčiosios nuorodos piktogramą užduočių juostoje**.*
- Jei EPSON Status Monitor 3 išjungta, skirtuke **Išplėstinės nuostatos** spustelėkite **Tech. priežiūra** ir pasirinkite **Igalinti "EPSON Status Monitor 3"**.*

### Susijusi informacija

- ➔ „Windows spausdintuvo tvarkyklė“ puslapyje 91

## Spausdintuvo būsenos patikra – Mac OS X

1. Pasirinkite **System Preferences**, pasirinkę  meniu > **Printers & Scanners** (arba **Print & Scan, Print & Fax**), tada pasirinkite spausdintuvą.
2. Spustelėkite **Options & Supplies > Utility > Open Printer Utility**.
3. Spustelėkite **EPSON Status Monitor**.

## Įstrigusio popieriaus išėmimas

Peržiūrėkite valdymo skydelyje rodomą klaidą ir vykdykite instrukcijas, kad pašalintumėte įstrigusį popierių, įskaitant suplyšusias dalis. Tada pašalinkite klaidą.



#### **Svarbu:**

*Atsargiai išimkite įstrigusį popierių. Mėginant išimti popierių jėga galima pakenkti spausdintuvui.*

## Įstrigusio popieriaus išėmimas iš Gal. popier. tiektuvo

Išimkite įstrigusį popierių.

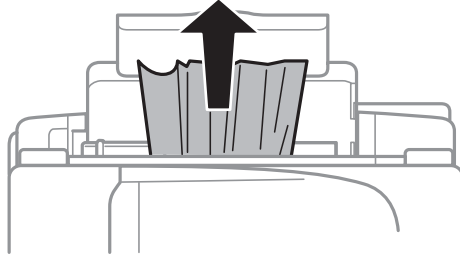

## Įstrigusio popieriaus išėmimas iš spausdintuvo

**⚠ Perspėjimas:**

- Elkitės atsargiai: atidarydami ir uždarydami skaitytuvo dangtį stenkitės neprispausti rankos arba pirštų. Taip galite susižeisti.*
- Kol ranka yra spausdintuvo viduje, niekada nelieskite valdymo skydelio mygtukų. Jei spausdintuvas pradės veikti, galite susižaloti. Elkitės atsargiai, kad nepaliestumėte kyšančių dalių ir nesusižeistumėte.*

1. Atidarykite skaitytuvą, o dokumentų dangtį palikite uždarytą.

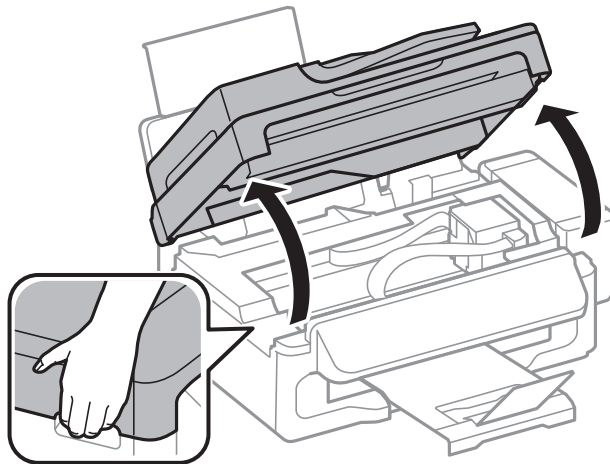

## Problemų sprendimas

2. Išimkite įstrigusį popierių.

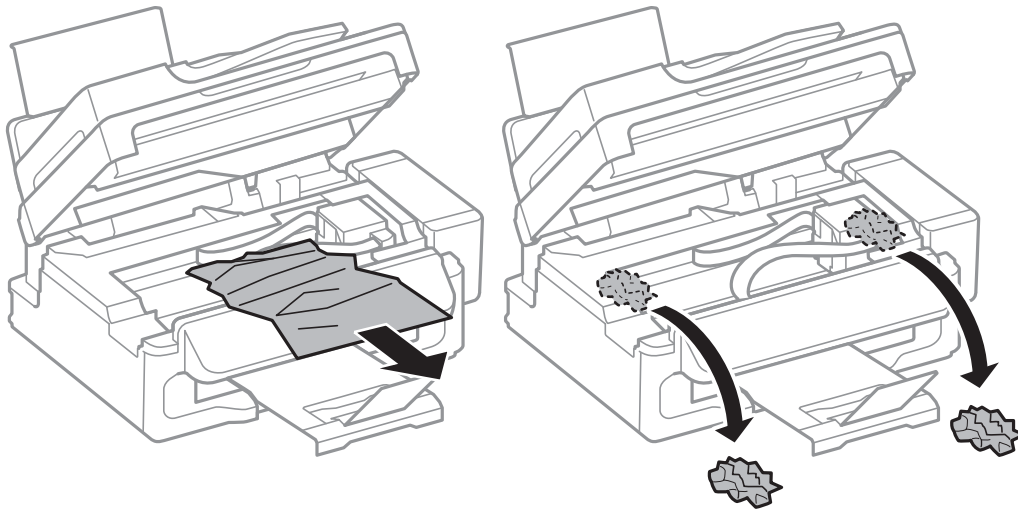

**Svarbu:**

*Nelieskite spausdintuvo viduje esančio balto plokščio laido, permatomos dalies ir rašalo vamzdelių. Taip galite sukelti triktį.*

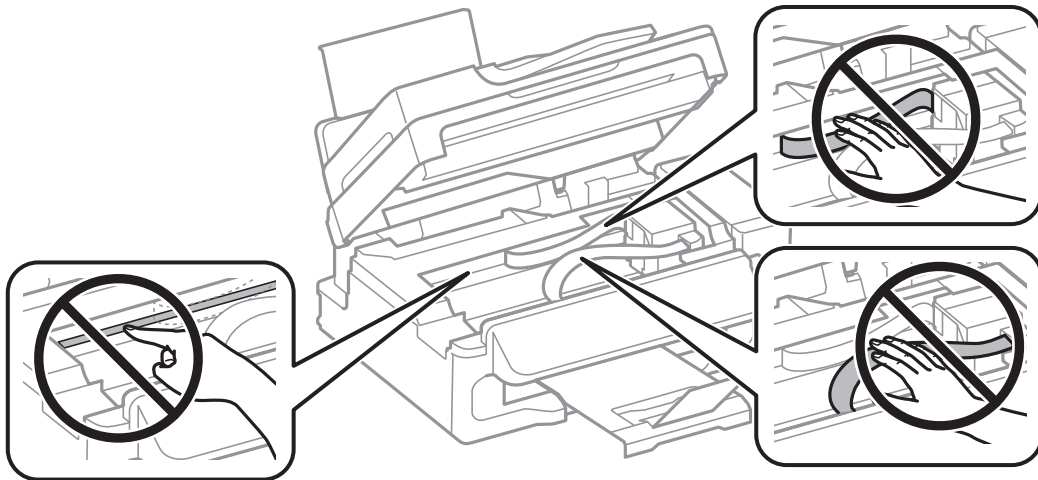

3. Uždarykite skaitytuvą.

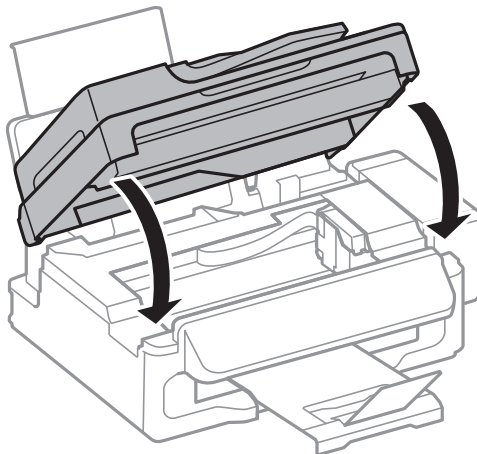



## Įstrigusio popieriaus išėmimas iš ADF

1. Atidarykite ADF dangtį.

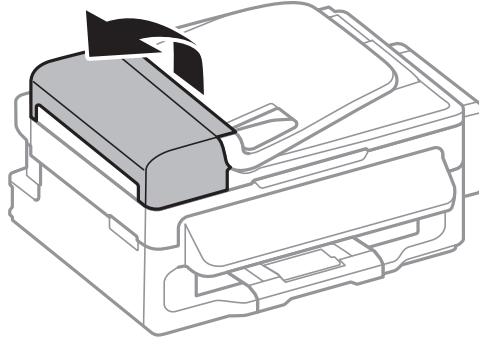

2. Išimkite įstrigusį popierių.

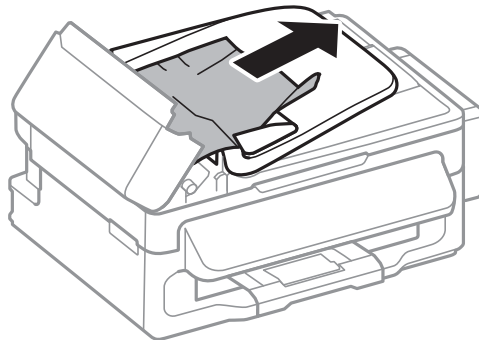

3. Atidarykite ADF.

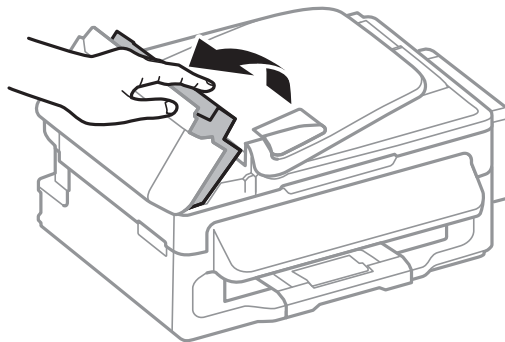

## Problemų sprendimas

4. Išimkite įstrigusį popierių.

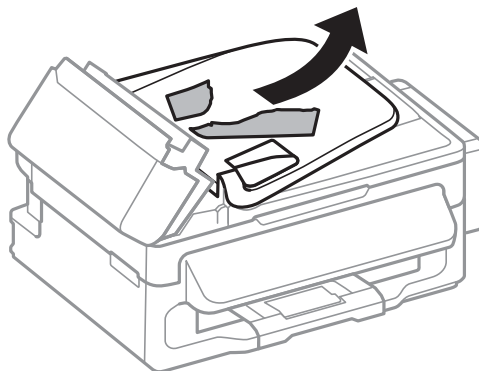

5. Pakelkite ADF įvesties dėklą ir išimkite įstrigusį popierių.

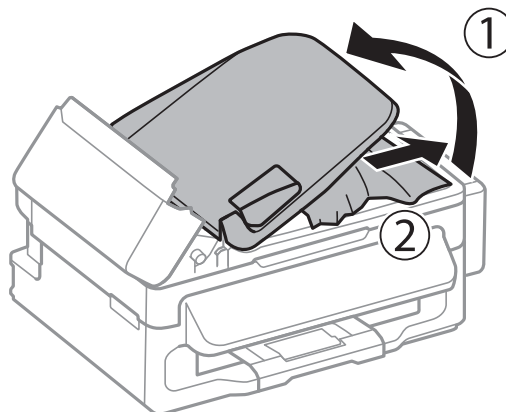

6. Uždarykite ADF dangtį.

---

## Popierius tiekiamas netinkamai

Jei popierius stringa, yra tiekiamas ne tiesiai, po kelis popieriaus lapus iš karto, popierius netiekiamas arba išstumiamas, įsitikinkite, kad laikotės šių nuorodų.

- Padėkite spausdintuvą ant lygaus paviršiaus ir naudokite esant rekomenduojamoms aplinkos sąlygoms.
- Naudokite šio spausdintuvo palaikomą popierių.
- Laikykitės atsargumo priemonių dėl popieriaus naudojimo.
- Įdėkite popieriaus tinkama kryptimi ir priekinio krašto kreiptuvą pristumkite prie popieriaus krašto.
- Daugiau nei nurodyta konkretaus popieriaus lapų dėti negalima. Jei naudojate paprastąjį popierių, jo šūsnis neturi būti aukščiau už liniją, kuri pažymėta trikampi simboliu ant kraštinio kreiptuvo.
- Jei pateikiamas klaidos pranešimas, informuojantis, kad nėra popieriaus, nors popieriaus į spausdintuvą įdėta, įdėkite popierių iš naujo ties gal. popier. tiektuvas dešiniuoju kraštu.
- Kai reikia įdėti kelis popieriaus lapus, juos dėkite po vieną.
- Jei vykdam rankinį dvipusį spausdinimą tiekiamas po kelis popieriaus lapus iš karto, išimkite visą popieriaus šaltinyje esantį popierių ir įdėkite jį iš naujo.
- Tam tikrą laiką spausdinimas gali būti pristabdytas, todėl spausdintuvas išstums popierių.

## Problemų sprendimas

- Įsitikinkite, kad popieriaus formato ir rūšies nustatymai yra teisingi.

### Susijusi informacija

- ➔ „Su aplinka susiję techniniai duomenys” puslapyje 125
- ➔ „Galimas popierius ir talpa” puslapyje 25
- ➔ „Atsargumo priemonės dėl popieriaus naudojimo” puslapyje 24
- ➔ „Popieriaus įdėjimas į Gal. popier. tiek tuvas” puslapyje 26

## Originalas netiekiamas į ADF

- Naudokite tokius originalus, kuriuos galima dėti į ADF.
- Įdėkite originalus tinkama kryptimi ir ADF kraštinius kreiptuvus pristumkite prie originalų kraštų.
- Išvalykite ADF vidų.
- Šūsniš neturi būti aukštesnis už liniją po simboliu ▼ vidinėje ADF kraštinio kreiptuvo pusėje.
- Patikrinkite, ar valdymo skydelyje rodoma ADF piktograma. Jei jos nėra, vėl dėkite originalus.

### Susijusi informacija

- ➔ „ADF galimi originalai” puslapyje 30
- ➔ „Originalų padėjimas ant ADF” puslapyje 30
- ➔ „ADF valymas” puslapyje 86



---

## Su maitinimu ir valdymo skydeliu susijusios problemos

### Nepavyksta įjungti maitinimo

- Šiek tiek ilgiau palaikykite nuspaustą mygtuką .
- Įsitikinkite, kad maitinimo laidas tinkamai prijungtas.

### Nepavyksta išjungti maitinimo

Šiek tiek ilgiau palaikykite nuspaustą mygtuką . Jei vis tiek nepavyksta išjungti spausdintuvo, atjunkite maitinimo laidą. Kad neuždziūtų spausdinimo galvutė, vėl įjunkite spausdintuvą ir išjunkite jį paspausdami mygtuką .

### Užgęsta skystųjų kristalų ekranas

Spausdintuvas veikia miego režimu. Norėdami grąžinti ankstesnę skystųjų kristalų ekrano būseną, paspauskite bet kurį valdymo skydelio mygtuką.

## Spausdintuvas nespausdina

Jei spausdintuvas neveikia arba nieko neišspausdina, patikrinkite šiuos dalykus.

- Patikimai prijunkite USB kabelį prie spausdintuvo ir kompiuterio.
- Jei naudojate USB šakotuvą, spausdintuvą pabandykite prijungti tiesiai prie kompiuterio.
- Jei spausdintuvą naudojate per tinklą, įsitikinkite, kad spausdintuvas prijungtas prie tinklo. Ryšio būseną galite patikrinti pagal valdymo skydelio indikacijas arba išspausdindami tinklo būsenos lapą. Jei spausdintuvas nėra prijungtas prie tinklo, žr. *Tinklo vadovas*.
- Jei spausdinate didelį duomenų vaizdą, kompiuteryje gali baigtis atmintis. Išspausdinkite mažesnės skiriamosios gebos ar formato vaizdą.
- Sistemoje „Windows“ spausdintuvo tvarkyklės skirtuke **Spausdinimo eilė** spustelėkite **Tech. priežiūra**, tada patikrinkite tai, kas pateikta toliau.
  - Patikrinkite, ar nėra pristabdytų spausdinimo užduočių.  
Jei reikia, atšaukite spausdinimą.
  - Įsitikinkite, kad spausdintuvas neveikia atjungties arba laukimo režimu.  
Jei spausdintuvas veikia atjungties arba laukimo režimu, pereikite į meniu **Spausdintuvas** ir atšaukite atjungties arba laukimo režimo nustatymus.
  - Atidarykite meniu **Spausdintuvas** ir įsitikinkite, kad spausdintuvas pasirinktas kaip numatytasis (meniu elementas turi būti pažymėtas varnele).  
Jei spausdintuvas nėra pasirinktas kaip numatytasis, nustatykite jį kaip numatytąjį spausdintuvą.
- Jei naudojate „Mac OS X“, įsitikinkite, kad spausdintuvo būsena nėra **Pause**.  
Pasirinkite **System Preferences**, pasirinkite  meniu > **Printers & Scanners** (arba **Print & Scan**, **Print & Fax**), tada dukart spustelėkite spausdintuvą. Jei spausdintuvas pristabdytas, spustelėkite **Resume** (arba **Resume Printer**).
- Paleiskite purkštukų patikrą ir, jei kuris nors spausdinimo galvutės purkštukas yra užsikimšęs, išvalykite spausdinimo galvutę.
- Jei spausdintuvu naudojate naudodami „AirPrint“, įjunkite „AirPrint“ nustatymą paslaugoje „Web Config“. Jei šis nustatymas išjungtas, „AirPrint“ naudoti negalėsite.

### Susijusi informacija

- ➔ [„Spausdinimo atšaukimas“ puslapyje 52](#)
- ➔ [„Spausdinimo galvutės patikra ir valymas“ puslapyje 82](#)

## Su spaudiniais susijusios problemos

### Prasta spausdinimo kokybė

Jei spausdinimo kokybė yra prasta dėl neryškių spaudinių, juostų, trūkstančių, išblukusių spalvų, nelygiavimo ir į mozaiką panašių šablonų, patikrinkite šiuos dalykus.

- Įsitikinkite, kad atliktas pradinis užpildymas rašalu.
- Patikrinkite rašalo talpyklą. Jei rašalo talpykla yra tuščia, nedelsiant užpildykite rašalu ir išvalykite spausdinimo galvutę.

## Problemų sprendimas

- Paleiskite purkštukų patikrą ir, jei kuris nors spausdinimo galvutės purkštukas yra užsikimšęs, išvalykite spausdinimo galvutę.
- Jeigu nenaudojote spausdintuvo ilgą laiką, naudokite spausdintuvo tvarkyklės priemonę „Stiprus rašalo plovimas“.
- Išlygiuokite spausdinimo galvutę.
- Jei nelygiavimas yra matomas 2.5 cm intervalais, sulygiuokite spausdinimo galvutę.
- Naudokite šio spausdintuvo palaikomą popierių.
- Nespausdinkite ant drėgno, sugadinto ar per daug seno popieriaus.
- Jei popierius yra susiraitęs arba vokas išsipūtęs, išlyginkite.
- Spausdindami vaizdus arba nuotraukas, naudokite aukštos skiriamosios gebos duomenis. Nors ekrane atrodo pakankamai gerai, įprastai vaizdai žiniatinklio svetainėse yra žemos skiriamosios gebos, todėl gali suprastėti spausdinimo kokybė.
- Atsižvelgdami į spausdintuvą įdėtą popieriaus tipą, valdymo skydelyje arba spausdintuvo tvarkyklėje pasirinkite tinkamą popieriaus tipo nustatymą.
- Valdymo skydelyje arba spausdintuvo tvarkyklėje pasirinkite tinkamą aukščiausios kokybės nustatymą.
- Kai vaizdai arba nuotraukos išspausdinamos netikėtų spalvų, pakoreguokite spalvas ir spausdinkite iš naujo. Automatinė spalvų ištaisymo funkcija naudoja standartinį ištaisymo režimą, pasirinktą **PhotoEnhance**. Nustatydami kitą **PhotoEnhance** parinktį, išskyrus **Autom. koregavimas**, kaip nustatymą **Vaizdo koregavimas**, išmėginkite kitą ištaisymo režimą. Jei problema išlieka, naudokite bet kurią kitą spalvų ištaisymo funkciją, išskyrus **PhotoEnhance**.
- Išjunkite dvikrypčio (arba ypač spartaus) spausdinimo nustatymą. Kai šis nustatymas įjungtas, spausdinimo galvutės spausdina judėdama abiem kryptimis, todėl gali būti netinkamai sulygiuotos vertikalios linijos. Išjungus šią funkciją gali būti lėčiau spausdinama.
  - Windows

Spausdintuvo tvarkyklės skirtuke **Dideliu greičiu** atžymėkite **Daugiau pasirinkčių**.
  - Mac OS X

Pasirinkite **System Preferences**, pasirinkite meniu  > **Printers & Scanners** (arba **Print & Scan, Print & Fax**), tada pasirinkite spausdintuvą. Spustelėkite **Options & Supplies** > **Options** (arba **Driver**). Pasirinkite **Off** nustatymą **High Speed Printing**.
- Iš karto po spausdinimo nesukraukite popieriaus į krūvą.
- Prieš pildydami arba peržiūrėdami spaudinius, juos visiškai išdžiovinkite. Džiovindami spaudinius, saugokite juos nuo tiesioginių saulės spindulių, nenaudokite džiovintuvo ir nelieskite išspausdintos popieriaus pusės.
- Pamėginkite naudoti autentiškus „Epson“ rašalo buteliukus. Šis gaminys yra sukurtas pritaikyti spalvas, kai naudojami autentiški „Epson“ rašalo buteliukai. Naudojant neautentiškus rašalo buteliukus, spausdinimo kokybė gali suprastėti.
- Šiam spausdintuvui naudokite rašalo buteliukus su tinkamu dalies kodu.
- „Epson“ rekomenduoja sunaudoti rašalo buteliuką iki ant pakuotės įspausotos datos.
- Spausdinant vaizdus arba nuotraukas, vietoj paprastojo popieriaus „Epson“ rekomenduoja naudoti autentišką „Epson“ popierių. Spausdinkite ant autentiško „Epson“ popieriaus spausdinamosios pusės.

### Susijusi informacija

- ➔ „Rašalo talpyklų papildymas“ puslapyje 78
- ➔ „Spausdinimo galvutės patikra ir valymas“ puslapyje 82
- ➔ „Rašalo keitimas vamzdeliuose“ puslapyje 84

## Problemų sprendimas

- ➔ „Spausdinimo galvutės lygiavimas” puslapyje 84
- ➔ „Atsargumo priemonės dėl popieriaus naudojimo” puslapyje 24
- ➔ „Galimas popierius ir talpa” puslapyje 25
- ➔ „Popieriaus rūšių sąrašas” puslapyje 25
- ➔ „Spaudinio spalvų koregavimas” puslapyje 49

## Prasta kopijavimo kokybė

Jei nukopijuotame vaizde matosi netolygios spalvos, dėmės, taškai ar tiesios linijos, patikrinkite šiuos dalykus.

- Norėdami išvalyti popieriaus kelią, įdėkite ir išstumkite popierių nespausdindami.
- Nuvalykite skaitytuvo stiklas ir dokumentų dangtį.
- Nuvalykite ADF velenėlį.
- Dėdami originalus ant skaitytuvo stiklas, pernelyg stipriai nespauskite originalų ar dokumentų dangčio. Spaudžiant originalą arba dokumentų dangtį pernelyg stipriai, spalvos gali būti netolygios, gali atsirasti dėmių arba taškų.
- Jei pasireiškia muaro efektas (matyti susikertantys brūkšniai), pakeiskite mažinimo arba didinimo nustatymą arba šiek tiek pakreipkite originalą.

### Susijusi informacija

- ➔ „Popieriaus kelio valymas” puslapyje 86
- ➔ „Skaitytuvo stiklas valymas” puslapyje 88
- ➔ „ADF valymas” puslapyje 86
- ➔ „Prasta spausdinimo kokybė” puslapyje 108

## Ant kopijos matyti ir kitoje originalo pusėje esantis vaizdas

- Jei originalas plonas, padėkite jį ant skaitytuvo stiklas ir uždėkite ant jo juodą popieriaus lapą.
- Naudodami valdymo skydelį sumažinkite kopijavimo tankio nustatymą.

## Netinkama spaudinio padėtis, dydis arba paraštės

- Įdėkite popieriaus tinkama kryptimi ir priekinio krašto kreiptuvus pristumkite prie popieriaus kraštų.
- Dėdami originalus ant skaitytuvo stiklas, originalo kampą sulygiuokite su simboliu pažymėtu skaitytuvo stiklo rėmo kampu. Jei kopijos kraštai apkarpyti, paslinkite originalą šiek tiek toliau nuo kampo.
- Nuvalykite skaitytuvo stiklas ir dokumentų dangtį. Jei ant stiklo yra dulkių arba dėmių, kopijavimo sritis gali būti išplėsta, kad apimtų dulkes ir dėmes: tada gali būti klaidingai nustatyta spausdinimo padėtis arba sumažintas vaizdas.
- Valdymo skydelyje nustatykite tinkamą originalo dydžio nustatymą.
- Valdymo skydelyje arba spausdintuvo tvarkyklėje pasirinkite tinkamą popieriaus formato nustatymą.
- Programoje pakoreguokite paraščių nustatymus taip, kad jos patektų į spausdinamą sritį.

### Susijusi informacija

- ➔ „Popieriaus įdėjimas į Gal. popier. tiek tuvas” puslapyje 26

## Problemų sprendimas

- ➔ „Originalų padėjimas” puslapyje 30
- ➔ „Skaitytuvo stiklas valymas” puslapyje 88
- ➔ „Spausdinimo sritis” puslapyje 122

## Ant popieriaus yra dėmių arba jis nusitrynęs

Jei spausdinant ant popieriaus atsiranda dėmių arba jis nusitrina, patikrinkite šiuos dalykus.

- Išvalykite popieriaus kelią.
- Nuvalykite skaitytuvo stiklas ir dokumentų dangtį.
- Popierių įdėkite tinkama kryptimi.
- Kai vykdate dvipusį spausdinimą, prieš įdėdami popierių iš naujo įsitikinkite, kad rašalas visiškai išdžiuvęs.
- Kai ant popieriaus atsiranda dėmių kopijuojant, sumažinkite tankio nustatymą valdymo skydelyje.

### Susijusi informacija

- ➔ „Popieriaus kelio valymas” puslapyje 86
- ➔ „Skaitytuvo stiklas valymas” puslapyje 88
- ➔ „Popieriaus įdėjimas į Gal. popier. tiektuvas” puslapyje 26
- ➔ „Prasta spausdinimo kokybė” puslapyje 108

## Išspausdinti simboliai yra neteisingi arba iškraipyti

- Patikimai prijunkite USB kabelį prie spausdintuvo ir kompiuterio.
- Atšaukite visas pristabdytas spausdinimo užduotis.
- Kol spausdinama, rankiniu būdu nenustatykite kompiuterio režimo **Hibernate** arba **Sleep**. Kitą kartą paleidus kompiuterį ant puslapių išspausdintas tekstas gali būti iškraipytas.

### Susijusi informacija

- ➔ „Spausdinimo atšaukimas” puslapyje 52

## Išspausdinamas atvirkštinis vaizdas

Naudodami spausdintuvo tvarkyklę arba programą atšaukite visus veidrodinio vaizdo nustatymus.

- Windows  
Spausdintuvo tvarkyklės skirtuke **Veidrodinis atvaizdas** atžymėkite **Daugiau pasirinkčių**.
- Mac OS X  
Spausdinimo dialogo lango meniu **Spausdinimo nustatymai** panaikinkite **Mirror Image**.

## Nepavyko pašalinti spausdinimo problemas

Jei pritaikius visus sprendimus problemos išspręsti nepavyko, pabandykite pašalinti spausdintuvo tvarkyklę ir iš naujo ją įdiegti.



**Susijusi informacija**

- ➔ „Programų šalinimas” puslapyje 97
- ➔ „Programų įdiegimas” puslapyje 99

---

## Kitos spausdinimo problemos

### Spausdinama per lėtai

- Uždarykite visas nereikalingas programas.
- Valdymo skydelyje arba spausdintuvo tvarkyklėje sumažinkite kokybės nustatymą. Dėl aukštos kokybės spausdinama lėčiau.
- Įjunkite dvikrypčio (arba ypač spartaus) spausdinimo nustatymą. Kai šis nustatymas įjungtas, spausdinimo galvutė spausdina judėdama abiem kryptimis ir padidėja spausdinimo greitis.
  - Windows  
Spausdintuvo tvarkyklės skirtuke **Dideliu greičiu** pasirinkite **Daugiau pasirinkčių**.
  - Mac OS X  
Pasirinkite **System Preferences**, pasirinkite meniu  > **Printers & Scanners** (arba **Print & Scan, Print & Fax**), tada pasirinkite spausdintuvą. Spustelėkite **Options & Supplies** > **Options** (arba **Driver**). Pasirinkite **On** nustatymą **High Speed Printing**.
- Išjunkite tylųjį režimą. Veikiant šiai funkcijai spausdinama lėčiau.
  - Windows  
Spausdintuvo tvarkyklės skirtuke **Išjungtas** pasirinkite **Tylusis režimas** nustatymą **Pagrindinis**.
  - Mac OS X  
Pasirinkite **System Preferences**, pasirinkite meniu  > **Printers & Scanners** (arba **Print & Scan, Print & Fax**), tada pasirinkite spausdintuvą. Spustelėkite **Options & Supplies** > **Options** (arba **Driver**). Pasirinkite **Off** nustatymą **Tylusis režimas**.

### Spausdinant nepertraukiamai, spausdinimo greitis itin sumažėja

Spausdinimas sulėtėja, kad spausdintuvo mechanizmas neperkaistų ir nesutriktų jo veikimas. Tačiau toliau spausdinti galima.

Tam, kad vėl būtų spausdinama įprastu greičiu, bent 30 minučių nespausdinkite ir leiskite spausdinimui paveikti tuščiąją eiga. Jei maitinimą išjungsitė, spausdinimas negrįš į įprastą greitį.

---

## Nepavyksta paleisti nuskaitymo

- Jei nuskaitydami naudojate ADF, patikrinkite, ar uždaryti dokumentų ir ADF dangčiai.
- Patikimai prijunkite sąsajos kabelį prie spausdintuvo ir kompiuterio.
- Jei naudojate USB šakotuvą, spausdintuvą prijunkite tiesiai prie kompiuterio.
- Jei spausdintuvą naudojate per tinklą, įsitikinkite, kad spausdintuvas tinkamai prijungtas prie tinklo. Ryšio būseną galite patikrinti pagal tinklo piktogramą spausdintuvo lange ir išspausdindami tinklo būsenos lapą. Jei spausdintuvas nėra prijungtas prie tinklo, žr. *Tinklo vadovas*.



## Problemų sprendimas

- ❑ Jei paleidus EPSON Scan pateikiamas skaitytuvų sąrašas, įsitikinkite, kad pasirinkote tinkamą spausdintuvą (skaitytuvą).
- ❑ Jei naudojate su TWAIN suderinamą programą, pasirinkite naudojamą spausdintuvą (skaitytuvą).
- ❑ Jei naudojate Windows, įsitikinkite, kad dalyje **Skaitytuvas ir fotoaparatas** rodomas spausdintuvo (skaitytuvo) pavadinimas. Spausdintuvo (skaitytuvo) pavadinimas atrodo taip: „EPSON XXXXX (spausdintuvo pavadinimas)“. Jei spausdintuvo (skaitytuvo) pavadinimo nėra, pašalinkite ir iš naujo įdiekite EPSON Scan. Kaip pasiekti **Skaitytuvas ir fotoaparatas**, žr. toliau.
  - ❑ Windows 8.1/Windows 8/Windows Server 2012 R2/Windows Server 2012  
Pasirinkite **Desktop > Settings > Control Panel**, pagrindinio ieškos mygtuko lauke įveskite „Scanner and Camera“, spustelėkite **Show Scanner and Camera** ir patikrinkite, ar rodomas spausdintuvo pavadinimas.
  - ❑ Windows 7/Windows Server 2008 R2  
Spustelėkite pradžios mygtuką, pasirinkite **Control Panel**, pagrindinio ieškos mygtuko lauke įveskite „Scanner and Camera“, spustelėkite **View scanners and cameras** ir patikrinkite, ar rodomas spausdintuvo pavadinimas.
  - ❑ Windows Vista/Windows Server 2008  
Spustelėkite pradžios mygtuką, pasirinkite **Valdymo skydas > Aparatūra ir garsas > Skaitytuvai ir fotoaparatai** ir patikrinkite, ar rodomas spausdintuvo pavadinimas.
  - ❑ Windows XP/Windows Server 2003 R2/Windows Server 2003  
Spustelėkite pradžios mygtuką, pasirinkite **Control Panel > Printers and Other Hardware > Scanner and Cameras** ir patikrinkite, ar rodomas spausdintuvo pavadinimas.
- ❑ Jei nuskaityti nepavyksta naudojant su TWAIN suderinamą programą, pašalinkite ir vėl įdiekite su TWAIN suderinamą programą.
- ❑ Jei naudojate „Mac OS X“ ir „Intel“ procesorių ir yra įdiegta ne „EPSON Scan“, o kuri nors kita „Epson“ skaitytuvo tvarkyklė, pvz., „Rosetta“ arba PPC, ją pašalinkite, taip pat pašalinkite „EPSON Scan“, o tada iš naujo įdiekite EPSON Scan.

### Susijusi informacija

- ➔ [„Programų šalinimas“ puslapyje 97](#)
- ➔ [„Programų įdiegimas“ puslapyje 99](#)

## Nepavyksta paleisti nuskaitymo naudojant valdymo skydelį

- ❑ Patikrinkite, ar tinkamai įdiegtos EPSON Scan ir Epson Event Manager.
- ❑ Patikrinkite dalyje Epson Event Manager priskirtą nuskaitymo nustatymą.

### Susijusi informacija

- ➔ [„Epson Event Manager“ puslapyje 95](#)

---

## Su nuskaitytais vaizdais susijusios problemos

### Prasta nuskaitymo kokybė

- ❑ Nuvalykite skaitytuvo stiklas ir dokumentų dangtį.

## Problemų sprendimas

- Nuvalykite ADF velenėlį (tik ADF turinčiuose spausdintuvuose).
- Dėdami originalus ant skaitytuvo stiklas, pernelyg stipriai nespauskite originalų ar dokumentų dangčio. Spaudžiant originalą arba dokumentų dangtį pernelyg stipriai, spalvos gali būti netolygios, gali atsirasti dėmių arba taškų.
- Pašalinkite dulkes nuo originalaus failo.
- Naudodami valdymo skydelį pasirinkite atitinkamus dokumento tipo nustatymus.
- Pabandykite nuskaityti pasirinkę didesnę skiriamąją gebą.
- Prieš nuskaitydami vaizdą, pakoreguokite jį naudodami EPSON Scan. Išsamios informacijos žr. EPSON Scan.

### Susijusi informacija

- ➔ „Skaitytuvo stiklas valymas” puslapyje 88
- ➔ „ADF valymas” puslapyje 86

## Suliejami simboliai

- Dalyje **Paprastas režimas** arba **Raštinės režimas**, esančios programoje EPSON Scan, pasirinkite **Vaizdo parinktis** (rasite nustatyme **Vaizdo regulaivimas**), tada pasirinkite **Teksto patobulinimas**.
- Programos „**Professional**“ režimas dalies EPSON Scan **Dokumentas** nustatymų dalyje pasirinkite **Autom. ekspozicijos tipas** nustatymą **Originalas**.
- Pakoreguokite EPSON Scan ribinius nustatymus.
  - Paprastas režimas**  
Pasirinkite **Juoda & balta** kaip nustatymą **Vaizdo tipas**, spustelėkite **Šviesumas**, tada pakoreguokite ribinę reikšmę.
  - Raštinės režimas** arba „**Professional**“ režimas  
Pasirinkite **Juoda & balta** kaip nustatymą **Vaizdo tipas**, tada pakoreguokite ribinę reikšmę.
- Pabandykite nuskaityti pasirinkę didesnę skiriamąją gebą.

## Nuskaitytame vaizde matomas originalo antrosios pusės vaizdas

- Jei originalus failas yra plonas, padėkite jį ant skaitytuvo stiklas, tada virš jo uždėkite juodo popieriaus.
- Naudodami valdymo skydelį arba EPSON Scan, pasirinkite atitinkamus dokumento tipo nustatymus.
- Dalyje **Paprastas režimas** arba **Raštinės režimas**, esančios programoje EPSON Scan, pasirinkite **Vaizdo parinktis** (rasite nustatyme **Vaizdo regulaivimas**), tada pasirinkite **Teksto patobulinimas**.

### Susijusi informacija

- ➔ „Režimas Nuskaityti” puslapyje 17

## Ant nuskaityto vaizdo pastebimas muaro efektas (matyti susikertantys brūkšneliai)

- Pakreipkite originalus šiek tiek kitu kampu.
- Programoje EPSON Scan pasirinkite **Muarų pašalinimas**.

## Problemų sprendimas

- ❑ Naudodami valdymo skydelį arba EPSON Scan pakeiskite skyros nustatymą.

### Netinkama nuskaitymo sritis arba kryptis

- ❑ Dėdami originalus ant skaitytuvo stiklas, originalo kampą sulygiuokite su simboliu pažymėtu skaitytuvo stiklas rėmo kampu. Jei nuskaityto vaizdo kraštai apkarpyti, paslinkite originalą šiek tiek toliau nuo kampo.
- ❑ Nuvalykite skaitytuvo stiklas ir dokumentų dangtį. Jei ant stiklo yra dulkių arba dėmių, nuskaitymo sritis gali būti išplėsta, kad apimtų dulkes ir dėmes: tada gali būti klaidingai nustatyta nuskaitymo padėtis arba sumažintas vaizdas.
- ❑ Jei ant skaitytuvo stiklas dedate kelis originalus ir norite nuskaityti juos atskirai, bet jie nuskaunami ant vieno lapo, palikite tarp originalų bent 20 mm (0,8 col.) tarpus. Jei problema išlieka, originalus dėkite po vieną.
- ❑ Jei nuskaitydami naudojate valdymo skydelį, tinkamai nustatykite nuskaitymo sritį.
- ❑ Jei nuskaitydami naudojate EPSON Scan miniatiūrų peržiūrą, pastumkite originalą per 4,5 mm (0,18 col.) nuo skaitytuvo stiklas kraštų.
- ❑ Jei originalas yra didelis ir programoje EPSON Scan naudojate **Paprastas režimas** arba „**Professional**“ režimas miniatiūrų peržiūrą, nuskaitymo sritis gali būti nustatyta netinkamai. Jei peržiūrite naudodami EPSON Scan, pereikite į lango **Peržiūra** skirtuką **Peržiūra** ir sukurkite norimos nuskaityti srities parinkties zoną.
- ❑ Jei EPSON Scan parinktis **Autom. nuotraukų orientavimas** neveikia kaip numatyta, žr. EPSON Scan žinyną.
- ❑ Naudodami EPSON Scan, pašalinkite **Autom. nuotraukų orientavimas**.
- ❑ Jei nuskaitytumėte naudodami „EPSON Scan“, pasirinkus per didelį skiriamosios gebos nustatymą, galima nuskaitymo sritis gali būti apribota. Sumažinkite skiriamąją gebą arba pakoreguokite nuskaitymo sritį lange **Peržiūra**.

#### Susijusi informacija

- ➔ „Originalų padėjimas“ puslapyje 30
- ➔ „Skaitytuvo stiklas valymas“ puslapyje 88

### Nepavyko pašalinti vaizdo nuskaitymo problemos

Jei pritaikius visus sprendimus problemos išspręsti nepavyko, „EPSON Scan“ lange spustelėkite **Konfigūracija**, o tada skirtuke **Kita** spustelėdami **Atstatyti viską** inicijuokite „EPSON Scan“ nustatymus. Jei inicijavus problemos išspręsti nepavyksta, pašalinkite ir iš naujo įdiekite EPSON Scan.

#### Susijusi informacija

- ➔ „Programų šalinimas“ puslapyje 97
- ➔ „Programų įdiegimas“ puslapyje 99

---

## Kitos nuskaitant išskylančios problemos

### Netinkamas miniatiūrų peržiūros rodinys

Žr. EPSON Scan žinyną.

### Susijusi informacija

➔ „EPSON Scan (skaitytuvo tvarkyklė)” puslapyje 94

## Nuskaitoma per lėtai

Sumažinkite skiriamąją gebą.

## Nuskaitymas sustabdomas nuskaitymą į PDF / „Multi-TIFF“

- Jei nuskaitytote naudodami „EPSON Scan“, galite nuskaityti net 999 puslapių PDF formatu ir net 200 puslapių „Multi-TIFF“ formatu. Jei nuskaitytote naudodami valdymo skydelį, galite nuskaityti iki 50 puslapių tiek PDF, tiek „Multi-TIFF“ formatu.
- Kai nuskaityta itin daug failų, rekomenduojame pasirinkti nespalvotą nuskaitymą.
- Padarykite daugiau laisvos vietos kompiuterio standžiajame diske. Jei nepakanka laisvos vietos, nuskaitymas gali būti sustabdytas.
- Pabandykite nuskaityti pasirinkę mažesnę skiriamąją gebą. Jei bendras duomenų kiekis pasiekia ribą, nuskaitymas sustabdomas.

### Susijusi informacija

➔ „Režimas Nuskaityti” puslapyje 17



---

## Siunčiant ir gaunant faksogramas iškylančios problemos

### Nepavyksta išsiųsti arba priimti faksogramų

- Naudodami valdymo skydelį pasirinkite **Tikrinti fakso ryšį**, kad būtų įvykdyta automatinė fakso ryšio patikra. Išmėginkite ataskaitoje išspausdintus sprendimus.
- Patikrinkite **Linijos tipas** nustatymą. Problemą gali pavykti išspręsti jį nustačius į **PBX**. Jei norint, kad telefono sistema prisijungtų prie išorinės linijos, būtina įvesti kodą, naudodami spausdintuvą užregistruokite kodą, ir siųsdami prieš fakso numerį įveskite # (groteles).
- Įvykus ryšio klaidai, naudodami valdymo skydelį pakeiskite **Faksogramų siuntimo greitis** pasirinkdami **Lėtas (9 600 kps)**.
- Prijungdami telefoną patikrinkite, ar veikia sieninis telefono lizdas. Jei negaunate ar negalite priimti skambučių, kreipkitės į telekomunikacijos paslaugų įmonę.
- Norint prisijungti prie DSL telefono linijos, reikia naudoti DSL modemą su integruotu DSL filtru arba į liniją įdiegti atskirą DSL filtrą. Kreipkitės į DSL tiekėją.
- Jei jungiatės prie DSL telefono linijos, spausdintuvą prijunkite tiesiai prie sieninio telefono lizdo ir patikrinkite, ar pavyksta išsiųsti faksogramą. Jei taip, problema galėjo būti susijusi su DSL filtru. Kreipkitės į DSL tiekėją.
- Naudodami valdymo skydelį įjunkite nustatymą **ECM**. Kai ECM išjungtas, spalvotų faksogramų nei siųsti, nei gauti negalėsite.

## Problemų sprendimas

- ❑ Jei norite siųsti arba gauti faksogramas naudodami kompiuterį, patikrinkite, ar USB kabeliu arba per tinklą yra prijungtas spausdintuvas ir ar kompiuteryje įdiegtos spausdintuvo ir „PC-FAX“ tvarkyklės. „PC-FAX“ tvarkyklė įdiegiama kartu su „FAX Utility“.
- ❑ Jei naudojate Windows, patikrinkite, ar dalyje **Įrenginiai ir spausdintuvai, Spausdintuvas** arba **Spausdintuvai ir kita aparatūra** rodomas spausdintuvo (fakso) pavadinimas. Spausdintuvo (fakso) pavadinimas turi atrodyti panašiai kaip „EPSON XXXXX (FAX)“. Jei spausdintuvo (fakso) pavadinimo nėra, pašalinkite ir iš naujo įdiekite FAX Utility. Kaip pasiekti **Įrenginiai ir spausdintuvai, Spausdintuvas** arba **Spausdintuvai ir kita aparatūra**, žr. toliau.
  - ❑ Windows 8.1/Windows 8  
Dalyje **Aparatūra ir garsas** arba **Aparatūra** pasirinkite **Darbalaukis > Parametrai > Valdymo skydas > Peržiūrėti įrenginius ir spausdintuvus**.
  - ❑ Windows 7  
Spustelėkite pradžios mygtuką, tada dalyje **Aparatūra ir garsas** arba **Aparatūra** pasirinkite **Valdymo skydas > Peržiūrėti įrenginius ir spausdintuvus**.
  - ❑ Windows Vista  
Spustelėkite pradžios mygtuką ir dalyje **Aparatūra ir garsas** pasirinkite **Valdymo skydas > Spausdintuvai**.
  - ❑ Windows XP  
Spustelėkite pradžios mygtuką ir pasirinkite **Valdymo skydas > Spausdintuvai ir kita aparatūra > Spausdintuvai ir faksai**.
- ❑ „Mac OS X“ patikrinkite šias nuostatas.
  - ❑ Pasirinkite **System Preferences**, pasirinkite meniu  > **Printers & Scanners** (arba **Print & Scan, Print & Fax**), tada pasirinkite rodomą spausdintuvą (faksą). Spausdintuvo (fakso) pavadinimas turi atrodyti panašiai kaip „FAX XXXX (USB)“ arba „FAX XXXX (IP)“. Jei spausdintuvo (fakso) pavadinimo nėra, spustelėkite + ir užregistruokite spausdintuvą (faksą).
  - ❑ Pasirinkite **System Preferences** iš meniu , pasirinkite **Printers & Scanners** (arba **Print & Scan, Print & Fax**), tada dukart spustelėkite spausdintuvą (faksą). Jei spausdintuvas pristabdytas, spustelėkite **Resume** (arba „Resume Printer“).

### Susijusi informacija

- ➔ [„Fakso parametrai“ puslapyje 21](#)
- ➔ [„PBX telefono sistemos nustatymų pasirinkimas“ puslapyje 68](#)
- ➔ [„Spausdintuvo prijungimas prie telefono linijos“ puslapyje 63](#)
- ➔ [„Programų šalinimas“ puslapyje 97](#)
- ➔ [„Programų įdiegimas“ puslapyje 99](#)

## Nepavyksta išsiųsti faksogramų

- ❑ Naudodami valdymo skydelį nustatykite siunčiamų faksogramų antraštės informaciją. Kai kurie faksų įrenginiai automatiškai atmeta gaunamas faksogramas, jei jos be antraštės.
- ❑ Jei užblokuotas skambintojo ID, atblokuokite jį. Kai kurie telefonai arba fakso įrenginiai automatiškai atmeta anoniminius skambučius.
- ❑ Paklauskite gavėjo, ar teisingas fakso numeris ir ar gavėjo fakso įrenginys pasirengęs priimti faksogramą.

## Problemų sprendimas

### Susijusi informacija

- ➔ „Fakso parametrai” puslapyje 21
- ➔ „Nepavyksta išsiųsti arba priimti faksogramų” puslapyje 116

## Nepavyksta išsiųsti faksogramų nurodytam gavėjui

Jei nepavyksta išsiųsti faksogramų konkrečiam gavėjui (įvyksta klaida), vadovaukitės toliau pateiktomis nuorodomis.

- Jei spausdintuvui baigus skambinti per 50 sekundžių gavėjo įrenginys neatsiliepia į jūsų skambutį, skambutis baigiamas ir pateikiamas klaidos pranešimas. Surinkite numerį prijungtu telefonu ir išsiaiškinkite, po kiek laiko įjungiamas fakso signalas. Jei praeina daugiau nei 50 sekundžių, norėdami išsiųsti faksogramą, po fakso numerio įveskite pauzių. Norėdami įvesti pauzę, paspauskite  $\frac{0}{-}$ . Įvestas brūkšnelis žymi pauzę. Viena pauzė trunka maždaug tris sekundes. Jei reikia, įveskite kelias pauzes.
- Jei gavėją pasirinkote iš kontaktų sąrašo, patikrinkite, ar įvesta informacija yra teisinga. Jei informacija tinkama, iš kontaktų sąrašo pasirinkite gavėją, paspauskite ► ir pasirinkite **Taisyti**. Ekране **Pridėti įvestį** pakeiskite **Faksogramų siuntimo greitis į Lėtas (9 600 kps)**.

### Susijusi informacija

- ➔ „Faksogramų siuntimas numerį renkant iš išorinio telefono aparato” puslapyje 69
- ➔ „Kontaktų tvarkymas” puslapyje 33
- ➔ „Nepavyksta išsiųsti arba priimti faksogramų” puslapyje 116

## Nepavyksta išsiųsti faksogramų nurodytu laiku

Valdymo skydelyje teisingai nustatykite laiką ir datą.

### Susijusi informacija

- ➔ „Faksogramų siuntimas nurodytu laiku (Siųsti faksogramą vėliau)” puslapyje 70
- ➔ „Režimas **Sąranka**” puslapyje 18

## Nepavyksta gauti faksogramų

- Jei esate užsiprenumeravę skambučių persiuntimo paslaugą, spausdintuvui gali nepavykti priimti faksogramų. Kreipkitės į paslaugos tiekėją.
- Jei neprijungėte telefono prie spausdintuvo, naudodami valdymo skydelį pasirinkite **Priėmimo režimas** nustatymą **Automatinis**.

### Susijusi informacija

- ➔ „Fakso parametrai” puslapyje 21
- ➔ „Nepavyksta išsiųsti arba priimti faksogramų” puslapyje 116

## Atminties prisipildymo klaida

- Jei nustatyta, kad priimtas faksogramas spausdintuvas turi įrašyti į kompiuterį, įjunkite kompiuterį, į kurį turi būti įrašomos faksogramos. Į kompiuterį įrašytos faksogramos iš spausdintuvo atminties panaikinamos.
- Net ir nebelikus vietos atmintyje, vienspalves faksogramas galima siųsti naudojant funkciją **Tiesiogiai siųsti**. Taip pat originalus galima padalyti į dvi arba daugiau dalių ir išsiųskite jas atskirais paketais.
- Jei spausdintuvas nespausdina priimtos faksogramos, nes įvyksta spausdintuvo klaida, pavyzdžiui, įstringa popierius, gali būti pateikta atminties prisipildymo klaida. Išspręskite spausdintuvo problemą ir paprašykite siuntėjo išsiųsti faksogramą dar kartą.

### Susijusi informacija

- ➔ „Gautų faksogramų įrašymas” puslapyje 73
- ➔ „Režimas **Faksogramą**” puslapyje 17
- ➔ „Įstringusio popieriaus išėmimas” puslapyje 102

## Prasta išsiųstos faksogramos kokybė

- Nuvalykite skaitytuvo stiklas ir dokumentų dangtį.
- Nuvalykite ADF velenėlį.
- Naudodami valdymo skydelį pakeiskite **Vaizdo raiška** nustatymą. Jei originaluose yra ir teksto, ir nuotraukų, pasirinkite **Nuotrauka**.
- Naudodami valdymo skydelį pakeiskite **Tankis** nustatymą.
- Naudodami valdymo skydelį įjunkite nustatymą **ECM**.

### Susijusi informacija

- ➔ „Skaitytuvo stiklas valymas” puslapyje 88
- ➔ „ADF valymas” puslapyje 86
- ➔ „Režimas **Faksogramą**” puslapyje 17
- ➔ „Fakso parametrai” puslapyje 21

## Išsiųstos faksogramos yra netinkamo dydžio

- Jei faksogramą siunčiate nuo skaitytuvo stiklas, padėkite originalą tinkamai, jo kampą sulygiuodami su pradine žyma.
- Nuvalykite skaitytuvo stiklas ir dokumentų dangtį. Jei ant stiklo yra dulkių arba dėmių, nuskaitymo sritis gali būti išplėsta, kad apimtų dulkes ir dėmes: tada gali būti klaidingai nustatyta nuskaitymo padėtis arba sumažintas vaizdas.

### Susijusi informacija

- ➔ „Originalų padėjimas” puslapyje 30
- ➔ „Skaitytuvo stiklas valymas” puslapyje 88

## Prasta priimtos faksogramos kokybė

- Naudodami valdymo skydelį įjunkite nustatymą ECM.
- Susisiekite su siuntėju ir paprašykite siųsti nustačius aukštesnės kokybės režimą.
- Dar kartą išspausdinkite priimtą faksogramą.

### Susijusi informacija

- ➔ [„Fakso parametrai” puslapyje 21](#)
- ➔ [„Gautų faksogramų perspausdinimas” puslapyje 74](#)

## Priimtos faksogramos nespausdinamos

Jei įvyko spausdintuvo klaida, pavyzdžiui, įstrigo popierius, priimtų faksogramų spausdintuvas nespausdins. Patikrinkite spausdintuvą.

### Susijusi informacija

- ➔ [„Įstrigusio popieriaus išėmimas” puslapyje 102](#)

---

## Kitos siunčiant faksogramas iškylančios problemos

### Nepavyksta paskambinti iš prijungto telefono

Prijunkite telefoną prie spausdintuvo prievado EXT. ir pakelkite ragelį. Jei per ragelį numerio rinkimo signalo negirdite, tinkamai prijunkite telefono kabelį.

### Susijusi informacija

- ➔ [„Telefono aparato prijungimas prie spausdintuvo” puslapyje 65](#)

### Atsakiklis neatsako į balso skambučius

Naudodami valdymo skydelį nustatykite **Skambėjimų iki atsiliepimo skaičius** nustatymą: pasirinkite didesnį skaičių nei atsakiklio skambučių skaičius.

### Susijusi informacija

- ➔ [„Fakso parametrai” puslapyje 21](#)
- ➔ [„Atsakiklio nustatymai” puslapyje 71](#)

### Ant priimtų faksogramų nėra siuntėjo fakso numerio arba esantis numeris yra neteisingas

Galbūt siuntėjas nenustatė antraštės informacijos arba nustatė ją neteisingai. Susisiekite su siuntėju.



---

## Kitos problemos

### Prilietus spausdintuvą patiriamas silpnas elektros smūgis

Jei prie kompiuterio prijungta daug išorinių įrenginių, prilietę spausdintuvą glite pajusti silpną elektros smūgį. Ižeminkite kompiuterį, prie kurio prijungtas spausdintuvas.

### Veikimas sukelia daug triukšmo

Jei veikimo triukšmas labai didelis, įjunkite tylųjį režimą. Tačiau tada spausdintuvas gali veikti lėčiau.

- Windows spausdintuvo tvarkyklė

Skirtuke **Ijungtas** pasirinkite **Tylusis režimas** nustatymą **Pagrindinis**.

- Mac OS X spausdintuvo tvarkyklė

Pasirinkite **System Preferences**, pasirinkę  meniu > **Printers & Scanners** (arba **Print & Scan, Print & Fax**), o tada pasirinkite spausdintuvą. Spustelėkite **Options & Supplies** > **Options** (arba **Driver**). Pasirinkite **On** nustatymą **Tylusis režimas**.

### Neveikia ADF

skaitytuvo stiklas priekiniame kairiajame kampe esančioje angoje gali būti dulkių. Išvalykite dulkes.

### Neteisingi laikas ir data

Valdymo skydelyje teisingai nustatykite laiką ir datą. Įvykus žaibo sukeltai maitinimo trikčiai arba ilgai neišjungiant maitinimo, laikrodis gali rodyti neteisingą laiką.

#### Susijusi informacija

➔ „Režimas **Sąranka**” puslapyje 18

### Programą blokuoja užkarda (tik „Windows“)

Pridėkite programą į „Windows“ ugniasienės nedraudžiamą programą, nustatytą **Valdymo skydelio** saugos nustatymuose.

### Rodomas pranešimas, kuriuo raginama nustatyti rašalo lygį iš naujo

Papildykite visas ar nurodytas rašalo talpyklas, pasirinkite papildytą spalvą skystųjų kristalų ekrane, tada paspauskite mygtuką  ir nustatykite rašalo lygį iš naujo.

Atsižvelgiant į naudojimo sąlygas, pranešimas gali būti rodomas, kai talpykloje vis dar yra rašalo.

#### Susijusi informacija

➔ „Rašalo talpyklų papildymas” puslapyje 78

# Priedas

## Techniniai duomenys

### Spausdintuvo techniniai duomenys

Spausdinimo galvutės purkštukų išdėstymas		Juodo rašalo purkštukai: 180 Spalvoto rašalo purkštukai: 59 kiekvienai spalvai
Popieriaus svoris	Paprastasis popierius	Nuo 64 iki 90 g/m <sup>2</sup> (nuo 17 iki 24 svar.)
	Vokai	Vokas Nr. 10, DL, C6 formatų vokai: Nuo 75 iki 90 g/m <sup>2</sup> (nuo 20 iki 24 svar.)

### Spausdinimo sritis

Dėl spausdintuvo mechanizmo pritemdytose srityse gali suprastėti spausdinimo kokybė.

### Pavieniai lapai (įprastas spausdinimas)

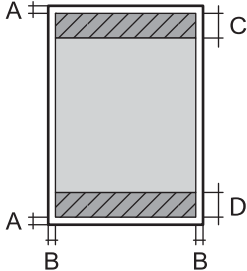
	A	3.0 mm (0.12 col.)
	B	3.0 mm (0.12 col.)
	C	40.0 mm (1.57 col.)
	D	32.0 mm (1.26 col.)

### Vokai

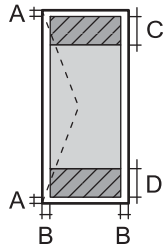
	A	3.0 mm (0.12 col.)
	B	5.0 mm (0.20 col.)
	C	18.0 mm (0.71 col.)
	D	40.0 mm (1.57 col.)

### Skaitytuvo techniniai duomenys

Skaitytuvo tipas	Plokštuminis
Fotoelektrinis prietaisas	KIS
Maksimalus dokumento dydis	216 × 297 mm (8.5 × 11.7 col.) A4, Letter

## Priedas

Skiriamoji geba	1200 dpi (pagrindinis nuskaitymas) 2400 dpi (papildomas nuskaitymas)
Spalvos gylis	Spalva <input type="checkbox"/> 48 bitai viename pikselyje (viduje) (16 bitai vienoje spalvoje (viduje)) <input type="checkbox"/> 24 bitai viename pikselyje (išorėje) (8 bitai vienoje spalvoje (išorėje)) Pilki tonai <input type="checkbox"/> 16 bitai viename pikselyje (viduje) <input type="checkbox"/> 8 bitai viename pikselyje (išorėje) Nespaltvai <input type="checkbox"/> 16 bitai viename pikselyje (viduje) <input type="checkbox"/> 1 bitai viename pikselyje (išorėje)
Šviesos šaltinis	LED

## Sąsajos techniniai duomenys

Kompiuterio	Itin spartus USB
-------------	------------------

## Fakso techniniai duomenys

Fakso tipas	Nespaltvotų ir spalvotų faksogramų siuntimo paslaugos („ITU-T Super Group 3“)
Palaikomos linijos	Standartinės analoginės telefono linijos, PBX („Private Branch Exchange“) telefono sistemos
Greitis	Iki 33.6 kbps
Skiriamoji geba	Vienspalvis vaizdas <input type="checkbox"/> Standartinis: 8 pel/mm × 3,85 eil./mm (203 pel/col. × 98 eil./col.) <input type="checkbox"/> Tikslis: 8 pel/mm × 7,7 eil./mm (203 pel/col. × 196 eil./col.) <input type="checkbox"/> Nuotrauka: 8 pel/mm × 7,7 eil./mm (203 pel/col. × 196 eil./col.) Spalva <input type="checkbox"/> Tikslis: 200 × 200 dpi <input type="checkbox"/> Nuotrauka: 200 × 200 dpi
Puslapių atmintis	Iki 100 psl. (ganant vienspalvį ITU-T Nr.1 grafiką juodraščio režimu)
Numerio perrinkimas*	2 k. (su 1 min. intervalais)
Sąsaja	Telefono linija RJ-11, telefono jungtis RJ-11

\* Atsižvelgiant į šalį arba regioną, specifikacijos gali skirtis.

## „Wi-Fi“ techniniai duomenys

Standartai	IEEE802.11b/g/n
------------	-----------------

## Priedas

Dažnio diapazonas	2,4 GHz
Koordinacijų režimai	Infrastruktūra, momentinis <sup>*1</sup> , tiesioginis „Wi-Fi“ <sup>*2 *3</sup>
Belaidžio ryšio apsauga	WEP (64 / 128 bitai), WPA2-PSK (AES) <sup>*4</sup>

\*1 IEEE 802.11n atveju nepalaikoma.

\*2 IEEE 802.11b atveju nepalaikoma.

\*3 Paprastas AP režimas yra suderinamas su „Wi-Fi“ ryšiu (infrastruktūra) arba eternetu ryšiu.

\*4 Atitinka WPA2 standartus ir palaiko WPA / „WPA2 Personal“.

## Eterneto techniniai duomenys

Standartai	IEEE802.3i (10BASE-T) <sup>*1</sup> IEEE802.3u (100BASE-TX) IEEE802.3az (efektyvaus energijos vartojimo eternetas) <sup>*2</sup>
Ryšio režimas	Automatinis, 10 Mbps dvipusis, 10 Mbps pusiau dvipusis, 100 Mbps dvipusis, 100 Mbps pusiau dvipusis
Jungtis	RJ-45

\*1 Naudokite 5e ar aukštesnės kategorijos STP kabelį, kad būtų išvengta radijo trikdžių.

\*2 Prijungtas įrenginys turi atitikti IEEE802.3az standartus.

## Saugos protokolas

SSL / TLS	HTTPS serveris / klientas, IPPS
-----------	---------------------------------

## Palaikomos trečiųjų šalių paslaugos

AirPrint	Spausdinimas	„iOS 5“ arba naujesnė ir „Mac OS X v10.7.x“ arba naujesnė
	Nuskaitymas	„Mac OS X v10.9.x“ ar naujesnė
	Siuntimas faksu	„Mac OS X v10.8.x“ ar naujesnė
Google Cloud Print		

## Priedas

## Matmenys

Matmenys	<p>Atmintis</p> <ul style="list-style-type: none"> <li><input type="checkbox"/> Plotis: 484 mm (19.1 col.)</li> <li><input type="checkbox"/> Gylis: 377 mm (14.8 col.)</li> <li><input type="checkbox"/> Aukštis: 226 mm (8.9 col.)</li> </ul> <p>Spausdinimas</p> <ul style="list-style-type: none"> <li><input type="checkbox"/> Plotis: 484 mm (19.1 col.)</li> <li><input type="checkbox"/> Gylis: 540 mm (21.3 col.)</li> <li><input type="checkbox"/> Aukštis: 291 mm (11.5 col.)</li> </ul>
Svoris*	Maždaug 6.2 kg (13.7 svar.)

\* Be rašalo ir maitinimo kabelio.

## Elektros šaltinio techniniai duomenys

Modelis	100–240 V modelis	220–240 V modelis
Vardinio dažnio diapazonas	Nuo 50 iki 60 Hz	Nuo 50 iki 60 Hz
Vardinė srovė	Nuo 0.5 iki 0.3 A	0.3 A
Maitinimo sąnaudos (su USB jungtimi)	<p>Autonominis kopijavimas: maždaug 11 W (ISO/IEC24712)</p> <p>Parengties režimu: maždaug 4.0 W</p> <p>Miego režimu: maždaug 1.6 W</p> <p>Išjungus maitinimą: maždaug 0.3 W</p>	<p>Autonominis kopijavimas: maždaug 11 W (ISO/IEC24712)</p> <p>Parengties režimu: maždaug 4.0 W</p> <p>Miego režimu: maždaug 1.6 W</p> <p>Išjungus maitinimą: maždaug 0.3 W</p>

**Pastaba:**

- Norėdami sužinoti įtampą žr. ant spausdintuvo pritvirtintą etiketę.
- Naudotojams Europoje: apsilankykite šioje svetainėje, norėdami gauti informacijos apie energijos sąnaudas.

<http://www.epson.eu/energy-consumption>

## Su aplinka susiję techniniai duomenys

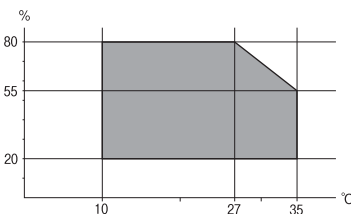
Veikimas	<p>Spausdintuvą naudokite šiame brėžinyje parodytame diapazone.</p>  <p>Temperatūra: nuo 10 iki 35 °C (nuo 50 iki 95 °F)</p> <p>Drėgnis: nuo 20 iki 80 % RH (be kondensacijos)</p>
----------	--

## Priedas

Laikymas	Temperatūra: nuo –20 iki 40 °C (nuo –4 iki 104 °F)* Drėgnis: nuo 5 iki 85 % RH (be kondensacijos)
----------	--

\* Vieną mėnesį galima laikyti 40 °C (104 °F) temperatūroje.

## Su aplinka susiję rašalo buteliukų techniniai duomenys

Laikymo temperatūra	-20 – 40 °C (-4 – 104 °F)*
Užšalimo temperatūra	-15 °C (5 °F) Rašalas atitirpsta ir jį galima naudoti po maždaug 2 valandų 25 °C (77 °F) temperatūroje.

\* Vieną mėnesį galima laikyti 40 °C (104 °F) temperatūroje.

## Reikalavimai sistemai

- Windows 8.1 (32-bit, 64-bit)/Windows 8 (32-bit, 64-bit)/Windows 7 (32-bit, 64-bit)/Windows Vista (32-bit, 64-bit)/Windows XP Professional x64 Edition/Windows XP (32-bit)/Windows Server 2012 R2/Windows Server 2012/Windows Server 2008 R2/Windows Server 2008 (32-bit, 64-bit)/Windows Server 2003 R2 (32-bit, 64-bit)/Windows Server 2003 (32-bit, 64-bit)
- Mac OS X v10.9.x/Mac OS X v10.8.x/Mac OS X v10.7.x/Mac OS X v10.6.8

**Pastaba:**

- Mac OS X kai kurių programų ir funkcijų gali nepalaikyti.*
- UNIX failų sistema (UFS), skirta Mac OS X, nepalaikoma.*

---

## Reguliavimo informacija

### Standartai ir patvirtinimai

#### Europai skirtam modeliui taikomi standartai ir atitikties

Žemų įtampų direktyva 2006/95/EB	EN60950-1
EMS direktyva 2004/108/EB	EN55022 B klasė EN61000-3-2 EN61000-3-3 EN55024
R&TTE direktyva 1999/5/EB	EN300 328 EN301 489-1 EN301 489-17 TBR21 EN60950-1

## Priedas

Naudotojams Europoje

Mes, „Seiko Epson Corporation“, pareiškiame, kad toliau nurodytas įrangos modelis atitinka esminius Direktyvos 1999/5/EB reikalavimus ir kitas atitinkamas nuostatas.

C463C

Naudoti tik Airijoje, Jungtinėje Karalystėje, Austrijoje, Vokietijoje, Lichtenšteine, Šveicarijoje, Prancūzijoje, Belgijoje, Liuksemburge, Nyderlanduose, Italijoje, Portugalijoje, Ispanijoje, Danijoje, Suomijoje, Norvegijoje, Švedijoje, Islandijoje, Kroatijoje, Kipre, Graikijoje, Slovėnijoje, Maltoje, Bulgarijoje, Čekijoje, Estijoje, Vengrijoje, Latvijoje, Lietuvoje, Lenkijoje, Rumunijoje ir Slovakijoje.

„Epson“ neatsako dėl aplinkosaugos reikalavimų nesilaikymo, susijusio su nerekomenduotu gaminio pakeitimu.



## Australijai skirtam modeliui taikomi standartai ir atitikys

EMC	AS/NZS CISPR22, B klasė
-----	-------------------------

Šiuo dokumentu „Epson“ pareiškia, kad toliau nurodyti įrangos modeliai atitinka esminius AS/NZS4268 reikalavimus ir kitas atitinkamas nuostatas.

C463C

„Epson“ neatsako dėl aplinkosaugos reikalavimų nesilaikymo, susijusio su nerekomenduotu gaminio pakeitimu.

## Kopijavimo apribojimai

Siekdami užtikrinti atsakingą ir teisėtą spausdintuvo naudojimą, laikykite toliau išvardytų apribojimų.

Toliau išvardytų elementų kopijavimą draudžia įstatymas.

- Banknotų, monetų, valstybės leidžiamų vertybinių popierių, vyriausybės ir municipalinių vertybinių popierių.
  - Nenaudojamų pašto antspaudų, iš anksto suantspauduotų atvirukų ir kitų oficialių pašto ženklų, rodančių tinkamą siuntimą paštu.
  - Valstybinių pajamų spaudų ir vertybinių popierių, išduotų laikantis teisinės procedūros.
- Kopijuojant toliau išvardytus elementus reikia elgtis ypač apdairai.
- Privačius komercinius vertybinius popierius (akcijų sertifikatus, perduodamus vekselius, čekius ir kt.), mėnesinius bilietus, nuolaidų korteles ir kt.
  - Pesus, vairuotojo pažymėjimus, atitikties pažymėjimus, mokesčių už kelius bilietus, maisto spaudus, bilietus ir pan.

### **Pastaba:**

Šių elementų kopijavimą taip pat gali drausti įstatymas.

Autorių teisėmis saugomą medžiagą naudokite atsakingai.

Spausdintuvais gali būti piktnaudžiaujama netinkamai kopijuojant medžiagą, kurios autorių teisės yra saugomos. Jei tai darote nepasitarę su kvalifikuotu teisininku, prieš kopijuodami publikuotą medžiagą elkitės garbingai ir būtinai gaukite leidimus iš autorių teisių savininko.

---

## Bendrojo puslapių, tiekiamų per spausdintuvą, skaičiaus tikrinimas

Galite patikrinti bendrąjį puslapių, tiekiamų per spausdintuvą, skaičių.

### Bendrojo puslapių, tiekiamų per spausdintuvą, skaičiaus tikrinimas – valdymo skydelis

Informacija yra išspausdinama kartu su purkštukų patikros šablonu.

1. Į spausdintuvą įdėkite A4 formato paprastojo popieriaus.
2. Pradžios ekrane pasirinkite **Sąranka**.
3. Pasirinkite **Techninė priežiūra > Spaus. galvutės purkšt. tikrini..**
4. Vykdydami ekrane pateiktas instrukcijas išspausdinkite purkštukų patikros šabloną.

### Bendrojo puslapių, tiekiamų per spausdintuvą, skaičiaus tikrinimas – „Windows“

1. Atidarykite spausdintuvo tvarkyklės langą.
2. Skirtuke **Spausdintuvo ir funkcijų informacija** spustelėkite **Tech. priežiūra**.

### Bendrojo puslapių, tiekiamų per spausdintuvą, skaičiaus tikrinimas – „Mac OS X“

1. Pasirinkite **System Preferences**, pasirinkę  meniu > **Printers & Scanners** (arba **Print & Scan, Print & Fax**), tada pasirinkite spausdintuvą.
2. Spustelėkite **Options & Supplies > Utility > Open Printer Utility**.
3. Spustelėkite **Printer and Option Information**.

---

## Spausdintuvo gabenimas

Kai spausdintuvą turite gabenti į kitą vietą ar remontui, vykdykite toliau nurodytus spausdintuvo supakavimo veiksmus.



## Priedas

**!** *Svarbu:*

- ❑ Sandėliuodami arba transportuodami spausdintuvą, jo nepaverskite, nepastatykite vertikaliai ar neapverskite, nes gali ištekėti rašalas.
- ❑ Norėdami sandėliuoti arba gabenti rašalo buteliuką su nuimtu sandarikliu, nepakreipkite buteliuko ir saugokite jį nuo smūgių bei temperatūros pokyčių. Nesilaikant nurodymo, net ir tvirtai uždėjus rašalo buteliuko dangtelį gali pratekėti rašalas. Uždėdami dangtelį buteliuką laikykite vertikaliaje padėtyje, taip pat apsaugokite jį, kad gabenant nepratekėtų rašalas.
- ❑ Atidarytų rašalo buteliukų nedėkite į dėžę su spausdintuvu.

1. Išjunkite spausdintuvą paspausdami mygtuką .
2. Įsitinkite, kad užgeso maitinimo lemputė, tada atjunkite maitinimo laidą.

**!** *Svarbu:*

*Užgesus maitinimo lemputei atjunkite maitinimo laidą. Jei taip nėra, spausdinimo galvutė negrįš į pradinę padėtį ir rašalas uždžius, todėl gali tapti neįmanoma spausdinti.*

3. Atjunkite visus laidus, pvz., maitinimo laidą ir USB laidą.
4. Išimkite visą popierių iš spausdintuvo.
5. Įsitinkite, kad jokie originalai nėra įdėti į spausdintuvą.
6. Atidarykite skaitytuvą, o dokumentų dangtį palikite uždarytą. Naudodami juostą, pritvirtinkite spausdinimo galvutę prie dėklo.

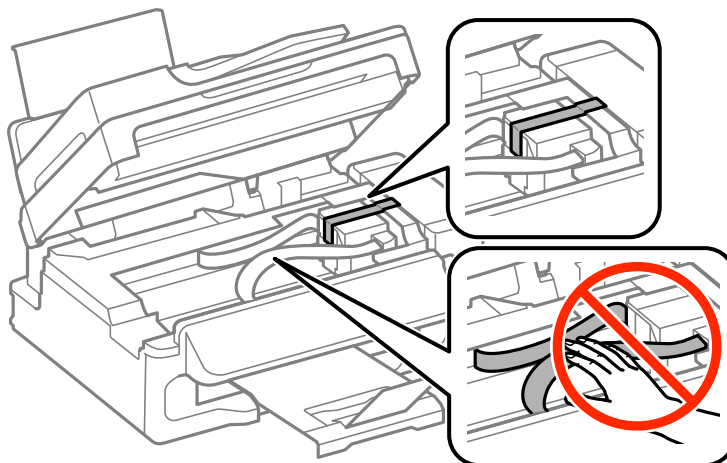

Priedas

7. Uždarykite skaitytuvą.

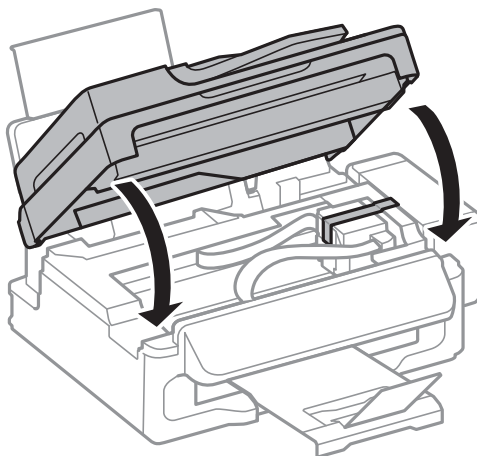

8. Pasiruoškite supakuoti spausdintuvą, kaip parodyta toliau.

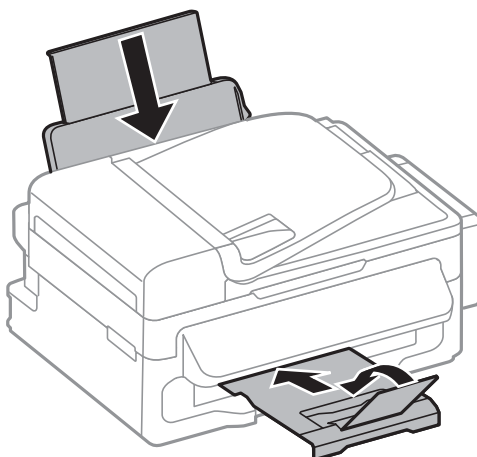

9. Atkabinkite rašalo talpyklos bloką nuo spausdintuvo ir padėkite ant paviršiaus, tada būtinai sandariai uždėkite dangtelį ant rašalo talpyklos.

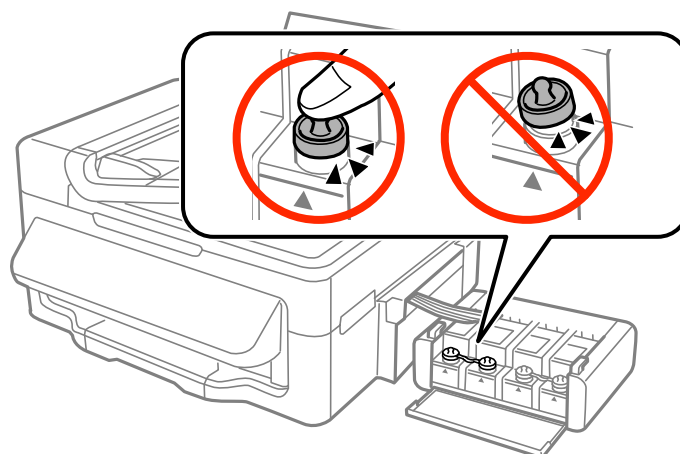

10. Prikabinkite rašalo talpyklos bloką prie spausdintuvo.

## Priedas

11. Naudodami apsaugines medžiagas, supakuokite spausdintuvą į jo dėžę, tai padės išvengti rašalo talpyklos atsikabinimo.

Kai vėl naudosite spausdintuvą, būtinai nuimkite juostą, kuria pritvirtinta spausdinimo galvutė. Jei kitą kartą spausdinant kokybė suprastėjusi, nuvalykite ir išlygiuokite spausdinimo galvutę.

### Susijusi informacija

- ➔ „Dalių pavadinimai ir funkcijos” puslapyje 12
- ➔ „Spausdinimo galvutės patikra ir valymas” puslapyje 82
- ➔ „Spausdinimo galvutės lygiavimas” puslapyje 84

---

## Kur ieškoti pagalbos

### Techninio klientų aptarnavimo svetainė

Jei reikia daugiau pagalbos, apsilankykite toliau nurodytoje „Epson“ klientų aptarnavimo svetainėje. Pasirinkite savo šalį arba regioną ir pereikite į klientų aptarnavimo skyrių vietinėje „Epson“ svetainėje. Svetainėje taip pat rasit naujausias tvarkyklių versijas, DUK, vadovus ir kitą atsisiųsti siūlomą medžiagą.

<http://support.epson.net/>

<http://www.epson.eu/Support> (Europoje)

Jei „Epson“ gaminys veikia netinkamai ir problemos išspręsti nepavyksta, pagalbos kreipkitės į „Epson“ klientų aptarnavimo tarnybas.

### Kreipimasis į „Epson“ klientų aptarnavimo skyrių

#### Prieš kreipiantis į „Epson“

Jei „Epson“ gaminys veikia netinkamai ir vadovaujantis trikčių diagnostikos informacija problemos išspręsti nepavyksta, pagalbos kreipkitės į „Epson“ klientų aptarnavimo tarnybas. Jei „Epson“ klientų aptarnavimo skyriaus jūsų regione toliau nenurodytas, kreipkitės į pardavėją iš kurio pirkote gaminį.

Pagalbos iš „Epson“ klientų aptarnavimo skyriaus sulauksite gerokai greičiau, jei pateiksite toliau nurodytą informaciją.

- Gaminio serijos numeris  
(Paprastai serijos numeris būna nurodytas užpakalinėje gaminio pusėje.)
- Gaminio modelis
- Gaminio programinės įrangos versija  
(Spustelėkite **Apie, Versijos informacija** arba panašų gaminio programinės įrangos mygtuką.)
- Naudojamo kompiuterio gamintojas ir modelis
- Naudojamo kompiuterio operacinės sistemos pavadinimas ir versija
- Programinės įrangos programų, kurias paprastai naudojate su gaminiu, pavadinimai ir versijos

## Priedas

### Pastaba:

Atsižvelgiant į gaminį, gaminio atmintyje gali būti saugomas su fakso ir (arba) tinklo nustatymais susijęs renkamų numerių sąrašas. Gaminio sugedus arba jį taisant galite prarasti duomenis ir (arba) nustatymus. Net garantijos galiojimo laikotarpiu „Epson“ neatsako už jokių duomenų praradimą, neprivalo sukurti atsarginių duomenų ir (arba) nustatymų kopijų arba jų atkurti. Atsargines duomenų kopijas arba įrašus rekomenduojame kurti patiems.

## Pagalba naudotojams Europoje

Kaip kreiptis į „Epson“ klientų aptarnavimo skyrių, žr. visos Europos garantijos dokumente.

## Pagalba naudotojams Taivane

Kontaktiniai duomenys, norint gauti informacijos, pagalbos ir paslaugų:

### Tinklalapis

<http://www.epson.com.tw>

teikiama informacija, susijusi su gaminio techniniais duomenimis, siūlomomis atsisiųsti tvarkyklėmis ir gaminių užklausomis.

### Epson pagalbos linija (telefonas: +02-80242008)

Mūsų pagalbos skyriaus komanda gali padėti jums telefonu toliau išvardytais klausimais.

- Dėl pardavimo užklausų ir gaminio informacijos
- Dėl gaminio naudojimo arba problemų
- Dėl remonto paslaugų ir garantijos

### Remonto paslaugų centras

Telefono numeris	Fakso numeris	Adresas
02-23416969	02-23417070	No.20, Beiping E. Rd., Zhongzheng Dist., Taipei City 100, Taiwan
02-27491234	02-27495955	1F., No.16, Sec. 5, Nanjing E. Rd., Songshan Dist., Taipei City 105, Taiwan
02-32340688	02-32340699	No.1, Ln. 359, Sec. 2, Zhongshan Rd., Zhonghe City, Taipei County 235, Taiwan
039-605007	039-600969	No.342-1, Guangrong Rd., Luodong Township, Yilan County 265, Taiwan
038-312966	038-312977	No.87, Guolian 2nd Rd., Hualien City, Hualien County 970, Taiwan
03-4393119	03-4396589	5F., No.2, Nandong Rd., Pingzhen City, Taoyuan County 32455, Taivanas
03-5325077	03-5320092	1F., No.9, Ln. 379, Sec. 1, Jingguo Rd., North Dist., Hsinchu City 300, Taiwan
04-23011502	04-23011503	3F., No.30, Dahe Rd., West Dist., Taichung City 40341, Taivanas
04-2338-0879	04-2338-6639	No.209, Xinxing Rd., Wuri Dist., Taichung City 414, Taivanas
05-2784222	05-2784555	No.463, Zhongxiao Rd., East Dist., Chiayi City 600, Taiwan

## Priedas

Telefono numeris	Fakso numeris	Adresas
06-2221666	06-2112555	No.141, Gongyuan N. Rd., North Dist., Tainan City 704, Taiwan
07-5520918	07-5540926	1F., No.337, Minghua Rd., Gushan Dist., Kaohsiung City 804, Taiwan
07-3222445	07-3218085	No.51, Shandong St., Sanmin Dist., Kaohsiung City 807, Taiwan
08-7344771	08-7344802	1F., No.113, Shengli Rd., Pingtung City, Pingtung County 900, Taivanas

## Pagalba naudotojams Australijoje

„Epson Australia“ yra pasirengusi suteikti itin kokybiškas klientų techninio aptarnavimo paslaugas. Informacijos siūlome ieškoti ne tik gaminio vadovuose, bet ir toliau nurodytuose šaltiniuose.

### Interneto URL

<http://www.epson.com.au>

Prisijunkite prie „Epson Australia“ tinklalapių. Verta pasiimti savo modemą net ir įprastai naršant internete! Svetainėje siūloma atsisiųsti tvarkyklių, pateikti „Epson“ kontaktiniai duomenys, informacija apie naujus gaminius ir klientų aptarnavimą techniniais klausimais (el. paštas).

### „Epson“ pagalbos skyrius

„Epson“ pagalbos skyrius yra galutinė priemonė, užtikrinanti, kad klientams bus suteikta pagalba. pagalbos skyriaus operatoriai gali padėti įdiegti, sukongigūruoti ir naudoti „Epson“ gaminius. Pagalbos skyriaus už prekybos skatinimą atsakingi darbuotojai gali pateikti informacijos apie naujus „Epson“ gaminius ir informuoti, kur rasit artimiausią pardavėją arba paslaugų agentą. Čia atsakoma į įvairiausias užklausas.

Pagalbos skyriaus numeriai:

Tel. 1300 361 054

Prieš skambinant siūlome surinkti visą reikiamą informaciją. Kuo daugiau informacijos surinksite, tuo greičiau galėsime padėti išspręsti problemą. Reikalinga informacija, susijusi su „Epson“ gaminio vadovais, kompiuterio tipu, operacine sistema, programomis, ir kita, jūsų manymu, būtina informacija.

## Pagalba naudotojams Singapūre

Toliau nurodyti informacijos šaltiniai, techninė pagalba ir paslaugos, kurias teikia „Epson Singapore“.

### Tinklalapis

<http://www.epson.com.sg>

Galima gauti informaciją apie gaminio techninius duomenis, parsisiųsti tvarkykles, rasti atsakymus į dažnai užduodamus klausimus (DUK), pardavimo užklausa ir gauti techninę pagalbą el. paštu.

### „Epson“ pagalbos skyrius (telefonas (65) 6586 3111)

Mūsų pagalbos skyriaus komanda gali padėti jums telefonu toliau išvardytais klausimais.

- Dėl pardavimo užklausų ir gaminio informacijos
- Dėl gaminio naudojimo arba problemų
- Dėl remonto paslaugų ir garantijos

## Pagalba naudotojams Tailande

Kontaktiniai duomenys, norint gauti informacijos, pagalbos ir paslaugų:

### Tinklapis

<http://www.epson.co.th>

Pateikta su gaminių techniniais duomenimis susijusi informacija, siūloma atsisiųsti tvarkykles, išvardyti dažnai užduodami klausimai (DUK) ir nurodytas el. paštas.

### „Epson“ speciali telefono linija (telefonas (66) 2685-9899)

Specialiosios telefono linijos komanda gali padėti jums telefonu toliau išvardytais klausimais.

- Dėl pardavimo užklausų ir gaminio informacijos
- Dėl gaminio naudojimo arba problemų
- Dėl remonto paslaugų ir garantijos

## Pagalba naudotojams Vietname

Kontaktiniai duomenys, norint gauti informacijos, pagalbos ir paslaugų:

„Epson“ specialioji telefono linija (telefonas: 84-8-823-9239)

Aptarnavimo centras: 80 Truong Dinh Street, District 1, Hochiminh City, Vietnam (Vietnamas).

## Pagalba naudotojams Indonezijoje

Kontaktiniai duomenys, norint gauti informacijos, pagalbos ir paslaugų:

### Tinklapis

<http://www.epson.co.id>

- Pateikta su gaminių techniniais duomenimis susijusi informacija, siūloma atsisiųsti tvarkyklių.
- Dažnai užduodami klausimai (DUK), užklausos apie pardavimą, el. paštu pateikti klausimai

### „Epson“ specialioji telefono linija

- Dėl pardavimo užklausų ir gaminio informacijos
- Techninis aptarnavimas  
Tel. (62) 21-572 4350  
Faks. (62) 21-572 4357

### „Epson“ paslaugų centras

Džakarta	Mangga Dua Mall 3rd floor No 3A/B Jl. Arteri Mangga Dua, Džakarta	Telefonas / faksas (62) 21-62301104
----------	---	-------------------------------------

## Priedas

Bandungas	Lippo Center 8th floor Jl. Gatot Subroto No.2 Bandungas	Telefonas / faksas (62) 22-7303766
Surabaya	Hitech Mall It IIB No. 12 Jl. Kusuma Bangsa 116-118 Surabaya	Tel. (62) 31-5355035 Faks.: (62)31-5477837
Jogjakarta	Hotel Natour Garuda Jl. Malioboro No. 60 Jogjakarta	Tel. (62) 274-565478
Medanas	Wisma HSBC 4th floor Jl. Diponegoro No. 11 Medanas	Telefonas / faksas (62) 61-4516173
Makasaras	MTC Karebosi Lt. III Kav. P7-8 Jl. Ahmad Yani No.49 Makasaras	Tel.: (62)411-350147/411-350148

## Pagalba naudotojams Honkonge

Norintys gauti techninės pagalbos ir kitų garantinių ir negarantinių paslaugų, naudotojai kviečiami kreiptis į „Epson Hong Kong Limited“.

### Pagrindinis puslapis internete

„Epson Hong Kong“ sukūrė vietinį tinklalapį kinų ir anglų kalbomis, kuriame naudotojams teikiama toliau nurodyta informacija.

- Informacija apie gaminį
- Atsakymai į dažnai užduodamus klausimus (DUK)
- Naujausios „Epson“ gaminių tvarkyklių versijos

Naudotojai gali prisijungti prie tinklalapio adresu:

<http://www.epson.com.hk>

### Techninės pagalbos specialioji telefono linija

Taip pat galite kreiptis į mūsų techninius darbuotojus šiais telefono ir fakso numeriais:

Tel. (852) 2827-8911

Faks. (852) 2827-4383

## Pagalba naudotojams Malaizijoje

Kontaktiniai duomenys, norint gauti informacijos, pagalbos ir paslaugų:

### Tinklalapis

<http://www.epson.com.my>

## Priedas

- Pateikta su gaminio techniniais duomenimis susijusi informacija, siūloma atsisiųsti tvarkyklį.
- Dažnai užduodami klausimai (DUK), užklauskos apie pardavimą, el. paštu pateikti klausimai

### Epson Trading (M) Sdn. Bhd.

Pagrindinė būstinė:

Tel. 603-56288288

Faks. 603-56288388/399

„Epson“ pagalbos skyrius

- Užklauskos dėl pardavimo ir gaminio informacija (infolinija)

Tel. 603-56288222

- Užklauskos dėl remonto paslaugų ir garantijų, gaminių naudojimo ir techninės pagalbos („Techline“)

Tel. 603-56288333

## Pagalba naudotojams Indijoje

Kontaktiniai duomenys, norint gauti informacijos, pagalbos ir paslaugų:

### Tinklalapis

<http://www.epson.co.in>

teikiama informacija, susijusi su gaminio techniniais duomenimis, siūlomomis atsisiųsti tvarkyklėmis ir gaminių užklausomis.

### „Epson India“ pagrindinė būstinė Bangalore

Tel. 080-30515000

Faks. 30515005

### „Epson India“ regioniniai biurai

Vieta	Telefono numeris	Fakso numeris
Mumbajus	022-28261515/16/17	022-28257287
Delis	011-30615000	011-30615005
Chenai	044-30277500	044-30277575
Kolkata	033-22831589/90	033-22831591
Haiderabadas	040-66331738/39	040-66328633
Kochinas	0484-2357950	0484-2357950
Koimbatoras	0422-2380002	Nėra
Punas	020-30286000/30286001/30286002	020-30286000
Achmedabadas	079-26407176/77	079-26407347



## Priedas

### Pagalbos linija

Dėl paslaugų, informacijos apie gaminius arba kasetės užsakymo: 18004250011 (9.00–21.00 val.). Tai nemokamas telefono numeris.

Dėl aptarnavimo (CDMA ir mobilieji naudotojai): 3900 1600 (9.00–18.00 val.). Vietinis prefiksas STD kodas

### Pagalba naudotojams Filipinuose

Norintys gauti techninės pagalbos ir kitų garantinių ir negarantinių paslaugų, naudotojai kviečiami kreiptis į „Epson Philippines Corporation“ toliau nurodytais telefono ir fakso numeriais ir el. pašto adresu.

Pagrindinė linija: (63-2) 706 2609

Faks. (63-2) 706 2665

Tiesioginė pagalbos skyriaus linija: (63-2) 706 2625

El. paštas: epchelpdesk@epc.epson.com.ph

### Tinklapis

<http://www.epson.com.ph>

Galima gauti informacijos apie gaminio techninius duomenis, atsisiųsti tvarkykles, rasti atsakymus į dažnai užduodamus klausimus (DUK) ir pateikti užklausas el. paštu.

### Nemokamas tel. Nr. 1800-1069-EPSON(37766)

Specialiosios telefono linijos komanda gali padėti jums telefonu toliau išvardytais klausimais.

- Dėl pardavimo užklausų ir gaminio informacijos
- Dėl gaminio naudojimo arba problemų
- Dėl remonto paslaugų ir garantijos