

Guia do Utilizador

Copyright

Nenhuma parte desta publicação pode ser reproduzida, armazenada num sistema de recuperação ou transmitida por qualquer forma ou meio, quer seja electrónico, mecânico, por fotocópia, gravação ou outro, sem o consentimento prévio por escrito da Seiko Epson Corporation. Não será assumida qualquer responsabilidade por patentes no que respeita ao uso das informações aqui contidas. De igual forma, não será assumida qualquer responsabilidade por danos resultantes da utilização das informações aqui contidas. As informações aqui contidas destinam-se a ser utilizadas apenas com este produto Epson. A Epson não se responsabiliza por qualquer utilização destas informações em outros produtos.

O comprador deste produto ou terceiros não podem responsabilizar a Seiko Epson Corporation, ou as suas filiais, por quaisquer danos, perdas, custos ou despesas incorridos por ele ou por terceiros, resultantes de acidentes, abusos ou má utilização do produto, de modificações não autorizadas, reparações ou alterações do produto, ou que resultem ainda (excluindo os E.U.A.) da inobservância estrita das instruções de utilização e de manutenção estabelecidas pela Seiko Epson Corporation.

A Seiko Epson Corporation e as respectivas filiais não se responsabilizam por nenhuns danos ou problemas decorrentes da utilização de opções ou consumíveis não reconhecidos como sendo produtos originais Epson ou produtos aprovados pela Seiko Epson Corporation.

A Seiko Epson Corporation não se responsabiliza por quaisquer avarias provocadas por interferências electromagnéticas resultantes da utilização de quaisquer cabos de interface não reconhecidos como sendo produtos aprovados pela Seiko Epson Corporation.

© 2015 Seiko Epson Corporation. All rights reserved.

Os conteúdos deste manual e as especificações deste produto estão sujeitos a alterações sem aviso prévio.

Marcas comerciais

- ❑ EPSON® é uma marca registada e EPSON EXCEED YOUR VISION ou EXCEED YOUR VISION é uma marca comercial da Seiko Epson Corporation.
- ❑ Os logótipos PRINT Image Matching™ e PRINT Image Matching são marcas comerciais da Seiko Epson Corporation. Copyright © 2001 Seiko Epson Corporation. Todos os direitos reservados.
- ❑ EPSON Scan software is based in part on the work of the Independent JPEG Group.
- ❑ libtiff

Copyright © 1988-1997 Sam Leffler

Copyright © 1991-1997 Silicon Graphics, Inc.

Permission to use, copy, modify, distribute, and sell this software and its documentation for any purpose is hereby granted without fee, provided that (i) the above copyright notices and this permission notice appear in all copies of the software and related documentation, and (ii) the names of Sam Leffler and Silicon Graphics may not be used in any advertising or publicity relating to the software without the specific, prior written permission of Sam Leffler and Silicon Graphics.

THE SOFTWARE IS PROVIDED "AS-IS" AND WITHOUT WARRANTY OF ANY KIND, EXPRESS, IMPLIED OR OTHERWISE, INCLUDING WITHOUT LIMITATION, ANY WARRANTY OF MERCHANTABILITY OR FITNESS FOR A PARTICULAR PURPOSE.

IN NO EVENT SHALL SAM LEFFLER OR SILICON GRAPHICS BE LIABLE FOR ANY SPECIAL, INCIDENTAL, INDIRECT OR CONSEQUENTIAL DAMAGES OF ANY KIND, OR ANY DAMAGES WHATSOEVER RESULTING FROM LOSS OF USE, DATA OR PROFITS, WHETHER OR NOT ADVISED OF THE POSSIBILITY OF DAMAGE, AND ON ANY THEORY OF LIABILITY, ARISING OUT OF OR IN CONNECTION WITH THE USE OR PERFORMANCE OF THIS SOFTWARE.

- ❑ SDXC Logo is a trademark of SD-3C, LLC.



- ❑ Microsoft®, Windows®, and Windows Vista® are registered trademarks of Microsoft Corporation.
- ❑ Apple, Macintosh, Mac OS, OS X, Bonjour, Safari, iPad, iPhone, iPod touch, and iTunes are trademarks of Apple Inc., registered in the U.S. and other countries. AirPrint and the AirPrint logo are trademarks of Apple Inc.
- ❑ Google Cloud Print™, Chrome™, Chrome OS™, and Android™ are trademarks of Google Inc.
- ❑ Adobe, Adobe Reader, Acrobat, and Photoshop are trademarks of Adobe systems Incorporated, which may be registered in certain jurisdictions.
- ❑ Intel® is a registered trademark of Intel Corporation.
- ❑ Aviso Geral: Outros nomes de produtos aqui utilizados servem apenas propósitos de identificação e podem ser marcas comerciais dos respectivos proprietários. A Epson declina todos e quaisquer direitos sobre essas marcas.

Índice de Conteúdo

Copyright

Marcas comerciais

Acerca deste manual

Introdução aos manuais.	7
Marcas e símbolos.	7
Descrições utilizadas neste manual.	8
Referências do sistema operativo.	8

Instruções Importantes

Instruções de segurança.	9
Conselhos e advertências da impressora.	10
Conselhos e avisos para a instalação e utilização da impressora.	10
Conselhos e advertências para a utilização da impressora com uma ligação sem fios.	11
Conselhos e advertências para a utilização de cartões de memória.	11
Conselhos e advertências para a utilização do ecrã LCD.	11
Protecção das suas informações pessoais.	11

Noções básicas sobre a impressora

Nomes das peças e funcionalidades.	12
Painel de controlo.	14
Botões.	14
Guia do ecrã LCD.	14

Carregar papel

Precauções no manuseamento de papel.	19
Papel disponível e capacidades.	20
Lista de tipos de papel.	21
Carregar papel na Alimentação Posterior.	22

Colocar originais no Vidro do scanner

Colocar outros originais.	26
-----------------------------------	----

Inserir um cartão de memória

Cartões de memória suportados.	28
Inserir e retirar um cartão de memória.	28

Impressão

Imprimir com o painel de controlo.	30
Imprimir fotografias seleccionadas de um cartão de memória.	30
Imprimir papel de escrita original e calendários.	31
Impressão DPOF.	32
Opções de menu para imprimir fotografias.	32
Impressão a partir de um computador.	33
Noções básicas de impressão — Windows.	33
Noções básicas de impressão — Mac OS X.	34
Impressão de 2 faces (apenas para Windows).	37
Impressão de várias páginas numa folha.	38
Impressão ajustada ao tamanho do papel.	39
Impressão de múltiplos ficheiros em conjunto (apenas para Windows).	41
Imprimir uma imagem em várias folhas para criar um poster (apenas para Windows).	42
Impressão utilizando funcionalidades avanzadas.	48
Imprimir fotografias utilizando o Epson Easy Photo Print.	50
Imprimir a partir de dispositivos inteligentes.	51
Utilizar o Epson iPrint.	51
Utilizar o AirPrint.	53
Cancelar a impressão.	53
Cancelar a impressão - Menu da impressora.	54
Cancelar a impressão — Windows.	54
Cancelar a impressão — Mac OS X.	54

Copiar

Opções de menu para o modo Cópia.	55
---	----

Digitalização

Digitalizar com o painel de controlo.	58
Digitalizar para um computador.	58
Digitalizar para um computador (WSD).	58
Digitalizar de um computador.	59
Noções básicas de digitalização.	59
Digitalizar com funções avançadas.	62
Digitalizar a partir de dispositivos inteligentes.	65
Instalar o Epson iPrint.	65
Utilizar o Epson iPrint.	65

Substituição de tinteiros

Verificação dos níveis de tinta.	67
Verificar os níveis de tinta - Painel de controlo.	67
Verificação dos níveis de tinta - Windows.	67
Verificação dos níveis de tinta - Mac OS X.	67
Códigos dos tinteiros.	67
Precauções de manuseamento de tinteiros.	68
Substituição de tinteiros.	71
Imprimir temporariamente com tinta preta.	73
Imprimir temporariamente com tinta preta	
— Windows.	75
Imprimir temporariamente com tinta preta	
— Mac OS X.	76
Poupar tinta preta quando o tinteiro preto está	
no limite de utilização — (Apenas Windows).	77

Manutenção da impressora

Verificar e limpar as cabeças de impressão.	78
Verificar e limpar a cabeça de impressão -	
Painel de controlo.	78
Verificar e limpar as cabeças de impressão —	
Windows.	79
Verificar e limpar as cabeças de impressão —	
Mac OS X.	80
Alinhar as cabeças de impressão.	80
Alinhar a cabeça de impressão - Painel de	
controlo.	80
Alinhar as cabeças de impressão — Windows.	81
Alinhar as cabeças de impressão — Mac OS X.	81
Limpeza do caminho do papel.	82
Limpar o Vidro do scanner.	82
Poupar energia.	83
Poupar energia - Painel de Controlo.	83
Poupar energia - Windows.	83
Poupar energia - Mac OS X.	84

Opções de menu para o modo Configurar

Opções de menu para Níveis das Tintas.	85
Opções de menu para Assistência.	85
Opções de menu para Conf. Impressora.	85
Opções de menu para Definições de rede.	86
Opções de menu para Serviços Epson Connect.	87
Opções de menu para Serviços Google Cloud	
Print.	88
Opções de menu para Partilha Fich.	88
Opções de menu para Repor Predefinições.	88

Serviço de rede e informações sobre o software

Serviço Epson Connect.	89
Web Config.	89
Executar o Web Config num browser Web.	90
Executar a Web Config no Windows.	90
Executar a Web Config no Mac OS X.	90
Controlador da impressora Windows.	91
Guia do controlador da impressora do	
Windows.	92
Efectuar definições de funcionamento para o	
controlador da impressora Windows.	94
Controlador da impressora Mac OS X.	95
Guia do controlador da impressora do Mac	
OS X.	95
Efectuar definições de funcionamento para o	
controlador da impressora Mac OS X.	97
(Controlador do digitalizador) EPSON Scan.	97
Epson Event Manager.	98
Epson Easy Photo Print.	98
E-Web Print (apenas para Windows).	99
Easy Photo Scan.	99
EPSON Software Updater.	99
Desinstalar aplicações.	100
Desinstalar aplicações — Windows.	100
Desinstalar aplicações — Mac OS X.	100
Instalação de aplicações.	101
Actualizar aplicações e firmware.	102

Resolução de problemas

Verificar o estado da impressora.	103
Verificar códigos de erro no ecrã LCD.	103
Verificar o estado da impressora — Windows.	104
Verificar o estado da impressora — Mac OS X.	104
Remoção de papel encravado.	105
Remoção de papel encravado do	
Alimentação Posterior.	105
Retirar papel encravado do receptor.	105
Remoção de papel encravado do interior da	
impressora.	106
O papel não é alimentado correctamente.	107
O papel encrava.	108
O papel é alimentado com inclinação.	108
São alimentadas várias folhas de papel ao	
mesmo tempo.	108
O papel não é alimentado.	108
Ocorre um erro de falta de papel.	108

Índice de Conteúdo

Problemas de alimentação e do painel de controlo.	108
A alimentação não liga.	108
A alimentação não desliga.	109
O ecrã LCD fica escuro.	109
Não é possível imprimir a partir de um computador.	109
Não é possível utilizar o AirPrint.	110
A impressão é interrompida.	110
Problemas de impressão.	110
Nada é imprimido ou é imprimida uma imagem muito esbatida.	110
A qualidade de impressão é fraca.	110
A qualidade de impressão não melhora mesmo depois de alinhar as cabeças de impressão.	111
As imagens ou fotos são imprimidas em cores inesperadas.	111
Aparecem linhas na impressão em intervalos de cerca de 2.5 cm.	111
A qualidade de cópia é fraca.	112
Surge uma imagem do verso do original na imagem copiada.	112
A posição, o tamanho ou as margens da impressão estão incorrectas.	112
Não é possível imprimir sem margens.	113
As extremidades da imagem são cortadas durante a impressão sem margens.	113
O papel está manchado ou amarrotado.	113
Os caracteres impressos estão incorrectos ou distorcidos.	114
A imagem impressa está invertida.	114
Não foi possível eliminar o problema da impressão.	114
Outros problemas de impressão.	114
A impressão está demasiado lenta.	114
A impressora abranda dramaticamente a velocidade durante a impressão contínua.	115
Não é possível cancelar a impressão a partir de um computador com Mac OS X v10.6.8.	115
Não é possível iniciar a digitalização.	115
Não é possível iniciar a digitalização quando é utilizado o painel de controlo.	116
Problemas na imagem digitalizada.	116
A qualidade de digitalização é fraca.	116
Os caracteres estão desfocados.	117
Na imagem digitalizada, aparece uma imagem do verso do original.	117
Aparecem padrões ondulados (tracejados) na imagem digitalizada.	117
A área de digitalização ou a direcção não está correcta.	118

Não foi possível eliminar o problema da imagem digitalizada.	118
Outros problemas de digitalização.	118
Não é possível digitalizar no Modo Automático no EPSON Scan.	118
A pré-visualização de miniaturas não funciona correctamente.	119
A digitalização é demasiado lenta.	119
A digitalização pára quando digitaliza para PDF/Multi-TIFF.	119
Outros Problemas.	119
Ligeiro choque eléctrico ao tocar na impressora	119
Os sons de funcionamento são altos.	119
Não é possível guardar os dados num cartão de memória.	120
A aplicação está bloqueada por uma firewall (apenas para Windows).	120
Aparece "?" no ecrã de selecção de fotografias.	120

Apêndice

Especificações técnicas.	121
Especificações da impressora.	121
Especificações do digitalizador.	122
Especificações da interface.	122
Especificações Wi-Fi.	122
Protocolo de segurança.	123
Serviços de terceiros suportados.	123
Especificações de dispositivos de armazenamento externos.	123
Dimensões.	124
Especificações eléctricas.	124
Especificações ambientais.	125
Requisitos do sistema.	125
Informação regulamentar.	126
Normas e aprovações do modelo europeu.	126
Restrições à realização de cópias.	126
Transportar a impressora.	127
Aceder a um cartão de memória de um computador.	129
Onde obter ajuda.	130
Sítio web de assistência técnica.	130
Contactar a assistência Epson.	130

Acerca deste manual

Introdução aos manuais

São fornecidos os seguintes manuais com a sua impressora Epson. Para além dos manuais, consulte também a ajuda incluída nas diversas aplicações de software da Epson.

- Começar por aqui (manual impresso)
Fornece-lhe informações sobre a configuração da impressora, instalação do software, utilização da impressora, resolução de problemas, etc.
- Guia do Utilizador (manual digital)
Este manual. Fornece informações gerais e instruções sobre a utilização da impressora e a resolução de problemas.
- Guia de Rede (manual digital)
Fornece informações sobre definições de rede e resolução de problemas relativas à utilização da impressora em rede.

Pode obter as versões mais recentes dos manuais mencionados acima através dos seguintes métodos.

- Manual em papel
Visite o Web site de suporte da Epson Europe em <http://www.epson.eu/Support> ou o Web site de suporte mundial da Epson em <http://support.epson.net/>.
- Manual digital
Execute o EPSON Software Updater no seu computador. O EPSON Software Updater verifica se existem actualizações das aplicações e dos manuais digitais da Epson disponíveis e permite-lhe transferir as mais recentes.

Informações relacionadas

- ➔ [“EPSON Software Updater” na página 99](#)

Marcas e símbolos

**Aviso:**

Instruções que têm de ser rigorosamente cumpridas a fim de evitar lesões corporais.

**Importante:**

Instruções que têm de ser cumpridas a fim de evitar danos no equipamento.

Nota:

Fornece informações e referências complementares.

- ➔ Informações relacionadas

Ligações para as secções relacionadas.

Descrições utilizadas neste manual

- As capturas dos ecrãs do controlador da impressora e do EPSON Scan (controlador do digitalizador) são do Windows 8.1 ou do Mac OS X v10.10.x. O conteúdo apresentado nos ecrãs varia consoante o modelo e a situação.
- As ilustrações da impressora utilizadas neste manual são apenas exemplificativas. Apesar de poderem existir ligeiras diferenças consoante o modelo, o método de funcionamento é idêntico.
- Alguns dos itens de menu no ecrã LCD podem variar consoante o modelo e as definições.

Referências do sistema operativo

Windows

Neste manual, termos como "Windows 8.1", "Windows 8", "Windows 7", "Windows Vista", e "Windows XP" referem-se aos seguintes sistemas operativos. Adicionalmente, "Windows" é utilizado para se referir a todas as versões.

- Sistema operativo Microsoft® Windows® 8.1
- Sistema operativo Microsoft® Windows® 8
- Sistema operativo Microsoft® Windows® 7
- Sistema operativo Microsoft® Windows Vista®
- Sistema operativo Microsoft® Windows® XP
- Sistema operativo Microsoft® Windows® XP Professional x64 Edition

Mac OS X

Neste manual, "Mac OS X v10.10.x" refere-se a OS X Yosemite, "Mac OS X v10.9.x" refere-se a OS X Mavericks, e "Mac OS X v10.8.x" refere-se a OS X Mountain Lion. Adicionalmente, "Mac OS X" é utilizado para se referir a "Mac OS X v10.10.x", "Mac OS X v10.9.x", "Mac OS X v10.8.x", "Mac OS X v10.7.x" e "Mac OS X v10.6.8".

Instruções Importantes

Instruções de segurança

Leia e siga estas instruções para garantir a utilização da impressora em segurança. Certifique-se de que conserva este manual para referência futura. De igual modo, assegure que segue todos os avisos e instruções assinalados na impressora.

- Utilize apenas o cabo de alimentação fornecido com a impressora e não utilize o cabo com qualquer outro equipamento. A utilização de outros cabos com esta impressora ou a utilização do cabo fornecido com outros equipamentos pode resultar em incêndio ou choque eléctrico.
- Certifique-se de que o cabo de corrente CA está de acordo com as normas de segurança locais.
- Nunca desmonte, modifique nem tente reparar o cabo de alimentação, a ficha, a unidade de impressão, a unidade de digitalização ou as opções por si mesmo, excepto quando especificamente indicado nos manuais da impressora.
- Desligue a impressora e recorra aos serviços de técnicos qualificados nas seguintes condições:
Se o cabo de alimentação ou a ficha estiverem danificados; se algum líquido tiver sido derramado na impressora; se a impressora tiver caído ou se a caixa exterior estiver danificada; se a impressora não funcionar correctamente ou apresentar uma alteração significativa no desempenho. Não ajuste controlos que não sejam referidos nas instruções de funcionamento.
- Coloque a impressora junto a uma tomada de parede, de onde a respectiva ficha possa ser retirada facilmente.
- Não coloque nem guarde a impressora no exterior, perto de locais sujeitos a sujidade ou pó excessivos, água, fontes de calor ou locais sujeitos a choques, vibrações, temperaturas ou humidade elevadas.
- Tenha cuidado para não derramar líquidos sobre a impressora e não a manuseie com as mãos molhadas.
- Mantenha a impressora afastada pelo menos 22 cm de pacemakers. As ondas de rádio emitidas por esta impressora poderão afectar negativamente o funcionamento de pacemakers.
- Se o ecrã LCD for danificado, contacte o seu fornecedor. Se a solução de cristais líquidos do ecrã entrar em contacto com as mãos, lave-as cuidadosamente com água e sabão. Se a solução de cristais líquidos entrar em contacto com os olhos, lave-os imediatamente com água em abundância. Recorra imediatamente a um médico se o desconforto ou os problemas de visão não desaparecerem após enxaguar abundantemente os olhos com água.
- Tenha cuidado quando manusear os tinteiros usados, uma vez que pode ter ficado alguma tinta à volta da porta de fornecimento de tinta.
 - Se a tinta entrar em contacto com a pele, lave a área cuidadosamente com água e sabão.
 - Se a tinta entrar em contacto com os olhos, lave-os imediatamente com água. Caso os problemas de visão e desconforto permaneçam após um enxaguamento rigoroso, consulte um médico imediatamente.
 - Se lhe entrar tinta para a boca, consulte um médico de imediato.
- Não desmonte o tinteiro, pois a tinta pode entrar em contacto com os olhos ou a pele.
- Não agite os tinteiros com demasiada força e não os deixe cair. Tenha igualmente cuidado para não os espremer nem rasgar as etiquetas. Se o fizer, a tinta pode verter.
- Mantenha os tinteiros fora do alcance das crianças.



Conselhos e advertências da impressora

Leia e cumpra estas instruções para evitar danificar a impressora ou causar danos materiais. Certifique-se de que conserva este manual para futuras consultas.

Conselhos e avisos para a instalação e utilização da impressora

- Não bloqueie nem cubra as saídas de ventilação e as aberturas existentes na impressora.
- Utilize apenas o tipo de fonte de alimentação indicado na etiqueta da impressora.
- Evite utilizar tomadas no mesmo circuito de fotocopiadoras ou sistemas de controlo de ar que sejam regularmente ligados e desligados.
- Evite utilizar tomadas eléctricas que sejam controladas por interruptores de parede ou temporizadores automáticos.
- Mantenha o sistema informático afastado de potenciais fontes de interferência electromagnética, tais como altifalantes ou bases de telefones sem fio.
- Os cabos de alimentação devem ser colocados de forma a evitar abrasões, cortes, desgaste, dobras e curvaturas. Não coloque objectos em cima dos cabos de alimentação, nem permita que estes sejam pisados ou que algo lhe passe por cima. Tenha especial cuidado em manter todos os cabos de alimentação bem esticados nas extremidades e nos pontos de entrada e saída do transformador.
- Se utilizar uma extensão com a impressora, certifique-se de que a soma total da amperagem dos dispositivos ligados à extensão não excede a amperagem total da própria extensão. Certifique-se também de que a amperagem total de todos os dispositivos ligados à tomada de parede não excede a amperagem da mesma.
- Se pretende utilizar a impressora na Alemanha, tenha em atenção que, para a proteger de curto-circuitos e sobrecargas, a instalação eléctrica do edifício deve estar protegida por um disjuntor de 10 ou 16 A.
- Quando ligar a impressora a um computador ou a outro dispositivo através de um cabo, certifique-se de que os conectores se encontram na posição correcta. Cada conector tem apenas uma posição correcta. Se inserir incorrectamente um conector, poderá danificar ambos os dispositivos ligados através do cabo.
- Coloque a impressora sobre uma superfície plana e estável que seja mais larga do que a base da impressora em todas as direcções. A impressora não funcionará correctamente se estiver inclinada.
- Quando guardar ou transportar a impressora, evite incliná-la, colocá-la na vertical ou virá-la ao contrário, já que a tinta pode verter.
- Deixe espaço por cima da impressora para que possa levantar a tampa do digitalizador na totalidade.
- Deixe espaço suficiente na parte frontal da impressora para permitir que o papel seja totalmente ejetado.
- Evite locais sujeitos a variações bruscas de temperatura e humidade. Mantenha também a impressora afastada de luz solar directa, luzes intensas ou fontes de calor.
- Não introduza objectos nas ranhuras existentes na impressora.
- Não coloque as mãos no interior da impressora durante a impressão.
- Não toque no cabo fita branco existente no interior da impressora.
- Não utilize aerossóis que contenham gases inflamáveis no interior ou à volta da impressora. Fazê-lo pode provocar um incêndio.
- Não mova a cabeça de impressão à mão, caso contrário, poderá danificar a impressora.
- Tenha cuidado para não entalar os dedos ao fechar a unidade de digitalização.
- Não exerça demasiada pressão no vidro do scanner durante a colocação dos originais.

Instruções Importantes

- ❑ Desligue sempre a impressora no botão . Não desligue a impressora da ficha nem desligue a alimentação na tomada até que a luz  deixe de estar intermitente.
- ❑ Antes de transportar a impressora, certifique-se de que a cabeça de impressão está na posição inicial (encostada totalmente à direita) e que os tinteiros estão na posição correcta.
- ❑ Se não pretende utilizar a impressora durante um longo período de tempo, certifique-se de que desliga o cabo de alimentação da tomada eléctrica.

Conselhos e advertências para a utilização da impressora com uma ligação sem fios

- ❑ As ondas de rádio emitidas por esta impressora podem afectar negativamente o funcionamento de equipamento médico electrónico e fazer com que avarie. Quando utilizar esta impressora dentro de instalações médicas ou perto de equipamento médico, siga as recomendações do pessoal autorizado que representa as instalações médicas, bem como todos os avisos afixados e indicações do próprio equipamento médico.
- ❑ As ondas de rádio emitidas por esta impressora podem afectar negativamente o funcionamento de dispositivos de controlo automático, como portas ou alarmes de incêndio automáticos, e provocar acidentes devido a avaria. Quando utilizar esta impressora perto de dispositivos controlados automaticamente, siga todos os avisos afixados e indicações dos próprios dispositivos.

Conselhos e advertências para a utilização de cartões de memória

- ❑ Não remova o cartão de memória nem desligue a impressora enquanto a luz do cartão de memória estiver intermitente.
- ❑ Os métodos de utilização de cartões de memória variam consoante o tipo de cartão. Consulte o manual fornecido com o seu cartão de memória para obter detalhes.
- ❑ Utilize apenas cartões de memória compatíveis com a impressora.

Informações relacionadas

- ➔ [“Especificações dos cartões de memória suportados” na página 123](#)

Conselhos e advertências para a utilização do ecrã LCD

- ❑ Devido às suas características, o ecrã LCD pode conter alguns pequenos pontos brilhantes ou escuros e pode apresentar um brilho irregular. Esta apresentação é normal e não significa que o ecrã esteja danificado.
- ❑ Utilize apenas um pano seco e macio para a limpeza. Não utilize produtos de limpeza líquidos ou de composição química.
- ❑ A superfície externa do ecrã LCD pode partir-se em caso de impacto forte. Caso a superfície do ecrã apresente lascas ou fissuras, não toque nem tente remover os pedaços partidos e contacte o revendedor.

Protecção das suas informações pessoais

Se entregar a impressora a outra pessoa ou se quiser eliminá-la, apague todas as informações pessoais armazenadas na memória da impressora seleccionando **Configurar > Repor Predefinições > Todas Defs.** no painel de controlo.

Noções básicas sobre a impressora

Nomes das peças e funcionalidades

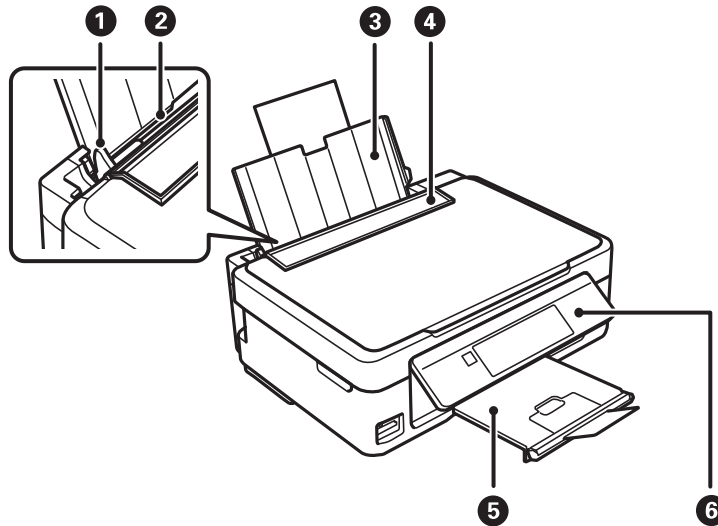

1	Guia de margem	Alimenta o papel directamente na impressora. Deslize para as margens do papel.
2	Alimentação posterior	Carrega o papel.
3	Suporte do papel	Suporta o papel carregado.
4	Protecção do alimentador	Impede que substâncias estranhas penetrem na impressora. Mantenha esta protecção geralmente fechada.
5	Receptor	Segura o papel ejectado. Antes de imprimir, levante o fixador para evitar que o papel ejectado caia do receptor.
6	Painel de controlo	Opera a impressora.

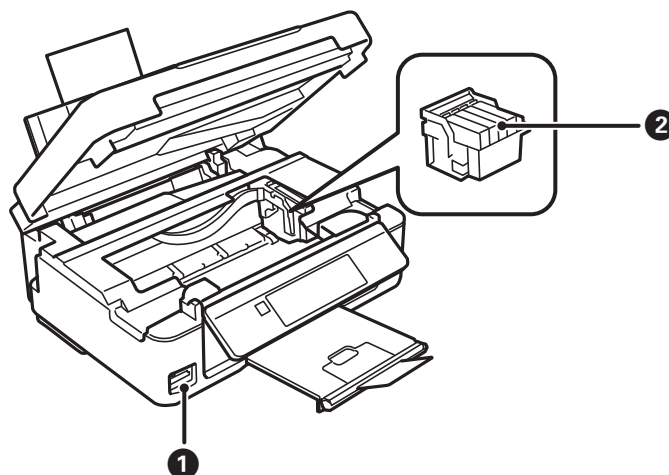

Noções básicas sobre a impressora

❶	Ranhura de cartões de memória	Insira um cartão de memória.
❷	Suporte dos tinteiros	Instale os tinteiros. A tinta é ejetada através dos jactos da cabeça de impressão por baixo.

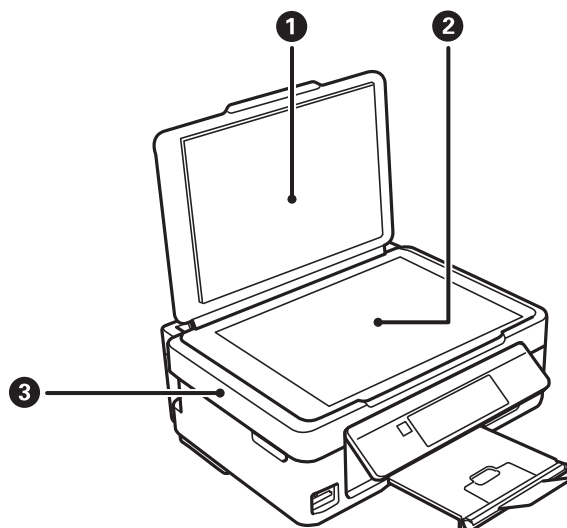

❶	Tampa do digitalizador	Bloqueia a luz externa durante a digitalização.
❷	Vidro do scanner	Coloque os originais.
❸	Unidade de digitalização	Digitaliza os originais colocados. Abrir aquando da substituição de tinteiros ou da remoção de papel encravado dentro da impressora.

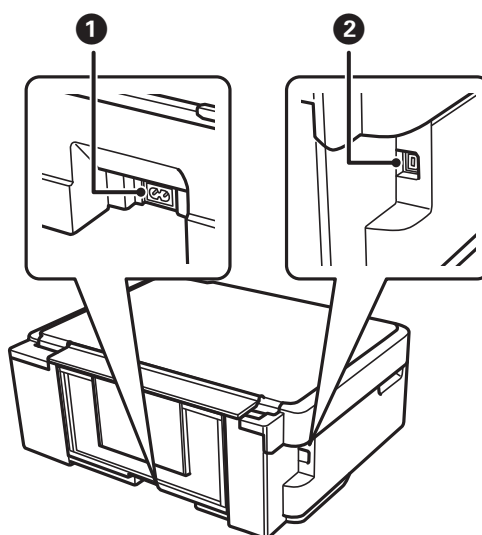

❶	Tomada CA	Liga o cabo de alimentação.
❷	Porta USB	Liga um cabo USB.

Painel de controlo

Pode alterar a inclinação do painel de controlo.

Para baixar o painel de controlo, aperte a alavanca situada na parte de trás do painel como indicado abaixo.

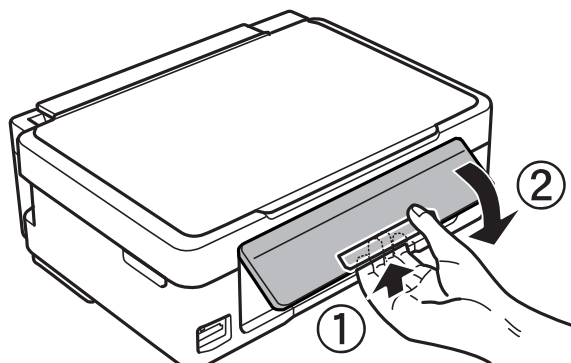

Botões

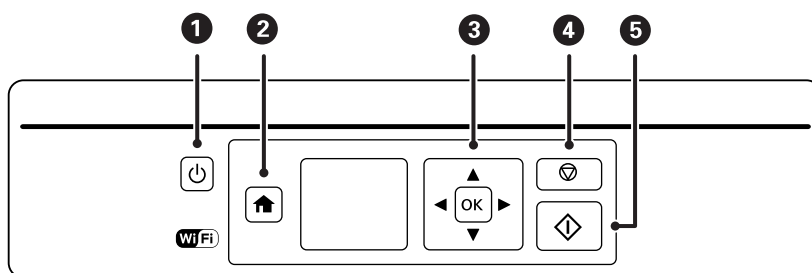

1		Liga ou desliga a impressora. Não desligue enquanto o indicador luminoso de alimentação estiver intermitente (enquanto a impressora estiver a funcionar ou a processar dados). Desligue o cabo de alimentação quando o indicador luminoso de alimentação estiver desligado.
2		Apresenta o ecrã inicial.
3		Utilize os botões para seleccionar um menu e prima o botão OK para executar o menu seleccionado.
4		Pára a operação actual ou regressa ao ecrã anterior.
5		Inicia uma operação, como impressão ou cópia.

Guia do ecrã LCD

No ecrã LCD, são apresentados menus e mensagens. Selecciona um menu ou uma definição premindo os botões .

Noções básicas sobre a impressora

Guia do ecrã inicial

Os ícones e menus seguintes são apresentados no ecrã inicial.

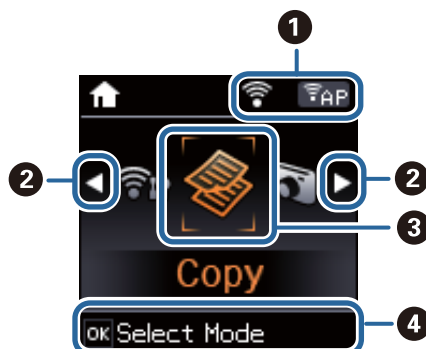

1	São apresentados ícones que indicam o estado da rede.	
		Indica um problema com a ligação à rede sem fios (Wi-Fi) ou que a impressora está a procurar uma ligação à rede sem fios (Wi-Fi).
		Indica que a impressora está ligada a uma rede sem fios (Wi-Fi). O número de barras indica a força do sinal de ligação. Quantas mais barras forem apresentadas, mais forte é a ligação.
		Indica que a impressora está ligada a uma rede sem fios (Wi-Fi) em modo Ad Hoc.
		Indica que uma rede sem fios (Wi-Fi) está desactivada ou que a impressora está a efectuar o processamento para ligação a uma rede sem fios.
		Indica que a impressora está ligada a uma rede sem fios (Wi-Fi) em modo Simple AP.
		Indica que a impressora está ligada a uma rede sem fios (Wi-Fi) em modo Wi-Fi Direct.
		Indica que o Wi-Fi Direct está desactivado ou que a impressora está a efectuar o processamento para ligação a uma rede sem fios.
2	Quando aparecerem ◀ e ▶, pode deslocar-se para a direita ou esquerda premindo o botão ◀ ou ▶.	

Noções básicas sobre a impressora

3	Os nomes e ícones de função são apresentados como ícones de modo.	
	Cópia	Entra no modo Cópia que permite copiar um documento.
	Imprimir Fotos	Entra no modo Imprimir Fotos que permite imprimir fotografias no cartão de memória.
	Digitalizar	Entra no modo Digitalizar que permite digitalizar um documento ou uma fotografia.
	Papel pessoal	Entra no modo Papel pessoal que permite imprimir itens originais, como papel pautado e calendários, utilizando as fotografias no cartão de memória.
	Modo Silencioso	Apresenta a definição Modo Silencioso que permite reduzir o ruído que a impressora faz. Contudo, activar esta definição pode fazer diminuir a velocidade de impressão. Consoante o tipo de papel e as definições de qualidade de impressão seleccionados, poderá não haver alteração do nível de ruído da impressora. Este é um atalho para o menu seguinte. Configurar > Conf. Impressora > Modo Silencioso
	Configurar	Entra no modo Configurar que permite efectuar a manutenção, a configuração da impressora e definições de rede.
Conf. da Rede s/ Fios	Apresenta menus que permitem configurar a impressora para utilização numa rede sem fios. Este é um atalho para o menu seguinte. Configurar > Definições de rede > Conf. LAN s/Fios	
4	São apresentados os botões disponíveis. Neste exemplo, pode continuar para o menu seleccionado premindo o botão OK.	



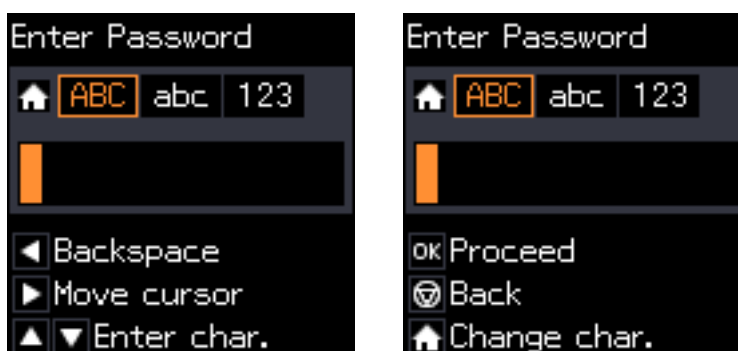

Introduzir caracteres

Para introduzir caracteres e símbolos relativos a definições de rede através do painel de controlo, utilize os botões ▲, ▼, ◀ e ▶. Prima o botão ▲ ou ▼ para seleccionar o carácter que pretende introduzir e, de seguida, prima o botão ▶ para deslocar o cursor para a posição de introdução seguinte. Quando terminar de introduzir caracteres, prima o botão OK.

O ecrã apresentado varia consoante os itens das definições. O ecrã seguinte destina-se a introduzir a palavra-passe da sua rede Wi-Fi.







Noções básicas sobre a impressora

Ícones	Descrições
	Muda o tipo de carácter. ABC: Caracteres em maiúscula abc: Caracteres em minúscula 123: Números e símbolos
	Selecciona o carácter a introduzir.
	Desloca o cursor para a direita.
	Elimina um carácter à esquerda (retrocesso).
OK	Introduz os caracteres seleccionados.
	Regressa ao ecrã anterior.

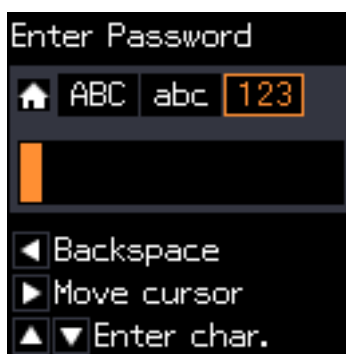
Introduzir a sequência de prática "13By"

1. Prima o botão  duas vezes para mudar o tipo de carácter para 123.



2. Prima o botão  duas vezes para seleccionar "1".
3. Prima o botão  uma vez para deslocar o cursor e, de seguida, prima o botão  quatro vezes para seleccionar "3".



Noções básicas sobre a impressora

4. Prima o botão ► uma vez para deslocar o cursor e, de seguida, prima o botão ⬆ para mudar o tipo de carácter para **ABC**. Prima o botão ▲ duas vezes para seleccionar "B".



5. Prima o botão ► uma vez para deslocar o cursor e, de seguida, prima o botão ⬆ para mudar o tipo de carácter para **abc**. Prima o botão ▼ duas vezes para seleccionar "y".



6. Prima o botão OK.

Carregar papel

Precauções no manuseamento de papel

- ❑ Leia as folhas de instruções fornecidas com o papel.
- ❑ Separe e alinhe as extremidades do papel antes de o carregar. Não separe nem enrole papel fotográfico. Se o fizer, pode danificar o lado imprimível.

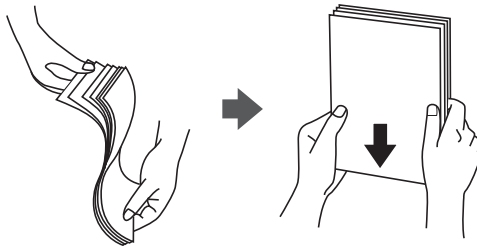

- ❑ Se o papel estiver enrolado, alise-o ou enrole-o ligeiramente na direcção inversa antes de o carregar. A impressão em papel enrolado pode provocar encravamentos de papel e manchas na impressão.

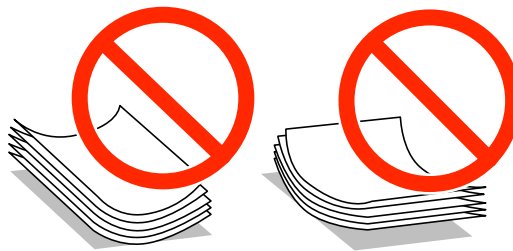

- ❑ Não utilize papel que esteja ondulado, rasgado, cortado, dobrado, húmido, demasiado espesso, demasiado fino ou com autocolantes. A impressão nesses tipos de papel pode provocar encravamentos de papel e manchas na impressão.
- ❑ Separe e alinhe as extremidades dos envelopes antes de os carregar. Se os envelopes empilhados estiverem insuflados, pressione-os para os espalmar antes de os carregar.

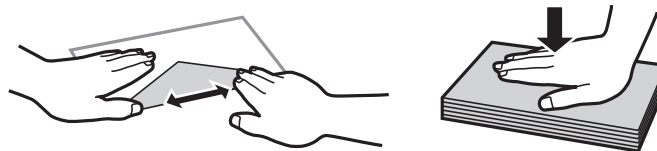

- ❑ Não utilize envelopes que estejam enrolados ou dobrados. A impressão nesses tipos de envelopes pode provocar encravamentos de papel e manchas na impressão.
- ❑ Não utilize envelopes com superfícies adesivas nas abas ou nas janelas dos envelopes.
- ❑ Evite utilizar envelopes que sejam demasiado finos, dado que podem enrolar durante a impressão.

Informações relacionadas

➔ [“Especificações da impressora” na página 121](#)

Papel disponível e capacidades

A Epson recomenda a utilização de papel genuíno Epson para garantir impressões de alta qualidade.

Papel genuíno Epson

Nome do suporte	Tamanho	Capacidade de carregamento (Folhas)	Impressão manual de 2 faces	Impressão sem margens
Bright White Ink Jet Paper Epson	A4	80*	✓	–
Ultra Glossy Photo Paper Epson	A4, 13 × 18 cm (5 × 7 pol.), 10 × 15 cm (4 × 6 pol.)	20	–	✓
Premium Glossy Photo Paper Epson	A4, 13 × 18 cm (5 × 7 pol.), 16:9 tamanho amplo (102 × 181 mm), 10 × 15 cm (4 × 6 pol.)	20	–	✓
Premium Semigloss Photo Paper Epson	A4, 10 × 15 cm (4 × 6 pol.)	20	–	✓
Photo Paper Glossy Epson	A4, 13 × 18 cm (5 × 7 pol.), 10 × 15 cm (4 × 6 pol.)	20	–	✓
Matte Paper-Heavyweight Epson	A4	20	–	✓
Photo Quality Ink Jet Paper Epson	A4	80	–	–

* Para a impressão de 2 lados manual, pode colocar até 30 folhas de papel com um lado já impresso.

Nota:

A disponibilidade do papel varia consoante o local. Para obter a informação mais recente sobre o papel disponível na sua área, contacte a assistência da Epson.

Papel disponível comercialmente

Nome do suporte	Tamanho	Capacidade de carregamento (Folhas)	Impressão manual de 2 faces	Impressão sem margens
Papel normal* ¹	Letter* ² , A4, B5* ² , A5* ² , A6* ²	Até à linha indicada pelo símbolo do triângulo no guia de margem.* ³	✓	–
	Legal* ²	1		
	Definido pelo utilizador* ²			
Envelope* ²	Envelope n.º 10, envelope DL, envelope C6	10	–	–

*¹ A capacidade de carregamento para papel pré-perfurado é uma folha.

Carregar papel

*2 Só está disponível a impressão através do computador.

*3 Para a impressão de 2 lados manual, pode colocar até 30 folhas de papel com um lado já impresso.

Informações relacionadas

➔ [“Sítio web de assistência técnica” na página 130](#)

Lista de tipos de papel

Para obter resultados óptimos de impressão, seleccione o tipo de papel que se adequa ao papel.

Nome do suporte	Tipo de papel	
	Painel de controlo	Controlador da impressora, dispositivo inteligente *2
Bright White Ink Jet Paper Epson *1	Papel Normal	Papel Normal
Ultra Glossy Photo Paper Epson *1	Ultra Glossy	Epson Ultra Glossy
Premium Glossy Photo Paper Epson *1	Prem. Glossy	Epson Premium Glossy
Premium Semigloss Photo Paper Epson *1	Prem. Semigloss	Epson Premium Semigloss
Photo Paper Glossy Epson *1	Brilhante	Photo Paper Glossy
Matte Paper-Heavyweight Epson *1	Matte	Epson Matte
Photo Quality Ink Jet Paper Epson *1	Matte	Epson Matte
Papel normal *1	Papel Normal	Papel Normal
Envelope	Envelope	Envelope

*1 Estes tipos de papel são compatíveis com Exif Print e PRINT Image Matching quando impressos através do controlador da impressora. Para mais informações, consulte a documentação que acompanha a câmara digital compatível com Exif Print ou PRINT Image Matching.

*2 Nos dispositivos inteligentes, estes tipos de papel podem ser seleccionados quando imprimir utilizando o Epson iPrint.

Carregar papel na Alimentação Posterior

1. Abra a protecção do alimentador, aumente o suporte do papel e incline-o para trás.

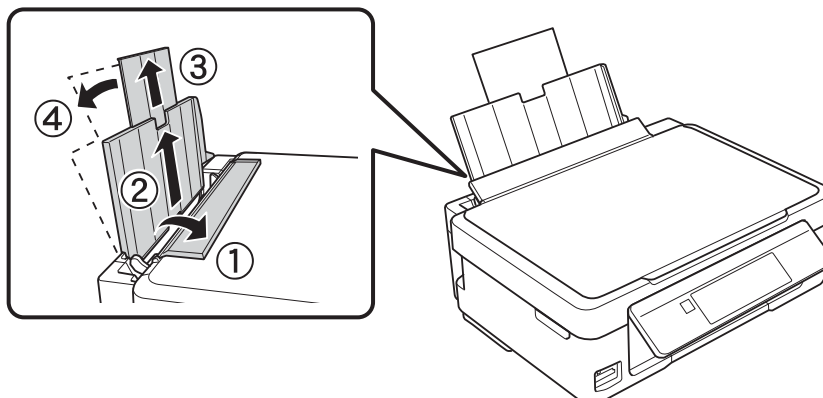

2. Deslize o guia de margem para a esquerda.

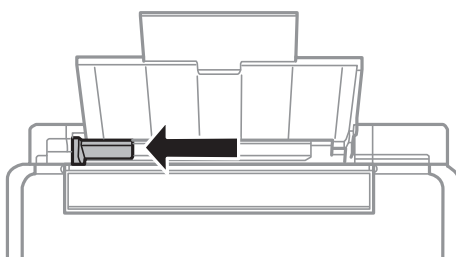

3. Carregue papel na vertical, ao longo do lado direito da alimentação posterior, com o lado imprimível voltado para cima.

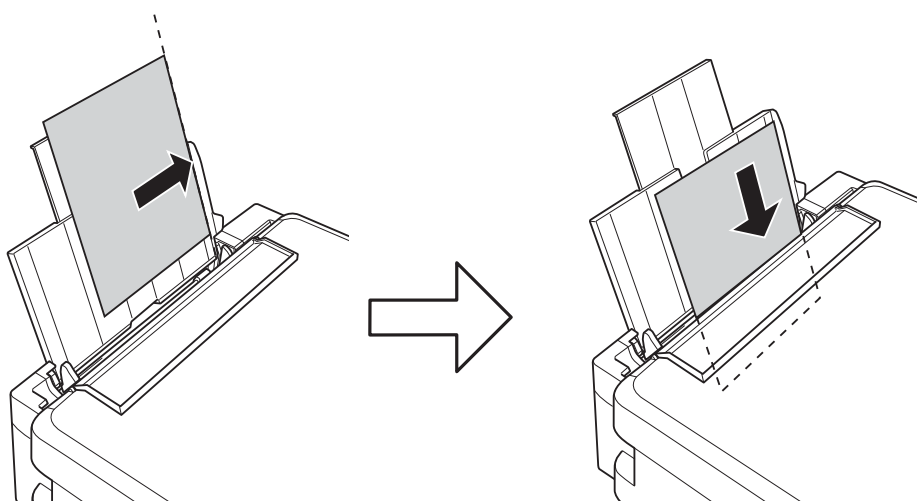

! **Importante:**

Não carregue mais folhas do que o número máximo de folhas especificado para o papel. Para papel normal, não carregue acima da linha indicada pelo símbolo do triângulo no guia de margem.

Carregar papel

- ❑ Envelopes

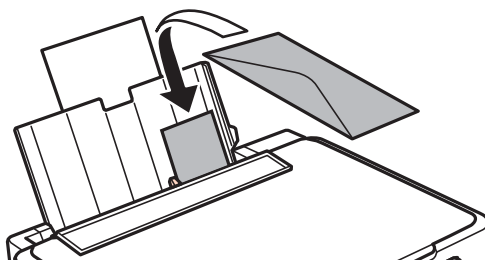

- ❑ Papel pré-perfurado

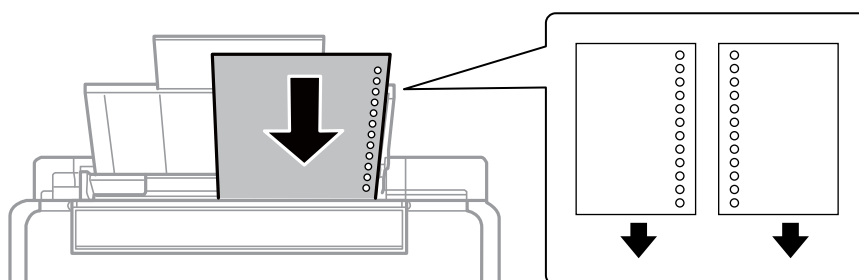

Nota:

- ❑ Coloque uma folha solta de papel sem orifícios de união na parte superior ou inferior.
- ❑ Ajuste a posição de impressão do seu ficheiro para evitar imprimir sobre os orifícios.

4. Deslize o guia de margem para a extremidade do papel e, de seguida, feche a protecção do alimentador.

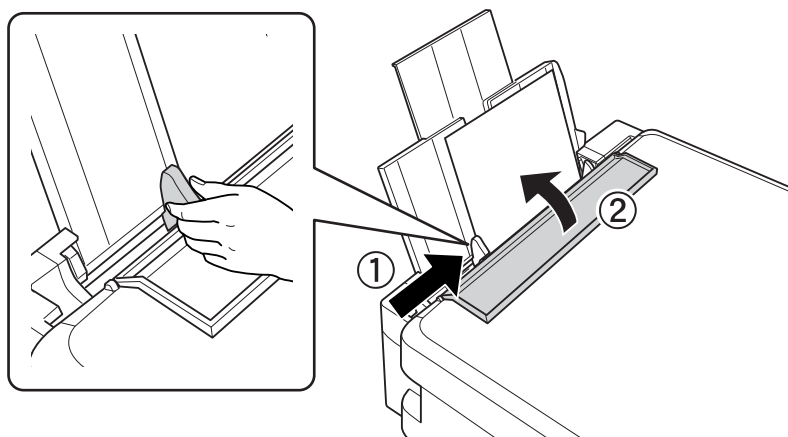

5. Verifique as definições de tamanho e tipo de papel apresentadas no painel de controlo. Para utilizar as definições, seleccione **Confirmar** com o botão ▲ ou ▼, prima o botão OK e avance para o passo 7. Para alterar as definições, seleccione **Alterar** com o botão ▲ ou ▼, prima o botão OK e avance para o passo seguinte.



Importante:

O ecrã das definições do papel não é apresentado se o papel não estiver carregado ao longo do lado direito da alimentação posterior. Quando começa a imprimir, ocorre um erro.

Carregar papel

Nota:

O ecrã das definições do papel não é apresentado se tiver desactivado a **Config. do papel** no seguintes menus. Avance para o passo 7.

Configurar > Conf. Impressora > Def. origem do papel > Config. do papel

6. No ecrã de definição do tamanho do papel, seleccione o tamanho do papel utilizando o botão ◀ ou ▶ e, de seguida, prima o botão OK. No ecrã de definição do tipo de papel, seleccione o tipo de papel da mesma forma e prima o botão OK. Confirme as definições e prima o botão OK.

Nota:

Pode também apresentar o ecrã de definições de tamanho e de tipo de papel seleccionando os seguintes menus.

Configurar > Conf. Impressora > Def. origem do papel > Config. do papel

7. Deslize o receptor para fora e levante o fixador.

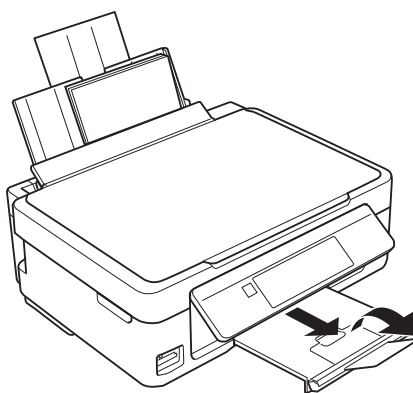

Nota:

Coloque o papel restante na respectiva embalagem. Se o deixar na impressora, o papel pode enrolar-se ou a qualidade de impressão diminuir.

Informações relacionadas

- ➔ “Precauções no manuseamento de papel” na página 19
- ➔ “Papel disponível e capacidades” na página 20

Colocar originais no Vidro do scanner



Importante:

Quando colocar originais volumosos, como livros, não permita que a luz exterior incida directamente no vidro do scanner.

1. Abra a tampa do digitalizador.

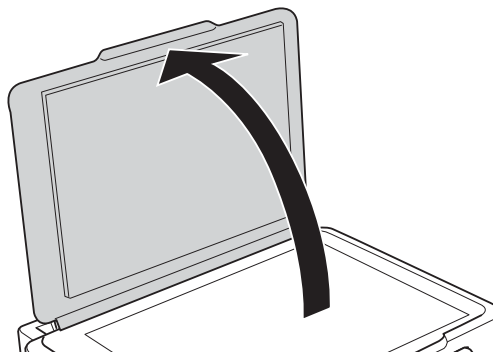

2. Remova poeiras e manchas do vidro do scanner.
3. Coloque o original com a face voltada para baixo e deslize-o para a marca do canto.

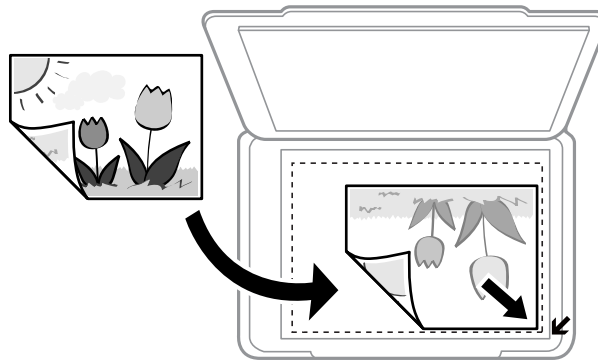

Nota:

A área de 1,5 mm desde as extremidades do vidro do scanner não é digitalizada.

Colocar originais no Vidro do scanner

Se estiver a digitalizar utilizando o **Modo Automático** ou uma pré-visualização de miniaturas do EPSON Scan, coloque o original 4,5 mm afastado das extremidades horizontal e vertical do vidro do scanner.

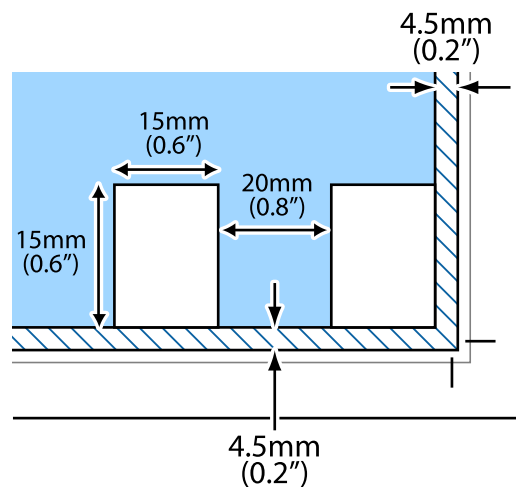

Nota:

- Coloque várias fotografias afastadas pelo menos 20 mm umas das outras.
- As fotografias devem ser superiores a 15 x 15 mm.

4. Feche a tampa com cuidado.

Nota:

Retire os originais após digitalizar ou copiar. Se deixar os originais no vidro do scanner durante longos períodos de tempo, estes poderão aderir à superfície do vidro.

Colocar outros originais

Quando copiar uma imagem de duas páginas

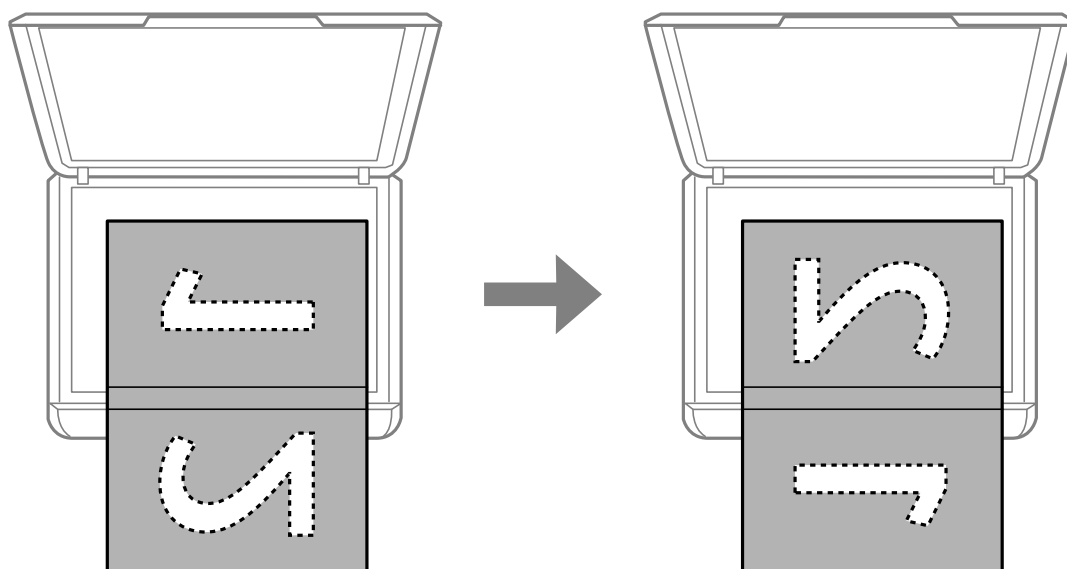

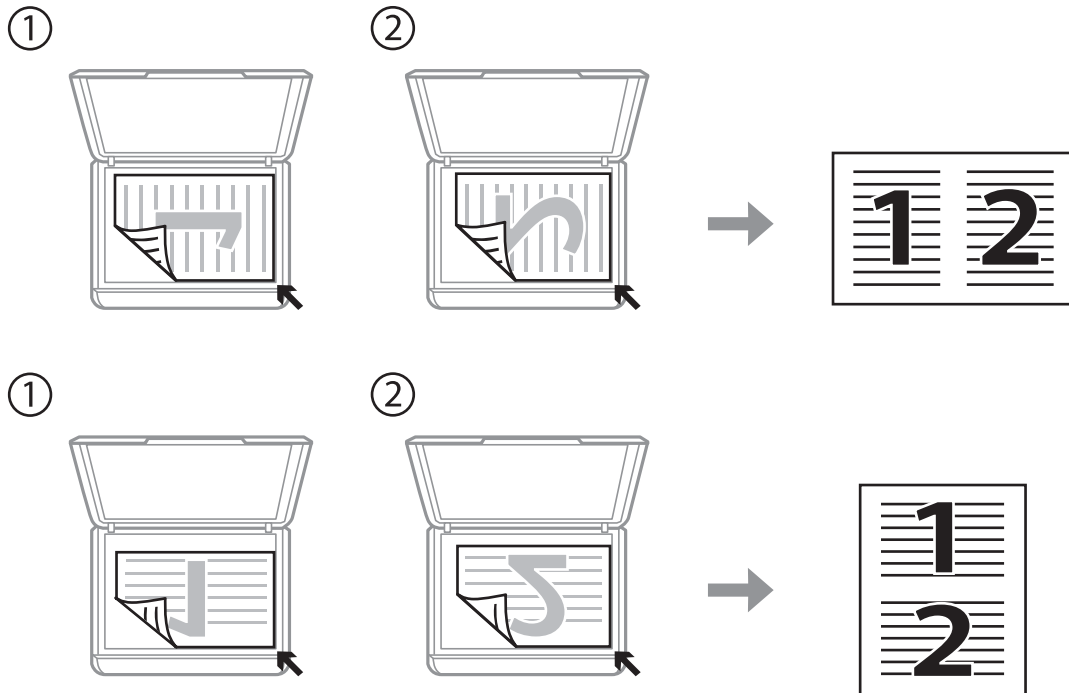

Colocar originais no Vidro do scanner

Quando copiar para o esquema 2/cima

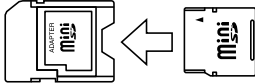

Inserir um cartão de memória

Cartões de memória suportados

	<p>miniSD*</p> <p>miniSDHC*</p> <p>microSD*</p> <p>microSDHC*</p> <p>microSDXC*</p>
	<p>SD</p> <p>SDHC</p> <p>SDXC</p>

* Coloque um adaptador que encaixe na ranhura de cartões de memória. Caso contrário, o cartão poderá ficar preso.

Informações relacionadas

➔ [“Especificações dos cartões de memória suportados” na página 123](#)

Inserir e retirar um cartão de memória

1. Insira um cartão de memória na impressora.

A impressora começa a ler os dados e o indicador fica intermitente. Quando a leitura termina, o indicador deixa de estar intermitente e fica aceso.



Importante:

Não tente forçar a introdução total do cartão na ranhura. Este não deve ser inserido na totalidade.

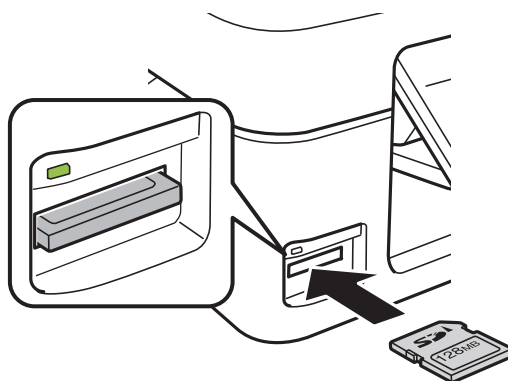

Inserir um cartão de memória

2. Quando terminar de utilizar o cartão de memória, certifique-se de que o indicador luminoso não está intermitente e, de seguida, retire o cartão.

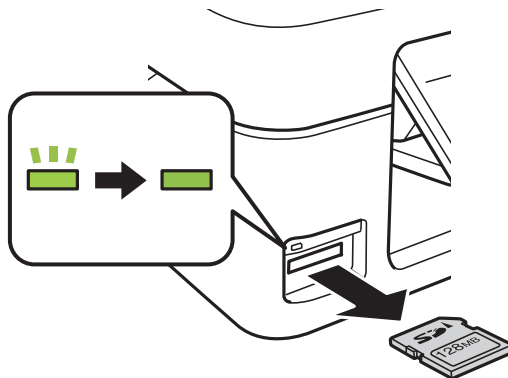

! *Importante:*

Se retirar o cartão de memória enquanto o indicador estiver intermitente, poderá perder os dados contidos no cartão.

Nota:

Se aceder ao cartão de memória através de um computador, terá de utilizar o computador para retirar o dispositivo em segurança.

Informações relacionadas

- ➔ [“Aceder a um cartão de memória de um computador” na página 129](#)

Impressão

Imprimir com o painel de controlo

Imprimir fotografias seleccionadas de um cartão de memória

1. Carregue papel na impressora.

**Importante:**

Efectue as definições de papel no painel de controlo.

2. Insira um cartão de memória na impressora.

**Importante:**

Não retire o cartão de memória sem terminar de imprimir.

3. Introduza **Imprimir Fotos** no ecrã inicial utilizando o botão ◀ ou ▶ e, de seguida, prima o botão OK.
4. Utilize o botão ◀ ou ▶ para seleccionar uma fotografia e utilize o botão ▲ ou ▼ para definir o número de cópias. Quando imprimir mais do que uma fotografia, repita este procedimento.
5. Prima o botão OK para visualizar o ecrã de confirmação das definições de impressão.
6. Para alterar as definições de impressão, prima o botão ▼ para visualizar o ecrã de definição. Utilize o botão ▲ ou ▼ para seleccionar itens de definição, como o tamanho e tipo de papel, e altere as definições com o botão ◀ ou ▶. Quando tiver terminado, prima o botão OK.
7. Prima o botão ⬡.

Informações relacionadas

- ➔ [“Carregar papel na Alimentação Posterior” na página 22](#)
- ➔ [“Lista de tipos de papel” na página 21](#)
- ➔ [“Inserir um cartão de memória” na página 28](#)
- ➔ [“Opções de menu para imprimir fotografias” na página 32](#)

Imprimir papel de escrita original e calendários

Pode imprimir facilmente papel com linhas, calendários e papel de escrita original utilizando o menu **Papel pessoal**.



1. Carregue papel na impressora.



Importante:

Efectue as definições de papel no painel de controlo.

2. Para imprimir papel de escrita utilizando uma fotografia do cartão de memória, insira o cartão na impressora.
3. Introduza **Papel pessoal** no ecrã inicial utilizando o botão ◀ ou ▶ e, de seguida, prima o botão OK.
4. Seleccione um item de menu com o botão ◀ ou ▶ e, de seguida, prima o botão OK.
5. Siga as instruções no ecrã para imprimir.

Informações relacionadas

- ➔ “Carregar papel na Alimentação Posterior” na página 22
- ➔ “Lista de tipos de papel” na página 21
- ➔ “Inserir um cartão de memória” na página 28
- ➔ “Opções de menu para imprimir papel de escrita original e calendários” na página 31
- ➔ “Opções de menu para imprimir fotografias” na página 32

Opções de menu para imprimir papel de escrita original e calendários

Papéis pautados

Imprime alguns tipos de papel pautado, papel quadriculado ou papel de música em papel de tamanho A4.

Papéis de escrita

Imprime alguns tipos de papel de escrita em papel de tamanho A4 com uma fotografia do cartão de memória definida como fundo. A fotografia é impressa a claro para facilitar a escrita sobre a mesma.

Impressão

Calendário



Imprime um calendário semanal ou mensal. Selecione o ano e o mês para o calendário mensal.

Impressão DPOF

Esta impressora é compatível com DPOF (Digital Print Order Format), Versão 1.10 DPOF é um formato que guarda informações adicionais de fotografias, como data, hora, nome do utilizador e dados de impressão. As câmaras compatíveis com DPOF permitem-lhe definir qual a imagem de um cartão de memória a imprimir e o número de cópias. Quando o cartão de memória está inserido na impressora, as fotografias seleccionadas pela câmara são impressas.

Nota:

Para obter informações sobre como efectuar definições de impressão na sua câmara, consulte a documentação fornecida com a mesma.

Quando insere um cartão de memória na impressora, aparece uma ecrã de confirmação. Prima o botão OK para visualizar o ecrã de início da impressão. Prima o botão  para começar a imprimir. Se pretender alterar as definições de impressão, prima o botão . Os itens de definição são iguais aos do modo **Imprimir Fotos**.

Informações relacionadas

- ➔ [“Imprimir fotografias seleccionadas de um cartão de memória” na página 30](#)
- ➔ [“Opções de menu para imprimir fotografias” na página 32](#)

Opções de menu para imprimir fotografias

Tamanho do Papel

Selecione o tamanho do papel que colocou.

Tipo de Papel

Selecione o tipo de papel que colocou.

Sem Margem

Para imprimir sem margens em volta das extremidades, selecione **Sem Margens**. A imagem é ampliada ligeiramente para remover as margens das extremidades do papel. Para imprimir com margens em volta das extremidades, selecione **Com Margem**.

Qualidade

Selecione a qualidade de impressão. Seleccionar **Melhor** proporciona maior qualidade de impressão, mas a velocidade de impressão pode ser menor.

Impressão a partir de um computador

Noções básicas de impressão — Windows

Nota:

- ❑ Consulte a ajuda em linha para explicações dos itens de definição. Clique com o botão direito e clique em **Ajuda**.
- ❑ As operações diferem consoante a aplicação. Consulte a ajuda da aplicação para obter detalhes.

1. Carregue papel na impressora.



Importante:

Efectue as definições de papel no painel de controlo.

2. Abra o ficheiro que pretende imprimir.
3. Selecciona **Impressão** ou **Configurar impressão** no menu **Ficheiro**.
4. Selecciona a impressora.
5. Selecciona **Preferências** ou **Propriedades** para aceder à janela do controlador da impressora.

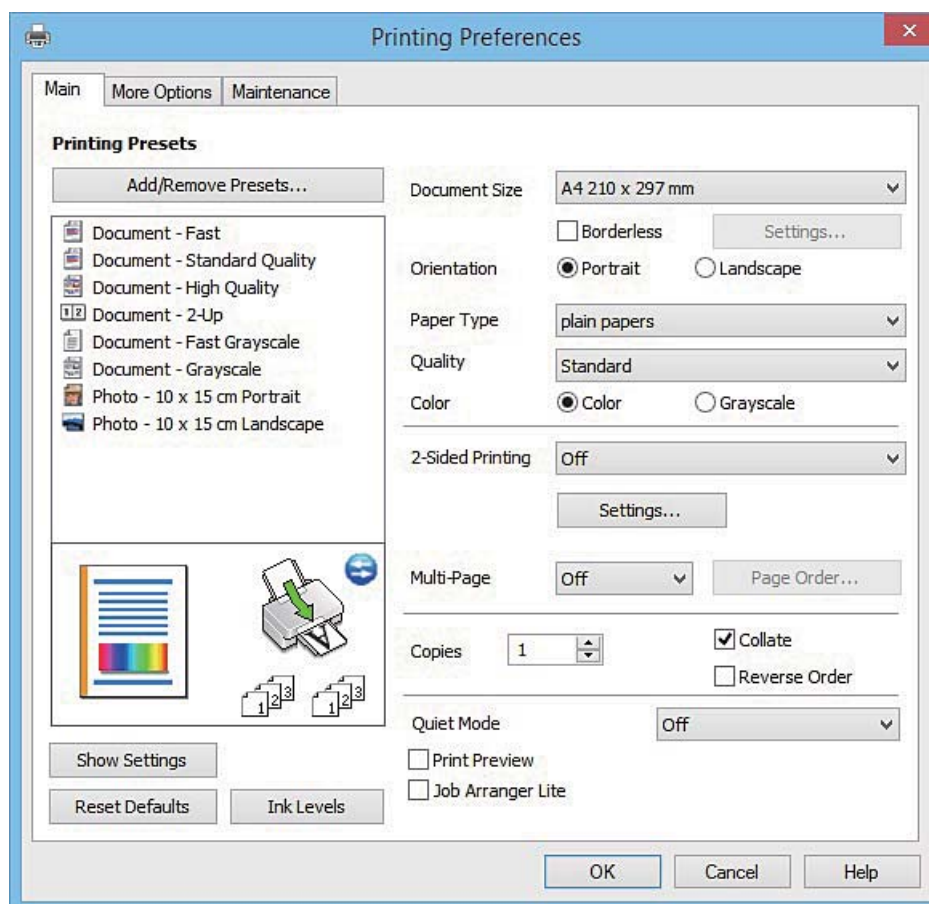

6. Efectue as seguintes definições.

- ❑ Formato: Selecciona o tamanho do papel que carregou na impressora.

Impressão

- Sem margens: Selecciona para imprimir sem margens em volta da imagem.

Na impressão sem margens, os dados de impressão são aumentados um pouco mais do que o tamanho do papel de forma a não serem impressas margens em volta das extremidades do papel. Clique em **Definições** para seleccionar a percentagem de aumento.

- Orientação: Selecciona a orientação que definiu na aplicação.
- Tipo de Papel: Selecciona o tipo do papel que carregou.
- Cor: Selecciona **Escala de Cinzentos** quando pretender imprimir a preto ou com níveis de cinzento.

Nota:

Quando imprimir em envelopes, seleccione **Horizontal** para a definição **Orientação**.

- Clique em **OK** para fechar a janela do controlador da impressora.
- Clique em **Imprimir**.

Informações relacionadas

- ➔ [“Papel disponível e capacidades” na página 20](#)
- ➔ [“Carregar papel na Alimentação Posterior” na página 22](#)
- ➔ [“Guia do controlador da impressora do Windows” na página 92](#)
- ➔ [“Lista de tipos de papel” na página 21](#)

Noções básicas de impressão — Mac OS X

Nota:

As explicações da secção utilizam o *TextEdit* como exemplo. As operações e os ecrãs variam dependendo da aplicação. Consulte a ajuda da aplicação para obter detalhes.

- Carregue papel na impressora.



Importante:

Efectue as definições de papel no painel de controlo.

- Abra o ficheiro que pretende imprimir.

Impressão

3. Seleccione **Imprimir** no menu **Ficheiro** ou outro comando para aceder à caixa de diálogo de impressão. Se necessário, clique em **Mostrar detalhes** ou ▼ para expandir a janela de impressão.

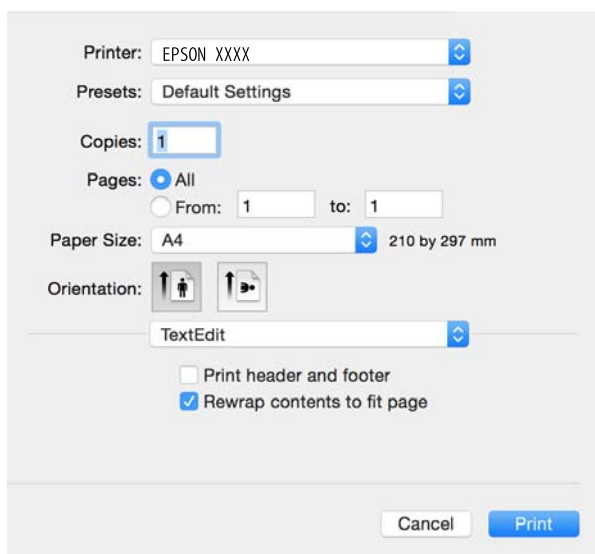

4. Efectue as seguintes definições.

- Impressora: Seleccione a impressora.
- Predefinições: Seleccione quando pretender utilizar as definições registadas.
- Formato: Seleccione o tamanho do papel que carregou na impressora.
Quando imprimir sem margens, seleccione um tamanho de papel "sem margens".
- Orientação: Seleccione a orientação que definiu na aplicação.

Nota:

- Se os menus de definições anteriores não aparecerem, feche a janela de impressão, seleccione **Configurar página** no menu **Ficheiro** e, de seguida, efectue as definições.
- Quando imprimir em envelopes, seleccione a orientação horizontal.

Impressão

5. Seleccione **Definições de Impressão** no menu instantâneo.

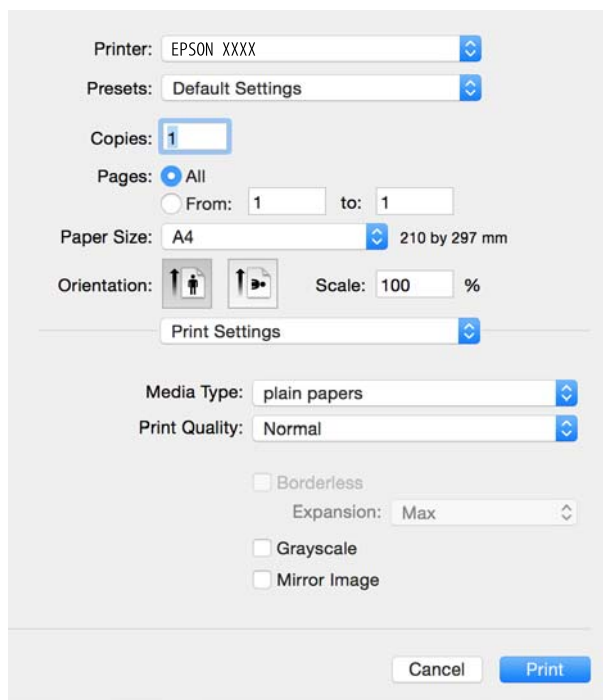

Nota:

No Mac OS X v10.8.x ou posterior, se o menu **Definições de Impressão** não for apresentado, o controlador da impressora Epson não foi instalado correctamente.

Seleccione **Preferências do Sistema** no menu  > **Impressoras e Digitalizadores** (ou **Impressão e Digitalização, Impressão e Fax**), remova a impressora e, de seguida, volte a adicioná-la. Consulte o seguinte para adicionar uma impressora.

<http://epson.sn>

6. Efectue as seguintes definições.
- Papel: Seleccione o tipo do papel que carregou.
 - Expansão: Disponível quando seleccionar um tamanho de papel sem margens.
Na impressão sem margens, os dados de impressão são aumentados um pouco mais do que o tamanho do papel de forma a não serem impressas margens em volta das extremidades do papel. Seleccione a percentagem de aumento.
 - Escala de Cinzentos: Seleccione para imprimir a preto ou com níveis de cinzento.
7. Clique em **Imprimir**.

Informações relacionadas

- ➔ “Papel disponível e capacidades” na página 20
- ➔ “Carregar papel na Alimentação Posterior” na página 22
- ➔ “Guia do controlador da impressora do Mac OS X” na página 95
- ➔ “Lista de tipos de papel” na página 21

Impressão de 2 faces (apenas para Windows)

O controlador da impressora imprime automaticamente com separação de páginas pares e ímpares. Quando a impressora conclui a impressão das páginas ímpares, vire o papel seguindo as instruções para a impressão das páginas pares. Também pode imprimir um desdobrável que pode ser criado ao dobrar a impressão.

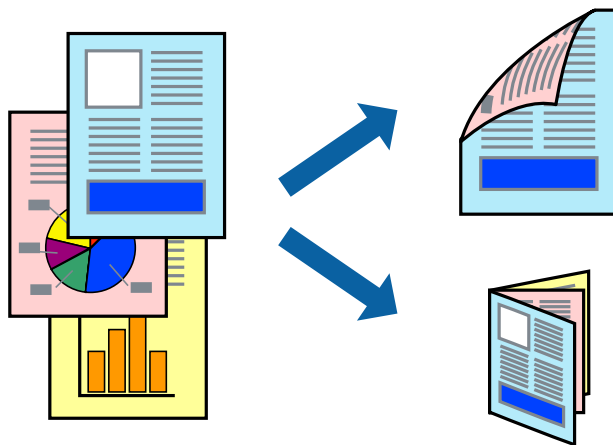

Nota:

- ❑ Esta funcionalidade não está disponível para impressão sem margens.
- ❑ Se não utilizar papel adequado à impressão de 2 faces, a qualidade de impressão pode diminuir e podem ocorrer encravamentos de papel.
- ❑ Consoante o papel e os dados, a tinta pode transferir para a outra face do papel.
- ❑ Se o **EPSON Status Monitor 3** estiver desactivado, aceda ao controlador da impressora, clique em **Definições Aumentadas** no separador **Manutenção** e, de seguida, seleccione **Activar EPSON Status Monitor 3**.
- ❑ A impressão de 2 faces pode não estar disponível quando acede à impressora através de uma rede ou quando a mesma é utilizada como impressora partilhada.

1. Carregue papel na impressora.
2. Abra o ficheiro que pretende imprimir.
3. Aceda à janela do controlador da impressora.
4. Seleccione **Manual (União de margem longa)** ou **Manual (União de margem curta)** em **Impressão dos 2 lados**, no separador **Principal**.
5. Clique **Definições** nas definições adequadas e, de seguida, clique em **OK**.

Nota:

Para imprimir como um desdobrável, seleccione **Livro**.

6. Defina os outros itens nos separadores **Principal** e **Mais Opções** conforme necessário e, de seguida, clique **OK**.
7. Clique em **Imprimir**.

Quando a impressão da primeira face estiver concluída, é apresentada uma janela instantânea no computador. Siga as instruções apresentadas no ecrã.

Impressão

Informações relacionadas

- ➔ “Papel disponível e capacidades” na página 20
- ➔ “Carregar papel na Alimentação Posterior” na página 22
- ➔ “Noções básicas de impressão — Windows” na página 33

Impressão de várias páginas numa folha

Pode imprimir duas ou quatro páginas de dados numa única folha de papel.

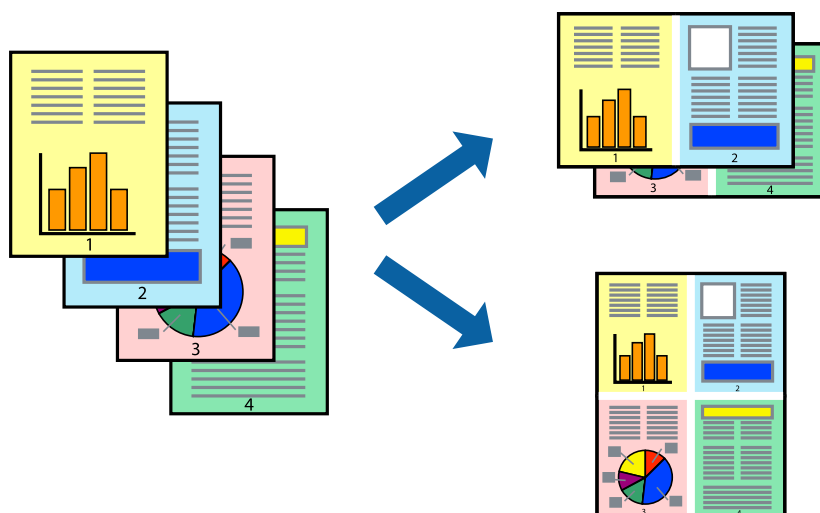

Impressão de várias páginas numa folha — Windows

Nota:

Esta funcionalidade não está disponível para impressão sem margens.

1. Carregue papel na impressora.
2. Abra o ficheiro que pretende imprimir.
3. Aceda à janela do controlador da impressora.
4. Selecciona **2 Cima** ou **4 Cima** como a definição de **Multi-Páginas** no separador **Principal**.
5. Clique em **Ordem das Páginas**, efectue as definições adequadas e, de seguida, clique em **OK** para encerrar a janela.
6. Defina os outros itens nos separadores **Principal** e **Mais Opções** conforme necessário e, de seguida, clique **OK**.
7. Clique em **Imprimir**.

Informações relacionadas

- ➔ “Carregar papel na Alimentação Posterior” na página 22
- ➔ “Noções básicas de impressão — Windows” na página 33

Impressão de várias páginas numa folha — Mac OS X

1. Carregue papel na impressora.
2. Abra o ficheiro que pretende imprimir.
3. Aceda à caixa de diálogo de impressão.
4. Selecciona **Esquema** no menu instantâneo.
5. Defina o número de páginas em **Páginas por Folha**, a **Direcção** (ordem das páginas), e **Margem**.
6. Defina os outros itens conforme necessário.
7. Clique em **Imprimir**.

Informações relacionadas

- ➔ [“Carregar papel na Alimentação Posterior” na página 22](#)
- ➔ [“Noções básicas de impressão — Mac OS X” na página 34](#)

Impressão ajustada ao tamanho do papel

Pode imprimir de forma ajustada ao tamanho do papel que carregou na impressora.



Impressão ajustada ao tamanho do papel — Windows

Nota:

Esta funcionalidade não está disponível para impressão sem margens.

1. Carregue papel na impressora.
2. Abra o ficheiro que pretende imprimir.
3. Aceda à janela do controlador da impressora.
4. Efectue as seguintes definições no separador **Mais Opções**.
 - Formato: Selecciona o tamanho do papel que definiu na aplicação.
 - Ejectar Papel: Selecciona o tamanho do papel que carregou na impressora.

Impressão

Ajustar à Página é seleccionado automaticamente.

Nota:

*Se pretende imprimir uma imagem reduzida no centro da página, seleccione **Centro**.*

5. Defina os outros itens nos separadores **Principal** e **Mais Opções** conforme necessário e, de seguida, clique **OK**.
6. Clique em **Imprimir**.

Informações relacionadas

- ➔ [“Carregar papel na Alimentação Posterior”](#) na página 22
- ➔ [“Noções básicas de impressão — Windows”](#) na página 33

Impressão ajustada ao tamanho do papel - Mac OS X

1. Carregue papel na impressora.
2. Abra o ficheiro que pretende imprimir.
3. Aceda à caixa de diálogo de impressão.
4. Seleccione o tamanho do papel que definiu na aplicação como a definição de **Formato**.
5. Seleccione **Gestão do papel** a partir do menu instantâneo.
6. Seleccione **Ajustar ao tamanho do papel**.
7. Seleccione o tamanho do papel que carregou na impressora como a definição de **Tamanho do papel a usar**.
8. Defina os outros itens conforme necessário.
9. Clique em **Imprimir**.

Informações relacionadas

- ➔ [“Carregar papel na Alimentação Posterior”](#) na página 22
- ➔ [“Noções básicas de impressão — Mac OS X”](#) na página 34

Impressão de múltiplos ficheiros em conjunto (apenas para Windows)

O **Organizador de Tarefas Fácil** permite-lhe combinar vários ficheiros criados por diferentes aplicações e imprimi-los como um único trabalho de impressão. Pode especificar as definições de impressão para ficheiros combinados, como o esquema, ordem de impressão e orientação.

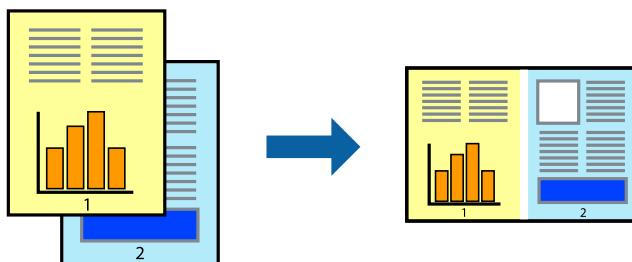

Nota:

Para abrir um **Imprimir Projecto** gravado no **Organizador de Tarefas Fácil**, clique em **Organizador de Tarefas Fácil** no separador do controlador da impressora **Manutenção**. De seguida, seleccione **Abrir** no menu **Ficheiro** para seleccionar o ficheiro. A extensão dos ficheiros guardados é ".ecl".

1. Carregue papel na impressora.
2. Abra o ficheiro que pretende imprimir.
3. Aceda à janela do controlador da impressora.
4. Seleccione **Organizador de Tarefas Fácil** no separador **Principal**.
5. Clique em **OK** para fechar a janela do controlador da impressora.
6. Clique em **Imprimir**.

A janela **Organizador de Tarefas Fácil** é apresentada e o trabalho de impressão é adicionado ao **Imprimir Projecto**.

7. Com janela do **Organizador de Tarefas Fácil** aberta, abra o ficheiro que deseja combinar com o ficheiro actual e, de seguida, repita os passos de 3 a 6.

Nota:

Se fechar a janela **Organizador de Tarefas Fácil**, o **Imprimir Projecto** não guardado é eliminado. Para imprimir mais tarde, seleccione **Gravar** no menu **Ficheiro**.

8. Seleccione os menus **Esquema** e **Editar** no **Organizador de Tarefas Fácil** para editar o **Imprimir Projecto** conforme necessário.
9. Seleccione **Imprimir** no menu **Ficheiro**.

Informações relacionadas

- ➔ “Carregar papel na Alimentação Posterior” na página 22
- ➔ “Noções básicas de impressão — Windows” na página 33

Imprimir uma imagem em várias folhas para criar um poster (apenas para Windows)

Esta função permite imprimir uma imagem em várias folhas de papel. Pode criar um poster maior colando as folhas.

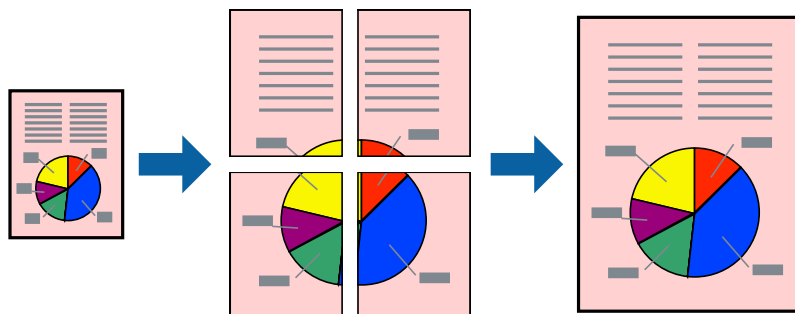

Nota:

Esta funcionalidade não está disponível para impressão sem margens.

1. Carregue papel na impressora.
2. Abra o ficheiro que pretende imprimir.
3. Aceda à janela do controlador da impressora.
4. Selecciona , **Poster 2x1**, **Poster 2x2**, **Poster 3x3** ou **Poster 4x4** em **Multi-Páginas** no separador **Principal**.
5. Clique **Definições** nas definições adequadas e, de seguida, clique em **OK**.
6. Defina os outros itens nos separadores **Principal** e **Mais Opções** conforme necessário e, de seguida, clique **OK**.
7. Clique em **Imprimir**.

Informações relacionadas

- ➔ “Carregar papel na Alimentação Posterior” na página 22
- ➔ “Noções básicas de impressão — Windows” na página 33

Criar posters utilizando Sobrepor Marcas de Alinhamento

Aqui tem um exemplo de como criar um poster quando **Poster 2x2** estiver seleccionado e **Sobrepor Marcas de Alinhamento** estiver seleccionado em **Imprimir Marcas de Corte**.

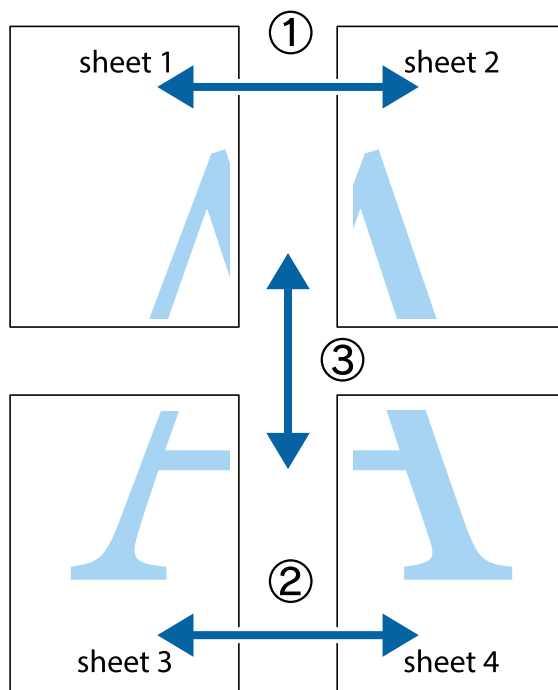

1. Prepare Sheet 1 e Sheet 2. Corte as margens da Sheet 1 ao longo da linha azul vertical, pelo centro das marcas em cruz superiores e inferiores.

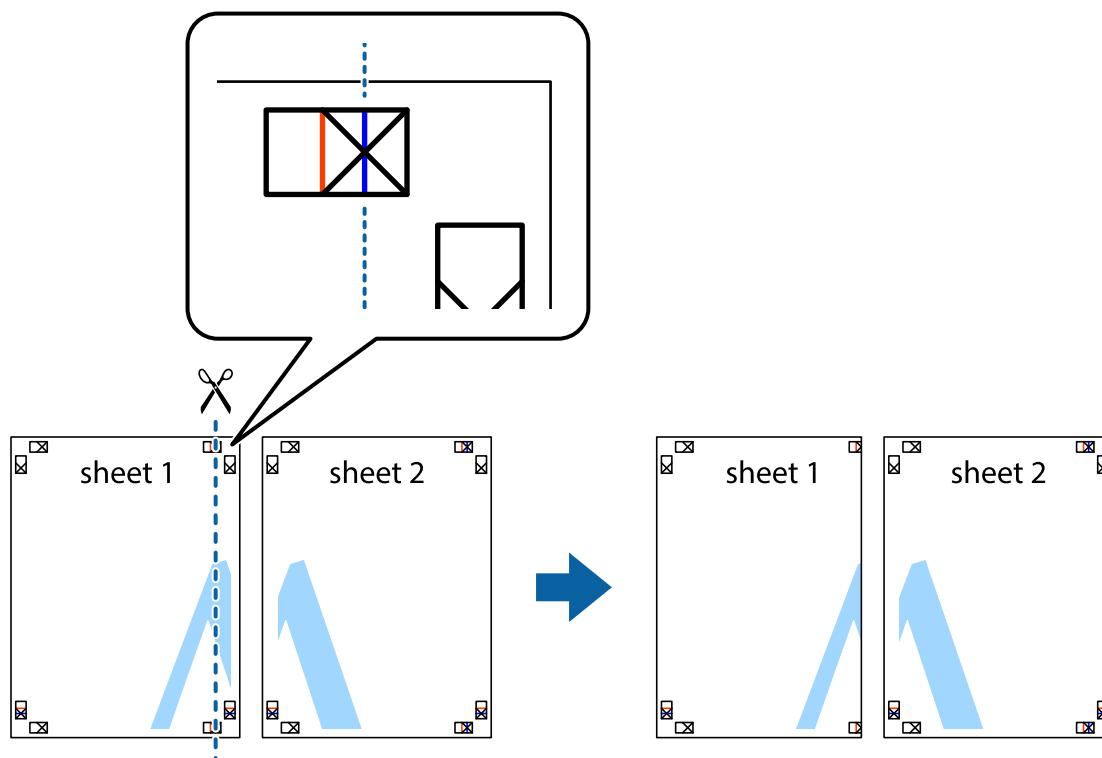

Impressão

2. Coloque a margem da Sheet 1 em cima da Sheet 2, alinhe as marcas em cruz e cole temporariamente as duas folhas juntas pela parte de trás.

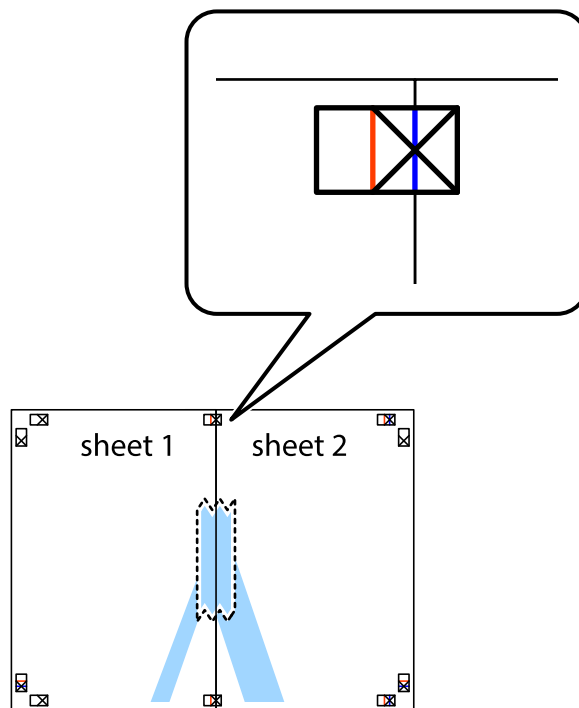

3. Corte as folhas coladas em dois ao longo da linha vermelha vertical, pelas marcas de alinhamento (desta vez, a linha à esquerda das marcas em cruz).

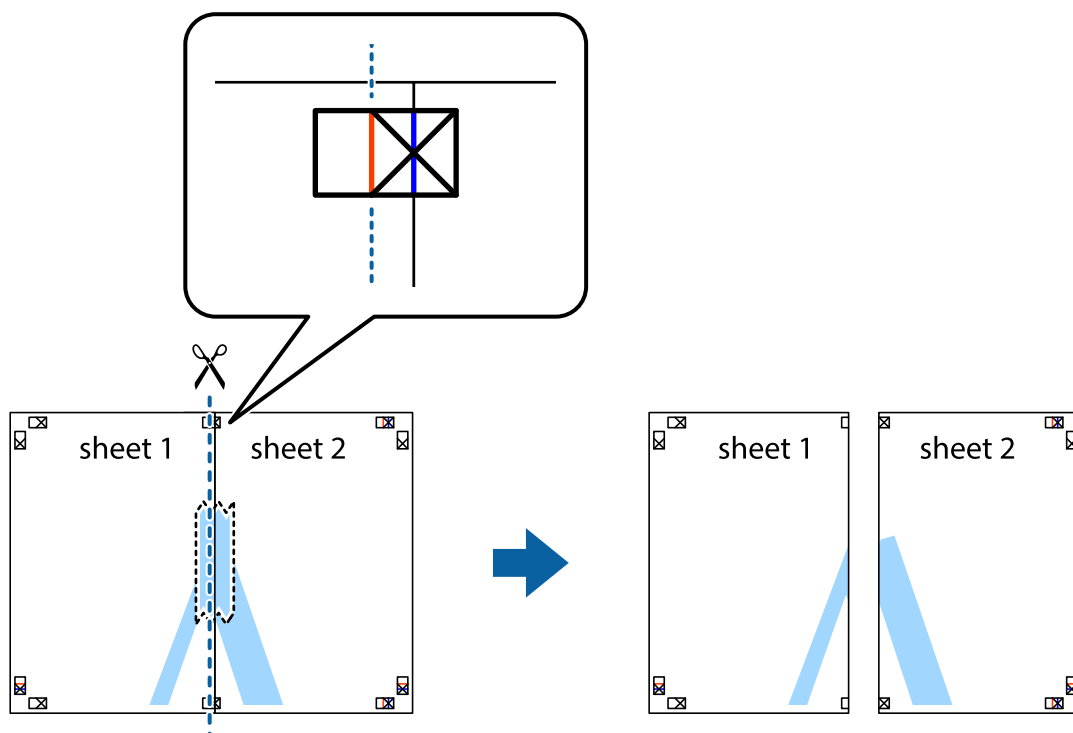

Impressão

4. Cole as folhas juntas pela parte de trás.

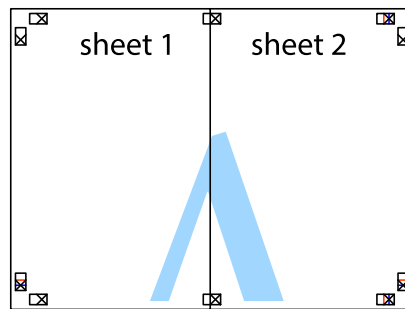

5. Repita os passo 1 a 4 para colar Sheet 3 e Sheet 4.

6. Corte as margens da Sheet 1 e da Sheet 2 ao longo da linha azul horizontal, pelo centro das marcas em cruz do lado esquerdo e direito.

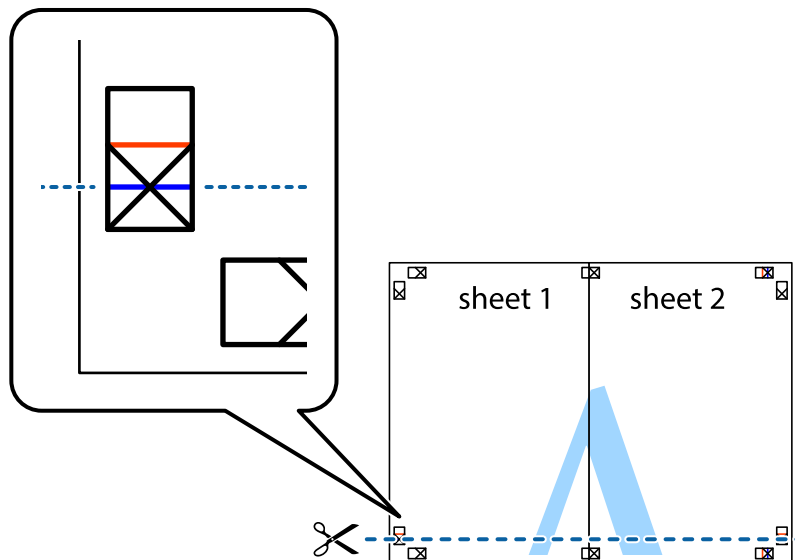

Impressão

7. Coloque a margem da Sheet 1 e Sheet 2 em cima da Sheet 3 e Sheet 4 e alinhe as marcas em cruz e cole temporariamente as duas folhas juntas pela parte de trás.

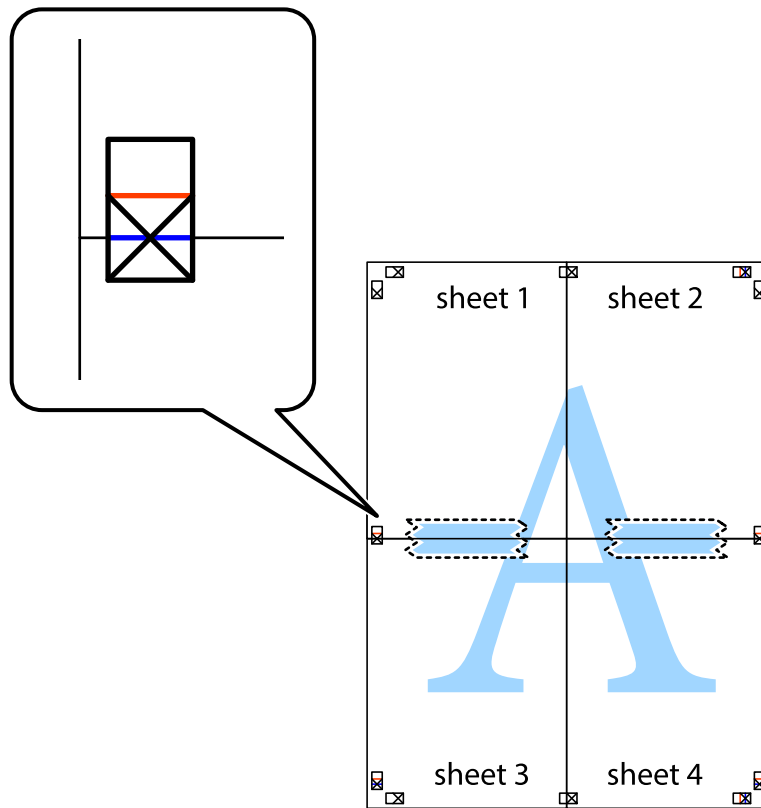

Impressão

8. Corte as folhas coladas em dois ao longo da linha vermelha horizontal, pelas marcas de alinhamento (desta vez, a linha por cima das marcas em cruz).

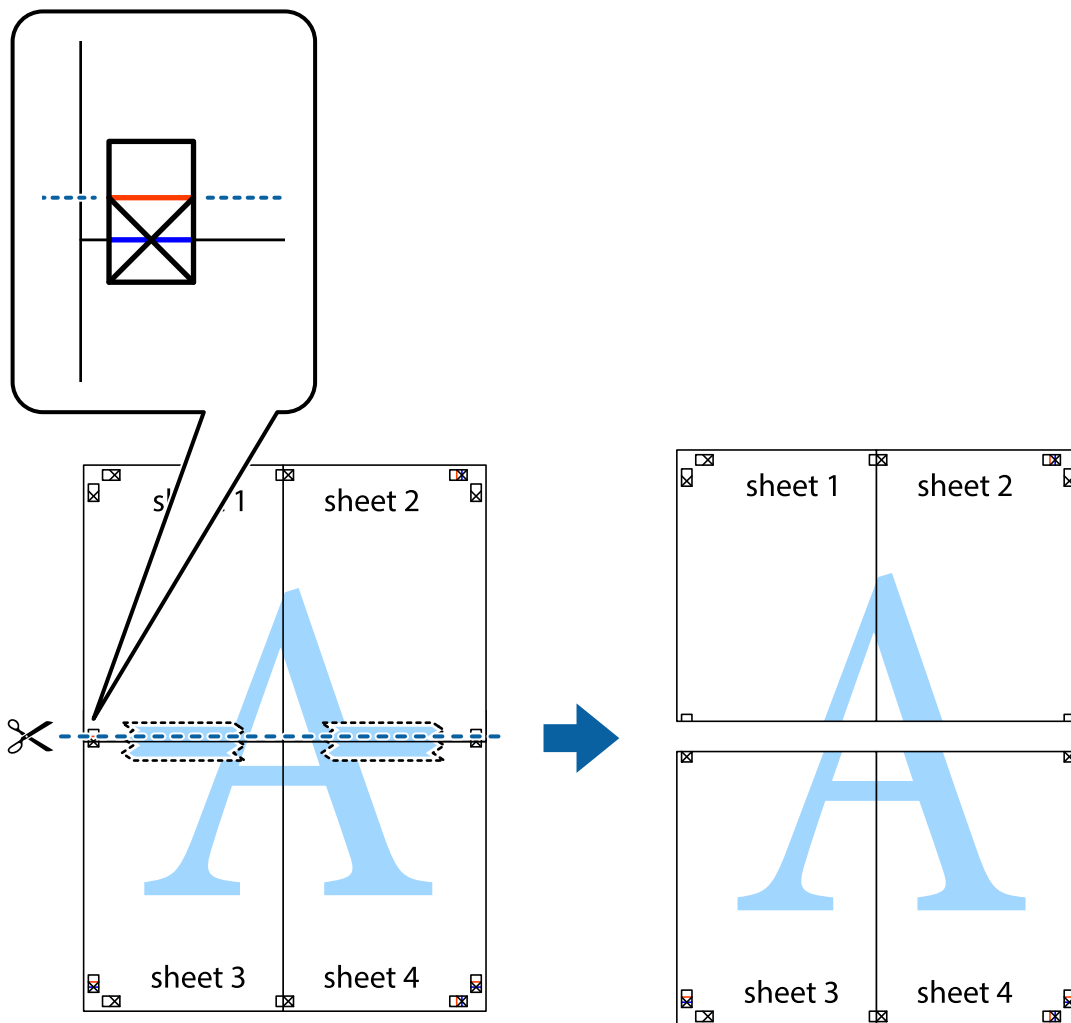

9. Cole as folhas juntas pela parte de trás.

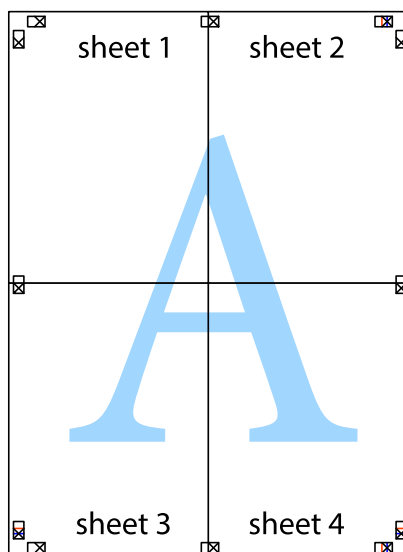

10. Corte as restantes margens ao longo do guia exterior.

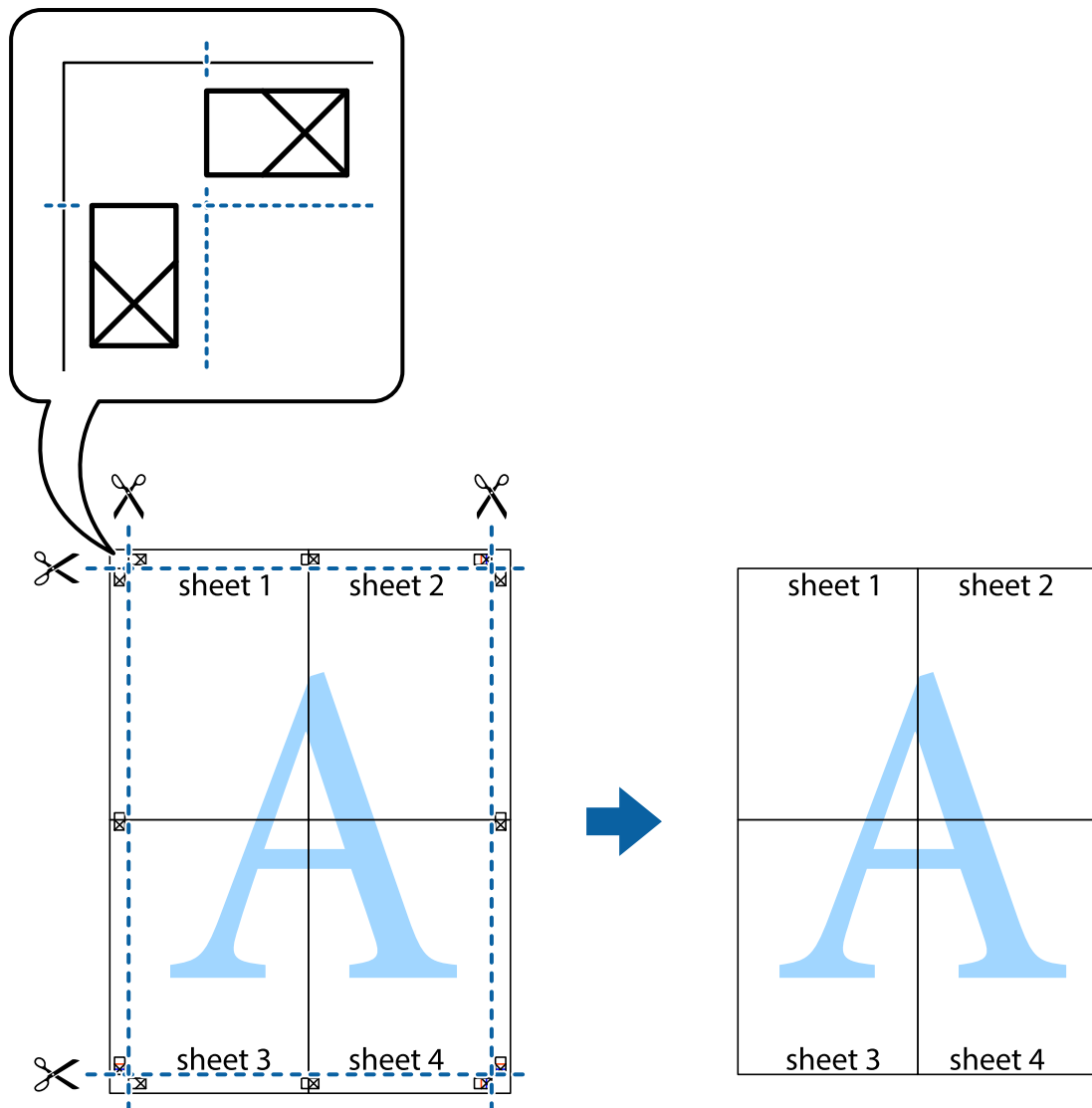

Impressão utilizando funcionalidades avançadas

Esta secção introduz uma variedade de funcionalidades adicionais de esquema e impressão disponíveis no controlador da impressora.

Informações relacionadas

- ➔ [“Controlador da impressora Windows” na página 91](#)
- ➔ [“Controlador da impressora Mac OS X” na página 95](#)

Adicionar uma predefinição de impressão para imprimir facilmente

Se criar a sua própria predefinição de definições de impressão utilizadas frequentemente no controlador da impressão, pode imprimir facilmente seleccionando a predefinição na lista.

Impressão

Windows

Para adicionar a sua própria predefinição, defina itens como o **Formato** e o **Tipo de Papel** no separador **Principal** ou no separador **Mais Opções** e, de seguida, clique em **Adicionar/Remover Predefinições** em **Predefinições Impressão**.

Nota:

*Para apagar uma predefinição adicionada, clique em **Adicionar/Remover Predefinições**, seleccione o nome predefinido que pretende apagar da lista e depois apague-o.*

Mac OS X

Aceda à caixa de diálogo de impressão. Para adicionar a sua própria predefinição, defina itens como **Formato e Papel** e, em seguida, guarde as definições actuais como predefinição na definição **Predefinições**.

Nota:

*Para apagar uma predefinição adicionada, clique em **Predefinições > Mostrar predefinições**, seleccione o nome da predefinição que pretende apagar da lista e depois apague-a.*

Impressão de documento reduzido ou ampliado

Pode reduzir ou aumentar o tamanho de um documento numa percentagem específica.

Windows

Nota:

Esta funcionalidade não está disponível para impressão sem margens.

Defina o **Formato** no separador **Mais Opções**. Seleccione **Reduzir/Aumentar Documento, Zoom para**, e, de seguida, introduza uma percentagem.

Mac OS X

Nota:

As operações diferem consoante a aplicação. Consulte a ajuda da aplicação para obter detalhes.

Seleccione **Configurar página** (ou **Imprimir**) no menu **Ficheiro**. Seleccione a impressora em **Formato para**, seleccione o tamanho do papel e depois introduza uma percentagem em **Escala**. Feche a janela e imprima seguindo as instruções básicas de impressão.

Ajustar a cor da impressão

Pode ajustar as cores utilizadas no trabalho de impressão.

O **PhotoEnhance** produz imagens mais nítidas e cores mais vívidas ajustando automaticamente o contraste, a saturação e o brilho dos dados de imagem originais.

Nota:

- Estes ajustes não são aplicados aos dados originais.*
- PhotoEnhance** ajusta a cor analisando a localização do sujeito. Assim, se alterou a localização do sujeito reduzindo, aumentando, cortando ou rodando a imagem, a cor pode alterar-se inesperadamente. Seleccionar a definição sem margens também altera a localização do sujeito, resultando em alterações na cor. Se a imagem estiver desfocada, o tom poderá ser anómalo. Se a cor sofrer alterações ou se tornar artificial, imprima num modo que não **PhotoEnhance**.*

Windows

Seleccione o método de correcção de cor em **Correcção de Cor** no separador **Mais Opções**.

Impressão

Se seleccionar **Automático**, as cores são ajustadas automaticamente para corresponderem às definições de tipo de papel e qualidade de impressão. Se seleccionar **Personalizado** e clicar em **Avançado**, pode efectuar as suas próprias definições.

Mac OS X

Aceda à caixa de diálogo de impressão. Selecciono **Correspondência de cor** no menu instantâneo e, de seguida, seleccione **EPSON Ajuste de Cor**. Selecciono **Opções de Cor** no menu instantâneo e, de seguida, seleccione uma das opções disponíveis. Clique na seta ao lado de **Definições Avançadas** e efectue as definições adequadas.

Impressão de marca de água (apenas para Windows)

Pode imprimir uma marca de água, como "Confidencial", nas suas impressões. Pode também adicionar a sua própria marca de água.

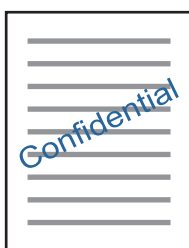

Nota:

Esta funcionalidade não está disponível para impressão sem margens.

Clique **Funções de Marca de Água** no separador **Mais Opções** e seleccione uma marca de água. Clique em **Definições** para alterar detalhes como a densidade e a posição da marca de água.

Imprimir um cabeçalho e rodapé (apenas para Windows)

Pode imprimir as informações, como o nome de utilizador e a data de impressão como cabeçalhos e notas de rodapé.

Clique **Funções de Marca de Água** no separador **Mais Opções** e seleccione **Cabeçalho/Rodapé**. Clique **Definições** e seleccione os itens necessários na lista pendente.

Imprimir fotografias utilizando o Epson Easy Photo Print

O Epson Easy Photo Print permite dispor e imprimir fotografias facilmente em vários tipos de papel. Consulte a ajuda da aplicação para obter detalhes.

Nota:

- Ao imprimir em papel fotográfico genuíno Epson, a qualidade da tinta é maximizada e as impressões ficam vívidas e nítidas.
- Para realizar a impressão sem margens utilizando uma aplicação disponível no mercado, efectue as definições que se seguem.
 - Crie os dados de imagem de forma a ajustá-los totalmente ao tamanho do papel e se existir uma definição de margem na aplicação que está a utilizar, defina a margem para 0 mm.
 - Active a definição de impressão sem margens no controlador da impressora.

Informações relacionadas

➔ “Epson Easy Photo Print” na página 98

Imprimir a partir de dispositivos inteligentes

Utilizar o Epson iPrint

O Epson iPrint é uma aplicação que permite imprimir fotografias, documentos e páginas Web a partir de um dispositivo inteligente, como smartphone ou tablet. Pode utilizar a impressão local, imprimir de um dispositivo inteligente que esteja ligado à mesma rede sem fios que a impressora, ou a impressão remota que consiste em imprimir de um local remoto pela Internet. Para utilizar a impressão remota, registe a sua impressora no serviço Epson Connect.

**Informações relacionadas**

➔ “Serviço Epson Connect” na página 89

Instalar o Epson iPrint

Pode instalar o Epson iPrint no seu dispositivo inteligente a partir dos seguintes URL ou código QR.

<http://ipr.to/a>



Imprimir utilizando o Epson iPrint

Inicie o Epson iPrint a partir do seu dispositivo inteligente e seleccione o item que pretende utilizar no ecrã inicial.

Impressão

Os seguintes ecrãs estão sujeitos a alterações sem aviso prévio.

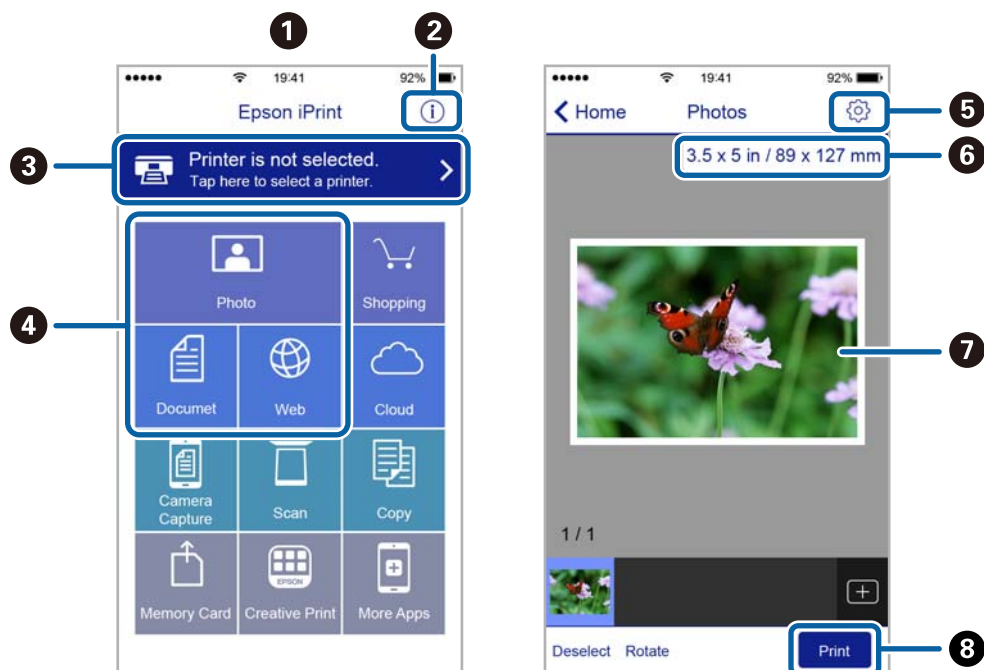

1	O ecrã inicial apresentado quando a aplicação é iniciada.
2	Apresenta informação sobre a instalação da impressora e uma secção de FAQ.
3	Apresenta o ecrã onde pode seleccionar a impressora e efectuar definições da impressora. Quando a impressora tiver sido seleccionada, não é necessário seleccioná-la novamente.
4	Selecione o que pretende imprimir, como fotografias, documentos e páginas web.
5	Apresenta o ecrã para efectuar definições de impressão, como tamanho e tipo de papel.
6	Apresenta o tamanho do papel. Quando isto for apresentado como um botão, prima-o para visualizar as definições de papel actualmente definidas na impressora.
7	Apresenta fotografias e documentos seleccionados.
8	Inicia a impressão.

Nota:

Para imprimir através do menu do documento utilizando um iPhone, iPad e iPod touch com iOS, inicie o Epson iPrint depois de transferir o documento que quer imprimir utilizando a função de partilha de ficheiros do iTunes.

Utilizar o AirPrint

O AirPrint permite-lhe imprimir através de uma ligação sem fios para o seu produto Apple com a versão mais recente do iOS.



Nota:

- O AirPrint também lhe permite imprimir através de uma ligação sem fios para o seu produto a partir do seu Mac com OS X 10.7 ou mais recente.
- Se desactivou as mensagens de configuração do papel no painel de controlo do produto, não pode utilizar o AirPrint. Veja a ligação seguinte para activar as mensagens se for necessário.

1. Coloque papel no produto.
2. Configure o produto para a impressão através de rede sem fios. Veja a ligação que se segue.
<http://epson.sn>
3. Ligue o seu dispositivo Apple à mesma rede sem fios que o produto está a utilizar.
4. Imprima a partir do seu dispositivo para o produto.

Nota:

Para mais informações, consulte a página AirPrint no sítio Web da Apple.

Informações relacionadas

- ➔ “Não é possível utilizar o AirPrint” na página 110
- ➔ “Carregar papel na Alimentação Posterior” na página 22

Cancelar a impressão

Nota:

- No Windows, não é possível cancelar um trabalho de impressão no computador após ter sido enviado para a impressora. Neste caso, cancele o trabalho de impressão utilizando o painel de controlo na impressora.
- Ao imprimir várias páginas a partir de Mac OS X, não pode cancelar todos os trabalhos utilizando o painel de controlo. Neste caso, cancele o trabalho de impressão a partir do computador.
- Se enviou um trabalho de impressão do Mac OS X v10.6.8 através da rede, pode não conseguir cancelar a impressão a partir do computador. Nesse caso, cancele o trabalho de impressão utilizando o painel de controlo da impressora.

Cancelar a impressão - Menu da impressora

Prima o botão  para cancelar o trabalho de impressão em curso.

Cancelar a impressão — Windows

1. Aceda à janela do controlador da impressora.
2. Seleccione o separador **Manutenção**.
3. Clique em **Fila de impressão**.
4. Clique com o botão direito do rato no trabalho que pretende cancelar e depois seleccione **Cancelar**.

Informações relacionadas

➔ [“Controlador da impressora Windows” na página 91](#)

Cancelar a impressão — Mac OS X

1. Clique no ícone da impressora na **Doca**.
2. Seleccione o trabalho que pretende cancelar.
3. Cancele o trabalho.
 - Mac OS X v10.8.x ou posterior.
Clique em  junto da barra de progresso.
 - Mac OS X v10.6.8 a v10.7.x
Clique em **Apagar**.

Copiar

1. Carregue papel na impressora.

**Importante:**

Efectue as definições de papel no painel de controlo.

2. Coloque os originais.
3. Introduza **Cópia** no ecrã inicial utilizando o botão ◀ ou ▶ e, de seguida, prima o botão OK.
4. Defina o número de cópias utilizando o botão ▲ ou ▼.
5. Seleccione uma cópia a cores ou a preto e branco utilizando o botão ◀ ou ▶.
6. Prima o botão OK para visualizar e verificar as definições de impressão. Para alterar as definições, prima o botão ▼, seleccione os itens de definição com o botão ▲ ou ▼ e altere as definições com o botão ◀ ou ▶. Quando tiver terminado, prima o botão OK.

Nota:

*Se pretender copiar reduzindo ou aumentando o tamanho de um documento por uma percentagem específica, seleccione um item diferente de **Ajuste ao Papel** para a definição **Reduzir/Aumentar** e depois prima o botão OK. Especifique uma percentagem em **Formato Person..** Pode alterar a percentagem em incrementos de 10% mantendo premido o botão ◀ ou ▶.*

7. Prima o botão ◊.

Informações relacionadas

- ➔ [“Carregar papel na Alimentação Posterior” na página 22](#)
- ➔ [“Colocar originais no Vidro do scanner” na página 25](#)
- ➔ [“Opções de menu para o modo Cópia” na página 55](#)

Opções de menu para o modo Cópia

Nota:

Os menus disponíveis variam consoante o esquema seleccionado.

Quantidade de cópias

Introduza o número de cópias.

Cor

Copia o original a cores.

P/B

Copia o original a preto e branco (monocromático).

Copiar

Disposição

- Com Margem

Copia com margens em volta das extremidades.

- Sem Margem

Copia sem margens em volta das extremidades. A imagem é ampliada ligeiramente para remover as margens das extremidades do papel.

- A4, 2 cóp

Copia dois originais A4 de um lado para uma única folha de papel de tamanho A4 no esquema 2/cima.

- A4, Livro/2 cóp

Copia duas páginas A4 consecutivas de um livro, etc. para uma única folha de papel de tamanho A4 no esquema 2/cima.

Reduzir/Aumentar

Amplia ou reduz os originais.

- Tamanho Real

Copia com uma ampliação de 100%.

- Ajuste ao Papel

Detecta a área de digitalização e aumenta ou diminui automaticamente o original de forma a ajustá-lo ao tamanho do papel que seleccionou. Quando existem margens brancas à volta do original, as margens brancas da marca do canto do vidro do scanner são detectadas como pertencendo à área de digitalização, mas as margens do lado oposto podem ficar cortadas.

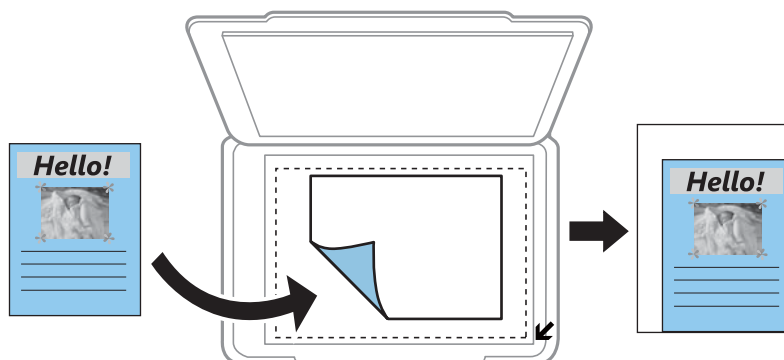

- Personalizado

Selecione para especificar a percentagem de aumento ou diminuição do original.

Formato Person.

Especifica a percentagem utilizada para aumentar ou diminuir o original num intervalo de 25 a 400%.

Tamanho do Papel

Selecione o tamanho do papel que colocou.

Tipo de Papel

Copiar

Seleccione o tipo de papel que colocou.

Qualidade

Seleccione a qualidade de impressão. **Prova** proporciona uma impressão mais rápida, mas as impressões podem ficar esbatidas. **Melhor** oferece maior qualidade de impressão, mas a velocidade de impressão pode ser menor.

Para utilizadores na Bélgica, o modo de rascunho não está disponível.

Densidade

Aumente o nível da densidade premindo o botão ► quando os resultados de cópia ficarem esbatidos.

Diminua o nível da densidade premindo o botão ◀ quando a tinta manchar.

Digitalização

Digitalizar com o painel de controlo

Digitalizar para um computador

Pode guardar a imagem digitalizada num computador.

**Importante:**

Certifique-se de que instalou o EPSON Scan e o Epson Event Manager no computador antes de utilizar esta função.

1. Coloque os originais.
2. Introduza **Digitalizar** no ecrã inicial utilizando o botão ◀ ou ▶ e, de seguida, prima o botão OK.
3. Selecciona como deseja guardar a imagem digitalizada para um computador nos seguintes menus através do botão ◀ ou ▶ e premindo depois o botão OK.
 - Digitalizar para Computador (JPEG):** Guarda a imagem digitalizada em formato JPEG.
 - Digitalizar para Computador (PDF):** Guarda a imagem digitalizada em formato PDF.
 - Digitalizar para Computador (E-mail):** Executa o cliente de e-mail no seu computador e coloca automaticamente o documento como anexo num e-mail.
4. Selecciona o computador no qual pretende guardar as imagens digitalizadas.

Nota:

- Pode mudar para as definições de digitalização mais utilizadas, como o tipo de documento, a pasta ou o formato para guardar, através do Epson Event Manager.*
 - Quando a impressora estiver ligada a uma rede, pode seleccionar o computador no qual pretende guardar a imagem digitalizada. Podem ser apresentados até 20 computadores no painel de controlo da impressora.*
 - Quando o computador no qual pretende guardar as imagens digitalizadas é detectado na rede, os primeiros 15 caracteres do nome do computador são apresentados no painel de controlo. Se definir **Nome de digitalização em rede (alfanumérico)** no Epson Event Manager, é apresentado no painel de controlo.*
5. Prima o botão ◊.

Informações relacionadas

- ➔ [“Colocar originais no Vidro do scanner” na página 25](#)
- ➔ [“Epson Event Manager” na página 98](#)

Digitalizar para um computador (WSD)

Nota:

- Esta função está apenas disponível para computadores com Windows 8.1/Windows 8/Windows 7/Windows Vista.*
- Se estiver a usar o Windows 7/Windows Vista, terá de configurar o seu computador antes de utilizar esta funcionalidade. Consulte o Guia de Rede para obter mais informações.*

Digitalização

1. Coloque os originais.
2. Introduza **Digitalizar** no ecrã inicial utilizando o botão ◀ ou ▶ e, de seguida, prima o botão OK.
3. Seleccione **Para computador (WSD)** utilizando o botão ◀ ou ▶ e, de seguida, prima o botão OK.
4. Seleccione um computador.
5. Prima o botão ◊.

Informações relacionadas

➔ [“Colocar originais no Vidro do scanner” na página 25](#)

Digitalizar de um computador

Digitalize utilizando o controlador de digitalização "EPSON Scan". Consulte a ajuda do EPSON Scan para obter uma explicação de cada item de definição.

Noções básicas de digitalização

Nesta secção, é utilizado o **Modo Casa** do EPSON Scan para explicar as noções básicas de digitalização. O fluxo do funcionamento é igual noutros modos de digitalização.

1. Coloque os originais.
2. Inicie EPSON Scan.

Digitalização

3. Seleccione **Modo Casa** na lista **Modo**.

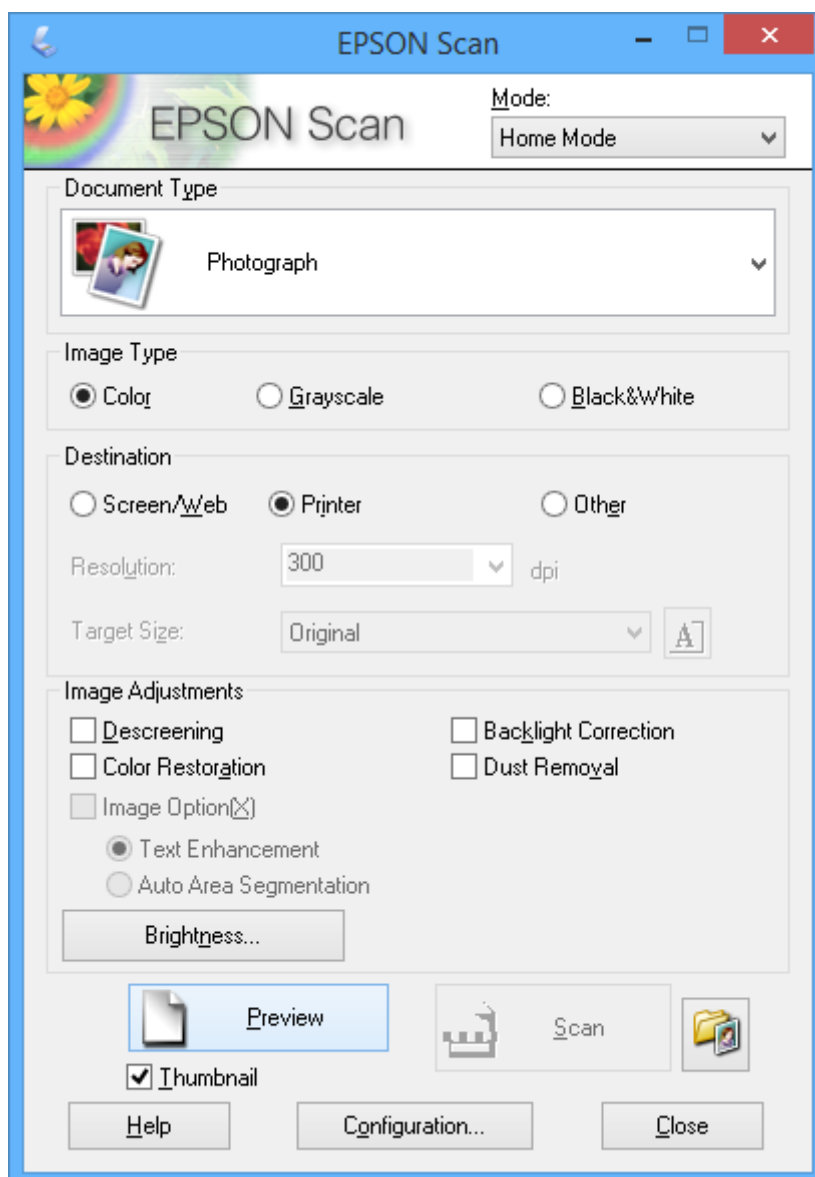

4. Efectue as seguintes definições.

- Tipo de Documento:** Seleccione o tipo de original que pretende digitalizar.
- Tipo de Imagem:** Seleccione o tipo de cor da imagem que pretende digitalizar.
Embora isto seja seleccionado automaticamente pela definição **Tipo de Documento**, pode alterar a definição.
- Destino:** Seleccione a resolução da imagem que pretende digitalizar.
Se seleccionar **Outras**, pode definir a **Resolução**.
- Miniatura:** Apenas disponível se seleccionar **Fotografia** para a definição Tipo de Documento.
Se seleccionar este item e clicar em **Antever**, pode digitalizar detectando automaticamente a área de digitalização, direcção ou inclinação do documento, ou colocar várias fotografias no vidro do scanner.

Digitalização

5. Clique em **Antever**.

Nota:

- ❑ *Consoante as fotografias e as condições de digitalização, os resultados de digitalização podem não ser os esperados. Remova a selecção de **Miniatura**, e coloque só uma fotografia.*
- ❑ *Quando colocar várias fotografias, afaste-as pelo menos 20 mm (0,8 pol.) umas das outras. Além disso, a área da extremidade do vidro do scanner não é digitalizada.*

6. Ajuste a qualidade ou o brilho da imagem conforme necessário.

Nota:

Consoante os originais, os resultados de digitalização podem não ser os esperados.

7. Clique em **Digitalizar**.

8. No ecrã **Definições Gravar Ficheiro**, efectue as definições adequadas, como o nome do ficheiro, localização e tipo de formato da imagem e depois clique em **OK**.

Nota:

*Quando remove a selecção de **Exibir esta caixa de diálogo antes da próxima sessão de digitalização**, o ecrã **Definições Gravar Ficheiro** não é apresentado e a digitalização começa de imediato. Para visualizar o ecrã **Definições Gravar Ficheiro**, clique no ícone  (**Definições Gravar Ficheiro**) à direita de **Digitalizar** antes de iniciar a digitalização.*

Informações relacionadas

- ➔ [“Colocar originais no Vidro do scanner” na página 25](#)
- ➔ [“\(Controlador do digitalizador\) EPSON Scan” na página 97](#)

Digitalização

Digitalizar com funções avançadas

Digitalizar detectando o original automaticamente (Modo Automático)

Pode começar a digitalizar colocando apenas o original e clicando em **Digitalizar**. Seleccione **Modo Automático** na lista **Modo** do EPSON Scan.

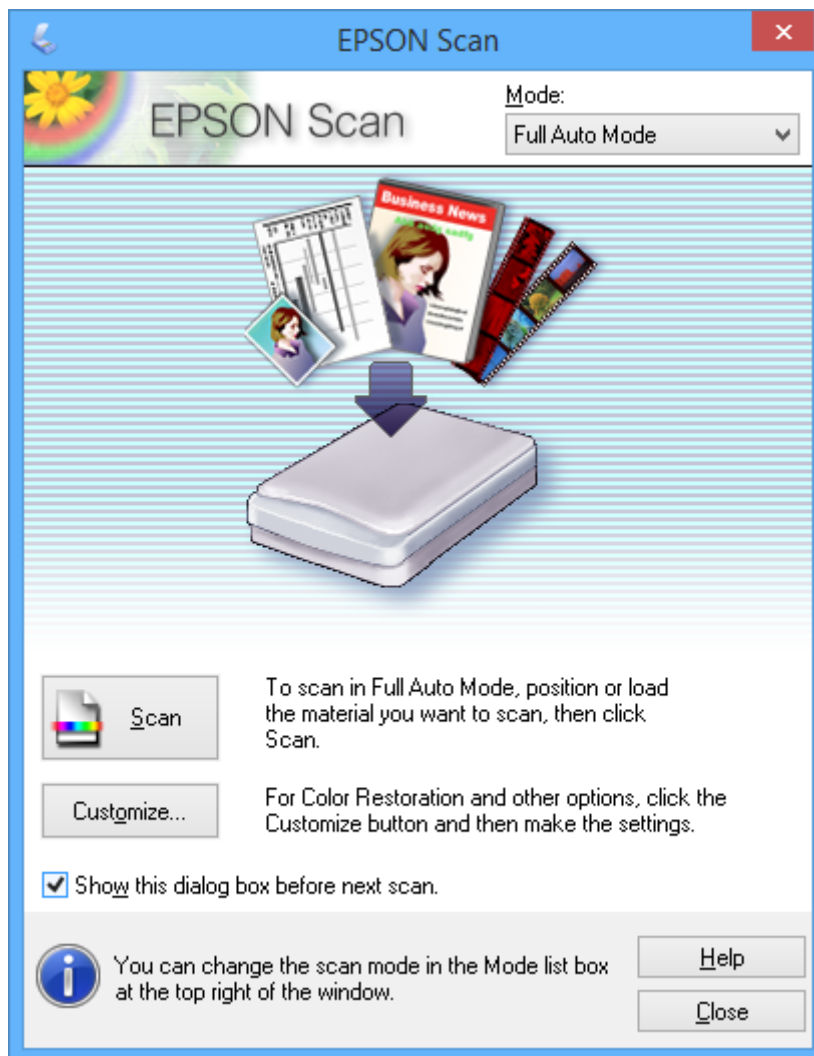

Digitalizar com tamanhos especificados (Modo Escritório)

Pode digitalizar originais com o tamanho especificado sem pré-visualizar a imagem. Seleccione **Modo Escritório** na lista **Modo** do EPSON Scan.

Digitalização

Nota:

O **Modo Escritório** não está disponível para sistemas operativos em Japonês.

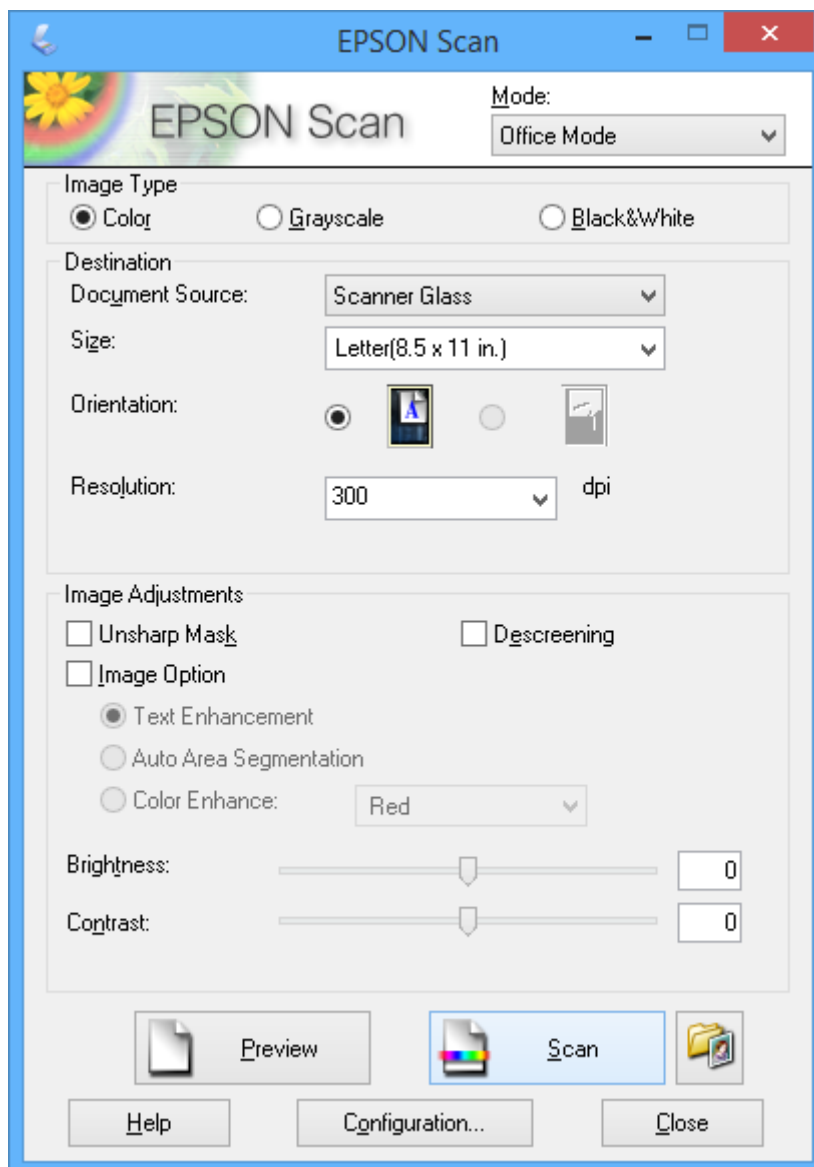

Digitalização

Digitalizar ajustando a qualidade da imagem (Modo Profissional)

Pode digitalizar imagens enquanto ajusta a qualidade e a cor. Este modo é recomendado para utilizadores avançados. Seleccione **Modo Profissional** na lista **Modo** do EPSON Scan.

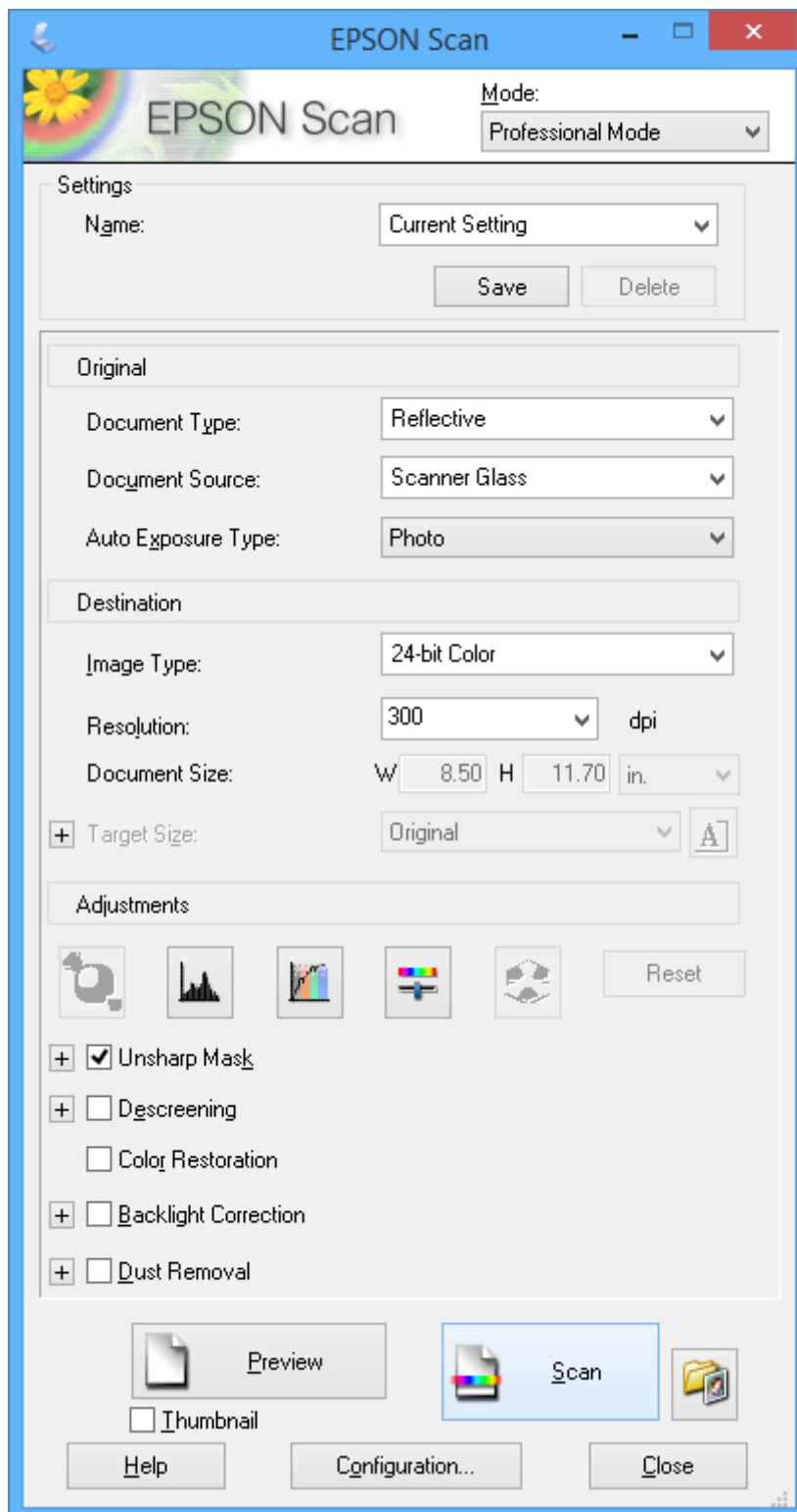

Digitalizar a partir de dispositivos inteligentes

O Epson iPrint é uma aplicação que lhe permite digitalizar fotografias e documentos através de um dispositivo inteligente, como um smartphone ou tablet, que esteja ligado à mesma rede sem fios que a impressora. Pode guardar os dados digitalizados num dispositivo inteligente ou num serviço de nuvem, enviá-los por correio electrónico ou imprimi-los.

Informações relacionadas

➔ “Serviço Epson Connect” na página 89

Instalar o Epson iPrint

Pode instalar o Epson iPrint no seu dispositivo inteligente a partir dos seguintes URL ou código QR.

<http://ipr.to/a>



Utilizar o Epson iPrint

Inicie o Epson iPrint a partir do seu dispositivo inteligente e seleccione o item que pretende utilizar no ecrã inicial.

Os seguintes ecrãs estão sujeitos a alterações sem aviso prévio.

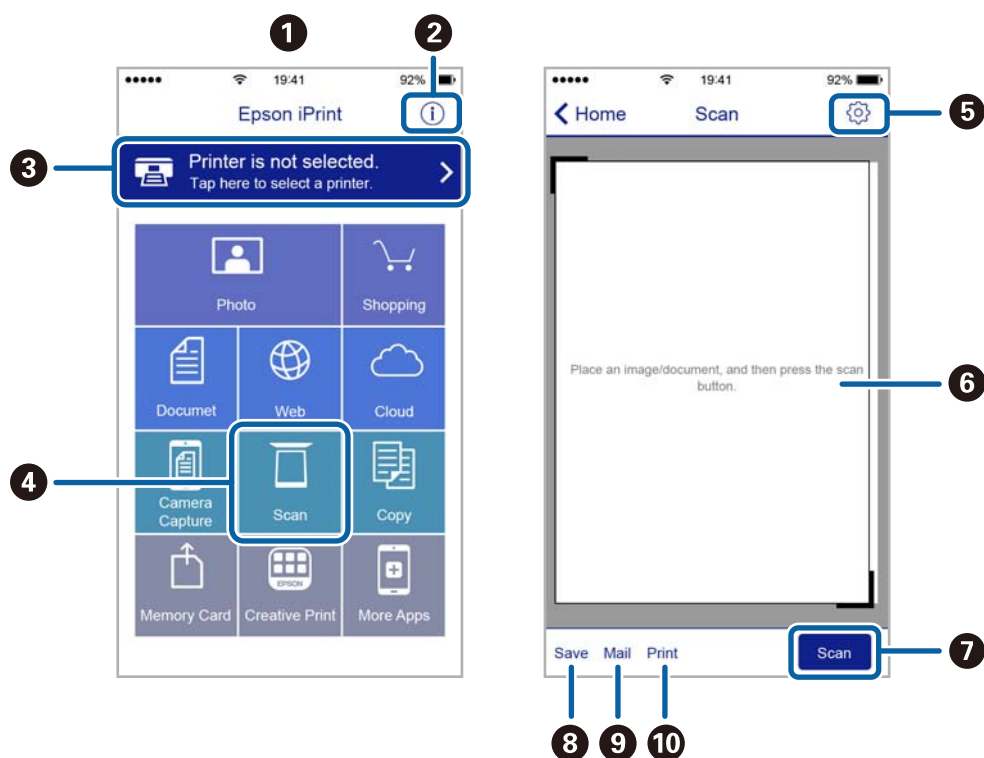

Digitalização

1	O ecrã inicial apresentado quando a aplicação é iniciada.
2	Apresenta informação sobre a instalação da impressora e uma secção de FAQ.
3	Apresenta o ecrã onde pode seleccionar a impressora e efectuar definições da impressora. Quando a impressora tiver sido seleccionada, não é necessário seleccioná-la novamente.
4	Apresenta o ecrã de digitalização.
5	Apresenta o ecrã em que pode efectuar definições de digitalização, como de resolução.
6	Apresenta imagens digitalizadas.
7	Inicia a digitalização.
8	Apresenta o ecrã em que pode guardar dados digitalizados num dispositivo inteligente ou em serviços de nuvem.
9	Apresenta o ecrã em que pode enviar dados digitalizados por correio electrónico.
10	Apresenta o ecrã em que pode imprimir dados digitalizados.

Substituição de tinteiros

Verificação dos níveis de tinta

É possível verificar os níveis de tinta aproximados no painel de controlo ou no computador.

Verificar os níveis de tinta - Painel de controlo

1. Introduza **Configurar** no ecrã inicial utilizando o botão ◀ ou ▶ e, de seguida, prima o botão OK.
2. Selecciona **Níveis das Tintas**, utilizando o botão ◀ ou ▶ e, de seguida, prima o botão OK.

Verificação dos níveis de tinta - Windows

1. Aceda à janela do controlador da impressora.
2. Clique em **Níveis da Tinta** no separador **Principal**.

Nota:

*Se o EPSON Status Monitor 3 estiver desactivado, os níveis de tinta não são apresentados. Clique em **Definições Aumentadas** no separador **Manutenção** e depois seleccione **Activar EPSON Status Monitor 3**.*

Informações relacionadas

➔ [“Controlador da impressora Windows” na página 91](#)

Verificação dos níveis de tinta - Mac OS X

1. Selecciona **Preferências do Sistema** a partir do  menu > **Impressoras e Digitalizadores** (ou **Impressão e digitalização, Impressão e Fax**) e seleccione a impressora.
2. Clique em **Opções e acessórios** > **Utilitário** > **Abrir utilitário de impressora**.
3. Clique em **EPSON Status Monitor**.

Códigos dos tinteiros

A Epson recomenda a utilização de tinteiros genuínos Epson. A Epson não pode garantir a qualidade ou fiabilidade de tinteiros que não sejam genuínos. A utilização de tinta não genuína pode causar danos não abrangidos pelas garantias da Epson e, em determinadas circunstâncias, pode provocar funcionamento incorrecto da impressora. A informação sobre os níveis de tinta não genuína pode não ser apresentada.

Seguem-se os códigos dos tinteiros genuínos Epson.

Substituição de tinteiros

Ícone	BK (Black (Preto))	C (Cyan (Ciano))	M (Magenta)	Y (Yellow (Amarelo))
Morango 	29 29XL*	29 29XL*	29 29XL*	29 29XL*

* "XL" indica um tinteiro grande.

Nota:

- Nem todos os tinteiros estão disponíveis em todas as regiões.
- Os utilizadores europeus devem visitar o sítio Web que se segue para obterem informações sobre os rendimentos dos tinteiros da Epson.

<http://www.epson.eu/pageyield>

Precauções de manuseamento de tinteiros

Leia as instruções que se seguem antes de proceder à substituição de tinteiros.

Precauções de manuseamento

- Guarde os tinteiros a temperatura ambiente normal e mantenha-os afastados de luz solar directa.
- A Epson recomenda a utilização do tinteiro antes da data indicada na embalagem.
- Para melhores resultados, utilize o tinteiro nos seis meses seguintes à abertura da embalagem.
- Para obter melhores resultados, armazene as embalagens dos tinteiros na vertical.
- Depois de retirar o tinteiro guardado de um local frio, deixe-o aquecer à temperatura ambiente pelo menos durante três horas antes de o utilizar.
- Não abra a embalagem do tinteiro até decidir instalá-lo na impressora. O tinteiro é embalado em vácuo para garantir a fiabilidade. Se deixar o tinteiro fora da embalagem por muito tempo antes da utilização, pode não ser possível imprimir normalmente.
- Tenha cuidado para não partir as patilhas na parte lateral do tinteiro ao removê-lo da embalagem.

Substituição de tinteiros

- ❑ É necessário remover a fita amarela do tinteiro antes da instalação, caso contrário, a qualidade de impressão pode diminuir ou a impressão pode não ser viável. Não remova nem rasgue o rótulo do tinteiro, já que pode provocar derramamento.



- ❑ Não remova o selo transparente da parte inferior do tinteiro, caso contrário, pode ficar inutilizado.



- ❑ Não toque nas secções indicadas na ilustração. Se o fizer, poderá afectar o processo normal de funcionamento e de impressão.

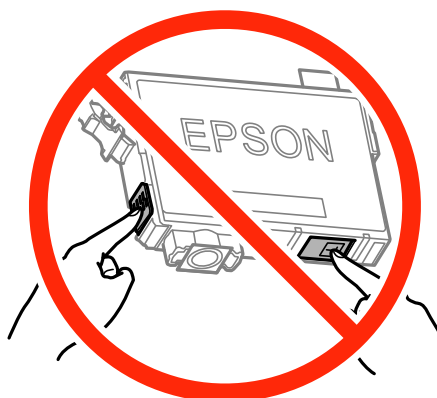

- ❑ Instale todos os tinteiros, caso contrário, não poderá imprimir.
- ❑ Não substitua tinteiros com a alimentação desligada. Não mova as cabeças de impressão manualmente, dado que pode danificar a impressora.

Substituição de tinteiros

- ❑ Não desligue a impressora durante o carregamento de tinta. Se o carregamento de tinta não for concluído, poderá não conseguir imprimir.
- ❑ Não deixe a impressora sem os tinteiros instalados nem a desligue durante a substituição de tinteiros, caso contrário, a tinta remanescente nos jactos das cabeças de impressão seca e a impressão pode não ser viável.
- ❑ Se houver necessidade de remover um tinteiro temporariamente, certifique-se de que protege a área de fornecimento de tinta de pó e sujidade. Armazene o tinteiro no mesmo ambiente que a impressora, com a porta de fornecimento de tinta virada para baixo ou de lado. Não armazene tinteiros com a porta de fornecimento de tinta virada para cima. Dado que a porta de fornecimento de tinta está equipada com uma válvula destinada a conter a fuga de excesso de tinta, não é necessário utilizar outros mecanismos de cobertura, como tampas.
- ❑ Os tinteiros podem ter tinta à volta da porta de fornecimento de tinta, pelo que deve ter cuidado para não sujar a área circundante com tinta ao removê-los.
- ❑ Esta impressora utiliza tinteiros equipados com um chip verde que monitoriza informação, como por exemplo, a quantidade de tinta restante em cada tinteiro. Tal significa que, mesmo que o tinteiro seja removido da impressora antes de ficar vazio, ainda é possível utilizar o tinteiro após a sua reinserção na impressora. Contudo, ao reinserir um tinteiro, é possível que seja consumida alguma tinta para garantir o desempenho da impressora.
- ❑ Para obter eficiência máxima de tinta, remova o tinteiro apenas quando estiver preparado para o substituir. Os tinteiros com estado de tinta reduzido não podem ser utilizados se reinseridos.
- ❑ Para garantir qualidade de impressão de excelência e ajudar a proteger a cabeça de impressão, uma reserva variável de segurança permanece no tinteiro após a impressora assinalar a necessidade de substituição do tinteiro. Os rendimentos que lhe são apresentados não incluem esta reserva.
- ❑ Embora os tinteiros possam conter materiais reciclados, tal não afecta a função ou o desempenho da impressora.
- ❑ As especificações e o aspecto do tinteiro estão sujeitos a alteração para efeitos de melhoramento sem aviso prévio.
- ❑ Não desmonte nem remodele o tinteiro, caso contrário, poderá não conseguir imprimir normalmente.
- ❑ Não pode utilizar os tinteiros fornecidos com a impressora para a substituição.
- ❑ Os rendimentos apresentados podem variar consoante as imagens impressas, o tipo de papel utilizado, a frequência das impressões e condições ambientais, como a temperatura.

Consumo de tinta

- ❑ Para manter o desempenho ideal das cabeças de impressão, é consumida alguma tinta de todos os tinteiros, não apenas durante a impressão, mas também durante operações de manutenção, como substituição de tinteiros e limpeza das cabeças de impressão.
- ❑ Quando imprimir a preto e branco (monocromático) ou em escala de cinzentos, poderão ser utilizadas tintas de cor em vez de tinta preta, dependendo das definições do tipo de papel ou da qualidade de impressão. Isto deve-se ao facto de ser utilizada uma mistura de tintas de cor para criar o preto.
- ❑ A tinta dos tinteiros fornecidos com a impressora é parcialmente utilizada durante a configuração inicial. Para produzir impressões de alta qualidade, a cabeça de impressão da impressora será totalmente carregada com tinta. Este processo só ocorre uma vez e consome uma certa quantidade de tinta, pelo que estes tinteiros podem imprimir menos páginas do que os tinteiros posteriores.

Substituição de tinteiros

Aviso:

Tenha cuidado para não entalar a mão ou os dedos ao abrir ou fechar a unidade de digitalização. Caso contrário, poderá sofrer ferimentos.

Nota:

- ❑ Pode continuar a imprimir mesmo depois de a impressora indicar que há pouca tinta. No entanto, prepare novos tinteiros logo que possível.
- ❑ Se substituir os tinteiros durante o processo de cópia, os originais podem deslocar-se da posição correcta. Prima o botão  para cancelar e substituir os originais.

1. Efectue uma das seguintes acções.

- ❑ Quando lhe for solicitado que substitua os tinteiros

Verifique qual dos tinteiros é necessário substituir e, de seguida, prima o botão OK. Seleccione **Trocar agora** utilizando o botão ▲ ou ▼ e, de seguida, prima o botão OK.

- ❑ Quando substituir os tinteiros antes de ficarem vazios

Aceda a **Configurar** no ecrã inicial utilizando o botão ◀ ou ▶ e, de seguida, prima o botão OK. Seleccione **Assistência** utilizando o botão ◀ ou ▶ e, de seguida, prima o botão OK. Seleccione **Substituição de tinteiros** utilizando o botão ◀ ou ▶ e, de seguida, prima o botão OK. De seguida, prima o botão ◊.

- ### 2. Quando substituir o tinteiro preto, agite ligeiramente o novo tinteiro quatro ou cinco vezes e retire-o da respectiva embalagem. Quando substituir tinteiros de outras cores, retire os novos tinteiros da respectiva embalagem sem os agitar.

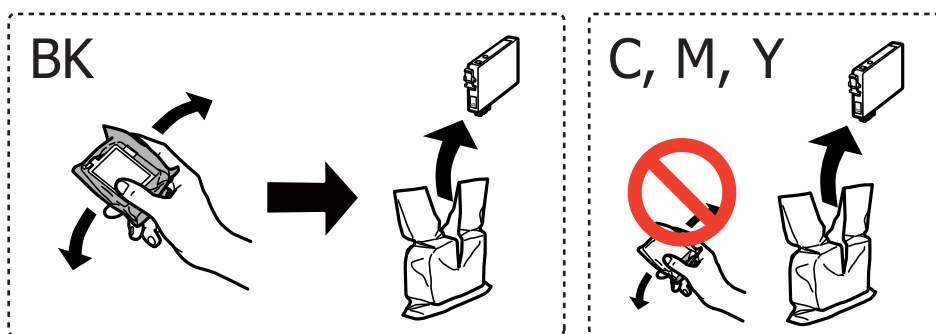

Importante:

Não agite os tinteiros após abrir a embalagem, já que pode ocorrer derramamento.

Substituição de tinteiros

3. Remova apenas a fita amarela.

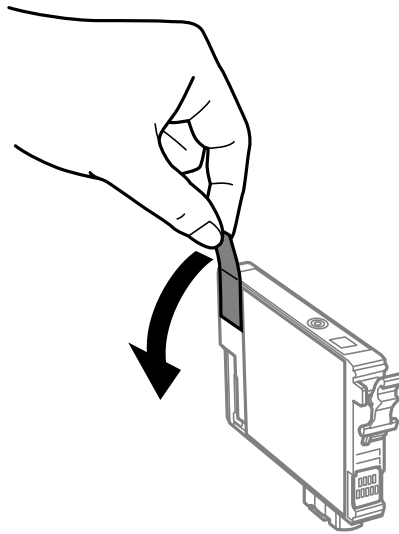

! *Importante:*

Não toque nas secções indicadas na ilustração. Se o fizer, poderá afectar o processo normal de funcionamento e de impressão.

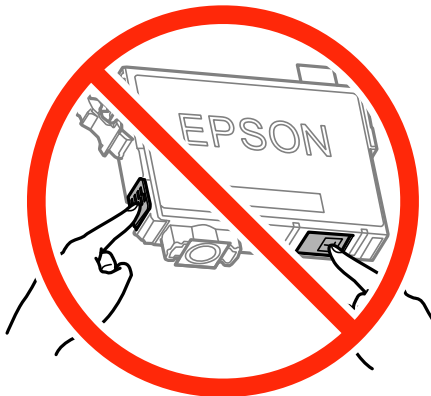

4. Abra a unidade de digitalização com a tampa fechada.

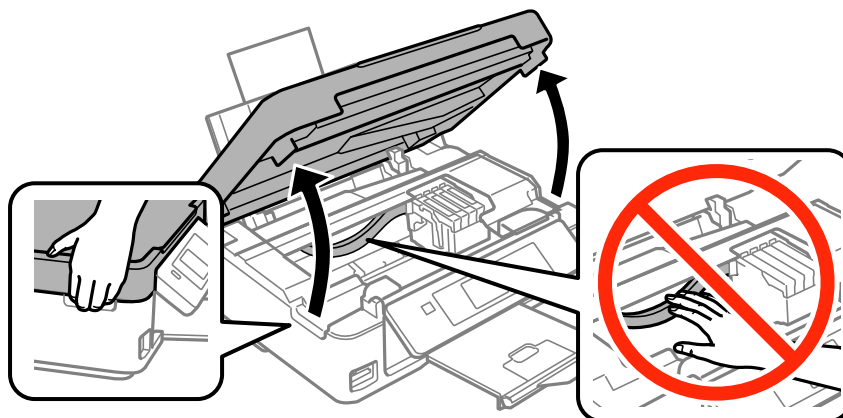

Substituição de tinteiros

5. Aperte a patilha do tinteiro e puxe-o para cima. Se não conseguir remover o tinteiro, puxe-o com firmeza.

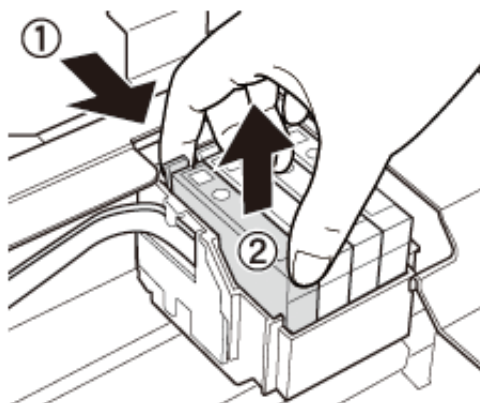

6. Insira o novo tinteiro e pressione-o para baixo com firmeza.

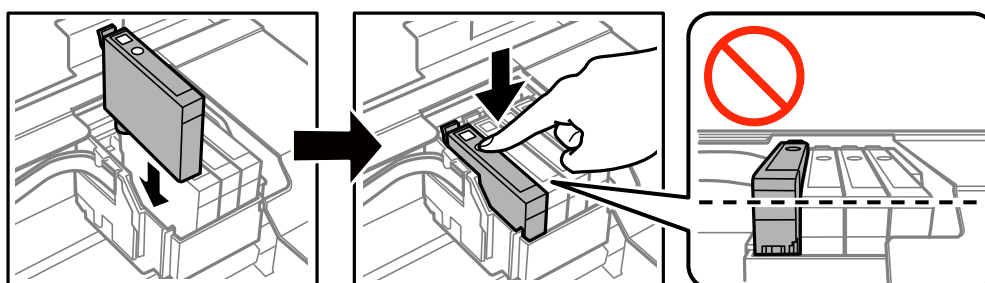

7. Feche a unidade de digitalização.

8. Prima o botão

Tem início o carregamento de tinta.

Importante:

Não desligue a impressora durante o carregamento de tinta. Se o carregamento de tinta não for concluído, poderá não conseguir imprimir.

Informações relacionadas

- ➔ [“Códigos dos tinteiros” na página 67](#)
- ➔ [“Precauções de manuseamento de tinteiros” na página 68](#)

Imprimir temporariamente com tinta preta

Se a tinta de cor acabar e ainda houver tinta preta quando imprimir de um computador, pode utilizar as definições que se seguem para continuar a imprimir por um curto período de tempo utilizando apenas tinta preta.

- Tipo de papel: Papel Normal, Envelope
- Cor: **Escala de Cinzentos**
- Sem margens: Não seleccionado

Substituição de tinteiros

- EPSON Status Monitor 3: Activado (apenas para Windows)

Dado que esta funcionalidade está disponível apenas por aproximadamente cinco dias, substitua o tinteiro vazio logo que possível.

Nota:

- Se o **EPSON Status Monitor 3** estiver desactivado, aceda ao controlador da impressora, clique em **Definições Aumentadas** no separador **Manutenção** e depois seleccione **Activar EPSON Status Monitor 3**.
- O período disponível varia consoante as condições de utilização.

Substituição de tinteiros

Imprimir temporariamente com tinta preta — Windows

1. Quando a janela seguinte for apresentada, cancele a impressão.

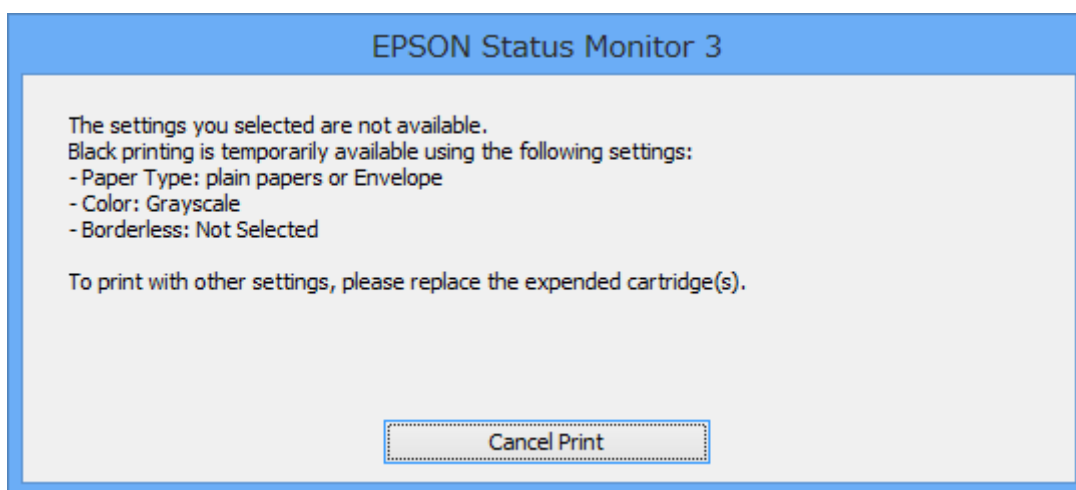
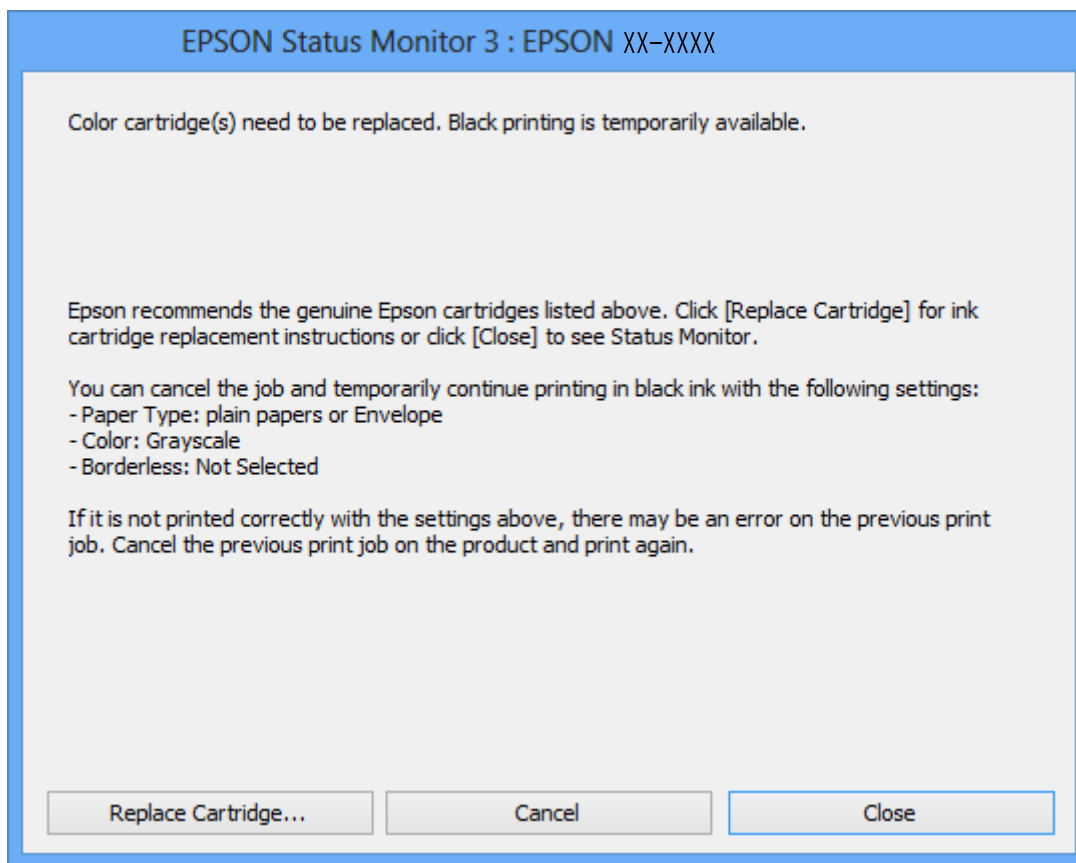

Nota:

Se não conseguir cancelar a impressão através do computador, cancele-a utilizando o painel de controlo da impressora.

2. Aceda à janela do controlador da impressora.
3. Remova a selecção de **Sem margens** no separador **Principal**.
4. Seccione **Papel Normal** ou **Envelope** para a definição **Tipo de Papel** no separador **Principal**.

Substituição de tinteiros

5. Seleccione **Escala de Cinzentos**.
6. Defina os outros itens nos separadores **Principal** e **Mais Opções** conforme necessário e, de seguida, clique **OK**.
7. Clique em **Imprimir**.
8. Clique em **Imprimir a preto** na janela apresentada.

Informações relacionadas

- ➔ [“Carregar papel na Alimentação Posterior” na página 22](#)
- ➔ [“Noções básicas de impressão — Windows” na página 33](#)

Imprimir temporariamente com tinta preta — Mac OS X

Nota:

Para utilizar esta funcionalidade através de uma rede, ligue-se com o **Bonjour**.

1. Clique no ícone da impressora na **Doca**.
2. Cancele o trabalho.

Nota:

Se não conseguir cancelar a impressão a partir do computador, cancele através do painel de controlo da impressora.

3. Seleccione **Preferências do Sistema** a partir do  menu > **Impressoras e Digitalizadores** (ou **Impressão e digitalização, Impressão e Fax**) e seleccione a impressora. Clique em **Opções e acessórios** > **Opções** (ou **Controlador**).
4. Seleccione **Sim** como a definição de **Permitir impressão a preto temporária**.
5. Aceda à caixa de diálogo de impressão.
6. Seleccione **Definições de Impressão** no menu instantâneo.
7. Seleccione qualquer tamanho de papel, excepto um formato sem margens, como a definição de **Formato**.
8. Seleccione **Papel Normal** ou **Envelope** como a definição de **Papel**.
9. Seleccione **Escala de Cinzentos**.
10. Defina os outros itens conforme necessário.
11. Clique em **Imprimir**.

Informações relacionadas

- ➔ [“Cancelar a impressão — Mac OS X” na página 54](#)
- ➔ [“Carregar papel na Alimentação Posterior” na página 22](#)
- ➔ [“Noções básicas de impressão — Mac OS X” na página 34](#)

Poupar tinta preta quando o tinteiro preto está no limite de utilização — (Apenas Windows)

Quando o nível de tinta preta está em baixo mas existe suficiente tinta de cor restante, pode utilizar uma mistura de tintas de cor para criar o preto. Pode continuar a imprimir enquanto prepara o tinteiro preto de substituição.

Esta função apenas está disponível quando selecciona as seguintes definições no controlador da impressora.

- Tipo de Papel: **Papel Normal**
- Qualidade: **Normal**
- EPSON Status Monitor 3: Activado

Nota:

- Se o **EPSON Status Monitor 3** estiver desactivado, aceda ao controlador da impressora, clique em **Definições Aumentadas** no separador **Manutenção** e depois seleccione **Activar EPSON Status Monitor 3**.
- O preto composto tem uma aparência ligeiramente diferente do preto puro. Adicionalmente, a velocidade de impressão é reduzida.
- Para preservar a qualidade da cabeça de impressão, também é consumida tinta preta.

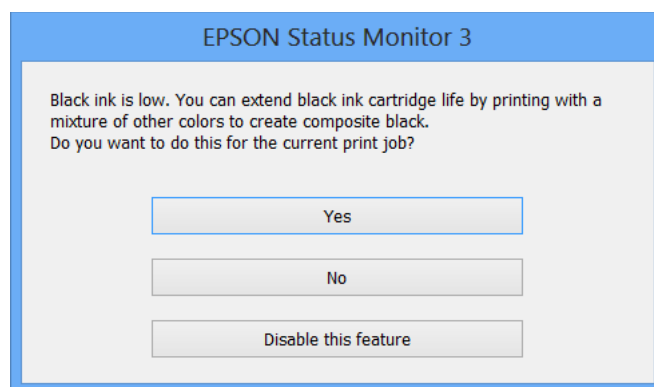

Opções	Descrição
Sim	Selecione para utilizar uma mistura de tintas de cor para criar preto. Esta janela será apresentada da próxima vez que imprimir um trabalho semelhante.
Não	Selecione para continuar a utilizar a tinta preta restante. Esta janela será apresentada da próxima vez que imprimir um trabalho semelhante.
Desactivar esta função	Selecione para continuar a utilizar a tinta preta restante. Esta janela não será apresentada até que substitua o tinteiro de tinta preta e este atinja novamente o limite de utilização.

Manutenção da impressora

Verificar e limpar as cabeças de impressão

Se os jactos estiverem obstruídos, as impressões tornam-se esbatidas, surgem linhas visíveis ou cores inesperadas na impressão. Se a qualidade de impressão tiver diminuído, utilize a funcionalidade de verificação dos jactos para confirmar se os mesmos estão obstruídos. Se os jactos estiverem obstruídos, limpe as cabeças de impressão.

 **Importante:**

Não abra a unidade de digitalização nem desligue a impressora durante a limpeza das cabeças. Se a limpeza das cabeças não for concluída, pode não ser possível imprimir.

Nota:

- Dado que a limpeza da cabeça de impressão consome alguma tinta, proceda à limpeza apenas se a qualidade diminuir.
- Quando o nível de tinta é reduzido, poderá não ser capaz de limpar a cabeça de impressão. Substitua o tinteiro em primeiro lugar.
- Se a qualidade de impressão não melhorar após repetir a verificação de jactos e a limpeza das cabeças cerca de quatro vezes, aguarde pelo menos seis horas sem imprimir e, em seguida, execute novamente a verificação de jactos e repita a limpeza das cabeças, se necessário. Recomendamos que desligue a impressora. Se a qualidade de impressão não melhorar, contacte a assistência da Epson.
- Para impedir que as cabeças de impressão sequem, desligue sempre a impressora premindo o botão .
- Para manter as cabeças de impressão no seu melhor funcionamento, recomendamos que imprima regularmente algumas páginas.

Verificar e limpar a cabeça de impressão - Painel de controlo

1. Carregue papel normal de tamanho A4 na impressora.
2. Introduza **Configurar** no ecrã inicial utilizando o botão ◀ ou ▶ e, de seguida, prima o botão OK.
3. Selecciona **Assistência** utilizando o botão ◀ ou ▶ e, de seguida, prima o botão OK.
4. Selecciona **Verif jactos** utilizando o botão ◀ ou ▶ e, de seguida, prima o botão OK.
5. Siga as instruções no ecrã para imprimir o padrão de verificação dos jactos.

Manutenção da impressora

6. Compare a qualidade do padrão de verificação impresso com a amostra apresentada abaixo.
- Todas as linhas estão impressas: Os jactos das cabeças de impressão não estão obstruídos. Seleccione **Não** utilizando o botão ▲ ou ▼ e prima o botão OK.

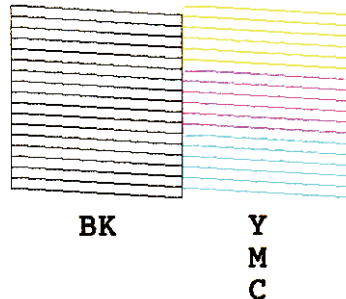

- Existem linhas com falhas ou segmentos em falta: Os jactos das cabeças de impressão podem estar obstruídos. Siga para o próximo passo.

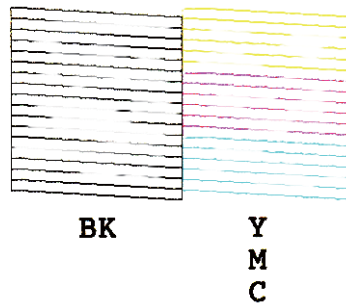

Nota:

O padrão de teste pode variar consoante o modelo.

7. Seleccione **Sim** utilizando o botão ▼ ou ▲ e, de seguida, prima o botão OK.
8. Siga as instruções no ecrã para limpar a cabeça de impressão.
9. Quando a limpeza terminar, seleccione **Verif. de Jactos** utilizando o botão ▼ ou ▲ e siga as instruções no ecrã para voltar a imprimir o padrão de verificação dos jactos. Repita a limpeza e impressão do padrão até que as linhas sejam completamente impressas.

Informações relacionadas

➔ [“Carregar papel na Alimentação Posterior” na página 22](#)

Verificar e limpar as cabeças de impressão — Windows

1. Carregue papel normal A4 na impressora.
2. Aceda à janela do controlador da impressora.
3. Clique em **Verificação dos Jactos** no separador **Manutenção**.
4. Siga as instruções apresentadas no ecrã.

Manutenção da impressora

Informações relacionadas

- ➔ “Carregar papel na Alimentação Posterior” na página 22
- ➔ “Controlador da impressora Windows” na página 91

Verificar e limpar as cabeças de impressão — Mac OS X

1. Carregue papel normal A4 na impressora.
2. Seleccione **Preferências do Sistema** a partir do menu  > **Impressoras e Digitalizadores (ou Impressão e digitalização) Impressão e Fax** e, de seguida, seleccione a impressora.
3. Clique em **Opções e acessórios > Utilitário > Abrir utilitário de impressora**.
4. Clique em **Verificação dos Jactos**.
5. Siga as instruções apresentadas no ecrã.

Informações relacionadas

- ➔ “Carregar papel na Alimentação Posterior” na página 22

Alinhar as cabeças de impressão

Se reparar em linhas verticais desalinhadas ou imagens desfocadas, alinhe as cabeças de impressão.

Alinhar a cabeça de impressão - Painel de controlo

1. Carregue papel normal de tamanho A4 na impressora.
2. Introduza **Configurar** no ecrã inicial utilizando o botão ◀ ou ▶ e, de seguida, prima o botão OK.
3. Seleccione **Assistência** utilizando o botão ◀ ou ▶ e, de seguida, prima o botão OK.
4. Seleccione **Alinh. cabeça** utilizando o botão ◀ ou ▶ e, de seguida, prima o botão OK.
5. Siga as instruções no ecrã para imprimir o padrão de alinhamento.

Manutenção da impressora

6. Siga as instruções no ecrã para alinhar a cabeça de impressão. Procure e seleccione o número do padrão mais sólido em cada grupo com o botão ▲ ou ▼ e, de seguida, prima o botão OK.

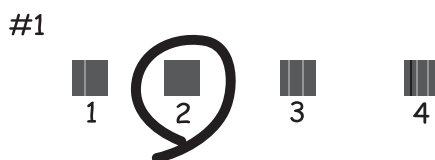

Nota:

- ❑ O padrão de teste pode variar consoante o modelo.
- ❑ Se a qualidade de impressão não melhorar, alinhe a cabeça de impressão através de um computador.

Informações relacionadas

- ➔ [“Carregar papel na Alimentação Posterior” na página 22](#)

Alinhar as cabeças de impressão — Windows

1. Carregue papel normal A4 na impressora.
2. Aceda à janela do controlador da impressora.
3. Clique em **Alinhamento das Cabeças** no separador **Manutenção**.
4. Siga as instruções apresentadas no ecrã.

Informações relacionadas

- ➔ [“Carregar papel na Alimentação Posterior” na página 22](#)
- ➔ [“Controlador da impressora Windows” na página 91](#)

Alinhar as cabeças de impressão — Mac OS X

1. Carregue papel normal A4 na impressora.
2. Seleccione **Preferências do Sistema** a partir do menu  > **Impressoras e Digitalizadores (ou Impressão e digitalização) Impressão e Fax** e, de seguida, seleccione a impressora.
3. Clique em **Opções e acessórios** > **Utilitário** > **Abrir utilitário de impressora**.
4. Clique em **Alinhamento das Cabeças**.
5. Siga as instruções apresentadas no ecrã.

Informações relacionadas

➔ [“Carregar papel na Alimentação Posterior” na página 22](#)

Limpeza do caminho do papel

Se as impressões ficarem manchadas ou amarrotadas, limpe o rolo no interior.

**Importante:**

Não utilize lenços de papel para limpar o interior da impressora. Os jactos da cabeça de impressão podem ficar obstruídos com pêlos e resíduos do tecido.

1. Certifique-se de que não há pó ou manchas no vidro do scanner e na tampa do digitalizador.
2. Aceda a **Configurar** no ecrã inicial utilizando o botão ◀ ou ▶ e, de seguida, prima o botão OK.
3. Selecione **Assistência** utilizando o botão ◀ ou ▶ e, de seguida, prima o botão OK.
4. Selecione **Limpeza do guia de papel** utilizando o botão ◀ ou ▶ e, de seguida, prima o botão OK.
5. Carregue papel normal A4 na impressora.

6. Prima o botão ⬠.

O papel é ejectado da impressora.

Nota:

A impressora continua a produzir sons de funcionamento durante algum tempo após o papel ser ejectado. Isto é normal e não é um sinal de avaria.

7. Repita este procedimento até o papel não ficar manchado com tinta.

Nota:

Caso exista um problema de alimentação do papel e se possuir uma folha de limpeza fornecida com o papel genuíno da Epson, poderá resolver o problema utilizando a folha de limpeza em vez de utilizar papel A4 normal. Quando utilizar a folha de limpeza, coloque a folha na impressora seguindo as instruções fornecidas com a folha. Se for exibido um ecrã de configuração de papel, prima o botão ⌚ para continuar. Repita o procedimento várias vezes usando a folha de limpeza.

Informações relacionadas

➔ [“Carregar papel na Alimentação Posterior” na página 22](#)

Limpar o Vidro do scanner

Quando as cópias ou as imagens digitalizadas estiverem sujas ou amarrotadas, limpe o vidro do scanner.

**Importante:**

Nunca utilize álcool ou diluente para limpar a impressora. Estes produtos químicos podem danificar a impressora.

Manutenção da impressora

1. Abra a tampa do digitalizador.

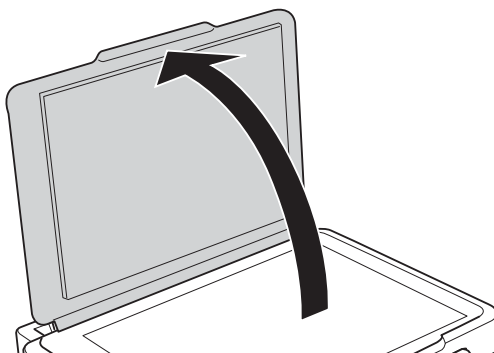

2. Utilize um pano macio e limpo para limpar a superfície do vidro do scanner.

Nota:

- Se a superfície de vidro estiver manchada com gordura ou outro material difícil de remover, utilize uma pequena quantidade de limpador e um pano macio para remover as manchas. Limpe bem todo o líquido restante.
- Não exerça demasiada pressão sobre a superfície de vidro.
- Tenha cuidado para não riscar ou danificar a superfície do vidro. Uma superfície de vidro danificada pode reduzir a qualidade da digitalização.

Poupar energia

A impressora entra em modo de repouso ou desliga-se automaticamente se não forem efectuadas operações durante um período de tempo definido. Pode ajustar o tempo para que a gestão de energia seja aplicada. Qualquer aumento afectará a eficiência energética da impressora. Considere o ambiente antes de efectuar qualquer alteração.

Poupar energia - Painel de Controlo

1. Introduza **Configurar** no ecrã inicial utilizando o botão ◀ ou ▶ e, de seguida, prima o botão OK.
2. Selecciona **Conf. Impressora** utilizando o botão ◀ ou ▶ e, de seguida, prima o botão OK.
3. Selecciona **Temp. p/ Desligar** ou **Temporizador** utilizando o botão ◀ ou ▶ e, de seguida, prima o botão OK.
4. Selecciona a definição utilizando o botão ▲ ou ▼ e, em seguida, prima o botão OK.

Poupar energia - Windows

1. Aceda à janela do controlador da impressora.
2. Clique em **Dados s/ a Impressora e Opções** no separador **Manutenção**.
3. Selecciona o período de tempo para que a impressora entre em modo de repouso na definição **Temporizador de suspensão** e clique em **Enviar**. Para que a impressora se desligue automaticamente, selecione o período de tempo na definição **Temporizador de desligamento** e clique em **Enviar**.

Manutenção da impressora

4. Clique em **OK**.

Poupar energia - Mac OS X

1. Seleccione **Preferências do Sistema** a partir do menu  > **Impressoras e Digitalizadores** (ou **Impressão e Digitalização, Impressão e Fax**) e, de seguida, seleccione a impressora.
2. Clique em **Opções e acessórios > Utilitário > Abrir utilitário de impressora**.
3. Clique em **Definições da Impressora**.
4. Seleccione o período de tempo para que a impressora entre em modo de repouso na definição **Temporizador de suspensão** e clique em **Aplicar**. Para que a impressora se desligue automaticamente, seleccione o período de tempo na definição **Temporizador de desligamento** e clique em **Aplicar**.

Opções de menu para o modo Configurar

Se seleccionar **Configurar** no ecrã inicial através do painel de controlo, pode efectuar definições da impressora ou fazer a manutenção da mesma.

Opções de menu para Níveis das Tintas.

Selecione os menus no painel de controlo conforme se descreve em seguida.

Configurar > Níveis das Tintas.

Apresenta os níveis aproximados dos tinteiros. Quando é apresentado o ícone !, significa que o tinteiro está com pouca tinta. Quando é apresentada a marca X, significa que o tinteiro está vazio.

Opções de menu para Assistência

Selecione os menus no painel de controlo conforme se descreve em seguida.

Configurar > Assistência

Verif jactos

Imprime um padrão para verificar se os jactos da cabeça de impressão estão obstruídos.

Limpeza cab.

Limpa os jactos obstruídos na cabeça de impressão.

Alinh. cabeça

Ajusta a cabeça de impressão para melhorar a qualidade de impressão.

Substituição de tinteiros

Utilize esta função para substituir os tinteiros antes de a tinta acabar.

Limpeza do guia de papel

Limpa o rolo no interior da impressora. Utilize esta funcionalidade quando as suas impressões ficarem manchadas ou quando o papel não for alimentado correctamente.

Informações relacionadas

- ➔ [“Verificar e limpar as cabeças de impressão” na página 78](#)
- ➔ [“Alinhar as cabeças de impressão” na página 80](#)
- ➔ [“Limpeza do caminho do papel” na página 82](#)

Opções de menu para Conf. Impressora

Selecione os menus no painel de controlo conforme se descreve em seguida.

Opções de menu para o modo Configurar

Configurar > Conf. Impressora

Def. origem do papel

- Config. do papel

Selecione o tamanho e tipo de papel que colocou na origem do papel.

- Alerta config. papel

Avisa-o quando as definições de papel de um trabalho de impressão diferem das definições guardadas na impressora.

- Config. do papel

Apresenta automaticamente o ecrã das definições de papel quando o papel é colocado. Desactive esta função se colocar sempre papel do mesmo tamanho e não quiser efectuar definições de papel sempre que coloca papel. O AirPrint não está disponível quando esta função estiver desactivada. Além disso, a impressora não o avisa, mesmo que as definições de papel não correspondam ao papel que colocou.

Modo Silencioso

Diminui o ruído que a impressora produz, mas pode também diminuir a velocidade de impressão. Consoante o tipo de papel e as definições de qualidade de impressão seleccionados, poderá não haver alteração do nível de ruído da impressora.

Temp. p/ Desligar

Desliga automaticamente a impressora se não forem efectuadas operações durante um determinado período de tempo. Pode ajustar o tempo até ser aplicada a gestão de energia. Qualquer aumento afecta a eficiência energética do produto. Considere o ambiente antes de efectuar qualquer alteração.

Idioma/Language

Selecione o idioma de apresentação.

Temporizador

Selecione o período de tempo até a impressora entrar em modo de repouso (modo de poupança de energia) se não forem efectuadas operações. O ecrã LCD fica preto quando passa o tempo definido.

Opções de menu para Definições de rede

Selecione os menus no painel de controlo conforme se descreve em seguida.

Configurar > Definições de rede

Impr. Estado Rede

Imprime uma folha de estado da rede.

Conf. LAN s/Fios

Consulte o *Guia de Rede* para efectuar as definições que se seguem.

- Assistente Conf.

Selecione um SSID, introduza uma palavra-passe e, de seguida, ligue a impressora a uma rede sem fios (Wi-Fi).

Opções de menu para o modo Configurar

Tecla (WPS)

Liga a impressora a uma rede sem fios (Wi-Fi) premindo um botão WPS num router sem fios.

Cód. PIN (WPS)

No utilitário do router sem fios, introduza o código PIN apresentado no ecrã da impressora para a ligar a uma rede sem fios (Wi-Fi).

Ligação Auto. à Rede s/Fios

Liga a impressora a uma rede sem fios (Wi-Fi) utilizando um computador que esteja ligado ao ponto de acesso. Insira no computador o disco de software fornecido com a impressora e siga as instruções apresentadas no ecrã. Quando lhe for pedido que utilize a impressora, execute este menu.

Desactiv. LAN s/Fios

Desactiva a ligação desligando o sinal sem fios, sem eliminar as informações de rede. Para activar a ligação, volte a configurar a rede sem fios (Wi-Fi).

Config. Wi-Fi Direct

Liga a impressora a uma rede sem fios (Wi-Fi) sem um router sem fios.

Verif. ligação

Verifica o estado da ligação de rede e imprime o relatório do estado da ligação de rede. Se existirem problemas com a ligação, consulte o relatório para resolver o problema. Consulte o *Guia de Rede* para obter mais informações.

Opções de menu para Serviços Epson Connect

Seleccione os menus no painel de controlo conforme se descreve em seguida.

Configurar > Serviços Epson Connect

Estado

Verifique se a impressora está ou não registada e ligada aos serviços do Epson Connect.

Endereço de e-mail

Verifique o endereço de e-mail da impressora que está registado nos serviços do Epson Connect.

Registar/eliminar

Registe ou elimine a impressora nos/dos serviços do Epson Connect.

Suspender/Retomar

Seleccione se pretende suspender ou retomar os serviços do Epson Connect.

Informações relacionadas

➔ [“Serviço Epson Connect” na página 89](#)

Opções de menu para Serviços Google Cloud Print

Selecione os menus no painel de controlo conforme se descreve em seguida.

Configurar > Serviços Google Cloud Print

Estado

Verifique se a impressora está ou não registada e ligada aos serviços do Google Cloud Print.

Suspender/Retomar

Selecione se pretende suspender ou retomar os serviços do Google Cloud Print.

Repor Predefinições

Repõe as definições seleccionadas para as predefinições.

Opções de menu para Partilha Fich

Selecione os menus no painel de controlo conforme se descreve em seguida.

Configurar > Partilha Fich

Selecione o método de ligação entre a impressora e um computador que terá acesso de escrita ao cartão de memória inserido na impressora. O acesso de leitura e escrita é atribuído ao computador com a ligação prioritária. Aos outros computadores, apenas é atribuído acesso de leitura.

Informações relacionadas

➔ [“Aceder a um cartão de memória de um computador” na página 129](#)

Opções de menu para Repor Predefinições

Selecione os menus no painel de controlo conforme se descreve em seguida.

Configurar > Repor Predefinições

Definições de rede

Repõe as definições de rede para as predefinições.

Tudo exceto a Rede

Repõe todas as definições, excepto as definições de rede, para as predefinições.

Todas Defs.

Repõe todas as definições para as predefinições.

Serviço de rede e informações sobre o software

Esta secção apresenta os serviços de rede e produtos de software disponíveis para a sua impressora a partir do Web site da Epson ou do CD fornecido.

Serviço Epson Connect

Se utilizar o serviço Epson Connect disponível na Internet, pode imprimir a partir do seu smartphone, tablet ou computador portátil, em qualquer momento e em qualquer local.

As funções disponíveis na Internet são as seguintes:

Email Print	Impressão remota do Epson iPrint	Scan to Cloud	Remote Print Driver
✓	✓	-	✓

Consulte o sítio web do portal Epson Connect para detalhes.

<https://www.epsonconnect.com/>

<http://www.epsonconnect.eu> (Apenas na Europa)

Web Config

Web Config é uma aplicação que é executada num browser da Web, como o Internet Explorer e o Chrome, num computador ou num dispositivo inteligente. É possível confirmar o estado da impressora ou alterar as definições do serviço de rede e da impressora. Para utilizar o Web Config, ligue a impressora e o computador ou dispositivo à mesma rede.

Nota:

São suportados os seguintes browsers.

SO	Browser
Windows XP ou posterior.	Internet Explorer 8 ou posterior, Firefox*, Chrome*
Mac OS X v10.6.8 ou mais recente	Safari*, Firefox*, Chrome*
iOS*	Safari*
Android 2.3 ou posterior.	Browser predefinido
Chrome OS*	Browser predefinido

*: Utilize a versão mais recente.

Executar o Web Config num browser Web

1. Verifique o endereço IP da impressora.
Selecione **Configurar > Definições de rede > Impr. Estado Rede** no painel de controlo e, em seguida, prima o botão  ou OK. Verifique o endereço IP da impressora na folha de estado impressa.
2. Inicie um browser Web a partir de um computador ou dispositivo inteligente e, de seguida, introduza o endereço IP da impressora.

Formato:

IPv4: http://endereço IP da impressora/

IPv6: http://[endereço IP da impressora]/

Exemplos:

IPv4: http://192.168.100.201/

IPv6: http://[2001:db8::1000:1]/

Nota:

Ao utilizar o dispositivo inteligente, pode também executar o Web Config através do ecrã de manutenção do Epson iPrint.

Informações relacionadas

➔ [“Imprimir utilizando o Epson iPrint” na página 51](#)

Executar a Web Config no Windows

Ao ligar um computador à impressora através de WSD, siga os passos abaixo para executar a Web Config.

1. Aceda ao ecrã de dispositivos e impressora no Windows.
 - Windows 8.1/Windows 8
Selecione **Ambiente de trabalho > Definições > Painel de controlo > Ver dispositivos e impressoras em Hardware e som** (ou em **Hardware**).
 - Windows 7
Selecione **Ambiente de trabalho > Definições > Painel de controlo > Ver dispositivos e impressoras em Hardware e som**.
 - Windows Vista
Clique no botão iniciar, selecione **Painel de Controlo > Impressoras em Hardware e som**.
2. Clique com o botão direito na impressora e selecione **Propriedades**.
3. Selecione o separador **Web Service** e clique no URL.

Executar a Web Config no Mac OS X

1. Selecione **Preferências do Sistema** a partir do menu  > **Impressoras e Digitalizadores (ou Impressão e digitalização) Impressão e Fax** e, de seguida, selecione a impressora.
2. Clique em **Opções e acessórios > Apresentar página web da impressora**.

Controlador da impressora Windows

O controlador da impressora controla a impressora de acordo com os comandos enviados a partir de uma aplicação. Efectuar definições no controlador da impressora proporciona os melhores resultados de impressão. Pode também verificar o estado da impressora ou mantê-la com um nível de funcionamento de topo através do utilitário do controlador da impressora.

Nota:

Pode alterar o idioma do controlador da impressora. Seleccione o idioma que pretende utilizar na definição **Idioma** do separador **Manutenção**.

Aceder ao controlador da impressora a partir de aplicações

Para efectuar definições que se aplicam apenas à aplicação que está a utilizar, utilize essa aplicação.

Seleccione **Impressão** ou **Configurar impressão** no menu **Ficheiro**. Seleccione a sua impressora e clique em **Preferências** ou **Propriedades**.

Nota:

As operações diferem consoante a aplicação. Consulte a ajuda da aplicação para obter detalhes.

Aceder ao controlador da impressora a partir do painel de controlo

Para efectuar definições aplicáveis a todas as aplicações, aceda a partir do painel de controlo.

 Windows 8.1/Windows 8

Seleccione **Ambiente de trabalho > Definições > Painel de controlo > Ver dispositivos e impressoras em Hardware e som**. Clique com o botão do lado direito do rato na impressora ou mantenha premido e, de seguida, seleccione **Preferências de impressão**.

 Windows 7

Clique no botão iniciar e seleccione **Painel de controlo > Ver dispositivos e impressoras em Hardware e som**. Clique com o botão do lado direito do rato na impressora e seleccione **Preferências de impressão**.

 Windows Vista

Clique no botão iniciar e seleccione **Painel de Controlo > Impressoras em Hardware e som**. Clique com o botão do lado direito do rato na impressora e seleccione **Preferências de impressão**.

 Windows XP

Clique no botão iniciar e seleccione **Painel de Controlo > Impressoras e outro hardware > Impressoras e Faxes**. Clique com o botão do lado direito do rato na impressora e seleccione **Preferências de impressão**.

Aceder ao controlador da impressora a partir do ícone da impressora na barra de tarefas

O ícone da impressora, situado na barra de tarefas do ambiente de trabalho, é um ícone de atalho que permite um acesso rápido ao controlador da impressora.

Se clicar no ícone da impressora e seleccionar **Definições da Impressora**, pode aceder à janela de definições da impressora igual à apresentada no painel de controlo. Se fizer duplo clique neste ícone, pode verificar o estado da impressora.

Nota:

Se o ícone da impressora não aparecer na barra de tarefas, aceda à janela do controlador da impressora, clique em **Preferências** no separador **Manutenção** e depois seleccione **Registar o ícone de atalho na barra de tarefas**.

Guia do controlador da impressora do Windows

Está disponível ajuda no controlador da impressora para Windows. Para ver explicações dos itens de definição, clique com o botão direito em cada item e, de seguida, clique em **Ajuda**.

Separador Principal

Pode efectuar definições básicas de impressão, como tipo de papel ou tamanho do papel.

Pode também efectuar definições para imprimir em ambos os lados do papel ou para imprimir várias páginas numa folha.

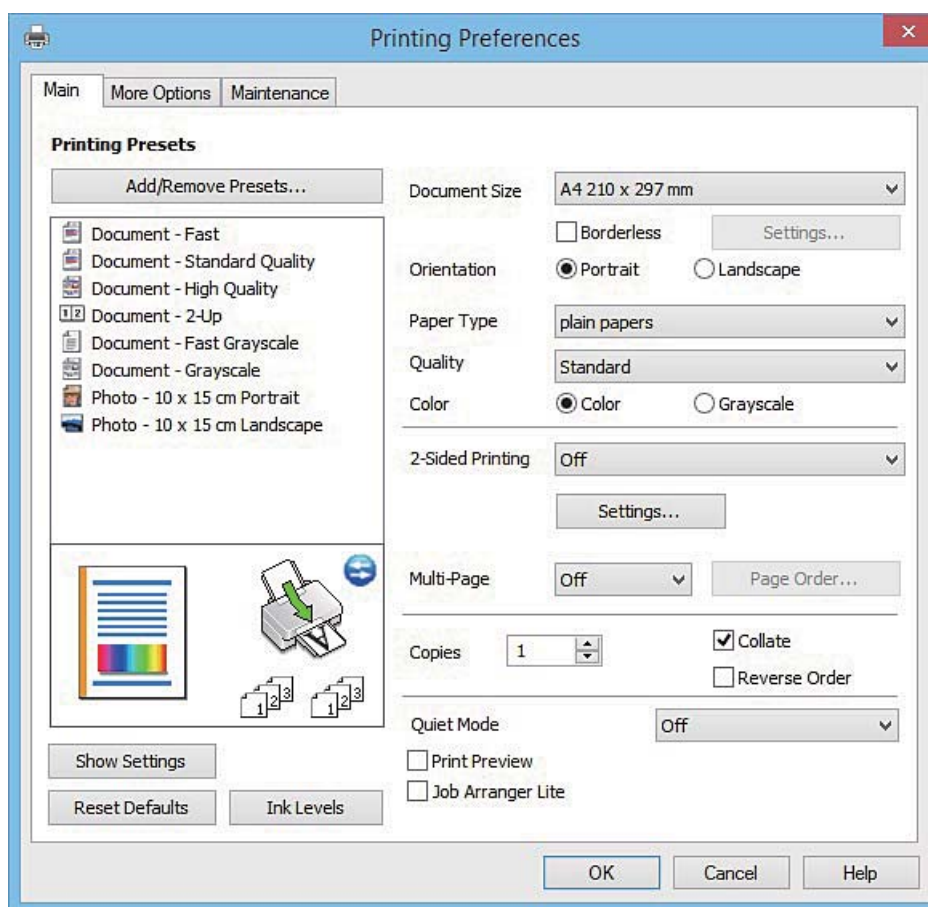

Serviço de rede e informações sobre o software

Separador Mais Opções

Pode seleccionar opções de impressão e esquema adicionais, como alterar o tamanho de uma impressão ou fazer correcções de cor.

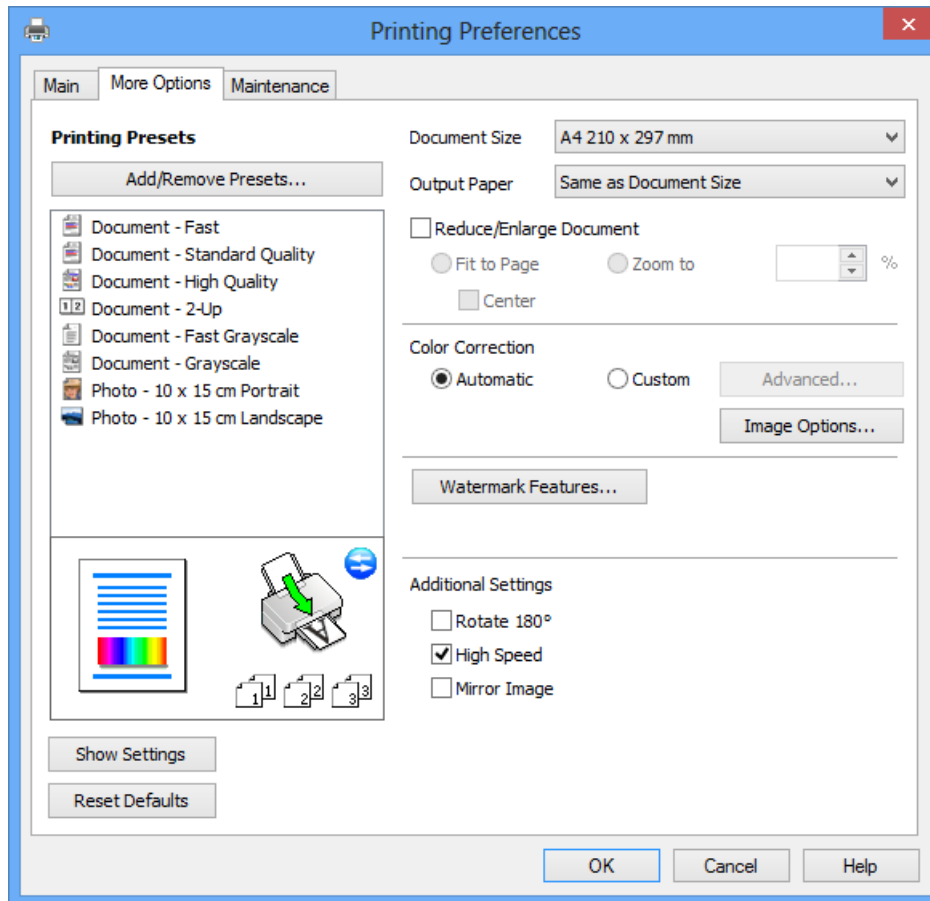

Serviço de rede e informações sobre o software

Separador Manutenção

Pode executar funções de manutenção, como a verificação dos jactos e a limpeza da cabeça de impressão e, se iniciar o **EPSON Status Monitor 3**, pode verificar o estado da impressora e informações sobre erros.

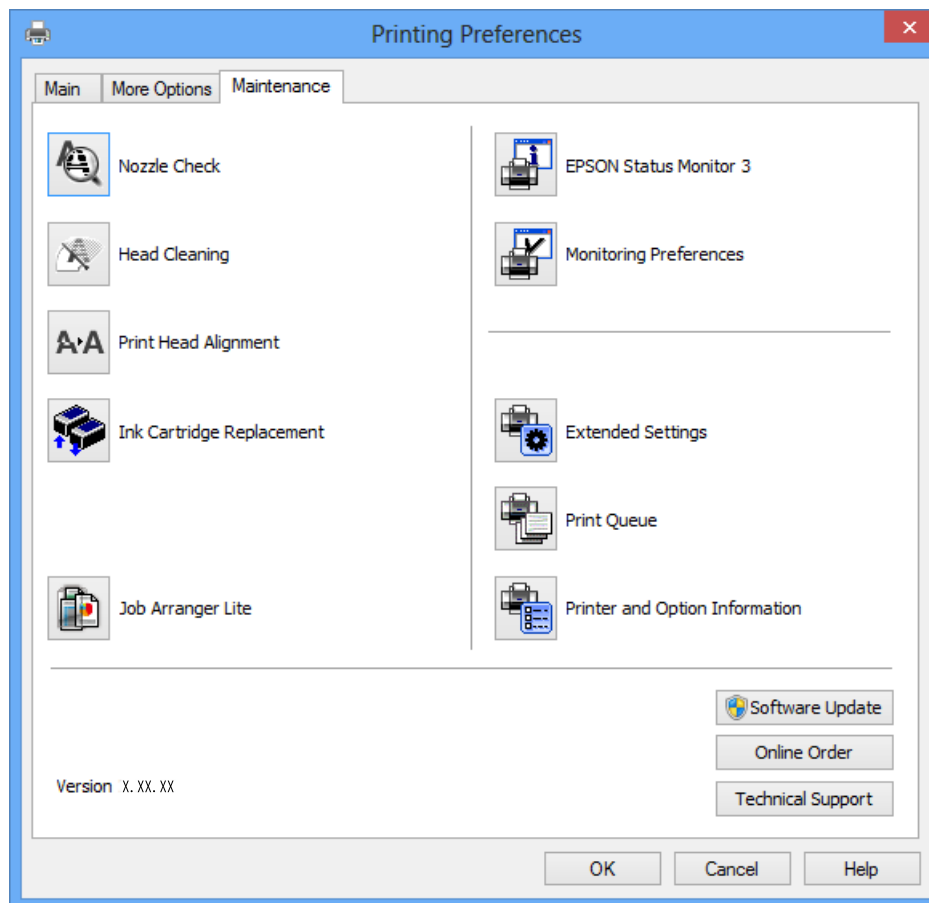

Efectuar definições de funcionamento para o controlador da impressora Windows

É possível efectuar definições como activar o **EPSON Status Monitor 3**.

1. Aceda à janela do controlador da impressora.
2. Clique em **Definições Aumentadas** no separador **Manutenção**.
3. Efectue as definições adequadas e, de seguida, clique **OK**.
Consulte a ajuda em linha para explicações dos itens de definição.

Informações relacionadas

➔ [“Controlador da impressora Windows” na página 91](#)

Controlador da impressora Mac OS X

O controlador da impressora controla a impressora de acordo com os comandos enviados a partir de uma aplicação. Efectuar definições no controlador da impressora proporciona os melhores resultados de impressão. Pode também verificar o estado da impressora ou mantê-la com um nível de funcionamento de topo através do utilitário do controlador da impressora.

Aceder ao controlador da impressora a partir de aplicações

Clique em **Configurar página** ou em **Imprimir** no menu **Ficheiro** da sua aplicação. Se necessário, clique em **Mostrar detalhes** (ou ▼) para expandir a janela de impressão.

Nota:

Dependendo da aplicação que está a utilizar, a opção **Configurar página** poderá não ser apresentada no menu **Ficheiro** e as operações para apresentar o ecrã de impressão poderão variar. Consulte a ajuda da aplicação para obter detalhes.

Iniciar o utilitário

Seleccione **Preferências do sistema** no  menu > **Impressoras e Digitalizadores** (ou **Impressão e Fax**, **Impressão e Fax**) e, de seguida, seleccione a impressora. Clique em **Opções e acessórios** > **Utilitário** > **Abrir utilitário de impressora**.

Guia do controlador da impressora do Mac OS X

Caixa de diálogo de impressão

Abra o menu instantâneo no centro do ecrã para ver mais itens.

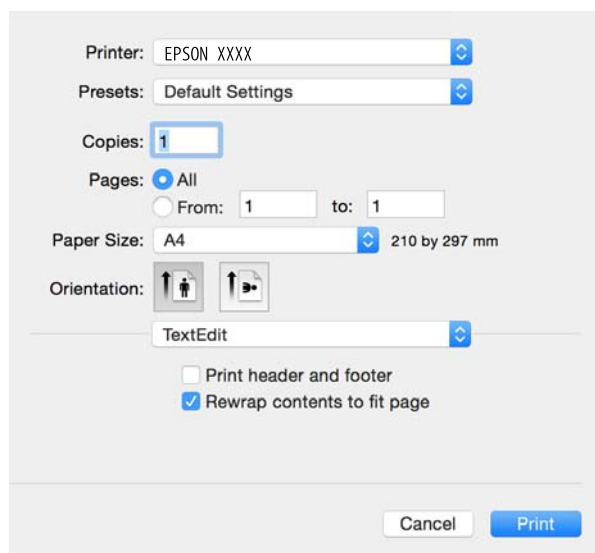

Menu instantâneo	Descrições
Definições de Impressão	Pode efectuar as definições de impressão básicas, como o tipo de papel e a qualidade de impressão.
Esquema	Pode seleccionar um esquema para impressão de várias páginas numa folha ou seleccionar a impressão de uma margem.

Serviço de rede e informações sobre o software

Menu instantâneo	Descrições
Manuseamento do papel	Pode reduzir ou aumentar o tamanho de um trabalho de impressão para o ajustar automaticamente ao tamanho do papel que carregou.
Correspondência de cor	Pode ajustar as cores.
Opções de Cor	Quando seleccionar EPSON Ajuste de Cor no menu Correspondência de cor , pode seleccionar um método de correcção de cor.

Nota:

No Mac OS X v10.8.x ou posterior, se o menu **Definições de Impressão** não for apresentado, o controlador da impressora Epson não foi instalado correctamente.

Selecione **Preferências do sistema** no  menu > **Impressoras e Digitalizadores** (ou **Impressão e Digitalização, Impressão e Fax**), remova a impressora e volte a adicioná-la. Consulte a informação que se segue para adicionar uma impressora.

<http://epson.sn>

Epson Printer Utility

Pode executar uma função de manutenção, como a verificação dos jactos e a limpeza da cabeça de impressão e, se iniciar o **EPSON Status Monitor**, pode verificar o estado da impressora e informações sobre erros.

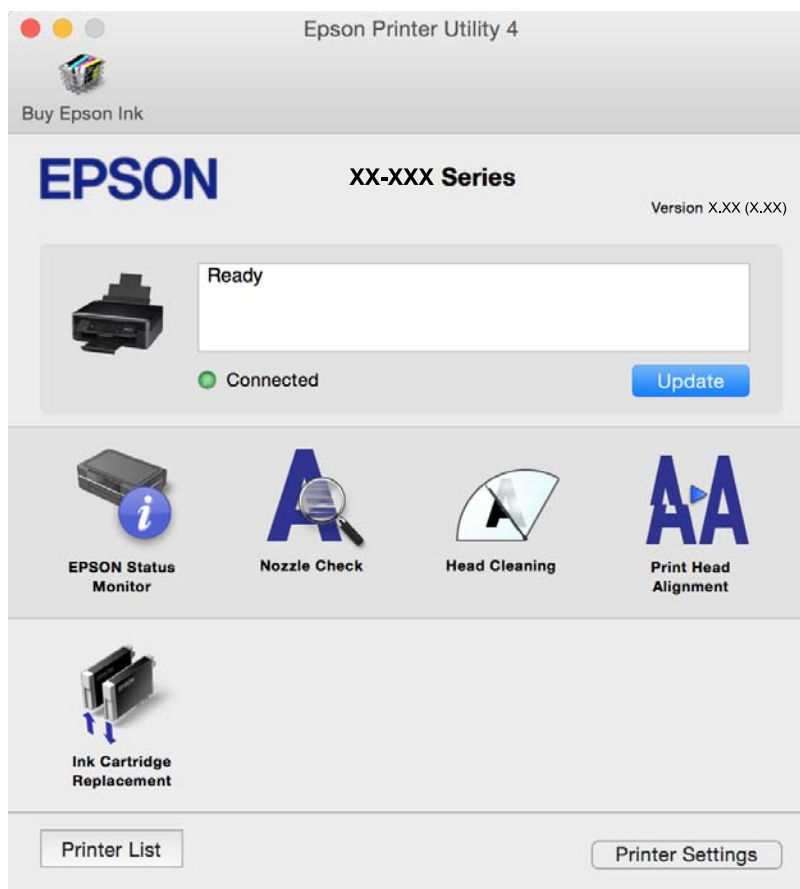

Efectuar definições de funcionamento para o controlador da impressora Mac OS X

Aceder à janela de definições de funcionamento do controlador da impressora do Mac OS X

Selecione **Preferências do Sistema** no menu  > **Impressoras e Digitalizadores** (ou **Impressão e Digitalização, Impressão e Fax**) e, de seguida, selecione a impressora. Clique em **Opções e acessórios** > **Opções** (ou **Recurso**).

Definições de funcionamento do controlador da impressora Mac OS X

- Saltar Pág Br.: Evita imprimir páginas em branco.
- Modo Silencioso: Diminui o ruído que a impressora produz, mas pode também diminuir a velocidade de impressão. Consoante o tipo de papel e as definições de qualidade de impressão seleccionados, poderá não haver alteração do nível de ruído da impressora.
- Permitir impressão a preto temporária: Imprime temporariamente apenas com tinta preta.
- Impressão de Alta Velocidade: Imprime quando a cabeça de impressão se move em ambas as direcções. A velocidade de impressão é mais rápida, mas a qualidade pode diminuir.
- Notificações de aviso: Permite ao controlador da impressora apresentar notificações de aviso.
- Estabelecer comunicação bidireccional: Geralmente, deve estar definido para **Sim**. Selecione **Não** quando não for possível obter informações da impressora porque a impressora é partilhada com computadores Windows numa rede ou por qualquer outra razão.

Informações relacionadas

➔ [“Imprimir temporariamente com tinta preta — Mac OS X” na página 76](#)

(Controlador do digitalizador) EPSON Scan

O EPSON Scan é uma aplicação para controlar a digitalização. Pode ajustar o tamanho, resolução, brilho, contraste e qualidade da imagem digitalizada.

Nota:

Também pode iniciar o EPSON Scan a partir de uma aplicação de digitalização em conformidade com TWAIN.

Iniciar a utilização em Windows

- Windows 8.1/Windows 8
Introduza o nome da aplicação no atalho de pesquisa e, de seguida, selecione o ícone de apresentação.
- Excepto para Windows 8.1/Windows 8
Clique no botão iniciar, selecione **Todos os Programas** ou **Programas** > **EPSON** > **EPSON Scan** > **EPSON Scan**.

Serviço de rede e informações sobre o software

Iniciar a utilização em Mac OS X

Nota:

O EPSON Scan não suporta a funcionalidade de alternância rápida de utilizador do Mac OS X. Desligue a alternância rápida de utilizador.

Selecione **Ir > Aplicações > Epson Software > EPSON Scan**.

Epson Event Manager

O Epson Event Manager é uma aplicação que permite gerir a digitalização a partir do painel de controlo e guardar imagens para o computador. Pode adicionar as suas próprias definições como predefinições, como o tipo de documento, a localização da pasta guardar e o formato da imagem. Consulte a ajuda da aplicação para obter detalhes.

Iniciar no Windows

- Windows 8.1/Windows 8

Introduza o nome da aplicação no atalho de pesquisa e, de seguida, selecione o ícone de apresentação.

- Excepto para Windows 8.1/Windows 8

Clique no botão iniciar e selecione **Todos os programas** ou **Programas > Epson Software > Event Manager**.

Iniciar no Mac OS X

Selecione **Ir > Aplicações > Epson Software > Event Manager**.

Informações relacionadas

➔ [“Digitalizar para um computador” na página 58](#)

Epson Easy Photo Print

O Epson Easy Photo Print é uma aplicação que permite imprimir facilmente fotografias com vários esquemas. É possível pré-visualizar a fotografia e ajustar as imagens ou a posição. É também possível imprimir fotografias com moldura. Consulte a ajuda da aplicação para obter detalhes.

Nota:

Para utilizar esta aplicação, é necessário instalar o controlador da impressora.

Iniciar no Windows

- Windows 8.1/Windows 8

Introduza o nome da aplicação no atalho de pesquisa e, de seguida, selecione o ícone de apresentação.

- Excepto para Windows 8.1/Windows 8

Clique no botão Iniciar e selecione **Todos os programas** ou **Programas > Epson Software > Epson Easy Photo Print**.

Iniciar no Mac OS X

Selecione **Ir > Aplicações > Epson Software > Epson Easy Photo Print**.

E-Web Print (apenas para Windows)

O E-Web Print é uma aplicação que permite imprimir facilmente páginas web com vários esquemas. Consulte a ajuda da aplicação para obter detalhes. Pode aceder à ajuda a partir do menu **E-Web Print** na barra de ferramentas do E-Web Print.

Iniciar

Quando instala o E-Web Print, este é apresentado no seu browser. Clique **Imprimir** ou **Anexo**.

Easy Photo Scan

O Easy Photo Scan é uma aplicação que lhe permite digitalizar fotografias e enviar facilmente a imagem digitalizada para um computador ou um serviço Nuvem. Pode também ajustar facilmente a imagem digitalizada. Consulte a ajuda da aplicação para obter detalhes.

Nota:

Para utilizar esta aplicação, é necessário instalar o controlador do digitalizador EPSON Scan.

Iniciar no Windows

- Windows 8.1/Windows 8

Introduza o nome da aplicação no atalho de pesquisa e, de seguida, seleccione o ícone de apresentação.

- Excepto Windows 8.1/Windows 8

Clique no botão iniciar e seleccione **Todos os Programas** ou **Programas > Epson Software > Easy Photo Scan**.

Iniciar no Mac OS X

Seleccione **Ir > Aplicações > Epson Software > Easy Photo Scan**.

EPSON Software Updater

EPSON Software Updater é uma aplicação que procura software novo ou actualizado na Internet e o instala. Pode também actualizar o manual e o firmware da impressora.

Iniciar no Windows

- Windows 8.1/Windows 8

Introduza o nome da aplicação no atalho de pesquisa e, de seguida, seleccione o ícone de apresentação.

- Excepto para Windows 8.1/Windows 8

Clique no botão iniciar, seleccione **Todos os Programas** ou **Programas > Epson Software > EPSON Software Updater**.

Nota:

*Pode também iniciar o EPSON Software Updater clicando no ícone da impressora, situado na barra de tarefas do ambiente de trabalho, e seleccionar **Actualização de Software**.*

Iniciar no Mac OS X

Seleccione **Ir > Aplicações > Epson Software > EPSON Software Updater**.

Desinstalar aplicações

Nota:

Inicie sessão no computador como administrador. Introduza a palavra-passe de administrador se o computador assim o solicitar.

Desinstalar aplicações — Windows

1. Prima o botão  para desligar a impressora.
2. Feche todas as aplicações em execução.
3. Abra **Painel de controlo**:
 - Windows 8.1/Windows 8
Selecione **Ambiente de trabalho > Definições > Painel de controlo**.
 - Excepto para Windows 8.1/Windows 8
Clique no botão Iniciar e selecione **Painel de Controlo**.
4. Abra **Desinstalar um programa** (ou **Adicionar ou remover programas**):
 - Windows 8.1/Windows 8/Windows 7/Windows Vista
Selecione **Desinstalar um programa** em **Programas**.
 - Windows XP
Clique em **Adicionar ou remover programas**.
5. Selecione a aplicação que pretende desinstalar.
6. Desinstalar as aplicações:
 - Windows 8.1/Windows 8/Windows 7/Windows Vista
Clique em **Desinstalar/Alterar** ou **Desinstalar**.
 - Windows XP
Clique em **Alterar/remover** ou **Remover**.

Nota:

Se a janela **Controlo de Conta de Utilizador** for apresentada, clique em **Continuar**.

7. Siga as instruções apresentadas no ecrã.

Desinstalar aplicações — Mac OS X

1. Transfira o Uninstaller utilizando o EPSON Software Updater.
Quando tiver transferido o Uninstaller, não precisa de o transferir novamente de cada vez que desinstala a aplicação.
2. Prima o botão  para desligar a impressora.

Serviço de rede e informações sobre o software

3. Para desinstalar o controlador da impressora, seleccione **Preferências do sistema** em  menu > **Impressoras e Digitalizadores** (ou **Impressão e Fax, Impressão e Fax**) e, de seguida, remova a impressora da lista de impressoras activadas.
4. Feche todas as aplicações em execução.
5. Seleccione **Ir > Aplicações > Epson Software > Uninstaller**.
6. Seleccione a aplicação que deseja desinstalar e, de seguida, clique em **Desinstalar**.



Importante:

O Uninstaller remove todos os controladores das impressoras Epson inkjet no computador. Se utilizar várias impressoras inkjet da Epson e apenas pretender eliminar alguns controladores, elimine todos primeiro e instale o controlador da impressora novamente.

Nota:

Se não conseguir encontrar a aplicação que deseja desinstalar na lista de aplicações, não pode desinstalar utilizando o Uninstaller. Nesse caso, seleccione **Ir > Aplicações > Epson Software**, seleccione a aplicação que deseja desinstalar e, de seguida, arraste-a para o ícone de lixo.

Informações relacionadas

➔ [“Instalação de aplicações” na página 101](#)

Instalação de aplicações

Ligue o computador à rede e instale as versões mais recentes das aplicações a partir do Web site.

Nota:

- Inicie sessão no computador como administrador. Introduza a palavra-passe de administrador se o computador assim o solicitar.*
- Para reinstalar uma aplicação, é necessário desinstalá-la previamente.*

1. Feche todas as aplicações em execução.
2. Quando instalar o controlador da impressora ou o EPSON Scan, desligue a impressora e o computador temporariamente.

Nota:

Não ligue a impressora e o computador até que seja instruído para o fazer.

3. Instale as aplicações seguindo as instruções no sítio web abaixo.

<http://epson.sn>

Nota:

Se estiver a usar um computador com Windows e não conseguir transferir as aplicações a partir do Web site, instale-as a partir do disco de software fornecido com a impressora.

Informações relacionadas

➔ [“Desinstalar aplicações” na página 100](#)

Actualizar aplicações e firmware

Pode conseguir resolver alguns problemas e melhorar ou adicionar funções actualizando as aplicações e o firmware. Certifique-se de que utiliza a versão mais recente das aplicações e do firmware.

1. Certifique-se de que a impressora e o computador estão ligados e que o computador está ligado à internet.
2. Inicie o EPSON Software Updater e actualize as aplicações ou o firmware.



Importante:

Não desligue o computador nem a impressora durante a actualização.

Nota:

Se não conseguir encontrar a aplicação que deseja actualizar na lista, não pode actualizar utilizando o EPSON Software Updater. Consulte o sítio web local Epson para as versões mais recentes das aplicações.

<http://www.epson.com>

Informações relacionadas

➔ “EPSON Software Updater” na página 99

Resolução de problemas

Verificar o estado da impressora

Verificar códigos de erro no ecrã LCD

Se houver um erro ou informação que requer a sua atenção, é apresentado um código no ecrã LCD.

Código	Situação	Soluções
E-01	Ocorreu um erro da impressora.	Abra a unidade de digitalização e retire qualquer papel ou material de protecção que esteja no interior da impressora. Desligue e ligue novamente a alimentação.
E-02	Ocorreu um erro do digitalizador.	Desligue e ligue novamente a alimentação.
E-11	É necessário substituir uma almofada de tinta.	Contacte a Epson ou um fornecedor de serviços autorizado pela Epson para substituir a almofada de impressão*. Não se trata de uma peça passível de manutenção pelo utilizador.
W-01	Ocorreu um encravamento de papel.	Retire o papel da impressora e prima o botão apresentado na parte inferior do ecrã LCD para eliminar o erro. De qualquer forma, terá de desligar e voltar a ligar a alimentação.
W-11	Uma almofada de tinta está a chegar ao fim da sua vida útil.	Contacte a Epson ou um fornecedor de serviços autorizado pela Epson para substituir a almofada de impressão*. Não se trata de uma peça passível de manutenção pelo utilizador. É apresentada continuamente uma mensagem até que a almofada de impressão seja substituída. Prima o botão  para retomar a impressão.
W-12	Os tinteiros estão instalados incorrectamente.	Pressione o tinteiro firmemente para baixo.
W-13	O tinteiro apresentado no ecrã LCD não foi reconhecido.	Substitua o tinteiro. A Epson recomenda a utilização de tinteiros genuínos Epson.
I-22	Defina Wi-Fi através de Tecla (WPS) .	Prima o botão do ponto de acesso. Se o ponto de acesso não tiver nenhum botão, abra a janela de definição do ponto de acesso e clique no botão apresentado no software.
I-23	Defina Wi-Fi através de Cód. PIN (WPS) .	Introduza o código PIN indicado no ecrã LCD no ponto de acesso ou no computador dentro de dois minutos.
I-31	Defina Wi-Fi através de Ligação Auto. à Rede s/Fios .	Instale o software no computador e prima o botão OK quando a configuração Wi-Fi tiver início.
I-41	A opção Config. do papel está desactivada. Algumas funções não podem ser utilizadas.	Se a opção Config. do papel estiver desactivada, não é possível utilizar o AirPrint. Para utilizar esta funcionalidade, active a Config. do papel .
I-60	É possível que o seu computador não suporte WSD (Web Services for Devices).	A função de digitalizar para computador (WSD) está apenas disponível para computadores com versões em inglês do Windows 8.1, Windows 8, Windows 7 ou Windows Vista. Certifique-se de que a impressora está ligada correctamente ao computador. Consulte o <i>Guia de Rede</i> para obter mais informações.

Resolução de problemas

Código	Situação	Soluções
I-71	-	Coloque os originais no vidro do scanner para copiar nos esquemas A4, 2 cóp ou A4, Livro/2 cóp .
Recovery Mode	A impressora iniciou em modo de recuperação porque a actualização do firmware falhou.	Siga os passos abaixo para tentar novamente actualizar o firmware. 1. Ligue o computador e a impressora com um cabo USB. (Durante o modo de recuperação, não pode actualizar o firmware através de uma ligação de rede.) 2. Visite o sítio Web local Epson para instruções adicionais.

* Em alguns ciclos de impressão, pode ser recolhida uma quantidade muito reduzida de excesso de tinta na almofada de impressão. Para evitar derramamento de tinta da almofada, a impressora foi concebida para parar a impressão quando a almofada atinge o seu limite. A necessidade ou frequência desta acção depende do número de páginas a imprimir, o tipo de material que imprimir e do número de ciclos de limpeza efectuados pela impressora. A necessidade de substituição da almofada não significa que a impressora tenha deixado de funcionar em conformidade com as suas especificações. A impressora avisa-o quando a almofada necessitar de substituição e este procedimento apenas pode ser executado por um fornecedor de serviços autorizado Epson. A garantia Epson não abrange o custo desta substituição.

Informações relacionadas

- ➔ “Contactar a assistência Epson” na página 130
- ➔ “Remoção de papel encravado” na página 105
- ➔ “Instalação de aplicações” na página 101
- ➔ “Opções de menu para Conf. Impressora” na página 85
- ➔ “Colocar outros originais” na página 26
- ➔ “Actualizar aplicações e firmware” na página 102

Verificar o estado da impressora — Windows

1. Aceda à janela do controlador da impressora.
2. Clique em **EPSON Status Monitor 3** no separador **Manutenção**.

Nota:

- Pode também verificar o estado da impressora fazendo duplo clique no ícone da impressora situado na barra de tarefas. Se o ícone da impressora não for adicionado à barra de tarefas, clique em **Preferências** no separador **Manutenção** e, de seguida, seleccione **Registar o ícone de atalho na barra de tarefas**.
- Se o **EPSON Status Monitor 3** estiver desactivado, clique em **Definições Aumentadas** no separador **Manutenção** e depois seleccione **Activar EPSON Status Monitor 3**.

Informações relacionadas

- ➔ “Controlador da impressora Windows” na página 91

Verificar o estado da impressora — Mac OS X

1. Seleccione **Preferências do Sistema** a partir do  menu > **Impressoras e Digitalizadores** (ou **Impressão e digitalização, Impressão e Fax**) e seleccione a impressora.

Resolução de problemas

2. Clique em **Opções e acessórios > Utilitário > Abrir utilitário de impressora.**
3. Clique em **EPSON Status Monitor.**

Remoção de papel encravado

Verifique o erro apresentado no painel de controlo e siga as instruções no ecrã para remover o papel encravado, incluindo pedaços rasgados. De seguida, anule o erro.



Importante:

Remova cuidadosamente o papel encravado. Remover o papel com força pode causar danos na impressora.

Remoção de papel encravado do Alimentação Posterior

Remova o papel encravado.

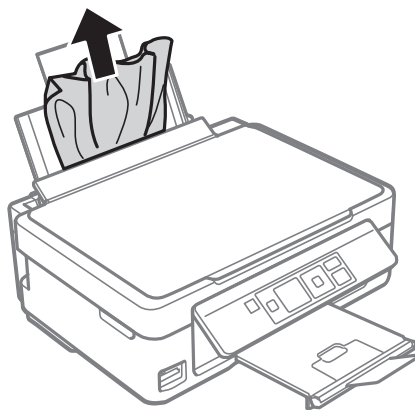

Retirar papel encravado do receptor

Retire o papel encravado.

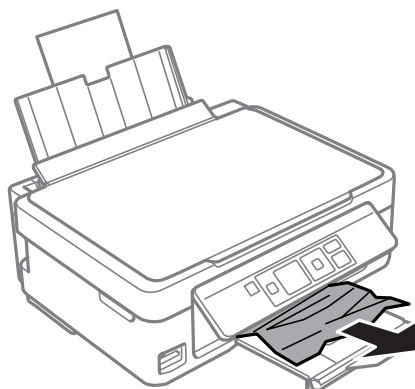

Remoção de papel encravado do interior da impressora

⚠ Aviso:

- ❑ Tenha cuidado para não entalar a mão ou os dedos ao abrir ou fechar a unidade de digitalização. Caso contrário, poderá sofrer ferimentos.
- ❑ Nunca toque nos botões do painel de controlo enquanto tiver a mão dentro da impressora. Caso a impressora comece a funcionar, pode provocar ferimentos. Tenha cuidado para não tocar nas peças salientes, de modo a evitar ferimentos.

1. Abra a unidade de digitalização com a tampa fechada.

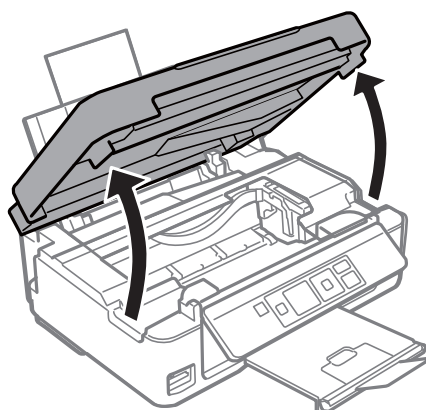

2. Remova o papel encravado.

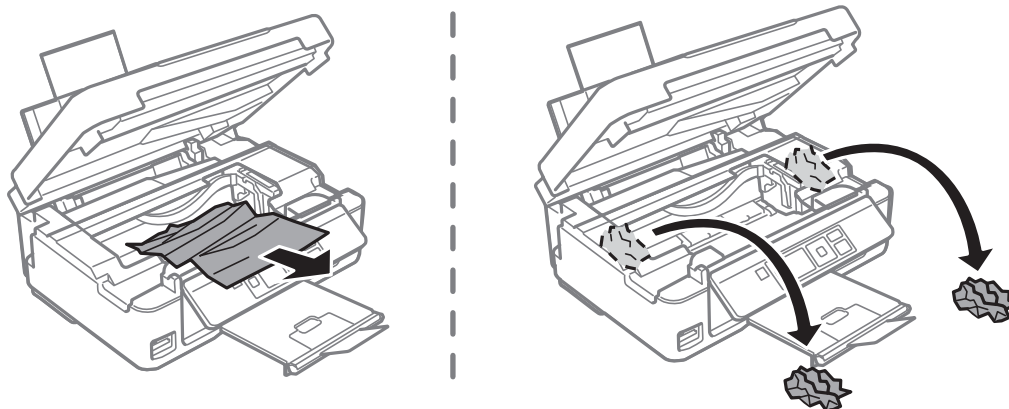

Resolução de problemas

! **Importante:**

Não toque no cabo fita branco nem na peça transparente existentes no interior da impressora. Fazê-lo pode provocar avarias.

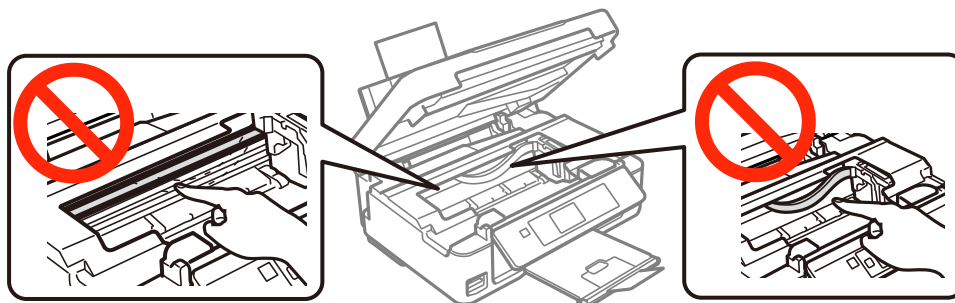

3. Feche a unidade de digitalização.

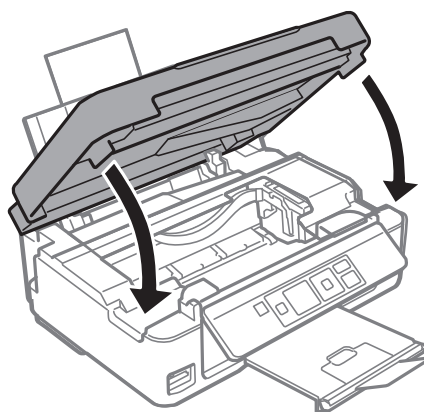

O papel não é alimentado correctamente

Verifique os pontos abaixo e depois realize as acções necessárias para resolver o problema.

- Coloque a impressora numa superfície plana e opere-a nas condições ambientais recomendadas.
- Utilize papel suportado por esta impressora.
- Sigas as precauções de manuseamento de papel.
- Certifique-se de que as definições de tamanho e tipo de papel correspondem ao tamanho e tipo de papel carregado na impressora.

Informações relacionadas

- ➔ [“Especificações ambientais” na página 125](#)
- ➔ [“Papel disponível e capacidades” na página 20](#)
- ➔ [“Precauções no manuseamento de papel” na página 19](#)
- ➔ [“Lista de tipos de papel” na página 21](#)

O papel encrava

- Carregue o papel na direcção correcta e deslize as guias de margem até às extremidades do papel.
- Ao carregar várias folhas de papel, carregue uma folha de cada vez.

Informações relacionadas

➔ [“Carregar papel na Alimentação Posterior” na página 22](#)

O papel é alimentado com inclinação

Carregue o papel na direcção correcta e deslize as guias de margem até às extremidades do papel.

Informações relacionadas

➔ [“Carregar papel na Alimentação Posterior” na página 22](#)

São alimentadas várias folhas de papel ao mesmo tempo

- Carregue uma folha de papel de cada vez.
- Quando várias folhas de papel forem alimentadas de uma só vez durante a impressão manual de 2 faces, remova qualquer papel carregado na impressora antes de o recarregar.

O papel não é alimentado

- Não coloque mais folhas do que o número máximo de folhas especificado para o papel. Para papel normal, não coloque acima da linha indicada pelo símbolo do triângulo no guia de margem.
- Se possui a folha de limpeza fornecida com o papel original da Epson, utilize-a para limpar o rolo no interior da impressora.

Informações relacionadas

➔ [“Papel disponível e capacidades” na página 20](#)

➔ [“Limpeza do caminho do papel” na página 82](#)

Ocorre um erro de falta de papel



Quando ocorrer um erro de falta de papel, apesar de existir papel carregado no alimentação posterior, carregue novamente o papel encostado à margem direita do alimentação posterior.

Problemas de alimentação e do painel de controlo

A alimentação não liga

- Mantenha premido o botão  por mais algum tempo.
- Certifique-se de que o cabo de alimentação está devidamente ligado.

A alimentação não desliga

Mantenha premido o botão  por mais algum tempo. Se mesmo assim não conseguir desligar a impressora, retire o cabo de alimentação da tomada. Para impedir que as cabeças de impressão sequem, ligue novamente a impressora e desligue-a premindo o botão .

O ecrã LCD fica escuro

A impressora está em modo de repouso. Prima qualquer botão no painel de controlo para remeter o ecrã LCD ao seu estado anterior.

Não é possível imprimir a partir de um computador

- Instale o controlador da impressora.
- Ligue bem o cabo USB à impressora e ao computador.
- Se estiver a utilizar um hub USB, experimente ligar a impressora directamente ao computador.
- Se não conseguir imprimir através de uma rede, consulte o *Guia de Rede*.
- Se precisar de imprimir uma imagem com muitos dados, é possível que o computador fique sem memória. Imprima a imagem numa resolução mais baixa ou num tamanho mais pequeno.
- Em Windows, clique em **Fila de impressão**, no separador **Manutenção** do controlador da impressora e, de seguida, verifique o seguinte.
 - Verifique se existem trabalhos de impressão em pausa.
Se necessário, cancele a impressão.
 - Certifique-se de que a impressora não está offline ou pendente.
Se a impressora estiver offline ou pendente, remova a selecção da definição de offline ou pendente no menu **Impressora**.
 - Certifique-se de que a impressora está seleccionada como predefinida no menu **Impressora** (deve existir uma marca de verificação no item do menu).
Se a impressora não estiver seleccionada como a impressora predefinida, efectue essa definição.
 - Certifique-se de que a porta da impressora está seleccionada correctamente em **Propriedade > Porta** no menu **Impressora** conforme se indica em seguida.
Selecione "USBXXX" para uma ligação USB ou "EpsonNet Print Port" para uma ligação de rede.
- Em Mac OS X, certifique-se de que o estado da impressora não é **Pausa**.
Selecione **Preferências do sistema** no  menu > **Impressoras e digitalizadores** (ou **Impressão e digitalização, Impressão e Fax**) e, de seguida, faça duplo clique na impressora. Se a impressora estiver em pausa, clique em **Retomar** (ou **Retomar impressora**).

Informações relacionadas

- ➔ [“Instalação de aplicações” na página 101](#)
- ➔ [“Cancelar a impressão” na página 53](#)

Não é possível utilizar o AirPrint

- No menu **Conf. Impressora** > **Def. origem do papel** do painel de controlo, active **Config. do papel**.
- Active a definição AirPrint no Web Config.

Informações relacionadas

- ➔ [“Opções de menu para Conf. Impressora” na página 85](#)
- ➔ [“Web Config” na página 89](#)

A impressão é interrompida

Se precisar de imprimir uma imagem com muitos dados, a impressão poderá ser interrompida e o papel ejectado. Imprima a imagem numa resolução mais baixa ou num tamanho mais pequeno.

Problemas de impressão

Nada é imprimido ou é imprimida uma imagem muito esbatida

Se não usar a impressora há muito tempo, os jactos da cabeça de impressão poderão estar obstruídos e as gotas de tinta poderão não ser dispensadas. Execute uma verificação dos jactos e, de seguida, limpe as cabeças de impressão caso algum dos jactos esteja obstruído.

Informações relacionadas

- ➔ [“Verificar e limpar as cabeças de impressão” na página 78](#)

A qualidade de impressão é fraca

Verifique o seguinte se a qualidade de impressão for fraca devido a impressões desfocadas, linhas, cores em falta, cores esbatidas, desalinhamento e padrões em forma de mosaicos nas impressões.

- Utilize papel suportado por esta impressora.
- Seleccione a definição de tipo de papel adequada ao papel colocado na impressora.
- Não imprima em papel húmido, danificado ou demasiado antigo.
- Se o papel estiver enrolado ou se o envelope estiver insuflado, alise-o.
- Execute uma verificação dos jactos e, de seguida, limpe a cabeça de impressão caso algum dos jactos da cabeça esteja obstruído.
- Alinhe a cabeça de impressão.
- Imprima com uma definição de qualidade superior.
- Não empilhe o papel imediatamente após a impressão.
- Deixe secar completamente as impressões antes de as arquivar ou exibir. Durante a secagem das impressões, evite a luz solar directa, não utilize um secador e não toque na face impressa do papel.

Resolução de problemas

- Ao imprimir imagens ou fotografias, a Epson recomenda a utilização de papel genuíno Epson em detrimento de papel normal. Imprima na face imprimível do papel genuíno Epson.
- Tente utilizar tinteiros Epson genuínos. Este produto foi concebido para ajustar cores com base na utilização de tinteiros Epson genuínos. A utilização de tinteiros não genuínos pode provocar a diminuição da qualidade de impressão.
- A Epson recomenda a utilização do tinteiro antes da data indicada na embalagem.
- Para melhores resultados, utilize o tinteiro nos seis meses seguintes à abertura da embalagem.
- Ao imprimir imagens ou fotografias, utilize dados de alta resolução. As imagens dos sítios Web são frequentemente de baixa resolução, apesar de terem bom aspecto ao serem apresentadas, pelo que a qualidade de impressão pode diminuir.

Informações relacionadas

- ➔ [“Papel disponível e capacidades” na página 20](#)
- ➔ [“Lista de tipos de papel” na página 21](#)
- ➔ [“Precauções no manuseamento de papel” na página 19](#)
- ➔ [“Verificar e limpar as cabeças de impressão” na página 78](#)
- ➔ [“Alinhar as cabeças de impressão” na página 80](#)

A qualidade de impressão não melhora mesmo depois de alinhar as cabeças de impressão

Durante a impressão bidireccional (ou de alta velocidade), as cabeças de impressão imprimem deslocando-se em ambas as direcções, e as linhas verticais podem ficar desalinhasadas. Se a qualidade de impressão não melhorar, desactive a definição bidireccional (ou de alta velocidade). Desactivar esta definição poderá reduzir a velocidade de impressão.

- Windows
Remova a selecção de **Velocidade** no separador **Mais Opções** do controlador da impressora.
- Mac OS X
Selecione **Preferências do sistema** no menu  > **Impressoras e digitalizadores** (ou **Impressão e digitalização, Impressão e Fax**) e selecione a impressora. Clique em **Opções e acessórios** > **Opções** (ou **Controlador**). Selecione **Não** como a definição de **Impressão de Alta Velocidade**.

As imagens ou fotos são imprimidas em cores inesperadas

Ajuste a cor e imprima novamente. A função de correcção de cor automática utiliza o modo de correcção padrão do **PhotoEnhance**. Experimente outro modo de correcção no **PhotoEnhance** seleccionando outra opção que não **Correcção Auto** como definição para **Correcção de Cena**. Caso o problema persista, utilize outra funcionalidade de correcção de cor que não o **PhotoEnhance**.

Informações relacionadas

- ➔ [“Ajustar a cor da impressão” na página 49](#)

Aparecem linhas na impressão em intervalos de cerca de 2.5 cm

- Alinhe a cabeça de impressão.

Resolução de problemas

- Seleccione a definição de tipo de papel adequada ao papel colocado na impressora.

Informações relacionadas

- ➔ [“Alinhar as cabeças de impressão” na página 80](#)

A qualidade de cópia é fraca

Verifique o seguinte caso a imagem copiada apresente cores desiguais, manchas, pontos ou linhas rectas.

- Limpe o caminho do papel.
- Limpe o vidro do scanner
- Não pressione com demasiada força no original ou na tampa do digitalizador durante a colocação de originais no vidro do scanner. Podem aparecer cores desiguais, manchas ou pontos caso a tampa do digitalizador seja pressionada com demasiada força.
- Se surgir um padrão ondulado (tracejado), altere a definição de reduzir e aumentar ou coloque o original num ângulo ligeiramente diferente.
- Se o papel ficar manchado, diminua a definição da densidade da cópia.

Informações relacionadas

- ➔ [“Limpeza do caminho do papel” na página 82](#)
- ➔ [“Limpar o Vidro do scanner” na página 82](#)
- ➔ [“A qualidade de impressão é fraca” na página 110](#)
- ➔ [“Opções de menu para o modo Cópia” na página 55](#)

Surge uma imagem do verso do original na imagem copiada

- Para um original fino, coloque-o no vidro do scanner e, de seguida, coloque-lhe por cima um papel preto.
- Diminua a definição da densidade de cópia no painel de controlo.

Informações relacionadas

- ➔ [“Opções de menu para o modo Cópia” na página 55](#)

A posição, o tamanho ou as margens da impressão estão incorrectas

- Coloque o papel na direcção correcta e deslize os guias de margem até às extremidades do papel.
- Ao colocar os originais no vidro do scanner, alinhe o canto do original com o canto indicado pelo símbolo na moldura do vidro de digitalização. Se as margens da cópia ficarem cortadas, afaste ligeiramente o original do canto.
- Quando colocar os originais no vidro do scanner, limpe o vidro do scanner e a tampa do digitalizador. Se existir pó ou manchas no vidro, a área de cópia pode incluir o pó ou as manchas, resultando numa posição de cópia incorrecta ou em imagens pequenas.
- Seleccione a definição de tamanho do papel adequada.
- Ajuste a definição de margens na aplicação, de modo a que seja abrangida pela área imprimível.

Resolução de problemas

Informações relacionadas

- ➔ “Carregar papel na Alimentação Posterior” na página 22
- ➔ “Colocar originais no Vidro do scanner” na página 25
- ➔ “Limpar o Vidro do scanner” na página 82
- ➔ “Área imprimível” na página 121

Não é possível imprimir sem margens

Selecione a impressão sem margens nas definições de impressão. Se seleccionar um tipo de papel que não permita a impressão sem margens, não pode seleccionar **Sem margens**. Selecione um tipo de papel que suporte a impressão sem margens.

Informações relacionadas

- ➔ “Opções de menu para imprimir fotografias” na página 32
- ➔ “Opções de menu para o modo Cópia” na página 55
- ➔ “Noções básicas de impressão — Windows” na página 33
- ➔ “Noções básicas de impressão — Mac OS X” na página 34

As extremidades da imagem são cortadas durante a impressão sem margens

Durante a impressão sem margens, a imagem é ligeiramente ampliada e a área saliente é cortada. Selecione uma definição de ampliação menor.

Windows

Clique em **Definições** junto da caixa de verificação **Sem margens**, no separador **Principal** do controlador da impressora, e altere as definições.

Mac OS X

Altere a definição **Expansão** no menu **Definições de Impressão** da caixa de diálogo de impressão.

O papel está manchado ou amarrotado

- Se aparecerem linhas horizontais ou a parte superior ou inferior do papel estiver manchada, coloque o papel na direcção correcta e deslize os guias de margem até às extremidades do papel.
- Quando aparecerem linhas verticais ou o papel estiver manchado, limpe o caminho do papel.
- Quando executar a impressão de 2 lados manual, certifique-se de que a tinta está completamente seca antes de colocar novamente o papel.

Informações relacionadas

- ➔ “Carregar papel na Alimentação Posterior” na página 22
- ➔ “Limpeza do caminho do papel” na página 82
- ➔ “A qualidade de impressão é fraca” na página 110

Os caracteres impressos estão incorrectos ou distorcidos

- Ligue bem o cabo USB à impressora e ao computador.
- Cancele todos os trabalhos de impressão em pausa.
- Não coloque o computador no modo de **Hibernação** ou **Suspensão** manualmente durante a impressão. Podem ser impressas partes de texto ininteligível na próxima vez que iniciar o computador.

Informações relacionadas

- ➔ [“Cancelar a impressão” na página 53](#)

A imagem impressa está invertida

Remova a selecção de quaisquer definições de espelho no controlador da impressora ou na aplicação.

- Windows
Remova a selecção de **Espelho** no separador **Mais Opções** do controlador da impressora.
- Mac OS X
Remova a selecção de **Espelho** no menu **Definições de Impressão** da caixa de diálogo de impressão.

Não foi possível eliminar o problema da impressão

Se experimentou todas as soluções e não conseguiu resolver o problema, tente desinstalar e instalar novamente o controlador da impressora.

Informações relacionadas

- ➔ [“Desinstalar aplicações” na página 100](#)
- ➔ [“Instalação de aplicações” na página 101](#)

Outros problemas de impressão

A impressão está demasiado lenta

- Feche as aplicações desnecessárias.
- Diminua a definição de qualidade. A impressão de alta qualidade diminui a velocidade de impressão.
- Active a definição bidireccional (ou de alta velocidade). Quando esta definição está activada, a cabeça de impressão imprime deslocando-se em ambas as direcções e a velocidade de impressão aumenta.
 - Windows
Seleccione **Velocidade** no separador **Mais Opções** do controlador da impressora.
 - Mac OS X
Seleccione **Preferências do sistema** no menu  > **Impressoras e digitalizadores** (ou **Impressão e digitalização, Impressão e Fax**) e seleccione a impressora. Clique em **Opções e acessórios** > **Opções** (ou **Controlador**). Seleccione **Sim** como a definição de **Impressão de Alta Velocidade**.

Resolução de problemas

Desactive **Modo Silencioso**.

Painel de controlo

A partir do ecrã inicial, seleccione o **Modo Silencioso** e, em seguida, desactive-o.

Windows

Seleccione **Não** como a definição de **Modo Silencioso** no separador **Principal** no controlador da impressora.

Mac OS X

Seleccione **Preferências do sistema** no menu  > **Impressoras e digitalizadores** (ou **Impressão e digitalização, Impressão e Fax**) e seleccione a impressora. Clique em **Opções e acessórios** > **Opções** (ou **Controlador**). Seleccione **Não** como a definição de **Modo Silencioso**.

Informações relacionadas

➔ [“Opções de menu para Conf. Impressora” na página 85](#)

A impressora abranda dramaticamente a velocidade durante a impressão contínua

A impressora abranda a velocidade de maneira a prevenir o sobreaquecimento e a avaria do mecanismo de impressão. No entanto, pode continuar a imprimir. Para voltar à velocidade de impressão normal, deixe a impressora em repouso durante pelo menos 30 minutos. A velocidade de impressão não regressa à normalidade se a alimentação estiver desligada.

Não é possível cancelar a impressão a partir de um computador com Mac OS X v10.6.8

Se pretender parar a impressão através do computador, efectue as definições seguintes.

Execute o Web Config e seleccione **Port9100** para a definição **Protocolo de alta prioridade** em **Configurar AirPrint**. Seleccione **Preferências do sistema** no  menu > **Impressoras e Digitalizadores** (ou **Impressão e Digitalização, Impressão e Fax**), remova a impressora e volte a adicioná-la.

Informações relacionadas

➔ [“Web Config” na página 89](#)

Não é possível iniciar a digitalização

- Ligue bem o cabo USB à impressora e ao computador.
- Se estiver a utilizar um concentrador (hub) USB, experimente ligar a impressora directamente ao computador.
- Se conseguir digitalizar através de uma rede, consulte o *Guia de Rede*.
- Poderá ocorrer um erro de comunicação se digitalizar a resoluções elevadas através de uma rede. Diminua a resolução.
- Certifique-se de que selecciona a impressora ou digitalizador correctos se aparecer uma lista de digitalizadores quando iniciar o EPSON Scan.
- Se estiver a utilizar quaisquer aplicações em conformidade com TWAIN, seleccione a impressora (digitalizador) que estiver a utilizar.

Resolução de problemas

- ❑ Em Windows, certifique-se de que a impressora (digitalizador) é apresentada em **Digitalizador e câmara**. A impressora (digitalizador) deve ser apresentada como "EPSON XXXXX (nome da impressora)". Se a impressora (digitalizador) não for apresentada, desinstale e volte a instalar o EPSON Scan. Consulte o seguinte para aceder a **Digitalizador e câmara**.
 - ❑ Windows 8.1/Windows 8

Seleccione **Ambiente de trabalho > Definições > Painel de controlo**, introduza "Digitalizador e câmara" no atalho de pesquisa, clique em **Mostrar digitalizador e câmara** e, de seguida, verifique se a impressora é apresentada.
 - ❑ Windows 7

Clique no botão iniciar e seleccione **Painel de Controlo**, introduza "Digitalizador e câmara" no atalho de pesquisa, clique em **Ver digitalizadores e câmaras** e, de seguida, verifique se a impressora é apresentada.
 - ❑ Windows Vista

Clique no botão iniciar, seleccione **Painel de Controlo > Hardware e som > Scanners e câmaras** e, de seguida, verifique se a impressora é apresentada.
 - ❑ Windows XP

Clique no botão iniciar, seleccione **Painel de Controlo > Impressoras e outro Hardware > Digitalizador e Câmara** e, de seguida, verifique se a impressora é apresentada.
- ❑ Se não conseguir digitalizar utilizando quaisquer aplicações em conformidade com TWAIN, desinstale e volte a instalar a aplicação em conformidade com TWAIN.
- ❑ Para Mac OS X com processador Intel, se outros controladores do digitalizador, além do EPSON Scan, estiverem instalados, como o Rosetta ou PPC, desinstale-os, juntamente com o EPSON Scan, e, de seguida, volte a instalar o EPSON Scan.

Informações relacionadas

- ➔ [“Desinstalar aplicações” na página 100](#)
- ➔ [“Instalação de aplicações” na página 101](#)

Não é possível iniciar a digitalização quando é utilizado o painel de controlo

- ❑ Certifique-se de que o EPSON Scan e o Epson Event Manager estão correctamente instalados.
- ❑ Verifique a definição de digitalização atribuída no Epson Event Manager.

Informações relacionadas

- ➔ [“Não é possível iniciar a digitalização” na página 115](#)
- ➔ [“Epson Event Manager” na página 98](#)

Problemas na imagem digitalizada

A qualidade de digitalização é fraca

- ❑ Limpe o vidro do scanner.

Resolução de problemas

- Não pressione com demasiada força no original ou na tampa do digitalizador durante a colocação de originais no vidro do scanner. Podem aparecer cores desiguais, manchas ou pontos caso a tampa do digitalizador seja pressionada com demasiada força.
- Remova poeiras do original.
- Efectue as definições de tipo de documento adequadas.
- Digitalize numa resolução mais elevada.
- Ajuste a imagem no EPSON Scan e digitalize. Consulte a ajuda do EPSON Scan para detalhes.

Informações relacionadas

➔ [“Limpar o Vidro do scanner” na página 82](#)

Os caracteres estão desfocados

- No **Modo Casa** ou **Modo Escritório** do EPSON Scan, seleccione **Opção Imagem** para a definição **Ajustes de Imagem** e, de seguida, seleccione **Melhoramento de Texto**.
- No **Modo Profissional** do EPSON Scan, seleccione **Documento** para **Tipo Auto Exposição** nas definições do **Original**.
- Ajuste as definições de limiar no EPSON Scan.
 - Modo Casa**
Seleccione **Preto & Branco** para a definição **Tipo de Imagem**, clique em **Brilho**, e, de seguida, ajuste o limiar.
 - Modo Escritório**
Seleccione **Preto & Branco** para a definição **Tipo de Imagem** e, de seguida, ajuste o limiar.
 - Modo Profissional**
Seleccione **Preto & Branco** para a definição **Tipo de Imagem** e, de seguida, ajuste a definição de limiar.
- Digitalize numa resolução mais elevada.

Na imagem digitalizada, aparece uma imagem do verso do original

- Se o original for fino, coloque-o no vidro do scanner e, de seguida, coloque um papel preto sobre o original.
- Efectue as definições de tipo de documento adequadas.
- No **Modo Casa** ou **Modo Escritório** do EPSON Scan, seleccione **Opção Imagem** para a definição **Ajustes de Imagem** e, de seguida, seleccione **Melhoramento de Texto**.

Aparecem padrões ondulados (tracejados) na imagem digitalizada

- Coloque o original num ângulo ligeiramente diferente.
- Seleccione **Sem Ondulação** em qualquer modo, excepto no **Modo Automático**, no EPSON Scan.
- Altere a definição de resolução.

Resolução de problemas

A área de digitalização ou a direcção não está correcta

- ❑ Quando colocar os originais no vidro do scanner, alinhe o canto do original com o canto indicado pelo símbolo na moldura do vidro do scanner. Se as margens da imagem digitalizada ficarem cortadas, afaste ligeiramente o original do canto.
- ❑ Limpe o vidro do scanner e a tampa do digitalizador. Se existir poeira ou manchas no vidro, a área de digitalização pode incluir a poeira ou manchas, resultando numa posição de digitalização incorrecta ou em imagens pequenas.
- ❑ Quando coloca vários originais no vidro do scanner para os digitalizar separadamente, mas são digitalizados num único ficheiro, coloque os originais separados, no mínimo, por 20 mm (0,8 pol.). Se o problema continuar, coloque um original de cada vez.
- ❑ Defina correctamente a área de digitalização.
- ❑ Quando digitalizar utilizando **Modo Automático** ou a pré-visualização de miniaturas no EPSON Scan, afaste o original 4,5 mm (0,18 pol.) das extremidades do vidro do scanner.
- ❑ Quando utilizar a pré-visualização de miniaturas para um original grande no **Modo Casa** ou **Modo Profissional** no EPSON Scan, a área de digitalização pode não estar correcta. Ao pré-visualizar no EPSON Scan, crie demarcações da área que deseja digitalizar no separador **Antever** na janela **Antever**.
- ❑ Se **Orientação Automática Fotografia** no EPSON Scan não funcionar como seria esperado, consulte a ajuda do EPSON Scan.
- ❑ Remova a selecção de **Orientação Automática Fotografia** no EPSON Scan.
- ❑ Ao digitalizar com o EPSON Scan, a área de digitalização disponível pode ser restrita caso a resolução seja demasiado elevada. Diminua a resolução ou ajuste a área de digitalização na janela **Antever**.

Informações relacionadas

- ➔ [“Colocar originais no Vidro do scanner” na página 25](#)
- ➔ [“Limpar o Vidro do scanner” na página 82](#)

Não foi possível eliminar o problema da imagem digitalizada

Se experimentou todas as soluções e não conseguiu resolver o problema, clique em **Configuração** em qualquer modo, excepto **Modo Automático** na janela do EPSON Scan e, de seguida, clique em **Reiniciar tudo** no separador **Outras** para inicializar as definições do EPSON Scan. Se a inicialização não resolver o problema, desinstale e volte a instalar o EPSON Scan.

Informações relacionadas

- ➔ [“Desinstalar aplicações” na página 100](#)
- ➔ [“Instalação de aplicações” na página 101](#)

Outros problemas de digitalização

Não é possível digitalizar no Modo Automático no EPSON Scan

- ❑ Não pode digitalizar para o formato PDF/Multi-TIFF continuamente no **Modo Automático**. Digitalize em qualquer modo, excepto no **Modo Automático**.

Resolução de problemas

- Consulte a ajuda do EPSON Scan para ver outras formas de resolver os problemas.

A pré-visualização de miniaturas não funciona correctamente

Consulte a ajuda do EPSON Scan.

A digitalização é demasiado lenta

Diminua a resolução.

A digitalização pára quando digitaliza para PDF/Multi-TIFF

- Quando digitalizar grandes volumes, recomendamos a digitalização em escala de cinzentos.
- Aumente o espaço livre no disco rígido do computador. A digitalização pode parar se não houver espaço livre suficiente.
- Experimente digitalizar com uma resolução inferior. A digitalização pára se o tamanho de dados total atingir o limite.

Outros Problemas

Ligeiro choque eléctrico ao tocar na impressora

Se muitos periféricos estiverem ligados ao computador, pode sentir um ligeiro choque eléctrico ao tocar na impressora. Instale um cabo de terra no computador que estiver ligado à impressora.

Os sons de funcionamento são altos

Se o funcionamento for demasiado ruidoso, active **Modo Silencioso**. Activar esta função pode fazer diminuir a velocidade de impressão.

Nota:

Consoante o tipo de papel e as definições de qualidade de impressão seleccionados, poderá não haver alteração do nível de ruído da impressora.

- Painel de controlo
A partir do ecrã inicial, seleccione o **Modo Silencioso** e, em seguida, active-o.
- Windows
Active **Modo Silencioso** no separador **Principal** do controlador da impressora.
- Mac OS X

Selecione **Preferências do sistema** no menu  > **Impressoras e digitalizadores** (ou **Impressão e digitalização, Impressão e Fax**) e seleccione a impressora. Clique em **Opções e acessórios** > **Opções** (ou **Controlador**). Seleccione **Sim** como a definição de **Modo Silencioso**.

Informações relacionadas

- ➔ [“Opções de menu para Conf. Impressora” na página 85](#)

Não é possível guardar os dados num cartão de memória

- Utilize um cartão de memória que seja suportado pela impressora.
- Verifique se o cartão de memória não está protegido contra escrita.
- Verifique se o cartão de memória possui memória disponível suficiente. Se a memória disponível estiver baixa, não será possível guardar os dados.

Informações relacionadas

➔ [“Especificações dos cartões de memória suportados” na página 123](#)

A aplicação está bloqueada por uma firewall (apenas para Windows)

Adicione a aplicação ao programa autorizado da Firewall do Windows nas definições de segurança do **Painel de controlo**.

Aparece "?" no ecrã de selecção de fotografias

Quando o ficheiro de imagem não é suportado pelo produto, aparece "?" no ecrã LCD.

Informações relacionadas

➔ [“Especificações de dados suportadas” na página 124](#)

Apêndice

Especificações técnicas

Especificações da impressora

Colocação dos jactos das cabeças de impressão		Jactos de tinta preta: 180 Jactos de tinta a cores: 59 para cada cor
Peso do papel	Papel normal	64 a 90 g/m ² (17 a 24lb)
	Envelopes	Envelope nº 10, DL, C6: 75 a 90 g/m ² (20 a 24 lb)

Área imprimível

A qualidade de impressão pode diminuir nas áreas sombreadas devido ao mecanismo da impressora.

Folhas individuais (impressão normal)

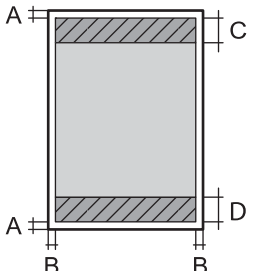
	A	3.0 mm (0.12 pol.)
	B	3.0 mm (0.12 pol.)
	C	40.0 mm (1.57 pol.)
	D	32.0 mm (1.26 pol.)

Folhas individuais (impressão sem margens)

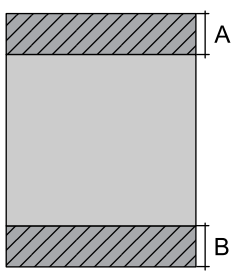
	A	43.0 mm (1.69 pol.)
	B	35.0 mm (1.38 pol.)

Apêndice

Envelopes

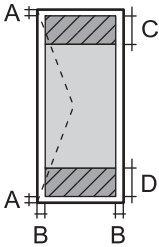
	A	3.0 mm (0.12 pol.)
	B	5.0 mm (0.20 pol.)
	C	18.0 mm (0.71 pol.)
	D	40.0 mm (1.57 pol.)

Especificações do digitalizador

Tipo de digitalizador	Vidro de digitalização
Dispositivo fotoelétrico	CIS
Tamanho máximo do documento	216 × 297 mm (8.5 × 11.7 pol.) A4, Letter
Resolução	1200 ppp (digitalização principal) 2400 ppp (digitalização secundária)
Profundidade da cor	<p>Cor</p> <ul style="list-style-type: none"> <input type="checkbox"/> 48 bits por pixel internos (16 bits por pixel por cor internos) <input type="checkbox"/> 24 bits por pixel externos (8 bits por pixel por cor externos) <p>Escala de cinzentos</p> <ul style="list-style-type: none"> <input type="checkbox"/> 16 bits por pixel internos <input type="checkbox"/> 8 bits por pixel externos <p>Preto e branco</p> <ul style="list-style-type: none"> <input type="checkbox"/> 16 bits por pixel internos <input type="checkbox"/> 1 bits por pixel externos
Fonte de luz	LED

Especificações da interface

Para computador	USB alta velocidade
-----------------	---------------------

Especificações Wi-Fi

Normas	IEEE802.11b/g/n ^{*1}
Intervalo de frequência	2,4 GHz
Modos de coordenação	Infrastructure, Ad hoc ^{*2} , Wi-Fi Direct ^{*3*4}
Protecções sem fios	WEP (64/128bit), WPA2-PSK (AES) ^{*5}

Apêndice

- *1 Compatível com IEEE 802.11b/g/n ou IEEE 802.11b/g dependendo do local de compra.
- *2 Não suportado para IEEE 802.11n.
- *3 Não suportado para IEEE 802.11b.
- *4 O modo Simple AP é compatível com a ligação Wi-Fi (infrastructure). Consulte o *Guia de Rede* para obter mais informações.
- *5 Está em conformidade com as normas WPA2 com suporte para o modo WPA/WPA2 Personal.

Protocolo de segurança

SSL/TLS	Servidor/Cliente HTTPS, IPPS
---------	------------------------------

Serviços de terceiros suportados

AirPrint	Impressão	iOS 5 ou posterior/Mac OS X v10.7.x ou posterior
	Digitalização	Mac OS X v10.9.x ou posterior
Google Cloud Print		

Especificações de dispositivos de armazenamento externos

Especificações dos cartões de memória suportados

Cartões de memória compatíveis	Capacidades máximas
miniSD*	2 GB
miniSDHC*	32 GB
microSD*	2 GB
microSDHC*	32 GB
microSDXC*	64 GB
SD	2 GB
SDHC	32 GB
SDXC	64 GB

* Coloque um adaptador que encaixe na ranhura de cartões de memória. Caso contrário, o cartão poderá ficar preso.

Tensões dos cartões de memória suportados

Tipo 3,3 V; tipo de tensão dupla (3,3 V e 5 V) (fonte de alimentação: 3,3 V)

Os cartões de memória de 5 V não são suportados.

Corrente de alimentação máxima: 200 mA

Apêndice

Especificações de dados suportadas

Formato do ficheiro	JPEG com a versão Exif 2.3 captado por câmaras digitais DCF* ¹ compatíveis com a versão 1.0 ou 2.0* ²
Tamanho da imagem	Horizontal: 80 a 10200 pixéis Vertical: 80 a 10200 pixéis
Tamanho do ficheiro	Menos de 2 GB
Número máximo de ficheiros	2000

*1 Norma de concepção para sistema de ficheiros de câmaras.

*2 Os dados de fotografias guardados na memória integrada de uma câmara digital não são suportados.

Nota:

Quando a impressora não consegue reconhecer o ficheiro de imagem, aparece "?" no ecrã LCD. Neste caso, se seleccionar um esquema de várias imagens, as partes em branco serão impressas.

Dimensões

Dimensões	<p>Armazenamento</p> <ul style="list-style-type: none"> <input type="checkbox"/> Largura: 390 mm (15.4 pol.) <input type="checkbox"/> Profundidade: 300 mm (11.8 pol.) <input type="checkbox"/> Altura: 145 mm (5.7 pol.) <p>Impressão</p> <ul style="list-style-type: none"> <input type="checkbox"/> Largura: 390 mm (15.4 pol.) <input type="checkbox"/> Profundidade: 528 mm (20.8 pol.) <input type="checkbox"/> Altura: 279 mm (11.0 pol.)
Peso *	Aprox. 4.2 kg (9.3 lb)

* Sem tinteiros e cabo de alimentação.

Especificações eléctricas

Tensão nominal da fonte de alimentação	100 a 240 V
Varição da frequência nominal	50 a 60 Hz
Corrente nominal	0.5 a 0.3 A
Consumo de energia (com ligação USB)	<p>Cópia autónoma: Aprox. 12 W (ISO/IEC24712)</p> <p>Modo operacional: Aprox. 4.3 W</p> <p>Modo de repouso: Aprox. 1.6 W</p> <p>Desligado: Aprox. 0.3 W</p>

Apêndice

Nota:

- Verifique a tensão da impressora na etiqueta.
- Para utilizadores belgas, o consumo de energia poderá variar durante a cópia.
Visite <http://www.epson.be> para consultar as especificações mais recentes.

Especificações ambientais

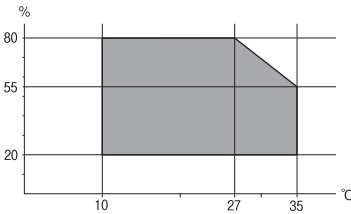
<p>Funcionamento</p>	<p>Utilize a impressora no intervalo apresentado no gráfico que se segue.</p>  <p>Temperatura: 10 a 35°C (50 a 95°F) Humidade: 20 a 80% RH (sem condensação)</p>
<p>Armazenamento</p>	<p>Temperatura: -20 a 40°C (-4 a 104°F)* Humidade: 5 to 85% RH (sem condensação)</p>

* Pode armazenar durante um mês a 40°C (104°F).

Especificações ambientais para os tinteiros

<p>Temperatura de armazenamento</p>	<p>-30 a 40 °C (-22 a 104 °F)*</p>
<p>Temperatura de congelamento</p>	<p>-16 °C (3.2 °F) A tinta derrete e fica pronta para utilização após aproximadamente 3 horas a 25 °C (77 °F).</p>

* Pode armazenar durante um mês a 40 °C (104 °F).

Requisitos do sistema

- Windows 8.1 (32-bit, 64-bit)/Windows 8 (32-bit, 64-bit)/Windows 7 (32-bit, 64-bit)/Windows Vista (32-bit, 64-bit)/Windows XP Professional x64 Edition/Windows XP (32-bit)
- Mac OS X v10.10.x/Mac OS X v10.9.x/Mac OS X v10.8.x/Mac OS X v10.7.x/Mac OS X v10.6.8

Nota:

- O Mac OS X pode não suportar algumas aplicações e funcionalidades.
- O UNIX File System (UFS) para Mac OS X não é suportado.

Informação regulamentar

Normas e aprovações do modelo europeu

Directiva de baixa tensão 2006/95/EC	EN60950-1
Directiva EMC 2004/108/EC	EN55022 Classe B EN61000-3-2 EN61000-3-3 EN55024
Directiva R&TTE 1999/5/EC	EN300 328 EN301 489-1 EN301 489-17 EN60950-1

Para utilizadores europeus

Nós, Seiko Epson Corporation, declaramos pelo presente que os seguintes modelos de equipamento estão em conformidade com os requisitos fundamentais e outras disposições relevantes da Directiva 1999/5/EC:

C462U

Para utilização apenas na Irlanda, Reino Unido, Áustria, Alemanha, Liechtenstein, Suíça, França, Bélgica, Luxemburgo, Holanda, Itália, Portugal, Espanha, Dinamarca, Finlândia, Noruega, Suécia, Islândia, Croácia, Chipre, Grécia, Eslovénia, Malta, Bulgária, República Checa, Estónia, Hungria, Letónia, Lituânia, Polónia, Roménia e Eslováquia.

A Epson não pode aceitar responsabilidade por falhas no cumprimento dos requisitos de protecção resultantes de modificações não recomendadas ao produto.



Restrições à realização de cópias

Tenha em atenção as seguintes restrições para garantir uma utilização legal e responsável da impressora.

A cópia dos seguintes itens é proibida por lei:

- Notas, moedas, títulos cotados na bolsa emitidos pelo governo, títulos de obrigações governamentais e títulos municipais
- Selos de correio não utilizados, postais pré-selados e outros itens postais oficiais com franquias válidas
- Selos fiscais emitidos pelo governo e títulos emitidos por via legal

Tenha cuidado quando copiar os seguintes itens:

- Títulos privados cotados na bolsa (certificados de acções, notas negociáveis, cheques, etc.), passes mensais, bilhetes de concessão, etc.
- Passaportes, cartas de condução, declarações de aptidão física, guias de circulação, senhas de refeição, bilhetes, etc.

Apêndice

Nota:

É possível que a cópia destes itens também seja proibida por lei.

Utilização responsável de materiais com direitos de autor:

As impressoras podem ser indevidamente utilizadas se forem efectuadas cópias inadequadas de materiais com direitos. A não ser que siga as recomendações de um advogado especialista na área, seja responsável e respeitador e obtenha a autorização do titular dos direitos de autor antes de copiar material publicado.

Transportar a impressora

Quando for necessário transportar a impressora para a deslocar ou reparar, siga os passos abaixo para embalar a impressora.

! Importante:

- Quando guardar ou transportar a impressora, evite incliná-la, colocá-la na vertical ou virá-la ao contrário, já que a tinta pode verter.
- Deixe os tinteiros instalados. Retirar os tinteiros pode secar a cabeça de impressão e impedir a impressora de imprimir.

1. Desligue a impressora premindo o botão .
2. Certifique-se de que o indicador luminoso de alimentação apaga e depois desligue o cabo de alimentação.

! Importante:

Desligue o cabo de alimentação quando o indicador luminoso de alimentação estiver desligado. Caso contrário, a cabeça de impressão não regressa à posição inicial, o que faz com que a tinta seque e a impressão possa deixar de ser possível.

3. Desligue todos os cabos, como o cabo de alimentação e o cabo USB.
4. Certifique-se de que não está inserido nenhum cartão de memória.
5. Retire todo o papel da impressora.
6. Certifique-se de que não estão originais na impressora.

Apêndice

7. Abra a unidade de digitalização com a tampa do digitalizador fechada. Fixe o suporte dos tinteiros à caixa com fita adesiva.

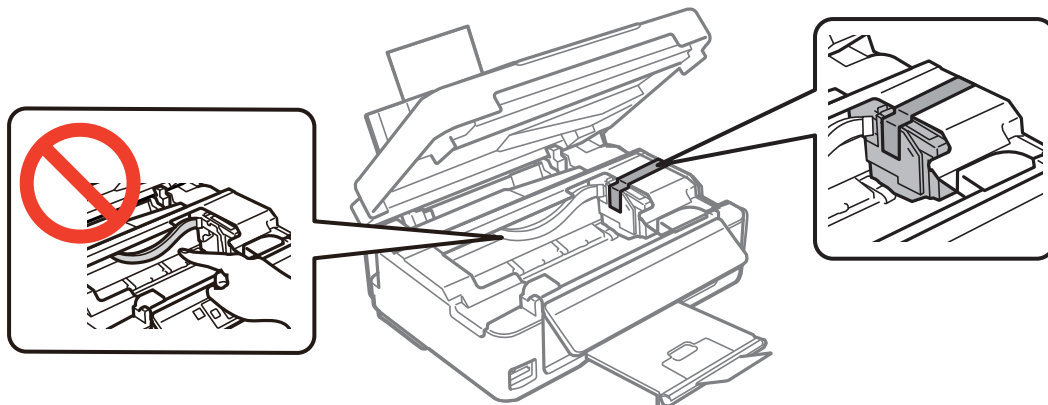

8. Feche a unidade de digitalização.

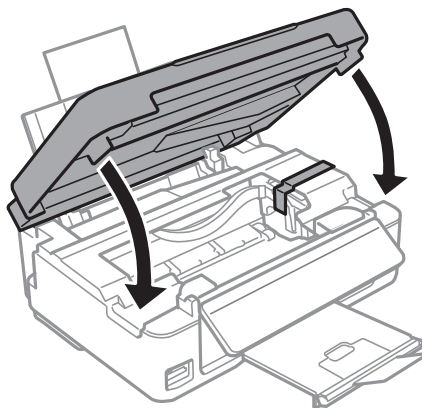

9. Prepare-se para embalar a impressora como indicado abaixo.

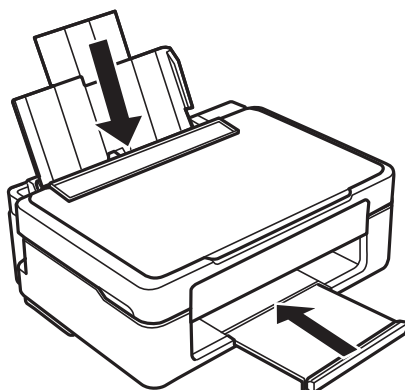

10. Embale a impressora na respectiva caixa, utilizando os materiais de protecção.

Quando voltar a utilizar a impressora, certifique-se de que retira a fita adesiva que fixa o suporte dos tinteiros. Se a qualidade de impressão tiver diminuído quando voltar a imprimir, limpe e alinhe a cabeça de impressão.

Informações relacionadas

- ➔ “Nomes das peças e funcionalidades” na página 12
- ➔ “Verificar e limpar as cabeças de impressão” na página 78
- ➔ “Alinhar as cabeças de impressão” na página 80

Aceder a um cartão de memória de um computador

Pode ler ou escrever dados num dispositivo de armazenamento externo, como um cartão de memória, que tenha sido inserido na impressora a partir de um computador.

**Importante:**

- Insira um cartão de memória depois de desactivar a protecção contra escrita.*
- Se guardar uma imagem no cartão de memória através de um computador, a imagem e o número de fotografias não são actualizados no ecrã LCD. Retire e volte a inserir o cartão de memória.*
- Quando partilhar um dispositivo externo inserido na impressora com computadores ligados via USB e a uma rede, o acesso de escrita apenas é permitido aos computadores que estão ligados através do método que seleccionou na impressora. Para escrever no dispositivo de armazenamento externo, introduza **Configurar** no painel de controlo e seleccione **Partilha Fich** e um método de ligação. Os dados podem ser lidos por computadores que estejam ligados via USB e a uma rede.*
- Para escrever no dispositivo de armazenamento externo ligado ao computador através de uma rede, aceda a **Configurar** no painel de controlo e seleccione **Partilha Fich** e, em seguida, atribua uma prioridade a uma ligação de rede.*

Nota:

O reconhecimento de dados através de um computador demora algum tempo se estiver ligado um grande dispositivo de armazenamento externo, como um HDD de 2 TB.

Windows

Selecione um dispositivo de armazenamento externo em **Computador** ou **O meu computador**. Os dados do dispositivo de armazenamento externo são apresentados.

Nota:

Se ligou a impressora à rede sem o disco do software ou o Web Installer, mapeie uma ranhura de cartões de memória ou uma porta USB como unidade de rede. Abra **Executar** e introduza o nome da impressora \\XXXXXX ou o endereço IP da impressora \\XXX.XXX.XXX.XXX para **Abrir**. Clique com o botão direito do rato no ícone do dispositivo apresentado para atribuir a rede. A unidade de rede é apresentada em **Computador** ou **O meu computador**.

Mac OS X

Selecione o ícone de um dispositivo correspondente. Os dados do dispositivo de armazenamento externo são apresentados.

Nota:

- Para retirar um dispositivo de armazenamento externo, arraste o ícone do dispositivo para o ícone da reciclagem. Caso contrário, os dados da unidade partilhada poderão não ser apresentados correctamente quando outro dispositivo de armazenamento externo for inserido.*
- Para aceder a um dispositivo de armazenamento externo através da rede, seleccione **Go > Connect to Server** a partir do menu no ambiente de trabalho. Introduza o nome da impressora `cifs://XXXXXX` ou `smb://XXXXXX` (Onde "XXXXXX" é o nome da impressora) no **Endereço do servidor** e depois clique em **Ligar**.*

Informações relacionadas

- ➔ “Inserir um cartão de memória” na página 28
- ➔ “Especificações dos cartões de memória suportados” na página 123

Onde obter ajuda

Sítio web de assistência técnica

Caso necessite de ajuda adicional, visite o sítio web de assistência técnica da Epson indicado abaixo. Seleccione o seu país ou região e aceda à secção de assistência do sítio web local da Epson. Os mais recentes controladores, FAQs, manuais e outros recursos transferíveis também estão disponíveis no sítio web.

<http://support.epson.net/>

<http://www.epson.eu/Support> (Europa)

Se o seu produto Epson não funcionar correctamente e não conseguir resolver o problema por si mesmo, contacte o serviço de assistência técnica da Epson.

Contactar a assistência Epson

Antes de contactar a Epson

Se o produto Epson não funcionar correctamente e não conseguir resolver o problema com as informações de resolução de problemas fornecidas nos manuais do produto, contacte o serviço de assistência técnica da Epson. Se a assistência Epson da sua área não estiver listada abaixo, contacte o fornecedor onde adquiriu o produto.

A assistência Epson poderá ajudá-lo mais rapidamente se fornecer as seguintes informações:

- Número de série do produto
(A etiqueta do número de série está normalmente situada na parte posterior do produto.)
- Modelo do produto
- Versão do software do produto
(Clique no botão **Sobre, Informação da versão** ou semelhante, existente no software do produto.)
- Marca e modelo do seu computador
- Nome e versão do sistema operativo do computador
- Nomes e versões das aplicações de software que geralmente utiliza com o seu produto

Nota:

Dependendo do produto, os dados da lista de marcação do fax e/ou as definições de rede poderão ser armazenados na memória do produto. Estes dados e/ou definições poderão perder-se devido a avaria ou reparação do produto. A Epson não se responsabiliza pela perda de quaisquer dados, por cópias de segurança ou recuperação de dados e/ou definições, mesmo durante o período de validade de uma garantia. Recomendamos que efectue as suas próprias cópias de segurança dos dados ou que efectue anotações.

Ajuda para utilizadores na Europa

Consulte o seu Documento de Garantia Pan-Europeia para obter informações sobre como contactar a assistência Epson.