

Käyttöopas

Tekijänoikeudet

Mitään tämän julkaisun osaa ei saa jäljentää, tallentaa mihinkään palautusjärjestelmään tai lähettää missään muodossa, elektronisesti, mekaanisesti, valokopioimalla, tallentamalla tai muuten ilman Seiko Epson Corporationilta edeltä käsin saatua kirjallista lupaa. Mitään avointa vastuuta ei oteta tähän sisältyvien tietojen käytöstä. Mitään vastuuta ei oteta myöskään vahingoista, jotka ovat seurausta tässä asiakirjassa olevien tietojen käytöstä. Tähän asiakirjaan sisältyvät tiedot on tarkoitettu käytettäväksi vain tämän Epson-tuotteen kanssa. Epson ei ole vastuussa mistään näiden tietojen käytöstä muihin tuotteisiin sovellettuna.

Seiko Epson Corporation tai sen tytäryhtiöt eivät ole vastuussa tämän tuotteen hankkijalle tai kolmansille osapuolille mahdollisesti aiheutuvista vahingoista, menetyksistä, kustannuksista tai kuluista, jotka aiheutuvat onnettomuudesta, tämän tuotteen väärinkäytöstä tai siihen tehdyistä luvattomista muunnoksista, korjauksista tai muutoksista tai (Yhdysvaltoja lukuun ottamatta) siitä, että Seiko Epson Corporationin antamia käyttö- ja huolto-ohjeita ei noudateta tarkoin.

Seiko Epson Corporation ja sen tytäryhtiöt eivät ole vastuussa vahingoista tai vaikeuksista, jotka aiheutuvat muiden lisävarusteiden tai tarvikkeiden kuin Seiko Epson Corporationin ilmoittamien alkuperäisten Epson-tuotteiden tai Epson-hyväksynnän saaneiden tuotteiden käytöstä.

Seiko Epson Corporation ei vastaa sähkömagneettisista häiriöistä johtuvista vahingoista, mikäli niihin on syytä muiden kuin Epson-hyväksynnän saaneiden liitäntäkaapeleiden käyttö.

© 2015 Seiko Epson Corporation. All rights reserved.

Tämän oppaan sisältö ja tämän tuotteen tekniset tiedot saattavat muuttua ilman erillistä ilmoitusta.

Tavaramerkit

- ❑ EPSON® on rekisteröity tavaramerkki, ja EPSON EXCEED YOUR VISION tai EXCEED YOUR VISION on Seiko Epson Corporationin tavaramerkki.
- ❑ PRINT Image Matching™ ja PRINT Image Matching -logo ovat Seiko Epson Corporationin tavaramerkkejä. Copyright © 2001 Seiko Epson Corporation. Kaikki oikeudet pidätetään.
- ❑ EPSON Scan software is based in part on the work of the Independent JPEG Group.
- ❑ libtiff

Copyright © 1988-1997 Sam Leffler

Copyright © 1991-1997 Silicon Graphics, Inc.

Permission to use, copy, modify, distribute, and sell this software and its documentation for any purpose is hereby granted without fee, provided that (i) the above copyright notices and this permission notice appear in all copies of the software and related documentation, and (ii) the names of Sam Leffler and Silicon Graphics may not be used in any advertising or publicity relating to the software without the specific, prior written permission of Sam Leffler and Silicon Graphics.

THE SOFTWARE IS PROVIDED "AS-IS" AND WITHOUT WARRANTY OF ANY KIND, EXPRESS, IMPLIED OR OTHERWISE, INCLUDING WITHOUT LIMITATION, ANY WARRANTY OF MERCHANTABILITY OR FITNESS FOR A PARTICULAR PURPOSE.

IN NO EVENT SHALL SAM LEFFLER OR SILICON GRAPHICS BE LIABLE FOR ANY SPECIAL, INCIDENTAL, INDIRECT OR CONSEQUENTIAL DAMAGES OF ANY KIND, OR ANY DAMAGES WHATSOEVER RESULTING FROM LOSS OF USE, DATA OR PROFITS, WHETHER OR NOT ADVISED OF THE POSSIBILITY OF DAMAGE, AND ON ANY THEORY OF LIABILITY, ARISING OUT OF OR IN CONNECTION WITH THE USE OR PERFORMANCE OF THIS SOFTWARE.

- ❑ SDXC Logo is a trademark of SD-3C, LLC.



- ❑ PictBridge is a trademark.



- ❑ Microsoft®, Windows®, and Windows Vista® are registered trademarks of Microsoft Corporation.
- ❑ Apple, Macintosh, Mac OS, OS X, Bonjour, Safari, iPad, iPhone, iPod touch, and iTunes are trademarks of Apple Inc., registered in the U.S. and other countries. AirPrint and the AirPrint logo are trademarks of Apple Inc.
- ❑ Google Cloud Print™, Chrome™, Chrome OS™, and Android™ are trademarks of Google Inc.
- ❑ Adobe, Adobe Reader, Acrobat, and Photoshop are trademarks of Adobe systems Incorporated, which may be registered in certain jurisdictions.
- ❑ Intel® is a registered trademark of Intel Corporation.

Tavaramerkit

- Yleinen ilmoitus: Muut julkaisussa käytetyt tuotenimet on mainittu vain tunnistamistarkoituksessa, ja ne saattavat olla vastaavien omistajiensa tavaramerkkejä. Epson ei vaadi itselleen mitään oikeuksia näihin tuotenimiin.

Sisältö

Tekijänoikeudet

Tavaramerkit

Tietoa tästä oppaasta

Johdanto käyttöoppaisiin.	10
Merkinnät ja symbolit.	10
Tässä käyttöoppaassa käytetyt kuvaukset.	11
Käyttöjärjestelmien viitteet.	11

Tärkeitä ohjeita

Turvallinen käyttö.	12
Tulostinta koskevia turvallisuusohjeita ja varoituksia.	13
Tulostimen käyttöönottoa ja käyttöä koskevat ohjeet ja varoitukset.	13
Langattoman yhteyden välityksellä tapahtuvaa tulostimen käyttöä koskevia neuvoja ja varoituksia.	14
Muistikortin käyttöä koskevia neuvoja ja varoituksia.	14
Kosketusnäytön käyttöä koskevia neuvoja ja varoituksia.	14
Henkilökohtaisten tietojen suojaaminen.	14

Tulostimen perustiedot

Osien nimet ja toiminnot.	15
Ohjauspaneeli.	19
Painikkeet.	19
Nestekidenäytön opas.	19

Paperin lisääminen

Paperin käsittelyn varotoimia.	24
Käytettävissä olevat paperit ja kapasiteetit.	25
Luettelo paperityypeistä.	27
Paperin lisääminen Paperikasetti 1 -alustalle.	27
Paperin lisääminen Paperikasetti 2 -alustalle.	31
Paperin lisääminen Paperin takasyöttöaukko -alustalle.	35

Alkuperäisasiakirjojen lisääminen

Automaattisessa arkinsyöttölaitteessa käytettävät alkuperäiskappaleet.	38
--	----

Alkuperäiskappaleiden asettaminen automaattiseen arkinsyöttölaitteeseen.	38
Alkuperäisten asettaminen automaattiseen arkinsyöttölaitteeseen 2-up-kopiointia varten.	40
Alkuperäisten asettaminen Valotustaso-alustalle.	40

Muistikortin asettaminen

Tuetut muistikortit.	43
Muistikortin asettaminen ja irrottaminen.	43

CD-/DVD-levyn asettaminen tulostusta varten

Tulostettavat CD-/DVD-levyt.	46
CD-/DVD-levyjen käsittelyn varotoimia.	46
CD-/DVD-levyn asettaminen.	46
CD-/DVD-levyn poistaminen.	49

Tulostaminen

Tulostaminen ohjauspaneelistä.	50
Valokuvien tulostus valitsemalla muistikortilta.	50
Valokuvien tulostus muistikortilta CD-/DVD-tarraan.	51
Käsinkirjoitettuja viestejä sisältävien valokuvien tulostus muistikortilta.	52
Alkuperäisen kirjoituspaperin ja kalentereiden tulostus.	54
Omien kirjekuorien tulostus.	55
Valokuvien tulostus käyttämällä muita toimintoja.	57
Valikkovalinnat ohjauspaneelistä tulostamiseen.	58
Tietokoneelta tulostaminen.	62
Tulostamisen perustiedot – Windows.	62
Tulostamisen perustiedot – Mac OS X.	64
2-puolinen tulostus.	66
Useiden sivujen tulostaminen yhdelle arkille.	68
Tulostaminen paperikoon mukaan.	70
Useiden tiedostojen tulostaminen yhtä aikaa (vain Windows).	71
Yhden kuvan tulostaminen useille arkeille julisteen luomiseksi (vain Windows).	72
Erikoistoiminnoilla tulostaminen.	78
Valokuvien tulostus Epson Easy Photo Print -ohjelmistolla.	80
CD-/DVD-tarran tulostus Epson Print CD -ohjelmistolla.	81

Tulostaminen älylaitteilta.	81	Yhteystietojen rekisteröinti ja varmuuskopiointi tietokoneen avulla.	110
Käyttäen Epson iPrint-ominaisuutta.	81	Faksien lähettäminen.	110
AirPrint-toiminnon käyttö.	83	Faksien lähettämisen perustoiminnot.	110
Tulostus digitaalikamerasta.	84	Eri tapoja faksin lähettämisen.	112
Tulostus USB-kaapelilla kytketystä digitaalikamerasta.	84	Faksien vastaanotto.	114
Tulostus langattomasti kytketystä digitaalikamerasta.	85	Faksien vastaanotto automaattisesti.	114
Tulostuksen peruuttaminen.	86	Faksien vastaanotto manuaalisesti.	115
Tulostuksen peruuttaminen - Tulostuspainike.	86	Faksien vastaanottaminen käyttämällä kytkettyä puhelinta (Etävastaanotto).	115
Tulostuksen peruuttaminen: Windows.	86	Faksien vastaanotto kyselyn avulla.	116
Tulostuksen peruuttaminen: Mac OS X.	86	Vastaanotettujen faksien tallennus.	116
Kopiointi		Muiden faksiominaisuuksien käyttäminen.	120
Kopioinnin perusteet.	87	Faksiraportin ja luettelon tulostaminen.	120
Valikkovalinnat Kopioi-toiminnolle.	88	Vastaanotettujen faksien tulostus uudelleen.	120
Valokuvien kopiointi.	90	Faksin lähettämisen valikkovalinnat.	121
Valikkovalinnat Kopioi/Palauta valokuvat - toiminnolle.	91	Faksin asetuksen valikkovalinnat (Faksiasetukset).	123
CD-/DVD-tarran kopiointi.	92	Valikkovalinnat Lähetysasetukset -toiminnolle.	123
Valikkovalinnat Kopioi CD/DVD-levylle - toiminnolle.	93	Valikkovalinnat Vastaanottoasetukset -toiminnolle.	123
Skannaus		Valikkovalinnat Tulostusasetukset-toiminnolle.	124
Skannaus ohjauspaneelista.	94	Valikkovalinnat Raporttiasetukset -toiminnolle.	124
Skannaus muistikortille.	94	Valikkovalinnat Tietoliikenne-toiminnolle.	125
Skannaus pilveen.	94	Valikkovalinnat Suojausasetukset -toiminnolle.	125
Skannaus tietokoneelle.	95	Valikkovalinnat Tarkista faksiyhteys -toiminnolle.	126
Skannaus tietokoneelle (WDS).	96	Mustekasettien vaihtaminen	
Skannauksen valikkovalinnat.	96	Mustetasojen tarkistaminen.	127
Skannaus tietokoneelta.	97	Mustetasojen tarkistus - ohjauspaneeli.	127
Skannauksen perusteet.	97	Mustetasojen tarkistaminen - Windows.	127
Skannaus käyttämällä lisäasetusten ominaisuuksia.	99	Mustetasojen tarkistaminen - Mac OS X.	127
Skannaaminen älylaitteilta.	102	Mustekasettien koodit.	127
Epson iPrint -sovelluksen asentaminen.	102	Mustekasettien käsittelyä koskevat huomautukset.	128
Käyttäen Epson iPrint-ominaisuutta.	102	Mustekasettien vaihtaminen.	130
Faksaus		Väliaikainen tulostaminen mustalla musteella.	133
Faksin asetus.	104	Väliaikainen tulostaminen mustalla musteella: Windows.	134
Kytkeminen puhelinlinjaan.	104	Väliaikainen tulostaminen mustalla musteella: Mac OS X.	135
Tarkistus, voiko faksia käyttää.	106	Mustan musteen säästäminen, kun musta muste on vähissä (vain Windows).	136
Faksin perusasetusten määrittäminen.	106	Tulostimen kunnossapito	
Faksien vastaanottajien rekisteröinti yhteystietoluetteloon.	109	Tulostuspään tarkistaminen ja puhdistaminen.	137
Pikavalintojen rekisteröinti.	109	Tulostuspään tarkistaminen ja puhdistaminen - ohjauspaneeli.	137
Ryhmävalintojen rekisteröinti.	109		

Sisältö

Tulostuspään tarkistaminen ja puhdistaminen - Windows.	138
Tulostuspään tarkistaminen ja puhdistaminen - Mac OS X.	138
Tulostuspään kohdistaminen.	139
Tulostuspään kohdistaminen - ohjauspaneeli.	139
Tulostuspään kohdistaminen - Windows.	139
Tulostuspään kohdistaminen - Mac OS X.	140
Paperipolun puhdistaminen.	140
Valotustaso-alustan puhdistaminen.	140
Automaattisen arkinsyöttölaitteen puhdistaminen	141
Energiansäästö.	144
Energiansäästö - ohjauspaneeli.	144
Energiansäästö - Windows.	144
Energiansäästö - Mac OS X.	144

Valikkovalinnat Asetus-toiminnolle

Valikkovalinnat Mustetasot -toiminnolle.	146
Valikkovalinnat Kunnossapito-toiminnolle.	146
Valikkovalinnat Tulostimen asetukset -toiminnolle.	146
Valikkovalinnat Perusasetus -toiminnolle.	147
Valikkovalinnat Verkkoasetukset -toiminnolle.	148
Valikkovalinnat Epson Connect -palvelut -toiminnolle.	149
Valikkovalinnat Google-pilvitulo- stuspalvelut -toiminnolle.	149
Valikkovalinnat Tiedostojen jakamisasetus -toiminnolle.	149
Valikkovalinnat Kotiverkon tulostusas. -toiminnolle.	150
Valikkovalinnat Ulkoisen laitteen asetus -toiminnolle.	150
Valikkovalinnat Ohjetoiminnot -toiminnolle.	150
Valikkovalinnat Laitteohjelmistopäivitys -toiminnolle.	151
Valikkovalinnat Palauta oletusasetukset -toiminnolle.	151

Verkkopalvelu- ja ohjelmistotiedot

Epson Connect -palvelu.	153
Web Config.	153
Web Configin suorittaminen verkkoselaimella.	154
Web Configin suorittaminen Windows-käyttäjärjestelmässä.	154
Web Configin suorittaminen Mac OS X-käyttäjärjestelmässä.	154
WindowsTulostinajuri.	155

Windows-tulostinohjaimen opas.	155
Windows-tulostinohjaimen toimintoasetusten määrittäminen.	158
Mac OS X-tulostinohjain.	158
Mac OS X-tulostinohjaimen opas.	159
Mac OS X-tulostinohjaimen toimintoasetusten määrittäminen.	160
EPSON Scan (skanneriohjain).	161
Epson Event Manager.	161
PC-FAX-ohjain (faksiohjain).	162
FAX Utility.	162
Epson Easy Photo Print.	162
Epson Print CD.	163
E-Web Print (vain Windows).	163
Easy Photo Scan.	163
EPSON Software Updater.	164
Sovellusten asennusten poistaminen.	164
Sovellusten asennusten poistaminen: Windows.	164
Sovellusten asennusten poistaminen: Mac OS X	165
Sovellusten asentaminen.	166
Sovellusten ja laiteohjelmiston päivittäminen.	166
Tulostimen laiteohjelmiston päivitys ohjauspaneelistä.	167

Ongelmien ratkaiseminen

Tulostimen tilan tarkistaminen.	168
Nestekidenäytön viestien tarkistaminen.	168
Tulostimen tilan tarkistaminen - Windows.	169
Tulostimen tilan tarkistaminen: Mac OS X.	169
Paperitukoksen irrottaminen.	170
Paperitukoksen irrottaminen, Paperikasetti.	170
Paperitukoksen irrottaminen tulostimen sisältä	171
Paperitukoksen irrottaminen, Takakansi.	173
Paperitukoksen irrottaminen, automaattinen arkinsyöttölaite.	174
Paperinsyötön ongelmat.	176
Paperitukokset.	177
Paperinsyöttö menee vinoon.	177
Useita paperiarkkeja on syötetty samanaikaisesti.	177
Ei paperinsyöttöjä.	177
Paperi poistetaan Paperin takasyöttöaukko -aukosta tulostamatta sitä.	178
CD-/DVD-taso tulee ulos.	178
Automaattinen asiakirjansyöttölaite ei imaise alkuperäistä asiakirjaa.	178
Virta- ja ohjauspaneeliongelmat.	178
Virran kytkeminen ei onnistu.	178

Sisältö

Merkkivalot syttyivät ja sammuiivat.	179
Virran sammuttaminen ei onnistu.	179
Nestekidenäyttö tummenee.	179
Tietokoneelta tulostaminen ei onnistu.	179
AirPrint-toiminnon käyttö ei onnistu.	180
Tulosteisiin liittyvät ongelmat.	180
Ei kuvaa tai ainoastaan hyvin vaalea kuva tulostuu.	180
Huono tulostuslaatu.	180
Tulostuslaatu ei parane tulostuspään kohdistuksesta huolimatta.	181
Kuvat tai valokuvat tulostetaan odottamattomissa väreissä.	181
Raitoja tulee esiin noin 2.5 cm:n välein.	182
Huono kopiolaatu.	182
Kopioidussa kuvassa näkyy alkuperäisen asiakirjan kääntöpuolen kuva.	182
Tulosteen asento, koko tai marginaalit ovat väärät.	183
Useita alkuperäisiä kopioitaan yhdelle arkille.	183
Tulostus ilman marginaaleja ei onnistu.	183
Kuvan reunat rajataan reunattomassa tulostuksessa.	183
Valokuvatarrojen tulostusasento on väärä.	184
CD-/DVD-levyjen tulostusasento on väärä.	184
Paperissa on mustetahroja tai naarmuja.	184
Paperi tahriintuu automaattisen kaksipuolisen tulostuksen aikana.	185
Tulostetut merkit ovat väriä tai vääristyneitä.	185
Tulostettu kuva on käänteinen.	185
Tulostusongelmaa ei saatu ratkaistua.	185
Muita tulostusongelmia.	186
Tulostus on liian hidasta.	186
Tulostus hidastuu huomattavasti jatkuvan tulostuksen aikana.	186
Tulostuksen peruutus tietokoneessa, jossa on Mac OS X v10.6.8, ei onnistu.	186
Skannaus ei käynnisty.	187
Skannauksen aloittaminen ei onnistu, kun ohjauspaneeli on käytössä.	188
Skannatussa kuvassa esiintyviä ongelmia.	188
Skannauslaatu on heikko.	188
Merkit ovat vääristyneet.	188
Alkuperäisen kääntöpuolella oleva kuva näkyy skannatussa kuvassa.	189
Moiré-kuvioita näkyy skannatussa kuvassa.	189
Skannausalue tai suunta ei ole oikea.	189
Skannausongelmaa ei saatu ratkaistua.	190
Muita skannausongelmia.	190
Pikkukuvaesikatselu ei toimi kunnolla.	190

Skannaus on liian hidasta.	190
Skannaus päättyy, kun skannataan PDF/Multi-TIFF-muotoon.	190
Ongelmia faksien lähettämisessä ja vastaanottamisessa.	191
Fakseja ei voi lähettää tai vastaanottaa.	191
Faksin lähettäminen ei onnistu.	192
Faksin lähettäminen tietyille vastaanottajalle ei onnistu.	192
Faksin lähettäminen tietyinä ajankohtana ei onnistu.	193
Faksien vastaanotto ei onnistu.	193
Muisti täynnä -virhe.	193
Lähetettyjen faksien laatu on heikko.	193
Faksit lähtevät väärän kokoisina.	194
Vastaanotettavien faksien laatu on heikko.	194
Saapuneet faksit eivät tulostu.	194
Muut fakseihin liittyvät ongelmat.	195
Kytkeytyllä puhelimella ei voi soittaa puheluita.	195
Vastaaja ei pysty vastaamaan puheluihin.	195
Lähetäjän faksinumero ei näy vastaanottajan fakseissa tai numero on väärä.	195
Muut ongelmat.	195
Heikko sähköisku tulostinta kosketettaessa.	195
Toimintaäänit ovat voimakkaita.	195
Päivämäärä ja kellonaika ovat väärät.	196
Tietojen tallennus muistitikulle ei onnistu.	196
Palomuuuri estää sovelluksen (vain Windows).	196
"?" näkyy valokuvien valintanäytössä.	196

Liite

Tekniset tiedot.	197
Tulostimen määrytykset.	197
Skannerin tiedot.	198
Liitännän määrytykset.	198
Faksin ominaisuudet.	199
Wi-Fi-yhteyden ominaisuudet.	199
Ethernet-määrytykset.	200
Tietoturva-protokolla.	200
Tuetut kolmansien osapuolten palvelut.	200
Ulkoisen tallennuslaitteen tiedot.	200
Mitat.	202
Sähkötekniset ominaisuudet.	202
Ympäristöä koskevat tekniset tiedot.	203
Järjestelmävaatimukset.	203
Säädöksiä koskevat tiedot.	204
Standardit ja hyväksynnät.	204
Kopiointirajoitukset.	205
Tulostimen kuljetus.	205

Sisältö

Muistikortin käyttö tietokoneesta.	207
Asiakastukipalvelut.	208
Teknisen tuen verkkosivusto.	208
Yhteydenotto Epsonin tukeen.	208

Tietoa tästä oppaasta

Johdanto käyttöoppaisiin

Seuraavat käyttöoppaat kuuluvat Epson-tulostimen toimitukseen. Yllä olevien käyttöoppaiden lisäksi ohjeita on saatavana myös itse tulostimesta tai Epsonin ohjelmistosovelluksista.

Aloita tästä (painettu käyttöopas)

Antaa tiedot tulostimen asetuksiin, ohjelmiston asentamiseen, tulostimen käyttöön, ongelmien ratkaisuun ja vastaaviin toimintoihin.

Käyttöopas (digitaalinen käyttöopas)

Tämä käyttöopas. Antaa yleistietoja ja ohjeita tulostimen käyttöön ja ongelmien ratkaisuun.

Verkko-opas (digitaalinen käyttöopas)

Antaa tietoja verkon asetuksista ja vianmäärityksestä tilanteissa, joissa tulostinta käytetään verkon välityksellä.

Saat yllä mainittujen käyttöoppaiden uusimmat versiot seuraavilla tavoilla.

Käyttöoppaan paperiversio

Siirry Epsonin Euroopan tukisivustolle osoitteessa <http://www.epson.eu/Support> tai Epsonin maailmanlaajuiselle tukisivustolle osoitteessa <http://support.epson.net/>.

Käyttöoppaan digitaaliversio

Käynnistä EPSON Software Updater tietokoneessasi. EPSON Software Updater -sovelluksella tarkistetaan Epsonin ohjelmistosovellusten ja digitaalimuodossa olevien käyttöoppaiden saatavana olevat versiot ja ladataan uusimmat.

Liittyvät tiedot

➔ ”EPSON Software Updater” sivulla 164

Merkinnot ja symbolit



Vaara:

Ohjeita on noudatettava huolellisesti henkilövahinkojen välttämiseksi.



Tärkeää:

Ohjeita on noudatettava laitteiston vahingoittumisen välttämiseksi.

Huomautus:

Tarjoaa täydentäviä ja viitteellisiä tietoja.

➔ Liittyvät tiedot

Linkit asianomaisiin kappaleisiin.

Tässä käyttöoppaassa käytetyt kuvaukset

- Tulostinajurin ja EPSON Scanin (skanneriajurin) näyttöjen näyttöruutukuvat ovat Windows 8.1- tai Mac OS X v10.10.x -käyttöjärjestelmistä. Näytöllä näkyvät tiedot vaihtelevat laitemallin ja käyttötilanteen mukaan.
- Käyttöoppaassa käytetyt kuvat ovat vain esimerkkejä. Vaikka mallien välillä voi olla pieniä eroja, toimintaperiaatteet ovat samat.
- Jotkin LCD-näytön valikon osista vaihtelevat mallista ja asetuksista riippuen.

Käyttöjärjestelmien viitteet

Windows

Tässä oppaassa termeillä kuten "Windows 8.1", "Windows 8", "Windows 7", "Windows Vista" ja "Windows XP" viitataan seuraaviin käyttöjärjestelmiin. Tämän lisäksi "Windows" tarkoittaa kaikkia sen versioita.

- Microsoft® Windows® 8.1-käyttöjärjestelmä
- Microsoft® Windows® 8-käyttöjärjestelmä
- Microsoft® Windows® 7-käyttöjärjestelmä
- Microsoft® Windows Vista®-käyttöjärjestelmä
- Microsoft® Windows® XP-käyttöjärjestelmä
- Microsoft® Windows® XP Professional x64 Edition-käyttöjärjestelmä

Mac OS X

Tässä käyttöoppaassa "Mac OS X v10.10.x" B OS X Yosemite, "Mac OS X v10.9.x" viittaa käyttöjärjestelmään OS X Mavericks ja "Mac OS X v10.8.x" viittaa käyttöjärjestelmään OS X Mountain Lion. Tämän lisäksi "Mac OS X" tarkoittaa versioita "Mac OS X v10.10.x", "Mac OS X v10.9.x", "Mac OS X v10.8.x", "Mac OS X v10.7.x" ja "Mac OS X v10.6.8".

Tärkeitä ohjeita

Turvallinen käyttö



Varmista tulostimen turvallinen käyttö noudattamalla seuraavia ohjeita. Säilytä tämä käyttöopas myöhempää käyttöä varten. Muista lisäksi noudattaa kaikkia tulostimeen merkittyjä varoituksia ja ohjeita.

- Käytä vain tulostimen mukana toimitettua virtajohtoa. Älä käytä virtajohtoa muissa laitteissa. Muiden virtajohtojen käyttäminen tulostimessa tai tulostimen mukana toimitetun virtajohdon käyttäminen muissa laitteissa voi aiheuttaa tulipalon tai sähköiskun vaaran.
- Varmista, että virtajohto on paikallisten turvallisuussäädösten mukainen.
- Älä pura, muuta tai yritä korjata virtajohtoa, pistoketta, tulostinyksikköä, skanneriyksikköä tai sen lisävarustetta itse muutoin kuin tulostimen ohjeissa mainituin tavoin.
- Irrota tulostin sähköverkosta ja vie se ammattitaitoiseen huoltoon seuraavissa tilanteissa:
Verkkojohto tai -pistoke on vahingoittunut, tulostimeen on päässyt nestettä, tulostin on pudonnut tai sen kotelo on vahingoittunut, tulostin ei toimi normaalisti tai sen toiminta on muuttunut huomattavasti. Muuta ainoastaan käyttöohjeissa mainittuja säätöjä.
- Sijoita tulostin lähelle pistorasiaa niin, että sen verkkopistoke on helppo irrottaa.
- Älä pidä tai säilytä tulostinta ulkotiloissa, likaisten tai pölyisten paikkojen, veden, lämmönlähteiden tai sellaisten paikkojen läheisyydessä, joissa se voi altistua iskuille, tärinälle, korkeille lämpötiloille tai kosteudelle.
- Älä kaada tai läikytä nestettä tulostimen päälle äläkä käsittele tulostinta märin käsin.
- Pidä tulostin vähintään 22 cm:n etäisyydellä sydämentahdistimista. Tulostimen lähettämät radioaallot voivat vaikuttaa haitallisesti sydämentahdistinten toimintaan.
- Jos nestekidenäyttö on vaurioitunut, ota yhteyttä jälleenmyyjään. Jos nestekidenäytön nestettä roiskuu käsiin, pese kädet huolellisesti vedellä ja saippualla. Jos nestekidenäytön nestettä joutuu silmiin, huuhtelee silmät välittömästi vedellä. Jos huolellisen huuhtelun jälkeen silmissä on ärsytystä tai näköhäiriöitä, mene välittömästi lääkäriin.
- Vältä puhelimen käyttöä ukkosella. Salamet voivat aiheuttaa sähköiskuvaaran.
- Älä käytä puhelinta kaasuvuodosta ilmoittamiseen, jos vuoto on puhelimen lähellä.
- Käsittele mustekasetteja varovaisesti, sillä musteaukon ympärillä voi olla jonkin verran mustetta.
 - Jos mustetta pääsee iholle, muste on pestävä perusteellisesti pois vedellä ja saippualla.
 - Jos mustetta joutuu silmiin, huuhtelee ne välittömästi vedellä. Jos huolellisen huuhtelun jälkeen silmissä on ärsytystä tai näköhäiriöitä, mene välittömästi lääkäriin.
 - Jos mustetta joutuu suuhun, ota viipymättä yhteys lääkäriin.
- Älä hajota mustekasettia, sillä muuten mustetta saattaa joutua silmiin tai iholle.
- Älä ravista mustekasetteja liian voimakkaasti äläkä pudota niitä. Älä myöskään purista mustekasetteja tai irrota niiden tarroja. Tämä saattaa aiheuttaa mustevuodon.
- Pidä mustekasetit poissa lasten ulottuvilta.

Tulostinta koskevia turvallisuusohjeita ja varoituksia

Lue ohjeet ja noudata niitä, jotta tulostin tai muu omaisuutesi ei vahingoitu. Säilytä tämä opas myöhempää käyttöä varten.

Tulostimen käyttöönottoa ja käyttöä koskevat ohjeet ja varoitukset

- Älä tuki tai peitä tulostimessa olevia aukkoja.
- Käytä vain tulostimen tyyppikilven mukaista virtalähdettä.
- Vältä sellaisissa virtapiireissä olevia pistorasioita, joihin on jo kytketty kopiokoneita tai jatkuvasti käynnistyviä ja sammuvia laitteita, esimerkiksi ilmastointilaitteita.
- Vältä pistorasioita, jotka on varustettu seinäkatkaisimella tai automaattiajastimella.
- Pidä koko tietokonejärjestelmä riittävän etäällä mahdollisista sähkömagneettisten häiriöiden lähteistä, kuten kaiuttimista ja langattomien puhelinten pöytäyksiköistä.
- Aseta virtajohto niin, että se on suojassa hankautumiselta, teräviltä kulmilta ja taittumiselta. Älä sijoita esineitä virtajohdon päälle ja siirrä virtajohto syrjään kulkureitiltä. Huolehdi siitä, että virtajohto on suorassa kummastakin päästään ja verkkolaitteen kiinnityskohdasta.
- Jos kytket tulostimen sähköverkkoon jatkojohdon kautta, varmista, ettei jatkojohtoon kytkettyjen laitteiden yhteenlaskettu ampeeriarvo ylitä johdolle määritettyä ampeeriarvoa. Varmista myös, ettei kaikkien samaan pistorasiaan kytkettyjen laitteiden yhteenlaskettu ampeerimäärä ylitä pistorasialle määritettyä ampeeriarvoa.
- Jos käytät tulostinta Saksassa, talokytkenä tulee suojata 10 tai 16 ampeerin virrankatkaisijalla, joka suojaa tulostinta oikosuluilta ja ylivirtapiikeiltä.
- Kun liität tulostimen tietokoneeseen tai muuhun laitteeseen kaapelilla, varmista liitinten suunta. Kukin liitin voidaan liittää ainoastaan yhdellä tavalla. Liittimen kytkeminen väärin voi vahingoittaa molempia kaapelilla liitettäviä laitteita.
- Sijoita tulostin tasaiselle, tukevalle alustalle, joka on joka suuntaan tulostinta leveämpi. Tulostin ei toimi oikein, jos se on kallellaan.
- Vältä tulostimen säilytyksen tai kuljetuksen aikana kallistamasta tulostinta tai kääntämästä sitä pystyasentoon tai ylösalaisin, sillä muuten siitä voi vuotaa mustetta.
- Varmista, että tulostimen yläpuolella on tarpeeksi tilaa, jotta asiakirjakansi voidaan nostaa kokonaan ylös.
- Jätä tulostimen eteen tarpeeksi tilaa, jotta tulosteet mahtuvat tulemaan kokonaan ulos.
- Vältä paikkoja, joissa lämpötila ja kosteus vaihtelevat nopeasti. Älä altista tulostinta suoralle auringonvalolle, muulle voimakkaalle valolle tai lämmönlähteille.
- Älä työnnä mitään esineitä tulostimen sisään sen aukoista.
- Älä työnnä kättäsi tulostimen sisään tulostuksen aikana.
- Älä kosketa tulostimen sisällä olevaa valkoista lattakaapelia.
- Älä suihkuta tulostimen sisälle tai tulostimen lähellä aerosoleja, jotka sisältävät syttyviä kaasuja. Tällöin voi syttyä tulipalo.
- Älä siirrä tulostuspäätä käsin. Tulostin saattaa vaurioitua.
- Varo skanneriyksikköä sulkiessasi, että sormet eivät jää väliin.
- Älä paina valotustasoa liian kovaa asettaessasi sille alkuperäiskappaletta.
- Katkaise tulostimesta aina virta painamalla -painiketta. Älä irrota tulostinta pistorasiasta tai katkaise virtaa, ennen kuin merkkivalo  lakkaa vilkkumasta.

Tärkeitä ohjeita

- ❑ Varmista ennen tulostimen kuljettamista, että tulostuspää on perusasennossa (äärioikealla) ja mustekasetit ovat oikein paikoillaan.
- ❑ Jos tulostin on pitkään käyttämättömänä, irrota virtajohto pistorasiasta.

Langattoman yhteyden välityksellä tapahtuvaa tulostimen käyttöä koskevia neuvoja ja varoituksia

- ❑ Tämän tulostimen synnyttämät radioaallot voivat heikentää lääkinnällisten sähkölaitteiden toimintaa ja aiheuttaa niiden toimintahäiriöitä. Kun tätä tulostinta käytetään lääkintätiloissa tai lääkintälaitteiden läheisyydessä, noudata valtuutetun lääkintähenkilökunnan neuvoja ja ota huomioon kaikki lääkintälaitteeseen kiinnitetyt varoitukset ja ohjeet.
- ❑ Tämän tulostimen synnyttämät radioaallot voivat heikentää automaattisesti ohjattujen laitteiden, kuten automaattiovien tai palohälytinten toimintaa, mikä voi johtaa toimintahäiriöiden aiheuttamiin onnettomuuksiin. Kun käytät tätä tulostinta automaattisesti ohjattujen laitteiden lähellä, noudata kaikkia näihin laitteisiin kiinnitettyjä varoituksia ja ohjeita.

Muistikortin käyttöä koskevia neuvoja ja varoituksia

- ❑ Älä irrota muistikorttia tai sammuta tulostinta, kun muistikortin merkkivalo vilkkuu.
- ❑ Muistikorttien käyttötavat vaihtelevat korttityypin mukaan. Katso lisätietoja muistikortin mukana tulleesta oppaasta.
- ❑ Käytä vain tulostimen kanssa yhteensopivia muistikortteja.

Liittyvät tiedot

➔ [”Tuettujen muistikorttien tiedot” sivulla 200](#)

Kosketusnäytön käyttöä koskevia neuvoja ja varoituksia

- ❑ Nestekidenäytössä saattaa olla muutama pieni kirkas tai tumma piste, ja sen ominaisuuksien takia näytön kirkkaus voi olla epätasainen. Tämä on normaalia eikä tarkoita, että näyttö olisi viallinen.
- ❑ Käytä näytön puhdistamiseen ainoastaan kuivaa ja pehmeää liinaa. Älä käytä nestemäisiä tai kemiallisia puhdistusaineita.
- ❑ Kosketusnäytön kehys voi rikkoutua, jos siihen kohdistuu voimakas isku. Jos paneelin pinta kolhiutuu tai halkeaa, ota yhteys jälleenmyyjään. Älä koske irrallisiin osiin.
- ❑ Paina kosketusnäyttöä varovasti sormella. Älä paina alustaa liian voimakkaasti tai käytä sitä kynnellä.
- ❑ Älä käytä toimintojen suorittamiseen teräviä esineitä, kuten kuulakärkikynää tai terävää lyijykynää.
- ❑ Lämpötilan tai kosteuden nopeasta vaihtelusta voi aiheutua kosteuden tiivistymistä kosketusnäytön sisälle, mikä saattaa heikentää suorituskykyä.

Henkilökohtaisten tietojen suojaaminen

Jos luovutat tulostimen jollekulle tai hävität sen, tyhjennä kaikki laitteen muistiin tallennetut henkilökohtaiset tiedot valitsemalla ohjauspaneelissa **Asetus > Palauta oletusasetukset > Kaikki asetukset**.

Tulostimen perustiedot

Osien nimet ja toiminnot

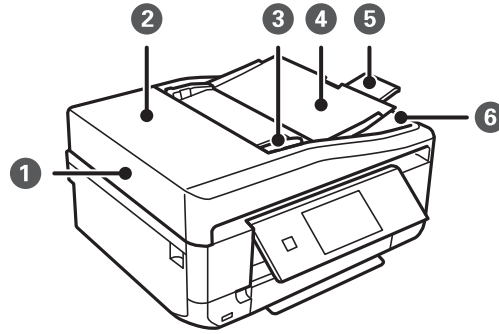

①	ADF (automaattinen arkisyytölaite)	Syöttää alkuperäiskappaleet automaattisesti.
②	ADF-laitteen kansi	Avaa, kun poistat alkuperäisiä, jotka ovat juuttuneet ADF-laitteeseen.
③	ADF-laitteen reunaohjain	Syöttää alkuperäiskappaleet suoraan tulostimeen. Liu'uta ohjaimet alkuperäiskappaleen reunoihin.
④	ADF-laitteen syöttötaso	Tukee asetettuja alkuperäisiä.
⑤	ADF-laitteen luovutustason jatke	Kannattelee ADF-laitteesta tulostuneita alkuperäiskappaleita. Varmista, että tämä on pidennetty, kun käytät ADF-laitetta.
⑥	ADF-laitteen luovutustaso	Kannattelee ADF-laitteesta tulostuneita alkuperäiskappaleita.

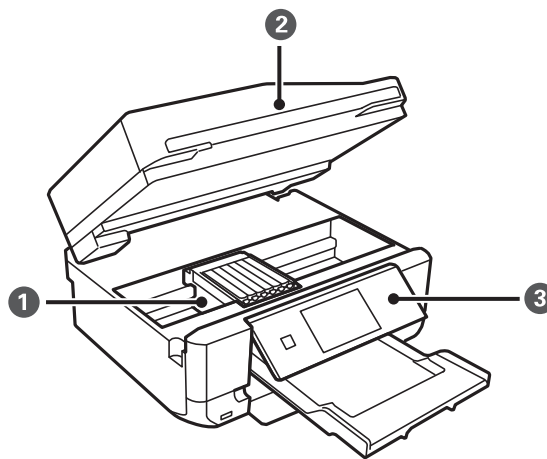

①	Mustekasetin pidin	Asenna mustekasetit. Muste tulee kasetin alapinnalla olevista tulostuspäistä.
②	Skanneriyksikkö	Skannaa yksikköön lisätyt alkuperäiskappaleet. Avaa, kun vaihdat mustekasetteja tai poistat paperitukoksen. Tämä yksikkö on tavallisesti pidettävä suljettuna.
③	Ohjauspaneeli	Ohjaa tulostimen toimintaa.

Tulostimen perustiedot

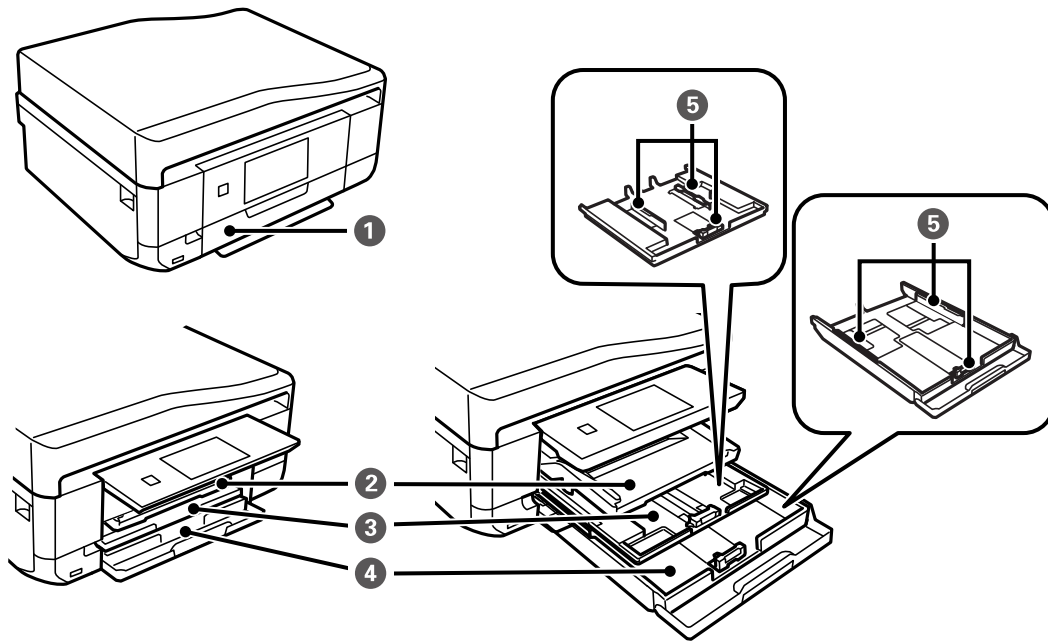

1	Etukansi	Avaa lisätäksesi paperia paperikasettiin.
2	Luovutustaso	Kannattelee laitteesta tullutta paperia. Kun aloitat tulostuksen, tämä taso tulee ulos automaattisesti. Jos valitset Kyllä näytössä, joka tulee esiin, kun tulostin sammutetaan, se vedetään sisään automaattisesti. Jos sitä ei vedetä sisään, työnnä se käsin.
3	Paperikasetti 1	Lisää paperia.
4	Paperikasetti 2	
5	Reunaohjain	Syöttää paperin suoraan tulostimeen. Liu'uta ohjaimet paperin reunoihin.

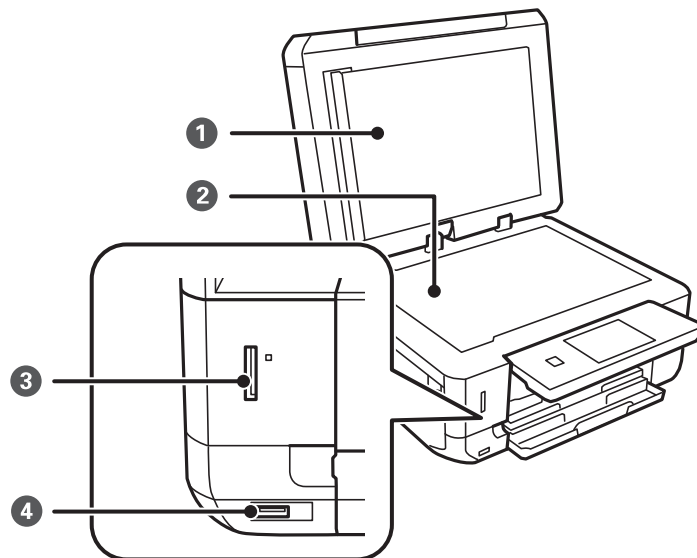

Tulostimen perustiedot

❶	Asiakirjakansi	Estää ulkoisen valon pääsyn laitteeseen skannauksen aikana.
❷	Valotustaso	Aseta alkuperäiskappaleet.
❸	Muistikorttipaikka	Aseta muistikortti.
❹	Ulkoinen USB-portti	Kytkee ulkoisen tallennuslaitteen tai PictBridge-yhteensopivan laitteen.

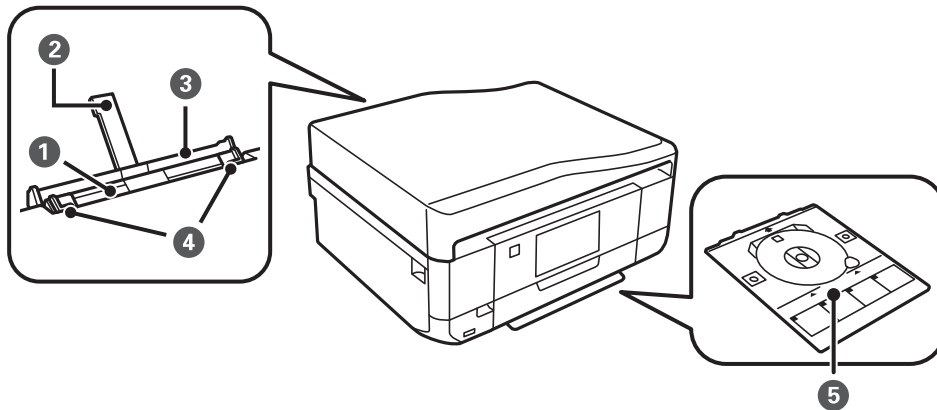

❶	Paperin takasyöttöaukko	Lisää käsin yksi paperiarkki kerrallaan.
❷	Paperituki	Tukee lisättyä paperia.
❸	Paperin takasyöttöaukon kansi	Estää vierasesineiden pääsyn tulostimen sisään. Tämä kansi on tavallisesti pidettävä suljettuna.
❹	Reunaohjain	Syöttää paperin suoraan tulostimeen. Liu'uta ohjaimet paperin reunoihin.
❺	CD-/DVD-taso	Aseta CD/DVD tarratulostusta varten. Tätä säilytetään yleensä tulostimen pohjassa.

Tulostimen perustiedot

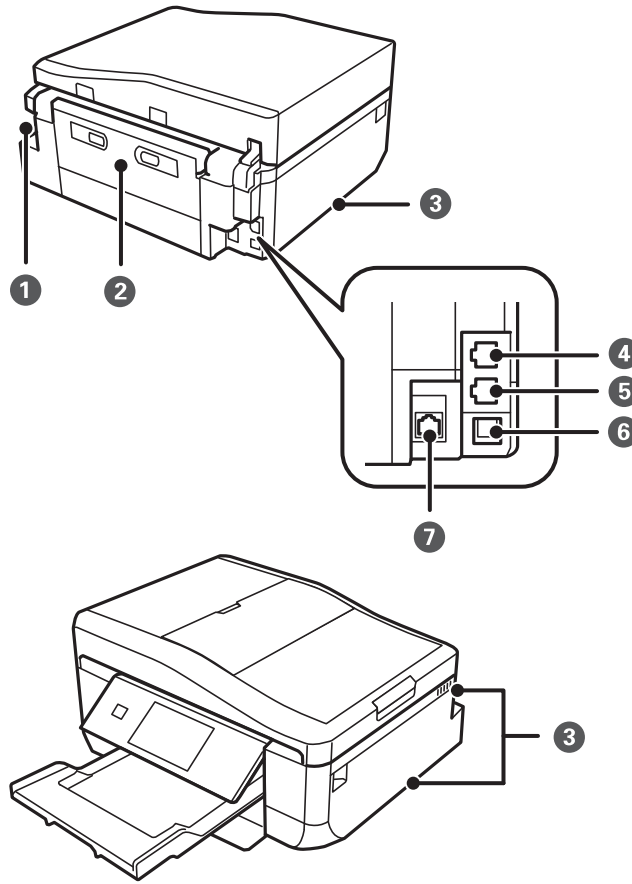

1	Virtajohdon liitäntä	Virtajohdon liittämiseen.
2	Takakansi	Avaa, kun irrotat juuttunutta paperia.
3	Tuuletusaukko	Vapauttaa lämpöä tulostimen sisältä. Tuuletusaukot sijaitsevat alhaalla oikealla, alhaalla vasemmalla ja oikealla puolella. Älä peitä tuuletusaukkoja, kun sijoitat tulostimen.
4	LINE-portti	Puhelinlinjan liittämiseen.
5	EXT-portti	Kytkee ulkoisen puhelinlaitteen.
6	USB-portti	Käytetään tietokoneen liittämiseen USB-kaapelilla.
7	LAN-portti	Käytetään LAN-johdon yhdistämiseen.

Ohjauspaneeli

Voit muuttaa ohjauspaneelin kulmaa.

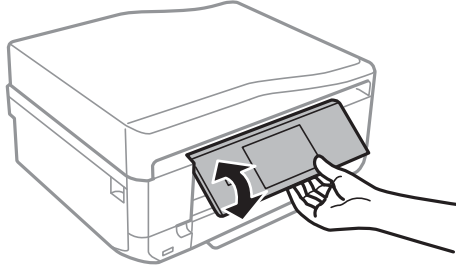

Huomautus:

- ❑ Kun tulostimeen kytketään virta, ohjauspaneeli nousee automaattisesti. Kun tulostimeen kytketään virta seuraavan kerran, paneeli nousee samaan kulmaan, jossa se oli, kun virta sammutettiin.
- ❑ Jos aloitat tulostuksen, kun ohjauspaneeli on suljettu, se nousee automaattisesti ja luovutustaso tulee ulos.

Painikkeet

Kaikki käytettävissä olevat painikkeet, paitsi virtapainike, näkyvät nestekidenäytössä.

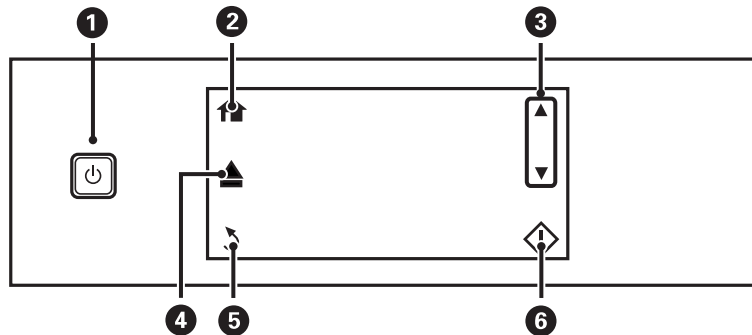

1		Kytkee tulostimeen virran ja katkaisee sen. Älä sammuta, kun virtavalvo vilkkuu (kun tulostin on toiminnassa tai käsittelee tietoja). Irrota virtajohto, kun virtavalvo on sammunut.
2		Näyttää aloitusnäytön (Home).
3		Selaa näyttöä ylös ja alas valikkokohteen valitsemiseksi.
4		Avaa tai sulkee luovutustason.
5		Palauttaa edelliseen näyttöön.
6		Käynnistää toiminnon, kuten tulostuksen tai kopioinnin.

Nestekidenäytön opas

Nestekidenäytössä esitetään valikot ja viestit. Valitse valikko tai tee asetukset koskettamalla näyttöä.

Tulostimen perustiedot

Aloitussäätöön opas

Seuraavat kuvakkeet ja valikot näkyvät aloitusnäytössä.

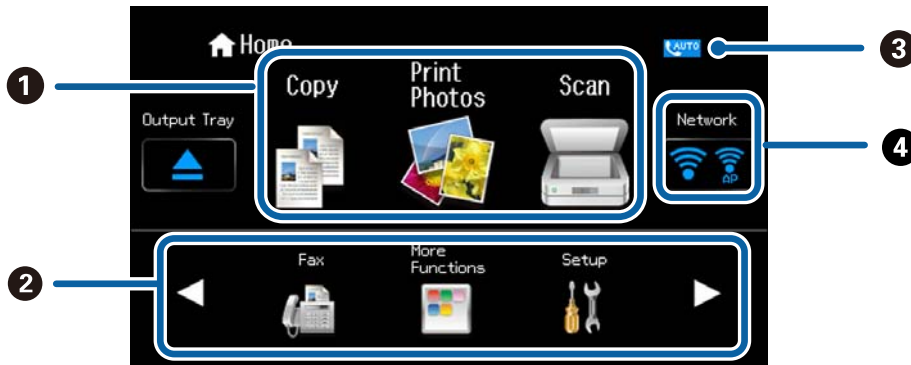

1	Kopioi	Siirtyy Kopioi -tilaan, jossa voit kopioida asiakirjan.
	Tulosta valokuvat	Siirtyy Tulosta valokuvat -tilaan, jossa voit tulostaa muistikortilla olevia valokuvia.
	Hae	Siirtyy Hae -tilaan, jossa voit skannata asiakirjan tai valokuvan.
2	Näytä piilotetut valikkokuvakkeet painamalla ◀ tai ▶.	
	Faksi	Siirtyy Faksi -tilaan, jossa voit lähettää faksin.
	Lisää toimintoja	Siirtyy Lisää toimintoja -tilaan, jonka avulla voit käyttää erilaisia tulostustoimintoja, kuten valokuvien kopiointia, valokuvien tulostusta eri asetteluilla ja kopiointia tai tulostusta CD-/DVD-levylle.
	Asetus	Siirtyy Asetus -tilaan, joissa voit suorittaa ylläpitotehtäviä, tulostimen asetuksia ja verkkoasetuksia.
	Ohje	Näyttää ohjetiedot perustoiminnoille, nestekidenäytössä esitettyjen kuvakkeiden merkityksen ja vianetsintätiedot.
	Hiljainen tila	Näyttää Hiljainen tila -asetuksen, jonka avulla voit vähentää tulostimen aiheuttamaa melua. Tämän ottaminen käyttöön voi myös hidastaa tulostusnopeutta. Valitsemiesi paperityypin ja tulostuslaadun asetusten mukaan tulostimen melutasossa ei ole ehkä mitään eroa. Tämä on pikakuvake seuraavan valikon käyttöön. Asetus > Tulostimen asetukset > Hiljainen tila
3	Kytkeytyy päälle, kun faksin vastaanottotilaksi on määritetty automaattinen.	
4	Näyttää verkkoyhteyden tilan. Siirry verkon asetuksen tai verkkoasetusten tarkistuksen valikoihin painamalla tätä kuvaketta alla kuvatulla tavalla. Voit käyttää myös verkkovalikoita Asetus -tilassa.	
	<input type="checkbox"/> Kun tulostimella ei ole verkkoyhteyttä Paina haluamasi yhteysmenetelmän kuvaketta ja tuo esiin verkon asetusvalikot painamalla Käynnistä asetus seuraavassa näytössä. Kun haluat lisätietoja siitä, kuinka tulostin asetetaan verkkokäyttöön valikoiden avulla, katso Verkko-opas.	<input type="checkbox"/> Kun tulostimella on verkkoyhteys Näytä asetustiedot, kuten tulostimen IP-osoite, painamalla Katso yhteydenmuodostamistiedot . Tuo esiin verkon asetusvalikot painamalla Valikko . Kun painat Tiedot , voit tuoda esiin tilan tarkistuksen valikot, kuten valikon verkon tila-arkin tulostusta varten.

Tulostimen perustiedot

Liittyvät tiedot

- ➔ ”Kopioinnin perusteet” sivulla 87
- ➔ ”Valokuvien tulostus valitsemalla muistikortilta” sivulla 50
- ➔ ”Skannaus ohjauspaneelista” sivulla 94
- ➔ ”Faksaus” sivulla 104
- ➔ ”Valokuvien kopiointi” sivulla 90
- ➔ ”Erialaisten asettelujen tulostus” sivulla 57
- ➔ ”CD-/DVD-tarran kopiointi” sivulla 92
- ➔ ”Valokuvien tulostus muistikortilta CD-/DVD-tarraan” sivulla 51
- ➔ ”Valikkovalinnat Asetus-toiminnolle” sivulla 146
- ➔ ”Valikkovalinnat Verkkoasetukset -toiminnolle” sivulla 148

Nestekidenäytön selaaminen

Voit selata näyttöä koskettamalla ▲ ▼ ◀ ▶ tai käyttämällä seuraavia pyyhkäisytoimintoja.

- Pyyhkäise näytön keskikohtaa.
- Pyyhkäise hieman voimakkaammin, jos näyttö ei reagoi.

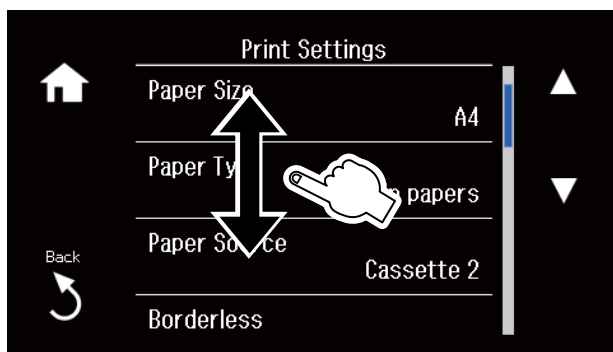

Toimintoon soveltuvan valikon esittäminen

Tulostin näyttää automaattisesti toimintoon soveltuvat valikot alla kuvatun mukaisesti. Jos haluat lopettaa toiminnon, poista käytöstä **Automaattinen tilanvalinta** -asetus.

Asetus > Ohjetoiminnot > Automaattinen tilanvalinta

- Aseta muistikortti.

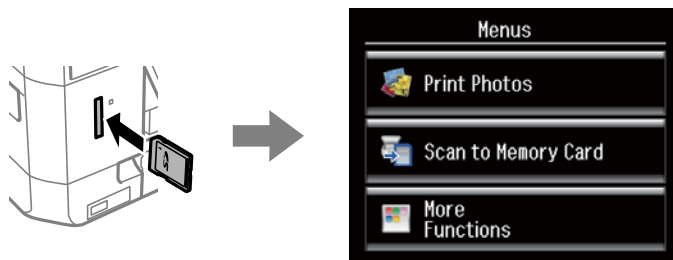

Tulostimen perustiedot

- ❑ Aseta alkuperäinen avaamalla asiakirjakansi.



- ❑ Aseta alkuperäiskappaleet automaattiseen arkinsyöttölaitteeseen.

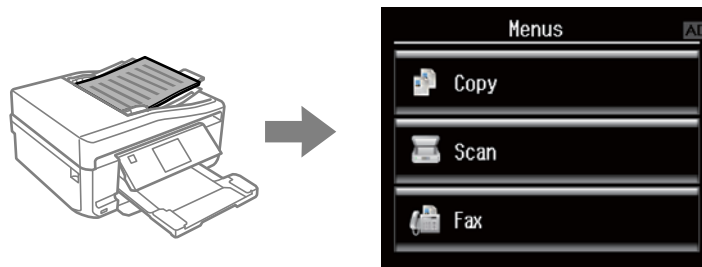

Liittyvät tiedot

➔ ”Valikkovalinnat Ohjetoiminnot -toiminnolle” sivulla 150

Merkkien syöttäminen

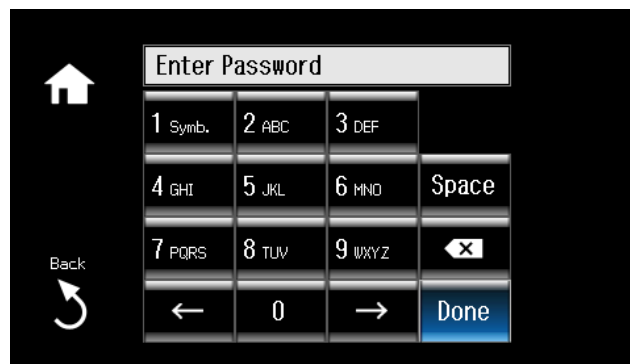

Kun haluat syöttää numeroita, merkkejä tai symboleita verkkoasetuksille, lähettää faksin tai luoda yhteystietoluettelon faksaukseen, käytä nestekidenäytön näppäimistöä.

Esitetty näyttö vaihtelee asetuskohteiden mukaisesti. Näyttö langattoman verkon salasanan syöttämistä varten on seuraava.



Kuvakkeet	Kuvaukset
Väli	Lisää välilyönnin kohdistimesta oikealle.
	Poistaa merkin vasemmalla (askelpalautin).
	Siirtää kohdistimen vasemmalle tai oikealle.

Tulostimen perustiedot

Kuvakkeet	Kuvaukset
Valmis	Sulkee näppäimistön näytön ja näyttää vahvistusikkunan tai siirtyy seuraavaan näyttöön.
	Näyttää "1" ja näyttää sitten symboleita, kun painiketta painetaan vähintään kaksi kertaa.
	Näyttää ja vaihtaa numeroita ja merkkejä välillä "ABC" (isot kirjaimet), "abc" (pienet kirjaimet) ja "2" joka kerta, kun painiketta painetaan. Toiset numero-/merkkipainikkeet toimivat samalla tavalla.
	Syöttää tauon (keskeytyy kolmeksi sekunniksi) valinnan aikana. Tauon merkinä on tavuviiva (-). Tämä kuvake näytetään, kun syötät faksinumeron.

Paperin lisääminen

Paperin käsittelyn varotoimia

- ❑ Lue paperin toimitukseen kuuluvat ohjearkit.
- ❑ Tuuleta ja kohdista paperin reunat ennen lisäämistä. Älä tuuleta tai käpristä valokuvapaperia. Jos näin tehdään, tulostuspuoli voi vahingoittua.

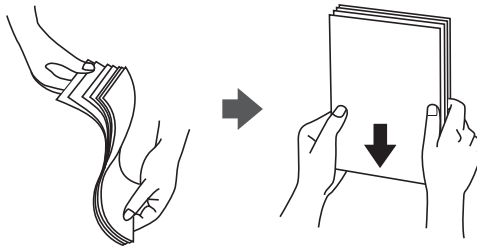

- ❑ Jos paperi käpristyy, tasoita se tai taita sitä hieman vastakkaiseen suuntaan ennen sen lisäämistä. Tulostus käpristyneelle paperille voi aiheuttaa paperitukoksia ja tahrata tulosteita.

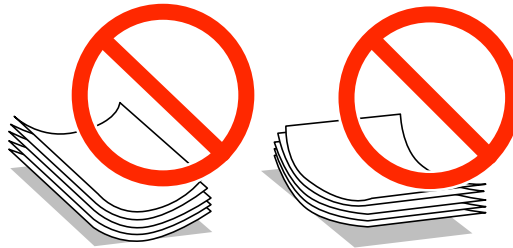

- ❑ Älä käytä paperia, joka on epätasainen, repeytynyt, leikattu, taitettu, kostea, liian paksu tai liian ohut, tai jos paperiin on liimattu tarroja. Tulostus tämäntyyppisille papereille voi aiheuttaa paperitukoksia ja tahrata tulosteita.
- ❑ Tuuleta ja kohdista kirjekuoren reunat ennen lisäämistä. Kun pinottujen kirjekuorien väliin pääsee ilmaa, tasoita pino painamalla niitä ennen niiden lisäämistä.

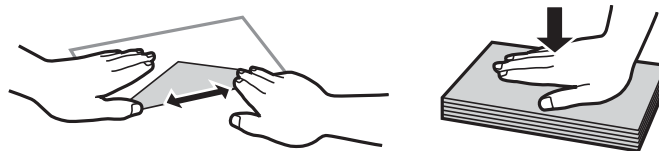

- ❑ Älä käytä kirjekuoria, jotka ovat käpristyneitä tai taitettuja. Tällaisten kirjekuorten käyttö voi aiheuttaa paperitukoksia ja tahrata tulosteita.
- ❑ Älä käytä ikkunallisia tai liimaläpän sisältäviä kirjekuoria.
- ❑ Vältä liian ohuiden kirjekuorten käyttöä, koska ne voivat käpristyä tulostuksen aikana.

Liittyvät tiedot

- ➔ ”Tulostimen määrytykset” sivulla 197

Käytettävissä olevat paperit ja kapasiteetit

Epson suosittelee aidon Epson-paperin käyttöä korkealaatuisten tulosteiden varmistamiseksi.

Aito Epson-paperi

Tulostusmateriaalin nimi	Koko	Syöttökapasiteetti (arkkia)			2-puolinen tulostus*1	Reunaton tulostus*2
		Paperikasetti 1	Paperikasetti 2	Paperin takasyöttöaukko		
Epsonin Bright White Ink Jet Paper	A4	–	80*3	1	Automaattinen, manuaalinen	–
Epsonin Ultra Glossy Photo Paper	A4	–	20	1	–	✓
	10 × 15 cm (4 × 6 in.), 13 × 18 cm (5 × 7 in.)	20	20	1		
Epsonin Premium Glossy Photo Paper	A4	–	20	1	–	✓
	10 × 15 cm (4 × 6 in.), 13 × 18 cm (5 × 7 in.)	20	20	1		
	16:9 leveä koko (102 × 181 mm)	20	20	1		
Epsonin Premium Semigloss Photo Paper	A4	–	20	1	–	✓
	10 × 15 cm (4 × 6 in.)	20	20	1		
Epsonin Photo Paper Glossy	A4	–	20	1	–	✓
	10 × 15 cm (4 × 6 in.), 13 × 18 cm (5 × 7 in.)	20	20	1		
Epsonin Matte Paper-Heavyweight	A4	–	20	1	–	✓
Epsonin Double-Sided Matte Paper	A4	–	1	1	Automaattinen, manuaalinen	✓
Epsonin Photo Quality Ink Jet Paper	A4	–	80	1	–	–

Paperin lisääminen

Tulostusmateriaalin nimi	Koko	Syöttökapasiteetti (arkkia)			2-puolinen tulostus ^{*1}	Reunaton tulostus ^{*2}
		Paperikasetti 1	Paperikasetti 2	Paperin takasyöttöaukko		
Epsonin Iron-On Cool Peel Transfer Paper ^{*4}	A4	–	1	1	–	–
Epsonin Photo Stickers ^{*4}	A6	1	1	1	–	–

*1 2-puolinen tulostusominaisuus ei ole käytössä paperin takasyöttöaukko -alustalle.

*2 Reunaton tulostus ei ole käytettävissä 2-puoliselle tulostukselle.

*3 Manuaalisessa 2-puolisessa tulostuksessa voit ladata enintään 30 arkkiä paperia, jonka toiselle puolelle on jo tulostettu.

*4 Vain tulostus tietokoneesta on käytettävissä.

Huomautus:

Paperin saatavuus vaihtelee sijaintipaikan mukaan. Kysy Epson-tuesta uusimmat tiedot paperin saatavuudesta alueellasi.

Kaupallisesti käytettävissä paperi

Tulostusmateriaalin nimi	Koko	Syöttökapasiteetti (arkkia)			2-puolinen tulostus ^{*1}	Reunaton tulostus
		Paperikasetti 1	Paperikasetti 2	Paperin takasyöttöaukko		
Tavallinen paperi ^{*2}	Letter ^{*3} , A4, B5 ^{*3}	–	Reunaohjaimessa olevan kolmiosymbolin osoittaman viivaan saakka. ^{*4}	1	Automaattinen, manuaalinen	–
	A5	–		1	Manuaalinen	
	Legal ^{*3}	–	–	1	Manuaalinen	
	A6 ^{*3}	20	20	1	Manuaalinen	
	Käyttäjän määrittämä ^{*3}	–	1 ^{*5}	1	Manuaalinen	
Kirjekuori ^{*3}	Kirjekuori #10, Kirjekuori DL, Kirjekuori C6	–	10	1	–	–

*1 2-puolinen tulostusominaisuus ei ole käytössä paperin takasyöttöaukko -alustalle.

*2 Lisää valmiiksi rei'itettyä paperia käyttämällä paperin takasyöttöaukko -alustaa.

*3 Vain tulostus tietokoneesta on käytettävissä.

*4 Manuaalisessa 2-puolisessa tulostuksessa voit ladata enintään 30 arkkiä paperia, jonka toiselle puolelle on jo tulostettu.

*5 Lisää pidempää paperia kuin A4-kokoa käyttämällä paperin takasyöttöaukko -alustaa.

Paperin lisääminen

Liittyvät tiedot

- ➔ ”Osien nimet ja toiminnot” sivulla 15
- ➔ ”Teknisen tuen verkkosivusto” sivulla 208

Luettelo paperityypeistä

Valitse käyttämäsi paperia vastaava paperityyppi, jotta saat optimaalisen tulostusjäljen.

Tulostusmateriaalin nimi	Tulostusmateriaali	
	Ohjauspaneeli	Tulostinohjain, älylaite *2
Epsonin Bright White Ink Jet Paper*1	tav. Paperit	tavalliset paperit
Epsonin Ultra Glossy Photo Paper*1	Ultra Glossy	Epson Ultra Glossy
Epsonin Premium Glossy Photo Paper*1	Prem. Glossy	Epson Premium Glossy
Epsonin Premium Semigloss Photo Paper*1	Prem. Semigloss	Epson Premium Semigloss
Epsonin Photo Paper Glossy*1	Glossy	Photo Paper Glossy
Epsonin Matte Paper-Heavyweight*1 Epsonin Double-Sided Matte Paper*1	Matte	Epson Matte
Epsonin Photo Quality Ink Jet Paper*1	Valokuvalaatu IJ	Epson Photo Quality Ink Jet
Epsonin Iron-On Cool Peel Transfer Paper	tav. Paperit	tavalliset paperit
Epsonin Photo Stickers*1	Valokuvatarrat	Epson Photo Stickers
Tavallinen paperi*1	tav. Paperit	tavalliset paperit
Kirjekuori	Kirjekuori	Kirjekuori

*1 Nämä paperityypit ovat yhteensopivia Exif Print - ja PRINT Image Matching -toiminnon kanssa, kun tulostetaan tulostinohjaimesta. Katso lisätietoja Exif Print- tai PRINT Image Matching -yhteensopivan digitaalikameran toimitukseen kuuluvista ohjeista.

*2 Nämä tulostusmateriaalityypit voidaan valita älylaitteille, kun käytössä on Epson iPrint.

Paperin lisääminen Paperikasetti 1 -alustalle

Voit lisätä pienikokoista valokuvapaperia. Jos lisäät samaa paperia paperikasetti 2 -alustalle ja valitset **Kasetti 1 > Kasetti 2 Paperilähde** -asetukseksi tulostusasetuksissa, tulostin syöttää paperia automaattisesti paperikasetti 2 -alustalta, kun paperi loppuu paperikasetti 1 -alustalta.

Huomautus:

Kun luovutustaso on ulkona, tarkista, ettei tasolla ole paperia ja sulje se sitten painamalla -painiketta tai työntämällä sitä kädelläsi.

Paperin lisääminen

1. Nosta ohjauspaneelia.

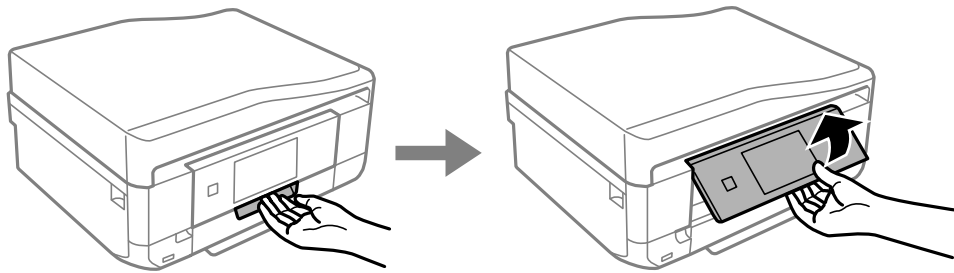

2. Avaa etukansi, kunnes se naksahtaa.

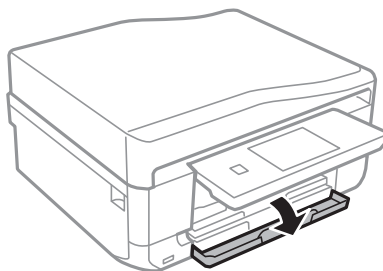

3. Tarkista, ettei tulostin ole käynnissä ja vedä sitten ulos paperikasetti 1. Paperikasetti 1 -alustalla on kohdistusmerkki , jonka avulla voit sijoittaa sen helposti.

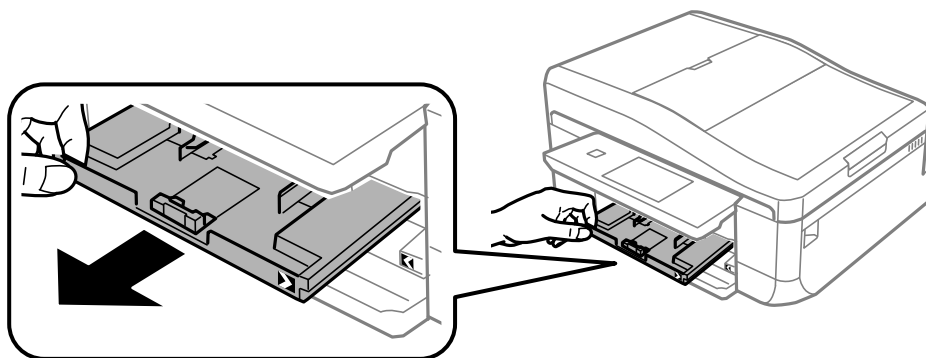

Tärkeää:

Jos paperikasetti 1 on liian syvällä tulostimen sisällä, katkaise tulostimen virta ja kytke se uudelleen päälle.

4. Liu'uta reunaohjaimet kauimmaiseen asentoonsa.

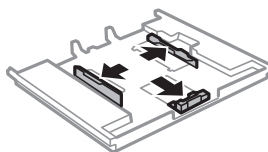

Paperin lisääminen

5. Liu'uta etureunan ohjaimet haluamaasi paperikokoon.

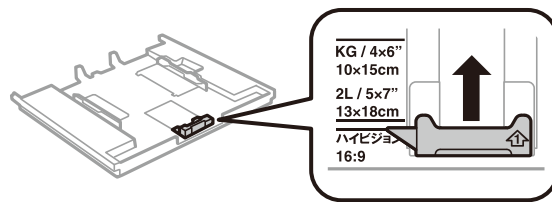

6. Lisää paperi etureunan ohjainta vasten tulostettava puoli alaspäin.

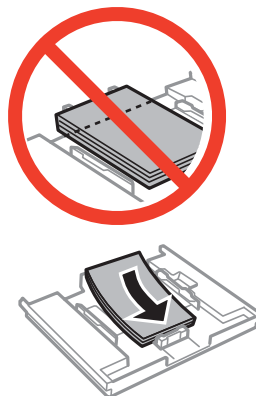

! **Tärkeää:**

- Varmista, että paperi ei ulotu kolmiomerkin yli kasetin loppupäässä.

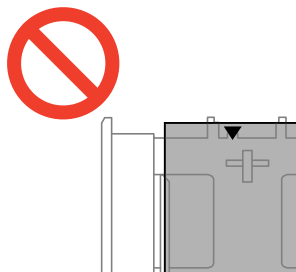

- Älä lisää enempää kuin maksimimäärä kutakin paperityyppiä. Älä lisää paperia reunaohjaimen kolmiosymbolin osoittaman viivan yli.



- Valokuvatarra-arkki

Paperin lisääminen

Lataa yksi valokuvatarra-arkki tarrojen mukana toimitettujen ohjeiden mukaisesti. Älä lataa tähän tuotteeseen asetuksen tukiarkkeja.

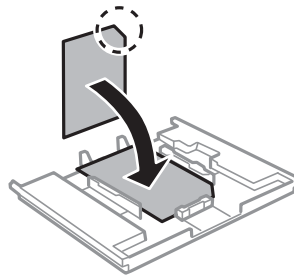

7. Siirrä oikea reunaohjain paperin reunaan.

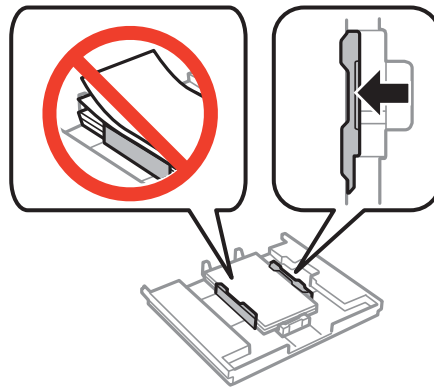

8. Aseta paperikasetti 1. Sovita tulostimen ja tason kohdistusmerkit.

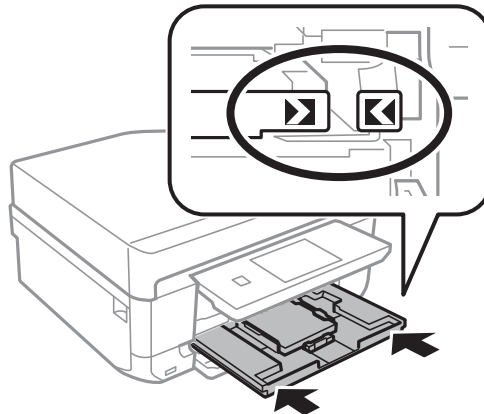

9. Tarkista ohjauspaneelissa näytetyt paperikoon ja paperityypin asetukset. Käytä asetuksia painamalla **Vahvista**. Kun haluat muuttaa asetuksia, paina **Muuta** ja siirry sitten seuraavaan vaiheeseen.

Huomautus:

Paperiasetuksen näyttöä ei esitetä, jos **Paperimääritys** on poistettu käytöstä seuraavissa valikoissa.

Asetus > Tulostimen asetukset > Paperilähdeasetus > Paperimääritys

Paperin lisääminen

- Valitse paperikoko ja valitse sitten paperityyppi seuraavassa näytössä.
- Tarkista valitsemasi paperiasetukset ja paina sitten **Valmis**.

Huomautus:

- Voit tuoda esiin myös paperikoon ja paperityypin asetusten näytön valitsemalla paperilähteen seuraavissa valikoissa.

Asetus > Tulostimen asetukset > Paperilähdeasetus > Paperiasetus

- Luovutustaso liukuu ulos automaattisesti, kun tulostus alkaa. Kun haluat tason ulos, ennen kuin tulostus alkaa, paina -painiketta.

Liittyvät tiedot

- ➔ ”Paperin käsittelyn varotoimia” sivulla 24
- ➔ ”Käytettävissä olevat paperit ja kapasiteetit” sivulla 25
- ➔ ”Valikkovalinnat paperi- ja tulostusasetuksille” sivulla 60

Paperin lisääminen Paperikasetti 2 -alustalle

Voit lisätä lähes minkä tyyppistä paperia tahansa. Suosittelemme A4-kokoisen tavallisen paperin lisäämistä, koska sitä käytetään useimmiten. Jos lisäät samaa paperia paperikasetti 1 -alustalle ja valitset **Kasetti 1>Kasetti 2 Paperilähde** -asetukseksi tulostusasetuksissa, tulostin syöttää paperia automaattisesti paperikasetti 2 -alustalta, kun paperi loppuu paperikasetti 1 -alustalta.

Huomautus:

Kun luovutustaso on ulkona, tarkista, ettei tasolla ole paperia ja sulje se sitten painamalla -painiketta tai työntämällä sitä kädelläsi.

- Nosta ohjauspaneelia.

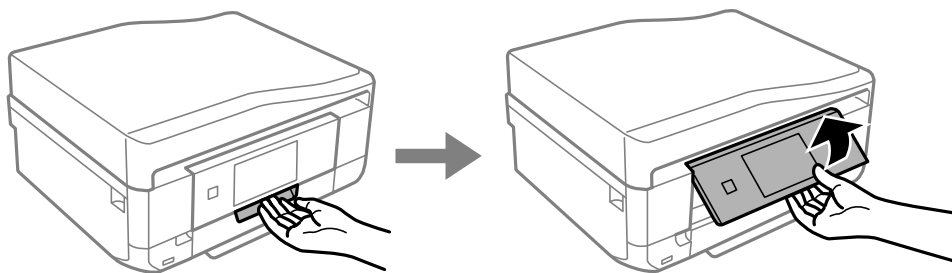

- Avaa etukansi, kunnes se naksahtaa.

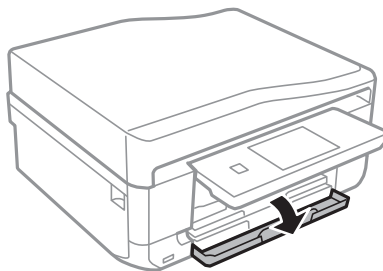

Paperin lisääminen

3. Tarkista, ettei tulostin ole käynnissä ja vedä sitten ulos paperikasetti 2.

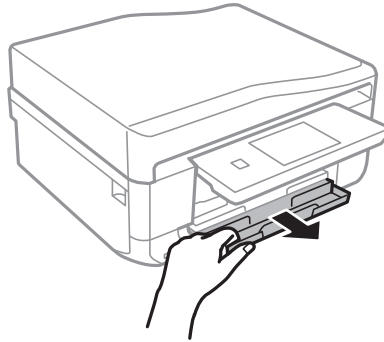

4. Liu'uta reunaohjaimet kauimmaiseen asentoonsa.

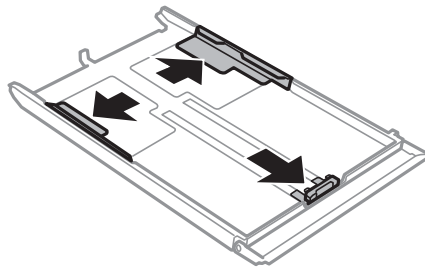

5. Liu'uta etureunan ohjaimet haluamaasi paperikokoon.

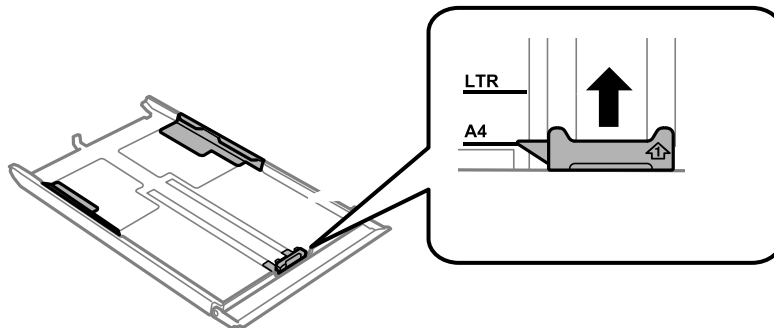

6. Lisää paperi etureunan ohjainta vasten tulostettava puoli alaspäin.

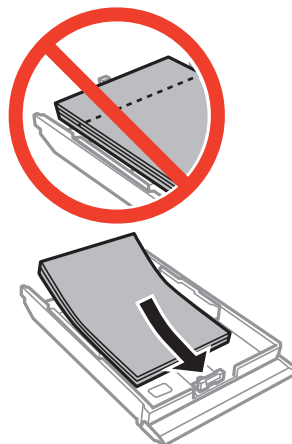

Paperin lisääminen

! **Tärkeää:**

- ❑ Varmista, että paperi ei ulotu kolmiomerkin yli kasetin loppupäässä.

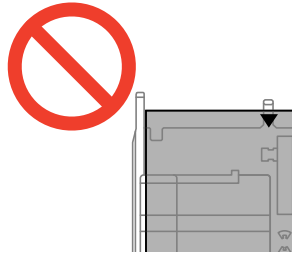

- ❑ Älä lisää enempää kuin maksimimäärä kutakin paperityyppiä. Kun käytät tavallista paperia, älä aseta paperia reunaohjaimen kolmiosymbolin osoittaman viivan yli.

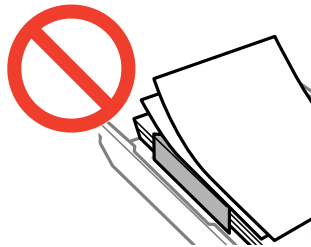

- ❑ Kirjekuoret

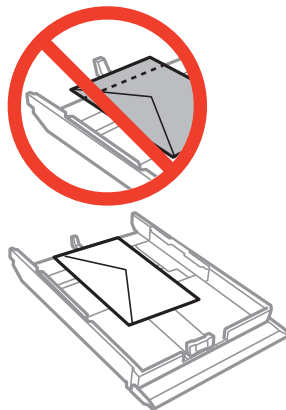

- ❑ Valokuvatarra-arkki

Lataa yksi valokuvatarra-arkki tarrojen mukana toimitettujen ohjeiden mukaisesti. Älä lataa tähän tuotteeseen asetuksen tukiarkkeja.

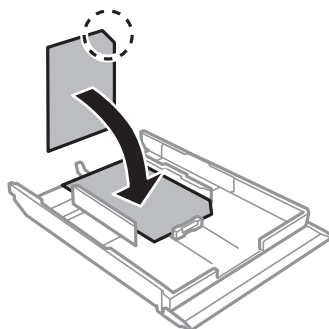

Paperin lisääminen

7. Siirrä oikea reunaohjain paperin reunaan.

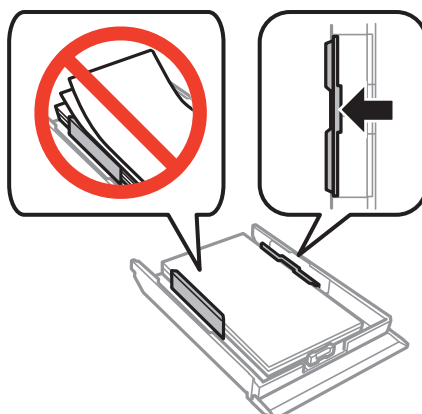

8. Aseta paperikasetti 2.

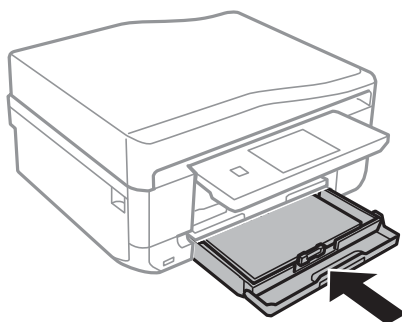

9. Tarkista ohjauspaneelissa näytetyt paperikoon ja paperityypin asetukset. Käytä asetuksia painamalla **Vahvista**. Kun haluat muuttaa asetuksia, paina **Muuta** ja siirry sitten seuraavaan vaiheeseen.

Huomautus:

Paperiasetuksen näyttöä ei esitetä, jos **Paperimääritys** on poistettu käytöstä seuraavissa valikoissa.

Asetus > Tulostimen asetukset > Paperilähdeasetus > Paperimääritys

10. Valitse paperikoko ja valitse sitten paperityyppi seuraavassa näytössä.

11. Tarkista valitsemasi paperiasetukset ja paina sitten **Valmis**.

Huomautus:

Voit tuoda esiin myös paperikoon ja paperityypin asetusten näytön valitsemalla paperilähteen seuraavissa valikoissa.

Asetus > Tulostimen asetukset > Paperilähdeasetus > Paperiasetus

Luovutustaso liukuu ulos automaattisesti, kun tulostus alkaa. Kun haluat tason ulos, ennen kuin tulostus alkaa, paina -painiketta.

Liittyvät tiedot

- ➔ ”Paperin käsittelyn varotoimia” sivulla 24
- ➔ ”Käytettävissä olevat paperit ja kapasiteetit” sivulla 25
- ➔ ”Valikkovalinnat paperi- ja tulostusasetuksille” sivulla 60

Paperin lisääminen Paperin takasyöttöaukko -alustalle

Voit lisätä yksittäisen arkin kaikenlaisista tuettua paperia paperin takasyöttöaukko -aukkoon. Voit lisätä myös paksua paperia (paksuus jopa 0,6 mm) ja esirei'itettyä paperia, jota ei voi asettaa paperikasetti -alustalle. Vaikka paksuus on ohjeiden mukainen, joitakin papereita ei ehkä voi kuitenkään syöttää oikein niiden kovuuden mukaan.



Tärkeää:

Älä lisää paperia paperin takasyöttöaukko -aukkoon, ennen kuin tulostin kehottaa niin tekemään. Jos näin tehdään, tuloksena ulos tulee tyhjä paperi.

1. Tee jokin seuraavista.
 - Tulostettaessa ohjauspaneelista: Valitse paperin takasyöttöaukko **Paperilähde** -asetukseksi, tee muita tulostusasetuksia ja paina sitten **◇**-painiketta.
 - Tulostettaessa tietokoneelta: Valitse paperin takasyöttöaukko **Paperilähde** -asetukseksi, tee muita tulostusasetuksia ja paina sitten **Tulosta**-painiketta.
2. Ohjauspaneeliin tulee viesti, jossa kerrotaan, että tulostin valmistautuu, ja sen jälkeen käyttäjää pyydetään lisäämään paperia. Lisää paperia alla olevien ohjeiden mukaisesti.
3. Avaa paperin takasyöttöaukon kansi.

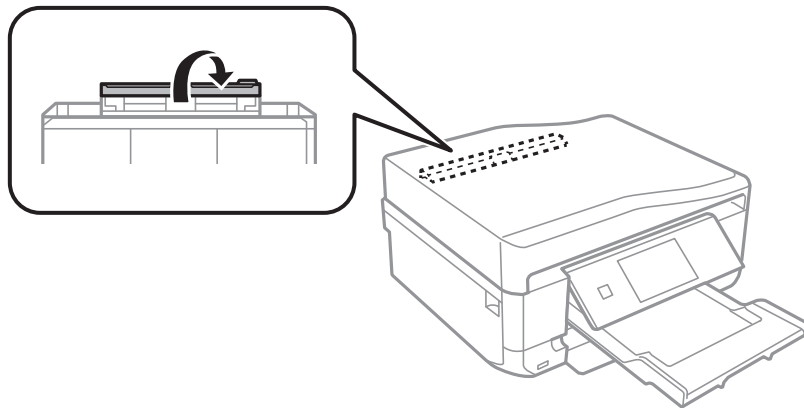

4. Liu'uta paperituki ulos.

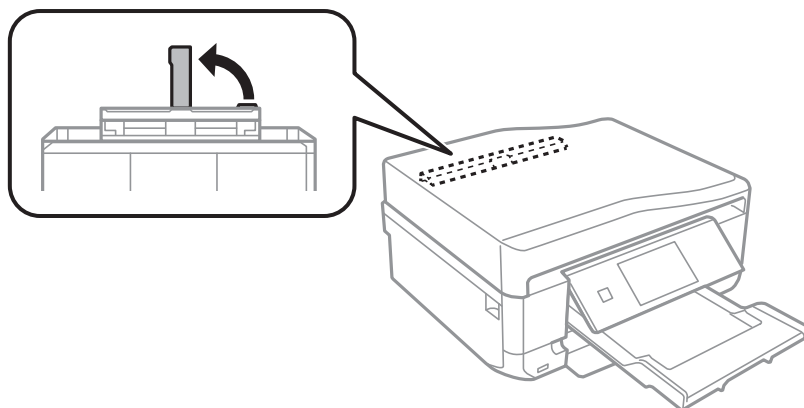

Paperin lisääminen

5. Liu'uta reunaohjaimet ulos.

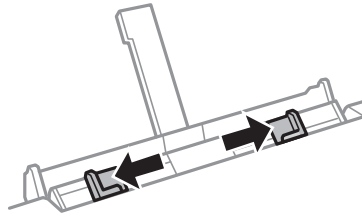

6. Aseta yksittäinen paperiarkki paperin takasyöttöaukko -aukon keskelle tulostuspuoli ylöspäin, ja työnnä sitä sitten noin 5 cm tulostimen sisään.

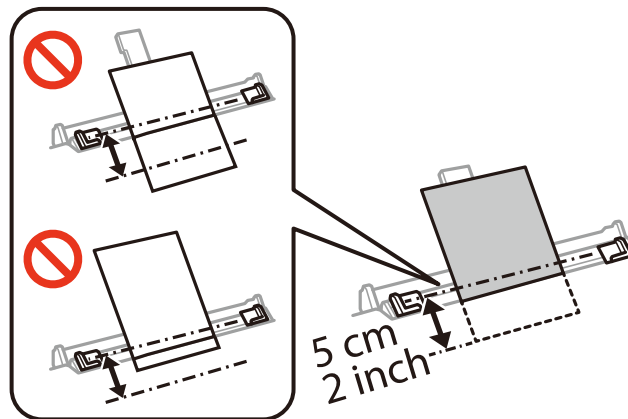

Huomautus:

Kun asetetaan 10×15 cm (4×6 in.) -kokoista paperia, kohdista se paperikoon merkkiin paperituessa. Paperi työnnetään noin 5 cm tulostimen sisään.

- Kirjekuoret

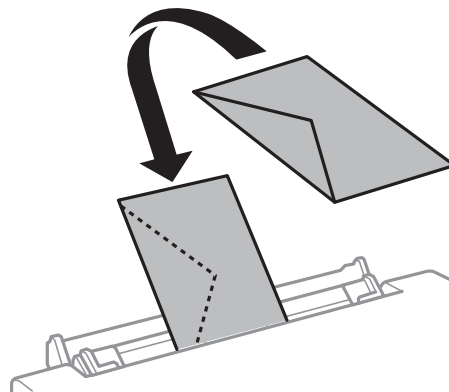

Paperin lisääminen

- Rei'itetty paperi

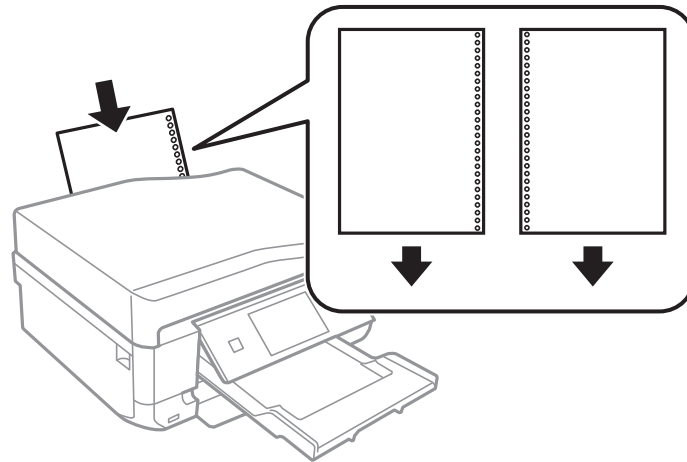

Huomautus:

- Lisää yksittäinen paperiarkki, jossa ei ole nidontareikiä ylä- tai alareunassa.
- Säädä tulostuspaikkaa niin, että tulostus ei osu reikien päälle.

- Liu'uta reunaohjaimet paperin reunoja vasten.

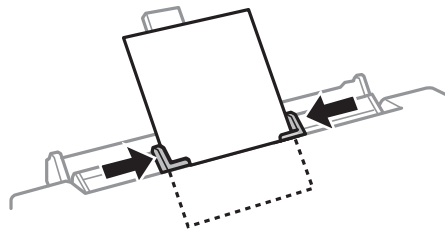

- Aloita tulostus painamalla -painiketta.

Liittyvät tiedot

- ➔ ”Paperin käsittelyn varotoimia” sivulla 24
- ➔ ”Käytettävissä olevat paperit ja kapasiteetit” sivulla 25

Alkuperäisasiakirjojen lisääminen

Aseta alkuperäisasiakirjat valotustasolle tai automaattiseen arkinsyöttölaitteeseen. Jos arkinsyöttölaite ei tue alkuperäismuotoa, aseta asiakirja valotustasolle.

Arkinsyöttölaitteella voit skannata useita alkuperäisasiakirjoja molempine puolineen.

Automaattisessa arkinsyöttölaitteessa käytettävät alkuperäiskappaleet

Skannaa alkuperäisten molemmat puolet asettamalla alkuperäiset automaattiseen arkinsyöttölaitteeseen. Legal-kokoisille alkuperäisille tuetaan vain yksipuolista skannausta.

Käytössä olevat paperikoot	A4, Letter*, Legal*
Paperityyppi	Tavallinen paperi
Paperin paksuus (paperin paino)	64 - 95 g/m ²
Lisäskapasiteetti	A4, Letter: 30 arkkia tai 3 mm Legal: 10 arkkia

* Ei tuettu kopioinnissa.

Paperitukosten välttämiseksi vältä asettamasta seuraavia alkuperäiskappaleita automaattiseen arkinsyöttölaitteeseen. Käytä tämällyyppisille alkuperäisille valotustaso-alustaa.

- Alkuperäiskappaleet, jotka ovat repeytyneitä, taittuneita, rypistyneitä, turmeltuneita tai rullaantuneita.
- Alkuperäiskappaleet, joissa on mappirei'itys.
- Alkuperäiset, jotka on liitetty yhteen teipillä, niiteillä, paperiliittimillä ja vastaavilla.
- Alkuperäiskappaleet, joihin on liimattu tarroja tai etikettejä.
- Alkuperäiskappaleet, jotka on leikattu epätasaisesti tai joissa ei ole suorat kulmat.
- Alkuperäiskappaleet, jotka on sidottu.
- Piirtoheitinkalvot, lämpöpaperit ja hiilipaperit

Alkuperäiskappaleiden asettaminen automaattiseen arkinsyöttölaitteeseen

1. Suorista alkuperäiskappaleiden reunat.

Alkuperäisasikirjojen lisääminen

2. Avaa automaattisen arkinsyöttölaitteen syöttötaso ja pidennä arkinsyöttölaitteen luovutustason jatke.

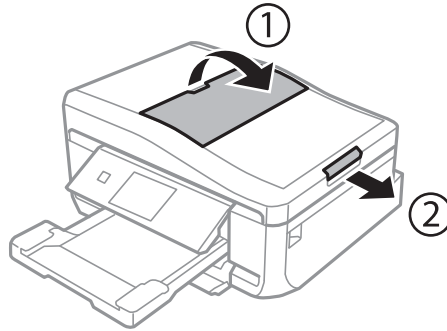

3. Vedä automaattisen arkinsyöttölaitteen reunaohjain ulos.

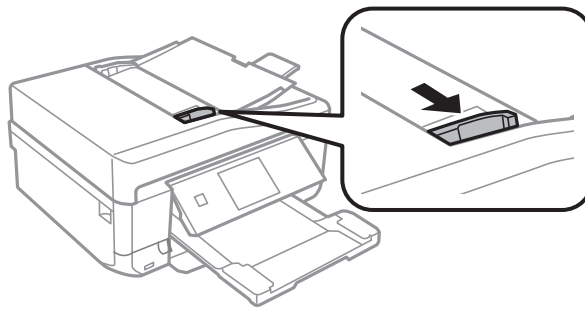

4. Aseta alkuperäiset tulostuspuoli ylöspäin automaattiseen arkinsyöttölaitteeseen ja siirrä sitten automaattisen arkinsyöttölaitteen reunaohjain alkuperäisten reunaan.

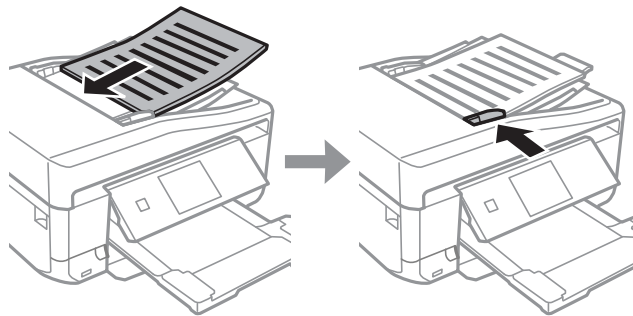

! **Tärkeää:**

- Älä lisää alkuperäisiä automaattisen arkinsyöttölaitteen reunaohjaimen kolmiosymbolin osoittaman viivan yli.
- Älä lisää alkuperäiskappaleita skannauksen aikana.

Liittyvät tiedot

➔ ”Automaattisessa arkinsyöttölaitteessa käytettävät alkuperäiskappaleet” sivulla 38

Alkuperäisten asettaminen automaattiseen arkinsyöttölaiteeseen 2-up-kopiointia varten

Kun valitset **A4, 2 vier.kopio** asetteluasetukseksi, varmista, että alkuperäisen suunta täsmää asiakirjan suunta-asetuksen kanssa.

- Pystyasiakirjat: Aseta alkuperäinen automaattiseen arkinsyöttölaiteeseen kuvan mukaan ja valitse sitten **Pystysuunta Asiakirjan suunta** -asetukseksi.

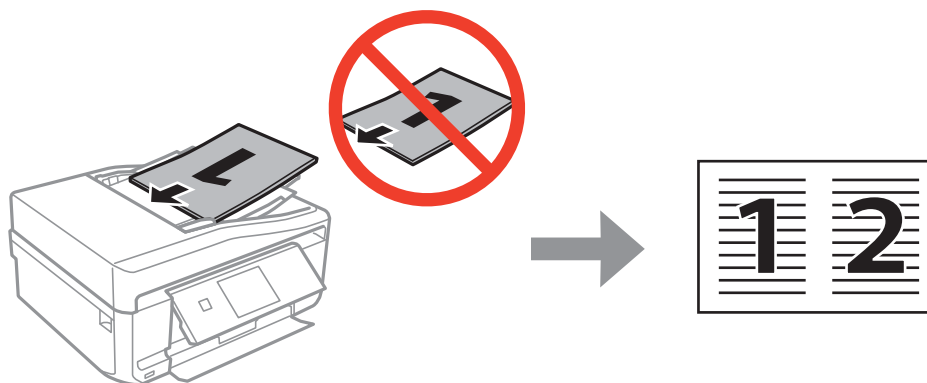

- Vaaka-asiakirjat: Aseta alkuperäinen automaattiseen arkinsyöttölaiteeseen kuvan mukaan ja valitse sitten **Maisema Asiakirjan suunta** -asetukseksi.

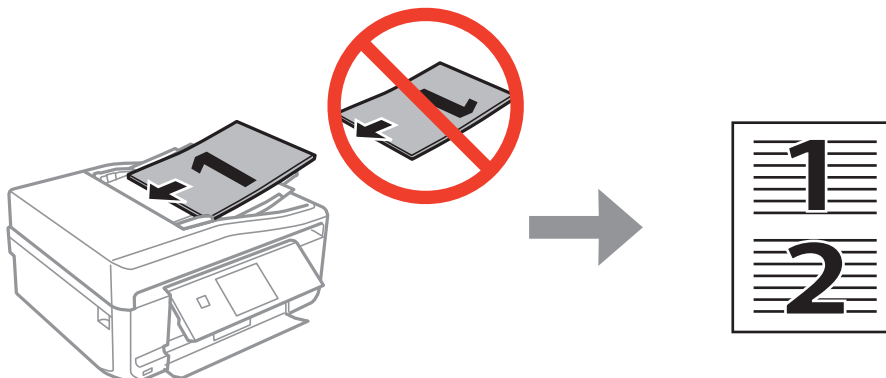

Liittyvät tiedot

➔ ”Valikkovalinnat Kopioi-toiminnolle” sivulla 88

Alkuperäisten asettaminen Valotustaso-alustalle



Vaara:

Ole varovainen, ettet jätä kättäsi tai sormiasi väliin, kun avaat tai suljet asiakirjakannen. Muuten seurauksena voi olla henkilövahinko.



Tärkeää:

Kun asetetaan raskaita alkuperäisiä, kuten kirjoja, voit estää ulkoisen valon heijastuksen suoraan valotustaso-alustalle.

Alkuperäisasikirjojen lisääminen

1. Avaa asiakirjakansi.

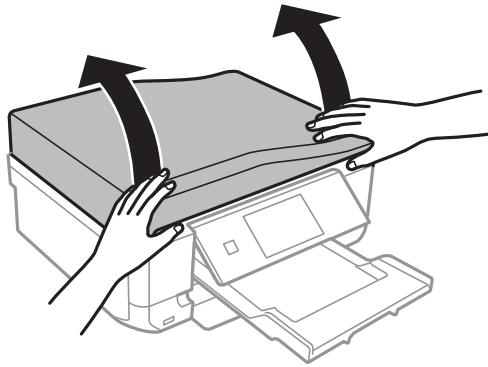

2. valotustaso pitää olla pölytön ja puhdas.
3. Aseta alkuperäinen tulostuspuoli alaspäin kulmamerkkiin asti.

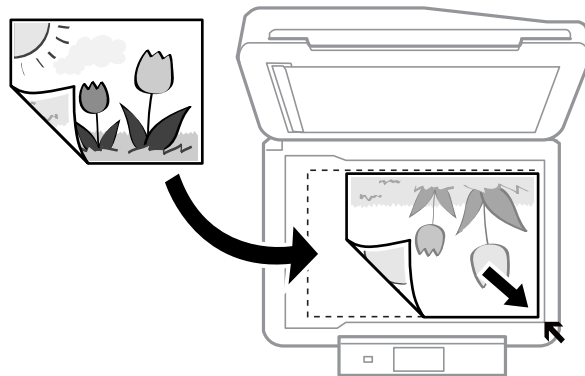

Huomautus:

Noin 1,5 mm:n alue valotustaso-alustan reunoista jää skannaamatta.

- ☐ Kun kopioidaan valokuvia, aseta valokuvat 5 mm:n etäisyydelle valotustaso-alustan kulmamerkistä. Voit asettaa enintään kaksi valokuvaa samanaikaisesti (koon mukaan). Jätä 5 mm tilaa valokuvien väliin. Voit asettaa erikokoisia valokuvia samanaikaisesti. Valokuvien koon on oltava suurempi kuin 30 x 40 mm.

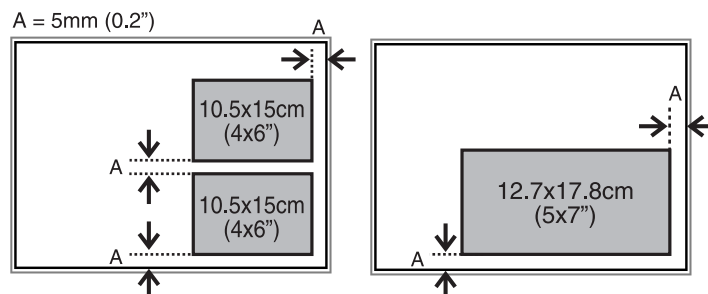

Alkuperäisasiakirjojen lisääminen

- Kun haluat kopioida CD-/DVD-tarran, aseta CD/DVD valotustaso-alustan keskelle. Jos CD-/DVD-levyä ei ole asetettu tarkasti keskelle, asemointia säädetään automaattisesti.

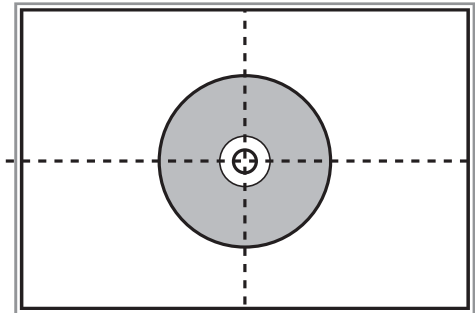

- Jos skannaat käyttämällä **Full Auto -tila** -tilaa tai EPSON Scan -sovelluksen pikkukuvaesikatselua, aseta alkuperäinen 4,5 mm:n etäisyydelle valotustaso-alustan kulmamerkistä.

Kun asetat useita kuvia, aseta ne vähintään 20 mm:n etäisyydelle toisistaan.

Valokuvien koon on oltava suurempi kuin 15 x 15 mm.

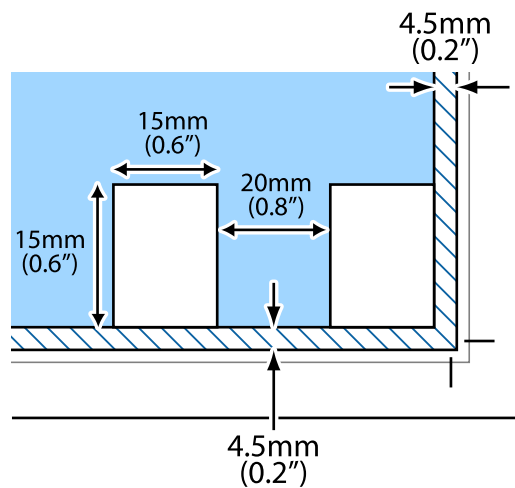



4. Sulje kansi varovasti.

Huomautus:

Poista alkuperäisasiakirjat skannaamisen tai kopioinnin jälkeen laitteesta. Jos alkuperäisasiakirja jätetään valotustasolle pitkäksi aikaa, se saattaa tarttua lasiin.

Muistikortin asettaminen

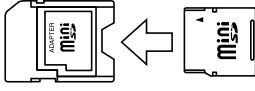
Tuetut muistikortit

	miniSD* miniSDHC* microSD* microSDHC* microSDXC*
	SD SDHC SDXC

* Kiinnitä sovitin muistikorttipaikkaan. Muuten kortti voi jäädä jumiin.

Liittyvät tiedot

➔ [”Tuettujen muistikorttien tiedot” sivulla 200](#)

Muistikortin asettaminen ja irrottaminen

1. Aseta muistikortti tulostimeen.

Tulostin aloittaa tietojen lukemisen ja merkkivalo vilkkuu. Kun lukeminen on valmis, merkkivalo lopettaa vilkkumisen ja jää päälle.

Muistikortin asettaminen

! **Tärkeää:**

Älä yritä työntää korttia kokonaan korttipaikkaan. Sen ei tule olla täysin sisällä.

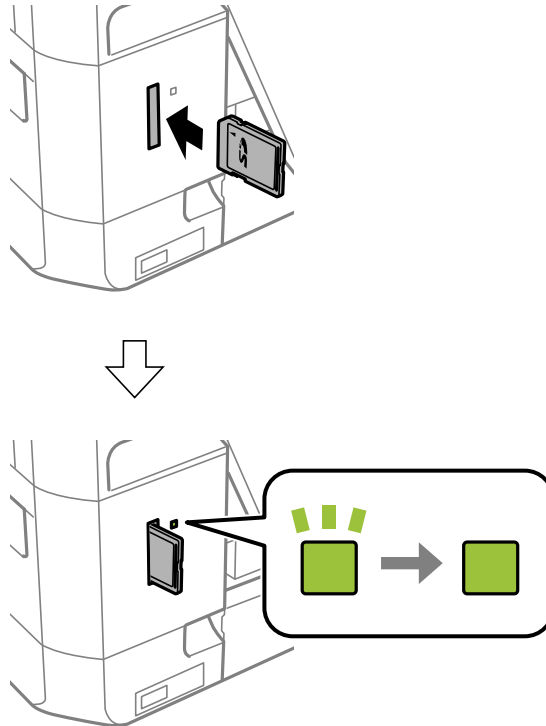

2. Kun olet lopettanut muistikortin käytön, varmista, että merkkivalo ei vilku, ja poista sitten kortti.

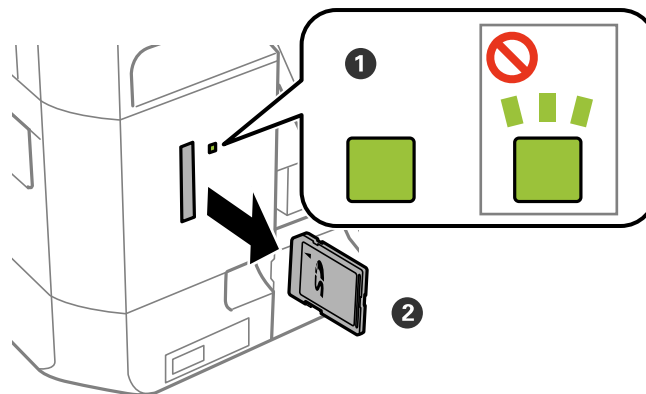

! **Tärkeää:**

Jos poistat muistikortin, kun merkkivalo vilkkuu, muistikortilla olevat tiedot on ehkä kadotettu.

Huomautus:

Jos käytät muistikorttia tietokoneesta, sinun on käytettävä tietokonetta ottaaksesi siirrettävän laitteen turvallisesti pois käytöstä.

Muistikortin asettaminen

Liittyvät tiedot

➔ [”Muistikortin käyttö tietokoneesta” sivulla 207](#)

CD-/DVD-levyn asettaminen tulostusta varten

Tulostettavat CD-/DVD-levyt

Voit tulostaa pyöreälle 12 cm:n CD-/DVD-levylle, joka on merkitty sopivaksi tulostukseen, esimerkiksi "tulostettavissa tarrapinnalle" tai "tulostettavissa mustesuihkutulostimilla". Kun halutaan tulostaa CD-/DVD-levylle, jonka tulostuspinta on korkealaatuisempi, valitse **CD/DVD Premium Surface Paperityyppi** -asetukseksi tulostinohjaimessa.

Voit tulostaa myös Blu-ray Discs™ -levylle.

CD-/DVD-levyjen käsittelyn varotoimia

- Katso lisätietoja CD-/DVD-levyjen käsittelystä tai tietojen tallennuksesta CD-/DVD-levyjen toimitukseen kuuluvista ohjeista.
- Älä tulosta CD-/DVD-levylle, ennen kuin tallennat siihen tiedot. Jos näin tehdään, sormenjäljet, lika tai naarmut levyn pinnalla voivat aiheuttaa virheitä tietoja tallennettaessa.
- CD-/DVD-levyn tyyppin tai tulostustietojen mukaan voi tapahtua tahraantumista. Yritä testata tulostusta tyhjälle CD-/DVD-levylle. Tarkista tulostettu pinta, kun olet odottanut yhden vuorokauden.
- Tulostustummuus on pienempi verrattuna tulostukseen alkuperäiselle Epson-paperille, jotta estetään mustetta tahraamasta CD-/DVD-levyä. Säädä tulostustummuutta tarpeen mukaan.
- Salli CD-/DVD-levyjen kuivua vähintään 24 tuntia välttämällä suoraa auringonvaloa. Älä pinota tai aseta CD-/DVD-levyjä laitteeseen, ennen kuin ne ovat täysin kuivat.
- Jos tulostettu pinta on tahmea kuivumisen jälkeen, alenna tulostustummuutta.
- Tulostaminen uudelleen samalle CD-/DVD-levylle ei ehkä paranna tulostuslaatua.
- Jos CD-/DVD-tasoon tai sisäiseen läpinäkyvään lokeroon tulostetaan vahingossa, pyyhi muste pois välittömästi.
- Tulostusalueen asetuksen mukaan CD-/DVD-levy tai CD-/DVD-taso voi likaantua. Tee asetukset tulostaaksesi tulostettavalle alueelle.

Liittyvät tiedot

➔ ["CD-/DVD-levyjen tulostettava alue" sivulla 198](#)

CD-/DVD-levyn asettaminen



Tärkeää:

- Katso CD-/DVD-levyjen käsittelyn varotoimet ennen CD-/DVD-levylle tulostamista.
- Älä aseta CD-/DVD-tasoa tulostimen ollessa käynnissä. Jos näin tehdään, tulostin saattaa vahingoittua.
- Älä aseta CD-/DVD-tasoa, ennen kuin niin neuvotaan tekemään. Muussa tapauksessa tapahtuu virhe ja CD/DVD poistetaan.

CD-/DVD-levyn asettaminen tulostusta varten

Huomautus:

Kun luovutustaso on ulkona, tarkista, ettei tasolla ole paperia ja sulje se sitten painamalla -painiketta tai työntämällä sitä kädelläsi.

1. Lähetä tulostustiedot tietokoneesta tai valitse valikko tulostaaksesi CD-/DVD-levylle, ja noudata ohjauspaneelin näytön ohjeita.
2. Näyttöön tulee viesti, jossa kerrotaan, että tulostin valmistautuu ja sen jälkeen käyttäjää pyydetään asettamaan CD/DVD. Aseta CD/DVD alla olevien ohjeiden mukaisesti.
3. Nosta ohjauspaneelia.

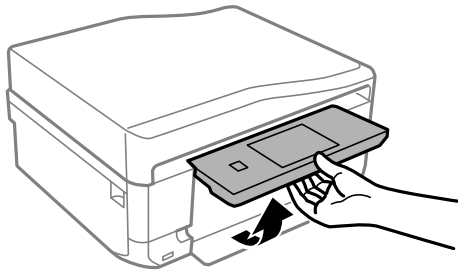

4. Sulje etukansi.

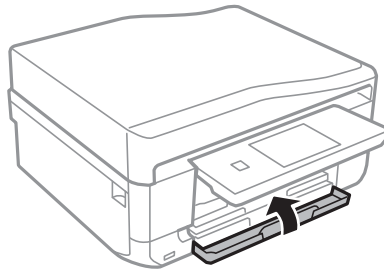

5. Poista CD-/DVD-taso tulostimen alaosasta.

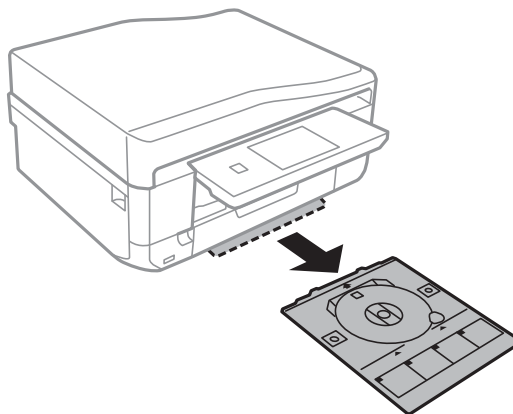

CD-/DVD-levyn asettaminen tulostusta varten

6. Aseta CD/DVD tulostettava puoli ylöspäin CD-/DVD-tasolle. Aseta CD/DVD tasolle tukevasti painamalla sen keskustaa.

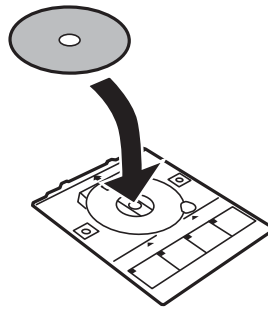

7. Aseta CD-/DVD-taso tulostimeen. Sovita tulostimen ja tason kohdistusmerkit.

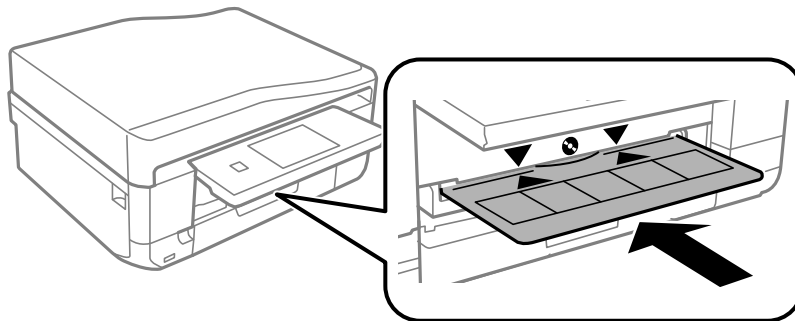

8. Valitse **valmis** ja kosketa sitten **OK**.

Liittyvät tiedot

- ➔ ”Tulostettavat CD-/DVD-levyt” sivulla 46
- ➔ ”CD-/DVD-levyjen käsittelyn varotoimia” sivulla 46
- ➔ ”Valokuvien tulostus muistikortilta CD-/DVD-tarraan” sivulla 51
- ➔ ”CD-/DVD-tarran tulostus Epson Print CD -ohjelmistolla” sivulla 81
- ➔ ”CD-/DVD-tarran kopiointi” sivulla 92

CD-/DVD-levyn poistaminen

1. Poista CD-/DVD-taso, kun se tulee ulos automaattisesti tulostuksen jälkeen, ja poista sitten CD/DVD alustalta.

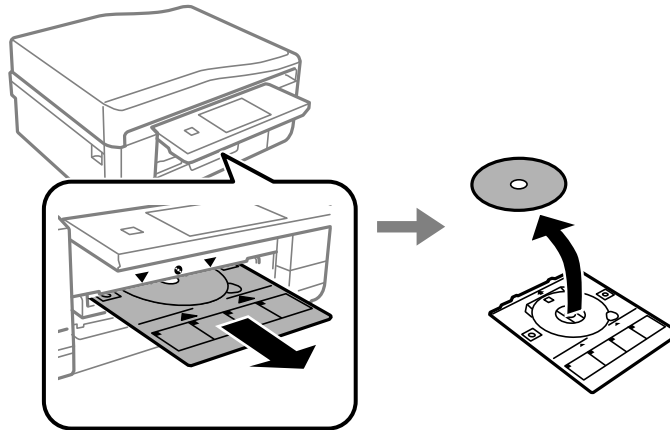

2. Kosketa **OK**.
3. Aseta CD-/DVD-taso takaisin aukkoon tulostimen alaosassa.

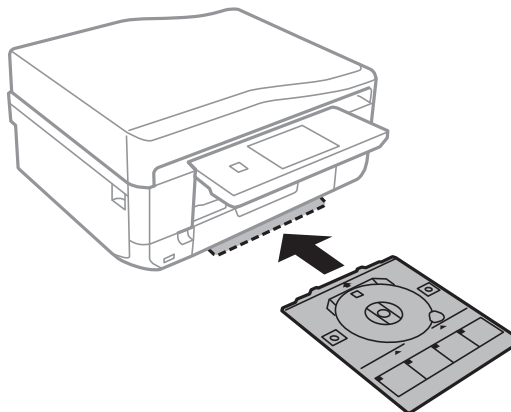
**Tärkeää:**

Kun tulostus on valmis, varmista, että poistat CD-/DVD-tason ja säilytät sitä tulostimen alaosassa. Jos et poista alustaa ja kytke tulostimen virtaa päälle ja pois tai suorita tulostuspään puhdistusta, CD-/DVD-taso lyö tulostuspäätä ja voi aiheuttaa tulostimen häiriön.

Liittyvät tiedot

- ➔ ”CD-/DVD-levyjen käsittelyn varotoimia” sivulla 46

Tulostaminen

Tulostaminen ohjauspaneelista

Valokuvien tulostus valitsemalla muistikortilta

1. Lisää tulostimeen paperia.

**Tärkeää:**

- Kun asetat paperia paperikasetti -alustalle, tee paperiasetukset ohjauspaneelissa.
- Kun asetat paperia paperin takasyöttöaukko -alustalle, älä aseta paperia nyt. Kun valitset paperin takasyöttöaukko paperilähteen asetukseksi ja painat sitten -painiketta, tulostin kehottaa sinua lisäämään paperia. Lisää paperia ohjeiden mukaisesti.

2. Aseta muistikortti tulostimeen.

**Tärkeää:**

Älä poista muistikorttia, ennen kuin olet lopettanut tulostuksen.

Huomautus:

- Poista muistikortti, kun tulostat ulkoisesta tallennuslaitteesta, kuten kiintolevytä tai USB-muistitikulta.
- Jos muistikortilla on vähintään 1000 valokuvaa, ne jaetaan automaattisesti ryhmiin, joissa kussakin on enintään 999 valokuvaa, ja esiin tulee ryhmän valinnan näyttö. Valitse ryhmä, joka sisältää haluamasi valokuvat.

3. Valitse ohjauspaneelista **Tulosta valokuvat**.

4. Valitse tulostettava valokuva näytöstä, jossa esitetään pikkukuvanäyttö.









Huomautus:

- Jos muistikortilla on paljon valokuvia, voit lajitella valokuvat, jolloin niiden valinta on kätevää, painamalla **Valinnat > Selaa**.
- Jos haluat vaihtaa näytetyn ryhmän, kun muistikortilla on vähintään 1000 valokuvaa, valitse ryhmä painamalla **Valinnat > Valitse sijainti > Valitse ryhmä**.
- Voit muuttaa pikkukuvanäkymässä näkyvän valokuvien määrän painamalla .



Tulostaminen

5. Aseta kopiomäärä käyttämällä painikkeita - tai +. Kun tulostat enemmän kuin yhden kuvan, valitse kuva käyttämällä ◀- tai ▶-painikkeita, ja toista sitten toimenpide.

Huomautus:

- ❑ Jos haluat näyttää valokuvan ilman osoittimia, kuten painikkeita, kun näytössä esitetään yksi valokuva, paina mitä tahansa kohtaa näytössä paitsi painikkeita. Saat painikkeet näkyviin, kun painat uudelleen mitä tahansa kohtaa näytössä.
- ❑ Voit näyttää Exif-tiedot, kuten kuvauspäivän ja suljinnopeuden painamalla  näytön oikeassa yläreunassa.
- ❑ Paina **Muokkaa** ja rajaa sitten valokuvan osa valitsemalla **Rajaus/Zoomaus**. Siirrä kehys alueelle, jota haluat rajata, painikkeilla , ,  tai , ja muuta sitten kehysten kokoa painamalla  tai . Kierrä kehystä painamalla .

6. Tee paperi- ja tulostusasetukset painamalla **Asetukset**.

7. Paina -painiketta. Kun tulostetaan paperin takasyöttöaukko -alustalta, paina -painiketta, ja aseta sitten paperia, kun niin neuvotaan tekemään.

Liittyvät tiedot

- ➔ ”Paperin lisääminen Paperikasetti 1 -alustalle” sivulla 27
- ➔ ”Paperin lisääminen Paperikasetti 2 -alustalle” sivulla 31
- ➔ ”Paperin lisääminen Paperin takasyöttöaukko -alustalle” sivulla 35
- ➔ ”Luettelo paperityypeistä” sivulla 27
- ➔ ”Muistikortin asettaminen” sivulla 43
- ➔ ”Valikkovalinnat ohjauspaneelistä tulostamiseen” sivulla 58

Valokuvien tulostus muistikortilta CD-/DVD-tarraan

Voit valita muistikortille tallennetut valokuvat tulostettaviksi CD-/DVD-tarraan.

1. Aseta muistikortti tulostimeen.



Tärkeää:

Älä poista muistikorttia, ennen kuin olet lopettanut tulostuksen.

2. Valitse ohjauspaneelistä **Lisää toimintoja > Tulosta CD/DVD-levylle**.
3. Valitse asettelu.
4. Tarkista näyttö ja paina sitten **Jatka. CD-/DVD 4 vierekkäin** -asettelussa voit valita, asetatko valokuvat automaattisesti vai manuaalisesti.

Tulostaminen

5. Valitse valokuva, määritä kopiomäärä ja paina sitten **Jatka**. Kun valokuvat asetetaan manuaalisesti CD-/DVD **4 vierekkäin** -asettelussa, näytettyäsi tulostettavan valokuvan painikkeilla ◀ tai ▶, paina **Aseta tämä valokuva**. Jos haluat jättää tyhjän tilan, paina **Jätä tyhjäksi**.

Huomautus:

- ❑ Käytettävissä oleva kopiomäärä näytetään näytön yläreunassa, jossa valitset tulostettavat valokuvat ja kopiomäärän. Voit valita valokuvia, kunnes näytetään 0.
- ❑ Paina **Muokkaa** ja rajaa sitten valokuvan osa valitsemalla **Rajaus/Zoomaus**. Siirrä kehys alueelle, jota haluat rajata, painikkeilla ▲, ▼, ◀ tai ▶, ja muuta sitten kehyksen kokoa painamalla 🔍 tai 🔍.

6. Aseta ulko- ja sisähalkaisija painikkeilla ▲ tai ▼, ja paina sitten **Jatka**.

Huomautus:

Voit asettaa ulkohalkaisijaksi 114–120 mm ja sisähalkaisijaksi 18–46 mm 1 mm:n lisäyksin.

7. Valitse **Tulosta CD/DVD-levylle**.

Huomautus:

Kun haluat testata tulostusta, valitse **Testitulostus A4-paperille** ja aseta sitten A4-kokoista tavallista paperia paperikassetti -alustalle. Voit tarkistaa tulosteen kuvan ennen CD-/DVD-tarralle tulostamista.

8. Näytössä näkyy viesti, joka ilmoittaa, että tulostinta valmistellaan. Käyttäjää pyydetään asettamaan CD/DVD. Tarkista ohjeet painamalla ▼, ja aseta CD/DVD.
9. Paina **valmis**, näytössä näkyy viesti, joka ilmoittaa, että tulostin on valmis, ja paina sitten **OK**.
10. Säädä tulostustummuusasetuksia tarpeen mukaan.
11. Paina ◊-painiketta.
12. Kun tulostus on valmis, CD-/DVD-taso tulee ulos. Irrota taso tulostimesta ja paina sitten **OK**.
13. Poista CD/DVD ja varastoi CD-/DVD-taso tulostimen alaosaan.

Liittyvät tiedot

- ➔ ”Muistikortin asettaminen” sivulla 43
- ➔ ”CD-/DVD-levyn asettaminen” sivulla 46
- ➔ ”CD-/DVD-levyn poistaminen” sivulla 49
- ➔ ”Valikkovalinnat ohjauspaneelistä tulostamiseen” sivulla 58

Käsinkirjoitettuja viestejä sisältävien valokuvien tulostus muistikortilta

Voit tulostaa muistikortilla olevan valokuvan käsinkirjoitetulla tekstillä tai piirroksilla. Näin voit luoda yksilöllisiä kortteja, kuten uudenvuoden tervehdyksiä ja syntymäpäiväkortteja.

Tulostaminen

Valitse ensin valokuva ja tulosta malli tavalliselle paperille. Kirjoita tai piirrä malliin ja skannaaj se sitten tulostimella. Voit sitten tulostaa valokuvan omilla henkilökohtaisilla viesteillä ja piirroksilla.

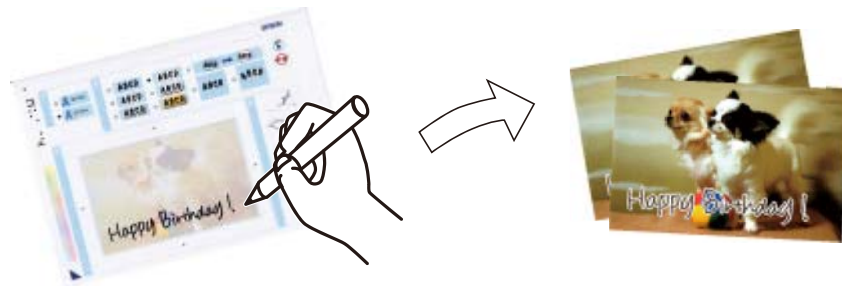

1. Aseta muistikortti tulostimeen.



Tärkeää:



Älä poista muistikorttia, ennen kuin olet lopettanut tulostuksen.

2. Valitse ohjauspaneelistä **Lisää toimintoja > Tervehdyskortti > Valitse paperi ja tulostusmalli.**
3. Valitse kuva näytöstä, jossa esitetään pikkukuvanäkymä, ja paina sitten **Jatka.**
4. Tee tulostusasetukset, kuten paperityyppi tai asettelu käsinkirjoitettuja viestejä sisältävän valokuvan tulostusta varten ja paina sitten **Jatka.**
5. Lisää A4-kokoista tavallista paperia paperikasetti 2 -alustalle mallin tulostusta varten.



Tärkeää:

Tee paperiasetukset ohjauspaneelistä.

6. Tulosta malli painamalla -painiketta.
7. Kirjoita ja piirrä mallin ohjeiden mukaan.
8. Sulje luovutustaso painamalla . Lisää valokuvapaperia paperikasetti 1 -alustalle.



Tärkeää:

Tee paperiasetukset ohjauspaneelistä.

9. Valitse **Tulosta onnitte- lukortit mallista.**
10. Tarkista näyttö, sijoita tekstin sisältävä malli valotustaso-alustalle ja paina sitten **Jatka.**

Huomautus:

Varmista, että mallin teksti on täysin kuiva, ennen kuin asetat sen valotustaso-alustalle. Jos valotustaso-alustassa on tahroja, ne tulostuvat myös valokuvaan.

11. Valitse kopiomäärä ja paina sitten -painiketta.

Liittyvät tiedot

- ➔ ”Muistikortin asettaminen” sivulla 43
- ➔ ”Valikkovalinnat ohjauspaneelista tulostamiseen” sivulla 58
- ➔ ”Paperin lisääminen Paperikasetti 2 -alustalle” sivulla 31
- ➔ ”Paperin lisääminen Paperikasetti 1 -alustalle” sivulla 27
- ➔ ”Luettelo paperityypeistä” sivulla 27
- ➔ ”Alkuperäisten asettaminen Valotustaso-alustalle” sivulla 40

Alkuperäisen kirjoituspaperin ja kalentereiden tulostus

Voit tulostaa kätevästi viivoitettua paperia, kalentereita, omia kirjoituspapereita ja viestikortteja käyttämällä **Oma paperi** -valikkkoa.

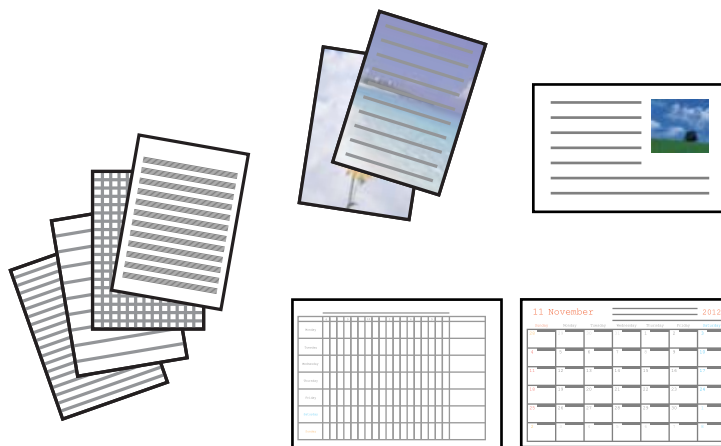

1. Lisää tulostimeen paperia.

**Tärkeää:**

- Kun asetat paperia paperikasetti-alustalle, tee paperiasetukset ohjauspaneelissa.
- Kun asetat paperia paperin takasyöttöaukko -alustalle, älä aseta paperia nyt. Kun valitset paperin takasyöttöaukko paperilähteen asetukseksi ja painat sitten -painiketta, tulostin kehottaa sinua lisäämään paperia. Lisää paperia ohjeiden mukaisesti.

2. Kun haluat tulostaa kirjoituspaperia tai viestikortteja käyttämällä muistikortilla olevaa valokuvaa, aseta muistikortti tulostimeen.
3. Valitse aloitusnäytöltä **Lisää toimintoja > Oma paperi**.
4. Valitse valikkokohde.

Huomautus:

Kun tulostat viestikortteja, voit lisätä tulostimeen tallennetun kuvan sen sijaan, että käytät muistikortilla olevaa valokuvaa. Lisää tulostimeen tallennettu kuva valitsemalla **Mallitaid**.

5. Tulosta näytön ohjeiden mukaisesti.

Liittyvät tiedot

- ➔ ”Paperin lisääminen Paperikasetti 2 -alustalle” sivulla 31
- ➔ ”Paperin lisääminen Paperin takasyöttöaukko -alustalle” sivulla 35
- ➔ ”Luettelo paperityypeistä” sivulla 27
- ➔ ”Muistikortin asettaminen” sivulla 43
- ➔ ”Alkuperäisen kirjoituspaperin ja kalentereiden tulostuksen valikkovalinnat” sivulla 55
- ➔ ”Valikkovalinnat ohjauspaneelista tulostamiseen” sivulla 58

Alkuperäisen kirjoituspaperin ja kalentereiden tulostuksen valikkovalinnat

Viivoitetut paperit

Tulostaa jonkin tyyppisiä viivoitettuja papereita, kaaviopapereita tai nuottipapereita.

Kirjoituspaperi

Tulostaa jonkin tyyppisiä kirjoituspapereita, joiden taustalle on asetettu valokuva muistikortilta. Valokuva on tulostettu vaaleana, joten sen päälle voi helposti kirjoittaa.

Kalenteri

Tulostaa viikko- tai kuukausikalenterin. Valitse vuosi ja kuukausi kuukausikalenterille.

Viestikortti

Tulostaa viestikortin käyttämällä tulostimessa tai muistikortilla olevia kuvia.

- Kuvan sijainti

Valitse, mihin haluat sijoittaa kuvan viestikortilla.

- Viivatyyppi

Valitse viestikorttiin tulostettava viivatyyppi.

- Viivaväri

Valitse viestikorttiin tulostettava viivaväri.

Omien kirjekuorien tulostus

Voit luoda omia kirjekuoria lisäämällä tulostimeen tallennetun kuvan **Oma paperi** -valikon avulla. Voit käyttää samaa kuvaa, kun tulostat viestikortteja, jolloin ne sopivat kirjekuoriin.

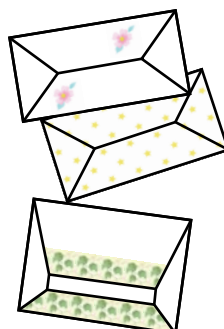

Tulostaminen

1. Siirry kohtaan **Lisää toimintoja** aloitusnäytössä.
2. Valitse **Oma paperi**.
3. Valitse **Origami**.
4. Valitse **Origami-kirjekuori**.
5. Valitse valokuva, jonka haluat tulostaa kirjekuoriin.
6. Muuta kuvan paikkaa ja taittoviivan asetuksia tarpeen mukaan.
7. Paina **Jatka**.
Esiin tulee näyttö, joka osoittaa kuvan tulostuskohdan ja kysymyksen siitä, tulostetaanko taittoviivat.
8. Tarkista asetukset ja paina sitten **Jatka**.
9. Valitse kirjekuorien koko.
10. Lisää A4-kokoista tavallista paperia paperikasetti-alustalle, ja paina sitten **Jatka**.
11. Valitse kopiomäärä ja paina sitten -painiketta.

Liittyvät tiedot

➔ [”Paperin lisääminen Paperikasetti 2 -alustalle” sivulla 31](#)

Kirjekuorten taittaminen

Kun olet tulostanut kirjekuoren kuvion, tulosta ohjearkki, jossa näytetään, kuinka kirjekuori taitetaan. Aseta sitten ohjearkki kuvion päälle ja taita ne yhdessä.

1. Valitse **Origami-kirjekuoriohjeet** **Origami**-valikosta.
2. Valitse kirjekuoren koko, jonka valitsit tulostaessasi kirjekuorikuviota.
3. Lisää A4-kokoista tavallista paperia paperikasetti-alustalle, ja paina sitten **Jatka**.

Tulostaminen

4. Valitse kopiomäärä ja paina sitten -painiketta.
Seuraava ohjearkki tulostetaan.

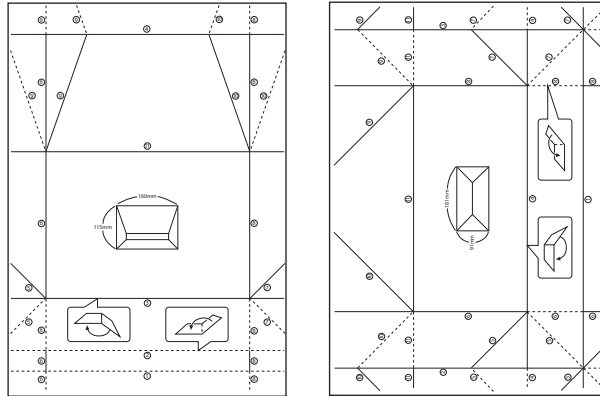

5. Aseta ohjearkki kirjekuorikuvion päälle ja taita ne sitten yhdessä ohjearkin ohjeiden mukaisesti.
6. Kun olet valmis, irrota ne toisistaan ja poista ohjearkki. Taita sitten vain kirjekuorikuvio taitteiden mukaisesti.

Valokuvien tulostus käyttämällä muita toimintoja

Tässä kappaleessa esitellään muita tulostustoimintoja, joita on käytettävissä ohjauspaneelissa.

Erilaisten asettelujen tulostus

Voit tulostaa muistikortillasi olevia valokuvia erilaisissa asetteluissa, kuten 2-up, 4-up ja ylempi puolikas.



Valitse aloitusnäytöltä **Lisää toimintoja** > **Valokuvan asetteluarkki**, ja tulosta sitten näytön ohjeiden mukaisesti.

Liittyvät tiedot

➔ ["Valikkovalinnat ohjauspaneelista tulostamiseen" sivulla 58](#)

Värityskirjan tulostus

Voit tulostaa väritysarkin poimimalla vain valokuvien tai kuvituksen ääriiviivat. Näin voit luoda ainutlaatuisia värityskirjoja.



Huomautus:

Tarvitset luvan tekijänoikeuden omistajalta, jos käytät tekijänoikeuksilla suojattuja alkuperäisiä värityskirjan luontiin, ellei käytä värityskirjaa yksinomaan henkilökohtaiseen käyttöön (kotona tai muissa rajatuissa paikoissa).

Valitse **Lisää toimintoja** > **Värityskirja**, valitse, skannaatko alkuperäisen vai käytätkö muistikortilla olevaa valokuvaa värityskirjan tulostukseen, ja noudata sitten näytön ohjeita.

Liittyvät tiedot

- ➔ ”Valokuvien valitsemisen valikkovalinnat” sivulla 58
- ➔ ”Valikkovalinnat paperi- ja tulostusasetuksille” sivulla 60

DPOF-tulostus

Tämä tulostin on yhteensopiva DPOF (Digital Print Order Format) Ver. 1.10. -muodon kanssa. DPOF on muoto, jossa valokuvista tallennetaan lisätietoja, kuten päivämäärä, aika, käyttäjänimi ja tulostustiedot. DPOF-yhteensopivien kameroiden avulla voit määrittää, mikä kuva muistikortilta tulostetaan, ja asettaa kopiomäärän. Kun muistikortti asetetaan tulostimeen, kameralla valitut valokuvat tulostetaan.

Huomautus:

Katso lisätietoja kameralla tehtävistä tulostusasetuksista kameran toimitukseen kuuluvista ohjeista.

Kun syötät muistikortin tulostimeen, esiin tulee vahvistusnäyttö. Tuo esiin tulostusasetusten näyttö valitsemalla **Kyllä**. Aloita tulostus painamalla -painiketta. Jos haluat muuttaa tulostusasetuksia, näytä kohteet käyttämällä **▲**- tai **▼**-painiketta, ja tee sitten asetukset. Asetuskohteet ovat samat kuin **Tulosta valokuvat** -tilassa.

Liittyvät tiedot

- ➔ ”Valokuvien tulostus valitsemalla muistikortilta” sivulla 50
- ➔ ”Valikkovalinnat ohjauspaneelista tulostamiseen” sivulla 58

Valikkovalinnat ohjauspaneelista tulostamiseen

Valokuvien valitsemisen valikkovalinnat

Selaa

- Selaa pvmn mukaan

Näyttää muistikortilla olevat kuvat lajiteltuina päivämäärän mukaan. Näytä kaikki tiettyinä päivinä tallennetut valokuvat valitsemalla kyseinen päivämäärä.

Tulostaminen

- Peruuta selaaminen

Peruuttaa kuvien lajittelun ja näyttää kaikki valokuvat.

Valitse valokuvat

- Valitse kaikki valokuvat

Valitsee kaikki muistikortilla olevat valokuvat ja asettaa tulosteiden määrän.

- Peruuta valokuvan valinta

Palauttaa kaikkien valokuvien tulostemäärän arvoon 0 (nollaan).

Valitse sijainti

- Valitse kansio

Jos tämä valinta on otettu käyttöön, kun kytket ulkoisen tallennuslaitteen, valitse kansio.

- Valitse ryhmä

Jos muistikortilla on vähintään 1000 valokuvaa, ne jaetaan automaattisesti ryhmiin, joissa kussakin on enintään 999 valokuvaa. Valitse esitettävä ryhmä.

Valokuvien säädön ja zoomauksen valikkovalinnat

Paranna

Valitse yksi kuvan säädön vaihtoehtoista. **Valokuvanparannus** tuottaa terävämpiä kuvia ja eloisampia värejä säätämällä automaattisesti alkuperäisten kuvatietojen kontrastia, värikylläisyyttä ja kirkkautta.

- Autom.

Tulostin tunnistaa kuvan sisällön ja automaattisesti parantaa kuvaa tunnistetun sisällön mukaisesti.

- Ihmiset

Suosittelaa ihmisiä esittäville kuville.

- Maisema

Suosittelaa maisemakuville.

- Yönäkymä

Suosittelaa öisiä kohteita esittäville kuville.

- P.I.M.

Säätää kuvaa PRINT Image Matching -yhteensopivasta digitaalikamerasta saatavien tulostustietojen perusteella.

- Parannus pois

Kytkee pois **Paranna**-ominaisuuden.

Kohtauksen tunnistus

Käytettävissä, kun valitaan **Valokuvanparannus Paranna**-asetukseksi. Parantaa kuvan laatua henkilöistä, maisemista ja yöllä kuvatuista kohteista otetuissa valokuvissa.

Korjaa punasilmäisyys

Tulostaminen

Korjaa valokuvien punasilmäisyyden. Korjaus ei kohdistu alkuperäiseen, ainoastaan tulosteisiin. Kuvan tyyppin mukaan silmien lisäksi saatetaan voida korjata myös muita kuvanosia.

Kirkkaus

Säätää kuvan kirkkautta.

Kontrasti

Säätää kirkkauden ja tummuuden välistä eroa.

Terävyys

Parantaa kuvan ääri viivoja tai tekee ne epätarkemmiksi.

Värikylläisyys

Säätää kuvan eloisuutta.

Suodatin

Tulostaa seepiana tai mustavalkoisena.

Rajaus/Zoomaus

Suurentaa tulostettavan kuvan osan.

Valikkovalinnat paperi- ja tulostusasetuksille

Paperikoko

Valitse asetettu paperikoko.

Paperityyppi

Valitse asetettu paperityyppi.

Paperilähde

Valitse paperilähde, jota haluat käyttää.

Asettelu

Valitse asettelu, jota haluat käyttää.

Laatu

Valitse tulostuslaatu. Kun valitaan **Paras**, tulostusjälki on laadukasta, mutta tulostus voi olla hitaampaa.

Reunaton

Tulostaa ilman reunoja ympäröiviä marginaaleja. Kuvaa suurennetaan hiukan niin, että paperin reunoilla olevat reunukset poistuvat.

Laajennus

Reunattomassa tulostuksessa paperin reunoista poistetaan reunukset suurentamalla kuvaa hieman. Valitse, kuinka paljon kuvaa suurennetaan.

Päivämäärä

Tulostaminen

Valitse valokuviin tulostettavan päivämäärän muoto valokuville, jotka sisältävät kuvien kuvauspäivämäärän tai tallennuspäivämäärän. Päivämäärää ei tulosteta kaikille asetteluille.

Tulosta tiedot valokuviin

Pois

Tulostaa ilman mitään tietoja.

Kamera-asetukset

Tulostaa joillakin Exif-tiedoilla, kuten suljinnopeus, f-luku tai ISO-herkkyys. Ei-rekisteröityjä tietoja ei tulosteta.

Kameran teksti

Tulostaa digitaalikameraan asetetun tekstin. Katso lisätietoja tekstiasetuksista kameran toimitukseen kuuluvista ohjeista. Tiedot voidaan tulostaa reunattomalla tulostuksella vain, kun koko on 10 × 15 cm, 13 × 18 cm tai 16:9 leveä koko.

Maamerkki

Tulostaa paikan tai maamerkin nimen, josta valokuva on otettu, jos digitaalikameran varusteena on maamerkkitoiminto. Katso lisätietoja kameran valmistajan verkkosivustosta. Tiedot voidaan tulostaa reunattomalla tulostuksella vain, kun koko on 10 × 15 cm, 13 × 18 cm tai 16:9 leveä koko.

Sovita kuvaan

Jos kuvatietojen kuvasuhde ja paperikoko poikkeavat toisistaan, kuva suurennetaan tai pienennetään automaattisesti siten, että lyhyet sivut sopivat paperin lyhyisiin sivuihin. Kuvan pitkä sivu rajataan, jos se ulottuu paperin pitkän sivun ulkopuolelle. Tämä ominaisuus ei ehkä toimi panoraamakuvilla.

Kaksisuuntainen

Tulostaa, kun tulostuspää siirtyy vasemmalle ja oikealle. Jos tulosteen pysty- tai vaakasuuntaiset viivoitukset näyttävät sumeilta tai väärin kohdistetuilta, tämän ominaisuuden poistaminen käytöstä voi pienentää tulostusnopeutta. Jos näin tehdään, tulostusnopeus voi kuitenkin pienentyä.

Tyhjennä kaikki asetukset

Palauttaa paperi- ja tulostusasetukset oletusasetuksiin.

CDn tummuus

CD-/DVD-tulostus. Aseta tummuus, jota käytetään, kun tulostetaan CD-/DVD-levylle.

Kehys

Viestikorttien tulostus. Valitse tulostettava kehys.

Paperiasetukset

Värityskirjan tulostus. Valitse asetettu paperikoko ja paperityyppi.

Tummuus

Värityskirjan tulostus. Valitse tummuuden taso väritysarkin ääri viivoille.

Viivantunnistus

Värityskirjan tulostus. Valitse herkkyystaso, jota käytetään valokuvan ääri viivojen tunnistamiseen.

Tietokoneelta tulostaminen

Tulostamisen perustiedot – Windows

Huomautus:

- Eri asetusten selitykset ovat verkko-ohjeessa. Napsauta kohdetta hiiren oikealla painikkeella ja napsauta sitten **Ohje**.
- Toiminnot vaihtelevat sovelluksesta riippuen. Katso lisätietoja sovelluksen ohjeista.

1. Lisää tulostimeen paperia.

**Tärkeää:**

- Kun asetat paperia paperikasetti -alustalle, tee paperiasetukset ohjauspaneelissa.
- Kun paperia lisätään paperin takasyöttöaukko -alustalle, aloita tulostus tulostinohjaimesta ennen paperin lisäämistä. Valitse Paperin takasyöttöaukko Paperilähde-asetukseksi tulostinohjaimessa. Kun tulostus alkaa, tulostinohjain ilmoittaa, että tulostus on käynnissä. Noudata tulostimen näytön ohjeita paperin lisäämisessä.

2. Avaa tulostettava tiedosto.
3. Valitse **Tulosta** tai **Tulostusasetukset Tiedosto**-valikosta.
4. Valitse tulostimesi.

Tulostaminen

5. Avaa tulostinohjaimen ikkuna valitsemalla **Asetukset** tai **Ominaisuudet**.

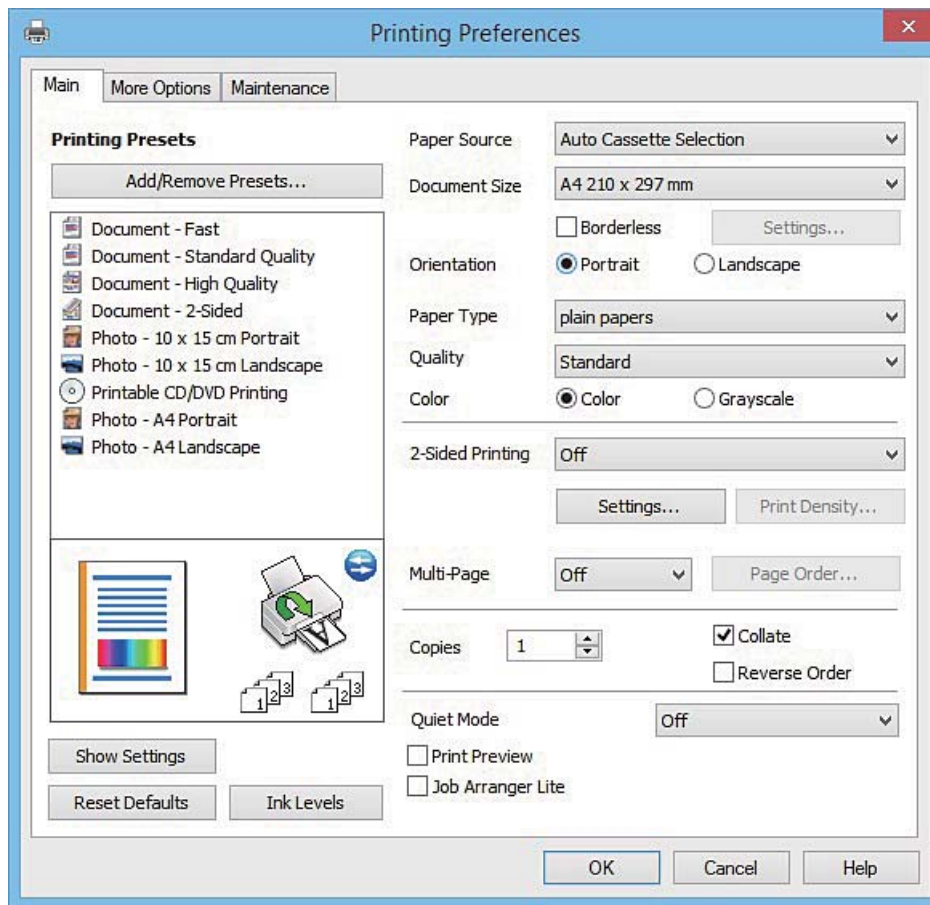

6. Määritä seuraavat asetukset.

- Paperilähde: Valitse paperilähde, johon lisäsit paperin.
- Asiakirjan koko: Valitse tulostimeen lisäämäsi paperin koko.
- Reunukseton: Valitse tulostus ilman marginaaleja kuvan ympärillä.
Reunattomassa tulostuksessa tulostettavat tiedot suurennetaan hiukan paperikokoa suuremmiksi, jotta paperin reunoille ei tulostu marginaaleja. Valitse suurennusmäärä napsauttamalla **Asetukset**.
- Suunta: Valitse paperin suunta, jonka määritit sovelluksessa.
- Paperityyppi: Valitse lisäämäsi paperin tyyppi.
- Väri: Valitse **Harmaasävy**, kun haluat tulostaa mustana tai harmaan sävyinä.

Huomautus:

*Kun tulostat kirjekuoria, valitse **Vaaka Suunta**-asetukseksi.*

7. Sulje tulostinohjaimen ikkuna napsauttamalla **OK**.

8. Valitse **Tulosta**.

Liittyvät tiedot

- ➔ ”Käytettävissä olevat paperit ja kapasiteetit” sivulla 25
- ➔ ”Paperin lisääminen Paperikasetti 1 -alustalle” sivulla 27
- ➔ ”Paperin lisääminen Paperikasetti 2 -alustalle” sivulla 31

Tulostaminen

- ➔ ”Paperin lisääminen Paperin takasyöttöaukko -alustalle” sivulla 35
- ➔ ”Windows-tulostinohjaimen opas” sivulla 155
- ➔ ”Luettelo paperityypeistä” sivulla 27

Tulostamisen perustiedot – Mac OS X

Huomautus:

Osion selityksissä käytetään esimerkkinä *TextEdit*-ohjelmistoa. Toiminnot ja näytöt vaihtelevat sovelluksen mukaan. Katso lisätietoja sovelluksen ohjeista.

1. Lisää tulostimeen paperia.



Tärkeää:

- Kun asetat paperia paperikasetti -alustalle, tee paperiasetukset ohjauspaneelissa.
- Kun paperia lisätään paperin takasyöttöaukko -alustalle, valitse **Paperin takasyöttöaukko Paperilähde** -asetukseksi tulostinohjaimessa, ja käynnistä sitten tulostus ennen paperin lisäämistä. Käynnistä tulostus, tuo esiin tulostusnäyttö osoittamalla tulostinkuvaketta **Dock**-kohdassa. Noudata tulostimen näytön ohjeita paperin lisäämisessä.

2. Avaa tulostettava tiedosto.
3. Avaa tulostusvalintaikkuna valitsemalla **Tiedosto**-valikosta **Tulosta**.

Laajenna tarvittaessa tulostusikkunaa valitsemalla **Näytä yksityiskohdat** tai ▼.

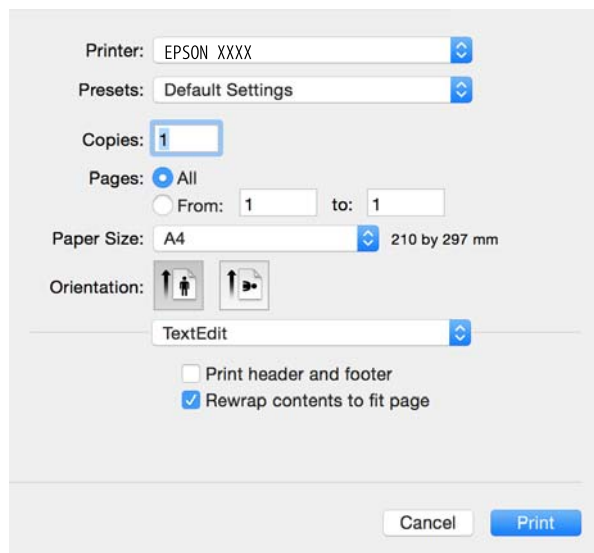

4. Määritä seuraavat asetukset.
 - Tulostin: Valitse tulostimesi.
 - Esiasetukset: Valitse, kun haluat käyttää rekisteröityjä asetuksia.
 - Paperikoko: Valitse tulostimeen lisäämäsi paperin koko.
Kun tulostat ilman marginaaleja, valitse "reunaton" paperikoko.
 - Suunta: Valitse paperin suunta, jonka määritit sovelluksessa.

Tulostaminen

Huomautus:

- Jos yllä olevia asetusvalikoita ei näy, sulje tulostusikkuna, valitse **Sivun asetukset Tiedosto-**valikosta ja tee sitten asetukset.
- Kun tulostat kirjekuoria, valitse vaakasuunta.

5. Valitse ponnahdusvalikosta **Tulostusasetukset**.

Huomautus:

Jos käytössäsi on Mac OS X v10.8.x tai uudempi ja jos **Tulostusasetukset**-valikko ei näy, Epsonin tulostinajuria ei ole asennettu oikein.

Valitse **Järjestelmäasetukset**  -valikosta > **Tulostimet & skanneri** (tai **Tulosta & skannaa, Tulosta & faksaa**), poista tulostin ja lisää se uudelleen. Lisää tulostin seuraavia ohjeita noudattaen.

<http://epson.sn>

6. Määritä seuraavat asetukset.

- Paperilähde: Valitse paperilähde, johon lisäsit paperin.

Jos otat käyttöön **Automaattinen kasetin vaihto** -toiminnon, tulostin syöttää automaattisesti paperia paperikasetti 2 -alustalta, kun paperi loppuu paperikasetti 1 -alustalla. Lisää samaa paperia (tyyppi ja koko) paperikasetti 1- ja paperikasetti 2 -alustalle.

Kun haluat ottaa käyttöön **Automaattinen kasetin vaihto** -toiminnon, valitse **Järjestelmäasetukset**  -valikosta > **Tulostimet & skannerit** (tai **Tulosta & skannaa, Tulosta & faksaa**), ja valitse sitten tulostin. Tee asetukset esillä olevassa näytössä osoittamalla **Valinnat ja tarvikkeet** > **Asetukset** (tai **Ajuri**).

- Tulostusmateriaali: Valitse lisäämäsi paperin tyyppi.

- Laajennus: Käytettävissä, kun paperikooksi valitaan reunaton.

Reunattomassa tulostuksessa tulostettavat tiedot suurennetaan hiukan paperikokoa suuremmiksi, jotta paperin reunoille ei tulostu marginaaleja. Valitse suurennuksen määrä.

- Harmaasävy: Valitse tulostus mustana tai harmaasävyisenä.

Tulostaminen

7. Valitse **Tulosta**.

Liittyvät tiedot

- ➔ ”Käytettävissä olevat paperit ja kapasiteetit” sivulla 25
- ➔ ”Paperin lisääminen Paperikasetti 1 -alustalle” sivulla 27
- ➔ ”Paperin lisääminen Paperikasetti 2 -alustalle” sivulla 31
- ➔ ”Paperin lisääminen Paperin takasyöttöaukko -alustalle” sivulla 35
- ➔ ”Mac OS X-tulostinohjaimen opas” sivulla 159
- ➔ ”Luettelo paperityypeistä” sivulla 27

2-puolinen tulostus

Voit käyttää jompaakumpaa seuraavista menetelmistä paperin molemmille puolille tulostukseen.

- Automaattinen 2-puolinen tulostus
- Manuaalinen 2-puolinen tulostus (vain Windows)

Kun tulostin on lopettanut ensimmäisen puolen, tulosta toiselle puolelle kääntämällä paperi ympäri.

Voit tulostaa myös vihkon, joka luodaan taitetuista tulosteista. (Vain Windows)

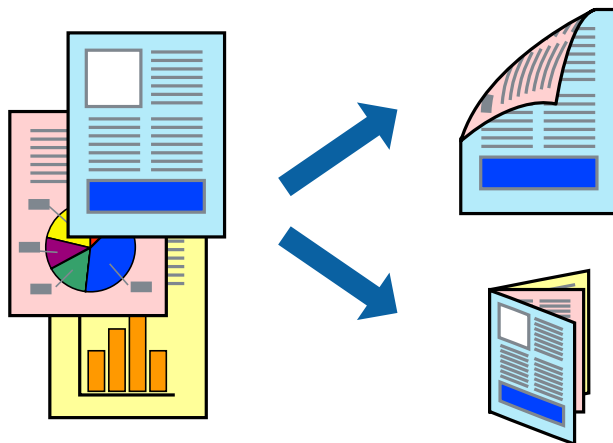

Huomautus:

- Tämä toiminto ei ole käytettävissä reunuksettomassa tulostuksessa.
- Kaksipuolinen tulostusominaisuus ei ole käytössä Paperin takasyöttöaukko -alustalle.
- Jos et käytä kaksipuoliseen tulostukseen sopivaa paperia, tulostuslaatu voi heikentyä ja paperi voi juuttua laitteeseen.
- Muste voi imeytyä paperin toiselle puolelle paperista ja tulostetuista tiedoista riippuen.

Liittyvät tiedot

- ➔ ”Käytettävissä olevat paperit ja kapasiteetit” sivulla 25

Kaksipuolinen tulostus: Windows

Huomautus:

- Manuaalinen kaksipuolinen tulostus on käytettävissä, kun **EPSON Status Monitor 3** on käytössä. Jos **EPSON Status Monitor 3** ei ole käytössä, avaa tulostinohjain ja valitse **Laajennusasetukset**-välilehdeltä **Huolto**. Valitse sen jälkeen **Ota käyttöön EPSON Status Monitor 3**.
 - Manuaalinen kaksipuolinen tulostus ei välttämättä ole käytettävissä, kun tulostinta käytetään verkossa tai jaettuna tulostimena.
1. Lisää tulostimeen paperia.
 2. Avaa tulostettava tiedosto.
 3. Avaa tulostinohjaimen ikkuna.
 4. Valitse **Automaattinen (pitkän reunan sidonta)**, **Automaattinen (lyhyen reunan sidonta)**, **Manuaalinen (pitkän reunan sidonta)** tai **Manuaalinen (lyhyen reunan sidonta)** kohdasta **Kaksipuolinen tulostus**, joka on **Yleiset**-välilehdellä.
 5. Valitse **Asetukset**, määritä haluamasi asetukset ja valitse **OK**.

Huomautus:

Jos haluat tulostaa taitetun lehtisen, valitse **Lehtinen**.

6. Valitse **Tulostuksen tummuus**, valitse asiakirjatyypin kohdasta **Valitse Asiakirjatyypin** ja valitse sitten **OK**. Tulostinohjain määrittää automaattisesti kyseisen asiakirjatyypin **Säädöt**.

Huomautus:

 - Tulostus saattaa olla hidasta sen mukaan, mikä **Valitse Asiakirjatyypin** -asetus on valittu **Tulostuksen tummuuden säätö** -ikkunasta ja mikä **Tulostuslaatu** -asetus on valittu **Yleiset**-välilehdeltä.
 - Manuaalisessa kaksipuoleisessa tulostuksessa **Tulostuksen tummuuden säätö** -asetus ei ole käytettävissä.
7. Määritä tarvittaessa muita asetuksia **Yleiset**- ja **Lisää asetuksia** -välilehdillä ja valitse sen jälkeen **OK**.
8. Valitse **Tulosta**.

Jos käytössä on kaksipuolinen manuaalinen tulostus, tietokoneen näytölle ilmestyy ponnahdusikkuna, kun paperiarkin ensimmäinen puoli on tulostettu. Noudata näyttöön tulevia ohjeita.

Liittyvät tiedot

- ➔ ”Paperin lisääminen Paperikasetti 1 -alustalle” sivulla 27
- ➔ ”Paperin lisääminen Paperikasetti 2 -alustalle” sivulla 31
- ➔ ”Tulostamisen perustiedot – Windows” sivulla 62

Kaksipuolinen tulostus: Mac OS X

1. Lisää tulostimeen paperia.
2. Avaa tulostettava tiedosto.
3. Avaa tulostusvalintaikkuna.
4. Valitse ponnahdusvalikosta **Kaksipuolinen tulostus**.

Tulostaminen

- Valitse sidonnat ja **Kaksipuol. tulostus**.
- Valitse alkuperäisen tyyppi kohdassa **Asiakirjatyyppi**.

Huomautus:

- Tulostus saattaa hidastua kohdan **Asiakirjatyyppi** asetuksen mukaisesti.
- Jos tulostat paljon tietoa sisältäviä tiedostoja, kuten valokuvia tai kaavioita, valitse **Tekstiä sisältävä kuva tai Valokuva Asiakirjatyyppi**-asetukseksi. Jos tulosteessa on hankautumia tai mustetta imeytyy paperin toiselle puolelle, säädä tulostuksen tummuutta ja musteen kuivumisaikaa valitsemalla nuolta **Säädöt**-kohdan vierestä.

- Aseta muut kohteet tarvittaessa.

- Valitse **Tulosta**.

Liittyvät tiedot

- ➔ ”Paperin lisääminen Paperikasetti 1 -alustalle” sivulla 27
- ➔ ”Paperin lisääminen Paperikasetti 2 -alustalle” sivulla 31
- ➔ ”Tulostamisen perustiedot – Mac OS X” sivulla 64

Useiden sivujen tulostaminen yhdelle arkille

Yhdelle paperiarkille voi tulostaa kaksi tai neljä sivua.

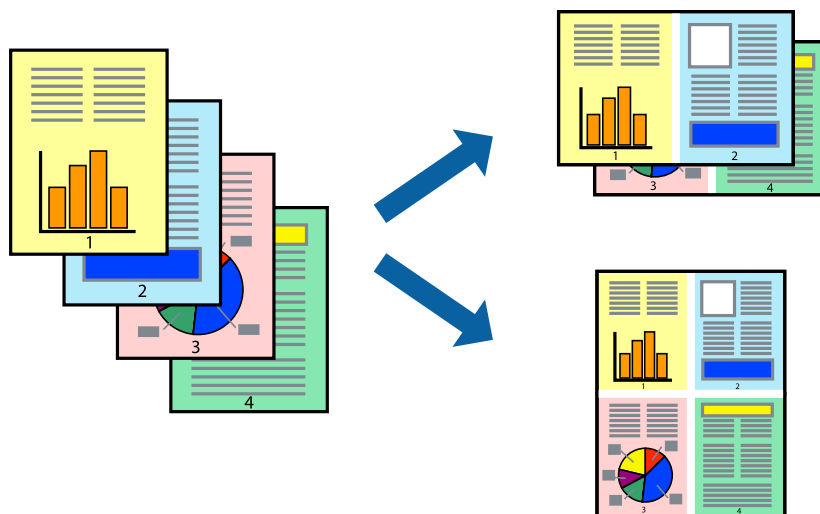

Useiden sivujen tulostaminen yhdelle arkille: Windows

Huomautus:

Tämä toiminto ei ole käytettävissä reunuksettomassa tulostuksessa.

- Lisää tulostimeen paperia.
- Avaa tulostettava tiedosto.
- Avaa tulostinohjaimen ikkuna.
- Valitse **Yleiset**-välilehdeltä **Monisivuinen**-asetukseksi **2 sivua arkille** tai **4 sivua arkille**.

Tulostaminen

5. Valitse **Sivujärjestys**, määritä haluamasi asetukset ja sulje sitten ikkuna valitsemalla **OK**.
6. Määritä tarvittaessa muita asetuksia **Yleiset**- ja **Lisää asetuksia** -välilehdillä ja valitse sen jälkeen **OK**.
7. Valitse **Tulosta**.

Liittyvät tiedot

- ➔ ”Paperin lisääminen Paperikasetti 1 -alustalle” sivulla 27
- ➔ ”Paperin lisääminen Paperikasetti 2 -alustalle” sivulla 31
- ➔ ”Paperin lisääminen Paperin takasyöttöaukko -alustalle” sivulla 35
- ➔ ”Tulostamisen perustiedot – Windows” sivulla 62

Useiden sivujen tulostaminen yhdelle arkille: Mac OS X

1. Lisää tulostimeen paperia.
2. Avaa tulostettava tiedosto.
3. Avaa tulostusvalintaikkuna.
4. Valitse ponnahdusvalikosta **Asettelu**.
5. Aseta sivujen määrä kohdassa **Sivua arkille** -kohdassa ja määritä lisäksi **Asemointi**- (sivujärjestys) ja **Reuna**.
6. Määritä muut asetukset tarpeen mukaan.
7. Valitse **Tulosta**.

Liittyvät tiedot

- ➔ ”Paperin lisääminen Paperikasetti 1 -alustalle” sivulla 27
- ➔ ”Paperin lisääminen Paperikasetti 2 -alustalle” sivulla 31
- ➔ ”Paperin lisääminen Paperin takasyöttöaukko -alustalle” sivulla 35
- ➔ ”Tulostamisen perustiedot – Mac OS X” sivulla 64

Tulostaminen paperikoon mukaan

Voit tuottaa tulosteita, jotka sopivat tulostimeen lisäämäsi sivukokoon.



Tulostaminen paperikoon mukaan: Windows

Huomautus:

Tämä toiminto ei ole käytettävissä reunuksettomassa tulostuksessa.

1. Lisää tulostimeen paperia.
2. Avaa tulostettava tiedosto.
3. Avaa tulostinohjaimen ikkuna.
4. Määritä **Lisää asetuksia** -välilehdellä seuraavat asetukset.
 - Asiakirjan koko: Valitse paperikoko, jonka määritit sovelluksessa.
 - Tulostepaperi: Valitse tulostimeen lisäämäsi paperin koko.

Sovita sivulle valitaan automaattisesti.

Huomautus:

*Jos haluat Tulostaa pienennetyn kuvan keskelle sivua, valitse **Keskikohta**.*

5. Määritä tarvittaessa muita asetuksia **Yleiset**- ja **Lisää asetuksia** -välilehdillä ja valitse sen jälkeen **OK**.
6. Valitse **Tulosta**.

Liittyvät tiedot

- ➔ ”Paperin lisääminen Paperikasetti 1 -alustalle” sivulla 27
- ➔ ”Paperin lisääminen Paperikasetti 2 -alustalle” sivulla 31
- ➔ ”Paperin lisääminen Paperin takasyöttöaukko -alustalle” sivulla 35
- ➔ ”Tulostamisen perustiedot – Windows” sivulla 62

Tulostaminen paperikoon mukaan: Mac OS X

1. Lisää tulostimeen paperia.
2. Avaa tulostettava tiedosto.

Tulostaminen

3. Avaa tulostusvalintaikkuna.
4. Määritä **Paperikoko**-asetukseksi sovelluksessa määrittämäsi paperikoko.
5. Valitse ponnahdusvalikosta **Paperin käsittely**.
6. Valitse **Sovita paperikokoon**.
7. Valitse tulostimeen lisäämäsi paperin koko **Kohdepaperin koko** -asetus.
8. Määritä muut asetukset tarpeen mukaan.
9. Valitse **Tulosta**.

Liittyvät tiedot

- ➔ ”Paperin lisääminen Paperikasetti 1 -alustalle” sivulla 27
- ➔ ”Paperin lisääminen Paperikasetti 2 -alustalle” sivulla 31
- ➔ ”Paperin lisääminen Paperin takasyöttöaukko -alustalle” sivulla 35
- ➔ ”Tulostamisen perustiedot – Mac OS X” sivulla 64

Useiden tiedostojen tulostaminen yhtä aikaa (vain Windows)

Töiden järjestäjä kevyt -ohjelmalla voit yhdistää useita tiedostoja, jotka on luotu eri sovelluksilla, ja tulostaa ne yhtenä tulostustyönä. Voit määrittellä tulostusasetukset yhdistelmätiedostoille (esim. asettelu, tulostusjärjestys ja suunta).

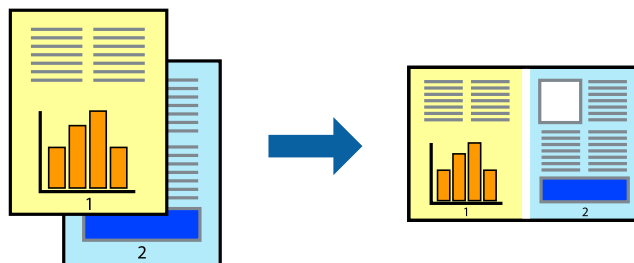

Huomautus:

Jos haluat avata **Tulostusprojektin**, joka on tallennettu **Töiden järjestäjä kevyt** -ohjelmaan, valitse **Töiden järjestäjä kevyt** tulostinajurin välilehdeltä **Huolto**. Valitse seuraavaksi tiedosto valitsemalla **Avaa**-valikosta **Tiedosto**. Tallennettujen tiedostojen päätte on ".ecl".

1. Lisää tulostimeen paperia.
2. Avaa tulostettava tiedosto.
3. Avaa tulostinohjaimen ikkuna.
4. Valitse **Töiden järjestäjä kevyt**-välilehdeltä **Yleiset**.
5. Sulje tulostinohjaimen ikkuna napsauttamalla **OK**.
6. Valitse **Tulosta**.

Töiden järjestäjä kevyt -ikkuna tulee näkyviin, ja tulostustyö lisätään **Tulostusprojektiin**.

Tulostaminen

7. Kun **Töiden järjestäjä kevyt** -ikkuna on avautunut, avaa tiedosto, jonka haluat yhdistää nykyiseen tiedostoon, ja toista sitten vaiheet 3–6.

Huomautus:

*Jos suljet **Töiden järjestäjä kevyt** -ikkunan, tallentamaton **Tulostusprojekti** poistetaan. Jos haluat tulostaa sen myöhemmin, valitse **Tallenna Tiedosto**-valikosta.*

8. Valitse **Asettelu**- ja **Muokkaa**-valikot kohdassa **Töiden järjestäjä kevyt** muokataksesi **Tulostusprojektiä** tarpeen mukaan.
9. Valitse **Tulosta Tiedosto**-valikosta.

Liittyvät tiedot

- ➔ ”Paperin lisääminen Paperikasetti 1 -alustalle” sivulla 27
- ➔ ”Paperin lisääminen Paperikasetti 2 -alustalle” sivulla 31
- ➔ ”Paperin lisääminen Paperin takasyöttöaukko -alustalle” sivulla 35
- ➔ ”Tulostamisen perustiedot – Windows” sivulla 62

Yhden kuvan tulostaminen useille arkeille julisteen luomiseksi (vain Windows)

Tämä ominaisuus mahdollistaa yhden kuvan tulostamisen useille paperiarkeille. Voit luoda suuremman julisteen teippaamalla ne yhteen.

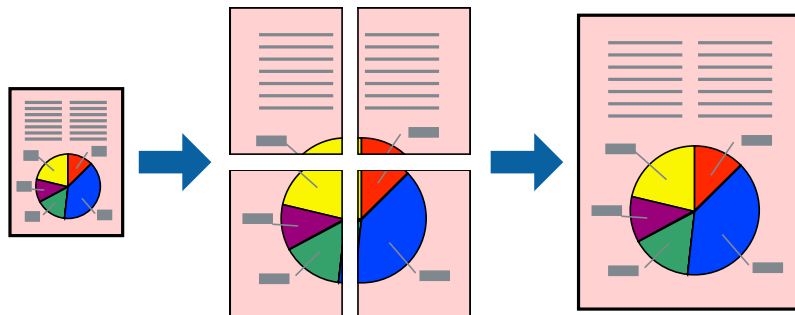

Huomautus:

Tämä toiminto ei ole käytettävissä reunuksettomassa tulostuksessa.

1. Lisää tulostimeen paperia.
2. Avaa tulostettava tiedosto.
3. Avaa tulostinohjaimen ikkuna.
4. Valitse **2x1-juliste**, **2x2-juliste**, **3x3-juliste** tai **4x4-juliste** kohdasta **Monisivuinen Yleiset**-välilehdellä.
5. Napsauta **Asetukset**, määritä haluamasi asetukset ja valitse **OK**.
6. Määritä tarvittaessa muita asetuksia **Yleiset**- ja **Lisää asetuksia** -välilehdillä ja valitse sen jälkeen **OK**.
7. Valitse **Tulosta**.

Tulostaminen

Liittyvät tiedot

- ➔ ”Paperin lisääminen Paperikasetti 1 -alustalle” sivulla 27
- ➔ ”Paperin lisääminen Paperikasetti 2 -alustalle” sivulla 31
- ➔ ”Paperin lisääminen Paperin takasyöttöaukko -alustalle” sivulla 35
- ➔ ”Tulostamisen perustiedot – Windows” sivulla 62

Limittäiset kohdistusmerkit -toiminnon käyttäminen julisteissa

Seuraavassa on esimerkki siitä, miten juliste tuotetaan, kun **2x2-juliste** on valittuna ja **Limittäiset kohdistusmerkit** on valittuna kohdassa **Tulosta leikkausviivat**.

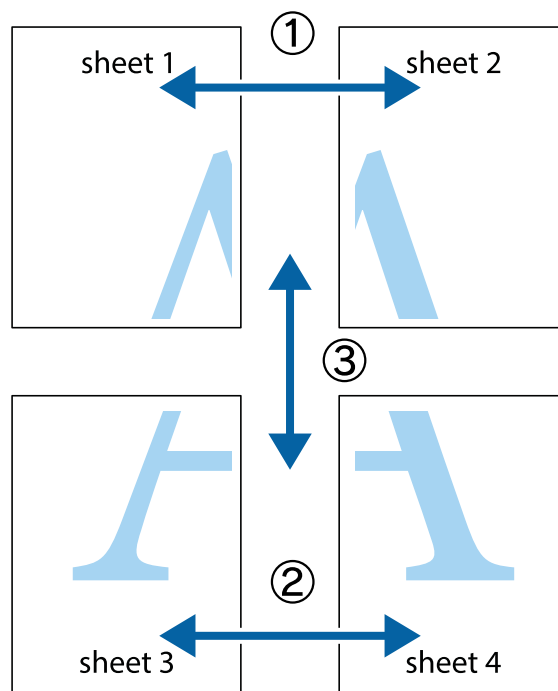

Tulostaminen

1. Valmistele Sheet 1 ja Sheet 2. Leikkaa Sheet 1 marginaalit pois pystysuoraa sinistä viivaa myöten ylä- ja alaleikkausmerkkien keskeltä.

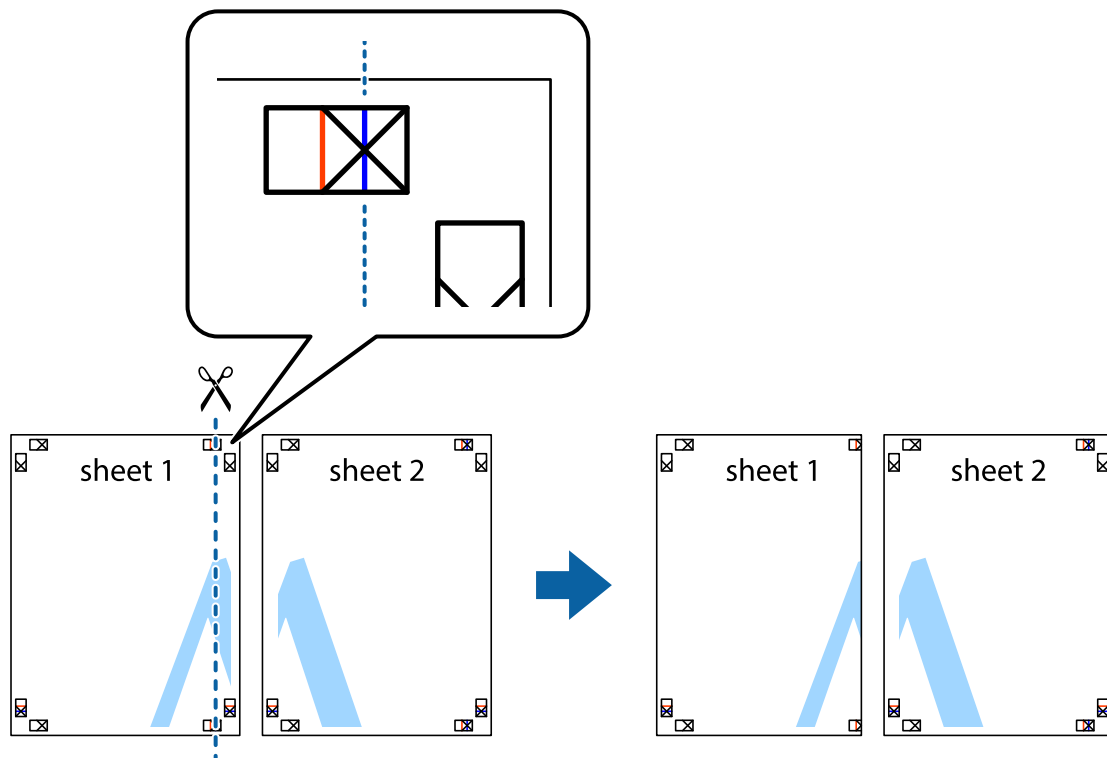

2. Aseta Sheet 1 reuna Sheet 2 päälle, kohdista leikkausmerkit ja liitä väliaikaisesti kaksi arkkia takaa yhteen teipillä.

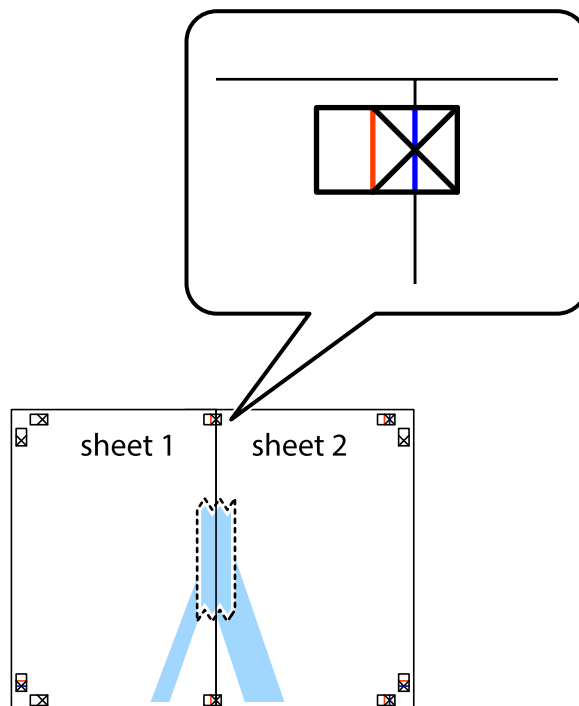

Tulostaminen

3. Leikkaa teipatut arkit kahtia pystysuoraan punaista viivaa myöten kohdistusmerkkien halki (tällä kertaa kyseessä on leikkausmerkkien vasemmalla puolella oleva viiva).

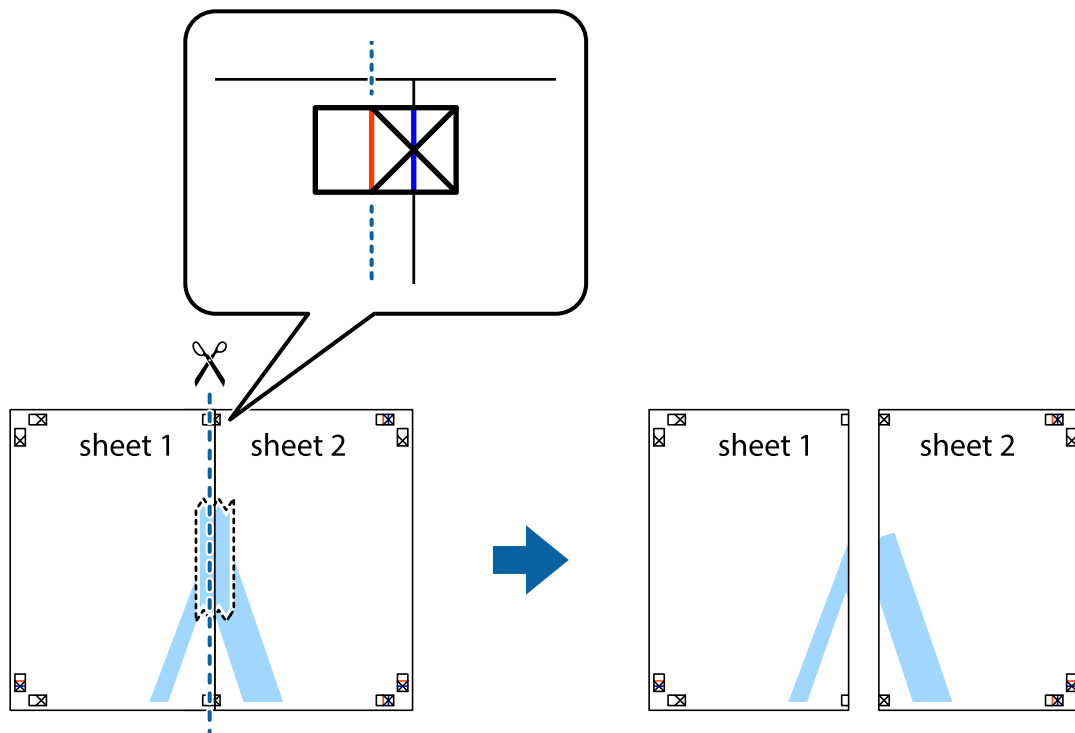

4. Kiinnitä arkit takaa yhteen teipillä.

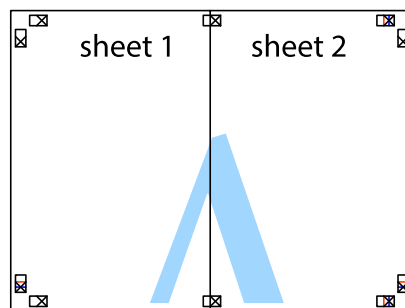

5. Toista vaiheet 1–4 ja teippaa Sheet 3 ja Sheet 4 yhteen.

Tulostaminen

- Leikkaa Sheet 1 ja Sheet 2 marginaalit pois vaakasuoraa sinistä viivaa myöten vasemman ja oikean puolen leikkausmerkkien keskeltä.

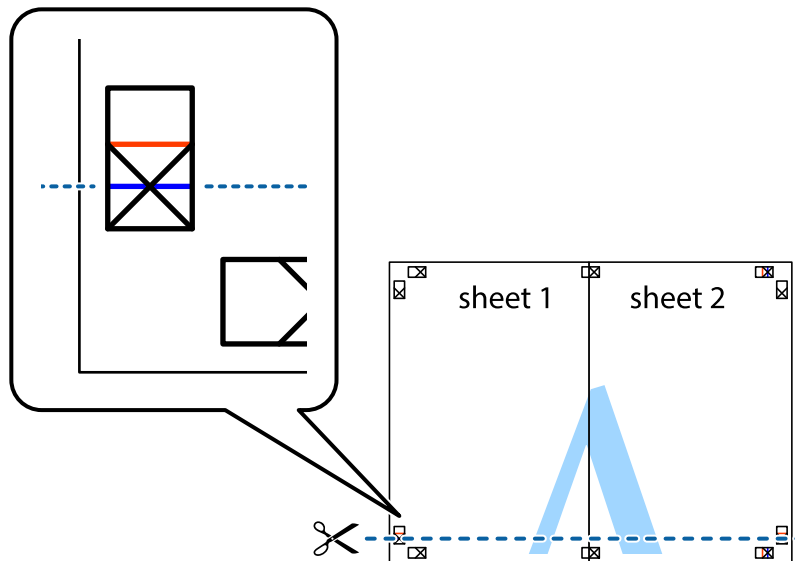

- Aseta reunat Sheet 1 ja Sheet 2 Sheet 3 ja Sheet 4 päälle ja kohdista leikkausmerkit. Liitä paperit sitten väliaikaisesti takaa yhteen teipillä.

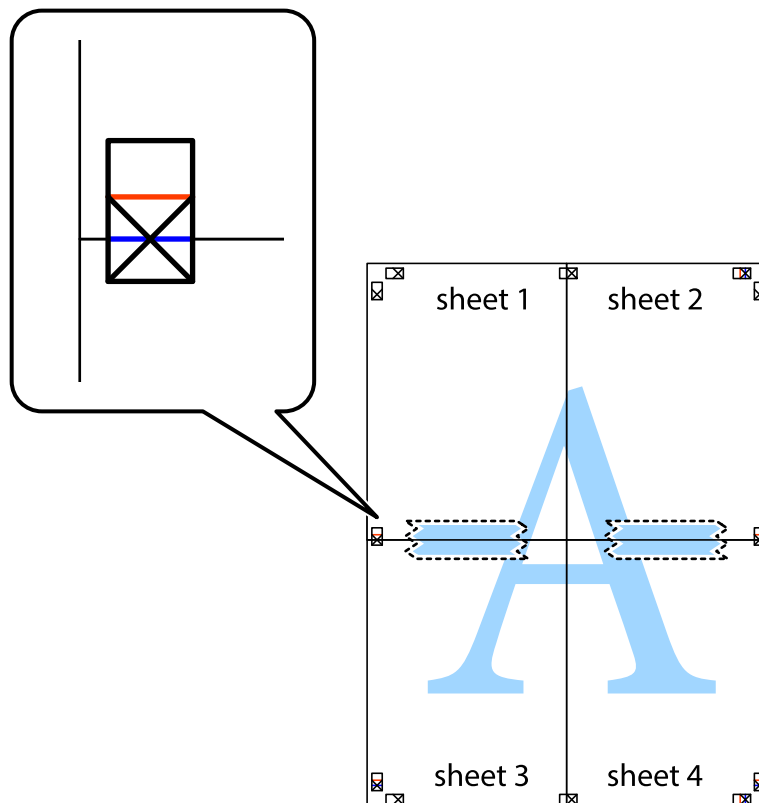

Tulostaminen

- Leikkaa teipatut arkit kahtia vaakuoraa punaista viivaa myöten kohdistusmerkkien halki (tällä kertaa kyseessä on leikkausmerkkien yläpuolella oleva viiva).

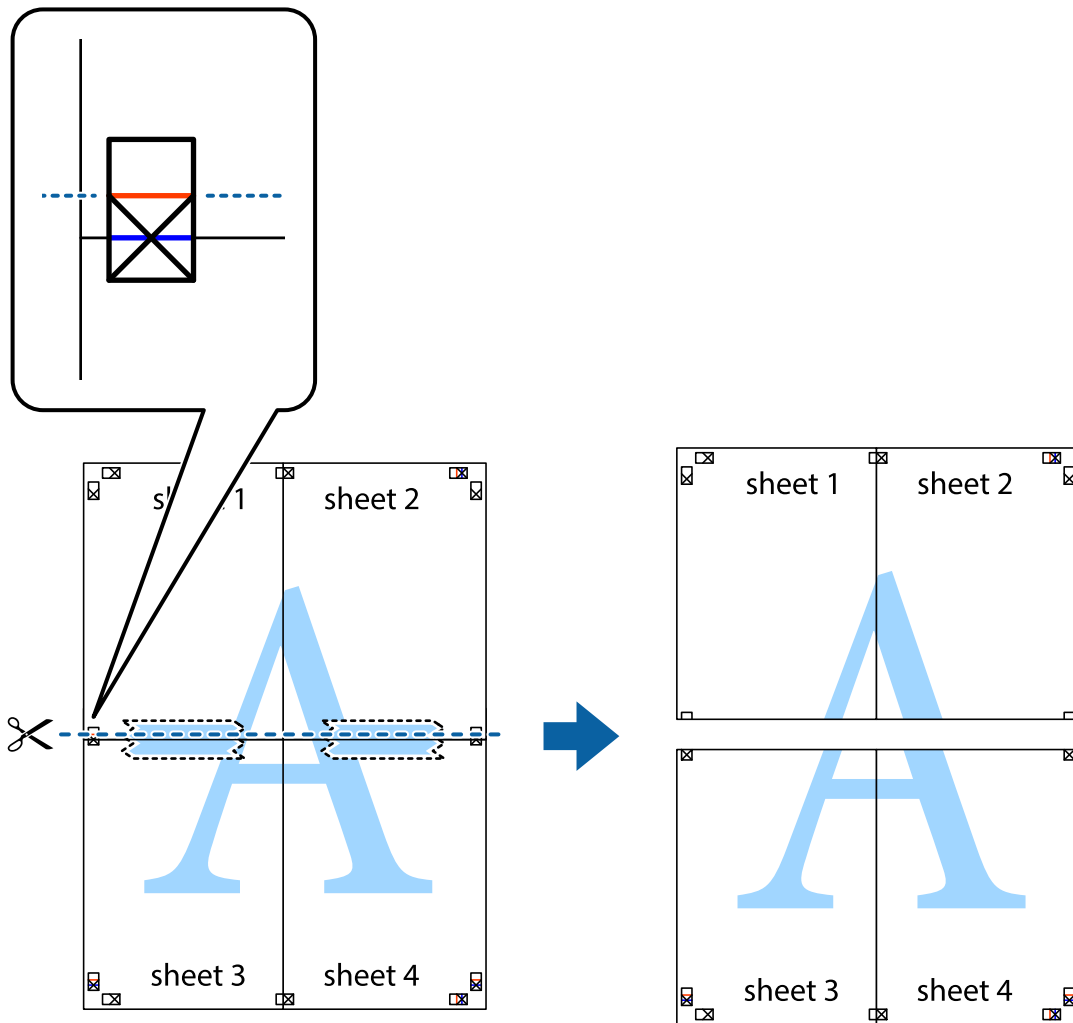

- Kiinnitä arkit takaa yhteen teipillä.

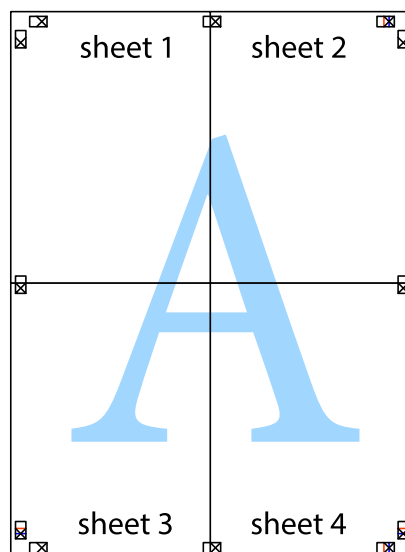

10. Leikkaa jäljellä olevat marginaalit pois ulomman ohjaimen mukaisesti.

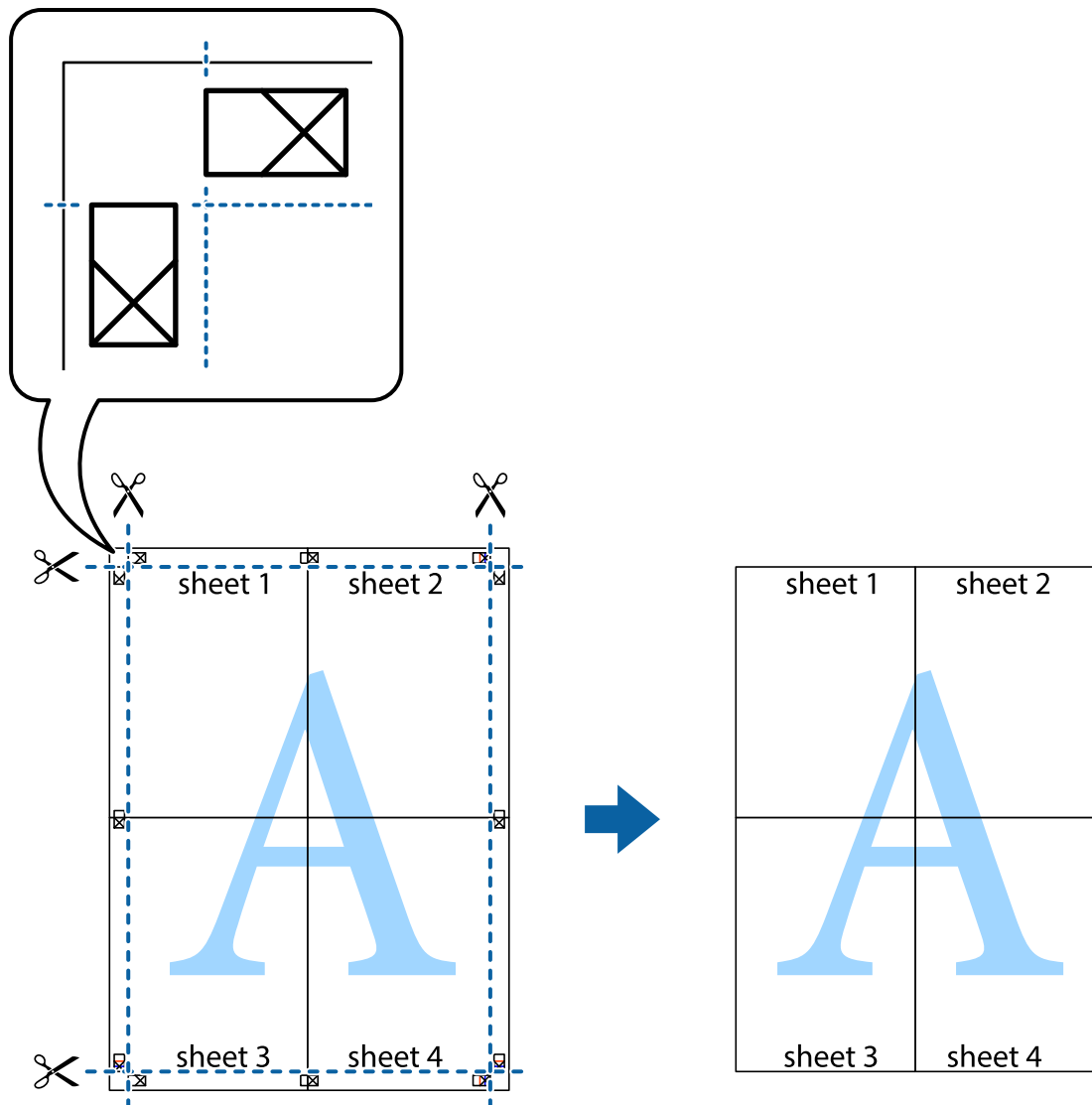

Erikoistoiminnoilla tulostaminen

Tässä osiossa esitellään erilaisia tulostinohjaimessa olevia asettelun ja tulostuksen lisäominaisuuksia.

Liittyvät tiedot

- ➔ ”WindowsTulostinajuri” sivulla 155
- ➔ ”Mac OS X-tulostinohjain” sivulla 158

Tulostuksen esiasetuksen lisääminen tulostuksen helpottamiseksi

Jos luot oman esiasetuksen usein käyttämistäsi tulostusasetuksista, voit tulostaa vaivattomasti valitsemalla luettelosta kyseisen tulostusasetuksen.

Tulostaminen

Windows

Lisää omat esiasetukset määrittämällä **Asiakirjan koko**- tai **Paperityyppi** -välilehdeltä asetuksia, kuten **Yleiset** ja **Lisää asetuksia** ja valitse sitten **Lisää/poista esiasetukset** -kohdasta **Tulostuksen esiasetukset**.

Huomautus:

*Kun haluat poistaa lisätyn esiasetuksen, napsauta **Lisää/poista esiasetukset**, valitse poistettavan esiasetuksen nimi luettelosta ja poista se sitten.*

Mac OS X

Siirry tulostuksen valintaikkunaan. Lisää oma esiasetus tekemällä **Paperikoko**- ja **Tulostusmateriaali**- asetukset ja tallentamalla nykyiset asetukset kohtaan **Esiasetukset**.

Huomautus:

*Poistaaksesi lisätyn esiasetuksen, napsauta **Esiasetukset** > **Näytä esiasetukset**, valitse esiasetuksen nimi, jonka haluat poistaa luettelosta ja poista se sitten.*

Suurennetun tai pienennetyn asiakirjan tulostaminen

Asiakirjaa voidaan suurentaa tai pienentää tietyn prosenttiosuuden verran.

Windows

Huomautus:

Tämä toiminto ei ole käytettävissä reunuksettomassa tulostuksessa.

Määritä **Asiakirjan koko** -välilehdeltä **Lisää asetuksia** -asetus. Valitse **Suurennä/Pienennä asiakirjaa**, **Zoomaus** ja anna sitten prosenttiosuus.

Mac OS X

Huomautus:

Toiminnot vaihtelevat sovelluksesta riippuen. Katso lisätietoja sovelluksen ohjeista.

Valitse **Sivun asetukset** (tai **Tulosta**) **Tiedosto**-valikossa. Valitse tulostin **Format For** -kohdasta, valitse paperikoko ja syötä sitten prosenttimäärä **Scale**-kohdassa. Sulje ikkuna ja tulosta sitten seuraavien perustulostusohjeiden mukaisesti.

Tulostusvärin säätö

Voit säätää tulostustyön värejä.

PhotoEnhance tuottaa terävämpiä kuvia ja eloisampia värejä säätämällä automaattisesti alkuperäisten kuvatietojen kontrastia, värikylläisyyttä ja kirkkautta.

Huomautus:

- Näitä säätöjä ei sovelleta alkuperäisiin tietoihin.*
- PhotoEnhance** säätää väriä analysoimalla kohteen sijainnin. Jos olet näin ollen muuttanut kohteen sijaintia suurentamalla, pienentämällä, rajaamalla tai kiertämällä kuvaa, väri saattaa muuttua yllättäen. Reunukseton tulostus -asetus muuttaa myös kohteen sijainnin, mistä seuraa värin muuttuminen. Jos kuva ei ole tarkka, sävy saattaa olla luonnonoton. Jos väri muuttuu tai ei enää näytä luonnolliselta, vaihda tulostustilaksi jokin muu kuin **PhotoEnhance**.*

Windows

Valitse värinkorjausmenetelmä kohdasta **Värinkorjaus Lisää asetuksia**-välilehdellä.

Tulostaminen

Jos valitset **Automaattinen**, värit säädetään automaattisesti sopimaan paperityyppiin ja tulostuslaadun asetuksiin. Jos valitset **Mukautettu** ja napsautat **Lisätoiminnot**, voit tehdä omia asetuksia.

Mac OS X

Siirry tulostuksen valintaikkunaan. Valitse tulostinohjaimen ponnahtusvalikosta **Värintäsmäytys** ja valitse sitten **EPSON Värintäsmäytys**. Valitse ponnahtusvalikosta **Värien asetukset** ja sen jälkeen jokin käytettävissä olevista valinnoista. Osoita nuolta kohdan **Lisäasetukset** vieressä ja tee asianmukaiset asetukset.

Vesileiman tulostaminen (vain Windows)

Voit tulostaa tulosteisiisi vesileiman (esimerkiksi "Luottamuksellinen"). Voit myös lisätä oman vesileimasi.

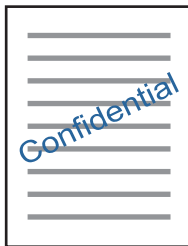

Huomautus:

Tämä toiminto ei ole käytettävissä reunuksettomassa tulostuksessa.

Napsauta **Vesileiman ominaisuudet** -asetusta **Lisää asetuksia**-välilehdeltä ja valitse sitten vesileima. Jos haluat muuttaa vesileiman ominaisuuksia, kuten tummuutta ja sijaintia, valitse **Asetukset**.

Ylä- ja alatunnisteen tulostaminen (vain Windows)

Voit tulostaa eri tietoja kuten käyttäjänimen ja tulostuspäivän ylä- ja alatunnisteeseen.

Napsauta **Vesileiman ominaisuudet** **Lisää asetuksia**-välilehdellä ja valitse **Ylä- ja alatunniste**. Napsauta **Asetukset** ja valitse tarvittavat nimikkeet pudotusvalikosta.

Valokuvien tulostus Epson Easy Photo Print -ohjelmistolla

Epson Easy Photo Print -sovelluksen avulla voit tehdä asettelun ja tulostaa valokuvia kätevästi erityyppisille papereille. Katso lisätietoja sovelluksen ohjeista.

Huomautus:

- Kun tulostetaan aidolle Epson-valokuvapaperille, musteen laatua hyödynnetään mahdollisimman hyvin ja tulosteet ovat eloisia ja selkeitä.
- Kun haluat tehdä reunatonta tulostusta kaupallisesti saatavalla sovelluksella, tee seuraavat asetukset.
 - Luo kuvatiedot paperikoon mukaan. Jos marginaaliasetus on käytettävissä käytössä olevassa sovelluksessa, aseta marginaaliksi 0 mm.
 - Ota reunattoman tulostuksen asetus käyttöön tulostinohjaimessa.

Liittyvät tiedot

➔ ”Epson Easy Photo Print” sivulla 162

CD-/DVD-tarran tulostus Epson Print CD -ohjelmistolla

Epson Print CD -ohjelmiston avulla voit luoda ja tulostaa kätevästi yksilöllisesti suunnitellun CD-/DVD-tarran. Voit myös luoda ja tulostaa CD-/DVD-kuoren.

Voit asettaa CD-/DVD-levyn tulostusalueeksi vähintään 18 mm sisähalkaisijan osalta ja enintään 120 mm ulkohalkaisijan osalta. Asetusten mukaan CD/DVD tai taso voi likaantua. Määritä tulostusalue tulostettavalle CD-/DVD-levylle.

Katso lisätietoja sovelluksen ohjeista.

Huomautus:

Kun tulostat CD-/DVD-tarraa kaupallisesti saatavalla sovelluksella, tee seuraavat asetukset.

- Kun käytössä on Windows, A4 valitaan automaattisesti **Asiakirjan koko** -asetukseksi, kun valitset **CD-/DVD-taso Paperilähde**-asetukseksi. Valitse **Pysty Suunta**-asetukseksi ja **CD/DVD** tai **CD/DVD Premium Surface Paperityyppi**-asetukseksi.*
- Kun käytössä on Mac OS X, valitse **A4 (CD/DVD) Paperikoko**-asetukseksi. Valitse pystysuunta tulostussuunnaksi ja valitse sitten **CD/DVD** tai **CD/DVD Premium Surface Tulostusmateriaali**-asetukseksi **Tulostusasetukset**-valikosta.*
- Joissakin sovelluksissa on määritettävä tason tyyppi. Valitse **Epson Tray Type 2**. Asetuksen nimi voi vaihdella hieman sovelluksen mukaan.*

Liittyvät tiedot

➔ ["Epson Print CD" sivulla 163](#)

Tulostaminen älylaitteilta

Käyttäen Epson iPrint-ominaisuutta

Epson iPrint on sovellus, jolla voit tulostaa valokuvia, asiakirjoja ja verkkosivuja älylaitteista, kuten älypuhelimesta tai tabletista. Voit käyttää paikallista tulostusta, jolloin tulostat tulostimesi kanssa samassa langattomassa verkkoyhteydessä olevasta älylaitteesta, tai etätulostusta, jolloin tulostat etäsijainnista internet-yhteydellä. Etätulostuksen käyttö edellyttää tulostimen rekisteröintiä Epson Connect -palveluun.



Liittyvät tiedot

➔ ["Epson Connect -palvelu" sivulla 153](#)

Epson iPrint -sovelluksen asentaminen

Voit asentaa Epson iPrint -ominaisuuden älylaitteellesi seuraavasta URL-osoitteesta tai QR-koodista.

<http://ipr.to/a>



Tulostaminen Epson iPrint-sovelluksella

Käynnistä Epson iPrint älylaitteella ja valitse käytettävä kohde aloitusnäytöltä.

Seuraaviin näyttöihin voidaan tehdä muutoksia ilman ilmoitusta.

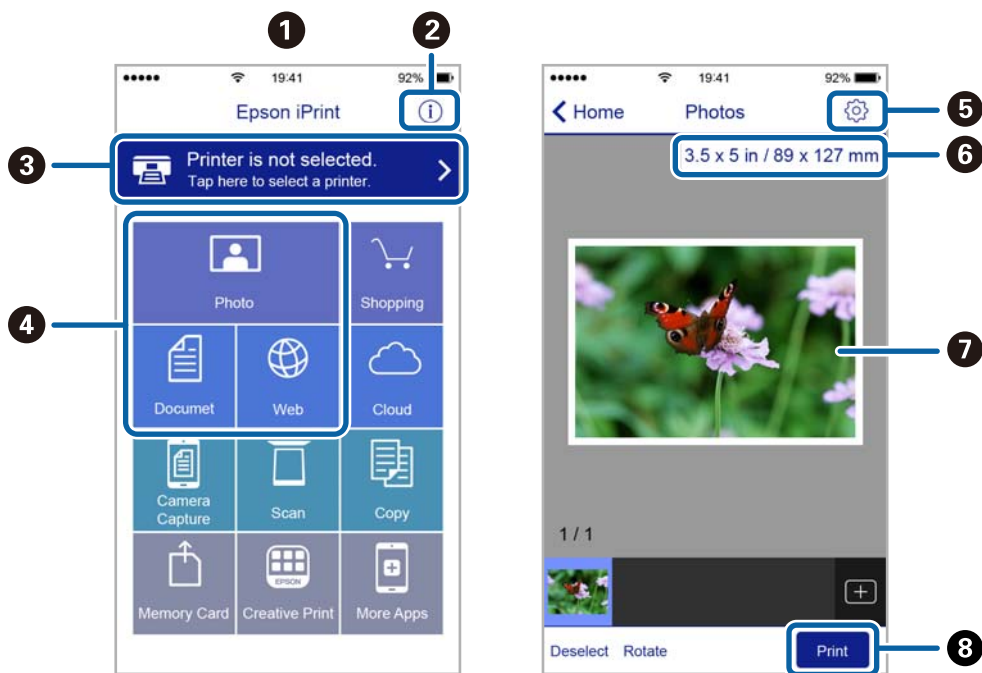

1	Aloitusnäyttö näkyy sovelluksen käynnistyessä.
2	Näyttää tiedot tulostimen määrittämisestä ja usein kysytyt kysymykset.
3	Näyttää näytön, jossa voit valita tulostimen ja määrittää tulostimen asetukset. Kun olet valinnut tulostimen kerran, sitä ei tarvitse valita uudelleen seuraavalla kerralla.
4	Valitse, mitä haluat tulostaa: valokuvia, asiakirjoja tai vaikkapa verkkosivuja.
5	Näyttää näytön, jolla voit määrittää tulostusasetukset, kuten paperikoon ja paperityypin.
6	Näyttää paperikoon. Kun tämä näytetään painikkeena, tuo esiin paperiasetukset, jotka tulostimeen on asetettu tällä hetkellä.
7	Näyttää valitut valokuvat ja asiakirjat.
8	Käynnistää tulostuksen.

Tulostaminen

Huomautus:

Kun haluat tulostaa asiakirjavalikosta iPhone, iPad- ja iPod touch -laitteilla, joiden käyttöjärjestelmänä on iOS, käynnistä Epson iPrint sen jälkeen, kun olet siirtänyt tulostettavan asiakirjan käyttämällä iTunes-palvelun tiedostojen jakamistoimintoa.

AirPrint-toiminnon käyttö

AirPrint mahdollistaa välittömän langattoman tulostuksen iPhonesta, iPadista ja iPod touch laitteesta, joissa on uusin iOS-versio, ja Mac-tietokoneesta, joissa on uusin OS X -versio.



Huomautus:

Jos olet poistanut käytöstä paperin määrittämissä ohjauksissa ohjauspaneelista, et voi käyttää AirPrint-toimintoa. Ota viestit käyttöön tarvittaessa alla olevan linkin tietojen mukaisesti.

1. Lisää paperia tuotteeseesi.
2. Määritä tuotteesi langattomalle tulostukselle. Katso alla olevaa linkkiä.
<http://epson.sn>
3. Yhdistä Apple-laite samaan langattomaan verkkoon, jota tuotteesi käyttää.
4. Tulosta laitteeltasi tulostimelle.

Huomautus:

Katso lisätietoja Applen verkkosivuston AirPrint-sivulta.

Liittyvät tiedot

- ➔ ”AirPrint-toiminnon käyttö ei onnistu” sivulla 180
- ➔ ”Paperin lisääminen Paperikasetti 1 -alustalle” sivulla 27
- ➔ ”Paperin lisääminen Paperikasetti 2 -alustalle” sivulla 31

Tulostus digitaalikamerasta

Huomautus:

- Voit tulostaa valokuvia suoraan PictBridge-yhteensopivasta digitaalikamerasta. Katso lisätietoja kameralla tehtävistä toiminnoista kameran toimitukseen kuuluvista ohjeista.
- Yleensä digitaalikameran asetukset ovat ensisijaisia; seuraavissa tilanteissa kuitenkin tulostimen asetukset ovat ensisijaisia.
 - Kun kameran tulostusasetus on määritetty "käyttämään tulostimen asetuksia"
 - Kun **Seepia-** tai **Mustavalko-**asetus on valittu tulostimen tulostusasetuksissa.
 - Kun yhdistetään kameran ja tulostimen tulostusasetukset, tuloksena on asetuksia, joita tulostimessa ei ole käytettävissä.
- Kun tulostetaan CD-/DVD-levylle, tee tulostusasetukset tulostimeen ennen valokuvien valintaa digitaalikamerasta, ja käynnistä sitten tulostus. Digitaalikameran mukaan et ehkä pysty kuitenkaan tulostamaan valokuvia DPOF-asetuksilla CD-/DVD-levylle.
- Voit tulostaa valokuvia DPOF-asetuksilla suoraan kamerasta.

Tulostus USB-kaapelilla kytketystä digitaalikamerasta

Voit tulostaa valokuvia suoraan digitaalikamerasta, joka on kytketty USB-kaapelilla.

1. Poista muistikortti tulostimesta.
2. Lisää tulostimeen paperia.
3. Valitse aloitusnäytöltä **Asetus > Ulkoisen laitteen asetus**.
4. Valitse **Tulostusasetukset** tai **Valokuvan säädöt** ja muuta asetuksia tarvittaessa.
5. Kytke digitaalikameraan virta ja kytke se sitten tulostimeen USB-kaapelilla.

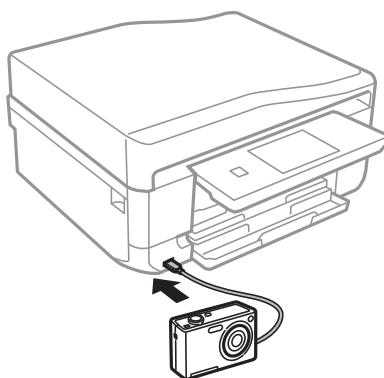

Huomautus:

Käytä USB-kaapelia, jonka pituus on alle kaksi metriä.

6. Valitse valokuvat, jotka haluat tulostaa digitaalikamerasta, tee asetukset, kuten kopiomäärä, ja käynnistä sitten tulostus.

Liittyvät tiedot

- ➔ ["Paperin lisääminen Paperikasetti 1 -alustalle" sivulla 27](#)

Tulostaminen

- ➔ ”Paperin lisääminen Paperikasetti 2 -alustalle” sivulla 31
- ➔ ”Valokuvien säädön ja zoomauksen valikkovalinnat” sivulla 59
- ➔ ”Valikkovalinnat paperi- ja tulostusasetuksille” sivulla 60

Tulostus langattomasti kytketystä digitaalikamerasta

Voit tulostaa valokuvia langattomasti digitaalikameroista, jotka tukevat DPS over IP -standardia (tästä lähtien siitä käytetään nimitystä PictBridge (langaton lähiverkko)).

1. Varmista, että aloitusnäytössä näkyy kuvake, joka osoittaa, että tulostin on kytketty langattomaan verkkoon.

Huomautus:

*Kun haluat oppia kuvakkeiden merkitykset, valitse **Ohje** > **Kuvakeluettelo** ohjauspaneelistä.*

2. Lisää paperia paperikasetti-alustalle
3. Valitse aloitusnäytöltä **Asetus** > **Ulkoisen laitteen asetus**.
4. Valitse **Tulostusasetukset** tai **Valokuvan säädöt** ja muuta asetuksia tarvittaessa.
5. Kytke digitaalikamera samaan verkkoon tulostimen kanssa.
6. Tuo esiin digitaalikamerassa käytettävissä olevien tulostinten luettelo, ja valitse sitten tulostin, johon haluat luoda yhteyden.

Huomautus:

Tarkista tulostimen nimi painamalla verkon tilakuvaketta aloitusnäytössä.

Jos digitaalikamerassa on toiminto, jolla voit rekisteröidä tulostimia, voit kytkeytyä tulostimeen seuraavalla kerralla valitsemalla sen.

7. Valitse valokuvat, jotka haluat tulostaa digitaalikamerasta, tee asetukset, kuten kopiomäärä, ja käynnistä sitten tulostus.
8. Kytke irti digitaalikameran PictBridge (langaton lähiverkko) -yhteys tulostimeen.



Tärkeää:

Kun PictBridge (langaton lähiverkko) on käytössä, et voi käyttää muita tulostintoimintoja tai tulostaa muista laitteista. Kytke irti välittömästi, kun olet lopettanut tulostuksen.

Liittyvät tiedot

- ➔ ”Paperin lisääminen Paperikasetti 1 -alustalle” sivulla 27
- ➔ ”Paperin lisääminen Paperikasetti 2 -alustalle” sivulla 31
- ➔ ”Valokuvien säädön ja zoomauksen valikkovalinnat” sivulla 59
- ➔ ”Valikkovalinnat paperi- ja tulostusasetuksille” sivulla 60

Tulostuksen peruuttaminen

Huomautus:

- Windowsissa ei voi peruuttaa tulostustyötä, kun se on lähetetty tulostimelle kokonaan. Peruuta tällöin tulostustyö tulostimen ohjauspaneelistä.
- Kun Mac OS X -käyttöjärjestelmässä tulostetaan useita sivuja, kaikkia töitä ei voi peruuttaa ohjauspaneelin kautta. Peruuta tällöin tulostustyö tietokoneesta.
- Jos olet lähettänyt tulostustyön verkon kautta Mac OS X v10.6.8 -käyttöjärjestelmästä, tulostusta ei voi välttämättä peruuttaa tietokoneesta. Peruuta tällöin tulostustyö tulostimen ohjauspaneelistä.

Tulostuksen peruuttaminen - Tulostuspainike

Peruuta käynnissä oleva tulostustyö painamalla  -painiketta.

Tulostuksen peruuttaminen: Windows

1. Avaa tulostinohjaimen ikkuna.
2. Valitse **Huolto**-välilehti.
3. Napsauta **Tulostusjono**.
4. Napsauta hiiren kakkospainikkeella työtä, jonka haluat peruuttaa, ja valitse sitten **Peruuta**.

Liittyvät tiedot

➔ [”WindowsTulostinajuri” sivulla 155](#)

Tulostuksen peruuttaminen: Mac OS X

1. Osoita tulostimen kuvaketta **Dockissa**.
2. Valitse työ, jonka haluat peruuttaa.
3. Peruuta työ.
 - Mac OS X v10.8.x tai uudempi
Napsauta  edistymispalkin vieressä.
 - Mac OS X v10.6.8–v10.7.x
Valitse **Poista**.

Kopiointi

Kopiointin perusteet

1. Lisää tulostimeen paperia.



Tärkeää:

- Kun asetat paperia paperikasetti -alustalle, tee paperiasetukset ohjauspaneelissa.
- Kun asetat paperia paperin takasyöttöaukko -alustalle, älä aseta paperia nyt. Kun valitset paperin takasyöttöaukko paperilähteen asetukseksi ja painat sitten -painiketta, tulostin kehottaa sinua lisäämään paperia. Lisää paperia ohjeiden mukaisesti.

2. Aseta alkuperäiskappaleet.

Jos haluat kopioida useita alkuperäisiä tai tehdä kaksipuolisia kopioita, aseta kaikki alkuperäiset ADF-laitteeseen.

3. Valitse ohjauspaneelista **Kopioi**.

4. Aseta kopiomäärä käyttämällä painikkeita – tai +.

5. Valitse värikopio tai mustavalkokopio.



6. Tarkista asetukset, kuten paperi koko ja paperityyppi, ja muuta asetukset tarpeen mukaan.

Huomautus:

- Jos haluat kopioida pienentämällä tai suurentamalla asiakirjan kokoa tietyllä prosenttiosuudella, valitse **Mukautettu koko Pienennä/Suurena** -asetukseksi ja syötä sitten prosenttiosuus näytöllä.
- Kun käytetään automaattista arkinsyöttölaitetta, voit kopioida A4-kokoiselle tavalliselle paperille vain samalla suurennuksella.

Jos muutat jotakin seuraavista asetuksista, et pysty kopioimaan automaattisella arkinsyöttölaitteella.

- Pienennä/Suurena: Todellinen koko tai Autom. sivul.sov. asetuksille **A4, 2 vier.kopio**
- Paperikoko: A4
- Paperityyppi: tav. Paperit
- Jos asetat automaattiseen arkinsyöttölaitteeseen suurempia alkuperäisiä kuin A4-koko, ne sovitetaan A4-kokoon.

7. Paina -painiketta. Kun tulostetaan paperin takasyöttöaukko -alustalta, paina -painiketta, ja aseta sitten paperia, kun niin neuvotaan tekemään.

Liittyvät tiedot

- ➔ ”Paperin lisääminen Paperikasetti 1 -alustalle” sivulla 27
- ➔ ”Paperin lisääminen Paperikasetti 2 -alustalle” sivulla 31
- ➔ ”Paperin lisääminen Paperin takasyöttöaukko -alustalle” sivulla 35
- ➔ ”Alkuperäisten asettaminen Valotustaso-alustalle” sivulla 40
- ➔ ”Alkuperäiskappaleiden asettaminen automaattiseen arkinsyöttölaitteeseen” sivulla 38
- ➔ ”Valikkovalinnat Kopioi-toiminnolle” sivulla 88

Valikkovalinnat Kopioi-toiminnolle

Huomautus:

Käytettävissä olevat valikot vaihtelevat sen mukaan, mikä asettelu on valittuna.

Kopioiden lukumäärä

Anna kopioiden lukumäärä.

Esikts

Näyttää skannatun kuvan, josta kopiointituloksia voi esikatsella.

Väri

Kopioi alkuperäisen värillisenä.

Mustavalko

Kopioi alkuperäisen mustavalkoisena (yksivärisenä).

Tummuus

Lisää tummuuden tasoa painamalla ►, kun kopiointitulokset ovat haaleita. Vähennä tummuuden tasoa painamalla ◀, kun syntyy mustetahroja.

Poista tausta

Tunnistaa alkuperäisen asiakirjan paperin värin (taustavärin) ja poistaa tai vaalentaa väriä. Värin tummuuden ja eloisuuden mukaan sitä ei voi poistaa tai vaalentaa.

2-puolinen tulostus

- 1>1-puolinen

Kopioi alkuperäisen yhden puolen paperin yhdelle puolelle.

- 2>2-puolinen

Kopioi kaksipuolisen alkuperäisen molemmat puolet yksittäisen paperiarkin molemmille puolille.

- 1>2-puolinen

Kopioi kaksi yksipuolista alkuperäistä yksittäisen arkin molemmille puolille.

- 2>1-puolinen

Kopioi kaksipuolisen alkuperäisen molemmat puolet kahden paperiarkin yhdelle puolelle.

Asettelu

- Reunallinen

Kopioi reunoja ympäröivillä marginaaleilla.

- Reunaton

Kopioi ilman reunoja ympäröiviä marginaaleja. Kuvaa suurennetaan hiukan niin, että paperin reunoilla olevat reunukset poistuvat.

- A4, 2 vier.kopio

Kopiointi

Kopioi kaksi A4-kokoista yksipuolista alkuperäistä yhdelle arkille A4-kokoista paperia 2-up-asettelussa.

- A4, Kirja/2 vier.

Kopioi kaksi A4-kokoista rinnakkaista kirjan sivua ja niin edelleen yhdelle arkille A4-kokoista paperia 2-up-asettelussa.

- Kirja/2-puolinen

Kopioi kaksi erillistä kirjan sivua ja niin edelleen yksittäisen paperiarkin molemmille puolille. Käytettävissä vain, kun **1>2-puolinen** on valittu 2-puoliseksi kopiointiasetukseksi.

Pienennä/Suurena

Suurentaa tai pienentää alkuperäisiä.

- Mukautettu koko

Määrittää alkuperäisen suurentamiseen tai pienentämiseen käytetyn suurennuksen alueella 25–400 %.

- Todellinen koko

Kopioi 100 %:n suurennuksella.

- Autom. sivul.sov.

Tunnistaa skannausalueen ja suurentaa tai pienentää alkuperäisen sopimaan valittuun paperikokoon. Kun alkuperäisessä on valkoiset marginaalit, valkoiset marginaalit valotustason kulmamerkistä tunnistetaan skannausalueeksi, mutta vastakkaisella puolella olevat marginaalit rajataan ehkä pois.

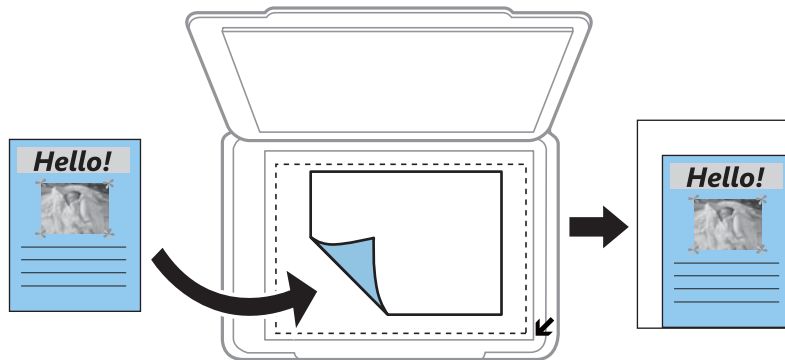

- 10x15 cm->A4, A4->10x15 cm ja muut

Suurentaa tai pienentää alkuperäisen sopimaan tiettyyn paperikokoon.

Paperikoko

Valitse asetettu paperikoko.

Paperityyppi

Valitse asetettu paperityyppi.

Paperilähde

Valitse paperilähde, jota haluat käyttää.

Asiakirjatyyppi

Kopiointi

Valitse alkuperäiskappaleen tyyppi.

Laatu

Valitse kopiointilaatu. Kun valitaan **Paras**, tulostusjälki on laadukasta, mutta tulostus voi olla hitaampaa.

Asiakirjan suunta

Valitse alkuperäiskappaleen suunta.

Sidontasuunta

Valitse alkuperäisten sidontakohta.

Sidontamarginaali

Valitse kopioiden sidontakohta.

Laajennus

Reunattomassa kopiointissa paperin reunoista poistetaan reunukset suurentamalla kuvaa hieman. Valitse, kuinka paljon kuvaa suurennetaan.

Kuivumisaika

Valitse kuivumisaika kaksipuoliselle kopiointille. Lisää kuivumisaikaa, kun syntyy mustetahroja.

Tyhjennä kaikki asetukset

Palauttaa kopiointiasetukset oletusasetuksiksi.

Valokuvien kopiointi

Voit kopioida useampia valokuvia yhdellä kertaa. Voit myös palauttaa haalistuneiden valokuvien värit.

Huomautus:

- Pienin mahdollinen alkuperäisen koko, joka voidaan kopioida, on 30 x 40 mm.*
- Kuvan ympärillä olevaa valkoista aluetta ei ehkä tunnisteta.*

1. Lisää tulostimeen paperia.



Tärkeää:

- Kun asetat paperikasetti-alustan, tee paperiasetukset ohjauspaneelissa.*
- Kun asetat paperia paperin takasyöttöaukko -alustalle, älä aseta paperia nyt. Kun valitset paperin takasyöttöaukko paperilähteen asetukseksi ja painat sitten -painiketta, tulostin kehottaa sinua lisäämään paperia. Lisää paperia ohjeiden mukaisesti.*

2. Valitse ohjauspaneelista **Lisää toimintoja**.
3. Valitse **Kopioi/Palauta valokuvat**.
4. Valitse, palautetaanko haalistuneiden valokuvien värit.
5. Aseta valokuvat valotustaso-alustalle noudattamalla näytön ohjeita.

Kopiointi

6. Paina -painiketta.

Valokuvat skannataan ja esitetään näytössä.

7. Paina **Asetukset**, tarkista asetukset, kuten paperikoko ja paperityyppi, ja muuta asetukset tarpeen mukaan.

Huomautus:

Säädä valokuvien värejä painamalla **Muokkaa**. Jos haluat tulostaa suurentamalla valokuvan osan, valitse **Rajaus/**

Zoomaus. Siirrä tulostusalueen kehystä painikkeilla , ,  tai  ja muuta kehysten kokoa painikkeella 
tai .

8. Paina -painiketta.

Liittyvät tiedot

- ➔ ”Paperin lisääminen Paperikasetti 1 -alustalle” sivulla 27
- ➔ ”Paperin lisääminen Paperikasetti 2 -alustalle” sivulla 31
- ➔ ”Paperin lisääminen Paperin takasyöttöaukko -alustalle” sivulla 35
- ➔ ”Alkuperäisten asettaminen Valotustaso-alustalle” sivulla 40
- ➔ ”Valikkovalinnat Kopioi/Palauta valokuvat -toiminnolle” sivulla 91

Valikkovalinnat Kopioi/Palauta valokuvat -toiminnolle

Valokuvan säädöt

Kun valitaan **Valokuvanparannus Paranna**-asetukseksi, kuvan laatu parantuu automaattisesti Epsonin ainutlaatuisen kuva-analyysi- ja kuvankäsittelytekniikan ansiosta.

Suodatin

Kopioi mustavalkoisena.

Rajaus/Zoomaus

Suurentaa kopioitavan kuvan osan.

Paperikoko

Valitse asetettu paperikoko.

Paperityyppi

Valitse asetettu paperityyppi.

Paperilähde

Valitse paperilähde, jota haluat käyttää.

Reunaton

Kopioi ilman reunoja ympäröiviä marginaaleja. Kuvaa suurennetaan hiukan niin, että paperin reunoilla olevat reunukset poistuvat.

Laajennus

Kopiointi

Reunattomassa kopiointissa paperin reunoista poistetaan reunukset suurentamalla kuvaa hieman. Valitse, kuinka paljon kuvaa suurennetaan.

CD-/DVD-tarran kopiointi

Voit kopioida CD-/DVD-tarraan levyn tarran tai neliömäisen alkuperäisen, kuten valokuvan.

**Tärkeää:**

Älä aseta CD-/DVD-levyä tulostimeen, ennen kuin niin neuvotaan tekemään.

1. Valitse ohjauspaneelista **Lisää toimintoja**.
2. Valitse **Kopioi CD/DVDlle**.
3. Aseta alkuperäinen näytössä esitettyjen ohjeiden mukaan, ja paina sitten **Jatka**.
4. Aseta tulostusalue määrittämällä sisähalkaisija ja ulkohalkaisija, ja paina sitten **Jatka**.
Huomautus:
Voit asettaa ulkohalkaisijaksi 114–120 mm ja sisähalkaisijaksi 18–46 mm 1 mm:n lisäyksin.
5. Valitse **Tulosta CD/DVD-levylle**.
Huomautus:
Kun haluat tehdä testitulosteen, valitse **Testitulostus A4-paperille**, ja aseta sitten A4-kokoista tavallista paperia paperikasetti 2 -alustalle. Voit tarkistaa tulosteen kuvan ennen CD-/DVD-tarralle tulostamista.
6. Näytössä näkyy viesti, joka ilmoittaa, että tulostinta valmistellaan. Käyttäjää pyydetään asettamaan CD/DVD. Tarkista ohjeet painamalla ▼, ja aseta CD/DVD.
7. Paina **valmis**, näytössä näkyy viesti, joka ilmoittaa, että tulostin on valmis, ja paina sitten **OK**.
8. Valitse värikopio tai mustavalkokopio.
9. Vaihda muita asetuksia tarpeen mukaan.
Huomautus:
Näytä skannattu kuva painamalla **Esikts**. Voit säätää esikatselunäytön tulostuskohtaa.
10. Paina ◊-painiketta.
11. Kun tulostus on valmis, CD-/DVD-taso tulee ulos. Irrota taso tulostimesta ja paina sitten **OK**.
12. Poista CD/DVD ja varastoi CD-/DVD-taso tulostimen alaosaan.

Liittyvät tiedot

- ➔ ”Alkuperäisten asettaminen Valotustaso-alustalle” sivulla 40
- ➔ ”CD-/DVD-levyn asettaminen” sivulla 46
- ➔ ”Valikkovalinnat Kopioi CD/DVD-levylle -toiminnolle” sivulla 93
- ➔ ”CD-/DVD-levyn poistaminen” sivulla 49

Valikkovalinnat Kopioi CD/DVD-levylle -toiminnolle

Ulko, Sisä

Määritä tulostusalue. Voidaan määrittää enintään 120 mm ulkohalkaisijalle ja vähintään 18 mm sisähalkaisijalle. Asetuksen mukaan CD-/DVD-levy tai CD-/DVD-taso voi likaantua. Aseta alue sovittaaksesi tulostusalueen CD-/DVD-levylle.

Tulosteen tyyppi (Tulosta CD/DVD-levylle tai Testitulostus A4-paperille)

Valitse, tulostetaanko CD-/DVD-levylle vai tehdäänkö testituloste A4-kokoiselle tavalliselle paperille. Kun valitset **Testitulostus A4-paperille**, voit tarkistaa tulostustuloksen ennen tulostamista CD-/DVD-levylle.

Esikts

Käynnistää alkuperäisen skannauksen ja näyttää skannatun kuvan. Voit säätää esikatselunäytön tulostuskohtaa.

Väri

Kopioi alkuperäisen värillisenä.

Mustavalko

Kopioi alkuperäisen mustavalkoisena (yksivärisenä).

Tummuus

Lisää tummuuden tasoa painamalla ►, kun kopiointitulokset ovat haaleita. Vähennä tummuuden tasoa painamalla ◀, kun syntyy mustetahroja.

Asiakirjatyyppi

Valitse alkuperäiskappaleen tyyppi.

Laatu

Valitse kopiolaatu, kun tulostetaan testi A4-kokoiselle tavalliselle paperille. Kun valitaan **Paras**, tulostusjälki on laadukasta, mutta tulostus voi olla hitaampaa.

Skannaus

Skannaus ohjauspaneelista

Skannaus muistikortille

Voit tallentaa skannatun kuvan muistikortille.

1. Aseta muistikortti tulostimeen.
2. Aseta alkuperäiskappaleet.
Kun skannataan kaksipuolisia alkuperäisiä, aseta ne automaattiseen arkinsyöttölaitteeseen.
3. Valitse ohjauspaneelista **Hae**.
4. Valitse **Skannaa muistikortille**.
5. Tarkista asetukset, kuten tallennusmuoto, ja muuta niitä tarvittaessa.
6. Paina -painiketta.

Liittyvät tiedot

- ➔ ”Alkuperäisten asettaminen Valotustaso-alustalle” sivulla 40
- ➔ ”Alkuperäiskappaleiden asettaminen automaattiseen arkinsyöttölaitteeseen” sivulla 38
- ➔ ”Muistikortin asettaminen” sivulla 43
- ➔ ”Skannauksen valikkovalinnat” sivulla 96

Skannaus pilveen

Voit lähettää skannattuja kuvia pilvipalveluihin käyttämällä **Skannaa pilveen** -ominaisuutta. Tee asetukset käyttämällä Epson Connect -yhteyttä ennen tämän ominaisuuden käyttöä. Katso lisätietoja seuraavan Epson Connect -portaalin verkkosivustolta.

<https://www.epsonconnect.com/>

<http://www.epsonconnect.eu> (vain Eurooppa)

1. Varmista, että olet tehnyt asetukset käyttämällä Epson Connect -yhteyttä.
2. Aseta alkuperäiskappaleet.
Kun skannataan kaksipuolisia alkuperäisiä, aseta ne automaattiseen arkinsyöttölaitteeseen.
3. Valitse ohjauspaneelista **Hae**.
4. Valitse **Skannaa pilveen**.
5. Vaitse kohde.

Skannaus

- Valitse **Asetukset**, tarkista asetukset, kuten tallennusmuoto, ja muuta niitä sitten tarvittaessa.
- Paina -painiketta.

Liittyvät tiedot

- ➔ ”Epson Connect -palvelu” sivulla 153
- ➔ ”Alkuperäisten asettaminen Valotustaso-alustalle” sivulla 40
- ➔ ”Alkuperäiskappaleiden asettaminen automaattiseen arkinsyöttölaitteeseen” sivulla 38
- ➔ ”Skannauksen valikkovalinnat” sivulla 96

Skannaus tietokoneelle

Voit tallentaa skannatun kuvan tietokoneeseen.



Tärkeää:

Varmista, että EPSON Scan ja Epson Event Manager on asennettu tietokoneeseen ennen tämän toiminnon käyttöä.

- Aseta alkuperäiskappaleet.
Kun skannataan kaksipuolisia alkuperäisiä, aseta ne automaattiseen arkinsyöttölaitteeseen.
- Valitse ohjauspaneelista **Hae**.
- Valitse seuraavista valikoista, kuinka skannattu kuva tallennetaan tietokoneeseen.
 - Skannaa tietokoneeseen (JPEG):** Tallentaa skannatun kuvan JPEG-muodossa.
 - Skannaa tietokoneeseen (PDF):** Tallentaa skannatun kuvan PDF-muodossa.
 - Skannaa tietokoneeseen (Sähköposti):** Käynnistää sähköpostiohjelman tietokoneessa ja liittää sen sitten automaattisesti sähköpostiin.
- Valitse tietokone, johon skannatut kuvat tallennetaan.

Huomautus:

 - Saat näkyviin usein käytettävät skannausasetukset, kuten asiakirjatyypin, tallennuskansion ja tallennusmuodon, valitsemalla Epson Event Manager.
 - Kun tulostin on kytketty verkkoon, voit valita tietokoneen, johon haluat tallentaa skannatun kuvan. Tulostimen ohjauspaneelissa voidaan näyttää enintään 20 tietokonetta.
 - Kun tietokone, johon haluat tallentaa skannatut kuvat, tunnistetaan verkossa, tietokoneen nimen 15 ensimmäistä merkkiä näytetään ohjauspaneelissa. Jos asetat **Verkkoskannauksen nimi (aakkosnumeerinen)** Epson Event Manager -apuohjelmassa, se näytetään ohjauspaneelissa.
- Paina -painiketta.

Liittyvät tiedot

- ➔ ”Alkuperäisten asettaminen Valotustaso-alustalle” sivulla 40
- ➔ ”Alkuperäiskappaleiden asettaminen automaattiseen arkinsyöttölaitteeseen” sivulla 38
- ➔ ”Epson Event Manager” sivulla 161

Skannaus tietokoneelle (WDS)

Huomautus:

❑ Tämä ominaisuus on käytössä vain tietokoneissa, joissa on Windows 8.1/Windows 8/Windows 7/Windows Vista.

❑ Jos käytössä on Windows 7/Windows Vista, tietokoneeseen on tehtävä asetukset etukäteen tämän toiminnon käyttämiseksi. Katso lisätietoja *Verkko-opas* -ohjeesta.

1. Aseta alkuperäiset.
2. Valitse ohjauspaneelista **Hae**.
3. Valitse **Skannaa tietokoneeseen (WDS)**.
4. Valitse tietokone.
5. Paina -painiketta.

Liittyvät tiedot

➔ ”Alkuperäisten asettaminen Valotustaso-alustalle” sivulla 40

➔ ”Alkuperäiskappaleiden asettaminen automaattiseen arkinsyöttölaitteeseen” sivulla 38

Skannauksen valikkovalinnat

Seuraavat valinnat ovat käytettävissä **Skannaa muistikortille** -valikossa ja **Skannaa pilveen** -valikossa.

Huomautus:

Käytettävissä olevat valikot vaihtelevat valitun valikon mukaan.

JPG

Tallentaa skannatun kuvan JPEG-muodossa.

PDF

Tallentaa skannatun kuvan PDF-muodossa.

Väri

Valitse alkuperäisen skannaus värillisenä.

Mustavalko

Valitse alkuperäisen skannaus mustavalkoisena.

Kontrasti

Valitse skannatun kuvan kontrasti. Suurennä kontrastia painamalla  ja pienennä sitä painamalla .

2-puolinen skannaus

Skannaa alkuperäisen molemmat puolet. Valitse kaksipuolisessa skannauksessa **Sidontasuunta** ja sitten alkuperäisen sidontakohta.

Skannausalue

Skannaus

Valitse skannausalue. Leikkaa valkoisen alueen tekstin tai kuvan ympäriltä skannattaessa valitsemalla **Autom. rajaus**. Skannaa suurimmalla valotustaso -skannausalueella valitsemalla **Suurin alue**. Valitse tämä asetus ja skannaa uudelleen, jos skannatun kuvan reunat rajataan, kun on valittu **A4**.

Asiakirja

Valitse alkuperäiskappaleen tyyppi.

Resoluutio

Valitse skannausresoluutio.

Asiakirjan suunta

Valitse alkuperäiskappaleen suunta.

Sidontasuunta

Valitse alkuperäisten sidontakohta.

Tyhjennä kaikki asetukset

Palauttaa skannausasetukset oletusasetuksiin.

Skannaus tietokoneelta

Skannaa käyttäen skanneriajuria "EPSON Scan". Eri asetusten selitykset ovat EPSON Scan -ohjeissa.

Skannauksen perusteet

Tässä kappaleessa käytetään EPSON Scan -ohjelmiston **Home-tila** -tilaa skannauksen perusteiden esittelyyn. Toiminnon työnkulku on sama muissa skannaustiloissa.

Huomautus:

*Et voi käyttää **Home-tila** -tilaa skannatessasi ADF:stä. Skannaa valotustaso-alustalta tai käytä **Office-tila**- tai **Professional-tila** -tilaa.*

1. Aseta originaalit.
2. Käynnistä EPSON Scan.

Skannaus

3. Valitse **Home-tila** **Tila**-luettelosta.

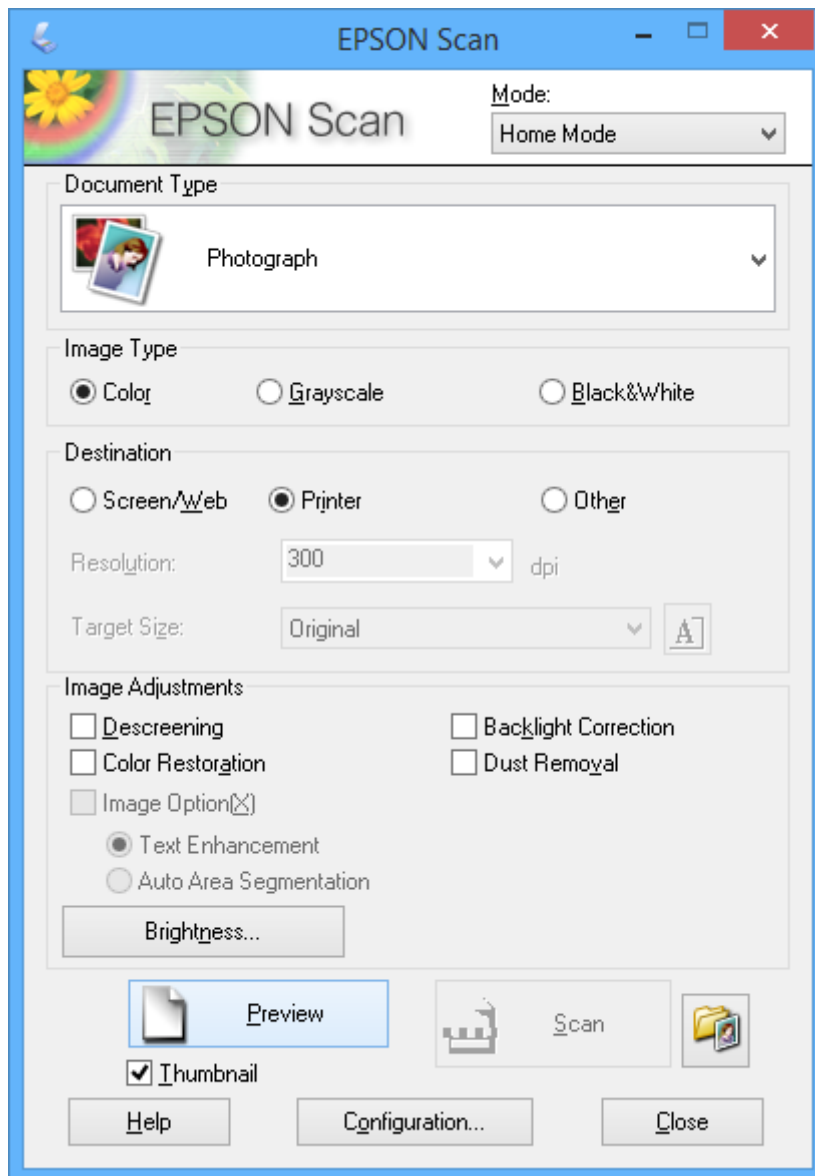

4. Määritä seuraavat asetukset.

Asiakirjan tyyppi: Valitse skannattavan alkuperäisen tyyppi.

Kuvatyyppi: Valitse skannattavan kuvan värityyppi.

Vaikka tämä valitaan automaattisesti **Asiakirjan tyyppi** -asetuksella, voit muuttaa asetuksen.

Kohde: Valitse skannattavan kuvan resoluutio.

Jos valitaan **Muu**, voidaan asettaa **Tarkkuus**.

Pikkukuva: Käytettävissä vain, jos valitset **Valokuva** Asiakirjan tyyppi -asetukseksi.

Jos valitset tämän kohteen ja napsautat **Esikatselu**, voit skannata tunnistamalla automaattisesti skannausalueen, suunnan tai asiakirjan vinouden, tai sijoittaa useita valokuvia valotustaso -alustalle.

Skannaus

5. Napsauta **Esikatselu**.

Huomautus:

- Skannaustulokset eivät ole ehkä haluttuja riippuen valokuvista ja skannausolosuhteista. Tyhjennä **Pikkukuva** ja tulosta vain yksi valokuva.
- Kun asetat useita valokuvia, aseta ne ainakin 20 mm:n (0,8 tuuman) etäisyydelle toisistaan. Lisäksi valotustaso-alustan reuna-aluetta ei skannata.

6. Säädä kuvan laatua tai kirkkautta tarvittaessa.

Huomautus:

Skannaustulokset eivät ole ehkä haluttuja riippuen alkuperäisistä.

7. Napsauta **Skannaa**.

8. Tee **Tiedoston tallennusasetukset** -näytössä asianmukaiset asetukset, kuten tiedostonimi, sijainti ja kuvan muototyyppi ja napsauta sitten **OK**.

Huomautus:

Kun **Näytä tämä valintaikkuna ennen seuraavaa skannausta** on tyhjennetty **Tiedoston tallennusasetukset** -näyttö ei näy ja skannaus käynnistyy välittömästi. Tuodaksesi näkyviin **Tiedoston tallennusasetukset** -näytön, napsauta  (**Tiedoston tallennusasetukset**) -kuvaketta **Skannaa**-valinnan oikealla puolella ennen skannauksen aloittamista.

Liittyvät tiedot

- ➔ ”Alkuperäisten asettaminen Valotustaso-alustalle” sivulla 40
- ➔ ”Alkuperäiskappaleiden asettaminen automaattiseen arkinsyöttölaitteeseen” sivulla 38
- ➔ ”EPSON Scan (skanneriohjain)” sivulla 161

Skannaus käyttämällä lisäasetusten ominaisuuksia

Skannaus määritettyinä kokoina (Office-tila)

Voit skannata alkuperäiset määritettyinä kokoina esikatsellematta kuvaa. Voit skannata useita asiakirjoja nopeasti käyttämällä automaattista arkinsyöttölaitetta. Valitse **Office-tila Tila**-luettelosta EPSON Scan -sovelluksessa.

Skannaus

Huomautus:

- Jos haluat skannata useita asiakirjoja yhteen tiedostoon, tallenna ne PDF-muotoon.
- Jos asetat alkuperäiset arkinsyöttölaitteeseen ja napsautat **Esikatselu**, alkuperäisten ensimmäinen sivu tulee ulos. Aseta ensimmäinen sivu takaisin muiden sivujen päälle, aseta kaikki alkuperäiset automaattiseen arkinsyöttölaitteeseen ja napsauta sitten **Skannaa**.
- Jos haluat skannata kaksipuolisia alkuperäisiä käyttämällä automaattista arkinsyöttölaitetta, valitse **Arkinsyöttölaite (kaksipuolinen) Asiakirjalähde** -asetukseksi. Kun esikatselit, vain etupuoli skannataan.

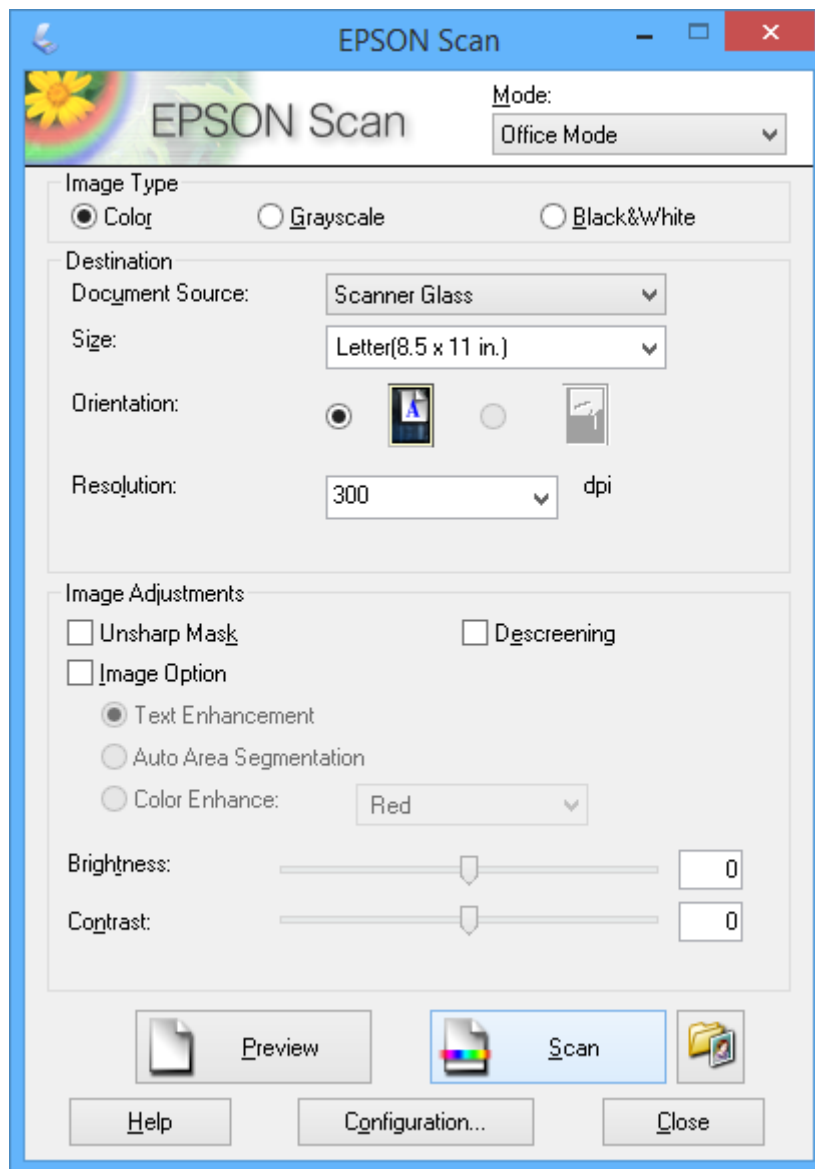
**Skannaus säätämällä kuvan laatua (Professional-tila)**

Voit skannata kuvat säätämällä laatua ja väriä. Tätä käyttötilaa suositellaan kokeneille käyttäjille. Valitse **Professional-tila** Tila-luettelosta EPSON Scan -ohjelmistossa.

Skannaus

Huomautus:

- Jos haluat skannata käyttämällä automaattista arkinsyöttölaitetta, valitse **Arkinsyöttölaite (yksipuolinen)** tai **Arkinsyöttölaite (kaksipuolinen) Asiakirjalähde** -asetukseksi. Kun esikatselet 2-puolisia asiakirjoja, vain etupuoli skannataan.
- Jos asetat alkuperäiset ADF:ään ja napsautat **Esikatselu**, alkuperäisten ensimmäinen sivu poistetaan. Aseta ensimmäinen sivu takaisin muiden sivujen päälle, aseta kaikki alkuperäiset automaattiseen arkinsyöttölaitteeseen ja napsauta sitten **Skannaa**.

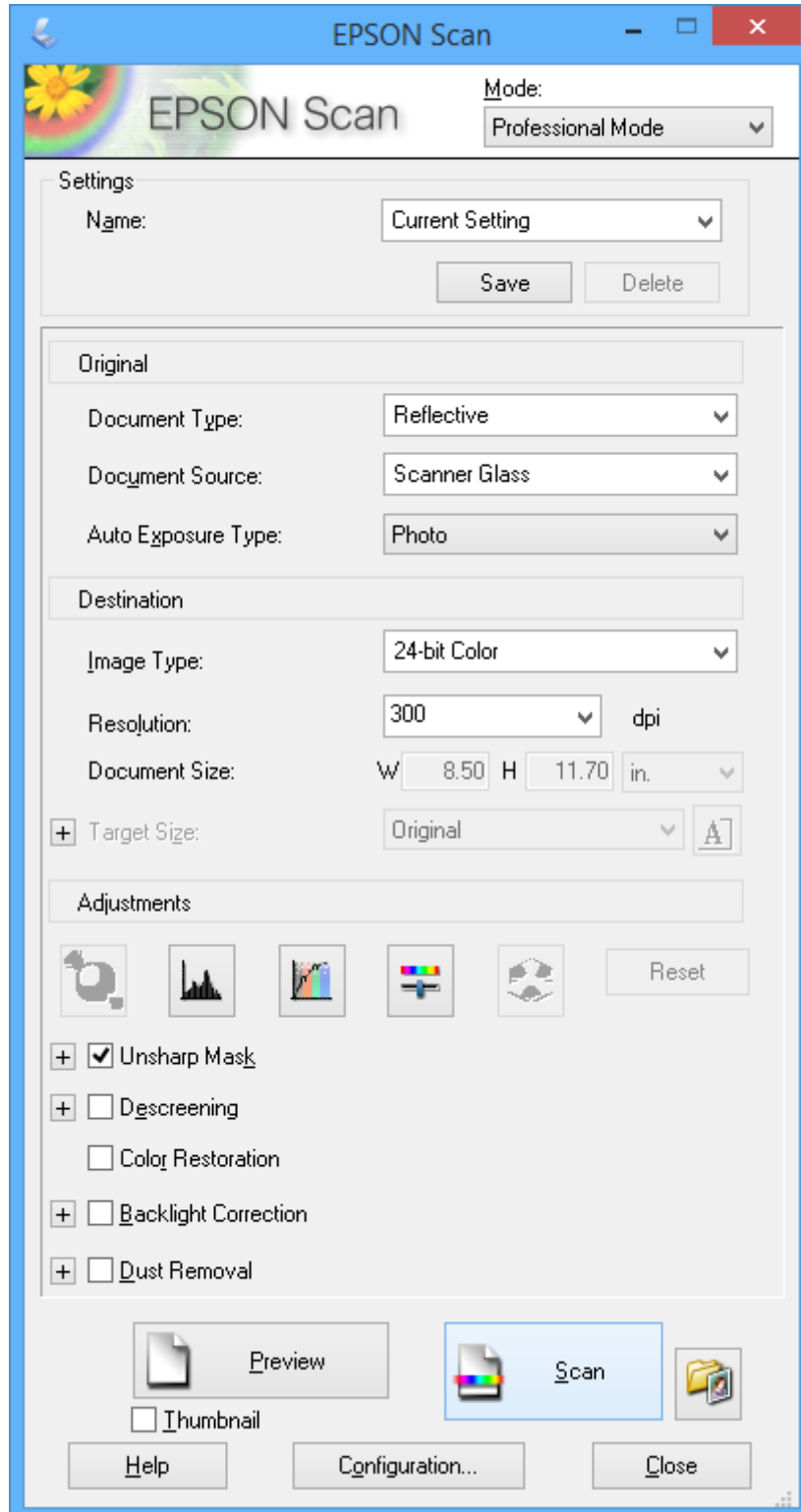

Skannaaminen älylaitteilta

Epson iPrint -sovelluksen avulla voi skannata valokuvia ja asiakirjoja älylaitteesta, kuten älypuhelimesta tai taulutietokoneesta, joka on liitetty samaan langattomaan verkkoon kuin tulostin. Voit tallentaa skannatut tiedot älylaitteelle tai pilvipalveluun, lähettää ne sähköpostitse tai tulostaa ne.

Liittyvät tiedot

➔ ”Epson Connect -palvelu” sivulla 153

Epson iPrint -sovelluksen asentaminen

Voit asentaa Epson iPrint -ominaisuuden älylaitteellesi seuraavasta URL-osoitteesta tai QR-koodista.

<http://ipr.to/a>



Käyttäen Epson iPrint-ominaisuutta

Käynnistä Epson iPrint älylaitteella ja valitse käytettävä kohde aloitusnäytöltä.

Seuraaviin näyttöihin voidaan tehdä muutoksia ilman ilmoitusta.

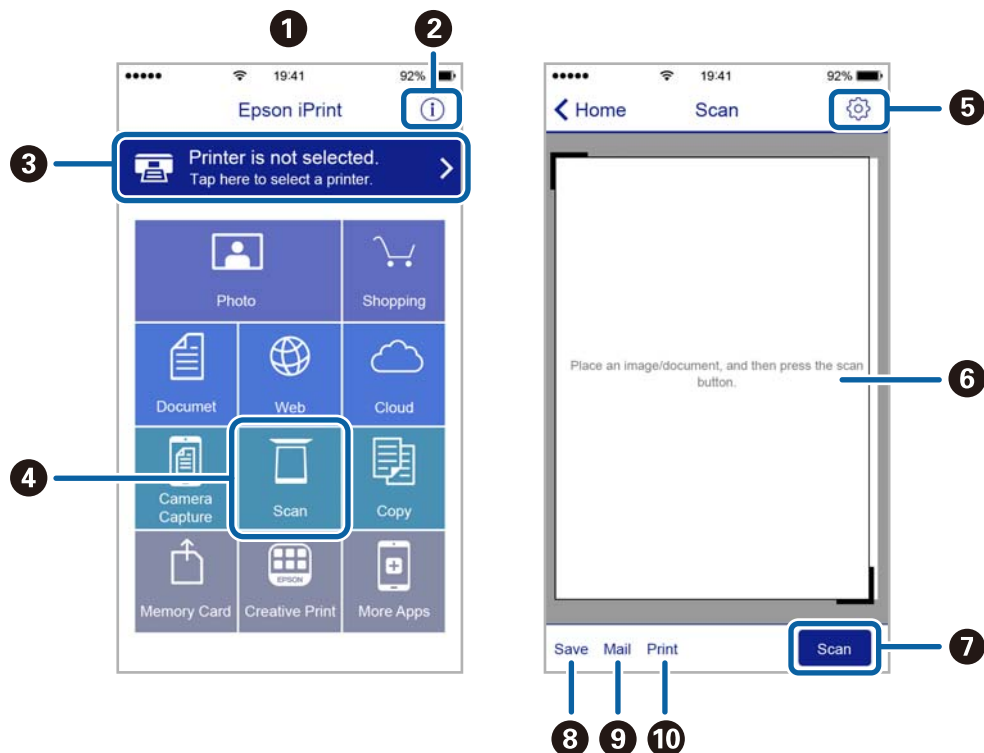

Skannaus

1	Aloitusnäyttö näkyy sovelluksen käynnistyessä.
2	Näyttää tiedot tulostimen määrittämisestä ja usein kysytyt kysymykset.
3	Näyttää näytön, jossa voit valita tulostimen ja määrittää tulostimen asetukset. Kun olet valinnut tulostimen kerran, sitä ei tarvitse valita uudelleen seuraavalla kerralla.
4	Näyttää skannausnäytön.
5	Näyttää näytön, jossa voit muuttaa skannausasetuksia, kuten resoluutiota.
6	Näyttää skannatut kuvat.
7	Käynnistää skannauksen.
8	Näyttää näytön, jolla voit tallentaa skannatut tiedot älylaitteelle tai pilvipalveluun.
9	Näyttää näytön, jolla voit lähettää skannatut tiedot sähköpostitse.
10	Näyttää näytön, jolla voit tulostaa skannatut tiedot.

Faksaus

Faksin asetus

Kytkeminen puhelinlinjaan

Yhteensopivat puhelinlinjat

Voit käyttää tulostinta tavallisten analogisten puhelinlinjojen (PSTN = Public Switched Telephone Network) ja PBX (Private Branch Exchange)-puhelinjärjestelmien kautta.

Seuraavien puhelinlinjojen tai järjestelmien kautta tulostinta ei ehkä voida käyttää.

- VoIP-puhelinlinja kuten DSL- tai kuituoptinen digitaalinen palvelu
- Digitaalinen puhelinlinja (ISDN)
- Jotkut PBX-puhelinjärjestelmät
- Jos puhelinpistokkeen ja tulostimeen väliin on kytketty mitään liitinsovitteita, VoIP-adapttereita, jakajia tai DSL-reitittämiä.

Tulostimen kytkeminen puhelinlinjaan

Kytke puhelinkaapeli puhelinpistorasiaan RJ-11 (6P2C) -puhelinkaapelilla. Kun kytket puhelimen tulostimeen, käytä toista RJ-11 (6P2C) -puhelinkaapelia.

Puhelinkaapeli saatetaan toimittaa laitteen mukana alueesta riippuen. Jos näin on, kyseistä kaapelia on käytettävä.

Puhelinkaapeli pitää ehkä liittää oman maan standardien mukaiseen adapteriin.



Tärkeää:

Irrota suoja EXT.-liittimestä vain kytkiessäsi puhelinta tulostimeen. Älä irrota suojaa, jos et ole kytkemässä puhelinta tulostimeen.

Jos salamit ovat todennäköisiä suosittelemme käyttämään ylijännitesuojaa.

Kytkeminen vakiopuhelinlinjaan (PSTN) tai PBX-linjaan

Kytke puhelinkaapeli puhelinpistokkeesta tai PBX-liittimestä LINE-liittimeen, joka sijaitsee tulostimen takana.

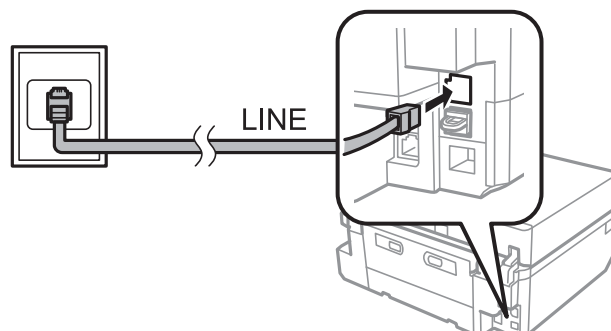

Faksaus

Liittyvät tiedot

➔ ”Linjan tyyppin määrittäminen” sivulla 107

DSL- tai ISDN-liitäntä

Kytke puhelinkaapeli DSL-modeemilta tai ISDN-liittimestä LINE-liittimeen, joka sijaitsee tulostimen takana. Lue lisätietoja modeemin tai adapterin mukana toimitetuista oppaista.

Huomautus:

Jos DSL-modeemissa ei ole kiinteää DSL-suodatinta, kytke erillinen DSL-suodatin.

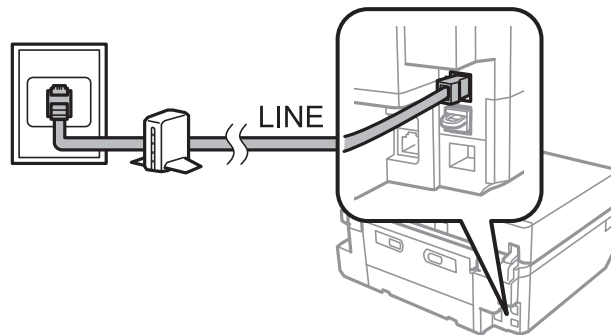

Puhelinkoneen kytkeminen tulostimeen

Kun käytät tulostinta ja puhelinta samassa linjassa, liitä puhelin tulostimeen.

Huomautus:

- Jos puhelinkoneessasi on faksitoiminto, kytke se pois päältä ennen liittämistä. Katso lisätietoja puhelinkoneen käyttöohjeesta.
- Määritä faksin vastaanottamista edeltävän **Soittoa ennen vastausta** -kohdan arvoksi suurempi lukumäärä kuin puhelinvastaaajalla.

1. Irrota suoja EXT.-liittimestä, joka sijaitsee tulostimen takana.

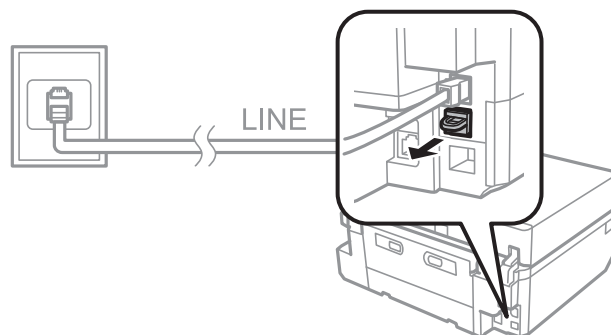

Faksaus

2. Yhdistä puhelinkone ja EXT.-liitin puhelinkaapelilla.

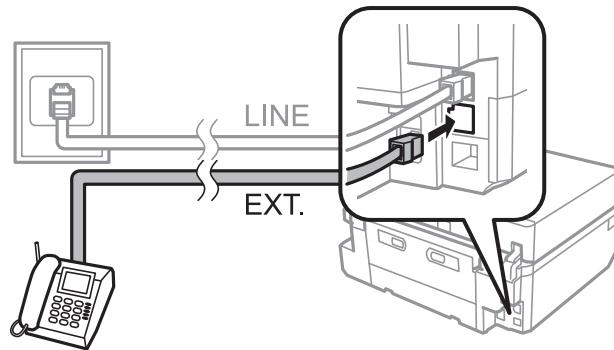

! Tärkeää:

Jos käytät yhtä puhelinlinjaa, varmista että puhelinkone on kytketty EXT. tulostimen liittimeen. Jos käytät jakajaa puhelinkoneen ja tulostimen asetukseen erikseen, puhelin ja tulostin eivät toimi oikein.

3. Nosta yhdistetyn puhelinkoneen kuuloke ja varmista, että LCD-näytöllä näkyy viesti, jossa sinua pyydetään valitsemaan, haluatko lähettää vai vastaanottaa faksin.

Jos viestiä ei näy, tarkista että puhelinkaapeli on liitetty EXT.-liittimeen.

Liittyvät tiedot

- ➔ ”Soittoa ennen vastausta -asetuksen määrittäminen” sivulla 108
- ➔ ”DRD-asetus (Distinctive Ring Pattern (tunnusomainen soittokuvio))” sivulla 108

Tarkistus, voiko faksia käyttää

Kun tulostimen liittäminen puhelinlinjaan on valmis, tarkista automaattisella tarkistustoiminnolla, onko se kytketty.

1. Siirry kohtaan **Asetus** aloitusnäytössä.
2. Valitse **Faksiasetukset > Tarkista faksiyhteys**.

Automaattinen tarkistus käynnistyy.

3. Paina **◊**-painiketta.

Tarkistusraportti tulostetaan. Jos raportoidaan virheitä, noudata raportissa annettua ratkaisua.

Faksin perusasetusten määrittäminen

Tarkista seuraavat asetukset, kun käytät faksia ensimmäisen kerran, ja muuta asetuksia tarpeen mukaan.

- Ylätunniste
- Valintatila
Tämä asetus ei ehkä tule näkyviin maan tai alueen mukaan.
- Viivatyyppi
- Vastanottotila (automaattinen tai manuaalinen)

Faksaus

- Soittoa ennen vastausta
- DRD

Liittyvät tiedot

- ➔ ”Faksin ylätunnistetietojen määrittäminen” sivulla 107
- ➔ ”Valintatavan asettaminen” sivulla 107
- ➔ ”Linjan tyyppin määrittäminen” sivulla 107
- ➔ ”Vastaanottotilan asettaminen” sivulla 108
- ➔ ”Soittoa ennen vastausta -asetuksen määrittäminen” sivulla 108
- ➔ ”DRD-asetus (Distinctive Ring Pattern (tunnusomainen soittokuvio))” sivulla 108

Faksin ylätunnistetietojen määrittäminen

Syötä lähettäjän nimi ja faksinumero, jotka näkyvät lähtevien faksien ylätunnisteena.

1. Siirry kohtaan **Asetus** aloitusnäytössä.
2. Valitse **Faksiasetukset > Tietoliikenne > Ylätunniste**.
3. Valitse **Faksiotsikk.**, syötä lähettäjän nimi 40 merkillä, ja paina sitten **Valmis**.
4. Valitse **Puhelinnumerosi**, syötä faksinumero 20 merkillä, ja paina sitten **Valmis**.

Liittyvät tiedot

- ➔ ”Merkkien syöttäminen” sivulla 22

Valintatavan asettaminen

Valitse puhelinlinjan valintatapa. Valintatapa asetetaan automaattisesti, kun lähetät faksin ensimmäisen kerran. Valintatapa on ehkä asetettava, jos automaattinen asetus epäonnistuu tai jos puhelimen valintatapa muutetaan.

Valintatavan asetus (Valintatila) ei ehkä ole käytettävissä maan tai alueen mukaan.

1. Siirry aloitusnäytöstä kohtaan **Asetus**.
2. Valitse **Faksiasetukset > Tietoliikenne > Valintatila**.
3. Valitse puhelinlinjan valintatapa.

Linjan tyyppin määrittäminen

Tee seuraavat asetukset, kun käytät tulostinta ympäristöissä, joissa käytetään alanumeroita ja tarvitaan ulkolinjan käyttökoodia, kuten 0 tai 9.

1. Siirry kohtaan **Asetus** aloitusnäytössä.
2. Valitse **Faksiasetukset > Tietoliikenne > Viivatyyppi**.
3. Valitse **PBX**.

Faksaus

- Valitse **Käyttökoodi**-näytöllä **Käytä**.
- Syötä puhelinjärjestelmäsi käyttämä ulkolinjan käyttökoodi, ja paina sitten **Valmis**.
Käyttökoodi on tallennettu tulostimelle. Kun faksi lähetetään ulkoiseen faksinumeroon, valitse risuaita (#) ennen varsinaista käyttökoodia.

Vastaanottotilan asettaminen

Tulostin vastaanottaa fakseja automaattisesti oletusarvoisesti. Tietyn soittomäärän jälkeen tulostin alkaa vastaanottaa fakseja. Jos et käytä faksitoimintoa usein tai haluat vastaanottaa faksin sen jälkeen, kun vastaat puhelimeen, vaihda vastaanottotila automaattisesta manuaaliseksi.



Vaara:

Jos et ole kytkenyt puhelinta tulostimeen, varmista, että vastaanottotila on automaattinen. Muuten fakseja ei voi vastaanottaa.

- Siirry kohtaan **Asetus** aloitusnäytössä.
- Valitse **Faksiasetukset > Vastaanottoasetukset > Automaattinen vastaus** ja vaihda sitten asetusta.

Liittyvät tiedot

- ➔ ”[Faksien vastaanotto automaattisesti](#)” sivulla 114
- ➔ ”[Faksien vastaanotto manuaalisesti](#)” sivulla 115

Soittoa ennen vastausta -asetuksen määrittäminen

Määritä soittojen määrä, joita tarvitaan, ennen kuin tulostin alkaa vastaanottaa fakseja.



Vaara:

*Kun haluat käyttää liitetyn puhelimen vastaustoimintoa, aseta tulostimen **Soittoa ennen vastausta** -asetus suuremmaksi kuin vastaajan soittojen määrä. Muuten et voi vastaanottaa puheluita eikä ääniviestejä tallenneta. Katso lisätietoja puhelimen asetuksista sen toimitukseen kuuluvista ohjeista.*

- Siirry kohtaan **Asetus** aloitusnäytössä.
- Valitse **Faksiasetukset > Vastaanottoasetukset > Soittoa ennen vastausta**.
- Aseta soittojen määrä ennen vastausta painikkeilla – tai +.

DRD-asetus (Distinctive Ring Pattern (tunnusomainen soittokuvio))

Jos käytät puhelinlinjassa distinctive ring -palvelua, jonka avulla yhdessä puhelinlinjassa voidaan käyttää useita puhelinnumeroita ja määrittää kullekin erilainen soittoääni, määritä DRD-asetus, jotta tulostin voi tunnistaa faksinumerolle määritetyn soittokuvion.

- Siirry kohtaan **Asetus** aloitusnäytössä.
- Valitse **Faksiasetukset > Vastaanottoasetukset > DRD**.

3. Valitse faksinumerolle määritetty soittokuvio.
Valitse **Päällä**, jos asetusvalinnat ovat vain **Päällä** ja **Pois**.

Faksien vastaanottajien rekisteröinti yhteystietoluetteloon

Kun rekisteröit usein käytetyt faksinumerot yhteystietoluetteloon, voit lähettää fakseja kätevästi. Kun olet rekisteröinyt kunkin vastaanottajan pikavalinnaksi, voit ryhmittää joitakin pikavalintoja yhteen ja lähettää faksin usealle vastaanottajalle samanaikaisesti. Voit rekisteröidä jopa 60 syötettä (mukaan lukien sekä pikavalinnat että ryhmävalinnat).

Pikavalintojen rekisteröinti

1. Siirry kohtaan **Faksi** aloitusnäytössä.
2. Valitse **Yhteystiedot > Lisää/Muokkaa yhteystietoja**.
3. Valitse **Nopeusvalinta-asetus**. Jos haluat muokata pikavalintaa, joka on jo rekisteröity, valitse **Muok. yht. tiet.**.
4. Valitse syötteen numero.
5. Anna faksinumero ja paina sitten **Valmis**. Anna seuraavassa näytössä vastaanottajan nimi ja paina sitten **Valmis**.

Huomautus:

- Voit syöttää faksinumerolle enintään 64 merkkiä ja nimelle 30 merkkiä.
- Jos haluat, että tauko (kolme sekuntia) lisätään valinnan aikana, lisää tavuviiva painamalla .
- Syötä ulkolinjan käyttökoodi faksinumeron eteen, jos puhelinjärjestelmäsi on vaihde (PBX) ja ulkolinjan valintaan tarvitaan käyttökoodi. Jos käyttökoodi on asetettu **Viivatyyppi** -asetuksissa, syötä risuaita (#) varsinaisen käyttökoodin tilalle.

6. Paina **Valinnat**, ja valitse sitten faksinopeus.

Huomautus:

Oletusarvoisesti käytetään faksinopeutta, joka on asetettu kohdassa **Asetus > Faksiasetukset > Tietoliikenne > Faksinop.** Jos vastaanottajan kanssa tapahtuu usein tietoliikennevirheitä tai kun vastaanottaja on ulkomailla, suosittellemme, että asetukseksi muutetaan **Hidas(9 600bps)**.

7. Tarkista rekisteröidyt tiedot, ja paina sitten **Val.**

Liittyvät tiedot

- ➔ ”Merkkien syöttäminen” sivulla 22
- ➔ ”Ryhmävalintojen rekisteröinti” sivulla 109
- ➔ ”Yhteystietojen rekisteröinti ja varmuuskopiointi tietokoneen avulla” sivulla 110

Ryhmävalintojen rekisteröinti

1. Siirry kohtaan **Faksi** aloitusnäytössä.

Faksaus

2. Valitse **Yhteystiedot > Lisää/Muokkaa yhteystietoja**.

3. Valitse **Ryhmävalinta-asetus**.

Huomautus:

*Jos haluat muokata ryhmävalintaa, joka on jo rekisteröity, valitse **Muok. yht. tiet.***

4. Valitse syötteen numero.

5. Syötä ryhmän nimi 30 merkillä, ja paina sitten **Valmis**.

6. Valitse enintään 30 pikavalintaa ja lisää ne ryhmään.

Huomautus:

Kuhunkin syötteeseen tulee näkyviin valintamerkki. Kun haluat poistaa valinnan, paina valintamerkkiä.

7. Kun pikavalikkojen lisäys on valmis, paina **Valmis**.

Liittyvät tiedot

➔ [”Merkkien syöttäminen” sivulla 22](#)

➔ [”Pikavalintojen rekisteröinti” sivulla 109](#)

➔ [”Yhteystietojen rekisteröinti ja varmuuskopiointi tietokoneen avulla” sivulla 110](#)

Yhteystietojen rekisteröinti ja varmuuskopiointi tietokoneen avulla

Käyttämällä FAX Utility -apuohjelmaa voit luoda yhteystietoluettelon tietokoneeseen ja tuoda sen tulostimeen. Voit myös varmuuskopioida tulostimeen tallennetut yhteystiedot tietokoneeseen. Katso lisätietoja FAX Utility -ohjeesta.

Yhteystiedot saatetaan menettää tulostimen toimintahäiriön sattuessa. Suosittelemme ottamaan varmuuskopiointin aina, kun tietoja päivitetään. Epson ei ota vastuuta tietojen menetyksistä tai varmuuskopiointinista eikä tietojen ja asetusten palauttamisesta edes takuun voimassaoloaikana.

Liittyvät tiedot

➔ [”FAX Utility” sivulla 162](#)

Faksien lähettäminen

Faksien lähettämisen perustoiminnot

Voit lähettää fakseja värillisinä ja mustavalkoisina. Kun lähetät mustavalkoisia fakseja, voit tarkastella skannattua kuvaa näytöllä ennen lähettämistä.

Huomautus:

Jos faksinumero on varattu tai lähetyksessä on muita ongelmia, tulostin valitsee numeron uudelleen kaksi kertaa minuutin kuluttua. Käynnistä uudelleenvalinta heti painamalla **Uud.valinta**.

Voit tallentaa oletusasetukset, kuten resoluution faksin lähetystä varten, seuraavaan valikkoon.

Asetus > Faksiasetukset > Lähetysasetukset.

Faksien lähettäminen ohjauspaneelista

1. Aseta alkuperäiset.

Huomautus:

Voit lähettää enintään 100 sivua yhdellä lähetyksellä. Jäljellä olevan muistin määrän mukaan et voi ehkä kuitenkaan lähettää fakseja, joissa on jopa alle 100 sivua.

2. Valitse ohjauspaneelista **Faksi**.

3. Määritä vastaanottaja.

- Syöttö manuaalisesti: Paina **Anna faksinumero**, syötä numero numeron syöttökenttään ja paina sitten **Valmis**.
- Valinta yhteystietoluettelosta: Paina **Yhteystiedot**, ja valitse sitten vastaanottaja.
- Viimeksi valitun numeron valinta: Paina **Uud.valinta**.

Huomautus:

- Jos haluat, että tauko (kolme sekuntia) lisätään valinnan aikana, lisää tavuviiva painamalla .
- Jos olet määrittänyt käyttökoodin **Viivatyyppi**-määrittämissä, syötä # (risuaita) käyttökoodin sijaan faksinumeron eteen.
- Jos painat **Uud.valinta** ja viimeisin faksi lähetettiin ryhmävalintaan, ryhmään viimeiseksi rekisteröity syöte näytetään.
- Sen lisäksi että voit käyttää ryhmävalintoja, voit lähettää faksin useille vastaanottajille samanaikaisesti käyttämällä **Lähetä faksi** -ominaisuutta.

4. Selaa alaspäin painamalla , valitse **Väri** tai **Mustavalko**, ja tee sitten muut asetukset tarpeen mukaan.

Huomautus:





- 2-puolisten lähettämiseksi on otettava käyttöön **2-puolinen faksaus**. Tällä asetuksella ei kuitenkaan voi lähettää värillisiä fakseja.
- Kun lähetät mustavalkoisia fakseja, voit tarkastella skannattua kuvaa nestekidenäytöllä ennen lähettämistä ottamalla käyttöön **Lähetä Esikatselu**.
- Vain mustavalkoisia fakseja voi lähettää ryhmävalintoina.

5. Paina -painiketta.

Huomautus:

- Lähetys peruutetaan painamalla .
- Värillisen faksin lähettäminen vie pidempään, koska tulostin suorittaa skannauksen ja lähetyksen samanaikaisesti.
- Faksin lähetykseen tarvittava aika vaihtelee alkuperäisen sisällön ja valitun resoluution mukaan.

6. Kun lähetetään mustavalkoisia fakseja ja **Lähetä Esikatselu** on käytössä, tarkista esikatselu nestekidenäytössä, ja paina sitten -painiketta.

- : Siirtää näytön nuolten suuntaan.
- : Pienentää tai suurentaa.
- : Siirtyy edelliselle tai seuraavalle sivulle.
- : Aloittaa lähetyksen tai skannaa uudelleen.

Faksaus

Huomautus:

- Kun **Lähetä suoraan** on käytössä, esikatselu ei ole mahdollista.
- Jos esikatseluruutua ei kosketa 20 sekuntiin, faksi lähetetään automaattisesti.
- Lähetetyn faksin kuvanlaatu saattaa erota esikatselusta vastaanottavan laitteen ominaisuuksien mukaan.

Liittyvät tiedot

- ➔ ”Alkuperäisten asettaminen Valotustaso-alustalle” sivulla 40
- ➔ ”Alkuperäiskappaleiden asettaminen automaattiseen arkinsyöttölaitteeseen” sivulla 38
- ➔ ”Faksien vastaanottajien rekisteröinti yhteystietoluetteloon” sivulla 109
- ➔ ”Faksin lähettämisen valikkovalinnat” sivulla 121
- ➔ ”Faksien lähetys useammille vastaanottajille (Lähetä faksi)” sivulla 113

Faksien lähettäminen ulkoiselta puhelinkoneelta

Voit lähettää faksin käyttämällä tulostimeen kytkettyä puhelinta, jos haluat puhua puhelimeen ennen faksin lähettämistä tai kun vastaanottajan faksilaite ei kytkeydy automaattisesti faksien vastaanottoon.

1. Aseta alkuperäiset.

Huomautus:

Voit lähettää enintään 100 sivua yhdessä lähetyksessä.

2. Nosta kytketyn puhelimen kuuloke.
3. Paina ohjauspaneelissa **Lähetä**.
4. Selaa näyttöä painamalla ▼, valitse väri tai mustavalkoinen, ja tee sitten asetukset, kuten resoluutio ja lähetystapa, tarpeen mukaan.
5. Valitse vastaanottajan faksinumero kytketystä puhelimesta.
6. Kun kuulet faksiäänän, paina ◇-painiketta ja sulje puhelimen kuuloke.

Huomautus:

Faksin lähettäminen vie pidempään, kun valitaan kytketystä puhelimesta, koska tulostin suorittaa skannauksen ja lähetyksen samanaikaisesti.

Liittyvät tiedot

- ➔ ”Alkuperäisten asettaminen Valotustaso-alustalle” sivulla 40
- ➔ ”Alkuperäiskappaleiden asettaminen automaattiseen arkinsyöttölaitteeseen” sivulla 38
- ➔ ”Faksin lähettämisen valikkovalinnat” sivulla 121

Eri tapoja faksin lähettämisen

Faksin lähetys tiettynä ajankohtana

Voit lähettää faksin tiettynä ajankohtana. Vain mustavalkoisia fakseja voi lähettää määriteltynä ajankohtana.

1. Aseta alkuperäiset.

Faksaus

2. Valitse ohjauspaneelistä **Faksi**.
3. Määritä vastaanottaja.
4. Paina **Lisävalinnat** ja sen jälkeen **Lähetä faksi myöhemmin**.
5. Paina **Päällä**, syötä faksin lähetysaika ja paina sitten **Valmis**.
6. Selaa näyttöä painamalla ▼, ja tee sitten asetukset, kuten resoluutio ja lähetystapa, tarpeen mukaan.
7. Paina ◊-painiketta.

Alkuperäiset skannataan, tallennetaan ja lähetetään sitten tiettyinä ajankohtana.

Huomautus:

Et pysty lähettämään muita fakseja, kunnes faksi on lähetetty tiettyinä ajankohtana. Voit peruuttaa faksin painamalla

◊-painiketta faksitilan näytön yläreunassa.

Liittyvät tiedot

- ➔ [”Alkuperäisten asettaminen Valotustaso-alustalle” sivulla 40](#)
- ➔ [”Alkuperäiskappaleiden asettaminen automaattiseen arkinsyöttölaitteeseen” sivulla 38](#)
- ➔ [”Faksien lähettäminen ohjauspaneelistä” sivulla 111](#)

Faksien lähetys useammille vastaanottajille (Lähetä faksi)

Mustavalkoinen faksi voidaan lähettää jopa 30 vastaanottajalle samanaikaisesti. Voit määrittää vastaanottajat syöttämällä faksinumerot manuaalisesti.

1. Aseta alkuperäiset.
2. Valitse ohjauspaneelistä **Faksi**.
3. Paina **Lisävalinnat** ja sen jälkeen **Lähetä faksi**.
4. Valitse **Lisää uusi** -asetukseksi **Yhteystietoluettelo**.
5. Lisää vastaanottajia jollakin seuraavista tavoista.
 - Paina **Anna faksinumero**, syötä faksinumero käyttämällä ohjelmistonäppäimistöä ja paina sitten **Valmis**.
 - Paina **Valitse yht. tiedoista**, valitse vastaanottajat näytetystä yhteystietoluettelosta ja paina sitten **Valmis**.
6. Lisää tarvittavat vastaanottajat toistamalla vaiheet 4 ja 5, ja paina sitten **Valmis**.
7. Selaa näyttöä painamalla ▼, ja tee sitten tarvittaessa asetukset, kuten resoluutio.
8. Paina ◊-painiketta.

Liittyvät tiedot

- ➔ [”Alkuperäisten asettaminen Valotustaso-alustalle” sivulla 40](#)
- ➔ [”Alkuperäiskappaleiden asettaminen automaattiseen arkinsyöttölaitteeseen” sivulla 38](#)
- ➔ [”Faksien vastaanottajien rekisteröinti yhteystietoluetteloon” sivulla 109](#)

➔ ”Faksin lähettämisen valikkovalinnat” sivulla 121

Faksin lähettäminen tietokoneelta

Voit lähettää fakseja tietokoneelta käyttämällä FAX Utility- ja PC-FAX-ajuria. Lue lisää FAX Utility- ja PC-FAX-ajurin käyttöohjeista.

Liittyvät tiedot

➔ ”PC-FAX-ohjain (faksiohjain)” sivulla 162

➔ ”FAX Utility” sivulla 162

Faksien vastaanotto

Faksien vastaanotto automaattisesti

Voit vastaanottaa fakseja automaattisesti asettamalla vastaanottotilaksi automaattinen (kytke päälle

Automaattinen vastaus -asetus).  -kuvake aloitusnäytössä syttyy. Tulostin aloittaa faksin vastaanoton automaattisesti tietyn soittomäärän jälkeen.

Tärkeää:

- Varmista, että **Automaattinen vastaus** on päällä, kun et liitä puhelinta tulostimeen tai muuten et voi vastaanottaa fakseja.
- Kun kytket vastaajan tulostimeen, varmista, että **Soittoa ennen vastausta** -asetus on suurempi kuin vastaajaan asetettu soittojen määrä. Muussa tapauksessa vastaaja ei voi vastaanottaa äänipuheluita ja tallentaa ääniviestejä.
- Pidä A4-kokoista tavallista paperia ladattuna paperikasetti 2 -alustalle vastaanotettujen faksien tulostamiseksi, ellei ole määrittänyt, että vastaanotetut faksit tallennetaan tulostimen Saapuneet-kansioon tulostamisen sijasta.

Huomautus:

- Jos olet tilannut Distinctive ring -palvelun puhelinyhtiöltäsi, määritä **DRD**-asetus siten, että voit erottaa faksipuhelun ja äänipuhelun soittokuvion perusteella.
- Voit asettaa saapuvien faksien tallentamisen tulostimen saapuneisiin, ulkoiselle tallennusvälineelle tai tietokoneelle.
- Voit lopettaa faksien tai faksiraporttien tulostamisen tietyn ajanjakson aikana käyttämällä **Tulostuksen keskeytysaika** -asetusta faksin tulostusasetuksissa. Voit estää esimerkiksi tulostimen äänet yöllä tämän ominaisuuden avulla.

Liittyvät tiedot

➔ ”Vastaanottotilan asettaminen” sivulla 108

➔ ”Soittoa ennen vastausta -asetuksen määrittäminen” sivulla 108

➔ ”Paperin lisääminen Paperikasetti 2 -alustalle” sivulla 31

➔ ”DRD-asetus (Distinctive Ring Pattern (tunnusomainen soittokuvio))” sivulla 108

➔ ”Vastanotettujen faksien tallentaminen Saapuneet-kansioon” sivulla 117

➔ ”Vastaanotettujen faksien tallentaminen ulkoiseen muistilaitteeseen” sivulla 118

➔ ”Vastaanotettujen faksien tallentaminen tietokoneeseen” sivulla 118

➔ ”Valikkovalinnat Tulostusasetukset-toiminnolle” sivulla 124



Faksien vastaanotto manuaalisesti

Voit vastaanottaa fakseja manuaalisesti asettamalla vastaanottotilaksi manuaalinen (kytke **Automaattinen vastaus** -asetus pois päältä).  -kuvake aloitusnäytössä sammuu. Tätä suositellaan käyttäjille, jotka eivät vastaanota fakseja usein ja jotka haluavat vastaanottaa faksin vastattuaan puheluun kytketyllä puhelimella. Vastaanota faksi manuaalisesti alla kuvatulla tavalla.

1. Kun puhelin soi, nosta kuuloke.
2. Kun kuulet faksiäänän, paina **Vastaanota** tulostimen nestekidenäytössä.

Huomautus:

*Jos otat käyttöön **Etävastaanotto** -ominaisuuden, voit alkaa vastaanottaa fakseja yksinkertaisesti käyttämällä yhdistettyä puhelinta.*

3. Paina -painiketta ja sulje kuuloke.
4. Aloita tulostus painamalla -painiketta uudelleen.

Huomautus:

Jos olet määrittänyt, että vastaanotetut asiakirjat tallennetaan Saapuneet-kansioon, viesti tulee esiin, kun tallennus on valmis. Tarkista vastaanotetut asiakirjat näytön ohjeiden mukaisesti.

Liittyvät tiedot

- ➔ ["Vastaanottotilan asettaminen" sivulla 108](#)
- ➔ ["Faksien vastaanottaminen käyttämällä kytkettyä puhelinta \(Etävastaanotto\)" sivulla 115](#)
- ➔ ["Vastanotettujen faksien tallentaminen Saapuneet-kansioon" sivulla 117](#)
- ➔ ["Valikkovalinnat Tulostusasetukset-toiminnolle" sivulla 124](#)

Faksien vastaanottaminen käyttämällä kytkettyä puhelinta (Etävastaanotto)

Faksin vastaanottamiseksi manuaalisesti on käytettävä tulostinta, kun olet nostanut puhelinkoneen kuulokkeen. Käyttämällä **Etävastaanotto** -ominaisuutta voit aloittaa faksien vastaanottamisen vain puhelinta käyttämällä.

Etävastaanotto -ominaisuus on käytössä puhelimissa, jotka tukevat äänivalintaa.

Liittyvät tiedot

- ➔ ["Faksien vastaanotto manuaalisesti" sivulla 115](#)

Etävastaanotto-asetus

1. Siirry aloitusnäytöstä kohtaan **Asetus**.
2. Valitse **Faksiasetukset > Vastaanottoasetukset > Etävastaanotto**.
3. Kun **Etävastaanotto** on otettu käyttöön, syötä kaksinumeroinen koodi (0 - 9, * ja # käytössä) **Käynnistyskoodi** -kenttään.
4. Paina **Valmis**.

Etävastaanotto-ominaisuuden käyttö

1. Kun puhelin soi, nosta kuuloke.
2. Kun kuulet faksiäänän, syötä käynnistyskoodi puhelimen avulla.
3. Kun olet vahvistanut että tulostin on aloittanut faksin vastaanottamisen, sulje kuuloke.

Faksien vastaanotto kyselyn avulla

Voit vastaanottaa toiselle faksilaitteelle tallennetun faksin valitsemalla faksin numeron. Käytä tätä ominaisuutta asiakirjan vastaanottamiseen faksitietopalvelusta. Jos faksitietopalvelussa kuitenkin on audio-ohjausominaisuus, jota on noudatettava asiakirjan vastaanottamiseksi, et voi käyttää tätä ominaisuutta.

Huomautus:

Kun halutaan vastaanottaa asiakirja faksitietopalvelusta, jossa on ääniohjeointi, valitse vain faksinumero käyttämällä kytkettyä puhelinta ja käytä puhelinta ja tulostinta ääniohjeiden mukaisesti.

1. Siirry kohtaan **Faksi** aloitusnäytössä.
2. Paina **Lisävalinnat**, valitse **Kysely** ja sitten **Päällä**.
3. Syötä faksinumero ja paina sitten -painiketta.

Huomautus:

Jos olet määrittänyt, että vastaanotetut asiakirjat tallennetaan Saapuneet-kansioon, viesti tulee esiin, kun tallennus on valmis. Tarkista vastaanotetut asiakirjat näytön ohjeiden mukaisesti.

Liittyvät tiedot

- ➔ [”Faksien lähettäminen ulkoiselta puhelinkoneelta” sivulla 112](#)
- ➔ [”Vastanotettujen faksien tallentaminen Saapuneet-kansioon” sivulla 117](#)

Vastanotettujen faksien tallennus

Tulostimessa on seuraavat ominaisuudet vastaanotettujen faksien tallennukseen.

- Tallentaminen tulostimen Saapuneet-kansioon
- Tallentaminen ulkoiseen muistilaitteeseen
- Tallentaminen tietokoneeseen

Huomautus:

Yllä mainittuja ominaisuuksia voi käyttää samanaikaisesti. Jos käytät niitä kaikkia samanaikaisesti, vastaanotetut asiakirjat tallennetaan Saapuneet-kansioon, ulkoiseen muistilaitteeseen ja tietokoneeseen.

Liittyvät tiedot

- ➔ [”Vastanotettujen faksien tallentaminen Saapuneet-kansioon” sivulla 117](#)
- ➔ [”Vastanotettujen faksien tallentaminen ulkoiseen muistilaitteeseen” sivulla 118](#)
- ➔ [”Vastanotettujen faksien tallentaminen tietokoneeseen” sivulla 118](#)

Vastanotettujen faksien tallentaminen Saapuneet-kansioon

Voit asettaa vastaanotettujen faksien tallentamisen tulostimen Saapuneet-kansioon. Enintään 100 asiakirjaa voi tallentaa. Jos käytät tätä ominaisuutta, vastaanotettuja asiakirjoja ei tulosteta automaattisesti. Voit näyttää ne tulostimen LCD-näytöllä ja tulostaa vain tarvittaessa.

Huomautus:

100 asiakirjan tallentaminen ei ehkä ole mahdollista käyttöehtojen mukaan, kuten tallennettujen tiedostojen tiedostokoko ja useiden faksien tallentaminen kerrallaan -ominaisuus.

Tallenna vastanotetut faksit Saapuneet-kansioon -ominaisuuden asettaminen

1. Siirry aloitusnäytöstä kohtaan **Asetus**.
2. Valitse **Faksiasetukset > Vastaanottoasetukset > Faksitulostus**.
3. Tarkista näytöllä sillä hetkellä näkyvät asetukset ja paina **Muuta asetuksia**.
4. Valitse **Tall. Saapuneet-kans. > Kyllä**.

Liittyvät tiedot

➔ ["Vastanotettujen faksien tarkistaminen nestekidenäytöllä" sivulla 117](#)

Vastanotettujen faksien tarkistaminen nestekidenäytöllä

1. Kun uusia fakseja on saapunut, aloitusnäyttöön tulee tästä ilmoitus. Paina **Avaa Saapuneet**. Tai siirry kohtaan **Faksi** aloitusnäytössä ja valitse sitten **Lisävalinnat > Avaa Saapuneet**.





Huomautus:

Kun laitteessa on lukemattomia tai tulostamattomia asiakirjoja, aloitusnäytölle syttyy  -kuvake. Kun haluat tarkistaa lukemattomien tai tulostamattomien asiakirjojen lukumäärän, paina tätä kuvaketta.



2. Valitse vastaanotettujen asiakirjojen luettelosta tarkasteltava faksi.

Huomautus:

Kun haluat tulostaa tai poistaa kaikki vastaanotetut asiakirjat kerralla, paina **Valikko** luettelonäytössä.

3. Tarkista vastaanotetut asiakirjat.
 - : Kiertää kuvaa 90 astetta oikealle.
 - : Siirtää näytön nuolten suuntaan.
 - : Pienentää tai suurentaa.
 - : Siirtyä edelliselle tai seuraavalle sivulle.

Faksaus

4. Tulosta asiakirja painamalla , tai paina  ja valitse **Tulosta ja sitten poista**. Poista asiakirja tulostamatta painamalla  ja valitsemalla **Poista**.



Tärkeää:

Poista faksit, jotka olet jo lukenut tai tulostanut. Jos tulostimen muisti loppuu, faksien vastaanotto ja lähetys poistetaan käytöstä. Vaikka muisti ei ole täynnä, faksien vastaanotto ja tallennus poistetaan käytöstä, kun 100 asiakirjaa on jo tallennettu.

Liittyvät tiedot

- ➔ ”Tallenna vastaanotetut faksit Saapuneet-kansioon -ominaisuuden asettaminen” sivulla 117

Vastaanotettujen faksien tallentaminen ulkoiseen muistilaitteeseen

Voit asettaa vastaanotettujen asiakirjojen muuntamisen PDF-muotoon ja tallentaa ne tulostimeen liitettyyn ulkoiseen muistilaitteeseen. Voit myös asettaa asiakirjojen automaattisen tulostamisen tallentaessasi ne muistilaitteeseen.



Tärkeää:

Pidä muistilaite liitettynä tulostimeen niin pitkään kuin mahdollista. Jos laitteen yhteys on katkaistuna, tulostin tallentaa asiakirjat väliaikaisesti. Tämä voi johtaa muisti täynnä -virheeseen, jolloin faksien lähetys ja vastaanotto poistetaan käytöstä.

1. Liitä ulkoinen muistilaite tulostimeen.
2. Siirry aloitusnäytöstä kohtaan **Asetus**.
3. Valitse **Faksiasetukset > Vastaanottoasetukset > Faksitulostus**.
4. Tarkista näytöllä sillä hetkellä näkyvät asetukset ja paina **Muuta asetuksia**.
5. Valitse **Luo kansio tallentaaksesi**.
6. Tarkista näytöllä oleva viesti ja paina sitten **Käyn**.
Kansio vastaanotettujen asiakirjojen tallentamiseen on luotu muistilaitteeseen.
7. Kun painat OK, palaat **Faksitulostus** -näyttöön.
8. Valitse **Tall. ulk. laitteeseen > Kyllä**. Voit tulostaa asiakirjat automaattisesti tallentaessasi niitä muistilaitteelle valitsemalla **Kyllä, ja Tulosta**.

Liittyvät tiedot

- ➔ ”Muistikortin asettaminen” sivulla 43
➔ ”Tuetun ulkoisen tallennuslaitteen määrytykset” sivulla 201

Vastaanotettujen faksien tallentaminen tietokoneeseen

Voit asettaa vastaanotettujen asiakirjojen muuntamisen PDF-muotoon ja tallentaa ne tulostimeen liitettyyn tietokoneeseen. Voit myös asettaa asiakirjojen automaattisen tulostamisen tallentaessasi ne tietokoneeseen.

Faksaus

Ensiksi sinun on käytettävä FAX Utility -apuohjelmaa asetuksen tekemiseksi. Asenna FAX Utility tietokoneeseen.



Tärkeää:

- Määritä tulostin vastaanottamaan fakseja automaattisesti (kytke päälle **Automaattinen vastaus**).
- Älä anna tietokoneen siirtyä lepotilaan. Jos tietokone jätetään lepotilaan tai sammutetaan, tulostin tallentaa vastaanotetut asiakirjat väliaikaisesti. Tämä voi johtaa muisti täynnä -virheeseen, joka ottaa faksien lähettämisen ja vastaanottamisen pois käytöstä.

1. Käynnistä tulostimeen kytketyssä tietokoneessa FAX Utility -apuohjelma.
2. Avaa FAX Utility-apuohjelman asetusnäyttö.
 - Windows
Valitse **Tulostimen faksiasetukset > Vastaanotetun faksin tulostusasetukset**.
 - Mac OS X
Napsauta **Faksin vastaanoton monitori**, valitse tulostin ja napsauta sitten **Vastaanotetun faksin tulostusasetukset**.
3. Napsauta **Tallenna faksit tähän tietokoneeseen** ja määritä kansio, johon vastaanotetut asiakirjat tallennetaan.
4. Tee muut asetukset tarpeen mukaan ja lähetä asetukset sen jälkeen tulostimeen.

Huomautus:

Katso lisätietoja kohteiden asettamisesta ja toimenpiteestä FAX Utility-ohjeesta.

5. Siirry tulostimen ohjauspaneelissa kohtaan **Asetus** aloitusnäytössä.
6. Valitse **Faksiasetukset > Vastaanottoasetukset > Faksitulostus**.
7. Nykyinen asetus tulee näkyviin. Varmista, että tulostin on asetettu tallentamaan faksit tietokoneeseen (Tallen. tietokoneeseen). Jos haluat tulostaa vastaanotetut asiakirjat automaattisesti tallentaessasi niitä tietokoneeseen, paina **Muuta asetuksia** ja siirry seuraavaan vaiheeseen.
8. Valitse **Tallen. tietokoneeseen > Kyllä, ja Tulosta**.

Huomautus:

*Voit pysäyttää vastaanotetun asiakirjan tallentamisen tietokoneeseen asettamalla **Tallen. tietokoneeseen** tilaan **Ei tulostimessa**. Voit myös käyttää FAX Utility -apuohjelmaa asetuksen muuttamiseen. Muuttaminen FAX Utility -apuohjelmasta ei kuitenkaan ole sallittua, kun muistissa on vastaanotettuja fakseja, joita ei ole tallennettu tietokoneelle.*

Liittyvät tiedot

- ➔ ["FAX Utility" sivulla 162](#)
- ➔ ["Vastaanottotilan asettaminen" sivulla 108](#)

Muiden faksiominaisuuksien käyttäminen

Faksiraportin ja luettelon tulostaminen

Faksiraportin tulostus manuaalisesti

1. Siirry kohtaan **Faksi** aloitusnäytössä.
2. Valitse **Lisävalinnat** > **Faksiraportti**.
3. Valitse tulostettava raportti, ja noudata sitten näytön ohjeita.

Huomautus:

Voit muuttaa raportin muotoa. Valitse aloitusnäytöltä **Asetus** > **Faksiasetukset** > **Raporttiasetukset** ja muuta sitten **Liitä kuva raporttiin** tai **Raporttimuoto** -asetuksia.

Liittyvät tiedot

- ➔ ”Faksin lähettämisen valikkovalinnat” sivulla 121
- ➔ ”Valikkovalinnat Raporttiasetukset -toiminnolle” sivulla 124

Faksiraporttien automaattisen tulostuksen asetukset

Voit tehdä asetukset niin, että faksiraportit tulostetaan automaattisesti.

Viimeinen lähetysraportti

Valitse aloitusnäytöltä **Asetus** > **Faksiasetukset** > **Raporttiasetukset** > **Viimeinen lähetysraportti** ja valitse sitten **Lähetettäessä** tai **Virheen tapahtuessa**.

Faksiloki

Valitse aloitusnäytöltä **Asetus** > **Faksiasetukset** > **Raporttiasetukset** > **Faksiloki autom.tulost** ja valitse sitten **Päällä** (kun 30 kertynyt) tai **Päälle(Aika)**.

Liittyvät tiedot

- ➔ ”Faksin lähettämisen valikkovalinnat” sivulla 121
- ➔ ”Valikkovalinnat Raporttiasetukset -toiminnolle” sivulla 124

Vastaanotettujen faksien tulostus uudelleen

Voit tulostaa jo tulostetut vastaanotetut asiakirjat uudelleen. Kaikki vastaanotetut asiakirjat, jotka on tallennettu tulostimen mustiin, tulostetaan käänteisessä aikajärjestyksessä. Jos tulostimen muisti kuitenkin loppuu, asiakirjat, jotka on jo tulostettu, poistetaan alkaen vanhimmasta asiakirjasta.

Huomautus:

Kun olet määrittänyt **Tall. Saapuneet-kans.** -asetukseksi **Kyllä Faksitulostus**-asetuksena, voit valita yksittäisiä asiakirjoja, jotka haluat tulostaa uudelleen tulostimen saapuneista.

1. Siirry kohtaan **Faksi** aloitusnäytössä.

Faksaus

2. Paina **Lisävalinnat** ja sen jälkeen **Tulosta faksit uudelleen**.

3. Paina -painiketta.

Huomautus:

Kun olet tulostanut asiakirjat, jotka halusit tulostaa uudelleen, lopeta tulostus painamalla -painiketta.

Faksin lähettämisen valikkovalinnat

Lähetysasetukset

Anna faksinumero

Syötä faksinumero manuaalisesti.

Yhteystiedot

Valitse vastaanottaja yhteystietoluettelosta. Voit myös lisätä yhteystiedon tai muokata sitä.

Uud.valinta

Valitse, kun haluat valita uudelleen viimeisen valitun faksinumeron.

Väri

Lähetää värillisen faksin.

Mustavalko

Lähetää mustavalkoisen faksin.

Resoluutio

Valitse lähtevän faksin resoluutio. Valitse **Valokuva** alkuperäisille, joissa on sekä tekstiä että valokuvia.

Kontrasti

Asettaa lähtevän faksin tummuuden. **Autom.**-valinta säätää alkuperäisen kontrastia automaattisesti.

2-puolinen faksaus

Skannaa automaattiseen arkinsyöttölaitteeseen asetetun alkuperäisen molemmat puolet ja lähettää mustavalkoisen faksin.

Lähetä suoraan

Lähetää mustavalkoisia fakseja yhdelle vastaanottajalle heti, kun yhteys luodaan, tallentamatta skannattua kuvaa muistiin. Kun tätä valintaa ei käytetä, tulostin aloittaa lähetyksen sen jälkeen, kun koko skannattu kuva on tallennettu muistiin. Sen vuoksi laajan asiakirjan lähetyksen voi aiheuttaa muisti täynnä -virheen. Käyttämällä tätä valintaa voit välttää tämän virheen, mutta faksien lähettäminen kestää kauemmin. Tätä valintaa ei voi käyttää, kun käytössä on **2-puolinen faksaus** -valinta tai kun fakseja lähetetään useille vastaanottajille.

Lähetä Esikatselu

Kun lähetät mustavalkoista faksia, skannattu kuva esitetään nestekidenäytössä. Tämän ansiosta voi tarkistaa kuvan ennen faksin lähettämistä. Tätä valintaa ei voi käyttää, kun käytössä on **Lähetä suoraan** -valinta.

Faksaus

Tyhjennä kaikki asetukset

Palauttaa asetukset, jotka on määritetty kohdassa **Asetus > Faksiasetukset > Lähetysasetukset**.

Lähetä faksi myöhemmin

Lähetää faksin määritettynä ajankohtana. Voit lähettää vain mustavalkoisia fakseja, kun tämä valinta on käytössä.

Lähetä faksi

Lähetää mustavalkoinen faksin enintään 30 vastaanottajalle samanaikaisesti. Voit määrittää vastaanottajat antamalla faksinumeron manuaalisesti ja/tai valitsemalla yhteystietoluettelosta (pikavalinta tai ryhmävalinta).

Kysely

Luo yhteyden annettuun faksinumeroon ja vastaanottaa faksin, joka on tallennettu faksilaitteeseen. Käytä tätä valintaa faksin vastaanottamiseen faksitietopalvelusta.

Avaa Saapuneet

Näyttää vastaanotetut asiakirjat, jos olet määrittänyt, että vastaanotetut faksit tallennetaan saapuneisiin.

Tulosta faksit uudelleen

Tulostaa vastaanotetut faksit, jotka on tallennettu väliaikaisesti tulostimen muistiin, alkaen uusimmasta faksista. Kun tulostimen muisti loppuu, faksit poistetaan automaattisesti alkaen vanhimmasta faksista. Saapuneisiin tallennettuja vastaanotettuja fakseja ei poisteta automaattisesti.

Faksiraportti

Faksiasetukset-luettelo

Tulostaa nykyiset faksiasetukset.

Faksiloki

Tulostaa lähetyksraportin automaattisesti, kun faksi on lähetetty. Voit asettaa tämän raportin tulostumaan automaattisesti käyttämällä seuraavaa valikkoa.

Asetus > Faksiasetukset > Raporttiasetukset > Faksiloki autom.tulost

Edellinen lähetys

Tulostaa raportin edellisestä faksista, joka lähetettiin tai vastaanotettiin kyselyn kautta.

Yhteystietoluettelo

Tulostaa pikavalinnan tai ryhmävalinnan yhteystiedot, jotka on rekisteröity yhteystietoluetteloon.

Nopeusvalintaluettelo

Tulostaa pikavalinnan yhteystiedot, jotka on rekisteröity yhteystietoluetteloon.

Ryhmävalintaluettelo

Tulostaa ryhmävalinnan yhteystiedot, jotka on rekisteröity yhteystietoluetteloon.

Protokollan jäljitys

Tulostaa yksityiskohtaisen raportin aiemmista fakseista, jotka on lähetetty tai vastaanotettu.

Liittyvät tiedot

➔ [”Valikkovalinnat Raporttiasetukset -toiminnolle” sivulla 124](#)

Faksin asetuksen valikkovalinnat (Faksiasetukset)

Valitse valikko ohjauspaneelissa alla kuvatulla tavalla.

Asetus > Faksiasetukset

Valikkovalinnat Lähetysasetukset -toiminnolle

Valitse valikko ohjauspaneelissa alla kuvatulla tavalla.

Asetus > Faksiasetukset > Lähetysasetukset

Tässä valikossa tehdyt asetukset ovat oletusasetuksia fakseja lähetettäessä. Katso asetuskohteiden kuvaukset faksin lähetyksvalinnoista.

Liittyvät tiedot

➔ [”Faksin lähettämisen valikkovalinnat” sivulla 121](#)

Valikkovalinnat Vastaanottoasetukset -toiminnolle

Valitse valikko ohjauspaneelissa alla kuvatulla tavalla.

Asetus > Faksiasetukset > Vastaanottoasetukset

Automaattinen vastaus

Aloittaa faksien vastaanoton automaattisesti tietyn soittomäärän jälkeen.

DRD

Jos olet tilannut Distinctive Ring -palvelun puhelinyhtiöltä, valitse saapuville fakseille käytettävä soittokuvio. Distinctive Ring -palvelu, jota monet puhelinyhtiöt tarjoavat (palvelun nimi vaihtelee yhtiöittäin), mahdollistaa useamman puhelinnumeron käyttämisen samalla linjalla. Jokaiselle numerolle on määritetty eri soittokuvio. Voit käyttää yhtä linjaa äänipuheluille ja toista faksipuheluille. Alueen mukaan tämän vaihtoehdon asetus on **Päällä** tai **Pois**.

Soittoa ennen vastausta

Valitse soittomäärä, joka tarvitaan, ennen kuin tulostin vastaanottaa faksin automaattisesti. Tämä valinta ei näy kaikissa maissa tai kaikilla alueilla.

Faksitulostus

Voit määrittää vastaanotettujen asiakirjojen tallentamisen saapuneisiin, muistilaitteeseen tai tietokoneelle.

Etävastaanotto

Jos vastaat saapuvaan faksiin tulostimeen kytketyllä puhelimella, voit aloittaa faksin vastaanottamisen syöttämällä koodin puhelimen avulla.

Liittyvät tiedot

- ➔ ”Faksin perusasetusten määrittäminen” sivulla 106
- ➔ ”Faksien vastaanotto automaattisesti” sivulla 114

Valikkovalinnat Tulostusasetukset-toiminnolle

Valitse valikko ohjauspaneelissa alla kuvatulla tavalla.

Asetus > Faksiasetukset > Tulostusasetukset

Autom. pienentäminen

Pienentää suuria, vastaanotettuja asiakirjoja sopimaan paperilähteen paperille. Pienentäminen ei ole välttämättä aina mahdollista vastaanotettujen tietojen mukaan. Jos toiminto kytketään pois päältä, suuret asiakirjat tulostetaan niiden alkuperäisessä koossa usealle arkille tai tyhjä toinen sivu saattaa tulostua.

Lajittelupino

Tulostaa vastaanotetut asiakirjat viimeiseltä sivulta (tulostus laskevassa järjestyksessä) niin, että tulostetut asiakirjat pinotaan oikeaan sivujärjestykseen. Jos tulostimen muisti on vähissä, tämä toiminto ei välttämättä ole käytettävissä.

Tulostuksen keskeytysaika

Tallentaa määritettynä ajanjaksona vastaanotetut asiakirjat tulostimen muistiin tulostamatta niitä. Tallennetut asiakirjat tulostetaan automaattisesti ajankohtana, jolloin tulostus on määritetty käynnistettäväksi uudelleen. Tätä toimintoa voidaan käyttää melun estämiseen ilta-aikaan tai luottamuksellisten asiakirjojen säilyttämiseen, jos vastaanottaja ei ole paikalla. Ennen tämän toiminnon käyttämistä on varmistettava, että muistitilaa on riittävästi.

Valikkovalinnat Raporttiasetukset -toiminnolle

Valitse valikko ohjauspaneelissa alla kuvatulla tavalla.

Asetus > Faksiasetukset > Raporttiasetukset

Viimeinen lähetysraportti

Tulostaa raportin automaattisesti sen jälkeen, kun faksi on lähetetty. Kun valitset **Virheen tapahtuessa**, raportti tulostetaan vain virhetilanteessa.

Liitä kuva raporttiin

Tulostaa kohteen **Edellinen lähetys** -raportin ja kuvan lähetetyn asiakirjan ensimmäiseltä sivulta. Tulostaa sivun yläosa ilman pienennystä valitsemalla **Päälle(Suuri kuva)**. Tulosta koko sivu pienentämällä se sopimaan raporttiin valitsemalla **Päälle(Pieni kuva)**.

Faksiloki autom.tulost

Tulostaa faksilokin automaattisesti. Tulosta loki 30 valmiin faksityön jälkeen valitsemalla **Päällä (kun 30 kertynyt)**. Tulosta loki tiettyyn aikaan valitsemalla **Päälle(Aika)**. Jos faksitöiden määrä on yli 30, loki tulostetaan ennen määräaikaa.

Raporttimuoto

Faksaus

Valitse faksiraportin muodoksi joku muu kuin **Protokollan jäljitys**. Valitse **Tiedot** virhekoodien tulostamiseksi.

Valikkovalinnat Tietoliikenne-toiminnolle

Valitse valikko ohjauspaneelissa alla kuvatulla tavalla.

Asetus > Faksiasetukset > Tietoliikenne

Ylätunniste

Kirjoita lähettäjän nimi ja faksin numero. Ne näkyvät lähtevien faksien yläreunassa. Voit syöttää nimen kohdalle enintään 40 merkkiä ja numeron kohdalle 20 numeroa.

Valintatila

Valitse sen puhelinjärjestelmän tyyppi, jonka olet yhdistänyt tulostimeen. Kun asetus on **Pulssi**, voit väliaikaisesti asettaa valintatavan pulssista ääneen painamalla * ("T" on jo syötettynä) syötettäessä numeroita faksin yläreunaan. Tämä asetus ei näy kaikissa maissa tai kaikilla alueilla.

Valintaäänien tunnistus

Tunnistaa valintaäänien ennen valinnan aloittamista. Jos tulostin on yhdistetty PBX (Private Branch Exchange) -toimintoon tai digitaaliseen puhelinlinjaan, tulostimen numeron valinnan aloittaminen ei välttämättä onnistu. Muuta siinä tapauksessa **Viivatyypin** -asetukseksi **PBX**. Jos se ei auta, poista ominaisuus käytöstä. Toiminnon poistaminen käytöstä voi kuitenkin pudottaa ensimmäisen numeron pois faksinumerosta ja lähettää sen väärään numeroon.

Faksinop.

Valitse faksin lähetyksenopeus. Suosittelemme valitsemaan asetuksen **Hidas(9 600bps)**, jos yhteysvirheitä tulee usein lähetettäessä fakseja ulkomaille tai vastaanotettaessa niitä ulkomailta tai jos käytät IP (VoIP) -puhelinpalvelua.

ECM

Korjaa automaattisesti virheet faksiliikenteessä (virheenkorjaustila), jotka johtuvat useimmiten puhelinlinjan kohinasta. Jos toiminto on pois käytöstä, asiakirjoja ei voi lähettää tai vastaanottaa värillisinä.

Viivatyypin

Valitse sen linjan tyyppi, jonka haluat yhdistää tulostimeen. Kun tulostinta käytetään ympäristöissä, joissa käytetään alanumeroita ja tarvitaan ulkolinjan käyttö edellyttää ulkoisia käyttökoodia, kuten 0 ja 9, valitse **PBX** ja rekisteröi käyttökoodi. Kun olet rekisteröinyt käyttökoodin, anna # (risuaita) käyttökoodin sijaan, kun lähetät faksin ulkoiseen faksinumeroon. Ympäristölle, jossa käytetään DSL-modeemia tai liitinadapteria, suosittelemme myös valintaa **PBX**.

Liittyvät tiedot

➔ ["Faksin perusasetusten määrittäminen" sivulla 106](#)

Valikkovalinnat Suojasetukset -toiminnolle

Valitse valikko ohjauspaneelissa alla kuvatulla tavalla.

Asetus > Faksiasetukset > Suojasetukset

Faksaus

Poista v.kopiot autom.

Tulostin valmistautuu sähköhäiriön tai väärän käytön aiheuttamaan odottamattomaan virtakatkoon tallentamalla varmuuskopiot lähetetyistä ja vastaanotetuista asiakirjoista muistiinsa. Kun haluat poistaa varmuuskopiot sitten, kun niitä ei enää tarvita onnistuneen lähetyksen tai vastaanoton jälkeen, voit ottaa käyttöön tämän valinnan.

Poista varmuuskopiotiedot

Poistaa kaikki tulostimen muistiin väliaikaisesti tallennetut varmuuskopiot. Suorita tämä ennen kuin luovutat tulostinta eteenpäin tai hävität sen.

Valikkovalinnat Tarkista faksisyhteys -toiminnolle

Valitse valikko ohjauspaneelissa alla kuvatulla tavalla.

Asetus > Faksiasetukset > Tarkista faksisyhteys

Tarkistaa, onko tulostin liitetty puhelinlinjaan ja onko se valmiina faksin lähetykseen sekä tulostaa tarkistuksen tuloksen A4-kokoiselle tavalliselle paperille.

Mustekasettien vaihtaminen

Mustetasojen tarkistaminen

Arvioidun mustetasojen voi tarkistaa ohjauspaneelistä tai tietokoneelta.

Mustetasojen tarkistus - ohjauspaneeli

1. Siirry kohtaan **Asetus** aloitusnäytössä.
2. Valitse **Mustetasot**.

Mustetasojen tarkistaminen – Windows

1. Avaa tulostinajurin ikkuna.
2. Valitse **Mustetasot Yleiset**-välilehdeltä.

Huomautus:

*Jos EPSON Status Monitor 3 on käytössä, mustetasoja ei näytetä. Napsauta **Laajennusasetukset Huolto**-välilehdellä ja valitse sitten **Ota käyttöön EPSON Status Monitor 3**.*

Liittyvät tiedot

➔ ”WindowsTulostinajuri” sivulla 155

Mustetasojen tarkistaminen – Mac OS X

1. Valitse **Järjestelmäasetukset**  -valikosta > **Tulostimet & skannerit** (tai **Tulosta & skannaa, Tulosta & faksaa**) ja valitse sitten tulostin.
2. Valitse **Valinnat ja tarvikkeet** > **Työkalu** > **Avaa tulostintyökalu**.
3. Valitse **EPSON Status Monitor**.

Mustekasettien koodit

Epson suosittelee vain aitojen Epson-mustekasettien käyttämistä. Epson ei voi taata muiden kuin aitojen mustekasettien laatua. Muut kuin aidot mustekasetit saattavat aiheuttaa tulostimelle vahinkoja, jotka eivät kuulu Epsonin myöntämän takuun piiriin ja tietyissä tilanteissa saattavat johtaa tulostimen virheelliseen toimintaan. Muiden kuin aitojen mustekasettien mustetasot eivät välttämättä näy.

Seuraavassa on annettu alkuperäisten Epson-mustekasettien koodit.

Mustekasettien vaihtaminen

Kuvake	BK (Black (Musta))	PBK (Photo Black (Valokuvamusta))	C (Cyan (Syanaani))	M (Magenta)	Y (Yellow (Keltainen))
Appelsiinit 	33 33XL*	33 33XL*	33 33XL*	33 33XL*	33 33XL*

* "XL" tarkoittaa suurta värikasettia.

Huomautus:

- Kaikki mustekasetit eivät ole saatavissa kaikilla alueilla.
- Käyttäjät Euroopassa saavat tietoja Epsonin mustepatruunoiden riittävydestä seuraavilta verkkosivuilta.
<http://www.epson.eu/pageyield>

Mustekasettien käsittelyä koskevat huomautukset

Lue seuraavat ohjeet ennen mustekasettien vaihtoa.

Käsittelyä koskevat huomautukset

- Säilytä mustekasetteja huoneenlämmössä poissa suorasta auringonvalosta.
- Epson suosittelee käyttämään mustekasetin ennen pakkaukseen painettua päivämäärää.
- Parhaan tuloksen takaamiseksi käytä mustekasetit kuuden kuukauden kuluessa pakkauksen avaamisesta.
- Parhaan lopputuloksen takaamiseksi säilytä mustekasettien pakkaukset pohja alaspäin.
- Jos tuot mustekasetin kylmästä ympäristöstä lämpimään, anna sen lämmetä huoneenlämmössä vähintään kolme tuntia ennen käyttöä.
- Älä avaa mustekasetin pakkausta ennen kuin olet valmis asentamaan kasetin tulostimeen. Kasetti on pakattu tulostuslaadun takaamiseksi tyhjiöön. Jos mustekasetti on pakkauksen ulkopuolella pitkään, normaali tulostaminen voi käydä mahdottomaksi.
- Älä kosketa kuvassa näkyviä osioita. Tämä saattaa estää kasetin normaalin toiminnan ja tulostuksen.

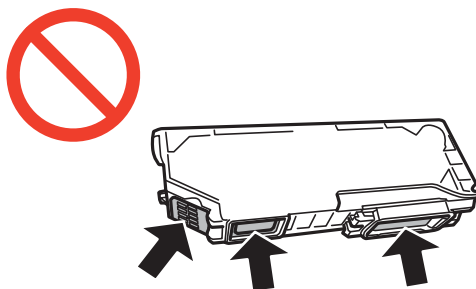

- Asenna kaikki mustekasetit; muussa tapauksessa et voi tulostaa.
- Älä vaihda mustekasettia laitteen virran ollessa päällä. Älä siirrä tulostuspäätä käsin, sillä se saattaa vahingoittaa tulostinta.

Mustekasettien vaihtaminen

- ❑ Mustekasetin asentamisen jälkeen virtavallo välkkyä, kunnes tulostin on ladannut musteen. Älä sammuta tulostinta musteen lataamisen aikana. Jos mustetta ei ladata kokonaan, tulostaminen voi olla mahdotonta.
- ❑ Älä jätä tulostinta ilman mustekasetteja äläkä sammuta tulostinta kasettien vaihtamisen aikana. Muutoin tulostuspään suuttimissa jäljellä oleva muste kuivaa ja tulostaminen voi käydä mahdottomaksi.
- ❑ Varo, ettei mustekasettien pitimen sisään pääse pölyä tai vieraita esineitä. Pitimen sisään joutuneet pöly tai esineet voivat heikentää tulostuslaatua tai estää tulostamisen. Jos pitimen sisään joutuu jotain, poista se varovasti.
- ❑ Jos poistat kasetin tulostimesta myöhempää käyttöä varten tai heittääksesi sen pois, muista laittaa kasetin musteaukon päälle suojus, jotta muste ei kuivu ja jotta muste ei tahraa ympäristöään.

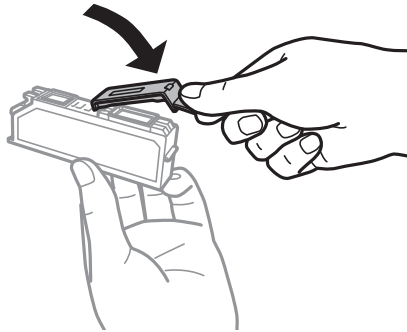

- ❑ Tämä tulostin käyttää mustekasetteja, joissa on kunkin kasetin jäljellä olevaa mustemäärää ja muita tietoja tarkkaileva vihreä siru. Tämä tarkoittaa sitä, että vaikka kasetti poistetaan tulostimesta ennen musteen loppumista, sitä voidaan myöhemmin käyttää uudelleen, kun se on asennettu takaisin tulostimeen. Mustekasetin uudelleenasettamisen yhteydessä saatetaan kuitenkin kuluttaa jonkin verran mustetta tulostimen suorituskyvyn takaamiseksi.
- ❑ Musteen käyttötehon maksimoimiseksi poista mustekasetti vasta, kun olet valmis vaihtamaan sen. Mustekasetit, joissa on vain vähän mustetta, ei välttämättä voi käyttää uudelleenasettamisen jälkeen.
- ❑ Jotta tulostuslaatu olisi aina paras mahdollinen ja tulostuspäät pysyisivät hyvässä kunnossa, mustekasetissa on vielä hieman mustetta jäljellä, kun tulostin ilmoittaa, että mustekasetti pitäisi vaihtaa. Tätä mustemäärää ei ole laskettu mukaan musteen keston.
- ❑ Vaikka mustekaseteissa saattaa olla kierrätysmateriaaleja, tämä ei vaikuta tulostimen toimintaan tai suorituskykyyn.
- ❑ Mustekasettien ominaisuuksia ja ulkonäköä voidaan muuttaa niiden parantamiseksi ilman ilmoitusta.
- ❑ Älä pura tai muokkaa mustekasetteja. Muutoin et välttämättä voi tulostaa normaalisti.
- ❑ Tulostimen mukana toimitettuja kasetteja ei voi käyttää vaihtokasetteina.
- ❑ Ilmoitetut musteiden kestot vaihtelevat tulostettavien kuvien, paperityypin, tulostusmäärän ja ympäristöolojen, kuten lämpötilan, mukaan.
- ❑ Suorita mustekasetin vaihto ripeästi. Älä jätä tulostinta ilman mustekasetteja.

Musteen kulutus

- ❑ Tulostuspään ihanteellisen suorituskyvyn ylläpitämiseksi kaikista kaseteista saatetaan kuluttaa jonkin verran mustetta paitsi tulostuksen, myös huoltotoimien, kuten kasettien vaihdon ja mustepään puhdistuksen, aikana.
- ❑ Kun tulostetaan mustavalkoisena tai harmaasävyisenä, mustan musteen sijasta voidaan käyttää muita värejä paperityyppi- tai tulostuslaatuasetusten mukaan. Tämä johtuu siitä, että musta sekoitetaan eri värimusteista.

Mustekasettien vaihtaminen

- Tulostimen mukana toimitettujen mustekasettien mustetta käytetään osittain alkuasennuksessa. Jotta tulosteet olisivat mahdollisimman laadukkaita, tulostimen tulostuspäät täytetään musteella. Tämä kerran tehtävä toimenpide kuluttaa jonkin verran mustetta, ja siksi nämä mustekasetit saattavat tulostaa vähemmän sivuja kuin seuraavaksi asennettavat mustekasetit.

Mustekasettien vaihtaminen



**Vaara:**

Varo skanneriyksikköä avatessasi ja sulkiessasi, että sormet eivät jää väliin. Tämä saattaa aiheuttaa loukkaantumisen.

**Tärkeää:**

Suorita mustekasetin vaihto ripeästi. Älä jätä tulostinta ilman mustekasetteja.

Huomautus:

- Voit jatkaa tulostamista, vaikka tulostin osoittaa, että muste on vähissä. Valmistelemme kuitenkin uudet mustekasetit mahdollisimman nopeasti.
 - Jos vaihdat mustekasetit kopioinnin aikana, alkuperäiskappaleet saattavat siirtyä paikaltaan. Peruuta tulostus painamalla -painiketta ja aseta alkuperäiskappaleet uudelleen paikalleen.
- Jos CD-/DVD-taso on asetettu, poista taso.
 - Tee jokin seuraavista.
 - Kun sovellus kehottaa vaihtamaan mustekasetit
Tarkista, mikä mustekasetti on vaihdettava, kosketa **Jatka** ja valitse sitten **Kyllä, korvaa nyt**. Poista uusi mustekasetti pakkauksestaan.
 - Kun vaihdat mustekasetit ennen musteen loppumista
Siirry kohtaan **Asetus** aloitusnäytössä ja valitse sitten **Kunnossapito > Mustepatruunoiden vaihto**. Kosketa **Jatka**, poista uusi mustekasetti pakkauksestaan ja paina sitten -painiketta.

Mustekasettien vaihtaminen

! **Tärkeää:**

- Kun vaihdetaan mustaa mustekasettia, ravista uutta mustaa mustekasettia kevyesti neljä tai viisi kertaa ja poista se sitten pakkauksestaan. Kun vaihdetaan muiden värien mustekasetteja ja valokuvamustaa mustekasettia, poista uudet värilliset mustekasetit ja valokuvamusta mustekasetti pakkauksistaan ravistamatta niitä.

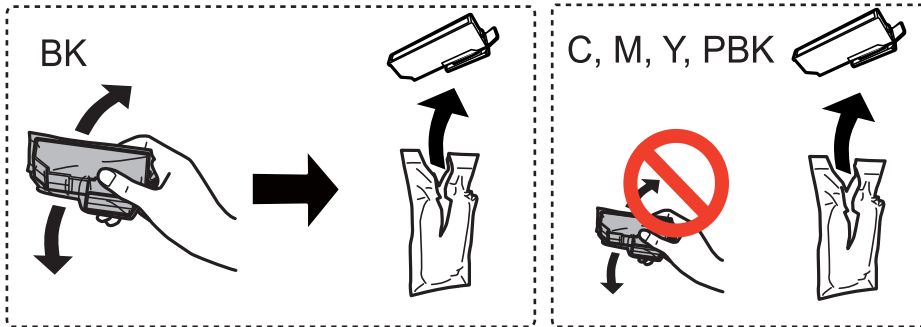

- Älä ravista mustekasettia pakkauksen avaamisen jälkeen, sillä kasetti saattaa vuotaa.

3. Varmista, että korkki osoittaa ylöspäin ja poista se sitten.

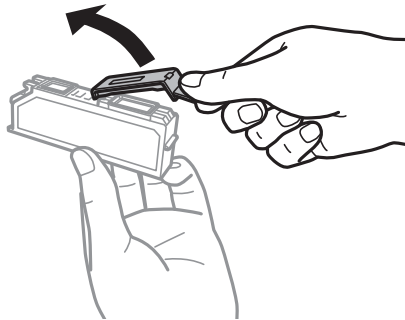

! **Tärkeää:**

Älä kosketa kuvassa näkyviä osioita. Tämä saattaa estää kasetin normaalin toiminnan ja tulostuksen.

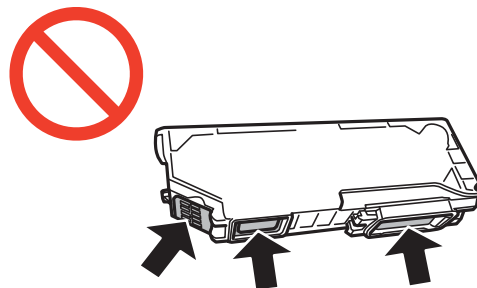

Mustekasettien vaihtaminen

4. Avaa skanneriyksikkö ja pidä asiakirjankansi suljettuna.



5. Avaa mustekasetin pidike painamalla kielekettä, ja poista sitten mustekasetti vinottain.

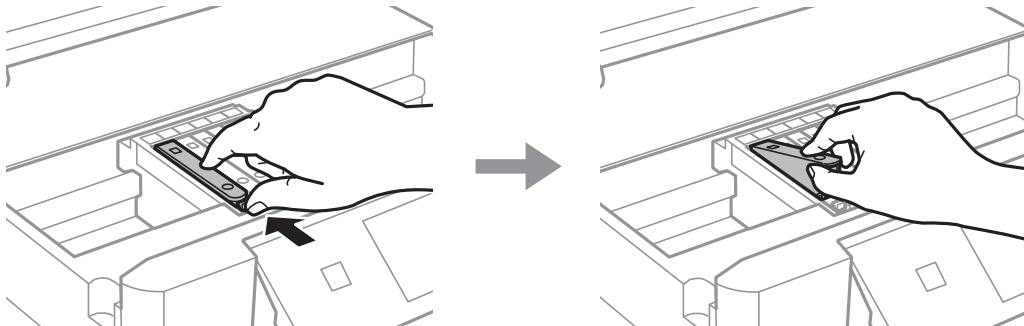

! **Tärkeää:**

Jos poistat kasetin tulostimesta myöhempää käyttöä varten tai heittääksesi sen pois, muista laittaa kasetin musteaukon päälle suojus, jotta muste ei kuivu ja jotta muste ei tahraa ympäristöään.

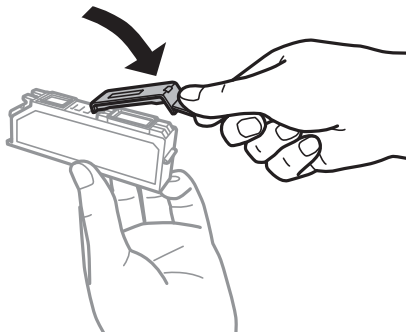

Mustekasettien vaihtaminen

6. Aseta mustekasetti vinottain mustekasetin pidikkeeseen ja paina sitä varovasti alaspäin, kunnes se naksahdtaa paikalleen.

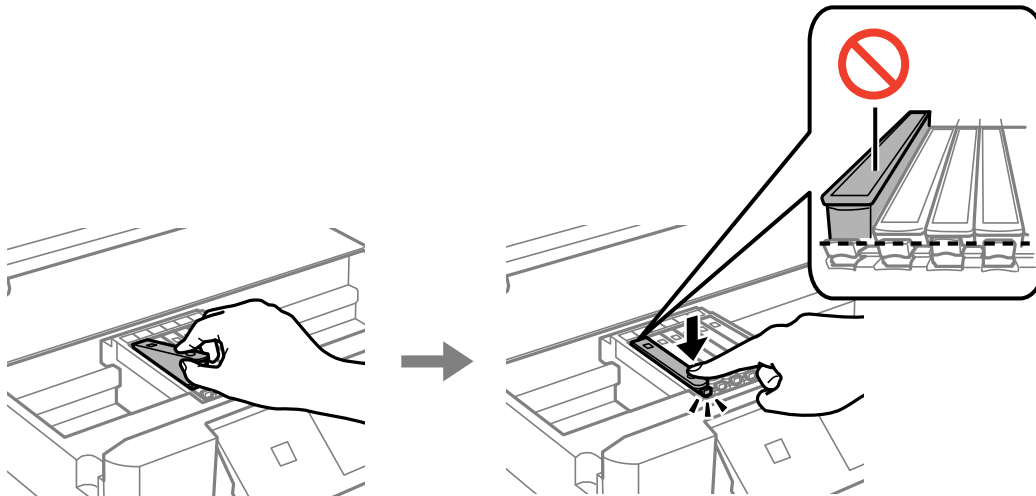

7. Sulje skanneriyksikkö ja paina sitten -painiketta.

8. Noudata näytön ohjeita.



Tärkeää:

- Mustekasetin asentamisen jälkeen virtavalvo valo välkkyvät, kunnes tulostin on ladannut musteen. Älä sammuta tulostinta musteen lataamisen aikana. Jos mustetta ei ladata kokonaan, tulostaminen voi olla mahdotonta.
- Älä aseta CD-/DVD-tasoa, ennen kuin musteen lataus on valmis.

Liittyvät tiedot

- ➔ ”Mustekasettien koodit” sivulla 127
- ➔ ”Mustekasettien käsittelyä koskevat huomautukset” sivulla 128

Väliaikainen tulostaminen mustalla musteella

Kun värillinen muste tai valokuvamusta muste on lopussa mutta mustaa mustetta on vielä jäljellä, kun tulostetaan tietokoneesta, voit jatkaa tulostusta vähän aikaa käyttämällä vain mustaa mustetta seuraavilla asetuksilla.

- Paperityyppi: tavalliset paperit, Kirjekuori
- Väri: **Harmaasävy**
- Reunaton: Ei valittu
- EPSON Status Monitor 3: Käytössä (vain Windows)

Tämä ominaisuus on käytettävissä vain noin viisi päivää, joten vaihda mustekasetti mahdollisimman pian.

Huomautus:

- Jos **EPSON Status Monitor 3** on poistettu käytöstä, siirry tulostinohjaimen, napsauta **Laajennusasetukset Huolto-** välilehdellä ja valitse sitten **Ota käyttöön EPSON Status Monitor 3**.
- Tämän toiminnon käytettävyys määräytyy käyttöolosuhteiden mukaan.

Väliaikainen tulostaminen mustalla musteella: Windows

1. Jos seuraava ikkuna tulee näytölle, peruuta tulostaminen.

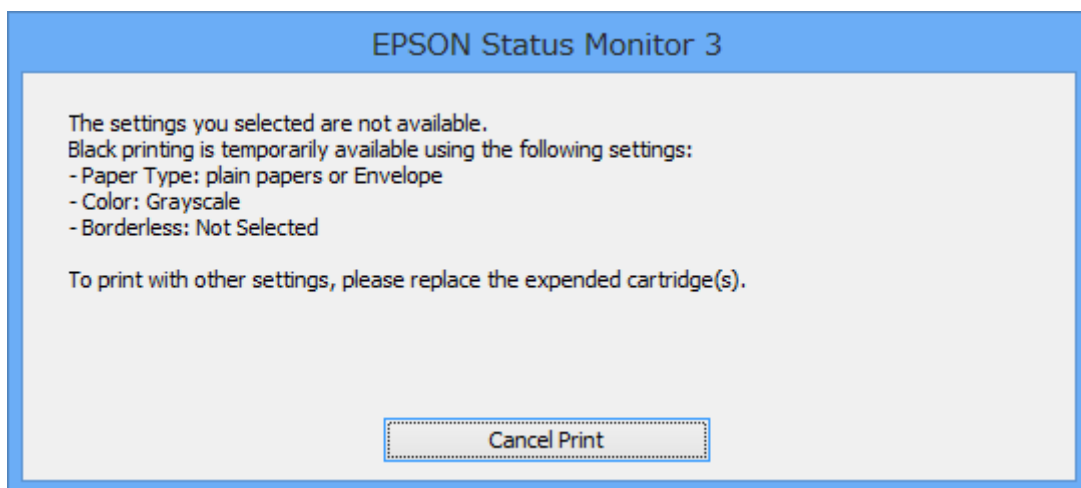
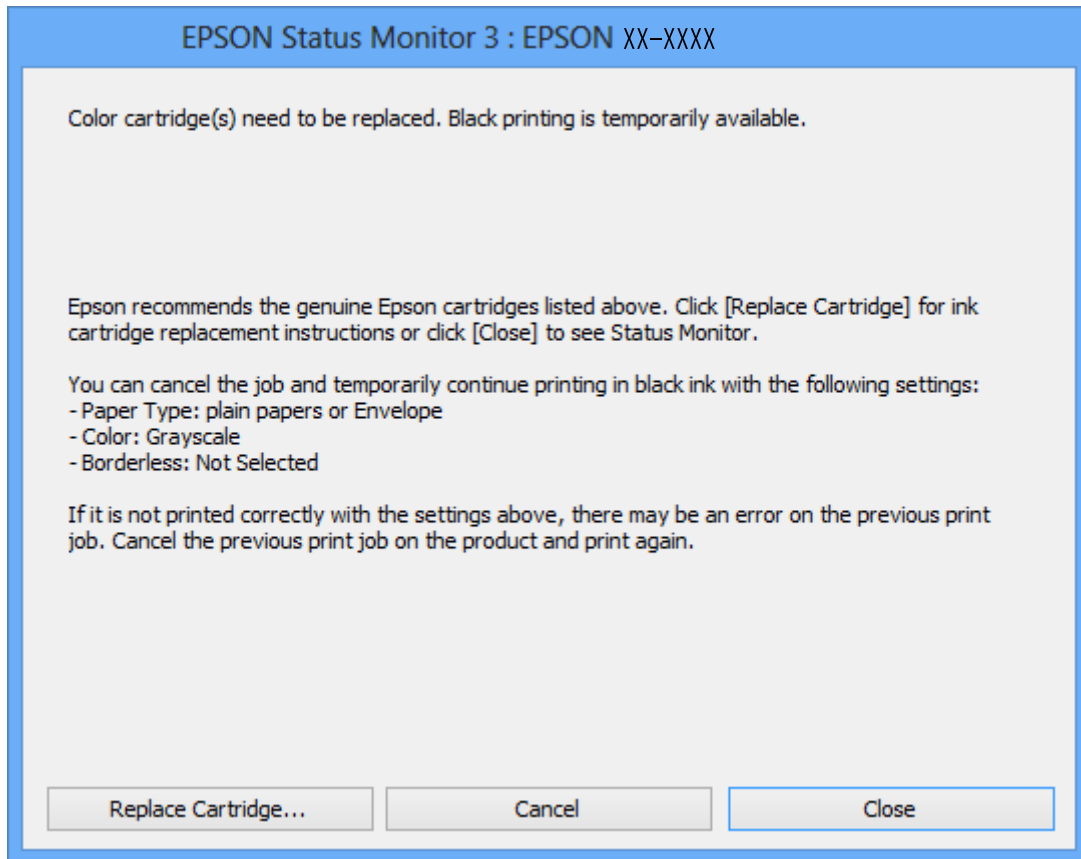

Huomautus:

Jos et pysty peruuttamaan tulostusta tietokoneesta, peruuta käyttämällä tulostimen ohjauspaneelia.

2. Avaa tulostinohjaimen ikkuna.
3. Tyhjennä **Reunukseton Yleiset**-välilehdeltä.
4. Valitse **tavalliset paperit** tai **Kirjekuori Paperityyppi** -asetukseksi **Yleiset**-välilehdellä.

Mustekasettien vaihtaminen

5. Valitse **Harmaasävy**.
6. Määritä tarvittaessa muita asetuksia **Yleiset**- ja **Lisää asetuksia** -välilehdillä ja valitse sen jälkeen **OK**.
7. Valitse **Tulosta**.
8. Napsauta **Tulosta mustana** näytetyssä ikkunassa.

Liittyvät tiedot

- ➔ ”Paperin lisääminen Paperikasetti 1 -alustalle” sivulla 27
- ➔ ”Paperin lisääminen Paperikasetti 2 -alustalle” sivulla 31
- ➔ ”Paperin lisääminen Paperin takasyöttöaukko -alustalle” sivulla 35
- ➔ ”Tulostamisen perustiedot – Windows” sivulla 62

Väliaikainen tulostaminen mustalla musteella: Mac OS X

Huomautus:

Jos haluat käyttää tätä toimintoa verkon kautta, muodosta **Bonjour**-yhteys.

1. Osoita tulostimen kuvaketta **Dockissa**.
2. Peruuta työ.

Huomautus:

Jos tulostuksen peruuttaminen ei onnistu tietokoneen kautta, peruuta tulostus tulostimen ohjauspaneelistä.

3. Valitse **Järjestelmäasetukset**  -valikosta > **Tulostimet & skannerit** (tai **Tulosta & skannaa**, **Tulosta & faksaa**) ja valitse sitten tulostin. Napsauta **Valinnat ja tarvikkeet** > **Asetukset** (tai **Ajuri**).
4. Valitse **Salli väliaikainen tulostus mustana** -asetukseksi **Käytössä**.
5. Avaa tulostusvalintaikkuna.
6. Valitse ponnahdusvalikosta **Tulostusasetukset**.
7. Valitse **Paperikoko**-asetukseksi mikä tahansa paperikoko paitsi reunukseton koko.
8. Valitse **Tulostusmateriaali**-asetukseksi **tavalliset paperit** tai **Kirjekuori**.
9. Valitse **Harmaasävy**.
10. Määritä muut asetukset tarpeen mukaan.
11. Valitse **Tulosta**.

Liittyvät tiedot

- ➔ ”Tulostuksen peruuttaminen” sivulla 86
- ➔ ”Paperin lisääminen Paperikasetti 1 -alustalle” sivulla 27
- ➔ ”Paperin lisääminen Paperikasetti 2 -alustalle” sivulla 31
- ➔ ”Paperin lisääminen Paperin takasyöttöaukko -alustalle” sivulla 35

➔ ”Tulostamisen perustiedot – Mac OS X” sivulla 64

Mustan musteen säästäminen, kun musta muste on vähissä (vain Windows)

Kun musta muste on loppumassa ja värillistä mustetta on vielä jäljellä riittävästi, voit käyttää värillisten musteiden sekoitusta mustan musteen luontiin. Voit jatkaa tulostusta, kun valmisteleet mustaa mustekasettia.

Tämä toiminto on käytössä vain silloin, kun tulostinohjaimesta valitaan seuraavat asetukset.

- Paperityyppi: **tavalliset paperit**
- Tulostuslaatu: **Normaali**
- EPSON Status Monitor 3: Käytössä

Huomautus:

- Jos **EPSON Status Monitor 3** on poistettu käytöstä, siirry tulostinohjaimen, napsauta **Laajennusasetukset Huolto-** välilehdellä ja valitse sitten **Ota käyttöön EPSON Status Monitor 3**.
- Yhdistelmämusta näyttää hieman erilaiselta kuin puhdas musta. Lisäksi tulostusnopeus hidastuu.*
- Tulostuspään laadun ylläpitämiseksi käytetään mustaa mustetta.*

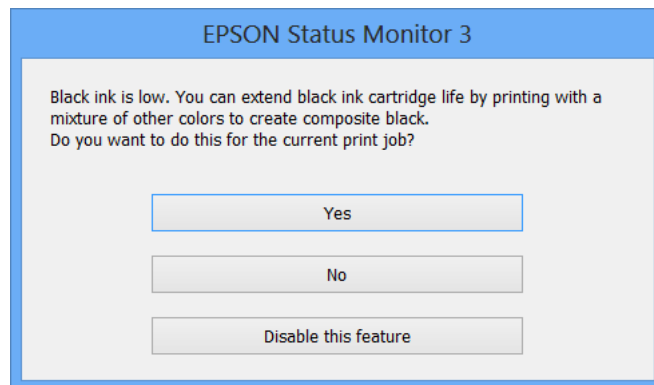

Valikko	Kuvaukset
Kyllä	Valitse, kun käytät mustan musteen luontiin värillisten musteiden ja valokuvamustan musteen sekoitusta. Tämä ikkuna tulee esiin, kun tulostat vastaavan työn seuraavan kerran.
Ei	Valitse, kun jatkat käyttämällä lopun mustan musteen. Tämä ikkuna tulee esiin, kun tulostat vastaavan työn seuraavan kerran.
Kytke tämä toiminto pois päältä	Valitse, kun jatkat käyttämällä lopun mustan musteen. Tämä ikkuna ei tule esiin, ennen kuin vaihdat mustan mustekasetin ja se on jälleen vähissä.

Tulostimen kunnossapito

Tulostuspään tarkistaminen ja puhdistaminen

Jos suuttimet ovat tukossa, tulosteista tulee haaleita tai niissä esiintyy raitoja tai odottamattomia värejä. Kun tulostuslaatu on heikentynyt, suorita suutintesti ja tarkista, ovatko suuttimet tukossa. Jos suuttimet ovat tukossa, puhdista tulostuspää.



Tärkeää:

Älä avaa skanneriyksikköä äläkä sammuta tulostinta tulostuspään puhdistuksen aikana. Jos tulostuspään puhdistusta ei tehdä loppuun, tulostaminen voi olla mahdotonta.

Huomautus:

- Tulostuspään puhdistuksessa käytetään hieman mustetta, joten tulostuspää tulee puhdistaa vain, jos tulostuslaatu heikkenee.
- Kun muste on vähissä, et pysty ehkä puhdistamaan tulostuspäätä. Vaihda ensin mustepatruuna.
- Jos tulostuslaatu ei ole parantunut, kun suutin on tarkistettu ja pää puhdistettu noin kaksi kertaa, odota vähintään kuusi tuntia tulostamatta ja suorita sitten suuttimen tarkistus uudelleen, minkä jälkeen pää on vielä puhdistettava tarvittaessa. On suositeltavaa kytkeä tulostin pois päältä. Jos tulostuslaatu ei edelleenkaan parantunut, ota yhteys Epson-tukeen.
- Estä tulostuspään kuivuminen sammuttamalla tulostin aina painamalla .
- Jotta tulostuspää toimisi mahdollisimman hyvin, suosittelemme, että tulostetaan muutama sivu säännöllisesti.

Tulostuspään tarkistaminen ja puhdistaminen - ohjauspaneeli

1. Lisää A4-kokoista tavallista paperia paperikasetti-alustalle.
2. Siirry kohtaan **Asetus** aloitusnäytössä.
3. Valitse **Kunnossapito** > **Suutintesti**.
4. Noudata näytölle tulevia ohjeita suuttimen testikuvion tulostamiseksi.
5. Vertaa tulostettua testikuviota alla näkyvään näytteeseen.
 - Kaikki rivit tulostuvat: Tulostuspään suuttimet eivät ole tukossa. Valitse **Valmis**.

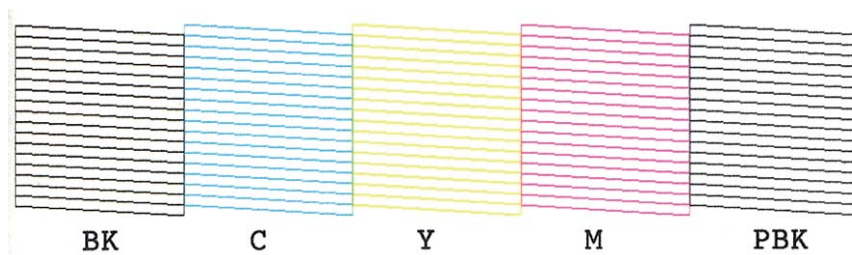

Tulostimen kunnossapito

- Tulosteessa on särkyneitä viivoja tai puuttuvia segmenttejä: Tulostuspään suuttimet saattavat olla tukossa. Siirry seuraavaan vaiheeseen.

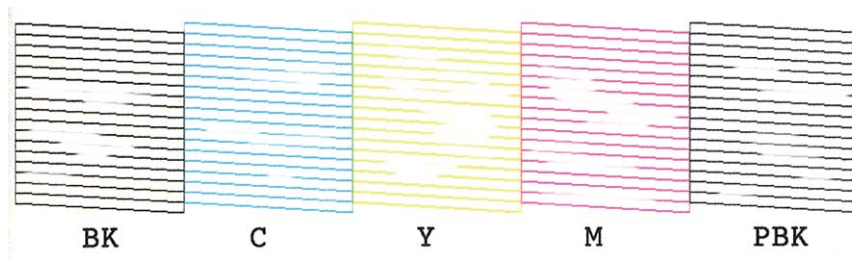

Huomautus:

Testikuvio saattaa vaihdella mallin mukaan.

6. Valitse **Puhdista tulostuspää**.
7. Noudata näytön ohjeita ja puhdista tulostuspää.
8. Kun puhdistus on valmis, valitse **Tulosta suutintstkv.**, ja tulosta sitten suuttimen testikuvio uudelleen näytön ohjeiden mukaisesti. Toista puhdistus ja kuvio, kunnes kaikki viivat on kokonaan tulostettu.

Liittyvät tiedot

➔ ["Paperin lisääminen Paperikasetti 2 -alustalle" sivulla 31](#)

Tulostuspään tarkistaminen ja puhdistaminen - Windows

1. Lisää A4-kokoista tavallista paperia paperikasetti-alustalle.
2. Avaa tulostinohjaimen ikkuna.
3. Valitse **Suutintesti Huolto**-välilehdeltä.
4. Noudata näytön ohjeita.

Liittyvät tiedot

➔ ["Paperin lisääminen Paperikasetti 2 -alustalle" sivulla 31](#)

➔ ["WindowsTulostinajuri" sivulla 155](#)

Tulostuspään tarkistaminen ja puhdistaminen - Mac OS X

1. Lisää A4-kokoista tavallista paperia paperikasetti-alustalle.
2. Valitse **Järjestelmäasetukset**  -valikosta > **Tulostimet & skannerit** (tai **Tulosta & skanna** , **Tulosta & faksaa**) ja valitse sitten tulostin.
3. Valitse **Valinnat ja tarvikkeet** > **Työkalu** > **Avaa tulostintyökalu**.
4. Napsauta **Suutintesti**.

5. Noudata näytön ohjeita.

Liittyvät tiedot

➔ ”Paperin lisääminen Paperikasetti 2 -alustalle” sivulla 31

Tulostuspään kohdistaminen

Jos vaakaviivat ovat vinossa tai jos kuvat ovat sumeita, kohdista tulostuspää.

Tulostuspään kohdistaminen - ohjauspaneeli

1. Lisää A4-kokoista tavallista paperia paperikasetti-alustalle.
2. Siirry kohtaan **Asetus** aloitusnäytössä.
3. Valitse **Kunnossapito** > **Tulostuspään kohdistus**.
4. Noudata näytön ohjeita tarkistuskuvion tulostamiseksi.
5. Noudata näytön ohjeita ja kohdista tulostuspää. Etsi ja valitse kunkin ryhmän yhtenäisimmän testikuvion numero painikkeella – tai +.

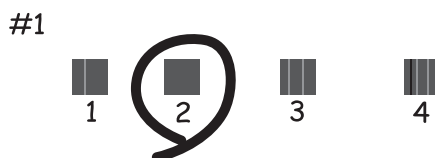
**Huomautus:**

- Testikuvio saattaa vaihdella mallin mukaan.
- Jos tulostuslaatu ei parane, kohdista tulostuspää tietokoneesta.

Liittyvät tiedot

➔ ”Paperin lisääminen Paperikasetti 2 -alustalle” sivulla 31

Tulostuspään kohdistaminen - Windows

1. Lisää A4-kokoista tavallista paperia paperikasetti-alustalle.
2. Avaa tulostinohjaimen ikkuna.
3. Valitse **Tulostuspäiden kohdistus** **Huolto**-välilehdeltä.
4. Noudata näytön ohjeita.

Liittyvät tiedot

- ➔ ”Paperin lisääminen Paperikasetti 2 -alustalle” sivulla 31
- ➔ ”WindowsTulostinajuri” sivulla 155

Tulostuspään kohdistaminen - Mac OS X

1. Lisää A4-kokoista tavallista paperia paperikasetti-alustalle.
2. Valitse **Järjestelmäasetukset** -valikosta > **Tulostimet & skannerit** (tai **Tulosta & skannaa** , **Tulosta & faksaa**) ja valitse sitten tulostin.
3. Valitse **Valinnat ja tarvikkeet** > **Työkalu** > **Avaa tulostintyökalu**.
4. Napsauta **Tulostuspään kohdistus**.
5. Noudata näytön ohjeita.

Liittyvät tiedot

- ➔ ”Paperin lisääminen Paperikasetti 2 -alustalle” sivulla 31

Paperipolun puhdistaminen

Jos tulosteet ovat edelleen tahriintuneita tai naarmuuntuneita, puhdista sisällä oleva rulla. Et voi käyttää Epson-paperin mukana toimitettua puhdistusarkkia.

**Tärkeää:**

Älä puhdista tulostimen sisäpuolta paperilla. Kankaan nukka saattaa tukkia tulostuspään suuttimet.

1. Varmista, ettei valotustaso-alustalla ja asiakirjakannessa ole pölyä tai tahroja.
2. Lisää A4-kokoista tavallista paperia paperikasetti-alustalle.
3. Käynnistä kopiointi asettamatta alkuperäistä valotustasolle.

Huomautus:

Toista tätä toimenpidettä, kunnes paperissa ei ole väritahroja. Jos käytät paperin takasyöttöaukko -alustaa, lisää A4-kokoista tavallista paperia kopiointin aloituksen jälkeen.

Liittyvät tiedot

- ➔ ”Paperin lisääminen Paperikasetti 2 -alustalle” sivulla 31
- ➔ ”Paperin lisääminen Paperin takasyöttöaukko -alustalle” sivulla 35
- ➔ ”Kopiointin perusteet” sivulla 87

Valotustaso-alustan puhdistaminen

Kun kopiot tai skannatut kuvat ovat tahriintuneita tai naarmuuntuneita, puhdista valotustaso.

Tulostimen kunnossapito



Vaara:

Ole varovainen, ettet jätä kättäsi tai sormiasi väliin, kun avaat tai suljet asiakirjakannen. Muuten seurauksena voi olla henkilövahinko.



Tärkeää:

Älä käytä koskaan alkoholia tai liuottimia tulostimen puhdistamiseen. Nämä kemikaalit voivat vaurioittaa tulostinta.

1. Avaa asiakirjakansi.

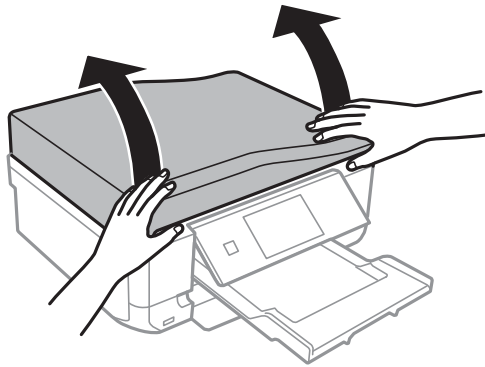

2. Puhdista valotustaso kuivalla, pehmeällä ja puhtaalla liinalla.

Huomautus:

- Jos lasissa on rasvatahroja tai muuta vaikeasti irrotettavaa likaa, poista ne käyttämällä pehmeää liinaa ja hieman ikkunanpuhdistusainetta. Pyyhi lasi kuivaksi.
- Älä paina lasipintaa liian kovaa.
- Toimi varoen, jotta lasin pinta ei naarmuunnu tai vahingoitu. Vahingoittunut lasitaso heikentää skannaustulosta.

Automaattisen arkinsyöttölaitteen puhdistaminen

Jos automaattiselta arkinsyöttölaitteelta kopioidut tai skannatut kuvat ovat suttuisia tai jos alkuperäiskappaleiden syöttö automaattiseen arkinsyöttölaitteeseen ei suju oikein, puhdista automaattinen arkinsyöttölaite.



Vaara:

Varo asiakirjakantta avatessasi ja sulkiessasi, että sormet eivät jää väliin. Tämä saattaa aiheuttaa loukkaantumisen.



Tärkeää:

Älä käytä koskaan alkoholia tai liuottimia tulostimen puhdistamiseen. Nämä kemikaalit voivat vaurioittaa tulostinta.

Tulostimen kunnossapito

1. Avaa automaattisen arkinsyöttölaitteen kansi.

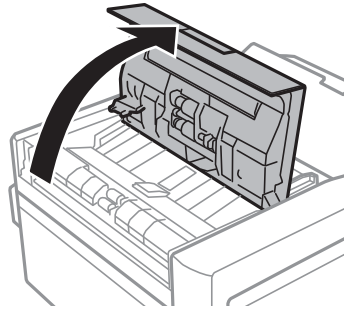

2. Puhdista rulla ja automaattisen arkinsyöttölaitteen sisäpuoli pehmeällä, kuivalla ja puhtaalla liinalla, ja sulje sitten automaattisen arkinsyöttölaitteen kansi.

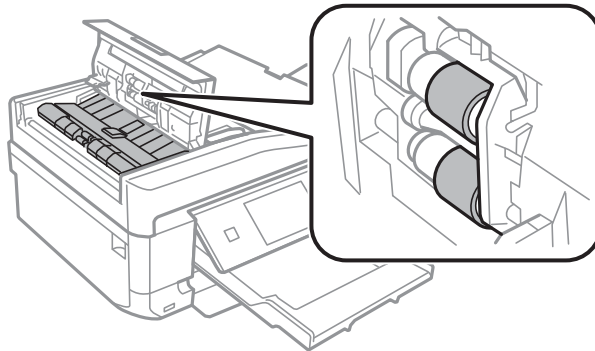

3. Avaa asiakirjakansi.

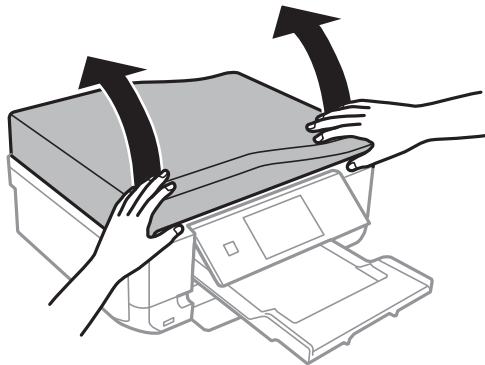

Tulostimen kunnossapito

4. Puhdista kuvassa esitetty osa pehmeällä, kuivalla ja puhtaalla liinalla.

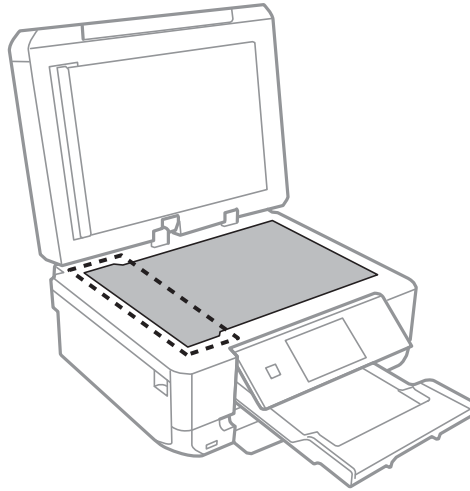

Huomautus:

- ❑ Jos lasissa on rasvatahoja tai muuta vaikeasti irrotettavaa likaa, poista ne käyttämällä pehmeää liinaa ja hieman ikkunanpuhdistusainetta. Pyyhi lasi kuivaksi.
- ❑ Älä paina lasipintaa liian kovaa.
- ❑ Toimi varoen, jotta lasin pinta ei naarmuunnu tai vahingoitu. Vahingoittunut lasitaso heikentää skannaustulosta.

5. Poista asiakirja-alusta.

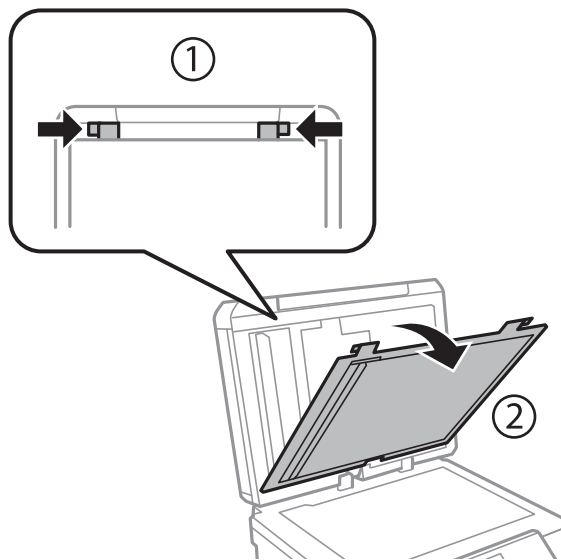

Tulostimen kunnossapito

- Puhdista asiakirja-alustan kääntöpuolella olevat kirkkaat osat pehmeällä, kuivalla ja puhtaalla liinalla.

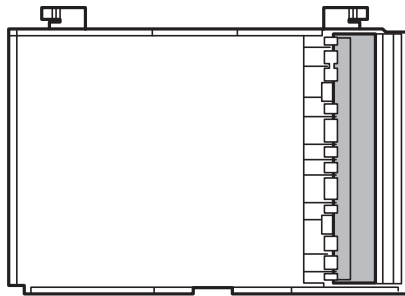

- Kiinnitä asiakirja-alusta, ja sulje sitten asiakirjakansi.

Energiansäästö

Tulostin siirtyy lepotilaan automaattisesti, jos mitään toimintoja ei suoriteta tietyn ajan kuluessa. Voit säätää virranhallinnan käytön viivettä. Ajan lisääminen vaikuttaa tulostimen energiatehokkuuteen. Ota ympäristönäkökohdat huomioon ennen muutosten tekemistä.

Energiansäästö - ohjauspaneeli

- Siirry aloitusnäytöstä kohtaan **Asetus**.
- Valitse **Tulostimen asetukset**.
- Valitse **Uniajastin**.
- Valitse asetus.

Energiansäästö - Windows

- Avaa tulostinohjaimen ikkuna.
- Valitse **Tulostin- ja asetustiedot Huolto**-välilehdeltä.
- Valitse ajanjakso, jonka jälkeen tulostin siirtyy lepotilaan, **Lepoajastin** -asetuksena ja osoita **Lähetä**.
- Valitse **OK**.

Energiansäästö - Mac OS X

- Valitse **Järjestelmäasetukset**  -valikosta > **Tulostimet & skannerit** (tai **Tulostus ja skannaus, Tulostus ja faksaus**) ja valitse sitten tulostin.
- Osoita **Valinnat ja tarvikkeet** > **Työkalu** > **Avaa tulostintyökalu**.
- Valitse **Tulostinasetukset**.

Tulostimen kunnossapito

4. Valitse ajanjakso, jonka jälkeen tulostin siirtyy lepotilaan, **Lepoajastin** -asetuksena ja osoita **Käytä**.

Valikkovalinnat Asetus-toiminnolle

Valitsemalla **Asetus** aloitusnäytössä ohjauspaneelista, voit tehdä tulostinasetuksia tai suorittaa tulostimen kunnossapitoa.

Valikkovalinnat Mustetasot -toiminnolle

Valitse valikot ohjauspaneelissa alla kuvatulla tavalla.

Asetus > Mustetasot

Näyttää mustekasettien likimääräiset tasot. Kun näytöllä näkyy !-kuvake, muste on vähissä. Kun näytöllä näkyy X-kuvake, muste on lopussa.

Valikkovalinnat Kunnossapito-toiminnolle

Valitse valikot ohjauspaneelissa alla kuvatulla tavalla.

Asetus > Kunnossapito

Suutintarkistus

Tulostaa kuvion, jolla tarkistetaan, etteivät tulostuspäät ole tukossa.

Tulostuspään puhdistus

Puhdistaa tukkeutuneet tulostinpäiden suuttimet.

Tulostuspään kohdistus

Säätää tulostuspään tulostuslaadun parantamiseksi.

Mustepatruunoiden vaihto

Vaihda mustekasetit ennen musteen loppumista tällä toiminnolla.

Liittyvät tiedot

- ➔ ”Tulostuspään tarkistaminen ja puhdistaminen” sivulla 137
- ➔ ”Tulostuspään kohdistaminen” sivulla 139

Valikkovalinnat Tulostimen asetukset -toiminnolle

Valitse valikot ohjauspaneelissa alla kuvatulla tavalla.

Asetus > Tulostimen asetukset

Paperilähdeasetus

Paperiasetus

Valitse lisäämäsi paperin koko ja tyyppi paperilähteessä.

Valikkovalinnat Asetus-toiminnolle

Paperimääritys

Näyttää automaattisesti paperiasetusten näytön, kun paperi on lisätty. Poista tämä toiminto käytöstä, jos asetat aina samankokoista paperia etkä halua tehdä paperiasetuksia joka kerta paperia lisättäessä. AirPrint ei ole käytettävissä, kun tämä on poistettu käytöstä. Tulostin ei myöskään varoita, jos paperiasetukset eivät vastaa asetettua paperia.

CD/DVD

Säätää CD-/DVD-levyn tulostuskohtaa siirtämällä sitä ylös, alas, vasemmalle tai oikealle.

Tarrat

Säätää valokuvatarran tulostuskohtaa siirtämällä sitä ylös, alas, vasemmalle tai oikealle.

Paksu paperi

Käytä tätä ominaisuutta, jos syntyy mustetahroja ja paperi likaantuu. Tulostuksen nopeus voi olla kuitenkin hitaampi, kun tämä on käytössä. Ota tämä asetus käyttöön vain, kun syntyy mustetahroja. Tämä toiminto on pois päältä, kun virta on sammutettu.

Ääni

Säätää äänenvoimakkuutta ja kytkee painikkeiden painamisen tai virheestä ilmoittavan äänen päälle tai pois.

Hiljainen tila

Vähentää tulostimen aiheuttamaa melua, mutta tämä voi kuitenkin pienentää tulostusnopeutta. Valitsemiesi paperityypin ja tulostuslaadun asetusten mukaan tulostimen melutasossa ei ole ehkä mitään eroa.

Näytönsäästäjä

Kun valitaan **Muistikortin tiedot**, valokuvat esitetään peräkkäin, kun mitään toimintoja ei suoriteta noin kolmeen minuuttiin.

Uniajastin

Valitse aikamäärä, jonka jälkeen tulostin siirtyy energiansäästötilaan, jos mitään toimintoa ei suoriteta. Näyttö pimenee, kun asetettu aika on kulunut.

Tyhjennä kaikki asetukset

Palauttaa **Tulostimen asetukset** -asetukset oletusasetuksiksi.

Valikkovalinnat Perusasetus -toiminnolle

Valitse valikot ohjauspaneelissa alla kuvatulla tavalla.

Asetus > Perusasetus

Päivämäärä/Aika

Syötä voimassa oleva päivä ja aika.

Kesäaika

Valitse kesäaika-asetukset, jotka ovat voimassa käyttöalueella.

Maa/alue

Valitse maa tai alue.

Kieli/Language

Valitse näytön kieli.

Valikkovalinnat Verkkoasetukset -toiminnolle

Valitse valikot ohjauspaneelissa alla kuvatulla tavalla.

Asetus > Verkkoasetukset

Verkon tila

Näyttää tai tulostaa verkkoasetukset ja yhteyden tilan.

Wi-Fi-asetus

Tee seuraavat asetukset *Verkko-opas* -ohjeiden mukaisesti.

 Ohjattu Wi-Fi-asetus

Valitse SSID, anna salasana ja kytke sitten tulostin langattomaan (Wi-Fi) verkkoon.

 Painikeasetus (WPS)

Kytkee tulostimen langattomaan (Wi-Fi) verkkoon painamalla WPS-painiketta langattomassa reitittimessä.

 PIN-koodiasetus (WPS)

Anna langattoman reitittimen apuohjelmassa PIN-koodi, joka näkyy tulostimen näytössä, tulostimen liittämiseksi langattomaan (Wi-Fi) verkkoon.

 Automaattinen Wi-Fi-yhteys

Kytkee tulostimen kätevästi langattomaan (Wi-Fi) verkkoon käyttämällä tietokonetta, joka on kytketty langattomaan reitittimeen. Aseta tulostimen toimitukseen kuuluva ohjelmistolevyke tietokoneeseen ja noudata sitten näytön ohjeita. Kun saat kehotuksen käyttää tulostinta, suorita tämä valikko.

 Ota Wi-Fi pois käytöstä

Poistaa yhteyden käytöstä kytkemällä langattoman signaalin pois päältä poistamatta verkkotietoja. Voit ottaa yhteyden käyttöön tekemällä uudelleen langattoman (Wi-Fi) verkon asetukset.

 Wi-Fi Direct -asetus

Kytkee tulostimen langattomaan (Wi-Fi) verkkoon ilman langatonta reititintä.

Manuaalinen verkkoasetus

Muuttaa verkkoasetukset, kuten tulostimen nimen tai TCP/IP:n. Katso lisätietoja *Verkko-opas* -ohjeesta.

Verkkoyhteyden tarkistus

Tarkistaa verkkoyhteyden tilan ja tulostaa verkkoyhteyden tarkistusraportin. Jos yhteydessä on ongelmia, yritä ratkaista ongelma tarkistusraportin avulla. Katso lisätietoja *Verkko-opas* -ohjeesta.

Valikkovalinnat Epson Connect -palvelut -toiminnolle

Valitse valikot ohjauspaneelissa alla kuvatulla tavalla.

Asetus > Epson Connect -palvelut

Tila

Näyttää, onko tulostin rekisteröity ja yhdistetty Epson Connect -palveluihin.

Sähköpostiosoite

Tarkista tulostimen sähköpostiosoite, joka on rekisteröity Epson Connect -palveluihin.

Rekisteröi/Poista

Rekisteröi tulostin Epson Connect -palveluihin tai poista se niistä.

Keskeytä/Jatka

Valitse, keskeytetäänkö Epson Connect -palvelut vai jatketaan niitä.

Valikkovalinnat Google-pilvitulo- stuspalvelut -toiminnolle

Valitse valikot ohjauspaneelissa alla kuvatulla tavalla.

Asetus > Google-pilvitulo- stuspalvelut

Tila

Näyttää, onko tulostin rekisteröity ja yhdistetty Google Cloud Print -palveluihin.

Keskeytä/Palauta

Valitse, keskeytetäänkö Google Cloud Print -palvelut vai jatketaan niitä.

Palauta oletusasetukset

Palauttaa asetukset oletusasetuksiin.

Valikkovalinnat Tiedostojen jakamisasetus -toiminnolle

Valitse valikot ohjauspaneelissa alla kuvatulla tavalla.

Asetus > Tiedostojen jakamisasetus

Valitse tulostimen ja tietokoneen välinen yhteysmenetelmä, jolla tietokone saa kirjoitusoikeuden tulostimeen asetetulle muistikortille. Luku- ja kirjoitusoikeus annetaan tietokoneelle, jolla on prioriteettiyhteys. Muille tietokoneille annetaan vain lukuoikeus.

Liittyvät tiedot

➔ ”Muistikortin käyttö tietokoneesta” sivulla 207

Valikkovalinnat Kotiverkon tulostusas. -toiminnolle

Valitse valikot ohjauspaneelissa alla kuvatulla tavalla.

Asetus > **Kotiverkon tulostusas.**

Tee tulostusasetukset tulostukseen ulkoisesta laitteesta, joka on liitetty kotiverkkoon.

Liittyvät tiedot

➔ ”Valikkovalinnat ohjauspaneelista tulostamiseen” sivulla 58

Valikkovalinnat Ulkoisen laitteen asetus -toiminnolle

Valitse valikot ohjauspaneelissa alla kuvatulla tavalla.

Asetus > **Ulkoisen laitteen asetus**

Muuta tulostusasetukset siten, että voit tulostaa suoraan ulkoisesta laitteesta, kuten digitaalikamerasta. Katso kunkin asetuskohteen selitykset valikkovalintojen kuvauksista ohjauspaneelista tapahtuvalle tulostukselle.

Liittyvät tiedot

➔ ”Valikkovalinnat ohjauspaneelista tulostamiseen” sivulla 58

Valikkovalinnat Ohjetoiminnot -toiminnolle

Valitse valikot ohjauspaneelissa alla kuvatulla tavalla.

Asetus > **Ohjetoiminnot**

Paperiasetusilmoitus

Näyttää varoituksen, jos tulostustyön paperiasetukset (tulostusasetukset) eivät sovi tulostimen paperiasetuksiin, jotka tehtiin, kun paperia lisättiin. Tämä asetus estää väärän tulostuksen. Paperiasetuksen näyttöä ei kuitenkaan esitetä, kun **Paperimäärittäminen** on poistettu käytöstä seuraavissa valikoissa.

Asetus > Tulostimen asetukset > Paperilähdeasetus

Asiakirjahälytys

Näyttää varoituksen, kun alkuperäisen on jätetty valotustasolle, kun asiakirjakansi ei ole auki, vaikka kopiointi ja skannaus ohjauspaneelista on valmis.

Automaattinen tilanvalinta

Kun mikä tahansa seuraavista toiminnoista suoritetaan, toimintoon liittyvät valikot tulevat esiin.

Muistikortti on asetettu.

Valikkovalinnat Asetus-toiminnolle

- Alkuperäinen on asetettu valotustasolle.
- Alkuperäinen on asetettu automaattiseen arkinsyöttölaitteeseen.

Kaikki toiminnot

Ottaa käyttöön tai poistaa käytöstä kaikki neuvontatoiminnot.

Tyhjennä kaikki asetukset

Palauttaa **Ohjetoiminnot** -asetukset oletusasetuksiin.

Valikkovalinnat Laiteohjelmistopäivitys -toiminnolle

Valitse valikot ohjauspaneelissa alla kuvatulla tavalla.

Asetus > Laiteohjelmistopäivitys

Päivitys

Tarkistaa, onko verkkopalvelimeen ladattu laiteohjelmiston viimeisintä versiota. Jos päivitys on saatavana, voit valita, käynnistetäänkö päivitys vai ei.

Nykyinen versio

Näyttää tulostimen nykyisen laiteohjelmistoversion.

Ilmoitus

Tarkistaa laiteohjelmiston päivitykset säännöllisesti ja ilmoittaa, jos päivitys on saatavana.

Liittyvät tiedot

➔ [”Tulostimen laiteohjelmiston päivitys ohjauspaneelista” sivulla 167](#)

Valikkovalinnat Palauta oletusasetukset -toiminnolle

Valitse valikot ohjauspaneelissa alla kuvatulla tavalla.

Asetus > Palauta oletusasetukset

Faksin läh./vast.ottoaset.

Palauttaa seuraavien valikoiden faksiasetukset oletusasetuksiin.

Asetus > Faksiasetukset

Faksin data-asetukset

Palauttaa faksauksen yhteystietoluettelon (pikavalinnan ja ryhmävalinnan) ja lähettäjäasetukset oletusasetuksiin.

Verkkoasetukset

Palauttaa verkkoasetukset oletusasetuksiin.

Kaikki, paitsi Verkko- ja Faksiasetukset

Valikkovalinnat Asetus-toiminnolle

Palauttaa kaikki asetukset paitsi verkko- ja faksiasetuksia oletusasetuksiin.

Kaikki asetukset

Palauttaa kaikki asetukset oletusasetuksiin.

Verkkopalvelu- ja ohjelmistotiedot

Tässä osassa esitellään verkkopalvelut ja ohjelmistotuotteet, jotka ovat saatavan tulostimellesi Epson-web-sivustolta tai toimitukseen kuuluvalta CD-levyltä.

Epson Connect -palvelu

Epson Connect -palvelun käyttö internetissä mahdollistaa tulostuksen älypuhelimesta, tabletista tai kannettavasta tietokoneesta milloin ja missä tahansa.

Internetissä käytettävissä olevat toiminnot ovat seuraavat.

Email Print	Epson iPrint -etätulostus	Scan to Cloud	Remote Print Driver
✓	✓	✓	✓

Katso lisätietoja Epson Connect -portaalin verkkosivustolta.

<https://www.epsonconnect.com/>

<http://www.epsonconnect.eu> (vain Eurooppa)

Web Config

Web Config on sovellus, joka toimii tietokoneen tai älylaitteen verkkoselaimessa, kuten Internet Explorer ja Chrome. Voit vahvistaa tulostimen tilan tai muuttaa verkkopalvelua tai tulostinasetuksia. Kun haluat käyttää Web Config -sovellusta, kytke tulostin ja tietokone tai laite samaan verkkoon.

Huomautus:



Seuraavia selaimia tuetaan.

Käyttöjärjestelmä	Selain
Windows XP tai uudempi	Internet Explorer 8 tai uudempi, Firefox*, Chrome*
Mac OS X v10.6.8 tai uudempi	Safari*, Firefox*, Chrome*
iOS*	Safari*
Android 2.3 tai uudempi	Oletusselain
Chrome OS*	Oletusselain

*: Käytä uusinta versiota.

Web Configin suorittaminen verkkoselaimella

1. Tarkista tulostimen IP-osoite.

Paina aloitusnäytöllä olevaa verkkokuvaketta (esimerkiksi  ) ja paina sitten **Katso yhteydenmuodostamistiedot**. Tarkista tulostimen IP-osoite esiintulevasta näytöstä.

2. Käynnistä verkkoselain tietokoneella tai äylaitteella ja anna tulostimen IP-osoite.

Muoto:

IPv4: http://tulostimen IP-osoite/

IPv6: http://[tulostimen IP-osoite]/

Esimerkkejä:

IPv4: http://192.168.100.201/

IPv6: http://[2001:db8::1000:1]/

Huomautus:

Äylaitetta käyttäessäsi voit suorittaa Web Configin myös Epson iPrint -sovelluksen ylläpito näytöllä.

Liittyvät tiedot

➔ ”Käyttäen Epson iPrint-ominaisuutta” sivulla 81

Web Configin suorittaminen Windows-käyttöjärjestelmässä

Kun yhdistät tietokoneen tulostimeen WSD:tä käyttämällä, seuraa alla olevia vaiheita suorittaessasi Web Config -ohjelmaa.

1. Käytä laitteita ja tulostimia Windows-käyttöjärjestelmässä.

Windows 8.1/Windows 8

Valitse **Työpöytä > Asetukset > Ohjauspaneeli > Näytä laitteet ja tulostimet** kohdasta **Laitteisto ja äänet** (tai **Laitteisto**).

Windows 7

Valitse aloituspainike ja sen jälkeen **Ohjauspaneeli > Näytä laitteet ja tulostimet** kohdasta **Laitteisto ja äänet**.

Windows Vista

Valitse aloituspainike ja sen jälkeen **Ohjauspaneeli > Tulostimet** kohdasta **Laitteisto ja äänet**.

2. Napsauta tulostinta hiiren kakkospainikkeella ja valitse **Asetukset**.

3. Valitse **Verkkopalvelu**-välilehti ja napsauta URL-osoitetta.

Web Configin suorittaminen Mac OS X-käyttöjärjestelmässä

1. Valitse **Järjestelmäasetukset**  -valikosta > **Tulostimet & skannerit** (tai **Tulosta & skannaa, Tulosta & faksaa**) ja valitse sitten tulostin.
2. Valitse **Valinnat ja tarvikkeet > Näytä tulostimen verkkosivu**.

Windows Tulostinajuri

Tulostinohjain ohjaa tulostinta sovelluksen komentojen mukaisesti. Asetusten tekeminen tulostinohjaimen antaa parhaat tulostustulokset. Voit myös tarkistaa tulostimen tilan tai säilyttää sen huipputoimintakunnossa käyttämällä tulostinohjainapuohjelmaa.

Huomautus:

Voit muuttaa tulostinohjaimen kieltä. Valitse haluamasi kieli **Kieli**-asetuksella **Huolto**-välilehdellä.

Tulostinohjaimen käyttö sovelluksista

Kun haluat tehdä asetuksia, jotka ovat voimassa vain kyseiselle sovellukselle, käytä sitä sovelluksesta käsin.

Valitse **Tulosta** tai **Tulostusasetukset Tiedosto**-valikosta. Valitse tulostin ja valitse sitten **Asetukset** tai **Ominaisuudet**.

Huomautus:

Toimenpiteet vaihtelevat sovelluksen mukaan. Katso lisätietoja sovelluksen ohjeista.

Tulostinohjaimen käyttäminen ohjauspaneelilta

Jos haluat määrittää asetuksia, jotka vaikuttavat kaikkiin sovelluksiin, käytä tulostinohjainta ohjauspaneelilta.

Windows 8.1/Windows 8

Valitse **Työpöytä** > **Asetukset** > **Ohjauspaneeli** > **Näytä laitteet ja tulostimet** kohdasta **Laitteisto ja äänet**. Napsauta tulostinta hiiren kakkospainikkeella tai pidä sitä painettuna ja valitse sitten **Tulostusmääritykset**.

Windows 7

Valitse aloituspainike ja sen jälkeen **Ohjauspaneeli** > **Näytä laitteet ja tulostimet** kohdasta **Laitteisto ja äänet**. Napsauta tulostinta hiiren kakkospainikkeella ja valitse **Tulostusmääritykset**.

Windows Vista

Valitse aloituspainike ja sen jälkeen **Ohjauspaneeli** > **Tulostimet** kohdasta **Laitteisto ja äänet**. Napsauta tulostinta hiiren kakkospainikkeella ja valitse **Tulostusmääritykset**.

Windows XP

Valitse aloituspainike ja sen jälkeen **Ohjauspaneeli** > **Tulostimet ja muut laitteet** kohdasta **Tulostimet ja faksit**. Napsauta tulostinta hiiren kakkospainikkeella ja valitse **Tulostusmääritykset**.

Tulostinajurin käyttö tehtäväpalkin tulostinkuvakkeesta

Tulostimen kuvake tehtäväpalkissa on pikakuvake, jonka avulla pääset nopeasti tulostinohjaimen.

Jos napsautat tulostimen kuvaketta ja valitset **Tulostinasetukset**, voit käyttää samaa tulostinasetusten ikkunaan kuin sitä, johon pääset ohjauspaneelista. Jos kaksoisnapsautat tätä kuvaketta, voit tarkistaa tulostimen tilan.

Huomautus:

Jos tulostimen kuvaketta ei näy tehtäväpalkissa, siirry tulostinohjaimen ikkunaan, napsauta **Tilanvalvonta-asetukset Huolto**-välilehdellä, ja valitse sitten **Rekisteröi pikakuvake tehtäväpalkkiin**.

Windows-tulostinohjaimen opas

Windows-tulostinohjaimelle on olemassa ohje. Kun haluat nähdä asetuskohteiden selitykset, voit napsauttaa hiiren kakkospainikkeella kutakin kohdetta ja napsauttaa sitten **Ohje**.

Yleiset-välilehti

Voit tehdä tulostuksen perusasetuksia, kuten paperityyppi tai paperikoko.

Verkkopalvelu- ja ohjelmistotiedot

Voit määrittää myös asetuksia tulostukselle paperin molemmille puolille tai useiden sivujen tulostamiseen yhdelle arkille.

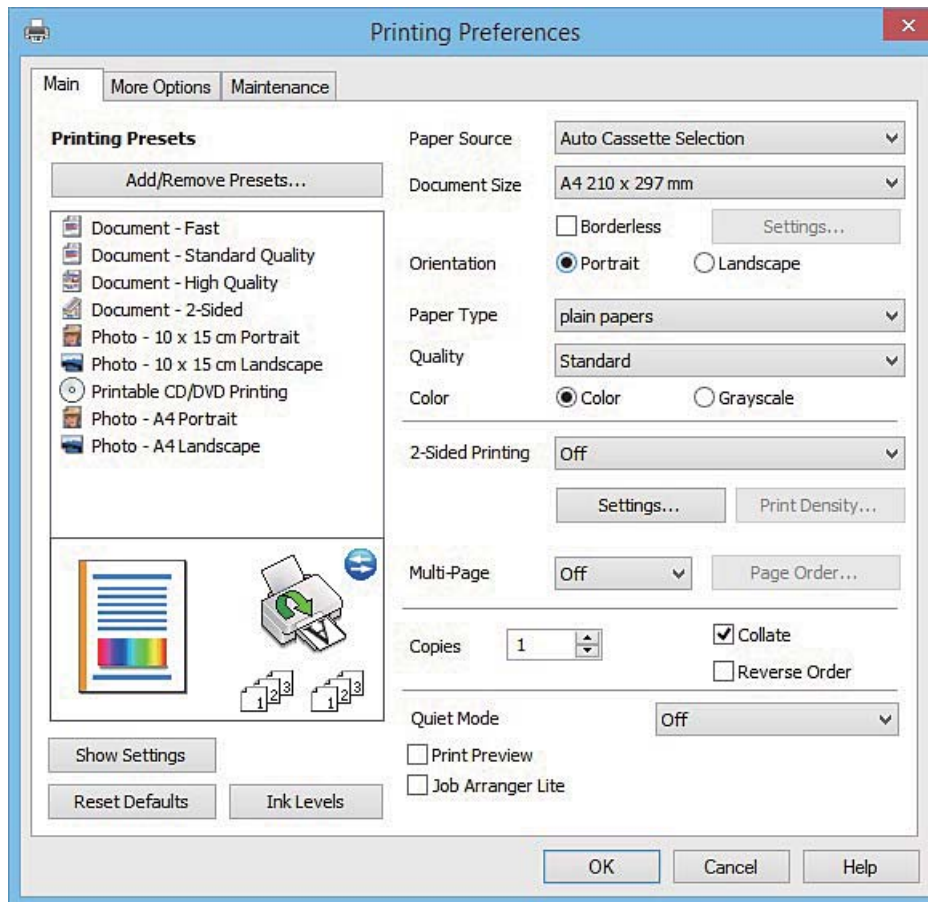

Verkkopalvelu- ja ohjelmistotiedot**Lisää asetuksia-välilehti**

Voit valita asettelu- ja tulostuksen lisäasetuksia, kuten tulosteen koon muuttaminen tai värikorjausten tekeminen.

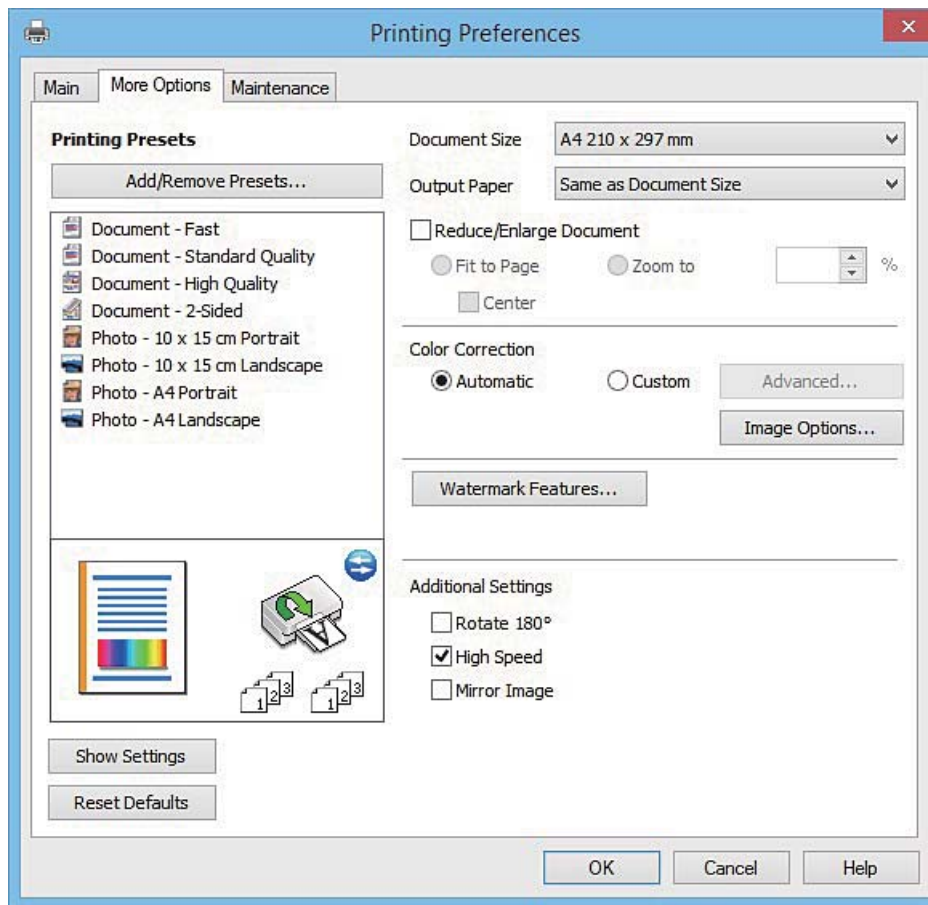

Verkkopalvelu- ja ohjelmistotiedot

Huolto-välilehti

Voit suorittaa ylläpitotehtäviä, kuten suutintestin ja tulostuspään puhdistuksen, ja voit tarkistaa tulostimen tilan ja vikatiedot käynnistämällä **EPSON Status Monitor 3** -apuohjelman.

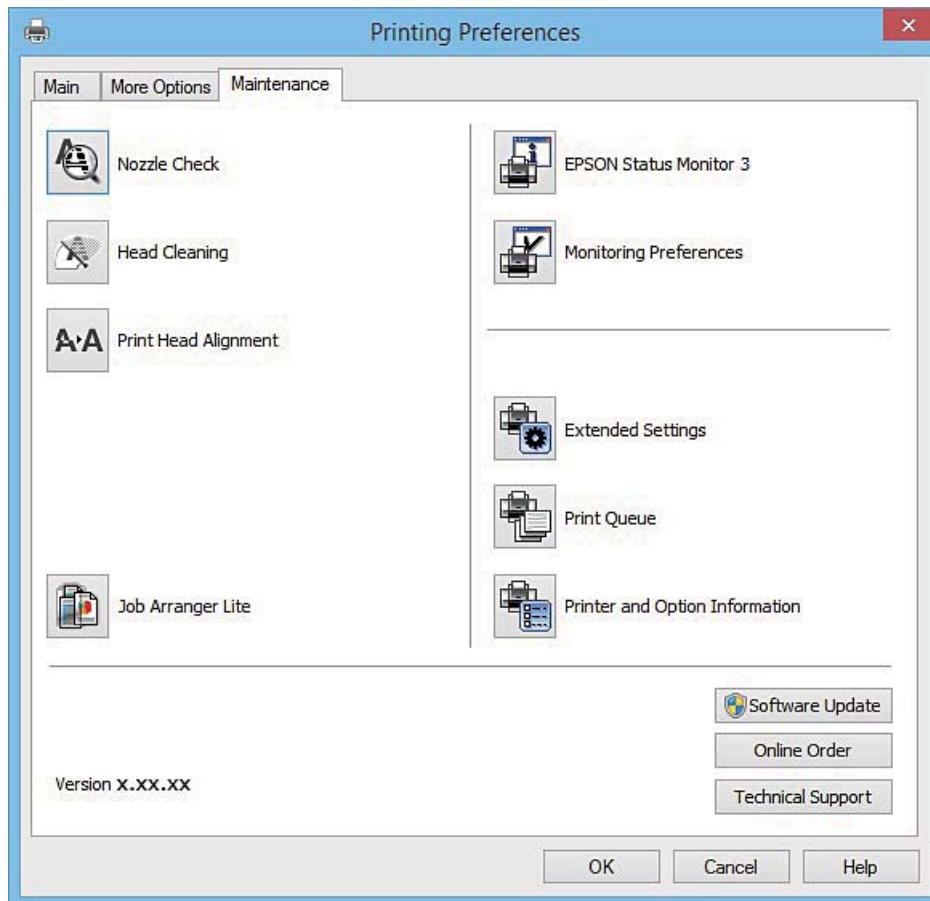

Windows-tulostinohjaimen toimintoasetusten määrittäminen

Voit määrittää asetuksia, kuten ottaa käyttöön **EPSON Status Monitor 3** -ominaisuuden.

1. Avaa tulostinohjaimen ikkuna.
2. Valitse **Huolto**-välilehdeltä **Laajennusasetukset**.
3. Määritä haluamasi asetukset ja valitse sitten **OK**.
Eri asetusten selitykset ovat verkko-ohjeessa.

Liittyvät tiedot

➔ [”WindowsTulostinajuri”](#) sivulla 155

Mac OS X-tulostinohjain

Tulostinohjain ohjaa tulostinta sovelluksen komentojen mukaisesti. Asetusten tekeminen tulostinohjaimen antaa parhaat tulostustulokset. Voit myös tarkistaa tulostimen tilan tai säilyttää sen huipputoimintakunnossa käyttämällä tulostinohjainapuohjelmaa.

Verkkopalvelu- ja ohjelmistotiedot

Tulostinohjaimen käyttäminen sovelluksesta

Napsauta **Sivun asetukset** tai **Tulosta** sovelluksen **Tiedosto**-valikossa. Laajenna tarvittaessa tulostusikkunaa valitsemalla **Näytä yksityiskohdat** (tai ▼).

Huomautus:

Käytetyn sovelluksen mukaan, **Sivun asetukset** ei ehkä näy **Tiedosto**-valikossa ja tulostimen näytön näyttämisen toimenpiteet voivat vaihdella. Katso lisätietoja sovelluksen ohjeista.

Apuohjelman käynnistäminen

Valitse **Järjestelmäasetukset**  valikosta > **Tulostimet & skannerit** (tai **Tulosta & skanna**, **Tulosta & faksaa**) ja valitse sitten tulostin. Valitse **Valinnat ja tarvikkeet** > **Työkalu** > **Avaa tulostintyökalu**.

Mac OS X-tulostinohjaimen opas

Tulostusvalintaikkuna

Vaihda ponnahdusvalikko näytön keskelle, kun haluat esiin enemmän kohteita.

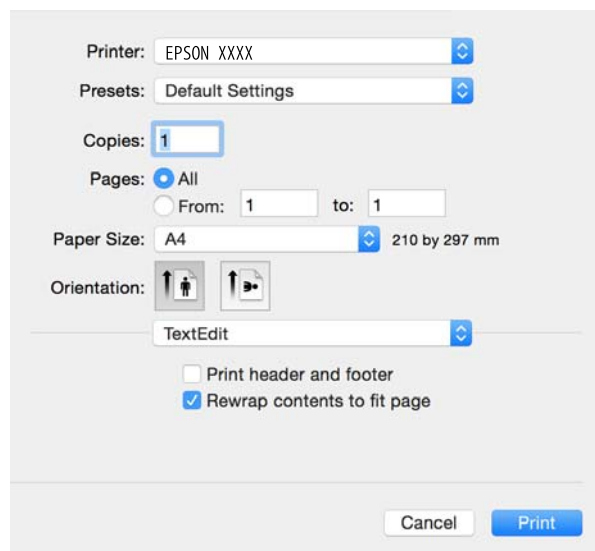

Ponnahdusvalikko	Kuvaukset
Tulostusasetukset	Voit tehdä perustulostusasetukset, kuten paperityyppi ja tulostuslaatu.
Kaksipuolis. tulostuks. asetuks.	Voit valita nidontasuunnan 2-puoliselle tulostukselle tai valita asiakirjatyyppin.
Asettelu	Voit valita asettelun useiden sivujen tulostamiseksi yhdelle arkille tai valita reunan tulostamisen.
Paperin käsittely	Voit sovittaa automaattisesti asetetun paperin pienentämällä tai suurentamalla tulostustyön kokoa.
Värintäsmäytys	Voit säätää värejä.
Värien asetukset	Kun valitset EPSON Värintäsmäytys -kohdan Color Matching -valikosta, voit valita värinkorjausmenetelmän.

Verkkopalvelu- ja ohjelmistotiedot

Huomautus:

Jos Mac OS X v10.8.x -käyttöjärjestelmässä tai uudemmassa ei näy **Tulostusasetukset** -valikkoa, Epson-tulostinohjainta ei ole asennettu oikein.

Valitse **Järjestelmäasetukset** -valikosta > **Tulostimet & skannerit** (tai **Tulosta & skanna**, **Tulosta & faksaa**), poista tulostin ja lisää sitten tulostin uudelleen. Lisää tulostin seuraavien ohjeiden mukaisesti.

<http://epson.sn>

Epson Printer Utility

Voit suorittaa ylläpitotehtävän, kuten suutintestin ja tulostuspään puhdistuksen, ja voit tarkistaa tulostimen tilan ja vikatiiedot käynnistämällä **EPSON Status Monitor** -apuohjelman.

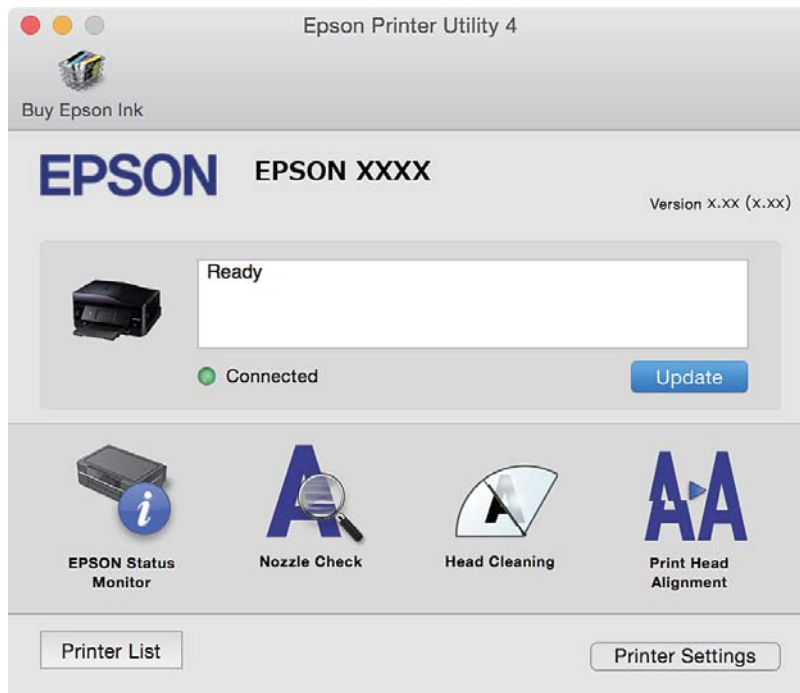

Mac OS X-tulostinohjaimen toimintoasetusten määrittäminen

Mac OS X-tulostinohjaimen toimintoasetusikkunan käyttö

Valitse **Järjestelmäasetukset** -valikosta > **Tulostimet & skannerit** (tai **Tulosta & skanna**, **Tulosta & faksaa**) ja valitse sitten tulostin. Napsauta **Valinnat ja tarvikkeet** > **Asetukset** (tai **Ajuri**).

Mac OS X -tulostinajurin toimintoasetukset

- Paksu paperi ja kirjekuoret: Estää musteen leviämisen tulostettaessa paksulle paperille. Tämän ottaminen käyttöön voi kuitenkin hidastaa tulostusnopeutta.
- Ohita tyhjä sivu: Tyhjiä sivuja ei tulosteta.
- Hiljainen tila: Vähentää tulostimen aiheuttamaa melua, mutta tämä voi kuitenkin pienentää tulostusnopeutta.
- Salli väliaikainen tulostus mustana: Tulostaa väliaikaisesti vain mustalla musteella.
- Automaattinen kasetin vaihto: Syöttää paperia automaattisesti paperikasetti 2 -alustalta, kun paperi loppuu paperikasetti 1 -alustalta.

Verkkopalvelu- ja ohjelmistotiedot

- Nopea tulostus: Tulostuspäät liikkuvat molempiin suuntiin tulostuksen aikana. Tulostus on aiempaa nopeampaa, mutta laatu saattaa samalla heikentyä.
- Varoitushuomautukset: Tulostinajuri määritetään näyttämään varoituksia.
- Luo kaksisuuntainen yhteys: Yleensä asetuksen pitää olla **Käytössä**. Valitse **Ei käytössä**, jos tulostimen tietojen hankinta on mahdotonta, koska tulostin on jaettu Windows-tietokoneiden kanssa tai jostain muusta syystä.

Liittyvät tiedot

➔ ”Väliaikainen tulostaminen mustalla musteella” sivulla 133

EPSON Scan (skanneriohjain)

EPSON Scan on sovellus, jolla hallitaan skannausta. Voit säätää skannattavan kuvan kokoa, tarkkuutta, kirkkautta, kontrastia ja laatua.

Huomautus:

EPSON Scan voidaan käynnistää myös TWAIN-yhteensopivasta skannaussovelluksesta.

Käynnistäminen: Windows

- Windows 8.1/Windows 8

Kirjoita sovelluksen nimi hakuoikopolkuun ja valitse sitten esiin tuleva kuvake.

- Poikkeuksena Windows 8.1/Windows 8

Valitse aloituspainike ja sen jälkeen **Kaikki ohjelmat** tai **Ohjelmat > EPSON > EPSON Scan > EPSON Scan**.

Käynnistäminen: Mac OS X

Huomautus:

EPSON Scan ei tue Mac OS X -käyttöjärjestelmän nopeaa käyttäjänvaihtotoimintoa. Poista nopea käyttäjänvaihto käytöstä.

Valitse **Siirry > Sovellukset > Epson Software > EPSON Scan**.

Epson Event Manager

Epson Event Manager on sovellus, jonka avulla voit hallita skannaamista ohjauspaneelin kautta ja tallentaa kuvat tietokoneelle. Voit lisätä esiasetuksiin omat asetukset, kuten asiakirjatyyppin, tallennuskansion sijainnin ja kuvamuodon. Katso lisätietoja sovelluksen ohjeista.

Käytön aloittaminen Windows-käyttöjärjestelmässä

- Windows 8.1/Windows 8

Kirjoita sovelluksen nimi hakuoikopolkuun ja valitse sitten esiin tuleva kuvake.

- Poikkeuksena Windows 8.1/Windows 8

Valitse aloituspainike ja sen jälkeen **Kaikki ohjelmat** tai **Ohjelmat > Epson Software > Event Manager**.

Käytön aloittaminen Mac OS X-käyttöjärjestelmässä

Valitse **Siirry > Sovellukset > Epson Software > Event Manager**.

Liittyvät tiedot

➔ ”Skannaus tietokoneelle” sivulla 95

PC-FAX-ohjain (faksiohjain)

PC-FAX-ohjain on sovellus, jolla voit lähettää erillisellä sovelluksella luodun asiakirjan faksina suoraan tietokoneelta. PC-FAX-ohjain on asennettu, kun FAX Utility -asennetaan. Katso lisätietoja sovelluksen ohjeista.

Huomautus:

Toiminta vaihtelee sen sovelluksen mukaan, jota on käytetty asiakirjan luomiseen. Katso lisätietoja sovelluksen ohjeista.

Hakeminen paikasta Windows

Valitse sovelluksessa **Tulosta** tai **Tulosta asetus Tiedosto**-valikosta. Valitse käyttämäsi tulostin (FAKSI) ja valitse sitten **Asetukset** tai **Ominaisuudet**.

Hakeminen paikasta Mac OS X

Valitse sovelluksessa **Tulosta Tiedosto**-valikosta. Valitse tulostimesi (FAKSI) **Tulostin**-asetukseksi ja valitse sen jälkeen ponnahdusvalikosta **Faksiasetukset** tai **Vastaanottaja-asetukset**.

FAX Utility

FAX Utility on sovellus, jonka avulla voidaan määrittää eri asetuksia faksien lähettämiseksi tietokoneelta. Voit esimerkiksi luoda tai muokata yhteystietoluettelon lähetettäessä faksia tai määrittää faksien vastaanottamisen PDF-muodossa tietokoneella. Katso lisätietoja sovelluksen ohjeista.

Huomautus:

Varmista, että olet asentanut tulostinajurin ennen FAX Utilityn asentamista.

Käynnistäminen: Windows

Windows 8.1/Windows 8

Kirjoita sovelluksen nimi hakuoikopolkuun ja valitse sitten esiin tuleva kuvake.

Poikkeuksena Windows 8.1/Windows 8

Valitse aloituspainike ja sen jälkeen **Kaikki ohjelmat** (tai **Ohjelmat**) > **Epson Software** > **FAX Utility**.

Käynnistäminen: Mac OS X

Valitse **Järjestelmäasetukset**  valikosta > **Tulostimet & skannerit** (tai **Tulostus ja skannaus, Tulostus ja faksaus**) ja valitse sitten tulostin (faksi). Valitse **Valinnat ja tarvikkeet** > **Työkalu** > **Avaa tulostintyökalu**.

Epson Easy Photo Print

Epson Easy Photo Print on sovellus, jonka avulla voit tulostaa valokuvia helposti eri asetteluilla. Voit esikatsella valokuvan sekä säätää kuvia tai niiden sijaintia. Voit myös tulostaa kehyksellisiä kuvia. Katso lisätietoja sovelluksen ohjeista.

Huomautus:

Tämän sovelluksen käyttö edellyttää tulostinajurin asentamista.

Käytön aloittaminen Windows-käyttöjärjestelmässä

- Windows 8.1/Windows 8

Kirjoita sovelluksen nimi hakuoikopolkuun ja valitse sitten esiin tuleva kuvake.

- Poikkeuksena Windows 8.1/Windows 8

Valitse aloituspainike ja valitse sitten **Kaikki ohjelmat** tai **Ohjelmat > Epson Software > Epson Easy Photo Print**.

Käytön aloittaminen Mac OS X-käyttöjärjestelmässä

Valitse **Siirry > Sovellukset > Epson Software > Epson Easy Photo Print**.

Epson Print CD

Epson Print CD -ohjelmistolla voit suunnitella CD-/DVD-tarran, joka voidaan tulostaa suoraan CD-/DVD-levylle. Voit tulostaa myös CD-/DVD-kuoren CD-/DVD-kotelolle. Katso lisätietoja sovelluksen ohjeista.

Huomautus:

Tämän sovelluksen käyttö edellyttää, että tulostinohjain on asennettu.

Aloitus Windows-käyttöjärjestelmällä

- Windows 8/Windows 8.1

Kirjoita sovelluksen nimi hakuoikopolkuun ja valitse sitten esiin tuleva kuvake.

- Paitsi Windows 8/Windows 8.1

Napsauta aloituspainiketta ja valitse sitten **Kaikki ohjelmat** tai **Ohjelmat > Epson Software > Print CD**.

Aloitus Mac OS X-käyttöjärjestelmällä

Valitse **Siirry-Sovellukset > Epson Software > Print CD > Print CD**.

E-Web Print (vain Windows)

E-Web Print on sovellus, jonka avulla voit tulostaa verkkosivuja helposti eri asetteluilla. Katso lisätietoja sovelluksen ohjeista. Saat ohjeet näkyviin **E-Web Print** -valikosta, joka on **E-Web Print** -työkalupalkissa.

Käynnistäminen

Kun E-Web Print asennetaan, se tulee näkyviin selaimen. Napsauta **Print** tai **Clip**.

Easy Photo Scan

Easy Photo Scan -sovelluksen avulla voi skannata valokuvia ja lähettää skannatun kuvan kätevästi tietokoneeseen tai pilvipalveluun. Voit myös säätää skannattua kuvaa vaivattomasti. Katso lisätietoja sovelluksen ohjeista.

Huomautus:

Tämän sovelluksen käyttö edellyttää, että EPSON Scan on asennettu.

Aloituis Windows-käyttöjärjestelmällä

- Windows 8.1/Windows 8

Kirjoita sovelluksen nimi hakuoikopolkuun ja valitse sitten esiin tuleva kuvake.

- Paitsi Windows 8.1/Windows 8

Valitse aloituspainike ja sen jälkeen **Kaikki ohjelmat** tai **Ohjelmat** > **Epson Software** > **Easy Photo Scan**.

Aloituis Mac OS X-käyttöjärjestelmällä

Valitse **Siirry** > **Sovellukset** > **Epson Software** > **Easy Photo Scan**.

EPSON Software Updater

EPSON Software Updater on sovellus, joka tarkistaa verkosta uudet tai päivitettyt ohjelmistot ja asentaa ne. Voit myös päivittää tulostimen laiteohjelmiston ja käyttöoppaan.

Aloituis Windows-käyttöjärjestelmällä

- Windows 8.1/Windows 8

Kirjoita sovelluksen nimi hakuoikopolkuun ja valitse sitten esiin tuleva kuvake.

- Paitsi Windows 8.1/Windows 8

Napsauta aloituspainiketta ja sen jälkeen **All Programs** tai **Programs** > **Epson Software** > **EPSON Software Updater**.

Huomautus:

Voit myös käynnistää EPSON Software Updater -ohjelman napsauttamalla tulostimen kuvaketta työpöydän tehtäväpalkissa ja valitsemalla sitten **Ohjelmistopäivitys**.

Aloituis Mac OS X-käyttöjärjestelmällä

Valitse **Siirry** > **Sovellukset** > **Epson Software** > **EPSON Software Updater**.

Sovellusten asennusten poistaminen

Huomautus:

Kirjaudu tietokoneelle pääkäyttäjänä. Anna pyydettyäessä järjestelmänvalvojan salasana.

Sovellusten asennusten poistaminen: Windows

1. Sammuta tulostin painamalla  -painiketta.
2. Sulje kaikki käynnissä olevat sovellukset.
3. Avaa **Ohjauspaneeli**:
 - Windows 8.1/Windows 8
Valitse **Työpöytä** > **Asetukset** > **Ohjauspaneeli**.
 - Poikkeuksena Windows 8.1/Windows 8
Napsauta aloituspainiketta ja valitse **Tietokone**.

Verkkopalvelu- ja ohjelmistotiedot

4. Avaa **Poista ohjelman asennus** (tai **Lisää tai poista sovellus**):

-
- Windows 8.1/Windows 8/Windows 7/Windows Vista

Valitse **Ohjelmat**-kohdasta **Poista ohjelma**.

-
- Windows XP

Valitse **Lisää tai poista sovellus**.

5. Valitse sovellus, jonka haluat poistaa.

6. Sovellusten poistaminen:

-
- Windows 8.1/Windows 8/Windows 7/Windows Vista

Valitse **Poista tai muuta** tai **Poista asennus**.

-
- Windows XP

Valitse **Muuta tai poista** tai **Poista**.

Huomautus:



Jos **Käyttäjätilien valvonta** -ikkuna on näkyvässä, valitse **Jatka**.

7. Noudata näytön ohjeita.

Sovellusten asennusten poistaminen: Mac OS X

1. Lataa Uninstaller EPSON Software Updater -toiminnolla.

Kun Uninstaller on ladattu, sitä ei tarvitse ladata uudelleen aina, kun haluat poistaa sovelluksen.

2. Sammuta tulostin painamalla  -painiketta.3. Tulostinajurin asennus tai PC-FAX -ajurin asennus poistetaan valitsemalla **Järjestelmäasetukset**  valikosta > **Tulostimet & skannerit** (tai **Tulosta & skannaa**, **Tulosta & faksaa**) ja valitse sitten tulostin sallittujen tulostinten luettelosta.

4. Sulje kaikki käynnissä olevat sovellukset.

5. Valitse **Siirry** > **Sovellukset** > **Epson Software** > **Uninstaller**.6. Valitse poistettava sovellus ja sen jälkeen **Poista asennus**.**Tärkeää:**

Uninstaller poistaa tietokoneelta kaikki Epson-mustesuihkutulostimet. Jos käytössä on useampia Epson-mustesuihkutulostimia ja haluat poistaa vain osan niistä, poista ensin kaikki ja asenna sitten tarvittavat ajurit uudelleen.

Huomautus:

Jos poistettavaa sovellusta ei löydy sovellusluettelosta, Uninstaller ei ole käytettävissä asennuksen poistoa varten. Valitse tällöin **Siirry** > **Ohjelmat** > **Epson Software**. Valitse sitten poistettava sovellus ja vedä se roskakoriin.

Liittyvät tiedot

➔ ”EPSON Software Updater” sivulla 164

Sovellusten asentaminen

Liitä tietokone verkkoon ja asenna uusimmat sovellusversiot web-sivustolta.

Huomautus:

- Kirjautu tietokoneelle pääkäyttäjänä. Anna pyydettyssä järjestelmänvalvojan salasana.
- Jos asennat sovellusta uudelleen, sinun on ensin poistettava sen asennus.

1. Sulje kaikki käynnissä olevat sovellukset.
2. Asennettaessa tulostinajuria tai EPSON Scan-ohjelmaa on tulostin ja tietokone kytkettävä väliaikaisesti irti.

Huomautus:

Yhdistä tulostin ja tietokone vasta pyydettyessä.

3. Asenna sovellukset noudattamalla alla olevan verkkosivuston ohjeita.

<http://epson.sn>

Huomautus:

Jos käytät Windows-tietokonetta, etkä voi ladata sovelluksia web-sivustolta, asenna ne tulostimen toimitukseen kuuluvalta ohjelmistolevyltä.

Liittyvät tiedot

➔ ”Sovellusten asennusten poistaminen” sivulla 164

Sovellusten ja laiteohjelmiston päivittäminen

Jotkin ongelmat saattavat ratketa ja toiminnot parantua tai niitä tulla lisää, kun sovellukset ja laiteohjelmisto päivitetään. Tarkista, että käytössäsi on sovellusten ja laiteohjelmiston uusimmat versiot.

1. Tarkista, että tulostin on yhdistetty tietokoneeseen ja että tietokoneella on internet-yhteys.
2. Käynnistä EPSON Software Updater ja päivitä sovellukset tai laiteohjelmisto.

**Tärkeää:**

Älä sammuta tietokonetta tai tulostinta päivityksen aikana.

Huomautus:

Jos päivitettävää sovellusta ei löydy luettelosta, EPSON Software Updater ei ole käytettävissä päivitystä varten. Tarkista paikalliselta Epson-verkkosivustoltasi sovellustesi uusimmat versiot.

<http://www.epson.com>

Liittyvät tiedot

➔ ”EPSON Software Updater” sivulla 164

Tulostimen laiteohjelmiston päivitys ohjauspaneelista

Jos tulostin on kytketty internetiin, voit päivittää tulostimen laiteohjelmiston ohjauspaneelista. Laiteohjelmiston päivityksellä tulostimen suorituskykyä voidaan parantaa tai lisätä uusia toimintoja. Voit määrittää tulostimen siten, että se tarkistaa päivitysten saatavuuden säännöllisesti ja ilmoittaa, jos niitä on käytettävissä.

1. Siirry aloitusnäytöstä kohtaan **Asetus**.
2. Valitse **Laiteohjelmistopäivitys > Päivitys**.

Huomautus:

*Määritä tulostin tarkistamaan saatavana olevat päivitykset säännöllisesti valitsemalla **Ilmoitus > Päällä**.*

3. Paina **Jatka**. Tulostin alkaa hakea saatavana olevia päivityksiä.
4. Jos nestekidenäytössä on viesti, joka ilmoittaa laiteohjelmistopäivityksen olevan saatavana, käynnistä päivitys näytön ohjeiden mukaisesti.



Tärkeää:

- Älä sammuta tai irrota tulostinta, ennen kuin päivitys on valmis; muuten tulostimeen voi tulla häiriö.
- Jos laiteohjelmiston päivitystä ei suoriteta loppuun tai se epäonnistuu, tulostin ei käynnisty normaalisti ja nestekidenäytössä on "Recovery Mode", kun tulostin kytketään päälle seuraavan kerran. Tässä tilanteessa laiteohjelmisto on päivitettävä uudelleen tietokoneen avulla. Yhdistä tulostin tietokoneeseen USB-kaapelilla. Kun tulostimessa näkyy "Recovery Mode", et voi päivittää laiteohjelmistoa verkkoyhteyden välityksellä. Siirry tietokoneella paikalliselle Epson-sivustolle ja lataa viimeisin tulostimen laiteohjelmisto. Katso seuraavat vaiheet verkkosivustolta.

Liittyvät tiedot

➔ ["Teknisen tuen verkkosivusto" sivulla 208](#)

Ongelmien ratkaiseminen

Tulostimen tilan tarkistaminen

Nestekidenäytön viestien tarkistaminen

Jos nestekidenäytöllä näkyy virheilmoitus, ratkaise ongelma noudattamalla näytöllä olevia tai alla olevia ohjeita.

Virheilmoitukset	Ratkaisut
Tulostinvirhe. Käynnistä laite uudelleen. Katso lisätietoja ohjeista.	Jos virheilmoitus tulee edelleen esiin sen jälkeen, kun virta on sammutettu ja kytketty uudelleen, ota yhteys Epson-tukeen.
Toimenpide peruutettu. Tallennettaessa ilmeni virhe.	Ulkoinen tallennuslaite, kuten muistikortti, voi olla vaurioitunut. Tarkista, onko laite käytettävissä.
Väri on vähissä.	Voit jatkaa tulostusta, kunnes saat kehotuksen mustekasettien vaihtoon. Huomaa kuitenkin, että tulostimella ei voi tulostaa, jos jokin mustekaseteista on lopussa. Valmistele uudet mustekasetit mahdollisimman nopeasti.
Seuraavat värikasetit on vaihdettava.	Jotta tulostuslaatu olisi aina paras mahdollinen ja tulostuspäät pysyisivät hyvässä kunnossa, mustekasetissa on vielä hieman mustetta jäljellä, kun tulostin ilmoittaa, että mustekasetti pitäisi vaihtaa. Vaihda huoltolaatikko pyydettyäessä.
Paperin määräys on pois käytöstä. Jotkut ominaisuudet eivät ehkä ole käytettävissä. Katso lisätietoja asiakirjoista.	Jos Paperimääritys ei ole käytössä, et voi käyttää AirPrint-toimintoa. Lisäksi ilmoituksia paperikoon ja -tyypin yhteensopimattomuudesta ei näytetä. Pidä tämä asetus käytössä, ellet aina käytä samaa paperikokoa ja -tyyppiä eikä paperiasetusten vaihtoon ole tarvetta.
Tulostimen mustetyyny lähestyy käyttöikänsä päätä. Ota yhteys Epson-tukeen.	Ota yhteyttä Epsoniin tai valtuutettuun Epson-palveluntarjoajaan mustetyynyn vaihtamiseksi. Käyttäjä ei voi vaihtaa osaa. Viesti näkyy, kunnes mustetyyny vaihdetaan. Käynnistä tulostus uudelleen painamalla  -painiketta.
Tulostimen mustetyyny on käyttöikänsä päässä. Ota yhteys Epson-tukeen.	Ota yhteyttä Epsoniin tai valtuutettuun Epson-palveluntarjoajaan mustetyynyn vaihtamiseksi. Käyttäjä ei voi vaihtaa osaa.
Tiedonsiirtovirhe. Tark. onko tietokone liitetty.	Yhdistä tietokone ja tulostin oikein. Jos käytät verkkoyhteyttä, lue <i>Verkko-opas</i> . Jos virheilmoitus tulee uudelleen näkyviin, tarkista, että EPSON Scan ja Epson Event Manager on asennettu tietokoneeseen.
IP-osoite ja aliverkon peitteen yhdistelmä ei kelpaa. Kts lisät. dokumentaatiosta.	Lue <i>Verkko-opas</i> .
Ei valintääntä. Valitse Tark. faksiyhteys Asetusvalikon Faksiasetukset-kohdassa.	Valitse Asetus > Faksiasetukset > Tarkista faksiyhteys ja suorita faksiyhteyden tarkistus. Noudata raportissa annettua ratkaisua.
Päivitä päävarmenne pilvipalveluiden käyttämiseksi.	Suorita Web Config, ja päivitä sitten päävarmenne.

Ongelmien ratkaiseminen

Virheilmoitukset	Ratkaisut
Recovery Mode	<p>Tulostin käynnistyi palautustilassa, koska laiteohjelmiston päivitys epäonnistui. Yritä päivittää laiteohjelmisto uudelleen noudattamalla seuraavia ohjeita.</p> <ol style="list-style-type: none"> 1. Yhdistä tulostin tietokoneeseen USB-johdolla. (Jos palautustila on käytössä, laiteohjelmistoa ei voi käynnistää verkkoyhteyden välityksellä.) 2. Etsi lisäohjeita paikalliselta Epson-verkkosivustoltasi.

* Joissakin tulostustöissä hyvin pieni määrä ylijäämämustetta saattaa imeytyä mustetyynyyn. Mustetyynyssä olevan musteen vuotamisen estämiseksi tulostin on suunniteltu lopettamaan tulostus, kun mustetyynyn musteraja on saavutettu. Vaihtamistarve ja vaihtamisväli vaihtelevat seuraavien seikkojen mukaan: laitteella tulostettujen sivujen tyyppi, käytetyt tulostusmateriaalit ja tulostimen suorittamat puhdistuskerrat. Mustetyynyn vaihtotarve ei tarkoita, että tulostin ei toimi enää oikein. Tulostin ilmoittaa, kun mustetyyny on vaihdettava. Vaihdon voi suorittaa ainoastaan valtuutettu Epson-palveluntarjoaja. Epson-takuu ei kata mustetyynyn vaihtokustannuksia.

Liittyvät tiedot

- ➔ ”Yhteydenotto Epsonin tukeen” sivulla 208
- ➔ ”Tuettujen muistikorttien tiedot” sivulla 200
- ➔ ”Tuetun ulkoisen tallennuslaitteen määrytykset” sivulla 201
- ➔ ”Sovellusten asentaminen” sivulla 166
- ➔ ”Web Config” sivulla 153
- ➔ ”Sovellusten ja laiteohjelmiston päivittäminen” sivulla 166

Tulostimen tilan tarkistaminen - Windows

1. Avaa tulostinohjaimen ikkuna.
2. Valitse **EPSON Status Monitor 3 Huolto**-välilehdeltä.

Huomautus:

- Voit tarkistaa tulostimen tilan myös kaksoisnapsauttamalla tulostimen kuvaketta tehtäväpalkissa. Jos tulostimen kuvaketta ei lisätä tehtäväpalkkiin, napsauta **Tilanvalvonta-asetukset Huolto** -välilehdellä, ja valitse sitten **Rekisteröi pikakuvake tehtäväpalkkiin**.
- Jos **EPSON Status Monitor 3** ei ole käytössä, valitse **Laajennusasetukset**-välilehdeltä **Huolto** ja sen jälkeen **Ota käyttöön EPSON Status Monitor 3**.

Liittyvät tiedot

- ➔ ”WindowsTulostinajuri” sivulla 155

Tulostimen tilan tarkistaminen: Mac OS X

1. Valitse **Järjestelmäasetukset**  -valikosta > **Tulostimet & skannerit** (tai **Tulosta & skannaa, Tulosta & faksaa**) ja valitse sitten tulostin.
2. Valitse **Valinnat ja tarvikkeet** > **Työkalu** > **Avaa tulostintyökalu**.
3. Valitse **EPSON Status Monitor**.

Paperitukoksen irrottaminen

Tarkista ohjauspaneelissa näkyvä virheviesti ja poista juuttunut paperi ja mahdolliset repeytyneet paperinpalat noudattaen ohjeita. Poista sen jälkeen virheviesti.

**Tärkeää:**

Poista juuttunut paperi varovasti. Paperin riuhtominen voi vahingoittaa tulostinta.

Paperitukoksen irrottaminen, Paperikasetti

1. Sulje luovutustaso.
2. Vedä paperikasetti ulos.

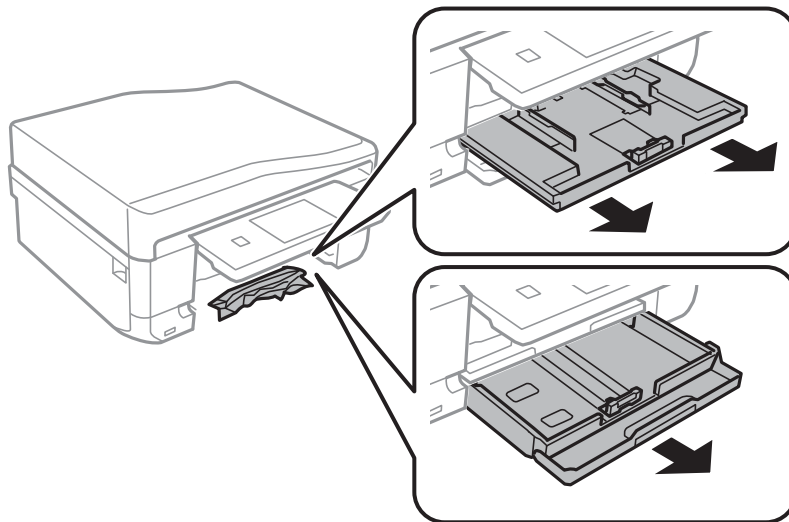

3. Poista juuttunut paperi.

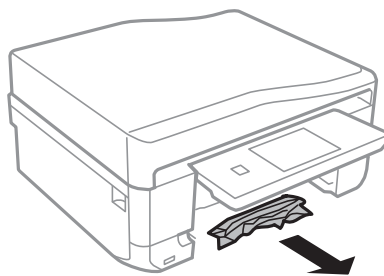

Ongelmien ratkaiseminen

4. Suorista paperin reunat ja liu'uta reunaohjaimet paperin reunoihin.

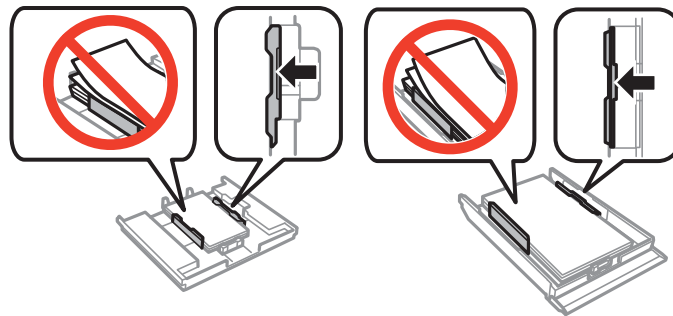

5. Aseta paperikasetti tulostimeen.

Paperitukoksen irrottaminen tulostimen sisältä



Vaara:

- ❑ Varo skanneriyksikköä avatessasi ja sulkiessasi, että sormet eivät jää väliin. Tämä saattaa aiheuttaa loukkaantumisen.
- ❑ Älä koskaan koske ohjauspaneelin painikkeita, jos kätesi on tulostimen sisällä. Jos tulostin käynnistyy, se voi aiheuttaa vamman. Vamman välttämiseksi älä koske laitteen ulokkeisiin.

1. Avaa skanneriyksikkö ja pidä asiakirjankansi suljettuna.

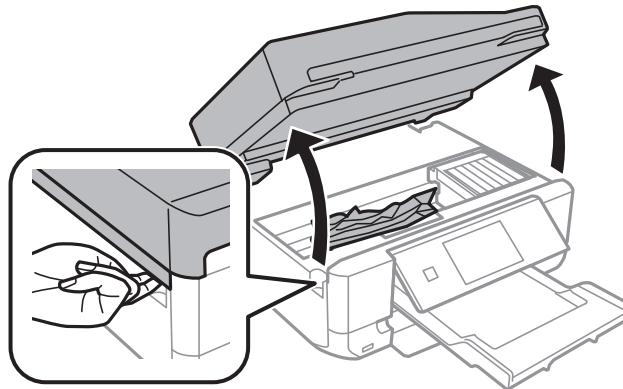

2. Poista juuttunut paperi.

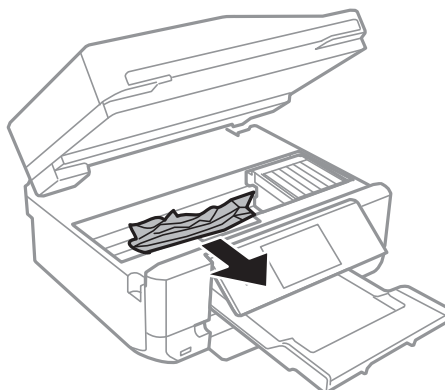

Ongelmien ratkaiseminen

! **Tärkeää:**

Älä kosketa tulostimen sisällä olevaa valkoista lattakaapelia tai läpikuultavaa osaa. Se voisi aiheuttaa toimintahäiriön.

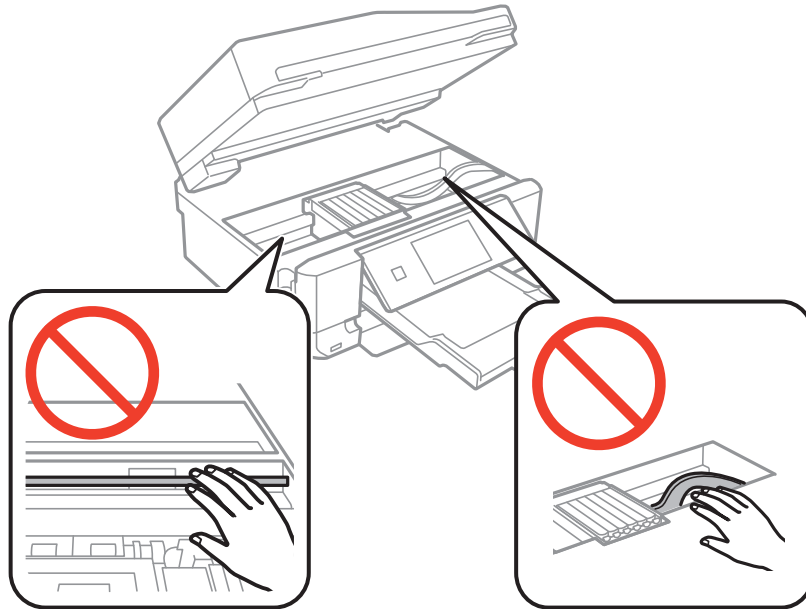

3. Sulje skanneriyksikkö.

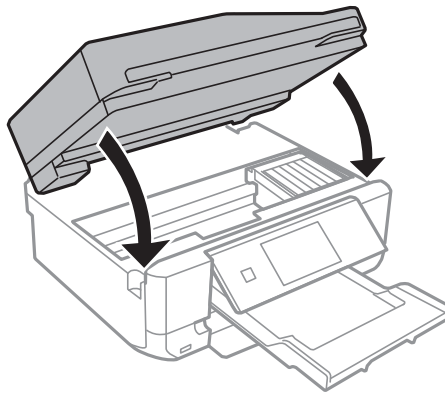

Paperitukoksen irrottaminen, Takakansi

1. Irrota takakansi.

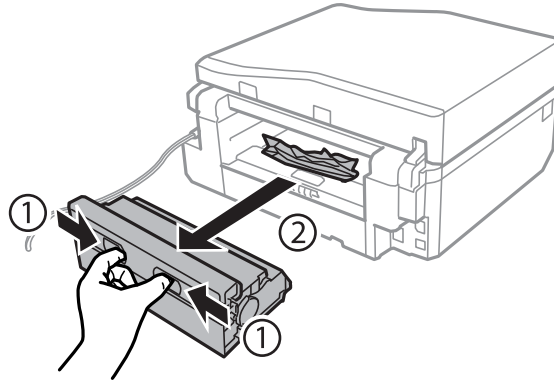

2. Poista juuttunut paperi.

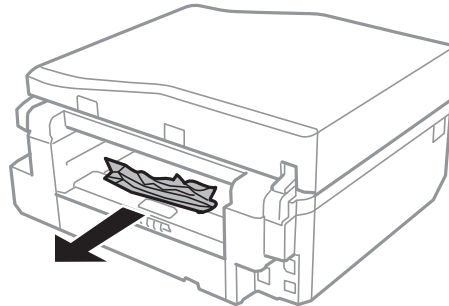

3. Poista juuttunut paperi takakansista.

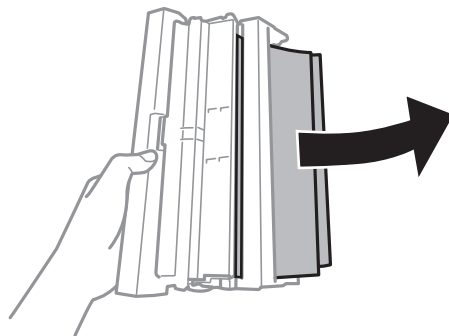

Ongelmien ratkaiseminen

4. Avaa takakansin kansi.

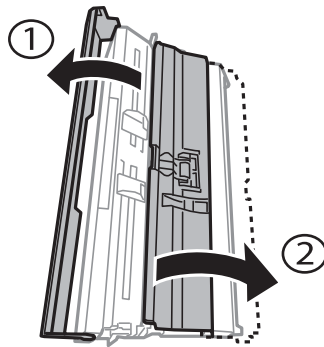

5. Poista juuttunut paperi.

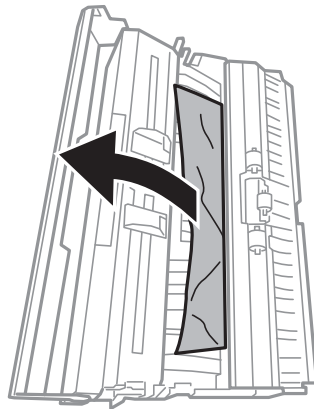

6. Sulje takakansin kansi ja aseta takakansi tulostimeen.

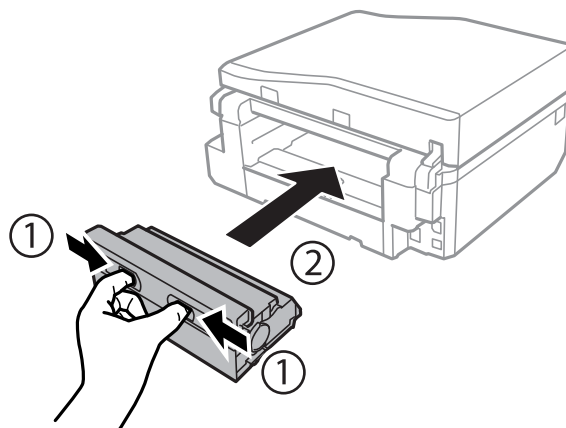

Paperitukoksen irrottaminen, automaattinen arkinsyöttölaite



Vaara:

Varo asiakirjakantta avatessasi ja sulkiessasi, että sormet eivät jää väliin. Tämä saattaa aiheuttaa loukkaantumisen.

Ongelmien ratkaiseminen

1. Nosta automaattisen arkinsyöttölaitteen kantta ja poista juuttunut paperi.

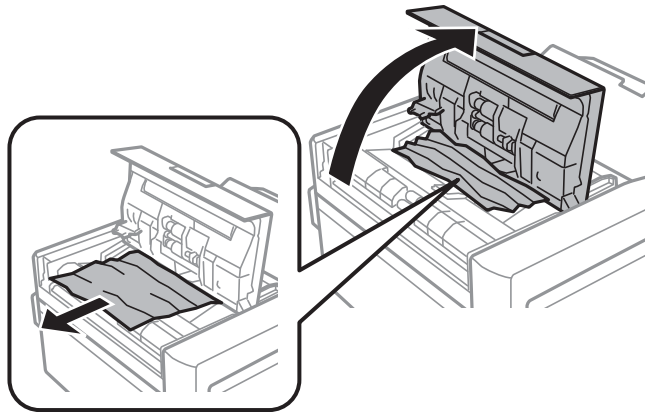

2. Avaa asiakirjankansi.

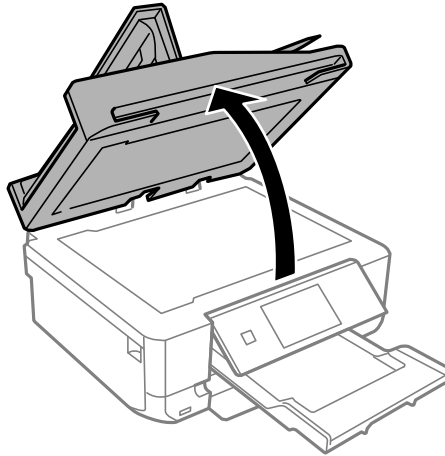

3. Poista asiakirja-alusta.

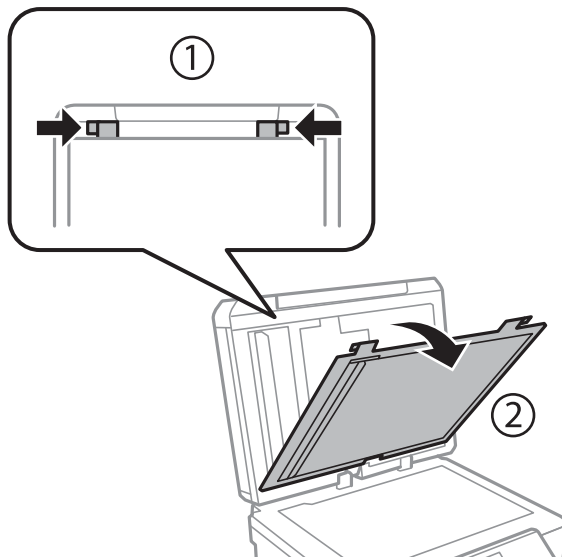

Ongelmien ratkaiseminen

- Poista juuttunut paperi.

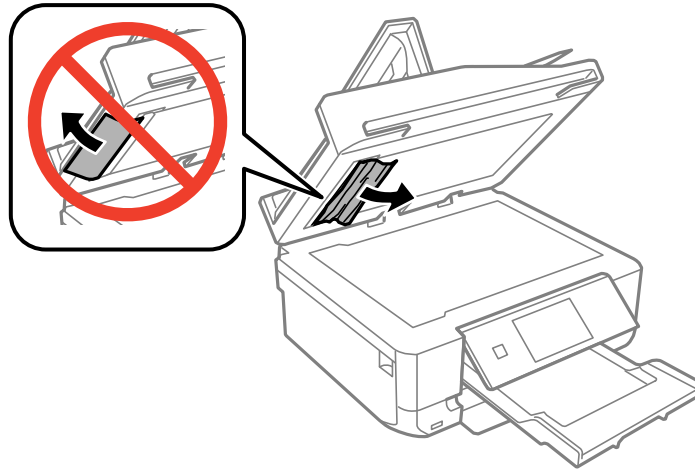

- Kiinnitä asiakirja-alusta.
- Sulje asiakirjakansi ja sulje sitten automaattisen arkinsyöttölaitteen kansi.
- Avaa automaattisen arkinsyöttölaitteen syöttötaso.

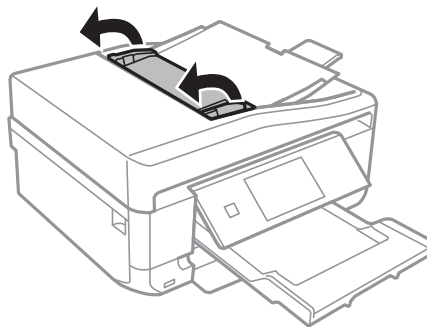

- Poista juuttunut paperi.

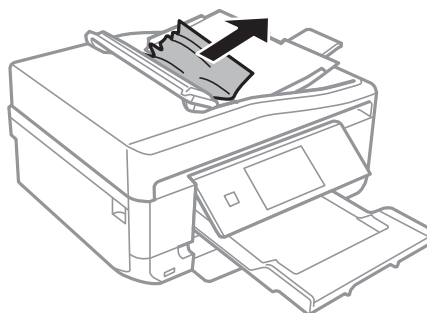

- Sulje automaattisen arkinsyöttölaitteen syöttötaso.

Paperinsyötön ongelmat

Tarkista seuraavat kohdat ja suorita asianmukaiset toimenpiteet ongelman ratkaisemiseksi.

Ongelmien ratkaiseminen

- Varmista, että tulostin on tasaisella alustalla ja että käyttötilassa vallitsevat suosituksia vastaavat olosuhteet.
- Varmista, että tulostin tukee käytettyä paperityyppiä.
- Noudata paperin käsittelyä koskevia ohjeita.
- Varmista, että paperikoko ja paperityyppi vastaavat tulostimeen lisättyä todellista paperikokoa ja paperityyppiä.

Liittyvät tiedot

- ➔ ”Ympäristöä koskevat tekniset tiedot” sivulla 203
- ➔ ”Paperin käsittelyn varotoimia” sivulla 24
- ➔ ”Käytettävissä olevat paperit ja kapasiteetit” sivulla 25
- ➔ ”Luettelo paperityypeistä” sivulla 27

Paperitukokset

- Lisää paperi oikein päin ja liu'uta reunaohjaimet paperin reunoja vasten.
- Lisää paperia arkki kerrallaan, jos olet lisännyt useita paperiarkkeja.

Liittyvät tiedot

- ➔ ”Paperitukoksen irrottaminen” sivulla 170
- ➔ ”Paperin lisääminen Paperikasetti 1 -alustalle” sivulla 27
- ➔ ”Paperin lisääminen Paperikasetti 2 -alustalle” sivulla 31
- ➔ ”Paperin lisääminen Paperin takasyöttöaukko -alustalle” sivulla 35

Paperinsyöttö menee vinoon

Lisää paperi oikein päin ja liu'uta reunaohjaimet paperin reunoja vasten.

Liittyvät tiedot

- ➔ ”Paperin lisääminen Paperikasetti 1 -alustalle” sivulla 27
- ➔ ”Paperin lisääminen Paperikasetti 2 -alustalle” sivulla 31
- ➔ ”Paperin lisääminen Paperin takasyöttöaukko -alustalle” sivulla 35

Useita paperiarkkeja on syötetty samanaikaisesti

- Lisää yksi paperiarkki kerrallaan.
- Kun manuaalisen kaksipuolisen tulostuksen aikana syötetään useita arkkeja kerralla, poista kaikki tulostimeen lisätyt paperit, ennen kuin lisäät uutta paperia.

Ei paperinsyöttöjä

Älä lisää enempää kuin maksimimäärä kutakin paperityyppiä. Kun käytät tavallista paperia, älä aseta paperia reunaohjaimen kolmiosymbolin osoittaman viivan yli.

Liittyvät tiedot

➔ ”Käytettävissä olevat paperit ja kapasiteetit” sivulla 25

Paperi poistetaan Paperin takasyöttöaukko -aukosta tulostamatta sitä

Jos asetat paperin paperin takasyöttöaukko -aukkoon, ennen kuin se on valmis, paperi poistetaan tulostamatta sitä. Lähetä tulostustyö ensin ja aseta sitten paperia, kun tulostin neuvoo niin tekemään.

CD-/DVD-taso tulee ulos

- Varmista, että levy on asetettu asianmukaisesti tasolle ja aseta sitten taso uudelleen oikein.
- Älä aseta CD-/DVD-tasoa, ennen kuin niin neuvotaan tekemään. Muussa tapauksessa tapahtuu virhe, ja taso tulee ulos.

Liittyvät tiedot

➔ ”CD-/DVD-levyn asettaminen” sivulla 46

Automaattinen asiakirjansyöttölaite ei imaise alkuperäistä asiakirjaa

- Käytä paperia, jota käyttämäsi automaattinen arkinsyöttölaite tukee.
- Lisää paperi oikein päin ja liu'uta automaattisen arkinsyöttölaitteen reunaohjaimet alkuperäiskappaleen reunoja vasten.
- Puhdista automaattisen arkinsyöttölaitteen sisäpuoli.
- Älä lisää alkuperäisiä reunaohjaimen kolmiosymbolin osoittaman viivan yli.
- Tarkista, että automaattisen arkinsyöttölaitteen kuvake näkyy ohjauspaneelissa. Jos kuvaketta ei näy, aseta alkuperäiskappaleet uudelleen.

Liittyvät tiedot

➔ ”Automaattisessa arkinsyöttölaitteessa käytettävät alkuperäiskappaleet” sivulla 38

➔ ”Alkuperäiskappaleiden asettaminen automaattiseen arkinsyöttölaitteeseen” sivulla 38

➔ ”Automaattisen arkinsyöttölaitteen puhdistaminen” sivulla 141

Virta- ja ohjauspaneeliongelmat

Virran kytkeminen ei onnistu

- Paina  -painiketta hieman pidempään.
- Varmista, että virtajohto on kytketty oikein.



Merkkivalot syttyivät ja sammuivat

Tulostimen jännite ei välttämättä vastaa pistorasian arvoa. Kytke tulostimesta virta ja irrota virtajohto välittömästi. Tarkista tämän jälkeen tulostimen jännitetietomerkintä.

**Vaara:**

Jos jännitetiedot eivät vastaa toisiaan, ÄLÄ KYTKE TULOSTIMEN VIRTAJOHTOA TAKAISIN PISTORASIAAN. Ota yhteyttä jälleenmyyjään.

Virran sammuttaminen ei onnistu

Paina -painiketta hieman pidempään. Jos tulostimen sammuttaminen ei vielä onnistu, irrota virtajohto pistorasiasta. Estä tulostuspään kuivuminen käynnistämällä tulostin uudelleen ja sammuttamalla se sitten -painikkeesta.

Nestekidenäyttö tummenee

Tulostin on lepotilassa. Palaa aikaisempaan tilaan painamalla nestekidenäytön mitä tahansa kohtaa.

Tietokoneelta tulostaminen ei onnistu

- Asenna tulostinohjain.
- Kytke USB-kaapeli kunnolla tulostimeen ja tietokoneeseen.
- Jos käytössäsi on USB-keskitin, yritä yhdistää tulostin suoraan tietokoneeseen.
- Jos et pysty tulostamaan verkkoyhteydellä, katso *Verkko-opas*.
- Jos yrität tulostaa suurikokoista kuvaa, tietokoneen muisti voi ehkä loppua. Tulosta kuva pienemmällä resoluutiolla tai pienemmässä koossa.
- Valitse Windowsissa **Tulostusjono** tulostinohjaimen **Huolto**-välilehdeltä ja tarkista sitten seuraavat asiat.
 - Tarkista, onko tulostimessa keskeytyneitä tulostustöitä.
Peruuta tulostus tarvittaessa.
 - Varmista, että tulostin ei ole offline- tai odotustilassa.
Jos tulostin on offline- tai odotustilassa, poista offline- tai odotusasetus käytöstä **Tulostin**-valikon kautta.
 - Tarkista, että tulostin on valittu oletustulostimeksi **Tulostin**-valikosta (valikkokohteessa tulee näkyä valintamerkki).
Jos tulostinta ei ole määritetty oletusarvoiseksi tulostimeksi, määritä se siksi.
 - Varmista, että tulostinportti on valittu oikein kohdassa **Ominaisuus > Portti Printer**-valikosta seuraavasti.
Valitse "**USBXXX**" USB-yhteydelle tai "**EpsonNet Print Port**" verkkoyhteydelle.
- Jos käytössä on Mac OS X -käyttöjärjestelmä, tarkista, että tulostimen tilana ei ole **Keskeytynyt**.
Valitse **Järjestelmäasetukset** -valikosta > **Tulostimet & skannerit** (tai **Tulostus ja skannaus**, **Tulostus ja faksaus**) ja valitse sitten tulostin kaksoisnapsautuksella. Jos tulostin on pysäytetty, napsauta **Jatka** (tai **Jatka tulostusta**).

Liittyvät tiedot

- ➔ [”Sovellusten asentaminen” sivulla 166](#)
- ➔ [”Tulostuksen peruuttaminen” sivulla 86](#)

AirPrint-toiminnon käyttö ei onnistu

- Tulostimen asetukset > Paperilähdeasetus -valikossa ohjauspaneelissa ota käyttöön Paperimääritys.
- Ota käyttöön AirPrint-asetus Web Config -ohjelmassa.

Liittyvät tiedot

- ➔ [”Valikkovalinnat Tulostimen asetukset -toiminnolle” sivulla 146](#)
- ➔ [”Web Config” sivulla 153](#)

Tulosteisiin liittyvät ongelmat

Ei kuvaa tai ainoastaan hyvin vaalea kuva tulostuu

Jollet ole käyttänyt tulostinta pitkään aikaan, tulostuspään suuttimet ovat voineet tukkeutua eikä mustepisarat pääse purkautumaan. Tarkista suuttimet ja puhdista tulostuspää, jos tulostuspään suuttimet ovat tukossa.

Liittyvät tiedot

- ➔ [”Tulostuspään tarkistaminen ja puhdistaminen” sivulla 137](#)

Huono tulostuslaatu

Jos tulostuslaatu on huono ja tuloste on sumea, siinä on raitoja, siitä puuttuu värejä tai värit ovat haaleita, tuloste on väärin kohdistettu tai siinä näkyy mosaiikinkaltaisia kuvioita, käy läpi seuraavat ohjeet.

- Varmista, että tulostin tukee käytettyä paperityyppiä.
- Valitse asianmukainen paperityypin asetus tulostimeen ladatun paperityypin mukaan.
- Älä tulosta kostealle, vahingoittuneelle tai liian vanhalle paperille.
- Jos paperi on rullautunut tai jos kirjekuori on täynnä ilmaa, litistä se.
- Tarkista suuttimet ja puhdista tulostuspää, jos tulostuspään suuttimet ovat tukossa.
- Kohdista tulostuspää.
- Tulosta käyttämällä korkeampaa laatuasetusta.
- Älä pinoa papereita heti tulostamisen jälkeen.
- Anna tulosteiden kuivua kokonaan ennen arkistointia tai käyttämistä. Älä aseta tulosteita suoraan auringonvaloon, älä käytä kuivaajaa, äläkä kosketa paperin tulostettua puolta.
- Kuvien ja valokuvien tulostamiseen Epson suosittelee käyttämään alkuperäistä Epson-paperia tavallisen paperin sijaan. Tulosta alkuperäisen Epson-paperin tulostuspuolelle.

Ongelmien ratkaiseminen

- Pyri käyttämään alkuperäisiä Epson-mustekasetteja. Tämä tuote on suunniteltu säätämään värejä aitojen Epson-mustekasettien käytön perusteella. Muiden kuin aitojen mustekasettien käyttäminen saattaa heikentää tulostuslaatua.
- Epson suosittelee käyttämään mustekasetin ennen pakkaukseen painettua päivämäärää.
- Parhaan tuloksen takaamiseksi käytä mustekasetit kuuden kuukauden kuluessa pakkauksen avaamisesta.
- Kun tulostat kuvia tai valokuvia, käytä korkean resoluution tietoja. Verkkosivustoilla käytettyjen kuvien resoluutio on usein pieni, joten vaikka ne saattavat näyttää hyviltä näytöllä, tulostuslaatu voi kuitenkin olla huono.

Liittyvät tiedot

- ➔ ”Käytettävissä olevat paperit ja kapasiteetit” sivulla 25
- ➔ ”Luettelo paperityypeistä” sivulla 27
- ➔ ”Paperin käsittelyn varotoimia” sivulla 24
- ➔ ”Tulostuspään tarkistaminen ja puhdistaminen” sivulla 137
- ➔ ”Tulostuspään kohdistaminen” sivulla 139

Tulostuslaatu ei parane tulostuspään kohdistuksesta huolimatta

Kaksisuuntaisen (tai nopean) tulostuksen aikana tulostuspää tulostaa liikkumalla molempiin suuntiin ja pystyviivat ovat ehkä väärin kohdistettuja. Jos tulostuslaatu ei parane, poista käytöstä kaksisuuntainen (tai nopea) asetus. Tämän asetuksen poistaminen käytöstä voi hidastaa tulostusnopeutta.

- Ohjauspaneeli
Poista käytöstä **Kaksisuuntainen** tulostusasetuksissa.
- Windows
Tyhjennä tulostinohjaimen **Nopea tulostus** -valikosta **Lisää asetuksia** -välilehti.
- Mac OS X
Valitse **Järjestelmäasetukset**  -valikosta > **Tulostimet & skannerit** (tai **Tulostus ja skannaus**, **Tulostus ja faksaus**) ja valitse sitten tulostin. Osoita **Valinnat ja tarvikkeet** > **Asetukset** (tai **Ajuri**). Valitse **Ei käytössä** -asetukseksi **Nopea tulostus**.

Liittyvät tiedot

- ➔ ”Valikkovalinnat paperi- ja tulostusasetuksille” sivulla 60

Kuvat tai valokuvat tulostetaan odottamattomissa väreissä

Epsonin automaattista valokuvien säätöasetusta (Valokuvanparannus) käytetään oletusarvoisesti. Koeta muuttaa asetusta.

- Ohjauspaneeli
Muuta **Paranna**-asetus tilasta **Autom.** tilaan **Ihmiset**, **Yönäkymä** tai **Maisema**. Jos asetuksen muuttaminen ei toimi, kytke Valokuvanparannus pois päältä valitsemalla **Parannus pois**.
- Windows/Mac OS X
Vaihda **Näkymän korjaus** -asetus kohdassa **PhotoEnhance** tilasta **Automaattinen korjaus** mihin tahansa muuhun valintaan. Jos asetuksen muuttaminen ei toimi, käytä värinkorjausmenetelmänä mitä tahansa muuta kuin **PhotoEnhance**.

Ongelmien ratkaiseminen

Liittyvät tiedot

- ➔ [”Valokuvien säädön ja zoomauksen valikkovalinnat” sivulla 59](#)
- ➔ [”Tulostusvärin säätö” sivulla 79](#)

Raitoja tulee esiin noin 2.5 cm:n välein

- Kohdista tulostuspää.
- Valitse asianmukainen paperityypin asetus tulostimeen ladatun paperityypin mukaan.

Liittyvät tiedot

- ➔ [”Tulostuspään kohdistaminen” sivulla 139](#)
- ➔ [”Luettelo paperityypeistä” sivulla 27](#)

Huono kopiolaatu

Jos kopioidussa kuvassa on epätasaiset värit, tahroja, pilkkuja tai suoria viivoja, käy läpi seuraavat ohjeet.

- Puhdista paperipolku.
- Puhdista valotustaso.
- Puhdista automaattinen arkinsyöttölaite.
- Kun asetat alkuperäiskappaleet valotustasolle, älä paina alkuperäiskappaleita tai asiakirjakantta liian kovaa. Kun alkuperäistä tai asiakirjan kantta painetaan liian kovaa, saattaa ilmetä epätasaisia värejä, tahroja tai pisteitä.
- Jos skannaustyössä näkyy moiré-kuvio (ruudukko), muuta pienennys- ja suurennusasetuksen arvoa tai käytä toista alkuperäistä asiakirjaa hieman eri kulmassa.
- Jos paperi on tahriintunut, laske kopion tummuusasetusta.

Liittyvät tiedot

- ➔ [”Paperipolun puhdistaminen” sivulla 140](#)
- ➔ [”Valotustaso-alustan puhdistaminen” sivulla 140](#)
- ➔ [”Automaattisen arkinsyöttölaitteen puhdistaminen” sivulla 141](#)
- ➔ [”Valikkovalinnat Kopioi-toiminnolle” sivulla 88](#)
- ➔ [”Huono tulostuslaatu” sivulla 180](#)

Kopioidussa kuvassa näkyy alkuperäisen asiakirjan kääntöpuolen kuva

- Jos alkuperäinen asiakirja on ohut, aseta se valotustasolle ja aseta sitten sen päälle musta paperi.
- Vähennä kopioiden tummuutta ohjauspaneelistä.

Liittyvät tiedot

- ➔ [”Valikkovalinnat Kopioi-toiminnolle” sivulla 88](#)

Tulosteen asento, koko tai marginaalit ovat väärät

- Lisää paperi oikein päin ja liu'uta reunaohjaimet paperin reunoja vasten.
- Kun asetat alkuperäiset valotustasolle, kohdistaa alkuperäisen kulma valotustason kehyksessä olevaan merkkiin. Jos kopion reunat leikkautuvat, siirrä alkuperäistä asiakirjaa hieman kauemmas kulmasta.
- Kun asetat alkuperäiset valotustasolle, puhdistaa valotustaso ja asiakirjankansi. Jos valotuslasilla on pölyä tai tahroja, kopiointialue saattaa laajentua kattamaan myös pölyn ja tahrat, jolloin tuloksena saadaan väärä kopiointiasento tai pienet kuvat.
- Valitse sopiva paperikokoasetus.
- Muuta marginaaliasetuksia sovelluksessa siten, että ne sopivat tulostusalueelle.

Liittyvät tiedot

- ➔ ”Paperin lisääminen Paperikasetti 1 -alustalle” sivulla 27
- ➔ ”Paperin lisääminen Paperikasetti 2 -alustalle” sivulla 31
- ➔ ”Paperin lisääminen Paperin takasyöttöaukko -alustalle” sivulla 35
- ➔ ”Valotustaso-alustan puhdistaminen” sivulla 140
- ➔ ”Tulostusalue” sivulla 197

Useita alkuperäisiä kopioidaan yhdelle arkille

Jos asetat valotustasolle useampia alkuperäisiä kopioitaviksi erikseen, mutta ne kopioidaan yksittäiselle arkille, aseta ne vähintään 5 mm:n etäisyydelle toisistaan. Jos ongelma jatkuu, aseta yksi alkuperäinen kerrallaan.

Tulostus ilman marginaaleja ei onnistu

Tee reunaton asetus tulostusasetuksissa. Jos valitset paperityypin, joka ei tue reumatonta tulostusta, et voi valita **Reunukseton**. Valitse paperityyppi, joka tukee reumatonta tulostusta.

Liittyvät tiedot

- ➔ ”Valikkovalinnat paperi- ja tulostusasetuksille” sivulla 60
- ➔ ”Valikkovalinnat Kopioi-toiminnolle” sivulla 88
- ➔ ”Tulostamisen perustiedot – Windows” sivulla 62
- ➔ ”Tulostamisen perustiedot – Mac OS X” sivulla 64

Kuvan reunat rajataan reunattomassa tulostuksessa

Reunattomassa tulostuksessa kuvaa suurennetaan hiukan ja ylimenevä alue leikkautuu pois. Valitse pienempi suurennusasetus.

- Ohjauspaneeli
Muuta **Laajennus**-asetusta.
- Windows
Napsauta **Asetukset Reunukseton**-kohdan vieressä tulostinohjaimen **Yleiset**-välilehdellä ja muuta sitten asetuksia.

Ongelmien ratkaiseminen

- Mac OS X

Muuta **Laajennus**-asetusta tulostusvalintaikkunan **Tulostusasetukset**-valikosta.

Liittyvät tiedot

- ➔ ”Valikkovalinnat paperi- ja tulostusasetuksille” sivulla 60
- ➔ ”Valikkovalinnat Kopioi-toiminnolle” sivulla 88

Valokuvatarrojen tulostusasetus on väärä

Säädä tulostusasetusta **Tulostimen asetukset** > **Tarrat** -valikossa ohjauspaneelissa.

Liittyvät tiedot

- ➔ ”Valikkovalinnat Tulostimen asetukset -toiminnolle” sivulla 146

CD-/DVD-levyjen tulostusasetus on väärä

Säädä tulostusasetusta **Tulostimen asetukset** > **CD/DVD** -valikossa ohjauspaneelissa.

Liittyvät tiedot

- ➔ ”Valikkovalinnat Tulostimen asetukset -toiminnolle” sivulla 146

Paperissa on mustetahroja tai naarmuja

- Kun tulosteessa näkyy vaakaviivoja tai paperin ala- tai yläreuna on tahriintunut, aseta paperi oikeaan suuntaan ja siirrä reunaohjaimet paperin reunoihin.
- Kun tulosteessa on pystyviivoja ja paperi on tahriintunut, puhdistaa paperin polku.
- Jos paksu paperi on hankautunut, ota käyttöön hankautumisen vähentämisasetus. Jos tämä asetusta otetaan käyttöön, tulostuslaatu saattaa heikentyä tai nopeus hidastua.
 - Ohjauspaneeli
Valitse **Asetus** > **Tulostimen asetukset** aloitusnäytöllä ja ota sitten käyttöön **Paksu paperi**.
 - Windows
Napsauta **Laajennusasetukset** tulostinohjaimen **Huolto**-välilehdeltä ja valitse sitten **Paksu paperi ja kirjekuoret**.
 - Mac OS X
Valitse **Järjestelmäasetukset**  -valikosta > **Tulostimet & skannerit** (tai **Tulostus ja skannaus**, **Tulostus ja faksaus**) ja valitse sitten tulostin. Osoita **Valinnat ja tarvikkeet** > **Asetukset** (tai **Ajuri**). Valitse **Käytössä**-asetukseksi **Paksu paperi ja kirjekuoret**.
- Varmista manuaalisen kaksipuolisen tulostuksen aikana, että muste on ehtinyt kuivua, ennen kuin lisäät paperin uudelleen.

Liittyvät tiedot

- ➔ ”Paperin lisääminen Paperikasetti 1 -alustalle” sivulla 27
- ➔ ”Paperin lisääminen Paperikasetti 2 -alustalle” sivulla 31

Ongelmien ratkaiseminen

- ➔ ”Paperin lisääminen Paperin takasyöttöaukko -alustalle” sivulla 35
- ➔ ”Paperipolun puhdistaminen” sivulla 140
- ➔ ”Huono tulostuslaatu” sivulla 180

Paperi tahriintuu automaattisen kaksipuolisen tulostuksen aikana

Kun käytetään automaattisen kaksipuolisen tulostuksen toimintoa ja tulostetaan korkeatiheyksisiä tietoja, kuten kuvia ja kaavioita, aseta tulostustummuus pienemmäksi ja kuivumisaika pidemmäksi.

Liittyvät tiedot

- ➔ ”2-puolinen tulostus” sivulla 66
- ➔ ”Valikkovalinnat Kopioi-toiminnolle” sivulla 88

Tulostetut merkit ovat väriä tai vääristyneitä

- Kytke USB-kaapeli tiukasti tulostimeen ja tietokoneeseen.
- Peruuta kaikki keskeytyneet tulostustyöt.
- Älä laita tietokonetta manuaalisesti **horrostilaan** tai **lepotilaan** tulostuksen aikana. Sivut saattavat tulostua teksti vääristyneenä seuraavan kerran, kun käynnistät tietokoneen.

Liittyvät tiedot

- ➔ ”Tulostuksen peruuttaminen” sivulla 86

Tulostettu kuva on käänteinen

Tyhjennä tulostinohjaimen tai sovelluksen mahdolliset peilikuva-asetukset.

- Windows
Tyhjennä tulostinohjaimen **Lisää asetuksia** -välilehdeltä **Peilikuva**-valinta.
- Mac OS X
Tyhjennä tulostusvalintaikkunan **Tulostusasetukset**-valikosta **Peilikuva**-valinta.

Tulostusongelmaa ei saatu ratkaistua



Jos olet kokeillut kaikkia ratkaisuja mutta ongelma ei ole ratkennut, kokeile poistaa tulostinohjaimen asennus ja asentaa sitten ohjain uudelleen.

Liittyvät tiedot

- ➔ ”Sovellusten asennusten poistaminen” sivulla 164
- ➔ ”Sovellusten asentaminen” sivulla 166

Muita tulostusongelmia

Tulostus on liian hidasta

- Sulje tarpeettomat sovellukset.
- Pienennä laatuasetusta. Korkealaatuinen tulostaminen hidastaa tulostusnopeutta.
- Ota kaksisuuntainen (tai nopea) asetus käyttöön. Kun tämä asetus on käytössä, tulostuspää tulostaa liikkumalla molempiin suuntiin ja tulostusnopeus paranee.
 - Ohjauspaneeli
Ota käyttöön **Kaksisuuntainen** tulostusasetuksissa.
 - Windows
Valitse **Nopea tulostus** tulostinohjaimen **Lisää asetuksia** -välilehdeltä.
 - Mac OS X
Valitse **Järjestelmäasetukset**  -valikosta > **Tulostimet & skannerit** (tai **Tulostus ja skannaus, Tulostus ja faksaus**) ja valitse sitten tulostin. Osoita **Valinnat ja tarvikkeet** > **Asetukset** (tai **Ajuri**). Valitse **Käytössä**-asetukseksi **Nopea tulostus**.
- Poista käytöstä **Hiljainen tila**.
 - Ohjauspaneeli
Valitse aloitusnäytöltä **Hiljainen tila** ja poista se sitten käytöstä.
 - Windows
Poista käytöstä **Hiljainen tila** -asetus tulostinohjaimen **Yleiset**-välilehdellä.
 - Mac OS X
Valitse **Järjestelmäasetukset**  -valikosta > **Tulostimet & skannerit** (tai **Tulostus ja skannaus, Tulostus ja faksaus**) ja valitse sitten tulostin. Osoita **Valinnat ja tarvikkeet** > **Asetukset** (tai **Ajuri**). Valitse **Ei käytössä**-asetukseksi **Hiljainen tila**.

Liittyvät tiedot

➔ [”Valikkovalinnat paperi- ja tulostusasetuksille”](#) sivulla 60

Tulostus hidastuu huomattavasti jatkuvan tulostuksen aikana

Tulostus hidastuu, jotta tulostin ei ylikuumentu ja vahingoitu tulostuksen aikana. Voit kuitenkin jatkaa tulostamista. Jos haluat palata normaaliin tulostusnopeuteen, jätä tulostin käyttämättömäksi vähintään 30 minuutiksi. Tulostusnopeus ei palaa automaattisesti normaaliksi, jos laite on sammutettuna

Tulostuksen peruutus tietokoneessa, jossa on Mac OS X v10.6.8, ei onnistu

Jos haluat lopettaa tulostuksen tietokoneestasi, tee seuraavat asetukset.

Suorita Web Config ja valitse sitten **Port9100 Korkean prioriteetin protokolla** -asetukseksi **AirPrint-asetus** -asetuksissa. Valitse **Järjestelmäasetukset**  -valikosta > **Tulostimet & skanneri** (tai **Tulosta & skanna, Tulosta & faksaa**), poista tulostin ja lisää se uudelleen.

Liittyvät tiedot

➔ ”Web Config” sivulla 153

Skannaus ei käynnisty

- Jos skannaat automaattisella arkinsyöttölaitteella, tarkista, että asiakirjakansi ja arkinsyöttölaitteen kansi on suljettu.
- Kun skannaat ADF:stä EPSON Scan -sovelluksella, käytä **Office-tila** - tai **Professional-tila** -tilaa.
- Kytke USB-kaapeli tiukasti tulostimeen ja tietokoneeseen.
- Jos käytössäsi on USB-keskitin, yritä yhdistää tulostin suoraan tietokoneeseen.
- Jos skannaat verkkoyhteydellä, lue *Verkko-opas*.
- Jos skannaat korkealla resoluutiolla verkossa, voi ilmetä yhteysvirhe. Vähennä kuvatarkkuutta.
- Varmista, että valitset oikean tulostimen (skannerin), jos skanneriluettelo tulee esiin, kun EPSON Scan käynnistetään.
- Jos käytät jotakin TWAIN-yhteensopivaa sovellusta, valitse käyttämäsi tulostin (skanneri).
- Windows: Tarkista, että tulostin (skanneri) näkyy kohdassa **Skanneri ja kamera**. Tulostimen (skannerin) tulee näkyä nimellä ""EPSON XXXXX" (tulostimen nimi). Jos tulostinta (skanneria) ei näy, poista EPSON Scan ja asenna se sitten uudelleen. Jos haluat käynnistää **Skanneri ja kamera** -toiminnon, lue seuraava.
 - Windows 8.1/Windows 8
Valitse **Työpöytä > Asetukset > Ohjauspaneeli**. Kirjoita hakuruutuun Skanneri ja kamera, valitse **Näytä skannerit ja kamerat** ja tarkista, onko tulostin näkyvässä.
 - Windows 7
Valitse aloituspainike ja sen jälkeen **Ohjauspaneeli**, kirjoita oikopolkuun Skanneri ja kamera, valitse **Näytä skannerit ja kamerat** ja tarkista, onko tulostin näkyvässä.
 - Windows Vista
Valitse aloituspainike ja sitten **Ohjauspaneeli > Laitteisto ja äännet > Skannerit ja kamerat** ja tarkista sitten, onko tulostin näkyvässä.
 - Windows XP
Valitse aloituspainike ja sitten **Ohjauspaneeli > Laitteisto ja äännet > Skannerit ja kamerat** ja tarkista, onko tulostin näkyvässä.
- Jos skannaus ei onnistu TWAIN-yhteensopivilla sovelluksilla, poista TWAIN-yhteensopivan sovelluksen asennus, ja asenna sovellus sitten uudelleen.
- Mac OS X ja Intel-suoritin: Jos muita Epson-skanneriohjaimia kuin EPSON Scan (esimerkiksi Rosetta tai PPC) on asennettu, poista niiden ja EPSON Scan -sovelluksen asennus ja asenna sitten EPSON Scan uudelleen.

Liittyvät tiedot

➔ ”Sovellusten asennusten poistaminen” sivulla 164

➔ ”Sovellusten asentaminen” sivulla 166

Skannauksen aloittaminen ei onnistu, kun ohjauspaneeli on käytössä

- Tarkista, että EPSON Scan ja Epson Event Manager on asennettu oikein.
- Tarkista Epson Event Manager -ohjelmassa määritetty skannausasetus.

Liittyvät tiedot

- ➔ ”Skannaus ei käynnisty” sivulla 187
- ➔ ”Epson Event Manager” sivulla 161

Skannatussa kuvassa esiintyviä ongelmia

Skannauslaatu on heikko

- Puhdista valotustaso.
- Puhdista ADF.
- Kun asetat alkuperäiskappaleet valotustasolle, älä paina alkuperäiskappaleita tai asiakirjakantta liian kovaa. Kun alkuperäistä tai asiakirjan kantta painetaan liian kovaa, saattaa ilmetä epätasaisia värejä, tahroja tai pisteitä.
- Poista pöly alkuperäisestä.
- Määritä asianmukaiset asiakirjatyypin asetukset.
- Skannaa suuremmalla tarkkuudella.
- Säädä kuvaa EPSON Scan -sovelluksessa ja suorita sitten skannaus. Katso lisätietoja EPSON Scan -ohjeesta.

Liittyvät tiedot

- ➔ ”Valotustaso-alustan puhdistaminen” sivulla 140
- ➔ ”Automaattisen arkinsyöttölaitteen puhdistaminen” sivulla 141
- ➔ ”Skannauksen valikkovalinnat” sivulla 96

Merkit ovat vääristyneet

- Valitse **Home-tila**- tai **Office-tila** -tilassa EPSON Scan -sovelluksessa **Kuvavaihtoehto Kuvansäädöt** -asetuksesta, ja valitse sitten **Tekstintarkennustekniikka**.
- Valitse **Professional-tila** -tilassa EPSON Scan -sovelluksessa **Asiakirja Automaattivalotuksen tyyppi** -asetukseksi **Originaali**-asetuksissa.
- Säädä kynnyksasetuksia EPSON Scan -ohjelmistossa.
 - Home-tila**
Valitse **Mustavalkoinen Kuvatyyppi** -asetukseksi, napsauta **Kirkkaus** ja säädä sitten kynnyksarvoa.
 - Office-tila**
Valitse **Mustavalkoinen Kuvatyyppi** -asetukseksi ja säädä sitten kynnyksarvoa.
 - Professional-tila**
Valitse **Mustavalkoinen Kuvatyyppi** -asetukseksi ja säädä sitten kynnyksarvoasetusta.

Ongelmien ratkaiseminen

- Skannaa suuremmalla tarkkuudella.

Liittyvät tiedot

- ➔ ”Skannauksen valikkovalinnat” sivulla 96

Alkuperäisen kääntöpuolella oleva kuva näkyy skannatussa kuvassa

- Jos alkuperäisen asiakirjan paperi on ohutta, aseta alkuperäinen valotustasolle ja aseta sitten musta paperiarkki sen päälle.
- Tee asianmukaiset asiakirjatyyppin asetukset.
- Valitse **Home-tila**- tai **Office-tila** -tilassa EPSON Scan -sovelluksessa **Kuvavaihtoehto Kuvansäädöt** -asetuksesta, ja valitse sitten **Tekstintarkennustekniikka**.

Liittyvät tiedot

- ➔ ”Skannauksen valikkovalinnat” sivulla 96

Moiré-kuvioita näkyy skannatussa kuvassa

- Aseta alkuperäinen hieman eri kulmaan.
- Valitse **Rasteripisteiden poisto** sovelluksesta EPSON Scan.
- Muuta tarkkuusasetusta.

Liittyvät tiedot

- ➔ ”Skannauksen valikkovalinnat” sivulla 96

Skannausalue tai suunta ei ole oikea

- Kun asetat alkuperäiset valotustasolle, kohdistaa alkuperäisen kulma valotustasolla olevaan merkkiin. Jos skannatun kuvan reunat leikkautuvat, siirrä alkuperäistä hieman kauemmas kulmasta.
- Puhdista valotustaso ja asiakirjaksansi. Jos valotuslasilla on pölyä tai tahroja, skannausalue saattaa laajentua kattamaan myös pölyn ja tahrat, jolloin tuloksena on väärä skannausasento tai tilanne, jossa kuvasta tulee pieni.
- Jos asetat valotustasolle useampia alkuperäisiä kopioitaviksi erikseen, mutta ne skannautuvat yhteen tiedostoon, aseta ne vähintään 20 mm (0,8 tuumaa) erilleen. Jos ongelma jatkuu, aseta yksi alkuperäinen kerrallaan.
- Aseta skannausalue oikein.
- Kun skannaat käyttämällä EPSON Scan -sovelluksen pikkukuvaesikatselua, siirrä alkuperäinen asiakirja 4,5 mm:n (0,18 tuuman) päähän valotustason reunasta.
- Kun pikkukuvaesikatselu on käytössä suurikokoiselle alkuperäisasiakirjalle **Home-tila**- tai **Professional-tila**-tilassa EPSON Scan -ohjelmistossa, skannausalue ei ole ehkä oikea. Kun käytät EPSON Scan -sovelluksen esikatselua, luo **Esikatselu**-ikkunan **Esikatselu**-välilehdellä skannattavan alueen valintakehys.
- Jos **Automaattinen kuvansuuntaus**-sovelluksen EPSON Scan ei toimi halutulla tavalla, katso EPSON Scan-ohje.
- Tyhjennä **Automaattinen kuvansuuntaus** EPSON Scan -ohjelmistossa.

Ongelmien ratkaiseminen

- Kun skannaus suoritetaan EPSON Scan -sovelluksella, käytettävissä oleva skannausalue saattaa olla rajallinen, jos kuvatarkkuus on liian suuri. Vähennä kuvatarkkuutta tai säädä skannausaluetta **Esikatselu**-ikkunassa.

Liittyvät tiedot

- ➔ ”Alkuperäisten asettaminen Valotustaso-alustalle” sivulla 40
- ➔ ”Valotustaso-alustan puhdistaminen” sivulla 140
- ➔ ”Automaattisen arkinsyöttölaitteen puhdistaminen” sivulla 141
- ➔ ”Skannauksen valikkovalinnat” sivulla 96

Skannausongelmaa ei saatu ratkaistua

Jos olet kokeillut kaikkia ratkaisuja, mutta ongelma ei ole ratkennut, valitse **Määritykset** EPSON Scan -ikkunassa ja napsauta sitten **Palauta kaikki Muu** -välilehdellä EPSON Scan -asetusten käyttöönottoa varten. Jos palauttaminen ei ratkaise ongelmaa, poista EPSON Scanja asenna se sitten uudelleen.

Liittyvät tiedot

- ➔ ”Sovellusten asennusten poistaminen” sivulla 164
- ➔ ”Sovellusten asentaminen” sivulla 166

Muita skannausongelmia

Pikkukuvaesikatselu ei toimi kunnolla

Katso EPSON Scan -ohje.

Skannaus on liian hidasta

- Vähennä kuvatarkkuutta.
- Poista käytöstä **Hiljainen tila**.
 - Ohjauspaneeli
Valitse aloitusnäytöltä **Hiljainen tila** ja poista se sitten käytöstä.
 - EPSON Scan
Napsauta **Määritykset**, ja poista siten käytöstä **Hiljainen tila** **Muu**-välilehdellä.

Liittyvät tiedot

- ➔ ”Skannauksen valikkovalinnat” sivulla 96

Skannaus päättyy, kun skannataan PDF/Multi-TIFF-muotoon

- Kun skannataan suuria määriä, suosittelemme skannausta harmaasävyllä.
- Kasvata vapaata tilaa tietokoneen kiintolevyllä. Skannaus voi pysähtyä, jos vapaata tilaa ei ole tarpeeksi.

Ongelmien ratkaiseminen

- Kokeile skannausta alhaisemmalla resoluutiolla. Skannaus pysähtyy, jos kokonaistietomäärää saavuttaa raja-arvon.

Liittyvät tiedot



- ➔ ”Skannauksen valikkovalinnat” sivulla 96

Ongelmia faksien lähettämisessä ja vastaanottamisessa

Fakseja ei voi lähettää tai vastaanottaa

- Aja automaattinen faksiyhteyden tarkistus kohdassa **Tarkista faksiyhteys**. Kokeile raportin ratkaisuehdotuksia.
- Tarkista **Viivatyyppi** -asetus. Asetuksen muuttaminen **PBX**:ään saattaa ratkaista ongelman. Jos puhelinjärjestelmäsi edellyttää suuntanumeroa ulkolinjalle, tallenna koodi tulostimelle ja syötä risuaita (#) faksinumeron eteen lähetyksen yhteydessä.
- Jos yhteysvirhe tapahtuu, muuta **Faksinop.** -asetukseksi **Hidas(9 600bps)** ohjauspaneelistä.
- Tarkista, että puhelinpistoke toimii. Liitä puhelin pistokkeeseen ja testaa toiminta. Jos et voi soittaa tai vastaanottaa puheluita, ota yhteys puhelinyhtiöön.
- Jotta saat yhteyden DSL-puhelinlinjaan, tarvitset DSL-modeemin, jossa on kiinteä DSL-suodatin. Voit myös asentaa linjaan erillisen DSL-suodattimen. Ota yhteyttä DSL-palveluntarjoajaasi.
- Jos muodostat yhteyden DSL-puhelinlinjaan, liitä tulostin suoraan puhelimen seinäpistokkeeseen ja tarkista, että faksien lähettäminen onnistuu. Jos se onnistuu, ongelma saattaa olla DSL-suodattimessa. Ota yhteyttä DSL-palveluntarjoajaasi.
- Ota **ECM**-asetus käyttöön ohjauspaneelistä. Värillisiä fakseja ei voi lähettää tai vastaanottaa, kun ECM on pois käytöstä.
- Jos haluat lähettää tai vastaanottaa fakseja tietokoneen avulla, tarkista, että tulostin on yhdistetty tietokoneeseen USB-johdolla tai verkon kautta ja että tietokoneeseen on asennettu tulostinajuri ja PC-FAX -ajuri. PC-FAX -ajuri asennetaan FAX Utility-apuohjelman kanssa.
- Windows: Tarkista, että tulostin (faksi) näkyy kohdassa **Laitteet ja tulostimet**, **Tulostin** tai **Tulostimet ja muut laitteet**. Tulostimen (faksin) tulee näkyä muodossa "EPSON XXXXX (FAX)". Jos tulostinta (faksia) ei näy, poista FAX Utility ja asenna se sitten uudelleen. Jos haluat käyttää kohtia **Laitteet ja tulostimet**, **Tulostin** tai **Tulostimet ja muut laitteet**.
 - Windows 8.1/Windows 8
Valitse **Työpöytä > Asetukset > Ohjauspaneeli > Näytä laitteet ja tulostimet** kohdasta **Laitteisto ja äänet** (tai **Laitteisto**).
 - Windows 7
Valitse aloituspainike ja sen jälkeen **Ohjauspaneeli > Näytä laitteet ja tulostimet** kohdasta **Laitteisto ja äänet** tai **Laitteisto**.
 - Windows Vista
Valitse aloituspainike ja sen jälkeen **Ohjauspaneeli > Tulostimet** kohdasta **Laitteisto ja äänet**.
 - Windows XP
Valitse aloituspainike ja sen jälkeen **Ohjauspaneeli > Tulostimet ja muut laitteet** kohdasta **Tulostimet ja faksit**.

Ongelmien ratkaiseminen

- Mac OS X: Tarkista seuraavat ohjeet.
 - Valitse **Järjestelmäasetukset**  -valikosta > **Tulostimet & skannerit** (tai **Tulosta & skannaa, Tulosta & faksaa**) ja valitse sitten näytöllä näkyvä tulostin (faksi). Tulostimen (faksin) tulee näkyä muodossa "FAX XXXX (USB)" tai "FAX XXXX (IP)". Jos tulostinta (faksia) ei näy, napsauta + ja rekisteröi tulostin (faksi) uudelleen.
 - Valitse **Järjestelmäasetukset**  -valikosta, valitse **Tulostimet & skannerit** (tai **Tulosta & skannaa, Tulosta & faksaa**) ja kaksoisnapsauta sitten tulostinta (faksia). Jos tulostin on pysäytetty, napsauta **Jatka** (tai Jatka tulostimen käyttöä).

Liittyvät tiedot

- ➔ ["Tarkistus, voiko faksia käyttää" sivulla 106](#)
- ➔ ["Linjan tyyppin määrittäminen" sivulla 107](#)
- ➔ ["Valikkovalinnat Tietoliikenne-toiminnolle" sivulla 125](#)
- ➔ ["Sovellusten asennusten poistaminen" sivulla 164](#)
- ➔ ["Sovellusten asentaminen" sivulla 166](#)

Faksin lähettäminen ei onnistu

- Aseta lähtevien faksien ylätunnistetiedot ohjauspaneelista. Osa faksilaitteista hylkää automaattisesti saapuvan faksin, jos siinä ei ole ylätunnistetietoja.
- Jos olet estänyt soittajatunnuksesi, pura esto. Osa puhelimista tai faksilaitteista hylkää automaattisesti puhelun tuntemattomasta numerosta.
- Kysy vastaanottajalta, onko numero oikein ja onko vastaanottajan faksi valmis ottamaan lähetyksen vastaan.

Liittyvät tiedot

- ➔ ["Faksin ylätunnistetietojen määrittäminen" sivulla 107](#)
- ➔ ["Fakseja ei voi lähettää tai vastaanottaa" sivulla 191](#)

Faksin lähettäminen tietylle vastaanottajalle ei onnistu

Tarkista seuraavat seikat, jos faksin lähettäminen tietylle vastaanottajalle ei onnistu virheen vuoksi.

- Jos vastaanottajan laite ei vastaa puheluun 50 sekunnin kuluessa siitä, kun tulostin on lopettanut numeron valinnan, soitto päättyy virheeseen. Valitse käyttämällä kytkettyä puhelinta, jotta voit tarkistaa, kuinka kauan faksiäänän kuulumiseen menee. Jos siihen menee yli 50 sekuntia, lisää tauko faksinumeron jälkeen. Lisää tauko painamalla . Tauon merkinä on tavuviiva. Yksi tauko vastaa noin kolmea sekuntia. Lisää tarvittaessa useampi tauko.
- Jos olet valinnut vastaanottajan yhteystietoluettelosta, tarkista että rekisteröidyt tiedot ovat oikein. Jos tiedot ovat oikein, valitse vastaanottaja yhteystietoluettelosta, paina **Valinnat** ja vaihda **Faksinop.** -asetukseksi **Hidas(9 600bps)**.

Liittyvät tiedot

- ➔ ["Faksin lähettäminen ulkoiselta puhelinkoneelta" sivulla 112](#)
- ➔ ["Faksin vastaanottajien rekisteröinti yhteystietoluetteloon" sivulla 109](#)
- ➔ ["Fakseja ei voi lähettää tai vastaanottaa" sivulla 191](#)

Faksin lähettäminen tietyinä ajankohtana ei onnistu

Aseta oikea päivämäärä ja kellonaika ohjauspaneelista.

Liittyvät tiedot

- ➔ ["Valikkovalinnat Perusasetus -toiminnolle" sivulla 147](#)
- ➔ ["Faksin lähetys tietyinä ajankohtana" sivulla 112](#)

Faksien vastaanotto ei onnistu

- Jos olet määrittänyt, että vastaanotetut asiakirjat tallennetaan saapuneisiin, tarkista Saapuneet-kansio ja poista asiakirjat, jotka olet jo lukenut tai tulostanut. Saapuneisiin voidaan tallentaa vain enintään 100 asiakirjaa. Jos 100 asiakirjaa on jo tallennettu, tulostin ei vastaa faksipuheluun, vaikka faksimuisti ei olisi täynnä.
- Jos olet tilannut puheluiden välityspalvelun, tulostin ei ehkä voi vastaanottaa fakseja. Ota yhteyttä palveluntarjoajaasi.
- Jos puhelinta ei ole kytketty tulostimeen, ota käyttöön **Automaattinen vastaus** -asetus ohjauspaneelissa.

Liittyvät tiedot

- ➔ ["Vastanotettujen faksien tallentaminen Saapuneet-kansioon" sivulla 117](#)
- ➔ ["Vastanottilan asettaminen" sivulla 108](#)
- ➔ ["Fakseja ei voi lähettää tai vastaanottaa" sivulla 191](#)

Muisti täynnä -virhe

- Jos asetuksissa on määritetty vastaanotettujen faksien tallennus saapuviin, poista jo luetut faksit saapuvista.
- Jos asetuksissa on määritetty vastaanotettujen faksien tallennus tietokoneelle, käynnistä tietokone, jolle faksit on tallennettu. Kun faksit on tallennettu tietokoneelle, ne poistetaan tulostimen muistista.
- Jos tulostin on asetettu tallentamaan saapuneet faksit tallennuslaitteelle, kytke tulostimeen laite, jonne olet luonut kansion tallennettavia fakseja varten. Kun faksit on tallennettu laitteelle, ne poistetaan tulostimen muistista. Varmista, että muistitila riittää ja että muistitikku ei ole kirjoitussuojattu.
- Vaikka muisti on täynnä, voit lähettää mustavalkoisen faksin käyttämällä **Lähetä suoraan** -ominaisuutta. Voit myös jakaa alkuperäiset kahteen tai useampaan erään lähetettäväksi useampana eränä.
- Jos tulostin ei voi vastaanottaa faksia tulostimen virheen, kuten paperitukoksen, vuoksi, muisti täynnä -virhe on mahdollinen. Korjaa tulostimen ongelma, ota yhteys lähettäjään ja pyydä häntä lähettämään faksi uudelleen.

Liittyvät tiedot

- ➔ ["Vastanotettujen faksien tallentaminen Saapuneet-kansioon" sivulla 117](#)
- ➔ ["Vastanotettujen faksien tallentaminen ulkoiseen muistilaitteeseen" sivulla 118](#)
- ➔ ["Vastanotettujen faksien tallentaminen tietokoneeseen" sivulla 118](#)
- ➔ ["Faksin lähettämisen valikkovalinnat" sivulla 121](#)

Lähetettyjen faksien laatu on heikko

- Puhdista valotustaso ja asiakirjakansi.

Ongelmien ratkaiseminen

- Puhdista automaattisen arkinsyöttölaitteen rulla.
- Muuta **Resoluutio**-asetusta ohjauspaneelistä. Jos alkuperäiset sisältävät sekä tekstiä että valokuvia, valitse **Valokuva**.
- Muuta **Kontrasti**-asetusta ohjauspaneelistä.
- Ota ECM-asetus käyttöön ohjauspaneelistä.

Liittyvät tiedot

- ➔ [”Valotustaso-alustan puhdistaminen”](#) sivulla 140
- ➔ [”Automaattisen arkinsyöttölaitteen puhdistaminen”](#) sivulla 141
- ➔ [”Faksin lähettämisen valikkovalinnat”](#) sivulla 121
- ➔ [”Valikkovalinnat Tietoliikenne-toiminnolle”](#) sivulla 125

Faksit lähtevät väärän kokoisina

- Kun lähetät faksin valotustasolta, aseta alkuperäinen kohdistamalla nurkat merkkiin.
- Puhdista valotustaso ja asiakirjakansi. Jos valotuslasilla on pölyä tai tahroja, skannausalue saattaa laajentua kattamaan myös pölyn ja tahrat, jolloin tuloksena on väärä skannausasento tai tilanne, jossa kuvasta tulee pieni.

Liittyvät tiedot

- ➔ [”Alkuperäisten asettaminen Valotustaso-alustalle”](#) sivulla 40
- ➔ [”Valotustaso-alustan puhdistaminen”](#) sivulla 140

Vastaanotettavien faksien laatu on heikko

- Ota ECM-asetus käyttöön ohjauspaneelistä.
- Pyydä faksin lähettäjää käyttämään korkeampaa laatutilaa.
- Tulosta saapunut faksi uudelleen.

Liittyvät tiedot

- ➔ [”Valikkovalinnat Tietoliikenne-toiminnolle”](#) sivulla 125
- ➔ [”Vastaanotettujen faksien tulostus uudelleen”](#) sivulla 120

Saapuneet faksit eivät tulostu

- Jos tulostimessa on tapahtunut virhe, kuten paperitukos, tulostin ei voi tulostaa saapuneita fakseja. Tarkista tulostin.
- Jos asetuksissa on määritelty vastaanotettujen faksien tallennus saapuviin, saapuneet faksit eivät automaattisesti tulostu. Tarkista **Faksitulostus**-asetus.

Liittyvät tiedot

- ➔ [”Tulostimen tilan tarkistaminen”](#) sivulla 168
- ➔ [”Paperitukoksen irrottaminen”](#) sivulla 170
- ➔ [”Vastaanotettujen faksien tallentaminen Saapuneet-kansioon”](#) sivulla 117

Muut fakseihin liittyvät ongelmat

Kytkeytyllä puhelimella ei voi soittaa puheluita

Liitä puhelin tulostimen EXT.-liittimeen ja nosta kuuloke. Jos valintaääntä ei kuuluu, liitä puhelinkaapeli asianmukaisesti.

Liittyvät tiedot

➔ ”Puhelinkoneen kytkeminen tulostimeen” sivulla 105

Vastaaja ei pysty vastaamaan puheluihin

Ohjauspaneelilla asetetaan tulostimen **Soittoa ennen vastausta** -asetus numeroa korkeammalle kuin puhelinvastaajan soittojen määrä.

Liittyvät tiedot

➔ ”Soittoa ennen vastausta -asetuksen määrittäminen” sivulla 108

Lähettäjän faksinumero ei näy vastaanottajan fakseissa tai numero on väärä

Lähettäjä ei ehkä ole asettanut faksin ylätunnistetietoja tai se on tehty väärin. Ota yhteyttä lähettäjänsä.

Muut ongelmat

Heikko sähköisku tulostinta kosketettaessa

Jos tietokoneeseen on yhdistetty useita oheislaitteita, saatat tulostinta koskettaessasi saada heikon sähköiskun. Asenna tulostimeen yhdistettyyn tietokoneeseen maadoitusjohto.

Toimintaäännet ovat voimakkaita

Jos toimintoäännet ovat liian voimakkaita, ota käyttöön **Hiljainen tila**. Tämän ominaisuuden ottaminen käyttöön voi hidastaa tulostusnopeutta.

Ohjauspaneeli

Valitse aloitusnäytöltä **Hiljainen tila** ja ota se sitten käyttöön.

Windows

Ota käyttöön **Hiljainen tila** tulostinohjaimen **Yleiset**-välilehdellä.

Mac OS X

Valitse **Järjestelmäasetukset**  -valikosta > **Tulostimet & skannerit** (tai **Tulosta & skanna** , **Tulosta & faksaa**) ja valitse sitten tulostin. Napsauta **Valinnat ja tarvikkeet** > **Asetukset** (tai **Ajuri**). Valitse **Käytössä** -asetukseksi **Hiljainen tila**.

Ongelmien ratkaiseminen

- EPSON Scan

Napsauta **Määrytykset**, ja ota siten käyttöön **Hiljainen tila Muu**-välilehdellä.

Päivämäärä ja kellonaika ovat väärät

Aseta oikea päivämäärä ja kellonaika ohjauspaneelista. Kellonaika saattaa olla väärä salamaniskun aiheuttaman sähkökatkoksen tai virran pitkän käyttämättömänä olon ajan.

Liittyvät tiedot

- ➔ ["Valikkovalinnat Perusasetus -toiminnolle" sivulla 147](#)

Tietojen tallennus muistitikulle ei onnistu

- Käytä tulostimen tukemaa tallennuslaitetta.
- Tarkista, ettei muistitikku ole kirjoitussuojattu.
- Tarkista, että muistitikulla on riittävästi muistitilaa. Jos muisti on vähissä, tietoja ei voi tallentaa.
- Jos olet määrittänyt, että vastaanotetut faksit tallennetaan tallennuslaitteeseen, kytke laite tulostimeen ja luo sitten kansio, johon vastaanotetut faksit tallennetaan, suorittamalla **Luo kansio tallentaaksesi Faksitulostus** -asetuksesta. Jos et luo kansiota, et pysty käyttämään tallennuslaitetta.

Liittyvät tiedot

- ➔ ["Ulkoisen tallennuslaitteen tiedot" sivulla 200](#)
- ➔ ["Vastaanotettujen faksien tallentaminen ulkoiseen muistilaitteeseen" sivulla 118](#)

Palomuri estää sovelluksen (vain Windows)

Lisää sovellus Windowsin palomuurin sallittuihin sovelluksiin **Ohjauspaneelin**-turva-asetuksissa.

"?" näkyy valokuvien valintänäytössä

"?" näkyy nestekidenäytössä, kun tuote ei tue kuvatiedostoa.

Liittyvät tiedot

- ➔ ["Tuetut datamäärytykset" sivulla 201](#)

Liite

Tekniset tiedot

Tulostimen määrittäykset

Tulostuspään suutinten paikka		Mustan musteen suuttimet: 360 Valokuvamustan musteen suuttimet: 180 Värimusteen suuttimet: 180 kullekin värille
Paperin paino	Tavallinen paperi	64–90 g/m ² (17–24 lb)
	Kirjekuoret	Kirjekuori #10, DL, C6 75–90 g/m ² (20–24 lb)

Tulostusalue

Yksittäisten arkkien tulostusalue

Tulostuslaatu voi olla heikompi varjostetuilla alueilla tulostimen toimintaperiaatteen vuoksi.

Normaali tulostus

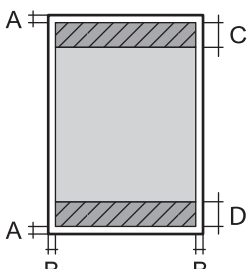
	A	3.0 mm (0.12 tuumaa)
	B	3.0 mm (0.12 tuumaa)
	C	41.0 mm (1.61 tuumaa)
	D	37.0 mm (1.46 tuumaa)

Reunaton tulostus

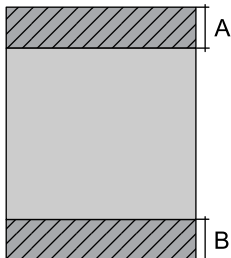
	A	44.0 mm (1.73 tuumaa)
	B	40.0 mm (1.57 tuumaa)

Kirjekuorien tulostettava alue

Tulostuslaatu voi olla heikompi varjostetuilla alueilla tulostimen toimintaperiaatteen vuoksi.

Liite

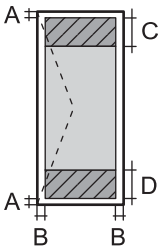
	A	3.0 mm (0.12 tuumaa)
	B	5.0 mm (0.20 tuumaa)
	C	18.0 mm (0.71 tuumaa)
	D	41.0 mm (1.61 tuumaa)

CD-/DVD-levyjen tulostettava alue

Tulostuslaatu voi olla heikompi varjostetuilla alueilla tulostimen toimintaperiaatteen vuoksi.

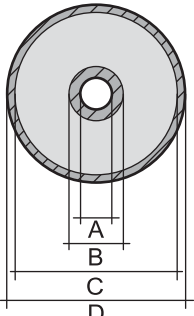
	A	18 mm (0.71 tuumaa)
	B	43 mm (1.69 tuumaa)
	C	116 mm (4.57 tuumaa)
	D	120 mm (4.72 tuumaa)

Skannerin tiedot

Skannerin tyyppi	Flatbed
Valosähköinen laite	CIS
Suurin asiakirjan koko	216 × 297 mm (8.5 × 11.7 in.) A4, Letter
Resoluutio	4800 dpi (pääskannaus) 4800 dpi (aliskannaus)
Värisyvyys	Väri <input type="checkbox"/> 48 bittiä/pikseli sisäinen (16 bittiä/pikseli/väri sisäinen) <input type="checkbox"/> 24 bittiä/pikseli ulkoinen (8 bittiä/pikseli/väri ulkoinen) Harmaasävy <input type="checkbox"/> 16 bittiä/pikseli sisäinen <input type="checkbox"/> 8 bittiä/pikseli ulkoinen Mustavalko <input type="checkbox"/> 16 bittiä/pikseli sisäinen <input type="checkbox"/> 1 bittiä/pikseli ulkoinen
Valonlähde	LED

Liitännän määrittelyt

Tietokoneelle	Hi-Speed USB
---------------	--------------

Liite

Ulkoisille USB-laitteille ja PictBridge-yhteydelle	Hi-Speed USB
--	--------------

Faksin ominaisuudet

Faksityyppi	Mustavalkoisten ja värillisten faksien ominaisuudet (ITU-T Super Group 3)
Tuetut linjat	Analogiset vakiopuhelinlinjat, PBX (Private Branch Exchange) -puhelinjärjestelmät
Nopeus	Enintään 33.6 kbps
Resoluutio	Yksivärinen <input type="checkbox"/> Vakio: 203 × 98 dpi <input type="checkbox"/> Hieno: 203 × 196 dpi <input type="checkbox"/> Valokuva: 203 × 196 dpi Väri <input type="checkbox"/> Hieno: 200 × 200 dpi <input type="checkbox"/> Valokuva: 200 × 200 dpi
Sivumuisti	Enintään 180 sivua (kun vastaanotettu ITU-T nro 1 taulukko mustavalkoluonnoksena)
Uudelleenvalinta *	2 kertaa (1 minuutin välein)
Käyttöliittymä	RJ-11-puhelinlinja, RJ-11-puhelinliitäntä

* Tiedot voivat vaihdella maittain ja alueittain.

Wi-Fi-yhteyden ominaisuudet

Standardit	IEEE802.11b/g/n* ¹
Taajuusalue	2,4 GHz
Koordinaatiotilat	Infrastruktuuri, Ad hoc* ² , Wi-Fi Direct* ³ * ⁴
Langattoman lähiverkon tietoturva	WEP (64/128-bittinen), WPA2-PSK (AES)* ⁵

*¹ Vastaa joko IEEE 802.11b/g/n tai IEEE 802.11b/g ostopaikasta riippuen.

*² Ei IEEE 802.11n -tukea.

*³ Ei IEEE 802.11b-tukea.

*⁴ Simple AP -tila on yhteensopiva Wi-Fi-yhteyden (infrastruktuuri) tai Ethernet-yhteyden kanssa. Katso lisätietoja *Verkko-opas*-ohjeesta.

*⁵ Noudattaa WPA2-standardia, tuki WPA/WPA2 Personal -salaukselle.

Ethernet-määritykset

Standardit	IEEE802.3i (10BASE-T)* ¹ IEEE802.3u (100BASE-TX) IEEE802.3az (Energy Efficient Ethernet)* ²
Tiedonsiirtotila	Auto, 10Mbps Full duplex, 10Mbps Half duplex, 100Mbps Full duplex, 100Mbps Half duplex
Liitin	RJ-45

*1 Käytä vähintään kategorian 5e suojattua parikaapelia radiohäiriöiden riskin estämiseksi.

*2 Kytkeyn laitteen on noudatettava IEEE802.3az-standardeja.

Tietoturvaprotokolla

SSL/TLS	HTTPS Server/Client, IPPS
---------	---------------------------

Tuetut kolmansien osapuolten palvelut

AirPrint	Tulostus	iOS 5 tai uudempi/Mac OS X v10.7.x tai uudempi
	Skannaus	Mac OS X v10.9.x tai uudempi
	Faksi	Mac OS X v10.8.x tai uudempi
Google Cloud Print		

Ulkoisen tallennuslaitteen tiedot

Tuettujen muistikorttien tiedot

Yhteensopivat muistikortit	Vähimmäiskapasiteetit
miniSD*	2 GB
miniSDHC*	32 GB
microSD*	2 GB
microSDHC*	32 GB
microSDXC*	64 Gt
SD	2 Gt
SDHC	32 Gt
SDXC	64 Gt

Liite

* Kiinnitä sovitin muistikorttipaikkaan. Muuten kortti voi jäädä jumiin.

Tuetut muistikorttien jännitteet

3,3 V tyyppi, kaksoisjännite (3,3 V ja 5 V) (syöttöjännite: 3,3 V)

5 V:n muistikortteja ei tueta.

Enimmäissyöttövirta: 200 mA

Tuetun ulkoisen tallennuslaitteen määritykset

Yhteensopivat ulkoiset tallennuslaitteet	Vähimmäiskapasiteetit
CD-R-asema* ¹ DVD-R-asema* ¹ Blu-ray-asema* ¹	CD-ROM* ² /CD-R: 700 Mt DVD-ROM* ² /DVD-R: 4,7 Gt (CD-RW, DVD+R, DVD±RW, DVD-RAM ja Blu-ray Disc™ eivät ole tuettuja.)
MO-asema* ¹	1,3 Gt
Kiintolevyasema* ¹ USB-muistitikku	2 Tt (alustettu FAT-, FAT32- tai exFAT-tiedostojärjestelmällä)

*1 USB-liitännän kautta virtansa saavien ulkoisten USB-laitteiden käyttö ei ole suositeltavaa. Käytä vain erillisellä verkkovirtalaitteella varustettuja ulkoisia laitteita.

*2 Vain luku.

Seuraavia laitteita ei voi käyttää:

- Laite, joka edellyttää erillistä ohjainta
- Laite, jossa on suojausasetuksia (salasana, salaus jne.)
- Laite, jossa on valmis USB-keskitin

Epson ei voi taata kaikkien ulkoisten laitteiden toimintaa.

Tuetut datamääritykset

Tiedoston muoto	JPEG Exif -version 2.3 standardilla otettuna digitaalikameroilla DCF* ¹ -versio 1.0- tai 2.0* ² -yhteensopiva
Kuvakoko	Vaakasuora: 80–10200 pikseliä Pystysuora: 80–10200 pikseliä
Tiedoston koko	Alle 2 gigatavua
Tiedostojen enimmäismäärä	9990* ³

*1 Suunnittelusääntö kameran tiedostojärjestelmälle.

*2 Valokuvatietoja, jotka on tallennettu digitaalikameran sisäiseen muistiin, ei tueta.

*3 Enintään 999 tiedostoa voidaan näyttää samanaikaisesti. (Jos tiedostojen määrä ylittää 999, tiedostot näytetään ryhmänä.)

Liite

Huomautus:

Nestekidenäytössä näkyy "?" kun tulostin ei pysty tunnistamaan kuvatiedostoa. Jos valitset tässä tilanteessa usean kuvan asettelun, tyhjiä alueita tulostetaan.

Mitat

Mitat	<p>Säilytys</p> <ul style="list-style-type: none"> <input type="checkbox"/> Leveys: 390 mm (15.4 tuumaa) <input type="checkbox"/> Syvyys: 339 mm (13.3 tuumaa) <input type="checkbox"/> Korkeus: 191 mm (7.5 tuumaa) <p>Tulostus</p> <ul style="list-style-type: none"> <input type="checkbox"/> Leveys: 438 mm (17.2 tuumaa) <input type="checkbox"/> Syvyys: 598 mm (23.5 tuumaa) <input type="checkbox"/> Korkeus: 207 mm (8.1 tuumaa)
Paino*	Noin 8.2 kg (18.1 naulaa)

* : Ilman mustekasetteja, virtajohtoa ja CD-/DVD-tasoa.

Sähkötekniset ominaisuudet

Malli	Malli 100 – 120 V	Malli 220 – 240 V
Nimellistaajuusalue	50–60 Hz	50–60 Hz
Nimellisvirta	0.7 A	0.35 A
Virrankulutus (USB-liitännällä)	<p>Itsenäinen kopiointi: Noin 16 W (ISO/IEC24712)</p> <p>Valmiustila: Noin 8.3 W</p> <p>Lepotila: Noin 1.4 W</p> <p>Virta kytketty pois päältä: Noin 0.2 W</p>	<p>Itsenäinen kopiointi: Noin 16 W (ISO/IEC24712)</p> <p>Valmiustila: Noin 8.3 W</p> <p>Lepotila: Noin 1.4 W</p> <p>Virta kytketty pois päältä: Noin 0.4 W</p>

Huomautus:

- Tarkista jännite tulostimessa olevista merkinnöistä.
- Eurooppalaiset käyttäjät: lisätietoja virrankulutuksesta on saatavana seuraavalla verkkosivustolla.

<http://www.epson.eu/energy-consumption>

Ympäristöä koskevat tekniset tiedot

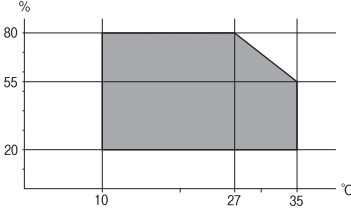
Käytön aikana	<p>Käytä tulostinta seuraavassa kaaviossa esitetyissä olosuhteissa.</p>  <p>Lämpötila 10–35 °C (50–95 °F) Ilmankosteus: Suhteellinen kosteus 20–80 % (ilman tiivistymistä)</p>
Varastointi	<p>Lämpötila -20 – +40 °C (-4 – +104 °F)* Ilmankosteus: Suhteellinen kosteus 5–85 % (ilman tiivistymistä)</p>

* Varastoitavissa yhden kuukauden ajan lämpötilassa 40 °C (104 °F).

Mustekasettien käyttötiedot

Varastointilämpötila	-30–40 °C (-22–104 °F)*
Jäätymislämpötila	<p>-16 °C (3.2 °F) Muste sulaa ja on käytettävissä noin 3 tunnin 25 °C:n (77 °F) lämpötilassa säilytyksen jälkeen.</p>

* Varastoitavissa yhden kuukauden ajan lämpötilassa 40 °C (104 °F).

Järjestelmävaatimukset

- Windows 8.1 (32-bit, 64-bit)/Windows 8 (32-bit, 64-bit)/Windows 7 (32-bit, 64-bit)/Windows Vista (32-bit, 64-bit)/Windows XP Professional x64 Edition/Windows XP (32-bit)
- Mac OS X v10.10.x/Mac OS X v10.9.x/Mac OS X v10.8.x/Mac OS X v10.7.x/Mac OS X v10.6.8

Huomautus:

- Mac OS X -käyttöjärjestelmä ei välttämättä tue joitakin sovelluksia ja ominaisuuksia.
- UNIX-tiedostojärjestelmä (UFS) Mac OS X -käyttöjärjestelmälle ei ole tuettu.

Säädöksiä koskevat tiedot

Standardit ja hyväksynnät

Standardit ja hyväksynnät USA:n mallille

Turvallisuus	UL60950-1 CAN/CSA-C22.2 No.60950-1
EMC	FCC Part 15 Subpart B Class B CAN/CSA-CEI/IEC CISPR 22 Class B

Tässä laitteessa on seuraava langaton moduuli.

Valmistaja: Askey Computer Corporation

Tyyppi: WLU6320-D69 (RoHS)

Tämä tuote noudattaa FCC-sääntöjen osaa 15 ja IC-sääntöjen kohtaa RSS-210. Epson ei vastaa suojausvaatimusten täyttämisen epäonnistumisesta, jos siihen on syynä muu kuin tuotteen suositeltu muuntaminen. Laitetta saa käyttää, kun seuraavat kaksi ehtoa täyttyvät: (1) tämä laite ei saa aiheuttaa haitallisia häiriöitä ja (2) tämän laitteen on siedettävä vastaanotetut häiriöt, mukaan lukien häiriöt, jotka saattavat aiheuttaa laitteessa epätoivottavaa toimintaa.

Luvanvaraisen palvelun radiohäiriöiden ehkäisemiseksi tämä laite on tarkoitettu käytettäväksi sisätiloissa ja poissa ikkunoiden luota mahdollisimman hyvän suojauksen saavuttamiseksi. Ulos asennettu laite (tai sen lähetysantenni) vaatii luvan.

Standardit ja hyväksynnät Euroopan mallille

Matalajännitedirektiivi 2006/95/EC	EN60950-1
EMC-direktiivi 2004/108/EC	EN55022 luokka B EN61000-3-2 EN61000-3-3 EN55024
R&TTE-direktiivi 1999/5/EC	EN300 328 EN301 489-1 EN301 489-17 TBR21 EN60950-1

Eurooppalaiset käyttäjät

Seiko Epson Corporation ilmoittaa, että seuraava laitemalli noudattaa direktiivin 1999/5/EC olennaisia vaatimuksia ja muita asiaankuuluvia ehtoja.

C492D

Käytettäväksi vain seuraavissa maissa: Irlanti, Yhdistynyt kuningaskunta, Itävalta, Saksa, Liechtenstein, Sveitsi, Ranska, Belgia, Luxemburg, Alankomaat, Italia, Portugali, Espanja, Tanska, Suomi, Norja, Ruotsi, Islanti, Kroatia, Kypros, Kreikka, Slovenia, Malta, Bulgaria, Tšekki, Viro, Unkari, Latvia, Liettua, Puola, Romania ja Slovakia.

Epson ei vastaa suojausvaatimusten täyttämisen epäonnistumisesta, jos siihen on syynä muu kuin tuotteen suositeltu muuntaminen.



Kopiointirajoitukset

Noudata seuraavia rajoituksia ja varmista, että käytät tuotetta vastuullisesti ja laillisesti.

Seuraavien kohteiden kopioiminen on lainvastaista:

- setelirahat, kolikot, valtion liikkeelle laskemat arvopaperit, valtion joukkovelkakirjalainat ja kunnalliset arvopaperit
- käyttämättömät postimerkit, esileimatut postikortit ja muut viralliset postilaitoksen leimaamat tuotteet
- valtion liikkeelle laskemat veromerkit ja laillisesti liikkeelle lasketut arvopaperit

Seuraavien kohteiden kopioinnissa tulee noudattaa varovaisuutta:

- yksityisten liikelaitosten liikkeelle laskemat arvopaperit (mm. osaketodistukset, siirrettävät velkakirjat, sekrit), kuukausikortit, alennusliput jne.
- passit, ajokortit, lääkärintodistukset, ajoluvat, elintarvikekortit, pääsyliput jne.

Huomautus:

Näiden asiakirjojen kopioiminen saattaa myös olla lainvastaista.

Tekijänoikeuksien suojatun materiaalin asianmukainen käyttö:

Tulostimien avulla on mahdollista kopioida tekijänoikeuksien suojattua materiaalia lainvastaisesti. Mikäli kyse ei ole lakiasiantuntijan hyväksymästä käyttötarkoituksesta, varmista materiaalin kopiointiin mahdollisesti liittyvät rajoitukset ennen julkaistun materiaalin kopiointia.

Tulostimen kuljetus

Kun tulostinta on kuljetettava muuttoa tai korjausta varten, pakkaa tulostin seuraavien ohjeiden mukaisesti.



Vaara:

Ole varovainen, ettet jätä kättäsi tai sormiasi väliin, kun avaat tai suljet skanneriyksikön. Muuten seurauksena voi olla henkilövahinko.



Tärkeää:

- Vältä tulostimen säilytyksen tai kuljetuksen aikana kallistamasta tulostinta tai kääntämästä sitä pystyasentoon tai ylösalaisin, sillä muuten siitä voi vuotaa mustetta.
- Jätä mustekasetit paikoilleen. Mustekasettien poistaminen voi aiheuttaa tulostuspään kuivumisen, mikä puolestaan voi häiritä tulostimen toimintaa.

1. Sammuta tulostin painamalla -painiketta.

Liite

2. Varmista, että virran merkkivalo sammuu, ja irrota sitten virtajohto.



Tärkeää:

Irrota virtajohto, kun virtavalon valo on sammunut. Muuten tulostuspää ei palaa alkuasentoon, minkä seurauksena muste kuivuu eikä tulostus ehkä onnistu.

3. Irrota kaikki kaapelit, kuten virtajohto ja USB-kaapeli.
4. Varmista, ettei sisällä ole muistikorttia.
5. Poista kaikki paperit tulostimesta.
6. Varmista, ettei tulostimeen ole jäänyt alkuperäisiä.
7. Avaa skanneriyksikkö asiakirjakannen ollessa suljettuna. Kiinnitä mustekasetin pidike koteloon teipillä.

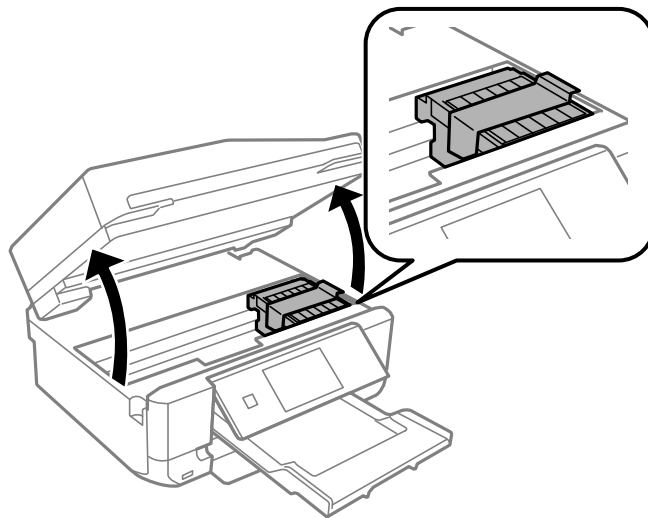

8. Sulje skanneriyksikkö.
9. Valmistelee tulostimen pakkaaminen alla kuvatulla tavalla.

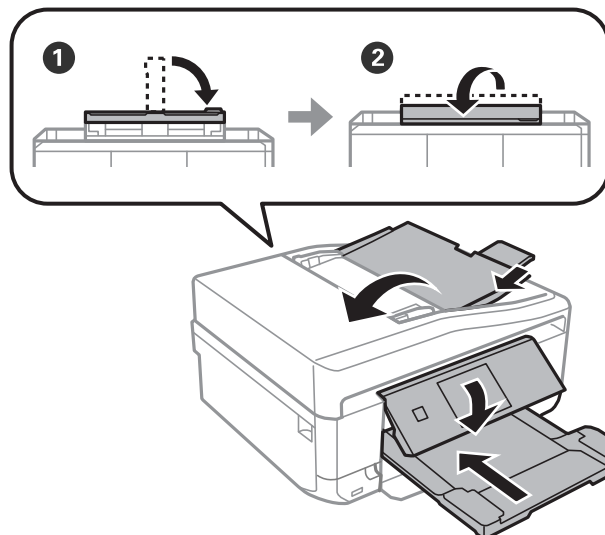

10. Pakkaa tulostin laatikkoon käyttämällä suojamateriaaleja.

Kun käytät tulostinta seuraavan kerran, varmista, että irrotat mustekasetin pidikettä kiinnittävän teipin. Jos tulostuslaatu on heikentynyt seuraavalla tulostuskerralla, puhdista ja kohdista tulostuspäätä.

Liittyvät tiedot

- ➔ ”Osien nimet ja toiminnot” sivulla 15
- ➔ ”Tulostuspäätä tarkistaminen ja puhdistaminen” sivulla 137
- ➔ ”Tulostuspäätä kohdistaminen” sivulla 139

Muistikortin käyttö tietokoneesta

Voit kirjoittaa tietoja ulkoiseen tallennuslaitteeseen, kuten muistikorttiin, joka on asetettu tulostimeen tietokoneesta, tai lukea siitä tietoja.



Tärkeää:

- Aseta muistikortti sen jälkeen, kun olet poistanut kirjoitussuojauksen.
- Jos muistikorttiin tallennetaan kuva tietokoneesta, kuvaa ja valokuvien määrää ei päivitetä nestekidenäytössä. Poista ja aseta muistikortti uudelleen.
- Kun tulostimeen asetettua ulkoista laitetta jaetaan USB-yhteydellä tai verkon kautta kytkettyjen tietokoneiden välillä, kirjoitussuojaus on sallittu vain niille tietokoneille, jotka on kytketty tulostimessa valitulla menetelmällä. Kun haluat kirjoittaa ulkoiseen tallennuslaitteeseen, siirry kohtaan **Asetus** ohjauspaneelissa ja valitse **Tiedostojen jakamisasetus** ja yhteysmenetelmä. Tietokoneet, jotka on kytketty USB-yhteydellä tai verkon kautta, voivat lukea tietoja.
- Kun haluat kirjoittaa ulkoiseen tallennuslaitteeseen, joka on kytketty tietokoneeseen verkon kautta, siirry kohtaan **Asetus** ohjauspaneelissa ja valitse **Tiedostojen jakamisasetus**, ja anna sitten prioriteetti verkkoyhteydelle.

Huomautus:

Tietojen tunnistukseen tietokoneessa kuuluu jonkin verran aikaa, jos kytketty ulkoinen tallennuslaite on suuri, kuten 2 teratavun kiintolevy.

Windows

Valitse ulkoinen tallennuslaite kohdassa **Tietokone** tai **Oma tietokone**. Ulkoisella tallennuslaitteella olevat tiedot näytetään.

Huomautus:

Jos liität tulostimen verkkoon ilman ohjelmistolevyä tai Web Installer-sovellusta, määritä muistikorttipaikka tai USB-portti verkkoasemaksi. Avaa **Suorita** ja syötä tulostimen nimi \\XXXXX tai tulostimen IP-osoite \\XXX.XXX.XXX.XXX suorittaaksesi **Avaa**. Napsauta näkyvässä olevaa laitekuvaketta hiiren kakkospainikkeella verkon määrittämiseksi. Verkkosema tulee näkyviin kohdassa **Tietokone** tai **Oma tietokone**.

Mac OS X

Valitse vastaava laitekuvake. Ulkoisella tallennuslaitteella olevat tiedot näytetään.

Huomautus:

- Poistaaksesi ulkoisen tallennuslaitteen, vedä ja pudota laitekuvake roskakorikuvakkeelle. Muuten jaetun aseman tietoja ei ehkä näytetä oikein, kun toinen ulkoinen tallennuslaite otetaan käyttöön.
- Käyttääksesi ulkoista tallennuslaitetta verkossa, valitse **Go > Connect to Server** työpöydän valikosta. Syötä tulostimen nimi `cifs://XXXXXX taismb://XXXXXX` (jossa "XXXXXX" on tulostimen nimi) kohdassa **Palvelinosoite** ja napsauta sitten **Yhdistä**.

Liittyvät tiedot

- ➔ ”Muistikortin asettaminen” sivulla 43
- ➔ ”Ulkoisen tallennuslaitteen tiedot” sivulla 200

Asiakastukipalvelut

Teknisen tuen verkkosivusto

Jos tarvitset lisätukea, siirry alla näkyvälle Epson-tukisivustolle. Valitse maasi tai alueesi ja siirry paikallisen Epson-verkkosivuston tukiosioon. Sivustolla on saatavilla myös uusimmat ohjaimet, usein kysytyt kysymykset, oppaat ja muut ladattavissa olevat kohteet.

<http://support.epson.net/>

<http://www.epson.eu/Support> (Eurooppa)

Jos Epson-tuotteesi ei toimi kunnolla eikä ongelman ratkaiseminen onnistu, pyydä tukea Epson-tukipalveluista.

Yhteydenotto Epsonin tukeen

Ennen yhteyden ottamista Epsoniin

Jos Epson-tuotteesi ei toimi oikein, eikä ongelmaa voida ratkaista tuotteen mukana toimitettujen vianmääritysoppaiden avulla, ota yhteys Epsonin tukeen lisätietojen saamiseksi. Jos alueesi Epson-tukea ei ole seuraavassa luettelossa, ota yhteys jälleenmyyjään, jolta ostit laitteen.

Epsonin tuki pystyy ratkaisemaan ongelmiasi nopeammin, jos annat seuraavat tiedot:

- tuotteen sarjanumero
(sarjanumerotarra on yleensä tuotteen takana)
- tuotteen malli
- tuotteen ohjelmistoversio
(Napsauta **Tietoja, Versiotiedot** tai vastaavaa painiketta tuoteohjelmistosta.)
- tietokoneen merkki ja malli
- tietokoneen käyttöjärjestelmän nimi ja versio
- laitteen yhteydessä yleensä käytettävien ohjelmien nimet ja versiot

Huomautus:

Tuotteen mukaan faksin ja/tai verkkoasetusten valintaluettelon tiedot on saatettu tallentaa tuotteen muistiin. Tiedot ja/tai asetukset saattavat kadota tuotteen rikkoutumisen tai korjauksen seurauksena. Epson ei ota vastuuta tietojen menetyksistä tai varmuuskopioinnista eikä tietojen ja asetusten palauttamisesta edes takuun voimassaoloaikana. Suosittelemme omien varmuuskopioiden ottamista tai muistiinpanojen tekoa.

Ohje käyttäjille Euroopassa

Lisätietoja yhteyden ottamisesta Epson-tukeen on Euroopan takuuasiakirjassa.