

# **WF-2750 Series**

# **Ghidul utilizatorului**

# Drepturi de autor

Nicio parte a acestei publicații nu se poate reproduce, stoca pe un sistem de recuperare a informațiilor sau transmite, sub nicio formă și prin niciun mijloc electronic, mecanic, prin fotocopiere, prin înregistrare sau altfel, fără permisiunea scrisă anterioară a firmei Seiko Epson Corporation. Nu se asumă nicio responsabilitate de brevetare în ceea ce privește utilizarea informațiilor conținute în acest document. De asemenea, nu se asumă nicio responsabilitate pentru daune rezultate din utilizarea informațiilor din acest document. Informațiile conținute în acest document sunt destinate exclusiv pentru a fi utilizate cu acest produs Epson. Epson nu răspunde pentru nicio utilizare a acestor informații pentru alte produse.

Nici Seiko Epson Corporation și nici subsidiarele acesteia nu răspund față de cumpărătorul acestui produs sau față de terți pentru daunele, pierderile, costurile sau cheltuielile suportate de cumpărător sau de terți ca rezultat al accidentelor, utilizării incorecte sau abuzive a acestui produs sau modificărilor, reparațiilor sau intervențiilor neautorizate asupra acestui produs sau (cu excepția S.U.A.) nerespectarea strictă a instrucțiunilor de operare și întreținere furnizate de Seiko Epson Corporation.

Seiko Epson Corporation și afiliații săi nu vor fi responsabili pentru orice daune sau probleme care apar în urma utilizării oricărei opțiuni sau a oricăror produse consumabile altele decât cele desemnate Produse Epson originale sau Produse aprobate de Epson de către Seiko Epson Corporation.

Seiko Epson Corporation nu va răspunde pentru nicio daună ce decurge din interferențele electromagnetice cauzate de utilizarea oricăror cabluri de interfață altele decât cele indicate drept Produse Aprobate Epson de Seiko Epson Corporation.

© 2016 Seiko Epson Corporation. All rights reserved.

Conținutul acestui manual și specificațiile produsului pot suferi modificări fără înștiințare prealabilă.

# Mărci comerciale

- ❑ EPSON® este o marcă comercială înregistrată, iar EPSON EXCEED YOUR VISION sau EXCEED YOUR VISION este o marcă comercială a Seiko Epson Corporation.
- ❑ EPSON Scan software is based in part on the work of the Independent JPEG Group.
- ❑ libtiff

Copyright © 1988-1997 Sam Leffler

Copyright © 1991-1997 Silicon Graphics, Inc.

Permission to use, copy, modify, distribute, and sell this software and its documentation for any purpose is hereby granted without fee, provided that (i) the above copyright notices and this permission notice appear in all copies of the software and related documentation, and (ii) the names of Sam Leffler and Silicon Graphics may not be used in any advertising or publicity relating to the software without the specific, prior written permission of Sam Leffler and Silicon Graphics.

THE SOFTWARE IS PROVIDED "AS-IS" AND WITHOUT WARRANTY OF ANY KIND, EXPRESS, IMPLIED OR OTHERWISE, INCLUDING WITHOUT LIMITATION, ANY WARRANTY OF MERCHANTABILITY OR FITNESS FOR A PARTICULAR PURPOSE.

IN NO EVENT SHALL SAM LEFFLER OR SILICON GRAPHICS BE LIABLE FOR ANY SPECIAL, INCIDENTAL, INDIRECT OR CONSEQUENTIAL DAMAGES OF ANY KIND, OR ANY DAMAGES WHATSOEVER RESULTING FROM LOSS OF USE, DATA OR PROFITS, WHETHER OR NOT ADVISED OF THE POSSIBILITY OF DAMAGE, AND ON ANY THEORY OF LIABILITY, ARISING OUT OF OR IN CONNECTION WITH THE USE OR PERFORMANCE OF THIS SOFTWARE.

- ❑ Microsoft®, Windows®, and Windows Vista® are registered trademarks of Microsoft Corporation.
- ❑ Apple, Macintosh, Mac OS, OS X, Bonjour, Safari, iPad, iPhone, iPod touch, and iTunes are trademarks of Apple Inc., registered in the U.S. and other countries. AirPrint and the AirPrint logo are trademarks of Apple Inc.
- ❑ Google Cloud Print™, Chrome™, Chrome OS™, and Android™ are trademarks of Google Inc.
- ❑ Adobe and Adobe Reader are either registered trademarks or trademarks of Adobe Systems Incorporated in the United States and/or other countries.
- ❑ Intel® is a registered trademark of Intel Corporation.
- ❑ Notă generală: În publicația de față sunt utilizate alte nume de produse doar în scopuri de identificare și acestea pot fi mărci comerciale ale proprietarilor respectivi. Epson își declină orice drepturi asupra acestor mărci.

## Cuprins

### Drepturi de autor

### Mărci comerciale

### Despre acest manual

Prezentarea manualelor. . . . .	7
Mărci și simboluri. . . . .	7
Figurile utilizate în acest manual. . . . .	8
Referințe la sisteme de operare. . . . .	8

### Instrucțiuni importante

Instrucțiuni de securitate. . . . .	9
Sfaturi și avertismente legate de imprimantă. . . . .	10
Sfaturi și avertismente pentru configurarea/ utilizarea imprimantei. . . . .	10
Sfaturi și avertismente pentru utilizarea imprimantei cu o conexiune wireless. . . . .	11
Sfaturi și avertismente pentru utilizarea ecranului LCD. . . . .	11
Protejarea informațiilor personale. . . . .	11

### Informații de bază despre imprimantă

Denumirea și funcțiile componentelor. . . . .	12
Panoul de control. . . . .	14
Butoane și indicatoare. . . . .	14
Pictograme afișate pe ecranul LCD. . . . .	15
Introducerea caracterelor. . . . .	15
Opțiunile de meniu. . . . .	16
Modul <b>Copiere</b> . . . . .	16
Modul <b>Scanare</b> . . . . .	17
Modul <b>Fax</b> . . . . .	18
Modul <b>Configurare</b> . . . . .	18
Modul <b>Contacte</b> . . . . .	25

### Încărcarea hârtiei

Precauții la manevrarea hârtiei. . . . .	26
Hârtia disponibilă și capacitățile. . . . .	27
Lista tipurilor de hârtie. . . . .	28
Încărcarea hârtiei în Casetă de hârtie. . . . .	29

### Așezarea originalelor

Originale disponibile pentru unitatea ADF. . . . .	32
--	----

Așezarea originalelor pe unitatea ADF. . . . .	32
Așezarea originalelor pe Geamul scannerului. . . . .	33

### Tipărirea

Tipărirea de pe un computer. . . . .	35
Informații de bază despre tipărire - Windows. . . . .	35
Informații de bază despre tipărire — Mac OS X. . . . .	36
Tipărirea pe 2 fețe. . . . .	39
Tipărirea mai multor pagini pe o singură coală. . . . .	41
Tipărirea în funcție de formatul hârtiei. . . . .	42
Tipărirea mai multor fișiere împreună (numai pentru Windows). . . . .	43
Tipărirea unei imagini pe mai multe coli, pentru crearea unui poster (numai pentru Windows). . . . .	44
Tipărirea utilizând caracteristici avansate. . . . .	50
Imprimarea de pe dispozitivele inteligente. . . . .	53
Utilizarea caracteristicii Epson iPrint. . . . .	53
Utilizarea caracteristicii AirPrint. . . . .	55
Anularea tipăririi. . . . .	55
Anularea tipăririi — Butonul de pe imprimantă. . . . .	55
Anularea tipăririi - Windows. . . . .	55
Anularea tipăririi - Mac OS X. . . . .	56

### Copierea

### Scanarea

Scanarea de la panoul de control. . . . .	58
Scanarea pe un server Cloud. . . . .	58
Scanarea pe calculator. . . . .	58
Scanarea pe un computer (WSD). . . . .	59
Tipărirea de pe un computer. . . . .	59
Scanarea în Mod birou. . . . .	59
Scanarea în Mod profesional. . . . .	61
Scanarea de pe dispozitivele inteligente. . . . .	63
Instalarea Epson iPrint. . . . .	63
Efectuarea scanării utilizând Epson iPrint. . . . .	64

### Primirea și trimiterea faxurilor

Configurarea faxului. . . . .	65
Conectarea la o linie telefonică. . . . .	65
Realizarea setărilor de bază pentru fax. . . . .	68
Înregistrarea contactelor pentru trimiterea faxurilor. . . . .	70

## Cuprins

Înregistrarea contactelor. . . . .	70
Înregistrarea grupurilor de contacte. . . . .	71
Înregistrarea contactelor pe un computer. . . . .	71
Copierea de rezervă a contactelor prin utilizarea unui computer. . . . .	71
Trimiterea faxurilor. . . . .	72
Operații de bază pentru trimiterea faxurilor. . . . .	72
Diverse moduri de a trimite faxuri. . . . .	73
Primirea faxurilor. . . . .	74
Setarea modului de primire. . . . .	74
Diverse moduri de a primi faxuri. . . . .	75
Salvarea pe un computer a faxurilor primite. . . . .	77
Utilizarea altor caracteristici ale faxului. . . . .	78
Tipărirea rapoartelor și listelor de faxuri. . . . .	78
Reimprimarea faxurilor primite. . . . .	78

**Înlocuirea cartușelor de cerneală**

Verificarea nivelelor de cerneală. . . . .	80
Verificarea nivelelor de cerneală - Panoul de control. . . . .	80
Verificarea nivelurilor de cerneală - Windows. . . . .	80
Verificarea nivelelor de cerneală - Mac OS X. . . . .	80
Codurile cartușelor de cerneală. . . . .	80
Măsurile de precauție la manipularea cartușelor de cerneală. . . . .	81
Înlocuirea cartușelor de cerneală. . . . .	84
Tipărirea temporară cu cerneală neagră. . . . .	86
Tipărirea temporară cu cerneală neagră - Windows. . . . .	87
Tipărirea temporară cu cerneală neagră - Mac OS X. . . . .	88
Economisirea cernelii negre atunci când nivelul acesteia este scăzut (numai pentru Windows). . . . .	89

**Întreținerea imprimantei**

Verificarea și curățarea capului de tipărire. . . . .	90
Verificarea și curățarea capului de tipărire - Panou de control. . . . .	90
Verificarea și curățarea capului de imprimare - Windows. . . . .	91
Verificarea și curățarea capului de imprimare - Mac OS X. . . . .	91
Alinierea capului de imprimare. . . . .	91
Alinierea capului de tipărire - Panoul de control. . . . .	91
Alinierea capului de imprimare - Windows. . . . .	92
Alinierea capului de imprimare - Mac OS X. . . . .	93

Curățarea traseului hârtiei pentru evitarea petelor de cerneală. . . . .	93
Curățarea alimentatorului automat de documente (ADF). . . . .	94
Curățarea Geamului scannerului. . . . .	95
Economisirea energiei. . . . .	96
Economisirea energiei - Panoul de control. . . . .	96

**Informații despre serviciul de rețea și despre software**

Serviciul Epson Connect. . . . .	98
Web Config. . . . .	98
Executarea aplicației Web Config pe un browser web. . . . .	99
Executarea utilitarului Web Config în Windows. . . . .	99
Rularea aplicației Web Config în Mac OS X. . . . .	100
Driverul de imprimantă pentru Windows. . . . .	100
Restricționarea setărilor disponibile din driverul imprimantei pentru Windows. . . . .	101
Realizarea setărilor operaționale din driver-ul imprimantei pentru Windows. . . . .	102
Driver-ul imprimantei pentru Mac OS X. . . . .	102
Realizarea setărilor operaționale din driver-ul imprimantei pentru Mac OS X. . . . .	102
Accesarea ferestrelor Setări operaționale le driverului imprimantei pentru Mac OS X. . . . .	102
Setările operaționale din driverul imprimantei Mac OS X. . . . .	103
EPSON Scan (driver de scanner). . . . .	103
Epson Event Manager. . . . .	104
Driver-ul PC-FAX (driver de fax). . . . .	104
FAX Utility. . . . .	104
Epson Easy Photo Print. . . . .	105
E-Web Print (numai pentru Windows). . . . .	105
EPSON Software Updater. . . . .	106
EpsonNet Config. . . . .	106
Dezinstalarea aplicațiilor. . . . .	107
Dezinstalarea aplicațiilor - Windows. . . . .	107
Dezinstalarea aplicațiilor - Mac OS X. . . . .	108
Instalarea aplicațiilor. . . . .	108
Actualizarea aplicațiilor și a firmware-ului. . . . .	109

**Soluționarea problemelor**

Verificarea stării imprimantei. . . . .	110
Verificarea mesajelor pe ecranul LCD. . . . .	110
Verificarea stării imprimantei - Windows. . . . .	111
Verificarea stării imprimantei - Mac OS X. . . . .	111

## Cuprins

Scoaterea hârtiei blocate. . . . .	111	Nu pot fi trimise faxuri către un anumit destinatar. . . . .	131
Scoaterea hârtiei blocate din interiorul imprimantei. . . . .	112	Imposibil de trimis faxuri la o anumită oră. . . . .	131
Scoaterea hârtiei blocate din Casetă de hârtie. . . . .	113	Imposibil de primit faxuri. . . . .	131
Scoaterea hârtiei blocate din Capacul din spate. . . . .	114	Eroarea de memorie plină. . . . .	132
Scoaterea hârtiei blocate din ADF. . . . .	116	Calitatea faxurilor trimise este redusă. . . . .	132
Hârtia nu este alimentată corect. . . . .	118	Faxurile trimise au dimensiuni incorecte. . . . .	132
Originalele nu sunt alimentate în alimentatorul automat de documente. . . . .	119	Calitatea faxurilor primite este redusă. . . . .	133
Probleme cu privire la alimentarea cu energie și panoul de control. . . . .	119	Faxurile primite nu sunt tipărite. . . . .	133
Imprimanta nu pornește. . . . .	119	Alte probleme cu privire la faxuri. . . . .	133
Imprimanta nu se oprește. . . . .	119	Nu pot fi efectuate apeluri de pe telefonul conectat. . . . .	133
Alimentarea se oprește automat. . . . .	119	Robotul telefonic nu poate răspunde la apelurile vocale. . . . .	133
Ecranul LCD se întunecă. . . . .	120	Numărul de fax al expeditorului nu este afișat pe faxurile primite sau este incorect. . . . .	134
Imprimanta nu tipărește. . . . .	120	Alte probleme. . . . .	134
Probleme de tipărire. . . . .	121	Un ușor șoc electric la atingerea imprimantei. . . . .	134
Calitatea tipăririi este proastă. . . . .	121	Funcționarea imprimantei este zgomotoasă. . . . .	134
Calitatea copiei este proastă. . . . .	122	Unitatea ADF nu funcționează. . . . .	134
Pe imaginea copiată apare o imagine de pe verso-ul originalului. . . . .	122	Scanarea din ADF este încetinită. . . . .	134
Poziția, formatul sau marginile materialului tipărit sunt incorecte. . . . .	123	Data și ora sunt incorecte. . . . .	134
Hârtia este pătată sau zgâriată. . . . .	123	Aplicația este blocată de un firewall (numai Windows). . . . .	135
Caracterele tipărite sunt incorecte sau corupte. . . . .	124		
Imaginea tipărită este inversată. . . . .	124	<b>Anexă</b>	
Problema de tipărire nu a putut fi soluționată. . . . .	124	Specificații tehnice. . . . .	136
Tipărirea se face prea încet. . . . .	125	Specificațiile imprimantei. . . . .	136
Scanarea nu începe. . . . .	125	Specificațiile scannerului. . . . .	137
Nu este posibilă scanarea de la panoul de control. . . . .	126	Specificațiile interfeței. . . . .	137
Probleme cu privire la imaginile scanate. . . . .	126	Specificațiile faxului. . . . .	137
Calitatea de scanare este redusă. . . . .	126	Specificații Wi-Fi. . . . .	138
Caracterele sunt neclare. . . . .	127	Protocol de securitate. . . . .	138
Pe imaginea scanată apare o imagine de pe verso-ul originalului. . . . .	127	Servicii compatibile oferite de terți. . . . .	139
Pe imaginea scanată apar modele neclare (de tip hașură). . . . .	127	Dimensiuni. . . . .	139
Zona sau direcția de scanare nu este corectă. . . . .	128	Specificații electrice. . . . .	139
Problema de scanare nu a putut fi soluționată. . . . .	128	Specificații de mediu. . . . .	140
Alte probleme de scanare. . . . .	129	Cerințele sistemului. . . . .	140
Previzualizarea sub formă de miniaturi nu funcționează corespunzător. . . . .	129	Informații de reglementare. . . . .	141
Scanarea se face prea încet. . . . .	129	Standarde și aprobări. . . . .	141
Scanarea se oprește dacă scanați în format PDF/Multi-TIFF. . . . .	129	Restricții la copiere. . . . .	142
Probleme la trimiterea și primirea de faxuri. . . . .	129	Transportul imprimantei. . . . .	142
Primirea sau trimiterea faxurilor nu este posibilă. . . . .	129	Unde puteți obține ajutor. . . . .	144
Imposibil de trimis faxuri. . . . .	131	Site-ul web de asistență tehnică. . . . .	144
		Contactarea serviciului de asistență clienți. . . . .	145

# Despre acest manual

---

## Prezentarea manualelor

Următoarele manuale sunt livrate împreună cu imprimanta dvs. Epson. Consultați atât manualele, cât și secțiunea de ajutor inclusă în diferite aplicații software Epson.

- Instrucțiuni importante privind siguranța (manual tipărit pe hârtie)  
Vă oferă instrucțiuni pentru a facilita utilizarea în siguranță a acestei imprimante.
- Începeți aici (manual tipărit pe hârtie)  
Vă oferă informații legate de configurarea imprimantei și de instalarea software-ului. În funcție de regiunea în care vă aflați, acest manual vă oferă și informații de bază privind utilizarea imprimantei, rezolvarea problemelor și așa mai departe.
- Ghidul utilizatorului (manual digital)  
Acest manual. Include informații generale și instrucțiuni de utilizare a imprimantei și de rezolvare a problemelor.
- Ghidul de rețea (manual digital)  
Conține informații cu privire la setările de rețea și soluționarea problemelor în cazul utilizării imprimantei într-o rețea.

Puteți obține cele mai recente versiuni ale manualelor enumerate mai sus folosind metodele următoare.

- Manual pe hârtie  
Vizitați site-ul web de asistență Epson pentru Europa la adresa <http://www.epson.eu/Support> sau site-ul web de asistență Epson global la adresa <http://support.epson.net/>.
- Manual digital  
Lansați EPSON Software Updater pe computer. EPSON Software Updater verifică dacă există actualizări disponibile ale aplicațiilor software Epson și ale manualelor digitale, permițându-vă să descărcați cele mai recente versiuni.

### Informații conexe

- ➔ „EPSON Software Updater” la pagina 106

---

## Mărci și simboluri

**Atenție:**

Instrucțiuni care trebuie respectate cu atenție pentru evitarea accidentărilor.

**Important:**

Instrucțiuni care trebuie respectate pentru evitarea deteriorării echipamentului.

**Notă:**

Furnizează informații suplimentare și de referință.

## Despre acest manual

### ➔ Informații conexe

Legături către secțiunile relevante.

---

## Figurile utilizate în acest manual

- Capturile de ecran cu driver-ul imprimantei și EPSON Scan (driver-ul scannerului) sunt efectuate în Windows 8.1 sau Mac OS X v10.9.x. Conținutul afișat pe ecran diferă în funcție de model și situație.
- Figurile în care este prezentată imprimanta utilizată în acest manual sunt doar niște exemple. Cu toate că în funcție de model pot exista mici diferențe, modul de funcționare este același.
- Unele elemente din meniul afișat pe ecranul LCD diferă în funcție de model și de setările definite.

---

## Referințe la sisteme de operare

### Windows

În acest manual, termeni precum „Windows 10”, „Windows 8.1”, „Windows 8”, „Windows 7”, „Windows Vista”, „Windows XP”, „Windows Server 2012 R2”, „Windows Server 2012”, „Windows Server 2008 R2”, „Windows Server 2008”, „Windows Server 2003 R2” și „Windows Server 2003” se referă la următoarele sisteme de operare. În plus, termenul „Windows” este utilizat cu referire la toate versiunile.

- Sistem de operare Microsoft® Windows® 10
- Sistem de operare Microsoft® Windows® 8.1
- Sistem de operare Microsoft® Windows® 8
- Sistem de operare Microsoft® Windows® 7
- Sistem de operare Microsoft® Windows Vista®
- Sistem de operare Microsoft® Windows® XP
- Sistem de operare Microsoft® Windows® XP Professional x64 Edition
- Sistem de operare Microsoft® Windows Server® 2012 R2
- Sistem de operare Microsoft® Windows Server® 2012
- Sistem de operare Microsoft® Windows Server® 2008 R2
- Sistem de operare Microsoft® Windows Server® 2008
- Sistem de operare Microsoft® Windows Server® 2003 R2
- Sistem de operare Microsoft® Windows Server® 2003

### Mac OS X

În acest manual, „Mac OS X v10.11.x” se referă la OS X El Capitan, „Mac OS X v10.10.x” se referă la OS X Yosemite, „Mac OS X v10.9.x” se referă la OS X Mavericks și „Mac OS X v10.8.x” se referă la OS X Mountain Lion. În plus, termenul „Mac OS X” este utilizat cu referire la „Mac OS X v10.11.x”, „Mac OS X v10.10.x”, „Mac OS X v10.9.x”, „Mac OS X v10.8.x”, „Mac OS X v10.7.x” și „Mac OS X v10.6.8”.



# Instrucțiuni importante

## Instrucțiuni de securitate

Citiți și respectați aceste instrucțiuni pentru a asigura utilizarea în siguranță a acestei imprimante. Păstrați acest manual pentru a-l putea consulta ulterior. De asemenea, trebuie să respectați toate avertismentele și instrucțiunile afișate pe imprimantă.

- Unele simboluri utilizate pe imprimanta dumneavoastră sunt folosite pentru asigurarea siguranței și a utilizării corecte a imprimantei. Pentru a afla semnificația simbolurilor, vizitați site-ul web de mai jos.  
<http://support.epson.net/symbols>
- Folosiți doar cablul de alimentare furnizat împreună cu imprimanta și nu folosiți cablul cu niciun alt echipament. În urma folosirii altor cabluri cu această imprimantă sau a folosirii cablului livrat cu alte echipamente, există pericolul de incendiu sau de electrocutare.
- Asigurați-vă de conformitatea cablului de alimentare cu c.a. cu standardele de siguranță locale.
- Nu dezamblați, modificați sau încercați să reparați cablul de alimentare, priza, imprimanta, scannerul sau alte componente, cu excepția cazurilor explicate expres în manualele imprimantei.
- Deconectați imprimanta de la priză și apelați la personal de service autorizat pentru reparații în următoarele condiții:  
Cablul de alimentare sau priza sunt deteriorate; în imprimantă a pătruns lichid; imprimanta a fost supusă șocurilor mecanice sau carcasa este deteriorată; imprimanta nu funcționează normal sau prezintă modificări clare în funcționare. Nu reglați butoanele care nu sunt incluse în instrucțiunile de funcționare.
- Amplasați imprimanta în apropierea unei prize de rețea de unde fișa poate fi deconectată cu ușurință.
- Nu amplasați sau depozitați imprimanta afară, lângă surse excesive de mizerie sau praf, apă, sau lângă surse de încălzire, sau în locații în care se produc șocuri, vibrații, valori mari de temperatură și umiditate.
- Nu vărsați lichide pe imprimantă și nu manevrați imprimanta cu mâinile ude.
- Țineți imprimanta la o distanță de cel puțin 22 cm față de stimulatoarele cardiace. Este posibil ca undele radio generate de imprimantă să afecteze în mod negativ funcționarea stimulatoarelor cardiace.
- În cazul în care ecranul LCD este defect, contactați furnizorul. Dacă soluția cu cristale lichide ajunge pe mâinile dumneavoastră, spălați-le cu atenție cu apă și săpun. Dacă soluția cu cristale lichide vă intră în ochi, spălați imediat cu jet de apă. Dacă starea de disconfort sau problemele de vedere persistă după o clătire temeinică, solicitați imediat asistență medicală.
- Evitați folosirea telefonului în timpul unei furtuni cu descărcări electrice. Există riscul electrocutării în urma acțiunii fulgerului.
- Nu folosiți telefonul pentru a raporta scurgeri de gaze, dacă acesta se află în apropierea locului de scurgere.
- Procedați cu atenție la manipularea cartușelor uzate deoarece poate exista cerneală rămasă în portul de alimentare cu cerneală.
  - Dacă cerneala intră în contact cu pielea, spălați temeinic zona afectată cu apă și săpun.
  - Dacă cerneala intră în contact cu ochii, clătiți imediat cu apă. Dacă starea de disconfort sau problemele de vedere persistă după o clătire temeinică, solicitați imediat asistență medicală.
  - Dacă cerneala vă pătrunde în gură, consultați imediat un medic.
- Nu dezamblați cartușul de cerneală, deoarece există riscul ca aceasta să intre în contact cu ochii sau cu pielea.
- Nu agitați prea tare cartușele de cerneală și nu le scăpați din mână. De asemenea, aveți grijă să nu le striviți și să nu le rupeți etichetele. Aceste acțiuni pot provoca scurgeri de cerneală.

## Instrucțiuni importante

- Nu lăsați cartușele de cerneală la îndemâna copiilor.

---



## Sfaturi și avertismente legate de imprimantă

Citiți și urmați aceste instrucțiuni, pentru a evita deteriorarea imprimantei sau a altor echipamente personale. Păstrați acest manual pentru referințe ulterioare.

## Sfaturi și avertismente pentru configurarea/utilizarea imprimantei

- Nu blocați și nu acoperiți orificiile de ventilație și deschiderile imprimantei.
- Folosiți numai tipul de sursă de alimentare indicat pe eticheta imprimantei.
- Evitați utilizarea prizelor dacă pe același circuit sunt conectate fotocopiatoare sau sisteme de climatizare cu funcționare periodică.
- Evitați prizele electrice controlate prin comutatoare de perete sau temporizatoare automate.
- Mențineți întregul computer departe de sursele potențiale de interferențe electromagnetice cum ar fi difuzoarele sau unitățile de bază ale telefoanelor fără fir.
- Cablurile de alimentare trebuie amplasate astfel încât să se evite frecările, tăieturile, rosăturile, îndoirile și răsucirile. Nu așezați obiecte peste cablurile de alimentare cu curent și nu permiteți amplasarea cablurilor în zonele în care se circulă. Fiți foarte atenți și păstrați toate cablurile de alimentare drepte la capete și în punctele în care intră și ies din transformator.
- Dacă folosiți un prelungitor cu imprimanta, verificați dacă intensitatea nominală a aparatelor conectate la acesta nu depășește intensitatea nominală a prelungitorului respectiv. De asemenea, verificați dacă intensitatea nominală a aparatelor conectate la priză nu depășește intensitatea nominală a prizei respective.
- Dacă intenționați să utilizați imprimanta în Germania, instalația electrică a clădirii trebuie protejată de un disjuncteur de 10 sau 16 A pentru asigurarea unei protecții adecvate la scurtcircuit și supratensiune pentru produs.
- La conectarea imprimantei la un computer sau la alt dispozitiv printr-un cablu, asigurați orientarea corectă a conectorilor. Fiecare conector are o singură orientare corectă. Introducerea unui conector cu orientare incorectă poate cauza deteriorarea ambelor dispozitive conectate prin cablu.
- Amplasați imprimanta pe o suprafață orizontală stabilă ce depășește perimetrul bazei în toate direcțiile. Imprimanta nu va funcționa corect dacă este înclinată.
- Dacă depozitați sau transportați imprimanta, încercați să nu o înclinați, să nu o așezați vertical sau să nu o răsuciți; în caz contrar cerneala se poate scurge din cartușe.
- Lăsați un spațiu deasupra imprimantei, pentru a putea deschide complet capacul pentru documente.
- Lăsați spațiu suficient în fața imprimantei pentru evacuarea completă a hârtiei.
- Evitați locurile expuse modificărilor bruște de temperatură și umiditate. De asemenea, păstrați imprimanta departe de lumina solară directă, sursele de lumină puternică și de căldură.
- Nu introduceți obiecte prin fantele imprimantei.
- Nu introduceți mâinile în interiorul imprimantei în timpul tipăririi.
- Nu atingeți cablul plat de culoare albă din interiorul imprimantei.
- Nu folosiți în interiorul sau în exteriorul imprimantei produse cu aerosoli care conțin gaze inflamabile. Asemenea acțiuni pot cauza incendii.
- Nu mutați capul de tipărire cu mâna; în caz contrar imprimanta se poate defecta.
- Atenție să nu vă prindeți degetele atunci când închideți unitatea de scanare.

## Instrucțiuni importante

- ❑ La așezarea originalului, nu apăsați prea tare pe geamul scannerului.
- ❑ Opriți întotdeauna imprimanta folosind butonul . Nu scoateți imprimanta din priză și nu opriți alimentarea de la sursă decât după ce indicatorul  nu mai pâlpâie.
- ❑ Înainte de transportarea imprimantei, verificați dacă suportul capului de imprimare este în poziția de repaus (extremă dreapta) și dacă sunt montate cartușele de cerneală.
- ❑ Dacă urmează să nu folosiți imprimanta pentru o perioadă lungă de timp, deconectați cablul de alimentare din priza de curent.

## Sfaturi și avertismente pentru utilizarea imprimantei cu o conexiune wireless

- ❑ Undele radio emise de această imprimantă pot afecta negativ funcționarea echipamentelor electronice medicale, determinând funcționarea incorectă a acestora. Dacă utilizați această imprimantă într-o unitate medicală sau în apropierea unui echipament medical, respectați instrucțiunile primite de la personalul autorizat de respectiva unitate medicală și respectați toate avertizările și instrucțiunile afișate pe echipamentul medical.
- ❑ Undele radio emise de această imprimantă pot afecta negativ funcționarea dispozitivelor cu control automat precum ușile automate sau alarmele de incendiu și pot determina producerea unor accidente datorită funcționării defectuoase a acestora. Dacă utilizați această imprimantă în apropierea unor dispozitive cu control automat, respectați toate avertizările și instrucțiunile afișate pe aceste dispozitive.

## Sfaturi și avertismente pentru utilizarea ecranului LCD

- ❑ Ecranul LCD poate conține câteva mici puncte strălucitoare sau negre și datorită caracteristicilor sale poate avea o strălucire inegală. Acestea fenomene sunt normale și nu înseamnă că ecranul este defect.
- ❑ Utilizați o laveta uscată, moale pentru curățare. Nu folosiți substanțe de curățat lichide sau chimice.
- ❑ Capacul exterior al ecranului LCD se poate rupe în cazul unui impact puternic. Contactați distribuitorul dacă suprafața ecranului se ciobește sau se crapă și nu atingeți și nu încercați să scoateți bucățile sparte.

---

## Protejarea informațiilor personale

Dacă dați imprimanta unei alte persoane sau dacă o aruncați, ștergeți toate informațiile personale stocate în memoria imprimantei selectând **Configurare > Restaurare setări implicite > Ștergeți toate datele și setările** de pe panoul de control.

# Informații de bază despre imprimantă

## Denumirea și funcțiile componentelor

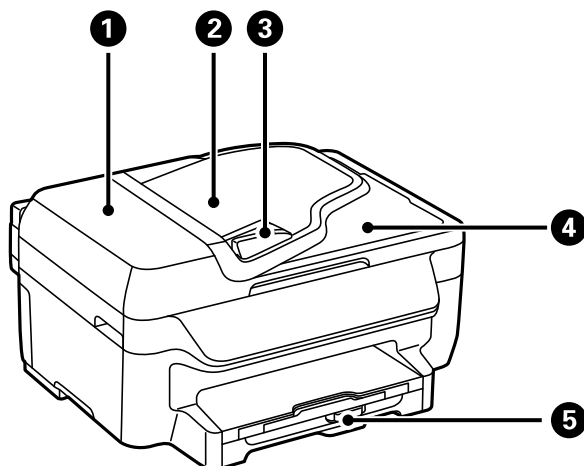

❶	Capacul alimentatorului automat de documente (ADF)	Deschideți pentru a îndepărta originalele blocate din ADF.
❷	Tava de alimentare a unității ADF	Alimentează automat originalele.
❸	Ghidaj de margine ADF	Alimentează imprimanta cu originale. Împingeți până la marginile originalelor.
❹	Tava de ieșire a unității ADF	Păstrează originalele scoase din ADF.
❺	Casetă de hârtie	Asigură încărcarea hârtiei.

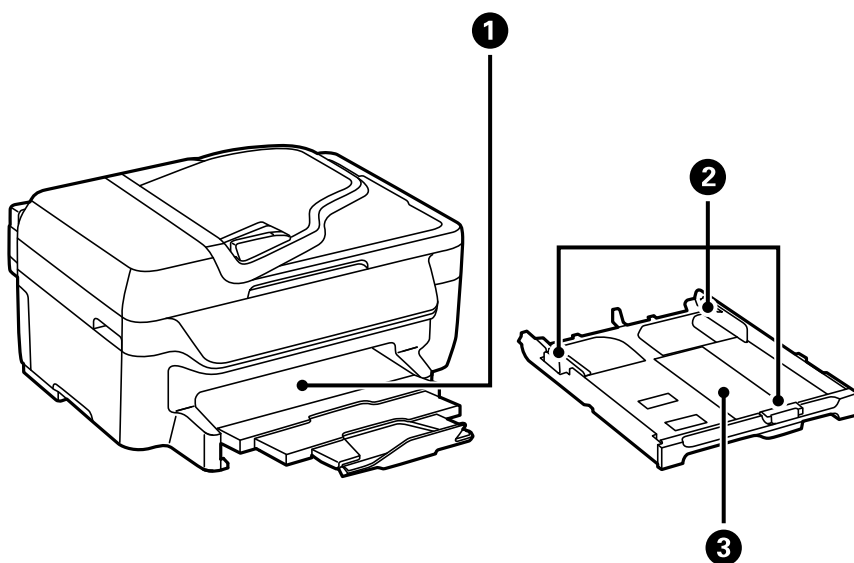

❶	Tavă de ieșire	Ține hârtia evacuată.
---	----------------	-----------------------

### Informații de bază despre imprimantă

2	Ghidaje margine	Alimentează hârtia direct în imprimantă. Împingeți până la marginile hârtiei.
3	Casetă de hârtie	Asigură încărcarea hârtiei.

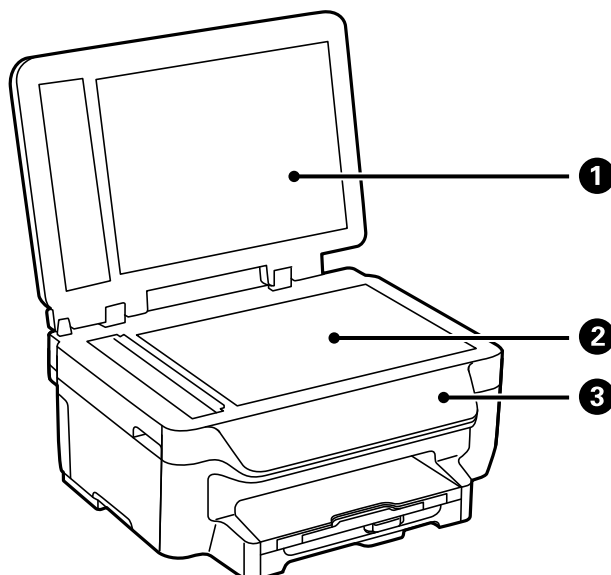

1	Capac pentru documente	Blochează accesul luminii din exterior în timpul scanării.
2	Geamul scannerului	Așezați originalele.
3	Panou de control	Acționează imprimanta.

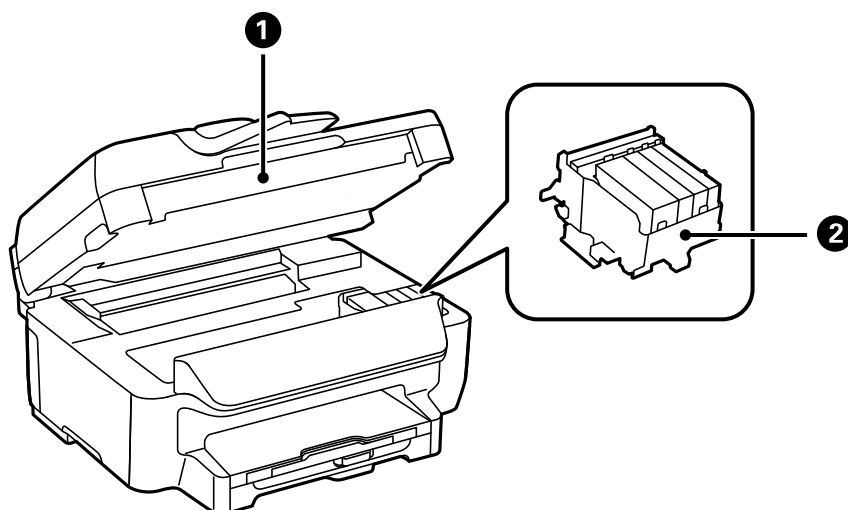

1	Scanner	Scanează originalele încărcate. Deschideți pentru înlocuirea cartușelor de cerneală sau îndepărtarea hârtiei blocate în interiorul imprimantei.
2	Suport pentru cartușele de cerneală	Instalați cartușele de cerneală. Cerneala iese prin duzele capului de imprimare din partea de jos.

## Informații de bază despre imprimantă

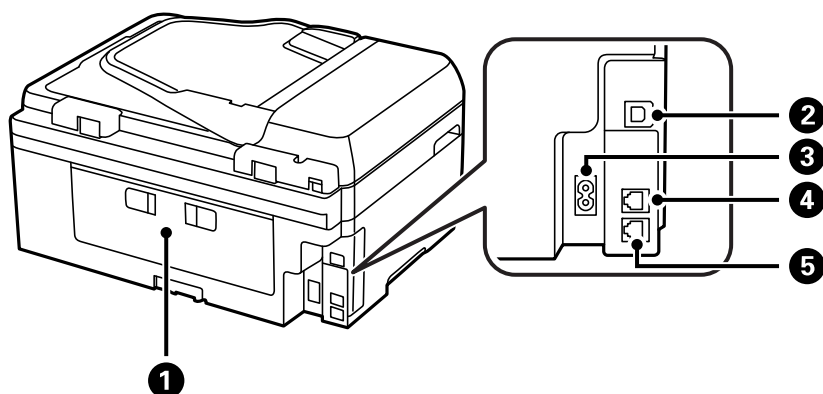

❶	Capac spate	Îndepărtați înainte de a scoate hârtia blocată.
❷	Port USB	Conectează un cablu USB.
❸	Intrare c.a.	Permite conectarea cablului de alimentare.
❹	Port LINE	Permite conectarea unei linii telefonice.
❺	Port EXT.	Permite conectarea telefoanelor externe.

## Panoul de control

### Butoane și indicatoare

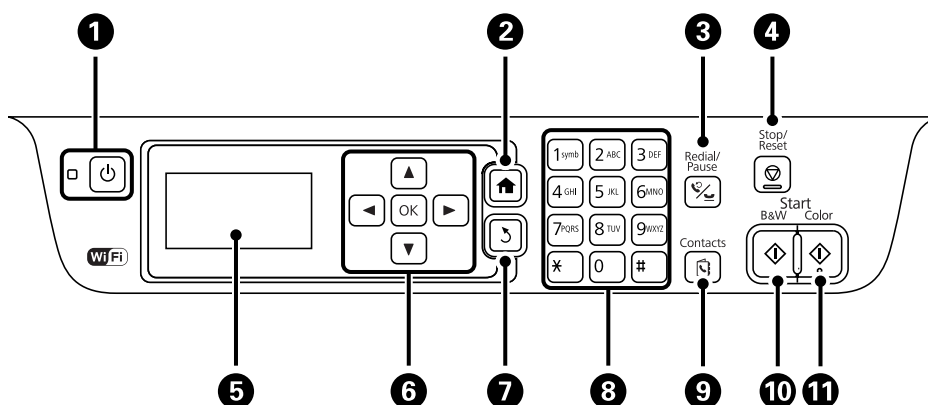









❶		Pornește sau oprește imprimanta. Deconectați cablul de alimentare după stingerea indicatorului de alimentare.
❷		Afișează ecranul inițial.
❸		Se folosește pentru a introduce ultimul număr format sau pentru a introduce o pauză în timp ce introduceți numărul de fax.
❹		Oprește operația curentă.
❺	-	Determină afișarea meniurilor și mesajelor.

## Informații de bază despre imprimantă

6	◀, ▶, ▲, ▼, OK	Apăsați ▶, ▲, ▼ și ◀ pentru a selecta meniuri. Apăsați OK pentru a confirma selecția sau pentru a accesa caracteristica selectată.
7	↶	Determină revenirea la ecranul anterior.
8	0 - 9 *, #	Permite introducerea de numere, caractere și simboluri.
9	📞	Deschide lista de contacte.
10	◇	Determină începerea imprimării, copierii, scanării sau trimerii unui fax alb-negru.
11	◇	Determină începerea imprimării, copierii, scanării sau trimerii unui fax color.

## Pictograme afișate pe ecranul LCD

Următoarele pictograme sunt afișate pe ecranul LCD, în funcție de starea imprimantei.

	Se aprinde la încărcarea originalilor în ADF.
	Se aprinde atunci când imprimanta nu este conectată la o rețea fără fir (Wi-Fi).
	Se aprinde atunci când imprimanta este conectată la o rețea fără fir (Wi-Fi). Numărul de bare indică puterea semnalului conexiunii. Cu cât sunt afișate mai multe bare, cu atât mai puternică este conexiunea.
	Indică o problemă cu conexiunea fără fir a imprimantei (Wi-Fi) sau faptul că imprimanta caută o rețea fără fir (Wi-Fi).
	Indică faptul că imprimanta este conectată la o rețea în modul Ad Hoc.
	Indică faptul că modul Simple AP și modul Wi-Fi Direct sunt dezactivate.
	Indică faptul că imprimanta este conectată la o rețea în modul Wi-Fi Direct.
	Indică faptul că modul Simple AP este activat.
	Se aprinde atunci când este activat modul Eco.



## Introducerea caracterelor

Pentru a introduce caractere și simboluri pentru setările de rețea și pentru introducerea unui număr de fax și panoul de comandă, utilizați tastatura și butoanele numerice. Apăsați un buton de pe tastatură de mai multe ori, până când este introdus caracterul dorit. Apăsați butonul OK pentru a confirma caracterele introduse.

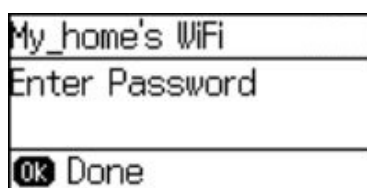
Ecranul afișat diferă în funcție de setările efectuate. Mai jos puteți vedea ecranul pentru introducerea parolei aferente rețelei dvs. Wi-Fi.



## Informații de bază despre imprimantă



Pictograme	Descriere
	Șterge un caracter spre stânga (backspace).
OK	Confirmă caracterele introduse.
	Introduce o pauză (o întrerupere de trei secunde) atunci când formați un număr. Va fi introdusă o cratimă (-), indicând o pauză.

## Opțiunile de meniu

### Modul Copiere

**Notă:**

- Meniurile disponibile diferă în funcție de configurația selectată.
- Apăsați pe butonul OK pentru a afișa meniurile de setări ascunse.

Meniu	Setări și explicații	
Număr de exemplare	Introduceți numărul de exemplare.	
Aspect	Cu margine	Permite copierea cu margini.
	Fără margini	Permite copierea fără margini. Imaginea este puțin mărită pentru a elimina marginile de pe marginea hârtiei.
	2 sus	<p>Permite copierea mai multor pagini originale pe aceeași pagină.</p> <p>La introducerea originalelor în ADF, introduceți-le în alimentator cu marginea de sus sau din stânga.</p> <p>Încărcați originalele verticale după cum este indicat mai jos și selectați <b>Portret</b> din <b>Orientare document</b>.</p>  <p>Încărcați originalele orizontale după cum este indicat mai jos și selectați <b>Peisaj</b> din <b>Orientare document</b>.</p> 
	Card de identif.	Scanează ambele fețe ale unui act de identitate și le copiază pe aceeași parte ale unei coli A4.
Dimensiune document	Selectați dimensiunea originalului.	
Zoom	<p>Mărește sau micșorează originalul.</p> <p>Selectați <b>Înc auto în pag</b> pentru a încadra materialul imprimat în dimensiunea hârtiei din sursa selectată.</p>	



## Informații de bază despre imprimantă

Meniu	Setări și explicații
2 fețe	<p>Selectați pagina cu două fețe ca tip de aspect.</p> <p>Selectați un tip de aspect, apăsați butonul ► și apoi selectați poziția de legare a hârtiei.</p>
Orientare document	Selectați orientarea originalelor.
Calitate	<p>Selectați tipul originalelor.</p> <p>Text: Permite tipărirea mai rapidă, dar materialele tipărite pot avea contrastul mai scăzut.</p> <p>Foto: Permite tipărirea la o calitate mai ridicată, dar viteza de tipărire ar putea fi mai mică</p>
Densitate	Setați densitatea de copiere.
Ordine dispunere	Selectați modul de dispunere al copiilor pentru pagini multiple dacă selectați <b>2 sus</b> ca setare pentru <b>Aspect</b> .
Timp uscare	Selectați timpul de uscare.

## Modul Scanare

### Cloud

Meniu	Setări și explicații										
Destinație	Selectați o destinație înregistrată deja în Server Epson Connect.										
Setări	<table border="1"> <tr> <td>Format</td> <td>Selectați formatul în care va fi salvată imaginea scanată.</td> </tr> <tr> <td>Zonă de scanare</td> <td> <p>Selectați zona de scanare.</p> <p>Trunchiere automată: Decupează spațiul alb din jurul textului sau imaginii scanate.</p> <p>Zonă maximă: Scanează la dimensiunea maximă permisă de geamul scannerului sau de ADF.</p> </td> </tr> <tr> <td>Tip document</td> <td>Selectați tipul originalelor.</td> </tr> <tr> <td>Densitate</td> <td>Selectați contrastul imaginii scanate.</td> </tr> <tr> <td>Orientare document</td> <td>Selectați orientarea originalelor.</td> </tr> </table>	Format	Selectați formatul în care va fi salvată imaginea scanată.	Zonă de scanare	<p>Selectați zona de scanare.</p> <p>Trunchiere automată: Decupează spațiul alb din jurul textului sau imaginii scanate.</p> <p>Zonă maximă: Scanează la dimensiunea maximă permisă de geamul scannerului sau de ADF.</p>	Tip document	Selectați tipul originalelor.	Densitate	Selectați contrastul imaginii scanate.	Orientare document	Selectați orientarea originalelor.
	Format	Selectați formatul în care va fi salvată imaginea scanată.									
	Zonă de scanare	<p>Selectați zona de scanare.</p> <p>Trunchiere automată: Decupează spațiul alb din jurul textului sau imaginii scanate.</p> <p>Zonă maximă: Scanează la dimensiunea maximă permisă de geamul scannerului sau de ADF.</p>									
	Tip document	Selectați tipul originalelor.									
	Densitate	Selectați contrastul imaginii scanate.									
Orientare document	Selectați orientarea originalelor.										

### Computer

Meniu	Setări și explicații		
Selectare PC	Din lista cu computere conectate prin USB sau prin rețea, selectați computerul pe care doriți să salvați imaginea scanată.		
Setări	<table border="1"> <tr> <td>Format</td> <td>Selectați formatul în care va fi salvată imaginea scanată.</td> </tr> </table>	Format	Selectați formatul în care va fi salvată imaginea scanată.
Format	Selectați formatul în care va fi salvată imaginea scanată.		

### Computer (WSD)

Acest meniu nu are articole de setări.

## Informații de bază despre imprimantă

### Modul Fax

Selecționați **Fax** din ecranul de pornire și apoi apăsați pe butonul OK.

Meniu	Setări și explicații	
Rezoluție	Selecționați rezoluția faxului trimis. Selecționați <b>Fotografie</b> pentru originalele care conțin atât text, cât și imagini.	
Densitate	Selecționați densitatea faxului trimis.	
Trimitere directă	Pentru mai multe informații, consultați paginile care prezintă această caracteristică.	
Raport transmiteri	Determină tipărirea unui raport de transmisie în mod automat, după trimiterea unui fax. Selecționați <b>Imprimare la eroare</b> pentru a tipări un raport doar în cazul apariției unei erori.	
Trimitere fax mai târziu	Pentru mai multe informații, consultați paginile care prezintă aceste caracteristici.	
Se interoghează primirea		
Reimprimare faxuri	Imprimă faxurile primite, stocate temporar în memoria imprimantei, începând cu cel mai recent.	
Raport fax	Listă setări fax	Determină tipărirea setărilor curente ale faxului.
	Jurnal fax	Afișați sau imprimați istoricul faxurilor trimise sau primite. Puteți seta imprimanta pentru a tipări în mod automat acest raport, utilizând următorul meniu. <b>Configurare &gt; Setări fax &gt; Setări ieșire &gt; Imprimare auto jurnal fax</b>
	Ultima transmisiune	Determină tipărirea unui raport pentru ultimul fax trimis sau primit prin sondaj.
	Protocol urmărire	Determină tipărirea unui raport detaliat pentru ultimul fax trimis sau primit prin sondaj.

#### Informații conexe

- ➔ „Trimiterea mai multor pagini ale unui document monocrom (Trimitere directă)” la pagina 74
- ➔ „Trimiterea unor faxuri la o anumită oră (Trimitere fax mai târziu)” la pagina 73
- ➔ „Primirea faxurilor la cerere (Se interoghează primirea)” la pagina 76

### Modul Configurare

Meniu	Setări și explicații
Nivel cerneală	Afișează nivelurile aproximative ale cartușelor de cerneală. Când se afișează pictograma !, înseamnă că nivelul cartușului de cerneală este redus. Când se afișează marcajul X, înseamnă că ați consumat complet cartușul de cerneală.

## Informații de bază despre imprimantă

Meniu	Setări și explicații		
Întreținere	Verif. duză cap imprimare	Imprimă un model pentru a verifica dacă duzele de imprimare sunt înfundate.	
	Curățare cap imprimare	Curăță duzele înfundate ale capului de imprimare.	
	Înlocuire cartușe de cerneală	Permite înlocuirea unui cartuș de cerneală.	
	Aliniere cap imprimare	Ajustează capul de imprimare pentru a crește calitatea materialelor tipărite. Rulați <b>Aliniere pe verticală</b> dacă materialele imprimate sunt neclare sau incorect aliniat. Rulați <b>Aliniere pe orizontală</b> dacă materialele imprimate conțin benzi orizontale la intervale regulate.	
	Curățare marcaj hârtie	Utilizați această caracteristică pentru a alimenta imprimanta cu hârtie, pentru operația de curățare, atunci când există pete de cerneală pe rolele interne sau a survenit o problemă la alimentarea cu hârtie.	
Configurare hârtie	Selectați dimensiunea paginii și tipul hârtiei pe care ați încărcat-o în sursa de hârtie.		
Imprimare foaie stare	Foaie stare configurare	Tipărește o pagină cu informații care indică starea și setările curente ale imprimantei.	
	Foaie stare aprovizionare	Tipărește o pagină cu informații care indică starea consumabilelor.	
	Foaie istoric utilizare	Tipărește o pagină cu informații care indică istoricul de utilizare al imprimantei.	
Setări imprimantă	Setări sursă hârtie	Comutare la A4/ Letter	Activați această funcție astfel încât mesajele de eroare să nu fie afișate chiar dacă setările definite pentru dimensiunea hârtiei folosite pentru comanda de imprimare și hârtia încărcată în sursa de hârtie nu corespund. Această funcție este disponibilă numai dacă formatul de hârtie selectat este A4 sau Letter.
		Notificare de eroare	Afișează un mesaj de eroare atunci când dimensiunea hârtiei sau setările pentru tip din <b>Configurare hârtie</b> nu corespund cu setările de imprimare.
	Util. soluț. autom. prob.	<p>Selectați o acțiune de efectuat atunci când survine o eroare la tipărirea pe ambele părți.</p> <p>Activat: Dacă este trimisă o activitate de tipărire pe ambele părți atunci când nu există hârtie care să accepte tipărirea pe ambele părți, imprimanta va afișa un mesaj de eroare, apoi va tipări în mod automat pe o singură parte a hârtiei.</p> <p>Dezactivat: Imprimanta afișează un mesaj de eroare și anulează imprimarea.</p>	
	Conexiune PC prin USB	Activează imprimanta conectată la computer printr-o conexiune USB. Dacă această caracteristică este dezactivată, computerul nu recunoaște imprimantele conectate prin USB.	

## Informații de bază despre imprimantă

Meniu	Setări și explicații		
Setări comune	Sunet	Ajustați volumul și selectați tipul de sunet.	
	Temporiz. oprire	Selectați timpul pentru care imprimanta intră în modul de repaus (modul de economisire a energiei), atunci când nu sunt efectuate operații. Ecranul LCD se va închide după ce timpul definit s-a scurs.	
	Setări oprire	Produsul dvs. ar putea avea această caracteristică sau caracteristica <b>Temporizator oprire</b> , în funcție de locația de achiziționare.	
		Oprire în caz de inactivitate	Puteți regla timpul înainte de aplicarea modului de gestionare a energiei. Orice creștere va afecta eficiența energetică a produsului. Luați în considerare mediul înconjurător înainte de a efectua vreo modificare.
		Oprire în caz de deconectare	Oprește funcționarea produsului după 30 de minute dacă au fost deconectate toate porturile de rețea, inclusiv portul LINE.
	Temporizator oprire	Puteți regla timpul înainte de aplicarea modului de gestionare a energiei. Orice creștere va afecta eficiența energetică a produsului. Luați în considerare mediul înconjurător înainte de a efectua vreo modificare.	
	Contrast LCD	Ajustați luminozitatea ecranului LCD.	
	Setări dată/oră	Data/oră	Introduceți data și ora curentă.
		Oră de vară	Selectați setarea pentru ora de vară, aplicabilă zonei dvs.
		Diferență de timp	Introduceți diferența de fus orar dintre zona dvs. și UTC (ora universală coordonată).
	Țară/regiune	Selectați țara sau regiunea.	
	Limbă/Language	Selectați limba de afișare.	
Viteză derulare	Selectați viteza de derulare a ecranului LCD.		

## Informații de bază despre imprimantă

Meniu	Setări și explicații		
Setări rețea	Stare rețea	Afișează sau tipărește setările de rețea și starea de conectare.	
	Configurare Wi-Fi	Expert Config Wi-Fi	Consultați <i>Ghidul de rețea</i> pentru mai multe detalii.
		Configurare cu buton fizic (WPS)	
		Config cod PIN (WPS)	
		Conectare auto Wi-Fi	
	Dezactivare Wi-Fi	Numeroase probleme de rețea pot fi rezolvate dezactivând și reactivând conexiunea Wi-Fi. Consultați <i>Ghidul de rețea</i> pentru mai multe detalii.	
	Configurare Wi-Fi Direct	Consultați <i>Ghidul de rețea</i> pentru mai multe detalii.	
Verificare conexiune	Verifică starea conexiunii la rețea și tipărește un raport de verificare a conexiunii la rețea. Dacă există probleme cu conexiunea, consultați raportul de verificare pentru a rezolva problema.		
Configurare avansată	Consultați <i>Ghidul de rețea</i> pentru mai multe detalii.		
Servicii Epson Connect	Puteți suspenda sau relua serviciul Epson Connect sau Google Cloud Print în orice moment, sau puteți anula utilizarea serviciilor (restabilind setările implicite).		
Servicii Google Cloud Print	Consultați portalul Epson Connect pentru mai multe detalii. <a href="https://www.epsonconnect.com/">https://www.epsonconnect.com/</a> <a href="http://www.epsonconnect.eu">http://www.epsonconnect.eu</a> (doar Europa)		
Setări fax	Puteți vedea lista meniurilor în <b>Setări fax</b> .		
Setări universale imprimare	Aceste setări de tipărire sunt aplicate atunci când tipăriți utilizând un dispozitiv extern, fără a utiliza driver-ul imprimantei.		
	Compensare sus	Ajustați marginea superioară sau marginea din stânga a hârtiei.	
	Compensare stânga		
	Compensare sus pt spate	Ajustați marginea superioară sau marginea din stânga a paginii, atunci când tipăriți pe ambele fețe.	
	Compensare stânga pt spate		
	Verificare lățime hârtie	Verifică lățimea hârtiei înainte ca imprimanta să înceapă tipărirea. Acest lucru previne tipărirea în afara marginilor hârtiei atunci când dimensiunea hârtiei nu este corectă, dar este posibil ca tipărirea să dureze mai mult.	
	Timp uscare	Selectați timpul de uscare atunci când tipăriți pe ambele fețe.	
Omitere pagini goale	Paginile albe sunt omise de la tipărire în mod automat.		

## Informații de bază despre imprimantă

Meniu	Setări și explicații				
Mod Eco	Sunt disponibile următoarele setări pentru modul Eco. În cazul dezactivării acestor setări, sunt aplicate setările din <b>Setări comune</b> .				
	<table border="1"> <tr> <td>Temporiz. oprire</td> <td> <p>Selectați timpul pentru care imprimanta intră în modul de repaus (modul de economisire a energiei), atunci când nu sunt efectuate operații.</p> <p>Ecranul LCD se va închide după ce timpul definit s-a scurs.</p> </td> </tr> <tr> <td>2 fețe (copiere)</td> <td>Setează copierea pe ambele fețe ca setare implicită.</td> </tr> </table>	Temporiz. oprire	<p>Selectați timpul pentru care imprimanta intră în modul de repaus (modul de economisire a energiei), atunci când nu sunt efectuate operații.</p> <p>Ecranul LCD se va închide după ce timpul definit s-a scurs.</p>	2 fețe (copiere)	Setează copierea pe ambele fețe ca setare implicită.
	Temporiz. oprire	<p>Selectați timpul pentru care imprimanta intră în modul de repaus (modul de economisire a energiei), atunci când nu sunt efectuate operații.</p> <p>Ecranul LCD se va închide după ce timpul definit s-a scurs.</p>			
2 fețe (copiere)	Setează copierea pe ambele fețe ca setare implicită.				
Restaurare setări implicite	Reduce setările selectate la valorile implicite.				

### Informații conexe

- ➔ „Modul Copiere” la pagina 16
- ➔ „Modul Scanare” la pagina 17
- ➔ „Setări fax” la pagina 22

## Setări fax

Selectați **Configurare** > **Setări fax** din ecranul inițial.

Meniu	Setări și explicații								
Setări implicite utiliz.	Setările realizate în acest meniu vor deveni setările dvs. implicite pentru trimiterea faxurilor. Pentru detalii despre elementele setărilor, consultați lista de meniuri a modului <b>Fax</b> .								
Setări primite	<table border="1"> <tr> <td>Mod primire</td> <td>Selectați modul de primire.</td> </tr> <tr> <td>DRD</td> <td>Dacă v-ați abonat la un serviciu de tip „ton de apel distinctiv” de la furnizorul dvs. de servicii de telefonie, selectați tonul care va fi utilizat la primirea faxurilor (sau selectați <b>Activat</b>).</td> </tr> <tr> <td>Sonerii răspuns</td> <td>Selectați numărul de apeluri după care imprimanta va primi automat un fax. Selectați „0” (zero) dacă doriți să primiți faxurile automat, fără ton de apel.</td> </tr> <tr> <td>Primire la distanță</td> <td>Când preluați un fax de la un telefon conectat la imprimantă, puteți începe să primiți faxul introducând codul.</td> </tr> </table>	Mod primire	Selectați modul de primire.	DRD	Dacă v-ați abonat la un serviciu de tip „ton de apel distinctiv” de la furnizorul dvs. de servicii de telefonie, selectați tonul care va fi utilizat la primirea faxurilor (sau selectați <b>Activat</b> ).	Sonerii răspuns	Selectați numărul de apeluri după care imprimanta va primi automat un fax. Selectați „0” (zero) dacă doriți să primiți faxurile automat, fără ton de apel.	Primire la distanță	Când preluați un fax de la un telefon conectat la imprimantă, puteți începe să primiți faxul introducând codul.
	Mod primire	Selectați modul de primire.							
	DRD	Dacă v-ați abonat la un serviciu de tip „ton de apel distinctiv” de la furnizorul dvs. de servicii de telefonie, selectați tonul care va fi utilizat la primirea faxurilor (sau selectați <b>Activat</b> ).							
	Sonerii răspuns	Selectați numărul de apeluri după care imprimanta va primi automat un fax. Selectați „0” (zero) dacă doriți să primiți faxurile automat, fără ton de apel.							
Primire la distanță	Când preluați un fax de la un telefon conectat la imprimantă, puteți începe să primiți faxul introducând codul.								

## Informații de bază despre imprimantă

Meniu	Setări și explicații	
Setări ieșire	leșire fax	Salvați documentele primite pe un computer. Trebuie să definiți setările pentru FAX Utility pe un computer.
	Reducere automată	Reduce documentele de dimensiuni mari, astfel încât acestea să se încadreze pe hârtia din sursa de hârtie. Reducerea ar putea să nu fie posibilă, în funcție de datele primite. Dacă această caracteristică este dezactivată, documentele mari vor fi tipărite la dimensiunea originală, pe mai multe pagini, sau ar putea fi tipărită și o a doua pagină, albă.
	Rotire automată	În cazul în care primiți un document format A5 în orientare tip vedere, iar sursa de hârtie selectată este A5, documentul va fi rotit automat pentru a imprima pe formatul A5.  Dacă această funcție este dezactivată, documentul va fi imprimat pe formatul A4.
	Stivuire colaj	Tipărește documentele primite începând cu ultima pagină (în ordine descrescătoare), astfel încât paginile tipărite să fie stivuite în ordinea corectă. Dacă imprimanta are memorie insuficientă, această caracteristică ar putea să nu fie disponibilă.
	Imprim. durată suspendare	Oprește și repornește imprimarea documentelor primite la ora stabilită. Documentele primite nu sunt imprimate în perioada de timp specificată, ci sunt salvate în memorie. Dacă imprimanta are memorie insuficientă, această caracteristică ar putea să nu fie disponibilă. Documentele primite sunt imprimate automat după ora la care se face repornirea. Această caracteristică poate fi utilizată pentru prevenirea zgomotului în timpul nopții sau pentru prevenirea dezvăluirii documentelor confidențiale în timp ce sunteți plecat.
	Atașare imagine la raport	Tipărește un <b>Raport transmiteri</b> cu o imagine a primei pagini a documentului trimis.  Activat (imagine mare): Tipărește partea superioară a paginii, fără a o reduce.  Activat (imagine mică): Tipărește pagina integral, reducând-o pentru a se încadra în raport.
	Imprimare auto jurnal fax	Tipărește automat jurnalul de faxuri.  Activat (fiecare 30): Tipărește un jurnal la fiecare 30 de faxuri primite.  Activat (timp): Tipărește jurnalul la intervalul de timp specificat. Totuși, dacă numărul de faxuri depășește 30, jurnalul va fi tipărit înaintea momentului specificat.
	Format raport	Selectați un format pentru rapoartele despre faxuri, altele decât <b>Protocol urmărire</b> . Selectați <b>Detaliu</b> pentru a tipări și codurile de erori.

## Informații de bază despre imprimantă

Meniu	Setări și explicații	
Setări de bază	Viteză fax	<p>Selectați viteza de transmisie a faxurilor.</p> <p>Vă recomandăm să selectați <b>Lent (96.00bps)</b>, dacă întâmpinați frecvent erori de comunicare, la trimiterea/primirea unui fax în/din străinătate, sau dacă utilizați un serviciu de telefonie de tip IP (VoIP).</p>
	ECM	Corectează automat erorile din transmisiile faxurilor (modul de corectare a erorilor), majoritatea fiind cauzate de zgomotul de pe linia telefonică. Dacă această opțiune este dezactivată, nu veți putea trimite sau primi documente color.
	Detecție ton apel	<p>Detectează un ton de apel înainte de a iniția apelarea.</p> <p>Dacă imprimanta este conectată la o centrală PBX (Private Branch Exchange) sau la o linie telefonică digitală, este posibil ca apelarea să nu pornească. În această situație, schimbați setarea <b>Tip linie</b> la <b>PBX</b>. Dacă această soluție nu funcționează, dezactivați această caracteristică. Totuși, dezactivarea acestei caracteristici ar putea duce la pierderea primei cifre a numărului de fax și la trimiterea faxului la un număr incorect.</p>
	Mod apelare	Selectați tipul sistemului telefonic la care ați conectat imprimanta. Dacă setați sistemul la <b>Puls</b> , puteți comuta temporar modul de formare de la impuls la ton, apăsând * (va apărea litera „T”) în timpul introducerii cifrelor în partea superioară a ecranului faxului. În funcție de regiune, este posibil ca această setare să nu fie disponibilă.
	Tip linie	Selectați tipul liniei telefonice la care ați conectat imprimanta. Pentru mai multe detalii, consultați pagina care descrie setările de bază pentru fax.
	Antet	<p>Introduceți numele dvs. de expeditor și numărul de fax. Acestea vor apărea ca antet în cazul faxurilor trimise.</p> <p>Puteți introduce un nume din cel mult 40 de caractere și un număr de fax din cel mult 20 de cifre.</p>
Setări securitate	Șterg. autom. date backup	Faxurile șterse de la panoul de control vor dispărea de pe ecranul LCD, dar copiile lor de siguranță vor fi stocate temporar în memorie. Următoarele caracteristici permit ștergerea copiilor de siguranță.
	Ștergere date backup	<p>Șterg. autom. date backup: Șterge automat copiile de siguranță, la fiecare ștergere a unui document trimis sau primit.</p> <p>Ștergere date backup: Șterge toate copiile de siguranță. Rulați acest program înainte de a înstrăina sau casa imprimanta.</p>
Verif conexiune fax	Verifică dacă imprimanta este conectată la linia telefonică, dacă este pregătită pentru transmisii fax și tipărește rezultatul verificării pe o pagină A4.	
Expert configurare fax	<p>Selectați această opțiune pentru a realiza setări de bază pentru fax, urmând instrucțiunile de pe ecran.</p> <p>Pentru mai multe detalii, consultați pagina care descrie setările de bază pentru fax.</p>	

### Informații conexe

- ➔ „Modul Fax” la pagina 18
- ➔ „Salvarea pe un computer a faxurilor primite” la pagina 77
- ➔ „Realizarea setărilor de bază pentru fax” la pagina 68



**Informații de bază despre imprimantă****Modul Contacte**

Selectați **Fax** din ecranul de pornire și apoi apăsați pe butonul .

Meniu	Descriere
Meniu	Înregistrează contacte și un grup de contacte, sau tipărește lista de contacte.

# Încărcarea hârtiei

## Precauții la manevrarea hârtiei

- ❑ Citiți fișa cu instrucțiuni primită cu hârtia.
- ❑ Răsfoiți și aliniați marginile hârtiei înainte de a o încărca. Nu răsfoiți și nu îndoiți hârtia foto. În caz contrar, fața pe care se face tipărirea poate fi afectată.

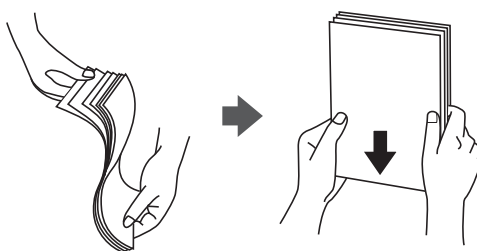

- ❑ Dacă hârtia este îndoită, aplatizați-o sau îndoiți-o ușor în direcția opusă înainte de a o încărca. Dacă tipăriți pe hârtia îndoită pot apărea blocaje de hârtie și pete pe documentul tipărit.

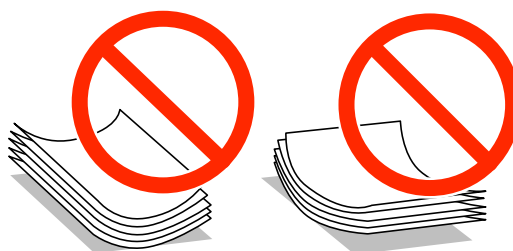

- ❑ Nu utilizați hârtie ondulantă, șifonată, tăiată, pliată, umedă, prea groasă, prea subțire sau hârtie pe care sunt lipite etichete. Dacă utilizați aceste tipuri de hârtie, pot apărea blocaje de hârtie și pete pe documentul tipărit.
- ❑ Răsfoiți și aliniați marginile plicurilor înainte de a le încărca. Dacă în plicurile stivuite este aer, apăsați-le pentru a le aplatiza înainte de a le încărca.



- ❑ Nu utilizați plicuri ondulate sau îndoite. Dacă utilizați astfel de plicuri, pot apărea blocaje de hârtie și pete pe documentul tipărit.
- ❑ Nu utilizați plicuri cu adeziv pe clapă și nici plicuri cu fereastră.
- ❑ Evitați să utilizați plicuri prea subțiri, deoarece acestea se pot ondula la tipărire.

### Informații conexe

- ➔ [„Specificațiile imprimantei” la pagina 136](#)

## Hârtia disponibilă și capacitățile

Epson vă recomandă să utilizați hârtie originală Epson pentru a obține tipărituri de foarte bună calitate.

### Hârtia originală Epson

Nume suport de tipărire	Dimensiune	Capacitate de încărcare (foi)	Tipărire pe ambele părți	Tipărire fără margini
Bright White Ink Jet Paper Epson	A4	120	Automat, Manual*1	-
Ultra Glossy Photo Paper Epson	A4, 13×18 cm (5×7 in.), 10×15 cm (4×6 in.)	20*2	-	✓
Premium Glossy Photo Paper Epson	A4, 13×18 cm (5×7 in.), 16:9 format lat (102×181 mm), 10×15 cm (4×6 in.)	20*2	-	✓
Premium Semigloss Photo Paper Epson	A4, 10×15 cm (4×6 in.)	20*2	-	✓
Photo Paper Glossy Epson	A4, 13×18 cm (5×7 in.), 10×15 cm (4×6 in.)	20*2	-	✓
Matte Paper-Heavyweight Epson	A4	20	-	✓
Photo Quality Ink Jet Paper Epson	A4	80	-	-

\*1 Puteți încărca până la 30 de coli de hârtie cu o parte deja tipărită.

\*2 Încărcați o coală de hârtie odată în cazul în care hârtia nu este alimentată corect sau în cazul în care rezultatul tipăririi are culori neuniforme sau pete.

#### Notă:

- Disponibilitatea hârtiei diferă în funcție de localizarea dumneavoastră. Pentru a afla cele mai recente informații referitoare la hârtia disponibilă în zona dumneavoastră, contactați serviciul de asistență Epson.
- Atunci când tipăriți pe hârtie originală Epson la o dimensiune definită de utilizator, este disponibilă numai setarea de calitate a tipărire **Standard** sau **Normal**. Cu toate că unele drivere vă permit să selectați o calitate superioară a tipăririi, materialele vor fi tipărite cu utilizarea setării **Standard** sau **Normal**.

## Încărcarea hârtiei

### Hârtie disponibilă în comerț

Nume suport de tipărire	Dimensiune	Capacitate de încărcare (Coli sau plicuri)	Tipărire pe ambele părți	Tipărire fără margini
Hârtie normală Hârtie de copiator	Letter, A4, B5	Până la linia de sub simbolul ▼ aflat în interiorul ghidajului de margine.	Automat, Manual*1	-
	A5, A6		Manual*1	
	Legal	30	Manual*2	
	Definit de utilizator	1	Automat, Manual	
Plic	Plic #10, Plic DL, Plic C6	10	-	-

\*1 Puteți încărca până la 30 de coli de hârtie cu o parte deja tipărită.

\*2 Puteți încărca până la o coală de hârtie cu o parte deja imprimată.

## Lista tipurilor de hârtie

Pentru a obține rezultate de tipărire optime, selectați tipul de hârtie corespunzător hârtiei.

Nume suport de tipărire	Tip suport	
	Panou de control	Driver imprimantă
Hârtie de copiator, hârtie obișnuită Bright White Ink Jet Paper Epson	hârtii normale	hârtii normale
Ultra Glossy Photo Paper Epson	Epson Ultra Glossy	Epson Ultra Glossy
Premium Glossy Photo Paper Epson	Epson Premium Glossy	Epson Premium Glossy
Premium Semigloss Photo Paper Epson	Epson Premium Semigloss	Epson Premium Semigloss
Photo Paper Glossy Epson	Photo Paper Glossy	Photo Paper Glossy
Matte Paper-Heavyweight Epson Photo Quality Ink Jet Paper Epson	Epson Matte	Epson Matte
Plic	Plic	Plic

## Încărcarea hârtiei în Casetă de hârtie

1. Asigurați-vă că imprimanta nu funcționează, apoi deschideți casetă de hârtie.

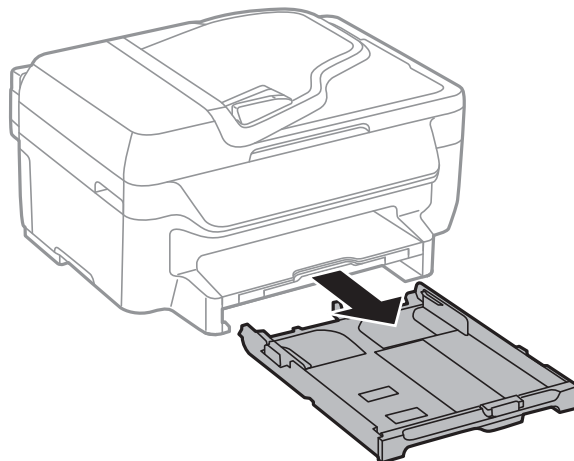

2. Împingeți ghidajele de margine în poziția maximă.

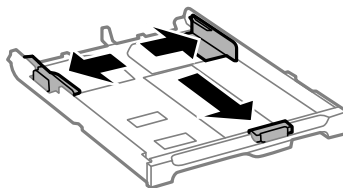

**Notă:**

Atunci când utilizați hârtie cu dimensiunea mai mare decât A4, extindeți casetă de hârtie.

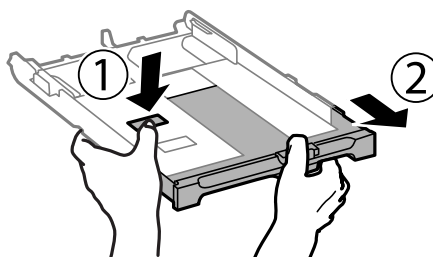

3. Împingeți ghidajul de margine frontal până la dimensiunea de hârtie pe care doriți să o utilizați.

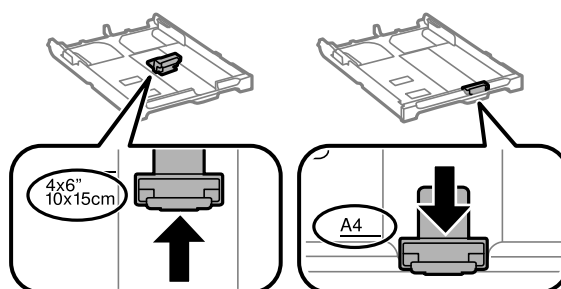

## Încărcarea hârtiei

4. Cu fața imprimabilă în jos, încărcați hârtie până la ghidajul de margine frontal.

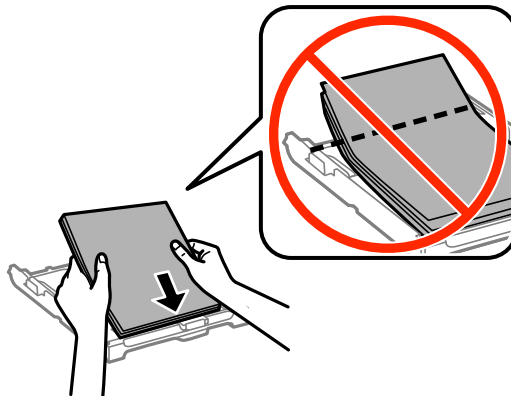

**!** **Important:**

- ❑ Asigurați-vă că hârtia nu se extinde dincolo de simbolul triunghiular aflat la capătul casetă de hârtie.
- ❑ Nu încărcați mai multă hârtie decât numărul maxim de coli specificat pentru hârtia respectivă. Dacă folosiți hârtie normală, aceasta nu trebuie să depășească nivelul indicat de simbolul triunghiular de pe ghidajul de margine.

- ❑ Plicuri

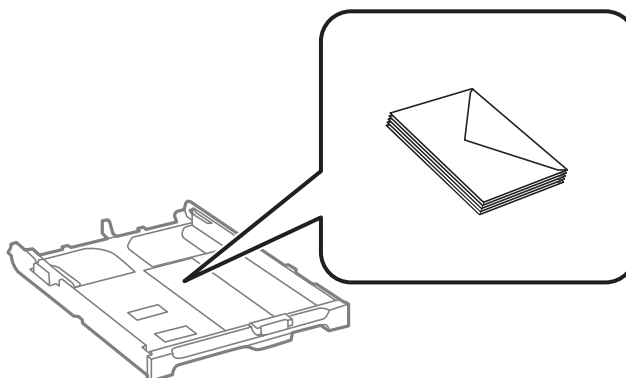

- ❑ Hârtie preperforată

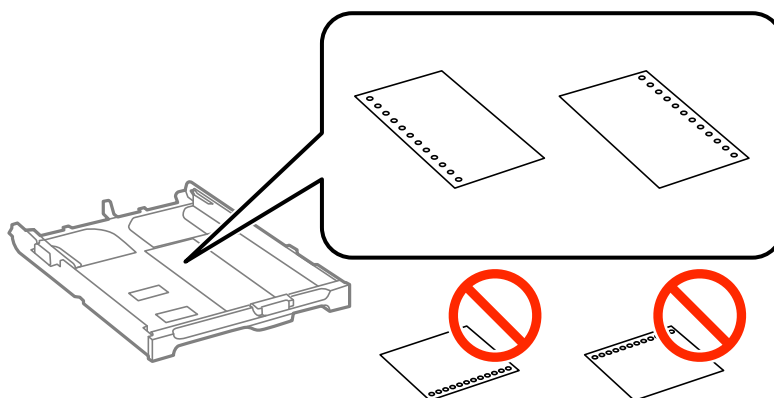

## Încărcarea hârtiei

**Notă:**

Puteți utiliza hârtie preperforată în următoarele condiții. Tipărirea pe ambele părți nu este posibilă pentru hârtia preperforată.

- ❑ Capacitate de încărcare: O singură pagină
- ❑ Dimensiuni disponibile: A4, B5, A5, A6, Letter, Legal
- ❑ Găuri de legare: Nu încărcați hârtie cu găuri de legare în partea de sus sau de jos.  
Ajustați poziția de imprimare a fișierului astfel încât să evitați imprimarea peste găuri.

5. Împingeți ghidajele de margine laterale până la marginile hârtiei.

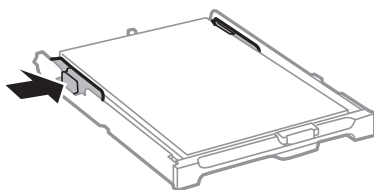

6. Introduceți casetă de hârtie până la capăt.

7. De la panoul de comandă, setați dimensiunea și tipul hârtiei încărcate în casetă de hârtie.

**Notă:**

De asemenea, puteți afișa setările privind dimensiunea paginii și tipul de hârtie selectând **Configurare > Configurare hârtie**.

8. Glisați în exterior tava de ieșire.

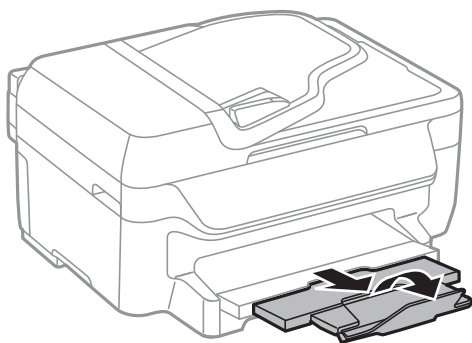

### Informații conexe

- ➔ „Precauții la manevrarea hârtiei” la pagina 26
- ➔ „Hârtia disponibilă și capacitățile” la pagina 27

# Așezarea originalelor

Amplasați originalele pe geamul scannerului sau în alimentatorul automat de documente (ADF). Utilizați geamul scannerului pentru originalele incompatibile cu alimentatorul automat de documente (ADF).

Puteți scana mai multe originale în același timp folosind unitatea ADF.

---

## Originale disponibile pentru unitatea ADF

Dimensiuni de hârtie disponibile	A4, Letter, Legal
Tip hârtie	Hârtie normală
Grosime a hârtiei (Greutatea hârtiei)	Între 64 și 95 g/m <sup>2</sup>
Capacitate de încărcare	A4, Letter: 30 de coli sau 3 mm Legal: 10 coli

Pentru a preveni apariția blocajelor de hârtie, evitați așezarea următoarelor originale în unitatea ADF: Pentru aceste tipuri, utilizați geamul scannerului.

- Originale șifonate, îndoite, încrețite, deteriorate sau răsucite
- Originale cu găuri de legare
- Originale fixate cu bandă adezivă, capse, agrafe, etc.
- Originale pe care sunt aplicate etichete adezive
- Originale tăiate neregulat sau cele care nu sunt tăiate în unghi drept
- Originale legate
- OHP, hârtie termică sau hârtie tip indigo

---

## Așezarea originalelor pe unitatea ADF

1. Aliniați marginile originalelor.
2. Împingeți ghidajul pentru margini al unității ADF.

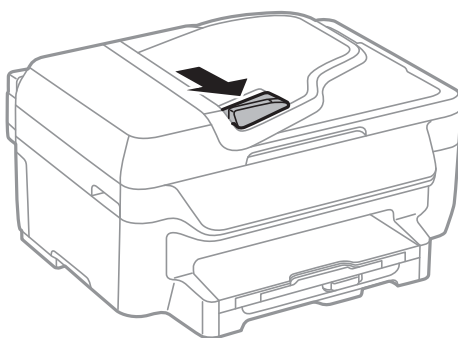



## Așezarea originalelor

3. Așezați originalele cu fața în sus în unitatea ADF.

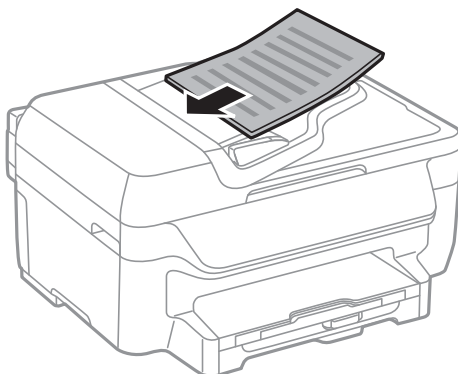

**!** *Important:*

- La așezarea originalelor, nu depășiți linia de sub simbolul ▼ aflat în interiorul ghidajului de margine al unității ADF.*
- Nu adăugați originale în timp ce scanați.*

4. Împingeți ghidajul de margine al unității ADF până la marginea originalelor.

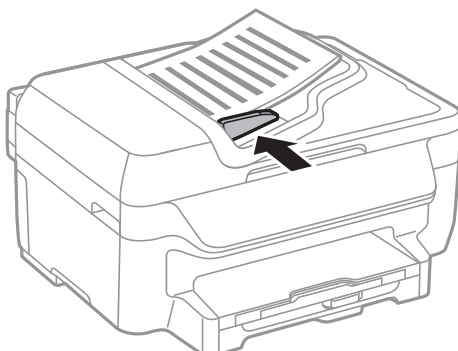

### Informații conexe

➔ [„Originale disponibile pentru unitatea ADF” la pagina 32](#)

---

## Așezarea originalelor pe Geamul scannerului

**!** *Atenție:*

*Atenție să nu vă prindeți degetele atunci când închideți capacul pentru documente. În caz contrar, riscați să vă răniți.*

**!** *Important:*

*La așezarea unor originale voluminoase, de exemplu a cărților, încercați să nu permiteți luminii exterioare să cadă direct pe geamul scannerului.*

## Așezarea originalelor

1. Deschideți capacul pentru documente.

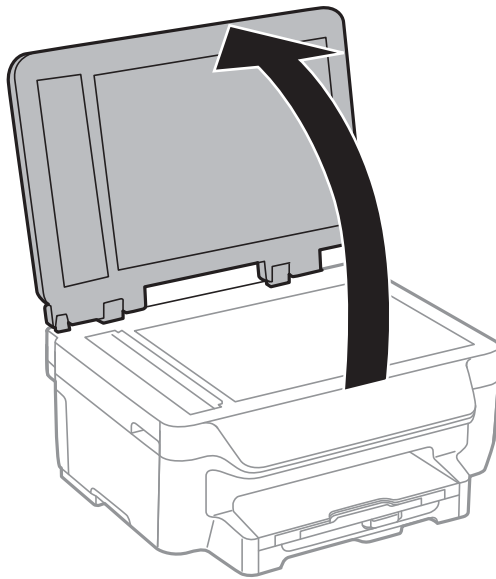

2. Eliminați praful sau petele de pe geamul scannerului.
3. Așezați originalul cu fața în jos și glisați-l către marcajul din colț.

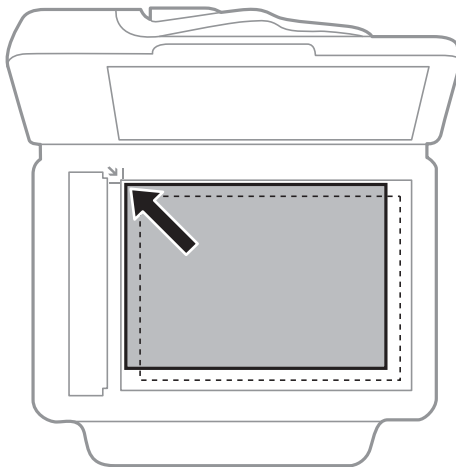

**Notă:**

O porțiune de cca. 1,5 mm de la marginea geamului scannerului nu va fi scanată.

Dacă ați așezat originale în unitatea ADF și pe geamul scannerului, vor avea prioritate originalele din unitatea ADF.

4. Închideți capacul cu grijă.

**Notă:**

Îndepărtați originalele după scanare sau copiere. Dacă lăsați un document original pe geamul scannerului o perioadă de timp mai lungă, este posibil ca acesta să se lipească de suprafața sticlei.

# Tipărirea

## Tipărirea de pe un computer

### Informații de bază despre tipărire - Windows

**Notă:**

- ❑ Consultați ajutorul online pentru explicații despre setări. Faceți clic dreapta pe un articol, apoi faceți clic pe **Ajutor**.
- ❑ Operațiunile pot varia, în funcție de aplicație. Consultați secțiunea de ajutor a aplicației pentru detalii.

1. Încărcați hârtie în imprimantă.



**Important:**

Efectuați setările pentru hârtie de la panoul de comandă.

2. Deschideți fișierul pe care doriți să-l tipăriți.
3. Selectați **Tipărire** sau **Configurare tipărire** din meniul **Fișier**.
4. Selectați imprimanta.
5. Selectați **Preferințe** sau **Proprietăți** pentru a accesa fereastra driver-ului de imprimantă.

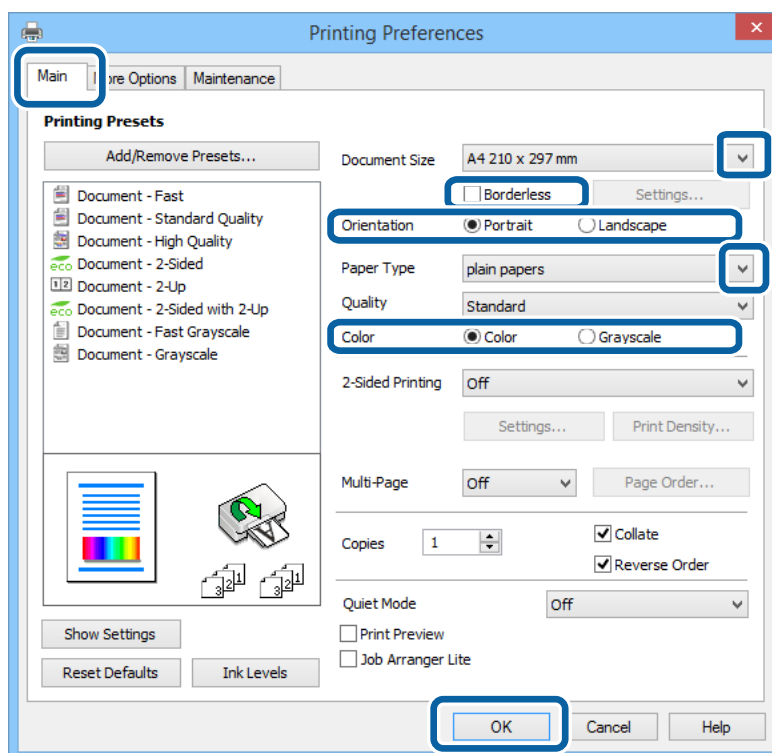

6. Efectuați următoarele setări.
  - ❑ Dimensiuni document: Selectați formatul de hârtie încărcat în imprimantă.

## Tipărirea

- Fără margini: Se selectează pentru a tipări fără a adăuga margini în jurul imaginii.
- Orientare: Selectați orientarea setată în aplicație.
- Tip hârtie: Selectați tipul de hârtie încărcată.
- Color: Selectați **Scală de gri** atunci când vreți să tipăriți alb-negru sau în nuanțe de gri.

**Notă:**

- Dacă tipăriți date de densitate mare pe hârtie obișnuită, hârtie cu antet sau hârtie pre-imprimată, selectați **Standard-Vibrant** ca setare pentru **Calitate**, pentru a obține un material tipărit mai viu.
- La tipărirea pe plicuri, selectați setarea **Peisaj** pentru **Orientare**.

7. Pentru închiderea ferestrei cu driver-ul imprimantei, faceți clic pe **OK**.

8. Faceți clic pe **Tipărire**.

### Informații conexe

- ➔ „Hârtia disponibilă și capacitățile” la pagina 27
- ➔ „Încărcarea hârtiei în Casetă de hârtie” la pagina 29
- ➔ „Lista tipurilor de hârtie” la pagina 28

## Informații de bază despre tipărire — Mac OS X

**Notă:**

- Operațiile diferă în funcție de aplicație. Consultați secțiunea de ajutor a aplicației pentru detalii.
- Atunci când imprimați plicuri, utilizați aplicația pentru a roti datele la 180 de grade. Consultați secțiunea de ajutor a aplicației pentru detalii.

1. Încărcați hârtie în imprimantă.
2. Deschideți fișierul pe care doriți să-l tipăriți.

## Tipărirea

3. Selectați **Tipărește** din meniul **Fișier** sau o altă comandă pentru a accesa caseta de dialog pentru tipărire.

Dacă este cazul, faceți clic pe **Afișează detalii** sau ▼ pentru a extinde fereastra de tipărire.

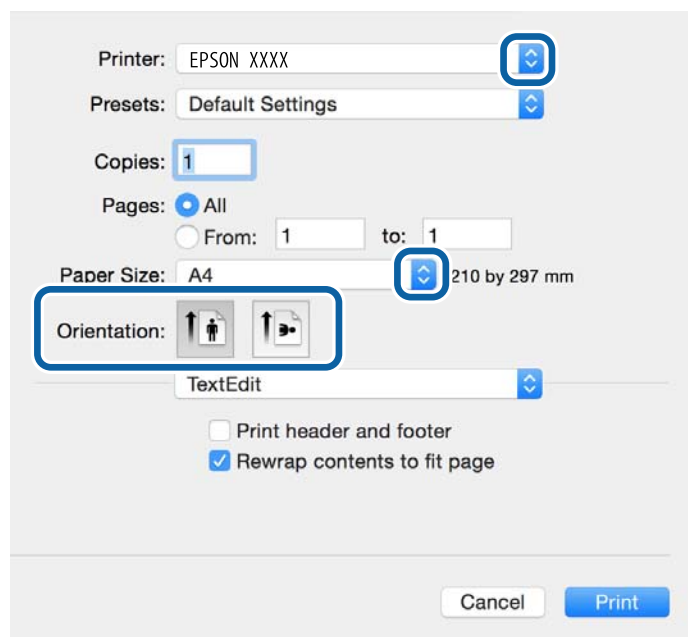

4. Definiți următoarele setări.

- Imprimantă: Selectați imprimanta.
- Presetare: Selectați această opțiune dacă doriți să utilizați setările înregistrate.
- Format hârtie: Selectați formatul de hârtie setat în aplicație.  
La tipărirea fără margini, selectați un format de pagină „fără margini”.
- Orientare: Selectați orientarea setată în aplicație.

**Notă:**

*La imprimarea plicurilor, selectați orientarea tip vedere.*

## Tipărirea

5. Selectați **Setări tipărire** din meniul contextual (pop-up).

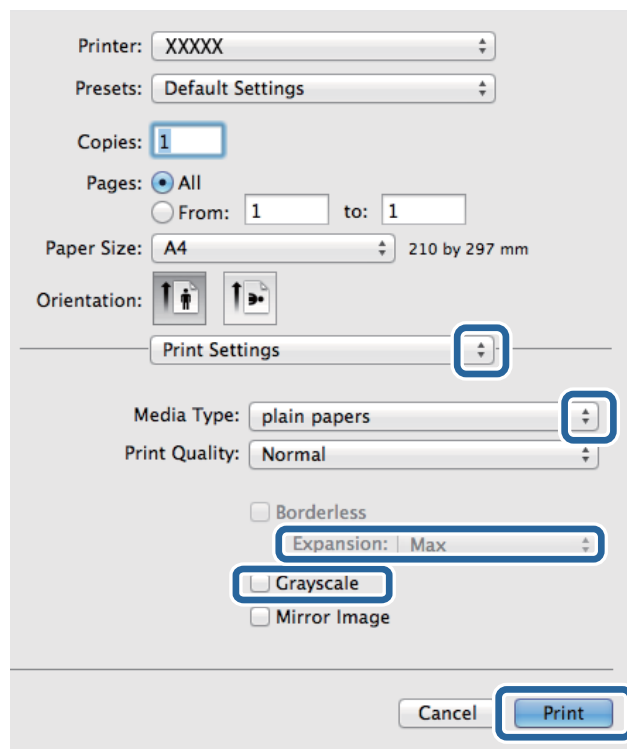

### Notă:

Pe Mac OS X v10.8.x sau versiuni ulterioare, dacă meniul **Setări tipărire** nu este afișat, driverul imprimantei Epson nu a fost instalat corect.

Selecționați **Preferințe sistem** din meniul  > **Imprimante și scanere** (sau **Tipărire și scanare**, **Tipărire și fax**), ștergeți driverul imprimantei și apoi adăugați din nou imprimanta. Pentru a adăuga imprimanta urmați instrucțiunile de mai jos.

<http://epson.sn>

6. Definiți următoarele setări.

- Tip media: Selectați tipul de hârtie încărcat.
- Expansiune: Această opțiune este disponibilă dacă selectați un format de hârtie fără margini.  
La tipărirea fără margini, datele de tipărire sunt puțin mărite, depășind dimensiunile paginii astfel încât pe hârtie să nu fie tipărite margini. Selectați valoarea cu care imaginea va fi mărită.
- Scală de gri: Selectați pentru a tipări cu negru sau în nuanțe de gri.

7. Faceți clic pe **Tipărire**.

### Informații conexe

- ➔ „Hârtia disponibilă și capacitățile” la pagina 27
- ➔ „Încărcarea hârtiei în Casetă de hârtie” la pagina 29
- ➔ „Lista tipurilor de hârtie” la pagina 28

## Tipărirea

### Tipărirea pe 2 fețe

Puteți utiliza oricare dintre următoarele metode pentru a tipări pe ambele fețe ale hârtiei.

- Tipărire automată pe 2 fețe
- Tipărire manuală pe ambele fețe (numai Windows)

Când imprimanta a terminat tipărirea pe prima parte, întoarceți hârtia pentru a tipări pe cealaltă parte.

Puteți tipări o broșură care va fi creată prin îndoirea paginilor tipărite. (Numai pentru Windows)

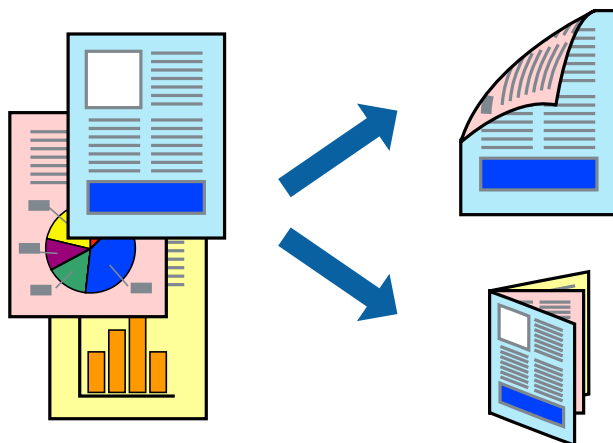

#### Notă:

- Această caracteristică nu este disponibilă pentru tipărirea fără margini.
- Dacă nu utilizați hârtie adecvată pentru tipărirea pe 2 fețe, calitatea tipăririi ar putea scădea și pot apărea blocaje ale hârtiei.
- În funcție de hârtie și de date, este posibil ca cerneala să iasă pe cealaltă parte a colii de hârtie.

#### Informații conexe

➔ „Hârtia disponibilă și capacitățile” la pagina 27

### Tipărirea pe 2 fețe - Windows

#### Notă:

- Tipărirea manuală pe 2 fețe este disponibilă atunci când este activată aplicația **EPSON Status Monitor 3**. Dacă **EPSON Status Monitor 3** este dezactivată, accesați driver-ul imprimantei, faceți clic pe **Setări extinse** din fila **Întreținere** și apoi selectați **Activare EPSON Status Monitor 3**.
- Tipărirea manuală pe 2 fețe poate să nu fie disponibilă când imprimanta este accesată prin rețea sau este utilizată ca imprimantă partajată.

1. Încărcați hârtie în imprimantă.
2. Deschideți fișierul pe care doriți să-l tipăriți.
3. Accesați fereastra pentru driver-ul imprimantei.
4. Selectați **Auto (legare pe marginea lungă)**, **Auto (legare pe marginea scurtă)**, **Manual (legare pe marginea lungă)**, sau **Manual (legare pe marginea scurtă)** din **Tipărire duplex** din fila **Principal**.

## Tipărirea

- Faceți clic pe **Parametrii**, realizați setările corespunzătoare, apoi faceți clic pe **OK**.

**Notă:**

*Pentru a tipări o broșură pliată, selectați **Broșură**.*

- Faceți clic pe **Densitate tipărire**, selectați tipul de document din **Selectați tipul documentului** și apoi faceți clic pe **OK**.

Driver-ul imprimantei setează automat opțiunile **Reglări** pentru tipul respectiv de document.

**Notă:**

*Este posibil ca tipărirea să fie mai lentă, în funcție de combinația de opțiuni selectată pentru **Selectați tipul documentului** din fereastra **Reglarea densității de tipărire** și pentru **Calitate** din fila **Principal**.*

*Pentru imprimarea manuală pe 2 fețe, setarea **Reglarea densității de tipărire** nu este disponibilă.*

- Setați celelalte elemente din filele **Principal** și **Mai multe opțiuni** în funcție de caz și faceți clic pe **OK**.

- Faceți clic pe **Tipărire**.

Pentru tipărirea manuală pe 2 fețe, după tipărirea primei fețe, pe computer va fi afișată o fereastră contextuală (pop-up). Urmați instrucțiunile afișate pe ecran.

### Informații conexe

➔ [„Încărcarea hârtiei în Casetă de hârtie” la pagina 29](#)

➔ [„Informații de bază despre tipărire - Windows” la pagina 35](#)

## Tipărirea pe 2 fețe - Mac OS X

- Încărcați hârtie în imprimantă.
- Deschideți fișierul pe care doriți să-l tipăriți.
- Deschideți fereastra de dialog de tipărire.
- Selectați **Setări tipărire față-verso** din meniul contextual (pop-up).
- Selectați legăturile și **Tip document**.

**Notă:**

*Tipărirea poate fi mai lentă, în funcție de setarea **Tip document**.*

*Dacă tipăriți date cu densitate ridicată, precum fotografii sau grafice, selectați **Text și grafice** sau **Text și fotografii** ca setare pentru **Tip document**. În caz de frecare sau dacă imaginea iese pe cealaltă parte, ajustați densitatea de tipărire și durata de uscare a cernelii făcând clic pe săgeata de lângă **Reglări**.*

- Setați celelalte elemente în funcție de caz.

- Faceți clic pe **Tipărire**.

### Informații conexe

➔ [„Încărcarea hârtiei în Casetă de hârtie” la pagina 29](#)

➔ [„Informații de bază despre tipărire — Mac OS X” la pagina 36](#)



## Tipărirea mai multor pagini pe o singură coală

Puteți tipări două sau patru pagini de date pe o singură coală de hârtie.

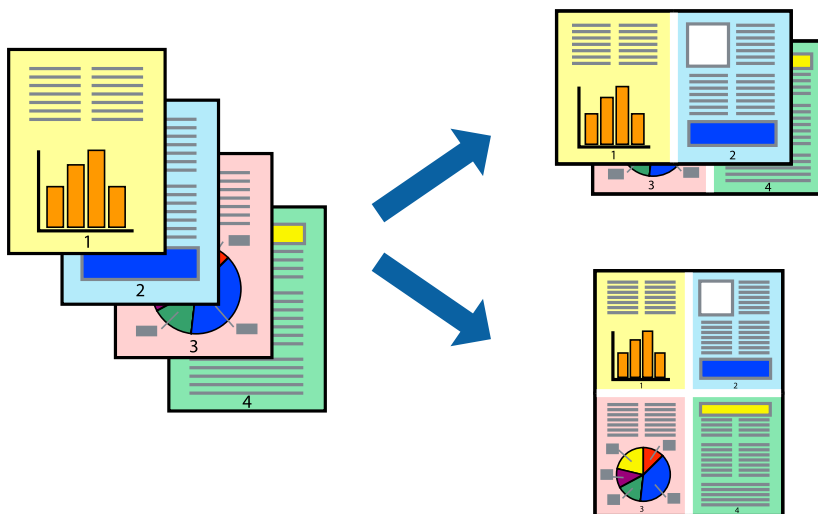

### Tipărirea mai multor pagini pe o singură coală - Windows

**Notă:**

Această caracteristică nu este disponibilă pentru tipărirea fără margini.

1. Încărcați hârtie în imprimantă.
2. Deschideți fișierul pe care doriți să-l tipăriți.
3. Accesați fereastra pentru driver-ul imprimantei.
4. Selectați **2 pe o foaie** sau **4 pe o foaie** ca setare pentru **Pagini multiple** din fila **Principal**.
5. Faceți clic pe **Ordine pagini**, efectuați setările corespunzătoare și apoi faceți clic pe **OK** pentru a închide fereastra.
6. Setati celelalte elemente din filele **Principal** și **Mai multe opțiuni** în funcție de caz și faceți clic pe **OK**.
7. Faceți clic pe **Tipărire**.

**Informații conexe**

- ➔ „Încărcarea hârtiei în Casetă de hârtie” la pagina 29
- ➔ „Informații de bază despre tipărire - Windows” la pagina 35

### Tipărirea mai multor pagini pe o singură coală - Mac OS X

1. Încărcați hârtie în imprimantă.
2. Deschideți fișierul pe care doriți să-l tipăriți.
3. Deschideți fereastra de dialog de tipărire.

## Tipărirea

4. Selectați **Aspect** din meniul contextual (pop-up).
5. Setați numărul de pagini din **Pagini pe coală**, **Direcție aspect** (ordine pagini) și **Margine**.
6. Setați celelalte elemente în funcție de caz.
7. Faceți clic pe **Tipărire**.

### Informații conexe

- ➔ „Încărcarea hârtiei în Casetă de hârtie” la pagina 29
- ➔ „Informații de bază despre tipărire — Mac OS X” la pagina 36

## Tipărirea în funcție de formatul hârtiei

Puteți adapta datele tipărite la formatul hârtiei încărcate în imprimantă.



## Tipărirea în funcție de formatul hârtiei - Windows

### Notă:

Această caracteristică nu este disponibilă pentru tipărirea fără margini.

1. Încărcați hârtie în imprimantă.
2. Deschideți fișierul pe care doriți să-l tipăriți.
3. Accesați fereastra pentru driver-ul imprimantei.
4. Efectuați următoare setări din fila **Mai multe opțiuni**.
  - Dimensiuni document: Selectați formatul de hârtie setat în aplicație.
  - Rezultat tipărire: Selectați formatul de hârtie încărcată în imprimantă.
    - Opțiunea **Adaptare la format pagină** este selectată automat.

### Notă:

Dacă doriți să tipăriți o imagine de dimensiuni reduse în centrul paginii, selectați **Centru**.

5. Setați celelalte elemente din filele **Principal** și **Mai multe opțiuni** în funcție de caz și faceți clic pe **OK**.
6. Faceți clic pe **Tipărire**.

## Tipărirea

### Informații conexe

- ➔ „Încărcarea hârtiei în Casetă de hârtie” la pagina 29
- ➔ „Informații de bază despre tipărire - Windows” la pagina 35

## Tipărirea în funcție de formatul hârtiei - Mac OS X

1. Încărcați hârtie în imprimantă.
2. Deschideți fișierul pe care doriți să-l tipăriți.
3. Deschideți fereastra de dialog de tipărire.
4. Selectați formatul de hârtie definit în aplicație ca setare pentru **Format hârtie**.
5. Selectați **Manipulare hârtie** din meniul contextual (pop-up).
6. Selectați **Scalare la formatul hârtiei**.
7. Selectați formatul hârtiei încărcate în imprimantă ca setare pentru **Format hârtie destinație**.
8. Setați celelalte elemente în funcție de caz.
9. Faceți clic pe **Tipărire**.

### Informații conexe

- ➔ „Încărcarea hârtiei în Casetă de hârtie” la pagina 29
- ➔ „Informații de bază despre tipărire — Mac OS X” la pagina 36

## Tipărirea mai multor fișiere împreună (numai pentru Windows)

**Organizator comenzi vers. lite** vă permite să combinați mai multe fișiere create de diferite aplicații și să le tipăriți în cadrul unei singure comenzi de tipărire. Puteți specifica setări de imprimare pentru fișiere combinate, de ex. aspectul, ordinea de tipărire și orientarea.

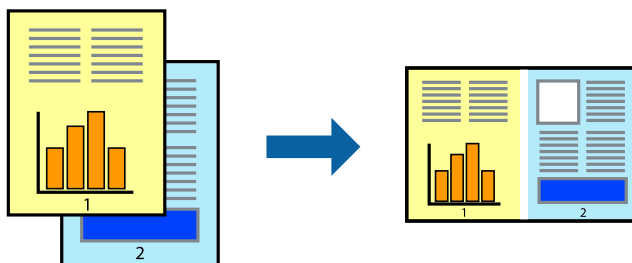

1. Încărcați hârtie în imprimantă.
2. Deschideți fișierul pe care doriți să-l tipăriți.
3. Accesați fereastra pentru driver-ul imprimantei.
4. Selectați **Organizator comenzi vers. lite** din fila **Principal**.

## Tipărirea

- Faceți clic pe **OK** pentru a închide fereastra driverului de imprimantă.
- Faceți clic pe **Tipărire**.  
Este afișată fereastra **Organizator comenzi vers. lite** și comanda de tipărire este adăugată la **Tipărire proiect**.

- Cu fereastra **Organizator comenzi vers. lite** deschisă, deschideți fișierul pe care doriți să îl combinați cu fișierul curent și apoi repetați pașii 3 – 6.

**Notă:**

Dacă închideți fereastra programului **Organizator comenzi vers. lite**, fișierele **Tipărire proiect** nesalvate vor fi șterse. Pentru a tipări mai târziu, selectați **Salvare** din meniul **Fișier**.

Pentru a deschide un **Tipărire proiect** salvat în **Organizator comenzi vers. lite**, faceți clic pe **Organizator comenzi vers. lite** din fila **Întreținere** a driver-ului imprimantei. Apoi, selectați **Deschidere** din meniul **Fișier** pentru a selecta un fișier. Extensia fișierelor salvate este „.ecl”.

- Selectați meniurile **Aspect** și **Editare** din **Organizator comenzi vers. lite** pentru a edita **Tipărire proiect**, după caz. Pentru detalii, consultați secțiunea de ajutor pentru **Organizator comenzi vers. lite**.
- Selectați **Tipărire** din meniul **Fișier**.

### Informații conexe

- ➔ „Încărcarea hârtiei în Casetă de hârtie” la pagina 29
- ➔ „Informații de bază despre tipărire - Windows” la pagina 35

## Tipărirea unei imagini pe mai multe coli, pentru crearea unui poster (numai pentru Windows)

Această caracteristică vă permite să tipăriți o imagine pe mai multe coli de hârtie. Puteți să creați un poster mai mare prin lipirea acestor coli.

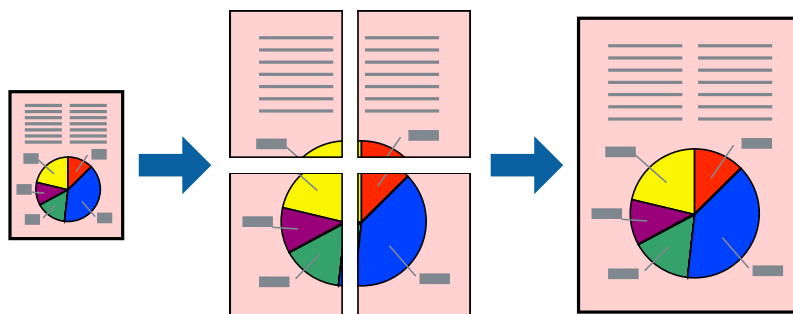

**Notă:**

Această caracteristică nu este disponibilă pentru tipărirea fără margini.

- Încărcați hârtie în imprimantă.
- Deschideți fișierul pe care doriți să-l tipăriți.
- Accesați fereastra pentru driver-ul imprimantei.
- Selectați **2x1 Poster**, **2x2 Poster**, **3x3 Poster**, sau **4x4 Poster** din **Pagini multiple** din fila **Principal**.

## Tipărirea

5. Faceți clic pe **Parametrii**, realizați setările corespunzătoare, apoi faceți clic pe **OK**.

**Notă:**

*Tipărire ghidaje de tăiere vă permite să tipăriți un ghidaj de tăiere.*

6. Setăți celelalte elemente din filele **Principal** și **Mai multe opțiuni** în funcție de caz și faceți clic pe **OK**.
7. Faceți clic pe **Tipărire**.

### Informații conexe

- ➔ „Încărcarea hârtiei în Casetă de hârtie” la pagina 29
- ➔ „Informații de bază despre tipărire - Windows” la pagina 35

## Creare de afișe utilizând Suprapunere repere de aliniere

Iată un exemplu despre cum puteți crea un afiș cu opțiunea **2x2 Poster** selectată, și opțiunea **Suprapunere repere de aliniere** selectată în **Tipărire ghidaje de tăiere**.

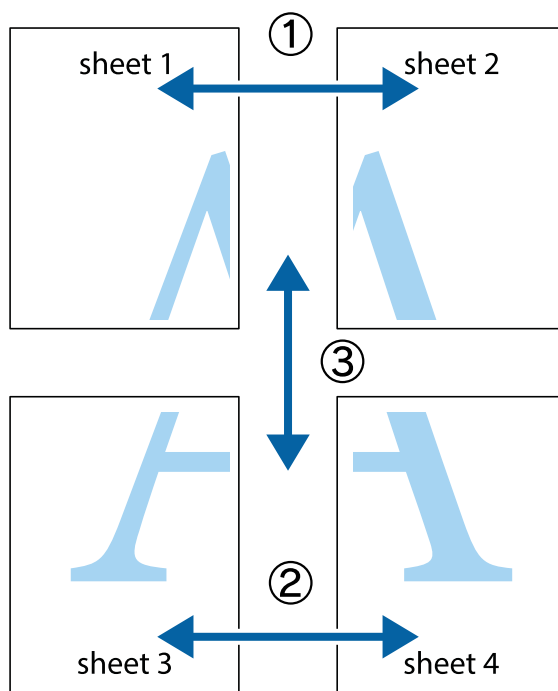

## Tipărirea

1. Pregătiți Sheet 1 și Sheet 2. Tăiați marginile Sheet 1 de-a lungul liniei verticale albastre, prin mijlocul marcajelor în cruce de sus și de jos.

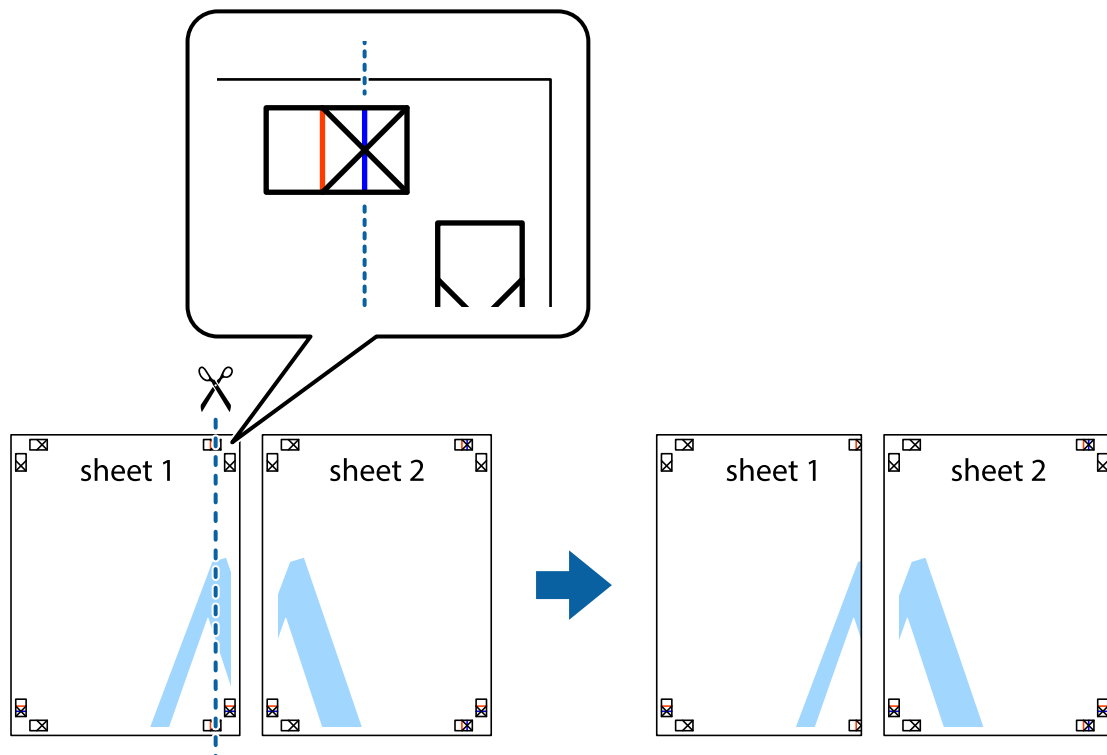

2. Așezați Sheet 1 peste Sheet 2 și aliniați marcajele în cruce, apoi lipiți temporar cele două coli cu bandă adezivă pe spate.

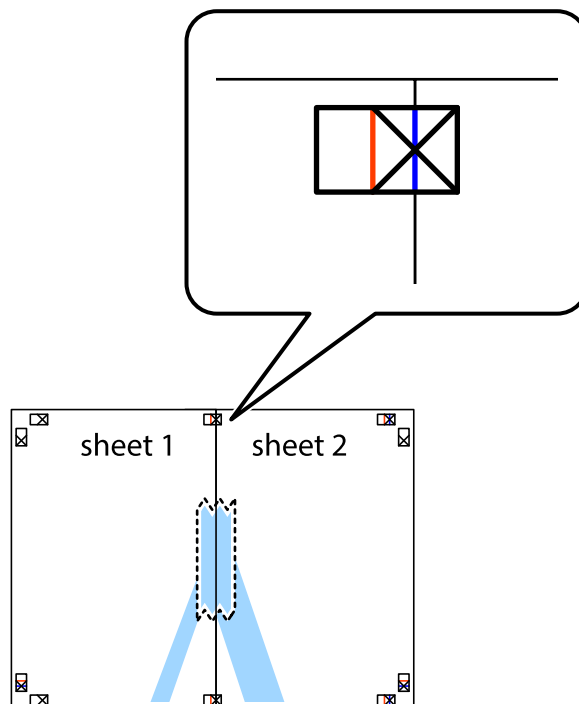

### Tipărirea

3. Tăiați colile lipite în două, de-a lungul liniei verticale roșii, prin marcajele de aliniere (de această dată, linia din partea stângă a marcajelor în cruce).

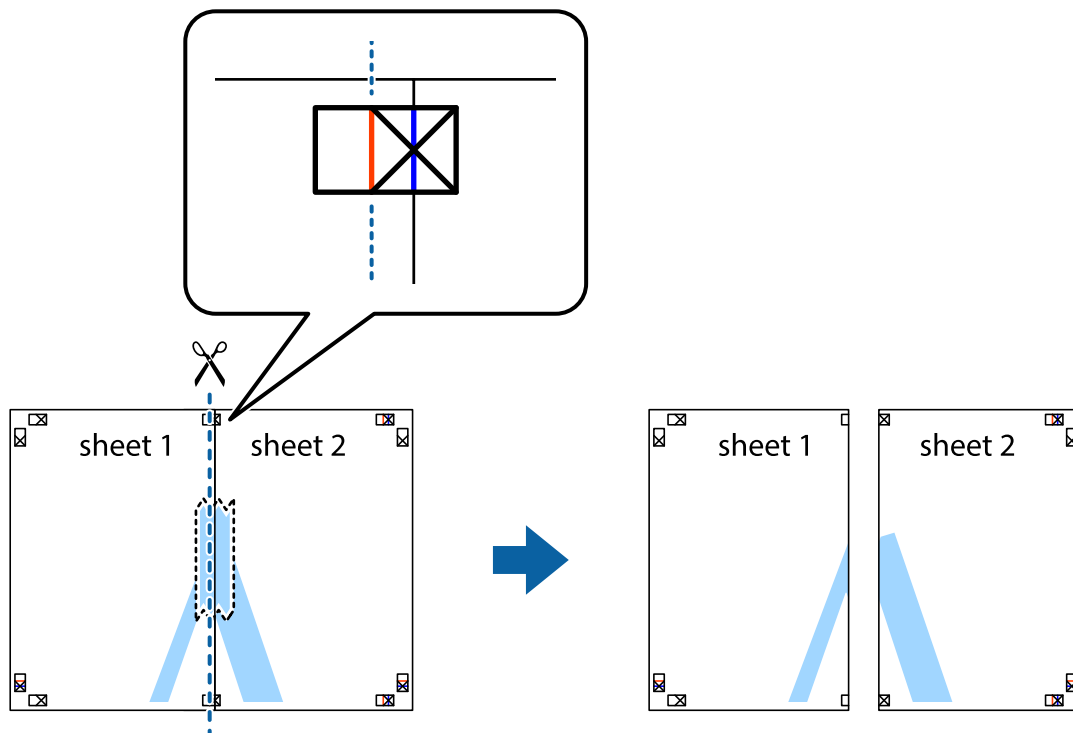

4. Lipiți colile cu bandă adezivă pe spate.

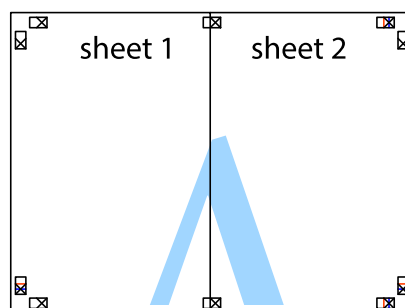

5. Repetați pașii 1 - 4 pentru a lipi Sheet 3 și Sheet 4

## Tipărirea

6. Tăiați marginile Sheet 1 și Sheet 2 de-a lungul liniei verticale albastre, prin mijlocul marcajelor în cruce din stânga și din dreapta.

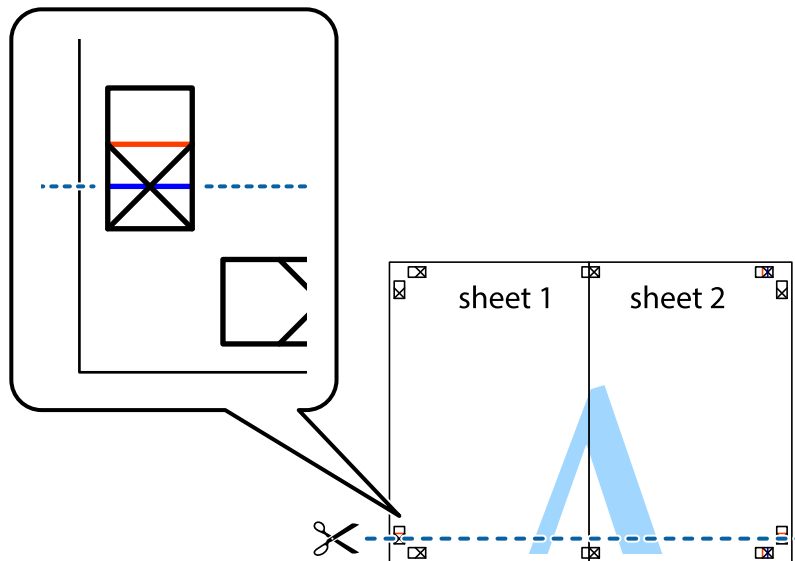

7. Așezați Sheet 1 și Sheet 2 peste Sheet 3 și Sheet 4 și aliniați marcajele în cruce, apoi lipiți temporar cele două coli cu bandă adezivă pe spate.

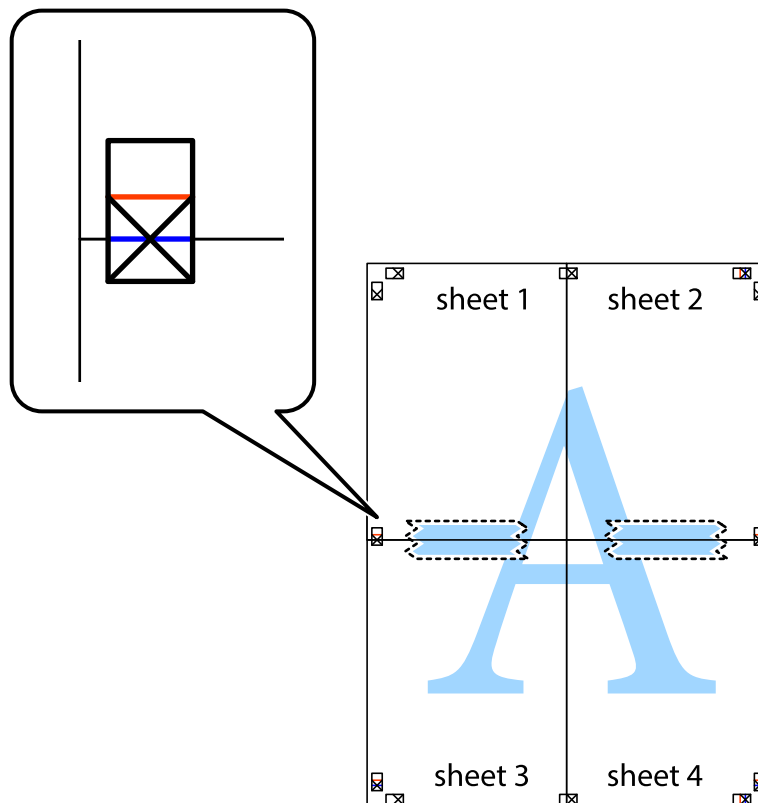



**Tipărirea**

8. Tăiați colile lipite în două, de-a lungul liniei orizontale roșii, prin marcajele de aliniere (de această dată, linia de deasupra marcajelor în cruce).

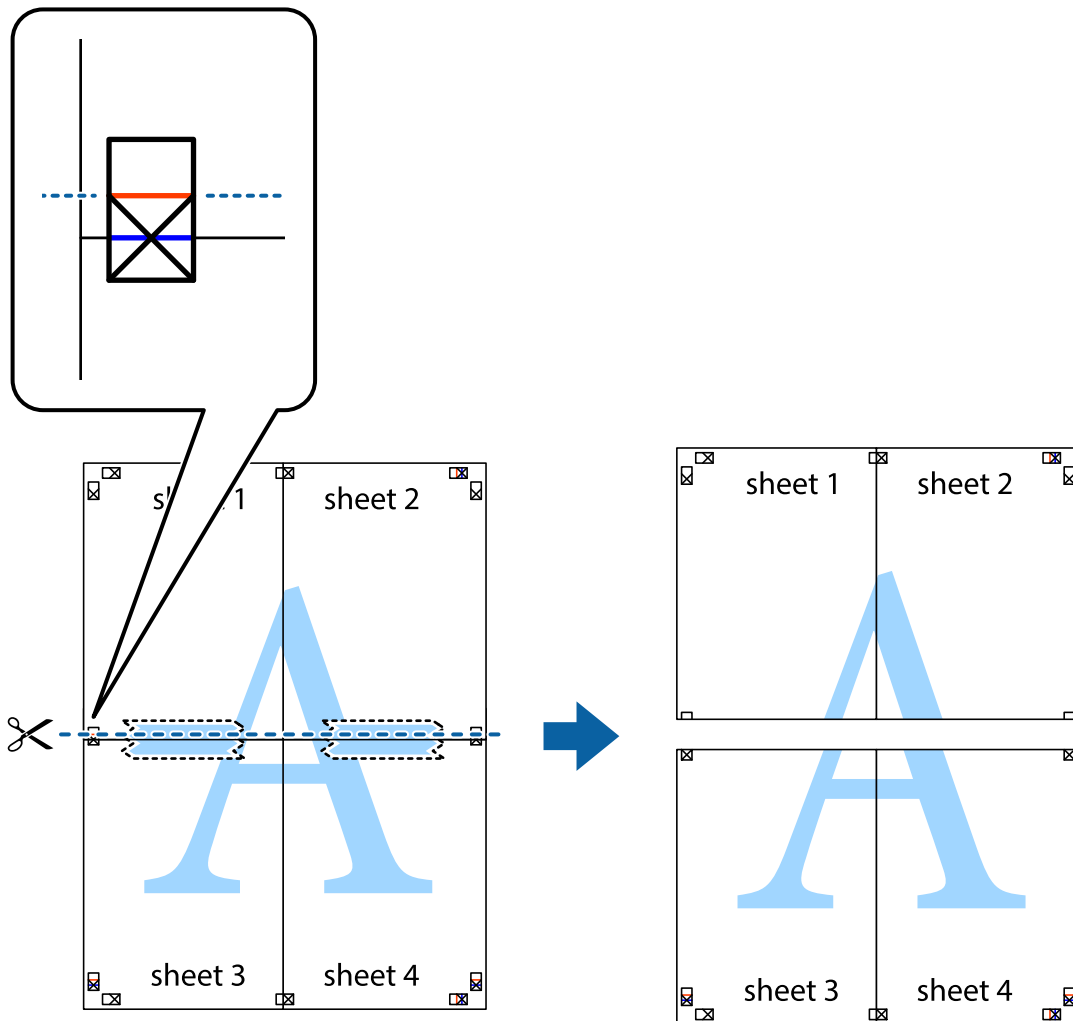

9. Lipiți colile cu bandă adezivă pe spate.

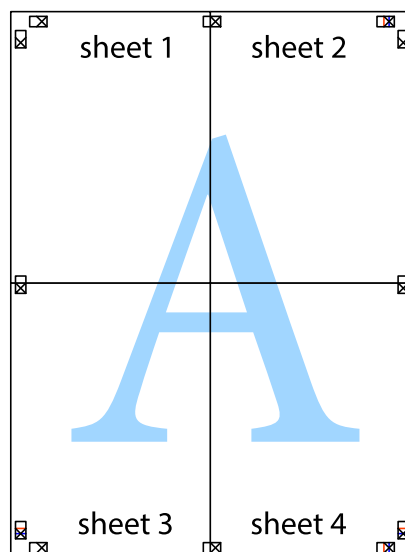

## Tipărirea

10. Tăiați marginile rămase de-a lungul ghidajului extern.

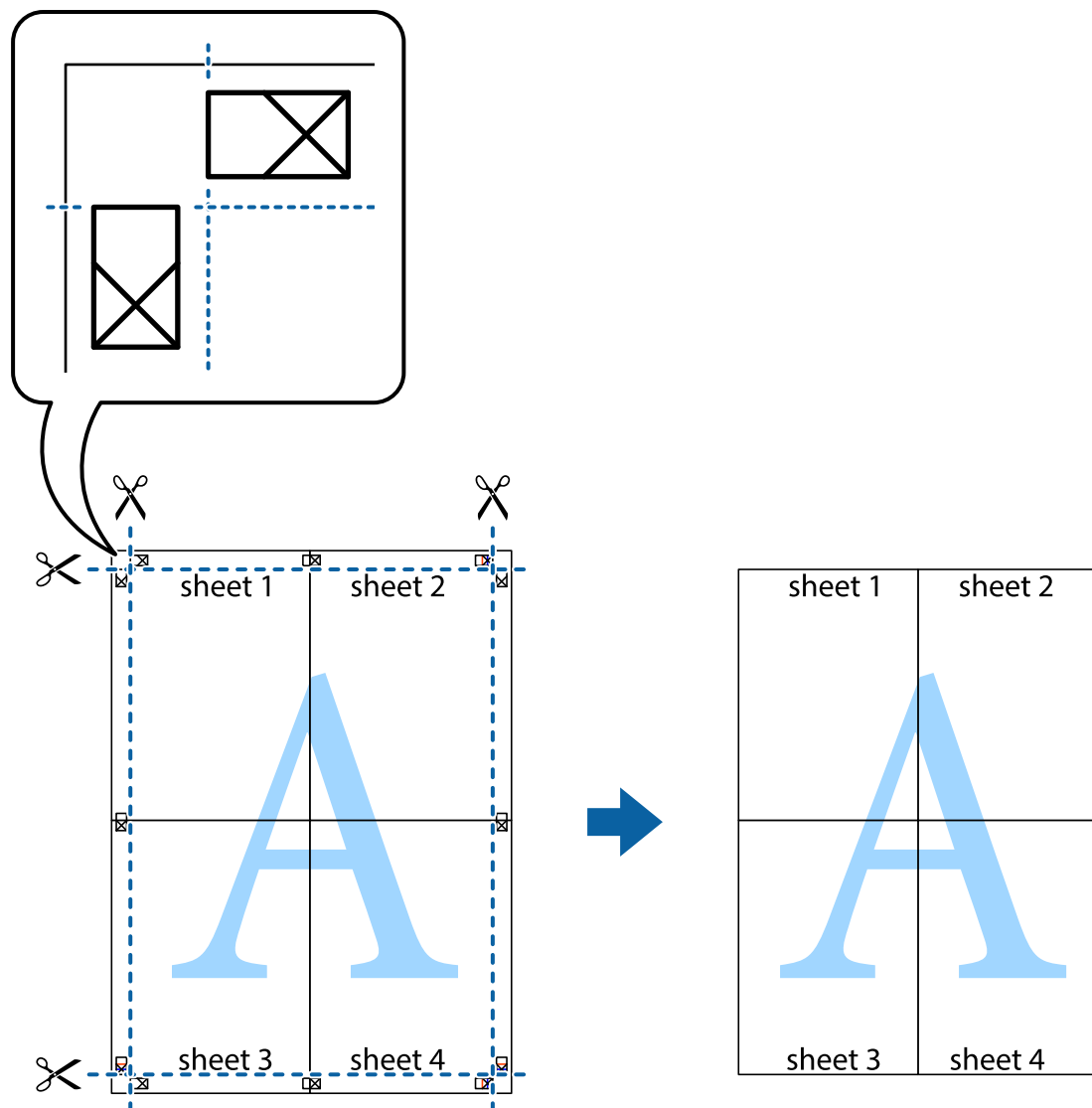

## Tipărirea utilizând caracteristici avansate

Această secțiune cuprinde o gamă variată de caracteristici suplimentare de aspect și tipărire disponibile în driver-ul imprimantei.

### Informații conexe

- ➔ „Driverul de imprimantă pentru Windows” la pagina 100
- ➔ „Driver-ul imprimantei pentru Mac OS X” la pagina 102

## Adăugarea unei comenzi predefinite pentru simplificarea tipăririi

Creați-vă propria presetare pentru setările de tipărire utilizate în mod frecvent în driver-ul imprimantei, pentru a tipări mai ușor selectând presetarea din listă.

## Tipărirea

### Windows

Pentru a vă adăuga propria presetare, setați elemente precum **Dimensiuni document** și **Tip hârtie** din fila **Principal** sau **Mai multe opțiuni** și apoi faceți clic pe **Ad./eliminare presetări** din **Presetări tipărire**.

**Notă:**

*Pentru a șterge o presetare adăugată, faceți clic pe **Ad./eliminare presetări**, selectați numele setării predefinite pe care doriți să o ștergeți din listă și apoi ștergeți-o.*

### Mac OS X

Deschideți fereastra de dialog de tipărire. Pentru a vă adăuga propria presetare, setați elemente precum **Format hârtie** și **Tip media**, apoi salvați setările curente, utilizând opțiunea **Preconfigurări**.

**Notă:**

*Pentru a șterge o presetare adăugată, faceți clic pe **Preconfigurări** > **Afișează preconfigurări**, selectați numele setării predefinite pe care doriți să o ștergeți din listă și apoi ștergeți-o.*

## Tipărirea unui document micșorat sau mărit

Puteți micșora sau mări dimensiunea unui document cu un anumit procent.

### Windows

**Notă:**

*Această caracteristică nu este disponibilă pentru tipărirea fără margini.*

Setați opțiunea **Dimensiuni document** din fila **Mai multe opțiuni**. Selectați **Micșorare/Mărire document**, **Mărire la**, apoi introduceți un procentaj.

### Mac OS X

**Notă:**

*Operațiile diferă în funcție de aplicație. Consultați secțiunea de ajutor a aplicației pentru detalii.*

Selectați **Configurare pagină** (sau **Imprimare**) din meniul **Fișier**. Selectați imprimanta din **Format pentru**, setați dimensiunea hârtiei și apoi introduceți procentul în **Scală**. Închideți fereastra și apoi imprimați urmând instrucțiunile de imprimare.

## Ajustarea culorii de tipărire

Puteți ajusta culorile utilizate pentru comanda de tipărire.

**PhotoEnhance** produce imagini mai clare și culori mai vii ajustând automat contrastul, saturația și luminozitatea imaginii originale.

**Notă:**

*Aceste ajustări nu se aplică pentru imaginea originală.*

***PhotoEnhance** ajustează culoarea analizând locația subiectului. Ca urmare, dacă ați modificat locația subiectului micșorând, măbind, tăind sau rotind imaginea, culoarea se poate modifica în mod neașteptat. Selectarea setării pentru tipărirea fără margini modifică de asemenea locația subiectului și determină schimbări de culoare. Dacă imaginea este defocalizată, tonurile ar putea fi nenaturale. În cazul schimbării culorii sau dacă aceasta devine nenaturală, tipăriți într-un mod diferit de **PhotoEnhance**.*

### Windows

Selectați metoda de corectare a culorii din **Corectare culoare** din fila **Mai multe opțiuni**.

## Tipărirea

Dacă selectați **Automat**, culorile vor fi automat ajustate în funcție de tipul de hârtie folosit și de setările definite pentru calitatea tipăririi. Dacă selectați **Personalizat** și faceți clic pe **Avansat**, puteți defini propriile setări.

### Mac OS X

Deschideți fereastra de dialog de tipărire. Selectați **Potrivire culoare** din meniul pop-up al driver-ului imprimantei și apoi selectați **EPSON Color Controls**. Selectați **Opțiuni culoare** din meniul pop-up și apoi selectați una dintre opțiunile disponibile. Faceți clic pe săgeata aflată în dreptul opțiunii **Setări avansate** și definiți setările respective.

## Tipărirea unui model anti-copiere (doar pentru Windows)

Puteți tipări documente cu text invizibil (de ex. "Copie"). Acest text va apărea la fotocopierea documentului, astfel încât copiile să poată fi deosebite de original. De asemenea puteți adăuga propriul model anti-copiere.

### Notă:

*Această caracteristică este disponibilă doar la selectarea următoarelor setări.*

- Tip hârtie: hârtii normale
- Calitate: Standard
- Tipărire automată pe ambele fețe: Dezactivat
- Tipărire fără margini: Dezactivat
- Corectare culoare: Automat

Faceți clic pe **Funcțiile de inscripționare**, în fila **Mai multe opțiuni** și introduceți un model anti-copiere. Faceți clic pe **Parametrii** pentru a schimba detalii precum dimensiunea și densitatea.

## Tipărirea unei inscripții (numai pentru Windows)

Puteți tipări o inscripție, precum „Confidențial” pe materialele tipărite. De asemenea puteți adăuga propria inscripție.

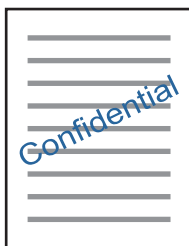

### Notă:

*Această caracteristică nu este disponibilă pentru tipărirea fără margini.*

Faceți clic pe **Funcțiile de inscripționare**, în fila **Mai multe opțiuni** și introduceți o inscripție. Faceți clic pe **Parametrii** pentru a modifica detalii precum densitatea și poziția inscripției.

## Tipărirea unui antet și a unui subsol (doar pentru Windows)

Puteți tipări informații precum numele de utilizator și data tipăririi, în antet sau subsol.

Faceți clic pe **Funcțiile de inscripționare**, în fila **Mai multe opțiuni** și selectați **Antet/Subsol**. Faceți clic pe **Parametrii** și selectați elementele necesare din lista derulantă.

## Tipărirea

### Imprimarea fotografiilor folosind Epson Easy Photo Print

Folosind programul Epson Easy Photo Print, puteți așeza și imprima cu ușurință fotografii pe diferite tipuri de hârtie. Consultați secțiunea de ajutor a aplicației pentru detalii.

**Notă:**

- Dacă tipăriți pe hârtie foto originală Epson, calitatea cernelii va fi folosită la maximum, iar documentele tipărite vor avea culori vii și vor fi clare.
- Pentru a tipări fără margini folosind aplicațiile disponibile în comerț, utilizați următoarele setări.
  - Creați datele imaginii astfel încât acestea să corespundă cu dimensiunea hârtiei și dacă în aplicația pe care o folosiți există o opțiune de definire a marginii, definiți pentru margine valoarea 0 mm.
  - Activați opțiunea de tipărire fără margini în driverul imprimantei.

#### Informații conexe

- ➔ „Hârtia disponibilă și capacitățile” la pagina 27
- ➔ „Încărcarea hârtiei în Casetă de hârtie” la pagina 29
- ➔ „Epson Easy Photo Print” la pagina 105

---

## Imprimarea de pe dispozitivele inteligente

### Utilizarea caracteristicii Epson iPrint

Epson iPrint este o aplicație care permite imprimarea fotografiilor, a documentelor și a paginilor web de pe dispozitive inteligente precum un smartphone sau o tabletă. Puteți utiliza imprimarea locală, imprimarea de pe un dispozitiv inteligent conectat la aceeași rețea fără fir ca și imprimanta sau imprimarea la distanță, imprimând prin rețeaua internet. Pentru a utiliza imprimarea la distanță, înregistrați imprimanta la serviciul Epson Connect.



#### Informații conexe

- ➔ „Serviciul Epson Connect” la pagina 98

### Instalarea Epson iPrint

Puteți instala Epson iPrint pe dispozitivul inteligent de la adresa URL sau folosind codul QR de mai jos.

<http://ipr.to/c>



## Tipărirea

### Imprimarea folosind Epson iPrint

Deschideți Epson iPrint de pe dispozitivul inteligent și selectați din ecranul de pornire elementul pe care doriți să îl utilizați.

Următoarele ecrane se pot modifica fără notificare prealabilă.

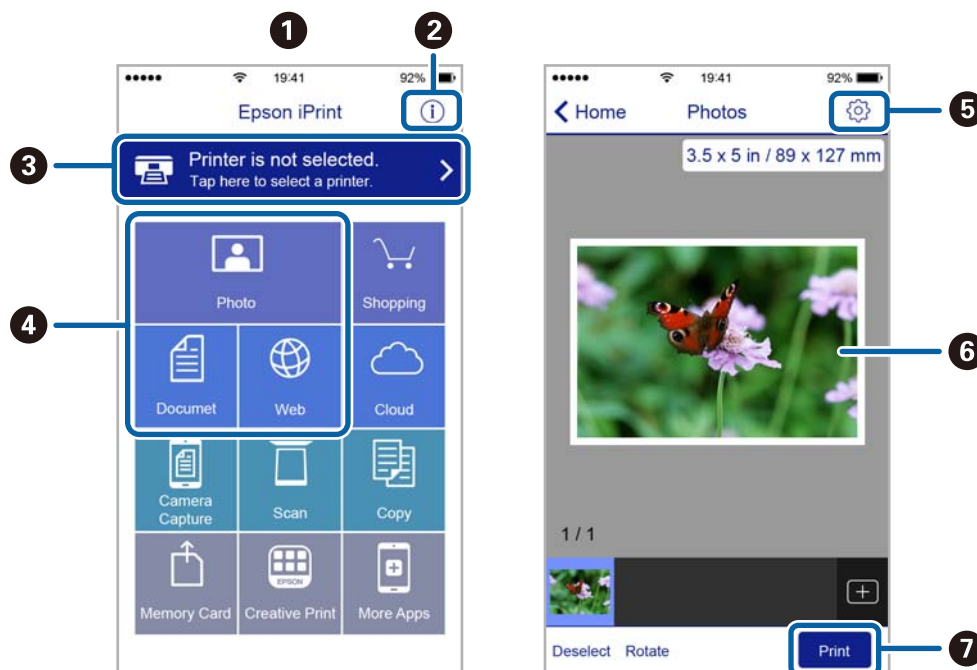

1	Ecranul de pornire afișat la deschiderea aplicației.
2	Sunt afișate informații referitoare la configurarea imprimantei și răspunsuri la întrebări frecvente.
3	Este afișat ecranul din care puteți selecta imprimanta și puteți defini setările imprimantei. După selectarea imprimantei, aceasta nu va trebui să fie reselectată la următoarea utilizare.
4	Selectați ce doriți să imprimați de exemplu fotografii, documente și pagini web.
5	Este afișat ecranul pentru definirea setărilor imprimantei de exemplu formatul de hârtie sau tipul de hârtie.
6	Sunt afișate fotografiile sau documentele selectate.
7	Imprimarea începe.

**Notă:**

Pentru a imprima din meniul documentului folosind iPhone, iPad și iPod touch pe care rulează iOS, deschideți Epson iPrint după ce ați transferat documentul pe care doriți să îl imprimați folosind funcția de partajare a fișierelor din iTunes.

## Tipărirea

### Utilizarea caracteristicii AirPrint

AirPrint permite tipărirea wireless instantanee de pe iPhone, iPad și iPod touch pe care rulează cea mai recentă versiune de iOS și Mac pe care rulează cea mai recentă versiune de OS X.



1. Încărcați hârtie în produs.
2. Configurați produsul pentru tipărirea wireless. Consultați linkul de mai jos.  
<http://epson.sn>
3. Conectați dispozitivul Apple la aceeași rețea wireless pe care o utilizează produsul dvs.
4. Tipăriți de pe dispozitivul dvs. pe produsul dvs.

**Notă:**

Pentru detalii, consultați pagina AirPrint de pe site-ul web Apple.

#### Informații conexe

➔ „Încărcarea hârtiei în Casetă de hârtie” la pagina 29

---

## Anularea tipăririi

**Notă:**

- În Windows, nu puteți anula o activitate de tipărire de la computer, odată ce aceasta a fost complet trimisă către imprimantă. În acest caz, anulați operația de tipărire de la panoul de control de pe imprimantă.
- Când tipăriți mai multe pagini din Mac OS X, nu puteți anula toate comenzile de tipărire de la panoul de control. În acest caz, anulați comanda de tipărire de la computer.
- Dacă ați trimis o comandă de tipărire din Mac OS X v10.6.8 prin rețea, nu veți putea anula tipărirea de la computer. În acest caz, anulați operația de tipărire de la panoul de control de pe imprimantă.

### Anularea tipăririi — Butonul de pe imprimantă

Apăsăți butonul  pentru a anula activitatea de tipărire în curs.

### Anularea tipăririi - Windows

1. Accesați fereastra pentru driver-ul imprimantei.

## Tipărirea

2. Selectați fila **Întreținere**.
3. Faceți clic pe **Coadă tipărire**.
4. Faceți clic dreapta pe comanda pe care vreți să o anulați și apoi selectați **Revocare**.

### Informații conexe

➔ „[Driverul de imprimantă pentru Windows](#)” la pagina 100

## Anularea tipăririi - Mac OS X

1. Faceți clic pe pictograma imprimantei din **Dock**.
2. Selectați comanda pe care doriți să o anulați.
3. Anulați activitatea.
  - Mac OS X v10.8.x sau superior  
Faceți clic pe , de lângă contorul de progres.
  - Mac OS X v10.6.8 - v10.7.x  
Faceți clic pe **Ștergere**.



# Copierea

1. Încărcați hârtie în imprimantă.
2. Așezați originalele.
3. Intrați în meniul **Copiere** din ecranul inițial.
4. Apăsați pe butoanele ▲ și ▼ pentru a introduce numărul de copii.
5. Apăsați butonul OK.
6. Selectați **Aspect** și apoi selectați aspectul dorit.
7. Apăsați pe butonul ▼ și apoi definiți celelalte setări, după caz.
8. Apăsați butonul ◇.

## Informații conexe

- ➔ „Încărcarea hârtiei în Casetă de hârtie” la pagina 29
- ➔ „Așezarea originalelor” la pagina 32
- ➔ „Modul **Copiere**” la pagina 16

# Scanarea

## Scanarea de la panoul de control

### Scanarea pe un server Cloud

Puteți trimite imaginile scanate către serviciile Cloud folosind Epson Connect.

Consultați site-ul web al portalului Epson Connect pentru detalii.

<https://www.epsonconnect.com/>

<http://www.epsonconnect.eu> (doar Europa)

#### Informații conexe

➔ „Modul **Scanare**” la pagina 17

### Scanarea pe calculator

**Important:**

Asigurați-vă că ați instalat programul EPSON Scan și Epson Event Manager pe computerul dumneavoastră înainte de a utiliza această funcție.

1. Așezați originalele.
2. Intrați în meniul **Scanare** din ecranul inițial.
3. Selectați **Computer**.
4. Selectați computerul pe care doriți să salvați imaginile scanate.

**Notă:**

- Puteți modifica setările de scanare folosite frecvent, de exemplu tipul documentului, directorul în care se face salvarea sau formatul de salvare folosind programul Epson Event Manager.
  - Dacă imprimanta este conectată la o rețea, pe panoul de control al imprimantei pot fi afișate cel mult 20 de computere.
  - În cazul în care computerul pe care doriți să salvați imaginile scanate este detectat în rețea, primele 15 caractere din numele computerului vor fi afișate pe panoul de control. Dacă definiți un nume pentru scanarea în rețea în Epson Event Manager, acesta va fi afișat pe panoul de control.
5. Apăsați pe butonul OK, apoi selectați formatul de fișier dorit.
  6. Apăsați butonul

#### Informații conexe

➔ „Așezarea originalelor” la pagina 32

➔ „Epson Event Manager” la pagina 104

➔ „Modul Scanare” la pagina 17

## Scanarea pe un computer (WSD)

### Notă:

- ❑ Această caracteristică este disponibilă doar pentru computerele care rulează Windows 10/Windows 8.1/Windows 8/Windows 7/Windows Vista.
- ❑ Dacă utilizați Windows 7/Windows Vista, va trebui să configurați computerul în avans utilizând această caracteristică. Consultați Ghidul de rețea pentru mai multe detalii.

1. Așezați originalele.

### Notă:

*Dacă doriți să scanați mai multe originale, plasați toate originalele pe ADF.*

2. Intrați în meniul **Scanare** din ecranul inițial.
3. Selectați **Computer (WSD)**.
4. Selectați un computer.
5. Apăsați butonul .

### Informații conexe

➔ „Așezarea originalelor” la pagina 32

---

## Tipărirea de pe un computer

Scanarea folosind driverul scannerului „EPSON Scan”. Consultați meniul de ajutor al programului EPSON Scan pentru informații despre fiecare opțiune care poate fi definită.

## Scanarea în Mod birou

Puteți scana rapid mai multe documente text.

1. Așezați originalele.

### Notă:

*Dacă utilizați o unitate ADF, încărcați numai prima pagină a originalului pe care doriți să îl previzualizați.*

2. Deschideți EPSON Scan.

## Scanarea

3. Selectați **Mod birou** din lista **Mod**.

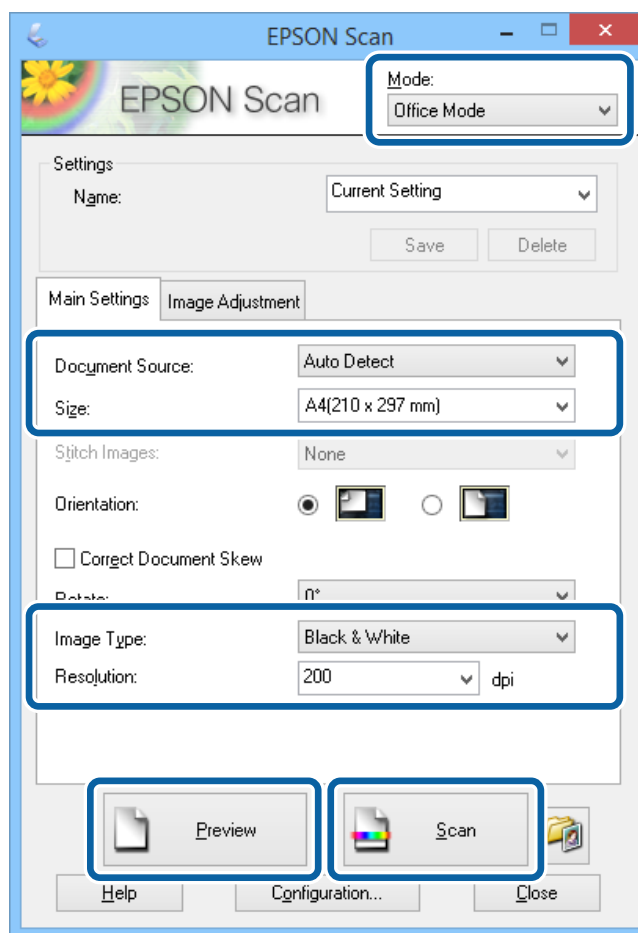

4. Efectuați următoarele setări din fila **Setări principale**.

- Sursă document: Selectați sursa de documente în care ați încărcat originalele.
- Dimensiune: Selectați dimensiunea originalului.
- Tip imagine: Selectați tipul dorit pentru imagine.
- Rezoluție: Selectați rezoluția dorită pentru imagine.

5. Faceți clic pe **Examinare**.

Se va deschide fereastra de previzualizare.

**Notă:**

*Dacă utilizați o unitate ADF, încărcați întregul original, inclusiv originalul pe care l-ați previzualizat.*

6. Confirmați previzualizarea și realizați setările necesare în fila **Ajustare imagine**.

**Notă:**

*Puteți ajusta imaginea, de ex. accentuând textul acolo unde este necesar.*

7. Faceți clic pe **Scanare**.

8. Faceți clic în fereastra **Setări salvare fișier**, realizați setările corespunzătoare, apoi faceți clic pe **OK**.

Imaginea scanată este salvată în folderul specificat.

## Scanarea

**Notă:**

Dacă selectați formatul PDF ca **Format imagine** puteți seta o parolă pentru a proteja fișierul. Faceți clic pe **Opțiuni...**, selectați fila **Securitate** și realizați setările necesare.

### Informații conexe

- ➔ „Așezarea originalelor” la pagina 32
- ➔ „EPSON Scan (driver de scaner)” la pagina 103

## Scanarea în Mod profesional

Puteți scana imagini în timp ce ajustați calitatea și culoarea. Acest mod este recomandat pentru utilizatorii avansați.

1. Așezați originalele.

**Notă:**

Dacă utilizați o unitate ADF, încărcați numai prima pagină a originalului pe care doriți să îl previzualizați.

2. Deschideți EPSON Scan.

## Scanarea

3. Selectați **Mod profesional** din lista **Mod**.

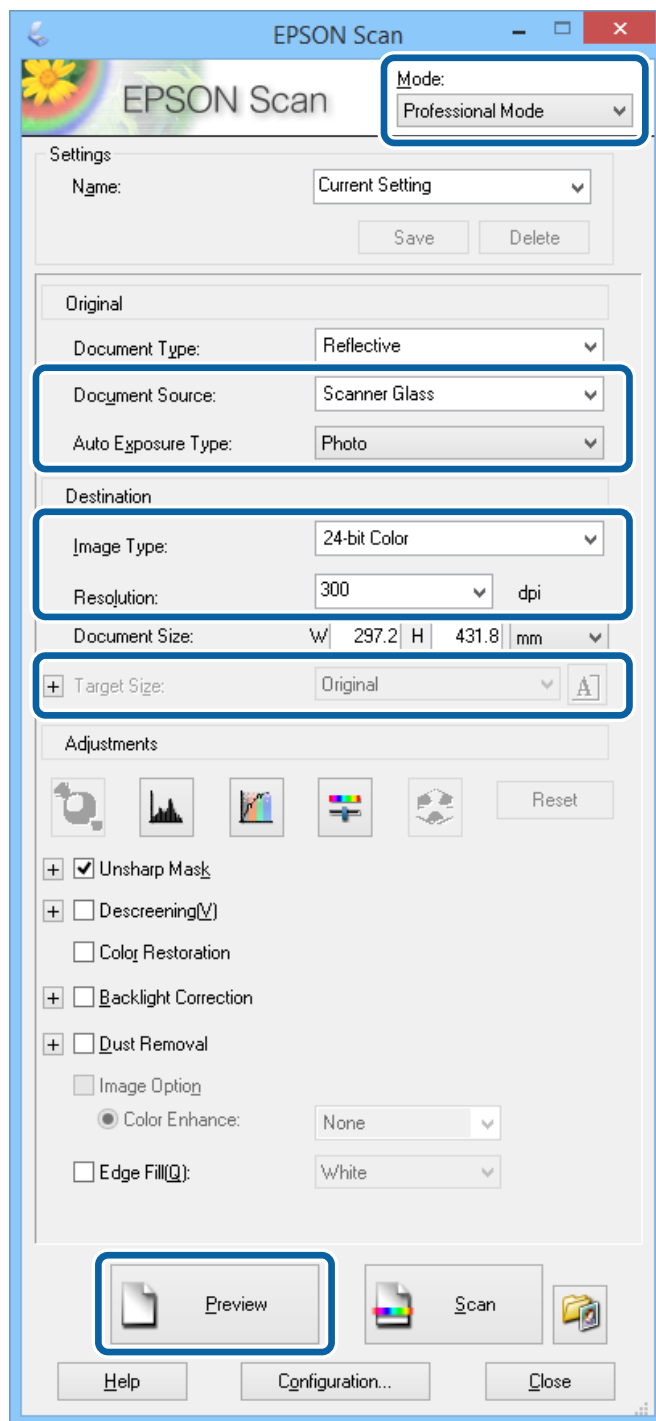

4. Definiți următoarele setări.

- Sursă document: Selectați sursa de documente în care ați încărcat originalele.
- Tip de expunere automată: Selectați tipul de expunere corespunzător originalelor scanate.
- Tip imagine: Selectați tipul dorit pentru imagine.
- Rezoluție: Selectați rezoluția dorită pentru imagine.
- Dimensiune țintă: Selectați dimensiunea imaginii rezultate.

## Scanarea

5. Faceți clic pe **Examinare**.

Se va deschide fereastra de previzualizare.

**Notă:**

*Dacă utilizați o unitate ADF, încărcați întregul original, inclusiv originalul pe care l-ați previzualizat.*

6. Verificați previzualizatorul și ajustați imaginea dacă este necesar.

**Notă:**

*Puteți realiza diverse ajustări, cum ar fi ameliorarea culorilor, definiției și contrastului.*

7. Faceți clic pe **Scanare**.

8. Faceți clic în fereastra **Setări salvare fișier**, realizați setările corespunzătoare, apoi faceți clic pe **OK**.

Imaginea scanată este salvată în folderul specificat.

**Notă:**

*Dacă selectați formatul PDF ca **Format imagine** puteți seta o parolă pentru a proteja fișierul. Faceți clic pe **Opțiuni...**, selectați fila **Securitate** și realizați setările necesare.*

### Informații conexe

➔ „Așezarea originalelor” la pagina 32

➔ „EPSON Scan (driver de scanner)” la pagina 103

---

## Scanarea de pe dispozitivele inteligente

Epson iPrint este o aplicație care permite scanarea fotografiilor și a documentelor de pe un dispozitiv inteligent, precum un smartphone sau o tabletă, conectat la aceeași rețea fără fir ca și imprimanta. Puteți salva datele scanate pe un dispozitiv inteligent sau pe serviciile Cloud, le puteți trimite prin email sau le puteți imprima.



### Instalarea Epson iPrint

Puteți instala Epson iPrint pe dispozitivul inteligent de la adresa URL sau folosind codul QR de mai jos.

<http://ipr.to/c>



## Efectuarea scanării utilizând Epson iPrint

Deschideți Epson iPrint de pe dispozitivul inteligent și selectați din ecranul de pornire elementul pe care doriți să îl utilizați.

Următoarele ecrane se pot modifica fără notificare prealabilă.



1	Ecranul de pornire afișat la deschiderea aplicației.
2	Sunt afișate informații referitoare la configurarea imprimantei și răspunsuri la întrebări frecvente.
3	Este afișat ecranul din care puteți selecta imprimanta și puteți defini setările imprimantei. După selectarea imprimantei, aceasta nu va trebui să fie reselectată la următoarea utilizare.
4	Afișează ecranul de scanare.
5	Afișează ecranul din care puteți defini setările de scanare, de exemplu rezoluția.
6	Afișează imaginile scanate.
7	Scanarea începe.
8	Afișează ecranul din care puteți salva datele scanate pe un dispozitiv inteligent sau pe serviciile Cloud.
9	Afișează ecranul din care puteți trimite datele scanate prin email.
10	Afișează ecranul din care puteți imprima datele scanate.



# Primirea și trimiterea faxurilor

---

## Configurarea faxului

### Conectarea la o linie telefonică

#### Linii telefonice compatibile

Puteți conecta imprimanta la linii telefonice analogice standard (PSTN = Public Switched Telephone Network) și la sisteme PBX (Private Branch Exchange).

Există posibilitatea să nu puteți utiliza imprimanta cu următoarele linii sau sisteme telefonice.

- Linii telefonice VoIP, cum ar fi DSL, sau servicii digitale prin fibră optică.
- Linii telefonice digitale (ISDN)
- Anumite sisteme telefonice PBX
- Atunci când sunt interpușe anumite adaptoare (adaptoare terminale, adaptoare VoIP, splittere sau routere DSL) între priza telefonică și imprimantă.

#### Conectarea imprimantei la o linie telefonică

Conectați imprimanta la o mufă telefonică de perete utilizând un cablu telefonic RJ-11 (6P2C). Atunci când conectați un telefon la imprimantă, utilizați un al doilea cablu telefonic RJ-11 (6P2C).

În funcție de zonă, cutia imprimantei poate conține și un cablu telefonic. Dacă este cazul, utilizați cablul respectiv.

Poate fi necesar să conectați cablul telefonic la un adaptor furnizat pentru țara sau regiunea dvs.

**Important:**

*Scoateți capacul portului EXT. al imprimantei doar atunci când conectați telefonul la imprimantă. Nu scoateți capacul dacă nu intenționați să conectați un telefon.*

În zonele cu furtuni cu descărcări electrice frecvente, vă recomandăm să utilizați un protector de suprasarcină.

## Primirea și trimiterea faxurilor

### **Conectarea la o linie telefonică standard (PSTN) sau la un sistem PBX**

Conectați un cablu telefonic de la priză sau de la portul centralei PBX la portul LINE din spatele imprimantei.

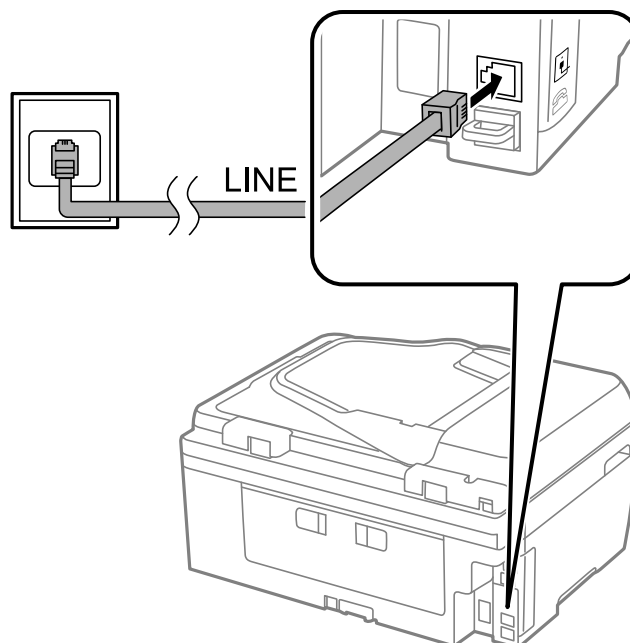

#### **Informații conexe**

➔ [„Realizarea setărilor pentru fax pentru un sistem PBX” la pagina 70](#)

### **Conectarea la o centrală DSL sau ISDN**

Conectați un cablu telefonic de la modemul DSL sau de la adaptorul ISDN la portul LINE din spatele imprimantei. Pentru informații suplimentare, consultați documentația modemului sau a adaptorului.

#### **Notă:**

*Dacă modemul dvs. DSL nu este echipat cu un filtru DSL, conectați un filtru DSL separat.*

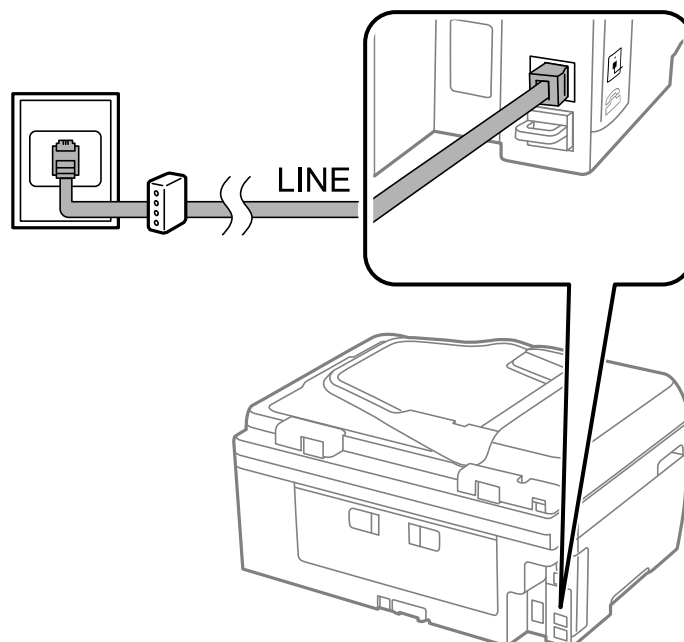

## Primirea și trimiterea faxurilor

### Conectarea unui dispozitiv telefonic la imprimantă

Atunci când utilizați telefonul și imprimanta pe aceeași linie telefonică, conectați telefonul la imprimantă.

**Notă:**

- ❑ Dacă dispozitivul telefonic are funcție fax, dezactivați-o înainte de a-l conecta la imprimantă. Pentru informații suplimentare, consultați documentația telefonului.
- ❑ Definiți numărul pentru **Sonerii răspuns** înainte de a primi faxuri selectând o valoare mai mare pentru robotul telefonic.

1. Îndepărtați capacul de pe portul EXT. din spatele imprimantei.

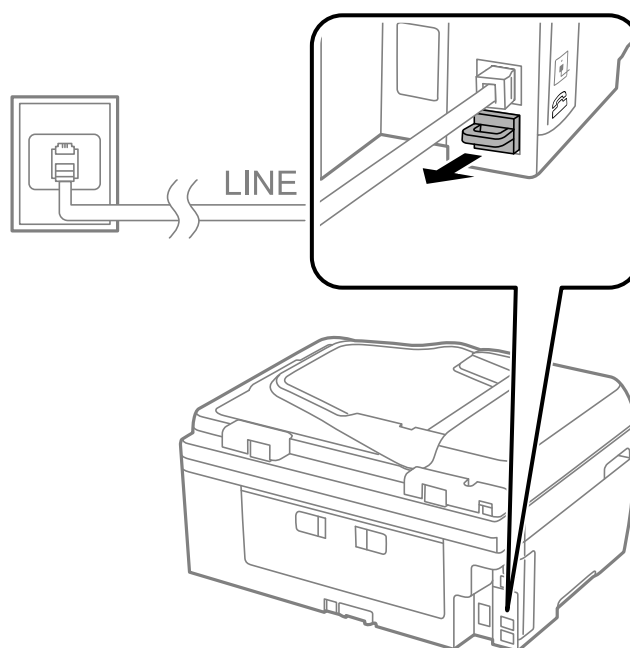

2. Conectați dispozitivul telefonic la portul EXT. cu ajutorul unui cablu telefonic.

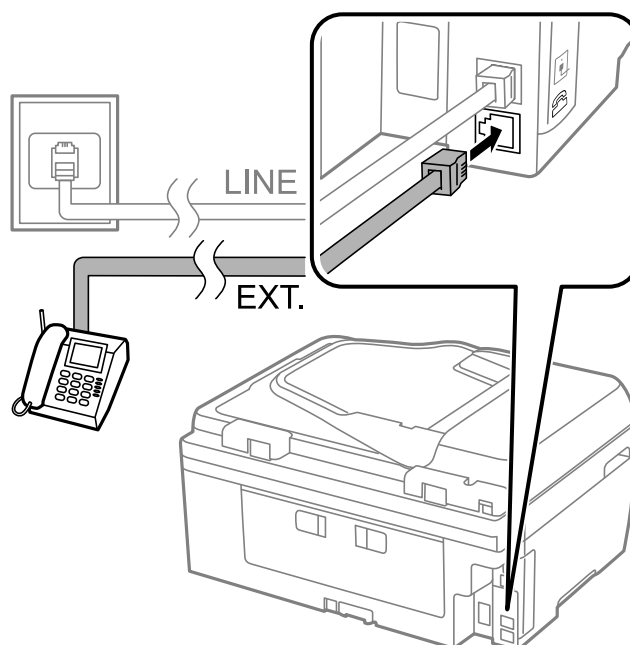

## Primirea și trimiterea faxurilor

### **Important:**

*Atunci când partajați o singură linie telefonică, conectați dispozitivul telefonic la portul EXT. al telefonului. Dacă utilizați un splitter pentru a conecta dispozitivul telefonic și imprimanta separat, acestea nu vor funcționa corect.*

3. Ridicați receptorul telefonului conectat și verificați dacă mesajul în care vi se cere să selectați dacă doriți să trimiteți sau să primiți un fax este afișat pe ecranul LCD.

Dacă nu este afișat mesajul, verificați dacă ați conectat corect cablul telefonic la portul EXT..

### Informații conexe

➔ „Setarea robotului telefonic” la pagina 75

## Realizarea setărilor de bază pentru fax

În primul rând, realizați setările elementare, cum ar fi **Mod primire**, utilizând **Expert configurare fax**, apoi configurați celelalte setări în funcție de necesități.

**Expert configurare fax** se va afișa automat la prima pornire a imprimantei. După realizarea acestor setări, nu va trebui să le mai refaceți decât dacă se va modifica mediul de conectare.

## Realizarea setărilor de bază pentru fax utilizând Expert configurare fax

Realizați setările de bază pentru fax urmând instrucțiunile de pe ecran.

1. Conectați imprimanta la o linie telefonică.

### **Important:**

*Deoarece la finalul expertului va fi rulată o verificare automată a conexiunii faxului, asigurați-vă că ați conectat imprimanta la linia telefonică înainte de a porni expertul.*

2. Intrați în meniul **Configurare** din ecranul inițial.
3. Selectați **Setări fax > Expert configurare fax** și apoi apăsați pe butonul ▲.  
Va porni expertul.
4. În ecranul de introducere a antetului faxului, introduceți numele expeditorului, de ex. numele companiei și numele dvs.

### **Notă:**

*Numele dvs. de expeditor și numărul de fax vor apărea în antetul faxurilor trimise.*

5. În ecranul de introducere a numărului de telefon, introduceți numărul dvs. de fax.
6. Selectați dacă utilizați setarea DRD.
  - Dacă v-ați abonat la un serviciu de tip „ton de apel distinctiv” de la furnizorul dvs. de servicii de telefonie: Apăsați pe butonul ▲, selectați tonul de apel utilizat la primirea faxurilor, apoi treceți la pasul 9. **Mod primire** este setat în mod automat la **Automat**.
  - În mod normal, nu trebuie să setați această opțiune: Apăsați pe butonul ▼, apoi treceți la pasul următor.

## Primirea și trimiterea faxurilor

### Notă:

- Serviciile de tip „ton de apel distinctiv”, oferite de numeroase companii telefonice (numele serviciului diferă de la o companie la alta), vă permit să aveți mai multe numere de telefon pe aceeași linie. Fiecare număr are un ton de apel distinctiv. Puteți utiliza un număr pentru apeluri vocale și alt număr pentru faxuri. Selectați tonul de apel asignat pentru fax în setarea **DRD**.
- În funcție de regiune, opțiunile **Activat** și **Dezactivat** pot fi afișate ca opțiuni **DRD**. Selectați **Activat** pentru a utiliza caracteristica „ton de apel distinctiv”.

7. Selectați dacă utilizați dispozitivul telefonic conectat la imprimantă.

- Dacă aveți un dispozitiv conectat: Apăsați pe butonul ▲, apoi treceți la pasul următor.
- Dacă nu aveți un dispozitiv conectat: Apăsați pe butonul ▼, apoi treceți la pasul 9. **Mod primire** este setat la **Automat**.

8. Selectați dacă doriți să primiți automat mesajele fax.

- Pentru a le primi automat: Apăsați butonul ▲. **Mod primire** este setat la **Automat**.
- Pentru a le primi manual: Apăsați butonul ▼. **Mod primire** este setat la **Manual**.

9. Pe ecranul **Confirmare setări**, apăsați pe butonul OK. Apăsați pe butoanele ▲ și ▼ pentru a verifica setările definite și apoi apăsați pe butonul OK.

Pentru a corecta sau modifica setările, apăsați pe butonul ↻.

10. Selectați **Start** și apoi când vi se cere să imprimați rezultatul verificării, apăsați pe butonul ◇.

Va fi tipărit un raport cu rezultatul verificării, în care va fi indicată starea conexiunii.

### Notă:

- Dacă sunt raportate erori, urmați instrucțiunile din raport pentru a le soluționa.
- Dacă vi se cere să selectați tipul de linie, selectați tipul de linie. Atunci când conectați imprimanta la un sistem PBX sau la un adaptor terminal, selectați **PBX**.
- Dacă pe ecran este afișat un mesaj care indică faptul că nu a fost detectat tonul de apel, apăsați pe butonul ▲ pentru a dezactiva funcția de detectare a tonului de apel.  
Totuși, dezactivarea funcției de detectare a tonului de apel ar putea determina omiterea primei cifre a numărului de fax la formare și trimiterea faxului la un număr greșit.

11. Dacă **Start** se afișează din nou, apăsați butonul ▼. Selectați **Finalizat** pentru a părăsi expertul.

### Informații conexe

- ➔ „Conectarea imprimantei la o linie telefonică” la pagina 65
- ➔ „Setarea modului de primire” la pagina 74
- ➔ „Realizarea setărilor pentru fax pentru un sistem PBX” la pagina 70
- ➔ „Setări fax” la pagina 22

## Realizarea individuală a setărilor de bază pentru fax

Puteți realiza setările faxului și fără a utiliza expertul pentru setarea faxului, selectând individual fiecare meniu. Setările configurate cu ajutorul expertului pot fi, de asemenea, modificate. Pentru mai multe detalii, consultați lista de meniuri din setările pentru fax.

## Primirea și trimiterea faxurilor

### Informații conexe

➔ „Setări fax” la pagina 22

### Realizarea setărilor pentru fax pentru un sistem PBX

Realizați următoarele setări atunci când utilizați imprimanta în birouri cu interioare, unde este necesar un cod pentru accesul în exterior (de ex. trebuie să formați 0 sau 9 pentru a obține o linie cu exteriorul).

1. Intrați în meniul **Configurare** din ecranul inițial.
2. Selectați **Setări fax > Setări de bază > Tip linie**.
3. Selectați **PBX**.
4. Selectați **Se utilizează** pentru codul de acces.
5. În ecranul **Cod de acces**, introduceți codul de acces extern utilizat de sistemul de telefonie și apoi apăsați pe butonul OK.

Codul de acces este acum stocat în imprimantă. La trimiterea unui fax către un alt număr de fax din exterior, introduceți semnul diez (#) în locul codului de acces real.

**Notă:**

*La introducerea semnului diez (#) la începutul unui număr de fax, imprimanta va înlocui caracterul # cu codul de acces stocat în memorie. Utilizarea semnului # vă ajută să evitați problemele de conectare, atunci când vă conectați la o linie cu exteriorul.*

---

## Înregistrarea contactelor pentru trimiterea faxurilor

Înregistrarea numerelor de fax utilizate frecvent într-o listă de contacte vă permite să trimiteți cu ușurință faxuri. Puteți grupa anumite intrări pentru a trimite un fax către mai mulți destinatari în același timp. Pot fi înregistrate până la 60 de intrări (grupurile sunt considerate intrări individuale).

### Înregistrarea contactelor

1. Apăsați pe butonul  din modul **Fax**.
2. Apăsați pe butonul # și apoi selectați **Adăugare intr..**
3. Selectați numărul intrării pe care doriți să o utilizați.
4. Introduceți un nume și un număr de fax.

**Notă:**

*La introducerea unui număr de fax, introduceți codul de acces extern la începutul numărului de fax, dacă aveți o centrală PBX și aveți nevoie de un cod de acces pentru a apela în exterior. Dacă codul de acces a fost configurat în setarea **Tip linie**, introduceți caracterul diez (#) în locul codului de acces real. Pentru a adăuga o pauză (de trei secunde) în timpul apelării, introduceți o cratimă apăsând pe butonul .*

## Primirea și trimiterea faxurilor

5. Selectați viteza de transmisie a faxurilor. Apăsați butonul ► pentru a schimba setarea.

**Notă:**

Viteza de transmisie a faxurilor setată în **Configurare > Setări fax > Setări de bază > Viteză fax** se va utiliza în mod implicit. Dacă pentru destinatar apar frecvent erori de comunicare sau dacă destinatarul se află peste ocean, vă recomandăm să schimbați această setare la **Lent (96.00bps)**.

6. Apăsați pe butonul OK pentru a înregistra un contact.

**Notă:**

Pentru a edita sau pentru a șterge o înregistrare, selectați înregistrarea respectivă și apăsați pe butonul ► și apoi selectați **Editare** sau **Ștergere**.

## Înregistrarea grupurilor de contacte

Adăugarea contactelor la un grup vă permite să trimiteți faxuri către mai multe destinații în același timp.

1. Apăsați pe butonul  din modul Fax.
2. Apăsați pe # și selectați **Adăugare grup**.
3. Selectați numărul intrării pe care doriți să o utilizați.
4. Introduceți un nume și apoi apăsați pe butonul OK.
5. Apăsați pe butonul \* pentru a selecta contactele pe care doriți să le înregistrați în cadrul grupului.

**Notă:**

- Puteți înregistra până la 30 de contacte.
- Pentru deselectare, apăsați din nou pe butonul \*.

6. Apăsați pe butonul OK pentru a înregistra contactele ca un grup.

**Notă:**

Pentru a edita sau pentru a șterge un grup de contacte, selectați grupul respectiv de contacte, apăsați pe butonul ► și apoi selectați **Editare** sau **Ștergere**.

## Înregistrarea contactelor pe un computer

Utilizând FAX Utility, puteți să creați o listă de contacte pe computer și puteți importa această listă în imprimantă. Pentru detalii, consultați secțiunea de ajutor pentru FAX Utility.

### Informații conexe

➔ „FAX Utility” la pagina 104

## Copierea de rezervă a contactelor prin utilizarea unui computer

Folosind FAX Utility, puteți copia de rezervă datele despre contacte memorate în imprimantă și puteți salva aceste date în computer. Pentru detalii, consultați secțiunea de ajutor pentru FAX Utility.

Există riscul de a pierde datele de contact în cazul defectării imprimantei. Vă recomandăm să realizați copii de siguranță ale datelor după fiecare actualizare. Epson nu își asumă responsabilitatea pentru pierderea datelor, pentru copierea de rezervă sau recuperarea datelor și/sau a setărilor, nici chiar în perioada de garanție.

**Informații conexe**

➔ „FAX Utility” la pagina 104

---

## Trimiterea faxurilor

### Operații de bază pentru trimiterea faxurilor

Puteți trimite faxuri color sau monocrom (alb-negru).

**Notă:**

*Dacă numărul de fax este ocupat, imprimanta va reapela automat numărul peste un minut.*

### Trimiterea faxurilor de la panoul de control



1. Așezați originalele.

**Notă:**



*Puteți trimite până la 100 de pagini într-o singură transmisie; totuși, în funcție de memoria disponibilă, poate apărea situația în care nu veți putea trimite faxuri, chiar dacă acestea au mai puțin de 100 de pagini.*

2. Intrați în meniul **Fax** din ecranul inițial.

3. Specificați destinatarul.

- Pentru introducere manuală: introduceți cifre folosind tastatura numerică și apoi apăsați pe butonul OK.
- Pentru a selecta din lista de contacte: apăsați butonul  și apoi selectați destinatarul.
- Pentru a selecta ultimul număr apelat: apăsați butonul .

**Notă:**

- Puteți trimite același fax monocrom către până la 30 de destinatari. Un fax color poate fi trimis doar către un singur destinatar.
- Pentru a adăuga o pauză (de 3 secunde) în timpul apelării, introduceți o cratimă apăsând pe .
- Dacă setați un cod de acces pentru exterior în meniul **Tip linie**, introduceți caracterul "#" (diez) în locul codului de acces, la începutul numărului de fax.
- Dacă apăsați pe butonul  și ultimul mesaj fax a fost trimis către o înregistrare de tip apelare grup, va fi afișată ultima intrare înregistrată din grup.
- Pentru a șterge destinatarul selectat, apăsați pe butonul  și apoi selectați **Ștergere Contacte**.

4. Apăsați pe butonul OK și apoi definiți setările dorite, de exemplu rezoluția și metoda de trimitere, de la caz la caz.

5. Apăsați butonul .

**Notă:**

- Pentru a anula trimiterea, apăsați butonul .
- Trimiterea unui fax color durează mai mult, deoarece imprimanta realizează simultan scanarea și trimiterea. Când trimiteți un fax în modul monocrom, transmiterea poate dura mai mult, în funcție de tipul originalului (dacă acesta conține fotografii sau text) sau de rezoluția setată.



## Primirea și trimiterea faxurilor

### Informații conexe

- ➔ „Așezarea originalelor” la pagina 32
- ➔ „Modul Fax” la pagina 18
- ➔ „Înregistrarea contactelor pentru trimiterea faxurilor” la pagina 70

## Trimiterea faxurilor cu formarea numărului de la telefonul extern

Puteți trimite un fax formând numărul de la telefonul extern conectat la imprimantă atunci când doriți să vorbiți la telefon înainte de a trimite faxul sau atunci când aparatul destinatarului nu comută automat pe funcția de fax.

1. Așezați originalele.

**Notă:**

*Puteți trimite până la 100 de pagini într-o singură transmisie;*

2. Ridicați receptorul telefonului conectat.
3. Selectați **Trimitere** de pe panoul de control al imprimantei și apoi formați numărul de fax al destinatarului folosind telefonul.
4. Apăsăți pe butonul OK și apoi definiți setările dorite, de exemplu rezoluția și metoda de trimitere, de la caz la caz.
5. Când auziți tonul de fax, apăsați pe butonul , apoi puneți receptorul în furcă.

**Notă:**

- Atunci când formați un număr de la telefonul conectat, trimiterea faxului durează mai mult, deoarece imprimanta scanează și trimite faxul simultan. La trimiterea unui fax, nu puteți utiliza celelalte caracteristici ale imprimantei.*
- În funcție de conținutul originalului și de rezoluția selectată, durata necesară pentru trimiterea unui fax diferă.*

### Informații conexe

- ➔ „Așezarea originalelor” la pagina 32
- ➔ „Modul Fax” la pagina 18

## Diverse moduri de a trimite faxuri

### Trimiterea unor faxuri la o anumită oră (Trimitere fax mai târziu)



Puteți seta imprimanta pentru a trimite faxuri la o anumită oră. Doar faxurile monocrome pot fi trimise cu întârziere.

1. Așezați originalele.
2. Intrați în meniul **Fax** din ecranul inițial.
3. Specificați destinatarul.
4. Apăsăți pe butonul OK și apoi selectați **Trimitere fax mai târziu**.
5. Selectați **Activat** și apoi apăsați pe butonul OK.

## Primirea și trimiterea faxurilor

6. Introduceți ora de trimitere a faxului și apoi apăsați pe butonul OK.
7. Definiți setările, de exemplu rezoluția și densitatea, după caz.
8. Apăsați butonul .

**Notă:**

*Până la ora programată, când faxul va fi trimis, nu veți putea trimite alte faxuri. Pentru a anula faxul, apăsați pe butonul  de pe ecranul principal al modului mod fax și apoi apăsați pe butonul .*

### Informații conexe

- ➔ „Trimiterea faxurilor de la panoul de control” la pagina 72
- ➔ „Așezarea originalelor” la pagina 32
- ➔ „Modul Fax” la pagina 18

## Trimiterea mai multor pagini ale unui document monocrom (Trimitere directă)

Atunci când trimiteți un fax monocrom, documentul scanat este stocat temporar în memoria imprimantei. În consecință, trimiterea mai multor pagini poate cauza umplerea memoriei imprimantei și întreruperea trimiterii faxului. Puteți evita acest lucru activând caracteristica **Trimitere directă**; totuși, în acest caz, trimiterea faxului durează mai mult, deoarece imprimanta scanează și trimite faxul simultan. Puteți utiliza această caracteristică doar atunci când există un singur destinatar.

Din ecranul inițial, selectați **Fax** și apoi apăsați pe butonul OK. Selectați pentru **Trimitere directă** opțiunea **Activat**.

## Trimiterea unui fax de la computer

Puteți trimite faxuri direct de la computer utilizând FAX Utility și driver-ul PC-FAX. Pentru instrucțiuni de utilizare, consultați secțiunile de ajutor pentru FAX Utility și driver-ul PC-FAX.

### Informații conexe

- ➔ „Driver-ul PC-FAX (driver de fax)” la pagina 104
- ➔ „FAX Utility” la pagina 104

---

# Primirea faxurilor

## Setarea modului de primire

Puteți seta **Mod primire** utilizând **Expert configurare fax**. Atunci când configurați faxul pentru prima dată, vă recomandăm să utilizați **Expert configurare fax**. Dacă doriți să schimbați individual setările pentru **Mod primire**, urmați pașii de mai jos.

1. Intrați în meniul **Configurare** din ecranul inițial.
2. Selectați **Setări fax > Setări primite > Mod primire**.

## Primirea și trimiterea faxurilor

### 3. Selectați modul de primire.

- Automat:** Mod recomandat pentru utilizarea intensă a faxului. Imprimanta primește automat faxul, după un număr de apeluri specificat.



**Important:**

*Dacă nu conectați un telefon la imprimantă, selectați modul **Automat**.*

- Manual:** Mod recomandat pentru utilizatori care nu trimit faxuri des, sau care doresc să primească faxurile după ce răspund la apeluri de la telefonul conectat la imprimantă. La primirea unui fax, ridicați receptorul și acționați imprimanta.

**Notă:**

*Dacă activați caracteristica **Primire la distanță**, veți putea primi faxuri numai folosind telefonul conectat.*

### Informații conexe

- ➔ [„Realizarea setărilor de bază pentru fax utilizând Expert configurare fax” la pagina 68](#)
- ➔ [„Primirea manuală a faxurilor” la pagina 75](#)
- ➔ [„Primirea faxurilor de la telefonul conectat \(Primire la distanță\)” la pagina 76](#)

## Setarea robotului telefonic

Pentru a utiliza un robot telefonic, acesta trebuie setat în prealabil.

- Setați opțiunea **Mod primire** a imprimantei în modul **Automat**.
- Setați opțiunea **Sonerii răspuns** la un număr mai mare decât numărul de apeluri al robotului telefonic. În caz contrar, robotul nu va putea primi apeluri vocale, deci nu va putea înregistra mesaje. Pentru informații suplimentare, consultați manualul furnizat cu robotul telefonic.

În funcție de regiune, este posibil ca setarea **Sonerii răspuns** să nu poată fi afișată.

### Informații conexe

- ➔ [„Setări fax” la pagina 22](#)

## Diverse moduri de a primi faxuri

### Primirea manuală a faxurilor

Atunci când conectați telefonul și setați opțiunea **Mod primire** a imprimantei în modul **Manual**, urmați pașii de mai jos pentru a primi faxuri.

1. Când sună telefonul, ridicați receptorul.
2. Când auziți tonul de fax, selectați **Primire** de pe panoul de control al imprimantei.

**Notă:**

*Dacă activați caracteristica **Primire la distanță**, veți putea primi faxuri numai folosind telefonul conectat.*

3. Apăsați pe butonul , apoi puneți receptorul în furcă.

## Primirea și trimiterea faxurilor

### Informații conexe

- ➔ „Primirea faxurilor de la telefonul conectat (Primire la distanță)” la pagina 76
- ➔ „Salvarea pe un computer a faxurilor primite” la pagina 77

## Primirea faxurilor de la telefonul conectat (Primire la distanță)

Pentru a primi un fax manual, va trebui să acționați imprimanta după ce ridicați receptorul telefonului. Utilizând caracteristica **Primire la distanță**, veți putea primi faxuri de la telefon.

Caracteristica **Primire la distanță** este disponibilă doar pentru telefoanele care acceptă apelarea pe bază de tonuri.

### Informații conexe

- ➔ „Primirea manuală a faxurilor” la pagina 75

### Configurarea caracteristicii Primire la distanță

1. Intrați în meniul **Configurare** din ecranul inițial.
2. Selectați **Setări fax > Setări primite > Primire la distanță**.
3. După activarea opțiunii **Primire la distanță**, introduceți un cod din două cifre (puteți introduce 0 - 9, \* și #).
4. Apăsați butonul OK.

### Utilizarea caracteristicii Primire la distanță

1. Când sună telefonul, ridicați receptorul.
2. Când auziți un ton de fax, introduceți codul de activare de la telefon.
3. După ce imprimanta începe să primească faxul, puneți receptorul în furcă.

## Primirea faxurilor la cerere (Se interoghează primirea)

Puteți primi un fax stocat pe un alt dispozitiv apelând numărul de fax. Utilizați această caracteristică pentru a primi un document de pe un serviciu de informare pentru faxuri. Totuși, dacă serviciul de informare pentru faxuri are o caracteristică care folosește instrucțiuni audio care trebuie respectate pentru a putea primi un document, atunci nu veți putea folosi această caracteristică.

### Notă:

*Pentru a primi un document de la un serviciu de informare pentru faxuri care utilizează instrucțiuni audio, formați numărul de fax de la telefonul conectat și operați telefonul și imprimanta urmând instrucțiunile audio.*

1. Intrați în meniul **Fax** din ecranul inițial.
2. Apăsați pe butonul OK și apoi activați **Se interoghează primirea**.
3. Introduceți numărul de fax.
4. Apăsați butonul .

## Primirea și trimiterea faxurilor

### Informații conexe

➔ „Trimiterea faxurilor cu formarea numărului de la telefonul extern” la pagina 73

## Salvarea pe un computer a faxurilor primite

De asemenea, puteți configura convertirea documentelor primite în format PDF și salvarea acestora într-un computer conectat la imprimantă. De asemenea, puteți configura imprimarea automată a documentelor și salvarea acestora pe computer.

Mai întâi, va trebui să utilizați FAX Utility pentru a efectua setarea. Instalați FAX Utility pe computer.



#### **Important:**

- Setați modul de primire al imprimantei la **Automat**.*
- Încercați să nu permiteți computerului să intre în modul inactiv. Dacă lăsați computerul în modul inactiv, imprimanta va salva temporar faxurile primite și se poate ajunge la o eroare de umplere a memoriei, care determină dezactivarea trimiterii și a primirii faxurilor.*

1. Porniți FAX Utility pe computerul conectat la imprimantă.
2. Deschideți ecranul de configurare al FAX Utility.
  - Windows**  
 Selectați **Setări fax pentru imprimantă > Setări ieșire fax primite**.
  - Mac OS X**  
 Faceți clic pe **Monitor primire faxuri**, selectați imprimanta și apoi faceți clic pe **Setări ieșire fax primite**.
3. Faceți clic pe **Salvează faxurile pe acest calculator** și specificați folderul în care doriți să salvați documentele primite.
4. Efectuați și alte setări, după cum este necesar, după care trimiteți setările la imprimantă.

#### **Notă:**

*Pentru detalii referitoare la proceduri și la setarea opțiunilor, consultați secțiunea de asistență pentru FAX Utility.*

5. Pe panoul de comandă al imprimantei, accesați **Configurare**.
6. Selectați **Setări fax > Setări ieșire > Ieșire fax**.
7. Este afișată setarea curentă. Asigurați-vă că imprimanta este configurată să salveze faxurile într-un computer. Dacă doriți să imprimați în mod automat documentele primite și să salvați aceste documente într-un computer, selectați **Salvare și apoi imprimare**.

#### **Notă:**

*Pentru a opri salvarea în computer a unui document primit, setați **Ieșire fax** la **Imprimare** pe imprimantă. De asemenea, puteți să utilizați FAX Utility pentru a modifica setarea. Totuși, modificarea setării din FAX Utility nu este permisă cât timp există faxuri primite care nu au fost salvate în computer.*

### Informații conexe

➔ „FAX Utility” la pagina 104

➔ „Modul **Configurare**” la pagina 18

---

## Utilizarea altor caracteristici ale faxului

### Tipărirea rapoartelor și listelor de faxuri

#### Tipărirea manuală a unui raport de fax

1. Intrați în meniul **Fax** din ecranul inițial.
2. Apăsați pe butonul **OK** și apoi selectați **Raport fax**.
3. Selectați raportul pe care doriți să-l tipăriți, apoi urmați instrucțiunile de pe ecran.

**Notă:**

Puteți schimba formatul raportului. Din ecranul inițial, selectați **Configurare > Setări fax > Setări ieșire și modificați setarea Atașare imagine la raport sau Format raport**.

#### Informații conexe

- ➔ „Modul Fax” la pagina 18
- ➔ „Setări fax” la pagina 22

### Configurarea tipăririi automate a rapoartelor de fax

Puteți seta imprimanta astfel încât să tipărească automat rapoartele de fax.

#### Raport transmițeri

Din ecranul inițial, selectați **Configurare > Setări fax > Setări implicite utiliz. > Raport transmițeri** și selectați **Imprimare** sau **Imprimare la eroare**.

**Notă:**

Pentru a modifica setările folosite la trimiterea unui fax, apăsați pe **OK** în ecranul inițial al faxului și apoi selectați **Raport transmițeri**.

#### Jurnal fax

Din ecranul inițial, selectați **Configurare > Setări fax > Setări ieșire > Imprimare auto jurnal fax** și selectați **Activat (fiecare 30)** sau **Activat (timp)**.

#### Informații conexe

- ➔ „Modul Fax” la pagina 18
- ➔ „Setări fax” la pagina 22

---

## Reimprimarea faxurilor primite

Puteți reimprima documentele primite care au fost deja imprimate. Toate documentele primite și salvate în memoria imprimantei vor fi imprimate în ordine cronologică inversă. Totuși, dacă imprimanta nu are memorie suficientă, documentele care au fost deja imprimate vor fi șterse automat începând cu cel mai vechi document.

1. Intrați în meniul **Fax** din ecranul inițial.

## Primirea și trimiterea faxurilor

2. Apăsați pe butonul OK și apoi selectați **Reimprimare faxuri**.
3. Apăsați butonul .

**Notă:**

*După reimprimarea documentelor, apăsați pe butonul  pentru a opri imprimarea.*

# Înlocuirea cartușelor de cerneală

---

## Verificarea nivelurilor de cerneală

Puteți verifica nivelurile aproximative ale cernelii de la panoul de control sau de la calculator.

### Verificarea nivelurilor de cerneală - Panoul de control

1. Intrați în meniul **Configurare** din ecranul inițial.
2. Selectați **Nivel cerneală**.

### Verificarea nivelurilor de cerneală - Windows

1. Accesați fereastra pentru driverul imprimantei.
2. Faceți clic pe **Nivele de cerneală** din fila **Principal**.

**Notă:**

*Dacă se dezactivează EPSON Status Monitor 3, nivelurile de cerneală nu vor fi afișate. Faceți clic pe **Setări extinse** în fila **Întreținere**, apoi selectați **Activare EPSON Status Monitor 3**.*

#### Informații conexe

➔ „Driverul de imprimantă pentru Windows” la pagina 100

### Verificarea nivelurilor de cerneală - Mac OS X

1. Selectați **Preferințe sistem** din meniul  > **Imprimante și scanere** (sau **Tipărire și scanare**, **Tipărire și fax**) și apoi selectați imprimanta.
2. Faceți clic pe **Opțiuni și consumabile** > **Utilitar** > **Deschide utilitar imprimantă**.
3. Faceți clic pe **EPSON Status Monitor**.

---



## Codurile cartușelor de cerneală

Epson recomandă utilizarea cartușelor de cerneală Epson originale. Epson nu poate garanta calitatea sau fiabilitatea cernelor neoriginale. Utilizarea cernelii neoriginale poate produce defecțiuni care nu sunt acoperite de garanțiile oferite de Epson, și în anumite condiții, poate determina funcționarea aleatorie a imprimantei Epson. Nu pot fi afișate informațiile despre nivelurile cernelii neoriginale.

În continuare aveți codurile cartușelor de cerneală originale Epson.



## Înlocuirea cartușelor de cerneală

Produs	Pictogramă	Black (Negru)	Cyan	Magenta	Yellow (Galben)
WF-2750	Stilou 	16 16XL*	16 16XL*	16 16XL*	16 16XL*
WF-2751	Coffee 	37 37XL*	37 37XL*	37 37XL*	37 37XL*

\* „XL” indică un cartuș mare.

**Notă:**

- Nu toate cartușele sunt disponibile în toate regiunile.
- Pentru utilizatorii din Europa, pentru informații despre randamentul sticlelor cu cerneală Epson vizitați următorul site web.

<http://www.epson.eu/pageyield>

Pentru Australia și Noua Zeelandă

Black (Negru)	Cyan	Magenta	Yellow (Galben)
220	220	220	220
220XL*	220XL*	220XL*	220XL*

\* „XL” indică un cartuș mare.

**Notă:**

Nu toate cartușele sunt disponibile în toate regiunile.

## Măsuri de precauție la manipularea cartușelor de cerneală

Citiți următoarele instrucțiuni înainte de a înlocui cartușele de cerneală.

**Precauții în manevrare**

- Depozitați cartușele de cerneală la temperatura camerei și feriți-le de lumina solară directă.
- Epson recomandă utilizarea cartușelor de cerneală înainte de data imprimată pe ambalaj.
- Pentru a obține rezultate optime, utilizați cartușul în interval de șase luni de la deschiderea ambalajului.
- Pentru a obține cele mai bune rezultate, depozitați ambalajele în care se găsesc cartușele de cerneală cu partea inferioară a cartușului în jos.

## Înlocuirea cartușelor de cerneală

- ❑ După aducerea unui cartuș de cerneală în interior dintr-un loc de depozitare rece, permiteți încălzirea cartușului la temperatura camerei timp de minim trei ore înainte de utilizarea acestuia.
- ❑ Nu deschideți ambalajul cartușului de cerneală decât în momentul în care sunteți pregătit să îl instalați în imprimantă. Cartușul este ambalat în vid pentru a-și păstra caracteristicile. Dacă lăsați cartușul desfăcut mai mult timp înainte de a îl utiliza, este posibil să nu puteți tipări normal.
- ❑ Fiți atenți să nu rupeți cârligele de pe laterala cartușului de cerneală în timp ce îl scoateți din ambalaj.
- ❑ Trebuie să scoateți banda de culoare galbenă de pe cartuș înainte de a-l instala; în caz contrar, calitatea tipăririi poate scădea sau nu veți putea tipări. Nu scoateți și nu rupeți eticheta de pe cartuș, căci din cartuș se poate scurge cerneală.

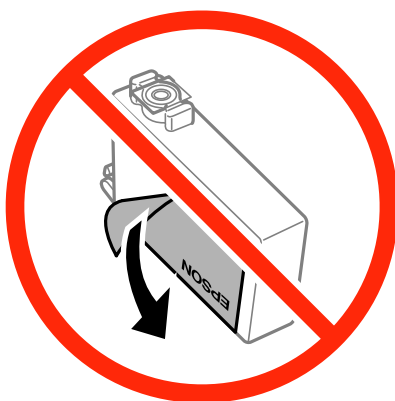

- ❑ Nu scoateți sigiliul transparent de la partea de jos a cartușului; în caz contrar, este posibil să nu mai puteți utiliza cartușul.



## Înlocuirea cartușelor de cerneală

- ❑ Nu atingeți secțiunile indicate în figură. Această acțiune poate împiedica funcționarea și tipărirea normală.

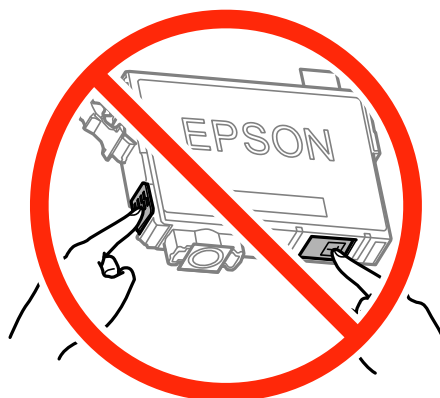

- ❑ Instalați toate cartușele de cerneală; în caz contrar nu puteți tipări.
- ❑ Nu înlocuiți cartușele de cerneală dacă imprimanta este oprită. Nu mutați capul de tipărire cu mâna; în caz contrar imprimanta se poate defecta.
- ❑ Nu opriți imprimanta în timpul efectuării operației de încărcare cu cerneală. Dacă operația de încărcare cu cerneală nu s-a terminat, nu veți putea tipări.
- ❑ Nu lăsați imprimanta cu cartușele scoase și nu opriți imprimanta în timp ce efectuați operația de încărcare cu cerneală. În caz contrar, cerneala rămasă pe duzele capului de tipărire se poate usca și nu veți mai putea tipări.
- ❑ Dacă trebuie să scoateți temporar un cartuș de cerneală, protejați zona de alimentare cu cerneală de mizerie și praf. Depozitați cartușul în același mediu cu imprimanta, ținând portul de alimentare cu cerneală în jos sau pe laterale. Nu depozitați cartușele de cerneală cu portul de alimentare a cernelii în sus. Deoarece portul de alimentare a cernelii este prevăzut cu o valvă proiectată pentru a păstra excesul de cerneală scurs, nu trebuie să folosiți propriile dumneavoastră capace sau ștehere.
- ❑ Scoateți cartușele de cerneală care au cerneală în jurul portului de alimentare, având grijă să nu lăsați cerneală pe zona din jur când scoateți cartușele.
- ❑ Această imprimantă utilizează cartușe de cerneală prevăzute cu un cip verde care monitorizează informații precum cantitatea de cerneală rămasă în fiecare cartuș. Deci, chiar dacă respectivul cartuș este scos din imprimantă înainte de a se goli, puteți utiliza cartușul după ce îl reintroduceți în imprimantă. Totuși, la reintroducerea în imprimantă, se va consuma o cantitate de cerneală pentru a garanta performanțele imprimantei.
- ❑ Pentru o eficiență maximă a cernelii, scoateți cartușul de cerneală numai dacă acesta trebuie înlocuit. Este posibil ca la reintroducerea unui cartuș în care mai este puțină cerneală, acesta să nu poată fi utilizat.
- ❑ Pentru a obține o calitate optimă la tipărire și pentru a proteja capul de tipărire, în cartuș se păstrează o rezervă de siguranță de cerneală, având o cantitate variabilă, chiar și atunci când imprimanta indică necesitatea înlocuirii cartușului de cerneală. Randamentul indicat pentru dumneavoastră nu include această rezervă.
- ❑ Cu toate că în componența cartușelor de cerneală sunt incluse materiale reciclabile, acest lucru nu afectează funcționarea sau performanțele imprimantei.
- ❑ Specificațiile și aspectul cartușului de cerneală pot fi modificate fără notificare prealabilă, pentru a fi îmbunătățite.
- ❑ Nu dezasamblați și nu remodelați cartușul de cerneală; în caz contrar, este posibil să nu puteți tipări în condiții normale.
- ❑ Cartușele livrate împreună cu imprimanta nu pot fi reîncărcate.
- ❑ Consumurile indicate pot varia în funcție de imaginile pe care le tipăriți, tipul de hârtie folosit, frecvența tipăririi și condițiile de mediu, precum temperatura.

## Înlocuirea cartușelor de cerneală

### Consumul de cerneală

- ❑ Pentru a păstra în condiții optime performanțele capului de tipărire, o anumită cantitate de cerneală este consumată din toate cartușele nu numai în timpul tipăririi, dar și în timpul efectuării operațiilor de întreținere de exemplu la înlocuirea cartușului de cerneală și la curățarea capului de tipărire.
- ❑ La tipărirea monocromă sau în tonuri de gri, se pot utiliza cernelurile colorate în locul cernelii negre, în funcție de tipul de hârtie sau de setările calității de imprimare. Asta deoarece se utilizează un amestec de cerneluri colorate pentru a crea culoarea neagră.
- ❑ Cartușele de cerneală livrate împreună cu imprimanta sunt utilizate parțial în timpul configurării inițiale. Pentru a produce documente tipărite de foarte bună calitate, capul de tipărire al imprimantei trebuie să fie complet încărcat cu cerneală. Acest proces consumă o cantitate de cerneală și, ca urmare, aceste cartușe pot tipări mai puține pagini în comparație cu cartușele de cerneală ulterioare.



## Înlocuirea cartușelor de cerneală

### ⚠ Atenție:

Aveți grijă să nu vă prindeți degetele atunci când deschideți sau închideți unitatea de scanare. În caz contrar, riscați să vă răniți.

### Notă:

Dacă înlocuiți cartușele de cerneală în timpul copierii, originalele s-ar putea deplasa. Apăsăți butonul  pentru a anula acțiunea și re poziționați originalele.

1. Procedați în unul dintre următoarele moduri.
  - ❑ Când vi se solicită să înlocuiți cartușele de cerneală  
Verificați care cartuș de cerneală necesită înlocuire, apăsați pe butonul OK și apoi apăsați pe butonul .
  - ❑ Atunci când înlocuiți cartușe de cerneală înainte ca acestea să fie epuizate  
Din ecranul inițial, selectați **Configurare** > **Întreținere** > **Înlocuire cartușe de cerneală** și apoi apăsați pe butonul .
2. Agitați ușor noul cartuș de cerneală de patru sau cinci ori și apoi scoateți-l din ambalaj.

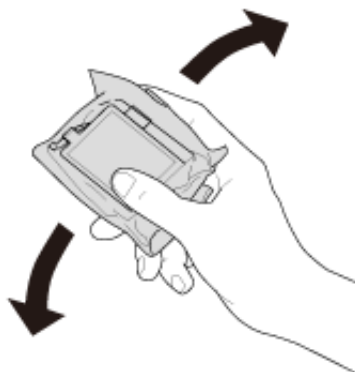

## Înlocuirea cartușelor de cerneală

3. Îndepărtați numai banda de culoare galbenă.

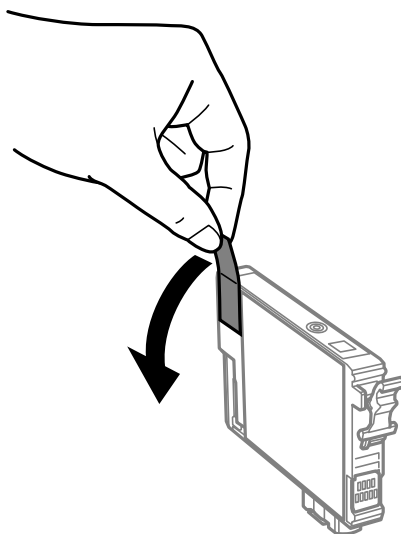

**! Important:**

- ❑ Nu atingeți secțiunile indicate în figură. Această acțiune poate împiedica funcționarea și tipărirea normală.

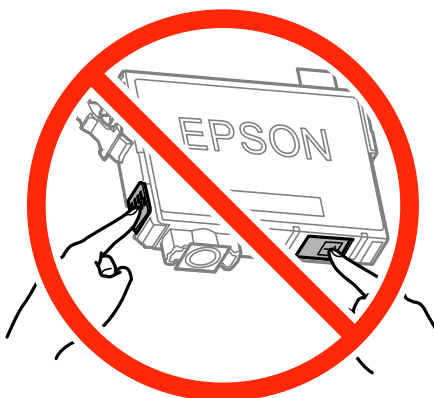

- ❑ Nu agitați cartușele după deschiderea ambalajului, în caz contrar cerneala se poate scurge.

4. Deschideți unitatea de scanare cu capacul pentru documente închis.

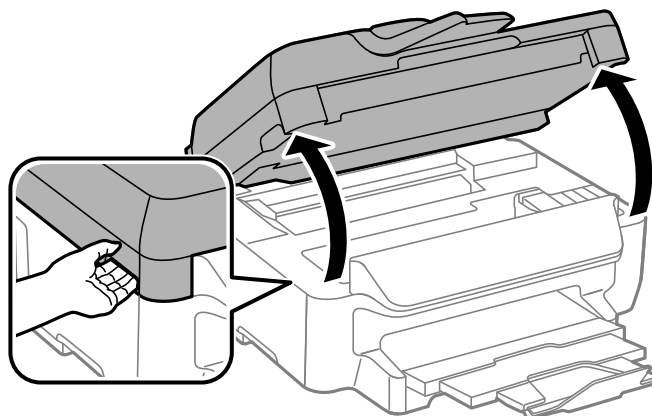

## Înlocuirea cartușelor de cerneală

5. Strângeți aripioara de pe cartușul de cerneală și trageți cartușul drept în sus. Dacă nu puteți scoate cartușul de cerneală, trageți cu fermitate de acesta.

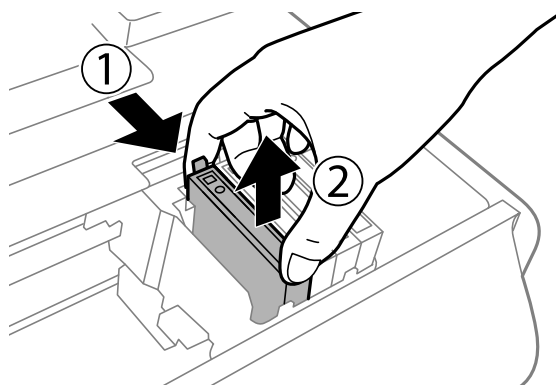

6. Introduceți noul cartuș de cerneală și apoi împungeți-l cu fermitate în jos.

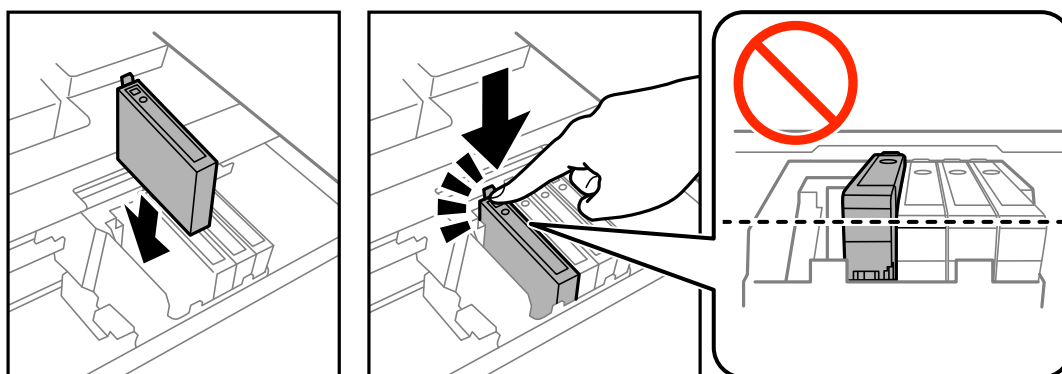

7. Închideți unitatea de scanare.

8. Apăsați butonul .

Începe încărcarea cernelii.

 **Important:**

*Nu opriți imprimanta în timpul efectuării operației de încărcare cu cerneală. Dacă operația de încărcare cu cerneală nu s-a terminat, nu veți putea tipări.*

### Informații conexe

- ➔ [„Codurile cartușelor de cerneală” la pagina 80](#)
- ➔ [„Măsuri de precauție la manipularea cartușelor de cerneală” la pagina 81](#)

---

## Tipărirea temporară cu cerneală neagră

Atunci când cerneala colorată se consumă și rămâne cerneală neagră, puteți utiliza următoarele setări pentru a continua imprimarea pentru o perioadă scurtă de timp utilizând cerneală neagră.

- Tip de hârtie: hârtii normale, Plic
- Culoare: **Scală de gri**

## Înlocuirea cartușelor de cerneală

- Fără margini: nu este selectată
- EPSON Status Monitor 3: Activat (numai pentru Windows)

Deoarece această caracteristică este disponibilă doar temporar, pentru aproximativ cinci zile, înlocuiți cartușul gol de cerneală cât mai curând posibil.

**Notă:**

- Dacă **EPSON Status Monitor 3** este dezactivat, deschideți driverul imprimantei, faceți clic pe **Setări extinse** din fila **Întreținere** și apoi selectați **Activare EPSON Status Monitor 3**.
- Disponibilitatea acestei caracteristici variază în funcție de condițiile de utilizare.

## Tipărirea temporară cu cerneală neagră - Windows

1. La apariția următoarei ferestre, anulați tipărirea.

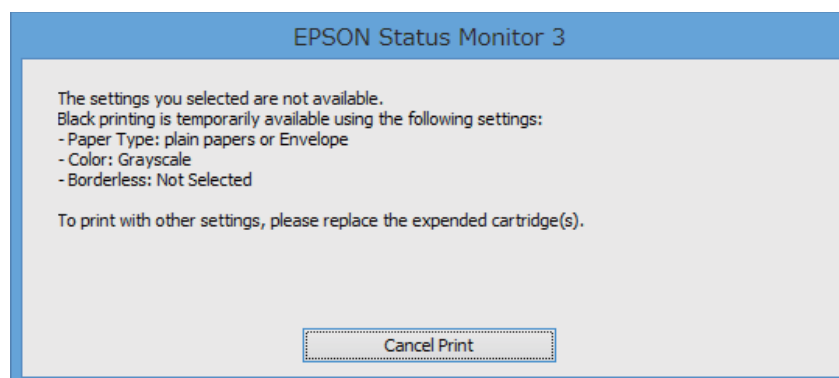
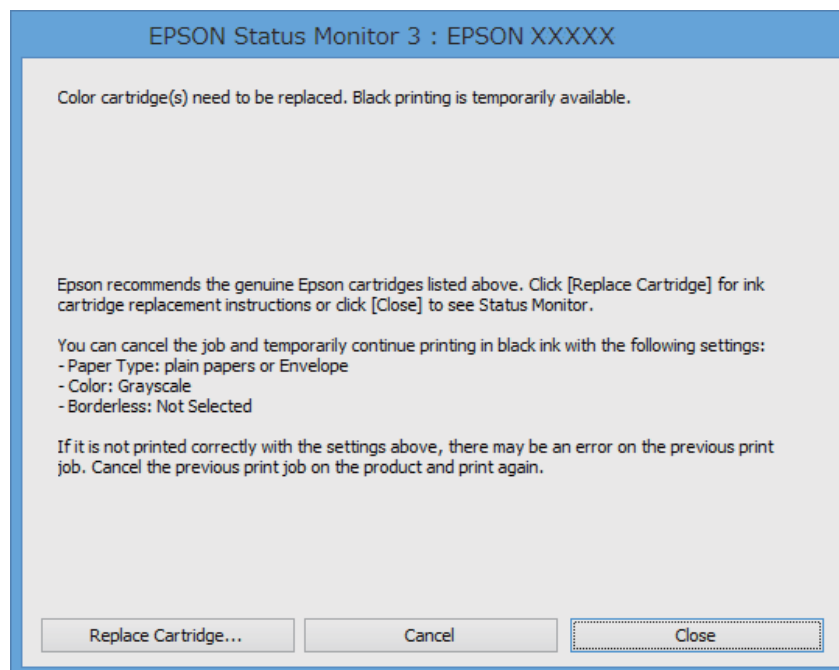

**Notă:**

*Dacă nu puteți anula tipărirea de pe computer, anulați utilizând panoul de control al imprimantei.*

2. Accesați fereastra pentru driver-ul imprimantei.
3. Deselectați opțiunea **Fără margini** din fila **Principal**.

## Înlocuirea cartușelor de cerneală

4. Selectați **hârtii normale** sau **Plic** ca setare pentru **Tip hârtie** din fila **Principal**.
5. Selectați **Scală de gri**.
6. Setati celelalte elemente din filele **Principal** și **Mai multe opțiuni** în funcție de caz și faceți clic pe **OK**.
7. Faceți clic pe **Tipărire**.
8. Faceți clic pe **Tipărire în negru** din fereastra afișată.

### Informații conexe

- ➔ „Încărcarea hârtiei în Casetă de hârtie” la pagina 29
- ➔ „Informații de bază despre tipărire - Windows” la pagina 35

## Tipărirea temporară cu cerneală neagră - Mac OS X

### Notă:

Pentru a utiliza această caracteristică în rețea, conectați-vă la serviciul **Bonjour**.

1. Faceți clic pe pictograma imprimantei din **Dock**.
2. Anulați activitatea.

### Notă:

Dacă nu puteți anula tipărirea de pe computer, anulați utilizând panoul de control al imprimantei.

3. Selectați **Preferințe sistem** din meniul  > **Imprimante și scanere** (sau **Tipărire și scanare**, **Tipărire și fax**) și apoi selectați imprimanta. Faceți clic pe **Opțiuni și consumabile** > **Opțiuni** (sau **Driver**).
4. Selectați **Activat** ca setare pentru **Tipărire temp. cu negru**.
5. Deschideți caseta de dialog de tipărire.
6. Selectați **Setări tipărire** din meniul contextual (pop-up).
7. Selectați orice format de hârtie cu excepția unui format fără margini ca setare pentru **Format hârtie**.
8. Selectați **hârtii normale** sau **Plic** ca setare pentru **Tip media**.
9. Selectați **Scală de gri**.
10. Setati celelalte elemente în funcție de caz.
11. Faceți clic pe **Tipărire**.

### Informații conexe

- ➔ „Încărcarea hârtiei în Casetă de hârtie” la pagina 29
- ➔ „Informații de bază despre tipărire — Mac OS X” la pagina 36



## Economisirea cernelii negre atunci când nivelul acesteia este scăzut (numai pentru Windows)

Atunci când nivelul cernelii negre este redus și mai există suficientă cerneală colorată, puteți utiliza un amestec de cerneluri colorate pentru a crea culoarea neagră. Puteți continua tipărirea în timp ce pregătiți un cartuș de cerneală neagră de schimb.

Această caracteristică este disponibilă numai atunci când selectați următoarele setări din driver-ul imprimantei.

- Tip hârtie: **hârtii normale**
- Calitate: **Standard**
- EPSON Status Monitor 3: Activat

### Notă:

- Dacă **EPSON Status Monitor 3** este dezactivată, accesați driver-ul imprimantei, faceți clic pe **Setări extinse** din fila **Întreținere** și apoi selectați **Activare EPSON Status Monitor 3**.
- Culoarea neagră compusă are un aspect ușor diferit de culoarea neagră pură. În plus, viteza de tipărire este redusă.
- Pentru a păstra calitatea capului de imprimare, este consumată și cerneală neagră.

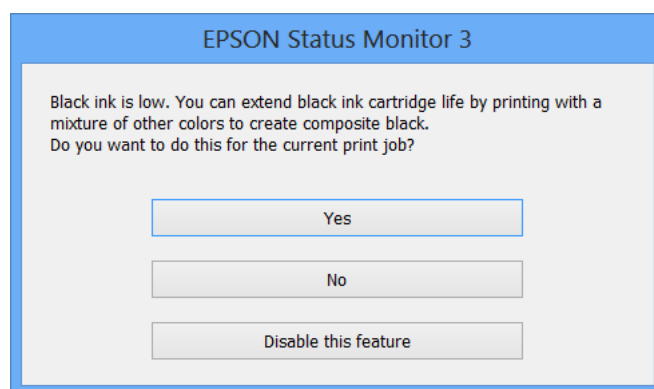

Opțiuni	Descriere
Da	Selectați pentru a utiliza un amestec de cerneluri color pentru obținerea culorii negre. Această fereastră este afișată data următoare când tipăriți o comandă similară.
Nu	Selectați să continuați utilizând cerneala neagră rămasă. Această fereastră este afișată data următoare când tipăriți o comandă similară.
Dezactivează această caracteristică	Selectați să continuați utilizând cerneala neagră rămasă. Această fereastră nu este afișată până când nu înlocuiți cartușul cu cerneală neagră și acesta se consumă din nou.

# Întreținerea imprimantei

## Verificarea și curățarea capului de tipărire

Dacă duzele sunt înfundate, rezultatul tipăririi este estompat, apar benzi vizibile sau culori neașteptate. În cazul reducerii calității de tipărire, utilizați caracteristica de verificare a duzelor pentru a verifica dacă sunt înfundate duzele. Dacă sunt înfundate, curățați capul de imprimare.

### ! Important:

- ❑ Nu deschideți unitatea de scanare și nu închideți imprimanta în timpul efectuării operației de curățare a capului de tipărire. Dacă operația de curățare a capului de tipărire nu s-a terminat, nu veți putea tipări.
- ❑ Deoarece la curățarea capului este folosită cerneală, se recomandă curățarea capului de tipărire numai când scade calitatea materialelor tipărite.
- ❑ Dacă nivelul cernelii este scăzut, probabil nu veți putea curăța capul de tipărire. Înlocuiți mai întâi cartușul de cerneală.
- ❑ Dacă nu observați o îmbunătățire a calității imprimării după verificarea duzelor și curățarea repetată (de cca. 4 ori) a capului de imprimare, așteptați 6 ore fără a tipări, apoi rulați din nou verificarea duzelor și repetați curățarea capului, dacă este necesar. Vă recomandăm să opriți imprimanta. Dacă nu s-a îmbunătățit calitatea, contactați serviciul de asistență Epson.
- ❑ Pentru a preveni uscarea capului de imprimare, nu scoateți imprimanta din priză în timp ce este pornită.

## Verificarea și curățarea capului de tipărire - Panou de control

1. Încărcați hârtie normală A4 în imprimantă.
2. Intrați în meniul **Configurare** din ecranul inițial.
3. Selectați **Întreținere > Verif. duză cap imprimare**.
4. Urmați instrucțiunile de pe ecran pentru a tipări un model de verificare a duzelor.
5. Verificați modelul tipărit. Dacă există linii întrerupte sau segmente lipsă, așa cum este indicat în modelul „NG”, duzele capului de tipărire pot fi înfundate. Treceți la pasul următor. Dacă nu observați linii întrerupte sau segmente lipsă, așa cum este indicat în modelul „OK”, duzele nu sunt înfundate. Închideți caracteristica de verificare a duzelor.

**OK**

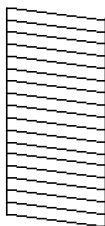

**NG**

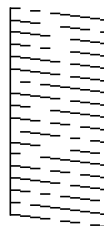

### Notă:

Modelul de test poate varia în funcție de model.

## Întreținerea imprimantei

6. Pentru curățarea capului de tipărire, urmați instrucțiunile afișate pe ecran.
7. La finalizarea operației de curățare, imprimați din nou modelul de verificare a duzelor. Repetați operația de curățare și tipărirea modelului până la tipărirea completă a tuturor liniilor.

### Informații conexe

➔ „Încărcarea hârtiei în Casetă de hârtie” la pagina 29

## Verificarea și curățarea capului de imprimare - Windows

1. Încărcați hârtie normală A4 în imprimantă.
2. Accesați fereastra pentru driver-ul imprimantei.
3. Faceți clic pe **Curățare duză** din fila **Întreținere**.
4. Urmăriți instrucțiunile afișate pe ecran.

### Informații conexe

➔ „Încărcarea hârtiei în Casetă de hârtie” la pagina 29

➔ „Driverul de imprimantă pentru Windows” la pagina 100

## Verificarea și curățarea capului de imprimare - Mac OS X

1. Încărcați hârtie normală A4 în imprimantă.
2. Selectați **Preferințe sistem** din meniul  > **Imprimante și scanere** (sau **Tipărire și scanare, Print & Fax**) și apoi selectați imprimanta.
3. Faceți clic pe **Opțiuni și consumabile** > **Utilitar** > **Deschide utilitar imprimantă**.
4. Faceți clic pe **Curățare duză**.
5. Urmăriți instrucțiunile afișate pe ecran.

### Informații conexe

➔ „Încărcarea hârtiei în Casetă de hârtie” la pagina 29

---

## Alinierea capului de imprimare

Dacă observați o decalare a liniilor verticale sau dacă imaginile sunt neclare, aliniați capul de tipărire.

## Alinierea capului de tipărire - Panoul de control

1. Încărcați hârtie normală A4 în imprimantă.

## Întreținerea imprimantei

- Intrați în meniul **Configurare** din ecranul inițial.
- Selectați **Întreținere** > **Aliniere cap imprimare**.
- Selectați **Aliniere pe verticală** sau **Aliniere pe orizontală** și urmați instrucțiunile de pe ecran pentru a tipări un model de aliniere.
  - Aliniere pe verticală: Selectați această opțiune dacă materialele tipărite sunt neclare sau dacă liniile verticale par incorect aliniate.
  - Aliniere pe orizontală: Selectați această opțiune dacă apar linii orizontale la intervale regulate.
- Urmați instrucțiunile de pe ecran pentru a alinia capul de imprimare.
  - Aliniere pe verticală: Găsiți și introduceți numărul modelului cel mai plin din fiecare grupă.

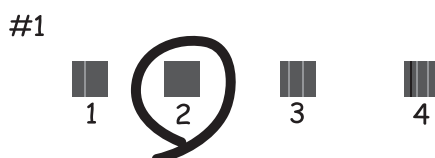

- Aliniere pe orizontală: Găsiți și introduceți numărul modelului cu cele mai mici defecte de separare și suprapunere.



**Notă:**

Modelul de test poate varia în funcție de model.

### Informații conexe

➔ „Încărcarea hârtiei în Casetă de hârtie” la pagina 29

## Alinierea capului de imprimare - Windows

- Încărcați hârtie normală A4 în imprimantă.
- Accesați fereastra pentru driver-ul imprimantei.

## Întreținerea imprimantei

3. Faceți clic pe **Alinierea capului de tipărire** din fila **Întreținere**.
4. Urmați instrucțiunile afișate pe ecran.

### Informații conexe

- ➔ [„Încărcarea hârtiei în Casetă de hârtie” la pagina 29](#)
- ➔ [„Driverul de imprimantă pentru Windows” la pagina 100](#)

## Alinierea capului de imprimare - Mac OS X

1. Încărcați hârtie normală A4 în imprimantă.
2. Selectați **Preferințe sistem** din meniul  > **Imprimante și scanere** (sau **Tipărire și scanare, Print & Fax**) și apoi selectați imprimanta.
3. Faceți clic pe **Opțiuni și consumabile** > **Utilitar** > **Deschide utilitar imprimantă**.
4. Faceți clic pe **Alinierea capului de tipărire**.
5. Urmați instrucțiunile afișate pe ecran.

### Informații conexe

- ➔ [„Încărcarea hârtiei în Casetă de hârtie” la pagina 29](#)

---

## Curățarea traseului hârtiei pentru evitarea petelor de cerneală

Atunci când materialele tipărite prezintă cerneală întinsă sau ștersă, curățați rola din interior. Nu puteți folosi coala de curățare furnizată împreună cu imprimanta.



### **Important:**

*Nu utilizați șervețele de hârtie pentru a curăța interiorul imprimantei. Duzele capului de imprimare ar putea fi înfundate cu scame.*

1. Încărcați hârtie normală format A4 în imprimantă.
2. Intrați în meniul **Configurare** din ecranul inițial.
3. Selectați **Întreținere** > **Curățare marcaj hârtie**.
4. Pentru a curăța traseul hârtiei, urmați instrucțiunile de pe ecran.

### **Notă:**

*Repeți această procedură până când hârtia nu mai este pătată cu cerneală.*

### Informații conexe

- ➔ [„Încărcarea hârtiei în Casetă de hârtie” la pagina 29](#)

## Curățarea alimentatorului automat de documente (ADF)

Dacă imaginile copiate sau scanate folosind unitatea ADF sunt pătate sau dacă originalele nu sunt alimentate corect în unitatea ADF, curățați unitatea ADF.



**Important:**

*Nu utilizați niciodată alcool sau solvenți pentru a curăța imprimanta. Aceste substanțe chimice pot deteriora imprimanta.*

1. Deschideți capacul unității ADF.

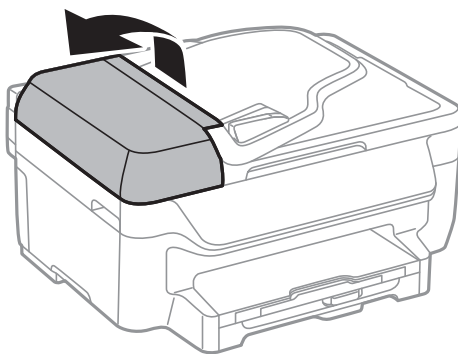

2. Folosiți o cârpă moale, uscată și curată pentru a curăța rola și interiorul alimentatorului.

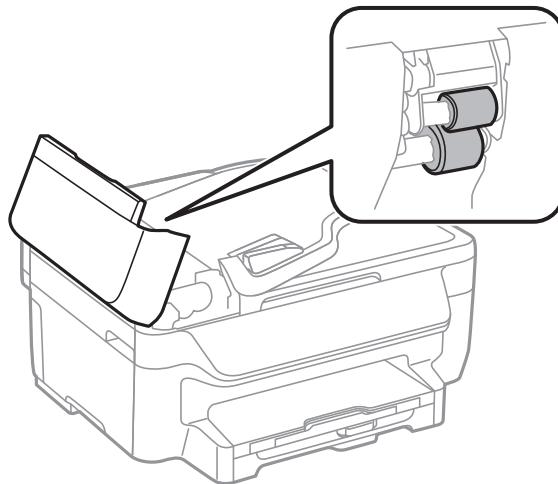

## Întreținerea imprimantei

3. Deschideți capacul pentru documente.

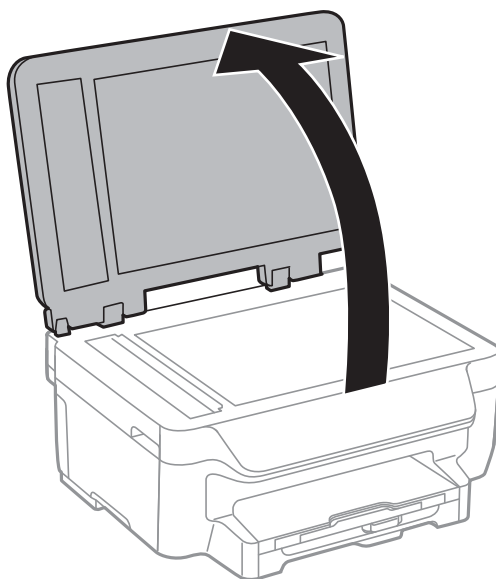

4. Curățați piesa indicată în ilustrație.

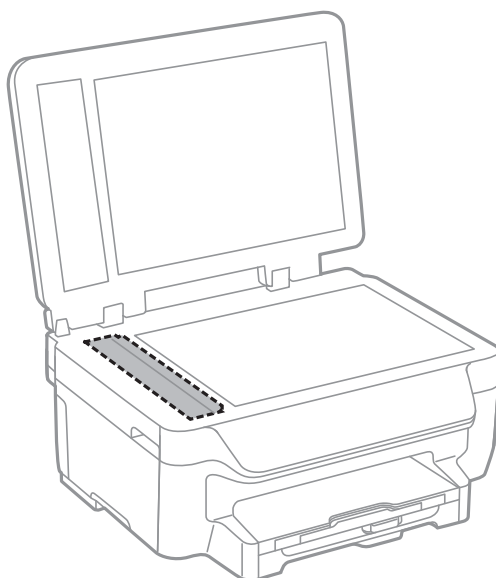

**Notă:**

- Dacă suprafața de sticlă este pătată cu grăsimi sau cu un alt material greu de îndepărtat, folosiți o cantitate mică de soluție pentru curățat sticlă și o cârpă moale. Îndepărtați tot lichidul.
- Nu apăsați prea tare pe suprafața de sticlă.
- Aveți grijă să nu zgâriați și să nu deteriorați suprafața de sticlă. Dacă suprafața de sticlă este deteriorată, poate scădea calitatea scanării.

---

## Curățarea Geamul scannerului

Atunci când copiile sau imaginile scanate sunt pătate sau zgâriate, curățați geamul scannerului.

## Întreținerea imprimantei

### **!** Important:

Nu utilizați niciodată alcool sau solvenți pentru a curăța imprimanta. Aceste substanțe chimice pot deteriora imprimanta.

1. Deschideți capacul pentru documente.

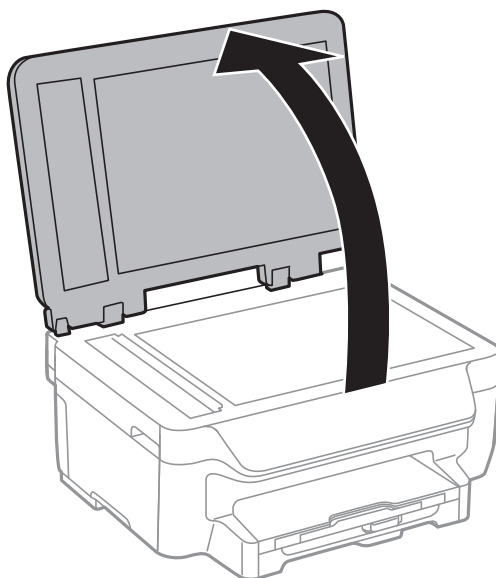

2. Folosiți o cârpă curată, moale și uscată pentru a curăța suprafața geamului scannerului.

#### **Notă:**

- Dacă suprafața de sticlă este pătată cu grăsimi sau cu un alt material greu de îndepărtat, folosiți o cantitate mică de soluție pentru curățat sticla și o cârpă moale. Îndepărtați tot lichidul.
- Nu apăsați prea tare pe suprafața de sticlă.
- Aveți grijă să nu zgâriați și să nu deteriorați suprafața de sticlă. Dacă suprafața de sticlă este deteriorată, poate scădea calitatea scanării.

## Economisirea energiei

Imprimanta va intra în modul inactiv sau se va închide automat dacă nu efectuați nicio operație într-un anumit interval de timp. Puteți regla timpul înainte de aplicarea modului de gestionare a energiei. Orice creștere va afecta eficiența energetică a imprimantei. Luați în considerare mediul înconjurător înainte de a efectua vreo modificare.

### Economisirea energiei - Panoul de control

1. Intrați în meniul **Configurare** din ecranul inițial.
2. Selectați **Setări comune**.
3. Procedați în unul dintre următoarele moduri.
  - Selectați **Temporiz. oprire** sau **Setări oprire > Oprire în caz de inactivitate**, apoi realizați setările.
  - Selectați **Temporiz. oprire** sau **Temporizator oprire**, apoi realizați setările.



## Întreținerea imprimantei

**Notă:**

*Produsul dvs. ar putea avea caracteristica **Setări oprire** sau caracteristica **Temporizator oprire**, în funcție de locația de achiziționare.*

# Informații despre serviciul de rețea și despre software

Această secțiune prezintă serviciile de rețea și produsele software disponibile pentru imprimanta dvs. prin intermediul site-ului web Epson și al CD-ului furnizat.

## Serviciul Epson Connect

Utilizând serviciul Epson Connect disponibil prin internet, puteți tipări de pe smartphone, tabletă sau laptop oricând și practic oriunde.

Caracteristicile disponibile prin internet sunt enumerate mai jos.

Email Print	Epson iPrint imprimare la distanță	Scan to Cloud	Remote Print Driver
✓	✓	✓	✓

Consultați site-ul web al portalului Epson Connect pentru detalii.

<https://www.epsonconnect.com/>

<http://www.epsonconnect.eu> (doar Europa)

## Web Config

Web Config este o aplicație care rulează într-un browser web, de exemplu în Internet Explorer și Safari, pe un computer sau pe un dispozitiv inteligent. Puteți confirma starea imprimantei sau puteți modifica serviciul de rețea și setările imprimantei. Pentru a utiliza aplicația Web Config, conectați imprimanta și computerul sau dispozitivul inteligent în aceeași rețea.

### Notă:

*Sunt acceptate următoarele browsere.*

Sistem de operare	Browser
Windows XP sau superior	Internet Explorer 8 sau superior, Firefox*, Chrome*
Mac OS X v10.6.8 sau superior	Safari*, Firefox*, Chrome*
iOS*	Safari*
Android 2.3 sau superior	Browser implicit
Chrome OS*	Browser implicit

\* Utilizați cea mai recentă versiune.

## Executarea aplicației Web Config pe un browser web

1. Verificați adresa IP a imprimantei.

Selectați **Configurare > Setări rețea > Stare rețea > Wired LAN/Wi-Fi Status** sau **Stare Wi-Fi** din ecranul inițial și apoi verificați adresa IP a imprimantei.

2. Lansați un browser web de pe un computer sau un dispozitiv inteligent și apoi introduceți adresa IP a imprimantei.

Format:

IPv4: `http://adresa IP a imprimantei/`

IPv6: `http://[adresa IP a imprimantei]/`

Exemple:

IPv4: `http://192.168.100.201/`

IPv6: `http://[2001:db8::1000:1]/`

**Notă:**

*Utilizând dispozitivul inteligent, puteți executa aplicația Web Config din ecranul de întreținere al Epson iPrint.*

### Informații conexe

➔ [„Imprimarea folosind Epson iPrint” la pagina 54](#)

## Executarea utilitarului Web Config în Windows

Atunci când conectați un computer la imprimantă prin utilizarea WSD, urmați pașii de mai jos pentru a executa utilitarul Web Config.

1. Accesați ecranul pentru dispozitive și imprimante din Windows.

Windows 10

Faceți clic dreapta pe butonul Start sau țineți apăsat pe acesta și apoi selectați **Panou de control > Vizualizare dispozitive și imprimante** din **Hardware și sunete**.

Windows 8.1/Windows 8/Windows Server 2012 R2/Windows Server 2012

Selectați **Desktop > Setări > Panou de control > Vizualizare dispozitive și imprimante** din **Hardware și sunete** (sau din **Hardware**).

Windows 7/Windows Server 2008 R2

Faceți clic pe butonul Start și selectați **Panou de control > Vizualizare dispozitive și imprimante** din **Hardware și sunete**.

Windows Vista/Windows Server 2008

Faceți clic pe butonul Start și selectați **Panou de control > Imprimante** din **Hardware și sunete**.

2. Faceți clic dreapta pe imprimantă și selectați **Proprietăți**.

3. Selectați fila **Serviciu web** și faceți clic pe adresa URL.

## Rularea aplicației Web Config în Mac OS X

1. Selectați **Preferințe sistem** din meniul  > **Imprimante și scanere** (sau **Tipărire și scanare, Print & Fax**) și apoi selectați imprimanta.
2. Faceți clic pe **Opțiuni și consumabile** > **Pagina web Afișare imprimantă**.

---

## Driverul de imprimantă pentru Windows

Driverul de imprimantă controlează imprimanta în funcție de comenzile primite de la o aplicație. Prin definirea setărilor în driverul imprimantei obțineți cele mai bune rezultate la tipărire. De asemenea, puteți verifica starea imprimantei sau o puteți menține în cele mai bune condiții de funcționare folosind utilitarul driverului imprimantei.

**Notă:**

Puteți modifica limba utilizată de driverul de imprimantă. Selectați limba pe care doriți să o utilizați folosind opțiunea **Limbă** din fila **Întreținere**.

### Accesarea driverului de imprimantă din aplicații

Pentru a defini setările care pot fi folosite numai cu aplicația pe care o utilizați, accesați driverul din aplicația respectivă.

Selectați **Imprimare** sau **Configurare imprimare** din meniul **Fișier**. Selectați imprimanta dumneavoastră și apoi faceți clic pe **Preferințe** sau **Proprietăți**.

**Notă:**

Operațiile diferă în funcție de aplicație. Consultați secțiunea de ajutor a aplicației pentru detalii.

### Accesarea driver-ului imprimantei de la panoul de control

Pentru a realiza setări valabile pentru toate aplicațiile, accesați driver-ul de la panoul de control.

 Windows 10

Faceți clic dreapta pe butonul Start sau țineți apăsat pe acesta și apoi selectați **Panou de control** > **Vizualizare dispozitive și imprimante** din **Hardware și sunete**. Faceți clic dreapta pe imprimantă sau apăsați și țineți apăsat și apoi selectați **Preferințe imprimare**.

 Windows 8.1/Windows 8/Windows Server 2012 R2/Windows Server 2012

Selectați **Desktop** > **Setări** > **Panou de control** > **Vizualizare dispozitive și imprimante** din **Hardware și sunete**. Faceți clic dreapta pe imprimantă sau apăsați și țineți apăsat și apoi selectați **Preferințe imprimare**.

 Windows 7/Windows Server 2008 R2

Faceți clic pe butonul Start și selectați **Panou de control** > **Vizualizare dispozitive și imprimante** din **Hardware și sunete**. Faceți clic dreapta pe imprimantă și selectați **Preferințe imprimare**.

 Windows Vista/Windows Server 2008

Faceți clic pe butonul Start și selectați **Panou de control** > **Imprimante** din **Hardware și sunete**. Faceți clic dreapta pe imprimantă și selectați **Selectare preferințe imprimare**.

 Windows XP/Windows Server 2003 R2/Windows Server 2003

Faceți clic pe butonul Start și selectați **Panou de control** > **Imprimante și alte dispozitive hardware** > **Imprimante și faxuri**. Faceți clic dreapta pe imprimantă și selectați **Preferințe imprimare**.

## Informații despre serviciul de rețea și despre software

### Accesarea driverului de imprimantă folosind pictograma imprimantei din bara de activități

Pictograma imprimantei din bara de activități de pe desktop este pictograma unei comenzi rapide care permite accesarea rapidă a driverului imprimantei.

Dacă faceți clic pe pictograma imprimantei și selectați **Setări imprimantă**, puteți accesa aceeași fereastră cu setările imprimantei ca și cea afișată pe panoul de control. Dacă faceți dublu clic pe această pictogramă, puteți verifica starea imprimantei.

**Notă:**

*Dacă pictograma imprimantei nu este afișată în bara de activități, accesați fereastra driverului imprimantei, faceți clic pe **Preferințe de monitorizare** din fila **Întreținere** și apoi selectați **Înregistrați pictograma comenzii rapide** în bara de activități.*

### Pornirea utilitarului

Accesați fereastra pentru driver-ul imprimantei. Faceți clic pe fila **Întreținere**.

## Restricționarea setărilor disponibile din driverul imprimantei pentru Windows

Puteți bloca anumite setări din driverul imprimantei astfel încât ceilalți utilizatori să nu le poată modifica.

**Notă:**

*Conectați-vă la computer ca administrator.*

1. Deschideți fila **Setări opționale** din proprietățile imprimantei.

Windows 10

Faceți clic dreapta pe butonul Start sau țineți apăsat pe acesta și apoi selectați **Panou de control > Vizualizare dispozitive și imprimante** din **Hardware și sunete**. Faceți clic dreapta pe imprimantă sau apăsați și țineți apăsat și apoi selectați **Proprietăți imprimantă**. Faceți clic pe fila **Setări opționale**.

Windows 8.1/Windows 8/Windows Server 2012R2/Windows Server 2012

Selectați **Desktop > Setări > Panou de control > Vizualizare dispozitive și imprimante** din **Hardware și sunete**. Faceți clic dreapta pe imprimantă sau apăsați și țineți apăsat și apoi selectați **Proprietăți imprimantă**. Faceți clic pe fila **Setări opționale**.

Windows 7/Windows Server 2008 R2

Faceți clic pe butonul Start și selectați **Panou de control > Vizualizare dispozitive și imprimante** din **Hardware și sunete**. Faceți clic dreapta pe imprimantă și selectați **Proprietăți imprimantă**. Faceți clic pe fila **Setări opționale**.

Windows Vista/Windows Server 2008

Faceți clic pe butonul start și selectați **Panou de control > Imprimante** din **Hardware și sunete**. Faceți clic dreapta pe imprimantă și selectați **Proprietăți**. Faceți clic pe fila **Setări opționale**.

Windows XP/Windows Server 2003 R2/Windows Server 2003

Faceți clic pe butonul Start și selectați **Panou de control > Imprimante și alte dispozitive hardware > Imprimante și faxuri**. Faceți clic dreapta pe imprimantă și selectați **Proprietăți**. Faceți clic pe fila **Setări opționale**.

2. Faceți clic pe **Setări driver**.

3. Selectați caracteristica pe care doriți să o restricționați.

Consultați ajutorul online pentru explicații despre setări.

## Informații despre serviciul de rețea și despre software

4. Faceți clic pe **OK**.

## Realizarea setărilor operaționale din driver-ul imprimantei pentru Windows

Puteți defini setări, de exemplu activarea programului **EPSON Status Monitor 3**.

1. Accesați fereastra pentru driver-ul imprimantei.
2. Faceți clic pe **Setări extinse** din fila **Întreținere**.
3. Efectuați setările corespunzătoare și apoi faceți clic pe **OK**.  
Consultați ajutorul online pentru explicații despre setări.

### Informații conexe

➔ „Driverul de imprimantă pentru Windows” la pagina 100

---

## Driver-ul imprimantei pentru Mac OS X

Driverul de imprimantă controlează imprimanta în funcție de comenzile primite de la o aplicație. Prin definirea setărilor în driverul imprimantei, obțineți cele mai bune rezultate la imprimare. De asemenea, puteți verifica starea imprimantei sau o puteți menține în cele mai bune condiții de funcționare folosind utilitarul driverului imprimantei.

### Accesarea driver-ului de imprimantă din aplicații

Faceți clic pe **Configurare pagină** sau pe **Imprimare** din meniul **Fișier** al aplicației dvs. Dacă este cazul, faceți clic pe **Afișare detalii** (sau ▼) pentru a extinde fereastra de imprimare.

#### Notă:

În funcție de aplicația utilizată, opțiunea **Configurare pagină** este posibil să nu fie afișată în meniul **Fișier**, iar operațiile pentru afișarea ecranului de imprimare ar putea diferi. Consultați secțiunea de ajutor a aplicației pentru detalii.

### Pornirea utilitarului

Selectați **Preferințe de sistem** din  meniu > **Imprimante și scanere** (sau **Tipărire și scanare**, **Tipărire și fax**), apoi selectați imprimanta. Faceți clic pe **Opțiuni și consumabile** > **Utilitar** > **Deschidere utilitar imprimantă**.

## Realizarea setărilor operaționale din driver-ul imprimantei pentru Mac OS X

### Accesarea ferestre Setări operaționale le driverului imprimantei pentru Mac OS X

Selectați **Preferințe sistem** din meniul  > **Imprimante și scanere** (sau **Tipărire și scanare**, **Print & Fax**) și apoi selectați imprimanta. Faceți clic pe **Opțiuni și consumabile** > **Opțiuni** (sau **Driver**).

## Setările operaționale din driverul imprimantei Mac OS X

- Omite pagina albă: Evită tipărirea paginilor goale.
- Modul silențios: Reduce zgomotul produs de imprimantă (totuși, se poate reduce viteza de tipărire).
- Tipărire temp. cu negru: Tipărește temporar numai cu cerneală neagră.
- Tipărire rapidă: Tipărește atunci când capul de tipărire se deplasează în ambele direcții. Viteza de tipărire este mai mare, dar calitatea poate scădea.
- Eliminarea marginilor albe: Elimină marginile inutile în cadrul tipăririi fără margini.
- Notificări de avertizare: Permite driver-ului imprimantei să afișeze notificări de avertizare.
- Stabilirea comunicării bidirecționale: De obicei, această opțiune trebuie setată la **Activat**. Selectați **Dezactivat** atunci când obținerea informațiilor de la imprimantă este imposibilă, deoarece imprimanta este partajată cu alte computere Windows dintr-o rețea, sau din orice alt motiv.

### Informații conexe

➔ [„Tipărire temporară cu cerneală neagră” la pagina 86](#)

---

## EPSON Scan (driver de scanner)

EPSON Scan este o aplicație pentru controlul operației de scanare. Puteți regla formatul, rezoluția, luminozitatea, contrastul și calitatea imaginii scanate.

### Notă:

Puteți porni EPSON Scan și dintr-o aplicație de scanare compatibilă TWAIN.

### Pornirea în Windows

#### Notă:

Pentru sistemele de operare Windows Server, trebuie să instalați caracteristica **Desktop Experience**.

- Windows 10  
Faceți clic pe butonul Start și apoi selectați **Toate aplicațiile > EPSON > EPSON Scan > EPSON Scan**.
- Windows 8.1/Windows 8/Windows Server 2012 R2/Windows Server 2012  
Introduceți numele aplicației în câmpul de căutare, apoi selectați pictograma afișată.
- Windows 7/Windows Vista/Windows XP/Windows Server 2008 R2/Windows Server 2008/Windows Server 2003 R2/Windows Server 2003  
Faceți clic pe butonul Start și apoi selectați **Toate programele sau Programe > EPSON > EPSON Scan > EPSON Scan**.

### Pornirea în Mac OS X

#### Notă:

EPSON Scan nu acceptă caracteristica de schimbare rapidă a utilizatorului din Mac OS X. Dezactivați caracteristica de schimbare rapidă a utilizatorului.

Selectați **Start > Aplicații > Epson Software > EPSON Scan**.

---

## Epson Event Manager

Epson Event Manager este o aplicație care permite gestionarea scanării de la panoul de control și salvarea imaginilor pe un calculator. Puteți adăuga propriile dumneavoastră setări ca setări prestabilite, de exemplu tipul de document, calea către directorul în care se face salvarea și formatul imaginii. Consultați secțiunea de ajutor a aplicației pentru detalii.

**Notă:**

*Sistemele de operare Windows Server nu sunt acceptate.*

**Pornirea în Windows** Windows 10

Faceți clic pe butonul start și apoi selectați **Toate aplicațiile > Epson Software > Event Manager**.

 Windows 8.1/Windows 8

Introduceți numele aplicației în câmpul de căutare, apoi selectați pictograma afișată.

 Windows 7/Windows Vista/Windows XP

Faceți clic pe butonul start și apoi selectați **Toate programele sau Programe > Epson Software > Event Manager**.

**Pornirea în Mac OS X**

Selectați **Start > Aplicații > Epson Software > Event Manager**.

---

## Driver-ul PC-FAX (driver de fax)

Driverul PC-FAX este o aplicație care vă permite să trimiteți un document creat într-o altă aplicație, sub formă de fax, direct de pe calculator. Driver-ul PC-FAX este instalat la instalarea FAX Utility. Consultați secțiunea de ajutor a aplicației pentru detalii.

**Notă:**

*Sistemele de operare Windows Server nu sunt acceptate.*

*Funcționarea reală depinde de aplicația pe care ați utilizat-o la crearea documentului. Consultați secțiunea de ajutor a aplicației pentru detalii.*

**Accesarea din Windows**

În aplicație, selectați **Tipărire** sau **Configurare tipărire** din meniul **Fișier**. Selectați imprimanta (FAX) și apoi faceți clic pe **Preferințe** sau **Proprietăți**.

**Accesarea din Mac OS X**

În aplicație, selectați **Tipărire** din meniul **Fișier**. Selectați imprimanta (FAX) ca setare pentru **Imprimantă** și apoi selectați **Setări fax** sau **Setări destinatari** din meniul contextual (pop-up).

---

## FAX Utility

FAX Utility este o aplicație care vă permite să configurați diverse setări pentru trimiterea faxurilor de pe computer. Puteți crea sau edita liste de contacte de utilizat la trimiterea faxurilor, puteți opta pentru salvarea faxurilor în format PDF pe computer, etc. Consultați secțiunea de ajutor a aplicației pentru detalii.



## Informații despre serviciul de rețea și despre software

### Notă:

- Sistemele de operare Windows Server nu sunt acceptate.
- Asigurați-vă că ați instalat driver-ul imprimantei înainte de a instala FAX Utility.

### Pornirea în Windows

- Windows 10

Faceți clic pe butonul Start și selectați **Toate aplicațiile > Epson Software > FAX Utility**.

- Windows 8.1/Windows 8

Introduceți numele aplicației în câmpul de căutare, apoi selectați pictograma afișată.

- Windows 7/Windows Vista/Windows XP

Faceți clic pe butonul Start și selectați **Toate programele (sau Programe) > Epson Software > FAX Utility**.

### Pornirea în Mac OS X

Selectați **Preferințe sistem** din meniul  > **Imprimante și scanere** (sau **Tipărire și scanare, Tipărire și fax**) și apoi selectați imprimanta (FAX). Faceți clic pe **Opțiuni și consumabile > Utilitar > Deschide utilitar imprimantă**.

---

## Epson Easy Photo Print

Epson Easy Photo Print este o aplicație care permite tipărirea cu ușurință a fotografiilor folosind diferite aspecte. Puteți examina imaginea fotografiei și ajusta imaginile sau poziția. De asemenea, puteți tipări fotografiile cu o ramă. Consultați secțiunea de ajutor a aplicației pentru detalii.

### Notă:

- Sistemele de operare Windows Server nu sunt acceptate.
- Pentru a utiliza această aplicație, driverul de imprimantă trebuie să fie instalat.

### Pornirea în Windows

- Windows 10

Faceți clic pe butonul start și apoi selectați **Toate aplicațiile > Epson Software > Epson Easy Photo Print**.

- Windows 8.1/Windows 8

Introduceți numele aplicației în câmpul de căutare, apoi selectați pictograma afișată.

- Windows 7/Windows Vista/Windows XP

Faceți clic pe butonul start și apoi selectați **Toate programele sau Programe > Epson Software > Epson Easy Photo Print**.

### Pornirea în Mac OS X

Selectați **Start > Aplicații > Epson Software > Epson Easy Photo Print**.

---

## E-Web Print (numai pentru Windows)

E-Web Print este o aplicație care permite să tipăriți cu ușurință pagini web folosind diferite aspecte. Consultați secțiunea de ajutor a aplicației pentru detalii. Puteți accesa informațiile ajutoare din meniul **E-Web Print** de pe bara de instrumente **E-Web Print**.

## Informații despre serviciul de rețea și despre software

### Notă:

- Sistemele de operare Windows Server nu sunt acceptate.
- Consultați site-ul de descărcări pentru a afla care sunt browserele acceptate și cea mai recentă versiune.

### Pornirea

Atunci când instalați E-Web Print, bara corespunzătoare va fi afișată în browser. Faceți clic pe **Print** sau pe **Clip**.

---

## EPSON Software Updater

EPSON Software Updater este o aplicație care caută versiuni software noi sau actualizate pe Internet și le instalează. De asemenea, puteți actualiza firmware-ul și manualul imprimantei.

### Notă:

*Sistemele de operare Windows Server nu sunt acceptate.*

### Pornirea în Windows

- Windows 10  
Faceți clic pe butonul start și apoi selectați **Toate aplicațiile > Epson Software > EPSON Software Updater**.
- Windows 8.1/Windows 8  
Introduceți numele aplicației în câmpul de căutare, apoi selectați pictograma afișată.
- Windows 7/Windows Vista/Windows XP  
Faceți clic pe butonul Start și apoi selectați **Toate programele (sau Programe) > Epson Software > EPSON Software Updater**.

### Notă:

*De asemenea, puteți porni EPSON Software Updater făcând clic pe pictograma imprimantei din bara de activități de pe desktop și apoi selectați **Actualizare software**.*

### Pornirea în Mac OS X

Selectați **Start > Aplicații > Epson Software > EPSON Software Updater**.

---

## EpsonNet Config

EpsonNet Config este o aplicație care vă permite să setați protocoale și adrese ale interfețelor de rețea. Pentru detalii, consultați ghidul de utilizare al EpsonNet Config sau secțiunea de ajutor a aplicației.

### Pornirea în Windows

- Windows 10  
Faceți clic pe butonul Start și selectați **Toate aplicațiile > EpsonNet > EpsonNet Config V4 > EpsonNet Config**.
- Windows 8.1/Windows 8/Windows Server 2012 R2/Windows Server 2012  
Introduceți numele aplicației în câmpul de căutare, apoi selectați pictograma afișată.

## Informații despre serviciul de rețea și despre software

- ❑ Windows 7/Windows Vista/Windows XP/Windows Server 2008 R2/Windows Server 2008/Windows Server 2003 R2/Windows Server 2003

Faceți clic pe butonul Start și selectați **Toate programele** ( sau **Programe**) > **EpsonNet** > **EpsonNet Config V4** > **EpsonNet Config**.

### Pornirea în Mac OS X

Selectați **Start** > **Aplicații** > **Epson Software** > **EpsonNet** > **EpsonNet Config V4** > **EpsonNet Config**.

---

## Dezinstalarea aplicațiilor

### Notă:

Conectați-vă la computer ca administrator. Introduceți parola de administrator dacă vă este solicitat acest lucru.

### Dezinstalarea aplicațiilor - Windows

1. Apăsați pe butonul  pentru a închide imprimanta.
2. Închideți toate aplicațiile care rulează.
3. Deschideți **Panou de control**:
  - ❑ Windows 10  
Faceți clic dreapta pe butonul Start și țineți-l apăsat, apoi selectați **Panou de control**.
  - ❑ Windows 8.1/Windows 8/Windows Server 2012 R2/Windows Server 2012  
Selectați **Desktop** > **Setări** > **Panou de control**.
  - ❑ Windows 7/Windows Vista/Windows XP/Windows Server 2008 R2/Windows Server 2008/Windows Server 2003 R2/Windows Server 2003  
Faceți clic pe butonul Start și selectați **Panou de control**.
4. Deschideți **Dezinstalare program** (sau **Adăugare sau eliminare programe**):
  - ❑ Windows 10/Windows 8.1/Windows 8/Windows 7/Windows Vista/Windows Server 2012 R2/Windows Server 2012/Windows Server 2008 R2/Windows Server 2008  
Selectați **Dezinstalare program** din **Programe**.
  - ❑ Windows XP/Windows Server 2003 R2/Windows Server 2003  
Faceți clic pe **Adăugare sau eliminare programe**.
5. Selectați aplicația pe care doriți să o dezinstalați.
6. Dezinstalați aplicațiile:
  - ❑ Windows 10/Windows 8.1/Windows 8/Windows 7/Windows Vista/Windows Server 2012 R2/Windows Server 2012/Windows Server 2008 R2/Windows Server 2008  
Faceți clic pe **Dezinstalare/Modificare** sau pe **Dezinstalare**.
  - ❑ Windows XP/Windows Server 2003 R2/Windows Server 2003  
Faceți clic pe **Modificare/Eliminare** sau pe **Eliminare**.



### Notă:

Dacă este afișată fereastra **Control cont utilizator**, faceți clic pe **Continuare**.

## Informații despre serviciul de rețea și despre software

7. Urmați instrucțiunile afișate pe ecran.

## Dezinstalarea aplicațiilor - Mac OS X

1. Descărcați Uninstaller utilizând EPSON Software Updater.  
După ce ați descărcat Uninstaller, nu mai trebuie să îl descărcați din nou de fiecare dată când dezinstalați aplicația.
2. Apăsați butonul  pentru a opri imprimanta.
3. Pentru a dezinstala driver-ul imprimantei sau driver-ul PC-FAX, selectați **Preferințe sistem** din  meniu > **Imprimante și scanere** (sau **Tipărire și scanare, Tipărire și fax**), apoi eliminați imprimanta din lista imprimantelor active.
4. Părăsiți toate aplicațiile în curs.
5. Selectați **Salt > Aplicații > Epson Software > Uninstaller**.
6. Selectați aplicația pe care doriți să o dezinstalați și apoi faceți clic pe **Uninstall**.



### Important:

Uninstaller elimină toate driver-ele de imprimante Epson inkjet de pe computer. Dacă utilizați mai multe imprimante Epson și doriți să ștergeți doar anumite drivere, ștergeți-le mai întâi pe toate și apoi reinstalați-le pe cele necesare.

### Notă:

Dacă nu găsiți aplicația pe care doriți să o dezinstalați în lista de aplicații, nu o puteți dezinstala utilizând Uninstaller. În acest caz, selectați **Salt > Aplicații > Epson Software**, selectați aplicația pe care doriți să o dezinstalați și apoi trageți-o peste pictograma pentru coșul de gunoi.

### Informații conexe

➔ „EPSON Software Updater” la pagina 106

## Instalarea aplicațiilor

Conectați computerul la rețea și instalați cea mai recentă versiune a aplicațiilor de pe site-ul web.

### Notă:

- Conectați-vă la computer ca administrator. Introduceți parola de administrator dacă vă este solicitat acest lucru.
- Pentru a reinstala o aplicație, aceasta trebuie să fie mai întâi dezinstalată.

1. Închideți toate aplicațiile care rulează.
2. La instalarea driver-ului imprimantei sau a EPSON Scan, deconectați imprimanta de la computer, temporar.

### Notă:

Nu conectați imprimanta la computer până când nu vi se solicită acest lucru.

3. Instalați aplicațiile urmând instrucțiunile de pe site-ul web de mai jos.

<http://epson.sn>

## Informații despre serviciul de rețea și despre software

**Notă:**

*Dacă utilizați un computer cu sistem de operare Windows și nu puteți descărca aplicațiile de pe site-ul web, instalați-le de pe discul cu programe software al imprimantei.*

### Informații conexe

➔ „Dezinstalarea aplicațiilor” la pagina 107

---

## Actualizarea aplicațiilor și a firmware-ului

Anumite probleme ar putea fi soluționate prin actualizarea aplicațiilor și a firmware-ului. Totodată, ați putea beneficia de funcții suplimentare sau îmbunătățite. Asigurați-vă că utilizați cea mai recentă versiune a aplicațiilor și firmware-ului.

1. Asigurați-vă că imprimanta și computerul sunt conectate și că aveți computerul conectat la internet.
2. Porniți EPSON Software Updater și actualizați aplicațiile sau firmware-ul.



**Important:**

*Nu opriți computerul sau imprimanta în timpul actualizării.*

**Notă:**

*Dacă nu găsiți aplicația pe care doriți să o actualizați în lista de aplicații, nu o puteți actualiza utilizând EPSON Software Updater. Căutați cele mai recente versiuni ale aplicațiilor pe site-ul web Epson local.*

<http://www.epson.com>

### Informații conexe

➔ „EPSON Software Updater” la pagina 106

# Soluționarea problemelor

## Verificarea stării imprimantei

Puteți verifica mesajele de eroare și nivelul aproximativ al cernelii pe ecranul LCD sau pe computer.

## Verificarea mesajelor pe ecranul LCD

Dacă este afișat un mesaj de eroare pe ecranul LCD, urmați instrucțiunile de pe ecran sau soluțiile de mai jos pentru a rezolva problema.

Mesaje de eroare	Soluții
Eroare imprimantă 0xXX Oprii alimentarea și apoi reporniți-o. Pentru detalii, consultați documentația.	Scoateți hârtia sau materialele de protecție din imprimantă. Dacă mesajul de eroare este afișat în continuare, contactați personalul de asistență Epson.
Este necesar să înlocuiți următoarele cartuș(e) de cerneală.	Pentru a obține o calitate optimă la tipărire și pentru a proteja capul de tipărire, în cartuș se păstrează o rezervă de siguranță de cerneală, având o cantitate variabilă, chiar și atunci când imprimanta indică necesitatea înlocuirii cartușului de cerneală. Înlocuiți cartușul atunci când vă este solicitat acest lucru.
Durata de utilizare a unuia dintre tamponurile pentru absorbția cernelii se apropie de final. Contactați serviciul de asistență Epson.	Contactați Epson sau un furnizor de service autorizat pentru înlocuirea tamponului de cerneală*. Această componentă nu poate fi înlocuită de utilizator. Mesajul va fi afișat până la înlocuirea tamponului de cerneală.  Apăsăți pe butonul ◊ pentru a continua tipărirea.
Durata de utilizare a unuia dintre tamponurile pentru absorbția cernelii s-a terminat. Contactați serviciul de asistență Epson.	Contactați Epson sau un furnizor de service autorizat pentru înlocuirea tamponului de cerneală*. Această componentă nu poate fi înlocuită de utilizator.
Eroare de comunicare. Verificați dacă ați conectat computerul.	Conectați computerul și imprimanta corect. Dacă realizați conexiunea printr-o rețea, consultați <i>Ghidul de rețea</i> . Dacă mesajul de eroare apare în continuare, asigurați-vă că EPSON Scan și Epson Event Manager sunt instalate pe computer.
Adresa IP și masca de subrețea sunt nevalide. Introduceți-le corect. Consultați documentația.	Consultați <i>Ghidul de rețea</i> .
Nu a fost detectat niciun ton de apel.	Această problemă ar putea fi rezolvată selectând <b>Configurare &gt; Setări fax &gt; Setări de bază &gt; Tip linie</b> și selectând apoi <b>PBX</b> . Dacă sistemul dvs. telefonic necesită un cod pentru accesarea unei linii cu exteriorul, setați codul de acces după selectarea opțiunii <b>PBX</b> . Utilizați caracterul # (diez) în locul codului de acces real, la introducerea unui număr de fax extern. În acest mod, conexiunea este mai sigură.  Dacă este afișat în continuare mesajul de eroare, dezactivați caracteristica <b>Detectie ton apel</b> . Totuși, dezactivarea acestei caracteristici ar putea duce la pierderea primei cifre a numărului de fax și la trimiterea faxului la un număr incorrect.

## Soluționarea problemelor

Mesaje de eroare	Soluții
Recovery Mode	<p>Imprimanta a pornit în modul de recuperare deoarece actualizarea firmware-ului a eșuat. Urmăți pașii de mai jos pentru a încerca din nou să actualizați firmware-ul.</p> <ol style="list-style-type: none"> <li>1. Conectați computerul și imprimanta utilizând un cablu USB. (În cadrul modului de recuperare nu puteți actualiza firmware-ul printr-o conexiune de rețea.)</li> <li>2. Vizitați site-ul web Epson local pentru instrucțiuni suplimentare.</li> </ol>

- \* În cadrul anumitor cicluri de tipărire, este posibil ca pe tamponul de cerneală să se acumuleze un mic surplus de cerneală. Pentru a împiedica scurgerile de cerneală din tampon, imprimanta se va opri când a fost atinsă limita de uzură a tamponului. Dacă și cât de des este necesară înlocuirea, depinde de numărul de pagini tipărite, tipul materialului de tipărit și numărul ciclurilor de curățare pe care le execută imprimanta. Necesitatea de a înlocui tamponul nu înseamnă că imprimanta nu mai funcționează în conformitate cu specificațiile sale. Imprimanta va afișa un mesaj când trebuie înlocuit tamponul de cerneală, iar această operație poate fi executată numai la un furnizor de servicii autorizat Epson. Garanția Epson nu acoperă cheltuielile acestei înlocuiri.

### Informații conexe

- ➔ „Contactarea serviciului de asistență clienți” la pagina 145
- ➔ „Instalarea aplicațiilor” la pagina 108
- ➔ „Actualizarea aplicațiilor și a firmware-ului” la pagina 109

## Verificarea stării imprimantei - Windows

1. Accesați fereastra pentru driver-ul imprimantei.
2. Faceți clic pe **EPSON Status Monitor 3**, în fila **Întreținere**, apoi faceți clic pe **Detalii**.

#### Notă:

*Dacă EPSON Status Monitor 3 este dezactivată, faceți clic pe **Setări extinse** din fila **Întreținere** și apoi selectați **Activare EPSON Status Monitor 3**.*

### Informații conexe

- ➔ „Driverul de imprimantă pentru Windows” la pagina 100

## Verificarea stării imprimantei - Mac OS X

1. Selectați **Preferințe sistem** din meniul  > **Imprimante și scanere** (sau **Tipărire și scanare**, **Tipărire și fax**) și apoi selectați imprimanta.
2. Faceți clic pe **Opțiuni și consumabile** > **Utilitar** > **Deschide utilitar imprimantă**.
3. Faceți clic pe **EPSON Status Monitor**.

## Scoaterea hârtiei blocate

Verificați eroarea afișată pe panoul de control și urmați instrucțiunile pentru a scoate hârtia blocată, inclusiv bucățile rupte. Apoi anulați eroarea.

## Soluționarea problemelor

**!** *Important:*

*Scoateți cu atenție hârtia blocată. Dacă scoateți hârtia forțat, imprimanta se poate defecta.*

## Scoaterea hârtiei blocate din interiorul imprimantei

**!** *Atenție:*

- ❑ *Aveți grijă să nu vă prindeți degetele atunci când deschideți sau închideți unitatea de scanare. În caz contrar, riscați să vă răniți.*
- ❑ *Nu atingeți butoanele de pe panoul de control în timp ce mâna dumneavoastră este în interiorul imprimantei. Dacă imprimanta începe să funcționeze, vă puteți răni. Aveți grijă să nu atingeți părțile proeminente pentru a nu vă răni.*

1. Deschideți unitatea de scanare cu capacul pentru documente închis.

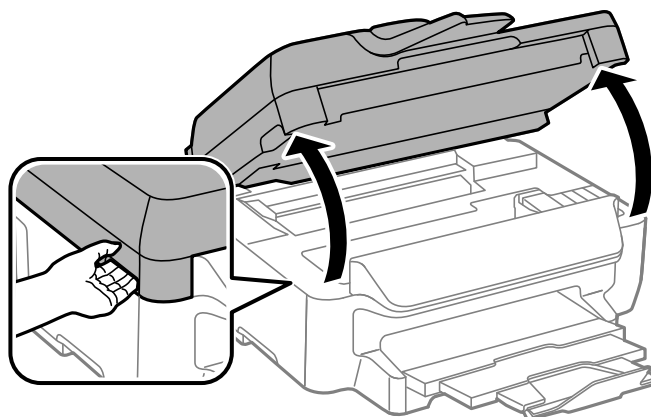

2. Scoateți hârtia blocată.

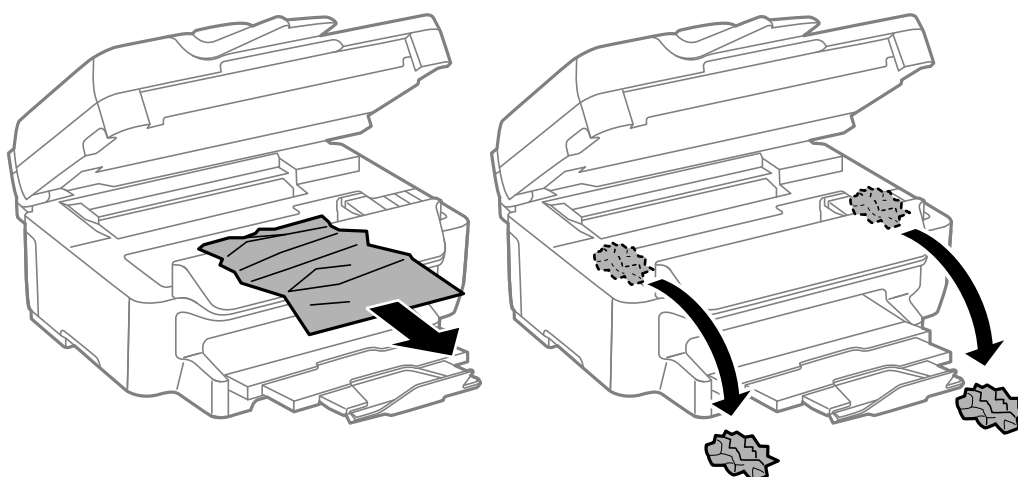



## Soluționarea problemelor

**!** *Important:*

*Nu atingeți cablu alb plat sau componenta translucidă din interiorul imprimantei. În caz contrar se poate produce o defecțiune.*

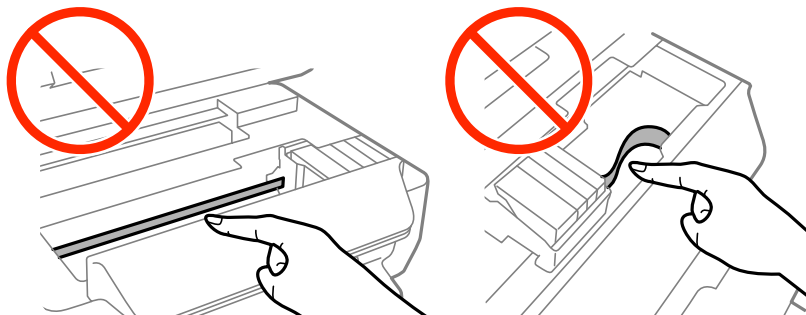

3. Închideți unitatea de scanare.

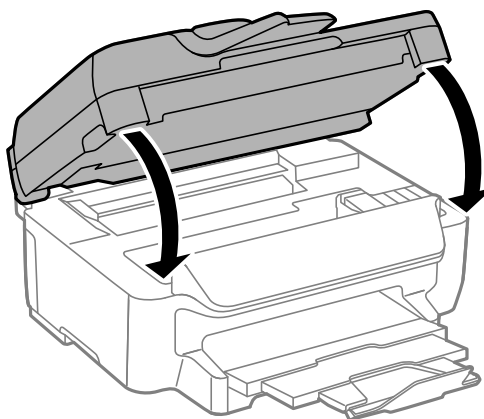

## Scoaterea hârtiei blocate din Casetă de hârtie

1. Închideți tava de ieșire.
2. Scoateți caseta de hârtie.

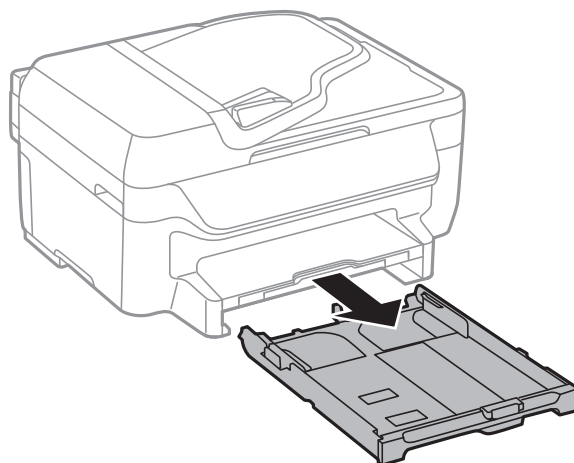

## Soluționarea problemelor

3. Scoateți hârtia blocată.

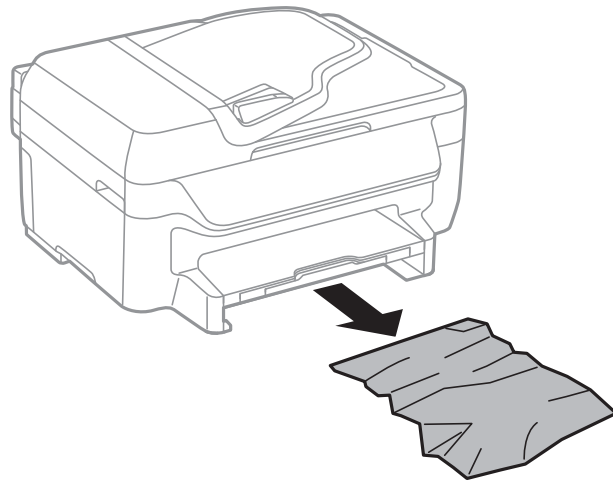

4. Aliniați marginile hârtiei și împingeți ghidajele de margine spre marginile hârtiei

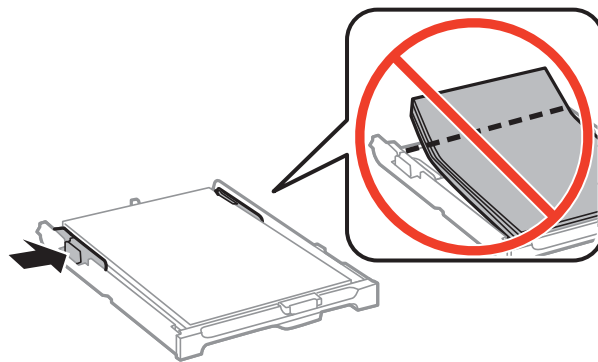

5. Introduceți casetă de hârtie în imprimantă.

## Scoaterea hârtiei blocate din Capacul din spate

1. Îndepărtați capac spate.

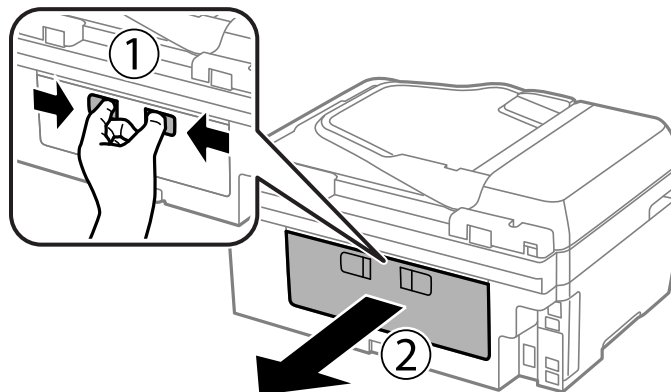

## Soluționarea problemelor

2. Scoateți hârtia blocată.

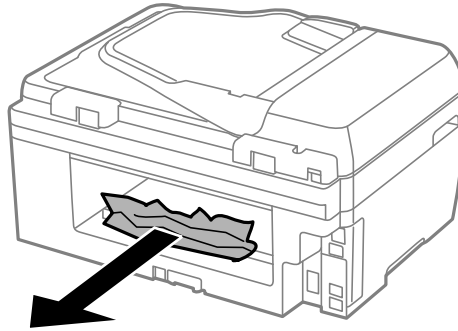

3. Scoateți hârtia blocată din capac spate.

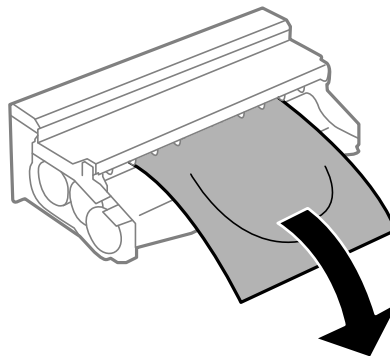

4. Deschideți capacul cap spate.

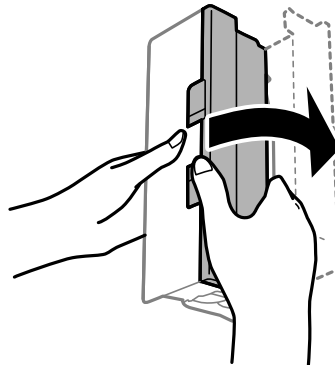

5. Scoateți hârtia blocată.

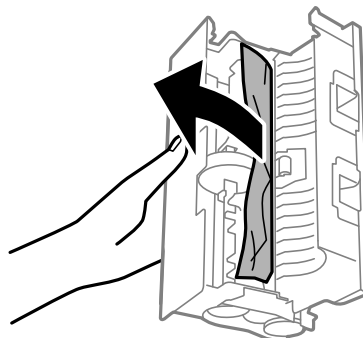

## Soluționarea problemelor

6. Închideți capacul capac spate, după care introduceți capac spate în imprimantă.

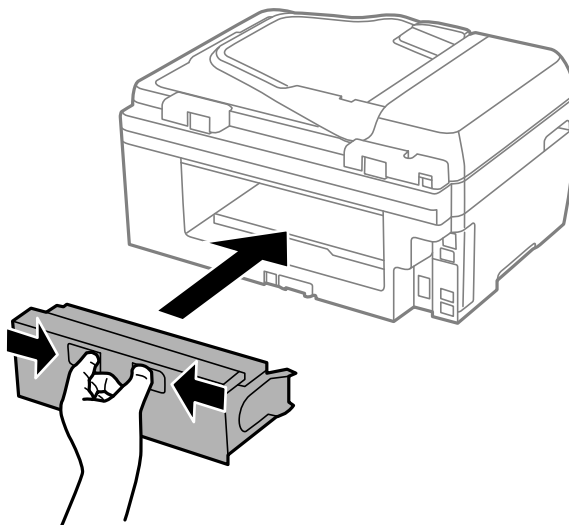

## Scoaterea hârtiei blocate din ADF



### Atenție:

Atenție să nu vă prindeți degetele atunci când închideți capacul pentru documente. În caz contrar, riscați să vă răniți.

1. Deschideți capacul ADF-ului.

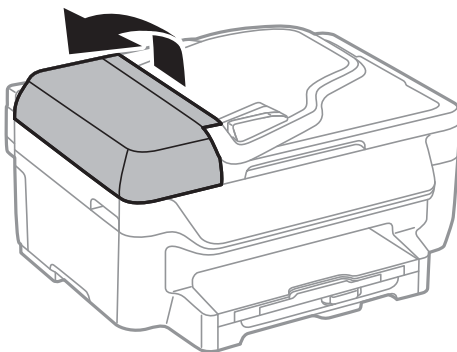

2. Scoateți hârtia blocată.

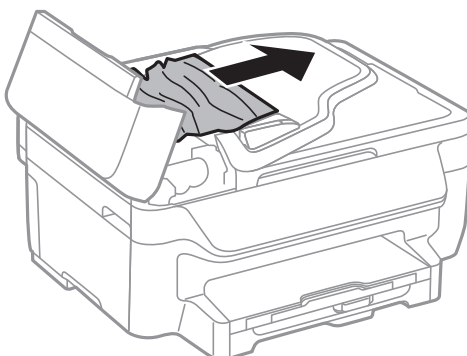

### Soluționarea problemelor

3. Deschideți capacul pentru documente.

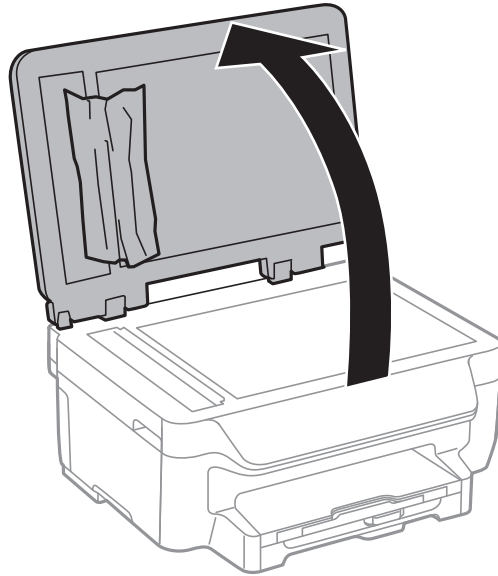

4. Scoateți hârtia blocată.

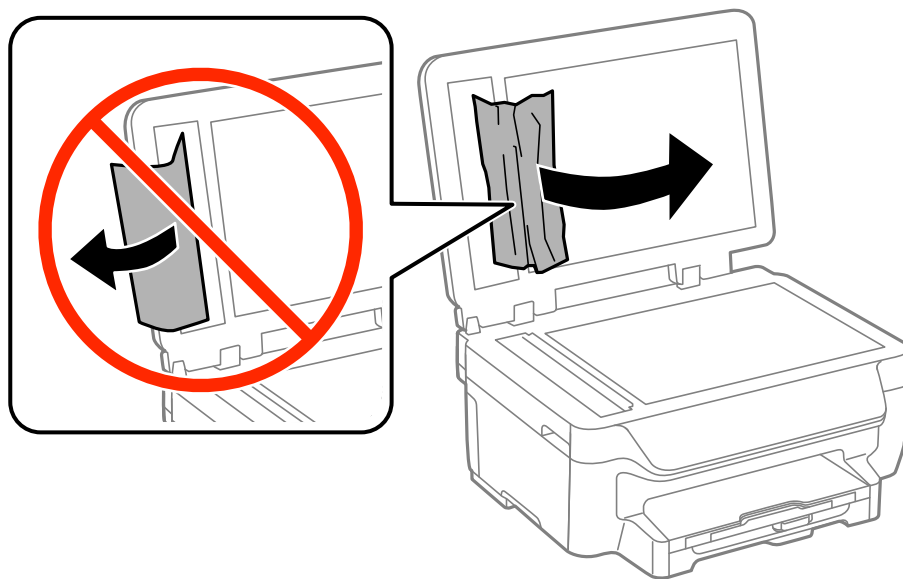

5. Închideți capacul pentru documente.

## Soluționarea problemelor

6. Ridicați tava de alimentare a ADF-ului și scoateți hârtia blocată.

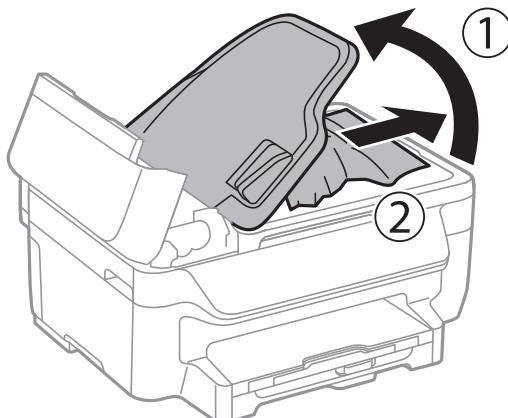

7. Închideți capacul ADF-ului.

---

## Hârtia nu este alimentată corect

Verificați următoarele aspecte dacă hârtia este alimentată oblic, dacă sunt alimentate simultan mai multe coli de hârtie, dacă nu este alimentată nicio coală sau dacă hârtia este evacuată.

- Așezați imprimanta pe o suprafață plană și utilizați imprimanta în condițiile de mediu recomandate.
- Utilizați hârtie compatibilă cu această imprimantă.
- Respectați precauțiile de manevrare a hârtiei.
- Încărcați hârtia în direcția corectă și împingeți ghidajele de margine spre marginile hârtiei.
- Nu încărcați mai multă hârtie decât numărul maxim de coli specificat pentru hârtia respectivă. Dacă folosiți hârtie obișnuită, aceasta nu trebuie să depășească linia de sub simbolul ▼ aflat în interiorul ghidajului de margine.
- Introduceți casetă de hârtie până la capăt.
- Atunci când sunt alimentate simultan mai multe coli de hârtie în timpul tipăririi manuale pe 2 fețe, scoateți toate colile din sursa de hârtie înainte de a reîncărca hârtia.
- Încărcați și evacuați hârtia fără a o tipări pentru a curăța traseul hârtiei.
- Asigurați-vă că setările pentru dimensiunea și tipul hârtiei din sursă sunt corecte.

### Informații conexe

- ➔ „Specificații de mediu” la pagina 140
- ➔ „Hârtia disponibilă și capacitățile” la pagina 27
- ➔ „Precauții la manevrarea hârtiei” la pagina 26
- ➔ „Încărcarea hârtiei în Casetă de hârtie” la pagina 29
- ➔ „Curățarea traseului hârtiei pentru evitarea petelor de cerneală” la pagina 93

## Originalele nu sunt alimentare în alimentatorul automat de documente

- Utilizați originale acceptate de alimentatorul automat de documente.
- Încărcați originalele în direcția corectă și împingeți ghidajele de margine ale unității ADF spre marginile originalelor.
- Curățați interiorul alimentatorului automat de documente.
- Nu încărcați originale deasupra liniei indicate prin simbolul triunghiular de pe ADF.
- Verificați dacă pictograma unității ADF este afișată pe panoul de control. Dacă aceasta nu este afișată, reșezați originalele.

### Informații conexe

- ➔ [„Originale disponibile pentru unitatea ADF” la pagina 32](#)
- ➔ [„Așezarea originalelor pe unitatea ADF” la pagina 32](#)
- ➔ [„Curățarea alimentatorului automat de documente \(ADF\)” la pagina 94](#)



---

## Probleme cu privire la alimentarea cu energie și panoul de control

### Imprimanta nu pornește

- Verificați dacă ați conectat bine cablul de alimentare.
- Țineți apăsat mai mult timp butonul .

### Imprimanta nu se oprește

Țineți apăsat mai mult timp butonul . Dacă tot nu puteți opri imprimanta, deconectați cablul de alimentare. Pentru a preveni uscarea capului de imprimare, reporniți imprimanta și opriți-o din nou apăsând butonul .

### Alimentarea se oprește automat

- Selectați **Setări oprire** din **Configurare**, după care dezactivați setările **Oprire în caz de inactivitate** și **Oprire în caz de deconectare**.
- Dezactivați setarea **Temporizator oprire** din **Configurare**.

#### Notă:

Produsul dvs. ar putea avea caracteristica **Setări oprire** sau caracteristica **Temporizator oprire**, în funcție de locația de achiziționare.

### Informații conexe

- ➔ [„Modul Configurare” la pagina 18](#)

## Ecranul LCD se întunecă

Imprimanta este în modul de repaus. Apăsăți orice buton de pe panoul de control pentru a reactiva ecranul LCD.

---

## Imprimanta nu tipărește

Dacă imprimanta nu funcționează sau nu tipărește nimic, verificați următoarele.

- Conectați corect cablul USB dintre imprimantă și computer.
- Dacă utilizați un hub USB, încercați să conectați imprimanta direct la computer.
- Dacă utilizați imprimanta în rețea, asigurați-vă că imprimanta este conectată la rețea. Puteți verifica starea urmărind indicatorii de pe panoul de control sau imprimând o fișă de stare a rețelei. Dacă imprimanta nu este conectată la rețea, consultați *Ghidul de rețea*.
- Dacă imprimați o imagine de mari dimensiuni, este posibil ca respectivul computer să nu aibă suficientă memorie. Tipăriți imaginea la o rezoluție mai mică sau la dimensiuni mai mici.
- În Windows, faceți clic pe **Coadă tipărire** din fila driverului imprimantei **Întreținere** și apoi verificați următoarele.
  - Verificați dacă există comenzi de tipărire întrerupte.  
Anulați tipărirea dacă este cazul.
  - Asigurați-vă că imprimanta nu este offline sau în așteptare.  
Dacă imprimanta este offline sau în așteptare, deselectați setarea offline sau în așteptare din meniul **Imprimantă**.
  - Asigurați-vă că imprimanta este selectată ca imprimantă implicită din meniul **Imprimantă** (ar trebui să existe o bifă pe elementul de meniu).  
Dacă imprimanta nu este selectată ca implicită, setați-o ca imprimantă implicită.
- În Mac OS X, asigurați-vă că starea imprimantei nu este **Pauză**.  
Selectați **Preferințe sistem** din meniul  > **Imprimante și scanere** (sau **Tipărire și scanare, Print & Fax**) și apoi faceți dublu clic pe imprimantă. Dacă imprimanta este în pauză, faceți clic pe **Reluare** (sau **Reluare imprimantă**).
- Efectuați o verificare a duzelor și apoi curățați capul de imprimare dacă vreuna dintre duzele capului de tipărire este înfundată.
- Dacă utilizați imprimanta prin AirPrint, activați opțiunea AirPrint din Web Config. Dacă această opțiune este dezactivată, nu puteți utiliza AirPrint.

### Informații conexe

- ➔ „Anularea tipăririi” la pagina 55
- ➔ „Verificarea și curățarea capului de tipărire” la pagina 90
- ➔ „Web Config” la pagina 98



## Probleme de tipărire

### Calitatea tipăririi este proastă

Verificați următoarele în cazul în care calitatea tipăririi este proastă, iar pe documentele tipărite apar zone neclare, benzi, culori lipsă, culori estompate, decalaje și desene tip mozaic.

- Utilizați hârtie compatibilă cu această imprimantă.
- Nu tipăriți pe hârtie umedă, cu defecțiuni sau prea veche.
- Dacă hârtia este îndoită sau plicurile sunt umflate, aplatizați-le.
- La tipărirea imaginilor sau a fotografiilor, tipăriți folosind date cu rezoluție înaltă. Imaginile de pe site-urile web au în general o rezoluție scăzută, totuși acestea pot fi afișate bine pe ecran, la tipărire calitatea poate scădea.
- Selectați setarea adecvată pentru tipul de hârtie din panoul de control sau din driverul de imprimantă în funcție de tipul de hârtie încărcat în imprimantă.
- Tipăriți folosind o setare de înaltă calitate din panoul de control sau din driverul de imprimantă.
- Dacă ați selectat setarea de calitate **Standard-Vibrant** în driverul pentru Windows, schimbați această setare la **Standard**. Dacă ați selectat setarea de calitate **Normal-Viu** în driverul pentru Mac OS X, schimbați această setare la **Normal**.
- Dacă imaginile sau fotografiile sunt tipărite în culori neașteptate, reglați culoarea și apoi retipăriți. Funcția de corectare automată a culorii utilizează modul standard de corectare **PhotoEnhance**. Încercați să folosiți un alt mod de corectare din **PhotoEnhance** selectând o altă opțiune cu excepția **Autocorectare** pentru **Corecție scenă**. Dacă problema persistă, utilizați orice altă funcție de corectare a culorii cu excepția **PhotoEnhance**.
  - Windows
 

Selectați **Personalizat** ca setare pentru **Corectare culoare** din fila **Mai multe opțiuni** a driver-ului imprimantei. Faceți clic pe **Avansat**, apoi selectați orice altă valoare decât **PhotoEnhance**, ca setare pentru **Management culori**.
  - Mac OS X
 

Selectați **Potrivire culoare** din meniul pop-up al casetei de dialog pentru tipărire și apoi selectați **EPSON Color Controls**. Selectați **Opțiuni culoare** din meniul pop-up, apoi selectați orice altă valoare decât **PhotoEnhance**.
- Dezactivați setarea de deplasare bidirecțională (sau cea de viteză ridicată) a capului de imprimare. Când este selectată această setare, capul de imprimare tipărește când se deplasează în ambele direcții, iar liniile verticale ar putea fi aliniate incorect. Dacă dezactivați această setare, tipărirea ar putea fi încetinită.
  - Windows
 

Deselectați opțiunea **Rapid** din driverul de imprimantă, din fila **Mai multe opțiuni**.
  - Mac OS X
 

Selectați **Preferințe sistem** din meniul  > **Imprimante și scanere** (sau **Tipărire și scanare**, **Tipărire și fax**) și apoi selectați imprimanta. Faceți clic pe **Opțiuni și consumabile** > **Opțiuni** (sau **Driver**). Selectați **Dezactivat** ca setare pentru **Tipărire rapidă**.
- Efectuați o verificare a duzelor și apoi curățați capul de tipărire dacă vreuna dintre duzele capului de tipărire este înfundată.
- Aliniați capul de tipărire.
- Dacă la intervale de 3.3 cm apar decalaje, aliniați capul de imprimare.
- Nu stivuiți hârtia imediat după tipărire.

## Soluționarea problemelor

- Uscăți complet documentele tipărite înainte de a le îndosaria sau de a le afișa. La uscarea documentelor tipărite, nu le expuneți la soare, nu utilizați un uscător și nu atingeți fața tipărită a hârtiei.
- Utilizați cartușe de cerneală Epson originale. Acest produs ajustează culorile în funcție pe baza cartușelor de cerneală Epson originale. Utilizarea cartușelor de cerneală neoriginale poate afecta calitatea materialelor tipărite.
- Epson recomandă utilizarea cartușelor de cerneală înainte de data imprimată pe ambalaj.
- Pentru a obține rezultate optime, utilizați cartușul în interval de șase luni de la deschiderea ambalajului.
- La tipărirea imaginilor și a fotografiilor, Epson recomandă utilizarea hârtiei originale Epson, nu a hârtiei normale. Tipăriți pe fața de tipărit a hârtiei originale Epson.

### Informații conexe

- ➔ [„Precauții la manevrarea hârtiei” la pagina 26](#)
- ➔ [„Lista tipurilor de hârtie” la pagina 28](#)
- ➔ [„Verificarea și curățarea capului de tipărire” la pagina 90](#)
- ➔ [„Alinierea capului de imprimare” la pagina 91](#)
- ➔ [„Hârtia disponibilă și capacitățile” la pagina 27](#)

## Calitatea copiei este proastă

Dacă în imaginea copiată apar culori neuniforme, pete, puncte sau linii verticale, verificați următoarele.

- Curățați traseul hârtiei.
- Curățați geamul scannerului
- Curățați alimentatorul automat de documente (ADF).
- Nu apăsați prea tare pe original sau pe capacul pentru documente când așezați originalele pe geamul scannerului. Dacă apăsați prea tare pe original sau pe capacul pentru documente, pot apărea culori neuniforme, pete sau puncte.
- Dacă apare un model neclar (cu aspect de hașură), schimbați setarea de micșorare/mărire sau așezați originalul la un unghi ușor diferit.
- Când pe hârtie apar pete, reduceți setarea referitoare la densitatea pentru copiere.

### Informații conexe

- ➔ [„Curățarea traseului hârtiei pentru evitarea petelor de cerneală” la pagina 93](#)
- ➔ [„Curățarea Geamul scannerului” la pagina 95](#)
- ➔ [„Curățarea alimentatorului automat de documente \(ADF\)” la pagina 94](#)
- ➔ [„Calitatea tipăririi este proastă” la pagina 121](#)

## Pe imaginea copiată apare o imagine de pe verso-ul originalului

- În cazul unui original subțire, așezați originalul pe geamul scannerului și apoi așezați o hârtie neagră peste acesta.
- Micșorați setarea pentru densitatea de copiere de pe panoul de control.

## Poziția, formatul sau marginile materialului tipărit sunt incorecte

- Încărcați hârtia în direcția corectă și glisați ghidajele de margine până la marginile hârtiei.
- La așezarea originalelor pe geamul scannerului, aliniați colțul originalului cu colțul marcat cu un simbol pe rama de pe geamul scannerului. Dacă marginile unei copii sunt trunchiate, deplasați ușor originalul dinspre colț.
- Curățați geamul scannerului și capacul de documente. Dacă există praf sau pete pe suprafața de sticlă, zona de copiere ar putea fi extinsă pentru a include praful sau petele, creând o poziție de tipărire incorectă, sau imaginea ar putea fi micșorată.
- Selectați dimensiunea dorită pentru original, de la panoul de control.
- Selectați dimensiunea corespunzătoare a hârtiei de la panoul de control sau din driver-ul imprimantei.
- Reglați setarea pentru margini din aplicație, astfel încât să se încadreze în zona pentru tipărit.
- În cazul tipăririi fără margini, imaginea este ușor mărită și zona extinsă este tăiată. Ajustați nivelul de mărire.
  - Windows  
Faceți clic pe **Parametrii** din **Fără margini** din fila **Principal** a driverului imprimantei și apoi selectați nivelul de mărire.
  - Mac OS X  
Ajustați setarea **Expansiune** din meniul **Setări tipărire** al casetei de dialog.
- Dacă marginile apar în continuare, chiar și în cazul tipăririi fără margini, încercați următoarele setări.
  - Windows  
Faceți clic pe **Setări extinse**, în fila **Întreținere** a driver-ului, apoi selectați **Eliminare margini albe**.
  - Mac OS X  
Selectați **Preferințe de sistem** din  meniu > **Imprimante și scanere** (sau **Tipărire și scanare**, **Tipărire și fax**), apoi selectați imprimanta. Faceți clic pe **Opțiuni și consumabile** > **Opțiuni** (sau **Driver**). Selectați **Activat** ca setare pentru **Eliminare margini albe**.

### Informații conexe

- ➔ „Încărcarea hârtiei în Casetă de hârtie” la pagina 29
- ➔ „Așezarea originalelor” la pagina 32
- ➔ „Curățarea Geamul scannerului” la pagina 95
- ➔ „Zona tipăribilă” la pagina 136

## Hârtia este pătată sau zgâriată

Dacă la imprimare hârtia s-a pătat sau a fost zgâriată, verificați următoarele.

- Curățați traseul hârtiei.
- Curățați geamul scannerului și capacul de documente.
- Încărcați hârtia în direcția corectă.
- Dacă efectuați o tipărire manuală pe ambele părți ale hârtiei, asigurați-vă că cerneala s-a uscat complet înainte de a reîncărca hârtia.
- Când tipăriți date de înaltă densitate, precum imagini sau grafice, utilizând tipărirea automată pe ambele părți, reduceți setarea pentru densitatea de tipărire și alegeți o durată de uscare mai mare.

## Soluționarea problemelor

- Dacă în timpul copierii hârtia s-a pătat, reduceți valoarea definită pentru densitatea de copiere de la panoul de comandă.

### Informații conexe

- ➔ „Curățarea traseului hârtiei pentru evitarea petelor de cerneală” la pagina 93
- ➔ „Curățarea Geamul scannerului” la pagina 95
- ➔ „Încărcarea hârtiei în Casetă de hârtie” la pagina 29
- ➔ „Modul Copiere” la pagina 16
- ➔ „Tipărirea pe 2 fețe” la pagina 39
- ➔ „Calitatea tipăririi este proastă” la pagina 121

## Caracterele tipărite sunt incorecte sau corupte

- Conectați corect cablul USB dintre imprimantă și computer.
- Anulați comenzile de tipărire întrerupte.
- Nu treceți computerul manual în modul **Hibernare** sau **Repaus** în timpul tipăririi. Riscați să se tipărească automat pagini cu text corupt la următoarea pornire a computerului.

### Informații conexe

- ➔ „Anularea tipăririi” la pagina 55

## Imagina tipărită este inversată

Deselectați toate setările pentru imagini în oglindă din driver-ul imprimantei sau aplicație.

- Windows  
Deselectați opțiunea **Imagine în oglindă** din fila **Mai multe opțiuni** a driver-ului imprimantei.
- Mac OS X  
Deselectați opțiunea **Imag în oglindă** din caseta de dialog a meniului **Setări tipărire**.

## Problema de tipărire nu a putut fi soluționată



Dacă ați încercat toate soluțiile de mai jos și nu ați rezolvat problema, încercați să dezinstalați și apoi să reinstalați driver-ul imprimantei.

### Informații conexe

- ➔ „Dezinstalarea aplicațiilor” la pagina 107
- ➔ „Instalarea aplicațiilor” la pagina 108

---

## Tipărirea se face prea încet

- Dacă tipăriți continuu mai mult de 10 minute, tipărirea va încetini pentru a evita supraîncălzirea și defectarea mecanismului imprimantei. Însă puteți continua tipărirea. Pentru ca imprimanta să revină la viteza normală de tipărire, lăsați imprimanta inactivă timp de cel puțin 30 de minute. Imprimanta nu revine la starea funcțională dacă este oprită.
- Închideți toate aplicațiile de care nu aveți nevoie.
- Reduceți setările de calitate definite de la panoul de control sau din driverul imprimantei. Dacă selectați o calitate înaltă a tipării, viteza de tipărire se va reduce.
- Activați opțiunea de tipărire bidirecțională (sau viteză ridicată). Dacă această setare este activată, capul de tipărire va tipări în ambele direcții, iar viteza de tipărire va crește.
  - Windows  
Selectați **Rapid** din fila **Mai multe opțiuni** a driverului imprimantei.
  - Mac OS X  
Selectați **Preferințe sistem** din meniul  > **Imprimante și scanere** (sau **Tipărire și scanare, Tipărire și fax**) și apoi selectați imprimanta. Faceți clic pe **Opțiuni și consumabile** > **Opțiuni** (sau **Driver**). Selectați **Activat** ca setare pentru **Tipărire rapidă**.
- Dezactivați modul silențios. Această caracteristică încetinește viteza de tipărire.
  - Windows  
Selectați **Oprit** ca setare pentru **Modul silențios** din fila **Principal** a driver-ului imprimantei.
  - Mac OS X  
Selectați **Preferințe sistem** din meniul  > **Imprimante și scanere** (sau **Tipărire și scanare, Tipărire și fax**) și apoi selectați imprimanta. Faceți clic pe **Opțiuni și consumabile** > **Opțiuni** (sau **Driver**). Selectați **Dezactivat** ca setare pentru **Modul silențios**.

---

## Scanarea nu începe

- Dacă scanați folosind unitatea ADF, verificați dacă ați închis capacul pentru documente și capacul unității ADF.
- Conectați corect cablul USB dintre imprimantă și computer.
- Dacă utilizați un hub USB, încercați să conectați imprimanta direct la computer.
- Dacă nu puteți să scanați printr-o rețea, consultați *Ghidul de rețea*.
- Dacă scanați la rezoluție înaltă printr-o rețea, poate avea loc o eroare de comunicare. Micșorați rezoluția.
- Asigurați-vă că ați selectat imprimanta (scannerul) corectă, dacă pe ecran este afișată o listă cu scanere la deschiderea programului EPSON Scan.
- Dacă utilizați o aplicație compatibilă TWAIN, selectați imprimanta (scannerul) utilizat(ă).

## Soluționarea problemelor

- ❑ În Windows, asigurați-vă că imprimanta (scanerul) este afișat(ă) în **Scanner și aparat foto**. Imprimanta (scanerul) ar trebui să fie afișat(ă) ca „EPSON XXXXX (numele imprimantei)”. Dacă imprimanta (scanerul) nu este afișat(ă), dezinstalați și apoi reinstalați EPSON Scan. Consultați următoarele pentru a accesa **Scanner și aparat foto**.
  - ❑ Windows 10
 

Faceți clic dreapta pe butonul Start sau țineți apăsat pe acesta și selectați **Panou de control**, introduceți „Scanner și aparat foto” în caseta de căutare, faceți clic pe **Vizualizare scanere și aparate foto** și apoi verificați dacă este afișată imprimanta.
  - ❑ Windows 8.1/Windows 8/Windows Server 2012 R2/Windows Server 2012
 

Selectați **Desktop > Setări > Panou de control**, introduceți „Scanner și aparat foto” în caseta de căutare, faceți clic pe **Afișare scanner și aparat foto** și apoi verificați dacă este afișată imprimanta.
  - ❑ Windows 7/Windows Server 2008 R2
 

Faceți clic pe butonul Start și selectați **Panou de control**, introduceți „Scanner și aparat foto” în caseta de căutare, faceți clic pe **Vizualizare scanere și aparate foto** și apoi verificați dacă este afișată imprimanta.
  - ❑ Windows Vista/Windows Server 2008
 

Faceți clic pe butonul start, selectați **Panou de control > Hardware și sunete > Scanere și aparate foto** și apoi verificați dacă imprimanta este afișată.
  - ❑ Windows XP/Windows Server 2003 R2/Windows Server 2003
 

Faceți clic pe butonul Start, selectați **Panou de control > Imprimante și alte dispozitive hardware > Scanere și aparate foto** și apoi verificați dacă este afișată imprimanta.
- ❑ Dacă nu puteți scana utilizând nicio aplicație compatibilă TWAIN, dezinstalați și apoi reinstalați aplicația compatibilă TWAIN.
- ❑ Pentru Mac OS X cu un procesor Intel, dacă sunt instalate alte drivere de scanner Epson în afară de EPSON Scan, precum versiunea Rosetta sau PPC, dezinstalați-le împreună cu EPSON Scan și apoi reinstalați EPSON Scan.

### Informații conexe

- ➔ [„Dezinstalarea aplicațiilor” la pagina 107](#)
- ➔ [„Instalarea aplicațiilor” la pagina 108](#)

## Nu este posibilă scanarea de la panoul de control

- ❑ Asigurați-vă că EPSON Scan și Epson Event Manager sunt instalate corespunzător.
- ❑ Verificați setarea de scanare alocată în Epson Event Manager.

### Informații conexe

- ➔ [„Scanarea nu începe” la pagina 125](#)

---

## Probleme cu privire la imaginile scanate

### Calitatea de scanare este redusă

- ❑ Curățați geamul scannerului.
- ❑ Curățați ADF.

## Soluționarea problemelor

- Nu apăsați excesiv pe original sau capacul pentru documente atunci când așezați originale pe geamul scannerului. Culoarele neuniforme, petele sau punctele apar la apăsarea excesivă pe original sau capacul pentru documente.
- Îndepărtați praful de pe originale.
- Efectuați setările corespunzătoare pentru tipul de document de la panoul de control.
- Selectați o rezoluție mai ridicată.
- Ajustați imaginea din EPSON Scan și apoi scanați. Consultați secțiunea de ajutor EPSON Scan pentru detalii.

### Informații conexe

- ➔ „Curățarea Geamul scannerului” la pagina 95
- ➔ „Curățarea alimentatorului automat de documente (ADF)” la pagina 94
- ➔ „Modul Scanare” la pagina 17

## Caracterele sunt neclare

- În **Mod birou** din EPSON Scan, selectați **Opțiune imagine** din fila **Ajustare imagine** și apoi selectați **Îmbunătățire text**.
- În **Mod profesional** din EPSON Scan, selectați **Document** ca **Tip de expunere automată** din setările **Original**.
- Ajustați setările de prag din EPSON Scan.
  - Mod birou**  
Selectați **Alb negru** ca **Tip imagine** din fila **Setări principale** și apoi ajustați setarea de prag din fila **Ajustare imagine**.
  - Mod profesional**  
Selectați **Alb negru** ca setare pentru **Tip imagine**, apoi reglați setarea de prag.
- Selectați o rezoluție mai ridicată.

## Pe imaginea scanată apare o imagine de pe verso-ul originalului

- În cazul unui original subțire, așezați originalul pe geamul scannerului și apoi așezați o hârtie neagră peste acesta.
- Efectuați setările corespunzătoare pentru tipul de document de pe panoul de control sau din EPSON Scan.
- În **Mod birou** din EPSON Scan, selectați **Opțiune imagine** din fila **Ajustare imagine** și apoi selectați **Îmbunătățire text**.

### Informații conexe

- ➔ „Modul Scanare” la pagina 17

## Pe imaginea scanată apar modele neclare (de tip hașură)

- Așezați originalul la un unghi ușor diferit.
- Selectați **Filtrare descreen** din EPSON Scan.
- Schimbați rezoluția.

## Soluționarea problemelor

### Informații conexe

➔ [„Modul Scanare” la pagina 17](#)

## Zona sau direcția de scanare nu este corectă

- La așezarea originalelor pe geamul scannerului, aliniați colțul originalului cu colțul marcat cu un simbol pe rama geamului scannerului. Dacă marginile imaginii scanate sunt trunchiate, deplasați ușor originalul dinspre colț.
- Curățați geamul scannerului și capacul de documente. Dacă există praf sau pete pe suprafața de sticlă, zona de scanare ar putea fi extinsă pentru a include praful sau petele, creând o poziție de scanare incorectă, sau imaginea ar putea fi micșorată.
- Dacă așezați mai multe originale pe geamul scannerului cu scopul de a le scana separat, dar acestea sunt scanate pe o singură pagină, reșezați-le la cel puțin 20 mm (0,8 inch) unul față de altul. Dacă problema persistă, scanați originalele pe rând.
- Dacă scanați de la panoul de control, setați zona de scanare în mod corect.
- Când scanați utilizând previzualizarea sub formă de miniaturi din EPSON Scan, deplasați originalul la 4,5 mm (0,18 inch) de marginile geamului scannerului. În alte situații, deplasați originalul la 1,5 mm (0,06 inch) de marginile geamului scannerului.
- Când utilizați previzualizarea sub formă de miniaturi pentru un original mare în modul **Mod profesional**, s-ar putea ca zona de scanare să nu fie corectă. La previzualizarea în EPSON Scan, delimitați zona pe care doriți să o scanați în fila **Normal** din fereastra **Examinare**.
- Faceți clic pe **Configurare** din EPSON Scan și apoi deselectați **Orientare automată fotografie** din fila **Examinare**.
- Dacă funcția **Orientare automată fotografie** din EPSON Scan nu funcționează corespunzător, consultați ajutorul EPSON Scan.
- Când scanați cu EPSON Scan, zona de scanare disponibilă ar putea fi restricționată dacă setarea de rezoluție este prea ridicată. Micșorați rezoluția sau ajustați zona de scanare din fereastra **Examinare**.

### Informații conexe

➔ [„Așezarea originalelor” la pagina 32](#)

➔ [„Curățarea Geamului scannerului” la pagina 95](#)

➔ [„Modul Scanare” la pagina 17](#)

## Problema de scanare nu a putut fi soluționată

Dacă ați încercat toate soluțiile și nu ați rezolvat problema, faceți clic pe **Configurare** din fereastra EPSON Scan și apoi faceți clic pe **Resetare toate** din fila **Altul** pentru a inițializa setările EPSON Scan. Dacă inițializarea nu soluționează problema, dezinstalați și reinstalați EPSON Scan.

### Informații conexe

➔ [„Dezinstalarea aplicațiilor” la pagina 107](#)

➔ [„Instalarea aplicațiilor” la pagina 108](#)



---

## Alte probleme de scanare

### Previzualizarea sub formă de miniaturi nu funcționează corespunzător

Consultați secțiunea de ajutor EPSON Scan.

### Scanarea se face prea încet

- Micșorați rezoluția.
- Faceți clic pe **Configurare** din EPSON Scan și apoi dezactivați opțiunea **Modul silențios** din fila **Altul**.

#### Informații conexe

➔ „Modul Scanare” la pagina 17

### Scanarea se oprește dacă scanați în format PDF/Multi-TIFF

- Când scanați utilizând EPSON Scan, puteți scana până la 999 de pagini în format PDF și până la 200 de pagini în format Multi-TIFF. Când scanați utilizând panoul de control, puteți scana până la 50 de pagini în format PDF.
- Dacă scanați volume mari, vă recomandăm să scanați în tonuri de gri.
- Eliberați cât mai mult spațiu pe hard discul calculatorului. Scanarea se poate opri dacă nu este suficient spațiu disponibil.
- Încercați să reduceți rezoluția de scanare. Scanarea se oprește dacă dimensiunea totală a datelor a ajuns la valoarea limită.

#### Informații conexe

➔ „Modul Scanare” la pagina 17



---

## Probleme la trimiterea și primirea de faxuri

### Primirea sau trimiterea faxurilor nu este posibilă

- Utilizați opțiunea **Verif conexiune fax** de la panoul de control pentru a rula verificarea automată a conexiunii faxului. Încercați soluțiile descrise în raport.
- Verificați opțiunea **Tip linie**. Dacă selectați pentru această opțiune **PBX**, este posibil să rezolvați problema. Dacă sistemul telefonic necesită un cod de acces pentru a obține o linie către exterior, înregistrați codul respectiv în imprimantă și introduceți caracterul # (diez) la începutul numărului, atunci când trimiteți un fax.
- Dacă survine o eroare de comunicare, schimbați setarea **Viteză fax** la valoarea **Lent (96.00bps)**, de la panoul de control.
- Verificați dacă priza telefonică funcționează, conectând un telefon la aceasta și testând-o. Dacă nu puteți realiza sau primi apeluri, contactați compania de telecomunicații.

## Soluționarea problemelor

- Pentru a conecta imprimanta la o linie telefonică DSL, trebuie să utilizați un modem DSL echipat cu filtru DSL incorporat sau să instalați un filtru DSL separat pe linie. Contactați furnizorul de servicii DSL.
- În cazul conectării la o linie telefonică DSL, conectați imprimanta direct la o priză telefonică de perete, pentru a verifica dacă puteți trimite faxuri. Dacă puteți trimite, problema ar putea fi cauzată de filtrul DSL. Contactați furnizorul de servicii DSL.
- Activați setarea **ECM** de la panoul de control. Faxurile color nu pot fi trimise sau primite dacă funcția ECM este dezactivată.
- Pentru a trimite sau primi faxuri utilizând computerul, asigurați-vă că imprimanta este conectată printr-un cablu USB sau printr-o rețea și că driverul imprimantei și driverul PC-FAX au fost instalate pe computer. Driverul PC-FAX este instalat împreună cu FAX Utility.
- În Windows, asigurați-vă că imprimanta (faxul) este afișat(ă) în **Dispozitive și imprimante, Imprimantă** sau **Imprimante și alte tipuri de hardware**. Imprimanta (faxul) ar trebui să fie afișat(ă) ca „EPSON XXXXX (FAX)”. Dacă imprimanta (faxul) nu este afișat(ă), deinstalați și apoi reinstalați FAX Utility. Consultați următoarele pentru a accesa **Dispozitive și imprimante, Imprimantă** sau **Imprimante și alte tipuri de hardware**.
  - Windows 10  
Faceți clic dreapta pe butonul Start sau țineți apăsat pe acesta și apoi selectați **Panou de control > Vizualizare dispozitive și imprimante din Hardware și sunete**.
  - Windows 8.1/Windows 8  
Selectați **Desktop > Setări > Panou de control > Vizualizare dispozitive și imprimante din Hardware și sunete** sau **Hardware**.
  - Windows 7  
Faceți clic pe butonul start și selectați **Panou de control > Vizualizare dispozitive și imprimante din Hardware și sunete** sau **Hardware**.
  - Windows Vista  
Faceți clic pe butonul Start și selectați **Panou de control > Imprimante din Hardware și sunete**.
  - Windows XP  
Faceți clic pe butonul Start și selectați **Panou de control > Imprimante și alte dispozitive hardware > Imprimante și faxuri**.
- În Mac OS X, verificați următoarele.
  - Selectați **Preferințe sistem** din meniul  > **Imprimante și scanere** (sau **Tipărire și scanare, Print & Fax**) și apoi selectați imprimanta (faxul) afișat. Imprimanta (faxul) ar trebui să fie afișat(ă) ca "FAX XXXX (USB)" sau "FAX XXXX (IP)". Dacă imprimanta nu este afișată sau faxul nu este afișat, faceți clic pe + și apoi înregistrați imprimanta (faxul).
  - Selectați **Preferințe sistem** din meniul  > selectați **Imprimante și scanere** (sau **Tipărire și scanare, Print & Fax**) și apoi faceți dublu clic pe imprimantă (fax). Dacă imprimanta este în pauză, faceți clic pe **Reluare** (sau Reluare imprimantă).

### Informații conexe

- ➔ „Setări fax” la pagina 22
- ➔ „Realizarea setărilor pentru fax pentru un sistem PBX” la pagina 70
- ➔ „Conectarea imprimantei la o linie telefonică” la pagina 65
- ➔ „Dezinstalarea aplicațiilor” la pagina 107
- ➔ „Instalarea aplicațiilor” la pagina 108

## Soluționarea problemelor

## Imposibil de trimis faxuri



- Puteți configura informațiile din antet pentru faxurile trimise de la panoul de control. Unele faxuri resping automat faxurile primite care nu conțin informații în antet.
- Dacă ați blocat funcția de identificare a apelantului (Caller ID), deblocați-o. Unele telefoane și faxuri resping automat apelurile anonime.
- Solicitați destinatarului să vă confirme dacă numărul de fax este corect și dacă aparatul său este pregătit să primească un fax.

### Informații conexe

- ➔ „Setări fax” la pagina 22
- ➔ „Primirea sau trimiterea faxurilor nu este posibilă” la pagina 129

## Nu pot fi trimise faxuri către un anumit destinatar

Verificați următoarele dacă nu puteți trimite faxuri către un anumit destinatar din cauza unei erori.

- Dacă aparatul destinatarului nu preia apelul în decurs de 50 de secunde după ce imprimanta a terminat de format, apelul se încheie cu eroare. Formați numărul utilizând telefonul conectat, pentru a constata cât durează până când auziți tonul de fax. Dacă durează mai mult de 50 de secunde, adăugați pauze după numărul de fax, pentru a trimite faxul. Apăsăți pe  pentru a introduce o pauză. Va fi introdusă o cratimă, indicând o pauză. O pauză durează aproximativ trei secunde. Adăugați mai multe pauze, dacă este necesar.
- Dacă ați selectat destinatarul din lista de contacte, verificați dacă informațiile înregistrate sunt corecte. Dacă informațiile sunt corecte, selectați destinatarul din lista de contacte, apăsați pe butonul  și apoi selectați **Editare**. Din ecranul **Adăugare intr.**, selectați pentru **Viteză fax** opțiunea **Lent (96.00bps)**.

### Informații conexe

- ➔ „Trimiterea faxurilor cu formarea numărului de la telefonul extern” la pagina 73
- ➔ „Înregistrarea contactelor pentru trimiterea faxurilor” la pagina 70
- ➔ „Primirea sau trimiterea faxurilor nu este posibilă” la pagina 129

## Imposibil de trimis faxuri la o anumită oră

Setați corect data și ora de pe panoul de control.

### Informații conexe

- ➔ „Trimiterea unor faxuri la o anumită oră (Trimitere fax mai târziu)” la pagina 73
- ➔ „Modul **Configurare**” la pagina 18

## Imposibil de primit faxuri

- Dacă sunteți abonat la un serviciu de redirectionare a apelurilor, este posibil ca imprimanta să nu poată primi faxuri. Contactați furnizorul de servicii.
- Dacă nu ați conectat un telefon la imprimantă, setați opțiunea **Mod primire** la valoarea **Automat** de la panoul de comandă.

## Soluționarea problemelor

### Informații conexe

- ➔ „Setări fax” la pagina 22
- ➔ „Primirea sau trimiterea faxurilor nu este posibilă” la pagina 129
- ➔ „Eroarea de memorie plină” la pagina 132

## Eroarea de memorie plină

- Dacă imprimanta a fost setată pentru a salva faxurile primite pe un computer, porniți computerul setat în acest scop. După salvarea faxurilor primite pe computer, acestea vor fi șterse din imprimantă.
- Chiar dacă memoria este plină, puteți trimite un fax monocrom utilizând caracteristica **Trimitere directă**. Alternativ, puteți despărți originalele în două sau mai multe seturi, pentru a le trimite separat.
- Dacă imprimanta nu poate tipări faxurile primite din cauza unei erori de imprimantă, cum ar fi un blocaj de hârtie, poate apărea eroarea de memorie plină. Remediați problema imprimantei, apoi contactați expeditorul și solicitați-i să trimită faxul din nou.

### Informații conexe

- ➔ „Salvarea pe un computer a faxurilor primite” la pagina 77
- ➔ „Trimiterea mai multor pagini ale unui document monocrom (Trimitere directă)” la pagina 74
- ➔ „Modul Fax” la pagina 18
- ➔ „Scoaterea hârtiei blocate” la pagina 111
- ➔ „Înlocuirea cartușelor de cerneală” la pagina 80

## Calitatea faxurilor trimise este redusă

- Curățați geamul scannerului și capacul de documente.
- Curățați rola din unitatea ADF.
- Schimbați setarea **Rezoluție** de la panoul de control. Dacă originalele dvs. conțin atât text, cât și fotografii, alegeți setarea **Fotografie**.
- Schimbați setarea **Densitate** de la panoul de control.
- Activați setarea ECM de la panoul de control.

### Informații conexe

- ➔ „Modul Fax” la pagina 18
- ➔ „Setări fax” la pagina 22
- ➔ „Curățarea Geamul scannerului” la pagina 95
- ➔ „Curățarea alimentatorului automat de documente (ADF)” la pagina 94

## Faxurile trimise au dimensiuni incorecte

- La trimiterea unui fax utilizând geamul scannerului, așezați originalul corect, aliniind colțul paginii cu marcajul de origine.

## Soluționarea problemelor

- Curățați geamul scannerului și capacul de documente. Dacă există praf sau pete pe suprafața de sticlă, zona de scanare ar putea fi extinsă pentru a include praful sau petele, creând o poziție de scanare incorectă sau imaginea ar putea fi micșorată.

### Informații conexe

- ➔ [„Modul Fax” la pagina 18](#)
- ➔ [„Așezarea originalelor” la pagina 32](#)
- ➔ [„Curățarea Geamul scannerului” la pagina 95](#)

## Calitatea faxurilor primite este redusă

- Activați setarea ECM de la panoul de control.
- Contactați expeditorul și rugați-l să trimită documentul utilizând un mod de calitate superior.
- Tipăriți din nou faxul primit.

### Informații conexe

- ➔ [„Setări fax” la pagina 22](#)
- ➔ [„Reimprimarea faxurilor primite” la pagina 78](#)

## Faxurile primite nu sunt tipărite

Dacă a survenit o eroare de imprimantă, cum ar fi un blocaj de hârtie, imprimanta nu poate tipări faxurile primite. Verificați imprimanta.

### Informații conexe

- ➔ [„Verificarea stării imprimantei” la pagina 110](#)
- ➔ [„Scoaterea hârtiei blocate” la pagina 111](#)
- ➔ [„Înlocuirea cartușelor de cerneală” la pagina 80](#)

---

## Alte probleme cu privire la faxuri

### Nu pot fi efectuate apeluri de pe telefonul conectat

Conectați un telefon la portul EXT. al imprimantei și ridicați receptorul. Dacă nu puteți auzi un ton de apel, conectați corect cablul telefonic.

### Informații conexe

- ➔ [„Conectarea unui dispozitiv telefonic la imprimantă” la pagina 67](#)

### Robotul telefonic nu poate răspunde la apelurile vocale

De la panoul de control, setați opțiunea **Sonerii răspuns** la un număr de apeluri mai mare decât cel la care ați setat robotul telefonic.

**Informații conexe**

- ➔ „Setări fax” la pagina 22
- ➔ „Setarea robotului telefonic” la pagina 75

## Numărul de fax al expeditorului nu este afișat pe faxurile primite sau este incorect

Este posibil ca expeditorul să nu fi setat informațiile din antet, sau să le fi setat incorect. Contactați expeditorul.

---

## Alte probleme

### Un ușor șoc electric la atingerea imprimantei

Dacă există multe periferice conectate la computer, s-ar putea să simțiți un ușor șoc electric atunci când atingeți imprimanta. Instalați un cablu de împământare la computerul conectat la imprimantă.

### Funcționarea imprimantei este zgomotoasă

Dacă imprimanta este prea zgomotoasă, activați **Modul silențios**. Este posibil ca activarea acestei caracteristici să determine reducerea vitezei de tipărire.

- Driverul de imprimantă pentru Windows

Selectați **Pornit** ca setare pentru **Modul silențios** din fila **Principal**.

- Driverul de imprimantă pentru Mac OS X

Selectați **Preferințe sistem** din meniul  > **Imprimante și scanere** (sau **Tipărire și scanare**, **Tipărire și fax**) și apoi selectați imprimanta. Faceți clic pe **Opțiuni și consumabile** > **Opțiuni** (sau **Driver**). Selectați **Activat** pentru **Modul silențios**.

- EPSON Scan

Faceți clic pe **Configurare** și apoi setați **Modul silențios** din fila **Altul**.

### Unitatea ADF nu funcționează

Este posibil ca în orificiul aflat în partea din față, stânga a geamul scannerului să fie praf. Ștergeți praful.

### Scanarea din ADF este încetinită

Dacă scanați continuu utilizând ADF mai mult de aproximativ cinci minute, scanarea va încetini pentru a evita supraîncălzirea și defectarea mecanismului scannerului. Cu toate acestea, puteți continua scanarea. Pentru a reveni la viteza normală de scanare, lăsați ADF-ul inactiv timp de cel puțin 30 de minute. Viteza de scanare nu revine la starea normală dacă alimentarea este oprită.

### Data și ora sunt incorecte

Setați corect data și ora de pe panoul de control. După o pană de curent determinată de un fulger sau dacă alimentarea cu energie este întreruptă pentru o perioadă lungă de timp, s-ar putea ca ceasul să indice ora greșită.

## Soluționarea problemelor

### Informații conexe

➔ [„Modul Configurare”](#) la pagina 18

## Aplicația este blocată de un firewall (numai Windows)

Adăugați aplicația în lista cu programe permise de Windows în setările de securitate din fereastra **Panou de control**.

# Anexă

## Specificații tehnice

### Specificațiile imprimantei

Amplasarea duzelor capului de imprimare		Duze de cerneală neagră: 400 Duze de cerneală color: 128 pentru fiecare culoare
Densitate hârtie	Hârtie normală	64 - 90 g/m <sup>2</sup> (17 - 24 lv.)
	Plicuri	Plic #10, DL, C6: 75 - 90 g/m <sup>2</sup> (20 - 24 lv)

### Zona tipăribilă

#### Zona tipăribilă pentru coli individuale

Calitatea tipăririi poate să scadă în zonele umbrite datorită mecanismului imprimantei.

#### Tipărire normală

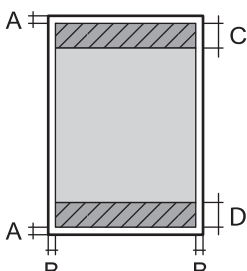
	A	3.0 mm (0.12 in.)
	B	3.0 mm (0.12 in.)
	C	47.0 mm (1.85 in.)
	D	45.0 mm (1.77 in.)

#### Tipărire fără margini

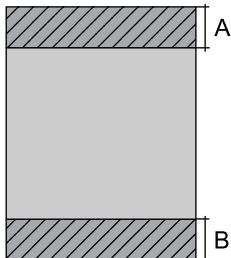
	A	50.0 mm (1.97 in.)
	B	48.0 mm (1.89 in.)

#### Zonă tipăribilă pentru plicuri

Calitatea tipăririi poate să scadă în zonele umbrite datorită mecanismului imprimantei.

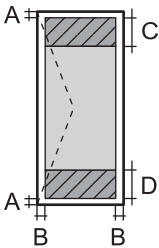

## Anexă

	A	3.0 mm (0.12 in.)
	B	5.0 mm (0.20 in.)
	C	47.0 mm (1.85 in.)
	D	18.0 mm (0.70 in.)

## Specificațiile scannerului

Tip scanner	Flatbed
Dispozitiv fotoelectric	CIS
Număr de pixeli efectiv	10200×14040 de pixeli (1200 dpi)
Dimensiune maximă document	216×297 mm (8.5×11.7 in.) A4, Letter
Rezoluție de scanare	1200 dpi (scanare principală) 2400 dpi (scanare secundară)
Rezoluție de ieșire	50 - 4800 dpi, 7200 dpi, 9600 dpi (50 - 4800 dpi în incrementuri de 1 dpi).
Profundzime de culoare	<p>Culoare</p> <ul style="list-style-type: none"> <li><input type="checkbox"/> 48 biți pe pixel intern (16 biți pe pixel pe culoare intern)</li> <li><input type="checkbox"/> 24 biți pe pixel extern (8 biți pe pixel pe culoare extern)</li> </ul> <p>Tonuri de gri</p> <ul style="list-style-type: none"> <li><input type="checkbox"/> 16 biți pe pixel intern</li> <li><input type="checkbox"/> 8 biți pe pixel extern</li> </ul> <p>Alb-negru</p> <ul style="list-style-type: none"> <li><input type="checkbox"/> 16 biți pe pixel intern</li> <li><input type="checkbox"/> 1 biți pe pixel extern</li> </ul>
Sursă de lumină	LED

## Specificațiile interfeței

Pentru computer	USB de viteză ridicată
-----------------	------------------------

## Specificațiile faxului

Tip fax	Fax walk-up alb-negru și color (ITU-T Super Group 3)
Linii telefonice acceptate	Linii telefonice analogice standard, sisteme PBX (Private Branch Exchange)
Viteză	Până la 33.6 kbps

## Anexă

Rezoluție	<p>Monocrom</p> <p><input type="checkbox"/> Standard: 8 pel/mm×3,85 linii/mm (203 pel/in.×98 linii/in.)</p> <p><input type="checkbox"/> Bun: 8 pel/mm×7,7 linii/mm (203 pel/in.×196 linii/in.)</p> <p><input type="checkbox"/> Fotografie: 8 pel/mm×7,7 linii/mm (203 pel/in.×196 linii/in.)</p> <p>Color</p> <p><input type="checkbox"/> Bun: 200×200 dpi</p> <p><input type="checkbox"/> Fotografie: 200×200 dpi</p>
Memorie pagini	Până la 100 pagini (la primire, în modul draft monocrom, ITU-T No.1)
Reapelare*	De 2 ori (la interval de 1 minut)
Interfață	Linie telefonică RJ-11, conectare telefon RJ-11

\* Specificațiile pot diferi în funcție de țară sau regiune.

## Specificații Wi-Fi

Standarde	IEEE802.11b/g/n* <sup>1</sup>
Interval de frecvențe	2,4 GHz
Putere de radiofrecvență maximă transmisă	17 dBm (EIRP)
Moduri coordonare	Infrastructură, Ad hoc* <sup>2</sup> , Wi-Fi Direct* <sup>3*4</sup>
Protocoale de securitate wireless	WEP (64/128bit), WPA2-PSK (AES)* <sup>5</sup>

\*1 Este conform cu IEEE 802.11b/g/n sau IEEE 802.11b/g, în funcție de locația de achiziționare.

\*2 Nu este acceptat pentru IEEE 802.11n.

\*3 Nu este acceptat pentru IEEE 802.11b.

\*4 Modul Simple AP este compatibil cu conexiunile Ethernet (infrastructură). Consultați *Ghidul de rețea* pentru mai multe detalii.

\*5 Compatibilitate cu standardele WPA2, acceptă WPA/WPA2 Personal.

## Protocol de securitate

SSL/TLS	HTTPS Server/Client, IPPS
---------	---------------------------

## Anexă

## Servicii compatibile oferite de terți

AirPrint	Imprimare	iOS 5 sau versiuni ulterioare/Mac OS X v10.7.x sau versiuni ulterioare
	Scanare	Mac OS X v10.9.x sau versiuni ulterioare
	Fax	Mac OS X v10.8.x sau versiuni ulterioare
Google Cloud Print		

## Dimensiuni

Dimensiuni	<p>Stocare</p> <ul style="list-style-type: none"> <li><input type="checkbox"/> Lățime: 425 mm (16.7 in.)</li> <li><input type="checkbox"/> Adâncime: 360 mm (14.2 in.)</li> <li><input type="checkbox"/> Înălțime: 230 mm (9.1 in.)</li> </ul> <p>Tipărire</p> <ul style="list-style-type: none"> <li><input type="checkbox"/> Lățime: 425 mm (16.7 in.)</li> <li><input type="checkbox"/> Adâncime: 559 mm (22.0 in.)</li> <li><input type="checkbox"/> Înălțime: 230 mm (9.1 in.)</li> </ul>
Greutate*	Aprox. 6.6 kg (14.6 lb.)

\* Fără cartușe de cerneală și cablul de alimentare.

## Specificații electrice

Model	Model cu 100 – 240 V	Model cu 220 – 240 V
Interval de frecvențe nominal	50 – 60 Hz	50 – 60 Hz
Intensitate nominală	0.5 - 0.3 A	0.3 A
Putere consumată (cu conectare USB)	<p>Copiere autonomă: Aprox. 14 W (ISO/IEC24712)</p> <p>Mod de pregătire: Aprox. 4.2 W</p> <p>Mod inactiv: Aprox. 1.3 W</p> <p>Oprire: Aprox. 0.2 W</p>	<p>Copiere autonomă: Aprox. 14 W (ISO/IEC24712)</p> <p>Mod de pregătire: Aprox. 4.3 W</p> <p>Mod inactiv: Aprox. 1.3 W</p> <p>Oprire: Aprox. 0.3 W</p>

**Notă:**

- Pentru a afla tensiunea de funcționare, verificați eticheta imprimantei.
- Pentru utilizatorii din Europa, consultați site-ul web următor pentru a obține detalii referitoare la consumul de energie electrică.

<http://www.epson.eu/energy-consumption>

- Pentru utilizatorii din Belgia, este posibil să existe variații de consum în momentul copierii.  
Consultați informațiile de la adresa <http://www.epson.be> pentru a obține cele mai recente specificații.

## Anexă

## Specificații de mediu

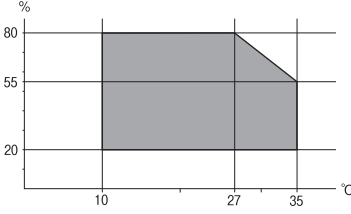
Funcționare	<p>Utilizați imprimanta în intervalul indicat în graficul de mai jos.</p>  <p>Temperatură: 10 - 35°C (50 - 95°F) Umiditate: 20 - 80% umiditate relativă (fără condens)</p>
Depozitare	<p>Temperatură: -20 - 40°C (-4 - 104°F)* Umiditate: 5 - 85% umiditate relativă (fără condens)</p>

\* Puteți depozita timp de o lună la 40°C (104°F).

## Specificații de mediu pentru cartușele de cerneală

Temperatură de depozitare	- 30 - 40 °C (- 22 - 104 °F)*
Temperatură de îngheț	<p>-16 °C (3.2 °F) Cerneala se dezgheață și poate fi utilizată după aproximativ 3 ore la 25 °C (77 °F).</p>

\* Se poate depozita timp de o lună la 40 °C (104 °F).

## Cerințele sistemului

- Windows 10 (32-bit, 64-bit)/Windows 8.1 (32-bit, 64-bit)/Windows 8 (32-bit, 64-bit)/Windows 7 (32-bit, 64-bit)/Windows Vista (32-bit, 64-bit)/Windows XP Professional x64 Edition/Windows XP (32-bit)/Windows Server 2012 R2/Windows Server 2012/Windows Server 2008 R2/Windows Server 2008 (32-bit, 64-bit)/Windows Server 2003 R2 (32-bit, 64-bit)/Windows Server 2003 (32-bit, 64-bit)
- Mac OS X v10.11.x/Mac OS X v10.10.x/Mac OS X v10.9.x/Mac OS X v10.8.x/Mac OS X v10.7.x/Mac OS X v10.6.8

**Notă:**

- Este posibil ca Mac OS X să nu fie compatibil cu anumite aplicații și funcții.
- Sistemul de fișiere UNIX (UFS) pentru Mac OS X nu este suportat.

## Informații de reglementare

### Standarde și aprobări

#### Standarde și aprobări pentru modelul comercializat în S.U.A.

Siguranță	UL60950-1 CAN/CSA-C22.2 No.60950-1
EMC	FCC Part 15 Subpart B Class B CAN/CSA-CEI/IEC CISPR 22 Class B

Acest echipament conține următorul modul wireless.

Producător: Askey Computer Corporation

Tip: WLU6320-D69 (RoHS)

Acest produs este în conformitate cu prevederile din secțiunea 15 a reglementărilor FCC și cu secțiunea RAS-210 a reglementărilor IC. Compania Epson nu își asumă responsabilitatea în cazul nerespectării cerințelor de protecție cauzate de o modificare nerecomandată a produsului. Înainte de utilizare, trebuie respectate următoarele două condiții: (1) acest dispozitiv probabil nu produce interferențe periculoase și (2) acest dispozitiv trebuie să accepte orice interferențe permise, inclusiv interferențele care pot avea ca efect funcționarea incorectă a aparatului.

Pentru a preîntâmpina interferențele radio cu serviciul licențiat, acest dispozitiv este destinat utilizării în spații închise și departe de ferestre pentru a asigura o protecție maximă. Echipamentul (sau antena de transmisie a acestuia) care este instalat în exterior este supus licențierii.

#### Standarde și aprobări pentru modelul comercializat în U.E.

Directiva 2006/95/EC privind tensiunile joase	EN60950-1
Directiva EMC 2004/108/EC	EN55022 Class B EN61000-3-2 EN61000-3-3 EN55024
Directiva R&TTE 1999/5/EC	EN300 328 EN301 489-1 EN301 489-17 TBR21 EN60950-1

Pentru utilizatorii din Europa

Noi, Seiko Epson Corporation, declarăm prin prezenta că următorul model de echipament respectă cerințele principale și alte prevederi importante ale Directivei 1999/5/EC:

C531A

**Anexă**

Se utilizează numai în Irlanda, Marea Britanie, Austria, Germania, Liechtenstein, Elveția, Franța, Belgia, Luxemburg, Olanda, Italia, Portugalia, Spania, Danemarca, Finlanda, Norvegia, Suedia, Islanda, Croația, Cipru, Grecia, Slovenia, Malta, Bulgaria, Cehia, Estonia, Ungaria, Letonia, Lituania, Polonia, România și în Slovacia.

Compania Epson nu își asumă responsabilitatea în cazul nerespectării cerințelor de protecție cauzate de o modificare nerecomandată a produsului.

**Standarde și aprobări pentru modelul comercializat în Australia**

EMC	AS/NZS CISPR22 Class B
-----	------------------------

Epson declară prin prezenta că următoarele modele ale echipamentului respectă cerințele principale și alte prevederi importante ale AS/NZS4268:

C531A

Compania Epson nu își asumă responsabilitatea în cazul nerespectării cerințelor de protecție cauzate de o modificare nerecomandată a produsului.

**Restricții la copiere**

Urmăriți restricțiile de mai jos pentru a asigura o utilizare responsabilă și legală a imprimantei.

Copierea următoarelor articole este interzisă prin lege:

- Bilete de bancă, monede, titluri de plasament emise de guvern, obligațiuni emise de guvern titluri de garanție emise de o municipalitate
- Timbre poștale nefolosite, cărți poștale pretimbstrate și alte articole oficiale poștale care poartă o valoare valabilă
- Timbre fiscale emise de guvern și obligațiuni emise în conformitate cu procedurile legale

Copiați cu atenție următoarele articole:

- Titluri private de plasamente (certIFICATE de acțiuni, obligațiuni negociabile, cecuri, etc.), abonamente lunare, permise de concesiune, etc.
- Pașapoarte, carnet de conducere, garanții de bună funcționare, permise de drum, tichete de masă, tichete etc.

**Notă:**

*Copierea acestor articole poate fi interzisă și prin lege.*

Utilizarea responsabilă a materialelor cu drepturi de autor:

Imprimantele pot fi întrebuințate greșit prin copierea neautorizată de materiale sub incidența legislației privind drepturile de proprietate intelectuală. În cazul în care nu acționați în urma unui sfat primit de la un avocat, folosiți documentele în mod responsabil și cu respect prin obținerea acordului titularului dreptului de proprietate înainte de copierea materialului publicat.

**Transportul imprimantei**

Dacă trebuie să mutați imprimanta pentru a o muta sau pentru reparații, urmați instrucțiunile de mai jos pentru ambalarea imprimantei.

## Anexă

**⚠ Atenție:**

Aveți grijă să nu vă prindeți degetele atunci când deschideți sau închideți unitatea de scanare. În caz contrar, riscați să vă răniți.

**! Important:**

- ❑ Dacă depozitați sau transportați imprimanta, încercați să nu o înclinați, să nu o așezați vertical sau să nu o răsuciți; în caz contrar cerneala se poate scurge din cartușe.
- ❑ Lăsați cartușele de cerneală instalate. Prin scoaterea cartușelor, capul de tipărire se poate usca și împiedica astfel imprimanta să tipărească.

1. Opriți imprimanta apăsând pe butonul .
2. Verificați dacă indicatorul de alimentare s-a stins și apoi scoateți cablul de alimentare.

**! Important:**

Deconectați cablul de alimentare după stingerea indicatorului de alimentare. În caz contrar, capul de tipărire nu va reveni în poziția inițială, iar cerneala se va usca; în acest caz este posibil să nu mai puteți tipări.

3. Deconectați toate cablurile, de exemplu cablul de alimentare și cablul USB.
4. Scoateți toată hârtia din imprimantă.
5. Asigurați-vă că în imprimantă nu au rămas documente originale.
6. Deschideți unitatea de scanare cu capacul pentru documente închis. Fixați suportul cartușului de cerneală de carcasă cu bandă adezivă.

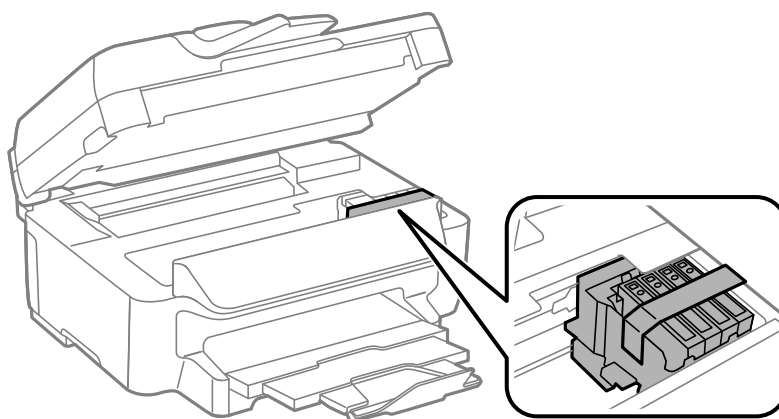

## Anexă

7. Închideți unitatea de scanare.

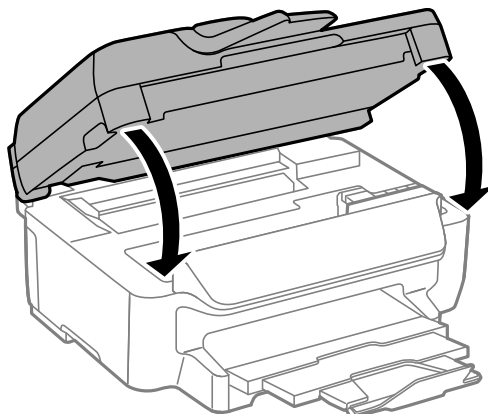

8. Pregătiți-vă să ambalați imprimanta urmând instrucțiunile de mai jos.

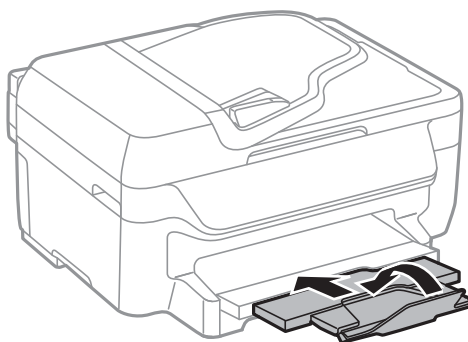

9. Ambalați imprimanta în cutia acesteia folosind materialele de protecție.

Când veți utiliza din nou imprimanta, nu uitați să scoateți banda adezivă care fixează suportul cartușului de cerneală. În cazul în care calitatea tipăririi a scăzut la următoarea tipărire, curățați și aliniați capul de tipărire.

### Informații conexe

- ➔ „Denumirea și funcțiile componentelor” la pagina 12
- ➔ „Verificarea și curățarea capului de tipărire” la pagina 90
- ➔ „Alinierea capului de imprimare” la pagina 91

---

## Unde puteți obține ajutor

### Site-ul web de asistență tehnică

Dacă aveți nevoie de ajutor suplimentare, vizitați site-ul erb de asistență al Epson de mai jos. Selectați țara sau regiunea dumneavoastră și accesați secțiunea de asistență a site-ului web Epson local. Pe acest site sunt disponibile și cele mai recente drivere, întrebări frecvente, manuale și alte materiale care pot fi descărcate.

<http://support.epson.net/>

<http://www.epson.eu/Support> (Europa)

Dacă produsul dumneavoastră Epson nu funcționează corect și nu puteți rezolva problema, contactați serviciul de asistență clienți de la Epson.



## Contactarea serviciului de asistență clienți

### Înainte de a contacta Epson

Dacă produsul dumneavoastră Epson nu funcționează corect și nu puteți rezolva problema folosind informațiile de depanare din manualele produsului, contactați serviciul de asistență clienți de la Epson. Dacă serviciul de asistență din regiunea dumneavoastră nu este precizat mai jos, contactați reprezentantul de la care ați achiziționat produsul.

Serviciul de asistență vă va putea ajuta mult mai rapid dacă le oferiți următoarele informații:

- Numărul de serie al produsului  
(Eticheta cu numărul de serie se află de obicei pe fața posterioară a produsului.)
- Modelul produsului
- Versiunea software a produsului  
(Faceți clic pe **Despre**, **Informații despre versiune**, sau pe un buton similar din software-ul produsului.)
- Marca și modelul computerului dumneavoastră
- Numele și versiunea sistemului de operare al computerului dumneavoastră
- Numele și versiunile aplicațiilor software pe care le utilizați în mod normal împreună cu produsul

**Notă:**

*În funcție de produs, datele din lista de apelare pentru fax și/sau setările de rețea se pot stoca în memoria produsului. Din cauza defectării sau reparării produsului, datele și/sau setările se pot pierde. Epson nu își asumă responsabilitatea pentru pierderea datelor, pentru copierea de rezervă sau recuperarea datelor și/sau a setărilor, nici chiar în perioada de garanție. Vă recomandăm să creați propria copie de rezervă a datelor sau să le notați.*

### Ajutor pentru utilizatorii din Europa

Verificați Documentul de garanție pan-europeană pentru informații referitoare la modul în care puteți contacta serviciul de asistență Epson.

### Ajutor pentru utilizatorii din Australia

Epson Australia dorește să vă ofere un nivel înalt de service pentru clienți. În plus față de manualele produsului dumneavoastră, noi vă oferim următoarele surse de informații:

**Adresa URL**

<http://www.epson.com.au>

Accesați paginile web ale Epson Australia. Merită să accesați ocazional site-ul! Acesta oferă o zonă de descărcare pentru drivere, puncte de contact Epson, informații asupra produselor noi și asistență tehnică (e-mail).

**Serviciul de asistență Epson**

Telefon: 1300-361-054

Serviciul de asistență Epson este furnizat ca un o soluție finală pentru a ne asigura că toți clienții noștri au acces la consultanță. Operatorii Serviciului de asistență vă pot ajuta la instalarea, configurarea și utilizarea produsului Epson. Personalul de asistență pre-vânzări vă poate pune la dispoziție documentație despre produsele Epson noi și vă poate oferi consultanță în privința adresei celui mai apropiat reprezentant sau agent de service. Multe tipuri de solicitări sunt rezolvate aici.

În momentul în care sunați, vă recomandăm să aveți la îndemână toate informațiile necesare. Cu cât puneți la dispoziție mai multe informații, cu atât vă putem ajuta mai rapid să rezolvați problema. Aceste informații includ

## **Anexă**

manualele aferente produsului Epson, tipul de computer, sistemul de operare, aplicațiile instalate și orice informații pe care le considerați necesare.

### **Transportul produsului**

Epson recomandă păstrarea ambalajului produsului pentru efectuarea transporturilor viitoare. De asemenea, se recomandă fixarea rezervorului de cerneală cu bandă adezivă și păstrarea produsului în poziție verticală.