

L1455

Vartotojo vadovas

Autorių teisės

Negavus išankstinio rašytinio „Seiko Epson Corporation“ leidimo, jokios šio leidinio dalies negalima atkurti, išsaugoti informacijos paieškos sistemoje arba perduoti kokia nors forma ar priemonėmis – elektroniniu, mechaniniu, kopijavimo, įrašymo arba koku kitu būdu. Neprisiimame jokios atsakomybės už patento pažeidimą čia pateiktos informacijos atžvilgiu. Taip pat neprisiimame jokios atsakomybės už nuostolius, patirtus naudojant čia pateiktą informaciją. Čia pateikta informacija taikytina tik naudojant šį Epson gaminį. Epson nėra atsakinga dėl jokio šios informacijos naudojimo pritaikant kitiems gaminiams.

Nei „Seiko Epson Corporation“, nei jos filialai nėra atsakingi šio gaminio pirkėjui arba trečiosioms šalims už nuostolius, praradimus, kaštus arba išlaidas, kurias pirkėjas arba trečiosios šalys patiria dėl šio gaminio gedimo, netinkamo arba perteklinio naudojimo, neleistino modifikavimo, remonto arba keitimo, taip pat (išskyrus JAV) griežto „Seiko Epson Corporation“ naudojimo ir priežiūros instrukcijų nesilaikymo.

Nei „Seiko Epson Corporation“, nei jos filialai nėra atsakingi už bet kokius nuostolius arba problemas, kylančias naudojant kokius nors papildomai pasirenkamus priedus arba sunaudojamas medžiagas, kurių „Seiko Epson Corporation“ nenurodė esant originaliais „Epson“ gaminiiais arba „Epson“ patvirtintais gaminiiais.

„Seiko Epson Corporation“ nėra atsakinga už bet kokius nuostolius, patiriamus dėl elektromagnetinių trukdžių, atsirandančių naudojant bet kokius sąsajos kabelius, kurių „Seiko Epson Corporation“ nenurodė esant „Epson“ patvirtintais gaminiiais.

© 2016 Seiko Epson Corporation. All rights reserved.

Šio vadovo turinys ir šio gaminio specifikacijos gali būti keičiami be išankstinio įspėjimo.

Prekės ženklai

- ❑ „EPSON®“ yra registruotasis prekės ženklas, o EPSON EXCEED YOUR VISION arba EXCEED YOUR VISION yra prekių ženklai, priklausantys bendrovei „Seiko Epson Corporation“.
- ❑ Epson Scan 2 software is based in part on the work of the Independent JPEG Group.
- ❑ libtiff

Copyright © 1988-1997 Sam Leffler

Copyright © 1991-1997 Silicon Graphics, Inc.

Permission to use, copy, modify, distribute, and sell this software and its documentation for any purpose is hereby granted without fee, provided that (i) the above copyright notices and this permission notice appear in all copies of the software and related documentation, and (ii) the names of Sam Leffler and Silicon Graphics may not be used in any advertising or publicity relating to the software without the specific, prior written permission of Sam Leffler and Silicon Graphics.

THE SOFTWARE IS PROVIDED "AS-IS" AND WITHOUT WARRANTY OF ANY KIND, EXPRESS, IMPLIED OR OTHERWISE, INCLUDING WITHOUT LIMITATION, ANY WARRANTY OF MERCHANTABILITY OR FITNESS FOR A PARTICULAR PURPOSE.

IN NO EVENT SHALL SAM LEFFLER OR SILICON GRAPHICS BE LIABLE FOR ANY SPECIAL, INCIDENTAL, INDIRECT OR CONSEQUENTIAL DAMAGES OF ANY KIND, OR ANY DAMAGES WHATSOEVER RESULTING FROM LOSS OF USE, DATA OR PROFITS, WHETHER OR NOT ADVISED OF THE POSSIBILITY OF DAMAGE, AND ON ANY THEORY OF LIABILITY, ARISING OUT OF OR IN CONNECTION WITH THE USE OR PERFORMANCE OF THIS SOFTWARE.

- ❑ SDXC Logo is a trademark of SD-3C, LLC.



- ❑ Memory Stick Duo, Memory Stick PRO Duo, Memory Stick PRO-HG Duo, Memory Stick Micro, and MagicGate Memory Stick Duo are trademarks of Sony Corporation.



- ❑ Microsoft®, Windows®, and Windows Vista® are registered trademarks of Microsoft Corporation.
- ❑ Apple, Macintosh, Mac OS, OS X, Bonjour, Safari, iPad, iPhone, iPod touch, and iTunes are trademarks of Apple Inc., registered in the U.S. and other countries.
- ❑ Google Cloud Print™, Chrome™, Chrome OS™, and Android™ are trademarks of Google Inc.
- ❑ Adobe and Adobe Reader are either registered trademarks or trademarks of Adobe Systems Incorporated in the United States and/or other countries.
- ❑ Intel® is a registered trademark of Intel Corporation.
- ❑ Bendroji pastaba: kiti čia pateikti gaminių pavadinimai yra skirti tik gaminiams atpažinti ir gali būti atitinkamų savininkų prekių ženklai. „Epson“ nepriklauso jokios teisės į šiuos ženklus.

Turinys

Autorių teisės

Prekės ženklai

Apie šį vadovą

Ižanga apie vadovus.	9
Žymos ir simboliai.	9
Šiame vadove naudojami aprašymai.	10
Operacinių sistemų nuorodos.	10

Svarbios instrukcijos

Saugos instrukcijos.	11
Rašalo naudojimo saugos taisyklės.	12
Su spausdintuvu susiję patarimai ir išpėjimai.	12
Patarimai ir išpėjimai dėl spausdintuvo nustatymo.	12
Patarimai ir išpėjimai dėl spausdintuvo naudojimo.	13
Patarimai ir išpėjimai dėl spausdintuvo gabenimo arba saugojimo.	13
Su spausdintuvo naudojimu belaidžiu ryšiu susiję patarimai ir išpėjimai.	14
Su atminties kortelių naudojimu susiję patarimai ir išpėjimai.	14
Su jutiklinio ekrano naudojimu susiję patarimai ir išpėjimai.	14
Asmeninės informacijos apsauga.	14

Pagrindinė spausdintuvo informacija

Dalių pavadinimai ir funkcijos.	15
Valdymo skydelis.	18
Mygtukai ir lemputės.	18
Skystųjų kristalų ekrane rodomos piktogramos.	19
Skystųjų kristalų ekrane rodomoje programinės įrangos klaviatūroje esančios piktogramos.	20
Režimas Išankst. parinktys.	21

Tinklo nustatymai

Tinklo ryšio tipai.	22
Eterneto ryšys.	22
Wi-Fi ryšys.	22
„Wi-Fi Direct“ ryšys.	23
Prijungimas prie kompiuterio.	24

Prijungimas prie išmaniojo prietaiso.	25
„Wi-Fi“ parametrų nustatymas per valdymo skydą.	25
Rankinis „Wi-Fi“ nustatymų nustatymas.	26
„Wi-Fi“ nustatymų nustatymas per mygtukų sąranką (WPS).	27
„Wi-Fi“ nustatymų nustatymas per PIN kodo sąranką (WPS).	28
„Wi-Fi Direct“ nustatymų nustatymas.	28
Išplėstinių tinklo nustatymų nustatymas spausdintuvo valdymo skydeliu.	30
Tinklo jungties būsenos tikrinimas.	32
Tinklo būsenos patikrinimas naudojant tinklo piktogramą.	32
Tinklo būsenos tikrinimas valdymo skyde.	32
Tinklo ryšio ataskaitos spausdinimas.	32
Tinklo būsenos lapo spausdinimas.	37
Prieigos taško pakeitimas arba naujo prieigos taško pridėjimas.	38
Prijungimo prie kompiuterio būdo pakeitimas.	38
„Wi-Fi“ išjungimas per valdymo skydą.	39
„Wi-Fi“ išjungimas per valdymo skydą.	40
Tinklo būsenos atkūrimas per valdymo skydą.	40

Administratoriaus nustatymai

Spausdintuvų nustatymų užrakinimas naudojant administratoriaus slaptažodį.	41
Spausdintuvo nustatymų atrakinimas.	41

Popieriaus įdėjimas

Atsargumo priemonės naudojant popierių.	42
Galimas popierius ir talpa.	43
Popieriaus rūšių sąrašas.	44
Popieriaus įdėjimas į Popieriaus kasetę.	45
Popieriaus įdėjimas į Gal. pop. tiek. angą.	48

Originalų dėjimas

Originalai, kuriuos galima dėti ant ADF.	52
Originalų padėjimas ant ADF.	52
Originalų įdėjimas į ADF dvipusiam spausdinimui.	54
Originalų dėjimas ant Skaitytuvo stiklas.	54

Atminties kortelės įdėjimas

Palaikomos atminties kortelės.	56
--	----

Atminties kortelės įdėjimas ir išėmimas. 56

Kontaktų valdymas

Kontaktų registravimas. 58

Kontaktų grupių registravimas. 59

Kontaktų registravimas kompiuteryje. 59

Kontaktų atsarginių kopijų kūrimas naudojant kompiuterį. 59

Spausdinimas

Spausdinimas iš valdymo skydelio. 61

JPEG failo spausdinimas. 61

TIFF failo spausdinimas. 62

Atminties įrenginys meniu parinktys. 63

Spausdinimas iš kompiuterio. 64

Spausdinimo pagrindai — Windows. 64

Spausdinimo pagrindai — Mac OS X. 66

Spausdinimas ant abiejų pusių. 68

Kelių puslapių spausdinimas ant vieno lapo. 70

Spausdinimas pagal popieriaus formatą. 71

Kelių failų spausdinimas (tik naudojant Windows). 72

Vieno vaizdo spausdinimas ant kelių lapų, norint sukurti plakatą (tik Windows sistemai). . . 73

Spausdinimas naudojant papildomas funkcijas. . . 79

Nuotraukų spausdinimas naudojant „Epson Easy Photo Print“. 82

Spausdinimas iš išmaniųjų įrenginių. 82

Funkcijos Epson iPrint naudojimas. 82

Spausdinimo atšaukimas. 83

Spausdinimo atšaukimas — spausdintuvo mygtukas. 84

Spausdinimo atšaukimas – būsenos meniu. 84

Spausdinimo atšaukimas – Windows. 84

Spausdinimo atšaukimas – „Mac OS X“. 84

Kopijavimas

Režimo Kopijuoti meniu parinktys. 85

Nuskaitymas

Nuskaitymas naudojant valdymo skydelį. 88

Nuskaitymas į el. paštą. 88

Nuskaitymas į tinklo aplanką arba FTP serverį. . . 89

Nuskaitymas į atmintinę. 91

Nuskaitymas į debesį. 92

Nuskaitymas į kompiuterį. 93

Nuskaitymas į kompiuterį (WSD). 94

Įprastinių nustatymų parinktys nuskaitym. 96

Nuskaitymas iš kompiuterio. 97

Nuskaitymas naudojant Epson Scan 2. 97

Nuskaitymas iš išmaniųjų įrenginių. 100

Epson iPrint įdiegimas. 100

Nuskaitymas naudojant „Epson iPrint“. 100

Faksogramų siuntimas

Fakso montavimas. 102

Prijungimas prie telefono linijos. 102

Pagrindinių fakso nustatymų pasirinkimas. . . . 106

Faksogramų siuntimas. 108

Pagrindiniai faksogramų siuntimo veiksmai. . . 108

Įvairūs faksogramų siuntimo būdai. 111

Faksogramų priėmimas. 114

Priėmimo režimo nustatymas. 114

Įvairūs faksogramų priėmimo būdai. 115

Gautų faksogramų įrašymas ir persiuntimas. . . 117

Kitų faksogramų siuntimo funkcijų naudojimas. . . 122

Faksogramų ataskaitos ir sąrašo spausdinimas. . 122

Faksogramų siuntimo saugos priemonių nustatymas. 123

Fakso užduočių peržiūra. 123

Režimo Faksogramą meniu parinktys. 125

Fakso nuostatos parinktys. 127

Vartotojo numatytieji param. 127

Siuntimo nuostatos. 128

Priėmimo parametrai. 128

Išvesties parametrai. 128

Pagrindiniai parametrai. 130

Saugos parametrai. 130

Tikrinti fakso ryšį. 131

Fakso nustatymo vedlys. 131

Rašalo lygio papildymas ir techninės priežiūros dėžutės keitimas

Likusio rašalo ir tech. priežiūros dėžutės būsenos patikra. 132

Techninės priežiūros dėžutės būsenos patikra. Valdymo skydelis. 132

Likusio rašalo ir techninės priežiūros dėžutės būsenos patikra. Windows. 132

Likusio rašalo kiekio ir tech. priežiūros dėžutės būsenos patikra – „Mac OS X“. 132

Rašalo buteliukų kodai. 133

Atsargumo priemonės dėl rašalo buteliukų naudojimo. 133

Rašalo talpyklų papildymas.	134
Tech. priežiūros dėžutės kodas.	138
Darbo su techninės priežiūros dėžute atsargumo priemonės.	138
Tech. priežiūros dėžutės keitimas.	138

Spausdintuvo priežiūra

Spausdinimo galvutės tikrinimas ir valymas.	140
Spausdinimo galvutės patikra ir valymas – valdymo skydelis.	140
Spausdinimo galvutės patikra ir valymas – „Windows“.	141
Spausdinimo galvutės tikrinimas ir valymas – „Mac OS X“.	141
Rašalo keitimas vamzdeliuose.	141
Rašalo vamzdeliuose keitimas – „Windows“.	142
Rašalo vamzdeliuose keitimas – „Mac OS X“.	142
Spausdinimo galvutės lygiavimas.	142
Spausdinimo galvutės lygiavimas. Valdymo skydelis.	142
Popieriaus kelio valymas, kad neliktų rašalo dėmių	143
ADF valymas.	144
Skaitytuvo stiklas valymas.	145
Bendrojo puslapių, tiekiamų per spausdintuvą, skaičiaus tikrinimas.	146
Bendrojo puslapių, tiekiamų per spausdintuvą, skaičiaus tikrinimas – valdymo skydelis.	146
Bendrojo puslapių, tiekiamų per spausdintuvą, skaičiaus tikrinimas – „Windows“	147
Bendrojo puslapių, tiekiamų per spausdintuvą, skaičiaus tikrinimas – „Mac OS X“.	147
Energijos taupymas.	147
Energijos taupymas – valdymo skydelis.	147

Režimo Sqranka meniu parinktys

Priežiūros dėžutės naudojimo trukmė.	148
Techninė priežiūra meniu parinktys.	148
Popieriaus nustatymas meniu parinktys.	149
Spausdinimo būsenos lent. meniu parinktys.	149
Tinklo būsena meniu parinktys.	149
Administratoriaus nuostatos meniu parinktys.	150
Sistemos administravimas meniu parinktys.	150
Spausdintuvo parametrai.	150
Bendrosios nuostatos.	151
Wi-Fi / tinklo nuostatos.	152
Epson Connect paslaugos.	153

Google Cloud Print paslaugos.	154
Univers. spausdinimo param..	154
Ekonominis režimas.	155
Atkurti numatytuosius param..	155

Informacija apie tinklo paslaugą ir programinę įrangą

Paslauga Epson Connect.	157
Web Config.	157
Tinklo konfigūravimo paleidimas tinklo naršyklėje.	158
Web Config vykdymas operacinėje sistemoje Windows.	158
„Web Config“ paleidimas sistemoje „Mac OS X“.	159
Windows spausdintuvo tvarkyklė.	159
„Windows“ spausdintuvo tvarkyklės nustatymų ribojimas.	160
„Windows“ spausdintuvo tvarkyklės naudojimo nustatymų parinkimas.	161
Mac OS X spausdintuvo tvarkyklė.	161
„Mac OS X“ spausdintuvo tvarkyklės naudojimo nustatymų parinkimas.	161
Prieiga prie „Mac OS X“ spausdintuvo tvarkyklės veikimo nuostatų lango.	161
„Mac OS X“ spausdintuvo tvarkyklės veikimo nuostatos.	162
Epson Scan 2 (skaitytuvo tvarkyklė).	162
Epson Event Manager.	162
PC-FAX tvarkyklė (fakso tvarkyklė).	163
Fakso paslaugų programa.	163
Epson Easy Photo Print.	164
„E-Web Print“ (tik Windows).	165
EPSON Software Updater.	165
EpsonNet Config.	165
Programų šalinimas.	166
Programų šalinimas – „Windows“.	166
Programų šalinimas – „Mac OS X“.	167
Programų įdiegimas.	167
Programų ir programinės aparatinės įrangos naujinimas.	168

Problemų sprendimas

Spausdintuvo būsenos tikrinimas.	169
Skystųjų kristalų ekrane rodomų pranešimų peržiūra.	169
Klaidos kodas būsenos meniu.	170
Spausdintuvo būsenos patikra – „Windows“.	174

Turinys

Spausdintuvo būsenos patikra – Mac OS X.	175	Spaudiniuose matomi mozaiką primenantys raštai.	197
Įstrigusio popieriaus išėmimas.	175	Nukopijuotame vaizde matosi netolygios spalvos, dėmės, taškai ar tiesios linijos.	197
Įstrigusio popieriaus išėmimas iš Gal. pop. tiekt. anga.	175	Nukopijuotame vaizde pastebimas muaro efektas (matyti susikertantys brūkšneliai).	198
Įstrigusio popieriaus išėmimas iš spausdintuvo.	175	Ant kopijos matyti ir kitoje originalo pusėje esantis vaizdas.	198
Įstrigusio popieriaus išėmimas iš Popieriaus kasetė.	177	Nepavyko pašalinti spausdinimo problemos.	198
Įstrigusio popieriaus išėmimas iš Galinis gaubtas 1 ir Galinis gaubtas 2.	180	Kitos spausdinimo problemos.	198
Įstrigusio popieriaus išėmimas iš ADF.	182	Spausdinama per lėtai.	198
Popierius tiekiamas netinkamai.	184	Spausdinant nepertraukiama spausdinimas pastebimai sulėtėja.	199
Įstrigo popierius.	185	Nepavyksta pradėti nuskaitymo.	199
Kreivai tiekiamas popierius.	185	Nepavyksta paleisti nuskaitymo naudojant valdymo skydą.	200
Vienu metu tiekiami keli popieriaus lapai.	185	Su nuskaitytais vaizdais susijusios problemos.	201
Netiekiamas popierius.	185	Nuskaitant ant skaitytuvo stiklo padėtą originalą, matomos nevienodos spalvos, nešvarumai, dėmės ir pan..	201
Originalas netiekiamas į ADF.	185	Nuskaitant iš ADF atsiranda tiesios linijos.	201
Su maitinimu ir valdymo skydeliu susijusios problemos.	186	Vaizdo kokybė yra prasta.	201
Nepavyksta įjungti maitinimo.	186	Vaizdų fone atsiranda poslinkis.	201
Nepavyksta išjungti maitinimo.	186	Tekstas išsiliejęs.	202
Maitinimas išjungiamas automatiškai.	186	Atsiranda muaro raštai (į voratinklį panašūs šešėliai).	202
Užgęsta skystųjų kristalų ekranas.	187	Nepavyksta nuskaityti reikiamos srities naudojant skaitytuvo stiklą.	202
Spausdinimas iš kompiuterio negalimas.	187	Tekstas tinkamai neatpažįstamas išsaugant kaip PDF, kuriame galima ieškoti.	203
Kai negalite atlikti tinklo nustatymų.	188	Nepavyksta išspręsti problemų nuskaitytame vaizde.	203
Nepavyksta prisijungti per įrenginius, nors ir nėra problemų su tinklo nustatymais.	188	Kitos nuskaitant iškylančios problemos.	204
Prie spausdintuvo prijungto SSID tikrinimas.	190	Maža nuskaitymo sparta.	204
SSID patikrinimas per kompiuterį.	190	Nuskaityto paveikslėlio nepavyksta išsiųsti el. paštu.	204
Spausdintuvai netikėtai negali spausdinti per tinklo ryšį.	191	Nuskaitymas sustabdomas nuskaitant į PDF / „Multi-TIFF“.	204
Spausdintuvas netikėtai negali spausdinti per USB ryšį.	191	Siunčiant ir gaunant faksogramas iškylančios problemos.	205
Su spaudiniais susijusios problemos.	192	Nepavyksta išsiųsti arba priimti faksogramų.	205
Spaudinys yra nusitrynęs, trūksta spalvų.	192	Nepavyksta išsiųsti faksogramų.	206
Atsiranda juostų ar nepageidaujamų spalvų.	192	Nepavyksta išsiųsti faksogramų nurodytam gavėjui.	207
Maždaug kas 2.5 cm matomos spalvotos juostos	192	Nepavyksta išsiųsti faksogramų nurodytu laiku.	207
Neaiškūs spaudiniai, vertikalios juostos arba netinkamas sulygiavimas.	193	Nepavyksta gauti faksogramų.	207
Prasta spausdinimo kokybė.	193	Atminties prisipildymo klaida.	208
Išspausdintos nuotraukos yra lipnios.	194	Prasta išsiųstos faksogramos kokybė.	208
Vaizdai arba nuotraukos spausdinami neįprastomis spalvomis.	195	Išsiųstos faksogramos yra netinkamo dydžio.	209
Netinkama spaudinio padėtis, dydis arba paraštės.	195	Prasta priimtos faksogramos kokybė.	209
Ant popieriaus yra dėmių arba jis nusitrynęs.	196	Nepavyksta priimti A3 formato faksogramų.	210
Automatinio dvipusio spausdinimo metu ant popieriaus atsiranda dėmių.	197		
Išspausdinti simboliai yra neteisingi arba iškraipyti.	197		
Išspausdinamas atvirkštinis vaizdas.	197		

Priimtos faksogramos nespausdinamos.	210
Kitos siunčiant faksogramas iškylančios problemos.	210
Nepavyksta paskambinti iš prijungto telefono. . .	210
Atsakiklis neatsako į balso skambučius.	210
Ant priimtų faksogramų nėra siuntėjo fakso numerio arba esantis numeris yra neteisingas. . .	211
Kitos problemos.	211
Prilietus spausdintuvą patiriamas silpnas elektros smūgis.	211
Veikimas sukelia daug triukšmo.	211
Pašalintas Gal. pop. tiek. anga.	211
Neteisingi laikas ir data.	212
Neatpažįstama atmintinė.	212
Į atmintinę nepavyksta įrašyti duomenų.	212
Pamiršote slaptažodį.	212
Programą blokuoja užkarda (tik „Windows“). . .	212
„?“ yra rodomas nuotraukų pasirinkimo ekrane	212
Rodomas pranešimas, kuriuo raginama nustatyti rašalo lygį iš naujo.	213

Kreipimasis į „Epson“ klientų aptarnavimo skyrių.	231
--	-----

Priedas

Techniniai duomenys.	214
Spausdintuvo techniniai duomenys.	214
Skaitytuvo techniniai duomenys.	214
Sąsajos techniniai duomenys.	215
Fakso techniniai duomenys.	215
Tinklo funkcijų sąrašas.	216
„Wi-Fi“ specifikacijos.	218
Eterneto specifikacijos.	218
Saugos protokolas.	219
Palaikomos trečiųjų šalių paslaugos.	219
Išorinės laikmenos techniniai duomenys.	219
Matmenys.	221
Elektros šaltinio techniniai duomenys.	221
Su aplinka susiję techniniai duomenys.	222
Sistemos reikalavimai.	222
Reguliavimo informacija.	223
Standartai ir patvirtinimai.	223
Kopijavimo apribojimai.	223
Spausdintuvo gabenimas.	224
Prieiga prie išorinės laikmenos iš kompiuterio. . . .	228
El. pašto serverio naudojimas.	228
El. pašto serverio konfigūravimas.	229
El. pašto serverio nustatymo elementai.	230
El. pašto serverio ryšio tikrinimas.	230
Kur ieškoti pagalbos.	230
Techninio klientų aptarnavimo svetainė.	230

Apie šį vadovą

Įžanga apie vadovus

Su Epson spausdintuvu pateikiami toliau nurodyti vadovai. Įvairios pagalbinės informacijos ieškokite ne tik vadovuose, bet ir spausdintuvo bei „Epson“ programinės įrangos programų žinynuose.

Svarbios saugos instrukcijos (popierinis vadovas)

Pateikiamos instrukcijos, užtikrinančios saugų spausdintuvo naudojimą.

Pradėkite čia (popierinis vadovas)

Jame pateikiama informacija apie spausdintuvo nustatymą ir programinės įrangos įdiegimą.

Vartotojo vadovas (skaitmeninis vadovas)

Šis vadovas. Pateikiama bendroji informacija ir spausdintuvo naudojimo, tinklo nuostatų naudojant spausdintuvą tinkle ar problemų sprendimo instrukcijos.

Administratoriaus vadovas (skaitmeninis vadovas)

Tinklo administratoriams pateikiama informacija apie valdymą ir spausdintuvo nuostatas.

Naujausias pirmiau minėtų vadovų versijas galite įsigyti vienu iš toliau nurodytų būdų.

Popierinis vadovas

Naujausios informacijos rasite Epson Europe pagalbos svetainėje <http://www.epson.eu/Support> arba Epson pagalbos visame pasaulyje svetainėje <http://support.epson.net/>.

Skaitmeninis vadovas

Savo kompiuteryje paleiskite EPSON Software Updater. EPSON Software Updater tikrina, ar yra naujų Epson programinės įrangos programų versijų bei skaitmeninių vadovų ir leidžia jums atsisiųsti naujausius.

Susijusi informacija

➔ „EPSON Software Updater“ puslapyje 165

Žymos ir simboliai



Perspėjimas:

Instrukcijos, kurių reikia griežtai laikytis, siekiant išvengti sužalojimų.



Svarbu:

Instrukcijos, kurių reikia laikytis, siekiant nesugadinti įrangos.

Pastaba:

Pateikiama papildoma ir rekomenduojama informacija.

➔ Susijusi informacija

Nuorodos į susijusius skyrius.

Šiame vadove naudojami aprašymai

- Spausdintuvo tvarkyklės ir „Epson Scan 2“ (skaitytuvo tvarkyklės) ekranų momentinės nuotraukos padarytos, kai naudojama „Windows 10“ arba „Mac OS X v10.11.x“. Koks turinys rodomas ekranuose, lemia modelis ir aplinkybės.
- Šiame vadove naudojami spausdintuvo paveikslėliai yra tik pavyzdžiai. Nors, atsižvelgiant į modelį, gali būti nedidelių skirtumų, tačiau naudojimo būdas nesiskiria.
- Kokie meniu punktai yra rodomi skystųjų kristalų ekrane, lemia modelis ir nustatymai.

Operacinių sistemų nuorodos

Windows

Šiame vadove sąvokos, pavyzdžiui, „Windows 10“, „Windows 8.1“, „Windows 8“, „Windows 7“, „Windows Vista“, „Windows XP“, „Windows Server 2012 R2“, „Windows Server 2012“, „Windows Server 2008 R2“, „Windows Server 2008“, „Windows Server 2003 R2“ ir „Windows Server 2003“, reiškia šias operacines sistemas. Be to, „Windows“ naudojama, kai turimos omenyje visos versijos.

- „Microsoft® Windows® 10“ operacinė sistema
- „Microsoft® Windows® 8.1“ operacinė sistema
- „Microsoft® Windows® 8“ operacinė sistema
- „Microsoft® Windows® 7“ operacinė sistema
- „Microsoft® Windows Vista®“ operacinė sistema
- „Microsoft® Windows® XP“ operacinė sistema
- „Microsoft® Windows® XP Professional x64 Edition“ operacinė sistema
- „Microsoft® Windows Server® 2012 R2“ operacinė sistema
- „Microsoft® Windows Server® 2012“ operacinė sistema
- „Microsoft® Windows Server® 2008 R2“ operacinė sistema
- „Microsoft® Windows Server® 2008“ operacinė sistema
- „Microsoft® Windows Server® 2003 R2“ operacinė sistema
- „Microsoft® Windows Server® 2003“ operacinė sistema

Mac OS X

Šiame vadove „Mac OS X v10.11.x“ reiškia „OS X El Capitan“, „Mac OS X v10.10.x“ reiškia „OS X Yosemite“, „Mac OS X v10.9.x“ reiškia „OS X Mavericks“, o „Mac OS X v10.8.x“ reiškia „OS X Mountain Lion“. Be to, „Mac OS X“ naudojama, kai turima omenyje „Mac OS X v10.11.x“, „Mac OS X v10.10.x“, „Mac OS X v10.9.x“, „Mac OS X v10.8.x“, „Mac OS X v10.7.x“ ir „Mac OS X v10.6.8“.

Svarbios instrukcijos

Saugos instrukcijos

Kad šiuo spausdintuvu naudotumėtės saugiau, perskaitykite šias instrukcijas ir jų laikykitės. Šį vadovą saugokite ateičiai. Be to, būtinai vadovaukitės visais ant spausdintuvo nurodytais įspėjimais ir instrukcijomis.

- Kai kurie ant šio spausdintuvo nurodyti simboliai skirti saugai užtikrinti ir spausdintuvui tinkamai naudoti. Norėdami sužinoti šių simbolių reikšmę, apsilankykite toliau nurodytoje interneto svetainėje.
<http://support.epson.net/symbols>
- Naudokite tik su spausdintuvu pateiktą maitinimo laidą. Šio laido nenaudokite su jokių kitu gaminiu. Su šiuo spausdintuvu naudojant kitus laidus arba naudojant šį laidą su kitais įrenginiais, gali kilti gaisras arba įvykti elektros smūgis.
- Įsitikinkite, kad naudojamas kintamosios srovės elektros laidas atitinka taikomus vietinius saugos standartus.
- Niekada neišrinkite, nekeiskite ir nemėginkite patys remontuoti elektros laido, kištuko, spausdintuvo, skaitytuvo arba jų priedų, nebent spausdintuvo vadove būtų ypač aiškiai nurodyta, kaip tai daryti.
- Toliau nurodytais atvejais atjunkite spausdintuvą ir pristatykite jį remontuoti kvalifikuotiems aptarnavimo skyriaus darbuotojams.
Pažeistas elektros laidas arba kištukas; į spausdintuvą pateko skysčio; spausdintuvas nukrito arba pažeistas jo korpusas; spausdintuvas neveikia kaip įprastai arba jo veikimas akivaizdžiai pakito. Nereguliuokite valdiklių, jei tai nenurodyta naudojimo instrukcijose.
- Pastatykite spausdintuvą šalia sieninio lizdo, nuo kurio lengva atjungti kištuką.
- Nestatykite ir nelaikykite spausdintuvo lauke, labai nešvariose arba dulkėtose vietose, arti vandens ir šilumos šaltinių, taip pat ten, kur juntamas smūgių poveikis, vibracija, aukšta temperatūra arba didelis drėgnis.
- Neapliekite spausdintuvo ir nenaudokite jo šlapiomis rankomis.
- Šį spausdintuvą reikia laikyti ne arčiau kaip per 22 cm nuo širdies stimuliatorių. Šio spausdintuvo skleidžiamos radijo bangos gali sutrikdyti širdies stimuliatorių veikimą.
- Jei pažeisite skystųjų kristalų ekraną, kreipkitės į platintoją. Skystųjų kristalų tirpalui patekus ant rankų, jas kruopščiai nuplaukite muilu ir vandeniui. Skystųjų kristalų tirpalui patekus į akis, jas nedelsdami išplaukite vandeniui. Jei kruopščiai praplovę akis jausite diskomfortą arba pastebėsite, kad suprastėjo regėjimas, nedelsdami kreipkitės į gydytoją.
- Nenaudokite telefono per perkūniją. Žaibuojant kyla elektros smūgio pavojus.
- Jei telefonu reikia pranešumėte apie dujų nuotėkį, išeikite iš patalpos, kurioje yra dujų.

Svarbios instrukcijos

- Spausdintuvas yra sunkus, todėl jį kelti arba nešti turi bent du žmonės. Keliant spausdintuvą, du ar daugiau žmonių turi atsistoti tinkamose padėtyse, kaip pavaizduota.



Rašalo naudojimo saugos taisyklės

- Būkite atsargūs, kad dirbdami su rašalo talpyklomis, rašalo talpyklų dangteliais ir atidarytais rašalo buteliukais ar rašalo buteliukų dangteliais, nepaliesumėte rašalo.
 - Jei rašalo patenka jums ant odos, kruopščiai nuplaukite suteptą sritį muilu ir vandeniu.
 - Jei rašalo patenka į akis, nedelsdami praplaukite vandeniu. Jei kruopščiai praplovus akis vis tiek jaučiamas diskomfortas ar regėjimo sutrikimai, nedelsdami kreipkitės į gydytoją.
 - Jei rašalo patenka į burną, iškart kreipkitės į gydytoją.
- Neardykite techninės priežiūros dėžtuės ir nekeiskite jos konstrukcijos, nes rašalo gali patekti į akis ar ant odos.
- Nuėmę buteliuko sandariklį, nepakreipkite ar nepurtykite rašalo buteliuko; gali pratekėti rašalas.
- Rašalo buteliukus, rašalo talpyklos bloką ir techninės priežiūros dėžutę laikykite vaikams nepasiekiamoje vietoje. Neleiskite vaikams imti rašalo buteliukų, iš jų gerti ar nuimti rašalo buteliuko dangtelį.

Su spausdintuvu susiję patarimai ir įspėjimai

Perskaitykite šias instrukcijas ir jų laikykitės, kad nesugadintumėte spausdintuvo arba kitų daiktų. Būtinai pasilikite šį vadovą, kad prireikus, vėliau galėtumėte paskaityti.



Patarimai ir įspėjimai dėl spausdintuvo nustatymo

- Neuždenkite ir neužblokuokite spausdintuvo ventiliacijos ir kitų angų.
- Naudokite tik spausdintuvo etiketėje nurodyto tipo maitinimo šaltinį.
- Nejunkite prie lizdų, priklausančių esančių elektros grandinei, prie kurios prijungti reguliariai įjungiami ir išjungiami kopijavimo aparatai arba oro kondicionavimo sistemos.
- Nejunkite prie elektros lizdų, valdomų sieniniais jungikliais arba automatiniais laikmačiais.

Svarbios instrukcijos

- Laikykite visą kompiuterio sistemą atokiau nuo galimų elektromagnetinių trikdžių šaltinių, tokių kaip garsiakalbiai arba baziniai belaidžių telefonų įrenginiai.
- Elektros tiekimo laidai turi būti ištiesti taip, kad nebūtų braižomi, spaudžiami, nediltų, nebūtų susukti ir sumegzti. Ant elektros laidų nestatykite jokių daiktų, jų taip pat negalima mindyti arba ant jų važinėti. Itin svarbu, kad tose vietose, kur elektros laidai yra prijungti prie transformatoriaus (įvadai ir išvadai) jų galai būtų tiesūs.
- Jei spausdintuvą naudojate su ilgintuvu, įsitikinkite, kad bendra prie ilgintuvo prijungtų prietaisų galia neviršija leistinos laido galios. Taip pat įsitikinkite, kad bendra visų prietaisų, įjungtų į sieninį elektros lizdą, galia neviršytų sieninio lizdo galios.
- Jei planuojate naudoti spausdintuvą Vokietijoje, pastato instaliacija turi būti apsaugota 10 arba 16 amperų grandinės pertraukikliu, užtikrinant tinkamą apsaugą nuo trumpojo jungimosi ir spausdintuvo apsaugą nuo srovės perkrovų.
- Kai spausdintuvą kabeliu jungiate prie kompiuterio arba kito įrenginio, įsitikinkite, kad jungtys yra nukreiptos tinkama kryptimi. Kiekvieną jungtį galima jungti tik viena kryptimi. Prijungus jungtį netinkama kryptimi, galima sugadinti abu laidu sujungtus įrenginius.
- Statykite spausdintuvą ant lygaus, stabilaus paviršiaus, kuris būtų platesnis ir ilgesnis už spausdintuvo pagrindą. Pakrypęs spausdintuvas tinkamai neveikia.
- Palikite vietos virš spausdintuvo, kad galėtumėte iki galo pakelti dokumentų dangtį.
- Palikite užtektinai vietos iš priekio, kad popierius būtų išstumiamas iki galo.
- Stenkitės nelaikyti spausdintuvo tokiose vietose, kuriose dažni staigūs temperatūros ir drėgnio pokyčiai. Be to, saugokite jį nuo tiesioginių saulės spindulių, stiprių šviesos arba šilumos šaltinių.

Patarimai ir įspėjimai dėl spausdintuvo naudojimo

- Nekiškite daiktų į spausdintuvo angas.
- Kai spausdinama, nekiškite į spausdintuvą rankų ir nelieskite rašalo kasečių.
- Nelieskite spausdintuvo viduje esančio balto plokščio laido ir rašalo vamzdelių.
- Į spausdintuvo vidų arba šalia spausdintuvo nepurkškite produktų, kurių sudėtyje yra degių dujų. Taip galite sukelti gaisrą.
- Nemėginkite pajudinti rašalo galvutės ranka; taip elgiantis galima sugadinti spausdintuvą.
- Uždarydami skaitytuvo įrenginį stenkitės neprispausti pirštų.
- Dėdami originalus per stipriai nespauskite skaitytuvo stiklas.
- Vizualiai patikrinkite rašalo lygius esamose rašalo talpyklose. Kai rašalas išnaudotas, toliau naudojant spausdintuvą jį galima sugadinti. Norint nustatyti rašalo lygį iš naujo, kai spausdintuvas neveikia, Epson rekomenduoja užpildyti rašalo talpyklą iki viršutinės linijos.
- Visada išjunkite spausdintuvą paspausdami mygtuką . Atjungti spausdintuvą ir išjungti elektros tinklo lizdo srovę galima tik tada, kai nenustos mirksėti lemputė .
- Jei spausdintuvo ilgą laiką nenaudosite, ištraukite elektros laido kištuką iš sieninio lizdo.

Patarimai ir įspėjimai dėl spausdintuvo gabenimo arba saugojimo

- Sandėliuodami arba transportuodami spausdintuvą, jo nepaverskite, nepastatykite vertikaliai ar neapverskite, nes gali ištektėti rašalas.

Svarbios instrukcijos

- Prieš transportuodami spausdintuvą įsitikinkite, kad spausdinimo galvutė yra pradinėje padėtyje (šalia dešiniojo krašto).

Su spausdintuvo naudojimu belaidžiu ryšiu susiję patarimai ir įspėjimai

- Šio spausdintuvo skleidžiamos radijo bangos gali turėti neigiamo poveikio medicininės elektroninės įrangos veikimui, todėl ji gali sugesti. Kai šiuo spausdintuvu naudojate medicinos įstaigose ar šalia medicininės įrangos, vykdykite medicinos įstaigą atstovaujančių įgaliotųjų darbuotojų nurodymus taip pat visų ant medicininės įrangos pateiktų įspėjimų ir nurodymų.
- Šio spausdintuvo skleidžiamos radijo bangos gali turėti neigiamo poveikio automatiškai valdomų įrenginių veikimui, pvz., automatinėms durims ar priešgaisrinei signalizacijai, o dėl jų sutrikimo gali įvykti nelaimingi atsitikimai. Besinaudodami šiuo spausdintuvu šalia automatiškai valdomų įrenginių, vykdykite visus ant šių įrenginių nurodytus įspėjimus ir nurodymus.

Su atminties kortelių naudojimu susiję patarimai ir įspėjimai

- Neiškirkite atminties kortelės arba neišjunkite spausdintuvo, kol mirksi atminties kortelės lemputė.
- Skirtingų tipų atminties kortelių naudojimas skiriasi. Išsamios informacijos ieškokite su atminties kortele pateiktoje instrukcijoje.
- Naudokite tik su šiuo spausdintuvu suderinamas atminties korteles.

Susijusi informacija

- ➔ [„Palaikomos atminties kortelės techniniai duomenys” puslapyje 219](#)

Su jutiklinio ekrano naudojimu susiję patarimai ir įspėjimai

- Skystųjų kristalų ekrane gali būti keli smulkūs šviesūs arba tamsūs taškeliai ir, priklausomai nuo veikimo, jo ryškumas gali būti netolygus. Tai yra normalu ir nerodo, kad ekranas sugedęs.
- Valykite tik sausu, minkštu audeklu. Nenaudokite skysčių arba cheminių valiklių.
- Smarkiai stuktelių gali sudužti jutiklinio ekrano išorinis dangtis. Skydelio paviršiui sudužus arba įskilus kreipkitės į pardavėją, duženų nelieskite ir nemėginkite išimti.
- Jutiklinį ekraną reikia nestipriai spausti pirštu. Nespauskite jo jėga ir nelieskite nagais.
- Operacijoms atlikti nenaudokite aštrių daiktų, pvz., šratinukų arba smailų pieštukų.
- Dėl staigaus temperatūros pokyčio arba drėgmės jutiklinio ekrano viduje susidariusi kondensacija gali pabloginti veikimą.

Asmeninės informacijos apsauga

Jei spausdintuvą ketinate atiduoti arba išmesti, ištrinkite visą spausdintuvo atmintyje saugomą asmeninę informaciją, valdymo skydelyje pasirinkdami **Sąranka > Sistemos administravimas > Atkurti numatytuosius param. > Pašalinti visus duomenis ir parametrus.**

Pagrindinė spausdintuvo informacija

Dalių pavadinimai ir funkcijos

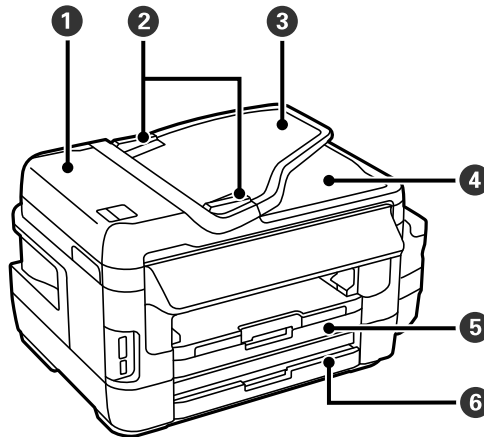

❶	ADF (automatinio dokumentų tiektuvo) dangtis	Atidaromas, išimant ADF įstrigusius originalus.
❷	ADF kraštinis kreiptuvas	Užtikrina, kad originalai į spausdintuvą būtų tiekiami tiesiai. Pristumkite prie originalų kraštų.
❸	ADF įvesties dėklas	Automatiškai tiekia originalus.
❹	ADF išvesties dėklas	Laiko iš ADF išstumtus originalus.
❺	Popieriaus kasetė 1	Įdedamas popierius.
❻	Popieriaus kasetė 2	

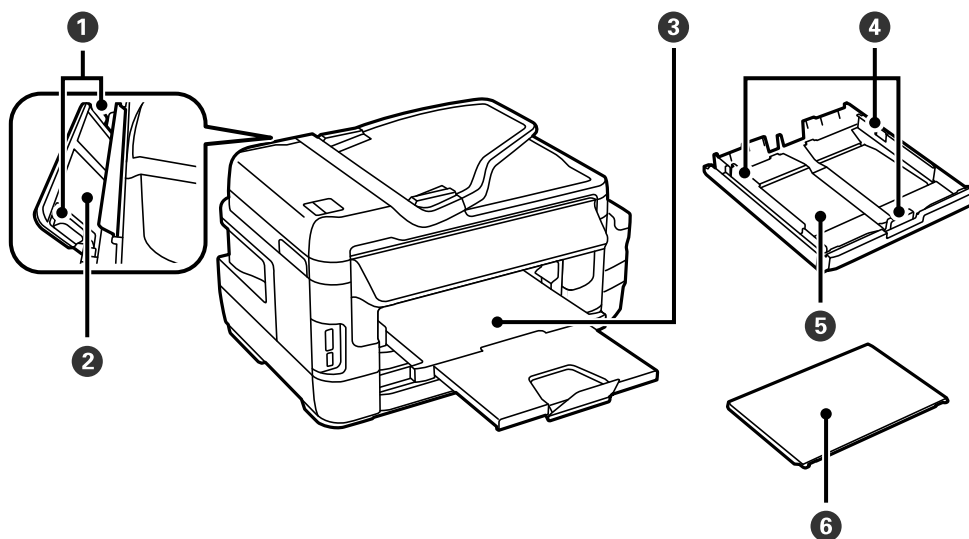

Pagrindinė spausdintuvo informacija

①	Kraštinis kreiptuvas	Užtikrina, kad popierius į spausdintuvą būtų tiekiamas tiesiai. Pristumkite prie popieriaus kraštų.
②	Gal. pop. tiekt. anga	Rankomis dedama po vieną popieriaus lapą.
③	Išvesties dėklas	Prilaiko išstumtą popierių.
④	Kraštinis kreiptuvas	Užtikrina, kad popierius į spausdintuvą būtų tiekiamas tiesiai. Pristumkite prie popieriaus kraštų.
⑤	Popieriaus kasetė	Įdedamas popierius.
⑥	Popieriaus kasetės gaubtas	Saugo, kad į popieriaus kasetę nepatektų pašalinių daiktų.

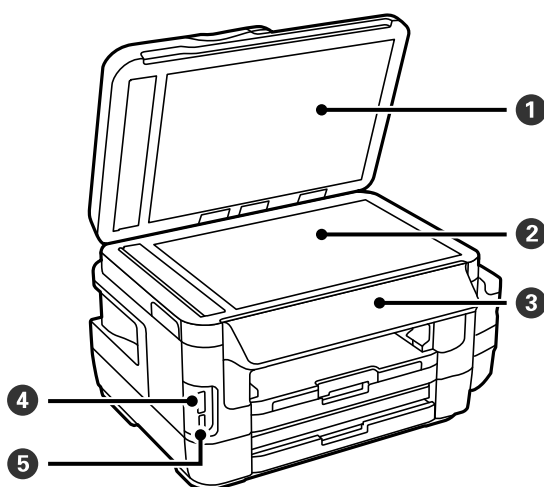

①	Dokumentų dangtis	Nuskaitant neleidžia patekti šviesai iš išorės.
②	Skaitytuvo stiklas	Įdėkite originalus.
③	Valdymo skydelis	Valdomas spausdintuvas.
④	Atminties kortelės lizdas	Įdėkite atminties kortelę.
⑤	Išorinės sąsajos USB prievadas	Prijungiamos atmintinės.

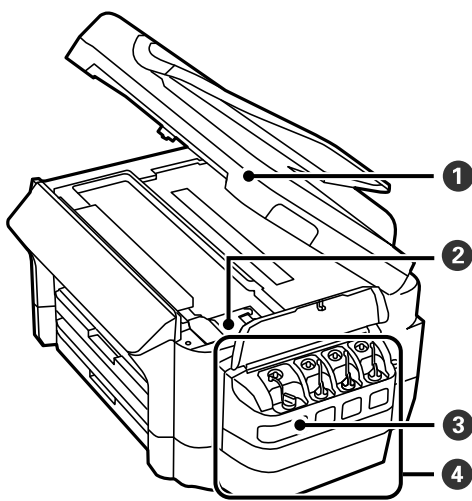

Pagrindinė spausdintuvo informacija

①	Skaitytuvas	Nuskaito įdėtus originalus. Atidaromas, prireikus išimti spausdintuve įstrigusį popierių.
②	Spausdinimo galvutė (šiam skyriuje)	Purškia rašalą.
③	Rašalo talpykla	Tiekia rašalą į spausdinimo galvutę.
④	Rašalo talpyklų įrenginys	Jame yra rašalo talpyklos.

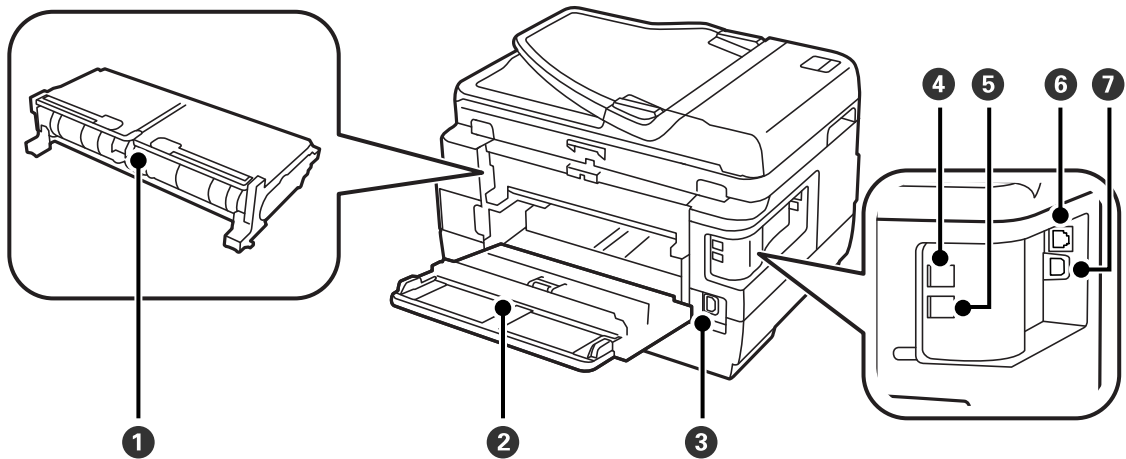

①	Galinis gaubtas 2	Nuimamas išimant įstrigusį popierių.
②	Galinis gaubtas 1	Atidaromas prireikus pakeisti tech. priežiūros dėžutę arba išimti įstrigusį popierių.
③	Kintamosios srovės įvadas	Prijungiamas maitinimo laidas.
④	LINE prievadas	Prijungimas prie telefono linijos.
⑤	EXT. prievadas	Prijungia išorinius telefono įrenginius.
⑥	Prievadas LAN	Prijungiamas LAN kabelis.
⑦	USB prievadas	Prijungiamas USB kabelis.

Valdymo skydelis

Mygtukai ir lemputės

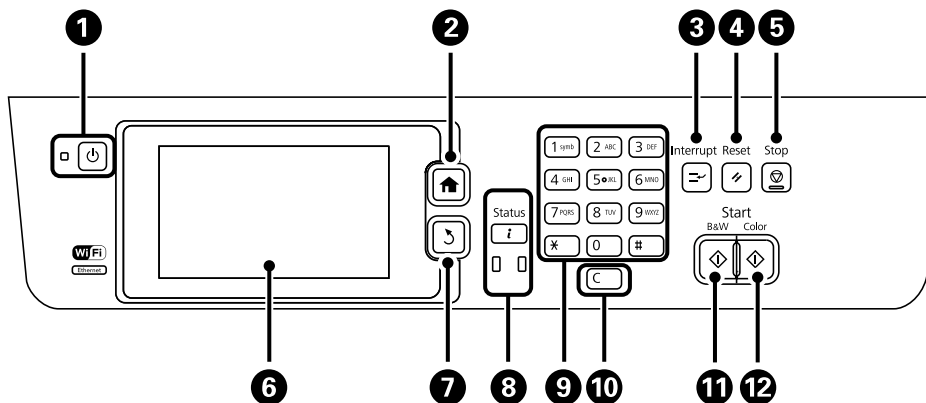

1		Įjungiamas arba išjungiamas spausdintuvas. Užgesus maitinimo lemputei atjunkite maitinimo laidą.
2		Atidaromas pradžios ekranas.
3		Pristabdoma dabartinė užduotis ir leidžiama nutraukti kitą užduotį. Paspauskite šį mygtuką, jei norite iš naujo paleisti pristabdytą užduotį.
4		Dabartinės nuostatos grąžinamos į naudotojo nustatytąsias. Jei naudotojas neatliko nustatymų, atkuriami gamyklos parametrai.
5		Sustabdoma dabartinė operacija.
6	-	Pateikiami meniu ir pranešimai. Paliesdami skystųjų kristalų ekraną, pasirinkite meniu ir braukdami naršykite.
7		Grįžtama į ankstesnį ekraną.
8		Rodomas meniu Būsenos meniu . Galite patikrinti spausdintuvo būseną ir užduočių istoriją. Kairėje pusėje žybciojanti arba šviečianti klaidos lemputė reiškia, kad įvyko klaida. Žybciojanti duomenų lemputė dešinėje reiškia, kad spausdintuvas apdoroja duomenis. Šviečianti lemputė reiškia, kad yra eilėje laukiančių užduočių.
9	0 - 9 *, #	Įvedami skaičiai, ženklai ir simboliai.
10	C	Ištrinami įvesti skaičiai, pavyzdžiui, kopijų skaičius.
11		Pradedama nespalvotai spausdinti, kopijuoti, nuskaityti ir siųsti faksogramą.
12		Pradedama spalvotai spausdinti, kopijuoti, nuskaityti ir siųsti faksogramą.

Būsenos meniu

Paspauskite valdymo skydelio mygtuką **i**.

Spausdintuvo informacija

Pagrindinė spausdintuvo informacija

Rodomas reikmenų būseną ir įvykusios spausdintuvo klaidos. Jei norite peržiūrėti klaidos pranešimą, iš sąrašo pasirinkite klaidą.

Užduoties monitorius

Rodomas vykdomų ir apdorojimo laukiančių užduočių sąrašas. Užduotis taip pat galite atšaukti.

Užduoties istorija

Rodoma užduočių istorija. Jei užduoties atlikti nepavyko, istorijoje rodomas klaidos kodas.

Užduoties saugykla









Pasirinkite **Gautas paštas**, jei norite peržiūrėti spausdintuvo atmintyje saugomas priimtas faksogramas.

Susijusi informacija







➔ „Klaidos kodas būsenos meniu“ puslapyje 170

Skystųjų kristalų ekrane rodomos piktogramos

Atsižvelgiant į spausdintuvo būseną, skystųjų kristalų ekrane gali būti rodomos toliau pateiktos piktogramos. Paspausdami tinklo piktogramą galite išsiaiškinti dabartinius tinklo nustatymus ir parinkti „Wi-Fi“ nustatymus.

	paspausdami šią piktogramą galite peržiūrėti naudojimo instrukcijas, pavyzdžiui, kaip įdėti popieriaus ir padėti originalus.
	Užsidega, kai originalai įdedami į ADF.
	Užsidega, kai techninės priežiūros dėžutė beveik pilna. Paspauskite mygtuką i ir pasirinkite Spausdintuvo informacija , jei norite patikrinti būseną.
	Užsidega, kai techninės priežiūros dėžutė yra pilna. Paspauskite mygtuką i ir pasirinkite Spausdintuvo informacija , jei norite patikrinti būseną.
	Užsidega, kai priimti ir dar neskaityti, neišspausdinti arba neįrašyti dokumentai saugomi spausdintuvo atmintyje.
	Įsijungia, kai gaunami ar siunčiami faksai.
	Nurodo, kiek vietos fakso atmintyje naudojama.
	Nurodo, kad fakso atmintis yra pilna.
	Parodo neapdorotų arba neperskaitytų faksogramų skaičių. Ši piktograma rodoma fakso režimo piktogramoje. Kai faksogramų skaičius viršija 10, piktogramoje rodoma 10+ . Daugiau informacijos rasite skyriuje, kuriame aprašytas rodinys, kai gauta faksograma nebuvo apdorota.

Pagrindinė spausdintuvo informacija

	Nurodo, kad spausdintuvas jungiasi prie belaidžio („Wi-Fi“) arba laidinio (eternet) tinklo.
	Užsidega, kai spausdintuvas prisijungia prie laidinio (eternet) tinklo.
	Užsidega, kai spausdintuvas prisijungia prie belaidžio („Wi-Fi“) tinklo. Stulpelių skaičius nurodo ryšio signalo stiprumą. Kuo daugiau stulpelių, tuo geresnis ryšys.
	Nurodo problemą, susijusią su spausdintuvo ir belaidžio („Wi-Fi“) tinklo ryšiu, arba kad spausdintuvas bando užmegzti ryšį su belaidžiu („Wi-Fi“) tinklu.
	Nurodo, kad spausdintuvas prisijungė prie belaidžio („Wi-Fi“) tinklo momentiniu režimu.
	Nurodo, kad spausdintuvas prisijungė prie belaidžio („Wi-Fi“) tinklo tiesioginiu „Wi-Fi“ režimu.
	Nurodo, kad spausdintuvas prisijungė prie belaidžio („Wi-Fi“) tinklo paprastuoju AP režimu.

Susijusi informacija







- ➔ „Pranešimas apie neapdorotas gautas faksogramas“ puslapyje 123
- ➔ „Atminties prisipildymo klaida“ puslapyje 208

Skystųjų kristalų ekrane rodomoje programinės įrangos klaviatūroje esančios piktogramos



Registruodami kontaktą, rinkdamiesi tinklo nustatymus ar kt. ženklus ir simbolius galite įvesti programinės įrangos klaviatūros ekrane. Programinės įrangos klaviatūros ekrane rodomos toliau pateiktos piktogramos.

Pastaba:

Atsižvelgiant į nustatymo elementą, siūlomos skirtingos piktogramos.

	Kaitaliojamas didžiųjų ir mažųjų raidžių nustatymas.
	Kaitaliojimas simbolių tipas. 123#: įvedami skaičiai ir simboliai. ABC: įvedamos raidės. ÁÁÁ: įvedami specialieji simboliai, pavyzdžiui, umliautai ar kirčių ženklai.
	
	
	Keičiamas klaviatūros išdėstymas.
	Įvedamas tarpas.
	Panaikinamas kairėje esantis simbolis.

Pagrindinė spausdintuvo informacija

	Įvedamas simbolis.
	Renkant numerius padaroma pauzė (trijų sekundžių). Pauzė pažymima įvedant brūkšnelį (-).

Režimas Išankst. parinktys

Galima užregistruoti dažnai naudojamus kopijavimo, faksogramų siuntimo ir suskaitymo nustatymus kaip išankstinius. Norėdami užregistruoti išankstinį nustatymą, pradžios ekrane pasirinkite **Išankst. parinktys**, tada **Pridėti naują**, o tada – funkciją, kuriai norite priskirti (užregistruoti) kontaktą. Pasirinkite būtinuosius nustatymus, paspauskite **Išsaugoti** ir įveskite išankstinio nustatymo pavadinimą.

Norėdami įkelti užregistruotą išankstinį nustatymą, pasirinkite jį iš sąrašo.

Paspauskite **Išankstinė parinktis** kiekvienos funkcijos ekrane. Galima užregistruoti dabartinius adresą (išskyrus tiesiogiai įvestus ir LDAP adresų sąrašė esančių kontaktų adresus) ir nustatymus.

Meniu

Pateikiama išsami užregistruotų išankstinių nustatymų informacija, leidžiama keisti vardus, redaguoti ir naikinti.

Tinklo nustatymai

Tinklo ryšio tipai

Eterneto ryšys

Eterneto laidu prijunkite spausdintuvą prie koncentratoriaus.

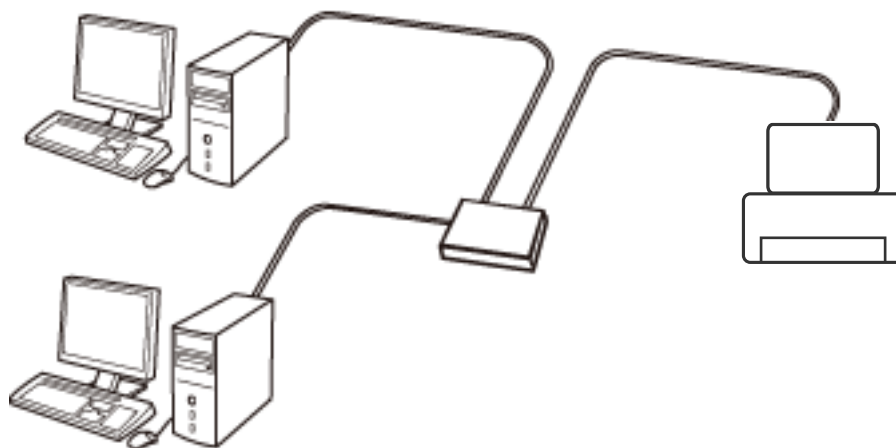

Susijusi informacija

➔ „Išplėstinių tinklo nustatymų elementų nustatymas” puslapyje 30

Wi-Fi ryšys

Prijunkite spausdintuvą ir kompiuterį ar išmanųjį įrenginį prie prieigos taško. Tai yra įprastas prijungimo metodas namų ar biuro tinklams, kai kompiuteriai yra sujungti „Wi-Fi“ ryšiu per prieigos tašką.

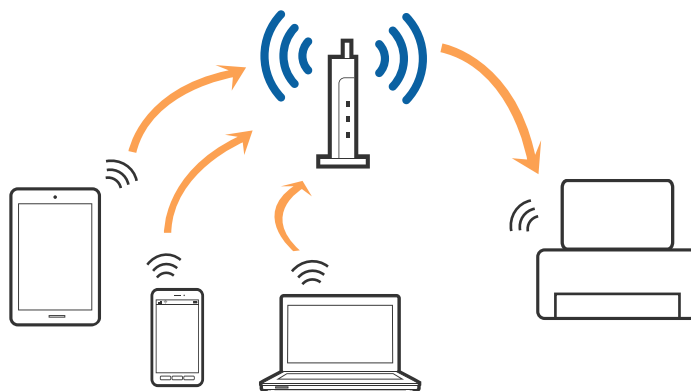

Susijusi informacija

- ➔ „Rankinis „Wi-Fi“ nustatymų nustatymas” puslapyje 26
- ➔ „„Wi-Fi“ nustatymų nustatymas per mygtukų sąranką (WPS)” puslapyje 27
- ➔ „„Wi-Fi“ nustatymų nustatymas per PIN kodo sąranką (WPS)” puslapyje 28

Tinklo nustatymai

„Wi-Fi Direct“ ryšys

Naudokite šį ryšio metodą, kai namuose ar biure nenaudojate „Wi-Fi“ ar kai norite tiesiogiai sujungti spausdintuvą su kompiuteriu ar išmaniuoju įrenginiu.

„Simple AP“ režimas

Correct variant: Spausdintuvas prijungtas „Simple AP“ režimu, kai nustatote naudodami **Wi-Fi Direct nustatymas**, jei nebuvo nustatyti spausdintuvo Wi-Fi nustatymai. Šiame režime spausdintuvas veikia kaip prieigos taškas, todėl galite prie spausdintuvo prijungti iki keturių įrenginių nenaudodami standartinio prieigos taško. Tačiau tiesiogiai prie spausdintuvo prijungti įrenginiai tarpusavyje komunikuoti per spausdintuvą negali.

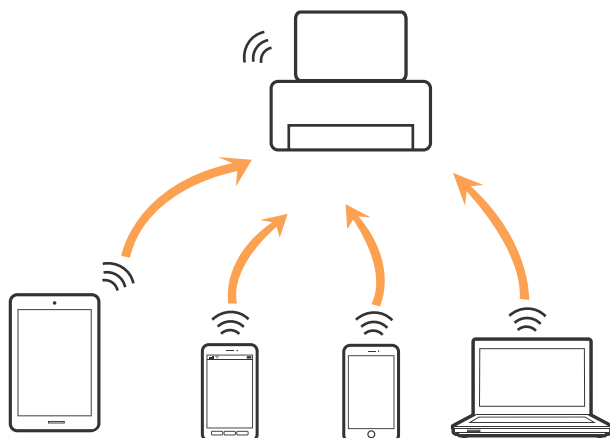

Spausdintuvas tuo pačiu metu gali būti prijungtas eternetu ir „Simple AP“ režimais.

Susijusi informacija

➔ „Wi-Fi Direct“ nustatymai, kai „Wi-Fi“ išjungtas („Simple AP“ režimas)” puslapyje 29

Režimas „Wi-Fi Direct“

Spausdintuvas prijungtas Wi-Fi Direct režimu, kai nustatote naudodami **Wi-Fi Direct nustatymas**, jei buvo nustatyti spausdintuvo Wi-Fi nustatymai. Ryšio būdas skiriasi, priklausomai nuo įrenginio, prisijungiančio prie spausdintuvo, pvz., iOS įrenginiai, Wi-Fi Direct palaikantys įrenginiai ir t. t.

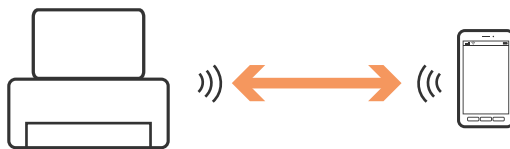

Pastaba:

- Wi-Fi Direct režime prie spausdintuvo gali būti prijungtas tik vienas įrenginys.
- Kadangi Wi-Fi Direct režimas yra laikino ryšio būdas, rekomenduojame prijungti per Wi-Fi, jei įrenginį norite naudoti nuolat.

Susijusi informacija

➔ „Wi-Fi Direct“ nustatymai, kai „Wi-Fi“ įjungtas (Wi-Fi Direct režimas)” puslapyje 29

Prijungimas prie kompiuterio

Spausdintuvo prijungimui prie kompiuterio rekomenduojame naudoti diegimo programą. Paleisti diegimo programą galite naudodami vieną iš šių būdų.

Sąranka per tinklalapį

Eikite į toliau nurodytą tinklalapį ir įveskite produkto pavadinimą.

<http://epson.sn>

Eikite į **Sąranka** ir spustelėkite **Parsisiųsti** atsisiuntimo ir prisijungimo dalyje. Vieną arba du kartus spustelėkite atsisiųstą failą, kad paleistumėte diegimo programą. Vykdykite ekrane pateiktas instrukcijas.

Nustatymas naudojant programinės įrangos diską (tik modeliams su pridėtu programinės įrangos disku ir naudotojams, kurių kompiuteriai turi diskų skaitymo įrenginį.)

Įdėkite programinės įrangos diską į kompiuterį ir laikykitės ekrane esančių instrukcijų.

Prijungimo būdų pasirinkimas

Laikykitės instrukcijų ekrane, kol pasirodys toliau pavaizduotas ekranas, ir pasirinkite spausdintuvo prijungimo prie kompiuterio būdą.

Windows

Pasirinkite ryšio tipą ir spustelėkite **Toliau**.

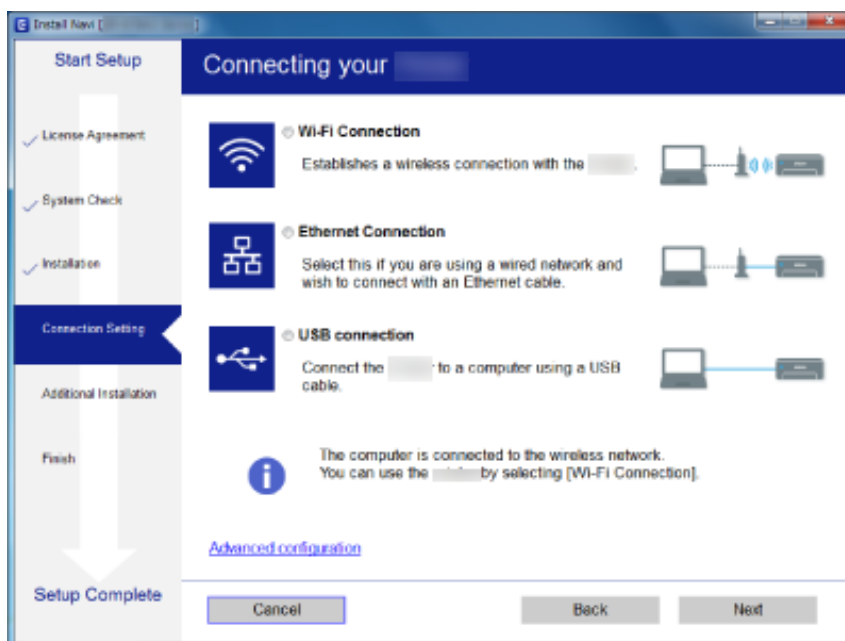

Tinklo nustatymai

Mac OS X

Pasirinkite ryšio tipą.

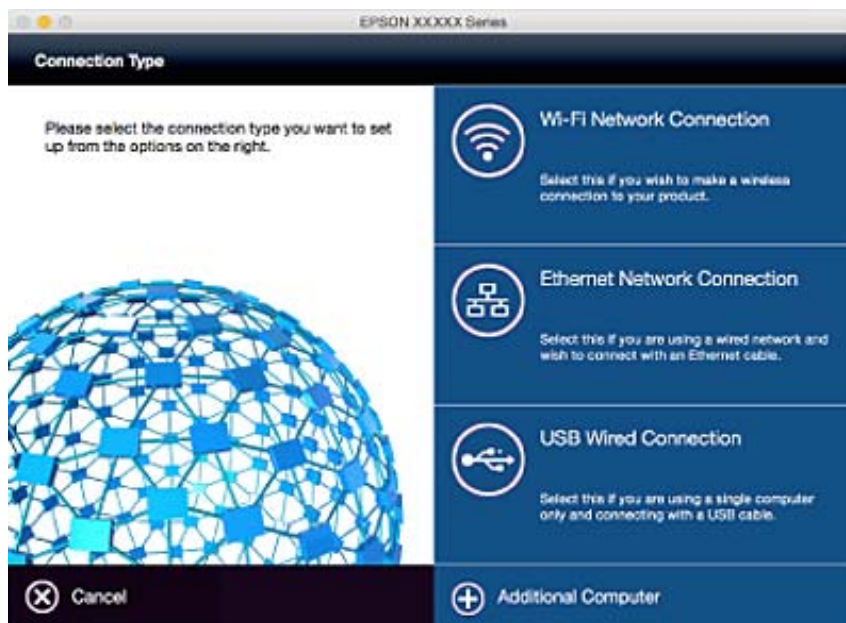

Vykdykite ekrane pateiktas instrukcijas. Įdiegiama reikiama programinė įranga.

Prijungimas prie išmaniojo prietaiso

Galite naudoti spausdintuvą per išmanųjį įrenginį prijungę spausdintuvą prie to paties „Wi-Fi“ tinklo (SSID) kaip ir išmanųjį įrenginį. Kad naudotumėte spausdintuvą per išmanųjį įrenginį, atlikite sąranką per šią svetainę. Prisijunkite prie svetainės per išmanųjį įrenginį, kurį norite prijungti prie spausdintuvo.

<http://epson.sn> > Sąranka

Pastaba:

Jeigu norite tuo pačiu metu prijungti spausdintuvą prie kompiuterio ir išmaniojo prietaiso, rekomenduojame pirmiau prijungti įrenginį prie kompiuterio.

„Wi-Fi“ parametrų nustatymas per valdymo skydą

Galite pasirinkti tinklo parametrus per spausdintuvo valdymo skydą. Prijungę spausdintuvą prie tinklo prijunkite jį prie įrenginio, kurį norite naudoti (kompiuterio, išmaniojo telefono, planšetės ir pan.)

Susijusi informacija

- ➔ „Rankinis „Wi-Fi“ nustatymų nustatymas“ puslapyje 26
- ➔ „„Wi-Fi“ nustatymų nustatymas per mygtukų sąranką (WPS)“ puslapyje 27
- ➔ „„Wi-Fi“ nustatymų nustatymas per PIN kodo sąranką (WPS)“ puslapyje 28
- ➔ „„Wi-Fi Direct“ nustatymų nustatymas“ puslapyje 28

Rankinis „Wi-Fi“ nustatymų nustatymas

Informaciją, kuri reikalinga prisijungti prie prieigos taško, galite rankiniu būdu nustatyti per spausdintuvo valdymo skydą. Kad nustatytumėte rankiniu būdu, jums reikės prieigos taško SSID ir slaptažodžio.

Pastaba:

Jei naudojate standartinius prieigos taško nustatymus, SSID ir slaptažodis yra ant etiketės. Jei nežinote SSID ir slaptažodžio, susisiekite su asmeniu, kuris nustatė prieigos tašką, arba žiūrėkite su prieigos tašku pateikiamą dokumentaciją.

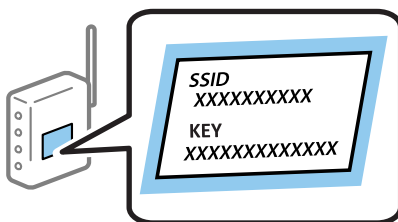

1. Pradžios ekrane paspauskite .
2. Pasirinkite „**Wi-Fi ryšio nustatymas**“.
3. Pasirinkite „**Wi-Fi ryšio nustatymo vedlys**“.
4. Pasirinkite prieigos taško SSID.

Pastaba:

- Jei SSID, prie kurio norite prisijungti, nėra rodomas spausdintuvo valdymo skyde, pasirinkite **Kiti tinklai**, tada tiesiogiai įveskite SSID.
- Jei nežinote SSID, patikrinkite, ar jis parašytas ant prieigos taško etiketės. Jei naudojate standartinius prieigos taško nustatymus, naudokite etiketėje nurodytą SSID.

5. Paspauskite **Slaptažodis** ir įveskite slaptažodį.

Pastaba:

- Slaptažodis skiria didžiąsias ir mažąsias raides.
- Jei nežinote slaptažodžio, patikrinkite, ar jis parašytas ant prieigos taško etiketės. Jei naudojate standartinius prieigos taško nustatymus, naudokite etiketėje nurodytą slaptažodį. Slaptažodis taip pat gali būti vadinamas „Raktas“ ar „Slaptažodis“.
- Jei nežinote prieigos taško slaptažodžio, žiūrėkite prie prieigos taško pridėtus dokumentus ar susisiekite su asmeniu, kuris įrengė prieigos tašką.

6. Užbaigę sąranką, paspauskite .
7. Patikrinkite nustatymus ir paspauskite **Tęsti**.
8. Paspauskite **Gerai**.
9. Paspauskite **Atlikta**, norėdami užbaigti.

Pastaba:

Jei nepavyksta prisijungti, idėkite paprasto A4 formato popieriaus ir paspauskite mygtuką , kad išspausdintumėte ryšio ataskaitą.

Tinklo nustatymai

Susijusi informacija

- ➔ „Tinklo jungties būsenos tikrinimas” puslapyje 32
- ➔ „Kai negalite atlikti tinklo nustatymų” puslapyje 188

„Wi-Fi” nustatymų nustatymas per mygtukų sąranką (WPS)

Galite automatiškai nustatyti Wi-Fi tinklą paspausdami prieigos taško mygtuką. Jeigu įvykdytos toliau nurodytos sąlygos, galite nustatyti vadovaudamiesi šiuo metodu.

- Prieigos taškas suderintas su „Wi-Fi“ apsaugota sąranka (WPS).
- Esama Wi-Fi jungtis buvo sudaryta paspaudžiant prieigos taško mygtuką.

Pastaba:

Jeigu negalite rasti mygtuko arba jeigu nustatote programinės įrangos būdu, žr. su prieigos tašku pateikiamą dokumentaciją.

1. Pradžios ekrane paspauskite .
2. Pasirinkite „Wi-Fi ryšio nustatymas“.
3. Pasirinkite „Mygtukų nustatymas (WPS)“.
4. Palaikykite paspaudę prieigos taško mygtuką [WPS], iki kol sumirksi apsaugos indikatorius.



Jeigu nežinote, kur yra mygtukas [WPS] arba jeigu jo nėra ant prieigos taško, žr. su prieigos tašku pateikiamą dokumentaciją.

5. Paspauskite **Tęsti**.
6. Kai parodomas užbaigimo pranešimas, paspauskite **Gerai**.
Ekranas automatiškai užsidarys po tam tikro laiko tarpo, jei nepaspausite **Gerai**.

Pastaba:

Nepavykus prisijungti iš naujo nustatykite prieigos tašką, perkeltkite jį arčiau prie spausdintuvo ir bandykite vėl. Jei tai nepaveda, išspausdinkite tinklo ryšio ataskaitą ir peržiūrėkite sprendimą.

7. Paspauskite **Gerai**.

Susijusi informacija

- ➔ „Tinklo jungties būsenos tikrinimas” puslapyje 32

Tinklo nustatymai

➔ „Kai negalite atlikti tinklo nustatymų” puslapyje 188

„Wi-Fi“ nustatymų nustatymas per PIN kodo sąranką (WPS)

Prie prieigos taško galite automatiškai prisijungti naudodami PIN kodą. Šį būdą galite naudoti nustatymui, jei prieigos taškas turi WPS („Wi-Fi“ apsaugota sąranka). Kompiuteriu įveskite prieigos taško PIN kodą.

1. Pradžios ekrane paspauskite .
2. Pasirinkite „Wi-Fi ryšio nustatymas“.
3. Pasirinkite „PIN kodo nustatymas (WPS)“.
4. Per dvi minutes prieigos taške kompiuteriu įveskite PIN kodą (aštuoni skaitmenys), rodomą spausdintuvo valdymo skyde.

Pastaba:

Išsamiau apie PIN kodo įvedimą žr. prie prieigos taško pridedamoje dokumentacijoje.

5. Paspauskite **Tęsti**.
6. Kai parodomas užbaigimo pranešimas, paspauskite **Gerai**.
Ekranas automatiškai užsidarys po tam tikro laiko tarpo, jei nepaspausite **Gerai**.

Pastaba:

Nepavykus prisijungti iš naujo nustatykite prieigos tašką, perkeltkite jį arčiau prie spausdintuvo ir bandykite vėl. Jei tai nepadeda, išspausdinkite ryšio ataskaitą ir peržiūrėkite sprendimą.

7. Paspauskite **Gerai**.

Susijusi informacija

- ➔ „Tinklo jungties būsenos tikrinimas” puslapyje 32
- ➔ „Kai negalite atlikti tinklo nustatymų” puslapyje 188

„Wi-Fi Direct“ nustatymų nustatymas

Šis būdas leidžia tiesiogiai prijungti spausdintuvą prie prieigos taško neturinčių įrenginių. Spausdintuvas veikia kaip prieigos taškas. Ryšio būdas skiriasi priklausomai nuo to, ar buvo nustatyti Wi-Fi nustatymai.

! Svarbu:

Prisijungus prie spausdintuvo per kompiuterį ar išmanųjį įrenginį naudojant Wi-Fi Direct ryšį, spausdintuvas yra prijungiamas prie to paties Wi-Fi tinklo (SSID) kaip ir kompiuteris ar išmanusis įrenginys, šie įrenginiai keičiasi duomenimis. Kadangi išjungus spausdintuvą kompiuteris ar išmanusis įrenginys yra automatiškai prijungiami prie kitų prieinamų Wi-Fi tinklų, vėl įjungus spausdintuvą įrenginys neprisijungia prie ankstesnio Wi-Fi tinklo. Prisijunkite prie spausdintuvo SSID, kad vėl prisijungtumėte naudodami „Wi-Fi Direct“ ryšį per kompiuterį ar išmanųjį įrenginį. Jei nenorite prisijunginėti kiekvieną kartą įjungdami ar išjungdami spausdintuvą, rekomenduojame naudoti Wi-Fi tinklą prijungiant spausdintuvą prie prieigos taško.

Susijusi informacija

- ➔ „„Wi-Fi Direct“ nustatymai, kai „Wi-Fi“ išjungtas („Simple AP“ režimas)” puslapyje 29

Tinklo nustatymai

➔ „Wi-Fi Direct“ nustatymai, kai „Wi-Fi“ įjungtas (Wi-Fi Direct režimas) puslapyje 29

„Wi-Fi Direct“ nustatymai, kai „Wi-Fi“ išjungtas („Simple AP“ režimas)

Pastaba:

Šiame režime spausdintuvas tuo pat metu gali būti prijungtas per eternetą. Be to, prie spausdintuvo galima prijungti iki keturių įrenginių.

1. Pradžios ekrane paspauskite .
2. Pasirinkite „Wi-Fi ryšio nustatymas“.
3. Pasirinkite „Wi-Fi Direct nustatymas“.
4. Pasirinkite „Ryšio nustatymas“.
5. Pasirinkite „Tęsti“.
Jei norite pakeisti slaptažodį, pasirinkite **Keiskite slaptažodį** ir vykdykite instrukcijas ekrane.
6. Slinkite ekraną ir patikrinkite SSID ir slaptažodį. Kompiuterio tinklo ryšio ekrane arba išmaniojo įrenginio Wi-Fi ekrane pasirinkite spausdintuvo valdymo skyde rodomą SSID, norėdami prisijungti.
7. Įveskite spausdintuvo valdymo skyde rodomą slaptažodį.
8. Sukūrę ryšį paspauskite spausdintuvo valdymo skydo mygtuką **Atlikta**.

Susijusi informacija

- ➔ „Tinklo jungties būsenos tikrinimas“ puslapyje 32
- ➔ „Kai negalite atlikti tinklo nustatymų“ puslapyje 188

„Wi-Fi Direct“ nustatymai, kai „Wi-Fi“ įjungtas (Wi-Fi Direct režimas)



Svarbu:

Kadangi spausdintuvas atjungtas nuo Wi-Fi tinklo, kai jis prijungtas Wi-Fi Direct režimu, negalite naudoti spausdintuvo per Wi-Fi tinklą. Nutraukus ryšį Wi-Fi Direct režime, spausdintuvas vėl prijungiamas prie ankstesnio Wi-Fi tinklo.

Wi-Fi Direct režimo prijungimo būdas yra labai panašus į „Simple AP“ režimą. Spausdintuvo valdymo skydelyje pasirinkite  > **Wi-Fi ryšio nustatymas** > **Wi-Fi Direct nustatymas** > **Ryšio nustatymas**, paspauskite **Tęsti**, tada pradėkite ryšį įrenginyje. Spausdintuvo valdymo skydelyje rodomas pranešimas, o tinklo piktograma pradžios ekrane pasikeičia į Wi-Fi Direct režimo piktogramą, prijungus spausdintuvą.

Pastaba:

Wi-Fi Direct režime galite prijungti tik iš Android įrenginių. Prieš prijungdami, paleiskite Web Config, tada pasirinkite **Basic Settings** > **Wi-Fi Direct Setup** > **Connect to the Wi-Fi Direct devices only**, norėdami nustatyti spausdintuvą. Ryšio sukūrimo iš spausdintuvo būdas yra toks pat, kaip ir Wi-Fi Direct režime.

Prijungus Wi-Fi Direct režimus iš konkrečių išmaniųjų įrenginių, prijungti Wi-Fi Direct režimu galite tik prisijungdami prie spausdintuvo iš išmaniojo įrenginio ir nereikia įvesti SSID ir slaptažodžio, nes spausdintuvas ir įrenginiai vienas su kitu komunikuoja tiesiogiai.

Tinklo nustatymai

Susijusi informacija

- ➔ „Tinklo jungties būsenos tikrinimas” puslapyje 32
- ➔ „Kai negalite atlikti tinklo nustatymų” puslapyje 188

Išplėstinių tinklo nustatymų nustatymas spausdintuvo valdymo skydeliu

Galite pakeisti tinklo spausdintuvo pavadinimą, TCP/IP sąranką, DNS serverį ir kt. Prieš atlikdami pakeitimus patikrinkite tinklo aplinką.

1. Pradžios ekrane paspauskite .
2. Pasirinkite „Meniu“.
3. Pasirinkite „Wi-Fi / tinklo nuostatos“.
4. Pasirinkite „Išplėstinis nustatymas“.
5. Pasirinkite nustatymų meniu elementą, tada pasirinkite arba nurodykite nustatymo reikšmes.

Išplėstinių tinklo nustatymų elementų nustatymas

Pasirinkite nustatymų meniu elementą, tada pasirinkite arba nurodykite nustatymo reikšmes.

- Spausdintuvo pavadinimas
 - Įveskite spausdintuvo pavadinimą. Galima įvesti toliau nurodytus simbolius.
 - Simbolių limitas: nuo 2 iki 15 (turite įvesti bent 2 simbolius)
 - Simboliai, kuriuos galima naudoti: nuo A iki Z, nuo a iki z, nuo 0 iki 9, -.
 - Simboliai, kurių negalima naudoti viršuje: nuo 0 iki 9.
 - Simboliai, kurių negalima naudoti apačioje: -

Pastaba:

Paspaudus mygtuką , neįvedus spausdintuvo pavadinimo, nustatomas numatytasis spausdintuvo pavadinimas („EPSON“ ir paskutiniai šeši spausdintuvo MAC adreso skaitmenys).

- TCP/IP adresas
 - Automatinis
 - Pasirinkite, kai naudojate prieigos tašką namuose ar kai leidžiate, kad IP adresas būtų automatiškai atnaujintas DHCP.
 - Rankinis
 - Pasirinkite, kai nenorite, kad būtų pakeistas spausdintuvo IP adresas. Įveskite **IP adresas**, **Potinklio šablonas** ir **Numatytasis šliuzas** pagal tinklo aplinką.

Tinklo nustatymai

- DNS serveris
 - Automatinis
Pasirinkite, kokiais atvejais norite automatiškai gauti IP adresą.
 - Rankinis
Pasirinkite, kai spausdintuvui norite nustatyti unikalų DNS serverio adresą. Įveskite **Pirminis DNS serveris** ir **Antrinis DNS serveris** adresus.
- Tarpinis serveris
 - Naudoti
Pasirinkite, kai naudojate tarpinį serverį savo tinklo aplinkoje ir norite priskirti jį spausdintuvui. Patikrinkite tarpinio serverio adresą ir prievado numerį.
 - Nenaudoti
Pasirinkite, kai naudojate spausdintuvą namų tinklo aplinkoje.
- El. pašto serveris
 - Serverio nuostatos
Galite pasirinkti serverį iš Išjungti, POP prieš SMTP arba SMTP autentifikavimas.
 - Ryšio patikra
Galite patikrinti el. pašto serverio ryšį. Žr. *Administratoriaus vadovas*, jei atliekant **Ryšio patikra** įvyksta klaida.
- IPv6 adresas
 - Įgalinti
Pasirinkite tai, jei naudojamas IPv6 adresas.
 - Uždrausti
Pasirinkite tai, jei naudojamas IPv4 adresas.
- Wi-Fi Direct
 - Įgalinti
Leisti kompiuteriams arba išmaniesiems įrenginiams prisijungti, naudojant Wi-Fi Direct.
 - Uždrausti
Neleisti prisijungti kompiuteriams arba išmaniesiems įrenginiams, bandantiems naudoti Wi-Fi Direct. Jei pasirinkta **Uždrausti**, jokie kompiuteriai ir išmanieji įrenginiai negalės tiesiogiai prisijungti prie spausdintuvo.
- MS tinklo bendrinimas
 - Įgalinti
Naudoti „MS Network“ paslaugą.
 - Uždrausti
Uždrausti failų bendrinimą, naudojant „MS Network“ paslaugą. Negalite bendrinti failų tinklo nuskaitymo būdu.

Tinklo jungties būsenos tikrinimas

Tinklo būsenos patikrinimas naudojant tinklo piktogramą

Naudodami spausdintuvo pradinio ekrano tinklo piktogramą galite patikrinti tinklo ryšio būseną. Piktograma keičiasi priklausomai nuo ryšio tipo ir radijo bangų stiprumo.

Susijusi informacija

➔ „Skystųjų kristalų ekrane rodomos piktogramos” puslapyje 19

Tinklo būsenos tikrinimas valdymo skyde

Kai spausdintuvas prijungtas prie tinklo, tai pat galite peržiūrėti kitą su tinklu susijusią informaciją paspausdami ant tinklo meniu, kurį norite peržiūrėti.

1. Pradžios ekrane pasirinkite **Sąranka**.
2. Pasirinkite „**Tinklo būseną**“.
3. Norėdami patikrinti informaciją, pasirinktie meniu, kuriuos norite tikrinti.
 - Wi-Fi / tinklo būseną
Parodo tinklo informaciją (spausdintuvo pavadinimą, IP adreso gavimą, numatytąjį šliuzą, DNS serverio sąrankos režimą ir t. t.) eternetu arba „Wi-Fi“ ryšiams.
 - Wi-Fi Direct būseną
Parodo tinklo informaciją (spausdintuvo pavadinimą, ryšį, IP adreso gavimą, numatytąjį šliuzą ir t. t.) „Wi-Fi Direct“ ryšiams.
 - El. pašto serverio būseną
 - Epson Connect būseną
Rodo Epson Connect paslaugoms užregistruotą informaciją.
 - Google spausdinimo iš debesies būseną
Rodo paslaugoms užregistruotą informaciją ir ryšio būseną.
4. Paspauskite **Gerai**, norėdami grįžti į meniu ekraną arba **Spausdinti**, norėdami atspausdinti tinklo būsenos lapą.
Spausdami **Spausdinti**, įsitikinkite, kad spausdintuve įdėtas paprastas A4 popierius, tada paspauskite mygtuką , norėdami spausdinti.

Tinklo ryšio ataskaitos spausdinimas

Galite atspausdinti tinklo ryšio ataskaitą, kad patikrintumėte ryšio tarp spausdintuvo ir prieigos taško būseną.

1. Į spausdintuvą įdėkite paprasto A4 formato popieriaus.
2. Pradžios ekrane paspauskite .

Tinklo nustatymai

3. Pasirinkite „**Meniu**“.
4. Pasirinkite **Wi-Fi / tinklo nuostatos > Ryšio patikrinimas**.
5. Paspauskite mygtuką , kad būtų atspausdinta tinklo ryšio ataskaita.
Jei įvyko klaida, patikrinkite tinklo ryšio ataskaitą ir laikykitės atspausdintų sprendimo būdų.

Susijusi informacija

➔ „Tinklo ryšio ataskaitos pranešimai ir sprendimai“ puslapyje 33

Tinklo ryšio ataskaitos pranešimai ir sprendimai

Patikrinkite tinklo ryšio ataskaitos pranešimus, klaidų kodus ir vadovaukitės sprendimais.

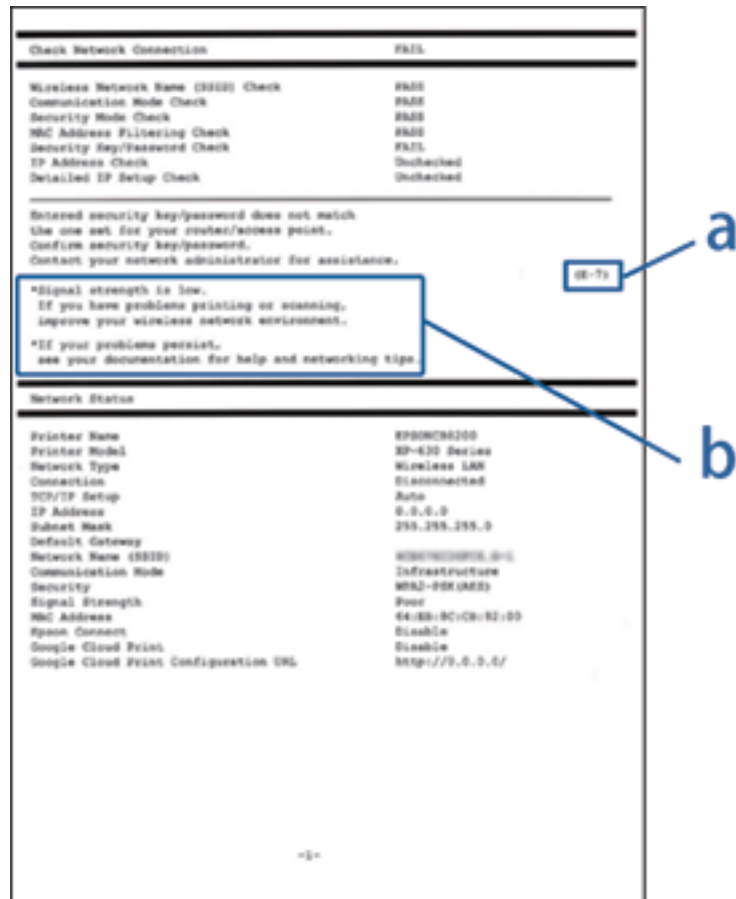

a. Klaidos kodas

b. Pranešimai tinklo aplinkoje

Tinklo nustatymai

a. Klaidos kodas

Kodas	Pranešimas	Sprendimas
E-1	Confirm that the network cable is connected and network devices such as hub, router, or access point are turned on.	<input type="checkbox"/> Įsitikinkite, kad prie spausdintuvo prijungtas eterneto laidas, koncentratorius ar kiti įrenginiai. <input type="checkbox"/> Įsitikinkite, kad koncentratorius ar kiti įrenginiai įjungti.
E-2	No wireless network names (SSID) found. Confirm that the router/access point is turned on and the wireless network (SSID) is set up correctly. Contact your network administrator for assistance.	<input type="checkbox"/> Įsitikinkite, kad įjungtas prieigos taškas. <input type="checkbox"/> Patikrinkite, ar kompiuteris ar kiti įrenginiai tinkamai prijungti prie prieigos taško. <input type="checkbox"/> Padėkite spausdintuvą arti prieigos taško. Pašalinkite bet kokias kliūtis tarp jų. <input type="checkbox"/> Jei SSID įvedėte rankiniu būdu, patikrinkite, ar jis teisingas. SSID galite patikrinti Tinklo būseną tinklo ryšio ataskaitoje. <input type="checkbox"/> Norėdami sukurti tinklą, naudodami Mygtukų nustatymas (WPS), patikrinkite, ar prieigos taškas palaiko WPS. Jei jis nepalaiko WPS, negalite sukurti tinklo naudodami Mygtukų nustatymas (WPS). <input type="checkbox"/> Jei norite sujungti spausdintuvą ir kompiuterį „Ad Hoc“ režime, nustatykite kompiuterį „Ad Hoc“ režime ir sukurkite ryšį, tada nustatykite spausdintuvo tinklo nustatymus. <input type="checkbox"/> Patikrinkite, ar SSID naudojami tik ASCII simboliai (raidės, skaičiai ir simboliai). Spausdintuvas negali rodyti SSID, kuriame yra kitokie nei ASCII simboliai.
E-3	No wireless network names (SSID) found. Confirm that the wireless network name (SSID) of the PC you wish to connect is set up correctly. Contact your network administrator for assistance.	<input type="checkbox"/> Norėdami sukurti ryšį „Ad Hoc“ režime įsitikinkite, kad kompiuteris įjungtas. Jei jis išjungtas, įjunkite ir nustatykite spausdintuvo tinklo nustatymus. <input type="checkbox"/> Padėkite kompiuterį arti spausdintuvo.
E-4	Wi-Fi communication mode (IEEE802.11b/g/n) does not match the current setting of the printer. Set the same communication mode to the printer, router/access point, and PC. Contact your network administrator for assistance.	Įsitikinkite, kad prieigos taške nustatytas „Wi-Fi standartas atitinka spausdintuvo „Wi-Fi“ standartą. Jei standartai nesutampa, pakeiskite prieigos taško „Wi-Fi“ standartą. Daugiau informacijos ieškokite su prieigos tašku pateikiamoje dokumentacijoje.
E-5	Security mode (e.g. WEP, WPA) does not match the current setting of the printer. Confirm security mode. Contact your network administrator for assistance.	<p>Įsitikinkite, kad prieigos taško apsaugos tipas nustatytas kaip vienas iš toliau nurodytų tipų. Jei ne, pakeiskite prieigos taško apsaugos tipą ir iš naujo nustatykite spausdintuvo tinklo parametrus.</p> <input type="checkbox"/> WEP-64 bitų (40 bitų) <input type="checkbox"/> WEP-128 bitų (104 bitai) <input type="checkbox"/> WPA PSK (TKIP/AES)* <input type="checkbox"/> WPA2 PSK (TKIP/AES)* <input type="checkbox"/> WPA (TKIP/AES) <input type="checkbox"/> WPA2 (TKIP/AES)

* : WPA PSK taip pat žinomas kaip „WPA Personal“. WPA2 PSK taip pat žinomas kaip „WPA2 Personal“.

Tinklo nustatymai

Kodas	Pranešimas	Sprendimas
E-6	MAC address of your printer may be filtered. Check whether your router/access point has restrictions such as MAC address filtering. See the documentation of the router/access point or contact your network administrator for assistance.	<ul style="list-style-type: none"> <input type="checkbox"/> Patikrinkite, ar MAC adresas išjungtas. Jei jis įjungtas, užregistruokite spausdintuvo MAC adresą, kad jis nebūtų filtruojamas. Daugiau informacijos ieškokite su prieigos tašku pateikiamoje dokumentacijoje. Spausdintuvo MAC adresą galite patikrinti spausdintuvo valdymo skydo tinklo būsenos ekrane arba išspausdindami tinklo būsenos lapą. <input type="checkbox"/> Jei WEP apsaugos metode įjungta prieigos taško bendroji autentifikacija, įsitikinkite, kad teisingi autentifikacijos raktas ir indeksas.
E-7	Entered security key/password does not match the one set for your router/access point. Confirm security key/password. Contact your network administrator for assistance.	<ul style="list-style-type: none"> <input type="checkbox"/> Prieigos taške nustatytas slaptažodis ir įvestas slaptažodis nesutampa. Slaptažodis skiria didžiąsias ir mažąsias raides. Įveskite teisingą slaptažodį. <input type="checkbox"/> Jei netikėtai atjungiamas „Wi-Fi“ ryšys, patikrinkite šiuos dalykus. Jei galioja bent vienas iš šių, atkurkite tinklo nustatymus, naudodami pateiktą programinės įrangos diską arba iš tinklalapio atsisiųstą programinę įrangą. http://epson.sn <input type="checkbox"/> Prie tinklo buvo pridėtas dar vienas išmanusis įrenginys, naudojant Mygtukų nustatymus (WPS). <input type="checkbox"/> „Wi-Fi“ tinklo sąranka buvo atlikta naudojant bet kurį kitą metodą nei Mygtukų nustatymas (WPS) iš pateikto programinės įrangos disko.
E-8	Incorrect IP address is assigned to the printer. Confirm IP address setup of the network device (hub, router, or access point). Contact your network administrator for assistance.	<ul style="list-style-type: none"> <input type="checkbox"/> Kai spausdintuvo IP adreso gavimas yra nustatytas į Automatinis, įjunkite prieigos taško DHCP. <input type="checkbox"/> Jei spausdintuvo IP adreso gavimas yra nustatytas į Rankinis, rankiniu būdu nustatytas IP adresas yra už ribų (pvz., 0.0.0.0.) ir yra išjungtas. Nustatykite leistiną IP adresą.
E-9	Confirm the connection and network setup of the PC or other device. Connection using the EpsonNet Setup is available. Contact your network administrator for assistance.	<p>Patikrinkite šiuos dalykus.</p> <ul style="list-style-type: none"> <input type="checkbox"/> Įrenginiai yra įjungti. <input type="checkbox"/> Internetą ir kitus kompiuterius ar tinklo įrenginius galite pasiekti per tą patį tinklą iš įrenginių, kuriuos norite prijungti prie spausdintuvo. <p>Jei patikrinus pirmiau esančius punktus vis dar neveikia, atkurkite tinklo nustatymus, naudodami pateiktą programinės įrangos diską arba iš tinklalapio atsisiųstą programinę įrangą. http://epson.sn</p>

Tinklo nustatymai

Kodas	Pranešimas	Sprendimas
E-10	<p>Confirm IP address, subnet mask, and default gateway setup. Connection using the EpsonNet Setup is available. Contact your network administrator for assistance.</p>	<p>Patikrinkite šiuos dalykus.</p> <ul style="list-style-type: none"> <input type="checkbox"/> Įjungti kiti tinklo įrenginiai. <input type="checkbox"/> Tinklo adresai (IP adresas, potinklio šablonas ir numatytasis tinklų sietuvas) teisingi, jei nustatėte spausdintuvo adreso gavimo būdą į Rankinis. <p>Jei tinklo adresai neteisingi, nustatykite juos iš naujo. IP adresą, potinklio šabloną ir numatytąjį šliužą galite patikrinti spausdintuvo valdymo skydo tinklo būsenos ekrane arba išspausdindami tinklo būsenos lapą.</p> <p>Kai DHCP įjungtas, spausdintuvo IP adreso gavimą pakeiskite į Automatinis. Jei norite rankiniu būdu nustatyti IP adresą, patikrinkite prieigos taško IP adresą, tada spausdintuvo valdymo skydelyje pasirinkite Rankinis. Nustatykite potinklio šabloną kaip [255.255.255.0].</p>
E-11	<p>Setup is incomplete. Confirm default gateway setup. Connection using the EpsonNet Setup is available. Contact your network administrator for assistance.</p>	<p>Patikrinkite šiuos dalykus.</p> <ul style="list-style-type: none"> <input type="checkbox"/> Teisingas numatytojo tinklų sietuvo adresas, nustačius spausdintuvo TCP/IP sąranką ties Rankinis. <input type="checkbox"/> Įrenginys, kuris nustatytas kaip numatytasis tinklų sietuvas, yra įjungtas. <p>Nustatykite teisingą numatytojo tinklų sietuvo adresą. Spausdintuvo numatytojo tinklų sietuvo adresą galite patikrinti spausdintuvo valdymo skydo tinklo būsenos ekrane arba išspausdindami tinklo būsenos lapą.</p>
E-12	<p>Confirm the following:</p> <ul style="list-style-type: none"> <input type="checkbox"/> Entered security key/password is correct <input type="checkbox"/> Index of the security key/password is set to the first number <input type="checkbox"/> IP address, subnet mask, or default gateway setup is correct <p>Contact your network administrator for assistance.</p>	<p>Patikrinkite šiuos dalykus.</p> <ul style="list-style-type: none"> <input type="checkbox"/> Įjungti kiti tinklo įrenginiai. <input type="checkbox"/> Rankiniu būdu nustatyti tinklo adresai (IP adresas, potinklio šablonas ir numatytasis tinklų sietuvas) yra teisingi. <input type="checkbox"/> Kitų įrenginių tinklo adresai (potinklio šablonas ir numatytasis tinklų sietuvas) yra tie patys. <input type="checkbox"/> IP adresas nekonfliktuoja su kitais įrenginiais. <p>Jei problema išlieka, išbandykite šiuos veiksmus.</p> <ul style="list-style-type: none"> <input type="checkbox"/> Nustatykite kompiuterio, esančio tame pačiame tinkle kaip ir spausdintuvas, tinklo nustatymus, naudodami pateiktą programinės įrangos diską arba iš tinklalapio atsisiųstą programinę įrangą. http://epson.sn <input type="checkbox"/> WEP naudojančiame prieigos taške galite užregistruoti kelis slaptažodžius. Užregistravę kelis slaptažodžius patikrinkite, ar spausdintuve nustatytas pirmas užregistruotas slaptažodis.

Tinklo nustatymai

Kodas	Pranešimas	Sprendimas
E-13	<p>Confirm the following:</p> <ul style="list-style-type: none"> <input type="checkbox"/> Entered security key/password is correct <input type="checkbox"/> Index of the security key/password is set to the first number <input type="checkbox"/> Connection and network setup of the PC or other device is correct <p>Contact your network administrator for assistance.</p>	<p>Patikrinkite šiuos dalykus.</p> <ul style="list-style-type: none"> <input type="checkbox"/> Tinklo įrenginiai, pvz., prieigos taškas, koncentratorius ir kelvedis, įjungti. <input type="checkbox"/> Tinklo įrenginių TCP/IP sąranka nebuvo atlikta rankiniu būdu. (Jei spausdintuvo TCP/IP sąranka nustatoma automatiškai, o kitų įrenginių TCP/IP sąranka atliekama rankiniu būdu, spausdintuvo tinklas gali skirtis nuo kitų įrenginių tinklo.) <p>Jei problema išlieka, išbandykite šiuos veiksmus.</p> <ul style="list-style-type: none"> <input type="checkbox"/> Nustatykite kompiuterio, esančio tame pačiame tinkle kaip ir spausdintuvus, tinklo nustatymus, naudodami pateiktą programinės įrangos diską arba iš tinklalapio atsisiųstą programinę įrangą. http://epson.sn <input type="checkbox"/> WEP naudojančiame prieigos taške galite užregistruoti kelis slaptažodžius. Užregistravę kelis slaptažodžius patikrinkite, ar spausdintuve nustatytas pirmas užregistruotas slaptažodis.

b. Pranešimai tinklo aplinkoje

Pranešimas	Sprendimas
*Multiple network names (SSID) that match your entered network name (SSID) have been detected. Confirm network name (SSID).	Keliems prieigos taškams nustatytas tas pats SSID. Patikrinkite prieigos taško parametrus ir pakeiskite SSID.
*Signal strength is low. If you have problems printing or scanning, improve your wireless network environment.	Dėl vidutinio stiprumo signalo spausdinimas gali būti lėtas arba sustoti. Sąlygos gali pagerėti pastačius spausdintuvą arčiau prieigos taško arba pašalinus kliūtis, esančias tarp prieigos taško ir spausdintuvo.
*A router/access point channel conflict has been detected. If you have problems printing or scanning, improve your wireless network environment.	Signalu trukdžius gali sukelti kiti belaidžiai įrenginiai, naudojami aplinkiniuose kambariuose arba pastatuose. Sąlygos gali pagerėti pastačius spausdintuvą arčiau prieigos taško arba pakeitus prieigos taško kanalo nustatymą. Daugiau informacijos ieškokite su prieigos tašku pateikiamoje dokumentacijoje.
*Signal strength is low. A router/access point channel conflict has been detected. If you have problems printing or scanning, improve your wireless network environment.	Dėl silpno signalo spausdinimas gali būti lėtas arba sustoti. Signalu trukdžius gali sukelti kiti belaidžiai įrenginiai, naudojami aplinkiniuose kambariuose arba pastatuose. Sąlygos gali pagerėti pastačius spausdintuvą arčiau prieigos taško arba pakeitus prieigos taško kanalo nustatymą. Daugiau informacijos ieškokite su prieigos tašku pateikiamoje dokumentacijoje.
*No more devices can be connected. Disconnect one of the connected devices if you want to add another one.	Naudodami „Simple AP“ režimą vienu metu galite sujungti iki keturių kompiuterių/išmaniųjų įrenginių. Norėdami pridėti dar vieną kompiuterį ar išmanųjį įrenginį, pirmiausiai atjunkite vieną iš prijungtų įrenginių.

Susijusi informacija

- ➔ „Prijungimas prie kompiuterio“ puslapyje 24
- ➔ „Kai negalite atlikti tinklo nustatymų“ puslapyje 188

Tinklo būsenos lapo spausdinimas

Išsamią tinklo informaciją galite patikrinti ją atspausdinę.

Tinklo nustatymai

1. Į spausdintuvą įdėkite paprasto A4 formato popieriaus.
2. Pradžios ekrane pasirinkite **Sąranka**.
3. Pasirinkite **Tinklo būseną > Wi-Fi / tinklo būseną**.
4. Paspauskite **Spausdinti**.
5. Paspauskite mygtuką .

Prieigos taško pakeitimas arba naujo prieigos taško pridėjimas

Jei pasikeičia SSID pakeitus arba pridėjus prieigos tašką ir sukūrus naują tinklo aplinką, iš naujo nustatykite „Wi-Fi“ parametrus.

Susijusi informacija

➔ „Prijungimo prie kompiuterio būdo pakeitimas“ puslapyje 38

Prijungimo prie kompiuterio būdo pakeitimas

Diegimo programos naudojimas ir sąrankos nustatymas iš naujo naudojant kitą prijungimo būdą.

- Sąranka per tinklalapį

Eikite į toliau nurodytą tinklalapį ir įveskite produkto pavadinimą.

<http://epson.sn>

Eikite į **Sąranka** ir spustelėkite **Parsisiųsti** atsisiuntimo ir prisijungimo dalyje. Vieną arba du kartus spustelėkite atsisiųstą failą, kad paleistumėte diegimo programą. Vykdykite ekrane pateiktas instrukcijas.

- Nustatymas naudojant programinės įrangos diską (tik modeliams su pridėtu programinės įrangos disku ir naudotojams, kurių kompiuteriai turi diskų skaitymo įrenginį.)

Įdėkite programinės įrangos diską į kompiuterį ir laikykitės ekrane esančių instrukcijų.

Pasirinkimas „Pakeisti prisijungimo metodus“

Laikykitės ekrane esančių instrukcijų, kol pasirodo šis ekranas.

Tinklo nustatymai

Windows

Pasirinkite **Pakeisti arba nustatyti iš naujo prijungimo būdą** Pasirinkite diegiamos programinės įrangos komplektą ekrane ir spustelėkite **Toliau**.

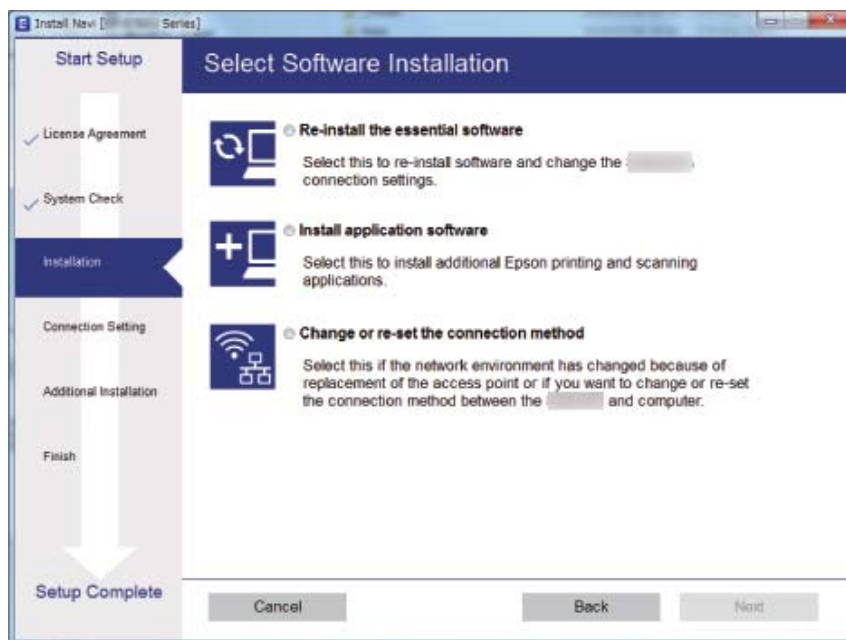

Mac OS X

Pasirinkite, koku būdu norite prijungti spausdintuvą prie kompiuterio.

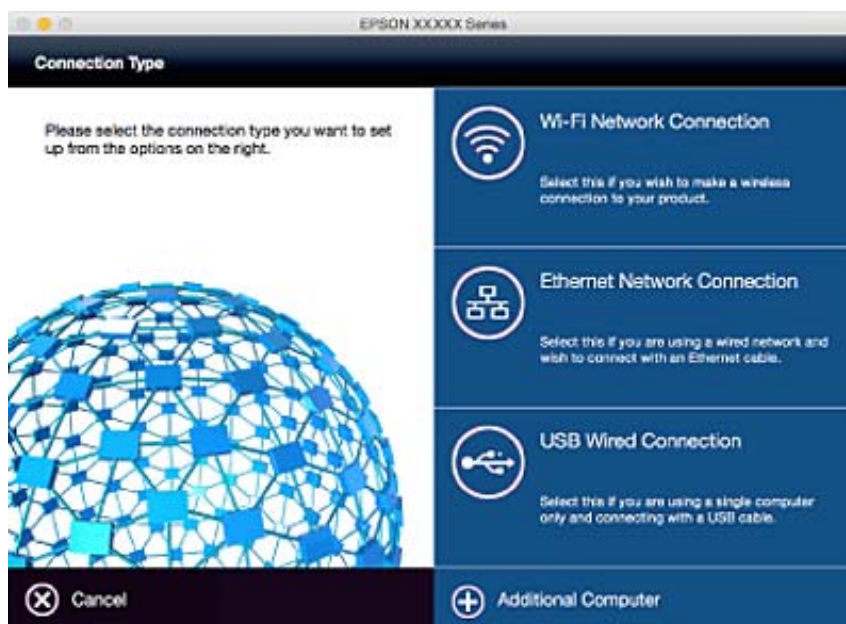

„Wi-Fi“ išjungimas per valdymo skydą

Išjungus „Wi-Fi“ atjungiamas „Wi-Fi“ ryšys.

1. Pradžios ekrane paspauskite .

Tinklo nustatymai

2. Pasirinkite „**Wi-Fi ryšio nustatymas**“.
3. Pasirinkite „**Išjungti Wi-Fi**“.
4. Patikrinkite žinutę ir pasirinkite **Taip**.
5. Paspauskite **Atlikta**.

„Wi-Fi“ išjungimas per valdymo skydą

Pastaba:

- Kai išjungiamas paprasto prieigos taško režimas, visi „Simple AP“ režimu prie spausdintuvo prijungti įrenginiai atjungiami. Jei norite atjungti konkretų įrenginį, atsijunkite nuo įrenginio, o ne nuo spausdintuvo.
- Atjungus „Wi-Fi Direct“ režimą iš spausdintuvo arba iš įrenginio, tinklas grįžta prie pradinės sąrankos.

1. Pradžios ekrane paspauskite .
2. Pasirinkite „**Wi-Fi ryšio nustatymas**“.
3. Pasirinkite „**Wi-Fi Direct nustatymas**“.
4. Pasirinkite „**Atjungti**“.
5. Patikrinkite žinutę ir pasirinkite **Taip**.
6. Paspauskite **Atlikta**.

Tinklo būsenos atkūrimas per valdymo skydą

Galite atkurti visus tinklo nustatymus į numatytuosius.

1. Pradžios ekrane pasirinkite **Sąranka**.
2. Pasirinkite „**Sistemos administravimas**“.
3. Pasirinkite „**Atkurti numatytuosius param.**“.
4. Pasirinkite „**Wi-Fi / tinklo nuostatos**“.
5. Patikrinkite žinutę ir pasirinkite **Taip**.
6. Paspauskite **Gerai**.

Administratoriaus nustatymai

Spausdintuvų nustatymų užrakinimas naudojant administratoriaus slaptažodį

Norėdami užrakinti spausdintuvo nustatymus, kad jų negalėtų atrakinti kiti vartotojai, nustatykite administratoriaus slaptažodį. Galima užrakinti toliau nurodytus nustatymus.

- Sistemos administravimas
- Ekonominis režimas
- Išankst. parinktys
- Kontaktai

Neįvedę slaptažodžio, nustatymų pakeisti negalėsite. Šio slaptažodžio prireiks ir nustatant Web Config arba EpsonNet Config reikšmes.

**Svarbu:**

Nepamirškite slaptažodžio. Jei užmirštumėte slaptažodį, kreipkitės į „Epson“ pagalbos skyrių.

1. Pradžios ekrane pasirinkite **Sąranka**.
2. Pasirinkite **Administratoriaus nuostatos** > **Administratoriaus slaptažodis**.
3. Pasirinkite **Registruoti** ir įveskite slaptažodį.
4. Dar kartą įveskite slaptažodį.
5. Pasirinkite **Užrakto nuostata** ir šią parinktį įjunkite.

Spausdintuvo nustatymų atrakinimas

1. Pradžios ekrane pasirinkite **Sąranka**.
2. Pasirinkite **Administratoriaus nuostatos**.
3. Įveskite administratoriaus slaptažodį.
4. Pasirinkite **Užrakto nuostata** ir šią parinktį išjunkite.

Popieriaus įdėjimas

Atsargumo priemonės naudojant popierių

- ❑ Perskaitykite prie popieriaus pridėtas instrukcijas.
- ❑ Prieš popierių praskleiskite jo šūsnį ir sulygiuokite kraštus. Fotografinio popieriaus nesklaidykite ir nelankstykite. Taip darydami galite sugadinti spausdinamąją pusę.

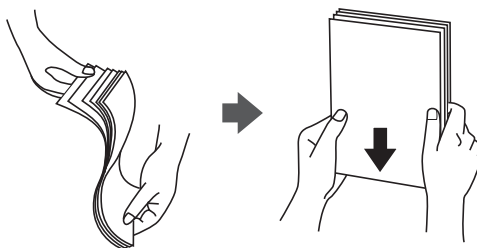

- ❑ Jei popieriaus kraštas užsiritęs, prieš dėdami į spausdintuvą jį išlyginkite arba šiek tiek atlenkite į priešingą pusę. Jei spausdinsite ant užsiritusio popieriaus, jis gali įstrigti arba gali būti suteptas spaudinys.

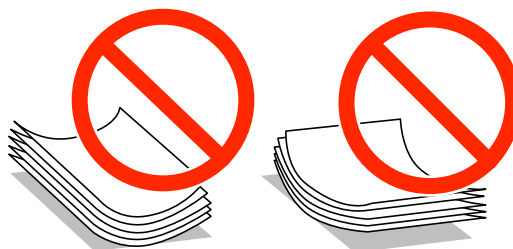

- ❑ Nenaudokite popieriaus, jei jis banguotas, įplyšęs, įkirptas, sulankstytas, drėgnas, per storas, per plonas arba jei prie jo priklijuota lipdukų. Jei spausdinsite ant tokio popieriaus, jis gali įstrigti arba gali būti suteptas spaudinys.
- ❑ Įsitikinkite, kad naudojamas išilgapluoštis popierius. Jei nežinote, kokios rūšies popierius naudojamas, pasižiūrėkite į popieriaus pakuotę arba kreipkitės į gamintoją ir išsiaiškinkite popieriaus specifikacijas.
- ❑ Prieš įdėdami, išskleiskite ir sulygiuokite vokų kraštus. Kai krūvelėje sudėti vokai yra išsipūtę dėl viduje esančio oro, prieš įdėdami juos paspauskite.



- ❑ Nenaudokite banguotų ar sulenktų vokų. Naudojant tokius vokus, popierius gali įstrigti ir spaudinyje bus dėmių.
- ❑ Vokų su lipniais atvartų pakraščiais, taip pat su langeliais naudoti negalima.
- ❑ Nenaudokite per plonų vokų, kadangi jie spausdinant gali susiraityti.

Susijusi informacija

➔ [„Spausdintuvo techniniai duomenys“ puslapyje 214](#)

Galimas popierius ir talpa

Norint gauti aukštos kokybės spaudinius, „Epson“ rekomenduoja naudoti originalų „Epson“ popierių.

Originalus „Epson“ popierius

Laikmenos pavadinimas	Dydis	Talpa (lapais)			Dvipusis spausdinimas
		Popieriaus kasetė 1	Popieriaus kasetė 2	Gal. pop. tiekt. anga	
Epson Bright White Ink Jet Paper	A4	200	200	1	Automatinis Rankinis*
Epson Premium Glossy Photo Paper	A3+, A3, A4, 13×18 cm (5×7 col.), 16:9 pločio (102×181 mm), 10×15 cm (4×6 col.)	20	–	1	–
Epson Matte Paper-Heavyweight	A3+, A3, A4	20	–	1	–
Epson Photo Quality Ink Jet Paper	A3+, A3, A4	80	–	1	–

* Galima dėti ne daugiau kaip 30 popieriaus lapų, kurių viena pusė jau yra išspausdinta.

Pastaba:

- Galimybės įsigyti popieriaus lemia vietovė. Norėdami gauti naujausios informacijos apie jūsų vietovėje parduodamą popierių, kreipkitės į „Epson“ pagalbos skyrių.
- Spausdinant ant originalaus „Epson“ popieriaus naudotojo pasirinktu formatu, galima naudoti tik **Standartin.** arba **Normal** spausdinimo kokybę. Nors kai kurių spausdintuvų tvarkyklės leidžia pasirinkti geresnę spausdinimo kokybę, spaudiniai spausdinami naudojant **Standartin.** arba **Normal** režimus.

Popieriaus įdėjimas

Rinkoje siūlomas popierius

Laikmenos pavadinimas	Dydis	Kiek dėti (lapų arba vokų)			Dvipusis spausdinimas
		Popieriaus kasetė 1	Popieriaus kasetė 2	Gal. pop. tiekt. anga	
Paprastas popierius Kopijavimo popierius	A3, B4, „Legal“, „Letter“, A4, B5	Iki linijos, kurią žymi trikampio simbolis ant kraštinio kreiptuvo.		1	Automatinis Rankinis* ¹
Popierius su antrašte	A5	Iki linijos, kurią žymi trikampio simbolis ant kraštinio kreiptuvo.	–		–
Perdirbtas popierius	A6			–	
Spalvotas popierius					
Popierius su išspausdintu vaizdu	Nustatyta naudotojo (mm) 89×127 to 329×1200 mm	1	–	1	Automatinis* ² Rankinis
	Nustatyta naudotojo (mm) 182×257 to 329×1200 mm	–	1	–	Automatinis* ³ Rankinis
Storas popierius	A3, B4, „Legal“, „Letter“, A4, B5, A5, nustatyta naudotojo	–	–	1	–
Vokas	Vokas Nr. 10, DL, C4 ir C6 formatų vokai	10	–	1	–

*1 Galima dėti ne daugiau kaip 30 popieriaus lapų, kurių viena pusė jau yra išspausdinta.

*2 Nustatyta naudotojo (automatinis dvipusis spausdinimas): nuo 148×210 (A5) iki 297×431,8 mm

*3 Nustatyta naudotojo (automatinis dvipusis spausdinimas): nuo 182×257 (B5) iki 297×431,8 mm

Susijusi informacija

➔ „Dalių pavadinimai ir funkcijos“ puslapyje 15

➔ „Techninio klientų aptarnavimo svetainė“ puslapyje 230

Popieriaus rūšių sąrašas

Siekiant aukščiausios kokybės spausdinimo rezultatų, reikia pasirinkti popierių atitinkančią popieriaus rūšį.

Laikmenos pavadinimas	Laikmenos tipas	
	Valdymo skydelis	Spausdintuvo tvarkyklė
Paprastas popierius, kopijavimo popierius Epson Bright White Ink Jet Paper	paprastas popierius	paprastas popierius

Popieriaus įdėjimas

Laikmenos pavadinimas	Laikmenos tipas	
	Valdymo skydelis	Spausdintuvo tvarkyklė
Epson Premium Glossy Photo Paper	Aukšč. kok. Blizgus	Epson Premium Glossy
Epson Matte Paper-Heavyweight	Matinis	Epson Matte
Epson Photo Quality Ink Jet Paper		
Storas popierius	Storas pop.	Storas pop.
Vokas	Vokas	Vokas
Popierius su antrašte	Firminis blankas	Firminis blankas
Perdirbtas popierius	Perdirbamas	Perdirbamas
Popierius su išspausdintu vaizdu	Ruošiamas spausdinti	Ruošiamas spausdinti
Spalvotas popierius	Spalvot.	Spalvot.

Popieriaus įdėjimas į Popieriaus kasetę

1. Patikrinkite, ar spausdintuvas neveikia, ir ištraukite popieriaus kasetę.

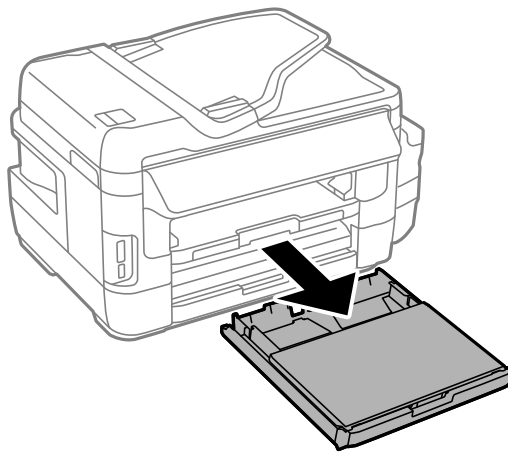

2. Nuimkite popieriaus kasetės gaubtas nuo popieriaus kasetės.

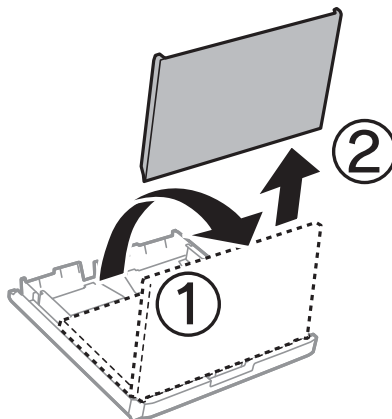

Popieriaus įdėjimas

3. Krašto kreiptuvus nustumkite į jų didžiausią padėtį.

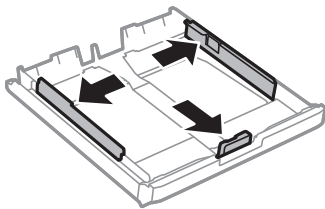

Pastaba:

Jei naudojate didesnio nei A4 formato popierių, pailginkite popieriaus kasetę.

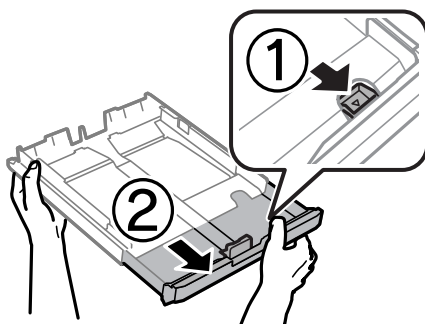

4. Nustumkite krašto kreiptuvus tiek, kad jų padėtis atitiktų norimo naudoti popieriaus formatą.

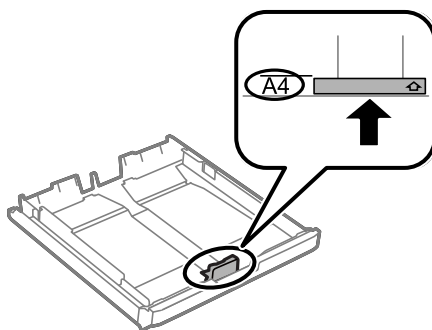

5. Popierių dėkite spausdinamąją pusę į apačią, priešais priekinio krašto kreiptuvą.

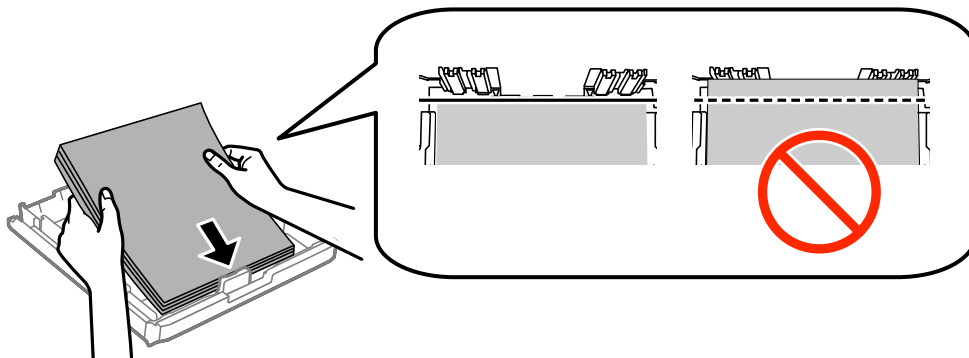

Popieriaus įdėjimas

Vokai:

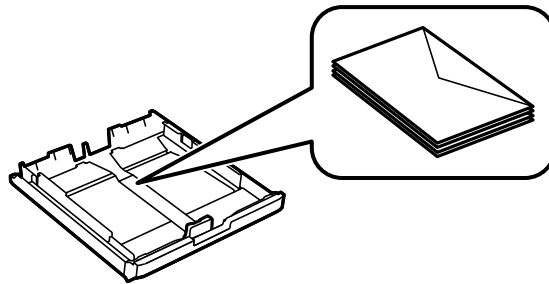

Svarbu:

Lapų nedėkite daugiau nei nurodyta tam tikros rūšies popieriui. Jei naudojate paprastą popierių, jo šūsnis neturi būti aukštesnė už liniją po trikampio simboliu vidinėje krašto kreiptuvo pusėje.

6. Pristumkite šoninius krašto kreiptuvus prie popieriaus kraštų.

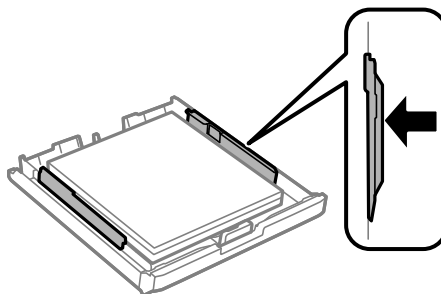

7. Vėl uždėkite popieriaus kasetės gaubtas.

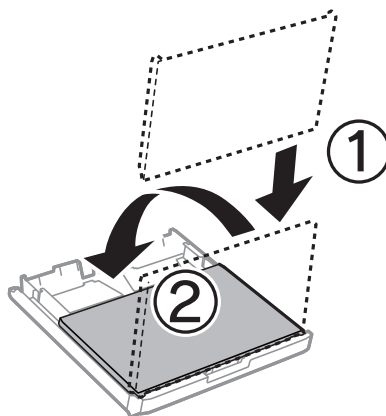

8. Išstumkite popieriaus kasetę.
9. Valdymo skydelyje parinkite į popieriaus kasetę įdėto popieriaus formato ir rūšies nuostatas.

Pastaba:

Galima taip pat parodyti popieriaus formato ir popieriaus rūšies nuostatų ekraną pasirenkant **Sąranka** > **Popieriaus nustatymas**.

Popieriaus įdėjimas

10. Ištraukite išvesties dėklą.

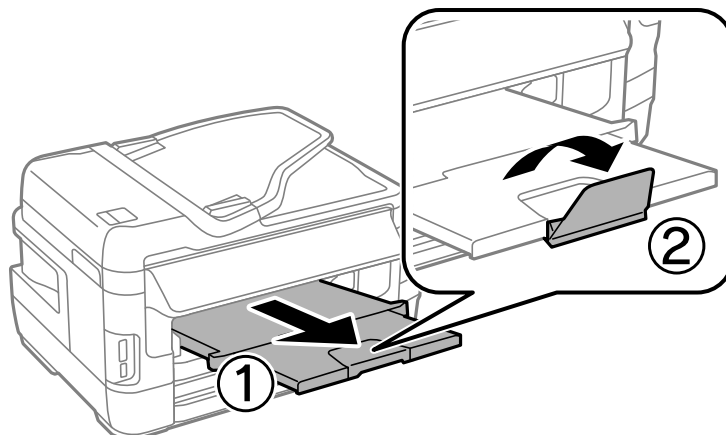

Susijusi informacija

- ➔ „Atsargumo priemonės naudojant popierių” puslapyje 42
- ➔ „Galimas popierius ir talpa” puslapyje 43

Popieriaus įdėjimas į Gal. pop. tiek. angą

Į gal. pop. tiek. angą galite įdėti vieną bet kokio palaikomo tipo popieriaus lapą. Taip pat galite įdėti storo popieriaus (iki 0,3 mm storio) ir popieriaus su skylutėmis, kurių negalima įdėti į popieriaus kasetę. Tačiau kartais, atsižvelgiant į popieriaus standumą, net ir nurodyto storio popierius gali būti tiekiamas netinkamai.

! Svarbu:

Nedėkite popieriaus į gal. pop. tiek. angą, kol nebus rodomas spausdintuvo raginimas tai atlikti. Priešingu atveju bus išstumtas tuščias popieriaus.

1. Atlikite vieną iš šių veiksmų.
 - Jei spausdinate iš valdymo skydelio: pasirinkite gal. pop. tiek. angą nuostatą **Popieriaus šaltinis**, atlikite kitus spausdinimo nustatymus, tada spauskite mygtuką .
 - Jei spausdinate iš kompiuterio: pasirinkite gal. pop. tiek. angą nuostatą **Popier. šaltinis**, atlikite kitus spausdinimo nustatymus, tada spustelėkite **Spausdinti**.
2. Valdymo skydelyje bus rodomas pranešimas, nurodantis įdėti popieriaus. Vadovaudamiesi toliau pateikiamomis instrukcijomis, įdėkite popieriaus.

Popieriaus įdėjimas

3. Atidarykite gal. pop. tiek. angą.

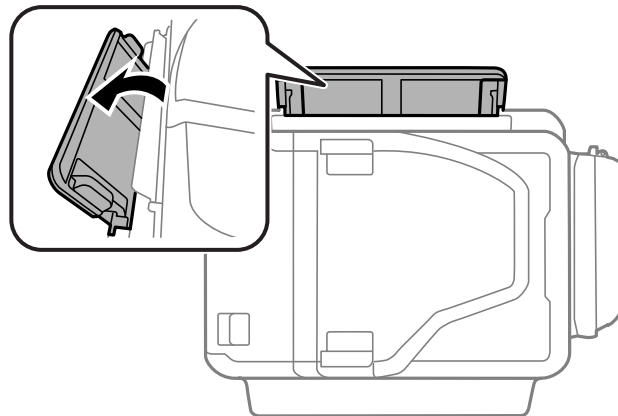

4. Ištraukite krašto kreiptuvus.

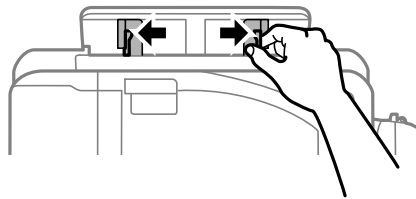

5. Laikydami vieną popieriaus lapą gal. pop. tiek. angą centre spausdinamąja puse į viršų, pristumkite krašto kreiptuvus prie popieriaus kraštų.

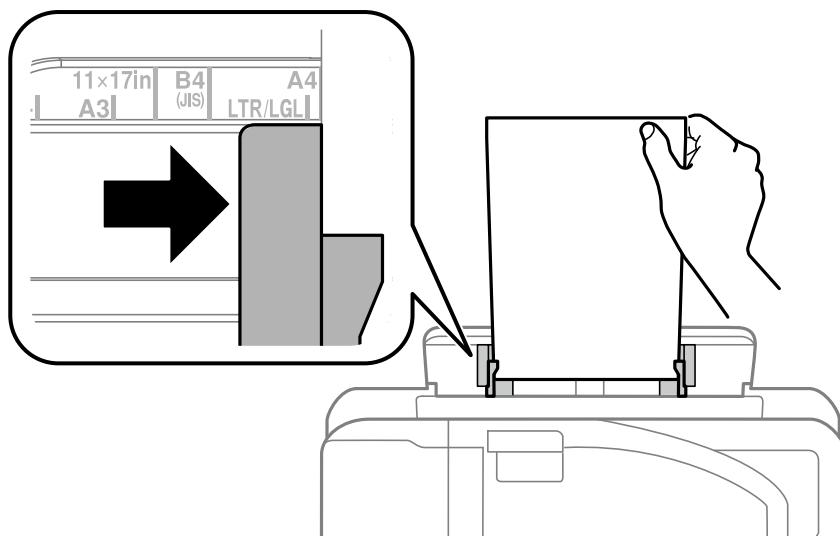

Popieriaus įdėjimas

- ❑ Vokai

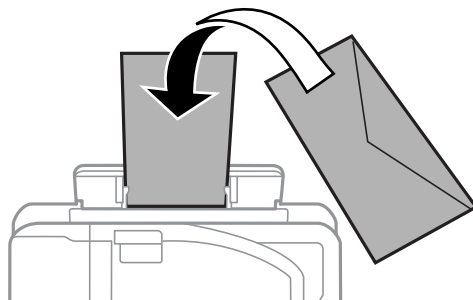

- ❑ Popierius su skylutėmis

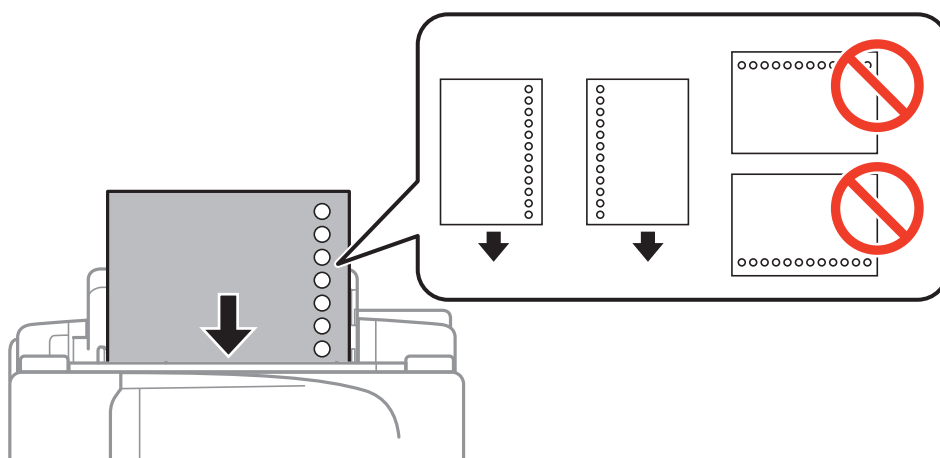

Pastaba:

- ❑ Įdėkite vieną nustatyto dydžio paprasto popieriaus lapą su skylutėmis kairėje arba dešinėje.
- ❑ Sureguliuokite failo spausdinimo vietą, kad nebūtų spausdinama ant skylių.
- ❑ Naudojant popierių su skylutėmis automatinio dvipusio spausdinimo vykdyti negalima.

6. Kiškite popierių, kol spausdintuvas įtrauks dalį popieriaus.

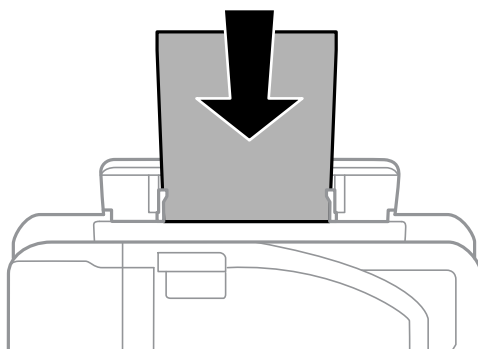

Popieriaus įdėjimas

7. Ištraukite išvesties dėklą.

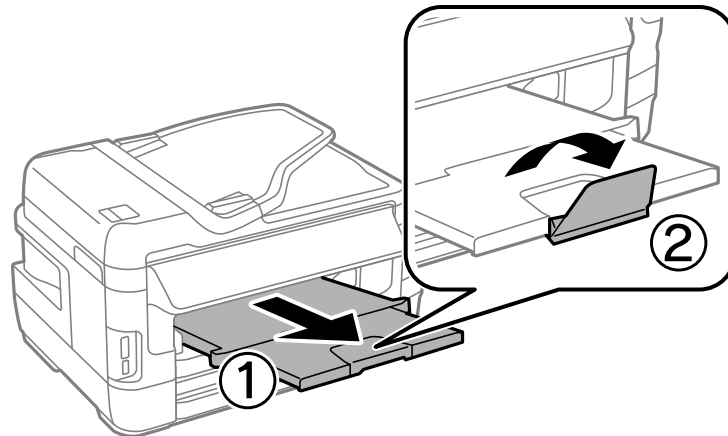

8. Norėdami pradėti spausdinti, paspauskite mygtuką .

Susijusi informacija

- ➔ „Atsargumo priemonės naudojant popierių” puslapyje 42
- ➔ „Galimas popierius ir talpa” puslapyje 43

Originalų dėjimas

Padėkite originalus ant skaitytuvo stiklas arba į ADF. Skaitytuvo stiklas naudokite tada, kai į ADF originalų dėti negalima.

Naudodami ADF tuo pačiu metu galite nuskaityti kelis originalus ir abi jų puses.

Originalai, kuriuos galima dėti ant ADF

Galimi popieriaus formatai	A5–A3, „Ledger“
Popieriaus tipas	Paprastas popierius
Popieriaus storis (popieriaus svoris)	Nuo 64 iki 95 g/m ²
Kiek dėti	35 lapų arba 3.5 mm

Norėdami, kad neužstrigtų popierius, toliau nurodytų originalų į ADF nedėkite. Šio tipo dokumentams naudokite skaitytuvo stiklas.

- Įplėšti, sulenkti, susiglamžę, apgadinti arba banguoti originalai.
- Su skylėmis segtuvui.
- Sukabinti juosta, kabėmis, sąvaržėlėmis ir pan.
- Su priklijuotais lipdukais arba etiketėmis.
- Sukarpyti nevienodai arba nestačiu kampu
- Surišti originalai
- OHP, šiluminio perkėlimo popierius arba anglies pluošto nugarėlės

Originalų padėjimas ant ADF

1. Lygiuokite originalų kraštus.
2. Paslinkite ADF kraštinį kreiptuvą.

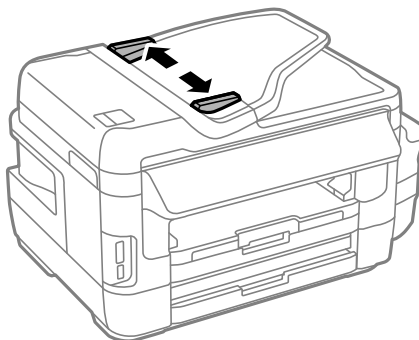

Originalų dėjimas

3. Originalus dėkite ADF viduryje, spausdinamąją pusę į viršų.

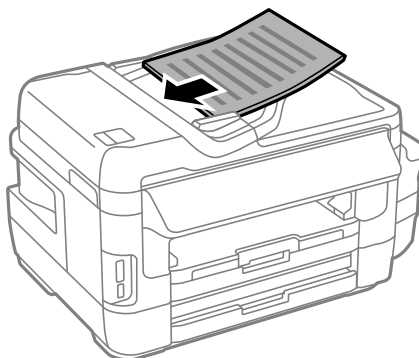

! *Svarbu:*

- Nedėkite originalų virš linijos, ADF pažymėtos trikampio simboliu.*

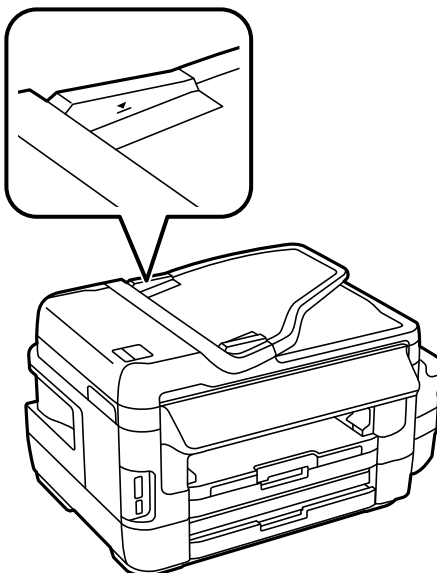

- Nedėkite originalų, kol nuskaityta.*

4. Pristumkite ADF kraštinį kreiptuvą prie originalų kraštų.

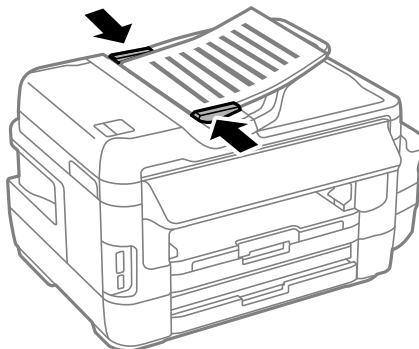

Originalų dėjimas

Susijusi informacija

➔ „Originalai, kuriuos galima dėti ant ADF” puslapyje 52

Originalų įdėjimas į ADF dvipusiam spausdinimui

Įdėkite originalus tinkama kryptimi ir pasirinkite padėties nuostatą.

Stati originalai: valdymo skydelio meniu pasirinkite **Stačias**, kaip aprašyta toliau.

Kopijuoti > Nuostatos > Dokumento padėtis > Stačias



Gulsti originalai: valdymo skydelio meniu pasirinkite **Gulsčias**, kaip aprašyta toliau.

Kopijuoti > Nuostatos > Dokumento padėtis > Gulsčias



Originalų dėjimas ant Skaitytuvo stiklas



Perspėjimas:

Elkitės atsargiai: atidarydami ir uždarydami dokumentų dangtį stenkitės neprispausti rankos arba pirštų. Taip galite susižeisti.



Svarbu:

Dėdami sunkius originalius failus, pvz., knygas, neleiskite išorinei šviesai šviesti tiesiai į skaitytuvo stiklas.

1. Atidarykite dokumentų dangtį.

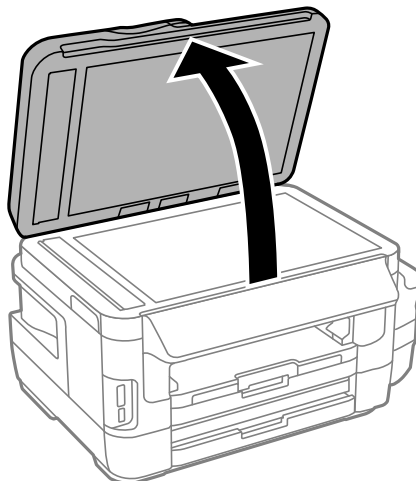

Originalų dėjimas

2. Nuo skaitytuvo stiklas nuvalykite dulkes ir dėmes.
3. Padėkite originalą gerąja puse į apačią ir pristumkite jį prie kampe esančios žymos.

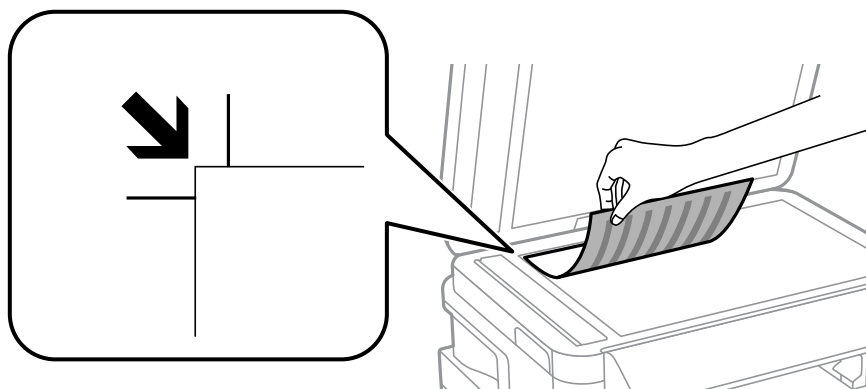

Pastaba:

- ❑ 1,5 mm tarpas nuo skaitytuvo stiklas kraštų nenuskaitomas.
- ❑ Padėjus originalus į ADF ir ant skaitytuvo stiklas, pirmenybė teikiama ADF padėtiems originalams.



4. Atsargiai uždarykite dangtį.
5. Baigus nuskaitymą, išimkite originalus.

Pastaba:

Jei originalus ilgam laikui paliksite ant skaitytuvo stiklas, jie gali prilipti prie stiklo paviršiaus.

Atminties kortelės įdėjimas

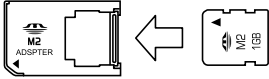
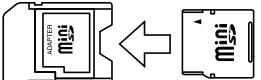
Palaikomos atminties kortelės

	<p>„Memory Stick Duo“[*]</p> <p>„Memory Stick PRO Duo“[*]</p> <p>„Memory Stick PRO-HG Duo“[*]</p> <p>„Memory Stick Micro“[*]</p> <p>„MagicGate Memory Stick Duo“[*]</p>
	<p>„miniSD“[*]</p> <p>„miniSDHC“[*]</p> <p>„microSD“[*]</p> <p>„microSDHC“[*]</p> <p>„microSDXC“[*]</p>
	<p>SD</p> <p>SDHC</p> <p>SDXC</p>

* Atitinkamai pagal atminties kortelės lizdą, prijunkite adapterį. To nepadarius, kortelė gali įstrigti.

Susijusi informacija

➔ [„Palaikomos atminties kortelės techniniai duomenys“ puslapyje 219](#)

Atminties kortelės įdėjimas ir išėmimas

1. Įdėkite atminties kortelę į spausdintuvą.

Spausdintuvas pradeda nuskaityti duomenis ir mirksi lemputė. Kai nuskaitymas baigtas, lemputė nustoja mirksėti ir šviečia nepertraukiamai.

Atminties kortelės įdėjimas

! *Svarbu:*

- ❑ Įdėkite atminties kortelę tiesiai į spausdintuvą.
- ❑ Kortelė neturi būti visiškai įkišta. Nemėginkite labai stipriai iki galo įkišti kortelės į lizdą.

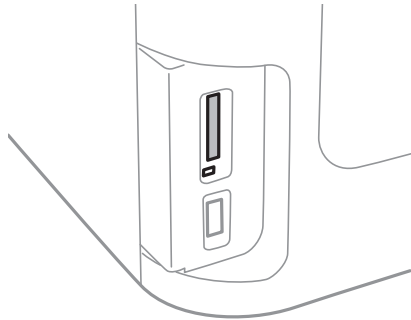

2. Kai nebesinaudojate atminties kortele, įsitikinkite, kad lemputė nemirksi, tada išimkite kortelę.

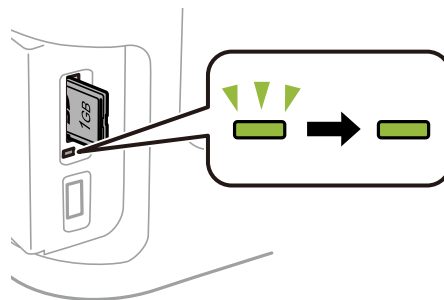

! *Svarbu:*

Jei atminties kortelę išimsite mirksint lemputei, galite prarasti joje įrašytus duomenis.

Pastaba:

Jei atminties kortelę pasieksite naudodami kompiuterį, turėsite naudoti kompiuterį, kad galėtumėte saugiai išimti keičiamąjį įrenginį.

Susijusi informacija

- ➔ [„Prieiga prie išorinės laikmenos iš kompiuterio” puslapyje 228](#)

Kontaktų valdymas

Užregistravus kontaktų sąrašą lengviau įvesti paskirties vietas. Galite registruoti iki 200 įrašų, ir galite naudoti kontaktų sąrašą, kai įvedate fakso numerį, įvedate paskirties vietą, kurioje prisegate nuskaitytą paveikslėlį siųsti el. laišku ir išsaugoti jį tinklo aplanke.

Kontaktus galima užregistruoti ir LDAP serveryje. Kaip kontaktus užregistruoti LDAP serveryje, žr. *Administratoriaus vadovas*.

Kontaktų registravimas

Pastaba:

Prieš registruodami kontaktus, įsitikinkite, kad el. pašto serverio nustatymai sukonfigūruoti taip, kad būtų galima naudoti el. pašto adresą.

1. Pradžios ekrane pasirinkite **Kontaktai** ir nustatykite režimą **Nuskaityti** arba **Faksas**.
2. Paspauskite **Meniu** ir pasirinkite **Pridėti įrašą**.
3. pasirinkite norimo registruoti kontakto tipą.
 - Faksas: Registruokite kontaktą (fakso numerį), kad galėtumėte siųsti faksogramą.
 - El. paštas: Registruokite el. pašto adresą, kuriuo siųsite nuskaitytą vaizdą arba persiųsite gautą faksogramą.
 - Tinklo aplankas / FTP: registruokite tinklo aplanką, į kurį įrašysite nuskaitytą vaizdą arba gautą faksogramą.

Pastaba:

Šis ekranas atidaromas pradžios ekrane atidarius kontaktų sąrašą.

4. Pasirinkite norimo užregistruoti įrašo numerį.
5. Pasirinkite būtinuosius kiekvienu režimu taikomus nustatymus.

Pastaba:

*Jei naudojate PBX sistemą ir jungiantis prie išorinės linijos būtinas kodas, vesdami fakso numerį, iš pradžių (prieš fakso numerį) įveskite išorinį kodą. Jei kodas nustatytas kaip **Linijos tipas** nustatymas, vietoj kodo įveskite groteles (#). Jei norite, kad skambant būtų daroma pauzė (trijų sekundžių), paspausdami  įveskite brūkšnelį.*

6. Paspauskite **Išsaugoti**.

Pastaba:

- Norėdami taisyti arba panaikinti įrašą, tikslinio įrašo dešinėje pusėje spauskite informacijos piktogramą, paskui spauskite **Redaguoti** arba **Trinti**.
- Spausdintuvo vietinių kontaktų sąraše galima užregistruoti LDAP serveryje užregistruotą adresą. Pasirinkite įrašą ir paspauskite **Išsaugoti**.

Susijusi informacija

➔ „El. pašto serverio naudojimas“ puslapyje 228

Kontaktų grupių registravimas

Įtraukus kontaktus į grupes, faksogramą arba nuskaitytą vaizdą (el. paštu) vienu metu galima siųsti į kelias paskirties vietas.

1. Pradžios ekrane pasirinkite **Kontaktai** ir nustatykite režimą **Nuskaityti** arba **Faksas**.
2. Paspauskite **Menu** ir pasirinkite **Pridėti grupę**.
3. Pasirinkite norimo registruoti grupės adreso tipą.
 - Faksas: registruokite kontaktą (fakso numerį), kad galėtumėte siųsti faksogramą.
 - El. paštas: registruokite el. pašto adresą, kuriuo siųsime nuskaitytą vaizdą arba persiųsime gautą faksogramą.

Pastaba:

Šis ekranas atidaromas pradžios ekrane atidarius kontaktų sąrašą.

4. Pasirinkite norimo užregistruoti įrašo numerį.
5. Įveskite **Vardas ir pavardė**, **Rodyklės žodis** ir paspauskite **Tęsti**.
6. Paspauskite kontakto, kurį norite užregistruoti grupėje, žymimąjį langelį.

Pastaba:

- Galima užregistruoti net 199 kontaktus.
- Norėdami pasirinkimą atšaukti, dar kartą paspauskite kontakto žymimąjį langelį.

7. Paspauskite **Išsaugoti**.

Pastaba:

*Norėdami taisyti arba panaikinti kontaktų grupę, tikslinės kontaktų grupės dešinėje pusėje spauskite informacijos piktogramą, paskui spauskite **Redaguoti** arba **Trinti**.*

Kontaktų registravimas kompiuteryje

Naudodami EpsonNet Config, galite sukurti kontaktų sąrašą savo kompiuteryje ir importuoti jį į spausdintuvą. Išsamios informacijos ieškokite „EpsonNet Config“ vadove.

Susijusi informacija

➔ [„EpsonNet Config“ puslapyje 165](#)

Kontaktų atsarginių kopijų kūrimas naudojant kompiuterį

Naudodami EpsonNet Config galite nukopijuoti adresatų duomenis iš spausdintuvo į kompiuterį. Išsamios informacijos ieškokite „EpsonNet Config“ vadove.

Sugedus spausdintuvui kontaktų duomenys gali būti prarasti. Kaskart atnaujinus duomenis rekomenduojame sukurti atsarginę duomenų kopiją. Net garantijos galiojimo laikotarpiu „Epson“ neatsako už jokių domenu praradimą, neprivalo sukurti atsarginių duomenų ir (arba) nustatymų kopijų arba jų atkurti.

Kontaktų valdymas

Susijusi informacija

➔ [„EpsonNet Config” puslapyje 165](#)

Spausdinimas

Spausdinimas iš valdymo skydelio

Galite spausdinti duomenis iš atminties kortelės arba išorinio USB įrenginio.

JPEG failo spausdinimas

1. Į spausdintuvą įdėkite popieriaus.



Svarbu:

- Jei įdedate popierių į popieriaus kasetę, popieriaus nustatymus atlikite valdymo skydelyje.
- Įdėdami popieriaus į gal. pop. tiek. angą, nedėkite jo, kol nebus rodomas spausdintuvo raginimas tai atlikti.

2. Įdėkite atminties įrenginį.



Svarbu:

Neištraukite atminties įrenginio, kol spausdinimas nebus baigtas.

3. Atidarę pagrindinį meniu, įjunkite režimą **Atminties įrenginys**.

4. Pasirinkite „JPEG“.

Pastaba:

- Jei atmintinėje saugoma daugiau nei 999 vaizdai, vaizdai automatiškai sugrupuojami ir atidaromas grupių pasirinkimo ekranas. Pasirinkite grupę, kurioje yra norimas spausdinti vaizdas. Vaizdai išsaugomi pagal jų sukūrimo datą.
- Norėdami pasirinkti kitą grupę, pasirinkite meniu, kaip parodyta toliau.
Atminties įrenginys > JPEG > Parinktys > Pasirinkti grupę.

5. Pasirinkite norimą spausdinti vaizdą.

6. Naudodami skaičių klaviatūrą valdymo skydelyje įveskite spaudinių skaičių.

7. Norėdami atlikti spalvų koregavimo nustatymus, spauskite **Reguliavimas**

Pastaba:

Daugiau informacijos apie išsamius nustatymus ieškokite atminties įrenginio meniu.

8. Paspauskite mygtuką .

Pastaba:

Norėdami pasirinkti daugiau vaizdų, paspauskite mygtuką , tada pakartokite 5 veiksmą arba braukite horizontaliai, kad pakeistumėte vaizdą. Tada pakartokite 6–7 veiksmus.

9. Paspauskite **Nuostatos** ir pasirinkite spausdinimo nustatymus.

Pastaba:

Daugiau informacijos apie išsamius nustatymus ieškokite atminties įrenginio meniu.

Spausdinimas

10. Paspauskite **Tęsti** ir patvirtinkite spausdinimo parametrus.
11. Paspauskite vieną iš mygtukų  ir nustatykite spalvos režimą, tada pradėkite spausdinti.

Susijusi informacija

- ➔ „Popieriaus įdėjimas į Popieriaus kasetę” puslapyje 45
- ➔ „Popieriaus įdėjimas į Gal. pop. tiek. angą” puslapyje 48
- ➔ „Atminties kortelės įdėjimas” puslapyje 56
- ➔ „Atminties įrenginys meniu parinktys” puslapyje 63

TIFF failo spausdinimas

1. Į spausdintuvą įdėkite popieriaus.



Svarbu:



- Jei įdedate popierių į popieriaus kasetę, popieriaus nustatymus atlikite valdymo skydelyje.
- Įdėdami popieriaus į gal. pop. tiek. angą, nedėkite jo, kol nebus rodomas spausdintuvo raginimas tai atlikti.

2. Įdėkite atminties įrenginį.



Svarbu:

Neištraukite atminties įrenginio, kol spausdinimas nebus baigtas.

3. Pagrindiniame meniu pasirinkite režimą **Atminties įrenginys**.
4. Pasirinkite „TIFF“.
5. Pasirinkite norimą spausdinti failą.
6. Patikrinkite failo informaciją, tada paspauskite **Tęsti**.
7. Naudodami skaičių klaviatūrą valdymo skydelyje įveskite spaudinių skaičių.
8. Paspauskite **Nuostatos** ir pasirinkite spausdinimo nustatymus.
Pastaba:
Daugiau informacijos apie išsamius nustatymus ieškokite atminties įrenginio meniu.
9. Paspauskite mygtuką , tada paspauskite **Tęsti**, kad patvirtintumėte spausdinimo parametrus.
10. Paspauskite vieną iš mygtukų  ir nustatykite spalvos režimą, tada pradėkite spausdinti.

Susijusi informacija

- ➔ „Popieriaus įdėjimas į Popieriaus kasetę” puslapyje 45
- ➔ „Popieriaus įdėjimas į Gal. pop. tiek. angą” puslapyje 48
- ➔ „Atminties kortelės įdėjimas” puslapyje 56
- ➔ „Atminties įrenginys meniu parinktys” puslapyje 63

Atminties įrenginys meniu parinktys

Pastaba:

Galimi meniu skiriasi atsižvelgiant į failo, kurį spausdinate, formatą.

Failo formatas

Pasirinkite **JPEG** arba **TIFF**, kad išspausdintumėte failą, esantį atminties įrenginyje.

Kopijų skaičius

Įveskite spaudinių skaičių.

Nuostatos

Popieriaus šaltinis

Pasirinkite norimą naudoti popieriaus šaltinį. Jei pasirenkote **Gal. pop. tikt. anga**, pasirinkite popieriaus, kurį norite įdėti į gal. pop. tikt. anga, dydį ir rūšį.

Kokybė

Pasirinkite spausdinimo kokybę. Pasirinkus **Geriausia**, spausdinama kokybiškiau, bet galbūt lėčiau.

Data

Nuotraukoms, kuriose yra nurodyta fotografavimo data, pasirinkite formatą, naudojamą datai ant nuotraukų spausdinti. Esant kai kuriems išdėstymams data nebus spausdinama.

Pritaikyti rėmeliui

Jei vaizdo duomenų ir popieriaus dydžio proporcijos nesutampa, vaizdas automatiškai padidinamas arba sumažinamas, kad jo trumpoji pusė atitiktų popieriaus trumpąją pusę. Ilgoji vaizdo pusė yra apkarpoma, jei išsikiša iš už ilgosios popieriaus pusės. Ši funkcija gali neveikti spausdinant panoramines nuotraukas.

Dvikryptis

Spausdinama, kol spausdinimo galvutė juda kairėn ir dešinėn. Jei spausdinio vertikalios ar horizontalios linijos atrodo išsilieję arba nesulygiuotos, išjungus šią funkciją problema gali būti išspręsta, tačiau gali sumažėti spausdinimo sparta.

Spausdinimo tvarka

Pasirinkite **Paskutinis puslapis viršuje**, kad būtų spausdinama nuo pirmojo failo puslapio. Pasirinkite **Pirmas puslapis viršuje**, kad būtų spausdinama nuo paskutiniojo failo puslapio.

Reguliavimas

Taisyti nuotrauką

Pasirinkite vaizdo koregavimo būdą.

Taisyti raud. akių efekt.

Ištaisomas raudonų akių efektas nuotraukose. Originalus failas nekoreguojamas – koreguojami tik spausdiniai. Atsižvelgiant į nuotraukos ryšį, gali būti pakoreguotos ne tik raudonų akių efekto, bet ir kitos sritys.

Parinktys

Pasirinkti vaizdus

Spausdinimas

Pasirinkus **Pasirinkti visus vaizdus**, pasirenkami visi atmintinėje esantys vaizdai.

- Pasirinkti grupę

Pasirinkite šį meniu, jei norite pasirinkti kitą grupę.

Spausdinimas iš kompiuterio

Jei kai kurių spausdintuvo tvarkyklės nustatymų pakeisti nepavyksta, galbūt juos užregistravo administratorius. Pagalbos kreipkitės į spausdintuvo administratorių.

Spausdinimo pagrindai — Windows

Pastaba:

- Paaiškinimo, kaip nustatyti elementus, žr. internetiniame žinyne. Dešiniuoju pelės klavišu spustelėkite elementą, o tada spustelėkite **Žinynas**.*
- Veiksmai gali skirtis priklausomai nuo programos. Išsamios informacijos ieškokite programėlės žinyne.*

- Į spausdintuvą įdėkite popieriaus.



Svarbu:

- Jei įdedate popierių į popieriaus kasetę, popieriaus nustatymus atlikite valdymo skydelyje.*
- Jei įdedate popierių į gal. pop. tiek. angą, prieš dėdami popierių pradėkite spausdinimą spausdintuvo tvarkyklėje. Spausdintuvo tvarkyklėje kaip Popier. šaltinis nuostatą pasirinkite Gal. pop. tiek. anga. Prasidėjus spausdinimui spausdintuve bus pranešama, kad vyksta spausdinimas. Įdėdami popierių, vadovaukitės spausdintuvo ekrane pateikiamais nurodymais.*

- Atidarykite norimą spausdinti failą.
- Meniu **Failas** pasirinkite **Spausdinti** arba **Spausdinimo nustatymas**.
- Pasirinkite naudojamą spausdintuvą.

Spausdinimas

5. Pasirinkite **Nuostatos** arba **Ypatybės**, kad būtų atidarytas spausdintuvo tvarkyklės langas.

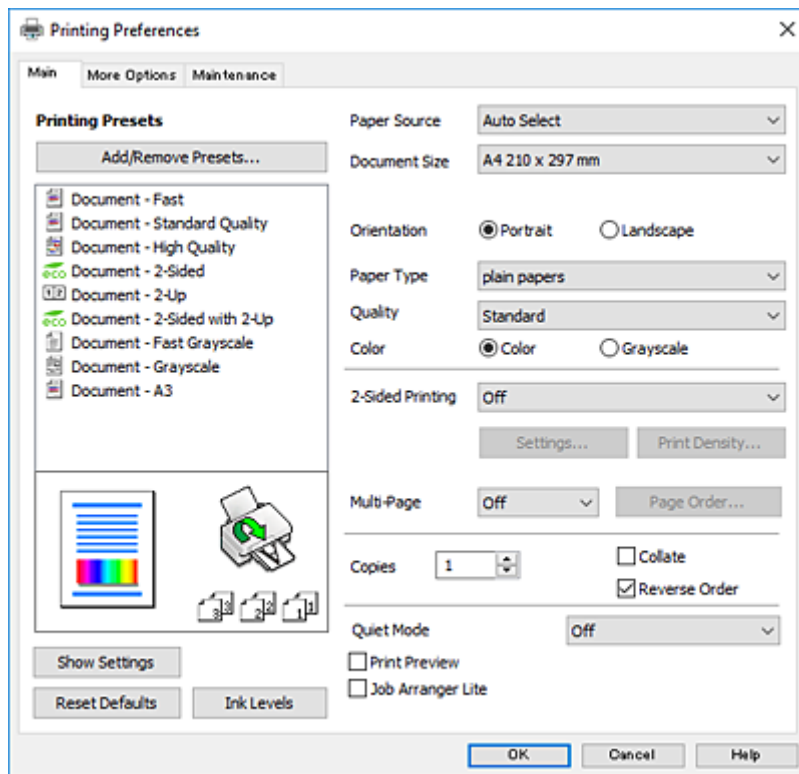

6. Nustatykite toliau nurodytus nustatymus.
- Popier. šaltinis: pasirinkite popieriaus šaltinį, kuriame įdėtas popierius.
 - Dokumento dydis: pasirinkite į spausdintuvą įdėto popieriaus formatą.
 - Padėtis: pasirinkite programoje nustatytą kryptį.
 - Popier. tipas: pasirinkite įdėto popieriaus rūšį.
 - Kokybė: pasirinkite spausdinimo kokybę. Pasirinkus **Didelis**, spausdinama kokybiškiau, bet galbūt lėčiau.
 - Spalvot.: kai norite spausdinti nespalvotai arba naudojant pilkus atspalvius, pasirinkite **Pilki tonai**.

Pastaba:

- Jei didelio tankio duomenis spausdinate ant paprasto popieriaus, popieriaus su antrašte arba išspausdintu vaizdu, pasirinkite funkcijos **Kokybė nuostatą Standartinis - ryškus**, kad spaudinys būtų ryškus.
 - Spausdindami ant vokų pasirinkite funkcijos **Padėtis nuostatą Gulščias**.
7. Norėdami uždaryti spausdintuvo tvarkyklės langą, spustelėkite **Gerai**.
8. Spustelėkite **Spausdinti**.

Susijusi informacija

- ➔ „Galimas popierius ir talpa” puslapyje 43
- ➔ „Popieriaus įdėjimas į Popieriaus kasetę” puslapyje 45
- ➔ „Popieriaus įdėjimas į Gal. pop. tiek. angą” puslapyje 48
- ➔ „Popieriaus rūšių sąrašas” puslapyje 44

Spausdinimas

Spausdinimo pagrindai — Mac OS X

Pastaba:

- ❑ Šio skyriaus aprašymuose kaip pavyzdys naudojamas TextEdit. Veiksmai ir ekranai gali skirtis priklausomai nuo programos. Išsamios informacijos ieškokite programėlės žinyne.
- ❑ Kai spausdinate ant vokų, naudokite duomenų pasukimo 180 laipsnių programą. Išsamios informacijos ieškokite programėlės žinyne.

1. Į spausdintuvą įdėkite popieriaus.

**Svarbu:**

- ❑ Jei įdedate popierių į popieriaus kasetę, popieriaus nustatymus atlikite valdymo skydelyje.
- ❑ Jei įdedate popierių į gal. pop. tiek. anga, prieš dėdami popierių pradėkite spausdinimą spausdintuvo tvarkyklėje. Spausdintuvo tvarkyklėje pasirinkite funkcijos **Paper Source** nuostatą **Gal. pop. tiek. anga**. Pradedėjus spausdinimui spausdintuve bus pranešama, kad vyksta spausdinimas. Įdėdami popierių, vadovaukitės spausdintuvo ekrane pateikiamais nurodymais.

2. Atidarykite norimą spausdinti failą.
3. Meniu **Failai** pasirinkite **Spausdinti** arba kitą komandą, kad būtų atidarytas spausdinimo dialogo langas. Jei reikia, spustelėkite **Rodyti informaciją** arba ▼, kad būtų išplėstas spausdinimo langas.

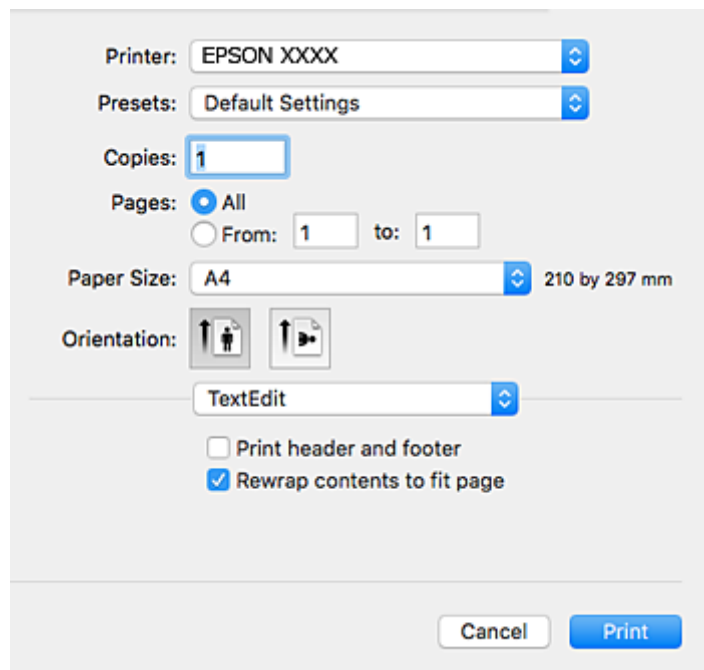

4. Nustatykite toliau nurodytus nustatymus.
 - ❑ Spausdintuvas: pasirinkite spausdintuvą.
 - ❑ Išankstinės nuostatos: pasirinkite, kai norite naudoti užregistruotas nuostatas.
 - ❑ Popier. dydis: pasirinkite į spausdintuvą įdėto popieriaus formatą.
 - ❑ Kryptis: pasirinkite programoje nustatytą kryptį.

Spausdinimas

Pastaba:

- Jeigu pirmiau pavaizduoti meniu nerodomi, uždarykite spausdinimo langą, meniu **Failas** pasirinkite **Puslapio sąranka**, tada atlikite nustatymus.
- Spausdindami ant vokų, pasirinkite gulsčių padėtį.

5. Išskleidžiamajame meniu pasirinkite **Spausdinimo nustatymai**.

Pastaba:

„Mac OS X v10.8.x“ ar naujesnėje versijoje, jei nerodomas meniu **Spausdinimo nustatymai**, „Epson“ spausdintuvo tvarkyklė įdiegta netinkamai.

Pasirinkite **Sistemos nuostatos**, kurių rasite  meniu > **Spausdintuvai ir skaitytuvai** (arba **Spausdinti ir nuskaityti, Spausdinti ir siųsti faksogramą**), pašalinkite spausdintuvą, tada vėl jį pridėkite. Kaip pridėti spausdintuvą, žr. toliau.

<http://epson.sn>

6. Nustatykite toliau nurodytus nustatymus.
- Paper Source: pasirinkite popieriaus šaltinį, kuriame įdėtas popierius.
 - Laikmenos tipas: pasirinkite įdėto popieriaus rūšį.
 - Print Quality: pasirinkite spausdinimo kokybę. Pasirinkus **Gera**, spausdinama kokybiškiau, bet galbūt lėčiau.
 - Pilki tonai: pasirinkite, norėdami spausdinti nespaltvotai arba naudojant pilkus atspalvius.

Pastaba:

Jei didelio tankio duomenis spausdinate ant paprasto popieriaus, popieriaus su antrašte arba išspausdintu vaizdu, pasirinkite funkcijos **Normal-Vivid** nuostatą **Spausdinimo kokybė**, kad spaudinys būtų ryškus.

7. Spustelėkite **Spausdinti**.

Spausdinimas

Susijusi informacija

- ➔ „Galimas popierius ir talpa” puslapyje 43
- ➔ „Popieriaus įdėjimas į Popieriaus kasetę” puslapyje 45
- ➔ „Popieriaus įdėjimas į Gal. pop. tiek. angą” puslapyje 48
- ➔ „Popieriaus rūšių sąrašas” puslapyje 44

Spausdinimas ant abiejų pusių

Spausdinti ant abiejų popieriaus pusių galima vienu iš toliau nurodytų būdų.

- Automatinis 2-pusis spausdinimas
- Dvipusis spausdinimas rankiniu būdu (tik naudojant „Windows“)
Spausdintuvui baigus spausdinti ant vienos pusės, apverskite lapą, kad būtų spausdinama ant kitos pusės.
Galima išspausdinti ir lankstinuką, gaunamą sulanksčius spaudinį. (Tik „Windows“)

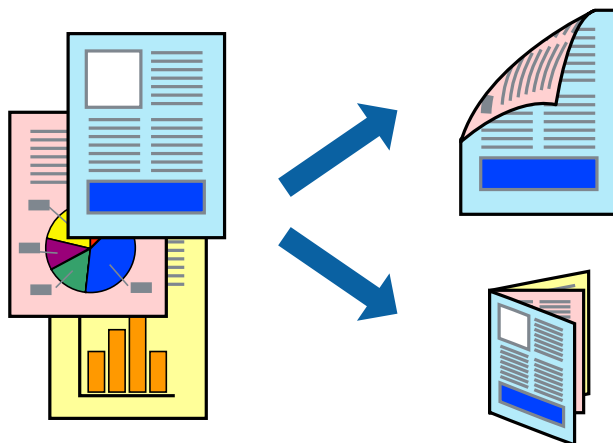

Pastaba:

- Naudojant popierių, ant kurio 2-pusis spausdinimas negalimas, gali pablogėti spaudinio kokybė arba įstrigti popierius.
- Atsižvelgiant į popierių ir duomenis, rašalas gali persigerti kitoje popieriaus pusėje.

Susijusi informacija

- ➔ „Galimas popierius ir talpa” puslapyje 43

Spausdinimas ant abiejų pusių – Windows

Pastaba:

- 2-pusis spausdinimas rankiniu būdu galimas įjungus **EPSON Status Monitor 3**. Jei **EPSON Status Monitor 3** išjungta, atidarykite spausdintuvo tvarkyklę, skirtuke **Tech. priežiūra** spustelėkite **Išplėstinės nuostatos** ir pasirinkite **Igalinti "EPSON Status Monitor 3"**.
- 2-pusis spausdinimas rankiniu būdu gali būti negalimas, jei spausdintuvas naudojamas per tinklą arba yra bendrinamas.

1. Į spausdintuvą įdėkite popieriaus.
2. Atidarykite norimą spausdinti failą.

Spausdinimas

3. Atidarykite spausdintuvo tvarkyklės langą.
4. Pasirinkite **Automatinis (apvadas ilgajame krašte)**, **Automatinis (apvadas trumpajame krašte)**, **Rankinis (apvadas ilgajame krašte)** arba **Rankinis (apvadas trumpajame krašte)** iš 2-pusis spausdinimas, esančio skirtuke **Pagrindinis**.
5. Spustelėkite **Nustatymai**, pasirinkite atitinkamas nuostatas ir spustelėkite **Gerai**.

Pastaba:

*Norėdami spausdinti sulankstomą lankstinuką, pasirinkite **Brošiūra**.*

6. Spustelėkite **Spausdinimo tankis**, dalyje **Pasirinkti dokumento tipą** pasirinkite dokumento tipą ir spustelėdami **Gerai** uždarykite langą.

Pagal dokumento tipą spausdintuvo tvarkyklė automatiškai nustato **Koregavimai** parinktis.

Pastaba:

*Gali būti spausdinama lėtai – tai lemia lange **Spausdinimo tankio koregavimas** pasirinktos **Pasirinkti dokumento tipą** parinktės ir skirtuke **Pagrindinis** pasirinktos **Kokybė** parinktės derinys.*

*Spausdinant abiejose pusėse rankiniu būdu, nuostata **Spausdinimo tankio koregavimas** negalima.*

7. Jei reikia, skirtukuose **Pagrindinis** ir **Daugiau pasirinkčių** nustatykite kitus elementus ir spustelėkite **Gerai**.
8. Spustelėkite **Spausdinti**.

Kai 2-pusis spausdinimas vykdomas rankiniu būdu, spausdintuvui baigus spausdinti ant vienos pusės, kompiuterio ekrane atidaromas išskleidžiamasis langas. Vykdykite ekrane pateiktas instrukcijas.

Susijusi informacija

- ➔ „Popieriaus įdėjimas į Popieriaus kasetę” puslapyje 45
- ➔ „Popieriaus įdėjimas į Gal. pop. tiek. angą” puslapyje 48
- ➔ „Spausdinimo pagrindai — Windows” puslapyje 64

Spausdinimas ant abiejų pusių – Mac OS X

1. Į spausdintuvą įdėkite popieriaus.
2. Atidarykite norimą spausdinti failą.
3. Atidarykite spausdinimo dialogo langą.
4. Išskleidžiamajame meniu pasirinkite **Two-sided Printing Settings**.
5. Pasirinkite įrišimo nustatymus ir **Document Type**.

Pastaba:

*Atsižvelgiant į **Document Type** nustatymą, gali būti lėtai spausdinama.*

*Jei spausdinate didelio tankio duomenis, pavyzdžiui, nuotraukas arba grafiką, pasirinkite **Text & Graphics** arba **Text & Photos kaip Document Type** nustatymą. Jei vaizdas susilieja arba persigeria kitoje pusėje, pakoreguokite spaudinio tankį ir rašalo džiuvimo trukmę spustelėdami šalia **Adjustments** esančią rodyklę.*

6. Jei reikia, nustatykite kitus elementus.
7. Spustelėkite **Spausdinti**.

Spausdinimas

Susijusi informacija

- ➔ „Popieriaus įdėjimas į Popieriaus kasetė” puslapyje 45
- ➔ „Popieriaus įdėjimas į Gal. pop. tiek. angą” puslapyje 48
- ➔ „Spausdinimo pagrindai — Mac OS X” puslapyje 66

Kelių puslapių spausdinimas ant vieno lapo

Ant vieno popieriaus lapo galima išspausdinti dviejų arba keturių puslių duomenis.

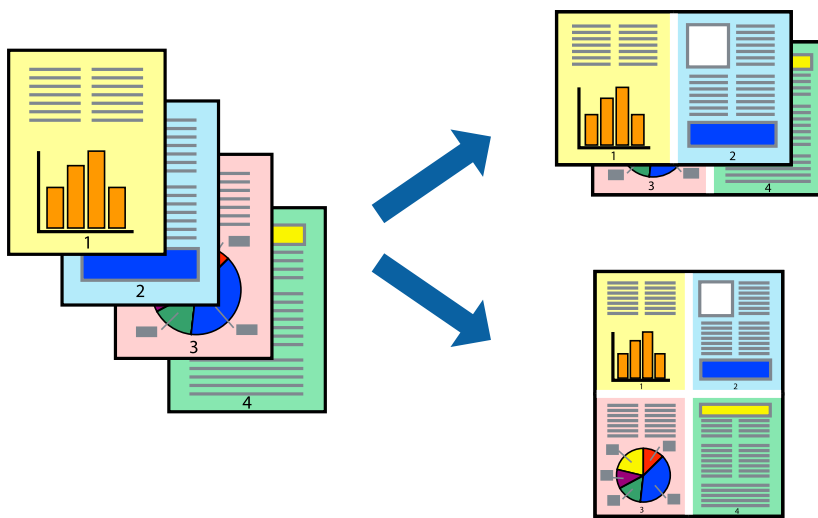

Kelių puslapių spausdinimas ant vieno lapo – Windows

1. Į spausdintuvą įdėkite popieriaus.
2. Atidarykite norimą spausdinti failą.
3. Atidarykite spausdintuvo tvarkyklės langą.
4. Skirtuke **Pagrindinis** pasirinkite **Keli puslapiai** nustatymą **2 puslapiai** arba **4 puslapiai**.
5. Spustelėkite **Puslapių tvarka**, nustatykite reikiamus nustatymus ir spustelėdami **Gerai** uždarykite langą.
6. Jei reikia, skirtukuose **Pagrindinis** ir **Daugiau pasirinkčių** nustatykite kitus elementus ir spustelėkite **Gerai**.
7. Spustelėkite **Spausdinti**.

Susijusi informacija

- ➔ „Popieriaus įdėjimas į Popieriaus kasetė” puslapyje 45
- ➔ „Popieriaus įdėjimas į Gal. pop. tiek. angą” puslapyje 48
- ➔ „Spausdinimo pagrindai — Windows” puslapyje 64

Kelių puslapių spausdinimas ant vieno lapo – Mac OS X

1. Į spausdintuvą įdėkite popieriaus.

Spausdinimas

2. Atidarykite norimą spausdinti failą.
3. Įjunkite spausdinimo dialogo langą.
4. Išskleidžiamajame meniu pasirinkite **Layout**.
5. Dalyje **Pages per Sheet** nustatykite puslapių skaičių, taip pat **Layout Direction** (puslapių tvarka) ir **Border** nustatymus.
6. Jei reikia, nustatykite kitus elementus.
7. Spustelėkite **Spausdinti**.

Susijusi informacija

- ➔ „Popieriaus įdėjimas į Popieriaus kasetę” puslapyje 45
- ➔ „Popieriaus įdėjimas į Gal. pop. tiek. angą” puslapyje 48
- ➔ „Spausdinimo pagrindai — Mac OS X” puslapyje 66

Spausdinimas pagal popieriaus formatą

Galima spausdinti pagal popieriaus, kurs įdėtas į spausdintuvą, formatą.



Spausdinimas pagal popieriaus formatą – Windows

1. Į spausdintuvą įdėkite popieriaus.
2. Atidarykite norimą spausdinti failą.
3. Atidarykite spausdintuvo tvarkyklės langą.
4. Skirtuke **Daugiau pasirinkčių** nustatykite toliau nurodytus nustatymus.
 - Dokumento dydis: pasirinkite naudojant programą nustatytą popieriaus formatą.
 - Išvesties popierius: pasirinkite į spausdintuvą įdėto popieriaus formatą.
Talpinti į puslapį bus pasirinkta automatiškai.

Pastaba:

Jei norite išspausdinti sumažintą vaizdą puslapio centre, pasirinkite **Centras**.

Spausdinimas

5. Jei reikia, skirtukuose **Pagrindinis** ir **Daugiau pasirinkčių** nustatykite kitus elementus ir spustelėkite **Gerai**.
6. Spustelėkite **Spausdinti**.

Susijusi informacija

- ➔ „Popieriaus įdėjimas į Popieriaus kasetę” puslapyje 45
- ➔ „Popieriaus įdėjimas į Gal. pop. tiek. angą” puslapyje 48
- ➔ „Spausdinimo pagrindai — Windows” puslapyje 64

Spausdinimas pagal popieriaus formatą – Mac OS X

1. Į spausdintuvą įdėkite popieriaus.
2. Atidarykite norimą spausdinti failą.
3. Įjunkite spausdinimo dialogo langą.
4. Nustatydami **Popier. dydis** nustatymą pasirinkite naudojant programą nustatytą popieriaus formatą.
5. Išskleidžiamajame meniu pasirinkite **Paper Handling**.
6. Pasirinkite **Scale to fit paper size**.
7. Nustatydami **Destination Paper Size** nustatymą pasirinkite į spausdintuvą įdėto popieriaus formatą.
8. Jei reikia, nustatykite kitus elementus.
9. Spustelėkite **Spausdinti**.

Susijusi informacija

- ➔ „Popieriaus įdėjimas į Popieriaus kasetę” puslapyje 45
- ➔ „Popieriaus įdėjimas į Gal. pop. tiek. angą” puslapyje 48
- ➔ „Spausdinimo pagrindai — Mac OS X” puslapyje 66

Kelių failų spausdinimas (tik naudojant Windows)

Parinktis **Užduočių tvarkyklė Lite** leidžia sujungti kelis skirtingomis programomis sukurtus failus ir išspausdinti juos kaip vieną spaudinį. Spausdindami sujungtus failus galite nurodyti spausdinimo nustatymus, pavyzdžiui, išdėstymą, spausdinimo tvarką ir padėtį.

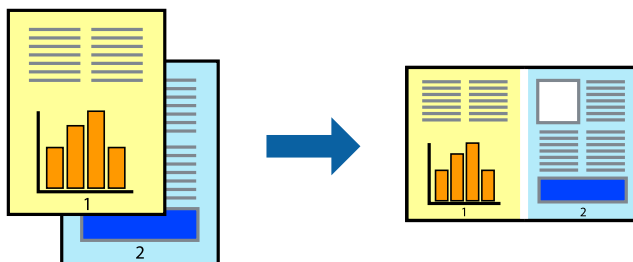

1. Į spausdintuvą įdėkite popieriaus.

Spausdinimas

2. Atidarykite norimą spausdinti failą.
3. Atidarykite spausdintuvo tvarkyklės langą.
4. Skirtuke **Užduočių tvarkyklė Lite** pasirinkite **Pagrindinis**.
5. Norėdami uždaryti spausdintuvo tvarkyklės langą, spustelėkite **Gerai**.
6. Spustelėkite **Spausdinti**.

Bus atidarytas langas **Užduočių tvarkyklė Lite** ir spausdinimo užduotis bus įtraukta į **Spausdinamas projektas** sąrašą.

7. Atidarę langą **Užduočių tvarkyklė Lite** atidarykite su dabartiniu failu norimą sujungti failą ir pakartokite 3–6 veiksmus.

Pastaba:

- Jei uždarysite langą **Užduočių tvarkyklė Lite**, bus ištrintas neišsaugotas **Spausdinamas projektas**. Norėdami spausdinti vėliau, meniu **Įrašyti** pasirinkite **Failas**.
- Norėdami atidaryti **Spausdinamas projektas** įrašytą **Užduočių tvarkyklė Lite**, spausdintuvo tvarkyklės skirtuke **Užduočių tvarkyklė Lite** spustelėkite **Tech. priežiūra**. Tada meniu **Atverti** pasirinkite **Failas** ir pasirinkite failą. Išsaugotų failų plėtinys yra „.ecl“.

8. Pasirinkite meniu **Išdėstymas** ir **Redaguoti**, esančius **Užduočių tvarkyklė Lite**, jei norite suredaguoti **Spausdinamas projektas** (jei reikia). Informacijos ieškokite **Užduočių tvarkyklė Lite** žinyne.
9. Meniu **Spausdinti** pasirinkite **Failas**.

Susijusi informacija

- ➔ „Popieriaus įdėjimas į Popieriaus kasetę” puslapyje 45
- ➔ „Popieriaus įdėjimas į Gal. pop. tiek. angą” puslapyje 48
- ➔ „Spausdinimo pagrindai — Windows” puslapyje 64

Vieno vaizdo spausdinimas ant kelių lapų, norint sukurti plakatą (tik Windows sistemai)

Ši funkcija leidžia išspausdinti vieną vaizdą ant kelių popieriaus lapų. Suklijuodami juos, galite sukurti didesnę plakatą.

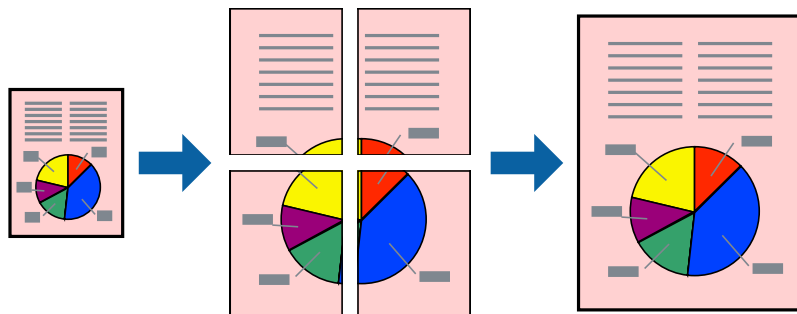

1. Į spausdintuvą įdėkite popieriaus.
2. Atidarykite norimą spausdinti failą.

Spausdinimas

- Atidarykite spausdintuvo tvarkyklės langą.
- Pasirinkite **2x1 plakatas**, **2x2 plakatas**, **3x3 plakatas**, arba **4x4 plakatas** skirtuko **Keli puslapiai** dalyje **Pagrindinis**.
- Spustelėkite **Nustatymai**, pasirinkite atitinkamas nuostatas ir spustelėkite **Gerai**.
Pastaba:
Spausdinti apipjovimo kreipiam. leidžia spausdinti pjovimo gidą.
- Jei reikia, skirtukuose **Pagrindinis** ir **Daugiau pasirinkčių** nustatykite kitus elementus ir spustelėkite **Gerai**.
- Spustelėkite **Spausdinti**.

Susijusi informacija

- ➔ „Popieriaus įdėjimas į Popieriaus kasetę” puslapyje 45
- ➔ „Popieriaus įdėjimas į Gal. pop. tiek. angą” puslapyje 48
- ➔ „Spausdinimo pagrindai — Windows” puslapyje 64

Plakatų kūrimas naudojant Persideng. išlygiavimo žymės

Toliau pateiktas plakatų kūrimo pavyzdys pasirinkus **2x2 plakatas** ir dalyje **Spausdinti apipjovimo kreipiam.** pasirinkus **Persideng. išlygiavimo žymės**.

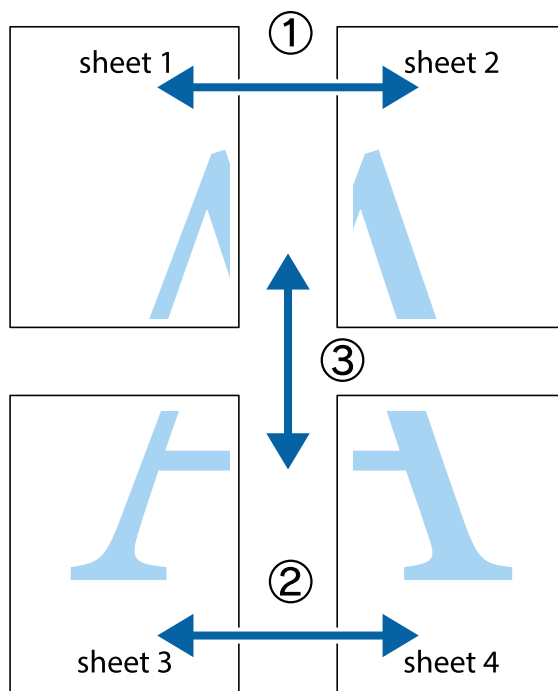

Spausdinimas

1. Paruoškite Sheet 1 ir Sheet 2. Nukirpkite Sheet 1 paraštes pagal vertikalią mėlyną liniją, einančia per viršutinio ir apatinio kryžiuokų vidurį.

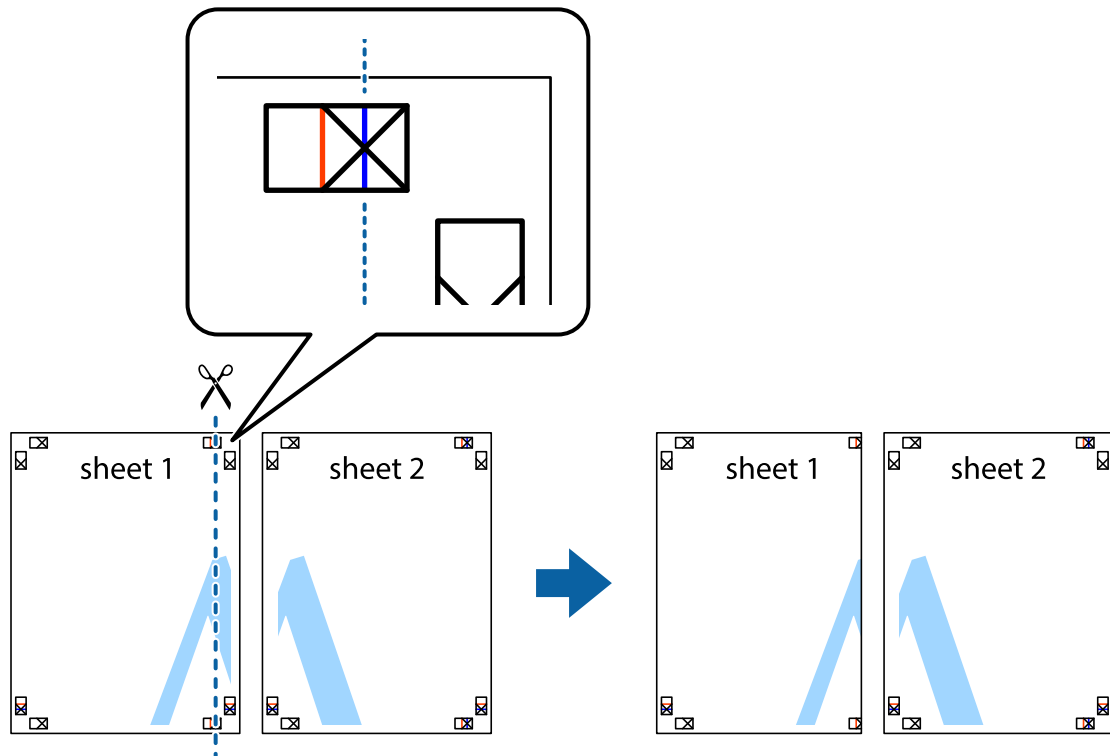

2. Sheet 1 kraštą uždėkite ant Sheet 2 ir sulygiuokite kryžiuokus. Tada laikinai iš kitos pusės suklijuokite abu lapus.

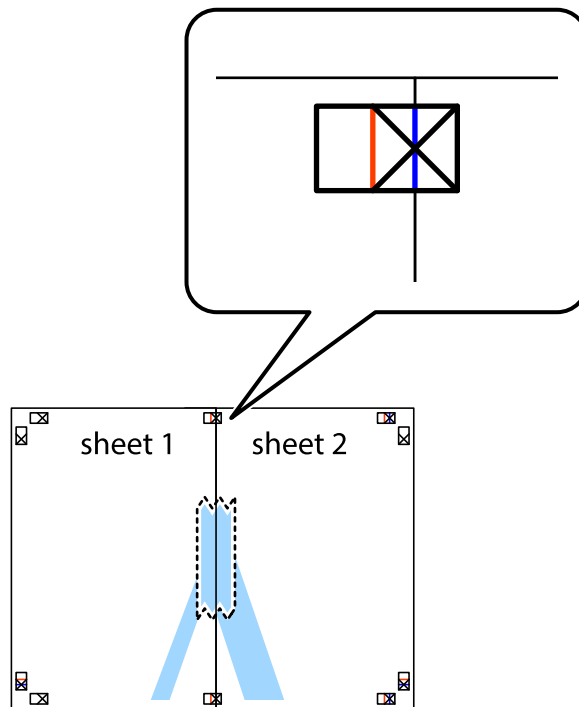

Spausdinimas

3. Perkirpkite suklijuotus lapus pagal vertikalią raudoną liniją, einančią per lygiavimo žymas (tai kairėje kryžiuokų pusėje esanti linija).

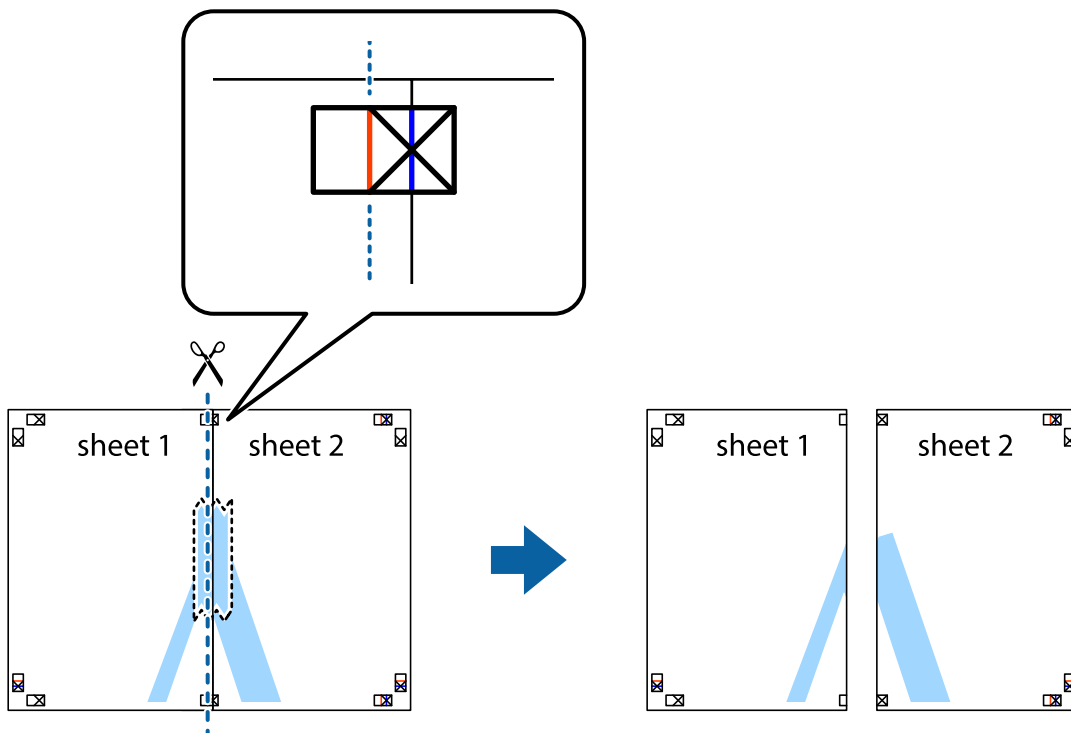

4. Suklijuokite lapus iš kitos pusės.

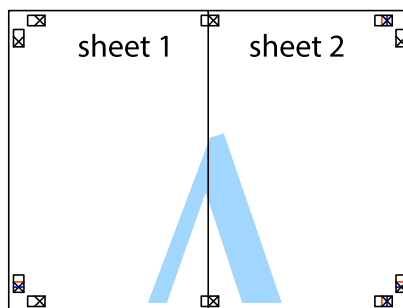

5. Kartodami 1–4 veiksmus suklijuokite Sheet 3 ir Sheet 4.

Spausdinimas

6. Nukirpkite Sheet 1 ir Sheet 2 paraštes pagal horizontalią mėlyną liniją, einančią per kairiojo ir dešiniojo kryžiuoklių vidurį.

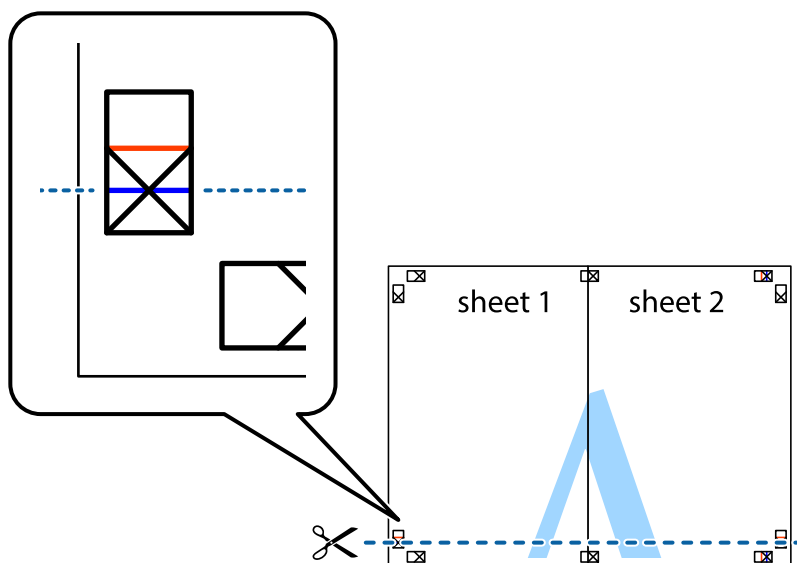

7. Sheet 1 ir Sheet 2 kraštus uždėkite ant Sheet 3 ir Sheet 4, sulygiuokite kryžiuoklius ir laikinai suklijuokite lapus iš kitos pusės.

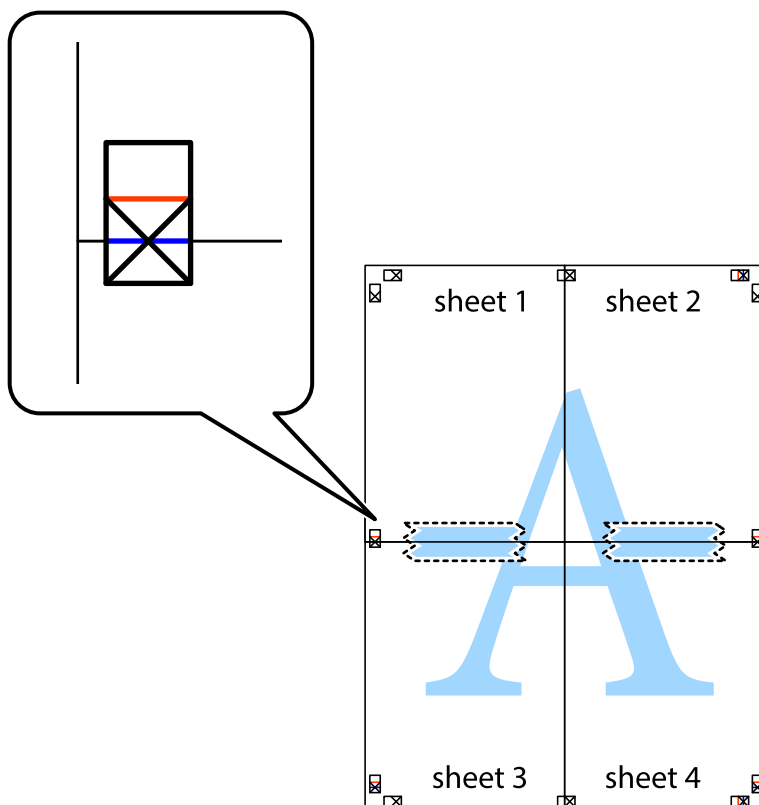

Spausdinimas

- Perkirpkite suklijuotus lapus pagal horizontalią raudoną liniją, einančią per lygiavimo žymas (tai virš kryžiuočių esanti linija).

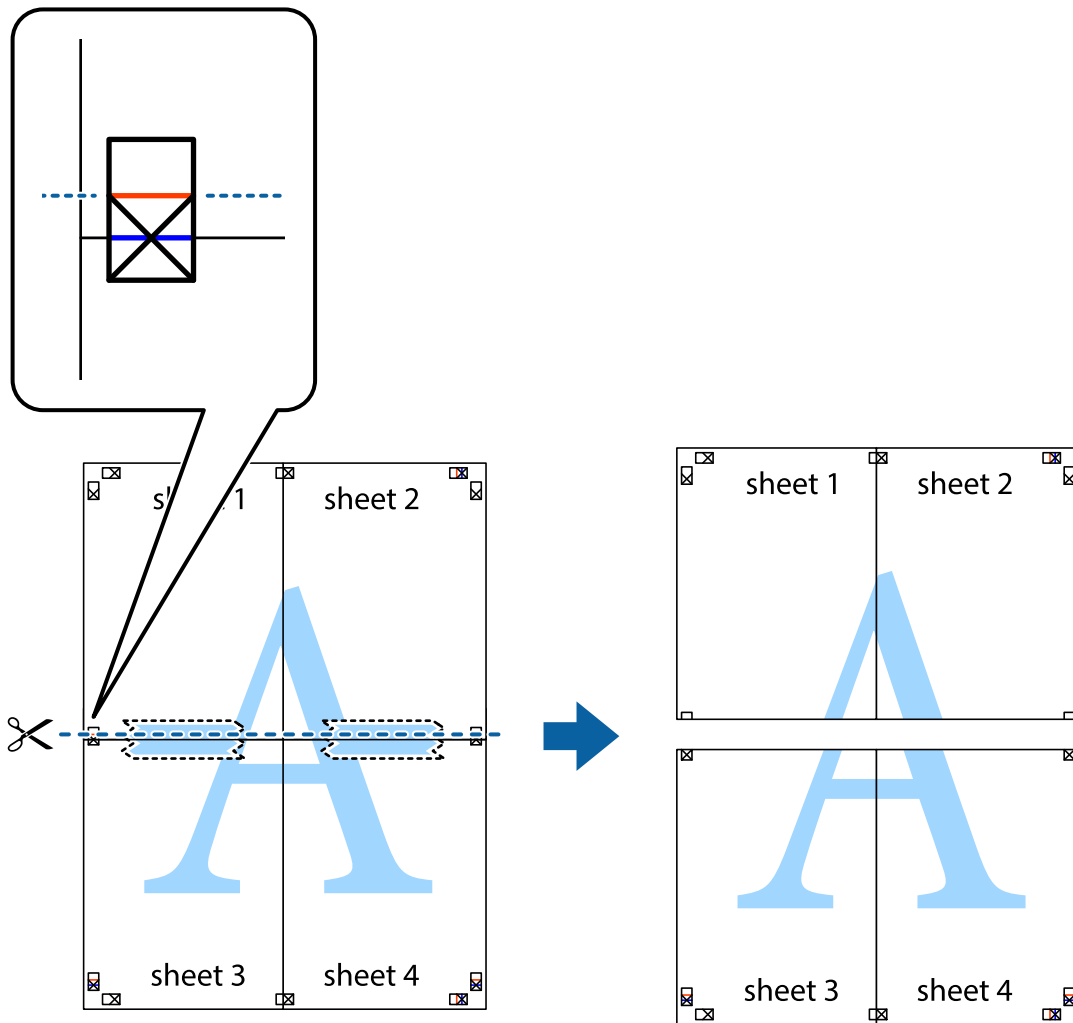

- Suklijuokite lapus iš kitos pusės.

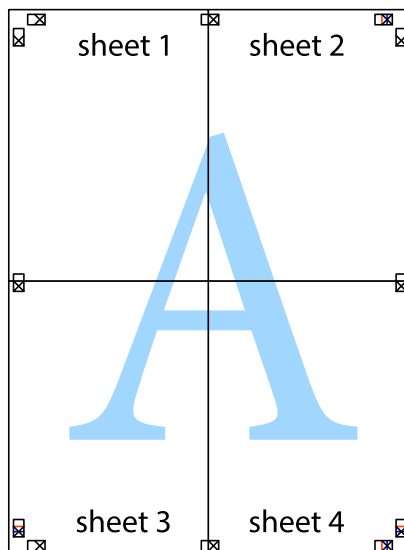

10. Pagal išorines nuorodas nukirpkite likusias paraštes.

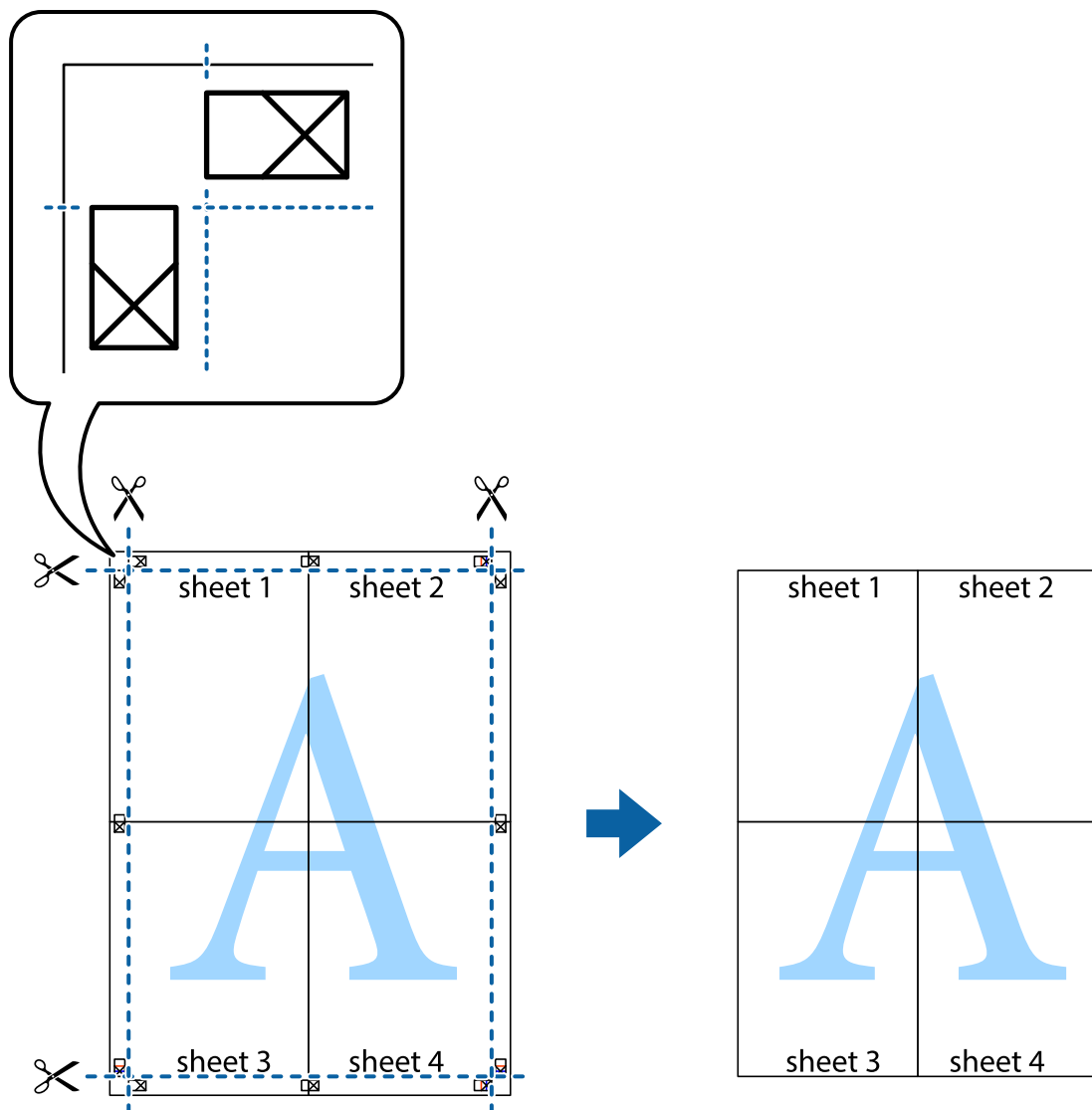

Spausdinimas naudojant papildomas funkcijas

Šiame skyriuje supažindinama su įvairiomis papildomomis spausdintuvo tvarkyklėje siūlomomis išdėstymo ir spausdinimo funkcijomis.

Susijusi informacija

- ➔ „Windows spausdintuvo tvarkyklė” puslapyje 159
- ➔ „Mac OS X spausdintuvo tvarkyklė” puslapyje 161

Išankstinių spausdinimo nustatymų pridėjimas, norint paprastai spausdinti

Sukūrę ir spausdintuvo tvarkyklėje išsaugoję išankstinius dažnai naudojamus spausdinimo nustatymus, galite lengvai spausdinti iš sąrašo pasirinkdami išankstinių nustatymą.

Spausdinimas

Windows

Norėdami įtraukti išankstinį nustatymą, skirtuke **Dokumento dydis** arba **Popier. tipas** nustatykite tokius elementus kaip **Pagrindinis** ir **Daugiau pasirinkčių**, o tada **Pridėti / šalinti išankstinius nustatymus** spustelėkite **Išankst. spausd. nustat.**

Pastaba:

Norėdami ištrinti pridėtą išankstinį nustatymą, spustelėkite **Pridėti / šalinti išankstinius nustatymus**, sąraše pasirinkite norimą pašalinti pavadinimą ir jį pašalinkite.

Mac OS X

Ijunkite spausdinimo dialogo langą. Norėdami įtraukti pačių sukurtą išankstinį nustatymą, nustatykite tokius elementus kaip **Popier. dydis** ir **Laikmenos tipas**, o tada įrašykite dabartinius nustatymus kaip išankstinius pasirinkdami **Presets**.

Pastaba:

Norėdami pašalinti pridėtą išankstinį nustatymą, spustelėkite **Išankstinės nuostatos > Rodyti išankstines nuostatas**, tada sąraše pasirinkite norimą pašalinti pavadinimą ir jį pašalinkite.

Sumažinto arba padidinto dokumento spausdinimas

Pasirinkdami konkretų procentą galite atitinkamai sumažinti arba padidinti dokumentą.

Windows

Skirtuke **Daugiau pasirinkčių** nustatykite **Dokumento dydis**. Pasirinkite **Mažinti / didinti dokumentą**, **Priartinti** ir įveskite procentus.

Mac OS X

Pastaba:

Veiksmai skiriasi priklausomai nuo programos. Išsamios informacijos ieškokite programėlės žinyne.

Meniu **Failas** pasirinkite **Puslapio sąranka** (arba **Spausdinti**). Dalyje **Formatavimas** pasirinkite spausdintuvą, nustatykite popieriaus dydį, tada dalyje **Mastelis** įveskite procentus. Uždarykite langą, tada spausdinkite vadovaudamiesi pagrindinėmis spausdinimo instrukcijomis.

Susijusi informacija

➔ „Spausdinimo pagrindai — Mac OS X” puslapyje 66

Spaudinio spalvų koregavimas

Galite koreguoti spausdinant taikomas spalvas.

Naudojant **PhotoEnhance** pavyks išspausdinti ryškesnių ir sodresnių spalvų vaizdų, automatiškai pakoregavus pradinius kontrastas, grynio ir šviesumo duomenis.

Pastaba:

- Pradiniams duomenims pakoreguotos reikšmės nepritaikomos.
- Režimu **PhotoEnhance** spalvos koreguojamos pagal objekto vietą. Todėl jei sumažinus, padidinus, apkirpus arba pasukus vaizdą objekto vieta pakito, ant spaudinio galima pastebėti netikėtų spalvos pokyčių. Jei vaizdas nesufokusuojamas, tonas gali atrodyti nenatūraliai. Jei pakito spalvos arba jos atrodo netikroviškai, spausdinkite ne **PhotoEnhance**, o kitu režimu.

Spausdinimas

Windows

Skirtuko **Spalvų korekcija** dalyje **Daugiau pasirinkčių** pasirinkite spalvų ištaisymo būdą.

Pasirinkus **Automatinis r.**, spalvos yra pakoreguojamos automatiškai pagal popieriaus tipą ir spausdinimo kokybės nustatymus. Pasirinkus **Vartotojo nustatymas** ir paspaudus **Patobulintas**, norimus nustatymus galite parinkti patys.

Mac OS X

Ijunkite spausdinimo dialogo langą. Iškylančiajame meniu pasirinkite **Color Matching**, o tada – **EPSON Color Controls**. Iškylančiajame meniu pasirinkite **Color Options**, o tada vieną iš galimų parinkčių. Paspauskite rodyklę šalia **Sudėtingesnės nuostatos** ir nustatykite atitinkamus nustatymus.

Kopijuoti draudžiančio ženklo kopijavimas (tik „Windows“)

Galima spausdinti dokumentus, ant kurių yra nematomos raidės, pavyzdžiui, „Kopija“. Ant nukopijuotų dokumentų šios raidės tampa matomos, todėl kopijas galima atskirti nuo originalų. Galima įtraukti ir pačių sukurtą kopijuoti draudžiantį ženklą.

Pastaba:

Ši funkcija galima tik pasirinkus toliau nurodytus nustatymus.

- Popier. tipas: paprastas popierius
- Kokybė: Standartin.
- Automatinis dvipusis spausdinimas: išjungta
- Spalvų korekcija: Automatinis r.
- Skersinio pluošto popierius: išjungta

Skirtuke **Daugiau pasirinkčių** spustelėkite **Vandenženklis funkcijos** ir pasirinkite kopijuoti draudžiantį ženklą. Jei reikia pakeisti išsamią informaciją, pavyzdžiui, dydį arba tankį, spustelėkite **Nustatymai**.

Vandens ženklo spausdinimas (tik naudojant Windows)

Spaudiniuose galima išspausdinti vandens ženklus, pavyzdžiui, „Konfidencialu“. Galima įtraukti ir pačių sukurtą vandens ženklą.

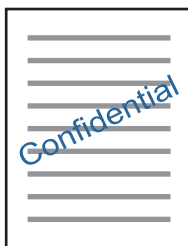

Skirtuke **Vandenženklis funkcijos** spustelėkite **Daugiau pasirinkčių** ir pasirinkite vandens ženklą. Jei reikia pakeisti išsamią informaciją, pavyzdžiui, vandens ženklo tankį arba vietą, spustelėkite **Nustatymai**.

Antraščių ir poraščių spausdinimas (tik „Windows“)

Antraštėse ir poraštėse galima spausdinti tokią informaciją kaip vartotojo vardas ir spausdinimo data.

Skirtuke **Daugiau pasirinkčių** spustelėkite **Vandenženklis funkcijos** ir pasirinkite **Viršutinė / apatinė antraštė**. Spustelėkite **Nustatymai** ir išskleidžiamajame sąraše pasirinkite būtinuosius elementus.

Spausdinimas

Nuotraukų spausdinimas naudojant „Epson Easy Photo Print“

Epson Easy Photo Print suteikia galimybę išdėstyti ir paprastai spausdinti nuotraukas ant įvairių tipų popieriaus. Išsamios informacijos ieškokite programėlės žinyne.

Pastaba:

Spausdinant ant autentiško „Epson“ fotopopieriaus, pagerėja rašalo kokybė, o spaudiniai yra ryškūs ir aiškūs.

Susijusi informacija

➔ „Epson Easy Photo Print“ puslapyje 164

Spausdinimas iš išmaniųjų įrenginių

Funkcijos Epson iPrint naudojimas

Epson iPrint yra programa, leidžianti spausdinti nuotraukas, dokumentus ir tinklalapius iš išmaniojo telefono arba planšetės. Galite naudoti vietinio spausdinimo funkciją, spausdindami iš išmaniojo įrenginio, prijungto prie to paties belaidžio tinklo kaip ir spausdintuvą, arba nuotolinio spausdinimo funkciją, spausdindami internetu. Norėdami naudoti nuotolinio spausdinimo funkciją, užregistruokite spausdintuvą Epson Connect paslaugoje.



Susijusi informacija

➔ „Paslauga Epson Connect“ puslapyje 157

Epson iPrint įdiegimas

Naudodamiesi šiuo URL arba QR kodu, Epson iPrint galite įdiegti į išmanųjį įrenginį.

<http://ipr.to/c>



Spausdinimas naudojant Epson iPrint

Išmaniajame įrenginyje paleiskite „Epson iPrint“ ir pradžios ekrane pasirinkite norimą naudoti elementą.

Spausdinimas

Šie ekranai gali būti keičiami nepranešus.

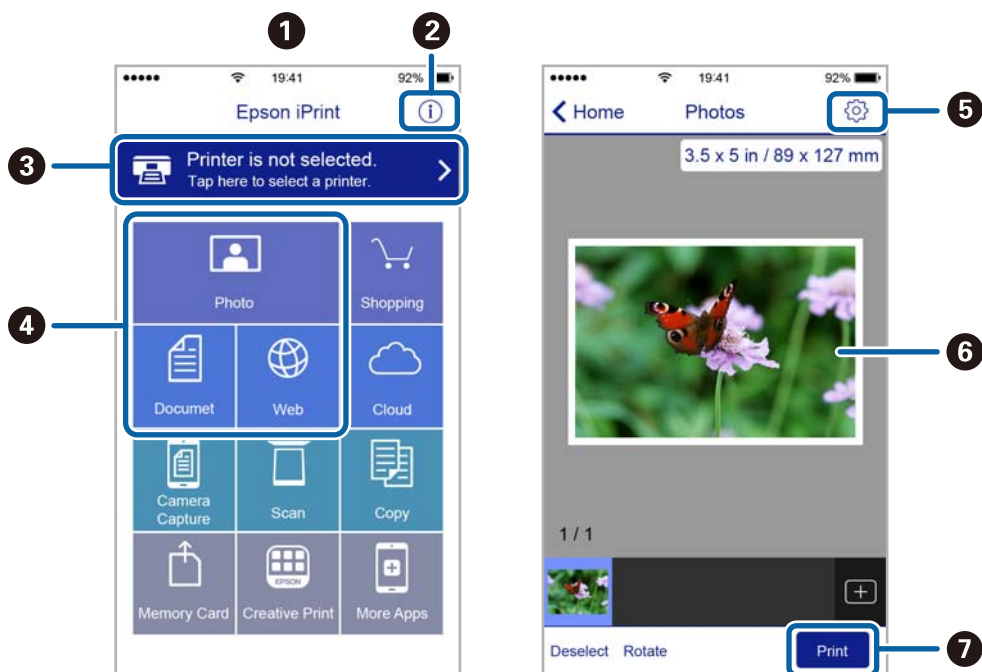

1	Paleidus programą, parodomas pradžios ekranas.
2	Parodoma informacija, kaip nustatyti spausdintuvą, ir DUK.
3	Parodomas ekranas, kuriame galite pasirinkti spausdintuvą ir parinkti spausdintuvo nustatymus. Pasirinkus spausdintuvą, jo neberekės pasirinkti kitą kartą.
4	Pasirinkite, ką norite spausdinti, pvz., nuotraukas, dokumentus ar tinklalapius.
5	Parodomas ekranas, kuriame galima parinkti spausdinimo nustatymus, pvz., puslapio dydį ir popieriaus tipą.
6	Parodomos pasirinktos nuotraukos ir dokumentai.
7	Pradedama spausdinti.

Pastaba:

Norėdami spausdinti iš dokumentų meniu, kai naudojate iPhone, iPad ar iPod touch, kuriame veikia iOS, paleiskite Epson iPrint, prieš tai perkėlę norimą spausdinti dokumentą naudodamiesi iTunes failų bendrinimo funkcija.

Spausdinimo atšaukimas

Pastaba:

- Jei naudojate „Windows“ ir spausdinimo užduotis jau išsiųsta į spausdintuvą, iš kompiuterio jos atšaukti negalėsite. Tokiu atveju spausdinimo užduotį atšaukite naudodami spausdintuvo valdymo skydelį.
- Jei spausdinate keletą puslapių ir naudojate Mac OS X, naudodami valdymo skydelį visų užduočių atšaukti negalėsite. Tokiu atveju spausdinimo užduotį reikia atšaukti naudojant kompiuterį.
- Jei spausdinimo užduotį iš „Mac OS X v10.6.8“ išsiuntėte per tinklą, naudodami kompiuterį užduoties atšaukti negalėsite. Tokiu atveju spausdinimo užduotį atšaukite naudodami spausdintuvo valdymo skydelį.

Spausdinimas

Spausdinimo atšaukimas — spausdintuvo mygtukas

Norėdami atšaukti vykdomą spausdinimo užduotį, paspauskite mygtuką .

Spausdinimo atšaukimas – būsenos meniu

1. Paspausdami mygtuką  atidarykite meniu **Būsenos meniu**.
2. Pasirinkite **Užduoties monitorius > Spausdinti užduotį**.
Bus pateiktas vykdomų ir laukiančių užduočių sąrašas.
3. Pasirinkite norimą atšaukti užduotį.
4. Paspauskite **Atšaukti**.

Spausdinimo atšaukimas – Windows

1. Atidarykite spausdintuvo tvarkyklės langą.
2. Pasirinkite skirtuką **Tech. priežiūra**.
3. Spustelėkite **Spausdinimo eilė**.
4. Dešiniuoju pelės klavišu spustelėkite norimą atšaukti užduotį ir pasirinkite **Cancel**.

Susijusi informacija

➔ „Windows spausdintuvo tvarkyklė“ puslapyje 159

Spausdinimo atšaukimas – „Mac OS X“

1. Dalyje **Dock** spustelėkite spausdintuvo piktogramą.
2. Pasirinkite norimą atšaukti užduotį.
3. Atšaukite užduotį.
 - Mac OS X v10.8.x arba naujesnė
Spustelėkite  šalia eigos matuoklio.
 - „Mac OS X v10.6.8“ arba naujesnė versija iki v10.7.x
Spustelėkite **Delete**.

Kopijavimas

1. Į spausdintuvą įdėkite popieriaus.
Įdėdami popieriaus į gal. pop. tiek. angą, nedėkite jo, kol nebus rodomas spausdintuvo raginimas tai atlikti.



Svarbu:

Naudodami valdymo skydelį, pasirinkite popieriaus nustatymus.

2. Įdėkite originalus.
Jei norite kopijuoti kelis originalus ar padaryti dvipuses kopijas, visus originalus įdėkite į ADF.
3. Pradžios ekrane pasirinkite **Kopijuoti**.
4. Naudodami skaičių klaviatūrą įveskite kopijų skaičių.
5. Paspauskite **Išdėstymas** ir pasirinkite atitinkamą išdėstymą.
6. Jei reikia, pasirinkite kitus nustatymus. Paspaudę **Nuostatos** galite pasirinkti išsamius nustatymus.

Pastaba:

- Paspauskite **Išankstinė parinktis**, jei nustatymus norite įrašyti kaip išankstinius.
- Paspauskite **Peržiūra**, jei norite peržiūrėti kopijavimo rezultatus. Tačiau, jei originalai įdėti į ADF, peržiūrėti nepavyks.

7. Paspauskite mygtuką .

Susijusi informacija

- ➔ „Popieriaus įdėjimas į Popieriaus kasetė” puslapyje 45
- ➔ „Popieriaus įdėjimas į Gal. pop. tiek. angą” puslapyje 48
- ➔ „Originalų dėjimas” puslapyje 52
- ➔ „Režimo Kopijuoti meniu parinktys” puslapyje 85

Režimo Kopijuoti meniu parinktys

Pastaba:

Atsižvelgiant į pasirinktą išdėstymą, siūlomi skirtingi meniu.

Kopijų skaičius

Įveskite kopijų skaičių.

Išdėstymas

- Su kraštinėmis
Kopijos su paraštemis.
- 2 puslapiai viename
Nukopijuojami du vienpusiai originalūs dokumentai į vieną popieriaus lapą, išdėsčius juos po 2 puslapius lape.

Kopijavimas

4 puslapiai viename

Nukopijuojami keturi vienpusiai originalūs dokumentai į vieną popieriaus lapą, išdėsčius juos po 4 puslapius lape.

ID kortelė

Nuskaitymos abi ID kortelės pusės ir nukopijuojamos ant vienos A4 formato popieriaus pusės.

Perskirti puslapiai

Du atversti lankstinuko puslapiai nukopijuojami ant atskirų popieriaus lapų.

Dokumento dydis

Pasirinkite originalo formatą.

Mast. keit.

Konfigūruojamas padidinimo lygis norint padidinti arba sumažinti.

Pasirinktinis dydis

Nustatomas padidinimo lygis, naudojamas originalui padidinti arba sumažinti 25–400 % diapazonu.

Faktinis dydis

Kopijuoja 100 % padidinimo lygiu.

Aut. pritaik. p.

Automatiškai aptinkama nuskaitymo sritis ir automatiškai padidinamas arba sumažinamas originalas, kad tilptų į pasirinkto dydžio popieriaus lapą. Jei aplink originalą yra baltų paraščių, baltos paraštės nuo skaitytuvo stiklo kampo žymos yra aptinkamos kaip nuskaitymo sritis, tačiau priešingos pusės paraštės gali būti apkarpytos.

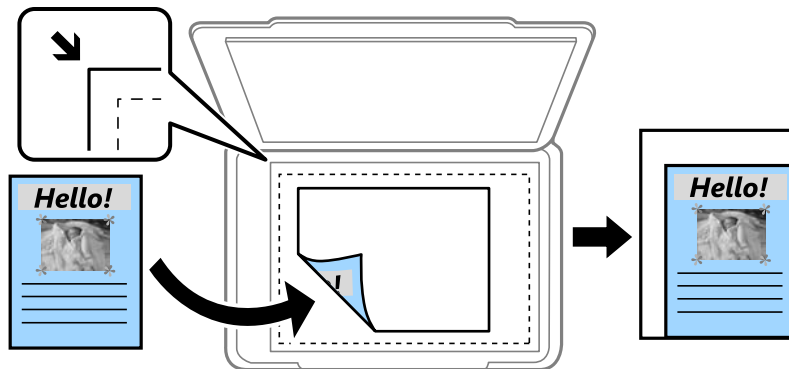

A3->A4 ir kiti

Automatiškai padidinamas arba sumažinamas originalas, kad tiktų konkretaus dydžio popieriui.

Popieriaus šaltinis

Pasirinkite norimą naudoti popieriaus šaltinį. Pasirinkite **Automatinis**, kad įdėjus popierių jis būtų tiekiamas automatiškai naudojant **Popieriaus nustatymas** parametrus. Jei pasirenkote Gal. pop. tiek. anga, pasirinkite popieriaus, kurį norite įdėti į gal. pop. tiek. anga, dydį ir rūšį.

Dvipusis

Išjungti

Viena originalaus dokumento pusė kopijuojama ant vienos popieriaus pusės.

Kopijavimas

2>Dvipusis

Abi dvipusio originalaus dokumento pusės kopijuojamos ant abiejų vieno popieriaus lapo pusių.

1>Dvipusis

Du vienpusiai originalūs dokumentai kopijuojami ant abiejų vieno popieriaus lapo pusių. Spauskite **Išplėstinės**, kad sukonfigūruotumėte popieriaus sujungimo vietą.

2>Vienpusis

Abi dvipusio originalaus dokumento pusės kopijuojamos ant dviejų vienpusių popieriaus lapų. Spauskite **Išplėstinės**, kad sukonfigūruotumėte originalo sujungimo vietą.

Dokumento padėtis

Pasirinkite originalo padėtį.

Kokybė

Kopijuojama optimalia kokybe, atitinkančia originalo tipą.

Tankis

Jei kopijuojama per blankiai, padidinkite tankio lygį. Kai rašalas tepa popierių, sumažinkite tankio lygį.

Išdėst. tvarka

Pasirinkę **2 puslapiai viename** nuostatos parinktį **4 puslapiai viename** arba **Išdėstymas**, pasirinkite kelių puslapių kopijos išdėstymą.

Nuskaitymo tvarka

Pasirinkę **Perskirti puslapiai** nustatymą **Išdėstymas**, pasirinkite, kurį lankstinuko puslapį reikia nuskaityti.

Pašalinti šešėlį

Pašalinami šešėliai, atsirandantys kopijų viduryje, kai kopijuojami lankstinukai, arba aplink kopijas, kai kopijuojamas storas popierius.

Pašalinti skylamušio skyles

Kopijuojat panaikinamos susegimo skylutės.

Sujungtas kopijavimas

Tam tikra tvarka išspausdinamos ir į rinkinius suskirstomos kelios kelių originalų kopijos.

Džiuvimo laikas

Pasirinkite dvipusio spausdinimo džiuvimo laiką. Kai rašalas tepa popierių, padidinkite džiuvimo laiką.

Nuskaitymas

Nuskaitymas naudojant valdymo skydelį

Nuskaitymas į el. paštą

Per iš anksto sukonfigūruotą el. pašto serverį nuskaitytus vaizdo failus tiesiai iš spausdintuvo galima siųsti el. paštu. Prieš naudojant šią funkciją reikia sukonfigūruoti el. pašto serverį.

El. pašto adresą galite įvesti tiesiogiai, bet bus paprasčiau, jei el. pašto adresą pirmiausia užregistruosite kontaktų sąrašė.

Pastaba:

- Prieš naudodami šią funkciją, patikrinkite, ar spausdintuvo **Data/laikas** ir **Laiko skirtumas** nuostatos yra tinkamos. Atidarykite meniu, paspausdami **Sąranka > Sistemos administravimas > Bendrosios nuostatos > Datos/laiko nustatymai**.
- Nuskaitydami į kompiuterį iš valdymo skydelio, vietoj šios funkcijos galite pasirinkti formatą **El. paštas**. Galite siųsti el. laišką, įvesdami adresą kompiuteryje, prijungtame prie šio spausdintuvo. Nuskaitydami į kompiuterį, pasirūpinkite, kad kompiuteris būtų įjungtas.

1. Įdėkite originalus.

Pastaba:

Jei norite nuskaityti kelis originalus ar padaryti dvipusį nuskaitymą, visus originalus dėkite į ADF.

2. Pradžios ekrane pasirinkite **Nuskaityti**.

3. Pasirinkite „**El. paštas**“.

4. Įveskite el. pašto adresą.

- Jei norite pasirinkti iš kontaktų sąrašo: paspauskite **Kontaktai**, pasirinkite kontaktą, tada paspauskite **Tęsti**.
- Jei norite patys įvesti el. pašto adresą: pasirinkite **Įvesti el. pašto adresą > Įvesti el. pašto adresą**, įveskite el. pašto adresą ir paspauskite apatiniame dešiniajame ekrano kampe esantį įvesties mygtuką.

Pastaba:

El. laiškus galite išsiųsti net 10 atskirų el. pašto adresų ir grupių.

5. Paspauskite **Formatas** ir pasirinkite failo formatą.

6. Paspauskite **Meniu** ir pasirinkite **El. pašto nuostatos** bei **Pagrindinės nuostatos** nustatymus.

Pastaba:

- Dalyje **Maks. pridėto failo dydis** galite pasirinkti didžiausią leistiną prie el. laiškų pridedamų failų dydį.
- Jei pasirinkote failo formatą PDF, galite nustatyti šio failo apsaugos slaptažodį. Paspauskite **PDF nuostatos** ir pasirinkite nustatymus.
- Paspauskite **Išankstinė parinktis**, jei nustatymus norite įrašyti kaip išankstinius.

7. Paspauskite mygtuką .

Susijusi informacija

➔ „El. pašto serverio konfigūravimas“ puslapyje 229

Nuskaitymas

- ➔ „Kontaktų valdymas” puslapyje 58
- ➔ „Nuskaitymas į kompiuterį” puslapyje 93
- ➔ „Originalų dėjimas” puslapyje 52
- ➔ „Režimas Išankst. parinktys” puslapyje 21
- ➔ „Įprastinių nustatymų parinktys nuskaitymą” puslapyje 96

Meniu parinktys nuskaitymą į el. paštą

Kontaktai

Iš kontaktų sąrašo pasirinkite el. pašto adresus, kuriais reikia išsiųsti nuskaitytą vaizdą.

Formatas

Pasirinkite formatą, kuriuo reikia įrašyti nuskaitytą vaizdą. Pasirinkus **TIFF (vienas puslapis)** arba **TIFF (keli puslapiai)**, galimas tik vienspalvis nuskaitymas.

Meniu

- El. pašto nuostatos

Tema:

Įveskite el. laiško temą raidiniais skaitmeniniais ženklais ir simboliais.

Failo pavadinimo priešvardis:

Įveskite vaizdų pavadinimo prefiksą raidiniais skaitmeniniais ženklais ir simboliais.

- Pagrindinės nuostatos

Nustatykite originalų nuskaitymo nustatymus. Norėdami gauti išsamesnės informacijos, peržiūrėkite įprastinių nustatymų meniu.

- Nuskaitymo ataskaita

Spausdinama istorija, kurioje matoma, kada ir kuriuo adresu buvo išsiųsti nuskaityti vaizdai.

Susijusi informacija

- ➔ „Įprastinių nustatymų parinktys nuskaitymą” puslapyje 96

Nuskaitymas į tinklo aplanką arba FTP serverį

Nuskaitytą vaizdą galite įrašyti į nurodytą tinkle esantį aplanką. Aplanką galite nurodyti tiesiogiai įvesdami aplanko kelią, bet bus prasčiau, jei aplanko informaciją pirmiausia užregistruosite kontaktų sąrašė.

Pastaba:

*Prieš naudodami šią funkciją, patikrinkite, ar spausdintuvo **Data/laikas** ir **Laiko skirtumas** nuostatos yra tinkamos. Atidarykite meniu, paspausdami **Sąranka > Sistemos administravimas > Bendrosios nuostatos > Datos/laiko nustatymai**.*

1. Įdėkite originalus.

Pastaba:

Jei norite nuskaityti kelis originalus ar padaryti dvipusį nuskaitymą, visus originalus įdėkite į ADF.

Nuskaitymas

- Pradžios ekrane pasirinkite **Nuskaityti**.
- Pasirinkite „**Tinklo aplankas / FTP**“.
- Nurodykite aplanką.
 - Jei norite pasirinkti iš kontaktų sąrašo: paspauskite **Kontaktai**, pasirinkite kontaktą, tada paspauskite **Tęsti**.
 - Jei aplanko kelią norite įvesti tiesiogiai: paspauskite **Įvesti vietą**. Pasirinkite **Ryšio režimas**, lauke **Vieta**, įveskite aplanko kelią ir pasirinkite kitus aplanko nustatymus.

Pastaba:

Įveskite aplanko kelią toliau nurodytu formatu.

Kai ryšio režimu naudojamas SMB:

`\\pagrindinio serverio vardas\aplanko vardas`

Kai ryšio režimu naudojamas FTP:

`ftp://pagrindinio serverio vardas\aplanko vardas`

- Paspauskite **Formatas** ir pasirinkite failo formatą.
- Paspauskite **Meniu** ir pasirinkite **Failo nuostatos** bei **Pagrindinės nuostatos** nustatymus.
 - Pastaba:**
 - Jei pasirinkote failo formatą PDF, galite nustatyti šio failo apsaugos slaptažodį. Paspauskite **Pagrindinės nuostatos** > **PDF nuostatos** ir atlikite nustatymus.
 - Paspauskite **Išankstinė parinktis**, jei nustatymus norite įrašyti kaip išankstinius.
- Paspauskite mygtuką .

Susijusi informacija

- ➔ „Kontaktų valdymas“ puslapyje 58
- ➔ „Originalų dėjimas“ puslapyje 52
- ➔ „Režimas Išankst. parinktys“ puslapyje 21
- ➔ „Įprastinių nustatymų parinktys nuskaitant“ puslapyje 96

Meniu parinktys naudojant tinklo aplanką arba FTP serverį

Kontaktai

Iš kontaktų sąrašo pasirinkite aplanką, į kurį reikia įrašyti nuskaitytą vaizdą. Pasirinkus aplanką iš kontaktų sąrašo, vietos nustatymų rinktis nereikia.

Vieta

- Ryšio režimas
Pasirinkite ryšio režimą.
- Vieta
Įveskite aplanko, į kurį reikia įrašyti nuskaitytą vaizdą, kelią.
- Naudotojo vardas
Įveskite nurodyto aplanko vartotojo vardą.

Nuskaitymas

Slaptažodis

Įveskite nurodyto aplanko slaptažodį.

Ryšio režimas

Pasirinkite prijungimo režimą.

Prievado numeris

Įveskite prievado numerį.

Formatas

Pasirinkite formatą, kuriuo reikia įrašyti nuskaitytą vaizdą. Pasirinkus **TIFF (keli puslapiai)**, galimas tik vienspalvis nuskaitymas.

Meniu

Failo nuostatos

Parinktyje **Failo pavadinimo priešvardis** įveskite vaizdų pavadinimo prefiksą raidiniais skaitmeniniais ženklais ir simboliais.

Pagrindinės nuostatos

Nustatykite originalų nuskaitymo nustatymus. Norėdami gauti išsamesnės informacijos, peržiūrėkite įprastinių nustatymų meniu.

Nuskaitymo ataskaita

Spausdinama istorija, kurioje matoma, kada ir į kurį aplanką buvo išsiųsti nuskaityti vaizdai.

Susijusi informacija

➔ [„Įprastinių nustatymų parinktys nuskaitymą“ puslapyje 96](#)

Nuskaitymas į atmintinę

Nuskaitytą vaizdą galite įrašyti į atmintinę.

1. Atmintinę įkiškite į spausdintuvo atminties kortelės angą arba prijunkite prie išorinio spausdintuvo USB prievado.

2. Įdėkite originalus.

Pastaba:

Jei norite nuskaityti kelis originalus ar padaryti dvipusį nuskaitymą, visus originalus įdėkite į ADF.

3. Pradžios ekrane pasirinkite **Nuskaityti**.

4. Pasirinkite **„Atminties įrenginys“**.

5. Paspauskite **Formatas** ir pasirinkite įrašomo failo formatą.

Nuskaitymas

6. Paspauskite **Nuostatos** ir pasirinkite nuskaitymo nustatymus.

Pastaba:

- Jei pasirinkote failo formatą PDF, galite nustatyti šio failo apsaugos slaptažodį. Paspauskite **PDF nuostatos** ir pasirinkite nustatymus.
- Paspauskite **Išankstinė parinktis**, jei nustatymus norite įrašyti kaip išankstinius.

7. Paspauskite mygtuką .

Susijusi informacija

- ➔ „Dalių pavadinimai ir funkcijos” puslapyje 15
- ➔ „Originalų dėjimas” puslapyje 52
- ➔ „Režimas Išankst. parinktys” puslapyje 21
- ➔ „Įprastinių nustatymų parinktys nuskaitant” puslapyje 96

Meniu parinktys nuskaitant į atminties įrenginį

Formatas

Pasirinkite formatą, kuriuo reikia įrašyti nuskaitytą vaizdą. Pasirinkus **TIFF (keli puslapiai)**, galimas tik vienspalvis nuskaitymas.

Nuostatos

Nustatykite originalų nuskaitymo nustatymus. Norėdami gauti išsamesnės informacijos, peržiūrėkite įprastinių nustatymų meniu.

Susijusi informacija

- ➔ „Įprastinių nustatymų parinktys nuskaitant” puslapyje 96

Nuskaitymas į debesį

Nuskaitytus paveikslėlius galima siųsti į debesų serverius. Prieš naudodami šią funkciją atlikite nustatymus naudodamiesi Epson Connect. Išsamios informacijos rasite šioje Epson Connect portalo svetainėje.

<https://www.epsonconnect.com/>

<http://www.epsonconnect.eu> (tik Europoje)

1. Įsitikinkite, ar atlikote nustatymus, naudodamiesi Epson Connect.
2. Įdėkite originalus.

Pastaba:

Jei norite nuskaityti kelis originalus ar padaryti dvipusį nuskaitymą, visus originalus įdėkite į ADF.

3. Pradžios ekrane pasirinkite **Nuskaityti**.
4. Pasirinkite „**Debesis**“.
5. Pasirinkite paskirties vietą.
6. Paspauskite **Formatas** ir pasirinkite įrašomo failo formatą.

Nuskaitymas

7. Paspauskite **Nuostatos** ir pasirinkite nuskaitymo nustatymus.

Pastaba:

Paspauskite **Išankstinė parinktis**, jei nustatymus norite įrašyti kaip išankstinius.

8. Paspauskite mygtuką .

Susijusi informacija

- ➔ „Originalų dėjimas” puslapyje 52
- ➔ „Įprastinių nustatymų parinktys nuskaitant” puslapyje 96

Menu parinktys nuskaitant į debesį

Formatas

Pasirinkite formatą, kuriuo reikia įrašyti nuskaitytą vaizdą.

Nuostatos

Nustatykite originalų nuskaitymo nustatymus. Norėdami gauti išsamesnės informacijos, peržiūrėkite įprastinių nustatymų meniu.

Susijusi informacija

- ➔ „Įprastinių nustatymų parinktys nuskaitant” puslapyje 96

Nuskaitymas į kompiuterį

Nuskaitytą vaizdą galite įrašyti į kompiuterį.



Svarbu:

Prieš naudodami šią funkciją kompiuteryje turite būti įdiegę „Epson Scan 2“ ir „Epson Event Manager“.

1. Įdėkite originalus.

Pastaba:

Jei norite nuskaityti kelis originalus ar padaryti dvipusį nuskaitymą, visus originalus įdėkite į ADF.

2. Pradžios ekrane pasirinkite **Nuskaityti**.
3. Pasirinkite „**Kompiuteris**“.
4. Pasirinkite kompiuterį, į kurį reikia įrašyti nuskaitytus vaizdus.

Pastaba:

- Naudodami „Epson Event Manager“, galite pakeisti nuskaitymo nustatymus, pvz., nuskaitymo dydį, įrašymo aplanką arba formatą.
- Kai spausdintuvas prijungtas prie tinklo, galite pasirinkti kompiuterį, į kurį reikia įrašyti nuskaitytą vaizdą. Spausdintuvo valdymo skydelyje gali būti rodoma iki 20 kompiuterių.
- Kai tinkle aptinkamas kompiuteris, kuriame norite įrašyti nuskaitytus vaizdus, valdymo skydelyje yra rodomi pirmieji 15 kompiuterio pavadinimo ženklų. Jei parinktis **Network Scan Name (Alphanumeric)** yra nustatyta programoje „Epson Event Manager“, tai bus rodoma valdymo skydelyje.

Nuskaitymas

5. Paspauskite **Formatas** ir pasirinkite failo formatą.

Pastaba:

*Kai pasirinkta **El. paštas**, nuskaitytą vaizdą galite prisegti prie el. laiško.*

6. Jei reikia, nustatykite nustatymus **Nuskaitymo sritis** ir **Dvipusis**.

Pastaba:

*Paspauskite **Išankstinė parinktis**, jei nustatymus norite įrašyti kaip išankstinius.*

7. Paspauskite mygtuką .

Susijusi informacija

➔ „Originalų dėjimas” puslapyje 52

➔ „Įprastinių nustatymų parinktys nuskaitymą” puslapyje 96

Meniu parinktys nuskaitymą į kompiuterį

Dvipusis

Nuskaitymos abi originalo pusės.

Nuskaitymo sritis

Pasirinkite nuskaitymo sritį. Norėdami naudoti Epson Event Manager nustatymus, pasirinkite **Nust. Event Manager**.

Formatas

Pasirinkite formatą, kuriuo reikia įrašyti nuskaitytą vaizdą.

Nuskaitymas į kompiuterį (WSD)

Pastaba:

Šią funkciją galima naudoti tik tada, jei kompiuteryje veikia Windows 10/Windows 8.1/Windows 8/Windows 7/Windows Vista.

Jei naudojate Windows 7/Windows Vista, naudodami šią funkciją, turite kompiuterį nustatyti iš anksto.

1. Įdėkite originalus.

Pastaba:

Jei norite nuskaityti kelis originalus, visus originalus įdėkite į ADF.

2. Pradžios ekrane pasirinkite **Nuskaityti**.

3. Pasirinkite „**Kompiuteris (WSD)**“.

4. Pasirinkite kompiuterį.

5. Paspauskite mygtuką .

Susijusi informacija

➔ „Originalų dėjimas” puslapyje 52

Nuskaitymas

WSD prievado nustatymas

Šiame skyriuje aprašoma, kaip nustatyti WSD prievadą operacinėse sistemose „Windows 7/Windows Vista“.

Pastaba:

Naudojant „Windows 10/Windows 8.1/Windows 8“, WSD prievadas nustatomas automatiškai.

Toliau pateikiamos sąlygos yra būtinos, kad nustatytumėte WSD prievadą.

- Spausdintuvas ir kompiuteris turi būti prijungti prie tinklo.
- Kompiuteryje turi būti įdiegta spausdintuvo tvarkyklė.

1. Spausdintuvas turi būti įjungtas.
2. Kompiuteryje paspauskite „Pradžią“ ir **Tinklas**.
3. Dešiniuoju pelės mygtuku paspauskite ant spausdintuvo ir **Diegti**.
Paspauskite **Tęsti**, kai atsiranda langas **Vartotojo abonento valdiklis**.
Paspauskite **Pašalinti** ir pradėkite iš naujo, jeigu atsiranda langas **Pašalinti**.

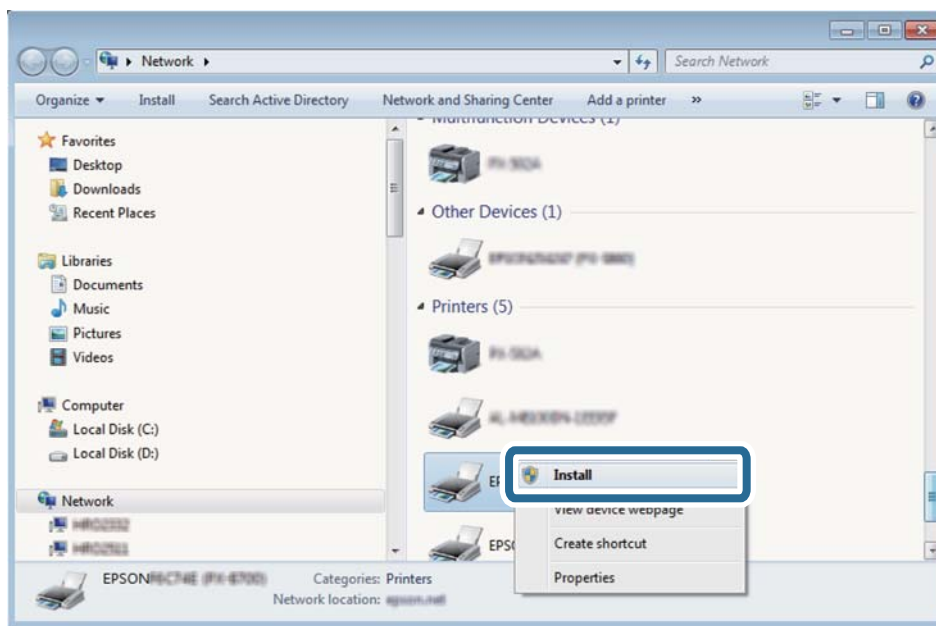

Pastaba:

Tinkle nustatytas spausdintuvo pavadinimas ir modelis (EPSON XXXXXX (XX-XXXX)) parodomi tinklo lange. Tinkle nustatytą spausdintuvo pavadinimą galite patikrinti spausdintuvo valdymo skyde arba išspausdindami tinklo būsenos lapą.

Nuskaitymas

4. Paspauskite **Jūsų įrenginiai yra parengti naudoti**.

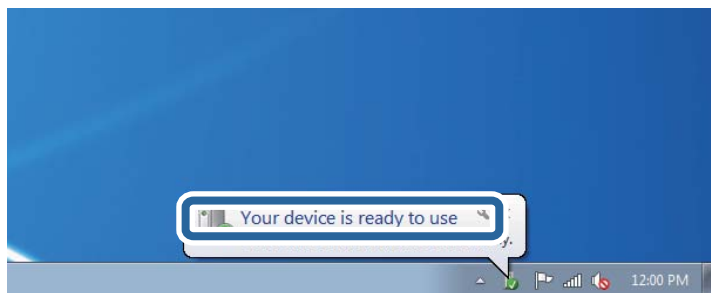

5. Patikrinkite žinutę ir paspauskite **Uždaryti**.

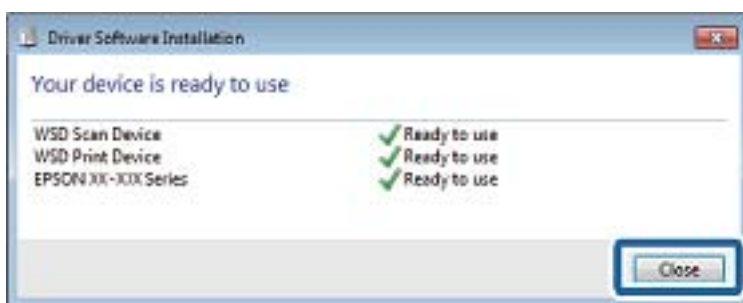

6. Atidarykite langą **Įrenginiai ir spausdintuvai**.

- Windows 7

Paspauskite „Pradžią“ > **Valdymo skydelis > Aparatūra ir garsas (arba Aparatūra) > Įrenginiai ir spausdintuvai**.

- Windows Vista

Paspauskite „Pradžią“ > **Valdymo skydelis > Aparatūra ir garsas > Spausdintuvai**.

7. Patikrinkite, ar tinkle rodoma piktograma su spausdintuvo pavadinimu.

Naudojant WSD prievadą, pasirinkite spausdintuvo pavadinimą.

Susijusi informacija

➔ [„Tinklo būsenos lapo spausdinimas“ puslapyje 37](#)

Įprastinių nustatymų parinktys nuskaitym

Toliau rodomi meniu galimi pasirinkus **Meniu > Pagrindinės nuostatos** arba kiekvieno nuskaitymo meniu pasirinkite **Nuostatos**.

Pastaba:

Atsižvelgiant į paskirties vietą, pavyzdžiui, el. paštas arba aplankas, ir formatą, kuriuo įrašomi nuskaityti vaizdai, siūlomi skirtingi meniu.

Skiriamoji geba

Pasirinkite nuskaitymo skiriamąją gebą.

Nuskaitymo sritis

Nuskaitymas

Pasirinkite nuskaitymo sritį. Norėdami apkarpyti aplink tekstą ar vaizdą esančią baltą sritį, pasirinkite **Automatinis apkarpyimas**. Norėdami nuskaityti taikant didžiausią skaitytuvo stiklas sritį, pasirinkite **Didž. sritis**.

Dvipusis

Nuskaitytos abi originalo pusės. Vykdydami dvipusį nuskaitymą, pasirinkite **Siejimo kryptis**, o tada – originalo susegimo vietą.

Dokumento tipas

Pasirinkite originalo rūšį.

Tankis

Pasirinkite nuskaityto vaizdo kontrastą.

Dokumento padėtis

Pasirinkite originalo padėtį.

Suglaudavimo lygis

Pasirinkite nuskaityto vaizdo glaudinimo kiekį.

PDF nuostatos

Jei pasirinkote įrašymo formato nustatymą **PDF**, naudokite šiuos PDF failų apsaugos nustatymus.

Dokumento atidarymo slaptažodis

sukuriamas PDF failas, kurį atidarant būtina įvesti slaptažodį.

Teisių slaptažodis

sukuriamas PDF failas, kurį spausdinant arba redaguojant būtina įvesti slaptažodį.

Maks. pridėto failo dydis

Pasirinkite didžiausią prie el. laiško priedamo failo dydį.

Nuskaitymas iš kompiuterio

Nuskaitymas naudojant Epson Scan 2

Galite nuskaityti naudodami skaitytuvo tvarkyklę „Epson Scan 2“. Galite nuskaityti originalus, naudodami išsamius nustatymus, tinkamus teksto dokumentams.

Kiekvieno nustatymo punkto paaiškinimo ieškokite „Epson Scan 2“ žinyne.

1. Įdėkite originalą.

Pastaba:

Jei norite nuskaityti kelis originalus, dėkite juos į ADF.

2. Paleiskite „Epson Scan 2“.

Nuskaitymas

3. Skirtuke **Pagrindiniai nustat.** nustatykite toliau nurodytus nustatymus.

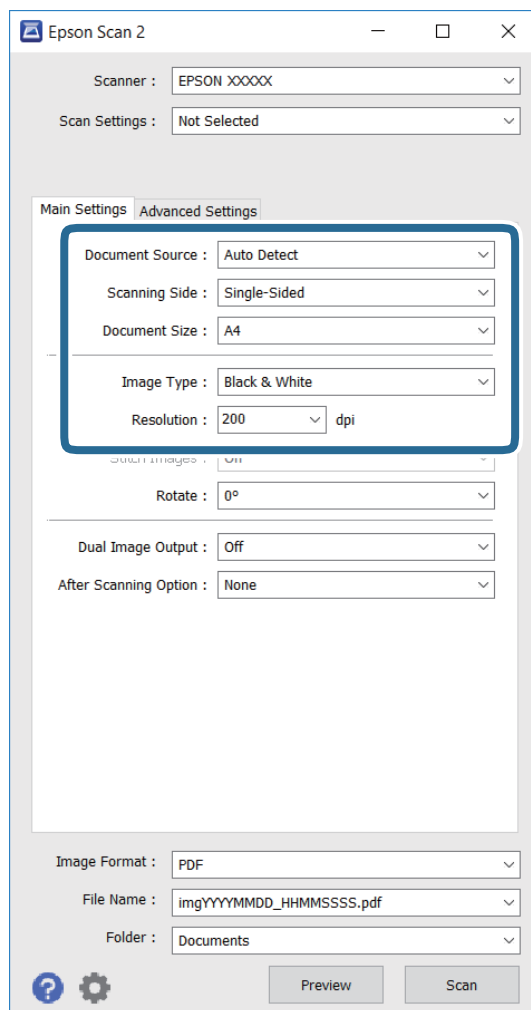

- Dokumento šaltinis:** pasirinkite šaltinį, kuriame įdėtas originalas.
 - Nuskaityma pusė:** pasirinkite norimo nuskaityti originalo pusę, kai nuskaityma iš ADF.
 - Dokumento dydis:** pasirinkite įdėto originalo dydį.
 - Vaizdo tipas:** pasirinkite nuskaityto vaizdo įrašymo spalvą.
 - Skiriamoji geba:** pasirinkite skiriamąją gebą.
4. Jei reikia, pasirinkite kitus nuskaitymo parametrus.
- Galite peržiūrėti nuskaitytą vaizdą, spustelėdami mygtuką **Peržiūra**. Atidaromas peržiūros langas, kur rodomas peržiūrimas vaizdas.
Jei atliekate peržiūrą naudodami ADF, originalas išstumiamas iš ADF. Vėl įdėkite išstumtą originalą.
 - Skirtuke **Papildomi nustatymai** galite atlikti išsamius vaizdo nustatymus, tinkamus tekstiniams dokumentams, pavyzdžiui nurodytus toliau.
 - Kontūro aštrumas:** galite pagerinti ir paryškinti vaizdo kontūrus.
 - Muarų pašalinimas:** galite pašalinti muaro efektą (tinklą primenančius šešėlius), kuris pasitaiko nuskaitymą spaudinius, pavyzdžiui žurnalą.
 - Teksto patobulinimas:** susiliejusias originalaus dokumento teksto raides galite paversti aiškėmis ir ryškiomis.

Nuskaitymas

- ❑ **Autom. srities segmentavimas:** atlikdami nespaltotą dokumento, kuriame yra vaizdų, nuskaitymą, galite paversti raides aiškėmis, o vaizdus – tolygiais.

Pastaba:

Atsižvelgiant į kitus atliktus nustatymus, šie elementai gali neveikti.

5. Nustatykite failo įrašymo nustatymus.

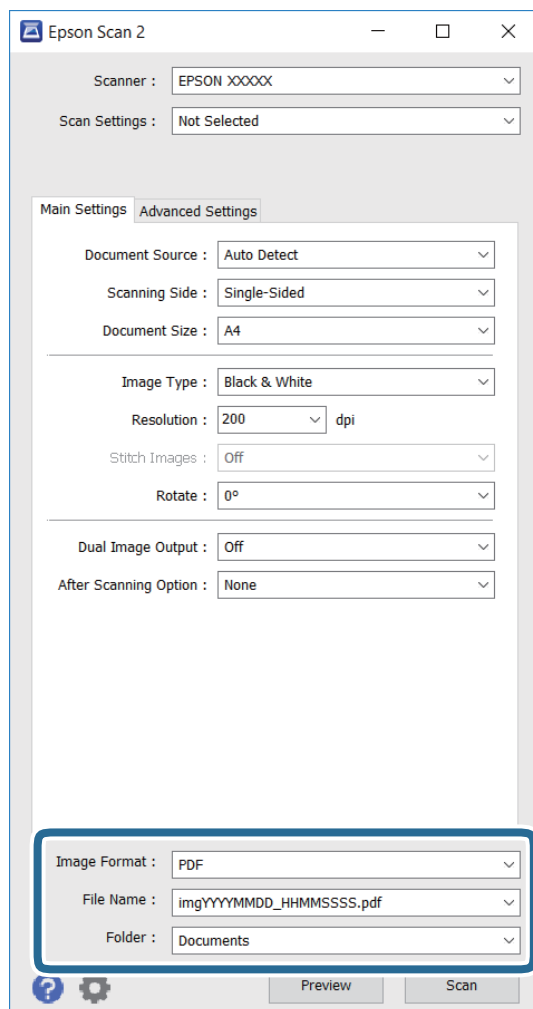

- ❑ **Vaizdo formatas:** pasirinkite įrašymo formatą iš sąrašo.
Galite atlikti išsamius bet kurio formato, išskyrus BITMAP ir PNG, nustatymus. Pasirinkę įrašymo formatą, sąrašė pasirinkite **Parinktys**.
- ❑ **Failo pavadinimas:** patvirtinkite rodomą įrašomo failo pavadinimą.
Failo pavadinimo nuostatas galite pakeisti sąrašė pasirinkę **Nustatymai**.
- ❑ **Aplankas:** sąrašė pasirinkite nuskaityto vaizdo įrašymo aplanką.
Galite pasirinkti kitą aplanką arba sukurti naują, iš sąrašo pasirinkdami **Pasirinkti**.

6. Spustelėkite **Nuskaityti**.

Susijusi informacija

- ➔ „Originalų dėjimas” puslapyje 52
- ➔ „Epson Scan 2 (skaitytuvo tvarkyklė)” puslapyje 162

Nuskaitymas iš išmaniųjų įrenginių

„Epson iPrint“ yra programa, leidžianti nuskaityti nuotraukas ir dokumentus iš išmaniojo įrenginio, pvz., išmaniojo telefono arba planšetinio kompiuterio, prijungto prie to paties belaidžio tinklo kaip ir spausdintuvas. Nuskaitytus duomenis galite išsaugoti išmaniajame įrenginyje arba debesyje, siųsti juos el. paštu arba išspausdinti.



Epson iPrint įdiegimas

Naudodamiesi šiuo URL arba QR kodu, Epson iPrint galite įdiegti į išmanųjį įrenginį.

<http://ipr.to/c>



Nuskaitymas naudojant „Epson iPrint“

Išmaniajame įrenginyje paleiskite „Epson iPrint“ ir pradžios ekrane pasirinkite norimą naudoti elementą.

Šie ekranai gali būti keičiami nepranešus.



Nuskaitymas

①	Paleidus programą, parodomas pradžios ekranas.
②	Parodoma informacija, kaip nustatyti spausdintuvą, ir DUK.
③	Parodomas ekranas, kuriame galite pasirinkti spausdintuvą ir parinkti spausdintuvo nustatymus. Pasirinkus spausdintuvą, jo nebereikės pasirinkti kitą kartą.
④	Atidaromas nuskaitymo ekranas.
⑤	Parodomas ekranas, kuriame galite parinkti nuskaitymo nustatymus, pvz., skiriamąją gebą.
⑥	Parodomi nuskaityti vaizdai.
⑦	Pradedamas nuskaitymas.
⑧	Parodomas ekranas, kuriame galite nuskaitytus duomenis išsaugoti į išmanųjį įrenginį arba debesyje.
⑨	Parodomas ekranas, kuriame galite išsiųsti nuskaitytus duomenis el. paštu.
⑩	Parodomas ekranas, kuriame galite atspausdinti nuskaitytus duomenis.

Faksogramų siuntimas

Fakso montavimas

Prijungimas prie telefono linijos

Suderinamos telefono linijos

Spausdintuvą galima naudoti prijungus prie standartinių analoginių telefono linijų (PSTN – „Public Switched Telephone Network“) ir PBX („Private Branch Exchange“) telefono sistemų.

Per toliau nurodytas telefono linijas ir sistemas spausdintuvo naudoti nepavyks.

- „VoIP“ telefono linija, pavyzdžiui, DSL arba šviesolaidinė skaitmeninė tarnyba
- Skaitmeninė telefono linija (ISDN)
- Kai kurios PBX telefono sistemos
- Jei ryšys tarp sieninio telefono linijos lizdo ir spausdintuvo bandomas užmegzti per adapterį, pavyzdžiui, terminalo arba „VoIP“, p pat šakotuvą arba DSL maršruto parinktuvą

Spausdintuvo prijungimas prie telefono linijos

Sujunkite spausdintuvą su sieniniu telefono lizdu RJ-11 (6P2C) tipo telefono kabeliu. Prijunkite telefoną prie spausdintuvo kitu RJ-11 (6P2C) telefono kabeliu.

Tam tikruose regionuose telefono kabelis pridedamas prie spausdintuvo. Jei jis pridėtas, jį ir naudokite.

Telefono kabelį gali tekti prijungti prie jūsų šaliai arba regionui skirto adapterio.

**Svarbu:**

Spausdintuvo EXT. prievado dangtelį galima nuimti tik jungiant spausdintuvą prie telefono. Jei spausdintuvo prie telefono jungti neketinate, dangtelio nenuimkite.

Jei jūsų gyvenamojoje teritorijoje dažnai trenkia žaibas, rekomenduojame pasirūpinti apsauga nuo viršįtampių.

Faksogramų siuntimas

Prijungimas prie standartinės telefono linijos (PSTN) arba PBX

Prijunkite telefono kabelį prie sieninio telefono lizdo arba PBX prievado ir prievado LINE užpakalinėje spausdintuvo pusėje.

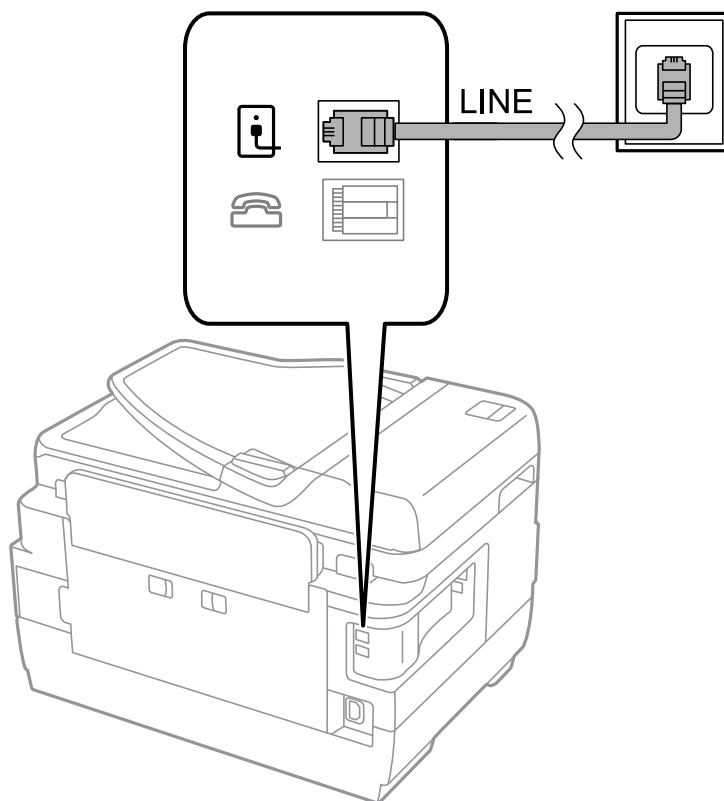

Susijusi informacija

➔ [„PBX telefono sistemos nustatymų pasirinkimas” puslapyje 108](#)

Prijungimas prie DSL arba ISDN

Prijunkite telefono kabelį prie DSL modemo arba ISDN terminalo adapterio ir prievado LINE užpakalinėje spausdintuvo pusėje. Norėdami gauti daugiau informacijos, žr. prie modemo arba adapterio pridėtus dokumentus.

Faksogramų siuntimas

Pastaba:

Jei į DSL modemą neintegruotas DSL filtras, DSL filtrą prijunkite atskirai.

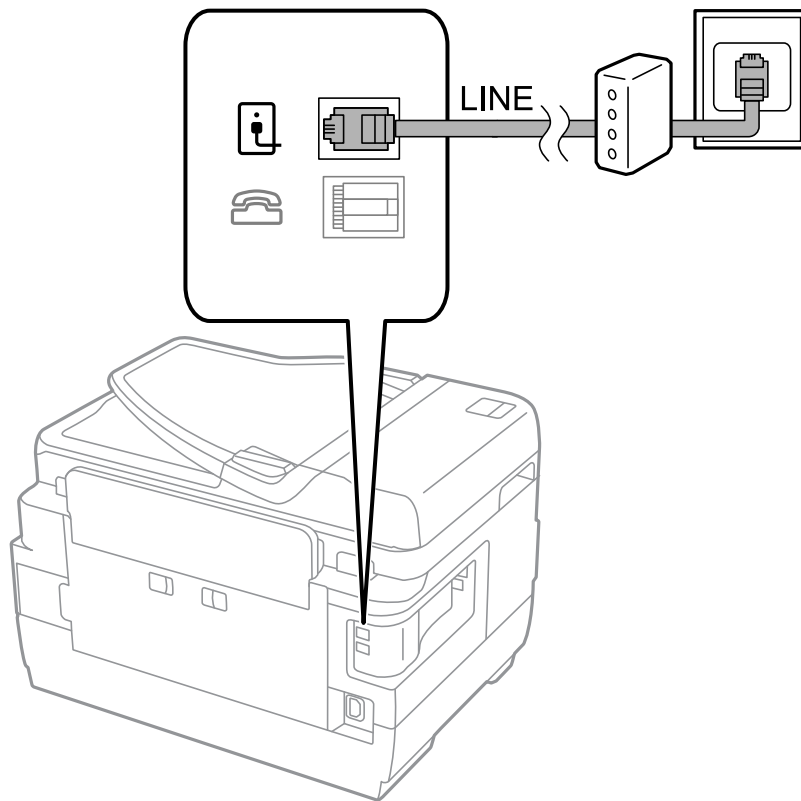

Telefono aparato prijungimas prie spausdintuvo

Jei spausdintuvas ir telefonas prijungti prie tos pačios telefono linijos, telefoną reikia prijungti prie spausdintuvo.

Pastaba:

- Jei telefonas veikia ir kaip faksas, prieš prijungdami išjunkite fakso funkciją. Išsamios informacijos žr. prie telefono aparato pridėtuose vadovuose.
- Jei prijungėte telefono atsakiklį, spausdintuvo nuostata **Skambėjimų iki atsiliepimo skaičius** turi būti didesnė nei atsakiklyje nustatytų atsiliepti į skambutį reikiamų signalų skaičius.

Faksogramų siuntimas

1. Nuimkite dangtelį nuo prievado EXT. užpakalinėje spausdintuvo dalyje.

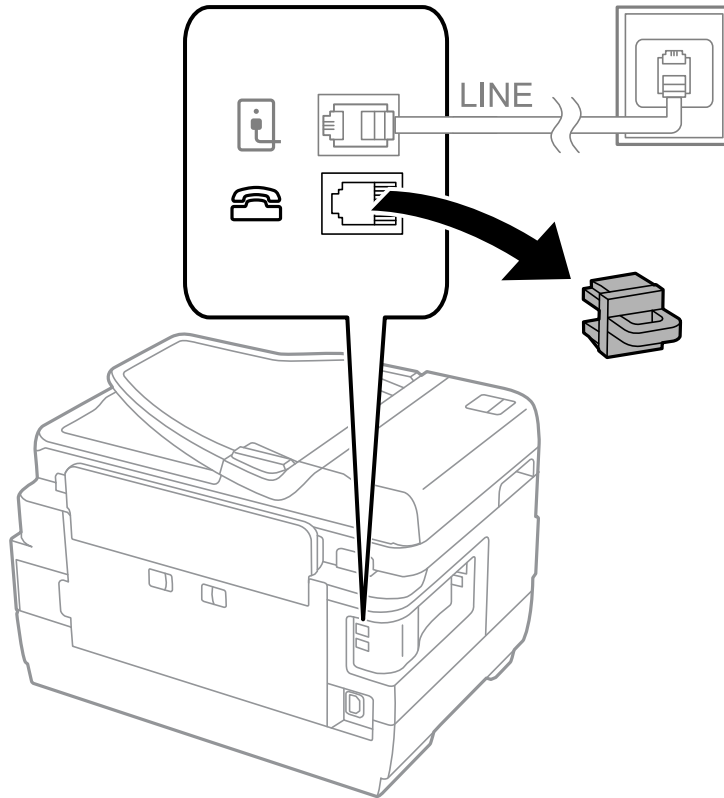

2. Telefono kabeliu prijunkite telefono aparatą prie prievado EXT..

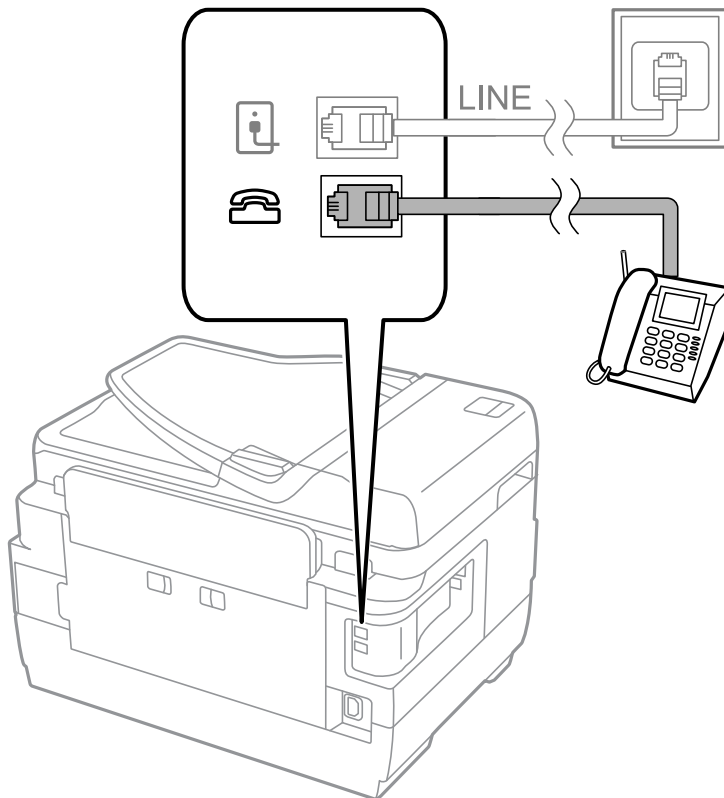

Faksogramų siuntimas



Svarbu:

Jei naudojama ta pati telefono linija, įsitikinkite, kad telefono aparatas prijungtas prie spausdintuvo prievado EXT.. Jei liniją persikirsite ir telefono aparatą bei spausdintuvą prijungsite atskirai, nei telefonas, nei spausdintuvas tinkamai neveiks.

3. Nukelkite prijungto telefono aparato ragelį ir įsitikinkite, kad skystųjų kristalų ekrane rodomas pranešimas [Telefono linija naudojama.].

Jei pranešimas nerodomas, patikrinkite, ar telefono kabelis patikimai prijungtas prie prievado EXT..

Susijusi informacija

➔ „Atsakiklio nustatymai” puslapyje 115

Pagrindinių fakso nustatymų pasirinkimas

Pirmiausia reikia pasirinkti pagrindinius fakso nustatymus, pavyzdžiui, **Priėmimo režimas**. Tai darykite naudodami **Fakso nustatymo vedlys**, o tada, jei reikia, sukonfigūruokite kitus nustatymus.

Primą kartą įjungus spausdintuvą automatiškai atidaromas **Fakso nustatymo vedlys** ekranas. Pasirinkus nustatymus, daugiau jų rinktis nereikės, nebent įrenginys būtų prijungtas kitoje vietoje.

Jei nustatymai yra užrakinti administratoriaus, tik jis ir galės juos pasirinkti.

Pagrindinių fakso nustatymų pasirinkimas naudojant Fakso nustatymo vedlys

Pagrindinius nustatymus pasirinkite vykdydami ekrane pateiktas instrukcijas.

1. Prijunkite spausdintuvą prie telefono linijos.



Svarbu:

Vedlį reikia paleisti tik prijungus spausdintuvą prie telefono linijos, nes paskutinis vedlio vykdomas veiksmas – automatinė fakso ryšio patikra.

2. Pradžios ekrane pasirinkite **Sąranka**.
3. Pasirinkite **Sistemos administravimas** > **Fakso nuostatos** > **Fakso nustatymo vedlys** ir paspauskite **Pradėti**. Bus paleistas vedlys.

4. Fakso antraštės įvesties ekrane įveskite siuntėjo vardą, pavyzdžiui, savo įmonės pavadinimą.

Pastaba:

Siuntėjo vardas ir fakso numeris bus įrašomi siunčiamų faksogramų antraštėse.

5. Telefono numerio įvesties ekrane įveskite fakso numerį.

6. Ekrane **DRD nuostata** pasirinkite šiuos nustatymus.

- Jei esate užsiprenumeravę telefono ryšio įmonės teikiamą išskirtinio skambėjimo paslaugą: paspauskite **Tęsti**, pasirinkite gaunant faksogramas įjungiamą skambėjimo šabloną ir pereikite prie 9 veiksmo. Automatiškai parenkamas **Priėmimo režimas** nustatymas yra **Automatinis**.

Faksogramų siuntimas

- Jei šios parinkties nustatyti nereikia: paspauskite **Praleisti** ir pereikite prie kito veiksmo.

Pastaba:

- Daugelio telefono ryšio įmonių siūloma teikiama skambėjimo paslauga (skirtingose įmonėse paslauga įvardijama skirtingai) suteikia galimybę tai pačiai telefono linijai priskirti kelis telefono numerius. Kiekvienam numeriui priskiriamas vis kitas šablonas. Vienas numeris gali būti priskirtas balso skambučiams, o kitas – fakso. Fakso skambučiams priskiriamus skambėjimo šablonus rinkitės dalyje **DRD**.*
- Atsižvelgiant į regioną, gali būti rodomos **DRD** parinktys **Ijungti** ir **Išjungti**. Jei norite naudoti išskirtinio skambėjimo funkciją, pasirinkite **Ijungti**.*

7. Ekrane **Gavimo režimo nuostata** pasirinkite, ar naudojamas telefono aparatas yra prijungtas prie spausdintuvo.

- Jei prijungtas: paspauskite **Taip** ir pereikite prie kito veiksmo.
- Jei neprijungtas: paspauskite **Ne** ir pereikite prie 9 veiksmo. **Priėmimo režimas** nustatymas yra **Automatinis**.

8. Ekrane **Gavimo režimo nuostata** pasirinkite, ar faksogramos turi būti priimamos automatiškai.

- Jei priimti reikia automatiškai: paspauskite **Taip**. **Priėmimo režimas** nustatymas yra **Automatinis**.
- Jei priimti reikia rankiniu būdu: paspauskite **Ne**. **Priėmimo režimas** nustatymas yra **Rankinis**.

9. Ekrane **Patvirtinti nuostatas** patikrinkite pasirinktus nustatymus ir paspauskite **Tęsti**.

Norėdami pakoreguoti arba pakeisti nustatymus, paspauskite mygtuką ↵.

10. Paspauskite **Pradėti**, kad būtų įvykdyta fakso ryšio patikra, o kai bus atidarytas ekranas su raginimu išspausdinti patikros rezultatus, paspauskite mygtuką ◇.

Bus išspausdinta patikros rezultatų ataskaita, iš kurios sužinosite ryšio būseną.

Pastaba:

- Jei ataskaitoje nurodoma daug klaidų, vykdydami ataskaitoje patiktas instrukcijas pašalinkite problemas.*
- Jei bus atidarytas ekranas **Pasirinkti linijos tipą**, pasirinkite linijos tipą. Jei spausdintuvą jungiate prie PBX telefono sistemos arba terminalo adapterio, pasirinkite **PBX**.*
- Jei bus atidarytas ekranas **Pasirinkti rinkimo tono aptikimą**, pasirinkite **Neleisti**. Tačiau pasirinkus **Neleisti** spausdintuvus gali atmesti pirmąjį fakso numerio skaitmenį ir faksogramos bus išsiųstos klaidingu numeriu.*

Susijusi informacija

- ➔ „Spausdintuvo prijungimas prie telefono linijos” puslapyje 102
- ➔ „Priėmimo režimo nustatymas” puslapyje 114
- ➔ „PBX telefono sistemos nustatymų pasirinkimas” puslapyje 108
- ➔ „Fakso nuostatos parinktys” puslapyje 127

Kiekvieno atskirai pagrindinio fakso nustatymo pasirinkimas

Fakso nustatymus galima pasirinkti ir nenaudojant fakso nustatymo vedlio, renkantis kiekvieno nustatymo meniu. Naudojant vedlį sukonfigūruotus nustatymus taip pat galima pakeisti. Išsamios informacijos žr. fakso nustatymų meniu sąrašą.

Faksogramų siuntimas

Susijusi informacija

➔ „Fakso nuostatos parinktys” puslapyje 127

PBX telefono sistemos nustatymų pasirinkimas

Jei spausdintuvas naudojamas biure, kuriame naudojami plėtiniai ir jungiantis prie išorinės linijos būtinas kodas, pavyzdžiui, 0 arba 9, reikia pasirinkti toliau nurodytus nustatymus.

1. Pradžios ekrane pasirinkite **Sąranka**.
2. Pasirinkite **Sistemos administravimas > Fakso nuostatos > Pagrindiniai parametrai > Linijos tipas**.
3. Pasirinkite **PBX**.
4. Ekrane **Prieigos kodas** pasirinkite **Naudoti**.
5. Paspauskite lauką **Prieigos kodas**, įveskite telefono sistemoje naudojamą kodą ir paspauskite ekrano apačioje, dešiniojoje pusėje esantį įvesties mygtuką.

Kodas bus įrašytas į spausdintuvą. Siunčiant faksogramą išoriniu fakso numeriu, reikės įvesti ne kodą, o # (groteles).

Pastaba:

Kai prieš fakso numerį įvesite # (groteles), spausdintuvas rinkdamas numerį groteles pakeis išsaugotu kodu. Naudojant # pavyks išvengti prisijungimo prie išorinės linijos problemų.

Priimant faksogramas naudotino popieriaus šaltinio nustatymų pasirinkimas

Spausdintuvą galima nustatyti taip, kad spausdinant gautų dokumentų ir faksogramų ataskaitas nebūtų naudojami tam tikri popieriaus šaltiniai. Pagal numatytuosius nustatymus faksogramas galima spausdinti naudojant bet kurią popieriaus šaltinį. Šią funkciją naudokite tada, jei nenorite, kad faksogramos būtų spausdinamos ant konkrečiame popieriaus šaltinyje esančio popieriaus.

1. Pradžios ekrane pasirinkite **Sąranka**.
2. Pasirinkite **Sistemos administravimas > Spausdintuvo parametrai > Popieriaus šaltinių nuostatos > Auto. pasirinkimo param. > Faksas**.
3. Nustatykite popieriaus šaltinį, kuris turi būti naudojamas spausdinant faksogramas, ir jį išjunkite.

Faksogramų siuntimas

Pagrindiniai faksogramų siuntimo veiksmai

Faksogramas galima siųsti ir spalvotas, ir vienspalves. Prieš siunčiant vienspalves faksogramas, nuskaitytą vaizdą galima peržiūrėti skystųjų kristalų ekrane.

Faksogramų siuntimas

Pastaba:

- Jei fakso numeris užimtas arba kyla problemų, spausdintuvas po minutės numerį automatiškai surenka iš naujo.
- Net jei telefono linija užimta vykdant balso skambučius arba siunčiant ir priimant faksogramas, galima gauti net 50 vienspalvių faksogramų užduočių. Pasirinkę **Būsenos meniu**, o tada – **Užduoties monitorius** gautas faksogramų užduotis galite peržiūrėti ir atšaukti.
- Jei funkcija **Išsaugoti trikties duomenis** įjungta, neišsiųsto faksogramos įrašomos ir pasirinkę **Būsenos meniu**, o tada – **Užduoties monitorius** galite bandyti išsiųsti jas iš naujo.

Faksogramų siuntimas naudojant valdymo skydelį

1. Įdėkite originalus.

Pastaba:

Vienu metu galima išsiųsti net iki 100 puslapių, tačiau atsižvelgiant į laisvą vietą atmintyje, gali nepavykti išsiųsti net mažiau nei 100 faksogramų puslapių.

2. Pradžios ekrane pasirinkite **Faksas**.

3. Nurodykite gavėją.

- Jei norite įvesti rankiniu būdu: naudodami skaičių klaviatūrą įveskite skaičius ir paspauskite ekrano apačioje, dešiniojoje pusėje esantį įvesties klavišą.
- Jei norite pasirinkti iš kontaktų sąrašo: paspauskite **Kontaktai**, paspausdami žymimąjį langelį prie kontakto padėkite varnelę, o tada paspauskite **Tęsti**.
- Jei norite pasirinkti iš siųstų faksogramų istorijos: paspauskite **Istorija**, pasirinkite gavėją ir paspauskite **Meniu > Siųsti šiuo numeriu**.

Pastaba:



- Tą pačią vienspalvę faksogramą galima nusiųsti net 200 gavėjų. Spalvotą faksogramą vienu metu galima nusiųsti tik vienam gavėjui.
- Jei norite, kad skambant būtų daroma pauzė (trijų sekundžių), paspausdami  įveskite brūkšnelį.
- Kai meniu **Saugos parametrai** parinktis **Tiesioginio rink. apribojimai** įjungta, faksogramų gavėjus galima pasirinkti tik iš kontaktų sąrašo arba išsiųstų faksogramų istorijos. Rankiniu būdu fakso numerio įvesti nepavyks.
- Jei pasirinkę **Linijos tipas** nustatėte išorinį kodą, prieš fakso numerį įveskite ne išorinį kodą, o # (groteles).
- Norėdami panaikinti įvestus gavėjus, paspausdami ekrane rodomą lauką su fakso numeriu arba gavėjų fakso numeriu atidarykite gavėjų sąrašą, jame pasirinkite gavėją, o tada – **Ištrinti iš sąrašo**.

4. Paspauskite **Meniu**, pasirinkite **Faksogramos siuntimo nuostatos** ir, jei reikia, pasirinkite nustatymus, pavyzdžiui, skiriamosios gebos ir siuntimo būdo.



Pastaba:

- Norėdami siųsti dvipusius originalus, įjunkite **ADF dvipusis**. Tačiau pasirinkę šį nustatymą spalvotų dokumentų siųsti negalėsite.
- Viršutiniame fakso ekrane paspauskite **Išankstinė parinktis**, kad įrašytumėte dabartinius parametrus ir **Išankstinė parinktis** pasirinktumėte gavėjus. Gavėjai gali būti neišsaugoti, atsižvelgiant į tai, kaip nurodėte gavėjus, pavyzdžiui patys įvedėte fakso numerį.

5. Jei siunčiate vienspalvę faksogramą, viršutiniame fakso ekrane paspauskite **Peržiūra** ir peržiūrėkite nuskaitytą dokumentą.

- : ekranas paslenkamas rodyklių kryptimi.
- : sumažinama arba padidinama.

Faksogramų siuntimas

-  : pereinama į ankstesnį arba paskesnį puslapį.
- Bandyti dar: atšaukiama peržiūra.
- Peržiūrėti: rodomos arba paslepiamos veiksmų piktogramos.

Pastaba:

- Po peržiūros spalvotų faksogramų išsiųsti nepavyks.
- Jei **Tiesioginis siuntimas** įjungta, peržiūrėti nepavyks.
- Jei 20 sekundžių peržiūros ekrane nebus atlikta jokių veiksmų, faksograma bus išsiųsta automatiškai.
- Atsižvelgiant į gavėjo įrenginio ypatumus, išsiųstos faksogramos kokybė gali skirtis nuo peržiūrėto vaizdo.

6. Paspauskite mygtuką .

Pastaba:

- Norėdami atšaukti siuntimą, paspauskite mygtuką .
- Spalvotos faksogramos siunčiamo lėčiau, nes spausdintuvas tuo pačiu metu ir nuskaito, ir siunčia. Spausdintuvui siunčiant spalvotą faksogramą, kitų veiksmų atlikti negalima.

Susijusi informacija

- ➔ „Originalų dėjimas” puslapyje 52
- ➔ „Režimo Faksogramą meniu parinktys” puslapyje 125
- ➔ „Fakso užduočių peržiūra” puslapyje 123
- ➔ „Kontaktų valdymas” puslapyje 58
- ➔ „Režimas Išankst. parinktys” puslapyje 21

Faksogramų siuntimas numerį renkant iš išorinio telefono aparato

Jei prieš išsiųsdami faksogramą norite pasikalbėti telefonu arba gavėjo fakso įrenginys automatiškai neįjungia fakso režimo, siųsdami faksogramą numerį galite surinkti naudodami prijungtą telefoną.

1. Įdėkite originalus.

Pastaba:

Per vieną perdavimą galima išsiųsti net 100 puslapių.

2. Pakelkite prijungto telefono ragelį ir naudodami telefoną surinkite gavėjo fakso numerį.
3. Spausdintuvo valdymo skydelyje paspauskite **Paleisti faksą**, o tada paspauskite **Siųsti**.
4. Paspauskite **Meniu**, pasirinkite **Faksogramos siuntimo nuostatos** ir, jei reikia, pasirinkite nustatymus, pavyzdžiui, skiriamosios gebos ir siuntimo būdo.
5. Išgirdę fakso toną, paspauskite mygtuką  ir padėkite ragelį.

Pastaba:

Kai numeris surenkamas naudojant prijungtą telefoną, faksograma siunčiama ilgiau, nes spausdintuvas tuo pačiu metu ir nuskaito, ir siunčia. Spausdintuvui siunčiant faksogramą, kitų veiksmų atlikti negalima.

Susijusi informacija

- ➔ „Originalų dėjimas” puslapyje 52

Faksogramų siuntimas

➔ „Režimo Faksogramą meniu parinktys” puslapyje 125

Įvairūs faksogramų siuntimo būdai

Faksogramų siuntimas patvirtinus gavėjo būseną

Faksogramą galima siųsti klausant garso arba balso per spausdintuvo garsiakalbį, kai renkamas numeris, užmezgamas ryšys arba perduodama. Šią funkciją galima naudoti ir norint priimti faksogramą iš pagal užklausą siunčiamų faksogramų tarnybos vykdant garsines nuorodas.

1. Įdėkite originalus.
2. Pradžios ekrane pasirinkite **Faksas**.
3. paspauskite **Nėra ryšio**.

Pastaba:

Galite sureguliuoti garsiakalbio garsą.

4. Nurodykite gavėją.
5. Išgirdę fakso toną, paspauskite **Siųsti / gauti**, o tada – **Siųsti**.

Pastaba:

Kai faksograma bus priimama iš pagal užklausą siunčiamų faksogramų tarnybos, girdėsite garsines nuorodas. Vykdydami nuorodas paleiskite spausdintuvo procesus.

6. Paspauskite mygtuką .

Susijusi informacija

- ➔ „Faksogramų siuntimas naudojant valdymo skydelį” puslapyje 109
- ➔ „Pagal užklausą siunčiamų faksogramų priėmimas (Gauti dok. atsis.)” puslapyje 116
- ➔ „Originalų dėjimas” puslapyje 52
- ➔ „Režimo Faksogramą meniu parinktys” puslapyje 125

Faksogramų siuntimas nurodytu laiku (Siųsti faksogramą vėliau)

Galima nustatyti, kad faksograma būtų siunčiama nurodytu laiku. Nurodytu siuntimo laiku galima siųsti tik vienspalves faksogramas.

1. Įdėkite originalus.
2. Pradžios ekrane pasirinkite **Faksas**.
3. Nurodykite gavėją.
4. Paspauskite **Meniu** ir pasirinkite **Siųsti faksogramą vėliau**.
5. Paspauskite **Ijungti**, įveskite faksogramos siuntimo laiką ir paspauskite **Gerai**.

Faksogramų siuntimas

6. Paspauskite **Meniu**, pasirinkite **Faksogramos siuntimo nuostatos** ir, jei reikia, pasirinkite nustatymus, pavyzdžiui, skiriamosios gebos ir siuntimo būdo.
7. Paspauskite mygtuką  (nespalvotai).

Pastaba:

Norėdami atšaukti faksogramą, atidarykite meniu **Užduoties monitorius**, pasirinkite **Būsenos meniu** ir atšaukite.

Susijusi informacija

- ➔ „Faksogramų siuntimas naudojant valdymo skydelį” puslapyje 109
- ➔ „Originalų dėjimas” puslapyje 52
- ➔ „Režimo Faksogramą meniu parinktys” puslapyje 125
- ➔ „Fakso užduočių peržiūra” puslapyje 123

Faksogramos išsaugojimas nenurodant gavėjo (Įraš. faks. duom.)

Galima išsaugoti net 100 puslapių vienspalvį dokumentą. Taip pavyks sutaupyti laiko, kuris gaištamas, kol nuskaitomas dokumentas, kurį tenka dažnai siųsti.

1. Įdėkite originalus.
2. Pradžios ekrane pasirinkite **Faksas**.
3. Paspauskite **Meniu**, pasirinkite **Įraš. faks. duom.** ir ijunkite funkciją.
4. Paspauskite **Meniu**, pasirinkite **Faksogramos siuntimo nuostatos** ir, jei reikia, pasirinkite nustatymus, pavyzdžiui, skiriamosios gebos ir siuntimo būdo.
5. Paspauskite mygtuką  (nespalvotai).

Norėdami siųsti arba ištrinti įrašytą dokumentą, paspauskite mygtuką **i** kad būtų rodoma **Būsenos meniu**, pasirinkite **Užduoties monitorius** > **Ryšio užduotis**, pasirinkite dokumentą ir atlikite ekrane pateikiamus nurodymus.

Susijusi informacija

- ➔ „Faksogramų siuntimas naudojant valdymo skydelį” puslapyje 109
- ➔ „Originalų dėjimas” puslapyje 52
- ➔ „Režimo Faksogramą meniu parinktys” puslapyje 125
- ➔ „Fakso užduočių peržiūra” puslapyje 123

Faksogramų siuntimas pareikalavus (Siuntimo kaupimas)

Galima išsaugoti net 100 puslapių vienspalvį dokumentą, kuris būtų siunčiamas pagal faksogramos užklausą. Išsaugotas dokumentas siunčiamas pagal kito fakso įrenginio, kuriame veikia pagal užklausą siunčiamų dokumentų priėmimo funkcija, užklausą.

1. Įdėkite originalus.
2. Pradžios ekrane pasirinkite **Faksas**.

Faksogramų siuntimas

3. Paspauskite **Meniu**, pasirinkite **Siuntimo kaupimas** ir įjunkite funkciją.
4. Paspauskite **Meniu**, pasirinkite **Faksogramos siuntimo nuostatos** ir, jei reikia, pasirinkite nustatymus, pavyzdžiui, skiriamosios gebos ir siuntimo būdo.
5. Paspauskite mygtuką  (n spalvotai).
Norėdami ištrinti įrašytą dokumentą, paspauskite mygtuką **i** kad būtų rodoma **Būsenos meniu**, pasirinkite **Užduoties monitorius > Ryšio užduotis**, pasirinkite dokumentą, kurį norite ištrinti, tada pasirinkite **Trinti**.

Susijusi informacija

- ➔ „Faksogramų siuntimas naudojant valdymo skydelį” puslapyje 109
- ➔ „Originalų dėjimas” puslapyje 52
- ➔ „Režimo Faksogramą meniu parinkty” puslapyje 125
- ➔ „Fakso užduočių peržiūra” puslapyje 123

Kelių vienspalvio dokumento puslapių siuntimas (Tiesioginis siuntimas)

Siunčiant vienspalvę faksogramą, nuskaitytas dokumentas laikinai išsaugomas spausdintuvo atmintyje. Todėl siunčiant daug puslapių, gali nebelikti vietos spausdintuvo atmintyje; tada faksogramos siuntimas bus sustabdytas. Kad taip nenutiktų, įjunkite funkciją **Tiesioginis siuntimas**. Tačiau tada faksograma bus siunčiama lėčiau, nes spausdintuvas tuo pačiu metu ir nuskaityto, ir siunčia. Šią funkciją patogiau naudoti, kai siunčiama tik vienam gavėjui.

Pradžios ekrane pasirinkite **Faksogramą > Meniu > Faksogramos siuntimo nuostatos > Tiesioginis siuntimas > Įjungti**.

Faksogramos siuntimas pagal pirmumą (Pirmenybinis siuntimas)

Skubų dokumentą galima išsiųsti anksčiau nei kitas siuntimo laukiančias faksogramas.

Pradžios ekrane pasirinkite **Faksas > Meniu > Faksogramos siuntimo nuostatos > Pirmenybinis siuntimas > Įjungti**.

Pastaba:

Kol vykdomas kuris nors iš toliau nurodytų veiksmų, dokumento pagal pirmumą išsiųsti nepavyks, nes spausdintuvas negali priimti kitos faksogramos.

- Siunčiama vienspalvė faksograma, kai įjungta funkcija **Tiesioginis siuntimas**
- Siunčiama spalvota faksograma
- Siunčiama faksograma naudojant prijungtą telefoną
- Siunčiama iš kompiuterio atsiųsta faksograma

Skirtingų formatų dokumentų siuntimas iš ADF (Nepertr. nuskaitymas iš ADF)

Jei į ADF įdėsite skirtingų formatų dokumentus, visi originalai bus siunčiami padidinus iki didžiausio formato dokumento. Jei norite, kad dokumentai būtų siunčiami originalaus formato, sugrupuokite juos pagal formatą arba dėkite po vieną.

Prieš dėdami originalus, pradžios ekrane pasirinkite **Faksas > Meniu > Faksogramos siuntimo nuostatos > Nepertr. nuskaitymas iš ADF > Įjungti**. Vykdydami ekrane pateiktas instrukcijas įdėkite originalus.

Spausdintuvas išsaugos nuskaitytus dokumentus ir išsiųs juo kaip vieną dokumentą.

Faksogramų siuntimas

Pastaba:

Jei paraginti nustatyti kitą originalą 20 sekundžių spausdintuvo nenaudosite, spausdintuvas nustos saugoti ir pradės siųsti dokumentą.

Iš karto kelių faksogramų siuntimas tam pačiam gavėjui (Paketo siuntimas)

Jei kelios faksogramos laukia, kol bus išsiųstos tam pačiam gavėjui, galite nustatyti, kad spausdintuvas jas sugrupuotų ir visas iš karto išsiųstų. Iš karto galima išsiųsti net 5 dokumentus (iš viso 100 puslapių). Taip pavyks sumažinti prisijungimo mokestį, nes sumažės perdavimų skaičius.

Pradžios ekrane pasirinkite **Sąranka > Sistemos administravimas > Fakso nuostatos > Siuntimo nuostatos > Paketo siuntimas > Įjungti**.

Pastaba:

- Suplanuotos siųsti faksogramos taip pat sugrupuojamos, jei sutampa gavėjai ir faksogramų siuntimo laikas.*
- Vykdamt toliau nurodytas fakso užduotis funkcijos **Paketo siuntimas** naudoti negalima.*
 - Vienspalvė faksograma, kai įjungta funkcija **Pirmenybinis siuntimas***
 - Vienspalvė faksograma, kai įjungta funkcija **Tiesioginis siuntimas***
 - Spalvotos faksogramos*
 - Iš kompiuterio atsiųstos faksogramos*

Faksogramos siuntimas iš kompiuterio

Naudojant tvarkykles „FAX Utility“ ir „PC-FAX“ faksogramas galima siųsti iš kompiuterio. Naudojimo instrukcijų žr. „FAX Utility“ ir „PC-FAX“ žinynuose.

Susijusi informacija

- ➔ „PC-FAX tvarkyklė (fakso tvarkyklė)“ puslapyje 163
- ➔ „Fakso paslaugų programa“ puslapyje 163

Faksogramų priėmimas

Priėmimo režimo nustatymas

Parinktį **Priėmimo režimas** galima nustatyti naudojant **Fakso nustatymo vedlys**. Primą kartą konfigūruojant fakso funkcijas rekomenduojame naudoti **Fakso nustatymo vedlys**. Jei **Priėmimo režimas** nustatymus norite keisti po vieną, atlikite toliau nurodytus veiksmus.

1. Pradžios ekrane pasirinkite **Sąranka**.
2. Pasirinkite **Sistemos administravimas > Fakso nuostatos > Priėmimo parametrai > Priėmimo režimas**.
3. Pasirinkite priėmimo būdą.
 - Automatinis**: rekomenduojama, jei faksas naudojamas dažnai. Po nurodyto skaičiaus skambučių spausdintuvas automatiškai priima faksogramą.



Svarbu:

Jie prie spausdintuvo neprijungtas telefonas, pasirinkite režimą **Automatinis**.

Faksogramų siuntimas

- Rankinis: rekomenduojama, jei faksas naudojamas retai arba norima, kad faksograma būtų priimta atsiliepus į skambutį prijungtu telefonu. Priimdami faksogramą, pakelkite ragelį ir paleiskite spausdintuvą.

Pastaba:

*Jei funkcija **Priimti nuotoliniu būdu** įjungta, faksogramas pradėti gauti galima tik naudojant prijungtą telefoną.*

Susijusi informacija

- ➔ „Pagrindinių fakso nustatymų pasirinkimas naudojant Fakso nustatymo vedlys” puslapyje 106
- ➔ „Faksogramų priėmimas rankiniu būdu” puslapyje 115
- ➔ „Faksogramų priėmimas atsiliepiant prijungtu telefonu (Priimti nuotoliniu būdu)” puslapyje 116

Atsakiklio nustatymai

Norint naudoti atsakiklį, reikia pasirinkite tam tikrus nustatymus.

- Pasirinkite spausdintuvo parinkties **Priėmimo režimas** nustatymą **Automatinis**.
- Pasirinkę spausdintuvo parinktį **Skambėjimų iki atsiliepimo skaičius** nustatykite didesnę nei atsakiklio skambučių skaičių. Jei taip nepadarysite, atsakikliu nebus priimami balso skambučiai ir neįrašomi balso pranešimai. Atsakiklio nustatymų aprašai pateikti prie jos pridėtuose vadovuose.

Atsižvelgiant į regioną, nustatymas **Skambėjimų iki atsiliepimo skaičius** gali būti nerodomas.

Susijusi informacija

- ➔ „Priėmimo parametrai” puslapyje 128

Įvairūs faksogramų priėmimo būdai

Faksogramų priėmimas rankiniu būdu

Prijungę telefoną ir pasirinkę spausdintuvo parinkties **Priėmimo režimas** nustatymą **Rankinis**, norėdami, kad būtų priimamos faksogramos, atlikite toliau nurodytus veiksmus.

1. Suskambus telefonui pakelkite ragelį.
2. Išgirdę fakso toną, spausdintuvo skystųjų kristalų ekrane paspauskite **Paleisti faksą**.

Pastaba:

*Jei funkcija **Priimti nuotoliniu būdu** įjungta, faksogramas pradėti gauti galima tik naudojant prijungtą telefoną.*

3. Paspauskite **Gauti**.
4. Paspauskite mygtuką  ir padėkite ragelį.

Susijusi informacija

- ➔ „Faksogramų priėmimas atsiliepiant prijungtu telefonu (Priimti nuotoliniu būdu)” puslapyje 116
- ➔ „Gautų faksogramų įrašymas gautų dokumentų aplanke” puslapyje 117
- ➔ „Priimant faksogramas naudotino popieriaus šaltinio nustatymų pasirinkimas” puslapyje 108

Faksogramų priėmimas atsiliepiant prijungtu telefonu (Priimti nuotoliniu būdu)

Kad faksograma būtų priimta rankiniu būdu, pakėlus telefono ragelį reikia paleisti spausdintuvą. Naudojant funkciją **Priimti nuotoliniu būdu**, faksogramos priėmimą galima inicijuoti tik naudojant telefoną.

Funkciją **Priimti nuotoliniu būdu** galima naudoti, jei telefonas palaiko toninio numerio rinkimo funkciją.

Susijusi informacija

➔ „Faksogramų priėmimas rankiniu būdu“ puslapyje 115

Funkcijos Priimti nuotoliniu būdu nustatymas

1. Pradžios ekrane pasirinkite **Sąranka**.
2. Pasirinkite **Sistemos administravimas > Fakso nuostatos > Priėmimo parametrai > Priimti nuotoliniu būdu**.
3. Įjungę **Priimti nuotoliniu būdu**, lauke **Pradžios kodas** įveskite dviejų skaitmenų kodą (galima įvesti 0–9, * arba #).
4. Paspauskite **Gerai**.

Funkcijos Priimti nuotoliniu būdu naudojimas

1. Suskambus telefonui pakelkite ragelį.
2. Išgirdę fakso toną, naudodami telefoną įveskite pradžios kodą.
3. Įsitikinę, kad spausdintuvas pradėjo priimti faksogramą, padėkite ragelį.

Pagal užklausą siunčiamų faksogramų priėmimas (Gauti dok. atsis.)

Galite priimti kitame fakso įrenginyje saugomą faksogramą surinkę fakso numerį. Šią funkciją naudokite dokumentams gauti iš fakso informacijos paslaugos. Tačiau, jei fakso informacijos paslauga teikia garso nurodymus, kuriuos turite vykdyti, norėdami gauti dokumentą, šios funkcijos naudoti negalite.

Pastaba:

*Norėdami priimti dokumentą ir fakso informacijos paslaugos, naudojančios garso nurodymus, tiesiog surinkite fakso numerį, naudodami **Nėra ryšio** funkciją, arba naudokite telefoną ir spausdintuvą pagal pateikiamus garso nurodymus.*

1. Pradžios ekrane pasirinkite **Faksas**.
2. Pasirinkite **Meniu > Gauti dok. atsis.**, ir įjunkite funkciją.
3. Įveskite fakso numerį.

Pastaba:

*Kai parinktis **Tiesioginio rink. apribojimai** nuostatose **Saugos parametrai** įjungta, faksogramų gavėjus galima pasirinkti tik iš kontaktų sąrašo arba išsiųstų faksogramų istorijos. Rankiniu būdu fakso numerio įvesti nepavyks.*

4. Paspauskite mygtuką .

Faksogramų siuntimas

Susijusi informacija

- ➔ „Faksogramų siuntimas patvirtinus gavėjo būseną” puslapyje 111
- ➔ „Faksogramų siuntimas numerį renkant iš išorinio telefono aparato” puslapyje 110

Gautų faksogramų įrašymas ir persiuntimas

Spausdintuvas vykdo šias funkcijas gautoms faksogramoms įrašyti ir persiųsti.

- Įrašymas spausdintuvo gautų dokumentų aplanke
- Įrašymas išoriniame atminties įrenginyje
- Įrašymas kompiuteryje
- Persiuntimas į kitą fakso aparatą, kitu el. pašto adresu arba į tinkle bendrai naudojamą aplanką.

Pastaba:

- Tuo pat metu galima naudoti pirmiau nurodytas funkcijas. Jei jas visas naudojate vienu metu, gaunami dokumentai įrašomi gautų dokumentų aplanke, išoriniame atminties įrenginyje, kompiuteryje ir persiunčiami į nurodytą paskirties vietą.*
- Jei yra gautų dokumentų, kurie dar nebuvo perskaityti, įrašyti arba persiųsti, fakso režimo piktogramoje rodomas neapdorotų darbų skaičius.*

Susijusi informacija

- ➔ „Gautų faksogramų įrašymas gautų dokumentų aplanke” puslapyje 117
- ➔ „Gautų faksogramų įrašymas išoriniame atminties įrenginyje” puslapyje 118
- ➔ „Gautų faksogramų įrašymas kompiuteryje” puslapyje 119
- ➔ „Gautų faksogramų persiuntimas” puslapyje 120
- ➔ „Pranešimas apie neapdorotas gautas faksogramas” puslapyje 123

Gautų faksogramų įrašymas gautų dokumentų aplanke

Galima nustatyti, kad gautos faksogramos būtų įrašomos spausdintuvo gautų dokumentų aplanke. Gali būti įrašyta iki 100 dokumentų. Kai naudojate šią funkciją, gauti dokumentai automatiškai neišspausdinami. Galite juos peržiūrėti spausdintuvo skystųjų kristalų ekrane ir išspausdinti tik tada, kai reikia.

Pastaba:

Įrašyti 100 dokumentų gali nepavykti dėl naudojimo sąlygų, pavyzdžiui, įrašomų dokumentų failų dydžio, ir tuo pat metu naudojant kelias faksogramos įrašymo funkcijas.

Gautų faksogramų įrašymo gautų dokumentų aplanke nustatymas

1. Pradžios ekrane pasirinkite **Sąranka**.
2. Pasirinkite **Sistemos administravimas > Fakso nuostatos > Išvesties parametrai > Faksogramų išvestis**.
3. Pažymėkite esamus parametrus rodomame ekrane, tada paspauskite **Nuostatos**.
4. Pasirinkite **Įrašyti į Gautą paštą > Taip**.
5. Pasirinkite naudotiną parinktį, kai gautų dokumentų aplanka pilna.
 - Gauti ir spausdinti faksogramas:** spausdintuvas spausdina visus gautus dokumentus, kurių negalima įrašyti gautų dokumentų aplanke.

Faksogramų siuntimas

- Atmesti gaunamas faksogramas:** spausdintuvas neatsako į įeinančius fakso skambučius.

Priimtų faksogramų peržiūra skystųjų kristalų ekrane

1. Pradžios ekrane pasirinkite **Faksogramą**.

Pastaba:

Jei yra gautų neperskaitytų faksogramų, neperskaitytų dokumentų skaičius rodomas fakso režimo piktogramoje pradžios ekrane.

2. Pasirinkite „**Atidaryti gautą paštą**“.
3. Jei gautų dokumentų aplankas saugomas slaptažodžiu, įveskite gautų dokumentų aplanko arba administratoriaus slaptažodį.
4. Iš sąrašo pasirinkite norimą peržiūrėti faksogramą.

Bus pateiktas faksogramos turinys.

- : vaizdas pasukamas 90 laipsnių į kairę.

- : ekranas paslenkamas rodyklių kryptimi.

- : sumažinama arba padidinama.

- : pereinama į ankstesnę arba paskesnę puslapį.

- Peržiūrėti: rodomos arba paslepiamos veiksmų piktogramos.

- : pašalinami peržiūrėti dokumentai.

5. Paspauskite **Meniu**, pasirinkite, ar peržiūrėtą dokumentą reikia išspausdinti, ar panaikinti, ir vykdykite ekrane pateiktas instrukcijas.

 **Svarbu:**

Jei spausdintuvo atmintis beveik pilna, faksogramų gavimas ir siuntimas bus išjungtas. Pašalinkite jau perskaitytus arba išspausdintus dokumentus.

Susijusi informacija

- ➔ „Pranešimas apie neapdorotas gautas faksogramas” puslapyje 123
- ➔ „Fakso nuostatos parinkys” puslapyje 127

Gautų faksogramų įrašymas išoriniame atminties įrenginyje

Galite nustatyti, kad gauti dokumentai būtų konvertuojami į PDF formatą ir įrašomi į prie spausdintuvo prijungtą išorinį atminties įrenginį. Taip pat galite nustatyti automatiškai spausdinti dokumentus, tuo pat metu įrašant juos į atminties įrenginį.

Faksogramų siuntimas



Svarbu:

Gauti dokumentai laikinai įrašomi į spausdintuvo atmintį prieš juos įrašant į atminties įrenginį, prijungtą prie spausdintuvo. Dėl užsipildžiusios atminties išjungiamas faksogramų siuntimas ir gavimas, todėl pasirūpinkite, kad atminties įrenginys būtų prijungtas prie spausdintuvo. Laikiniai įrašytų į spausdintuvo atmintį dokumentų skaičius yra rodomas pagrindiniame ekrane, fakso režimo piktogramoje.

1. Prijunkite išorinį atminties įrenginį prie spausdintuvo.
2. Pradžios ekrane pasirinkite **Sąranka**.
3. Pasirinkite **Sistemos administravimas > Fakso nuostatos > Išvesties parametrai > Faksogramų išvestis**.
4. Pažymėkite esamus parametrus rodomame ekrane, tada paspauskite **Nuostatos**.
5. Pasirinkite **Kitos nuostatos > Sukurti įrašymo aplanką**.
6. Perskaitykite pranešimą ekrane ir paspauskite **Sukurti**.
Atminties įrenginyje sukuriamas aplankas gautiems dokumentams įrašyti.
7. Spauskite mygtuką, kad grįžtumėte į ekraną **Faksogramų išvestis**.
8. Pasirinkite **Įrašyti į atminties įrenginį > Taip**. Norėdami, kad į atminties įrenginį įrašomi dokumentai būtų automatiškai išspausdinti, pasirinkite **Taip ir spausdinti**.

Susijusi informacija

➔ „Pranešimas apie neapdorotas gautas faksogramas“ puslapyje 123

Gautų faksogramų įrašymas kompiuteryje

Galite nustatyti, kad gauti dokumentai būtų konvertuojami į PDF formatą ir įrašomi į prie spausdintuvo prijungtą kompiuterį. Taip pat galite nustatyti automatiškai spausdinti dokumentus, tuo pat metu įrašant juos kompiuteryje.

Pirmiausiai, norint atlikti nustatymą, reikia naudoti FAX Utility. Kompiuteryje įdiekite FAX Utility.



Svarbu:

- Nustatykite spausdintuvo gavimo režimą **Automatinis**.
- Gauti dokumentai laikinai įrašomi į spausdintuvo atmintį prieš juos įrašant į kompiuterį, nustatytą įrašyti faksogramas. Dėl užsipildžiusios atminties išjungiamas faksogramų siuntimas ir gavimas, todėl pasirūpinkite, kad kompiuteris, nustatytas įrašyti faksogramas, būtų įjungtas. Laikiniai įrašytų į spausdintuvo atmintį dokumentų skaičius yra rodomas pagrindiniame ekrane, fakso režimo piktogramoje.

1. Prie spausdintuvo prijungtame kompiuteryje paleiskite FAX Utility.
2. Atidarykite FAX Utility nustatymo ekraną.
 - Windows**
Pasirinkite **Fax Settings for Printer > Received Fax Output Settings**.
 - Mac OS X**
Spustelėkite **Fax Receive Monitor**, pasirinkite spausdintuvą, tada spustelėkite **Receive Settings**.

Faksogramų siuntimas

3. Spustelėkite **Save faxes on this computer** ir nurodykite aplanką gautiems dokumentams įrašyti.
4. Jei reikia, nustatykite kitus parametrus ir siųskite juos į spausdintuvą.
Pastaba:
Daugiau informacijos apie parametrų nustatymą ir procedūrą rasite FAX Utility žinyne.
5. Spausdintuvo valdymo skydelyje pasirinkite **Sąranka**.
6. Pasirinkite **Sistemos administravimas > Fakso nuostatos > Išvesties parametrai > Faksogramų išvestis**.
7. Rodomas dabartinis parametras. Patikrinkite, ar nustatyta, kad spausdintuvas įrašytų faksogramas į kompiuterį (Įrašyti į kompiuterį). Jei norite automatiškai spausdinti gautus dokumentus ir tuo pat metu įrašyti juos kompiuteryje, paspauskite **Nuostatos** ir pereikite prie kito veiksmo.
8. Pasirinkite **Įrašyti į kompiuterį > Taip ir spausdinti**.
Pastaba:
*Norėdami nutraukti gaunamų dokumentų įrašymą kompiuteryje, spausdintuve pasirinkite funkcijos **Įrašyti į kompiuterį** parametrą **Ne**. Taip pat galite naudoti FAX Utility parametrui pakeisti, tačiau pakeitimai naudojant FAX Utility negalimi, jei gautos faksogramos nebuvo įrašytos kompiuteryje.*

Susijusi informacija

- ➔ „Priėmimo režimo nustatymas“ puslapyje 114
- ➔ „Fakso paslaugų programa“ puslapyje 163
- ➔ „Pranešimas apie neapdorotas gautas faksogramas“ puslapyje 123

Gautų faksogramų persiuntimas

Galite nustatyti, kad priimti dokumentai būtų persiunčiami į kitą fakso įrenginį arba konvertuojami į PDF formato dokumentus ir persiunčiami į tinkle esantį bendrinamą aplanką arba el. pašto adresu. Persiųsti dokumentai iš spausdintuvo panaikinami. Pirmiausiai užregistruokite persiuntimo paskirties vietas adresatų sąrašė. Norint persiųsti el. pašto adresu, taip pat reikia sukonfigūruoti el. pašto serverio parametrus.

Pastaba:

- Spalvotų dokumentų persiųsti į kitą fakso įrenginį negalima. Jie bus apdorojami kaip dokumentai, kurių nepavyko persiųsti.*
- Prieš naudodami šią funkciją, patikrinkite, ar spausdintuvo **Data/laikas** ir **Laiko skirtumas** nuostatos yra tinkamos. Atidarykite meniu, paspausdami **Sistemos administravimas > Bendrosios nuostatos**.*

1. Pradžios ekrane pasirinkite **Sąranka**.
2. Pasirinkite **Sistemos administravimas > Fakso nuostatos > Išvesties parametrai > Faksogramų išvestis**.
3. Pažymėkite esamus parametrus rodomame ekrane, tada paspauskite **Nuostatos**.
4. Pasirinkite **Persiųsti > Taip**.

Pastaba:

*Kad persiunčiami dokumentai būtų automatiškai išspausdinti, pasirinkite **Taip ir spausdinti**.*

5. Pasirinkite **Kitos nuostatos > Kur persiųsti**.

Faksogramų siuntimas

6. Pasirinkite persiuntimo paskirties vietas iš adresatų sąrašo.

Pastaba:

- Paspauskite **Peržiūrėti**, kad atrinktumėte adresatus pagal spausdintuvo funkciją.
- Galima nurodyti ne daugiau nei penkias persiuntimo paskirties vietas. Paspauskite žymėjimo langelį, kad pasirinktumėte paskirties vietą. Dar kartą paspauskite langelį, jeigu pasirinkimą norite atšaukti.

7. Pasirinkę persiuntimo paskirties vietas, paspauskite **Tęsti**.

8. Patikrinkite, ar pasirinkote tinkamas persiuntimo paskirties vietas, tada paspauskite **Uždaryti**.

9. Pasirinkite „Nepavykusio persiuntimo įrašymo parinktys“.

10. Pasirinkite, ar gautus dokumentus reikia išspausdinti, ar išsaugoti juos spausdintuvo gautųjų dokumentų dėžutėje, jeigu jų persiųsti nepavyktų.



Svarbu:

Kai gautųjų dokumentų dėžutė yra pilna, faksogramų siuntimas ir gavimas išjungiamas. Patikrinę dokumentus, turite juos ištrinti iš gautųjų dokumentų dėžutės. Dokumentų, kurių nepavyko persiųsti, skaičius yra rodomas pagrindiniame ekrane, fakso režimo piktogramoje, šalia kitų neapdorotų darbų.

11. Persiūsdami el. pašto adresu, galite nurodyti el. laiško temą. Pasirinkite **Persiunčiamo el. laiško tema** ir įveskite temą.

Pastaba:

- Jeigu pasirinkote tinkle esantį bendrai naudojamą aplanką arba el. pašto adresą kaip persiuntimo paskirties vietą, rekomenduojame patikrinti, ar galite siųsti nuskaitytą vaizdą į tą paskirties vietą nuskaitymo režimu. Pradžios ekrane pasirinkite **Nuskaityti** > **El. paštas** arba **Nuskaityti** > **Tinklo aplankas** / **FTP**, pasirinkite paskirties vietą, tada paleiskite nuskaitymą.
- Galite nustatyti, kad Windows kompiuteryje būtų rodomas pranešimas apie gautą naują faksogramą, kai gautieji dokumentai yra įrašomi tinkle esančiame bendrai naudojamame aplanke. Naudodami FAX Utility, nustatykite parametrus. Daugiau informacijos rasite FAX Utility žinyne.

Susijusi informacija

- ➔ „Išvesties parametrai” puslapyje 128
- ➔ „Kontaktų valdymas” puslapyje 58
- ➔ „El. pašto serverio naudojimas” puslapyje 228
- ➔ „Priimtų faksogramų peržiūra skystųjų kristalų ekrane” puslapyje 118
- ➔ „Pranešimas apie neapdorotas gautas faksogramas” puslapyje 123
- ➔ „Nuskaitymas į el. pašta” puslapyje 88
- ➔ „Nuskaitymas į tinklo aplanką arba FTP serverį” puslapyje 89
- ➔ „Fakso paslaugų programa” puslapyje 163

Kitų faksogramų siuntimo funkcijų naudojimas

Faksogramų ataskaitos ir sąrašo spausdinimas

Faksogramų ataskaitos spausdinimas rankiniu būdu

1. Pradžios ekrane pasirinkite **Faksogramą**.
2. Pasirinkite **Meniu > Fakso ataskaita**.
3. Pasirinkite norimą spausdinti ataskaitą ir vykdykite ekrane pateiktas instrukcijas.

Pastaba:

Galima pakeisti ataskaitos formatą. Pradžios ekrane pasirinkite **Sąranka > Sistemos administravimas > Fakso nuostatos > Išvesties parametrai** ir pakeiskite **Pridėti vaizdą prie ataskaitos** arba **Ataskaitos formatas** nustatymus.

Susijusi informacija

- ➔ „Režimo Faksogramą meniu parinktys” puslapyje 125
- ➔ „Išvesties parametrai” puslapyje 128

Automatinio faksogramų ataskaitos spausdinimo užduoties konfigūravimas

Galima nustatyti, kad toliau nurodytos faksogramų ataskaitos būtų spausdinamos automatiškai.

Duomenų perdav. ataskaita

Pradžios ekrane pasirinkite **Sąranka > Sistemos administravimas > Fakso nuostatos > Vartotojo numatytieji param. > Duomenų perdav. ataskaita**, o tada pasirinkite **Spausdinti** arba **Spausdinti įvykus klaidai**.

Pastaba:

Norėdami pakeisti nustatymą, kai siunčiama faksograma, viršutiniame fakso ekrane paspauskite **Meniu** ir pasirinkite **Faksogramos siuntimo nuostatos > Duomenų perdav. ataskaita**.

Persiuntimo ataskaita

Pradžios ekrane pasirinkite **Sąranka > Sistemos administravimas > Fakso nuostatos > Išvesties parametrai > Persiuntimo ataskaita**, o tada pasirinkite **Spausdinti** arba **Spausdinti įvykus klaidai**.

Fakso žurnalas

Pradžios ekrane pasirinkite **Sąranka > Sistemos administravimas > Fakso nuostatos > Išvesties parametrai > Faksogramų žurnalo automatinis spausdinimas**, o tada pasirinkite **Ijungti (kas 30)** arba **Ijungti (laikas)**.

Susijusi informacija

- ➔ „Režimo Faksogramą meniu parinktys” puslapyje 125
- ➔ „Išvesties parametrai” puslapyje 128

Faksogramų siuntimas

Faksogramų siuntimo saugos priemonių nustatymas

Kad faksograma nebūtų išsiųsta klaidingam gavėjui, taip pat kad priimti dokumentai nebūtų paviešinti arba prarasti, galima pasirinkti saugos nustatymus. Be to, galima panaikinti atsargines faksogramų kopijas.

1. Pradžios ekrane pasirinkite **Sąranka**.
2. Pasirinkite **Sistemos administravimas > Fakso nuostatos > Saugos parametrai**.
3. Pasirinkite meniu, o tada – nustatymus.

Susijusi informacija

➔ „Saugos parametrai“ puslapyje 130

Fakso užduočių peržiūra

Pranešimas apie neapdorotas gautas faksogramas

Kol yra neapdorotų gautų dokumentų, neapdorotų darbų skaičius rodomas fakso režimo piktogramoje pradžios ekrane. Kai faksogramų skaičius viršija 10, piktogramoje rodoma **10+**. Žr. toliau esančią lentelę, kurioje pateikiama sąvoka „neapdorotas“.



Gautos faksogramos išvesties nustatymas	Neapdoroto dokumento būseną
Spausdinama* ¹	Gauti dokumentai laukia, kol bus išspausdinti, arba yra spausdinami.
Įrašymas gautų dokumentų aplanke	Gautų dokumentų aplanke yra neperskaitytų gautų dokumentų.
Įrašymas išoriniame atminties įrenginyje	Yra gautų dokumentų, kurie nebuvo įrašyti įrenginyje, nes prie kompiuterio neprijungtas įrenginys su aplanke, specialiai sukurtu gautiems dokumentams įrašyti, arba dėl kitų priežasčių.
Įrašymas kompiuteryje	Yra gautų dokumentų, kurie nebuvo įrašyti kompiuteryje, nes kompiuteris veikia miego režimu, arba dėl kitų priežasčių.
Persiuntimas	Yra gautų dokumentų, kurie nebuvo persiūsti arba jų persiūsti nepavyko* ² .

*1 : jei nenustatėte jokių faksogramos išvesties parametrų arba jei nustatėte spausdinti gautus dokumentus, tuo pat metu juos įrašant išoriniame atminties įrenginyje arba kompiuteryje.

Faksogramų siuntimas

*2 : jei gautų dokumentų aplanke nustatėte įrašyti dokumentus, kurių negalima persiųsti, šiame aplanke yra neperskaitytų dokumentų, kurių nepavyko persiųsti. Jei nustatėte spausdinti dokumentus, kurių nepavyko persiųsti, spausdinimas nebaigiamas.

Pastaba:

Jei naudojate daugiau nei vieną faksogramos išvesties parametrą, net ir gavus vieną faksogramą, gali būti rodomi „2“ arba „3“ neapdoroti darbai. Pavyzdžiui, jei esate nustatę, kad faksogramos būtų įrašytos gautų dokumentų aplanke arba kompiuteryje, ir gaunama viena faksograma, rodomi „2“ neapdoroti darbai, jei faksograma nėra įrašoma gautų dokumentų aplanke arba kompiuteryje.

Susijusi informacija

- ➔ „Gautų faksogramų įrašymas gautų dokumentų aplanke“ puslapyje 117
- ➔ „Gautų faksogramų įrašymas išoriniame atminties įrenginyje“ puslapyje 118
- ➔ „Gautų faksogramų įrašymas kompiuteryje“ puslapyje 119
- ➔ „Gautų faksogramų persiuntimas“ puslapyje 120
- ➔ „Priimtų faksogramų peržiūra skystųjų kristalų ekrane“ puslapyje 118
- ➔ „Vykdomų fakso užduočių peržiūra“ puslapyje 124

Vykdomų fakso užduočių peržiūra

Toliau nurodytus faksogramų dokumentus galima peržiūrėti, atšaukti, išspausdinti, išsiųsti iš naujo arba panaikinti.

- Priimti, bet dar neišspausdinti dokumentai.
- Dar neišsiųsti dokumentai
- Naudojant **Siuntimo kaupimas** arba **Įraš. faks. duom.** išsaugoti dokumentai.
- Dokumentai, kurių nepavyko išsiųsti (jei funkcija **Išsaugoti trikties duomenis** įjungta)
- Gauti dokumentai, kurie nebuvo įrašyti kompiuteryje arba išoriniame atminties įrenginyje.

1. Paspauskite mygtuką **Ė**.
2. Pasirinkite **Užduoties monitorius**, o tada – **Ryšio užduotis** arba **Spausdinti užduotį**.
3. Pasirinkite norimą peržiūrėti užduotį.

Faksogramų užduočių istorijos peržiūra

Galima peržiūrėti išsiųstų arba priimtų faksogramų užduočių istoriją. Į priimtų faksogramų žurnalus įtraukiami priimti dokumentai, kuriuos galima dar kartą spausdinti. Siuntimo žurnale esančių dokumentų nei spausdinti, nei iš naujo išsiųsti negalima.

1. Paspauskite mygtuką **Ė**.
2. Pasirinkite **Užduoties istorija**, o tada – **Gauti užduotį** arba **Siųsti užduotį**.
3. Pasirinkite norimą peržiūrėti užduotį.

Pastaba:

*Visi priimti dokumentai saugomi **Užduoties istorija** ir juos galima dar kartą spausdinti, bet nebelikus vietos spausdintuvo atmintyje jie chronologine tvarka naikinami.*

Gautų dokumentų aplanke esančių priimtų dokumentų peržiūra

Galima peržiūrėti spausdintuvo gautų dokumentų aplanke saugomus priimtus dokumentus.

1. Paspauskite mygtuką **i**.
2. Pasirinkite **Užduoties saugykla**, o tada – **Gautas paštas**.

Pastaba:

*Paspauskite **Meniu**, kad būtų atidaryti visų gautų dokumentų aplanke saugomų dokumentų spausdinimo arba naikinimo meniu.*

3. Pasirinkite norimą peržiūrėti faksogramą.

Bus pateiktas dokumento turinys.

Pastaba:

- Paspauskite **Meniu** ir pasirinkite **Išsamiai**, jei norite peržiūrėti išsamią informaciją, pavyzdžiui, datą, laiką ir siuntėją.
- Nebelikus vietos spausdintuvo atmintyje, faksogramos nebebus nei siunčiamos, nei priimamos. Peržiūrėtus arba išspausdintus dokumentus rekomenduojama panaikinti.*

Režimo Faksogramą meniu parinktys

- Įvesti fakso numerį
Rankiniu būdu įveskite fakso numerį.
- Skiriamoji geba
Pasirinkite siunčiamos faksogramos skiriamąją gebą. Pasirinkite **Nuotrauka**, jei originaluose yra ir teksto, ir nuotraukų.
- Tankis
Nustatomas siunčiamos faksogramos tankis.
- Dok. dydis (ant stiklo)
Pasirinkite ant skaitytuvo stiklas padėto originalo formatą ir padėtį.
- ADF dvipusis
Nuskaitomos abi originalų, įdėtų į ADF, pusės ir siunčiama vienspalvė faksograma.
- Kontaktai
Pasirinkite gavėją iš kontaktų sąrašo. Taip pat galite pridėti arba redaguoti kontaktą.
- Istorija
Pasirinkite gavėją iš siųstų faksogramų istorijos: Taip pat galite pridėti gavėją prie kontaktų sąrašo.
- Nėra ryšio
Faksogramą galima siųsti klausant garso arba balso per spausdintuvo garsiakalbį, kai renkamas numeris, užmezgamas ryšys arba perduodama.

Faksogramos siuntimo nuostatos

Pasirinkite valdymo skydelio meniu, kaip aprašyta toliau.

Faksogramą > Meniu > Faksogramos siuntimo nuostatos

- Skiriamoji geba

Faksogramų siuntimas

Pasirinkite siunčiamos faksogramos skiriamąją gebą. Pasirinkite **Nuotrauka**, jei originaluose yra ir teksto, ir nuotraukų.

Tankis

Nustatomas siunčiamos faksogramos tankis.

Dok. dydis (ant stiklo)

Pasirinkite ant skaitytuvo stiklas padėto originalo formatą ir padėtį.

ADF dvipusis

Nuskaitomos abi originalų, įdėtų į ADF, pusės ir siunčiama vienspalvė faksograma.

Tiesioginis siuntimas

Vienspalvės faksogramos siunčiamos vienam gavėjui prisijungus, nuskaitytas vaizdas neįrašomas į atmintį. Jei neįjungėte šios parinkties, spausdintuvas pradės perdavimą įrašęs nuskaitytą vaizdą į atmintį, todėl siunčiant daug puslapių atmintis gali užsipildyti. Naudodami šią funkciją galėsite išvengti klaidų, tačiau faksogramos siuntimas užtruks ilgiau. Šios funkcijos negalite naudoti, jei naudojate parinktį **ADF dvipusis** ir siunčiate faksogramą keliems gavėjams.

Pirmenybinis siuntimas

Siunčiama dabartinė faksograma, kol kitos faksogramos laukia siuntimo.

Nepertr. nuskaitymas iš ADF

Jei faksograma siunčiama iš ADF, pradėję nuskaitymą į ADF nebegalėsite įdėti originalų. Jei į ADF įdėsite skirtingų formatų dokumentus, visi originalai bus siunčiami padidinus iki didžiausio formato dokumento. Įjunkite šią parinktį, kad nuskaitčius ADF esantį originalą spausdintuvas pateiktų klausimą, ar norite nuskaityti kitą puslapį. Tada galite rūšiuoti ir nuskaityti originalus pagal dydį ir siųsti juos kaip atskirą faksogramą.

Duomenų perdav. ataskaita

Išsiuntus faksogramą, automatiškai spausdinama perdavimo ataskaita. Pasirinkite **Spausdinti įvykus klaidai**, jei norite, kad ataskaita būtų spausdinama tik įvykus klaidai.

Siųsti faksogramą vėliau

Pasirinkite valdymo skydelio meniu, kaip aprašyta toliau.

Faksogramą > Meniu > Siųsti faksogramą vėliau

Faksograma siunčiama nurodytu laiku. Naudojant šią parinktį galima siųsti tik vienspalves faksogramas.

Gauti dok. atsis.

Pasirinkite valdymo skydelio meniu, kaip aprašyta toliau.

Faksogramą > Meniu > Gauti dok. atsis.

Prisijungiama prie įvesto fakso numerio ir gaunama fakso įrenginyje saugoma faksograma. Šią parinktį galite naudoti, jei norite gauti faksogramą iš fakso informacijos paslaugos.

Siuntimo kaupimas

Pasirinkite valdymo skydelio meniu, kaip aprašyta toliau.

Faksogramą > Meniu > Siuntimo kaupimas

Faksogramų siuntimas

Įrašomas vienas nuskaitytas dokumentas (iki 100 vienspalvių puslapių) siuntimui pagal užklausą, o kitam fakso įrenginiui pateikus užklausą dokumentas išsiunčiamas naudojant įrenginio pagal užklausą siunčiamų faksogramų funkciją.

Įraš. faks. duom.

Pasirinkite valdymo skydelio meniu, kaip aprašyta toliau.

Faksogramą > Meniu > Įraš. faks. duom.

Įrašomas vienas nuskaitytas dokumentas (iki 100 vienspalvių puslapių), kurį prireikus galima išsiųsti.

Fakso ataskaita

Pasirinkite valdymo skydelio meniu, kaip aprašyta toliau.

Faksogramą > Meniu > Fakso ataskaita

Fakso nuostatų sąrašas

Išspausdinami dabartiniai fakso nustatymai.

Fakso žurnalas

Išsiuntus faksogramą, automatiškai spausdinama perdavimo ataskaita. Naudodami šį meniu galite nustatyti, kad ši ataskaita būtų spausdinama automatiškai.

Sąranka > Sistemos administravimas > Fakso nuostatos > Išvesties parametrai > Faksogramų žurnalo automatinis spausdinimas

Paskutinis duomenų perdavimas

Išspausdinama ankstesnių pagal užklausą išsiųstų arba priimtų faksogramų ataskaita.

Išsaugoti faksogramų dokumentai

Išspausdinamas spausdintuvo atmintyje saugomų faksogramų dokumentų, pavyzdžiui, nebaigtų užduočių, sąrašas.

Protokolo sekimas

Išspausdinama išsami ankstesnių išsiųstų arba priimtų faksogramų ataskaita.

Fakso nuostatos parinktys

Pasirinkite valdymo skydelio meniu, kaip aprašyta toliau.

Sąranka > Sistemos administravimas > Fakso nuostatos

Vartotojo numatytieji param.

Pasirinkite valdymo skydelio meniu, kaip aprašyta toliau.

Sąranka > Sistemos administravimas > Fakso nuostatos > Vartotojo numatytieji param.

Naudojant šį meniu pasirinktos nuostatos laikomos numatytosiomis faksogramų siuntimo nuostatomis. Nustatymų paaiškinimų ieškokite parinktyje **Faksogramos siuntimo nuostatos** režimą, įjungus Faksogramą.

Faksogramų siuntimas

Susijusi informacija

➔ „Režimo Faksogramą menu parinkys” puslapyje 125

Siuntimo nuostatos

Pasirinkite valdymo skydelio meniu, kaip aprašyta toliau.

Sąranka > Sistemos administravimas > Fakso nuostatos > Siuntimo nuostatos

Automatinis sukimas

A4 formato originalas, į ADF arba ant skaitytuvo stiklo padėtas taip, kad ilgoji jo kraštinė būtų kairėje, išsiunčiamas kaip A3 formato faksograma. Įjunkite šią funkciją, kad nuskaitytas vaizdą būtų pasuktas ir išsiųstas kaip A4 formato dokumentas.

Paketo siuntimas

Kai kelios faksogramos laukia, kol bus išsiųstos tam pačiam gavėjui, spausdintuvas jas sugrupuoja ir išsiunčia visas iš karto. Iš karto galima išsiųsti iki penkių dokumentų (iš viso 100 puslapių). Taip pavyks sumažinti prisijungimo mokestį, nes sumažės perdavimų skaičius.

Išsaugoti trikties duomenis

Dokumentai, kurių nepavyko išsiųsti, įrašomi į spausdintuvo atmintį. Naudodami **Būsenos meniu**, dokumentus galite bandyti išsiųsti iš naujo.

Priėmimo parametrai

Pasirinkite valdymo skydelio meniu, kaip aprašyta toliau.

Sąranka > Sistemos administravimas > Fakso nuostatos > Priėmimo parametrai

Priėmimo režimas

Pasirinkite priėmimo režimą.

DRD

Jei esate užsiprenumeravę telefono ryšio įmonės teikiamą išskirtinio skambėjimo paslaugą, pasirinkite skambėjimo toną, girdimą gaunant faksogramas. Daugelio telefono ryšio įmonių siūloma teikiama skambėjimo tono paslauga (skirtingose įmonėse paslauga įvardijama skirtingai) suteikia galimybę tai pačiai telefono linijai priskirti kelis telefono numerius. Kiekvienam numeriui priskiriamas vis kitas skambėjimo tonas. Vienas numeris gali būti priskirtas balso skambučiams, o kitas – fakso. Kai kuriuose regionuose ši parinktis gali būti **Įjungti** arba **Išjungti**.

Skambėjimų iki atsiliepimo skaičius

Pasirinkite, po kelių signalų spausdintuvas turi automatiškai priimti faksogramą.

Priimti nuotoliniu būdu

Jei į gaunamos faksogramos skambutį atsiliesite prie spausdintuvo prijungtu telefonu, faksogramos priėmimą galėsite inicijuoti telefonu įveddami kodą.

Išvesties parametrai

Pasirinkite valdymo skydelio meniu, kaip aprašyta toliau.

Faksogramų siuntimas

Sąranka > Sistemos administravimas > Fakso nuostatos > Išvesties parametrai

Faksogramų išvestis

Galite nustatyti, kad priimti dokumentai būtų išsaugomi gautų dokumentų aplanke, atmintinėje ar kompiuteryje arba persiunčiami.

Automatinis mažinimas

Priimti dideli dokumentai sumažinami, kad tilptų ant popieriaus šaltinyje esančio popieriaus. Atsižvelgiant į gautus duomenis, sumažinti gali nepavykti. Jei ši funkcija išjungta, dideli dokumentai spausdinami tokio dydžio, kokio yra, ant kelių lapų arba antras puslapis gali būti išstumtas tuščias.

Automatinis pasukimas

Priimti gulsčios padėties A5, B5, A4 arba „Letter“ formato dokumentai pasukami taip, kad juos būtų galima išspausdinti ant tinkamo formato popieriaus. Ši nuostata taikomas tada, kai pasirinkus **Popieriaus šaltinių nuostatos > Auto. pasirinkimo param.** nustatomi du arba daugiau spausdinant faksogramas naudojami popieriaus šaltiniai, o popieriaus šaltiniai yra A3 ir A4, B4 ir B5 arba A4 ir A5.

Spausdinimas pagal lapų numeraciją

Priimti dokumentai spausdinami nuo paskutinio puslapio (spausdinimas mažėjimo tvarka), kad būtų sukrauta teisingos puslapių tvarkos išspausdintų dokumentų šūsnis. Likus mažai vietos spausdintuvo atmintyje, ši funkcija gali neveikti.

Spausdinimo pristabdymo laikas

Į spausdintuvo atmintį įrašomi nustatytu laikotarpiu gauti dokumentai jų nespausdinant. Nustatytu pakartotinio spausdinimo laiku šie dokumentai yra automatiškai išspausdinami. Šią funkciją galima naudoti nenorint kelti triukšmo naktį arba nenorint pavišinti konfidencialių dokumentų, kai nesate šalia. Prieš naudodami šią funkciją, įsitikinkite, kad atmintyje yra pakankamai vietos. Gautus dokumentus galite atskirai patikrinti ir išspausdinti net prieš pakartotinio spausdinimo paleidimo laiką parinktyje **Būsenos meniu**.

Persiuntimo ataskaita

Persiuntus gautą dokumentą išspausdinama ataskaita.

Pridėti vaizdą prie ataskaitos

Išspausdinama **Duomenų perdav. ataskaita** su išsiųsto dokumento pirmojo puslapio vaizdu. Pasirinkite **Ijungti (didelis vaizdas)**, kad būtų išspausdinta nesumažinta viršutinė puslapio dalis. Pasirinkite **Ijungti (mažas vaizdas)**, kad būtų išspausdintas visas puslapis, sumažintas tiek, kad tilptų ataskaitoje.

Faksogramų žurnalo automatinis spausdinimas

Faksogramų žurnalas išspausdinamas automatiškai. Pasirinkite **Ijungti (kas 30)**, kad žurnalas būtų spausdinamas atlikus 30 fakso užduočių. Pasirinkite **Ijungti (laikas)**, kad žurnalas būtų spausdinamas nurodytu laiku. Tačiau atlikus daugiau nei 30 fakso užduočių, žurnalas spausdinamas nelaukiant, kol praeis nurodytas laikas.

Ataskaitos formatas

Pasirinkite ne **Protokolo sekimas**, o kitą faksogramų ataskaitų formatą. Pasirinkite **Detalės**, jei norite, kad būtų išspausdinti ir klaidų kodai.

Faksogramų siuntimas

Pagrindiniai parametrai

Pasirinkite valdymo skydelio meniu, kaip aprašyta toliau.

Sąranka > Sistemos administravimas > Fakso nuostatos > Pagrindiniai parametrai

Faksogramų siuntimo greitis

Pasirinkite faksogramų perdavimo greitį. Jei dažnai įvyksta ryšio klaidų, faksogramos siunčiamos į užsienį (arba iš ten priimamos), taip pat jei naudojate IP („VoIP“) telefono paslaugą, rekomenduojame rinktis **Lėtas (9 600 kps)**.

ECM

Automatiškai taisomos faksogramų perdavimo klaidos (klaidų taisymo režimas), kurias dažniausiai sukelia telefono linijos triukšmas. Jei ši funkcija išjungta, spalvotų dokumentų nei siųsti, nei priimti negalėsite.

Skambėjimo tono aptikimas

Nustatomas numerio rinkimo tonas prieš pradėdant rinkti numerį. Jei spausdintuvas prijungtas prie PBX („Private Branch Exchange“) arba skaitmeninės telefono linijos, spausdintuvui gali nepavykti surinkti numerio. Tokiu atveju pakeiskite **Linijos tipas** nustatymą pasirinkdami **PBX**. Jei tai nepadeda, išjunkite šią funkciją. Tačiau, išjungus šią funkciją, gali būti atmestas pirmasis fakso numerio skaitmuo ir faksogramos išsiųstos klaidingu numeriu.

Skambinimo režimas

Pasirinkite telefono sistemos, prie kurios prijungtas spausdintuvas, tipą. Jei nustatysite **Pulsavimas**, paspausdami * (įvedama T), kai viršutiniame fakso ekrane rodomas numeris, impulsinį numerio rinkimo režimą galėsite laikinai pakeisti toniniu. Kai kuriuose regionuose šis nustatymas nepateikiamas.

Linijos tipas

Pasirinkite linijos, prie kurios prijungtas spausdintuvas, tipą. Jei spausdintuvas naudojamas aplinkoje, kurioje naudojami plėtiniai, ir jungiantis prie išorinės linijos būtinas kodas, pavyzdžiui 0 arba 9, pasirinkite **PBX** ir užregistruokite prieigos kodą. Užregistravę prieigos kodą, siųsdami faksogramą išorinės linijos fakso numeriu vietoje prieigos kodo įveskite # (groteles). Aplinkoje, kurioje naudojamas DSL modemas arba terminalo adapteris, taip pat rekomenduojama nustatyti **PBX**.

Antraštė

Įveskite siuntėjo vardą ir fakso numerį. Ši informacija spausdinama kaip siunčiamų faksogramų antraštė. Vardas gali būti ne ilgesnis kaip 40 simbolių, o fakso numeris – ne ilgesnis kaip 20 skaitmenų.

Saugos parametrai

Pasirinkite valdymo skydelio meniu, kaip aprašyta toliau.

Sąranka > Sistemos administravimas > Fakso nuostatos > Saugos parametrai

Tiesioginio rink. apribojimai

Ijunkite šią funkciją, kad fakso numerių nebūtų leidžiama įvesti mechaniškai: gavėjus operatorius galės rinktis tik iš kontaktų sąrašo arba siuntimo istorijos. Pasirinkite **Įvesti du kartus**, jei norite, kad mechaniškai numerį įvedusio operatoriaus būtų prašoma įvesti fakso numerį dar kartą.

Patvirtinti adresų sąrašą

Faksogramų siuntimas

Prieš pradėdant perduoti, atidaromas gavėjo patvirtinimo ekranas.

Gauto pašto slaptažodžio nuostatos

Slaptažodžiu apsaugomas gautų dokumentų aplankas, kad vartotojai negalėtų peržiūrėti priimtų faksogramų. Jei slaptažodį norite pakeisti, pasirinkite **Keisti**, o jei norite atšaukti slaptažodžio apsaugą, pasirinkite **Atkurti**. Norint pakeisti arba atšaukti slaptažodį, reikia įvesti dabartinį slaptažodį.

Autom. atsarginių duomenų kopijų šalinimas

Siekdamas pasirengti netikėtam išsijungimui dėl elektros gedimo ar netinkamo veikimo, spausdintuvas laikinai įrašo išsiųstų ir gautų dokumentų atsargines kopijas į atmintį. Įjunkite šią parinktį, kad atsarginės kopijos būtų automatiškai trinamos užbaigus dokumento siuntimą ar gavimą, kai atsarginės kopijos tampa nebereikalingos.

Šalinti atsarginę duomenų kopiją

Ištrinamos visos laikinai į spausdintuvo atmintį įrašytos atsarginės kopijos. Šią funkciją reikia įvykdyti prieš spausdintuvą atiduodant arba išmetant.

Tikrinti fakso ryšį

Pasirinkite valdymo skydelio meniu, kaip aprašyta toliau.

Sąranka > Sistemos administravimas > Fakso nuostatos > Tikrinti fakso ryšį

Tikrinama, ar spausdintuvas prijungtas prie telefono linijos ir yra pasirengęs perduoti faksogramas, paskui ant paprasto A4 formato popieriaus išspausdinami patikros rezultatai.

Fakso nustatymo vedlys

Pasirinkite valdymo skydelio meniu, kaip aprašyta toliau.

Sąranka > Sistemos administravimas > Fakso nuostatos > Fakso nustatymo vedlys

Pasirinkite, jei norite pasirinkti pagrindinius fakso nustatymus vykdydami ekrane pateiktus nurodymus. Išsamios informacijos žr. puslapyje, kuriame pateiktas pagrindinių fakso nustatymų aprašas.

Rašalo lygio papildymas ir techninės priežiūros dėžutės keitimas

Likusio rašalo ir tech. priežiūros dėžutės būsenos patikra

Apytikslį rašalo lygį galite pamatyti naudodami kompiuterį.

Norėdami sužinoti, kiek faktiškai liko rašalo, pažiūrėkite, koks rašalo lygis visose spausdintuvo talpyklose.

Galite patikrinti apytikslį tech. priežiūros dėžutės eksploatavimo laiką valdymo skydelyje arba kompiuteryje.

Techninės priežiūros dėžutės būsenos patikra. Valdymo skydelis

1. Paspauskite valdymo skydelio mygtuką **i**.
2. Pasirinkite „Spausdintuvo informacija“.

Pastaba:

Dešinėje pusėje esantis indikatorius rodo, kiek vietos dar yra tech. priežiūros dėžutėje.

Likusio rašalo ir techninės priežiūros dėžutės būsenos patikra. Windows

1. Atidarykite spausdintuvo tvarkyklės langą.
2. Skirtuke EPSON Status Monitor 3 spustelėkite **Tech. priežiūra**.

Pastaba:

Jei EPSON Status Monitor 3 išjungta, skirtuke **Išplėstinės nuostatos** spustelėkite **Tech. priežiūra** ir pasirinkite **Igalinti "EPSON Status Monitor 3"**.

Susijusi informacija

➔ [„Windows spausdintuvo tvarkyklė“ puslapyje 159](#)

Likusio rašalo kiekio ir tech. priežiūros dėžutės būsenos patikra – „Mac OS X“

1. Pasirinkite meniu  > **Printers & Scanners** (arba **Print & Scan**, **Print & Fax**), tada – **System Preferences**, o tada pasirinkite spausdintuvą.
2. Spustelėkite **Options & Supplies** > **Utility** > **Open Printer Utility**.
3. Spustelėkite **EPSON Status Monitor**.

Rašalo buteliukų kodai

„Epson“ rekomenduoja naudoti autentiškus „Epson“ rašalo buteliukus. Epson garantija netaikoma žalai, patirtai naudojant kitus nei nurodyti rašalus, įskaitant bet kokį originalų šiam spausdintuvui neskirtą Epson rašalą, arba bet kokį trečiosios šalies rašalą.

Naudojant kitus ne „Epson“ pagamintus gaminius galima patirti žalos, kuriai nėra taikomos „Epson“ garantijos. Tam tikromis aplinkybėmis spausdintuvas gali pradėti veikti su klaidomis.

Toliau pateikti autentiškų „Epson“ rašalo buteliukų kodai.

BK: Black (Juoda)	C: Cyan (Žydra)	M: Magenta (Purpurinė)	Y: Yellow (Geltona)
774	664	664	664



Svarbu:

Naudojant kitą nei nurodytas originalų Epson rašalą galima patirti žalos, kuriai Epson garantijos nėra taikomos.

Pastaba:

- Rašalo buteliukų kodai gali skirtis atsižvelgiant į vietovę. Norėdami informacijos apie teisingus kodus jūsų vietovėje, kreipkitės į „Epson“ pagalbos skyrių.
- Naudotojams Europoje: apsilankykite šioje interneto svetainėje, norėdami gauti informacijos apie Epson rašalo buteliuko sąnaudas.
<http://www.epson.eu/pageyield>

Susijusi informacija

- ➔ „Techninio klientų aptarnavimo svetainė“ puslapyje 230

Atsargumo priemonės dėl rašalo buteliukų naudojimo

Prieš papildydami rašalo lygį, perskaitykite šias instrukcijas.

Atsargumo priemonės

- Šiam spausdintuvui naudokite rašalo buteliukus su tinkamu dalies kodu.
- Naudojant šį spausdintuvą, su rašalu reikia elgtis atsargiai. Kai rašalo talpyklos yra užpildomos ar pakartotinai papildomos rašalu, rašalas gali taškytis. Jei ant jūsų drabužių arba daiktų patektų rašalo, gali nepavykti jo pašalinti.
- Rašalo buteliukus laikykite įprastoje kambario temperatūroje, atokiai nuo tiesioginės saulės šviesos.
- „Epson“ rekomenduoja sunaudoti rašalo buteliuką iki ant pakuotės išpaustos datos.
- Rašalo buteliukus laikykite toje pačioje vietoje, kaip ir spausdintuvą.
- Norėdami sandėliuoti arba gabenti rašalo buteliuką su nuimtu sandarikliu, nepakreipkite buteliuko ir saugokite jį nuo smūgių bei temperatūros pokyčių. Nesilaikant nurodymo, net ir tvirtai uždėjus rašalo buteliuko dangtelį gali pratekti rašalas. Uždėdami dangtelį buteliuką laikykite vertikaliaje padėtyje, taip pat apsaugokite jį, kad gabenant nepratektų rašalas.
- Atnešę rašalo buteliuką iš šaltos laikymo vietos, prieš naudodami, leiskite jam sušilti iki kambario temperatūros bent tris valandas.

Rašalo lygio papildymas ir techninės priežiūros dėžutės keitimas

- Kol nebūssite pasiruošę užpildyti rašalo talpyklą, neatidarykite rašalo buteliuko pakuotės. Siekiant užtikrinti rašalo buteliuko patikimumą, jis supakuotas naudojant vakuumą. Jei prieš naudodami rašalo buteliuką paliksite išpakuotą ilgą laiką, gali nepavykti spausdinti įprastai.
- Vizualiai patikrinkite rašalo lygius esamose rašalo talpyklose. Kai rašalas išnaudotas, toliau naudojant spausdintuvą jį galima sugadinti. Norint nustatyti rašalo lygį iš naujo, kai spausdintuvas neveikia, Epson rekomenduoja užpildyti rašalo talpyklą iki viršutinės linijos.
- Kad spausdiniai būtų aukščiausios kokybės, o spausdinimo galvutė apsaugota, užpildyti talpyklą nurodoma tada, kai joje dar yra tam tikras saugus rašalo kiekis. Į nurodytą kiekį šis kiekis neįeina.
- Norėdami pasiekti optimalių spausdinimo rezultatų, bent kartą per metus pripildykite rašalo talpyklas iki viršutinės linijos.
- Nors rašalo buteliukuose gali būti perdirbtų medžiagų, tačiau tai neturi poveikio spausdintuvo veikimui ar rezultatams.
- Rašalo buteliuko techniniai duomenys ir išvaizda gali būti keičiami tobulinant, iš anksto nepranešus.
- Įvertinta išėiga gali skirtis, priklausomai nuo spausdinamų vaizdų, naudojamo popieriaus rūšies, spausdinimo dažnumo ir aplinkos sąlygų, pvz., temperatūros.

Rašalo sąnaudos

- Siekiant užtikrinti optimalų spausdinimo galvutės veikimą, šiek tiek rašalo iš visų galvučių yra sunaudojama ne tik spausdinant, bet ir atliekant techninę priežiūrą, pvz., valant spausdinimo galvutę.
- Spausdinant monochrominius ar pilkų tonų spaudinius, vietoje juodo rašalo gali būti naudojami spalvoti rašalai priklausomai nuo popieriaus tipo ar spausdinimo kokybės nustatymų. Taip yra dėl to, kad maišant spalvotus rašalus sukuriama juoda spalva.
- Pradinio nustatymo metu rašalas iš kartu su spausdintuvu gautų rašalo buteliukų yra dalinai sunaudojamas. Siekiant gauti aukštos kokybės spaudinius, spausdintuvo spausdinimo galvutė bus pilnai užpildyta rašalu. Šio vieną kartą atliekamo proceso metu sunaudojama rašalo, todėl naudojant tokius buteliukus bus išspausdinama mažiau puslapių (lyginant su vėlesniais rašalo buteliukais).

Rašalo talpyklų papildymas

1. Pradžios ekrane pasirinkite **Sąranka**.
2. Pasirinkite **Techninė priežiūra > Atkurkite rašalo lygius**.
3. Paspauskite **Tęsti**.

Rašalo lygio papildymas ir techninės priežiūros dėžutės keitimas

4. Atidarykite rašalo talpyklos bloko gaubtą, tada nuimkite rašalo talpyklos dangtelį. Nuėmę dangtelį, uždėkite jį ant išsikišančios rašalo talpyklos dalies, kaip parodyta toliau 3 paveikslėlyje.

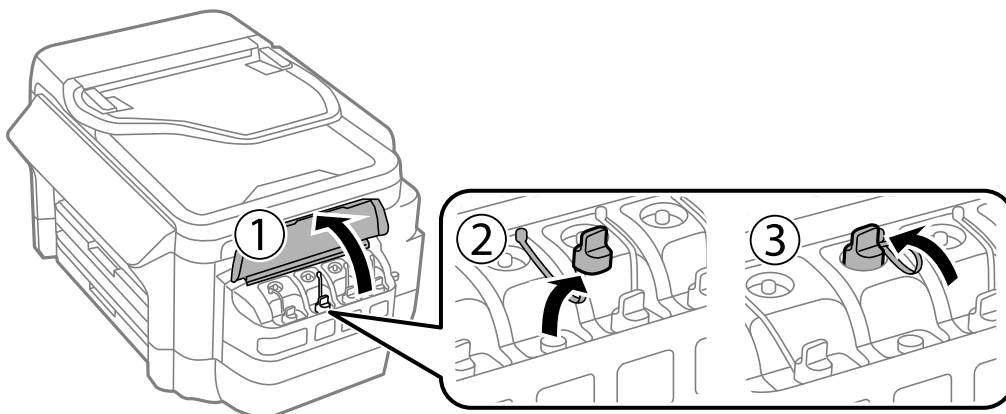

! Svarbu:

- Elkitės atsargiai, kad neišlietumėte rašalo.
- Įsitikinkite, kad rašalo talpyklos spalva sutampa su ta, kurią norite pakartotinai užpildyti.

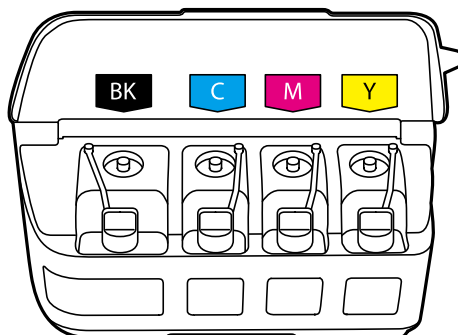

5. Nusukite dangtelio viršutinę dalį, nuimkite rašalo buteliuko dangtelį, nuimkite buteliuko sandariklį, tada uždėkite dangtelį.

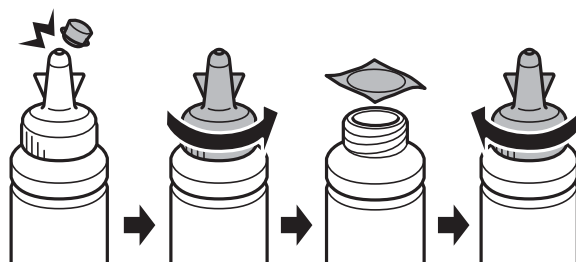

Rašalo lygio papildymas ir techninės priežiūros dėžutės keitimas

! **Svarbu:**

Tvirtai uždarykite rašalo buteliuko dangtelį; to nepadarius, gali pratekėti rašalas.

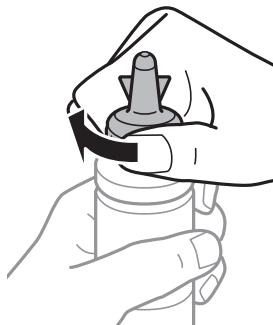

Pastaba:

Neišmeskite dangtelio viršutinės dalies. Jei papildžius rašalo lygį buteliuke lieka rašalo, dangtelio viršutine dalimi užsandarinkite rašalo buteliuko dangtelį.

6. Papildykite rašalo talpyklą tinkamu spalvotu rašalu iki viršutinės linijos ant rašalo talpyklos.

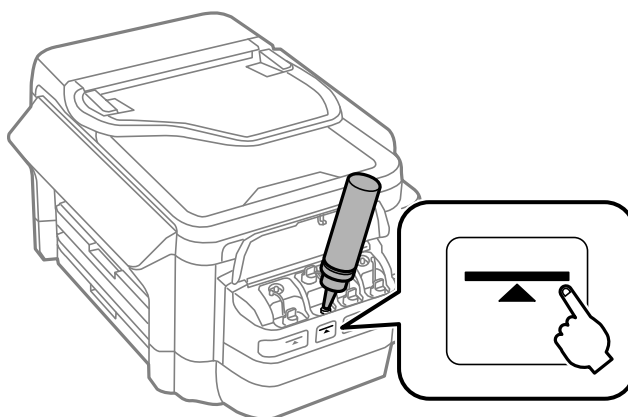

! **Svarbu:**

Gali būti sunku matyti rašalo talpyklos vidų. Atsargiai pripildykite rašalo talpyklą, kad rašalas neištekėtų pro rašalo pildymo angą.

Rašalo lygio papildymas ir techninės priežiūros dėžutės keitimas

Pastaba:

Jei papildžius rašalo lygį iki viršutinės linijos buteliuke lieka rašalo, tvirtai uždėkite dangtelių viršų ir rašalo buteliuką laikykite vertikaliaje padėtyje vėlesniam laikui.

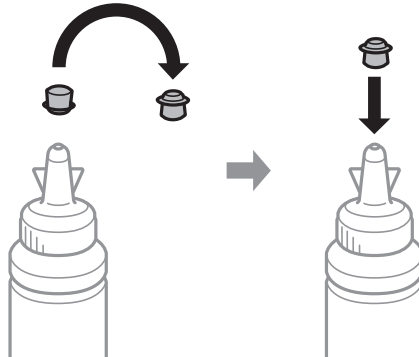

7. Sandariai uždarykite rašalo talpyklos dangtelį.

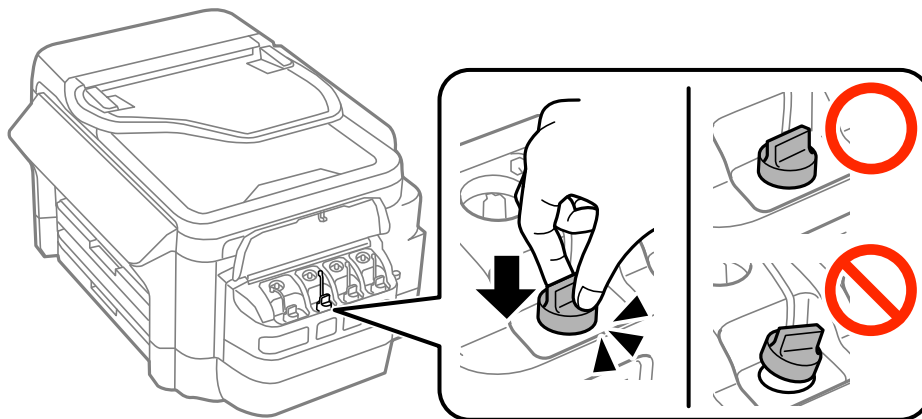

8. Uždarykite rašalo talpyklos bloko gaubtą.

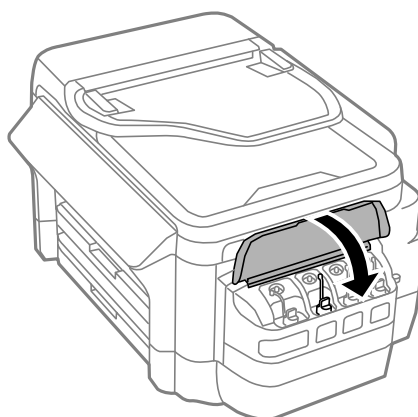

9. Pasirinkite spalvą, kurios rašalo norite pripildyti, tada spauskite **Atlikta**.

10. Patikrinkite pranešimą, tada paspauskite OK.

Pastaba:

Rašalo lygį galite nustatyti iš naujo, net jei neužpildėte rašalu iki viršutinės linijos. Atkreipkite dėmesį, kad taip padarius apytiksliai rašalo lygiai ir faktiniai rašalo lygiai gali skirtis. Norėdami, kad spausdintuvas veiktų optimaliai, pripildykite rašalo talpyklas iki pat viršutinės linijos, tada iš naujo nustatykite rašalo lygius.

Susijusi informacija

- ➔ „Rašalo buteliukų kodai” puslapyje 133
- ➔ „Atsargumo priemonės dėl rašalo buteliukų naudojimo” puslapyje 133
- ➔ „Techninė priežiūra meniu parinktys” puslapyje 148

Tech. priežiūros dėžutės kodas

„Epson“ rekomenduoja naudoti originalią „Epson“ tech. priežiūros dėžutę.

Toliau pateiktas autentiškos „Epson“ tech. priežiūros dėžutės kodas.

T6711

Darbo su techninės priežiūros dėžute atsargumo priemonės

Prieš keisdami techninės priežiūros dėžutę, perskaitykite šiuos nurodymus

- Nelieskite žalio lusto tech. priežiūros dėžutės šone. Tai padarius su šia kasete nebus įmanoma tinkamai spausdinti ir ji gali tinkamai neveikti.
- Nepakreipkite panaudotos tech. priežiūros dėžutės, kai ji įdedama į plastikinį maišelį, nes gali ištekėti rašalas.
- Saugokite tech. priežiūros dėžutę nuo tiesioginių saulės spindulių poveikio.
- Nekeiskite tech. priežiūros dėžutės spausdinimo metu, nes gali ištekėti rašalas.
- Pakartotinai nenaudokite tech. priežiūros dėžutės, kuri buvo išimta ir ilgą laiką tarpą atjungta. Dėžutės viduje esantis rašalas sukietėja, ir rašalas daugiau nesugeriamas.

Tech. priežiūros dėžutės keitimas

Vykdamas kai kuriuos spausdinimo ciklus, priežiūros dėžutėje gali susikaupti nedidelis rašalo perteklius. Kad rašalas nepradėtų tekėti iš priežiūros dėžutės, pasiekus priežiūros dėžutės sugerties ribą spausdintuvas nustoja spausdinti. Keitimo būtinybę ir dažnį lemia išspausdintų puslapių skaičius, spausdinama medžiaga ir spausdintuvo vykdomi valymo ciklai. Priežiūros dėžutę reikia keisti tada, kai pateikiamas raginimas tai padaryti. Apie būtinybę pakeisti šią dalį informuoja pranešimas „Epson“ būsenos monitoriuje, skystųjų kristalų ekrane arba valdymo skydelio lemputės. Tai, kad reikia pakeisti dėžutę nereiškia, kad spausdintuvo veikimas nebeatitinka techninių duomenų. Šio pakeitimo išlaidos pagal „Epson“ garantiją nepadengiamos. Už šią dalį yra atsakingas naudotojas.

Pastaba:

Kai dėžutė prisipildo, negalėsite spausdinti, kol tech. priežiūros dėžutė nebus pakeista, kad neištekėtų rašalas. Bet tokius veiksmus, kaip faksogramų siuntimas ir duomenų įrašymas į išorinį USB įtaisą, atlikti galima.

1. Išpakuokite naują tech. priežiūros dėžutę.



Svarbu:

Nelieskite žalio lusto tech. priežiūros dėžutės šone. Tai padarius su šia kasete nebus įmanoma tinkamai spausdinti ir ji gali tinkamai neveikti.

Rašalo lygio papildymas ir techninės priežiūros dėžutės keitimas

Pastaba:

Su nauja tech. priežiūros dėžute pateikiamas permatomas maišelis panaudotai priežiūros dėžutei.

2. Atidarykite galinis gaubtas 1.

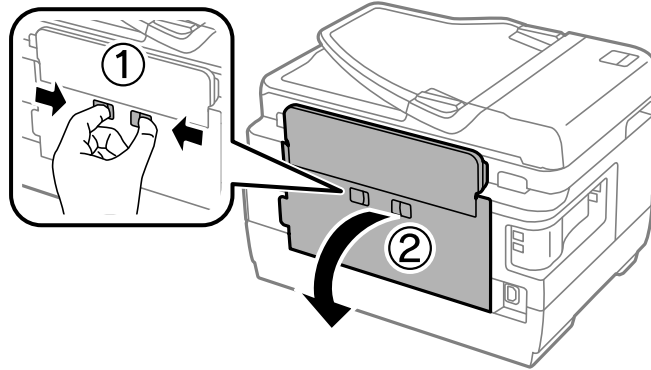

3. Ištraukite panaudotą tech. priežiūros dėžutę.

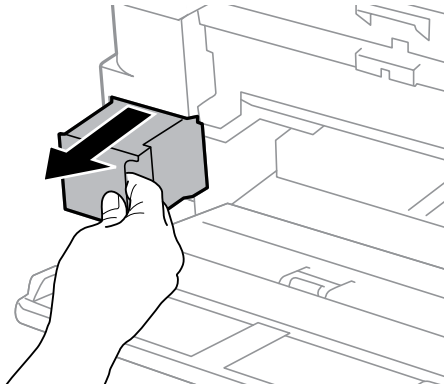

4. Panaudotą tech. priežiūros dėžutę įdėkite į permatomą maišelį, į kurį buvo įdėta naujoji tech. priežiūros dėžutė, ir užspauskite jį.

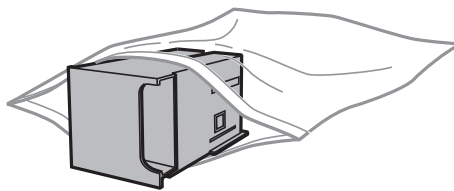

Svarbu:

Nepakreipkite panaudotos tech. priežiūros dėžutės, kai ji įdedama į plastikinį maišelį, nes gali ištekti rašalas.

5. Naują tech. priežiūros dėžutę iki galo įstumkite į spausdintuvą.
6. Uždarykite galinis gaubtas 1.

Susijusi informacija

- ➔ „Tech. priežiūros dėžutės kodas” puslapyje 138
- ➔ „Darbo su techninės priežiūros dėžute atsargumo priemonės” puslapyje 138

Spausdintuvo priežiūra

Spausdinimo galvutės tikrinimas ir valymas

Jei purkštukai užsikimšę, spaudiniai tampa blankūs, juose matyti juostos arba pastebimos nepageidaujamos spalvos. Pablogėjus spausdinimo kokybei, naudodami purkštukų patikros funkciją, patikrinkite, ar neužsikimšę purkštukai. Jei purkštukai užsikimšę, išvalykite spausdinimo galvutę.

! Svarbu:

- Neatidarykite skaitytuvo ar neišjunkite spausdintuvo, kol vyksta galvutės valymas. Kai galvutės valymas nėra baigtas, gali nepavykti spausdinti.
- Kadangi valant spausdinimo galvutę sunaudojama šiek tiek rašalo, valykite spausdinimo galvutę tik, tada jei suprastėja kokybė.
- Kai rašalo lygis yra žemas, gali nepavykti išvalyti spausdinimo galvutės. Paruoškite naują rašalo buteliuką.
- Jei po maždaug trijų purkštukų patikrų ir galvutės valymo procesų spausdinimo kokybė nepagerėja, bent 12 valandų nespausdinkite, o tada vėl atlikite purkštukų patikrą ir, jei reikia, išvalykite galvutę. Rekomenduojame išjungti spausdintuvą. Jei spaudos kokybė vis tiek nepagerėja, kreipkitės į „Epson“ techninės priežiūros skyrių.
- Kad spausdinimo galvutė neuždžiūtų, neatjunkite spausdintuvo, kol maitinimas yra įjungtas.

Spausdinimo galvutės patikra ir valymas – valdymo skydelis

1. Įdėkite paprasto A4 formato popieriaus į popieriaus kasetę 1.
2. Pradžios ekrane pasirinkite **Sąranka**.
3. Pasirinkite **Techninė priežiūra > Spaus. galvutės purkšt. tikrini.**
4. Vykdydami ekrane pateiktas instrukcijas išspausdinkite purkštukų patikros šabloną.
5. Patikrinkite išspausdinimo būdą. Jei yra nutrūkusių linijų ar trūksta segmentų, kaip nurodyta „NG“ variante, gali būti, kad užsikimšo spausdinimo galvutės antgaliai. Pereikite prie kito veiksmo. Jei nutrūkusių linijų ar trūkstančių segmentų nėra, kaip parodyta „OK“ variante, vadinasi, antgaliai nėra užsikimšę. Išjunkite purkštukų patikros funkciją.

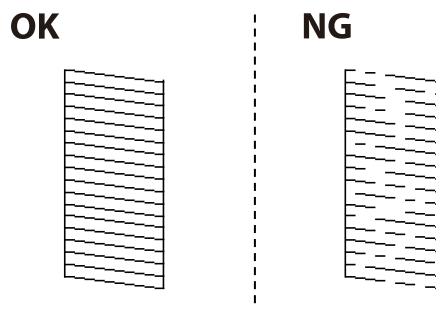

Pastaba:

Skirtingais modeliais gali būti spausdinami skirtingi testų šablonai.

6. Pasirinkite „Valyti spausdintuvo galvutę“.

Spausdintuvo priežiūra

- Atsižvelgdami į purkštukų patikros rezultatą, pasirinkite vieną iš toliau pateikiamų parinkčių.
 - Visos spalvos:** kai aptiktas visų spalvų (BK, Y, M ir C) šablono defektas
 - Viską, išskyrus juodą:** kai aptiktas visų spalvų, išskyrus juodą (Y, M ir C), šablono defektas
 - Tik juoda:** kai aptiktas tik juodos spalvos (BK) šablono defektas
- Pasibaigus valymo procesui, dar kartą išspausdinkite purkštukų patikros šabloną. Valykite ir spausdinkite šabloną tol, kol išspausdintos linijos bus be pertrūkių.

Susijusi informacija

➔ [„Popieriaus įdėjimas į Popieriaus kasetė” puslapyje 45](#)

Spausdinimo galvutės patikra ir valymas – „Windows“

- Įdėkite paprasto A4 formato popieriaus į popieriaus kasetė 1.
- Atidarykite spausdintuvo tvarkyklės langą.
- Skirtuke **Purkštukų patikrinimas** spustelėkite **Tech. priežiūra**.
- Vadovaukitės ekrane rodomomis instrukcijomis.

Susijusi informacija

➔ [„Popieriaus įdėjimas į Popieriaus kasetė” puslapyje 45](#)

➔ [„Windows spausdintuvo tvarkyklė” puslapyje 159](#)

Spausdinimo galvutės tikrinimas ir valymas – „Mac OS X“

- Įdėkite paprasto A4 formato popieriaus į popieriaus kasetė 1.
- Pasirinkite **Sistemos nuostatos**, atidarę meniu  > **Spausdintuvai ir skaitytuvai** (arba **Spausdinti ir nuskaityti, Spausdinti ir siųsti faksogramą**), tada pasirinkite spausdintuvą.
- Spustelėkite **Parinktys ir tiekimas** > **Paslaugų programa** > **Atidaryti spausdintuvo paslaugų programą**.
- Spustelėkite **Purkštukų patikrinimas**.
- Vadovaukitės ekrane rodomomis instrukcijomis.

Susijusi informacija

➔ [„Popieriaus įdėjimas į Popieriaus kasetė” puslapyje 45](#)

Rašalo keitimas vamzdeliuose

Jeigu spausdintuvu nesinaudojote vieną ar du mėnesius ir pastebėjote, jog spaudiniuose yra juostų ar trūksta spalvų, norint išspręsti problemą, gali tekti pakeisti rašalą vamzdeliuose. Priemonė **Stiprus rašalo plovimas** suteikia galimybę pakeisti visą rašalo vamzdeliuose esantį rašalą.

Spausdintuvo priežiūra



Svarbu:

- ❑ Naudojant šią funkciją, sunaudojama daug rašalo. Prieš naudodami šią funkciją įsitikinkite, kad spausdintuvo rašalo talpyklose pakankamai rašalo. Jeigu nepakanka rašalo, papildykite visas rašalo talpyklas.
- ❑ Naudojant šią funkciją, tech. priežiūros dėžutės naudojimo trukmė yra trumpesnė. Pakeiskite tech. priežiūros dėžutę, kai šios sugėrimo talpa pasiekė ribą.
- ❑ Pasinaudoję priemone „Stiprus rašalo plovimas“, išjunkite spausdintuvą ir palaukite bent 12 valandų. Naudojant šią funkciją, po 12 valandų pagerėja spausdinimo kokybė, tačiau neprabėgus 12 valandų nuo pastarojo jos naudojimo, nebebus galima ją vėl naudoti. Jeigu išmėginus visus prieš tai nurodytus būdus nepavyko pašalinti problemos, susisiekite su „Epson“ pagalbos tarnyba.

Susijusi informacija

➔ [„Tech. priežiūros dėžutės keitimas” puslapyje 138](#)

Rašalo vamzdeliuose keitimas – „Windows“

1. Atidarykite spausdintuvo tvarkyklės langą.
2. Skirtuke **Stiprus rašalo plovimas** spustelėkite **Tech. priežiūra**.
3. Vykdykite ekrane pateiktas instrukcijas.

Susijusi informacija

➔ [„Windows spausdintuvo tvarkyklė” puslapyje 159](#)

Rašalo vamzdeliuose keitimas – „Mac OS X“

1. Pasirinkite **System Preferences**, pasirinkite meniu  > **Printers & Scanners** (arba **Print & Scan, Print & Fax**), tada pasirinkite spausdintuvą.
2. Spustelėkite **Options & Supplies > Utility > Open Printer Utility**.
3. Spustelėkite **Stiprus rašalo plovimas**.
4. Vykdykite ekrane pateiktas instrukcijas.

Spausdinimo galvutės lygiavimas

Jei pastebėsite nelygiuojančias vertikalias linijas arba susiliejusius vaizdus, išlygiuokite spausdinimo galvutę.

Spausdinimo galvutės lygiavimas. Valdymo skydelis

1. Įdėkite paprasto A4 formato popieriaus į popieriaus kasetę 1.
2. Pradžios ekrane pasirinkite **Sąranka**.

Spausdintuvo priežiūra

3. Pasirinkite **Techninė priežiūra > Spaus. galvutės lygiavim..**
4. Pasirinkite **Vertikalus sulygiavimas** arba **Horizontalusis sulygiavimas**, o tada vykdydami ekrane pateiktas instrukcijas išspausdinkite lygiavimo šabloną.
 - Vertikalus sulygiavimas: pasirinkite, jei spaudiniai išsilieję arba vertikalios linijos yra nesulygiuotos.
 - Horizontalusis sulygiavimas: pasirinkite, jei matomos tolygiai išdėstytos horizontalios juostos.
5. Atlikdami ekrane pateikiamus nurodymus, sulygiuokite spausdinimo galvutę.
 - Vertikalus sulygiavimas: nustatykite tolygiausią kiekvienos grupės šabloną ir įveskite jo numerį.

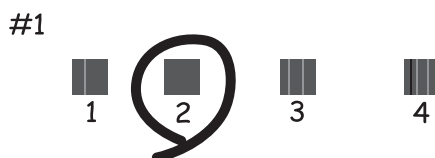

- Horizontalusis sulygiavimas: nustatykite, kuriame šablone tarp segmentų yra mažiausias tarpas ir kuriame jie mažiausiai persidengia, ir įveskite jo numerį.



Pastaba:

Skirtingais modeliais gali būti spausdinami skirtingi testų šablonai.

Susijusi informacija

➔ „Popieriaus įdėjimas į Popieriaus kasetę” puslapyje 45

Popieriaus kelio valymas, kad neliktų rašalo dėmių

Jei spaudiniai dėmėti arba brūkšniuoti, išvalykite vidinį velenėlį.



Svarbu:

Spausdintuvo vidaus negalima valyti popierine servetėle. Pūkeliai gali užkimšti spausdinimo galvutės purkštukus.

1. Įdėkite švarų A3 formato popieriaus lapą į norimą valyti popieriaus tiekimo šaltinį.

Spausdintuvo priežiūra

2. Pradžios ekrane pasirinkite **Sąranka**.
3. Pasirinkite **Techninė priežiūra > Popieriaus kreiptuvo valymas**.
4. Pasirinkite popieriaus tiekimo šaltinį ir, atlikdami ekrane pateikiamus nurodymus, išvalykite popieriaus kelią.

Pastaba:

Kartokite šiuos veiksmus, kol popierius nebus tepamas rašalu. Jei spaudiniai vis tiek dėmėti arba brūkšniuoti, išvalykite ir kitus popieriaus tiekimo šaltinius.

Susijusi informacija

➔ „Popieriaus įdėjimas į Popieriaus kasetę” puslapyje 45

ADF valymas

Kai iš ADF nukopijuoti ar nuskaityti vaizdai yra dėmėti arba ADF originalai nėra tiekiami tinkamai, išvalykite ADF.



Svarbu:

Spausdintuvo niekada nevalykite spiritu arba skiedikliu. Šie chemikalai gali pakenkti gaminiui.

1. Atidarykite ADF dangtį.

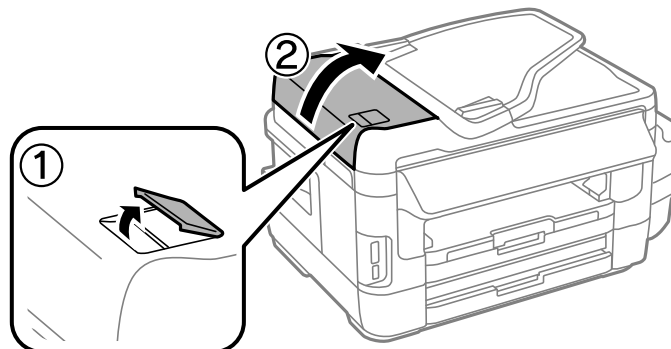

2. Veleną ir ADF vidų valykite minkštu, sausu, švarių audeklu.

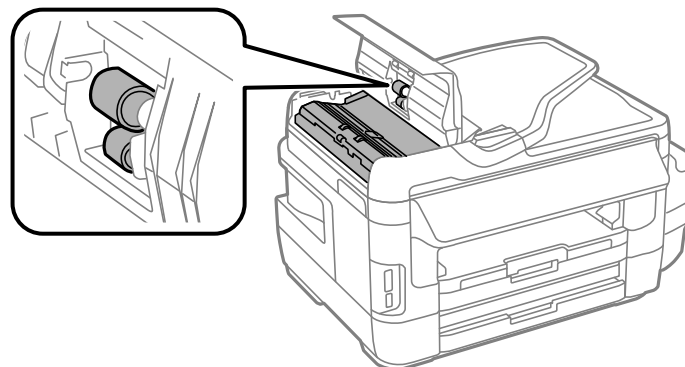

Spausdintuvo priežiūra

3. Atidarykite dokumentų dangtį.

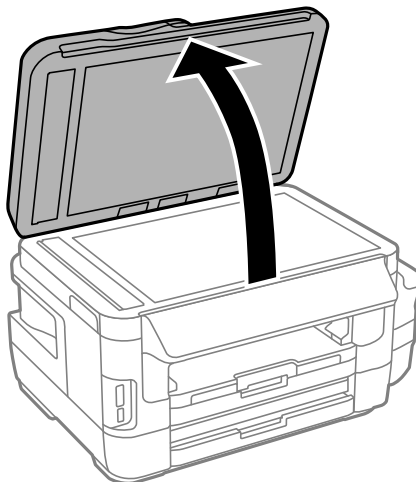

4. Nuvalykite paveikslėlyje pavaizduotą sritį.

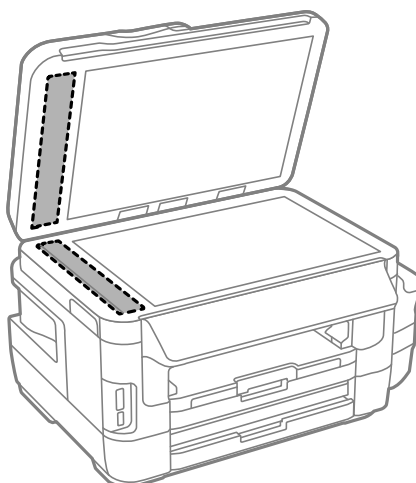

Pastaba:

- Jei stiklinis paviršius suteptas riebalais arba kita sunkiai pašalinama medžiaga, jį valykite minkštu nedideliu stiklo valiklio kiekiu sudrėkintu audeklu. Likusį skystį nušluostykite.
- Nespauskite stiklo per stipriai.
- Stenkitės nesubraižyti ir nepažeisti stiklo paviršiaus. Pažeidus stiklo paviršių gali pablogėti nuskaitymo kokybė.

Skaitytuvo stiklas valymas

Kai ant kopijų ar nuskaitytų vaizdų yra dėmių arba jos nusitrynę, nuvalykite skaitytuvo stiklas.



Perspėjimas:

Elkitės atsargiai: atidarydami ir uždarydami dokumentų dangtį stenkitės neprispausti rankos arba pirštų. Taip galite susižeisti.

Spausdintuvo priežiūra



Svarbu:

Spausdintuvo niekada nevalykite spiritu arba skiedikliu. Šie chemikalai gali pakenkti gaminiui.

1. Atidarykite dokumentų dangtį.

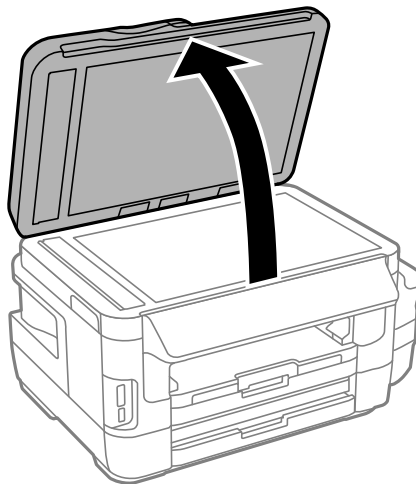

2. skaitytuvo stiklas paviršių valykite minkštu, sausu, švariu audeklu.

Pastaba:

- Jei stiklinis paviršius suteptas riebalais arba kita sunkiai pašalinama medžiaga, jį valykite minkštu nedideliu stiklo valiklio kiekiu sudrėkintu audeklu. Likusį skystį nušluostykite.
- Nespauskite stiklo per stipriai.
- Stenkitės nesubraižyti ir nepažeisti stiklo paviršiaus. Pažeidus stiklo paviršių gali pablogėti nuskaitymo kokybė.

Bendrojo puslapių, tiekiamų per spausdintuvą, skaičiaus tikrinimas

Galite patikrinti bendrąjį puslapių, tiekiamų per spausdintuvą, skaičių.

Bendrojo puslapių, tiekiamų per spausdintuvą, skaičiaus tikrinimas – valdymo skydelis

Informacija yra išspausdinama kartu su purkštukų patikros šablonu.

1. Įdėkite paprasto A4 formato popieriaus į popieriaus kasetę 1.
2. Pradžios ekrane pasirinkite **Sąranka**.
3. Pasirinkite **Techninė priežiūra > Spaus. galvutės purkšt. tikrini.**
4. Vykdydami ekrane pateiktas instrukcijas išspausdinkite purkštukų patikros šabloną.

Susijusi informacija

➔ „Popieriaus įdėjimas į Popieriaus kasetę” puslapyje 45

Bendrojo puslapių, tiekiamų per spausdintuvą, skaičiaus tikrinimas – „Windows“

1. Atidarykite spausdintuvo tvarkyklės langą.
2. Skirtuke **Spausdintuvo ir funkcijų informacija** spustelėkite **Tech. priežiūra**.

Susijusi informacija

➔ „Windows spausdintuvo tvarkyklė” puslapyje 159

Bendrojo puslapių, tiekiamų per spausdintuvą, skaičiaus tikrinimas – „Mac OS X“

1. Pasirinkite **System Preferences**, pasirinkę  meniu > **Printers & Scanners** (arba **Print & Scan, Print & Fax**), tada pasirinkite spausdintuvą.
2. Spustelėkite **Options & Supplies > Utility > Open Printer Utility**.
3. Spustelėkite **Printer and Option Information**.

Energijos taupymas

Jei nustatytą laikotarpį neatliekama jokių veiksmų, spausdintuvas ima veikti miego režimu arba išsijungia automatiškai. Galite nustatyti laiką, po kurio turi būti vykdomas energijos valdymas. Jį pailginus, gaminys ne taip efektyviai vartos energiją. Prieš atlikdami keitimus, apsvarstykite aplinkai daromą žalą.

Atsižvelgiant į spausdintuvo įsigijimo vietą, jame gali būti funkcija, išjungianti spausdintuvą, jei jis 30 minučių nebus prijungtas prie tinklo.

Energijos taupymas – valdymo skydelis

1. Įveskite **Sąranka** iš pradžios ekrano ir tuomet pasirinkite **Sistemos administravimas**.
2. Pasirinkite „**Bendrosios nuostatos**“.
3. Atlikite vieną iš šių veiksmų.
 - Pasirinkite **Miego laikmatis** or **Išjungimo nuostatos > Išjungti, jei neaktyvus** arba **Išjungti, jei atjungtas** ir atlikite nustatymus.
 - Pasirinkite **Miego laikmatis** arba **Išjungimo laikmatis** ir tada atlikite nustatymus.

Pastaba:

Jūsų gaminys gali turėti funkciją **Išjungimo nuostatos** arba **Išjungimo laikmatis**, atsižvelgiant į įsigijimo vietą.

Režimo Sąranka meniu parinktys

Valdymo skydo pagrindiniame ekrane pasirinkę **Sąranka** galite atlikti spausdintuvo parametrus arba priežiūrą.

Priežiūros dėžutės naudojimo trukmė

Pasirinkite valdymo skydelio meniu, kaip aprašyta toliau.

Sąranka > Priežiūros dėžutės naudojimo trukmė

Rodomas apytikslis techninės priežiūros dėžutės eksploataavimo laikas. Jei rodomas šauktukas, beveik prisipildė techninės priežiūros dėžutė. Jei rodoma piktograma, techninės priežiūros dėžutė pilna.

Susijusi informacija

➔ „Tech. priežiūros dėžutės keitimas” puslapyje 138

Techninė priežiūra meniu parinktys

Pasirinkite valdymo skydelio meniu, kaip aprašyta toliau.

Sąranka > Techninė priežiūra

Spaus. galvutės purkšt. tikrini.

Išspausdinamas šablonas, pagal kurį tikrinama, ar neužsikimšę spausdinimo galvutės purkštukai.

Spausdinimo galvutės valymas

Išvalomi užsikimšę spausdinimo galvutės purkštukai.

Atkurkite rašalo lygius

Pripildžius rašalo talpyklą, vėl nustatomas 100 % rašalo lygis.

Spaus. galvutės lygiavim.

Sureguliuojama spausdinimo galvutė, kad būtų kokybiškiau spausdinama.

Jei spaudiniai sulieti arba tekstas ir linijos nesulygiuoti, vykdykite funkciją **Vertikalus sulygiavimas**.

Jei ant spaudinių matyti vienodais intervalais pasikartojančių horizontalių juostų, vykdykite funkciją **Horizontalusis sulygiavimas**.

Storas popierius

Sumažinama spausdinant atsirandančių rašalo dėmių tikimybė. Šią funkciją įjunkite tik tada, jei ant spaudinių pastebite rašalo dėmių, nes jai veikiant gali būti lėčiau spausdinama.

Popieriaus kreiptuvo valymas

Šią funkciją naudokite įdėję valymui skirto paprasto popieriaus, jei ant vidinių velenėlių yra rašalo dėmių arba iškilus popieriaus tiekimo problemai.

Pašalinti popierių

Režimo Sąranka meniu parinktys

Šią funkciją vykdykite, jei net išėmus įstrigusį popierių spausdintuve vis tiek liko popieriaus atplaišų.

Susijusi informacija

- ➔ „Spausdinimo galvutės tikrinimas ir valymas” puslapyje 140
- ➔ „Spausdinimo galvutės lygiavimas” puslapyje 142
- ➔ „Rašalo talpyklų papildymas” puslapyje 134
- ➔ „Popieriaus kelio valymas, kad neliktų rašalo dėmių” puslapyje 143
- ➔ „Įstrigusio popieriaus išėmimas iš spausdintuvo” puslapyje 175

Popieriaus nustatymas meniu parinktys

Pasirinkite valdymo skydelio meniu, kaip aprašyta toliau.

Sąranka > Popieriaus nustatymas

Pasirinkite kiekviename popieriaus šaltinyje įdėto popieriaus formatą ir rūšį.

Susijusi informacija

- ➔ „Popieriaus įdėjimas” puslapyje 42

Spausdinimo būsenos lent. meniu parinktys

Pasirinkite valdymo skydelio meniu, kaip aprašyta toliau.

Sąranka > Spausdinimo būsenos lent.

Konfigūr. būsenų lentelė

Išspausdinamas informacijos lapas, kuriame nurodytos dabartinė spausdintuvo būsena ir nuostatos.

Tiekimo būsenos lentelė

Išspausdinamas informacijos lapas, kuriame nurodyta reikmenų būsena.

Naudojimo istorijos lentelė

Išspausdinamas informacijos lapas, kuriame pateikta spausdintuvo naudojimo istorija.

Tinklo būsena meniu parinktys

Pasirinkite valdymo skydelio meniu, kaip aprašyta toliau.

Sąranka > Tinklo būsena

Wi-Fi / tinklo būsena

Rodomas arba išspausdinamos dabartinės tinklo nuostatos.

Wi-Fi Direct būsena

Rodomas arba išspausdinamos dabartinės „Wi-Fi Direct“ serverio nuostatos.

Režimo Sąranka meniu parinktys

El. pašto serverio būseną

Rodomas dabartinės el. pašto serverio nuostatos.

Epson Connect būseną

Rodoma, ar spausdintuvas yra priregistruotas ir prijungtas prie Epson Connect paslaugos.

Google spausdinimo iš debesies būseną

Rodoma, ar spausdintuvas yra priregistruotas ir prijungtas prie „Google Cloud Print“ paslaugos.

Susijusi informacija

- ➔ „„Wi-Fi“ parametrų nustatymas per valdymo skydą“ puslapyje 25
- ➔ „Tinklo jungties būsenos tikrinimas“ puslapyje 32

Administratoriaus nuostatos meniu parinktys

Pasirinkite valdymo skydelio meniu, kaip aprašyta toliau.

Sąranka > Administratoriaus nuostatos

Naudodamas šiuos meniu administratorius gali užregistruoti administratoriaus slaptažodį, saugantį, kad kiti vartotojai nepakeistų spausdintuvo nuostatų.

Administratoriaus slaptažodis

Nustatykite, pakeiskite arba iš naujo nustatykite administratoriaus slaptažodį. Jeigu užmirštumėte slaptažodį, kreipkitės į „Epson“ pagalbos skyrių.

Užrakto nuostata

Pasirinkite užrakinti ar neužrakinti valdymo skydelį naudojant slaptažodį, užregistruotą parinktyje Administratoriaus slaptažodis.

Susijusi informacija

- ➔ „Spausdintuvų nustatymų užrakinimas naudojant administratoriaus slaptažodį“ puslapyje 41

Sistemos administravimas meniu parinktys

Spausdintuvo parametrai

Pasirinkite valdymo skydelio meniu, kaip aprašyta toliau.

Sąranka > Sistemos administravimas > Spausdintuvo parametrai

Popieriaus šaltinių nuostatos

- A4/Laiškas automatinis perjungimas

Jei nė vienas popieriaus šaltinis nenustatytas kaip „Letter“, popierius tiekiamas iš popieriaus šaltinio, kuris nustatytas kaip A4 formato, o jei nė vienas popieriaus šaltinis nenustatytas kaip A4, popierius tiekiamas iš popieriaus šaltinio, nustatyto kaip „Letter“ formato.

Režimo Sąranka meniu parinktys

- Auto. pasirinkimo param.

Nurodykite, iš kurio popieriaus šaltinio tiekti. Jei įjungtas daugiau negu vienas popieriaus šaltinis, popierius tiekiamas iš to popieriaus šaltinio, kurio popieriaus nuostatos atitinka spausdinimo užduotį.

- Klaidos pranešimas

Pasirinkite, ar spausdintuve bus rodomas klaidos pranešimas, jei popieriaus formato arba rūšies nuostatos, nurodytos parinktyje **Popieriaus nustatymas** režimu **Sąranka**, nesutampa su spausdinimo nuostatomis.

Automatinis klaidos atitaisymas

Pasirinkite veiksmą, kuris turi būti atliekamas įvykus dvipusio spausdinimo klaidai.

- Įjungta

Nusiuntus dvipusio spausdinimo užduotį, bet neįdėjus dvipusį spausdinimą palaikančio popieriaus, spausdintuvus pateikia klaidos pranešimą, tuomet automatiškai spausdina tik ant vienos popieriaus pusės.

- Išjungta

Spausdintuvus pateikia klaidos pranešimą ir atšaukia spausdinimą.

Atminties įrenginio sąsaja

- Atminties įrenginys

Pasirinkite, ar spausdintuvui leidžiama arba neleidžiama pasiekti įkištą atminties įrenginį. Šią funkciją išjunkite, kad sustabdytumėte duomenų įrašymą į atminties įrenginį. Tai apsaugo konfidencialius dokumentus nuo neteisėto pašalinimo.

- Failo bendrinimas

Pasirinkite, ar suteikti teisę įrašyti į atmintinę iš kompiuterio, kuris prijungtas per USB arba tinklą.

Kompiuterio prijungimas naudojant USB

Pasirinkite, ar spausdintuvus leidžia arba neleidžia prieigos iš USB jungtimi prijungto kompiuterio. Išjunkite šią funkciją, kad uždraustumėte spausdinimą ir nuskaitymą, kuris nėra siunčiamas per tinklo ryšį.

Bendrosios nuostatos

Pasirinkite valdymo skydelio meniu, kaip aprašyta toliau.

Sąranka > Sistemos administravimas > Bendrosios nuostatos

LCD šviesumas

Sureguliuokite skystųjų kristalų ekrano ryškumą.

Garsas

Sureguliuokite garsumą ir pasirinkite garso tipą.

Miego laikmatis

Pasirinkite laikotarpį, po kurio spausdintuvus turi pereiti į miego režimą (energijos taupymo režimą), jei neatliekama jokių veiksmų. Praėjus nustatytam laikui skystųjų kristalų ekranas užgesa.

Režimo Sąranka meniu parinktys

Išjungimo nuostatos

Jūsų gaminys gali turėti šią funkciją arba funkciją Išjungimo laikmatis, atsižvelgiant į įsigijimo vietą.

Išjungti, jei neaktyvus

Jei nustatytu laikotarpiu neatliekami jokie veiksmai, spausdintuvas automatiškai išjungiamas. Galite nustatyti laiką, po kurio turi būti vykdomas energijos valdymas. Jį pailginus, gaminys ne taip efektyviai vartos energiją. Prieš atlikdami keitimus, apsvarstykite aplinkai daromą žalą.

Išjungti, jei atjungtas

Išjungia spausdintuvą praėjus 30 minučių nuo visų tinklo prievadų, įskaitant prievadą LINE, atjungimo.

Išjungimo laikmatis

Jūsų gaminys gali turėti šią funkciją arba funkciją Išjungimo nuostatos, atsižvelgiant į įsigijimo vietą.

Jei nustatytu laikotarpiu neatliekami jokie veiksmai, spausdintuvas automatiškai išjungiamas. Galite nustatyti laiką, po kurio turi būti vykdomas energijos valdymas. Jį pailginus, gaminys ne taip efektyviai vartos energiją. Prieš atlikdami keitimus, apsvarstykite aplinkai daromą žalą.

Datos/laiko nustatymai

Data/laikas

Įveskite dabartinius datą ir laiką.

Vasaros laikas

Pasirinkite jūsų gyvenamojoje teritorijoje galiojančio vasaros laiko nuostatą.

Laiko skirtumas

Įveskite vietos ir UTC (pasaulinio koordinuotojo laiko) laiko skirtumą.

Šalis/regionas

Pasirinkite rodomą šalį arba regioną.

Kalba/Language

Pasirinkite rodomą kalbą.

Baigėsi skirtasis operacijos laikas

Jei ši funkcija įjungta, maždaug tris minutes neatlikus jokių veiksmų skystųjų kristalų ekrane vėl atidaromas pradžios ekranas.

Wi-Fi / tinklo nuostatos

Pasirinkite valdymo skydelio meniu, kaip aprašyta toliau.

Sąranka > Sistemos administravimas > Wi-Fi / tinklo nuostatos

Wi-Fi / tinklo būseną

Rodomas arba išspausdinamos tinklo nuostatos arba ryšio būseną.

Wi-Fi ryšio nustatymas

Wi-Fi ryšio nustatymo vedlys

Režimo Sąranka meniu parinktys

Pasirinkite SSID, įveskite slaptažodį, tada prijunkite spausdintuvą prie belaidžio („Wi-Fi“) tinklo.

Mygtukų nustatymas (WPS)

Prijunkite spausdintuvą prie belaidžio tinklo, paspausdami WPS mygtuką, esantį ant belaidžio kelvedžio.

PIN kodo nustatymas (WPS)

Belaidžio kelvedžio paslaugų programoje įveskite PIN kodą, rodomą spausdintuvo ekrane, kad prijungtumėte spausdintuvą prie belaidžio („Wi-Fi“) tinklo.

Wi-Fi auto. prijungimas

Spausdintuvą prijungiamas prie belaidžio („Wi-Fi“) tinklo naudojant kompiuterį, kuris prijungtas prie prieigos taško įrenginio. Įdėkite programinės įrangos kompaktinį diską (pateikiamas kartu su spausdintuvu) į kompiuterį, tada atlikite ekrane pateikiamus nurodymus. Jei matote raginimą paleisti spausdintuvą, įjunkite šį meniu.

Išjungti Wi-Fi

Išjungiamas ryšys išjungiant belaidį signalą, bet neištrinant tinklo informacijos. Norėdami įjungti šį ryšį, vėl nustatykite belaidį („Wi-Fi“) tinklą.

Wi-Fi Direct nustatymas

Spausdintuvą prijungiamas prie belaidžio („Wi-Fi“) tinklo nenaudojant belaidžio kelvedžio.

Ryšio patikrinimas

Patikrinama tinklo ryšio būseną ir išspausdinama tinklo ryšio ataskaita. Jei su ryšiu susijusių problemų nėra, problemą spręskite vadovaudamiesi ataskaita.

Išplėstinis nustatymas

Pakeičiamos tinklo nuostatos, pavyzdžiui spausdintuvo pavadinimas arba TCP / IP adresas.

Susijusi informacija

- ➔ „„Wi-Fi“ nustatymų nustatymas per mygtukų sąranką (WPS)“ puslapyje 27
- ➔ „„Wi-Fi“ nustatymų nustatymas per PIN kodo sąranką (WPS)“ puslapyje 28
- ➔ „„Wi-Fi“ išjungimas per valdymo skydą“ puslapyje 39
- ➔ „„Wi-Fi Direct“ nustatymų nustatymas“ puslapyje 28
- ➔ „Tinklo ryšio ataskaitos pranešimai ir sprendimai“ puslapyje 33
- ➔ „Išplėstinių tinklo nustatymų nustatymas spausdintuvo valdymo skydeliu“ puslapyje 30

Epson Connect paslaugos

Pasirinkite valdymo skydelio meniu, kaip aprašyta toliau.

Sąranka > Sistemos administravimas > Epson Connect paslaugos

Kaip

Pateikiamas trumpas Epson Connect paslaugų aprašas.

Nuostatos

Režimo Sąranka meniu parinktys

Sustabdyti/Tęsti

Pasirinkite, ar pageidaujate laikinai sustabdyti arba tęsti Epson Connect paslaugų naudojimą.

Atkurti numatytuosius param.

Grąžinamos numatytosios nustatymų vertės.

Norėdami užsiregistruoti ir peržiūrėti naudojimo vadovus, apsilankykite šioje portalo svetainėje.

<https://www.epsonconnect.com/>

<http://www.epsonconnect.eu> (tik Europoje)

Susijusi informacija

➔ „Paslauga Epson Connect” puslapyje 157

Google Cloud Print paslaugos

Pasirinkite valdymo skydelio meniu, kaip aprašyta toliau.

Sąranka > Sistemos administravimas > Google Cloud Print paslaugos

Kaip

Pateikiamas trumpas Google Cloud Print paslaugų aprašas.

Nuostatos

Sustabdyti/Tęsti

Pasirinkite, ar pageidaujate laikinai sustabdyti arba tęsti Google Cloud Print paslaugų naudojimą.

Atkurti numatytuosius param.

Grąžinamos numatytosios nustatymų vertės.

Norėdami užsiregistruoti ir peržiūrėti naudojimo vadovus, apsilankykite šioje portalo svetainėje.

<https://www.epsonconnect.com/>

<http://www.epsonconnect.eu> (tik Europoje)

Univers. spausdinimo param.

Pasirinkite valdymo skydelio meniu, kaip aprašyta toliau.

Sąranka > Sistemos administravimas > Univers. spausdinimo param.

Šios spausdinimo nuostatos taikomos, kai spausdinant naudojamas išorinis įrenginys, o ne spausdintuvo tvarkyklė.

Viršutinis nuokrypis

Sureguliuokite viršutinę popieriaus paraštę.

Kairysis nuokrypis

Sureguliuokite kairiąją popieriaus paraštę.

Poslinkis viršuje kitoje pusėje

Režimo Sąranka meniu parinktys

Jei naudojate dvipusį spausdinimą, sureguliuokite kitoje popieriaus pusėje paliekamą viršutinę paraštę.

Kairysis nuokrypis kitoje pusėje

Jei naudojate dvipusį spausdinimą, sureguliuokite kitoje popieriaus pusėje paliekamą kairiąją paraštę.

Patikrinkite popieriaus plotį

Prieš spausdintuvui pradėdant spausdinti, tikrinamas popieriaus plotis. Taip užtikrinama, kad nebus spausdinama už popieriaus kraštų, jei pasirinkta netinkama popieriaus formato nuostata. Tačiau spausdinimas gali šiek tiek užtrukti.

Džiuvimo laikas

Jei vykdote dvipusį spausdinimą, pasirinkite džiuvimo laiką.

Praleisti tuščią puslapį

Tušti spausdinimo duomenų puslapiai automatiškai praleidžiami.

Ekonominis režimas

Pasirinkite valdymo skydelio meniu, kaip aprašyta toliau.

Sąranka > Sistemos administravimas > Ekonominis režimas

Taikomi energijos ir išteklių taupymo parametrai. Įjungus šią funkciją galima atlikti toliau nurodytus nustatymus. Jei **Ekonominis režimas** yra išjungtas, taikomi nustatymai, atlikti parinktyje **Bendrosios nuostatos**.

Konfigūruoti

Miego laikmatis

Pasirinkite laikotarpį, po kurio spausdintuvas turi pereiti į miego režimą (energijos taupymo režimą), jei neatliekama jokių veiksmų. Praėjus nustatytam laikui skystųjų kristalų ekranas užgesa.

LCD šviesumas

Sureguliuokite skystųjų kristalų ekrano ryškumą.

Dvipusis (kopija)

Dvipusis kopijavimas nustatomas kaip numatytasis.

Atkurti numatytuosius param.

Pasirinkite valdymo skydelio meniu, kaip aprašyta toliau.

Sąranka > Sistemos administravimas > Atkurti numatytuosius param.

Wi-Fi / tinklo nuostatos

Grąžinamos numatytosios tinklo nuostatų vertės.

Kopijuoti nuostatas

Grąžinamos numatytosios šių meniu nuostatų vertės.

Sąranka > Sistemos administravimas > Kopijuoti nuostatas

Nuskaitymo nuostatos

Režimo Sąranka meniu parinktys

Grąžinamos numatytosios šių meniu nuostatų vertės.

Sąranka > Sistemos administravimas > Nuskaitymo nuostatos

Fakso nuostatos

Atkuriami numatytieji šių meniu siuntimo, gavimo ir ryšio parametrai.

Sąranka > Sistemos administravimas > Fakso nuostatos

Pašalinti visus duomenis ir parametrus

Atkuriami visi numatytieji parametrai.

Informacija apie tinklo paslaugą ir programinę įrangą

Šiame skyriuje pristatomos jūsų spausdintuvui skirtos tinklo paslaugos ir programinės įrangos produktai, kuriuos galima atsisiųsti iš Epson svetainės arba įkelti iš pateikto kompaktinio disko.

Paslauga Epson Connect

Naudojant internete pasiekiamą „Epson Connect“ tarnybą, galima bet kada ir beveik bet kur spausdinti iš išmaniojo telefono, planšetės arba nešiojamojo kompiuterio.

Internetu yra pasiekiamos toliau pateikiamos funkcijos.

Email Print	Spausdinimas nuotoliniu būdu su Epson iPrint.	Scan to Cloud	Remote Print Driver
✓	✓	✓	✓

Išsamios informacijos ieškokite Epson Connect portalo svetainėje.

<https://www.epsonconnect.com/>

<http://www.epsonconnect.eu> (tik Europoje)

Web Config

„Web Config“ yra programa, veikianti žiniatinklio naršyklėje, pvz., „Internet Explorer“ ir „Safari“, kompiuteryje arba išmaniajame įrenginyje. Galite patvirtinti spausdintuvo būseną ar pakeisti tinklo tarnybą ir spausdintuvo nustatymus. Norėdami naudoti „Web Config“, prijunkite spausdintuvą ir kompiuterį ar įrenginį prie to paties tinklo.

Pastaba:

Palaikomos šios naršyklės.

OS	Naršyklė
„Windows XP“ arba naujesnė	„Internet Explorer 8“ arba naujesnė, „Firefox [*] “, „Chrome [*] “
„Mac OS X v10.6.8“ arba naujesnė	„Safari [*] “, „Firefox [*] “, „Chrome [*] “
„iOS [*] “	„Safari [*] “
„Android 2.3“ arba naujesnė	Numatytoji naršyklė
„Chrome OS [*] “	Numatytoji naršyklė

* Naudokite naujausią versiją.

Tinklo konfigūravimo paleidimas tinklo naršyklėje

1. Patikrinkite spausdintuvo IP adresą.

Pradžios ekrane pasirinkite **Sąranka > Tinklo būseną > Wi-Fi / tinklo būseną** ir patikrinkite spausdintuvo IP adresą.

2. Kompiuteryje arba išmaniajame įrenginyje paleiskite žiniatinklio naršyklę ir įveskite spausdintuvo IP adresą.

Formatas:

IPv4: `http://spausdintuvo IP adresas/`

IPv6: `http://[spausdintuvo IP adresas]/`

Pavyzdžiai:

IPv4: `http://192.168.100.201/`

IPv6: `http://[2001:db8::1000:1]/`

Pastaba:

Išmaniuoju įrenginiu taip pat galite vykdyti Web Config, atidarę Epson iPrint techninės priežiūros langą.

Susijusi informacija

➔ [„Spausdinimas naudojant Epson iPrint“ puslapyje 82](#)

Web Config vykdymas operacinėje sistemoje Windows

Kai kompiuteris su spausdintuvu sujungiamas naudojant WSD, atlikite toliau nurodytus veiksmus konfigūruoti Web Config.

1. Operacinėje sistemoje Windows atidarykite įrenginių ir spausdintuvų langą.

Windows 10

Spustelėkite pradžios mygtuką dešiniuoju pelės mygtuku ir skyriuje **Aparatūra ir garsas** pasirinkite **Valdymo skydas > Peržiūrėti įrenginius ir spausdintuvus**.

Windows 8.1/Windows 8/Windows Server 2012 R2/Windows Server 2012

Aparatūra ir garsas (arba **Aparatūra**) pasirinkite **Darbalaukis > Nuostatos > Valdymo skydas > Peržiūrėti įrenginius ir spausdintuvus**.

Windows 7/Windows Server 2008 R2

Spustelėkite pradžios mygtuką ir skyriuje **Aparatūra ir garsas** pasirinkite **Valdymo skydas > Peržiūrėti įrenginius ir spausdintuvus**.

Windows Vista/Windows Server 2008

Spustelėkite pradžios mygtuką ir skyriuje **Aparatūra ir garsas** pasirinkite **Valdymo skydas > Spausdintuvai**.

2. Dešiniuoju pelės mygtuku spustelėkite naudojamą spausdintuvą ir pasirinkite **Ypatybės**.

3. Pasirinkite kortelę **Žiniatinklio paslauga** ir spustelėkite URL.

„Web Config“ paleidimas sistemoje „Mac OS X“

1. Pasirinkite **System Preferences**, pasirinkite meniu  > **Printers & Scanners** (arba **Print & Scan, Print & Fax**), tada pasirinkite spausdintuvą.
2. Spustelėkite **Options & Supplies > Show Printer Webpage**.

Windows spausdintuvo tvarkyklė

Spausdintuvo tvarkyklė valdo spausdintuvą pagal programos komandas. Atlikus nustatymus spausdintuvo tvarkyklėje pasiekiami geriausių spausdinimo rezultatų. Be to, naudodami spausdintuvo tvarkyklės priemonę, jūs galite patikrinti spausdintuvo būseną arba ją matyti veikimo būsenoje.

Pastaba:

Jūs galite keisti spausdintuvo tvarkyklės kalbą. Nustatyme **Kalba**, kurį rasite skirtuke **Tech. priežiūra**, pasirinkite norimą naudoti kalbą.

Prisijungimas prie spausdintuvo tvarkyklės iš programų

Norėdami parinkti nustatymus, taikytinus tik naudojamai programai, įjunkite tą programą.

Meniu **Failas** pasirinkite **Spausdinti** arba **Spausdinimo nustatymas**. Pasirinkite spausdintuvą ir paspauskite **Nuostatos** arba **Ypatybės**.

Pastaba:

Veiksmai skiriasi priklausomai nuo programos. Išsamios informacijos ieškokite programėlės žinyne.

Prisijungimas prie spausdintuvo tvarkyklės iš valdymo skydelio

Norėdami parinkti visoms programoms taikytinus nustatymus, prisijunkite iš valdymo skydelio.

Windows 10

Spustelėkite pradžios mygtuką dešiniuoju pelės mygtuku ir skyriuje **Aparatūra ir garsas** pasirinkite **Valdymo skydas > Peržiūrėti įrenginius ir spausdintuvus**. Dešiniuoju pelės mygtuku spustelėkite naudojamą spausdintuvą arba paspauskite ir neatleisdami pasirinkite **Spausdinimo nuostatos**.

Windows 8.1/Windows 8/Windows Server 2012 R2/Windows Server 2012

Dalyje **Aparatūra ir garsas** pasirinkite **Darbalaukis > Parametrai > Valdymo skydas > Peržiūrėti įrenginius ir spausdintuvus**. Dešiniuoju pelės mygtuku spustelėkite naudojamą spausdintuvą arba paspauskite ir neatleisdami pasirinkite **Spausdinimo nuostatos**.

Windows 7/Windows Server 2008 R2

Spustelėkite pradžios mygtuką ir skyriuje **Aparatūra ir garsas** pasirinkite **Valdymo skydas > Peržiūrėti įrenginius ir spausdintuvus**. Dešiniuoju pelės mygtuku spustelėkite naudojamą spausdintuvą ir pasirinkite **Spausdinimo nuostatos**.

Windows Vista/Windows Server 2008

Spustelėkite pradžios mygtuką ir skyriuje **Aparatūra ir garsas** pasirinkite **Valdymo skydas > Spausdintuvai**. Dešiniuoju pelės mygtuku spustelėkite naudojamą spausdintuvą ir pasirinkite **Pasirinkti spausdinimo nuostatas**.

Windows XP/Windows Server 2003 R2/Windows Server 2003

Spustelėkite pradžios mygtuką ir pasirinkite **Valdymo skydas > Spausdintuvai ir kita aparatūra > Spausdintuvai ir faksai**. Dešiniuoju pelės mygtuku spustelėkite naudojamą spausdintuvą ir pasirinkite **Spausdinimo nuostatos**.

Informacija apie tinklo paslaugą ir programinę įrangą

Prisijungimas prie spausdintuvo tvarkyklės naudojant spausdintuvo piktogramą užduočių juostoje

Darbalaukio užduočių juostoje esanti spausdintuvo piktograma yra nuorodos piktograma, kuri suteikia galimybę greitai pasiekti spausdintuvo tvarkyklę.

Paspaudus spausdintuvo piktogramą ir pasirinkus **Spausdintuvo nustatymai**, galima įjungti tą patį spausdintuvo nustatymų langą, kuris yra rodomas pasirinkus iš valdymo skydelio. Dukart paspaudus šią piktogramą, galima patikrinti spausdintuvo būseną.

Pastaba:

*Jei spausdintuvo piktograma užduočių juostoje nėra rodoma, įjunkite spausdintuvo tvarkyklės langą, spustelėkite **Stebėjimo pasirinktys** skirtuke **Tech. priežiūra** ir pasirinkite **Registruoti sparčiosios nuorodos piktogramą užduočių juostoje**.*

Paslaugų programos paleidimas

Atidarykite spausdintuvo tvarkyklės langą. Spustelėkite skirtuką **Tech. priežiūra**.

„Windows“ spausdintuvo tvarkyklės nustatymų ribojimas

Norėdami, kad kiti naudotojai negalėtų keisti kai kurių spausdintuvo tvarkyklės nustatymų, juos galite užrakinti.

Pastaba:

Prisijunkite prie kompiuterio administratoriaus teisėmis.

1. Atidarykite spausdintuvo ypatybių skirtuką **Pasirinktiniai nustatymai**.

Windows 10

Dešiniu juoju pelės mygtuku spustelėkite pradžios mygtuką arba nuspauskite jį ir laikykite, tada skyriuje **Aparatūra ir garsas** pasirinkite **Valdymo skydas > Rodyti įrenginius ir spausdintuvus**. Dešiniu juoju pelės mygtuku spustelėkite naudojamą spausdintuvą arba paspauskite ir neatleisdami pasirinkite **Spausdintuvo ypatybės**. Spustelėkite skirtuką **Pasirinktiniai nustatymai**.

Windows 8.1/Windows 8/Windows Server 2012R2/Windows Server 2012

Dalyje **Aparatūra ir garsas** pasirinkite **Darbalaukis > Parametrai > Valdymo skydas > Rodyti įrenginius ir spausdintuvus**. Dešiniu juoju pelės mygtuku spustelėkite naudojamą spausdintuvą arba paspauskite ir neatleisdami pasirinkite **Spausdintuvo ypatybės**. Spustelėkite skirtuką **Pasirinktiniai nustatymai**.

Windows 7/Windows Server 2008 R2

Spustelėkite pradžios mygtuką ir skyriuje **Aparatūra ir garsas** pasirinkite **Valdymo skydas > Rodyti įrenginius ir spausdintuvus**. Dešiniu juoju pelės mygtuku spustelėkite naudojamą spausdintuvą ir pasirinkite **Spausdintuvo ypatybės**. Spustelėkite skirtuką **Pasirinktiniai nustatymai**.

Windows Vista/Windows Server 2008

Spustelėkite pradžios mygtuką ir dalyje **Aparatūra ir garsas** pasirinkite **Valdymo skydas > Spausdintuvai**. Dešiniu juoju pelės mygtuku spustelėkite naudojamą spausdintuvą ir pasirinkite **Ypatybės**. Spustelėkite skirtuką **Pasirinktiniai nustatymai**.

Windows XP/Windows Server 2003 R2/Windows Server 2003

Spustelėkite pradžios mygtuką ir pasirinkite **Valdymo skydas > Spausdintuvai ir kita aparatūra > Spausdintuvai ir faksai**. Dešiniu juoju pelės mygtuku spustelėkite naudojamą spausdintuvą ir pasirinkite **Ypatybės**. Spustelėkite skirtuką **Pasirinktiniai nustatymai**.

2. Spustelėkite **Tvarkyklės nuostatos**.

3. Pasirinkite norimą uždrausti funkciją.

Paaškinimo, kaip nustatyti elementus, žr. internetiniame žinyne.

Informacija apie tinklo paslaugą ir programinę įrangą

4. Spustelėkite **Gerai**.

„Windows“ spausdintuvo tvarkyklės naudojimo nustatymų parinkimas

Nustatymus galite parinkti įgalinę „EPSON Status Monitor 3“.

1. Atidarykite spausdintuvo tvarkyklės langą.
2. Skirtuke **Išplėstinės nuostatos** spustelėkite **Tech. priežiūra**.
3. Nustatykite reikiamus nustatymus ir spustelėkite **Gerai**.
Paaikškinimo, kaip nustatyti elementus, žr. internetiniame žinyne.

Susijusi informacija

➔ „Windows spausdintuvo tvarkyklė“ puslapyje 159

Mac OS X spausdintuvo tvarkyklė

Spausdintuvo tvarkyklė valdo spausdintuvą pagal programos komandas. Atlikus nustatymus spausdintuvo tvarkyklėje pasiekiami geriausių spausdinimo rezultatų. Be to, naudodami spausdintuvo tvarkyklės priemonę, jūs galite patikrinti spausdintuvo būseną arba ją matyti veikimo būsenoje.

Prisijungimas prie spausdintuvo tvarkyklės iš programos

Spustelėkite nuostatas **Puslapio sąranka** arba **Spausdinti**, esančias programos meniu **Failas**. Jei reikia, spustelėkite **Rodyti informaciją** (arba ▼), kad būtų išplėstas spausdinimo langas.

Pastaba:

*Atsižvelgiant į naudojamą programą, **Puslapio sąranka** meniu **Failas** gali būti nerodoma, o spausdinimo ekrano rodymo veiksmai gali skirtis. Išsamios informacijos ieškokite programėlės žinyne.*

Paslaugų programos paleidimas

Pasirinkite **System Preferences**, pasirinkę  meniu > **Printers & Scanners** (arba **Print & Scan, Print & Fax**), o tada pasirinkite spausdintuvą. Spustelėkite **Options & Supplies > Utility > Open Printer Utility**.

„Mac OS X“ spausdintuvo tvarkyklės naudojimo nustatymų parinkimas

Prieiga prie „Mac OS X“ spausdintuvo tvarkyklės veikimo nuostatų lango

Pasirinkite **System Preferences** iš  meniu > **Printers & Scanners** (arba **Print & Scan, Print & Fax**), tada pasirinkite spausdintuvą. Spustelėkite **Options & Supplies > Options** (arba **Driver**).

Informacija apie tinklo paslaugą ir programinę įrangą

„Mac OS X“ spausdintuvo tvarkyklės veikimo nuostatos

- Storas popierius ir vokai: spausdinant ant storo popieriaus nesutepama rašalu. Vis dėlto gali sumažėti spausdinimo greitis.
- Praleisti tuščią puslapį: nespausdinami tušti puslapiai.
- Tylusis režimas: mažinamas spausdintuvo keliamas triukšmas, tačiau gali būti lėčiau spausdinama.
- High Speed Printing: spausdinama spausdinimo galvutei judant abiem kryptimis. Spausdinama greičiau, bet kokybė blogesnė.
- Warning Notifications: spausdintuvo tvarkyklei leidžiama rodyti išpėjamuosius pranešimus.
- Establish bidirectional communication: paprastai reikia pasirinkti **On**. Jei gauti spausdintuvo informacijos neįmanoma, nes spausdintuvas yra bendrinamas su kitais prie tinklo prijungtais Windows kompiuteriais arba dėl kitos priežasties, pasirinkite **Off**.

Epson Scan 2 (skaitytuvo tvarkyklė)

Epson Scan 2 yra nuskaitymo valdymo programa. Galite koreguoti nuskaitytų vaizdų formatą, skyrą, ryškumą, kontrastą ir kokybę.

Pastaba:

Epson Scan 2 galima paleisti ir iš TWAIN palaikančios nuskaitymo programos.

Paleidimas operacinėje sistemoje Windows

Pastaba:

*Jei naudojate Windows Server, reikia įdiegti **Kompiuterio naudojimo patirties** priemonę.*

- Windows 10
Spustelėkite pradžios mygtuką ir pasirinkite **Visos programos > EPSON > Epson Scan 2**.
- Windows 8.1/Windows 8/Windows Server 2012 R2/Windows Server 2012
Pagrindinio ieškos mygtuko lauke įveskite programos pavadinimą ir pasirinkite rodomą piktogramą.
- Windows 7/Windows Vista/Windows XP/Windows Server 2008 R2/Windows Server 2008/Windows Server 2003 R2/Windows Server 2003
Spustelėkite pradžios mygtuką ir pasirinkite **Visos programos** arba **Programos > EPSON > Epson Scan 2 > Epson Scan 2**.

Paleidimas operacinėje sistemoje Mac OS X

Pastaba:

Epson Scan 2 nepalaiko Mac OS X sparčiosios vartotojų perjungimo funkcijos. Spartųjį vartotojų perjungimą reikia išjungti.

Pasirinkite **Eiti > Programos > Epson Software > Epson Scan 2**.

Epson Event Manager

„Epson Event Manager“ yra programa, suteikianti galimybę valdymo skydelyje valdyti nuskaitymą ir įrašyti vaizdus į kompiuterį. Galite pridėti savo nustatymus kaip išankstines nuostatas, pvz., parinkti dokumento tipą, įrašymo aplanko vietą ir vaizdo formatą. Išsamios informacijos ieškokite programėlės žinyne.

Informacija apie tinklo paslaugą ir programinę įrangą

Pastaba:

Windows Server operacinės sistemos nepalaikomos.

Paleidimas operacinėje sistemoje Windows

Windows 10

Spustelėkite pradžios mygtuką ir pasirinkite **Visos programos > Epson Software > Event Manager**.

Windows 8.1/Windows 8

Pagrindinio ieškos mygtuko lauke įveskite programos pavadinimą ir pasirinkite rodomą piktogramą.

Windows 7/Windows Vista/Windows XP

Spustelėkite pradžios mygtuką, tada pasirinkite **Visos programos** arba **Programos > Epson Software > Event Manager**.

Paleidimas operacinėje sistemoje Mac OS X

Pasirinkite **Eiti > Programos > Epson Software > Event Manager**.

Susijusi informacija

➔ [„Nuskaitymas į kompiuterį“ puslapyje 93](#)

PC-FAX tvarkyklė (fakso tvarkyklė)

PC-FAX tvarkyklė yra programėlė, kuri dokumentą, sukurtą naudojant kitą programėlę, leidžia išsiųsti kaip faksogramą tiesiai iš kompiuterio. PC-FAX tvarkyklė įdiegiama įdiegiant „FAX Utility“. Išsamios informacijos ieškokite programėlės žinyne.

Pastaba:

Windows Server operacinės sistemos nepalaikomos.

Veikimas gali skirtis, atsižvelgiant į programą, kuria buvo sukurtas dokumentas. Išsamios informacijos ieškokite programėlės žinyne.

Prieiga iš Windows

Programos meniu **Failas** pasirinkite **Spausdinti** arba **Spausdinimo sąranka**. Pasirinkite naudojamą spausdintuvą (faksą) ir spustelėkite **Nuostatos** arba **Ypatybės**.

Prieiga iš Mac OS X

Programos meniu **Failas** pasirinkite **Spausdinti**. Nustatydami parametrą **Spausdintuvas**, pasirinkite naudojamą spausdintuvą (faksą), o tada išskleidžiamajame meniu pasirinkite **Fax Settings** arba **Recipient Settings**.

Fakso paslaugų programa

FAX Utility – tai programa, kurią naudojant galima konfigūruoti įvairias faksogramų siuntimo iš kompiuterio nuostatas. Pavyzdžiui, galima kurti arba redaguoti siunčiant faksogramas naudojamus kontaktų sąrašus, nustatyti, kad priimtoms faksogramoms į kompiuterį būtų įrašomos PDF formatu, ir kt. Išsamios informacijos ieškokite programėlės žinyne.

Informacija apie tinklo paslaugą ir programinę įrangą

Pastaba:

- Windows Server operacinės sistemos nepalaikomos.*
- Prieš diegiant FAX Utility, būtina įdiegti spausdintuvo tvarkyklę.*

Paleidimas sistemoje Windows

- Windows 10
Spustelėkite pradžios mygtuką ir pasirinkite **Visos programos > Epson Software > FAX Utility**.
- Windows 8.1/Windows 8
Pagrindinio ieškos mygtuko lauke įveskite programos pavadinimą ir pasirinkite rodomą piktogramą.
- Windows 7/Windows Vista/Windows XP
Spustelėkite pradžios mygtuką ir pasirinkite **Visos programos (arba Programos) > Epson Software > FAX Utility**.

Paleidimas sistemoje Mac OS X

Pasirinkite **Sistemos nuostatos** atidaryti meniu  > **Spausdintuvai ir skaitytuvai** (arba **Spausdinti ir nuskaityti, Spausdinti ir siųsti faksogramą**), ir pasirinkite spausdintuvą (faksą). Spustelėkite **Parinktys ir tiekimas > Paslaugų programa > Atidaryti spausdintuvo paslaugų programą**.

Epson Easy Photo Print

„Epson Easy Photo Print“ yra programa, suteikianti galimybę paprastai spausdinti nuotraukas parinkus įvairius išdėstymus. Galite peržiūrėti nuotraukos vaizdą ir pakoreguoti vaizdus arba vietą. Be to, galite spausdinti nuotraukas su rėmeliu. Išsamios informacijos ieškokite programėlės žinyne.

Pastaba:

- Windows Server operacinės sistemos nepalaikomos.*
- Norint naudoti šią programą, turi būti įdiegta spausdintuvo tvarkyklė.*

Paleidimas operacinėje sistemoje Windows

- Windows 10
Spustelėkite pradžios mygtuką ir pasirinkite **Visos programos > Epson Software > Epson Easy Photo Print**.
- Windows 8.1/Windows 8
Pagrindinio ieškos mygtuko lauke įveskite programos pavadinimą ir pasirinkite rodomą piktogramą.
- Windows 7/Windows Vista/Windows XP
Spustelėkite pradžios mygtuką ir pasirinkite **Visos programos arba Programos > Epson Software > Epson Easy Photo Print**.

Paleidimas operacinėje sistemoje Mac OS X

Pasirinkite **Eiti > Programos > Epson Software > Epson Easy Photo Print**.

„E-Web Print“ (tik Windows)

„E-Web Print“ yra programa, suteikianti galimybę paprastai spausdinti žiniatinklio puslapius, parinkus įvairius išdėstymus. Išsamios informacijos ieškokite programėlės žinyne. Žinyną galite pasiekti per meniu „E-Web Print“, esantį įrankių juostoje „E-Web Print“.

Pastaba:

- Windows Server operacinės sistemos nepalaikomos.
- Palaikomų naršyklių ir naujausios versijos ieškokite atsisiuntimo svetainėje.

Paleidimas

Įdiegus „E-Web Print“, ji rodoma naršyklėje. Spustelėkite **Print** arba **Clip**.

EPSON Software Updater

„EPSON Software Updater“ yra programa, tikrinanti, ar internete nesiūloma naujos arba atnaujintos programinės įrangos, ir ją įdiegianti. Galima atnaujinti ir spausdintuvo programinę aparatinę įrangą bei vadovą.

Pastaba:

Windows Server operacinės sistemos nepalaikomos.

Paleidimas operacinėje sistemoje Windows

- Windows 10

Spustelėkite pradžios mygtuką ir pasirinkite **Visos programos > Epson Software > EPSON Software Updater**.

- Windows 8.1/Windows 8

Pagrindinio ieškos mygtuko lauke įveskite programos pavadinimą ir pasirinkite rodomą piktogramą.

- Windows 7/Windows Vista/Windows XP

Spustelėkite pradžios mygtuką ir pasirinkite **Visos programos** (arba **Programos**) > **Epson Software > EPSON Software Updater**.

Pastaba:

Be to, EPSON Software Updater galite paleisti paspausdami spausdintuvo piktogramą darbalaukio užduočių juostoje ir pasirinkdami **Programinės įrangos naujinimas**.

Paleidimas operacinėje sistemoje Mac OS X

Pasirinkite **Eiti > Programos > Epson Software > EPSON Software Updater**.

EpsonNet Config

„EpsonNet Config“ yra programa, kurią naudojant galima nustatyti tinklo sąsajos adresus ir protokolus. Norėdami gauti daugiau informacijos, žr. „EpsonNet Config“ vadovą arba programos žinyną.

Paleidimas sistemoje Windows

- Windows 10

Spustelėkite pradžios mygtuką ir pasirinkite **Visos programos > EpsonNet > EpsonNet Config V4 > EpsonNet Config**.

Informacija apie tinklo paslaugą ir programinę įrangą

- Windows 8.1/Windows 8/Windows Server 2012 R2/Windows Server 2012
Pagrindinio ieškos mygtuko lauke įveskite programos pavadinimą ir pasirinkite rodomą piktogramą.
- Windows 7/Windows Vista/Windows XP/Windows Server 2008 R2/Windows Server 2008/Windows Server 2003 R2/Windows Server 2003
Spustelėkite pradžios mygtuką ir pasirinkite **Visos programos** (arba **Programos**) > **EpsonNet** > **EpsonNet Config V4** > **EpsonNet Config**.

Paleidimas sistemoje Mac OS X

Pasirinkite **Eiti** > **Programos** > **Epson Software** > **EpsonNet** > **EpsonNet Config V4** > **EpsonNet Config**.

Programų šalinimas

Pastaba:

Prisijunkite prie kompiuterio administratoriaus teisėmis. Kompiuteriui paraginus įveskite administratoriaus slaptažodį.

Programų šalinimas — „Windows“

1. Norėdami išjungti spausdintuvą, paspauskite mygtuką .
2. Išjunkite visas veikiančias programas.
3. Atidarykite **Valdymo skydas**:
 - Windows 10
Dešiniuoju pelės klavišu paspauskite ant pradžios mygtuko (ar jį paspauskite ir palaikykite) ir pasirinkite **Valdymo skydas**.
 - Windows 8.1/Windows 8/Windows Server 2012 R2/Windows Server 2012
Pasirinkite **Darbalaukis** > **Parametrai** > **Valdymo skydas**.
 - Windows 7/Windows Vista/Windows XP/Windows Server 2008 R2/Windows Server 2008/Windows Server 2003 R2/Windows Server 2003
Spustelėkite pradžios mygtuką ir pasirinkite **Valdymo skydas**.
4. Atidarykite **Pašalinti programą** (arba **Įtraukti arba pašalinti programas**):
 - Windows 10/Windows 8.1/Windows 8/Windows 7/Windows Vista/Windows Server 2012 R2/Windows Server 2012/Windows Server 2008 R2/Windows Server 2008
Dalyje **Programos** pasirinkite **Pašalinti programą**.
 - Windows XP/Windows Server 2003 R2/Windows Server 2003
Spustelėkite **Įtraukti arba pašalinti programas**.
5. Pasirinkite norimą pašalinti programą.
6. Pašalinkite programas:
 - Windows 10/Windows 8.1/Windows 8/Windows 7/Windows Vista/Windows Server 2012 R2/Windows Server 2012/Windows Server 2008 R2/Windows Server 2008
Spustelėkite **Pašalinti / keisti** arba **Pašalinti**.
 - Windows XP/Windows Server 2003 R2/Windows Server 2003

Informacija apie tinklo paslaugą ir programinę įrangą



Spustelėkite **Keisti / pašalinti** arba **Pašalinti**.

Pastaba:

Jei bus atidarytas langas **Vartotojo abonemento valdymas**, spustelėkite **Tęsti**.

7. Vadovaukitės ekrane rodomomis instrukcijomis.

Programų šalinimas – „Mac OS X“

1. Naudodami Uninstaller atsisiųskite EPSON Software Updater.
Kartą atsisiuntus Uninstaller šalinimo programą, jos nebereikės siųsti kaskart norint pašalinti programą.
2. Paspausdami mygtuką  išjunkite spausdintuvą.
3. Norėdami pašalinti spausdintuvo tvarkyklę arba „PC-FAX“ tvarkyklę, pasirinkite **System Preferences**, pasirinkę  meniu > **Printers & Scanners** (arba **Print & Scan, Print & Fax**), o tada pašalinkite spausdintuvą iš įjungtų spausdintuvų sąrašo.
4. Uždarykite visas atidarytas programas.
5. Pasirinkite **Go > Applications > Epson Software > Uninstaller**.
6. Pasirinkite norimą pašalinti programą ir spustelėkite **Uninstall**.



Svarbu:

Uninstaller pašalins visas kompiuteryje įdiegtas „Epson“ rašalinių spausdintuvų tvarkykles. Jei naudojate kelis „Epson“ rašalinius spausdintuvus ir norite panaikinti tik kai kurias tvarkykles, pirmiausia panaikinkite visas, o tada vėl įdiekite būtinąją spausdintuvo tvarkyklę.

Pastaba:

Jei programų sąrašė norimos pašalinti programos nėra, naudodami Uninstaller jos pašalinti negalėsite. Tokiu atveju pasirinkite **Go > Applications > Epson Software**, pasirinkite norimą pašalinti programą ir nuvilkite ją į šiukšlinės piktogramą.

Susijusi informacija

➔ „EPSON Software Updater“ puslapyje 165

Programų įdiegimas

Prijunkite kompiuterį prie tinklo ir įdiekite naujausią programų versiją iš interneto svetainės.

Pastaba:

- Prisijunkite prie kompiuterio administratoriaus teisėmis. Kompiuteriui paraginus įveskite administratoriaus slaptažodį.
- Įdiegdami programą iš naujo, ją pirmiausia turite pašalinti.

1. Išjunkite visas veikiančias programas.
2. Diegdami spausdintuvo tvarkyklę arba „Epson Scan 2“, laikinai atjunkite spausdintuvą nuo kompiuterio.

Pastaba:

Spausdintuvo prie kompiuterio nejunkite tol, kol būsite paprašyti tai padaryti.

Informacija apie tinklo paslaugą ir programinę įrangą

3. Atverkite toliau nurodomą svetainę ir tuomet įveskite produkto pavadinimą.

<http://epson.sn>

4. Eikite į **Sąranka** ir spustelėkite **Parsisiųsti**. Spustelėkite ar du kartus spustelėkite parsisiųstą failą, kad paleistumėte diegimo programą. Vadovaukitės ekrane rodomomis instrukcijomis.

Pastaba:

Jeigu naudojate Windows kompiuterį ir nepavyksta atsisiųsti programų iš interneto svetainės, jas įdiekite iš programinės įrangos disko, kurį gavote kartu su spausdintuvu.

Susijusi informacija

➔ „Programų šalinimas“ puslapyje 166

Programų ir programinės aparatinės įrangos naujinimas

Atnaujinant programas ir programinę aparatinę įrangą gali pavykti išspręsti kai kurias problemas ir pagerinti veikimą arba pridėti funkcijų. Įsitikinkite, kad naudojamos programos ir programinė aparatinė įranga yra naujausios versijos.

1. Įsitikinkite, kad spausdintuvas yra prijungtas prie kompiuterio, o kompiuteris prijungtas prie interneto.
2. Paleiskite EPSON Software Updater ir atnaujinkite programas arba programinę aparatinę įrangą.



Svarbu:

Kol naujinama, kompiuterio arba spausdintuvo neišjunkite.

Pastaba:

Jei sąraše norimos atnaujinti programos nėra, naudodami EPSON Software Updater jos atnaujinti negalėsite. Vietinėje „Epson“ svetainėje patikrinkite, ar nesiūlomos naujausios programų versijos.

<http://www.epson.com>

Susijusi informacija

➔ „EPSON Software Updater“ puslapyje 165

Problemų sprendimas

Spausdintuvo būsenos tikrinimas

Skystųjų kristalų ekrane rodomų pranešimų peržiūra

Jei skystųjų kristalų ekrane rodomas klaidos pranešimas, norėdami išspręsti problemą, atlikite ekrane pateikiamus nurodymus arba taikykite toliau pateiktus sprendimus.

Klaidų pranešimai	Sprendimai
Spausdintuvo klaida. Išjunkite maitinimą ir vėl įjunkite. Daugiau informacijos ieškokite dokumentacijoje.	Išimkite iš spausdintuvo ir popieriaus kasetė visą popierių arba apsauginę medžiagą. Jei išjungus ir vėl įjungus maitinimą vis dar rodomas klaidos pranešimas, kreipkitės į „Epson“ pagalbos skyrių.
Neaptikta rinkimo tono.	Šią problemą galima išspręsti pasirinkus Sąranka > Sistemos administravimas > Fakso nuostatos > Pagrindinės nuostatos > Linijos tipas , o tuomet pasirinkus PBX . Norint, kad telefono sistema prisijungtų prie išorinės linijos, būtina įvesti kodą; pasirinkę PBX nustatykite prieigos kodą. Įvesdami išorinės linijos fakso numerį, vietoj kodo įveskite # (groteles). Taip jungtis daug saugiau. Jei vis tiek rodomas klaidos pranešimas, išjunkite Skambėjimo tono aptikimas nuostatas. Tačiau, išjungus šią funkciją, gali būti atmestas pirmasis fakso numerio skaitmuo ir faksogramos išsiųstos klaidingu numeriu.
Nepavyko gauti faksogramų, nes fakso duomenų talpa užpildyta. Išsamesnės informacijos spauskite [i].	Gautos faksogramos gali kauptis neapdorotos dėl toliau nurodytų priežasčių. <input type="checkbox"/> Negalima spausdinti, nes kilo spausdintuvo klaida. Ištaisykite spausdintuvo klaidą. Norėdami sužinoti klaidos informaciją ir rasti jos sprendimo būdus, spauskite mygtuką i ir pasirinkite Spausdintuvo informacija . <input type="checkbox"/> Negalima įrašyti kompiuteryje arba atminties įrenginyje. Norėdami patikrinti, ar gautos faksogramos buvo išsaugotos, spauskite mygtuką i ir tada pasirinkite Užduoties monitorius > Ryšio užduotis . Norėdami įrašyti gautas faksogramas, įjunkite kompiuterio maitinimą arba prie kompiuterio prijunkite atminties įrenginį.
Negaliojantis IP adreso ir potinklio kaukės derinys. Žr. dokumentaciją.	Įveskite tinkamą IP adresą arba numatytąjį šliuzą. Kreipkitės pagalbos į tinklo administratorių.
Baigėsi šakninio sertifikato galiojimo laikas. Atnaujinkite šakninį sertifikatą, kad naudotumėtės debesies paslaugomis.	Paleiskite Web Config, tada atnaujinkite šakninį sertifikatą.
Recovery Mode	Spausdintuvas pradėjo veikti atkūrimo režimu, nes nepavyko atnaujinti programinės aparatinės įrangos. Atlikdami toliau nurodytus veiksmus, dar kartą pabandykite atnaujinti programinę aparatinę įrangą. 1. USB kabeliu prijunkite spausdintuvą prie kompiuterio. (Jei nustatytas atkūrimo režimas, per tinklo ryšį programinės aparatinės įrangos atnaujinti nepavyks.) 2. Daugiau nurodymų rasite vietos „Epson“ svetainėje.

Problemų sprendimas

Susijusi informacija

- ➔ „Kreipimasis į „Epson“ klientų aptarnavimo skyrių” puslapyje 231
- ➔ „Programų įdiegimas” puslapyje 167
- ➔ „Programų ir programinės aparatinės įrangos naujinimas” puslapyje 168

Klaidos kodas būsenos meniu

Nepavykus sėkmingai atlikti užduoties, išsiaiškinkite kiekvienos užduoties istorijoje nurodytą klaidos kodą. Norėdami išsiaiškinti klaidos kodą, paspauskite mygtuką **i** ir pasirinkite **Užduoties istorija**. Problemų ir jų sprendimų žr. šioje lentelėje.

Kodas	Problema	Sprendimas
001	Gaminys buvo išjungtas dėl maitinimo sutrikimo.	-
109	Priimta faksograma jau panaikinta.	-
110	Užduotis išspausdinta tik ant vienos pusės, nes naudojant įdėtą popierių dvipusis spausdinimas negalimas.	Jei norite vykdyti dvipusį spausdinimą, įdėkite popieriaus, ant kurio taip spausdinti galima.
201	Nebeliko vietos atmintyje.	<ul style="list-style-type: none"> <input type="checkbox"/> Priimtas faksogramas spausdinkite pasirinkdami Užduoties monitorius (dalyje Užduoties saugykla). <input type="checkbox"/> Į gautų dokumentų aplanką įrašytas saugomas faksogramas panaikinkite pasirinkdami Užduoties saugykla (dalyje Būsenos meniu). <input type="checkbox"/> Vienspalvę faksogramą į vieną paskirties vietą galima siųsti tiesiogiai. <input type="checkbox"/> Padalykite originalus į dvi arba daugiau dalių ir išsiųskite jas atskirais paketais.
202	Liniją nutraukė gavėjo įrenginys.	Šiek tiek palaukite ir bandykite dar kartą.
203	Negirdėti numerio rinkimo tono.	<ul style="list-style-type: none"> <input type="checkbox"/> Įsitikinkite, kad telefono kabelis prijungtas tinkamai ir telefono linija veikia. <input type="checkbox"/> Jei spausdintuvas prijungtas prie PBX arba terminalo adapterio, pakeiskite Linijos tipas nustatymą pasirinkdami PBX. <input type="checkbox"/> Pasirinkite Sąranka > Sistemos administravimas > Fakso nuostatos > Pagrindinės nuostatos > Skambėjimo tono aptikimas, tada išjunkite numerio rinkimo tono nustatymą.
204	Gavėjo įrenginys užimtas.	Šiek tiek palaukite ir bandykite dar kartą.
205	Gavėjo įrenginys neatsako.	Šiek tiek palaukite ir bandykite dar kartą.
206	Telefono kabelis netinkamai prijungtas prie gaminio prievadų LINE ir EXT..	Patikrinkite, kaip prijungta prie spausdintuvo prievadų LINE ir EXT..
207	Gaminys neprijungtas prie telefono linijos.	Prijunkite telefono kabelį prie telefono linijos.

Problemų sprendimas

Kodas	Problema	Sprendimas
208	Keliems nurodytiems gavėjams faksogramos išsiųsti nepavyko.	Norėdami išsiaiškinti nepasiektas paskirties vietas, išspausdinkite Fakso žurnalas arba Paskutinis duomenų perdavimas ataskaitą su ankstesnių faksogramų informacija: nustatykite faksogramų siuntimo režimą ir pasirinkite Fakso ataskaita . Jei Išsaugoti trikties duomenis nuostata įjungta, iš naujo siųsti faksogramą galima pasirenkant Užduoties monitorius (dalyje Būsenos meniu).
301	Atmintinėje nepakanka vietos duomenims įrašyti.	<input type="checkbox"/> Atlaisvinkite vietos atmintinėje. <input type="checkbox"/> Sumažinkite dokumentų skaičių. <input type="checkbox"/> Kad nuskaityti vaizdai būtų mažesni, sumažinkite nuskaitymo skiriamąją gebą arba padidinkite suglaudavimo koeficientą.
302	Į atmintinę draudžiama rašyti.	Išjunkite rašymo į atmintinę apsaugą.
303	Nesukurtas aplankas nuskaitytiems vaizdams įrašyti.	Prijunkite kitą atmintinę.
304	Atjungta atmintinė.	Vėl prijunkite atmintinę.
305	Įrašant duomenis į atmintinę įvyko klaida.	Jei išorinis įrenginys pasiekiamas per kompiuterį, truputį palaukite ir bandykite vėl.
306	Nebeliko vietos atmintyje.	Palaukite, kol bus atliktos vykdomos užduotys.
311	Įvyko DNS klaida.	<input type="checkbox"/> Pasirinkite Sąranka > Sistemos administravimas > Wi-Fi / tinklo nuostatos > Išplėstinis nustatymas > DNS serveris ir patikrinkite DNS nustatymus. <input type="checkbox"/> Pasitikrinkite DNS serverio, kompiuterio arba prieigos taško nustatymus.
312	Įvyko tapatumo nustatymo klaida.	Pasirinkite Sąranka > Sistemos administravimas > Wi-Fi / tinklo nuostatos > Išplėstinis nustatymas > El. pašto serveris > Serverio nuostatos ir patikrinkite serverio nustatymus.
313	Įvyko ryšio klaida.	<input type="checkbox"/> Jei spausdintuvas prijungtas prie tinklo, išspausdinkite tinklo ryšio ataskaitą. <input type="checkbox"/> Pasirinkite Sąranka > Sistemos administravimas > Wi-Fi / tinklo nuostatos > Išplėstinis nustatymas > El. pašto serveris > Serverio nuostatos , kad patikrintumėte, ar tinkamai pasirinktos el. pašto serverio nuostatos. <input type="checkbox"/> Gali nesutapti nuostatų ir el. pašto serverio autentifikavimo metodas. Kai autentifikavimo metodą pasirenkate Išjungti , patikrinkite, ar el. pašto serverio autentifikavimo metodas pasirinktas „Nėra“. <input type="checkbox"/> Paleiskite el. pašto serverio Ryšio patikra , kad būtų patvirtinta klaida. Išsamios informacijos ieškokite <i>Administratoriaus vadovas</i> .

Problemų sprendimas

Kodas	Problema	Sprendimas
314	Duomenų dydis viršiją didžiausią leistiną pridamų failų dydį.	<input type="checkbox"/> Padidinkite Maks. pridėto failo dydis nustatymą nuskaitymo nustatymų srityje. <input type="checkbox"/> Kad nuskaityti vaizdai būtų mažesni, sumažinkite nuskaitymo skiriamąją gebą arba padidinkite suglaudavimo koeficientą.
315	Nebeliko vietos atmintyje.	Kai bus atliktos vykdomos užduotys, bandykite dar kartą.
321	Įvyko DNS klaida.	<input type="checkbox"/> Pasirinkite Sąranka > Sistemos administravimas > Wi-Fi / tinklo nuostatos > Išplėstinis nustatymas > DNS serveris ir patikrinkite DNS nustatymus. <input type="checkbox"/> Patikrinkite DNS serverio, kompiuterio arba prieigos taško nustatymus.
322	Įvyko tapatumo nustatymo klaida.	Patikrinkite Vieta nustatymus.
323	Įvyko ryšio klaida.	<input type="checkbox"/> Jei spausdintuvas prijungtas prie tinklo, išspausdinkite tinklo ryšio ataskaitą. <input type="checkbox"/> Patikrinkite, ar teisingi Vieta . Kompiuteryje atidarykite pasirinktą aplanką, kad patikrintumėte, ar jis pasiekiamas. <input type="checkbox"/> Patikrinkite, ar ryšio neblokuoja užkarda.
324	Nurodytame aplanke failas tokiu vardu jau yra.	<input type="checkbox"/> Panaikinkite failą tokiu vardu. <input type="checkbox"/> Pakeiskite failo vardo prefiksą Failo nuostatos .
325	Nurodytame aplanke nepakanka vietos.	<input type="checkbox"/> Atlaisvinkite vietos nurodytame aplanke. <input type="checkbox"/> Sumažinkite dokumentų skaičių. <input type="checkbox"/> Kad nuskaityti vaizdai būtų mažesni, sumažinkite nuskaitymo skiriamąją gebą arba padidinkite suglaudavimo koeficientą.
327	Nebeliko vietos atmintyje.	Palaukite, kol bus atliktos vykdomos užduotys.
328	Klaidingai nurodyta paskirties vieta arba jos nėra.	Patikrinkite Vieta nustatymus.
331	Nuskaitant paskirties vietų sąrašą įvyko ryšio klaida.	<input type="checkbox"/> Jei spausdintuvas prijungtas prie tinklo, išspausdinkite tinklo ryšio ataskaitą. <input type="checkbox"/> Patikrinkite, ar spausdintuvas yra užregistruotas Epson Connect paslaugoms gauti ir ar sukurtas Paskirties vietų sąrašas . Išsamios informacijos ieškokite Epson Connect portalo svetainėje. https://www.epsonconnect.com/ http://www.epsonconnect.eu (tik Europoje)
332	Paskirties vietoje nepakanka vietos nuskaitytam vaizdu įrašyti.	Sumažinkite dokumentų skaičių.
333	Nepavyko rasti paskirties vietos, nes prieš siunčiant nuskaitytą vaizdą paskirties vietos informaciją buvo nusiųsta į serverį.	Dar kartą pasirinkite paskirties vietą.
334	Siunčiant nuskaitytą vaizdą įvyko klaida.	-

Problemų sprendimas

Kodas	Problema	Sprendimas
341	Įvyko ryšio klaida.	<ul style="list-style-type: none"> <input type="checkbox"/> Patikrinkite spausdintuvo ir kompiuterio jungtis. Jei spausdintuvas prijungtas prie tinklo, išspausdinkite tinklo ryšio ataskaitą, kad tai patikrintumėte. <input type="checkbox"/> Įsitinkinkite, kad kompiuteryje įdiegta „Epson Event Manager“.
401	Atmintinėje nepakanka vietos duomenims įrašyti.	Atlaisvinkite vietos atmintinėje.
402	Į atmintinę draudžiama rašyti.	Išjunkite rašymo į atmintinę apsaugą.
404	Atjungta atmintinė.	Vėl prijunkite atmintinę.
405	Įrašant duomenis į atmintinę įvyko klaida.	<ul style="list-style-type: none"> <input type="checkbox"/> Vėl prijunkite atmintinę. <input type="checkbox"/> Naudokite kitą atmintinę, kurioje naudojant funkciją Sukurti įrašymo aplanką yra sukurtas aplankas.
411	Įvyko DNS klaida.	<ul style="list-style-type: none"> <input type="checkbox"/> Pasirinkite Sąranka > Sistemos administravimas > Wi-Fi / tinklo nuostatos > Išplėstinis nustatymas > DNS serveris ir patikrinkite DNS nustatymus. <input type="checkbox"/> Pasitikrinkite DNS serverio, kompiuterio arba prieigos taško nustatymus.
412	Įvyko tapatumo nustatymo klaida.	Pasirinkite Sąranka > Sistemos administravimas > Wi-Fi / tinklo nuostatos > Išplėstinis nustatymas > El. pašto serveris > Serverio nuostatos ir patikrinkite serverio nustatymus.
413	Įvyko ryšio klaida.	<ul style="list-style-type: none"> <input type="checkbox"/> Jei spausdintuvas prijungtas prie tinklo, išspausdinkite tinklo ryšio ataskaitą. <input type="checkbox"/> Pasirinkite Sąranka > Sistemos administravimas > Wi-Fi / tinklo nuostatos > Išplėstinis nustatymas > El. pašto serveris > Serverio nuostatos, kad patikrintumėte, ar tinkamai pasirinktos el. pašto serverio nuostatos. <input type="checkbox"/> Gali nesutapti nuostatų ir el. pašto serverio autentifikavimo metodas. Kai autentifikavimo metodą pasirenkate Išjungti, patikrinkite, ar el. pašto serverio autentifikavimo metodas pasirinktas „Nėra“. <input type="checkbox"/> Paleiskite el. pašto serverio Ryšio patikra, kad būtų patvirtinta klaida. Išsamios informacijos ieškokite <i>Administratoriaus vadovas</i>.
421	Įvyko DNS klaida.	<ul style="list-style-type: none"> <input type="checkbox"/> Pasirinkite Sąranka > Sistemos administravimas > Wi-Fi / tinklo nuostatos > Išplėstinis nustatymas > DNS serveris ir patikrinkite DNS nustatymus. <input type="checkbox"/> Pasitikrinkite DNS serverio, kompiuterio arba prieigos taško nustatymus.

Problemų sprendimas

Kodas	Problema	Sprendimas
422	Įvyko tapatumo nustatymo klaida.	Pasirinkite Sąranka > Sistemos administravimas > Fakso nuostatos > Išvesties parametrai > Faksogramų išvestis > Kitos nuostatos ir patikrinkite dalyje Kur persiųsti pasirinkto aplanko nustatymus.
423	Įvyko ryšio klaida. Gali būti, kad failas tokiu vardu yra atidarytas arba jis yra tik skaitomas.	<input type="checkbox"/> Jei spausdintuvas prijungtas prie tinklo, išspausdinkite tinklo ryšio ataskaitą. <input type="checkbox"/> Pasirinkite Sąranka > Sistemos administravimas > Fakso nuostatos > Išvesties parametrai > Faksogramų išvestis > Kitos nuostatos ir patikrinkite dalyje Kur persiųsti pasirinkto aplanko nustatymus. <input type="checkbox"/> Uždarykite failą tokiu vardu arba išjunkite tik skaityti leidžiančią apsaugą. <input type="checkbox"/> Kompiuteryje atidarykite pasirinktą aplanką, kad patikrintumėte, ar jis pasiekiamas. <input type="checkbox"/> Patikrinkite, ar ryšio neblokuoja užkarda.
425	Persiuntimo vietos aplanke nepakanka vietos.	Atlaisvinkite vietos persiuntimo paskirties vietos aplanke.
428	Klaidingai nurodyta paskirties vieta arba jos nėra.	Pasirinkite Sąranka > Sistemos administravimas > Fakso nuostatos > Išvesties parametrai > Faksogramų išvestis > Kitos nuostatos ir patikrinkite dalyje Kur persiųsti pasirinkto aplanko nustatymus.

Susijusi informacija

- ➔ „Prijungimas prie telefono linijos“ puslapyje 102
- ➔ „Tinklo ryšio ataskaitos spausdinimas“ puslapyje 32
- ➔ „El. pašto serverio ryšio tikrinimas“ puslapyje 230
- ➔ „Paslauga Epson Connect“ puslapyje 157
- ➔ „Meniu parinktys nuskaitant į kompiuterį“ puslapyje 94
- ➔ „Fakso nuostatos parinktys“ puslapyje 127
- ➔ „Galimas popierius ir talpa“ puslapyje 43

Spausdintuvo būsenos patikra – „Windows“

1. Atidarykite spausdintuvo tvarkyklės langą.
2. Skirtuke **EPSON Status Monitor 3** spustelėkite **Tech. priežiūra**.

Pastaba:

- Be to, spausdintuvo būseną galite patikrinti dukart paspausdami spausdintuvo piktogramą užduočių juostoje. Jei spausdintuvo piktograma nėra pridėta į užduočių juostą, spustelėkite **Stebėjimo pasirinktys** skirtuke **Tech. priežiūra** ir pasirinkite **Registruoti sparčiosios nuorodos piktogramą užduočių juostoje**.*
- Jei **EPSON Status Monitor 3** išjungta, skirtuke **Išplėstinės nuostatos** spustelėkite **Tech. priežiūra** ir pasirinkite **Įgalinti ""EPSON Status Monitor 3""**.*

Susijusi informacija

➔ „Windows spausdintuvo tvarkyklė“ puslapyje 159

Spausdintuvo būsenos patikra – Mac OS X

1. Pasirinkite **System Preferences**, pasirinkę  meniu > **Printers & Scanners** (arba **Print & Scan, Print & Fax**), tada pasirinkite spausdintuvą.
2. Spustelėkite **Options & Supplies > Utility > Open Printer Utility**.
3. Spustelėkite **EPSON Status Monitor**.

Įstrigusio popieriaus išėmimas

Peržiūrėkite valdymo skydelyje rodomą klaidą ir vykdykite instrukcijas, kad pašalintumėte įstrigusį popierių, įskaitant suplyšusias dalis. Tada pašalinkite klaidą.



Svarbu:

Atsargiai išimkite įstrigusį popierių. Mėginant išimti popierių jėga galima pakenkti spausdintuvui.

Įstrigusio popieriaus išėmimas iš Gal. pop. tiek. anga

Išimkite įstrigusį popierių.

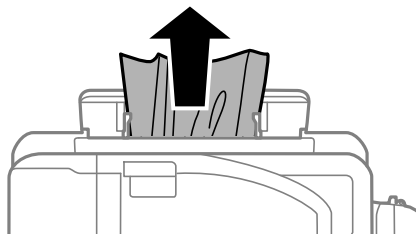

Įstrigusio popieriaus išėmimas iš spausdintuvo



Perspėjimas:

- Elkitės atsargiai: atidarydami ir uždarydami skaitytuvo dangtį stenkitės neprispausti rankos arba pirštų. Taip galite susižeisti.
- Kol ranka yra spausdintuvo viduje, niekada nelieskite valdymo skydelio mygtukų. Jei spausdintuvas pradės veikti, galite susižaloti. Elkitės atsargiai, kad nepaliestumėte kyšančių dalių ir nesusižeistumėte.

Problemų sprendimas

1. Atidarykite skaitytuvą, o dokumentų dangtį palikite uždarytą.

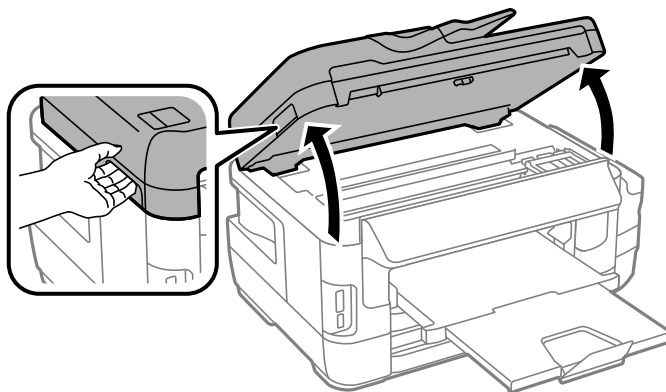

2. Išimkite įstrigusį popierių.

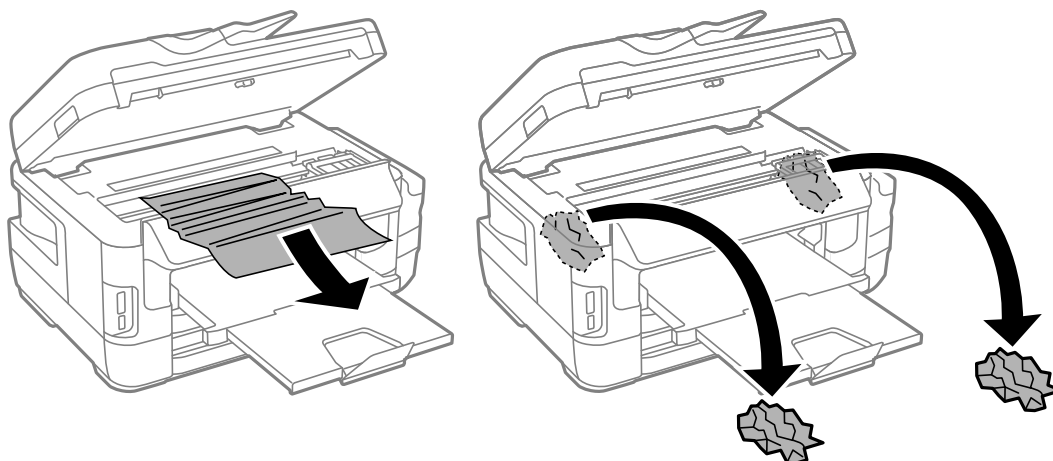

Svarbu:

Nelieskite spausdintuvo viduje esančio balto plokščio laido, permatomos dalies ir rašalo vamzdelių. Taip galite sukelti triktį.

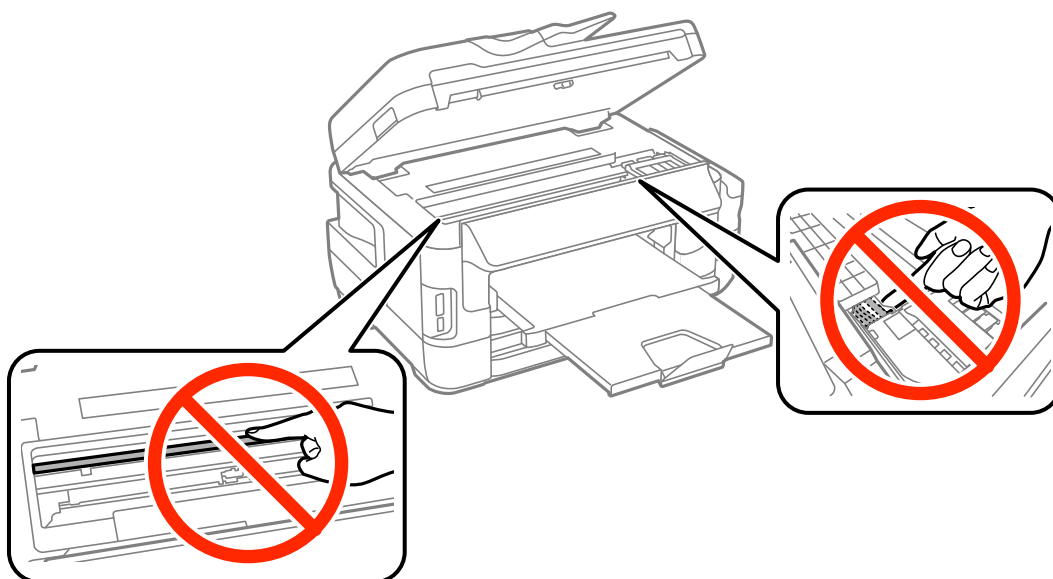

Problemų sprendimas

3. Uždarykite skaitytuvą.

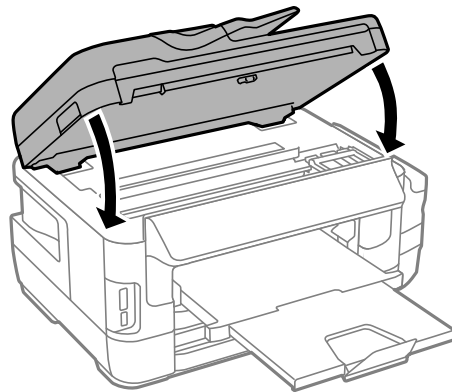

Pastaba:

*Jei liko popieriaus skiaučių, pašalinę popieriaus strigties klaidą, valdymo skydelyje pasirinkite **Pašalinti popierių**, kaip aprašyta toliau. Taip gali pavykti pašalinti likusias popieriaus skiauteles.*

Sąranka > Techninė priežiūra > Pašalinti popierių

Įstrigusio popieriaus išėmimas iš Popieriaus kasetė

1. Uždarykite išvesties dėklą.
2. Ištraukite popieriaus kasetę.

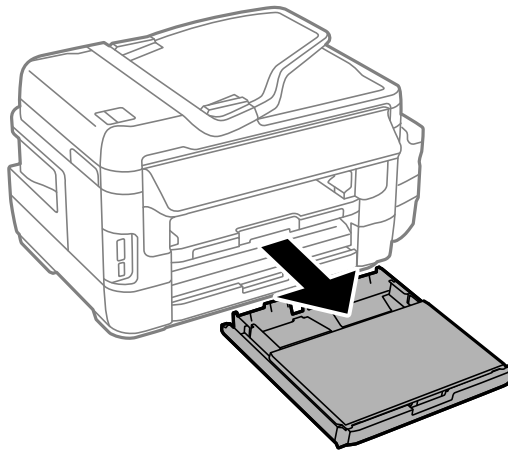

Problemų sprendimas

3. Išimkite popieriaus kasetės gaubtas.

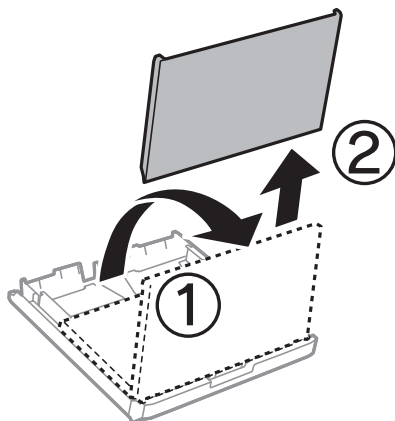

4. Išimkite įstrigusį popierių iš popieriaus kasetė

5. Išimkite įstrigusį popierių iš spausdintuvo.



Problemų sprendimas

6. Išlygiuokite popieriaus kraštus ir krašto kreiptuvus pristumkite prie popieriaus kraštų.

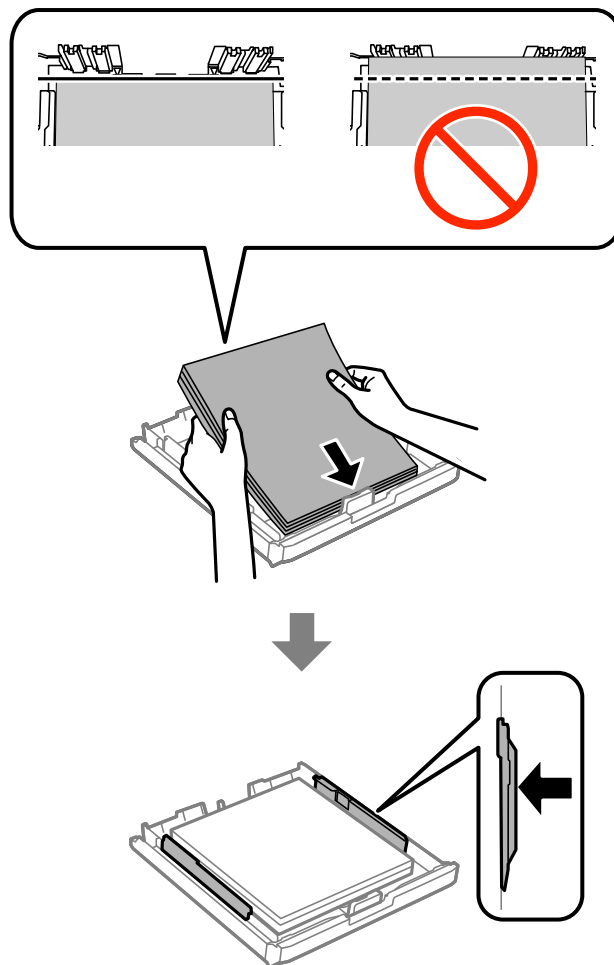

7. Vėl uždėkite popieriaus kasetės gaubtas.
8. Įstumkite popieriaus kasetę į spausdintuvą.

Ištrigusio popieriaus išėmimas iš Galinis gaubtas 1 ir Galinis gaubtas 2

1. Apsukite gaminį.

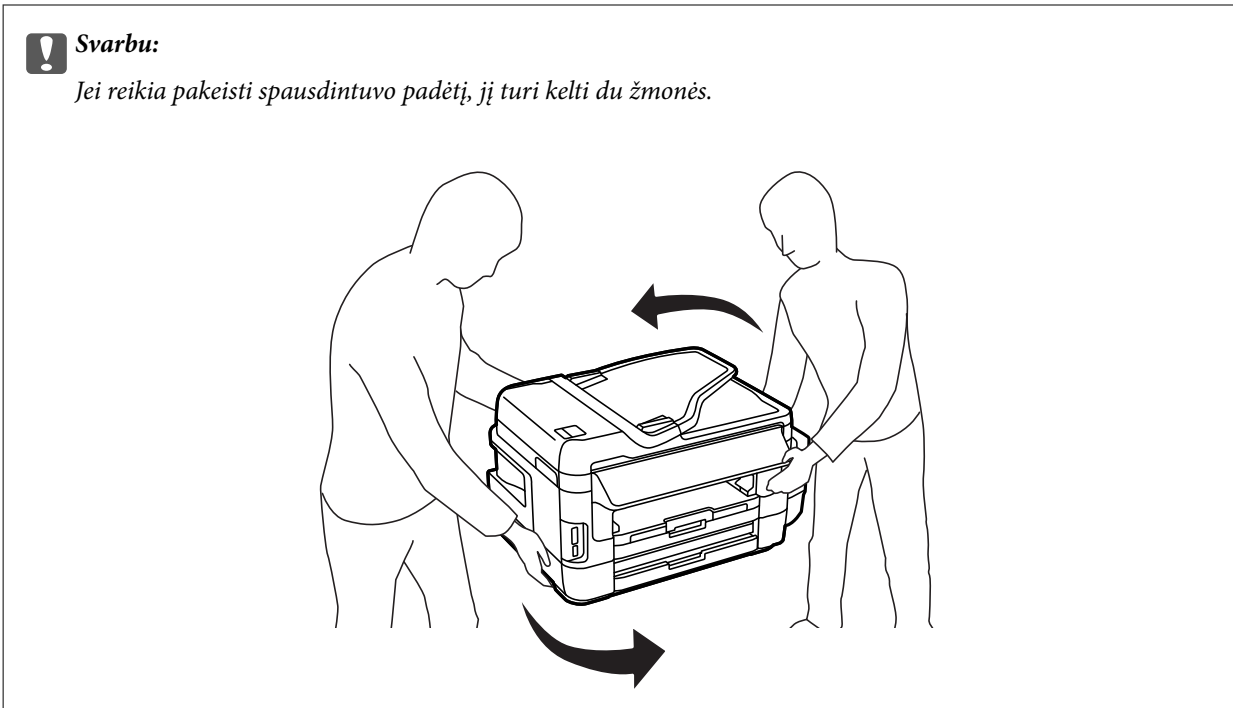

2. Atidarykite galinis gaubtas 1.

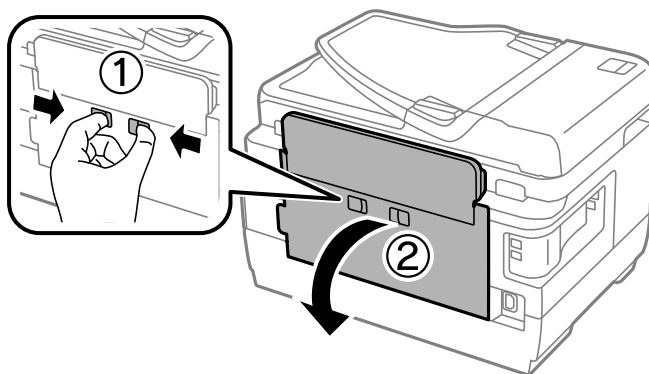

Problemų sprendimas

3. Išimkite įstrigusį popierių.

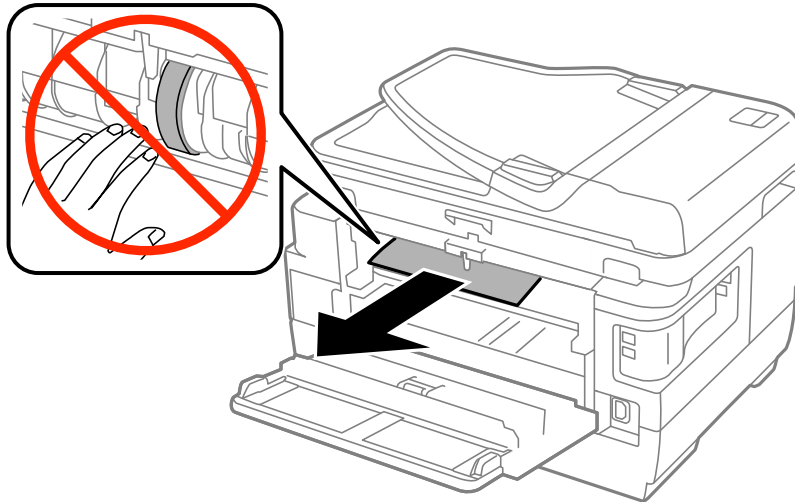

4. Ištraukite galinis gaubtas 2.

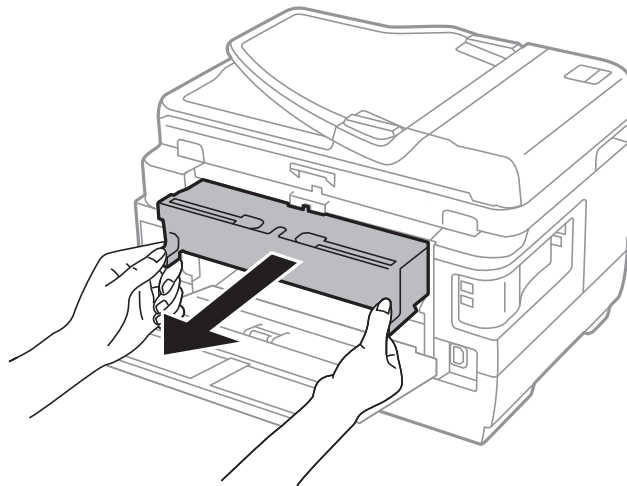

5. Išimkite įstrigusį popierių.

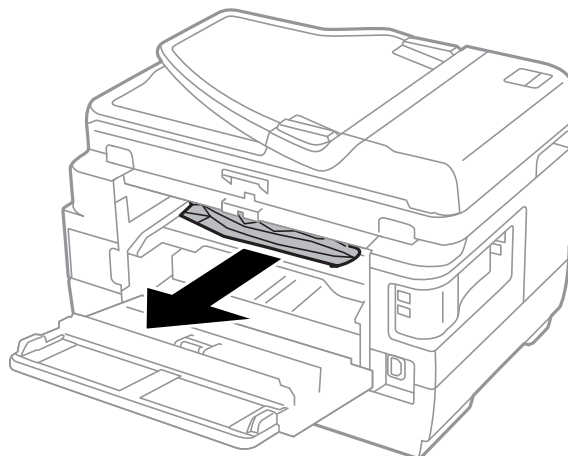

Problemų sprendimas

6. Išimkite įstrigusį popierių iš galinis gaubtas 2.

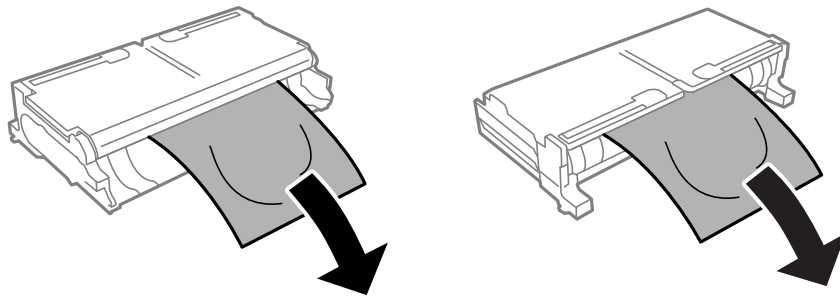

7. Atidarykite galinis gaubtas 2.

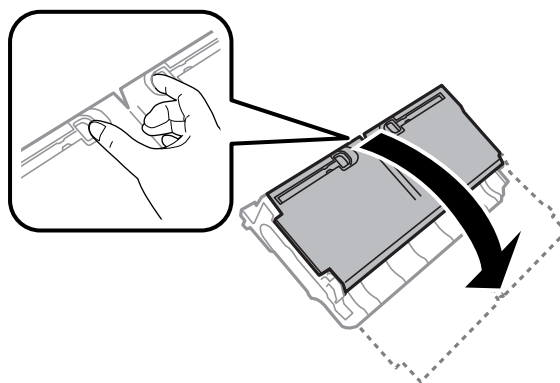

8. Išimkite įstrigusį popierių.

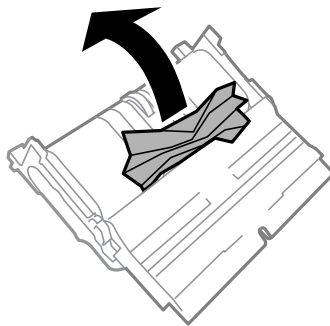

9. Uždarykite galinis gaubtas 2.

10. Įdėkite galinis gaubtas 2 į spausdintuvą.

11. Uždarykite galinis gaubtas 1.

Įstrigusio popieriaus išėmimas iš ADF



Perspėjimas:

Uždarydami dokumentų dangtį stenkitės nepresuoti pirštų. Taip galite susižeisti.

Problemų sprendimas

1. Atidarykite ADF dangtį.

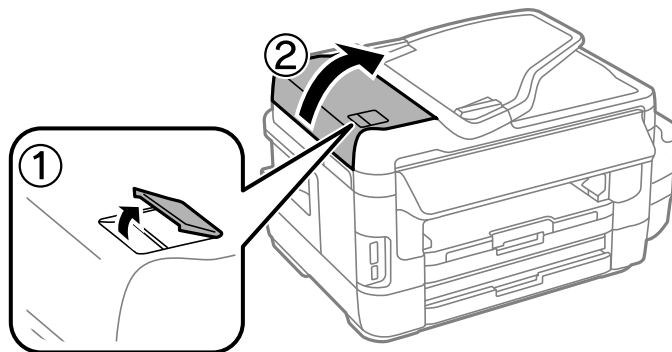

2. Išimkite įstrigusį popierių.

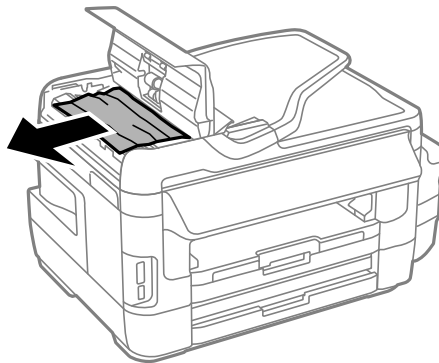

3. Uždarykite ADF dangtį.

4. Atidarykite dokumentų dangtį.

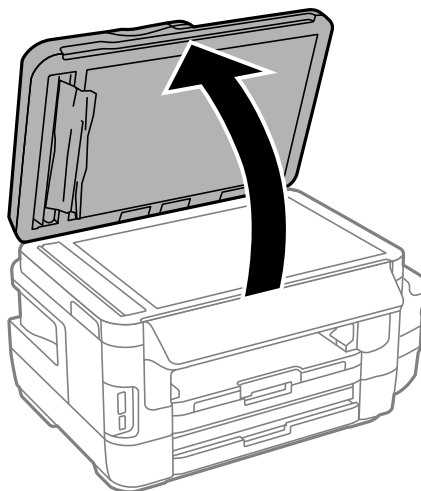

Problemų sprendimas

5. Išimkite įstrigusį popierių.

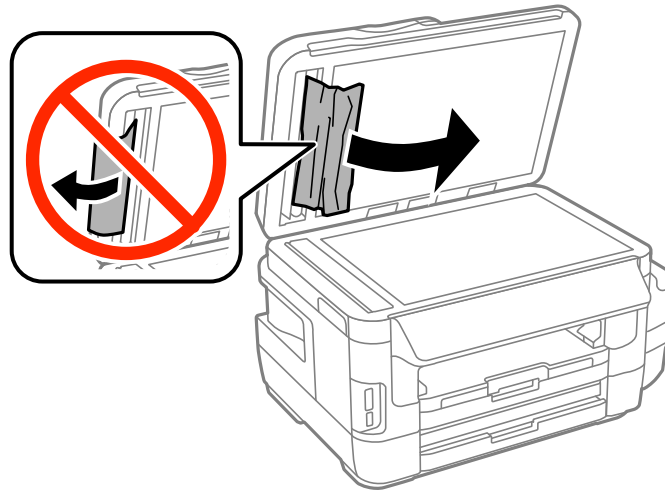

6. Uždarykite dokumentų dangtį.
7. Pakelkite ADF įvesties dėklą ir išimkite įstrigusį popierių.

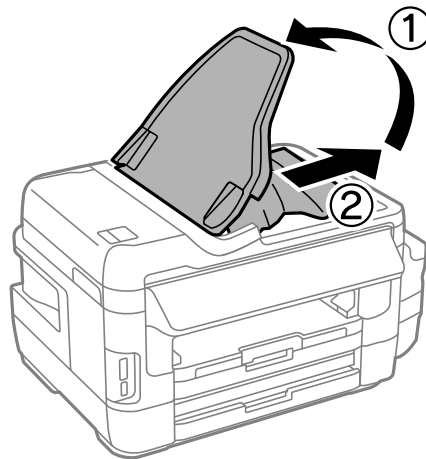

Popierius tiekiamas netinkamai

Patikrinkite toliau nurodytus punktus, tada imkitės atitinkamų veiksmų problemai išspręsti.

- Padėkite spausdintuvą ant lygaus paviršiaus ir naudokite esant rekomenduojamoms aplinkos sąlygoms.
- Naudokite šio spausdintuvo palaikomą popierių.
- Laikykitės atsargumo priemonių dėl popieriaus naudojimo.
- Įsitikinkite, ar popieriaus dydžio ir popieriaus tipo nuostatos atitinka į spausdintuvą įdėto popieriaus faktinį dydį ir tipą.

Susijusi informacija

- ➔ „Su aplinka susiję techniniai duomenys“ puslapyje 222
- ➔ „Atsargumo priemonės naudojant popierių“ puslapyje 42
- ➔ „Galimas popierius ir talpa“ puslapyje 43

Problemų sprendimas

➔ „Popieriaus rūšių sąrašas” puslapyje 44

Įstrigo popierius

Įdėkite popieriaus tinkama kryptimi ir priekinio krašto kreiptuvus pristumkite prie popieriaus kraštų.

Susijusi informacija

- ➔ „Įstrigusio popieriaus išėmimas” puslapyje 175
- ➔ „Popieriaus įdėjimas į Popieriaus kasetę” puslapyje 45
- ➔ „Popieriaus įdėjimas į Gal. pop. tiek. angą” puslapyje 48

Kreivai tiekiamas popierius

Įdėkite popieriaus tinkama kryptimi ir priekinio krašto kreiptuvus pristumkite prie popieriaus kraštų.

Susijusi informacija

- ➔ „Popieriaus įdėjimas į Popieriaus kasetę” puslapyje 45
- ➔ „Popieriaus įdėjimas į Gal. pop. tiek. angą” puslapyje 48

Vienu metu tiekiami keli popieriaus lapai

Jei vykdant rankinį dvipusį spausdinimą tiekama po kelis popieriaus lapus iš karto, išimkite visą spausdintuve esantį popierių ir įdėkite jį iš naujo.

Netiekiamas popierius

Lapų nedėkite daugiau nei nurodyta tam tikros rūšies popieriui. Jei naudojate paprastąjį popierių, jo šūsnis neturi būti aukščiau už liniją, kuri pažymėta trikampio simboliu ant kraštinio kreiptuvo.

Susijusi informacija

- ➔ „Galimas popierius ir talpa” puslapyje 43

Originalas netiekiamas į ADF

- Naudokite tokius originalus, kuriuos galima dėti į ADF.
- Įdėkite originalus tinkama kryptimi ir ADF kraštinius kreiptuvus pristumkite prie originalų kraštų.
- Išvalykite ADF vidų.

Problemų sprendimas

- ❑ Nedėkite originalų virš linijos, ADF pažymėtos trikampio simboliu.

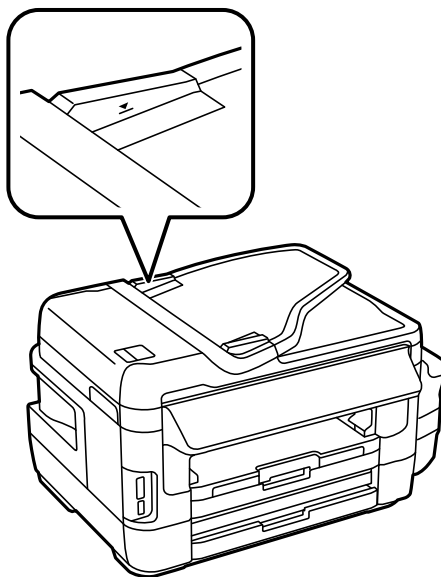

- ❑ Patikrinkite, ar valdymo skydelyje rodoma ADF piktograma. Jei jos nėra, vėl dėkite originalus.

Susijusi informacija



- ➔ „Originalai, kuriuos galima dėti ant ADF” puslapyje 52
- ➔ „Originalų padėjimas ant ADF” puslapyje 52
- ➔ „ADF valymas” puslapyje 144

Su maitinimu ir valdymo skydeliu susijusios problemos

Nepavyksta įjungti maitinimo

- ❑ Įsitikinkite, kad maitinimo laidas tinkamai prijungtas.
- ❑ Šiek tiek ilgiau palaikykite nuspaustą mygtuką .

Nepavyksta išjungti maitinimo

Šiek tiek ilgiau palaikykite nuspaustą mygtuką . Jei vis tiek nepavyksta išjungti spausdintuvo, atjunkite maitinimo laidą. Kad neuždziūtų spausdinimo galvutė, vėl įjunkite spausdintuvą ir išjunkite jį paspausdami mygtuką .

Maitinimas išjungiamas automatiškai

- ❑ Pasirinkite **Sąranka > Sistemos administravimas > Bendrosios nuostatos > Išjungimo nuostatos**, tada išjunkite nuostatas **Išjungti**, jei neaktyvus ir **Išjungti**, jei atjungtas.

Problemų sprendimas

- ❑ Pasirinkite **Sąranka > Sistemos administravimas > Bendrosios nuostatos**, tada išjunkite nuostatą **Išjungimo laikmatis**.

Pastaba:

Jūsų gaminys gali turėti funkciją **Išjungimo nuostatos** arba **Išjungimo laikmatis**, atsižvelgiant į įsigijimo vietą.

Užgęsta skystųjų kristalų ekranas

Spausdintuvas veikia miego režimu. Spauskite bet kur skystųjų kristalų ekrane, kad grįžtumėte į pradinę būklę.

Spausdinimas iš kompiuterio negalimas

- ❑ Įdiekite spausdintuvo tvarkyklę.
- ❑ Tvirtai prijunkite USB kabelį prie spausdintuvo ir kompiuterio.
- ❑ Jei naudojate USB šakotuvą, spausdintuvą junkite tiesiai prie kompiuterio.
- ❑ Jei negalite spausdinti per tinklą, peržiūrėkite puslapį, kuriame aprašytas prisijungimo per tinklą iš kompiuterio metodas.
- ❑ Jei spausdinate didelį duomenų vaizdą, kompiuteryje gali baigtis atmintis. Spausdinkite mažesnės skiriamosios gebos arba formato vaizdą.
- ❑ Operacinėje sistemoje „Windows“ spustelėkite **Spausdinimo eilė** spausdintuvo tvarkyklės kortelėje **Tech. priežiūra**, tada patikrinkite šiuos dalykus.
 - ❑ Patikrinkite, ar nėra pristabdytų spausdinimo užduočių.
Jei reikia, atšaukite spausdinimą.
 - ❑ Įsitikinkite, kad spausdintuvas neveikia atjungties arba laukimo režimu.
Jei spausdintuvas veikia atjungties arba laukimo režimu, pereikite į meniu **Spausdintuvas** ir atšaukite atjungties arba laukimo režimo nuostatas.
 - ❑ Atidarykite meniu **Spausdintuvas** ir įsitikinkite, kad spausdintuvas pasirinktas kaip numatytasis (meniu elementas turi būti pažymėtas varnele).
Jei spausdintuvas nėra pasirinktas kaip numatytasis, nustatykite jį kaip numatytąjį spausdintuvą.
 - ❑ Patikrinkite, ar kortelėje **Ypatybės > Prievadas**, atidaromoje pasirinkus meniu **Spausdintuvas**, yra pasirinktas tinkamas spausdintuvo prievadas.
USB jungčiai pasirinkite „**USBXXX**“ arba tinklo jungčiai „**EpsonNet Print Port**“.
- ❑ Jei naudojate „Mac OS X“, įsitikinkite, kad spausdintuvo būseną nėra **Pristabdyta**.
Pasirinkite **Sistemos nuostatos**, atidarę meniu  > **Spausdintuvai ir skaitytuvai** (arba **Spausdinti ir nuskaityti, Spausdinti ir siųsti faksogramą**), tada dukart spustelėkite spausdintuvą. Jei spausdintuvas pristabdytas, spustelėkite **Tęsti** (arba **Tęsti spausdinimą**).

Susijusi informacija

- ➔ „Prijungimas prie kompiuterio“ puslapyje 24
- ➔ „Programų įdiegimas“ puslapyje 167
- ➔ „Spausdinimo atšaukimas“ puslapyje 83

Kai negalite atlikti tinklo nustatymų

- ❑ Išjunkite įrenginius, kuriuos norite prijungti prie tinklo. Palaukite apie 10 sekundžių, tada įjunkite įrenginius šia tvarka: prieigos taškas, kompiuteris ar išmanusis įrenginys, spausdintuvas. Perkelkite spausdintuvą ir kompiuterį ar išmanųjį įrenginį arčiau prie prieigos taško, kad pagerintumėte radijo bangų ryšį, ir bandykite vėl atlikti tinklo nustatymus.
- ❑ Pradžios ekrane paspauskite . Pasirinkite **Meniu > Wi-Fi / tinklo nuostatos > Ryšio patikrinimas** ir atspausdinkite tinklo ryšio ataskaitą. Jei įvyko klaida, patikrinkite tinklo ryšio ataskaitą ir laikykitės atspausdintų sprendimo būdų.

Susijusi informacija

- ➔ „Nepavyksta prisijungti per įrenginius, nors ir nėra problemų su tinklo nustatymais” puslapyje 188
- ➔ „Tinklo ryšio ataskaitos pranešimai ir sprendimai” puslapyje 33

Nepavyksta prisijungti per įrenginius, nors ir nėra problemų su tinklo nustatymais

Jei negalite per kompiuterį ar išmanųjį įrenginį prisijungti prie spausdintuvo, nors tinklo ryšio ataskaita nenustatė problemų, žr. toliau.

- ❑ Kai vienu metu naudojate kelis prieigos taškus, priklausomai nuo prieigos taško nustatymų gali nepavykti naudoti spausdintuvą per kompiuterį ar išmanųjį įrenginį. Prijunkite kompiuterį ar išmanųjį įrenginį prie to paties prieigos taško kaip ir spausdintuvą.

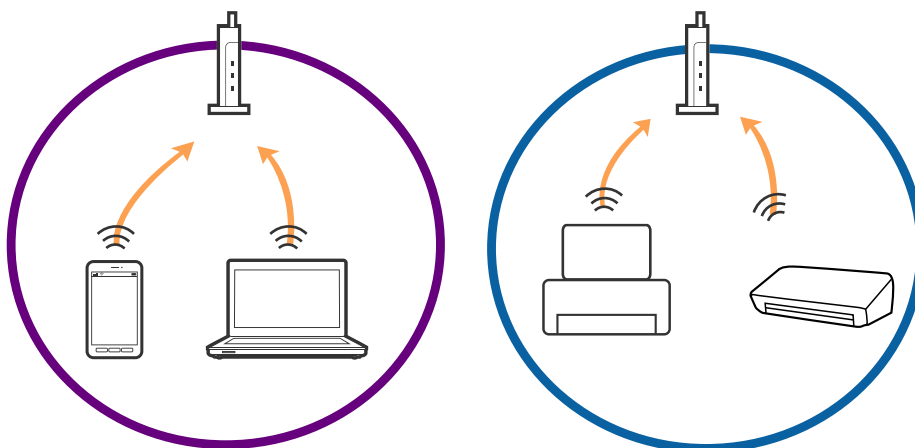

Problemų sprendimas

- ❑ Gali nepavykti prisijungti prie prieigos taško, jei prieigos taškas turi kelis SSID, o įrenginiai yra prijungti prie skirtingų to paties prieigos taško SSID. Prijunkite kompiuterį ar išmanųjį įrenginį prie to paties SSID kaip ir spausdintuvą.

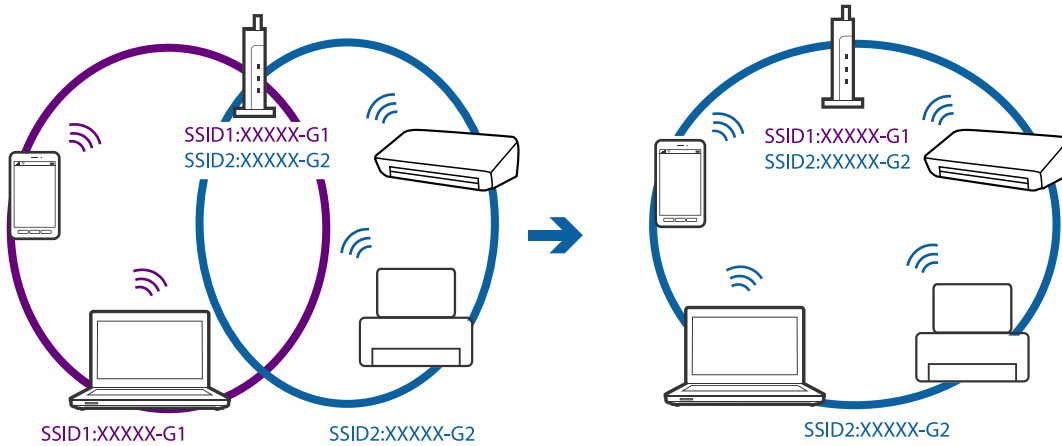

- ❑ Prieigos taškas atitinka IEEE802.11a ir IEEE802.11g ir turi 2,4 GHz ir 5 GHz SSID. Prijungę kompiuterį ar išmanųjį įrenginį prie 5 GHz SSID, negalėsite prisijungti prie spausdintuvo, nes spausdintuvas palaiko tik komunikaciją per 2,4 GHz. Prijunkite kompiuterį ar išmanųjį įrenginį prie to paties SSID kaip ir spausdintuvą.

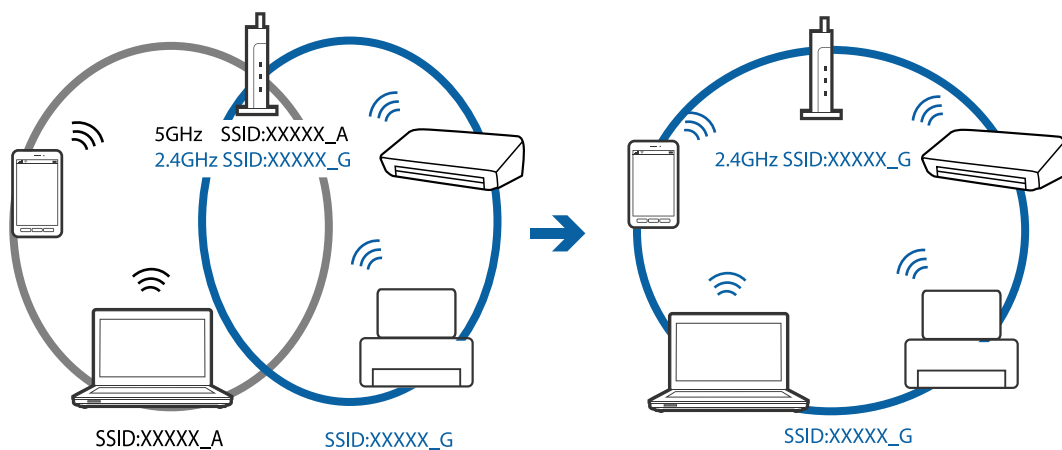

- ❑ Dauguma prieigos taškų turi privatumo skyriklio funkciją, kuri užblokuoja komunikaciją iš nepatvirtintų įrenginių. Jei net ir prijungus įrenginį ir prieigos tašką prie tų pačių SSID negalite prisijungti prie tinklo, išjunkite prieigos taško privatumo skyriklį. Išsamesnė informacija: žr. prie prieigos taško pridėtą vadovą.

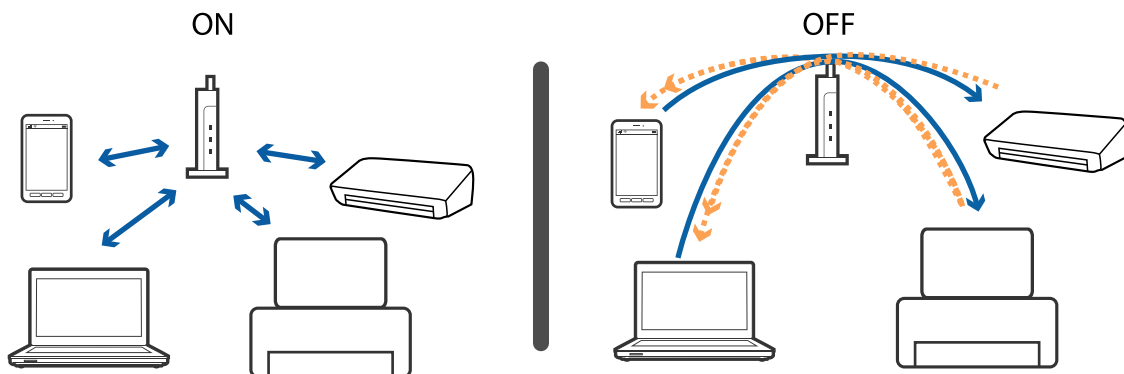

Problemų sprendimas

Susijusi informacija

- ➔ „Prie spausdintuvo prijungto SSID tikrinimas“ puslapyje 190
- ➔ „SSID patikrinimas per kompiuterį“ puslapyje 190

Prie spausdintuvo prijungto SSID tikrinimas

Pradžios ekrane paspauskite . Pasirinkite **Meniu > Wi-Fi / tinklo nuostatos > Wi-Fi / tinklo būseną**. SSID rodomi „Wi-Fi“ tinkle.

SSID patikrinimas per kompiuterį

„Windows“

Pasirinkite **Valdymo skydas > Tinklas ir internetas > Tinklo ir bendrinimo centras**.

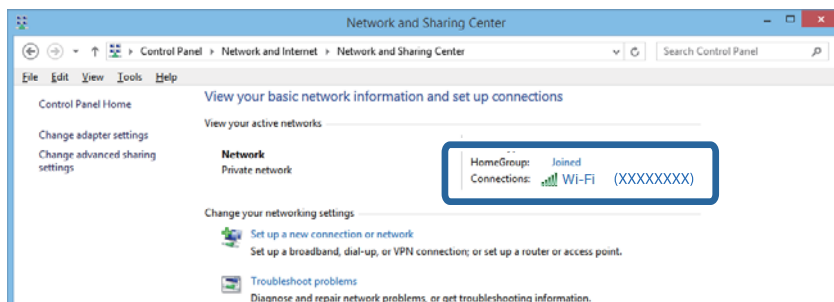

„Mac OS X“

Patikrinkite „Wi-Fi“ piktogramą kompiuterio ekrano viršuje. Rodomas SSID sąrašas, o prijungti SSID yra pažymėti varnelė.



Spausdintuvai netikėtai negali spausdinti per tinklo ryšį

- ❑ Jei pakeitėte prieigos tašką ar tiekėją, bandykite vėl nustatyti spausdintuvo tinklo parametrus. Prijunkite kompiuterį ar išmanųjį įrenginį prie to paties SSID kaip ir spausdintuvas.
- ❑ Išjunkite įrenginius, kuriuos norite prijungti prie tinklo. Palaukite apie 10 sekundžių, tada įjunkite įrenginius šia tvarka: prieigos taškas, kompiuteris ar išmanusis įrenginys, spausdintuvas. Perkelkite spausdintuvą ir kompiuterį ar išmanųjį įrenginį arčiau prie prieigos taško, kad pagerintumėte radijo bangų ryšį, ir bandykite vėl atlikti tinklo nustatymus.
- ❑ Operacinėje sistemoje „Windows“ spustelėkite **Spausdinimo eilė** spausdintuvo tvarkyklės kortelėje **Tech. priežiūra**, tada patikrinkite šiuos dalykus.
 - ❑ Patikrinkite, ar nėra pristabdytų spausdinimo užduočių. Jei reikia, atšaukite spausdinimą.
 - ❑ Įsitikinkite, kad spausdintuvas neveikia atjungties arba laukimo režimu. Jei spausdintuvas veikia atjungties arba laukimo režimu, pereikite į meniu **Spausdintuvas** ir atšaukite atjungties arba laukimo režimo nuostatas.
 - ❑ Atidarykite meniu **Spausdintuvas** ir įsitikinkite, kad spausdintuvas pasirinktas kaip numatytasis (meniu elementas turi būti pažymėtas varnele).
Jei spausdintuvas nėra pasirinktas kaip numatytasis, nustatykite jį kaip numatytąjį spausdintuvą.
 - ❑ Patikrinkite, ar pasirinktas prievadas yra prijungtas **Spausdintuvo ypatybės > Prievadas**
- ❑ Pradžios ekrane paspauskite . Pasirinkite **Meniu > Wi-Fi / tinklo nuostatos > Ryšio patikrinimas** ir atspausdinkite tinklo ryšio ataskaitą. Jei ataskaita parodo, kad tinklo ryšio užmegzti nepavyko, patikrinkite tinklo ryšio ataskaitą ir laikykitės išspausdintų sprendimų.
- ❑ Pabandykite prisijungti prie svetainės per kompiuterį, kad įsitikintumėte, kad kompiuterio tinklo parametrai yra teisingi. Jei negalite prisijungti prie jokios svetainės, problema yra kompiuteryje. Daugiau informacijos ieškokite prie kompiuterio pridėtame vadove.

Susijusi informacija

- ➔ [„Prie spausdintuvo prijungto SSID tikrinimas“ puslapyje 190](#)
- ➔ [„SSID patikrinimas per kompiuterį“ puslapyje 190](#)
- ➔ [„Tinklo ryšio ataskaitos pranešimai ir sprendimai“ puslapyje 33](#)
- ➔ [„Nepavyksta prisijungti per įrenginius, nors ir nėra problemų su tinklo nustatymais“ puslapyje 188](#)

Spausdintuvas netikėtai negali spausdinti per USB ryšį

- ❑ Atjunkite USB laidą nuo kompiuterio. Dešiniuoju pelės klavišu spustelėkite kompiuteryje rodomą spausdintuvo ikoną ir pasirinkite **Pašalinti įrenginį**. Tada prijunkite USB laidą prie kompiuterio ir atlikite bandomąjį spausdinimą. Jei įmanomas spausdinimas, sąranka užbaigta.
- ❑ Vykdykite žingsnius popieriniame vadove, pridėtame prie spausdintuvo, norėdami vėl nustatyti spausdintuvą.

Su spaudiniais susijusios problemos

Spaudinys yra nusitrynęs, trūksta spalvų

Jeigu spausdintuvas buvo ilgai nenaudotas, gali būti užsikimšę spausdinimo galvutės purkštukai, todėl rašalas gali būti netiekiamas. Atlikite purkštukų patikrą, ir, jei kuris nors spausdinimo galvutės purkštukas yra užsikimšęs, išvalykite spausdinimo galvutę.

Susijusi informacija

➔ [„Spausdinimo galvutės tikrinimas ir valymas” puslapyje 140](#)

Atsiranda juostų ar nepageidaujamų spalvų

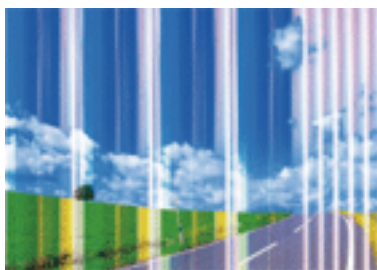

Greičiausiai užsikimšę spausdinimo galvutės purkštukai. Atlikite purkštukų patikrą, kad patikrintumėte, ar neužsikimšę spausdinimo galvutės purkštukai. Jei kuris nors spausdinimo galvutės purkštukas yra užsikimšęs, išvalykite spausdinimo galvutę.

Susijusi informacija

➔ [„Spausdinimo galvutės tikrinimas ir valymas” puslapyje 140](#)

Maždaug kas 2.5 cm matomos spalvotos juostos



- Atsižvelgdami į spausdintuvą įdėto popieriaus tipą, pasirinkite tinkamą popieriaus tipo nustatymą.
- Sulygiuokite spausdintuvo galvutę, naudodami funkciją **Horizontalusis sulygiavimas**.
- Spausdindami ant paprasto popieriaus, naudokite aukštesnės kokybės nuostatą.

Susijusi informacija

- ➔ „Popieriaus rūšių sąrašas” puslapyje 44
- ➔ „Spausdinimo galvutės lygiavimas” puslapyje 142

Neaiškūs spaudiniai, vertikalios juostos arba netinkamas sulygiavimas

enthalten alle
Aufdruck. W
↓ 5008 "Regel

Sulygiuokite spausdintuvo galvutę, naudodami funkciją **Vertikalus sulygiavimas**.

Susijusi informacija

- ➔ „Spausdinimo galvutės lygiavimas” puslapyje 142

Spausdinimo kokybė nepagerėja net ir sulygiavus spausdinimo galvutę

Dvikrypčio (arba ypač spartaus) spausdinimo metu, spausdinimo galvutė spausdina judėdama abiem kryptimis, todėl gali būti netinkamai sulygiuotos vertikalios linijos. Jeigu spausdinimo kokybė nepagerėja, išjunkite dvikrypčio (arba ypač spartaus) spausdinimo nuostatą. Išjungus šią nuostatą gali sumažėti spausdinimo greitis.

- Valdymo skydelis

Spausdintuvo nuostatose išjunkite **Dvikryptis**.

- Windows

Spausdintuvo tvarkyklės skirtuke **Dideliu greičiu** pažymėkite **Daugiau pasirinkčių**.

- Mac OS X

Pasirinkite **Sistemos nuostatos**, atidarę meniu  > **Spausdintuvai ir skaitytuvai** (arba **Spausdinti ir nuskaityti, Spausdinti ir siūsti faksogramą**), tada pasirinkite spausdintuvą. Spustelėkite **Parinktys ir tiekimas** > **Parinktys** (arba **Tvarkyklė**). Pasirinkite **Off** kaip **High Speed Printing** nuostatą.

Susijusi informacija

- ➔ „Atminties įrenginys meniu parinktys” puslapyje 63

Prasta spausdinimo kokybė

Jei spausdinimo kokybė yra prasta dėl neryškių spaudinių, juostų, trūkstančių, išblukusių spalvų ir nelygiavimo, patikrinkite šiuos dalykus.

- Įsitikinkite, kad atliktas pradinis užpildymas rašalu.

Problemų sprendimas

- Atlikite purkštukų patikrą, ir, jei kuris nors spausdinimo galvutės purkštukas yra užsikimšęs, išvalykite spausdinimo galvutę.
- Jei spausdintuvo nenaudojote vieną ar du mėnesius, pakeiskite rašalo vamzdeliuose esantį rašalą.
- Išlygiuokite spausdinimo galvutę.
- Naudokite šio spausdintuvo palaikomą popierių.
- Atsižvelgdami į spausdintuvą įdėto popieriaus tipą, pasirinkite tinkamą popieriaus tipo nustatymą.
- Nespausdinkite ant drėgno, sugadinto ar per daug seno popieriaus.
- Jei popierius yra susiraitęs arba vokas išsipūtęs, išlyginkite.
- Spausdindami naudokite aukštesnės kokybės nustatymą.
- Jei pasirinktas kokybės nustatymas **Standartinis - ryškus** „Windows“ spausdintuvo tvarkyklėje, jį pakeiskite pasirinkdami **Standartin..** Jei pasirinktas kokybės nustatymas **Normal-Vivid** „Mac OS X“ spausdintuvo tvarkyklėje, jį pakeiskite pasirinkdami **Normal**.
- Iš karto po spausdinimo nesukraukite popieriaus į krūvą.
- Prieš pildydami arba peržiūrėdami spaudinius, juos visiškai išdžiovinkite. Džiovindami spaudinius, saugokite juos nuo tiesioginių saulės spindulių, nenaudokite džiovintuvo ir nelieskite išspausdintos popieriaus pusės.
- Spausdinant vaizdus arba nuotraukas, vietoj paprastojo popieriaus „Epson“ rekomenduoja naudoti originalų „Epson“ popierių. Spausdinkite ant originalaus „Epson“ popieriaus spausdinamosios pusės.
- Pamėginkite naudoti autentiškus „Epson“ rašalo buteliukus. Šis gaminytis yra sukurtas pritaikyti spalvas, kai naudojami autentiški „Epson“ rašalo buteliukai. Naudojant neautentiškus rašalo buteliukus, spausdinimo kokybė gali suprastėti.
- Šiam spausdintuvui naudokite rašalo buteliukus su tinkamu dalies kodu.
- „Epson“ rekomenduoja sunaudoti rašalo buteliuką iki ant pakuotės įspausotos datos.

Susijusi informacija

- ➔ [„Rašalo talpyklų papildymas“ puslapyje 134](#)
- ➔ [„Spausdinimo galvutės tikrinimas ir valymas“ puslapyje 140](#)
- ➔ [„Spausdinimo galvutės lygiavimas“ puslapyje 142](#)
- ➔ [„Galimas popierius ir talpa“ puslapyje 43](#)
- ➔ [„Popieriaus rūšių sąrašas“ puslapyje 44](#)
- ➔ [„Atsargumo priemonės naudojant popierių“ puslapyje 42](#)
- ➔ [„Rašalo buteliukų kodai“ puslapyje 133](#)

Išspausdintos nuotraukos yra lipnios

Gali būti, kad spausdinate ant netinkamos nuotraukų popieriaus pusės. Patikrinkite, ar spausdinate ant tam skirtos pusės.

Spausdinant ant blogosios fotografinio popieriaus pusės reikia išvalyti popieriaus kelią.

Susijusi informacija

- ➔ [„Popieriaus kelio valymas, kad neliktų rašalo dėmių“ puslapyje 143](#)

Vaizdai arba nuotraukos spausdinami neįprastomis spalvomis

Spausdinant iš valdymo skydelio arba iš Windows spausdintuvo tvarkyklės, pagal numatytuosius popieriaus tipo nustatymus bus taikomas „Epson“ automatinio nuotraukų koregavimo nustatymas. Pabandykite pakeisti nustatymą.

Valdymo skydelis

Pakeiskite **Automatinis** nuostatą **Scenos aptikimas** į bet kurią kitą. Jei pakeitus nuostatą niekas nepasikeičia, pasirinkite bet kurią kitą **Taisyti nuotrauką** parinktį, išskyrus **Ijungti**.

Windows spausdintuvo tvarkyklė

Skirtuke **Daugiau pasirinkčių**, dalyje **Spalvų korekcija** pasirinkite **Vartotojo nustatymas**, tada spustelėkite **Patobulintas**. Pakeiskite **Autom. koregavimas** nuostatą **Vaizdo koregavimas** į bet kurią kitą. Jei pakeitus nuostatą niekas nepasikeičia, dalyje **Spalvų tvarkymas** pasirinkite bet kurią kitą spalvos koregavimo metodą, išskyrus **PhotoEnhance**.

Susijusi informacija

➔ „Atminties įrenginys meniu parinktys” puslapyje 63

➔ „Spaudinio spalvų koregavimas” puslapyje 80

Netinkama spaudinio padėtis, dydis arba paraštės

Įdėkite popieriaus tinkama kryptimi ir priekinio krašto kreiptuvus pristumkite prie popieriaus kraštų.

Dėdami originalus ant skaitytuvo stiklas, originalo kampą sulygiuokite su simboliu pažymėtu skaitytuvo stiklas rėmo kampu. Jei kopijos kraštai apkarpyti, paslinkite originalą šiek tiek toliau nuo kampo.

Sudėjus originalus ant skaitytuvo stiklas, nuvalykite skaitytuvo stiklas ir dokumento viršelį. Jei ant stiklo yra dulkių arba dėmių, kopijavimo sritis gali būti išplėsta, kad apimtų dulkes ir dėmes: tada gali būti klaidingai nustatyta kopijavimo padėtis arba sumažintas vaizdas.

Kopijavimo parametruose pasirinkite atitinkamą **Dokumento dydis**. Jei spausdintuvas stovi tiesioginiais saulės spinduliais apšviestoje vietoje arba šalia šviesos šaltinio, skaitytuvo stiklas gali tinkamai neaptikti dokumento.

Pasirinkite tinkamą popieriaus formato nuostatą.

Programoje pakoreguokite paraščių nustatymus taip, kad jos patektų į spausdinamą sritį.

Susijusi informacija

➔ „Popieriaus įdėjimas į Popieriaus kasetė” puslapyje 45

➔ „Popieriaus įdėjimas į Gal. pop. tiek. angą” puslapyje 48

➔ „Originalų dėjimas ant Skaitytuvo stiklas” puslapyje 54

➔ „Skaitytuvo stiklas valymas” puslapyje 145

➔ „Spausdinimo sritis” puslapyje 214

Problemų sprendimas

Ant popieriaus yra dėmių arba jis nusitrynęs

- Atsiradus horizontalioms juostoms arba popieriaus viršuje ar apačioje atsiradus dėmių, įdėkite popierių tinkama kryptimi ir paslinkite krašto kreiptuvus link popieriaus kraštų.

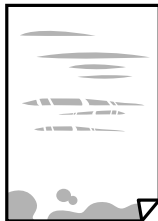

- Atsiradus vertikaliosioms juostoms arba dėmėms, nuvalykite popieriaus kelią.



- Padėkite popierių ant plokščio paviršiaus ir patikrinkite, ar jis nėra banguotas. Jei taip, išlyginkite popierių.
- Jei storas popierius nusitrynęs, įjunkite mažesnės trinties nuostatą. Įjungus šią funkciją spausdiniai gali būti prastesnės kokybės arba lėčiau spausdinami.
 - Valdymo skydelis
Pradžios ekrane pasirinkite **Sąranka > Techninė priežiūra** ir įjunkite **Storas popierius**.
 - Windows
Spausdintuvo tvarkyklės skirtuke **Išplėstinės nuostatos** spustelėkite **Tech. priežiūra** ir pasirinkite **Storas popierius ir vokai**.
Jei pasirinkus nuostatą **Storas popierius ir vokai** popierius vis tiek nusitrynęs, spausdintuvo tvarkyklės lange **Išplėstinės nuostatos** pasirinkite **Skersinio pluošto popierius**.
 - Mac OS X
Pasirinkite **Sistemos nuostatos**, atidarę meniu  > **Spausdintuvai ir skaitytuvai** (arba **Spausdinti ir nuskaityti, Spausdinti ir siųsti faksogramą**), tada pasirinkite spausdintuvą. Spustelėkite **Parinktys ir tiekimas > Parinktys** (arba **Tvarkyklė**). Pasirinkite **On** funkcijai **Storas popierius ir vokai**.
- Kai vykdate dvipusį spausdinimą, prieš įdėdami popierių iš naujo įsitikinkite, kad rašalas visiškai išdžiuvęs.

Susijusi informacija

- ➔ „Popieriaus įdėjimas į Popieriaus kasetę” puslapyje 45
- ➔ „Popieriaus įdėjimas į Gal. pop. tiek. angą” puslapyje 48
- ➔ „Popieriaus kelio valymas, kad neliktų rašalo dėmių” puslapyje 143

Automatinio dvipusio spausdinimo metu ant popieriaus atsiranda dėmių

Naudodami automatinio dvipusio spausdinimo funkciją ir spausdindami didelio tankio duomenis, pvz., vaizdus arba grafiką, sumažinkite spausdinio tankio nustatymą ir pasirinkite ilgesnę džiuvimo trukmę.

Susijusi informacija

- ➔ „Spausdinimas ant abiejų pusių” puslapyje 68
- ➔ „Režimo Kopijuoti meniu parinktys” puslapyje 85

Išspausdinti simboliai yra neteisingi arba iškraipyti

- Patikimai prijunkite USB kabelį prie spausdintuvo ir kompiuterio.
- Atšaukite visas pristabdytas spausdinimo užduotis.
- Kol spausdinama, rankiniu būdu nenustatykite kompiuterio režimo **Hibernate** arba **Sleep**. Kitą kartą paleidus kompiuterį ant puslapių išspausdintas tekstas gali būti iškraipytas.

Susijusi informacija

- ➔ „Spausdinimo atšaukimas” puslapyje 83

Išspausdinamas atvirkštinis vaizdas

Naudodami spausdintuvo tvarkyklę arba programą atšaukite visus veidrodinio vaizdo nustatymus.

- Windows
Spausdintuvo tvarkyklės skirtuke **Veidrodinis atvaizdas** atžymėkite **Daugiau pasirinkčių**.
- Mac OS X
Spausdinimo dialogo lango meniu **Spausdinimo nustatymai** panaikinkite **Mirror Image**.

Spaudiniuose matomi mozaiką primenantys raštai

Spausdindami vaizdus arba nuotraukas, naudokite aukštos skiriamosios gebos duomenis. Nors ekrane atrodo pakankamai gerai, įprastai vaizdai žiniatinklio svetainėse yra žemos skiriamosios gebos, todėl gali suprastėti spausdinimo kokybė.

Nukopijuotame vaizde matosi netolygios spalvos, dėmės, taškai ar tiesios linijos

- Išvalykite popieriaus kelią.
- Išvalykite skaitytuvo stiklas.
- Išvalykite ADF.
- Dėdami originalus ant skaitytuvo stiklas, pernelyg stipriai nespauskite originalų arba dokumentų dangčio.
- Kai ant popieriaus atsiranda dėmių, sumažinkite tankio nuostatą.

Problemų sprendimas

Susijusi informacija

- ➔ „Popieriaus kelio valymas, kad neliktų rašalo dėmių” puslapyje 143
- ➔ „Skaitytuvo stiklas valymas” puslapyje 145
- ➔ „ADF valymas” puslapyje 144
- ➔ „Režimo Kopijuoti meniu parinktys” puslapyje 85

Nukopijuotame vaizde pastebimas muaro efektas (matyti susikertantys brūkšneliai)

Pakeiskite mažinimo arba didinimo nustatymą arba šiek tiek pakreipkite originalą.

Susijusi informacija

- ➔ „Režimo Kopijuoti meniu parinktys” puslapyje 85

Ant kopijos matyti ir kitoje originalo pusėje esantis vaizdas

- Jei originalas plonas, padėkite jį ant skaitytuvo stiklas ir uždėkite ant jo juodą popieriaus lapą.
- Naudodami valdymo skydelį sumažinkite kopijavimo tankio nustatymą.

Susijusi informacija

- ➔ „Režimo Kopijuoti meniu parinktys” puslapyje 85

Nepavyko pašalinti spausdinimo problemos

Jei pritaikius visus sprendimus problemos išspręsti nepavyko, pabandykite pašalinti spausdintuvo tvarkyklę ir iš naujo ją įdiegti.

Susijusi informacija



- ➔ „Programų šalinimas” puslapyje 166
- ➔ „Programų įdiegimas” puslapyje 167

Kitos spausdinimo problemos

Spausdinama per lėtai

- Uždarykite visas nereikalingas programas.
- Sumažinkite kokybės nuostatą. Dėl aukštos kokybės spausdinama lėčiau.

Problemų sprendimas

- Įjunkite dvikrypčio (arba ypač spartaus) spausdinimo nuostatą. Kai ši nuostata įjungta, spausdinimo galvutė spausdina judėdama abiem kryptimis ir padidėja spausdinimo greitis.
 - Valdymo skydelis
Spausdindami JPEG arba TIFF failus, paspauskite **Nuostatos** ir įjunkite **Dvikryptis**.
 - Windows
Spausdintuvo tvarkyklės skirtuke **Dideliu greičiu** pasirinkite **Daugiau pasirinkčių**.
 - Mac OS X
Pasirinkite **Sistemos nuostatos**, atidarę meniu  > **Spausdintuvai ir skaitytuvai** (arba **Spausdinti ir nuskaityti, Spausdinti ir siūsti faksogramą**), tada pasirinkite spausdintuvą. Spustelėkite **Parinktys ir tiekimas** > **Parinktys** (arba **Tvarkyklė**). Pasirinkite **On** kaip **High Speed Printing** nuostatą.
- Išjunkite **Tylusis režimas**.
 - Windows
Spausdintuvo tvarkyklės skirtuke **Išjungtas** pasirinkite **Tylusis režimas** nuostatą **Pagrindinis**.
 - Mac OS X
Pasirinkite **Sistemos nuostatos**, atidarę meniu  > **Spausdintuvai ir skaitytuvai** (arba **Spausdinti ir nuskaityti, Spausdinti ir siūsti faksogramą**), tada pasirinkite spausdintuvą. Spustelėkite **Parinktys ir tiekimas** > **Parinktys** (arba **Tvarkyklė**). Pasirinkite **Off** kaip **Tylusis režimas** nuostatą.

Susijusi informacija

- ➔ [„Atminties įrenginys meniu parinktys” puslapyje 63](#)

Spausdinant nepertraukiama spausdinimas pastebimai sulėtėja

Pradedama spausdinti lėčiau, kad neperkaistų ir nesugestų spausdintuvo mechanizmas. Tačiau toliau spausdinti galima. Kad vėl būtų spausdinama įprastu tempu, palikite spausdintuvą bent 30 min. nenaudojamą. Jei išjungsite maitinimą, prie įprasto spausdinimo tempo grįžti nepavyks.

Nepavyksta pradėti nuskaitymo

- Kai įjungta spausdintuvo prieigos valdymo funkcija, norint nuskaityti reikia įvesti vartotojo ID ir slaptažodį. Jei slaptažodžio nežinote, kreipkitės į sistemos administratorių.
- Jei įjungta prieigos valdymo funkcija, naudojant „Mac OS X“ gali nepavykti nuskaityti. Kreipkitės į sistemos administratorių.
- Jei nuskaitytote naudodami ADF, patikrinkite, ar dokumentų ir ADF dangčiai yra uždaryti.
- Tvirtai prijunkite USB kabelį prie spausdintuvo ir kompiuterio.
- Jei naudojate USB šakotuvą, spausdintuvąjunkite tiesiai prie kompiuterio.
- Jei per tinklą nuskaitytote naudodami didelę skiriamąją gebą, gali kilti ryšio klaida. Sumažinkite skiriamąją gebą.
- Jei paleidus Epson Scan 2 yra rodomas skaitytuvų sąrašas, būtinai pasirinkite tinkamą spausdintuvą (skaitytuvą).
- Įsitikinkite, kad Epson Scan 2 pasirinktas teisingas spausdintuvas (skaitytuvas).
- Jei naudojate su TWAIN suderinamą programą, pasirinkite naudojamą spausdintuvą (skaitytuvą).

Problemų sprendimas

- Jei naudojate Windows, įsitikinkite, kad **Skaitytuvas ir fotoaparatas** rodomas spausdintuvo (skaitytuvo) pavadinimas. Spausdintuvo (skaitytuvo) pavadinimas atrodo taip: „EPSON XXXXX (spausdintuvo pavadinimas)“. Jei spausdintuvo (skaitytuvo) pavadinimo nėra, pašalinkite ir iš naujo įdiekite Epson Scan 2. Kaip pasiekti **Skaitytuvas ir fotoaparatas**, žr. toliau.
- Windows 10
Dešiniuoju pelės mygtuku spustelėkite pradžios mygtuką arba paspauskite ir palaikykite jį, pasirinkite **Valdymo skydas**, pagrindinio ieškos mygtuko lauke įveskite „Skaitytuvai ir fotoaparatai“, spustelėkite **Rodyti skaitytuvus ir fotoaparatus** ir patikrinkite, ar rodomas spausdintuvo pavadinimas.
- Windows 8.1/Windows 8/Windows Server 2012 R2/Windows Server 2012
Pasirinkite **Darbalaukis > Parametrai > Valdymo skydas**, pagrindinio ieškos mygtuko lauke įveskite „Skaitytuvai ir fotoaparatai“, spustelėkite **Rodyti skaitytuvus ir fotoaparatus** ir patikrinkite, ar rodomas spausdintuvo pavadinimas.
- Windows 7/Windows Server 2008 R2
Spustelėkite pradžios mygtuką, pasirinkite **Valdymo skydas**, pagrindinio ieškos mygtuko lauke įveskite „Skaitytuvai ir fotoaparatai“, spustelėkite **Rodyti skaitytuvus ir fotoaparatus** ir patikrinkite, ar rodomas spausdintuvo pavadinimas.
- Windows Vista/Windows Server 2008
Spustelėkite pradžios mygtuką, pasirinkite **Valdymo skydas > Aparatūra ir garsas > Skaitytuvai ir fotoaparatai** ir patikrinkite, ar rodomas spausdintuvo pavadinimas.
- Windows XP/Windows Server 2003 R2/Windows Server 2003
Spustelėkite pradžios mygtuką, pasirinkite **Valdymo skydas > Spausdintuvai ir kita aparatūra > Skaitytuvai ir fotoaparatai** ir patikrinkite, ar rodomas spausdintuvo pavadinimas.
- Jei nuskaityti nepavyksta naudojant su TWAIN suderinamą programą, pašalinkite ir vėl įdiekite su TWAIN suderinamą programą.

Susijusi informacija

- ➔ [„Programų šalinimas“ puslapyje 166](#)
- ➔ [„Programų įdiegimas“ puslapyje 167](#)

Nepavyksta paleisti nuskaitymo naudojant valdymo skydą

- Patikrinkite, ar tinkamai įdiegta Epson Scan 2 ir Epson Event Manager.
- Patikrinkite Epson Event Manager priskirtą nuskaitymo nustatymą.

Susijusi informacija

- ➔ [„Epson Scan 2 \(skaitytuvo tvarkyklė\)“ puslapyje 162](#)
- ➔ [„Epson Event Manager“ puslapyje 162](#)

Su nuskaitytais vaizdais susijusios problemos

Nuskaitant ant skaitytuvo stiklo padėtą originalą, matomos nevienodos spalvos, nešvarumai, dėmės ir pan.

- Nuvalykite skaitytuvo stiklą.
- Pašalinkite bet kokius nešvarumus arba purvą nuo originalo.
- Per smarkiai nespauskite originalo arba dokumentų dangčio. Jei spausite per smarkiai, nuskaitytas vaizdas gali būti susiliejęs, suteptas ir dėmėtas.

Susijusi informacija

➔ [„Skaitytuvo stiklas valymas” puslapyje 145](#)

Nuskaitant iš ADF atsiranda tiesios linijos

- Nuvalykite ADF.
Vaizde gali būti tiesių linijų, kai į ADF patenka nešvarumų arba purvo.
- Pašalinkite bet kokius nešvarumus arba purvą nuo originalo.

Susijusi informacija

➔ [„ADF valymas” puslapyje 144](#)

Vaizdo kokybė yra prasta

- Per Epson Scan 2 koreguokite vaizdą naudodami **Papildomi nustatymai** skirtuke esančius elementus ir nuskaitykite.
- Jei per maža skiriamoji geba, padidinkite skiriamąją gebą ir vėl nuskaitykite.

Susijusi informacija

- ➔ [„Nuskaitymas naudojant Epson Scan 2” puslapyje 97](#)
- ➔ [„Įprastinių nustatymų parinktys nuskaitant” puslapyje 96](#)

Vaizdų fone atsiranda poslinkis

Kitoje originalaus dokumento pusėje esantys vaizdai gali matytis nuskaitytame vaizde.

- Epson Scan 2 pasirinkite skirtuką **Papildomi nustatymai** ir nustatykite **Šviesumas**.
Ši funkcija gali būti neprieinama priklausomai nuo nustatymų skirtuke **Pagrindiniai nustat. > Vaizdo tipas** arba kitų nustatymų skirtuke **Papildomi nustatymai**.
- Epson Scan 2 pasirinkite skirtuką **Papildomi nustatymai** ir **Vaizdo parinktys > Teksto patobulinimas**.
- Skenuodami per skaitytuvo stiklą ant originalo uždėkite juodą popieriaus lapą arba stalo patiesalą.

Problemų sprendimas

Susijusi informacija

- ➔ „Nuskaitymas naudojant Epson Scan 2” puslapyje 97
- ➔ „Įprastinių nustatymų parinktys nuskaitant” puslapyje 96
- ➔ „Originalų dėjimas” puslapyje 52

Tekstas išsiliejęs

- Epson Scan 2 pasirinkite skirtuką **Papildomi nustatymai** ir **Vaizdo parinktis > Teksto patobulinimas**.
- Epson Scan 2, kai **Vaizdo tipas** skirtuke **Pagrindiniai nustat.** yra nustatytas kaip **Juoda & balta**, koreguokite **Slenkstis** skirtuke **Papildomi nustatymai**. Padidinus **Slenkstis**, juoda spalva tampa ryškesnė.
- Jei rezoliucija per maža, pabandykite padidinti rezoliuciją ir nuskaityti.

Susijusi informacija

- ➔ „Nuskaitymas naudojant Epson Scan 2” puslapyje 97
- ➔ „Įprastinių nustatymų parinktys nuskaitant” puslapyje 96

Atsiranda muaro raštai (į voratinklį panašūs šešėliai)

Jei originalas yra atspausdintas dokumentas, nuskaitytame vaizde gali atsirasti muaro raštai (į voratinklį panašūs šešėliai).

- Papildomi nustatymai** skirtuke, esančiame Epson Scan 2, nustatykite **Muarų pašalinimas**.



- Pakeiskite rezoliuciją ir nuskaitykite vėl.

Susijusi informacija

- ➔ „Nuskaitymas naudojant Epson Scan 2” puslapyje 97
- ➔ „Įprastinių nustatymų parinktys nuskaitant” puslapyje 96

Nepavyksta nuskaityti reikiamos srities naudojant skaitytuvo stiklą

- Įsitikinkite, kad originalas tinkamai padėtas pagal lygiavimo žymas.
- Jei nėra nuskaityto vaizdo krašto, paslinkite originalą šiek tiek toliau nuo skaitytuvo stiklo krašto.
- Nuskaitydami iš valdymo skydelio ir pasirinkdami automatinio nuskaitymo vietos apkarpyimo funkciją, pašalinkite nuo skaitytuvo stiklo ir dokumentų dangčio visas šiukšles ir purvą. Jei aplink originalą bus šiukšlių ar purvo, nuskaitymo sritis išsiplės ir jie bus įtraukti į nuskaitytą vaizdą.
- Nuskaitymo nustatymuose pasirinkite atitinkamą dokumento dydį. Jei spausdintuvas stovi tiesioginiais saulės spinduliais apšviestoje vietoje arba šalia šviesos šaltinio, skaitytuvo stiklas gali tinkamai neaptikti dokumento dydžio.

Problemų sprendimas

Susijusi informacija

- ➔ „Originalų dėjimas” puslapyje 52
- ➔ „Skaitytuvo stiklas valymas” puslapyje 145

Tekstas tinkamai neatpažįstamas išsaugant kaip PDF, kuriame galima ieškoti

- Lange **Vaizdo formato parinktys**, esančiame Epson Scan 2, patikrinkite, ar teisingai nustatyta **Teksto kalba** skirtuke **Tekstas**.
- Patikrinkite, ar originalus dokumentas padėtas tiesiai.
- Naudokite originalų dokumentą, kuriame tekstas yra aiškus. Teksto atpažinimas gali sumažėti dėl šių originalų tipų.
 - Originalūs dokumentai, kurie jau buvo kelis kartus nuskaityti
 - Originalūs dokumentai, gauti faksu (žemos rezoliucijos)
 - Originalūs dokumentai, kuriuose tarpai tarp raidžių ar eilučių yra per maži
 - Originalūs dokumentai, kuriuose yra linijų ar pabraukto teksto
 - Ranka rašyti originalūs dokumentai
 - Susiglamžę ar susiraukšlėję originalūs dokumentai
- Epson Scan 2, kai **Vaizdo tipas** skirtuke **Pagrindiniai nustat.** yra nustatytas kaip **Juoda & balta**, koreguokite **Slenkstis** skirtuke **Papildomi nustatymai**. Padidinus **Slenkstis**, padidėja juodos spalvos sritis.
- Epson Scan 2 pasirinkite skirtuką **Papildomi nustatymai** ir **Vaizdo parinktį** > **Teksto patobulinimas**.

Susijusi informacija

- ➔ „Nuskaitymas naudojant Epson Scan 2” puslapyje 97

Nepavyksta išspręsti problemų nuskaitytame vaizde

Jei išbandėte visus šiuos sprendimus ir neišsprendėte problemos, įjunkite parametrus Epson Scan 2 naudodami Epson Scan 2 Utility.

Pastaba:

Epson Scan 2 Utility yra programa, pridedama prie Epson Scan 2.

1. Paleiskite Epson Scan 2 Utility.
 - Windows 10
Spustelėkite pradžios mygtuką ir pasirinkite **Visos taikomosios programos** > **EPSON** > **Epson Scan 2 Utility**.
 - Windows 8.1/Windows 8/Windows Server 2012 R2/Windows Server 2012
Pagrindiniame ieškos mygtuke įveskite taikomosios programos pavadinimą ir pasirinkite rodomą piktogramą.
 - Windows 7/Windows Vista/Windows XP/Windows Server 2008 R2/Windows Server 2008/Windows Server 2003 R2/Windows Server 2003
Spustelėkite pradžios mygtuką ir pasirinkite **Visos programos** (arba **Programos**) > **EPSON** > **Epson Scan 2** > **Epson Scan 2 Utility**.

Problemų sprendimas

- Mac OS X

Pasirinkite **Eiti > Taikomosios programos > Epson Software > Epson Scan 2 Utility**.

2. Pasirinkite skirtuką **Kita**.
3. Spustelėkite **Atstatyti**.

Pastaba:

Jei įjungimas neišsprendžia problemos, pašalinkite ir vėl įdiekite Epson Scan 2.

Susijusi informacija

- ➔ „Programų šalinimas“ puslapyje 166
- ➔ „Programų įdiegimas“ puslapyje 167

Kitos nuskaitant išskylančios problemos

Maža nuskaitymo sparta

- Sumažinkite skiriamąją gebą, tada nuskaitykite dar kartą. Jei skiriamoji geba yra didelė, nuskaitymas gali kiek užtrukti.
- Nuskaitymo sparta gali sumažėti dėl vaizdo koregavimo funkcijų, naudojamų Epson Scan 2.
- Ekране **Konfigūracija**, kuris rodomas paspaudus mygtuką  programoje Epson Scan 2, galima sumažinti nuskaitymo spartą, pasirinkus parinktį **Tylusis režimas** skirtuke **Nuskaityti**.

Susijusi informacija

- ➔ „Nuskaitymas naudojant Epson Scan 2“ puslapyje 97
- ➔ „Įprastinių nustatymų parinktys nuskaitant“ puslapyje 96

Nuskaityto paveikslėlio nepavyksta išsiųsti el. paštu

Patikrinkite, ar sukonfigūravote el. pašto nuostatas.

Susijusi informacija

- ➔ „El. pašto serverio konfigūravimas“ puslapyje 229

Nuskaitymas sustabdomas nuskaitant į PDF / „Multi-TIFF“

- Jeigu nuskaitymui naudojama Epson Scan 2, galima nuskaityti iki 999 puslapių PDF formatu ir iki 200 puslapių „Multi-TIFF“ formatu. Jeigu nuskaitymui naudojamas valdymo skydelis, naudojant ADF galima nepertraukiamai nuskaityti iki 50 vienos pusės puslapių; ir iki 100 dvipusių puslapių, naudojant ADF, jei nuskaitymui naudojamas skaitytuvo stiklas.
- Kai nuskaitoma itin daug failų, rekomenduojame pasirinkti nespalvotą nuskaitymą.
- Padarykite daugiau laisvos vietos kompiuterio standžiajame diske. Jei nepakanka laisvos vietos, nuskaitymas gali būti sustabdytas.

Problemų sprendimas

- Pabandykite nuskaityti pasirinkę mažesnę skiriamąją gebą. Jei bendras duomenų kiekis pasiekia ribą, nuskaitymas sustabdomas.

Susijusi informacija



- ➔ „Nuskaitymas naudojant Epson Scan 2” puslapyje 97
- ➔ „Įprastinių nustatymų parinktys nuskaitant” puslapyje 96

Siunčiant ir gaunant faksogramas iškylančios problemos

Nepavyksta išsiųsti arba priimti faksogramų

- Naudodami valdymo skydelį pasirinkite **Tikrinti fakso ryšį**, kad būtų įvykdyta automatinė fakso ryšio patikra. Išmėginkite ataskaitoje išspausdintus sprendimus.
- Išsiaiškinę nesėkmingai įvykdytos fakso užduoties kodą, išmėginkite klaidų kodų sąrašė aprašytus sprendimus.
- Patikrinkite **Linijos tipas** nuostatą. Problemą gali pavykti išspręsti nustačius **PBX**. Jei norint, kad telefono sistema prisijungtų prie išorinės linijos, būtina įvesti kodą, naudodami spausdintuvą užregistruokite kodą, ir siųsdami prieš fakso numerį įveskite # (groteles).
- Įvykus ryšio klaidai, naudodami valdymo skydelį pakeiskite **Faksogramų siuntimo greitis** pasirinkdami **Lėtas (9 600 kps)**.
- Prijungdami telefoną patikrinkite, ar veikia sieninis telefono lizdas. Jei negaunate ar negalite priimti skambučių, kreipkitės į telekomunikacijos paslaugų įmonę.
- Norint prisijungti prie DSL telefono linijos, reikia naudoti DSL modemą su integruotu DSL filtru arba į liniją įdiegti atskirą DSL filtrą. Kreipkitės į DSL tiekėją.
- Jei jungiatės prie DSL telefono linijos, spausdintuvą prijunkite tiesiai prie sieninio telefono lizdo ir patikrinkite, ar pavyksta išsiųsti faksogramą. Jei taip, problema galėjo būti susijusi su DSL filtru. Kreipkitės į DSL tiekėją.
- Naudodami valdymo skydelį įjunkite nustatymą **ECM**. Kai **ECM** išjungtas, spalvotų faksogramų nei siųsti, nei gauti negalėsite.
- Jei norite siųsti arba gauti faksogramas naudodami kompiuterį, patikrinkite, ar USB kabeliu arba per tinklą yra prijungtas spausdintuvas ir ar kompiuteryje įdiegtos spausdintuvo bei PC-FAX tvarkyklės. PC-FAX įdiegiama kartu su FAX Utility.

Problemų sprendimas

- ❑ Jei naudojate Windows, patikrinkite, ar dalyje **Įrenginiai ir spausdintuvai, Spausdintuvas** arba **Spausdintuvai ir kita aparatūra** rodomas spausdintuvo (fakso) pavadinimas. Spausdintuvo (fakso) pavadinimas turi atrodyti panašiai kaip „EPSON XXXXX (FAX)“. Jei spausdintuvo (fakso) pavadinimo nėra, pašalinkite ir iš naujo įdiekite FAX Utility. Kaip pasiekti **Įrenginiai ir spausdintuvai, Spausdintuvas** arba **Spausdintuvai ir kita aparatūra**, žr. toliau.
- ❑ Windows 10
Dešiniuoju pelės mygtuku spustelėkite pradžios mygtuką arba nuspauskite jį ir laikykite, tada skyriuje **Aparatūra ir garsas** pasirinkite **Valdymo skydas > Rodyti įrenginius ir spausdintuvus**.
- ❑ Windows 8.1/Windows 8
Dalyje **Aparatūra ir garsas** arba **Aparatūra** pasirinkite **Darbalaukis > Parametrai > Valdymo skydas > Rodyti įrenginius ir spausdintuvus**.
- ❑ Windows 7
Spustelėkite pradžios mygtuką ir dalyje **Aparatūra ir garsas** arba **Aparatūra** pasirinkite **Valdymo skydas > Rodyti įrenginius ir spausdintuvus**.
- ❑ Windows Vista
Spustelėkite pradžios mygtuką ir skyriuje **Aparatūra ir garsas** pasirinkite **Valdymo skydas > Spausdintuvai**.
- ❑ Windows XP
Spustelėkite pradžios mygtuką ir pasirinkite **Nuostatos > Valdymo skydelis > Spausdintuvai ir kita aparatūra > Spausdintuvai ir faksai**.
- ❑ „Mac OS X“ patikrinkite šias nuostatas.
 - ❑ Pasirinkite **Sistemos nuostatos**, atidarę meniu , spauskite **Spausdintuvai ir skaitytuvai** (arba **Spausdinti ir nuskaityti, Spausdinti ir siųsti faksogramą**), tada patikrinkite, ar rodomas spausdintuvas (faksas). Spausdintuvo (fakso) pavadinimas turi atrodyti taip: „FAX XXXX (USB)“ arba „FAX XXXX (IP)“. Jei spausdintuvo (fakso) pavadinimas nerodomas, spustelėkite [+] ir užregistruokite spausdintuvą (faksą).
 - ❑ Pasirinkite **Sistemos nuostatos**, atidarę meniu , tada spauskite **Spausdintuvai ir skaitytuvai** (arba **Spausdinti ir nuskaityti, Spausdinti ir siųsti faksogramą**) ir du kartus spustelėkite spausdintuvą (faksą). Jei spausdintuvas pristabdytas, spustelėkite **Tęsti** (arba **Tęsti spausdinimą**).

Susijusi informacija

- ➔ [„Tikrinti fakso ryšį“ puslapyje 131](#)
- ➔ [„Pagrindiniai parametrai“ puslapyje 130](#)
- ➔ [„Klaidos kodas būsenos meniu“ puslapyje 170](#)
- ➔ [„PBX telefono sistemos nustatymų pasirinkimas“ puslapyje 108](#)
- ➔ [„Spausdintuvo prijungimas prie telefono linijos“ puslapyje 102](#)
- ➔ [„Programų šalinimas“ puslapyje 166](#)
- ➔ [„Programų įdiegimas“ puslapyje 167](#)

Nepavyksta išsiųsti faksogramų

- ❑ Kai įjungta vartotojo veiksmų apribojimo funkcija, norint naudoti spausdintuvą, reikia įvesti vartotojo vardą ir slaptažodį. Jei slaptažodžio nežinote, kreipkitės į administratorių.
- ❑ Jei įjungta vartotojo veiksmų apribojimo funkcija ir faksograma siunčiama iš kompiuterio, vartotojo tapatumo nustatymas vykdomas naudojant spausdintuvo tvarkyklėje nustatytus vartotojo vardą ir slaptažodį. Jei faksogramos nepavyksta išsiųsti dėl tapatumo nustatymo klaidos, kreipkitės į administratorių.

Problemų sprendimas

- Naudodami valdymo skydelį nustatykite siunčiamų faksogramų antraštės informaciją. Kai kurie faksų įrenginiai automatiškai atmeta gaunamas faksogramas, jei jos be antraštės.
- Jei užblokuotas skambintojo ID, atblokuokite jį. Kai kurie telefonai arba fakso įrenginiai automatiškai atmeta anoniminius skambučius.
- Paklauskite gavėjo, ar teisingas fakso numeris ir ar gavėjo fakso įrenginys pasirengęs priimti faksogramą.

Susijusi informacija

- ➔ „Pagrindiniai parametrai” puslapyje 130
- ➔ „Nepavyksta išsiųsti arba priimti faksogramų” puslapyje 205

Nepavyksta išsiųsti faksogramų nurodytam gavėjui

Jei nepavyksta išsiųsti faksogramų konkrečiam gavėjui (įvyksta klaida), vadovaukitės toliau pateiktomis nuorodomis.

- Jei spausdintuvui baigus skambinti per 50 sekundžių gavėjo įrenginys neatsiliepia į jūsų skambutį, skambutis baigiamas ir pateikiamas klaidos pranešimas. Surinkite numerį įjungę funkciją **Nėra ryšio** arba prijungtu telefonu ir išsiaiškinkite, po kiek laiko įjungiamas fakso signalas. Jei praeina daugiau nei 50 sekundžių, norėdami išsiųsti faksogramą, po fakso numerio įveskite pauzę. Norėdami įvesti pauzę, paspauskite . Įvestas brūkšnelis žymi pauzę. Viena pauzė trunka maždaug tris sekundes. Jei reikia, įveskite kelias pauzes.
- Jei gavėją pasirinkote iš kontaktų sąrašo, patikrinkite, ar įvesta informacija yra teisinga. Jei informacija teisinga, iš kontaktų sąrašo pasirinkite gavėją, paspauskite **Redaguoti** ir pakeiskite **Fakso sparta** nustatymą pasirinkdami **Lėtas (9 600 kps)**.

Susijusi informacija

- ➔ „Faksogramų siuntimas patvirtinus gavėjo būseną” puslapyje 111
- ➔ „Faksogramų siuntimas numerį renkant iš išorinio telefono aparato” puslapyje 110
- ➔ „Kontaktų valdymas” puslapyje 58
- ➔ „Nepavyksta išsiųsti arba priimti faksogramų” puslapyje 205

Nepavyksta išsiųsti faksogramų nurodytu laiku

Valdymo skydelyje teisingai nustatykite laiką ir datą.

Susijusi informacija

- ➔ „Faksogramų siuntimas nurodytu laiku (Siųsti faksogramą vėliau)” puslapyje 111
- ➔ „Bendrosios nuostatos” puslapyje 151

Nepavyksta gauti faksogramų

- Jei esate užsiprenumeravę skambučių persiuntimo paslaugą, spausdintuvui gali nepavykti priimti faksogramų. Kreipkitės į paslaugos tiekėją.
- Jei neprijungėte telefono prie spausdintuvo, naudodami valdymo skydelį pasirinkite **Priėmimo režimas** nustatymą **Automatinis**.

Problemų sprendimas

- Susidarius šioms sąlygoms, spausdintuvui pritrūksta atminties ir jis negali gauti faksogramų. Skaitykite trikčių diagnostikos skyrių, kuriame rasite informacijos kaip ištaisyti atminties trūkumo klaidą.
 - 100 gautų dokumentų įrašyti į gautų dokumentų aplanką.
 - Spausdintuvo atmintis pilna (100 %).

Susijusi informacija

- ➔ „Priėmimo parametrai” puslapyje 128
- ➔ „Nepavyksta išsiųsti arba priimti faksogramų” puslapyje 205
- ➔ „Atminties prisipildymo klaida” puslapyje 208

Atminties prisipildymo klaida

- Jei nustatyta, kad priimtas faksogramas spausdintuvas turi įrašyti į gautų dokumentų aplanką, iš gautų dokumentų aplanko panaikinti jau perskaitytas faksogramas.
- Jei nustatyta, kad priimtas faksogramas spausdintuvas turi įrašyti į kompiuterį, įjunkite kompiuterį, į kurį turi būti įrašomos faksogramos. Į kompiuterį įrašytos faksogramos iš spausdintuvo atminties panaikinamos.
- Jei nustatyta, kad priimtas faksogramas spausdintuvas turi įrašyti į atmintinę, prie spausdintuvo prijunkite atmintinę, kurioje sukurtas aplankas, skirtas faksogramoms įrašyti. Į atmintinę įrašytos faksogramos iš spausdintuvo atminties panaikinamos. Įsitikinkite, kad atmintinėje pakanka vietos ir į ją nedraudžiama rašyti.
- Net ir nebelikus vietos atmintyje, vienspalves faksogramas galima siųsti naudojant funkciją **Tiesioginis siuntimas**. Taip pat galite siųsti faksogramą, rinkdami numerį iš išorinio telefono aparato arba naudodami funkciją **Nėra ryšio**. Originalus taip pat galite padalyti į dvi arba daugiau dalių ir išsiųsti jas atskirais pakais.
- Jei spausdintuvas nespausdina faksogramos, nes įvyksta spausdintuvo klaida, pavyzdžiui, įstringa popierius, gali būti pateikta atminties prisipildymo klaida. Išspręskite spausdintuvo problemą ir paprašykite siuntėjo išsiųsti faksogramą dar kartą.

Susijusi informacija

- ➔ „Gautų faksogramų įrašymas gautų dokumentų aplanke” puslapyje 117
- ➔ „Gautų faksogramų įrašymas kompiuteryje” puslapyje 119
- ➔ „Gautų faksogramų įrašymas išoriniame atminties įrenginyje” puslapyje 118
- ➔ „Kelių vienspalvio dokumento puslapių siuntimas (Tiesioginis siuntimas)” puslapyje 113
- ➔ „Faksogramų siuntimas numerį renkant iš išorinio telefono aparato” puslapyje 110
- ➔ „Faksogramų siuntimas patvirtinus gavėjo būseną” puslapyje 111
- ➔ „Įstrigusio popieriaus išėmimas” puslapyje 175

Prasta išsiųstos faksogramos kokybė

- Išvalykite skaitytuvo stiklas.
- Išvalykite ADF.
- Naudodami valdymo skydelį pakeiskite **Skiriamoji geba** nustatymą. Jei originaluose yra ir teksto, ir nuotraukų, pasirinkite **Nuotrauka**.
- Naudodami valdymo skydelį pakeiskite **Tankis** nuostatą.

Problemų sprendimas

- Jei nežinote gavėjo fakso įrenginio galimybių, įjunkite tiesioginio siuntimo funkciją arba pasirinkite **Skiriamoji geba** nustatymą **Tiksliai**.
Jei siūsdami vienspalvę faksogramą pasirinkote **Labai gera** arba **Ypač gera** ir siūsdami faksogramą funkcijos **Tiesioginis siuntimas** nenaudojote, spausdintuvas gali automatiškai sumažinti skiriamąją gebą.
- Naudodami valdymo skydelį įjunkite nustatymą **ECM**.

Susijusi informacija

- ➔ „Režimo Faksogramą menu parinktys” puslapyje 125
- ➔ „Pagrindiniai parametrai” puslapyje 130
- ➔ „Skaitytuvo stiklas valymas” puslapyje 145
- ➔ „ADF valymas” puslapyje 144

Išsiųstos faksogramos yra netinkamo dydžio

- Prieš siūsdami A3 formato dokumentą, paklauskite gavėjo, ar jo įrenginys palaiko A3 formatą. Jei faksogramos perdavimo ataskaitoje yra įrašas **GERAI (mažesnio dydžio)**, vadinasi, gavėjo fakso įrenginys A3 formato nepalaiko.
- Jei faksogramą siunčiate nuo skaitytuvo stiklas, padėkite originalą tinkamai, jo kampą sulygiuodami su pradine žyma. Naudodami valdymo skydelį pasirinkite originalo formatą.
- Jei spausdintuvas stovi tiesioginiais saulės spinduliais apšviestoje vietoje arba šalia šviesos šaltinio, skaitytuvo stiklas gali tinkamai neaptikti dokumento. Naudodami valdymo skydelį pasirinkite originalo formatą.
- Nuvalykite skaitytuvo stiklas ir dokumentų dangtį. Jei ant stiklo yra dulkių arba dėmių, nuskaitymo sritis gali būti išplėsta, kad apimtų dulkes ir dėmes: tada gali būti klaidingai nustatyta nuskaitymo padėtis arba sumažintas vaizdas.

Susijusi informacija

- ➔ „Režimo Faksogramą menu parinktys” puslapyje 125
- ➔ „Originalų dėjimas” puslapyje 52
- ➔ „Skaitytuvo stiklas valymas” puslapyje 145

Prasta priimtos faksogramos kokybė

- Naudodami valdymo skydelį įjunkite nustatymą **ECM**.
- Paprašykite siuntėjo siūsti nustačius aukštesnės kokybės režimą.
- Dar kartą išspausdinkite priimtą faksogramą. Norėdami dar kartą išspausdinti faksogramą, pasirinkite **Būsenos meniu**, o tada – **Užduoties istorija**.

Susijusi informacija

- ➔ „Pagrindiniai parametrai” puslapyje 130
- ➔ „Faksogramų užduočių istorijos peržiūra” puslapyje 124

Nepavyksta priimti A3 formato faksogramų

Patikrinkite, ar popieriaus šaltinio, kuriame yra A3 formato popierius, popieriaus formato nustatymas yra A3 ir ar šis popieriaus šaltinis nustatytas kaip naudotinas vykdant faksogramų funkcijas. Pasirinkite **Sąranka > Sistemos administravimas > Spausdintuvo parametrai > Popieriaus šaltinių nuostatos > Auto. pasirinkimo param. > Faksas** ir patikrinkite įjungtą (-us) popieriaus šaltinį (-ius).

Susijusi informacija

➔ „Spausdintuvo parametrai” puslapyje 150

Priimtos faksogramos nespausdinamos

- Jei įvyko spausdintuvo klaida, pavyzdžiui, įstrigo popierius, priimtų faksogramų spausdintuvas nespausdins. Patikrinkite spausdintuvą.
- Jei nustatyta, kad priimtas faksogramas spausdintuvas turi įrašyti į gautų dokumentų aplanką, priimtos faksogramos automatiškai nespausdinamos. Patikrinkite **Faksogramų išvestis** nuostatą.

Susijusi informacija

➔ „Spausdintuvo būsenos tikrinimas” puslapyje 169

➔ „Įstrigusio popieriaus išėmimas” puslapyje 175

➔ „Gautų faksogramų įrašymas gautų dokumentų aplanke” puslapyje 117

Kitos siunčiant faksogramas iškylančios problemos

Nepavyksta paskambinti iš prijungto telefono

Prijunkite telefoną prie spausdintuvo prievado EXT. ir pakelkite ragelį. Jei per ragelį numerio rinkimo signalo negirdite, tinkamai prijunkite telefono kabelį.

Susijusi informacija

➔ „Telefono aparato prijungimas prie spausdintuvo” puslapyje 104

Atsakiklis neatsako į balso skambučius

Naudodami valdymo skydelį nustatykite **Skambėjimų iki atsiliepimo skaičius** nustatymą: pasirinkite didesnę skaičių nei atsakiklio skambučių skaičius.

Susijusi informacija

➔ „Priėmimo parametrai” puslapyje 128

➔ „Atsakiklio nustatymai” puslapyje 115

Ant priimtų faksogramų nėra siuntėjo fakso numerio arba esantis numeris yra neteisingas

Galbūt siuntėjas nenustatė antraštės informacijos arba nustatė ją neteisingai. Susisiekite su siuntėju.

Kitos problemos

Prilietus spausdintuvą patiriamas silpnas elektros smūgis

Jei prie kompiuterio prijungta daug išorinių įrenginių, prilietę spausdintuvą galite pajusti silpną elektros smūgį. Ižeminkite kompiuterį, prie kurio prijungtas spausdintuvas.

Veikimas sukelia daug triukšmo

Jei veikimo triukšmas labai didelis, įjunkite **Tylusis režimas**. Įjungus šią funkciją, gali sumažėti spausdinimo greitis.

- Windows spausdintuvo tvarkyklė

Skirtuke **Pagrindinis** įjunkite parinktį **Tylusis režimas**.

- Mac OS X spausdintuvo tvarkyklė

Pasirinkite **Sistemos nuostatos**, atidarę meniu  > **Spausdintuvai ir skaitytuvai** (arba **Spausdinti ir nuskaityti, Spausdinti ir siųsti faksogramą**), tada pasirinkite spausdintuvą. Spustelėkite **Parinktys ir tiekimas** > **Parinktys** (arba **Tvarkyklė**). Pasirinkite **On** kaip **Tylusis režimas** nuostatą.

- Epson Scan 2

Spustelėkite mygtuką , kad atidarytumėte langą **Konfigūracija**. Tada skirtuke **Nuskaityti** nustatykite parinktį **Tylusis režimas**.

Pašalintas Gal. pop. tiek. anga

Vėl uždėkite gal. pop. tiek. angą, laikydami vertikaliai, kaip parodyta toliau.

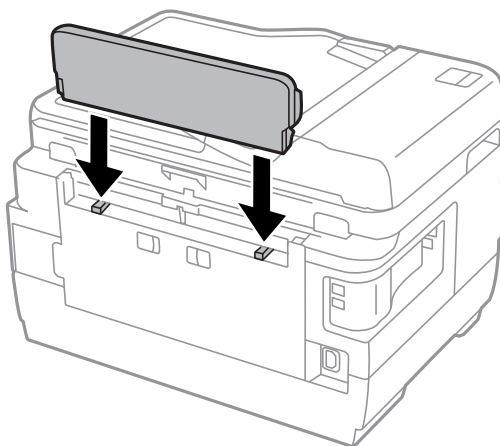

Neteisingi laikas ir data

Valdymo skydelyje teisingai nustatykite laiką ir datą. Įvykus žaibo sukeltai maitinimo trikčiai arba ilgai neišjungiant maitinimo, laikrodis gali rodyti neteisingą laiką.

Susijusi informacija

➔ „Bendrosios nuostatos” puslapyje 151

Neatpažįstama atmintinė

Įjunkite atmintinę valdymo skydelio nuostatose **Atminties įrenginio sąsaja**.

Susijusi informacija

➔ „Spausdintuvo parametrai” puslapyje 150

Į atmintinę nepavyksta įrašyti duomenų

- Prie spausdintuvo prijunkite atmintinę, pasirinkite **Faksogramų išvestis > Kitos nuostatos > Sukurti įrašymo aplanką** ir sukurkite aplanką, į kurį turi būti įrašomi atmintinėje išsaugomi dokumentai. Atmintinės, kurioje nesukurta aplanko, naudoti negalima.
- Patikrinkite, ar į atmintinę nedraudžiama rašyti.
- Patikrinkite, ar atmintinėje yra pakankamai vietos. Jei vietos likę mažai, duomenų įrašyti nepavyks.

Susijusi informacija

➔ „Gautų faksogramų įrašymas išoriniame atminties įrenginyje” puslapyje 118

➔ „Išorinės laikmenos techniniai duomenys” puslapyje 219

Pamiršote slaptažodį

Jei užmirštumėte administratoriaus slaptažodį, kreipkitės į „Epson“ pagalbos skyrių.

Susijusi informacija

➔ „Kreipimasis į „Epson“ klientų aptarnavimo skyrių” puslapyje 231

Programą blokuoja užkarda (tik „Windows“)

Pridėkite programą į „Windows“ ugniasienės nedraudžiamą programą, nustatytą **Valdymo skydelio** saugos nustatymuose.

„?“ yra rodomas nuotraukų pasirinkimo ekrane

„?“ yra rodomas skystųjų kristalų ekrane, kai gaminys nepalaiko vaizdo failo.

Problemų sprendimas

Susijusi informacija

➔ [„Palaikomų duomenų specifikacijos” puslapyje 220](#)

Rodomas pranešimas, kuriuo raginama nustatyti rašalo lygį iš naujo

Pripildykite visas arba nurodytas rašalo talpyklas, pasirinkite spalvą, kurios rašalo pylėte, skystųjų kristalų ekrane, tada paspauskite **Atlikta** ir iš naujo nustatykite rašalo lygį.

Atsižvelgiant į naudojimo sąlygas, pranešimas gali būti rodomas, kai talpykloje vis dar yra rašalo.

Jeigu pranešimas rodomas net ir tada, kai talpyklose lieka daugiau nei pusė rašalo, tai gali reikšti spausdintuvo veikimo sutrikimą. Kreipkitės į „Epson“ pagalbos skyrių.

Susijusi informacija

➔ [„Rašalo talpyklų papildymas” puslapyje 134](#)

Priedas

Techniniai duomenys

Spausdintuvo techniniai duomenys

Spausdinimo galvutės purkštukų išdėstymas		Juodo rašalo purkštukai: 400×2 eil. Spalvoto rašalo purkštukai: 128×2 kiekvienos spalvos eil.
Popieriaus svoris	Paprastasis popierius	Nuo 64 iki 90 g/m ² (nuo 17 iki 24 svar.)
	Storas popierius	Nuo 91 iki 256 g/m ² (nuo 25 iki 68 svar.)
	Vokas	Vokas Nr. 10, DL, C6 formatų vokai: Nuo 75 iki 90 g/m ² (nuo 20 iki 24 svar.) C4 formato vokas: Nuo 80 iki 100 g/m ² (nuo 21 iki 26 svar.)

Spausdinimo sritis

Atskirų lapų spausdinimo sritis

Dėl spausdintuvo mechanizmo pritemdytose srityse gali suprastėti spausdinimo kokybė.

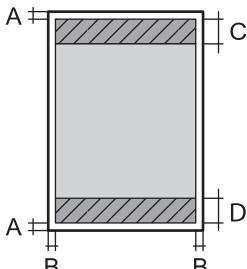
	A	3.0 mm (0.12 col.)
	B	3.0 mm (0.12 col.)
	C	47.0 mm (1.85 col.)
	D	45.0 mm (1.77 col.)

Vokų spausdinimo sritis

Dėl spausdintuvo mechanizmo pritemdytose srityse gali suprastėti spausdinimo kokybė.

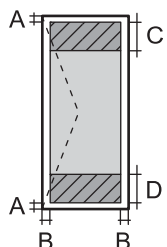
	A	3.0 mm (0.12 col.)
	B	5.0 mm (0.20 col.)
	C	18.0 mm (0.71 col.)
	D	47.0 mm (1.85 col.)

Skaitytuvo techniniai duomenys

Skaitytuvo tipas	Plokštuminis
------------------	--------------

Priedas

Fotoelektrinis prietaisas	KIS
Efektyvieji pikseliai	14040×20400 piksel. (1200 dpi)
Maksimalus dokumento dydis	297×431.8 mm (11.7×17 col.) A3
Nuskaitymo skiriamoji geba	1200 dpi (pagrindinis nuskaitymas) 2400 dpi (papildomas nuskaitymas)
Išvesties skiriamoji geba	50–4 800, 7 200, 9 600 dpi (50–4 800 dpi 1 dpi intervalais.)
Spalvos gylis	Spalva <input type="checkbox"/> 48 bitai viename pikselyje (viduje) (16 bitai vienoje spalvoje (viduje)) <input type="checkbox"/> 24 bitai viename pikselyje (išorėje) (8 bitai vienoje spalvoje (išorėje)) Pilki tonai <input type="checkbox"/> 16 bitai viename pikselyje (viduje) <input type="checkbox"/> 8 bitai viename pikselyje (išorėje) Nespalvotai <input type="checkbox"/> 16 bitai viename pikselyje (viduje) <input type="checkbox"/> 1 bitai viename pikselyje (išorėje)
Šviesos šaltinis	LED

Sąsajos techniniai duomenys

Kompiuterio	„Hi-Speed USB“
Išorinio USB įtaiso	„Hi-Speed USB“

Fakso techniniai duomenys

Fakso tipas	Nespalvotų ir spalvotų faksogramų siuntimo paslaugos („ITU-T Super Group 3“)
Palaikomos linijos	Standartinės analoginės telefono linijos, PBX („Private Branch Exchange“) telefono sistemos
Sparta	Iki 33.6 kbps

Priedas

<p>Skyra</p>	<p>Vienspalvis</p> <ul style="list-style-type: none"> <input type="checkbox"/> Standartinis: 8 pel/mm×3,85 eil./mm (203 pel/col.×98 eil./col.) <input type="checkbox"/> Tikslis: 8 pel/mm×7,7 eil./mm (203 pel/col.×196 eil./col.) <input type="checkbox"/> Labai gera: 8 pel/mm×15,4 eil./mm (203 pel/col.×392 eil./col.) <input type="checkbox"/> Ypač gera: 16 pel/mm×15,4 eil./mm (406 pel/col.×392 eil./col.) <input type="checkbox"/> Nuotrauka: 8 pel/mm×7,7 eil./mm (203 pel/col.×196 eil./col.) <p>Spalva</p> <ul style="list-style-type: none"> <input type="checkbox"/> Tikslis: 200×200 dpi <input type="checkbox"/> Nuotrauka: 200×200 dpi
<p>Puslapių atmintis</p>	<p>Iki 550 psl. (ganant vienspalvį ITU-T Nr.1 grafiką juodraščio režimu)</p>
<p>Numerio perrinkimas*</p>	<p>2 k. (kas 1 min.)</p>
<p>Sąsaja</p>	<p>Telefono linija RJ-11, telefono jungtis RJ-11</p>

* Atsižvelgiant į šalį arba regioną, specifikacijos gali skirtis.

Tinklo funkcijų sąrašas

Funkcijos		Palaikomos	Pastabos		
Tinklo sąsajos	Eternetas	✓	-		
	„Wi-Fi“	Infrastruktūra	✓	-	
		„Ad Hoc“	✓	-	
		„Wi-Fi Direct“	Paprastasis prieigos taško režimas	✓	-
			Režimas „Wi-Fi Direct“	✓	-
Lygiagretusis ryšys	Eternetas	✓	-		
	„Wi-Fi“ (infrastruktūra)	-	-		
	„Ad Hoc“	-	-		

Priedas

Funkcijos		Palaikomos	Pastabos	
Skydelio veikimas	„Wi-Fi“ sąranka	„Wi-Fi“ sąrankos vedlys	✓	-
		Sąranka spaudžiant mygtuką (WPS)	✓	-
		PIN kodo sąranka	✓	-
		„Wi-Fi“ automatinis prisijungimas	✓	-
		„Wi-Fi Direct“ sąranka	✓	-
	Bendroji tinklo sąranka		✓	-
	Tinklo ryšio patikra		✓	-
	Tinklo būseną		✓	-
	Tinklo būsenos lapo spausdinimas		✓	-
	Išjungti „Wi-Fi“		✓	-
Atkurti gamyklines nuostatas.		✓	-	
Failo bendrinimo sąranka		✓	-	
Spausdinimas tinkle	„EpsonNet Print“ („Windows“)	IPv4	✓	-
	„Standard TCP/IP“ („Windows“)	IPv4, IPv6	✓	-
	WSD spausdinimas („Windows“)	IPv4, IPv6	✓	Windows Vista arba naujesnė
	Bonjour spausdinimas (Mac OS X)	IPv4, IPv6	✓	-
	IPP spausdinimas (Windows, Mac OS X)	IPv4, IPv6	✓	-
	UPnP spausdinimas	IPv4	-	Informacijos įtaisas
	PictBridge spausdinimas („Wi-Fi“)	IPv4	-	Skaitmeninė kamera
	Epson Connect (spausdinimas į el. paštą)	IPv4	✓	-
	„Google Cloud Print“	IPv4, IPv6	✓	-

Priedas

Funkcijos		Palaikomos	Pastabos	
Nuskaitymas tinkle	Epson Scan 2	IPv4, IPv6	✓	-
	Event Manager	IPv4	✓	-
	Epson Connect (nuskaitymas į debesį)	IPv4	✓	-
	ADF (automatinis tvarkos pakeitimas)		✓	-
Faksas	Siųsti faksogramą	IPv4	✓	-
	Priimti faksogramą	IPv4	✓	-

„Wi-Fi“ specifikacijos

Standartai	IEEE802.11b/g/n*1
Dažnio diapazonas	2,4 GHz
Maksimali radijo dažnio perdavimo galia	18.2 dBm (EIRP)
Koordinacių režimai	Infrastruktūros, momentinis*2, „Wi-Fi Direct“*3 *4
Belaidžio ryšio apsauga	WEP (64/128bit), WPA2-PSK (AES)*5

*1 Atsižvelgiant į pirkimo vietą, suderinama su IEEE 802.11b/g/n arba IEEE 802.11b/g.

*2 IEEE 802.11n atveju nepalaikoma.

*3 IEEE 802.11b atveju nepalaikoma.

*4 Paprastasis AP režimas yra suderinamas su „Wi-Fi“ ryšiu (infrastruktūra) arba eternetu ryšiu.

*5 Atitinka WPA2 standartus ir palaiko WPA / WPA2 Personal.

Eterneto specifikacijos

Standartai	IEEE802.3i (10BASE-T)*1 IEEE802.3u (100BASE-TX) IEEE802.3az (efektyvaus energijos vartojimo eternetas)*2
Ryšio režimas	Automatinis, 10 Mbps dvipusis, 10 Mbps pusiau dvipusis, 100 Mbps dvipusis, 100 Mbps pusiau dvipusis
Jungtis	RJ-45

*1 Naudokite 5e arba aukštesnės kategorijos STP (Shielded twisted pair) kabelį, kad išvengtumėte radijo ryšio trukdžių.

*2 Prijungtas įrenginys turi atitikti IEEE802.3az standartus.

Saugos protokolas

SSL / TLS	HTTPS serveris / klientas, IPPS
-----------	---------------------------------

Palaikomos trečiųjų šalių paslaugos

Google Cloud Print

Išorinės laikmenos techniniai duomenys

Palaikomos atminties kortelės techniniai duomenys

Suderinamos atminties kortelės	Didžiausia talpa
„Memory Stick Duo“*	128 MB
„Memory Stick PRO Duo“* „Memory Stick PRO-HG Duo“*	32 GB
„MagicGate Memory Stick Duo“*	128 MB
„Memory Stick Micro“*	32 GB
„miniSD“*	2 GB
„miniSDHC“*	32 GB
„microSD“*	2 GB
„microSDHC“*	32 GB
„microSDXC“*	64 GB
SD	2 GB
SDHC	32 GB
SDXC	64 GB

* Atitinkamai pagal atminties kortelės lizdą, prijunkite adapterį. To nepadarius, kortelė gali įstrigti.

Palaikomos atminties kortelės įtampa

3,3 V tipo, dvejopos įtampos (3,3 ir 5 V) tipo (teikiama įtampa: 3,3 V)

5 V atminties kortelės nėra palaikomos.

Didžiausia teikiama srovė

„Memory Stick PRO“: 100 mA

SD: 200 mA

Priedas

Palaikomos išorinės laikmenos techniniai duomenys

Suderinamos išorinės laikmenos	Didžiausia talpa
MO tvarkyklė*	1,3 GB
Standžiojo disko tvarkyklė* Atmintukas	2 TB (FAT, FAT32, arba „exFAT“ formatas.)

* Per USB maitinamų išorinių USB įrenginių naudoti nerekomenduojame. Naudokite tik iš atskirų kintamosios srovės šaltinių maitinamus išorinius atminties įrenginius.

Jūs negalite naudoti šių įrenginių:

- įrenginio, kuriam reikalinga jam skirta tvarkyklė.
- įrenginio su saugos nustatymais (slaptažodis, šifravimas ir t. t.).
- įrenginio su vidiniu USB šakotuviu.

Garantijos dėl išorinių prijungtų įrenginių veikimo „Epson“ neteikia.

Palaikomų duomenų specifikacijos

Failo formatas	JPEG ir „Exif“ 2.3 versijos standartas, skaitmeninių fotoaparatai DCF* ¹ , suderinamas su 1.0 arba 2.0* ² versija Toliau nurodyti su TIFF 6.0 suderinami vaizdai <input type="checkbox"/> RGB spalvoti vaizdai (nesuglaudinti) <input type="checkbox"/> Dvejetainio formato vaizdai (nesuglaudinti arba užkoduoti CCITT)
Vaizdo dydis	Horizontaliai: nuo 80 iki 10200 pikselių Vertikalčiai: nuo 80 iki 10200 pikselių
Visas dydis	Mažiau nei 2 GB
Didžiausias failų skaičius	JPEG: 9990* ³ TIFF: 999

*1 Fotoaparato failų sistemos dizaino taisyklė.

*2 Integruotoje skaitmeninių fotoaparatai atminties saugomi nuotraukų duomenys nepalaikomi.

*3 Vienu metu gali būti rodomi 999 failai. (Jei failų yra daugiau nei 999, jie rodomi grupėmis.)

Pastaba:

Spausdintuvui neatpažįstant vaizdo failo rodomas klaustukas (?). Jei tokiu atveju pasirinksite kelių vaizdų išdėstymą, bus išspausdintos tuščios sritys.

Priedas

Matmenys

Matmenys	<p>Atmintis</p> <ul style="list-style-type: none"> <input type="checkbox"/> Plotis: 666 mm (26.2 col.) <input type="checkbox"/> Gylis: 486 mm (19.1 col.) <input type="checkbox"/> Aukštis: 418 mm (16.5 col.) <p>Spausdinimas</p> <ul style="list-style-type: none"> <input type="checkbox"/> Plotis: 666 mm (26.2 col.) <input type="checkbox"/> Gylis: 817 mm (32.2 col.) <input type="checkbox"/> Aukštis: 418 mm (16.5 col.)
Svoris*	Maždaug 23.0 kg (50.7 svar.)

* Be rašalo ir maitinimo kabelio.

Elektros šaltinio techniniai duomenys

Modelis	100–240 V modelis	220–240 V modelis
Vardinio dažnio diapazonas	Nuo 50 iki 60 Hz	Nuo 50 iki 60 Hz
Vardinė srovė	Nuo 1.0 iki 0.6 A	0.6 A
Maitinimo sąnaudos (su USB jungtimi)	<p>Autonominis kopijavimas: maždaug 20 W (ISO/IEC24712)</p> <p>Parengties režimas: maždaug 8.9 W</p> <p>Miego režimas: maždaug 1.9 W</p> <p>Išjungimas: maždaug 0.4 W</p>	<p>Autonominis kopijavimas: maždaug 20 W (ISO/IEC24712)</p> <p>Parengties režimas: maždaug 9.1 W</p> <p>Miego režimas: maždaug 2.0 W</p> <p>Išjungimas: maždaug 0.45 W</p>

Pastaba:

- Norėdami sužinoti įtampą žr. ant spausdintuvo pritvirtintą etiketę.
- Apie energijos suvartojimą Europos vartotojams skaityti šią svetainę.
<http://www.epson.eu/energy-consumption>
- Vartotojams Belgijoje energijos suvartojimas kopijuojant gali skirtis.
Naujausių specifikacijų ieškokite <http://www.epson.be>.

Priedas

Su aplinka susiję techniniai duomenys

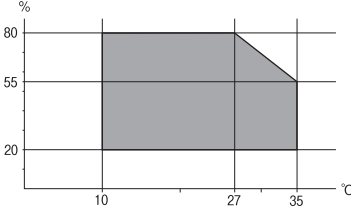
Veikimas	<p>Spausdintuvą naudokite šiame brėžinyje parodytame diapazone.</p>  <p>Temperatūra: nuo 10 iki 35 °C (nuo 50 iki 95 °F) Drėgnis: nuo 20 iki 80 % RH (be kondensacijos)</p>
Laikymas	<p>Temperatūra: nuo –20 iki 40 °C (nuo –4 iki 104 °F)* Drėgnis: nuo 5 iki 85 % RH (be kondensacijos)</p>

* Vieną mėnesį galima laikyti 40 °C (104 °F) temperatūroje.

Su aplinka susiję rašalo buteliukų techniniai duomenys

Laikymo temperatūra	–20 – 40 °C (–4 – 104 °F)*
Užšalimo temperatūra	<p>–15 °C (5 °F) Rašalas atitirpsta ir jį galima naudoti po maždaug 2 valandų 25 °C (77 °F) temperatūroje.</p>

* Vieną mėnesį galima laikyti 40 °C (104 °F) temperatūroje.

Sistemos reikalavimai

- Windows 10 (32, 64 bitų versija) / Windows 8.1 (32, 64 bitų versija) / Windows 8 (32, 64 bitų versija) / Windows 7 (32, 64 bitų versija) / Windows Vista (32, 64 bitų versija) / Windows XP SP3 arba naujesnė (32 bitų versija) / Windows XP Professional x64 Edition SP2 arba naujesnė / Windows Server 2012 R2 / Windows Server 2012 / Windows Server 2008 R2 / Windows Server 2008 / Windows Server 2003 R2 / Windows Server 2003 SP2 arba naujesnė
- Mac OS X v10.11.x / Mac OS X v10.10.x / Mac OS X v10.9.x / Mac OS X v10.8.x / Mac OS X v10.7.x / Mac OS X v10.6.8

Pastaba:

- „Mac OS X“ gali nepalaikyti kai kurių programų ir funkcijų.
- „UNIX File System“ (UFS), skirta „Mac OS X“, nėra palaikoma.

Reguliavimo informacija

Standartai ir patvirtinimai

JAV skirtam modeliui taikomi standartai ir atitikty

Sauga	UL60950-1 CAN/CSA-C22.2 No.60950-1
EMC	FCC Part 15 Subpart B Class B CAN/CSA-CEI/IEC CISPR 22 Class B

Šiuose įrenginiuose yra toliau nurodytas belaidis modulis.

Gamintojas: Askey Computer Corporation

Tipas: WLU6117-D69 (RoHS)

Šis gaminys atitinka FCC taisyklių 15 dalį ir IC taisyklių RSS-210. „Epson“ neatsako dėl aplinkosaugos reikalavimų nesilaikymo, susijusio su nerekomenduotu gaminio pakeitimu. Naudojimui galioja šios dvi sąlygos: (1) šis įrenginys negali kelti žalingų trukdžių ir (2) šis įrenginys turi priimti visus gaunamus trukdžius, įskaitant ir tokius, kurie gali trikdyti jo darbą.

Kad licencijuoto įrenginio neveiktų radijo trukdžiai, šį įrenginį reikia naudoti patalpoje, statyti toliau nuo langų, kad būtų užtikrintas kuo didesnis ekranavimas. Lauke montuojama įranga (arba jos perdavimo antena) turi būti licencijuota.

Europai skirtam modeliui taikomi standartai ir atitikty

Naudotojams Europoje

Šiuo „Seiko Epson Corporation- deklaruoja, kad šie radijo įrangos modeliai atitinka direktyvą 2014/53/EU. Visas ES atitikimo deklaracijos tekstas yra prieinamas toliau nurodytoje svetainėje.

<http://www.epson.eu/conformity>

C441D

Naudoti tik Airijoje, Jungtinėje Karalystėje, Austrijoje, Vokietijoje, Lichtenšteine, Šveicarijoje, Prancūzijoje, Belgijoje, Liuksemburge, Nyderlanduose, Italijoje, Portugalijoje, Ispanijoje, Danijoje, Suomijoje, Norvegijoje, Švedijoje, Islandijoje, Kroatijoje, Kipre, Graikijoje, Slovėnijoje, Maltoje, Bulgarijoje, Čekijoje, Estijoje, Vengrijoje, Latvijoje, Lietuvoje, Lenkijoje, Rumunijoje ir Slovakijoje.

„Epson“ neatsako dėl aplinkosaugos reikalavimų nesilaikymo, susijusio su nerekomenduotu gaminio pakeitimu.



Kopijavimo apribojimai

Siekdami užtikrinti atsakingą ir teisėtą spausdintuvo naudojimą, laikykite toliau išvardytų apribojimų.

Toliau išvardytų elementų kopijavimą draudžia įstatymas.

Banknotų, monetų, valstybės leidžiamų vertybinių popierių, vyriausybės ir municipalinių vertybinių popierių.

Priedas

- Nenaudojamų pašto antspaudų, iš anksto suantspauduotų atvirukų ir kitų oficialių pašto ženklų, rodančių tinkamą siuntimą paštu.
- Valstybinių pajamų spaudų ir vertybinių popierių, išduotų laikantis teisinės procedūros.

Kopijuojant toliau išvardytus elementus reikia elgtis ypač apdairai.

- Privačius komercinius vertybinius popierius (akcijų sertifikatus, perduodamus vekselius, čekius ir kt.), mėnesinius bilietus, nuolaidų korteles ir kt.
- Pusus, vairuotojo pažymėjimus, atitikties pažymėjimus, mokesčių už kelius bilietus, maisto spaudus, bilietus ir pan.

Pastaba:

Šių elementų kopijavimą taip pat gali drausti įstatymas.

Autorių teisėmis saugomą medžiagą naudokite atsakingai.

Spausdintuvais gali būti piktnaudžiaujama netinkamai kopijuojant medžiagą, kurios autorių teisės yra saugomos. Jei tai darote nepasitarę su kvalifikuotu teisininku, prieš kopijuodami publikuotą medžiagą elkitės garbingai ir būtinai gaukite leidimus iš autorių teisių savininko.

Spausdintuvo gabenimas

Kai spausdintuvą turite gabenti į kitą vietą ar remontui, vykdykite toliau nurodytus spausdintuvo supakavimo veiksmus.

Priedas

 **Perspėjimas:**

- Elkitės atsargiai: atidarydami ir uždarydami skaitytuvo dangtį stenkitės neprisispausti rankos arba pirštų. Taip galite susižeisti.
- Kelkite spausdintuvą tvirtai stovėdami. Jei kelsite spausdintuvą iš nepatogios padėties, galite susižeisti.
- Spausdintuvas yra sunkus, todėl išpakuojant ir transportuojant jį nešti turi du arba daugiau žmonių.
- Keliant spausdintuvą, rankas reikia laikyti taip, kaip pavaizduota. Jei suimsite spausdintuvą kitaip, jis gali iškristi arba galite prisipausti pirštus jį statydami.



- Nešamo spausdintuvo negalima pakreipti didesniu nei 10 laipsnių kampų; pakreipus daugiau, spausdintuvas gali iškristi.

 **Svarbu:**

- Sandėliuodami arba transportuodami spausdintuvą, jo nepaverskite, nepastatykite vertikaliai ar neapverskite, nes gali ištekti rašalas.

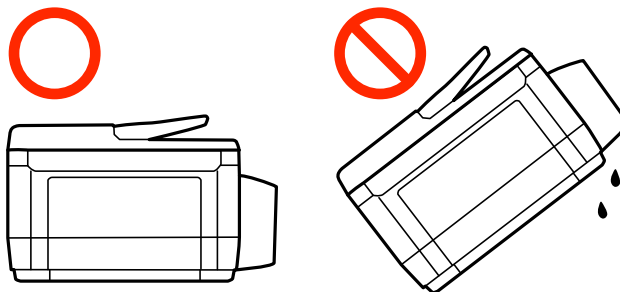

- Neišimkite tech. priežiūros dėžutės, nes transportuojant gali ištekti rašalas.
- Norėdami sandėliuoti arba gabenti rašalo buteliuką su nuimtu sandarikliu, nepakreipkite buteliuko ir saugokite jį nuo smūgių bei temperatūros pokyčių. Nesilaikant nurodymo, net ir tvirtai uždėjus rašalo buteliuko dangtelį gali pratekėti rašalas. Uždėdami dangtelį buteliuką laikykite vertikaliaje padėtyje, taip pat apsaugokite jį, kad gabenant nepratekėtų rašalas.
- Atidarytų rašalo buteliukų nedėkite į dėžę su spausdintuvu.

Priedas

1. Išjunkite spausdintuvą paspausdami mygtuką .
2. Įsitinkite, kad užgeso maitinimo lemputė, tada atjunkite maitinimo laidą.



Svarbu:

Užgesus maitinimo lemputei atjunkite maitinimo laidą. Jei taip nėra, spausdinimo galvutė negrįš į pradinę padėtį ir rašalas uždžius, todėl gali tapti neįmanoma spausdinti.

3. Atjunkite visus laidus, pvz., maitinimo laidą ir USB laidą.
4. Įsitinkite, kad neįdėta jokia atminties kortelė.
5. Išimkite visą popierių iš spausdintuvo.
6. Įsitinkite, kad jokie originalai nėra įdėti į spausdintuvą.
7. Atidarykite skaitytuvą, o dokumentų dangtį palikite uždarytą. Naudodami juostą, pritvirtinkite spausdinimo galvutę prie dėklo.

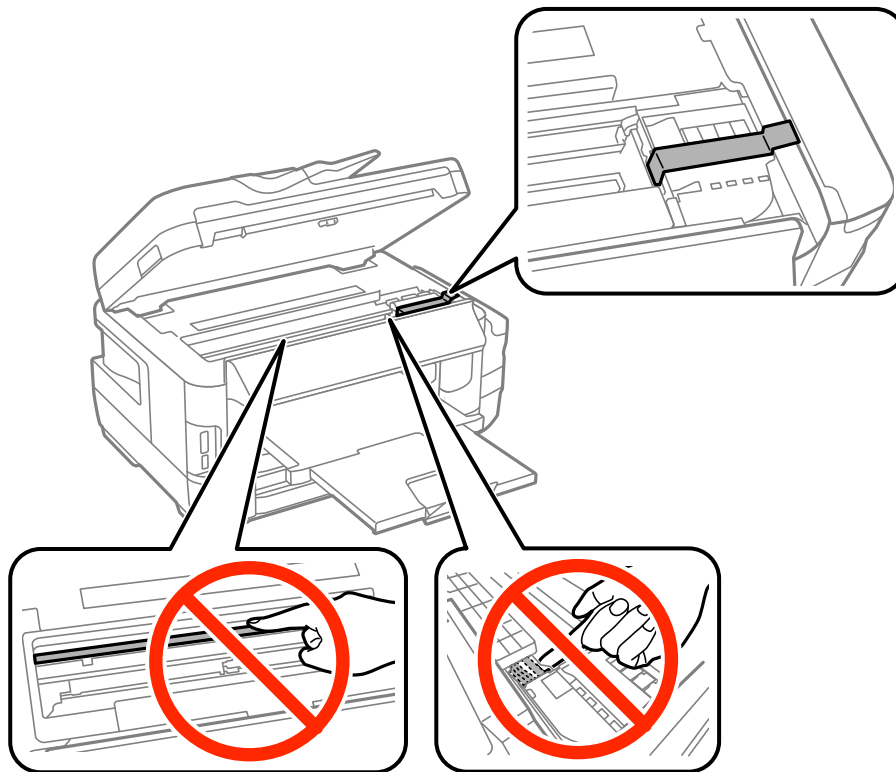

Priedas

8. Uždarykite skaitytuvą.

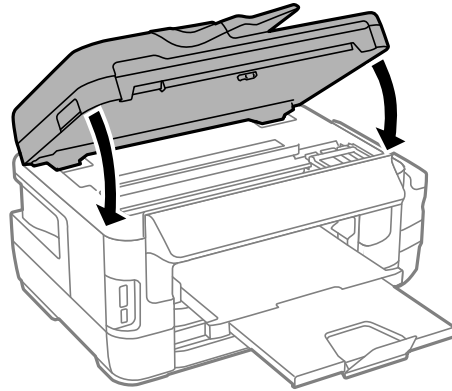

9. Pasiruoškite supakuoti spausdintuvą, kaip parodyta toliau.

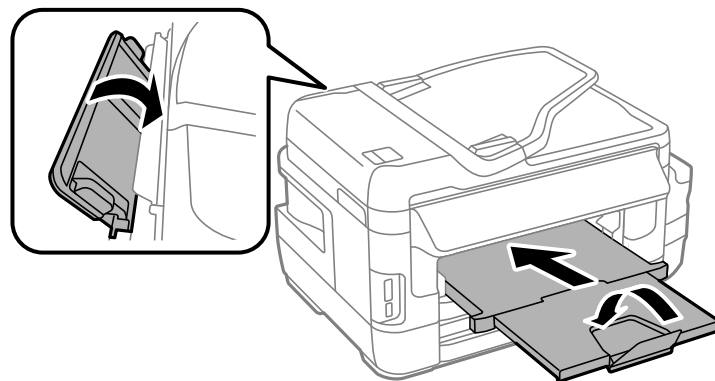

10. Būtinai sandariai uždarykite rašalo talpyklos dangtelį.

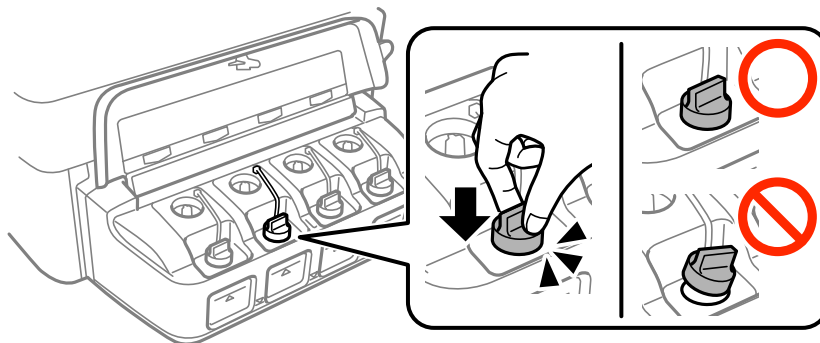

11. Supakuokite spausdintuvą jo dėžėje, naudodami apsaugines medžiagas.

Kai vėl naudosite spausdintuvą, būtinai nuimkite juostą, kuria pritvirtinta spausdinimo galvutė. Jei kitą kartą spausdinant kokybė pablogėja, nuvalykite ir išlygiuokite spausdinimo galvutę.

Susijusi informacija

- ➔ „Dalių pavadinimai ir funkcijos” puslapyje 15
- ➔ „Spausdinimo galvutės tikrinimas ir valymas” puslapyje 140
- ➔ „Spausdinimo galvutės lygiavimas” puslapyje 142

Prieiga prie išorinės laikmenos iš kompiuterio

Jūs galite įrašyti arba perskaityti išorinėje laikmenoje, pvz., atminties kortelėje, kuri buvo įdėta į spausdintuvą iš kompiuterio, duomenis.



Svarbu:

- Pašalinę apsaugą nuo įrašymo, įdėkite atminties kortelę.
- Jei išsaugosite vaizdą į atminties kortelę iš kompiuterio, skystųjų kristalų ekrane vaizdas ir nuotraukų skaičius nebus atnaujinti. Išimkite ir vėl įdėkite atminties kortelę.
- Prie spausdintuvo prijungtą išorinį įrenginį bendrinant su per USB ir tinklą prijungtais kompiuteriais, rašytinė prieiga leidžiama tik kompiuteriams, prijungtiems jūsų spausdintuve pasirinktu būdu. Norėdami įrašyti į išorinę laikmeną, šiame spausdintuvo valdymo skydelyje esančiame meniu pasirinkite prijungimo būdą.

Sąranka > Sistemos administravimas > Spausdintuvo parametrai > Atminties įrenginio sąsaja > Failo bendrinimas

Pastaba:

Prijungus didelę laikmeną, pvz., 2TB HDD, reikės kiek palaukti, kol bus atpažinti duomenys iš kompiuterio.

Windows

Pasirinkite išorinę laikmeną iš **Kompiuteris** arba **Mano kompiuteris**. Rodomi išorinės laikmenos duomenys.

Pastaba:

Jei spausdintuvą prie tinklo prijungėte nenaudodami programinės įrangos disko arba Web Installer, nustatykite atminties kortelės lizdą arba USB prievadą kaip tinklo įrenginį. Atidarykite **Vykdyti** ir įveskite spausdintuvo pavadinimą \\XXXXX arba spausdintuvo IP adresą \\XXX.XXX.XXX.XXX, kad **atidarytumėte**. Dešiniuoju pelės klavišu spustelėkite rodomą įrenginio piktogramą, kad priskirtumėte tinklą. Tinklo įrenginys rodomas lange **Kompiuteris** arba **Mano kompiuteris**.

Mac OS X

Pasirinkite atitinkamo įrenginio piktogramą. Rodomi išorinės laikmenos duomenys.

Pastaba:

- Norėdami išimti išorinę laikmeną, nuvilkite įrenginio piktogramą ant šiukšliadėžės piktogramos. To nepadarius, įdėjus kitą išorinę tvarkyklę, bendroje tvarkyklėje esantys duomenys bus rodomi netinkamai.
- Norėdami per tinklą patekti į išorinį saugojimo įrenginį, ekrano meniu pasirinkite **Go > Connect to Server**. Įveskite spausdintuvo pavadinimą *cifs://XXXXX* arba *smb://XXXXX* („xxxxx“ yra spausdintuvo pavadinimas) lange **Serverio adresas**, paskui spustelėkite **Sujungti**.

Susijusi informacija

- ➔ „Su atminties kortelių naudojimu susiję patarimai ir išpėjimai“ puslapyje 14
- ➔ „Atminties kortelės įdėjimas“ puslapyje 56
- ➔ „Išorinės laikmenos techniniai duomenys“ puslapyje 219

El. pašto serverio naudojimas

Norėdami naudoti el. pašto funkcijas, kaip antai nuskaitymo arba faksogramos persiuntimo, turite sukonfigūruoti el. pašto serverį.

El. pašto serverio konfigūravimas

Prieš konfigūruodami el. pašto serverį, patikrinkite toliau nurodytus dalykus.

- Spausdintuvas turi būti prijungtas prie tinklo.
- Patikrinkite el. pašto serverio informaciją, pvz. paslaugos teikėjo, kurį naudojote el. paštui kompiuteryje nustatyti, pateiktus dokumentus.

Pastaba:

Jei naudojate nemokamo el. pašto paslaugą, pvz. internetinį el. paštą, panaršykite internete ir susiraskite reikiamą el. pašto serverio informaciją.

1. Pradžios ekrane pasirinkite **Sąranka**.
2. Pasirinkite **Sistemos administravimas > Wi-Fi / tinklo nuostatos > Išplėstinis nustatymas**.
3. Pasirinkite **El. pašto serveris > Serverio nuostatos**.
4. Pasirinkite savo naudojamą el. pašto serverio autentiškumo nustatymo metodą.



Svarbu:

Galimi šie autentiškumo nustatymo metodai. SSL ir STARTTLS nepalaikomi.

- Nėra*
- SMTP (SMTP AUTH)*
- POP prieš SMTP*

Susisiekite su savo paslaugos teikėju, kad patvirtintų el. pašto serverio autentiškumo nustatymo metodą.

Spausdintuvas gali neprisijungti prie el. pašto serverio netgi nustačius autentiškumo nustatymo metodą, nes gali būti įjungta apsauga (pvz. reikia SSL ryšio). Naujausios informacijos rasite „Epson“ pagalbos svetainėje.

<http://www.epson.eu/Support> (Europoje)

<http://support.epson.net/> (ne Europoje)

5. Nustatykite atitinkamas nuostatas.

Reikiamos nuostatos gali skirtis priklausomai nuo autentiškumo nustatymo metodo. Įveskite savo naudojamą el. pašto serverio informaciją.

6. Paspauskite **Gerai**.

Pastaba:

- Jei rodomas klaidos pranešimas, patikrinkite, ar tinkamai pasirinktos el. pašto serverio nuostatos.*
- Jei negalite išsiųsti el. laiško net atlikę nustatymus, patikrinkite savo naudojamą el. pašto serverio autentiškumo nustatymo metodą.*

Susijusi informacija

➔ „El. pašto serverio nustatymo elementai“ puslapyje 230

El. pašto serverio nustatymo elementai

Elementai	Paaikškinimas
Autentifikavimo metodas	Rodomas pasirinktas autentiškumo nustatymo metodas.
Autentifikuota paskyra	Jei SMTP autentifikavimas arba POP prieš SMTP pasirenkate Autentifikavimo metodas , įveskite el. pašto serveryje registruotą 30 arba mažiau ženklų vartotojo vardą (el. pašto adresą).
Autentifik. slaptažodis	Jei SMTP autentifikavimas arba POP prieš SMTP pasirenkate Autentifikavimo metodas , įveskite 20 arba mažiau ženklų autentiškumo nustatymo slaptažodį.
Siuntėjo el. pašto adresas	Nurodykite el. pašto adresą, spausdintuvo naudojamą el. laiškam siųsti. Galite nurodyti turimą el. pašto adresą. Kad būtų aišku, jog iš spausdintuvo laiškas išsiųstas, galite įsigyti specialiai spausdintuvui skirtą adresą ir įvesti jį čia.
SMTP serverio adresas	Įveskite el. laiškus siunčiančio serverio (SMTP serverio) adresą.
SMTP serv. prievado Nr.	Įveskite el. laiškus siunčiančio serverio (SMTP serverio) prievado numerį.
POP3 serverio adresas	Jei POP prieš SMTP pasirenkate Autentifikavimo metodas , įveskite el. laiškus gaunančio serverio (POP3 serverio) adresą.
POP3 serverio prievado numeris	Jei POP prieš SMTP pasirenkate Autentifikavimo metodas , įveskite el. laiškus gaunančio serverio (POP3 serverio) prievado numerį.

El. pašto serverio ryšio tikrinimas

1. Pradžios ekrane pasirinkite **Sąranka**.
2. Pasirinkite **Sistemos administravimas > Wi-Fi / tinklo nuostatos > Išplėstinis nustatymas**.
3. Pasirinkite **El. pašto serveris > Ryšio patikra** ir patikrinkite ar spausdintuvas prijungtas prie el. pašto serverio.

Pastaba:

- Jei rodomas klaidos pranešimas, patikrinkite, ar tinkamai pasirinktos el. pašto serverio nuostatos.
- Jei negalite išsiųsti el. laiško net sėkmingai patikrinę ryšį, patikrinkite savo naudojamą el. pašto serverio autentiškumo nustatymo metodą.

Kur ieškoti pagalbos

Techninio klientų aptarnavimo svetainė

Jei reikia daugiau pagalbos, apsilankykite toliau nurodytoje „Epson“ klientų aptarnavimo svetainėje. Pasirinkite savo šalį arba regioną ir pereikite į klientų aptarnavimo skyrių vietinėje „Epson“ svetainėje. Svetainėje taip pat rasit naujausias tvarkyklių versijas, DUK, vadovus ir kitą atsisiųsti siūlomą medžiagą.

Priedas

<http://support.epson.net/>

<http://www.epson.eu/Support> (Europoje)

Jei „Epson“ gaminys veikia netinkamai ir problemos išspręsti nepavyksta, pagalbos kreipkitės į „Epson“ klientų aptarnavimo tarnybas.

Kreipimasis į „Epson“ klientų aptarnavimo skyrių

Prieš kreipiantis į „Epson“

Jei „Epson“ gaminys veikia netinkamai ir vadovaujantis trikčių diagnostikos informacija problemos išspręsti nepavyksta, pagalbos kreipkitės į „Epson“ klientų aptarnavimo tarnybas. Jei „Epson“ klientų aptarnavimo skyriaus jūsų regione toliau nenurodytas, kreipkitės į pardavėją iš kurio pirkote gaminį.

Pagalbos iš „Epson“ klientų aptarnavimo skyriaus sulauksite gerokai greičiau, jei pateiksite toliau nurodytą informaciją.

- Gaminio serijos numeris
(Paprastai serijos numeris būna nurodytas užpakalinėje gaminio pusėje.)
- Gaminio modelis
- Gaminio programinės įrangos versija
(Spustelėkite **Apie, Versijos informacija** arba panašų gaminio programinės įrangos mygtuką.)
- Naudojamo kompiuterio gamintojas ir modelis
- Naudojamo kompiuterio operacinės sistemos pavadinimas ir versija
- Programinės įrangos programų, kurias paprastai naudojate su gaminiu, pavadinimai ir versijos

Pastaba:

Atsižvelgiant į gaminį, gaminio atmintyje gali būti saugomas su fakso ir (arba) tinklo nustatymais susijęs renkamų numerių sąrašas. Gaminiu sugedus arba jį taisant galite prarasti duomenis ir (arba) nustatymus. Net garantijos galiojimo laikotarpiu „Epson“ neatsako už jokių duomenų praradimą, neprivalo sukurti atsarginių duomenų ir (arba) nustatymų kopijų arba jų atkurti. Atsargines duomenų kopijas arba įrašus rekomenduojame kurti patiems.

Pagalba naudotojams Europoje

Kaip kreiptis į „Epson“ klientų aptarnavimo skyrių, žr. visos Europos garantijos dokumente.

Pagalba naudotojams Taivane

Kontaktiniai duomenys, norint gauti informacijos, pagalbos ir paslaugų:

Tinklapis

<http://www.epson.com.tw>

teikiama informacija, susijusi su gaminio techniniais duomenimis, siūlomomis atsisiųsti tvarkyklėmis ir gaminių užklausomis.

„Epson“ pagalbos skyrius

Tel.: +886-2-80242008

Mūsų pagalbos skyriaus komanda gali padėti jums telefonu toliau išvardytais klausimais.

Priedas

- Dėl pardavimo užklausų ir gaminio informacijos
- Dėl gaminio naudojimo arba problemų
- Dėl remonto paslaugų ir garantijos

Remonto paslaugų centras

<http://www.tekcare.com.tw/branchMap.page>

Bendrovė „TekCare“ yra „Epson Taiwan Technology & Trading Ltd“ įgaliotasis techninės priežiūros centras.

Pagalba naudotojams Singapūre

Toliau nurodyti informacijos šaltiniai, techninė pagalba ir paslaugos, kurias teikia „Epson Singapore“.

Tinklalapis

<http://www.epson.com.sg>

Galima gauti informaciją apie gaminio techninius duomenis, parsisiųsti tvarkykles, rasti atsakymus į dažnai užduodamus klausimus (DUK), pardavimo užklausas ir gauti techninę pagalbą el. paštu.

„Epson“ pagalbos skyrius

Nemokamas numeris: 800-120-5564

Mūsų pagalbos skyriaus komanda gali padėti jums telefonu toliau išvardytais klausimais.

- Dėl pardavimo užklausų ir gaminio informacijos
- Klausimai apie gaminių naudojimą arba problemų sprendimas
- Dėl remonto paslaugų ir garantijos

Pagalba naudotojams Tailande

Kontaktiniai duomenys, norint gauti informacijos, pagalbos ir paslaugų:

Tinklalapis

<http://www.epson.co.th>

Pateikta su gaminių techniniais duomenimis susijusi informacija, siūloma atsisiųsti tvarkykles, išvardyti dažnai užduodami klausimai (DUK) ir nurodytas el. paštas.

„Epson“ specialioji telefono linija

Telefonas: 66-2685-9899

El. pšt. support@eth.epson.co.th

Specialiosios telefono linijos komanda gali padėti jums telefonu toliau išvardytais klausimais.

- Dėl pardavimo užklausų ir gaminio informacijos
- Dėl gaminio naudojimo arba problemų
- Dėl remonto paslaugų ir garantijos

Priedas

Pagalba naudotojams Vietname

Kontaktiniai duomenys, norint gauti informacijos, pagalbos ir paslaugų:

„Epson“ specialioji telefono linija

Telefonas (Hošimino mieste): 84-8-823-9239

Telefonas (Hanojaus mieste): 84-4-3978-4785, 84-4-3978-4775

„Epson“ paslaugų centras

65 Truong Dinh Street, District 1, Hochiminh City, Vietnam.

29 Tue Tinh, Quan Hai Ba Trung, Hanoi City, Vietnam

Pagalba naudotojams Indonezijoje

Kontaktiniai duomenys, norint gauti informacijos, pagalbos ir paslaugų:

Tinklapis

<http://www.epson.co.id>

- Pateikta su gaminio techniniais duomenimis susijusi informacija, siūloma atsisiųsti tvarkyklių.
- Dažnai užduodami klausimai (DUK), užklauskos apie pardavimą, el. paštu pateikti klausimai

„Epson“ specialioji telefono linija

Telefonas: 62-21-572-4350

Faks. 62-21-572-4357

Mūsų specialiosios telefono linijos komanda gali padėti Jums telefonu arba faksu šiais klausimais:

- Dėl pardavimo užklausų ir gaminio informacijos
- Techninis aptarnavimas

„Epson“ paslaugų centras

Provincija	Bendrovės pavadinimas	Adresas	Telefonas El. paštas
DKI JAKARTA	ESS Jakarta MG. DUA	RUKO MANGGA DUA MALL NO. 48 JL. ARTERI MANGGA DUA - JAKARTA UTARA-DKI	(+6221)62301104 jkt-technical1@epson-indonesia.co.id
NORTH SUMATERA	ESC Medan	Kompleks Graha Niaga, Jl. Bambu II No. A-4, Medan- 20114	(+6261)42066090/42066091 mdn-technical@epson-indonesia.co.id
WEST JAWA	ESC Bandung	JL. CIHAMPELAS NO. 48A-BANDUNG JABAR 40116	(+6222)4207033 bdg-technical@epson-indonesia.co.id

Priedas

Provincija	Bendrovės pavadinimas	Adresas	Telefonas El. paštas
DI YOGYAKARTA	ESC Yogyakarta	YAP Square, Blok A No.6 Jl. C Simanjutak YOGYAKARTA - DIY	(+62274)581065 ygy-technical@epson- indonesia.co.id
EAST JAWA	ESC Surabaya	HITECH MALL LT.2 BLOK A NO. 24 JL. KUSUMA BANGSA NO. 116 -118 - SURABAYA JATIM	(+6231)5355035 sby-technical@epson- indonesia.co.id
SOUTH SULAWESI	ESC Makassar	JL. GUNUNG BAWAKARAENG NO. 68E - MAKASSAR SULSEL	(+62411)328212 mksr-technical@epson- indonesia.co.id
WEST KALIMANTAN	ESC Pontianak	JL. NUSA INDAH I NO. 40A PONTIANAK KALBAR 78117	(+62561)735507 pontianak-technical@epson- indonesia.co.id
PEKANBARU	ESC PEKANBARU	JL. TUANKU TAMBUSAI NO. 353 - PEKANBARU RIAU	(+62761)21420 pkb-technical@epson- indonesia.co.id
DKI JAKARTA	ESS JAKARTA KEIAI	WISMA KEIAI LT. 1 JL. JEND. SUDIRMAN KAV. 3 JAKPUS DKI JAKARTA	(+6221)5724335 ess.support@epson- indonesia.co.id
EAST JAWA	ESS SURABAYA	JL. JAWA NO. 2-4 KAV. 29, RUKO SURYA INTI, SURABAYA - JATIM	(+6231)5014949 esssby.support@epson- indonesia.co.id
BANTEN	ESS SERPONG	Ruko mall WTC MATAHARI no. 953 SERPONG - Banten	(+6221)53167051 esstag.support@epson- indonesia.co.id
CENTRAL JAWA	ESS SEMARANG	Komplek Ruko Metro Plaza Blok C20 , Jl. MT Haryono No 970 Semarang - Jawa tengah	(+6224)8313807 esssmg.support@epson- indonesia.co.id
EAST KALIMANTAN	ESC SAMARINDA	Jl. KH. Wahid Hasyim (M. Yamin) Kel. Sempaja Selatan Kec. Samarinda Utara Samarinda- Kalimantan Timur (samping kantor pos)	(+62541)7272904 escsmd.support@epson- indonesia.co.id
SOUTH SUMATERA	ESC PALEMBANG	Jl. H.M. Rasyid Nawawi no.249, kelurahan 9 ilir Palembang - Sumsel	(+62711)311330 escplg.support@epson- indonesia.co.id
EAST JAVA	ESC JEMBER	Jl. Panglima Besar Sudirman No.1 D JEMBER - JAWA TIMUR (Depan Balai Penelitian dan Pengolahan Kakao)	(+62331) 486468,488373 jmr-admin@epson-indonesia.co.id jmr-technical@epson- indonesia.co.id
NORTH SULAWESI	ESC MANADO	Tekno @Megamall, Megamall LG TK-21 Jl. Piere Tendean Kawasan Megamas Boulevard Manado 95111	(+62431)7210033 MND-ADMIN@EPSON- INDONESIA.CO.ID

Priedas

Dėl kitų čia neišvardytų miestų skambinkite mūsų specialiąja linija: 08071137766.

Pagalba naudotojams Malaizijoje

Kontaktiniai duomenys, norint gauti informacijos, pagalbos ir paslaugų:

Tinklapis

<http://www.epson.com.my>

- Pateikta su gaminio techniniais duomenimis susijusi informacija, siūloma atsisiųsti tvarkyklių.
- Dažnai užduodami klausimai (DUK), užklaustos apie pardavimą, el. paštu pateikti klausimai

„Epson“ skambučių centras

Telefonas: +60 1800-8-17349

- Dėl pardavimo užklausų ir gaminio informacijos
- Dėl gaminio naudojimo arba problemų
- Užklaustos dėl remonto paslaugų ir garantijos

Pagrindinis biuras

Telefonas: 603-56288288

Faks. 603-5628 8388/603-5621 2088

Pagalba naudotojams Indijoje

Kontaktiniai duomenys, norint gauti informacijos, pagalbos ir paslaugų:

Tinklapis

<http://www.epson.co.in>

teikiama informacija, susijusi su gaminio techniniais duomenimis, siūlomomis atsisiųsti tvarkyklėmis ir gaminių užklausomis.

Pagalbos linija

- Aptarnavimas, informacija apie gaminius ir vartojamųjų reikmenų užsakymas (BSNL linijos)|
Nemokamas numeris: 18004250011
Veikia nuo 9.00 iki 18.00, pirmadieniais–šeštadieniais (išskyrus valstybines šventes)
- Aptarnavimas (CDMA ir mobiliųjų naudotojai)
Nemokamas numeris: 186030001600
Veikia nuo 9.00 iki 18.00, pirmadieniais–šeštadieniais (išskyrus valstybines šventes)

Pagalba naudotojams Filipinuose

Norėdami gauti techninės pagalbos bei kitų paslaugų po pardavimo, naudotojai gali kreiptis į „Epson Philippines Corporation“ toliau nurodytais telefonų, fakso numeriais ir el. pašto adresais:

Priedas

Tinklapis

<http://www.epson.com.ph>

Galima gauti informacijos apie gaminio techninius duomenis, atsisiųsti tvarkykles, rasti atsakymus į dažnai užduodamus klausimus (DUK) ir pateikti užklausas el. paštu.

„Epson Philippines“ klientų aptarnavimas

Nemokamas numeris: (PLDT)1800-1069-37766

Nemokamas numeris: (skaitmeninis)1800-3-0037766

„Metro Manila“: (+632)441-9030

Interneto svetainė: <http://customercare.epson.com.ph>

El. paštas: customercare@epc.epson.com.ph

Mūsų klientų aptarnavimo komanda gali padėti Jums telefonu šiais klausimais:

- Dėl pardavimo užklausų ir gaminio informacijos
- Dėl gaminio naudojimo arba problemų
- Dėl remonto paslaugų ir garantijos

„Epson Philippines Corporation“

Tarpmiestinė linija: +632-706-2609

Faks. +632-706-2665