

L1455

Navodila za uporabo

Avtorske pravice

Nobenega dela tega dokumenta ne smete razmnoževati, shraniti v sistem za upravljanje dokumentov oziroma prenesti v katerikoli obliki ali na kakršenkoli način (elektronsko, mehansko, s fotokopiranjem, snemanjem ali drugače) brez predhodnega pisnega dovoljenja družbe Seiko Epson Corporation. Za informacije v tem dokumentu ne prevzemamo nobene odgovornosti glede kršitve patentov. Poleg tega ne prevzemamo nobene odgovornosti za škodo, ki nastane zaradi uporabe informacij v tem dokumentu. Informacije v tem dokumentu so namenjene samo uporabi s tem izdelkom družbe Epson. Epson ni odgovoren za nobeno uporabo teh informacij v povezavi z drugimi izdelki.

Družba Seiko Epson Corporation in njena lastniško povezana podjetja niso kupcu tega izdelka ali tretjim osebam odgovorna za škodo, izgube ali stroške, ki jih kupec ali tretje osebe utrpijo kot posledico nesreče, napačne uporabe ali zlorabe tega izdelka, nedovoljenih sprememb, popravil ali dopolnitev tega izdelka oziroma (razen v ZDA) ravnanja, ki ni skladno z navodili družbe Seiko Epson Corporation za uporabo in vzdrževanje.

Družba Seiko Epson Corporation in njene podružnice niso odgovorne za škodo ali težave, ki so posledica uporabe kakršne koli dodatne opreme ali potrošnih izdelkov, razen tistih, ki jih družba Seiko Epson Corporation označi kot originalne izdelke Epson ali odobrene izdelke Epson.

Družba Seiko Epson Corporation ni odgovorna za kakršno koli škodo, ki je posledica elektromagnetnih motenj, ki se pojavijo ob uporabi kakršnih koli vmesniških kablov, razen tistih, ki jih družba Seiko Epson Corporation označi odobrene izdelke Epson.

© 2016 Seiko Epson Corporation. All rights reserved.

Vsebina tega priročnika in specifikacije tega izdelka se lahko spremenijo brez predhodnega obvestila.

Blagovne znamke

Blagovne znamke

- ❑ EPSON® je registrirana blagovna znamka, EPSON EXCEED YOUR VISION in EXCEED YOUR VISION pa sta blagovni znamki družbe Seiko Epson Corporation.
- ❑ Epson Scan 2 software is based in part on the work of the Independent JPEG Group.
- ❑ libtiff

Copyright © 1988-1997 Sam Leffler

Copyright © 1991-1997 Silicon Graphics, Inc.

Permission to use, copy, modify, distribute, and sell this software and its documentation for any purpose is hereby granted without fee, provided that (i) the above copyright notices and this permission notice appear in all copies of the software and related documentation, and (ii) the names of Sam Leffler and Silicon Graphics may not be used in any advertising or publicity relating to the software without the specific, prior written permission of Sam Leffler and Silicon Graphics.

THE SOFTWARE IS PROVIDED "AS-IS" AND WITHOUT WARRANTY OF ANY KIND, EXPRESS, IMPLIED OR OTHERWISE, INCLUDING WITHOUT LIMITATION, ANY WARRANTY OF MERCHANTABILITY OR FITNESS FOR A PARTICULAR PURPOSE.

IN NO EVENT SHALL SAM LEFFLER OR SILICON GRAPHICS BE LIABLE FOR ANY SPECIAL, INCIDENTAL, INDIRECT OR CONSEQUENTIAL DAMAGES OF ANY KIND, OR ANY DAMAGES WHATSOEVER RESULTING FROM LOSS OF USE, DATA OR PROFITS, WHETHER OR NOT ADVISED OF THE POSSIBILITY OF DAMAGE, AND ON ANY THEORY OF LIABILITY, ARISING OUT OF OR IN CONNECTION WITH THE USE OR PERFORMANCE OF THIS SOFTWARE.

- ❑ SDXC Logo is a trademark of SD-3C, LLC.



- ❑ Memory Stick Duo, Memory Stick PRO Duo, Memory Stick PRO-HG Duo, Memory Stick Micro, and MagicGate Memory Stick Duo are trademarks of Sony Corporation.



- ❑ Microsoft®, Windows®, and Windows Vista® are registered trademarks of Microsoft Corporation.
- ❑ Apple, Macintosh, Mac OS, OS X, Bonjour, Safari, iPad, iPhone, iPod touch, and iTunes are trademarks of Apple Inc., registered in the U.S. and other countries.
- ❑ Google Cloud Print™, Chrome™, Chrome OS™, and Android™ are trademarks of Google Inc.
- ❑ Adobe and Adobe Reader are either registered trademarks or trademarks of Adobe Systems Incorporated in the United States and/or other countries.
- ❑ Intel® is a registered trademark of Intel Corporation.
- ❑ Splošno obvestilo: Imena drugih izdelkov so v tem dokumentu uporabljena zgolj za namene prepoznavanja in so lahko blagovne znamke svojih lastnikov. Epson se odpoveduje vsem pravicam za te znamke.

Vsebina

Avtorske pravice

Blagovne znamke

O priročniku

| | |
|--|----|
| Uvod k navodilom za uporabo. | 9 |
| Oznake in simboli. | 9 |
| Opisi, uporabljeni v teh navodilih za uporabo. | 10 |
| Omembe operacijskih sistemov. | 10 |

Pomembna navodila

| | |
|--|----|
| Varnostna navodila. | 11 |
| Varnostna navodila v povezavi s črnilom. | 12 |
| Nasveti za uporabo tiskalnika in opozorila. | 12 |
| Nasveti in opozorila za nastavitve tiskalnika. | 12 |
| Nasveti in opozorila za uporabo tiskalnika. | 13 |
| Nasveti in opozorila za transport ali skladiščenje tiskalnika. | 13 |
| Nasveti in opozorila za uporabo tiskalnika z brezžično povezavo. | 14 |
| Nasveti in opozorila za uporabo pomnilniških kartic. | 14 |
| Nasveti in opozorila za uporabo zaslona na dotik. | 14 |
| Zaščitite vaše osebne informacije. | 14 |

Osnove tiskalnika

| | |
|--|----|
| Imena delov in funkcije. | 15 |
| Upravljalna plošča. | 18 |
| Gumbi in lučke. | 18 |
| Prikazane ikone na zaslonu LCD. | 19 |
| Ikone na programski tipkovnici na zaslonu LCD. | 20 |
| Način Prednast. | 21 |

Nastavitve omrežja

| | |
|--|----|
| Vrste omrežnih povezav. | 22 |
| Ethernetna povezava. | 22 |
| Povezava Wi-Fi. | 22 |
| Povezava Wi-Fi Direct. | 23 |
| Povezava z računalnikom. | 24 |
| Vzpostavljajte povezavo s pametno napravo. | 25 |

| | |
|---|----|
| Konfiguracija nastavitve omrežja Wi-Fi na nadzorni plošči. | 25 |
| Ročna konfiguracija nastavitve omrežja Wi-Fi. | 26 |
| Konfiguracija nastavitve omrežja Wi-Fi s potisnim gumbom (WPS). | 27 |
| Konfiguracija nastavitve omrežja Wi-Fi z vnosom kode PIN (WPS). | 28 |
| Konfiguracija nastavitve povezave Wi-Fi Direct. | 28 |
| Konfiguracija dodatnih nastavitve omrežja na nadzorni plošči. | 30 |
| Preverjanje stanja povezave z omrežjem. | 32 |
| Preverjanje stanja omrežja prek ikone omrežja. | 32 |
| Ogled stanja omrežja na nadzorni plošči. | 32 |
| Tiskanje poročila o omrežni povezavi. | 33 |
| Tiskanje lista s stanjem omrežja. | 38 |
| Zamenjava ali dodajanje novih dostopnih točk. | 38 |
| Spreminjanje načina povezave z računalnikom. | 38 |
| Onemogočanje omrežja Wi-Fi na nadzorni plošči. | 39 |
| Prekinitev povezave Wi-Fi Direct na nadzorni plošči. | 40 |
| Obnavljanje nastavitve omrežja na nadzorni plošči. | 40 |

Nastavitve skrbnika

| | |
|---|----|
| Zaklepanje nastavitve tiskalnika z geslom skrbnika. | 41 |
| Odklepanje nastavitve tiskalnika. | 41 |

Nalaganje papirja

| | |
|--|----|
| Ukrepi za ravnanje s papirjem. | 42 |
| Razpoložljiv papir in njegove lastnosti. | 43 |
| Seznam tipov papirja. | 44 |
| Vložitev papirja v Kaseto za papir. | 45 |
| Vložitev papirja v Reža zadnjega pladnja za papir. | 48 |

Namestitve izvornikov

| | |
|--|----|
| Razpoložljivi izvorniki v ADF. | 52 |
| Polaganje izvornikov na samodejni podajalnik dokumentov. | 52 |
| Nameščanje izvornikov na podajalnik ADF za kopiranje »2 pokončno«. | 54 |
| Polaganje izvornikov na Steklo optičnega bralnika. | 54 |

Vstavitve pomnilniške kartice

| | |
|--|----|
| Podprte pomnilniške kartice. | 56 |
| Vstavljanje in odstranjevanje pomnilniške kartice. | 56 |

Upravljanje stikov

| | |
|--|----|
| Registriranje stikov. | 58 |
| Registriranje stikov v skupinah. | 59 |
| Registriranje stikov v računalniku. | 59 |
| Varnostno kopiranje stikov v računalnik. | 59 |

Tiskanje

| | |
|---|----|
| Tiskanje prek upravljalne plošče. | 61 |
| Tiskanje datoteke JPEG. | 61 |
| Tiskanje datoteke TIFF. | 62 |
| Menijske možnosti za Pomnil. naprava. | 63 |
| Tiskanje iz računalnika. | 64 |
| Osnove tiskanja — Windows. | 64 |
| Osnove tiskanja — Mac OS X. | 66 |
| Obojestransko tiskanje. | 68 |
| Tiskanje več strani na en list. | 70 |
| Tiskanje za prilagoditev velikosti papirja. | 71 |
| Skupno tiskanje več datotek (samo za Windows). | 72 |
| Tiskanje ene slike na več listov za ustvarjanje plakata (samo v sistemu Windows). | 73 |
| Tiskanje z naprednimi funkcijami. | 79 |
| Tiskanje fotografij z uporabo Epson Easy Photo Print. | 81 |
| Tiskanje iz pametnih naprav. | 82 |
| Uporaba funkcije Epson iPrint. | 82 |
| Preklic tiskanja. | 83 |
| Preklic tiskanja — gumb tiskalnika. | 84 |
| Preklic tiskanja – meni stanja. | 84 |
| Preklic tiskanja - Windows. | 84 |
| Preklic tiskanja – Mac OS X. | 84 |

Kopiranje

| | |
|---|----|
| Menijske možnosti za način Kopiraj. | 85 |
|---|----|

Optično branje

| | |
|---|----|
| Optično branje prek upravljalne plošče. | 88 |
| Optično branje v elektronsko pošto. | 88 |
| Optično branje v omrežno mapo ali strežnik FTP. | 89 |
| Optično branje v pomnilniško napravo. | 91 |
| Optično branje v oblak. | 92 |
| Optično branje v računalnik. | 93 |
| Optično branje v računalnik (WSD). | 94 |
| Splošne menijske možnosti optičnega branja. | 96 |
| Optično branje z računalnika. | 97 |
| Optično branje s programom Epson Scan 2. | 97 |

| | |
|--|-----|
| Optično branje iz pametnih naprav. | 100 |
| Nameščanje programa Epson iPrint. | 100 |
| Optično branje s programom Epson iPrint. | 100 |

Pošiljanje faksov

| | |
|---|-----|
| Nastavitev faksa. | 102 |
| Priklučitev na telefonsko linijo. | 102 |
| Urejanje osnovnih nastavitev faksa. | 106 |
| Pošiljanje faksov. | 108 |
| Osnovni postopki pri pošiljanju faksov. | 108 |
| Različni načini pošiljanja faksov. | 111 |
| Sprejemanje faksov. | 114 |
| Nastavitev načina sprejemanja. | 114 |
| Različni načini sprejemanja faksov. | 115 |
| Shranjevanje in posredovanje prejetih faksov. | 117 |
| Uporaba drugih funkcij faksa. | 121 |
| Tiskanje poročila faksa in seznama. | 121 |
| Nastavitev varnosti pri pošiljanju faksov. | 122 |
| Preverjanje opravil faksa. | 123 |
| Menijske možnosti za način Faks. | 125 |
| Možnosti Nastavitve faksa. | 127 |
| Uporabn. privzete nastavitve. | 127 |
| Nastavitve pošiljanja. | 127 |
| Nastavitve sprejemanja. | 128 |
| Nastavitve izhoda. | 128 |
| Osnovne nastavitve. | 129 |
| Varnostne nastavitve. | 130 |
| Preveri povezavo s faksom. | 130 |
| Čarovnik za nastavitve faksa. | 131 |

Polnjenje s črnilom in zamenjava vzdrževalnih zabojev

| | |
|--|------------|
| Preverjanje stanja preostale količine črnila in vzdrževalnega zaboja. | 132 |
| Preverjanje stanja vzdrževalnega zaboja – nadzorna plošča. | 132 |
| Preverjanje stanja preostale količine črnila in vzdrževalnega zaboja – Windows. | 132 |
| Preverjanje stanja preostale količine črnila in vzdrževalnega zaboja – Mac OS X. | 132 |
| Šifre steklenič s črnilom. | 133 |
| Opozorila pri uporabi steklenič s črnilom. | 133 |
| Dopolnitev rezervoarjev za črnilo. | 134 |
| Koda vzdrževalnega zaboja. | 138 |
| Previdnostni ukrepi pri ravnanju z vzdrževalnim zabojem. | 138 |
| Zamenjava vzdrževalnega zaboja. | 138 |

Vzdrževanje tiskalnika

| | |
|--|-----|
| Preverjanje in čiščenje tiskalne glave. | 141 |
| Preverjanje in čiščenje tiskalne glave – upravljalna plošča. | 141 |
| Preverjanje in čiščenje tiskalne glave – Windows. | 142 |
| Preverjanje in čiščenje tiskalne glave – Mac OS X. | 142 |
| Menjava črnila v cevkah za črnilo. | 142 |
| Menjava črnila v cevkah za črnilo – Windows. . . | 143 |
| Menjava črnila v cevkah za črnilo – Mac OS X. . | 143 |
| Poravnava tiskalne glave. | 143 |
| Poravnava tiskalne glave – upravljalna plošča. . | 143 |
| Čiščenje poti papirja zaradi madežev črnila. | 144 |
| Čiščenje SPD-ja. | 145 |
| Čiščenje Steklo optičnega bralnika. | 146 |
| Preverjanje skupnega števila strani, ki so šle skozi tiskalnik. | 147 |
| Preverjanje skupnega števila strani, ki so šle skozi tiskalnik – Nadzorna plošča. | 147 |
| Preverjanje skupnega števila strani, ki so šle skozi tiskalnik – Windows. | 148 |
| Preverjanje skupnega števila strani, ki so šle skozi tiskalnik – Mac OS X. | 148 |
| Varčevanje z energijo. | 148 |
| Varčevanje z energijo – nadzorna plošča. | 148 |

Menijske možnosti za način**Namestitev**

| | |
|--|-----|
| Servisna doba vzdrževalnega kompleta. | 149 |
| Menijske možnosti za Vzdrževanje. | 149 |
| Menijske možnosti za Nastavitve papirja. | 150 |
| Menijske možnosti za Poročilo o stanju tiskanja. . . | 150 |
| Menijske možnosti za Stanje omrežja. | 150 |
| Menijske možnosti za Skrbniške nastavitve. | 151 |
| Menijske možnosti za Skrbništvo sistema. | 151 |
| Nastavitve tiskalnika. | 151 |
| Skupne nastavitve. | 152 |
| Nastav. za Wi-Fi/omrežje. | 153 |
| Storitev Epson Connect. | 154 |
| Storitve Google Cloud Print. | 155 |
| Splošne nastavitve tiskanja. | 155 |
| Način Eco. | 156 |
| Ponastavitev privzetih nastavitvev. | 156 |

Informacije o omrežnih storitvah in programski opremi

| | |
|---|-----|
| Storitev Epson Connect. | 158 |
| Web Config. | 158 |
| Zagon programa Web Config v spletnem brskalniku. | 159 |
| Zagon programa Web Config v sistemu Windows. | 159 |
| Zagon Web Config v operacijskem sistemu Mac OS X. | 159 |
| Gonilnik tiskalnika sistema Windows. | 160 |
| Omejevanje nastavitvev za gonilnik tiskalnika za sistem Windows. | 161 |
| Nastavljanje postopkov za gonilnik tiskalnika Windows. | 161 |
| Mac OS X gonilnik tiskalnika. | 162 |
| Nastavljanje postopkov za gonilnik tiskalnika Mac OS X. | 162 |
| Dostopanje do nastavitvev za gonilnik tiskalnika Mac OS X. | 162 |
| Nastavitve delovanja za gonilnik tiskalnika za Mac OS X. | 162 |
| Epson Scan 2 (gonilnik optičnega bralnika). | 163 |
| Epson Event Manager. | 163 |
| PC-FAX gonilnik (gonilnik faksa). | 164 |
| FAX Utility. | 164 |
| Epson Easy Photo Print. | 165 |
| E-Web Print (samo za Windows). | 165 |
| EPSON Software Updater. | 165 |
| EpsonNet Config. | 166 |
| Odstranjevanje programov. | 166 |
| Odstranjevanje programov — Windows. | 166 |
| Odstranjevanje programov - Mac OS X. | 167 |
| Namestitev programov. | 168 |
| Posodabljanje programov in vdelane programske opreme. | 168 |

Odpravljanje težav

| | |
|---|-----|
| Preverjanje stanja tiskalnika. | 170 |
| Preverjanje sporočil na zaslonu LCD. | 170 |
| Koda napake v meniju stanja. | 171 |
| Preverjanje stanja tiskalnika – Windows. | 175 |
| Preverjanje statusa tiskalnika - Mac OS X. | 176 |
| Odstranjevanje zataknjenega papirja. | 176 |
| Odstranjevanje zataknjenega papirja iz Reža zadnjega pladnja za papir. | 176 |
| Odstranjevanje zataknjenega papirja iz notranjosti tiskalnika. | 176 |

Vsebina

| | | | |
|---|-----|--|-----|
| Odstranjevanje zataknenega papirja iz Kaseta za papir. | 178 | Na kopirani sliki so sledi zadnje strani originalnega dokumenta. | 198 |
| Odstranjevanje zagodenega papirja iz Zadnji pokrov 1 in Zadnji pokrov 2. | 181 | Težave z izpisom ni mogoče odpraviti. | 199 |
| Odstranjevanje zataknenega papirja iz ADF. | 183 | Druge težave s tiskanjem. | 199 |
| Papir se ne podaja pravilno. | 185 | Tiskanje je prepočasno. | 199 |
| Papir se zatika. | 186 | Tiskanje se zelo upočasnjuje pri neprekinjenem tiskanju. | 199 |
| Papir se podaja poševno. | 186 | Optičnega branja ni mogoče začeti. | 200 |
| Hkrati je podanih več listov papirja. | 186 | Optično branje ni možno z uporabo nadzorne plošče. | 201 |
| Papir se ne podaja. | 186 | Težave pri optično prebrani sliki. | 201 |
| Izvirnik ne podaja v SPD-ju. | 186 | Pri optičnem branju s steklene plošče optičnega bralnika se pojavijo neenakomerne barve, umazanija, madeži in drugo. | 201 |
| Težave pri napajanju in nadzorni plošči. | 187 | Pri optičnem branju iz ADF se pojavijo ravne črte. | 201 |
| Tiskalnik se ne vklopi. | 187 | Kakovost slike je groba. | 201 |
| Tiskalnik se ne izklopi. | 187 | V ozadju slik se pojavlja odmik. | 202 |
| Napajanje se samodejno izklopi. | 187 | Besedilo je zamegljeno. | 202 |
| Zaslon LCD potemni. | 188 | Pojavijo se vzorci moiré (sence, podobne mreži). | 202 |
| Tiskanje iz računalnika ni mogoče. | 188 | Ni mogoče optično prebrati pravilnega območja na steklu optičnega bralnika. | 203 |
| Če ne morete konfigurirati nastavitve omrežja. | 188 | Besedilo ni prepoznano pravilno pri shranjevanju v obliki zapisa PDF, ki omogoča preiskovanje. | 203 |
| Povezave iz naprav ni mogoče vzpostaviti, čeprav so nastavitve omrežja pravilne. | 189 | Težave z optično prebrano sliko ni mogoče odpraviti. | 203 |
| Preverjanje imena omrežja (SSID), s katerim ima tiskalnik vzpostavljeno povezavo. | 190 | Druge težave pri optičnem branju. | 204 |
| Preverjanje SSID-ja za računalnik. | 191 | Optično branje je počasno. | 204 |
| Tiskalnik nenadoma ne more več tiskati prek omrežne povezave. | 191 | Optično prebrane slike ni mogoče poslati po e-pošti. | 204 |
| Tiskalnik nenadoma ne more več tiskati prek povezave USB. | 192 | Optično branje se ustavi, ko berete v format PDF/Multi-TIFF. | 205 |
| Druge težave pri tiskanju. | 192 | Težave pri pošiljanju in sprejemanju faksov. | 205 |
| Natis je opraskan ali pa manjka barva. | 192 | Pošiljanje in prejemanje faksov ni mogoče. | 205 |
| Pojavijo se pasovi ali nepričakovane barve. | 193 | Pošiljanje faksov ne deluje. | 206 |
| Barvne proge se pojavljajo v intervalih približno 2.5 cm. | 193 | Pošiljanje faksa določenemu prejemniku ne deluje. | 207 |
| Neoster natis, navpične proge ali neporavnost. | 193 | Pošiljanje faksa ob določenem času ne deluje. | 207 |
| Nizka kakovost tiskanja. | 194 | Prejemanje faksov ne deluje. | 207 |
| Natisnjene fotografije so lepljive. | 195 | Napaka zaradi polnega pomnilnika. | 208 |
| Slike in fotografije so natisnjene v nepričakovanih barvah. | 195 | Kakovost poslanega faksa je slaba. | 208 |
| Položaj, velikost ali robovi na natisnjenem papirju so nepravilni. | 196 | Faksi se pošljejo v napačni velikosti. | 209 |
| Papir je zamazan ali popraskan. | 196 | Kakovost prejetega faksa je slaba. | 209 |
| Med samodejnim dvostranskim tiskanjem se papir zamaže. | 197 | Prejemanje faksov velikosti A3 ne deluje. | 209 |
| Natisnjeni znaki so nepravilni ali popačeni. | 197 | Prejeti faksi se ne natisnejo. | 210 |
| Natisnjena slika je preobrnjena. | 197 | Druge težave pri faksiranju. | 210 |
| Na natisih se pojavijo vzorci, podobni mozaiku. | 198 | Telefonski klici na povezanem telefonu niso možni. | 210 |
| Na kopirani sliki se pojavijo neenakomerne ali razmazane barve, pike ali ravne črte. | 198 | | |
| Na kopirani sliki se pojavi vzorec moiré (križni vzorec). | 198 | | |

| | |
|---|-----|
| Odzivnik ne more sprejemati glasovnih sporočil. | 210 |
| Pošiljateljova številka faksa se ne prikaže na prejetih faksih ali pa je napačna. | 210 |
| Druge težave. | 210 |
| Rahel električni šok pri dotiku tiskalnika. | 210 |
| Glasnost med delovanjem je visoka. | 211 |
| Reža zadnjega pladnja za papir je odstranjen. | 211 |
| Neppravilna čas in datum. | 211 |
| Pomnilniška naprava ni prepoznana. | 211 |
| Podatkov ni mogoče shraniti v pomnilniško napravo. | 212 |
| Pozabljeno geslo. | 212 |
| Požarni zid blokira programsko opremo (samo v sistemu Windows). | 212 |
| »?« je prikazan na zaslonu za izbiro fotografij. | 212 |
| Prikaže se sporočilo, da ponastavite raven črnila. | 212 |

Dodatek

| | |
|--|-----|
| Tehnični podatki. | 213 |
| Specifikacije tiskalnika. | 213 |
| Specifikacije optičnega bralnika. | 213 |
| Specifikacije vmesnika. | 214 |
| Specifikacije faksa. | 214 |
| Seznam omrežnih funkcij. | 215 |
| Specifikacije brezžične povezave (Wi-Fi). | 216 |
| Specifikacije žične (ethernet) povezave. | 217 |
| Varnostni protokol. | 217 |
| Podprte storitve tretjih oseb. | 217 |
| Specifikacije zunanjih naprav za shranjevanje. | 217 |
| Dimenzije. | 219 |
| Električne specifikacije. | 219 |
| Specifikacije delovnega okolja. | 220 |
| Sistemske zahteve. | 220 |
| Informacije pravnega značaja. | 221 |
| Standardi in odobritve | 221 |
| Omejitve pri kopiranju. | 221 |
| Transport tiskalnika. | 222 |
| Dostop do zunanje naprave za shranjevanje v računalniku. | 225 |
| Uporaba e-poštnega strežnika. | 226 |
| Konfiguracija e-poštnega strežnika. | 227 |
| Elementi nastavitvev e-poštnega strežnika. | 228 |
| Preverjanje povezave z e-poštnim strežnikom. | 228 |
| Kje lahko dobite pomoč. | 229 |
| Spletno mesto s tehnično podporo. | 229 |
| Posvetovanje z Epsonovo službo za podporo. | 229 |

O priročniku

Uvod k navodilom za uporabo

Tiskalniku družbe Epson so priloženi ti priročniki. Poleg priročnikov preberite tudi različne vrste informacij za pomoč, ki so na voljo v samem tiskalniku ali programih družbe Epson.

- ❑ Pomembni varnostni napotki (tiskana navodila)

Zagotavlja navodila za varno uporabo tiskalnika.

- ❑ Začnite tukaj (tiskana navodila)

V tem priročniku najdete informacije o nastavitvi tiskalnika in namestitvi programske opreme.

- ❑ Navodila za uporabo (digitalna navodila za uporabo)

Ta navodila za uporabo. Obsegajo splošne informacije in navodila za uporabo tiskalnika in določanje omrežnih nastavitev pri uporabi tiskalnika prek omrežja ter napotke za odpravljanje težav.

- ❑ Priročnik za skrbnike (digitalna navodila za uporabo)

Skrbnikom omrežja zagotavlja informacije o upravljanju in nastavitvah tiskalnika.

Najnovejše različice zgoraj navedenih navodil za uporabo lahko pridobite na spodaj opisane načine.

- ❑ Priročnik v tiskani obliki

Obiščite spletno mesto za podporo družbe Epson v Evropi na <http://www.epson.eu/Support> ali spletno mesto družbe Epson za podporo po vsem svetu na <http://support.epson.net/>.

- ❑ Digitalni priročnik

Zaženite EPSON Software Updater v računalniku. EPSON Software Updater preveri, ali so na voljo posodobitve programske opreme družbe Epson in digitalnih priročnikov ter omogoči prenos najnovejših različic.

Povezane informacije

- ➔ [“EPSON Software Updater” na strani 165](#)

Oznake in simboli

**Pozor:**

Navodila, ki jih morate upoštevati, da se izognete telesnim poškodbam.

**Pomembno:**

Navodila, ki jih morate upoštevati, da se izognete poškodbam opreme.

Opomba:

Zagotavlja dodatne in referenčne informacije.

- ➔ Povezane informacije

Navedene so povezave na sorodna poglavja.

Opisi, uporabljeni v teh navodilih za uporabo

- Posnetki zaslonov z gonilnikom tiskalnika in gonilnikom Epson Scan 2 (gonilnik optičnega bralnika) so iz sistema Windows 10 ali Mac OS X v10.11.x. Na zaslonih prikazana vsebina se razlikuje glede na model in situacijo.
- Ilustracije tiskalnika, uporabljene v teh navodilih, so zgolj simbolične. Čeprav obstajajo manjše razlike med posameznimi modeli, je način delovanja identičen.
- Nekateri elementi menijev na LCD-zaslonu se razlikujejo glede na model in nastavitve.

Omembe operacijskih sistemov

Windows

V tem priročniku se izrazi, kot so »Windows 10«, »Windows 8.1«, »Windows 8«, »Windows 7«, »Windows Vista«, »Windows XP«, »Windows Server 2012 R2«, »Windows Server 2012«, »Windows Server 2008 R2«, »Windows Server 2008«, »Windows Server 2003 R2« in »Windows Server 2003« nanašajo na te operacijske sisteme. Izraz »Windows« se uporablja za vse različice.

- Operacijski sistem Microsoft® Windows® 10
- Operacijski sistem Microsoft® Windows® 8.1
- Operacijski sistem Microsoft® Windows® 8
- Operacijski sistem Microsoft® Windows® 7
- Operacijski sistem Microsoft® Windows Vista®
- Operacijski sistem Microsoft® Windows® XP
- Operacijski sistem Microsoft® Windows® XP Professional x64 Edition
- Operacijski sistem Microsoft® Windows Server® 2012 R2
- Operacijski sistem Microsoft® Windows Server® 2012
- Operacijski sistem Microsoft® Windows Server® 2008 R2
- Operacijski sistem Microsoft® Windows Server® 2008
- Operacijski sistem Microsoft® Windows Server® 2003 R2
- Operacijski sistem Microsoft® Windows Server® 2003

Mac OS X

V tem priročniku se »Mac OS X v10.11.x« nanaša na OS X El Capitan, »Mac OS X v10.10.x« se nanaša na OS X Yosemite, »Mac OS X v10.9.x« se nanaša na OS X Mavericks, »Mac OS X v10.8.x« pa na OS X Mountain Lion. Izraz »Mac OS X« pa se nanaša na »Mac OS X v10.11.x«, »Mac OS X v10.10.x«, »Mac OS X v10.9.x«, »Mac OS X v10.8.x«, »Mac OS X v10.7.x« in »Mac OS X v10.6.8«.

Pomembna navodila

Varnostna navodila

Preberite in upoštevajte naslednja navodila, da zagotovite varno uporabo tiskalnika. Ta navodila shranite za poznejšo uporabo. Poleg tega upoštevajte vsa opozorila in navodila na samem tiskalniku.

- Nekateri simboli na tiskalniku so namenjeni zagotavljanju varnosti in pravilne uporabe tiskalnika. Če želite izvedeti več o pomenu simbolov, obiščite to spletno mesto.
<http://support.epson.net/symbols>
- Uporabite samo napajalni kabel, ki je bil priložen tiskalniku, in ne uporabljajte tega kabla z nobeno drugo opremo. Z uporabo drugih kablov s tem tiskalnikom ali z uporabo priloženega napajalnega kabla z drugo opremo lahko povzročite požar ali električni udar.
- Prepričajte se, ali napajalni kabel ustreza vsem pomembnim lokalnim varnostnim standardom.
- Napajalnega kabla, vtiča, tiskalne enote, enote za optično branje ali dodatnih delov nikoli ne razstavljajte, ne spreminjajte in jih ne poskušajte popraviti sami, razen kot je natančno opisano v priročnikih tiskalnika.
- V naslednjih primerih iztaknite napajalni kabel tiskalnika in se za popravilo obrnite na ustrezno usposobljenega serviserja:
Napajalni kabel ali vtič je poškodovan; tekočina je vstopila v tiskalnik; tiskalnik je padel na tla ali je poškodovano ohišje; tiskalnik ne deluje pravilno ali se je delovanje bistveno spremenilo. Kontrolnikov, ki niso razloženi v navodilih za uporabo, ne spreminjajte.
- Tiskalnik postavite blizu zidne vtičnice, kjer lahko zlahka iztaknete napajalni kabel.
- Tiskalnika ne hranite na prostem, umazanem ali prašnem prostoru, blizu vode, virov toplote in na mestih, ki so izpostavljeni udarcem, tresljajem, visokim temperaturam in vlažnosti.
- Pazite, da po tiskalniku ne razlijete tekočine, in ne uporabljajte tiskalnika z mokrimi rokami.
- Ta tiskalnik mora biti vsaj 22 cm oddaljen od srčnih spodbujevalnikov. Radijski valovi, ki jih oddaja ta tiskalnik, lahko škodljivo vplivajo na delovanje srčnih spodbujevalnikov.
- Če je zaslon LCD poškodovan, se obrnite na prodajalca. Če pride raztopina tekočih kristalov v stik z rokami, jih temeljito sperite z milom in vodo. Če pride raztopina tekočih kristalov v stik z očmi, jih nemudoma sperite z vodo. Če po temeljitem spiranju še vedno čutite neugodje ali imate težave z vidom, nemudoma obiščite zdravnika.
- Telefona ne uporabljajte med nevihtami. saj lahko pride do električnega udara zaradi bliskanja.
- Telefona ne uporabljajte za prijavo puščanja plina v bližini mesta, kjer pušča plin.

Pomembna navodila

- Tiskalnik je težak, zato ga naj nikoli ne dviguje ali nosi ena sama oseba, temveč najmanj dve. Pri dvigovanju tiskalnika naj najmanj dve osebi zavzameta pravilne položaje, kot je prikazano spodaj.



Varnostna navodila v povezavi s črnilom

- Bodite previdni, da se ne dotaknete črnila, ko delate z rezervoarji črnila, s pokrovi rezervoarjev črnila in odprtimi stekleničkami za črnilo in njihovimi pokrovi.
 - Če pride črnilo v stik s kožo, območje temeljito sperite z milom in vodo.
 - Če pride črnilo v stik z očmi, jih nemudoma sperite z vodo. Če po temeljitem spiranju še vedno čutite neugodje ali imate težave z vidom, nemudoma obiščite zdravnika.
 - Če črnilo pride v stik z usti, takoj obiščite zdravnika.
- Ne razstavljajte vzdrževalnega zaboja; v nasprotnem primeru lahko črnilo pride v stik z vašimi očmi ali kožo.
- Ne nagibajte in ne tresite stekleničk za črnilo, ko odstranite tesnilo, saj lahko pride do puščanja.
- Stekleničke s črnilom, enoto za rezervoarje črnila in vzdrževani zaboj hranite izven dosega otrok. Otrokom ne dovolite, da pijejo iz ali delajo s stekleničkami za črnilo in njihovimi pokrovi.

Nasveti za uporabo tiskalnika in opozorila

Preberite in upoštevajte ta navodila, da preprečite poškodbe tiskalnika ali vaše lastnine. Shranite ta priročnik za prihodnjo uporabo.



Nasveti in opozorila za nastavitve tiskalnika

- Ne ovirajte in ne pokrivajte prezračevalnih rež in odprtin na tiskalniku.
- Uporabite samo vrsto napajanja, ki je navedena na oznaki tiskalnika.
- Izogibajte se uporabi vtičnic, ki so na istem omrežju kot fotokopirni stroji ali sistemi za nadzor zraka, ki se redno vklaplajo in izklaplajo.
- Izogibajte se električnih vtičnic, ki so povezane s stenskimi stikali ali samodejnimi časovniki.

Pomembna navodila

- Celotnega računalnika ne hranite blizu morebitnih virov elektromagnetnih motenj, npr. zvočnikov ali osnovnih enot za brezžične telefone.
- Napajalne kable napeljite tako, da se ne bodo odrgnili, prerezali, obrabili, prepogibali in vozali. Na napajalne kable ne polagajte nobenih predmetov in ne dovolite, da se po njih hodi ali vozi. Bodite posebej pozorni, da so vsi napajalni kabli na koncu in na točkah, kjer vstopajo in izstopajo iz pretvornika, ravni.
- Če pri tiskalniku uporabljate podaljšek, se prepričajte, da skupna nazivna tokovna obremenitev naprav, ki so priključene na podaljšek ne presega nazivne tokovne obremenitve kabla. Prepričajte se tudi, da skupna nazivna tokovna obremenitev vseh naprav, ki so priključene na zidno vtičnico ne presega nazivne tokovne obremenitve zidne vtičnice.
- Če boste tiskalnik uporabljali v Nemčiji, mora biti električna napeljava v zgradbi, v kateri je priključen izdelek, zaščiten z 10- ali 16-ampersko varovalko, da se zagotovi ustrezna zaščita izdelka pred kratkimi stiki in poškodbami zaradi čezmernega toka.
- Ko tiskalnik s kablom priključujete v računalnik ali drugo napravo pazite na pravilno usmerjenost priključkov. Vsak priključek je pravilno obrnjen samo v eno smer. Če priključek obrnete napačno, lahko poškodujete obe napravi, ki ju povezujete s kablom.
- Tiskalnik postavite na ravno, stabilno površino, ki je v vseh smereh širša od spodnje ploskve izdelka. Tiskalnik ne bo deloval pravilno, če je postavljen pod kotom.
- Nad tiskalnikom pustite dovolj prostora, da boste lahko popolnoma dvignili pokrov optičnega bralnika.
- Na sprednji strani tiskalnika pustite dovolj prostora, da bo lahko papir v celoti izvržen.
- Izogibajte se prostorom, ki so izpostavljeni hitrim temperaturnim spremembam in vlažnosti. Tiskalnik zavarujte pred neposredno sončno svetlobo, močno svetlobo in viri toplote.

Nasveti in opozorila za uporabo tiskalnika

- Skozi reže tiskalnika ne vstavljajte predmetov.
- Med tiskanjem ne segajte z rokami v tiskalnik.
- Ne dotikajte se belega ploščatega kabla in cevka za črnilo v notranjosti tiskalnika.
- Znotraj in okrog tiskalnika ne uporabljajte razpršilnikov, ki vsebujejo vnetljive pline. S tem lahko povzročite požar.
- Tiskalne glave ne premikajte ročno, sicer lahko tiskalnik poškodujete.
- Pazite, da si pri zapiranju enote za optično branje ne priprete prstov.
- Pri vstavljanju izvornikov ne pritiskate premočno na stekleno ploščo optičnega bralnika steklo optičnega bralnika.
- Vizualno preverite ravni črnila v rezervoarjih za črnilo. Nadaljnja uporaba tiskalnika, ko zmanjka črnila, lahko povzroči poškodbe tiskalnika. Epson priporoča, da med mirovanjem tiskalnika napolnite rezervoar za črnilo do zgornje črte, da ponastavite raven črnila.
- Tiskalnik vedno izklopite z gumbom . Tiskalnika ne izključite ali prekinite napajanja, dokler lučka  utripa.
- Če tiskalnika ne nameravate uporabljati dalj časa izvlomite napajalni kabel iz električne vtičnice.

Nasveti in opozorila za transport ali skladiščenje tiskalnika

- Med shranjevanjem ali prevozom tiskalnika ne nagibajte, postavljajte navpično ali obračajte, ker lahko izteče črnilo.
- Pred prevozom tiskalnika se prepričajte, da je tiskalna glava v osnovnem položaju (skrajno desno).

Nasveti in opozorila za uporabo tiskalnika z brezžično povezavo

- Radijski valovi, ki jih oddaja ta tiskalnik, lahko negativno vplivajo na delovanje medicinske elektronske opreme, kar lahko privede do okvare. Če tiskalnik uporabljate v zdravstvenih ustanovah ali v bližini medicinske opreme, upoštevajte navodila pooblaščenega osebja, ki predstavlja zdravstvene ustanove, in upoštevajte vsa opozorila in smernice, nameščene na medicinski opremi.
- Radijski valovi, ki jih oddaja ta tiskalnik, lahko negativno vplivajo na delovanje naprav s samodejnim upravljanjem, kot so samodejna vrata ali požarni alarmi, kar lahko privede do nezgod zaradi napačnega delovanja. Če tiskalnik uporabljate v bližini naprav s samodejnim upravljanjem, upoštevajte opozorila in smernice, nameščene na teh napravah.

Nasveti in opozorila za uporabo pomnilniških kartic

- Ne odstranite pomnilniške kartice ali izklopite tiskalnika, ko lučka pomnilniške kartice utripa.
- Metode za uporabo pomnilniške kartice so odvisne od tipa kartice. Za več informacij glejte priročnik, ki je priložena pomnilniški kartici.
- Uporabljajte samo pomnilniške kartice, ki so združljive s tiskalnikom.

Povezane informacije

➔ [“Specifikacije podprtih pomnilniških kartic” na strani 217](#)

Nasveti in opozorila za uporabo zaslona na dotik

- Zaslون LCD lahko vsebuje nekaj drobnih svetlih ali temnih točk in ima lahko zaradi svojih lastnosti neenakomerno svetlost. To je običajno in ne pomeni, da je zaslon kakor koli poškodovan.
- Za čiščenje uporabite samo suhi, mehko krpo. Ne uporabljajte tekočih ali kemičnih čistil.
- Zunanji pokrov zaslona na dotik lahko ob močnem trku počni. Če površina plošče počni ali se odkruši, se obrnite na svojega dobavitelja in se ne dotikajte ali poskušajte odstraniti strtega stekla.
- Na rahlo pritisnite zaslon na dotik s prstom. Ne pritiskajte s silo ali z vašimi nohti.
- Za izvajanje postopkov ne uporabljajte ostrih predmetov, ko so kemični ali ostri svinčniki.
- Kondenzacija v notranjosti zaslona na dotik lahko zaradi nenadnih sprememb v temperaturi ali vlagi poslabša delovanje.

Zaščitite vaše osebne informacije

Če tiskalnik posredujete drugi osebi ali ga odstranite, izbrišite vse osebne podatke, ki so shranjeni v pomnilniku tiskalnika, tako da na upravljalni plošči izberete **Namestitev > Skrbništvo sistema > Ponastavitev privzetih nastavitvev > Počisti vse podatke in nastavitve**.

Osnove tiskalnika

Imena delov in funkcije

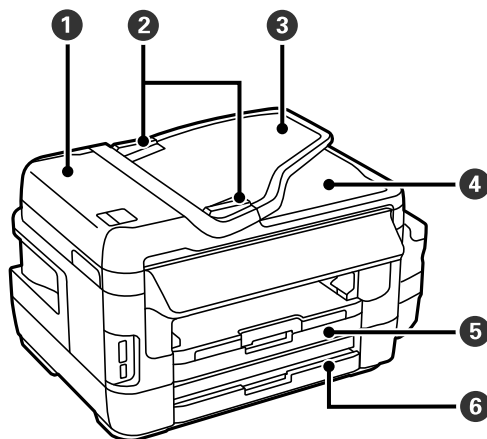

| | | |
|---|---|---|
| ❶ | Pokrov samodejnega podajalnika dokumentov (ADF) | Odprite pri odstranjevanju zagozdenih izvornikov v ADF. |
| ❷ | Vodilo robov ADF | Podaja izvornike neposredno v tiskalnik. Podrsajte do robov izvornikov. |
| ❸ | Vhodni pladenj ADF | Samodejno podaja izvornike. |
| ❹ | Zunanji pladenj ADF | Pridrži izvornike, izvržene iz ADF. |
| ❺ | Kaseta za papir 1 | Nalaga papir. |
| ❻ | Kaseta za papir 2 | |

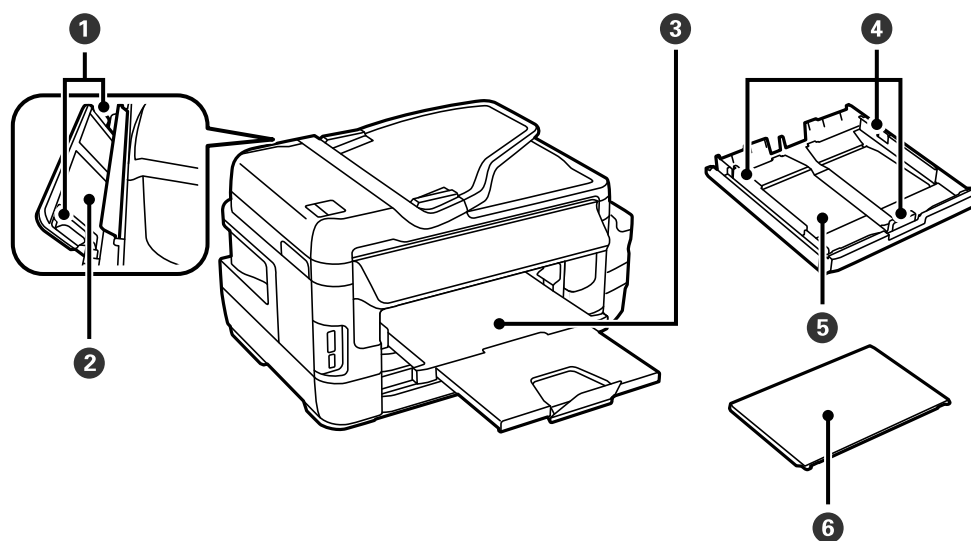

| | | |
|---|--------------|--|
| ❶ | Vodilo robov | Papir neposredno poda v tiskalnik. Podrsajte do robov papirja. |
|---|--------------|--|

Osnove tiskalnika

| | | |
|---|--------------------------------|--|
| 2 | Reža zadnjega pladnja za papir | Ročno naložite po en list papirja naenkrat. |
| 3 | Zunanji pladenj | Pridrži izvržen papir. |
| 4 | Vodilo robov | Papir neposredno poda v tiskalnik. Podrsajte do robov papirja. |
| 5 | Kaseta za papir | Nalaga papir. |
| 6 | Pokrov kasete za papir | Preprečuje tujim snovem vstop v kaseto za papir. |

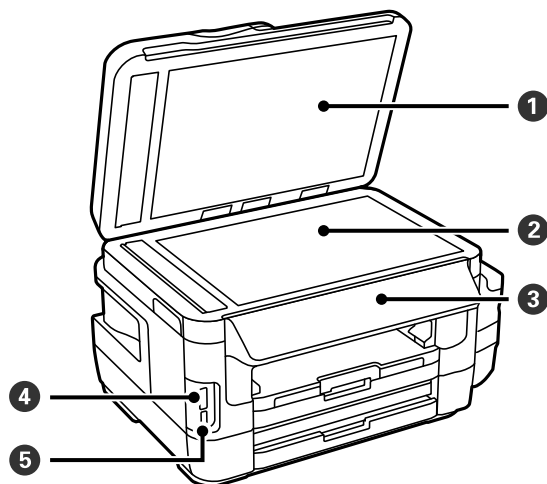

| | | |
|---|------------------------------|--|
| 1 | Pokrov optičnega bralnika | Preprečuje vdor zunanje svetlobe med optičnim branjem. |
| 2 | Steklo optičnega bralnika | Postavite izvornike. |
| 3 | Upravljalna plošča | Upravlja tiskalnik. |
| 4 | Reža za pomnilniške kartice | Vstavite pomnilniško kartico. |
| 5 | Vrata USB za zunanje naprave | Omogočajo priključitev pomnilniških naprav. |

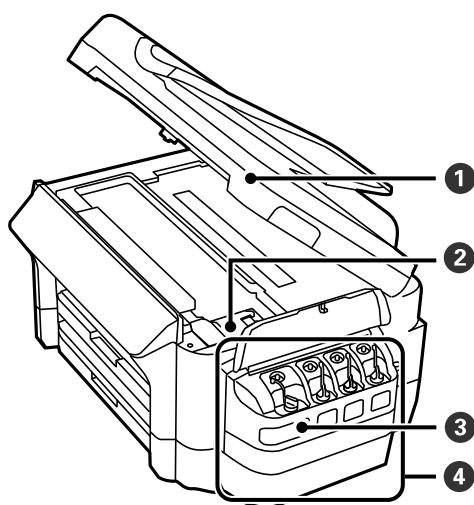

Osnove tiskalnika

| | | |
|---|--------------------------------|--|
| ❶ | Enota za optično branje | Optično prebere vstavljeni izvorniki. Odprite pri odstranjevanju zagozdenega papirja v tiskalniku. |
| ❷ | Tiskalna glava (pod tem delom) | Sproži črnilo. |
| ❸ | Rezervoar za črnilo | Dovaja črnilo tiskalni glavi. |
| ❹ | Enota rezervoarja za črnilo | Vsebuje rezervoarje za črnilo. |

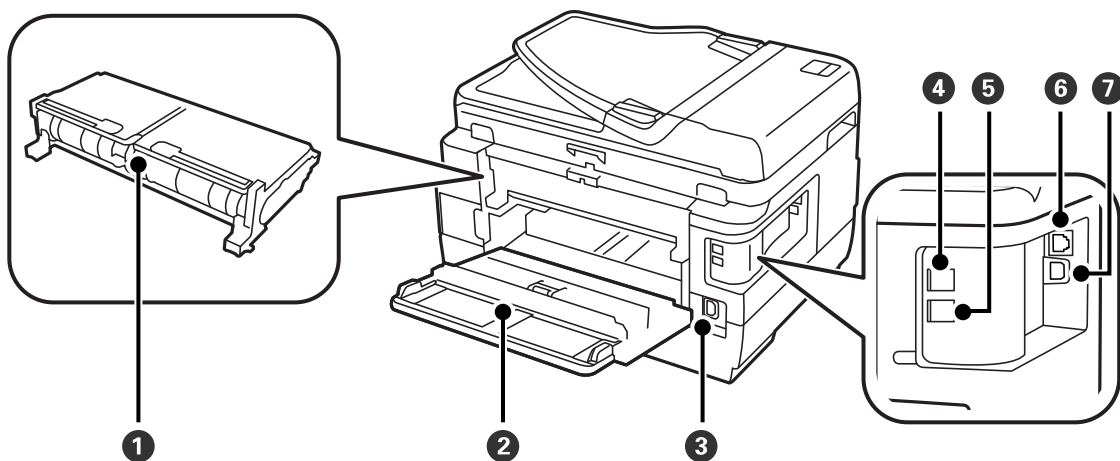

| | | |
|---|-----------------|--|
| ❶ | Zadnji pokrov 2 | Odstranite pri odstranjevanju zagozdenega papirja. |
| ❷ | Zadnji pokrov 1 | Odprite pri zamenjavi vzdrževalnega zaboja ali pri odstranjevanju zagozdenega papirja. |
| ❸ | Napajanje | Za priklop napajalnega kabla. |
| ❹ | Vrata LINE | Priklop na telefonsko linijo. |
| ❺ | Vrata EXT. | Priklop zunanjih telefonskih naprav. |
| ❻ | Vrata LAN | Priklop na kabel LAN. |
| ❼ | Vrata USB | Priklop na kabel USB. |

Upravljalna plošča

Gumbi in lučke

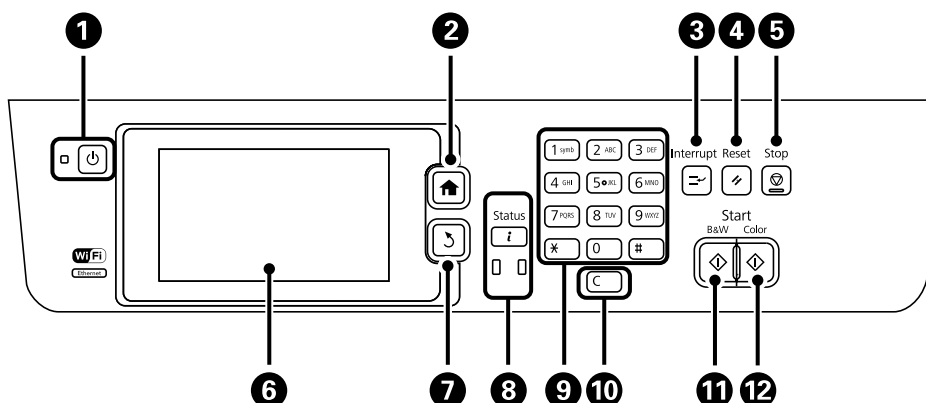

| | | |
|----|---------------|--|
| 1 | | Vklopi ali izklopi tiskalnik. Napajalni kabel odklopite, ko je lučka napajanja izklopljena. |
| 2 | | Prikaže začetni zaslon. |
| 3 | | Začasno ustavi trenutno opravilo in vam omogoča prekinitve drugega dela. Znova pritisnite ta gumb, če želite ponovno zagnati začasno ustavljeno opravilo. |
| 4 | | Ponastavi trenutne nastavitve na uporabniške privzete nastavitve. Če uporabniške privzete nastavitve niso določene, ponastavi na tovarniške privzete nastavitve. |
| 5 | | Zaustavi postopek, ki je trenutno v teku. |
| 6 | - | Prikaže menije in sporočila. Dotaknite se zaslona LCD, da izberete meni, in se pomikajte s podrsaljki. |
| 7 | | Omogoča vrnitev na prejšnji zaslon. |
| 8 | | Prikaže Meni »Stanje« . Preverite lahko stanje tiskalnika in zgodovino opravil. Če pride do napake, lučka za napake na levi utripa ali pa neprekinjeno sveti. Ko tiskalnik obdeluje podatke, utripa lučka za podatke na desni. Če je v vrsti več opravil, lučka neprekinjeno sveti. |
| 9 | 0 - 9 *, # | Omogočajo vnos števil, črk in znakov. |
| 10 | c | Počisti številne nastavitve, kot je število kopij. |
| 11 | | Zažene črno-belo tiskanje, kopiranje, optično branje in faksiranje. |
| 12 | | Zažene barvno tiskanje, kopiranje, optično branje in faksiranje. |

Meni »Stanje«

Pritisnite gumb *i* na nadzorni plošči.

Podatki o tiskalniku

Osnove tiskalnika

Prikaže stanje potrošnih delov in vse napake, do katerih je prišlo v tiskalniku. Za prikaz sporočila o napaki izberite napako iz seznama.

Nadzornik opravil

Prikaže seznam opravil v izvajanju in opravil, ki čakajo na obdelavo. Opravila lahko tudi prekličete.

Zgodovina opravila

Prikaže zgodovino opravila. Če opravilo ni uspelo, se v zgodovini prikaže koda napake.

Shramba opravil









Za prikaz prejetih faksov, shranjenih v pomnilniku tiskalnika, izberite **Prejeto**.

Povezane informacije







➔ [“Koda napake v meniju stanja” na strani 171](#)

Prikazane ikone na zaslonu LCD

Odvisno od stanja tiskalnika so na zaslonu LCD prikazane naslednje ikone. Če želite preveriti trenutne nastavitve omrežja in urediti nastavitve Wi-Fi, pritisnite ikono omrežja.

| | |
|---|---|
|  | Za ogled navodil za uporabo, na primer, kako naložiti papir ali kako vstaviti izvirmike, pritisnite to ikono. |
|  | Vklopi se, ko so izvirmike vstavljeni v samodejni podajalnik dokumentov. |
|  | Vklopi se, ko je vzdrževalni zaboj skoraj poln. Pritisnite gumb i in nato izberite Podatki o tiskalniku , da preverite stanje. |
|  | Vklopi se, ko je vzdrževalni zaboj poln. Pritisnite gumb i in nato izberite Podatki o tiskalniku , da preverite stanje. |
|  | Vklopi se, ko so v pomnilniku tiskalnika shranjeni prejeti dokumenti, ki še niso prebrani, natisnjeni ali shranjeni. |
|  | Vklopi se, ko tiskalnik prejema ali pošilja fakse. |
|  | Označuje zasedenost pomnilnika faksa. |
|  | Označuje, da je pomnilnik faksa poln. |
|  | Prikazuje število neobdelanih ali neprebranih prejetih faksov. Ta ikona je prikazana na ikoni načina faksa. Če je število faksov večje od 10, se ikona spremeni v 10+ . Dodatne podrobnosti najdete v razdelku, v katerem je opisano, kakšna vsebina se prikaže, če prejeti faks ni bil obdelan. |

Osnove tiskalnika

| | |
|---|---|
|  | Označuje, da tiskalnik vzpostavlja povezavo z brezžičnim (Wi-Fi) ali žičnim (Ethernet) omrežjem. |
|  | Vklopi se, ko je vzpostavljena povezava med tiskalnikom in žičnim (Ethernet) omrežjem. |
|  | Vklopi se, ko je vzpostavljena povezava med tiskalnikom in brezžičnim (Wi-Fi) omrežjem. Število črtic označuje jakost signala povezave. Več črtic pomeni močnejšo povezavo. |
|  | Označuje, da je prišlo do težave pri povezavi tiskalnika z brezžičnim (Wi-Fi) omrežjem ali da tiskalnik išče povezavo z brezžičnim (Wi-Fi) omrežjem. |
|  | Označuje, da je vzpostavljena povezava tiskalnika z brezžičnim (Wi-Fi) omrežjem v začasnem načinu Ad hoc. |
|  | Označuje, da je vzpostavljena povezava tiskalnika z brezžičnim (Wi-Fi) omrežjem v neposrednem načinu Wi-Fi Direct. |
|  | Označuje, da je vzpostavljena povezava tiskalnika z brezžičnim (Wi-Fi) omrežjem v načinu Simple AP. |

Povezane informacije







- ➔ [“Obvestilo o neobdelanih prejetih faksih” na strani 123](#)
- ➔ [“Napaka zaradi polnega pomnilnika” na strani 208](#)

Ikone na programski tipkovnici na zaslону LCD



Pri registriranju stika, urejanju omrežnih nastavitev ipd. lahko črke in simbole vnesete prek programske tipkovnice na zaslону. Na zaslону programske tipkovnice se prikažejo naslednje ikone.

Opomba:

Razpoložljive ikone so odvisne od predmeta nastavitvev.

| | |
|---|--|
|  | Preklaplja med velikimi in malimi črkami. |
|  | Preklaplja med vrstami znakov. 123#: Omogoča vnos števil in simbolov. ABC: Omogoča vnos črk. ÁĂĂ: Omogoča vnos posebnih znakov, kot so preglasi in naglasna znamenja. |
|  | |
|  | |
|  | Spremeni postavitev tipkovnice. |
|  | Vnese presledek. |
|  | Izbriše znak v levo. |

Osnove tiskalnika

| | |
|---|---|
|  | Vnese znak. |
|  | Vnese premor (trisekundni premor) med klicanjem. Oznaka premora je vnesena v obliki vezaja (-). |

Način Prednast.

Pogosto uporabljane nastavitve kopiranja, faksov in optičnega branja lahko registrirate kot prednastavitve. Če želite registrirati prednastavitev, na začetnem zaslonu izberite **Prednast.**, izberite **Dodaj novo** in nato izberite funkcijo, za katero želite registrirati stik. Uredite potrebne nastavitve, pritisnite **Shrani** in nato vnesite ime prednastavitve.

Če želite naložiti registrirano prednastavitev, izberite prednastavitev iz seznama.

Pritisnite **Prednastavitev** na zaslonu posamezne funkcije. Registrirate lahko trenutni naslov (razen naslovov, ki so bili neposredno vneseni, in stikov v seznamu naslovov LDAP) ter nastavitve.

Meni

Prikaže podrobnosti registriranih prednastavitvev in omogoča spreminjanje njihovih imen ter urejanje in brisanje.

Nastavitve omrežja

Vrste omrežnih povezav

Ethernetna povezava

Priključite tiskalnik na zvezdišče z ethernetnim kablom.

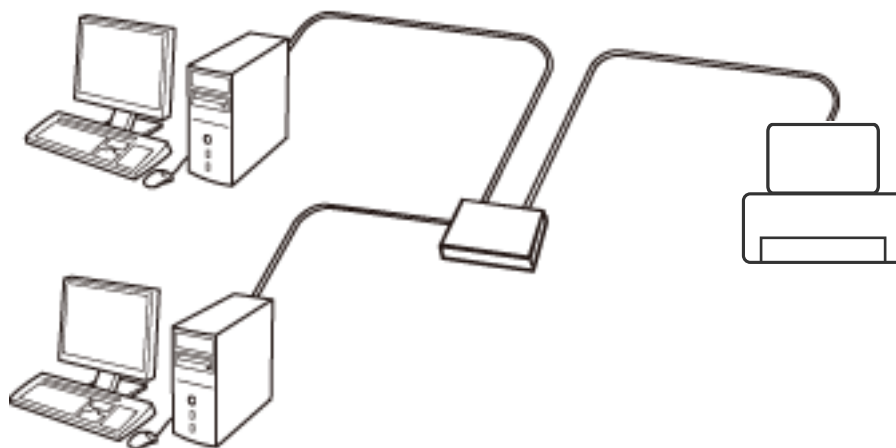

Povezane informacije

➔ [“Nastavitev elementov za dodatne nastavitve omrežja” na strani 30](#)

Povezava Wi-Fi

V tiskalniku in računalniku ali pametni napravi vzpostavite povezavo z dostopno točko. To je običajen način vzpostavitve povezave za domača omrežja ali omrežja v podjetju, v katerih imajo računalniki vzpostavljeno povezavo z omrežjem Wi-Fi prek dostopne točke.

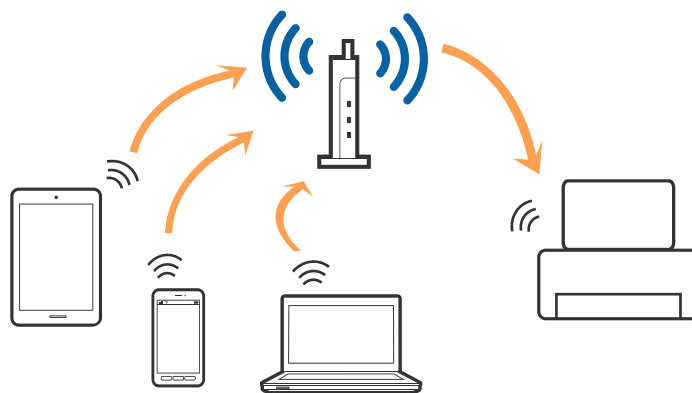

Povezane informacije

➔ [“Ročna konfiguracija nastavitve omrežja Wi-Fi” na strani 26](#)

➔ [“Konfiguracija nastavitve omrežja Wi-Fi s potisnim gumbom \(WPS\)” na strani 27](#)

Nastavitve omrežja

➔ “Konfiguracija nastavitvev omrežja Wi-Fi z vnosom kode PIN (WPS)” na strani 28

Povezava Wi-Fi Direct

Ta način povezave uporabite, če ne uporabljate omrežja Wi-Fi doma ali v službi oziroma če želite vzpostaviti neposredno povezavo med tiskalnikom in računalnikom ali pametno napravo.

Način preproste dostopne točke

Tiskalnik je v načinu za preprosto dostopno točko, če ga namestite z **Namestitev Wi-Fi Direct** in še niste konfigurirali nastavitvev Wi-Fi v tiskalniku. Tiskalnik v tem načinu deluje kot dostopna točka, s tiskalnikom pa lahko povežete največ štiri naprave brez uporabe standardne dostopne točke. Vendar pa naprave, ki so neposredno povezane s tiskalnikom, ne morejo medsebojno komunicirati prek tiskalnika.

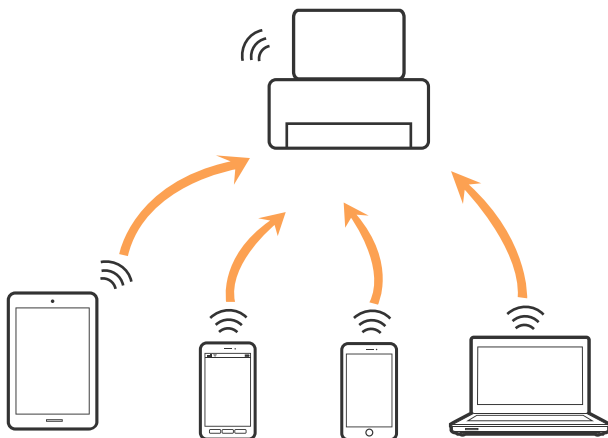

Tiskalnik ima lahko hkrati vzpostavljeno povezavo z ethernetnim omrežjem in preprosto dostopno točko.

Povezane informacije

➔ “Konfiguracija povezave Wi-Fi Direct, ko je Wi-Fi onemogočen (način preproste dostopne točke)” na strani 29

Način Wi-Fi Direct

Tiskalnik je v načinu Wi-Fi Direct, če ga namestite z **Namestitev Wi-Fi Direct** in še niste konfigurirali nastavitvev Wi-Fi v tiskalniku. Način povezave je odvisen od naprave, ki jo povežete s tiskalnikom, na primer naprave z operacijskim sistemom iOS, naprave, ki podpirajo Wi-Fi Direct itd.

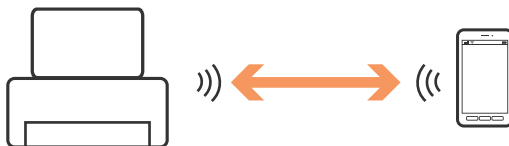

Opomba:

- V načinu Wi-Fi Direct je lahko s tiskalnikom povezana le ena naprava.
- Način Wi-Fi Direct je način začasne povezave, zato priporočamo uporabo povezave Wi-Fi, če nameravate napravo stalno uporabljati.

Nastavitve omrežja

Povezane informacije

- ➔ “Konfiguracija povezave Wi-Fi Direct, ko je Wi-Fi omogočen (način Wi-Fi Direct)” na strani 29

Povezava z računalnikom

Priporočamo, da za povezavo tiskalnika z računalnikom uporabite namestitveni program. Namestitveni program lahko zaženete na enega od teh načinov.

- Nastavitev na spletnem mestu

Obiščite spodnje spletno mesto in vnesite ime izdelka.

<http://epson.sn>

Pomaknite se do razdelka **Namestitveni** in kliknite **Prenos** v razdelku za prenos in povezavo. Kliknite ali dvokliknite preneseno datoteko, da zaženete namestitveni program. Upoštevajte navodila na zaslonu.

- Nastavitev z diskom s programsko opremo (velja le za model, ki jim je bil priložen disk s programsko opremo, in uporabnike, ki uporabljajo računalnike z diskovnimi pogoni)

Vstavite disk s programsko opremo v računalnik in upoštevajte navodila na zaslonu.

Izbiranje načinov povezave

Upoštevajte navodila na zaslonu, dokler se ne prikaže ta zaslon, in nato izberite način povezave tiskalnika z računalnikom.

- Windows

Izberite vrsto povezave in kliknite **Naprej**.

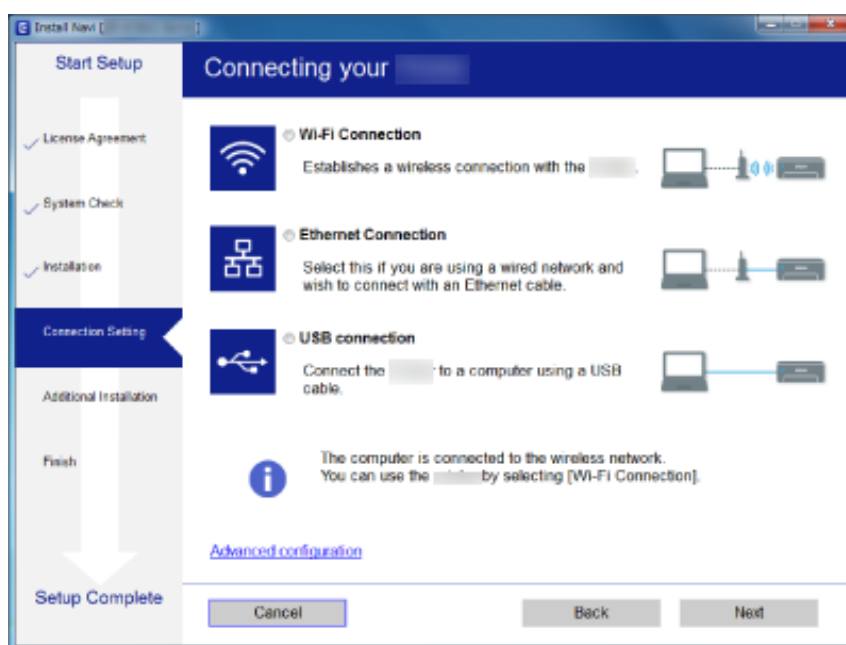

Nastavitve omrežja

Mac OS X

Izbira vrsto povezave.



Upoštevajte navodila na zaslону. Potrebna programska oprema je nameščena.

Vzpostavljanje povezave s pametno napravo

Tiskalnik lahko uporabljate v pametni napravi, če v tiskalniku vzpostavite povezavo z isti omrežjem Wi-Fi (SSID) kot v pametni napravi. Če želite tiskalnik uporabljati v pametni napravi, ga nastavite na tem spletnem mestu. Spletno mesto obiščite v napravi, v kateri želite vzpostaviti povezavo s tiskalnikom.

<http://epson.sn> > Namestitvev

Opomba:

Če želite vzpostaviti povezavo med tiskalnikom ter računalnikom in pametno napravo hkrati, priporočamo, da najprej vzpostavite povezavo med tiskalnikom in računalnikom.

Konfiguracija nastavitvev omrežja Wi-Fi na nadzorni plošči

Nastavitve omrežja lahko konfigurirate na nadzorni plošči tiskalnika. Ko v tiskalniku vzpostavite povezavo z omrežjem, v napravi, ki jo želite uporabiti (računalnik, pametni telefon, tablični računalnik in druge naprave), vzpostavite povezavo s tiskalnikom

Povezane informacije

- ➔ “Ročna konfiguracija nastavitvev omrežja Wi-Fi” na strani 26
- ➔ “Konfiguracija nastavitvev omrežja Wi-Fi s potisnim gumbom (WPS)” na strani 27
- ➔ “Konfiguracija nastavitvev omrežja Wi-Fi z vnosom kode PIN (WPS)” na strani 28
- ➔ “Konfiguracija nastavitvev povezave Wi-Fi Direct” na strani 28

Nastavitve omrežja

Ročna konfiguracija nastavitve omrežja Wi-Fi

Informacije, potrebne za vzpostavitev povezave z dostopno točko, lahko nastavite ročno na nadzorni plošči tiskalnika. Za ročno nastavitve potrebujete ime omrežja (SSID) in geslo za dostopno točko.

Opomba:

Če uporabljate dostopno točko s privzetimi nastavitvami, sta SSID in geslo navedena na nalepki. Če ne poznate SSID-ja in gesla, se obrnite na osebo, ki je nastavila dostopno točko, ali pa si oglejte dokumentacijo, ki je bila priložena dostopni točki.

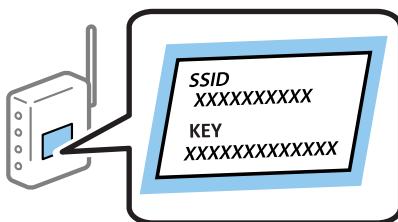

1. Na začetnem zaslonu pritisnite .
2. Izberite **Namestitev Wi-Fi**.
3. Izberite **Čarovnik za namestitev Wi-Fi**.
4. Izberite ime omrežja (SSID) za dostopno točko.

Opomba:

- Če SSID, s katerim želite vzpostaviti povezavo, ni prikazan na nadzorni plošči tiskalnika, izberite **Ostala omrežja** in ročno vnesite SSID.
- Če SSID-ja ne poznate, preverite, ali je naveden na nalepki na dostopni točki. Če uporabljate dostopno točko s privzetimi nastavitvami, uporabite SSID, ki je naveden na nalepki.

5. Pritisnite **Geslo** in nato vnesite geslo.

Opomba:

- Geslo razlikuje med velikimi in malimi črkami.
- Če gesla ne poznate, preverite, ali je navedeno na nalepki na dostopni točki. Če uporabljate dostopno točko s privzetimi nastavitvami, uporabite geslo, ki je navedeno na nalepki. Geslo se lahko imenuje tudi »Ključ«, »Geslo« ali nekaj podobnega.
- Če ne poznate gesla za dostopno točko, si oglejte dokumentacijo, ki je bila priložena dostopni točki, ali pa se obrnite na osebo, ki je nastavila dostopno točko.

6. Ko je namestitev končana, pritisnite .
7. Preverite nastavitve in pritisnite gumb **Nadaljuj**.
8. Pritisnite **V redu**.
9. Pritisnite **Končano**, da končate.

Opomba:

Če povezave ne morete vzpostaviti, naložite navaden papir velikosti A4 in pritisnite gumb , da natisnete poročilo o omrežni povezavi.

Nastavitve omrežja

Povezane informacije

- ➔ “Preverjanje stanja povezave z omrežjem” na strani 32
- ➔ “Če ne morete konfigurirati nastavitve omrežja” na strani 188

Konfiguracija nastavitve omrežja Wi-Fi s potisnim gumbom (WPS)

Omrežje Wi-Fi lahko nastavite samodejno tako, da pritisnete gumb na dostopni točki. Če so izpolnjeni spodnji pogoji, lahko povezavo nastavite na ta način.

- Dostopna točka je združljiva z WPS-jem (Wi-Fi Protected Setup).
- Trenutna povezava Wi-Fi je bila vzpostavljena s pritiskom gumba na dostopni točki.

Opomba:

Če ne najdete gumba ali če povezavo nastavljate v programski opremi, si oglejte dokumentacijo, ki je bila priložena dostopni točki.

1. Na začetnem zaslonu pritisnite .
2. Izberite **Namestitev Wi-Fi**.
3. Izberite **Namestitev gumba (WPS)**.
4. Pridržite gumb [WPS] na dostopni točki, dokler ne začne utripati varnostna lučka.



Če ne veste, kje je gumb [WPS] ali če na dostopni točki ni nobenega gumba, poiščite podrobnosti v dokumentaciji, ki je bila priložena dostopni točki.

5. Pritisnite **Nadaljuj**.
6. Ko se na zaslonu prikaže sporočilo o dokončani konfiguraciji, pritisnite **V redu**.
Meni na zaslonu se po določenem času samodejno zapre, če ne pritisnete **V redu**.

Opomba:

Če povezave ni mogoče vzpostaviti, znova zaženite dostopno točko, premaknite jo bližje tiskalniku in poskusite znova. Če povezave še vedno ne morete vzpostaviti, natisnite poročilo o omrežni povezavi in si oglejte rešitev.

7. Pritisnite **V redu**.

Povezane informacije

- ➔ “Preverjanje stanja povezave z omrežjem” na strani 32

Nastavitve omrežja

➔ [“Če ne morete konfigurirati nastavitve omrežja” na strani 188](#)

Konfiguracija nastavitve omrežja Wi-Fi z vnosom kode PIN (WPS)

Povezavo z dostopno točko lahko samodejno vzpostavite tako, da uporabite kodo PIN. Ta način nastavitve lahko uporabite, če dostopna točka podpira WPS (Wi-Fi Protected Setup). Kodo PIN v dostopno točko vnesite v računalniku.

1. Na začetnem zaslonu pritisnite .
2. Izberite **Namestitev Wi-Fi**.
3. Izberite **Namestitev kode PIN (WPS)**.
4. V računalniku v dveh minutah vnesite kodo PIN (osemmestno številko), ki je prikazana na nadzorni plošči tiskalnika, v dostopno točko.

Opomba:

Podrobnosti o vnosu kode PIN najdete v dokumentaciji, ki je bila priložena dostopni točki.

5. Pritisnite **Nadaljuj**.
6. Ko se na zaslonu prikaže sporočilo o dokončani konfiguraciji, pritisnite **V redu**.
Meni na zaslonu se po določenem času samodejno zapre, če ne pritisnete **V redu**.

Opomba:

Če povezave ni mogoče vzpostaviti, znova zaženite dostopno točko, premaknite jo bližje tiskalniku in poskusite znova. Če povezave še vedno ne morete vzpostaviti, natisnite poročilo o povezavi in si oglejte rešitev.

7. Pritisnite **V redu**.

Povezane informacije

- ➔ [“Preverjanje stanja povezave z omrežjem” na strani 32](#)
➔ [“Če ne morete konfigurirati nastavitve omrežja” na strani 188](#)

Konfiguracija nastavitve povezave Wi-Fi Direct

V tem načinu lahko tiskalnik povežete neposredno z napravami brez dostopne točke. Tiskalnik deluje kot dostopna točka. Vrsta povezave je odvisna od tega, ali ste konfigurirali nastavitve za Wi-Fi.



Pomembno:

Če povezavo med računalnikom ali pametno napravo in tiskalnikom vzpostavite prek povezave Wi-Fi Direct, ima tiskalnik vzpostavljeno povezavo z istim omrežjem Wi-Fi (SSID) kot računalnik ali pametna naprava, med njima pa je vzpostavljena komunikacija. Računalnik ali pametna naprava samodejno vzpostavi povezavo z drugim povezljivim omrežjem Wi-Fi, če izklopite tiskalnik, zato ob vklopu tiskalnika ne vzpostavi znova povezave s prejšnjim omrežjem Wi-Fi. Znova vzpostavite povezavo z omrežjem SSID tiskalnika za povezavo Wi-Fi Direct v računalniku ali pametni napravi. Če povezave ne želite vzpostaviti ob vsakem vklopu ali izklopu tiskalnika, priporočamo, da omrežje Wi-Fi uporabljate tako, da tiskalnik povežete z dostopno točko.

Nastavitve omrežja

Povezane informacije

- ➔ [“Konfiguracija povezave Wi-Fi Direct, ko je Wi-Fi onemogočen \(način preproste dostopne točke\)”](#) na strani 29
- ➔ [“Konfiguracija povezave Wi-Fi Direct, ko je Wi-Fi omogočen \(način Wi-Fi Direct\)”](#) na strani 29

Konfiguracija povezave Wi-Fi Direct, ko je Wi-Fi onemogočen (način preproste dostopne točke)

Opomba:

V tem načinu lahko tiskalnik hkrati povežete z ethernetnim kablom. Poleg tega lahko povezavo s tiskalnikom vzpostavite z največ štirimi napravami.

1. Na začetnem zaslonu pritisnite .
2. Izberite **Namestitev Wi-Fi**.
3. Izberite **Namestitev Wi-Fi Direct**.
4. Izberite **Nastavitev povezave**.
5. Izberite **Nadaljuj**.
Če želite spremeniti geslo, izberite **Novo geslo** in upoštevajte navodila na zaslonu.
6. Pomaknite se po zaslonu in preverite SSID ter geslo. Na zaslonu računalnika z informacijami o omrežni povezavi ali na zaslonu Wi-Fi pametne naprave izberite SSID, ki je prikazan na nadzorni plošči tiskalnika, da vzpostavite povezavo.
7. Vnesite geslo, ki je prikazano na nadzorni plošči tiskalnika.
8. Ko je povezava vzpostavljena, na nadzorni plošči tiskalnika pritisnite **Končano**.

Povezane informacije

- ➔ [“Preverjanje stanja povezave z omrežjem”](#) na strani 32
- ➔ [“Če ne morete konfigurirati nastavitve omrežja”](#) na strani 188

Konfiguracija povezave Wi-Fi Direct, ko je Wi-Fi omogočen (način Wi-Fi Direct)



Pomembno:

Povezava med tiskalnikom in omrežjem Wi-Fi je prekinjena, če je tiskalnik povezan v načinu Wi-Fi Direct, zato ga ne morete uporabljati preko omrežja Wi-Fi. Če prekinete povezavo v načinu Wi-Fi Direct, tiskalnik ponovno vzpostavi povezavo s prejšnjim omrežjem Wi-Fi.

Način povezave Wi-Fi Direct je povečini enak načinu preproste dostopne točke. Izberite  > **Namestitev Wi-Fi** > **Namestitev Wi-Fi Direct** > **Nastavitev povezave** na nadzorni plošči tiskalnika, pritisnite **Nadaljuj** in vzpostavite povezavo z napravo. To sporočilo se prikaže na zaslonu nadzorne plošče tiskalnika in ikona omrežja na začetnem zaslonu se spremeni v ikono Wi-Fi Direct, ko je vzpostavljena povezava s tiskalnikom.

Nastavitve omrežja

Opomba:

V načinu Wi-Fi Direct lahko vzpostavite povezavo le z napravami, ki imajo sistem Android. Pred vzpostavitvijo povezave zaženite Web Config in izberite **Basic Settings > Wi-Fi Direct Setup > Connect to the Wi-Fi Direct devices only**, da namestite tiskalnik. Na tiskalniku se povezava vzpostavi enako kot pri načinu Wi-Fi Direct.

Če vzpostavljate povezavo v načinu Wi-Fi Direct med tiskalnikom in določeno pametno napravo, lahko tiskalnik in pametno napravo povežete le v načinu Wi-Fi Direct in ni vam treba vnesti SSID ter gesla, saj tiskalnik in naprave za vzpostavitev povezave komunicirajo neposredno med seboj.

Povezane informacije

- ➔ “Preverjanje stanja povezave z omrežjem” na strani 32
- ➔ “Če ne morete konfigurirati nastavitve omrežja” na strani 188

Konfiguracija dodatnih nastavitvev omrežja na nadzorni plošči

Spremenite lahko ime omrežnega tiskalnika, nastavitvev za TCP/IP, strežnik DNS in druge nastavitve. Pred spreminjanjem nastavitvev preverite omrežno okolje.

1. Na začetnem zaslonu pritisnite .
2. Izberite **Meni**.
3. Izberite **Nastav. za Wi-Fi/omrežje**.
4. Izberite **Napredne namestitve**.
5. Izberite element menija, ki ga želite nastaviti, in izberite ali določite vrednost nastavitve.

Nastavitve elementov za dodatne nastavitve omrežja

Izberite element menija, ki ga želite nastaviti, in izberite ali določite vrednost nastavitve.

Ime tiskalnika

Vnesite ime tiskalnika. Vnesete lahko te znake.

- Omejitev znakov: od 2 do 15 (vnesti morate najmanj 2 znaka)
- Znaki, ki jih lahko uporabite: od A do Z, od a do z, od 0 do 9, -.
- Znaki, ki jih ne morete uporabiti na vrhu: od 0 do 9.
- Znaki, ki jih ne morete uporabiti na dnu: -

Opomba:

Če pritisnete gumb , vendar ne vnesete imena tiskalnika, je nastavljeno privzeto ime tiskalnika (EPSON in zadnjih šest števk naslova MAC tiskalnika).

Nastavitve omrežja

- Naslov TCP/IP
 - Samodejno

Izberite, če uporabljate dostopno točko doma ali če želite dovoliti, da strežnik DHCP samodejno pridobi naslov IP.
 - Ročno

Izberite, če ne želite spremeniti naslov IP tiskalnika. Vnesite **Naslov IP**, **Maska podmrežja** in **Privzeti prehod** v skladu z vašim omrežnim okoljem.
- Strežnik DNS
 - Samodejno

Izberite, če želite naslov IP pridobiti samodejno.
 - Ročno

Izberite, če želite nastaviti enoličen naslov strežnika DNS v tiskalniku. Vnesite naslova **Primarni strežnik DNS** in **Sekundarni strežnik DNS**.
- Strežnik Proxy
 - Uporabi

Izberite, če uporabljate strežnik proxy v svojem omrežnem okolju in ga želite nastaviti v tiskalniku. Vnesite naslov strežnika proxy in številko vrat.
 - Ne uporabi

Izberite, če uporabljate tiskalnik v domačem omrežnem okolju.
- E-poštni strežnik
 - Nastavitve strežnika

Izberite lahko med strežniki Izklop, POP pred SMTP, ali Prever. pristnosti SMTP.
 - Preverjanje povezave

Preverite lahko povezavo do strežnika za e-mail. Glejte *Priročnik za skrbnike*, če med izvajanjem **Preverjanje povezave** pride do napake.
- Naslov IPv6
 - Omogoči

Izberite to možnost, če uporabljate naslov IPv6.
 - Onemogoči

Izberite to možnost, če uporabljate naslov IPv4.
- Wi-Fi Direct
 - Omogoči

Omogočite, da se računalniki ali pametne naprave povežejo preko Wi-Fi Direct.
 - Onemogoči

Onemogočite, da se računalniki ali pametne naprave povežejo preko Wi-Fi Direct. Če je izbrana nastavev **Onemogoči**, računalniki ali pametne naprave ne morejo vzpostaviti neposredne povezave s tiskalnikom.

Nastavitve omrežja

Skupna raba omrežja MS

Omogoči

Uporabite storitev MS Network.

Onemogoči

Onemogočite skupno rabo datotek v storitvi MS Network. Onemogočena je skupna raba datotek z omrežnim optičnim branjem.

Preverjanje stanja povezave z omrežjem

Preverjanje stanja omrežja prek ikone omrežja

Stanje povezave z omrežjem lahko preverite prek ikone omrežja na začetnem zaslonu tiskalnika. Ikona se spreminja glede na vrsto povezave in moč radijskega signala.

Povezane informacije

➔ [“Prikazane ikone na zaslonu LCD” na strani 19](#)



Ogled stanja omrežja na nadzorni plošči

Ko je tiskalnik povezan v omrežje, si lahko informacije, povezane z omrežjem, ogledate tudi tako, da pritisnete menije omrežja, ki si jih želite ogledati.

1. Na začetnem zaslonu odprite **Namestitev**.
2. Izberite **Stanje omrežja**.
3. Če si želite ogledati informacije, izberite menije, ki si jih želite ogledati.
 - Stanje Wi-Fi/omrežja
Prikaže informacije o omrežju (ime tiskalnika, pridobitev naslova IP, privzeti prehod, nastavev strežnika DNS itd.) za ethernetno in Wi-Fi povezavo.
 - Stanje storitve Wi-Fi Direct
Prikaže informacije o omrežju (ime tiskalnika, povezava, pridobitev naslova IP, privzeti prehod itd.) za povezave Wi-Fi Direct.
 - Stanje e-poštnega strežnika
 - Stanje storitve Epson Connect
Prikaže registrirane informacije za storitve Epson Connect.
 - Google Tiskanje v oblaku – stanje
Prikaže registrirane informacije za storitve in stanje povezave.
4. Pritisnite **V redu** za vrnitev na zaslon menija ali **Natisni** za tisk lista s stanjem omrežja.
Preden pritisnete **Natisni** se prepričajte, da je v tiskalniku navaden papir velikosti A4, nato pa za tiskanje pritisnite gumb .

Tiskanje poročila o omrežni povezavi

Če želite preveriti stanje povezave med tiskalnikom in dostopno točko, natisnite poročilo o omrežni povezavi.

1. V tiskalnik vstavite navaden papir A4.
2. Na začetnem zaslonu pritisnite .
3. Izberite **Meni**.
4. Izberite **Nstav. za Wi-Fi/omrežje > Preverjanje povezave**.
5. Pritisnite gumb , da natisnete poročilo o omrežni povezavi.

Če je prišlo do napake, si oglejte poročilo o omrežni povezavi in upoštevajte natisnjena navodila za odpravo težave.

Povezane informacije

➔ [“Sporočila in rešitve v poročilu o omrežni povezavi” na strani 33](#)

Sporočila in rešitve v poročilu o omrežni povezavi

Oglejte si sporočila in kode napak v poročilu o omrežni povezavi ter upoštevajte rešitve.

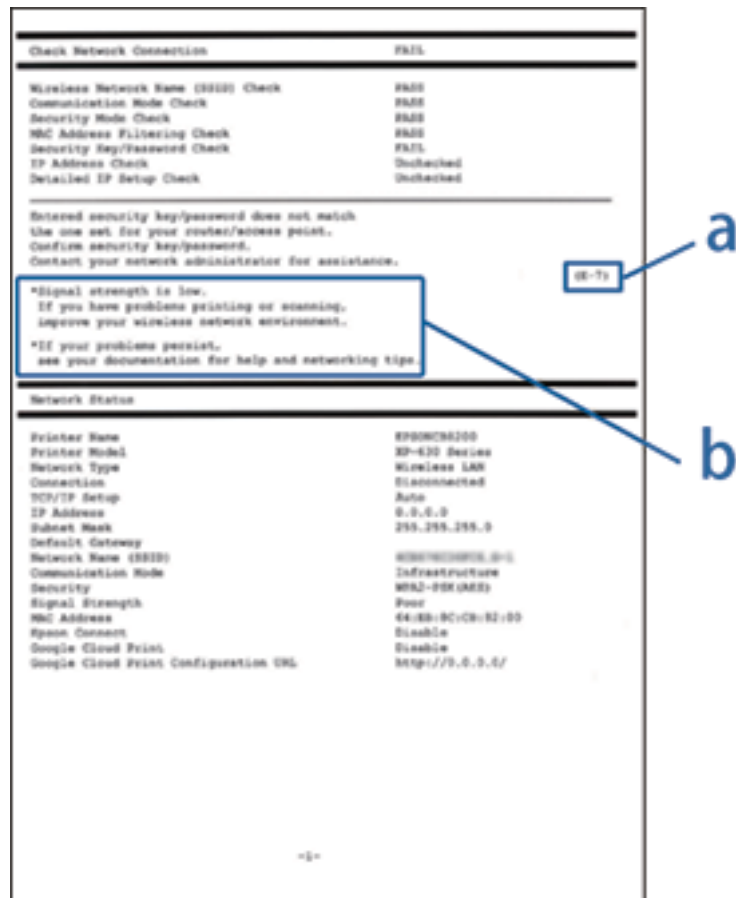

Nastavitve omrežja

a. Koda napake

b. Sporočila, povezana z omrežnim okoljem

a. Koda napake

| Koda | Sporočilo | Rešitev |
|------|--|--|
| E-1 | Confirm that the network cable is connected and network devices such as hub, router, or access point are turned on. | <input type="checkbox"/> Preverite, ali je ethernetni kabel priključen na tiskalnik, zvezdišče ali druge omrežne naprave. <input type="checkbox"/> Preverite, ali je zvezdišče ali druga omrežna naprava vklopljena. |
| E-2 | No wireless network names (SSID) found. Confirm that the router/access point is turned on and the wireless network (SSID) is set up correctly. Contact your network administrator for assistance. | <input type="checkbox"/> Preverite, ali je dostopna točka vklopljena. <input type="checkbox"/> Preverite, ali je računalnik ali druga omrežna naprava pravilno priključena na dostopno točko. <input type="checkbox"/> Tiskalnik postavite blizu dostopne točke. Odstranite morebitne ovire med njima. <input type="checkbox"/> Če ste ime omrežja (SSID) vnesli ročno, preverite, ali je pravilen. SSID je naveden v razdelku Stanje omrežja poročila o omrežni povezavi. <input type="checkbox"/> Če želite nastaviti omrežje prek Namestitev gumba (WPS), preverite, ali dostopna točka podpira WPS. Če ne podpira načina WPS, omrežja ne morete nastaviti s Namestitev gumba (WPS). <input type="checkbox"/> Če želite tiskalnik povezati z računalnikom prek načina začasne povezave, nastavite računalnik za način začasne povezave in ustvarite povezavo, nato pa uredite nastavitve omrežja v tiskalniku. <input type="checkbox"/> Preverite, ali ste za SSID uporabili samo znake ASCII (alfanumerične znake in simbole). V tiskalniku ni mogoče prikazati SSID, ki vsebuje katere koli druge znake, ki niso znaki ASCII. |
| E-3 | No wireless network names (SSID) found. Confirm that the wireless network name (SSID) of the PC you wish to connect is set up correctly. Contact your network administrator for assistance. | <input type="checkbox"/> Preden ustvarite začasno povezavo se prepričajte, da je računalnik vklopljen. Če je izklopljen, ga vklopite in nato uredite nastavitve omrežja v tiskalniku. <input type="checkbox"/> Računalnik postavite blizu tiskalnika. |
| E-4 | Wi-Fi communication mode (IEEE802.11 b/g/n) does not match the current setting of the printer. Set the same communication mode to the printer, router/access point, and PC. Contact your network administrator for assistance. | Prepričajte se, da se nastavev standarda Wi-Fi povezave na dostopni točki ujema s standardom Wi-Fi povezave na tiskalniku. Če se standarda ne ujemata, ustrezno prilagodite standard Wi-Fi povezave na dostopni točki. Podrobnosti najdete v dokumentaciji, priloženi dostopni točki. |

Nastavitve omrežja

| Koda | Sporočilo | Rešitev |
|------|--|--|
| E-5 | Security mode (e.g. WEP, WPA) does not match the current setting of the printer. Confirm security mode. Contact your network administrator for assistance. | <p>Preverite, ali je vrsta varnosti v dostopni točki nastavljena na eno od teh možnosti. Če ni, spremenite vrsto varnosti v dostopni točki in nato ponastavite nastavitve omrežja v tiskalniku.</p> <ul style="list-style-type: none"> <input type="checkbox"/> WEP-64 bit (40-bitno) <input type="checkbox"/> WEP-128 bit (104-bitno) <input type="checkbox"/> WPA PSK (TKIP/AES)* <input type="checkbox"/> WPA2 PSK (TKIP/AES)* <input type="checkbox"/> WPA (TKIP/AES) <input type="checkbox"/> WPA2 (TKIP/AES) <p>* : WPA PSK se imenuje tudi »WPA Personal«. WPA2 PSK se imenuje tudi »WPA2 Personal«.</p> |
| E-6 | MAC address of your printer may be filtered. Check whether your router/access point has restrictions such as MAC address filtering. See the documentation of the router/access point or contact your network administrator for assistance. | <ul style="list-style-type: none"> <input type="checkbox"/> Preverite, ali je naslov MAC onemogočen. Če je omogočen, registrirajte naslov MAC tiskalnika tako, da ne bo filtriran. Podrobnosti najdete v dokumentaciji, priloženi dostopni točki. Naslov MAC tiskalnika lahko preverite na zaslonu stanje omrežja na nadzorni plošči tiskalnika ali tako, da natisnete list s stanjem omrežja. <input type="checkbox"/> Če je v izbranem načinu varnosti WEP omogočeno preverjanje pristnosti v skupni rabi v dostopni točki, preverite, ali sta ključ preverjanja pristnosti in indeks pravilna. |
| E-7 | Entered security key/password does not match the one set for your router/access point. Confirm security key/password. Contact your network administrator for assistance. | <ul style="list-style-type: none"> <input type="checkbox"/> Geslo, nastavljeno na dostopni točki, se ne ujema z vnesenim geslom. Geslo razlikuje med velikimi in malimi črkami. Vnesite pravilno geslo. <input type="checkbox"/> Če je povezava Wi-Fi nenadoma prekinjena, preverite to. Če je prišlo do katere koli od spodnjih težav, ponastavite nastavitve omrežja s priloženim diskom s programsko opremo ali programsko opremo, ki jo prenesete s spletnega mesta. http://epson.sn <input type="checkbox"/> V omrežje je bila prek Namestitev gumba (WPS) dodana druga pametna naprava. <input type="checkbox"/> Omrežje Wi-Fi ni bilo nastavljeno v načinu Namestitev gumba (WPS), ampak s priloženim diskom s programsko opremo. |
| E-8 | Incorrect IP address is assigned to the printer. Confirm IP address setup of the network device (hub, router, or access point). Contact your network administrator for assistance. | <ul style="list-style-type: none"> <input type="checkbox"/> V dostopni točki omogočite DHCP, če je pridobivanje naslova IP v tiskalniku nastavljeno na Samodejno. <input type="checkbox"/> Če je pridobivanje naslova IP nastavljeno na Ročno, je naslov IP, ki ga nastavite ročno, zunaj obsega (na primer: 0.0.0.0) in je zato onemogočen. Nastavite veljaven naslov IP. |
| E-9 | Confirm the connection and network setup of the PC or other device. Connection using the EpsonNet Setup is available. Contact your network administrator for assistance. | <p>Preverite to.</p> <ul style="list-style-type: none"> <input type="checkbox"/> Naprave so vklopljene. <input type="checkbox"/> V napravah, v katerih želite vzpostaviti povezavo s tiskalnikom, lahko dostopate do interneta in drugih računalnikov ali omrežnih naprav v istem omrežju. <p>Če napaka ni odpravljena po preverjanju zgoraj navedenih težav, ponastavite nastavitve omrežja s priloženim diskom s programsko opremo ali programsko opremo, ki jo prenesete s spletnega mesta. http://epson.sn</p> |

Nastavitve omrežja

| Koda | Sporočilo | Rešitev |
|------|--|---|
| E-10 | <p>Confirm IP address, subnet mask, and default gateway setup. Connection using the EpsonNet Setup is available. Contact your network administrator for assistance.</p> | <p>Preverite to.</p> <ul style="list-style-type: none"> <input type="checkbox"/> Druge naprave v omrežju so vklopljene. <input type="checkbox"/> Omrežni naslovi (naslov IP, maska podomrežja in privzeti prehod) so pravilni, če ste pridobivanje naslova IP v tiskalniku nastavili na Ročno. <p>Če ti naslovi niso pravilni, ponastavite omrežni naslov. Naslov IP, masko podomrežja in privzeti prehod lahko preverite na zaslonu stanje omrežja na nadzorni plošči tiskalnika ali tako, da natisnete list s stanjem omrežja.</p> <p>Če je omogočen strežnik DHCP, nastavite pridobivanje naslova IP v tiskalniku na Samodejno. Če želite naslov IP nastaviti ročno, poiščite naslov IP dostopne točke in nato izberite Ročno na nadzorni plošči tiskalnika. Masko podomrežja nastavite na [255.255.255.0].</p> |
| E-11 | <p>Setup is incomplete. Confirm default gateway setup. Connection using the EpsonNet Setup is available. Contact your network administrator for assistance.</p> | <p>Preverite to.</p> <ul style="list-style-type: none"> <input type="checkbox"/> Naslov privzetega prehoda je pravilen, če nastavev naslova TCP/IP tiskalnika nastavite na Ročno. <input type="checkbox"/> Naprava, ki je nastavljena kot privzeti prehod, je vklopljena. <p>Nastavite pravilen naslov privzetega prehoda. Naslov privzetega prehoda lahko preverite na zaslonu stanje omrežja na nadzorni plošči tiskalnika ali tako, da natisnete list s stanjem omrežja.</p> |
| E-12 | <p>Confirm the following:</p> <ul style="list-style-type: none"> <input type="checkbox"/> Entered security key/password is correct <input type="checkbox"/> Index of the security key/password is set to the first number <input type="checkbox"/> IP address, subnet mask, or default gateway setup is correct <p>Contact your network administrator for assistance.</p> | <p>Preverite to.</p> <ul style="list-style-type: none"> <input type="checkbox"/> Druge naprave v omrežju so vklopljene. <input type="checkbox"/> Omrežni naslovi (naslov IP, maska podomrežja in privzeti prehod) so pravilni, če ste jih vnesli ročno. <input type="checkbox"/> Omrežni naslovi drugih naprav (maska podomrežja in privzeti prehod) so enaki. <input type="checkbox"/> Naslov IP ni v sporu z drugimi napravami. <p>Če težava ni odpravljena, poskusite to.</p> <ul style="list-style-type: none"> <input type="checkbox"/> V računalniku, ki je v istem omrežju kot tiskalnik, konfigurirajte nastavitve omrežja s priloženim diskom s programsko opremo ali programsko opremo, ki jo prenesete s spletnega mesta. http://epson.sn <input type="checkbox"/> V dostopni točki, ki uporablja vrsto varnosti WEP, lahko registrirate več gesel. Če je registriranih več gesel, preverite, ali je prvo registrirano geslo nastavljeno v tiskalniku. |

Nastavitve omrežja

| Koda | Sporočilo | Rešitev |
|------|---|--|
| E-13 | <p>Confirm the following:</p> <ul style="list-style-type: none"> <input type="checkbox"/> Entered security key/password is correct <input type="checkbox"/> Index of the security key/password is set to the first number <input type="checkbox"/> Connection and network setup of the PC or other device is correct <p>Contact your network administrator for assistance.</p> | <p>Preverite to.</p> <ul style="list-style-type: none"> <input type="checkbox"/> Omrežne naprave, na primer dostopna točka, zvezdišče in usmerjevalnik, so vključene. <input type="checkbox"/> Nastavitve protokola TCP/IP za omrežne naprave niso bile nastavljene ročno. (Če so nastavitve protokola TCP/IP v tiskalniku nastavljene samodejno, nastavitve protokola TCP/IP v drugih omrežnih napravah pa so izbrane ročno, se omrežje v tiskalniku lahko razlikuje od omrežja v drugih napravah.) <p>Če težava ni odpravljena, poskusite to.</p> <ul style="list-style-type: none"> <input type="checkbox"/> V računalniku, ki je v istem omrežju kot tiskalnik, konfigurirajte nastavitve omrežja s priloženim diskom s programsko opremo ali programsko opremo, ki jo prenesete s spletnega mesta. http://epson.sn <input type="checkbox"/> V dostopni točki, ki uporablja vrsto varnosti WEP, lahko registrirate več gesel. Če je registriranih več gesel, preverite, ali je prvo registrirano geslo nastavljeno v tiskalniku. |

b. Sporočila, povezana z omrežnim okoljem

| Sporočilo | Rešitev |
|--|---|
| *Multiple network names (SSID) that match your entered network name (SSID) have been detected. Confirm network name (SSID). | Enak SSID je morda nastavljen v več dostopnih točkah. Preverite nastavitve v dostopnih točkah in spremenite SSID. |
| *Signal strength is low. If you have problems printing or scanning, improve your wireless network environment. | Tiskanje je lahko počasnejše ali pa se lahko ustavi zaradi srednje jakosti povezave. Če tiskalnik postavite bližje dostopni točki ali odstranite ovire med dostopno točko in tiskalnikom, lahko izboljšate mrežno okolje. |
| *A router/access point channel conflict has been detected. If you have problems printing or scanning, improve your wireless network environment. | Druga brezžična omrežja v bližnjih sobah ali stavbah lahko motijo signal. Če tiskalnik postavite bližje dostopni točki ali spremenite nastavev kanala dostopne točke, lahko izboljšate mrežno okolje. Podrobnosti najdete v dokumentaciji, priloženi dostopni točki. |
| *Signal strength is low. A router/access point channel conflict has been detected. If you have problems printing or scanning, improve your wireless network environment. | Tiskanje je lahko počasnejše ali pa se lahko ustavi zaradi nizke jakosti povezave. Druga brezžična omrežja v bližnjih sobah ali stavbah lahko motijo signal. Če tiskalnik postavite bližje dostopni točki ali spremenite nastavev kanala dostopne točke, lahko izboljšate mrežno okolje. Podrobnosti najdete v dokumentaciji, priloženi dostopni točki. |
| *No more devices can be connected. Disconnect one of the connected devices if you want to add another one. | Če uporabljate način preproste dostopne točke, lahko povezavo vzpostavite z največ štirimi računalniki in pametnimi napravami. Če želite dodati drug računalnik ali pametno napravo, najprej prekinite povezavo v eni od povezanih naprav. |

Povezane informacije

- ➔ "Povezava z računalnikom" na strani 24
- ➔ "Če ne morete konfigurirati nastavev omrežja" na strani 188

Tiskanje lista s stanjem omrežja

Podrobne informacije o omrežju si lahko ogledate tako, da jih natisnete.

1. V tiskalnik vstavite navaden papir A4.
2. Na začetnem zaslonu odprite **Namestitev**.
3. Izberite **Stanje omrežja > Stanje Wi-Fi/omrežja**.
4. Pritisnite **Natisni**.
5. Pritisnite gumb .

Zamenjava ali dodajanje novih dostopnih točk

Če se SSID omrežja spremeni zaradi zamenjave dostopne točke ali če dodate dostopno točko in nastavite novo omrežno okolje, ponastavite nastavitve omrežja Wi-Fi.

Povezane informacije

➔ [“Spreminjanje načina povezave z računalnikom” na strani 38](#)

Spreminjanje načina povezave z računalnikom

Uporabite namestitveni program za ponovno nastavitve optičnega bralnika v drugem načinu povezave.

- Nastavitev na spletnem mestu

Obiščite spodnje spletno mesto in vnesite ime izdelka.

<http://epson.sn>

Pomaknite se do razdelka **Namestitev** in kliknite **Prenos** v razdelku za prenos in povezavo. Kliknite ali dvokliknite preneseno datoteko, da zaženete namestitveni program. Upoštevajte navodila na zaslonu.

- Nastavitev z diskom s programsko opremo (velja le za model, ki jim je bil priložen disk s programsko opremo, in uporabnike, ki uporabljajo računalnike z diskovnimi pogoni)

Vstavite disk s programsko opremo v računalnik in upoštevajte navodila na zaslonu.

Izbiranje spremembe načinov povezave

Upoštevajte navodila na zaslonu, dokler se ne prikaže ta zaslon.

Nastavitve omrežja

Windows

Izberite **Sprememba ali ponovna nastavitev načina povezave** na zaslonu Izberite namestitev programske opreme in kliknite **Naprej**.

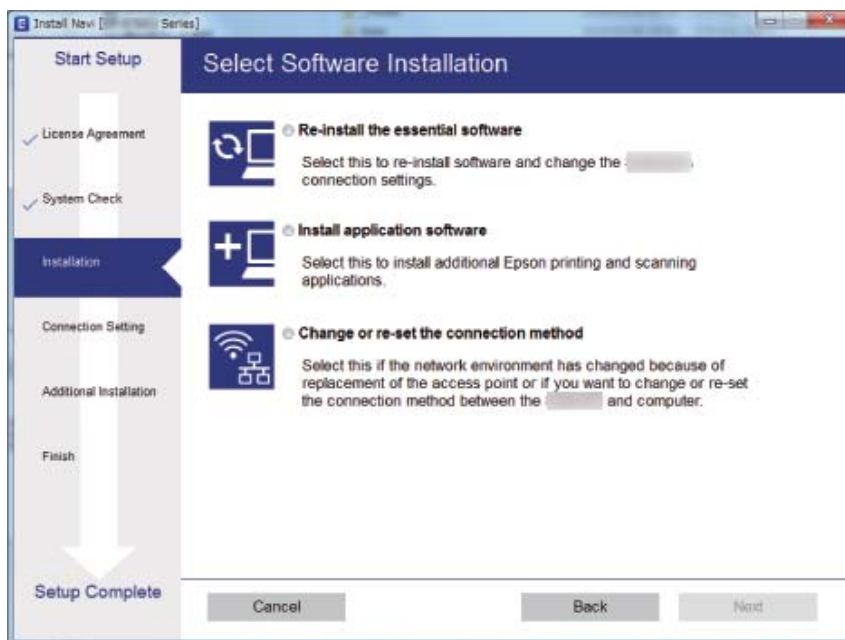

Mac OS X

Izberite način povezave tiskalnika z računalnikom.

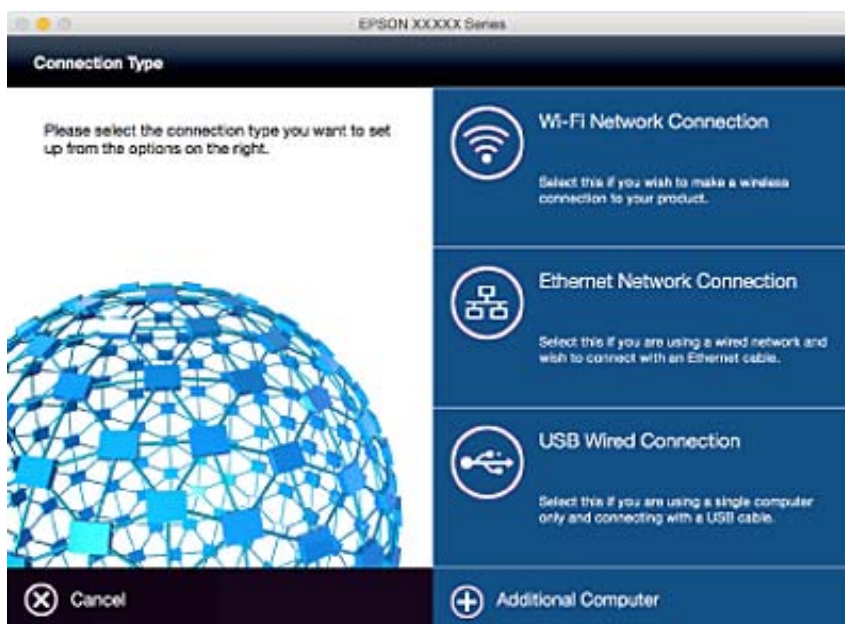

Onemogočanje omrežja Wi-Fi na nadzorni plošči

Če onemogočite omrežje Wi-Fi, je povezava z omrežjem Wi-Fi prekinjena.

1. Na začetnem zaslonu pritisnite .

Nastavitve omrežja

2. Izberite **Namestitev Wi-Fi**.
3. Izberite **Onemogoči Wi-Fi**.
4. Oglejte si sporočilo in izberite **Da**.
5. Pritisnite **Končano**.

Prekinitev povezave Wi-Fi Direct na nadzorni plošči

Opomba:

- Ko je način za preprosto dostopno točko onemogočen, je povezava z vsemi napravami, ki so povezane s tiskalnikom preko preproste dostopne točke, prekinjena. Če želite prekiniti povezavo z določeno napravo, povezave ne prekinite v tiskalniku, ampak v napravi.*
- Če prekinete povezavo Wi-Fi Direct na tiskalniku ali napravi, se omrežje ponastavi.*

1. Na začetnem zaslonu pritisnite .
2. Izberite **Namestitev Wi-Fi**.
3. Izberite **Namestitev Wi-Fi Direct**.
4. Izberite **Prekini povezavo**.
5. Oglejte si sporočilo in izberite **Da**.
6. Pritisnite **Končano**.

Obnavljanje nastavitv omrežja na nadzorni plošči

Vse nastavitve omrežja lahko ponastavite na privzete nastavitve.

1. Na začetnem zaslonu odprite **Namestitev**.
2. Izberite **Skrbništvo sistema**.
3. Izberite **Ponastavitev privzetih nastavitv**.
4. Izberite **Nastav. za Wi-Fi/omrežje**.
5. Oglejte si sporočilo in izberite **Da**.
6. Pritisnite **V redu**.

Nastavitve skrbnika

Zaklepanje nastavitev tiskalnika z geslom skrbnika

Če želite zakleniti nastavitve tiskalnika, da drugim uporabnikom onemogočite spreminjanje, lahko nastavite geslo skrbnika. Zaklenete lahko naslednje nastavitve.

- Skrbništvo sistema
- Način Eco
- Prednast.
- Stiki

Če ne vnesete gesla, nastavitev ne morete spremeniti. To geslo boste potrebovali tudi za urejanje nastavitev Web Config ali EpsonNet Config.

**Pomembno:**

Gesla ne smete pozabiti. Če pozabite geslo, se obrnite na Epsonovo podporo.

1. Na začetnem zaslonu odprite **Nastav.**
2. Izberite **Skrbniške nastavitve > Skrbniško geslo.**
3. Izberite **Registriraj** in nato vnesite geslo.
4. Znova vnesite geslo.
5. Izberite možnost **Nastavitev zaklepa** in jo omogočite.

Odklepanje nastavitev tiskalnika

1. Na začetnem zaslonu odprite **Nastav.**
2. Izberite **Skrbniške nastavitve.**
3. Vnesite geslo skrbnika.
4. Izberite možnost **Nastavitev zaklepa** in jo onemogočite.

Nalaganje papirja

Ukrepi za ravnanje s papirjem

- Preberite navodila za uporabo, ki so priložena papirju.
- Pred vlaganjem robove papirja spihajte in poravnajte. Papirja za fotografije ne spihujte ali upogibajte. V nasprotnem primeru lahko poškodujete natisljivo stran.

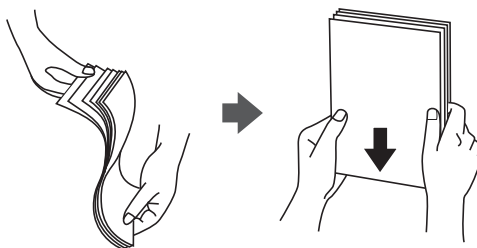

- Če je papir zvit, ga pred vstavljanjem izravnajte ali rahlo upognite v drugo stran. Tiskanje na upognjen papir lahko povzroči zagozde in razmazane izpise.

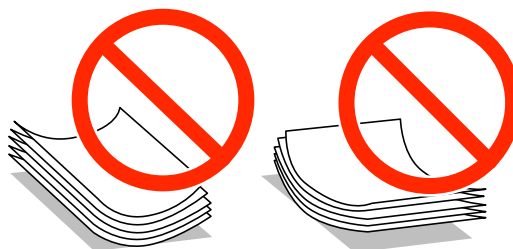

- Ne uporabljajte papirja, ki je valovit, raztrgan, urezan, zložen, vlažen, preveč debel, preveč tanek ali ima nalepljene nalepke. Tiskanje na takšne vrste papirja lahko povzroči zagozde in razmazane izpise.
- Obvezno uporabite papir z vzdolžnimi vlakni. Če niste prepričani, katero vrsto papirja uporabljate, preverite ovojnino papirja ali pa se s proizvajalcem posvetujte o specifikacijah papirja.
- Preden naložite ovojnice, jih prepričajte in poravnajte robove. Če so zložene ovojnice napihnjene, jih stisnite, preden jih vložite.



- Ne uporabljajte zvitih ali zloženih ovojnic. Uporaba takih ovojnic povzroča zatikanje papirja in razmazano črnilo na natisnjeni kopiji.
- Ne uporabljajte ovojnic z lepilnimi površinami na zavihkih ali ovojnic z okni.
- Izogibajte se ovojnicam, ki so pretanke, saj se lahko med tiskanjem zvijejo.

Povezane informacije

➔ [“Specifikacije tiskalnika” na strani 213](#)

Razpoložljiv papir in njegove lastnosti

Epson priporoča originalni papir Epson, ki zagotavlja visokokakovosten tisk.

Originalni papir Epson

| Ime medija | Velikost | Št. vloženih listov | | | Dvostransko tiskanje |
|-----------------------------------|---|---------------------|-------------------|--------------------------------|----------------------|
| | | Kaseta za papir 1 | Kaseta za papir 2 | Reža zadnjega pladnja za papir | |
| Epson Bright White Ink Jet Paper | A4 | 200 | 200 | 1 | Samodejno Ročno* |
| Epson Premium Glossy Photo Paper | A3+, A3, A4, 13×18 cm (5×7 palcev), 16:9 široka velikost (102×181 mm), 10×15 cm (4×6 palcev) | 20 | – | 1 | – |
| Epson Matte Paper-Heavyweight | A3+, A3, A4 | 20 | – | 1 | – |
| Epson Photo Quality Ink Jet Paper | A3+, A3, A4 | 80 | – | 1 | – |

* Naložite lahko do 30 listov papirja z eno že natisnjeno stranjo.

Opomba:

- Razpoložljivost papirja je odvisna od lokacije. Za zadnje informacije o razpoložljivih vrstah papirja v vaši okolici se obrnite na Epsonovo službo za podporo.
- Če tiskate na originalni papir Epson v uporabniško določeni velikosti, sta na voljo le nastavitvi kakovosti tiskanja **Standarden** in **Normal**. Čeprav nekateri gonilniki za tiskalnik omogočajo izbiro tiskanja v večji kakovosti, so izpisi natisnjeni z nastavitvijo **Standarden** ali **Normal**.

Nalaganje papirja

Prosto dostopen papir

| Ime medija | Velikost | Zmogljivost nalaganja (listi ali ovojnice) | | | Dvostransko tiskanje |
|------------------------|---|---|-------------------|--------------------------------|----------------------------------|
| | | Kaseta za papir 1 | Kaseta za papir 2 | Reža zadnjega pladnja za papir | |
| Navaden papir | A3, B4, Legal, Letter, A4, B5 | Do črte, ki jo označuje simbol trikotnika na vodilu robu. | | 1 | Samodejno |
| Papir za kopiranje | A5 | Do črte, ki jo označuje simbol trikotnika na vodilu robu. | – | | Ročno* ¹ |
| S pisemsko glavo | A6 | – | – | – | – |
| Recikliran papir | | | | | |
| Barvni papir | | | | | |
| Vnaprej potiskan papir | Uporabniško določeno (mm) Od 89×127 do 329×1200 mm | 1 | – | 1 | Samodejno* ² Ročno |
| | Uporabniško določeno (mm) Od 182×257 do 329×1200 mm | – | 1 | – | Samodejno* ³ Ročno |
| Debel papir | A3, B4, Legal, Letter, A4, B5, A5, uporabniško določeno | – | – | 1 | – |
| Ovojnica | Pisemska ovojnica #10, pisemska ovojnica DL, pisemska ovojnica C4, pisemska ovojnica C6 | 10 | – | 1 | – |

*1 Naložite lahko do 30 listov papirja z eno že natisnjeno stranjo.

*2 Uporabniško določeno (samodejno dvostransko tiskanje): od 148×210 (A5) do 297×431,8 mm

*3 Uporabniško določeno (samodejno dvostransko tiskanje): od 182×257 (B5) do 297×431,8 mm

Povezane informacije

➔ [“Imena delov in funkcije” na strani 15](#)

➔ [“Spletno mesto s tehnično podporo” na strani 229](#)

Seznam tipov papirja

Za optimalne rezultate tiskanja izberite vrsto papirja, ki ustreza papirju.

Nalaganje papirja

| Ime medija | Vrsta medija | |
|--|--------------------|---|
| | Upravljalna plošča | Gonilnik tiskalnika |
| Navadni papir, kopirni papir Epson Bright White Ink Jet Paper | navadni papir | navadni papir |
| Epson Premium Glossy Photo Paper | Prem. Sijajni | Prvovrstni papir s svetlečim premazom Epson |
| Epson Matte Paper-Heavyweight | Mat | Matiran papir Epson |
| Epson Photo Quality Ink Jet Paper | | |
| Debel papir | Debel papir | Debel papir |
| Ovojnica | Ovojnica | Ovojnica |
| S pisemsko glavo | S pisemsko glavo | S pisemsko glavo |
| Recikliran papir | Recikliran | Recikliran |
| Vnaprej potiskan papir | Vnaprej potiskan | Vnaprej potiskan |
| Barvni papir | Barva | Barva |

Vložitev papirja v Kaseto za papir

1. Prepričajte se, da tiskalnik ne deluje, in nato izvlecite kaseto za papir.

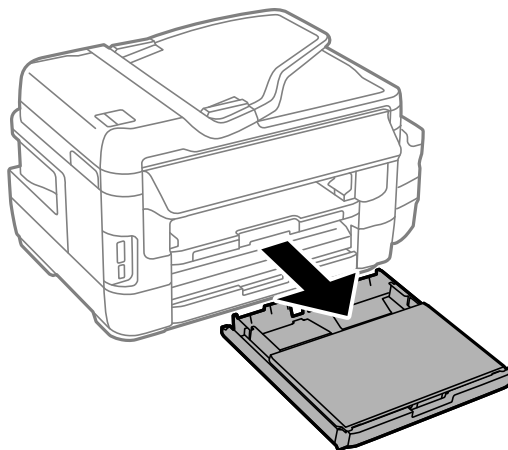

Nalaganje papirja

2. Odstranite pokrov kasete za papir iz kasete za papir.

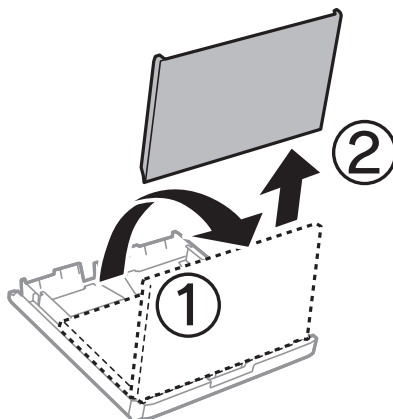

3. Vodila robov potisnite v skrajne položaje.

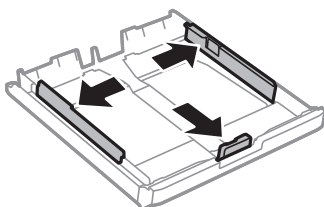

Opomba:

Če uporabljate papir, večji od A4, podaljšajte kaseto za papir.

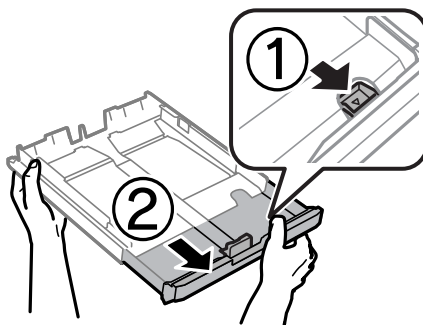

4. Potisnite sprednje vodilo robu v ustrezen položaj glede na velikost papirja, ki ga želite uporabiti.

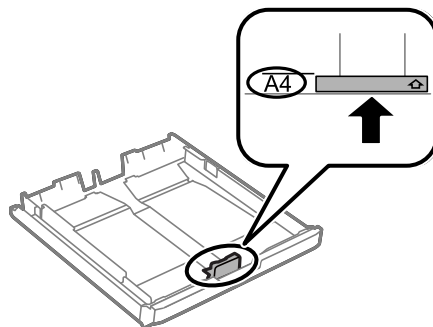

Nalaganje papirja

5. Naložite papir ob sprednje vodilo robu z natisljivo stranjo navzdol.

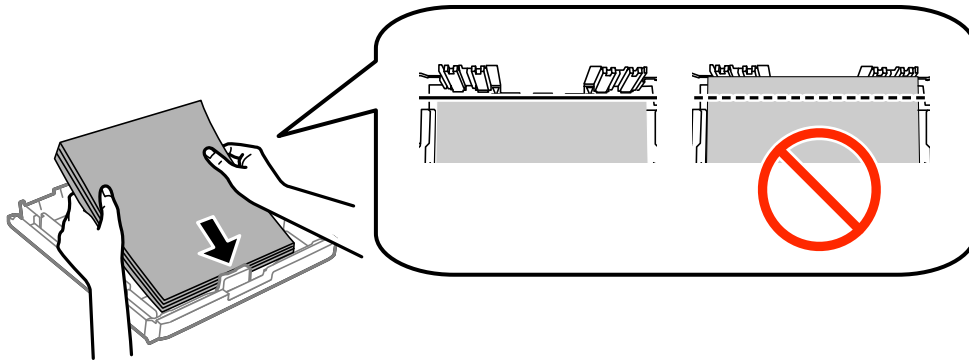

Za pisemske ovojnice:

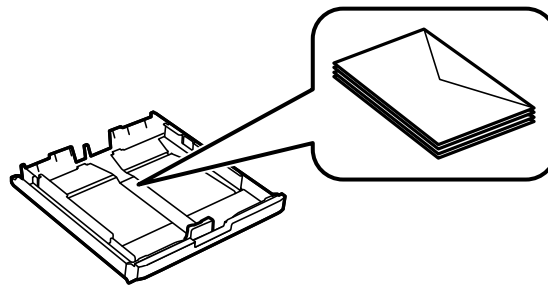

Pomembno:

Ne nalagajte več kot največje število listov, določeno za papir. Navadnega papirja ne vstavljajte nad črto tik pod trikotnim simbolom na notranji strani vodila robov.

6. Potisnite stranski vodilo robov do robov papirja.

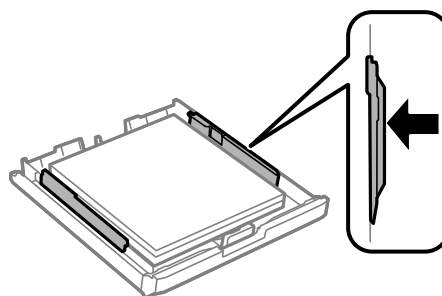

Nalaganje papirja

7. Znova namestite pokrov kasete za papir.

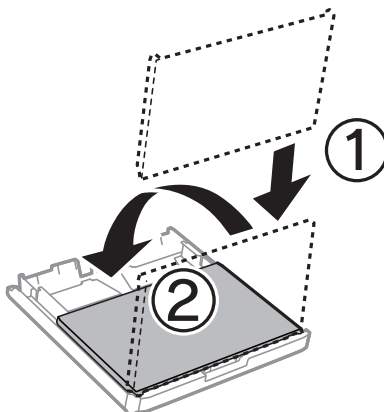

8. V celoti vstavite kaseto za papir.

9. Na upravljalni plošči nastavite velikost in vrsto papirja, ki ste ga naložili v kaseto za papir.

Opomba:

Prav tako lahko prikažete velikost in vrsto papirja tako, da izberete **Namestitvev > Nastavitvev papirja**.

10. Izvlecite zunanji pladenj.

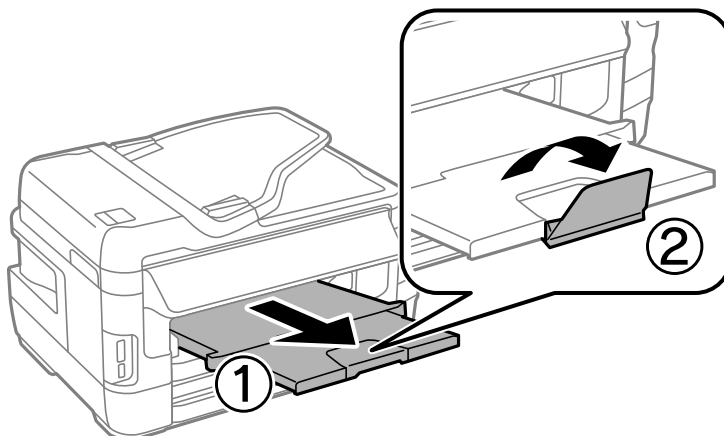

Povezane informacije

- ➔ [“Ukrepi za ravnanje s papirjem” na strani 42](#)
- ➔ [“Razpoložljiv papir in njegove lastnosti” na strani 43](#)

Vložitev papirja v Reža zadnjega pladnja za papir

V reža zadnjega pladnja za papir lahko vstavite posamezni list katere koli podprte vrste papirja. Naložite lahko tudi debel papir (do 0,3 mm) ali perforiran papir, ki ga ne morete vstaviti v kaseto za papir. A četudi je debelina znotraj tega obsega, nekatere vrste papirja zaradi njihove trdote morda ne bodo pravilno podajane.

! Pomembno:

Ne vstavljajte papirja v reža zadnjega pladnja za papir, dokler vas tiskalnik k temu ne pozove. Če tega ne upoštevate, bo tiskalnik izvrigel prazen papir.

Nalaganje papirja

1. Izvedite eno od spodnjih dejanj.
 - Pri tiskanju z nadzorne plošče: Kot nastavev za **Vir papirja** izberite reža zadnjega pladnja za papir, določite druge nastavitve tiskanja in pritisnite gumb **◆**.
 - Pri tiskanju iz računalnika: Kot nastavev za **Vir papirja** izberite reža zadnjega pladnja za papir, določite druge nastavitve tiskanja in kliknite gumb **Natisni**.
2. Na nadzorni plošči se izpiše sporočilo s pozivom, da vstavite papir. Pri vstavljanju papirja upoštevajte spodnja navodila.
3. Odprite reža zadnjega pladnja za papir.

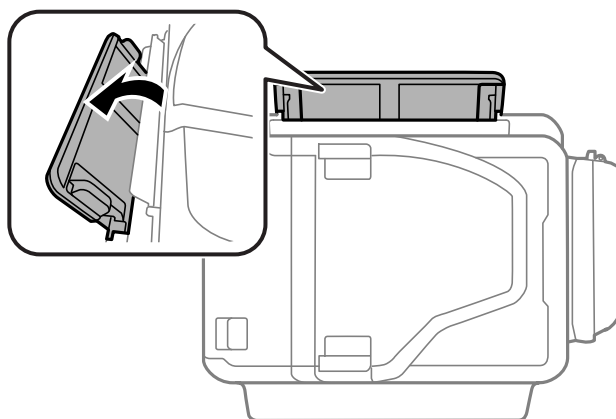

4. Potisnite vodili robov navzven.

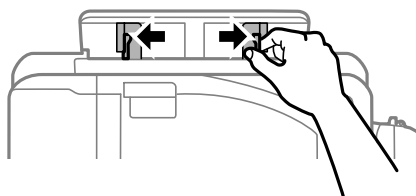

5. Medtem ko držite posamezni list papirja na sredini reža zadnjega pladnja za papir s stranjo za tisk navzgor, pomaknite vodili robov do robov papirja.

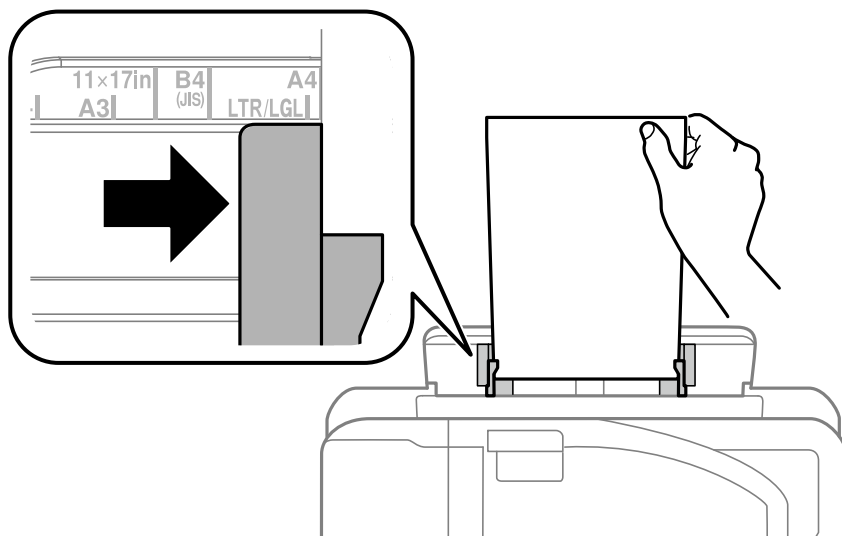

Nalaganje papirja

- ❑ Ovojnice

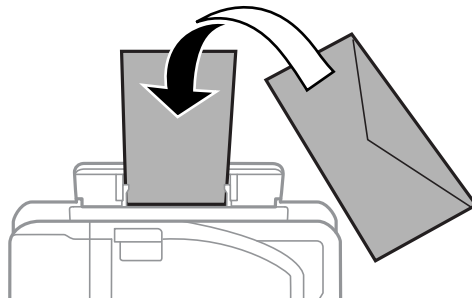

- ❑ Vnaprej preluknjan papir

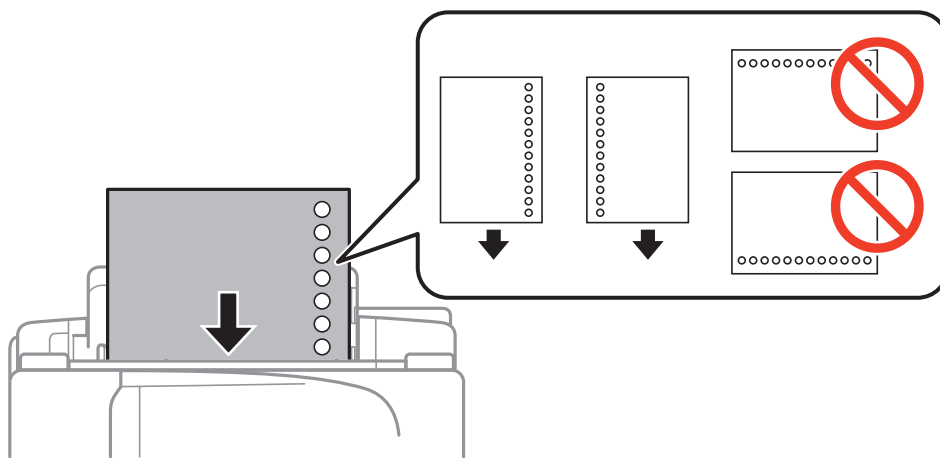

Opomba:

- ❑ Vstavite posamezni list navadnega papirja izbrane velikosti z luknjami za vezavo na levi ali desni strani.
 - ❑ Nastavite položaj tiskanja vaše datoteke, da preprečite tiskanje prek lukenj.
 - ❑ Samodejno dvostransko tiskanje ni na voljo za vnaprej preluknjan papir.
6. Vstavlajte papir, dokler ga tiskalnik delno ne povleče vase.

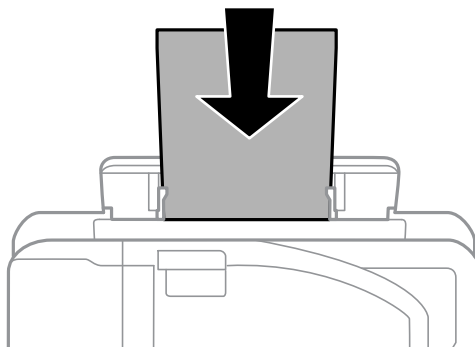

Nalaganje papirja

7. Izvlecite zunanji pladenj.

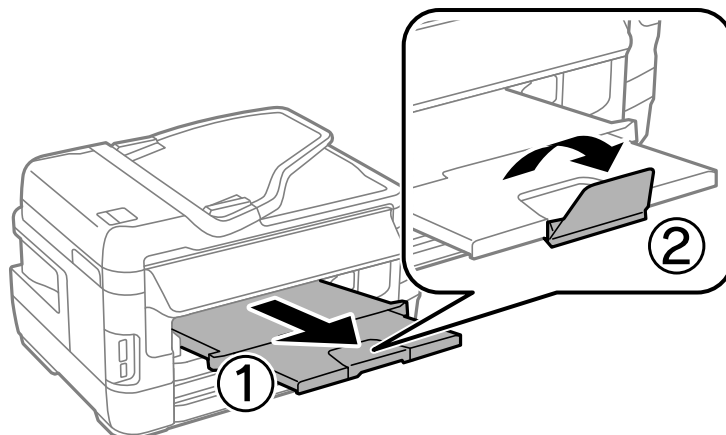

8. Za začetek tiskanja pritisnite gumb .

Povezane informacije

- ➔ [“Ukrepi za ravnanje s papirjem” na strani 42](#)
- ➔ [“Razpoložljiv papir in njegove lastnosti” na strani 43](#)

Namestitev izvirnikov

Izvirnike položite na steklo optičnega bralnika ali v samodejni podajalnik dokumentov. Za izvirnike, ki jih samodejni podajalnik dokumentov ne podpira, uporabite steklo optičnega bralnika.

Optični bralnik lahko uporabite za več izvirnikov in obe strani izvirnikov hkrati s samodejnim podajalnikom dokumentov.

Razpoložljivi izvirniki v ADF

| | |
|---------------------------------|------------------------------|
| Razpoložljive velikosti papirja | od A5 do A3, Ledger |
| Vrsta papirja | Navaden papir |
| Debelina papirja (teža papirja) | od 64 do 95 g/m ² |
| Zmogljivost nalaganja | 35 listov ali 3.5 mm |

Da preprečite zagozdenje papirja, v podajalnik ADF ne vstavljajte izvirnikov, navedenih v nadaljevanju. Za naslednje vrste papirja uporabite steklo optičnega bralnika:

- izvirnike, ki so raztrgani, zloženi, nagubani, slabše kakovosti ali zviti,
- izvirnike z luknjicami za vezavo,
- izvirnike, ki so zlepljeni z lepilnim trakom, speti, spojeni s sponkami itd.,
- izvirnike, na katere so nalepljene nalepke ali etikete,
- izvirnike, ki so neenakomerno odrezani ali niso pravokotni,
- izvirnike, ki so vezani,
- prosojnice, papirja s toplotnim nanosom ali karbonskega papirja.

Polaganje izvirnikov na samodejni podajalnik dokumentov

1. Poravnajte robove izvirnikov.
2. Potisnite vodilo robov samodejnega podajalnika dokumentov.

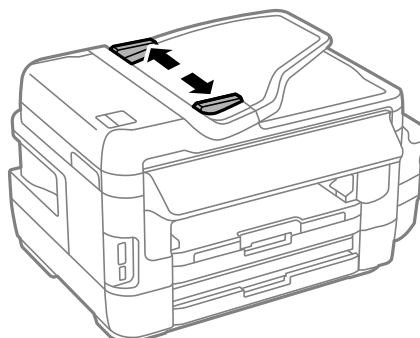

Namestitev izvirnikov

3. Navzgor obrnjene izvirnike položite na sredino samodejnega podajalnika dokumentov.

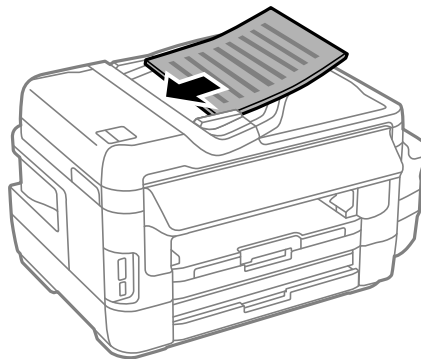

! *Pomembno:*

- Izvirnikov ne naložite nad črto, označeno s simbolom trikotnika na podajalniku ADF.*

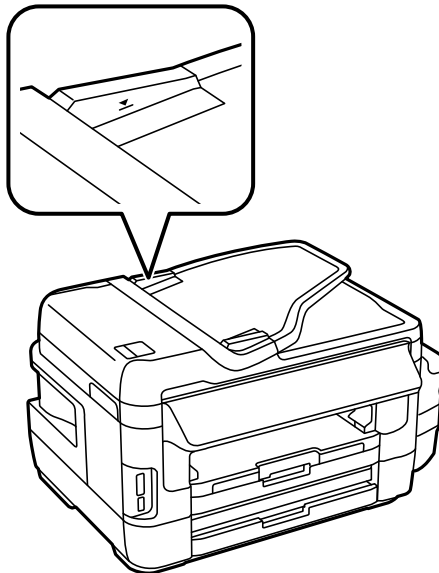

- Izvirnikov ne dodajajte med optičnim branjem.*

4. Potisnite vodilo robov samodejnega podajalnika dokumentov do roba izvirnikov.

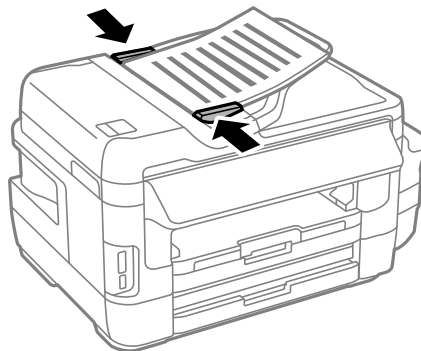

Namestitev izvirnikov

Povezane informacije

➔ “Razpoložljivi izvirniki v ADF” na strani 52

Nameščanje izvirnikov na podajalnik ADF za kopiranje »2 pokončno«

Namestite pravilno usmerjene izvirnike in izberite nastavitve za usmerjenost.

Pokončni izvirniki: Na nadzorni plošči izberite **Pokončno**, kot je prikazano spodaj.

Kopiraj > Nastavitve > Smer dokumenta > Pokončno



Ležeči izvirniki: Na nadzorni plošči izberite **Ležeče**, kot je prikazano spodaj.

Kopiraj > Nastavitve > Smer dokumenta > Ležeče



Polaganje izvirnikov na Steklo optičnega bralnika

 **Pozor:**

Pazite, da si pri odpiranju ali zapiranju pokrova optičnega bralnika ne priprete roke ali prstov. V nasprotnem se lahko poškodujete.

 **Pomembno:**

Ko nameščate debelejša originala, kot so npr. knjige, preprečite, da zunanja svetloba sveti neposredno na steklo optičnega bralnika.

Namestitev izvirnikov

1. Dvignite pokrov optičnega bralnika.

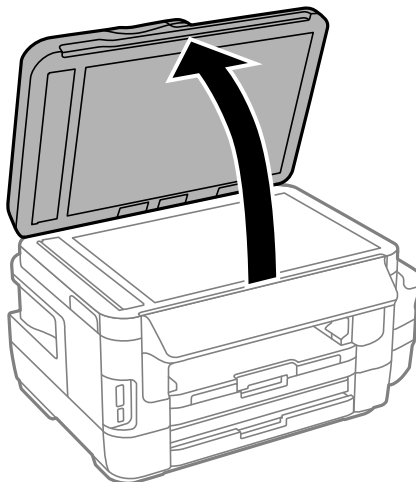

2. S steklo optičnega bralnika odstranite prah ali madeže.
3. Izvirnik položite obrnjen navzdol in ga potisnite do oznake vogala.

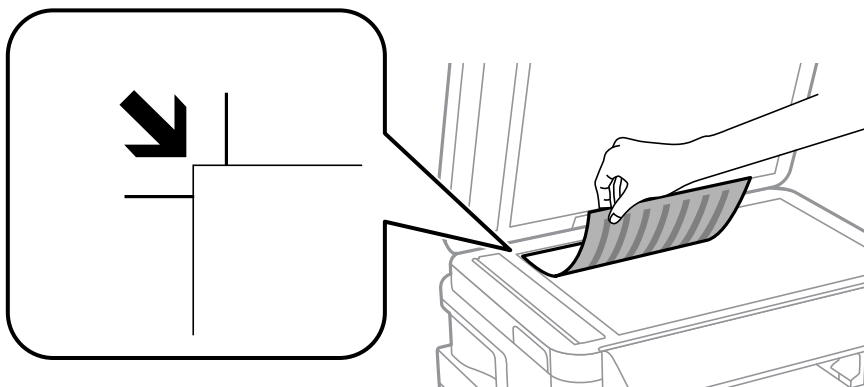

Opomba:

- Območje od 1,5 mm od roba stekla optičnega bralnika se optično ne prebere.
- Ko so izvirniki položeni v samodejni podajalnik dokumentov in na steklo optičnega bralnika, imajo prednost izvirniki v samodejnem podajalniku dokumentov.



4. Nežno zaprite pokrov optičnega bralnika.
5. Po optičnem branju odstranite izvirnike.

Opomba:

Če izvirnike pustite na steklo optičnega bralnika dalj časa, se lahko zalepijo na površino stekla.

Vstavitev pomnilniške kartice

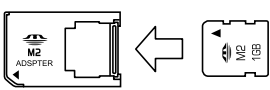
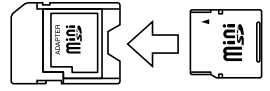
Podprte pomnilniške kartice

| | |
|---|--|
|  | Memory Stick Duo* Memory Stick PRO Duo* Memory Stick PRO-HG Duo* Memory Stick Micro* MagicGate Memory Stick Duo* |
|  | miniSD* miniSDHC* microSD* microSDHC* microSDXC* |
|  | SD SDHC SDXC |

* Namestite ustrezen pretvornik za režo za pomnilniške kartice. V nasprotnem primeru se kartica lahko zatakne.

Povezane informacije

➔ [“Specifikacije podprtih pomnilniških kartic” na strani 217](#)

Vstavljanje in odstranjevanje pomnilniške kartice

1. Vstavite pomnilniško kartico v tiskalnik.

Tiskalnik začne brati podatke; lučka začne utripati. Ko je branje končano, lučka neha utripati in ostane prižgana.

Vstavitev pomnilniške kartice

! *Pomembno:*

- Pomnilniško kartico vstavite naravnost v tiskalnik.
- Kartice ne vstavite v celoti. Kartice ne poskušajte s silo potisniti do konca v režo.

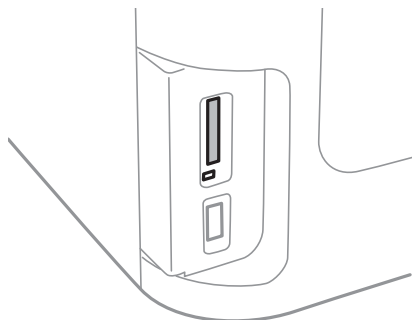

2. Ko končate z uporabo pomnilniške kartice, se prepričajte, da lučka ne utripa več in kartico odstranite.

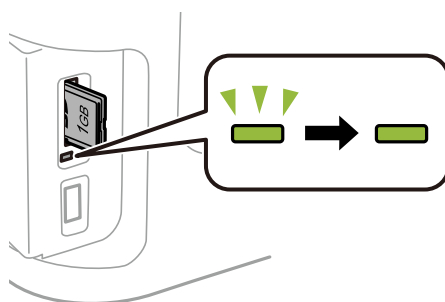

! *Pomembno:*

Če kartico odstranite, ko lučka utripa, tvegate izgubo podatkov na pomnilniški kartici.

Opomba:

Če do pomnilniške kartice dostopate v računalniku, morate uporabiti funkcijo varne odstranitve strojne opreme.

Povezane informacije

- ➔ [“Dostop do zunanje naprave za shranjevanje v računalniku” na strani 225](#)

Upravljanje stikov

Če registrirate seznam stikov, lahko preprosto vnesete cilje. Registrirate lahko največ 200 vnosov, seznam stikov pa lahko uporabite pri vnašanju številke faksa, vnašanju cilja, da bi e-poštnemu sporočilu priložili optično prebrano sliko, in shranjevanju optično prebrane slike v omrežno mapo.

Registrirate lahko tudi stike v strežniku LDAP. Za registriranje stikov v strežniku LDAP glejte *Priročnik za skrbnike*.

Registriranje stikov

Opomba:

Pred registracijo stikov se prepričajte, da ste konfigurirali tudi nastavitve e-poštnega strežnika tako, da uporablja e-poštni naslov.

1. Na začetnem zaslonu izberite **Stiki**, način **Optično branje** ali način **Faks**.
2. Pritisnite **Meni** in nato izberite **Dodaj vnos**.
3. Izberite vrsto stika, ki ga želite registrirati.
 - Faks: Registrira stik (številko faksa) za pošiljanje faksa.
 - E-pošta: Registrira e-poštni naslov za pošiljanje optično prebrane slike ali posredovanje prejetega faksa.
 - Omrežna mapa/FTP: Registrira omrežno mapo za shranjevanje optično prebrane slike ali prejetega faksa.

Opomba:

Ta zaslon se prikaže, ko na začetnem zaslonu odprete seznam stikov.

4. Izberite število vnosa, ki ga želite registrirati.
5. Za vsak način vnesite potrebne nastavitve.

Opomba:

Ko vnašate številko faksa, vnesite kodo za zunanji dostop na začetku številke faksa, če uporabljate telefonski sistem PBX in potrebujete kodo za dostop za klicanje zunanje linije. Če je pri nastavitvi **Vrsta linije** določena koda za dostop, vnesite lojtro (#) namesto dejanske kode za dostop. Če želite dodati premor (tri sekunde premora) med klicanjem, vnesite vezaj tako, da pritisnete .

6. Pritisnite **Shrani**.

Opomba:

- Če želite urediti ali izbrisati vnos, pritisnite ikono informacij na desni strani ciljnega vnosa in nato **Uredi** ali **Izbriši**.
- Naslov, ki je registriran v strežniku LDAP, lahko registrirate na lokalnem seznamu stikov v tiskalniku. Prikažite vnos in pritisnite **Shrani**.

Povezane informacije

- ➔ [“Uporaba e-poštnega strežnika” na strani 226](#)

Registriranje stikov v skupinah

Dodajanje stikov v skupino vam omogoča pošiljanje faksov ali pošiljanje optično prebranih slik prek elektronske pošte na več naslovov sočasno.

1. Na začetnem zaslonu izberite **Stiki**, način **Optično branje** ali način **Faks**.
2. Pritisnite **Meni** in nato izberite **Dodaj skupino**.
3. Izberite vrsto naslova skupine, ki ga želite registrirati.
 - Faks: Registrira stik (številko faksa) za pošiljanje faksa.
 - E-pošta: Registrira e-poštni naslov za pošiljanje optično prebrane slike ali posredovanje prejetega faksa.

Opomba:

Ta zaslon se prikaže, ko na začetnem zaslonu odprete seznam stikov.

4. Izberite število vnosa, ki ga želite registrirati.
5. Vnesite **Ime** in **Beseda za indeksiranje** in nato pritisnite **Nadaljui**.
6. Pritisnite potrditveno polje stikov, ki jih želite registrirati v skupini.

Opomba:

Registrirate lahko do 199 stikov.

Če želite preklicati izbiro, znova pritisnite potrditveno polje stika.

7. Pritisnite **Shrani**.

Opomba:

*Če želite urediti ali izbrisati skupino stikov, pritisnite ikono informacij na desni strani ciljne skupine stikov in nato **Uredi** ali **Izbriši**.*

Registriranje stikov v računalniku

S pripomočkom EpsonNet Config lahko ustvarite seznam stikov v računalniku in ga uvozite v tiskalnik. Podrobnosti najdete v priročniku za EpsonNet Config.

Povezane informacije

➔ ["EpsonNet Config" na strani 166](#)

Varnostno kopiranje stikov v računalnik

Podatke o stikih, shranjene v tiskalniku, lahko s programom EpsonNet Config varnostno kopirate v računalnik. Podrobnosti najdete v priročniku za EpsonNet Config.

Podatki stikov se lahko v primeru okvare tiskalnika izbrišejo. Priporočamo, da pri vsaki posodobitvi podatkov izdelate varnostno kopijo podatkov. Epson ne odgovarja za izgubo podatkov, varnostnih kopij ali obnovljenih podatkov in/ali nastavitvev, tudi med obdobjem veljavne reklamacije.

Upravljanje stikov

Povezane informacije

➔ [“EpsonNet Config” na strani 166](#)

Tiskanje

Tiskanje prek upravljalne plošče

Tiskate lahko podatke, shranjene na pomnilniški kartici ali zunanji napravi USB.

Tiskanje datoteke JPEG

1. V tiskalnik vstavite papir.

**Pomembno:**

- Pri nalaganju v kaseto za papir določite nastavitve papirja na nadzorni plošči.
- Pri nalaganju v reža zadnjega pladnja za papir ne naložite papirja, dokler vas tiskalnik k temu ne pozove.

2. Vstavite pomnilniško napravo.

**Pomembno:**

Pomnilniške naprave ne odstranite, dokler tiskanje ni končano.

3. Odprite **Pomnil. naprava** v začetnem meniju.

4. Izberite **JPEG**.

Opomba:

- Če je v pomnilniški napravi shranjenih več kot 999 slik, se slike samodejno razdelijo v skupine in prikaže se zaslon za izbiro skupine. Izberite skupino, ki vsebuje sliko, katero želite natisniti. Slike se razvrstijo glede na datum nastanka.
- Če želite izbrati drugo skupino, izberite meni, kot je prikazano spodaj.

Pomnil. naprava > JPEG > Možnosti > Izberi skupino.

5. Izberite sliko, ki jo želite natisniti.

6. Na številski tipkovnici na nadzorni plošči vnesite število izpisov.

7. Pritisnite **Prilagoditev**, če želite določiti nastavitve prilagajanja barv.

Opomba:

Podrobne informacije o nastavitvah najdete v menijih za pomnilniško napravo.

8. Pritisnite gumb .

Opomba:

Če želite izbrati več slik, pritisnite gumb  in ponovite korak 5 ali podrsnite v vodoravni smeri, da spremenite sliko. Nato ponovite koraka 6 in 7.

9. Pritisnite **Nastavitve**, če želite določiti nastavitve tiskanja.

Opomba:

Podrobne informacije o nastavitvah najdete v menijih za pomnilniško napravo.

Tiskanje

10. Pritisnite **Nadaljuj**, da potrdite nastavitve tiskanja.
11. Pritisnite enega od gumbov , da nastavite barvni način, nato začnite tiskanje.

Povezane informacije

- ➔ “Vložitev papirja v Kaseto za papir” na strani 45
- ➔ “Vložitev papirja v Reža zadnjega pladnja za papir” na strani 48
- ➔ “Vstavitev pomnilniške kartice” na strani 56
- ➔ “Menijske možnosti za Pomnil. naprava” na strani 63

Tiskanje datoteke TIFF

1. V tiskalnik vstavite papir.



Pomembno:

- Pri nalaganju v kaseto za papir določite nastavitve papirja na nadzorni plošči.
- Pri nalaganju v reža zadnjega pladnja za papir ne naložite papirja, dokler vas tiskalnik k temu ne pozove.

2. Vstavite pomnilniško napravo.





Pomembno:

Pomnilniške naprave ne odstranite, dokler tiskanje ni končano.

3. Izberite **Pomnil. naprava** v začetnem meniju.
4. Izberite **TIFF**.
5. Izberite datoteko, ki jo želite natisniti.
6. Preverite podatke o datoteki in pritisnite **Nadaljuj**.
7. Na številski tipkovnici na nadzorni plošči vnesite število izpisov.
8. Pritisnite **Nastavitve**, če želite določiti nastavitve tiskanja.

Opomba:

Podrobne informacije o nastavitvah najdete v menijih za pomnilniško napravo.

9. Pritisnite gumb  in nato **Nadaljuj**, da potrdite nastavitve tiskanja.
10. Pritisnite enega od gumbov , da nastavite barvni način, nato začnite tiskanje.

Povezane informacije

- ➔ “Vložitev papirja v Kaseto za papir” na strani 45
- ➔ “Vložitev papirja v Reža zadnjega pladnja za papir” na strani 48
- ➔ “Vstavitev pomnilniške kartice” na strani 56
- ➔ “Menijske možnosti za Pomnil. naprava” na strani 63

Menijske možnosti za Pomnil. naprava

Opomba:

Kateri meniji so na voljo, je odvisno od oblike zapisa datoteke, ki jo tiskate.

Oblika zapisa datoteke

Izberite **JPEG** ali **TIFF**, če želite natisniti datoteko, shranjeno v pomnilniku naprave.

Število kopij

Vnesite število izpisov.

Nastavitve

Vir papirja

Izberite vir papirja, ki ga želite uporabiti. Če izberete **Reža zad. plad. za pap.**, izberite velikost in vrsto papirja, ki ga želite naložiti v reža zadnjega pladnja za papir.

Kakovost

Izberite kakovost tiskanja. Če izberete **Najboljša** je kakovost tiskanja večja, vendar tiskanje lahko poteka počasneje.

Datum

Izberite obliko za prikaz datuma na fotografijah, za katere je zabeležen datum, ko so bile posnete, ali datum, ko so bile shranjene. Pri nekaterih postavitvah se datum ne natisne.

Prilagodi okvirju

Če se razmerji stranic slike in papirja razlikujeta, se slika samodejno poveča ali pomanjša tako, da se krajša stranica slike ujema s krajšo stranico papirja. Če dolžina daljše stranice slike presega dolžino daljše stranice papirja, bo daljša stranica slike odrezana. Pri panoramskih fotografijah ta funkcija morda ne deluje.

Dvosmerno

Tiska med premikanjem tiskalne glave v obe smeri. Če so navpične ali vodoravne črte na izpisu nejasne ali niso poravnane, lahko težavo morda odpravite tako, da izklopite to funkcijo, vendar se bo s tem morda zmanjšala hitrost tiska.

Vrstni red tiskanja

Izberite **Zadnja stran na vrhu**, če želite tiskati od prve strani datoteke. Izberite **Prva stran na vrhu**, če želite tiskati od zadnje strani datoteke.

Prilagoditev

Popravi fotografijo

Izberite način popravljanja slike.

Popravi rdeče oči

Odpravi učinek rdečih oči na fotografijah. Popravki se ne uveljavijo na izvornikih, temveč samo na izpisih. Odvisno od vrste fotografije je mogoče popraviti tudi druge dele slike, ne le oči.

Možnosti

Izbor slik

Tiskanje

Možnost **Izbor vseh slik** izbere vse slike v pomnilniški napravi.

- Izberi skupino

Če želite izbrati drugo skupino, izberite ta meni.

Tiskanje iz računalnika

Če ne morete spremeniti nekaterih nastavitvev gonilnika tiskalnika, je skrbnik morda omejil dostop do njih. Za pomoč se obrnite na skrbnika svojega tiskalnika.

Osnove tiskanja — Windows

Opomba:

- Glejte spletno pomoč glede razlage nastavitvev. Kliknite element z desno tipko miške in nato kliknite **Pomoč**.
- Postopki se lahko razlikujejo glede na aplikacijo. Podrobnosti najdete v pomoči za program.

1. V tiskalnik vstavite papir.



Pomembno:

- Pri nalaganju v kaseto za papir določite nastavitve papirja na nadzorni plošči.
- Pri nalaganju v reža zadnjega pladnja za papir začnite tiskati iz tiskalniškega gonilnika, preden naložite papir. Izberite **Zad.reža podaj.papirja** kot nastavitvev za **Vir papirja** v gonilniku tiskalnika. Ko se tiskanje začne, vas gonilnik tiskalnika obvesti, da poteka tiskanje. Vstavite papir v skladu z zaslonskimi navodili tiskalnika.

2. Odprite datoteko, ki jo želite natisniti.
3. Izberite **Natisni** ali **Nastavitve tiskanja** v meniju **Datoteka**.
4. Izberite tiskalnik.

Tiskanje

5. Izberite **Prednosti** ali **Lastnosti** za dostop do okna gonilnika tiskalnika.

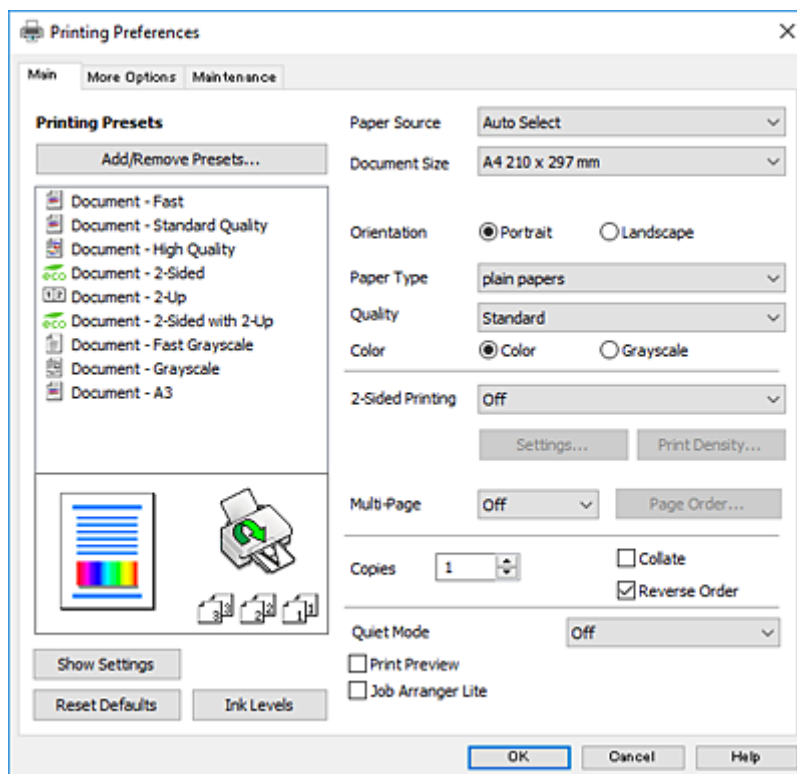

6. Izberite te nastavitve.

- Vir papirja: Izberite vir papirja, v katerega ste vstavili papir.
- Velikost dokumenta: Izberite velikost papirja, ki ste jo vstavili v tiskalnik.
- Usmerjenost: Izberite usmerjenost, ki ste jo nastavili v programu.
- Tip papirja: Izberite vrsto papirja, ki ste ga vstavili.
- Kakovost: Izberite kakovost tiskanja. Če izberete **Visoko** je kakovost tiskanja večja, vendar tiskanje lahko poteka počasneje.
- Barva: Izberite **Sivina**, če želite tiskati s črno barvo oz. odtenki sivine.

Opomba:

- Če želite živahen natis, ko tiskate podatke z visoko gostoto na navaden papir, papir s pisemsko glavo ali vnaprej potiskan papir, izberite možnost *Standardno (slikovito)* za nastavev *Kakovost*.
- Pri tiskanju ovojnic izberite *Ležeče* kot nastavev za **Usmerjenost**.

7. Kliknite **V redu**, da zaprete okno gonilnika tiskalnika.

8. Kliknite **Natisni**.

Povezane informacije

- ➔ [“Razpoložljiv papir in njegove lastnosti” na strani 43](#)
- ➔ [“Vložitev papirja v Kaseto za papir” na strani 45](#)
- ➔ [“Vložitev papirja v Reža zadnjega pladnja za papir” na strani 48](#)
- ➔ [“Seznam tipov papirja” na strani 44](#)

Tiskanje

Osnove tiskanja — Mac OS X

Opomba:

- Pojasnila v razdelku kot primer uporabljajo TextEdit. Postopki in zasloni so lahko drugačni, odvisno od uporabljenega programa. Podrobnosti najdete v pomoči za program.
- Pri tiskanju ovojníc s programom zavrtite sliko za 180 stopinj. Podrobnosti najdete v pomoči za program.

1. V tiskalnik vstavite papir.

**Pomembno:**

- Pri nalaganju v kaseto za papir določite nastavitve papirja na nadzorni plošči.
- Pri nalaganju v reža zadnjega pladnja za papir začnite tiskati iz tiskalniškega gonilnika, preden naložite papir. Izberite **Zad.reža podaj.papirja** kot nastavitev za **Paper Source** v gonilniku tiskalnika. Ko se tiskanje začne, vas gonilnik tiskalnika obvesti, da poteka tiskanje. Vstavite papir v skladu z zaslonskimi navodili tiskalnika.

2. Odprite datoteko, ki jo želite natisniti.
3. Izberite **Natisni** v meniju **Datoteka** ali drug ukaz za dostop do okna za tiskanje.

Po potrebi kliknite **Pokaži podrobnosti** ali ▼ za razširitev okna tiskanja.

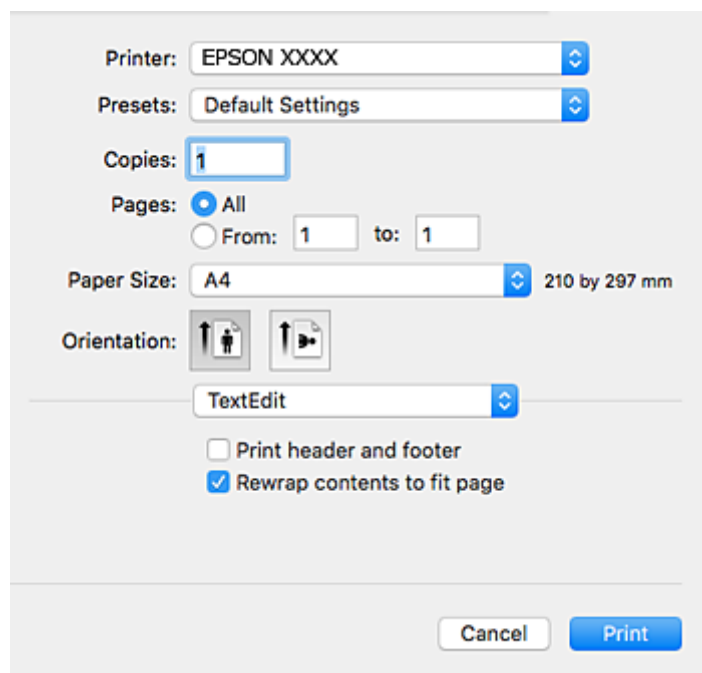

4. Izberite te nastavitve.
 - Tiskalnik: Izberite tiskalnik.
 - Prednastavitve: Izberite, če želite uporabljati shranjene nastavitve.
 - Velikost papir: Izberite velikost papirja, ki ste jo vstavili v tiskalnik.
 - Usmerjenost: Izberite usmerjenost, ki ste jo nastavili v programu.

Tiskanje

Opomba:

- Če se zgornji meniji z nastavitvami ne prikažejo, zaprite okno za tiskanje, izberite **Priprava strani** v meniju **Datoteka** in določite nastavitve.
- Ko tiskate na pisemske ovojnice, izberite ležečo postavitev.

5. V pojavnem meniju izberite **Nastavitve tiskanja**.

Opomba:

Če na različici Mac OS X v10.8.x ali novejši meni **Nastavitve tiskanja** ni prikazan, gonilnik za tiskalnik Epson ni bil pravilno nameščen.

Izberite **Nastavitve sistema** v meniju  > **Tiskalniki in optični bralniki** (ali **Tiskanje in optično branje**, **Tiskanje in faks**), tiskalnik odstranite in ga ponovno dodajte. Za navodila, kako dodati tiskalnik, glejte naslednje.

<http://epson.sn>

6. Izberite te nastavitve.

- Paper Source: Izberite vir papirja, v katerega ste vstavili papir.
- Media Type: Izberite vrsto papirja, ki ste ga vstavili.
- Print Quality: Izberite kakovost tiskanja. Če izberete **Fino** je kakovost tiskanja večja, vendar tiskanje lahko poteka počasneje.
- Sivina: Izberite, če želite tiskati v črni barvi ali v odtenkih sivine.

Opomba:

Če želite živahen natis, ko tiskate podatke z visoko gostoto na navaden papir, papir s pisemsko glavo ali vnaprej potiskan papir, izberite možnost **Normal-Vivid** za nastavitvev **Print Quality**.

7. Kliknite **Natisni**.

Tiskanje

Povezane informacije

- ➔ “Razpoložljiv papir in njegove lastnosti” na strani 43
- ➔ “Vložitev papirja v Kaseto za papir” na strani 45
- ➔ “Vložitev papirja v Reža zadnjega pladnja za papir” na strani 48
- ➔ “Seznam tipov papirja” na strani 44

Obojestransko tiskanje

Za obojestransko tiskanje lahko uporabite katerokoli izmed naslednjih metod.

- Samodejno obojestransko tiskanje
- Ročno dvostransko tiskanje (samo v sistemu Windows)

Ko je tiskalnik natisnil prvo stran, obrnite papir za tiskanje na drugi strani.

Natisnete lahko knjižico, ki se zloži z zgibanjem izpisa. (Samo v sistemu Windows)

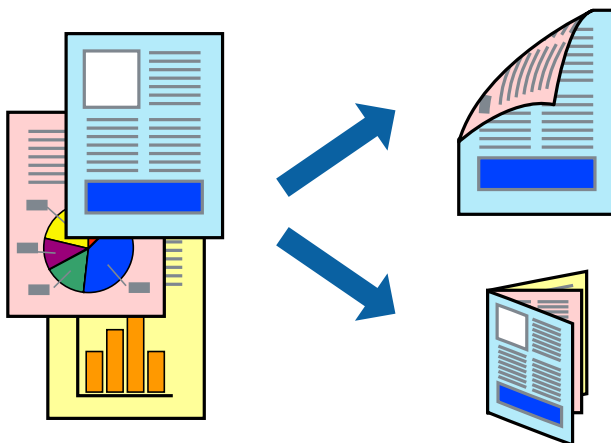

Opomba:

- Če ne uporabljate papirja, ki je primeren za obojestransko tiskanje, lahko kakovost tiskanja upade in pojavijo se zagozde.
- Odvisno od papirja in podatkov lahko črnilo premoči na drugo stran papirja.

Povezane informacije

- ➔ “Razpoložljiv papir in njegove lastnosti” na strani 43

Obojestransko tiskanje - Windows

Opomba:

- Ročno obojestransko tiskanje je na voljo, ko je omogočen **EPSON Status Monitor 3**. Če je **EPSON Status Monitor 3** onemogočen, dostopajte do gonilnika tiskalnika, kliknite **Razširjene nastavitve** v zavihku **Vzdrževanje** in nato izberite **Omogoči EPSON Status Monitor 3**.
- Ročno obojestransko tiskanje morda ne bo na voljo, če do tiskalnika dostopate prek omrežja ali ga uporabljate kot tiskalnik v skupni rabi.

1. V tiskalnik vstavite papir.
2. Odprite datoteko, ki jo želite natisniti.

Tiskanje

3. Dostopajte do okna gonilnika tiskalnika.
4. Izberite **Samodejno (vezanje po daljšem robu)**, **Samodejno (vezanje po krajšem robu)**, **Ročno (vezanje po daljšem robu)** ali **Ročno (vezanje po krajšem robu)** za **Dvostransko tiskanje** na zavihku **Glavno**.
5. Kliknite **Nastavitve**, izberite ustrezno nastavitev in kliknite **V redu**.

Opomba:

*Za tiskanje zložene knjižice, izberite **Knjižica**.*

6. Kliknite **Gostota tiskanja**, izberite vrsto dokumenta v oknu **Izberi tip dokumenta** in nato kliknite **V redu**.
Gonilnik tiskalnika samodejno nastavi možnost **Prilagoditve** za to vrsto dokumenta.

Opomba:

*Tiskanje je lahko počasno, odvisno od kombinacije možnosti, izbranih za **Izberi tip dokumenta** v oknu **Nastavitev gostote tiska** in za **Kakovost** v zavihku **Glavno**.*

*Pri ročnem 2-stranskem tiskanju nastavitev **Nastavitev gostote tiska** ni na voljo.*

7. Nastavite druge elemente v zavihkih **Glavno** in **Več možnosti** kot je potrebno in nato kliknite **V redu**.
8. Kliknite **Natisni**.

Pri ročnem dvostranskem tiskanju se po zaključenem tiskanju prve strani na računalniku prikaže pojavno okno. Sledite navodilom na zaslonu.

Povezane informacije

- ➔ [“Vložitev papirja v Kaseto za papir” na strani 45](#)
- ➔ [“Vložitev papirja v Reža zadnjega pladnja za papir” na strani 48](#)
- ➔ [“Osnove tiskanja — Windows” na strani 64](#)

Dvostransko tiskanje – Mac OS X

1. V tiskalnik vstavite papir.
2. Odprite datoteko, ki jo želite natisniti.
3. Odprite okno za tiskanje.
4. V pojavnem meniju izberite **Two-sided Printing Settings**.
5. Izberite vezavo in **Document Type**.

Opomba:

*Tiskanje bo morda počasno, odvisno od nastavitve **Document Type**.*

*Če tiskate podatke z visoko gostoto, kot so fotografije ali grafikoni, izberite **Text & Graphics** ali **Text & Photos** za **nastavitev Document Type**. Če pride do mazanja ali če se črnilo premoči na hrbtno stran, prilagodite gostoto tiskanja in čas sušenja črnila tako, da kliknete puščico poleg možnosti **Adjustments**.*

6. Ostale elemente nastavite kot potrebno.
7. Kliknite **Natisni**.

Tiskanje

Povezane informacije

- ➔ “Vložitev papirja v Kaseto za papir” na strani 45
- ➔ “Vložitev papirja v Reža zadnjega pladnja za papir” na strani 48
- ➔ “Osnove tiskanja — Mac OS X” na strani 66

Tiskanje več strani na en list

Na eno stran papirja lahko natisnete dve ali štiri strani podatkov.

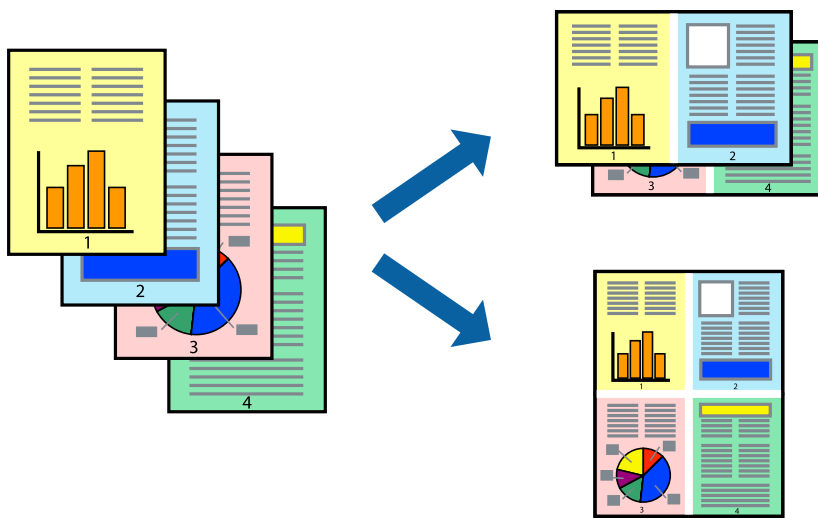

Tiskanje več strani na en list - Windows

1. V tiskalnik vstavite papir.
2. Odprite datoteko, ki jo želite natisniti.
3. Dostopajte do okna gonilnika tiskalnika.
4. Izberite **2-gor** ali **4-gor** kot nastavev **Več strani** v zavihku **Glavno**.
5. Kliknite **Vrstni red strani**, opravite ustrezne nastavitve in nato kliknite **V redu**, da zaprete okno.
6. Nastavite druge elemente v zavihkih **Glavno** in **Več možnosti** kot je potrebno in nato kliknite **V redu**.
7. Kliknite **Natisni**.

Povezane informacije

- ➔ “Vložitev papirja v Kaseto za papir” na strani 45
- ➔ “Vložitev papirja v Reža zadnjega pladnja za papir” na strani 48
- ➔ “Osnove tiskanja — Windows” na strani 64

Tiskanje več strani na en list - Mac OS X

1. V tiskalnik vstavite papir.

Tiskanje

2. Odprite datoteko, ki jo želite natisniti.
3. Odprite okno za tisk.
4. V pojavnem oknu izberite **Postavitev**.
5. Nastavite število strani pri možnosti **Strani na list**, **Smer postavitve** (vrstni red strani) in **Obrobo**.
6. Ostale elemente nastavite kot potrebno.
7. Kliknite **Natisni**.

Povezane informacije

- ➔ “Vložitev papirja v Kaseto za papir” na strani 45
- ➔ “Vložitev papirja v Reža zadnjega pladnja za papir” na strani 48
- ➔ “Osnove tiskanja — Mac OS X” na strani 66

Tiskanje za prilagoditev velikosti papirja

Tiskate lahko tako, da tiskanje prilagodite velikosti papirja, ki ste ga vstavili v tiskalnik.



Tiskanje za prilagoditev velikosti papirja - Windows

1. V tiskalnik vstavite papir.
 2. Odprite datoteko, ki jo želite natisniti.
 3. Dostopajte do okna gonilnika tiskalnika.
 4. V zavihku **Več možnosti** opravite naslednje nastavitve.
 - Velikost dokumenta: Izberite velikost papirja, ki ste jo nastavili v programu.
 - Izhodni papir: Izberite velikost papirja, ki ste jo vstavili v tiskalnik.
 - Prilagodi strani** je izbrano samodejno.
- Opomba:**
Če želite natisniti pomanjšano sliko na sredini strani, izberite **Na sredini**.
5. Nastavite druge elemente v zavihkih **Glavno** in **Več možnosti** kot je potrebno in nato kliknite **V redu**.

Tiskanje

6. Kliknite **Natisni**.

Povezane informacije

- ➔ “Vložitev papirja v Kaseto za papir” na strani 45
- ➔ “Vložitev papirja v Reža zadnjega pladnja za papir” na strani 48
- ➔ “Osnove tiskanja — Windows” na strani 64

Tiskanje za prilagoditev velikosti papirja – Mac OS X

1. V tiskalnik vstavite papir.
2. Odprite datoteko, ki jo želite natisniti.
3. Odprite okno za tisk.
4. Izberite velikost papirja, ki ste jo nastavili v programu kot nastavev **Velikost papirja**.
5. V pojavnem meniju izberite **Ravnanje s papirjem**.
6. Izberite **Lestvica za prilagoditev velikosti papirja**.
7. Izberite velikost papirja, ki ste jo vstavili v tiskalnik kot nastavev **Ciljna velikost papirja**.
8. Ostale elemente nastavite kot potrebno.
9. Kliknite **Natisni**.

Povezane informacije

- ➔ “Vložitev papirja v Kaseto za papir” na strani 45
- ➔ “Vložitev papirja v Reža zadnjega pladnja za papir” na strani 48
- ➔ “Osnove tiskanja — Mac OS X” na strani 66

Skupno tiskanje več datotek (samo za Windows)

Urejevalec nalog omogoča kombiniranje številnih datotek, ki so ustvarjene z različnimi programi, in tiskanje teh kot samostojen tiskalni posel. Določite lahko nastavitve tiskanja za kombinirane datoteke, kot so postavitev, vrstni red tiskanja in usmerjenost.

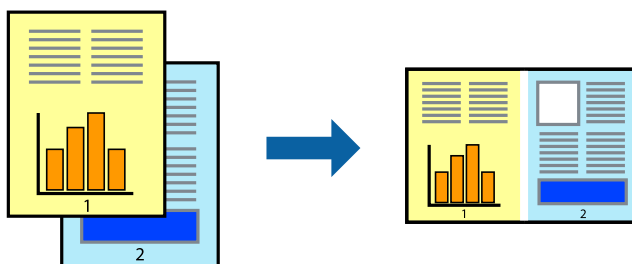

1. V tiskalnik vstavite papir.
2. Odprite datoteko, ki jo želite natisniti.

Tiskanje

3. Odprite okno gonilnika tiskalnika.
4. Izberite **Urejevalec nalog** v zavihku **Glavno**.
5. Kliknite **V redu**, da zaprete okno gonilnika tiskalnika.
6. Kliknite **Natisni**.
Prikaže se okno **Urejevalec nalog** in tiskalni posel je dodan v **Natisni projekt**.
7. Ko je okno **Urejevalec nalog** odprto, odprite datoteko, ki jo želite združiti s trenutno datoteko, in ponovite korake od 3 do 6.

Opomba:

- Če zaprete okno **Urejevalec nalog**, bo neshranjen **Natisni projekt** izbrisan. Za tisk ob poznejšem času izberite **Shrani** na meniju **Datoteka**.
 - Če želite odpreti **Natisni projekt**, ki je shranjen v **Urejevalec nalog**, kliknite **Urejevalec nalog** v zavihku **Vzdrževanje** na gonilniku tiskalnika. Nato izberite **Odpri** iz menija **Datoteka**, da izberete datoteko. Pripona shranjenih datotek je »vecl«.
8. Izberite menija **Postavitev** in **Uredi** v **Urejevalec nalog**, da po potrebi prilagodite **Natisni projekt**. Podrobnosti najdete v pomoči za **Urejevalec nalog**.
 9. Izberite **Natisni** v meniju **Datoteka**.

Povezane informacije

- ➔ [“Vložitev papirja v Kaseto za papir” na strani 45](#)
- ➔ [“Vložitev papirja v Reža zadnjega pladnja za papir” na strani 48](#)
- ➔ [“Osnove tiskanja — Windows” na strani 64](#)

Tiskanje ene slike na več listov za ustvarjanje plakata (samo v sistemu Windows)

S to funkcijo lahko natisnete eno sliko na več listov papirja. Ustvarite lahko večji plakat, tako da zlepite slike.

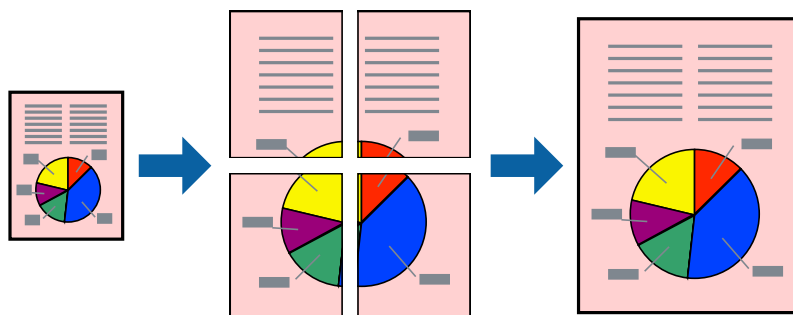

1. V tiskalnik vstavite papir.
2. Odprite datoteko, ki jo želite natisniti.
3. Odprite okno gonilnika tiskalnika.
4. Izberite **2x1 plakat**, **2x2 plakat**, **3x3 plakat** ali **4x4 plakat** v meniju **Več strani** v zavihku **Glavno**.

Tiskanje

5. Kliknite **Nastavitve**, izberite ustrezno nastavitvev in kliknite **V redu**.

Opomba:

Navodila za izrezovanje tiskanja vam omogoča tiskanje vodiča za rezanje.

6. Nastavite druge elemente v zavihkih **Glavno** in **Več možnosti** kot je potrebno in nato kliknite **V redu**.
7. Kliknite **Natisni**.

Povezane informacije

- ➔ [“Vložitev papirja v Kaseto za papir” na strani 45](#)
- ➔ [“Vložitev papirja v Reža zadnjega pladnja za papir” na strani 48](#)
- ➔ [“Osnove tiskanja — Windows” na strani 64](#)

Ustvarjanje posterjev z Oznake poravnave prekrivanja

Tukaj je primer, kako ustvariti plakat, ko izberete **2x2 plakat** in **Oznake poravnave prekrivanja** za Navodila za izrezovanje tiskanja.

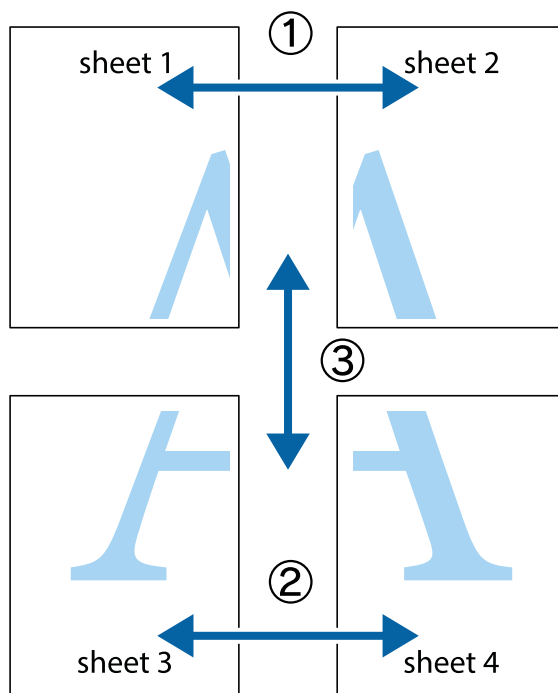

Tiskanje

1. Pripravite Sheet 1 in Sheet 2. Obrežite robove Sheet 1 vzdolž navpične modre linije, skozi središče zgornje in spodnje prečne oznake.

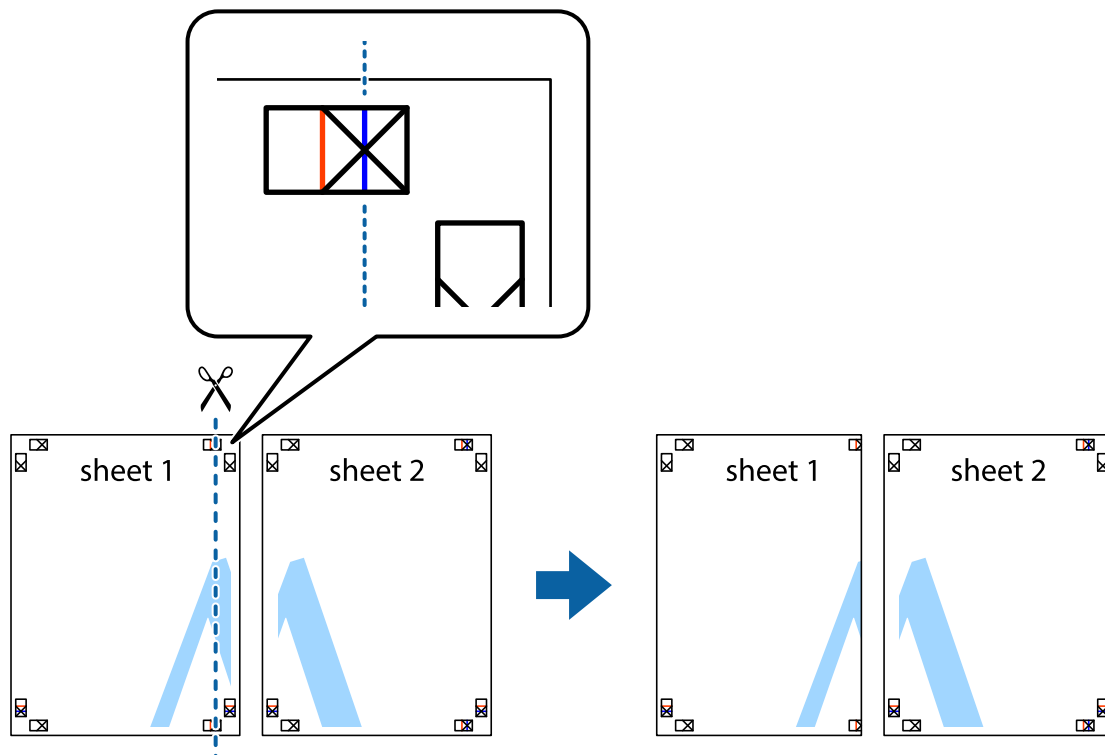

2. Položite rob lista Sheet 1 na Sheet 2 in poravnajte prečni oznaki, nato pa oba lista papirja na hrbtni strani začasno zlepite.

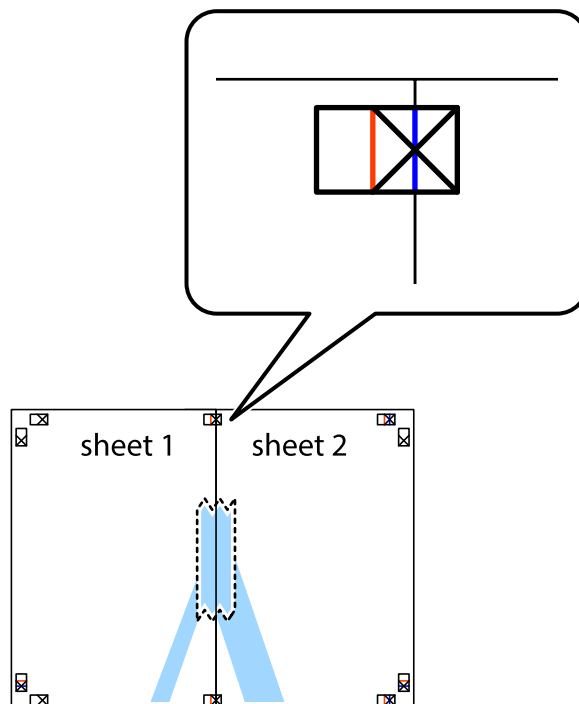

Tiskanje

3. Zlepljena lista narežite na dva dela vzdolž navpične rdeče linije skozi oznake za poravnavo (tokrat linija na levi strani prečnih oznak).



4. Liste zlepite skupaj na hrbtni strani.

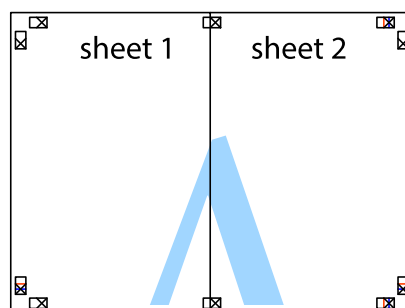

5. Ponovite korake 1 do 4, da zlepite lista Sheet 3 in Sheet 4.

Tiskanje

6. Odrežite robove lista Sheet 1 in Sheet 2 vzdolž vodoravne modre linije, skozi središče leve in desne prečne oznake.

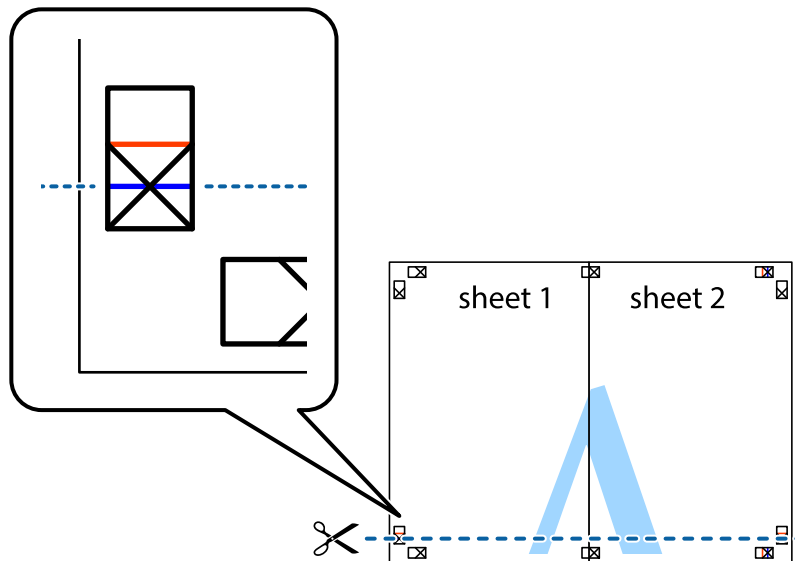

7. Rob lista Sheet 1 in Sheet 2 položite na Sheet 3 in Sheet 4 in poravnajte prečne oznake ter jih začasno zlepite na hrbtni strani.

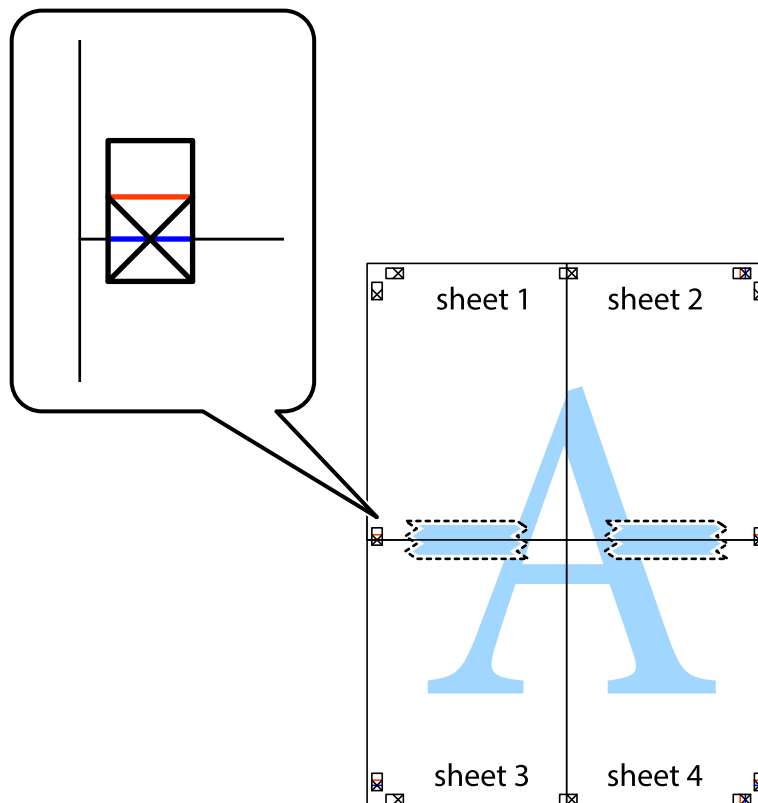

Tiskanje

8. Zlepljena lista razrežite na dva dela vzdolž vodoravne rdeče črte skozi oznake za poravnavo (tokrat črta nad prečnimi oznakami).

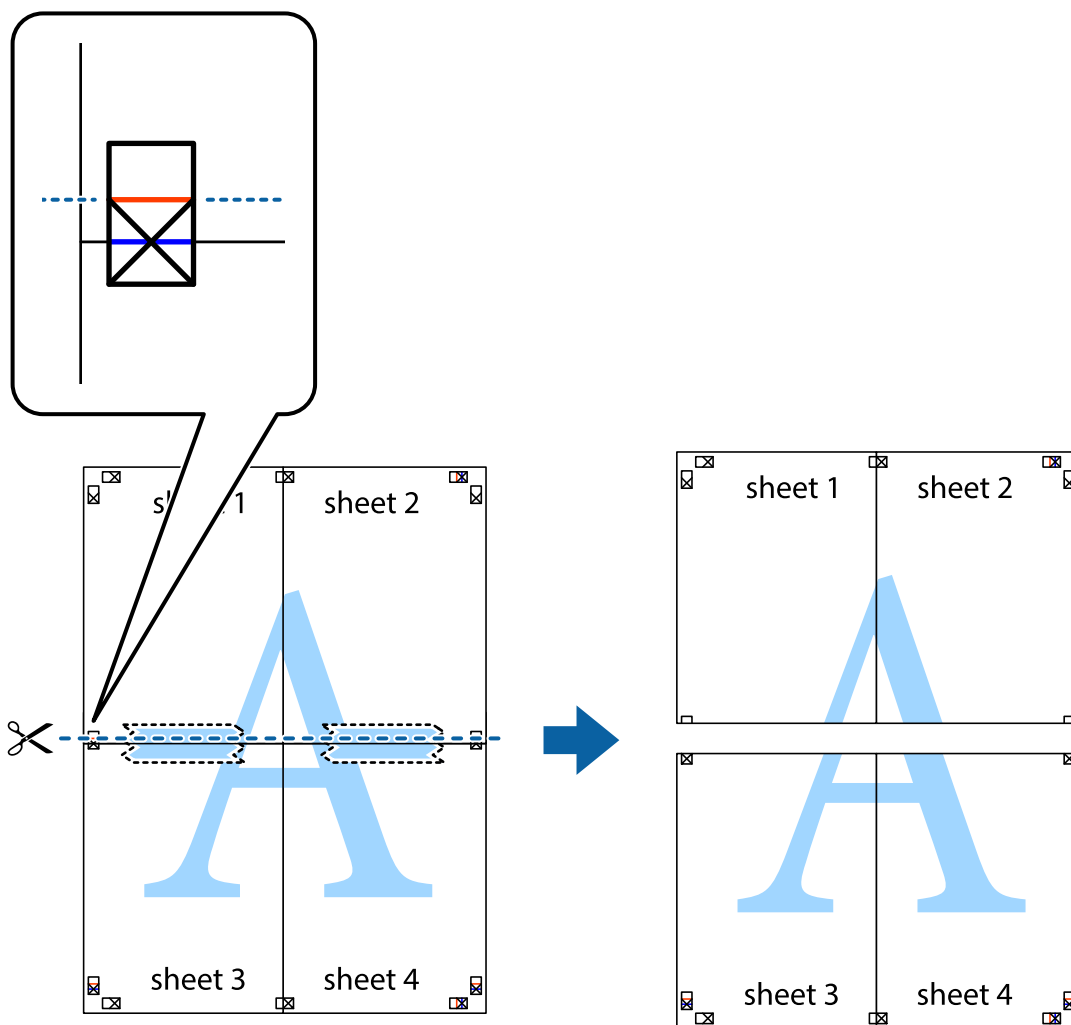

9. Liste zlepite skupaj na hrbtni strani.

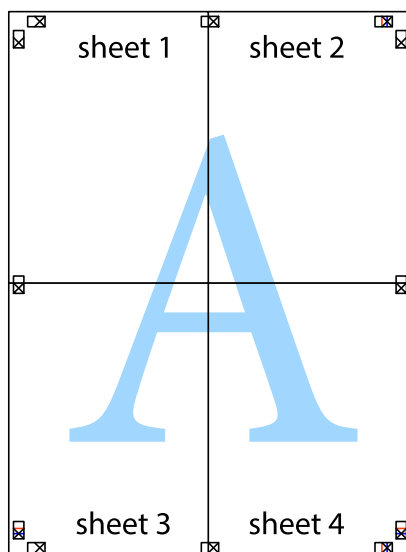

10. Izrežite ostale robove vzdolž zunanjšega vodila

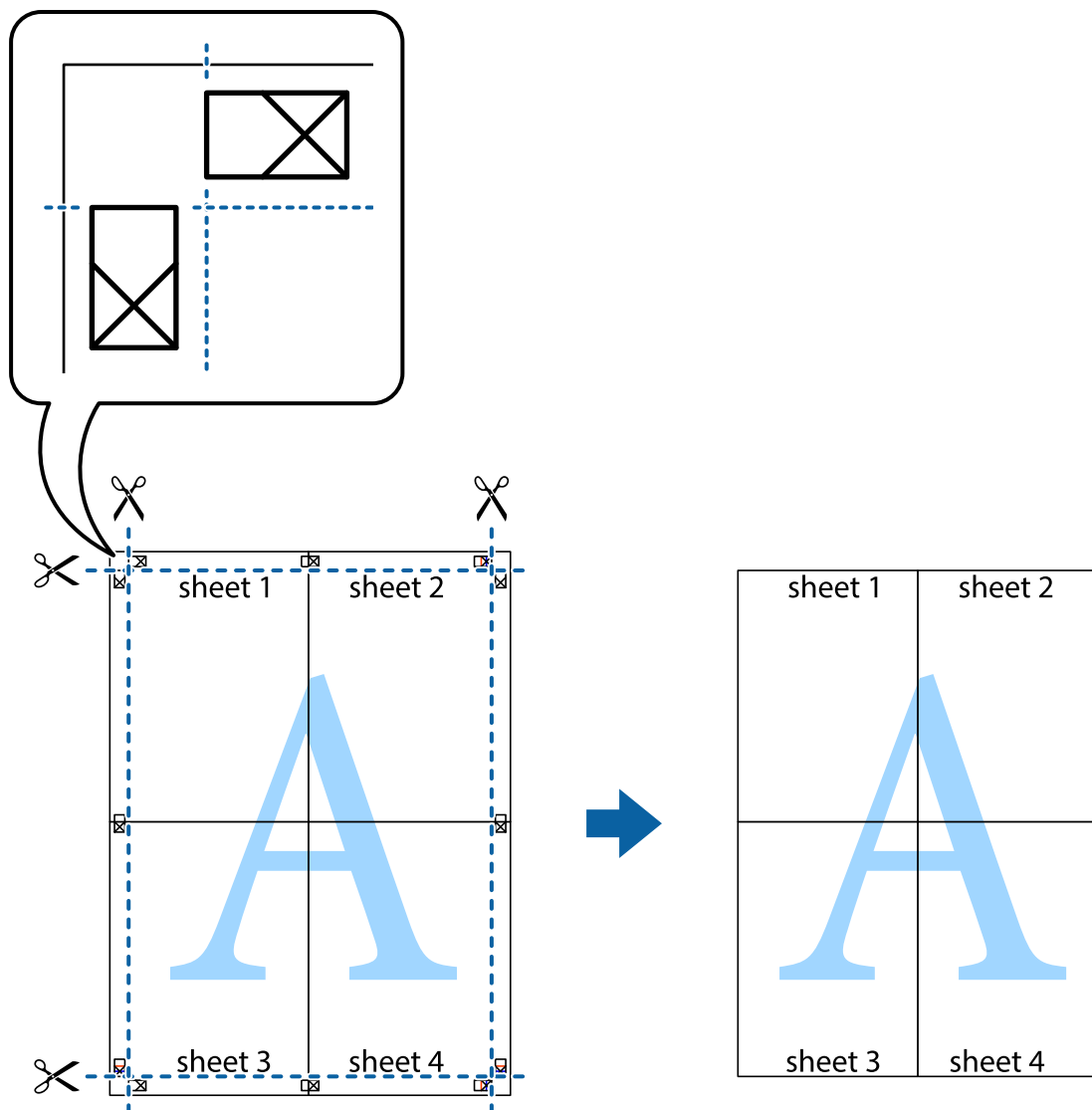

Tiskanje z naprednimi funkcijami

Ta razdelek predstavlja številne dodatne postavitve in funkcije tiskanja, ki so na voljo na gonilniku tiskalnika.

Povezane informacije

- ➔ [“Gonilnik tiskalnika sistema Windows” na strani 160](#)
- ➔ [“Mac OS X gonilnik tiskalnika” na strani 162](#)

Dodajanje prednastavitev za tisk za lažji tisk

Če ustvarite svojo prednastavitev pogosto uporabljenih nastavitvev tiskanja za gonilnik tiskalnika, lahko enostavno tiskate s prednastavitvami iz seznama.

Tiskanje

Windows

Če želite dodati svojo prednastavitev, nastavite elemente, kot sta **Velikost dokumenta** in **Tip papirja**, v zavihku **Glavno** ali **Več možnosti**, in nato kliknite **Dodajte/odstranite prednastavitve** v meniju **Prednastavitve tiskanja**.

Opomba:

Za izbris dodane prednastavitve kliknite **Dodajte/odstranite prednastavitve**, izberite ime prednastavitve, ki jo želite izbrisati s seznama, in jo izbrišite.

Mac OS X

Odprite okno za tisk. Če želite dodati svojo prednastavitev, nastavite elemente, kot sta **Velikost papir** in **Media Type**, in nato shranite trenutne nastavitve kot prednastavitev v nastavitvi **Prednastavitve**.

Opomba:

Za izbris dodane prednastavitve kliknite **Prednastavitve** > **Prikaži prednastavitve**, izberite ime prednastavitve, ki jo želite izbrisati s seznama, in jo izbrišite.

Tiskanje pomanjšanega ali povečanega dokumenta

Velikost dokumenta lahko zmanjšate ali povečate za določen odstotek.

Windows

Nastavite **Velikost dokumenta** v zavihku **Več možnosti**. Izberite **Zmanjšaj/povečaj dokument**, **Povečaj na** in nato vnesite odstotek.

Mac OS X

Opomba:

Postopki se razlikujejo glede na aplikacijo. Podrobnosti najdete v pomoči za program.

Izberite **Priprava strani** (ali **Natisni**) v meniju **Datoteka**. Izberite tiskalnik na seznamu **Oblika za**, izberite velikost papirja in nato vnesite odstotek v polje **Merilo**. Zaprite okno in izvedite tiskanje po osnovnih navodilih za tiskanje.

Povezane informacije

➔ [“Osnove tiskanja — Mac OS X” na strani 66](#)

Nastavitev barve tiskanja

Nastavite lahko barve, ki bodo uporabljene v tiskalnem poslu.

PhotoEnhance ustvarja ostrejše slike in živahnije barve s samodejno prilagoditvijo kontrasta, nasičenosti in svetlosti originalnih podatkov slike.

Opomba:

- Te nastavitve se ne uporabljajo za originalne podatke.
- PhotoEnhance** prilagaja barvo z analiziranjem lokacije zadeve. Če ste torej spremenili lokacijo zadeve z zmanjšanjem, povečanjem, obrezovanjem ali rotiranjem slike, se lahko barva nepričakovano spremeni. Če je slika neostra, barva morda ne bo naravna. Če se barva spremeni ali postane nenaravna, tiskajte v drugem načinu kot **PhotoEnhance**.

Windows

Izberite metodo barvne korekcije s **Prilagojene barve** na zavihku **Več možnosti**.

Če izberete **Samodejno**, bodo barve samodejno prilagojene glede na vrsto papirja in nastavitve kakovosti tiska. Če izberete **Po meri** in kliknete **Napredno**, lahko nastavite lastne nastavitve.

Tiskanje

Mac OS X

Odprite okno za tisk. Izberite **Barvno ujemanje** s pojavnega menija in nato izberite **EPSON Color Controls**. Izberite **Color Options** s pojavnega menija ter izberite eno od možnosti, ki so na voljo. Kliknite puščico poleg **Napredne nastavitve** in nastavite zelene nastavitve.

Tiskanje vzorca za zaščito pred kopiranjem (samo v sistemu Windows)

Dokumente lahko natisnete z nevidnimi znaki, na primer »Kopija«. Ti znaki se pojavijo samo, če se dokument kopira, kar omogoča razločevanje kopij od izvirkov. Dodate lahko tudi svoj vzorec za zaščito pred kopiranjem.

Opomba:

Funkcija je na voljo samo, če so izbrane naslednje nastavitve.

- Tip papirja: navadni papir
- Kakovost: Standarden
- Samodejno dvostransko tiskanje: Onemogočeno
- Prilagojene barve: Samodejno
- Papir z vzporednimi vlakni: Onemogočeno

Kliknite **Funkcije vodnega žiga** v zavihku **Več možnosti** in nato izberite vzorec za zaščito pred kopiranjem. Za spreminjanje podrobnosti, kot sta velikost in gostota, kliknite **Nastavitve**.

Tiskanje vodnega žiga (samo za Windows)

Na izpise lahko natisnete vodni žig, na primer »Zaupno«. Prav tako lahko dodate svoj vodni žig.

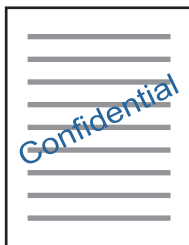

Kliknite **Funkcije vodnega žiga** v zavihku **Več možnosti** in nato izberite vodni žig. Za spreminjanje podrobnosti, kot sta gostota in položaj vodnega žiga, kliknite **Nastavitve**.

Tiskanje glave in noge (samo v sistemu Windows)

Podatke, kot sta uporabniško ime in datum tiskanja, lahko natisnete v glavi ali nogi.

Kliknite **Funkcije vodnega žiga** v zavihku **Več možnosti** in nato izberite **Glava/noga**. Kliknite **Nastavitve** in iz spustnega seznama izberite potrebne elemente.

Tiskanje fotografij z uporabo Epson Easy Photo Print

Epson Easy Photo Print omogoča, da fotografije preprosto postavite in natisnete na različne vrste papirja. Podrobnosti najdete v pomoči za program.

Opomba:

S tiskom na originalen foto papir Epson dobite kar najvišjo kakovost črnila in živ ter jasen tisk.

Tiskanje

Povezane informacije

➔ [“Epson Easy Photo Print” na strani 165](#)

Tiskanje iz pametnih naprav

Uporaba funkcije Epson iPrint

Epson iPrint je program, ki omogoča tiskanje fotografij, dokumentov in spletnih strani iz pametne naprave, kot je pametni telefon ali tablični računalnik. Uporabite lahko lokalno tiskanje, tj. tiskanje iz pametne naprave, ki ima vzpostavljeno povezavo z istim brezžičnim omrežjem kot tiskalnik, ali oddaljeno tiskanje, tj. tiskanje z oddaljene lokacije prek interneta. Če želite uporabiti oddaljeno tiskanje, registrirajte tiskalnik v storitev Epson Connect.



Povezane informacije

➔ [“Storitev Epson Connect” na strani 158](#)

Nameščanje programa Epson iPrint

Program Epson iPrint lahko namestite na svojo pametno napravo na spodnjem spletnem naslovu ali s spodnjo kodo QR.

<http://ipr.to/c>



Tiskanje s programom Epson iPrint

Zaženite Epson iPrint v pametni napravi in izberite element na začetnem zaslonu, ki ga želite uporabiti.

Tiskanje

Spodnji zasloni se lahko spremenijo brez predhodnega obvestila.

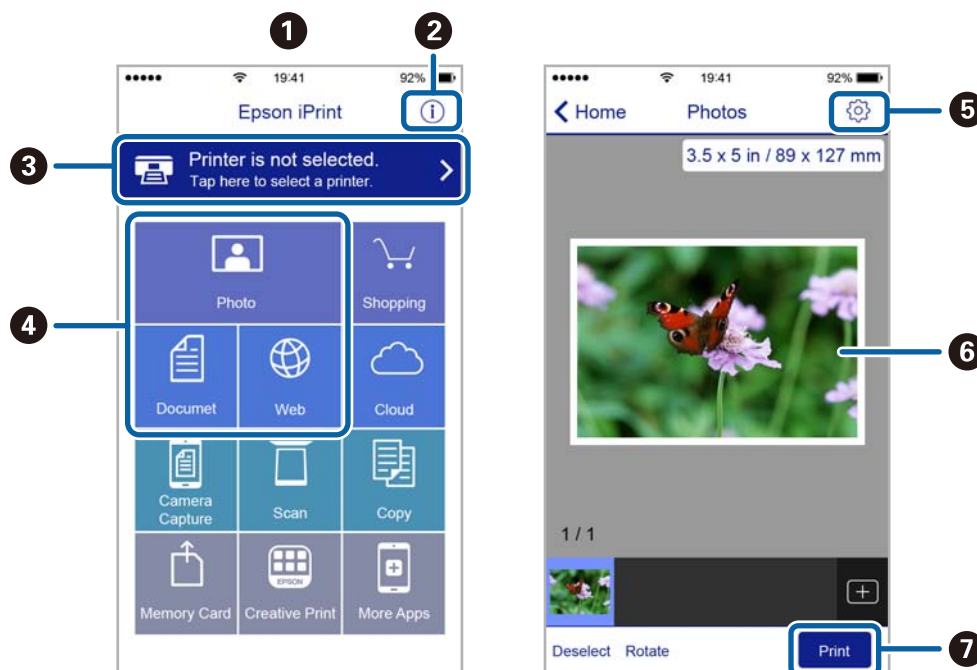

| | |
|---|---|
| 1 | Začetni zaslon, ki se prikaže ob zagonu programa. |
| 2 | Prikazuje informacije o nastavitvi tiskalnika in pogosta vprašanja. |
| 3 | Prikazuje zaslon, na katerem lahko izberete tiskalnik in prilagodite nastavitve tiskalnika. Ko ste izbrali tiskalnik, vam ga naslednjič ni treba znova izbrati. |
| 4 | Izberite, kaj želite natisniti, npr. fotografije, dokumente in spletne strani. |
| 5 | Prikazuje zaslon, na katerem lahko prilagodite nastavitve tiskanja, npr. velikost papirja in vrsto papirja. |
| 6 | Prikazuje fotografije in dokumente, ki ste jih izbrali. |
| 7 | Zažene tiskanje. |

Opomba:

Če želite tiskati v meniju dokumenta z napravami iPhone, iPad in iPod touch z operacijskim sistemom iOS, zaženite program Epson iPrint, ko s funkcijo skupne rabe datotek v programu iTunes prenesete dokument, ki ga želite natisniti.

Preklic tiskanja

Opomba:

- V sistemu Windows ne morete preklicati tiskalnega posla iz računalnika, ko se v celoti pošlje na tiskalnik. V tem primeru prekličite tiskalni posel prek upravljalne plošče tiskalnika.
- Pri tiskanju več strani iz sistema Mac OS X ni mogoče preklicati vseh tiskalnih poslov prek upravljalne plošče. V tem primeru prekličite tiskalni posel v računalniku.
- Če ste poslali tiskalni posel iz operacijskega sistema Mac OS X v10.6.8 prek omrežja, preklic tiskanja prek računalnika morda ne bo mogoč. V tem primeru prekličite tiskalni posel prek upravljalne plošče tiskalnika.

Preklic tiskanja — gumb tiskalnika

Če želite preklicati tiskalni posel v izvajanju, pritisnite tipko .

Preklic tiskanja – meni stanja

1. Pritisnite gumb **i**, da se odpre **Meni »Stanje«**.
2. Izberite **Nadzornik opravil > Opravilo tiskanja**.
Opravila v izvajanju in opravila v pripravljenosti so prikazana v seznamu.
3. Izberite opravilo, ki ga želite preklicati.
4. Pritisnite **Prekliči**.

Preklic tiskanja - Windows

1. Dostopajte do okna gonilnika tiskalnika.
2. Izberite zavihek **Vzdrževanje**.
3. Kliknite **Natisni vrsto**.
4. Z desno tipko miške kliknite posel, ki ga želite preklicati, in izberite **Prekliči**.

Povezane informacije

➔ [“Gonilnik tiskalnika sistema Windows” na strani 160](#)

Preklic tiskanja – Mac OS X

1. Kliknite ikono za tiskalnik v **Doku**.
2. Izberite posel, ki ga želite preklicati.
3. Prekličite opravilo.
 - Mac OS X v10.8.x ali novejša različica
Kliknite  poleg merilnika napredka.
 - Mac OS X v10.6.8 do v10.7.x
Kliknite **Izbriši**.

Kopiranje

1. V tiskalnik vstavite papir.

Pri nalaganju v reža zadnjega pladnja za papir ne naložite papirja, dokler vas tiskalnik k temu ne pozove.



Pomembno:

Na nadzorni plošči izberite nastavitve papirja.

2. Postavite izvornike.

Če želite kopirati več izvornikov ali izdelati dvostranske kopije, namestite vse izvornike v podajalnik ADF.

3. Na začetnem zaslonu odprite **Kopiraj**.

4. Prek številске tipkovnice vnesite število kopij.

5. Pritisnite **Postavitev** in nato izberite ustrezno postavitev.

6. Po potrebi uredite druge nastavitve. Podrobne nastavitve lahko uredite tako, da pritisnete **Nastavitve**.

Opomba:

Če želite svoje nastavitve shraniti kot prednastavitev, pritisnite **Prednastavitev**.

Za ogled rezultatov kopiranja pritisnite **Predogled**. Predogled ni mogoč, če ste izvornike položili v podajalnik ADF.

7. Pritisnite gumb .

Povezane informacije

- ➔ [“Vložitev papirja v Kaseto za papir” na strani 45](#)
- ➔ [“Vložitev papirja v Reža zadnjega pladnja za papir” na strani 48](#)
- ➔ [“Namestitev izvornikov” na strani 52](#)
- ➔ [“Menijske možnosti za način Kopiraj” na strani 85](#)

Menijske možnosti za način Kopiraj

Opomba:

Razpoložljivi meniji so odvisni od izbrane postavitve.

Število kopij

Vnesite število kopij.

Postavitev

Z robom

Kopije z robovi.

2 strani

Kopira dva enostranska izvornika na en list papirja v postavitvi »2 pokončno«.

Kopiranje

4 strani

Kopira štiri enostranske izvornike na en list papirja v postavitvi »4 pokončno«.

Osebna izkaznica

Obe strani osebne izkaznice se optično prebereta in kopirata na eno stran papirja v velikosti A4.

Deljene strani

Dve soležni strani knjižice se kopirata na ločena lista papirja.

Velikost dokumenta

Izberite velikost izvirnika.

Povečava

Konfigurira stopnjo povečave ali pomanjšave.

Velikost po meri

Določi stopnjo povečave ali pomanjšave izvirnika v območju od 25 do 400 %.

Dejanska velikost

Kopira pri 100-odstotni povečavi.

Sam. prilag. str.

Zazna območje optičnega branja in samodejno poveča ali pomanjša izvornik, da ustreza izbrani velikosti papirja. Če so okrog izvornika beli robovi, bodo na tisti strani, kjer je vogalna oznaka stekla optičnega bralnika, zaznani kot območje optičnega branja, na nasprotni strani pa bodo morda odrezani.

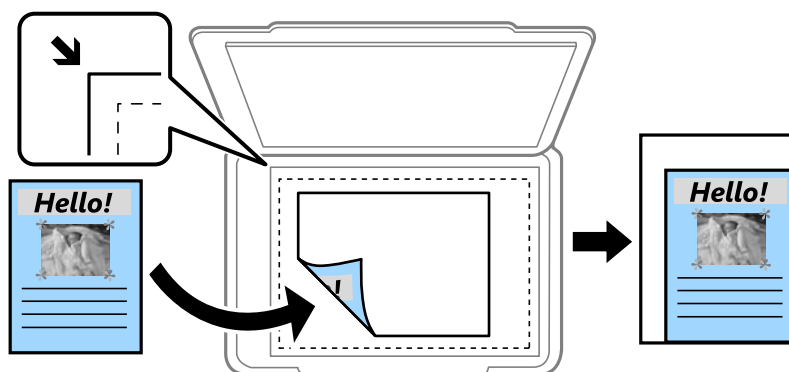

A3 -> A4 in drugo

Samodejno poveča ali pomanjša izvornik, da ustreza določeni velikosti papirja.

Vir papirja

Izberite vir papirja, ki ga želite uporabiti. Izberite **Samodejno**, če želite, da se papir samodejno podaja z nastavitvami **Nastavitev papirja**, ki ste jih določili ob nalaganju papirja. Če izberete Reža zad. plad. za pap., izberite velikost in vrsto papirja, ki ga želite naložiti v reža zadnjega pladnja za papir.

Obojestransko

Izklop

Kopira eno stran izvornika na eno stran papirja.

2>Obojestransko

Kopira obe strani dvostranskega izvornika na obe strani enega lista papirja.

Kopiranje

1>Obojestransko

Kopira dva enostranska izvirnika na obe strani enega lista papirja. Pritisnite **Napredno**, če želite konfigurirati položaj vezave papirja.

2>Enostransko

Kopira obe strani dvostranskega izvirnika na eno stran dveh listov papirja. Pritisnite **Napredno**, če želite konfigurirati položaj vezave izvirnika.

Smer dokumenta

Izberite usmerjenost izvirnika.

Kakovost

Kopira v optimalni kakovosti, da ustreza vrsti originala.

Gostota

Povečajte gostoto tiska, ko so kopije preveč blede. Znižajte raven gostote, ko se črnilo maže.

Zapor. post.

Izberite postavitev kopij za več strani, če ste izbrali možnost **2 strani** ali **4 strani** pri nastavitvi **Postavitev**.

Vrstni red optičnega branja

Če ste izbrali možnost **Deljene strani** pri nastavitvi **Postavitev**, izberite, katera stran knjižice naj se optično prebere.

Odstrani senco

Odstrani sence, ki se pojavijo na sredini kopije pri kopiranju knjižice ali ki se pojavijo okrog kopij, kadar kopirate debel papir.

Odstrani luknje

Pri kopiranju odstrani luknje za vezavo.

Zbiranje kopij

Natisne več kopij več izvirnikov, zbranih v zaporedju, in jih razvrsti v complete.

Čas sušenja

Izberite čas sušenja pri dvostranskem kopiranju. Če se črnilo maže, povečajte raven časa sušenja.

Optično branje

Optično branje prek upravljalne plošče

Optično branje v elektronsko pošto

Optično prebrane datoteke lahko preberete neposredno iz tiskalnika v elektronsko pošto prek vnaprej konfiguriranega strežnika elektronske pošte. Za uporabo te funkcije morate najprej konfigurirati strežnik elektronske pošte.

Elektronski naslov lahko določite z neposrednim vnosom, vendar bo morda lažje, če najprej registrirate elektronski naslov v seznamu stikov.

Opomba:

- Pred uporabo te funkcije se prepričajte, da so nastavitve možnosti **Datum/čas** in **Časovni zamik** v tiskalniku pravilne. Ta menija odprete tako, da izberete **Namestitev > Skrbništvo sistema > Skupne nastavitve > Nastavitev datum/čas**.
- Namesto uporabe te funkcije lahko pri optičnem branju v računalnik z nadzorne plošče kot obliko izberete **E-pošta**. E-pošto lahko pošljete tako, da vnesete naslov v računalnik, povezan s tiskalnikom. Pri optičnem branju v računalnik se prepričajte, da je računalnik vklopljen.

1. Postavite izvornike.

Opomba:

Če želite optično prebrati več izvornikov ali brati v dvostranskem načinu, namestite vse izvornike v podajalnik ADF.

2. Na začetnem zaslonu odprite **Optično branje**.

3. Izberite **E-pošta**.

4. Vnesite elektronske naslove.

- Izbiranje s seznama stikov: Pritisnite **Stiki**, izberite stik, nato pritisnite **Nadaljuj**.
- Ročni vnos e-poštnega naslova: Izberite **Vnesite e-poštni naslov > Vnesite e-poštni naslov**, vnesite e-poštni naslov in nato pritisnite tipko za vnos v spodnjem desnem delu zaslona.

Opomba:

Elektronsko pošto lahko pošljete na največ 10 posameznih elektronskih naslovov in skupin.

5. Pritisnite **Obl. zapisa** in nato izberite obliko zapisa datoteke.

6. Pritisnite **Meni** in nato uredite nastavitve za **Nastavitve e-pošte** in **Osnovne nastavitve**.

Opomba:

- V nastavitvi **Omej. velik. pril. dat.** lahko določite največjo velikost datotek, ki jih je mogoče priložiti elektronskemu sporočilu.
- Če za obliko zapisa datoteke izberete PDF, lahko nastavite geslo za zaščito datoteke. Izberite **Nastavitve za PDF** in nato določite nastavitve.
- Če želite svoje nastavitve shraniti kot prednastavitev, pritisnite **Prednastavitev**.

7. Pritisnite gumb .

Optično branje

Povezane informacije

- ➔ [“Konfiguracija e-poštnega strežnika” na strani 227](#)
- ➔ [“Upravljanje stikov” na strani 58](#)
- ➔ [“Optično branje v računalnik” na strani 93](#)
- ➔ [“Namestitev izvornikov” na strani 52](#)
- ➔ [“Način Prednast.” na strani 21](#)
- ➔ [“Splošne menijske možnosti optičnega branja” na strani 96](#)

Menijske možnosti za optično branje v e-pošto

Stiki

Iz seznama stikov izberite elektronske naslove, na katere želite poslati optično prebrano sliko.

Obl. zapisa

Izberite format, v katerem želite shraniti optično prebrano sliko. Če izberete **TIFF (enostranski)** ali **TIFF (večstranski)**, je na voljo samo črno-belo optično branje.

Meni

- Nastavitve e-pošte

Zadeva:

Vnesite zadevo e-pošte. Uporabite alfanumerične znake in simbole.

Datotečna pripona:

Vnesite predpono za imena slik. Uporabite alfanumerične znake in simbole.

- Osnovne nastavitve

Določite nastavitve optičnega branja izvornikov. Za podrobnosti glejte menije za splošne nastavitve optičnega branja.

- Poročilo o optičnem branju

Natisne zgodovino, ki prikazuje, kdaj in na katere e-poštne naslove so bile poslane optično prebrane slike.

Povezane informacije

- ➔ [“Splošne menijske možnosti optičnega branja” na strani 96](#)

Optično branje v omrežno mapo ali strežnik FTP

Optično prebrano sliko lahko shranite v določeno mapo v omrežju. Mapo lahko določite z neposrednim vnosom poti mape, vendar bo morda lažje, če najprej registrirate podatke mape v seznamu stikov.

Opomba:

*Pred uporabo te funkcije se prepričajte, da so nastavitve možnosti **Datum/čas** in **Časovni zamik** v tiskalniku pravilne. Ta menija odprete tako, da izberete **Namestitev** > **Skrbništvo sistema** > **Skupne nastavitve** > **Nastavitev datum/čas**.*

Optično branje

1. Postavite izvornike.

Opomba:

Če želite optično prebrati več izvirkov ali brati v dvostranskem načinu, namestite vse izvornike v podajalnik ADF.

2. Na začetnem zaslonu odprite **Optično branje**.

3. Izberite **Omrežna mapa/FTP**.

4. Določite mapo.

Izbiranje s seznama stikov: Pritisnite **Stiki**, izberite stik, nato pritisnite **Nadaljuj**.

Neposreden vnos poti mape: Pritisnite **Vnesite lokacijo**. Izberite **Način komunikacije**, vnesite pot mape **Lokacija** in nato uredite druge nastavitve mape.

Opomba:

Vnesite pot mape v tej obliki.

Če za način komunikacije uporabljate SMB:

\\ime gostitelja\ime mape

Če za način komunikacije uporabljate FTP:

ftp://ime gostitelja/ime mape

5. Pritisnite **Obl. zapisa** in nato izberite obliko zapisa datoteke.

6. Pritisnite **Meni** in nato uredite nastavitve za **Nastavitve datotek** in **Osnovne nastavitve**.

Opomba:

Če za obliko zapisa datoteke izberete PDF, lahko nastavite geslo za zaščito datoteke. Izberite **Osnovne nastavitve > Nastavitve za PDF** in nato določite nastavitve.

Če želite svoje nastavitve shraniti kot prednastavitev, pritisnite **Prednastavitev**.

7. Pritisnite gumb .

Povezane informacije

- ➔ [“Upravljanje stikov” na strani 58](#)
- ➔ [“Namestitev izvirkov” na strani 52](#)
- ➔ [“Način Prednast.” na strani 21](#)
- ➔ [“Splošne menijske možnosti optičnega branja” na strani 96](#)

Menijske možnosti za omrežno mapo ali strežnik FTP

Stiki

Iz seznama stikov izberite mapo, v katero želite shraniti optično prebrano sliko. Če iz seznama stikov izberete mapo, nastavitve lokacije niso potrebne.

Lokacija

Način komunikacije

Izberite način komunikacije.

Lokacija

Optično branje

Vnesite pot mape, v katero želite shraniti optično prebrano sliko.

- Uporabniško ime

Vnesite uporabniško ime za izbrano mapo.

- Geslo

Vnesite geslo za izbrano mapo.

- Način povezave

Izberite način povezave.

- Številka vrat

Vnesite številko vrat.

Obl. zapisa

Izberite format, v katerem želite shraniti optično prebrano sliko. Če izberete **TIFF (večstranski)**, je na voljo samo črno-belo optično branje.

Meni

- Nastavitve datotek

V **Datotečna pripona** vnesite predpono za imena slik. Uporabite alfanumerične znake in simbole.

- Osnovne nastavitve

Določite nastavitve optičnega branja izvornikov. Za podrobnosti glejte menije za splošne nastavitve optičnega branja.

- Poročilo o optičnem branju

Natisne zgodovino, ki prikazuje, kdaj in v katero mapo so bile poslano optično prebrane slike.

Povezane informacije

➔ ["Splošne menijske možnosti optičnega branja" na strani 96](#)

Optično branje v pomnilniško napravo

Optično prebrano sliko lahko shranite v pomnilniško napravo.

1. Vstavite pomnilniško napravo v režo za pomnilniško kartico na tiskalniku ali v vrata USB zunanjega vmesnika.

2. Postavite izvornike.

Opomba:

Če želite optično prebrati več izvornikov ali brati v dvostranskem načinu, namestite vse izvornike v podajalnik ADF.

3. Na začetnem zaslonu odprite **Optično branje**.

4. Izberite **Pomnilniška naprava**.

5. Pritisnite **Obl. zapisa** in nato izberite obliko zapisa za shranjevanje datoteke.

Optično branje

6. Pritisnite **Nastavitve** in nato določite nastavitve optičnega branja.

Opomba:

- Če za obliko zapisa datoteke izberete PDF, lahko nastavite geslo za zaščito datoteke. Izberite **Nastavitve za PDF** in nato določite nastavitve.
- Če želite svoje nastavitve shraniti kot prednastavitev, pritisnite **Prednastavitev**.

7. Pritisnite gumb .

Povezane informacije

- ➔ “Imena delov in funkcije” na strani 15
- ➔ “Namestitev izvornikov” na strani 52
- ➔ “Način Prednast.” na strani 21
- ➔ “Splošne menijske možnosti optičnega branja” na strani 96

Menijske možnosti za optično branje v pomnilniško napravo

Obl. zapisa

Izberite format, v katerem želite shraniti optično prebrano sliko. Če izberete **TIFF (večstranski)**, je na voljo samo enobarvno optično branje.

Nastavitve

Določite nastavitve optičnega branja izvornikov. Za podrobnosti glejte menije za splošne nastavitve optičnega branja.

Povezane informacije

- ➔ “Splošne menijske možnosti optičnega branja” na strani 96

Optično branje v oblak

Optično prebrane slike lahko pošljete v storitve v oblaku. Preden uporabite to funkcijo, določite nastavitve v programu Epson Connect. Podrobnosti najdete na spletnem portalu Epson Connect.

<https://www.epsonconnect.com/>

<http://www.epsonconnect.eu> (samo Evropa)

1. Preverite, ali ste določili nastavitve s programom Epson Connect.
2. Postavite izvornike.

Opomba:

Če želite optično prebrati več izvornikov ali brati v dvostranskem načinu, namestite vse izvornike v podajalnik ADF.

3. Na začetnem zaslonu odprite **Optično branje**.
4. Izberite **Oblak**.
5. Izberite cilj.
6. Pritisnite **Obl. zapisa** in nato izberite obliko zapisa za shranjevanje datoteke.

Optično branje

7. Pritisnite **Nastavitve** in nato določite nastavitve optičnega branja.

Opomba:

Če želite svoje nastavitve shraniti kot prednastavitev, pritisnite **Prednastavitev**.

8. Pritisnite gumb .

Povezane informacije

- ➔ [“Namestitev izvornikov” na strani 52](#)
- ➔ [“Splošne menijske možnosti optičnega branja” na strani 96](#)

Menijske možnosti za optično branje v oblak

Obl. zapisa

Izberite format, v katerem želite shraniti optično prebrano sliko.

Nastavitve

Določite nastavitve optičnega branja izvornikov. Za podrobnosti glejte menije za splošne nastavitve optičnega branja.

Povezane informacije

- ➔ [“Splošne menijske možnosti optičnega branja” na strani 96](#)

Optično branje v računalnik

Optično prebrano sliko lahko shranite v računalnik.



Pomembno:

Pred uporabo te možnosti zagotovite, da imate na računalniku nameščena *Epson Scan 2* in *Epson Event Manager*.

1. Postavite izvornike.

Opomba:

Če želite optično prebrati več izvornikov ali brati v dvostranskem načinu, namestite vse izvornike v podajalnik ADF.

2. Na začetnem zaslonu odprite **Optično branje**.
3. Izberite **Računalnik**.
4. Izberite računalnik, v katerem želite shraniti optično prebrane slike.

Opomba:

- Nastavitve optičnega branja, kot so velikost optičnega branja, mapa za shranjevanje in oblika zapisa za shranjevanje, lahko spreminjate s programom *Epson Event Manager*.
- Če je tiskalnik povezan v omrežje, lahko izberete računalnik, v katerega želite shraniti optično prebrano sliko. Na nadzorni plošči tiskalnika je lahko prikazanih do 20 računalnikov.
- Ko je računalnik, v katerega želite shraniti optično prebrane slike, zaznan v omrežju, se na nadzorni plošči prikaže začetnih 15 znakov imena računalnika. Če nastavite **Network Scan Name (Alphanumeric)** v programu *Epson Event Manager*, se prikaže na nadzorni plošči.

Optično branje

5. Pritisnite **Obl. zapisa** in nato izberite obliko zapisa datoteke.

Opomba:

Če je izbrana možnost **E-pošta**, lahko optično prebrano sliko priložite e-poštnemu sporočilu.

6. Po potrebi določite nastavitvi **Območje optičnega branja** in **Obojestransko**.

Opomba:

Če želite svoje nastavitve shraniti kot prednastavitev, pritisnite **Prednastavitev**.

7. Pritisnite gumb .

Povezane informacije

- ➔ [“Namestitev izvornikov” na strani 52](#)
- ➔ [“Splošne menijske možnosti optičnega branja” na strani 96](#)

Menijske možnosti za optično branje v računalnik

Obojestransko

Obe strani izvirnika se optično prebereta.

Območje optičnega branja

Izberite območje optičnega branja. Če želite uporabiti nastavitve v programu Epson Event Manager, izberite **Dol. Event Manager**.

Obl. zapisa

Izberite format, v katerem želite shraniti optično prebrano sliko.

Optično branje v računalnik (WSD)

Opomba:

- Ta funkcija je na voljo samo v računalnikih z operacijskim sistemom Windows 10/Windows 8.1/Windows 8/Windows 7/Windows Vista.
- Če uporabljate Windows 7/Windows Vista, morate računalnik nastaviti vnaprej s to funkcijo.

1. Postavite izvirnike.

Opomba:

Če želite optično prebrati več izvornikov, namestite vse izvirnike v podajalnik ADF.

2. Na začetnem zaslonu odprite **Optično branje**.
3. Izberite **Računalnik (WSD)**.
4. Izberite računalnik.
5. Pritisnite gumb .

Povezane informacije

- ➔ [“Namestitev izvornikov” na strani 52](#)

Optično branje

Nastavitev vrat WSD

V tem razdelku najdete navodila za nastavitev vrat WSD za sistem Windows 7/Windows Vista.

Opomba:

V sistemu Windows 10/Windows 8.1/Windows 8 so vrata WSD nastavljena samodejno.

Za nastavitev vrat WSD morate zagotoviti, da.

- Imata tiskalnik in računalnik vzpostavljeno povezavo z omrežjem in.
- Je v računalniku nameščen gonilnik tiskalnika.

1. Vključite tiskalnik.
2. V računalniku kliknite »Start« in nato **Omrežje**.
3. Z desno tipko miške kliknite tiskalnik in nato kliknite **Namesti**.
Kliknite **Nadaljuj**, ko se prikaže zaslon **Nadzor uporabniškega računa**.
Kliknite **Odstrani** in nato znova »Start«, če se prikaže zaslon **Odstrani**.

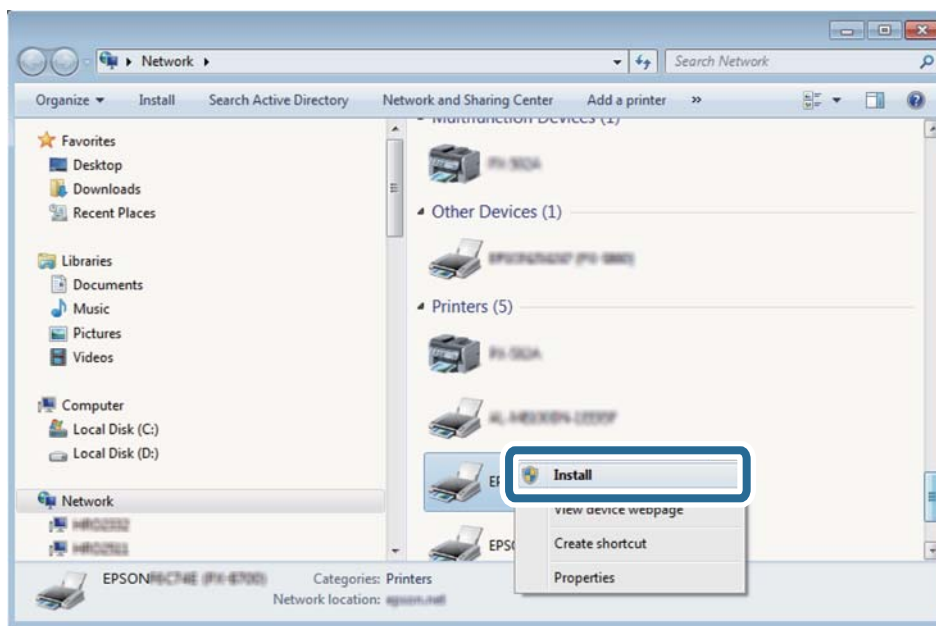

Opomba:

Ime tiskalnika, ki ga nastavite v omrežju, in ime modela (EPSON XXXXXX (XX-XXXX)) sta prikazana na zaslonu z lastnostmi omrežja. Ime tiskalnika, ki je nastavljeno v omrežju, lahko preverite na nadzorni plošči tiskalnika ali tako, da natisnete list s stanjem omrežja.

Optično branje

4. Kliknite **Vaša naprava je pripravljena za uporabo**.

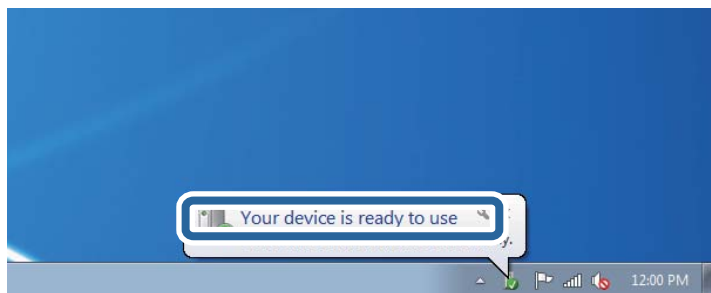

5. Oglejte si sporočilo in kliknite **Zapri**.

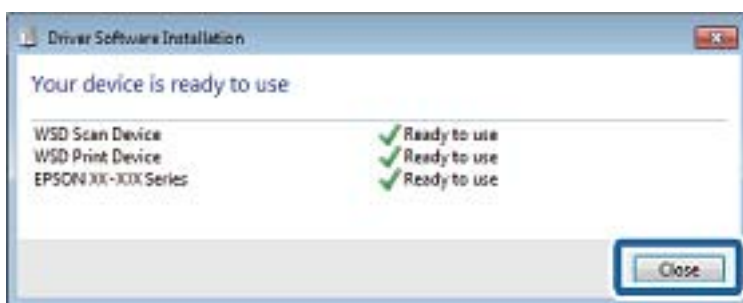

6. Odprite zaslon **Naprave in tiskalniki**.

- Windows 7

Kliknite »Start« > **Nadzorna plošča** > **Strojna oprema in zvok** (ali **Strojna oprema**) > **Naprave in tiskalniki**.

- Windows Vista

Kliknite »Start« > **Nadzorna plošča** > **Strojna oprema in zvok** > **Tiskalniki**.

7. Preverite, ali je v omrežju prikazana ikona z imenom tiskalnika.

Izberite ime tiskalnika, kadar uporabljate vrata WSD.

Povezane informacije

- ➔ ["Tiskanje lista s stanjem omrežja" na strani 38](#)

Splošne menijske možnosti optičnega branja

Če izberete **Meni** > **Osnovne nastavitve** ali **Nastavitve** v posameznih menijih za optično branje, so na voljo meniji, navedeni v nadaljevanju.

Opomba:

Razpoložljivi meniji so odvisni od vrste cilja, kot sta elektronski naslov ali mapa, in formata, v katerem se shranijo optično prebrane slike.

Ločljivost

Izberite ločljivost optičnega branja.

Območje optičnega branja

Optično branje

Izberite območje optičnega branja. Če želite pri optičnem branju obrezati belo območje okrog besedila ali slike, izberite **Samodejno obreži**. Če želite optično prebrati največje območje steklo optičnega bralnika, izberite **Največje območje**.

Obojestransko

Obe strani izvirnika se optično prebereta. Pri dvostranskem optičnem branju izberite **Smer vezave** in nato izberite položaj vezave izvirnika.

Vrsta dokumenta

Izberite vrsto izvirnika.

Gostota

Izberite kontrast optično prebrane slike.

Smer dokumenta

Izberite usmerjenost izvirnika.

Razmerje stiskanja

Izberite, koliko naj se optično prebrana slika stisne.

Nastavitve za PDF

Če ste za nastavitev formata izbrali **PDF**, s temi nastavitvami zaščitite datoteke PDF.

Geslo za odpiranje dokumenta

Ustvari datoteko PDF, ki pri odpiranju zahteva geslo.

Geslo za dovoljenje

Ustvari datoteko PDF, ki pri tiskanju ali urejanju zahteva geslo.

Omej. velik. pril. dat.

Izberite največjo velikost datoteke, ki jo je mogoče priložiti elektronski pošti.

Optično branje z računalnika

Optično branje s programom Epson Scan 2

Optično branje lahko opravite z gonilnikom optičnega bralnika »Epson Scan 2«. Izvornike lahko optično preberete z uporabo podrobnih nastavitvev za besedilne dokumente.

Glejte pomoč Epson Scan 2 za razlago posameznega elementa nastavitvev.

1. Namestite izvirnik.

Opomba:

Če želite optično prebrati več izvirkov, jih namestite v podajalnik ADF.

2. Zaženite Epson Scan 2.

Optično branje

3. V zavihku **Glavne nastavitve** opravite naslednje nastavitve.

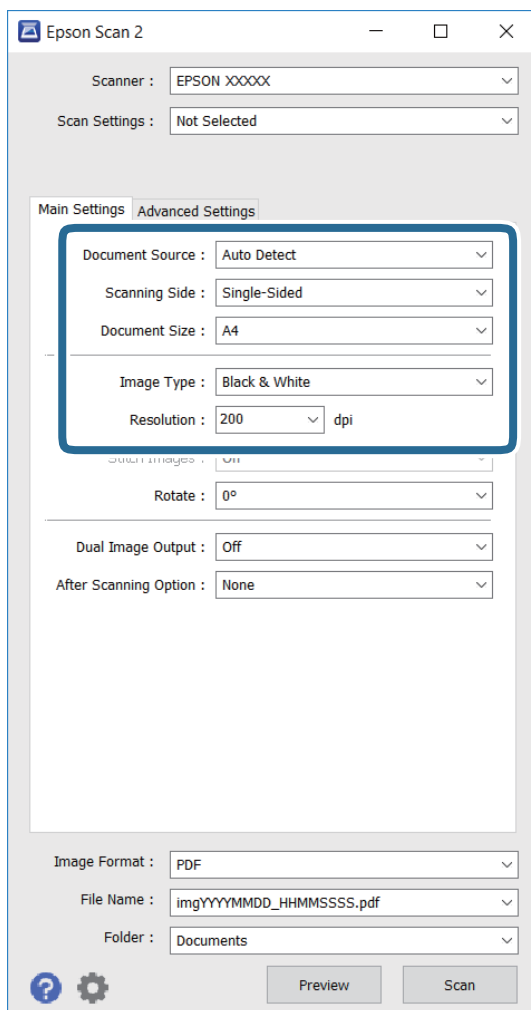

- Vir dokumenta:** Izberite vir, kjer je nameščen izvornik.
 - Optično branje strani:** Izberite stran izvirnika, ki jo želite optično prebrati pri branju s podajalnika ADF.
 - Velikost dokumenta:** Izberite velikost nameščenega izvirnika.
 - Vrsta slike:** Izberite barvo za shranjevanje optično prebrane slike.
 - Ločljivost:** Izberite ločljivost.
4. Po potrebi določite druge nastavitve optičnega branja.
- Optično prebrano sliko si lahko predogledate s klikom gumba **Predogled**. Odpre se okno za predogled in prikaže se slika predogleda.
Pri predogledu z uporabo podajalnika ADF je izvornik izvržen s podajalnika ADF. Znova namestite izvrženi izvornik.
 - Na zavihku **Napredne nastavitve** lahko določite podrobne nastavitve za prilagoditev slike, ki so primerne za besedilne dokumente, kot je navedeno v nadaljevanju.
 - Ostrenje robov:** Poudarite in izostrite lahko obrise slike.
 - Odstran. Filtriranja:** Odstranite lahko križne vzorce (moiré), ki se pojavijo pri optičnem branju tiskovin, kot so revije.
 - Izboljšanje besedila:** Zamegljene črke na izvorniku lahko postanejo jasne in ostre.

Optično branje

- ❑ **Samodejna segmentacija območja:** Pri črno-belem optičnem branju dokumenta, ki vsebuje slike, lahko zagotovite jasne črke in gladke slike.

Opomba:

Elementi morda ne bodo na voljo, kar je odvisno od drugih nastavitev.

5. Določite nastavitve shranjevanja datotek.

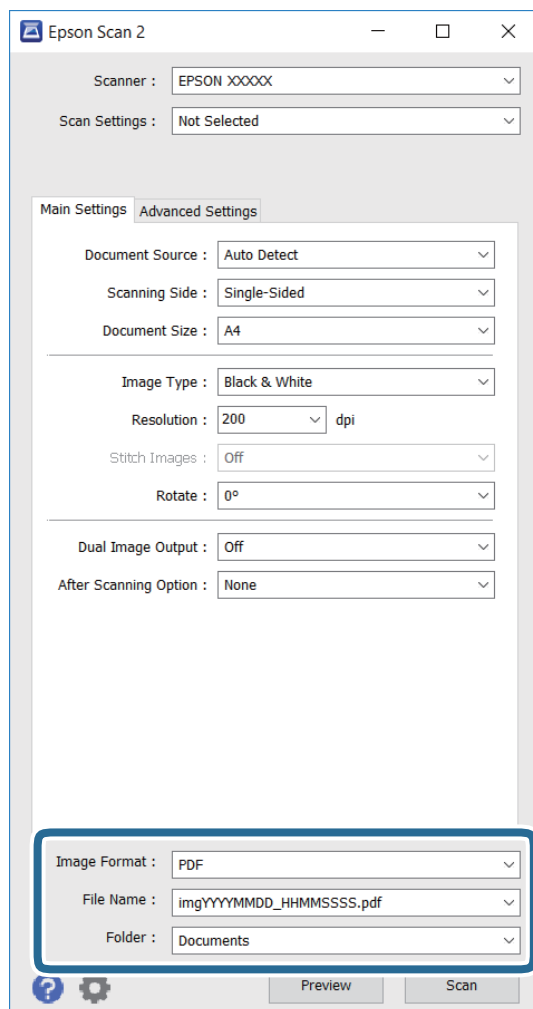

- ❑ **Oblika zapisa slike:** Na seznamu izberite obliko zapisa za shranjevanje.
Za vsako obliko zapisa za shranjevanje razen za BITMAP in PNG lahko določite podrobne nastavitve. Ko izberete obliko zapisa za shranjevanje, na seznamu izberite **Možnosti**.
- ❑ **Ime datoteke:** Potrdite prikazano ime datoteke za shranjevanje.
Nastavitve imena datoteke lahko spremenite tako, da na seznamu izberete **Nastavitve**.
- ❑ **Mapa:** Na seznamu izberite mapo za shranjevanje optično prebrane slike.
Izberete lahko tudi drugo mapo ali ustvarite novo tako, da na seznamu izberete **Izberi**.

6. Kliknite **Opt. preb..**

Povezane informacije

- ➔ [“Namestitev izvornikov” na strani 52](#)
- ➔ [“Epson Scan 2 \(gonilnik optičnega bralnika\)” na strani 163](#)

Optično branje iz pametnih naprav

Epson iPrint je program, ki omogoča optično branje fotografij in dokumentov iz pametne naprave, npr. pametnega telefona ali tabličnega računalnika, ki je povezana z enakim brezžičnim omrežjem kot vaš tiskalnik. Optično prebrane podatke lahko shranite v pametno napravo ali storitve v oblaku, jih pošljete po elektronski pošti ali natisnete.



Nameščanje programa Epson iPrint

Program Epson iPrint lahko namestite na svojo pametno napravo na spodnjem spletnem naslovu ali s spodnjo kodo QR.

<http://ipr.to/c>



Optično branje s programom Epson iPrint

Zaženite Epson iPrint v pametni napravi in izberite element na začetnem zaslonu, ki ga želite uporabiti.

Optično branje

Spodnji zasloni se lahko spremenijo brez predhodnega obvestila.



| | |
|----|---|
| 1 | Začetni zaslon, ki se prikaže ob zagonu programa. |
| 2 | Prikazuje informacije o nastavitvi tiskalnika in pogosta vprašanja. |
| 3 | Prikazuje zaslon, na katerem lahko izberete tiskalnik in prilagodite nastavitve tiskalnika. Ko ste izbrali tiskalnik, vam ga naslednjič ni treba znova izbrati. |
| 4 | Prikazuje zaslon za optično branje. |
| 5 | Prikazuje zaslon, na katerem lahko prilagodite nastavitve optičnega branja, npr. ločljivost. |
| 6 | Prikazuje optično prebrane slike. |
| 7 | Zažene optično branje. |
| 8 | Prikazuje zaslon, na katerem lahko shranite optično prebrane podatke v pametno napravo ali storitve v oblaku. |
| 9 | Prikazuje zaslon, na katerem lahko optično prebrane podatke pošljete po elektronski pošti. |
| 10 | Prikazuje zaslon, na katerem lahko natisnete optično prebrane podatke. |

Pošiljanje faksov

Nastavitev faksa

Priključitev na telefonsko linijo

Združljive telefonske linije

Tiskalnik lahko uporabljate prek standardnih analognih telefonskih linij (PSTN = javno komutirano telefonsko omrežje) in telefonskih sistemov PBX (zasebna naročniška centrala).

Tiskalnika morda ne boste mogli uporabljati z naslednjimi telefonskimi linijami ali sistemi.

- Telefonska linija VoIP, kot je DSL ali digitalna storitev prek optičnih vlaken
- Digitalna telefonska linija (ISDN)
- Nekateri telefonski sistemi PBX
- Če so med telefonsko stensko vtičnico in tiskalnik priključeni vmesniki, kot so vmesniki VoIP, razdelilniki ali usmerjevalnik DSL

Priključitev tiskalnika na telefonsko linijo

Tiskalnik priključite v zidno telefonsko vtičnico s telefonskim kablom RJ-11 (6P2C). Za povezavo telefona s tiskalnikom uporabite drugi telefonski kabel RJ-11 (6P2C).

Na nekaterih območjih je tiskalniku morda priložen telefonski kabel. V takšnem primeru uporabite priloženi kabel.

Telefonski kabel boste morda morali priključiti na vmesnik, ki je na voljo za vašo državo ali regijo.

**Pomembno:**

Pokrov na vratih EXT. na tiskalniku odstranite samo, ko priključujete svoj telefon na tiskalnik. Če telefona ne priključujete, ne odstranjujte pokrova.

Na mestih, na katerih pogosto prihaja do udara strele, priporočamo, da uporabljate prenapetostno zaščito.

Pošiljanje faksov

Priključitev na standardno telefonsko linijo (PSTN) ali PBX

Priključite telefonski kabel iz telefonske stenske vtičnice ali vrat PBX v vrata LINE na zadnji strani tiskalnika.

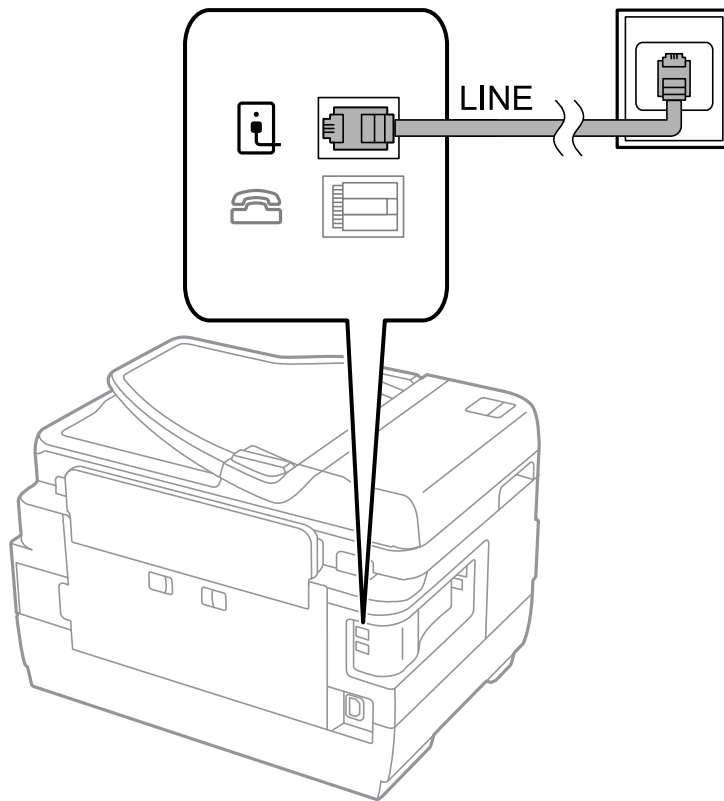

Povezane informacije

➔ [“Nastavitev telefonskega sistema PBX” na strani 108](#)

Priključitev na DSL ali ISDN

Priključite telefonski kabel iz modema DSL ali vmesnika ISDN v vrata LINE na zadnji strani tiskalnika. Za podrobnosti glejte dokumentacijo, ki ste jo prejeli z modemom ali vmesnikom.

Pošiljanje faksov

Opomba:

Če vaš modem DSL ni opremljen z vgrajenim filtrom DSL, priključite ločen filter DSL.

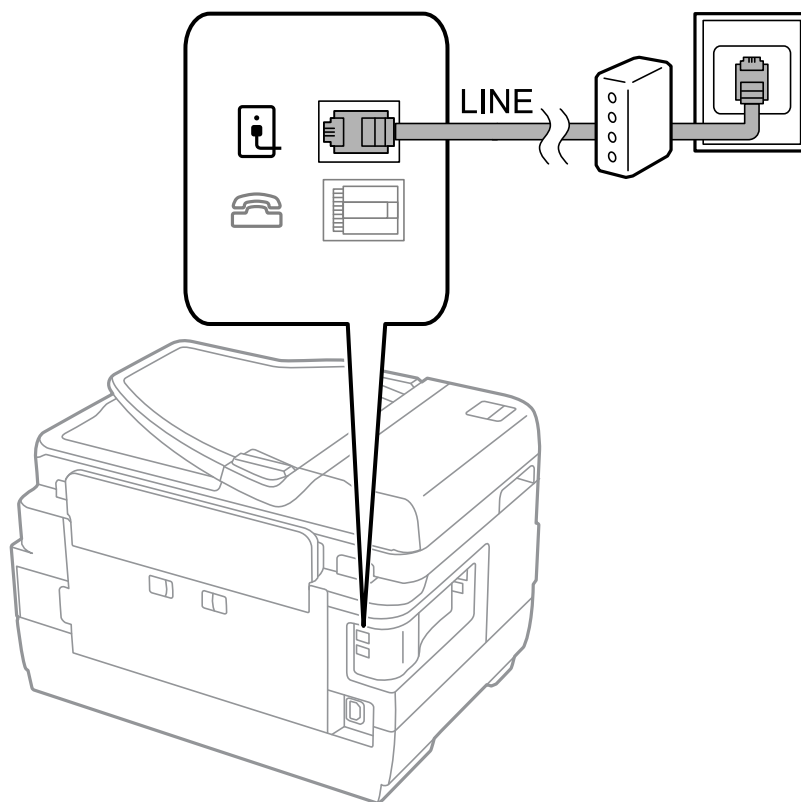

Priključitev telefonske naprave na tiskalnik

Če uporabljate tiskalnik in telefon na eni telefonski liniji, priključite telefon na tiskalnik.

Opomba:

- Če ima vaša telefonska naprava funkcijo faksa, jo pred priklopom onemogočite. Za podrobnosti glejte priročnike, ki ste jih prejeli s telefonsko napravo.
- Če priključite odzivnik, preverite, ali je število zvonjenj v polju **Zvonjenj pred odgovorom** za tiskalnik večje od števila zvonjenj, ki je nastavljeno, da odzivnik sprejme klic.

Pošiljanje faksov

1. Odstranite pokrov z vrat EXT. na zadnji strani tiskalnika.

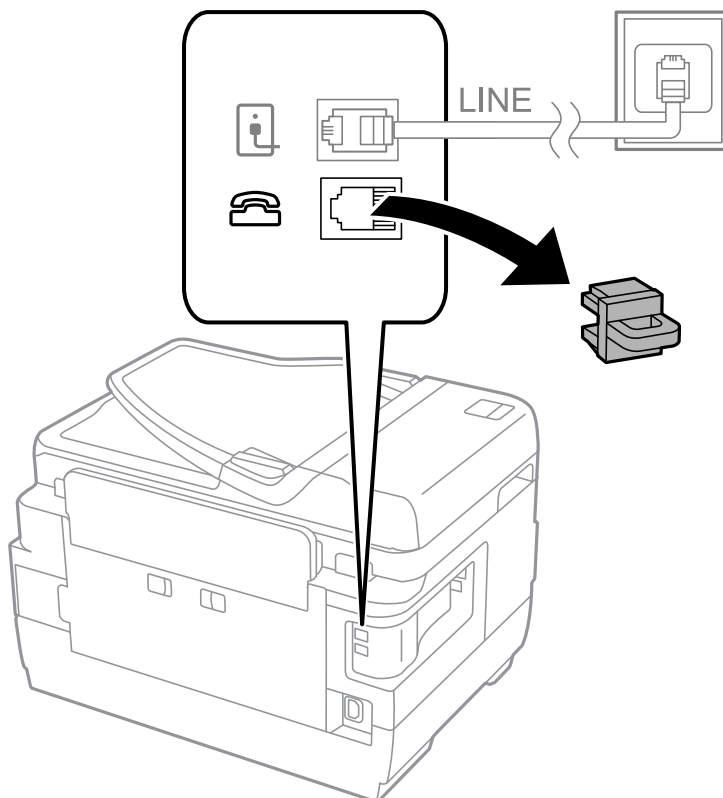

2. Povežite telefonsko napravo in vrata EXT. s telefonskim kablom.

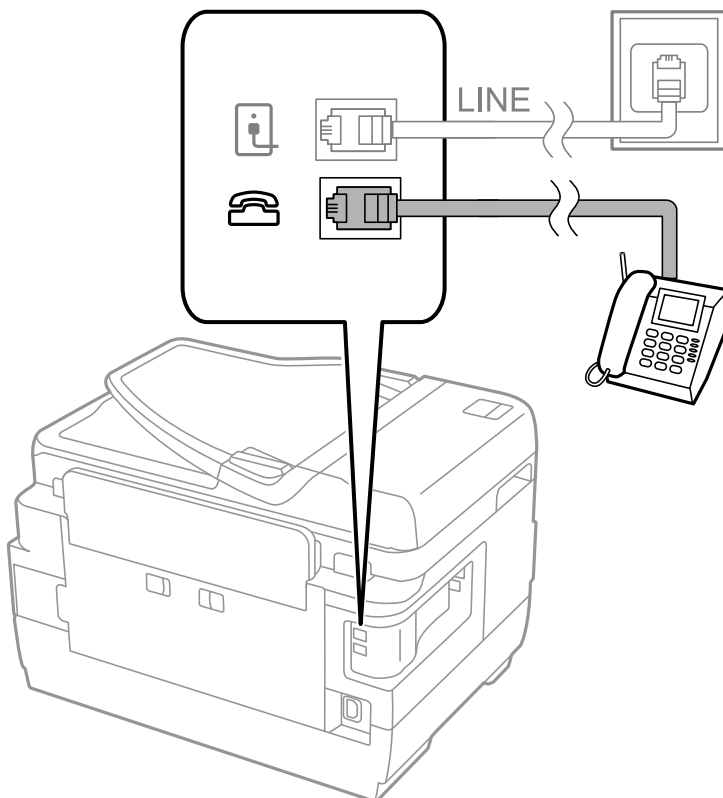

Pošiljanje faksov

 **Pomembno:**

Če si napravi delita eno telefonsko linijo, morate telefonsko napravo priključiti v vrata EXT. na tiskalniku. Če linijo razdelite in ločeno priključite telefonsko napravo in tiskalnik, telefon in tiskalnik ne delujeta pravilno.

3. Dvignite slušalko priključene telefonske naprave in se prepričajte, da se na zaslonu LCD prikaže sporočilo [Telefonska linija je v uporabi.].

Če se sporočilo ne prikaže, preverite, ali je telefonski kabel trdno priključen v vrata EXT..

Povezane informacije

➔ [“Nastavitve za telefonski odzivnik” na strani 115](#)

Urejanje osnovnih nastavitv faksa

Najprej uredite osnovne nastavitve faksa, kot je **Način sprejemanja**, pri čemer uporabite **Čarovnik za nastavitve faksa**, in nato konfigurirajte potrebne druge nastavitve.

Čarovnik za nastavitve faksa se samodejno prikaže, ko prvič vklopite tiskalnik. Ko so nastavitve urejene, jih ni treba ponovno nastaviti, razen če se spremeni okolje povezave.

Če je skrbnik zaklenil nastavitve, jih lahko ureja samo skrbnik.

Urejanje osnovnih nastavitv faksa s pomočjo Čarovnik za nastavitve faksa

Sledite navodilom na zaslonu, da uredite osnovne nastavitve.

1. Priključite tiskalnik na telefonsko linijo.

 **Pomembno:**

Samodejno preverjanje povezave faksa se izvede ob koncu čarovnika, zato pred zagonom čarovnika najprej priključite tiskalnik na telefonsko linijo.

2. Na začetnem zaslonu odprite **Namestitev**.
3. Izberite **Skrbništvo sistema > Nastavitve faksa > Čarovnik za nastavitve faksa** in nato pritisnite **Začni**. Čarovnik se zažene.

4. Na zaslonu za vnos glave faksa vnesite ime pošiljatelja, na primer ime vašega podjetja.

Opomba:

Ime pošiljatelja in številka faksa se prikažeta v glavi izhodnih faksov.

5. Na zaslonu za vnos telefonske številke vnesite svojo številko faksa.

6. Na zaslonu **Nastavitve DRD** uredite naslednje nastavitve.

Če ste naročeni na storitev razločevalnega zvonjenja pri svojem ponudniku telekomunikacijskih storitev: Pritisnite **Nadaljuj**, izberite vzorec zvonjenja, ki ga želite uporabiti za vhodne fakse, in nadaljujte s korakom 9. **Način sprejemanja** se samodejno nastavi na **Samodejno**.

Če vam te možnosti ni treba nastaviti: Pritisnite **Preskoči** in nato nadaljujte z naslednjim korakom.

Pošiljanje faksov

Opomba:

- Storitve razločevalnega zvonjenja, ki jih ponujajo številna telekomunikacijska podjetja (ime storitve je pri različnih ponudnikih različno), omogoča več telefonskih števil na eni telefonski liniji. Vsaki številki je dodeljen drug vzorec zvonjenja. Eno številko lahko uporabite za glasovne klice, drugo pa za faks. Izberite vzorec zvonjenja, dodeljen klicem na faks v **DRD**.
- Odvisno od regije se možnosti **Vklop** in **Izklop** prikazeta kot možnosti **DRD**. Če želite uporabiti funkcijo razločevalnega zvonjenja, izberite **Vklop**.

7. Na zaslonu **Nastavitev načina sprejema** izberite, ali uporabljate telefonsko napravo, ki je priključena na tiskalnik.
 - Če je priključena: Pritisnite **Da** in nadaljujte z naslednjim korakom.
 - Če ni priključena: Pritisnite **Ne** in pojdite na korak 9. **Način sprejemanja** se nastavi na **Samodejno**.
8. Na zaslonu **Nastavitev načina sprejema** izberite, ali želite samodejno sprejemati fakse.
 - Za samodejno sprejemanje: Pritisnite **Da**. **Način sprejemanja** se nastavi na **Samodejno**.
 - Za ročno sprejemanje: Pritisnite **Ne**. **Način sprejemanja** se nastavi na **Ročno**.
9. Na zaslonu **Potrdi nastavitve** preverite svoje nastavitve in nato pritisnite **Nadaljuj**.
Če želite popraviti ali spremeniti nastavitve, pritisnite gumb ↻.
10. Pritisnite **Začetek**, da zaženete preverjanje povezave faksa; ko se na zaslonu prikaže poziv, da natisnete rezultat preverjanja, pritisnite gumb ⬠.

Natisne se poročilo o rezultatih preverjanja, v katerem je prikazano stanje povezave.

Opomba:

- Če so v poročilo vključene napake, sledite navodilom na poročilu, da jih odpravite.
- Če se prikaže zaslon **Izberi vrsto linije**, izberite vrsto linije. Kadar tiskalnik priključujete na telefonski sistem PBX ali vmesnik, izberite **PBX**.
- Če se prikaže zaslon **Izberi zaznavanje klicnega tona**, izberite **Onemogoči**.
*Toda če izberete nastavitve **Onemogoči**, lahko to povzroči izpustitev prve številke iz številke faksa pri izbiranju in pošiljanje faksa na napačno številko.*

Povezane informacije

- ➔ [“Priključitev tiskalnika na telefonsko linijo”](#) na strani 102
- ➔ [“Nastavitev načina sprejemanja”](#) na strani 114
- ➔ [“Nastavitev telefonskega sistema PBX”](#) na strani 108
- ➔ [“Možnosti Nastavitve faksa”](#) na strani 127

Ročno urejanje osnovnih nastavitev faksa

Nastavitve faksa lahko uredite tudi brez čarovnika za nastavitve faksa, pri čemer morate vsak meni nastavitve posebej izbrati. Spremenite lahko tudi nastavitve, konfigurirane s čarovnikom. Za podrobnosti glejte seznam menijev v nastavitvah faksa.

Povezane informacije

- ➔ [“Možnosti Nastavitve faksa”](#) na strani 127

Pošiljanje faksov

Nastavitev telefonskega sistema PBX

Pri uporabi tiskalnika v pisarnah, ki uporabljajo interne številke in v katerih je za klic zunanje linije potrebna koda za dostop, na primer 0 ali 9, uredite naslednje nastavitve.

1. Na začetnem zaslonu odprite **Namestitev**.
2. Izberite **Skrbništvo sistema > Nastavitve faksa > Osnovne nastavitve > Vrsta linije**.
3. Izberite **PBX**.
4. Na zaslonu **Koda za dostop** izberite **Uporabi**.
5. Pritisnite polje **Koda za dostop**, vnesite kodo za dostop do zunanje linije, ki se uporablja za vaš telefonski sistem, in nato pritisnite tipko za vnos v spodnjem desnem delu zaslona.
Koda za dostop se shrani v tiskalniku. Pri pošiljanju faksa na zunanjo številko faksa vnesite # (lojtro) namesto dejanske kode za dostop.

Opomba:

Če na začetku številke faksa vnesete # (lojtro), tiskalnik pri izbiranju zamenja # s shranjeno kodo za dostop. Uporaba # pomaga preprečiti težave pri vzpostavitvi povezave z zunanjo linijo.

Nastavitev vira papirja za sprejemanje faksov

Tiskalnik lahko nastavite tako, da določeni viri papirja niso uporabljeni za tiskanje prejetih dokumentov in poročil o faksih. Za tiskanje faksov so privzeto omogočeni vsi viri papirja. To funkcijo uporabite, če za tiskanje faksov ne želite uporabiti papirja v določenem viru papirja.

1. Na začetnem zaslonu odprite **Nastav.**
2. Izberite **Skrbništvo sistema > Nastavitve tiskalnika > Nastavitve vira papirja > Nastavitve samodejne izbire > Faks**.
3. Izberite vir papirja, ki ga ne želite uporabiti za tiskanje faksov, in ga nato onemogočite.

Pošiljanje faksov

Osnovni postopki pri pošiljanju faksov

Pošiljate lahko barvne ali črno-bele fakse. Pri pošiljanju črno-belega faksa si lahko pred pošiljanjem na zaslonu LCD ogledate optično prebrano sliko.

Opomba:

- Če je številka faksa zasedena ali če je prišlo do težave, tiskalnik po eni minuti samodejno ponovi klicanje.
- Rezervirate lahko do 50 opravil pošiljanja črno-belega faksa, tudi če se telefonska linija uporablja za glasovni klic, pošiljanje drugega faksa ali sprejemanje faksa. Rezervirana opravila faksa lahko preverite ali prekličete na zaslonu **Nadzornik opravil** v meniju **Meni »Stanje«**.
- Če ste omogočili funkcijo **Shrani pod. o neusp. faksih**, se neobdelani faksi shranijo in ponovno jih lahko pošljete z zaslona **Nadzornik opravil** v meniju **Meni »Stanje«**.

Pošiljanje faksov

Pošiljanje faksov prek upravljalne plošče

1. Postavite izvornike.

Opomba:

V enem prenosu lahko pošljete največ 100 strani; odvisno od preostalega razpoložljivega prostora v pomnilniku pa morda ne boste mogli poslati niti faksa z manj kot 100 stranmi.

2. Na začetnem zaslonu odprite **Faks**.

3. Določite prejemnika.

- Za ročni vnos: Vnesite številke prek številske tipkovnice na upravljalni plošči zaslona LCD in nato pritisnite tipko za vnos v spodnjem desnem delu zaslona.
- Izbiranje iz seznama stikov: Pritisnite **Stiki**, pritisnite potrditveno polje, da stiku dodate potrditveno oznako, in nato pritisnite **Nadaljuj**.
- Za izbiranje iz zgodovine poslanih faksov: Pritisnite **Zgodovina**, izberite prejemnika in nato pritisnite **Meni** > **Pošlji na to številko**.

Opomba:



- Isti črno-beli faks lahko pošljete do 200 prejemnikom. Barvni faks lahko pošljete samo enemu prejemniku sočasno.
- Če želite dodati premor (tri sekunde premora) med klicanjem, vnesite vezaj tako, da pritisnete .
- Ko je omogočena funkcija **Omejitev neposr. klicanja** v nastavitvah **Varnostne nastavitve**, lahko prejemnike izberete samo iz seznama stikov ali zgodovine poslanih faksov. Številke faksa ne morete vnesti ročno.
- Če za **Vrsta linije** določite kodo za dostop do zunanje linije, na začetek številke faksa vnesite »#« (lojtro) namesto dejanske kode za dostop do zunanje linije.
- Če želite izbrisati vnesene prejemnike, pritisnite polje na zaslonu, v katerem je prikazana številka faksa ali število prejemnikov, da se prikaže seznam prejemnikov, izberite prejemnika iz seznama in nato izberite **Izbriši s seznama**.

4. Pritisnite **Meni**, izberite **Nastavitve pošiljanja faksov** in nato uredite potrebne nastavitve, kot sta ločljivost in način pošiljanja.

Opomba:

- Za pošiljanje dvostranskih izvirkov omogočite **Obojestr. iz SPD**. Toda pri tej nastavitvi je onemogočeno pošiljanje v barvi.
- Pritisnite **Prednastavitev** na zaslonu na vrhu faksa, da shranite trenutne nastavitve in prejemnike v **Prednastavitev**. Prejemniki morda ne bodo shranjeni, odvisno od tega, kako ste določili prejemnike, na primer z ročnim vnosom številke faksa.

5. Pri pošiljanju črno-belega faksa pritisnite **Predogled** na zaslonu na vrhu faksa, da preverite optično prebran dokument.

- : Premakne zaslon v smeri puščic.
- : Poveča ali pomanjša.
- : Premakne na prejšnjo ali naslednjo stran.
- Poskusi znova: Prekliče predogled.
- Prikaži: Prikaže ali skrije ikone postopkov.

Pošiljanje faksov

Opomba:

- Po predogledu faksa ne morete poslati v barvi.
- Če je omogočena funkcija **Neposredno pošiljanje**, predogled ni mogoč.
- Če na zaslonu za predogled 20 sekund ne storite ničesar, se faks samodejno pošlje.
- Kakovost slike poslanega faksa se lahko razlikuje od predogleda, odvisno od zmogljivosti prejemnikove naprave.

6. Pritisnite gumb .

Opomba:

- Za preklic pošiljanja pritisnite gumb .
- Pošiljanje barvnega faksa traja dlje, saj tiskalnik sočasno izvaja optično branje in pošiljanje. Dokler tiskalnik pošilja barvni faks, drugih funkcij ne morete uporabljati.

Povezane informacije

- ➔ [“Namestitev izvornikov” na strani 52](#)
- ➔ [“Menijske možnosti za način Faks” na strani 125](#)
- ➔ [“Preverjanje opravil faksa” na strani 123](#)
- ➔ [“Upravljanje stikov” na strani 58](#)
- ➔ [“Način Prednast.” na strani 21](#)

Pošiljanje faksov s klicanjem z zunanje telefonske naprave

Faks lahko pošljete tako, da pokličete s priključenim telefonom, če želite pred pošiljanjem faksa opraviti glasovni klic, ali če prejemnikova naprava ne preklopi samodejno na faks.

1. Postavite izvornike.

Opomba:

Pri enem prenosu lahko pošljete do 100 strani.

2. Dvignite slušalko priključenega telefona in pokličite prejemnikovo številko faksa prek telefona.
3. Pritisnite **Zaženi faks** na upravljalni plošči tiskalnika in nato pritisnite **Pošlji**.
4. Pritisnite **Meni**, izberite **Nastavitve pošiljanja faksov** in nato uredite potrebne nastavitve, kot sta ločljivost in način pošiljanja.
5. Ko zaslišite zvok faksa, pritisnite gumb  in odložite slušalko.

Opomba:

Če kličete številko prek priključenega telefona, traja pošiljanje faksa dlje, saj tiskalnik sočasno izvaja optično branje in pošiljanje. Med pošiljanjem faksa ne morete uporabljati drugih funkcij.

Povezane informacije

- ➔ [“Namestitev izvornikov” na strani 52](#)
- ➔ [“Menijske možnosti za način Faks” na strani 125](#)

Različni načini pošiljanja faksov

Pošiljanje faksov po potrditvi statusa prejemnika

Faks lahko pošljete med pošiljanjem zvokov ali glasu prek zvočnika tiskalnika, medtem ko kličete, komunicirate in pošiljate. To funkcijo lahko uporabite tudi, če želite prejeti faks iz storitve pozivanja faksov, pri čemer sledite glasovnim navodilom.

1. Postavite izvornike.
2. Na začetnem zaslonu odprite **Faks**.
3. Pritisnite **Zvočnik**.

Opomba:

Glasnost zvočnika lahko prilagodite.

4. Določite prejemnika.
5. Ko zaslišite ton faksa, pritisnite **Pošlji/prejmi** in nato pritisnite **Pošlji**.

Opomba:

Pri prejemanju faksa iz storitve pozivanja in ko zaslišite glasovna navodila, sledite tem navodilom, da izvedete postopke tiskalnika.

6. Pritisnite gumb .

Povezane informacije

- ➔ [“Pošiljanje faksov prek upravljalne plošče” na strani 109](#)
- ➔ [“Sprejemanje faksov s pozivanjem \(Zbirni sprejem\)” na strani 116](#)
- ➔ [“Namestitev izvornikov” na strani 52](#)
- ➔ [“Menijske možnosti za način Faks” na strani 125](#)

Pošiljanje faksov ob določenem času (Zamik pošiljanja faksa)

Faks lahko pošljete ob določenem času. Samo črno-bele fakse je mogoče poslati ob določenem času.

1. Postavite izvornike.
2. Na začetnem zaslonu odprite **Faks**.
3. Določite prejemnika.
4. Pritisnite **Meni** in izberite **Zamik pošiljanja faksa**.
5. Pritisnite **Vklop**, vnesite čas, ko naj se faks pošlje, in nato pritisnite **V redu**.
6. Pritisnite **Meni**, izberite **Nastavitve pošiljanja faksov** in nato uredite potrebne nastavitve, kot sta ločljivost in način pošiljanja.

Pošiljanje faksov

7. Pritisnite gumb  (B&W).

Opomba:

Če želite preklicati faks, to storite na zaslonu **Nadzornik opravil** v meniju **Meni »Stanje«**.

Povezane informacije

- ➔ [“Pošiljanje faksov prek upravljalne plošče” na strani 109](#)
- ➔ [“Namestitev izvornikov” na strani 52](#)
- ➔ [“Menijske možnosti za način Faks” na strani 125](#)
- ➔ [“Preverjanje opravil faksa” na strani 123](#)

Shranjevanje faksa brez določanja prejemnika (Shr. pod. faksa)

Shranite lahko do 100 črno-belih strani enega dokumenta. Tako lahko prihranite pri času, potrebnem za optično branje dokumenta, če morate pogosto pošiljati isti dokument.

1. Postavite izvornike.
2. Na začetnem zaslonu odprite **Faks**.
3. Pritisnite **Meni**, izberite **Shr. pod. faksa** in nato omogočite to funkcijo.
4. Pritisnite **Meni**, izberite **Nastavitve pošiljanja faksov** in nato uredite potrebne nastavitve, kot sta ločljivost in način pošiljanja.
5. Pritisnite gumb  (B&W).

Če želite poslati ali izbrisati shranjeni dokument, pritisnite gumb **i**, da prikazete **Meni »Stanje«**, nato izberite **Nadzornik opravil > Opravilo komunikacije**, izberite dokument in sledite navodilom na zaslonu.

Povezane informacije

- ➔ [“Pošiljanje faksov prek upravljalne plošče” na strani 109](#)
- ➔ [“Namestitev izvornikov” na strani 52](#)
- ➔ [“Menijske možnosti za način Faks” na strani 125](#)
- ➔ [“Preverjanje opravil faksa” na strani 123](#)

Pošiljanje faksov na zahtevo (Zbirno pošilj.)

Shranite lahko do 100 črno-belih strani enega dokumenta za faks s pozivanjem. Shranjeni dokument se pošlje ob zahtevi iz drugega faksa, ki ima funkcijo pozivanja sprejema.

1. Postavite izvornike.
2. Na začetnem zaslonu odprite **Faks**.
3. Pritisnite **Meni**, izberite **Zbirno pošilj.** in nato omogočite to funkcijo.
4. Pritisnite **Meni**, izberite **Nastavitve pošiljanja faksov** in nato uredite potrebne nastavitve, kot sta ločljivost in način pošiljanja.

Pošiljanje faksov

5. Pritisnite gumb  (B&W).

Če želite izbrisati shranjene dokumente, pritisnite gumb , da prikažete **Meni »Stanje«**, nato izberite **Nadzornik opravil > Opravilo komunikacije**, izberite dokument, ki ga želite izbrisati, in nato **Izbriši**.

Povezane informacije

- ➔ “Pošiljanje faksov prek upravljalne plošče” na strani 109
- ➔ “Namestitev izvornikov” na strani 52
- ➔ “Menijske možnosti za način Faks” na strani 125
- ➔ “Preverjanje opravil faksa” na strani 123

Pošiljanje več strani črno-belega dokumenta (Neposredno pošiljanje)

Pri pošiljanju črno-belega faksa je optično prebrani dokument začasno shranjen v pomnilnik tiskalnika. Pošiljanje večjega števila strani zato lahko povzroči, da se pomnilnik zapolni, to pa bi ustavilo pošiljanje faksa. Temu se lahko izognete, če omogočite funkcijo **Neposredno pošiljanje**; toda v tem primeru traja pošiljanje faksa dlje, saj tiskalnik sočasno izvaja optično branje in pošiljanje. To funkcijo lahko uporabite, če je prejemnik samo en.

Na začetnem zaslonu izberite **Faks > Meni > Nastavitve pošiljanja faksov > Neposredno pošiljanje > Vklop**.

Prednostno pošiljanje faksa (Prioritetno pošiljanje)

Nujen dokument lahko pošljete pred drugimi dokumenti, ki čakajo na pošiljanje.

Na začetnem zaslonu izberite **Faks > Meni > Nastavitve pošiljanja faksov > Prioritetno pošiljanje > Vklop**.

Opomba:

Dokumenta ne morete poslati prednostno, če se izvaja eden od naslednjih postopkov, saj tiskalnik ne more sprejeti drugega faksa.

- Pošiljanje črno-belega faksa z omogočeno funkcijo *Neposredno pošiljanje*
- Pošiljanje barvnega faksa
- Pošiljanje faksa prek priključenega telefona
- Pošiljanje faksa, poslanega iz računalnika

Pošiljanje dokumentov različnih velikosti v samodejni podajalnik dokumentov (Neprekinj. opt. branje iz SPD)

Če v samodejni podajalnik dokumentov vstavite izvornike različnih velikosti, se vsi izvorniki pošljejo v največji velikosti med njimi. V izvorni velikosti jih lahko pošljete tako, da jih razvrstite in jih postavite po velikosti ali pa da jih vstavite posamično.

Preden vstavite izvornike, na začetnem zaslonu izberite **Faks > Meni > Nastavitve pošiljanja faksov > Neprekinj. opt. branje iz SPD > Vklop**. Pri vstavljanju izvornikov sledite navodilom na zaslonu.

Tiskalnik shrani optično prebrane dokumente in jih pošlje kot en dokument.

Opomba:

Če po pozivu, da nastavite naslednje izvornike, na tiskalniku 20 sekund ne storite ničesar, tiskalnik prekine shranjevanje in začne pošiljati dokument.

Pošiljanje faksov

Hkratno pošiljanje več faksov istemu prejemniku (Paketno pošiljanje)

Če več faksov čaka na pošiljanje istemu prejemniku, lahko tiskalnik nastavite tako, da jih združi v skupino in jih pošlje naenkrat. Sočasno je mogoče poslati do 5 dokumentov (skupaj največ 100 strani). Tako lahko prihranite pri stroških povezave, saj se število prenosov zmanjša.

Na začetnem zaslonu izberite **Nastav.** > **Skrbnišтво sistema** > **Nastavitve faksa** > **Nastavitve pošiljanja** > **Paketno pošiljanje** > **Vklop**.

Opomba:

- Načrtovani faksi se prav tako združijo v skupino, če se prejemnik in čas za pošiljanje faksa ujemata.
- Paketno pošiljanje** se ne uporablja pri naslednjih opravilih faksa.
 - Črno-beli faks z omogočeno funkcijo **Prioritetno pošiljanje**
 - Črno-beli faks z omogočeno funkcijo **Neposredno pošiljanje**
 - Barvni faksi
 - Faksi, poslani iz računalnika

Pošiljanje faksa iz računalnika

Fakse lahko iz računalnika pošljete s pomočjo pripomočka FAX Utility in gonilnika PC-FAX. Za navodila za uporabo glejte pomoč za FAX Utility in gonilnik PC-FAX.

Povezane informacije

- ➔ ["PC-FAX gonilnik \(gonilnik faksa\)" na strani 164](#)
- ➔ ["FAX Utility" na strani 164](#)

Sprejemanje faksov

Nastavitev načina sprejemanja

Način sprejemanja lahko nastavite s pomočjo **Čarovnik za nastavitev faksa**. Priporočamo, da pri prvi nastavitvi faksa uporabite **Čarovnik za nastavitev faksa**. Če želite ročno spremeniti nastavitve za **Način sprejemanja**, sledite naslednjim korakom.

1. Na začetnem zaslonu odprite **Namestitev**.
2. Izberite **Skrbnišтво sistema** > **Nastavitve faksa** > **Nastavitve sprejemanja** > **Način sprejemanja**.
3. Izberite način prejema.
 - Samodejno**: Ta način je priporočen za zahtevne uporabnike faksa. Tiskalnik po določenem številu zvonjenj sprejme faks.



Pomembno:

Če na tiskalnik ne boste priključili telefona, izberite način **Samodejno**.

- Ročno**: Ta način je priporočen za uporabnike, ki faksa ne uporabljajo pogosto, ali uporabnike, ki želijo faks prejeti po sprejemu klica prek priključenega telefona. Pri prejemanju faksa dvignite slušalko in upravljajte tiskalnik.

Pošiljanje faksov

Opomba:

Če omogočite funkcijo **Oddaljeno sprejemanje**, lahko faks sprejmete samo z uporabo priključenega telefona.

Povezane informacije

- ➔ [“Urejanje osnovnih nastavitev faksa s pomočjo Čarovnik za nastavitve faksa” na strani 106](#)
- ➔ [“Ročno sprejemanje faksov” na strani 115](#)
- ➔ [“Sprejemanje faksov prek priključenega telefona \(Oddaljeno sprejemanje\)” na strani 115](#)

Nastavitve za telefonski odzivnik

Za uporabo telefonskega odzivnika morate urediti nastavitve.

- Za **Način sprejemanja** tiskalnika nastavite možnost **Samodejno**.
- Za nastavitve **Zvonjenj pred odgovorom** tiskalnika določite številko, ki je večja od števila zvonjenj za telefonski odzivnik. V nasprotnem telefonski odzivnik ne more sprejeti glasovnih klicev, da bi posnel glasovna sporočila. Za nastavitve glejte priročnike, ki ste jih prejeli s telefonskim odzivnikom.
Nastavitev **Zvonjenj pred odgovorom** morda ne bo prikazana, odvisno od regije.

Povezane informacije

- ➔ [“Nastavitve sprejemanja” na strani 128](#)

Različni načini sprejemanja faksov

Ročno sprejemanje faksov

Ko priključite telefon in za nastavitve **Način sprejemanja** izberete možnost **Ročno**, sledite naslednjim korakom za sprejemanje faksov.

1. Ko telefon pozvoni, dvignite slušalko.
2. Ko zaslišite ton faksa, pritisnite **Zaženi faks** na zaslonu LCD tiskalnika.

Opomba:

Če omogočite funkcijo **Oddaljeno sprejemanje**, lahko faks sprejmete samo s priključenim telefonom.

3. Pritisnite **Prejmi**.
4. Pritisnite gumb  in nato odložite slušalko.

Povezane informacije

- ➔ [“Sprejemanje faksov prek priključenega telefona \(Oddaljeno sprejemanje\)” na strani 115](#)
- ➔ [“Shranjevanje prejetih faksov v nabiralnik” na strani 117](#)
- ➔ [“Nastavitev vira papirja za sprejemanje faksov” na strani 108](#)

Sprejemanje faksov prek priključenega telefona (Oddaljeno sprejemanje)

Če želite ročno sprejeti faks, morate po dvigu telefonske slušalke upravljati tiskalnik. Če uporabite funkcijo **Oddaljeno sprejemanje**, lahko sprožite sprejemanje faksa samo z upravljanjem telefona.

Pošiljanje faksov

Funkcija **Oddaljeno sprejemanje** je na voljo za telefone, ki podpirajo tonsko izbiranje.

Povezane informacije

➔ [“Ročno sprejemanje faksov” na strani 115](#)

Nastavitev funkcije Oddaljeno sprejemanje

1. Na začetnem zaslonu odprite **Namestitev**.
2. Izberite **Skrbništvo sistema > Nastavitve faksa > Nastavitve sprejemanja > Oddaljeno sprejemanje**.
3. Ko omogočite **Oddaljeno sprejemanje**, v polje **Koda za začetek** vnesite dvomestno kodo (vnesete lahko številke od 0 do 9 ter * in #).
4. Pritisnite **V redu**.

Uporaba funkcije Oddaljeno sprejemanje

1. Ko telefon pozvoni, dvignite slušalko.
2. Ko zaslišite ton faksa, vnesite začetno kodo prek telefona.
3. Ko potrdite, da je začel tiskalnik prejemati faks, odložite slušalko.

Sprejemanje faksov s pozivanjem (Zbirni sprejem)

Faks, ki je shranjen v drugem faksu, lahko prejmete tako, da pokličete številko faksa. To funkcijo uporabite za sprejemanje dokumenta iz informacijske storitve faksa. Če pa ima informacijska storitev faksa funkcijo glasovnih navodil, ki jih morate upoštevati za sprejemanje dokumenta, te funkcije ne morete uporabiti.

Opomba:

*Če želite prejeti dokument iz informacijske storitve faksa, ki uporablja glasovna navodila, preprosto pokličite številko s funkcijo **Zvočnik** ali priključenim telefonom ter upravljajte telefon in tiskalnik na podlagi zvočnih navodil.*

1. Na začetnem zaslonu odprite **Faks**.
2. Izberite **Meni > Zbirni sprejem** in nato omogočite funkcijo.
3. Vnesite številko faksa.

Opomba:

*Če je omogočena funkcija **Omejitve neposr. klicanja** v oknu **Varnostne nastavitve**, lahko prejemnike faksa izberete samo na seznamu stikov ali v zgodovini poslanih faksov. Številke faksa ne morete vnesti ročno.*

4. Pritisnite gumb .

Povezane informacije

➔ [“Pošiljanje faksov po potrditvi statusa prejemnika” na strani 111](#)

➔ [“Pošiljanje faksov s klicanjem z zunanje telefonske naprave” na strani 110](#)

Shranjevanje in posredovanje prejetih faksov

V tiskalniku so na voljo te funkcije za shranjevanje in posredovanje prejetih faksov.

- Shranjevanje v nabiralnik tiskalnika
- Shranjevanje v zunanjo pomnilniško napravo
- Shranjevanje v računalnik
- Posredovanje drugemu faksu, na e-poštni naslov ali v mapo v skupni rabi v omrežju

Opomba:

- Zgornje funkcije lahko uporabljate hkrati. Če jih ne uporabljate hkrati, so prejeti dokumenti shranjeni v nabiralnik, zunanjo pomnilniško napravo, računalnik in posredovani na določen cilj.
- Če nekateri prejeti dokumenti še niso bili prebrani, shranjeni ali posredovani, je na ikoni načina faksa prikazano število neobdelanih opravil.

Povezane informacije

- ➔ ["Shranjevanje prejetih faksov v nabiralnik" na strani 117](#)
- ➔ ["Shranjevanje prejetih faksov v zunanjo pomnilniško napravo" na strani 118](#)
- ➔ ["Shranjevanje prejetih faksov v računalnik" na strani 119](#)
- ➔ ["Posredovanje prejetih faksov" na strani 120](#)
- ➔ ["Obvestilo o neobdelanih prejetih faksih" na strani 123](#)

Shranjevanje prejetih faksov v nabiralnik

Nastavite lahko, da so prejeti faksi shranjeni v nabiralnik tiskalnika. Shranite lahko največ 100 dokumentov. Če uporabljate to funkcijo, so prejeti dokumenti samodejno natisnjeni. Ogledate si jih lahko na zaslonu LCD tiskalnika in jih natisnete takrat, ko želite.

Opomba:

Morda ne boste mogli shraniti 100 dokumentov, kar je odvisno od pogojev uporabe, na primer od velikosti datoteke shranjenih dokumentov in uporabe več funkcij za shranjevanje faksov hkrati.

Nastavitev shranjevanja prejetih faksov v nabiralnik

1. Na začetnem zaslonu odprite **Nastav.**
2. Izberite **Skrbništvo sistema > Nastavitve faksa > Nastavitve izhoda > Izhod faksa.**
3. Preverite trenutne nastavitve, ki so prikazane na zaslonu, in pritisnite **Nastavitve.**
4. Izberite **Shrani v mapo »Prejeto« > Da.**
5. Izberite možnost, ki jo želite uporabiti, ko je nabiralnik poln.
 - Sprejmi in natisni fakse:** Tiskalnik natisne vse prejete dokumente, ki jih ni mogoče shraniti v tiskalnik.
 - Zavrni dohodne fakse:** Tiskalnik ne sprejme dohodnih klicev faksa.

Pošiljanje faksov

Preverjanje prejetih faksov na zaslonu LCD





1. Na začetnem zaslonu odprite **Faks**.

Opomba:

Če so v tiskalniku neprebrani prejeti faksi, je na začetnem zaslonu na ikoni načina faksa prikazano število neprebranih faksov.

2. Izberite **Odpri mapo »Prejeto«**.
3. Če je mapa prejetih sporočil zaščitena z geslom, vnesite geslo za mapo prejetih sporočil ali geslo skrbnika.
4. Iz seznama izberite faks, ki si ga želite ogledati.

Prikaže se vsebina faksa.

- : Zasuka sliko za 90 stopinj v desno.
- : Premakne zaslon v smeri puščic.
- : Poveča ali pomanjša.
- : Premakne na prejšnjo ali naslednjo stran.
- Prikaži**: Prikaže ali skrije ikone za upravljanje.
- : Izbrši dokumente, ki ste si jih predogledali.

5. Pritisnite **Meni**, izberite, ali želite natisniti ali izbrisati dokument, ki ste si ga ogledali, in nato sledite navodilom na zaslonu.

 **Pomembno:**

Če tiskalniku zmanjka pomnilnika, je prejemanje in pošiljanje faksov onemogočeno. Izbršite dokumente, ki ste jih že prebrali ali natisnili.

Povezane informacije

- ➔ ["Obvestilo o neobdelanih prejetih faksih" na strani 123](#)
- ➔ ["Možnosti Nastavitve faksa" na strani 127](#)

Shranjevanje prejetih faksov v zunanjo pomnilniško napravo

Nastavite lahko, da želite prejete dokumente pretvoriti v obliko zapisa PDF in jih shraniti v zunanjo pomnilniško napravo, priključeno na tiskalnik. Nastavite lahko tudi, da so dokumenti samodejno natisnjeni, ko jih shranite v pomnilniško napravo.

 **Pomembno:**

Prejeti dokumenti se začasno shranijo v pomnilnik tiskalnika, preden se shranijo v pomnilniško napravo, priključeno na tiskalnik. Napaka zaradi polnega pomnilnika onemogoči pošiljanje in prejemanje faksov, zato naj bo pomnilniška naprava vedno priključena na tiskalnik. Na ikoni načina faksa na začetnem zaslonu je prikazano število dokumentov, ki so začasno shranjeni v pomnilnik tiskalnika.

1. Priključite zunanjo pomnilniško napravo na tiskalnik.

Pošiljanje faksov

2. Na začetnem zaslonu odprite **Nastav.**
3. Izberite **Skrbništvo sistema > Nastavitve faksa > Nastavitve izhoda > Izhod faksa.**
4. Preverite trenutne nastavitve, ki so prikazane na zaslonu, in pritisnite **Nastavitve.**
5. Izberite **Druge nastavitve > Ustvari mapo za shranjevanje.**
6. Oglejte si sporočilo na zaslonu in pritisnite **Ustvari.**
V pomnilniški napravi je ustvarjena mapa, v katero bodo shranjeni prejeti dokumenti.
7. Pritisnite gumb ↶, da se vrnete na zaslon **Izhod faksa.**
8. Izberite **Shrani v pomnilniško napravo > Da.** Če želite samodejno natisniti dokumente, ko jih shranite v pomnilniško napravo, izberite **Da in natisni.**

Povezane informacije

➔ [“Obvestilo o neobdelanih prejetih faksih” na strani 123](#)

Shranjevanje prejetih faksov v računalnik

Nastavite lahko, da želite prejete dokumente pretvoriti v obliko zapisa PDF in jih shraniti v računalnik, priključen na tiskalnik. Nastavite lahko tudi, da so dokumenti samodejno natisnjeni, ko jih shranite v računalnik.

Najprej morate s pripomočkom FAX Utility konfigurirati nastavitve. V računalnik namestite FAX Utility.



Pomembno:

- Način sprejema v tiskalniku nastavite na **Samodejno.**
- Prejeti dokumenti se začasno shranijo v pomnilnik tiskalnika, preden se shranijo v računalnik, določen za shranjevanje faksov. Napaka zaradi polnega pomnilnika onemogoči pošiljanje in prejemanje faksov, zato naj bo računalnik, določen za shranjevanje faksov, vedno vklopljen. Na ikoni načina faksa na začetnem zaslonu je prikazano število dokumentov, ki so začasno shranjeni v pomnilnik tiskalnika.

1. V računalniku, ki je priključen na tiskalnik, zaženite FAX Utility.
2. V pripomočku FAX Utility odprite zaslon z nastavitvami.
 - Windows**
Izberite **Fax Settings for Printer > Received Fax Output Settings.**
 - Mac OS X**
Kliknite **Fax Receive Monitor**, izberite tiskalnik in kliknite **Receive Settings**
3. Kliknite **Save faxes on this computer** in določite mapo, v katero bodo shranjeni prejeti dokumenti.
4. Po potrebi izberite druge nastavitve in pošljite nastavitve v tiskalnik.
Opomba:
Podrobnosti o nastavitvah in postopku najdete v pomoči za FAX Utility.
5. Na nadzorni plošči tiskalnika odprite **Nastav.**
6. Izberite **Skrbništvo sistema > Nastavitve faksa > Nastavitve izhoda > Izhod faksa.**

Pošiljanje faksov

7. Prikaže se trenutna nastavitvev. Preverite, ali je tiskalnik nastavljen tako, da shranjuje fakse v računalnik (Shrani v računalnik). Če želite samodejno natisniti prejete dokumente, ko jih shranite v računalnik, pritisnite **Nastavitve** in nadaljujte z naslednjim korakom.
8. Izberite **Shrani v računalnik > Da in natisni**.

Opomba:

*Če prejetih dokumentov ne želite več shranjevati v računalnik, v tiskalniku možnost **Shrani v računalnik** nastavite na **Ne**. Nastavitve lahko spremenite tudi v pripomočku FAX Utility, vendar nastavitve ne smete spremeniti v pripomočku FAX Utility, če nekateri prejeti faksi še niso bili shranjeni v računalnik.*

Povezane informacije

- ➔ [“Nastavitve načina sprejemanja” na strani 114](#)
- ➔ [“FAX Utility” na strani 164](#)
- ➔ [“Obvestilo o neobdelanih prejetih faksih” na strani 123](#)

Posredovanje prejetih faksov

Tiskalnik lahko nastavite tako, da posreduje prejete dokumente drugemu faksu ali pretvori dokumente v obliko zapisa PDF in jih posreduje v mapo v skupni rabi v strežniku ali na e-poštni naslov. Posredovani dokumenti se izbrišejo iz tiskalnika. Najprej na seznamu stikov registrirajte cilje naslove za posredovanje. Če želite dokument posredovati na e-poštni naslov, morate konfigurirati tudi nastavitve e-poštnega strežnika.

Opomba:

- Barvnih dokumentov ne morete posredovati drugemu faksu. Ti dokumenti so obdelani kot dokumenti, ki jih ni mogoče posredovati.*
- Pred uporabo te funkcije se prepričajte, da so nastavitve možnosti **Datum/čas** in **Časovni zamik** v tiskalniku pravilne. Ta menija odprete tako, da izberete **Skrbništvo sistema > Skupne nastavitve**.*

1. Na začetnem zaslonu odprite **Nastav.**
2. Izberite **Skrbništvo sistema > Nastavitve faksa > Nastavitve izhoda > Izhod faksa**.
3. Preverite trenutne nastavitve, ki so prikazane na zaslonu, in pritisnite **Nastavitve**.
4. Izberite **Posreduj > Da**.

Opomba:

*Če želite, da se dokumenti pri posredovanju samodejno natisnejo, izberite **Da in natisni**.*

5. Izberite **Druge nastavitve > Kam posredovati**.
6. Na seznamu stikov izberite ciljne naslove za posredovanje.

Opomba:

*Pritisnite **Prikaži**, če želite razvrstiti stike po funkciji tiskalnika.*

Določite lahko največ pet ciljnih naslovov za posredovanje. Pritisnite potrditveno polje, da izberete ciljni naslov. Če želite preklicati izbor, znova pritisnite potrditveno polje.

7. Ko izberete zelene ciljne naslove za posredovanje, pritisnite **Nadaljuj**.
8. Preverite, ali so izbrani ciljni naslovi za posredovanje pravilni, in nato pritisnite **Zapri**.
9. Izberite **Možnosti ob neuspelem posredovanju**.

Pošiljanje faksov

10. Izberite, ali želite prejete dokumente natisniti ali jih shraniti v nabiralnik tiskalnika, če dokumentov ni mogoče posredovati.



Pomembno:

Ko je nabiralnik poln, je pošiljanje in prejemanje faksov onemogočeno. Ko dokumente v nabiralniku preverite, jih izbrišite. Na ikoni načina faksa na začetnem zaslonu je poleg števila neobdelanih opravil prikazano tudi število dokumentov, ki niso bili uspešno posredovani.

11. Pri posredovanju na elektronski naslov lahko določite zadevo elektronskega sporočila. Izberite **Zadeva posredovanega e-poštnega sporočila** in vnesite zadevo.

Opomba:

- Če ste za ciljni naslov za posredovanje izbrali mapo v skupni rabi v omrežju ali e-poštni naslov, vam priporočamo, da preskusite, ali lahko pošljete optično prebrano sliko na ciljni naslov v načinu optičnega branja. Na začetnem zaslonu izberite **Optično branje** > **E-pošta** ali **Optično branje** > **Omrežna mapa/FTP**, izberite ciljno mesto in začnite optično branje.
- Izberete lahko, da želite v računalnik s sistemom Windows prejeti obvestilo o novem faksu, ko so prejeti dokumenti shranjeni v mapo v skupni rabi v omrežju. Nastavite določite v pripomočku FAX Utility. Podrobnosti najdete v pomoči za FAX Utility.

Povezane informacije

- ➔ [“Nastavitve izhoda” na strani 128](#)
- ➔ [“Upravljanje stikov” na strani 58](#)
- ➔ [“Uporaba e-poštnega strežnika” na strani 226](#)
- ➔ [“Preverjanje prejetih faksov na zaslonu LCD” na strani 118](#)
- ➔ [“Obvestilo o neobdelanih prejetih faksih” na strani 123](#)
- ➔ [“Optično branje v elektronsko pošto” na strani 88](#)
- ➔ [“Optično branje v omrežno mapo ali strežnik FTP” na strani 89](#)
- ➔ [“FAX Utility” na strani 164](#)

Uporaba drugih funkcij faksa

Tiskanje poročila faksa in seznama

Ročno tiskanje poročila faksa

1. Na začetnem zaslonu odprite **Faks**.
2. Izberite **Meni** > **Poročilo o faksih**.
3. Izberite poročilo, ki ga želite natisniti in nato sledite navodilom na zaslonu.

Opomba:

*Obliko poročila lahko spremenite. Na začetnem zaslonu izberite **Namestitev** > **Skrbništvo sistema** > **Nastavitve faksa** > **Nastavitve izhoda** in nato spremenite nastavitve **Priloga slike poročilu** ali **Oblika poročila**.*

Povezane informacije

- ➔ [“Menijske možnosti za način Faks” na strani 125](#)

Pošiljanje faksov

➔ [“Nastavitve izhoda” na strani 128](#)

Nastavitev samodejnega tiskanja poročila faksa

Nastavite lahko samodejno tiskanje naslednjih poročil faksa.

Poročilo o prenosu

Na začetnem zaslonu izberite **Nstav.** > **Skrbništvo sistema** > **Nastavitve faksa** > **Uporabn. privzete nastavitve** > **Poročilo o prenosu** in nato izberite **Natisni** ali **Ob napaki natisni**.

Opomba:

*Če želite spremeniti nastavitve pri pošiljanju faksa, pritisnite **Meni** na zaslonu na vrhu faksa in nato izberite **Nastavitve pošiljanja faksov** > **Poročilo o prenosu**.*

Poročilo o posredovanju

Na začetnem zaslonu izberite **Nstav.** > **Skrbništvo sistema** > **Nastavitve faksa** > **Nastavitve izhoda** > **Poročilo o posredovanju** in nato izberite **Natisni** ali **Ob napaki natisni**.

Dnevnik faksov

Na začetnem zaslonu izberite **Nstav.** > **Skrbništvo sistema** > **Nastavitve faksa** > **Nastavitve izhoda** > **Samodejno tiskanje poročila o faksu** in nato izberite **Vklop (vsakih 30)** ali **Vklop (čas)**.

Povezane informacije

➔ [“Menijske možnosti za način Faks” na strani 125](#)

➔ [“Nastavitve izhoda” na strani 128](#)

Nastavitev varnosti pri pošiljanju faksov

Določite lahko varnostne nastavitve, da preprečite pošiljanje faksa napačnemu prejemniku ter uhajanje ali izgubo prejetih dokumentov. Prav tako lahko izbrišete varnostne kopije podatkov faksa.

1. Na začetnem zaslonu odprite **Namestitev**.
2. Izberite **Skrbništvo sistema** > **Nastavitve faksa** > **Varnostne nastavitve**.
3. Izberite meni in nato določite nastavitve.

Povezane informacije

➔ [“Varnostne nastavitve” na strani 130](#)

Preverjanje opravil faksa

Obvestilo o neobdelanih prejetih faksih

Če so v tiskalniku neobdelani prejeti dokumenti, je na začetnem zaslonu na ikoni načina faksa prikazano število neobdelanih opravil. Če je število faksov večje od 10, se ikona spremeni v **10+**. V spodnji tabeli si oglejte definicijo »neobdelanega« faksa.



| Nastavitev izhoda prejetega faksa | Stanje »neobdelano« |
|--|---|
| Tiskanje*1 | Prejeti dokumenti čakajo na tiskanje ali pa je tiskanje v teku. |
| Shranjevanje v nabiralnik | V nabiralniku so neprebrani prejeti dokumenti. |
| Shranjevanje v zunanjo pomnilniško napravo | Nekateri prejeti dokumenti niso bili shranjeni v napravo, ker na tiskalnik ni priključena nobena naprava z mapo, ki je bila posebej ustvarjena za shranjevanje prejetih dokumentov, ali zaradi drugih razlogov. |
| Shranjevanje v računalnik | Nekateri prejeti faksi niso bili shranjeni v računalnik, ker je računalnik v stanju spanja ali zaradi drugih razlogov. |
| Posredovanje | Nekateri prejeti dokumenti niso bili posredovani ali jih ni bilo mogoče posredovati *2. |

*1 : Če niste izbrali nobene nastavitve za izhod faksa ali če ste nastavili tiskanje prejetih dokumentov med njihovim shranjevanjem v zunanjo pomnilniško napravo ali računalnik.

*2 : Če ste nastavili, da želite shraniti dokumente, ki jih ni bilo mogoče posredovati v nabiralnik in če nekaterih neprebranih dokumentov ni bilo mogoče posredovati v nabiralnik. Če ste nastavili tiskanje dokumentov, ki jih ni bilo mogoče posredovati, tiskanja ni mogoče dokončati.

Opomba:

Če uporabljate več nastavitev za izhod faksa, je število neobdelanih opravil lahko prikazano kot »2« ali »3«, tudi če ste prejeli samo en faks. Če ste na primer nastavili, da želite fakse shranjevati v nabiralnik in računalnik ter nato prejmete faks, je število neobdelanih opravil prikazano kot »2«, če faks ni bil shranjen v nabiralnik in računalnik.

Povezane informacije

- ➔ ["Shranjevanje prejetih faksov v nabiralnik" na strani 117](#)
- ➔ ["Shranjevanje prejetih faksov v zunanjo pomnilniško napravo" na strani 118](#)
- ➔ ["Shranjevanje prejetih faksov v računalnik" na strani 119](#)
- ➔ ["Posredovanje prejetih faksov" na strani 120](#)
- ➔ ["Preverjanje prejetih faksov na zaslonu LCD" na strani 118](#)

Pošiljanje faksov

➔ “Preverjanje opravil faksa v izvajanju” na strani 124

Preverjanje opravil faksa v izvajanju

Naslednje dokumente faksa lahko preverite, prekličete, natisnete, ponovno pošljete ali izbrišete.

- Prejeti dokumenti, ki še niso bili natisnjeni
- Dokumenti, ki še niso bili poslani
- Dokumenti, shranjeni s funkcijo **Zbirno pošilj.** ali **Shr. pod. faksa**
- Dokumenti, katerih pošiljanje ni uspelo (če ste omogočili funkcijo **Shrani pod. o neusp. faksih**)
- Prejeti dokumenti, ki niso bili shranjeni v računalnik ali zunanjo pomnilniško napravo

1. Pritisnite gumb **i**.
2. Izberite **Nadzornik opravil** in nato izberite **Opravilo komunikacije** ali **Opravilo tiskanja**.
3. Izberite opravilo, ki ga želite preveriti.

Preverjanje zgodovine opravil faksa

Zgodovino poslanih ali prejetih faksov lahko preverite. Dnevniki prejetih faksov vključujejo prejete dokumente, ki jih lahko ponovno natisnete. Poslanih dokumentov ne morete natisniti ali ponovno poslati iz dnevnika poslanih faksov.

1. Pritisnite gumb **i**.
2. Izberite **Zgodovina opravila** in nato izberite **Opravilo sprejema** ali **Opravilo pošiljanja**.
3. Izberite opravilo, ki ga želite preveriti.

Opomba:

*Vsi prejeti dokumenti se shranijo v seznamu **Zgodovina opravila**, kar vam omogoča, da jih ponovno natisnete, vendar se tudi kronološko brišejo, ko se polnilnik tiskalnika zapolni.*

Preverjanje prejetih dokumentov v mapi prejetih sporočil

Preverite lahko sprejete dokumente, shranjene v mapi prejetih sporočil tiskalnika.

1. Pritisnite gumb **i**.
2. Izberite **Shramba opravil** in nato izberite **Prejeto**.

Opomba:

*Pritisnite **Meni**, da se prikažejo meniji za tiskanje ali brisanje vseh dokumentov v mapi prejetih sporočil.*

3. Izberite faks, ki ga želite preveriti.

Prikaže se vsebina dokumenta.

Opomba:

- Pritisnite **Meni** in nato izberite **Podrobnosti**, da si ogledate podrobne informacije, kot so datum in čas ter pošiljatelj.
- Če je pomnilnik poln, tiskalnik ne more prejemati in pošiljati faksov. Priporočamo, da izbrišete ogledane ali natisnjene dokumente.

Menijske možnosti za način Faks

- Vnesite številko faksa
Ročno vnesite številko faksa.
- Ločljivost
Izberite ločljivost izhodnega faksa. Za izvornike, ki vsebujejo besedilo in fotografije izberite **Fotografija**.
- Gostota
Nastavi gostoto tiskanja za izhodni faks.
- Vel. dok. (stek.)
Izberite velikost in usmerjenost izvornika, ki ste ga postavili na steklo optičnega bralnika.
- Obojestr. iz SPD
Optično prebere obe strani izvornikov v podajalniku ADF in pošlje enobarvni faks.
- Stiki
Izberite prejemnika na seznamu stikov. Stik lahko tudi dodate ali uredite.
- Zgodovina
Izberite prejemnika v zgodovini poslanih faksov. Prejemnika lahko tudi dodate na seznam stikov.
- Zvočnik
Faks lahko pošljete med pošiljanjem zvokov ali glasu prek zvočnika tiskalnika, medtem ko kličete, komunicirate in pošiljate.

Nastavitve pošiljanja faksov

Izberite menije na nadzorni plošči, kot je opisano spodaj.

Faks > Meni > Nastavitve pošiljanja faksov

- Ločljivost
Izberite ločljivost izhodnega faksa. Za izvornike, ki vsebujejo besedilo in fotografije izberite **Fotografija**.
- Gostota
Nastavi gostoto tiskanja za izhodni faks.
- Vel. dok. (stek.)
Izberite velikost in usmerjenost izvornika, ki ste ga postavili na steklo optičnega bralnika.
- Obojestr. iz SPD
Optično prebere obe strani izvornikov v podajalniku ADF in pošlje enobarvni faks.
- Neposredno pošiljanje
Pošlje enobarvne fakse enemu prejemniku takoj po vzpostavitvi povezave. Optično prebrana slika se ne shrani v pomnilnik. Če ne omogočite te možnosti, začne tiskalnik oddajati faks po tem, ko je optično prebrana slika shranjena v pomnilnik. Pri pošiljanju več strani lahko pride do napake polnega pomnilnika. Če uporabite to možnost, lahko preprečite napako, vendar bo pošiljanje faksa trajalo dlje. Te možnosti ne morete uporabiti, če uporabljate možnost **Obojestr. iz SPD** ter pri pošiljanju faksa več prejemnikom.
- Prioritetno pošiljanje

Pošiljanje faksov

Pošlje trenutni faks pred drugimi faksi, ki čakajo na pošiljanje.

- Neprekinj. opt. branje iz SPD

Pri pošiljanju faksov s podajalnika ADF po začetku optičnega branja ne morete dodajati izvornikov v ADF. Če v samodejni podajalnik dokumentov vstavite izvornike različnih velikosti, se vsi izvorniki pošljejo v največji velikosti med njimi. Omogočite to možnost, da vas bo tiskalnik vprašal, ali želite po končanem optičnem branju izvornika v podajalniku ADF optično prebrati še katero stran. Nato lahko izvornike razvrstite in optično preberete po velikosti ter jih pošljete kot en faks.

- Poročilo o prenosu

Po pošiljanju faksa samodejno natisne poročilo o pošiljanju. Če želite poročilo natisniti samo, ko pride do napake, izberite **Ob napaki natisni**.

Zamik pošiljanja faksa

Izberite menije na nadzorni plošči, kot je opisano spodaj.

Faks > Meni > Zamik pošiljanja faksa

Pošlje faks ob določenem času. S to možnostjo je mogoče pošiljati le enobarvne fakse.

Zbirni sprejem

Izberite menije na nadzorni plošči, kot je opisano spodaj.

Faks > Meni > Zbirni sprejem

Vzpostavi povezavo z vneseno številko faksa in prejme faks, shranjen v faksu. To možnost lahko uporabite za prejemanje faksa iz informacijske storitve faksa.

Zbirno pošilj.

Izberite menije na nadzorni plošči, kot je opisano spodaj.

Faks > Meni > Zbirno pošilj.

Shrani en optično prebran dokument (do 100 enobarvnih strani) za prejemanje s pozivanjem in ga samodejno pošlje, ko ga drugi faks zahteva prek funkcije prejemanja s pozivanjem v napravi.

Shr. pod. faksa

Izberite menije na nadzorni plošči, kot je opisano spodaj.

Faks > Meni > Shr. pod. faksa

Shrani en optično prebran dokument (do 100 enobarvnih strani) in vam omogoči, da ga kadar koli pošljete.

Poročilo o faksih

Izberite menije na nadzorni plošči, kot je opisano spodaj.

Faks > Meni > Poročilo o faksih

- Seznam nastavitvev faksa

Natisne trenutne nastavitve faksa.

- Dnevnik faksov

Po pošiljanju faksa samodejno natisne poročilo o pošiljanju. V naslednjem meniju lahko nastavite samodejno tiskanje tega poročila.

Pošiljanje faksov

Nastav. > Skrbništvo sistema > Nastavitve faksa > Nastavitve izhoda > Samodejno tiskanje poročila o faksu

Zadnji prenos

Natisne poročilo za prejšnji prek pozivanja poslani ali prejeti faks.

Shranjeni faks dokumenti

Natisne seznam dokumentov faksa, shranjenih v pomnilniku tiskalnika, kot so nedokončana opravila.

Sledenje protokolu

Natisne podrobno poročilo za prejšnji poslani ali prejeti faks.

Možnosti Nastavitve faksa

Izberite menije na nadzorni plošči, kot je opisano spodaj.

Nastav. > Skrbništvo sistema > Nastavitve faksa

Uporabn. privzete nastavitve

Izberite menije na nadzorni plošči, kot je opisano spodaj.

Namestitev > Skrbništvo sistema > Nastavitve faksa > Uporabn. privzete nastavitve

Nastavitve, določene v tem meniju, postanejo privzete nastavitve za pošiljanje faksov. Za pojasnila o elementih nastavitvev glejte **Nastavitve pošiljanja faksov** v načinu Faks.

Povezane informacije

➔ [“Menijske možnosti za način Faks” na strani 125](#)

Nastavitve pošiljanja

Izberite menije na nadzorni plošči, kot je opisano spodaj.

Nastav. > Skrbništvo sistema > Nastavitve faksa > Nastavitve pošiljanja

Samodejni zasuk

Izvirnik velikosti A4, postavljen v samodejni podajalnik dokumentov ali na steklo optičnega bralnika z daljšim robom obrnjenim levo, se pošlje kot faks velikosti A3. Omogočite to možnost, če želite zavrteti optično prebrano sliko in jo poslati v velikosti A4.

Paketno pošiljanje

Če več faksov čaka na pošiljanje istemu prejemniku, jih s to nastavitvijo združite v skupino in pošljete naenkrat. Sočasno je mogoče poslati do pet dokumentov (skupaj največ 100 strani). Tako lahko prihranite pri stroških povezave, saj se število prenosov zmanjša.

Shrani pod. o neusp. faksih

Shrani dokumente, ki niso bili poslani, v pomnilnik tiskalnika. Dokumente lahko pošljete iz menija **Meni »Stanje«**.

Nastavitve sprejemanja

Izberite menije na nadzorni plošči, kot je opisano spodaj.

Nastav. > Skrbništvo sistema > Nastavitve faksa > Nastavitve sprejemanja

Način sprejemanja

Izberite način prejemanja.

DRD

Če ste se pri ponudniku telekomunikacijskih storitev naročili na storitev razločevalnega zvoka zvonjenja, izberite vzorec zvonjenja, ki se bo uporabljal za vhodne fakse. Storitve razločevalnega zvonjenja, ki jih ponujajo številna telekomunikacijska podjetja (ime storitve je pri različnih ponudnikih različno), omogočajo več telefonskih števil na eni telefonski liniji. Vsaki številki je dodeljen drug vzorec zvonjenja. Eno številko lahko uporabite za glasovne klice, drugo pa za faks. Glede na regijo je ta možnost morda **Vklop** ali **Izklop**.

Zvonjenj pred odgovorom

Izberite število zvonjenj, po katerem tiskalnik samodejno sprejme faks.

Oddaljeno sprejemanje

Ko sprejmete vhodni klic na faks prek telefona, ki je priključen na tiskalnik, lahko sprejemanje faksa sprožite tako, da prek telefona vnesete kodo.

Nastavitve izhoda

Izberite menije na nadzorni plošči, kot je opisano spodaj.

Nastav. > Skrbništvo sistema > Nastavitve faksa > Nastavitve izhoda

Izhod faksa

Nastavite lahko, da se prejeti dokumenti shranijo v mapi prejetih sporočil, pomnilniški napravi ali računalniku ali da se posredujejo.

Samodejna pomanjšava

Zmanjša prežete velike dokumente na velikost papirja v viru papirja. Zmanjšanje morda ne bo vedno mogoče, odvisno od prejetih podatkov. Če to funkcijo izklopite, se veliki dokumenti natisnejo v izvorni velikosti na več listih ali pa se izvrše prazen drugi list.

Samodejno obračanje

Zavrti ležeče usmerjeni dokument velikosti A5, B5, A4 ali Pismo tako, da se natisne na papirju ustrezne velikosti. Ta nastavev se uporabi, če ste za tiskanje faksa v nastavitvah **Nastavitve vira papirja** > **Nastavitve samodejne izbire** nastavili dva ali več virov papirja in so nastavljene velikosti papirja virov papirja A3 in A4, B4 in B5 ali A4 in A5.

Zlaganje v skladovnico

Natisne prežete dokumente od zadnje strani (v padajočem vrstnem redu), da se natisnjeni dokumenti naložijo v pravilnem vrstnem redu strani. Če zmanjkuje razpoložljivega prostora pomnilnika, ta funkcija morda ne bo na voljo.

Čas zakasnitve tiskanja

Pošiljanje faksov

Dokumente, prejete v določenem časovnem obdobju, shrani v pomnilnik tiskalnika in jih ne natisne. Ob času, določenem za vnovični vklop tiskanja, bodo dokumenti samodejno natisnjeni. To funkcijo lahko uporabite za preprečevanje šumov ponoči ali za preprečevanje razkritja zaupnih dokumentov, medtem ko ste odsotni. Pred uporabo te funkcije se prepričajte, ali je v pomnilniku dovolj razpoložljivega prostora. Posamične prejete dokumente lahko tudi pred časom vnovičnega vklopa tiskanja preverite in natisnete v možnosti **Meni »Stanje«**.

Poročilo o posredovanju

Po posredovanju prejetega dokumenta natisne poročilo.

Priloga slike poročilu

Natisne **Poročilo o prenosu** s sliko prve strani poslanega dokumenta. Izberite **Vklop (velika slika)**, če želite natisniti zgornji del strani brez pomanjšanja. Izberite **Vklop (majhna slika)** če želite natisniti celo stran, ustrezno pomanjšano, da jo je mogoče spraviti na poročilo.

Samodejno tiskanje poročila o faksu

Samodejno natisne dnevnik faksa. Izberite **Vklop (vsakih 30)**, če želite natisniti dnevnik po vsakih 30 dokončanih opravilih faksa. Izberite **Vklop (čas)**, če želite natisniti dnevnik ob izbranem času. Če število opravil faksa presega 30, se dnevnik natisne pred določenim časom.

Oblika poročila

Za poročila o faksih izberite obliko, ki ni **Sledenje protokolu**. Če želite natisniti kode napak, izberite **Podrobno**.

Osnovne nastavitve

Izberite menije na nadzorni plošči, kot je opisano spodaj.

Nastav. > Skrbništvo sistema > Nastavitve faksa > Osnovne nastavitve

Hitrost faksa

Izberite hitrost prenosa faksa. Če se pri pošiljanju/prejemanju faksa v tujino/iz nje ali pri uporabi storitev IP-telefona (VoIP) pogosto pojavljajo napake v komunikaciji, priporočamo, da izberete **Počasi (9.600 bps)**.

ECM

Samodejno popravi napake v prenosu faksa (Način popravljanja napak), ki jih največkrat povzročijo šumi na telefonskih linijah. Če je ta funkcija onemogočena, ne morete pošiljati ali prejemati barvnih dokumentov.

Zaznavanje znaka centrale

Pred začetkom izbiranja zazna znak izbiranja. Če je tiskalnik priključen na centralo PBX (Private Branch Exchange) ali digitalno telefonsko linijo, izbiranje morda ne bo mogoče. V takšnem primeru spremenite nastavev **Vrsta linije** v **PBX**. Če to ne deluje, onemogočite to funkcijo. Onemogočanje te funkcije lahko povzroči izpustitev prve številke iz številke faksa in pošiljanje faksa na napačno številko.

Način klicanja

Izberite vrsto telefonskega sistema, na katerega je priključen računalnik. Pri nastavitvi **Pulzno** lahko začasno preklopite način izbiranja iz impulznega v tonskega tako, da pritisnete * (vnese se »T«), medtem ko vnašate številke na zaslonu na vrhu faksa. Odvisno od regije ta nastavev morda ne bo prikazana.

Pošiljanje faksov

Vrsta linije

Izberite vrsto linije, na katero je priključen računalnik. Če uporabljate tiskalnik v okolju, kjer so v uporabi interne številke in potrebujete kodo za dostop do zunanje linije, na primer 0 ali 9, izberite **PBX** in registrirajte kodo za dostop. Ko ste registrirali kodo za dostop, pri pošiljanju faksov na zunanjo številko faksa namesto kode za dostop vnesite znak # (lojtro). V okolju, kjer je v uporabi modem DSL ali terminalski vmesnik, priporočamo tudi nastavev na **PBX**.

Glava

Vnesite svoje ime pošiljatelja in številko faksa. Podatka se pojavita v glavi izhodnih faksov. Vnesete lahko do 40 znakov za svoje ime in do 20 znakov za številko faksa.

Varnostne nastavitve

Izberite menije na nadzorni plošči, kot je opisano spodaj.

Nastav. > Skrbništvo sistema > Nastavitve faksa > Varnostne nastavitve

Omejitve neposr. klicanja

Vklopite to možnost, da onemogočite ročni vnos številke prejemnikovega faksa in uporabniku omogočite izbiro prejemnikov samo iz seznama stikov ali zgodovine poslanih faksov. Izberite **Ponovi vnos**, če želite, da mora uporabnik po ročnem vnosu številke znova vnesti številko faksa.

Potrdi seznam naslovov

Prikaže zaslon za potrditev prejemnika, preden začne prenos.

Nastavitve gesla za mapo »Prejeto«

Geslo zaščiti mapo prejete pošte in prepreči uporabnikom ogled prejetih faksov. Če želite spremeniti geslo, izberite **Spremeni**, če želite preklicati zaščito z geslom, pa izberite **Ponastavi**. Za spreminjanje ali ponastavev gesla potrebujete trenutno veljavno geslo.

Samodejno brisanje varnostne kopije

Tiskalnik v svojem pomnilniku začasno shrani varnostne kopije poslanih in prejetih dokumentov za primer nenadnega izklopa zaradi prekinitve električnega napajanja ali nepravilnosti v delovanju. Če omogočite to možnost, se po uspešno dokončanem pošiljanju ali prejemanju dokumenta varnostne kopije samodejno izbrišejo, ker niso več potrebne.

Počisti varnostno kopijo

Izbriše vse varnostne kopije, začasno shranjene v pomnilniku tiskalnika. To funkcijo zaženite, preden tiskalnik izroči druge osebi ali odstranite.

Preveri povezavo s faksom

Izberite menije na nadzorni plošči, kot je opisano spodaj.

Nastav. > Skrbništvo sistema > Nastavitve faksa > Preveri povezavo s faksom

Preveri, ali je tiskalnik priključen na telefonsko linijo in pripravljen za prenos faksa, in natisne rezultat preverjanja na navadnem papirju velikosti A4.

Čarovnik za nastavitve faksa

Izberite menije na nadzorni plošči, kot je opisano spodaj.

Nastav. > Skrbništvo sistema > Nastavitve faksa > Čarovnik za nastavitve faksa

Sledite navodilom na zaslonu, da z izbiro te funkcije uredite osnovne nastavitve faksa. Za podrobnosti glejte stran, ki opisuje osnovne nastavitve faksa.

Polnjenje s črnilom in zamenjava vzdrževalnih zabojev

Preverjanje stanja preostale količine črnila in vzdrževalnega zaboja

Približno raven črnila lahko preverite preko računalnika.

Za potrditev dejanskega stanja preostalega črnila vizualno preverite ravni črnila v vseh rezervoarjih tiskalnika.

Približno servisno dobo vzdrževalnega zaboja lahko preverite na nadzorni plošči ali v računalniku.

Preverjanje stanja vzdrževalnega zaboja – nadzorna plošča

1. Pritisnite gumb **i** na nadzorni plošči.
2. Izberite **Podatki o tiskalniku**.

Opomba:

Indikator skrajno desno označuje razpoložljivi prostor v vzdrževalnem zaboju.

Preverjanje stanja preostale količine črnila in vzdrževalnega zaboja – Windows

1. Odprite okno gonilnika tiskalnika.
2. Kliknite **EPSON Status Monitor 3** v zavihku **Vzdrževanje**.

Opomba:

*Če je EPSON Status Monitor 3 onemogočen, kliknite **Razširjene nastavitve** v zavihku **Vzdrževanje** nato pa izberite **Omogoči EPSON Status Monitor 3**.*

Povezane informacije

➔ [“Gonilnik tiskalnika sistema Windows” na strani 160](#)

Preverjanje stanja preostale količine črnila in vzdrževalnega zaboja – Mac OS X

1. Izberite **System Preferences** v meniju  > **Printers & Scanners** (ali **Print & Scan**, **Print & Fax**) in nato izberite tiskalnik.
2. Kliknite **Options & Supplies** > **Utility** > **Open Printer Utility**.
3. Kliknite **EPSON Status Monitor**.

Šifre stekleničk s črnilom

Epson priporoča uporabo originalnih stekleničk s črnilom Epson. Garancija družbe Epson ne krije poškodb, do katerih pride zaradi uporabe navedenih črnih, vključno z originalnimi črnili Epson, ki niso namenjena za ta tiskalnik, ali črnili drugih izdelovalcev.

Uporaba izdelkov, ki jih ni proizvedel Epson, lahko povzroči škodo, ki je Epsonova garancija ne krije, in pod določenimi pogoji lahko povzroči nepredvidljivo delovanje tiskalnika.

Kode originalnih stekleničk s črnilom Epson so naslednje.

| BK: Black (Črna) | C: Cyan (Ciano modra) | M: Magenta (Vijolična) | Y: Yellow (Rumena) |
|------------------|-----------------------|------------------------|--------------------|
| 774 | 664 | 664 | 664 |



Pomembno:

Uporaba originalnega črnila Epson, ki ni navedeno kot ustrezno, lahko povzroči škodo, ki je garancija družbe Epson ne krije.

Opomba:

- Kode na stekleničkah s črnilom so lahko tudi drugačne, odvisno od lokacije. Glede pravih kod na vašem območju se obrnite na Epsonovo službo za podporo.
- Uporabniki v Evropi lahko na tem spletnem mestu najdejo podatke o zmogljivosti posode s črnilom Epson.
<http://www.epson.eu/pageyield>

Povezane informacije

- ➔ [“Spletno mesto s tehnično podporo” na strani 229](#)

Opozorila pri uporabi stekleničk s črnilom

Preden dolivate črnilo, preberite naslednja navodila.

Varnostni ukrepi za delo

- Uporabljajte stekleničke s črnilom z ustrezno šifro dela za ta tiskalnik.
- Ta tiskalnik zahteva previdno ravnanje s črnilom. Črnilo se lahko med polnjenjem ali dopolnjenjem rezervoarjev za črnilo packa. Če s črnilom zapackate svoje obleko ali predmete, ga morda ne boste mogli odstraniti.
- Stekleničke s črnilom hranite pri običajni sobni temperaturi in zaščitene pred neposredno sončno svetlobo.
- Epson priporoča, da stekleničko s črnilom porabite pred datumom, odtisnjem na embalaži.
- Stekleničke s črnilom shranjujte v istem okolju, kot tiskalnik.
- Ko shranjujete ali transportirate stekleničko s črnilom po tem, ko ste odstranili tesnilo, stekleničke ne nagibajte in je ne izpostavljajte udarcem in temperaturnim spremembam. V nasprotnem primeru lahko pride do puščanja črnila, čeprav je pokrovček na steklenički s črnilom varno zatesnjen. Zagotovite, da je steklenička s črnilom obrnjena pokončno, ko zatiskate pokrov, in zagotovite, da črnilo med transportom stekleničke ne bo puščalo.

Polnjenje s črnilom in zamenjava vzdrževalnih zabojev

- Ko stekleničko s črnilom prinesete iz mrzlega skladišča, jo pustite vsaj tri ure, da se segreje na sobno temperaturo, preden jo uporabite.
- Embalaže stekleničke s črnilom ne odprite, dokler niste pripravljeni na polnjenje rezervoarja za črnino. Steklenička s črnilom je vakuumsko pakirana, da ohrani svojo zanesljivost. Če stekleničko s črnilom pred uporabo pustite dlje časa odpakirano, normalno tiskanje morda ne bo mogoče.
- Vizualno preverite ravni črnila v rezervoarjih za črnino. Nadaljnja uporaba tiskalnika, ko zmanjka črnila, lahko povzroči poškodbe tiskalnika. Epson priporoča, da med mirovanjem tiskalnika napolnite rezervoar za črnino do zgornje črte, da ponastavite raven črnila.
- Za zagotovitev vrhunske kakovosti natisov in zaščito tiskalne glave v rezervoarju za črnino ostane nekaj varnostne rezervne količine črnila, ko tiskalnik javi, da je treba črnino dopolniti. Naveden zmogljivost ne vključuje te rezerve.
- Če želite doseči optimalne rezultate tiskanja, napolnite rezervoarje za črnino do zgornje črte vsaj enkrat letno.
- Čeprav stekleničke s črnilom lahko vsebujejo recikliran material, to ne vpliva na funkcionalnost ali zmogljivost tiskalnika.
- Specifikacije in videz stekleničk s črnilom se lahko zaradi izboljšav kadarkoli, brez predhodnega obvestila spremenijo.
- Donos je odvisen od slik, ki jih tiskate, vrste papirja, ki ga uporabljate, hitrosti izpisov in okoljskih pogojev, kot npr. temperature.

Poraba črnila

- Za zagotavljanje optimalne zmogljivosti tiskalne glave, se nekaj črnila iz vseh rezervoarjev za črnino porabi ne le med tiskanjem ampak tudi med vzdrževanjem, tj. npr. med čiščenjem tiskalne glave.
- Ko tiskate enobarvno ali sivine, bo lahko uporabljeno barvno črnino namesto črnega, odvisno od vrste papirja ali nastavitve kvalitete papirja. To je zaradi tega, ker mešanica barvnega črnila ustvari črno.
- Črnino iz stekleničk s črnilom, ki ste jih prejeli s tiskalnikom, se delno porabi med uvodnim nastavljanjem. Za zagotavljanje visokokakovostnih natisov bo tiskalna glava vašega tiskalnika popolnoma napolnjena s črnilom. Ta enkratni postopek porabi določeno količino črnila, zato je mogoče, da bodo te prve stekleničke omogočile manjše skupno število natisnjenih strani v primerjavi z naslednjimi stekleničkami s črnilom.

Dopolnitev rezervoarjev za črnino

1. Na začetnem zaslonu odprite **Namestitev**.
2. Izberite **Vzdrževanje > Ponastavitev nivojev črnila**.
3. Pritisnite **Nadaljuj**.

Polnjenje s črnilom in zamenjava vzdrževalnih zabojev

4. Odprite pokrov enote rezervoarja za črnilo in nato odstranite pokrovček kartuše. Ko snamete pokrovček, ga odložite na izbočeni del na rezervoarju za črnilo, kot je prikazano pod številko 3 na spodnji sliki.

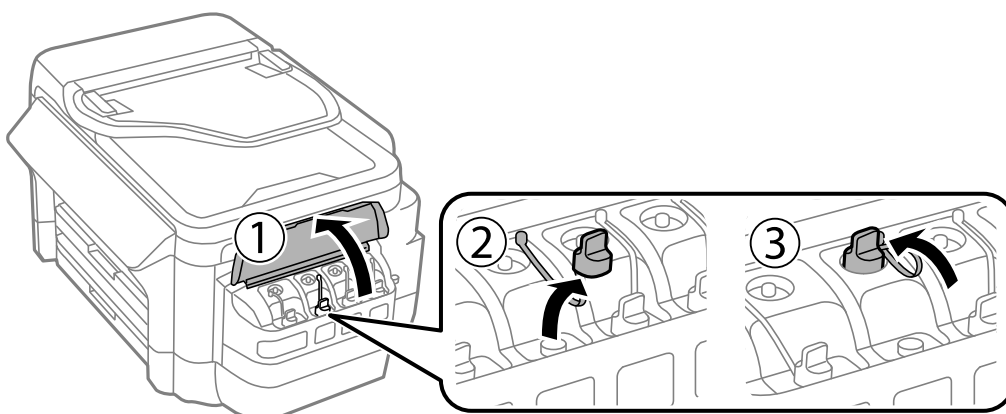

! Pomembno:

- Bodite previdni, da črnila ne polijete.
- Prepričajte se, da barva rezervoarja za črnilo ustreza barvi črnila, ki ga želite dopolniti.

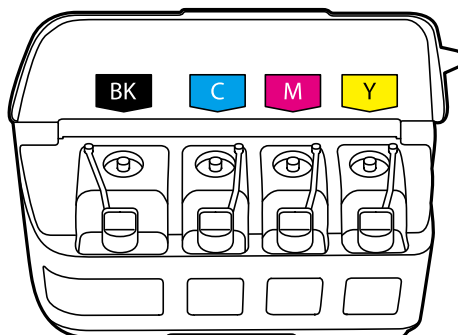

5. Odlomite zgornji del pokrovčka in ga odstranite s stekleničke s črnilom, odstranite tesnilo s stekleničke in nato znova pritrdite pokrovček.

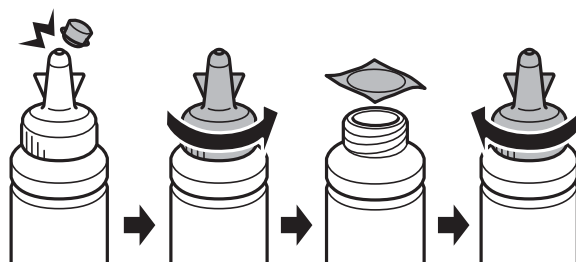

Polnjenje s črnilom in zamenjava vzdrževalnih zabojev

! *Pomembno:*

Tesno zaprite pokrov stekleničke s črnilom, sicer lahko črnilo uhaja.

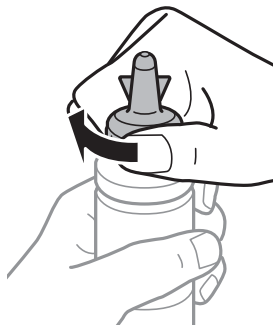

Opomba:

Ne zavržite zgornjega dela pokrova. Če v steklenički s črnilom po dopolnitvi rezervoarja ostane črnilo, uporabite zgornji del pokrova, da zatesnite pokrov stekleničke s črnilom.

6. Dopolnite rezervoar za črnilo s črnilom prave barve do zgornje črte na rezervoarju za črnilo.

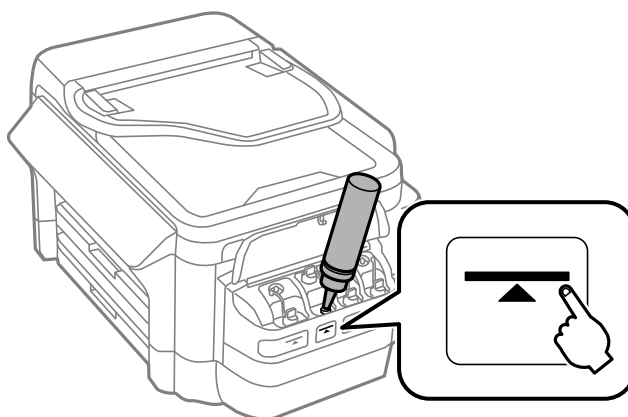

! *Pomembno:*

Morda je težko videti v notranjost rezervoarja za črnilo. Pazljivo napolnite rezervoar za črnilo, da preprečite razlitje črnega mimo odprtine za polnjenje.

Polnjenje s črnilom in zamenjava vzdrževalnih zabojev

Opomba:

Če po dopolnitvi rezervoarja za črnilo do zgornje črte ostane v steklenički še kaj črnila, čvrsto namestite kapico pokrovčka in stekleničko s črnilom pokončno shranite za poznejšo uporabo.

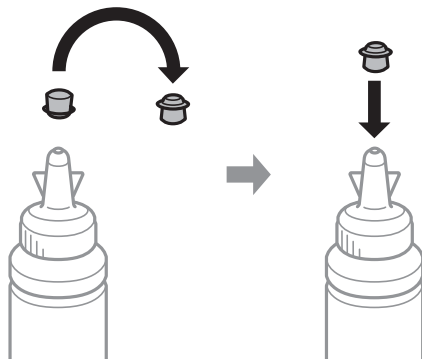

7. Tesno pritrdite pokrovček na rezervoar za črnilo.

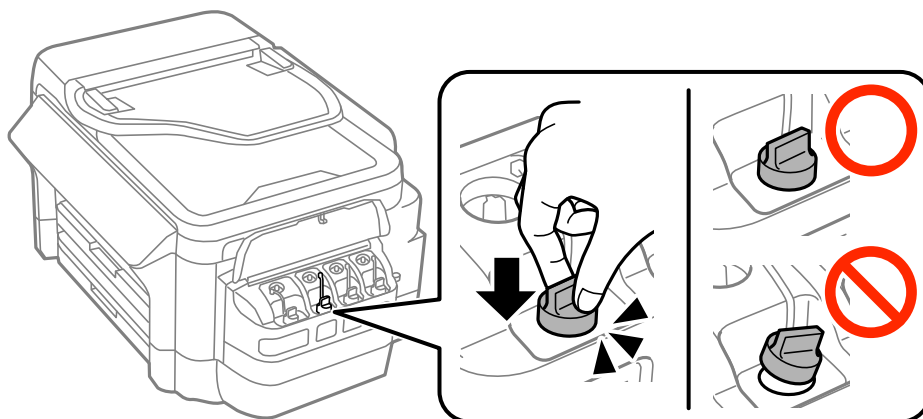

8. Zaprite pokrov enote rezervoarja za črnilo.

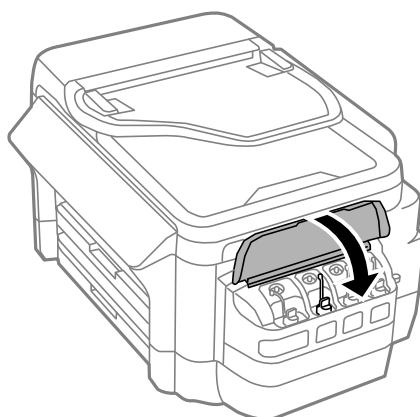

9. Izberite barvo, ki ste jo napolnili, in pritisnite **Končano**.

10. Potrdite sporočilo in pritisnite OK.

Opomba:

Raven črnila lahko ponastavite, tudi če niste dolili črnila do zgornje črte. Upoštevajte, da lahko v tem primeru pride do razlike med približnimi in dejanskimi ravnmi črnila. Če želite ohraniti tiskalnik v optimalnem delovnem stanju, napolnite rezervoarje za črnilo do zgornje črte in nato ponastavite ravni črnila.

Polnjenje s črnilom in zamenjava vzdrževalnih zabojev

Povezane informacije

- ➔ [“Šifre stekleničk s črnilom” na strani 133](#)
- ➔ [“Opozorila pri uporabi stekleničk s črnilom” na strani 133](#)
- ➔ [“Menijske možnosti za Vzdrževanje” na strani 149](#)

Koda vzdrževalnega zaboja

Epson priporoča uporabo originalnega vzdrževalnega zaboja Epson.

Koda vzdrževalnega zaboja Epson je naslednja.

T6711

Previdnostni ukrepi pri ravnanju z vzdrževalnim zabojem

Pred zamenjavo vzdrževalnega zaboja si preberite naslednja navodila.

- Ne dotikajte se zelenega čipa na strani vzdrževalnega zaboja. Sicer lahko onemogočite normalno delovanje in tiskanje.
- Ne nagibajte rabljenega vzdrževalnega zaboja dokler ga ne zatesnite v priloženo plastično vrečko, saj lahko v nasprotnem primeru črnilo izteče.
- Vzdrževalni zabor hranite proč od neposredne sončne svetlobe.
- Vzdrževalnega zaboja ne zamenjajte med tiskanjem, saj lahko črnilo izteče.
- Ne uporabljajte vzdrževalnega zaboja, ki je bil odstranjen in je stal dlje časa. Črnilo v zaboju se bo strdilo in črnica ne bo več mogoče vpiti.

Zamenjava vzdrževalnega zaboja

Pri nekaterih tiskalniških ciklih se lahko v vzdrževalnem zaboju zbere majhna količina presežka kartuše. Da ne bi prišlo do uhajanja črnica iz vzdrževalnega zaboja, je tiskalnik zasnovan tako, da zaustavi tiskanje, ko je vpojna zmogljivost vzdrževalnega zaboja dosegla svoje meje. Ali je zamenjava potrebna in kako pogosto, je odvisno od števila natisnjenih strani, vrste gradiva, ki ga tiskate, in števila ciklov čiščenja, ki jih izvede tiskalnik. Vzdrževalni zabor zamenjajte, ko dobite ustrezen poziv. Epson Status Monitor, zaslon LCD ali lučke na nadzorni plošči vas opozorijo, kdaj je treba zamenjati ta del. Potreba po zamenjavi zaboja ne pomeni, da je tiskalnik prenehal delovati v skladu s svojimi specifikacijami. Garancija družbe Epson ne krije stroškov zamenjave tega dela. Ta del spada med dele, ki bi jih lahko uporabnik popravil sam.

Opomba:

Ko je poln, je tiskanje onemogočeno, dokler ga ne zamenjate, saj lahko v nasprotnem primeru izteče črnilo. Še vedno lahko izvajate postopke, kot je pošiljanje faksov in shranjevanje podatkov v zunanjo napravo USB.

1. Odstranite nov vzdrževalni zabor iz embalaže.



Pomembno:

Ne dotikajte se zelenega čipa na strani vzdrževalnega zaboja. Sicer lahko onemogočite normalno delovanje in tiskanje.

Polnjenje s črnilom in zamenjava vzdrževalnih zabojev

Opomba:

Z novim vzdrževalnim zabojem je dobavljena tudi prozorna vrečka za uporabljen vzdrževalni zaboj.

2. Odprite zadnji pokrov 1.

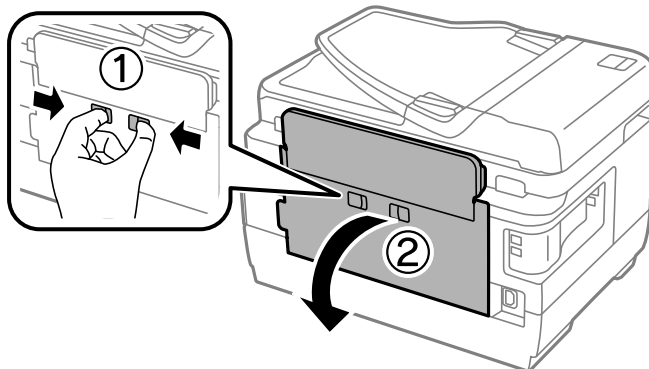

3. Odstranite uporabljen vzdrževalni zaboj.

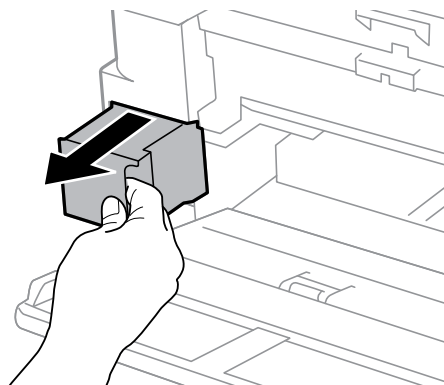

4. Uporabljen vzdrževalni zaboj odložite v prozorno vrečko, v kateri je bil dostavljen novi vzdrževalni zaboj, in jo zatesnite.

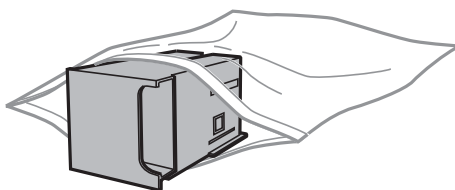

Pomembno:

Ne nagibajte rabljenega vzdrževalnega zaboja dokler ga ne zatesnite v priloženo plastično vrečko, saj lahko v nasprotnem primeru črnilo izteče.

5. Vstavitev novi vzdrževalni zaboj do konca v tiskalnik.
6. Zaprite zadnji pokrov 1.

Povezane informacije

➔ [“Koda vzdrževalnega zaboja” na strani 138](#)

Polnjenje s črnilom in zamenjava vzdrževalnih zabojev

➡ “Previdnostni ukrepi pri ravnanju z vzdrževalnim zabojem” na strani 138

Vzdrževanje tiskalnika

Preverjanje in čiščenje tiskalne glave

Če so šobe zamašene, izpisi postanejo bledi, pojavijo pa se vidni pasovi ali nepričakovane barve. Če kakovost tiskanja upade, s funkcijo za preverjanje šob preverite, ali so šobe zamašene. Če so šobe zamašene, očistite tiskalno glavo.



Pomembno:

- Med čiščenjem glave ne odpirajte enote za optično branje in ne ugašajte tiskalnika. Če je čiščenje glave nedokončano, morda ne boste mogli tiskati.
- Ker se pri čiščenju tiskalne glave uporabi nekaj črnila, očistite tiskalno glavo samo, če kakovost upade.
- Ko je raven črnila nizka, morda ne boste mogli očistiti tiskalne glave. Pripravite novo stekleničko s črnilom.
- Če se kakovost tiskanja ni izboljšala niti po trikratnem preverjanju šob in čiščenju glave, pred tiskanjem počakajte najmanj 12 ur in nato po potrebi znova zaženite preverjanje šob ter ponovite čiščenje glav. Priporočeno je, da tiskalnik izklopite. Če se kakovost tiskanja še vedno ne izboljša, se obrnite na podporo družbe Epson.
- Da preprečite zasušitev tiskalne glave, ne iztaknite napajalnega kabla, medtem ko je tiskalnik prižgan.

Preverjanje in čiščenje tiskalne glave – upravljalna plošča

1. V kaseto za papir 1 vstavite navaden papir A4.
2. Na začetnem zaslonu odprite **Namestitev**.
3. Izberite **Vzdrževanje > Preverite šobo tiskalne glave**.
4. Sledite navodilom na zaslonu, da natisnete vzorec za preverjanje šob.
5. Preverite natisnjeni vzorec. Če so črte prekinjene ali segmenti manjkajo, kot je prikazano na vzorcu »NG«, so šobe tiskalne glave lahko zamašene. Pojdite na naslednji korak. Če ne morete videti prekinjenih črt ali manjkajočih segmentov, kot je prikazano na naslednjem vzorcu »OK«, šobe niso zamašene. Zaprite funkcijo za preverjanje šob.

OK

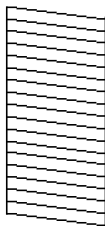

NG

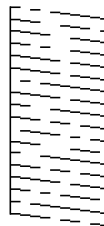

Opomba:

Preizkusni vzorci se lahko razlikujejo glede na model.

6. Izberite **Očisti tiskalno glavo**.

Vzdrževanje tiskalnika

- Glede na rezultat preverjanja šob izberite eno od spodnjih možnosti.
 - Vse barve:** Če je pomanjkljivost prisotna v vzorcih vseh barv (BK, Y, M in C)
 - Vse, razen črne:** Če je pomanjkljivost prisotna v vzorcih vseh barv razen črne (Y, M in C)
 - Samo črna:** Če je pomanjkljivost prisotna samo v vzorcu črne barve (BK)
- Ko se čiščenje zaključi, znova natisnite vzorec za preverjanje šob. Ponavljajte čiščenje in tiskanje vzorca, dokler se ne natisnejo vse črte v celoti.

Povezane informacije

- ➔ [“Vložitev papirja v Kaseto za papir” na strani 45](#)

Preverjanje in čiščenje tiskalne glave – Windows

- V kaseto za papir 1 vstavite navaden papir A4.
- Odprite okno gonilnika tiskalnika.
- Kliknite **Preverjanje šob** v zavihku **Vzdrževanje**.
- Upoštevajte navodila na zaslonu.

Povezane informacije

- ➔ [“Vložitev papirja v Kaseto za papir” na strani 45](#)
- ➔ [“Gonilnik tiskalnika sistema Windows” na strani 160](#)

Preverjanje in čiščenje tiskalne glave – Mac OS X

- V kaseto za papir 1 vstavite navaden papir A4.
- Izberite **Nastavitve sistema** v meniju  > **Tiskalniki in optični bralniki** (ali **Tiskanje in optično branje, Tiskanje in faks**) in nato izberite tiskalnik.
- Kliknite **Možnosti in potrebščine** > **Pripomoček** > **Odpri pripomoček za tiskalnik**.
- Kliknite **Preverjanje šob**.
- Upoštevajte navodila na zaslonu.

Povezane informacije

- ➔ [“Vložitev papirja v Kaseto za papir” na strani 45](#)

Menjava črnila v cevkah za črnilo

Če tiskalnika mesec ali dva niste uporabljali in opazate proge ali manjkajoče barve na natisnjenih izdelkih, boste morda morali zamenjati črnilo v cevkah za črnilo, da težavo odpravite. Orodje **Močno spiranje črnila** omogoča zamenjavo črnila v cevkah za črnilo.

Vzdrževanje tiskalnika

Pomembno:

- ❑ Ta funkcija porabi veliko črnila. Pred uporabo te funkcije zagotovite, da je v tiskalnikovih rezervoarjih črnila na voljo dovolj črnila. Če črnila ni dovolj, dopolnite rezervoarje za črnilo.
- ❑ Ob uporabi te funkcije vzdrževalni zaboj prej doseže svojo kapaciteto. Ko vpojna zmogljivost vzdrževalnega zaboja doseže svojo omejitev, zamenjajte vzdrževalni zaboj.
- ❑ Po uporabi programa Močno spiranje črnila, tiskalnik izklopite in počakajte vsaj 12 ur. Uporaba te funkcije po 12 urah izboljša kakovost tiska, vendar je ne morete znova uporabiti prej kot v 12 urah po zadnji uporabi. Če težave še zmeraj ne morete odpraviti, tudi ko ste poskusili z vsemi ostalimi načini, se obrnite na Epsonovo podporo.

Povezane informacije

➔ [“Zamenjava vzdrževalnega zaboja” na strani 138](#)

Menjava črnila v cevkah za črnilo – Windows

1. Odprite okno gonilnika tiskalnika.
2. Kliknite **Močno spiranje črnila** v zavihku **Vzdrževanje**.
3. Sledite navodilom na zaslonu.

Povezane informacije

➔ [“Gonilnik tiskalnika sistema Windows” na strani 160](#)

Menjava črnila v cevkah za črnilo – Mac OS X

1. Izberite **System Preferences** v meniju  > **Printers & Scanners** (ali **Print & Scan, Print & Fax**) in nato izberite tiskalnik.
2. Kliknite **Options & Supplies** > **Utility** > **Open Printer Utility**.
3. Kliknite **Močno spiranje črnila**.
4. Sledite navodilom na zaslonu.

Poravnava tiskalne glave

Če opazite nepravilnosti navpičnih črt ali zamegljene slike, poravnajte tiskalno glavo.

Poravnava tiskalne glave – upravljalna plošča

1. V kaseto za papir 1 vstavite navaden papir A4.
2. Na začetnem zaslonu odprite **Namestitev**.

Vzdrževanje tiskalnika

- Izberite **Vzdrževanje > Poravnava tiskalne glave**.
- Izberite **Navpična poravnava** ali **Vodoravna poravnava** in nato sledite navodilom na zaslonu, da natisnete vzorec za poravnavo.
 - Navpična poravnava: To možnost izberite, če je izpis neoster ali če navpične črte niso poravnane.
 - Vodoravna poravnava: To možnost izberite, če so na izpisu vodoravne proge v enakomernih razmikih.
- Sledite navodilom na zaslonu, da poravnate tiskalno glavo.
 - Navpična poravnava: Poiščite in vnesite številko najbolj polnega vzorca v vsaki skupini.

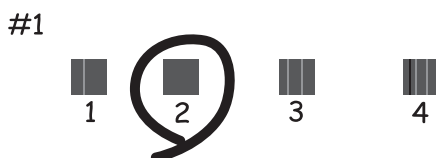

- Vodoravna poravnava: Poiščite in vnesite številko najmanj ločenega in prekrivajočega se vzorca.



Opomba:

Preizkusni vzorci se lahko razlikujejo glede na model.

Povezane informacije

➔ [“Vložitev papirja v Kaseto za papir” na strani 45](#)

Čiščenje poti papirja zaradi madežev črnila

Če so natisnjene kopije še vedno razmazane ali opraskane, očistite valj v notranjosti tiskalnika.



Pomembno:

Notranjosti tiskalnika ne čistite s papirnatimi brisačami. Vlakna lahko zamašijo šobe tiskalne glave.

- V vir papirja, ki ga želite očistiti, naložite navaden papir velikosti A3.

Vzdrževanje tiskalnika

2. Na začetnem zaslonu odprite **Nastav.**
3. Izberite **Vzdrževanje > Čiščenje vodila papirja.**
4. Izberite vir papirja in nato sledite navodilom na zaslonu, da očistite pot papirja.

Opomba:

Ponavljajte ta postopek, dokler na papirju ne bo več razmazanega črnila. Če so izpisi še vedno razmazani ali če črnilo premoči na hrbtno stran, očistite druge vire papirja.

Povezane informacije

➔ “Vložitev papirja v Kaseto za papir” na strani 45

Čiščenje SPD-ja

Če so kopirane ali optično prebrane slike iz samodejnega podajalnika dokumentov razmazane ali opraskane ali če se izvirkni v samodejnem podajalniku dokumentov ne podajajo pravilno, očistite samodejni podajalnik dokumentov.



Pomembno:

Za čiščenje tiskalnika nikoli ne uporabljajte alkohola ali razredčil. Te kemikalije lahko poškodujejo tiskalnik.

1. Dvignite pokrov samodejnega podajalnika dokumentov.

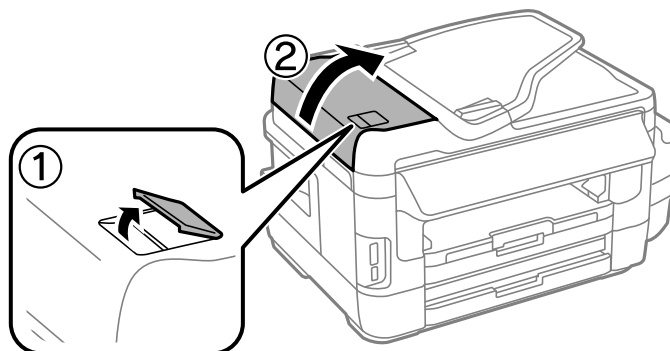

2. Valje in notranjost samodejnega podajalnika dokumentov očistite z mehko, suho in čisto krpo.

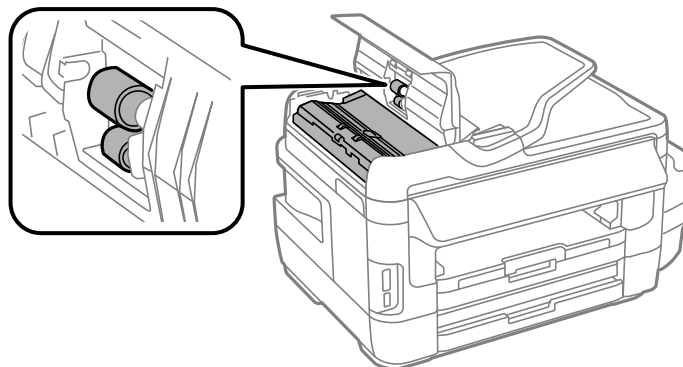

Vzdrževanje tiskalnika

3. Dvignite pokrov optičnega bralnika.

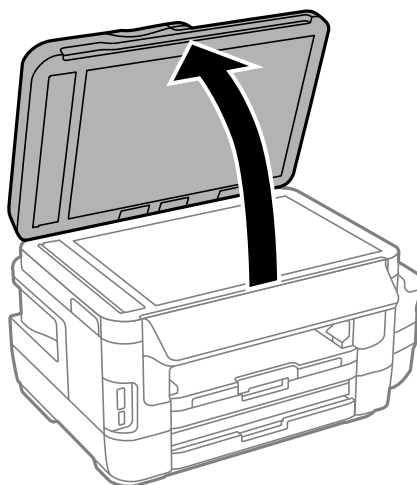

4. Očistite del, ki je prikazan na sliki.

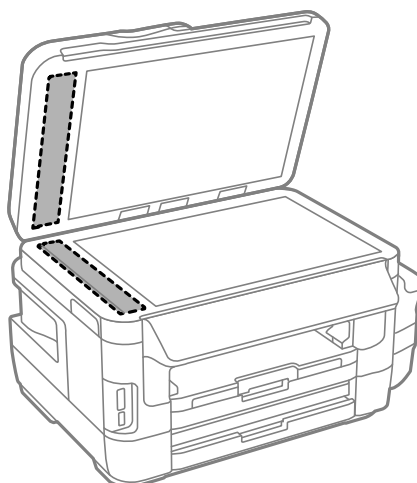

Opomba:

- Če je steklena površina umazana z maščobami ali drugimi težko odstranljivimi materiali, uporabite majhno količino čistila za stekla in mehko krpo. Obrišite vso preostalo tekočino.
- Ne pritiskajte premočno na stekleno površino.
- Pazite, da ne boste popraskali ali drugače poškodovali površine stekla. Poškodovana steklena površina lahko zmanjša kakovost optičnega branja.

Čiščenje Steklo optičnega bralnika

Ko so kopije optično prebranih slik razmazane ali opraskane, očistite steklo optičnega bralnika.

Pozor:

Pazite, da si pri odpiranju ali zapiranju pokrova optičnega bralnika ne priprete roke ali prstov. V nasprotnem se lahko poškodujete.

Vzdrževanje tiskalnika



Pomembno:

Za čiščenje tiskalnika nikoli ne uporabljajte alkohola ali razredčil. Te kemikalije lahko poškodujejo tiskalnik.

1. Dvignite pokrov optičnega bralnika.

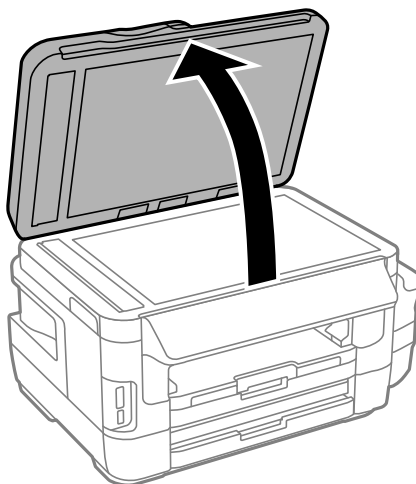

2. Za čiščenje stekla optičnega bralnika uporabite mehko, suho in čisto krpo.

Opomba:

- Če je steklena površina umazana z maščobami ali drugimi težko odstranljivimi materiali, uporabite majhno količino čistila za stekla in mehko krpo. Obrišite vso preostalo tekočino.
- Ne pritiskajte premočno na stekleno površino.
- Pazite, da ne boste popraskali ali drugače poškodovali površine stekla. Poškodovana steklena površina lahko zmanjša kakovost optičnega branja.

Preverjanje skupnega števila strani, ki so šle skozi tiskalnik

Preverite lahko skupno število strani, ki so šle skozi tiskalnik.

Preverjanje skupnega števila strani, ki so šle skozi tiskalnik – Nadzorna plošča

Informacija je natisnjena skupaj z vzorcem za preverjanje šobe.

1. V kaseto za papir 1 vstavite navaden papir A4.
2. Na začetnem zaslonu odprite **Namestitev**.
3. Izberite **Vzdrževanje > Preverite šobo tiskalne glave**.
4. Sledite navodilom na zaslonu, da natisnete vzorec za preverjanje šob.

Vzdrževanje tiskalnika

Povezane informacije

➔ [“Vložitev papirja v Kaseto za papir” na strani 45](#)

Preverjanje skupnega števila strani, ki so šle skozi tiskalnik – Windows

1. Odprite okno gonilnika tiskalnika.
2. Kliknite **Informacije o tiskanju in možnostih** v zavihku **Vzdrževanje**.

Povezane informacije

➔ [“Gonilnik tiskalnika sistema Windows” na strani 160](#)

Preverjanje skupnega števila strani, ki so šle skozi tiskalnik – Mac OS X

1. Izberite **System Preferences** v meniju  > **Printers & Scanners** (ali **Print & Scan**, **Print & Fax**) in nato izberite tiskalnik.
2. Kliknite **Options & Supplies** > **Utility** > **Open Printer Utility**.
3. Kliknite **Printer and Option Information**.

Varčevanje z energijo

Tiskalnik preide v stanje spanja ali se samodejno izklopi, če v določenem obdobju ne izvedete nobenega dejanja. Čas, po katerem se uporabi upravljanje porabe energije, lahko prilagodite. Vsako podaljšanje bo vplivalo na energijsko učinkovitost izdelka. Preden kar koli spremenite, pomislite na okolje.

Glede na mesto nakupa je tiskalnik morda opremljen s funkcijo, ki ga samodejno izklopi, če 30 minut ni povezan v omrežje.

Varčevanje z energijo – nadzorna plošča

1. Na začetnem zaslonu odprite **Namestitev** in nato izberite **Skrbnišтво sistema**.
2. Izberite **Skupne nastavitve**.
3. Izvedite eno od spodnjih dejanj.
 - Izberite **Časovnik spanja** ali **Nastavitve izklopa** > **Izklop ob neaktivnosti** ali **Izklop ob prekinjeni povezavi** in nato določite nastavitve.
 - Izberite **Časovnik spanja** ali **Izklop časovnika** in nato določite nastavitve.

Opomba:

*Vaš izdelek ima morda funkcijo **Nastavitve izklopa** ali **Izklop časovnika**, odvisno od kraja nakupa.*

Menijske možnosti za način Namestitev

Če na nadzorni plošči na začetnem zaslonu izberete **Namestitev**, lahko konfigurirate nastavitve tiskalnika ali izvedete vzdrževanje tiskalnika.

Servisna doba vzdrževalnega kompleta

Izberite menije na nadzorni plošči, kot je opisano spodaj.

Namestitev > Servisna doba vzdrževalnega kompleta

Prikaže približno servisno dobo vzdrževalnega zaboja. Če je prikazan klicaj, je vzdrževalni zaboj skoraj poln. Če je prikazana ikona »x«, je vzdrževalni zaboj poln.

Povezane informacije

➔ [“Zamenjava vzdrževalnega zaboja” na strani 138](#)

Menijske možnosti za Vzdrževanje

Izberite menije na nadzorni plošči, kot je opisano spodaj.

Namestitev > Vzdrževanje

Preverite šobo tiskalne glave

Natisne vzorec, s katerim se preveri, ali so šobe tiskalne glave zamašene.

Čiščenje tiskalne glave

Očisti zamašene šobe v tiskalni glavi.

Ponastavitev nivojev črnila

Pri polnjenju rezervoarja za črnilo ponastavi ravni črnila na 100 %.

Poravnava tiskalne glave

Prilagodi tiskalno glavo, da se izboljša kakovost tiskanja.

Če so izpisi motni ali pa besedilo in črte niso poravnani, zaženite **Navpična poravnava**.

Če se na izpisih v rednih intervalih pojavljajo vodoravni pasovi, zaženite **Vodoravna poravnava**.

Debel papir

Zmanjša razmazovanje črnila pri tiskanju. To možnost omogočite samo, če je črnilo na izpisih razmazano, saj lahko zmanjša hitrost tiskanja.

Čiščenje vodila papirja

To funkcijo uporabite za podajanje navadnega papirja za čiščenje v primeru, ko so na notranjih valjih madeži črnila ali če je prišlo do težave s podajanjem papirja.

Odstrani papir

Menijske možnosti za način Namestitev

Funkcijo uporabite, če je tudi po odstranitvi zagozdenega papirja v tiskalniku ostalo nekaj koščkov papirja.

Povezane informacije

- ➔ [“Preverjanje in čiščenje tiskalne glave” na strani 141](#)
- ➔ [“Poravnava tiskalne glave” na strani 143](#)
- ➔ [“Dopolnitev rezervoarjev za črnilo” na strani 134](#)
- ➔ [“Čiščenje poti papirja zaradi madežev črnila” na strani 144](#)
- ➔ [“Odstranjevanje zataknenega papirja iz notranjosti tiskalnika” na strani 176](#)

Menijske možnosti za Nastavitev papirja

Izberite menije na nadzorni plošči, kot je opisano spodaj.

Namestitev > Nastavitev papirja

Izberite velikost in vrsto papirja, ki ste ga naložili v vir papirja.

Povezane informacije

- ➔ [“Nalaganje papirja” na strani 42](#)

Menijske možnosti za Poročilo o stanju tiskanja

Izberite menije na nadzorni plošči, kot je opisano spodaj.

Namestitev > Poročilo o stanju tiskanja

Poročilo o konfiguraciji

Natisne list z informacijami o trenutnem stanju tiskalnika in njegovih nastavitvah.

Poročilo o stanju črnila

Natisne list z informacijami o stanju potrošnih delov.

Poročilo o uporabi

Natisne list z informacijami o zgodovini uporabe tiskalnika.

Menijske možnosti za Stanje omrežja

Izberite menije na nadzorni plošči, kot je opisano spodaj.

Namestitev > Stanje omrežja

Stanje Wi-Fi/omrežja

Prikaže ali natisne trenutne omrežne nastavitve.

Stanje storitve Wi-Fi Direct

Menijske možnosti za način Namestitev

Prikaže ali natisne trenutne nastavitve za Wi-Fi Direct.

Stanje e-poštnega strežnika

Prikaže trenutne nastavitve strežnika elektronske pošte.

Stanje storitve Epson Connect

Prikaže, ali je tiskalnik registriran in povezan s storitvijo Epson Connect.

Google Tiskanje v oblaku – stanje

Prikaže, ali je tiskalnik registriran in povezan s storitvijo Google Cloud Print.

Povezane informacije

- ➔ [“Konfiguracija nastavitv omrežja Wi-Fi na nadzorni plošči” na strani 25](#)
- ➔ [“Preverjanje stanja povezave z omrežjem” na strani 32](#)

Menijske možnosti za Skrbniške nastavitve

Izberite menije na nadzorni plošči, kot je opisano spodaj.

Namestitev > Skrbniške nastavitve

S pomočjo teh menijev lahko skrbnik registrira geslo skrbnika, s katerim drugim uporabnikom onemogoči spreminjanje nastavitv tiskalnika.

Skrbniško geslo

Nastavite, spremenite ali ponastavite geslo skrbnika. Če pozabite geslo, se obrnite na Epsonovo podporo.

Nastavitev zaklepa

Izberite, ali želite zakleniti nadzorno ploščo z geslom, nastavljenim v nastavitvi Skrbniško geslo.

Povezane informacije

- ➔ [“Zaklepanje nastavitv tiskalnika z geslom skrbnika” na strani 41](#)

Menijske možnosti za Skrbništvo sistema

Nastavitve tiskalnika

Izberite menije na nadzorni plošči, kot je opisano spodaj.

Namestitev > Skrbništvo sistema > Nastavitve tiskalnika

Nastavitve vira papirja

- Samodejno preklopi A4/Letter

Če noben vir papirja ni nastavljen kot velikost Pismo, podaja papir iz vira papirja, ki je nastavljen kot velikost A4, oziroma če noben vir papirja ni nastavljen kot velikost A4, podaja papir iz vira papirja, ki je nastavljen kot velikost Pismo.

Menijske možnosti za način Namestitev

- Nastavitve samodejne izbire

Določite, iz katerega vira se podaja papir. Če je omogočen več kot en vir papirja, se papir podaja iz enega od virov papirja, katerih nastavitve papirja se ujemajo s tiskalnim opravilom.

- Obvestilo o napaki

Izberite, ali naj tiskalnik izpiše sporočilo o napaki, če se nastavitve velikosti ali vrste papirja v **Nastavitve papirja** v načinu **Namestitev** ne ujemajo z nastavitvami tiskanja.

Samodejno sproščanje napak

Izberite dejanje, ki se izvede, ko pride do napake pri dvostranskem tiskanju.

- Vključena

Če se opravilo dvostranskega tiskanja pošlje, ko ni na voljo papirja, ki podpira dvostransko tiskanje, tiskalnik prikaže sporočilo o napaki in nato samodejno natisne samo eno stran papirja.

- Izključeno

Tiskalnik prikaže sporočilo o napaki in prekliče tiskanje.

Vmesnik pomnilniške naprave

- Pomnilniška naprava

Izberite, ali lahko tiskalnik dostopa do vstavljene pomnilniške naprave. To funkcijo onemogočite, če podatkov ne želite več shranjevati v pomnilniško napravo. S tem preprečite nepooblaščen odstranjevanje zaupnih dokumentov.

- Skupna raba datotek

Izberite, ali želite omogočiti dostop do pomnilniške naprave za pisanje iz računalnika, priključenega prek povezave USB ali iz računalnika, priključenega prek omrežja.

Povezava z računalnikom preko USB

Izberite, ali tiskalnik omogoča dostop iz računalnika, ki je priključen s kablom USB. To funkcijo onemogočite, če želite omejiti tiskalna opravila in opravila optičnega branja, ki niso bila poslana prek omrežne povezave.

Skupne nastavitve

Izberite menije na nadzorni plošči, kot je opisano spodaj.

Namestitev > Skrbništvo sistema > Skupne nastavitve

Svetlost zaslona LCD

Nastavite svetlost zaslona LCD.

Zvok

Nastavite glasnost in izberite vrsto zvoka.

Časovnik spanja

Izberite časovno obdobje do prehoda tiskalnika v način spanja (način varčne rabe energije), ko se ne izvajajo nobena opravila. Po izteku nastavljenega časa se zaslon LCD zatemni.

Nastavitve izklopa

Menijske možnosti za način Namestitev

Vaš izdelek ima morda to funkcijo ali funkcijo Izklop časovnika, odvisno od kraja nakupa.

Izklop ob neaktivnosti

Samodejno izklopi tiskalnik, če v nastavljenem časovnem obdobju ni uporabljen. Čas, po katerem se uporabi upravljanje porabe energije, lahko prilagodite. Vsako podaljšanje bo vplivalo na energijsko učinkovitost izdelka. Preden kar koli spremenite, pomislite na okolje.

Izklop ob prekinjeni povezavi

Izklopi tiskalnik po 30 minutah, če so odklopljena vsa omrežna vrata, vključno z vrati LINE.

Izklop časovnika

Vaš izdelek ima morda to funkcijo ali funkcijo Nastavitve izklopa, odvisno od kraja nakupa.

Samodejno izklopi tiskalnik, če v nastavljenem časovnem obdobju ni uporabljen. Čas, po katerem se uporabi upravljanje porabe energije, lahko prilagodite. Podaljšanje bo vplivalo na energijsko učinkovitost izdelka. Preden kar koli spremenite, pomislite na okolje.

Nastavitev datum/čas

Datum/čas

Vnesite tekoči datum in čas.

Varčevanje podnevi

Izberite nastavitve poletnega časa, ki velja za vaše območje.

Časovni zamik

Vnesite časovno razliko med lokalnim časom in UTC (usklajenim univerzalnim časom).

Država/regija

Izberite državo ali območje prikaza.

Jezik/Language

Izberite jezik prikaza.

Časovna omejitev delovanja

Kadar je ta možnost omogočena, se zaslon LCD povrne na začetni zaslon, če se približno tri minute ne izvede noben postopek.

Nastav. za Wi-Fi/omrežje

Izberite menije na nadzorni plošči, kot je opisano spodaj.

Namestitev > Skrbništvo sistema > Nastav. za Wi-Fi/omrežje

Stanje Wi-Fi/omrežja

Prikaže ali natisne omrežne nastavitve in stanje povezave.

Namestitev Wi-Fi

Čarovnik za namestitev Wi-Fi

Izberite SSID, vnesite geslo in povežite tiskalnik z brezžičnim omrežjem (Wi-Fi).

Menijske možnosti za način Namestitev

Namestitev gumba (WPS)

Povežite tiskalnik z brezžičnim omrežjem s pritiskom gumba WPS na brezžičnem usmerjevalniku.

Namestitev kode PIN (WPS)

V programskem pripomočku brezžičnega usmerjevalnika vnesite kodo PIN, prikazano na zaslonu tiskalnika, da povežete tiskalnik v brezžično omrežje (Wi-Fi).

Samod. povezava Wi-Fi

Poveže tiskalnik v brezžično omrežje (Wi-Fi) prek računalnika, ki je povezan z dostopno točko. Disk s programsko opremo, ki je bil priložen tiskalniku, vstavite v pogon računalnika in sledite navodilom na zaslonu. Ko ste pozvani k uporabi tiskalnika, zaženite ta meni.

Onemogoči Wi-Fi

Onemogoči povezavo tako, da izklopi brezžični signal in pri tem ne izbriše omrežnih podatkov. Če želite omogočiti povezavo, znova nastavite brezžično omrežje (Wi-Fi).

Namestitev Wi-Fi Direct

Poveže tiskalnik v brezžično omrežje (Wi-Fi) brez brezžičnega usmerjevalnika.

Preverjanje povezave

Preveri stanje omrežne povezave in natisne poročilo o omrežni povezavi. V primeru težav s povezavo si pri odpravi težave pomagajte s poročilom.

Napredne namestitve

Spremeni omrežne nastavitve, na primer ime tiskalnika ali naslov TCP/IP.

Povezane informacije

- ➔ [“Konfiguracija nastavitve omrežja Wi-Fi s potisnim gumbom \(WPS\)” na strani 27](#)
- ➔ [“Konfiguracija nastavitve omrežja Wi-Fi z vnosom kode PIN \(WPS\)” na strani 28](#)
- ➔ [“Onemogočanje omrežja Wi-Fi na nadzorni plošči” na strani 39](#)
- ➔ [“Konfiguracija nastavitve povezave Wi-Fi Direct” na strani 28](#)
- ➔ [“Sporočila in rešitve v poročilu o omrežni povezavi” na strani 33](#)
- ➔ [“Konfiguracija dodatnih nastavitve omrežja na nadzorni plošči” na strani 30](#)

Storitev Epson Connect

Izberite menije na nadzorni plošči, kot je opisano spodaj.

Namestitev > Skrbništvo sistema > Storitev Epson Connect

Navodila

Zagotavlja kratek opis storitev Epson Connect.

Nastavitve

Prekinitve/Nadaljevanje

Izberite, ali želite začasno ustaviti ali nadaljevati storitve Epson Connect.

Ponastavitve privzetih nastavitve

Menijske možnosti za način Namestitev

Ponastavi nastavitve na privzete vrednosti.

Za registracijo izdelka in dostop do navodil za uporabo obiščite spodaj navedeno spletno mesto.

<https://www.epsonconnect.com/>

<http://www.epsonconnect.eu> (samo Evropa)

Povezane informacije

➔ “Storitev Epson Connect” na strani 158

Storitve Google Cloud Print

Izberite menije na nadzorni plošči, kot je opisano spodaj.

Namestitev > Skrbništvo sistema > Storitve Google Cloud Print

Navodila

Zagotavlja kratek opis storitev Google Cloud Print.

Nastavitve

Prekinitev/Nadaljevanje

Izberite, ali želite začasno ustaviti ali nadaljevati storitve Google Cloud Print.

Ponastavitev privzetih nastavitvev

Ponastavi nastavitve na privzete vrednosti.

Za registracijo izdelka in dostop do navodil za uporabo obiščite spodaj navedeno spletno mesto.

<https://www.epsonconnect.com/>

<http://www.epsonconnect.eu> (samo Evropa)

Splošne nastavitve tiskanja

Izberite menije na nadzorni plošči, kot je opisano spodaj.

Namestitev > Skrbništvo sistema > Splošne nastavitve tiskanja

Nastavitve tiskanja se uveljavijo pri tiskanju z zunanjo napravo brez uporabe gonilnika za tiskalnik.

Odmik zgoraj

Prilagodi zgornji rob papirja.

Odmik levo

Prilagodi levi rob papirja.

Odmik zgoraj v ozadju

Prilagodi zgornji rob za hrbtno stran lista pri dvostranskem tiskanju.

Odmik levo v ozadju

Prilagodi levi rob za hrbtno stran lista pri dvostranskem tiskanju.

Menijske možnosti za način Namestitev

Preverite širino papirja

Pred začetkom tiskanja preveri širino papirja. S tem preprečite tiskanje zunaj robov papirja, če nastavitve velikosti papirja ni pravilna, vendar lahko podaljšate čas tiskanja.

Čas sušenja

Pri dvostranskem tiskanju izberite čas sušenja.

Preskoči prazno stran

Samodejno preskoči prazne strani v podatkih tiskanja.

Način Eco

Izberite menije na nadzorni plošči, kot je opisano spodaj.

Namestitev > Skrbništvo sistema > Način Eco

Uveljavi nastavitve varčevanja z energijo in viri. Če omogočite to funkcijo, lahko nastavite spodaj navedene nastavitve. Če je nastavev **Način Eco** onemogočena, se uporabijo nastavitve, določene v **Skupne nastavitve**.

Konfiguriraj

- Časovnik spanja

Izberite časovno obdobje do prehoda tiskalnika v način spanja (način varčne rabe energije), ko se ne izvajajo nobena opravila. Po izteku nastavljenega časa se zaslon LCD zatemni.

- Svetlost zaslona LCD

Nastavite svetlost zaslona LCD.

- 2-stransko (kopija)

Nastavi dvostransko kopiranje za privzeto nastavitve.

Ponastavitev privzetih nastavitvev

Izberite menije na nadzorni plošči, kot je opisano spodaj.

Namestitev > Skrbništvo sistema > Ponastavitev privzetih nastavitvev

Nastav. za Wi-Fi/omrežje

Ponastavi omrežne nastavitve na privzete vrednosti.

Nastavitve kopiranja

Ponastavi nastavitve v spodnjih menijih na privzete vrednosti.

Namestitev > Skrbništvo sistema > Nastavitve kopiranja

Nastavitve optičnega branja

Ponastavi nastavitve v spodnjih menijih na privzete vrednosti.

Namestitev > Skrbništvo sistema > Nastavitve optičnega branja

Nastavitve faksa

Ponastavi nastavitve pošiljanja, prejemanja in povezovanja v spodnjih menijih na privzete vrednosti.

Menijske možnosti za način Namestitev

Namestitev > Skrbništvo sistema > Nastavitve faksa

Počisti vse podatke in nastavitve

Ponastavi vse nastavitve na privzete vrednosti.

Informacije o omrežnih storitvah in programski opremi

V tem razdelku so navedene omrežne storitve in programska oprema, ki so na voljo za vaš tiskalnik na spletnem mestu družbe Epson ali priloženem CD-ju.

Storitev Epson Connect

S storitvijo Epson Connect, ki je na voljo na internetu, lahko natisnete dokumente iz pametnega telefona, tabličnega računalnika ali prenosnega računalnika – kadar koli in kjer koli.

Funkcije, ki so na voljo na internetu, so:

| Email Print | Oddaljeno tiskanje Epson iPrint | Scan to Cloud | Remote Print Driver |
|-------------|---------------------------------|---------------|---------------------|
| ✓ | ✓ | ✓ | ✓ |

Podrobnosti najdete na spletnem portalu Epson Connect.

<https://www.epsonconnect.com/>

<http://www.epsonconnect.eu> (samo Evropa)

Web Config

Web Config je program, ki se izvaja v spletnem brskalniku, npr. Internet Explorer in Safari, računalniku ali pametni napravi. Stanje tiskalnika lahko potrdite ali pa spremenite omrežno storitev in nastavitve tiskalnika. Če želite uporabljati Web Config, povežite tiskalnik in računalnik ali napravo z istim omrežjem.

Opomba:

Podprti so naslednji brskalniki.

| Operacijski sistem | Brskalnik |
|--|--|
| Windows XP ali novejša različica | Internet Explorer 8 ali novejša različica, Firefox*, Chrome* |
| Mac OS X v10.6.8 ali novejša različica | Safari*, Firefox*, Chrome* |
| iOS* | Safari* |
| Android 2.3 ali novejša različica | Privzeti brskalnik |
| Chrome OS* | Privzeti brskalnik |

* Uporabite najnovejšo različico.

Zagon programa Web Config v spletnem brskalniku

1. Preverite naslov IP tiskalnika.

Na začetnem zaslonu izberite **Namestitev > Stanje omrežja > Stanje Wi-Fi/omrežja** in nato preverite IP-naslov tiskalnika.

2. V računalniku ali pametni napravi zaženite spletni brskalnik in nato vnesite IP-naslov tiskalnika.

Oblika:

IPv4: http://IP-naslov tiskalnika/

IPv6: http://[IP-naslov tiskalnika]/

Primeri:

IPv4: http://192.168.100.201/

IPv6: http://[2001:db8::1000:1]/

Opomba:

V pametni napravi lahko Web Config zaženete tudi na zaslonu za vzdrževanje v programu Epson iPrint.

Povezane informacije

➔ [“Tiskanje s programom Epson iPrint” na strani 82](#)

Zagon programa Web Config v sistemu Windows

Med povezovanjem računalnika s tiskalnikom z WSD-jem upoštevajte spodnja navodila za zagon programa Web Config.

1. Odprite zaslon »Naprave in tiskalniki« v sistemu Windows.

Windows 10

Z desno tipko miške kliknite gumb »Start« ali ga pritisnite in pridržite in nato izberite **Nadzorna plošča > Ogled naprav in tiskalnikov in Strojna oprema in zvok**.

Windows 8.1/Windows 8/Windows Server 2012 R2/Windows Server 2012

Izberite **Namizje > Nastavitve > Nadzorna plošča > Ogled naprav in tiskalnikov v Strojna oprema in zvok** (ali **Strojna oprema**).

Windows 7/Windows Server 2008 R2

Kliknite gumb Start, izberite **Nadzorna plošča > Ogled naprav in tiskalnikov in Strojna oprema in zvok**.

Windows Vista/Windows Server 2008

Kliknite gumb Start in izberite **Nadzorna plošča > Tiskalniki** v možnosti **Strojna oprema in zvok**.

2. Z desno miškino tipko kliknite vaš tiskalnik in izberite **Lastnosti**.

3. Izberite zavihek **Spletna storitev** in kliknite spletni naslov.

Zagon Web Config v operacijskem sistemu Mac OS X

1. Izberite **System Preferences** v meniju  > **Printers & Scanners** (ali **Print & Scan, Print & Fax**) in nato izberite tiskalnik.

2. Kliknite **Options & Supplies > Show Printer Webpage**.

Gonilnik tiskalnika sistema Windows

Gonilnik tiskalnika upravlja tiskalnik v skladu z ukazi iz programa. Spreminjanje nastavitev gonilnika tiskalnika zagotavlja najboljše rezultate tiskanja. Tu lahko preverite tudi stanje tiskalnika in ga ohranjate v vrhunskem delovnem stanju s pomočjo programa gonilnika tiskalnika.

Opomba:

Spremenite lahko tudi jezik gonilnika tiskalnika. V nastavitvi **Jezik** na zavihku **Vzdrževanje** izberite zelen jezik.

Dostop do gonilnika tiskalnika iz programov

Za nastavitve, ki veljajo le za posamezen program, ki ga uporabljate, do njih dostopajte preko tega programa.

Izberite **Natisni** ali **Nastavitve tiskanja** v meniju **Datoteka**. Izberite svoj tiskalnik in kliknite **Nastavitve** ali **Lastnosti**.

Opomba:

Postopki se razlikujejo glede na aplikacijo. Podrobnosti najdete v pomoči za program.

Dostop do gonilnika tiskalnika prek nadzorne plošče

Za nastavitve, ki se bodo nanašale na vse programe, uporabite dostop prek upravljalne plošče.

Windows 10

Z desno tipko miške kliknite gumb »Start« ali ga pritisnite in pridržite in nato izberite **Nadzorna plošča > Ogled naprav in tiskalnikov** in **Strojna oprema in zvok**. Kliknite desni miškin gumb na vašem tiskalniku ali kliknite in držite, nato pa izberite **Nastavitve tiskanja**.

Windows 8.1/Windows 8/Windows Server 2012 R2/Windows Server 2012

Izberite **Namizje > Nastavitve > Nadzorna plošča > Ogled naprav in tiskalnikov** in **Strojna oprema in zvok**. Kliknite desni miškin gumb na vašem tiskalniku ali kliknite in držite, nato pa izberite **Nastavitve tiskanja**.

Windows 7/Windows Server 2008 R2

Kliknite gumb Start, izberite **Nadzorna plošča > Ogled naprav in tiskalnikov** in **Strojna oprema in zvok**. Kliknite desni miškin gumb na vašem tiskalniku in izberite **Nastavitve tiskanja**.

Windows Vista/Windows Server 2008

Kliknite gumb Start in izberite **Nadzorna plošča > Tiskalniki** v možnosti **Strojna oprema in zvok**. Kliknite desni miškin gumb na vašem tiskalniku in izberite **Izberi lastnosti tiskanja**.

Windows XP/Windows Server 2003 R2/Windows Server 2003

Kliknite gumb Start in izberite **Nadzorna plošča > Tiskalniki in druga strojna oprema > Tiskalniki in faksi**. Kliknite desni miškin gumb na vašem tiskalniku in izberite **Nastavitve tiskanja**.

Dostop do gonilnika tiskalnika prek ikone tiskalnika v opravilni vrstici

Ikona tiskalnika v opravilni vrstici namizja je ikona bližnjice, ki omogoča hiter dostop do gonilnika tiskalnika.

Če kliknete na ikono tiskalnika in izberete **Nastavitve tiskalnika**, boste odprli isto okno z nastavitvami tiskalnika, kot če do njega dostopate preko upravljalne plošče. Če dvokliknete na to ikono, lahko preverite stanje tiskalnika.

Opomba:

Če ikona tiskalnika ni prikazana v opravilni vrstici, odprite okno gonilnika tiskalnika, kliknite **Nastavitve nadzorstva** na zavihku **Vzdrževanje** in nato izberite **Registriraj ikono bližnjice v opravilni vrstici**.

Informacije o omrežnih storitvah in programski opremi

Zagon pripomočka

Odprite okno gonilnika tiskalnika. Kliknite zavihek **Vzdrževanje**.

Omejevanje nastavitev za gonilnik tiskalnika za sistem Windows

Nekaj nastavitev gonilnika tiskalnika lahko zaklenete, da jih drugi uporabniki ne morejo spreminjati.

Opomba:

Prijavite se v računalnik kot skrbnik.

1. Odprite zavihek **Izbirne nastavitve** v lastnostih tiskalnika.

Windows 10

Z desno tipko miške kliknite gumb Start ali ga pritisnite in pridržite, nato izberite **Nadzorna plošča > Ogled naprav in tiskalnikov** v možnosti **Strojna oprema in zvok**. Kliknite desni miškin gumb na vašem tiskalniku ali kliknite in držite, nato pa izberite **Lastnosti tiskalnika**. Kliknite zavihek **Izbirne nastavitve**.

Windows 8.1/Windows 8/Windows Server 2012R2/Windows Server 2012

Izberite **Namizje > Nastavitve > Nadzorna plošča > Ogled naprav in tiskalnikov** in **Strojna oprema in zvok**. Kliknite desni miškin gumb na vašem tiskalniku ali kliknite in držite, nato pa izberite **Lastnosti tiskalnika**. Kliknite zavihek **Izbirne nastavitve**.

Windows 7/Windows Server 2008 R2

Kliknite gumb Start, izberite **Nadzorna plošča > Ogled naprav in tiskalnikov** in **Strojna oprema in zvok**. Kliknite desni miškin gumb na vašem tiskalniku in izberite **Lastnosti tiskalnika**. Kliknite zavihek **Izbirne nastavitve**.

Windows Vista/Windows Server 2008

Kliknite gumb Start in izberite **Nadzorna plošča > Tiskalniki** v možnosti **Strojna oprema in zvok**. Kliknite desni miškin gumb na vašem tiskalniku in izberite **Lastnosti**. Kliknite zavihek **Izbirne nastavitve**.

Windows XP/Windows Server 2003 R2/Windows Server 2003

Kliknite gumb Start in izberite **Nadzorna plošča > Tiskalniki in druga strojna oprema > Tiskalniki in faksi**. Kliknite desni miškin gumb na vašem tiskalniku in izberite **Lastnosti**. Kliknite zavihek **Izbirne nastavitve**.

2. Kliknite **Nastavitve gonilnika**.

3. Izberite funkcijo, ki jo želite omejiti.

Glejte spletno pomoč glede razlage nastavitev.

4. Kliknite **V redu**.

Nastavljanje postopkov za gonilnik tiskalnika Windows

Prilagajate lahko nastavitve in omogočite npr. **EPSON Status Monitor 3**.

1. Dostopajte do okna gonilnika tiskalnika.

2. Kliknite **Razširjene nastavitve** v zavihku **Vzdrževanje**.

3. Izberite ustrezno nastavitvev in kliknite **V redu**.

Glejte spletno pomoč glede razlage nastavitev.

Povezane informacije

➔ [“Gonilnik tiskalnika sistema Windows” na strani 160](#)

Mac OS X gonilnik tiskalnika

Gonilnik za tiskalnik upravlja tiskalnik v skladu z ukazi iz programa. Spreminjanje nastavitev gonilnika tiskalnika zagotavlja najboljše rezultate tiskanja. Tu lahko preverite tudi stanje tiskalnika in ga ohranjate v vrhunskem delovnem stanju s pomočjo programa gonilnika tiskalnika.

Dostop do gonilnika tiskalnika iz programov

Kliknite **Priprava strani** ali **Natisni** v meniju **Datoteka** v programu. Po potrebi kliknite **Prikaži podrobnosti** (ali ▼) za razširitev okna tiskanja.

Opomba:

Glede na program, ki ga uporabljate, možnost **Priprava strani** morda ne bo prikazana v meniju **Datoteka**, postopek za prikaz zaslona za tiskanje pa bo morda drugačen. Podrobnosti najdete v pomoči za program.

Zagon pripomočka

Izberite **Prednostne nastavitve sistema** v  meniju > **Tiskalniki in bralniki** (ali **Tiskanje in branje**, **Tiskanje in faks**) in nato izberite tiskalnik. Kliknite **Možnosti in potreščine** > **Pripomoček** > **Odpri pripomoček tiskalnika**.

Nastavljanje postopkov za gonilnik tiskalnika Mac OS X

Dostopanje do nastavitev za gonilnik tiskalnika Mac OS X

Izberite **Prednostne nastavitve sistema** v meniju  > **Tiskalniki in optični bralniki** (ali **Tiskanje in branje**, **Tiskanje in faks**), ter izberite tiskalnik. Kliknite **Možnosti in potreščine** > **Možnosti** (ali **Gonilnik**).

Nastavitve delovanja za gonilnik tiskalnika za Mac OS X

- Thick paper and envelopes:** Preprečuje razmazovanje črnila pri tiskanju na debel papir. To lahko upočasni hitrost tiskanja.
- Preskoči prazno stran:** Pri tiskanju preskoči prazne strani.
- Tihi način:** Zmanjša hrup tiskalnika, vendar bo tiskanje morda počasnejše.
- High Speed Printing:** Tiska s premikanjem tiskalne glave v obe smeri. Hitrost tiskanja je višja, kakovost pa utegne biti manjša.
- Warning Notifications:** Gonilnik tiskalnika prikazuje opozorila.
- Establish bidirectional communication:** Običajno bi za to funkcijo morala biti izbrana možnost **On**. Izberite **Off**, če pridobivanje informacij tiskalnika ni mogoče, ker je tiskalnik v skupni rabi računalnikov Windows v omrežju ali iz katerega koli drugega razloga.

Epson Scan 2 (gonilnik optičnega bralnika)

Epson Scan 2 je program za nadzor nad optičnim branjem. Nastavljate lahko velikost, ločljivost, svetlost, kontrast in kakovost optično prebrane slike.

Opomba:

Epson Scan 2 lahko zažene tudi iz programa, združljivega s tehnologijo TWAIN.

Zagon v sistemu Windows

Opomba:

*V operacijskih sistemih Windows Server morate namestiti funkcijo **Izkušnja uporabe računalnika**.*

Windows 10

Kliknite gumb »Start« in izberite **Vsi programi > EPSON > Epson Scan 2**.

Windows 8.1/Windows 8/Windows Server 2012 R2/Windows Server 2012

Vnesite ime programa v iskalno vrstico in nato izberite prikazano ikono.

Windows 7/Windows Vista/Windows XP/Windows Server 2008 R2/Windows Server 2008/Windows Server 2003 R2/Windows Server 2003

Kliknite gumb »Start« in izberite **Vsi programi** ali **Programi > EPSON > Epson Scan 2 > Epson Scan 2**.

Zagon v sistemu Mac OS X

Opomba:

Epson Scan 2 ne podpira funkcije Mac OS X hitrega preklopa med uporabniki. Izklopite hitro preklapljanje med uporabniki.

Izberite **Pojdi > Aplikacije > Epson Software > Epson Scan 2**.

Epson Event Manager

Epson Event Manager je program, ki omogoča upravljanje optičnega branja prek nadzorne plošče in shranjevanje slik v računalnik. V obliki prednastavitev lahko dodate lastne nastavitve, npr. vrsto dokumenta, lokacijo mape za shranjevanje in format slike. Podrobnosti najdete v pomoči za program.

Opomba:

Operacijski sistemi Windows Server niso podprti.

Zagon v sistemu Windows

Windows 10

Kliknite gumb »Start« in izberite **Vsi programi > Epson Software > Event Manager**.

Windows 8.1/Windows 8

Vnesite ime programa v iskalno vrstico in nato izberite prikazano ikono.

Windows 7/Windows Vista/Windows XP

Kliknite gumb »Start« in izberite **Vsi programi** ali **Programi > Epson Software > Event Manager**.

Zagon v sistemu Mac OS X

Izberite **Pojdi > Aplikacije > Epson Software > Event Manager**.

Povezane informacije

➔ [“Optično branje v računalnik” na strani 93](#)

PC-FAX gonilnik (gonilnik faksa)

Gonilnik PC-FAX je program, s katerim lahko dokumente, ustvarjene z drugim programom, pošljete v obliki faksa neposredno z računalnika. Gonilnik PC-FAX se namesti, ko namestite pripomoček FAX Utility. Podrobnosti najdete v pomoči za program.

Opomba:

- Operacijski sistemi Windows Server niso podprti.
- Delovanje se razlikuje glede na program, ki ste ga uporabili za ustvarjanje dokumenta. Podrobnosti najdete v pomoči za program.

Dostop iz sistema Windows

V programu izberite **Natisni** ali **Nastavitve tiskanja** v meniju **Datoteka**. Izberite vaš tiskalnik (FAKS) in kliknite **Nastavitve** ali **Lastnosti**.

Dostop iz sistema Mac OS X

V programu izberite **Natisni** v meniju **Datoteka**. Izberite vaš tiskalnik (FAKS) kot nastavev **Printer** in nato izberite **Fax Settings** ali **Recipient Settings** v pojavnem meniju.

FAX Utility

FAX Utility je program, ki vam omogoča konfiguracijo različnih nastavitvev za pošiljanje faksov iz računalnika. Ustvarite ali uredite lahko seznam stikov, ki se bodo uporabljali pri pošiljanju faksov, konfigurirate shranjevanje prejetih faksov v obliki zapisa PDF v računalniku ipd. Podrobnosti najdete v pomoči za program.

Opomba:

- Operacijski sistemi Windows Server niso podprti.
- Preden namestite FAX Utility, se prepričajte, da je gonilnik tiskalnika nameščen.

Začetek na Windows

- Windows 10

Kliknite gumb Start in izberite **Vsi programi** > **Epson Software** > **FAX Utility**.

- Windows 8.1/Windows 8

Vnesite ime programa v iskalno vrstico in nato izberite prikazano ikono.

- Windows 7/Windows Vista/Windows XP

Kliknite gumb Start in izberite **Vsi programi** (ali **Programi**) > **Epson Software** > **FAX Utility**.

Začetek na Mac OS X

Izberite **Nastavitve sistema** v meniju  > **Tiskalniki in optični bralniki** (ali **Tiskanje in optično branje, Tiskanje in faks**) in nato izberite tiskalnik (faks). Kliknite **Možnosti in potreščine** > **Pripomoček** > **Odpri pripomoček za tiskalnik**.

Epson Easy Photo Print

Epson Easy Photo Print je program, s katerim lahko preprosto tiskate fotografije z različnimi postavitvami. Sliko fotografije si lahko predhodno ogledate in prilagodite slike ali položaj. Prav tako lahko fotografije natisnete z okvirjem. Podrobnosti najdete v pomoči za program.

Opomba:

- Operacijski sistemi Windows Server niso podprti.
- Za uporabo tega programa mora biti nameščen gonilnik tiskalnika.

Zagon v sistemu Windows

- Windows 10
Kliknite gumb »Start« in izberite **Vsi programi > Epson Software > Epson Easy Photo Print**.
- Windows 8.1/Windows 8
Vnesite ime programa v iskalno vrstico in nato izberite prikazano ikono.
- Windows 7/Windows Vista/Windows XP
Kliknite gumb Start in izberite **Vsi programi** ali **Programi > Epson Software > Epson Easy Photo Print**.

Zagon v sistemu Mac OS X

Izberite **Pojdi > Aplikacije > Epson Software > Epson Easy Photo Print**.

E-Web Print (samo za Windows)

E-Web Print je program, ki omogoča, da na preprost način tiskate spletne strani z različnimi postavitvami. Podrobnosti najdete v pomoči za program. Do pomoči lahko dostopate preko menija **E-Web Print** v orodni vrstici **E-Web Print**.

Opomba:

- Operacijski sistemi Windows Server niso podprti.
- Na spletnem mestu za prenos poiščite informacije o podprtih brskalnikih in najnovejši različici.

Zagon storitve

Ko namestite E-Web Print, se prikaže v vašem brskalniku. Kliknite **Print** ali **Clip**.

EPSON Software Updater

EPSON Software Updater je program, ki v spletu poišče novo ali posodobljeno programsko opremo in jo namesti. Posodobite lahko tudi vdelano programsko opremo tiskalnika in priročnik.

Opomba:

Operacijski sistemi Windows Server niso podprti.

Zagon v sistemu Windows

- Windows 10
Kliknite gumb »Start« in izberite **Vsi programi > Epson Software > EPSON Software Updater**.

Informacije o omrežnih storitvah in programski opremi

- Windows 8.1/Windows 8

Vnesite ime programa v iskalno vrstico in nato izberite prikazano ikono.

- Windows 7/Windows Vista/Windows XP

Kliknite gumb »Start« in izberite **Vsi programi** (ali **Programi**) > **Epson Software** > **EPSON Software Updater**.

Opomba:

EPSON Software Updater lahko zaženete tudi s klikom na ikono tiskalnika v opravilni vrstici na namizju in nato z izbiro **Posodobitev programske opreme**.

Zagon v sistemu Mac OS X

Izberite **Pojdi** > **Aplikacije** > **Epson Software** > **EPSON Software Updater**.

EpsonNet Config

EpsonNet Config je program, ki omogoča nastavitvev naslovov in protokolov omrežnega vmesnika. Več podrobnosti poiščite v navodilih za uporabo programa EpsonNet Config ali pomoči.

Začetek na Windows

- Windows 10

Kliknite gumb Start in izberite **Vsi programi** > **EpsonNet** > **EpsonNet Config V4** > **EpsonNet Config**.

- Windows 8.1/Windows 8/Windows Server 2012 R2/Windows Server 2012

Vnesite ime programa v iskalno vrstico in nato izberite prikazano ikono.

- Windows 7/Windows Vista/Windows XP/Windows Server 2008 R2/Windows Server 2008/Windows Server 2003 R2/Windows Server 2003

Kliknite gumb Start in izberite **Vsi programi** (ali **Programi**) > **EpsonNet** > **EpsonNet Config V4** > **EpsonNet Config**.

Začetek na Mac OS X

Izberite **Go** > **Applications** > **Epson Software** > **EpsonNet** > **EpsonNet Config V4** > **EpsonNet Config**.

Odstranjevanje programov

Opomba:

Prijavite se v računalnik kot skrbnik. Ko vas računalnik pozove, vnesite geslo administratorskega računa.

Odstranjevanje programov — Windows

1. Pritisnite gumb , da izklopite tiskalnik.
2. Zaprite vse zagnane programe.
3. Odprite **Nadzorno ploščo**:

- Windows 10

Z desno tipko miške kliknite gumb »Start« ali ga pritisnite in pridržite ter nato izberite **Nadzorna plošča**.

Informacije o omrežnih storitvah in programski opremi

- Windows 8.1/Windows 8/Windows Server 2012 R2/Windows Server 2012
Izberite **Namizje > Nastavitve > Nadzorna plošča**.
- Windows 7/Windows Vista/Windows XP/Windows Server 2008 R2/Windows Server 2008/Windows Server 2003 R2/Windows Server 2003
Kliknite gumb Start in izberite **Računalnik**.

4. Odprite **Odstranitev programa** (ali **Dodaj ali odstrani programe**):

- Windows 10/Windows 8.1/Windows 8/Windows 7/Windows Vista/Windows Server 2012 R2/Windows Server 2012/Windows Server 2008 R2/Windows Server 2008
Izberite **Odstranitev programa v Programi**.
- Windows XP/Windows Server 2003 R2/Windows Server 2003
Kliknite **Dodaj ali odstrani programe**.

5. Izberite program, ki ga želite odstraniti.

6. Odstranite program:



- Windows 10/Windows 8.1/Windows 8/Windows 7/Windows Vista/Windows Server 2012 R2/Windows Server 2012/Windows Server 2008 R2/Windows Server 2008
Kliknite **Odstrani/spremeni** ali **Odstrani**.
- Windows XP/Windows Server 2003 R2/Windows Server 2003
Kliknite **Spremeni/odstrani** ali **Odstrani**.

Opomba:

Če se vam prikaže *Nadzor uporabniškega računa*, kliknite *Naprej*.

7. Upoštevajte navodila na zaslonu.

Odstranjevanje programov - Mac OS X

1. Prenesite Uninstaller s programom EPSON Software Updater.
Ko program Uninstaller prenesete v svoj računalnik, ga ni treba ponovno prenesti vsakokrat, ko odstranite program.
2. Pritisnite gumb  za izklop tiskalnika.
3. Če želite odstraniti gonilnik tiskalnik ali gonilnik PC-FAX, izberite **Prednostne nastavitve sistema** v  meniju > **Tiskalniki in bralniki** (ali **Tiskanje in branje, Tiskanje in faks**) in nato odstranite tiskalnik iz seznama omogočenih tiskalnikov.
4. Zaprite vse delujoče programe.
5. Izberite **Pojdi > Programi > Epson Software > Uninstaller**.

Informacije o omrežnih storitvah in programski opremi

6. Izberite program, ki ga želite odstraniti, in kliknite **Uninstall**.



Pomembno:

Uninstaller odstrani vse gonilnike za brizgalne tiskalnike Epson iz računalnika. Če uporabljate več brizgalnih tiskalnikov Epson in želite samo izbrisati nekatere gonilnike, jih najprej izbrišite in nato znova namestite potrebni gonilnik tiskalnika.

Opomba:

Če programa, ki ga želite odstraniti, ne najdete na seznamu programov, ga ne boste mogli odstraniti s programom Uninstaller. V tem primeru izberite **Pojdi > Programi > Epson Software**, izberite program, ki ga želite odstraniti, in ga povlecite na ikono koša.

Povezane informacije

➔ [“EPSON Software Updater” na strani 165](#)

Namestitev programov

V računalniku vzpostavite povezavo z omrežjem in namestite najnovejšo različico programa s spletnega mesta.

Opomba:

- Prijavite se v računalnik kot skrbnik. Ko vas računalnik pozove, vnesite geslo administratorskega računa.
- Če program ponovno nameščate, ga morate najprej odstraniti.

1. Zaprite vse zagnane programe.
2. Ko nameščate gonilnik tiskalnika ali Epson Scan 2, začasno odklopite povezavo tiskalnika in računalnika.

Opomba:

Tiskalnika in računalnika ne povežite, dokler se ne pojavi ustrezno obvestilo.

3. Obiščite spodnje spletno mesto in vnesite ime izdelka.
<http://epson.sn>
4. Izberite **Namestitev** in kliknite **Prenos**. Kliknite ali dvokliknite preneseno datoteko, da zaženete namestitveni program. Upoštevajte navodila na zaslonu.

Opomba:

Če uporabljate računalnik s sistemom Windows in ne morete prenesti programov s spletnega mesta, jih namestite z diska s programsko opremo, ki je bil priložen tiskalniku.

Povezane informacije

➔ [“Odstranjevanje programov” na strani 166](#)

Posodabljanje programov in vdelane programske opreme

S posodobitvijo programov in vdelane programske opreme boste morda lahko odpravili nekatere težave in izboljšali ali dodali funkcije. Pazite, da boste uporabili najnovejšo različico programov ali vdelane programske opreme.

Informacije o omrežnih storitvah in programski opremi

1. Prepričajte se, da sta tiskalnik in računalnik povezana ter da je računalnik povezan z internetom.
2. Zaženite EPSON Software Updater in posodobite programe ali vdelano programsko opremo.



Pomembno:

Med posodabljanjem ne izklopite računalnika ali tiskalnika.

Opomba:

Če na seznamu ne najdete programa, ki ga želite posodobiti, tega ne boste mogli storiti z EPSON Software Updater. Preverite, ali so najnovejše različice programov na Epsonovi spletni strani.

<http://www.epson.com>

Povezane informacije

➔ [“EPSON Software Updater” na strani 165](#)

Odpravljanje težav

Preverjanje stanja tiskalnika

Preverjanje sporočil na zaslonu LCD

Če je na zaslonu LCD prikazano sporočilo o napaki, sledite navodilom na zaslonu za odpravljanje težave.

| Sporočila z napako | Rešitve |
|---|---|
| Napaka v tiskalniku. Izklopite napravo in jo vklopite. Za podrobnosti glejte dokumentacijo. | Odstranite ves papir ali zaščitni material iz tiskalnika in kaseto za papir. Če je sporočilo o napaki prikazano tudi po izklopu in ponovnem vklopu, se obrnite na Epsonovo podporo. |
| Klicnega tona ni mogoče zaznati. | To težavo boste morda lahko odpravili tako, da izberete Nastav. > Skrbništvo sistema > Nastavitve faksa > Osnovne nastavitve > Vrsta linije in nato PBX . Če zahteva vaš telefonski sistem kodo za dostop do zunanje linije, nastavite kodo za dostop po tem, ko izberete PBX . Pri vnosu zunanje številke faksa uporabite # (lojtro) namesto dejanske kode za dostop. Tako je povezava varnejša. Če je sporočilo o napaki še vedno prikazano, onemogočite nastavitve Zaznavanje znaka centrale . Onemogočanje te funkcije lahko povzroči izpustitev prve številke iz številke faksa in pošiljanje faksa na napačno številko. |
| Faksov ni mogoče prejemati, ker je mapa polna. Za podrobnosti pritisnite [i]. | Prejeti faksi se morda nabirajo, ne da bi bili obdelani, zaradi naslednjih razlogov. <input type="checkbox"/> Tiskanje ni mogoče, ker je prišlo do napake v tiskalniku. Odpravite napako v tiskalniku. Če si želite podrobnosti o napaki in rešitve zanjo, pritisnite gumb i in izberite Podatki o tiskalniku . <input type="checkbox"/> Faksov ni mogoče shraniti v računalnik ali pomnilniško napravo. Če želite preveriti, ali so bili prejeti faksi shranjeni, pritisnite gumb i in izberite Nadzornik opravil > Opravo komunikacije . Če želite shraniti prejete fakse, vklopite računalnik ali priključite pomnilniško napravo na tiskalnik. |
| Kombinacija naslova IP in maske podomrežja ni veljavna. Glejte dokumentacijo. | Vnesite pravilen naslov IP ali privzeti prehod. Za pomoč se obrnite na skrbnika omrežja. |
| Korensko potrdilo je poteklo. Posodobite korensko potrdilo za uporabo storitev v oblaku. | Zaženite Web Config in posodobite korensko potrdilo. |
| Recovery Mode | Tiskalnik se je zagnal v načinu obnovitve, ker posodobitev vdelane programske opreme ni bila uspešna. Sledite spodaj opisanim korakom in ponovno poskusite posodobiti vdelano programsko opremo. 1. Povežite računalnik in tiskalnik s kablom USB. (Med načinom obnovitve ne morete posodobiti vdelano programsko opremo preko omrežne povezave.) 2. Za nadaljnja navodila obiščite Epsonovo spletno stran. |

Povezane informacije

➔ [“Posvetovanje z Epsonovo službo za podporo” na strani 229](#)

Odpravljanje težav

- ➔ “Namestitev programov” na strani 168
- ➔ “Posodabljanje programov in vdelane programske opreme” na strani 168

Koda napake v meniju stanja

Če se opravilo ne zaključi pravilno, preverite kodo napake, prikazano v zgodovini posameznega opravila. Kodo napake preverite tako, da pritisnete gumb **i** in nato izberete **Zgodovina opravila**. V naslednji preglednici poiščite težavo in njeno rešitev.

| Koda | Težava | Rešitev |
|------|---|--|
| 001 | Izdelek je bil izklopljen zaradi izpada napajanja. | - |
| 109 | Prejeti faks je že izbrisan. | - |
| 110 | Opravilo je bilo natisnjeno samo enostransko, ker naloženi papir ne podpira dvostranskega tiskanja. | Če želite dvostransko tiskati, naložite papir, ki podpira dvostransko tiskanje. |
| 201 | Pomnilnik je poln. | <ul style="list-style-type: none"> <input type="checkbox"/> Natisnite prejete fakse na zaslonu Nadzornik opravil v razdelku Shramba opravil. <input type="checkbox"/> Izbršite prejete fakse, shranjene v mapi prejete pošte, iz Shramba opravil v meniju Meni »Stanje«. <input type="checkbox"/> Če pošiljate črno-beli faks na en sam cilj, ga lahko pošljete s funkcijo neposrednega pošiljanja. <input type="checkbox"/> Izvirnike razdelite na dva ali več delov, da jih pošljete v več paketih. |
| 202 | Linijo je prekinila prejemnikova naprava. | Počakajte nekaj trenutkov in nato poskusite znova. |
| 203 | Izdelek ne zazna tona izbiranja. | <ul style="list-style-type: none"> <input type="checkbox"/> Prepričajte se, da je telefonski kabel pravilno priključen in da telefonska linija deluje. <input type="checkbox"/> Če je tiskalnik priključen na PBX ali vmesnik, spremenite nastavev Vrsta linije v PBX. <input type="checkbox"/> Izberite Namestitev > Skrbništvo sistema > Nastavitve faksa > Osnovne nastavitve > Zaznavanje znaka centrale in nato onemogočite nastavev tona izbiranja. |
| 204 | Prejemnikova naprava je zasedena. | Počakajte nekaj trenutkov in nato poskusite znova. |
| 205 | Prejemnikova naprava se ne odziva. | Počakajte nekaj trenutkov in nato poskusite znova. |
| 206 | Telefonski kabel je nepravilno priključen v vrata LINE in EXT. izdelka. | Preverite povezavo vrat LINE in EXT. tiskalnika. |
| 207 | Izdelek ni priključen na telefonsko linijo. | Priključite telefonski kabel na telefonsko linijo. |
| 208 | Nekaterim izbranim prejemnikom ni bilo mogoče poslati faksa. | Natisnite poročilo Dnevnik faks ali Zadnji prenos za prejšnje fakse iz poročila Poročilo o faksih v načinu faksa, da preverite cilje neuspešnih pošiljanj. Če je nastavev Shrani pod. o neusp. faksih omogočena, lahko faks znova pošljete zaslona Nadzornik opravil v meniju Meni »Stanje« . |

Odpravljanje težav

| Koda | Težava | Rešitev |
|------|--|--|
| 301 | V pomnilniški napravi ni dovolj razpoložljivega prostora za shranjevanje podatkov. | <input type="checkbox"/> Povečajte prostor za shranjevanje v pomnilniški napravi. <input type="checkbox"/> Zmanjšajte število dokumentov. <input type="checkbox"/> Zmanjšajte ločljivost optičnega branja ali povečajte razmerje stiskanja, da zmanjšate velikost optično prebrane slike. |
| 302 | Pisanje v pomnilniško napravo je onemogočeno. | Onemogočite zaščito pred pisanjem v pomnilniško napravo. |
| 303 | Za shranjevanje optično prebrane slike ni bila ustvarjena nobena mapa. | Vstavite drugo pomnilniško napravo. |
| 304 | Pomnilniška naprava je bila odstranjena. | Znova vstavite pomnilniško napravo. |
| 305 | Pri shranjevanju podatkov v pomnilniško napravo je prišlo do napake. | Če do zunanje naprave dostopate prek računalnika, počakajte nekaj časa in poskusite znova. |
| 306 | Pomnilnik je poln. | Počakajte, da se zaključijo druga opravila v izvajanju. |
| 311 | Prišlo je do napake DNS. | <input type="checkbox"/> Izberite Namestitev > Skrbništvo sistema > Nastav. za Wi-Fi/omrežje > Napredne namestitve > Strežnik DNS in nato preverite nastavitve DNS. <input type="checkbox"/> Preverite nastavitve DNS za strežnik, računalnik ali dostopno točko. |
| 312 | Pri preverjanju pristnosti je prišlo do napake. | Izberite Namestitev > Skrbništvo sistema > Nastav. za Wi-Fi/omrežje > Napredne namestitve > E-poštni strežnik > Nastavitve strežnika in nato preverite nastavitve strežnika. |
| 313 | Prišlo je do napake v komunikaciji. | <input type="checkbox"/> Natisnite poročilo o omrežni povezavi, da preverite, ali je tiskalnik povezan v omrežje. <input type="checkbox"/> Izberite Namestitev > Skrbništvo sistema > Nastav. za Wi-Fi/omrežje > Napredne namestitve > E-poštni strežnik > Nastavitve strežnika , da preverite, ali so nastavitve strežnika za e-pošto pravilne. <input type="checkbox"/> Način preverjanja pristnosti nastavitvev in e-poštnega strežnika se morda ne ujema. Če za način preverjanje pristnosti izberete Izklop , preverite, ali je način preverjanja pristnosti e-poštnega strežnika nastavljen na »Brez«. <input type="checkbox"/> Zaženite Preverjanje povezave za e-poštni strežnik, da preverite napako. Za več podrobnosti glejte <i>Priročnik za skrbnike</i> . |
| 314 | Velikost podatkov presega največjo velikost za priponke. | <input type="checkbox"/> Povečajte nastavev Omej. velik. pril. dat. v nastavitvah optičnega branja. <input type="checkbox"/> Zmanjšajte ločljivost optičnega branja ali povečajte razmerje stiskanja, da zmanjšate velikost optično prebrane slike. |
| 315 | Pomnilnik je poln. | Ko se zaključijo druga opravila v izvajanju, poskusite znova. |

Odpravljanje težav

| Koda | Težava | Rešitev |
|------|--|---|
| 321 | Prišlo je do napake DNS. | <input type="checkbox"/> Izberite Namestitev > Skrbništvo sistema > Nastav. za Wi-Fi/omrežje > Napredne namestitve > Strežnik DNS in nato preverite nastavitve DNS. <input type="checkbox"/> Preverite nastavitve DNS za strežnik, računalnik ali dostopno točko. |
| 322 | Pri preverjanju pristnosti je prišlo do napake. | Preverite nastavitve Lokacija . |
| 323 | Prišlo je do napake v komunikaciji. | <input type="checkbox"/> Natisnite poročilo o omrežni povezavi, da preverite, ali je tiskalnik povezan v omrežje. <input type="checkbox"/> Preverite, ali so nastavitve Lokacija pravilne. Odprite izbrano mapo v računalniku, da preverite, ali je dostopna. <input type="checkbox"/> Preverite, ali požarni zid blokira komunikacijo. |
| 324 | Datoteka z enakim imenom že obstaja v opredeljeni mapi. | <input type="checkbox"/> Izbršite datoteko z enakim imenom. <input type="checkbox"/> Spremenite predpono datoteke v nastavitvah Nastavitve datotek . |
| 325 | V določeni mapi ni dovolj razpoložljivega prostora za shranjevanje. | <input type="checkbox"/> Povečajte prostor za shranjevanje v določeni mapi. <input type="checkbox"/> Zmanjšajte število dokumentov. <input type="checkbox"/> Zmanjšajte ločljivost optičnega branja ali povečajte razmerje stiskanja, da zmanjšate velikost optično prebrane slike. |
| 327 | Pomnilnik je poln. | Počakajte, da se zaključijo druga opravila v izvajanju. |
| 328 | Cilj ni bil pravilen ali pa ne obstaja. | Preverite nastavitve Lokacija . |
| 331 | Pri pridobivanju seznama ciljev je prišlo do napake v komunikaciji. | <input type="checkbox"/> Natisnite poročilo o omrežni povezavi, da preverite, ali je tiskalnik povezan v omrežje. <input type="checkbox"/> Preverite, ali je tiskalnik registriran v storitvah Epson Connect in ali je ustvarjen seznam Destination List . Podrobnosti najdete na spletnem portalu Epson Connect. https://www.epsonconnect.com/ http://www.epsonconnect.eu (samo Evropa) |
| 332 | V ciljni shranjevalni napravi ni dovolj razpoložljivega prostora za shranjevanje optično prebrane slike. | Zmanjšajte število dokumentov. |
| 333 | Cilja ni bilo mogoče najti, ker so bili podatki o cilju naloženi v strežnik pred pošiljanjem optično prebrane slike. | Znova izberite cilj. |
| 334 | Pri pošiljanju optično prebrane slike je prišlo do napake. | - |
| 341 | Prišlo je do napake v komunikaciji. | <input type="checkbox"/> Preverite povezave tiskalnika in računalnika. Če vzpostavljate povezavo prek omrežja, natisnite poročilo o omrežni povezavi, da preverite, ali je tiskalnik povezan v omrežje. <input type="checkbox"/> Preverite, ali je program Epson Event Manager nameščen v računalniku. |

Odpravljanje težav

| Koda | Težava | Rešitev |
|------|--|--|
| 401 | V pomnilniški napravi ni dovolj razpoložljivega prostora za shranjevanje podatkov. | Povečajte prostor za shranjevanje v pomnilniški napravi. |
| 402 | Pisanje v pomnilniško napravo je onemogočeno. | Onemogočite zaščito pred pisanjem v pomnilniško napravo. |
| 404 | Pomnilniška naprava je bila odstranjena. | Znova vstavite pomnilniško napravo. |
| 405 | Pri shranjevanju podatkov v pomnilniško napravo je prišlo do napake. | <input type="checkbox"/> Znova vstavite pomnilniško napravo. <input type="checkbox"/> Uporabite drugo pomnilniško napravo, v kateri ste s funkcijo Ustvari mapo za shranjevanje ustvarili mapo. |
| 411 | Prišlo je do napake DNS. | <input type="checkbox"/> Izberite Namestitev > Skrbništvo sistema > Nastav. za Wi-Fi/omrežje > Napredne namestitve > Strežnik DNS in nato preverite nastavitve DNS. <input type="checkbox"/> Preverite nastavitve DNS za strežnik, računalnik ali dostopno točko. |
| 412 | Pri preverjanju pristnosti je prišlo do napake. | Izberite Namestitev > Skrbništvo sistema > Nastav. za Wi-Fi/omrežje > Napredne namestitve > E-poštni strežnik > Nastavitve strežnika in nato preverite nastavitve strežnika. |
| 413 | Prišlo je do napake v komunikaciji. | <input type="checkbox"/> Natisnite poročilo o omrežni povezavi, da preverite, ali je tiskalnik povezan v omrežje. <input type="checkbox"/> Izberite Namestitev > Skrbništvo sistema > Nastav. za Wi-Fi/omrežje > Napredne namestitve > E-poštni strežnik > Nastavitve strežnika , da preverite, ali so nastavitve strežnika za e-pošto pravilne. <input type="checkbox"/> Način preverjanja pristnosti nastavitvev in e-poštnega strežnika se morda ne ujema. Če za način preverjanja pristnosti izberete Izklop , preverite, ali je način preverjanja pristnosti e-poštnega strežnika nastavljen na »Brez«. <input type="checkbox"/> Zaženite Preverjanje povezave za e-poštni strežnik, da preverite napako. Za več podrobnosti glejte <i>Priročnik za skrbnike</i> . |
| 421 | Prišlo je do napake DNS. | <input type="checkbox"/> Izberite Namestitev > Skrbništvo sistema > Nastav. za Wi-Fi/omrežje > Napredne namestitve > Strežnik DNS in nato preverite nastavitve DNS. <input type="checkbox"/> Preverite nastavitve DNS za strežnik, računalnik ali dostopno točko. |
| 422 | Pri preverjanju pristnosti je prišlo do napake. | Izberite Nastav. > Skrbništvo sistema > Nastavitve faksa > Nastavitve izhoda > Izhod faksa > Druge nastavitve in nato preverite nastavitve mape, izbrane v možnosti Kam posredovati . |

Odpravljanje težav

| Koda | Težava | Rešitev |
|------|--|--|
| 423 | Prišlo je do napake v komunikaciji. Možno je tudi, da je datoteka z enakim imenom odprta ali da je datoteka namenjena samo branju. | <input type="checkbox"/> Natisnite poročilo o omrežni povezavi, da preverite, ali je tiskalnik povezan v omrežje. <input type="checkbox"/> Izberite Nastav. > Skrbništvo sistema > Nastavitve faksa > Nastavitve izhoda > Izhod faksa > Druge nastavitve in nato preverite nastavitve mape, izbrane v možnosti Kam posredovati . <input type="checkbox"/> Zaprite datoteko z enakim imenom ali onemogočite zaščito, ki dovoljuje samo branje. <input type="checkbox"/> Odprite izbrano mapo v računalniku, da preverite, ali je dostopna. <input type="checkbox"/> Preverite, ali požarni zid blokira komunikacijo. |
| 425 | V ciljni mapi za posredovanje ni dovolj razpoložljivega prostora za shranjevanje. | Povečajte prostor za shranjevanje v ciljni mapi za posredovanje. |
| 428 | Cilj ni bil pravilen ali pa ne obstaja. | Izberite Nastav. > Skrbništvo sistema > Nastavitve faksa > Nastavitve izhoda > Izhod faksa > Druge nastavitve in nato preverite nastavitve mape, izbrane v možnosti Kam posredovati . |

Povezane informacije

- ➔ [“Priključitev na telefonsko linijo”](#) na strani 102
- ➔ [“Tiskanje poročila o omrežni povezavi”](#) na strani 33
- ➔ [“Preverjanje povezave z e-poštnim strežnikom”](#) na strani 228
- ➔ [“Storitev Epson Connect”](#) na strani 158
- ➔ [“Menijske možnosti za optično branje v računalnik”](#) na strani 94
- ➔ [“Možnosti Nastavitve faksa”](#) na strani 127
- ➔ [“Razpoložljiv papir in njegove lastnosti”](#) na strani 43

Preverjanje stanja tiskalnika – Windows

1. Odprite okno gonilnika tiskalnika.
2. Kliknite **EPSON Status Monitor 3** v zavihku **Vzdrževanje**.

Opomba:

- Stanje tiskalnika lahko preverite tudi z dvoklikom na ikono tiskalnika v opravilni vrstici. Če ikona tiskalnika ni dodana v opravilno vrstico, kliknite **Nastavitve nadzorovanja** na zavihku **Vzdrževanje** in nato izberite **Registriraj ikono bližnjice v opravilni vrstici**.
- Če je **EPSON Status Monitor 3** onemogočen, kliknite **Razširjene nastavitve** v zavihku **Vzdrževanje** nato pa izberite **Omogoči EPSON Status Monitor 3**.

Povezane informacije

- ➔ [“Gonilnik tiskalnika sistema Windows”](#) na strani 160

Preverjanje statusa tiskalnika - Mac OS X

1. Izberite **System Preferences** v meniju  > **Printers & Scanners** (ali **Print & Scan**, **Print & Fax**) in nato izberite tiskalnik.
2. Kliknite **Options & Supplies** > **Utility** > **Open Printer Utility**.
3. Kliknite **EPSON Status Monitor**.

Odstranjevanje zataknjenega papirja

Preverite, katero napako naprava javlja na upravljalni plošči, in sledite navodilom za odstranitev zataknjenega papirja, vključno z morebitnimi odtrganimi delci. Nato odstranite napako.



Pomembno:

Previdno odstranite zataknjen papir. Odstranjevanje papirja na silo lahko tiskalnik poškoduje.

Odstranjevanje zataknjenega papirja iz Reža zadnjega pladnja za papir

Odstranite zagozdeni papir.

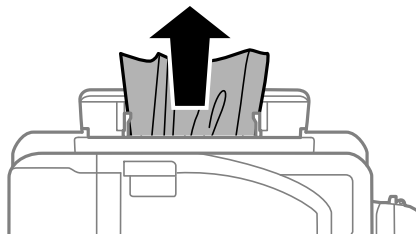

Odstranjevanje zataknjenega papirja iz notranjosti tiskalnika



Pozor:

- Pazite, da si pri odpiranju ali zapiranju enote za optično branje ne pripravite roke ali prstov. V nasprotnem se lahko poškodujete.
- Ko je vaša roka v notranjosti tiskalnika, se nikoli ne dotikajte gumbov na upravljalni plošči. Če tiskalnik začne delati, lahko pride do poškodb. Pazite, da se ne dotaknete štrlečih delov, da se izognete poškodbam.

Odpravljanje težav

1. Celotno enoto za optično branje odprite ob zaprtem pokrovu.

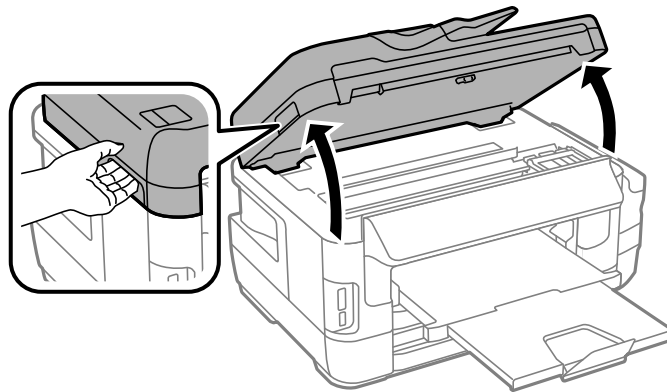

2. Odstranite zagozdeni papir.

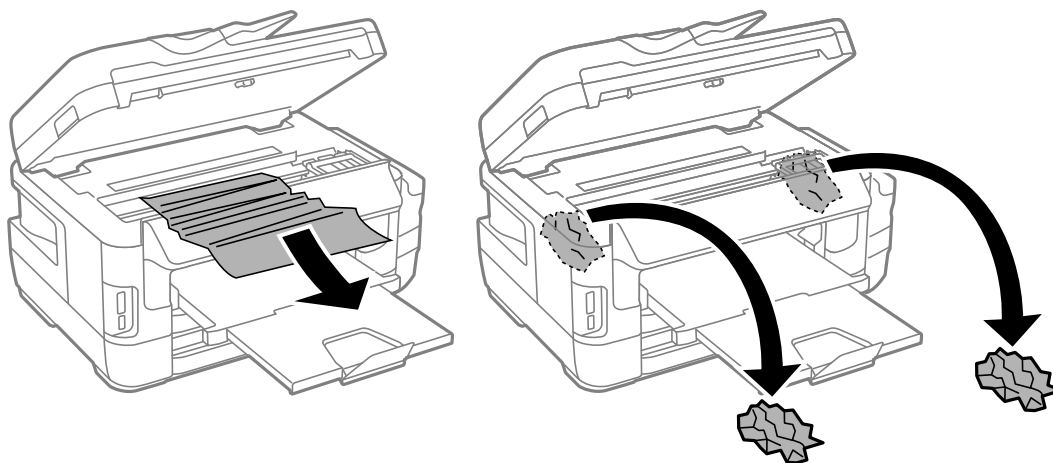

! **Pomembno:**

Ne dotikajte se belega ploščatega kabla, prozornega dela in cevki za črnilo v notranjosti tiskalnika. V nasprotnem primeru lahko pride do okvare.

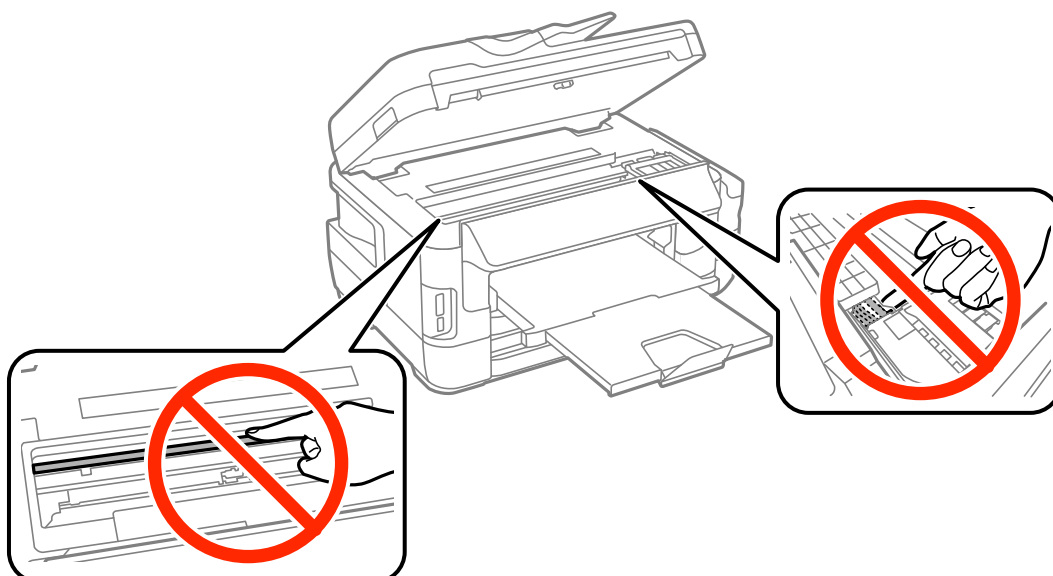

Odpravljanje težav

3. Zaprite enoto za optično branje.

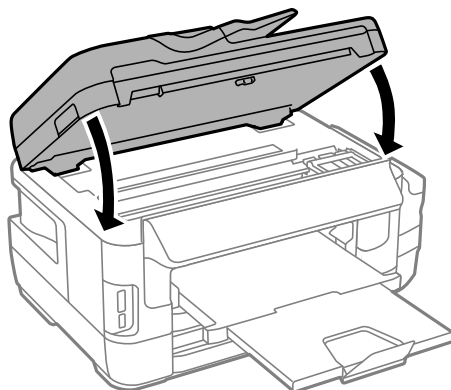

Opomba:

Če ostanejo v tiskalniku raztrgani koščki papirja, izberite **Odstrani papir** na nadzorni plošči, kot je opisano spodaj, potem ko počistite napako zaradi zagozdenega papirja. To vam bo pomagalo odstraniti preostale delčke papirja.

Nastav. > Vzdrževanje > Odstrani papir

Odstranjevanje zataknjenega papirja iz Kasete za papir

1. Zaprite izhodni pladenj.
2. Izvlecite kaseto za papir.

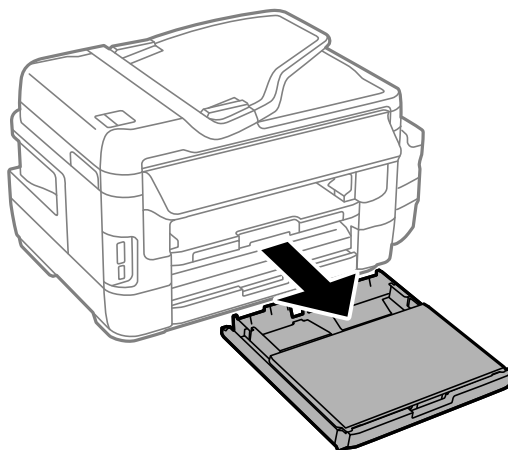

Odpravljanje težav

3. Odstranite pokrov kasete za papir.

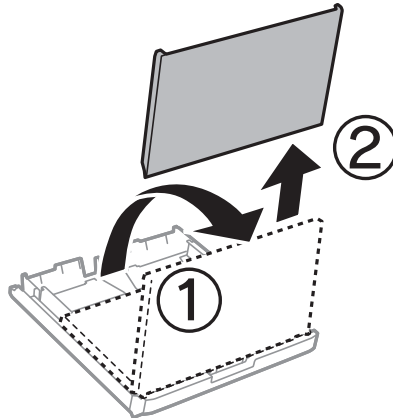

4. Odstranite zagozdeni papir iz kasete za papir.
5. Odstranite zagozdeni papir iz notranjosti tiskalnika.

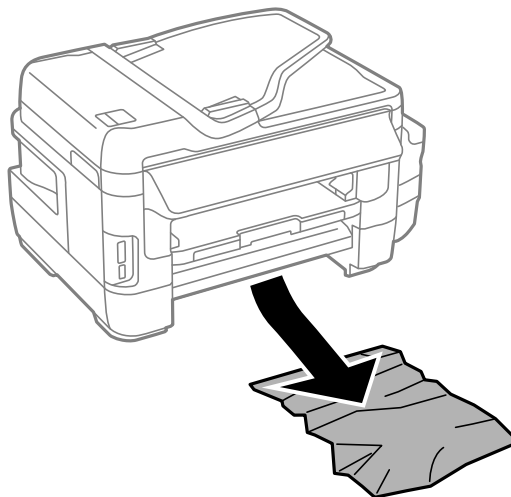

Odpravljanje težav

6. Poravnajte robove papirja in premaknite vodila robov do robov papirja.

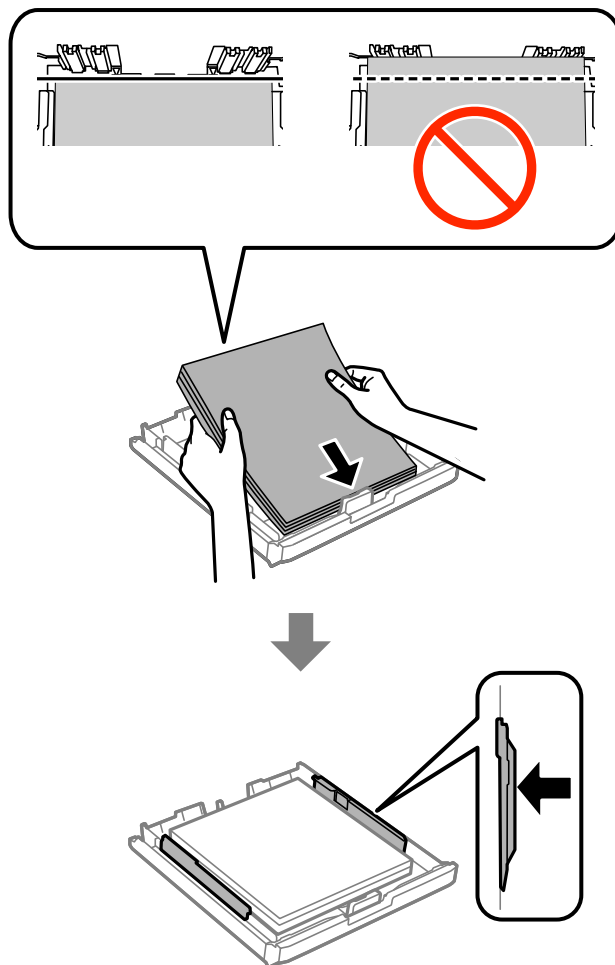

7. Znova namestite pokrov kasete za papir.
8. Vstavite kaseto za papir v tiskalnik.

Odstranjevanje zagozdenega papirja iz Zadnji pokrov 1 in Zadnji pokrov 2

1. Obrnite izdelek.

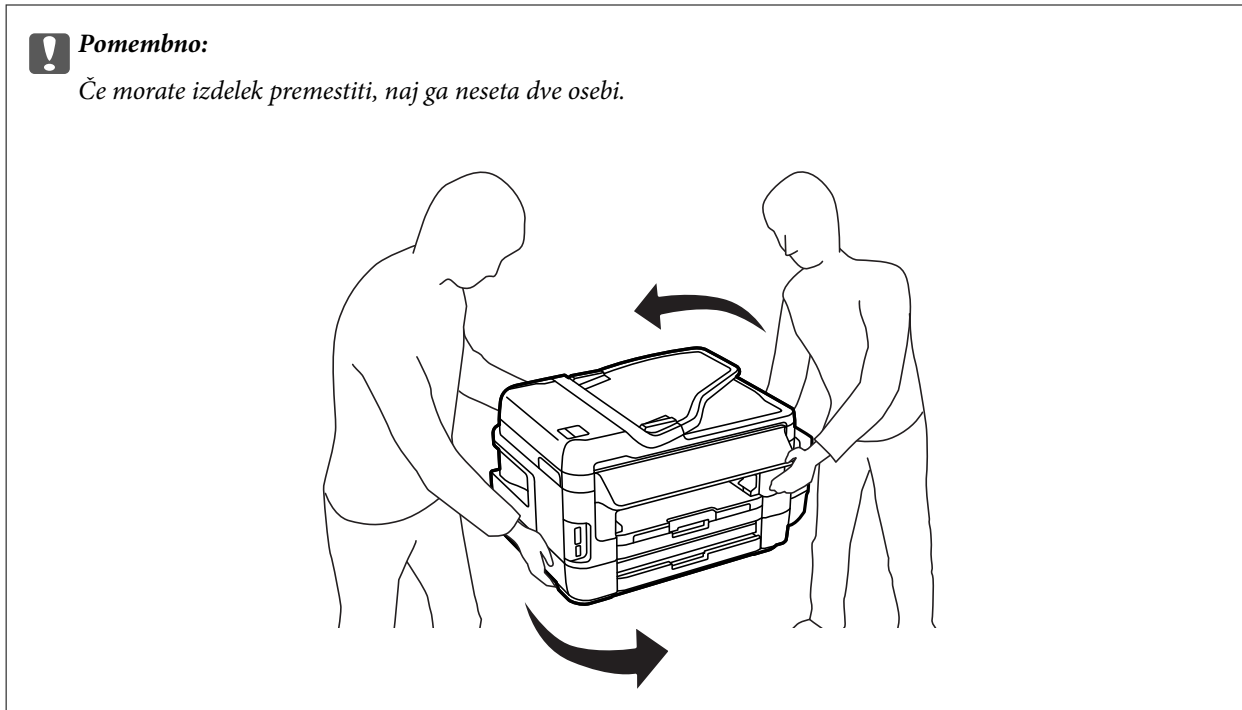

2. Odprite zadnji pokrov 1.

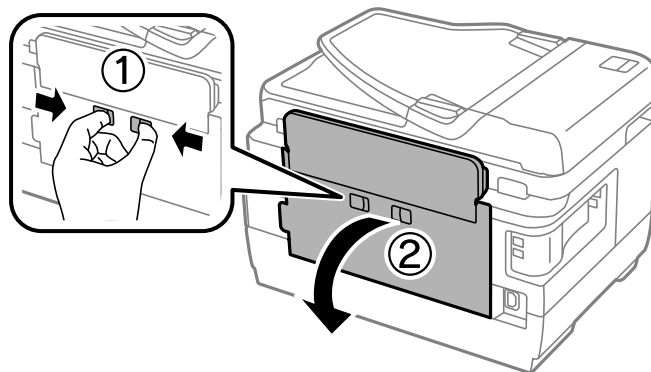

Odpravljanje težav

3. Odstranite zagozdeni papir.

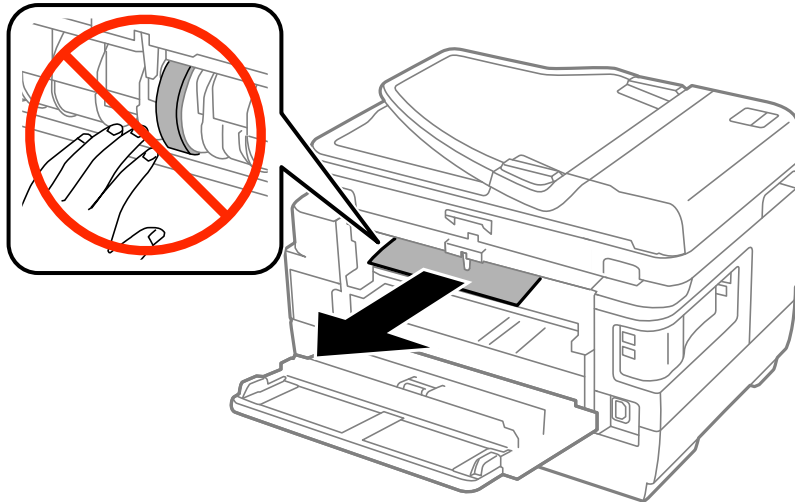

4. Izvlecite zadnji pokrov 2.

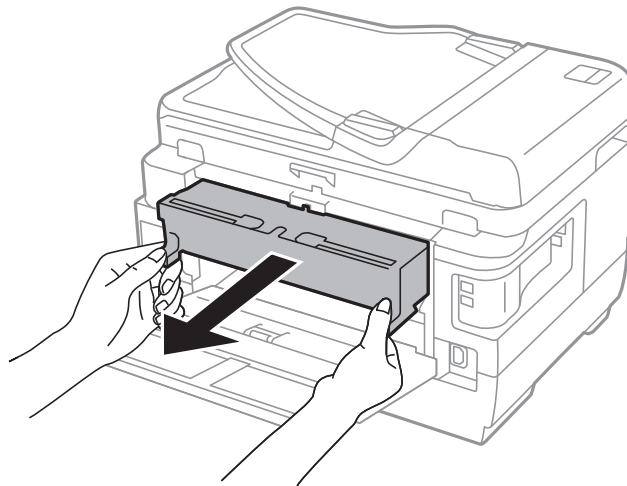

5. Odstranite zagozdeni papir.

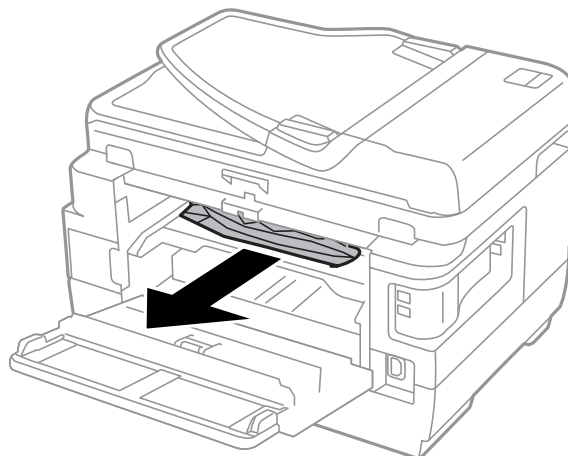

Odpravljanje težav

6. Odstranite zagozdeni papir iz zadnji pokrov 2.

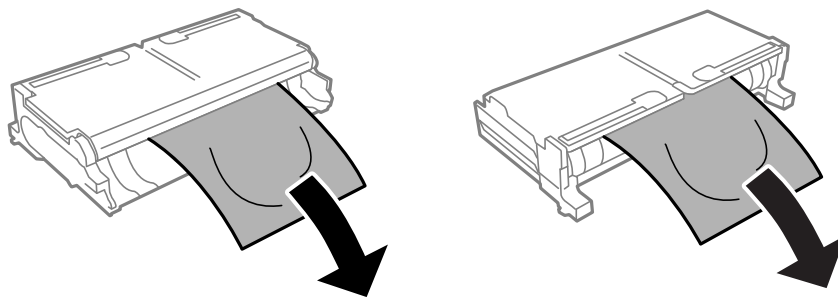

7. Odprite zadnji pokrov 2.

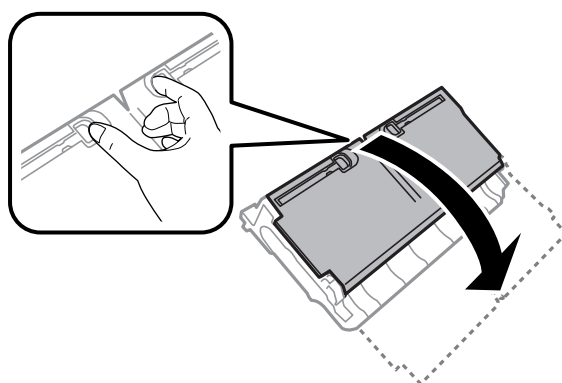

8. Odstranite zagozdeni papir.

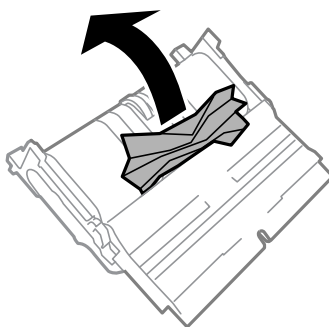

9. Zaprite zadnji pokrov 2.
10. Vstavite zadnji pokrov 2 v tiskalnik.
11. Zaprite zadnji pokrov 1.

Odstranjevanje zataknjenega papirja iz ADF



Pozor:

Pazite, da si pri zapiranju pokrova za optično branje ne priprete prstov. V nasprotnem se lahko poškodujete.

Odpravljanje težav

1. Odprite pokrov podajalnika ADF.

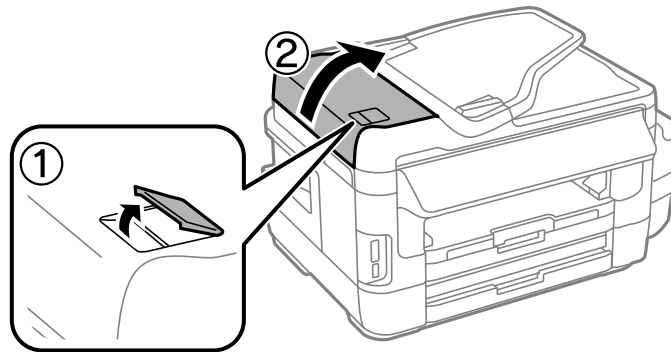

2. Odstranite zagozdeni papir.

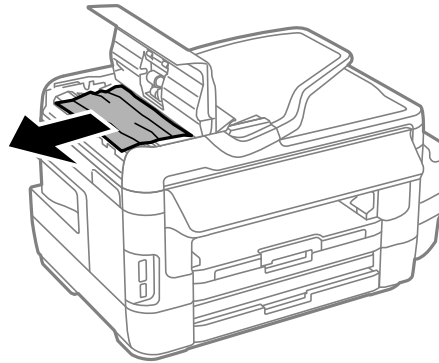

3. Zaprite pokrov podajalnika ADF.
4. Dvignite pokrov optičnega bralnika.

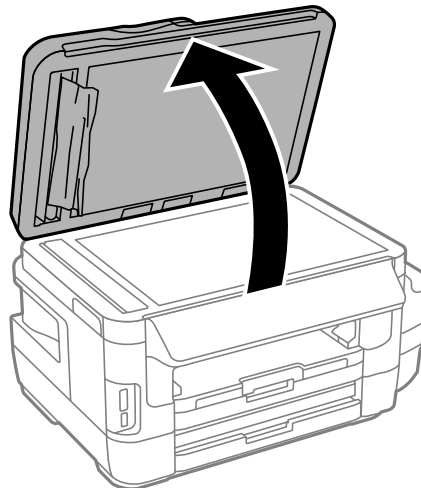

Odpravljanje težav

5. Odstranite zagozdeni papir.

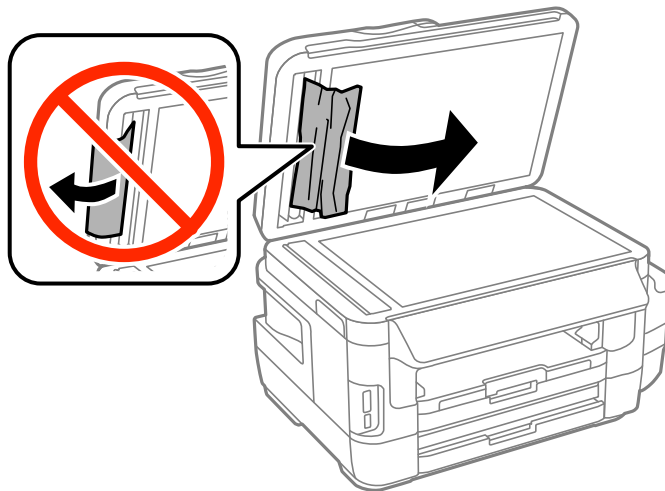

6. Zaprite pokrov izdelka.

7. Dvignite vhodni pladenj podajalnika ADF in nato odstranite zagozdeni papir.

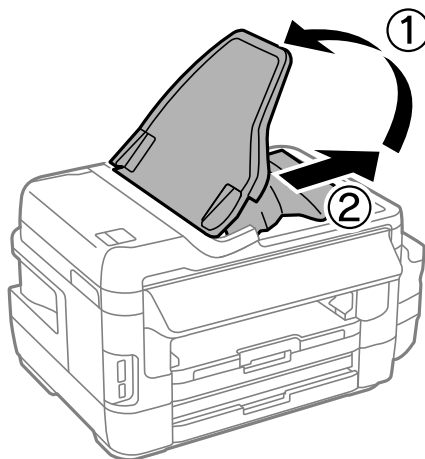

Papir se ne podaja pravilno

Preverite naslednje točke in ustrezno ukrepajte, da odpravite težavo.

- Tiskalnik namestite na ravno površino in delajte v priporočenih okoljskih pogojih.
- Uporabljajte papir, ki ga ta tiskalnik podpira.
- Upoštevajte opozorila glede dela s papirjem.
- Prepričajte se, da velikost in vrsta papirja ustrežata dejanski velikosti in vrsti papirja, vstavljenega v tiskalnik.

Povezane informacije

- ➔ [“Specifikacije delovnega okolja” na strani 220](#)
- ➔ [“Ukrepi za ravnanje s papirjem” na strani 42](#)
- ➔ [“Razpoložljiv papir in njegove lastnosti” na strani 43](#)
- ➔ [“Seznam tipov papirja” na strani 44](#)

Papir se zatika

Papir vložite obrnjen v pravilno smer in vodilo roba premaknite do roba papirja.

Povezane informacije

- ➔ [“Odstranjevanje zataknenega papirja” na strani 176](#)
- ➔ [“Vložitev papirja v Kaseto za papir” na strani 45](#)
- ➔ [“Vložitev papirja v Reža zadnjega pladnja za papir” na strani 48](#)

Papir se podaja poševno

Papir vložite obrnjen v pravilno smer in vodilo roba premaknite do roba papirja.

Povezane informacije

- ➔ [“Vložitev papirja v Kaseto za papir” na strani 45](#)
- ➔ [“Vložitev papirja v Reža zadnjega pladnja za papir” na strani 48](#)

Hkrati je podanih več listov papirja

Če je pri ročnem 2-stranskem tiskanju podanih več listov papirja hkrati, odstranite papir, naložen v tiskalnik, preden znova naložite papir.

Papir se ne podaja

Ne nalagajte več kot največje število listov, določeno za papir. Navadnega papirja ne vložite nad linijo, ki jo označuje trikotni simbol na vodilu robov.

Povezane informacije

- ➔ [“Razpoložljiv papir in njegove lastnosti” na strani 43](#)

Izvirnik ne podaja v SPD-ju

- Uporabljajte izvornike, ki jih samodejni podajalnik dokumentov podpira.
- Izvornike vložite obrnjene v pravilno smer in vodilo robov samodejnega podajalnika dokumentov premaknite do robov izvirkov.
- Očistite notranjost SPD-ja

Odpravljanje težav

- Izvirnikov ne naložite nad črto, označeno s simbolom trikotnika na podajalniku ADF.

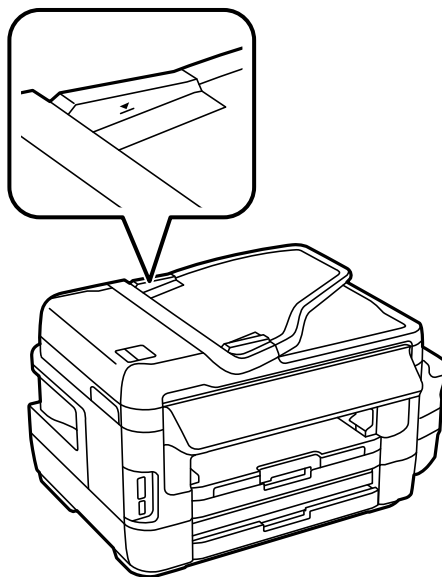

- Preverite, če se na upravljalni plošči prikaže ikona samodejnega podajalnika dokumentov. Če se ne prikaže, ponovno vložite izvornike.

Povezane informacije



- ➔ [“Razpoložljivi izvorniki v ADF” na strani 52](#)
- ➔ [“Polaganje izvornikov na samodejni podajalnik dokumentov” na strani 52](#)
- ➔ [“Čiščenje SPD-ja” na strani 145](#)

Težave pri napajanju in nadzorni plošči

Tiskalnik se ne vklopi

- Preverite, ali je napajalni kabel čvrsto priključen.
- Držite gumb  malce dlje.

Tiskalnik se ne izklopi

Držite gumb  malce dlje. Če se tiskalnik še vedno ne izklopi, odklopite napajalni kabel iz vtičnice. Da preprečite izsuševanje tiskalne glave, vklopite tiskalnik nazaj in ga nato izklopite z gumbom .

Napajanje se samodejno izklopi

- Izberite **Namestitev > Skrbništvo sistema > Skupne nastavitve > Nastavitve izklopa** in nato onemogočite nastavitvi **Izklop ob neaktivnosti** in **Izklop ob prekinjeni povezavi**.
- Izberite **Namestitev > Skrbništvo sistema > Skupne nastavitve** in nato onemogočite nastavev **Izklop časovnika**.

Opomba:

Vaš izdelek ima morda funkcijo **Nastavitve izklopa** ali **Izklop časovnika**, odvisno od kraja nakupa.

Zaslon LCD potemni

Tiskalnik je v načinu spanja. Pritisnite kjer koli na zaslonu LCD, da ga vrnete v prejšnje stanje.

Tiskanje iz računalnika ni mogoče

- Namestite gonilnik tiskalnika.
- Čvrsto priključite kabel USB na tiskalnik in računalnik.
- Če uporabljate zvezdišče USB, poskusite tiskalnik priključiti neposredno v računalnik.
- Če ne morete tiskati prek omrežja, si oglejte stran, na kateri je opisan način povezave z omrežjem iz računalnika.
- Če tiskate veliko sliko, računalnik morda ne bo imel dovolj pomnilnika. Natisnite sliko v nižji ločljivosti ali manjši velikosti.
- V Windows kliknite **Natisni vrsto** na zavihku **Vzdrževanje** gonilnika tiskalnika in nato preverite naslednje.
 - Preverite, če so kakšni čakajoči tiskalni posli.
Po potrebi prekličite tiskanje.
 - Prepričajte se, da ima tiskalnik povezavo in da ni v čakanju.
Če tiskalnik nima povezave ali je v čakanju, odstranite to nastavitev v meniju **Tiskalnik**.
 - Prepričajte se, da je tiskalnik nastavljen kot privzeti v meniju **Tiskalnik** (pred elementom menija mora biti kljukica).
Če tiskalnik ni nastavljen kot privzeti, ga kot takega nastavite.
 - Prepričajte se, da so tiskalniška vrata ustrezno izbrana pod **Lastnost > Vrata** iz menija **Tiskalnik** kot sledi.
Izberite »**USBXXX**« za povezavo USB, ali »**EpsonNet Print Port**« za omrežno povezavo.
- V sistemu Mac OS X se prepričajte, da tiskalnik ni v načinu **Premor**.
Izberite **Nastavitve sistema** v meniju  > **Tiskalniki in optični bralniki** (ali **Tiskanje in optično branje**, **Tiskanje in faks**) in nato dvokliknite tiskalnik. Če je tiskalnik v načinu premora, kliknite **Nadaljaj** (ali **Nadaljaj s tiskalnikom**).

Povezane informacije

- ➔ [“Povezava z računalnikom” na strani 24](#)
- ➔ [“Namestitev programov” na strani 168](#)
- ➔ [“Preklic tiskanja” na strani 83](#)

Če ne morete konfigurirati nastavitve omrežja

- Izklopite naprave, v katerih želite vzpostaviti povezavo z omrežjem. Počakajte približno 10 sekund in nato vklopite naprave v tem vrstnem redu: dostopna točka, računalnik ali pametna naprava in tiskalnik. Tiskalnik in računalnik ali pametno napravo premaknite bližje dostopni točki, da omogočite boljšo radijsko komunikacijo, in nato poskusite znova konfigurirati nastavitve omrežja.

Odpravljanje težav

- ❑ Na začetnem zaslonu pritisnite . Izberite **Meni > Nastav. za Wi-Fi/omrežje > Preverjanje povezave** in natisnite poročilo o omrežni povezavi. Če je prišlo do napake, si oglejte poročilo o omrežni povezavi in upoštevajte natisnjena navodila za odpravo težave.

Povezane informacije

- ➔ “Povezave iz naprav ni mogoče vzpostaviti, čeprav so nastavitve omrežja pravilne” na strani 189
- ➔ “Sporočila in rešitve v poročilu o omrežni povezavi” na strani 33

Povezave iz naprav ni mogoče vzpostaviti, čeprav so nastavitve omrežja pravilne

Če iz računalnika ali pametne naprave ne morete vzpostaviti povezave s tiskalnikom, čeprav v poročilu o omrežni povezavi niso navedene nobene težave, si oglejte spodnje rešitve.

- ❑ Če uporabljate več dostopnih točk hkrati, tiskalnika morda ne boste mogli uporabljati v računalniku ali pametni napravi, kar je odvisno od nastavitvev dostopnih točk. V računalniku ali pametni napravi vzpostavite povezavo z isto dostopno točko kot v tiskalniku.

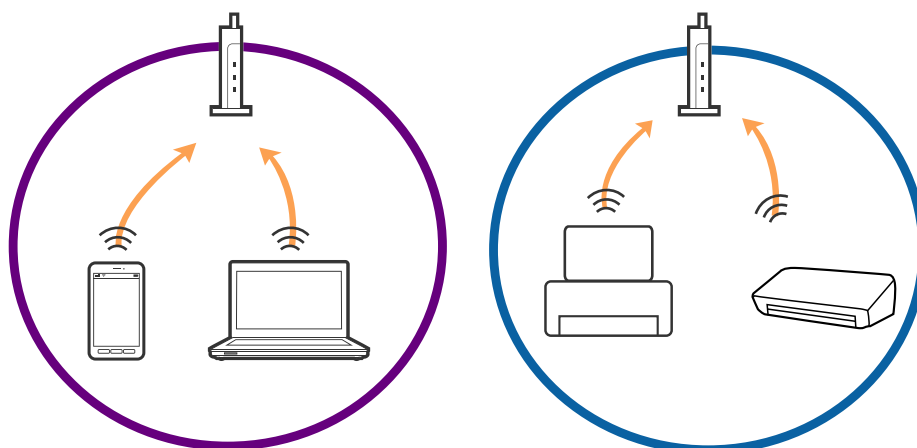

- ❑ Povezave z dostopno točko morda ne boste mogli vzpostaviti, če ima dostopna točka več omrežij (SSID) in če imajo naprave vzpostavljeno povezavo z različnimi omrežji (SSID) v isti dostopni točki. V računalniku ali pametni napravi vzpostavite povezavo z istim omrežjem (SSID) kot v tiskalniku.

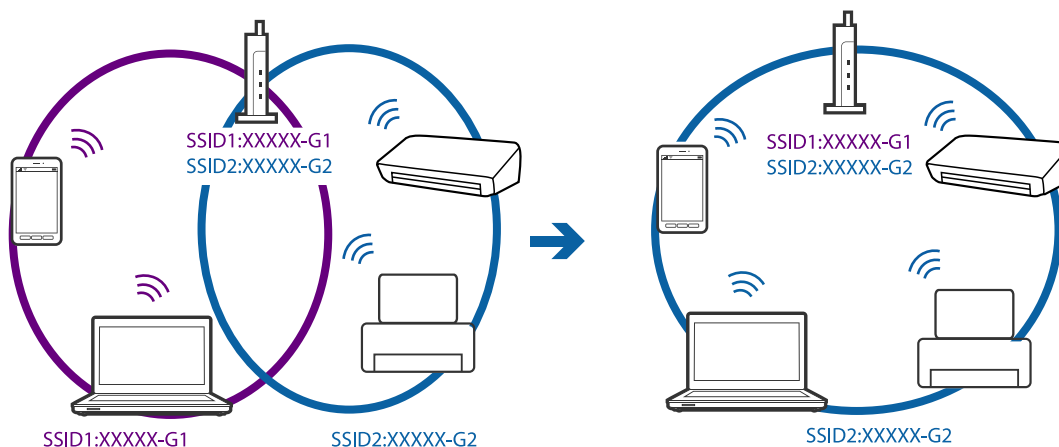

Odpravljanje težav

- ❑ Dostopna točka, ki je združljiva s standardoma IEEE802.11a in IEEE802.11g, ima omrežja (SSID), ki delujejo v 2,4 GHz in 5 GHz frekvenčnih pasovih. Če v računalniku ali pametni napravi vzpostavite povezavo z omrežjem (SSID), ki deluje v 5 GHz frekvenčnem pasu, ne morete vzpostaviti povezave s tiskalnikom, ker tiskalnik podpira samo komunikacijo prek 2,4 GHz frekvenčnega pasu. V računalniku ali pametni napravi vzpostavite povezavo z istim omrežjem (SSID) kot v tiskalniku.

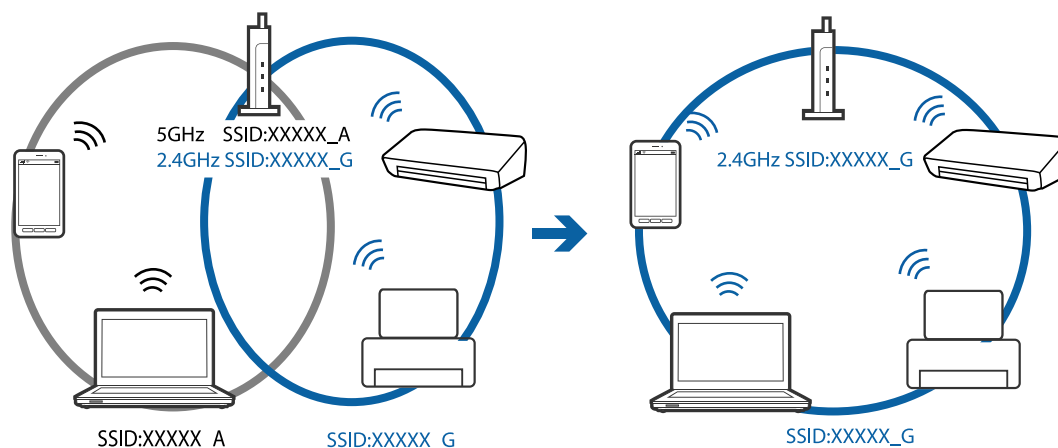

- ❑ Večina dostopnih točk uporablja funkcijo za ločevanje zasebnosti, ki preprečuje komunikacijo iz nepooblaščenih naprav. Če ne morete vzpostaviti povezave z omrežjem, tudi če imajo naprave in dostopna točka vzpostavljeno povezavo z istim omrežjem (SSID), onemogočite funkcijo za ločevanje zasebnosti v dostopni točki. Podrobnosti najdete v priročniku, priloženem dostopni točki.

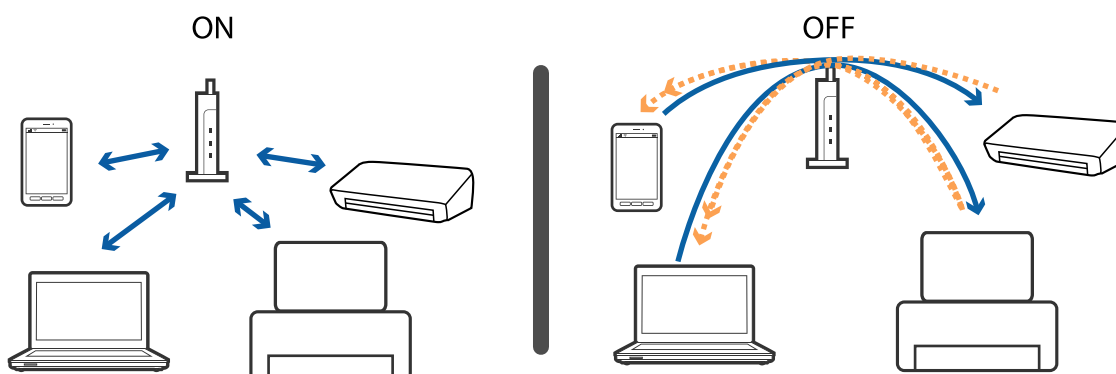

Povezane informacije

- ➔ “Preverjanje imena omrežja (SSID), s katerim ima tiskalnik vzpostavljeno povezavo” na strani 190
- ➔ “Preverjanje SSID-ja za računalnik” na strani 191

Preverjanje imena omrežja (SSID), s katerim ima tiskalnik vzpostavljeno povezavo

Na začetnem zaslonu pritisnite . Izberite **Meni > Nastav. za Wi-Fi/omrežje > Stanje Wi-Fi/omrežja**. SSID-ji so prikazana pri omrežju Wi-Fi.

Preverjanje SSID-ja za računalnik

Windows

Izberite Nadzorna plošča > Omrežje in internet > Središče za omrežje in skupno rabo.

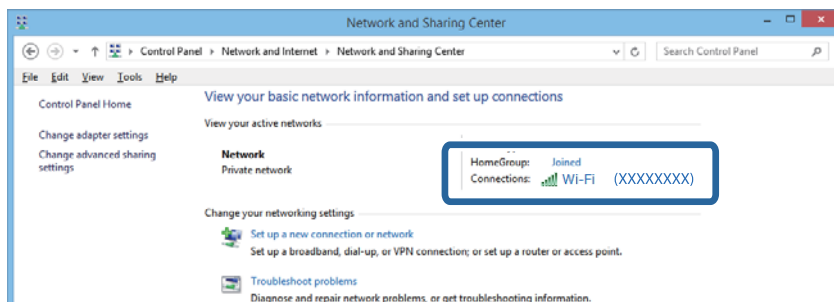

Mac OS X

Kliknite ikono omrežja Wi-Fi na vrhu računalniškega zaslona. Prikaže se seznam imen SSID, SSID, s katerim imate vzpostavljeno povezavo, pa je označen s kljukico.



Tiskalnik nenadoma ne more več tiskati prek omrežne povezave

- Če ste zamenjali dostopno točko ali ponudnika, poskusite znova konfigurirati nastavitve omrežja za tiskalnik. V računalniku ali pametni napravi vzpostavite povezavo z istim omrežjem (SSID) kot v tiskalniku.
- Izklopite naprave, v katerih želite vzpostaviti povezavo z omrežjem. Počakajte približno 10 sekund in nato vklopite naprave v tem vrstnem redu: dostopna točka, računalnik ali pametna naprava in tiskalnik. Tiskalnik in računalnik ali pametno napravo premaknite bližje dostopni točki, da omogočite boljšo radijsko komunikacijo, in nato poskusite znova konfigurirati nastavitve omrežja.

Odpravljanje težav

- ❑ V sistemu Windows kliknite **Natisni vrsto** na zavihku **Vzdrževanje** gonilnika tiskalnika in nato preverite naslednje.
 - ❑ Preverite, če so kakšni čakajoči tiskalni posli. Po potrebi prekličite tiskanje.
 - ❑ Prepričajte se, da ima tiskalnik povezavo in da ni v čakanju. Če tiskalnik nima povezave ali je v čakanju, odstranite to nastavitvev v meniju **Tiskalnik**.
 - ❑ Prepričajte se, da je tiskalnik nastavljen kot privzeti v meniju **Tiskalnik** (pred elementom menija mora biti kljukica).
Če tiskalnik ni nastavljen kot privzeti, ga kot takega nastavite.
 - ❑ V oknu **Lastnosti tiskalnika** > **Vrata** preverite, ali so izbrana vrata pravilna
- ❑ Na začetnem zaslonu pritisnite . Izberite **Meni** > **Nastav. za Wi-Fi/omrežje** > **Preverjanje povezave** in natisnite poročilo o omrežni povezavi. Če je v poročilu navedeno, da povezave z omrežjem ni bilo mogoče vzpostaviti, si oglejte poročilo o omrežni povezavi in upoštevajte natisnjene rešitve.
- ❑ V računalniku poskusite obiskati poljubno spletno mesto, da preverite, ali so nastavitve omrežja v računalniku pravilne. Če ne morete obiskati nobenega spletnega mesta, do težave prihaja v računalniku. Dodatne podrobnosti najdete v priročniku, ki je bil priložen računalniku.

Povezane informacije

- ➔ [“Preverjanje imena omrežja \(SSID\), s katerim ima tiskalnik vzpostavljeno povezavo” na strani 190](#)
- ➔ [“Preverjanje SSID-ja za računalnik” na strani 191](#)
- ➔ [“Sporočila in rešitve v poročilu o omrežni povezavi” na strani 33](#)
- ➔ [“Povezave iz naprav ni mogoče vzpostaviti, čeprav so nastavitve omrežja pravilne” na strani 189](#)

Tiskalnik nenadoma ne more več tiskati prek povezave USB

- ❑ Iz računalnika izključite kabel USB. Z desno tipko miške kliknite ikono tiskalnika, ki je prikazana v računalniku, in nato izberite **Odstrani napravo**. Nato priključite kabel USB na računalnik in izvedite preskusno tiskanje. Če ste lahko izvedli tiskanje, je nastavitvev končana.
- ❑ Za ponovno namestitev tiskalnika sledite korakom v tiskanih navodilih, ki so priložena tiskalniku.

Druge težave pri tiskanju

Natis je opraskan ali pa manjka barva

Če tiskalnika dalj časa niste uporabljali, so šobe v tiskalni glavi morda zamašene in kapljice črnila ne morejo skozi. Zaženite preverjanje šob in očistite tiskalno glavo, če je katera od šob tiskalne glave zamašena.

Povezane informacije

- ➔ [“Preverjanje in čiščenje tiskalne glave” na strani 141](#)

Pojavijo se pasovi ali nepričakovane barve

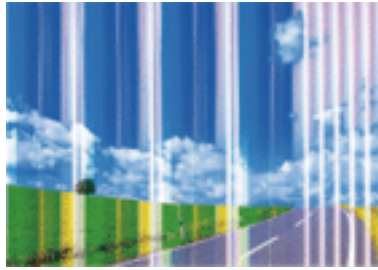

Šobe tiskalne glave so morda zamašene. Izvedite preverjanje šob, da preverite, ali so šobe tiskalne glave zamašene. Očistite tiskalno glavo, če je katera od šob tiskalne glave zamašena.

Povezane informacije

➔ [“Preverjanje in čiščenje tiskalne glave” na strani 141](#)

Barvne proge se pojavljajo v intervalih približno 2.5 cm



- Izberite ustrezno nastavitev za vrsto papirja, naloženega v tiskalnik.
- Poravnajte tiskalno glavo s funkcijo **Vodoravna poravnava**.
- Pri tiskanju na navaden papir uporabite nastavitev za višjo kakovost.

Povezane informacije

- ➔ [“Seznam tipov papirja” na strani 44](#)
- ➔ [“Poravnava tiskalne glave” na strani 143](#)

Neoster natis, navpične proge ali neporavnana



enthalten alle
Aufdruck. W
↓ 5008 "Regel

Odpravljanje težav

Poravnajte tiskalno glavo s funkcijo **Navpična poravnava**.

Povezane informacije

➔ [“Poravnava tiskalne glave” na strani 143](#)

Kakovost tiskanja se tudi po poravnavi tiskalne glave ne izboljša

Med dvosmernim (ali visokohitrostnim) tiskanjem tiskalna glava tiska s premikanjem v obe smeri, zato so lahko navpične črte neporavnane. Če se kakovost tiskanja ne izboljša, onemogočite dvosmerno (ali visokohitrostno) tiskanje. Če onemogočite to nastavitev, se lahko tiskanje upočasni.

Upravljalna plošča

Onemogočite **Dvosmerno** v nastavitvah tiskanja.

Windows

V gonilniku tiskalnika počistite polje **Visoka hitrost** na zavihku **Več možnosti**.

Mac OS X

Izberite **Nastavitve sistema** v meniju  > **Tiskalniki in optični bralniki** (ali **Tiskanje in optično branje, Tiskanje in faks**) in nato izberite tiskalnik. Kliknite **Možnosti in potrebščine** > **Možnosti** (ali **Gonilnik**). Izberite **Off** za nastavitev **High Speed Printing**.

Povezane informacije

➔ [“Menijske možnosti za Pomnil. naprava” na strani 63](#)

Nizka kakovost tiskanja

Če je kakovost tiska nizka zaradi zamegljenih izpisov, pojavljanja prog, manjkajočih ali bledih barv ali nepravilne poravnave na izpisih, preverite naslednje:

Prepričajte se, da je začetno polnjenje s črnilom končano.

Zaženite preverjanje šob in očistite tiskalno glavo, če je katera od šob tiskalne glave zamašena.

Če tiskalnika niste uporabljali mesec ali dva, zamenjajte črnilo v cevkah za črnilo.

Poravnajte tiskalno glavo.

Uporabljajte papir, ki ga ta tiskalnik podpira.

Izberite ustrezno nastavitev za vrsto papirja, naloženega v tiskalnik.

Ne tiskajte na papir, ki je vlažen, poškodovan ali prestar.

Če je papir zvit ali ovojnica napihnjena, ju zravnejte.

Tiskajte z nastavljenjo višjo kakovostjo.

Če ste za nastavitev kakovosti izbrali možnost **Standardno (slikovito)** v gonilniku tiskalnika Windows, spremenite nastavitev na **Standarden**. Če ste za nastavitev kakovosti izbrali možnost **Normal-Vivid** v gonilniku tiskalnika Mac OS X, spremenite nastavitev na **Normal**.

Papirja ne zložite na kup takoj po tiskanju.

Natisnjene liste popolnoma posušite, preden jih spravite ali pokažete drugim. Pri sušenju tiskovin se izogibajte neposredni sončni svetlobi, ne uporabljajte sušilca in se ne dotikajte potiskane strani papirja.

Odpravljanje težav

- Za tisk slik ali fotografij Epson priporoča uporabo originalnega papirja Epson namesto navadnega papirja. Tiskajte na stran za tisk originalnega papirja Epson.
- Poskušajte uporabljati originalne stekleničke s črnilom Epson. Ta izdelek je zasnovan tako, da prilagodi barve glede na uporabo originalnih stekleničk s črnilom Epson. Uporaba neoriginalnih stekleničk s črnilom lahko povzroči padec kakovosti tiska.
- Uporabljajte stekleničke s črnilom z ustrezno šifro dela za ta tiskalnik.
- Epson priporoča, da stekleničko s črnilom porabite pred datumom, odtisnjenim na embalaži.

Povezane informacije

- ➔ [“Dopolnitev rezervoarjev za črnilo” na strani 134](#)
- ➔ [“Preverjanje in čiščenje tiskalne glave” na strani 141](#)
- ➔ [“Poravnava tiskalne glave” na strani 143](#)
- ➔ [“Razpoložljiv papir in njegove lastnosti” na strani 43](#)
- ➔ [“Seznam tipov papirja” na strani 44](#)
- ➔ [“Ukrepi za ravnanje s papirjem” na strani 42](#)
- ➔ [“Šifre stekleničk s črnilom” na strani 133](#)

Natisnjene fotografije so lepljive

Morda tiskate na napačno stran fotografskega papirja. Prepričajte se, da tiskate na stran, ki je namenjena za tiskanje.

Če tiskate na napačno stran fotografskega papirja, morate očistiti pot papirja.

Povezane informacije

- ➔ [“Čiščenje poti papirja zaradi madežev črnila” na strani 144](#)

Slike in fotografije so natisnjene v nepričakovanih barvah

Pri tiskanju z nadzorne plošče ali iz tiskalniškega gonilnika za Windows je glede na vrsto papirja privzeto uporabljena nastavitev za Epsonovo samodejno popraviljanje fotografij. Poskusite spremeniti nastavitev.

- Upravljalna plošča
Spremenite nastavitev **Zaznavanje prizora** iz **Samodejno** v katero drugo možnost. Če sprememba te nastavitve ne odpravi težave, nastavite **Popravi fotografijo** na katero koli drugo možnost razen **Vklop**.
- Windows gonilnik tiskalnika
Na zavihku **Več možnosti** izberite **Po meri** v **Prilagojene barve** in kliknite **Napredno**. Spremenite nastavitev **Popraviljanje prizorov** iz **Samodejno popravi** v katero drugo možnost. Če sprememba te nastavitve ne odpravi težave, v **Upravljanje barve** nastavite kateri koli način popraviljanja barv razen **PhotoEnhance**.

Povezane informacije

- ➔ [“Menijske možnosti za Pomnil. naprava” na strani 63](#)
- ➔ [“Nastavitev barve tiskanja” na strani 80](#)

Odpravljanje težav

Položaj, velikost ali robovi na natisnjemem papirju so nepravilni

- Papir vložite obrnjen v pravilno smer in vodilo roba premaknite do roba papirja.
- Pri postavljanju izvornikov na steklo optičnega bralnika, poravnajte vogal izvornika z oznako vogala na okvirju steklo optičnega bralnika. Če so robovi kopije odrezani, premaknite izvornik rahlo stran od roba.
- Pri postavljanju izvornikov na steklo optičnega bralnika, očistite steklo optičnega bralnika in pokrov optičnega bralnika. Če je na steklu prah ali umazanija, se lahko območje kopije razširi, da zajame tudi to, kar bo povzročilo napačen položaj za tiskanje ali manjše slike.
- V nastavitvah kopiranja izberite ustrezno nastavev **Velikost dokumenta**. Če je tiskalnik izpostavljen neposredni sončni svetlobi ali nameščen v bližino vira svetlobe, steklo optičnega bralnika morda ne bo pravilno zaznalo dokumenta.
- Izberite ustrezno nastavev velikosti papirja.
- Prilagodite nastavev robov v programu, da bodo znotraj območja za tisk.

Povezane informacije

- ➔ [“Vložitev papirja v Kaseto za papir” na strani 45](#)
- ➔ [“Vložitev papirja v Reža zadnjega pladnja za papir” na strani 48](#)
- ➔ [“Polaganje izvornikov na Steklo optičnega bralnika” na strani 54](#)
- ➔ [“Čiščenje Steklo optičnega bralnika” na strani 146](#)
- ➔ [“Območje za tisk” na strani 213](#)

Papir je zamazan ali popraskan

- Če se pojavijo vodoravni pasovi ali je papir na vrhu ali dnu zamazan, papir vstavite v pravi smeri in vodila robov potisnite do robov papirja.

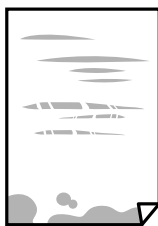

- Če se pojavijo navpični pasovi ali je papir zamazan, očistite pot papirja.



- Položite papir na ravno površino, da preverite, ali je zvit. Če je zvit, ga poravnajte.

Odpravljanje težav

- Če je debel papir popraskan, omogočite nastavitev za zmanjšanje popraskanosti. Če to funkcijo omogočite, se kakovost tiskanja lahko poslabša oziroma hitrost tiskanja se lahko zmanjša.
 - Upravljalna plošča
Na začetnem zaslonu izberite **Nstav.** > **Vzdrževanje** in nato omogočite **Debel papir**.
 - Windows
Kliknite **Razširjene nastavitve** v zavihku **Vzdrževanje** gonilnika tiskalnika in nato izberite **Debel papir in ovojnice**.
Če je papir popraskan tudi po izbiri nastavitve **Debel papir in ovojnice**, izberite **Papir z vzporednimi vlakni** v oknu **Razširjene nastavitve** gonilnika tiskalnika.
 - Mac OS X
Izberite **Nastavitve sistema** v meniju  > **Tiskalniki in optični bralniki** (ali **Tiskanje in optično branje, Tiskanje in faks**) in nato izberite tiskalnik. Kliknite **Možnosti in potrebščine** > **Možnosti** (ali **Gonilnik**). Izberite **On** kot nastavitev za **Thick paper and envelopes**.
- Ko izvajate ročno dvostransko tiskanje se prepričajte, da je črnilo popolnoma suho, preden papir znova vstavite.

Povezane informacije

- ➔ [“Vložitev papirja v Kaseto za papir” na strani 45](#)
- ➔ [“Vložitev papirja v Reža zadnjega pladnja za papir” na strani 48](#)
- ➔ [“Čiščenje poti papirja zaradi madežev črnila” na strani 144](#)

Med samodejnim dvostranskim tiskanjem se papir zamaže

Ko tiskate podatke z visoko gostoto, kot so slike ali grafikoni, s funkcijo samodejnega dvostranskega tiskanja, zmanjšajte gostoto tiskanja in nastavite daljši čas sušenja.

Povezane informacije

- ➔ [“Obojestransko tiskanje” na strani 68](#)
- ➔ [“Menijske možnosti za način Kopiraj” na strani 85](#)

Natisnjeni znaki so nepravilni ali popačeni

- Čvrsto priključite kabel USB na tiskalnik in računalnik.
- Prekličite kakršnekoli zaustavljene tiskalniške posle.
- Med tiskanjem ne preklopite računalnika ročno v stanje **Mirovanje** ali **Spanje**. Strani popačenega besedila se bodo morda natisnile ob naslednjem zagonu računalnika.

Povezane informacije

- ➔ [“Preklik tiskanja” na strani 83](#)

Natisnjena slika je preobrnjena

Počistite morebitne nastavitve zrcaljenja pri gonilniku tiskalnika programa.

Odpravljanje težav

Windows

Odkljukajte **Zrcalna slika** v zavihku **Več možnosti gonilnika tiskalnika**.

Mac OS X

Onemogočite **Mirror Image** v meniju **Nastavitve tiskanja** okna za tisk.

Na natisih se pojavijo vzorci, podobni mozaiku

Za tiskanje slik ali fotografij uporabite podatke z visoko ločljivostjo. Slike na spletnih straneh so pogosto v nizki ločljivosti in čeprav je njihov videz na zaslonih zadovoljiv, pa bo kakovost teh natisnjenih slik lahko slabša.

Na kopirani sliki se pojavijo neenakomerne ali razmazane barve, pike ali ravne črte

Očistite pot papirja.

Očistite steklo optičnega bralnika.

Očistite SPD.

Ne pritiskajte preveč močno na izvornik ali na pokrov optičnega bralnika, ko polagate izvornike na steklo optičnega bralnika.

Če se papir zamaže, znižajte nastavitev gostote kopiranja.

Povezane informacije

➔ [“Čiščenje poti papirja zaradi madežev črnila” na strani 144](#)

➔ [“Čiščenje Steklo optičnega bralnika” na strani 146](#)

➔ [“Čiščenje SPD-ja” na strani 145](#)

➔ [“Menijske možnosti za način Kopiraj” na strani 85](#)

Na kopirani sliki se pojavi vzorec moiré (križni vzorec)

Spremenite nastavitve pomanjšanja in povečanja ali pa vstavite izvornik pod nekoliko drugačnim kotom.

Povezane informacije

➔ [“Menijske možnosti za način Kopiraj” na strani 85](#)

Na kopirani sliki so sledi zadnje strani originalnega dokumenta

Če kopirate tanek originalni dokument, ga namestite na steklo optičnega bralnika in položite čezenj kos črnega papirja.

Zmanjšajte nastavitev gostote kopiranje na nadzorni plošči.

Povezane informacije

➔ [“Menijske možnosti za način Kopiraj” na strani 85](#)

Težave z izpisom ni mogoče odpraviti

Če ste preizkusili vse spodaj navedene možne rešitve in težave niste mogli odpraviti, poskusite odstraniti in ponovno namestiti gonilnik tiskalnika.



Povezane informacije

➔ [“Odstranjevanje programov” na strani 166](#)

➔ [“Namestitev programov” na strani 168](#)

Druge težave s tiskanjem

Tiskanje je prepočasno

- Zaprite programe, ki jih ne potrebujete.
- Izberite nižjo kakovost tiskanja. Visokokakovostno tiskanje zniža hitrost tiskanja.
- Omogočite dvosmerno (ali visokohitrostno) nastavitve. Če je ta nastavev omogočena, tiska tiskalna glava s premikanjem v obe smeri, kar poveča hitrost tiska.
 - Upravljalna plošča
Pri tiskanju datotek JPEG ali TIFF pritisnite **Nastavitve** in nato omogočite **Dvosmerno**.
 - Windows
Izberite **Visoka hitrost** na zavihku **Več možnosti** gonilnika tiskalnika.
 - Mac OS X
Izberite **Nastavitve sistema** v meniju  > **Tiskalniki in optični bralniki** (ali **Tiskanje in optično branje**, **Tiskanje in faks**) in nato izberite tiskalnik. Kliknite **Možnosti in potrebščine** > **Možnosti** (ali **Gonilnik**). Izberite **On** za nastavev **High Speed Printing**.
- Onemogočite **Tihi način**.
 - Windows
Izberite **Izklop** kot nastavev **Tihi način** v zavihku **Glavno** gonilnika tiskalnika.
 - Mac OS X
Izberite **Nastavitve sistema** v meniju  > **Tiskalniki in optični bralniki** (ali **Tiskanje in optično branje**, **Tiskanje in faks**) in nato izberite tiskalnik. Kliknite **Možnosti in potrebščine** > **Možnosti** (ali **Gonilnik**). Izberite **Off** za nastavev **Tihi način**.

Povezane informacije

➔ [“Menijske možnosti za Pomnil. naprava” na strani 63](#)

Tiskanje se zelo upočasni pri neprekinjenem tiskanju

Tiskanje se upočasni, da ne pride do pregrevanja in okvare mehanizma tiskalnika. Vseeno lahko nadaljujete s tiskanjem. Tiskalnik pustite mirovati vsaj 30 minut, da se vrne na običajno hitrost tiskanja. Hitrost tiskanja se ne vrne na običajno, če je tiskalnik izklopljen.

Optičnega branja ni mogoče začeti

- Če je funkcija nadzora dostopa za tiskalnik omogočena, morate pri optičnem branju vnesti uporabniško ime in geslo uporabnika. Če gesla ne poznate, se obrnite na skrbnika sistema.
- Če je funkcija nadzora dostopa omogočena, optično branje v sistemu Mac OS X morda ne bo mogoče. Obrnite se na skrbnika sistema.
- Če izvajate optično branje s ADF, preverite, ali sta pokrova optičnega bralnika in ADF zaprta.
- Čvrsto priključite kabel USB na tiskalnik in računalnik.
- Če uporabljate zvezdišče USB, poskusite tiskalnik priključiti neposredno v računalnik.
- Pri optičnem branju v visoki ločljivosti prek omrežja lahko pride do napake v komunikaciji. Zmanjšajte ločljivost.
- Prepričajte se, da ste izbrali pravi tiskalnik (optični bralnik), če se ob zagonu Epson Scan 2 prikaže seznam optičnih bralnikov.
- Preverite, ali ste v programu Epson Scan 2 izbrali pravi tiskalnik (optični bralnik).
- Če uporabljate programe, združljive s tehnologijo TWAIN, izberite tiskalnik (optični bralnik), ki ga uporabljate.
- V Windows se prepričajte, da je tiskalnik (optični bralnik) prikazan v **Optični bralnik in fotoaparati**. Tiskalnik (optični bralnik) bi moral biti prikazan kot »EPSON XXXXX (ime tiskalnika)«. Če tiskalnik (optični bralnik) ni prikazan, odstranite in ponovno namestite Epson Scan 2. Sledite naslednjemu postopku za dostop do **Optični bralnik in fotoaparati**.
 - Windows 10
Kliknite gumb »Start« ali ga pritisnite in pridržite, izberite **Nadzorna plošča**, vnesite »Optični bralnik in fotoaparati« v iskalni čarobni gumb, kliknite **Ogled optičnih bralnikov in fotoaparati** in preverite, ali je tiskalnik prikazan.
 - Windows 8.1/Windows 8/Windows Server 2012 R2/Windows Server 2012
Izberite **Namizje > Nastavitve > Nadzorna plošča**, vnesite »Optični bralnik in fotoaparati« v iskalni čarobni gumb, kliknite **Pokaži optični bralnik in fotoaparati** in preverite, ali je tiskalnik prikazan.
 - Windows 7/Windows Server 2008 R2
Kliknite gumb Start, izberite **Nadzorna plošča**, vnesite »Optični bralnik in fotoaparati« v iskalni čarobni gumb, kliknite **Ogled optičnih bralnikov in fotoaparati** in preverite, ali je tiskalnik prikazan.
 - Windows Vista/Windows Server 2008
Kliknite gumb Start, izberite **Nadzorna plošča > Strojna oprema in zvok > Optični bralniki in fotoaparati** in preverite, ali je tiskalnik prikazan.
 - Windows XP/Windows Server 2003 R2/Windows Server 2003
Kliknite gumb Start, izberite **Nadzorna plošča > Tiskalniki in druga strojna oprema > Optični bralniki in fotoaparati** in preverite, ali je tiskalnik prikazan.
- Če optično branje s programom, združljivim s tehnologijo TWAIN, ne deluje, odstranite in ponovno namestite program, združljiv s tehnologijo TWAIN.

Povezane informacije

- ➔ ["Odstranjevanje programov" na strani 166](#)
- ➔ ["Namestitev programov" na strani 168](#)

Optično branje ni možno z uporabo nadzorne plošče

- Prepričajte se, da sta programa Epson Scan 2 in Epson Event Manager pravilno nameščena.
- Preverite nastavitve optičnega branja v programu Epson Event Manager.

Povezane informacije

- ➔ [“Epson Scan 2 \(gonilnik optičnega bralnika\)” na strani 163](#)
- ➔ [“Epson Event Manager” na strani 163](#)

Težave pri optično prebrani sliki

Pri optičnem branju s steklene plošče optičnega bralnika se pojavijo neenakomerne barve, umazanija, madeži in drugo

- Očistite stekleno ploščo optičnega bralnika.
- Odstranite vse smeti ali umazanijo, ki se prilepi na izvornik.
- Na izvornik ali pokrov optičnega bralnika ne pritiskajte s preveliko silo. Če ga pritisnete s preveliko silo, se lahko pojavijo obrisi, madeži in pike.

Povezane informacije

- ➔ [“Čiščenje Steklo optičnega bralnika” na strani 146](#)

Pri optičnem branju iz ADF se pojavijo ravne črte

- Očistite ADF.
Ravne črte se lahko na sliki pojavijo, če v ADF pridejo smeti ali umazanija.
- Odstranite vse smeti ali umazanijo, ki se prilepi na izvornik.

Povezane informacije

- ➔ [“Čiščenje SPD-ja” na strani 145](#)

Kakovost slike je groba

- V aplikaciji Epson Scan 2 prilagodite sliko z elementi na zavihku **Napredne nastavitve** in nato optično preberite izvornik.
- Če je ločljivost nizka, poskusite povečati ločljivost in nato optično prebrati izvornik.

Povezane informacije

- ➔ [“Optično branje s programom Epson Scan 2” na strani 97](#)
- ➔ [“Splošne menijske možnosti optičnega branja” na strani 96](#)

Odpravljanje težav

V ozadju slik se pojavlja odmik

Na optično prebrani sliki so morda prikazane slike na hrbtni strani izvirnika.

- V aplikaciji Epson Scan 2 izberite zavihek **Napredne nastavitve** in nato prilagodite možnost **Svetlost**.
Ta funkcija morda ne bo na voljo, kar je odvisno od nastavitvev na zavihku **Glavne nastavitve > Vrsta slike** ali drugih nastavitvah na zavihku **Napredne nastavitve**.
- V aplikaciji Epson Scan 2 izberite zavihek **Napredne nastavitve** in nato **Možnost slike > Izboljšanje besedila**.
- Pri optičnem branju s steklene plošče optičnega bralnika položite črn papir ali namizno podlogo čez izvornik.

Povezane informacije

- ➔ [“Optično branje s programom Epson Scan 2” na strani 97](#)
- ➔ [“Splošne menijske možnosti optičnega branja” na strani 96](#)
- ➔ [“Namestitev izvornikov” na strani 52](#)

Besedilo je zamegljeno

- V aplikaciji Epson Scan 2 izberite zavihek **Napredne nastavitve** in nato **Možnost slike > Izboljšanje besedila**.
- Če v aplikaciji Epson Scan 2 možnost **Vrsta slike** na zavihku **Glavne nastavitve** nastavite na **Črno-belo**, prilagodite možnost **Prag** na zavihku **Napredne nastavitve**. Če povečate vrednost v polju **Prag**, črna barva postane močnejša.
- Če je ločljivost nizka, poskusite povečati ločljivost in nato optično prebrati izvornik.

Povezane informacije

- ➔ [“Optično branje s programom Epson Scan 2” na strani 97](#)
- ➔ [“Splošne menijske možnosti optičnega branja” na strani 96](#)

Pojavijo se vzorci moiré (sence, podobne mreži)

Če je izvornik natisnjen dokument, se na optično prebrani sliki lahko pojavijo vzorci moiré (sence, podobne mreži).

- Na zavihku **Napredne nastavitve** v programu Epson Scan 2 nastavite možnost **Odstran. Filtriranja**.



- Spremenite ločljivost in znova optično preberite izvornik.

Povezane informacije

- ➔ [“Optično branje s programom Epson Scan 2” na strani 97](#)
- ➔ [“Splošne menijske možnosti optičnega branja” na strani 96](#)

Ni mogoče optično prebrati pravilnega območja na steklu optičnega bralnika

- Preverite, ali ste izvornike pravilno namestili glede na oznake za poravnavo.
- Če je rob optično prebrane slike odrezan, rahlo odmaknite izvirnik od roba stekla optičnega bralnika.
- Če optično berete z nadzorne plošče in izberete funkcijo samodejnega obrezovanja območja optičnega branja, odstranite morebitne nečistoče s stekla optičnega bralnika in pokrova. Če so okrog izvirnika nečistoče, se območje optičnega branja ustrezno poveča, da jih zajame.
- Izberite ustrezne nastavitve velikosti dokumenta in optičnega branja. Če je tiskalnik izpostavljen neposredni sončni svetlobi ali nameščen v bližino vira svetlobe, steklo optičnega bralnika morda ne bo pravilno zaznalo velikosti dokumenta.

Povezane informacije

- ➔ [“Namestitev izvirnikov” na strani 52](#)
- ➔ [“Čiščenje Steklo optičnega bralnika” na strani 146](#)

Besedilo ni prepoznano pravilno pri shranjevanju v obliki zapisa PDF, ki omogoča preiskovanje

- Na zaslonu **Možnosti formata slikovnih datotek** v aplikaciji Epson Scan 2 preverite, ali je možnost **Jezik besedila** na zavihku **Besedilo** nastavljena pravilno.
- Preverite, ali je izvirnik nameščen naravnost.
- Uporabite izvirnik z jasnim besedilom. Prepoznavanje besedila bo morda slabše pri teh vrstah dokumentov.
 - Izvirniki, ki so bili že večkrat kopirani
 - Izvirniki, prejeti po faksu (pri nizki ločljivosti)
 - Izvirniki, a katerih je razmik med znaki ali vrsticami premajhen
 - Izvirniki s črtovjem ali podčrtanim besedilom
 - Izvirniki z rokopisom
 - Zmečkani ali nagubani izvorniki
- Če v aplikaciji Epson Scan 2 možnost **Vrsta slike** na zavihku **Glavne nastavitve** nastavite na **Črno-belo**, prilagodite možnost **Prag** na zavihku **Napredne nastavitve**. Če povečate vrednost v polju **Prag**, se poveča črno območje.
- V aplikaciji Epson Scan 2 izberite zavihek **Napredne nastavitve** in nato **Možnost slike > Izboljšanje besedila**.

Povezane informacije

- ➔ [“Optično branje s programom Epson Scan 2” na strani 97](#)

Težave z optično prebrano sliko ni mogoče odpraviti

Če ste uporabili vse rešitve, vendar težave niste odpravili, ponastavite nastavitve za Epson Scan 2 z aplikacijo Epson Scan 2 Utility.

Opomba:

Epson Scan 2 Utility je aplikacija, ki je na voljo v gonilniku Epson Scan 2.

Odpravljanje težav

1. Zaženite Epson Scan 2 Utility.

Windows 10

Kliknite gumb »Start« in izberite **Vsi programi > EPSON > Epson Scan 2 Utility**.

Windows 8.1/Windows 8/Windows Server 2012 R2/Windows Server 2012

V čarobni gumb »Iskanje« vnesite ime programa in nato izberite prikazano ikono.

Windows 7/Windows Vista/Windows XP/Windows Server 2008 R2/Windows Server 2008/Windows Server 2003 R2/Windows Server 2003

Kliknite gumb »Start« in izberite **Vsi programi** ali **Programi > EPSON > Epson Scan 2 > Epson Scan 2 Utility**.

Mac OS X

Izberite **Pojdi > Aplikacije > Epson Software > Epson Scan 2 Utility**.

2. Izberite zavihek **Drugo**.

3. Kliknite **Ponastavi**.

Opomba:

Če težave ne odpravite s ponastavitvijo, odstranite in znova namestite Epson Scan 2.

Povezane informacije

➔ ["Odstranjevanje programov" na strani 166](#)

➔ ["Namestitev programov" na strani 168](#)

Druge težave pri optičnem branju

Optično branje je počasno

Zmanjšajte ločljivost in ponovite optično branje. Če je ločljivost visoka, lahko optično branje traja dlje časa.

Hitrost optičnega branja bo morda manjša, odvisno od funkcij prilagoditev slike v programu Epson Scan 2.

Če na zaslonu **Konfiguracija**, ki se prikaže, ko kliknete gumb  v Epson Scan 2, nastavite **Tihi način** na zavihku **Opt. preb.**, bo optično branje morda počasnejše.

Povezane informacije

➔ ["Optično branje s programom Epson Scan 2" na strani 97](#)

➔ ["Splošne menijske možnosti optičnega branja" na strani 96](#)

Optično prebrane slike ni mogoče poslati po e-pošti

Preverite, ali ste konfigurirali nastavitve e-poštnega strežnika.

Povezane informacije

➔ ["Konfiguracija e-poštnega strežnika" na strani 227](#)

Optično branje se ustavi, ko berete v format PDF/Multi-TIFF

- Če za optično branje uporabite Epson Scan 2, lahko zaporedoma optično preberete do 999 strani v obliki zapisa PDF in do 200 strani v obliki zapisa Multi-TIFF. Če za optično branje uporabite nadzorno ploščo, lahko zaporedoma optično preberete do 50 strani v enostranskem načinu s podajalnikom ADF ter do 100 strani v dvostranskem načinu s podajalnikom ADF in pri uporabi steklo optičnega bralnika.
- Ko optično prebirate velike količine, priporočamo branje v odtenkih sive.
- Povečajte količino prostega prostora na trdem disku svojega računalnika. Optično branje se bo morda ustavilo, če ne bo na voljo dovolj prostega prostora.
- Poskušajte izvesti optično branje pri nižji ločljivosti. Optično branje se ustavi, če skupna velikost podatkov doseže omejitvev.

Povezane informacije

- ➔ [“Optično branje s programom Epson Scan 2” na strani 97](#)
- ➔ [“Splošne menijske možnosti optičnega branja” na strani 96](#)

Težave pri pošiljanju in sprejemanju faksov

Pošiljanje in prejemanje faksov ni mogoče

- Uporabite funkcijo **Preveri povezavo s faksom** na nadzorni plošči, da se izvede samodejno preverjanje povezave faksa. Poskusite z rešitvami, natisnjenimi v poročilu.
- Preverite kodo napake, prikazano za neuspešno opravilo faksa in nato preizkusite možne rešitve, opisane v seznamu kod napak.
- Preverite nastavev **Vrsta linije**. Težavo bo morda odpravila izbira nastavitve **PBX**. Če zahteva vaš telefon kodo za dostop do zunanje linije, registrirajte kodo za dostop v tiskalniku in vnesite # (lojtro) na začetku številke faksa, na katero pošiljate.
- Če pride do napake v komunikaciji, na nadzorni plošči spremenite nastavev **Hitrost faksa na Počasi (9.600 bps)**.
- Preverite, ali telefonska stenska vtičnica deluje, pri čemer vanjo priključite telefon in ga preizkusite. Če ne morete opraviti ali sprejeti klica, se obrnite na svojega ponudnika telekomunikacijskih storitev.
- Če se želite povezati na telefonsko linijo DSL, morate uporabiti modem DSL, opremljen z vgrajenim filtrom DSL, ali na linijo namestiti ločen filter DSL. Posvetujte se z vašim ponudnikom linije DSL.
- Če se povezujete na telefonsko linijo DSL, priključite tiskalnik neposredno v telefonski stenski priključek in preverite, ali tiskalnik lahko pošlje faks. Če povezava deluje, težavo morda povzroča filter DSL. Posvetujte se z vašim ponudnikom linije DSL.
- Na nadzorni plošči omogočite nastavev **ECM**. Če je način **ECM** izklopljen, barvnih faksov ni mogoče poslati in prejeti.
- Če želite pošiljati in prejemati fakse z računalnikom, preverite, ali je tiskalnik priključen s kablom USB ali povezan prek omrežja in ali je v računalniku nameščen gonilnik PC-FAX. Gonilnik PC-FAX je nameščen skupaj s pripomočkom FAX Utility.

Odpravljanje težav



- V Windows se prepričajte, da je tiskalnik (faks) prikazan v **Naprave in tiskalniki**, **Tiskalnik** ali **Tiskalniki in druga strojna oprema**. Tiskalnik (faks) se prikaže kot »EPSON XXXXX (FAX)«. Če tiskalnik (faks) ni prikazan, odstranite in ponovno namestite FAX Utility. Za dostop do **Naprave in tiskalniki**, **Tiskalnik** ali **Tiskalniki in druga strojna oprema** sledite naslednjemu postopku.
 - Windows 10

Z desno tipko miške kliknite gumb Start ali ga pritisnite in pridržite, nato izberite **Nadzorna plošča > Ogled naprav in tiskalnikov** v možnosti **Strojna oprema in zvok**.
 - Windows 8.1/Windows 8

Izberite **Namizje > Nastavitve > Nadzorna plošča > Ogled naprav in tiskalnikov** v **Strojna oprema in zvok** ali **Strojna oprema**.
 - Windows 7

Kliknite gumb Start in izberite **Nadzorna plošča > Ogled naprav in tiskalnikov** in **Strojna oprema in zvok** ali **Strojna oprema**.
 - Windows Vista

Kliknite gumb Start in izberite **Nadzorna plošča > Tiskalniki** v možnosti **Strojna oprema in zvok**.
 - Windows XP

Kliknite gumb »Start« in izberite **Nastavitve > Nadzorna plošča > Tiskalniki in druga strojna oprema > Tiskalniki in faksi**.
- V sistemu Mac OS X preverite naslednje:
 - Izberite **Nastavitve sistema** v meniju  > **Tiskalniki in optični bralniki** (ali **Tiskanje in optično branje**, **Tiskanje in faks**), in preverite, ali se je prikazal tiskalnik (faks). Tiskalnik (faks) se prikaže kot »FAX XXXX (USB)« ali »FAX XXXX (IP)«. Če tiskalnik (faks) ni prikazan, kliknite [+] in nato registrirajte tiskalnik (faks).
 - Izberite **Nastavitve sistema** v meniju  > **Tiskalniki in optični bralniki** (ali **Tiskanje in optično branje**, **Tiskanje in faks**) in nato dvokliknite tiskalnik (faks). Če je tiskalnik v načinu premora, kliknite **Nadaljaj** (ali **Nadaljaj s tiskalnikom**).

Povezane informacije

- ➔ [“Preveri povezavo s faksom” na strani 130](#)
- ➔ [“Osnovne nastavitve” na strani 129](#)
- ➔ [“Koda napake v meniju stanja” na strani 171](#)
- ➔ [“Nastavitev telefonskega sistema PBX” na strani 108](#)
- ➔ [“Priključitev tiskalnika na telefonsko linijo” na strani 102](#)
- ➔ [“Odstranjevanje programov” na strani 166](#)
- ➔ [“Namestitev programov” na strani 168](#)

Pošiljanje faksov ne deluje

- Če je funkcija omejevanja uporabniških funkcij omogočena, je treba za upravljanje tiskanja vnesti uporabniško ime in geslo. Če gesla ne poznate, se obrnite na skrbnika.
- Če je funkcija omejevanja uporabniških funkcij omogočena, ko pošljete faks iz računalnika, se izvede preverjanje pristnosti uporabnika s pomočjo uporabniškega imena in gesla, ki sta nastavljena v gonilniku tiskalnika. Če faksa zaradi napake pri preverjanju pristnosti ne morete poslati, se obrnite na skrbnika.

Odpravljanje težav

- Na nadzorni plošči nastavite podatke glave za izhodne fakse. Nekateri faksi samodejno zavrnejo vhodne fakse, ki nimajo podatkov glave.
- Če ste onemogočili prikaz številke klicatelja, ga omogočite. Nekateri telefoni ali faksi samodejno zavrnejo anonimne klice.
- Prejemnika vprašajte, ali je številka faksa pravilna in ali je prejemnikov faks pripravljen za sprejem faksa.

Povezane informacije

- ➔ [“Osnovne nastavitve” na strani 129](#)
- ➔ [“Pošiljanje in prejemanje faksov ni mogoče” na strani 205](#)

Pošiljanje faksa določenemu prejemniku ne deluje

Če zaradi napake ne morete poslati faksa določenemu prejemniku, preverite naslednje.

- Če prejemnikova naprava ne prevzame vašega klica v roku 50 sekund po zaključenem klicanju, se klic zaključi z napako. Pokličite s pomočjo funkcije **Zvočnik** ali prek priključenega telefona, da preverite, kako dolgo traja, da se pojavi ton faksa. Če traja več kot 50 sekund, dodajte premore po številki faksa, da pošljete faks. Pritisnite , da vnesete premor. Kot oznaka premora se vnese vezaj. En premor traja približno tri sekunde. Po potrebi dodajte več premorov.
- Če ste prejemnika izbrali iz seznama stikov, preverite, ali so registrirani podatki pravilni. Če so podatki pravilni, prejemnika izberite iz seznama stikov, pritisnite **Uredi** in spremenite **Hitrost faksa v Počasi (9.600 bps)**.

Povezane informacije

- ➔ [“Pošiljanje faksov po potrditvi statusa prejemnika” na strani 111](#)
- ➔ [“Pošiljanje faksov s klicanjem z zunanje telefonske naprave” na strani 110](#)
- ➔ [“Upravljanje stikov” na strani 58](#)
- ➔ [“Pošiljanje in prejemanje faksov ni mogoče” na strani 205](#)

Pošiljanje faksa ob določenem času ne deluje

Na nadzorni plošči nastavite pravilen čas in datum.

Povezane informacije

- ➔ [“Pošiljanje faksov ob določenem času \(Zamik pošiljanja faksa\)” na strani 111](#)
- ➔ [“Skupne nastavitve” na strani 152](#)

Prejemanje faksov ne deluje

- Če ste naročeni na storitev posredovanja klicev, tiskalnik morda ne bo mogel sprejeti faksov. Obrnite se na ponudnika storitev.
- Če na tiskalnik niste priključili telefona, na nadzorni plošči nastavite **Način sprejemanja** na **Samodejno**.
- V spodaj navedenih primerih v tiskalniku zmanjka pomnilnika, zato ne more prejemati faksov. Informacije o odpravi napake, povezane s polnim pomnilnikom, najdete v razdelku z informacijami o odpravljanju težav.
 - V nabiralnik je bilo shranjenih 100 prejetih dokumentov.
 - Pomnilnik tiskalnika je poln (100 %).

Odpravljanje težav

Povezane informacije

- ➔ [“Nastavitve sprejemanja” na strani 128](#)
- ➔ [“Pošiljanje in prejemanje faksov ni mogoče” na strani 205](#)
- ➔ [“Napaka zaradi polnega pomnilnika” na strani 208](#)

Napaka zaradi polnega pomnilnika

- Če je tiskalnik nastavljen za shranjevanje prejetih faksov v mapi prejetih sporočil, izbrišite fakse, ki ste jih že prebrali, iz mape prejetih sporočil.
- Če je tiskalnik nastavljen za shranjevanje prejetih faksov v računalnik, vklopite računalnik, ki je nastavljen za shranjevanje faksov. Ko se faksi shranijo v računalnik, se izbrišejo iz pomnilnika tiskalnika.
- Če je tiskalnik nastavljen za shranjevanje faksov v pomnilniško napravo, priključite napravo, v kateri ste ustvarili mapo za shranjevanje faksov, na tiskalnik. Ko se faksi shranijo v napravo, se izbrišejo iz pomnilnika tiskalnika. Prepričajte se, da ima naprava dovolj razpoložljivega pomnilniškega prostora in da pisanje ni onemogočeno.
- Tudi če je pomnilnik poln, lahko s funkcijo **Neposredno pošiljanje** pošiljate črno-bele fakse. Faks lahko pošljete tudi tako, da pokličete z zunanjega telefona ali s funkcijo **Zvočnik**. Izvirnike lahko razdelite na dva ali več delov in jih pošljete v več paketih.
- Če tiskalnik ne more natisniti prejetega faksa zaradi napake tiskalnika, kot je zagozdenje papirja, lahko pride do napake zaradi polnega pomnilnika. Odpravite težavo v tiskalniku in nato pokličite pošiljatelja ter ga prosite, da znova pošlje faks.

Povezane informacije

- ➔ [“Shranjevanje prejetih faksov v nabiralnik” na strani 117](#)
- ➔ [“Shranjevanje prejetih faksov v računalnik” na strani 119](#)
- ➔ [“Shranjevanje prejetih faksov v zunanjo pomnilniško napravo” na strani 118](#)
- ➔ [“Pošiljanje več strani črno-belega dokumenta \(Neposredno pošiljanje\)” na strani 113](#)
- ➔ [“Pošiljanje faksov s klicanjem z zunanje telefonske naprave” na strani 110](#)
- ➔ [“Pošiljanje faksov po potrditvi statusa prejemnika” na strani 111](#)
- ➔ [“Odstranjevanje zataknenega papirja” na strani 176](#)

Kakovost poslanega faksa je slaba

- Očistite steklo optičnega bralnika.
- Očistite ADF.
- Na nadzorni plošči spremenite nastavev **Ločljivost**. Če vaši izvirniki vsebujejo besedilo in fotografije, izberite **Fotografija**.
- Na nadzorni plošči spremenite nastavev **Gostota**.
- Če niste prepričani o zmogljivosti prejemnikovega faksa, omogočite funkcijo neposrednega pošiljanja ali izberite **Fino** za nastavev **Ločljivost**.
Če za črno-beli faks izberete **Zelo fino** ali **Izjemno fino** in faks pošljete brez uporabe funkcije **Neposredno pošiljanje**, lahko tiskalnik samodejno zmanjša ločljivost.
- Na nadzorni plošči omogočite nastavev **ECM**.

Odpravljanje težav

Povezane informacije

- ➔ [“Menijske možnosti za način Faks” na strani 125](#)
- ➔ [“Osnovne nastavitve” na strani 129](#)
- ➔ [“Čiščenje Steklo optičnega bralnika” na strani 146](#)
- ➔ [“Čiščenje SPD-ja” na strani 145](#)

Faksi se pošljejo v napačni velikosti

- Preden pošljete dokument velikosti A3, prejemnika povprašajte, ali njegova naprava podpira velikost A3. Če je v poročilu o prenosu faksa naveden podatek **V redu (pomanjšava)**, prejemnikov faks ne podpira velikosti A3.
- Če za pošiljanje faksa uporabite steklo optičnega bralnika, postavite izvirnik tako, da bo njegov vogal pravilno poravnal z začetno oznako. Na nadzorni plošči izberite velikost izvirnika.
- Če je tiskalnik izpostavljen neposredni sončni svetlobi ali nameščen v bližino vira svetlobe, steklo optičnega bralnika morda ne bo pravilno zaznalo dokumenta. Na nadzorni plošči izberite velikost izvirnika.
- Očistite steklo optičnega bralnika in pokrov optičnega bralnika. Če je na steklu prah ali umazanija, se lahko območje optičnega branja razširi, da zajame tudi to, kar bo povzročilo napačen položaj za optično branje ali manjše slike.

Povezane informacije

- ➔ [“Menijske možnosti za način Faks” na strani 125](#)
- ➔ [“Namestitev izvirnikov” na strani 52](#)
- ➔ [“Čiščenje Steklo optičnega bralnika” na strani 146](#)

Kakovost prejetega faksa je slaba

- Na nadzorni plošči omogočite nastavev ECM.
- Pošiljatelja prosite, da vam pošlje faks v višji kakovosti.
- Ponovno natisnite prejeti faks. Izberite **Zgodovina opraviła** v meniju **Meni »Stanje«**, da ponovno natisnete faks.

Povezane informacije

- ➔ [“Osnovne nastavitve” na strani 129](#)
- ➔ [“Preverjanje zgodovine opraviła faksa” na strani 124](#)

Prejemanje faksov velikosti A3 ne deluje

Preverite, ali je za velikost papirja za vir papirja, v katerem je papir A3, nastavljena velikost A3 in ali je vir papirja nastavljen za uporabo s funkcijo faksa. Izberite **Nastav. > Skrbništvo sistema > Nastavitve tiskalnika > Nastavitve vira papirja > Nastavitve samodejne izbire > Faks** in nato preverite omogočene vire papirja.

Povezane informacije

- ➔ [“Nastavitve tiskalnika” na strani 151](#)

Prejeti faksi se ne natisnejo

- Če je prišlo do napake na tiskalniku, na primer, če je zagozden papir, tiskalnik ne more natisniti prejetih faksov. Preverite tiskalnik.
- Če je tiskalnik nastavljen za shranjevanje prejetih faksov v mapi prejetih sporočil, se prejeti faksi ne natisnejo samodejno. Preverite nastavev **Izhod faksa**.

Povezane informacije

- ➔ [“Preverjanje stanja tiskalnika” na strani 170](#)
- ➔ [“Odstranjevanje zataknenega papirja” na strani 176](#)
- ➔ [“Shranjevanje prejetih faksov v nabiralnik” na strani 117](#)

Druge težave pri faksiranju

Telefonski klici na povezanem telefonu niso možni

Priključite telefon v vrata EXT. na tiskalniku in dvignite slušalko. Če v slušalki ne slišite tona izbiranja, pravilno priključite telefonski kabel.

Povezane informacije

- ➔ [“Priključitev telefonske naprave na tiskalnik” na strani 104](#)

Odzivnik ne more sprejemati glasovnih sporočil

Na nadzorni plošči za nastavev **Zvonjenj pred odgovorom** določite številko, ki je večja od števila zvonjenj za vaš telefonski odzivnik.

Povezane informacije

- ➔ [“Nastavitve sprejemanja” na strani 128](#)
- ➔ [“Nastavitve za telefonski odzivnik” na strani 115](#)

Pošiljateljeva številka faksa se ne prikaže na prejetih faksih ali pa je napačna

Pošiljatelj morda ni nastavil podatkov v glavi faksa ali pa jih je nepravilno nastavil. Obrnite se na pošiljatelja.

Druge težave

Rahel električni šok pri dotiku tiskalnika

Če je z računalnikom povezanih več perifernih naprav, boste morda občutili rahel električni šok, ko se dotaknete tiskalnika. Napeljite ozemljitveni kabel do računalnika, ki je povezan s tiskalnikom.

Glasnost med delovanjem je visoka

Če so zvoki delovanja preglasni, omogočite način **Tihi način**. Če omogočite to funkcijo, bo tiskanje morda počasnejše.

- Windows gonilnik tiskalnika

Omogočite **Tihi način** na zavihku **Glavno**.

- Mac OS X gonilnik tiskalnika

Izberite **Nastavitve sistema** v meniju  > **Tiskalniki in optični bralniki** (ali **Tiskanje in optično branje, Tiskanje in faks**) in nato izberite tiskalnik. Kliknite **Možnosti in potrebščine** > **Možnosti** (ali **Gonilnik**). Izberite **On** za nastavev **Tihi način**.

- Epson Scan 2

Kliknite gumb , da odprete okno **Konfiguracija**. Nato nastavite **Tihi način** na zavihku **Opt. preb.**.

Reža zadnjega pladnja za papir je odstranjen

Znova namestite reža zadnjega pladnja za papir tako, da ga držite navpično, kot je prikazano spodaj.

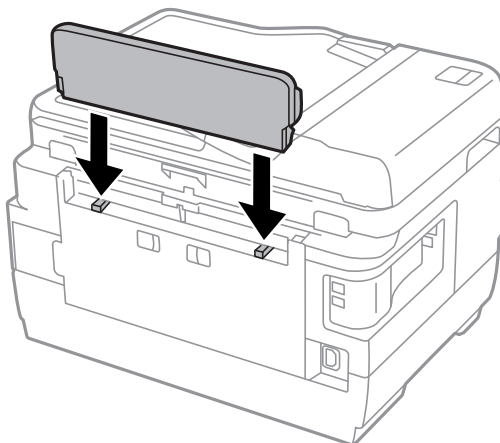

Nepravilna čas in datum

Na nadzorni plošči nastavite pravi čas in datum. Ura lahko kaže napačen čas, če zmanjka elektrike ali če je naprava dlje časa izklopljena.

Povezane informacije

➔ [“Skupne nastavitve” na strani 152](#)

Pomnilniška naprava ni prepoznana

V nastavitvah **Vmesnik pomnilniške naprave** na nadzorni plošči omogočite pomnilniško napravo.

Povezane informacije

➔ [“Nastavitve tiskalnika” na strani 151](#)

Podatkov ni mogoče shraniti v pomnilniško napravo

- Vstavite pomnilniško napravo v tiskalnik in nato izberite **Izhod faksa > Druge nastavitve > Ustvari mapo za shranjevanje**, da ustvarite mapo za shranjevanje dokumentov v pomnilniško napravo. Pomnilniške naprave brez mape ne morete uporabiti.
- Preverite, ali je pisanje v pomnilniško napravo omogočeno.
- Preverite, ali je v pomnilniški napravi dovolj razpoložljivega prostora. Če je razpoložljivega prostora malo, podatkov ni mogoče shraniti.

Povezane informacije

- ➔ ["Shranjevanje prejetih faksov v zunanjo pomnilniško napravo"](#) na strani 118
- ➔ ["Specifikacije zunanjih naprav za shranjevanje"](#) na strani 217

Pozabljeno geslo

Če pozabite geslo skrbnika, se obrnite na Epsonovo podporo.

Povezane informacije

- ➔ ["Posvetovanje z Epsonovo službo za podporo"](#) na strani 229

Požarni zid blokira programsko opremo (samo v sistemu Windows)

Dodajte program med dovoljene programe požarnega zidu Windows v varnostnih nastavitvah na **Nadzorni plošči**.

»?« je prikazan na zaslonu za izbiro fotografij

»?« se prikaže na LCD-zaslonu, če izdelek ne podpira slikovne datoteke.

Povezane informacije

- ➔ ["Specifikacije o podprtih podatkih"](#) na strani 218

Prikaže se sporočilo, da ponastavite raven črnila

Dopolnite vse oz. navedene rezervoarje s črnilom, na LCD-zaslonu izberite barvo, ki ste jo dopolnili, in nato pritisnite **Končano**, da ponastavite raven črnila.

Glede na pogoje uporabe se sporočilo lahko prikaže, medtem ko je v rezervoarju še zmeraj črnilo.

Če se sporočilo prikaže tudi v primeru, ko je v posodah za črnilo še več kot polovica črnila, tiskalnik morda ne deluje pravilno. Obrnite se na Epsonovo službo za podporo.

Povezane informacije

- ➔ ["Dopolnitev rezervoarjev za črnilo"](#) na strani 134

Dodatek

Tehnični podatki

Specifikacije tiskalnika

| | | |
|-------------------------------|---------------|--|
| Namestitev šob tiskalne glave | | Šobe črnega črnila: 400×2 vrstici Šobe barvnih črnil: 128×2 vrstici za vsako barvo |
| Teža papirja | Navaden papir | 64 to 90 g/m ² (17 to 24 funtov) |
| | Debel papir | 91 to 256 g/m ² (25 to 68 funtov) |
| | Ovojnica | Ovojnica #10, DL, C6: 75 to 90 g/m ² (20 to 24 funtov) Ovojnica C4: 80 to 100 g/m ² (21 to 26 funtov) |

Območje za tisk

Območje za tisk posameznih listov

Kakovost tiska v osenčenih območjih lahko zaradi mehanizma tiskalnika upade.

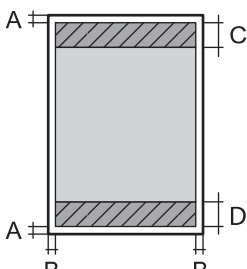
| | | |
|---|---|-----------------------|
|  | A | 3.0 mm (0.12 palcev) |
| | B | 3.0 mm (0.12 palcev) |
| | C | 47.0 mm (1.85 palcev) |
| | D | 45.0 mm (1.77 palcev) |

Območje za tisk pisemskih ovojníc

Kakovost tiska v osenčenih območjih lahko zaradi mehanizma tiskalnika upade.

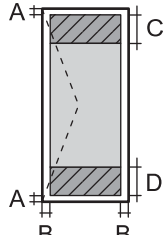
| | | |
|---|---|-----------------------|
|  | A | 3.0 mm (0.12 palcev) |
| | B | 5.0 mm (0.20 palcev) |
| | C | 18.0 mm (0.71 palcev) |
| | D | 47.0 mm (1.85 palcev) |

Specifikacije optičnega bralnika

| | |
|--------------------------|------------------------|
| Vrsta optičnega bralnika | Ploski optični bralnik |
| Fotoelektrična naprava | CIS |

Dodatek

| | |
|-----------------------------|--|
| Učinkovite slikovne pike | 14040×20400 slikovnih pik (1200 dpi) |
| Največja velikost dokumenta | 297×431.8 mm (11.7×17 palcev) A3 |
| Ločljivost optičnega branja | 1200 dpi (glavno branje) 2400 dpi (lokalizirano branje) |
| Izhodna ločljivost | od 50 to 4800, 7200, 9600 dpi (od 50 do 4800 dpi v korakih po 1 dpi) |
| Barvna globina | Barvno <input type="checkbox"/> 48 bitov na slikovno piko interno (16 bitov na slikovno piko na barvo interno) <input type="checkbox"/> 24 bitov na slikovno piko eksterno (8 bitov na slikovno piko na barvo eksterno) Sivine <input type="checkbox"/> 16 bitov na slikovno piko interno <input type="checkbox"/> 8 bitov na slikovno piko eksterno Črno-belo <input type="checkbox"/> 16 bitov na slikovno piko interno <input type="checkbox"/> 1 bitov na slikovno piko eksterno |
| Svetlobni vir | LED |

Specifikacije vmesnika

| | |
|------------------------|--------------|
| Za računalnik | Hi-Speed USB |
| Za zunanjo napravo USB | Hi-Speed USB |

Specifikacije faksa

| | |
|----------------|---|
| Vrsta faksa | Zmogljivost črno-belih in barvnih faksov (ITU-T Super Group 3) |
| Podprte linije | Standardne analogne telefonske linija, telefonski sistemi PBX (zasebna naročniška centrala) |
| Hitrost | Do 33.6 kbps |
| Ločljivost | Enobarvno <input type="checkbox"/> Standardno: 8 pel/mm×3,85 vrstic/mm (203 pel/in.×98 vrstic/in.) <input type="checkbox"/> Fino: 8 pel/mm×7,7 vrstic/mm (203 pel/in.×196 vrstic/in.) <input type="checkbox"/> Zelo fino: 8 pel/mm×15,4 vrstic/mm (203 pel/in.×392 vrstic/in.) <input type="checkbox"/> Izjemno fino: 16 pel/mm×15,4 vrstic/mm (406 pel/in.×392 vrstic/in.) <input type="checkbox"/> Fotografija: 8 pel/mm×7,7 vrstic/mm (203 pel/in.×196 vrstic/in.) Barvno <input type="checkbox"/> Fino: 200×200 dpi <input type="checkbox"/> Fotografija: 200×200 dpi |

Dodatek

| | |
|------------------|--|
| Pomnilnik strani | Do 550 strani (pri prejemu ITU-T No.1 v črno-belem načinu osnutka) |
| Vnovični klic* | 2 krat (z 1 minutnimi intervali) |
| Vmesnik | Telefonska linija RJ-11, telefonska povezava RJ-11 |

* Specifikacije se lahko razlikujejo glede na državo ali regijo.

Seznam omrežnih funkcij

| Funkcije | | Podprto | Opombe | | |
|--------------------------------|---|------------------------------------|--------------------------------|---|---|
| Omrežni vmesniki | Ethernet | ✓ | - | | |
| | Wi-Fi | Infrastrukturni | ✓ | - | |
| | | Ad hoc | ✓ | - | |
| | | Wi-Fi Direct | Način preproste dostopne točke | ✓ | - |
| | | | Način Wi-Fi Direct | ✓ | - |
| Hkratna povezava | Ethernet | Način preproste dostopne točke | ✓ | - | |
| | Wi-Fi (infrastrukturni) | Način preproste dostopne točke | - | - | |
| | Ad hoc | Način preproste dostopne točke | - | - | |
| Upravljanje z nadzorne plošče | Nastavitev Wi-Fi | Čarovnik za nastavitev Wi-Fi | ✓ | - | |
| | | Nastavitev s potisnim gumbom (WPS) | ✓ | - | |
| | | Nastavitev s kodo PIN | ✓ | - | |
| | | Samodejna povezava Wi-Fi | ✓ | - | |
| | | Nastavitev Wi-Fi Direct | ✓ | - | |
| | Splošna nastavitev omrežja | ✓ | - | | |
| | Preverjanje omrežne povezave | ✓ | - | | |
| | Stanje omrežja | ✓ | - | | |
| | Tiskanje lista s stanjem omrežja | ✓ | - | | |
| | Onemogočanje povezave Wi-Fi | ✓ | - | | |
| | Obnovitev na privzete tovarniške nastavitve | ✓ | - | | |
| Nastavitev skupne rabe datotek | ✓ | - | | | |

Dodatek

| Funkcije | | Podprto | Opombe | |
|-----------------------------|--|------------|--------|-----------------------------------|
| Tiskanje prek omrežja | EpsonNet Print (Windows) | IPv4 | ✓ | - |
| | Standard TCP/IP (Windows) | IPv4, IPv6 | ✓ | - |
| | Tiskanje WSD (Windows) | IPv4, IPv6 | ✓ | Windows Vista ali novejši |
| | Tiskanje Bonjour (Mac OS X) | IPv4, IPv6 | ✓ | - |
| | Tiskanje IPP (Windows, Mac OS X) | IPv4, IPv6 | ✓ | - |
| | Tiskanje UPnP | IPv4 | - | Naprava informacijske tehnologije |
| | Tiskanje PictBridge (Wi-Fi) | IPv4 | - | Digitalna kamera |
| | Epson Connect (tiskanje e-pošte) | IPv4 | ✓ | - |
| | Google Cloud Print | IPv4, IPv6 | ✓ | - |
| Optično branje prek omrežja | Epson Scan 2 | IPv4, IPv6 | ✓ | - |
| | Event Manager | IPv4 | ✓ | - |
| | Epson Connect (optično branje v oblak) | IPv4 | ✓ | - |
| | ADF (samodejno obračanje) | | ✓ | - |
| Faksiranje | Pošiljanje faksov | IPv4 | ✓ | - |
| | Prejemanje faksov | IPv4 | ✓ | - |

Specifikacije brezžične povezave (Wi-Fi)

| | |
|--|---|
| Standardi | IEEE802.11b/g/n* ¹ |
| Frekvenčni razpon | 2,4 GHz |
| Največja moč radiofrekvenčnega oddajanja | 18.2 dBm (EIRP) |
| Načini koordinacije | Infrastrukturni, začasni (Ad hoc)* ² , Wi-Fi Direct* ³ * ⁴ |
| Varnostne funkcije brezžične povezave | WEP (64/128bit), WPA2-PSK (AES)* ⁵ |

*1 Skladno s standardom IEEE 802.11b/g/n ali IEEE 802.11b/g, odvisno od kraja nakupa.

*2 Ni podprto za standard IEEE 802.11n.

*3 Ni podprto za standard IEEE 802.11b.

Dodatek

*4 Način Simple AP je združljiv s povezavo Wi-Fi (infrastrukturni način) ali povezavo ethernet.

*5 Skladno s standardi WPA2 s podporo za WPA/WPA2 Personal.

Specifikacije žične (ethernet) povezave

| | |
|----------------------|---|
| Standardi | IEEE802.3i (10BASE-T)* ¹ IEEE802.3u (100BASE-TX) IEEE802.3az (energijsko učinkovit Ethernet)* ² |
| Komunikacijski način | Samodejno, duplexni 10 Mbps, polduplexni 10 Mbps, duplexni 100 Mbps, polduplexni 100 Mbps |
| Konektor | RJ-45 |

*1 Uporabite kabel STP (Shielded twisted pair) kategorije 5e ali višje, da zagotovite zaščito pred radijskimi motnjami.

*2 Povezana naprava mora ustrezati standardom IEEE802.3az.

Varnostni protokol

| | |
|---------|--------------------------------|
| SSL/TLS | Strežnik/odjemalec HTTPS, IPPS |
|---------|--------------------------------|

Podprte storitve tretjih oseb

| |
|--------------------|
| Google Cloud Print |
|--------------------|

Specifikacije zunanjih naprav za shranjevanje**Specifikacije podprtih pomnilniških kartic**

| Združljive pomnilniške kartice | Največje zmogljivosti |
|---|-----------------------|
| Memory Stick Duo* | 128 MB |
| Memory Stick PRO Duo* Memory Stick PRO-HG Duo* | 32 GB |
| MagicGate Memory Stick Duo* | 128 MB |
| Memory Stick Micro* | 32 GB |
| miniSD* | 2 GB |
| miniSDHC* | 32 GB |
| microSD* | 2 GB |
| microSDHC* | 32 GB |
| microSDXC* | 64 GB |

Dodatek

| Združljive pomnilniške kartice | Največje zmogljivosti |
|--------------------------------|-----------------------|
| SD | 2 GB |
| SDHC | 32 GB |
| SDXC | 64 GB |

* Namestite ustrezen pretvornik za rezo za pomnilniške kartice. V nasprotnem primeru se kartica lahko zatakne.

Napetosti podprtih pomnilniških kartic

Vrsta 3,3 V, vrsta z dvojno napetostjo (3,3 V in 5 V) (napetost napajanja: 3,3 V)

Pomnilniške kartice 5 V niso podprte.

Največji tok napajanja

Memory Stick/PRO: 100 mA

SD: 200 mA

Specifikacije podprtih zunanjih naprav za shranjevanje

| Združljive zunanje naprave za shranjevanje | Največje zmogljivosti |
|--|---|
| Pogon MO* | 1,3 GB |
| Trdi disk* Pogon USB | 2 TB (formatirano v FAT, FAT32, ali exFAT.) |

* Ne priporočamo uporabe zunanjih naprav USB, ki se napajajo prek vmesnika USB. Uporabite samo zunanje naprave USB, ki uporabljajo samostojen vir napajanja.

Naslednjih naprav ni mogoče uporabljati:

- Napravo, ki potrebuje namenski gonilnik
- Varnostno zaščiteno napravo (gesla, šifriranje ipd.)
- Napravo, z vgrajenim zvezdiščem USB

Epson ne more jamčiti za popolno delovanje priključenih zunanjih naprav.

Specifikacije o podprtih podatkih

| | |
|------------------------|---|
| Oblika zapisa datoteke | JPEG z različico Exif Version 2.3 standard, posnete z digitalnimi fotoaparati DCF* ¹ različica 1.0 ali 2.0* ² Slike, skladne s formatom TIFF 6.0, kot je opisano spodaj <input type="checkbox"/> Barvne slike RGB (nestisnjene) <input type="checkbox"/> Binarne slike (nestisnjene in nekodirane v CCIT) |
| Velikost slike | Vodoravno: 80 do 10200 pikslov Navpično: 80 do 10200 pikslov |
| Velikost datoteke | Manj kot 2 GB |

Dodatek

| | |
|--------------------------|---------------------------------------|
| Največje število datotek | JPEG: 9990* ³ TIFF: 999 |
|--------------------------|---------------------------------------|

*1 Oblikovno pravilo za sistem datotek fotoaparata.

*2 Podatki o fotografiji, ki so shranjeni v digitalnih fotoaparatih z vgrajenim pomnilnikom, niso podprti.

*3 Naenkrat je lahko prikazanih do 999 datotek. (Če število datotek preseže 999, so datoteke prikazane v skupinah.)

Opomba:

Če tiskalnik ne prepozna slikovne datoteke, se na zaslonu LCD prikaže "?". Če pride do te situacije, in če izberete postavitev več slik, bodo natisnjeni prazni odseki.

Dimenzije

| | |
|-----------|---|
| Dimenzije | Prostor za shranjevanje <input type="checkbox"/> Širina: 666 mm (26.2 palcev) <input type="checkbox"/> Globina: 486 mm (19.1 palcev) <input type="checkbox"/> Višina: 418 mm (16.5 palcev) Tiskanje <input type="checkbox"/> Širina: 666 mm (26.2 palcev) <input type="checkbox"/> Globina: 817 mm (32.2 palcev) <input type="checkbox"/> Višina: 418 mm (16.5 palcev) |
| Teža* | Približno 23.0 kg (50.7 funtov) |

* Brez črnila in napajalnega kabla.

Električne specifikacije

| Model | Model 100 do 240 V | Model 220 do 240 V |
|---|---|--|
| Nazivni frekvenčni razpon | 50 do 60 Hz | 50 do 60 Hz |
| Nazivni tok | 1.0 do 0.6 A | 0.6 A |
| Poraba električne energije (pri povezavi USB) | Samostojno kopiranje: pribl. 20 W (ISO/IEC24712) Način pripravljenosti: Pribl. 8.9 W Način spanja: Pribl. 1.9 W Izklop: Pribl. 0.4 W | Samostojno kopiranje: pribl. 20 W (ISO/IEC24712) Način pripravljenosti: Pribl. 9.1 W Način spanja: Pribl. 2.0 W Izklop: Pribl. 0.45 W |

Opomba:

Preverite napetost tiskalnika na oznaki na tiskalniku.

Evropski uporabniki preverite podatke o porabi električne energije na naslednjem spletnem mestu.

<http://www.epson.eu/energy-consumption>

Za uporabnike v Belgiji se lahko poraba električne energije med kopiranjem razlikuje.

Najnovejše specifikacije preverite na spletnem naslovu <http://www.epson.be>.

Dodatek

Specifikacije delovnega okolja

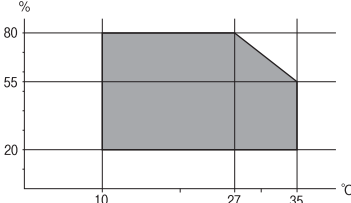
| | |
|--------------|--|
| Delovanje | <p>Tiskalnik uporabljajte znotraj razpona, ki je prikazan na naslednjem grafu.</p>  <p>Temperatura: 10 do 35°C (50 do 95°F) Vlažnost: 20 do 80% RH (brez kondenzacije)</p> |
| Shranjevanje | <p>Temperatura: -20 do 40°C (-4 do 104°F)* Vlažnost: 5 do 85% RH (brez kondenzacije)</p> |

* Shranite lahko en mesec pri 40°C (104°F).

Okoljske specifikacije za stekleničke s črnilom

| | |
|--------------------------|--|
| Temperatura shranjevanja | -20 do 40 °C (-4 do 104 °F)* |
| Temperatura zmrzovanja | <p>-15 °C (5 °F) Črnilo se odtaja in je po približno 2 urah na temperaturi 25 °C (77 °F) znova uporabno.</p> |

* Shranjujete ga lahko mesec dni pri 40 °C (104 °F).

Sistemske zahteve

- Windows 10 (32-bitni, 64-bitni)/Windows 8.1 (32-bitni, 64-bitni)/Windows 8 (32-bitni, 64-bitni)/Windows 7 (32-bitni, 64-bitni)/Windows Vista (32-bitni, 64-bitni)/Windows XP SP3 ali novejši (32-bitni)/Windows XP Professional x64 Edition SP2 ali novejši/Windows Server 2012 R2/Windows Server 2012/Windows Server 2008 R2/Windows Server 2008/Windows Server 2003 R2/Windows Server 2003 SP2 ali novejši
- Mac OS X v10.11.x/Mac OS X v10.10.x/Mac OS X v10.9.x/Mac OS X v10.8.x/Mac OS X v10.7.x/Mac OS X v10.6.8

Opomba:

- Mac OS X morda ne podpira nekaterih programov in funkcij.
- Datotečni sistem UNIX File System (UFS) za Mac OS X ni podprt.

Informacije pravnega značaja

Standardi in odobritve

Standardi in odobritve za ameriški model

| | |
|---------|---|
| Varnost | UL60950-1 CAN/CSA-C22.2 No.60950-1 |
| EMC | FCC Part 15 Subpart B Class B CAN/CSA-CEI/IEC CISPR 22 Class B |

Ta oprema vsebuje ta brezžični modul.

Proizvajalec: Askey Computer Corporation

Vrsta: WLU6117-D69 (RoHS)

Ta izdelek je v skladu z razdelkom 15 Pravilnika FCC in RSS-210 Pravilnika IC. Družba Epson ne more prevzeti odgovornosti za neizpolnjevanje zahtev v zvezi z varnostjo, ki je posledica sprememb izdelka na način, ki ga družba Epson ni priporočila. Med delovanjem morata biti izpolnjena naslednja pogoja: (1) ta naprava ne sme povzročati škodljivih motenj in (2) ta naprava mora sprejemati vsakršne motnje, vključno s tistimi, ki lahko povzročijo njeno slabo delovanje.

Ta naprava je namenjena uporabi v prostorih, po možnosti ne v bližini oken, s čimer je dosežena največja raven zaščite pred radijskim motenjem licenciranih naprav. Opremo (ali njeno oddajno anteno), ki je nameščena na prostem, je treba licencirati.

Standardi in odobritve za evropski model

Za uporabnike v Evropi

Seiko Epson Corporation izjavlja, da je tati model z radijsko opremo skladen z Direktivo 2014/53/EU. Celotno besedilo EU-izjave o skladnosti je na voljo na tem spletnem mestu.

<http://www.epson.eu/conformity>

C441D

Samo za uporabo na Irskem, v Združenem kraljestvu, Avstriji, Nemčiji, Lihtenštajnu, Švici, Franciji, Belgiji, Luksemburgu, na Nizozemskem, v Italiji, na Portugalskem, v Španiji, na Danskem, Finskem, Norveškem, Švedskem, v Islandiji, na Hrvaškem, Cipru, v Grčiji, Sloveniji, na Malti, v Bolgariji, na Češkem, v Estoniji, na Madžarskem, v Latviji, Litvi, na Poljskem, v Romuniji in na Slovaškem.

Družba Epson ne more prevzeti odgovornosti za neizpolnjevanje zahtev v zvezi z varnostjo, ki je posledica sprememb izdelkov na način, ki ga družba Epson ni priporočila.



Omejitve pri kopiranju

Za odgovorno in zakonito uporabo tiskalnika upoštevajte naslednje omejitve.

Kopiranje spodnjih elementov je zakonsko prepovedano:

Dodatek

- Blagajniški zapisi, kovanci, državni tržni vrednostni papirji, državne obveznice in občinski vrednostni papirji
- Neuporabljene poštne znamke, predhodno ožigosane razglednice in ostale uradne poštne elemente, ki nosijo veljavno poštino
- Koleki in vrednostni papirji, izdani v skladu s pravnimi postopki

Pri kopiranju naslednjih elementov bodite previdni:

- Zasebni tržni vrednostni papirji (potrdila o izdanih delnicah, čeki ipd.), mesečne prepustnice, dovoljenja ipd.
- Potni listi, vozniška dovoljenja, zdravniška dovoljenja, cestne prepustnice, boni za prehrano, karte ipd.

Opomba:

Kopiranje teh elementov je tudi lahko zakonsko prepovedano.

Odgovorna uporaba avtorskopravno varovanih gradiv:

Tiskalnike je mogoče uporabiti za nezakonito kopiranje predmetov, ki jih varuje zakonodaja o zaščiti avtorskih pravic. Če vam dejanja ni svetoval izkušen odvetnik, bodite odgovorni in spoštljivi in pridobite dovoljenje lastnika avtorskih pravic, preden kopirate objavljena gradiva.

Transport tiskalnika

Če morate tiskalnik zaradi selitve ali popravil premakniti, sledite spodnjim navodilom za pakiranje.

 **Pozor:**

- Pazite, da si pri odpiranju ali zapiranju enote za optično branje ne priprete roke ali prstov. V nasprotnem se lahko poškodujete.
- Pri prenašanju tiskalnik dvignite iz stabilnega položaja. Dvigovanje tiskalnika v nestabilnem položaju lahko povzroči telesne poškodbe.
- Ta tiskalnik je težek, zato naj ga vedno prenašata dve osebi ali več.
- Pri dvigovanju tiskalnika položite roki v položaja, prikazana spodaj. Če tiskalnik dvignete tako, da ga držite na drugih mestih, lahko tiskalnik pade ali pa si lahko pri postavitvi tiskalnika priščipnete prste.



- Pri prenašanju tiskalnika ne nagibajte več kot 10 stopinj, sicer lahko pade.

Dodatek

! Pomembno:

- Med shranjevanjem ali prevozom tiskalnika ne nagibajte, postavljajte navpično ali obračajte, ker lahko izteče črnilo.

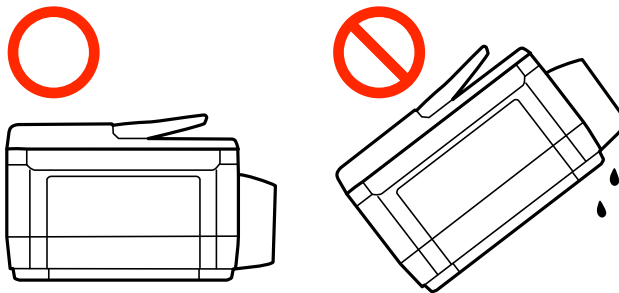

- Vzdrževalni zaboj naj ostane nameščen, saj lahko v nasprotnem primeru črnilo izteče med transportom.
- Ko shranjujete ali transportirate stekleničko s črnilom po tem, ko ste odstranili tesnilo, stekleničke ne nagibajte in je ne izpostavljajte udarcem in temperaturnim spremembam. V nasprotnem primeru lahko pride do puščanja črnila, čeprav je pokrovček na steklenički s črnilom varno zatesnjen. Zagotovite, da je steklenička s črnilom obrnjena pokončno, ko zatiskate pokrov, in zagotovite, da črnilo med transportom stekleničke ne bo puščalo.
- Odprtih stekleničk s črnilom ne polagajte v isto škatlo kot tiskalnik.

1. Tiskalnik izklopite s pritiskom na gumb .
2. Zagotovite, da je lučka napajanja ugasnjena, in odklopit napajalni kabel.

! Pomembno:

Napajalni kabel odklopite, ko je lučka napajanja izklopljena. V nasprotnem primeru se tiskalna glava ne vrne v izhodiščni položaj, kar povzroči zasušitev črnila in lahko onemogoči nadaljnje tiskanje.

3. Odklopite vse kable, kot sta napajalni kabel in kabel USB.
4. Zagotovite, da v tiskalnik ni vstavljena pomnilniška kartica.
5. Iz tiskalnika odstranite ves papir.
6. Zagotovite, da v tiskalniku ni nobenega izvirnika.

Dodatek

7. Celotno enoto za optično branje odprite ob zaprtem pokrovu. Tiskalno glavo pritrdite na ohišje z lepilnim trakom.

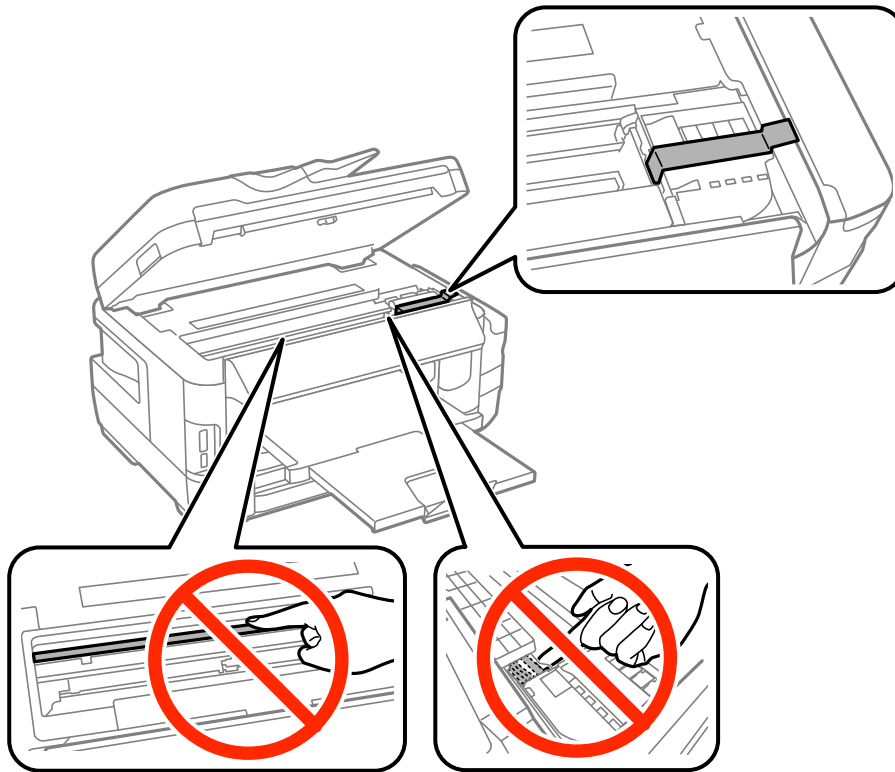

8. Zaprite enoto za optično branje.

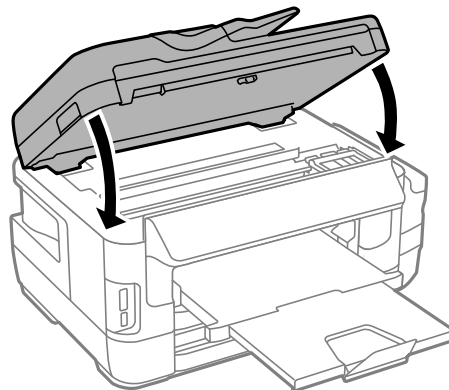

Dodatek

9. Pripravite se na pakiranje tiskalnika, kot je prikazano spodaj.

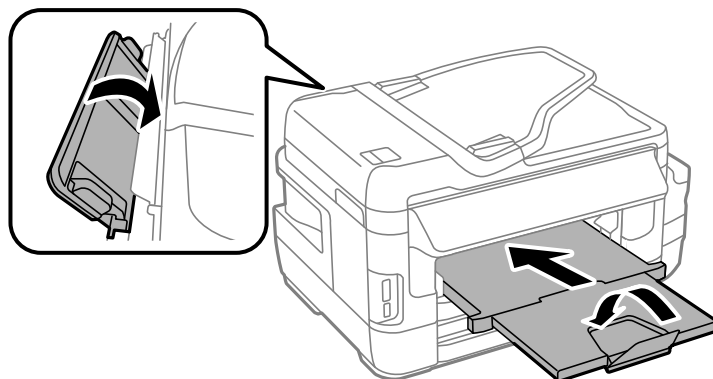

10. Čvrsto pritrdite pokrovček na rezervoar za črnilo.

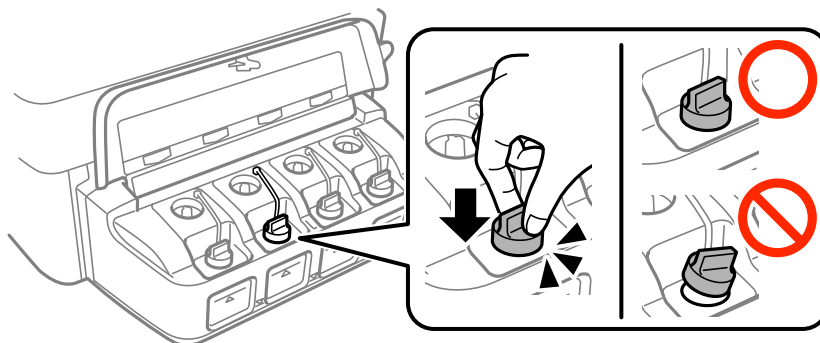

11. Tiskalnik pospravite v škatlo s priloženimi zaščitnimi materiali.

Pred ponovno uporabo tiskalnika ne pozabite odstraniti lepilnega traku, s katerim ste pritrdili tiskalno glavo. Če ob naslednjem tiskanju opazite upad kakovosti tiskanja, očistite in poravnajte tiskalno glavo.

Povezane informacije

- ➔ [“Imena delov in funkcije” na strani 15](#)
- ➔ [“Preverjanje in čiščenje tiskalne glave” na strani 141](#)
- ➔ [“Poravnava tiskalne glave” na strani 143](#)

Dostop do zunanje naprave za shranjevanje v računalniku

Na zunanje naprave za shranjevanje, kot je npr. pomnilniška kartica, ki ste jo vstavili v tiskalnik, lahko pišete oz. lahko z njih berete podatke preko računalnika.

Dodatek

! Pomembno:

- Vstavite pomnilniško kartico, ko ste odstranili zaščito pred pisanjem.
- Če na pomnilniško kartico shranite sliko z računalnika, na LCD-zaslonu slika in število fotografij ne bosta posodobljena. Odstranite in znova vstavite pomnilniško kartico.
- Če zunanjo napravo, ki je vstavljena v tiskalnik, uporabljate v računalnikih, ki so med seboj povezani s kablom USB ali prek omrežja, je dostop za pisanje dovoljen samo v računalnikih, ki so povezani na način, izbran v tiskalniku. Če želite zapisovati na zunanjo napravo za shranjevanje, izberite način povezave v naslednjem meniju na nadzorni plošči tiskalnika:

Namestitev > Skrbništvo sistema > Nastavitve tiskalnika > Vmesnik pomnilniške naprave > Skupna raba datotek

Opomba:

Če povežete veliko zunanjo napravo za shranjevanje, kot je npr. 2TB trdi disk, bo trajalo nekaj časa, preden bo računalnik prepoznal podatke.

Windows

V **Računalnik** ali **Moj računalnik** izberite zunanjo napravo za shranjevanje. Prikazani bodo podatki na zunanji napravi za shranjevanje.

Opomba:

Če ste v tiskalniku vzpostavili povezavo z omrežjem brez diska s programsko opremo in brez programa Web Installer, preslikajte režo za pomnilniško kartico ali vrata USB kot omrežni pogon. Odprite **Zaženi** in vnesite ime tiskalnika \XXXXXX ali naslov IP tiskalnika \\XXX.XXX.XXX.XXX v polje **Odpri:**. Z desno tipko miške kliknite prikazano ikono naprave, da dodelite omrežje. Omrežni pogon se prikaže v oknu **Računalnik** ali **Moj računalnik**.

Mac OS X

Izberite ustrezno ikono naprave. Prikazani bodo podatki na zunanji napravi za shranjevanje.

Opomba:

- Za odstranitev zunanje naprave za shranjevanje povlecite in spustite ikono naprave do ikone koša. V nasprotnem primeru podatki na deljenem pogonu morda ne bodo pravilno prikazani, ko boste vstavili drugo zunanjo napravo za shranjevanje.
- Če želite do zunanje naprave za shranjevanje dostopati prek omrežja, v meniju na namizju izberite **Go > Connect to Server**. Vnesite ime tiskalnika `cifs://XXXXXX` ali `smb://XXXXXX` (kjer je »xxxxxx« ime tiskalnika) v polje **Naslov strežnika** in kliknite **Vzpostavi povezavo**.

Povezane informacije

- ➔ [“Nasveti in opozorila za uporabo pomnilniških kartic” na strani 14](#)
- ➔ [“Vstavitev pomnilniške kartice” na strani 56](#)
- ➔ [“Specifikacije zunanjih naprav za shranjevanje” na strani 217](#)

Uporaba e-poštnega strežnika

Če želite uporabljati funkcije e-pošte, na primer posredovanje optično prebranih kopij ali faksov, morate konfigurirati e-poštni strežnik.

Konfiguracija e-poštnega strežnika

Pred konfiguracijo e-poštnega strežnika preverite to.

- Tiskalnik ima vzpostavljeno povezavo z omrežjem.
- Podatke o e-poštnem strežniku, na primer dokumente ponudnika storitev, s katerimi ste nastavili e-poštno storitev v računalniku.

Opomba:

Če uporabljate brezplačno e-poštno storitev, na primer spletno e-pošto, v internetu poiščite podatke o e-poštnem strežniku, ki jih potrebujete.

1. Na začetnem zaslonu odprite **Namestitev**.
2. Izberite **Skrbništvo sistema > Nastav. za Wi-Fi/omrežje > Napredne namestitve**.
3. Izberite **E-poštni strežnik > Nastavitve strežnika**.
4. Izberite način preverjanja pristnosti e-poštnega strežnika, ki ga uporabljate.



Pomembno:

Na voljo so ti načini preverjanja pristnosti. SSL in STARTTLS nista podprta.

- Brez
- SMTP (SMTP AUTH)
- POP pred SMTP

Obrnite se na ponudnika internetnih storitev, da potrdite način preverjanja pristnosti e-poštnega strežnika.

Tiskalnik morda ne bo mogel komunicirati z e-poštnim strežnikom, tudi če je način preverjanja pristnosti na voljo, ker je varnost morda izboljšana (zahtevana je na primer komunikacija SSL). Najnovejše informacije najdete na Epsonovem spletnem mestu s podporo.

<http://www.epson.eu/Support> (Evropa)

<http://support.epson.net/> (izven Evrope)

5. Izberite ustrezne nastavitve.

Nastavitve, ki jih morate izbrati, so odvisne od načina preverjanja pristnosti. Vnesite podatke e-poštnega strežnika, ki ga uporabljate.

6. Pritisnite **V redu**.

Opomba:

- Če se prikaže sporočilo o napaki, preverite, ali so nastavitve e-poštnega strežnika pravilne.
- Če ne morete poslati e-poštnega sporočila, tudi če konfigurirate nastavitve, preverite način preverjanja pristnosti za e-poštni strežnik, ki ga uporabljate.

Povezane informacije

➔ [“Elementi nastavitvev e-poštnega strežnika” na strani 228](#)

Elementi nastavitve e-poštnega strežnika

| Elementi | Razlage |
|------------------------------|---|
| Način prever. pristnosti | Prikaže izbrani način preverjanja pristnosti. |
| Račun s prever. pristnostjo | Če izberete Prever. pristnosti SMTP ali POP pred SMTP za Način prever. pristnosti , vnesite uporabniško ime (e-poštni naslov), ki je registrirano v e-poštnem strežniku in ki lahko vsebuje največ 30 znakov. |
| Geslo s prever. pristnostjo | Če izberete Prever. pristnosti SMTP ali POP pred SMTP za Način prever. pristnosti , vnesite geslo računa, katerega pristnost je preverjena in ki lahko vsebuje največ 20 znakov. |
| Pošiljatelj e-poštni naslov | Navedite e-poštni naslov, ki ga tiskalnik uporablja za pošiljanje e-poštnih sporočil. Navedete lahko obstoječi e-poštni naslov. Če želite, da je razvidno, da je bilo e-poštno sporočilo poslano iz tiskalnika, lahko pridobite naslov posebej za tiskalnik in ga vnesete v to polje. |
| Naslov strežnika SMTP | Vnesite naslov strežnika, ki pošilja e-poštna sporočila (strežnik SMTP). |
| Št. vrat strežnika SMTP | Vnesite številko vrat strežnika, ki pošilja e-poštna sporočila (strežnik SMTP). |
| Naslov strežnika POP3 | Če izberete POP pred SMTP za Način prever. pristnosti , vnesite naslov strežnika, ki prejema e-poštna sporočila (strežnik POP3). |
| Številka vrat strežnika POP3 | Če izberete POP pred SMTP za Način prever. pristnosti , vnesite številko vrat strežnika, ki prejema e-poštna sporočila (strežnik POP3). |

Preverjanje povezave z e-poštnim strežnikom

1. Na začetnem zaslonu odprite **Namestitev**.
2. Izberite **Skrbnišvo sistema > Nastav. za Wi-Fi/omrežje > Napredne namestitve**.
3. Izberite **E-poštni strežnik > Preverjanje povezave**, da preverite, ali ima tiskalnik vzpostavljeno povezavo z e-poštnim strežnikom.

Opomba:

- Če se prikaže sporočilo o napaki, preverite, ali so nastavitve e-poštnega strežnika pravilne.
- Če ne morete poslati e-poštnega sporočila, tudi če uspešno preverite povezavo, preverite način preverjanja pristnosti za e-poštni strežnik, ki ga uporabljate.

Kje lahko dobite pomoč

Spletno mesto s tehnično podporo

Če rabite dodatno pomoč, obiščite Epsonovo spletno stran za podporo, navedeno spodaj. Izberite svojo regijo ali državo in obiščite Epsonovo podporo za vaše lokalno območje. Na tej spletni strani so na voljo tudi najnovejši gonilniki, pogosta vprašanja, priročniki in drugi materiali.

<http://support.epson.net/>

<http://www.epson.eu/Support> (Evropa)

Posvetujte se s podjetjem Epson, če vaš izdelek ne deluje pravilno in če sami ne morete odpraviti težav.

Posvetovanje z Epsonovo službo za podporo

Praden stopite v stik s podjetjem Epson

Posvetujte se s podjetjem Epson, če izdelek ne deluje pravilno in ga s pomočjo informacij za reševanje težav v priročnikih za vaš izdelek ne morete popraviti. Če Epsonova tehnična podpora za vaše območje ni navedena spodaj, se obrnite na prodajalca, kjer ste izdelek kupili.

Epsonovo tehnično osebje vam bo lahko hitreje pomagalo, če jim boste posredovali naslednje informacije:

- serijska številka izdelka
(Oznaka s serijsko številko je ponavadi na zadnjem delu izdelka.)
- Model izdelka
- Različica programske opreme izdelka
(Kliknite **About**, **Version Info** ali podoben gumb v programski opremi izdelka.)
- Znamka in model vašega računalnika
- Ime operacijskega sistema in različica vašega računalnika
- Imena in različice programskih aplikacij, ki jih običajno uporabljate s svojim izdelkom

Opomba:

Ovisno od izdelka, so podatki za klicanje glede nastavitve pošiljanja telefaksov in/ali omrežja, shranjeni v spominu izdelka. Podatki in/ali nastavitve so lahko izgubljeni, če se izdelek pokvari ali je bil popravljen. Epson ne odgovarja za izgubo podatkov, varnostnih kopij ali obnovljenih podatkov in/ali nastavitve, tudi med obdobjem veljavne reklamacije. Priporočamo vam, da si sami ustvarite varnostne podatke in ustvarite zapiske.

Pomoč uporabnikom v Evropi

Preverite Vseevropsko garancijo za informacije o tem, kako stopiti v stik z Epsonovo podporo.

Pomoč uporabnikom v Tajvanu

Kontaktne podatke za informacije, podporo in storitve so:

Svetovni splet

<http://www.epson.com.tw>

Na voljo so informacije o specifikacijah izdelkov, gonilnikih za prenos in povpraševanju o izdelkih.

Dodatek

Epsonov center za pomoč

Telefon: +886-2-80242008

Naša ekipa v centru vam lahko preko telefona pomaga pri naslednjem:

- Povpraševanjih o prodaji in informacijah o izdelkih
- Vprašanjih v zvezi z uporabo izdelkov ali problemih
- Povpraševanjih v zvezi s servisnim popravilom in garancijah

Center za popravila:

<http://www.tekcare.com.tw/branchMap.page>

TekCare Corporation je pooblaščen servisni center podjetja Epson Taiwan Technology & Trading Ltd.

Pomoč uporabnikom v Singapurju

Viri informacij, podpora in storitve, ki so na voljo v Epson Singapore, so:

Svetovni splet

<http://www.epson.com.sg>

Na voljo so informacije o specifikacijah izdelka, gonilnikih za prenos, pogosto zastavljenih vprašanjih (FAQ), povpraševanja o prodaji in tehnična podpora po e-pošti.

Epsonov center za pomoč

Brezplačna številka: 800-120-5564

Naša ekipa v centru vam lahko preko telefona pomaga pri:

- Povpraševanjih o prodaji in informacijah o izdelkih
- Vprašanjih v zvezi z uporabo izdelkov ali problemih
- Povpraševanjih v zvezi s servisnim popravilom in garancijah

Pomoč uporabnikom na Tajskem

Kontaktne podatke za informacije, podporo in storitve so:

Svetovni splet

<http://www.epson.co.th>

Na voljo so informacije o specifikacijah izdelka, gonilnikih za prenos, pogosto zastavljenih vprašanjih (FAQ) in e-pošti.

Epsonova vroča linija

Telefon: 66-2685-9899

E-pošta: support@eth.epson.co.th

Naša ekipa na vroči liniji vam lahko preko telefona pomaga pri naslednjem:

- Povpraševanjih o prodaji in informacijah o izdelkih
- Vprašanjih v zvezi z uporabo izdelkov ali problemih

Dodatek

- Povpraševanjih v zvezi s servisnim popravilom in garancijah

Pomoč uporabnikom v Vietnamu

Kontaktne podatke za informacije, podporo in storitve so:

Epsonova vroča linija

Telefon (Ho Chi Minh): 84-8-823-9239

Telefon (Hanoi): 84-4-3978-4785, 84-4-3978-4775

Epsonov servisni center

65 Truong Dinh Street, District 1, Hochiminh City, Vietnam.

29 Tue Tinh, Quan Hai Ba Trung, Hanoi City, Vietnam

Pomoč uporabnikom v Indoneziji

Kontaktne podatke za informacije, podporo in storitve so:

Svetovni splet

<http://www.epson.co.id>

- Informacije o specifikacijah izdelkov, gonilnikih za prenos,
 pogosto zastavljenih vprašanjih (FAQ), povpraševanjih o prodaji, vprašanjih po e-pošti

Epsonova vroča linija

Telefon: 62-21-572-4350

Faks: 62-21-572-4357

Naša ekipa na vroči liniji vam lahko preko telefona ali faksa pomaga pri:

- Povpraševanjih o prodaji in informacijah o izdelkih
 Tehnična podpora

Epsonov servisni center

| Provinca | Ime družbe | Naslov | Telefon E-pošta |
|----------------|---------------------|---|---|
| DKI JAKARTA | ESS Jakarta MG. DUA | RUKO MANGGA DUA MALL NO. 48 JL. ARTERI MANGGA DUA - JAKARTA UTARA-DKI | (+6221)62301104 jkt-technical1@epson-indonesia.co.id |
| NORTH SUMATERA | ESC Medan | Kompleks Graha Niaga, Jl. Bambu II No. A-4, Medan- 20114 | (+6261)42066090/42066091 mdn-technical@epson-indonesia.co.id |
| WEST JAWA | ESC Bandung | JL. CIHAMPELAS NO. 48A-BANDUNG JABAR 40116 | (+6222)4207033 bdg-technical@epson-indonesia.co.id |

Dodatek

| Provinca | Ime družbe | Naslov | Telefon E-pošta |
|--------------------|-------------------|---|--|
| DI YOGYAKARTA | ESC Yogyakarta | YAP Square, Blok A No.6 Jl. C Simanjutak YOGYAKARTA - DIY | (+62274)581065 ygy-technical@epson- indonesia.co.id |
| EAST JAWA | ESC Surabaya | HITECH MALL LT.2 BLOK A NO. 24 JL. KUSUMA BANGSA NO. 116 -118 - SURABAYA JATIM | (+6231)5355035 sby-technical@epson- indonesia.co.id |
| SOUTH SULAWESI | ESC Makassar | JL. GUNUNG BAWAKARAENG NO. 68E - MAKASSAR SULSEL | (+62411)328212 mksr-technical@epson- indonesia.co.id |
| WEST KALIMANTAN | ESC Pontianak | JL. NUSA INDAH I NO. 40A PONTIANAK KALBAR 78117 | (+62561)735507 pontianak-technical@epson- indonesia.co.id |
| PEKANBARU | ESC PEKANBARU | JL. TUANKU TAMBUSAI NO. 353 - PEKANBARU RIAU | (+62761)21420 pkb-technical@epson- indonesia.co.id |
| DKI JAKARTA | ESS JAKARTA KEIAI | WISMA KEIAI LT. 1 JL. JEND. SUDIRMAN KAV. 3 JAKPUS DKI JAKARTA | (+6221)5724335 ess.support@epson- indonesia.co.id |
| EAST JAWA | ESS SURABAYA | JL. JAWA NO. 2-4 KAV. 29, RUKO SURYA INTI, SURABAYA - JATIM | (+6231)5014949 esssby.support@epson- indonesia.co.id |
| BANTEN | ESS SERPONG | Ruko mall WTC MATAHARI no. 953 SERPONG - Banten | (+6221)53167051 esstag.support@epson- indonesia.co.id |
| CENTRAL JAWA | ESS SEMARANG | Komplek Ruko Metro Plaza Blok C20 , Jl. MT Haryono No 970 Semarang - Jawa tengah | (+6224)8313807 esssmg.support@epson- indonesia.co.id |
| EAST KALIMANTAN | ESC SAMARINDA | Jl. KH. Wahid Hasyim (M. Yamin) Kel. Sempaja Selatan Kec. Samarinda Utara Samarinda- Kalimantan Timur (samping kantor pos) | (+62541)7272904 escsmd.support@epson- indonesia.co.id |
| SOUTH SUMATERA | ESC PALEMBANG | Jl. H.M. Rasyid Nawawi no.249, kelurahan 9 ilir Palembang - Sumsel | (+62711)311330 escplg.support@epson- indonesia.co.id |
| EAST JAVA | ESC JEMBER | Jl. Panglima Besar Sudirman No.1 D JEMBER - JAWA TIMUR (Depan Balai Penelitian dan Pengolahan Kakao) | (+62331) 486468,488373 jmr-admin@epson-indonesia.co.id jmr-technical@epson- indonesia.co.id |
| NORTH SULAWESI | ESC MANADO | Tekno @Megamall, Megamall LG TK-21 Jl. Piere Tendean Kawasan Megamas Boulevard Manado 95111 | (+62431)7210033 MND-ADMIN@EPSON- INDONESIA.CO.ID |

Dodatek

Za druga mesta, ki niso navedena tukaj, pokličite vročo linijo: 08071137766.

Pomoč uporabnikom v Maleziji

Kontaktni podatki za informacije, podporo in storitve so:

Svetovni splet

<http://www.epson.com.my>

- Informacije o specifikacijah izdelkov, gonilnikih za prenos,
- pogosto zastavljenih vprašanjih (FAQ), povpraševanjih o prodaji, vprašanjih po e-pošti

Epsonov klicni center

Telefon: +60 1800-8-17349

- Povpraševanjih o prodaji in informacijah o izdelkih
- Vprašanjih v zvezi z uporabo izdelkov ali problemih
- Povpraševanjih v zvezi s servisnim popravilom in garancijah

Glavna pisarna

Telefon: 603-56288288

Faks: 603-5628 8388/603-5621 2088

Pomoč uporabnikom v Indiji

Kontaktni podatki za informacije, podporo in storitve so:

Svetovni splet

<http://www.epson.co.in>

Na voljo so informacije o specifikacijah izdelkov, gonilnikih za prenos in povpraševanju o izdelkih.

Center za pomoč

- Servis, informacije o izdelku in naročanje potrošnega materiala
Brezplačna številka: 18004250011
Na voljo od ponedeljka do sobote med 9. in 16. uro (razen med državnimi prazniki)
- Servis (uporabniki CDMA in mobilnih naprav)
Brezplačna številka: 186030001600
Na voljo od ponedeljka do sobote med 9. in 16. uro (razen med državnimi prazniki)

Pomoč uporabnikom na Filipinih

Za tehnično pomoč in ostale poprodajne storitve se obrnite na Epson Philippines Corporation na spodnjo telefonsko številko, številko faksa ali e-poštni naslov:

Svetovni splet

<http://www.epson.com.ph>

Dodatek

Na voljo so informacije o specifikacijah izdelka, gonilnikih za prenos, pogosto zastavljenih vprašanjih (FAQ) in povpraševanja po e-pošti.

Skrb za kupce podjetja Epson Philippines

Brezplačna številka: (PLDT) 1800-1069-37766

Brezplačna številka: (digitalna) 1800-3-0037766

Metro Manila: (+632)441-9030

Spletno mesto: <http://customercare.epson.com.ph>

E-pošta: customercare@epc.epson.com.ph

Naša ekipa, ki skrbi za kupce, vam lahko preko telefona pomaga pri:

- Povpraševanjih o prodaji in informacijah o izdelkih
- Vprašanjih v zvezi z uporabo izdelkov ali problemih
- Povpraševanjih v zvezi s servisnim popravilom in garancijah

Epson Philippines Corporation

Linija: +632-706-2609

Faks: +632-706-2665