

DS-1630

Οδηγίες χρήστη

Πνευματικά δικαιώματα

Απαγορεύεται η αναπαραγωγή, η αποθήκευση σε σύστημα ανάκτησης ή η μετάδοση, σε οποιαδήποτε μορφή ή με οποιοδήποτε μέσο, (ηλεκτρονικά, μηχανικά, ως φωτοαντίγραφα, με εγγραφή σε κάποιο μέσο ή με άλλο τρόπο) της εν λόγω έκδοσης ή τμήματος αυτής χωρίς την προηγούμενη έγγραφη άδεια της Seiko Epson Corporation. Δεν αναλαμβάνεται ευθύνη για ευρεσιτεχνία σε σχέση με τη χρήση των πληροφοριών που περιέχονται στο παρόν. Επίσης, δεν αναλαμβάνεται ευθύνη για ζημίες που προκύπτουν από τη χρήση των πληροφοριών στο παρόν. Οι πληροφορίες που περιέχονται στο παρόν εγχειρίδιο έχουν σχεδιαστεί αποκλειστικά για χρήση με το συγκεκριμένο προϊόν Epson. Η Epson δεν φέρει καμία ευθύνη για τη χρήση των πληροφοριών αυτών σε άλλα προϊόντα.

Η Seiko Epson Corporation και οι θυγατρικές εταιρίες της δεν φέρουν καμία ευθύνη για τυχόν ζημίες, απώλειες, κόστη ή έξοδα που θα βαρύνουν τον αγοραστή ή τρίτα μέρη ως αποτέλεσμα ατυχήματος, αθέμιτης ή κακής χρήσης του προϊόντος ή μη εξουσιοδοτημένων τροποποιήσεων, επισκευών ή μετατροπών του προϊόντος ή (με εξαίρεση τις Η.Π.Α.) μη συμμόρφωσης με τις οδηγίες λειτουργίας και συντήρησης της Seiko Epson Corporation.

Η Seiko Epson Corporation και οι θυγατρικές εταιρίες αυτής δεν φέρουν καμία ευθύνη για οποιοσδήποτε ζημίες ή προβλήματα προκύπτουν από τη χρήση οποιωνδήποτε επιλογών ή οποιωνδήποτε αναλώσιμων προϊόντων, εκτός των προϊόντων που χαρακτηρίζονται ως Αυθεντικά προϊόντα Epson ή Αναγνωρισμένα προϊόντα Epson από τη Seiko Epson Corporation.

Η Seiko Epson Corporation δεν θα θεωρείται υπεύθυνη για οποιαδήποτε βλάβη που προκύπτει από ηλεκτρομαγνητική παρεμβολή που προκαλείται από τη χρήση οποιωνδήποτε καλωδίων διασύνδεσης, εκτός των καλωδίων που χαρακτηρίζονται ως Εγκεκριμένα προϊόντα EPSON από τη Seiko Epson Corporation.

© 2016 Seiko Epson Corporation. All rights reserved.

Το περιεχόμενο του παρόντος εγχειριδίου και οι τεχνικές προδιαγραφές του προϊόντος υπόκεινται σε αλλαγές χωρίς ειδοποίηση.

Εμπορικά σήματα

- ❑ Η ονομασία EPSON® αποτελεί σήμα κατατεθέν και οι ονομασίες EPSON EXCEED YOUR VISION ή EXCEED YOUR VISION αποτελούν εμπορικά σήματα της Seiko Epson Corporation.
- ❑ Microsoft®, Windows®, Windows Server®, and Windows Vista® are either registered trademarks or trademarks of Microsoft Corporation in the United States and/or other countries.
- ❑ Apple®, Mac OS®, and OS X® are trademarks of Apple Inc., registered in the U.S. and other countries.
- ❑ Adobe®, Adobe Reader®, and Acrobat® are registered trademarks of Adobe Systems Incorporated.
- ❑ Intel® is a registered trademark of Intel Corporation.
- ❑ The SuperSpeed USB Trident Logo is a registered trademark of USB Implementers Forum, Inc.
- ❑ Epson Scan 2 Software is based in part on the work of the Independent JPEG Group.
- ❑ libtiff

Copyright © 1988-1997 Sam Leffler

Copyright © 1991-1997 Silicon Graphics, Inc.

Permission to use, copy, modify, distribute, and sell this software and its documentation for any purpose is hereby granted without fee, provided that (i) the above copyright notices and this permission notice appear in all copies of the software and related documentation, and (ii) the names of Sam Leffler and Silicon Graphics may not be used in any advertising or publicity relating to the software without the specific, prior written permission of Sam Leffler and Silicon Graphics.

THE SOFTWARE IS PROVIDED "AS-IS" AND WITHOUT WARRANTY OF ANY KIND, EXPRESS, IMPLIED OR OTHERWISE, INCLUDING WITHOUT LIMITATION, ANY WARRANTY OF MERCHANTABILITY OR FITNESS FOR A PARTICULAR PURPOSE.

IN NO EVENT SHALL SAM LEFFLER OR SILICON GRAPHICS BE LIABLE FOR ANY SPECIAL, INCIDENTAL, INDIRECT OR CONSEQUENTIAL DAMAGES OF ANY KIND, OR ANY DAMAGES WHATSOEVER RESULTING FROM LOSS OF USE, DATA OR PROFITS, WHETHER OR NOT ADVISED OF THE POSSIBILITY OF DAMAGE, AND ON ANY THEORY OF LIABILITY, ARISING OUT OF OR IN CONNECTION WITH THE USE OR PERFORMANCE OF THIS SOFTWARE.

- ❑ Γενική σημείωση: Άλλα ονόματα προϊόντων που χρησιμοποιούνται στο παρόν προορίζονται μόνο για σκοπούς αναγνώρισης και μπορεί να αποτελούν εμπορικά σήματα των αντίστοιχων κατόχων τους. Η Epson αποποιείται παντός δικαιώματος σχετικά με αυτές τις εμπορικές επωνυμίες.

Περιεχόμενα

Πνευματικά δικαιώματα

Εμπορικά σήματα

Σχετικά με το παρόν εγχειρίδιο

Εισαγωγή στα εγχειρίδια.	6
Ενδείξεις και Σύμβολα.	6
Περιγραφές που χρησιμοποιούνται στο εγχειρίδιο αυτό.	6
Αναφορές λειτουργικών συστημάτων.	7

Σημαντικές οδηγίες

Οδηγίες ασφάλειας.	8
Περιορισμοί σχετικά με την αντιγραφή.	9

Βασικές πληροφορίες για το σαρωτή

Ονόματα και λειτουργίες εξαρτημάτων.	10
Κουμπιά και ενδεικτικές λυχνίες στον πίνακα ελέγχου.	12
Κουμπιά.	12
Ενδείξεις σφάλματος.	12
Πληροφορίες σχετικά με τις εφαρμογές.	13
Epson Scan 2.	13
Document Capture Pro/Document Capture.	13
EPSON Software Updater.	13
Πληροφορίες σχετικά με τα προαιρετικά εξαρτήματα.	14
Κωδικοί μονάδας διασύνδεσης δικτύου.	14

Προδιαγραφές πρωτοτύπων και τοποθέτηση πρωτοτύπων

Προδιαγραφές πρωτοτύπων για σάρωση από το ADF.	15
Γενικές προδιαγραφές για τα πρωτότυπα που σαρώνονται.	15
Τύποι πρωτοτύπων που απαιτούν προσοχή.	17
Τύποι πρωτοτύπων που δεν πρέπει να σαρώνονται.	17
Τοποθέτηση πρωτοτύπων στο ADF.	18
Τοποθέτηση πρωτοτύπων τυπικού μεγέθους.	18
Τοποθέτηση χαρτιού μεγάλου μήκους.	20
Τοποθέτηση πρωτοτύπων στη γυάλινη επιφάνεια του σαρωτή.	21

Τοποθέτηση πρωτοτύπου.	21
Τοποθέτηση πρωτοτύπων μεγάλου πάχους.	23

Βασική σάρωση

Σάρωση με το Epson Scan 2.	25
Ορισμός ανάλυσης που εξυπηρετεί το σκοπό της σάρωσης.	28
Σάρωση χρησιμοποιώντας το Document Capture Pro (Windows).	29
Σάρωση χρησιμοποιώντας Document Capture (Mac OS X).	32
Σάρωση με πλήκτρο σαρωτή.	34

Σάρωση για προχωρημένους

Δημιουργία σαρωμένων εικόνων ανάλογα με τις απαιτήσεις σας.	35
Λειτουργίες προσαρμογής εικόνας.	35
Επεξεργασία σαρωμένων σελίδων χρησιμοποιώντας το Epson Scan 2.	42
Αποθήκευση ως PDF με δυνατότητα αναζήτησης.	42
Αποθήκευση ως αρχείο μορφής Office (μόνο για Windows).	43
Διάφοροι τύποι αποθήκευσης και μεταφοράς.	45
Ταξινόμηση και αποθήκευση σαρωμένων εικόνων σε ξεχωριστό φάκελο (μόνο για Windows).	45
Σάρωση σε υπηρεσία Cloud.	46
Αποστολή σε διακομιστή FTP.	47
Επισύναψη σαρωμένων εικόνων σε ένα μήνυμα ηλεκτρονικού ταχυδρομείου.	47
Εκτύπωση σαρωμένων εικόνων.	48
Σάρωση χρησιμοποιώντας προκαθορισμένες ρυθμίσεις σάρωσης (Εργασία).	49
Ρύθμιση μιας εργασίας.	49
Αντιστοίχιση εργασίας στο κουμπί του σαρωτή.	49

Συντήρηση

Καθαρισμός στο εξωτερικό του σαρωτή.	51
Καθαρισμός του ADF.	51
Καθαρισμός της γυάλινης επιφάνειας του σαρωτή.	54
Εξοικονόμηση ενέργειας.	55
Μεταφορά του σαρωτή.	56
Ενημέρωση εφαρμογών και υλικολογισμικού.	57

Επίλυση προβλημάτων

Προβλήματα σαρωτή.	58
Οι ενδεικτικές λυχνίες του σαρωτή υποδεικνύουν σφάλμα.	58
Ο σαρωτής δεν ενεργοποιείται.	58
Προβλήματα με την έναρξη σάρωσης.	58
Δεν είναι δυνατή η έναρξη του Epson Scan 2.	58
Πατώντας ένα πλήκτρο του σαρωτή δεν ξεκινάει τη σωστή εφαρμογή.	59
Προβλήματα τροφοδοσίας χαρτιού.	59
Αφαίρεση μπλοκαρισμένων πρωτοτύπων από τον σαρωτή.	59
Τροφοδοτούνται πολλά πρωτότυπα.	61
Τα πρωτότυπα λερώνονται.	61
Η ταχύτητα της σάρωσης μειώνεται όταν πραγματοποιούνται συνεχείς σαρώσεις.	61
Η σάρωση διαρκεί μεγάλο διάστημα.	62
Προβλήματα σαρωμένης εικόνας.	62
Ανομοιόμορφα χρώματα, σκόνη, κηλίδες κ.ο.κ. εμφανίζονται κατά τη σάρωση από το γυαλί σαρωτή.	62
Ευθείες γραμμές εμφανίζονται κατά τη σάρωση από ADF.	62
Η ποιότητα της εικόνας είναι κακή.	63
Εμφανίζεται μετατόπιση στο φόντο των εικόνων.	63
Το κείμενο είναι θαμπό.	63
Εμφάνιση μοτίβων μουαρέ (Σκιές σε μορφή ιστού).	64
Δεν είναι δυνατή η σάρωση της σωστής περιοχής στη γυάλινη επιφάνεια του σαρωτή.	64
Η άκρη του πρωτοτύπου δεν σαρώνεται όταν γίνεται αυτόματη ανίχνευση του μεγέθους του πρωτοτύπου.	64
Το κείμενο δεν αναγνωρίζεται σωστά κατά την αποθήκευση ως PDF με δυνατότητα αναζήτησης.	65
Τα περιθώρια βιβλιοδεσίας ενός φυλλαδίου είναι παραμορφωμένα ή θαμπά.	65
Δεν είναι δυνατή η επίλυση προβλημάτων στη σαρωμένη εικόνα.	66
Εγκατάσταση και κατάργηση εγκατάστασης εφαρμογών.	66
Απεγκατάσταση των εφαρμογών σας.	66
Εγκατάσταση των εφαρμογών σας.	68

Τεχνικές προδιαγραφές

Γενικές προδιαγραφές σαρωτή.	69
Προδιαγραφές διαστάσεων.	70
Ηλεκτρικές προδιαγραφές.	70

Περιβαλλοντικές προδιαγραφές.	71
Απαιτήσεις συστήματος.	71

Πρότυπα και εγκρίσεις

Πρότυπα και εγκρίσεις για Μοντέλο Η.Π..	72
Πρότυπα και εγκρίσεις για το Ευρωπαϊκό μοντέλο.	72
Πρότυπα και εγκρίσεις για Αυστραλιανό μοντέλο.	72

Αναζήτηση βοήθειας

Ιστοσελίδα τεχνικής υποστήριξης στο Web.	73
Επικοινωνία με την Υποστήριξη Epson.	73
Πριν από την επικοινωνία με την Epson.	73
Βοήθεια για χρήστες Ευρώπης.	74
Βοήθεια για χρήστες της Ταϊβάν.	74
Βοήθεια για χρήστες Αυστραλίας.	74
Βοήθεια για χρήστες Σιγκαπούρης.	75
Βοήθεια για χρήστες Ταϊλάνδης.	75
Βοήθεια για χρήστες Βιετνάμ.	76
Βοήθεια για χρήστες Ινδονησίας.	76
Βοήθεια για χρήστες Χονγκ Κονγκ.	78
Βοήθεια για χρήστες Μαλαισίας.	78
Βοήθεια για χρήστες Ινδίας.	79
Βοήθεια για χρήστες Φιλιππίνων.	79

Σχετικά με το παρόν εγχειρίδιο

Εισαγωγή στα εγχειρίδια

Στην τοποθεσία Web υποστήριξης της Epson είναι διαθέσιμες οι πιο πρόσφατες εκδόσεις των ακόλουθων εγχειριδίων.

<http://www.epson.eu/Support> (Ευρώπη)

<http://support.epson.net/> (εκτός Ευρώπης)

❑ Οδηγός εγκατάστασης (έντυπο εγχειρίδιο)

Σας παρέχει πληροφορίες για την εγκατάσταση του προϊόντος και της εφαρμογής.

❑ Οδηγίες χρήστη (ψηφιακό εγχειρίδιο)

Παρέχει οδηγίες για τη χρήση του προϊόντος, τη συντήρηση και την επίλυση προβλημάτων.

Εκτός από τα παραπάνω εγχειρίδια, ανατρέξτε και στη βοήθεια που περιλαμβάνεται στις διάφορες εφαρμογές Epson.

Ενδείξεις και Σύμβολα



Προσοχή:

Οδηγίες που πρέπει να ακολουθούνται με προσοχή για να αποφευχθούν τραυματισμοί.



Σημαντικό:

Οδηγίες που πρέπει να τηρούνται για να αποφευχθεί βλάβη στον εξοπλισμό σας.

Σημείωση:

Παρέχει συμπληρωματικά στοιχεία και πληροφορίες αναφοράς.

Σχετικές πληροφορίες

➔ Συνδέσεις με σχετικές ενότητες.

Περιγραφές που χρησιμοποιούνται στο εγχειρίδιο αυτό

❑ Τα στιγμιότυπα οθόνης για τις εφαρμογές είναι από Windows 10 ή Mac OS X v10.10.x. Το περιεχόμενο που προβάλλεται στις οθόνες ποικίλει ανάλογα με το μοντέλο και την κατάσταση.

❑ Οι εικόνες που χρησιμοποιούνται σε αυτό το εγχειρίδιο προορίζονται μόνο για αναφορά. Αν και ενδέχεται να διαφέρουν ελαφρώς από το πραγματικό προϊόν, οι μέθοδοι λειτουργίας είναι ίδιες.

Αναφορές λειτουργικών συστημάτων

Windows

Στο παρόν εγχειρίδιο, όροι όπως «Windows 10», «Windows 8.1», «Windows 8», «Windows 7», «Windows Vista», «Windows XP», «Windows Server 2012 R2», «Windows Server 2012», «Windows Server 2008 R2», «Windows Server 2008», «Windows Server 2003 R2» και «Windows Server 2003» αναφέρονται στα παρακάτω λειτουργικά συστήματα. Επιπλέον, ο όρος «Windows» χρησιμοποιείται για αναφορά σε όλες τις εκδόσεις.

- Λειτουργικό σύστημα Microsoft® Windows® 10
- Λειτουργικό σύστημα Microsoft® Windows® 8.1
- Λειτουργικό σύστημα Microsoft® Windows® 8
- Λειτουργικό σύστημα Microsoft® Windows® 7
- Λειτουργικό σύστημα Microsoft® Windows Vista®
- Λειτουργικό σύστημα Microsoft® Windows® XP Service Pack 3
- Λειτουργικό σύστημα Microsoft® Windows® XP Professional x64 Edition Service Pack 2
- Λειτουργικό σύστημα Microsoft® Windows Server® 2012 R2
- Λειτουργικό σύστημα Microsoft® Windows Server® 2012
- Λειτουργικό σύστημα Microsoft® Windows Server® 2008 R2
- Λειτουργικό σύστημα Microsoft® Windows Server® 2008
- Λειτουργικό σύστημα Microsoft® Windows Server® 2003 R2
- Λειτουργικό σύστημα Microsoft® Windows Server® 2003 Service Pack 2

Mac OS X

Στο παρόν εγχειρίδιο, το «Mac OS X v10.11.x» αναφέρεται στο OS X El Capitan, το «Mac OS X v10.10.x» αναφέρεται στο OS X Yosemite, το «Mac OS X v10.9.x» αναφέρεται στο OS X Mavericks και το «Mac OS X v10.8.x» αναφέρεται στο OS X Mountain Lion. Επιπλέον, ο όρος «Mac OS X» χρησιμοποιείται για αναφορά στα «Mac OS X v10.11.x», «Mac OS X v10.10.x», «Mac OS X v10.9.x», «Mac OS X v10.8.x», «Mac OS X v10.7.x» και «Mac OS X v10.6.8».

Σημαντικές οδηγίες

Οδηγίες ασφάλειας

Διαβάστε και ακολουθήστε αυτές τις οδηγίες για να εξασφαλίσετε την ασφαλή χρήση του προϊόντος. Διατηρήστε αυτό το εγχειρίδιο για μελλοντική αναφορά. Επίσης, λάβετε υπόψη όλες τις προειδοποιήσεις και τις οδηγίες που αναγράφονται στο προϊόν.

- ❑ Ορισμένα από τα σύμβολα που χρησιμοποιούνται στο προϊόν, υποδεικνύουν ζητήματα ασφάλειας και ορθής χρήσης του προϊόντος. Επισκεφθείτε την παρακάτω τοποθεσία web για να δείτε την ερμηνεία των συμβόλων.
<http://support.epson.net/symbols>
- ❑ Τοποθετήστε το προϊόν σε επίπεδη, σταθερή επιφάνεια η οποία εκτείνεται πέραν της βάσης του προϊόντος σε όλες τις διαστάσεις. Εάν τοποθετήσετε το προϊόν δίπλα σε τοίχο, αφήστε απόσταση μεγαλύτερη των 10 cm μεταξύ του πίσω μέρους του προϊόντος και του τοίχου.
- ❑ Τοποθετήστε το προϊόν αρκετά κοντά στον υπολογιστή για να μην τεντώνεται το καλώδιο διασύνδεσης. Μην τοποθετήσετε ή μην αποθηκεύσετε το προϊόν σε εξωτερικό χώρο, κοντά σε υπερβολική σκόνη ή βρομιά, νερό, πηγές θερμότητας ή σε τοποθεσίες με κρούσεις, κραδασμούς, υψηλή θερμοκρασία ή υγρασία, άμεσο ηλιακό φως, πηγές έντονου φωτός ή απότομες μεταβολές στη θερμοκρασία ή την υγρασία.
- ❑ Μην τον χρησιμοποιείτε με βρεγμένα χέρια.
- ❑ Τοποθετήστε το προϊόν κοντά σε μια πρίζα για εύκολη αποσύνδεση του καλωδίου τροφοδοσίας.
- ❑ Το καλώδιο τροφοδοσίας πρέπει να τοποθετείται με τέτοιο τρόπο ώστε να αποφεύγονται οι εκδορές, οι εγχοπές, η φθορά, οι πτυχώσεις και το στριφογύρισμα. Μην τοποθετείτε αντικείμενα πάνω στο καλώδιο και μην τοποθετείτε το καλώδιο τροφοδοσίας σε μέρος, όπου οι διερχόμενοι μπορεί να πατήσουν ή να σκοντάψουν. Θα πρέπει να είστε ιδιαίτερος προσεκτικοί ώστε το καλώδιο να διατηρείται σε ευθεία στο τέλος.
- ❑ Χρησιμοποιείτε μόνο το καλώδιο τροφοδοσίας που παρέχεται με το προϊόν και όχι καλώδια από οποιονδήποτε άλλο εξοπλισμό. Η χρήση άλλων καλωδίων με αυτόν τον εξοπλισμό ή η χρήση του παρεχόμενου καλωδίου τροφοδοσίας με άλλον εξοπλισμό, μπορεί να προκαλέσει πυρκαγιά ή ηλεκτροπληξία.
- ❑ Χρησιμοποιείτε μόνο τον τύπο τροφοδοσίας που αναγράφεται στην ετικέτα του προϊόντος και παρέχετε πάντα το ρεύμα απευθείας από μια τυπική οικιακή πρίζα.
- ❑ Όταν συνδέετε αυτό το προϊόν με υπολογιστή ή άλλη συσκευή με καλώδιο, βεβαιωθείτε ότι έχετε συνδέσει τους ακροδέκτες με σωστό προσανατολισμό. Κάθε ακροδέκτης έχει μόνο ένα σωστό προσανατολισμό. Αν τοποθετήσετε έναν ακροδέκτη με λάθος προσανατολισμό, μπορεί να προκληθεί καταστροφή και των δύο συσκευών που συνδέονται με το καλώδιο.
- ❑ Αποφεύγετε να χρησιμοποιείτε πρίζες που βρίσκονται στο ίδιο κύκλωμα με φωτοτυπικά ή με συστήματα αερισμού που ενεργοποιούνται και απενεργοποιούνται τακτικά.
- ❑ Αν χρησιμοποιείτε καλώδιο επέκτασης με το προϊόν, βεβαιωθείτε ότι η συνολική ονομαστική τιμή αμπερ των συσκευών που έχουν συνδεθεί με το καλώδιο επέκτασης δεν υπερβαίνει την ονομαστική τιμή αμπερ του καλωδίου. Επίσης, βεβαιωθείτε ότι η συνολική ονομαστική τιμή αμπερ όλων των συσκευών που έχουν συνδεθεί στην πρίζα δεν υπερβαίνει την ονομαστική τιμή αμπερ της πρίζας.
- ❑ Μην αποσυνδέετε, τροποποιείτε ή επιχειρείτε να επιδιορθώσετε το προϊόν ή τα προαιρετικά εξαρτήματα μόνοι σας, εκτός αν υπάρχουν σχετικές οδηγίες στους οδηγούς του προϊόντος.
- ❑ Μην τοποθετείτε αντικείμενα στα ανοίγματα καθώς μπορεί να έρθουν σε επαφή με επικίνδυνα σημεία τάσης ή μέρη βραχυκύκλωσης. Πρέπει να είστε προσεκτικοί καθώς υπάρχει κίνδυνος ηλεκτροπληξίας.
- ❑ Σε περίπτωση που η πρίζα υποστεί ζημιά, αντικαταστήστε τα καλώδια ή συμβουλευτείτε έναν εξουσιοδοτημένο ηλεκτρολόγο. Εάν υπάρχουν ασφάλειες στην πρίζα πρέπει να τις αντικαταστήσετε με ασφάλειες κατάλληλου μεγέθους και ονομαστικής ισχύος.

Σημαντικές οδηγίες

- Αποσυνδέστε το προϊόν και το καλώδιο τροφοδοσίας και απευθυνθείτε για συντήρηση σε εξουσιοδοτημένο τεχνικό προσωπικό εάν συμβαίνουν τα παρακάτω: Το καλώδιο τροφοδοσίας ή το βύσμα έχουν υποστεί ζημιά, έχει εισέλθει υγρό μέσα στο προϊόν, το προϊόν ή το καλώδιο τροφοδοσίας έχουν πέσει και έχει προκληθεί ζημιά στο περίβλημα, το προϊόν ή το καλώδιο τροφοδοσίας δεν λειτουργούν κανονικά ή παρουσιάζουν αισθητή διαφορά στην απόδοση. (Μην ρυθμίζετε τα κουμπιά ελέγχου που δεν αναφέρονται στις οδηγίες λειτουργίας.)
- Αποσυνδέστε το προϊόν και το καλώδιο τροφοδοσίας πριν από τον καθαρισμό. Καθαρίστε μόνο με ένα υγρό πανί. Μην χρησιμοποιείτε υγρά καθαριστικά ή σπρέι.
- Αν δεν πρόκειται να χρησιμοποιήσετε το προϊόν ή τα προαιρετικά εξαρτήματά του για μεγάλο χρονικό διάστημα, βεβαιωθείτε ότι έχετε αποσυνδέσει το καλώδιο τροφοδοσίας από την πρίζα.
- Μετά την αντικατάσταση αναλώσιμων εξαρτημάτων, απορρίψτε τα ορθά, ακολουθώντας τους κανόνες των τοπικών Αρχών σας. Μην τα αποσυναρμολογείτε.
- Μην τοποθετείτε βαριά αντικείμενα στη γυάλινη επιφάνεια του σαρωτή και μην ασκείτε πίεση στο γυαλί.

Περιορισμοί σχετικά με την αντιγραφή

Τηρήστε τους παρακάτω περιορισμούς προκειμένου να διασφαλιστεί η υπεύθυνη και νόμιμη χρήση του προϊόντος.

Η αντιγραφή των παρακάτω απαγορεύεται δια του νόμου:

- Χαρτονομίσματα, νομίσματα, εμπορεύσιμα αξιόγραφα που εκδίδονται από το κράτος, κρατικά ομολογιακά αξιόγραφα και δημοτικά αξιόγραφα
- Αχρησιμοποίητα γραμματόσημα, κάρτες με προπληρωμένο τέλος και άλλα επίσημα ταχυδρομικά μέσα με έγκυρα ταχυδρομικά τέλη
- Κρατικά χαρτόσημα και ομόλογα που εκδίδονται με νομικές διαδικασίες

Αντιγράφετε με προσοχή τα παρακάτω:

- Ιδιωτικά εμπορεύσιμα αξιόγραφα (αποδεικτικά κυριότητας μετοχών, διαπραγματεύσιμοι τίτλοι, επιταγές, κ.λπ.), μηνιαία πάσο, εκπτωτικά εισιτήρια κ.λπ.
- Διαβατήρια, διπλώματα οδήγησης, βεβαιώσεις φυσικής κατάστασης, άδειες εισόδου, σφραγίδες τροφίμων, εισιτήρια κ.λπ.

Σημείωση:

Η αντιγραφή αυτών των στοιχείων ενδέχεται να απαγορεύεται δια του νόμου:

Υπεύθυνη χρήση των υλικών που προστατεύονται από πνευματικά δικαιώματα:

Η αντιγραφή υλικών που προστατεύονται από πνευματικά δικαιώματα, μπορεί να θεωρηθεί κακή χρήση του προϊόντος. Εκτός κι αν ενεργείτε κατόπιν συμβουλής πεπειραμένου δικηγόρου, να επιδεικνύετε υπευθυνότητα και σεβασμό ζητώντας την άδεια του κατόχου των πνευματικών δικαιωμάτων πριν την αντιγραφή δημοσιευμένου υλικού.

Βασικές πληροφορίες για το σαρωτή

Ονόματα και λειτουργίες εξαρτημάτων

Πρόσοψη

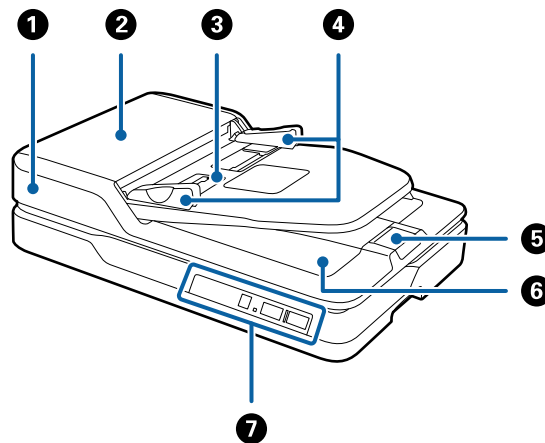

❶	ADF (Automatic Document Feeder)	Τροφοδοτεί αυτόματα τα τοποθετημένα πρωτότυπα.
❷	Κάλυμμα ADF	Ανοίξετε το όταν καθαρίζετε το ADF ή αφαιρείτε μπλοκαρισμένο χαρτί.
❸	Δίσκος εισόδου	Για την τοποθέτηση των πρωτοτύπων. Όταν ολοκληρωθεί η σάρωση, ελέγξτε το κεντρικό παράθυρο για τα εξερχόμενα πρωτότυπα.
❹	Πλευρικοί οδηγοί	Τροφοδοτεί τα πρωτότυπα απευθείας στον σαρωτή. Σύρετέ το στις άκρες των πρωτοτύπων.
❺	Αναστολέας	Αποτρέπει την πτώση των εξερχόμενων πρωτοτύπων από την επέκταση δίσκου.
❻	Δίσκος εξόδου	Συγκρατεί τα πρωτότυπα που εξέρχονται από τον σαρωτή.
❼	Πίνακας ελέγχου	Από εκεί πραγματοποιείται ο χειρισμός του σαρωτή.

Βασικές πληροφορίες για το σαρωτή

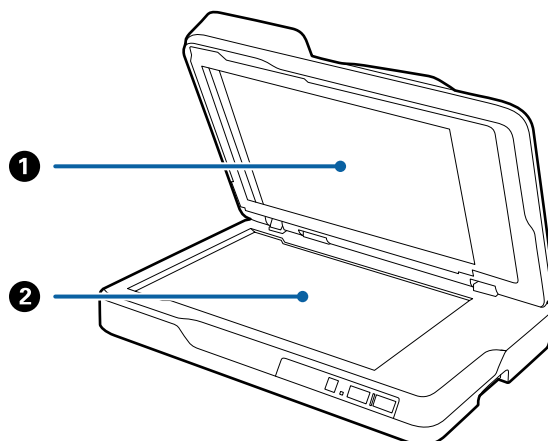

<p>❶</p>	<p>Προστατευτικό εγγράφου</p>	<p>Παρεμποδίζει την είσοδο του εξωτερικού φωτός κατά τη διάρκεια της σάρωσης. Αφαιρέστε το όταν καθαρίζετε το ADF ή αφαιρείτε μπλοκαρισμένο χαρτί.</p>
<p>❷</p>	<p>Γυάλινη επιφάνεια σαρωτή</p>	<p>Εδώ πρέπει να τοποθετείτε τα πρωτότυπα που δεν μπορείτε να τροφοδοτήσετε χρησιμοποιώντας το ADF.</p>

Πίσω όψη

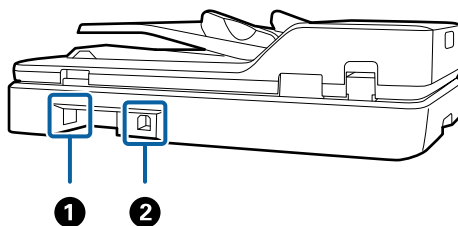

<p>❶</p>	<p>Είσοδος AC</p>	<p>Χρησιμοποιείται για τη σύνδεση του καλωδίου τροφοδοσίας.</p>
<p>❷</p>	<p>Θύρα USB</p>	<p>Συνδέει ένα καλώδιο USB.</p>

Σχετικές πληροφορίες

- ➔ «Προδιαγραφές πρωτοτύπων για σάρωση από το ADF» στη σελίδα 15
- ➔ «Καθαρισμός του ADF» στη σελίδα 51

Κουμπιά και ενδεικτικές λυχνίες στον πίνακα ελέγχου

Κουμπιά

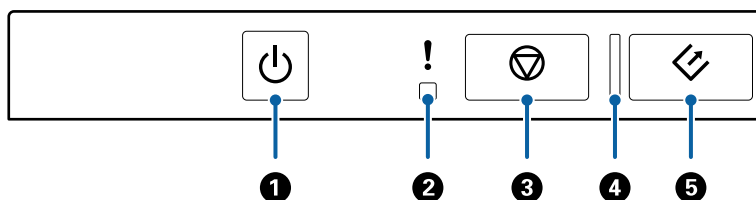

1		Κουμπί ισχύος	Ενεργοποιεί ή απενεργοποιεί τον σαρωτή.
2		Ενδεικτική λυχνία σφάλματος	Παρουσιάστηκε σφάλμα. Βλ. «Φωτεινές ενδείξεις σφαλμάτων» για περισσότερες λεπτομέρειες.
3		Κουμπί διακοπής	Ακυρώνει τη σάρωση.
4	–	Ενδεικτική λυχνία ετοιμότητας	Αναμμένη: Ο σαρωτής είναι έτοιμος για χρήση. Αναβοσβήνει: Ο σαρωτής εκτελεί σάρωση, είναι σε αναμονή για σάρωση, επεξεργάζεται ή βρίσκεται σε κατάσταση αδράνειας. Σβηστή: Ο σαρωτής δεν μπορεί να χρησιμοποιηθεί επειδή η τροφοδοσία ρεύματος είναι απενεργοποιημένη ή έχει παρουσιαστεί κάποιο σφάλμα.
5		Κουμπί έναρξης	Ξεκινά τη σάρωση.

Σχετικές πληροφορίες

➔ «Ενδείξεις σφάλματος» στη σελίδα 12

Ενδείξεις σφάλματος

Σφάλμα σαρωτή

Ενδείξεις	Κατάσταση	Λύσεις
Αναβοσβήνει αργά	Παρουσιάστηκε εμπλοκή χαρτιού.	Ανοίξτε το κάλυμμα ADF και, στη συνέχεια, αφαιρέστε τα μπλοκαρισμένα πρωτότυπα. Κλείστε το κάλυμμα για να εξαφανιστεί το σφάλμα. Τοποθετήστε ξανά τα πρωτότυπα.
Αναβοσβήνει γρήγορα Η φωτεινή ένδειξη ετοιμότητας αναβοσβήνει γρήγορα	Παρουσιάστηκε ανεπανόρθωτο σφάλμα.	Απενεργοποιήστε και ενεργοποιήστε ξανά την παροχή ισχύος. Εάν το σφάλμα παραμένει, επικοινωνήστε με τον τοπικό προμηθευτή σας.

Βασικές πληροφορίες για το σαρωτή

Ενδείξεις	Κατάσταση	Λύσεις
<p>! Αναμμένο</p> <p>Φωτεινή ένδειξη ετοιμότητας σβηστή</p>	<p>Ο σαρωτής έχει εκκινηθεί σε λειτουργία αποκατάστασης λόγω αποτυχίας ενημέρωσης του υλικολογισμικού.</p>	<p>Ακολουθήστε τα βήματα παρακάτω για να επιχειρήσετε ξανά την ενημέρωσή του υλικολογισμικού.</p> <ol style="list-style-type: none"> 1. Συνδέστε τον σαρωτή με τον υπολογιστή χρησιμοποιώντας ένα καλώδιο USB. (Κατά τη διάρκεια της λειτουργίας αποκατάστασης, δεν μπορείτε να ενημερώσετε το υλικολογισμικό μέσω σύνδεσης δικτύου.) 2. Επισκεφθείτε την τοπική τοποθεσία web της Epson για περαιτέρω οδηγίες.

Σχετικές πληροφορίες

➔ «Αφαίρεση μπλοκαρισμένων πρωτοτύπων από τον σαρωτή» στη σελίδα 59

Πληροφορίες σχετικά με τις εφαρμογές

Στην ενότητα αυτή παρουσιάζονται τα προϊόντα λογισμικού που είναι διαθέσιμα για τον σαρωτή σας. Μπορείτε να εγκαταστήσετε την τελευταία έκδοση του λογισμικού από την τοποθεσία web της Epson.

Epson Scan 2

Το Epson Scan 2 είναι ένα πρόγραμμα οδήγησης για τον έλεγχο του σαρωτή σας με μια σειρά από διαφορετικές ρυθμίσεις σάρωσης. Σας δίνει επίσης τη δυνατότητα εκκίνησης είτε ως αυτόνομη εφαρμογή είτε χρησιμοποιώντας κάποιο λογισμικό που συνάδει με το πρότυπο TWAIN.

Ανατρέξτε στη βοήθεια του Epson Scan 2 για λεπτομέρειες σχετικά με τη χρήση της εφαρμογής.

Document Capture Pro/Document Capture

Η εφαρμογή αυτή σας επιτρέπει να αναταξινομήτε σελίδες ή να διορθώνετε την περιστροφή για δεδομένα εικόνες, κατόπιν να αποθηκεύετε τα δεδομένα και να τα στέλνετε μέσω email, σε ένα διακομιστή ή σε μία υπηρεσία cloud. Καταχωρώντας τις ρυθμίσεις επεξεργασίας σάρωσης που χρησιμοποιούνται συχνότερα με ένα όνομα όπως «job», μπορείτε να πραγματοποιείτε σαρώσεις επιλέγοντας απλά «job».

Το Document Capture Pro λειτουργεί μόνο στα Windows. Για το Mac OS X χρησιμοποιήστε το Document Capture και για τα Windows Server το Document Capture Pro Server.

Ανατρέξτε στη βοήθεια του Document Capture Pro για λεπτομέρειες σχετικά με τη χρήση της εφαρμογής.

EPSON Software Updater

Το EPSON Software Updater είναι μια εφαρμογή, η οποία ελέγχει για νέες ή ενημερωμένες εφαρμογές στο διαδίκτυο και τις εγκαθιστά.

Μπορείτε επίσης να ενημερώσετε το ψηφιακό εγχειρίδιο του σαρωτή.

Σημείωση:

Τα λειτουργικά συστήματα Windows Server δεν υποστηρίζονται.

Πληροφορίες σχετικά με τα προαιρετικά εξαρτήματα

Κωδικοί μονάδας διασύνδεσης δικτύου

Μπορείτε να πραγματοποιήσετε σάρωση μέσω δικτύου χρησιμοποιώντας το Document Capture Pro (μόνο για Windows). Καταχωρώντας τις ρυθμίσεις επεξεργασίας σάρωσης που χρησιμοποιούνται συχνότερα, όπως αποθήκευση, ταξινόμηση, μεταφορά κοκ, με ένα όνομα όπως «job», μπορείτε να μειώσετε τον φόρτο εργασίας και να αυξήσετε τη αποδοτικότητα επιλέγοντας απλά «job» από τον πίνακα ελέγχου. Δείτε το εγχειρίδιο για περισσότερες λεπτομέρειες.

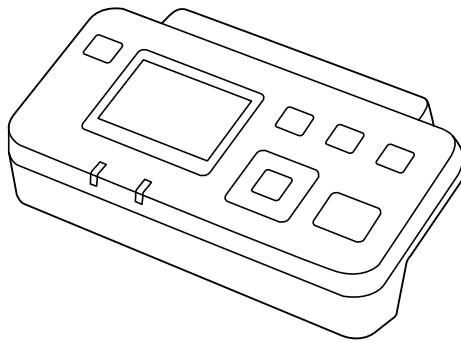

Όνομα εξαρτήματος	Κωδικοί	Προδιαγραφές
Μονάδα διασύνδεσης δικτύου*	B12B808451	Διαθέσιμη για 1000BASE-T/100BASE-TX/10BASE-T, IPv6, IEEE802.3az

* Όταν είναι προσαρτημένη, δεν μπορείτε να χρησιμοποιήσετε τον σαρωτή ή έναν υπολογιστή μέσω σύνδεσης USB.

Προδιαγραφές πρωτοτύπων και τοποθέτηση πρωτοτύπων

Προδιαγραφές πρωτοτύπων για σάρωση από το ADF

Στην ενότητα αυτή παρουσιάζονται οι προδιαγραφές και η κατάσταση των πρωτοτύπων που μπορούν να τοποθετηθούν στο ADF.

Γενικές προδιαγραφές για τα πρωτότυπα που σαρώνονται

Τύπος πρωτοτύπου	Πάχος	Μέγεθος
Κανονικό χαρτί Λεπτό χαρτί Ανακυκλωμένο χαρτί	50 έως 120 g/m ²	Σάρωση μίας όψης <input type="checkbox"/> Μέγιστο: 215,9×3.048,0 mm (8,5×120,0 ίντσες) <input type="checkbox"/> Ελάχιστο: 89×127 mm (3,5×5,0 ίντσες) Σάρωση διπλής όψης <input type="checkbox"/> Μέγιστο: 215,9×297,0 mm (8,5×11,7 ίντσες) <input type="checkbox"/> Ελάχιστο: 89×170 mm (3,5×6,7 ίντσες)

Σημείωση:

Όλα τα πρωτότυπα πρέπει να είναι επίπεδα στην προεξέχουσα άκρη.

Προδιαγραφές πρωτοτύπων τυπικού μεγέθους για σάρωση μίας όψης

Στην ενότητα αυτή παρέχεται μια λίστα με τα πρωτότυπα τυπικού μεγέθους που μπορείτε να τοποθετήσετε στο ADF.

Προδιαγραφές πρωτοτύπων και τοποθέτηση πρωτοτύπων

Μέγεθος	Διαστάσεις	Πάχος	Τύπος χαρτιού	Χωρητικότητα φόρτωσης
A4	210×297 mm (8,3×11,7 ίντσες)	50 έως 120 g/m ²	Κανονικό χαρτί Λεπτό χαρτί Ανακυκλωμένο χαρτί	Πάχος στοιβάς πρωτοτύπων: λιγότερο από 5 mm (80 g/m ² : 50 φύλλα) Η χωρητικότητα φόρτωσης διαφέρει ανάλογα με τον τύπο του χαρτιού.
Letter	215,9×279,4 mm (8,5×11 ίντσες)			
Legal	215,9×355,6 mm (8,5×14 ίντσες)			
B5	182×257 mm (7,2×10,1 ίντσες)			
A5	148×210 mm (5,8×8,3 ίντσες)			
B6	128×182 mm (5,0×7,2 ίντσες)			
A6	105×148 mm (4,1×5,8 ίντσες)			

Σχετικές πληροφορίες

➔ «Τοποθέτηση πρωτοτύπων τυπικού μεγέθους» στη σελίδα 18

Προδιαγραφές πρωτοτύπων τυπικού μεγέθους για σάρωση διπλής όψης

Στην ενότητα αυτή παρέχεται μια λίστα με τα πρωτότυπα τυπικού μεγέθους που μπορείτε να τοποθετήσετε στο ADF.

Μέγεθος	Διαστάσεις	Πάχος	Τύπος χαρτιού	Χωρητικότητα φόρτωσης
A4	210×297 mm (8,3×11,7 ίντσες)	50 έως 120 g/m ²	Κανονικό χαρτί Λεπτό χαρτί Ανακυκλωμένο χαρτί	Πάχος στοιβάς πρωτοτύπων: λιγότερο από 5 mm (80 g/m ² : 50 φύλλα) Η χωρητικότητα φόρτωσης διαφέρει ανάλογα με τον τύπο του χαρτιού.
Letter	215,9×279,4 mm (8,5×11 ίντσες)			
B5	182×257 mm (7,2×10,1 ίντσες)			
A5	148×210 mm (5,8×8,3 ίντσες)			

Προδιαγραφές για χαρτί μεγάλου μήκους (μόνο για σάρωση μίας όψης)

Στην ενότητα αυτή παρατίθενται οι προδιαγραφές των χαρτιών μεγάλου μήκους που μπορείτε να τοποθετήσετε στο ADF.

Προδιαγραφές πρωτοτύπων και τοποθέτηση πρωτοτύπων

Μέγεθος	Πάχος	Τύπος χαρτιού	Χωρητικότητα φόρτωσης
Πλάτος: 89,0 έως 215,9 mm (3,5 έως 8,5 ίντσες) Μήκος: 393,7 έως 3.048,0 mm (15,5 έως 120,0 ίντσες)	50 έως 120 g/m ²	Κανονικό χαρτί Λεπτό χαρτί Ανακυκλωμένο χαρτί	1 φύλλο

Σημείωση:

Μπορείτε να σαρώσετε χαρτί μεγάλου μήκους έως και 393,7 mm (15,5 ίντσες) σε μήκος, με ανάλυση 600 dpi ή μικρότερη και πάνω από 393,7 mm (15,5 ίντσες) και έως 3.048,0 mm (120 ίντσες) με ανάλυση 300 dpi ή μικρότερη.

Σχετικές πληροφορίες

➔ «Τοποθέτηση χαρτιού μεγάλου μήκους» στη σελίδα 20

Τύποι πρωτοτύπων που απαιτούν προσοχή

Οι παρακάτω τύποι πρωτοτύπων μπορεί να μην σαρωθούν με επιτυχία χρησιμοποιώντας το ADF.

- Πρωτότυπα με ανομοιόμορφη επιφάνεια όπως επιστολόχαρτα
- Πρωτότυπα με γραμμές δίπλωσης
- Διάτρητα πρωτότυπα

Τύποι πρωτοτύπων που δεν πρέπει να σαρώνονται

Για να αποφευχθεί η φθορά των πρωτοτύπων ή του σαρωτή, μην τοποθετείτε τα παρακάτω πρωτότυπα στο ADF. Για αυτά τα είδη πρωτοτύπων, χρησιμοποιήστε τη γυάλινη επιφάνεια του σαρωτή.

- Φωτογραφίες
- Πρωτότυπα με οπές
- Φυλλάδια
- Μη χάρτινα πρωτότυπα (όπως διαφανή αρχεία, υφάσματα και αλουμινόχαρτο)
- Πρωτότυπα με συρραπτικά ή συνδετήρες
- Πρωτότυπα με κόλλα
- Στρεβλωμένα ή τσαλακωμένα πρωτότυπα
- Διαφανή πρωτότυπα όπως ταινίες OHP
- Πρωτότυπα με καρμπόν στο πίσω μέρος
- Πρωτότυπα με υγρό μελάνι
- Πρωτότυπα με προσαρτημένες αυτοκόλλητες σημειώσεις
- Πρωτότυπα με ετικέτες ή ταινίες που δεν έχουν κολλήσει καλά
- Ταχυδρομικές κάρτες
- Φάκελοι
- Επαγγελματικές κάρτες

- Πλαστικές κάρτες
- Χαρτιά χωρίς άνθρακα
- Θερμικά χαρτιά

Τοποθέτηση πρωτοτύπων στο ADF

Τοποθέτηση πρωτοτύπων τυπικού μεγέθους

Σημείωση:

Αφαιρέστε τα έγγραφα από τη γυάλινη επιφάνεια του σαρωτή. Πριν από τη σάρωση, βεβαιωθείτε ότι δεν υπάρχει σκόνη ή ρύποι στη γυάλινη επιφάνεια και το διαφανές τμήμα που απεικονίζεται παρακάτω.



1. Σύρετε τους πλευρικούς οδηγούς του δίσκου εισόδου του ADF εντελώς προς τα έξω. Όταν σαρώνετε χαρτί μεγέθους A4, σηκώστε τον αναστολέα.

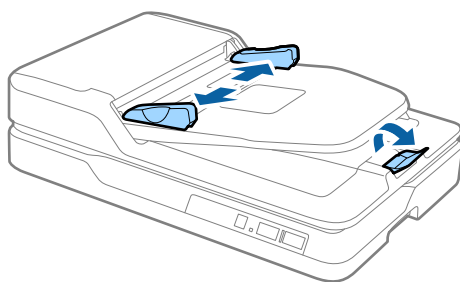

Προδιαγραφές πρωτοτύπων και τοποθέτηση πρωτοτύπων

2. Ανακινήστε τα πρωτότυπα.

Κρατήστε τα πρωτότυπα και από τις δύο τους άκρες και ανακινήστε τα μερικές φορές και, στη συνέχεια, χτυπήστε τις επάνω άκρες των χαρτιών σε μια επίπεδη επιφάνεια για να ευθυγραμμίσετε τα φύλλα.

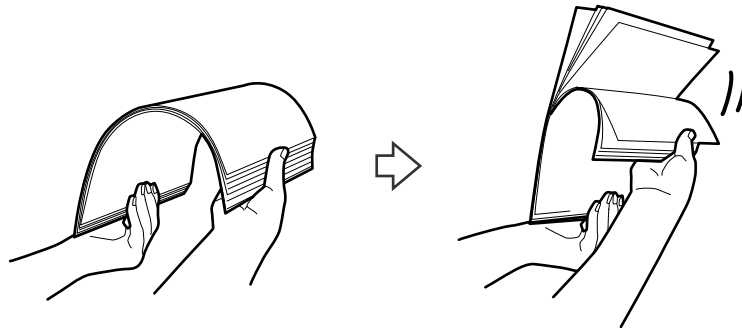

3. Τοποθετήστε τα πρωτότυπα εντός του δίσκου εισόδου του ADF στραμμένα προς τα πάνω, με την επάνω άκρη στραμμένη στο εσωτερικό του ADF.

Σύρετε τα πρωτότυπα εντός του ADF μέχρι να συναντήσετε αντίσταση.

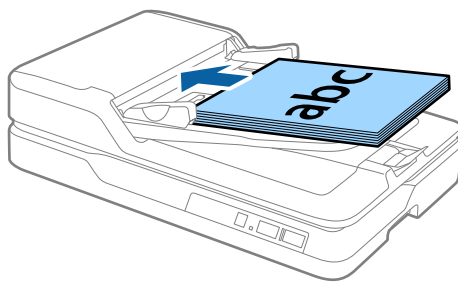

4. Σύρετε τους πλευρικούς οδηγούς μέχρι την άκρη των πρωτοτύπων, φροντίζοντας να μην υπάρχουν κενά ανάμεσα στα πρωτότυπα και τους πλευρικούς οδηγούς. Σε διαφορετική περίπτωση, τα πρωτότυπα μπορεί να τροφοδοτηθούν παραμορφωμένα.

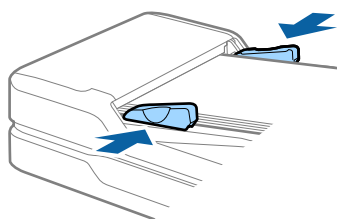

Σχετικές πληροφορίες

- ➔ «Προδιαγραφές πρωτοτύπων τυπικού μεγέθους για σάρωση μίας όψης» στη σελίδα 15
- ➔ «Καθαρισμός του ADF» στη σελίδα 51
- ➔ «Καθαρισμός της γυάλινης επιφάνειας του σαρωτή» στη σελίδα 54

Τοποθέτηση χαρτιού μεγάλου μήκους

Σημείωση:

Αφαιρέστε τα έγγραφα από τη γυάλινη επιφάνεια του σαρωτή. Πριν από τη σάρωση, βεβαιωθείτε ότι δεν υπάρχει σκόνη ή ρύποι στη γυάλινη επιφάνεια και το διαφανές τμήμα που απεικονίζεται παρακάτω.



1. Σύρετε τους πλευρικούς οδηγούς του δίσκου εισόδου του ADF εντελώς προς τα έξω.

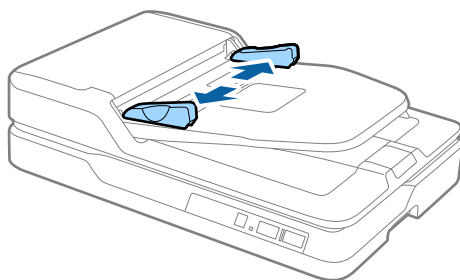

2. Τοποθετήστε το πρωτότυπο ίσιο εντός του δίσκου εισόδου στραμμένο προς τα πάνω και με την επάνω άκρη στραμμένη στο εσωτερικό του ADF.

Σύρετε το πρωτότυπο εντός του ADF μέχρι να συναντήσετε αντίσταση.

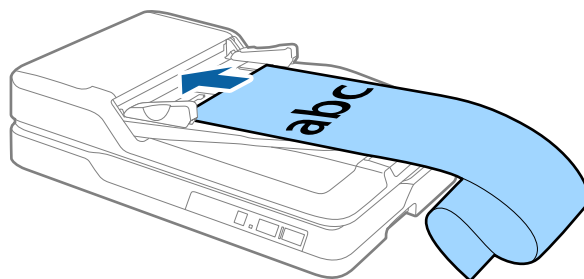

Προδιαγραφές πρωτοτύπων και τοποθέτηση πρωτοτύπων

3. Προσαρμόστε τους πλευρικούς οδηγούς μέχρι την άκρη του χαρτιού μεγάλου μήκους, φροντίζοντας να μην υπάρχει κενό ανάμεσα στην άκρη του χαρτιού και τον πλευρικό οδηγό. Σε διαφορετική περίπτωση, τα πρωτότυπα μπορεί να τροφοδοτηθούν παραμορφωμένα ή να μπλοκάρουν.

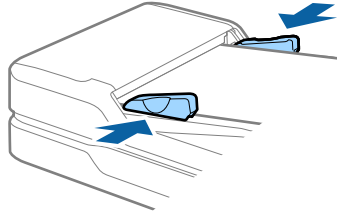

Σημείωση:

Στηρίξτε το χαρτί μεγάλου μήκους στην πλευρά εισόδου για να μην πέσει έξω από το ADF και στην πλευρά εξόδου έτσι ώστε το εξερχόμενο χαρτί να μην πέφτει έξω από τον δίσκο εξόδου.

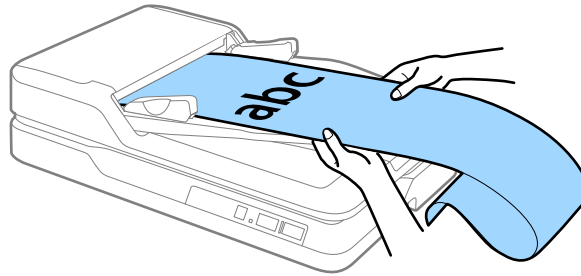

Σχετικές πληροφορίες

- ➔ «Προδιαγραφές για χαρτί μεγάλου μήκους (μόνο για σάρωση μίας όψης)» στη σελίδα 16
- ➔ «Καθαρισμός του ADF» στη σελίδα 51
- ➔ «Καθαρισμός της γυάλινης επιφάνειας του σαρωτή» στη σελίδα 54

Τοποθέτηση πρωτοτύπων στη γυάλινη επιφάνεια του σαρωτή

Τοποθέτηση πρωτοτύπου



Σημαντικό:

- Μην τοποθετείτε βαριά αντικείμενα στη γυάλινη επιφάνεια του σαρωτή και μην ασκείτε πίεση στο γυαλί.
- Μην ανοίγετε το ADF σε μεγαλύτερο πλάτος από γωνία 70 μοιρών. Κάτι τέτοιο μπορεί να προκαλέσει φθορά στην αρθρωτή σύνδεση.

Προδιαγραφές πρωτοτύπων και τοποθέτηση πρωτοτύπων

1. Ανοίξτε το ADF.

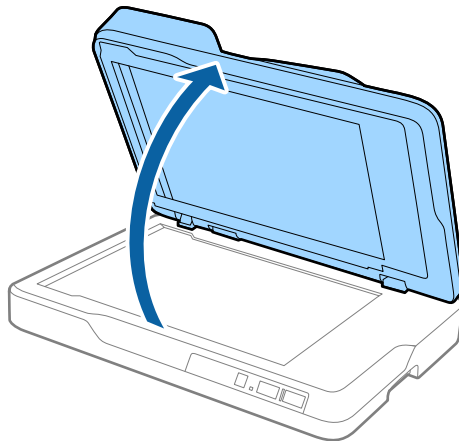

2. Τοποθετήστε το πρωτότυπό σας στραμμένο προς τα κάτω στη γυάλινη επιφάνεια του σαρωτή και βεβαιωθείτε ότι η επάνω γωνία της πλευράς που επιθυμείτε να σαρώσετε βρίσκεται έναντι της γωνίας του σαρωτή δίπλα στην ένδειξη βέλους.

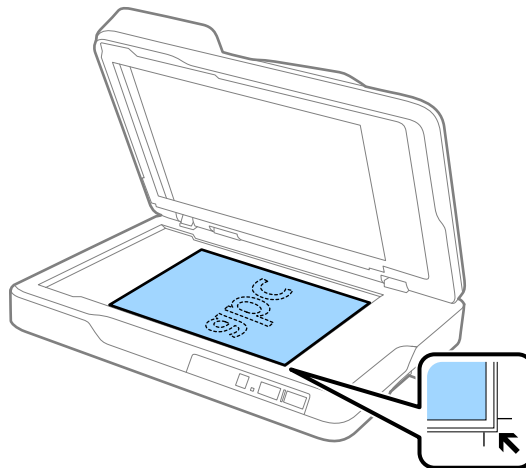

Προδιαγραφές πρωτοτύπων και τοποθέτηση πρωτοτύπων

Σημείωση:

- ❑ Το μέγιστο μέγεθος πρωτοτύπου που μπορείτε να σαρώσετε είναι 216×297 mm (8,5×11,7 ίντσες).
- ❑ Μπορείτε να αποφύγετε την περικοπή μετακινώντας το πρωτότυπο περίπου 2,5 mm (0,1 ίντσα) μακριά από τις άνω και πλευρικές άκρες που υποδηλώνονται από τα ❶ και ❷ στην ακόλουθη εικόνα.

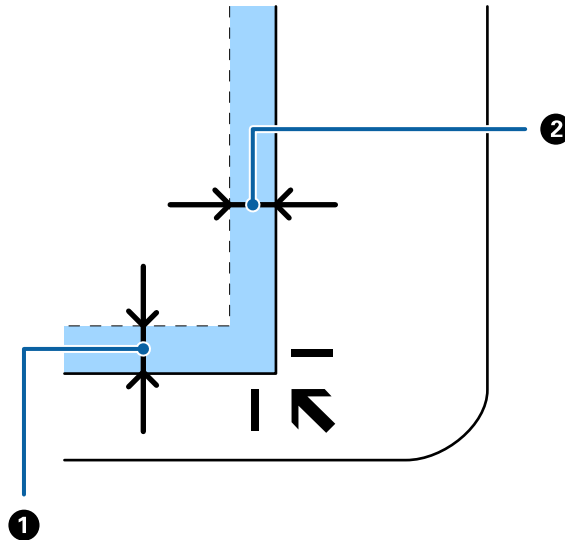

3. Κλείστε προσεκτικά το ADF για να μην μετακινηθεί το πρωτότυπο.

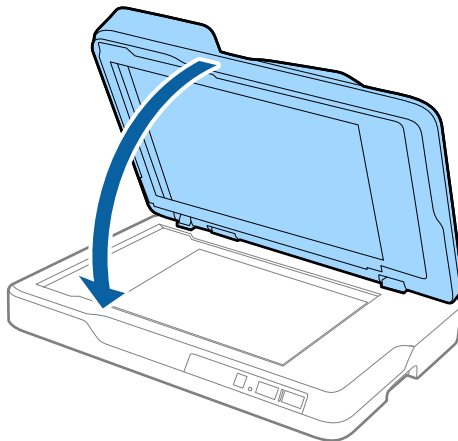

Σημείωση:

- ❑ Διατηρείτε πάντοτε καθαρή τη γυάλινη επιφάνεια του σαρωτή.
- ❑ Μην αφήνετε πρωτότυπα στη γυάλινη επιφάνεια του σαρωτή για μεγάλο διάστημα, καθώς μπορεί να κολλήσουν.

Τοποθέτηση πρωτοτύπων μεγάλου πάχους

❗ Σημαντικό:

- ❑ Μην τοποθετείτε βαριά αντικείμενα στη γυάλινη επιφάνεια του σαρωτή και μην ασκείτε πίεση στο γυαλί.
- ❑ Μην ανοίγετε το ADF σε μεγαλύτερο πλάτος από γωνία 70 μοιρών. Κάτι τέτοιο μπορεί να προκαλέσει φθορά στην αρθρωτή σύνδεση.

Προδιαγραφές πρωτοτύπων και τοποθέτηση πρωτοτύπων

1. Ανοίξτε το ADF.

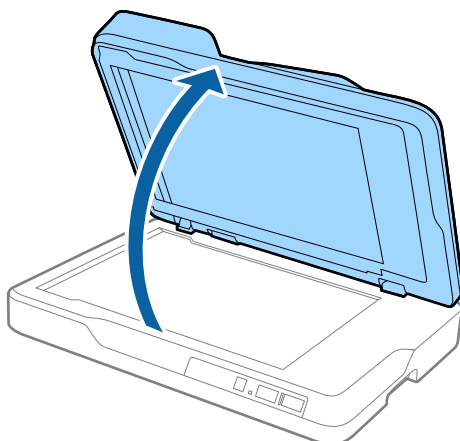

2. Τοποθετήστε το πρωτότυπο μεγάλου πάχους στραμμένο προς τα κάτω στη γυάλινη επιφάνεια του σαρωτή και βεβαιωθείτε ότι η επάνω γωνία της πλευράς που επιθυμείτε να σαρώσετε βρίσκεται έναντι της γωνίας του σαρωτή δίπλα στην ένδειξη βέλους.

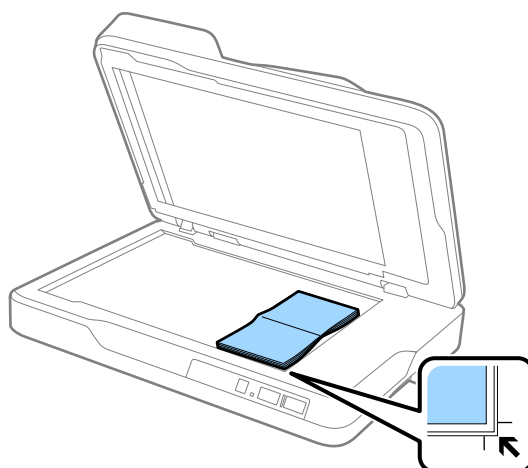

3. Κλείστε προσεκτικά το ADF για να μην μετακινηθεί το πρωτότυπο.

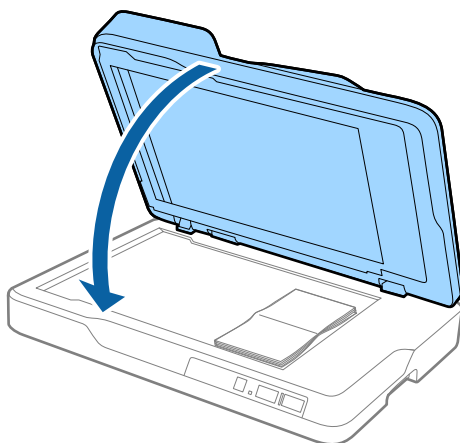

Σημείωση:

Εάν σκοπεύετε να σαρώσετε πρωτότυπα με πάχος μεγαλύτερο από 10 mm (0,4 ίντσες), σαρώστε το πρωτότυπο αφήνοντας το ADF ανοιχτό και πιέζοντας απαλά προς τα κάτω το πρωτότυπό σας για να είναι επίπεδο.

Βασική σάρωση

Σάρωση με το Epson Scan 2

Μπορείτε να σαρώσετε πρωτότυπα χρησιμοποιώντας λεπτομερείς ρυθμίσεις, οι οποίες ενδείκνυνται για έγγραφα κειμένου.

1. Τοποθετήστε το πρωτότυπο.

Σημείωση:

Εάν θέλετε να σαρώσετε πολλαπλά πρωτότυπα, τοποθετήστε τα στο ADF.

2. Ξεκινήστε το Epson Scan 2.

Windows 10

Κάντε κλικ στο κουμπί έναρξης και επιλέξτε **Όλες οι εφαρμογές > EPSON > Epson Scan 2**.

Windows 8.1/Windows 8/Windows Server 2012 R2/Windows Server 2012

Εισαγάγετε το όνομα της εφαρμογής στο σύμβολο αναζήτησης και κατόπιν επιλέξτε το εμφανιζόμενο εικονίδιο.

Windows 7/Windows Vista/Windows XP/Windows Server 2008 R2/Windows Server 2008/Windows Server 2003 R2/Windows Server 2003

Κάντε κλικ στο πλήκτρο έναρξης και επιλέξτε **Όλα τα προγράμματα ή Προγράμματα > EPSON > Epson Scan 2 > Epson Scan 2**.

Mac OS X

Επιλέξτε **Μετάβαση > Εφαρμογές > Epson Software > Epson Scan 2**.

Βασική σάρωση

3. Πραγματοποιήστε τις παρακάτω ρυθμίσεις στην καρτέλα **Κύριες ρυθμίσεις**.

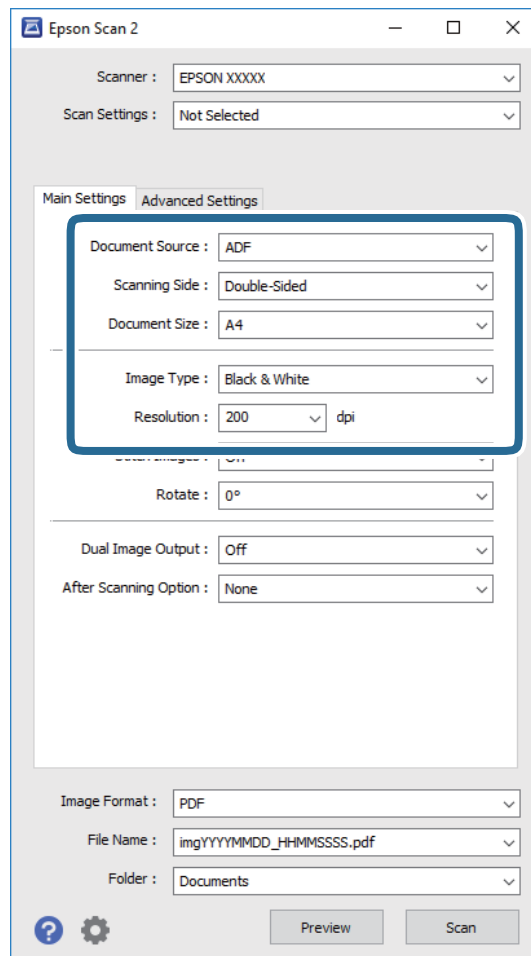

- Προέλευση εγγράφου:** Επιλέξτε τη θέση όπου έχει τοποθετηθεί το πρωτότυπο.
 - Πλευρά σάρωσης:** Επιλέξτε την πλευρά του πρωτοτύπου που θέλετε να σαρώσετε κατά τη σάρωση από το ADF.
 - Μέγεθος εγγράφου:** Επιλέξτε το μέγεθος του πρωτοτύπου που τοποθετήσατε.
 - Τύπος εικόνας:** Επιλέξτε το χρώμα για την αποθήκευση της σαρωμένης εικόνας.
 - Ανάλυση:** Επιλέξτε την ανάλυση.
4. Πραγματοποιήστε τις υπόλοιπες ρυθμίσεις, εάν χρειάζεται.
- Για την προεπισκόπηση της σαρωμένης εικόνας, κάντε κλικ στο κουμπί **Προεπισκόπηση**. Ανοίγει το παράθυρο προεπισκόπησης και εμφανίζεται η προεπισκόπηση της εικόνας.
Κατά την εκτέλεση προεπισκόπησης από το ADF, το πρωτότυπο εξέρχεται από το ADF μετά τη δημιουργία της προεπισκόπησης. Τοποθετήστε ξανά το εξερχόμενο πρωτότυπο.

Βασική σάρωση

- ❑ Στην καρτέλα **Ρυθμίσεις για προχωρημένους**, μπορείτε να προσαρμόσετε την εικόνα χρησιμοποιώντας λεπτομερείς ρυθμίσεις, οποίες ενδείκνυνται για έγγραφα κειμένου, όπως οι παρακάτω.
 - ❑ **Μάσκα βελτίωσης εικόνας:** Επιλέξτε το για να ενισχύσετε και να καταστήσετε περισσότερο ευκρινή τα περιγράμματα της εικόνας.
 - ❑ **Βελτίωση εικόνας:** Επιλέξτε το για να αφαιρέσετε τα μοτίβα μουaré (σκιές με μορφή ιστού) που εμφανίζονται κατά τη σάρωση τυπωμένου χαρτιού, όπως περιοδικά.
 - ❑ **Βελτίωση κειμένου:** Επιλέξτε το για να γίνουν περισσότερο ευκρινείς και ευανάγνωστοι οι θαμποί χαρακτήρες στο πρωτότυπο.
 - ❑ **Αυτόματη κατάτμηση περιοχής:** Επιλέξτε το για να κάνετε τους χαρακτήρες ευανάγνωστους και τις εικόνες λείες όταν πραγματοποιείτε ασπρόμαυρη σάρωση ενός εγγράφου που περιέχει εικόνες.

Σημείωση:

Ορισμένα στοιχεία μπορεί να μην είναι διαθέσιμα ανάλογα με τις ρυθμίσεις που έχετε πραγματοποιήσει.

5. Ορίστε τις ρυθμίσεις αποθήκευσης του αρχείου.

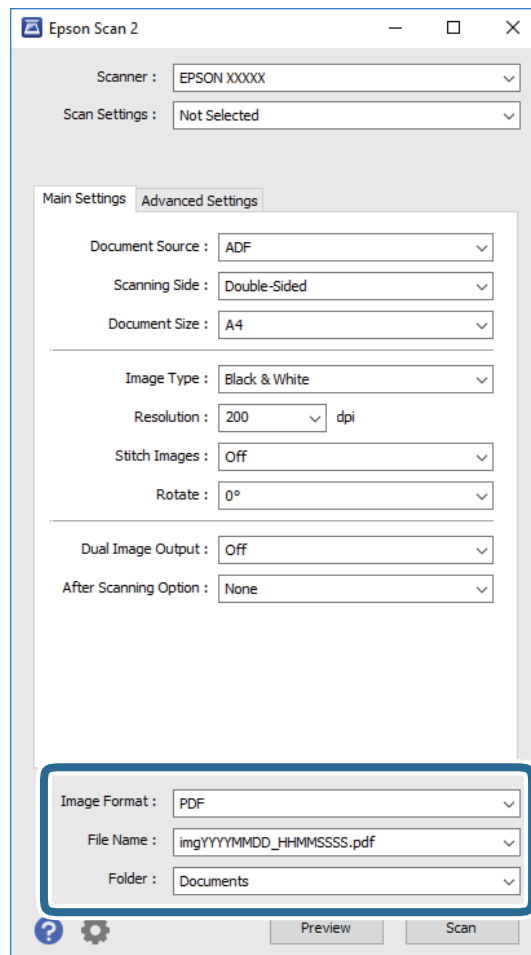

- ❑ **Μορφή εικόνας:** Επιλέξτε τη μορφή αποθήκευσης από τη λίστα.
Μπορείτε να πραγματοποιήσετε λεπτομερείς ρυθμίσεις για κάθε μορφή αποθήκευσης με εξαίρεση τα BITMAP και PNG. Αφού επιλέξετε τη μορφή αποθήκευσης, επιλέξτε **Επιλογές** από τη λίστα.
- ❑ **Όνομα αρχείου:** Ελέγξτε το όνομα αποθήκευσης του αρχείου που εμφανίζεται.
Μπορείτε να αλλάξετε τις ρυθμίσεις για το όνομα αρχείου επιλέγοντας **Ρυθμίσεις** από τη λίστα.

Βασική σάρωση

- Φάκελος:** Επιλέξτε τον φάκελο αποθήκευσης για τη σαρωμένη εικόνα από τη λίστα.
Μπορείτε να επιλέξετε άλλο φάκελο ή να δημιουργήσετε έναν νέο φάκελο επιλέγοντας **Επιλέξτε**, από τη λίστα.

6. Κάντε κλικ στο **Σάρωση**.

Η σαρωμένη εικόνα αποθηκεύεται στον φάκελο που έχετε ορίσει.

Σχετικές πληροφορίες

- ➔ «Τοποθέτηση πρωτοτύπων στο ADF» στη σελίδα 18
- ➔ «Τοποθέτηση πρωτοτύπων στη γυάλινη επιφάνεια του σαρωτή» στη σελίδα 21
- ➔ «Epson Scan 2» στη σελίδα 13
- ➔ «Ορισμός ανάλυσης που εξυπηρετεί το σκοπό της σάρωσης» στη σελίδα 28
- ➔ «Λειτουργίες προσαρμογής εικόνας» στη σελίδα 35
- ➔ «Επεξεργασία σαρωμένων σελίδων χρησιμοποιώντας το Epson Scan 2» στη σελίδα 42

Ορισμός ανάλυσης που εξυπηρετεί το σκοπό της σάρωσης

Πλεονεκτήματα και μειονεκτήματα αύξησης της ανάλυσης

Η ανάλυση υποδεικνύει τον αριθμό των εικονοστοιχείων (το μικρότερο τμήμα μιας εικόνας) για κάθε ίντσα (25,4 mm) και μετράται σε dpi (κουκκίδες ανά ίντσα). Το πλεονέκτημα της αύξησης της ανάλυσης είναι ότι οι λεπτομέρειες της εικόνας καθίστανται διακριτές. Το μειονέκτημα είναι ότι το μέγεθος του αρχείου γίνεται μεγαλύτερο.

- Το μέγεθος του αρχείου γίνεται μεγάλο.
(Όταν διπλασιάζετε το μέγεθος της ανάλυσης, το μέγεθος του αρχείου γίνεται περίπου τέσσερις φορές μεγαλύτερο).
- Η σάρωση, η αποθήκευση και η ανάγνωση της εικόνας διαρκεί πολύ.
- Η αποστολή και η λήψη email ή φαξ διαρκεί πολύ.
- Η εικόνα γίνεται πολύ μεγάλη για να προσαρμοστεί στην οθόνη ή για να εκτυπωθεί στο χαρτί.

Λίστα προτεινόμενων αναλύσεων που να ταιριάζουν στο σκοπό σας

Δείτε τον πίνακα και επιλέξτε την κατάλληλη ανάλυση για το σκοπό που θα χρησιμοποιηθεί η σαρωμένη εικόνα.

Σκοπός	Ανάλυση (Αναφορά)
Εμφάνιση στην οθόνη Αποστολή μέσω email	Έως 200 dpi
Χρήση της Οπτικής Αναγνώρισης Χαρακτήρων (OCR) Δημιουργία PDF με δυνατότητα αναζήτησης κειμένου	200 έως 300 dpi
Εκτύπωση μέσω εκτυπωτή Αποστολή μέσω φαξ	200 έως 300 dpi

Σάρωση χρησιμοποιώντας το Document Capture Pro (Windows)

Η εφαρμογή αυτή σας επιτρέπει να εκτελείτε διάφορες εργασίες, όπως αποθήκευση της εικόνας στον υπολογιστή σας, αποστολή της μέσω email, εκτύπωση, φόρτωση σε διακομιστή ή υπηρεσία cloud. Μπορείτε επίσης να χρησιμοποιήσετε ποικιλία μεθόδων για να ταξινομήσετε τα έγγραφα σε ξεχωριστά αρχεία, όπως εντοπίζοντας γραμμοκώδικες ή χαρακτήρες στις σελίδες. Μπορείτε επίσης να καταχωρήσετε τις ρυθμίσεις σάρωσης μιας εργασίας για απλοποίηση των λειτουργιών σάρωσης. Δείτε τη βοήθεια για λεπτομέρειες σχετικά με το Document Capture Pro.

1. Τοποθετήστε το πρωτότυπο.

2. Ξεκινήστε το Document Capture Pro.

Windows 10

Κάντε κλικ στο κουμπί έναρξης και επιλέξτε **Όλες οι εφαρμογές > Epson Software > Document Capture Pro**.

Windows 8.1/Windows 8

Εισαγάγετε το όνομα της εφαρμογής στο σύμβολο αναζήτησης και κατόπιν επιλέξτε το εμφανιζόμενο εικονίδιο.

Windows 7/Windows Vista/Windows XP

Κάντε κλικ στο κουμπί έναρξης και επιλέξτε **Όλα τα προγράμματα ή Προγράμματα > Epson Software > Document Capture Pro**.

Σημείωση:

Ίσως χρειαστεί να επιλέξετε τον σαρωτή που επιθυμείτε να χρησιμοποιήσετε από τον κατάλογο σαρωτών.

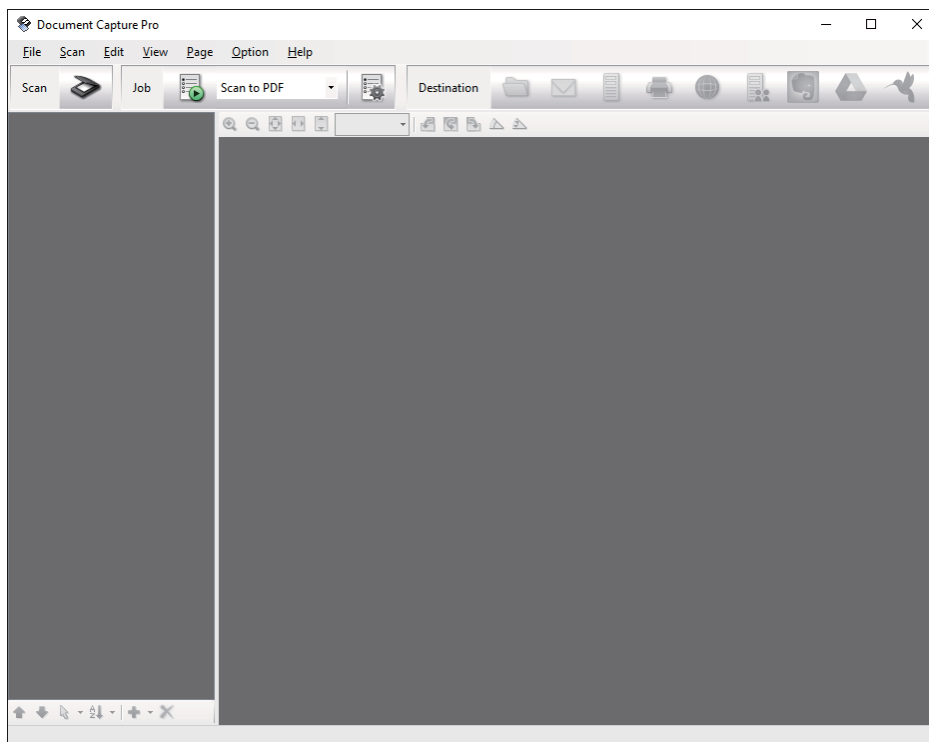

Βασική σάρωση

3. Κάντε κλικ στο .

Εμφανίζεται το παράθυρο **Σάρωση**.

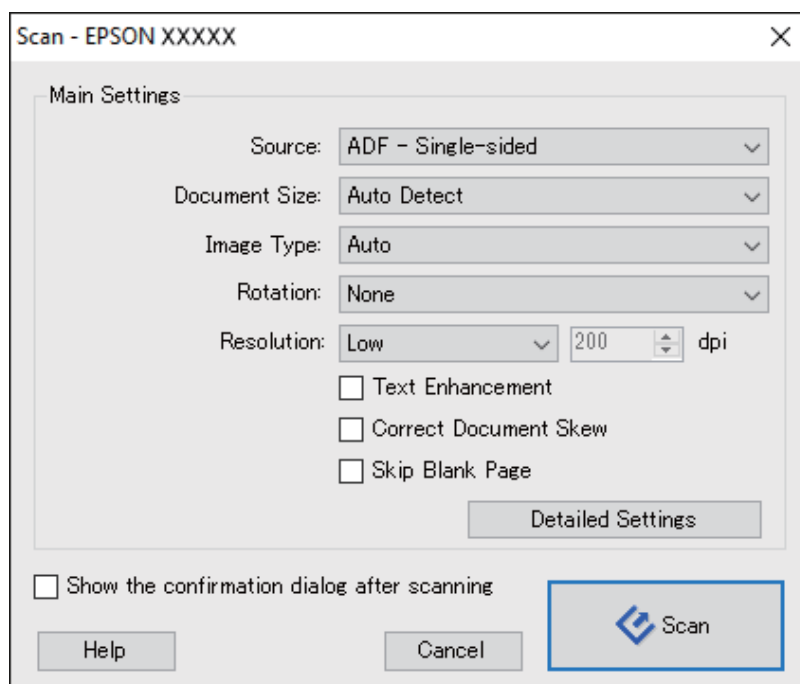

4. Πραγματοποιήστε τις παρακάτω ρυθμίσεις.

- Προέλευση:** Επιλέξτε τη θέση όπου έχει τοποθετηθεί το πρωτότυπο.
- Μέγεθος εγγράφου:** Επιλέξτε το μέγεθος του πρωτοτύπου που τοποθετήσατε.
- Τύπος εικόνας:** Επιλέξτε το χρώμα που θέλετε να χρησιμοποιήσετε για την αποθήκευση της σαρωμένης εικόνας.
- Περιστροφή:** Επιλέξτε τη γωνία περιστροφής ανάλογα με το πρωτότυπο που θέλετε να σαρώσετε.
- Ανάλυση:** Επιλέξτε την ανάλυση.

Σημείωση:

Μπορείτε επίσης να προσαρμόσετε την εικόνα χρησιμοποιώντας τα εξής στοιχεία.

- Βελτίωση κειμένου:** Επιλέξτε το για να γίνουν περισσότερο ευκρινείς και ευανάγνωστοι οι θαμποί χαρακτήρες στο πρωτότυπο.
- Διόρθωση παραμόρφωσης εγγράφου:** Επιλέξτε το για να διορθώσετε την κλίση του πρωτοτύπου.
- Παράλειψη κενής σελίδας:** Επιλέξτε το για παράλειψη των κενών σελίδων, εάν αυτές υπάρχουν στα πρωτότυπα.
- Κουμπί Λεπτομερείς ρυθμίσεις:** Επιλέξτε το για να χρησιμοποιήσετε τις δυνατότητες του Epson Scan 2 για να προσαρμόσετε τις σαρωμένες εικόνες.

5. Κάντε κλικ στο **Σάρωση**.

Το σαρωμένο έγγραφο προβάλλεται στο Document Capture Pro.

6. Ελέγξτε τις σαρωμένες εικόνες και κατόπιν επεξεργαστείτε τις όπως απαιτείται.

Βασική σάρωση

7. Όταν ολοκληρώσετε τον έλεγχο της εικόνας, κάντε κλικ σε ένα από τα εικονίδια προορισμού.

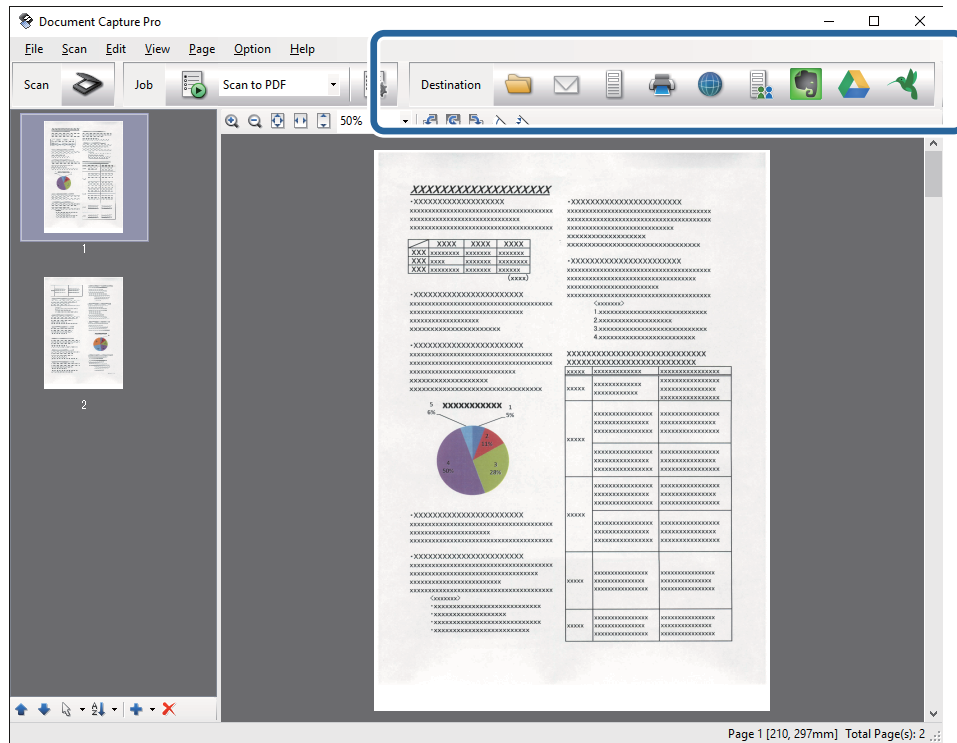

Προβάλλεται ένα από τα ακόλουθα παράθυρα, ανάλογα με το εικονίδιο που επιλέξατε, **Αποθήκευση παρτίδας**, **Ρυθμίσεις μεταφοράς**, ή κάποιο άλλο.

Σημείωση:

- Εάν επιθυμείτε να πραγματοποιήσετε μεταφόρτωση σε μία υπηρεσία cloud, χρειάζεται να εγκαταστήσετε λογαριασμό με την υπηρεσία cloud εκ των προτέρων.
- Εάν επιθυμείτε να χρησιμοποιήσετε το Evernote ως προορισμό, πραγματοποιήστε λήψη της εφαρμογής Evernote από την τοποθεσία web της Evernote Corporation και εγκαταστήστε την πριν χρησιμοποιήσετε αυτή τη λειτουργία.
- Στο παράθυρο **Αποθήκευση παρτίδας** ή στο παράθυρο **Ρυθμίσεις μεταφοράς**, κάντε κλικ στο **Όνομα αρχείου & Ρυθμίσεις διαχωρισμού** και κατόπιν επιλέξτε **Εφαρμογή διαχωρισμού εργασιών** για να ταξινομήσετε τα έγγραφα σε ξεχωριστά αρχεία χρησιμοποιώντας ποικιλία μεθόδων εντοπισμού, όπως γραμμοκώδικες ή κείμενο στις σαρωμένες εικόνες.

8. Πραγματοποιήστε ρυθμίσεις για κάθε στοιχείο στο παράθυρο και, στη συνέχεια, κάντε κλικ στο **Αποστολή** ή **OK**.
9. Ακολουθήστε τις οδηγίες στην οθόνη.

Η σαρωμένη εικόνα αποθηκεύεται σε φάκελο, ο οποίος έχει επισυναφθεί σε email, έχει φορτωθεί σε υπηρεσία cloud και τα λοιπά, ανάλογα με τη λειτουργία που επιλέξατε.

Σχετικές πληροφορίες

- ➔ «Τοποθέτηση πρωτοτύπων στο ADF» στη σελίδα 18
- ➔ «Τοποθέτηση πρωτοτύπων στη γυάλινη επιφάνεια του σαρωτή» στη σελίδα 21
- ➔ «Document Capture Pro/Document Capture» στη σελίδα 13
- ➔ «Ορισμός ανάλυσης που εξυπηρετεί το σκοπό της σάρωσης» στη σελίδα 28

Σάρωση χρησιμοποιώντας Document Capture (Mac OS X)

Η εφαρμογή αυτή σας επιτρέπει να εκτελείτε διάφορες εργασίες, όπως αποθήκευση της εικόνας στον υπολογιστή σας, αποστολή της μέσω email, εκτύπωση, φόρτωση σε διακομιστή ή υπηρεσία cloud. Μπορείτε να καταχωρήσετε τις ρυθμίσεις σάρωσης μιας εργασίας για απλοποίηση των λειτουργιών σάρωσης. Δείτε τη βοήθεια για λεπτομέρειες σχετικά με το Document Capture.

Σημείωση:

Μη χρησιμοποιείτε τη λειτουργία Γρήγορη Εναλλαγή Χρήστη ενώ χρησιμοποιείτε τον σαρωτή σας.

1. Τοποθετήστε το πρωτότυπο.
2. Ξεκινήστε το Document Capture.

Επιλέξτε **Finder > Μετάβαση > Εφαρμογές > Epson Software > Document Capture**.

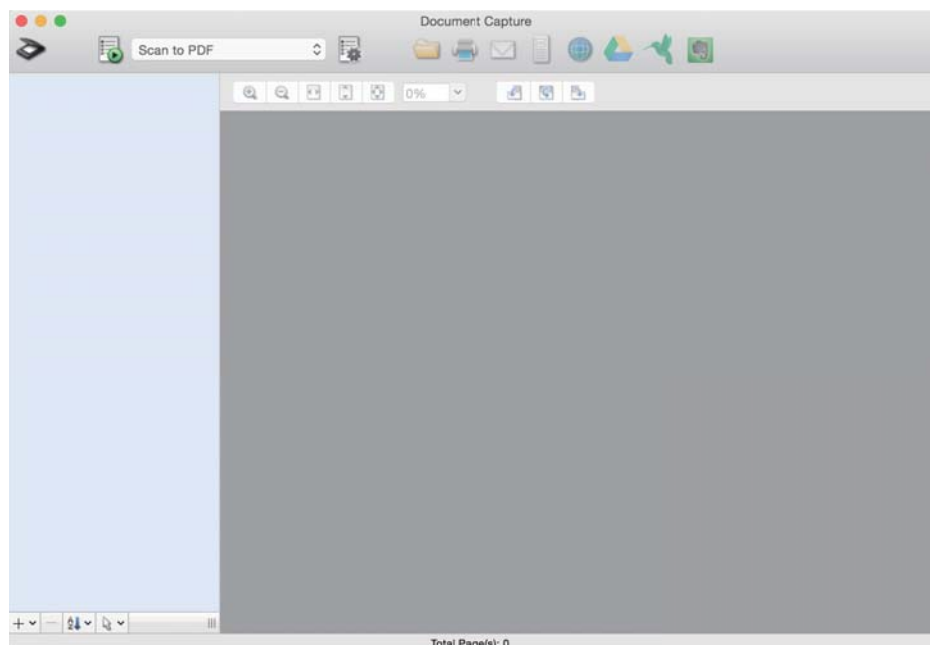

Σημείωση:

Ίσως χρειαστεί να επιλέξετε τον σαρωτή που επιθυμείτε να χρησιμοποιήσετε από τον κατάλογο σαρωτών.

Βασική σάρωση

3. Κάντε κλικ στο .

Εμφανίζεται το παράθυρο **Ρυθμίσεις σάρωσης**.

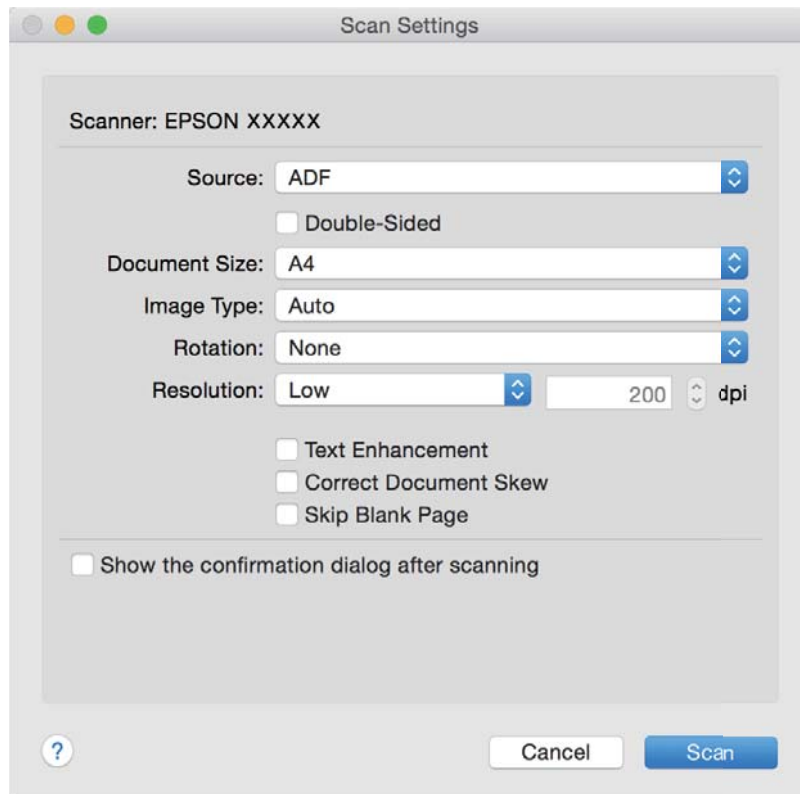

4. Πραγματοποιήστε τις παρακάτω ρυθμίσεις.

- Προέλευση:** Επιλέξτε τη θέση όπου έχει τοποθετηθεί το πρωτότυπο.
- Μέγεθος εγγράφου:** Επιλέξτε το μέγεθος του πρωτοτύπου που τοποθετήσατε.
- Τύπος εικόνας:** Επιλέξτε το χρώμα που θέλετε να χρησιμοποιήσετε για την αποθήκευση της σαρωμένης εικόνας.
- Περιστροφή:** Επιλέξτε τη γωνία περιστροφής ανάλογα με το πρωτότυπο που θέλετε να σαρώσετε.
- Ανάλυση:** Επιλέξτε την ανάλυση.

Σημείωση:

Μπορείτε επίσης να προσαρμόσετε την εικόνα χρησιμοποιώντας τα εξής στοιχεία.

- Βελτίωση κειμένου:** Επιλέξτε το για να γίνουν περισσότερο ευκρινείς και ευανάγνωστοι οι θαμποί χαρακτήρες στο πρωτότυπο.
- Διόρθωση παραμόρφωσης εγγράφου:** Επιλέξτε το για να διορθώσετε την κλίση του πρωτοτύπου.
- Παράλειψη κενής σελίδας:** Επιλέξτε το για παράλειψη των κενών σελίδων, εάν αυτές υπάρχουν στα πρωτότυπα.

5. Κάντε κλικ στο **Σάρωση**.

Το σαρωμένο έγγραφο προβάλλεται στο Document Capture.

6. Ελέγξτε τις σαρωμένες εικόνες και κατόπιν επεξεργαστείτε τις όπως απαιτείται.
7. Όταν ολοκληρώσετε τον έλεγχο της εικόνας, κάντε κλικ σε ένα από τα εικονίδια προορισμού. Προβάλλεται ένα από τα παράθυρα ρυθμίσεων μεταφοράς, ανάλογα με το εικονίδιο που επιλέξατε.

Βασική σάρωση

Σημείωση:

- Εάν επιθυμείτε να πραγματοποιήσετε μεταφόρτωση σε μία υπηρεσία cloud, χρειάζεται να εγκαταστήσετε λογαριασμό με την υπηρεσία cloud εκ των προτέρων.
- Εάν επιθυμείτε να χρησιμοποιήσετε το Evernote ως προορισμό, πραγματοποιήστε λήψη της εφαρμογής Evernote από την τοποθεσία web της Evernote Corporation και εγκαταστήστε την πριν χρησιμοποιήσετε αυτή τη λειτουργία.

8. Πραγματοποιήστε ρυθμίσεις για κάθε στοιχείο στο παράθυρο και, στη συνέχεια, κάντε κλικ στο **Αποστολή** ή **OK**.
9. Ακολουθήστε τις οδηγίες στην οθόνη.
Η σαρωμένη εικόνα αποθηκεύεται σε φάκελο, ο οποίος έχει επισυναφθεί σε email, έχει φορτωθεί σε υπηρεσία cloud και τα λοιπά, ανάλογα με τη λειτουργία που επιλέξατε.

Σχετικές πληροφορίες

- ➔ «Τοποθέτηση πρωτοτύπων στο ADF» στη σελίδα 18
- ➔ «Τοποθέτηση πρωτοτύπων στη γυάλινη επιφάνεια του σαρωτή» στη σελίδα 21
- ➔ «Document Capture Pro/Document Capture» στη σελίδα 13
- ➔ «Ορισμός ανάλυσης που εξυπηρετεί το σκοπό της σάρωσης» στη σελίδα 28

Σάρωση με πλήκτρο σαρωτή

Μπορείτε να πραγματοποιήσετε σάρωση με χρήση του πλήκτρου στον σαρωτή σας.

Σημείωση:

- Βεβαιωθείτε ότι το *Epson Scan 2* είναι εγκατεστημένο στον υπολογιστή σας και ότι ο σαρωτής είναι σωστά συνδεδεμένος με τον υπολογιστή σας.
- Εάν είναι εγκατεστημένα στον υπολογιστή σας τα *Document Capture Pro (Windows)* ή *Document Capture (Mac OS X)*, μπορείτε να αντιστοιχίσετε μία εργασία σε ένα κουμπί στον σαρωτή και να εκτελέσετε την εργασία πιέζοντας το κουμπί αυτό.

1. Τοποθετήστε το πρωτότυπο.
2. Πατήστε το κουμπί .

Σημείωση:

Όταν χρησιμοποιείτε το *Document Capture Pro (Windows)* ή *Document Capture (Mac OS X)*, το προϊόν ξεκινά την εργασία που έχει εκχωρηθεί στο παράθυρο **Ρυθμίσεις εργασίας**.

Σχετικές πληροφορίες

- ➔ «Τοποθέτηση πρωτοτύπων στο ADF» στη σελίδα 18
- ➔ «Τοποθέτηση πρωτοτύπων στη γυάλινη επιφάνεια του σαρωτή» στη σελίδα 21
- ➔ «Κουμπί» στη σελίδα 12
- ➔ «Document Capture Pro/Document Capture» στη σελίδα 13
- ➔ «Σάρωση χρησιμοποιώντας προκαθορισμένες ρυθμίσεις σάρωσης (Εργασία)» στη σελίδα 49

Σάρωση για προχωρημένους

Δημιουργία σαρωμένων εικόνων ανάλογα με τις απαιτήσεις σας

Λειτουργίες προσαρμογής εικόνας

Μπορείτε να προσαρμόζετε τις σαρωμένες εικόνες χρησιμοποιώντας τις δυνατότητες της καρτέλας **Ρυθμίσεις για προχωρημένους** στο Epson Scan 2.

Με εξαίρεση ορισμένες δυνατότητες, μπορείτε να ελέγχετε τα αποτελέσματα της προσαρμογής από το παράθυρο προεπισκόπησης.

Σημείωση:

Ορισμένα στοιχεία μπορεί να μην είναι διαθέσιμα ανάλογα με τις ρυθμίσεις που έχετε πραγματοποιήσει.

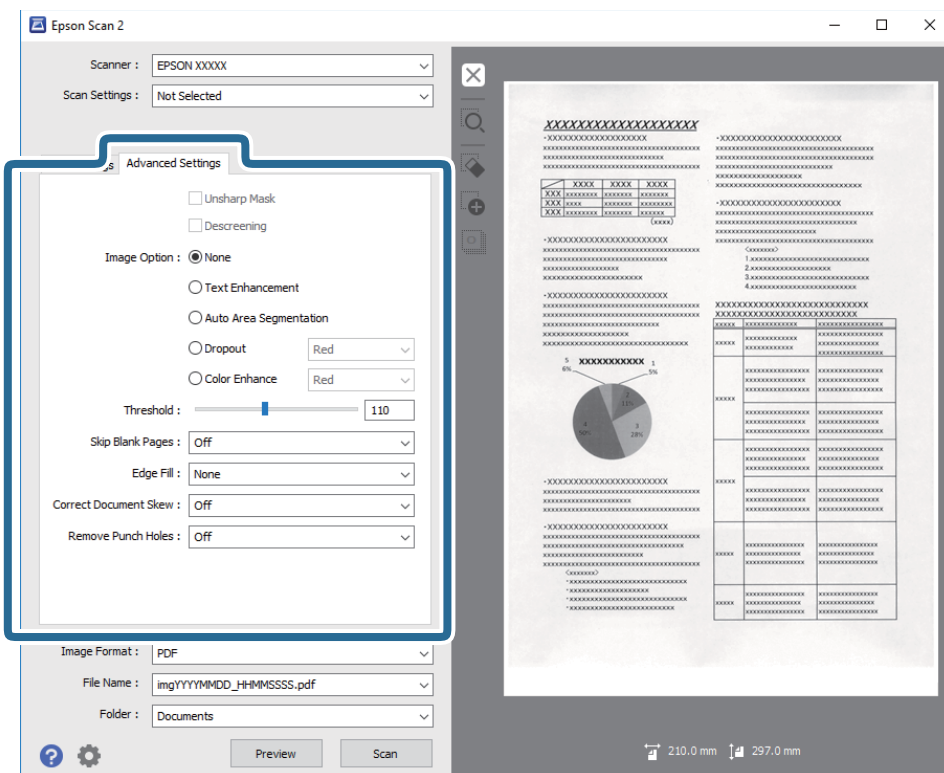

Σχετικές πληροφορίες

- ➔ «Μάσκα βελτίωσης εικόνας» στη σελίδα 36
Μπορείτε να βελτιώσετε και να κάνετε πιο ευκρινή τα περιγράμματα της εικόνας.
- ➔ «Βελτίωση εικόνας» στη σελίδα 37
Μπορείτε να αφαιρείτε τα μοτίβα μουaré (σκιές με μορφή ιστού) που εμφανίζονται κατά τη σάρωση τυπωμένου χαρτιού, όπως περιοδικά.
- ➔ «Βελτίωση κειμένου» στη σελίδα 37

Σάρωση για προχωρημένους

Μπορείτε να κάνετε τα θολά γράμματα του πρωτοτύπου να εμφανίζονται καθαρά και ευκρινή. Μπορείτε να μειώσετε τη μετατόπιση ή την ανομοιομορφία του φόντου.

➔ **«Αυτόματη κατάτμηση περιοχής» στη σελίδα 38**

Μπορείτε να κάνετε τα γράμματα πιο ευκρινή και τις εικόνες πιο εξομαλυμένες κατά την ασπρόμαυρη σάρωση για ένα έγγραφο που περιέχει εικόνες.

➔ **«Απώλεια δεδομένων» στη σελίδα 38**

Μπορείτε να αφαιρέσετε το καθορισμένο χρώμα της σαρωμένης εικόνας και, στη συνέχεια, να την αποθηκεύσετε ασπρόμαυρη ή σε κλίμακα του γκρι. Για παράδειγμα, μπορείτε να διαγράψετε ενδείξεις ή σημειώσεις που έχετε γράψει στα περιθώρια με χρωματιστό στυλό κατά τη διάρκεια της σάρωσης.

➔ **«Βελτίωση χρώματος» στη σελίδα 38**

Μπορείτε να βελτιώσετε το χρώμα που ορίζεται για τη σαρωμένη εικόνα και στη συνέχεια να την αποθηκεύσετε στην κλίμακα του γκρι ή σε ασπρόμαυρο. Για παράδειγμα, μπορείτε να βελτιώσετε ανοιχτόχρωμα γράμματα ή γραμμές.

➔ **«Φωτεινότητα» στη σελίδα 39**

Μπορείτε να προσαρμόσετε τη φωτεινότητα για ολόκληρη την εικόνα.

➔ **«Αντίθεση» στη σελίδα 39**

Μπορείτε να προσαρμόσετε την αντίθεση για ολόκληρη την εικόνα. Εάν αυξήσετε την αντίθεση, οι φωτεινές περιοχές γίνονται ακόμα φωτεινότερες και οι σκούρες περιοχές γίνονται ακόμα πιο σκούρες. Από την άλλη, αν μειώσετε την αντίθεση, οι διαφορές μεταξύ των φωτεινών και των σκούρων περιοχών της εικόνας δεν προσδιορίζονται σε τέτοιο βαθμό.

➔ **«Γάμμα» στη σελίδα 40**

Μπορείτε να προσαρμόσετε την τιμή γάμμα (φωτεινότητα ενδιάμεσου εύρους) για ολόκληρη την εικόνα. Εάν η εικόνα είναι υπερβολικά φωτεινή ή σκούρα, μπορείτε να προσαρμόσετε τη φωτεινότητα.

➔ **«Όριο» στη σελίδα 40**

Μπορείτε να προσαρμόσετε το περίγραμμα για τη μονόχρωμη δυαδική λειτουργία (ασπρόμαυρο). Αυξήστε το όριο για να γίνει μεγαλύτερη η περιοχή μαύρου χρώματος. Μειώστε το όριο για να γίνει μεγαλύτερη η περιοχή λευκού χρώματος.

➔ **«Παράκαμψη κενών σελίδων» στη σελίδα 40**

Μπορείτε να παραλείψετε τις κενές σελίδες εάν υπάρχουν κάποιες στα πρωτότυπα.

➔ **«Γέμισμα άκρων» στη σελίδα 41**

Μπορείτε να αφαιρέσετε τη σκιά που δημιουργείται γύρω από τη σαρωμένη εικόνα.

➔ **«Διόρθ. παραμόρφωσης εγγράφου» στη σελίδα 41**

Μπορείτε να διορθώσετε την κλίση του πρωτοτύπου.

➔ **«Εξάλειψη οπών διάτρησης» στη σελίδα 42**

Μπορείτε να αφαιρέσετε τις σκιές των οπών της σαρωμένης εικόνας κατά τη σάρωση πρωτοτύπων με ανοιγμένες οπές.

Μάσκα βελτίωσης εικόνας

Μπορείτε να βελτιώσετε και να κάνετε πιο ευκρινή τα περιγράμματα της εικόνας.



Σημείωση:

Η λειτουργία αυτή δεν είναι διαθέσιμη όταν επιλέγετε την καρτέλα *Κύριες ρυθμίσεις* > *Τύπος εικόνας* > *Ασπρόμαυρη*.

Σάρωση για προχωρημένους

Βελτίωση εικόνας

Μπορείτε να αφαιρείτε τα μοτίβα μουaré (σκιές με μορφή ιστού) που εμφανίζονται κατά τη σάρωση τυπωμένου χαρτιού, όπως περιοδικά.



Για να ελέγξετε εάν υπάρχουν μοτίβα μουaré, προβάλτε την εικόνα στο 100 % (1:1). Εάν η προβολή της εικόνας γίνει με σμίκρυνση, μπορεί να εμφανιστεί τραχεία και να φαίνεται σαν έχει μοτίβα μουaré.

Σημείωση:

- Για να χρησιμοποιήσετε αυτή τη δυνατότητα, ρυθμίστε την επιλογή **Ανάλυση** στην καρτέλα **Κύριες ρυθμίσεις** σε 600 dpi ή λιγότερο.
- Η δυνατότητα αυτή δεν είναι διαθέσιμη όταν επιλέγετε την καρτέλα **Κύριες ρυθμίσεις** > **Τύπος εικόνας** > **Ασπρόμαυρη**.
- Το εφέ της λειτουργίας αυτής δεν μπορεί να ελεγχθεί στο παράθυρο προεπισκόπησης.
- Η δυνατότητα αυτή ομαλοποιεί την οξύτητα της σαρωμένης εικόνας.

Επιλογή εικόνας

Μπορείτε να επιλέξετε το εφέ για τη σαρωμένη εικόνα.

Βελτίωση κειμένου

Μπορείτε να κάνετε τα θολά γράμματα του πρωτοτύπου να εμφανίζονται καθαρά και ευκρινή. Μπορείτε να μειώσετε τη μετατόπιση ή την ανομοιομορφία του φόντου.



Μπορείτε να επιλέξετε το επίπεδο του εφέ όταν επιλέγετε την καρτέλα **Κύριες ρυθμίσεις** > **Τύπος εικόνας** > **Χρώμα** ή **Κλίμακα του γκρι**.

Σημείωση:

Για να χρησιμοποιήσετε τη λειτουργία αυτή, ορίστε την **Ανάλυση** στην καρτέλα **Κύριες ρυθμίσεις** σε 600 dpi ή λιγότερα.

Σάρωση για προχωρημένους

Αυτόματη κατάτμηση περιοχής

Μπορείτε να κάνετε τα γράμματα πιο ευκρινή και τις εικόνες πιο εξομαλυμένες κατά την ασπρόμαυρη σάρωση για ένα έγγραφο που περιέχει εικόνες.



Μπορείτε να προσαρμόσετε την ποιότητα ενός τμήματος εικόνας του πρωτοτύπου από τα στοιχεία **Φωτεινότητα** και **Αντίθεση**.

Σημείωση:

- Μπορείτε να κάνετε ρυθμίσεις για τη λειτουργία αυτή μόνο όταν επιλέγετε την καρτέλα **Κύριες ρυθμίσεις > Τύπος εικόνας > Ασπρόμαυρη**.
- Για να χρησιμοποιήσετε τη λειτουργία αυτή, ορίστε την **Ανάλυση** στην καρτέλα **Κύριες ρυθμίσεις** σε 600 dpi ή λιγότερα.

Απώλεια δεδομένων

Μπορείτε να αφαιρέσετε το καθορισμένο χρώμα της σαρωμένης εικόνας και, στη συνέχεια, να την αποθηκεύσετε ασπρόμαυρη ή σε κλίμακα του γκρι. Για παράδειγμα, μπορείτε να διαγράψετε ενδείξεις ή σημειώσεις που έχετε γράψει στα περιθώρια με χρωματιστό στυλό κατά τη διάρκεια της σάρωσης.



Εάν επιλέξετε **Προσαρμογή** από τη λίστα χρωμάτων στο **Απώλεια δεδομένων**, μπορείτε να πραγματοποιήσετε ρυθμίσεις για το χρώμα που επιθυμείτε να αφαιρέσετε ελέγχοντας παράλληλα το παράθυρο προεπισκόπησης (μόνο για Windows).

Σημείωση:

Η δυνατότητα αυτή δεν είναι διαθέσιμη όταν επιλέγετε την καρτέλα **Κύριες ρυθμίσεις > Τύπος εικόνας > Αυτόματο ή Χρώμα**.

Βελτίωση χρώματος

Μπορείτε να βελτιώσετε το χρώμα που ορίζεται για τη σαρωμένη εικόνα και στη συνέχεια να την αποθηκεύσετε στην κλίμακα του γκρι ή σε ασπρόμαυρο. Για παράδειγμα, μπορείτε να βελτιώσετε ανοιχτόχρωμα γράμματα ή γραμμές.



Σάρωση για προχωρημένους

Εάν επιλέξετε **Προσαρμογή** από τη λίστα χρωμάτων στο στοιχείο **Βελτίωση χρώματος**, μπορείτε να κάνετε ρυθμίσεις για το χρώμα που θέλετε να βελτιώσετε ενώ ελέγχετε το παράθυρο προεπισκόπησης (για Windows μόνο).

Σημείωση:

Η λειτουργία αυτή δεν είναι διαθέσιμη όταν επιλέγετε την καρτέλα **Κύριες ρυθμίσεις** > **Τύπος εικόνας** > **Αυτόματο ή Χρώμα**.

Φωτεινότητα

Μπορείτε να προσαρμόσετε τη φωτεινότητα για ολόκληρη την εικόνα.



Σημείωση:

Η λειτουργία αυτή δεν είναι διαθέσιμη ανάλογα με τις ρυθμίσεις στην καρτέλα **Κύριες ρυθμίσεις** > **Τύπος εικόνας** ή τις ρυθμίσεις στην καρτέλα **Ρυθμίσεις για προχωρημένους**.

Αντίθεση

Μπορείτε να προσαρμόσετε την αντίθεση για ολόκληρη την εικόνα. Εάν αυξήσετε την αντίθεση, οι φωτεινές περιοχές γίνονται ακόμα φωτεινότερες και οι σκούρες περιοχές γίνονται ακόμα πιο σκούρες. Από την άλλη, αν μειώσετε την αντίθεση, οι διαφορές μεταξύ των φωτεινών και των σκούρων περιοχών της εικόνας δεν προσδιορίζονται σε τέτοιο βαθμό.



Σημείωση:

Η λειτουργία αυτή δεν είναι διαθέσιμη ανάλογα με τις ρυθμίσεις στην καρτέλα **Κύριες ρυθμίσεις** > **Τύπος εικόνας** ή τις ρυθμίσεις στην καρτέλα **Ρυθμίσεις για προχωρημένους**.

Σάρωση για προχωρημένους

Γάμμα

Μπορείτε να προσαρμόσετε την τιμή γάμμα (φωτεινότητα ενδιάμεσου εύρους) για ολόκληρη την εικόνα. Εάν η εικόνα είναι υπερβολικά φωτεινή ή σκούρα, μπορείτε να προσαρμόσετε τη φωτεινότητα.



Σημείωση:

Η λειτουργία αυτή δεν είναι διαθέσιμη ανάλογα με τις ρυθμίσεις στην καρτέλα **Κύριες ρυθμίσεις > Τύπος εικόνας** ή τις ρυθμίσεις στην καρτέλα **Ρυθμίσεις για προχωρημένους**.

Όριο

Μπορείτε να προσαρμόσετε το περίγραμμα για τη μονόχρωμη δυαδική λειτουργία (ασπρόμαυρο). Αυξήστε το όριο για να γίνει μεγαλύτερη η περιοχή μαύρου χρώματος. Μειώστε το όριο για να γίνει μεγαλύτερη η περιοχή λευκού χρώματος.

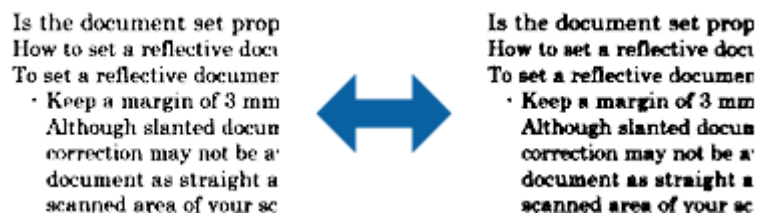

Σημείωση:

Η δυνατότητα αυτή μπορεί να μην είναι διαθέσιμη ανάλογα με τις ρυθμίσεις στην καρτέλα **Κύριες ρυθμίσεις > Τύπος εικόνας** ή στην καρτέλα **Ρυθμίσεις για προχωρημένους**.

Παράκαμψη κενών σελίδων

Μπορείτε να παραλείψετε τις κενές σελίδες εάν υπάρχουν κάποιες στα πρωτότυπα.

Μπορείτε να επιλέξετε την ποσότητα ανίχνευσης κενών σελίδων. Εάν την ορίσετε σε υψηλά επίπεδα, μπορείτε να παραλείψετε όλα τα ανοιχτόχρωμα πρωτότυπα ή να τα αντισταθμίσετε ως κενές σελίδες.

Εάν το αποτέλεσμα δεν είναι αυτό που περιμένατε, επιλέξτε **Παράκαμψη κενών σελίδων > Ρυθμίσεις** και, στη συνέχεια, ρυθμίστε το στοιχείο **Επίπεδο ορισμένο από το χρήστη**. Επιλέξτε ξανά **Παράκαμψη κενών σελίδων > Επίπεδο ορισμένο από το χρήστη**.

Σημείωση:

- Μερικές σελίδες ενδέχεται να παραλειφθούν ακούσια ως κενές σελίδες.
- Η λειτουργία αυτή δεν είναι διαθέσιμη κατά τη σάρωση πρωτοτύπων διπλής όψης τα οποία είναι συρραμμένα μεταξύ τους.

Σάρωση για προχωρημένους

Γέμισμα άκρων

Μπορείτε να αφαιρέσετε τη σκιά που δημιουργείται γύρω από τη σαρωμένη εικόνα.

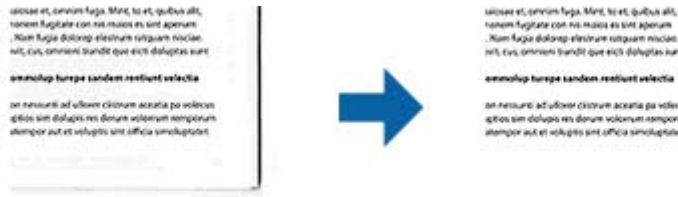

Για σάρωση και των δύο πλευρών, οι ρυθμίσεις εύρους γεμίσματος άκρων αντικατοπτρίζονται ανάποδα για την πίσω πλευρά του πρωτοτύπου.

Εάν επιλέξετε **Ρυθμίσεις**, εμφανίζεται η οθόνη **Βαθμός γεμίσματος άκρων** και μπορείτε να προσαρμόσετε τα εύρη γεμίσματος άκρων επάνω, κάτω, αριστερά και δεξιά.

Σημείωση:

Το εφέ της λειτουργίας αυτής δεν μπορεί να ελεγχθεί στο παράθυρο προεπισκόπησης.

Διόρθ. παραμόρφωσης εγγράφου

Μπορείτε να διορθώσετε την κλίση του πρωτοτύπου.



Απενεργοποιημένη

Η κλίση του πρωτοτύπου δεν διορθώνεται.

Διόρθωση χαρτιού

Διορθώνει την κλίση των πρωτοτύπων που τροφοδοτούνται στρεβλά.

Διόρθωση περιεχομένων

Διορθώνει την κλίση του περιεχομένου του πρωτοτύπου που έχει εκτυπωθεί υπό γωνία κοκ.

Διόρθωση χαρτιού και περιεχομένων

Διορθώνει την κλίση του περιεχομένου του πρωτοτύπου που τροφοδοτείται στρεβλά, καθώς και το περιεχόμενο του πρωτοτύπου.

Σημείωση:

- Όταν χρησιμοποιείτε αυτή τη δυνατότητα, οι περιοχές που τροφοδοτούνται στρεβλά διορθώνονται χρησιμοποιώντας λευκό χρώμα.
- Για να χρησιμοποιήσετε αυτή τη δυνατότητα, ρυθμίστε την επιλογή **Ανάλυση** στην καρτέλα **Κύριες ρυθμίσεις** σε 600 dpi ή λιγότερο.
- Η δυνατότητα αυτή μπορεί να μην είναι σε θέση να διορθώσει έγγραφα που είναι υπερβολικά στρεβλωμένα.
- Το εφέ της λειτουργίας αυτής δεν μπορεί να ελεγχθεί στο παράθυρο προεπισκόπησης.

Σάρωση για προχωρημένους

Εξάλειψη οπών διάτρησης

Μπορείτε να αφαιρέσετε τις σκιές των οπών της σαρωμένης εικόνας κατά τη σάρωση πρωτοτύπων με ανοιγμένες οπές.

Μπορείτε να αφαιρέσετε τις σκιές των κυκλικών ή τετραγωνισμένων οπών που έχουν ανοιχτεί και βρίσκονται μεταξύ εύρους 20 mm (0,79 in.) από τα άκρα του πρωτοτύπου.



Σημείωση:

- Η λειτουργία αυτή είναι διαθέσιμη μόνο όταν κάνετε σάρωση άσπρων ή ανοιχτού χρώματος πρωτοτύπων.
- Ανάλογα με τα σαρωμένα πρωτότυπα, οι σκιές των ανοιχτών οπών ενδέχεται να μην μπορούν να αφαιρεθούν.
- Το εφέ της λειτουργίας αυτής δεν μπορεί να ελεγχθεί στο παράθυρο προεπισκόπησης.

Επεξεργασία σαρωμένων σελίδων χρησιμοποιώντας το Epson Scan 2

Μπορείτε να επεξεργαστείτε σελίδες σαρωμένων εικόνων χρησιμοποιώντας τις δυνατότητες της καρτέλας **Κύριες ρυθμίσεις** στο Epson Scan 2.

Συνδυασμός όψεων

Μπορείτε να συρράψετε τις εικόνες στην μπροστινή και την πίσω πλευρά όταν κάνετε σάρωση και των δύο πλευρών του πρωτοτύπου. Επιλέξτε τη διάταξη για τη συρραφή των εικόνων.

Σημείωση:

Η λειτουργία αυτή είναι διαθέσιμη όταν έχετε επιλέξει **Διπλής όψης** στο στοιχείο **Πλευρά σάρωσης**.

Περιστροφή

Μπορείτε να περιστρέψετε το πρωτότυπο δεξιόστροφα και να κάνετε σάρωση αυτού. Επιλέξτε τη γωνία περιστροφής ανάλογα με το πρωτότυπο που θέλετε να σαρώσετε.

Σημείωση:

Εάν επιλέξετε **Αυτόματα** και κάνετε σάρωση του πρωτοτύπου, η εικόνα περιστρέφεται ανιχνεύοντας τον προσανατολισμό των πληροφοριών κειμένου. Ωστόσο, αυτό ενδέχεται να πάρει λίγο χρόνο ανάλογα με το μέγεθος της εικόνας κ.ο.κ.

Η επιλογή **Αυτόματα** είναι διαθέσιμη μόνο αν εγκατασταθεί το στοιχείο **EPSON Scan (Windows)** ή το στοιχείο **EPSON Scan 2 OCR (Mac OS X)**.

Αποθήκευση ως PDF με δυνατότητα αναζήτησης

Μπορείτε να αποθηκεύσετε τη σαρωμένη εικόνα ως PDF με δυνατότητα αναζήτησης. Πρόκειται για ένα PDF με ενσωματωμένα δεδομένα κειμένου με δυνατότητα αναζήτησης.

Σάρωση για προχωρημένους

Σημείωση:

- Το κείμενο των πρωτοτύπων αναγνωρίζεται χρησιμοποιώντας την τεχνολογία Οπτικής αναγνώρισης χαρακτήρων (OCR) και, στη συνέχεια, ενσωματώνεται στη σαρωμένη εικόνα.
- Η δυνατότητα αυτή είναι διαθέσιμη μόνο όταν είναι εγκατεστημένο το στοιχείο OCR EPSON Scan (Windows) ή το στοιχείο OCR Epson Scan 2 (Mac OS X).

1. Τοποθετήστε το πρωτότυπο.
2. Ξεκινήστε το Epson Scan 2.
3. Πραγματοποιήστε ρυθμίσεις για κάθε στοιχείο στην καρτέλα **Κύριες ρυθμίσεις**.
4. Κάντε κλικ στο **Προεπισκόπηση**.
5. Τοποθετήστε ξανά το εξερχόμενο πρωτότυπο όταν χρησιμοποιείτε το ADF.
6. Ελέγξτε την προεπισκόπηση και πραγματοποιήστε ρυθμίσεις στην καρτέλα **Ρυθμίσεις για προχωρημένους**, εάν χρειάζεται.
7. Επιλέξτε **PDF με δυνατότητα αναζήτησης** από τον κατάλογο **Μορφή εικόνας**.
8. Επιλέξτε **Επιλογές** από τη λίστα **Μορφή εικόνας** για να ανοίξετε το παράθυρο **Επιλογές μορφής εικόνας**.
9. Επιλέξτε την καρτέλα **Κείμενο** στο παράθυρο **Επιλογές μορφής εικόνας**.
10. Βεβαιωθείτε ότι έχει επιλεγεί η γλώσσα του πρωτοτύπου από τη λίστα **Γλώσσα κειμένου**.
11. Κάντε κλικ στο **OK** για να κλείσετε το παράθυρο **Επιλογές μορφής εικόνας**.
12. Ελέγξτε το όνομα αποθήκευσης του αρχείου στο πεδίο **Όνομα αρχείου**.
13. Επιλέξτε τον φάκελο αποθήκευσης για τη σαρωμένη εικόνα από τη λίστα **Φάκελος**.
14. Κάντε κλικ στο **Σάρωση**.

Η σαρωμένη εικόνα αποθηκεύεται ως PDF με δυνατότητα αναζήτησης.

Σχετικές πληροφορίες

- ➔ «Σάρωση με το Epson Scan 2» στη σελίδα 25
- ➔ «Τοποθέτηση πρωτοτύπων στο ADF» στη σελίδα 18
- ➔ «Τοποθέτηση πρωτοτύπων στη γυάλινη επιφάνεια του σαρωτή» στη σελίδα 21
- ➔ «Το κείμενο δεν αναγνωρίζεται σωστά κατά την αποθήκευση ως PDF με δυνατότητα αναζήτησης» στη σελίδα 65

Αποθήκευση ως αρχείο μορφής Office (μόνο για Windows)

Μπορείτε να αποθηκεύσετε τη σαρωμένη εικόνα ως αρχείο μορφής Microsoft® Office χρησιμοποιώντας το Document Capture Pro.

Μπορείτε να επιλέξετε ανάμεσα στις παρακάτω μορφές.

- Microsoft® Word (.docx)
- Microsoft® Excel® (.xlsx)

Σάρωση για προχωρημένους

Microsoft® PowerPoint® (.pptx)

Σημείωση:

Η δυνατότητα αυτή είναι διαθέσιμη μόνο όταν είναι εγκατεστημένο το στοιχείο OCR EPSON Scan.

1. Τοποθετήστε το πρωτότυπο.
2. Ξεκινήστε το Document Capture Pro.
3. Κάντε κλικ στο  .
Εμφανίζεται το παράθυρο **Σάρωση**.
4. Πραγματοποιήστε τις απαραίτητες ρυθμίσεις και κατόπιν κάντε κλικ στο **Σάρωση**.
5. Ελέγξτε τις σαρωμένες εικόνες και κατόπιν επεξεργαστείτε τις όπως απαιτείται.
6. Όταν ολοκληρώσετε τον έλεγχο της εικόνας, κάντε κλικ σε ένα από τα εικονίδια προορισμού.

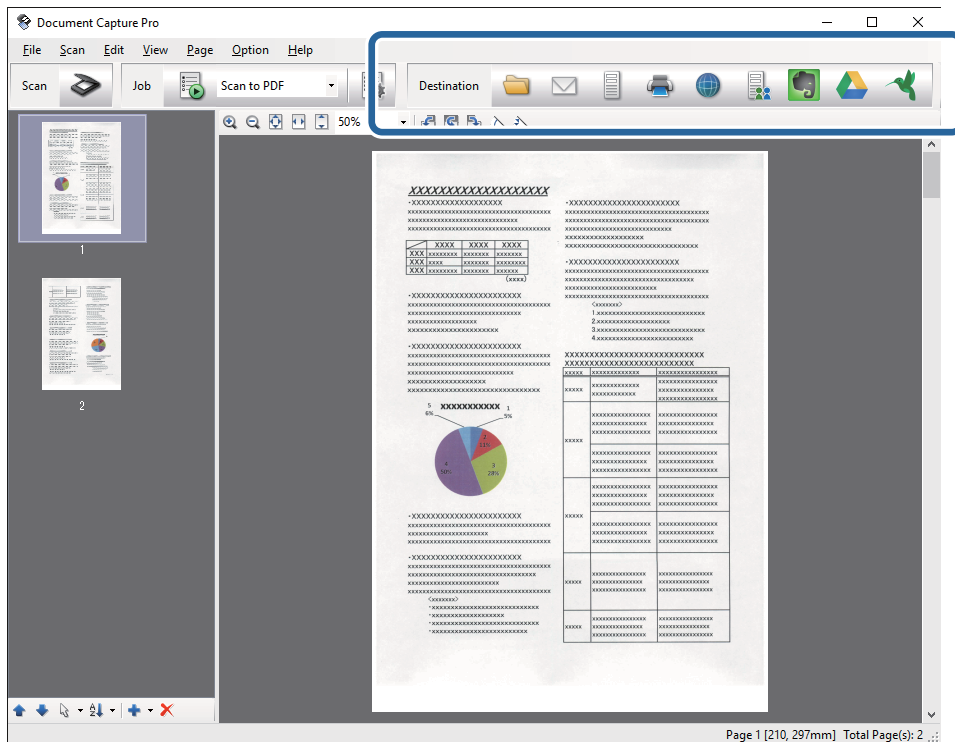

Ανοίγει το παράθυρο **Αποθήκευση παρτίδας**, **Ρυθμίσεις μεταφοράς** ή κάποιο άλλο παράθυρο.

7. Επιλέξτε τη μορφή αρχείου Office στην οποία θέλετε να αποθηκεύσετε την εικόνα από τη λίστα **Τύπος αρχείου**.
8. Κάντε κλικ στο **Επιλογές** για να εμφανιστεί το παράθυρο **Λεπτομερείς ρυθμίσεις**.
9. Πραγματοποιήστε ρυθμίσεις για κάθε στοιχείο και, στη συνέχεια, κάντε κλικ στο **OK** για να κλείσετε το παράθυρο **Λεπτομερείς ρυθμίσεις**.
10. Πραγματοποιήστε τις υπόλοιπες ρυθμίσεις, εάν χρειάζεται, και κατόπιν κάντε κλικ στο **Αποστολή** ή **OK**.
Η σαρωμένη εικόνα αποθηκεύεται ως αρχείο μορφής Office.

Σχετικές πληροφορίες

- ➔ «Σάρωση χρησιμοποιώντας το Document Capture Pro (Windows)» στη σελίδα 29
- ➔ «Τοποθέτηση πρωτοτύπων στο ADF» στη σελίδα 18
- ➔ «Τοποθέτηση πρωτοτύπων στη γυάλινη επιφάνεια του σαρωτή» στη σελίδα 21

Διάφοροι τύποι αποθήκευσης και μεταφοράς

Ταξινόμηση και αποθήκευση σαρωμένων εικόνων σε ξεχωριστό φάκελο (μόνο για Windows)

Μπορείτε να ταξινομήσετε τις σαρωμένες εικόνες αυτόματα και να τις αποθηκεύετε σε έναν ξεχωριστό φάκελο χρησιμοποιώντας το Document Capture Pro.

Για να ταξινομήσετε τις σαρωμένες εικόνες, μπορείτε να χρησιμοποιήσετε μια σειρά από μεθόδους ανίχνευσης, όπως η εισαγωγή κενών σελίδων ανάμεσα στα πρωτότυπα ή γραμμικών κωδίκων στα πρωτότυπα.

1. Τοποθετήστε τα πρωτότυπα συμπεριλαμβανομένων των δεικτών, όπως π.χ. οι κενές σελίδες, ανάμεσα στις σελίδες όπου θέλετε να διαχωρίσετε τις σαρωμένες εικόνες.
2. Ξεκινήστε το Document Capture Pro.
3. Κάντε κλικ στο  .
Εμφανίζεται το παράθυρο **Σάρωση**.
4. Πραγματοποιήστε τις απαραίτητες ρυθμίσεις και κατόπιν κάντε κλικ στο **Σάρωση**.
5. Ελέγξτε τις σαρωμένες εικόνες και κατόπιν επεξεργαστείτε τις όπως απαιτείται.
6. Όταν ολοκληρώσετε τον έλεγχο της εικόνας, επιλέξτε τον προορισμό.
Εμφανίζεται το παράθυρο **Αποθήκευση παρτίδας** ή το παράθυρο **Ρυθμίσεις μεταφοράς**.
7. Κάντε κλικ στο **Όνομα αρχείου & Ρυθμίσεις διαχωρισμού**.
8. Επιλέξτε **Εφαρμογή διαχωρισμού εργασιών** και, στη συνέχεια, **Ρυθμίσεις διαχωρισμού**.
9. Επιλέξτε τη μέθοδο διαχωρισμού και τη μέθοδο καθορισμού του ονόματος φακέλου στο παράθυρο **Ρυθμίσεις διαχωρισμού εργασιών** και, στη συνέχεια, κάντε κλικ στο **OK**.
10. Επιλέξτε τις υπόλοιπες ρυθμίσεις στο παράθυρο **Όνομα αρχείου & Ρυθμίσεις διαχωρισμού** και κατόπιν κάντε κλικ στο **OK**.
11. Επιλέξτε τις υπόλοιπες ρυθμίσεις στο παράθυρο **Αποθήκευση παρτίδας** ή το παράθυρο **Ρυθμίσεις μεταφοράς** και κατόπιν κάντε κλικ στο **OK** ή το **Αποστολή**.
Οι σαρωμένες εικόνες αποθηκεύονται ξεχωριστά ανάλογα με την επιλεγμένη μέθοδο διαχωρισμού.

Σχετικές πληροφορίες

- ➔ «Σάρωση χρησιμοποιώντας το Document Capture Pro (Windows)» στη σελίδα 29

Σάρωση για προχωρημένους

- ➔ «Τοποθέτηση πρωτοτύπων στο ADF» στη σελίδα 18
- ➔ «Τοποθέτηση πρωτοτύπων στη γυάλινη επιφάνεια του σαρωτή» στη σελίδα 21

Σάρωση σε υπηρεσία Cloud

Μπορείτε να αποστείλετε σαρωμένες εικόνες σε υπηρεσίες cloud χρησιμοποιώντας το Document Capture Pro (Windows) ή το Document Capture (Mac OS X).

Σημείωση:

- Δημιουργήστε έναν λογαριασμό σε υπηρεσία cloud πριν χρησιμοποιήσετε αυτή τη λειτουργία.
- Εάν επιθυμείτε να χρησιμοποιήσετε το Evernote ως προορισμό, πραγματοποιήστε λήψη της εφαρμογής Evernote από την τοποθεσία web της Evernote Corporation και εγκαταστήστε την πριν χρησιμοποιήσετε αυτή τη λειτουργία.

1. Τοποθετήστε το πρωτότυπο.
2. Ξεκινήστε το Document Capture Pro (Windows) ή το Document Capture (Mac OS X).
3. Κάντε κλικ στο  .
Εμφανίζεται το παράθυρο Σάρωση.
4. Πραγματοποιήστε τις απαραίτητες ρυθμίσεις και κατόπιν κάντε κλικ στο Σάρωση.
5. Ελέγξτε τις σαρωμένες εικόνες και κατόπιν επεξεργαστείτε τις όπως απαιτείται.
6. Όταν ολοκληρώσετε τον έλεγχο της εικόνας, κάντε κλικ στο εικονίδιο προορισμού.

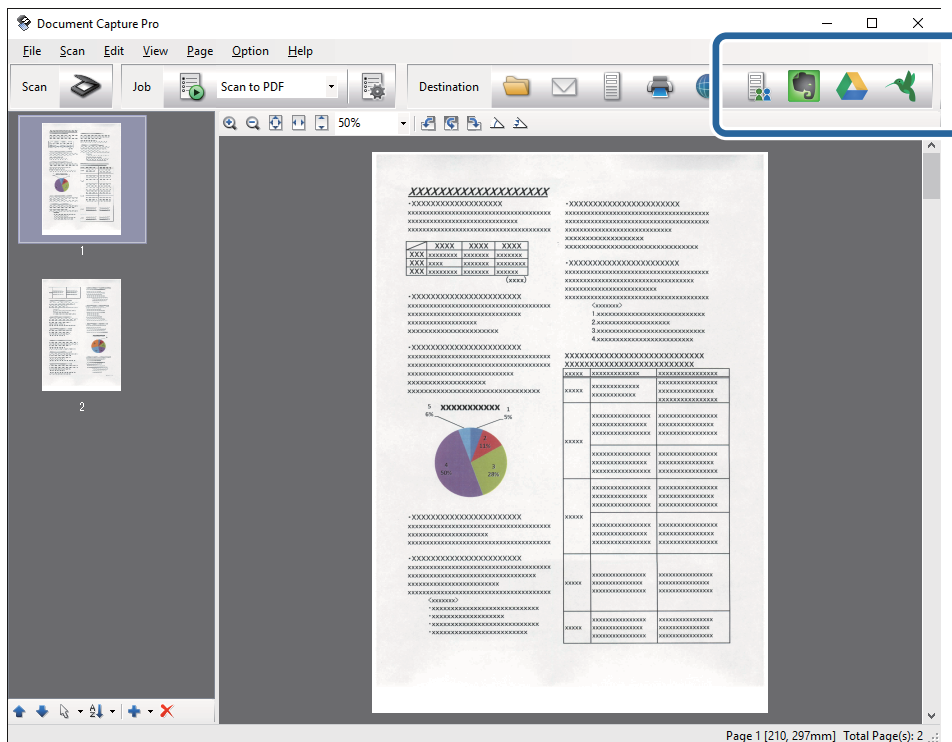

Εμφανίζεται το παράθυρο Ρυθμίσεις μεταφοράς.

Σάρωση για προχωρημένους



7. Πραγματοποιήστε ρυθμίσεις για κάθε στοιχείο και, στη συνέχεια, κάντε κλικ στο **Αποστολή**.
Η σαρωμένη εικόνα αποστέλλεται στην επιλεγμένη υπηρεσία cloud.

Σχετικές πληροφορίες

- ➔ «Σάρωση χρησιμοποιώντας το Document Capture Pro (Windows)» στη σελίδα 29
- ➔ «Σάρωση χρησιμοποιώντας Document Capture (Mac OS X)» στη σελίδα 32
- ➔ «Τοποθέτηση πρωτοτύπων στο ADF» στη σελίδα 18
- ➔ «Τοποθέτηση πρωτοτύπων στη γυάλινη επιφάνεια του σαρωτή» στη σελίδα 21

Αποστολή σε διακομιστή FTP

Μπορείτε να αποστείλετε σαρωμένες εικόνες σε έναν διακομιστή FTP χρησιμοποιώντας το Document Capture Pro (Windows) ή το Document Capture (Mac OS X).

1. Τοποθετήστε το πρωτότυπο.
2. Ξεκινήστε το Document Capture Pro (Windows) ή το Document Capture (Mac OS X).
3. Κάντε κλικ στο .
Εμφανίζεται το παράθυρο **Σάρωση**.
4. Πραγματοποιήστε τις απαραίτητες ρυθμίσεις και κατόπιν κάντε κλικ στο **Σάρωση**.
5. Ελέγξτε τις σαρωμένες εικόνες και κατόπιν επεξεργαστείτε τις όπως απαιτείται.
6. Όταν ολοκληρώσετε τον έλεγχο της εικόνας, κάντε κλικ στο εικονίδιο .
Εμφανίζεται το παράθυρο **Ρυθμίσεις μεταφοράς**.
7. Πραγματοποιήστε ρυθμίσεις για κάθε στοιχείο και, στη συνέχεια, κάντε κλικ στο **Αποστολή**.

Σημείωση:

Επικοινωνήστε με τον διαχειριστή δικτύου σας για τις ρυθμίσεις του διακομιστή FTP.

Η σαρωμένη εικόνα αποστέλλεται στον διακομιστή FTP.



Σχετικές πληροφορίες

- ➔ «Σάρωση χρησιμοποιώντας το Document Capture Pro (Windows)» στη σελίδα 29
- ➔ «Σάρωση χρησιμοποιώντας Document Capture (Mac OS X)» στη σελίδα 32
- ➔ «Τοποθέτηση πρωτοτύπων στο ADF» στη σελίδα 18
- ➔ «Τοποθέτηση πρωτοτύπων στη γυάλινη επιφάνεια του σαρωτή» στη σελίδα 21

Επισύναψη σαρωμένων εικόνων σε ένα μήνυμα ηλεκτρονικού ταχυδρομείου

Μπορείτε να επισυνάψετε σαρωμένες εικόνες απευθείας σε ένα μήνυμα ηλεκτρονικού ταχυδρομείου χρησιμοποιώντας το Document Capture Pro (Windows) ή το Document Capture (Mac OS X).

Σάρωση για προχωρημένους

1. Τοποθετήστε το πρωτότυπο.
2. Ξεκινήστε το Document Capture Pro (Windows) ή το Document Capture (Mac OS X).
3. Κάντε κλικ στο .
Εμφανίζεται το παράθυρο **Σάρωση**.
4. Πραγματοποιήστε τις απαραίτητες ρυθμίσεις και κατόπιν κάντε κλικ στο **Σάρωση**.
5. Ελέγξτε τις σαρωμένες εικόνες και κατόπιν επεξεργαστείτε τις όπως απαιτείται.
6. Όταν ολοκληρώσετε τον έλεγχο της εικόνας, κάντε κλικ στο εικονίδιο .
Εμφανίζεται το παράθυρο **Αποθήκευση παρτίδας**.
7. Πραγματοποιήστε ρυθμίσεις για κάθε στοιχείο και, στη συνέχεια, κάντε κλικ στο **ΟΚ**.
Το πρόγραμμα-πελάτης ηλεκτρονικής αλληλογραφίας του υπολογιστή σας θα ξεκινήσει αυτόματα και η σαρωμένη εικόνα θα επισυναφθεί στο μήνυμα ηλεκτρονικού ταχυδρομείου.

Σχετικές πληροφορίες

- ➔ «Σάρωση χρησιμοποιώντας το Document Capture Pro (Windows)» στη σελίδα 29
- ➔ «Σάρωση χρησιμοποιώντας Document Capture (Mac OS X)» στη σελίδα 32
- ➔ «Τοποθέτηση πρωτοτύπων στο ADF» στη σελίδα 18
- ➔ «Τοποθέτηση πρωτοτύπων στη γυάλινη επιφάνεια του σαρωτή» στη σελίδα 21



Εκτύπωση σαρωμένων εικόνων

Μπορείτε να εκτυπώσετε σαρωμένες εικόνες απευθείας από έναν εκτυπωτή Epson, ο οποίος είναι συνδεδεμένος στον υπολογιστή.

Σημείωση:

Πριν χρησιμοποιήσετε αυτή τη δυνατότητα, ελέγξτε τα εξής.

- Ο εκτυπωτής Epson είναι συνδεδεμένος στον ίδιο υπολογιστή με τον σαρωτή.
- Το πρόγραμμα οδήγησης του εκτυπωτή είναι σωστά εγκατεστημένο στον υπολογιστή.

1. Τοποθετήστε το πρωτότυπο.
2. Ξεκινήστε το Document Capture Pro (Windows) ή το Document Capture (Mac OS X).
3. Κάντε κλικ στο .
Εμφανίζεται το παράθυρο **Σάρωση**.
4. Πραγματοποιήστε τις απαραίτητες ρυθμίσεις και κατόπιν κάντε κλικ στο **Σάρωση**.
5. Ελέγξτε τις σαρωμένες εικόνες και κατόπιν επεξεργαστείτε τις όπως απαιτείται.
6. Όταν ολοκληρώσετε τον έλεγχο της εικόνας, κάντε κλικ στο εικονίδιο .
Ανοίγει το παράθυρο **Ρυθμίσεις εκτύπωσης**.

Σάρωση για προχωρημένους

7. Πραγματοποιήστε ρυθμίσεις για κάθε στοιχείο και, στη συνέχεια, κάντε κλικ στο **OK**.
Η σαρωμένη εικόνα εκτυπώνεται από τον εκτυπωτή.

Σχετικές πληροφορίες

- ➔ «Σάρωση χρησιμοποιώντας το Document Capture Pro (Windows)» στη σελίδα 29
- ➔ «Σάρωση χρησιμοποιώντας Document Capture (Mac OS X)» στη σελίδα 32
- ➔ «Τοποθέτηση πρωτοτύπων στο ADF» στη σελίδα 18
- ➔ «Τοποθέτηση πρωτοτύπων στη γυάλινη επιφάνεια του σαρωτή» στη σελίδα 21

Σάρωση χρησιμοποιώντας προκαθορισμένες ρυθμίσεις σάρωσης (Εργασία)

Μπορείτε να δημιουργήσετε μια «Εργασία», η οποία αποτελεί ένα σύνολο καθορισμένων ρυθμίσεων σάρωσης, όπως μέθοδος ταξινόμησης, μορφή αποθήκευσης, προορισμός κοκ.

Μπορείτε να ρυθμίσετε την εργασία στο Document Capture Pro (Windows) ή το Document Capture (Mac OS X).

Μπορείτε επίσης να αντιστοιχίσετε την εργασία σε ένα κουμπί του σαρωτή και να την εκτελείτε πατώντας το.



Ρύθμιση μιας εργασίας

1. Ξεκινήστε το Document Capture Pro (Windows) ή το Document Capture (Mac OS X).
2. Κάντε κλικ στο εικονίδιο  (**Διαχειριστείτε την εργασία**) στο κύριο παράθυρο.
Εμφανίζεται το παράθυρο **Διαχείριση εργασιών**.
3. Στο παράθυρο **Διαχείριση εργασιών**, κάντε κλικ στο **Προσθήκη** (Windows) ή στο εικονίδιο + (Mac OS X).
Ανοίγει το παράθυρο **Ρυθμίσεις εργασίας**.
4. Επιλέξτε τις ρυθμίσεις της εργασίας στο παράθυρο **Ρυθμίσεις εργασίας**.
 - Όνομα εργασίας:** Εισαγάγετε το όνομα της εργασίας.
 - Καρτέλα Σάρωση:** Ορίστε τις ρυθμίσεις σάρωσης στην καρτέλα.
 - Καρτέλα Ρύθμιση εξόδου:** Ορίστε τη μορφή εξόδου της σαρωμένης εικόνας στην καρτέλα.
 - Προορισμός:** Επιλέξτε τον προορισμό της σαρωμένης εικόνας.
5. Κάντε κλικ στο **OK** για να κλείσετε το παράθυρο **Ρυθμίσεις εργασίας**.
6. Κάντε κλικ στο **OK** από το παράθυρο **Διαχείριση εργασιών**.
Η εργασία ορίζεται στο Document Capture Pro ή το Document Capture.

Αντιστοίχιση εργασίας στο κουμπί του σαρωτή

Μπορείτε να αντιστοιχίσετε μια εργασία στο κουμπί του σαρωτή και να εκτελέσετε την εργασία πατώντας το κουμπί.

Σάρωση για προχωρημένους

1. Ξεκινήστε το Document Capture Pro (Windows) ή το Document Capture (Mac OS X).
2. Κάντε κλικ στο εικονίδιο  (**Διαχειριστείτε την εργασία**) στο κύριο παράθυρο.
Εμφανίζεται το παράθυρο **Διαχείριση εργασιών**.
3. Κάντε κλικ στην επιλογή **Ρυθμίσεις συμβάντων** στο παράθυρο **Διαχείριση εργασιών** (Windows) ή κλικ στο εικονίδιο  στο κάτω μέρος της οθόνης (Mac OS X).
4. Κάντε κλικ στο όνομα της εργασίας για να επιλέξετε την εργασία που θέλετε να αντιστοιχίσετε από το αναπτυσσόμενο μενού.
5. Κάντε κλικ στο **ΟΚ** από το παράθυρο **Διαχείριση εργασιών**.
Η εργασία αντιστοιχίζεται στο κουμπί του σαρωτή.

Σχετικές πληροφορίες

- ➔ «Κουμπιά» στη σελίδα 12
- ➔ «Σάρωση με πλήκτρο σαρωτή» στη σελίδα 34
- ➔ «Τοποθέτηση πρωτοτύπων στο ADF» στη σελίδα 18
- ➔ «Τοποθέτηση πρωτοτύπων στη γυάλινη επιφάνεια του σαρωτή» στη σελίδα 21

Συντήρηση

Καθαρισμός στο εξωτερικό του σαρωτή

Σκουπίστε τους λεκέδες στο εξωτερικό περίβλημα με ένα στεγνό πανί ή ένα πανί βρεγμένο με ήπιο καθαριστικό διάλυμα και νερό.

! **Σημαντικό:**

- Μην χρησιμοποιείτε οινόπνευμα, αραιωτικό ή οποιοδήποτε διαβρωτικό διάλυμα για τον καθαρισμό του σαρωτή. Μπορεί να σημειωθεί παραμόρφωση ή αποχρωματισμός.
- Μην αφήσετε να εισέλθει νερό στο εσωτερικό του προϊόντος. Αυτό θα μπορούσε να προκαλέσει δυσλειτουργία.
- Μην ανοίγετε το περίβλημα του σαρωτή.

1. Πατήστε το κουμπί  για να απενεργοποιήσετε τον σαρωτή.
2. Αποσυνδέστε το καλώδιο τροφοδοσίας από τον σαρωτή.
3. Καθαρίστε το εξωτερικό περίβλημα με ένα πανί βρεγμένο με ήπιο απορρυπαντικό και νερό.

Καθαρισμός του ADF

Αφού χρησιμοποιήσετε τον σαρωτή για ένα διάστημα, η σκόνη από τα χαρτιά και το δωμάτιο, η οποία συσσωρεύεται στη διαδρομή του χαρτιού, μπορεί να προκαλέσει προβλήματα τροφοδότησης χαρτιού ή ποιότητας των σαρωμένων εικόνων. Σε αυτή την περίπτωση, ή όταν εμφανιστεί στον υπολογιστή σας ένα μήνυμα που σας ζητά να εκτελέσετε καθαρισμό, καθαρίστε το ADF.

! **Σημαντικό:**

- Μην χρησιμοποιείτε οινόπνευμα, αραιωτικό ή οποιοδήποτε διαβρωτικό διάλυμα για τον καθαρισμό του σαρωτή. Μπορεί να σημειωθεί παραμόρφωση ή αποχρωματισμός.
- Μην ψεκάζετε ποτέ υγρά ή λιπαντικά στον σαρωτή. Μπορεί να προκληθούν βλάβες στον εξοπλισμό ή τα κυκλώματά τους, οι οποίες θα οδηγήσουν σε μη ομαλή λειτουργία.
- Μην ανοίγετε το περίβλημα του σαρωτή.

1. Ανοίξτε το κάλυμμα ADF.

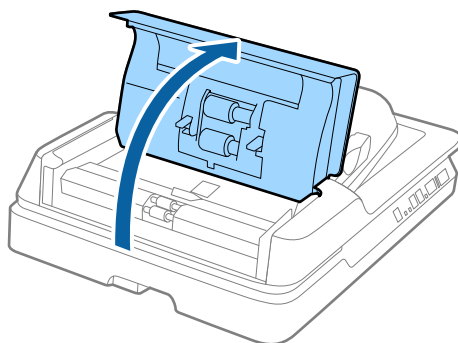

Συντήρηση

2. Χρησιμοποιήστε ένα μαλακό και στεγνό πανί για να σκουπίσετε τη σκόνη από τα χαρτιά και το δωμάτιο που έχει συσσωρευτεί στον κύλινδρο.

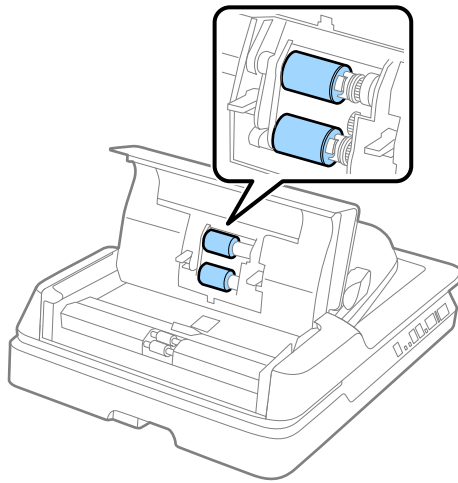

3. Κλείστε το κάλυμμα ADF.
4. Ανοίξτε το ADF.

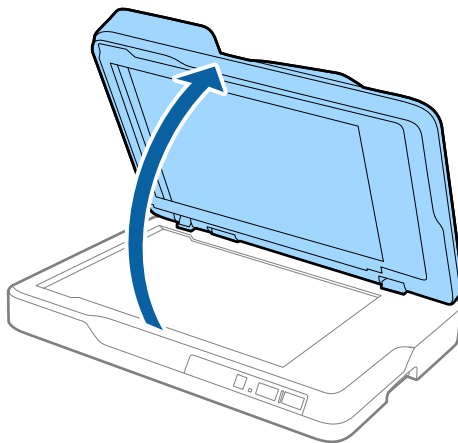

Συντήρηση

5. Αφαιρέστε το προστατευτικό εγγράφων.

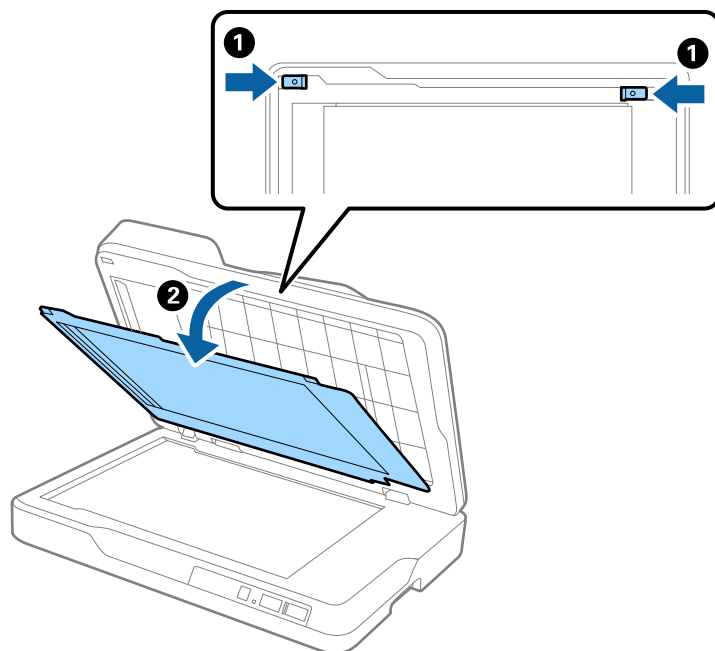

6. Χρησιμοποιήστε ένα μαλακό, στεγνό και καθαρό πανί για να καθαρίσετε τα διάφανα μέρη στην αντίστροφη πλευρά από αυτή του προστατευτικού εγγράφων.

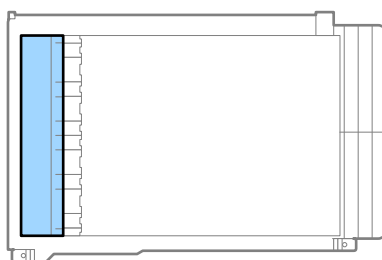

! Σημαντικό:

Μην σκουπίσετε τα διάφανα μέρη με υπερβολική δύναμη. Σε διαφορετική περίπτωση, μπορεί να σπάσουν.

7. Τοποθετήστε ξανά το προστατευτικό εγγράφων.

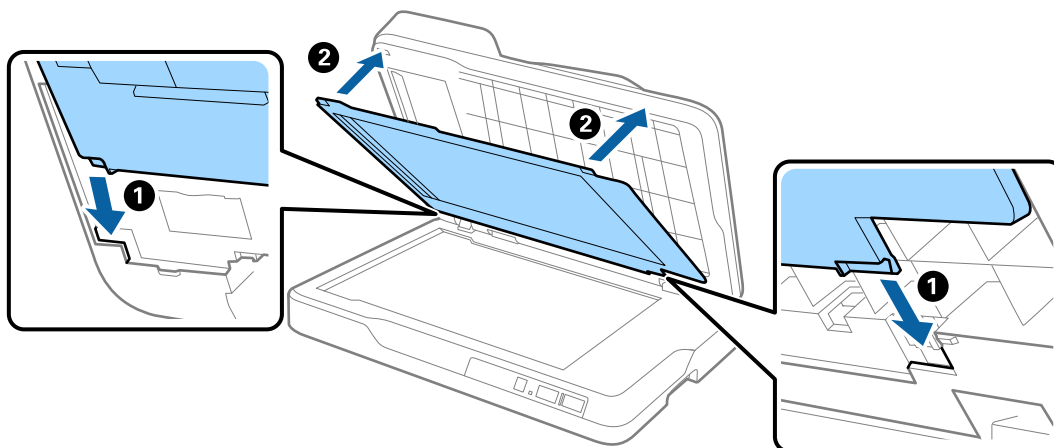

8. Κλείστε το ADF.

Καθαρισμός της γυάλινης επιφάνειας του σαρωτή

Όταν οι σαρωμένες εικόνες είναι κηλιδωμένες ή γρατζουνισμένες, καθαρίστε τη γυάλινη επιφάνεια του σαρωτή.

! **Σημαντικό:**

- ❑ Μην χρησιμοποιείτε οινόπνευμα, αραιωτικό ή οποιοδήποτε διαβρωτικό διάλυμα για τον καθαρισμό του σαρωτή. Μπορεί να σημειωθεί παραμόρφωση ή αποχρωματισμός.
- ❑ Μην ψεκάσετε ποτέ υγρά ή λιπαντικά στον σαρωτή. Μπορεί να προκληθούν βλάβες στον εξοπλισμό ή τα κυκλώματά τους, οι οποίες θα οδηγήσουν σε μη ομαλή λειτουργία.
- ❑ Μην ανοίγετε το περίβλημα του σαρωτή.

1. Ανοίξτε το ADF.

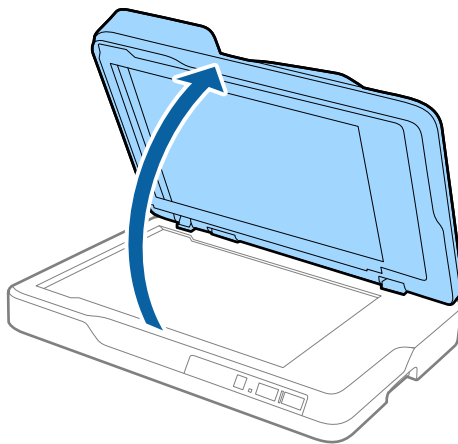

2. Χρησιμοποιήστε ένα μαλακό, στεγνό και καθαρό πανί για να καθαρίσετε τη γυάλινη επιφάνεια του σαρωτή.

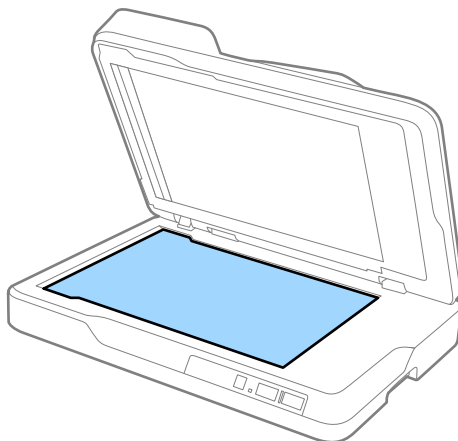

! **Σημαντικό:**

- ❑ Μην εφαρμόσετε υπερβολική δύναμη στη γυάλινη επιφάνεια.
- ❑ Μην χρησιμοποιείτε βούρτσες ή σκληρά εργαλεία. Οι χαρακιές στη γυάλινη επιφάνεια μπορεί να επηρεάσουν την ποιότητα της σάρωσης.
- ❑ Αν στη γυάλινη επιφάνεια υπάρχουν σημάδια από λιπαρές ουσίες ή άλλοι δύσκολοι λεκέδες, χρησιμοποιήστε μικρή ποσότητα υγρού καθαρισμού για τζάμια με μαλακό πανί για να τους αφαιρέσετε. Σκουπίστε το υπόλοιπο υγρό.

3. Κλείστε το ADF.

Εξοικονόμηση ενέργειας

Μπορείτε να εξοικονομήσετε ενέργεια χρησιμοποιώντας τη λειτουργία αδράνειας ή αυτόματης απενεργοποίησης όταν δεν εκτελούνται ενέργειες από τον σαρωτή. Μπορείτε να ορίσετε την χρονική περίοδο, μετά το πέρας της οποίας ο σαρωτής θα εισέρχεται σε λειτουργία αδράνειας και θα απενεργοποιείται αυτόματα. Οποιαδήποτε αύξηση θα επηρεάσει την ενεργειακή απόδοση του προϊόντος. Αναλογιστείτε τις περιβαλλοντικές επιπτώσεις πριν πραγματοποιήσετε οποιαδήποτε αλλαγή.

1. Έναρξη του Epson Scan 2 Utility.

- ❑ Windows 10

Κάντε κλικ στο κουμπί έναρξης και επιλέξτε **Όλες οι εφαρμογές > EPSON > Epson Scan 2 > Epson Scan 2 Utility**.

- ❑ Windows 8.1/Windows 8/Windows Server 2012 R2/Windows Server 2012

Οθόνη Έναρξη > Εφαρμογές > Epson > Epson Scan 2 Utility.

- ❑ Windows 7/Windows Vista/Windows XP/Windows Server 2008 R2/Windows Server 2008/Windows Server 2003 R2/Windows Server 2003

Κάντε κλικ στο κουμπί έναρξης και επιλέξτε **Όλα τα προγράμματα (ή Προγράμματα) > EPSON > Epson Scan 2 > Epson Scan 2 Utility**.

- ❑ Mac OS X

Επιλέξτε **Μετάβαση > Εφαρμογές > EPSON Software > Epson Scan 2 Utility**.

2. Κάντε κλικ στην καρτέλα **Εξοικονόμηση ενέργειας**.

Συντήρηση

3. Ρυθμίστε την επιλογή **Χρον. αναμονής(λεπτά)** ή **Χρονοδ. απενεργοποίησης (λεπτά)** και, στη συνέχεια, επιλέξτε **Ρύθμιση**.

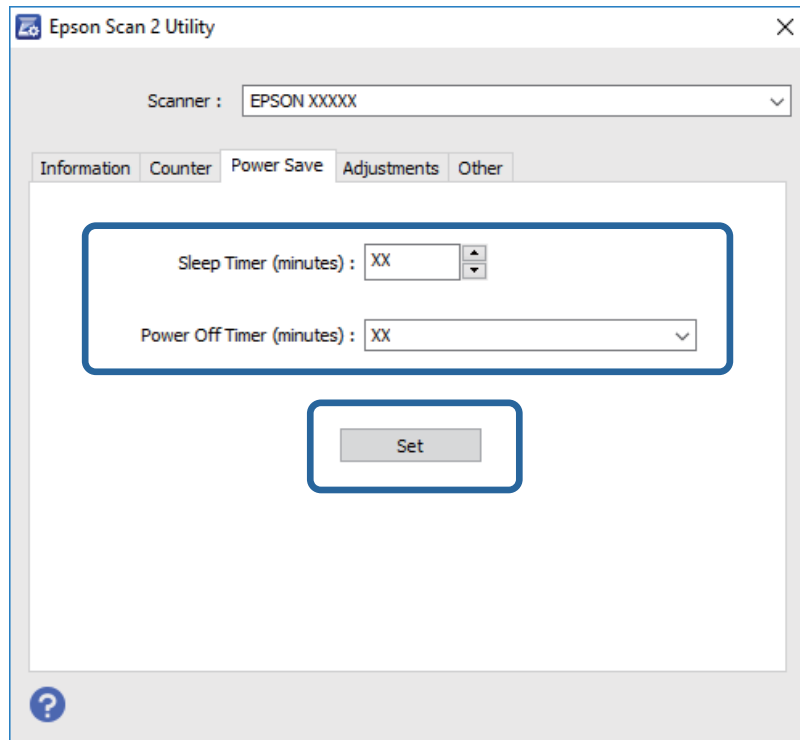

Μεταφορά του σαρωτή

Όταν χρειαστεί να μεταφέρετε τον σαρωτή σας σε περίπτωση μετακόμισης ή επισκευής, ακολουθήστε τα βήματα πιο κάτω για να συσκευάσετε τον σαρωτή.

Προσοχή:

Κατά τη μεταφορά του σαρωτή, τοποθετήστε τα χέρια σας στο κάτω μέρος και στις δύο πλευρές του σαρωτή και, στη συνέχεια, κρατήστε τον σε οριζόντια θέση. Εάν ο σαρωτής γείρει ή τοποθετηθεί σε κατακόρυφη θέση κατά τη διάρκεια της μεταφοράς, το ADF μπορεί να ανοίξει. Αυτό θα μπορούσε να προκαλέσει τραυματισμό.

1. Πατήστε το κουμπί  για να απενεργοποιήσετε τον σαρωτή.
2. Αποσυνδέστε το καλώδιο τροφοδοσίας από τον σαρωτή.
3. Αφαιρέστε το καλώδιο USB.
4. Βεβαιωθείτε ότι δεν υπάρχουν πρωτότυπα στο εσωτερικό του σαρωτή.
5. Τοποθετήστε τα υλικά συσκευασίας που συνόδευαν τον σαρωτή και συσκευάστε ξανά τον σαρωτή στο αρχικό κουτί ή σε ένα άλλο σταθερό κουτί.

Ενημέρωση εφαρμογών και υλικολογισμικού

Ίσως μπορείτε να επιλύσετε συγκεκριμένα προβλήματα και να βελτιώσετε ή να προσθέσετε λειτουργίες ενημερώνοντας τις εφαρμογές και το υλικολογισμικό. Βεβαιωθείτε ότι χρησιμοποιείτε την τελευταία έκδοση εφαρμογών και υλικολογισμικού.

1. Βεβαιωθείτε ότι ο σαρωτής και ο υπολογιστής είναι συνδεδεμένοι, καθώς επίσης ότι ο υπολογιστής είναι συνδεδεμένος στο διαδίκτυο.
2. Εκκινήστε το EPSON Software Updater και ενημερώστε τις εφαρμογές ή το υλικολογισμικό.

Σημείωση:

Τα λειτουργικά συστήματα Windows Server δεν υποστηρίζονται.

Windows 10

Κάντε κλικ στο κουμπί έναρξης και, στη συνέχεια, επιλέξτε **Όλες οι εφαρμογές > Epson Software > EPSON Software Updater**.

Windows 8.1/Windows 8

Εισαγάγετε το όνομα της εφαρμογής στο σύμβολο αναζήτησης και κατόπιν επιλέξτε το εμφανιζόμενο εικονίδιο.

Windows 7/Windows Vista/Windows XP

Κάντε κλικ στο κουμπί έναρξης και επιλέξτε **Όλα τα προγράμματα ή Προγράμματα > Epson Software > EPSON Software Updater**.

Mac OS X

Επιλέξτε **Finder > Μετάβαση > Εφαρμογές > Epson Software > EPSON Software Updater**.



Σημαντικό:

Μην απενεργοποιήσετε τον υπολογιστή ή τον σαρωτή κατά την ενημέρωση.

Σημείωση:

Εάν δεν μπορείτε να βρείτε την εφαρμογή που επιθυμείτε να ενημερώσετε στον κατάλογο, δεν μπορείτε να πραγματοποιήσετε ενημέρωση χρησιμοποιώντας το EPSON Software Updater. Ελέγξτε τις τελευταίες εκδόσεις των εφαρμογών στον τοπικό ιστότοπο Epson.

<http://www.epson.com>

Επίλυση προβλημάτων

Προβλήματα σαρωτή

Οι ενδεικτικές λυχνίες του σαρωτή υποδεικνύουν σφάλμα

Ελέγξτε τα παρακάτω εάν οι ενδεικτικές λυχνίες του σαρωτή υποδεικνύουν κάποιο σφάλμα.

- Βεβαιωθείτε ότι δεν υπάρχουν μπλοκαρισμένα πρωτότυπα στο εσωτερικό του σαρωτή.
- Βεβαιωθείτε ότι το κάλυμμα του σαρωτή είναι κλειστό.
- Βεβαιωθείτε ότι ο σαρωτής είναι συνδεδεμένος σωστά με τον υπολογιστή σας.
- Βεβαιωθείτε ότι το Epson Scan 2 έχει εγκατασταθεί σωστά.
- Εάν η ενημέρωση του υλικολογισμικού αποτύχει και ο σαρωτής εισέλθει σε λειτουργία αποκατάστασης, ενημερώστε ξανά το υλικολογισμικό χρησιμοποιώντας σύνδεση USB.
- Απενεργοποιήστε τον σαρωτή και, στη συνέχεια, ενεργοποιήστε τον ξανά. Εάν αυτό δεν επιλύσει το πρόβλημα, ο σαρωτής μπορεί να έχει εμφανίσει κάποια δυσλειτουργία ή να χρειάζεται αντικατάσταση της πηγής φωτισμού στο μονάδα του σαρωτή. Επικοινωνήστε με τον προμηθευτή σας.

Σχετικές πληροφορίες

- ➔ «Ενδείξεις σφάλματος» στη σελίδα 12
- ➔ «Τροφοδοτούνται πολλά πρωτότυπα» στη σελίδα 61

Ο σαρωτής δεν ενεργοποιείται

- Βεβαιωθείτε ότι το καλώδιο τροφοδοσίας είναι σωστά συνδεδεμένο στον σαρωτή και στην πρίζα.
- Βεβαιωθείτε ότι η πρίζα λειτουργεί. Συνδέστε μια άλλη συσκευή στην πρίζα και βεβαιωθείτε ότι αυτή λειτουργεί.

Προβλήματα με την έναρξη σάρωσης

Δεν είναι δυνατή η έναρξη του Epson Scan 2

- Βεβαιωθείτε ότι ο σαρωτής είναι συνδεδεμένος σωστά με τον υπολογιστή σας.
- Βεβαιωθείτε ότι το καλώδιο USB είναι σωστά συνδεδεμένο στον σαρωτή και στον υπολογιστή.
- Χρησιμοποιήστε το καλώδιο USB που συνόδευε τον σαρωτή.
- Εάν χρησιμοποιείτε τον σαρωτή με τη μονάδα διασύνδεσης δικτύου, βεβαιωθείτε ότι το καλώδιο δικτύου είναι σωστά συνδεδεμένο.
- Βεβαιωθείτε ότι ο σαρωτής είναι ενεργοποιημένος.

Επίλυση προβλημάτων

- ❑ Περιμένετε μέχρι να σταματήσει να αναβοσβήνει η λυχνία κατάστασης, πράγμα που υποδηλώνει ότι ο σαρωτής είναι έτοιμος για σάρωση.
- ❑ Συνδέστε τον σαρωτή απευθείας στη θύρα USB του υπολογιστή. Ο σαρωτής μπορεί να μην λειτουργεί σωστά όταν είναι συνδεδεμένος σε υπολογιστή μέσω ενός ή περισσότερων διανομέων USB.
- ❑ Εάν χρησιμοποιείτε εφαρμογές συμβατές με TWAIN, βεβαιωθείτε ότι έχετε επιλέξει το σωστό σαρωτή ως σαρωτή ή ρύθμιση προέλευσης.

Πατώντας ένα πλήκτρο του σαρωτή δεν ξεκινάει τη σωστή εφαρμογή

- ❑ Βεβαιωθείτε ότι ο σαρωτής είναι συνδεδεμένος σωστά στον υπολογιστή σας.
- ❑ Βεβαιωθείτε ότι το Epson Scan 2 και άλλες εφαρμογές έχουν εγκατασταθεί σωστά.
- ❑ Βεβαιωθείτε ότι το Document Capture Pro (Windows) ή το Document Capture (Mac OS X) έχει εγκατασταθεί σωστά.
- ❑ Βεβαιωθείτε ότι η σωστή ρύθμιση έχει εκχωρηθεί στο πλήκτρο σάρωσης στο Document Capture Pro (Windows) ή το Document Capture (Mac OS X).

Σχετικές πληροφορίες

➔ «Σάρωση με πλήκτρο σαρωτή» στη σελίδα 34

Προβλήματα τροφοδοσίας χαρτιού

Αφαίρεση μπλοκαρισμένων πρωτοτύπων από τον σαρωτή

Εάν ένα πρωτότυπο έχει μπλοκάρει εντός του ADF, ακολουθήστε τα παρακάτω βήματα για να το αφαιρέσετε.

1. Αφαιρέστε όλα τα πρωτότυπα που έχουν απομείνει στον δίσκο εισόδου.
2. Ανοίξτε το κάλυμμα ADF και, στη συνέχεια, αφαιρέστε τα μπλοκαρισμένα πρωτότυπα.

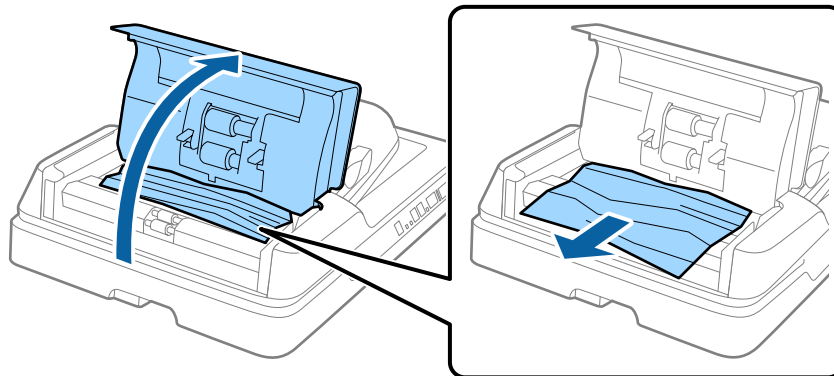

Επίλυση προβλημάτων

- Εάν δεν μπορείτε να αφαιρέσετε τα πρωτότυπα, σηκώστε το ADF. Βεβαιωθείτε ότι το κάλυμμα ADF είναι ανοιχτό καθώς σηκώνετε το ADF.

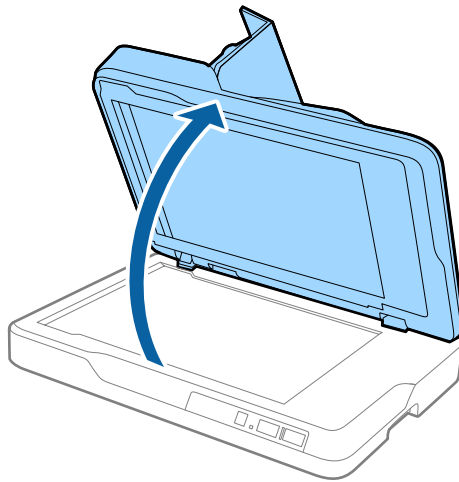

- Αφαιρέστε το προστατευτικό εγγράφων.

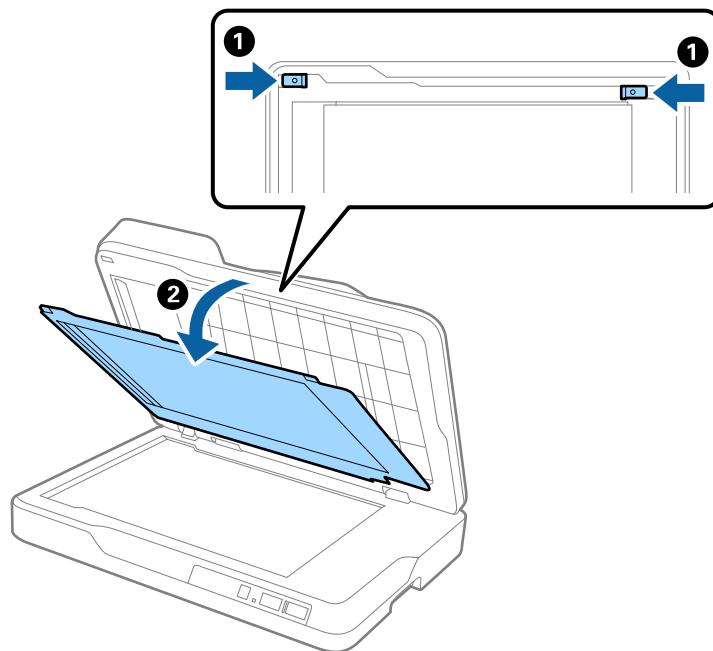

Επίλυση προβλημάτων

5. Τραβήξτε προσεκτικά προς τα έξω τα μπλοκαρισμένα πρωτότυπα από το εσωτερικό του σαρωτή.

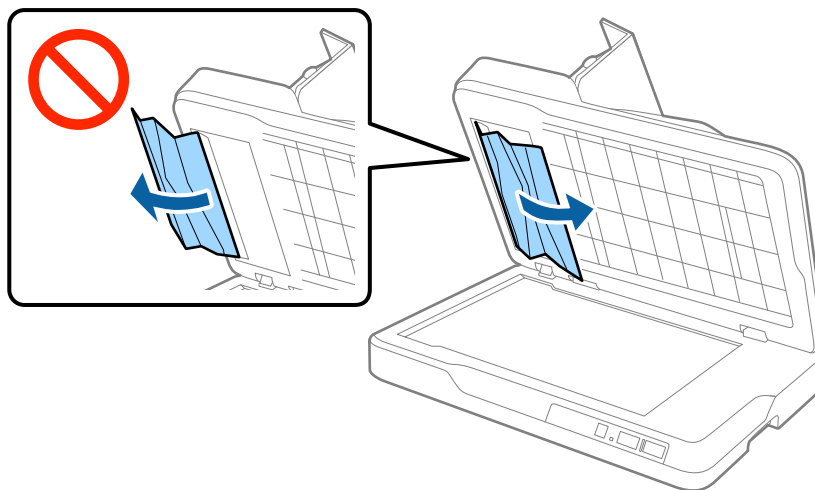

6. Τοποθετήστε ξανά το προστατευτικό εγγράφων.
7. Κλείστε το ADF και, στη συνέχεια, κλείστε το κάλυμμα ADF.

Τροφοδοτούνται πολλά πρωτότυπα

Εάν το φαινόμενο της τροφοδότησης πολλαπλών πρωτοτύπων παρατηρείται συχνά, δοκιμάστε τα παρακάτω.

- Εάν τοποθετήσετε μη υποστηριζόμενα πρωτότυπα, ο σαρωτής μπορεί να τροφοδοτήσει πολλαπλά πρωτότυπα ταυτόχρονα.
- Καθαρίστε το ADF.
- Μειώστε τον αριθμό των πρωτοτύπων που τοποθετείτε κάθε φορά.

Σχετικές πληροφορίες

➔ [«Καθαρισμός του ADF» στη σελίδα 51](#)

Τα πρωτότυπα λερώνονται

Καθαρίστε το εσωτερικό του σαρωτή.

Σχετικές πληροφορίες

- ➔ [«Καθαρισμός του ADF» στη σελίδα 51](#)
- ➔ [«Καθαρισμός της γυάλινης επιφάνειας του σαρωτή» στη σελίδα 54](#)

Η ταχύτητα της σάρωσης μειώνεται όταν πραγματοποιούνται συνεχείς σαρώσεις

Όταν πραγματοποιείτε συνεχείς σαρώσεις μέσω ADF, η ταχύτητα σάρωσης μειώνεται για να αποφευχθεί η υπερθέρμανση και η πρόκληση βλαβών στον μηχανισμό του σαρωτή. Ωστόσο, μπορείτε να συνεχίσετε τη σάρωση.

Επίλυση προβλημάτων

Για να επανέλθει η κανονική ταχύτητα, αφήστε τον σαρωτή σε αδράνεια για τουλάχιστον 30 λεπτά. Η ταχύτητα της σάρωσης δεν επανέρχεται ακόμη και αν απενεργοποιηθεί η ισχύς.

Η σάρωση διαρκεί μεγάλο διάστημα

- Όταν η ανάλυση είναι πολύ υψηλή, η σάρωση μπορεί να διαρκέσει αρκετή ώρα.
- Οι υπολογιστές με θύρες USB 3.0 (SuperSpeed) ή USB 2.0 (Hi-Speed) σαρώνουν πιο γρήγορα από εκείνους με θύρες USB 1.1. Αν χρησιμοποιείτε θύρα USB 3.0 ή USB 2.0 με τον σαρωτή, βεβαιωθείτε ότι πληροί τις απαιτήσεις συστήματος.
- Όταν χρησιμοποιείτε λογισμικό προστασίας, εξαιρέστε το αρχείο TWAIN.log από την παρακολούθηση ή ρυθμίστε το TWAIN.log ως αρχείο μόνο για ανάγνωση. Για περισσότερες πληροφορίες σχετικά με τις λειτουργίες του λογισμικού προστασίας σας, συμβουλευτείτε τη βοήθεια και την τεκμηρίωση που παρέχεται με το λογισμικό. Το αρχείο TWAIN.log αποθηκεύεται στις εξής θέσεις.
 - Windows 10/Windows 8.1/Windows 8/Windows 7/Windows Vista:
C:\Users\(\όνομα χρήστη)\AppData\Local\Temp
 - Windows XP:
C:\Documents and Settings\(\όνομα χρήστη)\Local Settings\Temp

Προβλήματα σαρωμένης εικόνας

Ανομοιόμορφα χρώματα, σκόνη, κηλίδες κ.ο.κ. εμφανίζονται κατά τη σάρωση από το γυαλί σαρωτή

- Καθαρίστε το γυαλί σαρωτή.
- Αφαιρέστε τυχόν ακαθαρσίες ή σκόνη που προσκολλώνται στο πρωτότυπο.
- Μην πιέζετε με υπερβολική δύναμη επάνω στο πρωτότυπο ή το κάλυμμα εγγράφου. Εάν πιέζετε με υπερβολική δύναμη, μπορεί να εμφανιστούν θολά σημεία, μουντζούρες και κηλίδες.

Σχετικές πληροφορίες

➔ [«Καθαρισμός της γυάλινης επιφάνειας του σαρωτή» στη σελίδα 54](#)

Ευθείες γραμμές εμφανίζονται κατά τη σάρωση από ADF

- Καθαρίστε το ADF.
Ενδέχεται να εμφανιστούν ευθείες γραμμές στην εικόνα όταν εισχωρούν ακαθαρσίες ή σκόνη στο ADF.
- Αφαιρέστε τυχόν ακαθαρσίες ή σκόνη που προσκολλώνται στο πρωτότυπο.

Σχετικές πληροφορίες

➔ [«Καθαρισμός του ADF» στη σελίδα 51](#)

Η ποιότητα της εικόνας είναι κακή

- ❑ Εάν η ανάλυση είναι χαμηλή, δοκιμάστε να αυξήσετε την ανάλυση και, στη συνέχεια, πραγματοποιήστε τη σάρωση.
- ❑ Στο Epson Scan 2, προσαρμόστε την εικόνα χρησιμοποιώντας τα στοιχεία στην καρτέλα **Ρυθμίσεις για προχωρημένους** και, στη συνέχεια, πραγματοποιήστε τη σάρωση.

Σχετικές πληροφορίες

- ➔ «Ορισμός ανάλυσης που εξυπηρετεί το σκοπό της σάρωσης» στη σελίδα 28
- ➔ «Λειτουργίες προσαρμογής εικόνας» στη σελίδα 35

Εμφανίζεται μετατόπιση στο φόντο των εικόνων

Οι εικόνες που βρίσκονται στην πίσω πλευρά του πρωτοτύπου μπορεί να εμφανιστούν στη σαρωμένη εικόνα.

- ❑ Στο Epson Scan 2, επιλέξτε την καρτέλα **Ρυθμίσεις για προχωρημένους** και, στη συνέχεια, προσαρμόστε το στοιχείο **Φωτεινότητα**.
Η δυνατότητα αυτή μπορεί να μην είναι διαθέσιμη ανάλογα με τις ρυθμίσεις στην καρτέλα **Κύριες ρυθμίσεις > Τύπος εικόνας** ή άλλες ρυθμίσεις στην καρτέλα **Ρυθμίσεις για προχωρημένους**.
- ❑ Στο Epson Scan 2, επιλέξτε την καρτέλα **Ρυθμίσεις για προχωρημένους** και, στη συνέχεια, **Επιλογή εικόνας > Βελτίωση κειμένου**.
- ❑ Όταν σαρώνετε από τη γυάλινη επιφάνεια του σαρωτή, τοποθετήστε ένα μαύρο χαρτί ή ένα προστατευτικό γραφείου επάνω από το πρωτότυπο.

Σχετικές πληροφορίες

- ➔ «Φωτεινότητα» στη σελίδα 39
Μπορείτε να προσαρμόσετε τη φωτεινότητα για ολόκληρη την εικόνα.
- ➔ «Βελτίωση κειμένου» στη σελίδα 37
Μπορείτε να κάνετε τα θολά γράμματα του πρωτοτύπου να εμφανίζονται καθαρά και ευκρινή. Μπορείτε να μειώσετε τη μετατόπιση ή την ανομοιομορφία του φόντου.

Το κείμενο είναι θαμπό

- ❑ Στο Epson Scan 2, επιλέξτε την καρτέλα **Ρυθμίσεις για προχωρημένους** και, στη συνέχεια, **Επιλογή εικόνας > Βελτίωση κειμένου**.
- ❑ Στο Epson Scan 2, όταν το **Τύπος εικόνας** στην καρτέλα **Κύριες ρυθμίσεις** είναι ρυθμισμένο σε **Ασπρόμαυρη**, προσαρμόστε το **Όριο** στην καρτέλα **Ρυθμίσεις για προχωρημένους**. Όταν αυξάνετε το **Όριο**, το μαύρο γίνεται εντονότερο.
- ❑ Εάν η ανάλυση είναι χαμηλή, δοκιμάστε να αυξήσετε την ανάλυση και, στη συνέχεια, πραγματοποιήστε τη σάρωση.

Σχετικές πληροφορίες

- ➔ «Βελτίωση κειμένου» στη σελίδα 37
Μπορείτε να κάνετε τα θολά γράμματα του πρωτοτύπου να εμφανίζονται καθαρά και ευκρινή. Μπορείτε να μειώσετε τη μετατόπιση ή την ανομοιομορφία του φόντου.
- ➔ «Όριο» στη σελίδα 40

Επίλυση προβλημάτων

Μπορείτε να προσαρμόσετε το περίγραμμα για τη μονόχρωμη δυαδική λειτουργία (ασπρόμαυρο). Αυξήστε το όριο για να γίνει μεγαλύτερη η περιοχή μαύρου χρώματος. Μειώστε το όριο για να γίνει μεγαλύτερη η περιοχή λευκού χρώματος.

➔ «Ορισμός ανάλυσης που εξυπηρετεί το σκοπό της σάρωσης» στη σελίδα 28

Εμφάνιση μοτίβων μουαρέ (Σκιές σε μορφή ιστού)

Εάν το πρωτότυπο είναι εκτυπωμένο έγγραφο, ενδέχεται να εμφανιστούν μοτίβα μουαρέ (σκιές σε μορφή ιστού) στη σαρωμένη εικόνα.

❑ Στην καρτέλα **Ρυθμίσεις για προχωρημένους** στο Epson Scan 2, επιλέξτε **Βελτίωση εικόνας**.



❑ Αλλάξτε την ανάλυση και μετά κάντε σάρωση ξανά.

Σχετικές πληροφορίες

➔ «Βελτίωση εικόνας» στη σελίδα 37

Μπορείτε να αφαιρείτε τα μοτίβα μουαρέ (σκιές με μορφή ιστού) που εμφανίζονται κατά τη σάρωση τυπωμένου χαρτιού, όπως περιοδικά.

➔ «Ορισμός ανάλυσης που εξυπηρετεί το σκοπό της σάρωσης» στη σελίδα 28

Δεν είναι δυνατή η σάρωση της σωστής περιοχής στη γυάλινη επιφάνεια του σαρωτή

- ❑ Βεβαιωθείτε ότι το πρωτότυπο έχει τοποθετηθεί σωστά σε σχέση με τις ενδείξεις ευθυγράμμισης.
- ❑ Εάν η άκρη της σαρωμένης εικόνας λείπει, μετακινήστε ελαφρώς το πρωτότυπο μακριά από την άκρη της γυάλινης επιφάνειας του σαρωτή.

Η άκρη του πρωτοτύπου δεν σαρώνεται όταν γίνεται αυτόματη ανίχνευση του μεγέθους του πρωτοτύπου

- ❑ Στο Epson Scan 2, επιλέξτε την καρτέλα **Κύριες ρυθμίσεις** και, στη συνέχεια, **Μέγεθος εγγράφου > Ρυθμίσεις**. Στο παράθυρο **Ρυθμίσεις μεγέθους εγγράφου**, προσαρμόστε το **Περικοπή περιθωρίου για μέγεθος "Αυτόμ."**.
- ❑ Ανάλογα με το πρωτότυπο, η περιοχή του πρωτοτύπου μπορεί να μην ανιχνευθεί σωστά όταν χρησιμοποιείτε τη δυνατότητα **Αυτόματη ανίχνευση**. Επιλέξτε το κατάλληλο μέγεθος του πρωτοτύπου από τη λίστα **Μέγεθος εγγράφου**.

Σημείωση:

Εάν το μέγεθος του πρωτοτύπου που θέλετε να σαρώσετε δεν περιέχεται στη λίστα, επιλέξτε **Προσαρμογή** και, στη συνέχεια, δημιουργήστε χειροκίνητα το μέγεθος.

Το κείμενο δεν αναγνωρίζεται σωστά κατά την αποθήκευση ως PDF με δυνατότητα αναζήτησης

- Στο παράθυρο **Επιλογές μορφής εικόνας** του Epson Scan 2, βεβαιωθείτε ότι το στοιχείο **Γλώσσα κειμένου** έχει ρυθμιστεί σωστά στην καρτέλα **Κείμενο**.
- Βεβαιωθείτε ότι το πρωτότυπο έχει τοποθετηθεί ίσιο.
- Χρησιμοποιήστε πρωτότυπο με ευκρινές κείμενο. Η αναγνώριση κειμένου μπορεί να μην έχει τόσο καλά αποτελέσματα στους εξής τύπου πρωτοτύπου.
 - Πρωτότυπα που έχουν αντιγραφεί αρκετές φορές
 - Πρωτότυπα που έχουν ληφθεί μέσω φαξ (σε χαμηλή ανάλυση)
 - Πρωτότυπα στα οποία το κενό ανάμεσα στους χαρακτήρες ή το διάστιχο είναι πολύ μικρό
 - Πρωτότυπα με καθορισμένες γραμμές ή υπογράμμιση επάνω από το κείμενο
 - Πρωτότυπα με χειρόγραφο κείμενο
 - Πρωτότυπα με τσαλακώματα ή ζάρες
- Στο Epson Scan 2, όταν το **Τύπος εικόνας** στην καρτέλα **Κύριες ρυθμίσεις** είναι ρυθμισμένο σε **Ασπρόμαυρη**, προσαρμόστε το **Όριο** στην καρτέλα **Ρυθμίσεις για προχωρημένους**. Όταν αυξάνετε το **Όριο**, η περιοχή μαύρου χρώματος γίνεται μεγαλύτερη.
- Στο Epson Scan 2, επιλέξτε την καρτέλα **Ρυθμίσεις για προχωρημένους** και, στη συνέχεια, **Επιλογή εικόνας > Βελτίωση κειμένου**.

Σχετικές πληροφορίες

➔ [«Αποθήκευση ως PDF με δυνατότητα αναζήτησης»](#) στη σελίδα 42

➔ [«Βελτίωση κειμένου»](#) στη σελίδα 37

Μπορείτε να κάνετε τα θολά γράμματα του πρωτοτύπου να εμφανίζονται καθαρά και ευκρινή. Μπορείτε να μειώσετε τη μετατόπιση ή την ανομοιομορφία του φόντου.

➔ [«Όριο»](#) στη σελίδα 40

Μπορείτε να προσαρμόσετε το περίγραμμα για τη μονόχρωμη δυαδική λειτουργία (ασπρόμαυρο). Αυξήστε το όριο για να γίνει μεγαλύτερη η περιοχή μαύρου χρώματος. Μειώστε το όριο για να γίνει μεγαλύτερη η περιοχή λευκού χρώματος.

Τα περιθώρια βιβλιοδεσίας ενός φυλλαδίου είναι παραμορφωμένα ή θαμπά

Όταν σαρώνετε ένα φυλλάδιο στη γυάλινη επιφάνεια του σαρωτή, οι χαρακτήρες μπορεί να εμφανιστούν παραμορφωμένοι ή θαμποί στο περιθώριο βιβλιοδεσίας. Εάν παρουσιαστεί αυτό το πρόβλημα, το κείμενο δεν θα αναγνωριστεί σωστά όταν αποθηκεύσετε τη σαρωμένη εικόνα ως **PDF με δυνατότητα αναζήτησης**.

Για να μειώσετε την παραμόρφωση ή τη θαμπάδα στο περιθώριο βιβλιοδεσίας, πιέστε απαλά προς τα κάτω το κάλυμμα εγγράφων και κρατήστε το πιεσμένο κατά τη διάρκεια της σάρωσης για να είναι επίπεδο το φυλλάδιο. Δεν πρέπει να μετακινείτε το φυλλάδιο κατά τη διάρκεια της σάρωσης.

Σημαντικό:

Μην πιέζετε το κάλυμμα εγγράφων με πολύ μεγάλη δύναμη. Διαφορετικά, μπορεί να φθαρεί το έγγραφο ή ο σαρωτής.

Δεν είναι δυνατή η επίλυση προβλημάτων στη σαρωμένη εικόνα

Εάν έχετε δοκιμάσει όλες τις λύσεις και δεν έχετε καταφέρει να λύσετε το πρόβλημα, αρχικοποιήστε τις ρυθμίσεις του Epson Scan 2 χρησιμοποιώντας το Epson Scan 2 Utility.

Σημείωση:

Το Epson Scan 2 Utility είναι μια εφαρμογή που παρέχεται με το Epson Scan 2.

1. Ξεκινήστε το Epson Scan 2 Utility.

- Windows 10

Κάντε κλικ στο κουμπί έναρξης και επιλέξτε **Όλες οι εφαρμογές > EPSON > Epson Scan 2 Utility**.

- Windows 8.1/Windows 8/Windows Server 2012 R2/Windows Server 2012

Εισαγάγετε το όνομα της εφαρμογής στο σύμβολο αναζήτησης και κατόπιν επιλέξτε το εμφανιζόμενο εικονίδιο.

- Windows 7/Windows Vista/Windows XP/Windows Server 2008 R2/Windows Server 2008/Windows Server 2003 R2/Windows Server 2003

Κάντε κλικ στο κουμπί έναρξης και επιλέξτε **Όλα τα προγράμματα ή Προγράμματα > EPSON > Epson Scan 2 > Epson Scan 2 Utility**.

- Mac OS X

Επιλέξτε **Μετάβαση > Εφαρμογές > Epson Software > Epson Scan 2 Utility**.

2. Επιλέξτε την καρτέλα **Άλλες ρυθμίσεις**.

3. Κάντε κλικ στο **Επαναφορά**.

Σημείωση:

Εάν η αρχικοποίηση δεν λύσει το πρόβλημα, καταργήστε την εγκατάσταση και κατόπιν εγκαταστήστε εκ νέου το Epson Scan 2.

Εγκατάσταση και κατάργηση εγκατάστασης εφαρμογών

Απεγκατάσταση των εφαρμογών σας

Ενδέχεται να χρειαστεί να καταργήσετε και ύστερα να εγκαταστήσετε εκ νέου τις εφαρμογές σας για να επιλύσετε ορισμένα προβλήματα ή για να αναβαθμίσετε το λειτουργικό σας σύστημα. Συνδεθείτε στον υπολογιστή σας ως διαχειριστής. Εισαγάγετε τον κωδικό πρόσβασης διαχειριστή σε περίπτωση που σας ζητηθεί από τον υπολογιστή.

Απεγκατάσταση των εφαρμογών σας για Windows

1. Κλείστε όλες τις εφαρμογές που εκτελούνται.
2. Αποσυνδέστε τον σαρωτή από τον υπολογιστή.

Επίλυση προβλημάτων

3. Ανοίξτε τον πίνακα ελέγχου:

Windows 10

Κάντε δεξί κλικ στο κουμπί έναρξης ή κρατήστε το πατημένο και, στη συνέχεια, επιλέξτε **Πίνακας ελέγχου**.

Windows 8.1/Windows 8/Windows Server 2012 R2/Windows Server 2012

Επιλέξτε **Επιφάνεια εργασίας > Ρυθμίσεις > Πίνακας ελέγχου**.

Windows 7/Windows Vista/Windows XP/Windows Server 2008 R2/Windows Server 2008/Windows Server 2003 R2/Windows Server 2003

Κάντε κλικ στο κουμπί Έναρξη και επιλέξτε **Πίνακας ελέγχου**.

4. Ανοίξτε το **Κατάργηση εγκατάστασης ενός προγράμματος** (ή **Προσθαφαίρεση προγραμμάτων**):

Windows 10/Windows 8.1/Windows 8/Windows 7/Windows Vista/Windows Server 2012 R2/Windows Server 2012/Windows Server 2008 R2/Windows Server 2008

Επιλέξτε **Κατάργηση εγκατάστασης ενός προγράμματος** στα **Προγράμματα**.

Windows XP/Windows Server 2003 R2/Windows Server 2003

Κάντε κλικ στο **Προσθαφαίρεση προγραμμάτων**.

5. Επιλέξτε την εφαρμογή που θέλετε να απεγκαταστήσετε.

6. Απεγκαταστήστε τις εφαρμογές:

Windows 10/Windows 8.1/Windows 8/Windows 7/Windows Vista/Windows Server 2012 R2/Windows Server 2012/Windows Server 2008 R2/Windows Server 2008

Κάντε κλικ στο **Απεγκατάσταση/Αλλαγή ή Απεγκατάσταση**.

Windows XP/Windows Server 2003 R2/Windows Server 2003

Κάντε κλικ στο **Αλλαγή/Αφαίρεση ή Αφαίρεση**.

Σημείωση:

Σε περίπτωση που προβάλλεται το παράθυρο Ελέγχου λογαριασμού χρήστη, κάντε κλικ στο **Συνέχεια**.

7. Ακολουθήστε τις οδηγίες στην οθόνη.

Σημείωση:

Ενδέχεται να εμφανιστεί μήνυμα το οποίο θα σας παροτρύνει να επανεκκινήσετε τον υπολογιστή σας. Σε περίπτωση που εμφανιστεί, βεβαιωθείτε ότι έχει επιλεγεί το **Θέλω να επανεκκινήσω τον υπολογιστή μου τώρα και κατόπιν** κάντε κλικ στο **Τέλος**.

Απεγκαταστήστε τις εφαρμογές σας για Mac OS X

Σημείωση:

Βεβαιωθείτε ότι εγκαταστήσατε το *EPSON Software Updater*.

1. Κατεβάστε το Πρόγραμμα απεγκατάστασης χρησιμοποιώντας το EPSON Software Updater.

Μόλις κατεβάσετε το Πρόγραμμα απεγκατάστασης, δεν χρειάζεται να το κατεβάσετε ξανά κάθε φορά που απεγκαθιστάτε την εφαρμογή.

2. Αποσυνδέστε τον σαρωτή από τον υπολογιστή.

3. Για να απεγκαταστήσετε τον οδηγό του σαρωτή, επιλέξτε **Προτιμήσεις συστήματος** από το  μενού > **Εκτυπωτές και σαρωτές** (ή **Εκτύπωση και σάρωση, Εκτύπωση & Φαξ**) και κατόπιν αφαιρέστε τον σαρωτή από την ενεργοποιημένη λίστα σαρωτών.

Επίλυση προβλημάτων

4. Κλείστε όλες τις εφαρμογές που εκτελούνται.
5. Επιλέξτε **Finder > Μετάβαση > Εφαρμογές > Epson Software > Κατάργηση εγκατάστασης**.
6. Επιλέξτε την εφαρμογή που επιθυμείτε να απεγκαταστήσετε και κατόπιν κάντε κλικ στο Απεγκατάσταση.



Σημαντικό:

Το Πρόγραμμα απεγκατάστασης αφαιρεί όλους τους οδηγούς για τους σαρωτές Epson στον υπολογιστή. Εάν χρησιμοποιείτε πολλούς σαρωτές Epson και επιθυμείτε να διαγράψετε μόνο μερικούς από τους οδηγούς, αρχικά διαγράψτε τους όλους και κατόπιν εγκαταστήστε ξανά τους απαραίτητους οδηγούς σαρωτή.

Σημείωση:

Εάν δεν μπορείτε να βρείτε την εφαρμογή που επιθυμείτε να απεγκαταστήσετε στον κατάλογο εφαρμογών, δεν μπορείτε να πραγματοποιήσετε απεγκατάσταση χρησιμοποιώντας το Πρόγραμμα απεγκατάστασης. Στην περίπτωση αυτή, επιλέξτε **Finder > Μετάβαση > Εφαρμογές > Epson Software**, επιλέξτε την εφαρμογή που επιθυμείτε να απεγκαταστήσετε και κατόπιν σύρετέ τη στο εικονίδιο απορριμμάτων.

Εγκατάσταση των εφαρμογών σας

Ακολουθήστε τα παρακάτω βήματα για να εγκαταστήσετε τις απαραίτητες εφαρμογές.

Σημείωση:

- Συνδεθείτε στον υπολογιστή σας ως διαχειριστής. Εισαγάγετε τον κωδικό πρόσβασης διαχειριστή σε περίπτωση που σας ζητηθεί από τον υπολογιστή.
- Κατά την επανεγκατάσταση εφαρμογών, πρέπει πρώτα να τις απεγκαταστήσετε.

1. Κλείστε όλες τις εφαρμογές που εκτελούνται.
2. Κατά την εγκατάσταση του Epson Scan 2, αποσυνδέστε προσωρινά τον σαρωτή και τον υπολογιστή.

Σημείωση:

Μη συνδέσετε τον σαρωτή και τον υπολογιστή μέχρι να σας ζητηθεί.

3. Εγκαταστήστε την εφαρμογή ακολουθώντας τις οδηγίες στην παρακάτω τοποθεσία web.

<http://epson.sn>

Σημείωση:

Για Windows, μπορείτε επίσης να χρησιμοποιήσετε το δίσκο λογισμικού που συνόδευε τον σαρωτή.

Τεχνικές προδιαγραφές

Γενικές προδιαγραφές σαρωτή

Σημείωση:

Οι προδιαγραφές υπόκεινται σε αλλαγή χωρίς προειδοποίηση.

Τύπος σαρωτή	Έγχρωμος επίπεδος σαρωτής με ADF
Φωτοηλεκτρική συσκευή	CIS
Πηγή φωτός	RGB LED
Ανάλυση σάρωσης	ADF: 600 dpi (βασική σάρωση), 600 dpi (δευτερεύουσα σάρωση) Γυάλινη επιφάνεια σαρωτή: 1,200 dpi (βασική σάρωση), 2,400 dpi (δευτερεύουσα σάρωση)
Ανάλυση αποτελέσματος	ADF: 50 έως 600 dpi (127 έως 393.7 mm (5.0 έως 15.5 ίντσες) σε μήκος), 50 έως 300 dpi (393.7 έως 3,048 mm (15.5 έως 120.0 ίντσες) σε μήκος) Γυάλινη επιφάνεια σαρωτή: 50 έως 1,200 dpi (σε βήματα 1 dpi)
Μέγεθος εγγράφου	ADF διπλής όψης <input type="checkbox"/> Μέγ. 215.9×297 mm (8.5×11.7 ίντσες) <input type="checkbox"/> Ελάχ. 89×170 mm (3.5×6.7 ίντσες) ADF μίας όψης <input type="checkbox"/> Μέγ. 215.9×393.7 mm (8.5×15.5 ίντσες) <input type="checkbox"/> Ελάχ. 89×127 mm (3.5×5.0 ίντσες) ADF μίας όψης σε λειτουργία χαρτιού μεγάλου μήκους (300 dpi) <input type="checkbox"/> Μέγ. 215.9×3,048 mm (8.5×120.0 ίντσες) <input type="checkbox"/> Ελάχ. 89×393.7 mm (3.5×15.5 ίντσες) Γυάλινη επιφάνεια σαρωτή <input type="checkbox"/> Μέγ. 215.9×297 mm (8.5×11.7 ίντσες)
Είσοδος χαρτιού	Τοποθέτηση στραμμένο προς τα πάνω
Έξοδος χαρτιού	Εξαγωγή στραμμένο προς τα κάτω
Χωρητικότητα χαρτιού	50 φύλλα χαρτιού στα 80 g/m ²

Τεχνικές προδιαγραφές

Βάθος χρώματος	<p>Χρώμα</p> <ul style="list-style-type: none"> <input type="checkbox"/> 30 bits ανά pixel εσωτερικά (10 bits ανά pixel ανά χρώμα εσωτερικά) <input type="checkbox"/> 24 bits ανά pixel εξωτερικά (8 bits ανά pixel ανά χρώμα εξωτερικά) <p>Κλίμακα του γκρι</p> <ul style="list-style-type: none"> <input type="checkbox"/> 10 bits ανά pixel εσωτερικά <input type="checkbox"/> 8 bits ανά pixel εξωτερικά <p>Ασπρόμαυρο</p> <ul style="list-style-type: none"> <input type="checkbox"/> 10 bits ανά pixel εσωτερικά <input type="checkbox"/> 1 bits ανά pixel εξωτερικά
Διασύνδεση*	<p>SuperSpeed USB</p> <p>Ethernet 1000BASE-T/100BASE-TX/10BASE-T (προαιρετικό)</p>

* Δεν επιτρέπεται η ταυτόχρονη χρήση (ταυτόχρονη πρόσβαση) σύνδεσης USB και σύνδεσης δικτύου.

Προδιαγραφές διαστάσεων

Διαστάσεις*	<p>Πλάτος: 450 mm (17.7 ίντσες)</p> <p>Βάθος: 318 mm (12.5 ίντσες)</p> <p>Ύψος: 121 mm (4.8 ίντσες)</p>
Βάρος	Περίπου 4.1 kg (9.0 lb)

* Χωρίς προεξέχοντα μέρη.

Ηλεκτρικές προδιαγραφές

Μοντέλο	Μοντέλο AC 100 έως 240 V	Μοντέλο AC 220 έως 240 V
Περιοχή ονομαστικής συχνότητας	50 έως 60 Hz	50 έως 60 Hz
Ονομαστικό ρεύμα	0.3 έως 0.2 A	0.2 A
Κατανάλωση ρεύματος	<p>Σύνδεση USB</p> <ul style="list-style-type: none"> <input type="checkbox"/> Σε λειτουργία: περίπου 11 W <input type="checkbox"/> Κατάσταση έτοιμη για λειτουργία: περίπου 5.8 W <input type="checkbox"/> Κατάσταση αδράνειας: περίπου 0.8 W <input type="checkbox"/> Απενεργοποίηση: περίπου 0.15 W 	<p>Σύνδεση USB</p> <ul style="list-style-type: none"> <input type="checkbox"/> Σε λειτουργία: περίπου 11 W <input type="checkbox"/> Κατάσταση έτοιμη για λειτουργία: περίπου 6.2 W <input type="checkbox"/> Κατάσταση αδράνειας: περίπου 0.9 W <input type="checkbox"/> Απενεργοποίηση: περίπου 0.25 W

Σημείωση:

Ελέγξτε την ετικέτα στον σαρωτή για την τάση του.

Περιβαλλοντικές προδιαγραφές

Θερμοκρασία	Σε λειτουργία	10 έως 35 °C (50 έως 95 °F)
	Σε αποθήκευση	-20 έως 60 °C (-4 έως 140 °F)
Υγρασία	Σε λειτουργία	20 έως 80% (χωρίς συμπύκνωση)
	Σε αποθήκευση	20 έως 80% (χωρίς συμπύκνωση)
Ήχος λειτουργίας	Επίπεδο έντασης ήχου	6.77 B (ADF) 4.65 B (Γυάλινη επιφάνεια σαρωτή)
	Επίπεδο πίεσης ήχου	55 dB (ADF) 35 dB (Γυάλινη επιφάνεια σαρωτή)
Συνθήκες λειτουργίας	Κανονικές συνθήκες γραφείου ή σπιτιού. Αποφεύγετε να χρησιμοποιείτε τον σαρωτή σε άμεσο ηλιακό φως, κοντά σε πηγή έντονου φωτός ή σε χώρο με υπερβολική σκόνη.	

Απαιτήσεις συστήματος

Windows	Windows 10 (32-bit, 64-bit) Windows 8,1 (32-bit, 64-bit) Windows 8 (32-bit, 64-bit) Windows 7 (32-bit, 64-bit) Windows Vista (32-bit, 64-bit) Windows XP Professional x64 Edition Service Pack 2 Windows XP (32-bit) Service Pack 3 Windows Server 2012 R2 Windows Server 2012 Windows Server 2008 R2 Windows Server 2008 (32-bit, 64-bit) Windows Server 2003 R2 (32-bit, 64-bit) Windows Server 2003 (32-bit, 64-bit) Service Pack 2
Mac OS X ^{*1, *2}	Mac OS X v10.11.x Mac OS X v10.10.x Mac OS X v10.9.x Mac OS X v10.8.x Mac OS X v10.7.x Mac OS X v10.6.8

*1 Δεν υποστηρίζεται γρήγορη εναλλαγή χρηστών σε Mac OS X ή νεότερη έκδοση.

*2 Δεν υποστηρίζεται το σύστημα αρχείων UNIX (UFS) για Mac OS X.

Πρότυπα και εγκρίσεις

Πρότυπα και εγκρίσεις για Μοντέλο Η.Π.

Ασφάλεια	UL60950-1 CAN/CSA-C22.2 Αρ. 60950-1
ΗΜΣ	FCC Ενότητα 15 Υποενότητα Β Κατηγορία Β CAN/CSA-CEI/IEC CISPR22 Κατηγορία Β

Πρότυπα και εγκρίσεις για το Ευρωπαϊκό μοντέλο

Το παρακάτω μοντέλο διαθέτει σήμανση CE και συνάδει με όλες τις ισχύουσες οδηγίες της ΕΕ. Για περισσότερες λεπτομέρειες επισκεφθείτε την παρακάτω τοποθεσία web για να δείτε ολόκληρη τη δήλωση συμμόρφωσης, η οποία περιέχει αναφορές στις Οδηγίες και τα εναρμονισμένα πρότυπα που χρησιμοποιούνται.

<http://www.epson.eu/conformity>

J411B

Πρότυπα και εγκρίσεις για Αυστραλιανό μοντέλο

Ασφάλεια	AS/NZS 60950.1
ΗΜΣ	AS/NZS CISPR22 Κατηγορία Β

Αναζήτηση βοήθειας

Ιστοσελίδα τεχνικής υποστήριξης στο Web

Αν χρειάζεστε περαιτέρω βοήθεια, επισκεφθείτε την ακόλουθη τοποθεσία Web υποστήριξης της Epson. Επιλέξτε τη χώρα ή την περιοχή σας και μεταβείτε στην ενότητα υποστήριξης της τοπικής τοποθεσίας Web της Epson. Τα πιο πρόσφατα προγράμματα οδήγησης, συχνές ερωτήσεις, εγχειρίδια και άλλα στοιχεία που μπορείτε να λάβετε είναι επίσης διαθέσιμα στην τοποθεσία.

<http://support.epson.net/>

<http://www.epson.eu/Support> (Ευρώπη)

Αν το προϊόν της Epson δεν λειτουργεί κανονικά και δεν μπορείτε να επιλύσετε το πρόβλημα, επικοινωνήστε με τις υπηρεσίες υποστήριξης Epson για βοήθεια.

Επικοινωνία με την Υποστήριξη Epson

Πριν από την επικοινωνία με την Epson

Αν το προϊόν της Epson δεν λειτουργεί κανονικά και δεν μπορείτε να επιλύσετε το πρόβλημα χρησιμοποιώντας τις πληροφορίες αντιμετώπισης προβλημάτων στα εγχειρίδια του προϊόντος, επικοινωνήστε με τις υπηρεσίες υποστήριξης Epson για βοήθεια. Αν στην παρακάτω λίστα δεν περιλαμβάνεται η υπηρεσία υποστήριξης Epson της περιοχής σας, απευθυνθείτε στο κατάστημα αγοράς του προϊόντος.

Η υποστήριξη Epson θα σας εξυπηρετήσει πολύ πιο γρήγορα αν παρέχετε τις ακόλουθες πληροφορίες:

- Σειριακός αριθμός προϊόντος
(Η ετικέτα του σειριακού αριθμού βρίσκεται συνήθως στο πίσω μέρος του προϊόντος.)
- Μοντέλο προϊόντος
- Έκδοση λογισμικού προϊόντος
(Κάντε κλικ στην επιλογή **Πληροφορίες, Πληροφορίες έκδοσης** ή σε κάποιο αντίστοιχο κουμπί στο λογισμικό του προϊόντος.)
- Μάρκα και μοντέλο του υπολογιστή σας
- Όνομα και έκδοση του λειτουργικού συστήματος του υπολογιστή
- Ονόματα και εκδόσεις των εφαρμογών λογισμικού που χρησιμοποιείτε συνήθως με το προϊόν

Σημείωση:

Ανάλογα με το προϊόν, τα δεδομένα λίστας κλήσεων για φαξ ή/και ρυθμίσεις δικτύου ενδέχεται να αποθηκεύονται στη μνήμη του προϊόντος. Λόγω βλάβης ή επισκευής του προϊόντος, τα δεδομένα ή/και οι ρυθμίσεις ενδέχεται να χαθούν. Η Epson δεν ευθύνεται για την τυχόν απώλεια, δημιουργία αρχείου καταγραφής ή ανάκτηση δεδομένων ή/και ρυθμίσεων ακόμη και κατά τη διάρκεια ισχύος της περιόδου εγγύησης. Συνιστάται να δημιουργείτε προσωπικά αρχεία καταγραφής των δεδομένων ή να κρατάτε σημειώσεις.

Βοήθεια για χρήστες Ευρώπης

Ελέγξτε το Έγγραφο πανευρωπαϊκής εγγύησης για πληροφορίες σχετικά με το πώς μπορείτε να επικοινωνήσετε με την Υποστήριξη Epson.

Βοήθεια για χρήστες της Ταϊβάν

Στοιχεία επικοινωνίας για πληροφορίες, υποστήριξη και υπηρεσίες:

World Wide Web

<http://www.epson.com.tw>

Διατίθενται πληροφορίες σχετικά με τις προδιαγραφές των προϊόντων, τα προγράμματα οδήγησης για τηλεφόρτωση, καθώς και πληροφορίες για την αγορά.

Epson HelpDesk

Τηλέφωνο: +886-2-80242008

Η ομάδα HelpDesk μπορεί να σας δώσει πληροφορίες μέσω τηλεφώνου σχετικά με τα εξής:

- Πληροφορίες για την αγορά και πληροφορίες για τα προϊόντα
- Ερωτήσεις ή προβλήματα σχετικά με τη χρήση του προϊόντος
- Πληροφορίες σχετικά με τις υπηρεσίες επισκευής και την εγγύηση

Κέντρο επισκευών:

<http://www.tekcare.com.tw/branchMap.page>

Η TekCare corporation είναι ένα εξουσιοδοτημένο κέντρο υπηρεσιών για την Epson Taiwan Technology & Trading Ltd.

Βοήθεια για χρήστες Αυστραλίας

Η Epson Australia επιθυμεί να σας παράσχει υψηλό επίπεδο εξυπηρέτησης πελατών. Εκτός από τα εγχειρίδια του προϊόντος σας, παρέχουμε τις ακόλουθες πηγές εύρεσης πληροφοριών:

Internet URL

<http://www.epson.com.au>

Επισκεφτείτε τις σελίδες της Epson Australia στον παγκόσμιο ιστό. Σίγουρα αξίζει τον κόπο να σερφάρετε εδώ ανά διαστήματα! Η τοποθεσία web περιλαμβάνει περιοχή τηλεφόρτωσης για προγράμματα οδήγησης, σημεία επικοινωνίας με την Epson, πληροφορίες για νέα προϊόντα και υπηρεσία τεχνικής υποστήριξης (μέσω e-mail).

Epson Helpdesk

Τηλέφωνο: 1300-361-054

Η μονάδα Helpdesk της Epson παρέχεται ως εφεδρική για τις παραπάνω υπηρεσίες, ώστε να διασφαλίζεται ότι οι πελάτες μας έχουν κάθε δυνατότητα πρόσβασης σε υπηρεσίες παροχής συμβουλών. Οι τηλεφωνητές της μονάδας μπορούν να σας βοηθήσουν με την εγκατάσταση, τη διαμόρφωση και τη λειτουργία του προϊόντος Epson που διαθέτετε. Το προσωπικό υποστήριξης πωλήσεων (Pre-sales) της μονάδας Helpdesk μπορεί να σας παράσχει

Αναζήτηση βοήθειας

βιβλιογραφία σχετικά με τα καινούρια προϊόντα της Epson και να σας πληροφορήσει για τη διεύθυνση του κοντινότερου καταστήματος ή συνεργείου. Εδώ θα βρείτε την απάντηση σε πολλές ερωτήσεις σας.

Συνιστάται να έχετε συγκεντρώσει όλες τις σχετικές πληροφορίες προτού τηλεφωνήσετε. Όσο περισσότερες πληροφορίες έχετε συγκεντρώσει, τόσο γρηγορότερα θα σας βοηθήσουμε να επιλύσετε το πρόβλημά σας. Στις πληροφορίες αυτές περιλαμβάνονται τα εγχειρίδια του προϊόντος Epson που διαθέτετε, ο τύπος του υπολογιστή, το λειτουργικό σύστημα, τα προγράμματα των εφαρμογών και οποιεσδήποτε άλλες πληροφορίες θεωρείτε χρήσιμες.

Μεταφορά προϊόντος

Η Epson συνιστά να κρατάτε τη συσκευασία του προϊόντος για μελλοντική μεταφορά.

Βοήθεια για χρήστες Σιγκαπούρης

Οι διαθέσιμες πηγές πληροφοριών, υποστήριξης και υπηρεσιών από την Epson Singapore είναι οι εξής:

World Wide Web

<http://www.epson.com.sg>

Διατίθενται πληροφορίες μέσω e-mail σχετικά με προδιαγραφές προϊόντων, προγράμματα οδήγησης για τηλεφόρτωση, συνήθεις ερωτήσεις, πληροφορίες για αγορά και τεχνική υποστήριξη.

Epson HelpDesk

Χωρίς χρέωση: 800-120-5564

Η ομάδα HelpDesk μπορεί να σας δώσει πληροφορίες μέσω τηλεφώνου σχετικά με τα εξής:

- Πληροφορίες για την αγορά και πληροφορίες για τα προϊόντα
- Ερωτήσεις σχετικά με τη χρήση του προϊόντος ή αντιμετώπιση προβλημάτων
- Πληροφορίες σχετικά με τις υπηρεσίες επισκευής και την εγγύηση

Βοήθεια για χρήστες Ταϊλάνδης

Στοιχεία επικοινωνίας για πληροφορίες, υποστήριξη και υπηρεσίες:

World Wide Web

<http://www.epson.co.th>

Διατίθενται πληροφορίες σχετικά με προδιαγραφές προϊόντων, προγράμματα οδήγησης για τηλεφόρτωση, συνήθεις ερωτήσεις και αποστολή e-mail.

Epson Hotline

Τηλέφωνο: 66-2685-9899

Email: support@eth.epson.co.th

Η ομάδα Hotline μπορεί να σας δώσει πληροφορίες μέσω τηλεφώνου σχετικά με τα εξής:

- Πληροφορίες για την αγορά και πληροφορίες για τα προϊόντα
- Ερωτήσεις ή προβλήματα σχετικά με τη χρήση του προϊόντος
- Πληροφορίες σχετικά με τις υπηρεσίες επισκευής και την εγγύηση

Βοήθεια για χρήστες Βιετνάμ

Στοιχεία επικοινωνίας για πληροφορίες, υποστήριξη και υπηρεσίες:

Epson Hotline

Τηλέφωνο (Χο Τσι Μιν): 84-8-823-9239

Τηλέφωνο (Ανόι): 84-4-3978-4785, 84-4-3978-4775

Κέντρο υπηρεσιών Epson

65 Truong Dinh Street, District 1, Hochiminh City, Vietnam.

29 Tue Tinh, Quan Hai Ba Trung, Hanoi City, Vietnam

Βοήθεια για χρήστες Ινδονησίας

Στοιχεία επικοινωνίας για πληροφορίες, υποστήριξη και υπηρεσίες:

World Wide Web

<http://www.epson.co.id>

- Πληροφορίες σχετικά με προδιαγραφές προϊόντων, προγράμματα οδήγησης για λήψη
- Συνήθεις ερωτήσεις, πληροφορίες για αγορά, ερωτήσεις μέσω e-mail

Epson Hotline

Τηλέφωνο: 62-21-572-4350

Φαξ: 62-21-572-4357

Η ομάδα Hotline μπορεί να σας δώσει πληροφορίες μέσω τηλεφώνου ή φαξ σχετικά με τα εξής:

- Πληροφορίες για την αγορά και πληροφορίες για τα προϊόντα
- Τεχνική υποστήριξη

Κέντρο υπηρεσιών Epson

Επαρχία	Όνομα εταιρείας	Διεύθυνση	Τηλέφωνο E-mail
DKI JAKARTA	ESS Jakarta MG. DUA	RUKO MANGGA DUA MALL NO. 48 JL. ARTERI MANGGA DUA - JAKARTA UTARA- DKI	(+6221)62301104 jkt-technical1@epson- indonesia.co.id
NORTH SUMATERA	ESC Medan	Kompleks Graha Niaga, Jl. Bambu II No. A-4, Medan- 20114	(+6261)42066090/42066091 mdn-technical@epson- indonesia.co.id
WEST JAWA	ESC Bandung	JL. CIHAMPELAS NO. 48A-BANDUNG JABAR 40116	(+6222)4207033 bdg-technical@epson- indonesia.co.id

Αναζήτηση βοήθειας

Επαρχία	Όνομα εταιρείας	Διεύθυνση	Τηλέφωνο E-mail
DI YOGYAKARTA	ESC Yogyakarta	YAP Square, Blok A No.6 Jl. C Simanjutak YOGYAKARTA - DIY	(+62274)581065 ygy-technical@epson- indonesia.co.id
EAST JAWA	ESC Surabaya	HITECH MALL LT.2 BLOK A NO. 24 JL. KUSUMA BANGSA NO. 116 -118 - SURABAYA JATIM	(+6231)5355035 sby-technical@epson- indonesia.co.id
SOUTH SULAWESI	ESC Makassar	JL. GUNUNG BAWAKARAENG NO. 68E - MAKASSAR SULSEL	(+62411)328212 mksr-technical@epson- indonesia.co.id
WEST KALIMANTAN	ESC Pontianak	JL. NUSA INDAH I NO. 40A PONTIANAK KALBAR 78117	(+62561)735507 pontianak-technical@epson- indonesia.co.id
PEKANBARU	ESC PEKANBARU	JL. TUANKU TAMBUSAI NO. 353 - PEKANBARU RIAU	(+62761)21420 pkb-technical@epson- indonesia.co.id
DKI JAKARTA	ESS JAKARTA KEIAI	WISMA KEIAI LT. 1 JL. JEND. SUDIRMAN KAV. 3 JAKPUS DKI JAKARTA	(+6221)5724335 ess.support@epson- indonesia.co.id
EAST JAWA	ESS SURABAYA	JL. JAWA NO. 2-4 KAV. 29, RUKO SURYA INTI, SURABAYA - JATIM	(+6231)5014949 esssby.support@epson- indonesia.co.id
BANTEN	ESS SERPONG	Ruko mall WTC MATAHARI no. 953 SERPONG - Banten	(+6221)53167051 esstag.support@epson- indonesia.co.id
CENTRAL JAWA	ESS SEMARANG	Komplek Ruko Metro Plaza Blok C20 , Jl. MT Haryono No 970 Semarang - Jawa tengah	(+6224)8313807 esssmg.support@epson- indonesia.co.id
EAST KALIMANTAN	ESC SAMARINDA	Jl. KH. Wahid Hasyim (M. Yamin) Kel. Sempaja Selatan Kec. Samarinda Utara Samarinda- Kalimantan Timur (samping kantor pos)	(+62541)7272904 escsmd.support@epson- indonesia.co.id
SOUTH SUMATERA	ESC PALEMBANG	Jl. H.M. Rasyid Nawawi no.249, kelurahan 9 ilir Palembang - Sumsel	(+62711)311330 escplg.support@epson- indonesia.co.id
EAST JAVA	ESC JEMBER	Jl. Panglima Besar Sudirman No.1 D JEMBER - JAWA TIMUR (Depan Balai Penelitian dan Pengolahan Kakao)	(+62331) 486468,488373 jmr-admin@epson-indonesia.co.id jmr-technical@epson- indonesia.co.id
NORTH SULAWESI	ESC MANADO	Tekno @Megamall, Megamall LG TK-21 Jl. Piere Tendean Kawasan Megamas Boulevard Manado 95111	(+62431)7210033 MND-ADMIN@EPSON- INDONESIA.CO.ID

Αναζήτηση βοήθειας

Για άλλες πόλεις που δεν παρατίθενται εδώ, καλέστε το τμήμα HotLine: 08071137766.

Βοήθεια για χρήστες Χονγκ Κονγκ

Για τεχνική υποστήριξη καθώς και την παροχή υπηρεσιών μετά την πώληση, οι χρήστες καλούνται να επικοινωνήσουν με την Epson Hong Kong Limited.

Κεντρική σελίδα στο Internet

<http://www.epson.com.hk>

Η Epson Hong Kong έχει δημιουργήσει μια κεντρική σελίδα στο Internet, στα κινεζικά και τα αγγλικά, προκειμένου να παρέχει στους χρήστες τις παρακάτω πληροφορίες:

- Πληροφορίες για το προϊόν
- Απαντήσεις σε συνήθεις ερωτήσεις
- Τις τελευταίες εκδόσεις των προγραμμάτων οδήγησης για τα προϊόντα Epson

Hotline Τεχνικής υποστήριξης

Μπορείτε επίσης να επικοινωνήσετε με το προσωπικό του τεχνικού τμήματος στους παρακάτω αριθμούς τηλεφώνου και φαξ:

Τηλέφωνο: 852-2827-8911

Φαξ: 852-2827-4383

Βοήθεια για χρήστες Μαλαισίας

Στοιχεία επικοινωνίας για πληροφορίες, υποστήριξη και υπηρεσίες:

World Wide Web

<http://www.epson.com.my>

- Πληροφορίες σχετικά με προδιαγραφές προϊόντων, προγράμματα οδήγησης για λήψη
- Συνήθεις ερωτήσεις, πληροφορίες για αγορά, ερωτήσεις μέσω e-mail

Τηλεφωνικό κέντρο Epson

Τηλέφωνο: +60 1800-8-17349

- Πληροφορίες για την αγορά και πληροφορίες για τα προϊόντα
- Ερωτήσεις ή προβλήματα σχετικά με τη χρήση του προϊόντος
- Πληροφορίες σχετικά με τις υπηρεσίες επισκευής και την εγγύηση

Έδρα

Τηλέφωνο: 603-56288288

Φαξ: 603-5628 8388/603-5621 2088

Βοήθεια για χρήστες Ινδίας

Στοιχεία επικοινωνίας για πληροφορίες, υποστήριξη και υπηρεσίες:

World Wide Web

<http://www.epson.co.in>

Διατίθενται πληροφορίες σχετικά με τις προδιαγραφές των προϊόντων, τα προγράμματα οδήγησης για τηλεφόρτωση, καθώς και πληροφορίες για την αγορά.

Helpline

- Εξυπηρέτηση, πληροφορίες προϊόντος και παραγγελία αναλώσιμων (Γραμμές BSNL)

Αριθμός χωρίς χρέωση: 18004250011

Λειτουργεί από τις 9π.μ. έως τις 6μ.μ, από Δευτέρα έως Σάββατο (Εκτός από τις ημέρες των Επίσημων αργιών)

- Εξυπηρέτηση (Χρήστες CDMA και κινητών συσκευών)

Αριθμός χωρίς χρέωση: 186030001600

Λειτουργεί από τις 9π.μ. έως τις 6μ.μ, από Δευτέρα έως Σάββατο (Εκτός από τις ημέρες των Επίσημων αργιών)

Βοήθεια για χρήστες Φιλιππίνων

Για τεχνική υποστήριξη και παροχή υπηρεσιών μετά την πώληση, οι χρήστες καλούνται να επικοινωνήσουν με την Epson Philippines Corporation στους αριθμούς τηλεφώνου και φαξ, καθώς και στη διεύθυνση e-mail, που αναγράφονται παρακάτω:

World Wide Web

<http://www.epson.com.ph>

Διατίθενται πληροφορίες σχετικά με προδιαγραφές προϊόντων, προγράμματα οδήγησης για τηλεφόρτωση, συνήθειες ερωτήσεις και αποστολή πληροφοριών μέσω e-mail.

Εξυπηρέτηση πελατών της Epson στις Φιλιππίνες

Χωρίς χρέωση: (PLDT) 1800-1069-37766

Χωρίς χρέωση: (Ψηφιακό) 1800-3-0037766

Μητροπολιτική Μανίλα: (+632)441-9030

Ιστότοπος: <http://customercare.epson.com.ph>

E-mail: customercare@epc.epson.com.ph

Η ομάδα Εξυπηρέτησης πελατών μπορεί να σας δώσει πληροφορίες μέσω τηλεφώνου σχετικά με τα εξής:

- Πληροφορίες για την αγορά και πληροφορίες για τα προϊόντα
- Ερωτήσεις ή προβλήματα σχετικά με τη χρήση του προϊόντος
- Πληροφορίες σχετικά με τις υπηρεσίες επισκευής και την εγγύηση

Epson Philippines Corporation

Απευθείας γραμμή: +632-706-2609

Φαξ: +632-706-2665