

XP-342 343 345 Series

Guia do Utilizador

Copyright

Nenhuma parte desta publicação pode ser reproduzida, armazenada num sistema de recuperação ou transmitida por qualquer forma ou meio, quer seja electrónico, mecânico, por fotocópia, gravação ou outro, sem o consentimento prévio por escrito da Seiko Epson Corporation. Não será assumida qualquer responsabilidade por patentes no que respeita ao uso das informações aqui contidas. De igual forma, não será assumida qualquer responsabilidade por danos resultantes da utilização das informações aqui contidas. As informações aqui contidas destinam-se a ser utilizadas apenas com este produto Epson. A Epson não se responsabiliza por qualquer utilização destas informações em outros produtos.

O comprador deste produto ou terceiros não podem responsabilizar a Seiko Epson Corporation, ou as suas filiais, por quaisquer danos, perdas, custos ou despesas incorridos por ele ou por terceiros, resultantes de acidentes, abusos ou má utilização do produto, de modificações não autorizadas, reparações ou alterações do produto, ou que resultem ainda (excluindo os E.U.A.) da inobservância estrita das instruções de utilização e de manutenção estabelecidas pela Seiko Epson Corporation.

A Seiko Epson Corporation e as respectivas filiais não se responsabilizam por nenhuns danos ou problemas decorrentes da utilização de opções ou consumíveis não reconhecidos como sendo produtos originais Epson ou produtos aprovados pela Seiko Epson Corporation.

A Seiko Epson Corporation não se responsabiliza por quaisquer avarias provocadas por interferências electromagnéticas resultantes da utilização de quaisquer cabos de interface não reconhecidos como sendo produtos aprovados pela Seiko Epson Corporation.

© 2016 Seiko Epson Corporation. All rights reserved.

Os conteúdos deste manual e as especificações deste produto estão sujeitos a alterações sem aviso prévio.

Marcas comerciais

- ❑ EPSON® é uma marca comercial registada e EPSON EXCEED YOUR VISION ou EXCEED YOUR VISION é uma marca comercial da Seiko Epson Corporation.
- ❑ PRINT Image Matching™ e o logótipo PRINT Image Matching são marcas comerciais da Seiko Epson Corporation. Copyright © 2001 Seiko Epson Corporation. All rights reserved.
- ❑ Epson Scan 2 software is based in part on the work of the Independent JPEG Group.
- ❑ libtiff

Copyright © 1988-1997 Sam Leffler

Copyright © 1991-1997 Silicon Graphics, Inc.

Permission to use, copy, modify, distribute, and sell this software and its documentation for any purpose is hereby granted without fee, provided that (i) the above copyright notices and this permission notice appear in all copies of the software and related documentation, and (ii) the names of Sam Leffler and Silicon Graphics may not be used in any advertising or publicity relating to the software without the specific, prior written permission of Sam Leffler and Silicon Graphics.

THE SOFTWARE IS PROVIDED "AS-IS" AND WITHOUT WARRANTY OF ANY KIND, EXPRESS, IMPLIED OR OTHERWISE, INCLUDING WITHOUT LIMITATION, ANY WARRANTY OF MERCHANTABILITY OR FITNESS FOR A PARTICULAR PURPOSE.

IN NO EVENT SHALL SAM LEFFLER OR SILICON GRAPHICS BE LIABLE FOR ANY SPECIAL, INCIDENTAL, INDIRECT OR CONSEQUENTIAL DAMAGES OF ANY KIND, OR ANY DAMAGES WHATSOEVER RESULTING FROM LOSS OF USE, DATA OR PROFITS, WHETHER OR NOT ADVISED OF THE POSSIBILITY OF DAMAGE, AND ON ANY THEORY OF LIABILITY, ARISING OUT OF OR IN CONNECTION WITH THE USE OR PERFORMANCE OF THIS SOFTWARE.

- ❑ SDXC Logo is a trademark of SD-3C, LLC.



- ❑ Microsoft®, Windows®, and Windows Vista® are registered trademarks of Microsoft Corporation.
- ❑ Apple, Macintosh, Mac OS, OS X, Bonjour, Safari, iPad, iPhone, iPod touch, and iTunes are trademarks of Apple Inc., registered in the U.S. and other countries. AirPrint and the AirPrint logo are trademarks of Apple Inc.
- ❑ Google Cloud Print™, Chrome™, Chrome OS™, and Android™ are trademarks of Google Inc.
- ❑ Adobe and Adobe Reader are either registered trademarks or trademarks of Adobe Systems Incorporated in the United States and/or other countries.
- ❑ Intel® is a registered trademark of Intel Corporation.
- ❑ Aviso Geral: outros nomes de produtos aqui utilizados servem apenas propósitos de identificação e podem ser marcas comerciais dos respectivos proprietários. A Epson declina todos e quaisquer direitos sobre essas marcas.

Índice de Conteúdo

Copyright

Marcas comerciais

Acerca deste manual

Introdução dos manuais.	8
Marcas e símbolos.	8
Descrições utilizadas neste manual.	9
Referências do sistema operativo.	9

Instruções Importantes

Instruções de segurança.	10
Conselhos e advertências da impressora.	11
Conselhos e avisos para a instalação e utilização da impressora.	11
Conselhos e advertências para a utilização da impressora com uma ligação sem fios.	12
Conselhos e advertências para a utilização de cartões de memória.	12
Conselhos e advertências para a utilização do ecrã LCD.	12
Protecção das suas informações pessoais.	12

Noções básicas sobre a impressora

Nomes das peças e funcionalidades.	13
Painel de controlo.	15
Botões.	15
Guia do ecrã LCD.	15

Definições de rede

Tipos de Ligação de Rede.	20
Ligação Wi-Fi.	20
Wi-Fi Direct ligação (AP simples).	20
Ligar a um computador.	21
Ligar a um dispositivo inteligente.	23
Fazer configurações Wi-Fi a partir do Painel de Controlo.	23
Configurar Wi-Fi manualmente.	23
Configurar a ligação Wi-Fi através da Configuração de Botão.	24
Fazer configuração Wi-Fi através de configuração por código PIN (WPS).	25
Definições de ligação Wi-Fi Direct (AP Simples).	26

Verificação do estado da ligação de rede.	27
Verificar o estado da rede usando o ícone de rede.	27
Impressão de um relatório da ligação em rede.	27
Impressão de uma folha de estado da rede.	31
Substituir ou adicionar novos pontos de acesso.	32
Alterar o método de ligação ao computador.	32
Desativação de Wi-Fi a partir do painel de controlo.	34
Desligar a ligação Wi-Fi Direct (AP simples) no painel de controlo.	34
Recuperar as configurações de Wi-Fi a partir do Painel de Controlo.	35

Carregar papel

Precauções no manuseamento de papel.	36
Papel disponível e capacidades.	37
Lista de tipos de papel.	38
Colocar papel na Alimentação Posterior.	39

Colocação de originais

Colocação de originais no AAD Vidro do scanner.	42
Como colocar vários originais.	43
Colocar originais no esquema 2/cima.	43
Colocar uma imagem de duas páginas no esquema 2/cima.	43
Colocar várias fotografias para digitalizar.	44

Inserir um cartão de memória

Cartões de memória suportados.	45
Inserir e retirar um cartão de memória.	45

Impressão

Imprimir com o painel de controlo.	47
Imprimir fotografias seleccionadas de um cartão de memória.	47
Papel pautado, calendários e papel de escrita original.	48
Impressão DPOF.	49
Opções de menu para o modo Imprimir Fotos.	49
Impressão a partir de um computador.	50
Noções básicas de impressão — Windows.	50
Noções básicas de impressão — Mac OS X.	51
Impressão de 2 faces (apenas para Windows).	54

Índice de Conteúdo

Impressão de várias páginas numa folha.	55
Impressão ajustada ao tamanho do papel.	56
Impressão de múltiplos ficheiros em conjunto (apenas para Windows).	58
Imprimir uma imagem em várias folhas para criar um poster (apenas para Windows).	59
Impressão utilizando funcionalidades avançadas.	65
Imprimir fotografias utilizando o Epson Easy Photo Print.	67
Imprimir a partir de dispositivos inteligentes.	68
Utilizar o Epson iPrint.	68
Utilizar o AirPrint.	70
Cancelar a impressão.	70
Cancelar a impressão — Menu da impressora.	70
Cancelar a impressão — Windows.	71
Cancelar a impressão — Mac OS X.	71

Copiar

Opções de menu para o modo Cópia.	72
---	----

Digitalização

Digitalizar com o painel de controlo.	75
Digitalizar para um computador.	75
Digitalizar para um computador (WSD).	76
Digitalizar de um computador.	78
Digitalizar utilizando o Epson Scan 2.	78
Digitalizar a partir de dispositivos inteligentes.	84
Instalar o Epson iPrint.	84
Digitalizar utilizando o Epson iPrint.	84

Substituição de tinteiros

Verificação dos níveis de tinta.	86
Verificar os níveis de tinta - Painel de controlo.	86
Verificação dos níveis de tinta - Windows.	86
Verificação dos níveis de tinta - Mac OS X.	86
Códigos dos tinteiros.	86
Precauções de manuseamento de tinteiros.	87
Substituição de tinteiros.	90
Imprimir temporariamente com tinta preta.	92
Imprimir temporariamente com tinta preta — Windows.	94
Imprimir temporariamente com tinta preta — Mac OS X.	95
Poupar tinta preta quando o tinteiro preto está no limite de utilização — (Apenas Windows).	96

Manutenção da impressora

Verificar e limpar as cabeças de impressão.	97
Verificar e limpar a cabeça de impressão — Painel de controlo.	97
Verificar e limpar as cabeças de impressão — Windows.	98
Verificar e limpar as cabeças de impressão — Mac OS X.	98
Alinhar as cabeças de impressão.	99
Alinhamento das cabeças de impressão — Painel de controlo.	99
Alinhar as cabeças de impressão — Windows.	100
Alinhar as cabeças de impressão — Mac OS X.	100
Limpeza do caminho do papel.	100
Limpar o Vidro do scanner.	101
Poupar energia.	102
Poupar energia - Painel de Controlo.	102
Poupar energia - Windows.	102
Poupar energia - Mac OS X.	102

Opções de menu para o modo Configurar

Opções de menu para Níveis das Tintas.	103
Opções de menu para Assistência.	103
Opções de menu para Conf. Impressora.	104
Opções de menu para Definições de rede.	104
Opções de menu para Serviços Epson Connect.	105
Opções de menu para Serviços Google Cloud Print.	106
Opções de menu para Partilha Fich.	106
Opções de menu para Atualiz. do firmware.	107
Opções de menu para Repor Predefinições.	107

Serviço de rede e informações sobre o software

Serviço Epson Connect.	108
Web Config.	108
Executar o Web Config num browser da Web.	109
Executar a Web Config no Windows.	109
Executar a Web Config no Mac OS X.	110
Controlador da impressora Windows.	110
Guia do controlador da impressora do Windows.	111
Efectuar definições de funcionamento para o controlador da impressora Windows.	113
Controlador da impressora Mac OS X.	113

Índice de Conteúdo

Guia do controlador da impressora do Mac OS X.	114
Efectuar definições de funcionamento para o controlador da impressora Mac OS X.	116
(Controlador do digitalizador) Epson Scan 2.	116
Epson Event Manager.	117
Epson Easy Photo Print.	117
Impressão E-Web (apenas para Windows).	118
Easy Photo Scan.	118
EPSON Software Updater.	119
Desinstalar aplicações.	119
Desinstalar aplicações — Windows.	119
Desinstalar aplicações — Mac OS X.	120
Instalação de aplicações.	121
Actualizar aplicações e firmware.	121
Actualizar o firmware da impressora através do painel de controlo.	122

Resolução de problemas

Verificar o estado da impressora.	123
Verificar códigos de erro no ecrã LCD.	123
Verificar o estado da impressora — Windows.	124
Verificar o estado da impressora — Mac OS X.	125
Remoção de papel encravado.	125
Remoção de papel encravado do Alimentação Posterior.	125
Retirar papel encravado do receptor.	126
Remoção de papel encravado do interior da impressora.	126
O papel não é alimentado correctamente.	127
O papel encrava.	128
O papel é alimentado com inclinação.	128
São alimentadas várias folhas de papel ao mesmo tempo.	128
O papel não é alimentado.	128
Ocorre um erro de falta de papel.	129
Problemas de alimentação e do painel de controlo.	129
A alimentação não liga.	129
A alimentação não desliga.	129
O ecrã LCD fica escuro.	129
Não é possível imprimir a partir de um computador.	129
Quando não for possível configurar a rede.	130
Não é possível ligar a partir de dispositivos, apesar de não haver problemas nas configurações de rede.	130
Verificar o SSID ligado à impressora.	132
Verificar o SSID para o computador.	132

A impressora deixou de imprimir através de uma ligação de rede.	133
A impressora deixou de imprimir através de uma ligação USB.	134
Não é possível imprimir a partir de um iPhone ou iPad.	134
A impressão é interrompida.	134
Problemas de impressão.	134
Impressão desgastada ou falta de cores.	134
Aparecem cores ou linhas inesperadas.	135
Aparecem linhas na impressão em intervalos de cerca de 2.5 cm.	135
Impressões desfocadas, linhas verticais ou desalinhamento.	136
A qualidade de impressão é fraca.	136
O papel está manchado ou amarrotado.	137
As fotografias impressas são pegajosas.	138
As imagens ou fotografias são impressas com cores inesperadas.	138
As cores diferem das exibidas no ecrã.	138
Não é possível imprimir sem margens.	138
As extremidades da imagem são cortadas durante a impressão sem margens.	139
A posição, o tamanho ou as margens da impressão estão incorrectas.	139
Os caracteres impressos estão incorrectos ou distorcidos.	139
A imagem impressa está invertida.	139
Padrões em forma de mosaicos nas impressões.	140
As cores não estão uniformes ou aparecem manchas, pontos ou linhas retas na imagem copiada.	140
Surtem padrões ondulados (tracejados) na imagem copiada.	140
Surge uma imagem do verso do original na imagem copiada.	140
Não foi possível eliminar o problema da impressão.	141
Outros problemas de impressão.	141
A impressão está demasiado lenta.	141
A impressora abranda dramaticamente a velocidade durante a impressão contínua.	141
Não é possível cancelar a impressão a partir de um computador com Mac OS X v10.6.8.	142
Não é possível iniciar a digitalização.	142
Não é possível iniciar a digitalização quando é utilizado o painel de controlo.	143
Problemas na imagem digitalizada.	143
Aparecem cores uniformes, sujidade, pontos, etc. ao digitalizar a partir do vidro do scanner.	143
A qualidade da imagem é grosseira.	143

Índice de Conteúdo

Deslocamento no fundo das imagens.	144
O texto está desfocado.	144
Surgem padrões ondulados (sombras tipo Web)	144
Não é possível digitalizar a área correta no vidro do scanner.	145
Não é possível pré-visualizar em Miniatura.	145
O texto não é reconhecido corretamente ao guardar como Searchable PDF.	145
Não é possível resolver problemas na imagem digitalizada.	146
Outros problemas de digitalização.	146
A digitalização é demasiado lenta.	146
A digitalização para durante a digitalização para PDF/Multi-TIFF.	146
Outros Problemas.	147
Ligeiro choque eléctrico ao tocar na impressora	147
Os sons de funcionamento são altos.	147
Não é possível guardar os dados num cartão de memória.	147
A aplicação está bloqueada por uma firewall (apenas para Windows).	148
Aparece "?" no ecrã de selecção de fotografias.	148

Apêndice

Especificações técnicas.	149
Especificações da impressora.	149
Especificações do digitalizador.	150
Especificações da interface.	150
Lista de funções de rede.	150
Especificações Wi-Fi.	152
Protocolo de segurança.	152
Serviços de terceiros suportados.	152
Especificações de dispositivos de armazenamento externos.	153
Dimensões.	154
Especificações eléctricas.	154
Especificações ambientais.	154
Requisitos do sistema.	155
Informação regulamentar.	155
Normas e homologações.	155
Restrições à realização de cópias.	156
Transportar a impressora.	156
Aceder a um cartão de memória a partir de um computador.	158
Onde obter ajuda.	159
Sítio web de assistência técnica.	159
Contactar a assistência Epson.	159

Acerca deste manual

Introdução dos manuais

Os manuais seguintes são fornecidos com a sua impressora Epson. Para além dos manuais, consulte também a ajuda incluída nas diversas aplicações de software da Epson.

Começar por aqui (manual impresso)

Fornece-lhe informações sobre a configuração da impressora, instalação do software, utilização da impressora, resolução de problemas, etc.

Guia do Utilizador (manual digital)

Este manual. Fornece informações gerais e instruções sobre como usar a impressora, sobre configurações de rede ao usar a impressora numa rede e sobre a resolução de problemas.

Poderá obter as versões mais recentes dos manuais referidos através dos métodos seguintes.

Manual impresso em papel

Visite o sítio Web de assistência da Epson Europe em <http://www.epson.eu/Support>, ou o sítio Web de assistência a nível mundial da Epson em <http://support.epson.net/>.

Manual digital

Inicie o EPSON Software Updater no computador. O EPSON Software Updater procura actualizações disponíveis de aplicações de software e dos manuais digitais Epson, permitindo transferir os mais recentes.

Informações relacionadas

➔ [“EPSON Software Updater” na página 119](#)

Marcas e símbolos



Aviso:

Instruções que têm de ser rigorosamente cumpridas a fim de evitar lesões corporais.



Importante:

Instruções que têm de ser cumpridas a fim de evitar danos no equipamento.

Nota:

Fornece informações e referências complementares.

➔ Informações relacionadas

Ligações para as secções relacionadas.

Descrições utilizadas neste manual

- ❑ As capturas dos ecrãs do controlador da impressora e do Epson Scan 2 (controlador do digitalizador) são do Windows 10 ou do Mac OS X v10.11.x. O conteúdo apresentado nos ecrãs varia consoante o modelo e a situação.
- ❑ As ilustrações da impressora utilizadas neste manual são apenas exemplificativas. Apesar de poderem existir ligeiras diferenças consoante o modelo, o método de funcionamento é idêntico.
- ❑ Alguns dos itens de menu no ecrã LCD podem variar consoante o modelo e as definições.

Referências do sistema operativo

Windows

Neste manual, termos como "Windows 10", "Windows 8.1", "Windows 8", "Windows 7", "Windows Vista" e "Windows XP" referem-se aos seguintes sistemas operativos. Adicionalmente, "Windows" é utilizado para se referir a todas as versões.

- ❑ Sistema operativo Microsoft® Windows® 10
- ❑ Sistema operativo Microsoft® Windows® 8.1
- ❑ Sistema operativo Microsoft® Windows® 8
- ❑ Sistema operativo Microsoft® Windows® 7
- ❑ Sistema operativo Microsoft® Windows Vista®
- ❑ Sistema operativo Microsoft® Windows® XP
- ❑ Sistema operativo Microsoft® Windows® XP Professional x64 Edition

Mac OS X

Neste manual, "Mac OS X v10.11.x" refere-se a OS X El Capitan, "Mac OS X v10.10.x" refere-se a OS X Yosemite, "Mac OS X v10.9.x" refere-se a OS X Mavericks e "Mac OS X v10.8.x" refere-se a OS X Mountain Lion. Adicionalmente, "Mac OS X" é utilizado para se referir a "Mac OS X v10.11.x", "Mac OS X v10.10.x", "Mac OS X v10.9.x", "Mac OS X v10.8.x", "Mac OS X v10.7.x" e "Mac OS X v10.6.8".

Instruções Importantes

Instruções de segurança

Leia e siga estas instruções para garantir a utilização da impressora em segurança. Certifique-se de que conserva este manual para referência futura. De igual modo, assegure que segue todos os avisos e instruções assinalados na impressora.

- Alguns dos símbolos usados na sua impressora destinam-se a garantir a segurança e a correcta utilização da impressora. Visite o seguinte Web site para se informar sobre o significado dos símbolos.
<http://support.epson.net/symbols>
- Utilize apenas o cabo de alimentação fornecido com a impressora e não utilize o cabo com qualquer outro equipamento. A utilização de outros cabos com esta impressora ou a utilização do cabo fornecido com outros equipamentos pode resultar em incêndio ou choque eléctrico.
- Certifique-se de que o cabo de corrente CA está de acordo com as normas de segurança locais.
- Nunca desmonte, modifique nem tente reparar o cabo de alimentação, a ficha, a unidade de impressão, a unidade de digitalização ou as opções por si mesmo, excepto quando especificamente indicado nos manuais da impressora.
- Desligue a impressora e recorra aos serviços de técnicos qualificados nas seguintes condições:
Se o cabo de alimentação ou a ficha estiverem danificados; se algum líquido tiver sido derramado na impressora; se a impressora tiver caído ou se a caixa exterior estiver danificada; se a impressora não funcionar correctamente ou apresentar uma alteração significativa no desempenho. Não ajuste controlos que não sejam referidos nas instruções de funcionamento.
- Coloque a impressora junto a uma tomada de parede, de onde a respectiva ficha possa ser retirada facilmente.
- Não coloque nem guarde a impressora no exterior, perto de locais sujeitos a sujidade ou pó excessivos, água, fontes de calor ou locais sujeitos a choques, vibrações, temperaturas ou humidade elevadas.
- Tenha cuidado para não derramar líquidos sobre a impressora e não a manuseie com as mãos molhadas.
- Mantenha a impressora afastada pelo menos 22 cm de pacemakers. As ondas de rádio emitidas por esta impressora poderão afectar negativamente o funcionamento de pacemakers.
- Se o ecrã LCD for danificado, contacte o seu fornecedor. Se a solução de cristais líquidos do ecrã entrar em contacto com as mãos, lave-as cuidadosamente com água e sabão. Se a solução de cristais líquidos entrar em contacto com os olhos, lave-os imediatamente com água em abundância. Recorra imediatamente a um médico se o desconforto ou os problemas de visão não desaparecerem após enxaguar abundantemente os olhos com água.
- Tenha cuidado quando manusear os tinteiros usados, uma vez que pode ter ficado alguma tinta à volta da porta de fornecimento de tinta.
 - Se a tinta entrar em contacto com a pele, lave a área cuidadosamente com água e sabão.
 - Se a tinta entrar em contacto com os olhos, lave-os imediatamente com água. Caso os problemas de visão e desconforto permaneçam após um enxaguamento rigoroso, consulte um médico imediatamente.
 - Se lhe entrar tinta para a boca, consulte um médico de imediato.
- Não desmonte o tinteiro, pois a tinta pode entrar em contacto com os olhos ou a pele.
- Não agite os tinteiros com demasiada força e não os deixe cair. Tenha igualmente cuidado para não os espremer nem rasgar as etiquetas. Se o fizer, a tinta pode verter.
- Mantenha os tinteiros fora do alcance das crianças.



Conselhos e advertências da impressora

Leia e cumpra estas instruções para evitar danificar a impressora ou causar danos materiais. Certifique-se de que conserva este manual para futuras consultas.

Conselhos e avisos para a instalação e utilização da impressora

- Não bloqueie nem cubra as saídas de ventilação e as aberturas existentes na impressora.
- Utilize apenas o tipo de fonte de alimentação indicado na etiqueta da impressora.
- Evite utilizar tomadas no mesmo circuito de fotocopiadoras ou sistemas de controlo de ar que sejam regularmente ligados e desligados.
- Evite utilizar tomadas eléctricas que sejam controladas por interruptores de parede ou temporizadores automáticos.
- Mantenha o sistema informático afastado de potenciais fontes de interferência electromagnética, tais como altifalantes ou bases de telefones sem fio.
- Os cabos de alimentação devem ser colocados de forma a evitar abrasões, cortes, desgaste, dobras e curvaturas. Não coloque objectos em cima dos cabos de alimentação, nem permita que estes sejam pisados ou que algo lhe passe por cima. Tenha especial cuidado em manter todos os cabos de alimentação bem esticados nas extremidades e nos pontos de entrada e saída do transformador.
- Se utilizar uma extensão com a impressora, certifique-se de que a soma total da amperagem dos dispositivos ligados à extensão não excede a amperagem total da própria extensão. Certifique-se também de que a amperagem total de todos os dispositivos ligados à tomada de parede não excede a amperagem da mesma.
- Se pretende utilizar a impressora na Alemanha, tenha em atenção que, para a proteger de curto-circuitos e sobrecargas, a instalação eléctrica do edifício deve estar protegida por um disjuntor de 10 ou 16 A.
- Quando ligar a impressora a um computador ou a outro dispositivo através de um cabo, certifique-se de que os conectores se encontram na posição correcta. Cada conector tem apenas uma posição correcta. Se inserir incorrectamente um conector, poderá danificar ambos os dispositivos ligados através do cabo.
- Coloque a impressora sobre uma superfície plana e estável que seja mais larga do que a base da impressora em todas as direcções. A impressora não funcionará correctamente se estiver inclinada.
- Quando guardar ou transportar a impressora, evite incliná-la, colocá-la na vertical ou virá-la ao contrário, já que a tinta pode verter.
- Deixe espaço por cima da impressora para que possa levantar a tampa do digitalizador na totalidade.
- Deixe espaço suficiente na parte frontal da impressora para permitir que o papel seja totalmente ejetado.
- Evite locais sujeitos a variações bruscas de temperatura e humidade. Mantenha também a impressora afastada de luz solar directa, luzes intensas ou fontes de calor.
- Não introduza objectos nas ranhuras existentes na impressora.
- Não coloque as mãos no interior da impressora durante a impressão.
- Não toque no cabo fita branco existente no interior da impressora.
- Não utilize aerossóis que contenham gases inflamáveis no interior ou à volta da impressora. Fazê-lo pode provocar um incêndio.
- Não mova as cabeças de impressão manualmente, dado que pode danificar a impressora.
- Tenha cuidado para não entalar os dedos ao fechar a unidade de digitalização.
- Não exerça demasiada pressão no vidro do scanner durante a colocação dos originais.

Instruções Importantes

- ❑ Desligue sempre a impressora no botão . Não desligue a impressora da ficha nem desligue a alimentação na tomada até que a luz  deixe de estar intermitente.
- ❑ Antes de transportar a impressora, certifique-se de que a cabeça de impressão está na posição inicial (encostada totalmente à direita) e que os tinteiros estão na posição correcta.
- ❑ Se não pretende utilizar a impressora durante um longo período de tempo, certifique-se de que desliga o cabo de alimentação da tomada eléctrica.

Conselhos e advertências para a utilização da impressora com uma ligação sem fios

- ❑ As ondas de rádio emitidas por esta impressora podem afectar negativamente o funcionamento de equipamento médico electrónico e fazer com que avarie. Quando utilizar esta impressora dentro de instalações médicas ou perto de equipamento médico, siga as recomendações do pessoal autorizado que representa as instalações médicas, bem como todos os avisos afixados e indicações do próprio equipamento médico.
- ❑ As ondas de rádio emitidas por esta impressora podem afectar negativamente o funcionamento de dispositivos de controlo automático, como portas ou alarmes de incêndio automáticos, e provocar acidentes devido a avaria. Quando utilizar esta impressora perto de dispositivos controlados automaticamente, siga todos os avisos afixados e indicações dos próprios dispositivos.

Conselhos e advertências para a utilização de cartões de memória

- ❑ Não remova o cartão de memória nem desligue a impressora enquanto a luz do cartão de memória estiver intermitente.
- ❑ Os métodos de utilização de cartões de memória variam consoante o tipo de cartão. Consulte o manual fornecido com o seu cartão de memória para obter detalhes.
- ❑ Utilize apenas cartões de memória compatíveis com a impressora.

Informações relacionadas

- ➔ [“Especificações dos cartões de memória suportados” na página 153](#)

Conselhos e advertências para a utilização do ecrã LCD

- ❑ Devido às suas características, o ecrã LCD pode conter alguns pequenos pontos brilhantes ou escuros e pode apresentar um brilho irregular. Esta apresentação é normal e não significa que o ecrã esteja danificado.
- ❑ Utilize apenas um pano seco e macio para a limpeza. Não utilize produtos de limpeza líquidos ou de composição química.
- ❑ A superfície externa do ecrã LCD pode partir-se em caso de impacto forte. Caso a superfície do ecrã apresente lascas ou fissuras, não toque nem tente remover os pedaços partidos e contacte o revendedor.

Protecção das suas informações pessoais

Se entregar a impressora a outra pessoa ou se quiser eliminá-la, apague todas as informações pessoais armazenadas na memória da impressora seleccionando **Configurar > Repor Predefinições > Todas Defs.** no painel de controlo.

Noções básicas sobre a impressora

Nomes das peças e funcionalidades

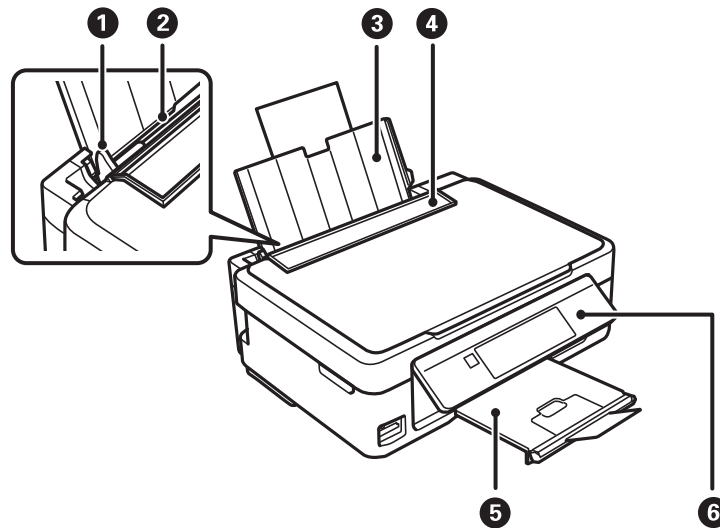

1	Guia de margem	Alimenta o papel directamente na impressora. Deslize para as margens do papel.
2	Alimentação posterior	Carrega o papel.
3	Suporte do papel	Suporta o papel carregado.
4	Protecção do alimentador	Impede que substâncias estranhas penetrem na impressora. Mantenha esta protecção geralmente fechada.
5	Receptor	Segura o papel ejectado. Antes de imprimir, levante o fixador para evitar que o papel ejectado caia do receptor.
6	Painel de controlo	Opera a impressora.

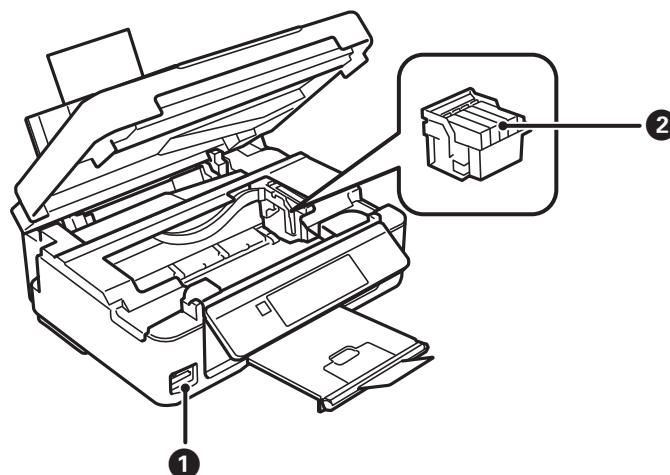

Noções básicas sobre a impressora

❶	Ranhura de cartões de memória	Insira um cartão de memória.
❷	Suporte dos tinteiros	Instale os tinteiros. A tinta é ejetada através dos jactos da cabeça de impressão por baixo.

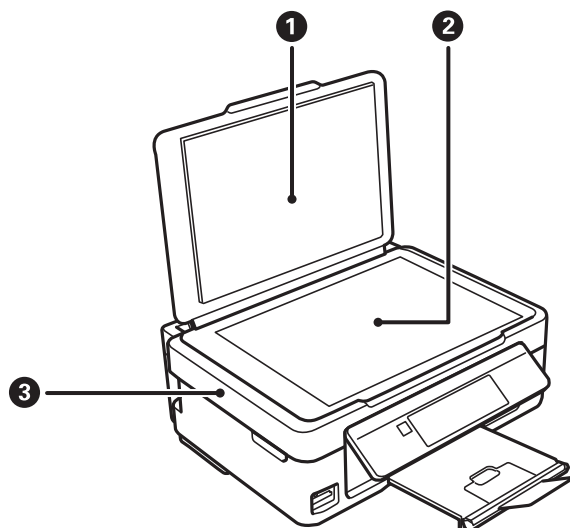

❶	Tampa do digitalizador	Bloqueia a luz externa durante a digitalização.
❷	Vidro do scanner	Coloque os originais.
❸	Unidade de digitalização	Digitaliza os originais colocados. Abrir aquando da substituição de tinteiros ou da remoção de papel encravado dentro da impressora.

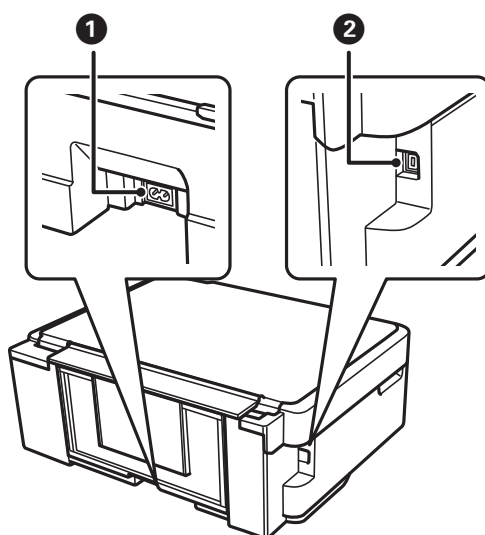

❶	Tomada CA	Liga o cabo de alimentação.
❷	Porta USB	Liga um cabo USB.

Painel de controlo

Pode alterar a inclinação do painel de controlo.

Para baixar o painel de controlo, aperte a alavanca situada na parte de trás do painel como indicado abaixo.

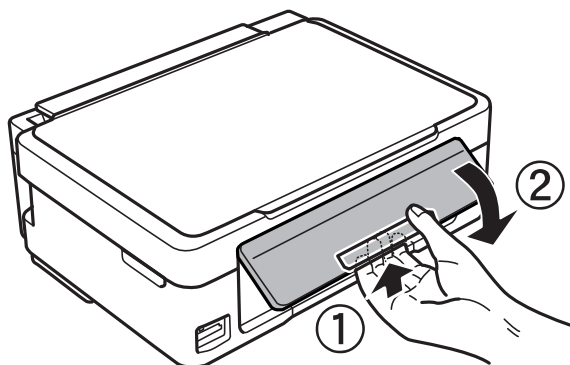

Botões

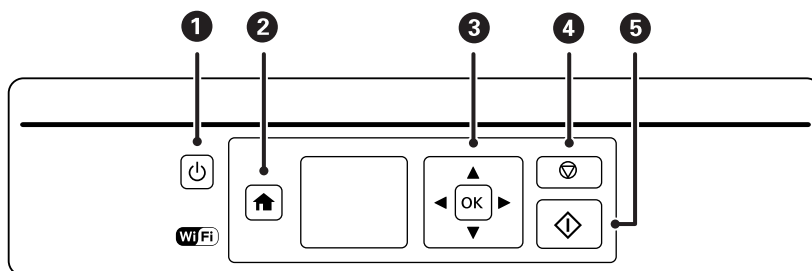

1		Liga ou desliga a impressora. Não desligue enquanto o indicador luminoso de alimentação estiver intermitente (enquanto a impressora estiver a funcionar ou a processar dados). Desligue o cabo de alimentação quando o indicador luminoso de alimentação estiver desligado.
2		Apresenta o ecrã inicial.
3		Utilize os botões para seleccionar um menu e prima o botão OK para executar o menu seleccionado.
4		Pára a operação actual ou regressa ao ecrã anterior.
5		Inicia uma operação, como impressão ou cópia.

Guia do ecrã LCD

No ecrã LCD, são apresentados menus e mensagens. Selecciona um menu ou uma definição premindo os botões .

Noções básicas sobre a impressora

Guia do ecrã inicial

Os ícones e menus seguintes são apresentados no ecrã inicial.

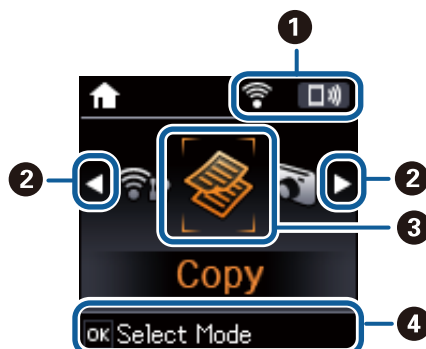

1	São apresentados ícones que indicam o estado da rede.	
		Indica um problema com a ligação à rede sem fios (Wi-Fi) ou que a impressora está a procurar uma ligação à rede sem fios (Wi-Fi).
		Indica que a impressora está ligada a uma rede sem fios (Wi-Fi). O número de barras indica a força do sinal de ligação. Quantas mais barras forem apresentadas, mais forte é a ligação.
		Indica que uma rede sem fios (Wi-Fi) está desativada ou que a impressora está a efetuar o processamento para ligação a uma rede sem fios.
		Indica que o Wi-Fi Direct está ativado.
		Indica que o Wi-Fi Direct está desativado.
2	Quando aparecerem ◀ e ▶, pode deslocar-se para a direita ou esquerda premindo o botão ◀ ou ▶.	
3	Os nomes e ícones de função são apresentados como ícones de modo.	
	Cópia	Entra no modo Cópia que permite copiar um documento.
	Imprimir Fotos	Entra no modo Imprimir Fotos que permite imprimir fotografias no cartão de memória.
	Digitalizar	Entra no modo Digitalizar que permite digitalizar um documento ou uma fotografia.
	Papel pessoal	Entra no modo Papel pessoal que permite imprimir itens originais, como papel pautado e calendários, utilizando as fotografias no cartão de memória.
	Modo Silencioso	Apresenta a definição Modo Silencioso que permite reduzir o ruído que a impressora faz. Contudo, activar esta definição pode fazer diminuir a velocidade de impressão. Consoante o tipo de papel e as definições de qualidade de impressão selecionados, poderá não haver alteração do nível de ruído da impressora. Este é um atalho para o menu seguinte. Configurar > Conf. Impressora > Modo Silencioso
	Configurar	Entra no modo Configurar que permite efectuar a manutenção, a configuração da impressora e definições de rede.
Conf. da Rede s/ Fios	Apresenta menus que permitem configurar a impressora para utilização numa rede sem fios. Este é um atalho para o menu seguinte. Configurar > Definições de rede > Conf. LAN s/Fios	

Noções básicas sobre a impressora

4

São apresentados os botões disponíveis. Neste exemplo, pode continuar para o menu seleccionado premindo o botão OK.

Introduzir caracteres

Para introduzir caracteres e símbolos relativos a definições de rede através do painel de controlo, utilize os botões ▲, ▼, ◀ e ▶. Prima o botão ▲ ou ▼ para seleccionar o carácter que pretende introduzir e, de seguida, prima o botão ▶ para deslocar o cursor para a posição de introdução seguinte. Quando terminar de introduzir caracteres, prima o botão OK.

O ecrã apresentado varia consoante os itens de definição. O ecrã seguinte destina-se a introduzir a palavra-passe da sua rede Wi-Fi.

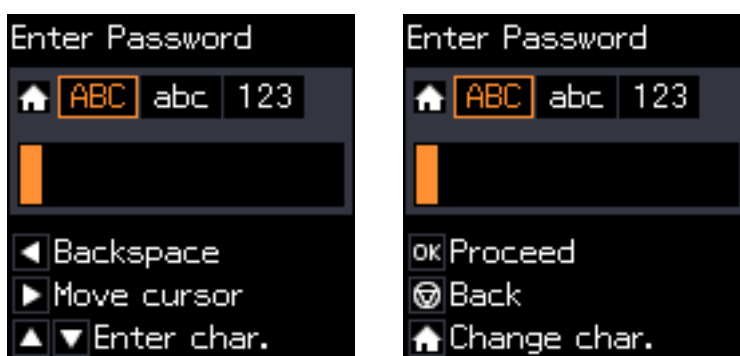





Ícones	Descrições
🏠	Muda o tipo de carácter. ABC: Caracteres em maiúscula abc: Caracteres em minúscula 123: Números e símbolos
▲ ▼	Selecciona o carácter a introduzir.
▶	Desloca o cursor para a direita.
◀	Elimina um carácter à esquerda (retrocesso).
OK	Introduz os caracteres seleccionados.
⌂	Regressa ao ecrã anterior.

Noções básicas sobre a impressora

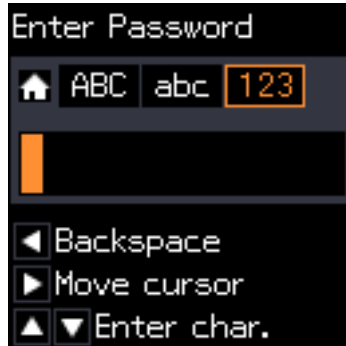

Introduzir a sequência de prática "13By"

1. Prima o botão  duas vezes para mudar o tipo de carácter para 123.



2. Prima o botão  duas vezes para seleccionar "1".
3. Prima o botão  uma vez para deslocar o cursor e, de seguida, prima o botão  quatro vezes para seleccionar "3".



4. Prima o botão  uma vez para deslocar o cursor e, de seguida, prima o botão  para mudar o tipo de carácter para ABC. Prima o botão  duas vezes para seleccionar "B".



Noções básicas sobre a impressora

5. Prima o botão ► uma vez para deslocar o cursor e, de seguida, prima o botão ⬆ para mudar o tipo de carácter para **abc**. Prima o botão ▼ duas vezes para seleccionar "y".



6. Prima o botão OK.

Definições de rede

Tipos de Ligação de Rede

Ligação Wi-Fi

Ligar a impressora e o computador ou dispositivo inteligente ao ponto de acesso. Este é o método de ligação típico para redes de casa ou escritório, em que os computadores estão ligados via Wi-Fi através do ponto de acesso.

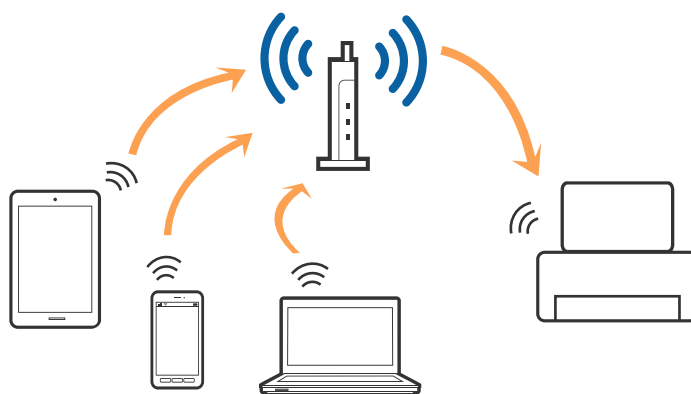

Informações relacionadas

- ➔ [“Ligar a um computador” na página 21](#)
- ➔ [“Ligar a um dispositivo inteligente” na página 23](#)
- ➔ [“Fazer configurações Wi-Fi a partir do Painel de Controlo” na página 23](#)

Wi-Fi Direct ligação (AP simples)

Utilize este método de ligação se não estiver a utilizar Wi-Fi em casa ou no escritório ou se pretender ligar diretamente a impressora e o computador ou dispositivo inteligente. Neste modo, a impressora funciona como um ponto de acesso, e é possível ligar até quatro dispositivos à impressora sem ser necessário utilizar um ponto de acesso padrão. No entanto, os dispositivos ligados diretamente à impressora não podem comunicar entre si através da impressora.

Definições de rede

Nota:

Wi-Fi Direct (AP simples) método de ligação projetado para substituir o modo Ad-Hoc.

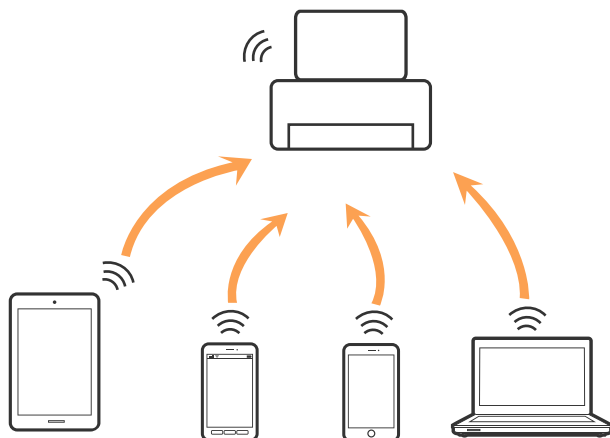

A impressora pode ser ligada por Wi-Fi e Wi-Fi Direct (AP simples) simultaneamente. No entanto, se iniciar uma ligação de rede em Wi-Fi Direct (AP simples) com a impressora ligada por Wi-Fi, o Wi-Fi é desativado temporariamente.

Informações relacionadas

➔ “Definições de ligação Wi-Fi Direct (AP Simples)” na página 26

Ligar a um computador

Recomendamos usar o instalador para ligar a impressora a um computador. Pode executar o instalador através dos seguintes métodos.

- Definir a partir do sítio Web

Aceder ao seguinte sítio Web e digitar o nome do produto.

<http://epson.sn>

Selecionar **Configuração**, e clicar em **Transferir** na parte transferir e ligar. Clique uma ou duas vezes no arquivo transferido para executar o instalador. Siga as instruções no ecrã.

- Realizar a configuração usando o disco de software (apenas nos modelos que vêm com um disco de software e utilizadores com computadores com unidade de disco.)

Inserir o disco de software no computador e siga as instruções apresentadas no ecrã.

Selecionar os métodos de ligação

Siga as instruções apresentadas no ecrã até que a janela seguinte seja exibida e a seguir, selecione o método de ligação da impressora ao computador.

Definições de rede

Windows

Selecione o tipo de ligação e a seguir clique em **Seguinte**.

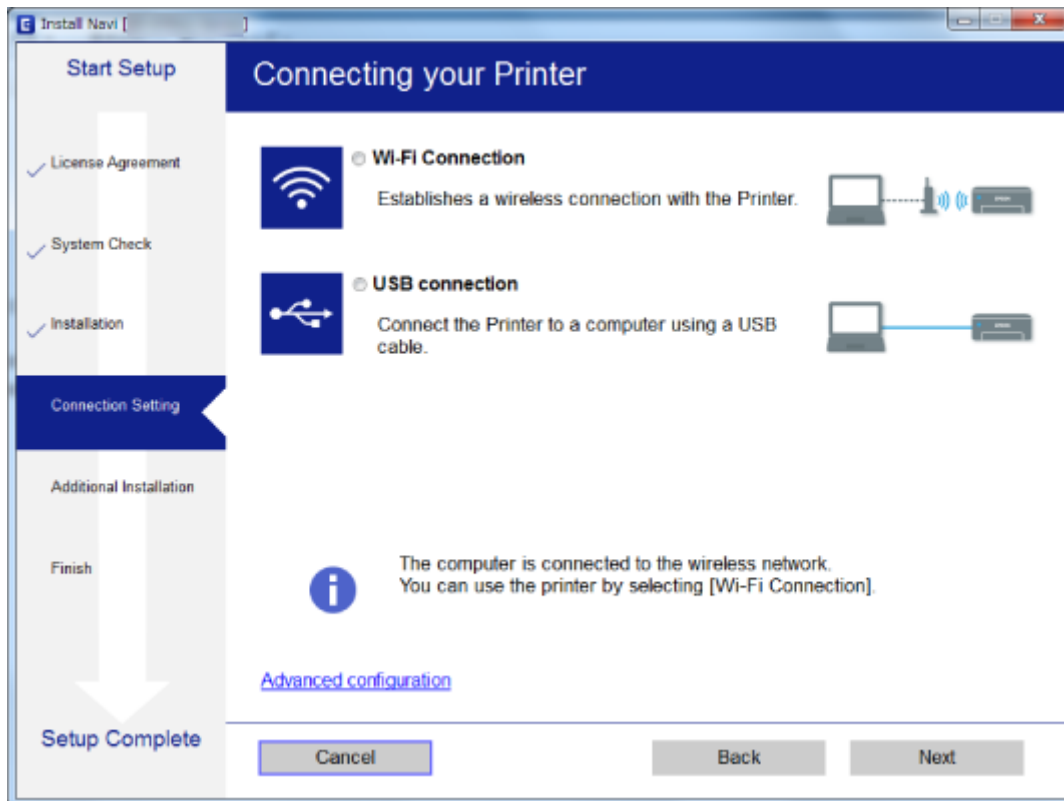

Mac OS X

Selecione o tipo de ligação.



Siga as instruções no ecrã. O software necessário está instalado.

Ligar a um dispositivo inteligente

Pode usar a impressora a partir de dispositivo inteligente ao ligar o scanner à mesma rede Wi-Fi (SSID) que o dispositivo inteligente. Par usar a impressora a partir de um dispositivo inteligente, faça a configuração a partir do seguinte sítio Web. Aceda ao sítio Web a partir do dispositivo inteligente que pretende ligar à impressora.

<http://epson.sn> > **Configuração**

Nota:

Se quiser ligar simultaneamente um computador e um dispositivo inteligente à impressora, recomendamos ligar primeiro o computador.

Fazer configurações Wi-Fi a partir do Painel de Controlo

Pode fazer configurações de rede a partir do painel de controlo da impressora. Após ligar a impressora à rede, ligue a impressora a partir do dispositivo que pretende usar (computador, telefone inteligente, tablet, e etc.)

Informações relacionadas

- ➔ “Configurar Wi-Fi manualmente” na página 23
- ➔ “Configurar a ligação Wi-Fi através da Configuração de Botão” na página 24
- ➔ “Fazer configuração Wi-Fi através de configuração por código PIN (WPS)” na página 25
- ➔ “Definições de ligação Wi-Fi Direct (AP Simples)” na página 26

Configurar Wi-Fi manualmente

É possível configurar manualmente as informações necessárias para a ligação a um ponto de acesso a partir do painel de controlo da impressora. Para efectuar a configuração manual, necessita do SSID e da palavra-passe para um ponto de acesso.

Nota:

Se estiver a utilizar um ponto de acesso com as respetivas predefinições, o SSID e a palavra-passe estão indicados na etiqueta. Se não souber o SSID e a palavra-passe, contacte a pessoa que configurou o ponto de acesso ou consulte a documentação fornecida com o ponto de acesso.

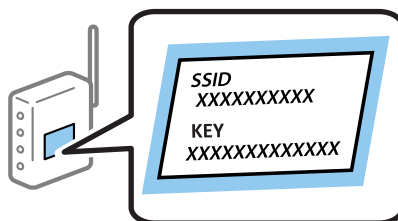

1. Selecione **Conf. LAN s/Fios** no ecrã inicial e prima o botão OK.
2. Selecione **Wi-Fi (Recomendado)** e prima o botão OK.

Definições de rede

3. Prima o botão OK.
4. Selecione **Assist. Conf. Wi-Fi** e prima o botão OK.
5. Selecione o SSID do ponto de acesso no painel de controlo da impressora e pressione o botão OK.

Nota:

- Se o SSID ao qual pretende estabelecer ligação não for apresentado no painel de controlo da impressora, selecione **Procurar novam.** para atualizar a lista. Se ainda não for mostrada, selecione **Outras SSIDs**, e a seguir introduza o SSID diretamente.
- Se não souber o SSID, verifique se está indicado na etiqueta do ponto de acesso. Se estiver a utilizar o ponto de acesso com as respetivas predefinições, utilize o SSID indicado na etiqueta.

6. Introduza a palavra-passe e prima o botão OK.

Especifique se pretende imprimir um relatório de ligação da rede depois de concluir as definições.

Nota:

- A palavra-passe é sensível a maiúsculas e minúsculas.
- Se não souber a palavra-passe, verifique se a mesma está indicada na etiqueta do ponto de acesso. Se estiver a utilizar as predefinições do ponto de acesso, utilize a palavra-passe indicada na etiqueta. A palavra-passe pode também ser designada por “Chave”, “Frase de acesso”, etc.
- Se não souber a palavra-passe do ponto de acesso, consulte a documentação fornecida com o ponto de acesso ou contacte a pessoa que o configurou.
- Se não for possível estabelecer a ligação, coloque o papel, e a seguir pressione o botão  para imprimir um relatório de ligação de rede.

Informações relacionadas

- ➔ [“Introduzir caracteres” na página 17](#)
- ➔ [“Verificação do estado da ligação de rede” na página 27](#)
- ➔ [“Quando não for possível configurar a rede” na página 130](#)

Configurar a ligação Wi-Fi através da Configuração de Botão

É possível configurar automaticamente uma rede Wi-Fi premindo um botão no ponto de acesso. Se estiverem reunidas as condições abaixo, poderá efetuar a configuração utilizando este método.

- O ponto de acesso é compatível com WPS (Wi-Fi Protected Setup).
- A ligação Wi-Fi atual foi estabelecida premindo um botão no ponto de acesso.

Nota:

Se não conseguir encontrar o botão ou estiver a efetuar a configuração utilizando o software, consulte a documentação fornecida com o ponto de acesso.

1. Selecione **Conf. LAN s/Fios** no ecrã inicial e prima o botão OK.
2. Selecione **Wi-Fi (Recomendado)** e prima o botão OK.
3. Prima o botão OK.
4. Selecione **Config. com botão (WPS)** e prima o botão OK.

Definições de rede

- Mantenha o botão [WPS] pressionado no ponto de acesso até a luz de segurança começar a piscar.



Se não souber onde se encontra o botão [WPS] ou se não existirem botões no ponto de acesso, consulte a documentação fornecida com o seu ponto de acesso.

- Prima o botão OK no painel de controlo da impressora. Siga as instruções apresentadas no ecrã.

Nota:

Se a ligação falhar, reinicie o ponto de acesso, aproxime-o da impressora e tente novamente. Se mesmo assim a ligação não funcionar, imprima um relatório de ligação de rede e verifique a solução.

Informações relacionadas

- ➔ [“Verificação do estado da ligação de rede” na página 27](#)
- ➔ [“Quando não for possível configurar a rede” na página 130](#)

Fazer configuração Wi-Fi através de configuração por código PIN (WPS)

Pode ligar-se a um ponto de acesso usando um código PIN. Pode utilizar este método de configuração se um ponto de acesso for compatível com WPS (Wi-Fi Protected Setup). Utilize um computador para introduzir um código PIN no ponto de acesso.

- Selecione **Configurar** no ecrã inicial e prima o botão OK.
- Selecione **Definições de rede** e prima o botão OK.
- Selecione **Conf. LAN s/Fios** no ecrã inicial e prima o botão OK.
- Selecione **Cód. PIN (WPS)** e prima o botão OK.
- Utilize o seu computador para introduzir o código PIN (um número com oito dígitos), apresentado no painel de controlo da impressora, no ponto de acesso no espaço de dois minutos.

Nota:

Para obter mais detalhes sobre a introdução de um código PIN, consulte a documentação fornecida com o seu ponto de acesso.

- Prima o botão OK.

A configuração estará concluída quando aparecer uma mensagem de conclusão.

Definições de rede

Nota:

Se a ligação falhar, reinicie o ponto de acesso, aproxime-o da impressora e tente novamente. Se mesmo assim a ligação não funcionar, imprima um relatório de ligação e verifique a solução.

Informações relacionadas

- ➔ “Verificação do estado da ligação de rede” na página 27
- ➔ “Quando não for possível configurar a rede” na página 130

Definições de ligação Wi-Fi Direct (AP Simples)

Este método permite ligar diretamente a impressora ao computador ou dispositivos inteligentes sem um ponto de acesso. A impressora funciona como um ponto de acesso.

 **Importante:**

Ao ligar-se através de um computador ou dispositivo inteligente à impressora utilizando a ligação Wi-Fi Direct (AP Simples), a impressora é ligada à mesma rede Wi-Fi (SSID) que o computador ou dispositivo inteligente e é estabelecida a comunicação entre ambos. Uma vez que o computador ou dispositivo inteligente é ligado automaticamente a outra rede Wi-Fi conectável se a impressora estiver desligada, não será conectado à rede Wi-Fi anterior novamente se o scanner for ligado. Ligar ao SSID da impressora para ligar através de Wi-Fi Direct (AP Simples) a partir de um computador ou dispositivo inteligente novamente. Se não quiser ligar-se sempre que ligar ou desligar a impressora, recomendamos utilizar uma rede Wi-Fi ligando a impressora a um ponto de acesso.

1. Selecione **Conf. LAN s/Fios** no ecrã inicial e prima o botão OK.
2. Selecione **Wi-Fi Direct** e prima o botão OK.
3. Prima o botão OK.
4. Prima o botão OK para iniciar a configuração.
5. Prima o botão OK.
6. Verifique o SSID e a palavra-passe apresentados no painel de controlo da impressora. Na janela de ligação de rede do computador ou dispositivo inteligente, selecione o SSID mostrado no painel de controlo da impressora para fazer a ligação.
7. Introduza no computador ou dispositivo inteligente a palavra-passe apresentada no painel de controlo da impressora.
8. Depois de efetuar a ligação, prima o botão OK no painel de controlo da impressora.
9. Prima o botão OK.

Informações relacionadas

- ➔ “Verificação do estado da ligação de rede” na página 27
- ➔ “Quando não for possível configurar a rede” na página 130

Verificação do estado da ligação de rede

Verificar o estado da rede usando o ícone de rede

Pode verificar o estado da ligação de rede utilizando o ícone de rede no ecrã inicial da impressora. O ícone muda em função do tipo de ligação e da intensidade da onda de rádio.

Informações relacionadas

➔ [“Guia do ecrã inicial” na página 16](#)

Impressão de um relatório da ligação em rede

Pode imprimir um relatório de ligação de rede para verificar o estado entre a impressora e o ponto de acesso.

1. Colocar papel.
2. Selecione **Configurar** no ecrã inicial e prima o botão OK.
3. Selecione **Definições de rede > Verif. ligação**.
A verificação da ligação será iniciada.
4. Prima o botão  para imprimir o relatório da ligação em rede.
Se tiver ocorrido um erro, verifique o relatório da ligação em rede e siga as instruções impressas.

Informações relacionadas

➔ [“Mensagens e soluções no relatório de ligação de rede” na página 28](#)

Definições de rede

Mensagens e soluções no relatório de ligação de rede

Verifique as mensagens e os códigos de erro no relatório da ligação de rede e siga as soluções.

The screenshot shows a network connection report with the following sections:

- Check Network Connection**
- Check Result**: FAIL
- Error code**: (E-7) (highlighted with a blue box and arrow 'a')
- Message**: See the Network Status and check if the Network Name (SSID) is the SSID you want to connect. If the SSID is correct, make sure to enter the correct password and try again. (highlighted with a blue box and arrow 'b')
- Advice**: If your problems persist, see your documentation for help and networking tips.
- Checked Items**
- Network Status**

Checked Items	
Wireless Network Name (SSID) Check	PASS
Communication Mode Check	PASS
Security Mode Check	PASS
MAC Address Filtering Check	PASS
Security Key/Password Check	FAIL
IP Address Check	Unchecked
Detailed IP Setup Check	Unchecked

Network Status	
Printer Model	XX-XXX XXX Series
IP Address	0.0.0.0
Subnet Mask	255.255.255.0
Default Gateway	
Network Name (SSID)	XXXXXXXXXXXX
Communication Mode	WPA2-PSK (AES)
Signal Strength	Poor
MAC Address	44:D2:44:DA:C0:43

a. Código de erro

b. Mensagens no ambiente de rede

a. Código de erro

Código	Solução
E-1	<input type="checkbox"/> Certifique-se de que o cabo Ethernet está ligado à impressora, a um concentrador ou a outros dispositivos de rede. <input type="checkbox"/> Certifique-se de que o concentrador ou outros dispositivos de rede estão ligados.

Definições de rede

Código	Solução
<p>E-2</p> <p>E-3</p> <p>E-7</p>	<ul style="list-style-type: none"> <input type="checkbox"/> Certifique-se de que o ponto de acesso está ligado. <input type="checkbox"/> Verifique se o computador ou outros dispositivos estão correctamente ligados ao ponto de acesso. <input type="checkbox"/> Aproxime a impressora do ponto de acesso. Remova quaisquer obstáculos entre ambos. <input type="checkbox"/> Se introduziu o SSID manualmente, verifique se o mesmo está correcto. Verifique o SSID em Estado da Rede no relatório de ligação de rede. <input type="checkbox"/> Para estabelecer uma rede utilizando a configuração de botão, verifique se o ponto de acesso suporta WPS. Se não suportar WPS, não será possível estabelecer uma rede utilizando a configuração de botão. <input type="checkbox"/> Certifique-se de que são utilizados apenas caracteres ASCII (caracteres alfanuméricos e símbolos) SSID. A impressora não é capaz de exibir um SSID que contenha caracteres diferentes de caracteres ASCII. <input type="checkbox"/> Verifique o SSID e palavra-passe antes de ligar ao ponto de acesso. Se estiver a utilizar as predefinições de um ponto de acesso, utilize o SSID e a palavra-passe indicados na etiqueta. Se não souber o SSID e a palavra-passe, contacte a pessoa que configurou o ponto de acesso ou consulte a documentação fornecida com o ponto de acesso. <input type="checkbox"/> Quando pretender ligar a um SSID criado com a função partilha de rede num dispositivo inteligente, verifique o SSID e a palavra-passe nos documentos fornecida com o dispositivo inteligente. <input type="checkbox"/> Se a ligação Wi-Fi desligar subitamente, verifique os pontos abaixo indicados. Se for o caso, redefina as configurações de rede usando o instalador. Pode executar o mesmo a partir do sítio Web. http://epson.sn > Configuração <input type="checkbox"/> Foi adicionado mais um dispositivo inteligente à rede através da configuração de botão. <input type="checkbox"/> A rede Wi-Fi foi configurada utilizando outro método que não a configuração de botão.
<p>E-5</p>	<p>Certifique-se de que o tipo de segurança do ponto de acesso está definido como um dos apresentados em seguida. Caso não esteja, altere o tipo de segurança do ponto de acesso e reponha as definições de rede da impressora.</p> <ul style="list-style-type: none"> <input type="checkbox"/> WEP-64 bits (40 bits) <input type="checkbox"/> WEP-128 bits (104 bits) <input type="checkbox"/> WPA PSK (TKIP/AES)* <input type="checkbox"/> WPA2 PSK (TKIP/AES)* <input type="checkbox"/> WPA (TKIP/AES) <input type="checkbox"/> WPA2 (TKIP/AES) <p>* : WPA PSK é também designado por WPA Pessoal. WPA2 PSK é também designado por WPA2 Pessoal.</p>
<p>E-6</p>	<ul style="list-style-type: none"> <input type="checkbox"/> Verifique se o endereço MAC está desativado. Se estiver ativado, registe o endereço MAC da impressora para que o mesmo não seja filtrado. Para obter mais detalhes, consulte a documentação fornecida com o ponto de acesso. Pode verificar o endereço MAC da impressora em Estado da Rede no relatório de ligação de rede. <input type="checkbox"/> Se a autenticação partilhada do ponto de acesso estiver ativada no método de segurança WEP, certifique-se de que a chave de autenticação e o índice estão corretos.
<p>E-8</p>	<ul style="list-style-type: none"> <input type="checkbox"/> Active a função DHCP no ponto de acesso quando a definição Obter endereço IP da impressora estiver definida como Auto. <input type="checkbox"/> Se a opção Obter endereço IP da impressora estiver definida como Manual, o endereço IP definido manualmente está fora do intervalo (por exemplo: 0.0.0.0) e está desativado. Defina um endereço de IP válido no painel de controlo da impressora ou Web Config.

Definições de rede

Código	Solução
E-9	<p>Verifique estes pontos.</p> <ul style="list-style-type: none"> <input type="checkbox"/> Os dispositivos estão ligados. <input type="checkbox"/> É possível aceder à Internet e a outros computadores ou dispositivos de rede na mesma rede a partir dos dispositivos que pretende ligar à impressora. <p>Se não funcionar após a verificação referida anteriormente, redefina as configurações de rede usando o instalador. Pode executar o mesmo a partir do sítio Web.</p> <p>http://epson.sn > Configuração</p>
E-10	<p>Verifique estes pontos.</p> <ul style="list-style-type: none"> <input type="checkbox"/> Estão ligados outros dispositivos na rede. <input type="checkbox"/> Os endereços da rede (endereço IP, máscara de sub-rede e gateway predefinido) estão corretos se a opção Obter endereço IP da impressora estiver definida como Manual. <p>Reponha os endereços de rede se estiverem incorretos. Pode verificar o endereço IP, máscara de sub-rede, e o gateway predefinido em Estado da Rede no relatório de ligação de rede.</p> <p>Se a função DHCP estiver ativada, altere a opção Obter endereço IP da impressora para Auto. Se pretende definir o endereço IP manualmente, verifique o endereço IP da impressora em Estado da Rede no relatório de ligação de rede, e selecione Manual na janela das definições de rede. Defina a máscara de sub-rede como [255.255.255.0].</p>
E-11	<p>Verifique estes pontos.</p> <ul style="list-style-type: none"> <input type="checkbox"/> O endereço de gateway predefinido está correto se a Configuração de TCP/IP da impressora estiver definida como Manual. <input type="checkbox"/> O dispositivo definido como gateway predefinido está ligado. <p>Defina o endereço correto do gateway predefinido. Pode verificar o endereço de gateway predefinido em Estado da Rede no relatório de ligação de rede.</p>
E-12	<p>Verifique estes pontos.</p> <ul style="list-style-type: none"> <input type="checkbox"/> Estão ligados outros dispositivos na rede. <input type="checkbox"/> Os endereços de rede (endereço IP, máscara de sub-rede e gateway predefinido) estão corretos caso sejam introduzidos manualmente. <input type="checkbox"/> Os endereços de rede de outros dispositivos (máscara de sub-rede e gateway predefinido) são os mesmos. <input type="checkbox"/> Não existe conflito do endereço IP com outros dispositivos. <p>Se não funcionar mesmo depois de verificar os pontos indicados acima, siga estes passos.</p> <ul style="list-style-type: none"> <input type="checkbox"/> Faça as configurações de rede no computador que se encontra na mesma rede que a impressora usando o instalador. Pode executar o mesmo a partir do sítio Web. <p>http://epson.sn > Configuração</p> <ul style="list-style-type: none"> <input type="checkbox"/> Pode registar várias palavras-passe num ponto de acesso que utilize o tipo de segurança WEP. Se forem registadas diversas palavras-passe, verifique se a primeira palavra-passe registada está definida na impressora.

Definições de rede

Código	Solução
E-13	<p>Verifique estes pontos.</p> <ul style="list-style-type: none"> <input type="checkbox"/> Os dispositivos de rede como, por exemplo, um ponto de acesso, concentrador e router estão ligados. <input type="checkbox"/> A Configuração de TCP/IP para dispositivos de rede não foi configurada manualmente. (Se a configuração TCP/IP da impressora for definida automaticamente enquanto é realizada manualmente a configuração TCP/IP para outros dispositivos de rede, a rede da impressora pode ser diferente da rede de outros dispositivos.) <p>Se não funcionar mesmo depois de verificar os pontos indicados acima, siga estes passos.</p> <ul style="list-style-type: none"> <input type="checkbox"/> Faça as configurações de rede no computador que se encontra na mesma rede que a impressora usando o instalador. Pode executar o mesmo a partir do sítio Web. http://epson.sn > Configuração <input type="checkbox"/> Pode registar várias palavras-passe num ponto de acesso que utilize o tipo de segurança WEP. Se forem registadas diversas palavras-passe, verifique se a primeira palavra-passe registada está definida na impressora.

b. Mensagens no ambiente de rede

Mensagem	Solução
*Foram detectados vários nomes de rede (SSID) que correspondem ao nome de rede (SSID) que inseriu. Confirme o nome de rede (SSID).	O mesmo SSID pode ser definido em vários pontos de acesso. Verifique as definições nos pontos de acesso e altere o SSID.
O ambiente Wi-Fi precisa de ser melhorado. Desligue e volte a ligar o router sem fios. Se a ligação não melhorar, consulte a documentação do router sem fios.	Depois de mover a impressora para mais perto do ponto de acesso e remover quaisquer obstáculos entre eles, ligue o ponto de acesso. Se ainda não ligar, consulte os documentos fornecidos com o ponto de acesso.
*Impossível ligar mais dispositivos. Desligue um dos dispositivos ligados se quiser adicionar um dispositivo novo.	Pode ligar simultaneamente até quatro computadores e dispositivos inteligentes na ligação Wi-Fi Direct (AP Simples). Para adicionar outro computador ou dispositivo inteligente, desligue primeiro um dos dispositivos ligados.

Informações relacionadas

- ➔ [“Ligar a um computador” na página 21](#)
- ➔ [“Web Config” na página 108](#)
- ➔ [“Quando não for possível configurar a rede” na página 130](#)

Impressão de uma folha de estado da rede

Pode verificar as informações de rede detalhada imprimindo-as.

1. Colocar papel.
2. Selecione **Configurar** no ecrã inicial.
3. Selecione **Definições de rede** > **Impr. Estado Rede**.

4. Prima o botão .

A folha de estado da rede é impressa.

Substituir ou adicionar novos pontos de acesso

Se o SSID for alterado devido à substituição de um ponto de acesso, ou se for adicionado um ponto de acesso e for estabelecido um novo ambiente de rede, redefina as configurações de Wi-Fi.

Informações relacionadas

➔ “Alterar o método de ligação ao computador” na página 32

Alterar o método de ligação ao computador

Usar o instalador e redefinir através de um método de ligação diferente.

- Definir a partir do sítio Web

Aceder ao seguinte sítio Web e digitar o nome do produto.

<http://epson.sn>

Selecionar **Configuração**, e clicar em **Transferir** na parte transferir e ligar. Clique uma ou duas vezes no arquivo transferido para executar o instalador. Siga as instruções no ecrã.

- Realizar a configuração usando o disco de software (apenas nos modelos que vêm com um disco de software e utilizadores com computadores com unidade de disco.)

Inserir o disco de software no computador e siga as instruções apresentadas no ecrã.

Selecionar mudar os métodos de ligação

Siga as instruções apresentadas no ecrã até que a janela que se segue seja exibida.

Definições de rede

Windows

Selecione **Alterar ou voltar a definir o método de ligação** na janela Seleccionar Instalação de Software, e a seguir clicar em **Seguinte**.

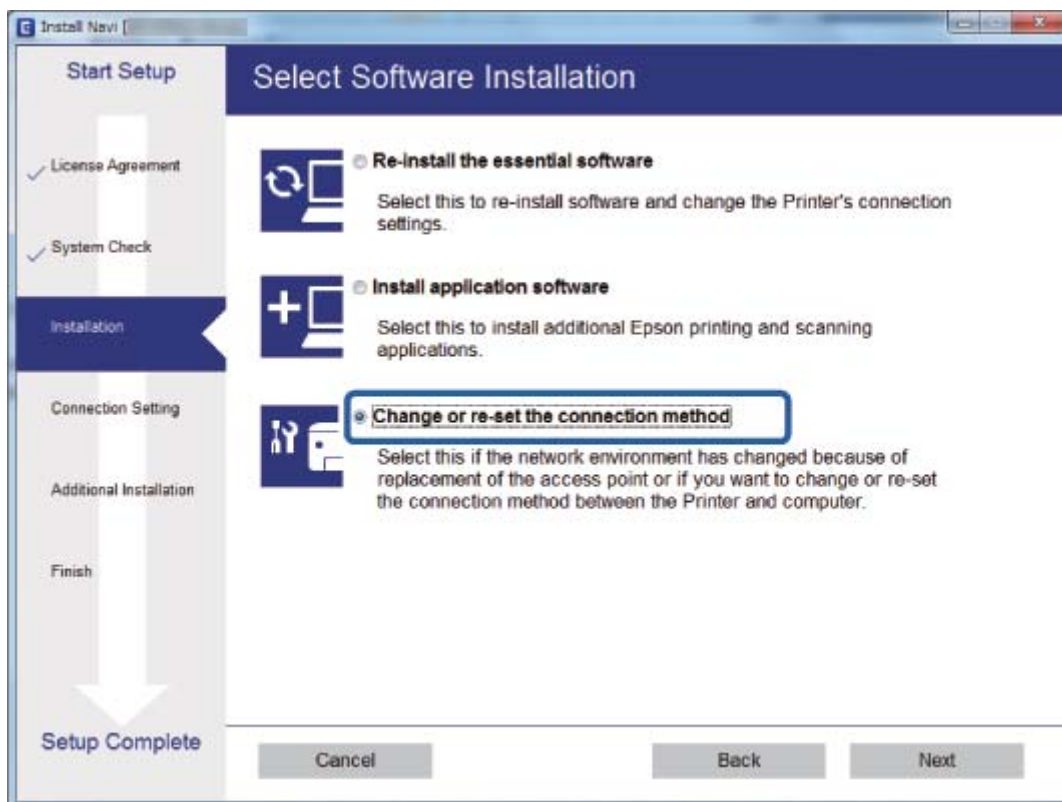

Definições de rede

❑ Mac OS X

Selecione como pretende ligar a impressora ao computador.



Desativação de Wi-Fi a partir do painel de controlo

Quando o Wi-Fi é desactivado, a ligação Wi-Fi é interrompida.

1. Selecione **Configurar** no ecrã inicial.
2. Selecione **Definições de rede**.
3. Selecione **Conf. LAN s/Fios**.
4. Selecione **Desactiv. LAN s/Fios**.
5. Verifique a mensagem e selecione **Sim**.

Desligar a ligação Wi-Fi Direct (AP simples) no painel de controlo

Nota:

Quando a ligação Wi-Fi Direct (AP simples) estiver desactivada, todos os computadores e dispositivos inteligentes ligados à impressora por ligação Wi-Fi Direct (AP simples) são desligados. Se pretender desligar um dispositivo específico, faça-o a partir do dispositivo e não da impressora.

1. Selecione **Configurar** no ecrã inicial.

Definições de rede

2. Selecione **Definições de rede**.
3. Selecione **Conf. LAN s/Fios**.
4. Selecione **Config. Wi-Fi Direct**.
5. Selecione **Desact. Wi-Fi Direct**.
6. Verifique a mensagem e selecione **Sim**.

Recuperar as configurações de Wi-Fi a partir do Painel de Controlo

Pode restaurar todas as predefinições de rede.

1. Selecione **Configurar** no ecrã inicial.
2. Selecione **Repor Predefinições > Definições de rede**.
3. Verifique a mensagem e selecione **Sim**.

Carregar papel

Precauções no manuseamento de papel

- ❑ Leia as folhas de instruções fornecidas com o papel.
- ❑ Separe e alinhe as extremidades do papel antes de o carregar. Não separe nem enrole papel fotográfico. Se o fizer, pode danificar o lado imprimível.

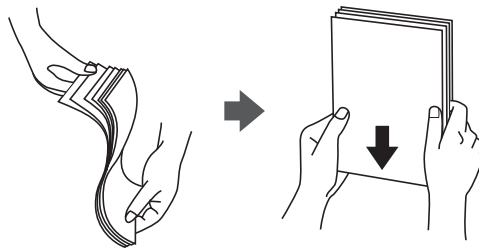

- ❑ Se o papel estiver enrolado, alise-o ou enrole-o ligeiramente na direcção inversa antes de o carregar. A impressão em papel enrolado pode provocar encravamentos de papel e manchas na impressão.

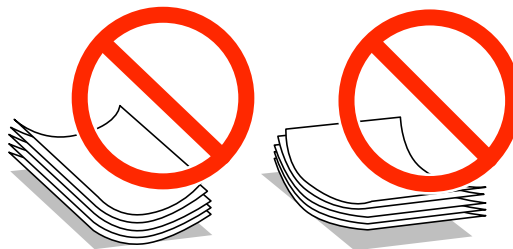

- ❑ Não utilize papel que esteja ondulado, rasgado, cortado, dobrado, húmido, demasiado espesso, demasiado fino ou com autocolantes. A impressão nesses tipos de papel pode provocar encravamentos de papel e manchas na impressão.
- ❑ Separe e alinhe as extremidades dos envelopes antes de os carregar. Se os envelopes empilhados estiverem insuflados, pressione-os para os espalmar antes de os carregar.



- ❑ Não utilize envelopes que estejam enrolados ou dobrados. A impressão nesses tipos de envelopes pode provocar encravamentos de papel e manchas na impressão.
- ❑ Não utilize envelopes com superfícies adesivas nas abas ou nas janelas dos envelopes.
- ❑ Evite utilizar envelopes que sejam demasiado finos, dado que podem enrolar durante a impressão.

Informações relacionadas

➔ [“Especificações da impressora” na página 149](#)

Papel disponível e capacidades

A Epson recomenda a utilização de papel genuíno Epson para garantir impressões de alta qualidade.

Papel genuíno Epson

Nome do suporte	Tamanho	Capacidade de carregamento (Folhas)	Impressão manual de 2 faces	Impressão sem margens
Bright White Ink Jet Paper Epson	A4	80*	✓	–
Ultra Glossy Photo Paper Epson	A4, 13×18 cm (5×7 pol.), 10×15 cm (4×6 pol.)	20	–	✓
Premium Glossy Photo Paper Epson	A4, 13×18 cm (5×7 pol.), 16:9 tamanho amplo (102×181 mm), 10×15 cm (4×6 pol.)	20	–	✓
Premium Semigloss Photo Paper Epson	A4, 10×15 cm (4×6 pol.)	20	–	✓
Photo Paper Glossy Epson	A4, 13×18 cm (5×7 pol.), 10×15 cm (4×6 pol.)	20	–	✓
Matte Paper-Heavyweight Epson	A4	20	–	✓
Photo Quality Ink Jet Paper Epson	A4	80	–	–

* Para a impressão de 2 lados manual, pode colocar até 30 folhas de papel com um lado já impresso.

Nota:

A disponibilidade do papel varia consoante o local. Para obter a informação mais recente sobre o papel disponível na sua área, contacte a assistência da Epson.

Papel disponível comercialmente

Nome do suporte	Tamanho	Capacidade de carregamento (Folhas)	Impressão manual de 2 faces	Impressão sem margens
Papel normal* ¹	Letter* ² , A4, B5* ² , A5* ² , A6* ²	Até à linha indicada pelo símbolo do triângulo no guia de margem.* ³	✓	–
	Legal* ²	1		
	Definido pelo utilizador* ²			
Envelope* ²	Envelope n.º 10, envelope DL, envelope C6	10	–	–

*¹ A capacidade de carregamento para papel pré-perfurado é uma folha.

Carregar papel

*2 Só está disponível a impressão através do computador.

*3 Para a impressão de 2 lados manual, pode colocar até 30 folhas de papel com um lado já impresso.

Informações relacionadas

➔ [“Sítio web de assistência técnica” na página 159](#)

Lista de tipos de papel

Para obter resultados óptimos de impressão, seleccione o tipo de papel que se adequa ao papel.

Nome do suporte	Tipo de papel	
	Painel de controlo	Controlador da impressora, dispositivo inteligente ^{*2}
Bright White Ink Jet Paper Epson ^{*1}	Papel Normal	Papel Normal
Ultra Glossy Photo Paper Epson ^{*1}	Ultra Glossy	Epson Ultra Glossy
Premium Glossy Photo Paper Epson ^{*1}	Prem. Glossy	Epson Premium Glossy
Premium Semigloss Photo Paper Epson ^{*1}	Prem. Semigloss	Epson Premium Semigloss
Photo Paper Glossy Epson ^{*1}	Brilhante	Photo Paper Glossy
Matte Paper-Heavyweight Epson ^{*1}	Matte	Epson Matte
Photo Quality Ink Jet Paper Epson ^{*1}	Matte	Epson Matte
Papel normal ^{*1}	Papel Normal	Papel Normal
Envelope	Envelope	Envelope

*1 Estes tipos de papel são compatíveis com Exif Print e PRINT Image Matching quando impressos através do controlador da impressora. Para mais informações, consulte a documentação que acompanha a câmara digital compatível com Exif Print ou PRINT Image Matching.

*2 Nos dispositivos inteligentes, estes tipos de papel podem ser seleccionados quando imprimir utilizando o Epson iPrint.

Colocar papel na Alimentação Posterior

1. Abra a proteção do alimentador, aumente o suporte do papel e incline-o para trás.

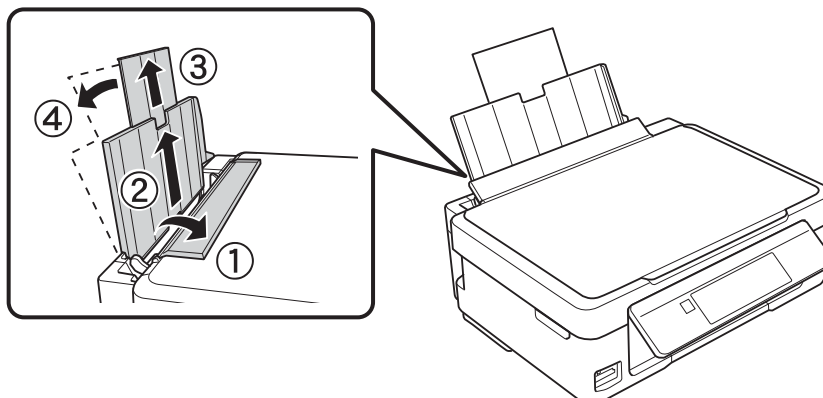

2. Faça deslizar o guia de margem para a esquerda.

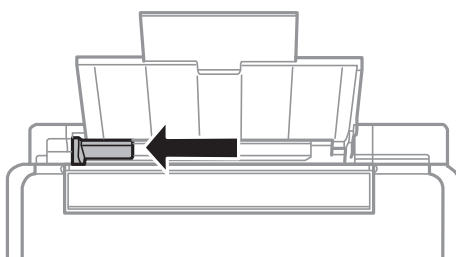

3. Carregue papel na vertical, ao longo do lado direito da alimentação posterior, com o lado imprimível voltado para cima.

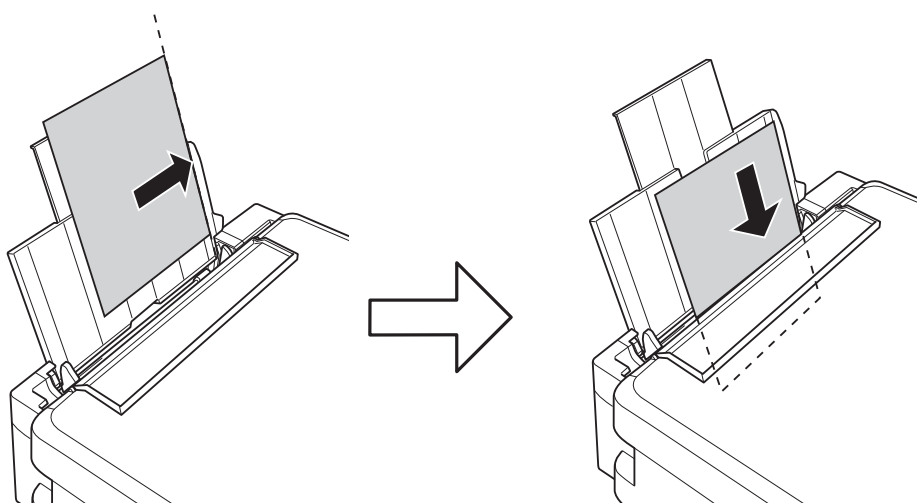

! **Importante:**

Não coloque mais folhas do que o número máximo de folhas especificado para o papel. Para papel normal, não coloque acima da linha indicada pelo símbolo do triângulo no guia de margem.

Carregar papel

- ❑ Envelopes

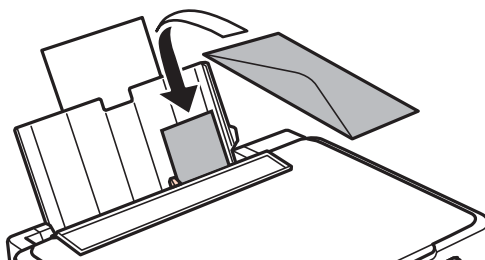

- ❑ Papel pré-perfurado

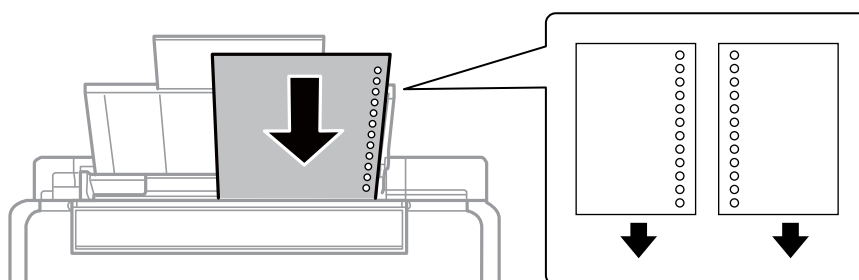

Nota:

- ❑ Carregue uma única folha de papel sem orifícios de união na parte superior ou inferior.
- ❑ Ajuste a posição de impressão do seu ficheiro para evitar imprimir sobre os orifícios.

4. Deslize a guia de margem até à extremidade do papel e feche a proteção do alimentador.

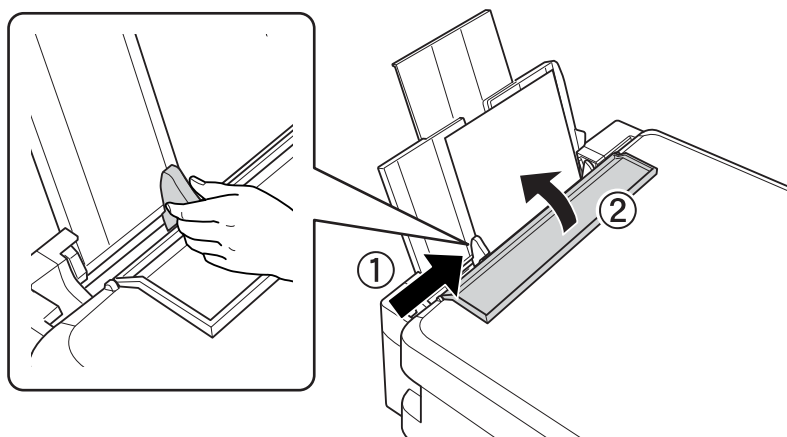

5. Verifique as definições de tamanho e tipo de papel apresentadas no painel de controlo. Para utilizar as definições, seleccione **Confirmar** com o botão ▲ ou ▼, prima o botão OK e avance para o passo 7. Para alterar as definições, seleccione **Alterar** com o botão ▲ ou ▼, prima o botão OK e avance para o passo seguinte.

! Importante:

O ecrã das definições do papel não é apresentado se o papel não estiver carregado ao longo do lado direito da alimentação posterior. Quando começa a imprimir, ocorre um erro.

Carregar papel

Nota:

- ❑ É exibida uma mensagem se as definições de tamanho e tipo do papel registadas são diferentes das definições de impressão.

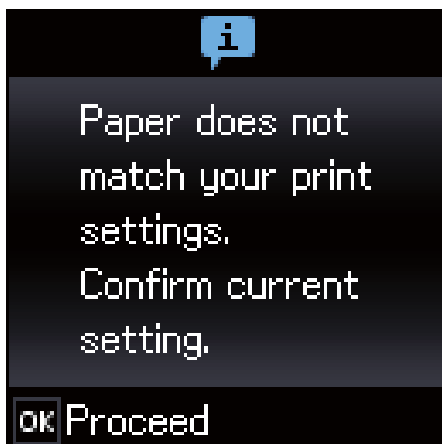

- ❑ O ecrã de configuração do papel não é apresentado se tiver desativado **Config. do papel** nos menus seguintes. Nesta situação, não é possível imprimir usando AirPrint.

Configurar > Conf. Impressora > Def. origem do papel > Config. do papel

6. No ecrã de definição do tamanho do papel, seleccione o tamanho do papel utilizando o botão ◀ ou ▶ e, de seguida, prima o botão OK. No ecrã de definição do tipo de papel, seleccione o tipo de papel da mesma forma e prima o botão OK. Confirme as definições, e pressione o botão OK.

Nota:

Pode também apresentar o ecrã de definições de tamanho e tipo de papel seleccionando os menus seguintes.

Configurar > Conf. Impressora > Def. origem do papel > Config. do papel

7. Deslize o receptor para fora e levante o fixador.

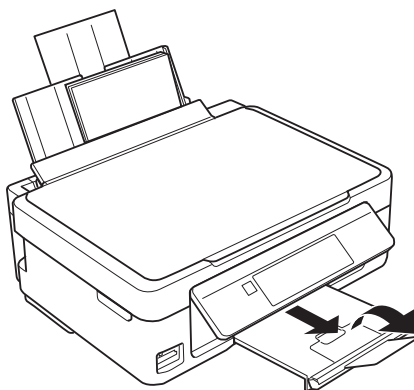

Nota:

Reponha o papel restante na embalagem. Se o deixar na impressora, pode enrolar ou a qualidade de impressão pode diminuir.

Informações relacionadas

- ➔ [“Precauções no manuseamento de papel” na página 36](#)
- ➔ [“Papel disponível e capacidades” na página 37](#)

Colocação de originais

Colocação de originais no AAD Vidro do scanner

! *Importante:*

Ao colocar originais volumosos, como livros, impeça que a luz exterior incida diretamente no vidro do scanner.

1. Abra a tampa do digitalizador.

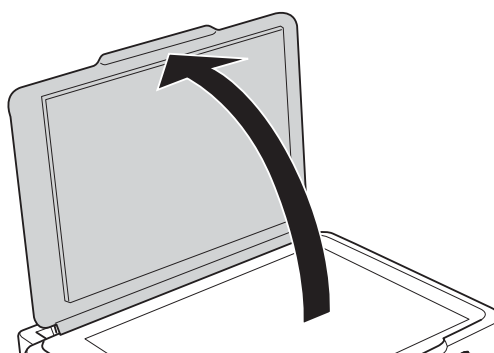

2. Remova poeiras e manchas do vidro do scanner.
3. Coloque o original com a face voltada para baixo e deslize-o para a marca do canto.

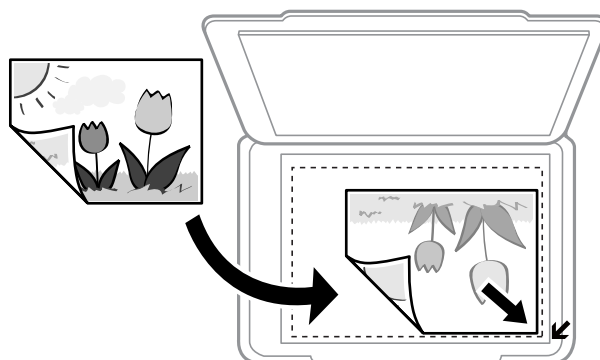

Nota:

Um intervalo de 1,5 mm desde as extremidades do vidro do scanner não é digitalizado.

4. Feche a tampa com cuidado.
5. Retire os originais após digitalizar.

Nota:

Se deixar os originais no vidro do scanner durante longos períodos de tempo, estes poderão aderir à superfície do vidro.

Como colocar vários originais

Colocar originais no esquema 2/cima

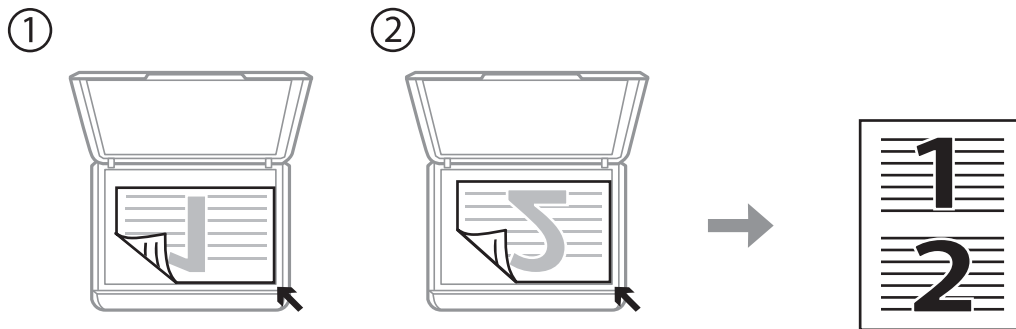
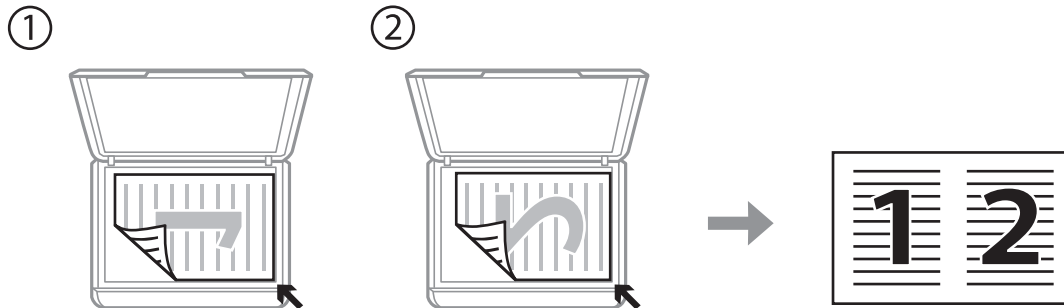

Colocar uma imagem de duas páginas no esquema 2/cima

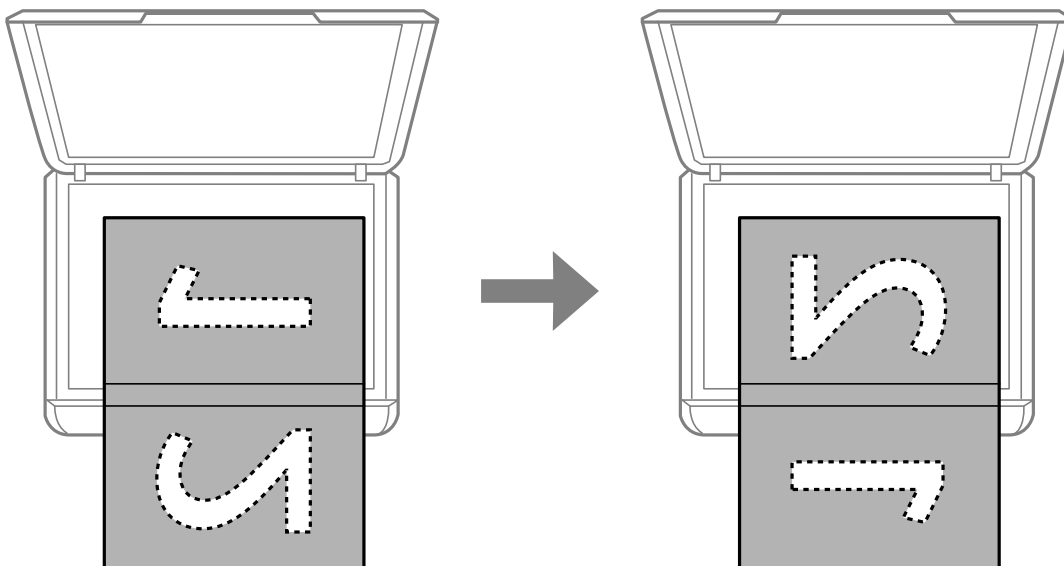

Coloção de originais

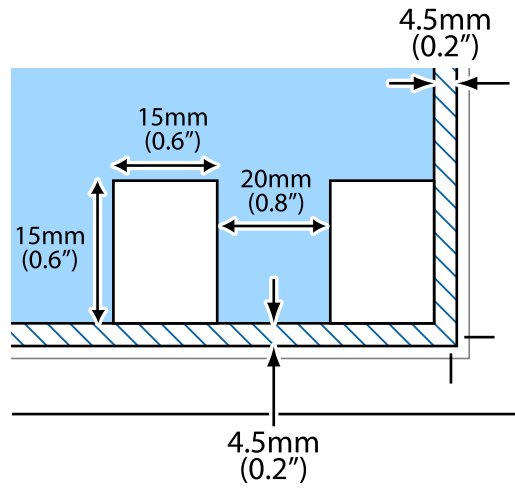

Colocar várias fotografias para digitalizar

Pode digitalizar várias fotografias simultaneamente em **Modo de Fotografia** em Epson Scan 2 ao seleccionar **Miniatura** na lista na parte superior da janela de pré-visualização.

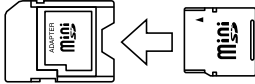

Inserir um cartão de memória

Cartões de memória suportados

	<p>miniSD*</p> <p>miniSDHC*</p> <p>microSD*</p> <p>microSDHC*</p> <p>microSDXC*</p>
	<p>SD</p> <p>SDHC</p> <p>SDXC</p>

* Coloque um adaptador que encaixe na ranhura de cartões de memória. Caso contrário, o cartão poderá ficar preso.

Informações relacionadas

➔ [“Especificações dos cartões de memória suportados” na página 153](#)

Inserir e retirar um cartão de memória

1. Insira um cartão de memória na impressora.

A impressora começa a ler os dados e o indicador fica intermitente. Quando a leitura termina, o indicador deixa de estar intermitente e fica aceso.

! *Importante:*

- Insira um cartão de memória diretamente na impressora.*
- Este não deve ser inserido na totalidade. Não tente forçar a introdução total do cartão na ranhura.*

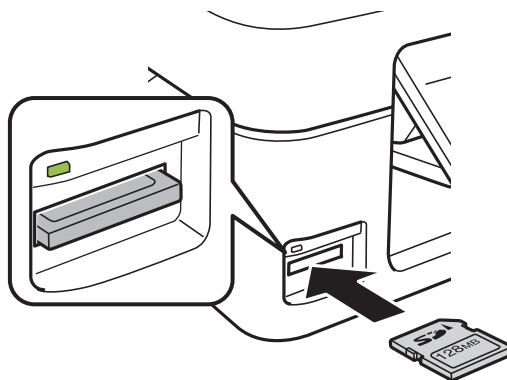

Inserir um cartão de memória

2. Quando terminar de utilizar o cartão de memória, certifique-se de que o indicador luminoso não está intermitente e, de seguida, retire o cartão.

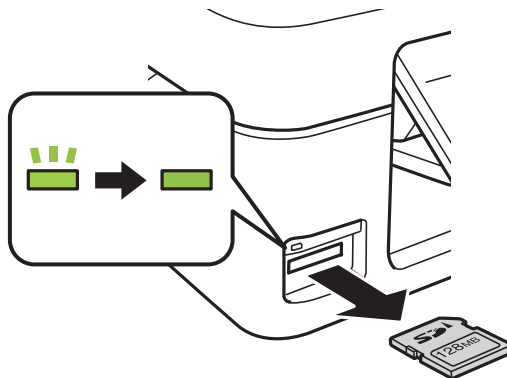

! *Importante:*

Se retirar o cartão de memória enquanto o indicador estiver intermitente, poderá perder os dados contidos no cartão.

Nota:

Se aceder ao cartão de memória através de um computador, terá de utilizar o computador para retirar o dispositivo em segurança.

Informações relacionadas

- ➔ [“Aceder a um cartão de memória a partir de um computador” na página 158](#)

Impressão

Imprimir com o painel de controlo

Imprimir fotografias seleccionadas de um cartão de memória

1. Carregue papel na impressora.

**Importante:**

Efectue as definições de papel no painel de controlo.

2. Insira um cartão de memória na impressora.

**Importante:**

Não retire o cartão de memória sem terminar de imprimir.

3. Introduza **Imprimir Fotos** no ecrã inicial utilizando o botão ◀ ou ▶ e, de seguida, prima o botão OK.
4. Utilize o botão ◀ ou ▶ para seleccionar uma fotografia e utilize o botão ▲ ou ▼ para definir o número de cópias. Quando imprimir mais do que uma fotografia, repita este procedimento.
5. Prima o botão OK para visualizar o ecrã de confirmação das definições de impressão.
6. Para alterar as definições de impressão, prima o botão ▼ para visualizar o ecrã de definição. Utilize o botão ▲ ou ▼ para seleccionar itens de definição, como o tamanho e tipo de papel, e altere as definições com o botão ◀ ou ▶. Quando tiver terminado, prima o botão OK.
7. Prima o botão ⬡.

Informações relacionadas

- ➔ [“Colocar papel na Alimentação Posterior” na página 39](#)
- ➔ [“Lista de tipos de papel” na página 38](#)
- ➔ [“Inserir um cartão de memória” na página 45](#)
- ➔ [“Opções de menu para o modo Imprimir Fotos” na página 49](#)

Papel pautado, calendários e papel de escrita original

Pode imprimir facilmente papel com linhas, calendários e papel de escrita original utilizando o menu **Papel pessoal**.

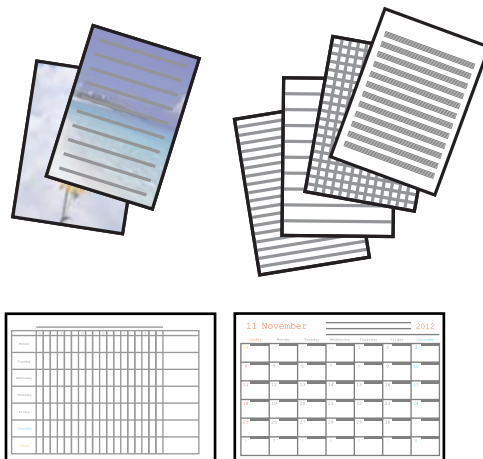

1. Coloque papel na impressora.



Importante:

Efetue as definições de papel no painel de controlo.

2. Para imprimir papel de escrita utilizando uma fotografia do cartão de memória, insira o cartão na impressora.
3. Aceda a **Papel pessoal** no ecrã inicial utilizando o botão ◀ ou ▶ e, de seguida, prima o botão OK.
4. Selecione um item de menu com o botão ◀ ou ▶ e, de seguida, prima o botão OK.
5. Siga as instruções no ecrã para imprimir.

Informações relacionadas

- ➔ “Colocar papel na Alimentação Posterior” na página 39
- ➔ “Lista de tipos de papel” na página 38
- ➔ “Inserir um cartão de memória” na página 45
- ➔ “Opções de menu para imprimir papel pautado, calendários e papel original de escrita” na página 48
- ➔ “Opções de menu para o modo Imprimir Fotos” na página 49

Opções de menu para imprimir papel pautado, calendários e papel original de escrita

Papéis pautados

Imprime alguns tipos de papel pautado, papel quadriculado ou papel de música em papel de tamanho A4.

Papéis de escrita

Impressão

Imprime alguns tipos de papel de escrita em papel de tamanho A4 com uma fotografia do cartão de memória definida como fundo. A fotografia é impressa a claro para facilitar a escrita sobre a mesma.

Calendário



Imprime um calendário semanal ou mensal. Selecione o ano e o mês para o calendário mensal.

Impressão DPOF

Esta impressora é compatível com DPOF (Digital Print Order Format), Versão 1.10 DPOF é um formato que guarda informações adicionais de fotografias, como data, hora, nome do utilizador e dados de impressão. As câmaras compatíveis com DPOF permitem-lhe definir qual a imagem de um cartão de memória a imprimir e o número de cópias. Quando o cartão de memória está inserido na impressora, as fotografias seleccionadas pela câmara são impressas.

Nota:

Para obter informações sobre como efectuar definições de impressão na sua câmara, consulte a documentação fornecida com a mesma.

Quando insere um cartão de memória na impressora, aparece uma ecrã de confirmação. Prima o botão OK para visualizar o ecrã de início da impressão. Prima o botão  para começar a imprimir. Se pretender alterar as definições de impressão, prima o botão . Os itens de definição são iguais aos do modo **Imprimir Fotos**.

Informações relacionadas

- ➔ [“Imprimir fotografias seleccionadas de um cartão de memória” na página 47](#)
- ➔ [“Opções de menu para o modo Imprimir Fotos” na página 49](#)

Opções de menu para o modo Imprimir Fotos

Tamanho do Papel

Selecione o tamanho do papel que colocou.

Tipo de Papel

Selecione o tipo de papel que colocou.

Sem Margem

Para imprimir sem margens em volta das extremidades, seleccione **Sem Margens**. A imagem é ampliada ligeiramente para remover as margens das extremidades do papel. Para imprimir com margens em volta das extremidades, seleccione **Com Margem**.

Qualidade

Selecione a qualidade de impressão. Selecionar **Melhor** proporciona maior qualidade de impressão, mas a velocidade de impressão pode ser menor.

Impressão a partir de um computador

Noções básicas de impressão — Windows

Nota:

- Consulte a ajuda em linha para explicações dos itens de definição. Clique com o botão direito e clique em **Ajuda**.
- As operações diferem consoante a aplicação. Consulte a ajuda da aplicação para obter detalhes.

1. Coloque papel na impressora.



Importante:

Efetue as definições de papel no painel de controlo.

2. Abra o ficheiro que pretende imprimir.
3. Selecione **Impressão** ou **Configurar impressão** no menu **Ficheiro**.
4. Selecione a impressora.
5. Selecione **Preferências** ou **Propriedades** para aceder à janela do controlador da impressora.

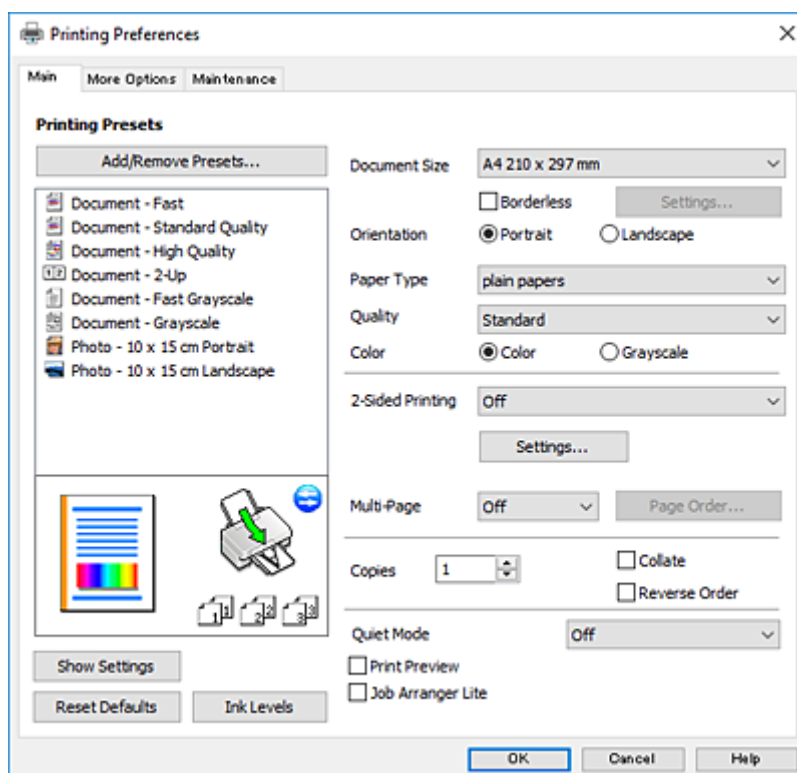

6. Efetue as definições abaixo indicadas.
 - Formato: Selecione o tamanho do papel que colocou na impressora.
 - Sem margens: Selecione para imprimir sem margens à volta da imagem.

Impressão

Na impressão sem margens, os dados de impressão são ligeiramente ampliados ultrapassando o tamanho do papel, de modo que não sejam impressas margens à volta das extremidades do papel. Clique em **Definições** para seleccionar a percentagem de aumento.

- Orientação: Selecione a orientação que definiu na aplicação.
- Tipo de Papel: Selecione o tipo do papel que colocou.
- Qualidade: Selecione a qualidade de impressão.
Selecione **Alto** proporciona maior qualidade de impressão, mas a velocidade de impressão pode ser menor.
- Cor: Selecione **Escala de Cinzentos** quando pretender imprimir a preto ou com níveis de cinzento.

Nota:

*Quando imprimir em envelopes, seleccione **Horizontal** para a definição **Orientação**.*

7. Clique em **OK** para fechar a janela do controlador da impressora.
8. Clique em **Imprimir**.

Informações relacionadas

- ➔ “Papel disponível e capacidades” na página 37
- ➔ “Colocar papel na Alimentação Posterior” na página 39
- ➔ “Guia do controlador da impressora do Windows” na página 111
- ➔ “Lista de tipos de papel” na página 38

Noções básicas de impressão — Mac OS X

Nota:

As explicações da secção utilizam o TextEdit como exemplo. As operações e os ecrãs variam dependendo da aplicação. Consulte a ajuda da aplicação para obter detalhes.

1. Coloque papel na impressora.



Importante:

Efetue as definições de papel no painel de controlo.

2. Abra o ficheiro que pretende imprimir.

Impressão

3. Selecione **Imprimir** no menu **Ficheiro** ou outro comando para aceder à caixa de diálogo de impressão. Se necessário, clique em **Mostrar detalhes** ou ▼ para expandir a janela de impressão.

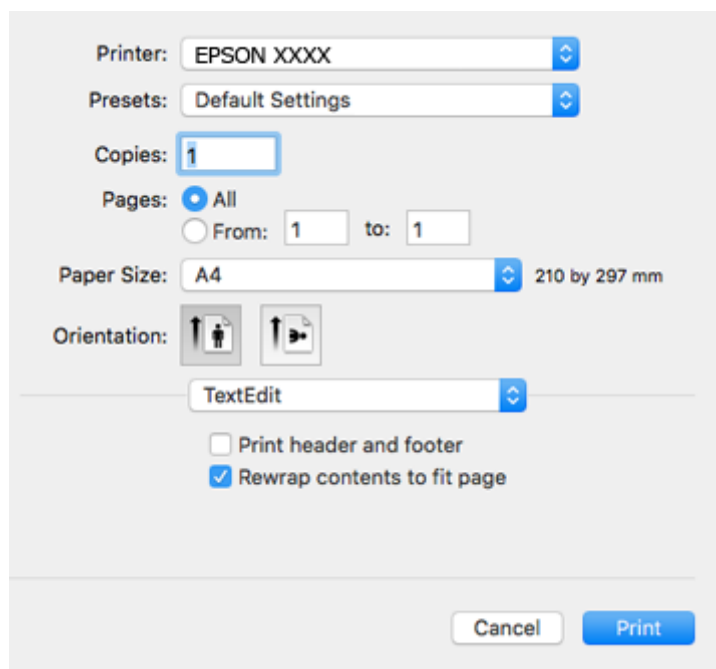

4. Efetue as definições abaixo indicadas.

- Impressora: Selecione a sua impressora.
- Modelos: Selecione quando pretender utilizar as definições registadas.
- Formato: Selecione o tamanho do papel que colocou na impressora.
Ao imprimir sem margens, selecione um tamanho de papel “sem margens”.
- Orientação: Selecione a orientação que definiu na aplicação.

Nota:

- Se os menus de definições anteriores não aparecerem, feche a janela de impressão, selecione **Configurar página** no menu **Ficheiro** e, de seguida, efetue as definições.
- Ao imprimir em envelopes, selecione a orientação horizontal.

Impressão

5. Selecione **Definições de Impressão** no menu instantâneo.

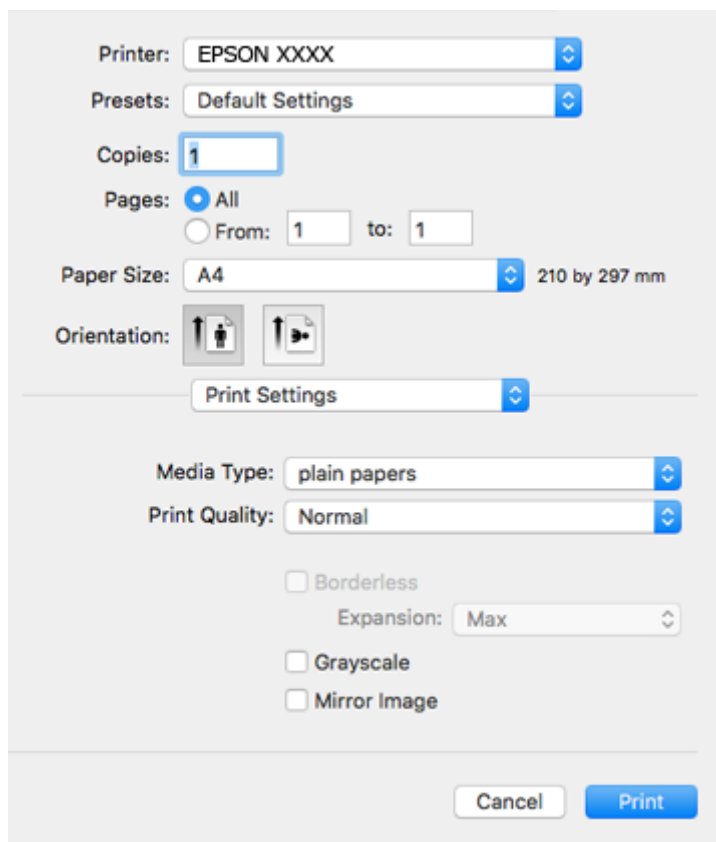

Nota:

No Mac OS X v10.8.x ou posterior, se o menu **Definições de Impressão** não for apresentado, o controlador de impressora Epson não foi instalado corretamente.

Selecione **Preferências do sistema** no  menu > **Impressoras e Digitalizadores** (ou **Impressão e Digitalização, Impressão e Fax**), remova a impressora e volte a adicioná-la. Consulte a informação que se segue para adicionar uma impressora.

<http://epson.sn>

6. Efetue as definições abaixo indicadas.

Papel: Selecione o tipo do papel que colocou.

Resolução: Selecione a qualidade de impressão.

Selecionar **Ótima** proporciona maior qualidade de impressão, mas a velocidade de impressão pode ser menor.

Expansão: Disponível quando seleciona um tamanho de papel sem margens.

Na impressão sem margens, os dados de impressão são ligeiramente ampliados ultrapassando o tamanho do papel, de modo que não sejam impressas margens à volta das extremidades do papel. Selecione a percentagem de ampliação.

Escala de Cinzentos: Selecione para imprimir a preto ou em tons de cinzento.

7. Clique em **Imprimir**.

Impressão

Informações relacionadas

- ➔ “Papel disponível e capacidades” na página 37
- ➔ “Colocar papel na Alimentação Posterior” na página 39
- ➔ “Guia do controlador da impressora do Mac OS X” na página 114
- ➔ “Lista de tipos de papel” na página 38

Impressão de 2 faces (apenas para Windows)

O controlador da impressora imprime automaticamente com separação de páginas pares e ímpares. Quando a impressora conclui a impressão das páginas ímpares, vire o papel seguindo as instruções para a impressão das páginas pares. Também pode imprimir um desdobrável que pode ser criado ao dobrar a impressão.

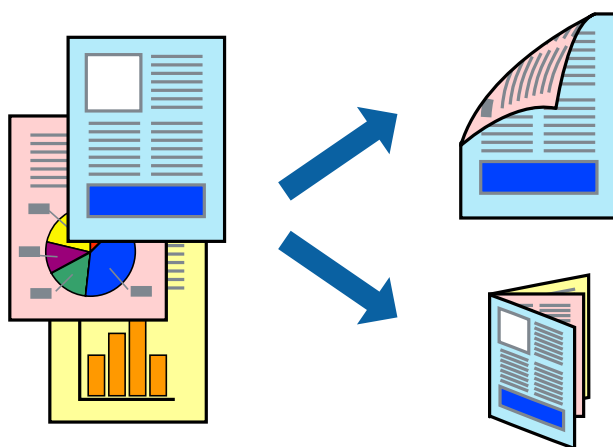

Nota:

- Esta funcionalidade não está disponível para impressão sem margens.
- Se não utilizar papel adequado à impressão de 2 faces, a qualidade de impressão pode diminuir e podem ocorrer encravamentos de papel.
- Consoante o papel e os dados, a tinta pode transferir para a outra face do papel.
- Se o **EPSON Status Monitor 3** estiver desactivado, aceda ao controlador da impressora, clique em **Definições Aumentadas** no separador **Manutenção** e, de seguida, seleccione **Activar EPSON Status Monitor 3**.
- A impressão de 2 faces pode não estar disponível quando acede à impressora através de uma rede ou quando a mesma é utilizada como impressora partilhada.

1. Carregue papel na impressora.
2. Abra o ficheiro que pretende imprimir.
3. Aceda à janela do controlador da impressora.
4. Seleccione **Manual (União de margem longa)** ou **Manual (União de margem curta)** em **Impressão dos 2 lados**, no separador **Principal**.
5. Clique **Definições** nas definições adequadas e, de seguida, clique em **OK**.

Nota:

Para imprimir como um desdobrável, seleccione **Livro**.

Impressão

- Defina os outros itens nos separadores **Principal** e **Mais Opções** conforme necessário e, de seguida, clique **OK**.

- Clique em **Imprimir**.

Quando a impressão da primeira face estiver concluída, é apresentada uma janela instantânea no computador. Siga as instruções apresentadas no ecrã.

Informações relacionadas

- ➔ “Papel disponível e capacidades” na página 37
- ➔ “Colocar papel na Alimentação Posterior” na página 39
- ➔ “Noções básicas de impressão — Windows” na página 50

Impressão de várias páginas numa folha

Pode imprimir duas ou quatro páginas de dados numa única folha de papel.

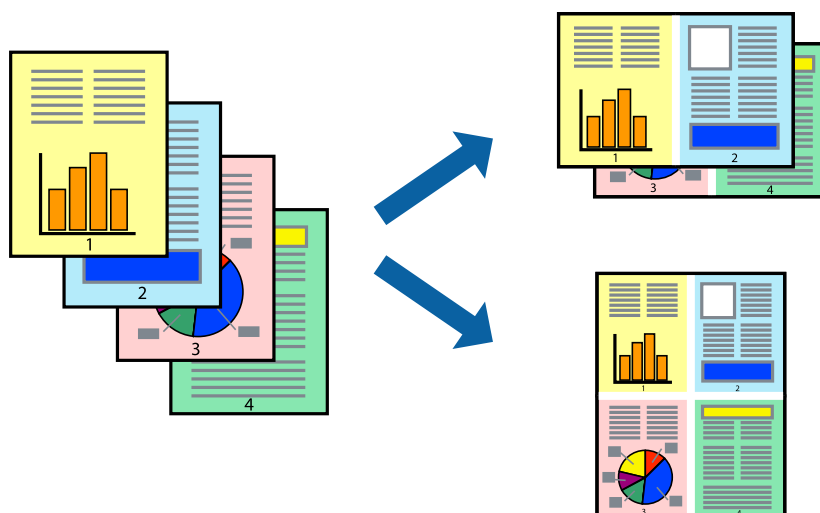

Impressão de várias páginas numa folha — Windows

Nota:

Esta funcionalidade não está disponível para impressão sem margens.

- Carregue papel na impressora.
- Abra o ficheiro que pretende imprimir.
- Aceda à janela do controlador da impressora.
- Selecione **2 Cima** ou **4 Cima** como a definição de **Multi-Páginas** no separador **Principal**.
- Clique em **Ordem das Páginas**, efectue as definições adequadas e, de seguida, clique em **OK** para encerrar a janela.
- Defina os outros itens nos separadores **Principal** e **Mais Opções** conforme necessário e, de seguida, clique **OK**.

Impressão

7. Clique em **Imprimir**.

Informações relacionadas

- ➔ “Colocar papel na Alimentação Posterior” na página 39
- ➔ “Noções básicas de impressão — Windows” na página 50

Impressão de várias páginas numa folha — Mac OS X

1. Carregue papel na impressora.
2. Abra o ficheiro que pretende imprimir.
3. Aceda à caixa de diálogo de impressão.
4. Seleccione **Esquema** no menu instantâneo.
5. Defina o número de páginas em **Páginas por Folha**, a **Direcção** (ordem das páginas), e **Margem**.
6. Defina os outros itens conforme necessário.
7. Clique em **Imprimir**.

Informações relacionadas

- ➔ “Colocar papel na Alimentação Posterior” na página 39
- ➔ “Noções básicas de impressão — Mac OS X” na página 51

Impressão ajustada ao tamanho do papel

Pode imprimir de forma ajustada ao tamanho do papel que carregou na impressora.



Impressão ajustada ao tamanho do papel — Windows

Nota:

Esta funcionalidade não está disponível para impressão sem margens.

1. Carregue papel na impressora.

Impressão

- Abra o ficheiro que pretende imprimir.
 - Aceda à janela do controlador da impressora.
 - Efectue as seguintes definições no separador **Mais Opções**.
 - Formato: Seleccione o tamanho do papel que definiu na aplicação.
 - Ejectar Papel: Seleccione o tamanho do papel que carregou na impressora.
Ajustar à Página é seleccionado automaticamente.
- Nota:**
*Se pretende imprimir uma imagem reduzida no centro da página, seleccione **Centro**.*
- Defina os outros itens nos separadores **Principal** e **Mais Opções** conforme necessário e, de seguida, clique **OK**.
 - Clique em **Imprimir**.

Informações relacionadas

- ➔ [“Colocar papel na Alimentação Posterior” na página 39](#)
- ➔ [“Noções básicas de impressão — Windows” na página 50](#)

Impressão ajustada ao tamanho do papel - Mac OS X

- Carregue papel na impressora.
- Abra o ficheiro que pretende imprimir.
- Aceda à caixa de diálogo de impressão.
- Seleccione o tamanho do papel que definiu na aplicação como a definição de **Formato**.
- Seleccione **Gestão do papel** a partir do menu instantâneo.
- Seleccione **Ajustar ao tamanho do papel**.
- Seleccione o tamanho do papel que carregou na impressora como a definição de **Tamanho do papel a usar**.
- Defina os outros itens conforme necessário.
- Clique em **Imprimir**.

Informações relacionadas

- ➔ [“Colocar papel na Alimentação Posterior” na página 39](#)
- ➔ [“Noções básicas de impressão — Mac OS X” na página 51](#)

Impressão de múltiplos ficheiros em conjunto (apenas para Windows)

O **Organizador de Tarefas Fácil** permite-lhe combinar vários ficheiros criados por diferentes aplicações e imprimi-los como um único trabalho de impressão. Pode especificar as definições de impressão para ficheiros combinados, como o esquema, ordem de impressão e orientação.

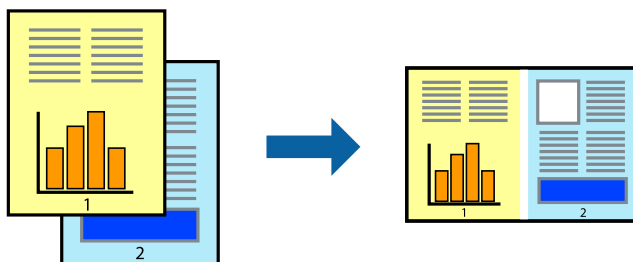

1. Coloque papel na impressora.
2. Abra o ficheiro que pretende imprimir.
3. Aceda à janela do controlador da impressora.
4. Selecione **Organizador de Tarefas Fácil** no separador **Principal**.
5. Clique em **OK** para fechar a janela do controlador da impressora.
6. Clique em **Imprimir**.

A janela **Organizador de Tarefas Fácil** é apresentada e o trabalho de impressão é adicionado ao **Imprimir Projecto**.

7. Com janela do **Organizador de Tarefas Fácil** aberta, abra o ficheiro que deseja combinar com o ficheiro actual e, de seguida, repita os passos de 3 a 6.

Nota:

- Se fechar a janela **Organizador de Tarefas Fácil**, o **Imprimir Projecto** não guardado é eliminado. Para imprimir mais tarde, selecione **Gravar** no menu **Ficheiro**.
- Para abrir um **Imprimir Projecto** gravado no **Organizador de Tarefas Fácil**, clique em **Organizador de Tarefas Fácil** no separador do controlador da impressora **Manutenção**. De seguida, selecione **Abrir** no menu **Ficheiro** para seleccionar o ficheiro. A extensão dos ficheiros guardados é ".ecl".

8. Selecione os menus **Esquema** e **Editar** no **Organizador de Tarefas Fácil** para editar o **Imprimir Projecto** conforme necessário. Consulte a ajuda do **Organizador de Tarefas Fácil** para obter mais detalhes.
9. Selecione **Imprimir** no menu **Ficheiro**.

Informações relacionadas

- ➔ [“Colocar papel na Alimentação Posterior” na página 39](#)
- ➔ [“Noções básicas de impressão — Windows” na página 50](#)

Imprimir uma imagem em várias folhas para criar um poster (apenas para Windows)

Esta função permite imprimir uma imagem em várias folhas de papel. Pode criar um poster maior colando as folhas.

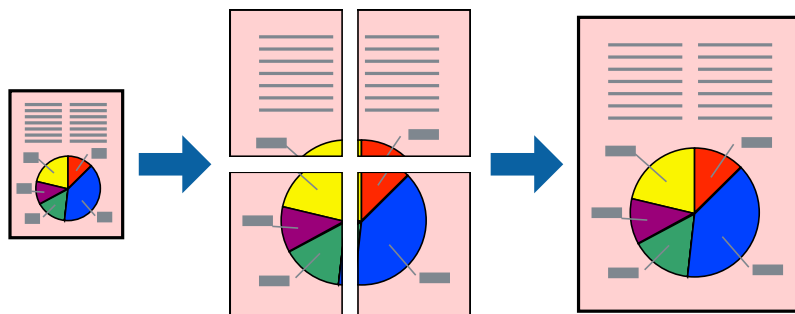

Nota:

Esta funcionalidade não está disponível para impressão sem margens.

1. Coloque papel na impressora.
2. Abra o ficheiro que pretende imprimir.
3. Aceda à janela do controlador da impressora.
4. Selecione **Poster 2x1**, **Poster 2x2**, **Poster 3x3** ou **Poster 4x4** em **Multi-Páginas** no separador **Principal**.
5. Clique **Definições** nas definições adequadas e, de seguida, clique em **OK**.

Nota:

Imprimir Marcas de Corte permite imprimir um guia de corte.

6. Defina os outros itens nos separadores **Principal** e **Mais Opções** conforme necessário e, de seguida, clique **OK**.
7. Clique em **Imprimir**.

Informações relacionadas

- ➔ [“Colocar papel na Alimentação Posterior” na página 39](#)
- ➔ [“Noções básicas de impressão — Windows” na página 50](#)

Criar posters utilizando Sobrepor Marcas de Alinhamento

Aqui tem um exemplo de como criar um poster quando **Poster 2x2** estiver seleccionado e **Sobrepor Marcas de Alinhamento** estiver seleccionado em **Imprimir Marcas de Corte**.

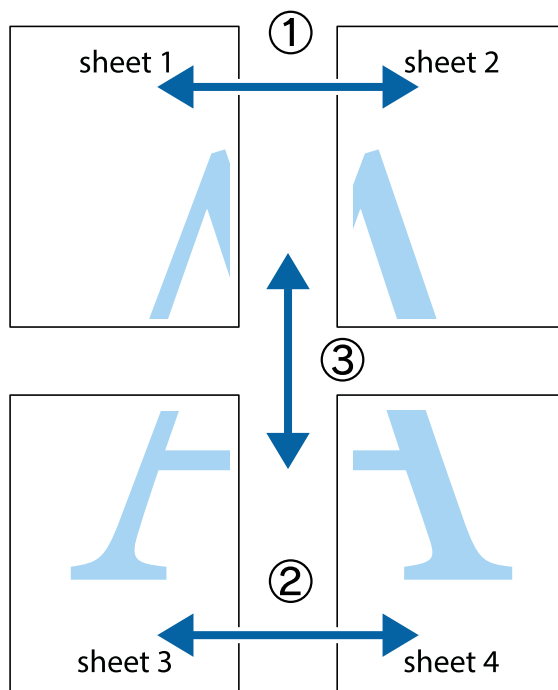

1. Prepare Sheet 1 e Sheet 2. Corte as margens da Sheet 1 ao longo da linha azul vertical, pelo centro das marcas em cruz superiores e inferiores.

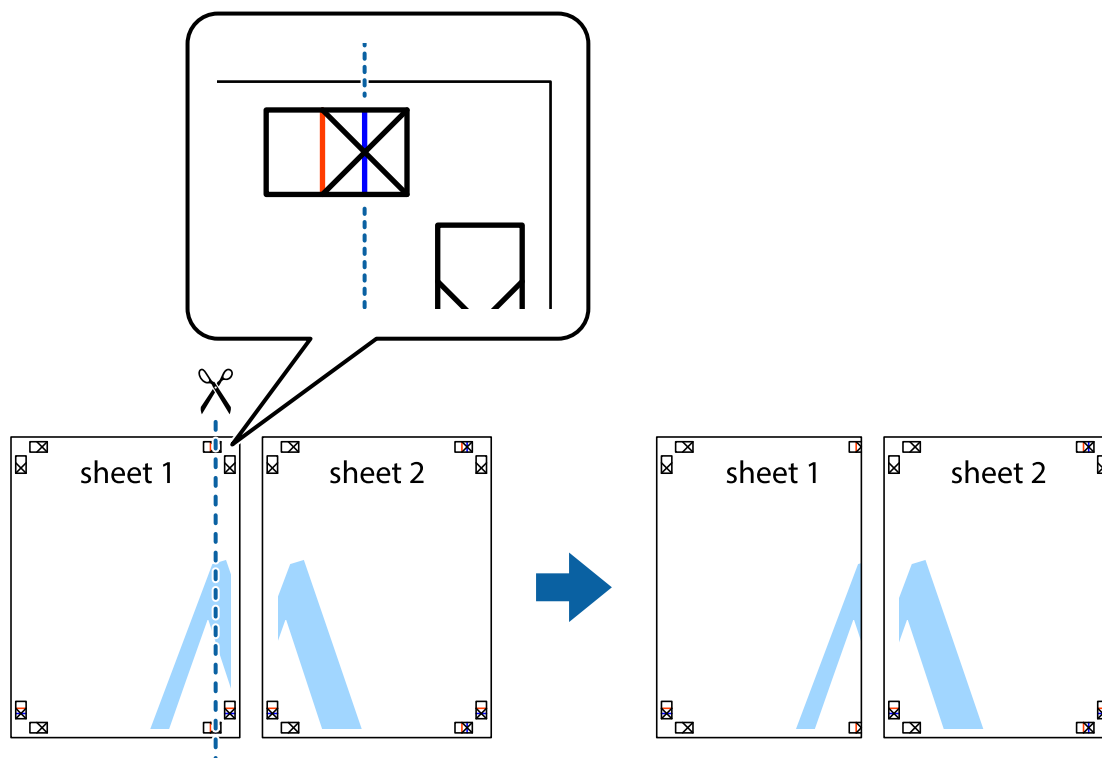

Impressão

2. Coloque a margem da Sheet 1 em cima da Sheet 2, alinhe as marcas em cruz e cole temporariamente as duas folhas juntas pela parte de trás.

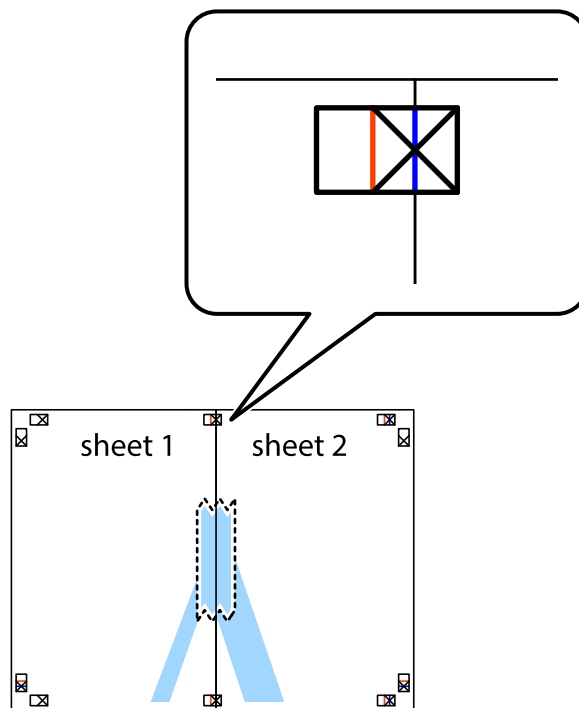

3. Corte as folhas coladas em dois ao longo da linha vermelha vertical, pelas marcas de alinhamento (desta vez, a linha à esquerda das marcas em cruz).

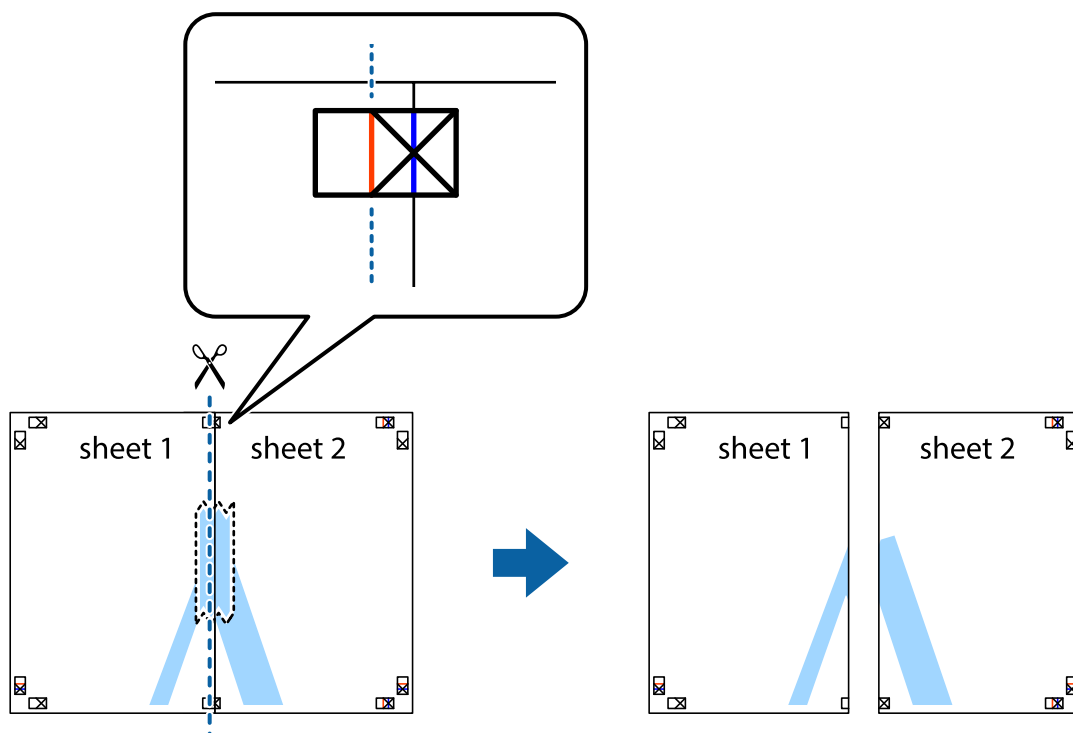

Impressão

4. Cole as folhas juntas pela parte de trás.

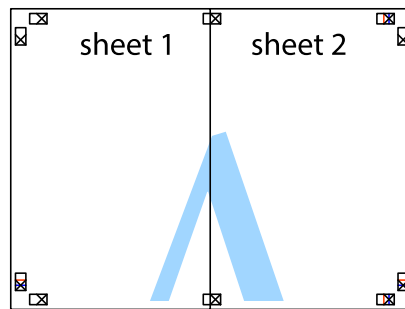

5. Repita os passo 1 a 4 para colar Sheet 3 e Sheet 4.
6. Corte as margens da Sheet 1 e da Sheet 2 ao longo da linha azul horizontal, pelo centro das marcas em cruz do lado esquerdo e direito.

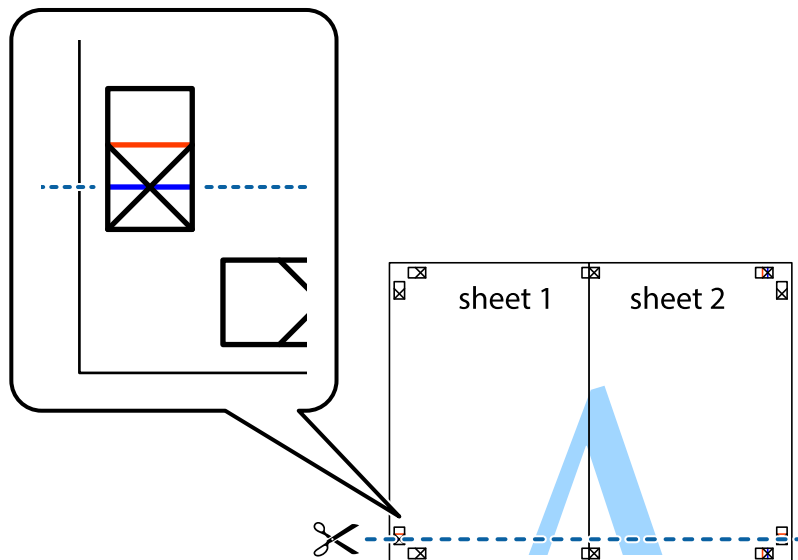

Impressão

7. Coloque a margem da Sheet 1 e Sheet 2 em cima da Sheet 3 e Sheet 4 e alinhe as marcas em cruz e cole temporariamente as duas folhas juntas pela parte de trás.

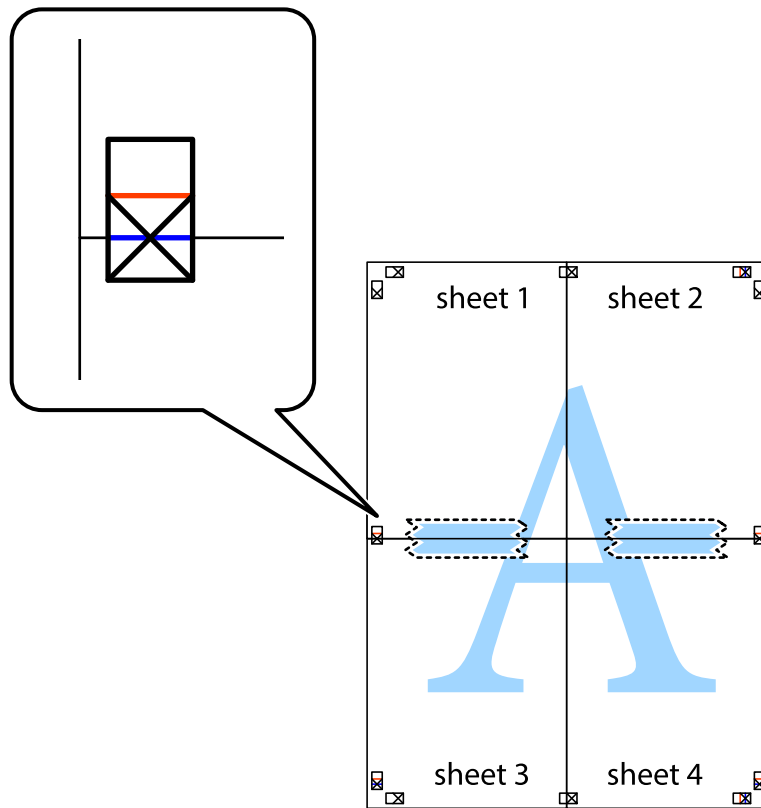

Impressão

8. Corte as folhas coladas em dois ao longo da linha vermelha horizontal, pelas marcas de alinhamento (desta vez, a linha por cima das marcas em cruz).

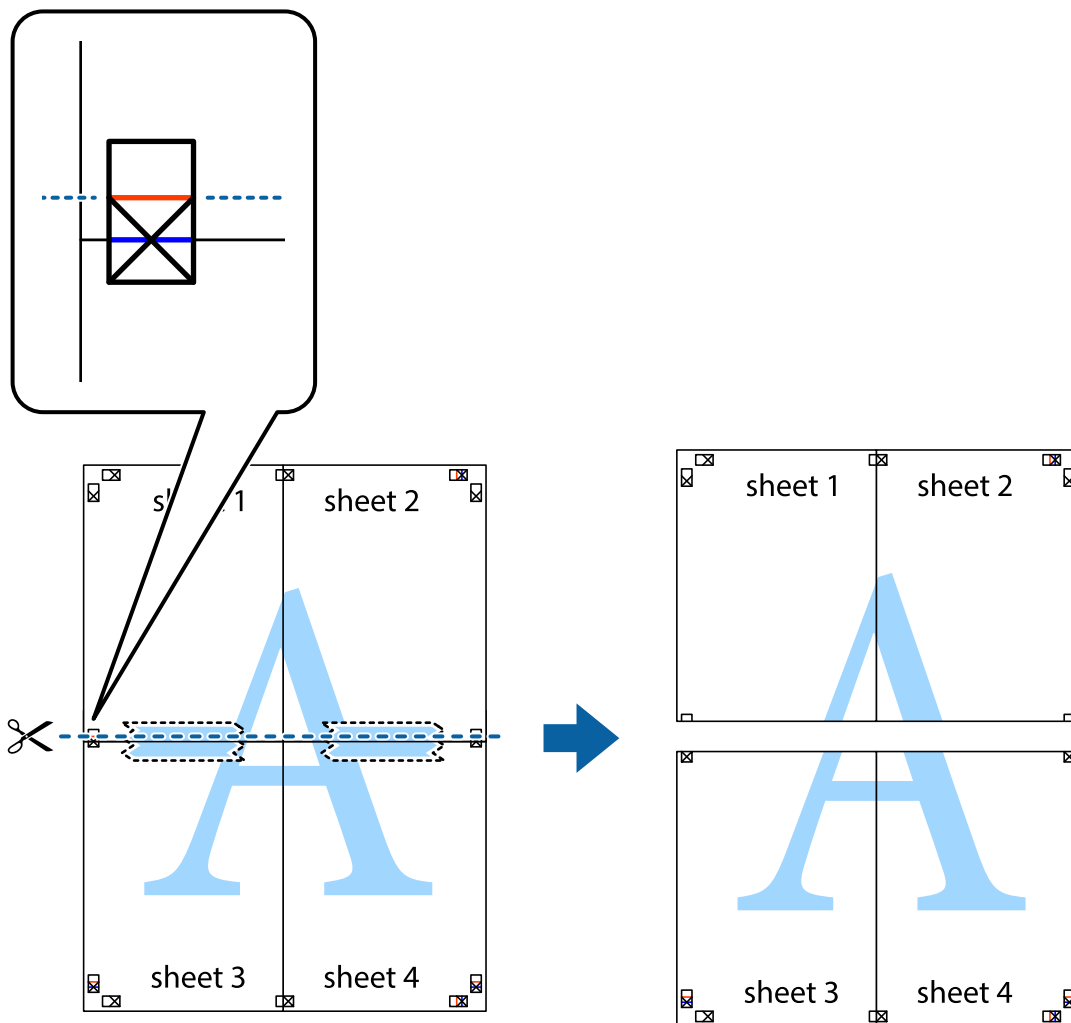

9. Cole as folhas juntas pela parte de trás.

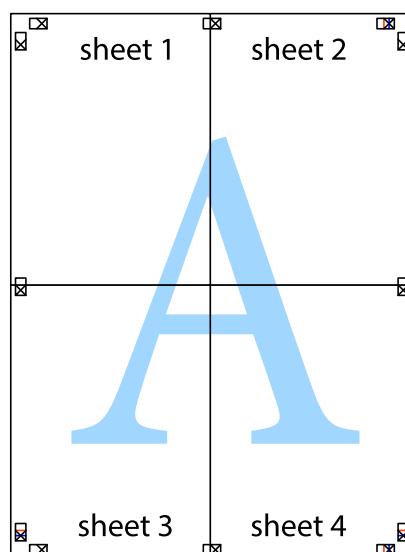

10. Corte as restantes margens ao longo do guia exterior.

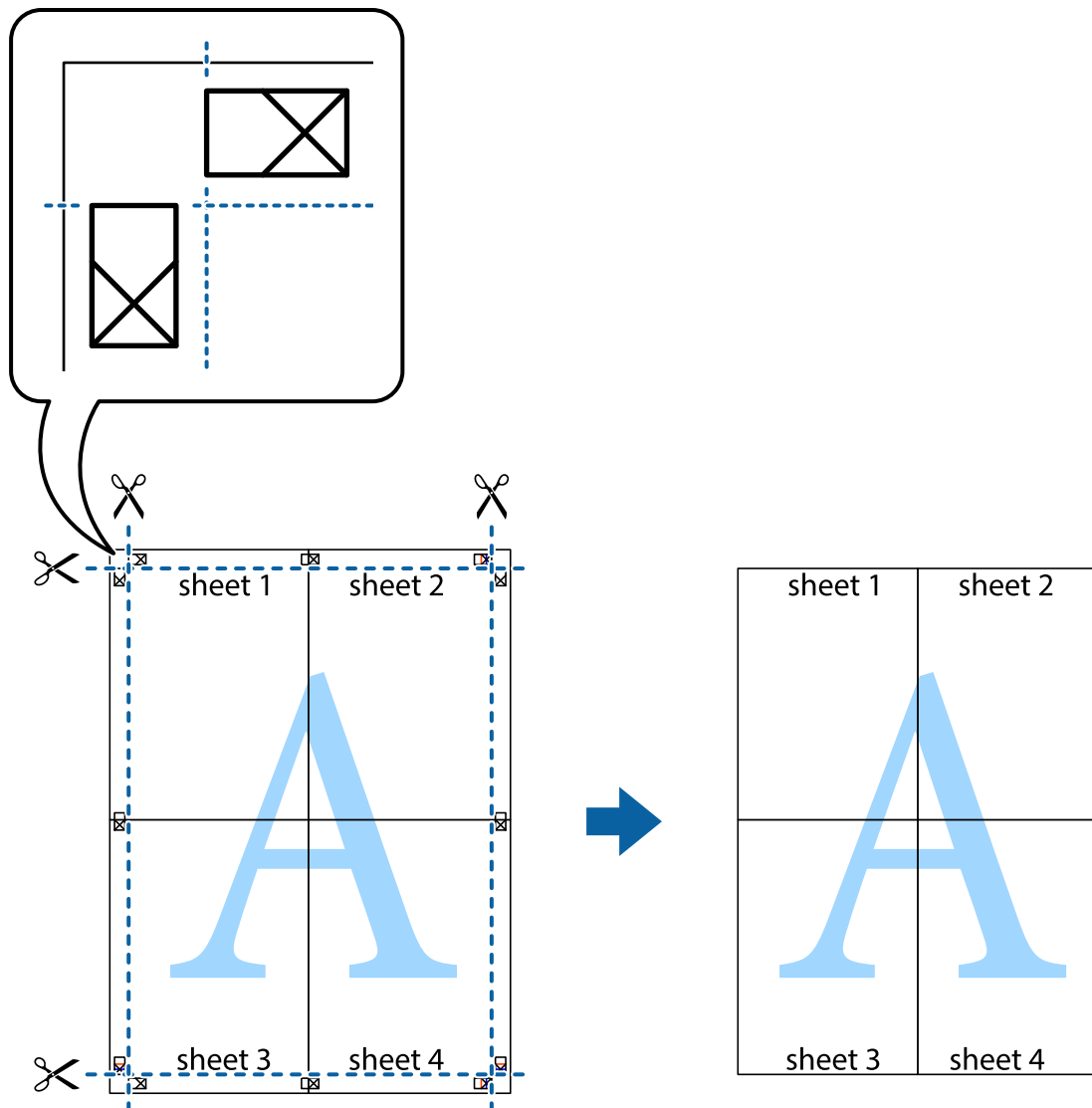

Impressão utilizando funcionalidades avançadas

Esta secção introduz uma variedade de funcionalidades adicionais de esquema e impressão disponíveis no controlador da impressora.

Informações relacionadas

- ➔ [“Controlador da impressora Windows” na página 110](#)
- ➔ [“Controlador da impressora Mac OS X” na página 113](#)

Adicionar uma predefinição de impressão para imprimir facilmente

Se criar a sua própria predefinição de definições de impressão utilizadas frequentemente no controlador da impressão, pode imprimir facilmente seleccionando a predefinição na lista.

Impressão

Windows

Para adicionar a sua própria predefinição, defina itens como o **Formato** e o **Tipo de Papel** no separador **Principal** ou no separador **Mais Opções** e, de seguida, clique em **Adicionar/Remover Predefinições** em **Predefinições Impressão**.

Nota:

*Para apagar uma predefinição adicionada, clique em **Adicionar/Remover Predefinições**, seleccione o nome predefinido que pretende apagar da lista e depois apague-o.*

Mac OS X

Aceda à caixa de diálogo de impressão. Para adicionar a sua própria predefinição, defina itens como **Formato e Papel** e, em seguida, guarde as definições actuais como predefinição na definição **Predefinições**.

Nota:

*Para apagar uma predefinição adicionada, clique em **Predefinições > Mostrar predefinições**, seleccione o nome da predefinição que pretende apagar da lista e depois apague-a.*

Impressão de documento reduzido ou ampliado

Pode reduzir ou aumentar o tamanho de um documento numa percentagem específica.

Windows

Nota:

Esta funcionalidade não está disponível para impressão sem margens.

Defina o **Formato** no separador **Mais Opções**. Seleccione **Reduzir/Aumentar Documento, Zoom para**, e, de seguida, introduza uma percentagem.

Mac OS X

Nota:

As operações diferem consoante a aplicação. Consulte a ajuda da aplicação para obter detalhes.

Seleccione **Configurar página** (ou **Imprimir**) no menu **Ficheiro**. Seleccione a impressora em **Formato para**, seleccione o tamanho do papel e depois introduza uma percentagem em **Escala**. Feche a janela e imprima seguindo as instruções básicas de impressão.

Ajustar a cor da impressão

Pode ajustar as cores utilizadas no trabalho de impressão.

O **PhotoEnhance** produz imagens mais nítidas e cores mais vívidas ajustando automaticamente o contraste, a saturação e o brilho dos dados de imagem originais.

Nota:

- Estes ajustes não são aplicados aos dados originais.*
- PhotoEnhance** ajusta a cor analisando a localização do sujeito. Assim, se alterou a localização do sujeito reduzindo, aumentando, cortando ou rodando a imagem, a cor pode alterar-se inesperadamente. Seleccionar a definição sem margens também altera a localização do sujeito, resultando em alterações na cor. Se a imagem estiver desfocada, o tom poderá ser anómalo. Se a cor sofrer alterações ou se tornar artificial, imprima num modo que não **PhotoEnhance**.*

Windows

Seleccione o método de correcção de cor em **Correcção de Cor** no separador **Mais Opções**.

Impressão

Se seleccionar **Automático**, as cores são ajustadas automaticamente para corresponderem às definições de tipo de papel e qualidade de impressão. Se seleccionar **Personalizado** e clicar em **Avançado**, pode efectuar as suas próprias definições.

Mac OS X

Aceda à caixa de diálogo de impressão. Selecciono **Correspondência de cor** no menu instantâneo e, de seguida, seleccione **EPSON Ajuste de Cor**. Selecciono **Opções de Cor** no menu instantâneo e, de seguida, seleccione uma das opções disponíveis. Clique na seta ao lado de **Definições Avançadas** e efectue as definições adequadas.

Impressão de marca de água (apenas para Windows)

Pode imprimir uma marca de água, como "Confidencial", nas suas impressões. Pode também adicionar a sua própria marca de água.

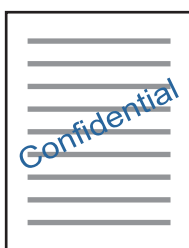

Nota:

Esta funcionalidade não está disponível para impressão sem margens.

Clique **Funções de Marca de Água** no separador **Mais Opções** e seleccione uma marca de água. Clique em **Definições** para alterar detalhes como a densidade e a posição da marca de água.

Imprimir um cabeçalho e rodapé (apenas para Windows)

Pode imprimir as informações, como o nome de utilizador e a data de impressão como cabeçalhos e notas de rodapé.

Clique **Funções de Marca de Água** no separador **Mais Opções** e seleccione **Cabeçalho/Rodapé**. Clique **Definições** e seleccione os itens necessários na lista pendente.

Imprimir fotografias utilizando o Epson Easy Photo Print

O Epson Easy Photo Print permite dispor e imprimir fotografias facilmente em vários tipos de papel. Consulte a ajuda da aplicação para obter detalhes.

Nota:

- Ao imprimir em papel fotográfico genuíno Epson, a qualidade da tinta é maximizada e as impressões ficam vívidas e nítidas.
- Para realizar a impressão sem margens utilizando uma aplicação disponível no mercado, efectue as definições que se seguem.
 - Crie os dados de imagem de forma a ajustá-los totalmente ao tamanho do papel e se existir uma definição de margem na aplicação que está a utilizar, defina a margem para 0 mm.
 - Active a definição de impressão sem margens no controlador da impressora.

Informações relacionadas

- ➔ “Epson Easy Photo Print” na página 117
- ➔ “Instalação de aplicações” na página 121

Imprimir a partir de dispositivos inteligentes

Utilizar o Epson iPrint

O Epson iPrint é uma aplicação que permite imprimir fotografias, documentos e páginas Web a partir de um dispositivo inteligente, como smartphone ou tablet. Pode utilizar a impressão local, imprimir de um dispositivo inteligente que esteja ligado à mesma rede sem fios que a impressora, ou a impressão remota que consiste em imprimir de um local remoto pela Internet. Para utilizar a impressão remota, registe a sua impressora no serviço Epson Connect.

**Informações relacionadas**

- ➔ “Serviço Epson Connect” na página 108

Instalar o Epson iPrint

Pode instalar o Epson iPrint no seu dispositivo inteligente a partir dos seguintes URL ou código QR.

<http://ipr.to/a>



Imprimir utilizando o Epson iPrint

Inicie o Epson iPrint a partir do seu dispositivo inteligente e seleccione o item que pretende utilizar no ecrã inicial.

Impressão

Os seguintes ecrãs estão sujeitos a alterações sem aviso prévio.

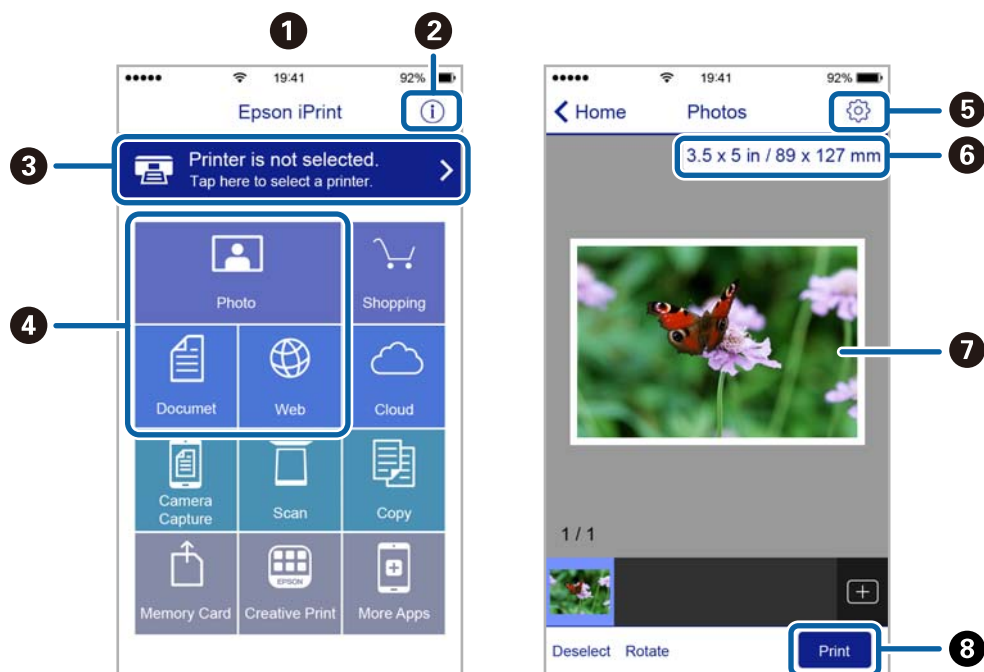

1	O ecrã inicial apresentado quando a aplicação é iniciada.
2	Apresenta informação sobre a instalação da impressora e uma secção de FAQ.
3	Apresenta o ecrã onde pode seleccionar a impressora e efectuar definições da impressora. Quando a impressora tiver sido seleccionada, não é necessário seleccioná-la novamente.
4	Selecione o que pretende imprimir, como fotografias, documentos e páginas web.
5	Apresenta o ecrã para efectuar definições de impressão, como tamanho e tipo de papel.
6	Apresenta o tamanho do papel. Quando isto for apresentado como um botão, prima-o para visualizar as definições de papel actualmente definidas na impressora.
7	Apresenta fotografias e documentos seleccionados.
8	Inicia a impressão.

Nota:

Para imprimir através do menu do documento utilizando um iPhone, iPad e iPod touch com iOS, inicie o Epson iPrint depois de transferir o documento que quer imprimir utilizando a função de partilha de ficheiros do iTunes.

Utilizar o AirPrint

O AirPrint activa de imediato a impressão por rede sem fios a partir de iPhone, iPad e iPod touch com a versão mais recente de iOS, e Mac com a versão mais recente de OS X.



Nota:

Se desactivou as mensagens de configuração do papel no painel de controlo do produto, não pode utilizar o AirPrint. Veja a ligação seguinte para activar as mensagens se for necessário.

1. Coloque papel no produto.
2. Configure o produto para a impressão através de rede sem fios. Veja a ligação que se segue.

<http://epson.sn>

3. Ligue o seu dispositivo Apple à mesma rede sem fios que o produto está a utilizar.
4. Imprima a partir do seu dispositivo para o produto.

Nota:

Para mais informações, consulte a página AirPrint no sítio Web da Apple.

Informações relacionadas

➔ “Colocar papel na Alimentação Posterior” na página 39

Cancelar a impressão

Nota:

- No Windows, não é possível cancelar um trabalho de impressão no computador após ter sido enviado para a impressora. Neste caso, cancele o trabalho de impressão utilizando o painel de controlo na impressora.
- Ao imprimir várias páginas a partir de Mac OS X, não pode cancelar todos os trabalhos utilizando o painel de controlo. Neste caso, cancele o trabalho de impressão a partir do computador.
- Se enviou um trabalho de impressão do Mac OS X v10.6.8 através da rede, pode não conseguir cancelar a impressão a partir do computador. Nesse caso, cancele o trabalho de impressão utilizando o painel de controlo da impressora.

Cancelar a impressão — Menu da impressora

Prima o botão  para cancelar o trabalho de impressão em curso.

Cancelar a impressão — Windows

1. Aceda à janela do controlador da impressora.
2. Seleccione o separador **Manutenção**.
3. Clique em **Fila de impressão**.
4. Clique com o botão direito do rato no trabalho que pretende cancelar e depois seleccione **Cancelar**.

Informações relacionadas

➔ [“Controlador da impressora Windows” na página 110](#)

Cancelar a impressão — Mac OS X

1. Clique no ícone da impressora na **Doca**.
2. Seleccione o trabalho que pretende cancelar.
3. Cancele o trabalho.
 - Mac OS X v10.8.x ou posterior.
Clique em  junto da barra de progresso.
 - Mac OS X v10.6.8 a v10.7.x
Clique em **Apagar**.

Copiar

1. Coloque papel na impressora.



Importante:

Efetue as definições de papel no painel de controlo.

2. Coloque os originais.
3. Aceda a **Cópia** no ecrã inicial utilizando o botão ◀ ou ▶ e, de seguida, prima o botão OK.
4. Defina o número de cópias utilizando o botão ▲ ou ▼.
5. Selecione uma cópia a cores ou a preto e branco utilizando o botão ◀ ou ▶.
6. Prima o botão OK para visualizar e verificar as definições de impressão. Para alterar as definições, prima o botão ▼, selecione os itens de definição com o botão ▲ ou ▼ e altere as definições com o botão ◀ ou ▶. Quando tiver terminado, prima o botão OK.

Nota:

*Se pretender copiar reduzindo ou aumentando o tamanho de um documento por uma percentagem específica, selecione um item diferente de **Ajuste ao Papel** para a definição **Reduzir/Aumentar** e depois prima o botão OK. Especifique uma percentagem em **Formato Person..** Pode alterar a percentagem em incrementos de 10% mantendo premido o botão ◀ ou ▶.*

7. Prima o botão ◊.

Nota:

A cor, tamanho e margem da imagem copiada são ligeiramente diferentes do original.

Informações relacionadas

- ➔ [“Colocar papel na Alimentação Posterior” na página 39](#)
- ➔ [“Colocação de originais no AAD Vidro do scanner” na página 42](#)
- ➔ [“Opções de menu para o modo Cópia” na página 72](#)

Opções de menu para o modo Cópia

Nota:

Os menus disponíveis variam consoante o esquema seleccionado.

Quantidade de cópias

Introduza o número de cópias.

Cor

Copia o original a cores.

P/B

Copiar

Copia o original a preto e branco (monocromático).

Disposição

Com Margem

Copia com margens em volta das extremidades.

Sem Margem

Copia sem margens em volta das extremidades. A imagem é ampliada ligeiramente para remover as margens das extremidades do papel.

A4, 2 cóp

Copia dois originais A4 de um lado para uma única folha de papel de tamanho A4 no esquema 2/cima.

A4, Livro/2 cóp

Copia duas páginas A4 consecutivas de um livro, etc. para uma única folha de papel de tamanho A4 no esquema 2/cima.

Reduzir/Aumentar

Amplia ou reduz os originais.

Tamanho Real

Copia com uma ampliação de 100%.

Ajuste ao Papel

Detecta a área de digitalização e aumenta ou diminui automaticamente o original de forma a ajustá-lo ao tamanho do papel que seleccionou. Quando existem margens brancas à volta do original, as margens brancas da marca do canto do vidro do scanner são detectadas como pertencendo à área de digitalização, mas as margens do lado oposto podem ficar cortadas.

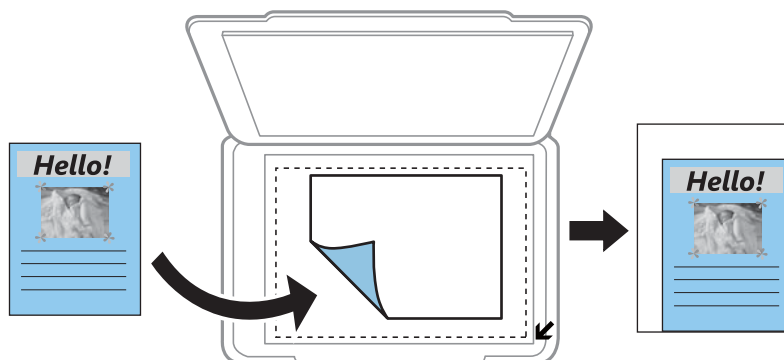

Personalizado

Selecione para especificar a percentagem de aumento ou diminuição do original.

Formato Person.

Especifica a percentagem utilizada para aumentar ou diminuir o original num intervalo de 25 a 400%.

Tamanho do Papel

Selecione o tamanho do papel que colocou.

Copiar

Tipo de Papel

Selecione o tipo de papel que colocou.

Qualidade

Selecione a qualidade de impressão. **Prova** proporciona uma impressão mais rápida, mas as impressões podem ficar esbatidas. **Melhor** oferece maior qualidade de impressão, mas a velocidade de impressão pode ser menor.

O modo de rascunho não está disponível para utilizadores na Europa Ocidental.

Densidade

Aumente o nível da densidade premindo o botão ► quando os resultados de cópia ficarem esbatidos.

Diminua o nível da densidade premindo o botão ◀ quando a tinta manchar.

Digitalização

Digitalizar com o painel de controlo

Digitalizar para um computador

Pode guardar a imagem digitalizada num computador.

**Importante:**

Certifique-se de que instalou o Epson Scan 2 e o Epson Event Manager no computador antes de utilizar esta função.

1. Coloque os originais.
2. Aceda a **Digitalizar** no ecrã inicial utilizando o botão ◀ ou ▶ e, de seguida, prima o botão OK.
3. Selecione como deseja guardar a imagem digitalizada para um computador nos seguintes menus através do botão ◀ ou ▶ e premindo depois o botão OK.
 - Digitalizar para Computador (JPEG)**: Guarda a imagem digitalizada em formato JPEG.
 - Digitalizar para Computador (PDF)**: Guarda a imagem digitalizada em formato PDF.
 - Digitalizar para Computador (E-mail)**: Inicia o cliente de e-mail do computador e anexa-o automaticamente a uma mensagem de e-mail.
4. Selecione o computador no qual pretende guardar as imagens digitalizadas.

Nota:

- Pode mudar as definições de digitalização como tamanho de digitalização, pasta onde guardar ou formato no qual guardar com o Epson Event Manager.*
- Quando a impressora estiver ligada a uma rede, pode seleccionar o computador no qual pretende guardar a imagem digitalizada. Podem ser apresentados até 20 computadores no painel de controlo da impressora.*
- Quando o computador no qual pretende guardar as imagens digitalizadas é detetado na rede, os primeiros 15 caracteres do nome do computador são apresentados no painel de controlo. Se definir **Nome de digitalização em rede (alfanumérico)** no Epson Event Manager, é apresentado no painel de controlo.*

5. Prima o botão ◊.

Nota:

A cor, tamanho e margem da imagem digitalizada não serão exatamente os mesmos que o original.

Informações relacionadas

- ➔ [“Colocação de originais no AAD Vidro do scanner” na página 42](#)
- ➔ [“Epson Event Manager” na página 117](#)

Digitalizar para um computador (WSD)

Nota:

- Esta função está apenas disponível para computadores com a versão em inglês do Windows 10/Windows 8.1/Windows 8/Windows 7/Windows Vista.*
- Se estiver a utilizar o Windows 7/Windows Vista, terá de configurar previamente o computador utilizando esta função.*

1. Coloque os originais.
2. Aceda a **Digitalizar** no ecrã inicial utilizando o botão ◀ ou ▶ e, de seguida, prima o botão OK.
3. Selecione **Para computador (WSD)** utilizando o botão ◀ ou ▶ e, de seguida, prima o botão OK.
4. Selecione um computador.
5. Prima o botão ◊.

Nota:

A cor, tamanho e margem da imagem digitalizada não serão exatamente os mesmos que o original.

Informações relacionadas

➔ [“Colocação de originais no AAD Vidro do scanner” na página 42](#)

Configuração de uma porta WSD

Esta secção explica como configurar uma porta WSD no Windows 7/Windows Vista.

Nota:

No Windows 10/Windows 8.1/Windows 8, a porta WSD é configurada automaticamente.

É necessário cumprir estes requisitos para configurar uma porta WSD.

- A impressora e o computador estão ligados à rede.
- O controlador de impressão está instalado no computador.

1. Ligue a impressora.
2. Clique em **Iniciar** e depois em **Rede** no Computador.
3. Clique com o botão direito na impressora e clique em **Instalar**.
Clique em **Continuar** quando a janela **Controlo de Conta de Utilizador** for exibida.

Digitalização

Clique em **Desinstalar** e comece novamente se for apresentado o ecrã **Desinstalar**.

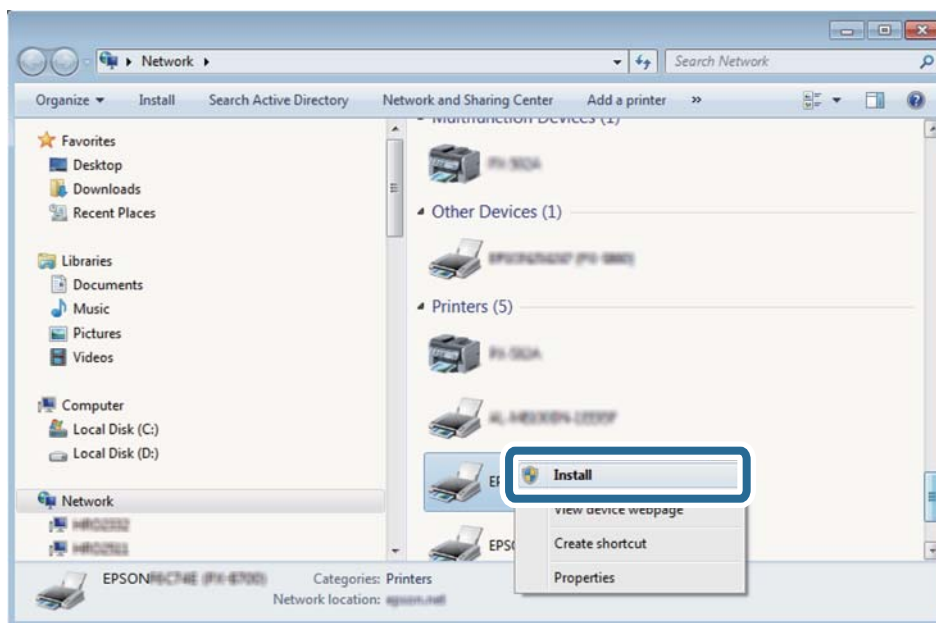

Nota:

O nome de impressora que definiu no nome da rede e o nome do modelo (EPSON XXXXXX (XX-XXXX)) são exibidos na janela de rede. Pode verificar o nome da impressora definido na rede a partir do painel de controlo da impressora ou imprimindo uma folha de estado da rede.

4. Clique em **O dispositivo está pronto a ser utilizado**.

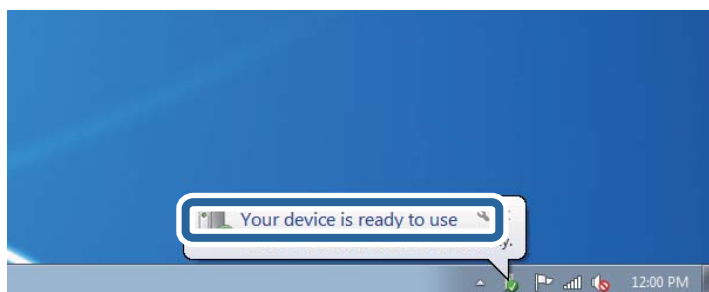

5. Verifique a mensagem e clique em **Fechar**.

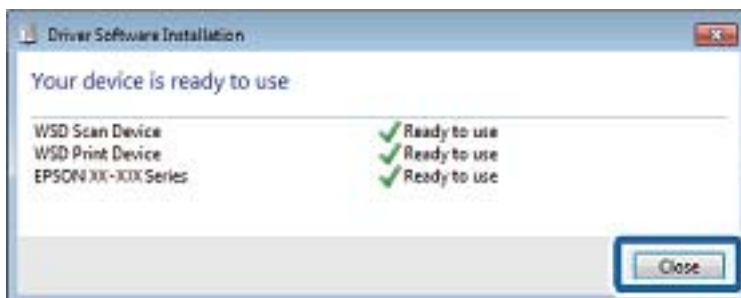

6. Abrir a janela **Dispositivos e Impressoras**.

☐ Windows 7

Clique em Iniciar **Painel de Controlo** > **Hardware e Som** (ou **Hardware**) > **Dispositivos e Impressoras**.

Digitalização

- ❑ Windows Vista

Clique em Iniciar > **Painel de Controlo** > **Hardware e Som** > **Impressoras**.

7. Certifique-se de que é apresentado um ícone com o nome da impressora na rede.
Selecione o nome da impressora ao usar o WSD.

Informações relacionadas

➔ [“Impressão de uma folha de estado da rede” na página 31](#)

Digitalizar de um computador

Digitalizar utilizando o Epson Scan 2

Pode digitalizar usando o controlador do scanner “Epson Scan 2”. Consulte a ajuda do Epson Scan 2 para obter uma explicação de cada item de definição.

Informações relacionadas

➔ [“\(Controlador do digitalizador\) Epson Scan 2” na página 116](#)

Digitalizar documentos (Modo de Documento)

Ao usar **Modo de Documento** em Epson Scan 2, pode digitalizar originais usando as definições detalhadas adequadas para documentos de texto.

1. Coloque os originais.
2. Inicie o Epson Scan 2.
3. Selecione **Modo de Documento** na lista **Modo**.

Digitalização

4. Efetue as seguintes definições no separador **Definições Principais**.

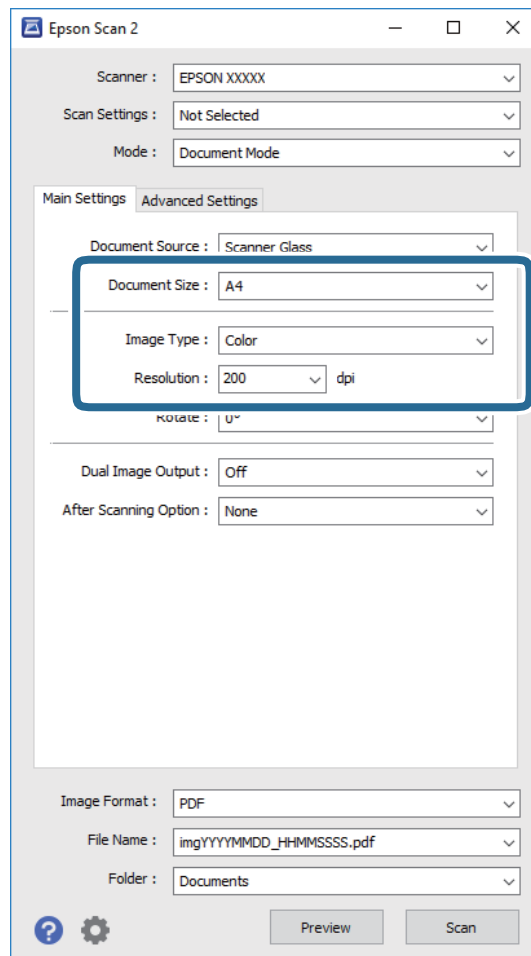

- Tamanho do Documento:** Selecione o tamanho do original colocado.
- Tipo de Imagem:** Selecione a cor para guardar a imagem digitalizada.
- Resolução:** Selecione a resolução.

Nota:

A definição **Origem do Documento** está fixada como **Vidro do scanner**. Não é possível alterar esta definição.

5. Faça outras definições de digitalização, se necessário.
- Pode visualizar a imagem digitalizada clicando no botão **Antever**. A janela de pré-visualização é exibida e é exibida a imagem pré-visualizada.
 - No separador **Definições Avançadas** pode fazer ajustes de imagem usando as definições detalhadas adequadas para documentos de texto, como as seguintes.
 - Máscara Suavizadora:** Pode aumentar e tornar mais nítidos os contornos da imagem.
 - Sem Ondulação:** Pode remover padrões ondulados (sombras tipo Web) que aparecem quando digitaliza documentos impressos, como revistas.
 - Melhoramento de Texto:** Pode tornar as letras desfocadas do original mais nítidas.
 - Segmentação de Área Auto:** Pode tornar as letras mais nítidas e as imagens mais definidas ao digitalizar a preto e branco um documento que contém imagens.

Nota:

Alguns itens podem não estar disponíveis, dependendo de outras configurações realizadas.

Digitalização

- Definir as configurações para guardar o ficheiro.

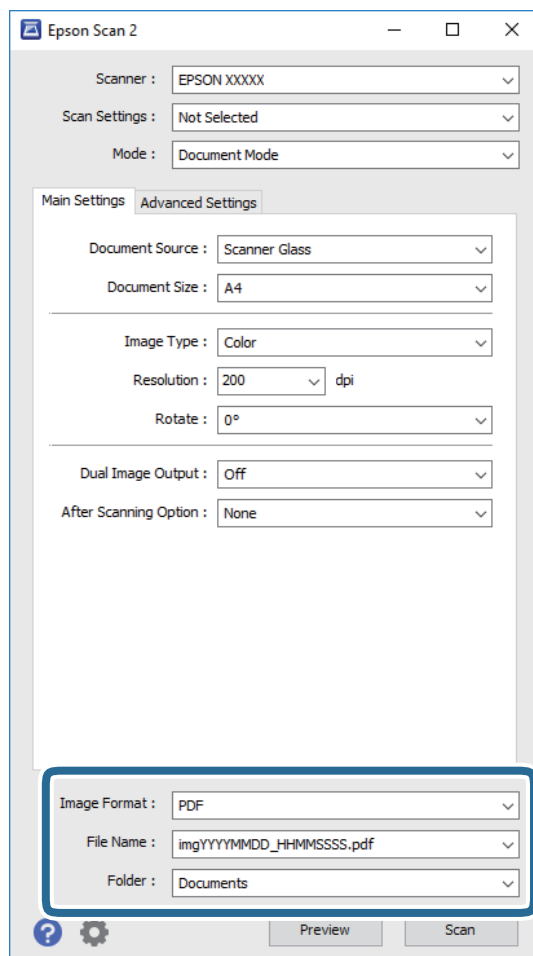

- ❑ **Formato de Imagem:** Selecione o formato para guardar da lista.
Pode fazer ajustes detalhados para cada formato de guardar exceto BITMAP e PNG. Selecionar **Opções** na lista depois de selecionar o formato.
- ❑ **Nome do Ficheiro:** Confirme o nome a exibir do ficheiro guardado.
Pode alterar as configurações do nome do arquivo selecionando **Definições** na lista.
- ❑ **Pasta:** Selecione a pasta para salvar a imagem digitalizada na lista.
Pode selecionar outra pasta ou criar uma nova pasta, selecionando **Seleccionar** a partir da lista.

- Clique em **Digitalizar**.

Informações relacionadas

➔ [“Colocação de originais no AAD Vidro do scanner” na página 42](#)

Digitalizar Fotografias ou Imagens (Modo de Fotografia)

Ao usar **Modo de Fotografia** em Epson Scan 2, pode digitalizar originais com uma vasta gama de ajustes de imagem adequados para fotografias ou imagens.

Digitalização

1. Coloque os originais.

Ao colocar vários originais no vidro do scanner, pode digitalizá-los simultaneamente. Certifique-se que existe uma folga de pelo menos 20 mm entre os originais.

2. Inicie o Epson Scan 2.
3. Selecione **Modo de Fotografia** na lista **Modo**.
4. Efetue as seguintes definições no separador **Definições Principais**.

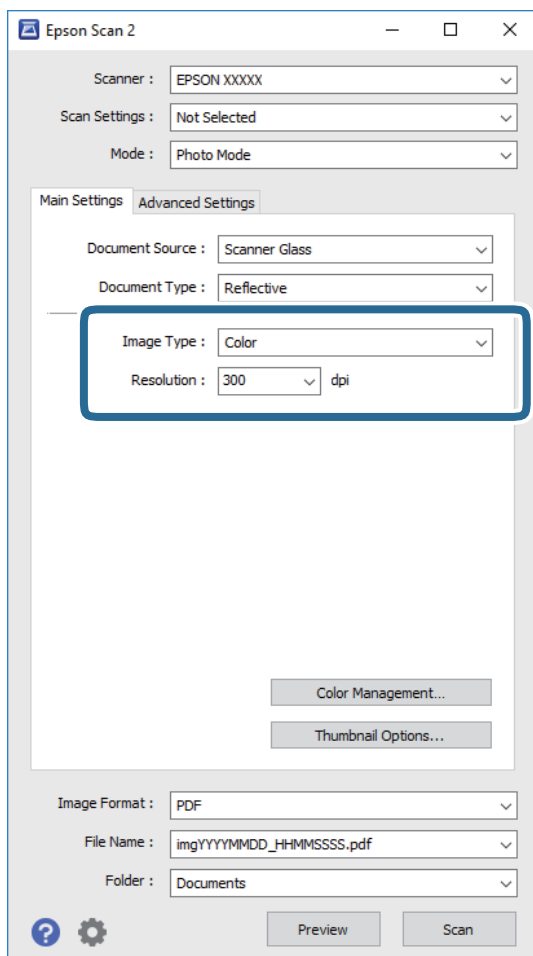

❑ **Tipo de Imagem:** Selecione a cor para guardar a imagem digitalizada.

❑ **Resolução:** Selecione a resolução.

Nota:

A definição **Origem do Documento** é determinada como **Vidro do scanner**, e a definição **Tipo de Documento** é determinada como **Reflectivo**. (**Reflectivo** significa originais que não são transparentes, por exemplo, papel normal ou fotografias.) Não é possível alterar estas definições.

Digitalização

5. Clique em **Antever**.

A janela de pré-visualização é exibida e as imagens são exibidas em miniaturas.

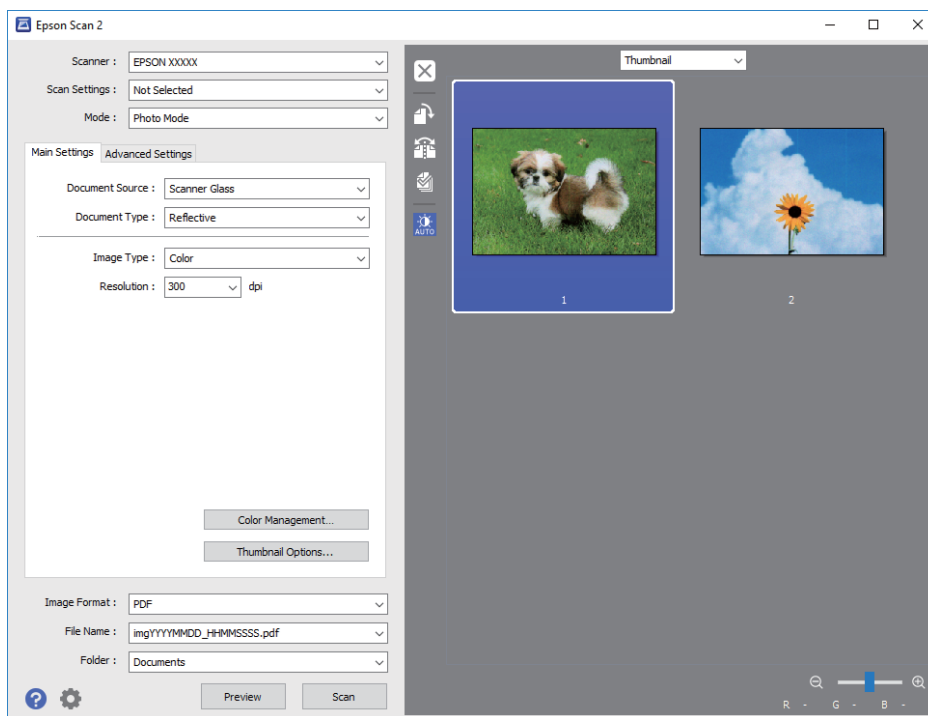

Nota:

Para pré-visualizar toda a área digitalizada, selecione **Normal** na lista que se encontra na parte superior da janela de pré-visualização.

6. Verifique a pré-visualização, e defina os ajustes de imagem no separador **Definições Avançadas** se necessário.

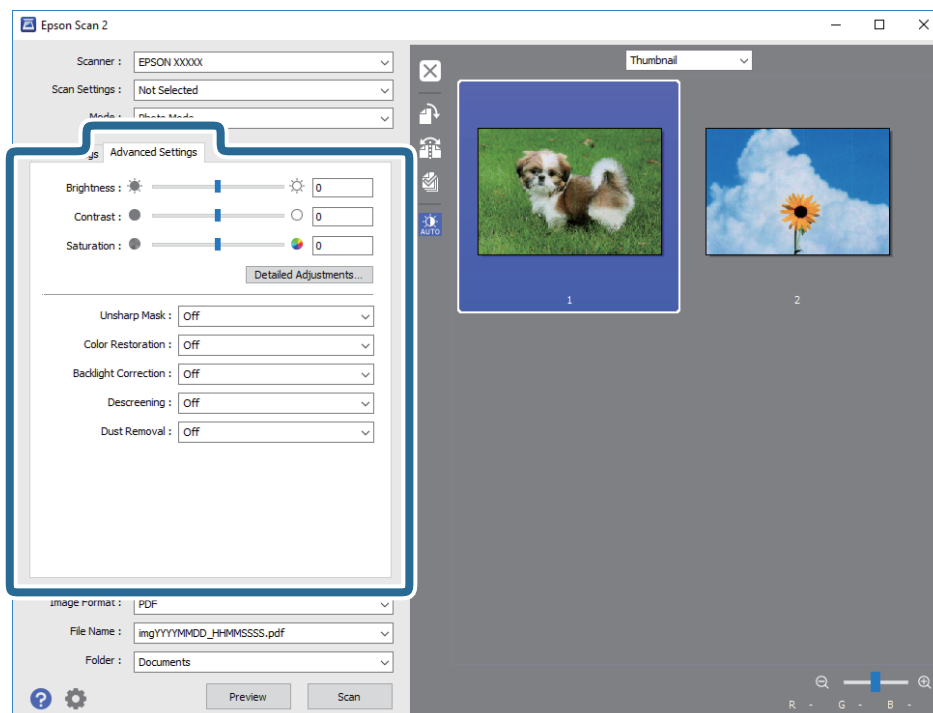

Digitalização

Pode ajustar a imagem digitalizada usando definições detalhadas que são adequadas para fotografias ou imagens, tais como as seguintes.

- ❑ **Brilho:** Pode ajustar o brilho da imagem digitalizada.
- ❑ **Contraste:** Pode ajustar o contraste da imagem digitalizada.
- ❑ **Saturação:** Pode ajustar a saturação (vivacidade das cores) da imagem digitalizada.
- ❑ **Máscara Suavizadora:** Pode aumentar e tornar mais nítidos os contornos da imagem digitalizada.
- ❑ **Restaurar Cor:** Pode corrigir imagens gastas e recuperar as suas cores originais.
- ❑ **Correcção da contraluz:** Pode tornar mais claras as imagens digitalizadas escuras.
- ❑ **Sem Ondulação:** Pode remover padrões ondulados (sombras tipo Web) que aparecem quando digitaliza documentos impressos, como revistas.
- ❑ **Remover Pó:** Pode remover pó numa imagem digitalizada.

Nota:

- ❑ *Alguns itens podem não estar disponíveis, dependendo de outras configurações realizadas.*
- ❑ *De acordo com o original, a imagem digitalizada poderá não ser digitalizada corretamente.*
- ❑ *Quando são criadas várias miniaturas, pode ajustar a qualidade da imagem para cada miniatura. De acordo com os itens de ajuste, é possível ajustar a qualidade das imagens digitalizadas simultaneamente seleccionando várias miniaturas.*

7. Definir as configurações para guardar o ficheiro.

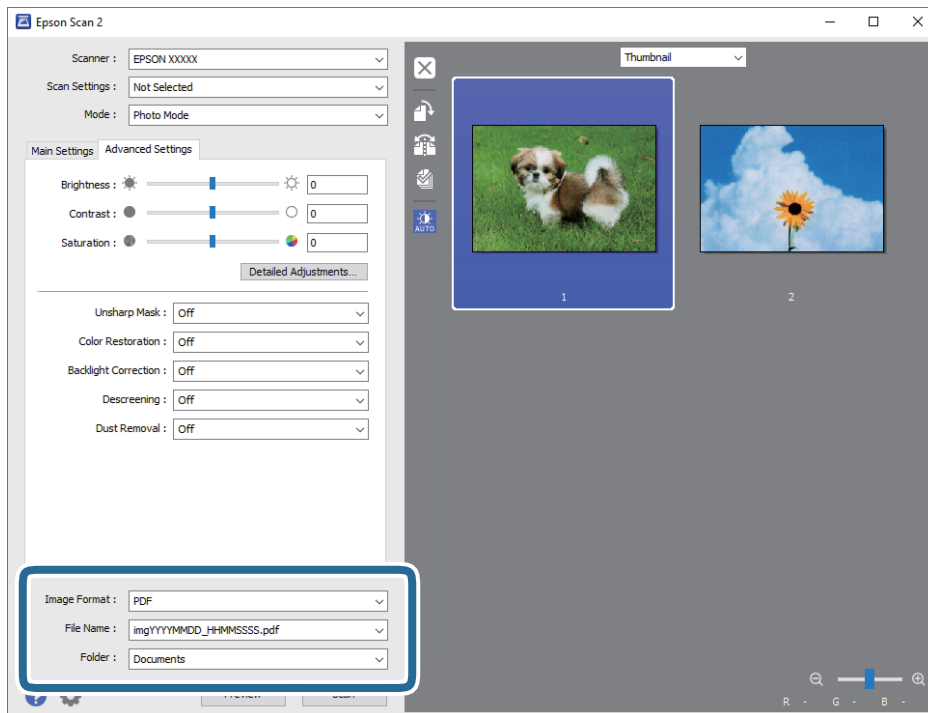

- ❑ **Formato de Imagem:** Seleccione o formato para guardar da lista.
Pode fazer ajustes detalhados para cada formato de guardar exceto BITMAP e PNG. Selecionar **Opções** na lista depois de seleccionar o formato.
- ❑ **Nome do Ficheiro:** Confirme o nome a exibir do ficheiro guardado.
Pode alterar as configurações do nome do arquivo seleccionando **Definições** na lista.
- ❑ **Pasta:** Seleccione a pasta para salvar a imagem digitalizada na lista.

Digitalização

Pode seleccionar outra pasta ou criar uma nova pasta, seleccionando **Seleccionar** a partir da lista.

8. Clique em **Digitalizar**.

Informações relacionadas

- ➔ “Colocação de originais no AAD Vidro do scanner” na página 42
- ➔ “Colocar várias fotografias para digitalizar” na página 44

Digitalizar a partir de dispositivos inteligentes

O Epson iPrint é uma aplicação que lhe permite digitalizar fotografias e documentos através de um dispositivo inteligente, como um smartphone ou tablet, que esteja ligado à mesma rede sem fios que a impressora. Pode guardar os dados digitalizados num dispositivo inteligente ou num serviço de nuvem, enviá-los por correio electrónico ou imprimi-los.



Instalar o Epson iPrint

Pode instalar o Epson iPrint no seu dispositivo inteligente a partir dos seguintes URL ou código QR.

<http://ipr.to/a>



Digitalizar utilizando o Epson iPrint

Inicie o Epson iPrint a partir do seu dispositivo inteligente e seleccione o item que pretende utilizar no ecrã inicial.

Digitalização

Os seguintes ecrãs estão sujeitos a alterações sem aviso prévio.

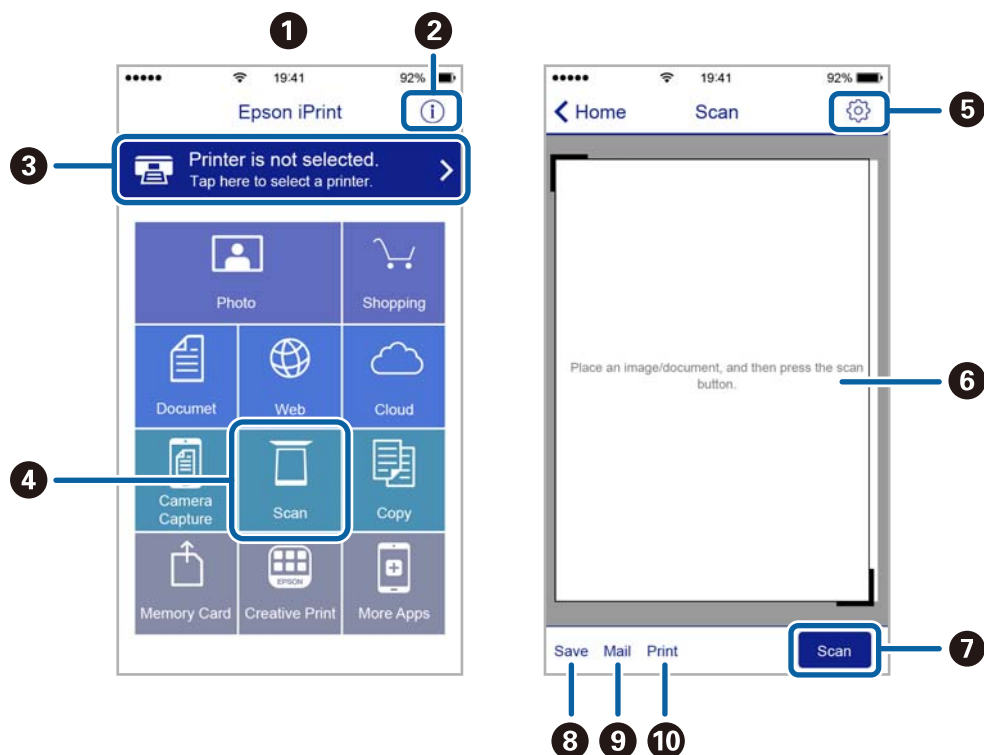

1	O ecrã inicial apresentado quando a aplicação é iniciada.
2	Apresenta informação sobre a instalação da impressora e uma secção de FAQ.
3	Apresenta o ecrã onde pode seleccionar a impressora e efectuar definições da impressora. Quando a impressora tiver sido seleccionada, não é necessário seleccioná-la novamente.
4	Apresenta o ecrã de digitalização.
5	Apresenta o ecrã em que pode efectuar definições de digitalização, como de resolução.
6	Apresenta imagens digitalizadas.
7	Inicia a digitalização.
8	Apresenta o ecrã em que pode guardar dados digitalizados num dispositivo inteligente ou em serviços de nuvem.
9	Apresenta o ecrã em que pode enviar dados digitalizados por correio electrónico.
10	Apresenta o ecrã em que pode imprimir dados digitalizados.

Substituição de tinteiros

Verificação dos níveis de tinta

É possível verificar os níveis de tinta aproximados no painel de controlo ou no computador.

Verificar os níveis de tinta - Painel de controlo

1. Introduza **Configurar** no ecrã inicial utilizando o botão ◀ ou ▶ e, de seguida, prima o botão OK.
2. Selecciona **Níveis das Tintas**, utilizando o botão ◀ ou ▶ e, de seguida, prima o botão OK.

Verificação dos níveis de tinta - Windows

1. Aceda à janela do controlador da impressora.
2. Clique em **Níveis da Tinta** no separador **Principal**.

Nota:

*Se o EPSON Status Monitor 3 estiver desactivado, os níveis de tinta não são apresentados. Clique em **Definições Aumentadas** no separador **Manutenção** e depois seleccione **Activar EPSON Status Monitor 3**.*

Informações relacionadas

➔ [“Controlador da impressora Windows” na página 110](#)

Verificação dos níveis de tinta - Mac OS X

1. Selecciona **Preferências do Sistema** a partir do  menu > **Impressoras e Digitalizadores** (ou **Impressão e digitalização, Impressão e Fax**) e seleccione a impressora.
2. Clique em **Opções e acessórios** > **Utilitário** > **Abrir utilitário de impressora**.
3. Clique em **EPSON Status Monitor**.

Códigos dos tinteiros

A Epson recomenda a utilização de tinteiros genuínos Epson. A Epson não garante a qualidade ou a fiabilidade de tinta não genuína. A utilização de tinta não genuína pode provocar danos não cobertos pelas garantias Epson e, em determinadas circunstâncias, originar comportamento errático da impressora. Pode não ser possível apresentar informação sobre os níveis de tinta não genuína.

Seguem-se os códigos dos tinteiros genuínos Epson.

Substituição de tinteiros

Produto	Ícone	BK: Black (Preto)	C: Cyan (Ciano)	M: Magenta	Y: Yellow (Amarelo)
XP-342, XP-345	Morango 	29 29XL*	29 29XL*	29 29XL*	29 29XL*
XP-343	Cerejas 	36 36XL*	36 36XL*	36 36XL*	36 36XL*

* "XL" e "XXL" indica um tinteiro grande.

Nota:

- Nem todos os tinteiros estão disponíveis em todas as regiões.
- Os códigos dos tinteiros varia consoante o país. Para obter os códigos corretos da sua área, entre em contacto com o suporte da Epson.
- Os utilizadores europeus devem visitar o sítio Web que se segue para obterem informações sobre os rendimentos dos tinteiros da Epson.

<http://www.epson.eu/pageyield>

Informações relacionadas

➔ "Sítio web de assistência técnica" na página 159

Precauções de manuseamento de tinteiros

Leia as instruções que se seguem antes de proceder à substituição de tinteiros.

Precauções de manuseamento

- Guarde os tinteiros a temperatura ambiente normal e mantenha-os afastados de luz solar directa.
- A Epson recomenda a utilização do tinteiro antes da data indicada na embalagem.
- Para melhores resultados, utilize o tinteiro nos seis meses seguintes à abertura da embalagem.
- Para obter melhores resultados, armazene as embalagens dos tinteiros na vertical.
- Depois de retirar o tinteiro guardado de um local frio, deixe-o aquecer à temperatura ambiente pelo menos durante três horas antes de o utilizar.
- Não abra a embalagem do tinteiro até decidir instalá-lo na impressora. O tinteiro é embalado em vácuo para garantir a fiabilidade. Se deixar o tinteiro fora da embalagem por muito tempo antes da utilização, pode não ser possível imprimir normalmente.
- Tenha cuidado para não partir as patilhas na parte lateral do tinteiro ao removê-lo da embalagem.

Substituição de tinteiros

- ❑ É necessário remover a fita amarela do tinteiro antes da instalação, caso contrário, a qualidade de impressão pode diminuir ou a impressão pode não ser viável. Não remova nem rasgue o rótulo do tinteiro, já que pode provocar derramamento.

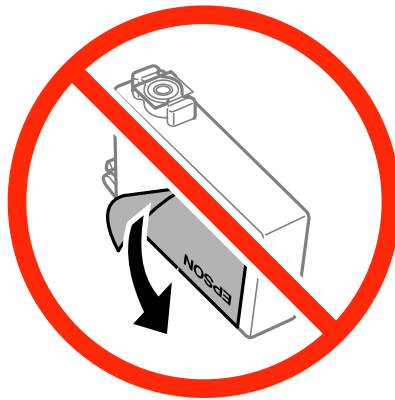

- ❑ Não remova o selo transparente da parte inferior do tinteiro, caso contrário, pode ficar inutilizado.



- ❑ Não toque nas secções indicadas na ilustração. Se o fizer, poderá afectar o processo normal de funcionamento e de impressão.

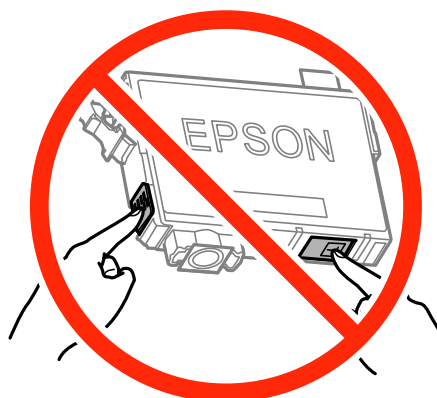

- ❑ Instale todos os tinteiros, caso contrário, não poderá imprimir.
- ❑ Não substitua tinteiros com a alimentação desligada. Não mova as cabeças de impressão manualmente, dado que pode danificar a impressora.

Substituição de tinteiros

- ❑ Não desligue a impressora durante o carregamento de tinta. Se o carregamento de tinta não for concluído, pode não ser possível imprimir.
- ❑ Não deixe a impressora sem os tinteiros instalados nem a desligue durante a substituição de tinteiros, caso contrário, a tinta remanescente nos jactos das cabeças de impressão seca e a impressão pode não ser viável.
- ❑ Se houver necessidade de remover um tinteiro temporariamente, certifique-se de que protege a área de fornecimento de tinta de pó e sujidade. Armazene o tinteiro no mesmo ambiente que a impressora, com a porta de fornecimento de tinta virada para baixo ou de lado. Não armazene tinteiros com a porta de fornecimento de tinta virada para cima. Dado que a porta de fornecimento de tinta está equipada com uma válvula destinada a conter a fuga de excesso de tinta, não é necessário utilizar outros mecanismos de cobertura, como tampas.
- ❑ Os tinteiros podem ter tinta à volta da porta de fornecimento de tinta, pelo que deve ter cuidado para não sujar a área circundante com tinta ao removê-los.
- ❑ Esta impressora utiliza tinteiros equipados com um chip verde que monitoriza informação, como por exemplo, a quantidade de tinta restante em cada tinteiro. Tal significa que, mesmo que o tinteiro seja removido da impressora antes de ficar vazio, ainda é possível utilizar o tinteiro após a sua reinserção na impressora. Contudo, ao reinserir um tinteiro, é possível que seja consumida alguma tinta para garantir o desempenho da impressora.
- ❑ Para obter eficiência máxima de tinta, remova o tinteiro apenas quando estiver preparado para o substituir. Os tinteiros com estado de tinta reduzido não podem ser utilizados se reinseridos.
- ❑ Para garantir qualidade de impressão de excelência e ajudar a proteger a cabeça de impressão, uma reserva variável de segurança permanece no tinteiro após a impressora assinalar a necessidade de substituição do tinteiro. O rendimento indicado na sua situação não inclui esta reserva.
- ❑ Embora os tinteiros possam conter materiais reciclados, tal não afecta a função ou o desempenho da impressora.
- ❑ As especificações e o aspecto do tinteiro estão sujeitos a alteração para efeitos de melhoramento sem aviso prévio.
- ❑ Não desmonte nem remodele o tinteiro, caso contrário, poderá não conseguir imprimir normalmente.
- ❑ Não pode utilizar os tinteiros fornecidos com a impressora para a substituição.
- ❑ Os rendimentos apresentados podem variar consoante as imagens impressas, o tipo de papel utilizado, a frequência das impressões e condições ambientais, como a temperatura.

Consumo de tinta

- ❑ Para manter o desempenho ideal das cabeças de impressão, é consumida alguma tinta de todos os tinteiros, não apenas durante a impressão, mas também durante operações de manutenção, como substituição de tinteiros e limpeza das cabeças de impressão.
- ❑ Quando imprimir a preto e branco (monocromático) ou em escala de cinzentos, poderão ser utilizadas tintas de cor em vez de tinta preta, dependendo das definições do tipo de papel ou da qualidade de impressão. Isto deve-se ao facto de ser utilizada uma mistura de tintas de cor para criar o preto.
- ❑ A tinta dos tinteiros fornecidos com a impressora é parcialmente utilizada durante a configuração inicial. De forma a produzir impressões de alta qualidade, a cabeça de impressão da impressora é completamente carregada com tinta. Este processo só ocorre uma vez e consome uma certa quantidade de tinta, pelo que estes tinteiros podem imprimir menos páginas do que os tinteiros posteriores.

Substituição de tinteiros

Aviso:

Tenha cuidado para não entalar a mão ou os dedos ao abrir ou fechar a unidade de digitalização. Caso contrário, poderá sofrer ferimentos.

Nota:

- ❑ Pode continuar a imprimir mesmo depois de a impressora indicar que há pouca tinta. No entanto, prepare novos tinteiros logo que possível.
- ❑ Se substituir os tinteiros durante o processo de cópia, os originais podem deslocar-se da posição correcta. Prima o botão  para cancelar e substituir os originais.

1. Efectue uma das seguintes acções.

- ❑ Quando lhe for solicitado que substitua os tinteiros

Verifique qual dos tinteiros é necessário substituir e, de seguida, prima o botão OK. Seleccione **Trocar agora** utilizando o botão ▲ ou ▼ e, de seguida, prima o botão OK.

- ❑ Quando substituir os tinteiros antes de ficarem vazios

Aceda a **Configurar** no ecrã inicial utilizando o botão ◀ ou ▶ e, de seguida, prima o botão OK. Seleccione **Assistência** utilizando o botão ◀ ou ▶ e, de seguida, prima o botão OK. Seleccione **Substituição de tinteiros** utilizando o botão ◀ ou ▶ e, de seguida, prima o botão OK. De seguida, prima o botão ◊.

2. Quando substituir o tinteiro preto, agite ligeiramente o novo tinteiro quatro ou cinco vezes e retire-o da respectiva embalagem. Quando substituir tinteiros de outras cores, retire os novos tinteiros da respectiva embalagem sem os agitar.

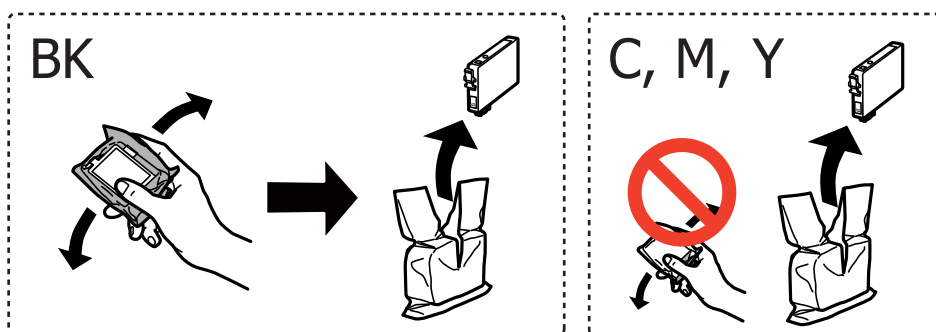

Importante:

Não agite os tinteiros após abrir a embalagem, já que pode ocorrer derramamento.

Substituição de tinteiros

3. Remova apenas a fita amarela.

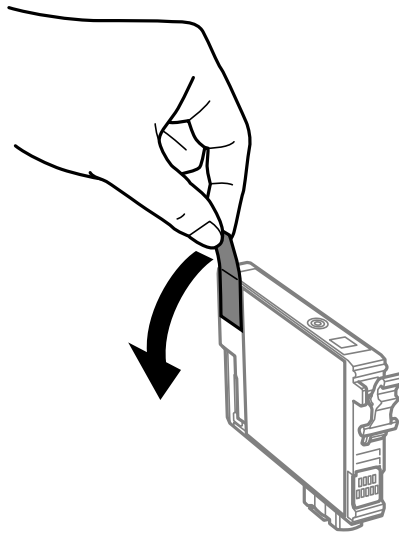

! *Importante:*

Não toque nas secções indicadas na ilustração. Se o fizer, poderá afectar o processo normal de funcionamento e de impressão.

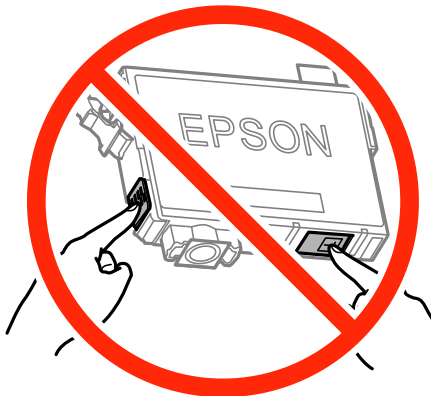

4. Abra a unidade de digitalização com a tampa fechada.

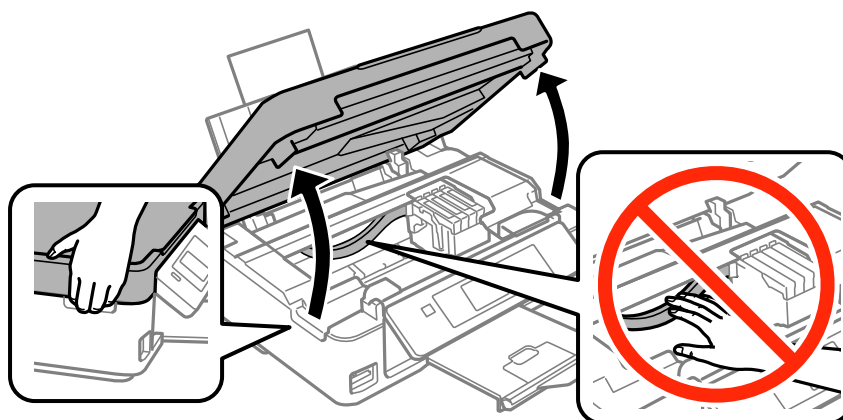

Substituição de tinteiros

5. Aperte a patilha do tinteiro e puxe-o para cima. Se não conseguir remover o tinteiro, puxe-o com firmeza.

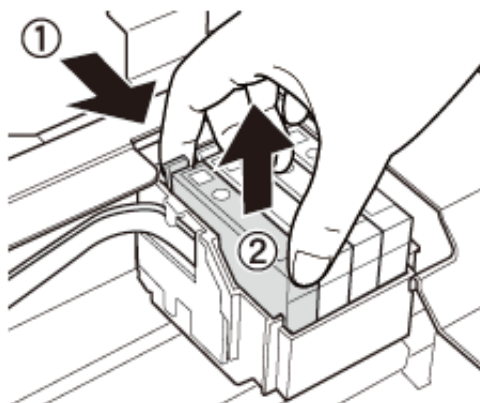

6. Insira o novo tinteiro e pressione-o para baixo com firmeza.

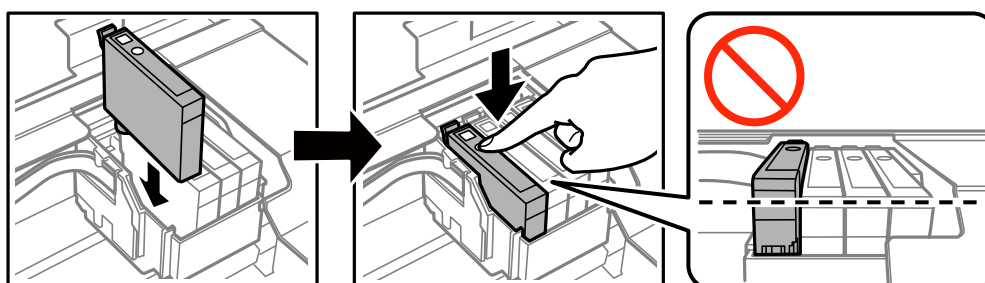

7. Feche a unidade de digitalização.

8. Prima o botão .

Tem início o carregamento de tinta.

 **Importante:**

Não desligue a impressora durante o carregamento de tinta. Se o carregamento de tinta não for concluído, pode não ser possível imprimir.

Informações relacionadas

- ➔ [“Códigos dos tinteiros” na página 86](#)
- ➔ [“Precauções de manuseamento de tinteiros” na página 87](#)

Imprimir temporariamente com tinta preta

Se a tinta de cor acabar e ainda houver tinta preta quando imprimir de um computador, pode utilizar as definições que se seguem para continuar a imprimir por um curto período de tempo utilizando apenas tinta preta.

- Tipo de papel: Papel Normal, Envelope
- Cor: **Escala de Cinzentos**
- Sem margens: Não seleccionado

Substituição de tinteiros

- EPSON Status Monitor 3: Activado (apenas para Windows)

Dado que esta funcionalidade está disponível apenas por aproximadamente cinco dias, substitua o tinteiro vazio logo que possível.

Nota:

- Se o **EPSON Status Monitor 3** estiver desactivado, aceda ao controlador da impressora, clique em **Definições Aumentadas** no separador **Manutenção** e depois seleccione **Activar EPSON Status Monitor 3**.
- O período disponível varia consoante as condições de utilização.

Substituição de tinteiros

Imprimir temporariamente com tinta preta — Windows

1. Quando a janela seguinte for apresentada, cancele a impressão.

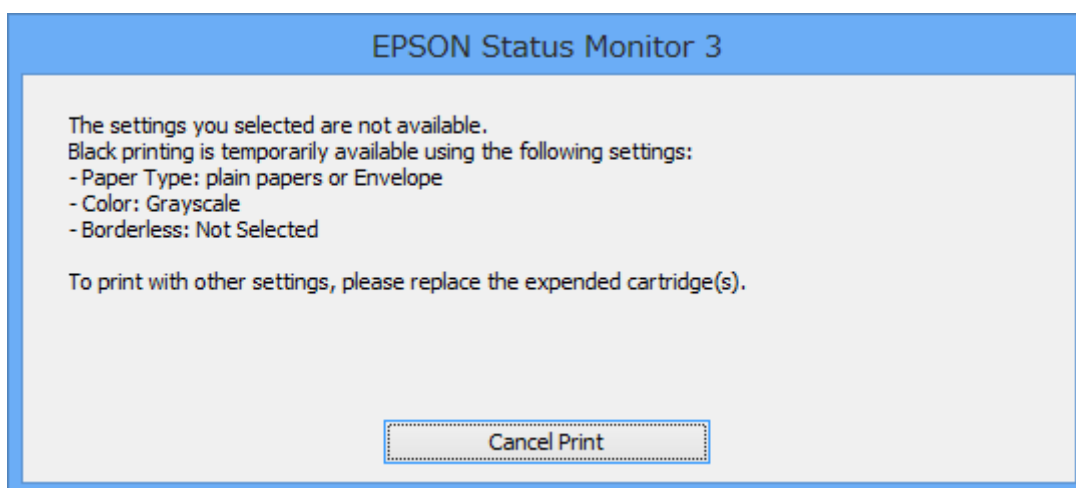
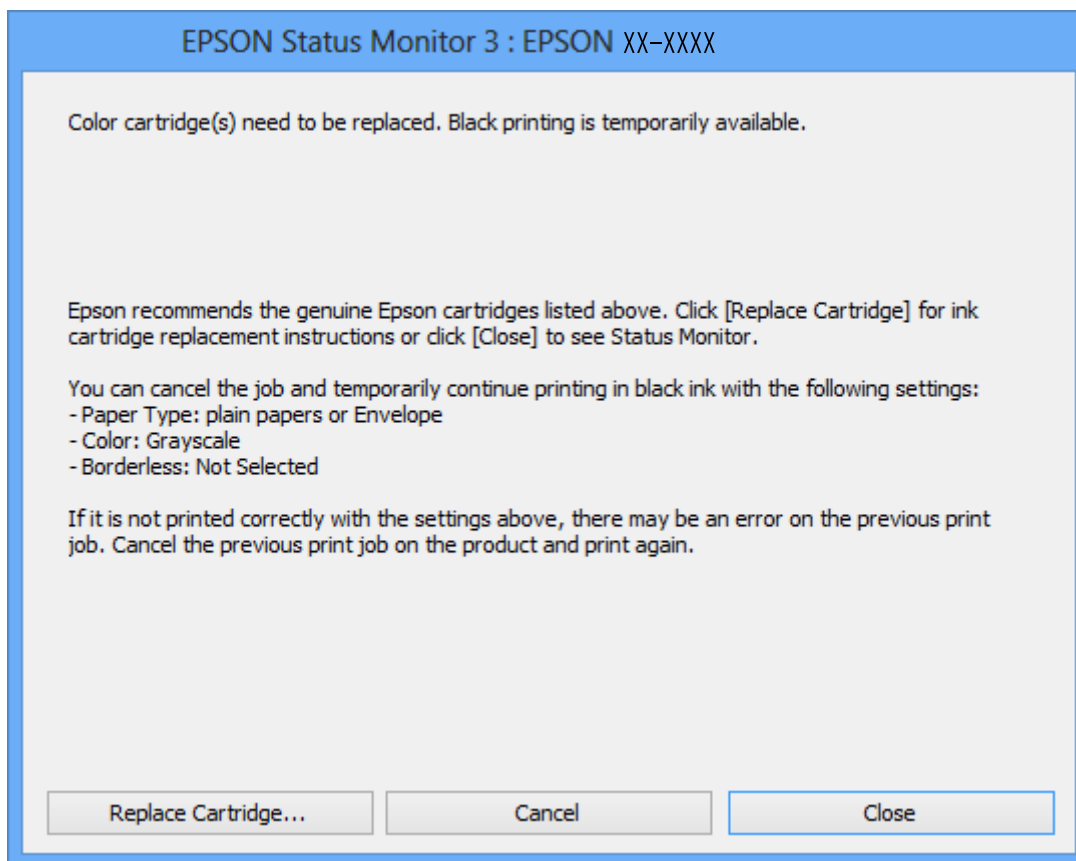

Nota:

Se não conseguir cancelar a impressão através do computador, cancele-a utilizando o painel de controlo da impressora.

2. Aceda à janela do controlador da impressora.
3. Remova a selecção de **Sem margens** no separador **Principal**.
4. Seleccione **Papel Normal** ou **Envelope** para a definição **Tipo de Papel** no separador **Principal**.

Substituição de tinteiros

5. Seleccione **Escala de Cinzentos**.
6. Defina os outros itens nos separadores **Principal** e **Mais Opções** conforme necessário e, de seguida, clique **OK**.
7. Clique em **Imprimir**.
8. Clique em **Imprimir a preto** na janela apresentada.

Informações relacionadas

- ➔ [“Colocar papel na Alimentação Posterior” na página 39](#)
- ➔ [“Noções básicas de impressão — Windows” na página 50](#)

Imprimir temporariamente com tinta preta — Mac OS X

Nota:

Para utilizar esta funcionalidade através de uma rede, ligue-se com o **Bonjour**.

1. Clique no ícone da impressora na **Doca**.
2. Cancele o trabalho.

Nota:

Se não conseguir cancelar a impressão a partir do computador, cancele através do painel de controlo da impressora.

3. Seleccione **Preferências do Sistema** a partir do  menu > **Impressoras e Digitalizadores** (ou **Impressão e digitalização, Impressão e Fax**) e seleccione a impressora. Clique em **Opções e acessórios** > **Opções** (ou **Controlador**).
4. Seleccione **Sim** como a definição de **Permitir impressão a preto temporária**.
5. Aceda à caixa de diálogo de impressão.
6. Seleccione **Definições de Impressão** no menu instantâneo.
7. Seleccione qualquer tamanho de papel, excepto um formato sem margens, como a definição de **Formato**.
8. Seleccione **Papel Normal** ou **Envelope** como a definição de **Papel**.
9. Seleccione **Escala de Cinzentos**.
10. Defina os outros itens conforme necessário.
11. Clique em **Imprimir**.

Informações relacionadas

- ➔ [“Cancelar a impressão — Mac OS X” na página 71](#)
- ➔ [“Colocar papel na Alimentação Posterior” na página 39](#)
- ➔ [“Noções básicas de impressão — Mac OS X” na página 51](#)

Poupar tinta preta quando o tinteiro preto está no limite de utilização — (Apenas Windows)

Quando o nível de tinta preta está em baixo mas existe suficiente tinta de cor restante, pode utilizar uma mistura de tintas de cor para criar o preto. Pode continuar a imprimir enquanto prepara o tinteiro preto de substituição.

Esta função apenas está disponível quando selecciona as seguintes definições no controlador da impressora.

- Tipo de Papel: **Papel Normal**
- Qualidade: **Normal**
- EPSON Status Monitor 3: Activado

Nota:

- Se o **EPSON Status Monitor 3** estiver desactivado, aceda ao controlador da impressora, clique em **Definições Aumentadas** no separador **Manutenção** e depois seleccione **Activar EPSON Status Monitor 3**.
- O preto composto tem uma aparência ligeiramente diferente do preto puro. Adicionalmente, a velocidade de impressão é reduzida.
- Para preservar a qualidade da cabeça de impressão, também é consumida tinta preta.

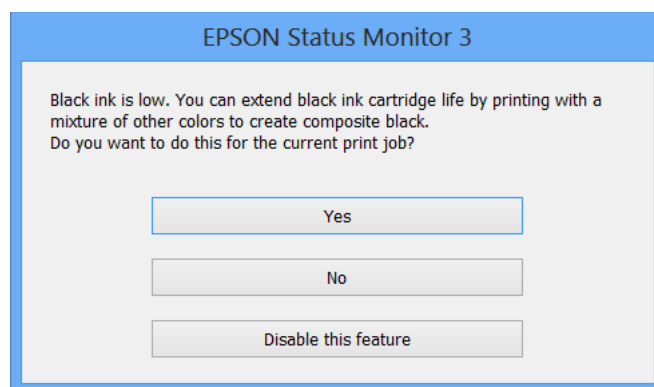

Opções	Descrição
Sim	Selecione para utilizar uma mistura de tintas de cor para criar preto. Esta janela será apresentada da próxima vez que imprimir um trabalho semelhante.
Não	Selecione para continuar a utilizar a tinta preta restante. Esta janela será apresentada da próxima vez que imprimir um trabalho semelhante.
Desactivar esta função	Selecione para continuar a utilizar a tinta preta restante. Esta janela não será apresentada até que substitua o tinteiro de tinta preta e este atinja novamente o limite de utilização.

Manutenção da impressora

Verificar e limpar as cabeças de impressão

Se os jactos estiverem obstruídos, as impressões tornam-se esbatidas, surgem linhas visíveis ou cores inesperadas na impressão. Se a qualidade de impressão tiver diminuído, utilize a funcionalidade de verificação dos jactos para confirmar se os mesmos estão obstruídos. Se os jactos estiverem obstruídos, limpe as cabeças de impressão.

 **Importante:**

- ❑ Não abra a unidade de digitalização nem desligue a impressora durante a limpeza das cabeças. Se a limpeza da cabeça não for concluída, pode não ser possível imprimir.
- ❑ Dado que a limpeza da cabeça de impressão consome alguma tinta, proceda à limpeza apenas se a qualidade diminuir.
- ❑ Quando o nível de tinta é reduzido, poderá não ser capaz de limpar a cabeça de impressão. Substitua o tinteiro em primeiro lugar.
- ❑ Se a qualidade de impressão não melhorar após repetir a verificação de jactos e a limpeza das cabeças cerca de quatro vezes, aguarde pelo menos seis horas sem imprimir e, em seguida, execute novamente a verificação de jactos e repita a limpeza das cabeças, se necessário. Recomendamos que desligue a impressora. Se a qualidade de impressão não melhorar, contacte a assistência da Epson.
- ❑ Para evitar que a cabeça de impressão seque, não desligue a impressora enquanto a alimentação estiver ligada.

Verificar e limpar a cabeça de impressão — Painel de controlo

1. Carregue papel normal A4 na impressora.
2. Aceda a **Configurar** no ecrã inicial utilizando o botão ◀ ou ▶ e, de seguida, prima o botão OK.
3. Selecione **Assistência** utilizando o botão ◀ ou ▶ e, de seguida, prima o botão OK.
4. Selecione **Verif jactos** utilizando o botão ◀ ou ▶ e, de seguida, prima o botão OK.
5. Siga as instruções no ecrã para imprimir o padrão de verificação dos jactos.

Manutenção da impressora

- Examine o padrão impresso. Se existirem linhas com falhas ou segmentos em falta conforme indicado no padrão “NG”, os jactos da cabeça de impressão podem estar obstruídos. Siga para o próximo passo. Se não conseguir ver linhas com falhas ou segmentos em falta no padrão “OK”, os jatos não estão obstruídos. Não é necessário limpar as cabeças de impressão. Selecione **Não** usando o botão ▲ ou ▼, e a seguir pressione o botão OK para sair.

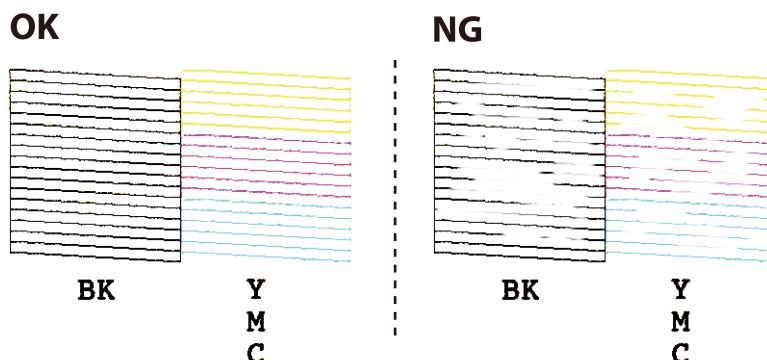

- Selecione **Sim** utilizando o botão ▼ ou ▲ e, de seguida, prima o botão OK.
- Siga as instruções no ecrã para limpar a cabeça de impressão.
- Quando a limpeza terminar, selecione **Verif. de Jactos** utilizando o botão ▼ ou ▲ e siga as instruções apresentadas no ecrã para voltar a imprimir o padrão de verificação dos jactos. Repita a limpeza e impressão do padrão até que as linhas sejam completamente impressas.

Informações relacionadas

➔ [“Colocar papel na Alimentação Posterior” na página 39](#)

Verificar e limpar as cabeças de impressão — Windows

- Carregue papel normal A4 na impressora.
- Aceda à janela do controlador da impressora.
- Clique em **Verificação dos Jactos** no separador **Manutenção**.
- Siga as instruções apresentadas no ecrã.

Informações relacionadas

➔ [“Colocar papel na Alimentação Posterior” na página 39](#)

➔ [“Controlador da impressora Windows” na página 110](#)

Verificar e limpar as cabeças de impressão — Mac OS X

- Carregue papel normal A4 na impressora.

Manutenção da impressora

2. Seleccione **Preferências do Sistema** a partir do menu  > **Impressoras e Digitalizadores (ou Impressão e digitalização) Impressão e Fax** e, de seguida, seleccione a impressora.
3. Clique em **Opções e acessórios** > **Utilitário** > **Abrir utilitário de impressora**.
4. Clique em **Verificação dos Jactos**.
5. Siga as instruções apresentadas no ecrã.

Informações relacionadas

➔ [“Colocar papel na Alimentação Posterior” na página 39](#)

Alinhar as cabeças de impressão

Se reparar em linhas verticais desalinhadas ou imagens desfocadas, alinhe as cabeças de impressão.

Alinhamento das cabeças de impressão — Painel de controlo

1. Carregue papel normal A4 na impressora.
2. Aceda a **Configurar** no ecrã inicial utilizando o botão ◀ ou ▶ e, de seguida, prima o botão OK.
3. Seleccione **Assistência** utilizando o botão ◀ ou ▶ e, de seguida, prima o botão OK.
4. Seleccione **Alinh. cabeça** utilizando o botão ◀ ou ▶ e, de seguida, prima o botão OK.
5. Siga as instruções no ecrã para imprimir o padrão de alinhamento.
6. Siga as instruções no ecrã para alinhar a cabeça de impressão. Procure e seleccione o número do padrão mais sólido em cada grupo utilizando o botão ▲ ou ▼ e, em seguida, prima o botão OK.

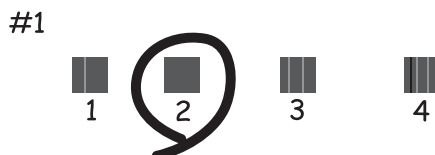

Nota:

- ❑ O padrão de teste pode variar consoante o modelo.
- ❑ Se a qualidade de impressão não melhorar, alinhe as cabeças de impressão a partir de um computador.

Informações relacionadas

➔ [“Colocar papel na Alimentação Posterior” na página 39](#)

Alinhar as cabeças de impressão — Windows

1. Carregue papel normal A4 na impressora.
2. Aceda à janela do controlador da impressora.
3. Clique em **Alinhamento das Cabeças** no separador **Manutenção**.
4. Siga as instruções apresentadas no ecrã.

Informações relacionadas

- ➔ [“Colocar papel na Alimentação Posterior” na página 39](#)
- ➔ [“Controlador da impressora Windows” na página 110](#)

Alinhar as cabeças de impressão — Mac OS X

1. Carregue papel normal A4 na impressora.
2. Seleccione **Preferências do Sistema** a partir do menu  > **Impressoras e Digitalizadores (ou Impressão e digitalização) Impressão e Fax** e, de seguida, seleccione a impressora.
3. Clique em **Opções e acessórios** > **Utilitário** > **Abrir utilitário de impressora**.
4. Clique em **Alinhamento das Cabeças**.
5. Siga as instruções apresentadas no ecrã.

Informações relacionadas

- ➔ [“Colocar papel na Alimentação Posterior” na página 39](#)

Limpeza do caminho do papel

Se as impressões ficarem manchadas ou amarrotadas, limpe o rolo no interior.



Importante:

Não utilize lenços de papel para limpar o interior da impressora. Os jactos da cabeça de impressão podem ficar obstruídos com pêlos e resíduos do tecido.

1. Certifique-se de que não há pó ou manchas no vidro do scanner e na tampa do digitalizador.
2. Aceda a **Configurar** no ecrã inicial utilizando o botão ◀ ou ▶ e, de seguida, prima o botão OK.
3. Seleccione **Assistência** utilizando o botão ◀ ou ▶ e, de seguida, prima o botão OK.
4. Seleccione **Limpeza do guia de papel** utilizando o botão ◀ ou ▶ e, de seguida, prima o botão OK.
5. Carregue papel normal A4 na impressora.

Manutenção da impressora

6. Prima o botão .

O papel é ejectado da impressora.

Nota:

A impressora continua a produzir sons de funcionamento durante algum tempo após o papel ser ejectado. Isto é normal e não é um sinal de avaria.

7. Repita este procedimento até o papel não ficar manchado com tinta.

Nota:

Caso exista um problema de alimentação do papel e se possuir uma folha de limpeza fornecida com o papel genuíno da Epson, poderá resolver o problema utilizando a folha de limpeza em vez de utilizar papel A4 normal. Quando utilizar a folha de limpeza, coloque a folha na impressora seguindo as instruções fornecidas com a folha. Se for exibido um ecrã de configuração de papel, prima o botão  para continuar. Repita o procedimento várias vezes usando a folha de limpeza.

Informações relacionadas

➔ [“Colocar papel na Alimentação Posterior” na página 39](#)

Limpar o Vidro do scanner

Quando as cópias ou as imagens digitalizadas estiverem sujas ou amarrotadas, limpe o vidro do scanner.



Importante:

Nunca utilize álcool ou diluente para limpar a impressora. Estes produtos químicos podem danificar a impressora.

1. Abra a tampa do digitalizador.

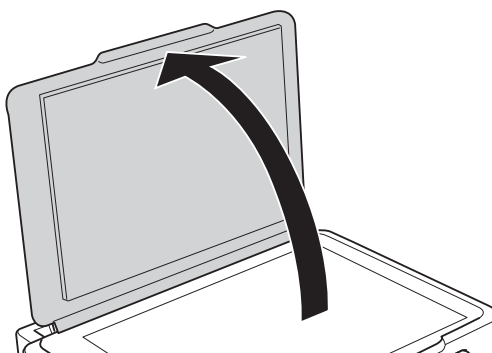

2. Utilize um pano macio e limpo para limpar a superfície do vidro do scanner.

Nota:

- Se a superfície de vidro estiver manchada com gordura ou outro material difícil de remover, utilize uma pequena quantidade de limpa-vidros e um pano macio para remover as manchas. Limpe bem todo o líquido restante.
- Não exerça demasiada pressão sobre a superfície de vidro.
- Tenha cuidado para não riscar ou danificar a superfície do vidro. Uma superfície de vidro danificada pode reduzir a qualidade da digitalização.

Poupar energia

A impressora entra em modo de repouso ou desliga-se automaticamente se não forem efectuadas operações durante um período de tempo definido. Pode ajustar o tempo até ser aplicada a gestão de energia. Qualquer aumento vai influenciar a eficiência energética do produto. Considere o ambiente antes de efetuar qualquer alteração.

Poupar energia - Painel de Controlo

1. Introduza **Configurar** no ecrã inicial utilizando o botão ◀ ou ▶ e, de seguida, prima o botão OK.
2. Seleccione **Conf. Impressora** utilizando o botão ◀ ou ▶ e, de seguida, prima o botão OK.
3. Seleccione **Temp. p/ Desligar** ou **Temporizador** utilizando o botão ◀ ou ▶ e, de seguida, prima o botão OK.
4. Seleccione a definição utilizando o botão ▲ ou ▼ e, em seguida, prima o botão OK.

Poupar energia - Windows

1. Aceda à janela do controlador da impressora.
2. Clique em **Dados s/ a Impressora e Opções** no separador **Manutenção**.
3. Seleccione o período de tempo para que a impressora entre em modo de repouso na definição **Temporizador de suspensão** e clique em **Enviar**. Para que a impressora se desligue automaticamente, seleccione o período de tempo na definição **Temporizador de desligamento** e clique em **Enviar**.
4. Clique em **OK**.

Informações relacionadas

➔ [“Controlador da impressora Windows” na página 110](#)

Poupar energia - Mac OS X

1. Seleccione **Preferências do Sistema** a partir do menu  > **Impressoras e Digitalizadores** (ou **Impressão e Digitalização, Impressão e Fax**) e, de seguida, seleccione a impressora.
2. Clique em **Opções e acessórios** > **Utilitário** > **Abrir utilitário de impressora**.
3. Clique em **Definições da Impressora**.
4. Seleccione o período de tempo para que a impressora entre em modo de repouso na definição **Temporizador de suspensão** e clique em **Aplicar**. Para que a impressora se desligue automaticamente, seleccione o período de tempo na definição **Temporizador de desligamento** e clique em **Aplicar**.

Opções de menu para o modo Configurar

Se seleccionar **Configurar** no ecrã inicial através do painel de controlo, pode efectuar definições da impressora ou fazer a manutenção da mesma.

Opções de menu para Níveis das Tintas.

Seleccione os menus no painel de controlo conforme se descreve em seguida.

Configurar > Níveis das Tintas.

Apresenta os níveis aproximados dos tinteiros. Quando é apresentado o ícone !, significa que o tinteiro está com pouca tinta. Quando é apresentada a marca X, significa que o tinteiro está vazio.

Opções de menu para Assistência

Seleccione os menus no painel de controlo conforme se descreve em seguida.

Configurar > Assistência

Verif jactos

Imprime um padrão para verificar se os jactos da cabeça de impressão estão obstruídos.

Limpeza cab.

Limpa os jactos obstruídos na cabeça de impressão.

Alinh. cabeça

Ajusta a cabeça de impressão para melhorar a qualidade de impressão.

Substituição de tinteiros

Utilize esta função para substituir os tinteiros antes de a tinta acabar.

Limpeza do guia de papel

Limpa o rolo no interior da impressora. Utilize esta funcionalidade quando as suas impressões ficarem manchadas ou quando o papel não for alimentado correctamente.

Informações relacionadas

- ➔ [“Verificar e limpar as cabeças de impressão” na página 97](#)
- ➔ [“Alinhar as cabeças de impressão” na página 99](#)
- ➔ [“Substituição de tinteiros” na página 90](#)
- ➔ [“Limpeza do caminho do papel” na página 100](#)

Opções de menu para Conf. Impressora

Selecione os menus no painel de controlo conforme se descreve em seguida.

Configurar > Conf. Impressora

Def. origem do papel

- Config. do papel

Selecione o tamanho e tipo de papel que colocou na origem do papel.

- Alerta config. papel

Avisa-o quando as definições de papel de um trabalho de impressão diferem das definições guardadas na impressora.

- Config. do papel

Apresenta automaticamente o ecrã das definições de papel quando o papel é colocado. Desative esta função se colocar sempre papel do mesmo tamanho e não quiser efetuar definições de papel sempre que coloca papel. O AirPrint não está disponível quando esta função estiver desativada. Além disso, a impressora não o avisa, mesmo que as definições de papel não correspondam ao papel que colocou.

Modo Silencioso

Diminui o ruído que a impressora produz, mas pode também diminuir a velocidade de impressão. Consoante o tipo de papel e as definições de qualidade de impressão selecionados, poderá não haver alteração do nível de ruído da impressora.

Temp. p/ Desligar

Desliga automaticamente a impressora se não forem efetuadas operações durante um determinado período de tempo. Pode ajustar o tempo até ser aplicada a gestão de energia. Qualquer aumento afeta a eficiência energética do produto. Considere o ambiente antes de efetuar qualquer alteração.

País/Região

Selecione o país e a região.

Idioma/Language

Selecione o idioma de apresentação.

Temporizador

Selecione o período de tempo até a impressora entrar em modo de repouso (modo de poupança de energia) se não forem efetuadas operações. O ecrã LCD fica preto quando passa o tempo definido.

Informações relacionadas

➔ [“Poupar energia” na página 102](#)

Opções de menu para Definições de rede

Selecione os menus no painel de controlo conforme se descreve em seguida.

Configurar > Definições de rede

Opções de menu para o modo Configurar

Impr. Estado Rede

Imprime uma folha de estado da rede.

Conf. LAN s/Fios

Assistente Conf.

Selecione um SSID, introduza uma palavra-passe e, de seguida, ligue a impressora a uma rede sem fios (Wi-Fi).

Tecla (WPS)

Liga a impressora a uma rede sem fios (Wi-Fi) premindo um botão WPS num router sem fios.

Cód. PIN (WPS)

No utilitário do router sem fios, introduza o código PIN apresentado no ecrã da impressora para a ligar a uma rede sem fios (Wi-Fi).

Ligação Auto Wi-Fi

Liga a impressora a uma rede sem fios (Wi-Fi) utilizando um computador que esteja ligado ao ponto de acesso. Insira no computador o disco de software fornecido com a impressora e siga as instruções apresentadas no ecrã. Quando lhe for pedido que utilize a impressora, execute este menu.

Desactiv. LAN s/Fios

Desativa a ligação desligando o sinal sem fios, sem eliminar as informações de rede. Para ativar a ligação, volte a configurar a rede sem fios (Wi-Fi).

Config. Wi-Fi Direct

Liga a impressora a uma rede sem fios (Wi-Fi) sem um router sem fios.

Verif. ligação

Verifica o estado da ligação de rede e imprime o relatório de ligação de rede. Se existirem problemas com a ligação, consulte o relatório para resolver o problema.

Informações relacionadas

- ➔ [“Impressão de uma folha de estado da rede” na página 31](#)
- ➔ [“Fazer configurações Wi-Fi a partir do Painel de Controlo” na página 23](#)
- ➔ [“Impressão de um relatório da ligação em rede” na página 27](#)

Opções de menu para Serviços Epson Connect

Selecione os menus no painel de controlo conforme se descreve em seguida.

Configurar > Serviços Epson Connect

Estado

Verifique se a impressora está ou não registada e ligada aos serviços do Epson Connect.

Endereço de e-mail

Verifique o endereço de e-mail da impressora que está registado nos serviços do Epson Connect.

Opções de menu para o modo Configurar

Registar/eliminar

Registe ou elimine a impressora nos/dos serviços do Epson Connect.

Suspender/Retomar

Selecione se pretende suspender ou retomar os serviços do Epson Connect.

Para consultar os guias de registo e utilização, visite o seguinte sítio Web.

<https://www.epsonconnect.com/>

<http://www.epsonconnect.eu> (Apenas na Europa)

Informações relacionadas

➔ “Serviço Epson Connect” na página 108

Opções de menu para Serviços Google Cloud Print

Selecione os menus no painel de controlo conforme se descreve em seguida.

Configurar > Serviços Google Cloud Print

Estado

Verifique se a impressora está ou não registada e ligada aos serviços do Google Cloud Print.

Suspender/Retomar

Selecione se pretende suspender ou retomar os serviços do Google Cloud Print.

Anular registo

Cancelar o registo dos serviços Google Cloud Print.

Para consultar os guias de registo e utilização, visite o seguinte sítio Web.

<https://www.epsonconnect.com/>

<http://www.epsonconnect.eu> (Apenas na Europa)

Opções de menu para Partilha Fich

Selecione os menus no painel de controlo conforme se descreve em seguida.

Configurar > Partilha Fich

Selecione o método de ligação entre a impressora e um computador que terá acesso de escrita ao cartão de memória inserido na impressora. O acesso de leitura e escrita é atribuído ao computador com a ligação prioritária. Aos outros computadores, apenas é atribuído acesso de leitura.

Informações relacionadas

➔ “Aceder a um cartão de memória a partir de um computador” na página 158

Opções de menu para Atualiz. do firmware

Seleccione os menus no painel de controlo conforme se descreve em seguida.

Configurar > Atualiz. do firmware

Atualização

Verifica se a versão mais recente do firmware foi carregada para o servidor de rede. Se estiver disponível uma actualização, pode seleccionar se pretende ou não iniciar o processo de actualização.

Versão actual

Apresenta a versão actual do firmware da impressora.

Notificação

Procura actualizações de firmware regularmente e notifica-o se estiver disponível uma actualização.

Informações relacionadas

➔ [“Actualizar aplicações e firmware” na página 121](#)

Opções de menu para Repor Predefinições

Seleccione os menus no painel de controlo conforme se descreve em seguida.

Configurar > Repor Predefinições

Definições de rede

Repõe as definições de rede para as predefinições.

Tudo exceto a Rede

Repõe todas as definições, excepto as definições de rede, para as predefinições.

Todas Defs.

Repõe todas as definições para as predefinições.

Serviço de rede e informações sobre o software

Esta secção apresenta os serviços de rede e produtos de software disponíveis para a sua impressora a partir do Web site da Epson ou do CD fornecido.

Serviço Epson Connect

Se utilizar o serviço Epson Connect disponível na Internet, pode imprimir a partir do seu smartphone, tablet ou computador portátil, em qualquer momento e em qualquer local.

As funções disponíveis na Internet são as seguintes.

Email Print	Impressão remota Epson iPrint	Scan to Cloud	Remote Print Driver
✓	✓	-	✓

Consulte o sítio web do portal Epson Connect para detalhes.

<https://www.epsonconnect.com/>

<http://www.epsonconnect.eu> (Apenas na Europa)

Web Config

Web Config é uma aplicação que é executada num browser da Web, como o Internet Explorer e o Safari, num computador ou num dispositivo inteligente. É possível confirmar o estado da impressora ou alterar as definições do serviço de rede e da impressora. Para utilizar o Web Config, ligue a impressora e o computador ou dispositivo à mesma rede.

Nota:

São suportados os seguintes browsers.

SO	Browser
Windows XP ou posterior.	Internet Explorer 8 ou posterior, Firefox*, Chrome*
Mac OS X v10.6.8 ou posterior.	Safari*, Firefox*, Chrome*
iOS*	Safari*
Android 2.3 ou posterior.	Browser predefinido
Chrome OS*	Browser predefinido

* Utilize a versão mais recente.

Executar o Web Config num browser da Web

1. Verifique o endereço IP da impressora.

Selecione **Configurar > Definições de rede > Impr. Estado Rede** no painel de controlo e, em seguida, prima o botão  ou OK. Verifique o endereço IP da impressora na folha de estado impressa.

2. Inicie o browser da Web num computador ou num dispositivo inteligente e, de seguida, introduza o endereço IP da impressora.

Formato:

IPv4: http://o endereço de IP da impressora/

IPv6: http://[o endereço de IP da impressora]/

Exemplos:

IPv4: http://192.168.100.201/

IPv6: http://[2001:db8::1000:1]/

Nota:

Com o dispositivo inteligente, também é possível executar o Web Config a partir do ecrã de manutenção do Epson iPrint.

Informações relacionadas

➔ [“Imprimir utilizando o Epson iPrint” na página 68](#)

Executar a Web Config no Windows

Ao ligar um computador à impressora através de WSD, siga os passos abaixo para executar a Web Config.

1. Aceda ao ecrã de dispositivos e impressora no Windows.

Windows 10

Clique com o botão do lado direito do rato no botão iniciar ou mantenha premido e seleccione **Painel de Controlo > Ver dispositivos e impressoras em Hardware e som.**

Windows 8.1/Windows 8

Selecione **Ambiente de trabalho > Definições > Painel de controlo > Ver dispositivos e impressoras em Hardware e som** (ou em **Hardware**).

Windows 7

Selecione **Ambiente de trabalho > Definições > Painel de controlo > Ver dispositivos e impressoras em Hardware e som.**

Windows Vista

Clique no botão iniciar, seleccione **Painel de Controlo > Impressoras em Hardware e som.**

2. Clique com o botão direito na impressora e seleccione **Propriedades.**

3. Seleccione o separador **Web Service** e clique no URL.

Executar a Web Config no Mac OS X

1. Seleccione **Preferências do Sistema** a partir do menu  > **Impressoras e Digitalizadores (ou Impressão e digitalização) Impressão e Fax** e, de seguida, seleccione a impressora.
2. Clique em **Opções e acessórios** > **Apresentar página web da impressora**.

Controlador da impressora Windows

O controlador da impressora controla a impressora de acordo com os comandos enviados a partir de uma aplicação. Efectuar definições no controlador da impressora proporciona os melhores resultados de impressão. Pode também verificar o estado da impressora ou mantê-la com um nível de funcionamento de topo através do utilitário do controlador da impressora.

Nota:

Pode alterar o idioma do controlador da impressora. Seleccione o idioma que pretende utilizar na definição **Idioma do separador Manutenção**.

Aceder ao controlador da impressora a partir de aplicações

Para efectuar definições que se aplicam apenas à aplicação que está a utilizar, utilize essa aplicação.

Seleccione **Impressão** ou **Configurar impressão** no menu **Ficheiro**. Seleccione a sua impressora e clique em **Preferências** ou **Propriedades**.

Nota:

As operações diferem consoante a aplicação. Consulte a ajuda da aplicação para obter detalhes.

Aceder ao controlador da impressora a partir do painel de controlo

Para efectuar definições aplicáveis a todas as aplicações, aceda a partir do painel de controlo.

Windows 10

Clique com o botão do lado direito do rato no botão iniciar ou mantenha premido e seleccione **Painel de Controlo** > **Ver dispositivos e impressoras** em **Hardware e som**. Clique com o botão do lado direito do rato na impressora ou mantenha premido e, de seguida, seleccione **Preferências de impressão**.

Windows 8.1/Windows 8

Seleccione **Ambiente de trabalho** > **Definições** > **Painel de controlo** > **Ver dispositivos e impressoras** em **Hardware e som**. Clique com o botão do lado direito do rato na impressora ou mantenha premido e, de seguida, seleccione **Preferências de impressão**.

Windows 7

Seleccione **Ambiente de trabalho** > **Definições** > **Painel de controlo** > **Ver dispositivos e impressoras** em **Hardware e som**. Clique com o botão do lado direito do rato na impressora e seleccione **Preferências de impressão**.

Windows Vista

Clique no botão iniciar, seleccione **Painel de Controlo** > **Impressoras** em **Hardware e som**. Clique com o botão do lado direito do rato na impressora e seleccione **Seleccionar preferências de impressão**.

Windows XP

Clique no botão iniciar, seleccione **Painel de Controlo** > **Impressoras e Hardware** > **Impressoras e Faxes**. Clique com o botão do lado direito do rato na impressora e seleccione **Preferências de impressão**.

Serviço de rede e informações sobre o software

Aceder ao controlador da impressora a partir do ícone da impressora na barra de tarefas

O ícone da impressora, situado na barra de tarefas do ambiente de trabalho, é um ícone de atalho que permite um acesso rápido ao controlador da impressora.

Se clicar no ícone da impressora e seleccionar **Definições da Impressora**, pode aceder à janela de definições da impressora igual à apresentada no painel de controlo. Se fizer duplo clique neste ícone, pode verificar o estado da impressora.

Nota:

Se o ícone da impressora não aparecer na barra de tarefas, aceda à janela do controlador da impressora, clique em **Preferências** no separador **Manutenção** e depois seleccione **Registar o ícone de atalho na barra de tarefas**.

Iniciar o utilitário

Aceda à janela do controlador da impressora. Clique no separador **Manutenção**.

Guia do controlador da impressora do Windows

Está disponível ajuda no controlador da impressora para Windows. Para ver explicações dos itens de definição, clique com o botão direito em cada item e, de seguida, clique em **Ajuda**.

Separador Principal

Pode efectuar definições básicas de impressão, como tipo de papel ou tamanho do papel.

Pode também efectuar definições para imprimir em ambos os lados do papel ou para imprimir várias páginas numa folha.

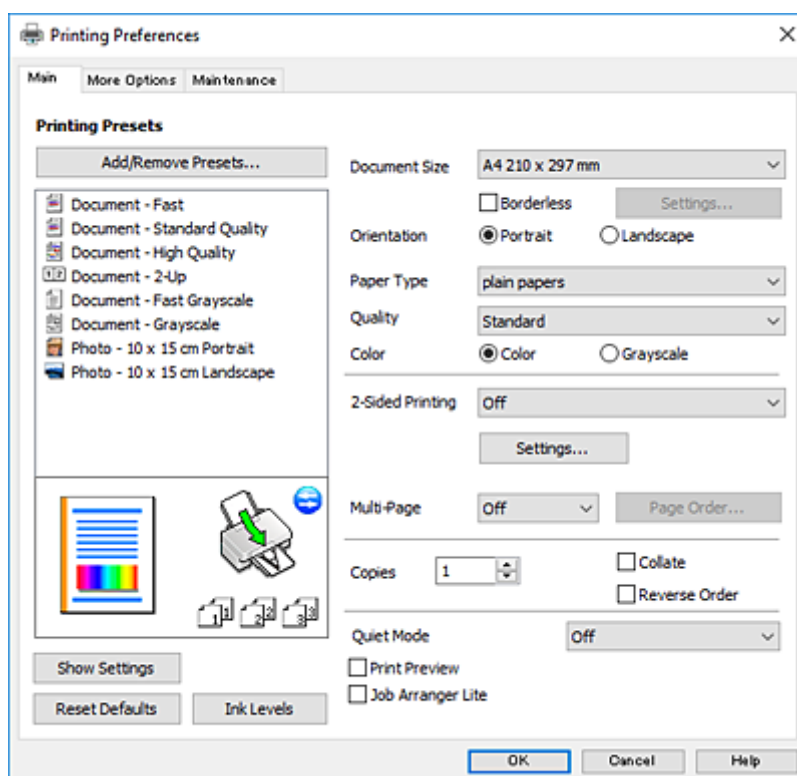

Serviço de rede e informações sobre o software

Separador Mais Opções

Pode seleccionar opções de impressão e esquema adicionais, como alterar o tamanho de uma impressão ou fazer correcções de cor.

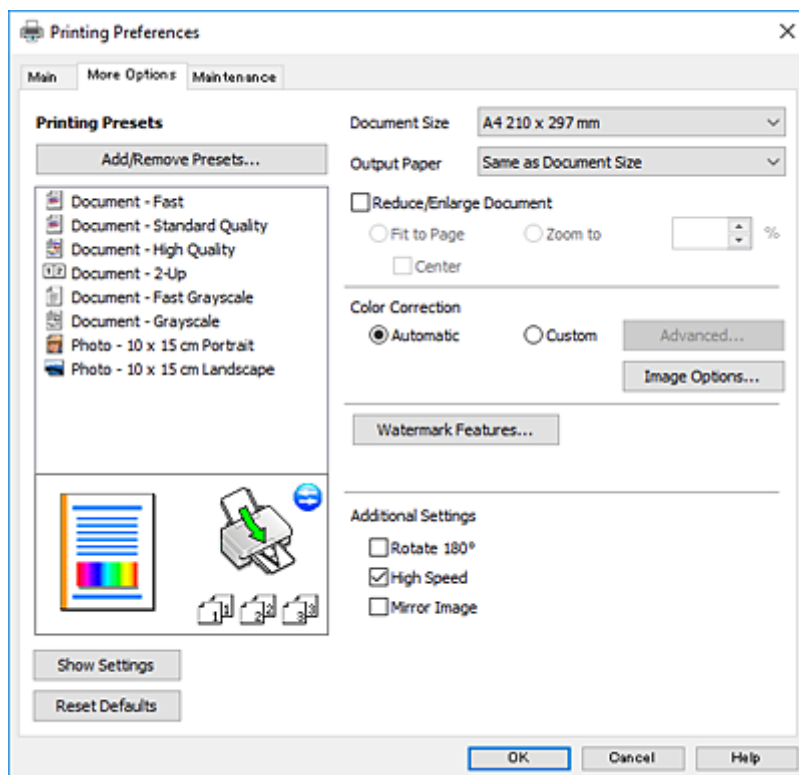

Serviço de rede e informações sobre o software

Separador Manutenção

Pode executar funções de manutenção, como a verificação dos jactos e a limpeza da cabeça de impressão e, se iniciar o **EPSON Status Monitor 3**, pode verificar o estado da impressora e informações sobre erros.

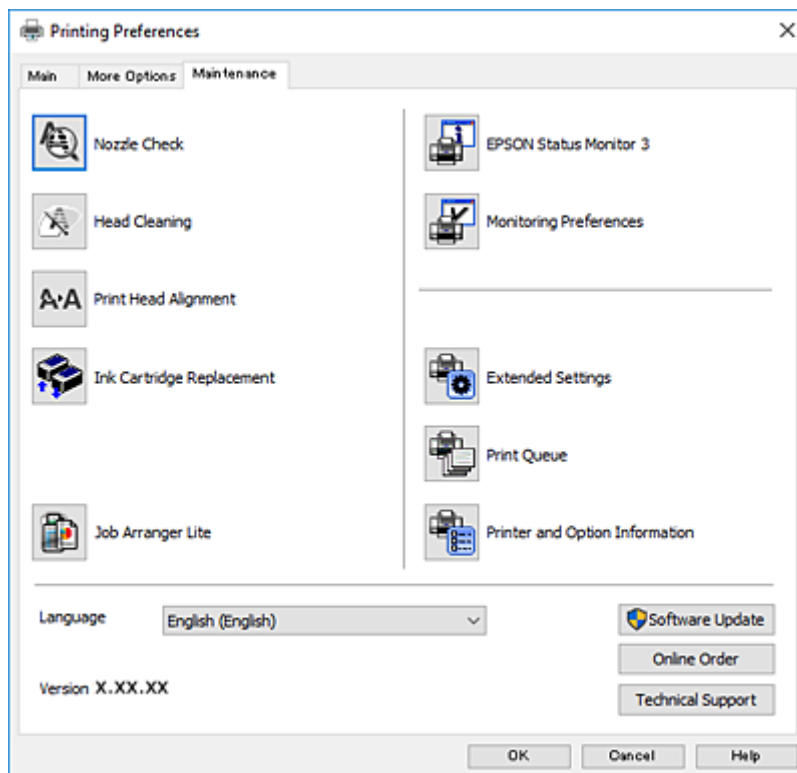

Efectuar definições de funcionamento para o controlador da impressora Windows

É possível efectuar definições como activar o **EPSON Status Monitor 3**.

1. Aceda à janela do controlador da impressora.
2. Clique em **Definições Aumentadas** no separador **Manutenção**.
3. Efectue as definições adequadas e, de seguida, clique **OK**.
Consulte a ajuda em linha para explicações dos itens de definição.

Informações relacionadas

➔ [“Controlador da impressora Windows” na página 110](#)

Controlador da impressora Mac OS X

O controlador da impressora controla a impressora de acordo com os comandos enviados a partir de uma aplicação. Efectuar definições no controlador da impressora proporciona os melhores resultados de impressão. Pode também verificar o estado da impressora ou mantê-la com um nível de funcionamento de topo através do utilitário do controlador da impressora.

Serviço de rede e informações sobre o software

Aceder ao controlador da impressora a partir de aplicações

Clique em **Configurar página** ou em **Imprimir** no menu **Ficheiro** da sua aplicação. Se necessário, clique em **Mostrar detalhes** (ou ▼) para expandir a janela de impressão.

Nota:

Dependendo da aplicação que está a utilizar, a opção **Configurar página** poderá não ser apresentada no menu **Ficheiro** e as operações para apresentar o ecrã de impressão poderão variar. Consulte a ajuda da aplicação para obter detalhes.

Iniciar o utilitário

Seleccione **Preferências do sistema** no  menu > **Impressoras e Digitalizadores** (ou **Impressão e Fax**, **Impressão e Fax**) e, de seguida, seleccione a impressora. Clique em **Opções e acessórios** > **Utilitário** > **Abrir utilitário de impressora**.

Guia do controlador da impressora do Mac OS X

Caixa de diálogo de impressão

Abra o menu instantâneo no centro do ecrã para ver mais itens.

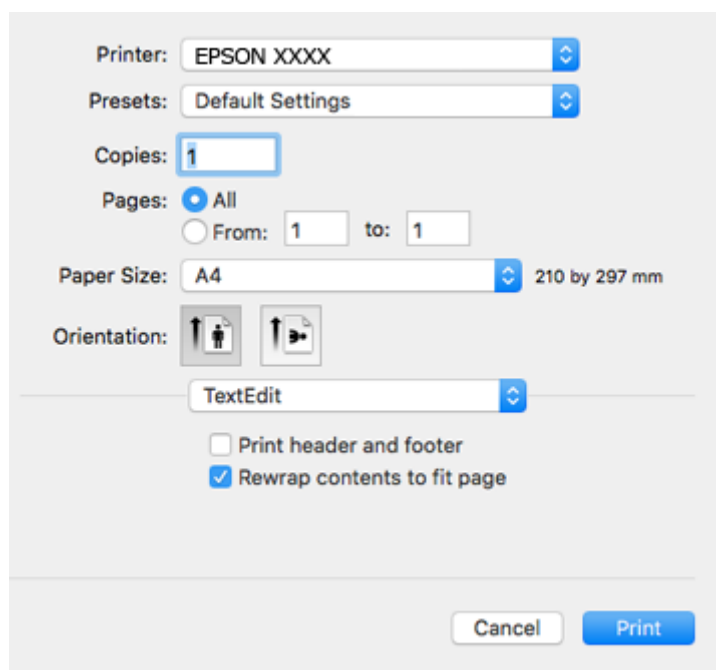

Menu instantâneo	Descrições
Definições de Impressão	Pode efectuar as definições de impressão básicas, como o tipo de papel e a qualidade de impressão.
Esquema	Pode seleccionar um esquema para impressão de várias páginas numa folha ou seleccionar a impressão de uma margem.
Manuseamento do papel	Pode reduzir ou aumentar o tamanho de um trabalho de impressão para o ajustar automaticamente ao tamanho do papel que carregou.
Correspondência de cor	Pode ajustar as cores.

Serviço de rede e informações sobre o software

Menu instantâneo	Descrições
Opções de Cor	Quando seleccionar EPSON Ajuste de Cor no menu Correspondência de cor , pode seleccionar um método de correcção de cor.

Nota:

No Mac OS X v10.8.x ou posterior, se o menu **Definições de Impressão** não for apresentado, o controlador da impressora Epson não foi instalado correctamente.

Selecione **Preferências do sistema** no  menu > **Impressoras e Digitalizadores** (ou **Impressão e Digitalização, Impressão e Fax**), remova a impressora e volte a adicioná-la. Consulte a informação que se segue para adicionar uma impressora.

<http://epson.sn>

Epson Printer Utility

Pode executar uma função de manutenção, como a verificação dos jactos e a limpeza da cabeça de impressão e, se iniciar o **EPSON Status Monitor**, pode verificar o estado da impressora e informações sobre erros.

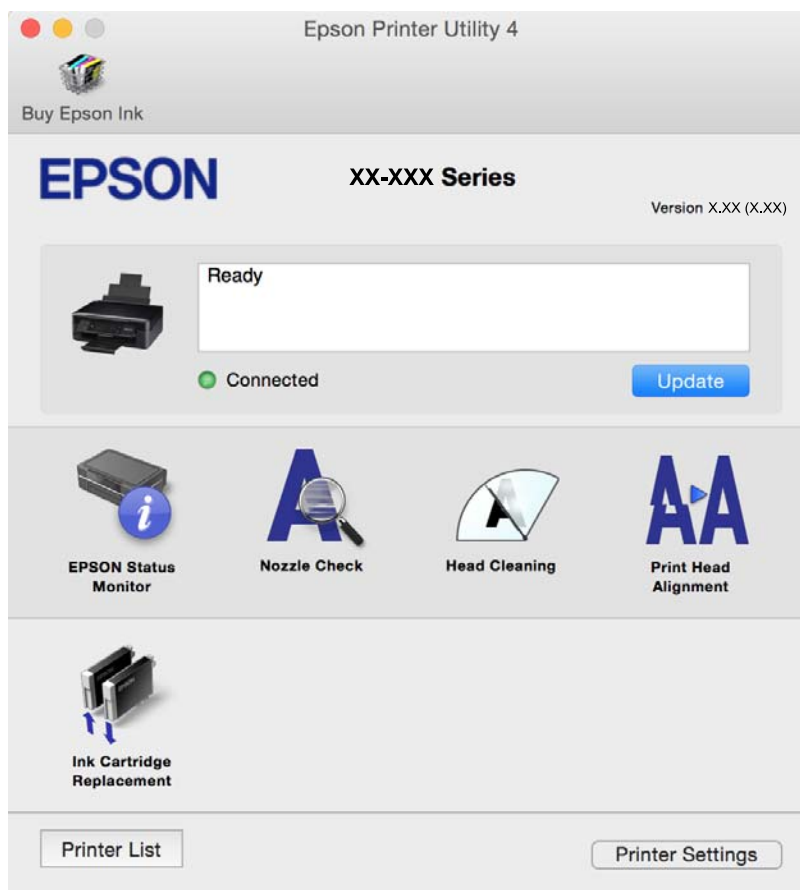

Efectuar definições de funcionamento para o controlador da impressora Mac OS X

Aceder à janela de definições de funcionamento do controlador da impressora do Mac OS X

Selecione **Preferências do Sistema** no menu  > **Impressoras e Digitalizadores** (ou **Impressão e Digitalização, Impressão e Fax**) e, de seguida, selecione a impressora. Clique em **Opções e acessórios** > **Opções** (ou **Recurso**).

Definições de funcionamento do controlador da impressora Mac OS X

- Saltar Pág Br.: Evita imprimir páginas em branco.
- Modo Silencioso: Diminui o ruído que a impressora produz, mas pode também diminuir a velocidade de impressão. Consoante o tipo de papel e as definições de qualidade de impressão seleccionados, poderá não haver alteração do nível de ruído da impressora.
- Permitir impressão a preto temporária: Imprime temporariamente apenas com tinta preta.
- Impressão de Alta Velocidade: Imprime quando a cabeça de impressão se move em ambas as direcções. A velocidade de impressão é mais rápida, mas a qualidade pode diminuir.
- Notificações de aviso: Permite ao controlador da impressora apresentar notificações de aviso.
- Estabelecer comunicação bidireccional: Geralmente, deve estar definido para **Sim**. Selecione **Não** quando não for possível obter informações da impressora porque a impressora é partilhada com computadores Windows numa rede ou por qualquer outra razão.

Informações relacionadas

➔ [“Imprimir temporariamente com tinta preta — Mac OS X” na página 95](#)

(Controlador do digitalizador) Epson Scan 2

O Epson Scan 2 é uma aplicação para controlar a digitalização. Pode ajustar o tamanho, resolução, brilho, contraste e qualidade da imagem digitalizada.

Nota:

Também pode iniciar o Epson Scan 2 a partir de uma aplicação de digitalização em conformidade com TWAIN.

Iniciar no Windows

- Windows 10
Clique no botão iniciar e selecione **Todas as aplicações** > **EPSON** > **Epson Scan 2**.
- Windows 8.1/Windows 8
Introduza o nome da aplicação no atalho de pesquisa e, de seguida, selecione o ícone de apresentação.
- Windows 7/Windows Vista/Windows XP
Clique no botão iniciar, selecione **Todos os Programas** ou **Programas** > **EPSON** > **Epson Scan 2** > **Epson Scan 2**.

Iniciar no Mac OS X

Nota:

O Epson Scan 2 não suporta a funcionalidade de alternância rápida de utilizador do Mac OS X. Desligue a alternância rápida de utilizador.

Selecione **Ir > Aplicações > Epson Software > Epson Scan 2**.

Informações relacionadas

➔ [“Instalação de aplicações” na página 121](#)

Epson Event Manager

O Epson Event Manager é uma aplicação que permite gerir a digitalização a partir do painel de controlo e guardar imagens para o computador. Pode adicionar as suas próprias definições como predefinições, como o tipo de documento, a localização da pasta guardar e o formato da imagem. Consulte a ajuda da aplicação para obter detalhes.

Iniciar no Windows

Windows 10

Clique no botão iniciar e seleccione **Todas as aplicações > Epson Software > Event Manager**.

Windows 8.1/Windows 8

Introduza o nome da aplicação no atalho de pesquisa e, de seguida, seleccione o ícone de apresentação.

Windows 7/Windows Vista/Windows XP

Clique no botão Iniciar e seleccione **Todos os programas** ou **Programas > Epson Software > Event Manager**.

Iniciar no Mac OS X

Selecione **Ir > Aplicações > Epson Software > Event Manager**.

Informações relacionadas

➔ [“Digitalizar para um computador” na página 75](#)

➔ [“Instalação de aplicações” na página 121](#)

Epson Easy Photo Print

O Epson Easy Photo Print é uma aplicação que permite imprimir facilmente fotografias com vários esquemas. É possível pré-visualizar a fotografia e ajustar as imagens ou a posição. É também possível imprimir fotografias com moldura. Consulte a ajuda da aplicação para obter detalhes.

Nota:

Para utilizar esta aplicação, é necessário instalar o controlador da impressora.

Iniciar no Windows

Windows 10

Clique no botão iniciar e seleccione **Todas as aplicações > Epson Software > Epson Easy Photo Print**.

Serviço de rede e informações sobre o software

Windows 8.1/Windows 8

Introduza o nome da aplicação no atalho de pesquisa e, de seguida, seleccione o ícone de apresentação.

Windows 7/Windows Vista/Windows XP

Clique no botão Iniciar e seleccione **Todos os programas** ou **Programas > Epson Software > Epson Easy Photo Print**.

Iniciar no Mac OS X

Seleccione **Ir > Aplicações > Epson Software > Epson Easy Photo Print**.

Informações relacionadas

➔ [“Instalação de aplicações” na página 121](#)

Impressão E-Web (apenas para Windows)

O E-Web Print é uma aplicação que permite imprimir facilmente páginas web com vários esquemas. Consulte a ajuda da aplicação para obter detalhes. Pode aceder à ajuda a partir do menu **E-Web Print** na barra de ferramentas do **E-Web Print**.

Nota:

Consulte os browsers suportados e a versão mais recente no Web site de transferências.

Iniciar

Quando instala o E-Web Print, este é apresentado no seu browser. Clique **Imprimir** ou **Anexo**.

Informações relacionadas

➔ [“Instalação de aplicações” na página 121](#)

Easy Photo Scan

O Easy Photo Scan é uma aplicação que lhe permite digitalizar fotografias e enviar facilmente a imagem digitalizada para um computador ou um serviço Nuvem. Pode também ajustar facilmente a imagem digitalizada. Consulte a ajuda da aplicação para obter detalhes.

Nota:

Para utilizar esta aplicação, é necessário instalar o controlador do digitalizador Epson Scan 2.

Iniciar no Windows

Windows 10

Clique no botão iniciar e a seguir seleccione **Todas as aplicações > Software Epson > Easy Photo Scan**.

Windows 8.1/Windows 8

Introduza o nome da aplicação no atalho de pesquisa e, de seguida, seleccione o ícone de apresentação.

Windows 7/Windows Vista/Windows XP

Clique no botão Iniciar e seleccione **Todos os programas** ou **Programas > Epson Software > Easy Photo Scan**.

Iniciar no Mac OS X

Selecione **Ir > Aplicações > Epson Software > Easy Photo Scan**.

Informações relacionadas

➔ [“Instalação de aplicações” na página 121](#)

EPSON Software Updater

EPSON Software Updater é uma aplicação que procura software novo ou actualizado na Internet e o instala. Pode também actualizar o manual e o firmware da impressora.

Iniciar no Windows

Windows 10

Clique no botão iniciar e selecione **Todas as aplicações > Epson Software > EPSON Software Updater**.

Windows 8.1/Windows 8

Introduza o nome da aplicação no atalho de pesquisa e, de seguida, selecione o ícone de apresentação.

Windows 7/Windows Vista/Windows XP

Clique no botão Iniciar e selecione **Todos os programas (ou Programas) > Epson Software > EPSON Software Updater**.

Nota:

Pode também iniciar o EPSON Software Updater clicando no ícone da impressora, situado na barra de tarefas do ambiente de trabalho, e seleccionar **Actualização de Software**.

Iniciar no Mac OS X

Selecione **Ir > Aplicações > Epson Software > EPSON Software Updater**.

Informações relacionadas

➔ [“Instalação de aplicações” na página 121](#)

Desinstalar aplicações

Nota:

Inicie sessão no computador como administrador. Introduza a palavra-passe de administrador se o computador assim o solicitar.

Desinstalar aplicações — Windows

1. Prima o botão  para desligar a impressora.
2. Feche todas as aplicações em execução.
3. Abra **Painel de controlo**:

Windows 10

Serviço de rede e informações sobre o software

Clique com o botão do lado direito do rato no botão iniciar ou mantenha premido e seleccione **Painel de Controlo**.

- Windows 8.1/Windows 8

Selecione **Ambiente de trabalho > Definições > Painel de controlo**.

- Windows 7/Windows Vista/Windows XP

Clique no botão Iniciar e seleccione **Painel de Controlo**.

4. Abra **Desinstalar um programa** (ou **Adicionar ou remover programas**):

- Windows 10/Windows 8.1/Windows 8/Windows 7/Windows Vista

Selecione **Desinstalar um programa** em **Programas**.

- Windows XP

Clique em **Adicionar ou remover programas**.

5. Selecione a aplicação que pretende desinstalar.

6. Desinstalar as aplicações:

- Windows 10/Windows 8.1/Windows 8/Windows 7/Windows Vista

Clique em **Desinstalar/Alterar** ou **Desinstalar**.

- Windows XP

Clique em **Alterar/remover** ou **Remover**.

Nota:

*Se a janela **Controlo de Conta de Utilizador** for apresentada, clique em **Continuar**.*

7. Siga as instruções apresentadas no ecrã.

Desinstalar aplicações — Mac OS X

1. Transfira o Uninstaller utilizando o EPSON Software Updater.

Quando tiver transferido o Uninstaller, não precisa de o transferir novamente de cada vez que desinstala a aplicação.

2. Prima o botão  para desligar a impressora.

3. Para desinstalar o controlador da impressora, seleccione **Preferências do sistema** em  menu > **Impressoras e Digitalizadores** (ou **Impressão e Fax, Impressão e Fax**) e, de seguida, remova a impressora da lista de impressoras activadas.

4. Feche todas as aplicações em execução.

5. Selecione **Ir > Aplicações > Epson Software > Uninstaller**.

6. Selecione a aplicação que deseja desinstalar e, de seguida, clique em **Desinstalar**.

 **Importante:**

O Uninstaller remove todos os controladores das impressoras Epson inkjet no computador. Se utilizar várias impressoras inkjet da Epson e apenas pretender eliminar alguns controladores, elimine todos primeiro e instale o controlador da impressora novamente.

Serviço de rede e informações sobre o software

Nota:

Se não conseguir encontrar a aplicação que deseja desinstalar na lista de aplicações, não pode desinstalar utilizando o Uninstaller. Nesse caso, seleccione **Ir > Aplicações > Epson Software**, seleccione a aplicação que deseja desinstalar e, de seguida, arraste-a para o ícone de lixo.

Informações relacionadas

➔ [“Instalação de aplicações” na página 121](#)

Instalação de aplicações

Ligue o computador à rede e instale as versões mais recentes das aplicações a partir do Web site.

Nota:

- Inicie sessão no computador como administrador. Introduza a palavra-passe de administrador se o computador assim o solicitar.*
- Para reinstalar uma aplicação, é necessário desinstalá-la previamente.*

1. Feche todas as aplicações em execução.
2. Quando instalar o controlador da impressora ou o Epson Scan 2, desligue a impressora e o computador temporariamente.

Nota:

Não ligue a impressora e o computador até que seja instruído para o fazer.

3. Aceder ao seguinte sítio Web e digitar o nome do produto.
<http://epson.sn>
4. Ir a **Configuração** e a seguir clique em **Transferir**. Clique uma ou duas vezes no arquivo transferido para executar o instalador. Siga as instruções que aparecem no ecrã.

Nota:

Se estiver a usar um computador com Windows e não conseguir transferir as aplicações a partir do Web site, instale-as a partir do disco de software fornecido com a impressora.

Informações relacionadas

➔ [“Desinstalar aplicações” na página 119](#)

Actualizar aplicações e firmware

Pode conseguir resolver alguns problemas e melhorar ou adicionar funções actualizando as aplicações e o firmware. Certifique-se de que utiliza a versão mais recente das aplicações e do firmware.

1. Certifique-se de que a impressora e o computador estão ligados e que o computador está ligado à internet.
2. Inicie o EPSON Software Updater e actualize as aplicações ou o firmware.

**Importante:**

Não desligue o computador nem a impressora durante a actualização.

Serviço de rede e informações sobre o software

Nota:

Se não conseguir encontrar a aplicação que deseja actualizar na lista, não pode actualizar utilizando o EPSON Software Updater. Consulte o sítio web local Epson para as versões mais recentes das aplicações.

<http://www.epson.com>

Informações relacionadas

➔ “EPSON Software Updater” na página 119

Actualizar o firmware da impressora através do painel de controlo

Se a impressora estiver ligada à Internet, pode actualizar o firmware da impressora utilizando o painel de controlo. Ao actualizar o firmware, o desempenho da impressora pode melhorar ou serem adicionadas novas funções. Pode também configurar a impressora para verificar regularmente se existem actualizações do firmware e notificá-lo sobre isso.

1. Aceda a **Configurar** no ecrã inicial utilizando o botão ◀ ou ▶ e, de seguida, prima o botão OK.
2. Selecione **Atualiz. do firmware** utilizando o botão ◀ ou ▶ e, de seguida, prima o botão OK.
3. Selecione **Atualização** utilizando o botão ◀ ou ▶ e, de seguida, prima o botão OK.

Nota:

Selecione **Notificação > Ligado** para configurar a impressora para que esta verifique regularmente se estão disponíveis actualizações do firmware.

4. Verifique a mensagem apresentada no ecrã e prima o botão OK.
A impressora começa a procurar actualizações disponíveis.
5. Se aparecer uma mensagem no ecrã LCD a informar que está disponível uma actualização do software, siga as instruções do ecrã para iniciar a actualização.

**Importante:**

- Não desligue nem retire o cabo de alimentação da impressora sem a actualização terminar; caso contrário, a impressora pode avariar.
- Se a actualização do firmware não estiver concluída ou for mal sucedida, a impressora não arranca normalmente e aparece “Recovery Mode” no ecrã LCD da próxima vez que ligar a impressora. Neste caso, precisa de voltar a actualizar o firmware através de um computador. Ligue a impressora ao computador com um cabo USB. Enquanto aparecer “Recovery Mode” na impressora, não pode actualizar o firmware através de uma ligação de rede. No computador, aceda ao sítio Web Epson da sua área e transfira o firmware mais recente da impressora. Consulte as instruções indicadas no sítio Web relativas às operações seguintes.

Resolução de problemas

Verificar o estado da impressora

Verificar códigos de erro no ecrã LCD

Se houver um erro ou informação que requer a sua atenção, é apresentado um código no ecrã LCD.

Código	Situação	Soluções
E-01	Ocorreu um erro da impressora.	Abra a unidade de digitalização e retire qualquer papel ou material de proteção que esteja no interior da impressora. Desligue e ligue novamente a alimentação.
E-02	Ocorreu um erro do digitalizador.	Desligue e ligue novamente a alimentação.
E-11	É necessário substituir uma almofada de tinta.	Contacte a Epson ou um fornecedor de serviços autorizado pela Epson para substituir a almofada de impressão*. Não se trata de uma peça passível de manutenção pelo utilizador.
W-01	Ocorreu um encravamento de papel.	Retire o papel da impressora e prima o botão apresentado na parte inferior do ecrã LCD para eliminar o erro. De qualquer forma, terá de desligar e voltar a ligar a alimentação.
W-11	Uma almofada de tinta está a chegar ao fim da sua vida útil.	Contacte a Epson ou um fornecedor de serviços autorizado pela Epson para substituir a almofada de impressão*. Não se trata de uma peça passível de manutenção pelo utilizador. É apresentada continuamente uma mensagem até que a almofada de impressão seja substituída. Prima o botão  para retomar a impressão.
W-12	Os tinteiros estão instalados incorretamente.	Pressione o tinteiro firmemente para baixo.
W-13	O tinteiro apresentado no ecrã LCD não foi reconhecido.	Substitua o tinteiro. A Epson recomenda a utilização de tinteiros genuínos Epson.
I-22	Defina Wi-Fi através de Tecla (WPS) .	Prima o botão do ponto de acesso. Se o ponto de acesso não tiver nenhum botão, abra a janela de definição do ponto de acesso e clique no botão apresentado no software.
I-23	Defina Wi-Fi através de Cód. PIN (WPS) .	Introduza o código PIN indicado no ecrã LCD no ponto de acesso ou no computador dentro de dois minutos.
I-31	Defina Wi-Fi através de Ligação Auto Wi-Fi .	Instale o software no computador e prima o botão OK quando a configuração Wi-Fi tiver início.
I-41	A opção Config. do papel está desativada. Algumas funções não podem ser utilizadas.	Se a opção Config. do papel estiver desactivada, não é possível utilizar o AirPrint. Para utilizar esta funcionalidade, active a Config. do papel .
I-60	É possível que o seu computador não suporte WSD (Web Services for Devices).	A função de digitalizar para computador (WSD) está apenas disponível para computadores com versões em inglês do Windows 10, Windows 8.1, Windows 8, Windows 7 ou Windows Vista. Certifique-se de que a impressora está ligada corretamente ao computador.

Resolução de problemas

Código	Situação	Soluções
I-71	-	Coloque os originais no vidro do scanner para copiar nos esquemas A4, 2 cóp ou A4, Livro/2 cóp .
Recovery Mode	A impressora iniciou em modo de recuperação porque a actualização do firmware falhou.	Siga os passos abaixo para tentar novamente actualizar o firmware. 1. Ligue o computador e a impressora com um cabo USB. (Durante o modo de recuperação, não pode actualizar o firmware através de uma ligação de rede.) 2. Visite o sítio Web local Epson para instruções adicionais.

* Em alguns ciclos de impressão, pode ser recolhida uma quantidade muito reduzida de excesso de tinta na almofada de impressão. Para evitar derramamento de tinta da almofada, a impressora foi concebida para parar a impressão quando a almofada atinge o seu limite. A necessidade ou frequência desta acção depende do número de páginas a imprimir, o tipo de material que imprimir e do número de ciclos de limpeza efectuados pela impressora. A necessidade de substituição da almofada não significa que a impressora tenha deixado de funcionar em conformidade com as suas especificações. A impressora avisa-o quando a almofada necessitar de substituição e este procedimento apenas pode ser executado por um fornecedor de serviços autorizado Epson. A garantia Epson não abrange o custo desta substituição.

Informações relacionadas

- ➔ “Contactar a assistência Epson” na página 159
- ➔ “Remoção de papel encravado” na página 125
- ➔ “Instalação de aplicações” na página 121
- ➔ “Opções de menu para Conf. Impressora” na página 104
- ➔ “Configuração de uma porta WSD” na página 76
- ➔ “Colocar originais no esquema 2/cima” na página 43
- ➔ “Colocar uma imagem de duas páginas no esquema 2/cima” na página 43
- ➔ “Actualizar aplicações e firmware” na página 121

Verificar o estado da impressora — Windows

1. Aceda à janela do controlador da impressora.
2. Clique em **EPSON Status Monitor 3** no separador **Manutenção**.

Nota:

- Pode também verificar o estado da impressora fazendo duplo clique no ícone da impressora situado na barra de tarefas. Se o ícone da impressora não for adicionado à barra de tarefas, clique em **Preferências** no separador **Manutenção** e, de seguida, seleccione **Registar o ícone de atalho na barra de tarefas**.
- Se o **EPSON Status Monitor 3** estiver desactivado, clique em **Definições Aumentadas** no separador **Manutenção** e depois seleccione **Activar EPSON Status Monitor 3**.

Informações relacionadas

- ➔ “Controlador da impressora Windows” na página 110

Verificar o estado da impressora — Mac OS X

1. Seleccione **Preferências do Sistema** a partir do  menu > **Impressoras e Digitalizadores** (ou **Impressão e digitalização, Impressão e Fax**) e seleccione a impressora.
2. Clique em **Opções e acessórios** > **Utilitário** > **Abrir utilitário de impressora**.
3. Clique em **EPSON Status Monitor**.

Remoção de papel encravado

Verifique o erro apresentado no painel de controlo e siga as instruções no ecrã para remover o papel encravado, incluindo pedaços rasgados. De seguida, anule o erro.



Importante:

Remova cuidadosamente o papel encravado. Remover o papel com força pode causar danos na impressora.

Remoção de papel encravado do Alimentação Posterior

Remova o papel encravado.

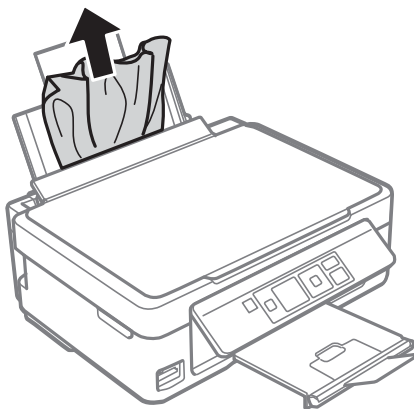

Retirar papel encravado do receptor

Retire o papel encravado.

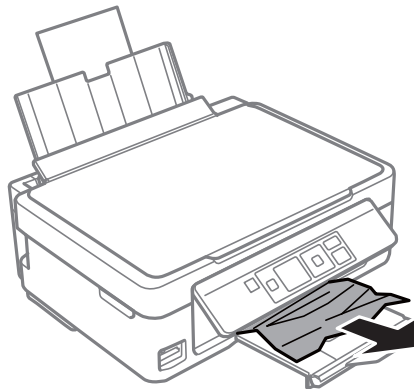

Remoção de papel encravado do interior da impressora



Aviso:

- ❑ *Tenha cuidado para não entalar a mão ou os dedos ao abrir ou fechar a unidade de digitalização. Caso contrário, poderá sofrer ferimentos.*
- ❑ *Nunca toque nos botões do painel de controlo enquanto tiver a mão dentro da impressora. Caso a impressora comece a funcionar, pode provocar ferimentos. Tenha cuidado para não tocar nas peças salientes, de modo a evitar ferimentos.*

1. Abra a unidade de digitalização com a tampa fechada.

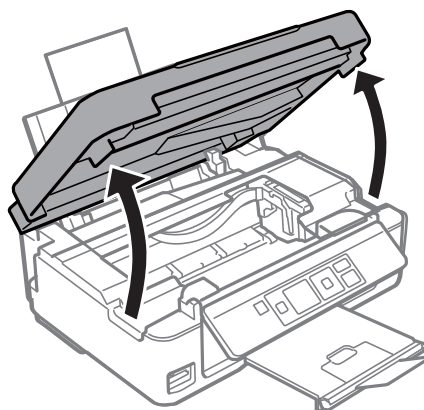

Resolução de problemas

2. Remova o papel encravado.

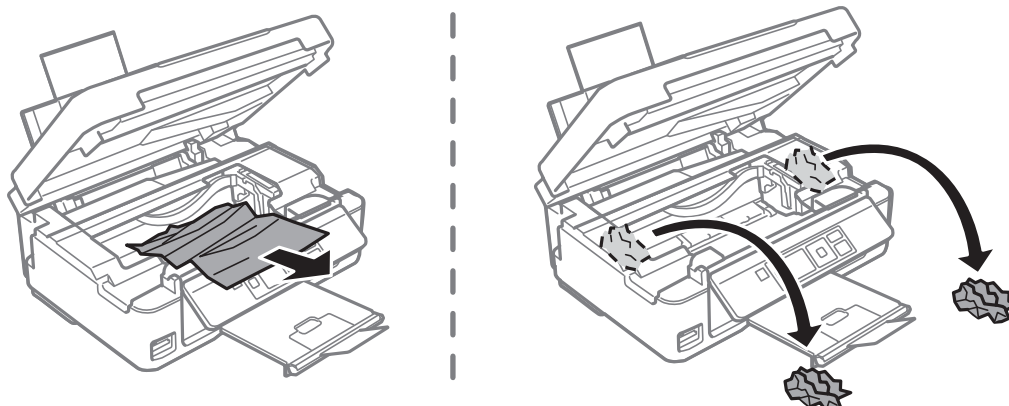

! *Importante:*

Não toque no cabo fita branco nem na peça transparente existentes no interior da impressora. Fazê-lo pode provocar avarias.

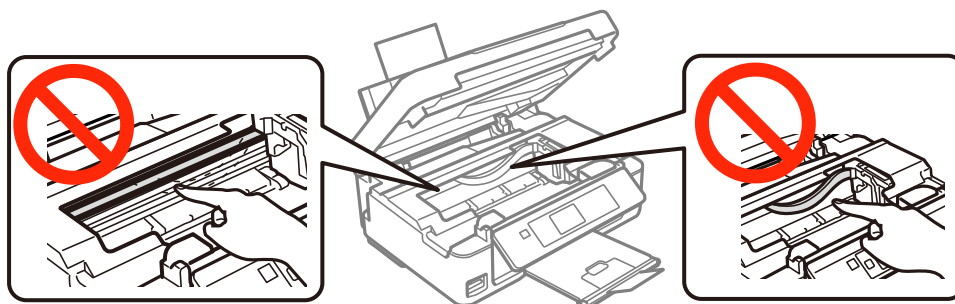

3. Feche a unidade de digitalização.

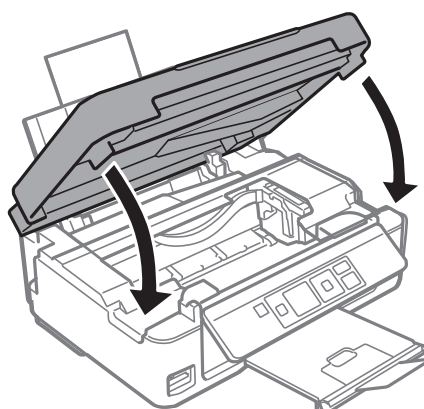

O papel não é alimentado correctamente

Verifique os pontos abaixo e depois realize as acções necessárias para resolver o problema.

- Coloque a impressora numa superfície plana e opere-a nas condições ambientais recomendadas.
- Utilize papel suportado por esta impressora.

Resolução de problemas

- Sigas as precauções de manuseamento de papel.
- Certifique-se de que as definições de tamanho e tipo de papel correspondem ao tamanho e tipo de papel carregado na impressora.

Informações relacionadas

- ➔ [“Especificações ambientais” na página 154](#)
- ➔ [“Precauções no manuseamento de papel” na página 36](#)
- ➔ [“Papel disponível e capacidades” na página 37](#)
- ➔ [“Lista de tipos de papel” na página 38](#)

O papel encrava

- Carregue o papel na direcção correcta e deslize as guias de margem até às extremidades do papel.
- Ao carregar várias folhas de papel, carregue uma folha de cada vez.

Informações relacionadas

- ➔ [“Remoção de papel encravado” na página 125](#)
- ➔ [“Colocar papel na Alimentação Posterior” na página 39](#)

O papel é alimentado com inclinação

Carregue o papel na direcção correcta e deslize as guias de margem até às extremidades do papel.

Informações relacionadas

- ➔ [“Colocar papel na Alimentação Posterior” na página 39](#)

São alimentadas várias folhas de papel ao mesmo tempo

- Carregue uma folha de papel de cada vez.
- Quando várias folhas de papel forem alimentadas de uma só vez durante a impressão manual de 2 faces, remova qualquer papel carregado na impressora antes de o recarregar.

O papel não é alimentado

- Não coloque mais folhas do que o número máximo de folhas especificado para o papel. Para papel normal, não coloque acima da linha indicada pelo símbolo do triângulo no guia de margem.
- Se possui a folha de limpeza fornecida com o papel original da Epson, utilize-a para limpar o rolo no interior da impressora.

Informações relacionadas

- ➔ [“Papel disponível e capacidades” na página 37](#)
- ➔ [“Limpeza do caminho do papel” na página 100](#)

Ocorre um erro de falta de papel



Quando ocorrer um erro de falta de papel, apesar de existir papel carregado no alimentação posterior, carregue novamente o papel encostado à margem direita do alimentação posterior.

Problemas de alimentação e do painel de controlo

A alimentação não liga

- Certifique-se de que o cabo de alimentação está devidamente ligado.
- Mantenha premido o botão  por mais algum tempo.

A alimentação não desliga

Mantenha premido o botão  por mais algum tempo. Se mesmo assim não conseguir desligar a impressora, retire o cabo de alimentação da tomada. Para impedir que as cabeças de impressão sequem, ligue novamente a impressora e desligue-a premindo o botão .

O ecrã LCD fica escuro

A impressora está em modo de repouso. Prima qualquer botão no painel de controlo para remeter o ecrã LCD ao seu estado anterior.

Não é possível imprimir a partir de um computador

- Instale o controlador da impressora.
- Ligue bem o cabo USB à impressora e ao computador.
- Se estiver a utilizar um hub USB, experimente ligar a impressora diretamente ao computador.
- Se não conseguir imprimir através de uma rede, consulte a página que descreve o método de ligação de rede do computador.
- Se precisar de imprimir uma imagem com muitos dados, é possível que o computador fique sem memória. Imprima a imagem numa resolução mais baixa ou num tamanho mais pequeno.

Resolução de problemas

- ❑ Em Windows, clique em **Fila de impressão**, no separador **Manutenção** do controlador da impressora e, de seguida, verifique o seguinte.
 - ❑ Verifique se existem trabalhos de impressão em pausa.
Se necessário, cancele a impressão.
 - ❑ Certifique-se de que a impressora não está offline ou pendente.
Se a impressora estiver offline ou pendente, remova a seleção da definição de offline ou pendente no menu **Impressora**.
 - ❑ Certifique-se de que a impressora está selecionada como predefinida no menu **Impressora** (deve existir uma marca de verificação no item do menu).
Se a impressora não estiver selecionada como a impressora predefinida, efetue essa definição.
 - ❑ Certifique-se de que a porta da impressora está selecionada corretamente em **Propriedade > Porta** no menu **Impressora** conforme se indica em seguida.
Selecione “USBXXX” para uma ligação USB ou “EpsonNet Print Port” para uma ligação de rede.
- ❑ Em Mac OS X, certifique-se de que o estado da impressora não é **Pausa**.
Selecione **Preferências do sistema** no  menu > **Impressoras e digitalizadores** (ou **Impressão e digitalização, Impressão e Fax**) e, de seguida, faça duplo clique na impressora. Se a impressora estiver em pausa, clique em **Retomar** (ou **Retomar Impressora**).

Informações relacionadas

- ➔ [“Instalação de aplicações” na página 121](#)
- ➔ [“Ligar a um computador” na página 21](#)
- ➔ [“Cancelar a impressão” na página 70](#)

Quando não for possível configurar a rede

- ❑ Desligar os dispositivos que pretende ligar à rede. Aguardar cerca de 10 segundos e a seguir, ligar os dispositivos pela seguinte ordem: ponto de acesso, computador ou dispositivo inteligente e a seguir a impressora. Mover a impressora e o computador ou dispositivo inteligente para uma posição mais próxima ao ponto de acesso para facilitar a comunicação da onda de rádio e a seguir, tentar configurar a rede novamente.
- ❑ Selecione **Configurar > Definições de rede > Verif. ligação**, e a seguir imprima o relatório de ligação de rede. Se tiver ocorrido um erro, verifique o relatório da ligação de rede e siga as instruções impressas.

Informações relacionadas

- ➔ [“Não é possível ligar a partir de dispositivos, apesar de não haver problemas nas configurações de rede” na página 130](#)
- ➔ [“Mensagens e soluções no relatório de ligação de rede” na página 28](#)

Não é possível ligar a partir de dispositivos, apesar de não haver problemas nas configurações de rede

Se não conseguir ligar-se à impressora a partir do computador ou dispositivo inteligente, apesar do relatório de ligação de rede não mostrar quaisquer problemas, consulte as seguintes informações.

Resolução de problemas

- ❑ Quando estiver a usar vários pontos de acesso simultaneamente, não poderá usar a impressora a partir do computador ou dispositivo inteligente, dependendo das configurações dos pontos de acesso. Ligar o computador ou dispositivo inteligente ao mesmo ponto de acesso que a impressora.

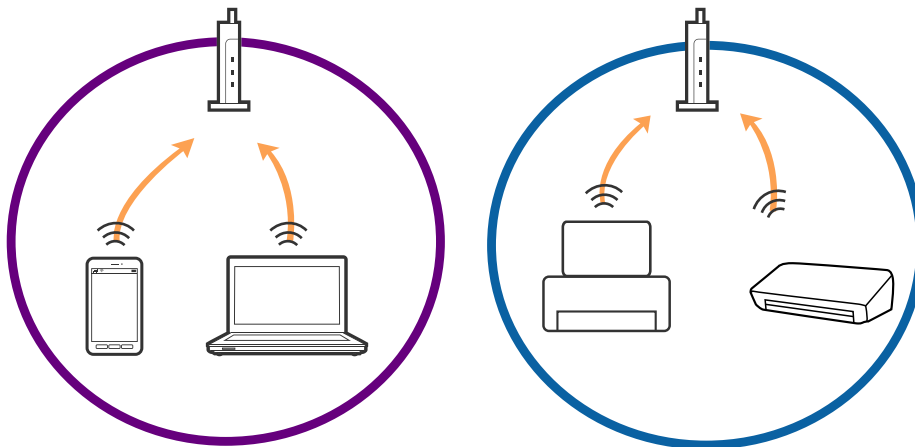

- ❑ Poderá não conseguir ligar-se ao ponto de acesso quando o ponto de acesso tiver vários SSIDs e dispositivos ligados a diferentes SSIDs no mesmo ponto de acesso. Ligar o computador ou dispositivo inteligente ao mesmo SSID que a impressora.

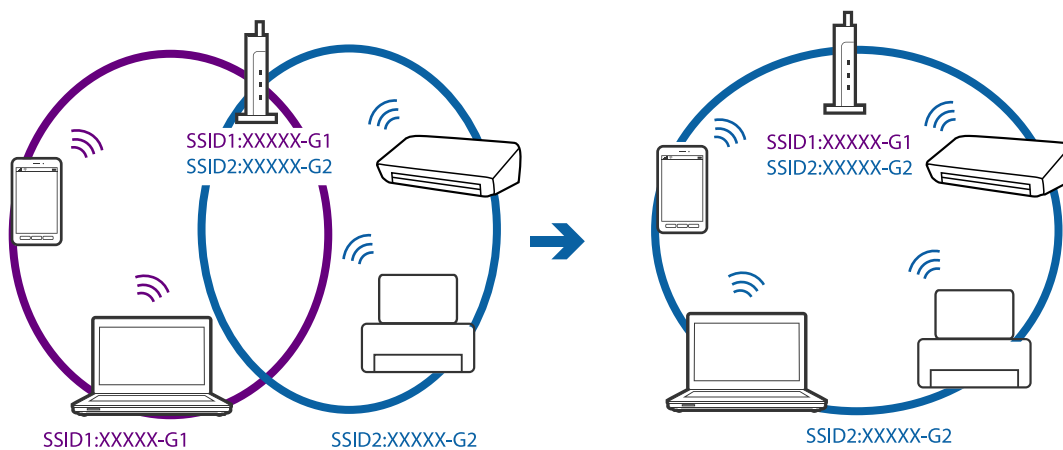

- ❑ Um ponto de acesso compatível com IEEE802.11a e IEEE802.11g tem SSIDs de 2,4 GHz e 5 GHz. Se ligar o computador ou dispositivo inteligente a um SSID de 5 GHz, não será possível ligar à impressora, porque a impressora é apenas compatível com comunicações superiores a 2,4 GHz. Ligar o computador ou dispositivo inteligente ao mesmo SSID que a impressora.

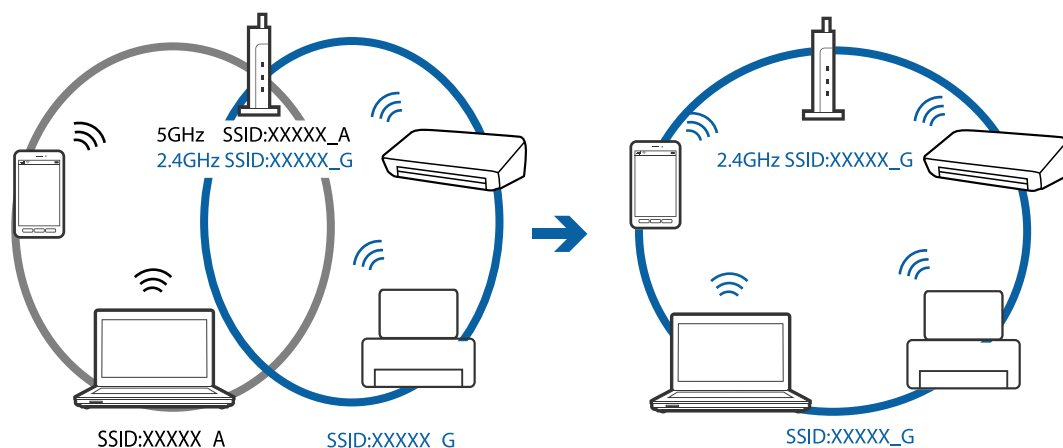

Resolução de problemas

- ❑ A maior parte dos pontos de acesso têm uma funcionalidade de separador de privacidade que bloqueia a comunicação de dispositivos não autorizados. Se não conseguir ligar-se à rede, mesmo que os dispositivos e o ponto de acesso estejam ligados ao mesmo SSID, desative o separador de privacidade no ponto de acesso. Consulte o manual fornecido com o ponto de acesso para obter mais informações.

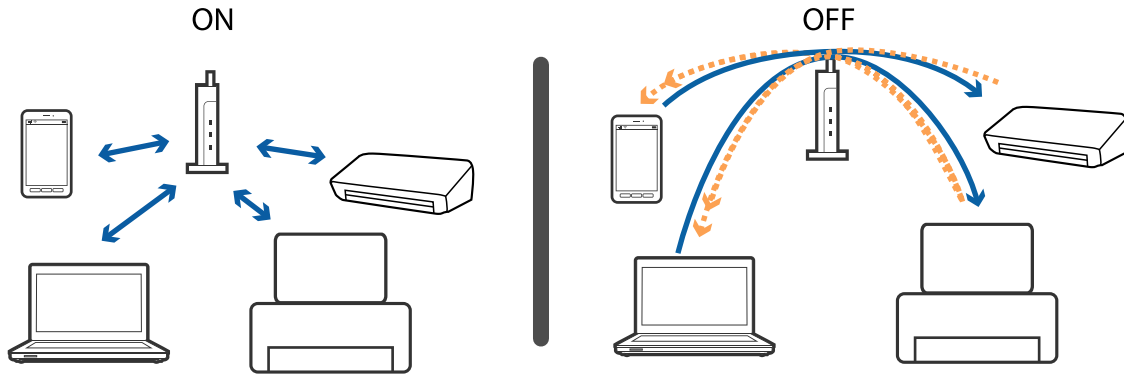

Informações relacionadas

- ➔ “Verificar o SSID ligado à impressora” na página 132
- ➔ “Verificar o SSID para o computador” na página 132

Verificar o SSID ligado à impressora

Pode verificar o SSID imprimindo um relatório de ligação de rede, folha de estado de rede, ou em Web Config.

Verificar o SSID para o computador

Windows

Selecionar **Painel de controlo > Rede e internet > Rede e centro de partilha.**

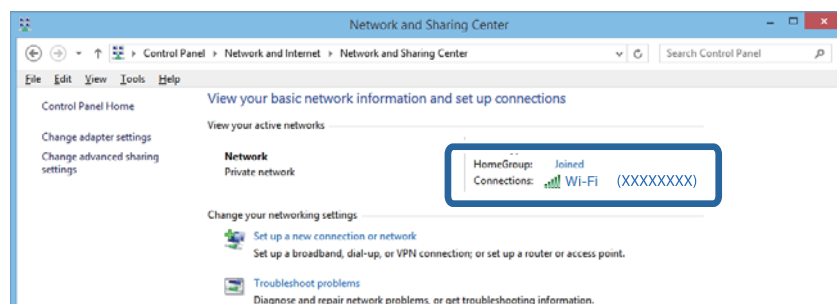

Resolução de problemas

Mac OS X

Clique no ícone Wi-Fi na parte superior do ecrã do computador. Uma lista de SSIDs é exibida e o SSID ligado é indicado com uma marca de verificação.



A impressora deixou de imprimir através de uma ligação de rede

- Quando mudar o seu ponto de acesso ou fornecedor, tente voltar a fazer a configuração de rede da impressora. Ligar o computador ou dispositivo inteligente ao mesmo SSID que a impressora.
- Desligar os dispositivos que pretende ligar à rede. Aguardar cerca de 10 segundos e a seguir, ligar os dispositivos pela seguinte ordem: ponto de acesso, computador ou dispositivo inteligente e a seguir a impressora. Mover a impressora e o computador ou dispositivo inteligente para uma posição mais próxima ao ponto de acesso para facilitar a comunicação da onda de rádio e a seguir, tentar configurar a rede novamente.
- Em Windows, clique em **Fila de impressão** no separador **Manutenção** controlador da impressora, e a seguir verifique o seguinte.
 - Verifique se existem trabalhos de impressão em pausa. Se necessário, cancele a impressão.
 - Certifique-se de que a impressora não está offline ou pendente. Se a impressora estiver offline ou pendente, remova a seleção da definição de offline ou pendente no menu **Impressora**.
 - Certifique-se de que a impressora está selecionada como predefinida no menu **Impressora** (deve existir uma marca de verificação no item do menu).
Se a impressora não estiver selecionada como a impressora predefinida, efetue essa definição.
 - Verifique se a porta selecionada é a correta em **Propriedade da Impressora > Porta**
- Selecione **Configurar > Definições de rede > Verif. ligação**, e a seguir imprima o relatório de ligação de rede. Se o relatório mostrar que a ligação de rede falhou, verifique o relatório de ligação de rede e siga as soluções impressas.
- Tente aceder a um sítio Web a partir do seu computador para se certificar que as configurações de rede do seu computador estão corretas. Se não conseguir aceder a nenhum sítio Web, existe um problema com o computador. Consulte o manual fornecido com o seu computador para obter mais informações.

Informações relacionadas

- ➔ [“Verificar o SSID ligado à impressora” na página 132](#)
- ➔ [“Verificar o SSID para o computador” na página 132](#)

Resolução de problemas

- ➔ [“Mensagens e soluções no relatório de ligação de rede” na página 28](#)
- ➔ [“Não é possível ligar a partir de dispositivos, apesar de não haver problemas nas configurações de rede” na página 130](#)

A impressora deixou de imprimir através de uma ligação USB

- Desligue o cabo USB do computador. Clique com o botão direito do rato no ícone da impressora exibido no computador e, a seguir, selecione **Remover Dispositivo**. A seguir, ligue o cabo USB ao computador e tente fazer um teste de impressão. Se for possível realizar uma impressão, a configuração está concluída.
- Redefinir a ligação USB seguindo os passos em [alterar o método de ligação a um computador] neste manual.

Informações relacionadas

- ➔ [“Alterar o método de ligação ao computador” na página 32](#)

Não é possível imprimir a partir de um iPhone ou iPad

- Ligue o iPhone ou iPad à mesma rede (SSID) que a impressora.
- Ativar **Config. do papel** nos seguintes menus.
Configurar > Conf. Impressora > Def. origem do papel > Config. do papel
- Active a definição AirPrint no Web Config.

Informações relacionadas

- ➔ [“Ligar a um dispositivo inteligente” na página 23](#)
- ➔ [“Web Config” na página 108](#)

A impressão é interrompida

Se precisar de imprimir uma imagem com muitos dados, a impressão poderá ser interrompida e o papel ejectado. Imprima a imagem numa resolução mais baixa ou num tamanho mais pequeno.

Problemas de impressão

Impressão desgastada ou falta de cores

Se não usar a impressora há muito tempo, os jatos da cabeça de impressão poderão estar obstruídos e as gotas de tinta poderão não ser dispensadas. Execute uma verificação dos jatos e, de seguida, limpe a cabeça de impressão caso algum dos jatos da cabeça esteja obstruído.

Informações relacionadas

- ➔ [“Verificar e limpar as cabeças de impressão” na página 97](#)

Aparecem cores ou linhas inesperadas

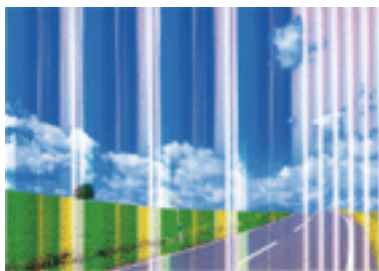

Os jatos da cabeça de impressão podem estar obstruídos. Efetue uma verificação dos jatos para ver se os jatos da cabeça de impressão estão obstruídos. Limpe a cabeça de impressão se algum dos jatos da cabeça estiver obstruído.

Informações relacionadas

➔ [“Verificar e limpar as cabeças de impressão” na página 97](#)

Aparecem linhas na impressão em intervalos de cerca de 2.5 cm



- Selecione a definição de tipo de papel adequada ao papel colocado na impressora.
- Alinhe a cabeça de impressão através de um computador.
- Quando imprimir em papel normal, utilize uma definição de alta qualidade.

Informações relacionadas

- ➔ [“Lista de tipos de papel” na página 38](#)
- ➔ [“Alinhar as cabeças de impressão — Windows” na página 100](#)
- ➔ [“Alinhar as cabeças de impressão — Mac OS X” na página 100](#)

Impressões desfocadas, linhas verticais ou desalinhamento



enthalten alle
Aufdruck. W
↓ 5008 "Regel

Alinhe a cabeça de impressão.

Informações relacionadas

➔ [“Alinhar as cabeças de impressão” na página 99](#)

A qualidade de impressão não melhora mesmo depois de alinhar as cabeças de impressão

Durante a impressão bidireccional (ou de alta velocidade), as cabeças de impressão imprimem deslocando-se em ambas as direcções, e as linhas verticais podem ficar desalinhadas. Se a qualidade de impressão não melhorar, desactive a definição bidireccional (ou de alta velocidade). Desactivar esta definição poderá reduzir a velocidade de impressão.

Windows

Remova a selecção de **Velocidade** no separador **Mais Opções** do controlador da impressora.

Mac OS X

Seleccione **Preferências do sistema** no menu  > **Impressoras e digitalizadores** (ou **Impressão e digitalização, Impressão e Fax**) e seleccione a impressora. Clique em **Opções e acessórios** > **Opções** (ou **Controlador**). Seleccione **Não** como a definição de **Impressão de Alta Velocidade**.

A qualidade de impressão é fraca

Verifique o seguinte se a qualidade de impressão for fraca devido a impressões desfocadas, linhas, cores em falta, cores esbatidas e desalinhamento nas impressões.

- Utilize papel suportado por esta impressora.
- Seleccione a definição de tipo de papel adequada ao papel colocado na impressora.
- Não imprima em papel húmido, danificado ou demasiado antigo.
- Se o papel estiver enrolado ou se o envelope estiver insuflado, alise-o.
- Execute uma verificação dos jatos e, de seguida, limpe a cabeça de impressão caso algum dos jatos da cabeça esteja obstruído.
- Alinhe a cabeça de impressão.
- Imprima com uma definição de qualidade superior.
- Não empilhe o papel imediatamente após a impressão.
- Deixe secar completamente as impressões antes de as arquivar ou exhibir. Durante a secagem das impressões, evite a luz solar direta, não utilize um secador e não toque na face impressa do papel.

Resolução de problemas

- ❑ Ao imprimir imagens ou fotografias, a Epson recomenda a utilização de papel genuíno Epson em detrimento de papel normal. Imprima na face imprimível do papel genuíno Epson.
- ❑ Tente utilizar tinteiros Epson genuínos. Este produto foi concebido para ajustar cores com base na utilização de tinteiros Epson genuínos. A utilização de tinteiros não genuínos pode provocar a diminuição da qualidade de impressão.
- ❑ A Epson recomenda a utilização do tinteiro antes da data indicada na embalagem.
- ❑ Para melhores resultados, utilize o tinteiro nos seis meses seguintes à abertura da embalagem.

Informações relacionadas

- ➔ [“Papel disponível e capacidades” na página 37](#)
- ➔ [“Lista de tipos de papel” na página 38](#)
- ➔ [“Precauções no manuseamento de papel” na página 36](#)
- ➔ [“Verificar e limpar as cabeças de impressão” na página 97](#)
- ➔ [“Alinhar as cabeças de impressão” na página 99](#)

O papel está manchado ou amarrotado

- ❑ Se aparecerem linhas horizontais ou a parte superior ou inferior do papel estiver manchada, coloque o papel na direcção correcta e deslize os guias de margem até às extremidades do papel.

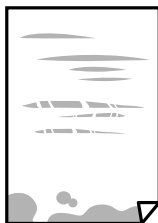

- ❑ Quando aparecerem linhas verticais ou o papel estiver manchado, limpe o caminho do papel.

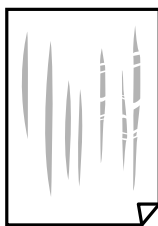

- ❑ Coloque o papel numa superfície plana para verificar se está enrolado. Se estiver, alise-o.
- ❑ Quando executar a impressão de 2 lados manual, certifique-se de que a tinta está completamente seca antes de colocar novamente o papel.

Informações relacionadas

- ➔ [“Colocar papel na Alimentação Posterior” na página 39](#)
- ➔ [“Limpeza do caminho do papel” na página 100](#)

As fotografias impressas são pegajosas

Pode estar a imprimir no lado errado do papel de fotografia. Certifique-se que está a imprimir no lado correto. Ao imprimir no lado errado do papel fotográfico, é necessário limpar o percurso do papel.

Informações relacionadas

➔ [“Limpeza do caminho do papel” na página 100](#)

As imagens ou fotografias são impressas com cores inesperadas

Quando imprimir a partir do controlador da impressora Windows a definição de ajuste automático de fotografias da Epson é aplicada por predefinição dependendo do tipo de papel. Experimente alterar a definição.

No separador **Mais Opções**, seleccionar **Personalizado** em **Correcção de Cor**, e a seguir clique em **Avançado**. Mude a definição **Correcção de Cena** em **Correcção Auto** para qualquer outra opção. Se mudar a definição não resultar, utilize qualquer método de correção de cor que não seja **PhotoEnhance** em **Gestão de Cor**.

Informações relacionadas

➔ [“Ajustar a cor da impressão” na página 66](#)

As cores diferem das exibidas no ecrã

- Os dispositivos de exibição tais como ecrãs de computador têm as suas próprias propriedades. Se o ecrã não estiver equilibrado, as imagens não são apresentadas com o brilho e cores adequados. Ajuste as propriedades do dispositivo.
- O brilho da luz no ecrã influencia a forma como a imagem é percebida no ecrã. Evite a luz solar direta e confirme a imagem em condições de iluminação adequada.
- As cores podem diferir das exibidas nos dispositivos inteligentes, tais como smartphones ou tablets com telas de alta resolução.
- As cores num ecrã não são completamente idênticas às do papel porque o dispositivo de exibição e a impressora têm um processo de produção de cores diferente.

Não é possível imprimir sem margens

Selecione a impressão sem margens nas definições de impressão. Se seleccionar um tipo de papel que não permita a impressão sem margens, não pode seleccionar **Sem margens**. Selecione um tipo de papel que suporte a impressão sem margens.

Informações relacionadas

- ➔ [“Opções de menu para o modo Imprimir Fotos” na página 49](#)
- ➔ [“Opções de menu para o modo Cópia” na página 72](#)
- ➔ [“Noções básicas de impressão — Windows” na página 50](#)
- ➔ [“Noções básicas de impressão — Mac OS X” na página 51](#)

As extremidades da imagem são cortadas durante a impressão sem margens

Durante a impressão sem margens, a imagem é ligeiramente ampliada e a área saliente é cortada. Seleccione uma definição de ampliação menor.

Windows

Clique em **Definições** junto da caixa de verificação **Sem margens**, no separador **Principal** do controlador da impressora, e altere as definições.

Mac OS X

Altere a definição **Expansão** no menu **Definições de Impressão** da caixa de diálogo de impressão.

A posição, o tamanho ou as margens da impressão estão incorrectas

- Coloque o papel na direcção correcta e deslize os guias de margem até às extremidades do papel.
- Ao colocar os originais no vidro do scanner, alinhe o canto do original com o canto indicado pelo símbolo na moldura do vidro de digitalização. Se as margens da cópia ficarem cortadas, afaste ligeiramente o original do canto.
- Quando colocar os originais no vidro do scanner, limpe o vidro do scanner e a tampa do digitalizador. Se existir pó ou manchas no vidro, a área de cópia pode incluir o pó ou as manchas, resultando numa posição de cópia incorrecta ou em imagens pequenas.
- Seleccione a definição de tamanho do papel adequada.
- Ajuste a definição de margens na aplicação, de modo a que seja abrangida pela área imprimível.

Informações relacionadas

- ➔ [“Colocar papel na Alimentação Posterior” na página 39](#)
- ➔ [“Colocação de originais no AAD Vidro do scanner” na página 42](#)
- ➔ [“Limpar o Vidro do scanner” na página 101](#)
- ➔ [“Área imprimível” na página 149](#)

Os caracteres impressos estão incorrectos ou distorcidos

- Ligue bem o cabo USB à impressora e ao computador.
- Cancele todos os trabalhos de impressão em pausa.
- Não coloque o computador no modo de **Hibernação** ou **Suspensão** manualmente durante a impressão. Podem ser impressas partes de texto ininteligível na próxima vez que iniciar o computador.

Informações relacionadas

- ➔ [“Cancelar a impressão” na página 70](#)

A imagem impressa está invertida

Remova a selecção de quaisquer definições de espelho no controlador da impressora ou na aplicação.

Resolução de problemas

Windows

Remova a selecção de **Espelho** no separador **Mais Opções** do controlador da impressora.

Mac OS X

Remova a selecção de **Espelho** no menu **Definições de Impressão** da caixa de diálogo de impressão.

Padrões em forma de mosaicos nas impressões

Ao imprimir imagens ou fotografias, utilize dados de alta resolução. As imagens dos sítios Web são frequentemente de baixa resolução, apesar de terem bom aspecto ao serem apresentadas, pelo que a qualidade de impressão pode diminuir.

As cores não estão uniformes ou aparecem manchas, pontos ou linhas retas na imagem copiada

Limpe o caminho do papel.

Limpe o vidro do scanner.

Não pressione com demasiada força no original ou na tampa do digitalizador durante a colocação de originais no vidro do scanner.

Se o papel ficar manchado, diminua a definição da densidade da cópia.

Informações relacionadas

➔ [“Limpeza do caminho do papel” na página 100](#)

➔ [“Limpar o Vidro do scanner” na página 101](#)

➔ [“Opções de menu para o modo Cópia” na página 72](#)

Surgem padrões ondulados (tracejados) na imagem copiada

Altere a definição de reduzir e aumentar ou coloque o original num ângulo ligeiramente diferente.

Informações relacionadas

➔ [“Opções de menu para o modo Cópia” na página 72](#)

Surge uma imagem do verso do original na imagem copiada

Para um original fino, coloque-o no vidro do scanner e, de seguida, coloque-lhe por cima um papel preto.

Diminua a definição da densidade de cópia no painel de controlo.

Informações relacionadas

➔ [“Opções de menu para o modo Cópia” na página 72](#)

Não foi possível eliminar o problema da impressão

Se experimentou todas as soluções e não conseguiu resolver o problema, tente desinstalar e instalar novamente o controlador da impressora.



Informações relacionadas

➔ “Desinstalar aplicações” na página 119

➔ “Instalação de aplicações” na página 121

Outros problemas de impressão

A impressão está demasiado lenta

- Feche as aplicações desnecessárias.
- Diminua a definição de qualidade. A impressão de alta qualidade diminui a velocidade de impressão.
- Active a definição bidireccional (ou de alta velocidade). Quando esta definição está activada, a cabeça de impressão imprime deslocando-se em ambas as direcções e a velocidade de impressão aumenta.
 - Windows
Selecione **Velocidade** no separador **Mais Opções** do controlador da impressora.
 - Mac OS X
Selecione **Preferências do sistema** no menu  > **Impressoras e digitalizadores** (ou **Impressão e digitalização, Impressão e Fax**) e selecione a impressora. Clique em **Opções e acessórios** > **Opções** (ou **Controlador**). Selecione **Sim** como a definição de **Impressão de Alta Velocidade**.
- Desactive **Modo Silencioso**.
 - Painel de controlo
A partir do ecrã inicial, selecione o **Modo Silencioso** e, em seguida, desactive-o.
 - Windows
Selecione **Não** como a definição de **Modo Silencioso** no separador **Principal** no controlador da impressora.
 - Mac OS X
Selecione **Preferências do sistema** no menu  > **Impressoras e digitalizadores** (ou **Impressão e digitalização, Impressão e Fax**) e selecione a impressora. Clique em **Opções e acessórios** > **Opções** (ou **Controlador**). Selecione **Não** como a definição de **Modo Silencioso**.

A impressora abranda dramaticamente a velocidade durante a impressão contínua

A impressora abranda a velocidade de maneira a prevenir o sobreaquecimento e a avaria do mecanismo de impressão. No entanto, pode continuar a imprimir. Para voltar à velocidade de impressão normal, deixe a impressora em repouso durante pelo menos 30 minutos. A velocidade de impressão não regressa à normalidade se a alimentação estiver desligada.

Não é possível cancelar a impressão a partir de um computador com Mac OS X v10.6.8

Se pretender parar a impressão através do computador, efectue as definições seguintes.

Execute o Web Config e seleccione **Port9100** para a definição **Protocolo de alta prioridade** em **Configurar AirPrint**. Seleccione **Preferências do sistema** no  menu > **Impressoras e Digitalizadores** (ou **Impressão e Digitalização, Impressão e Fax**), remova a impressora e volte a adicioná-la.

Informações relacionadas

➔ [“Web Config” na página 108](#)

Não é possível iniciar a digitalização

- Ligue bem o cabo USB à impressora e ao computador.
- Se estiver a utilizar um hub USB, experimente ligar a impressora directamente ao computador.
- Se utilizar uma resolução elevada para digitalizar através de uma rede, poderá ocorrer um erro de comunicação. Diminua a resolução.
- Certifique-se de que selecciona a impressora (digitalizador) corretos se aparecer uma lista de digitalizadores quando iniciar o Epson Scan 2.
- Certifique-se que selecciona a impressora (scanner) correta em Epson Scan 2.
- Se estiver a utilizar quaisquer aplicações em conformidade com TWAIN, seleccione a impressora (digitalizador) que estiver a utilizar.
- Em Windows, certifique-se de que a impressora (digitalizador) é apresentada em **Digitalizador e câmara**. A impressora (digitalizador) deve ser apresentada como “EPSON XXXXX (nome da impressora)”. Se a impressora (digitalizador) não for apresentada, desinstale e volte a instalar o Epson Scan 2. Consulte o seguinte para aceder a **Digitalizador e câmara**.
 - Windows 10
Clique com o botão do lado direito do rato no botão iniciar ou mantenha premido, seleccione **Painel de Controlo**, introduza “Digitalizador e câmara” no atalho de pesquisa, clique em **Ver digitalizadores e câmaras** e, de seguida, verifique se a impressora é apresentada.
 - Windows 8.1/Windows 8
Selecione **Ambiente de trabalho > Definições > Painel de controlo**, introduza “Digitalizador e câmara” no atalho de pesquisa, clique em **Mostrar digitalizador e câmara** e, de seguida, verifique se a impressora é apresentada.
 - Windows 7
Clique no botão iniciar e seleccione **Painel de Controlo**, introduza “Digitalizador e câmara” no atalho de pesquisa, clique em **Ver digitalizadores e câmaras** e, de seguida, verifique se a impressora é apresentada.
 - Windows Vista
Clique no botão iniciar, seleccione **Painel de Controlo > Hardware e som > Scanners e câmaras** e, em seguida, verifique se a impressora é apresentada.
 - Windows XP
Clique no botão iniciar, seleccione **Painel de Controlo > Impressoras e outro Hardware > Digitalizador e Câmara** e, de seguida, verifique se a impressora é apresentada.

Resolução de problemas

- ❑ Se não conseguir digitalizar utilizando quaisquer aplicações em conformidade com TWAIN, desinstale e volte a instalar a aplicação em conformidade com TWAIN.

Informações relacionadas

- ➔ [“Desinstalar aplicações” na página 119](#)
- ➔ [“Instalação de aplicações” na página 121](#)

Não é possível iniciar a digitalização quando é utilizado o painel de controlo

- ❑ Certifique-se de que o Epson Scan 2 e o Epson Event Manager estão correctamente instalados.
- ❑ Verifique a definição de digitalização atribuída no Epson Event Manager.

Informações relacionadas

- ➔ [“\(Controlador do digitalizador\) Epson Scan 2” na página 116](#)
- ➔ [“Epson Event Manager” na página 117](#)

Problemas na imagem digitalizada

Aparecem cores uniformes, sujidade, pontos, etc. ao digitalizar a partir do vidro do scanner

- ❑ Limpe o vidro do scanner.
- ❑ Remova quaisquer detritos ou sujidade depositada no original.
- ❑ Não exerça demasiada força sobre o original ou sobre a página de rosto. Se exercer demasiada força, poderão ocorrer manchas, nódoas e pontos.

Informações relacionadas

- ➔ [“Limpar o Vidro do scanner” na página 101](#)

A qualidade da imagem é grosseira

- ❑ Definir **Modo** em Epson Scan 2 de acordo com o original que pretende digitalizar. Digitalizar usando as definições para documentos em **Modo de Documento**, e as definições para fotografias em **Modo de Fotografia**.
- ❑ Em Epson Scan 2, ajuste a imagem usando as opções do separador **Definições Avançadas**, e a seguir digitalize.
- ❑ Se a resolução for baixa, tente aumentar a resolução e, a seguir, digitalize.

Informações relacionadas

- ➔ [“Digitalizar utilizando o Epson Scan 2” na página 78](#)

Deslocamento no fundo das imagens

Aparecem imagens no verso do original da imagem digitalizada.

- Em Epson Scan 2, selecione o separador **Definições Avançadas**, e a seguir ajuste o **Brilho**.
Esta funcionalidade poderá não estar disponível de acordo com as definições no separador **Definições Principais > Tipo de Imagem** ou outras definições no separador **Definições Avançadas**.
- Em **Modo de Documento** em Epson Scan 2, selecione o separador **Definições Avançadas**, e a seguir **Opção Imagem > Melhoramento de Texto**.
- Ao digitalizar a partir do vidro do scanner, coloque papel preto ou uma almofada de mesa sobre o original.

Informações relacionadas

- ➔ [“Colocação de originais no AAD Vidro do scanner” na página 42](#)
- ➔ [“Digitalizar utilizando o Epson Scan 2” na página 78](#)

O texto está desfocado

- Em **Modo de Documento** em Epson Scan 2, selecione o separador **Definições Avançadas**, e a seguir **Opção Imagem > Melhoramento de Texto**.
- Selecionar **Modo de Documento** como **Modo** em Epson Scan 2. Digitalizar usando as definições para documentos em **Modo de Documento**.
- Em **Modo de Documento** em Epson Scan 2, quando **Tipo de Imagem** no separador **Definições Principais** é definido como **Preto & Branco**, ajustar **Limiar** no separador **Definições Avançadas**. Ao aumentar o **Limiar**, a área de cor preta é aumentada.
- Se a resolução for baixa, tente aumentar a resolução e, a seguir, digitalize.

Informações relacionadas

- ➔ [“Digitalizar documentos \(Modo de Documento\)” na página 78](#)

Surgem padrões ondulados (sombras tipo Web)

Se o original é um documento impresso, podem surgir padrões ondulados (sombras tipo Web) na imagem digitalizada.

- No separador **Definições Avançadas** em Epson Scan 2, defina **Sem Ondulação**.



- Mude a resolução e digitalize novamente.

Informações relacionadas

- ➔ [“Digitalizar utilizando o Epson Scan 2” na página 78](#)

Não é possível digitalizar a área correta no vidro do scanner

- Certifique-se de que o original é colocado correctamente nas marcas de alinhamento.
- Se a margem da imagem digitalizada estiver em falta, afastar ligeiramente o original da margem do vidro do scanner.
- Quando colocar vários originais no vidro do scanner, certifique-se que há uma folga de pelo menos 20 mm (0,79 pol.) entre os originais.
- Quando realizar a digitalização a partir do painel de controlo e seleccionar a função automática de corte da área de digitalização, remover qualquer lixo ou sujidade do vidro do scanner e tampa do documento. Se o original tiver lixo ou sujidade, a área de digitalização expande para incluir a mesma.

Informações relacionadas

- ➔ [“Colocação de originais no AAD Vidro do scanner” na página 42](#)

Não é possível pré-visualizar em Miniatura

- Ao colocar vários originais no vidro do scanner, certifique-se de que existe um intervalo de, pelo menos, 20 mm (0,79 pol.) entre os originais.
- Verifique se o original foi colocado de forma alinhada.
- Dependendo do original, poderá não ser possível efetuar a pré-visualização em **Miniatura**. Neste caso, digitalize através da pré-visualização **Normal** e, em seguida, crie maquetes manualmente.

Informações relacionadas

- ➔ [“Digitalizar Fotografias ou Imagens \(Modo de Fotografia\)” na página 80](#)

O texto não é reconhecido corretamente ao guardar como Searchable PDF

- Na janela **Opções de Formato de Imagem** em Epson Scan 2, verificar se **Idioma do Texto** está corretamente definida no separador **Texto**.
- Verificar se o original é colocado corretamente.
- Usar um original com texto nítido. O reconhecimento de texto pode diminuir nos seguintes tipos de originais.
 - Originais que foram copiados várias vezes
 - Originais recebidos por fax (com fraca resolução)
 - Originais em que o espaço entre as letras ou linhas é muito reduzido
 - Originais com linhas retas ou sublinhando sobreposto ao texto
 - Originais com texto escrito à mão
 - Originais com vincos ou rugas
- Em **Modo de Documento** em Epson Scan 2, quando **Tipo de Imagem** no separador **Definições Principais** é definido como **Preto & Branco**, ajustar **Limiar** no separador **Definições Avançadas**. Ao aumentar **Limiar**, o preto torna-se mais forte.
- Em **Modo de Documento** em Epson Scan 2, selecione o separador **Definições Avançadas**, e a seguir **Opção Imagem > Melhoramento de Texto**.

Resolução de problemas

Informações relacionadas

➔ [“Digitalizar documentos \(Modo de Documento\)” na página 78](#)

Não é possível resolver problemas na imagem digitalizada

Se tentou todas as soluções e não resolveu o problema, inicialize as definições Epson Scan 2 usando Epson Scan 2 Utility.

Nota:

Epson Scan 2 Utility é uma aplicação disponibilizada com o Epson Scan 2.

1. Inicie o Epson Scan 2 Utility.

Windows 10

Clique no botão iniciar e selecione **Todas as aplicações > EPSON > Epson Scan 2 Utility**.

Windows 8.1/Windows 8

Introduza o nome da aplicação no atalho de pesquisa e selecione o ícone apresentado.

Windows 7/Windows Vista/Windows XP

Clique no botão iniciar, e a seguir selecione **Todos os programas ou Programas > EPSON > Epson Scan 2 > Epson Scan 2 Utility**.

Mac OS X

Selecionar **Iniciar > Aplicações > Epson Software > Epson Scan 2 Utility**.

2. Selecione o separador **Outras**.

3. Clique em **Reiniciar**.

Nota:

Se a inicialização não resolver o problema, desinstalar e reinstalar Epson Scan 2.

Informações relacionadas

➔ [“Desinstalar aplicações” na página 119](#)

➔ [“Instalação de aplicações” na página 121](#)

Outros problemas de digitalização

A digitalização é demasiado lenta

Diminua a resolução.

Informações relacionadas

➔ [“Digitalizar utilizando o Epson Scan 2” na página 78](#)

A digitalização para durante a digitalização para PDF/Multi-TIFF

Ao digitalizar utilizando o Epson Scan 2, pode digitalizar continuamente até 999 páginas em formato PDF e até 200 páginas em formato Multi-TIFF.

Resolução de problemas

- Ao digitalizar grandes volumes, recomenda-se a digitalização em escala de cinzentos.
- Aumente o espaço livre no disco rígido do computador. A digitalização pode parar se não existir espaço livre suficiente.
- Experimente digitalizar numa resolução mais baixa. A digitalização para se o tamanho total dos dados atingir o limite.

Informações relacionadas

➔ [“Digitalizar utilizando o Epson Scan 2” na página 78](#)

Outros Problemas

Ligeiro choque eléctrico ao tocar na impressora

Se muitos periféricos estiverem ligados ao computador, pode sentir um ligeiro choque eléctrico ao tocar na impressora. Instale um cabo de terra no computador que estiver ligado à impressora.

Os sons de funcionamento são altos

Se o funcionamento for demasiado ruidoso, ative **Modo Silencioso**. Ativar esta função pode fazer diminuir a velocidade de impressão. Consoante o tipo de papel e as definições de qualidade de impressão seleccionados, poderá não haver alteração do nível de ruído da impressora.

- Painel de controlo

A partir do ecrã inicial, seleccione o **Modo Silencioso** e, em seguida, active-o.

- Windows

Active **Modo Silencioso** no separador **Principal** do controlador da impressora.

- Mac OS X

Selecione **Preferências do sistema** no menu  > **Impressoras e digitalizadores** (ou **Impressão e digitalização, Impressão e Fax**) e seleccione a impressora. Clique em **Opções e acessórios** > **Opções** (ou **Controlador**). Selecione **Sim** como a definição de **Modo Silencioso**.

Não é possível guardar os dados num cartão de memória

- Utilize um cartão de memória que seja suportado pela impressora.
- Verifique se o cartão de memória não está protegido contra escrita.
- Verifique se o cartão de memória possui memória disponível suficiente. Se a memória disponível estiver baixa, não será possível guardar os dados.

Informações relacionadas

➔ [“Especificações dos cartões de memória suportados” na página 153](#)

A aplicação está bloqueada por uma firewall (apenas para Windows)

Adicione a aplicação ao programa autorizado da Firewall do Windows nas definições de segurança do **Painel de controlo**.

Aparece "?" no ecrã de selecção de fotografias

Quando o ficheiro de imagem não é suportado pelo produto, aparece "?" no ecrã LCD.

Informações relacionadas

➔ [“Especificações de dados suportadas” na página 153](#)

Apêndice

Especificações técnicas

Especificações da impressora

Colocação dos jactos das cabeças de impressão		Jactos de tinta preta: 180 Jactos de tinta a cores: 59 para cada cor
Peso do papel	Papel normal	64 a 90 g/m ² (17 a 24lb)
	Envelopes	Envelope nº 10, DL, C6: 75 a 90 g/m ² (20 a 24 lb)

Área imprimível

Área imprimível para folhas individuais

A qualidade de impressão pode diminuir nas áreas sombreadas devido ao mecanismo da impressora.

Impressão de margens

	A	3.0 mm (0.12 pol.)
	B	3.0 mm (0.12 pol.)
	C	40.0 mm (1.57 pol.)
	D	32.0 mm (1.26 pol.)

Impressão sem margens

	A	43.0 mm (1.69 pol.)
	B	35.0 mm (1.38 pol.)

Área imprimível para envelopes

A qualidade de impressão pode diminuir nas áreas sombreadas devido ao mecanismo da impressora.

Apêndice

	A	3.0 mm (0.12 pol.)
	B	5.0 mm (0.20 pol.)
	C	18.0 mm (0.71 pol.)
	D	40.0 mm (1.57 pol.)

Especificações do digitalizador

Tipo de digitalizador	Vidro de digitalização
Dispositivo fotoelétrico	CIS
Tamanho máximo do documento	216×297 mm (8.5×11.7 pol.) A4, Letter
Resolução	1200 ppp (digitalização principal) 2400 ppp (digitalização secundária)
Profundidade da cor	<p>Cor</p> <ul style="list-style-type: none"> <input type="checkbox"/> 48 bits por pixel internos (16 bits por pixel por cor internos) <input type="checkbox"/> 24 bits por pixel externos (8 bits por pixel por cor externos) <p>Escala de cinzentos</p> <ul style="list-style-type: none"> <input type="checkbox"/> 16 bits por pixel internos <input type="checkbox"/> 8 bits por pixel externos <p>Preto e branco</p> <ul style="list-style-type: none"> <input type="checkbox"/> 16 bits por pixel internos <input type="checkbox"/> 1 bits por pixel externos
Fonte de luz	LED

Especificações da interface

Para computador	USB alta velocidade
-----------------	---------------------

Lista de funções de rede

Funções		Suportado	Observações	
Interface de rede	Ethernet	-	-	
	Wi-Fi	Infraestrutura	✓	-
		Ad hoc	-	-
		Wi-Fi Direct (AP simples)	✓	-

Apêndice

Funções		Suportado	Observações	
Ligação simultânea	Ethernet e Wi-Fi Direct (AP simples)	-	-	
	Wi-Fi (Infraestrutura) e Wi-Fi Direct (AP simples)	✓	-	
Funcionamento do painel	Conf. Wi-Fi	Assistente Conf.	✓	-
		Configurar Tecla (WPS)	✓	-
		Configuração do código PIN	✓	-
		Ligação Auto. à Rede s/ Fios	✓	-
		Epson iPrint Ligação	-	-
		Config. Wi-Fi Direct	✓	-
	Configuração geral de rede		-	-
	Verificação da ligação de rede		✓	-
	Estado da rede		-	-
	Impressão de folha do estado de rede		✓	-
	Desactiv. LAN s/Fios		✓	-
	Restaurar configurações de fábrica		✓	-
	Configuração de partilha de ficheiros		✓	Apenas cartão de memória
Impressão em rede	EpsonNet Print (Windows)	IPv4	✓	-
	Standard TCP/IP (Windows)	IPv4, IPv6	✓	-
	Impressão WSD (Windows)	IPv4, IPv6	✓	Windows Vista ou posterior
	Bonjour Imprimir (Mac OS X)	IPv4, IPv6	✓	-
	IPP A imprimir (Windows, Mac OS X)	IPv4, IPv6	✓	-
	UPnP Imprimir	IPv4	-	Aplicação de informação
	PictBridge Impressão (Wi-Fi)	IPv4	-	Câmara digital
	Epson Connect (Impressão de correio eletrónico)	IPv4	✓	-
	AirPrint (iOS, Mac OS X)	IPv4, IPv6	✓	iOS 5 ou posterior, Mac OS X v10.7 ou posterior
	Impressão Google Cloud	IPv4, IPv6	✓	-

Apêndice

Funções			Suportado	Observações
Digitalização de rede	Epson Scan 2	IPv4, IPv6	✓	-
	Event Manager	IPv4	✓	-
	Epson Connect (digitalizar para a nuvem)	IPv4	-	-
	AirPrint (Digitalização)	IPv4, IPv6	✓	Mac OS X v10.9 ou posterior
	ADF (Inversão Automática)		-	-
Fax	Enviar fax	IPv4	-	-
	Receber fax	IPv4	-	-
	AirPrint (Faxout)	IPv4, IPv6	-	Mac OS X v10.8 ou posterior

Especificações Wi-Fi

Normas	IEEE802.11b/g/n* ¹
Intervalo de frequência	2,4 GHz
Tensão máxima de rádio frequência transmitida	17 dBm (EIRP)
Modos de coordenação	Infraestrutura, Wi-Fi Direct (AP simples)* ²
Protecções sem fios	WEP (64/128bit), WPA2-PSK (AES)* ³

*1 Compatível com IEEE 802.11b/g/n ou IEEE 802.11b/g dependendo do local de compra.

*2 Não suportado para IEEE 802.11b.

*3 Está em conformidade com as normas WPA2 com suporte para o modo WPA/WPA2 Personal.

Protocolo de segurança

SSL/TLS	Servidor/Cliente HTTPS, IPPS
---------	------------------------------

Serviços de terceiros suportados

AirPrint	Impressão	iOS 5 ou posterior/Mac OS X v10.7.x ou posterior
	Digitalização	Mac OS X v10.9.x ou posterior
Google Cloud Print		

Especificações de dispositivos de armazenamento externos

Especificações dos cartões de memória suportados

Cartões de memória compatíveis	Capacidades máximas
miniSD*	2 GB
miniSDHC*	32 GB
microSD*	2 GB
microSDHC*	32 GB
microSDXC*	64 GB
SD	2 GB
SDHC	32 GB
SDXC	64 GB

* Coloque um adaptador para caber na ranhura de cartões de memória. Caso contrário, o cartão pode ficar preso.

Tensões dos cartões de memória suportados

Tipo 3,3 V, tipo tensão dupla (3,3 V e 5 V) (tensão de alimentação: 3,3 V)

Os cartões de memória de 5 V não são suportados.

Corrente de alimentação máxima: 200 mA

Especificações de dados suportadas

Formato do ficheiro	JPEG com a versão Exif 2.3 captado por câmaras digitais DCF* ¹ compatíveis com a versão 1.0 ou 2.0* ²
Tamanho da imagem	Horizontal: 80 a 10200 pixéis Vertical: 80 a 10200 pixéis
Tamanho do ficheiro	Menos de 2 GB
Número máximo de ficheiros	2000

*1 Norma de concepção para sistema de ficheiros de câmaras.

*2 Os dados de fotografias guardados na memória integrada de uma câmara digital não são suportados.

Nota:

Quando a impressora não consegue reconhecer o ficheiro de imagem, aparece "?" no ecrã LCD. Neste caso, se seleccionar um esquema de várias imagens, as partes em branco serão impressas.

Apêndice

Dimensões

Dimensões	<p>Armazenamento</p> <ul style="list-style-type: none"> <input type="checkbox"/> Largura: 390 mm (15.4 pol.) <input type="checkbox"/> Profundidade: 300 mm (11.8 pol.) <input type="checkbox"/> Altura: 146 mm (5.7 pol.) <p>Impressão</p> <ul style="list-style-type: none"> <input type="checkbox"/> Largura: 390 mm (15.4 pol.) <input type="checkbox"/> Profundidade: 528 mm (20.8 pol.) <input type="checkbox"/> Altura: 279 mm (11.0 pol.)
Peso *	Aprox. 4.3 kg (9.5 lb)

* Sem tinteiros e cabo de alimentação.

Especificações eléctricas

Modelo	Modelo de 100 a 240 V	Modelo de 220 a 240 V
Varição da frequência nominal	50 a 60 Hz	50 a 60 Hz
Corrente nominal	0.5 a 0.3 A	0.3 A
Consumo de energia (com ligação USB)	<p>Cópia autónoma: Aprox. 13.0 W (ISO/IEC24712)</p> <p>Modo operacional: Aprox. 4.3 W</p> <p>Modo de repouso: Aprox. 1.6 W</p> <p>Desligado: Aprox. 0.3 W</p>	<p>Cópia autónoma: Aprox. 13.0 W (ISO/IEC24712)</p> <p>Modo operacional: Aprox. 4.3 W</p> <p>Modo de repouso: Aprox. 1.6 W</p> <p>Desligado: Aprox. 0.3 W</p>

Nota:

Verifique o rótulo da impressora para obter a voltagem.

Especificações ambientais

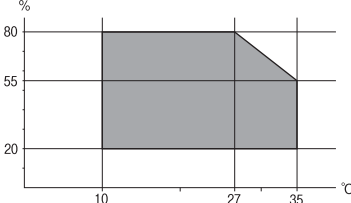
Funcionamento	<p>Utilize a impressora no intervalo apresentado no gráfico que se segue.</p>  <p>Temperatura: 10 a 35°C (50 a 95°F)</p> <p>Humidade: 20 a 80% RH (sem condensação)</p>
Armazenamento	<p>Temperatura: -20 a 40°C (-4 a 104°F)*</p> <p>Humidade: 5 to 85% RH (sem condensação)</p>

Apêndice

* Pode armazenar durante um mês a 40°C (104°F).

Especificações ambientais para os tinteiros

Temperatura de armazenamento	-30 a 40 °C (-22 a 104 °F)*
Temperatura de congelamento	-16 °C (3.2 °F) A tinta derrete e fica pronta para utilização após aproximadamente 3 horas a 25 °C (77 °F).

* Pode armazenar durante um mês a 40 °C (104 °F).

Requisitos do sistema

- Windows 10 (32-bit, 64-bit)/Windows 8.1 (32-bit, 64-bit)/Windows 8 (32-bit, 64-bit)/Windows 7 (32-bit, 64-bit)/Windows Vista (32-bit, 64-bit)/Windows XP SP3 ou posterior (32-bit)/Windows XP Professional x64 Edition SP2 ou posterior
Mac OS X v10.11.x/Mac OS X v10.10.x/Mac OS X v10.9.x/Mac OS X v10.8.x/Mac OS X v10.7.x/Mac OS X v10.6.8

Nota:

- O Mac OS X pode não suportar algumas aplicações e funcionalidades.
- O UNIX File System (UFS) para Mac OS X não é suportado.

Informação regulamentar

Normas e homologações

Normas e aprovações do modelo europeu

Para utilizadores europeus

Pelo presente, a Seiko Epson Corporation declara que o seguinte modelo de equipamentos de rádio cumpre os termos da Diretiva 2014/53/EU. O texto completo da declaração UE de conformidade está disponível no seguinte sítio Web.

<http://www.epson.eu/conformity>

C462U

Para utilização apenas na Irlanda, Reino Unido, Áustria, Alemanha, Liechtenstein, Suíça, França, Bélgica, Luxemburgo, Holanda, Itália, Portugal, Espanha, Dinamarca, Finlândia, Noruega, Suécia, Islândia, Chipre, Grécia, Eslovénia, Malta, Bulgária, República Checa, Estónia, Hungria, Letónia, Lituânia, Polónia, Roménia e Eslováquia.

A Epson não pode aceitar responsabilidade por falhas no cumprimento dos requisitos de protecção resultantes de modificações não recomendadas ao produto.



Restrições à realização de cópias

Tenha em atenção as seguintes restrições para garantir uma utilização legal e responsável da impressora.

A cópia dos seguintes itens é proibida por lei:

- Notas, moedas, títulos cotados na bolsa emitidos pelo governo, títulos de obrigações governamentais e títulos municipais
- Selos de correio não utilizados, postais pré-selados e outros itens postais oficiais com franquias válidas
- Selos fiscais emitidos pelo governo e títulos emitidos por via legal

Tenha cuidado quando copiar os seguintes itens:

- Títulos privados cotados na bolsa (certificados de acções, notas negociáveis, cheques, etc.), passes mensais, bilhetes de concessão, etc.
- Passaportes, cartas de condução, declarações de aptidão física, guias de circulação, senhas de refeição, bilhetes, etc.

Nota:

É possível que a cópia destes itens também seja proibida por lei.

Utilização responsável de materiais com direitos de autor:

As impressoras podem ser indevidamente utilizadas se forem efectuadas cópias inadequadas de materiais com direitos. A não ser que siga as recomendações de um advogado especialista na área, seja responsável e respeitador e obtenha a autorização do titular dos direitos de autor antes de copiar material publicado.

Transportar a impressora

Quando for necessário transportar a impressora para a deslocar ou reparar, siga os passos abaixo para embalar a impressora.



Importante:

- Quando guardar ou transportar a impressora, evite incliná-la, colocá-la na vertical ou virá-la ao contrário, já que a tinta pode verter.
- Deixe os tinteiros instalados. Retirar os tinteiros pode secar a cabeça de impressão e impedir a impressora de imprimir.

1. Desligue a impressora premindo o botão
2. Certifique-se de que o indicador luminoso de alimentação apaga e depois desligue o cabo de alimentação.



Importante:

Desligue o cabo de alimentação quando o indicador luminoso de alimentação estiver desligado. Caso contrário, a cabeça de impressão não regressa à posição inicial, o que faz com que a tinta seque e a impressão possa deixar de ser possível.

3. Desligue todos os cabos, como o cabo de alimentação e o cabo USB.
4. Certifique-se de que não está inserido nenhum cartão de memória.
5. Retire todo o papel da impressora.

Apêndice

6. Certifique-se de que não estão originais na impressora.
7. Abra a unidade de digitalização com a tampa do digitalizador fechada. Fixe o suporte dos tinteiros à caixa com fita adesiva.

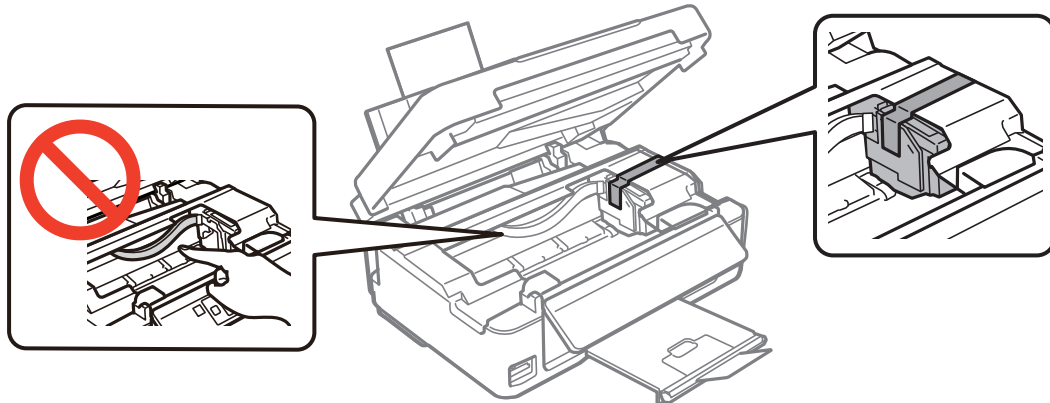

8. Feche a unidade de digitalização.

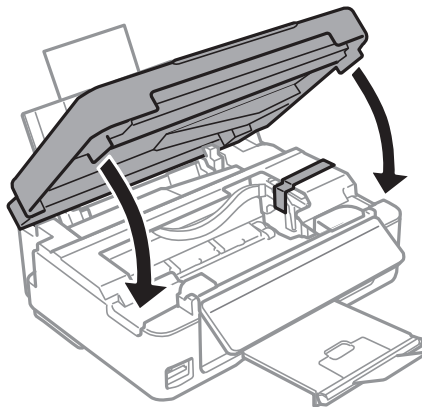

9. Prepare-se para embalar a impressora como indicado abaixo.

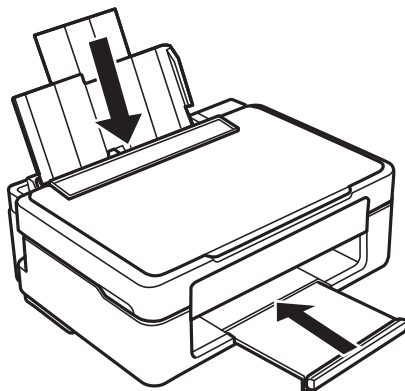

10. Embale a impressora na respectiva caixa, utilizando os materiais de protecção.

Apêndice

Quando voltar a utilizar a impressora, certifique-se de que retira a fita adesiva que fixa o suporte dos tinteiros. Se a qualidade de impressão tiver diminuído quando voltar a imprimir, limpe e alinhe a cabeça de impressão.

Informações relacionadas

- ➔ “Nomes das peças e funcionalidades” na página 13
- ➔ “Verificar e limpar as cabeças de impressão” na página 97
- ➔ “Alinhar as cabeças de impressão” na página 99

Aceder a um cartão de memória a partir de um computador

Pode gravar ou ler dados de um dispositivo de armazenamento externo, como um cartão de memória, que tenha sido introduzido na impressora a partir de um computador.



Importante:

- Introduza um cartão de memória depois de cancelar a protecção contra gravação.
- Se uma imagem for guardada no cartão de memória a partir de um computador, a imagem e o número de fotografias não são actualizados no ecrã LCD. Retire e introduza novamente o cartão de memória.
- Ao partilhar um dispositivo externo inserido na impressora entre computadores ligados por USB e em rede, o acesso à escrita apenas é permitido aos computadores ligados pelo método seleccionado na impressora. Para escrever no dispositivo de armazenamento externo, introduza **Configurar** no painel de controlo e seleccione **Partilha Fich** e um método de ligação.

Nota:

Demora algum tempo a reconhecer os dados a partir de um computador se estiver ligado um dispositivo de armazenamento externo de grande capacidade, como um 2TB HDD.

Windows

Selecione um dispositivo de armazenamento externo em **Computador** ou **O meu computador**. Os dados no dispositivo de armazenamento externo são apresentados.

Nota:

Se ligou a impressora à rede sem o disco do software ou o Web Installer, mapeie uma ranhura de cartões de memória ou uma porta USB como unidade de rede. Abra **Executar** e introduza o nome da impressora \\XXXXXX ou o endereço IP da impressora \\XXX.XXX.XXX.XXX para **Abrir**. Clique com o botão direito do rato no ícone do dispositivo apresentado para atribuir a rede. A unidade de rede é apresentada em **Computador** ou **O meu computador**.

Mac OS X

Selecione o ícone do dispositivo correspondente. Os dados no dispositivo de armazenamento externo são apresentados.

Nota:

- Para retirar um dispositivo de armazenamento externo, arraste o ícone do dispositivo para o ícone da reciclagem. Caso contrário, os dados da unidade partilhada poderão não ser apresentados correctamente quando outro dispositivo de armazenamento externo for inserido.
- Para aceder a um dispositivo de armazenamento externo através da rede, seleccione **Go > Connect to Server** no menu no ambiente de trabalho. Introduza o nome da impressora cifs://XXXXXX ou smb://XXXXXX (Onde “XXXXXX” é o nome da impressora) no **Endereço do servidor** e depois clique em **Ligar**.

Informações relacionadas

- ➔ “Inserir um cartão de memória” na página 45
- ➔ “Especificações dos cartões de memória suportados” na página 153

Onde obter ajuda

Sítio web de assistência técnica

Caso necessite de ajuda adicional, visite o sítio web de assistência técnica da Epson indicado abaixo. Seleccione o seu país ou região e aceda à secção de assistência do sítio web local da Epson. Os mais recentes controladores, FAQs, manuais e outros recursos transferíveis também estão disponíveis no sítio web.

<http://support.epson.net/>

<http://www.epson.eu/Support> (Europa)

Se o seu produto Epson não funcionar correctamente e não conseguir resolver o problema por si mesmo, contacte o serviço de assistência técnica da Epson.

Contactar a assistência Epson

Antes de contactar a Epson

Se o produto Epson não funcionar correctamente e não conseguir resolver o problema com as informações de resolução de problemas fornecidas nos manuais do produto, contacte o serviço de assistência técnica da Epson. Se a assistência Epson da sua área não estiver listada abaixo, contacte o fornecedor onde adquiriu o produto.

A assistência Epson poderá ajudá-lo mais rapidamente se fornecer as seguintes informações:

- Número de série do produto
(A etiqueta do número de série está normalmente situada na parte posterior do produto.)
- Modelo do produto
- Versão do software do produto
(Clique no botão **Sobre, Informação da versão** ou semelhante, existente no software do produto.)
- Marca e modelo do seu computador
- Nome e versão do sistema operativo do computador
- Nomes e versões das aplicações de software que geralmente utiliza com o seu produto

Nota:

Dependendo do produto, os dados da lista de marcação do fax e/ou as definições de rede poderão ser armazenados na memória do produto. Estes dados e/ou definições poderão perder-se devido a avaria ou reparação do produto. A Epson não se responsabiliza pela perda de quaisquer dados, por cópias de segurança ou recuperação de dados e/ou definições, mesmo durante o período de validade de uma garantia. Recomendamos que efectue as suas próprias cópias de segurança dos dados ou que efectue anotações.

Ajuda para utilizadores na Europa

Consulte o seu Documento de Garantia Pan-Europeia para obter informações sobre como contactar a assistência Epson.