

DS-1630

Korisnički vodič

Autorsko pravo

Ni jedan dio ovog izdanja ne smije se umnožavati, pohranjivati u memorijske sustave ili prenositi u bilo kojem obliku na bilo kakav način, elektronički, mehanički, fotokopirno, snimanjem ili drugačije bez prethodnog pismenog dopuštenja Seiko Epson Corporation. Ne preuzima se odgovornost za patentiranje u odnosu na uporabu ovdje sadržanih informacija. Ne preuzima se također nikakva odgovornost za štetu koja može nastati uslijed uporabe ovdje sadržanih podataka. Podaci koji su ovdje izneseni predviđeni su samo za korištenje s ovim Epsonovim proizvodom. Epson ne snosi odgovornost za upotrebu ovih podataka za druge proizvode.

Ni korporacija Seiko Epson, ni njezine pridružene tvrtke nisu odgovorne prema kupcu ovog proizvoda ili trećim stranama za štete, gubitke, troškove ili izdatke kupca ili treće strane kao posljedica nezgode, neispravne upotrebe ili zloupotrebe proizvoda ili izvođenja neovlaštenih promjena, popravaka ili izmjena na proizvodu, ili (što isključuje SAD) uslijed nepoštivanja uputa za upotrebu i održavanje koje navodi korporacija Seiko Epson.

Korporacija Seiko Epson i njezine pridružene tvrtke nisu odgovorne za štete ili probleme nastale uslijed upotrebe bilo koje mogućnosti ili potrošačkog proizvoda koji nije označen kao originalni proizvod Epson ili odobreni proizvod Epson od strane korporacije Seiko Epson.

Korporacija Seiko Epson nije odgovorna za bilo kakve štete nastale uslijed elektromagnetske interferencije koja se pojavljuje zbog upotrebe kabela koje korporacija Seiko Epson nije označila kao odobrene proizvode Epson.

© 2016 Seiko Epson Corporation. All rights reserved.

Sadržaj ovog priručnika i navedene specifikacije proizvoda podložni su promijeni bez prethodne obavijesti.

Trgovački znakovi

- ❑ EPSON® je registrirani trgovački znak i EPSON EXCEED YOUR VISION ili EXCEED YOUR VISION trgovački su znakovi za Seiko Epson Corporation.
- ❑ Microsoft®, Windows®, Windows Server®, and Windows Vista® are either registered trademarks or trademarks of Microsoft Corporation in the United States and/or other countries.
- ❑ Apple®, Mac OS®, and OS X® are trademarks of Apple Inc., registered in the U.S. and other countries.
- ❑ Adobe®, Adobe Reader®, and Acrobat® are registered trademarks of Adobe Systems Incorporated.
- ❑ Intel® is a registered trademark of Intel Corporation.
- ❑ The SuperSpeed USB Trident Logo is a registered trademark of USB Implementers Forum, Inc.
- ❑ Epson Scan 2 Software is based in part on the work of the Independent JPEG Group.
- ❑ libtiff

Copyright © 1988-1997 Sam Leffler

Copyright © 1991-1997 Silicon Graphics, Inc.

Permission to use, copy, modify, distribute, and sell this software and its documentation for any purpose is hereby granted without fee, provided that (i) the above copyright notices and this permission notice appear in all copies of the software and related documentation, and (ii) the names of Sam Leffler and Silicon Graphics may not be used in any advertising or publicity relating to the software without the specific, prior written permission of Sam Leffler and Silicon Graphics.

THE SOFTWARE IS PROVIDED "AS-IS" AND WITHOUT WARRANTY OF ANY KIND, EXPRESS, IMPLIED OR OTHERWISE, INCLUDING WITHOUT LIMITATION, ANY WARRANTY OF MERCHANTABILITY OR FITNESS FOR A PARTICULAR PURPOSE.

IN NO EVENT SHALL SAM LEFFLER OR SILICON GRAPHICS BE LIABLE FOR ANY SPECIAL, INCIDENTAL, INDIRECT OR CONSEQUENTIAL DAMAGES OF ANY KIND, OR ANY DAMAGES WHATSOEVER RESULTING FROM LOSS OF USE, DATA OR PROFITS, WHETHER OR NOT ADVISED OF THE POSSIBILITY OF DAMAGE, AND ON ANY THEORY OF LIABILITY, ARISING OUT OF OR IN CONNECTION WITH THE USE OR PERFORMANCE OF THIS SOFTWARE.

- ❑ Opća napomena: Svi ostali nazivi proizvoda iz vodiča koriste se samo za potrebe identifikacije i mogu biti trgovačke marke njihovih vlasnika. Epson se odriče bilo kakvih i svih prava na te marke.

Sadržaj

Autorsko pravo

Trgovački znakovi

O ovom priručniku

Uvod u priručnike.	6
Oznake i simboli.	6
Opisi koji se koriste u ovom priručniku.	6
Reference operativnog sustava.	7

Važne upute

Upute o sigurnosti.	8
Ograničenja kopiranja.	9

Osnove skenera

Nazivi dijelova i funkcije.	10
Gumbi i lampice na kontrolnoj ploči.	11
Gumbi.	11
Pokazivači pogreške.	12
Informacije o aplikacijama.	12
Epson Scan 2.	12
Document Capture Pro/Document Capture.	13
EPSON Software Updater.	13
Informacije o opcijama.	13
Kodovi jedinice mrežnog sučelja.	13

Specifikacije izvornika i stavljanje izvornika

Specifikacije izvornika za skeniranje iz ADF.	14
Opće specifikacije izvornika koji se skenira.	14
Tipovi izvornika koji zahtijevaju pažnju.	16
Tipovi izvornika koji se ne smiju skenirati.	16
Stavljanje izvornika u ADF.	17
Stavljanje izvornika standardnih dimenzija.	17
Stavljanje dugačkog papira.	19
Stavljanje izvornika na staklo skenera.	20
Stavljanje izvornika.	20
Stavljanje debeli izvornika.	22

Osnovno skeniranje

Skeniranje uz pomoć Epson Scan 2.	24
-------------------------------------------	----

Postavljanje razlučivosti koja odgovara namjeni skeniranja.	27
Skeniranje uz pomoć Document Capture Pro (Windows).	28
Skeniranje uz pomoć Document Capture (Mac OS X).	31
Skeniranje uz pomoć gumba na skeneru.	33

Napredno skeniranje

Kreiranje skeniranih slika u skladu s vašim potrebama.	34
Funkcije za prilagodbu slike.	34
Uređivanje skeniranih stranica koristeći Epson Scan 2.	41
Spremanje u formatu Pretraživi PDF.	41
Spremanje kao datoteke u formatu Office (samo za Windows).	42
Razni načini spremanja i prijenosa.	43
Sortiranje i spremanje slika u zasebnu mapu (samo za Windows).	43
Skeniranje u oblaku.	44
Učitavanje na FTP poslužitelj.	45
Prilaganje skeniranih slika kao privitak u e-pošti.	46
Ispis skeniranih slika.	47
Skeniranje primjenom navedenih postavki skeniranja (zadatak).	47
Postavljanje zadatka.	47
Dodjeljivanje zadatka gumbu skenera.	48

Održavanje

Čišćenje izvan skenera.	49
Čišćenje jedinice ADF.	49
Čišćenje stakla skenera.	52
Ušteda energije.	53
Transportiranje skenera.	54
Ažuriranje aplikacija i upravljačkog programa.	54

Rješavanje problema

Problemi skenera.	56
Lampice skenera ukazuju na grešku.	56
Skener se ne uključuje.	56
Problemi kod početka skeniranja.	56
Ne može se pokrenuti Epson Scan 2.	56

Sadržaj

Pritiskanje gumba skenera ne pokreće ispravnu aplikaciju.	57	Pomoć za korisnike u Europi.	71
Problemi s ulaganjem papira.	57	Pomoć za korisnike na Tajvanu.	72
Uklanjanje zaglavljenih izvornika iz skenera.	57	Pomoć za korisnike u Australiji.	72
Ulaganje više izvornika.	59	Pomoć za korisnike u Singapuru.	73
Zaprljani izvornici.	59	Pomoć za korisnike na Tajlandu.	73
Brzina skeniranja smanjuje se kod neprekidnog skeniranja.	59	Pomoć za korisnike u Vijetnamu.	73
Skeniranje dugo traje.	60	Pomoć za korisnike u Indoneziji.	74
Problemi sa skeniranom slikom.	60	Pomoć za korisnike u Hong Kongu.	75
Prilikom skeniranja na staklu skenera pojavljuju se neravnomjerne boje, prljavština, točke i sl.	60	Pomoć za korisnike u Maleziji.	76
Pojavljaju se ravne crte prilikom skeniranja s ADF.	60	Pomoć za korisnike u Indiji.	76
Loša kvaliteta slike.	60	Pomoć za korisnike na Filipinima.	77
Pomak u pozadini slika.	61		
Tekst je zamagljen.	61		
Pojavljaju se moiré uzorci (mrežaste sjene).	61		
Nije moguć ispis odgovarajućeg područja na stalku skenera.	62		
Rub izvornika nije skeniran kod automatskog otkrivanja veličine izvornika.	62		
Tekst nije pravilno prepoznat kod spremanja u formatu Pretraživi PDF.	62		
Neujednačeni ili zamagljeni rubovi spoja kod knjižice.	63		
Ne mogu se riješiti problemi na skeniranoj slici.	63		
Deinstaliranje i instaliranje aplikacija.	64		
Deinstaliranje aplikacija.	64		
Instaliranje vaših aplikacija.	65		
 Tehničke specifikacije			
Opći tehnički podaci skenera.	67		
Podaci o mjerama.	68		
Električni podaci.	68		
Podaci o okruženju.	68		
Zahtjevi sustava.	69		
 Standardi i odobrenja			
Standardi i odobrenja za američki model.	70		
Standardi i odobrenja za europski model.	70		
Standardi i odobrenja za australski model.	70		
 Gdje potražiti pomoć			
Web-mjesto tehničke podrške.	71		
Kontaktiranje Epsonove korisničke podrške.	71		
Prije obraćanja Epsonu.	71		

O ovom priručniku

Uvod u priručnike

Najnovije inačice sljedećih priručnika dostupne su na Epsonovom web-mjestu za podršku.

<http://www.epson.eu/Support> (Europa)

<http://support.epson.net/> (izvan Europe)

Vodič za postavu (papirni priručnik)

Donosi podatke o podešavanju proizvoda i instaliranju aplikacije.

Korisnički vodič (digitalni priručnik)

Donosi upute o upotrebi proizvoda, održavanju i rješavanju problema.

Osim u gornjim priručnicima, pomoć potražite u pomoći koja dolazi s Epsonovim aplikacijama.

Oznake i simboli



Pozor:

Upute koje treba pažljivo slijediti kako bi se izbjegle tjelesne ozljede.



Važno:

Upute koje treba poštivati kako bi se izbjegla oštećenja na opremi.

Napomena:

Pružava dodatne i referentne informacije.

Povezane informacije

➔ Poveznice s povezanim dijelovima.

Opisi koji se koriste u ovom priručniku

Snimke zaslona za aplikacije su iz Windows 10 ili Mac OS X v10.10.x. Sadržaj prikazan na zaslonima ovisi o modelu i situaciji.

Prikazi u ovom odjeljku služe samo kao referenca. Premda one mogu izgledati nešto drukčije od stvarnog proizvoda, načini rada su jednaki.

Reference operativnog sustava

Windows

U ovom priručniku, izrazi poput “Windows 10”, “Windows 8.1”, “Windows 8”, “Windows 7”, “Windows Vista”, “Windows XP”, “Windows Server 2012 R2”, “Windows Server 2012”, “Windows Server 2008 R2”, “Windows Server 2008”, “Windows Server 2003 R2” i “Windows Server 2003” odnose se na sljedeće operativne sustave. “Windows” podrazumijeva sve verzije.

- Operativni sustav Microsoft® Windows® 10
- Operativni sustav Microsoft® Windows® 8.1
- Operativni sustav Microsoft® Windows® 8
- Operativni sustav Microsoft® Windows® 7
- Operativni sustav Microsoft® Windows Vista®
- Operativni sustav Microsoft® Windows® XP, Service Pack 3
- Operativni sustav Microsoft® Windows® XP Professional x64 Edition, Service Pack 2
- Operativni sustav Microsoft® Windows Server® 2012 R2
- Operativni sustav Microsoft® Windows Server® 2012
- Operativni sustav Microsoft® Windows Server® 2008 R2
- Operativni sustav Microsoft® Windows Server® 2008
- Operativni sustav Microsoft® Windows Server® 2003 R2
- Operativni sustav Microsoft® Windows Server® 2003, Service Pack 2

Mac OS X

U ovom priručniku se “Mac OS X v10.11.x” odnosi na OS X El Capitan, “Mac OS X v10.10.x” se odnosi na OS X Yosemite, “Mac OS X v10.9.x” se odnosi na OS X Mavericks a “Mac OS X v10.8.x” se odnosi na OS X Mountain Lion. Također, “Mac OS X” se koristi za “Mac OS X v10.11.x”, “Mac OS X v10.10.x”, “Mac OS X v10.9.x”, “Mac OS X v10.8.x”, “Mac OS X v10.7.x” i “Mac OS X v10.6.8”.

Važne upute

Upute o sigurnosti

Pročitajte i slijedite ove upute kako biste osigurali sigurnu uporabu ovog proizvoda. Sačuvajte ovaj priručnik za buduću uporabu. Svakako slijedite sva upozorenja i upute navedene na proizvodu.

- Neki simboli korišteni na vašem proizvodu pružaju sigurnost i omogućavaju pravilan rad proizvoda. Posjetite sljedeću web-stranicu kako biste saznali značenje simbola.
<http://support.epson.net/symbols>
- Proizvod postavite na ravnu, stabilnu površinu koja je sa svih strana veća od samog proizvoda. Ako proizvod montirate na zid, ostavite više od 10 cm između stražnje strane proizvoda i zida.
- Postavite proizvod dovoljno blizu računalu kako bi ga lako dosegli kabelom za sučelje. Ne postavljajte i ne čuvajte proizvod na otvorenom, u blizini prekomjerne prljavštine ili prašine, vode, izvora topline ili na mjestima koja su izložena udarima, vibracijama, visokoj temperaturi ili vlažnosti, izravnoj sunčevoj svjetlosti, jakim izvorima svjetlosti ili naglim promjenama temperature ili vlažnosti.
- Pri uporabi uređaja ruke vam ne smiju biti vlažne.
- Proizvod stavite u blizinu strujne utičnice iz koje možete lako izvući kabel za napajanje.
- Kabeli bi trebali biti položeni na način da se izbjegne habanje, rezovi, trošenje, savijanje ili kovrčanje. Ne stavljajte druge predmete na kabel za napajanje i ne polažite kabel tako da se po njemu hoda ili gazi. Osobito pazite da kabel na završetku bude ravan.
- Upotrijebite isključivo kabel za napajanje isporučen uz proizvod i ne koristite ga s drugom opremom. Korištenje drugih kabela s ovim proizvodom i korištenje isporučenog kabela za napajanje s drugom opremom može uzrokovati požar ili električni udar.
- Koristite samo izvor električne energije koji je naveden na naljepnici proizvoda i dovod električne energije mora biti uvijek izravno iz standardne kućne električne utičnice.
- Prilikom spajanja ovoga proizvoda s računalom ili nekim drugim uređajem putem kabela osigurajte ispravno usmjeravanje spojnika. Svaki spojnik ima samo jedno ispravno usmjerenje. Umetanje spojnika u pogrešno usmjerenje može oštetiti oba uređaja povezana kabelom.
- Izbjegavajte korištenje utičnica u istom strujnom krugu u kojem se nalaze fotokopirni uređaji ili sustavi za rashlađivanje zraka koji se redovito uključuju i isključuju.
- Ako s proizvodom koristite produžni kabel, vodite računa da ukupna nazivna struja svih uređaja spojenih na produžni kabel ne prijeđe dopuštenu nazivnu struju produžnog kabela. Vodite računa također da ukupna struja svih uređaja spojenih na zidnu utičnicu ne prekorači dopuštenu struju zidne utičnice.
- Nikada ne rastavljajte, ne mijenjajte i ne pokušavajte sami popraviti proizvod ili dodatne dijelove proizvoda osim kada je to posebno navedeno u vodiču proizvoda.
- Nemojte stavljati predmete u bilo koji otvor jer bi mogli dotaknuti opasne naponske točke ili izazvati kratki spoj. Pripazite na opasnost od električnog udara.
- Ukoliko dođe do oštećenja utikača, zamijenite kabel ili se posavjetujte s kvalificiranim električarom. Ako u utikaču ima osigurača, pobrinite se da ih zamijenite s osiguračima odgovarajuće veličine i vrijednosti.
- Isključite proizvod i kabel električnog napajanja i zatražite servis od kvalificiranog osoblja za servisiranje ako se dogodi sljedeće: oštećen je kabel električnog napajanja ili utikač; u proizvod ili kabel električnog napajanja je ušla voda, proizvod ili kabel električnog napajanja izmjeničnog napajanja je ispao ili kućište se oštetilo; proizvod ili kabel električnog napajanja ne radi normalno ili pokazuje značajne promjene u radu. (Ne prilagođavajte upravljačke uređaje o kojima se ne govori u uputama za rukovanje.)

Važne upute

- Iskopčajte proizvod i kabel električnog napajanja prije čišćenja. Čistite samo suhom krpom. Nemojte koristite tekuća sredstva za čišćenje ili sredstva za čišćenje u spreju.
- Ako proizvod ili dodatke nećete koristiti dulje vrijeme, svakako isključite kabel za napajanje iz električne utičnice.
- Nakon zamjene potrošnih dijelova, zbrinite ih na propisani način u skladu s propisima lokalnih vlasti. Nemojte ih rastavljati.
- Ne stavljajte teške predmete na staklo za skeniranje dokumenta i ne pritišćite previše staklo.

Ograničenja kopiranja

Pregledajte sljedeća ograničenja kako biste osigurali odgovornu i zakonitu uporabu vašega proizvoda.

Kopiranje sljedećih predmeta je zabranjeno zakonom:

- Novčanice, kovanice, vladini tržišni vrijednosni papiri, vladine obveznice i općinski vrijednosni papiri
- Nekorištene poštanske marke, razglednice s unaprijed otisnutom poštanskom markom i drugi službeni poštanski predmeti koji nose valjanu poštarinu
- Vladini biljezi i obveznice izdani u skladu sa zakonskom procedurom

Budite pažljivi prilikom kopiranja sljedećih predmeta:

- Osobni tržišni vrijednosni papiri (potvrde o dionicama, vrijednosni papiri, čekovi itd.), mjesečne karte, karte za olakšice itd.
- Putovnice, vozačke dozvole, jamstva valjanosti, potvrde o cestarini, markice za hranu, ulaznice itd.

Napomena:

Kopiranje ovih predmeta može također biti i zakonom zabranjeno.

Odgovorna uporaba materijala zaštićenih autorskim pravima:

Proizvodi se mogu zloupotrebjavati nepropisnim kopiranjem materijala zaštićenih autorskim pravima. Izuzev djelovanja prema savjetu upućenog odvjetnika, budite odgovorni u pribavljanju dopuštenja nositelja autorskih prava prije kopiranja objavljenog materijala.

Osnove skenera

Nazivi dijelova i funkcije

Sprijeđa

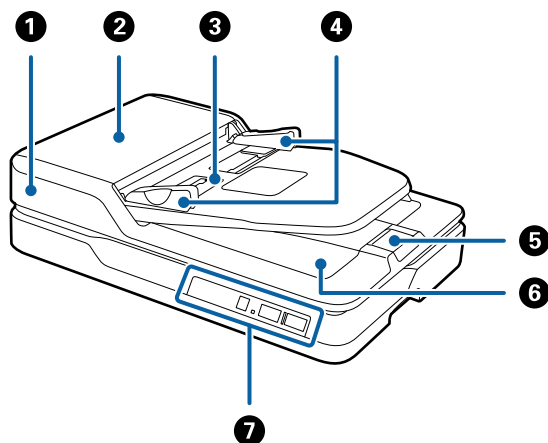

①	ADF (Automatic Document Feeder)	Automatski umeće učitane izvornike.
②	ADF poklopac	Otvorite ga kod čišćenja jedinice ADF ili uklanjanja zaglavljelog papira.
③	Ulazni pretinac	Umetnite izvornike. Kada se završi skeniranje, provjerite izbačene izvornike u središnjem prozoru.
④	Vodilice	Ulaže izvornike izravno u skener. Pomiče se do rubova izvornika.
⑤	Graničnik	Sprječava ispadanje izbačenih izvornika iz produžetka pretinca.
⑥	Izlazna ladica	Drži izvornike izbačene iz skenera.
⑦	Upravljačka ploča	Upravlja skenerom.

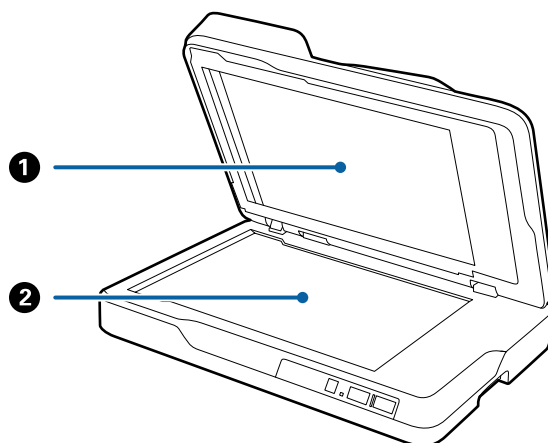

Osnove skenera

①	Podloga za dokument	Blokira vanjsko svjetlo tijekom skeniranja. Uklonite ga kod čišćenja ADF-a ili uklanjanja zaglavljenih izvornika.
②	Staklo skenera	Stavite izvornike koje ne možete uložiti koristeći ADF.

Straga

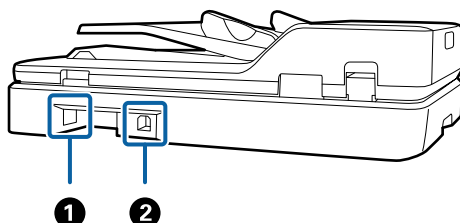

①	AC utičnica	Spaja kabel električnog napajanja.
②	USB priključak	Priključivanje USB kabela.

Povezane informacije

- ➔ [“Specifikacije izvornika za skeniranje iz ADF” na strani 14](#)
- ➔ [“Čišćenje jedinice ADF” na strani 49](#)

Gumbi i lampice na kontrolnoj ploči

Gumbi

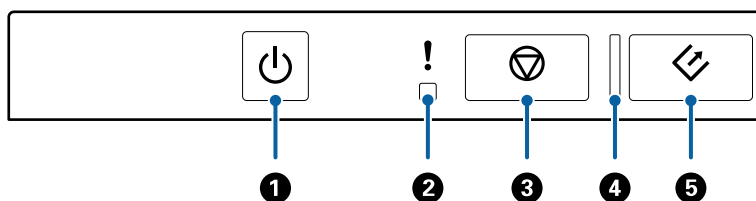

①		Gumb za napajanje	Uključuje ili isključuje skener.
②		Lampica greške	Pojavila se greška. Pogledajte dio “Lampice indikatora grešaka” kako biste saznali više informacija.
③		Gumb za zaustavljanje	Otkazuje skeniranje.
④	-	Lampica pripravnosti	Svijetli: skener je spreman za korištenje. Treperi: skener skenira, čeka na sken, obrađuje ili je u stanju mirovanja. Ne svijetli: skener se ne može koristiti jer je napajanje isključeno i pojavila se greška.
⑤		Gumb za početak	Pokrenite skeniranje.

Povezane informacije

➔ [“Pokazivači pogreške” na strani 12](#)

Pokazivači pogreške**Greška skenera**

Pokazivači	Situacija	Rješenja
! sporo bljeska	Zaglavio se papir.	Otvorite poklopac jedinice ADF i zatim uklonite zaglavljene izvornike. Zatvorite poklopac kako biste uklonili pogrešku. Ponovno umetnite izvornike.
! brzo bljeska Brzo bljeskanje lampice stanja pripravnosti	Pojavila se fatalna greška.	Isključite napajanje i ponovno ga uključite. Ako se pogreška ne ukloni, obratite se lokalnom dobavljaču.
! svijetli Ne svijetli lampica stanja pripravnosti	Skener je pokrenut u načinu oporavka jer nije uspjelo ažuriranje upravljačkog programa.	Slijedite donje korake kako biste pokušali ponovno ažurirati upravljački program. 1. Spojite računalo i skener pomoću USB kabela. (Tijekom načina oporavka ne možete ažurirati upravljački program putem mrežne veze.) 2. Posjetite lokalnu Epson web-stranicu kako biste saznali dodatne upute.

Povezane informacije

➔ [“Uklanjanje zaglavljenih izvornika iz skenera” na strani 57](#)

Informacije o aplikacijama

Ovaj dio predstavlja softverske proizvode dostupne za vaš skener. Najnoviji softver može se instalirati na web-stranici tvrtke Epson.

Epson Scan 2

Epson Scan 2 je upravljački program za upravljanje vašim skenerom koji omogućuje razne postavke skeniranja. To vam također omogućuje da pokrenete kao samostalnu aplikaciju ili uz primjenu TWAIN-kompatibilnog aplikacijskog softvera.

Više pojedinosti o upotrebi aplikacije potražite u pomoći za Epson Scan 2.

Document Capture Pro/Document Capture

Ova aplikacija omogućuje vam organiziranje stranica ili ispravljanje rotacije podatka slike i nakon toga spremanje podataka, njihovo slanje putem e-pošte ili na uslugu oblaka. Unosom često korištenih postavki skeniranja s nazivom kao što je “zadatak”, možete skenirati tako da jednostavno odaberete “zadatak”.

Document Capture Pro je samo za Windows. Za Mac OS X koristite Document Capture, a za poslužitelj sustava Windows koristite Document Capture Pro Server.

Više pojedinosti o upotrebi aplikacije potražite u pomoći za Document Capture Pro.

EPSON Software Updater

EPSON Software Updater je aplikacija koja traži na internetu nove inačice softvera ili ažuriranja za postojeći softver i instalira ih.

Također možete ažurirati digitalni priručnik skenera.

Napomena:

Nisu podržani operativni sustavi poslužitelja sustava Windows.

Informacije o opcijama

Kodovi jedinice mrežnog sučelja

Možete skenirati preko mreže koristeći aplikaciju Document Capture Pro (samo Windows). Registriranjem često korištenih postavki skeniranja, kao što su spremanje, sortiranje, prijenos i druge, nazivom poput “zadatak”, možete smanjiti radni postupak i povećati učinak tako da odaberete “zadatak” na upravljačkoj ploči. Potražite pojedinosti u priručniku.

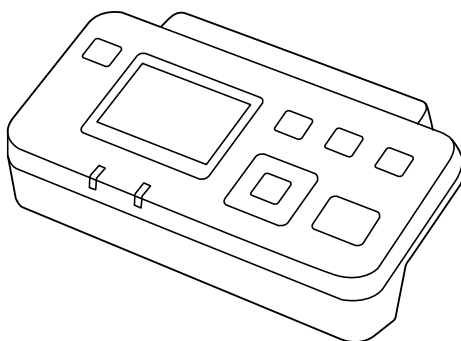

Naziv dijela	Kodovi	Specifikacije
Jedinica mrežnog sučelja*	B12B808451	Dostupno za 1000BASE-T/100BASE-TX/10BASE-T, IPv6, IEEE802.3az

* Kada je postavljeno, ne možete koristiti skener ili računalo preko USB veze.

Specifikacije izvornika i stavljanje izvornika

Specifikacije izvornika za skeniranje iz ADF

Ovaj dio objašnjava specifikacije i uvjete izvornika koji se mogu umetnuti u ADF.

Opće specifikacije izvornika koji se skenira

Tip izvornika	Debljina	Veličina
Običan papir Fini papir Reciklirani papir	50 do 120 g/m ²	Jednostrano skeniranje <input type="checkbox"/> Maksimalno: 215,9×3 048,0 mm (8,5×120,0 inča) <input type="checkbox"/> Minimalno: 89×127 mm (3,5×5,0 inča) Dvostrano skeniranje <input type="checkbox"/> Maksimalno: 215,9×297,0 mm (8,5×11,7 inča) <input type="checkbox"/> Minimalno: 89×170 mm (3,5×6,7 inča)

Napomena:

Svi izvornici moraju biti ravni na vodećem rubu.

Specifikacije izvornika standardne veličine kod jednostranog skeniranja

Ovaj dio navodi popis izvornika standardne veličine koje možete umetnuti u ADF.

Specifikacije izvornika i stavljanje izvornika

Veličina	Mjerenje	Debljina	Vrsta papira	Kapacitet umetanja
A4	210×297 mm (8,3×11,7 inča)	50 do 120 g/m ²	Običan papir Fini papir Reciklirani papir	Debljina stupca izvornika: ispod 5 mm (80 g/m ² : 50 listova) Kapacitet umetanja ovisi o tipu papira.
Letter	215,9×279,4 mm (8,5×11 inča)			
Legal	215,9×355,6 mm (8,5×14 inča)			
B5	182×257 mm (7,2×10,1 inča)			
A5	148×210 mm (5,8×8,3 inča)			
B6	128×182 mm (5,0×7,2 inča)			
A6	105×148 mm (4,1×5,8 inča)			

Povezane informacije

➔ [“Stavljanje izvornika standardnih dimenzija” na strani 17](#)

Specifikacije izvornika standardne veličine kod dvostranog skeniranja

Ovaj dio navodi popis izvornika standardne veličine koje možete umetnuti u ADF.

Veličina	Mjerenje	Debljina	Vrsta papira	Kapacitet umetanja
A4	210×297 mm (8,3×11,7 inča)	50 do 120 g/m ²	Običan papir Fini papir Reciklirani papir	Debljina stupca izvornika: ispod 5 mm (80 g/m ² : 50 listova) Kapacitet umetanja ovisi o tipu papira.
Letter	215,9×279,4 mm (8,5×11 inča)			
B5	182×257 mm (7,2×10,1 inča)			
A5	148×210 mm (5,8×8,3 inča)			

Specifikacije dugačkog papira (samo za jednostrano skeniranje)

Ovaj dio navodi specifikacije dugačkog papira koji možete umetnuti u ADF.

Specifikacije izvornika i stavljanje izvornika

Veličina	Debljina	Vrsta papira	Kapacitet umetanja
Širina: 89,0 do 215,9 mm (3,5 do 8,5 inča) Duljina: 393,7 do 3 048,0 mm (15,5 do 120,0 inča)	50 do 120 g/m ²	Običan papir Fini papir Reciklirani papir	1 list

Napomena:

Možete skenirati dugačak papir duljine do 393,7 mm (15,5 inča), razlučivosti od najviše 600 dpi, i preko 393,7 mm (15,5 inča) do 3 048,0 mm (120 inča) s razlučivosti od najviše 300 dpi.

Povezane informacije

➔ [“Stavljanje dugačkog papira” na strani 19](#)

Tipovi izvornika koji zahtijevaju pažnju

Sljedeći tipovi izvornika možda neće biti pravilno skenirani koristeći ADF.

- Izvornici neravne površine, kao što je papir s Letter zaglavljem
- Izvornici s preklopima
- Probušeni izvornici

Tipovi izvornika koji se ne smiju skenirati

Kako biste spriječili oštećenje izvornika ili skenera, nemojte umetati sljedeće izvornike u ADF. Za ove vrste izvornika koristite staklo skenera.

- Fotografije
- Izvornici s rupama
- Knjižice
- Nepapirnati izvornici (kao što su prozirni dokumenti, tkaninaste i metalne folije)
- Izvornici sa spojnicama i kvačicama za papir
- Izvornici s ljepilom
- Iskrivljeni ili zgužvani izvornici
- Prozirni izvornici poput OHP folije
- Izvornici s indigo papirom na poledini
- Izvornici s vlažnom tintom
- Izvornici s ljepljivim papirićima
- Izvornici s naljepnicama s trakama koje nisu čvrsto pritisnute
- Razglednice
- Omotnice
- Vizitke
- Plastične kartice

Specifikacije izvornika i stavljanje izvornika

- Nekarbonski papiri
- Termalni papiri

Stavljanje izvornika u ADF

Stavljanje izvornika standardnih dimenzija

Napomena:

Uklonite sve dokumente sa stakla skenera. Pobrinite se da nema prašine ni prljavštine na staklu i prije skeniranja očistite dio prikazan dolje.

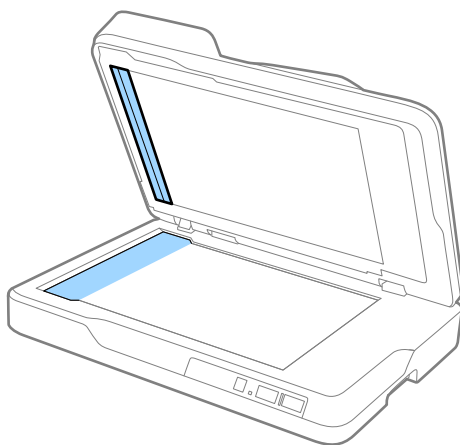

1. Gurnite rubne vodilice na ulaznom pretincu jedinice ADF do kraja. Kod skeniranja papira veličine A4, podignite graničnik.

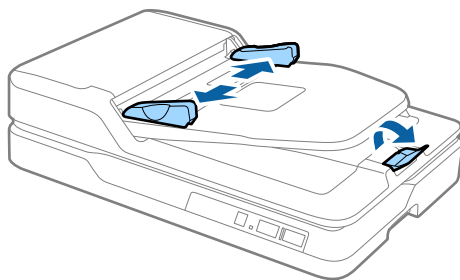

Specifikacije izvornika i stavljanje izvornika

2. Mahnite izvornicima.

Objema rukama držite izvornike i mahnite njima nekoliko puta, a zatim dodirnite gornje rubove papira na ravnoj površini kako biste poravnali listove.

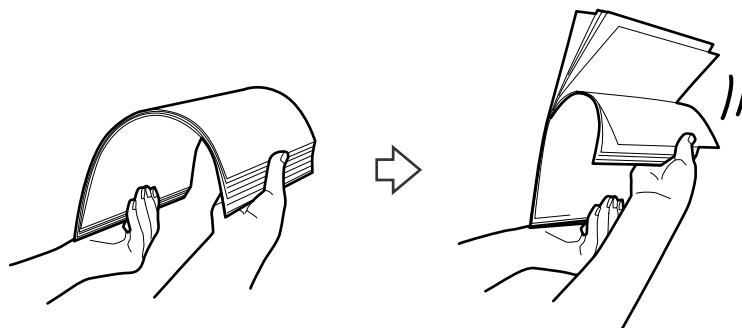

3. Stavite izvornike u ulazni pretinac jedinice ADF okrenute gore s gornjim rubom usmjerenim u ADF. Gurnite izvornike u ADF dok ne naiđu na otpor.

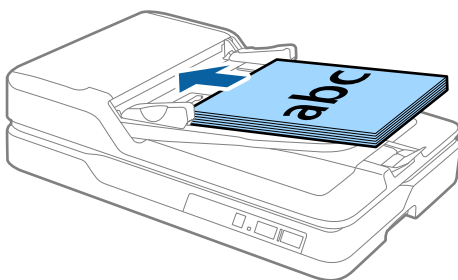

4. Gurnite rubne vodilice tako da odgovaraju rubu izvornika i pritom se pobrinite da nema razmaka između omotnica i vodilica. U protivnom će se izvornici možda umetnuti zavrnuti.

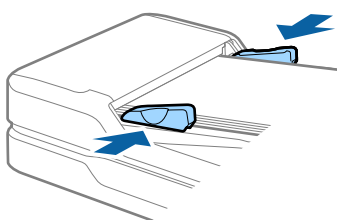

Povezane informacije

- ➔ “Specifikacije izvornika standardne veličine kod jednostranog skeniranja” na strani 14
- ➔ “Čišćenje jedinice ADF” na strani 49
- ➔ “Čišćenje stakla skenera” na strani 52

Specifikacije izvornika i stavljanje izvornika

Stavljanje dugačkog papira

Napomena:

Uklonite sve dokumente sa stakla skenera. Pobrinite se da nema prašine ni prljavštine na staklu i prije skeniranja očistite dio prikazan dolje.

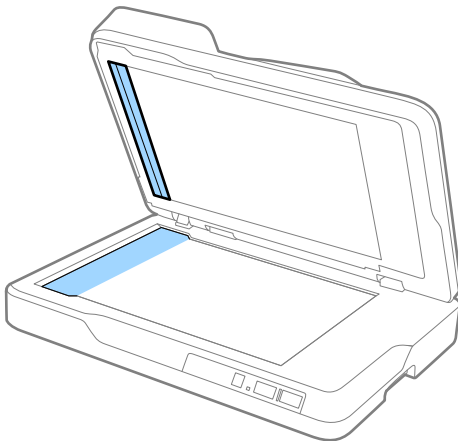

1. Gurnite rubne vodilice na ulaznom pretincu jedinice ADF do kraja.

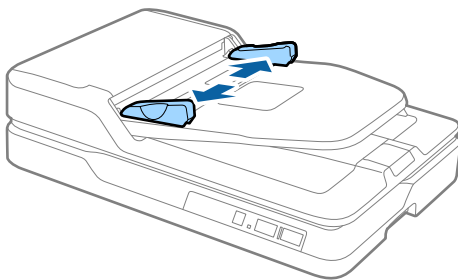

2. Ravno umetnite izvornik u ulazni pretinac koji je okrenut gore s gornjim rubom usmjerenim u ADF. Gurnite izvornik u ADF dok ne naiđe na otpor.

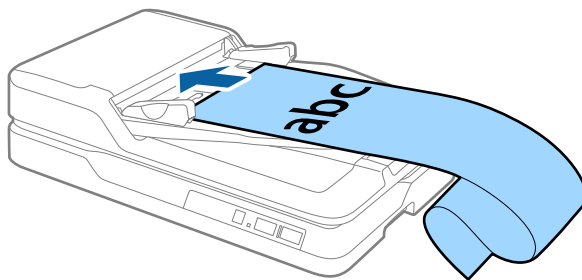

3. Podesite rubne vodilice tako da odgovaraju rubu dugačkog papira i pritom se pobrinite da nema razmaka između ruba papira i vodilice. U protivnom će se izvornici možda umetnuti zavrnuti ili zaglavljani.

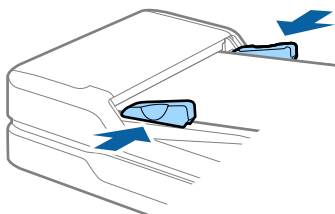

Specifikacije izvornika i stavljanje izvornika

Napomena:

Poduprite dugačak papir na ulaznoj strani tako da ne ispadne iz jedinice ADF, a izlaznu stranu tako da izbačeni papir ne ispadne iz izlaznog pretinca.

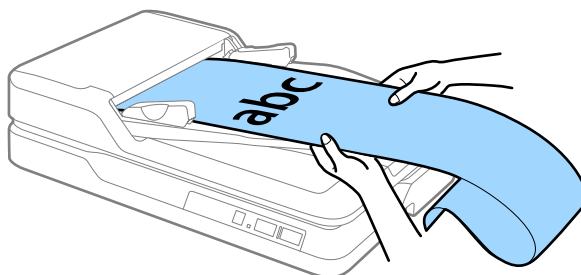

Povezane informacije

- ➔ “Specifikacije dugačkog papira (samo za jednostrano skeniranje)” na strani 15
- ➔ “Čišćenje jedinice ADF” na strani 49
- ➔ “Čišćenje stakla skenera” na strani 52

Stavljanje izvornika na staklo skenera

Stavljanje izvornika



Važno:

- Ne stavljajte teške predmete na staklo za skeniranje dokumenta i ne pritišćite previše staklo.
- Nemojte otvarati ADF šire od 70 stupnjeva. Time se može oštetiti šarnir skenera.

1. Otvorite ADF.

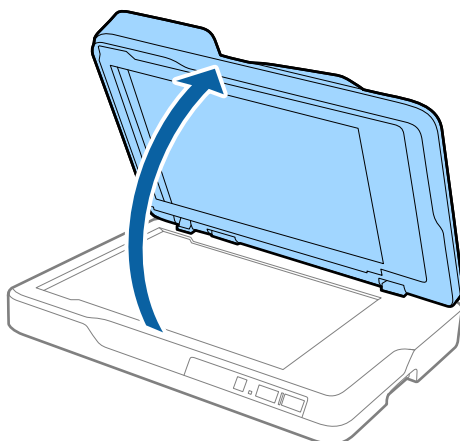

Specifikacije izvornika i stavljanje izvornika

2. Stavite izvornik na staklo skenera licem prema dolje i pazite da gornji kut strane koju želite skenirati bude kraj kuta skenera pokraj oznake sa strelicom.

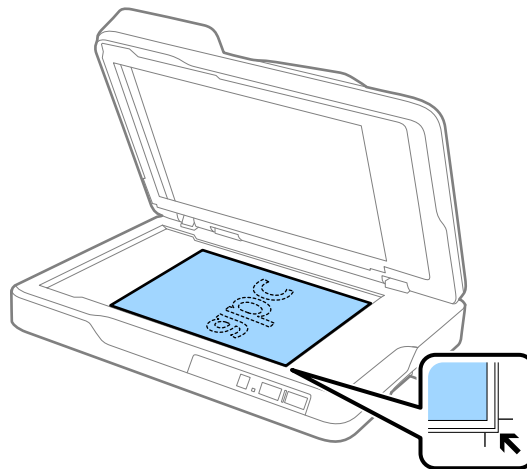

Napomena:

- ❑ Maksimalna veličina izvornika koji možete skenirati je 216×297 mm (8,5×11,7 inča).
- ❑ Obrezivanje izvornika možete izbjeći odmicanjem dokumenta za oko 2,5 mm (0,1 inč) od gornjeg i bočnog ruba koji su označeni na ① i ② na sljedećoj slici.

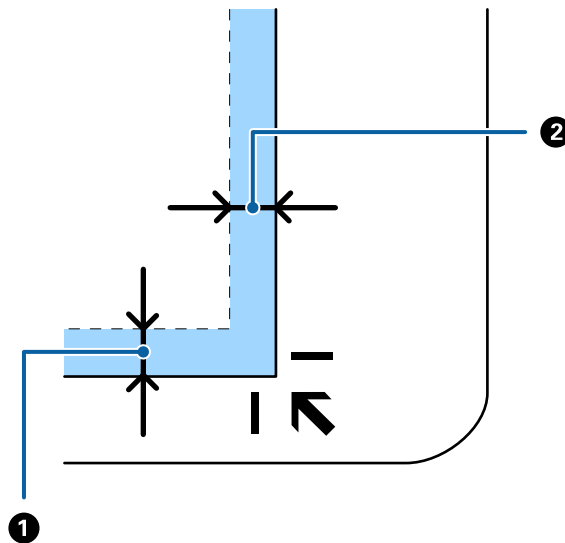

Specifikacije izvornika i stavljanje izvornika

3. Lagano zatvorite ADF kako vam se izvornik ne bi pomaknuo.

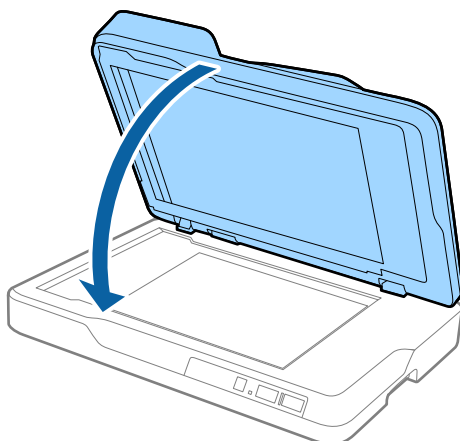

Napomena:

- Staklo skenera uvijek održavajte čistim.
- Ne ostavljajte originale na staklu za skeniranje duže vrijeme jer bi se mogli zalijepiti za staklo.

Stavljanje debeli izvornika

! **Važno:**

- Ne stavljajte teške predmete na staklo za skeniranje dokumenta i ne pritišćite previše staklo.
- Nemojte otvarati ADF šire od 70 stupnjeva. Time se može oštetiti šarnir skenera.

1. Otvorite ADF.

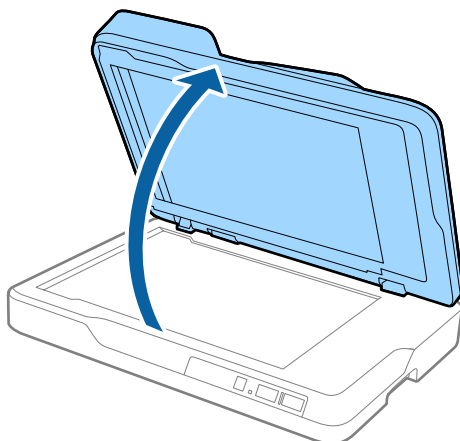

Specifikacije izvornika i stavljanje izvornika

2. Stavite deblju stranu izvornika na staklo skenera prema dolje i pazite da gornji kut strane koju želite skenirati bude kraj kuta skenera pokraj oznake sa strelicom.

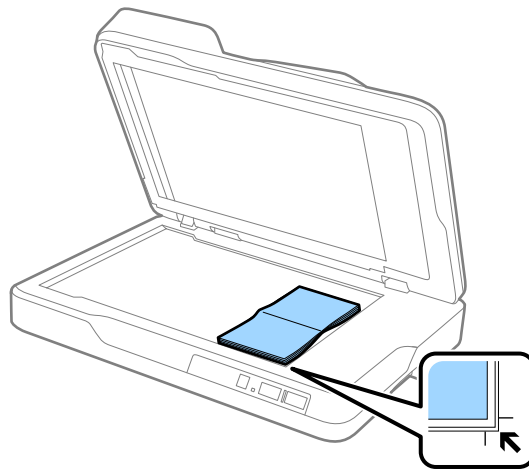

3. Lagano zatvorite ADF kako vam se izvornik ne bi pomaknuo.

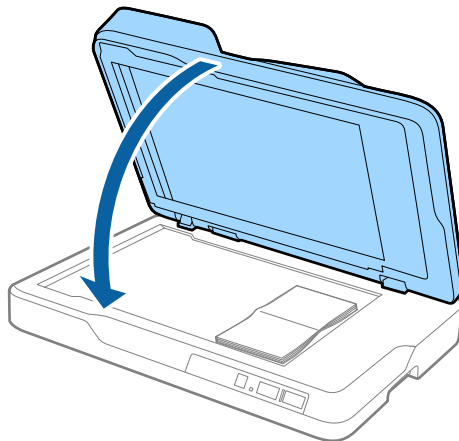

Napomena:

Ako skenirate izvornike debljine preko 10 mm (0,4 inča), skenirajte izvornik ostavljajući otvoreni ADF i pažljivo pritiskajući izvornik kako bi se izravnao.

Osnovno skeniranje

Skeniranje uz pomoć Epson Scan 2

Možete skenirati izvornike koristeći detaljne postavke koje su prikladne za tekstne dokumente.

1. Stavite izvornik.

Napomena:

Želite li skenirati više izvornika, stavite ih u ADF.

2. Pokrenite Epson Scan 2.

- Windows 10

Kliknite gumb Start i odaberite **Sve aplikacije > EPSON > Epson Scan 2**.

- Windows 8.1/Windows 8/Windows Server 2012 R2/Windows Server 2012

Unesite naziv aplikacije u gumbić za pretraživanje i zatim odaberite prikazanu ikonu.

- Windows 7/Windows Vista/Windows XP/Windows Server 2008 R2/Windows Server 2008/Windows Server 2003 R2/Windows Server 2003

Kliknite gumb Start i odaberite **Svi programi ili Programi > EPSON > Epson Scan 2 > Epson Scan 2**.

- Mac OS X

Odaberite **Idi > Aplikacije > Epson Software > Epson Scan 2**.

Osnovno skeniranje

3. Izvršite sljedeće postavke na kartici **Glavne postavke**.

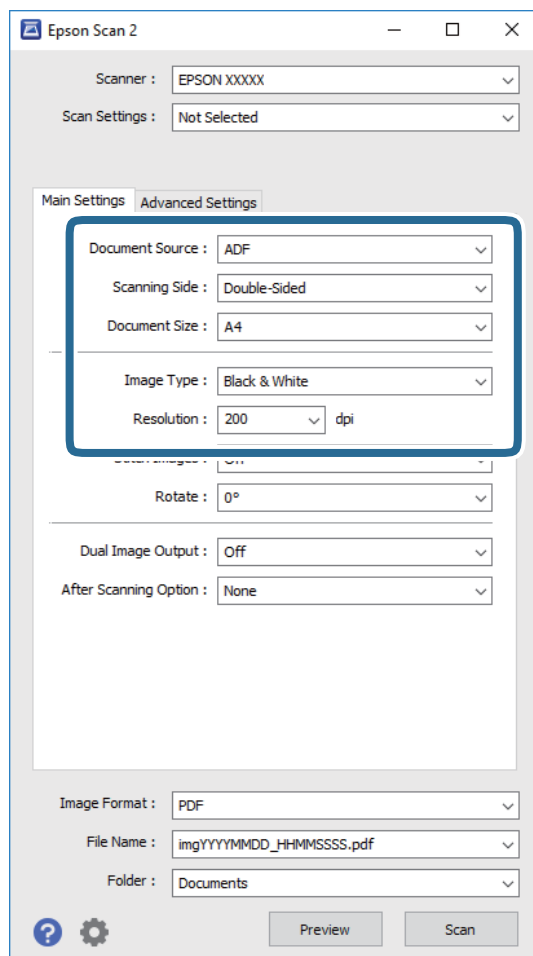

- Izvor dokumenta:** odaberite izvor u kojem se nalaze izvornici.
 - Strana skeniranja:** odaberite stranu izvornika koji želite skenirati pri skeniranju iz jedinice ADF.
 - Veličina dokumenta:** odaberite veličinu izvornika koji ste stavili.
 - Vrsta slike:** odaberite boju za spremanje skenirane slike.
 - Razlučivost:** odaberite razlučivost.
4. Po potrebi izvršite postavke skeniranja.
- Možete pregledati skeniranu sliku klikanjem gumba **Pregled**. Otvara se prozor pretpregleda i prikazana je pregledana slika.
Kada obavljate pretpregled iz jedinice ADF, izvornik se izbacuje iz jedinice ADF nakon generiranog pretpregleda. Ponovno stavite izbačeni izvornik.

Osnovno skeniranje

- ❑ Na karticu **Napredne postavke** možete izvršiti prilagodbe slike pomoću detaljnih postavki prikladnih za tekstne dokumente, primjerice sljedeće.
 - ❑ **Zamagljeni okvir:** odaberite za poboljšanje i izoštravanje obrisa slike.
 - ❑ **Uklanjanje dvost. Redova:** odaberite kako biste uklonili moiré uzorke (mrežaste sjenke) koji se pojavljuju prilikom skeniranja oslikanog papira, primjerice iz časopisa.
 - ❑ **Poboljšanje teksta:** odaberite kako biste pojasnili i pooštrili zamagljena slova.
 - ❑ **Automats. segmentiranje područja:** odaberite kako biste pojasnili slova i izgladili slike kod provođenja crno-bijelog skena dokumenta sa slikama.

Napomena:

Neke stavke možda neće biti dostupne, ovisno o drugim postavkama koje ste odabrali.

5. Odaberite postavke za spremanje datoteke.

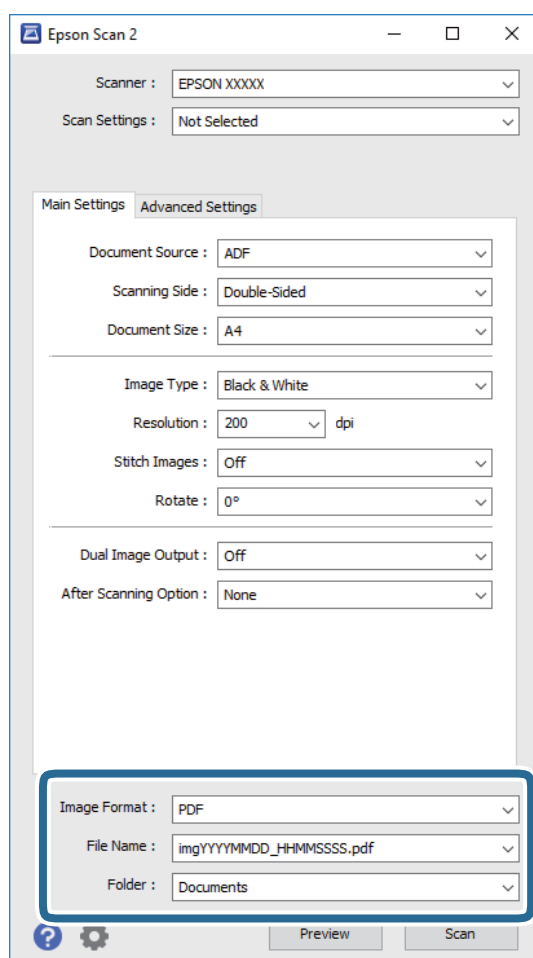

- ❑ **Format slike:** odaberite i spremite format od popisa.

Ožete izvršiti detaljnije postavke za svaki format spremanja osim BITMAP i PNG. Nakon odabira formata spremanja, odaberite **Mogućnosti** s popisa.
- ❑ **Naziv datoteke:** provjerite spremljeni naziv datoteke prikazan.

Možete promijeniti postavke naziva datoteke odabirom **Postavke** s popisa.
- ❑ **Mapa:** odaberite opciju za spremanje mape za skeniranu sliku s popisa.

Možete odabrati drugu mapu ili izraditi novu odabirom **Odabir** s popisa.

Osnovno skeniranje

6. Kliknite **Skeniraj**.

Skenirana slika spremljena je u mapi koju ste naveli.

Povezane informacije

- ➔ “Stavljanje izvornika u ADF” na strani 17
- ➔ “Stavljanje izvornika na staklo skenera” na strani 20
- ➔ “Epson Scan 2” na strani 12
- ➔ “Postavljanje razlučivosti koja odgovara namjeni skeniranja” na strani 27
- ➔ “Funkcije za prilagodbu slike” na strani 34
- ➔ “Uređivanje skeniranih stranica koristeći Epson Scan 2” na strani 41

Postavljanje razlučivosti koja odgovara namjeni skeniranja

Prednosti i nedostaci povećavanja razlučivosti

Razlučivost označava broj piksela (najmanjih dijelova slike) po svakom inču (25,4 mm), a mjeri se jedinicom dpi (broj točaka po inču). Prednost povećavanja razlučivosti jest bolja uočljivost detalja na slici. Nedostatak se ogleda u većoj veličini datoteke.

- Datoteke postaju veće
(Ako udvostručite razlučivost, datoteka postaje otprilike četiri puta veća.)
- Skeniranje, spremanje i čitanje slike traje dugo
- Slanje i primanje poruka e-pošte ili faksova traje dugo
- Slika postaje prevelika za zaslon ili ispis na papiru

Popis preporučenih razlučivosti koje odgovaraju namjeni

Pogledajte tablicu i odaberite odgovarajuću razlučivost prema namjeni skenirane slike.

Namjena	Razlučivost (referenca)
Prikaz na zaslonu Slanje e-poštom	Do 200 dpi
Korištenje optičkog prepoznavanja znakova (OCR) Stvaranje PDF-a s mogućnošću pretraživanja teksta	200 do 300 dpi
Ispis uz pomoć pisača Slanje faksom	200 do 300 dpi

Skeniranje uz pomoć Document Capture Pro (Windows)

Ova aplikacija omogućuje izvođenje raznih zadataka kao što je spremanje slike na računalu, slanje slike putem e-pošte, ispis i učitavanje na poslužitelj ili oblak. Također, možete koristiti razne načine sortiranja dokumenata u zasebne datoteke, kao što je detektiranje crtičnih kodova ili znakova na stranicama. Možete registrirati i postavke skeniranja za zadatak kako biste pojednostavnili operacije skeniranja. U pomoći potražite više pojedinosti o Document Capture Pro.

1. Stavite izvornik.
2. Pokrenite Document Capture Pro.
 - Windows 10
Kliknite gumb Start i odaberite **Sve aplikacije > Epson Software > Document Capture Pro**.
 - Windows 8.1/Windows 8
Unesite naziv aplikacije u gumbić za pretraživanje i zatim odaberite prikazanu ikonu.
 - Windows 7/Windows Vista/Windows XP
Kliknite gumb Start i odaberite **Svi programi ili Programi > Epson Software > Document Capture Pro**.

Napomena:

Možda ćete na popisu skenera trebati odabrati skener koji želite koristiti.

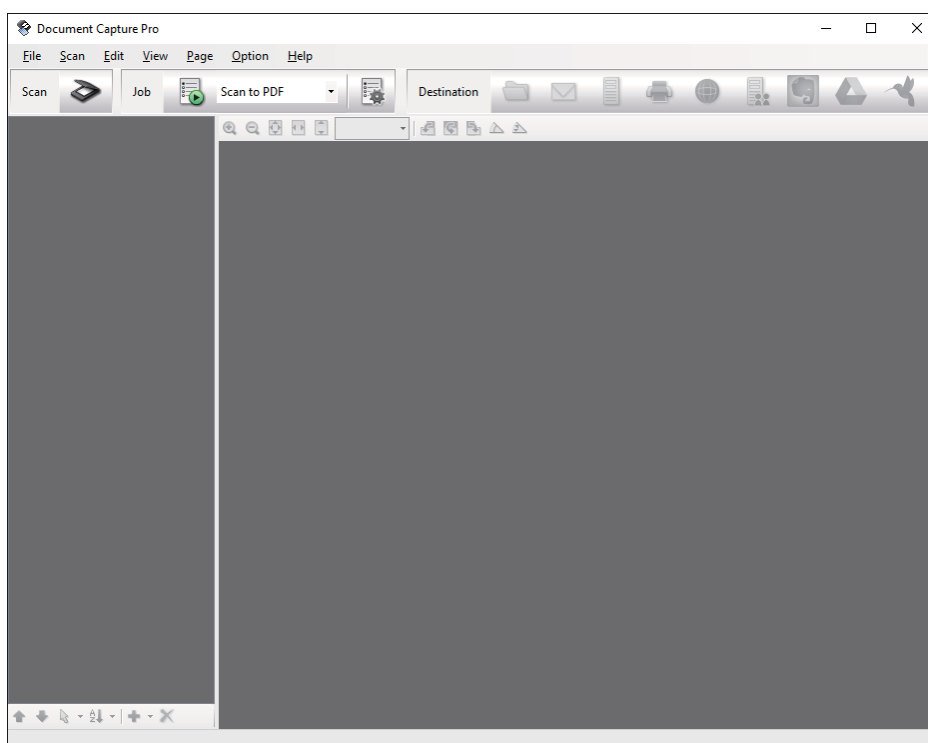

Osnovno skeniranje

3. Kliknite .

Prikazat će se prozor **Scan**.

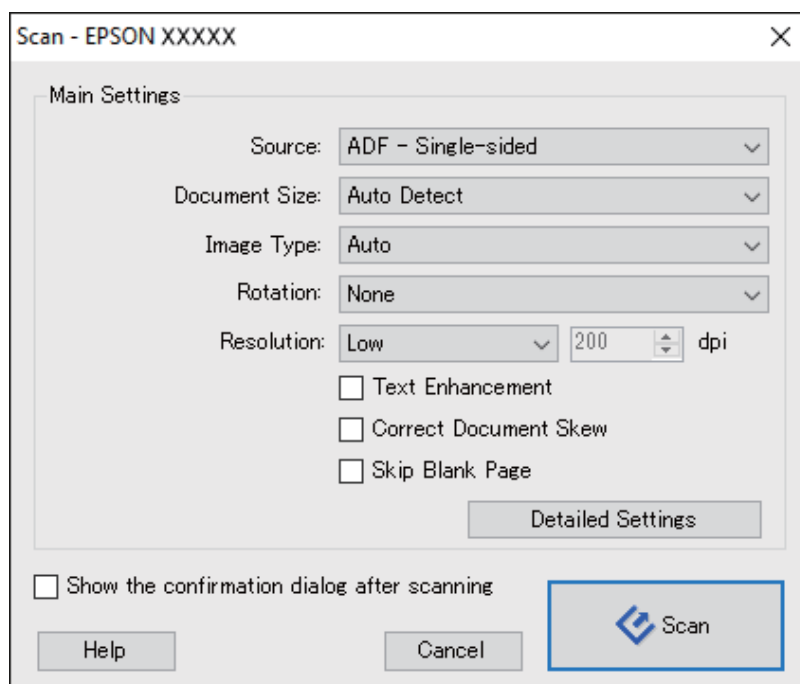

4. Izvršite sljedeće postavke.

- Source:** odaberite izvor u kojem se nalaze izvornici.
- Document Size:** odaberite veličinu izvornika koji ste stavili.
- Image Type:** odaberite boju koju želite koristiti za spremanje skeniranih slika.
- Rotation:** odaberite kut okretanja ovisno o izvorniku koji želite skenirati.
- Resolution:** odaberite razlučivost.

Napomena:

Također možete podesiti sliku koristeći sljedeće stavke.

- Text Enhancement:** odaberite kako biste pojasnili i pooštrili zamagljena slova.
- Correct Document Skew:** odaberite kako biste ispravili nakošenje izvornika.
- Skip Blank Page:** odaberite za preskakanje praznih stranica ako postoje u izvornicima.
- Detailed Settings gumb:** odaberite za primjenu postavki Epson Scan 2 za prilagodbu skeniranih slika.

5. Kliknite **Scan**.

Skenirani dokument prikazuje se u Document Capture Pro.

6. Provjerite skenirane slike i po potrebi ih uredite.

Osnovno skeniranje

7. Kada završite s pregledom slike, kliknite jednu od ikona odredišta.

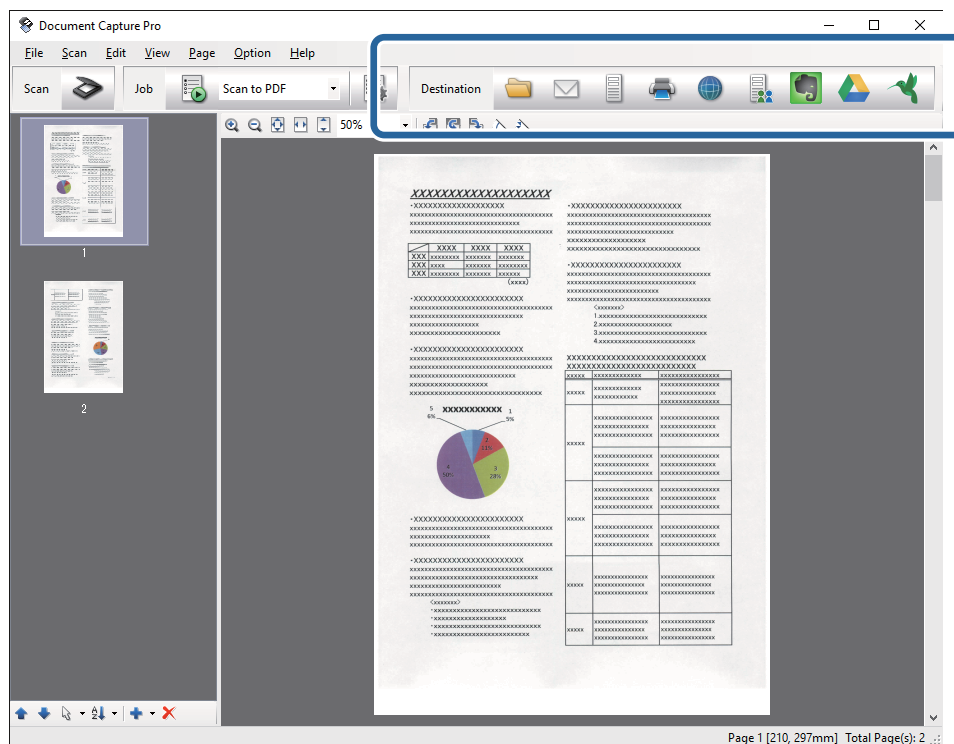

Ovisno o odabranoj ikoni, prikazat će se jedan od sljedećih prozora: **Batch Save**, **Transfer Settings** ili neki drugi prozor.

Napomena:

- Ako želite otpremiti u oblak, prije toga morate otvoriti račun za uslugu oblaka.
- Ako kao odredište želite koristiti Evernote, preuzmite aplikaciju Evernote s mrežne stranice Evernote Corporation i instalirajte je prije primjene ove funkcije.
- U prozoru **Batch Save** ili prozoru **Transfer Settings** kliknite **File Name & Separation Settings** i zatim odaberite **Apply job separation** kako biste sortirali dokumente u zasebne datoteke uz upotrebu raznih načina detekcije kao što su crtični kodovi ili tekst na skeniranim slikama.

8. Izvršite postavke za svaku stavku i zatim kliknite **Send** ili **OK**.

9. Slijedite upute na zaslonu.

Skenirana slika sprema se u mapi, prilaže se e-pošti, otprema na uslugu oblaka i slično tome, ovisno o odabranoj funkciji.

Povezane informacije

- ➔ “Stavljanje izvornika u ADF” na strani 17
- ➔ “Stavljanje izvornika na staklo skenera” na strani 20
- ➔ “Document Capture Pro/Document Capture” na strani 13
- ➔ “Postavljanje razlučivosti koja odgovara namjeni skeniranja” na strani 27

Skeniranje uz pomoć Document Capture (Mac OS X)

Ova aplikacija omogućuje izvođenje raznih zadataka kao što je spremanje slike na računalu, slanje slike putem e-pošte, ispis i učitavanje na poslužitelj ili oblak. Možete registrirati postavke skeniranja za zadatak kako biste pojednostavnili operacije skeniranja. U pomoći potražite više pojedinosti o Document Capture.

Napomena:

Nemojte koristiti funkciju brze promjene korisnika za vrijeme upotrebe skenera.

1. Stavite izvornik.
2. Pokrenite Document Capture.

Odaberite **Finder > Prijelaz > Aplikacije > Epson Software > Document Capture**.

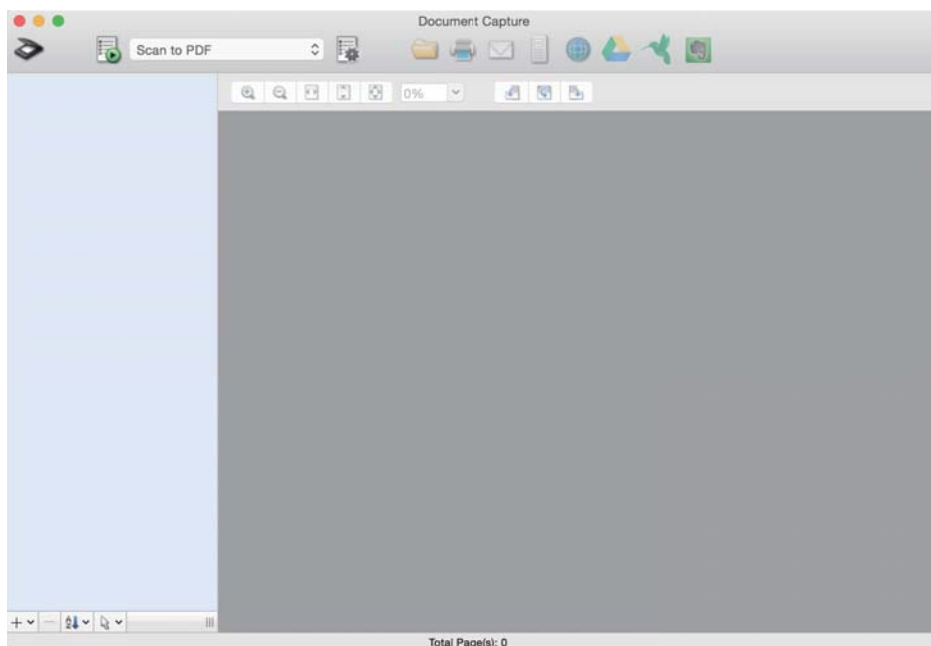
**Napomena:**

Možda ćete na popisu skenera trebati odabrati skener koji želite koristiti.

Osnovno skeniranje

3. Kliknite .

Prikazat će se prozor **Scan Settings**.

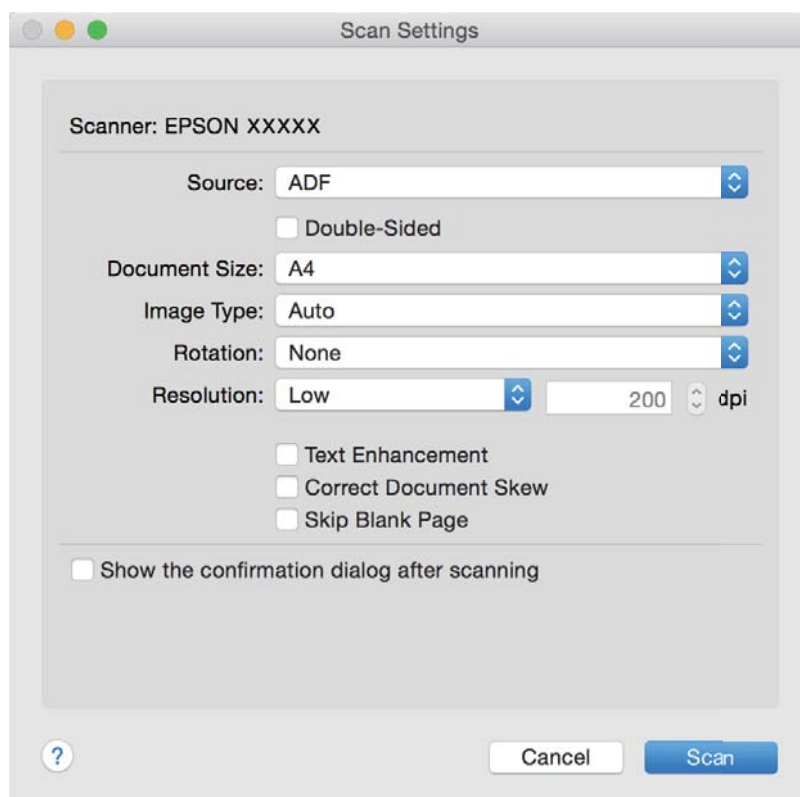

4. Izvršite sljedeće postavke.

- Source:** odaberite izvor u kojem se nalaze izvornici.
- Document Size:** odaberite veličinu izvornika koji ste stavili.
- Image Type:** odaberite boju koju želite koristiti za spremanje skeniranih slika.
- Rotation:** odaberite kut okretanja ovisno o izvorniku koji želite skenirati.
- Resolution:** odaberite razlučivost.

Napomena:

Također možete podesiti sliku koristeći sljedeće stavke.

- Text Enhancement:** odaberite kako biste pojasnili i pooštrili zamagljena slova.
- Correct Document Skew:** odaberite kako biste ispravili nakošenje izvornika.
- Skip Blank Page:** odaberite za preskakanje praznih stranica ako postoje u izvornicima.

5. Kliknite **Scan**.

Skenirani dokument prikazuje se u Document Capture.

6. Provjerite skenirane slike i po potrebi ih uredite.

7. Kada završite s pregledom slike, kliknite jednu od ikona odredišta.

Ovisno o odabranoj ikoni, prikazat će se jedan od prozora s postavkama prijenosa.

Osnovno skeniranje

Napomena:

- Ako želite otpremiti u oblak, prije toga morate otvoriti račun za uslugu oblaka.
- Ako kao odredište želite koristiti Evernote, preuzmite aplikaciju Evernote s mrežne stranice Evernote Corporation i instalirajte je prije primjene ove funkcije.

8. Izvršite postavke za svaku stavku i zatim kliknite **Send** ili **OK**.

9. Slijedite upute na zaslonu.

Skenirana slika sprema se u mapi, prilaže se e-pošti, otprema na uslugu oblaka i slično tome, ovisno o odabranoj funkciji.

Povezane informacije

- ➔ [“Stavljanje izvornika u ADF” na strani 17](#)
- ➔ [“Stavljanje izvornika na staklo skenera” na strani 20](#)
- ➔ [“Document Capture Pro/Document Capture” na strani 13](#)
- ➔ [“Postavljanje razlučivosti koja odgovara namjeni skeniranja” na strani 27](#)

Skeniranje uz pomoć gumba na skeneru

Skeniranje možete izvoditi uz pomoć gumba koji se nalaze na skeneru.

Napomena:

- Pobrinite se da Epson Scan 2 bude instaliran na računalu i da se skener pravilno priključi na vaše računalo.
- Kada se Document Capture Pro (Windows) ili Document Capture (Mac OS X) instalira na vaše računalo, možete dodijeliti zadatak gumbu na skeneru i pokrenuti zadatak tako da ga pritisnete.

1. Stavite izvornik.

2. Pritisnite gumb .

Napomena:

Kod korištenja programa Document Capture Pro (Windows) ili Document Capture (Mac OS X), proizvod pokreće zadatak koji je dodijeljen u prozoru **Job Settings**.

Povezane informacije

- ➔ [“Stavljanje izvornika u ADF” na strani 17](#)
- ➔ [“Stavljanje izvornika na staklo skenera” na strani 20](#)
- ➔ [“Gumbi” na strani 11](#)
- ➔ [“Document Capture Pro/Document Capture” na strani 13](#)
- ➔ [“Skeniranje primjenom navedenih postavki skeniranja \(zadatak\)” na strani 47](#)

Napredno skeniranje

Kreiranje skeniranih slika u skladu s vašim potrebama

Funkcije za prilagodbu slike

Možete prilagoditi skenirane slike primjenom ovih značajki na kartici **Napredne postavke** u jedinici Epson Scan 2. Osim nekih značajki, možete provjeriti rezultate prilagođavanja u prozoru pretpregleda.

Napomena:

Neke stavke možda neće biti dostupne, ovisno o drugim postavkama koje ste odabrali.

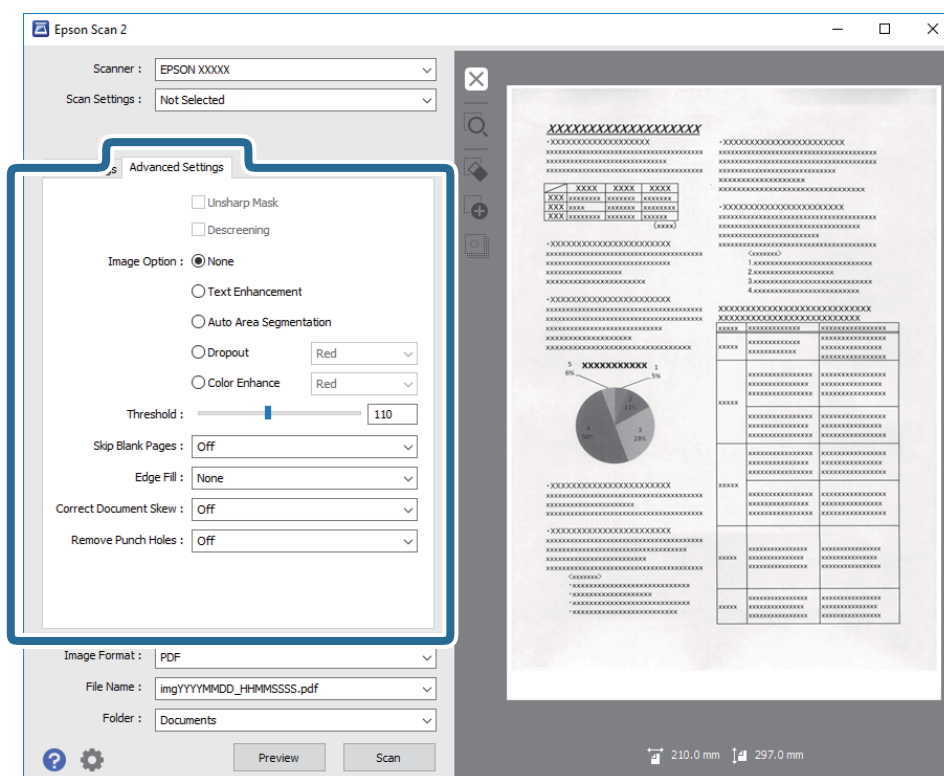

Povezane informacije

- ➔ **“Zamagljeni okvir” na strani 35**
Možete poboljšati i izoštriti vanjske rubove slike.
- ➔ **“Uklanjanje dvostrukih redova” na strani 36**
Možete ukloniti moiré uzorke (mrežaste sjenke) koji se pojavljuju prilikom skeniranja oslikanog papira, primjerice iz časopisa.
- ➔ **“Poboljšanje teksta” na strani 36**
Zamućena slova u izvorniku možete pojasniti i izoštriti. Osim toga, možete i smanjiti pomak ili nepravilnosti u pozadini.
- ➔ **“Automatsko segmentiranje područja” na strani 37**
Slova možete učiniti jasnima, a slike glatkima prilikom crno-bijelog skeniranja dokumenta koji sadrži slike.
- ➔ **“Ispusti” na strani 37**

Napredno skeniranje

Možete ukloniti boju navedenu na skeniranoj slici i zatim je spremiti u sivoj ili crno-bijeloj nijansi. Primjerice, možete izbrisati oznake ili napomene koje se prilikom skeniranja zapisali na rubovima olovkom u boji.

➔ **“Poboljšanje boje” na strani 37**

Možete poboljšati boju zadanu za skeniranu sliku, a zatim je spremiti u sivim tonovima ili crno-bijelom obliku. Na primjer, možete poboljšati slova ili crte svijetlih boja.

➔ **“Svjetlina” na strani 38**

Možete prilagoditi svjetlinu za cijelu sliku.

➔ **“Kontrast” na strani 38**

Možete prilagoditi kontrast za cijelu sliku. Ako povećate kontrast, svijetla područja postat će još svjetlija, a tamna još tamnija. S druge strane, ako smanjite kontrast, razlike između svijetlih i tamnih područja slike bit će manje.

➔ **“Gama” na strani 38**

Možete prilagoditi gamu (svjetlinu srednjeg raspona) za cijelu sliku. Ako je slika presvijetla ili pretamna, možete prilagoditi svjetlinu.

➔ **“Prag” na strani 39**

Možete podesiti rub za monochrome binarni sken (crno-bijelo). Povećajte prag, crno područje će se proširiti. Smanjite prag, bijelo područje će se proširiti.

➔ **“Preskoči prazne stranice” na strani 39**

Ako u izvornicima postoje prazne stranice moguće ih je preskočiti.

➔ **“Punjenje rubova” na strani 39**

Možete ukloniti sjenu koja se stvara oko skenirane slike.

➔ **“Ispravi nakošenost dokumenta” na strani 40**

Možete ispraviti nakošenost izvornika.

➔ **“Ukloni perforaciju” na strani 40**

Možete ukloniti sjene rupa na skeniranoj slici prilikom skeniranja izvornika s probušenim rupama.

Zamagljeni okvir

Možete poboljšati i izoštriti vanjske rubove slike.



Napomena:

Ova značajka nije dostupna ako odaberete karticu **Glavne postavke** > **Vrsta slike** > **Crno-bijelo**.

Napredno skeniranje

Uklanjanje dvost. Redova

Možete ukloniti moiré uzorke (mrežaste sjenke) koji se pojavljuju prilikom skeniranja oslikanog papira, primjerice iz časopisa.



Kako biste provjerili postoje li moiré uzorci, prikažite sliku na 100% (1:1). Ako je prikazana slika smanjena, slika će izgledati loše, kao da ima moiré uzorke.

Napomena:

- Kako biste koristili ovu značajku, postavite **Razlučivost** na kartici **Glavne postavke** na najviše 600 dpi.
- Ova značajka nije dostupna kod odabira kartice **Glavne postavke** > **Vrsta slike** > **Crno-bijelo**.
- Učinak ove značajke ne može se provjeriti u prozoru pregleda.
- Ova značajka ublažava oštrinu skenirane slike.

Opcija slike

Možete odabrati efekt za skeniranu sliku.

Poboljšanje teksta

Zamućena slova u izvorniku možete pojasniti i izoštriti. Osim toga, možete i smanjiti pomak ili nepravilnosti u pozadini.



Možete odabrati razinu efekta kada odaberete karticu **Glavne postavke** > **Vrsta slike** > **Boja** ili **Sivi tonovi**.

Napomena:

Za korištenje ove značajke postavite **Razlučivost** na kartici **Glavne postavke** na 600 dpi ili manje.

Napredno skeniranje

Automats. segmentiranje područja

Slova možete učiniti jasnima, a slike glatkima prilikom crno-bijelog skeniranja dokumenta koji sadrži slike.

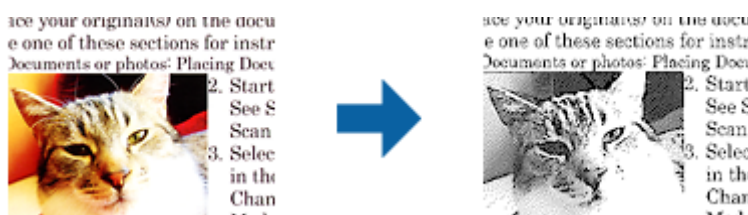

Kvalitetu dijela slike izvornika možete prilagoditi u **Svjetlina i Kontrast**.

Napomena:

- Postavke za ovu značajku možete namještati samo ako ste odabrali karticu **Glavne postavke > Vrsta slike > Crno-bijelo**.
- Za korištenje ove značajke, podesite **Razlučivost** na kartici **Glavne postavke** na 600 dpi ili manje.

Ispusti

Možete ukloniti boju navedenu na skeniranoj slici i zatim je spremiti u sivoj ili crno-bijeloj nijansi. Primjerice, možete izbrisati oznake ili napomene koje se prilikom skeniranja zapisali na rubovima olovkom u boji.



Ako odaberete **Prilagodi** s popisa boje u dijelu **Ispusti**, možete izvršiti postavke za boju koju želite ukloniti dok provjeravate prozor pretpregleda (samo za sustav Windows).

Napomena:

Ova značajka nije dostupna kod odabira kartice **Glavne postavke > Vrsta slike > Automatski ili Boja**.

Poboljšanje boje

Možete poboljšati boju zadanu za skeniranu sliku, a zatim je spremiti u sivim tonovima ili crno-bijelom obliku. Na primjer, možete poboljšati slova ili crte svijetlih boja.



Ako ste odabrali **Prilagodi** s popisa boja u **Poboljšanje boje**, moći ćete podesiti postavke boje koju želite poboljšati uz istodobnu provjeru na prozoru pregleda (samo za Windows).

Napomena:

Ova značajka nije dostupna ako ste odabrali karticu **Glavne postavke > Vrsta slike > Automatski ili Boja**.

Napredno skeniranje

Svjetlina

Možete prilagoditi svjetlinu za cijelu sliku.



Napomena:

Ova značajka možda neće biti dostupna, što ovisi o postavkama na kartici **Glavne postavke** > **Vrsta slike** ili postavkama na kartici **Napredne postavke**.

Kontrast

Možete prilagoditi kontrast za cijelu sliku. Ako povećate kontrast, svijetla područja postat će još svjetlija, a tamna još tamnija. S druge strane, ako smanjite kontrast, razlike između svijetlih i tamnih područja slike bit će manje.



Napomena:

Ova značajka možda neće biti dostupna, što ovisi o postavkama na kartici **Glavne postavke** > **Vrsta slike** ili postavkama na kartici **Napredne postavke**.

Gama

Možete prilagoditi gamu (svjetlinu srednjeg raspona) za cijelu sliku. Ako je slika presvijetla ili pretamna, možete prilagoditi svjetlinu.



Napomena:

Ova značajka možda neće biti dostupna, što ovisi o postavkama na kartici **Glavne postavke** > **Vrsta slike** ili postavkama na kartici **Napredne postavke**.

Napredno skeniranje

Prag

Možete podesiti rub za monochrome binarni sken (crno-bijelo). Povećajte prag, crno područje će se proširiti. Smanjite prag, bijelo područje će se proširiti.

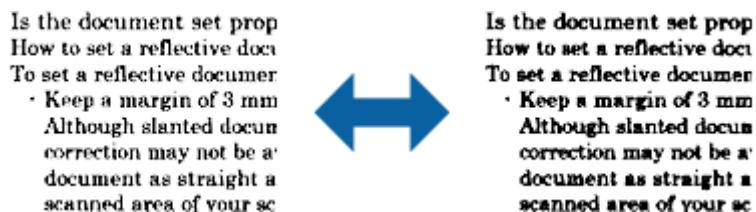

Napomena:

Ova značajka možda neće biti dostupna, ovisno o postavkama na kartici **Glavne postavke** > **Vrsta slike** ili postavkama na kartici **Napredne postavke**.

Preskoči prazne stranice

Ako u izvornicima postoje prazne stranice moguće ih je preskočiti.

Možete odabrati stupanj otkrivanja praznih stranica. Ako ovu postavku podesite na visoku vrijednost, moći ćete preskočiti sve izvornike svijetlih boja ili ih pomaknuti kao prazne stranice.

Ako rezultat ne odgovara vašem očekivanju, odaberite **Preskoči prazne stranice** > **Postavke** i zatim prilagodite **Korisnički defin. razina**. Ponovno odaberite **Preskoči prazne stranice** > **Korisnički defin. razina**.

Napomena:

- Neke stranice mogu biti neispravno preskočene kao prazne stranice.
- Ova značajka nije dostupna pri skeniranju dvostranih izvornika koji su spojeni.

Punjenje rubova

Možete ukloniti sjenu koja se stvara oko skenirane slike.



U slučaju dvostranog skeniranja, postavke za raspon punjenja rubova će se zrcalno obrnuti za stražnji dio izvornika.

Ako ste odabrali **Postavke**, prikazat će se zaslon **Razina punjenja rubova** i moći ćete ponovno podesiti raspone punjenja rubova za gornji, donji, lijevi i desni dio.

Napomena:

Učinak ove značajke ne može se provjeriti u prozoru pregleda.

Napredno skeniranje

Ispravi nakošenost dokumenta

Možete ispraviti nakošenost izvornika.



Isključeno

Nije ispravljena nakošenost izvornika.

Nakošenost papira

Ispravlja nakošenost izvornika koji su izvitopereni.

Nakošenost sadržaja

Ispravlja nakošenost sadržaja izvornika koji je ispisan koso i sl.

Nakošenost papira i sadržaja

Ispravlja nakošenost izvornika koji je umetnut izvitopereno, kao i sadržaj izvornika.

Napomena:

- Korištenjem ove značajke područja koja su izvitoperena ispravljaju se bijelom nijansom.
- Kako biste koristili ovu značajku, postavite **Razlučivost** na kartici **Glavne postavke** na najviše 600 dpi.
- Ova značajka možda neće moći ispraviti dokumente koji su previše izvitopereni.
- Učinak ove značajke ne može se provjeriti u prozoru pregleda.

Ukloni perforaciju

Možete ukloniti sjene rupa na skeniranoj slici prilikom skeniranja izvornika s probušenim rupama.

Možete ukloniti sjene okruglih ili kvadratnih probušenih rupa koje se nalaze u rasponu od 20 mm (0,79 inča) od rubova izvornika.



Napomena:

- Ova značajka je dostupna samo ako skenirate izvornike ili izvornike svijetlih boja.
- Ovisno o skeniranim izvornicima, sjene probušenih rupa mogu se ukloniti.
- Učinak ove značajke ne može se provjeriti u prozoru pregleda.

Uređivanje skeniranih stranica koristeći Epson Scan 2

Možete uređivati stranice skeniranih slika primjenom ovih značajki na kartici **Glavne postavke** u jedinici Epson Scan 2.

Spoj. Slike

Slike možete spojiti na prednjoj i stražnjoj strani pri skeniranju obje strane izvornika. Odaberite raspored za spajanje slika.

Napomena:

Ova značajka će biti dostupna ako ste odabrali **Dvostrano** u **Strana skeniranja**.

Zaokreni

Izvornik možete okretati u smjeru kazaljke na satu i skenirati ga. Odaberite kut okretanja ovisno o izvorniku koji želite skenirati.

Napomena:

Ako odaberete **Automatski** i skenirate izvornik, slika će se okrenuti radi otkrivanja usmjerenja teksta. Međutim to može potrajati što ovisi o veličini slike i sl.

Automatski je dostupno samo ako ste instalirali OCR komponentu EPSON Scan (Windows) ili OCR komponentu EPSON Scan 2 (Mac OS X).

Spremanje u formatu Pretraživi PDF

Možete spremiti skeniranu sliku kao Pretraživi PDF. To je PDF u kojem su tekstni podaci koji se mogu pretraživati.

Napomena:

- Tekst na izvornicima se prepoznaje koristeći Optičko prepoznavanje znakova (OCR), a potom se umeće na skeniranu sliku.
- Ova značajka dostupna je samo kada je instalirana EPSON Scan OCR komponenta (Windows) ili Epson Scan 2 OCR komponenta (Mac OS X).

1. Stavite izvornik.
2. Pokrenite Epson Scan 2.
3. Odaberite postavke za svaku stavku na kartici **Glavne postavke**.
4. Kliknite **Pregled**.
5. Ponovno stavite izvornik kada koristite ADF.
6. Provjerite pretpregled i izvršite druge postavke na kartici **Napredne postavke** ako je to potrebno.
7. Odaberite **Pretraživi PDF** s popisa **Format slike**.
8. Odaberite **Mogućnosti** s popisa **Format slike** kako biste otvorili prozor **Mogućnosti formata slike**.
9. Odaberite karticu **Tekst** u prozoru **Mogućnosti formata slike**.

Napredno skeniranje

10. Provjerite je li odabran jezik izvornika na popisu **Tekstualni jezik**.
11. Kliknite **U redu** za zatvaranje prozora **Mogućnosti formata slike**.
12. Provjerite spremljeni naziv datoteke prikazan pod **Naziv datoteke**.
13. Odaberite opciju za spremanje mape za skeniranu sliku s popisa **Mapa**.
14. Kliknite **Skeniraj**.

Skenirana slika spremljena je kao Pretraživi PDF.

Povezane informacije

- ➔ [“Skeniranje uz pomoć Epson Scan 2” na strani 24](#)
- ➔ [“Stavljanje izvornika u ADF” na strani 17](#)
- ➔ [“Stavljanje izvornika na staklo skenera” na strani 20](#)
- ➔ [“Tekst nije pravilno prepoznat kod spremanja u formatu Pretraživi PDF” na strani 62](#)

Spremanje kao datoteke u formatu Office (samo za Windows)

Možete spremiti skeniranu sliku kao datoteku formata Microsoft® Office koristeći program Document Capture Pro.

Možete odabrati sljedeće formate.

- Microsoft® Word (.docx)
- Microsoft® Excel® (.xlsx)
- Microsoft® PowerPoint® (.pptx)

Napomena:

Ova značajka dostupna je samo kada se instalira EPSON Scan OCR komponenta.

1. Stavite izvornik.
2. Pokrenite Document Capture Pro.
3. Kliknite .
Prikazat će se prozor **Scan**.
4. Podesite postavke skeniranja i zatim kliknite **Scan**.
5. Provjerite skenirane slike i po potrebi ih uredite.

Napredno skeniranje

6. Kada završite s pregledom slike, kliknite jednu od ikona odredišta.

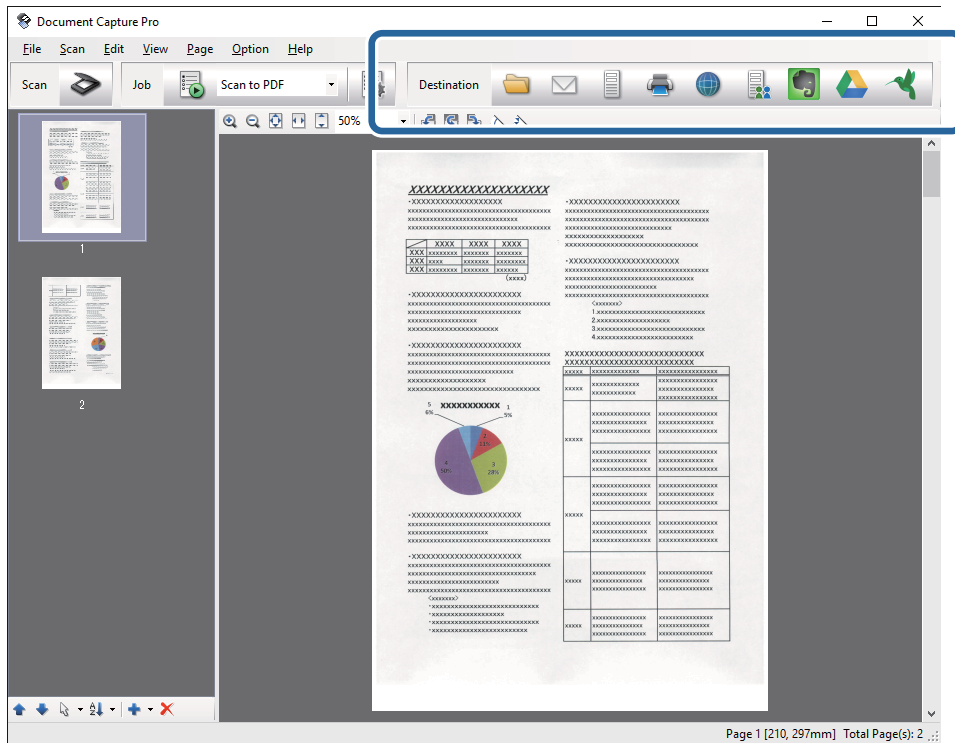

Otvara se **Batch Save**, **Transfer Settings** ili drugi prozor.

7. Odaberite datoteku formata Office koju želite spremiti s popisa **File Type**.
8. Kliknite **Options** kako biste prikazali prozor **Detailed Settings**.
9. Odaberite postavke za svaku stavku i kliknite **OK** kako bi se zatvorio prozor **Detailed Settings**.
10. Po potrebi odaberite druge postavke i zatim kliknite **Send** ili **OK**.
Skenirana slika sprema se u obliku datoteke formata Office.

Povezane informacije

- ➔ “Skeniranje uz pomoć Document Capture Pro (Windows)” na strani 28
- ➔ “Stavljanje izvornika u ADF” na strani 17
- ➔ “Stavljanje izvornika na staklo skenera” na strani 20

Razni načini spremanja i prijenosa

Sortiranje i spremanje slika u zasebnu mapu (samo za Windows)

Možete automatski sortirati skenirane slike i spremiti ih u zasebnu mapu koristeći Document Capture Pro.

Za sortiranje skeniranih slika možete koristiti razne načine detekcije kao što su prazne stranice umetnute između izvornika ili crtični kodovi na izvornicima.

Napredno skeniranje

1. Stavite izvornike s indikatorima, kao što su prazne stranice, između stranica gdje želite razdvojiti skenirane slike.
2. Pokrenite Document Capture Pro.
3. Kliknite .
Prikazat će se prozor **Scan**.
4. Podesite postavke skeniranja i zatim kliknite **Scan**.
5. Provjerite skenirane slike i po potrebi ih uredite.
6. Kada završite pregledavati sliku, odaberite ikonu odredišta.
Prikazat će se prozor **Batch Save** ili **Transfer Settings**.
7. Kliknite **File Name & Separation Settings**.
8. Odaberite **Apply job separation** i zatim kliknite **Separation Settings**.
9. Odaberite način razdvajanja i navođenja naziva mape u prozoru **Job Separation Settings** i zatim kliknite **OK**.
10. Odaberite druge postavke u prozoru **File Name & Separation Settings** i zatim kliknite **OK**.
11. Odaberite druge postavke u prozoru **Batch Save** ili **Transfer Settings** i zatim kliknite **OK** ili **Send**.
Skenirane slike spremaju se zasebno, ovisno o odabranom načinu razdvajanja.

Povezane informacije

- ➔ [“Skeniranje uz pomoć Document Capture Pro \(Windows\)” na strani 28](#)
- ➔ [“Stavljanje izvornika u ADF” na strani 17](#)
- ➔ [“Stavljanje izvornika na staklo skenera” na strani 20](#)

Skeniranje u oblaku

Skenirane slike možete učitati u oblaku koristeći Document Capture Pro (Windows) ili Document Capture (Mac OS X).

Napomena:

- Otvorite korisnički račun u oblaku prije uporabe ove funkcije.
- Ako kao odredište želite koristiti Evernote, preuzmite aplikaciju Evernote s mrežne stranice Evernote Corporation i instalirajte je prije upotrebe ove funkcije.

1. Stavite izvornik.
2. Pokrenite Document Capture Pro (Windows) ili Document Capture (Mac OS X).
3. Kliknite .
Prikazat će se prozor **Scan**.
4. Podesite postavke skeniranja i zatim kliknite **Scan**.

Napredno skeniranje

5. Provjerite skenirane slike i po potrebi ih uredite.
6. Kada završite pregledavati sliku, kliknite ikonu odredišta.

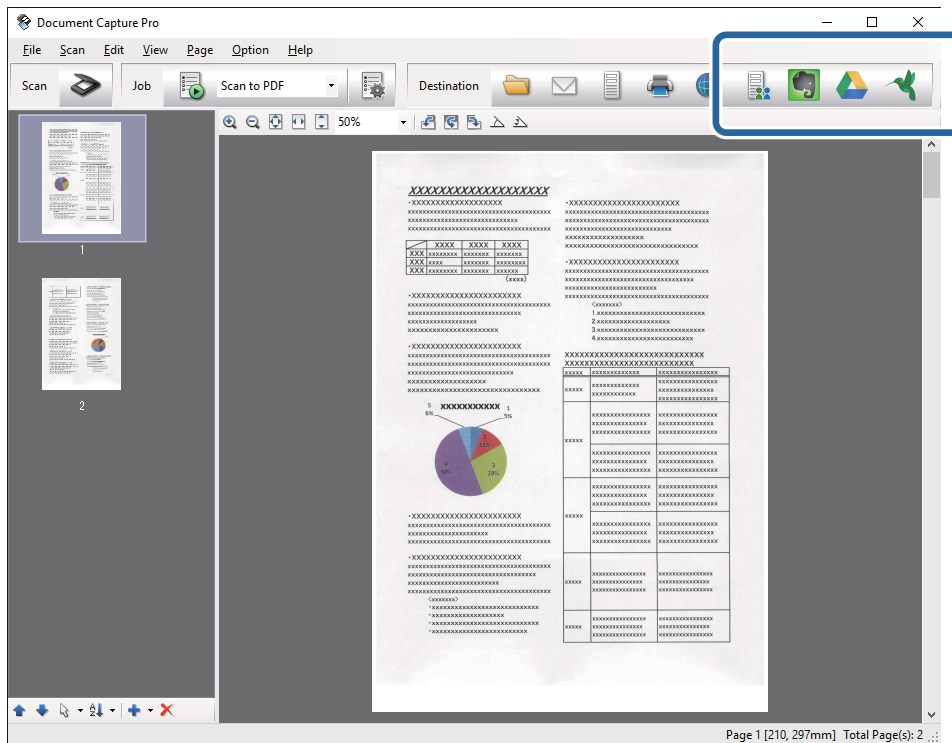

Prikazat će se prozor **Transfer Settings**.

7. Izvršite postavke za svaku stavku i zatim kliknite **Send**.
Skenirana slika šalje se odabranoj usluzi oblaka.

Povezane informacije

- ➔ “Skeniranje uz pomoć Document Capture Pro (Windows)” na strani 28
- ➔ “Skeniranje uz pomoć Document Capture (Mac OS X)” na strani 31
- ➔ “Stavljanje izvornika u ADF” na strani 17
- ➔ “Stavljanje izvornika na staklo skenera” na strani 20

Učitavanje na FTP poslužitelj

Skenirane slike možete učitati na FTP poslužitelj koristeći Document Capture Pro (Windows) ili Document Capture (Mac OS X).

1. Stavite izvornik.
2. Pokrenite Document Capture Pro (Windows) ili Document Capture (Mac OS X).
3. Kliknite .

Prikazat će se prozor **Scan**.

Napredno skeniranje

4. Podesite postavke skeniranja i zatim kliknite **Scan**.
5. Provjerite skenirane slike i po potrebi ih uredite.
6. Kada završite pregledavati sliku, kliknite ikonu .
Prikazat će se prozor **Transfer Settings**.
7. Izvršite postavke za svaku stavku i zatim kliknite **Send**.

Napomena:

Kontaktirajte vašeg mrežnog administratora u vezi postavki vašeg FTP poslužitelja.



Skenirana slika poslana je na vaš FTP poslužitelj.

Povezane informacije

- ➔ [“Skeniranje uz pomoć Document Capture Pro \(Windows\)” na strani 28](#)
- ➔ [“Skeniranje uz pomoć Document Capture \(Mac OS X\)” na strani 31](#)
- ➔ [“Stavljanje izvornika u ADF” na strani 17](#)
- ➔ [“Stavljanje izvornika na staklo skenera” na strani 20](#)

Prilaganje skeniranih slika kao privitak u e-pošti

Skenirane slike možete izravno priložiti e-pošti koristeći Document Capture Pro (Windows) ili Document Capture (Mac OS X).

1. Stavite izvornik.
2. Pokrenite Document Capture Pro (Windows) ili Document Capture (Mac OS X).
3. Kliknite .
Prikazat će se prozor **Scan**.
4. Podesite postavke skeniranja i zatim kliknite **Scan**.
5. Provjerite skenirane slike i po potrebi ih uredite.
6. Kada završite pregledavati sliku, kliknite ikonu .
Prikazat će se prozor **Batch Save**.
7. Izvršite postavke za svaku stavku i zatim kliknite **OK**.
Automatski će se pokrenuti klijent e-pošte na vašem računalu i skenirana slika bit će priložena e-pošti.

Povezane informacije

- ➔ [“Skeniranje uz pomoć Document Capture Pro \(Windows\)” na strani 28](#)
- ➔ [“Skeniranje uz pomoć Document Capture \(Mac OS X\)” na strani 31](#)
- ➔ [“Stavljanje izvornika u ADF” na strani 17](#)
- ➔ [“Stavljanje izvornika na staklo skenera” na strani 20](#)



Ispis skeniranih slika

Možete ispisati skenirane slike izravno iz Epson pisača spojenog na računalo.

Napomena:

Prije korištenja ove postavke, provjerite sljedeće.

- Epson pisač je priključen na isto računalo na koje je spojen i skener.
- Upravljački program pisača ispravno je instaliran na računalo.

1. Stavite izvornik.
2. Pokrenite Document Capture Pro (Windows) ili Document Capture (Mac OS X).
3. Kliknite .
Prikazat će se prozor **Scan**.
4. Podesite postavke skeniranja i zatim kliknite **Scan**.
5. Provjerite skenirane slike i po potrebi ih uredite.
6. Kada završite pregledavati sliku, kliknite ikonu .
Otvorit će se prozor **Print Settings**.
7. Izvršite postavke za svaku stavku i zatim kliknite **OK**.
Skenirana slika ispisana je preko pisača.

Povezane informacije

- ➔ [“Skeniranje uz pomoć Document Capture Pro \(Windows\)” na strani 28](#)
- ➔ [“Skeniranje uz pomoć Document Capture \(Mac OS X\)” na strani 31](#)
- ➔ [“Stavljanje izvornika u ADF” na strani 17](#)
- ➔ [“Stavljanje izvornika na staklo skenera” na strani 20](#)

Skeniranje primjenom navedenih postavki skeniranja (zadatak)

Možete kreirati “zadatak” koji sadrži navedene postavke skeniranja kao što je način sortiranja, format spremanja, odredište, itd.

Možete postaviti zadatak u softveru Document Capture Pro (Windows) ili Document Capture (Mac OS X).

Također možete dodijeliti zadatak gumbu na skeneru i pokrenuti zadatak tako da ga pritisnete.

Postavljanje zadatka



1. Pokrenite Document Capture Pro (Windows) ili Document Capture (Mac OS X).

Napredno skeniranje

2. Kliknite ikonu  (**Manage Job**) u glavnom prozoru.
Prikazat će se prozor **Job Management**.
3. U prozoru **Job Management** kliknite **Add** (Windows) ili ikonu + (Mac OS X).
Otvorit će se prozor **Job Settings**.
4. Izvršite postavke zadatka u prozoru **Job Settings**.
 - Job Name**: unesite naziv zadatka.
 - Kartica **Scan**: odaberite postavke skeniranja na kartici.
 - Kartica **Output**: postavite format prikaza skenirane slike na kartici.
 - Destination**: odaberite odredište skenirane slike.
5. Kliknite **OK** za zatvaranje prozora **Job Settings**.
6. Kliknite **OK** u prozoru **Job Management**.
Zadatak je postavljen u programu Document Capture Pro ili Document Capture.

Dodjeljivanje zadatka gumbu skenera

Možete dodijeliti zadatak gumbu skenera i pokrenuti zadatak pritiskom na gumb.

1. Pokrenite Document Capture Pro (Windows) ili Document Capture (Mac OS X).
2. Kliknite ikonu  (**Manage Job**) u glavnom prozoru.
Prikazat će se prozor **Job Management**.
3. Kliknite **Event Settings** u prozoru **Job Management** (Windows) ili kliknite ikonu  pri dnu zaslona (Mac OS X).
4. Kliknite naziv zadatka kako biste odabrali zadatak koji želite dodijeliti s padajućeg izbornika.
5. Kliknite **OK** u prozoru **Job Management**.
Zadatak je dodijeljen gumbu skenera.

Povezane informacije

- ➔ [“Gumbi” na strani 11](#)
- ➔ [“Skeniranje uz pomoć gumba na skeneru” na strani 33](#)
- ➔ [“Stavljanje izvornika u ADF” na strani 17](#)
- ➔ [“Stavljanje izvornika na staklo skenera” na strani 20](#)

Održavanje

Čišćenje izvan skenera

Obrišite sve mrlje na vanjskom kućištu suhom krpom ili krpom namočenom blagim deterdžentom i vodom.

**Važno:**

- Nikada ne koristite alkohol, razrjeđivač ili bilo kakvo korozivno otapalo za čišćenje skenera. Može doći do izobličenja ili promjene boje.*
- Ne dopustite da voda proдре unutar proizvoda. To bi moglo uzrokovati kvar.*
- Nikad ne otvarajte kućište skenera.*

1. Pritisnite gumb  kako biste isključili skener.
2. Iskopčajte kabel električnog napajanja iz skenera.
3. Očistite vanjsko kućište krpom navlaženom blagim deterdžentom i vodom.

Čišćenje jedinice ADF

Nakon korištenja skenera neko vrijeme, papirna i okolna prašina u stazi papira može uzrokovati probleme s ulaganjem papira ili kvalitetom skenirane slike. U tim slučajevima ili kada je na vašem računalu prikazana poruka koja traži da izvršite čišćenje, očistite ADF.

**Važno:**

- Nikada ne koristite alkohol, razrjeđivač ili bilo kakvo korozivno otapalo za čišćenje skenera. Može doći do izobličenja ili promjene boje.*
- Nikada ne prskajte tekućinu ili lubrikant po skeneru. Oštećenje opreme ili sklopovlja može uzrokovati neispravan rad.*
- Nikad ne otvarajte kućište skenera.*

1. Otvorite poklopac automatskog ulagača dokumenata.

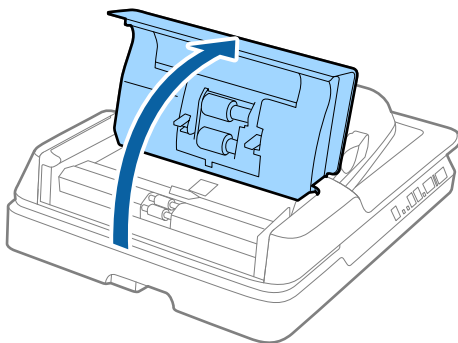

Održavanje

2. Upotrijebite mekanu, suhu krpu za brisanje papira i prašine iz prostorije na valjku.

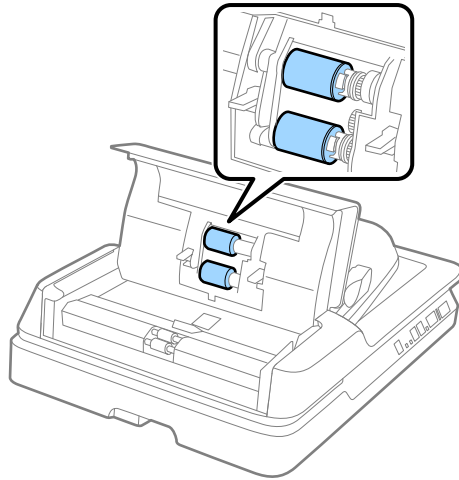

3. Zatvorite poklopac jedinice ADF.

4. Otvorite ADF.

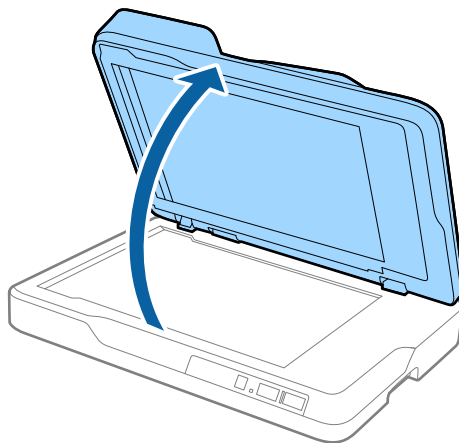

Održavanje

5. Uklonite podmetač za dokument.

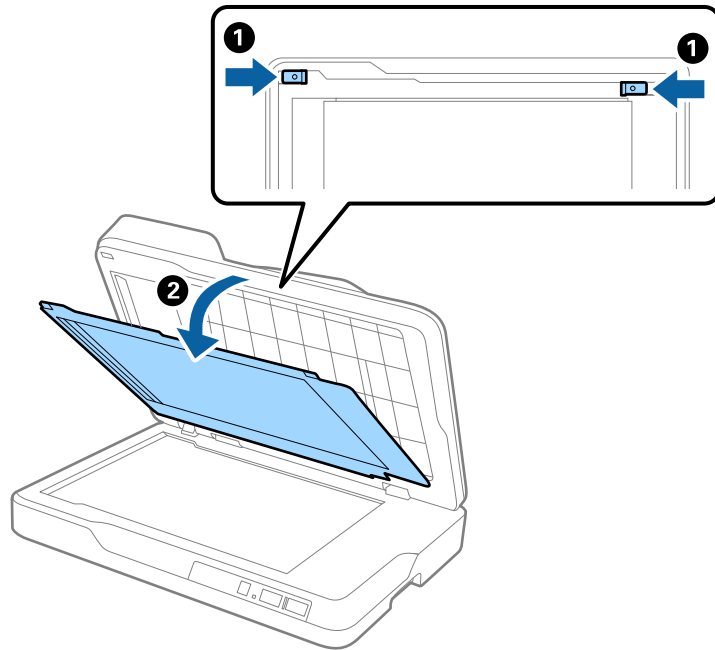

6. Upotrijebite mekanu, čistu krpu za čišćenje prozirnih dijelova na obrnutoj strani podmetača za dokument.

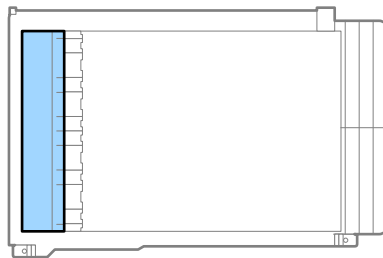

Važno:

Nemojte prejako brisati proziran dio. U protivnom se prozirni dio može oštetiti.

7. Stavite podmetač za dokument.

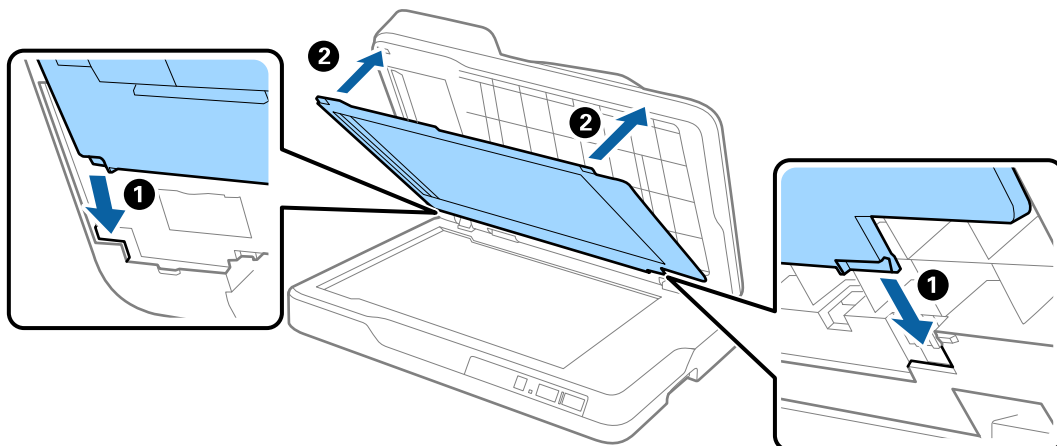

8. Zatvorite ADF.

Čišćenje stakla skenera

Kada se skenirane slike zaprljaju ili izgledaju istrošeno, očistite staklo skenera.



Važno:

- ❑ *Nikada ne koristite alkohol, razrjeđivač ili bilo kakvo korozivno otapalo za čišćenje skenera. Može doći do izobličenja ili promjene boje.*
- ❑ *Nikada ne prskajte tekućinu ili lubrikant po skeneru. Oštećenje opreme ili sklopovlja može uzrokovati neispravan rad.*
- ❑ *Nikad ne otvarajte kućište skenera.*

1. Otvorite ADF.

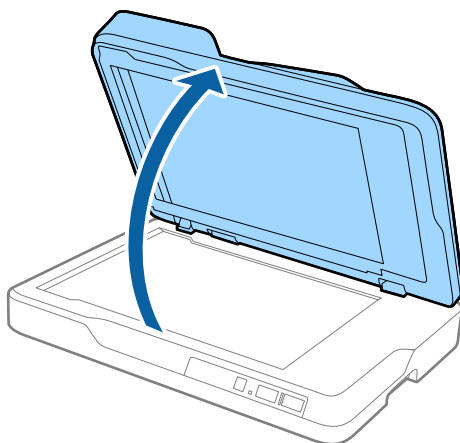

2. Površinu podloge stakla za skeniranje čistite mekanom, suhom i čistom krpom.



Održavanje

**Važno:**

- Ne pritiskajte prejakom silom staklenu površinu.
- Nemojte koristiti četku ni tvrde predmete. Ogrebotine stakla mogu utjecati na kvalitetu skeniranja.
- Ako se staklena površina zamrlja masnoćom ili nekim drugim materijalom koji se teško uklanja, upotrijebite malu količinu sredstva za čišćenje stakla i meku krpu kojom ćete ga ukloniti. Obrišite svu preostalu tekućinu.

3. Zatvorite ADF.

Ušteda energije

Možete uštedjeti energiju primjenom načina mirovanja ili automatskog isključivanja kada računalo ne izvršava nikakvu radnju. Možete postaviti razdoblje prije nego skener uđe u način mirovanja i automatski se isključi. Svako povećanje utjecat će na energetske učinke proizvoda. Prije bilo kojih promjena, uzmite u obzir zaštitu okoliša.

1. Pokrenite Epson Scan 2 Utility.

- Windows 10

Kliknite gumb Start i odaberite **Sve aplikacije > EPSON > Epson Scan 2 > Epson Scan 2 Utility**.

- Windows 8.1/Windows 8/Windows Server 2012 R2/Windows Server 2012

Zaslom **Start > Aplikacije > Epson > Epson Scan 2 Utility**.

- Windows 7/Windows Vista/Windows XP/Windows Server 2008 R2/Windows Server 2008/Windows Server 2003 R2/Windows Server 2003

Kliknite gumb Start i odaberite **Svi programi (ili Programi) > EPSON > Epson Scan 2 > Epson Scan 2 Utility**.

- Mac OS X

Odaberite **Idi > Aplikacije > EPSON Software > Epson Scan 2 Utility**.

2. Kliknite karticu **Ušteda energije**.

Održavanje

3. Postavite **Mjer. vrem. za spav. (minute)** ili **Mjerač vrem. isključ. (minute)** i zatim kliknite **Postavi**.

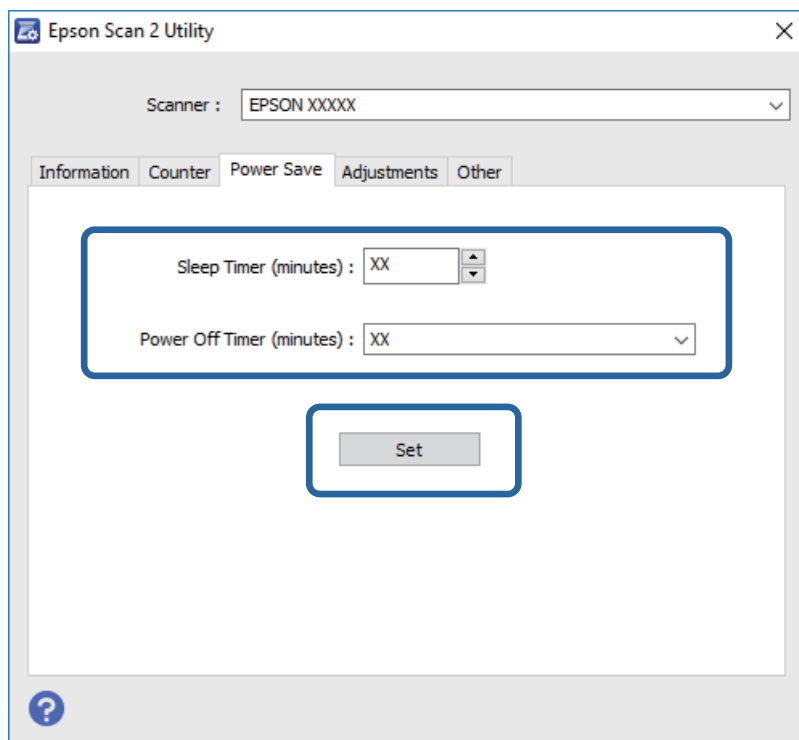

Transportiranje skenera

Ako trebate prenositi skener radi premještanja ili popravaka, slijedite korake u nastavku kako biste zapakirali skener.

! Pozor:

Kod nošenja skenera, stavite ruke na dno obaju strana skenera, a zatim ga držite u vodoravnom položaju. Ako je skener nagnut ili stavljen okomito tijekom nošenja, može se otvoriti ADF. To bi moglo izazvati ozljedu.

1. Pritisnite gumb  kako biste isključili skener.
2. Iskopčajte kabel električnog napajanja iz skenera.
3. Uklonite USB kabel.
4. Pobrinite se da nema izvornika unutar skenera.
5. Zapakirajte skener u materijale za pakiranje koje ste dobili sa skenerom te ponovno zapakirajte skener u originalnu kutiju.

Ažuriranje aplikacija i upravljačkog programa

Riješite određene probleme i poboljšajte ili dodajte funkcije ažuriranjem aplikacija ili upravljačkog programa. Koristite najnoviju verziju aplikacija i upravljačkog programa.

Održavanje

1. Pobrinite se da skener i računalo budu međusobno povezani i da je računalo spojeno na internet.
2. Pokrenite EPSON Software Updater kako biste ažurirali aplikacije ili upravljački program.

Napomena:

Nisu podržani operativni sustavi poslužitelja sustava Windows.

Windows 10

Kliknite gumb Start i odaberite **Sve aplikacije > Epson Software > EPSON Software Updater**.

Windows 8.1/Windows 8

Unesite naziv aplikacije u gumbić za pretraživanje i zatim odaberite prikazanu ikonu.

Windows 7/Windows Vista/Windows XP

Kliknite gumb Start i odaberite **Svi programi** ili **Programi > Epson Software > EPSON Software Updater**.

Mac OS X

Odaberite **Finder > Prijelaz > Aplikacije > Epson Software > EPSON Software Updater**.



Važno:

Ne isključujte računalo ili skener dok traje ažuriranje.

Napomena:

Ako ne možete pronaći aplikaciju na popisu koju želite ažurirati, tada postupak ažuriranje ne možete izvršiti korištenjem programa EPSON Software Updater. Potražite najnovije verzije aplikacija na lokalnoj mrežnoj Epsonovoj stranici.

<http://www.epson.com>

Rješavanje problema

Problemi skenera

Lampice skenera ukazuju na grešku

Provjerite sljedeće ako lampice skenera ukazuju na grešku.

- Pobrinite se da nema izvornika zaglavljениh u skeneru.
- Uvjerite se da je poklopac skenera zatvoren.
- Pobrinite se da je pisač pravilno spojen s vašim pisačem.
- Provjerite je li program Epson Scan 2 ispravno instaliran.
- Ako ne uspije ažuriranje upravljačkog programa i skener prijeđe u način oporavka, ponovno ažurirajte upravljački program pomoću USB veze.
- Isključite pisač i ponovno ga uključite. Ako to ne riješi problem, skener će možda neispravno raditi ili će biti potrebno zamijeniti izvor lampice u jedinici za skeniranje. Kontaktirajte s dobavljačem.

Povezane informacije

- ➔ [“Pokazivači pogreške” na strani 12](#)
- ➔ [“Ulaganje više izvornika” na strani 59](#)

Skener se ne uključuje

- Provjerite je li kabel električnog napajanja sigurno priključen na skener i strujnu utičnicu.
- Provjerite radi li strujna utičnica. Ukopčajte drugi uređaj u strujnu utičnicu i provjerite može li se uključiti napajanje.

Problemi kod početka skeniranja

Ne može se pokrenuti Epson Scan 2

- Pobrinite se da je pisač pravilno spojen s vašim pisačem.
- Provjerite je li USB kabel sigurno priključen na skener i računalo.
- Koristite USB kabel koji ste dobili sa skenerom.
- Ako koristite skener koristeći jedinicu mrežnog sučelja, pobrinite se da je mrežni kabel sigurno spojen.
- Provjerite je li skener uključen.
- Pričekajte da svjetlo stanja prestane treptati što označava da je skener spreman za skeniranje.
- Spojite skener izravno na USB ulaz računala. Skener možda neće raditi ispravno ako je spojen s računalom preko jednog ili više USB razvodnika.

Rješavanje problema

- ❑ Ako koristite druge aplikacije kompatibilne s TWAIN tehnologijom, provjerite je li za postavku Skener ili Izvor odabran ispravan skener.

Pritiskanje gumba skenera ne pokreće ispravnu aplikaciju

- ❑ Pobrinite se da je pisač pravilno spojen s vašim pisačem.
- ❑ Provjerite jesu li Epson Scan 2 i druge aplikacije propisno instalirane.
- ❑ Pobrinite se da je softver Document Capture Pro (Windows) ili Document Capture (Mac OS X) pravilno instaliran.
- ❑ Provjerite je li ispravna postavka dodijeljena gumbu skenera u Document Capture Pro (Windows) ili Document Capture (Mac OS X).

Povezane informacije

- ➔ [“Skeniranje uz pomoć gumba na skeneru” na strani 33](#)

Problemi s ulaganjem papira

Uklanjanje zaglavljenih izvornika iz skenera

Ako je izvornik zaglavljen unutar jedinice ADF, učinite sljedeće kako biste ga uklonili.

1. Uklonite sve izvornike koji su ostali unutar pretinca za umetanje.
2. Otvorite poklopac jedinice ADF i zatim uklonite zaglavljene izvornike.

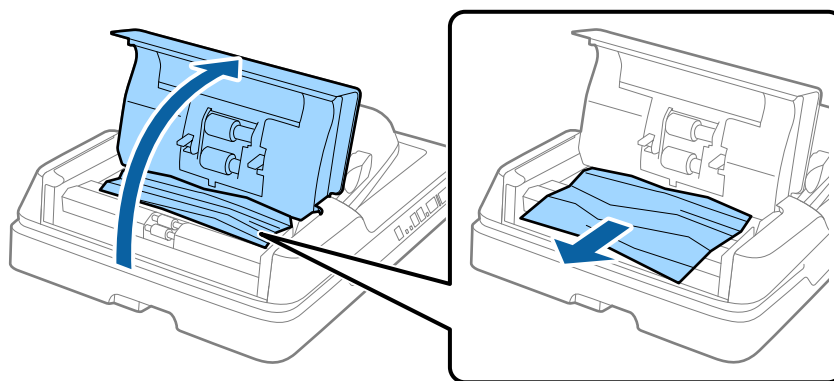

Rješavanje problema

3. Ako ne možete ukloniti izvornike, podignite ADF. Pobrinite se da ADF poklopac bude otvoren kada podižete ADF.

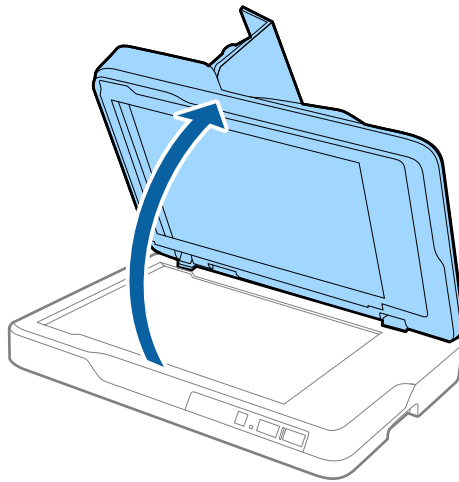

4. Uklonite podmetač za dokument.

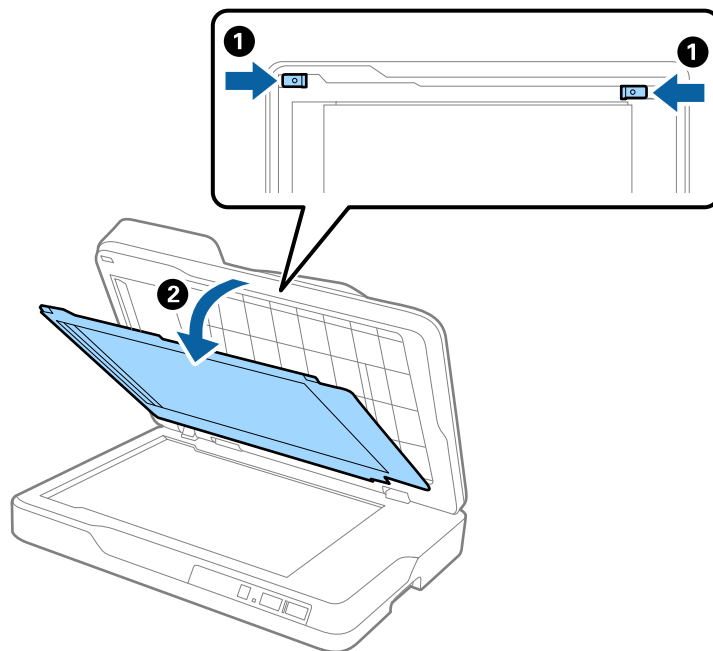

Rješavanje problema

- Pažljivo izvucite sve zaglavljene izvornike iz skenera.

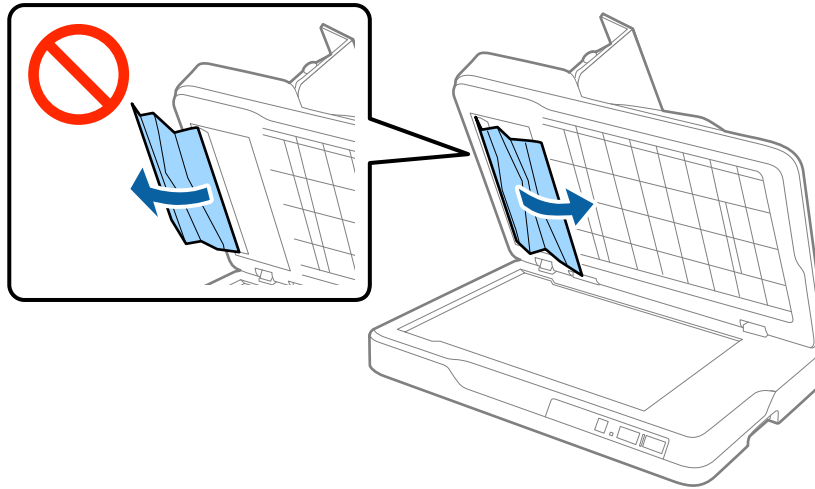

- Stavite podmetač za dokument.
- Zatvorite ADF, a potom zatvorite poklopac jedinice ADF.

Ulaganje više izvornika

Ako se često ulažu višestruki izvornici, isprobajte sljedeće.

- Ako uložite nepodržane izvornike, skener istovremeno može uložiti višestruke izvornike.
- Očistite ADF.
- Smanjite broj izvornika koji se istovremeno umeću.

Povezane informacije

- ➔ [“Čišćenje jedinice ADF” na strani 49](#)

Zaprljani izvornici

Očistite unutrašnjost skenera.

Povezane informacije

- ➔ [“Čišćenje jedinice ADF” na strani 49](#)
- ➔ [“Čišćenje stakla skenera” na strani 52](#)

Brzina skeniranja smanjuje se kod neprekidnog skeniranja

Kod neprekidnog skeniranja pomoću funkcije ADF skeniranje se usporava kako bi se spriječilo pregrijavanje i oštećivanje mehanizma skenera. Međutim, možete nastaviti skeniranje.

Kako biste postigli normalnu brzinu skeniranja, ostavite skener u stanju mirovanja najmanje 30 minuta. Brzina skeniranja neće se ponovno uspostaviti čak i kada se prekine napajanje uređaja.

Skeniranje dugo traje

- Kod visoke rezolucije skeniranje može trajati dulje.
- Računala s USB 3.0 (super brzi) ili USB 2.0 (vrlo brzi) mogu skenirati brže od računala s USB 1.1 ulazima. Ako koristite ulaz USB 3.0 ili USB 2.0 sa skenerom, provjerite zadovoljava li zahtjeve sustava.
- Pri korištenju sigurnosnog softvera izuzmite datoteku TWAIN.log od nadzora ili postavite TWAIN.log kao datoteku samo za čitanje. Više informacija o funkcijama vašeg sigurnosnog softvera potražite u pomoći i drugim izvorima koji su isporučeni uz softver. Datoteka TWAIN.log spremljena je na sljedećim lokacijama:
 - Windows 10/Windows 8.1/Windows 8/Windows 7/Windows Vista:
C:\Users*(korisničko ime)*\AppData\Local\Temp
 - Windows XP:
C:\Documents and Settings*(korisničko ime)*\Local Settings\Temp

Problemi sa skeniranom slikom

Prilikom skeniranja na staklu skenera pojavljuju se neravnomjerne boje, prljavština, točke i sl.

- Očistite staklo skenera.
- Uklonite smeće i prljavštinu s izvornika.
- Ne pritišćite snažno izvornik ili poklopac dokumenta. Ako primijenite preveliku silu, mogle bi se pojaviti mrlje, točke i mutan prikaz.

Povezane informacije

➔ [“Čišćenje stakla skenera” na strani 52](#)

Pojavljaju se ravne crte prilikom skeniranja s ADF

- Očistite ADF.
Na slici se pojavljuju ravne crte ako u ADF uđe smeće ili prljavština.
- Uklonite smeće i prljavštinu s izvornika.

Povezane informacije

➔ [“Čišćenje jedinice ADF” na strani 49](#)

Loša kvaliteta slike

- Kada je razlučivost niska, pokušajte je povećati i zatim ponovno skenirajte.
- U programu Epson Scan 2 prilagodite slike stavkama na kartici **Napredne postavke** i zatim skenirajte.

Rješavanje problema

Povezane informacije

- ➔ [“Postavljanje razlučivosti koja odgovara namjeni skeniranja” na strani 27](#)
- ➔ [“Funkcije za prilagodbu slike” na strani 34](#)

Pomak u pozadini slika

Slike na poledini izvornika mogu se pojaviti na skeniranoj slici.

- U programu Epson Scan 2 odaberite karticu **Napredne postavke** i zatim prilagodite **Svjetlina**.
Ova značajka možda neće biti dostupna, ovisno o postavkama na kartici **Glavne postavke > Vrsta slike** ili drugim postavkama na kartici **Napredne postavke**.
- U programu Epson Scan 2 odaberite karticu **Napredne postavke** i zatim **Opcija slike > Poboljšanje teksta**.
- Kod skeniranja sa stakla skenera namjestite crni papir ili stolni podmetač preko izvornika.

Povezane informacije

- ➔ [“Svjetlina” na strani 38](#)
Možete prilagoditi svjetlinu za cijelu sliku.
- ➔ [“Poboljšanje teksta” na strani 36](#)
Zamućena slova u izvorniku možete pojasniti i izoštriti. Osim toga, možete i smanjiti pomak ili nepravilnosti u pozadini.

Tekst je zamagljen

- U programu Epson Scan 2 odaberite karticu **Napredne postavke** i zatim **Opcija slike > Poboljšanje teksta**.
- U programu Epson Scan 2, kada je opcija **Vrsta slike** na kartici **Glavne postavke** postavljena na **Crno-bijelo**, prilagodite **Prag** na kartici **Napredne postavke**. Kada povećate **Prag**, crno se proširuje.
- Kada je razlučivost niska, pokušajte je povećati i zatim ponovno skenirajte.

Povezane informacije

- ➔ [“Poboljšanje teksta” na strani 36](#)
Zamućena slova u izvorniku možete pojasniti i izoštriti. Osim toga, možete i smanjiti pomak ili nepravilnosti u pozadini.
- ➔ [“Prag” na strani 39](#)
Možete podesiti rub za monochrome binarni sken (crno-bijelo). Povećajte prag, crno područje će se proširiti. Smanjite prag, bijelo područje će se proširiti.
- ➔ [“Postavljanje razlučivosti koja odgovara namjeni skeniranja” na strani 27](#)

Pojavljaju se moiré uzorci (mrežaste sjene)

Ako je izvornik ispisan dokument, na skeniranoj slici mogli bi se pojaviti moiré uzorci (mrežaste sjene).

Rješavanje problema

- na kartici **Napredne postavke** u sklopu Epson Scan 2 odaberite **Uklanj. dvost. Redova**.



- Promijenite razlučivost i ponovno skenirajte.

Povezane informacije

- ➔ **“Uklanj. dvost. Redova” na strani 36**

Možete ukloniti moiré uzorke (mrežaste sjenke) koji se pojavljuju prilikom skeniranja oslikanog papira, primjerice iz časopisa.

- ➔ **“Postavljanje razlučivost koja odgovara namjeni skeniranja” na strani 27**

Nije moguć ispis odgovarajućeg područja na staklu skenera

- Pobrinite se da je izvornik namješten pravilno na oznakama za centriranje.
- Ako nedostaje rub skenirane slike, lagano odmaknite izvornik od ruba skeniranog stakla.

Rub izvornika nije skeniran kod automatskog otkrivanja veličine izvornika

- U programu Epson Scan 2 odaberite karticu **Glavne postavke** i zatim odaberite **Veličina dokumenta > Postavke**. U prozoru **Postavke veličine dokumenta** prilagodite **Obreži margine za veličinu "Automatski"**.
- Ovisno o izvorniku, njegovo područje možda neće biti pravilno prepoznato kod primjene značajke **Automatsko otkrivanje**. Odaberite odgovarajuću veličinu izvornika na popisu **Veličina dokumenta**.

Napomena:

*Ako veličina izvornika koji želite skenirati nije na popisu, odaberite **Prilagodi**, i ručno kreirajte veličinu.*

Tekst nije pravilno prepoznat kod spremanja u formatu Pretraživi PDF

- U prozoru **Mogućnosti formata slike** u programu Epson Scan 2 provjerite je li **Tekstualni jezik** pravilno postavljen na kartici **Tekst**.
- Provjerite je li izvornik pravilno namješten.

Rješavanje problema

- Upotrijebite izvornik s jasnim tekstom. Prepoznavanje teksta može biti slabije kod sljedećih tipova izvornika.
 - Izvornici koji su nekoliko puta kopirani
 - Izvornici primljeni faksom (pri niskoj razlučivosti)
 - Izvornici s nedovoljnim razmakom slova ili redova
 - Izvornici s poravnatim redovima ili potcrtano preko teksta
 - Izvornici s rukom napisanim tekstom
 - Izvornici s naborima ili zgužvanim dijelovima
- U programu Epson Scan 2, kada je opcija **Vrsta slike** na kartici **Glavne postavke** postavljena na **Crno-bijelo**, prilagodite **Prag** na kartici **Napredne postavke**. Kada povećate **Prag**, proširit će se crno područje.
- U programu Epson Scan 2 odaberite karticu **Napredne postavke** i zatim **Opcija slike > Poboljšanje teksta**.

Povezane informacije

➔ [“Spremanje u formatu Pretraživi PDF” na strani 41](#)

➔ [“Poboljšanje teksta” na strani 36](#)

Zamućena slova u izvorniku možete pojasniti i izoštriti. Osim toga, možete i smanjiti pomak ili nepravilnosti u pozadini.

➔ [“Prag” na strani 39](#)

Možete podesiti rub za monochrome binarni sken (crno-bijelo). Povećajte prag, crno područje će se proširiti. Smanjite prag, bijelo područje će se proširiti.

Neujednačeni ili zamagljeni rubovi spoja kod knjižice

Kod skeniranja knjižice na staklu skenera znakovi mogu izgledati iskrivljeno ili zamagljeno na rubu spoja. Ako se pojavi taj problem, tekst neće biti pravilno prepoznat kada spremite skeniranu sliku kao **Pretraživi PDF**.

Kako biste smanjili izobličenje ili zamagljivanje na rubu spoja, lagano pritisnite poklopac dokumenta i pridržite ga tijekom skeniranja kako biste poravnali knjižicu. Pazite da tijekom skeniranja ne pomičete knjižicu.



Važno:

Nemojte prejako pritiskati poklopac dokumenta. U suprotnom bi se knjižica ili skener mogli oštetiti.

Ne mogu se riješiti problemi na skeniranoj slici

Ako ste isprobali sva rješenja i niste riješili problem, inicijalizirajte postavke Epson Scan 2 koristeći Epson Scan 2 Utility.

Napomena:

Epson Scan 2 Utility je aplikacija koja se isporučuje uz Epson Scan 2.

1. Pokrenite Epson Scan 2 Utility.

- Windows 10

Kliknite gumb Start i odaberite **Sve aplikacije > EPSON > Epson Scan 2 Utility**.

- Windows 8.1/Windows 8/Windows Server 2012 R2/Windows Server 2012

Unesite naziv aplikacije u gumbić za pretraživanje i zatim odaberite prikazanu ikonu.

Rješavanje problema

- Windows 7/Windows Vista/Windows XP/Windows Server 2008 R2/Windows Server 2008/Windows Server 2003 R2/Windows Server 2003

Kliknite gumb Start i odaberite **Svi programi** ili **Programi** > **EPSON** > **Epson Scan 2** > **Epson Scan 2 Utility**.

- Mac OS X

Odaberite **Idi** > **Aplikacije** > **Epson Software** > **Epson Scan 2 Utility**.

2. Odaberite karticu **Ostalo**.

3. Kliknite **Resetiraj**.

Napomena:

Ako inicijalizacija ne riješi problem, deinstalirajte i ponovno instalirajte Epson Scan 2.

Deinstaliranje i instaliranje aplikacija

Deinstaliranje aplikacija

Možda ćete morati deinstalirati i zatim ponovno instalirati aplikacije kako biste razriješi određene probleme ili ako nadograđujete operativni sustav. Prijavite se u administratorski račun na vašem računalu. Unesite administratorsku lozinku ako je računalo od vas zatraži.

Deinstaliranje aplikacija za sustav Windows

1. Izađite iz svih pokrenutih programa.

2. Isključite skener iz računala.

3. Otvorite upravljačku ploču:

- Windows 10

Desnom tipkom kliknite na gumb Start ili pritisnite i zadržite i zatim odaberite **Upravljačka ploča**.

- Windows 8.1/Windows 8/Windows Server 2012 R2/Windows Server 2012

Kliknite **Start** > **Postavke** > **Upravljačka ploča**.

- Windows 7/Windows Vista/Windows XP/Windows Server 2008 R2/Windows Server 2008/Windows Server 2003 R2/Windows Server 2003

Kliknite gumb Start i odaberite izbornik **Upravljačka ploča**.

4. Otvorite **Deinstaliranje programa** (ili **Dodaj ili ukloni programe**):

- Windows 10/Windows 8.1/Windows 8/Windows 7/Windows Vista/Windows Server 2012 R2/Windows Server 2012/Windows Server 2008 R2/Windows Server 2008

Odaberite **Deinstaliranje programa** u **Programi**.

- Windows XP/Windows Server 2003 R2/Windows Server 2003

Kliknite ikonu **Dodavanje i uklanjanje programa**.

5. Odaberite program koji želite deinstalirati.

Rješavanje problema

6. Deinstaliranje aplikacija:

- Windows 10/Windows 8.1/Windows 8/Windows 7/Windows Vista/Windows Server 2012 R2/Windows Server 2012/Windows Server 2008 R2/Windows Server 2008

Kliknite **Deinstaliranje/Promjena** ili **Deinstaliraj**.

- Windows XP/Windows Server 2003 R2/Windows Server 2003

Kliknite **Promijeni/Ukloni** ili **Ukloni**.

Napomena:

Ako se prikaže prozor Kontrola korisničkih računa, kliknite Nastavak.

7. Slijedite upute na zaslону.

Napomena:

*Može se pojaviti poruka koja traži da ponovno pokrenete računalo. Ako se to dogodi, svakako odaberite **Želim sada ponovno pokrenuti računalo** i kliknite na **Završi**.*

Deinstaliranje aplikacija za sustave Mac OS X

Napomena:

Provjerite imate li instaliran EPSON Software Updater.

1. Preuzmite Program za deinstalaciju pomoću EPSON Software Updater.

Kada preuzmete Program za deinstalaciju, ne trebate ga preuzimati svaki puta kada želite deinstalirati aplikaciju s računala.

2. Isključite skener iz računala.

3. Ako želite deinstalirati upravljački program skenera, odaberite **Postavke sustava** na izborniku > **Pisači i skeneri** (ili **Ispis i skeniranje, Print & Fax**) i zatim uklonite skener s popisa omogućenih skenera.

4. Izađite iz svih pokrenutih programa.

5. Odaberite **Finder > Prijelaz > Aplikacije > Epson Software > Program za deinstaliranje**.

6. Odaberite aplikaciju koju želite ukloniti s računala i zatim kliknite na Deinstaliraj.



Važno:

Program za deinstalaciju će ukloniti sve upravljačke programe za Epson skenere na računalu. Ako koristite više Epsonovih skenera i želite izbrisati samo neke upravljačke programe, prvo ih izbrišite sve, a zatim ponovno instalirajte upravljački program pisača koji vam je potreban.

Napomena:

*Ako ne možete pronaći aplikaciju koju želite ukloniti s računala na popisu aplikacija, tada postupak deinstalacije ne možete izvršiti korištenjem programa za deinstalaciju. U tom slučaju odaberite **Finder > Prijelaz > Aplikacije > Epson Software**, odaberite aplikaciju koju želite deinstalirati i zatim je odvučite na ikonu za smeće.*

Instaliranje vaših aplikacija

Slijedite korake u nastavku kako biste instalirali potrebne aplikacije.

Rješavanje problema

Napomena:

Prijavite se u administratorski račun na vašem računalu. Unesite administratorsku lozinku ako je računalo od vas zatraži.

Prilikom ponovne instalacija aplikacija, prvo ih morate deinstalirati.

1. Izađite iz svih pokrenutih programa.
2. Prilikom instaliranja Epson Scan 2 privremeno odvojite pisač i računalo.

Napomena:

Nemojte povezivati skener s računalom dok se to ne zatraži od vas.

3. Instalirajte aplikacije na temelju uputa koje su navedene na mrežnoj stranici u nastavku.

<http://epson.sn>

Napomena:

Za Windows možete koristiti disk sa softverom koji ste dobili sa skenerom.

Tehničke specifikacije

Opći tehnički podaci skenera

Napomena:

Tehnički podaci podliježu promjenama bez najave.

Vrsta skenera	Plošni skener u boji s jedinicom ADF
Fotoelektrični uređaj	CIS
Izvor svjetla	RGB LED
Razlučivost skeniranja	ADF: 600 dpi (glavni sken), 600 dpi (sporedni sken) Staklo skenera: 1,200 dpi (glavni sken), 2,400 dpi (sporedni sken)
Izlazna razlučivost	ADF: 50 do 600 dpi (127 do 393.7 mm (5.0 do 15.5 inča) po duljini), 50 do 300 dpi (393.7 do 3,048 mm (15.5 do 120.0 inča) po duljini) Staklo skenera: 50 do 1,200 dpi (u koracima po 1 dpi)
Veličina dokumenta	ADF dvostrani <input type="checkbox"/> Maks 215.9×297 mm (8.5×11.7 inča) <input type="checkbox"/> Min 89×170 mm (3.5×6.7 inča) ADF jednostrani <input type="checkbox"/> Maks 215.9×393.7 mm (8.5×15.5 inča) <input type="checkbox"/> Min 89×127 mm (3.5×5.0 inča) ADF jednostrani način rada za dugi papir (300 dpi) <input type="checkbox"/> Maks 215.9×3,048 mm (8.5×120.0 inča) <input type="checkbox"/> Min 89×393.7 mm (3.5×15.5 inča) Staklo skenera <input type="checkbox"/> Maks 215.9×297 mm (8.5×11.7 inča)
Ulaz papira	Ulaganje licem prema gore
Izlaz papira	Izbacivanje licem prema dolje
Kapacitet papira	50 listova papira pri 80 g/m ²
Dubina boje	Boja <input type="checkbox"/> 30 bitova po pikselu interno (10 bitova po pikselu po boji interno) <input type="checkbox"/> 24 bitova po pikselu vanjski (8 bitova po pikselu po boji vanjski) Sive nijanse <input type="checkbox"/> 10 bitova po pikselu interno <input type="checkbox"/> 8 bitova po pikselu vanjski Crno-bijelo <input type="checkbox"/> 10 bitova po pikselu interno <input type="checkbox"/> 1 bitova po pikselu vanjski

Tehničke specifikacije

Sučelje*	Vrlo brzi USB Ethernet 1000BASE-T/100BASE-TX/10BASE-T (opcija)
----------	-------------------------------------------------------------------

* Istovremena uporaba (istovremeni pristup) USB-a i mrežne veze nije dozvoljen.

Podaci o mjerama

Mjere*	Širina: 450 mm (17.7 inča) Dubina: 318 mm (12.5 inča) Visina: 121 mm (4.8 inča)
Težina	Približno 4.1 kg (9.0 lb)

* Bez dijelova koji strše.

Električni podaci

Model	AC 100 do 240 V model	AC 220 do 240 V model
Nazivni raspon frekvencije	50 do 60 Hz	50 do 60 Hz
Nazivna struja	0.3 do 0.2 A	0.2 A
Potrošnja energije	USB priključak <input type="checkbox"/> Radna: otpr. 11 W <input type="checkbox"/> Način pripravnosti: otpr. 5.8 W <input type="checkbox"/> Način mirovanja: otpr. 0.8 W <input type="checkbox"/> Isključeno: otpr. 0.15 W	USB priključak <input type="checkbox"/> Radna: otpr. 11 W <input type="checkbox"/> Način pripravnosti: otpr. 6.2 W <input type="checkbox"/> Način mirovanja: otpr. 0.9 W <input type="checkbox"/> Isključeno: otpr. 0.25 W

Napomena:

Provjerite napon na naljepnici skenera.

Podaci o okruženju

Temperatura	Tijekom rada	10 do 35 °C (50 do 95 °F)
	Kod skladištenja	-20 do 60 °C (-4 do 140 °F)
Vlažnost	Tijekom rada	20 do 80 % (bez kondenzacije)
	Kod skladištenja	20 do 80 % (bez kondenzacije)

Tehničke specifikacije

Radni zvuk	Razina snage zvuka	6.77 B (ADF) 4.65 B (staklo skenera)
	Razina zvučnog tlaka	55 dB (ADF) 35 dB (staklo skenera)
Uvjeti rada		Redovni uredski ili kućni uvjeti. Izbjegavajte rad sa skenerom na direktnom sunčevom svjetlu, u blizini snažnog izvora svjetlosti ili u ekstremno prašnjavim uvjetima.

Zahtjevi sustava

Windows	Windows 10 (32-bitni, 64-bitni) Windows 8,1 (32-bitni, 64-bitni) Windows 8 (32-bitni, 64-bitni) Windows 7 (32-bitni, 64-bitni) Windows Vista (32-bitni, 64-bitni) Windows XP Professional x64 Edition Service Pack 2 Windows XP (32-bitni) Service Pack 3 Windows Server 2012 R2 Windows Server 2012 Windows Server 2008 R2 Windows Server 2008 (32-bitni, 64-bitni) Windows Server 2003 R2 (32-bitni, 64-bitni) Windows Server 2003 (32-bitni, 64-bitni) Service Pack 2
Mac OS X ^{*1, *2}	Mac OS X v10.11.x Mac OS X v10.10.x Mac OS X v10.9.x Mac OS X v10.8.x Mac OS X v10.7.x Mac OS X v10.6.8

*1 Nije podržana Brza izmjena korisnika na Mac OS X ili noviji.

*2 Nije podržan datotečni sustav UNIX (UFS) za Mac OS X.

Standardi i odobrenja

Standardi i odobrenja za američki model

Sigurnost	UL60950-1 CAN/CSA-C22.2 No. 60950-1
EMC	FCC dio 15 pod dio B klasa B CAN/CSA-CEI/IEC CISPR22 klasa B

Standardi i odobrenja za europski model

Sljedeći model nosi oznaku CE i ispunjava zahtjeve svih primjenjivih EU Direktiva. Više pojedinosti potražite na sljedećoj web-stranici na kojoj je navedena izjava o sukladnosti s normama uz poveznice s Direktivama i usklađenim normama korištenih u izjavi o sukladnosti.

<http://www.epson.eu/conformity>

J411B

Standardi i odobrenja za australski model

Sigurnost	AS/NZS 60950.1
EMC	AS/NZS CISPR22 klasa B

Gdje potražiti pomoć

Web-mjesto tehničke podrške

Ako trebate dodatnu pomoć, posjetite Epsonovo web-mjesto tehničke podrške. Odaberite zemlju ili regiju i posjetite odjeljak tehničke podrške na lokalnim Epsonovim mrežnim stranicama. Na ovim stranicama pročitajte Česta pitanja (FAQ) i preuzmite najnovije verzije upravljačkih programa, priručnike te brojne druge sadržaje.

<http://support.epson.net/>

<http://www.epson.eu/Support> (Europa)

Ako vaš proizvod tvrtke Epson ne radi ispravno, a ne možete riješiti problem, obratite se korisničkoj podršci za pomoć.

Kontaktiranje Epsonove korisničke podrške

Prije obraćanja Epsonu

Ako vaš proizvod Epson ne radi ispravno, a problem ne možete riješiti pomoću informacija za rješavanje problema koje su navedene u priručnicima, obratite se korisničkoj podršci za pomoć. Ako Epsonova korisnička podrška za vaše područje nije navedena u nastavku, obratite se dobavljaču od kojega ste kupili proizvod.

Epsonova korisnička podrška brže će vam moći pomoći ako budete imali pri ruci sljedeće podatke:

- Serijski broj proizvoda
(naljepnica sa serijskim brojem obično se nalazi na stražnjoj strani proizvoda)
- Model proizvoda
- Verziju softvera proizvoda
(Kliknite na **Podaci, o verziji** ili sličan gumb u softveru proizvoda)
- Marku i model računala
- Naziv i verziju operacijskog sustava računala
- Nazive i verzije softverskih programa koje koristite sa svojim proizvodom

Napomena:

Ovisno o proizvodu, podaci o popisu poziva za postavke faksa i/ili mreže mogu biti pohranjeni u memoriji uređaja. Podaci i/ili postavke se mogu izgubiti kao posljedica kvara ili popravka uređaja. Epson ne preuzima nikakvu odgovornost za gubitak podataka niti za izradu sigurnosne kopije podataka i/ili postavki, čak ni tijekom jamstvenog roka. Preporučujemo izradu vlastite sigurnosne kopije podataka ili bilježenje podataka.

Pomoć za korisnike u Europi

U Dokumentu o paneuropskom jamstvu potražite informacije o tome kako se obratiti Epsonovoj korisničkoj podršci.

Gdje potražiti pomoć

Pomoć za korisnike na Tajvanu

Kontakti za informacije, podršku i usluge servisa su:

Globalne mreže stranice

<http://www.epson.com.tw>

Dostupne su informacije o specifikacijama proizvoda, upravljačkim programima za preuzimanje i proizvodima.

Epsonova služba za podršku

Telefon: +886-2-80242008

Operateri službe za podršku telefonskim putem mogu vam pomoći:

- u vezi s upitima o prodaji i informacijama o proizvodima
- u vezi s pitanjima o upotrebi ili problemima
- u vezi s upitima o popravcima i jamstvu

Servisni centar za popravke:

<http://www.tekcare.com.tw/branchMap.page>

Korporacija TekCare ovlašteni je servisni centar za tvrtku Epson Taiwan Technology & Trading Ltd.

Pomoć za korisnike u Australiji

Podružnica tvrtke Epson u Australiji želi vam ponuditi visoku razinu korisničke usluge. Osim priručnika priloženih uz proizvod nudimo i sljedeće izvore informacija:

Internetsku adresu

<http://www.epson.com.au>

Pristup mrežnim stranicama podružnice tvrtke Epson u Australiji putem globalne mrežne stranice. Doista se isplati povremeno uputiti na ove stranice! Na ovim ćete mrežnim stranicama pronaći odjeljak za preuzimanje upravljačkih programa, Epsonova mjesta za kontakt, informacije o novim proizvodima i tehničku podršku (elektronička pošta).

Epsonovu službu za podršku

Telefon: 1300-361-054

Epsonova služba za podršku služi kao krajnja instanca za pristup savjetima za sve naše klijente. Operateri pri službi za podršku mogu vam pomoći s instalacijom, konfiguracijom i radom vašeg proizvoda Epson. Osoblje za ponude službe za podršku može vam ponuditi literaturu o novim Epsonovim proizvodima i uputiti vas najbližem prodavaču ili servisu. Ovdje je moguće dobiti odgovore na mnoge upite.

Preporučamo da uz sebe imate sve potrebne podatke kada zovete službu za podršku. Što više informacija imate pri ruci, to ćemo vam lakše pomoći riješiti problem. Navedene informacije uključuju priručnik za proizvod Epson, vrstu računala, operativni sustav, programe i sve druge informacije koje smatrate potrebnima.

Transport proizvoda

Epson preporuča da sačuvate ambalažu proizvoda zbog potreba budućeg transporta.

Pomoć za korisnike u Singapuru

Izvori informacija, podrška i usluge servisa koje pruža podružnica tvrtke Epson u Singapuru su:

Globalne mreže stranice

<http://www.epson.com.sg>

Putem elektroničke pošte moguće je dobiti specifikacije proizvoda, upravljačke programe za preuzimanje, odgovore na česta pitanja (FAQ), odgovore na upite o prodaji i tehničku podršku.

Služba za podršku tvrtke Epson

Besplatna telefonska linija: 800-120-5564

Operateri pri službi za podršku telefonskim putem mogu vam pomoći:

- u vezi s upitima o prodaji i informacijama o proizvodima
- u vezi s upitima o upotrebi proizvoda ili o rješavanju problema
- u vezi s upitima o popravcima i jamstvu

Pomoć za korisnike na Tajlandu

Kontakti za informacije, podršku i usluge servisa su:

Globalne mreže stranice

<http://www.epson.co.th>

Dostupne su specifikacije proizvoda, upravljački programi za preuzimanje, odgovori na česta pitanja (FAQ) i elektronička pošta.

Epsonov dežurni telefon

Telefon: 66-2685-9899

E-pošta: support@eth.epson.co.th

Osoblje dežurnog telefona telefonskim putem vam može pomoći:

- u vezi s upitima o prodaji i informacijama o proizvodima
- u vezi s pitanjima o upotrebi ili problemima
- u vezi s upitima o popravcima i jamstvu

Pomoć za korisnike u Vijetnamu

Kontakti za informacije, podršku i usluge servisa su:

Epsonov dežurni telefon

Telefon(Ho Ši Min): 84-8-823-9239

Telefon(Hanoi): 84-4-3978-4785, 84-4-3978-4775

Gdje potražiti pomoć

Epsonov servisni centar

65 Truong Dinh Street, District 1, Hochiminh City, Vietnam.

29 Tue Tinh, Quan Hai Ba Trung, Hanoi City, Vietnam

Pomoć za korisnike u Indoneziji

Kontakti za informacije, podršku i usluge servisa su:

Globalne mreže stranice

<http://www.epson.co.id>

- Informacije o specifikacijama proizvoda, upravljačkim programima za preuzimanje
- Česta pitanja (FAQ), upiti o prodaji, pitanja putem elektroničke pošte.

Epsonov dežurni telefon

Telefon: 62-21-572-4350

Telefaks: 62-21-572-4357

Osoblje dežurnog telefona može vam pomoći telefonom ili telefaksom:

- u vezi s upitima o prodaji i informacijama o proizvodima
- Tehnička podrška

Epsonov servisni centar

Pokrajina	Naziv tvrtke	Adresa	Telefon E-pošta
DKI JAKARTA	ESS Jakarta MG. DUA	RUKO MANGGA DUA MALL NO. 48 JL. ARTERI MANGGA DUA - JAKARTA UTARA-DKI	(+6221)62301104 jkt-technical1@epson-indonesia.co.id
NORTH SUMATERA	ESC Medan	Kompleks Graha Niaga, Jl. Bambu II No. A-4, Medan- 20114	(+6261)42066090/42066091 mdn-technical@epson-indonesia.co.id
WEST JAWA	ESC Bandung	JL. CIHAMPELAS NO. 48A-BANDUNG JABAR 40116	(+6222)4207033 bdg-technical@epson-indonesia.co.id
DI YOGYAKARTA	ESC Yogyakarta	YAP Square, Blok A No.6 Jl. C Simanjutak YOGYAKARTA - DIY	(+62274)581065 ygy-technical@epson-indonesia.co.id
EAST JAWA	ESC Surabaya	HITECH MALL LT.2 BLOK A NO. 24 JL. KUSUMA BANGSA NO. 116 -118 - SURABAYA JATIM	(+6231)5355035 sby-technical@epson-indonesia.co.id
SOUTH SULAWESI	ESC Makassar	JL. GUNUNG BAWAKARAENG NO. 68E - MAKASSAR SULSEL	(+62411)328212 mksr-technical@epson-indonesia.co.id

Gdje potražiti pomoć

Pokrajina	Naziv tvrtke	Adresa	Telefon E-pošta
WEST KALIMANTAN	ESC Pontianak	JL. NUSA INDAH I NO. 40A PONTIANAK KALBAR 78117	(+62561)735507 pontianak-technical@epson-indonesia.co.id
PEKANBARU	ESC PEKANBARU	JL. TUANKU TAMBUSAI NO. 353 - PEKANBARU RIAU	(+62761)21420 pkb-technical@epson-indonesia.co.id
DKI JAKARTA	ESS JAKARTA KEIAI	WISMA KEIAI LT. 1 JL. JEND. SUDIRMAN KAV. 3 JAKPUS DKI JAKARTA	(+6221)5724335 ess.support@epson-indonesia.co.id
EAST JAWA	ESS SURABAYA	JL. JAWA NO. 2-4 KAV. 29, RUKO SURYA INTI, SURABAYA - JATIM	(+6231)5014949 esssby.support@epson-indonesia.co.id
BANTEN	ESS SERPONG	Ruko mall WTC MATAHARI no. 953 SERPONG - Banten	(+6221)53167051 esstag.support@epson-indonesia.co.id
CENTRAL JAWA	ESS SEMARANG	Komplek Ruko Metro Plaza Blok C20 , Jl. MT Haryono No 970 Semarang - Jawa tengah	(+6224)8313807 esssmg.support@epson-indonesia.co.id
EAST KALIMANTAN	ESC SAMARINDA	Jl. KH. Wahid Hasyim (M. Yamin) Kel. Sempaja Selatan Kec. Samarinda Utara Samarinda- Kalimantan Timur (samping kantor pos)	(+62541)7272904 escsmd.support@epson-indonesia.co.id
SOUTH SUMATERA	ESC PALEMBANG	Jl. H.M. Rasyid Nawawi no.249, kelurahan 9 ilir Palembang - Sumsel	(+62711)311330 escplg.support@epson-indonesia.co.id
EAST JAVA	ESC JEMBER	Jl. Panglima Besar Sudirman No.1 D JEMBER - JAWA TIMUR (Depan Balai Penelitian dan Pengolahan Kakao)	(+62331) 486468,488373 jmr-admin@epson-indonesia.co.id jmr-technical@epson-indonesia.co.id
NORTH SULAWESI	ESC MANADO	Tekno @Megamall, Megamall LG TK-21 Jl. Piere Tendean Kawasan Megamas Boulevard Manado 95111	(+62431)7210033 MND-ADMIN@EPSON-INDONESIA.CO.ID

Za ostale gradove koji ovdje nisu navedeni, nazovite Liniju za pomoć: 08071137766.

Pomoć za korisnike u Hong Kongu

Za tehničku podršku kao i postprodajne usluge korisnici se mogu obratiti podružnici tvrtke Epson Limited u Hong Kongu.

Gdje potražiti pomoć

Početna stranica

<http://www.epson.com.hk>

Podružnica tvrtke Epson u Hong Kongu otvorila je lokalnu početnu stranicu na kineskom i engleskom jeziku kako bi korisnicima učinila dostupnima sljedeće informacije:

- Informacije o proizvodu
- Odgovore na česta pitanja (FAQ)
- Najnovije verzije upravljačkih programa za proizvode Epson

Dežurni telefon tehničke podrške

Tehničkom osoblju možete se obratiti i putem sljedećih telefonskih i brojeva faksa:

Telefon: 852-2827-8911

Telefaks: 852-2827-4383

Pomoć za korisnike u Maleziji

Kontakti za informacije, podršku i usluge servisa su:

Globalne mreže stranice

<http://www.epson.com.my>

- Informacije o specifikacijama proizvoda, upravljačkim programima za preuzimanje
- Česta pitanja (FAQ), upiti o prodaji, pitanja putem elektroničke pošte.

Pozivni centar tvrtke Epson

Telefon: +60 1800-8-17349

- u vezi s upitima o prodaji i informacijama o proizvodima
- u vezi s pitanjima o upotrebi ili problemima
- u vezi s upitima o uslugama popravka i jamstva

Sjedište

Telefon: 603-56288288

Telefaks: 603-5628 8388/603-5621 2088

Pomoć za korisnike u Indiji

Kontakti za informacije, podršku i usluge servisa su:

Globalne mreže stranice

<http://www.epson.co.in>

Dostupne su informacije o specifikacijama proizvoda, upravljačkim programima za preuzimanje i proizvodima.

Gdje potražiti pomoć

Telefon za pomoć

- Servis, podaci o proizvodu i narudžba potrošnog materijala (BSNL linije)
Besplatni telefon: 18004250011
Dostupan od 9 do 18 h, od ponedjeljka do subote (osim državnih praznika)
- Servis (CDMA i korisnici mobilnih uređaja)
Besplatni telefon: 186030001600
Dostupan od 9 do 18 h, od ponedjeljka do subote (osim državnih praznika)

Pomoć za korisnike na Filipinima

Kako bi dobili tehničku podršku kao i druge usluge nakon kupnje, korisnici slobodno mogu kontaktirati s tvrtkom Epson Philippines Corporation na sljedeći broj telefona ili telefaksa te na adresu e-pošte:

Globalne mreže stranice

<http://www.epson.com.ph>

Dostupne su specifikacije proizvoda, upravljački programi za preuzimanje, odgovori na česta pitanja (FAQ) i upiti putem elektroničke pošte.

Podrška kupcima tvrtke Epson Philippines

Besplatna telefonska linija: (PLDT) 1800-1069-37766

Besplatna telefonska linija: (digitalna) 1800-3-0037766

Metro Manila: (+632)441-9030

Mrežna stranica: <http://customercare.epson.com.ph>

E-pošta: customercare@epc.epson.com.ph

Naš tim podrške kupcima može vam pomoći putem telefona:

- u vezi s upitima o prodaji i informacijama o proizvodima
- u vezi s pitanjima o upotrebi ili problemima
- u vezi s upitima o popravcima i jamstvu

Epson Philippines Corporation

Glavna linija: +632-706-2609

Telefaks: +632-706-2665