

DS-1630

Brukerhåndbok

Opphavsrett

Ingen del av denne publikasjonen kan reproduseres, lagres i et gjenfinningssystem eller overføres i noen form eller på noen måte, elektronisk, mekanisk, ved kopiering, opptak eller på annen måte, uten at Seiko Epson Corporation har gitt skriftlig tillatelse på forhånd. Patentrettslig ansvar påtas ikke i forbindelse med bruk av informasjonen i dette dokumentet. Vi påtar oss heller intet erstatningsansvar for skader som følge av bruk av informasjonen i dette dokumentet. Informasjonen i dette dokumentet er kun utarbeidet for bruk med dette Epson-produktet. Epson er ikke ansvarlig for bruk av denne informasjonen i sammenheng med andre produkter.

Verken Seiko Epson Corporation eller deres partnere skal stilles til ansvar overfor kjøperen av dette produktet eller overfor tredjepart for skader, tap, kostnader eller utgifter som kjøper eller tredjepart pådrar seg på grunn av ulykke, feilbruk eller misbruk av dette produktet eller uautoriserte endringer, reparasjoner eller ombygginger av dette produktet, eller (unntatt i USA) fordi Seiko Epson Corporations instruksjoner om drift og vedlikehold ikke er overholdt.

Seiko Epson Corporation og partnerselskap kan ikke holdes ansvarlig for skader eller problemer som oppstår ved bruk av noe tilleggsutstyr eller noen forbruksprodukter andre enn dem som Seiko Epson Corporation har angitt som originale Epson-produkter eller Epson-godkjente produkter.

Seiko Epson Corporation skal ikke stilles til ansvar for skader grunnet elektromagnetiske forstyrrelser som oppstår på grunn av bruk av andre grensesnittkabler enn dem som er angitt som Epson-godkjente produkter av Seiko Epson Corporation.

© 2016 Seiko Epson Corporation. All rights reserved.

Innholdet er i denne håndboken og spesifikasjonene for dette produktet kan endres uten forvarsel.

Varemerker

- ❑ EPSON® er et registrert varemerke, og EPSON EXCEED YOUR VISION og EXCEED YOUR VISION er varemerker for Seiko Epson Corporation.
- ❑ Microsoft®, Windows®, Windows Server®, and Windows Vista® are either registered trademarks or trademarks of Microsoft Corporation in the United States and/or other countries.
- ❑ Apple®, Mac OS®, and OS X® are trademarks of Apple Inc., registered in the U.S. and other countries.
- ❑ Adobe®, Adobe Reader®, and Acrobat® are registered trademarks of Adobe Systems Incorporated.
- ❑ Intel® is a registered trademark of Intel Corporation.
- ❑ The SuperSpeed USB Trident Logo is a registered trademark of USB Implementers Forum, Inc.
- ❑ Epson Scan 2 Software is based in part on the work of the Independent JPEG Group.
- ❑ libtiff

Copyright © 1988-1997 Sam Leffler

Copyright © 1991-1997 Silicon Graphics, Inc.

Permission to use, copy, modify, distribute, and sell this software and its documentation for any purpose is hereby granted without fee, provided that (i) the above copyright notices and this permission notice appear in all copies of the software and related documentation, and (ii) the names of Sam Leffler and Silicon Graphics may not be used in any advertising or publicity relating to the software without the specific, prior written permission of Sam Leffler and Silicon Graphics.

THE SOFTWARE IS PROVIDED "AS-IS" AND WITHOUT WARRANTY OF ANY KIND, EXPRESS, IMPLIED OR OTHERWISE, INCLUDING WITHOUT LIMITATION, ANY WARRANTY OF MERCHANTABILITY OR FITNESS FOR A PARTICULAR PURPOSE.

IN NO EVENT SHALL SAM LEFFLER OR SILICON GRAPHICS BE LIABLE FOR ANY SPECIAL, INCIDENTAL, INDIRECT OR CONSEQUENTIAL DAMAGES OF ANY KIND, OR ANY DAMAGES WHATSOEVER RESULTING FROM LOSS OF USE, DATA OR PROFITS, WHETHER OR NOT ADVISED OF THE POSSIBILITY OF DAMAGE, AND ON ANY THEORY OF LIABILITY, ARISING OUT OF OR IN CONNECTION WITH THE USE OR PERFORMANCE OF THIS SOFTWARE.

- ❑ Generell merknad: Andre produktnavn brukt i dette dokumentet er kun for identifiseringsformål, og kan være varemerker for sine respektive eiere. Epson fraskriver seg alle rettigheter til slike merker.

Innholdsfortegnelse

Opphavsrett

Varemerker

Om denne bruksanvisningen

Innledning til brukerhåndbøkene.	6
Merker og symboler.	6
Beskrivelser brukt i denne bruksanvisningen.	6
Referanser for operativsystem.	7

Viktige instruksjoner

Sikkerhetsinstruksjoner.	8
Restriksjoner på kopiering.	9

Grunnleggende om skanner

Delenavn og funksjoner.	10
Knapper og lys på kontrollpanelet.	11
Knapper.	11
Feilindikatorer.	12
Informasjon om programmer.	12
Epson Scan 2.	12
Document Capture Pro/Document Capture.	12
EPSON Software Updater.	13
Informasjon om alternativer.	13
Enhetskoder for nettverksgrensesnitt.	13

Spesifikasjoner for originaler og plassering av originaler

Spesifikasjoner for originaler for skanning fra ADF.	14
Generelle spesifikasjoner for originaler som blir skannet.	14
Originaltyper som krever aktsomhet.	16
Originaltyper som ikke kan skannes.	16
Plassere originaler inn i ADF.	17
Plassere originaler med standardstørrelse.	17
Plassere langt papir.	18
Plassere originaler på skannerglasset.	20
Plassere en original.	20
Plassere tykke originaler.	21

Grunnleggende skanning

Skanne ved hjelp av Epson Scan 2.	23
Still inn en oppløsning som passer formålet ved skanning.	26
Skanning ved hjelp av Document Capture Pro (Windows).	27
Skanne ved hjelp av Document Capture (Mac OS X).	30
Skanning ved å bruke av en skannerknapp.	32

Avansert skanning

Opprette skannede bilder som passer behovene dine.	33
Bildejusteringsfunksjoner.	33
Redigere skannede sider med Epson Scan 2.	40
Lagre som en Søkbar PDF.	40
Lagre som en fil i Office-format (bare for Windows).	41
Forskjellige typer lagring og overføring.	42
Sortere og lagre skannede bilder inn i en atskilt mappe (bare for Windows).	42
Skanning til en skytjeneste.	43
Laste opp til en FTP-server.	44
Legge ved skannede bilder til en e-post.	45
Skrive ut skannede bilder.	46
Skanning med spesifiserte skanneinnstillinger (jobb).	46
Angi en jobb.	47
Tildele en jobb til skannerknappen.	47

Vedlikehold

Rengjøre utsiden av skanneren.	48
Rengjøre ADF.	48
Rengjøre skannerglasset.	51
Energisparing.	52
Transportere skanneren.	53
Oppdatere programmer og fastvare.	54

Problemløsning

Problemer med skanneren.	55
Skannerlys indikerer en feil.	55
Skanneren blir ikke slått på.	55
Problemer med oppstart av skanning.	55
Kan ikke starte Epson Scan 2.	55

Innholdsfortegnelse

Riktig program starter ikke når jeg trykker på en skannerknapp.	56	Hjelp for brukere i Europa.	70
Problemer med papirmating.	56	Hjelp for brukere i Taiwan.	71
Fjerne originaler som sitter fast fra skanneren.	56	Hjelp for brukere i Australia.	71
Flere originaler mates inn.	58	Hjelp for brukere i Singapore.	72
Originalene blir skitne.	58	Hjelp for brukere i Thailand.	72
Skannehastighet går ned ved kontinuerlig skanning.	58	Hjelp for brukere i Vietnam.	72
Skanningen tar lang tid.	59	Hjelp for brukere i Indonesia.	73
Problemer med skannede bilder.	59	Hjelp for brukere i Hongkong.	74
Ujevne farger, skitt, flekker og så videre vises ved skanning fra skannerens glassplate.	59	Hjelp for brukere i Malaysia.	75
Rette linjer vises ved skanning fra ADF.	59	Hjelp for brukere i India.	75
Bildekvaliteten er ujevn.	59	Hjelp for brukere på Filippinene.	76
Forskyvning vises i bakgrunnen av bilder.	60		
Tekst er uklar.	60		
Det kommer moaré (vevlignende skygger).	60		
Kan ikke skanne riktig område på skanneglasset.	61		
Kanten av originalen blir ikke skannet med automatisk oppdaging av originalens størrelse.	61		
Tekst blir ikke riktig gjenkjent ved lagring som en Søkbar PDF.	61		
Innbindingsmargen til en brosjyre er forvrengt eller uskarpt.	62		
Kan ikke løse problemer i det skannede bildet.	62		
Avinstallering og installering av programmer.	63		
Avinstallere programmene.	63		
Installere programmene.	64		
Tekniske spesifikasjoner			
Generelle spesifikasjoner for skanner.	66		
Spesifikasjoner for mål.	67		
Elektriske spesifikasjoner.	67		
Miljømessige spesifikasjoner.	67		
Systemkrav.	68		
Standarder og godkjenninger			
Standarder og godkjenninger for amerikansk modell.	69		
Standarder og godkjenninger for europeisk modell.	69		
Standarder og godkjenninger for australsk modell.	69		
Hvis du trenger hjelp			
Web-område for kundestøtte.	70		
Kontakte Epson kundestøtte.	70		
Før du kontakter Epson.	70		

Om denne bruksanvisningen

Innledning til brukerhåndbøkene

De siste versjonene av følgende brukerhåndbøker er tilgjengelig på Epsons støtteside.

<http://www.epson.eu/Support> (Europa)

<http://support.epson.net/> (utenfor Europa)

Installeringshåndbok (papirhåndbok)

Gir deg informasjon om hvordan du konfigurerer produktet og installerer programmet.

Brukerhåndbok (digital håndbok)

Gir deg instruksjoner om bruk av produktet, vedlikehold og problemløsning.

I tillegg til bruksanvisningene over, kan du se hjelp som er inkludert i de forskjellige Epson-programmene.

Merker og symboler

**Forsiktig:**

Instruksjoner som må følges nøye for å unngå personskade.

**Forsiktighetsregel:**

Instruksjoner som må overholdes for å unngå skade på utstyret.

Merknad:

Gir supplerende og referanseinformasjon.

Relatert informasjon

➔ Lenker til relaterte avsnitt.

Beskrivelser brukt i denne bruksanvisningen

- Skjermbilder for programmene er fra Windows 10 eller Mac OS X v10.10.x. Innholdet vist på skjermene varierer avhengig av modell og situasjon.
- Illustrasjonene som er brukt i denne bruksanvisningen er kun for referanse. Selv om de kan avvike noe fra det faktiske produktet, er driftsmetodene de samme.

Referanser for operativsystem

Windows

I denne bruksanvisningen henviser begrep som «Windows 10», «Windows 8.1», «Windows 8», «Windows 7», «Windows Vista», «Windows XP», «Windows Server 2012 R2», «Windows Server 2012», «Windows Server 2008 R2», «Windows Server 2008», «Windows Server 2003 R2» og «Windows Server 2003» til de følgende operativsystemene. I tillegg brukes «Windows» for å henvise til alle versjoner.

- Microsoft® Windows® 10 operativsystem
- Microsoft® Windows® 8.1 operativsystem
- Microsoft® Windows® 8 operativsystem
- Microsoft® Windows® 7 operativsystem
- Microsoft® Windows Vista® operativsystem
- Microsoft® Windows® XP operativsystem, Service Pack 3
- Microsoft® Windows® XP Professional x64 Edition operativsystem, Service Pack 2
- Microsoft® Windows Server® 2012 R2 operativsystem
- Microsoft® Windows Server® 2012 operativsystem
- Microsoft® Windows Server® 2008 R2 operativsystem
- Microsoft® Windows Server® 2008 operativsystem
- Microsoft® Windows Server® 2003 R2 operativsystem
- Microsoft® Windows Server® 2003 operativsystem, Service Pack 2

Mac OS X

I denne bruksanvisningen henviser «Mac OS X v10.11.x» til OS X El Capitan, «Mac OS X v10.10.x» henviser til OS X Yosemite, «Mac OS X v10.9.x» henviser til OS X Mavericks og «Mac OS X v10.8.x» henviser til OS X Mountain Lion. I tillegg brukes «Mac OS X» til å henvise til «Mac OS X v10.11.x», «Mac OS X v10.10.x», «Mac OS X v10.9.x», «Mac OS X v10.8.x», «Mac OS X v10.7.x» og «Mac OS X v10.6.8».

Viktige instruksjoner

Sikkerhetsinstruksjoner

Les og følg disse instruksjonene for å sikre sikker bruk av dette produktet. Sørg for at du beholder denne bruksanvisningen for fremtidig referanse. Sørg også for å overholde alle advarsler og instruksjoner som er markert på produktet.

- Enkelte av symbolene som brukes på produktet er for å sikre sikker og riktig bruk av produktet. Besøk følgende nettside for å finne ut meningen av symbolene.
<http://support.epson.net/symbols>
- Plasser produktet på en flat, stabil overflate som er større enn bunnen av produktet i alle retninger. Hvis du plasserer produktet inntil en vegg, må det være minst 10 cm mellom baksiden av produktet og veggen.
- Plasser produktet nært nok fra datamaskinen til at grensesnittkabelen kan nå den enkelt. Ikke plasser eller oppbevar produktet utendørs eller i nærheten av store mengder skitt eller støv, vann, varmekilder eller på steder utsatt for støt, vibrasjoner, høy temperatur eller luftfuktighet, direkte sollys, sterke lyskilder eller raske endringer i temperatur eller fuktighet.
- Ikke bruk apparatet med våte hender.
- Plasser produktet nær et strømuttak hvor strømledningen lett kan kobles fra.
- Strømledningen bør plasseres slik at den ikke er utsatt for slitasje, kutt, rifter, krymping og vridning. Ikke plasser gjenstander på strømledningen, og ikke legg den slik at den kan bli tråkket på eller kjørt over. Det er spesielt viktig at ledningen holdes rett i enden.
- Bruk bare strømledningen som følger med produktet og ikke bruk ledningen med noe annet utstyr. Bruk av andre ledninger med dette produktet eller bruk av den medfølgende strømledningen til annet utstyr kan resultere i brann eller elektrisk støt.
- Bruk bare den typen strømkilde som er angitt på produktets etikett, og alltid koble den direkte til et vanlig strømuttak.
- Når du kobler dette produktet til en datamaskin eller en annen enhet med en kabel, må du passe på at kontaktene er i riktig retning. Hver kontakt kan kun plugges inn i én retning. Hvis du setter inn en plugg i feil retning, kan begge de tilkoblede enhetene bli skadet.
- Unngå å bruke uttak på samme krets som kopimaskiner eller luftesystemer som regelmessig slås av og på.
- Hvis du bruker en skjøteledning med produktet, må du kontrollere at den totale ampereklassifiseringen til enhetene ikke overstiger den maksimale ampereklassifiseringen til skjøteledningen og kontakten. Pass også på at den samlede amperen for alle enhetene som er koblet til stikkkontakten ikke overskrider stikkkontaktens ampereklassifisering.
- Du må aldri demontere, modifisere eller forsøke å reparere produktet eller tilbehøret selv, bortsett fra slik som er spesifikt forklart i produktenes håndbøker.
- Ikke stikk gjenstander inn i noen åpninger, da de kan komme i kontakt med farlige spenningspunkter eller kortslutte deler. Pass deg for elektrisk støt.
- Dersom det oppstår skader på støpselet, må du skifte ledningen eller kontakte en autorisert elektriker. Hvis det er sikringer i støpselet, må du erstatte dem med sikringer av riktig størrelse og klassifisering.

Viktige instruksjoner

- Under følgende forhold må du koble fra produktet og strømledningen, og få utført service hos kvalifisert personell: Strømledningen eller pluggen er skadet; væske har trengt inn i produktet; produktet eller strømledningen har blitt mistet eller kabinettet har blitt skadet; produktet eller strømledningen opererer ikke som normalt eller viser en betydelig endring i ytelse. (Ikke juster kontroller som ikke er beskrevet i bruksanvisningen.)
- Koble fra produktet og strømledningen før rengjøring. Rengjør kun med en fuktig klut. Ikke bruk flytende eller spraybaserte rengjøringsmidler.
- Hvis du ikke skal bruke produktet eller tilbehørene over en lengre periode, bør du koble strømledningen fra stikkkontakten.
- Når forbruksvarer er byttet ut, må du kaste dem på riktig måte ved å følge reglene som gjelder i ditt lokalområde. Ikke demonter dem.
- Du må ikke plassere tunge gjenstander på skannerglasset eller trykke for hardt på det.

Restriksjoner på kopiering

Vær oppmerksom på følgende restriksjoner for å sikre ansvarlig og lovlig bruk av produktet.

Kopiering av følgende elementer er forbudt ved lov:

- Pengesedler, mynter, statlig utstedte omsettelige verdipapirer, statspapirer og kommunale verdipapirer
- Ubrukte frimerker, forhåndsfrankerte postkort og andre offisielle postsendinger med gyldig porto
- Stempelmerker utstedt av offentlig myndighet og verdipapirer utstedt i henhold til lov

Vær forsiktig når du kopierer følgende elementer:

- Private omsettelige verdipapirer (aksjebrev, omsettelige sertifikater, sjekker osv.), månedskort, billetter osv.
- Pass, førerkort, egnethetsbevis, parkeringsbevis, matkuponger, billetter osv.

Merknad:

Kopiering av slike dokumenter kan også være forbudt ved lov.

Ansvarlig bruk av opphavsrettslig beskyttet materiale:

Produktene kan misbrukes til ulovlig kopiering av opphavsrettsbeskyttet materiale. Med mindre du handler etter råd fra en kompetent advokat, må du vise ansvar og respekt ved å innhente tillatelse fra rettighetshaver før du kopierer publisert materiale.

Grunnleggende om skanner

Delenavn og funksjoner

Forside

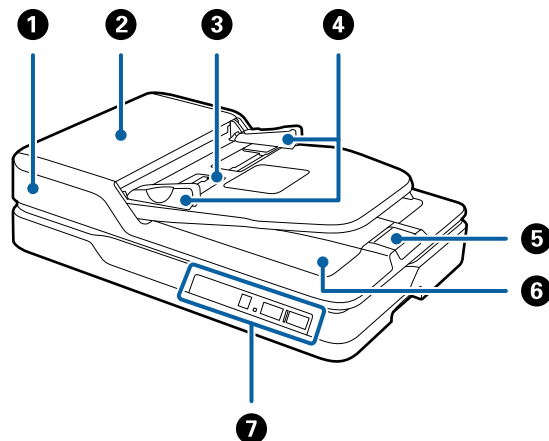

①	ADF (Automatic Document Feeder)	Mater innlastede originaler automatisk.
②	ADF-deksel	Åpne det når du rengjør ADF eller fjerner fastsittende papir.
③	Innskuff	Laster inn originaler. Sjekk midtvinduet for originaler som er matet ut når skanning er fullført.
④	Papirledere	Mater originaler rett inn i skanneren. Gli til kantene til originalene.
⑤	Stopper	Forhindrer at originalene som mates ut detter av forlengeren for skuffen.
⑥	Utskuff	Holder originalene som mates ut av skanneren.
⑦	Kontrollpanel	Betjener skanneren.

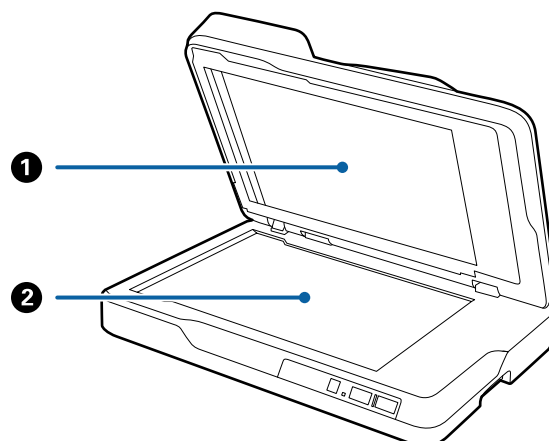

Grunnleggende om skanner

❶	Dokumentmatte	Blokkerer eksternt lys ved skanning. Fjern den ved rengjøring av ADF eller fjerning av fastsittende papir.
❷	Skannerglass	Plasser originaler du ikke kan mate inn med ADF.

Bakside

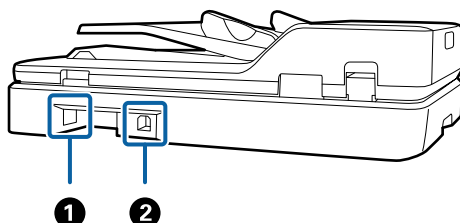

❶	Strøminngang	Kobler til strømledningen.
❷	USB-port	Kobler til en USB-kabel.

Relatert informasjon

- ➔ [“Spesifikasjoner for originaler for skanning fra ADF” på side 14](#)
- ➔ [“Rengjøre ADF” på side 48](#)

Knapper og lys på kontrollpanelet

Knapper

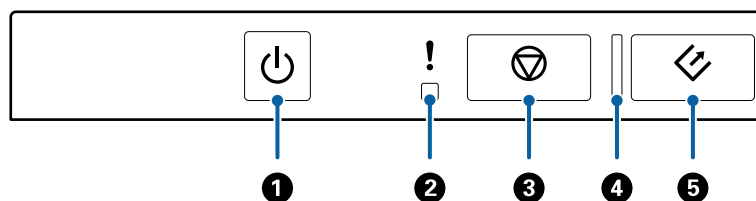

❶		Strømknapp	Slår skanneren på eller av.
❷		Feillys	En feil har oppstått. Se «Feilindikatorer fra lys» for mer informasjon.
❸		Stoppknapp	Avbryter skanning.
❹	-	Klar-lys	På: Skanneren er klar til bruk. Blinker: Skanneren skanner, venter på å skanne, behandler eller er i hvilemodus. Av: Skanneren kan ikke brukes fordi strømmen er av eller en feil har oppstått.
❺		Startknapp	Starter skanning.

Grunnleggende om skanner

Relatert informasjon

➔ [“Feilindikatorer” på side 12](#)

Feilindikatorer

Feil på skanner

Indikatorer	Situasjon	Løsninger
! Blinker sakte	En papirstopp oppstod.	Åpne ADF-dekselet og fjern så originalene som sitter fast. Lukk dekselet for å frigi feilen. Last inn originalene igjen.
! Blinker raskt Klarlys blinker raskt	En uopprettelig feil har oppstått.	Slå strømmen av og på igjen. Ta kontakt med den lokale forhandleren hvis feilen fortsatt oppstår.
! På Klarlys av	Skanneren har startet i gjenoppretelsesmodus fordi fastvareoppdateringen mislyktes.	Følg trinnene nedenfor for å prøve å oppdatere fastvaren igjen. 1. Koble datamaskinen og skanneren med en USB-kabel. (Under gjenoppretelsesmodus, kan du ikke oppdatere fastvaren over en nettverkstilkobling.) 2. Besøk den lokale Epson-nettsiden for flere instruksjoner.

Relatert informasjon

➔ [“Fjerne originaler som sitter fast fra skanneren” på side 56](#)

Informasjon om programmer

Dette avsnittet introduserer programvareproduktene som er tilgjengelige for skanneren. Den nyeste programvaren kan installeres på Epsons nettside.

Epson Scan 2

Epson Scan 2 er en driver for kontroll av skanneren som aktiverer en rekke skanneinnstillinger. Den lar deg også starte som et frittstående program eller ved bruk av TWAIN-samsvarende programvare.

Se hjelpen for Epson Scan 2 hvis du vil ha mer informasjon om bruk av programmet.

Document Capture Pro/Document Capture

Dette programmet lar deg omorganisere sider eller korrigere retningen for billedata og deretter lagre dataene, sende på e-post, sende til en server eller sende til en nettskytjeneste. Ved å registrere innstillinger for skanneprosesser som brukes ofte med et navn som «jobb», kan du skanne ved å bare velge «jobb».

Document Capture Pro er bare for Windows. For Mac OS X, må du bruke Document Capture, og for Windows Server, må du bruke Document Capture Pro Server.

Grunnleggende om skanner

Se hjelpen for Document Capture Pro hvis du vil ha mer informasjon om bruk av programmet.

EPSON Software Updater

EPSON Software Updater er et program som ser etter nye eller oppdaterte programmer på Internett og installerer dem.

Du kan også oppdatere skannerens digitale brukerhåndbok.

Merknad:

Windows Server-operativsystem støttes ikke.

Informasjon om alternativer

Enhetskoder for nettverksgrensesnitt

Du kan skanne gjennom et nettverk ved å bruke Document Capture Pro (bare Windows). Ved å registrere innstillinger for skanneprosesser som brukes ofte, slik som lagring, sortering, overføring og så videre, med et navn, slik som «jobb», kan du redusere arbeidsbyrden og øke effektivitet ved å velge «jobb» på kontrollpanelet. Se bruksanvisningen for flere detaljer.

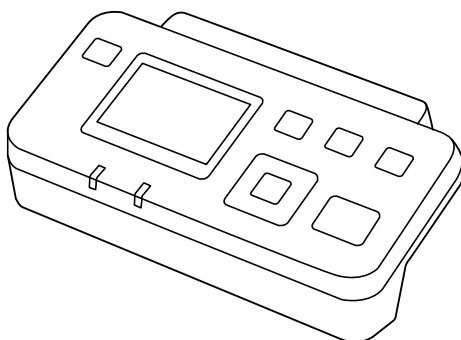

Delenavn	Koder	Spesifikasjoner
Enhet for nettverksgrensesnitt*	B12B808451	Tilgjengelig for 1000BASE-T/100BASE-TX/10BASE-T, IPv6, IEEE802.3az

* Når det er montert, kan du ikke bruke skanneren eller en datamaskin over en USB-tilkobling.

Spesifikasjoner for originaler og plassering av originaler

Spesifikasjoner for originaler for skanning fra ADF

Dette avsnittet forklarer spesifikasjonene og tilstanden til originaler som kan lastes inn i ADF.

Generelle spesifikasjoner for originaler som blir skannet

Originaltype	Tykkelse	Størrelse
Ulinjert papir Finpapir Resirkulert papir	50 til 120 g/m ²	Enkeltsidig skanning <input type="checkbox"/> Maksimum: 215,9×3 048,0 mm (8,5×120,0 tommer) <input type="checkbox"/> Minimum: 89×127 mm (3,5×5,0 tommer) Dobbeltsidig skanning <input type="checkbox"/> Maksimum: 215,9×297,0 mm (8,5×11,7 tommer) <input type="checkbox"/> Minimum: 89×170 mm (3,5×6,7 tommer)

Merknad:

Alle originaler må være flate ved forkanten.

Spesifikasjoner for originaler med standardstørrelse for enkeltsidig skanning

Dette avsnittet gir en liste over originaler med standardstørrelse du kan laste inn i ADF.

Spesifikasjoner for originaler og plassering av originaler

Størrelse	Mål	Tykkelse	Papirtype	Lastekapasitet
A4	210×297 mm (8,3×11,7 tommer)	50 til 120 g/m ²	Ulinjert papir Finpapir Resirkulert papir	Tykkelsen til stabelen av originaler: under 5 mm (80 g/m ² : 50 ark) Lastekapasiteten varierer avhengig av papirtypen.
Brev	215,9×279,4 mm (8,5×11 tommer)			
Legal	215,9×355,6 mm (8,5×14 tommer)			
B5	182×257 mm (7,2×10,1 tommer)			
A5	148×210 mm (5,8×8,3 tommer)			
B6	128×182 mm (5,0×7,2 tommer)			
A6	105×148 mm (4,1×5,8 tommer)			

Relatert informasjon

➔ [“Plassere originaler med standardstørrelse” på side 17](#)

Spesifikasjoner for originaler med standardstørrelse for dobbeltsidig skanning

Dette avsnittet gir en liste over originaler med standardstørrelse du kan laste inn i ADF.

Størrelse	Mål	Tykkelse	Papirtype	Lastekapasitet
A4	210×297 mm (8,3×11,7 tommer)	50 til 120 g/m ²	Ulinjert papir Finpapir Resirkulert papir	Tykkelsen til stabelen av originaler: under 5 mm (80 g/m ² : 50 ark) Lastekapasiteten varierer avhengig av papirtypen.
Brev	215,9×279,4 mm (8,5×11 tommer)			
B5	182×257 mm (7,2×10,1 tommer)			
A5	148×210 mm (5,8×8,3 tommer)			

Spesifikasjoner for langt papir (bare for enkeltsidig skanning)

Dette avsnittet gir spesifikasjonene for langt papir du kan laste inn i ADF.

Spesifikasjoner for originaler og plassering av originaler

Størrelse	Tykkelse	Papirtype	Lastekapasitet
Bredde: 89,0 til 215,9 mm (3,5 til 8,5 tommer) Lengde: 393,7 til 3048,0 mm (15,5 til 120,0 tommer)	50 til 120 g/m ²	Ulinjert papir Finpapir Resirkulert papir	1 ark

Merknad:

Du kan skanne langt papir opptil 393,7 mm (15,5 tommer) i lengde med en oppløsning på 600 ppt eller mindre og over 393,7 mm (15,5 tommer) til 3048,0 mm (120 tommer) med en oppløsning på 300 ppt eller mindre.

Relatert informasjon

➔ “Plassere langt papir” på side 18

Originaltyper som krever aktsomhet

De følgende originaltypene kan muligens ikke skannes med hell med ADF.

- Originaler med en ujevn overflate, slik som brevpapir
- Originaler med brettelinjer
- Gjennomhullede originaler

Originaltyper som ikke kan skannes

For å forhindre skade på originalene eller skanneren, kan du ikke laste følgende originaler inn i ADF. Bruk skannerglasset for originaler av disse typene.

- Fotografier
- Originaler med hull
- Brosjyrer
- Originaler som ikke er av papir (slik som gjennomsiktige dokumenter, stoff og metallfolie)
- Originaler med stifter eller binders
- Originaler med lim
- Originaler med krøller eller blemmer
- Gjennomsiktige originaler, slik som OHP-film
- Originaler med karbonpapir på baksiden
- Originaler med vått blekk
- Originaler med klistrelapper
- Originaler med etiketter eller tape som ikke sitter godt fast
- Postkort
- Konvolutter
- Visittkort
- Plastkort

Spesifikasjoner for originaler og plassering av originaler

- Selvkopierende papir
- Termopapir

Plassere originaler inn i ADF

Plassere originaler med standardstørrelse

Merknad:

Fjern eventuelle dokumenter fra skannerglasset. Sørg for at det ikke er støv eller skitt på glasset og den klare delen som vises før skanning.



1. Dra papirlederne på ADF-innskuffen helt ut. Løft stopperen når du skanner papir i A4-størrelse.

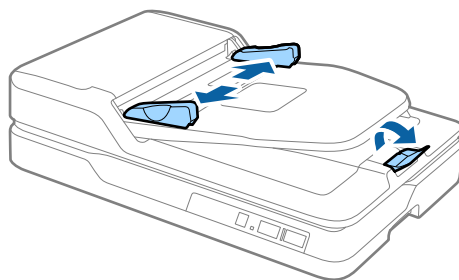

2. Vift originalene.

Hold begge kantene av originalene og vift dem et par ganger og dunk toppkantene av papiret på en flat overflate for å rette inn arkene.

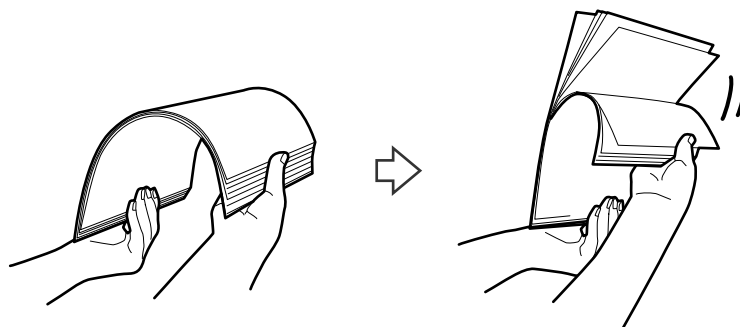

Spesifikasjoner for originaler og plassering av originaler

3. Plasser originalene inn i ADF-innskuffen med forsiden opp og toppkanten vendt inn i ADF.
Gli originalene inn i ADF til de møter motstand.

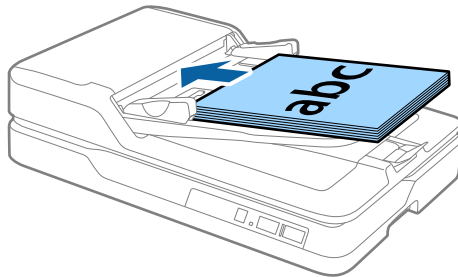

4. Gli papirlederne så de passer kanten av originalene mens du sørger for at det ikke er noen åpninger mellom originalene og papirlederne. Eller kan originalene bli matet inn skjevt.

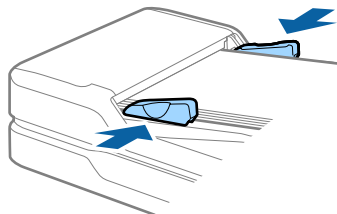

Relatert informasjon

- ➔ [“Spesifikasjoner for originaler med standardstørrelse for enkeltstående skanning”](#) på side 14
- ➔ [“Rengjøre ADF”](#) på side 48
- ➔ [“Rengjøre skannerglasset”](#) på side 51

Plassere langt papir

Merknad:

Fjern eventuelle dokumenter fra skannerglasset. Sørg for at det ikke er støv eller skitt på glasset og den klare delen som vises før skanning.

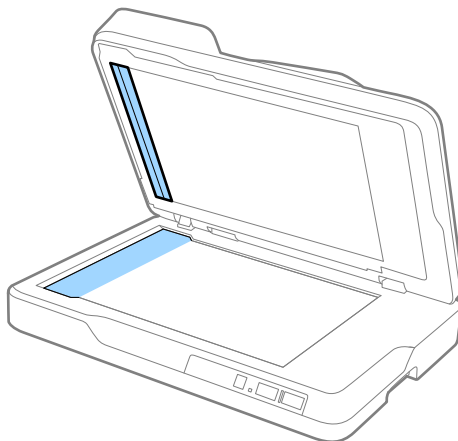

Spesifikasjoner for originaler og plassering av originaler

1. Dra papirlederne på ADF-innskuffen helt ut.

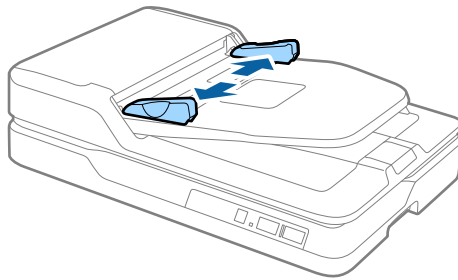

2. Last originalene rett inn i innskuffen med forsiden opp og toppkanten vendt inn i ADF.
Gli originalen inn i ADF til den møter motstand.

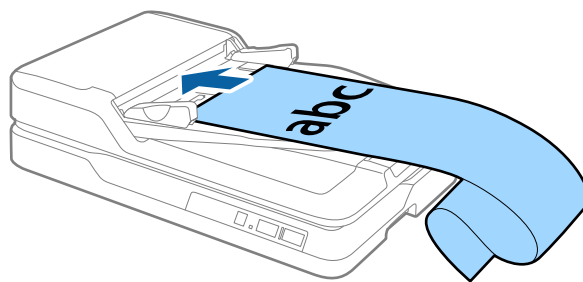

3. Juster papirlederne så de passer kanten av det lange papiret mens du sørger for at det ikke er noen åpning mellom kanten av papiret og papirlederen. Eller kan originalene bli matet inn skjevt eller bli sittende fast.

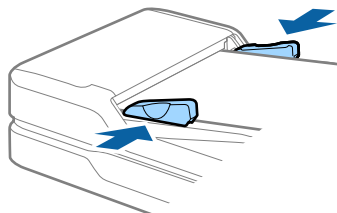

Merknad:

Støtte det lange papiret ved inngangssiden slik at det ikke faller ut av ADF og på utgangssiden slik at papiret som mates ut ikke faller fra utskuffen.

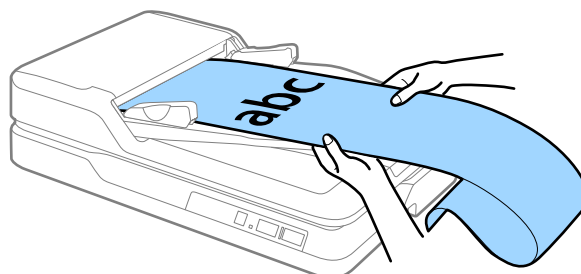

Relatert informasjon

- ➔ [“Spesifikasjoner for langt papir \(bare for enkltsidig skanning\)” på side 15](#)
- ➔ [“Rengjøre ADF” på side 48](#)
- ➔ [“Rengjøre skannerglasset” på side 51](#)

Plassere originaler på skannerglasset

Plassere en original

**Forsiktighetsregel:**

- Du må ikke plassere tunge gjenstander på skannerglasset eller trykke for hardt på det.
- Ikke åpne ADF i en vinkel over 70 grader. Det kan skade hengselet.

1. Åpne ADF.

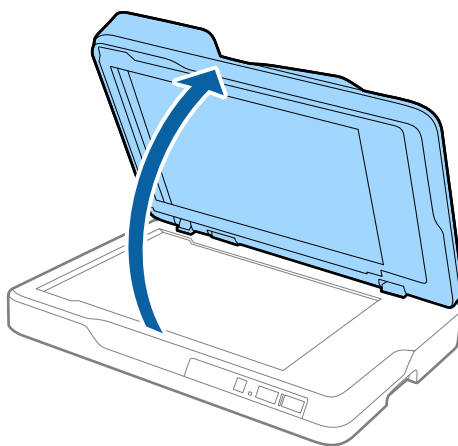

2. Plasser originalen med forsiden ned på skannerglasset. Kontroller at det øvre hjørnet av siden du vil skanne er inntil skannerens hjørne ved siden av pilmerket.

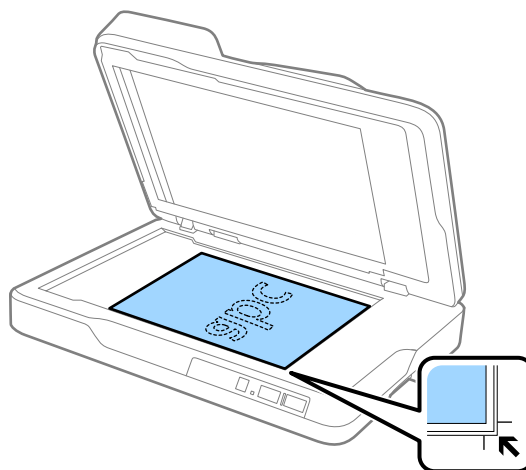

Spesifikasjoner for originaler og plassering av originaler

Merknad:

- ❑ *Maksimalstørrelsen til originalen du kan skanne er 216×297 mm (8,5×11,7 tommer).*
- ❑ *Du kan unngå beskjæring ved å flytte originalen omtrent 2,5 mm (0,1 tommer) vekk fra topp- og sidekantene indikert av ① og ② i følgende figur.*

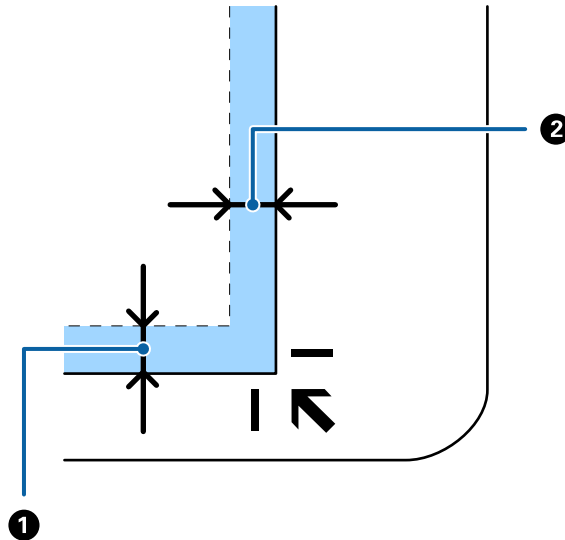

3. Lukk ADF forsiktig slik at originalen ikke flyttes.

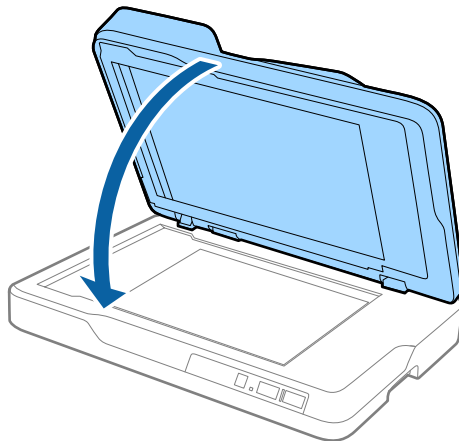

Merknad:

- ❑ *Hold alltid skannerglasset rent.*
- ❑ *Ikke la originaler ligge på skannerglasset i lengre tid, da de kan feste seg.*

Plassere tykke originaler

! **Forsiktighetsregel:**

- ❑ *Du må ikke plassere tunge gjenstander på skannerglasset eller trykke for hardt på det.*
- ❑ *Ikke åpne ADF i en vinkel over 70 grader. Det kan skade hengselet.*

Spesifikasjoner for originaler og plassering av originaler

1. Åpne ADF.

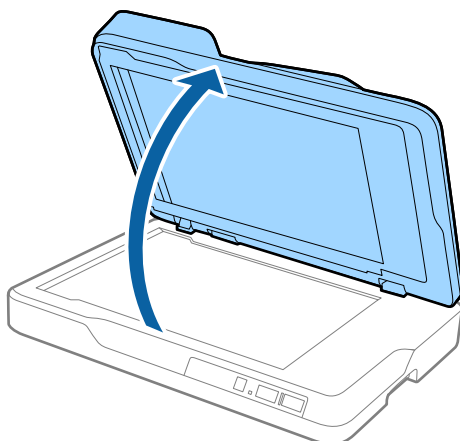

2. Plasser den tykke originalen med forsiden ned på skannerglasset. Kontroller at det øvre hjørnet av siden du vil skanne er inntil skannerens hjørne ved siden av pilmerket.

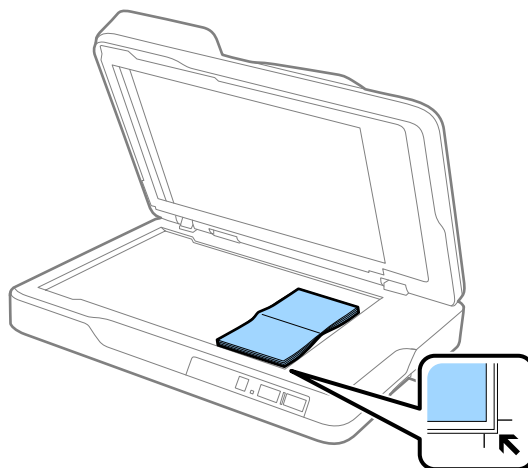

3. Lukk ADF forsiktig slik at originalen ikke flyttes.

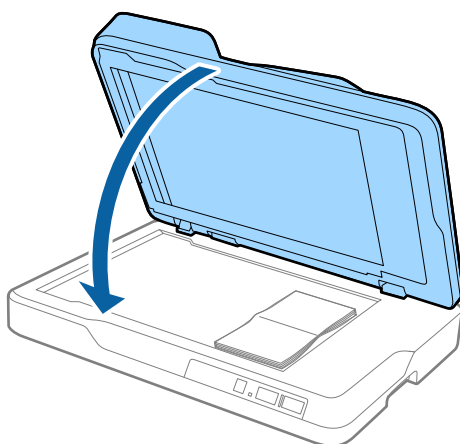

Merknad:

Hvis du skanner originaler med en tykkelse over 10 mm (0,4 tommer), må du skanne originalen ved å la ADF stå åpen og trykke forsiktig ned på originalen for å flate den ut.

Grunnleggende skanning

Skanne ved hjelp av Epson Scan 2

Du kan skanne originaler ved å bruke detaljerte innstillinger som er egnet for tekstdokumenter.

1. Sett originalen på plass.

Merknad:

Hvis du vil skanne flere originaler, kan du plassere dem inn i ADF.

2. Start Epson Scan 2.

- Windows 10

Klikk Start-knappen og så velger du **Alle apper > EPSON > Epson Scan 2**.

- Windows 8.1/Windows 8/Windows Server 2012 R2/Windows Server 2012

Angi navnet på programmet i søk-perlen, og velg ikonet som vises.

- Windows 7/Windows Vista/Windows XP/Windows Server 2008 R2/Windows Server 2008/Windows Server 2003 R2/Windows Server 2003

Klikk Start-knappen og velg **Alle programmer** eller **Programmer > EPSON > Epson Scan 2 > Epson Scan 2**.

- Mac OS X

Velg **Gå > Programmer > Epson Software > Epson Scan 2**.

Grunnleggende skanning

3. Angi følgende innstillinger i **Hovedinnstillinger**-fanen.

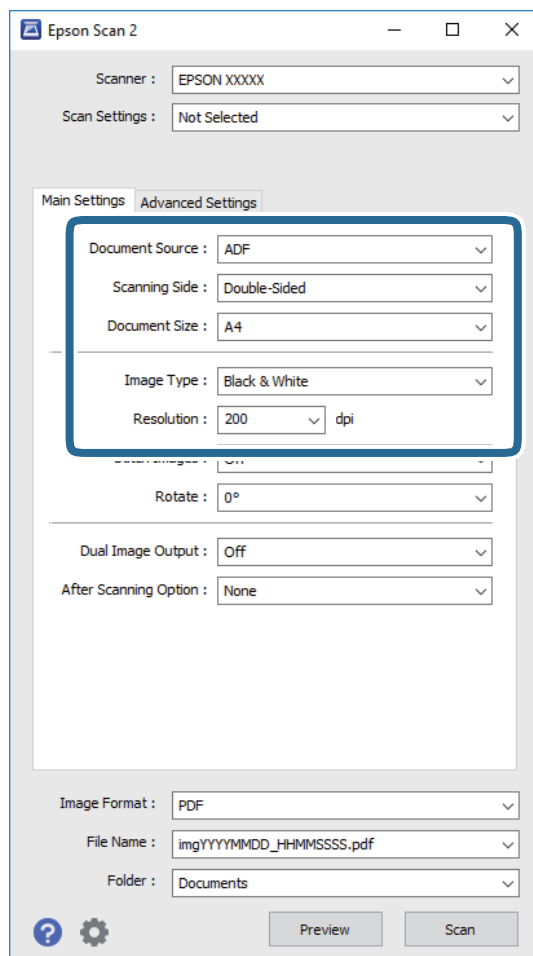

- Dokumentkilde:** Velg kilden der originalen plasseres.
 - Skanneside:** Velg siden av originalen du vil skanne når du skanner fra ADF.
 - Dokumentstørrelse:** Velg størrelsen av originalen du plasserte.
 - Bildetype:** Velg fargen for lagring av det skannede bildet.
 - Oppløsning:** Velg oppløsningen.
4. Angi andre skanneinnstillinger ved behov.
- Du kan forhåndsvisne det skannede bildet ved å klikke **Forhåndsvisning**-knappen. Forhåndsvisningsvinduet åpnes og det og det forhåndsvisste bildet vises.
Når du utførte forhåndsvisningen fra ADF, blir originalen matet ut fra ADF etter en forhåndsvisning er generert. Plasser originalen som blir matet ut igjen.

Grunnleggende skanning

- ❑ I **Avanserte innstillinger**-fanen kan du utføre bildejusteringer med detaljerte innstillinger som er egnet for tekstdokumenter slik som det følgende.
 - ❑ **Korriger uskarphet:** Velg for å forsterke og spisse konturene til bildet.
 - ❑ **Derastrering:** Velg for å fjerne moaremonster (vevlignende skygger) som dukker opp når du skanner utskrevet papir slik som et blad.
 - ❑ **Tekstforbedring:** Velg for å gjøre uskarpe bokstaver i originalen klare og skarpe.
 - ❑ **Automatisk feltsegmentering:** Velg for å gjøre bokstaver klare og bilder jevne ved utføring av svart-hvitt-skanning for et dokument som inneholder bilder.

Merknad:

Enkelte elementer er muligens ikke tilgjengelig avhengig av andre innstillinger du valgte.

5. Angi innstillinger for fillagringen.

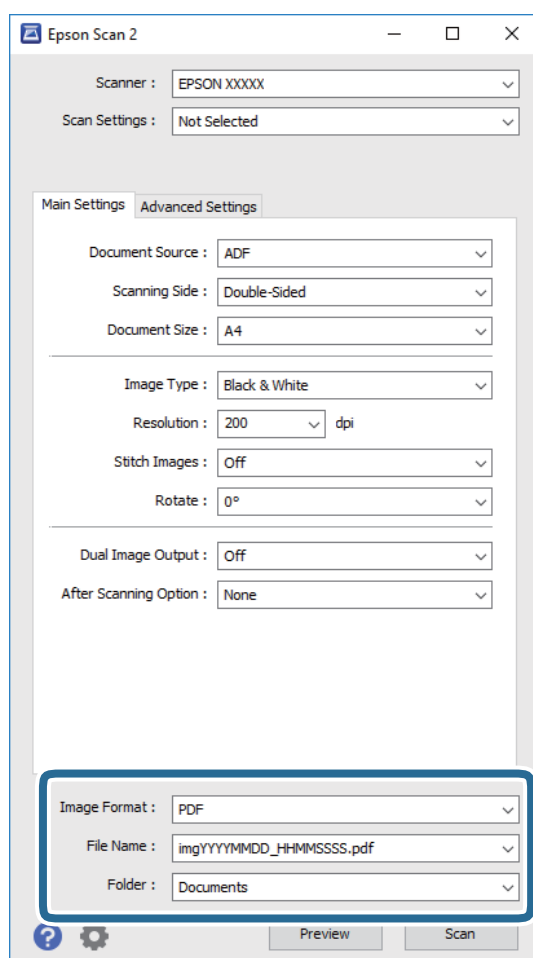

- ❑ **Bildeformat:** Velg lagringsformatet fra listen.
Du kan angi detaljerte innstillinger for hvert lagringsformat med unntak av BITMAP og PNG. Etter du velger lagringsformatet, velger du **Alternativer** fra listen.
- ❑ **Filnavn:** Sjekk lagringsnavnet som vises for filen.
Du kan endre innstillinger for filnavnet ved å velge **Innst.** fra listen.
- ❑ **Mappe:** Velg lagringsmappen for det skannede bildet fra listen.
Du kan velge en annen mappe eller opprette en ny mappe ved å velge **Velg** fra listen.

Grunnleggende skanning

6. Klikk **Skann**.

Det skannede bildet blir lagret til mappen du spesifiserer.

Relatert informasjon

- ➔ “Plassere originaler inn i ADF” på side 17
- ➔ “Plassere originaler på skannerglasset” på side 20
- ➔ “Epson Scan 2” på side 12
- ➔ “Still inn en oppløsning som passer formålet ved skanning” på side 26
- ➔ “Bildejusteringsfunksjoner” på side 33
- ➔ “Redigere skannede sider med Epson Scan 2” på side 40

Still inn en oppløsning som passer formålet ved skanning

Fordeler og ulemper ved å øke oppløsningen

Oppløsning indikerer antall piksler (de minste bestanddelene i bilder) for hver tomme (25,4 mm), og dette oppgis som ppt (punkter per tomme). Fordelen ved å øke oppløsningen er at detaljene i bildet blir finere. Ulempen er at filstørrelsen blir stor.

- Filstørrelsen blir stor
(Når du dobler oppløsningen, blir filstørrelsen omtrent fire ganger så stor.)
- Skanning, lagring og lesing av bildet tar lenger tid
- Sending og mottak av e-post eller faks tar lenger tid
- Bildet blir for stort til å passe skjermen eller skrive ut på papir

Liste over anbefalte oppløsninger for ditt formål

Se tabellen og velg en passende oppløsning for formålet med skanning av bildet.

Formål	Oppløsning (referanse)
Skal vises på en skjerm Sende med e-post	Opp til 200 ppt
Bruke optisk tegngjenkjenning (OCR) Opprette en søkbar PDF-fil	200 til 300 ppt
Utskrift med en skriver Sending ved faks	200 til 300 ppt

Skanning ved hjelp av Document Capture Pro (Windows)

Dette programmet lar deg utføre forskjellige oppgaver slik som å lagre bildet til datamaskinen, sende det med e-post, skrive ut og laste opp til en server eller en nettskytjeneste. Du kan også bruke en rekke metoder for å sortere dokumentene til separate filer, slik som oppdaging av strekkoder eller tegn på sidene. Du kan også registrere skanneinnstillinger for en jobb for å forenkle skanneoperasjoner. Se Hjelp for mer informasjon om Document Capture Pro.

1. Sett originalen på plass.
2. Start Document Capture Pro.
 - Windows 10
Klikk Start-knappen og så velger du **Alle apper > Epson Software > Document Capture Pro**.
 - Windows 8.1/Windows 8
Angi navnet på programmet i søk-perlen, og velg ikonet som vises.
 - Windows 7/Windows Vista/Windows XP
Klikk Start-knappen og så velger du **Alle programmer eller Programmer > Epson Software > Document Capture Pro**.

Merknad:

Det kan hende at du må velge skanneren du vil bruke fra skannerlisten.

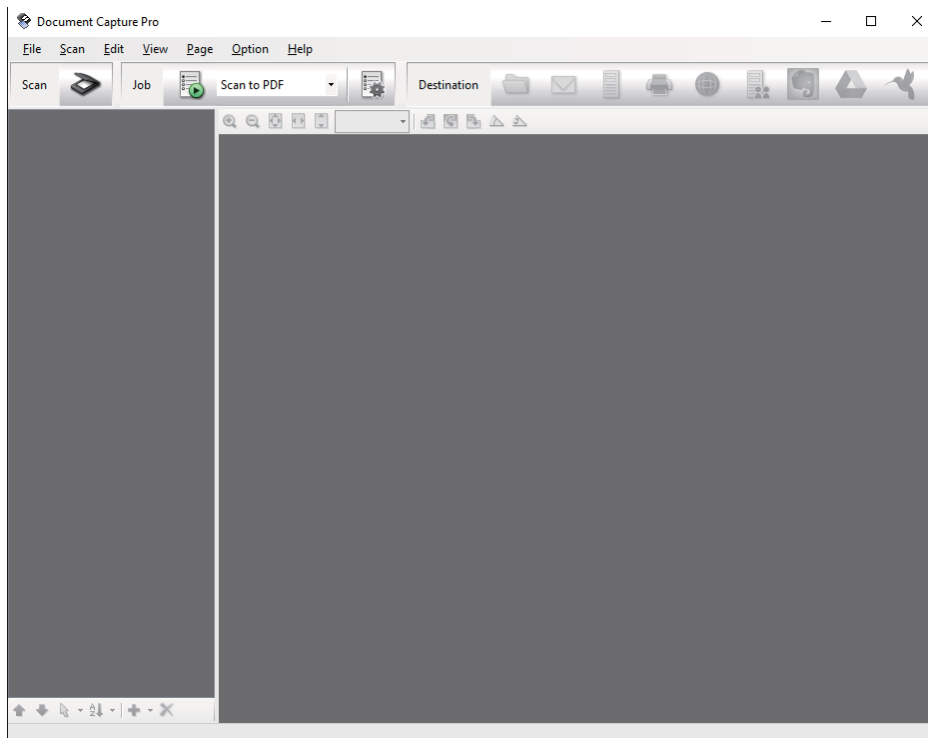

Grunnleggende skanning

3. Klikk på .

Skann-vinduet vises.

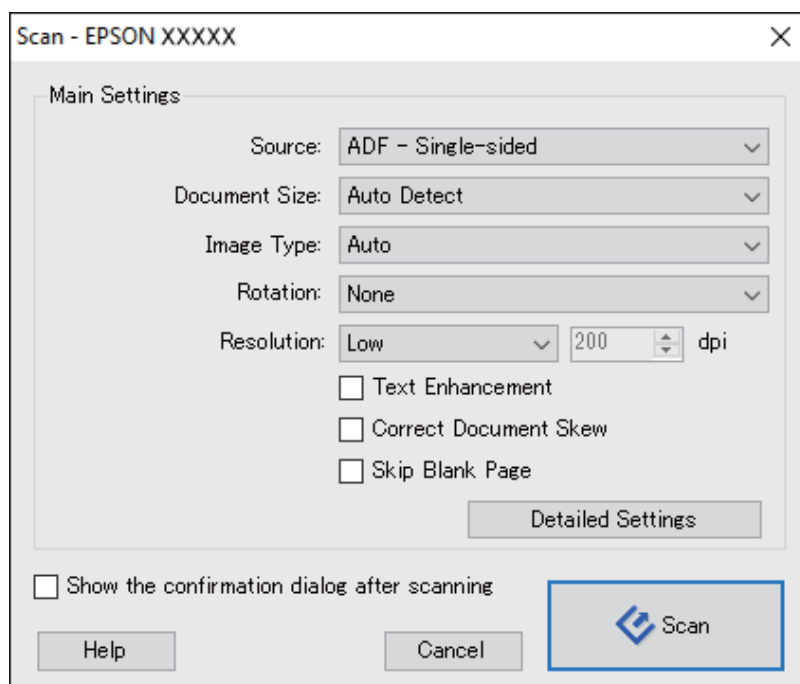

4. Angi følgende innstillinger.

- Kilde:** Velg kilden der originalen plasseres.
- Dokumentstørrelse:** Velg størrelsen av originalen du plasserte.
- Bildetype:** Velg fargen du vil bruke for å lagre det skannede bildet.
- Rotering:** Velg rotasjonsvinkelen avhengig av originalen du vil skanne.
- Oppløsning:** Velg oppløsningen.

Merknad:

Du kan også justere bildet med følgende elementer.

- Tekstforbedring:** Velg for å gjøre uskarpe bokstaver i originalen klare og skarpe.
- Riktig dokumentforskyvning:** Velg for å rette skråningen av originalen.
- Hopp over tomme sider:** Velg for å hoppe over blanke sider hvis det er noen blant originalene.
- Detaljerte innstillinger-knappen:** Velg for å bruke Epson Scan 2-funksjonen for å justere skannede bilder.

5. Klikk **Skann**.

Det skannede dokumentet vises i Document Capture Pro.

6. Sjekk de skannede bildene og rediger hvis det er nødvendig.

Grunnleggende skanning

7. Når du er ferdig med å sjekke bildet, klikker du på et av målikonene.

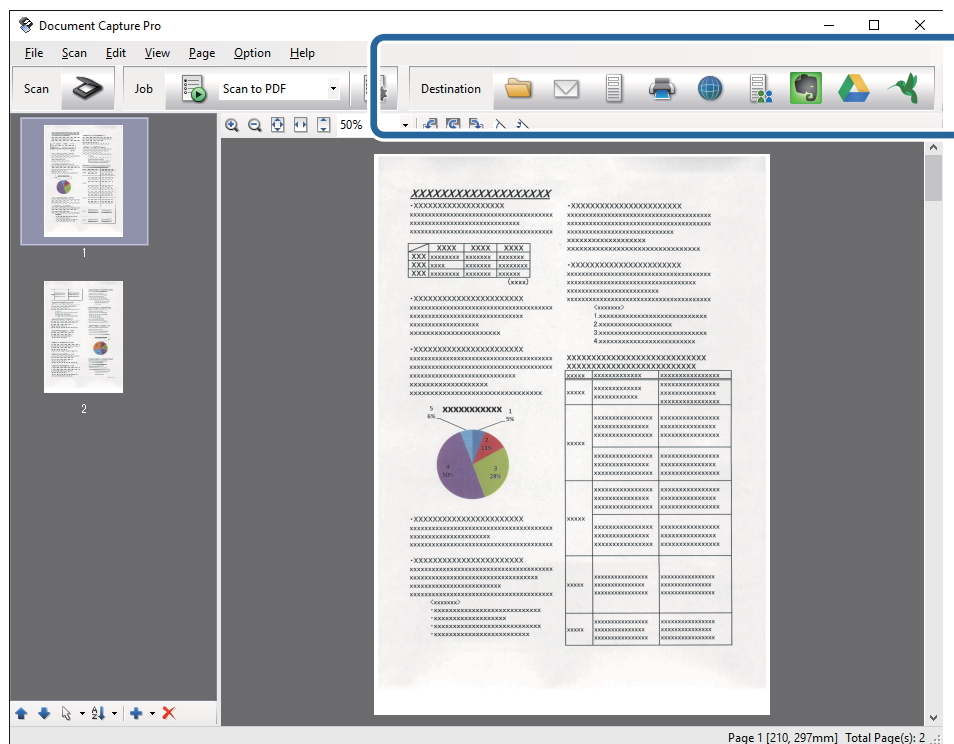

Et av følgende vinduer vises avhengig av ikonet du valgte; **Satsvis lagring**, **Overføringsinnstillinger** eller et annet vindu.

Merknad:

- Hvis du vil laste opp til en nettskytjeneste, må du opprette en konto med nettskytjenesten på forhånd.
- Hvis du vil bruke Evernote som mål, kan du laste ned Evernote-programmet fra Evernote Corporation-nettsiden og installere det før du bruker denne funksjonen.
- På **Satsvis lagring**-vinduet eller **Overføringsinnstillinger**-vinduet, klikk **Innstillinger for filnavn og deling**, og velg deretter **Bruk jobbdeling** for å sortere dokumentene til egne filer ved hjelp av en rekke gjenkjenningsmetoder som strekkoder eller tekst i de skannede bildene.

8. Angi innstillinger for hvert element i vinduet og klikk så **Send** eller **Ok**.

9. Følg instruksjonene på skjermen.

Det skannede bildet blir lagret i en mappe, lagt til en e-post, lastet opp til en nettskytjeneste osv., avhengig av funksjonen du valgte.

Relatert informasjon

- ➔ “Plassere originaler inn i ADF” på side 17
- ➔ “Plassere originaler på skannerglasset” på side 20
- ➔ “Document Capture Pro/Document Capture” på side 12
- ➔ “Still inn en oppløsning som passer formålet ved skanning” på side 26

Skanne ved hjelp av Document Capture (Mac OS X)

Dette programmet lar deg utføre forskjellige oppgaver slik som å lagre bildet til datamaskinen, sende det med e-post, skrive ut og laste opp til en server eller en nettskytjeneste. Du kan registrere skanneinnstillinger for en jobb for å forenkle skanneoperasjoner. Se Hjelp for mer informasjon om Document Capture.

Merknad:

Ikke bruk funksjonen for raskt brukerbytte mens du bruker skanneren.

1. Sett originalen på plass.
2. Start Document Capture.

Velg **Finder > Gå > Programmer > Epson Software > Document Capture**.

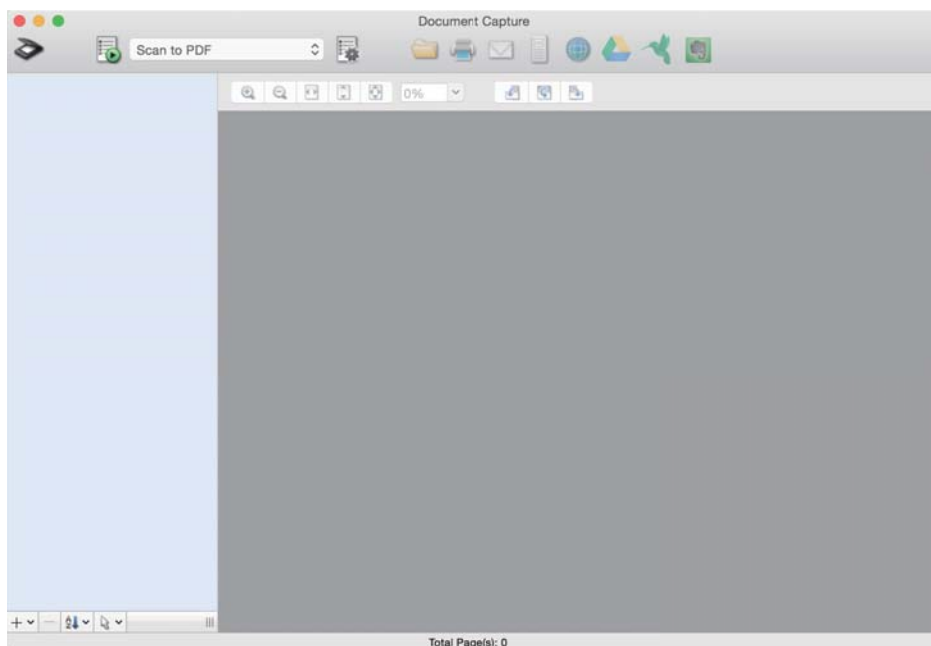
**Merknad:**

Det kan hende at du må velge skanneren du vil bruke fra skannerlisten.

Grunnleggende skanning

3. Klikk på .

Skanneinnstillinger-vinduet vises.

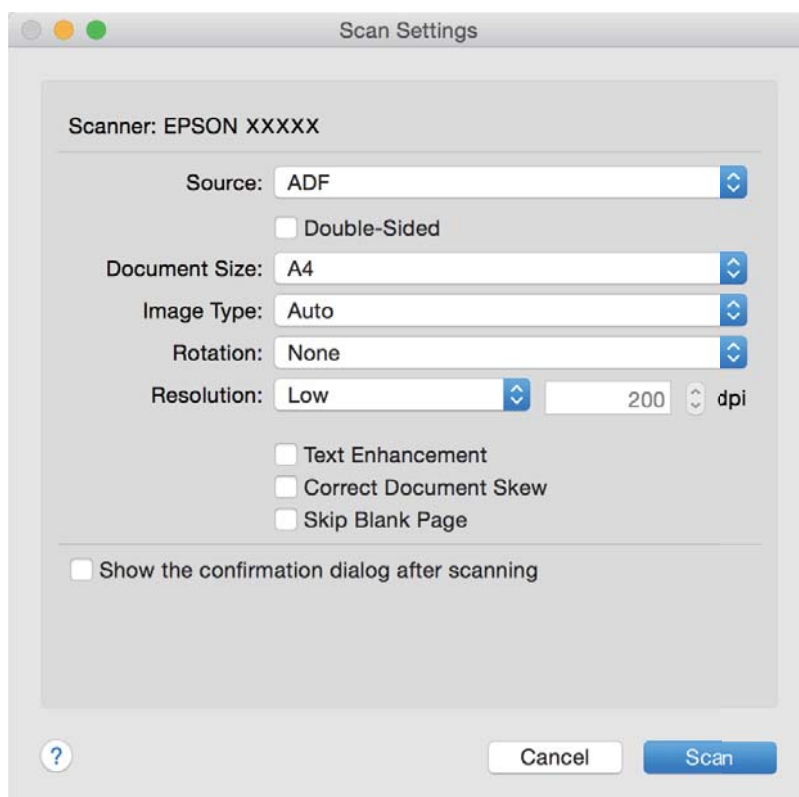

4. Angi følgende innstillinger.

- Kilde:** Velg kilden der originalen plasseres.
- Dokumentstørrelse:** Velg størrelsen av originalen du plasserte.
- Bildetype:** Velg fargen du vil bruke for å lagre det skannede bildet.
- Rotering:** Velg rotasjonsvinkelen avhengig av originalen du vil skanne.
- Oppløsning:** Velg oppløsningen.

Merknad:

Du kan også justere bildet med følgende elementer.

- Tekstforbedring:** Velg for å gjøre uskarpe bokstaver i originalen klare og skarpe.
- Riktig dokumentforskyvning:** Velg for å rette skråningen av originalen.
- Hopp over tomme sider:** Velg for å hoppe over blanke sider hvis det er noen blant originalene.

5. Klikk **Skann**.

Det skannede dokumentet vises i Document Capture.

6. Sjekk de skannede bildene og rediger hvis det er nødvendig.
7. Når du er ferdig med å sjekke bildet, klikker du på et av målikonene.
Et av vinduene med innstillinger for overføring vises avhengig av ikonet du valgte.

Grunnleggende skanning

Merknad:

- Hvis du vil laste opp til en nettskytjeneste, må du opprette en konto med nettskytjenesten på forhånd.
- Hvis du vil bruke Evernote som mål, kan du laste ned Evernote-programmet fra Evernote Corporation-nettsiden og installere det før du bruker denne funksjonen.

8. Angi innstillinger for hvert element i vinduet og klikk så **Send** eller **Ok**.
9. Følg instruksjonene på skjermen.

Det skannede bildet blir lagret i en mappe, lagt til en e-post, lastet opp til en nettskytjeneste osv., avhengig av funksjonen du valgte.

Relatert informasjon

- ➔ [“Plassere originaler inn i ADF” på side 17](#)
- ➔ [“Plassere originaler på skannerglasset” på side 20](#)
- ➔ [“Document Capture Pro/Document Capture” på side 12](#)
- ➔ [“Still inn en oppløsning som passer formålet ved skanning” på side 26](#)

Skanning ved å bruke av en skannerknapp

Du kan skanne ved å bruke knappen på skanneren.

Merknad:

- Sørg for at Epson Scan 2 er installert på datamaskinen og at skanneren er koblet riktig til datamaskinen.
- Når Document Capture Pro (Windows) eller Document Capture (Mac OS X) er installert på datamaskinen, kan du tildele jobben til en knapp på skanneren og starte jobben ved å trykke på den.

1. Sett originalen på plass.
2. Trykk .

Merknad:

Når du bruker Document Capture Pro (Windows) eller Document Capture (Mac OS X), starter produktet jobben som ble anvist i **Jobbinnstillinger**-vinduet.

Relatert informasjon

- ➔ [“Plassere originaler inn i ADF” på side 17](#)
- ➔ [“Plassere originaler på skannerglasset” på side 20](#)
- ➔ [“Knapper” på side 11](#)
- ➔ [“Document Capture Pro/Document Capture” på side 12](#)
- ➔ [“Skanning med spesifiserte skanneinnstillinger \(jobb\)” på side 46](#)

Avansert skanning

Opprette skannede bilder som passer behovene dine

Bildejusteringsfunksjoner

Du kan justere skannede bilder med funksjonene i **Avanserte innstillinger**-fanen i Epson Scan 2.

Med unntak av noen få funksjoner, kan du sjekke justeringsresultatet i forhåndsvisningsvinduet.

Merknad:

Enkelte elementer er muligens ikke tilgjengelig avhengig av andre innstillinger du valgte.

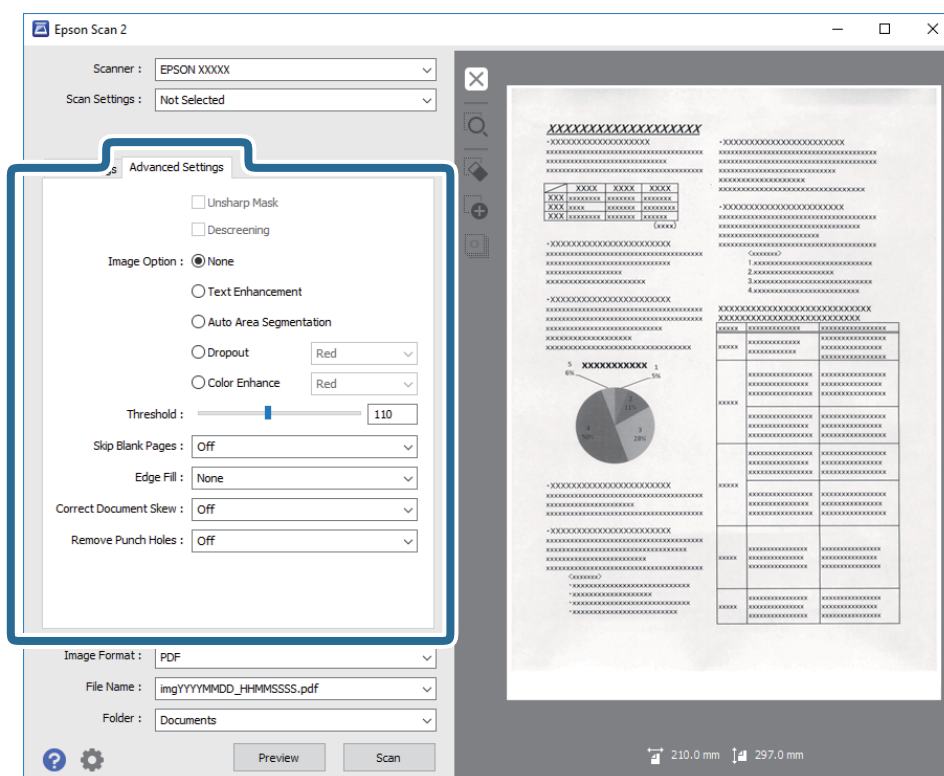

Relatert informasjon

- ➔ **“Korriger uskarphet” på side 34**
Du kan forbedre og skjerpe konturene til bildet.
- ➔ **“Derastrering” på side 35**
Du kan fjerne moaremmønstre (vevlignende skygger) som dukker opp når du skanner utskrevet papir slik som et blad.
- ➔ **“Tekstforbedring” på side 35**
Du kan gjøre uskarpe bokstaver i originalen skarpe og tydelige. Du kan også redusere forskyvninger eller ujevnheter i bakgrunnen.
- ➔ **“Automatisk feltsegmentering” på side 36**
Du kan gjøre bokstaver tydelige og bilder glatte når du utfører svart-hvitt-skanning for et dokument som inneholder bilder.

Avansert skanning

➔ “Dropp” på side 36

Du kan fjerne fargen som er spesifisert fra det skannede bildet og så lagre den i gråtone eller svart-hvitt. For eksempel kan du fjerne merker eller notater du skrev i kanten med fargepenn ved skanning.

➔ “Fargeforbedring” på side 36

Du kan forbedre fargen som er angitt for det skannede bildet og deretter lagre i gråtoner eller svart-hvitt. For eksempel kan du forbedre bokstaver eller linjer som har lyse farger.

➔ “Lysstyrke” på side 37

Du kan justere lysstyrken til bildet.

➔ “Kontrast” på side 37

Du kan justere kontrasten til bildet. Hvis du øker kontrasten, blir de lyse områdene lysere, og de mørke områdene blir mørkere. Hvis du reduserer kontrasten, blir forskjellene mellom de lyse og mørke områdene i bildet mindre klare.

➔ “Gamma” på side 37

Du kan justere gamma (lysstyrken på mellomdistanse) for hele bildet. Dersom bildet er for lyst eller for mørkt, kan du justere lysstyrken.

➔ “Grenseverdi” på side 38

Du kan justere grensen for binær monokrom (svart og hvitt). Øk terskelen og det svarte området blir større. Senk terskelen og det hvite området blir større.

➔ “Hopp over blanke sider” på side 38

Du kan hoppe over blanke sider om det er noen i originalene.

➔ “Kantfyll” på side 38

Du kan fjerne skyggen som skapes rundt det skannede bildet.

➔ “Rette dokumentskjevhet” på side 39

Du kan rette skråningen av originalen.

➔ “Fjern hull” på side 39

Du kan fjerne skygger skapt av hull på skannede bilder ved skanning av originaler med hull.

Korriger uskarphet

Du kan forbedre og skjerpe konturene til bildet.



Merknad:

Denne funksjonen er ikke tilgjengelig når du velger **Hovedinnstillinger-fanen** > **Bildetype** > **Svart-hvitt**.

Avansert skanning

Derastrering

Du kan fjerne moaremonster (vevlignende skygger) som dukker om når du skanner utskrevet papir slik som et blad.



For å se etter moaremonster, må du vise bildet i 100 % (1:1). Dersom bildet som vises er zoomet ut, ser bildet grovt ut og det kan se ut som om det har moaremonster.

Merknad:

- For å bruke denne funksjonen, må du angi **Oppløsning** i **Hovedinnstillinger-fanen** til 600 ppt eller mindre.
- Denne funksjonen er ikke tilgjengelig når du velger **Hovedinnstillinger-fanen** > **Bildetype** > **Svart-hvitt**.
- Effekten til denne funksjonen er ikke synlig i forhåndsvisningsvinduet.
- Denne funksjonen demper skarpheten til det skannede bildet.

Bildealternativ

Du kan velge effekten for det skannede bildet.

Tekstforbedring

Du kan gjøre uskarpe bokstaver i originalen skarpe og tydelige. Du kan også redusere forskyvninger eller ujevnheter i bakgrunnen.



Du kan velge effektnivå ved å velge **Hovedinnstillinger-fanen** > **Bildetype** > **Farge** eller **Gråtoner**.

Merknad:

Hvis du vil bruke denne funksjonen, setter du **Oppløsning** på **Hovedinnstillinger-fanen** til 600 ppt eller mindre.

Avansert skanning

Automatisk feltsegmentering

Du kan gjøre bokstaver tydelige og bilder glatte når du utfører svart-hvitt-skanning for et dokument som inneholder bilder.

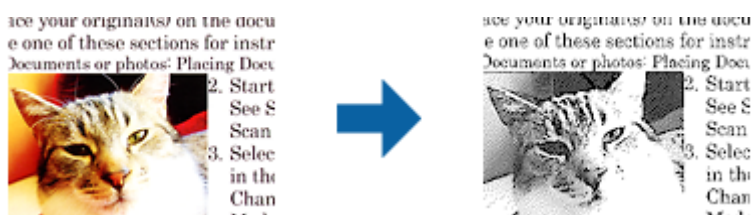

Du kan justere kvaliteten til billeddelen av originalen fra **Lysstyrke** og **Kontrast**.

Merknad:

- Du kan bare velge innstillinger for denne funksjonen når du velger **Hovedinnstillinger-fanen** > **Bildetype** > **Svart-hvitt**.
- Hvis du vil bruke denne funksjonen, setter du **Oppløsning** på **Hovedinnstillinger-fanen** til 600 ppt eller mindre.

Dropp

Du kan fjerne fargen som er spesifisert fra det skannede bildet og så lagre den i gråtone eller svart-hvitt. For eksempel kan du fjerne merker eller notater du skrev i kanten med fargepenn ved skanning.



Dersom du velger **Tilpass** fra fargelisten i **Dropp**, kan du utføre innstillinger for fargen du vil fjerne mens du sjekker forhåndsvisningsvinduet (bare for Windows).

Merknad:

Denne funksjonen er ikke tilgjengelig når du velger **Hovedinnstillinger-fanen** > **Bildetype** > **Automatisk** eller **Farge**.

Fargeforbedring

Du kan forbedre fargen som er angitt for det skannede bildet og deretter lagre i gråtoner eller svart-hvitt. For eksempel kan du forbedre bokstaver eller linjer som har lyse farger.



Hvis du velger **Tilpass** fra fargelisten i **Fargeforbedring**, kan du velge innstillinger for fargen du vil forbedre mens du ser i forhåndsvisningsvinduet (bare for Windows).

Merknad:

Denne funksjonen er ikke tilgjengelig når du velger **Hovedinnstillinger-fanen** > **Bildetype** > **Automatisk** eller **Farge**.

Avansert skanning

Lysstyrke

Du kan justere lysstyrken til bildet.



Merknad:

Denne funksjonen er ikke tilgjengelig avhengig av innstillingene på **Hovedinnstillinger**-fanen > **Bildetype** eller innstillingene på **Avanserte innstillinger**-fanen.

Kontrast

Du kan justere kontrasten til bildet. Hvis du øker kontrasten, blir de lyse områdene lysere, og de mørke områdene blir mørkere. Hvis du reduserer kontrasten, blir forskjellene mellom de lyse og mørke områdene i bildet mindre klare.



Merknad:

Denne funksjonen er ikke tilgjengelig avhengig av innstillingene på **Hovedinnstillinger**-fanen > **Bildetype** eller innstillingene på **Avanserte innstillinger**-fanen.

Gamma

Du kan justere gamma (lysstyrken på mellomdistanse) for hele bildet. Dersom bildet er for lyst eller for mørkt, kan du justere lysstyrken.



Merknad:

Denne funksjonen er ikke tilgjengelig avhengig av innstillingene på **Hovedinnstillinger**-fanen > **Bildetype** eller innstillingene på **Avanserte innstillinger**-fanen.

Avansert skanning

Grenseverdi

Du kan justere grensen for binær monokrom (svart og hvitt). Øk terskelen og det svarte området blir større. Senk terskelen og det hvite området blir større.

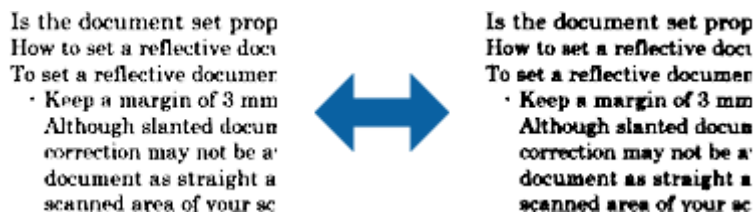

Merknad:

Denne funksjonen er muligens ikke tilgjengelig avhengig av innstillingene i **Hovedinnstillinger**-fanen > **Bildetype** eller innstillingene i **Avanserte innstillinger**-fanen.

Hopp over blanke sider

Du kan hoppe over blanke sider om det er noen i originalene.

Du kan velge nivået for registrering av blank side. Hvis du setter dette til et høyt nivå, kan du gå glipp av noen sider med lyse farger.

Hvis du ikke får forventet resultat, velger du **Hopp over blanke sider** > **Innst.**, og justerer **Brukerdefinert nivå**. Velg igjen **Hopp over blanke sider** > **Brukerdefinert nivå**.

Merknad:

- Noen sider kan bli registrert som tomme sider feilaktig.
- Denne funksjonen er ikke tilgjengelig ved skanning av tosidige originaler som er sammensatt.

Kantfyll

Du kan fjerne skyggen som skapes rundt det skannede bildet.



For tosidig skanning blir innstillingene for kantfyllområdet er speilvendt for baksiden av originalen.

Hvis du velger **Innst.**, vises **Kantfyllnivå**-skjermen, og du kan justere kantfyllområder for topp, bunn, venstre og høyre.

Merknad:

Effekten til denne funksjonen er ikke synlig i forhåndsvisningsvinduet.

Rette dokumenteskjevhet

Du kan rette skråningen av originalen.



Av

Skråningen av originalen blir ikke rettet.

Skjevt papir

Retter skråningen av originaler som blir matet inn skjevt.

Skjevt innhold

Retter skråningen av innholdet til originalen som ble skrevet i en vinkel og så videre.

Skjevt papir og innhold

Retter skråningen av originalen som blir matet inn skjevt samt innholdet til originalen.

Merknad:

- Når du bruker denne funksjonen, blir områder som mates inn skjevt rettet med hvitt.
- For å bruke denne funksjonen, må du angi **Oppløsning i Hovedinnstillinger-fanen** til 600 ppt eller mindre.
- Denne funksjonen kan muligens ikke rette dokumenter som er for skjeve.
- Effekten til denne funksjonen er ikke synlig i forhåndsvisningsvinduet.

Fjern hull

Du kan fjerne skygger skapt av hull på skannede bilder ved skanning av originaler med hull.

Du kan fjerne skyggene av runde eller firkantede hull som er innenfor et område på 20 mm (0.79 tommer) fra kantene av originalen.



Merknad:

- Denne funksjonen er bare tilgjengelig ved skanning av hvite eller lyse originaler.
- Avhengig av de skannede originalene kan skyggene til hullene ikke fjernes.
- Effekten til denne funksjonen er ikke synlig i forhåndsvisningsvinduet.

Redigere skannede sider med Epson Scan 2

Du kan redigere sider av skannede bilder med funksjonene i **Hovedinnstillinger**-fanen i Epson Scan 2.

Sammensetning

Du kan sette sammen bildene på forsiden og baksiden ved skanning av begge sider av originalen. Velg oppsett for sammensetting av bildene.

Merknad:

Denne funksjonen er tilgjengelig når du har valgt **Dobbeltsidig** i **Skanneside**.

Roter

Du kan rotere originalen med klokken og skanne den. Velg rotasjonsvinkel avhengig av originalen du vil skanne.

Merknad:

Hvis du velger **Automatisk** og skanner originalen, blir bildet rotert ved å registrere retningen til tekst. Dette kan ta litt tid avhengig av bildestørrelsen og så videre.

Automatisk er kun tilgjengelig hvis EPSON Scan OCR-komponent (Windows) eller EPSON Scan 2 OCR-komponent (Mac OS X) er installert.

Lagre som en Søkbar PDF

Du kan lagre deg skannede bildet som en Søkbar PDF. Dette er en PDF-fil med innlemmet søkbar tekstdata.

Merknad:

- Tekst i originalene gjenkjennes med optisk tegngjenkjennelse (OCR) og blir så innlemmet i det skannede bildet.
- Denne funksjonen er bare tilgjengelig når EPSON Scan OCR-komponenten (Windows) eller Epson Scan 2 OCR-komponenten (Mac OS X) er installert.

1. Sett originalen på plass.
2. Start Epson Scan 2.
3. Angi innstillinger for hvert element i **Hovedinnstillinger**-fanen.
4. Klikk **Forhåndsvisning**.
5. Plasser originalen som mates ut igjen når du bruker ADF.
6. Sjekk forhåndsvisningen og angi andre innstillinger i **Avanserte innstillinger**-fanen hvis det er nødvendig.
7. Velg **Søkbar PDF** fra **Bildeformat**-listen.
8. Velg **Alternativer** fra **Bildeformat**-listen for å åpne **Alternativer for bildeformat**-vinduet.
9. Velg **Tekst**-fanen i **Alternativer for bildeformat**-vinduet.
10. Sjekk at språket til originalen er valgt i **Tekstspråk**-listen.
11. Klikk på **OK** for å lukke **Alternativer for bildeformat**-vinduet.

Avansert skanning

12. Sjekk lagringsnavnet for filen som vises i **Filnavn**.
13. Velg lagringsmappen for det skannede bildet fra **Mappe**-listen.
14. Klikk **Skann**.

Det skannede bildet lagres som en Søkbar PDF.

Relatert informasjon

- ➔ [“Skanne ved hjelp av Epson Scan 2” på side 23](#)
- ➔ [“Plassere originaler inn i ADF” på side 17](#)
- ➔ [“Plassere originaler på skannerglasset” på side 20](#)
- ➔ [“Tekst blir ikke riktig gjenkjent ved lagring som en Søkbar PDF” på side 61](#)

Lagre som en fil i Office-format (bare for Windows)

Du kan lagre det skannede bildet som en fil i Microsoft® Office-format med Document Capture Pro.

Du kan velge følgende format.

- Microsoft® Word (.docx)
- Microsoft® Excel® (.xlsx)
- Microsoft® PowerPoint® (.pptx)

Merknad:

Denne funksjonen er bare tilgjengelig når EPSON Scan OCR-komponenten er installert.

1. Sett originalen på plass.
2. Start Document Capture Pro.
3. Klikk på  .
Skann-vinduet vises.
4. Angi skanneinnstillingene og klikk deretter **Skann**.
5. Sjekk de skannede bildene og rediger hvis det er nødvendig.

Avansert skanning

6. Når du er ferdig med å sjekke bildet, klikker du på et av målikonene.

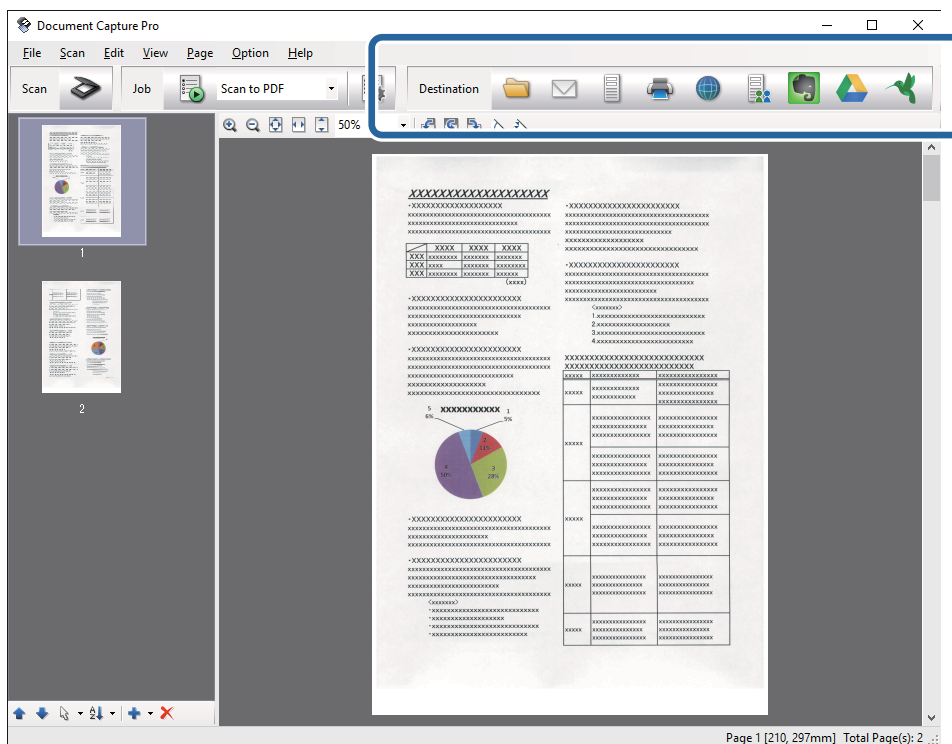

Satsvis lagring, Overføringsinnstillinger eller et annet vindu åpnes.

7. Velg Office-formatet du vil lagre som fra **Filtype**-listen.
8. Klikk **Valg** for å vise **Detaljerte innstillinger**-vinduet.
9. Angi innstillinger og klikk så **Ok** for å lukke **Detaljerte innstillinger**-vinduet.
10. Angi andre innstillinger hvis det er nødvendig og klikk så **Send** eller **Ok**.
Det skannede bildet lagres som en fil i Office-format.

Relatert informasjon

- ➔ “Skanning ved hjelp av Document Capture Pro (Windows)” på side 27
- ➔ “Plassere originaler inn i ADF” på side 17
- ➔ “Plassere originaler på skannerglasset” på side 20

Forskjellige typer lagring og overføring

Sortere og lagre skannede bilder inn i en atskilt mappe (bare for Windows)

Du kan sortere skannede bilder automatisk og lagre dem i en atskilt mappe med Document Capture Pro.

Avansert skanning

For å sortere skannede bilder, kan du bruke et utvalg av oppdagelsesmetoder, slik som blanke sider satt inn mellom originalene eller strekkoder på originalene.

1. Plasser originalene inkludert indikatorer, slik som blanke sider, mellom sidene der du vil skille de skannede bildene.
2. Start Document Capture Pro.
3. Klikk på  .
Skann-vinduet vises.
4. Angi skanneinnstillingene og klikk deretter **Skann**.
5. Sjekk de skannede bildene og rediger hvis det er nødvendig.
6. Når du er ferdig med å sjekke bildet, velger du klikker du plasseringen.
Satsvis lagring-vinduet eller **Overføringsinnstillinger**-vinduet vises.
7. Klikk **Innstillinger for filnavn og deling**.
8. Velg **Bruk jobbdeling** og klikk så **Deleinnstillinger**.
9. Velg separasjonsmetode og metoden for spesifisering av mappenavnet i **Innstillinger for jobbdeling**-vinduet og klikk så **Ok**.
10. Angi andre innstillinger i **Innstillinger for filnavn og deling**-vinduet og klikk så **Ok**.
11. Angi andre innstillinger i **Satsvis lagring**-vinduet eller **Overføringsinnstillinger**-vinduet og klikk så **Ok** eller **Send**.
Skannede bilder blir lagret atskilt basert på separasjonsmetiden som er valgt.

Relatert informasjon

- ➔ [“Skanning ved hjelp av Document Capture Pro \(Windows\)” på side 27](#)
- ➔ [“Plassere originaler inn i ADF” på side 17](#)
- ➔ [“Plassere originaler på skannerglasset” på side 20](#)

Skanning til en skytjeneste

Du kan laste skannede bilder opp til en skytjeneste med Document Capture Pro (Windows) eller Document Capture (Mac OS X).

Merknad:

- Opprett en konto for skytjeneste før du bruker denne funksjonen.*
 - Hvis du vil bruke Evernote som mål, kan du laste ned Evernote-programmet fra Evernote Corporation-nettsiden og så installere det før du bruker denne funksjonen.*
1. Sett originalen på plass.
 2. Start Document Capture Pro (Windows) eller Document Capture (Mac OS X).

Avansert skanning

- Klikk på  .
Skann-vinduet vises.
- Angi skanneinnstillingene og klikk deretter **Skann**.
- Sjekk de skannede bildene og rediger hvis det er nødvendig.
- Når du er ferdig med å sjekke bildet, klikker du målikonet.

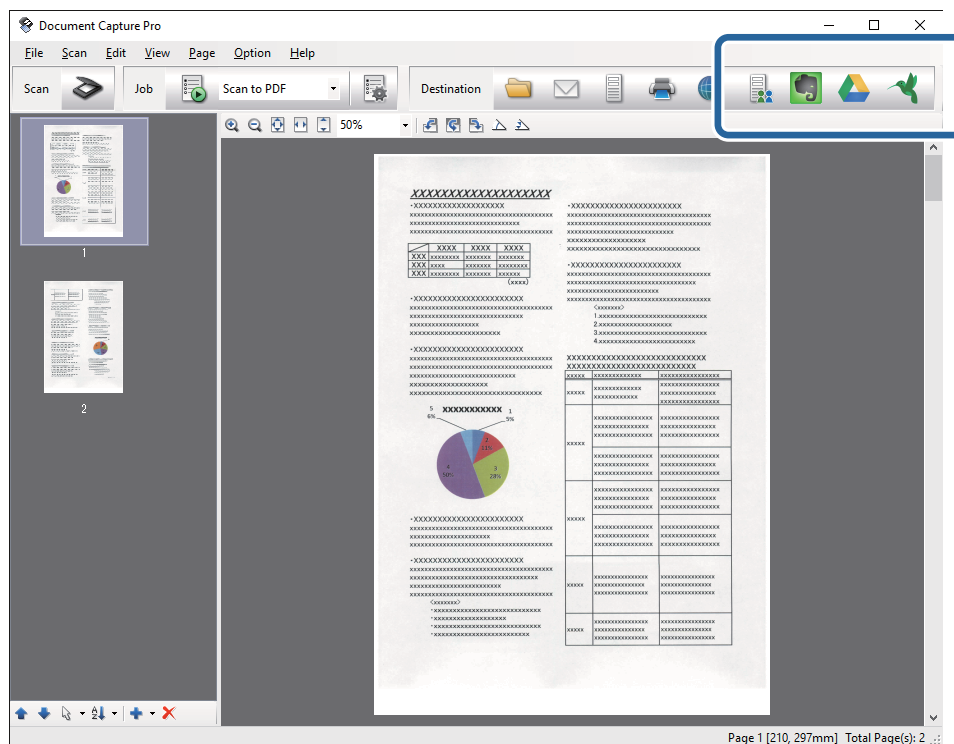

Overføringsinnstillinger-vinduet vises.

- Angi innstillingene for hvert element og klikk **Send**.
Det skannede bildet blir sendt til den valgte skytjenesten.

Relatert informasjon



- ➔ [“Skanning ved hjelp av Document Capture Pro \(Windows\)”](#) på side 27
- ➔ [“Skanne ved hjelp av Document Capture \(Mac OS X\)”](#) på side 30
- ➔ [“Plassere originaler inn i ADF”](#) på side 17
- ➔ [“Plassere originaler på skannerglasset”](#) på side 20

Laste opp til en FTP-server

Du kan laste skannede bilder opp til en FTP-server med Document Capture Pro (Windows) eller Document Capture (Mac OS X).

- Sett originalen på plass.

Avansert skanning

2. Start Document Capture Pro (Windows) eller Document Capture (Mac OS X).
3. Klikk på  .
Skann-vinduet vises.
4. Angi skanneinnstillingene og klikk deretter **Skann**.
5. Sjekk de skannede bildene og rediger hvis det er nødvendig.
6. Når du er ferdig med å sjekke bildet, klikker du  -ikonet.
Overføringsinnstillinger-vinduet vises.
7. Angi innstillingene for hvert element og klikk **Send**.

Merknad:

Ta kontakt med nettverksadministratoren for innstillingene til FTP-serveren.



Det skannede bildet blir sendt til FTP-serveren.

Relatert informasjon

- ➔ [“Skanning ved hjelp av Document Capture Pro \(Windows\)” på side 27](#)
- ➔ [“Skanne ved hjelp av Document Capture \(Mac OS X\)” på side 30](#)
- ➔ [“Plassere originaler inn i ADF” på side 17](#)
- ➔ [“Plassere originaler på skannerglasset” på side 20](#)

Legge ved skannede bilder til en e-post

Du kan legge ved skannede bilder direkte til en e-post med Document Capture Pro (Windows) eller Document Capture (Mac OS X).

1. Sett originalen på plass.
2. Start Document Capture Pro (Windows) eller Document Capture (Mac OS X).
3. Klikk på  .
Skann-vinduet vises.
4. Angi skanneinnstillingene og klikk deretter **Skann**.
5. Sjekk de skannede bildene og rediger hvis det er nødvendig.
6. Når du er ferdig med å sjekke bildet, klikker du  -ikonet.
Satsvis lagring-vinduet vises.
7. Angi innstillingene for hvert element og klikk **Ok**.
E-postklienten på datamaskinen starter automatisk og det skannede bildet legges ved en e-post.

Avansert skanning

Relatert informasjon

- ➔ “Skanning ved hjelp av Document Capture Pro (Windows)” på side 27
- ➔ “Skanne ved hjelp av Document Capture (Mac OS X)” på side 30
- ➔ “Plassere originaler inn i ADF” på side 17
- ➔ “Plassere originaler på skannerglasset” på side 20



Skrive ut skannede bilder

Du kan skrive ut skannede bilder direkte fra en Epson-skriver som er koblet til datamaskinen.

Merknad:

Sjekk følgende før du bruker denne funksjonen.

- Epson-skriveren er koblet til samme datamaskinen som skanneren er koblet til.
- Skriverdriveren er riktig installert på datamaskinen.

1. Sett originalen på plass.
2. Start Document Capture Pro (Windows) eller Document Capture (Mac OS X).
3. Klikk på  .
Skann-vinduet vises.
4. Angi skanneinnstillingene og klikk deretter **Skann**.
5. Sjekk de skannede bildene og rediger hvis det er nødvendig.
6. Når du er ferdig med å sjekke bildet, klikker du  -ikonet.
Utskriftsinnstillinger-vinduet åpnes.
7. Angi innstillingene for hvert element og klikk **Ok**.
Det skannede bildet skrives ut fra skriveren.

Relatert informasjon

- ➔ “Skanning ved hjelp av Document Capture Pro (Windows)” på side 27
- ➔ “Skanne ved hjelp av Document Capture (Mac OS X)” på side 30
- ➔ “Plassere originaler inn i ADF” på side 17
- ➔ “Plassere originaler på skannerglasset” på side 20

Skanning med spesifiserte skanneinnstillinger (jobb)

Du kan opprette en «jobb» som er et sett med spesifiserte skanneinnstillinger, slik som sorteringsmetode, lagringsformat, destinasjon, og så videre.

Du kan angi jobben i Document Capture Pro (Windows) eller Document Capture (Mac OS X).



Du kan også tildele jobben til en knapp på skanneren og kjøre jobben ved å trykke den.

Angi en jobb

1. Start Document Capture Pro (Windows) eller Document Capture (Mac OS X).
2. Klikk  (**Jobbhandling**)-ikonet i hovedvinduet.
Jobbhandling-vinduet vises.
3. I **Jobbhandling**-vinduet, klikker du **Legg til** (Windows) eller **+**-ikonet (Mac OS X).
Jobbinnstillinger-vinduet åpnes.
4. Angi jobbinnstillingene i **Jobbinnstillinger**-vinduet.
 - Jobbnavn**: Angi et navn for jobben.
 - Skann**-fane: Angi skanneinnstillinger i fanen.
 - Utgang**-fane: Angi utdataformatet for det skannede bildet i fanen.
 - Mål**: Velg destinasjon for det skannede bildet.
5. Klikk på **Ok** for å lukke **Jobbinnstillinger**-vinduet.
6. Klikk **Ok** i **Jobbhandling**-vinduet.
Jobben angis i Document Capture Pro eller Document Capture.

Tildele en jobb til skannerknappen

Du kan tildele en jobb til skannerens knapp og kjøre jobben ved å trykke knappen.

1. Start Document Capture Pro (Windows) eller Document Capture (Mac OS X).
2. Klikk  (**Jobbhandling**)-ikonet i hovedvinduet.
Jobbhandling-vinduet vises.
3. Klikk **Hendelsesinnstillinger** i **Jobbhandling**-vinduet (Windows), eller klikk -ikonet nederst på skjermen (Mac OS X).
4. Klikk jobbnavnet for å velge jobben du vil tildele fra nedtrekksmenyen.
5. Klikk **Ok** i **Jobbhandling**-vinduet.
Jobben er tildelt til skannerknappen.

Relatert informasjon

- ➔ [“Knapper” på side 11](#)
- ➔ [“Skanning ved å bruke av en skannerknapp” på side 32](#)
- ➔ [“Plassere originaler inn i ADF” på side 17](#)
- ➔ [“Plassere originaler på skannerglasset” på side 20](#)

Vedlikehold

Rengjøre utsiden av skanneren

Tørk av eventuelle flekker på kabinettet med en tørr klut eller en klut fuktet med mildt rengjøringsmiddel og vann.

Forsiktighetsregel:

- Bruk aldri alkohol, forynningsmidler eller etsende løsemidler til å rengjøre skanneren. Misdannelse eller misfaring kan oppstå.*
- Ikke la vann tre inn i produktet. Dette kan forårsake en funksjonssvikt.*
- Ikke åpne skannerkabinettet.*

1. Trykk -knappen for å slå av skanneren.
2. Koble strømledningen fra skanneren.
3. Rengjør kabinettet med en klut fuktet med et mildt vaskemiddel og vann.

Rengjøre ADF

Etter å ha brukt skanneren en stund, kan papir og romstøv i papirbanen forårsake problemer med papirmating eller kvalitet av skannede bilder. I slike tilfeller, eller når en melding ber deg om å utføre rengjøring vises på datamaskinen, må du rengjøre ADF.

Forsiktighetsregel:

- Bruk aldri alkohol, forynningsmidler eller etsende løsemidler til å rengjøre skanneren. Misdannelse eller misfaring kan oppstå.*
- Spray aldri væsker eller smøremiddel på skanneren. Skade på utstyr eller kretser kan forårsake unormal drift.*
- Ikke åpne skannerkabinettet.*

1. Åpne ADF-dekselet.

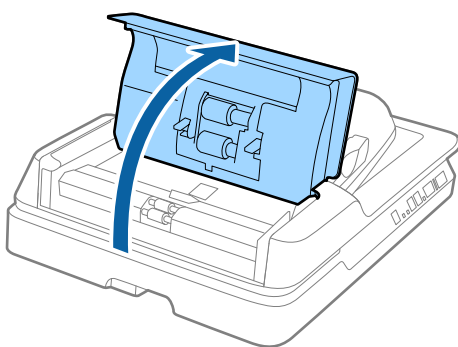

Vedlikehold

2. Bruk en myk, tørr klut til å tørke av papir og romstøv på rullen.

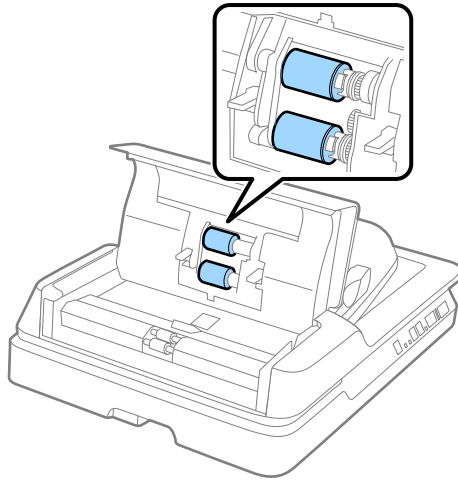

3. Lukk ADF-dekselet.

4. Åpne ADF.

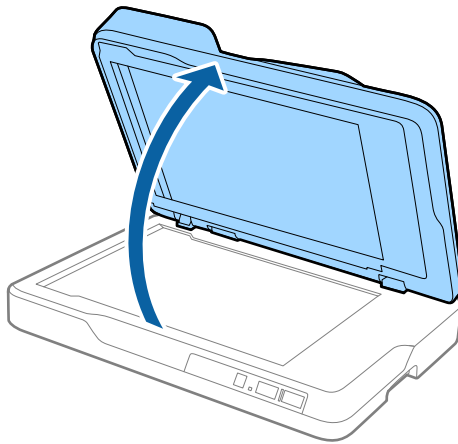

Vedlikehold

5. Fjern dokumentmappen.

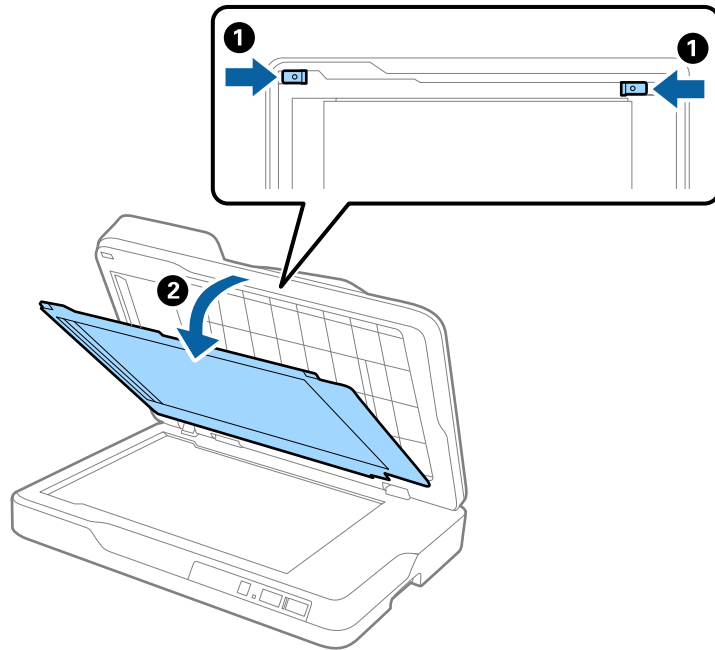

6. Bruk en myk, tørr klut for å rengjøre de klare delene på motsatt side av dokumentmatten.

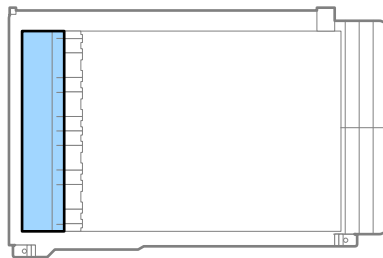

Forsiktighetsregel:

Ikke tørk den klare delen med for mye kraft. Ellers kan den klare delen bli skadet.

7. Fest dokumentmappen.

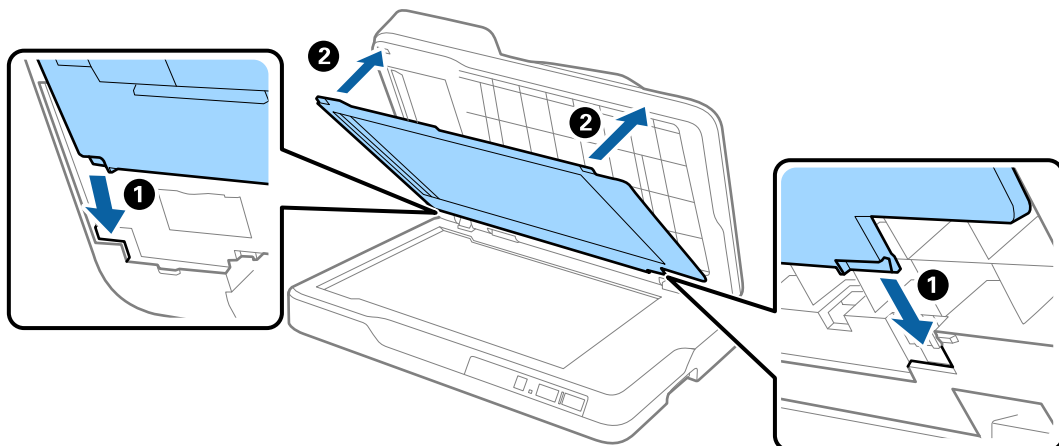

8. Lukk ADF.

Rengjøre skannerglasset

Rengjør skannerglasset når skannede bilder blir flekkete eller skrapet.



Forsiktighetsregel:

- ❑ *Bruk aldri alkohol, fortynningsmidler eller etsende løsemidler til å rengjøre skanneren. Misdannelse eller misfaring kan oppstå.*
- ❑ *Spray aldri væsker eller smøremiddel på skanneren. Skade på utstyr eller kretser kan forårsake unormal drift.*
- ❑ *Ikke åpne skannerkabinettet.*

1. Åpne ADF.

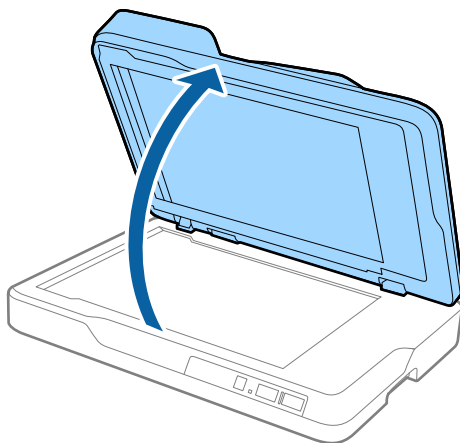

2. Bruk en myk, tørr klut for å rengjøre overflaten av skannerglasset.

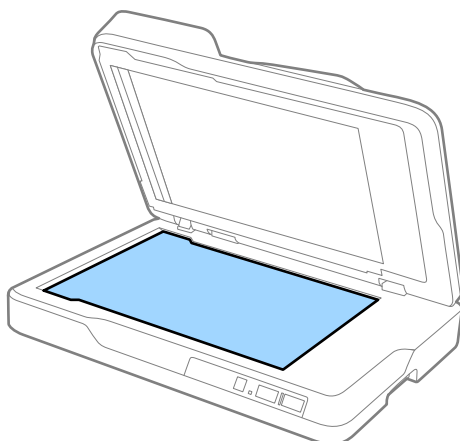

Vedlikehold

Forsiktighetsregel:

- Ikke påfør for mye kraft på glassoverflaten.
- Ikke bruk en børste eller et hardt verktøy. Eventuelle skraper på glasset kan påvirke skannekvaliteten.
- Hvis glasset har flekker av fett eller annet materiale som er vanskelig å fjerne, kan du bruke litt glassrengjøringsmiddel på en myk klut til å fjerne det. Tørk av all væske.

3. Lukk ADF.

Energisparing

Du kan spare energi ved å bruke hvilemodus eller auto strøm av-modus når ingen operasjoner blir utført av skanneren. Du kan angi tidsperioden før skanneren går inn i hvilemodus og slår seg av automatisk. Økning vil påvirke produktets energieffektivitet. Tenk på miljøet før du gjør endringer.

1. Start Epson Scan 2 Utility.

- Windows 10

Klikk Start-knappen og velg **Alle apper > EPSON > Epson Scan 2 > Epson Scan 2 Utility**.

- Windows 8.1/Windows 8/Windows Server 2012 R2/Windows Server 2012

Start-skjerm > Apper > Epson > Epson Scan 2 Utility.

- Windows 7/Windows Vista/Windows XP/Windows Server 2008 R2/Windows Server 2008/Windows Server 2003 R2/Windows Server 2003

Klikk Start-knappen og velg **Alle programmer (eller Programmer) > EPSON > Epson Scan 2 > Epson Scan 2 Utility**.

- Mac OS X

Velg **Gå > Programmer > EPSON Software > Epson Scan 2 Utility**.

2. Klikk **Strømsparing**-fanen.

Vedlikehold

3. Angi **Hvilemodustimer (minutter)** eller **Utkoblingstimer (minutter)**, og klikk så **Angi**.

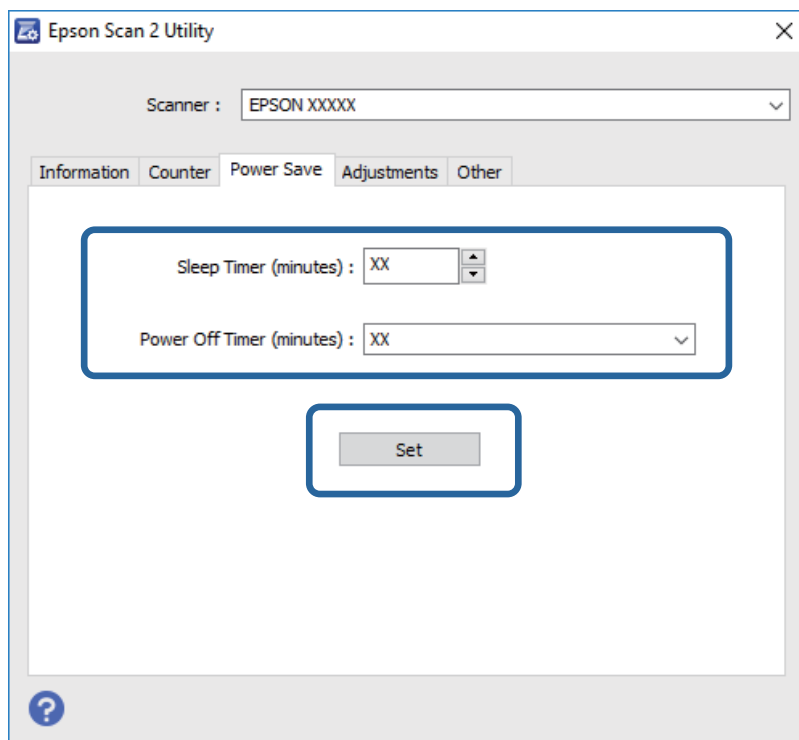

Transportere skanneren

Når du må transportere skanneren for flytting eller reparasjoner, må du følge trinnene under for å pakke skanneren.

 **Forsiktig:**

Når du bærer skanneren, må du plassere hendene ved bunnen på begge sider av skanneren og holde den i en vannrett stilling. Hvis skanneren heller eller plasseres loddrett ved bæring, kan ADF åpnes. Dette kan forårsake en ulykke.

1. Trykk -knappen for å slå av skanneren.
2. Koble strømledningen fra skanneren.
3. Fjern USB-kabelen.
4. Sørg for at det ikke er originaler inne i skanneren.
5. Fest emballasjen som fulgte med skanneren og pakk deretter skanneren ned igjen i originalesken eller en solid eske.

Oppdatere programmer og fastvare

Du kan bli kvitt visse problemer og forbedre eller legge til funksjoner ved å oppdatere programmene og fastvaren. Forsikre deg om at du bruker den seneste versjonen av programmene og fastvaren.

1. Kontroller at skanneren og datamaskinen er koblet sammen, og at datamaskinen er koblet til Internett.
2. Start EPSON Software Updater, og oppdater programmene eller fastvaren.

Merknad:

Windows Server-operativsystem støttes ikke.

 Windows 10

Klikk Start-knappen og velg **Alle apper > Epson Software > EPSON Software Updater**.

 Windows 8.1/Windows 8

Angi navnet på programmet i søk-perlen, og velg ikonet som vises.

 Windows 7/Windows Vista/Windows XP

Klikk Start-knappen og så velger du **Alle programmer eller Programmer > Epson Software > EPSON Software Updater**.

 Mac OS X

Velg **Finder > Gå > Programmer > Epson Software > EPSON Software Updater**.

**Forsiktighetsregel:**

Ikke slå av datamaskinen eller skanneren under oppdatering.

Merknad:

Hvis du ikke finner programmet du vil oppdatere i listen, kan du ikke oppdatere ved hjelp av EPSON Software Updater. Se etter seneste versjoner av programmene på Epsons lokale nettside.

<http://www.epson.com>

Problemløsning

Problemer med skanneren

Skannerlys indikerer en feil

Sjekk følgende hvis skannerlysene indikerer en feil.

- Sørg for at ingen originaler sitter fast i skanneren.
- Sørg for at skannerdekslet er lukket.
- Sørg for at skanneren er riktig koblet til datamaskinen.
- Se til at Epson Scan 2 er installert riktig.
- Hvis fastvareoppdateringen mislykkes og skanneren går inn i gjenopprettelsesmodus, må du oppdatere fastvaren igjen med en USB-tilkobling.
- Slå av skanneren og slå den på igjen. Hvis dette ikke løser problemet, kan skanneren ha en funksjonssvikt eller lyskilden i skannerenheten må muligens byttes ut. Ta kontakt med forhandleren.

Relatert informasjon

- ➔ [“Feilindikatorer” på side 12](#)
- ➔ [“Flere originaler mates inn” på side 58](#)

Skanneren blir ikke slått på

- Sørg for at strømledningen er ordentlig koblet til skanneren og et strømuttak.
- Sjekk at strømuttaket fungerer. Koble en annen enhet til strømuttaket og sjekk at du kan slå den på.

Problemer med oppstart av skanning

Kan ikke starte Epson Scan 2

- Sørg for at skanneren er riktig koblet til datamaskinen.
- Sørg for at USB-kabelen er ordentlig koblet til skanneren og datamaskinen.
- Bruk USB-kabelen som fulgte med skanneren.
- Hvis du bruker skanneren med enheten for nettverksgrensesnitt, må du sørge for at nettverkskabelen er ordentlig tilkoblet.
- Pass på at skanneren er slått på.
- Vent til statuslampen slutter å blinke, noe som indikerer at skanneren er klar til å skanne.
- Koble skanneren direkte til datamaskinens USB-port. Skanneren fungerer kanskje ikke slik den skal hvis den er koblet til datamaskinen via en eller flere USB-hubber.

Problemløsning

- ❑ Hvis du bruker TWAIN-kompatible programmer, må du kontrollere at riktig skanner er valgt som innstilling for skanner eller kilde.

Riktig program starter ikke når jeg trykker på en skannerknapp

- ❑ Sørg for at skanneren er riktig koblet til datamaskinen.
- ❑ Forsikre deg om at Epson Scan 2 og andre programmer er installert riktig.
- ❑ Sørg for at Document Capture Pro (Windows) eller Document Capture (Mac OS X) er riktig installert.
- ❑ Sjekk at riktig innstilling er tilordnet skannerknappen i Document Capture Pro (Windows) eller Document Capture (Mac OS X).

Relatert informasjon

- ➔ [“Skanning ved å bruke av en skannerknapp” på side 32](#)

Problemer med papirmating

Fjerne originaler som sitter fast fra skanneren

Dersom en original har satt seg fast i ADF, kan du følge disse trinnene for å fjerne den.

1. Fjern alle originaler som ligger i innskuffen.
2. Åpne ADF-dekselet og fjern originalene som sitter fast.

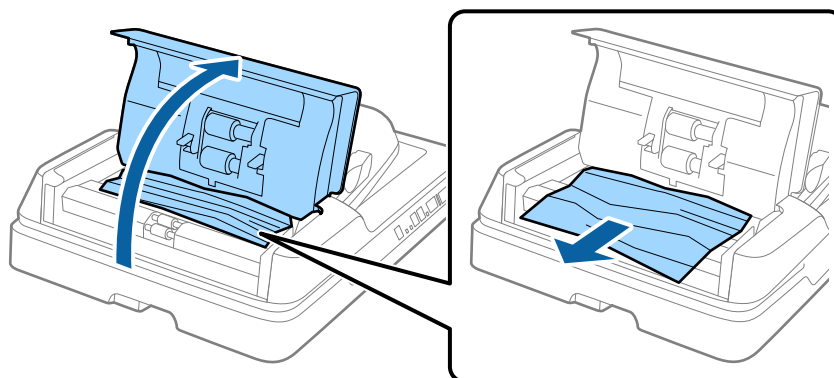

Problemløsning

3. Hvis du ikke kan fjerne originalene, må du løfte ADF. Sørg for at ADF-dekselet er åpent mens du løfter ADF.

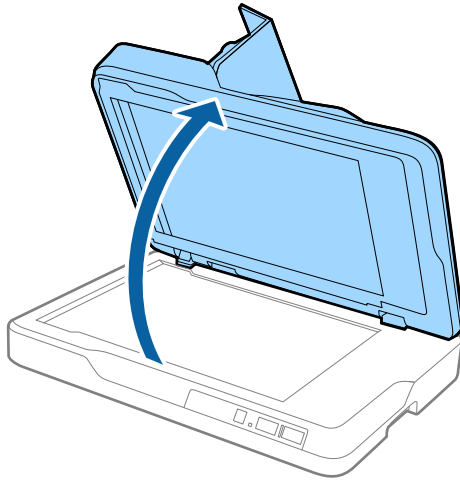

4. Fjern dokumentmappen.

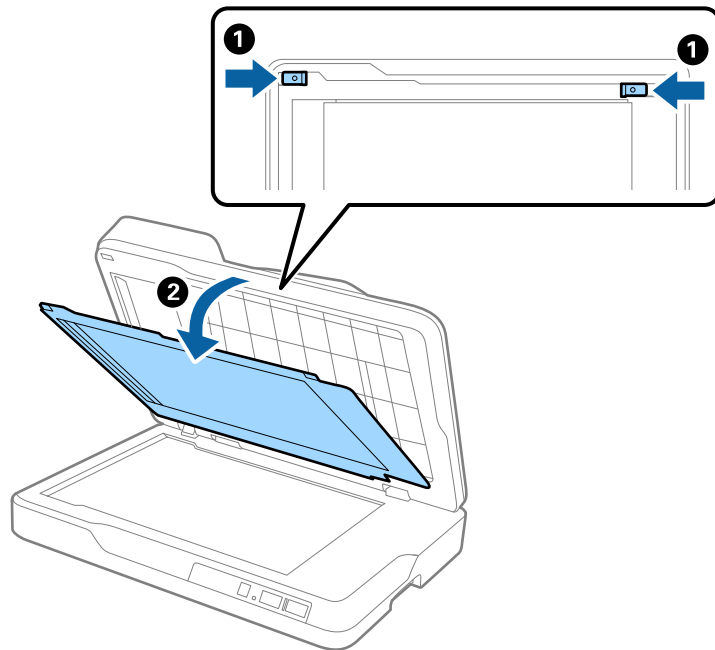

Problemløsning

5. Dra eventuelle fastsittende originaler forsiktig ut av innsiden av skanneren.

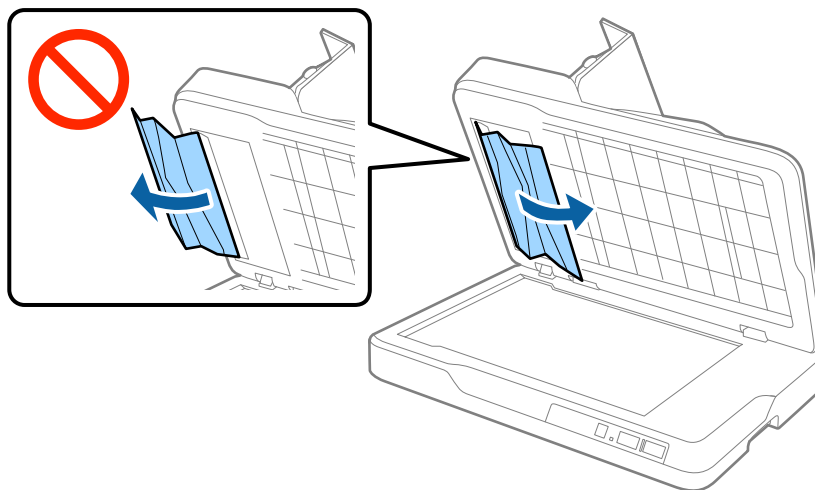

6. Fest dokumentmappen.
7. Lukk ADF og lukk så ADF-dekselet.

Flere originaler mates inn

Prøv det følgende om flere originaler mates inn ofte.

- Dersom du laster inn originaler som ikke støttes, kan skanneren mate inn flere originaler samtidig.
- Rengjør ADF.
- Reduser antall originaler som blir plassert om gangen.

Relatert informasjon

➔ [“Rengjøre ADF” på side 48](#)

Originalene blir skitne

Rengjør innsiden av skanneren.

Relatert informasjon

➔ [“Rengjøre ADF” på side 48](#)

➔ [“Rengjøre skannerglasset” på side 51](#)

Skannehastighet går ned ved kontinuerlig skanning

Ved kontinuerlig skanning med ADF, senkes skannehastigheten for å forhindre at skannermekanismen overopphetes og blir skades. Du kan imidlertid fortsette å skanne.

For å vanlig skannehastighet igjen, må du la skanneren stå inaktiv i minst 30 minutter. Skannehastighet gjenopprettes ikke selv om strømmen er av.

Skanningen tar lang tid

- Når oppløsningen er høy, kan skanning ta litt tid.
- Datamaskiner med USB 3.0-porter (SuperSpeed) eller USB 2.0-porter (høy hastighet) kan skanne raskere enn de med USB 1.1-porter. Hvis du bruker en USB 3.0- eller USB 2.0-port sammen med skanneren, må du kontrollere at den oppfyller systemkravene.
- Når du bruker sikkerhetsprogramvare, må du ekskludere TWAIN.log-filen fra kontroll eller angi TWAIN.log som en skrivebeskyttet fil. For mer informasjon om sikkerhetsprogramvarens funksjoner, kan du se hjelpen og så videre som leveres med programvaren. TWAIN.log-filen lagres på følgende plassering.
 - Windows 10/Windows 8.1/Windows 8/Windows 7/Windows Vista:
C:\Users\<(brukarnamn)\AppData\Local\Temp
 - Windows XP:
C:\Documents and Settings\<(brukarnamn)\Local Settings\Temp

Problemer med skannede bilder

Ujevne farger, skitt, flekker og så videre vises ved skanning fra skannerens glassplate

- Rengjør skannerglasset.
- Fjern alt søppel og skitt som fester seg til originalen.
- Ikke trykk for hardt på originalen eller dokumentdekselet. Hvis du trykker med for mye makt, kan det føre til uskarphet, smuss og flekker.

Relatert informasjon

➔ [“Rengjøre skannerglasset” på side 51](#)

Rette linjer vises ved skanning fra ADF

- Rengjør ADF.
Rette linjer kan vises på bildet hvis søppel og skitt har kommet inn i ADF.
- Fjern alt søppel og skitt som fester seg til originalen.

Relatert informasjon

➔ [“Rengjøre ADF” på side 48](#)

Bildekvaliteten er ujevn

- Dersom oppløsningen er lav, kan du prøve å øke oppløsningen og så skanne.
- I Epson Scan 2 justerer du bildet med elementer i **Avanserte innstillinger**-fanen og så skanner du.

Problemløsning

Relatert informasjon

- ➔ [“Still inn en oppløsning som passer formålet ved skanning” på side 26](#)
- ➔ [“Bildejusteringsfunksjoner” på side 33](#)

Forskyvning vises i bakgrunnen av bilder

Bilder på baksiden av originalen kan vises på det skannede bildet.

- I Epson Scan 2, velger du **Avanserte innstillinger**-fanen og så justerer du **Lysstyrke**.
Denne funksjonen er muligens ikke tilgjengelig avhengig av innstillingene i **Hovedinnstillinger**-fanen > **Bildetype** eller andre innstillinger i **Avanserte innstillinger**-fanen.
- I Epson Scan 2, velger du **Avanserte innstillinger**-fanen og så **Bildealternativ** > **Tekstforbedring**.
- Når du skanner fra skannerglasset, kan du plassere et svart papir eller et skriveunderlag over originalen.

Relatert informasjon

- ➔ [“Lysstyrke” på side 37](#)
Du kan justere lysstyrken til bildet.
- ➔ [“Tekstforbedring” på side 35](#)
Du kan gjøre uskarpe bokstaver i originalen skarpe og tydelige. Du kan også redusere forskyvninger eller ujevnheter i bakgrunnen.

Tekst er uklar

- I Epson Scan 2, velger du **Avanserte innstillinger**-fanen og så **Bildealternativ** > **Tekstforbedring**.
- I Epson Scan 2, når **Bildetype** på **Hovedinnstillinger**-fanen er satt til **Svart-hvitt**, justerer du **Grenseverdi** på **Avanserte innstillinger**-fanen. Når du øker **Grenseverdi**, blir svart sterkere.
- Dersom oppløsningen er lav, kan du prøve å øke oppløsningen og så skanne.

Relatert informasjon

- ➔ [“Tekstforbedring” på side 35](#)
Du kan gjøre uskarpe bokstaver i originalen skarpe og tydelige. Du kan også redusere forskyvninger eller ujevnheter i bakgrunnen.
- ➔ [“Grenseverdi” på side 38](#)
Du kan justere grensen for binær monokrom (svart og hvitt). Øk terskelen og det svarte området blir større. Senk terskelen og det hvite området blir større.
- ➔ [“Still inn en oppløsning som passer formålet ved skanning” på side 26](#)

Det kommer moaré (vevlignende skygger)

Hvis originalen er et trykt dokument, kan moaré (vevlignende skygger) komme på det skannede bildet.

Problemløsning

- På **Avanserte innstillinger**-fanen i Epson Scan 2 velger du **Derastrering**.



- Endre oppløsningen, og skann på nytt.

Relatert informasjon

- ➔ [“Derastrering” på side 35](#)

Du kan fjerne moaremonster (vevlignende skygger) som dukker om når du skanner utskrevet papir slik som et blad.

- ➔ [“Still inn en oppløsning som passer formålet ved skanning” på side 26](#)

Kan ikke skanne riktig område på skanneglasset

- Sørg for at originalen er riktig plassert mot innstillingsmerkene.
- Dersom kanten av det skannede bildet mangler, kan du flytte originalen litt unna kanten av skannerglasset.

Kanten av originalen blir ikke skannet med automatisk oppdaging av originalens størrelse

- I Epson Scan 2, velger du **Hovedinnstillinger**-fanen og så velger du **Dokumentstørrelse > Innst.. I Innstillinger for papirstørrelse**-vinduet, justerer du **Beskjæringsmarg for størrelse "Automatisk"**.
- Avhengig av originalen, kan muligens ikke arealet til originalen oppdages riktig med bruk av **Automatisk registrering**-funksjonen. Velg passende størrelse for originalen fra **Dokumentstørrelse**-listen.

Merknad:

Dersom størrelsen til originalen du vil skanne ikke er i listen, velger du **Tilpass**, og så oppretter du størrelsen manuelt.

Tekst blir ikke riktig gjenkjent ved lagring som en Søkbar PDF

- I **Alternativer for bildeformat**-vinduet i Epson Scan 2, må du sjekke at **Tekstspråk** er riktig angitt i **Tekst**-fanen.
- Sjekk at originalene plasseres rett.

Problemløsning

- ❑ Bruk en original med klar tekst. Tekstgjenkjennelse kan avta for følgende originaltyper.
 - ❑ Originaler som har blitt kopiert en rekke ganger
 - ❑ Originaler mottatt via faks (ved lav oppløsning)
 - ❑ Originaler der mellomrommet mellom bokstaver eller linjer er for lite
 - ❑ Originaler med linjer eller understreking over teksten
 - ❑ Originaler med håndskrevet tekst
 - ❑ Originaler med brett eller krøller
- ❑ I Epson Scan 2, når **Bildetype** på **Hovedinnstillinger**-fanen er satt til **Svart-hvitt**, justerer du **Grenseverdi** på **Avanserte innstillinger**-fanen. Når du øker **Grenseverdi**, blir det svarte området større.
- ❑ I Epson Scan 2, velger du **Avanserte innstillinger**-fanen og så **Bildealternativ** > **Tekstforbedring**.

Relatert informasjon

- ➔ [“Lagre som en Søkbar PDF” på side 40](#)
- ➔ [“Tekstforbedring” på side 35](#)
Du kan gjøre uskarpe bokstaver i originalen skarpe og tydelige. Du kan også redusere forskyvninger eller ujevnheter i bakgrunnen.
- ➔ [“Grenseverdi” på side 38](#)
Du kan justere grensen for binær monokrom (svart og hvitt). Øk terskelen og det svarte området blir større. Senk terskelen og det hvite området blir større.

Innbindingsmargen til en brosjyre er forvrengt eller uskarpt

Når du skanner en brosjyre på skannerglasset, kan tegn virke forvrengte eller uskarpe i innbindingsmargen. Dersom dette problemet oppstår, blir ikke teksten gjenkjent på riktig måte når du lagrer det skannede bildet som en **Søkbar PDF**.

For å minke forvrengning eller uskarphet fra innbindingsmargen, trykker du forsiktig ned på dokumentdekselet og holder det nede under skanning for å flate ut brosjyren. Sørg for at du ikke flytter brosjyren under skanningen.



Forsiktighetsregel:

Ikke trykk på dokumentdekselet med for mye kraft. Ellers kan brosjyren eller skanneren bli skadet.

Kan ikke løse problemer i det skannede bildet

Hvis du har prøvd alle løsningene og ikke har løst problemet, kan du starte Epson Scan 2-innstillingene med Epson Scan 2 Utility.

Merknad:

Epson Scan 2 Utility er et program som følger med Epson Scan 2.

1. Start Epson Scan 2 Utility.
 - ❑ Windows 10
Klikk Start-knappen og så velger du **Alle apper** > **EPSON** > **Epson Scan 2 Utility**.
 - ❑ Windows 8.1/Windows 8/Windows Server 2012 R2/Windows Server 2012
Angi navnet på programmet i søk-perlen, og velg ikonet som vises.

Problemløsning

- Windows 7/Windows Vista/Windows XP/Windows Server 2008 R2/Windows Server 2008/Windows Server 2003 R2/Windows Server 2003
Klikk Start-knappen og velg **Alle programmer** eller **Programmer** > **EPSON** > **Epson Scan 2** > **Epson Scan 2 Utility**.
- Mac OS X
Velg **Gå** > **Programmer** > **Epson Software** > **Epson Scan 2 Utility**.

2. Velg **Annet**-fanen.

3. Klikk **Tilbakestill**.

Merknad:

Dersom oppstart ikke løser problemet, må du avinstallere og reinstallere Epson Scan 2.

Avinstallering og installering av programmer

Avinstallere programmene

Du må kanskje avinstallere og deretter installere programmene på nytt for å løse visse problemer eller hvis du oppgraderer operativsystemet. Logg på datamaskinen som en administrator. Tast inn administratorpassordet hvis datamaskinen ber deg om det.

Avinstallere programmene for Windows

1. Avslutt alle programmer som kjører.
2. Koble skanneren fra datamaskinen.
3. Åpne kontrollpanelet:
 - Windows 10
Høyreklikk Start-knappen eller trykk og hold den og velg **Kontrollpanel**.
 - Windows 8.1/Windows 8/Windows Server 2012 R2/Windows Server 2012
Velg **Skrivebord** > **Innstillinger** > **Kontrollpanel**.
 - Windows 7/Windows Vista/Windows XP/Windows Server 2008 R2/Windows Server 2008/Windows Server 2003 R2/Windows Server 2003
Klikk startknappen, og velg **Kontrollpanel**.
4. Åpne **Avinstallere et program** (eller **Legg til eller fjern programmer**):
 - Windows 10/Windows 8.1/Windows 8/Windows 7/Windows Vista/Windows Server 2012 R2/Windows Server 2012/Windows Server 2008 R2/Windows Server 2008
Velg **Avinstaller et program** i **Programmer**.
 - Windows XP/Windows Server 2003 R2/Windows Server 2003
Klikk **Legg til eller fjern programmer**.
5. Velg programmet du ønsker å avinstallere.

Problemløsning

6. Avinstallere programmene:

- Windows 10/Windows 8.1/Windows 8/Windows 7/Windows Vista/Windows Server 2012 R2/Windows Server 2012/Windows Server 2008 R2/Windows Server 2008

Klikk **Avinstaller/Endre** eller **Avinstaller**.

- Windows XP/Windows Server 2003 R2/Windows Server 2003

Klikk **Endre/Fjern** eller **Fjern**.

Merknad:

Hvis brukerkontovinduet vises, klikk fortsett.

7. Følg instruksjonene på skjermen.

Merknad:

*Du kan se en melding som ber deg om å starte datamaskinen på nytt. Hvis det vises, kontrollerer du at **Jeg vil starte datamaskinen på nytt nå** er valgt, og klikker deretter på **Fullfør**.*

Avinstaller programmene for Mac OS X

Merknad:

Kontroller at du har installert EPSON Software Updater.

1. Last ned avinstalleringsprogrammet ved hjelp av EPSON Software Updater.

Når du har lastet ned avinstalleringsprogrammet, trenger du ikke å laste det ned igjen hver gang du avinstallerer programmet.

2. Koble skanneren fra datamaskinen.

3. Hvis du vil avinstallere skannerdriveren, velger du **Systemvalg** fra  meny > **Skrivere og skannere** (eller **Utskrift og skanning, Utskrift og faks**), og fjerner deretter skanneren fra listen over aktiverte skannere.

4. Avslutt alle programmer som kjører.

5. Velg **Finder** > **Gå** > **Programmer** > **Epson Software** > **Avinstallerer**.

6. Velg programmet du ønsker å avinstallere, og klikk deretter **Avinstaller**.



Forsiktighetsregel:

Avinstalleringsprogrammet fjerner alle drivere for Epson-skannere på datamaskinen. Hvis du bruker flere Epson-skannere, og du vil kun slette noen av driverne, sletter du først alle sammen, så kan du installere de nødvendige driverne på nytt etterpå.

Merknad:

*Hvis du ikke finner programmet du vil avinstallere i programlisten, kan du ikke avinstallere det ved hjelp av avinstalleringsprogrammet. I denne situasjonen velger du **Finder** > **Gå** > **Programmer** > **Epson Software**, velger programmet du vil avinstallere, og drar det deretter til papirkurv-ikonet.*

Installere programmene

Følg trinnene nedenfor for å installere de nødvendige programmene.

Problemløsning

Merknad:

- Logg på datamaskinen som en administrator. Tast inn administratorpassordet hvis datamaskinen ber deg om det.
- Når du skal ominstallere programmer, må du først avinstallere dem.

1. Avslutt alle programmer som kjører.
2. Når du installerer Epson Scan 2, kobler du midlertidig skanneren fra datamaskinen.

Merknad:

Ikke koble skanneren til datamaskinen før du blir bedt om å gjøre det.

3. Installer programmet ved å følge instruksjonene på nettsiden under.

<http://epson.sn>

Merknad:

For Windows kan du også bruke programvareplaten som kom med skanneren.

Tekniske spesifikasjoner

Generelle spesifikasjoner for skanner

Merknad:

Spesifikasjonene kan endres uten forvarsel.

Skannertype	Flatbordfargeskanner med ADF
Fotoelektrisk enhet	CIS
Lyskilde	RGB LED-lys
Skanneoppløsning	ADF: 600 ppt (hovedskanning), 600 ppt (delskanning) Skannerglass: 1,200 ppt (hovedskanning), 2,400 ppt (delskanning)
Utgangsuppløsning	ADF: 50 til 600 ppt (127 til 393.7 mm (5.0 til 15.5 tommer) i lengde), 50 til 300 ppt (393.7 til 3,048 mm (15.5 til 120.0 tommer) i lengde) Skannerglass: 50 til 1,200 ppt (i forøkelser på 1 ppt)
Dokumentstørrelse	ADF, dobbeltsidig <input type="checkbox"/> Maks. 215.9×297 mm (8.5×11.7 tommer) <input type="checkbox"/> Min. 89×170 mm (3.5×6.7 tommer) ADF, enkeltsidig <input type="checkbox"/> Maks. 215.9×393.7 mm (8.5×15.5 tommer) <input type="checkbox"/> Min. 89×127 mm (3.5×5.0 tommer) ADF, modus for enkeltsidig langt papir (300 ppt) <input type="checkbox"/> Maks. 215.9×3,048 mm (8.5×120.0 tommer) <input type="checkbox"/> Min. 89×393.7 mm (3.5×15.5 tommer) Skannerglass <input type="checkbox"/> Maks. 215.9×297 mm (8.5×11.7 tommer)
Papirinngang	Innlasting med forsiden opp
Papirutgang	Innlasting med forsiden ned
Papirkapasitet	50 papirark på 80 g/m ²
Fargedybde	Farge <input type="checkbox"/> 30 bits per piksel internt (10 bits per piksel per farge internt) <input type="checkbox"/> 24 bits per piksel eksternt (8 bits per piksel per farge eksternt) Gråtone <input type="checkbox"/> 10 bits per piksel internt <input type="checkbox"/> 8 bits per piksel eksternt Svart-hvitt <input type="checkbox"/> 10 bits per piksel internt <input type="checkbox"/> 1 bits per piksel eksternt

Tekniske spesifikasjoner

Grensesnitt*	SuperSpeed-USB Ethernet 1000BASE-T/100BASE-TX/10BASE-T (alternativ)
--------------	--

* Samtidig bruk (samtidig tilgang) av en USB- og en nettverkstilkobling tillates ikke.

Spesifikasjoner for mål

Mål*	Bredde: 450 mm (17.7 tommer) Tykkelse: 318 mm (12.5 tommer) Høyde: 121 mm (4.8 tommer)
Vekt	Omtrent 4.1 kg (9.0 lb)

* Uten utstående deler.

Elektriske spesifikasjoner

Modell	Modell med AC 100 til 240 V	Modell med AC 220 til 240 V
Nominelt frekvensområde	50 til 60 Hz	50 til 60 Hz
Merkestrøm	0.3 til 0.2 A	0.2 A
Strømforbruk	USB-tilkobling <input type="checkbox"/> Drift: ca. 11 W <input type="checkbox"/> Driftsklar: ca. 5.8 W <input type="checkbox"/> Hvilemodus: ca. 0.8 W <input type="checkbox"/> Strøm av: ca. 0.15 W	USB-tilkobling <input type="checkbox"/> Drift: ca. 11 W <input type="checkbox"/> Driftsklar: ca. 6.2 W <input type="checkbox"/> Hvilemodus: ca. 0.9 W <input type="checkbox"/> Strøm av: ca. 0.25 W

Merknad:

Sjekk merkingen på skanneren for spenningen.

Miljømessige spesifikasjoner

Temperatur	Ved drift	10 til 35 °C (50 til 95 °F)
	Ved lagring	-20 til 60 °C (-4 til 140 °F)
Fuktighet	Ved drift	20 til 80 % (uten kondens)
	Ved lagring	20 til 80 % (uten kondens)

Tekniske spesifikasjoner

Driftslyd	Lydeffekt	6.77 B (ADF) 4.65 B (skannerglass)
	Lydtrykknivå	55 dB (ADF) 35 dB (skannerglass)
Driftsforhold		Ordinære kontor- eller hjemmeforhold. Unngå å bruke skanneren i direkte sollys, nær en sterk lyskilde eller under ekstremt støvete forhold.

Systemkrav

Windows	Windows 10 (32-bit, 64-bit) Windows 8.1 (32-bit, 64-bit) Windows 8 (32-bit, 64-bit) Windows 7 (32-bit, 64-bit) Windows Vista (32-bit, 64-bit) Windows XP Professional x64 Edition Service Pack 2 Windows XP (32-bit) Service Pack 3 Windows Server 2012 R2 Windows Server 2012 Windows Server 2008 R2 Windows Server 2008 (32-bit, 64-bit) Windows Server 2003 R2 (32-bit, 64-bit) Windows Server 2003 (32-bit, 64-bit) Service Pack 2
Mac OS X ^{*1, *2}	Mac OS X v10.11.x Mac OS X v10.10.x Mac OS X v10.9.x Mac OS X v10.8.x Mac OS X v10.7.x Mac OS X v10.6.8

*1 Raskt brukerbytte på Mac OS X eller nyere støttes ikke.

*2 UNIX-filsystemet (UFS) for Mac OS X støttes ikke.

Standarder og godkjenninger

Standarder og godkjenninger for amerikansk modell

Sikkerhet	UL60950-1 CAN/CSA-C22.2 Nr. 60950-1
EMC	FCC del 15 underdel B klasse B CAN/CSA-CEI/IEC CISPR22 klasse B

Standarder og godkjenninger for europeisk modell

Den følgende modellen er CE-merket og i samsvar med alle gjeldende EU-direktiv. For ytterligere detaljer kan du besøke følgende nettside for å få tilgang til den fullstendige samsvarserklæringen som inneholder referanse til direktivene og harmoniserte standarder som brukes for å erklære samsvar.

<http://www.epson.eu/conformity>

J411B

Standarder og godkjenninger for australsk modell

Sikkerhet	AS/NZS 60950.1
EMC	AS/NZS CISPR22 klasse B

Hvis du trenger hjelp

Web-område for kundestøtte

Hvis du trenger mer hjelp, kan du gå til Epsons nettsted for kundestøtte nedenfor. Velg ditt land eller område, og gå til støttedelen på ditt lokale Epson-nettsted. De nyeste driverne, svar på vanlige spørsmål, håndbøker eller annet nedlastbart materiale, er også tilgjengelig på nettstedet.

<http://support.epson.net/>

<http://www.epson.eu/Support> (Europa)

Hvis Epson-produktet ikke fungerer ordentlig, og du ikke kan løse problemet, kontakter du Epsons kundestøtte for å få hjelp.

Kontakte Epson kundestøtte

Før du kontakter Epson

Hvis Epson-produktet ikke fungerer ordentlig, og du ikke kan løse problemet ved hjelp av feilsøkingsinformasjonen i produkthåndbøkene, må du kontakte Epsons kundestøtte for å få hjelp. Hvis Epson kundestøtte for området ditt ikke står oppført nedenfor, kontakter du forhandleren du kjøpte produktet av.

Epson kundestøtte kan hjelpe deg mye raskere hvis du oppgir følgende informasjon:

- Serienummeret for produktet
(Etiketten med serienummeret er vanligvis plassert bak på produktet.)
- Produktmodell
- Programvareversjon
(Klikk på **About**, **Version Info**, eller en lignende knapp i produktprogramvaren.)
- Merke og modell på datamaskinen du bruker
- Navn og versjonsnummer på operativsystemet på datamaskinen
- Navn og versjoner på programmene du vanligvis bruker med produktet

Merknad:

Avhengig av produktet, kan listen med nummer for faks og/eller nettverksinnstillinger lagres i produktets minne. Ved feil eller reparasjon av et produkt, kan data og/eller innstillinger gå tapt. Epson skal ikke holdes ansvarlig for eventuelle tap av data, for sikkerhetskopiering eller gjenoppretting av data og/eller innstillinger, selv i løpet av en garantiperiode. Vi anbefaler at du selv sikkerhetskopierer data eller noterer dem ned.

Hjelp for brukere i Europa

Se i dokumentet Pan-European Warranty Document for å finne informasjon om hvordan du kontakter Epson kundestøtte.

Hvis du trenger hjelp

Hjelp for brukere i Taiwan

Kontaktsted for informasjon, kundestøtte og tjenester er:

Internett

<http://www.epson.com.tw>

Informasjon om produktspesifikasjoner, drivere for nedlasting og produktspørsmål er tilgjengelige.

Epsons sentralbord

Telefon: +886-2-80242008

Sentralbordbetjeningen kan hjelpe deg med følgende over telefon:

- Salgsspørsmål og produktinformasjon
- Spørsmål eller problemer knyttet til bruk av produktet
- Spørsmål om reparasjonstjenester og garantier

Reparasjons- og servicesenter:

<http://www.tekcare.com.tw/branchMap.page>

TekCare Corporation er et autorisert servicesenter for Epson Taiwan Technology & Trading Ltd.

Hjelp for brukere i Australia

Epson Australia ønsker å tilby utvidet kundestøtte. I tillegg til i produkthåndbøkene, kan du finne informasjon på følgende steder:

Internett-adresse

<http://www.epson.com.au>

Besøk web-området for Epson Australia. Det er verdt å ta en tur innom her i ny og ne! Nettstedet har et nedlastingsområde for drivere, kontaktsteder for Epson, informasjon om nye produkter samt kundestøtte (e-post).

Epsons sentralbord

Telefon: 1300-361-054

Epsons sentralbord tilbys som en siste utvei for å sikre at kundene alltid skal få hjelp. Sentralbordbetjeningen kan hjelpe deg å installere, konfigurere og bruke Epson-produktet. Sentralbordbetjeningen som har ansvaret for forhåndssalg, kan tilby dokumentasjon om nye Epson-produkter samt fortelle deg hvor du finner nærmeste forhandler. Her kan du få svar på mange ulike spørsmål.

Vi oppfordrer deg til å ha all relevant informasjon tilgjengelig når du ringer. Jo mer informasjon du har klar, jo raskere kan vi hjelpe deg å løse problemet. Denne informasjonen omfatter håndbøker for Epson-produktet, type datamaskin, operativsystem, programvare og annen informasjon du mener er nødvendig.

Transportere produktet

Epson anbefaler at du beholder emballasjen for fremtidig transport.

Hvis du trenger hjelp

Hjelp for brukere i Singapore

Følgende kilder til informasjon, støtte og tjenester er tilgjengelige fra Epson Singapore:

Internett

<http://www.epson.com.sg>

Informasjon om produktspesifikasjoner, drivere for nedlasting, svar på vanlige spørsmål, salgsspørsmål og kundestøtte via e-post er tilgjengelig.

Epsons sentralbord

Grønt nummer: 800-120-5564

Sentralbordbetjeningen kan hjelpe deg med følgende over telefon:

- Salgsspørsmål og produktinformasjon
- Spørsmål eller feilsøking knyttet til bruk av produktet
- Spørsmål om reparasjonstjenester og garantier

Hjelp for brukere i Thailand

Kontaktsted for informasjon, kundestøtte og tjenester er:

Internett

<http://www.epson.co.th>

Informasjon om produktspesifikasjoner, drivere for nedlasting, svar på vanlige spørsmål og e-post er tilgjengelig.

Epson direkte

Telefon: 66-2685-9899

E-post: support@eth.epson.co.th

Betjeningen på direktelinjen kan hjelpe deg med følgende over telefon:

- Salgsspørsmål og produktinformasjon
- Spørsmål eller problemer knyttet til bruk av produktet
- Spørsmål om reparasjonstjenester og garantier

Hjelp for brukere i Vietnam

Kontaktsted for informasjon, kundestøtte og tjenester er:

Epson direkte

Telefon (Ho Chi Minh City): 84-8-823-9239

Telefon (Hanoi City): 84-4-3978-4785, 84-4-3978-4775

Hvis du trenger hjelp

Epson servicesenter

65 Truong Dinh Street, District 1, Hochiminh City, Vietnam.

29 Tue Tinh, Quan Hai Ba Trung, Hanoi City, Vietnam

Hjelp for brukere i Indonesia

Kontaktsted for informasjon, kundestøtte og tjenester er:

Internett

<http://www.epson.co.id>

- Informasjon om produktspesifikasjoner, drivere for nedlasting
- Svar på vanlige spørsmål, salgsspørsmål, spørsmål via e-post

Epson direkte

Telefon: 62-21-572-4350

Faks: 62-21-572-4357

Betjeningen på direktelinjen kan hjelpe deg med følgende over telefon eller faks:

- Salgsspørsmål og produktinformasjon
- Kundestøtte

Epson servicesenter

Provins	Firmanavn	Adresse	Telefon E-post
DKI JAKARTA	ESS Jakarta MG. DUA	RUKO MANGGA DUA MALL NO. 48 JL. ARTERI MANGGA DUA - JAKARTA UTARA-DKI	(+6221)62301104 jkt-technical1@epson-indonesia.co.id
NORTH SUMATERA	ESC Medan	Kompleks Graha Niaga, Jl. Bambu II No. A-4, Medan- 20114	(+6261)42066090/42066091 mdn-technical@epson-indonesia.co.id
WEST JAWA	ESC Bandung	JL. CIHAMPELAS NO. 48A-BANDUNG JABAR 40116	(+6222)4207033 bdg-technical@epson-indonesia.co.id
DI YOGYAKARTA	ESC Yogyakarta	YAP Square, Blok A No.6 Jl. C Simanjutak YOGYAKARTA - DIY	(+62274)581065 ygy-technical@epson-indonesia.co.id
EAST JAWA	ESC Surabaya	HITECH MALL LT.2 BLOK A NO. 24 JL. KUSUMA BANGSA NO. 116 -118 - SURABAYA JATIM	(+6231)5355035 sby-technical@epson-indonesia.co.id
SOUTH SULAWESI	ESC Makassar	JL. GUNUNG BAWAKARAENG NO. 68E - MAKASSAR SULSEL	(+62411)328212 mksr-technical@epson-indonesia.co.id

Hvis du trenger hjelp

Provins	Firmanavn	Adresse	Telefon E-post
WEST KALIMANTAN	ESC Pontianak	JL. NUSA INDAH I NO. 40A PONTIANAK KALBAR 78117	(+62561)735507 pontianak-technical@epson-indonesia.co.id
PEKANBARU	ESC PEKANBARU	JL. TUANKU TAMBUSAI NO. 353 - PEKANBARU RIAU	(+62761)21420 pkb-technical@epson-indonesia.co.id
DKI JAKARTA	ESS JAKARTA KEIAI	WISMA KEIAI LT. 1 JL. JEND. SUDIRMAN KAV. 3 JAKPUS DKI JAKARTA	(+6221)5724335 ess.support@epson-indonesia.co.id
EAST JAWA	ESS SURABAYA	JL. JAWA NO. 2-4 KAV. 29, RUKO SURYA INTI, SURABAYA - JATIM	(+6231)5014949 esssby.support@epson-indonesia.co.id
BANTEN	ESS SERPONG	Ruko mall WTC MATAHARI no. 953 SERPONG - Banten	(+6221)53167051 esstag.support@epson-indonesia.co.id
CENTRAL JAWA	ESS SEMARANG	Komplek Ruko Metro Plaza Blok C20 , Jl. MT Haryono No 970 Semarang - Jawa tengah	(+6224)8313807 esssmg.support@epson-indonesia.co.id
EAST KALIMANTAN	ESC SAMARINDA	Jl. KH. Wahid Hasyim (M. Yamin) Kel. Sempaja Selatan Kec. Samarinda Utara Samarinda- Kalimantan Timur (samping kantor pos)	(+62541)7272904 escsmd.support@epson-indonesia.co.id
SOUTH SUMATERA	ESC PALEMBANG	Jl. H.M. Rasyid Nawawi no.249, kelurahan 9 ilir Palembang - Sumsel	(+62711)311330 escplg.support@epson-indonesia.co.id
EAST JAVA	ESC JEMBER	Jl. Panglima Besar Sudirman No.1 D JEMBER - JAWA TIMUR (Depan Balai Penelitian dan Pengolahan Kakao)	(+62331) 486468,488373 jmr-admin@epson-indonesia.co.id jmr-technical@epson-indonesia.co.id
NORTH SULAWESI	ESC MANADO	Tekno @Megamall, Megamall LG TK-21 Jl. Piere Tendean Kawasan Megamas Boulevard Manado 95111	(+62431)7210033 MND-ADMIN@EPSON-INDONESIA.CO.ID

For andre byer som ikke står oppført her, ringer du direkte til: 08071137766.

Hjelp for brukere i Hongkong

Brukere kan kontakte Epson Hong Kong Limited for å få kundestøtte samt tilgang til andre tjenester knyttet til produktkjøp.

Hvis du trenger hjelp

Hjemmeside på Internett

<http://www.epson.com.hk>

Epson Hong Kong har opprettet en lokal hjemmeside på Internett på både kinesisk og engelsk for å tilby brukere følgende informasjon:

- Produktinformasjon
- Svar på vanlige spørsmål
- Nyeste versjon av drivere for Epson-produkter

Direkte kundestøtte

Du kan også kontakte våre teknikere på følgende telefon- og faksnumre:

Telefon: 852-2827-8911

Faks: 852-2827-4383

Hjelp for brukere i Malaysia

Kontaktsted for informasjon, kundestøtte og tjenester er:

Internett

<http://www.epson.com.my>

- Informasjon om produktspesifikasjoner, drivere for nedlasting
- Svar på vanlige spørsmål, salgsspørsmål, spørsmål via e-post

Epsons kundestøtte

Telefon: +60 1800-8-17349

- Salgsspørsmål og produktinformasjon
- Spørsmål eller problemer knyttet til bruk av produktet
- Spørsmål om reparasjonstjenester og garantier

Hovedkontor

Telefon: 603-56288288

Faks: 603-5628 8388/603-5621 2088

Hjelp for brukere i India

Kontaktsted for informasjon, kundestøtte og tjenester er:

Internett

<http://www.epson.co.in>

Informasjon om produktspesifikasjoner, drivere for nedlasting og produktspørsmål er tilgjengelige.

Hvis du trenger hjelp

Telefonhjelp

- Service, produktinformasjon og bestille forbruksvarer (BSNL Lines)

Grønt nummer: 18004250011

Åpent kl. 9.00–18.00, mandag til lørdag (unntatt i ferier)

- Service (CDMA- og mobilbrukere)

Grønt nummer: 186030001600

Åpent kl. 9.00–18.00, mandag til lørdag (unntatt i ferier)

Hjelp for brukere på Filippinene

Brukere kan kontakte Epson Philippines Corporation for å få kundestøtte samt tilgang til andre tjenester knyttet til produktkjøp på telefon- og fakksnumrene samt på e-postadressen nedenfor:

Internett

<http://www.epson.com.ph>

Informasjon om produktspesifikasjoner, drivere for nedlasting, svar på vanlige spørsmål og e-postspørsmål er tilgjengelig.

Epson Philippines kundestøtte

Grønt nummer: (PLDT) 1800-1069-37766

Grønt nummer: (Digitalt) 1800-3-0037766

Metro Manila: (+632)441-9030

Nettsted: <http://customercare.epson.com.ph>

E-post: customercare@epc.epson.com.ph

Kundestøttebehandlerne kan hjelpe deg med følgende over telefon:

- Salgsspørsmål og produktinformasjon
- Spørsmål eller problemer knyttet til bruk av produktet
- Spørsmål om reparasjonstjenester og garantier

Epson Philippines Corporation

Fra utlandet: +632-706-2609

Faks: +632-706-2665