

**DS-1630**

# **Používateľská príručka**

# Autorské práva

Žiadna časť tejto publikácie sa nesmie kopírovať, ukladať do systému vyhľadávania informácií ani prenášať v žiadnej forme či akýmikoľvek prostriedkami, a to elektronickými, mechanickými, fotokopírovaním, zaznamenávaním alebo inak, bez predchádzajúceho písomného povolenia spoločnosti Seiko Epson Corporation. V rámci používania informácií uvedených v tomto dokumente nepreberáme žiadnu právnu zodpovednosť súvisiacu s patentmi. Rovnako nepreberáme žiadnu právnu zodpovednosť za škody vyplývajúce z použitia informácií uvedených v tomto dokumente. Informácie uvedené v tomto dokumente sú určené len na použitie s týmto výrobkom značky Epson. Spoločnosť Epson nepreberá žiadnu zodpovednosť za akékoľvek použitie týchto informácií pri aplikácii na iné výrobky.

Spoločnosť Seiko Epson Corporation ani jej sesterské organizácie nepreberajú zodpovednosť voči kupcovi tohto produktu ani tretím stranám za poškodenia, straty, náklady alebo výdavky, ktoré kupcovi alebo tretím stranám vznikli pri nehode, nesprávnom používaní alebo zneužití tohto produktu, alebo pri neoprávnených modifikáciách, opravách alebo zmenách tohto produktu alebo (okrem USA) nedodržaní pokynov o prevádzke a údržbe od spoločnosti Seiko Epson Corporation.

Spoločnosť Seiko Epson Corporation ani jej sesterské organizácie nie sú zodpovedné za žiadne poškodenia alebo problémy vyplývajúce z použitia akéhokoľvek príslušenstva alebo akýchkoľvek spotrebných produktov, ako sú tie, ktoré sú určené ako originálne produkty Epson alebo schválené produkty Epson spoločnosťou Seiko Epson Corporation.

Spoločnosť Seiko Epson Corporation nenesie zodpovednosť za akékoľvek poškodenie zapríčinené elektromagnetickým rušením, ktoré sa vyskytuje pri používaní niektorých káblov rozhrania iných, ako sú tie, ktoré sú určené ako schválené produkty Epson spoločnosťou Seiko Epson Corporation.

© 2016 Seiko Epson Corporation. All rights reserved.

Obsah tejto príručky a špecifikácie tohto produktu sa môžu zmeniť bez predchádzajúceho upozornenia.

# Ochranné známky

- ❑ EPSON® je registrovaná ochranná známka a EPSON EXCEED YOUR VISION alebo EXCEED YOUR VISION je ochranná známka spoločnosti Seiko Epson Corporation.
- ❑ Microsoft®, Windows®, Windows Server®, and Windows Vista® are either registered trademarks or trademarks of Microsoft Corporation in the United States and/or other countries.
- ❑ Apple®, Mac OS®, and OS X® are trademarks of Apple Inc., registered in the U.S. and other countries.
- ❑ Adobe®, Adobe Reader®, and Acrobat® are registered trademarks of Adobe Systems Incorporated.
- ❑ Intel® is a registered trademark of Intel Corporation.
- ❑ The SuperSpeed USB Trident Logo is a registered trademark of USB Implementers Forum, Inc.
- ❑ Epson Scan 2 Software is based in part on the work of the Independent JPEG Group.
- ❑ libtiff

Copyright © 1988-1997 Sam Leffler

Copyright © 1991-1997 Silicon Graphics, Inc.

Permission to use, copy, modify, distribute, and sell this software and its documentation for any purpose is hereby granted without fee, provided that (i) the above copyright notices and this permission notice appear in all copies of the software and related documentation, and (ii) the names of Sam Leffler and Silicon Graphics may not be used in any advertising or publicity relating to the software without the specific, prior written permission of Sam Leffler and Silicon Graphics.

THE SOFTWARE IS PROVIDED "AS-IS" AND WITHOUT WARRANTY OF ANY KIND, EXPRESS, IMPLIED OR OTHERWISE, INCLUDING WITHOUT LIMITATION, ANY WARRANTY OF MERCHANTABILITY OR FITNESS FOR A PARTICULAR PURPOSE.

IN NO EVENT SHALL SAM LEFFLER OR SILICON GRAPHICS BE LIABLE FOR ANY SPECIAL, INCIDENTAL, INDIRECT OR CONSEQUENTIAL DAMAGES OF ANY KIND, OR ANY DAMAGES WHATSOEVER RESULTING FROM LOSS OF USE, DATA OR PROFITS, WHETHER OR NOT ADVISED OF THE POSSIBILITY OF DAMAGE, AND ON ANY THEORY OF LIABILITY, ARISING OUT OF OR IN CONNECTION WITH THE USE OR PERFORMANCE OF THIS SOFTWARE.

- ❑ Všeobecné oznámenie: Ďalšie názvy produktov použité v tomto dokumente slúžia len na identifikačné účely a môžu byť ochrannými známkami príslušných vlastníkov. Spoločnosť Epson sa zrieka akýchkoľvek a všetkých práv vzťahujúcich sa na tieto známky.

## Obsah

### Autorské práva

### Ochranné známky

### Informácie o tejto príručke

Úvod do príručiek. . . . .	6
Značky a symboly. . . . .	6
Popisy použité v tejto príručke. . . . .	6
Odkazy na operačný systém. . . . .	7

### Dôležité pokyny

Bezpečnostné pokyny. . . . .	8
Obmedzenia týkajúce sa kopírovania. . . . .	9

### Základné informácie o skeneri

Názvy a funkcie jednotlivých častí. . . . .	10
Tlačidlá a indikátory na ovládacom paneli. . . . .	11
Tlačidlá. . . . .	11
Indikátory chýb. . . . .	12
Informácie o aplikáciách. . . . .	12
Epson Scan 2. . . . .	12
Document Capture Pro/Document Capture. . . . .	12
EPSON Software Updater. . . . .	13
Informácie o možnostiach. . . . .	13
Kódy jednotky sieťového rozhrania. . . . .	13

### Parametre originálov a umiestnenie originálov

Parametre originálov pre skenovanie z ADF. . . . .	14
Všeobecné parametre pre skenované originály. . . . .	14
Typy originálov, ktoré vyžadujú pozornosť. . . . .	16
Typy originálov, ktoré sa nemusia naskenovať. . . . .	16
Umiestnenie originálov do ADF. . . . .	17
Vkladanie originálov štandardnej veľkosti. . . . .	17
Vkladanie dlhého papiera. . . . .	19
Umiestnenie originálov na sklo skenera. . . . .	20
Umiestnenie originálov. . . . .	20
Vkladanie hrubých originálov. . . . .	22

### Základné skenovanie

Skenovanie pomocou Epson Scan 2. . . . .	24
--	----

Nastavenie rozlíšenia, ktoré vyhovuje účelu skenovania. . . . .	27
Skenovanie pomocou Document Capture Pro (Windows). . . . .	27
Skenovanie pomocou Document Capture (Mac OS X). . . . .	31
Skenovanie pomocou tlačidla skenera. . . . .	33

### Rozšírené skenovanie

Vytvorenie naskenovaných obrazov podľa potrieb. . . . .	34
Funkcie úprav obrázkov. . . . .	34
Úprava naskenovaných strán pomocou aplikácie Epson Scan 2. . . . .	41
Ukladanie vo formáte PDF s možnosťou vyhľadávania. . . . .	41
Uloženie vo formáte Office (len v systéme Windows). . . . .	42
Rôzne typy ukladania a prenášania. . . . .	43
Zoradenie a uloženie naskenovaných obrazov do samostatného priečinka (len v systéme Windows). . . . .	43
Skenovanie do cloudovej služby. . . . .	44
Odozdvávanie na server FTP. . . . .	45
Priloženie naskenovaných obrazov do e-mailu. . . . .	46
Tlač naskenovaných obrazov. . . . .	47
Skenovanie pomocou určených nastavení skenovania (Úloha). . . . .	47
Nastavenie úlohy. . . . .	48
Priradenie úlohy tlačidlu skenera. . . . .	48

### Údržba

Čistenie vonkajšej časti skenera. . . . .	49
Čistenie súčasti ADF. . . . .	49
Čistenie skla skenera. . . . .	52
Úsporný režim. . . . .	53
Preprava skenera. . . . .	54
Aktualizácia aplikácií a firmvéru. . . . .	54

### Riešenie problémov

Problémy so skenerom. . . . .	56
Indikátory skenera signalizujú chybu. . . . .	56
Skener sa nezapne. . . . .	56
Problémy so spustením skenovania. . . . .	56
Aplikácia Epson Scan 2 sa nedá spustiť. . . . .	56

Stlačením tlačidla skenera sa nespustí správna aplikácia. . . . .	57	Pred kontaktovaním spoločnosti Epson. . . . .	71
Problémy s podávaním papiera. . . . .	57	Pomoc pre používateľov v Európe. . . . .	71
Odstránenie zaseknutých originálov zo skenera. . . . .	57	Pomoc pre používateľov v Taiwane. . . . .	72
Podáva sa viac originálov naraz. . . . .	59	Pomoc pre používateľov v Austrálii. . . . .	72
Originály sa znečisťujú. . . . .	59	Pomoc pre používateľov v Singapure. . . . .	73
Pri nepretržitom skenovaní sa rýchlosť skenovania zníži. . . . .	59	Pomoc pre používateľov v Thajsku. . . . .	73
Skenovanie trvá príliš dlho. . . . .	60	Pomoc pre používateľov vo Vietname. . . . .	73
Problémy s naskenovanými obrázkami. . . . .	60	Pomoc pre používateľov v Indonézii. . . . .	74
Pri skenovaní zo skla skenera sa vyskytujú nerovnomerné farby, nečistoty a škvrny. . . . .	60	Pomoc pre používateľov v Hongkongu. . . . .	75
Pri skenovaní z ADF sa vyskytujú rovné čiary. . . . .	60	Pomoc pre používateľov v Malajzii. . . . .	76
Kvalita obrau je hrubá. . . . .	60	Pomoc pre používateľov v Indii. . . . .	76
V pozadí obrazov sa objavuje kontrast. . . . .	61	Pomoc pre používateľov na Filipínach. . . . .	77
Text je rozmazaný. . . . .	61		
Zobrazujú sa rušivé vzory (tiene podobné pavučine). . . . .	61		
Na skle skenera sa nedá skenovať správna oblasť. . . . .	62		
Okraj originálu nie je naskenovaný, keď sa veľkosť originálu zisťuje automaticky. . . . .	62		
Text nie je rozpoznávaný správne, keď sa ukladá ako a PDF s možnosťou vyhľadávania. . . . .	62		
Väzbové okraje brožúry sú deformované alebo rozmazané. . . . .	63		
Problémy v naskenovanom obraze sa nedajú vyriešiť. . . . .	63		
Odinštalovanie a inštalácia aplikácií. . . . .	64		
Odinštalovanie aplikácií. . . . .	64		
Inštalácia aplikácií. . . . .	66		
<b>Technické údaje</b>			
Všeobecné technické údaje skenera. . . . .	67		
Rozmerové údaje. . . . .	68		
Elektrické údaje. . . . .	68		
Údaje týkajúce sa prostredia. . . . .	68		
Systémové požiadavky. . . . .	69		
<b>Normy a osvedčenia</b>			
Normy a schválenia modelu určeného pre USA. . . . .	70		
Normy a schválenia pre európsky model. . . . .	70		
Štandardy a schválenia modelu určeného pre Austráliu. . . . .	70		
<b>Kde získať pomoc</b>			
Webová stránka technickej podpory. . . . .	71		
Kontaktovanie podpory spoločnosti Epson. . . . .	71		

# Informácie o tejto príručke

---

## Úvod do príručiek

Najnovšie verzie nasledujúcich príručiek sú dostupné na podpornej webovej lokalite spoločnosti Epson.

<http://www.epson.eu/Support> (Európa)

<http://support.epson.net/> (mimo Európy)

Inštaláčna príručka (papierová príručka)

Poskytuje informácie o nastavení výrobku a inštalácii aplikácie.

Používateľská príručka (digitálna príručka)

Poskytuje pokyny na používanie výrobku, údržbu a riešenie problémov.

Rovnako ako v prípade vyššie uvedených príručiek, pozrite si aj Pomocníka zahrnutého do rôznych aplikácií Epson.

---

## Značky a symboly



**Upozornenie:**

*Pokyny, ktoré je potrebné dôsledne dodržiavať, aby nedošlo k zraneniu.*



**Upozornenie:**

*Pokyny, ktoré je potrebné dodržiavať, aby nedošlo k poškodeniu zariadenia.*

**Poznámka:**

*Poskytuje doplnkové a referenčné informácie.*

### Súvisiace informácie

➔ Prepojenia na príslušné časti.

---

## Popisy použité v tejto príručke

Snímky obrazoviek aplikácií pochádzajú z Windows 10 alebo Mac OS X v10.10.x. Obsah zobrazený na obrazovkách sa mení v závislosti od modelu a situácie.

Ilustrácie použité v tejto príručke slúžia len ako pomôcka. Aj keď sa môžu mierne líšiť od skutočného výrobku, spôsoby ovládania sú rovnaké.

---

## Odkazy na operačný systém

### Windows

Výrazy, ako sú napríklad „Windows 10“, „Windows 8.1“, „Windows 8“, „Windows 7“, „Windows Vista“, „Windows XP“, „Windows Server 2012 R2“, „Windows Server 2012“, „Windows Server 2008 R2“, „Windows Server 2008“, „Windows Server 2003 R2“ a „Windows Server 2003“ uvedené v tejto príručke odkazujú na nasledujúce operačné systémy. Okrem toho sa výraz „Windows“ používa ako odkaz na všetky verzie.

- Operačný systém Microsoft® Windows® 10
- Operačný systém Microsoft® Windows® 8.1
- Operačný systém Microsoft® Windows® 8
- Operačný systém Microsoft® Windows® 7
- Operačný systém Microsoft® Windows Vista®
- Operačný systém Microsoft® Windows® XP so Service Pack 3
- Operačný systém Microsoft® Windows® XP Professional x64 Edition so Service Pack 2
- Operačný systém Microsoft® Windows Server® 2012 R2
- Operačný systém Microsoft® Windows Server® 2012
- Operačný systém Microsoft® Windows Server® 2008 R2
- Operačný systém Microsoft® Windows Server® 2008
- Operačný systém Microsoft® Windows Server® 2003 R2
- Operačný systém Microsoft® Windows Server® 2003 so Service Pack 2

### Mac OS X

Výraz „Mac OS X v10.11.x“ odkazuje na operačný systém OS X El Capitan, „Mac OS X v10.10.x“ na operačný systém OS X Yosemite, „Mac OS X v10.9.x“ na operačný systém OS X Mavericks a „Mac OS X v10.8.x“ na operačný systém OS X Mountain Lion. Okrem toho sa výraz „Mac OS X“ používa ako odkaz na operačný systém „Mac OS X v10.11.x“, „Mac OS X v10.10.x“, „Mac OS X v10.9.x“, „Mac OS X v10.8.x“, „Mac OS X v10.7.x“ a „Mac OS X v10.6.8“.

# Dôležité pokyny

---

## Bezpečnostné pokyny

Prečítajte si a dodržiavajte všetky tieto pokyny, aby sa zaistilo bezpečné používanie tohto výrobku. Nezabudnite si túto príručku odložiť, keby ste ju v budúcnosti potrebovali. Dodržiavajte tiež všetky upozornenia a pokyny vyznačené na výrobku.

- Niektoré symboly použité na výrobku slúžia na zaistenie bezpečnosti a správneho používania výrobku. Význam symbolov nájdete na nasledujúcej webovej lokalite.  
<http://support.epson.net/symbols>
- Výrobok umiestnite na rovný, stabilný povrch, ktorý presahuje základňu výrobku vo všetkých smeroch. Ak výrobok umiestnite vedľa steny, nechajte viac ako 10 cm medzi zadnou časťou výrobku a stenou.
- Výrobok umiestnite dostatočne blízko počítača, aby bol v dosahu kábla rozhrania. Výrobok neumiestňujte ani neskladujte vonku, pri zdroji nadmerného znečistenia alebo prachu, pri vode, pri tepelných zdrojoch ani na miestach vystavených otrasom, vibráciám, vysokej teplote alebo vlhkosti, priamemu slnečnému žiareniu, zdrojom intenzívneho svetla alebo prudkým zmenám teploty alebo vlhkosti.
- Zariadenie nepoužívajte s mokrými rukami.
- Výrobok umiestnite blízko elektrickej zásuvky, kde sa dá napájací kábel ľahko odpojiť.
- Napájací kábel musí byť umiestnený tak, aby sa zamedzilo jeho odieraniu, prerezaniu, treniu, vlneniu a zalomeniu. Na kábel nekladte žiadne predmety a dbajte na to, aby sa na napájací kábel nestúpalo ani sa cez neho neprechádzalo. Obzvlášť dbajte na to, aby bol kábel na konci rovný.
- Používajte len napájací kábel, ktorý bol priložený k výrobku, a nepoužívajte tento kábel so žiadnym iným zariadením. Pri používaní iných káblov s týmto výrobkom, prípadne ak používate priložený napájací kábel s iným zariadením, môže vzniknúť požiar alebo dôjsť k úrazu elektrickým prúdom.
- Používajte iba typ napájacieho zdroja uvedený na štítku výrobku a vždy napájajte zo štandardného domáceho zdroja elektrickej energie.
- V prípade pripojenia zariadenia k počítaču alebo inému zariadeniu pomocou kábla skontrolujte správnu orientáciu konektorov. Každý konektor má len jednu správnu orientáciu. Zapojenie konektora v nesprávnej orientácii môže poškodiť obidve zariadenia spojené káblom.
- Zamedzte používaniu zásuviek v rovnakom okruhu, v ktorom sú zapojené pravidelne zapínané a vypínané kopírovacie stroje alebo klimatizačné systémy.
- Ak výrobok používate s predĺžovacím káblom, skontrolujte, či celkový menovitý prúd zariadení napojených na predĺžovací kábel neprevyšuje menovitý prúd tohto kábla. Skontrolujte tiež, či celkový menovitý prúd všetkých zariadení zapojených do stenovej zásuvky neprevyšuje menovitý prúd danej stenovej zásuvky.
- Výrobok ani voliteľné príslušenstvo výrobku nikdy nerozoberajte, neupravujte ani sa nepokúšajte opravovať sami, pokiaľ to nie je výslovne uvedené v príručkách k výrobku.
- Do otvorov nekladajte žiadne predmety. Mohli by sa dotknúť bodov, ktoré sú pod nebezpečným napätím, alebo skratovať súčiastky. Hrozí nebezpečenstvo úrazu elektrickým prúdom.
- V prípade poškodenia zástrčky vymeňte celú zostavu kábla alebo sa poraďte s kvalifikovaným elektrikárom. Ak sa v zástrčke nachádzajú poistky, vymeňte ich za poistky správnej veľkosti a menovitej hodnoty.



## Dôležité pokyny

- V nasledujúcich prípadoch odpojte výrobok a napájací kábel a servisným zásahom poverte kvalifikovaného servisného pracovníka: sieťový napájací kábel alebo zástrčka sú poškodené; do výrobku vnikla kvapalina; výrobok alebo napájací kábel spadol alebo došlo k poškodeniu krytu; výrobok alebo napájací kábel nefunguje normálne alebo dochádza k zjavnej zmene ich výkonu. (Neupravujte ovládacie prvky, ktoré nie sú spomínané v prevádzkových pokynoch.)
- Pred čistením odpojte výrobok a napájací kábel od elektrickej zásuvky. Pri čistení používajte len vlhkú utierku. Nepoužívajte tekuté ani aerosólové čistiace prostriedky.
- Ak výrobok nebudete dlhší čas používať, sieťový adaptér odpojte z elektrickej zásuvky.
- Po výmene spotrebných častí, zlikvidujte opotrebované časti správnym spôsobom, pričom dodržiavajte predpisy miestnych orgánov. Nerozoberajte ich.
- Na sklo skenera neumiestňujte ťažké predmety a netlačte na sklo nadmernou silou.

---

## Obmedzenia týkajúce sa kopírovania

V záujme zabezpečenia zodpovedného a zákonného používania vášho výrobku dodržiavajte nasledujúce obmedzenia.

Zákon zakazuje kopírovanie nasledujúcich položiek:

- bankovky, mince, vládou emitované obchodovateľné cenné papiere, vládne dlhopisy a štátne cenné papiere
- nepoužité poštové známky, korešpondenčné lístky s predplateným poštovým a iné poštové predmety s vyznačeným platným poštovým
- štátom vydané kolky a cenné papiere vydané podľa zákonného postupu

Pri kopírovaní nasledujúcich položiek postupujte opatrne:

- privátne obchodovateľné cenné papiere (listinné akcie, prevoditeľné úpisy, šeky a pod.), mesačné permanentky, zľavnené lístky a pod.
- cestovné pasy, vodičské preukazy, záruky spôsobilosti, diaľničné známky, stravné lístky, vstupenky a pod.

**Poznámka:**

*Kopírovanie týchto položiek môže tiež zakazovať zákon.*

Zodpovedné používanie materiálov chránených autorským právom:

Produkty možno zneužiť nedovoleným kopírovaním materiálov chránených autorským právom. Pokiaľ nekonáte na pokyn informovaného právneho zástupcu, pred kopírovaním publikovaného materiálu buďte zodpovední a slušní a získajte povolenie držiteľa autorského práva.

# Základné informácie o skeneri

## Názvy a funkcie jednotlivých častí

### Predná strana

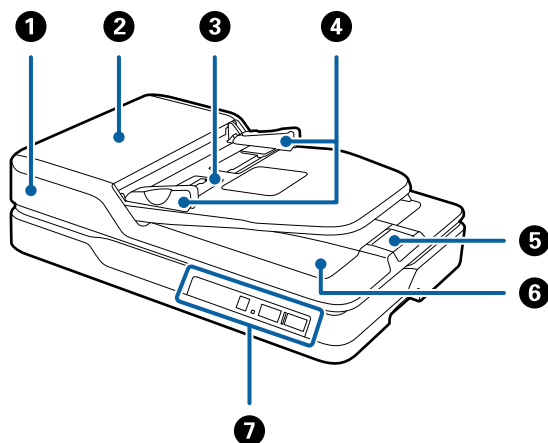

1	ADF (Automatic Document Feeder)	Automaticky podáva vložené originály.
2	Kryt ADF	Otvára sa pri čistení ADF a pri odstraňovaní zaseknutého papiera.
3	Vstupný zásobník	Slúži na vkladanie originálov. Keď je skenovanie dokončené, skontrolujte v stredovom okne vysunuté originály.
4	Vodiace lišty	Podávajú originály rovno do skenera. Posuňte lišty k hranám originálov.
5	Zarážka	Zabraňuje spadnutiu vysunutých originálov z predĺženia zásobníka.
6	Výstupný zásobník	Slúži na uloženie originálov vysunutých zo skenera.
7	Ovládací panel	Slúži na ovládanie skenera.

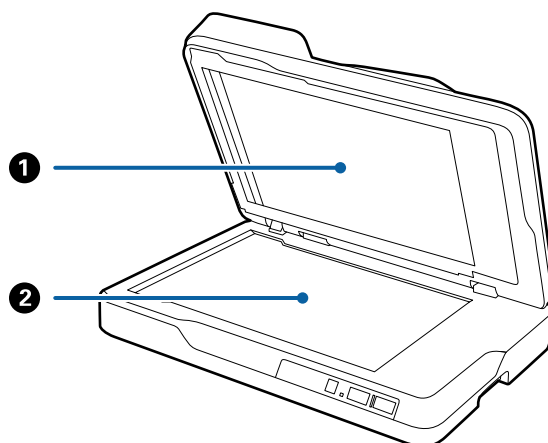

## Základné informácie o skeneri

1	Podložka dokumentov	Blokuje vonkajšie svetlo pri skenovaní. Odnímate pri čistení ADF alebo vyťahovaní zaseknutých originálov.
2	Sklo skenera	Položte originály, ktoré nemožno podávať pomocou ADF.

### Zadná strana

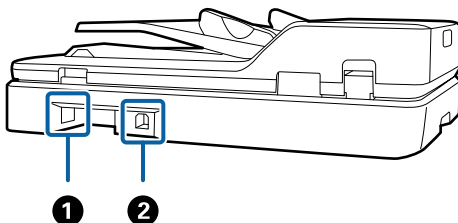

1	Vstup pre striedavý prúd	Slúži na pripojenie napájacieho kábla.
2	USB port	Slúži na pripojenie kábla USB.

### Súvisiace informácie

- ➔ „Parametre originálov pre skenovanie z ADF“ na strane 14
- ➔ „Čistenie súčasti ADF“ na strane 49

## Tlačidlá a indikátory na ovládacom paneli

### Tlačidlá

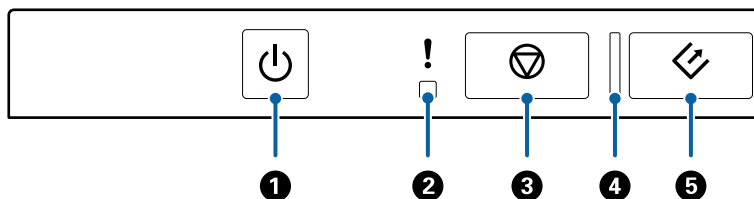

1		Tlačidlo napájania	Slúži na zapnutie alebo vypnutie skenera.
2		Indikátor chyby	Vyskytla sa chyba. Ďalšie podrobnosti nájdete v časti „Svetelné indikátory chyby“.
3		Tlačidlo zastavenia	Slúži na zrušenie skenovania.
4	-	Indikátor pripravenosti	Svieti: Skener je pripravený na používanie. Bliká: Skener skenuje, čaká na skenovanie, spracováva alebo je v režime spánku. Nesvieti: Skener sa nedá používať, pretože je vypnuté napájanie, prípadne sa vyskytla chyba.
5		Tlačidlo spustenia	Spúšťa skenovanie.

**Súvisiace informácie**

➔ „Indikátory chýb” na strane 12

**Indikátory chýb****Chyba skenera**

Indikátory	Situácia	Riešenia
! Pomaly bliká	Zasekol sa papier.	Otvorte kryt ADF a potom vytiahnite zaseknuté originály. Zatvorením krytu vymažete chybu. Znova vložte originály.
! Rýchlo bliká Indikátor pripravenosti rýchlo bliká	Vyskytla sa závažná chyba.	Vypnite a znova zapnite. Ak sa chyba vyskytuje naďalej, obráťte sa na miestneho predajcu.
! Svieti Indikátor pripravenosti nesvieti	Skener spustil režim obnovenia, pretože aktualizácia firmvéru bola neúspešná.	Postupujte nasledovne a skúste aktualizovať firmvér znova. 1. Prepojte počítač a skener USB káblom. (V režime obnovenia nemôžete aktualizovať firmvér cez sieťové pripojenie.) 2. Navštívte miestnu stránku spoločnosti Epson, kde nájdete ďalšie pokyny.

**Súvisiace informácie**

➔ „Odstránenie zaseknutých originálov zo skenera” na strane 57

**Informácie o aplikáciách**

V tejto časti sú predstavené softvérové produkty, ktoré sú k dispozícii pre váš skener. Najnovší softvér je možné nainštalovať z webovej stránky Epson.

**Epson Scan 2**

Epson Scan 2 je ovládač, ktorý riadi skener a umožňuje množstvo nastavení skenera. Umožňuje tiež spúšťanie ako samostatnej aplikácie alebo pomocou softvérovej aplikácie kompatibilnej so štandardom TWAIN.

Podrobné informácie o používaní tejto aplikácie nájdete v pomocníku Epson Scan 2.

**Document Capture Pro/Document Capture**

Táto aplikácia umožňuje zmeniť usporiadanie strán alebo opraviť otočenie v rámci údajov obrázka a potom dané údaje uložiť, poslať ich e-mailom, odoslať ich na server alebo do cloudovej služby. Po zaregistrovaní často používaných nastavení procesu skenovania pod názvom napríklad „úloha“ môžete ľahko skenovať tak, že vyberiete položku „úloha“.

## Základné informácie o skeneri

Aplikácia Document Capture Pro je len pre systém Windows. V operačnom systéme Mac OS X použijete aplikáciu Document Capture a pre Windows Server použijete aplikáciu Document Capture Pro Server.

Podrobné informácie o používaní tejto aplikácie nájdete v pomocníčkovi Document Capture Pro.

## EPSON Software Updater

EPSON Software Updater je aplikácia, ktorá kontroluje výskyt nových alebo aktualizovaných aplikácií na internete a inštaluje ich.

Môžete tiež aktualizovať digitálnu príručku ku skeneru.

**Poznámka:**

Operačný systém Windows Server nie sú podporované.

---

## Informácie o možnostiach

### Kódy jednotky sieťového rozhrania

Môžete skenovať cez sieť pomocou aplikácie Document Capture Pro (len v systéme Windows). Zaregistrovaním často používaných nastavení procesu skenovania, ako je napríklad uloženie, zoradenie, prenos atď. s názvom, ako je napríklad „úloha“, môžete ušetriť pracovný postup a zvýšiť efektivitu tak, že jednoducho len vyberiete na ovládacom paneli položku „úloha“. Ďalšie podrobnosti nájdete v príručke.

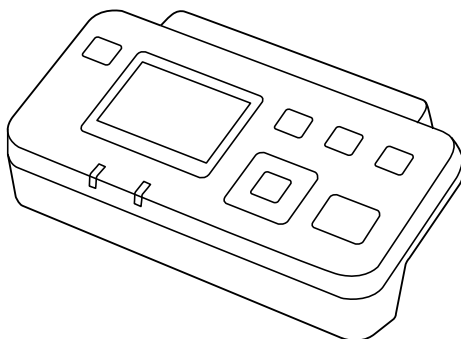

Názov súčasti	Kódy	Parametre
Jednotka sieťového rozhrania*	B12B808451	K dispozícii pre 1000BASE-T/100BASE-TX/10BASE-T, IPv6, IEEE802.3az

\* Keď je pripojené, nemôžete používať skener ani počítač cez USB pripojenie.

# Parametre originálov a umiestnenie originálov

## Parametre originálov pre skenovanie z ADF

V tejto časti sú vysvetlené parametre a stav originálov, ktoré možno vkladať do ADF.

### Všeobecné parametre pre skenované originály

Typ originálu	Hrúbka	Veľkosť
Obyčajný papier Kvalitný papier Recyklovaný papier	50 až 120 g/m <sup>2</sup>	Jednostranné skenovanie <input type="checkbox"/> Maximum: 215,9×3 048,0 mm (8,5×120,0 palcov) <input type="checkbox"/> Minimum 89×127 mm (3,5×5,0 palcov) Obojstranné skenovanie <input type="checkbox"/> Maximum: 215,9×297,0 mm (8,5×11,7 palca) <input type="checkbox"/> Minimum 89×170 mm (3,5×6,7 palca)

**Poznámka:**

Všetky originály musia byť na čelnej hrane rovné.

### Parametre originálov štandardnej veľkosti pre jednostranné skenovanie

V tejto časti je uvedený zoznam originálov štandardnej veľkosti, ktoré môžete vkladať do ADF.

**Parametre originálov a umiestnenie originálov**

Velkosť	Meranie	Hrúbka	Typ papiera	Kapacita vloženia
A4	210×297 mm (8,3×11,7 palca)	50 až 120 g/m <sup>2</sup>	Obyčajný papier Kvalitný papier Recyklovaný papier	Hrúbka stohu originálov: menej než 5 mm (80 g/m <sup>2</sup> : 50 hárkov) Kapacita vloženia sa líši v závislosti od typu papiera.
Letter	215,9×279,4 mm (8,5×11 palcov)			
Legal	215,9×355,6 mm (8,5×14 palcov)			
B5	182×257 mm (7,2×10,1 palca)			
A5	148×210 mm (5,8×8,3 palca)			
B6	128×182 mm (5,0×7,2 palca)			
A6	105×148 mm (4,1×5,8 palca)			

**Súvisiace informácie**

➔ „Vkladanie originálov štandardnej veľkosti” na strane 17

**Parametre originálov štandardnej veľkosti pre obojstranné skenovanie**

V tejto časti je uvedený zoznam originálov štandardnej veľkosti, ktoré môžete vkladať do ADF.

Velkosť	Meranie	Hrúbka	Typ papiera	Kapacita vloženia
A4	210×297 mm (8,3×11,7 palca)	50 až 120 g/m <sup>2</sup>	Obyčajný papier Kvalitný papier Recyklovaný papier	Hrúbka stohu originálov: menej než 5 mm (80 g/m <sup>2</sup> : 50 hárkov) Kapacita vloženia sa líši v závislosti od typu papiera.
Letter	215,9×279,4 mm (8,5×11 palcov)			
B5	182×257 mm (7,2×10,1 palca)			
A5	148×210 mm (5,8×8,3 palca)			

**Parametre dlhého papiera (len pre jednostranné skenovanie)**

V tejto časti sú uvedené parametre dlhého papiera, ktorý môžete vkladať do ADF.

## Parametre originálov a umiestnenie originálov

Velkosť	Hrúbka	Typ papiera	Kapacita vloženia
Šírka: 89,0 až 215,9 mm (3,5 až 8,5 palca) Dĺžka: 393,7 až 3 048,0 mm (15,5 až 120,0 palca)	50 až 120 g/m <sup>2</sup>	Obyčajný papier Kvalitný papier Recyklovaný papier	1 hárok

### Poznámka:

Môžete skenovať po dĺžke papier dlhý až 393,7 mm (15,5 palca) s rozlíšením 600 dpi alebo menej a viac než 393,7 mm (15,5 palca) až do 3 048,0 mm (120 palcov) s rozlíšením 300 dpi alebo menej.

### Súvisiace informácie

➔ „Vkladanie dlhého papiera” na strane 19

## Typy originálov, ktoré vyžadujú pozornosť

Nasledujúce typy originálov nemusia byť pomocou ADF naskenované úspešne.

- Originály s nerovným povrchom, ako je napríklad hlavičkový papier
- Originály s preložením
- Perforované originály

## Typy originálov, ktoré sa nemusia naskenovať

V rámci prevencie pred poškodením originálov alebo skenera nekladajte do ADF tieto originály. Pri týchto typoch originálov použite sklo skenera.

- Fotografie
- Originály s otvormi
- Brožúry
- Nepapierové originály (napríklad priehľadné zložky, textílie a kovové fólie)
- Originály so svorkami alebo sponkami
- Originály, na ktorých lepidlo
- Zvlnené alebo skrútené originály
- Priehľadné originály, napríklad OHP film
- Originály s prepisovacím papierom na zadnej strane
- Originály s mokrym atramentom
- Originály s pripevnenými poznámkovými lístkami
- Originály so štítkami alebo páskami, ktoré nie sú pevne prilepené
- Pohľadnice
- Obálky
- Vizitky
- Plastové karty



## Parametre originálov a umiestnenie originálov

- Samoprepisovacie papiere
- Termo papiere

---

## Umiestnenie originálov do ADF

### Vkladanie originálov štandardnej veľkosti

**Poznámka:**

Vytiahnite zo skla skenera všetky dokumenty. Pred skenovaním zaistite, aby na skle nebol žiadny prach ani nečistota a vyčistite časť zobrazenú dole.



1. Vodiace lišty na vstupnom zásobníku ADF posuňte úplne na kraj. Keď skenujete papier s veľkosťou A4, zdvihnite zádržku.

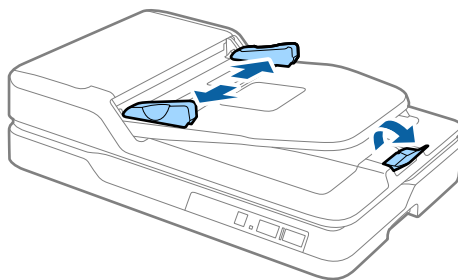

## Parametre originálov a umiestnenie originálov

### 2. Prefúknite originály.

Podržte obidve hrany originálov a niekoľkokrát ich prefúknite. Potom zarovnajte hornú hranu papiera o plochý podklad, aby boli hárky zarovnané.

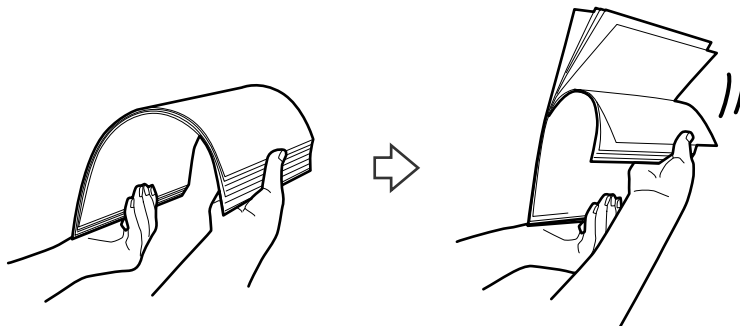

### 3. Vložte originály do vstupného zásobníka ADF lícom nahor a vrchným okrajom smerom do ADF. Zasuňte originály do ADF, kým nepocítite odpor.

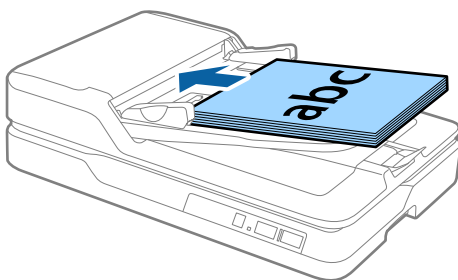

### 4. Posuňte vodiace lišty k hrane originálu a uistite sa, či medzi originálmi a vodiacimi lištami nezostala žiadna medzera. V opačnom prípade sa môžu originály podať šikmo.

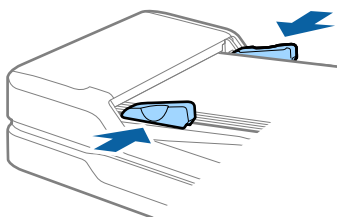

## Súvisiace informácie

- ➔ „Parametre originálov štandardnej veľkosti pre jednostranné skenovanie” na strane 14
- ➔ „Čistenie súčasti ADF” na strane 49
- ➔ „Čistenie skla skenera” na strane 52

## Vkladanie dlhého papiera

**Poznámka:**

Vytiahnite zo skla skenera všetky dokumenty. Pred skenovaním zaistite, aby na skle nebol žiadny prach ani nečistota a vyčistite časť zobrazenú dole.



1. Vodiace lišty na vstupnom zásobníku ADF posuňte úplne na kraj.

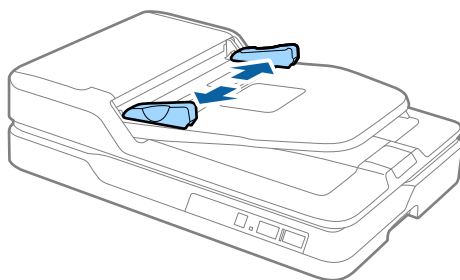

2. Vložte originál rovno do vstupného zásobníka lícom nahor a vrchným okrajom smerom do ADF. Zasuňte originál do ADF, kým nepocítite odpor.

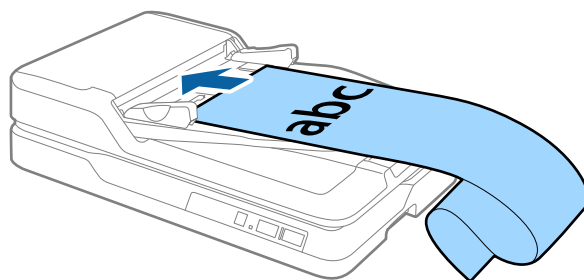

3. Nastavte vodiace lišty k hrane dlhého papiera a uistite sa, či medzi hranou papiera a vodiacou lištou nezostala žiadna medzera. V opačnom prípade sa môžu originály podať šikmo alebo zaseknúť.

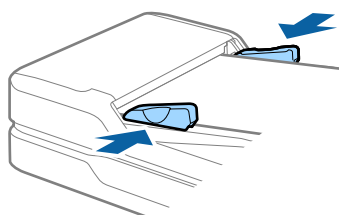

## Parametre originálov a umiestnenie originálov

**Poznámka:**

Podržte dlhý papier na vstupnej strane, aby nevypadol z ADF, a na výstupnej strane, aby vysunutý papier nevypadol z výstupného zásobníka.

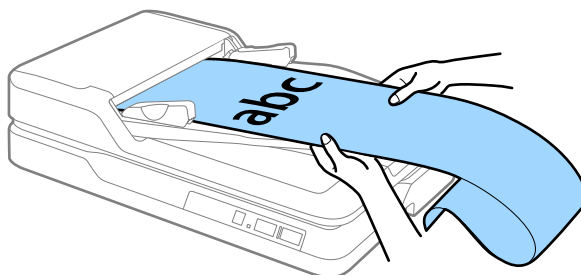

### Súvisiace informácie

- ➔ „Parametre dlhého papiera (len pre jednostranné skenovanie)” na strane 15
- ➔ „Čistenie súčasti ADF” na strane 49
- ➔ „Čistenie skla skenera” na strane 52

---

## Umiestnenie originálov na sklo skenera

### Umiestnenie originálov



**Upozornenie:**

- Na sklo skenera neumiestňujte ťažké predmety a netlačte na sklo nadmernou silou.
- Neotvárajte ADF do uhla viac než 70 stupňov. Mohlo by to spôsobiť poškodenie závesu.

1. Otvorte ADF.

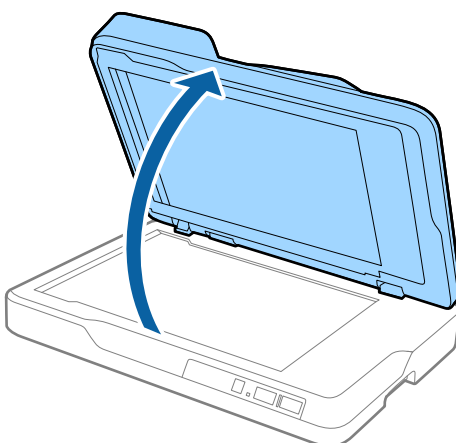

## Parametre originálov a umiestnenie originálov

- Umiestnite originál lícom nadol na sklo skenera tak, aby bol horný roh strany, ktorú chcete skenovať, oproti rohu skenera, vedľa šípky.

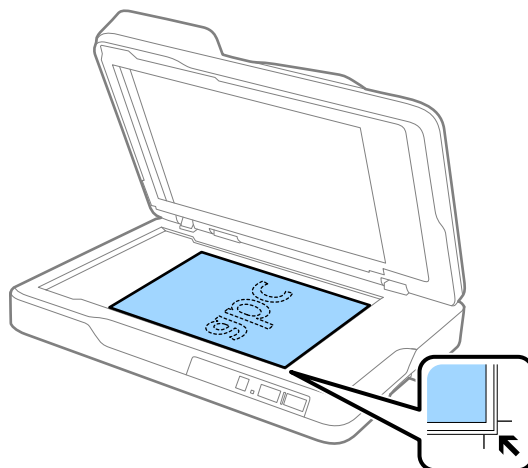

**Poznámka:**

- Maximálna veľkosť originálu, ktorý môžete skenovať, je 216×297 mm (8,5×11,7 palca).
- Môžete sa vyhnúť orezaniu posunutím originálu približne 2,5 mm (0,1 palca) od horného a bočného okraja vyznačeného pomocou ① a ② na nasledujúcom obrázku.

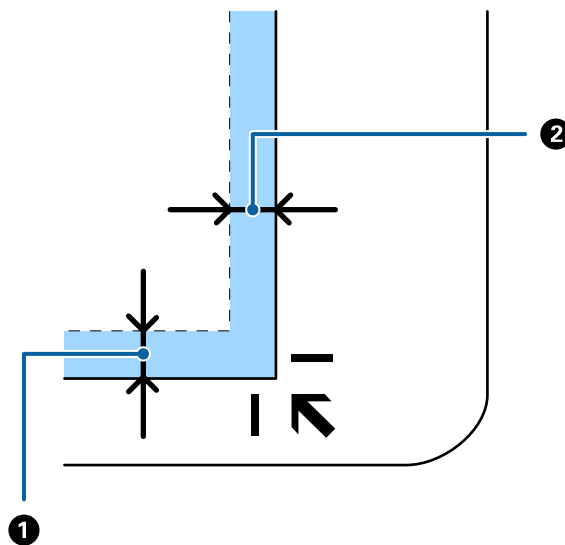

## Parametre originálov a umiestnenie originálov

- ADF zatvárajte opatrne, aby sa originál nepohol.

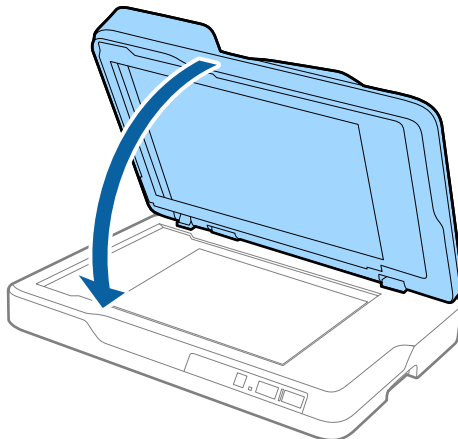

**Poznámka:**

- Sklo skenera vždy udržiavajte čisté.
- Originály nenechávajte na skle skenera dlhší čas, pretože sa môžu prilepiť.

## Vkladanie hrubých originálov

**!** **Upozornenie:**

- Na sklo skenera neumiestňujte ťažké predmety a netlačte na sklo nadmernou silou.
- Neotvárajte ADF do uhla viac než 70 stupňov. Mohlo by to spôsobiť poškodenie závesu.

- Otvorte ADF.

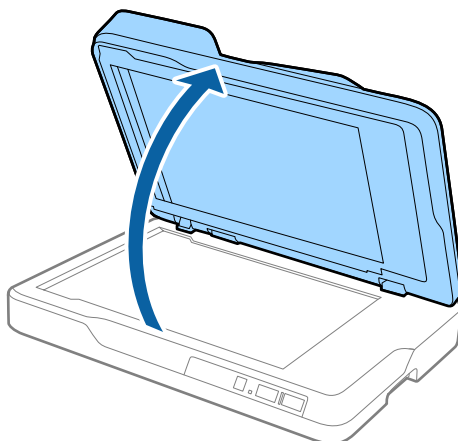

## Parametre originálov a umiestnenie originálov

- Umiestnite hrubý originál lícom nadol na sklo skenera tak, aby bol horný roh strany, ktorú chcete skenovať, oproti rohu skenera, vedľa šípky.

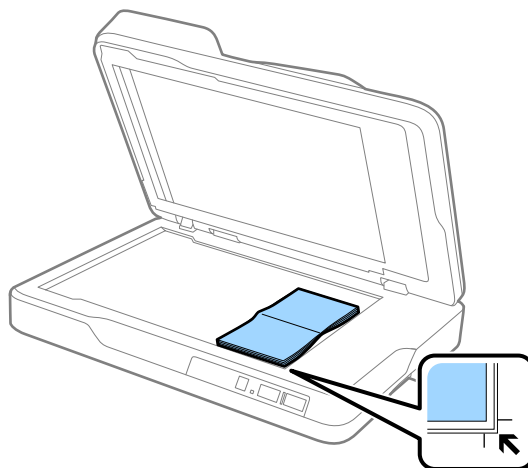

- ADF zatvárajte opatrne, aby sa originál nepohol.

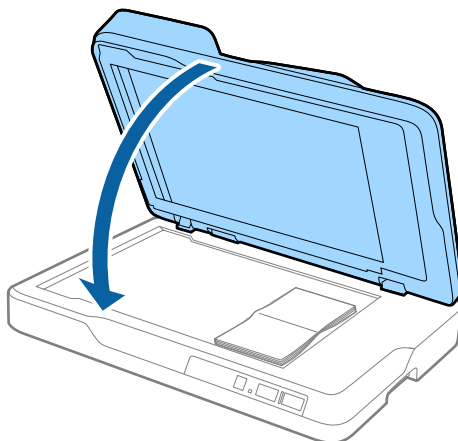

**Poznámka:**

Ak skenujete originály hrubšie než 10 mm (0,4 palca), naskenujte originál tak, že necháte ADF otvorený a opatrne ho pritlačíte na originál, čím ho vyrovnáte.

# Základné skenovanie

---

## Skenovanie pomocou Epson Scan 2

Originály môžete skenovať pomocou podrobných nastavení, ktoré sú vhodné pre textové dokumenty.

1. Umiestnite originál.

**Poznámka:**

*Ak chcete skenovať viac originálov, vložte ich do ADF.*

2. Spustíte aplikáciu Epson Scan 2.

- Windows 10

Kliknite na tlačidlo Štart a potom vyberte položky **Všetky aplikácie > EPSON > Epson Scan 2**.

- Windows 8.1/Windows 8/Windows Server 2012 R2/Windows Server 2012

Do vyhľadávacieho okna zadajte názov aplikácie a potom zvolte zobrazenú ikonu.

- Windows 7/Windows Vista/Windows XP/Windows Server 2008 R2/Windows Server 2008/Windows Server 2003 R2/Windows Server 2003

Kliknite na tlačidlo štart a vyberte položky **Všetky programy** alebo **Programy > EPSON > Epson Scan 2 > Epson Scan 2**.

- Mac OS X

Vyberte položky **Prejsť > Aplikácie > Epson Software > Epson Scan 2**.



## Základné skenovanie

3. Na karte **Hlavné nastavenia** urobte nasledujúce nastavenia.

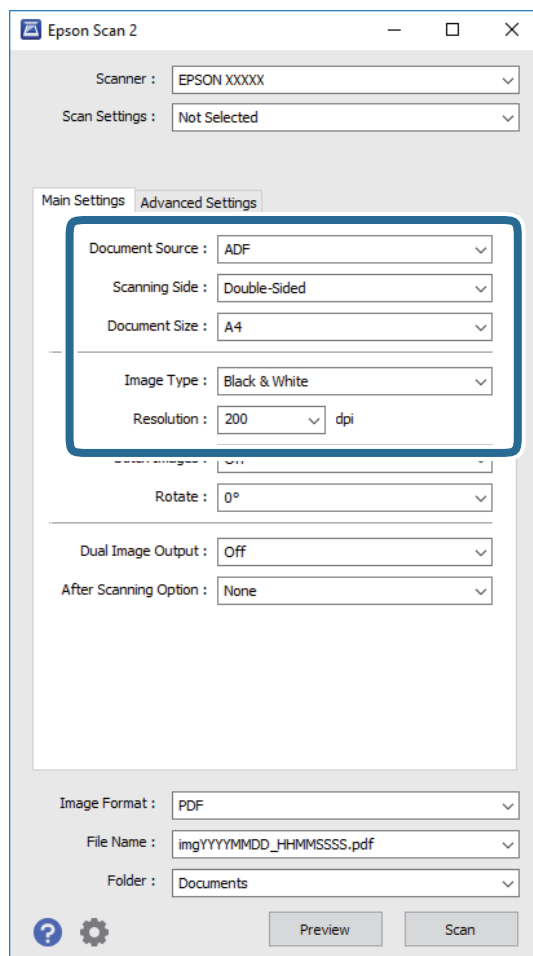

- Zdroj dokumentu:** vyberte zdroj, kde je originál umiestnený.
  - Skenovaná strana:** vyberte stranu originálu, ktorú chcete skenovať pri skenovaní z ADF.
  - Veľkosť dokumentu:** vyberte veľkosť umiestneného originálu.
  - Typ obrázka:** vyberte farbu pre uloženie naskenovaného obrázu.
  - Rozlíšenie:** vyberte rozlíšenie.
4. V prípade potreby urobte ďalšie nastavenia skenovania.
- Kliknutím na tlačidlo **Ukážka** môžete zobraziť ukážku naskenovaného obrázu. Otvorí sa okno s ukážkou a zobrazí sa ukážka obrázka.  
Keď robíte ukážku z ADF, originál sa po vytvorení ukážky vysunie z ADF. Znova umiestnite originál.
  - Na karte **Rozšírené nastavenia** môžete urobiť nastavenia obrázu pomocou podrobných nastavení, ktoré sú vhodné pre textové dokumenty, napríklad.
    - Maska rozostrenia:** vyberte, ak chcete vylepšiť alebo zaostríť obrysy obrázu.
    - Odrastovanie:** vyberte, ak chcete odstrániť vzory efektu moaré (tiene podobné pavučinám), ktoré sa objavujú, keď skenujete tlačene papieri, ako je napríklad časopis.
    - Vylepšenie textu:** vyberte, ak chcete z rozmazaných písmen originálu urobiť zreteľné a ostré.
    - Auto Segmentácia Oblasť:** vyberte, ak chcete urobiť písmená zreteľnejšie a obrázky hladšie, ak robíte čierno-biele skenovanie dokumentu, ktorý obsahuje obrázky.

## Základné skenovanie

### Poznámka:

Niektoré položky nemusia byť k dispozícii. Závisí to od ďalších nastavení, ktoré urobíte.

- Urobte nastavenia uloženia.

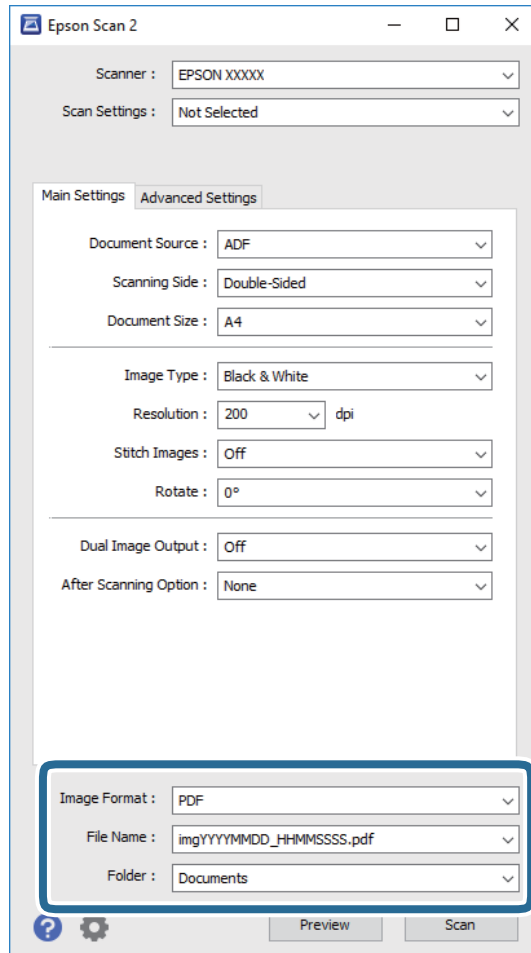

- Formát obrázka:** vyberte v zozname formát uloženia.

Môžete urobiť podrobné nastavenia jednotlivých formátov, okrem formátu BITMAP a PNG. Po zvolení formátu uloženia vyberte v zozname položku **Možnosti**.

- Názov súboru:** skontrolujte zobrazený názov súboru.

Pomocou položky **Nastavenie** zo zoznamu môžete zmeniť nastavenia názvu súboru.

- Priečinkok:** vyberte zo zoznamu priečinkok uloženia naskenovaného obrazu.

Keď vyberiete v zozname položku **Vybrať**, môžete vybrať iný priečinkok alebo vytvoriť nový priečinkok.

- Kliknite na položku **Skenovať**.

Naskenovaný obraz sa uloží do priečinka, ktorý ste určili.

### Súvisiace informácie

- ➔ „Umiestnenie originálov do ADF” na strane 17
- ➔ „Umiestnenie originálov na sklo skenera” na strane 20
- ➔ „Epson Scan 2” na strane 12
- ➔ „Nastavenie rozlíšenia, ktoré vyhovuje účelu skenovania” na strane 27

## Základné skenovanie

- ➔ „Funkcie úprav obrázkov” na strane 34
- ➔ „Úprava naskenovaných strán pomocou aplikácie Epson Scan 2” na strane 41

## Nastavenie rozlíšenia, ktoré vyhovuje účelu skenovania

### Výhody a nevýhody zvyšovania rozlíšenia

Rozlíšenie označuje počet pixelov (najmenšia oblasť na obrázku) na každý palec (25,4 mm) a meria sa v dpi (počet bodov na jeden palec). Výhodou zvyšovania rozlíšenia je, že sa zjemňujú detaily na obrázku. Nevýhodou je, že súbor je veľký.

- Veľkosť súboru sa zväšuje.  
(ak zdvojnásobíte rozlíšenie, veľkosť súboru bude približne štvornásobná)
- Skenovanie, ukladanie a načítavanie obrázka trvajú dlho.
- Odosielanie a prijímanie e-mailov alebo faxov trvá dlho.
- Obrázok je príliš veľký, aby sa zmestil na displej alebo vytlačil na jeden hárok.

### Zoznam odporúčaných hodnôt rozlíšenia podľa požadovaného účelu

Vhodné rozlíšenie pre účely naskenovaného obrázka vyberte z tabuľky.

Účel	Rozlíšenie (referenčné)
Zobrazovanie na obrazovke Odosielanie e-mailom	Do 200 dpi
Používanie optického rozpoznávania znakov (OCR) Vytváranie textového súboru vo formáte PDF s možnosťou vyhľadávania	200 až 300 dpi
Tlač pomocou tlačiarne Odosielanie faxom	200 až 300 dpi

## Skenovanie pomocou Document Capture Pro (Windows)

Táto aplikácia umožňuje vykonávať rôzne úlohy, ako sú uloženie obrázka do počítača, jeho odoslanie e-mailom, tlač, odovzdanie na server alebo do cloudovej služby. Môžete tiež použiť rôzne spôsoby na usporiadanie dokumentov do osobitných súborov, ako sú detekcia čiarových kódov alebo znakov na stránkach. Môžete tiež zaregistrovať nastavenia skenovania pre úlohu s cieľom zjednodušenia úkonov skenovania. Podrobnosti o Document Capture Pro nájdete v pomocníkovi.

1. Umiestnite originál.

## Základné skenovanie

2. Spustíte Document Capture Pro.

Windows 10

Kliknite na tlačidlo Štart a potom vyberte položky **Všetky aplikácie > Epson Software > Document Capture Pro**.

Windows 8.1/Windows 8

Do vyhľadávacieho okna zadajte názov aplikácie a potom zvolte zobrazenú ikonu.

Windows 7/Windows Vista/Windows XP

Kliknite na tlačidlo Štart a potom vyberte položky **Všetky programy alebo Programy > Epson Software > Document Capture Pro**.

**Poznámka:**

*Je možné, že bude zo zoznamu skenerov potrebné zvoliť skener, ktorý chcete použiť.*

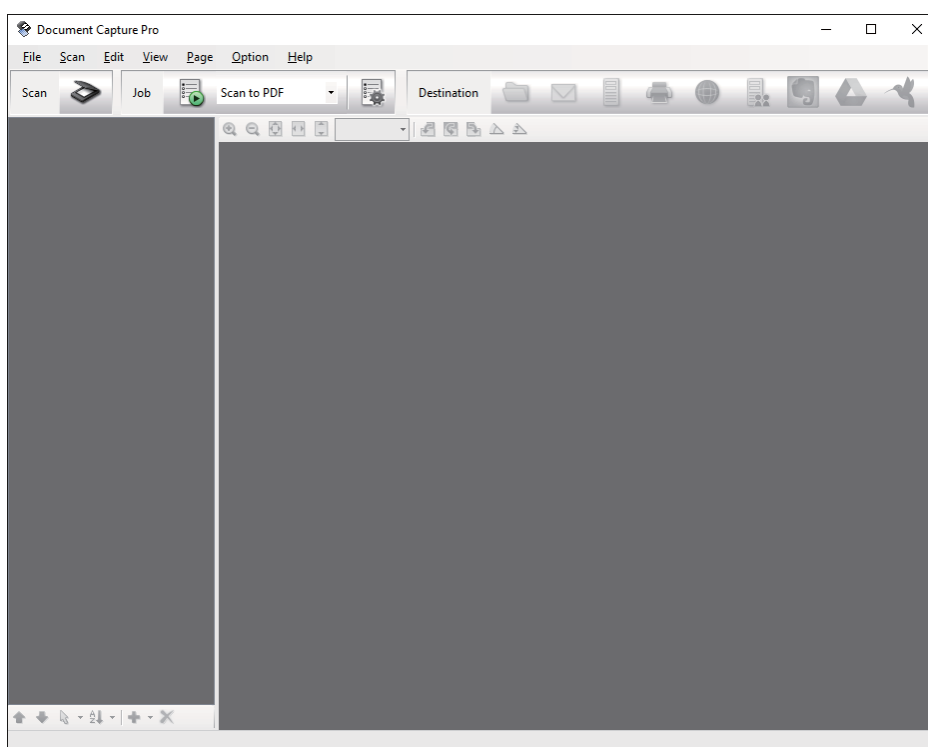

## Základné skenovanie

3. Kliknite na .

Zobrazí sa okno **Scan**.

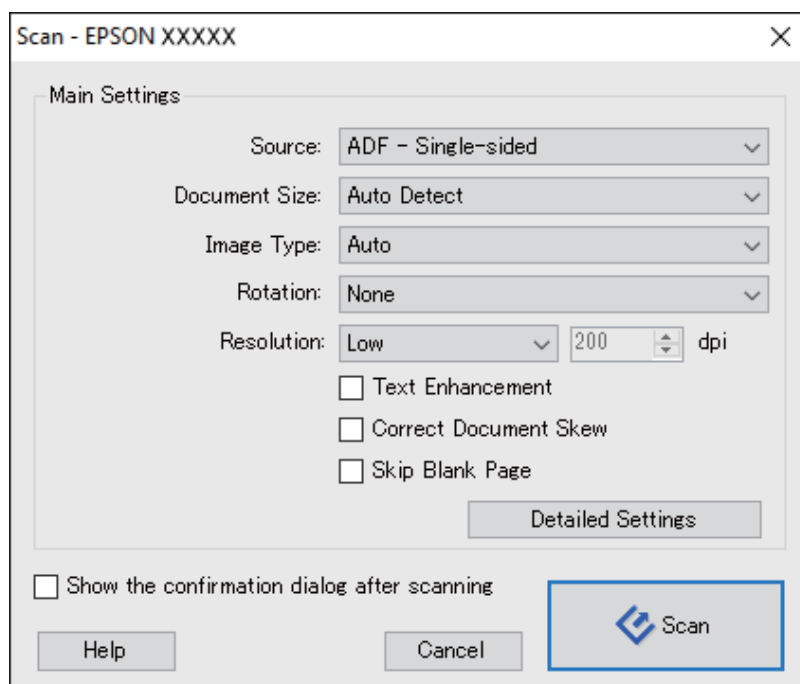

4. Urobte nasledujúce nastavenia.

- Source:** vyberte zdroj, kde je originál umiestnený.
- Document Size:** vyberte veľkosť umiestneného originálu.
- Image Type:** vyberte farbu, ktorú chcete použiť pri uložení naskenovaného obrazu.
- Rotation:** vyberte uhol otočenia v závislosti od originálu, ktorý chcete skenovať.
- Resolution:** vyberte rozlíšenie.

**Poznámka:**

Obraz tiež môžete nastaviť pomocou nasledujúcich položiek.

- Text Enhancement:** vyberte, ak chcete z rozmazaných písmen originálu urobiť zreteľné a ostré.
- Correct Document Skew:** vyberte správny sklon originálu.
- Skip Blank Page:** vyberte, ak chcete preskakovať prázdne strany (ak na origináloch nejaké sú).
- Tlačidlo Detailed Settings:** vyberte, ak chcete na nastavenie skenovaných obrazov použiť aplikáciu Epson Scan 2.

5. Kliknite na položku **Scan**.

Naskenovaný dokument sa zobrazí v Document Capture Pro.

6. Skontrolujte naskenované obrazy a potom ich podľa potreby upravte.

## Základné skenovanie

7. Po dokončení kontroly obrázka kliknite na jednu z ikon cieľových miest.

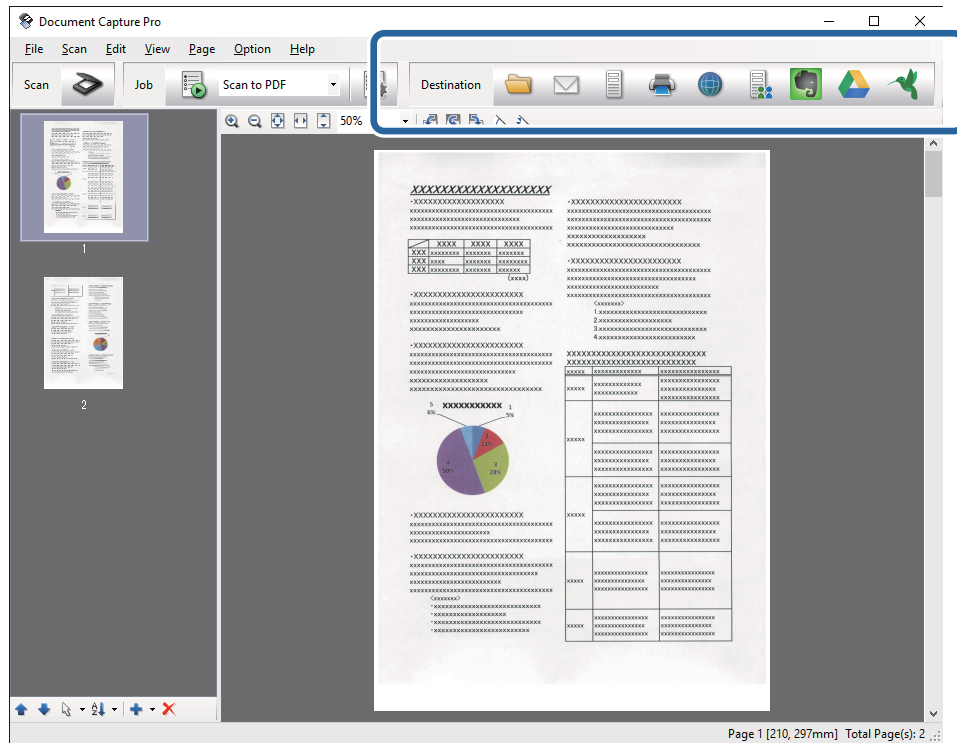

Zobrazí sa jedno z nasledujúcich okien v závislosti od ikony, ktorú ste zvolili; **Batch Save**, **Transfer Settings** alebo iné okno.

**Poznámka:**

- Ak chcete vykonávať nahrávanie do cloudovej služby, musíte si vopred zriadiť konto s cloudovou službou.
- Ak chcete používať službu Evernote ako cieľové miesto, prevezmite si aplikáciu Evernote z webovej lokality spoločnosti Evernote Corporation a nainštalujte ju ešte pred použitím tejto funkcie.
- V okne **Batch Save** alebo okne **Transfer Settings** kliknite na **File Name & Separation Settings** a potom zvolte **Apply job separation**, aby ste mohli usporiadať dokumenty do osobitných súborov pomocou rôznych spôsobov detekcie, ako sú čiarové kódy alebo text na naskenovaných obrázkoch.

8. Urobte v okne nastavenia jednotlivých položiek a potom kliknite na tlačidlo **Send** alebo **OK**.

9. Postupujte podľa pokynov na obrazovke.

Naskenovaný obrázok sa uloží do priečinka, pripojí k e-mailu, odovzdá do cloudovej služby atď. v závislosti od funkcie, ktorú ste zvolili.

**Súvisiace informácie**

- ➔ „Umiestnenie originálov do ADF” na strane 17
- ➔ „Umiestnenie originálov na sklo skenera” na strane 20
- ➔ „Document Capture Pro/Document Capture” na strane 12
- ➔ „Nastavenie rozlíšenia, ktoré vyhovuje účelu skenovania” na strane 27

## Skenovanie pomocou Document Capture (Mac OS X)

Táto aplikácia umožňuje vykonávať rôzne úlohy, ako sú uloženie obrázka do počítača, jeho odoslanie e-mailom, tlač, odovzdanie na server alebo do cloudovej služby. Môžete zaregistrovať nastavenia skenovania pre úlohu s cieľom zjednodušenia úkonov skenovania. Podrobnosti o Document Capture nájdete v pomocníkovi.

**Poznámka:**

*Počas používania skenera nepoužívajte funkciu rýchleho prepínania používateľov.*

1. Umiestnite originál.
2. Spustite Document Capture.

Zvoľte položku **Finder > Prejsť > Aplikácie > Epson Software > Document Capture**.

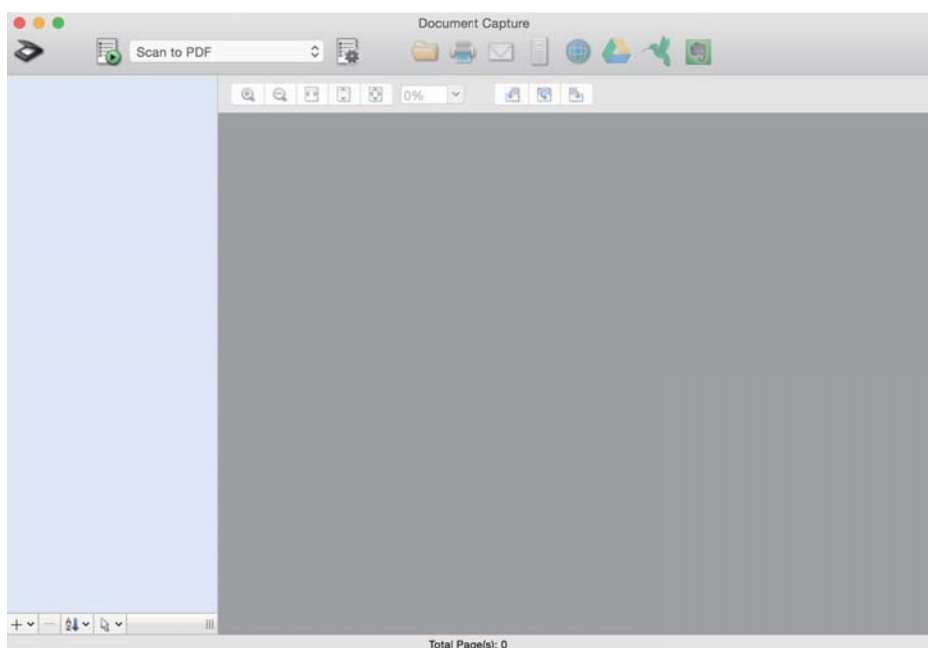

**Poznámka:**

*Je možné, že bude zo zoznamu skenerov potrebné zvoliť skener, ktorý chcete použiť.*

## Základné skenovanie

3. Kliknite na .

Zobrazí sa okno **Scan Settings**.

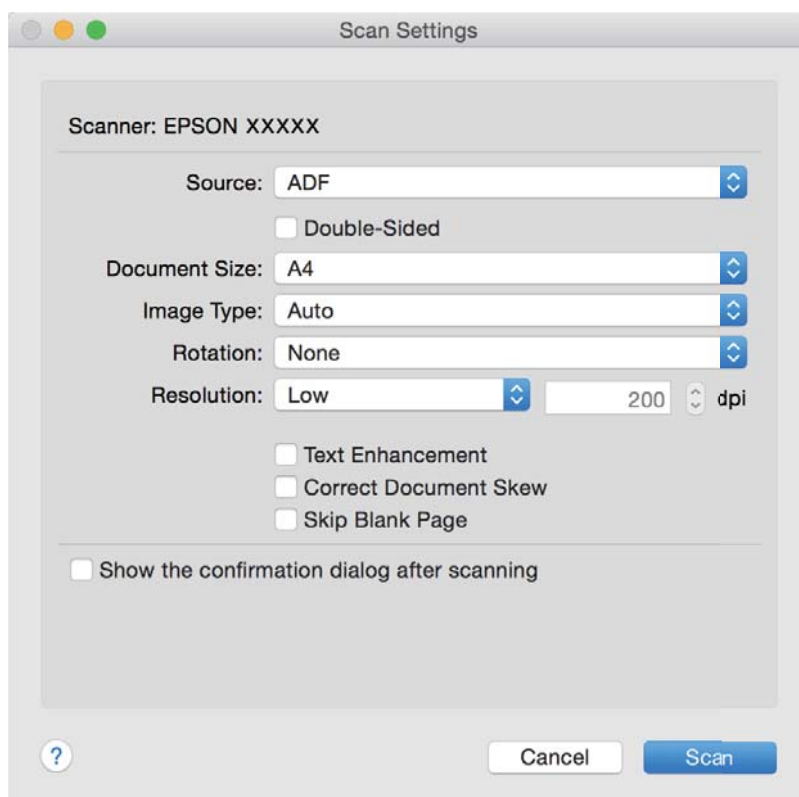

4. Urobte nasledujúce nastavenia.

- Source:** vyberte zdroj, kde je originál umiestnený.
- Document Size:** vyberte veľkosť umiestneného originálu.
- Image Type:** vyberte farbu, ktorú chcete použiť pri uložení naskenovaného obrazu.
- Rotation:** vyberte uhol otočenia v závislosti od originálu, ktorý chcete skenovať.
- Resolution:** vyberte rozlíšenie.

**Poznámka:**

*Obraz tiež môžete nastaviť pomocou nasledujúcich položiek.*

- Text Enhancement:** vyberte, ak chcete z rozmazaných písmen originálu urobiť zreteľné a ostré.
- Correct Document Skew:** vyberte správny sklon originálu.
- Skip Blank Page:** vyberte, ak chcete preskakovať prázdne strany (ak na origináloch nejaké sú).

5. Kliknite na položku **Scan**.

Naskenovaný dokument sa zobrazí v Document Capture.

6. Skontrolujte naskenované obrázky a potom ich podľa potreby upravte.
7. Po dokončení kontroly obrázka kliknite na jednu z ikon cieľových miest.
- Zobrazí sa jedno z okien nastavení prenosu v závislosti od ikony, ktorú ste zvolili.



## Základné skenovanie

### Poznámka:

- Ak chcete vykonávať nahrávanie do cloudovej služby, musíte si vopred zriadiť konto s cloudovou službou.
- Ak chcete používať službu Evernote ako cieľové miesto, prevezmite si aplikáciu Evernote z webovej lokality spoločnosti Evernote Corporation a nainštalujte ju ešte pred použitím tejto funkcie.

8. Urobte v okne nastavenia jednotlivých položiek a potom kliknite na tlačidlo **Send** alebo **OK**.
9. Postupujte podľa pokynov na obrazovke.  
Naskenovaný obrázok sa uloží do priečinka, pripojí k e-mailu, odovzdá do cloudovej služby atď. v závislosti od funkcie, ktorú ste zvolili.

### Súvisiace informácie

- ➔ „Umiestnenie originálov do ADF” na strane 17
- ➔ „Umiestnenie originálov na sklo skenera” na strane 20
- ➔ „Document Capture Pro/Document Capture” na strane 12
- ➔ „Nastavenie rozlíšenia, ktoré vyhovuje účelu skenovania” na strane 27

---

## Skenovanie pomocou tlačidla skenera

Skenovať môžete pomocou tlačidla na skeneri.

### Poznámka:

- Zaisťte, aby bola na počítači nainštalovaná aplikácia Epson Scan 2 a aby bol skener správne pripojený k počítaču.
- Keď je na počítači nainštalovaná aplikácia Document Capture Pro (Windows) alebo Document Capture (Mac OS X), môžete úlohu priradiť tlačidlu na skeneru a spúšťať úlohu jeho stlačením.

1. Umiestnite originál.
2. Stlačte tlačidlo .

### Poznámka:

Keď používate aplikáciu Document Capture Pro (Windows) alebo Document Capture (Mac OS X), výrobok spustí úlohu, ktorá bola priradená v okne **Job Settings**.

### Súvisiace informácie

- ➔ „Umiestnenie originálov do ADF” na strane 17
- ➔ „Umiestnenie originálov na sklo skenera” na strane 20
- ➔ „Tlačidlá” na strane 11
- ➔ „Document Capture Pro/Document Capture” na strane 12
- ➔ „Skenovanie pomocou určených nastavení skenovania (Úloha)” na strane 47

# Rozšírené skenovanie

## Vytvorenie naskenovaných obrazov podľa potrieb

### Funkcie úprav obrázkov

Naskenované obrázky môžete upraviť pomocou funkcií na karte **Rozšírené nastavenia** v aplikácii Epson Scan 2.

Okrem niekoľkých funkcií môžete výsledky úpravy overiť v okne s ukážkou.

#### Poznámka:

Niektoré položky nemusia byť k dispozícii. Závisí to od ďalších nastavení, ktoré urobíte.

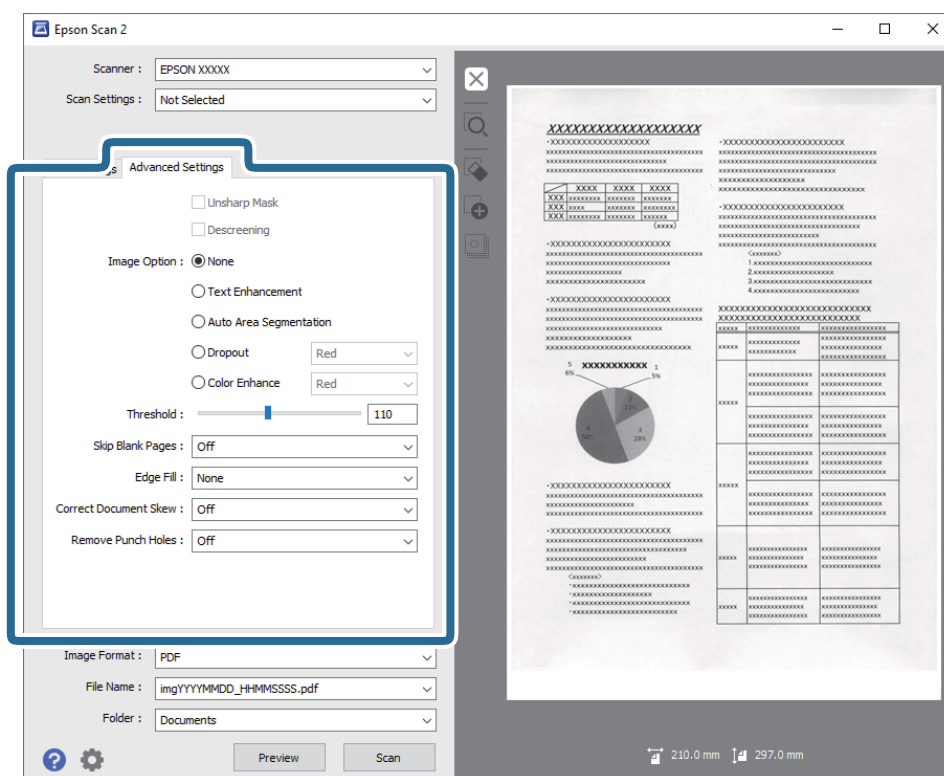

### Súvisiace informácie

- ➔ „Maska rozostrenia“ na strane 35  
Obrysy obrázka môžete vylepšiť a zaostriť.
- ➔ „Odrastovanie“ na strane 36  
Môžete odstrániť vzory efektu moaré (tiene podobné pavučinám), ktoré sa objavujú, keď skenujete tlačný papier, ako je napríklad časopis.
- ➔ „Vylepšenie textu“ na strane 36  
Rozmazané písmená na originále môžete opraviť tak, aby boli jasné a ostré. Môžete tiež znížiť odsadenie alebo nerovnosti pozadia.
- ➔ „Auto Segmentácia Oblasti“ na strane 37  
Pri čiernobielym skenovaní dokumentu s obrázkami môžete rozjasniť písmená a vyhladiť obrázky.
- ➔ „Vynechávanie farby“ na strane 37

## Rozšírené skenovanie

Zo skenovaného obrazu môžete odstrániť určenú farbu a potom ho uložiť v odtieňoch sivej alebo čierneho-bieleho. Môžete napríklad pri skenovaní vymazať značky alebo poznámky, ktoré ste napísali na okraje farebným perom.

➔ „Vylepšenie farby” na strane 37

Farby určené pre naskenovaný obrázok môžete vylepšiť a potom ho uložiť v odtieňoch sivej alebo ako čiernobiely. Zlepšiť môžete napríklad písmená alebo čiary v svetlých farbách.

➔ „Jas” na strane 38

Môžete nastaviť jas pre celý obrázok.

➔ „Kontrast” na strane 38

Môžete nastaviť kontrast pre celý obrázok. Ak zvýšite kontrast, jasné oblasti budú jasnejšie a tmavé oblasti budú tmavšie. Na druhej strane, ak kontrast znížite, rozdiely medzi jasnými a tmavými oblasťami obrázka budú menej vymedzené.

➔ „Gama” na strane 38

Pre celý obrázok môžete nastaviť hodnotu gama (jas stredného rozsahu). Ak je obrázok príliš svetlý alebo príliš tmavý, môžete nastaviť jas.

➔ „Hraničná hodnota” na strane 39

Okraj môžete nastaviť ako monochromatický (čierna a biela). Zvýšte hraničnú hodnotu, oblasť s čiernou farbou sa zväčší. Znížte hraničnú hodnotu, oblasť s bielou farbou sa zväčší.

➔ „Preskočiť Prázdne Strany” na strane 39

Ak sa v origináloch vyskytujú prázdne stránky, môžete ich vynechať.

➔ „Výplň okrajov” na strane 39

Okolo naskenovaného obrázka môžete odstrániť vytvorený tieň.

➔ „Opraviť Nesúmernosť Dok” na strane 40

Môžete opraviť sklon originálu.

➔ „Odstrániť Dierky” na strane 40

Pri skenovaní originálov s dierkovanou väzbou môžete z naskenovaného obrázka odstrániť tieň otvorov.

## Maska rozostrenia

Obrysy obrázka môžete vylepšiť a zaostriť.



**Poznámka:**

Táto funkcia nie je k dispozícii, ak vyberiete kartu **Hlavné nastavenia** > **Typ obrázka** > **Čiernobiely**.

## Odrastovanie

Môžete odstrániť vzory efektu moaré (tiene podobné pavučinám), ktoré sa objavujú, keď skenujete tlačný papier, ako je napríklad časopis.



Ak chcete skontrolovať vzory moaré, zobrazte obraz v mierke 100 % (1:1). Ak je zobrazený obraz oddialený, obraz sa javí hrubý a môže vyzeráť, ako keby na ňom bolo viac vzorov moaré.

### Poznámka:

- Ak chcete použiť túto funkciu, nastavte položku **Rozlíšenie** na karte **Hlavné nastavenia** na hodnotu 600 dpi alebo menej.
- Táto funkcia nie je k dispozícii, ak sa vyberie karta **Hlavné nastavenia** > **Typ obrázka** > **Čiernobielo**.
- V okne s ukážkou nemožno skontrolovať účinok tejto funkcie.
- Táto funkcia zjemní ostrosť skenovaného obrazu.

## Možnosti obrázkov

Pre naskenovaný obrázok môžete vybrať efekty.

### Vylepšenie textu

Rozmazané písmená na originále môžete opraviť tak, aby boli jasné a ostré. Môžete tiež znížiť odsadenie alebo nerovnosti pozadia.



Úroveň efektu môžete vybrať, ak na karte **Hlavné nastavenia** vyberiete položku **Typ obrázka** > **Farba** alebo **Odtiene sivej**.

### Poznámka:

Ak chcete použiť túto funkciu, položku **Rozlíšenie** nastavte na karte **Hlavné nastavenia** na hodnotu 600 dpi alebo menej.

## Rozšírené skenovanie

### Auto Segmentácia Oblasí

Pri čiernobielym skenovaní dokumentu s obrázkami môžete rozjasniť písmená a vyhladiť obrázky.

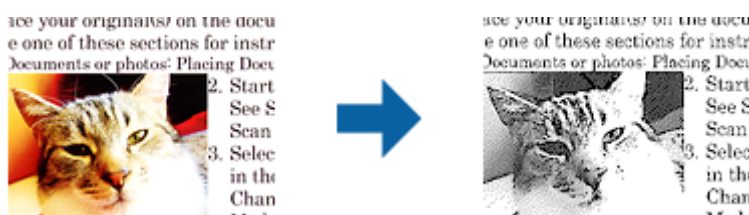

Kvalitu časti originálu s obrázkom môžete upraviť pomocou položiek **Jas** a **Kontrast**.

#### Poznámka:

- Pre túto funkciu môžete nastavenia vykonať iba vtedy, ak na karte **Hlavné nastavenia** vyberiete položky **Typ obrázka** > **Čiernobiely**.
- Ak chcete použiť túto funkciu, položku **Rozlíšenie** nastavte na karte **Hlavné nastavenia** na hodnotu 600 dpi alebo menej.

### Vynechávanie farby

Zo skenovaného obrazu môžete odstrániť určenú farbu a potom ho uložiť v odtieňoch sivej alebo čierno-biely. Môžete napríklad pri skenovaní vymazať značky alebo poznámky, ktoré ste napísali na okraje farebným perom.



Ak vyberiete možnosť **Prispôbiť** v zozname farieb v položke **Vynechávanie farby**, môžete počas kontroly ukážky urobiť nastavenia pre farbu, ktorú chcete odstrániť (len v systéme Windows).

#### Poznámka:

Tá funkcia nie je k dispozícii, ak sa vyberie karta **Hlavné nastavenia** > **Typ obrázka** > **Automaticky alebo Farba**.

### Vylepšenie farby

Farby určené pre naskenovaný obrázok môžete vylepšiť a potom ho uložiť v odtieňoch sivej alebo ako čiernobiely. Zlepšiť môžete napríklad písmená alebo čiary v svetlých farbách.



Ak zo zoznamu farieb vyberiete položku **Prispôbiť** v možnosti **Vylepšenie farby**, nastavenia môžete vykonať pre tú farbu, ktorú chcete vylepšiť pri kontrolovaní v okne s ukážkou (iba pre operačný systém Windows).

## Rozšírené skenovanie

### **Poznámka:**

Táto funkcia nie je k dispozícii, ak vyberiete kartu **Hlavné nastavenia** a následne položku **Typ obrázka** > **Automaticky** alebo **Farba**.

## Jas

Môžete nastaviť jas pre celý obrázok.



### **Poznámka:**

Táto funkcia nie je k dispozícii v závislosti od nastavení vykonaných na karte **Hlavné nastavenia** v položke **Typ obrázka** alebo od nastavení vykonaných na karte **Rozšírené nastavenia**.

## Kontrast

Môžete nastaviť kontrast pre celý obrázok. Ak zvýšite kontrast, jasné oblasti budú jasnejšie a tmavé oblasti budú tmavšie. Na druhej strane, ak kontrast znížite, rozdiely medzi jasnými a tmavými oblasťami obrázka budú menej vymedzené.



### **Poznámka:**

Táto funkcia nie je k dispozícii v závislosti od nastavení vykonaných na karte **Hlavné nastavenia** v položke **Typ obrázka** alebo od nastavení vykonaných na karte **Rozšírené nastavenia**.

## Gama

Pre celý obrázok môžete nastaviť hodnotu gama (jas stredného rozsahu). Ak je obrázok príliš svetlý alebo príliš tmavý, môžete nastaviť jas.



## Rozšírené skenovanie

### Poznámka:

Táto funkcia nie je k dispozícii v závislosti od nastavení vykonaných na karte **Hlavné nastavenia** v položke **Typ obrázka** alebo od nastavení vykonaných na karte **Rozšírené nastavenia**.

## Hraničná hodnota

Okraj môžete nastaviť ako monochromatický (čierna a biela). Zvýšte hraničnú hodnotu, oblasť s čiernou farbou sa zväčší. Znížte hraničnú hodnotu, oblasť s bielou farbou sa zväčší.

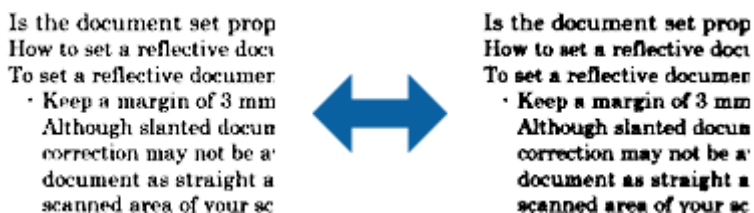

### Poznámka:

Táto funkcia nemusí byť k dispozícii. Závisí to od nastavení na karte **Hlavné nastavenia** > **Typ obrázka** alebo nastavení na karte **Rozšírené nastavenia**.

## Preskočiť Prázdne Strany

Ak sa v origináloch vyskytujú prázdne stránky, môžete ich vynechať.

Nastaviť môžete množstvo zisťovania prázdnych stránok. Ak túto možnosť nastavíte na vysokú úroveň, všetky originály so svetlými farbami alebo ofsetové originály môžete vynechať ako prázdne stránky.

Ak výsledok nespĺňa vaše očakávania, vyberte položky **Preskočiť Prázdne Strany** > **Nastavenie** a potom nastavte **Úroveň určená používať..** Znova vyberte položky **Preskočiť Prázdne Strany** > **Úroveň určená používať..**

### Poznámka:

- Niektoré stránky môžu byť nesprávne vynechané ako prázdne stránky.
- Táto funkcia nie je k dispozícii pri obojstrannom skenovaní brožovaných originálov.

## Výplň okrajov

Okolo naskenovaného obrázka môžete odstrániť vytvorený tieň.

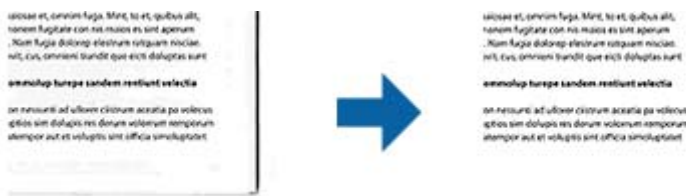

V prípade obojstranného skenovania sú na zadnej strane originálu zrkadlovo obrátené nastavenia rozsahu výplne okraja.

Ak vyberiete možnosť **Nastavenie**, zobrazí sa obrazovka **Úroveň možnosti Výplň okrajov**, na ktorej môžete nastaviť rozsahy výplne okraja pre hornú, spodnú, ľavú a pravú časť.

### Poznámka:

V okne s ukážkou nemožno skontrolovať účinok tejto funkcie.



## Opraviť Nesúmernosť Dok

Môžete opraviť sklon originálu.



### Vypnuté

Sklon originálu nie je opravený.

### Šikmý papier

Opravi sklon originálov, ktoré sa podávajú šikmo.

### Šikmý obsah

Opravi sklon obsahu originálu, ktorý bol vytlačený pod nejakým uhlom a podobne.

### Šikmý papier a obsah

Opravi sklon originálu, ktorý bol podaný šikmo, ako aj obsah originálu.

#### Poznámka:

- Keď použijete túto funkciu, oblasti podané šikmo sú opravené pomocou bielej farby.
- Ak chcete použiť túto funkciu, nastavte položku **Rozlíšenie** na karte **Hlavné nastavenia** na hodnotu 600 dpi alebo menej.
- Táto funkcia nemusí opraviť dokumenty, ktoré boli zošikmené príliš veľa.
- V okne s ukázkou nemožno skontrolovať účinok tejto funkcie.

## Odstrániť Dierky

Pri skenovaní originálov s dierkovanou väzbou môžete z naskenovaného obrázka odstrániť tieň otvorov.

Z okrajov originálu môžete odstrániť tieň kruhových alebo štvorcových otvorov v rozsahu do 20 mm (0,79 palca).



#### Poznámka:

- Táto funkcia je k dispozícii iba pri skenovaní bielych originálov alebo originálov so svetlými farbami.
- Tieň dierkovanej väzby nemusia byť odstránené v závislosti od naskenovaných originálov.
- V okne s ukázkou nemožno skontrolovať účinok tejto funkcie.



## Úprava naskenovaných strán pomocou aplikácie Epson Scan 2

Strany naskenovaných obrazov môžete upraviť pomocou funkcií na karte **Hlavné nastavenia** v aplikácii Epson Scan 2.

### Spojené Obrázky

Pri skenovaní obidvoch strán originálu môžete obrázky spojiť vpredu a vzadu. Pre spájanie obrázkov vyberte rozloženie.

**Poznámka:**

Táto funkcia je k dispozícii vtedy, ak ste položku **Obojstranne** vybrali v možnosti **Skenovaná strana**.

### Otočiť

Originál môžete otočiť doprava a naskenovať ho. Uhol otočenia vyberte v závislosti od originálu, ktorý chcete skenovať.

**Poznámka:**

Ak pre skenovanie vyberiete funkciu **Automaticky**, obrázok sa otočí podľa zisteného smeru informácií o texte. Toto však môže chvíľu trvať v závislosti od veľkosti obrázka a podobne.

Funkcia **Automaticky** je k dispozícii iba vtedy, ak je nainštalovaný komponent OCR EPSON Scan (Windows) alebo komponent OCR EPSON Scan 2 (Mac OS X).

## Ukladanie vo formáte PDF s možnosťou vyhľadávania

Naskenovaný obraz môžete uložiť vo formáte PDF s možnosťou vyhľadávania. To je súbor vo formáte PDF, do ktorého sú zahrnuté vyhľadateľné textové údaje.

**Poznámka:**

Text na origináloch je rozpoznávaný pomocou technológie Optical Character Recognition (OCR) a potom je zahrnutý do naskenovaného obrazu.

Táto funkcia je k dispozícii len vtedy, ak je nainštalovaná súčasť EPSON Scan OCR (Windows) alebo Epson Scan 2 OCR (Mac OS X).

1. Umiestnite originál.
2. Spustite Epson Scan 2.
3. Na karte **Hlavné nastavenia** urobte nastavenia jednotlivých položiek.
4. Kliknite na položku **Ukážka**.
5. Keď používate ADF, umiestnite znova vysunutý originál.
6. Skontrolujte ukážku a v prípade potreby urobte na karte **Rozšírené nastavenia** ďalšie nastavenia.
7. Zvoľte **PDF s možnosťou vyhľadávania** v zozname **Formát obrázka**.
8. Vyberte položku **Možnosti** zo zoznamu **Formát obrázka**, čím otvoríte okno **Možnosti formátu obrázka**.
9. Vyberte kartu **Text** v okne **Možnosti formátu obrázka**.

## Rozšírené skenovanie

10. Skontrolujte, či je v zozname **Jazyk textu** zvolený jazyk originálu.
11. Kliknutím na **OK** zatvorte okno **Možnosti formátu obrázka**.
12. Skontrolujte názov súboru zobrazený v položke **Názov súboru**.
13. V zozname **Priečinnok** vyberte priečinnok uloženia naskenovaného obrazu.
14. Kliknite na položku **Skenovať**.  
Naskenovaný obraz sa uloží vo formáte PDF s možnosťou vyhľadávania.

### Súvisiace informácie

- ➔ „Skenovanie pomocou Epson Scan 2” na strane 24
- ➔ „Umiestnenie originálov do ADF” na strane 17
- ➔ „Umiestnenie originálov na sklo skenera” na strane 20
- ➔ „Text nie je rozpoznaný správne, keď sa ukladá ako a PDF s možnosťou vyhľadávania” na strane 62

## Uloženie vo formáte Office (len v systéme Windows)

Naskenovaný obraz môžete uložiť v súborovom formáte Microsoft® Office pomocou aplikácie Document Capture Pro.

Môžete vybrať nasledujúce formáty.

- Microsoft® Word (.docx)
- Microsoft® Excel® (.xlsx)
- Microsoft® PowerPoint® (.pptx)

### **Poznámka:**

*Táto funkcia je k dispozícii len vtedy, ak je nainštalovaná súčasť EPSON Scan OCR.*

1. Umiestnite originál.
2. Spustite Document Capture Pro.
3. Kliknite na .  
Zobrazí sa okno **Scan**.
4. Urobte nastavenia skenovania a potom kliknite na položku **Scan**.
5. Skontrolujte naskenované obrazy a potom ich podľa potreby upravte.

## Rozšírené skenovanie

6. Po dokončení kontroly obrázka kliknite na jednu z ikon cieľových miest.

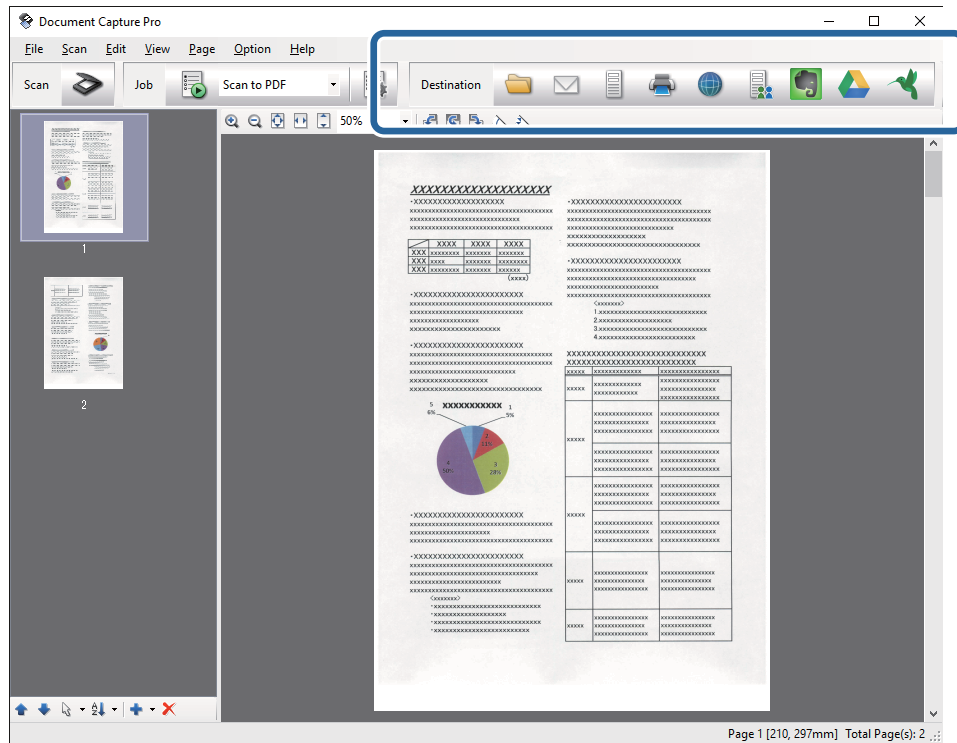

Otvorí sa okno **Batch Save, Transfer Settings** alebo iné.

7. V zozname **File Type** vyberte súborový formát Office, v ktorom chcete uložiť.
8. Kliknutím na položku **Options** zobrazte okno **Detailed Settings**.
9. Urobte nastavenia pre jednotlivé položky a potom kliknite na tlačidlo **OK** zatvorte okno **Detailed Settings**.
10. Ak je to potrebné, urobte ďalšie nastavenia a potom kliknite na tlačidlo **Send** alebo **OK**.  
Naskenovaný obraz sa uloží v súborovom formáte Office.

### Súvisiace informácie

- ➔ „Skenovanie pomocou Document Capture Pro (Windows)” na strane 27
- ➔ „Umiestnenie originálov do ADF” na strane 17
- ➔ „Umiestnenie originálov na sklo skenera” na strane 20

## Rôzne typy ukladania a prenášania

### Zoradenie a uloženie naskenovaných obrazov do samostatného priečinka (len v systéme Windows)

Naskenované obrázky môžete automaticky zoradiť a uložiť ich do samostatného priečinka pomocou aplikácie Document Capture Pro.

## Rozšírené skenovanie

Ak chcete zoradiť naskenované obrazy, môžete použiť rôzne spôsoby zisťovania, ako sú napríklad prázdne strany vložené medzi originály alebo čiarové kódy na origináloch.

1. Umiestnite originály vrátane indikátorov, ako sú napríklad prázdne strany medzi stranami, kde chcete naskenované obrazy oddeliť.
2. Spustíte Document Capture Pro.
3. Kliknite na  .  
Zobrazí sa okno **Scan**.
4. Urobte nastavenia skenovania a potom kliknite na položku **Scan**.
5. Skontrolujte naskenované obrazy a potom ich podľa potreby upravte.
6. Po dokončení kontroly obrazu vyberte cieľ.  
Zobrazí sa okno **Batch Save** alebo okno **Transfer Settings**.
7. Kliknite na položku **File Name & Separation Settings**.
8. Vyberte možnosť **Apply job separation** a potom kliknite na položku **Separation Settings**.
9. Vyberte spôsob oddeľovania a spôsob určenia názvu priečinka v okne **Job Separation Settings** a potom kliknite na tlačidlo **OK**.
10. Urobte ďalšie nastavenia v okne **File Name & Separation Settings** a potom kliknite na tlačidlo **OK**.
11. Urobte ďalšie nastavenia v okne **Batch Save** alebo okne **Transfer Settings** a potom kliknite na tlačidlo **OK** alebo **Send**.  
Naskenované obrazy sa uložia samostatne v závislosti od zvoleného spôsobu oddeľovania.

### Súvisiace informácie

- ➔ „Skenovanie pomocou Document Capture Pro (Windows)” na strane 27
- ➔ „Umiestnenie originálov do ADF” na strane 17
- ➔ „Umiestnenie originálov na sklo skenera” na strane 20

## Skenovanie do cloudovej služby

Naskenované obrazy môžete odovzdať do cloudových služieb pomocou aplikácie Document Capture Pro (Windows) alebo Document Capture (Mac OS X).

### **Poznámka:**

- Pred použitím tejto funkcie si vytvorte konto cloudovej služby.*
- Ak chcete používať Evernote ako cieľové miesto, prevezmite si aplikáciu Evernote z webovej lokality spoločnosti Evernote Corporation a nainštalujte ju ešte pred použitím tejto funkcie.*

1. Umiestnite originál.
2. Otvorte aplikáciu Document Capture Pro (Windows) alebo Document Capture (Mac OS X).

## Rozšírené skenovanie

- Kliknite na  .  
Zobrazí sa okno **Scan**.
- Urobte nastavenia skenovania a potom kliknite na položku **Scan**.
- Skontrolujte naskenované obrazy a potom ich podľa potreby upravte.
- Po dokončení kontroly obrazu kliknite na jednu z ikon cieľových miest.

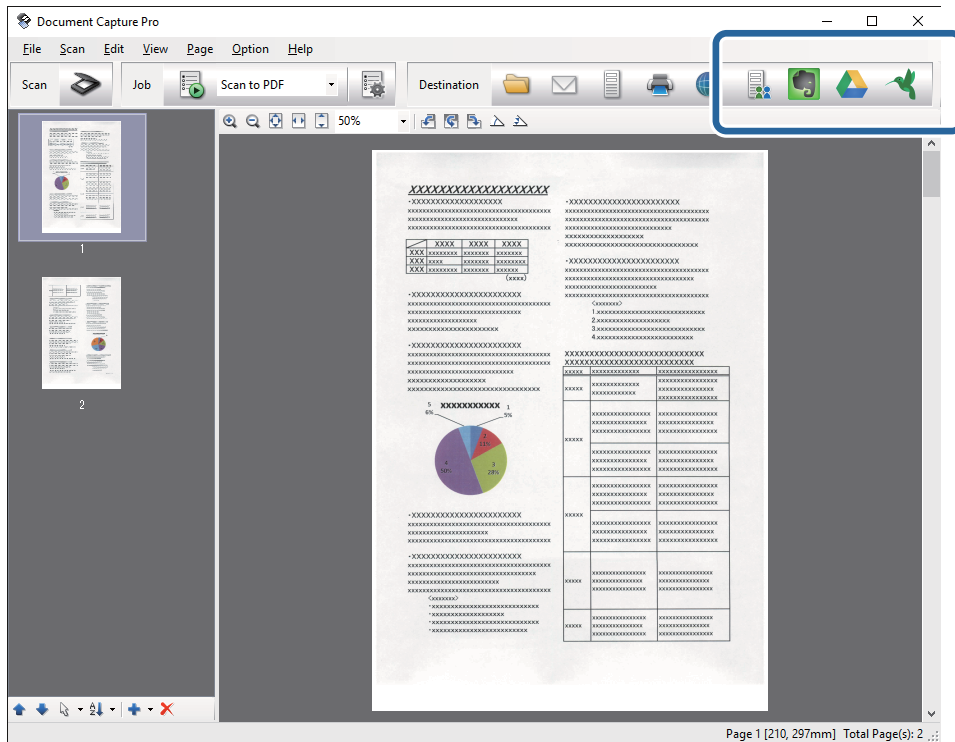

Zobrazí sa okno **Transfer Settings**.

- Urobte nastavenia pre jednotlivé položky a potom kliknite na položku **Send**.  
Naskenovaný obraz sa odošle do vybranej cloudovej služby.

### Súvisiace informácie



- ➔ „Skenovanie pomocou Document Capture Pro (Windows)” na strane 27
- ➔ „Skenovanie pomocou Document Capture (Mac OS X)” na strane 31
- ➔ „Umiestnenie originálov do ADF” na strane 17
- ➔ „Umiestnenie originálov na sklo skenera” na strane 20

## Odozdávanie na server FTP

Naskenované obrazy môžete odovzdať na server FTP pomocou aplikácie Document Capture Pro (Windows) alebo Document Capture (Mac OS X).

- Umiestnite originál.

## Rozšírené skenovanie

2. Otvorte aplikáciu Document Capture Pro (Windows) alebo Document Capture (Mac OS X).
3. Kliknite na .  
Zobrazí sa okno **Scan**.
4. Urobte nastavenia skenovania a potom kliknite na položku **Scan**.
5. Skontrolujte naskenované obrazy a potom ich podľa potreby upravte.
6. Po dokončení kontroly obrazu kliknite na ikonu .  
Zobrazí sa okno **Transfer Settings**.
7. Urobte nastavenia pre jednotlivé položky a potom kliknite na položku **Send**.

### **Poznámka:**

*Nastavenia vášho servera FTP vám poskytne správca siete.*



Naskenovaný obraz sa odošle na server FTP.

## Súvisiace informácie

- ➔ [„Skenovanie pomocou Document Capture Pro \(Windows\)” na strane 27](#)
- ➔ [„Skenovanie pomocou Document Capture \(Mac OS X\)” na strane 31](#)
- ➔ [„Umiestnenie originálov do ADF” na strane 17](#)
- ➔ [„Umiestnenie originálov na sklo skenera” na strane 20](#)

## Priloženie naskenovaných obrazov do e-mailu

Naskenované obrazy môžete priamo priložiť do e-mailu pomocou aplikácie Document Capture Pro (Windows) alebo Document Capture (Mac OS X).

1. Umiestnite originál.
2. Otvorte aplikáciu Document Capture Pro (Windows) alebo Document Capture (Mac OS X).
3. Kliknite na .  
Zobrazí sa okno **Scan**.
4. Urobte nastavenia skenovania a potom kliknite na položku **Scan**.
5. Skontrolujte naskenované obrazy a potom ich podľa potreby upravte.
6. Po dokončení kontroly obrazu kliknite na ikonu .  
Zobrazí sa okno **Batch Save**.
7. Urobte nastavenia pre jednotlivé položky a potom kliknite na položku **OK**.  
Automaticky sa spustí e-mailový klient počítača a naskenovaný obraz sa priloží do e-mailu.

**Súvisiace informácie**

- ➔ „Skenovanie pomocou Document Capture Pro (Windows)” na strane 27
- ➔ „Skenovanie pomocou Document Capture (Mac OS X)” na strane 31
- ➔ „Umiestnenie originálov do ADF” na strane 17
- ➔ „Umiestnenie originálov na sklo skenera” na strane 20



**Tlač naskenovaných obrazov**

Naskenované obrazy môžete tlačiť priamo na tlačiarni Epson pripojenej k počítaču.

**Poznámka:**

Pred použitím tejto funkcie skontrolujte nasledujúce.

- Tlačiareň Epson musí byť pripojená k rovnakému počítaču, ku ktorému je pripojený skener.
- V počítači musí byť správne nainštalovaný ovládač tlačiarne.

1. Umiestnite originál.
2. Otvorte aplikáciu Document Capture Pro (Windows) alebo Document Capture (Mac OS X).
3. Kliknite na  .  
Zobrazí sa okno **Scan**.
4. Urobte nastavenia skenovania a potom kliknite na položku **Scan**.
5. Skontrolujte naskenované obrazy a potom ich podľa potreby upravte.
6. Po dokončení kontroly obrazu kliknite na ikonu  .  
Otvorí sa okno **Print Settings**.
7. Urobte nastavenia pre jednotlivé položky a potom kliknite na položku **OK**.  
Naskenovaný obraz sa vytlačí na tlačiarni.

**Súvisiace informácie**

- ➔ „Skenovanie pomocou Document Capture Pro (Windows)” na strane 27
- ➔ „Skenovanie pomocou Document Capture (Mac OS X)” na strane 31
- ➔ „Umiestnenie originálov do ADF” na strane 17
- ➔ „Umiestnenie originálov na sklo skenera” na strane 20

---

## Skenovanie pomocou určených nastavení skenovania (Úloha)

Môžete vytvoriť „Úlohu“, čo je set určených nastavení skenovania, ako sú napríklad spôsob zoradenia, formát uloženia, cieľ atď.

Úlohu môžete nastaviť v aplikácii Document Capture Pro (Windows) alebo Document Capture (Mac OS X).

## Rozšírené skenovanie



Úlohu tiež môžete priradiť tlačidlu na skeneri a spúšťať ju stlačením tohto tlačidla.

### Nastavenie úlohy

1. Otvorte aplikáciu Document Capture Pro (Windows) alebo Document Capture (Mac OS X).
2. V hlavnom okne kliknite na ikonu  (**Manage Job**).  
Zobrazí sa okno **Job Management**.
3. V okne **Job Management** kliknite na položku **Add** (Windows) alebo ikonu + (Mac OS X).  
Otvorí sa okno **Job Settings**.
4. V okne **Job Settings** urobte nastavenia úlohy.
  - Job Name**: zadajte názov úlohy.
  - Karta **Scan**: na karte urobte nastavenia skenovania.
  - Karta **Output**: na karte urobte nastavenia výstupného formátu skenovaného obrazu.
  - Destination**: vyberte cieľ pre naskenovaný obraz.
5. Kliknutím na **OK** zatvorte okno **Job Settings**.
6. Kliknite na tlačidlo **OK** v okne **Job Management**.  
Úloha je nastavená v aplikácii Document Capture Pro alebo Document Capture.

### Priradenie úlohy tlačidlu skenera

Úlohu môžete priradiť tlačidlu skenera a spustiť ju stlačením daného tlačidla.

1. Otvorte aplikáciu Document Capture Pro (Windows) alebo Document Capture (Mac OS X).
2. V hlavnom okne kliknite na ikonu  (**Manage Job**).  
Zobrazí sa okno **Job Management**.
3. Kliknite na položku **Event Settings** v okne **Job Management** (Windows), prípadne kliknite na ikonu  v spodnej časti obrazovky (Mac OS X).
4. Kliknutím na názov úlohy vyberte úlohu, ktorú chcete priradiť z rozbaľovacej ponuky.
5. Kliknite na tlačidlo **OK** v okne **Job Management**.  
Úloha je priradená tlačidlu skenera.

### Súvisiace informácie

- ➔ „Tlačidlá” na strane 11
- ➔ „Skenovanie pomocou tlačidla skenera” na strane 33
- ➔ „Umiestnenie originálov do ADF” na strane 17
- ➔ „Umiestnenie originálov na sklo skenera” na strane 20



# Údržba

## Čistenie vonkajšej časti skenera

Utrite všetky škvvrny na vonkajšom obale suchou handričkou alebo handričkou navlhčenou saponátom a vodou.

**!** **Upozornenie:**

- Na čistenie skenera nikdy nepoužívajte alkohol, riedidlo ani iný korozívny roztok. Môže dôjsť k deformácii alebo zblednutiu farieb.
- Nedovoľte, aby sa do výrobku dostala voda. Mohlo by dôjsť k poškodeniu.
- Nikdy neotvárajte kryt skenera.

1. Stlačením tlačidla  vypnite skener.
2. Odpojte napájací kábel od skenera.
3. Vonkajší kryt utrite utierkou navlhčenou v roztoku mierneho čistiaceho prostriedku a vody.

## Čistenie súčasti ADF

Po určitej dobe používania skenera môže prach z papiera a miestnosti v dráhe papiera spôsobovať problémy s podávaním papiera alebo kvalitou naskenovaného obrazu. V takom prípade (prípadne ak sa na počítači objaví hlásenie o čistení) vyčistite ADF.

**!** **Upozornenie:**

- Na čistenie skenera nikdy nepoužívajte alkohol, riedidlo ani iný korozívny roztok. Môže dôjsť k deformácii alebo zblednutiu farieb.
- Nikdy nestriekajte žiadnu tekutinu ani mazivo na skener. Pri poškodení zariadenia alebo obvodov môže dôjsť k nezvyčajným činnostiam.
- Nikdy neotvárajte kryt skenera.

1. Otvorte kryt na APD.

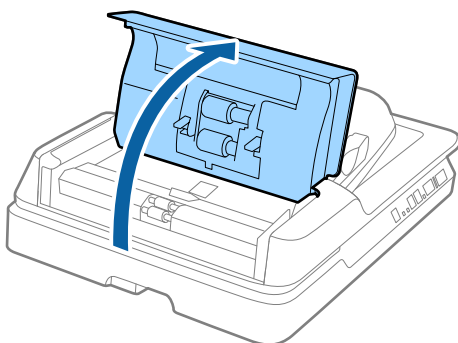

## Údržba

2. Mäkkou suchou handričkou utrite prach z papiera a miestnosti nachádzajúci sa na valci.

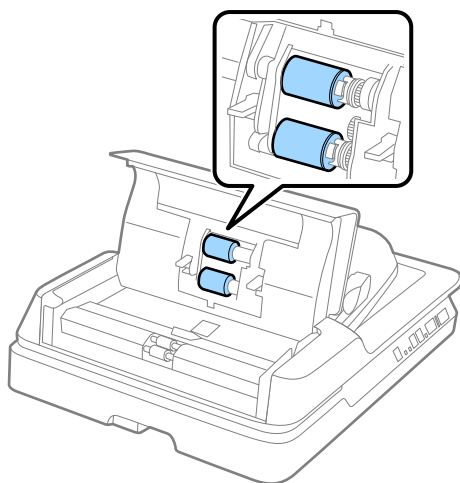

3. Zatvorte kryt na APD.

4. Otvorte ADF.

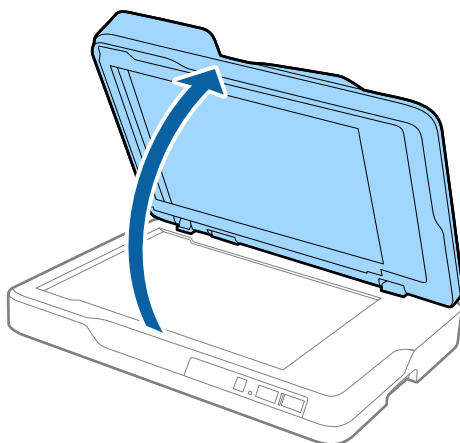

## Údržba

5. Vytiahnite podložku na dokumenty.

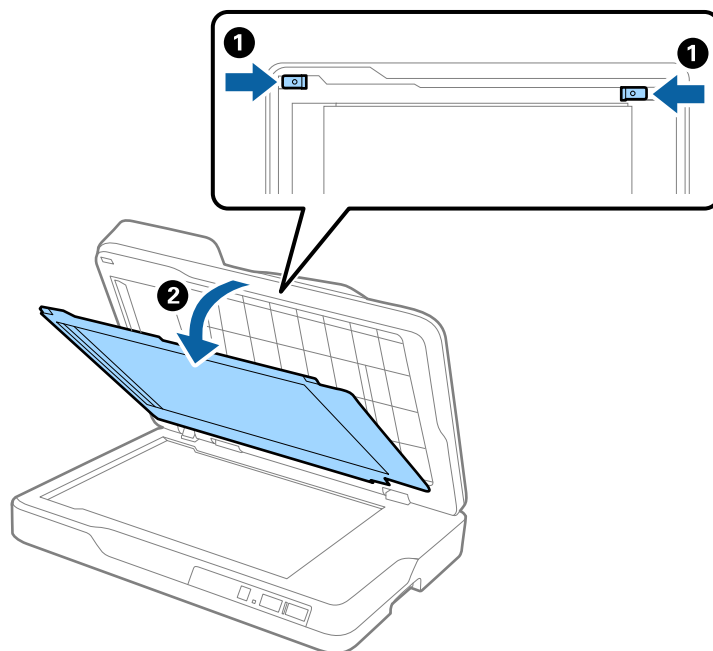

6. Mäkkou, suchou a čistou handričkou priehľadné oblasti na opačnej strane podložky na dokumenty.

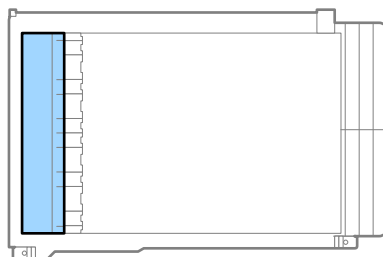

**Upozornenie:**

*Nestláčajte priehľadnú časť príliš silno. V opačnom prípade sa môže priehľadná časť poškodiť.*

7. Vložte podložku na dokumenty.

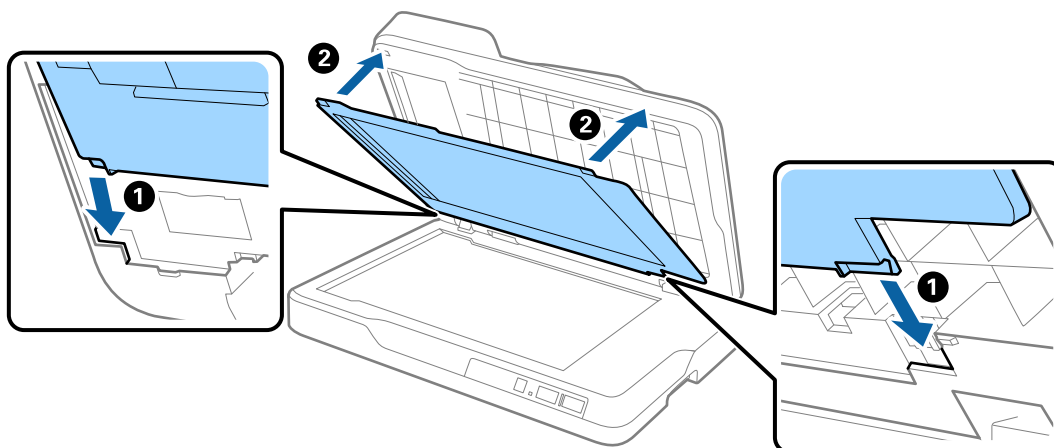

8. Zatvorte ADF.

---

## Čistenie skla skenera

Ak sú skenované obrazy rozmazané alebo ošúchané, vyčistite sklo skenera.

**!** **Upozornenie:**

- ❑ Na čistenie skenera nikdy nepoužívajte alkohol, riedidlo ani iný korozívny roztok. Môže dôjsť k deformácii alebo zblednutiu farieb.
- ❑ Nikdy nestriekajte žiadnu tekutinu ani mazivo na skener. Pri poškodení zariadenia alebo obvodov môže dôjsť k nezvyčajným činnostiam.
- ❑ Nikdy neotvárajte kryt skenera.

1. Otvorte ADF.

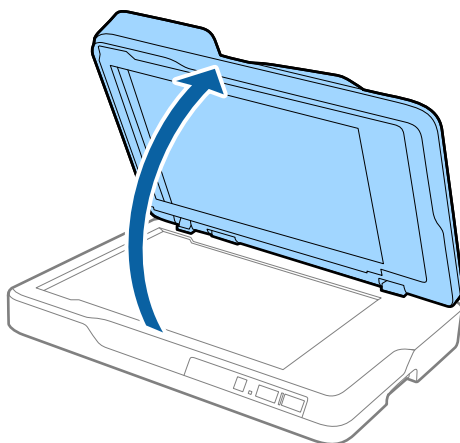

2. Na čistenie skla skenera používajte mäkkú, suchú a čistú handričku.

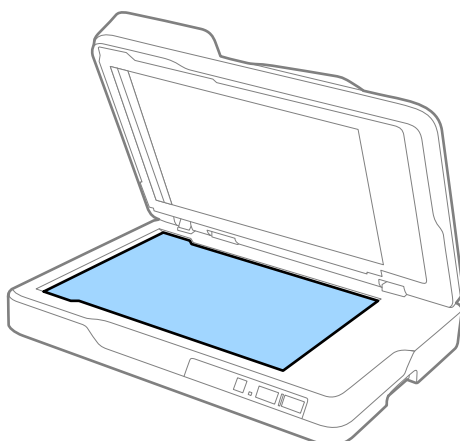

**Upozornenie:**

- Na sklenený povrch netlačte príliš silno.
- Nepoužívajte kefu ani tvrdé predmety. Akékoľvek poškrabanie skla môže ovplyvniť kvalitu skenovania.
- Ak je povrch skla znečistený mastnými škvŕnami alebo iným ťažko odstrániteľným materiálom, odstráňte ich pomocou malého množstva čistiaceho prostriedku na sklo a mäkkej utierky. Všetku zvyšnú tekutinu utrite.

3. Zatvorte ADF.

---

## Úsporný režim

Energiu môžete šetriť pomocou režimu spánku alebo režimu automatického vypnutia, ak sa skenerom nevykonávajú žiadne činnosti. Môžete nastaviť časový limit, po uplynutí ktorého skener prejde do režimu spánku a automaticky sa vypne. Každé zvýšenie má vplyv na energetickú účinnosť výrobku. Pred každou zmenou zvážte dopad na životné prostredie.

1. Spustíte Epson Scan 2 Utility.

- Windows 10

Kliknite na tlačidlo Štart a potom vyberte položky **Všetky aplikácie > EPSON > Epson Scan 2 > Epson Scan 2 Utility**.

- Windows 8.1/Windows 8/Windows Server 2012 R2/Windows Server 2012

Obrazovka **Štart > Aplikácie > Epson > Epson Scan 2 Utility**.

- Windows 7/Windows Vista/Windows XP/Windows Server 2008 R2/Windows Server 2008/Windows Server 2003 R2/Windows Server 2003

Kliknite na tlačidlo Štart a potom vyberte položky **Všetky programy (alebo Programy) > EPSON > Epson Scan 2 > Epson Scan 2 Utility**.

- Mac OS X

Vyberte položky **Prejsť > Aplikácie > EPSON Software > Epson Scan 2 Utility**.

2. Kliknite na kartu **Šetrenie energie**.

## Údržba

- Nastavte položku **Časovač režimu spánku (minúty)** alebo **Časovač vypnutia (minúty)** a potom kliknite na tlačidlo **Nastaviť**.

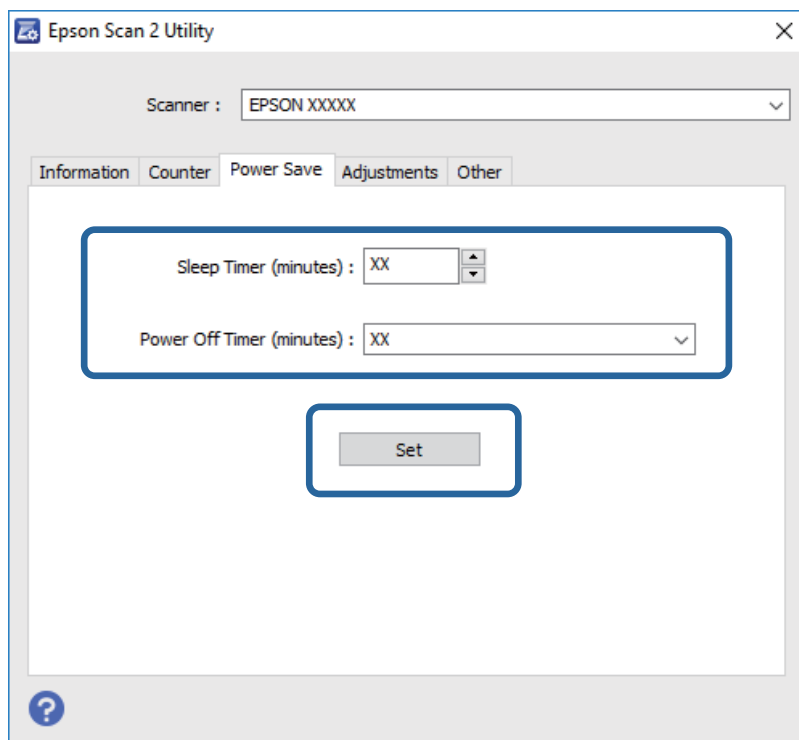

## Preprava skenera

Ak je potrebné prepraviť skener na určitú vzdialenosť alebo do opravy, zabaľte skener podľa nasledujúceho postupu.

**⚠ Upozornenie:**

*Pri prenášaní skenera dajte ruky na spodok oboch strán skenera a potom ho držte vo vodorovnej polohe. Ak sa skener nakloní, prípadne postaví zvisle, ADF sa môže otvoriť. Mohlo by dôjsť k úrazu.*

- Stlačením tlačidla  vypnite skener.
- Odpojte napájací kábel od skenera.
- Vytiahnite USB kábel.
- Uistite sa, či v skeneri nezostal žiadny originál.
- Nasadte obalové materiály dodané so skenerom a potom ho zabaľte do pôvodnej alebo podobnej škatule.

## Aktualizácia aplikácií a firmvéru

Aktualizáciou aplikácií a firmvéru je možné odstrániť určité problémy a zlepšiť alebo pridať niektoré funkcie. Uistite sa, že používate najnovšiu verziu aplikácií a firmvéru.

## Údržba

1. Uistite sa, že je skener pripojený k počítaču a že je počítač pripojený k internetu.
2. Spustíte EPSON Software Updater a aktualizujete aplikácie alebo firmvér.

**Poznámka:**

*Operačné systémy Windows Server nie sú podporované.*

Windows 10

Kliknite na tlačidlo Štart a vyberte položky **Všetky aplikácie > Epson Software > EPSON Software Updater**.

Windows 8.1/Windows 8

Do vyhľadávacieho okna zadajte názov aplikácie a potom zvolte zobrazenú ikonu.

Windows 7/Windows Vista/Windows XP

Kliknite na tlačidlo Štart a potom vyberte položky **Všetky programy** alebo **Programy > Epson Software > EPSON Software Updater**.

Mac OS X

Zvoľte položku **Finder > Prejsť > Aplikácie > Epson Software > EPSON Software Updater**.



**Upozornenie:**

*Počas aktualizácie nevypínajte počítač ani skener.*

**Poznámka:**

*Ak nevíete nájsť aplikáciu, ktorú chcete aktualizovať, v zozname, nemôžete vykonať aktualizáciu pomocou EPSON Software Updater. Skontrolujte dostupnosť najnovších verzií aplikácií na lokálnej webovej lokalite spoločnosti Epson.*

<http://www.epson.com>

# Riešenie problémov

---

## Problémy so skenerom

### Indikátory skenera signalizujú chybu

Ak indikátory skenera signalizujú chybu, skontrolujte nasledujúce.

- Uistite sa, či v skeneri nezostali zaseknuté originály.
- Skontrolujte, či je kryt skenera zatvorený.
- Uistite sa, že je skener správne pripojený k počítaču.
- Skontrolujte, či je program Epson Scan 2 nainštalovaný správne.
- Ak je aktualizácia firmvéru neúspešná a skener prejde do režimu obnovenia, aktualizujte firmvér znova pomocou pripojenia cez USB.
- Vypnite skener a znova ho zapnite. Ak sa tým problém nevyrieši, skener je možno pokazený, prípadne je potrebné vymeniť zdroj svetla v jednotke skenera. Obráťte sa na predajcu.

### Súvisiace informácie

- ➔ „Indikátory chýb” na strane 12
- ➔ „Podáva sa viac originálov naraz” na strane 59

### Skener sa nezapne

- Uistite sa, že je napájací kábel bezpečne pripojený ku skeneru a elektrickej zásuvke.
- Skontrolujte, či je elektrická zásuvka funkčná. Zapojte do elektrickej zásuvky iné zariadenie a skontrolujte, či sa zapne.

---

## Problémy so spustením skenovania

### Aplikácia Epson Scan 2 sa nedá spustiť

- Uistite sa, že je skener správne pripojený k počítaču.
- Uistite sa, že je kábel USB bezpečne pripojený ku skeneru a počítaču.
- Použite kábel USB dodávaný so skenerom.
- Ak používate skener s jednotkou sieťového rozhrania, uistite sa, či je sieťový kábel poriadne pripojený.
- Skontrolujte, či je skener zapnutý.
- Počkajte, kým zelený indikátor stavu prestane blikať, čo znamená, že je skener pripravený na skenovanie.
- Pripojte skener priamo k USB portu počítača. Skener nemusí fungovať správne, ak je k počítaču pripojený prostredníctvom jedného alebo viacerých rozbočovačov USB.



## Riešenie problémov

- ❑ Ak používate akékoľvek aplikácie kompatibilné so štandardom TWAIN, uistite sa, že je zvolený správny skener ako požadovaný skener alebo nastavenie zdroja.

### Stlačením tlačidla skenera sa nespustí správna aplikácia

- ❑ Uistite sa, že je skener správne pripojený k počítaču.
- ❑ Uistite sa, že sú Epson Scan 2 a ostatné aplikácie nainštalované správne.
- ❑ Uistite sa, že je aplikácia Document Capture Pro (Windows) alebo Document Capture (Mac OS X) nainštalovaná správne.
- ❑ Skontrolujte, či je tlačidlu skenera priradené správne nastavenie v aplikácii Document Capture Pro (Windows) alebo Document Capture (Mac OS X).

#### Súvisiace informácie

- ➔ [„Skenovanie pomocou tlačidla skenera” na strane 33](#)

---

## Problémy s podávaním papiera

### Odstránenie zaseknutých originálov zo skenera

Ak sa originál zasekne v ADF, podľa tohto postupu ho odstráňte.

1. Vytiahnite zo vstupného zásobníka všetky zostávajúce originály.
2. Otvorte kryt ADF a vytiahnite zaseknuté originály.

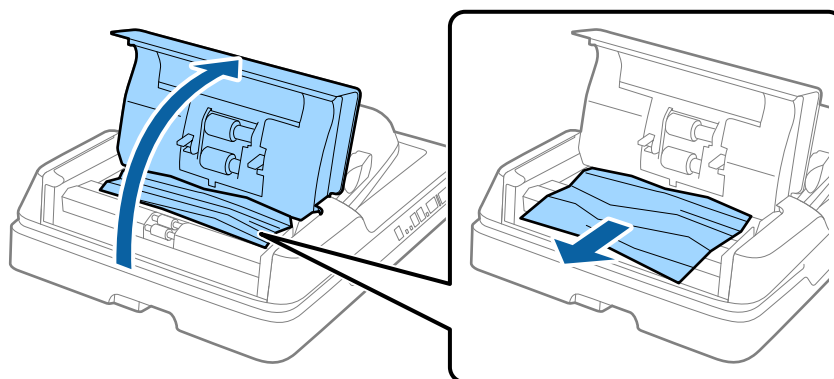

## Riešenie problémov

3. Ak nemôžete originály vytiahnuť, nadvihnite ADF. Zaistite, aby bol kryt ADF počas nadvihnutia ADF otvorený.

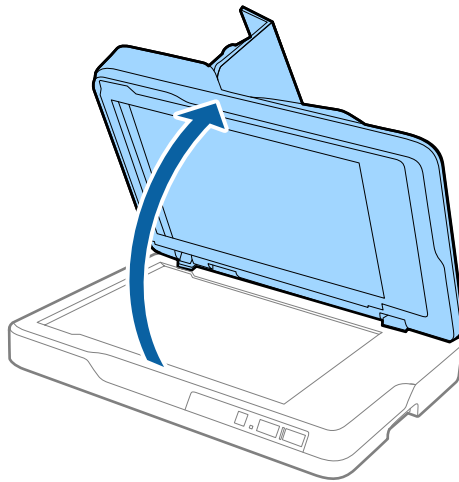

4. Vytiahnite podložku na dokumenty.

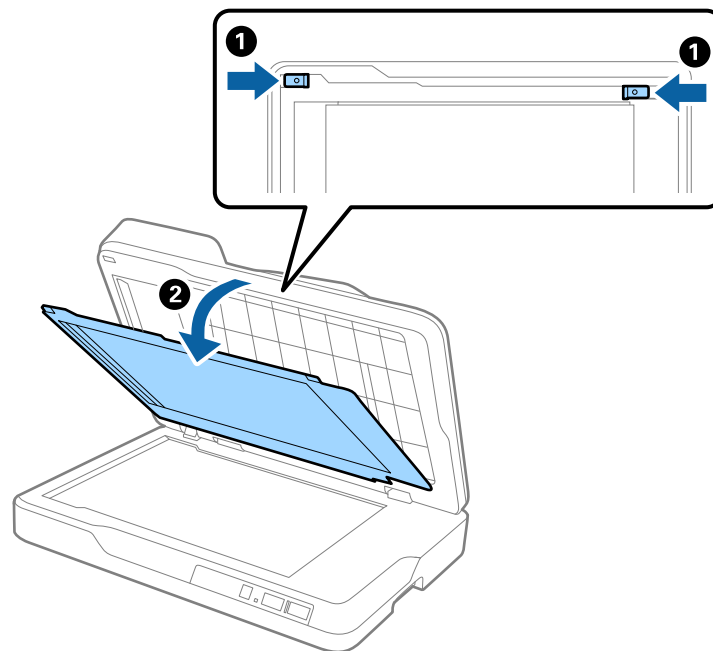

## Riešenie problémov

5. Opatrne vytiahnite všetky zaseknuté originály z vnútra skenera.

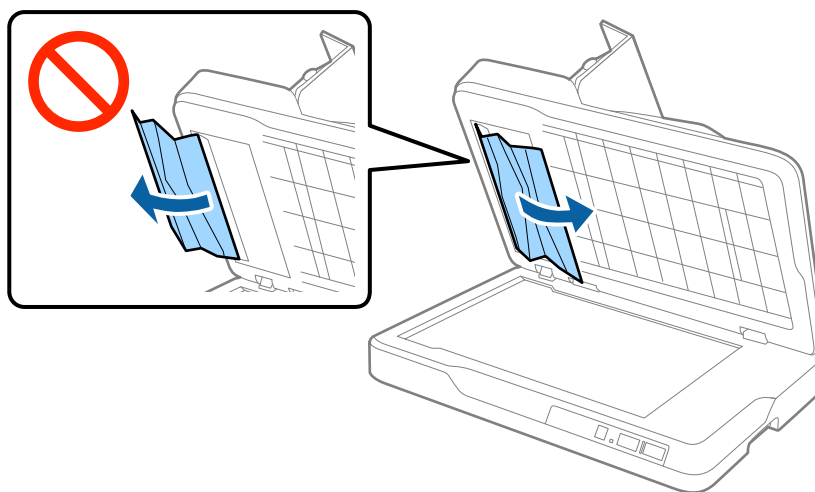

6. Vložte podložku na dokumenty.  
7. Zatvorte ADF a potom zatvorte kryt ADF.

## Podáva sa viac originálov naraz

Ak sa často podáva viac originálov naraz, skúste nasledujúce.

- Ak vložíte nepodporované originály, skener môže naraz podať viac originálov.
- Vyčistite ADF.
- Zmenšite počet originálov, ktoré vkladáte naraz.

### Súvisiace informácie

➔ „Čistenie súčasti ADF” na strane 49

## Originály sa znečisťujú

Vyčistite vnútro skenera.

### Súvisiace informácie

➔ „Čistenie súčasti ADF” na strane 49

➔ „Čistenie skla skenera” na strane 52

## Pri nepretržitom skenovaní sa rýchlosť skenovania zníži

Keď skenujete nepretržite pomocou ADF, skenovanie sa spomalí, aby nedošlo k prehriatiu a poškodeniu mechanizmu skenera. Môžete však v skenovaní pokračovať.

Ak chcete obnoviť normálnu rýchlosť skenovania, nechajte skener aspoň 30 minút nečinný. Rýchlosť skenovania sa neobnoví ani v prípade, že skener vypnete.

## Skenovanie trvá príliš dlho

- Keď je rozlíšenie vysoké, skenovanie môže určitý čas trvať.
- Počítače s portami rozhrania USB 3.0 (super rýchle) alebo USB 2.0 (vysokorýchlostné) dokážu skenovať rýchlejšie ako počítače s portami rozhrania USB 1.1. Ak so skenerom používate port USB 3.0 alebo USB 2.0, skontrolujte, či spĺňa systémové požiadavky.
- Keď používate bezpečnostný softvér, je potrebné vyňať z monitorovania súbor TWAIN.log, prípadne nastaviť, aby bol súbor TWAIN.log len na čítanie. Ďalšie podrobnosti o funkciách bezpečnostného softvéru nájdete v Pomocníkovi alebo podobnej dokumentácii priloženej k softvéru. Súbor TWAIN.log je uložený na nasledujúcich miestach.
  - Windows 10/Windows 8.1/Windows 8/Windows 7/Windows Vista:  
C:\Users\<(meno používateľa)\AppData\Local\Temp
  - Windows XP:  
C:\Documents and Settings\<(meno používateľa)\Local Settings\Temp

---

## Problémy s naskenovanými obrázkami

### Pri skenovaní zo skla skenera sa vyskytujú nerovnomerné farby, nečistoty a škvŕny

- Vyčistite sklo skenera.
- Odstráňte všetky nečistoty alebo špinu, ktorá sa prichytáva na originál.
- Na originál alebo na kryt dokumentov netlačte príliš silno. Ak tlačíte príliš silno, môže dochádzať k výskytu rozmazania, šmúh a škvŕn.

#### Súvisiace informácie

➔ [„Čistenie skla skenera” na strane 52](#)

### Pri skenovaní z ADF sa vyskytujú rovné čiary.

- Vyčistite zásobník ADF.  
Rovné čiary sa môžu na obrázku vyskytovať vtedy, keď sa do ADF dostane špina a nečistoty.
- Odstráňte všetky nečistoty alebo špinu, ktorá sa prichytáva na originál.

#### Súvisiace informácie

➔ [„Čistenie súčasti ADF” na strane 49](#)

### Kvalita obrau je hrubá

- Ak je rozlíšenie nízke, skúste ho zväčšiť a potom skenujte.
- V aplikácii Epson Scan 2 upravte obraz pomocou položiek na karte **Rozšírené nastavenia** a potom skenujte.

**Súvisiace informácie**

- ➔ „Nastavenie rozlíšenia, ktoré vyhovuje účelu skenovania” na strane 27
- ➔ „Funkcie úprav obrázkov” na strane 34

**V pozadí obrazov sa objavuje kontrast**

Na naskenovanom obraze sa môžu objavovať obrazy zo zadnej strany originálu.

- V aplikácii Epson Scan 2 vyberte kartu **Rozšírené nastavenia** a potom nastavte položku **Jas**.  
Táto funkcia nemusí byť k dispozícii. Závaži to od nastavení na karte **Hlavné nastavenia** > **Typ obrázka** alebo nastavení na karte **Rozšírené nastavenia**.
- V aplikácii Epson Scan 2 vyberte kartu **Rozšírené nastavenia** a potom položky **Možnosti obrázkov** > **Vylepšenie textu**.
- Keď skenujete zo skla skenera, položte na originál čierny papier alebo stolovú podložku.

**Súvisiace informácie**

- ➔ „Jas” na strane 38  
Môžete nastaviť jas pre celý obrázok.
- ➔ „Vylepšenie textu” na strane 36  
Rozmazané písmená na originále môžete opraviť tak, aby boli jasné a ostré. Môžete tiež znížiť odsadenie alebo nerovnosti pozadia.

**Text je rozmazaný**

- V aplikácii Epson Scan 2 vyberte kartu **Rozšírené nastavenia** a potom položky **Možnosti obrázkov** > **Vylepšenie textu**.
- V aplikácii Epson Scan 2, keď je položka **Typ obrázka** na karte **Hlavné nastavenia** nastavená na možnosť **Čiernobielo**, nastavte položku **Hraničná hodnota** na karte **Rozšírené nastavenia**. Keď zväčšíte hodnotu **Hraničná hodnota**, čierna bude sýtejšia.
- Ak je rozlíšenie nízke, skúste ho zväčšiť a potom skenujte.

**Súvisiace informácie**

- ➔ „Vylepšenie textu” na strane 36  
Rozmazané písmená na originále môžete opraviť tak, aby boli jasné a ostré. Môžete tiež znížiť odsadenie alebo nerovnosti pozadia.
- ➔ „Hraničná hodnota” na strane 39  
Okraj môžete nastaviť ako monochromatický (čierna a biela). Zvýšte hraničnú hodnotu, oblasť s čiernou farbou sa zväčší. Znížte hraničnú hodnotu, oblasť s bielou farbou sa zväčší.
- ➔ „Nastavenie rozlíšenia, ktoré vyhovuje účelu skenovania” na strane 27

**Zobrazujú sa rušivé vzory (tiene podobné pavučine)**

Ak je originál vytlačený dokument, na naskenovanom obrázku sa môžu zobrazovať rušivé vzory (tiene podobné pavučine).

## Riešenie problémov

- Na karte **Rozšírené nastavenia** v Epson Scan 2 vyberte položku **Odrastrovanie**.



- Zmeňte rozlíšenie a potom znova naskenujte.

## Súvisiace informácie

- ➔ „Odrastrovanie” na strane 36

Môžete odstrániť vzory efektu moaré (tiene podobné pavučinám), ktoré sa objavujú, keď skenujete tlačný papier, ako je napríklad časopis.

- ➔ „Nastavenie rozlíšenia, ktoré vyhovuje účelu skenovania” na strane 27

## Na skle skenera sa nedá skenovať správna oblasť

- Uistite sa, že je originál umiestnený podľa značiek zarovnania.
- Ak okraj skenovaného obrazu chýba, mierne posuňte originál ďalej od kraja skla skenera.

## Okraj originálu nie je naskenovaný, keď sa veľkosť originálu zisťuje automaticky

- V aplikácii Epson Scan 2 vyberte kartu **Hlavné nastavenia** a potom vyberte položky **Veľkosť dokumentu > Nastavenie**. V okne **Nastavenie veľkosti dokumentu** upravte položku **Orezať okraje pre veľkosť "Automaticky"**.
- V závislosti od originálu nemusí byť oblasť originálu zistená správne, ak sa používa funkcia **Automatické zistenie**. Vyberte príslušnú veľkosť originálu v zozname **Veľkosť dokumentu**.

*Poznámka:*

*Ak veľkosť originálu, ktorý chcete skenovať, nie je v zozname, vyberte možnosť **Prispôbiť** a potom vytvorte veľkosť ručne.*

## Text nie je rozpoznávaný správne, keď sa ukladá ako a PDF s možnosťou vyhľadávania

- V okne **Možnosti formátu obrázka** v aplikácii Epson Scan 2 skontrolujte, či je položka **Jazyk textu** nastavená na karte **Text** správne.
- Skontrolujte, či je originál položený rovno.

## Riešenie problémov

- ❑ Použite originál so zreteľným textom. Funkcia rozpoznávania textu môže odmietnuť nasledujúce typy originálov.
  - ❑ Originály, ktoré boli veľa krát kopírované
  - ❑ Originály prijaté faxom (pri nízkych rozlíšeniach)
  - ❑ Originály, na ktorých je odsadenie písmen alebo riadkov príliš malé
  - ❑ Originály s nalinkovanými čiarami alebo prečiarknutím textu
  - ❑ Originály s ručne písaným textom
  - ❑ Originály so záhybmi alebo vráskami
- ❑ V aplikácii Epson Scan 2, keď je položka **Typ obrázka** na karte **Hlavné nastavenia** nastavená na možnosť **Čiernobielo**, nastavte položku **Hraničná hodnota** na karte **Rozšírené nastavenia**. Keď zväčšíte hodnotu **Hraničná hodnota**, oblasti s čiernou farbou budú väčšie.
- ❑ V aplikácii Epson Scan 2 vyberte kartu **Rozšírené nastavenia** a potom položky **Možnosti obrázkov** > **Vylepšenie textu**.

### Súvisiace informácie

- ➔ „Ukladanie vo formáte PDF s možnosťou vyhľadávania” na strane 41
- ➔ „Vylepšenie textu” na strane 36  
Rozmazané písmená na originále môžete opraviť tak, aby boli jasné a ostré. Môžete tiež znížiť odsadenie alebo nerovnosti pozadia.
- ➔ „Hraničná hodnota” na strane 39  
Okraj môžete nastaviť ako monochromatický (čierna a biela). Zvýšte hraničnú hodnotu, oblasť s čiernou farbou sa zväčší. Znížte hraničnú hodnotu, oblasť s bielou farbou sa zväčší.

## Väzbové okraje brožúry sú deformované alebo rozmazané

Keď skenujete brožúru na skle skenera, na väzbovom okraji sa môžu objaviť deformované alebo rozmazané písmená. Ak sa tento problém vyskytne, text nie je rozpoznávaný správne, keď ukladáte naskenovaný obraz vo formáte **PDF s možnosťou vyhľadávania**.

Ak chcete znížiť deformovanie alebo rozmazanie na väzbovom okraji, počas skenovania opatrne zatlačte kryt dokumentu, aby sa brožúra vyrovnala. Počas skenovania nehýbte brožúrou.



### Upozornenie:

*Nestláčajte kryt dokumentu príliš silno. V opačnom prípade sa môžu brožúra alebo skener poškodiť.*

## Problémy v naskenovanom obraze sa nedajú vyriešiť

Ak ste vyskúšali všetky riešenia a problém sa nevyriešil, inicializujte nastavenia aplikácie Epson Scan 2 pomocou pomôcky Epson Scan 2 Utility.

### Poznámka:

*Pomôcka Epson Scan 2 Utility je aplikácia, ktorá sa poskytuje spolu s aplikáciou Epson Scan 2.*

1. Spustíte Epson Scan 2 Utility.
  - ❑ Windows 10  
Kliknite na tlačidlo Štart a potom vyberte položky **Všetky aplikácie** > **EPSON** > **Epson Scan 2 Utility**.

## Riešenie problémov

- Windows 8.1/Windows 8/Windows Server 2012 R2/Windows Server 2012  
Do vyhľadávacieho okna zadajte názov aplikácie a potom zvolte zobrazenú ikonu.
- Windows 7/Windows Vista/Windows XP/Windows Server 2008 R2/Windows Server 2008/Windows Server 2003 R2/Windows Server 2003  
Kliknite na tlačidlo Štart a potom vyberte položky **Všetky programy** alebo **Programy > EPSON > Epson Scan 2 > Epson Scan 2 Utility**.
- Mac OS X  
Vyberte položky **Prejsť > Aplikácie > Epson Software > Epson Scan 2 Utility**.

2. Vyberte kartu **Iné**.

3. Kliknite na položku **Obnoviť**.

**Poznámka:**

*Ak inicializácia nevyrieši problém, odinštalujte a znova nainštalujte aplikáciu Epson Scan 2.*

## Odinštalovanie a inštalácia aplikácií

### Odinštalovanie aplikácií

Odinštalovanie a opätovná inštalácia aplikácií môže byť potrebná na vyriešenie niektorých problémov alebo v prípade inovácie operačného systému. Prihláste sa do systému vášho počítača ako správca. Zadajte heslo správcu, ak vás k tomu počítač vyzve.

### Odinštalovanie aplikácií pre systém Windows

1. Ukončíte všetky spustené aplikácie.
2. Odpojte skener od počítača.
3. Otvorte Ovládací panel:
  - Windows 10  
Kliknite pravým tlačidlom myši na tlačidlo Štart, prípadne ho stlačte a podržte, a potom vyberte položku **Ovládací panel**.
  - Windows 8.1/Windows 8/Windows Server 2012 R2/Windows Server 2012  
Zvoľte **Pracovná plocha > Nastavenia > Ovládací panel**.
  - Windows 7/Windows Vista/Windows XP/Windows Server 2008 R2/Windows Server 2008/Windows Server 2003 R2/Windows Server 2003  
Kliknite na tlačidlo štart a zvoľte položku **Ovládací panel**.
4. Otvorte **Odinštalovanie programu** (alebo **Pridanie alebo odstránenie programov**):
  - Windows 10/Windows 8.1/Windows 8/Windows 7/Windows Vista/Windows Server 2012 R2/Windows Server 2012/Windows Server 2008 R2/Windows Server 2008  
Zvoľte **Odinštalovanie programu** v položke **Programy**.



## Riešenie problémov

- Windows XP/Windows Server 2003 R2/Windows Server 2003

Kliknite na **Pridanie alebo odstránenie programov**.

5. Zvoľte aplikáciu, ktorú chcete odinštalovať.

6. Odinštalovanie aplikácií:

- Windows 10/Windows 8.1/Windows 8/Windows 7/Windows Vista/Windows Server 2012 R2/Windows Server 2012/Windows Server 2008 R2/Windows Server 2008

Kliknite na **Odinštalovať alebo zmeniť** alebo **Odinštalovať**.

- Windows XP/Windows Server 2003 R2/Windows Server 2003

Kliknite na **Zmeniť alebo odstrániť** alebo **Odstrániť**.

**Poznámka:**

*Ak sa zobrazí okno ovládania používateľského konta, kliknite na Pokračovať.*

7. Postupujte podľa pokynov na obrazovke.

**Poznámka:**

*Môže sa zobrazíť hlásenie s výzvou na reštartovanie počítača. V takom prípade zvoľte možnosť **Chcem počítač reštartovať teraz** a potom kliknite na **Dokončiť**.*

## Odinštalovanie aplikácií pre Mac OS X

**Poznámka:**

*Nezabudnite nainštalovať EPSON Software Updater.*

1. Prevezmite si program na odinštalovanie Uninstaller pomocou aplikácie EPSON Software Updater.  
Po prevzatí programu Uninstaller ho už nemusíte znova prebrať pri každom odinštalovaní aplikácie.
2. Odpojte skener od počítača.
3. Ak chcete odinštalovať ovládač skenera, zvoľte **Systémové nastavenia** v ponuke  > **Tlačiarne a skenery** (alebo **Tlačiarne a skenery**, **Tlačiarne a fax**) a potom odstráňte skener z aktivovaného zoznamu skenerov.
4. Ukončíte všetky spustené aplikácie.
5. Zvoľte položku **Finder > Prejsť > Aplikácie > Epson Software > Odinštalovať**.
6. Zvoľte aplikáciu, ktorú chcete odinštalovať a potom kliknite na **Odinštalovať**.



**Upozornenie:**

*Program **Odinštalovať** odstráni všetky ovládače skenerov značky Epson z počítača. Ak používate viacero skenerov značky Epson a chcete odstrániť len niektoré ovládače, najprv odstráňte všetky a potom znova nainštalujte potrebné ovládače skenerov.*

**Poznámka:**

*Ak neviete nájsť aplikáciu, ktorú chcete odinštalovať, v zozname aplikácií, nemôžete vykonať odinštalovanie pomocou programu **Odinštalovať**. V takejto situácii zvoľte položku **Finder > Prejsť > Aplikácie > Epson Software**, zvoľte aplikáciu, ktorú chcete odinštalovať a potom ju presuňte do ikony koša.*

## Inštalácia aplikácií

Podľa ďalej uvedených pokynov nainštalujte potrebné aplikácie.

**Poznámka:**

Prihláste sa do systému vášho počítača ako správca. Zadajte heslo správcu, ak vás k tomu počítač vyzve.

Pri opätovnej inštalácii aplikácií je potrebné ich najprv odinštalovať.

1. Ukončíte všetky spustené aplikácie.
2. Pri inštalácii Epson Scan 2 dočasne odpojte skener a počítač.

**Poznámka:**

*Nepripájajte skener ani počítač, pokiaľ nebudete na to vyzvaní.*

3. Nainštalujte aplikáciu podľa pokynov na nižšie uvedenej webovej lokalite.

<http://epson.sn>

**Poznámka:**

*V systéme Windows môžete tiež použiť disk so softvérom, ktorý bol dodaný so skenerom.*

# Technické údaje

## Všeobecné technické údaje skenera

**Poznámka:**

Technické údaje sa môžu zmeniť aj bez predchádzajúceho upozornenia.

Typ skenera	Plochý farebný skener s ADF
Fotoelektrické zariadenie	CIS
Zdroj svetla	RGB LED
Rozlíšenie skenovania	ADF: 600 dpi (hlavné skenovanie), 600 dpi (vedľajšie skenovanie) Sklo skenera: 1,200 dpi (hlavné skenovanie), 2,400 dpi (vedľajšie skenovanie)
Rozlíšenie výstupu	ADF: 50 až 600 dpi (127 až 393.7 mm (5.0 až 15.5 palca) po dĺžke), 50 až 300 dpi (393.7 až 3,048 mm (15.5 až 120.0 palcov) po dĺžke) Sklo skenera: 50 až 1,200 dpi (v krokoch po 1 dpi)
Veľkosť dokumentu	ADF obojstranné <input type="checkbox"/> Max.: 215.9×297 mm (8.5×11.7 palca) <input type="checkbox"/> Min.: 89×170 mm (3.5×6.7 palca) ADF jednostranné <input type="checkbox"/> Max.: 215.9×393.7 mm (8.5×15.5 palca) <input type="checkbox"/> Min.: 89×127 mm (3.5×5.0 palca) ADF jednostranné, režim dlhého papiera (300 dpi) <input type="checkbox"/> Max.: 215.9×3,048 mm (8.5×120.0 palca) <input type="checkbox"/> Min.: 89×393.7 mm (3.5×15.5 palca) Sklo skenera <input type="checkbox"/> Max.: 215.9×297 mm (8.5×11.7 palca)
Vstup papiera	Vkladanie lícom nahor
Výstup papiera	Vysunutie lícom nadol
Kapacita papiera	50 hárkov papiera s hmotnosťou 80 g/m <sup>2</sup>
Počet farieb	Farebné <input type="checkbox"/> 30 bitov na obrazový bod interne (10 bitov na farbu interne) <input type="checkbox"/> 24 bitov na obrazový bod externe (8 bitov na farbu externe) Odtiene sivej <input type="checkbox"/> 10 bitov na obrazový bod interne <input type="checkbox"/> 8 bitov na obrazový bod externe Čierno-biele <input type="checkbox"/> 10 bitov na obrazový bod interne <input type="checkbox"/> 1 bitov na obrazový bod externe

## Technické údaje

Rozhranie*	Vysokorýchlostné USB Sieť Ethernet 1000BASE-T/100BASE-TX/10BASE-T (voliteľné)
------------	--

\* Súčasné používanie (súčasný prístup) USB a sieťového pripojenia nie je umožnené.

## Rozmerové údaje

Rozmery*	Šírka: 450 mm (17.7 palcov) Hĺbka: 318 mm (12.5 palcov) Výška: 121 mm (4.8 palcov)
Hmotnosť	Pribl. 4.1 kg (9.0 libry)

\* Bez vyčnievajúcich častí.

## Elektrické údaje

Model	Model so striedavým napätím 100 až 240 V	Model so striedavým napätím 220 až 240 V
Menovitý frekvenčný rozsah	50 až 60 Hz	50 až 60 Hz
Menovitý prúd	0.3 až 0.2 A	0.2 A
Príkon	Pripojenie cez USB <input type="checkbox"/> Prevádzkový: približne 11 W <input type="checkbox"/> Pohotovostný režim: približne 5.8 W <input type="checkbox"/> Režim spánku: približne 0.8 W <input type="checkbox"/> Vypnuté: približne 0.15 W	Pripojenie cez USB <input type="checkbox"/> Prevádzkový: približne 11 W <input type="checkbox"/> Pohotovostný režim: približne 6.2 W <input type="checkbox"/> Režim spánku: približne 0.9 W <input type="checkbox"/> Vypnuté: približne 0.25 W

**Poznámka:**

Napätie sa uvádza na štítku skenera.

## Údaje týkajúce sa prostredia

Teplota	Prevádzková	10 až 35 °C (50 až 95 °F)
	Skladovacia	-20 až 60 °C (-4 až 140 °F)
Vlhkosť	Prevádzková	20 až 80 % (bez kondenzácie)
	Skladovacia	20 až 80 % (bez kondenzácie)

**Technické údaje**

Prevádzkový hluk	Úroveň akustického výkonu	6.77 B (ADF) 4.65 B (sklo skenera)
	Úroveň akustického tlaku	55 dB (ADF) 35 dB (sklo skenera)
Prevádzkové podmienky		Bežné kancelárske alebo domáce podmienky. Vyhýbajte sa používaniu skenera na priamom slnku, v blízkosti silného zdroja svetla alebo v extrémne zaprášenom prostredí.

**Systémové požiadavky**

Windows	Windows 10 (32-bitový, 64-bitový) Windows 8.1 (32-bitový, 64-bitový) Windows 8 (32-bitový, 64-bitový) Windows 7 (32-bitový, 64-bitový) Windows Vista (32-bitový, 64-bitový) Windows XP Professional x64 Edition Service Pack 2 Windows XP (32-bitový) Service Pack 3 Windows Server 2012 R2 Windows Server 2012 Windows Server 2008 R2 Windows Server 2008 (32-bitový, 64-bitový) Windows Server 2003 R2 (32-bitový, 64-bitový) Windows Server 2003 (32-bitový, 64-bitový) Service Pack 2
Mac OS X*1, *2	Mac OS X v10.11.x Mac OS X v10.10.x Mac OS X v10.9.x Mac OS X v10.8.x Mac OS X v10.7.x Mac OS X v10.6.8

\*1 V systéme Mac OS X alebo novšom nie je podporovaná funkcia rýchleho prepínania medzi používateľmi.

\*2 Súborový systém UNIX (UFS) pre Mac OS X nie je podporovaný.

# Normy a osvedčenia

---

## Normy a schválenia modelu určeného pre USA

Bezpečnosť	UL60950-1 CAN/CSA-C22.2 č. 60950-1
Elektromagnetická kompatibilita	FCC článok 15, časť B, trieda B CAN/CSA-CEI/IEC CISPR22, trieda B

---

## Normy a schválenia pre európsky model

Nasledujúci model má označenie CE a je v súlade so všetkými príslušnými smernicami EÚ. Ďalšie podrobnosti nájdete na nasledujúcej webovej stránke, kde máte k dispozícii úplné vyhlásenie o súlade obsahujúce odkazy na smernice a harmonizované normy používané vo vyhlásení o súlade.

<http://www.epson.eu/conformity>

J411B

---

## Štandardy a schválenia modelu určeného pre Austráliu

Bezpečnosť	AS/NZS 60950.1
Elektromagnetická kompatibilita	AS/NZS CISPR22, trieda B

# Kde získať pomoc

---

## Webová stránka technickej podpory

Ak potrebujete ďalšiu pomoc, navštívte nižšie uvedenú webovú stránku technickej podpory spoločnosti Epson. Vyberte príslušnú krajinu alebo oblasť a prejdite do sekcie podpory na príslušnej miestnej webovej lokalite spoločnosti Epson. Na stránke nájdete tiež najnovšie ovládače, odpovede na časté otázky, príručky a ďalšie užitočné položky na prevzatie.

<http://support.epson.net/>

<http://www.epson.eu/Support> (Európa)

Ak vaše zariadenie od spoločnosti Epson nefunguje správne a problém nedokážete vyriešiť, požiadajte o pomoc oddelenie podpory spoločnosti Epson.

---

## Kontaktovanie podpory spoločnosti Epson

### Pred kontaktovaním spoločnosti Epson

Ak vaše zariadenie od spoločnosti Epson nefunguje správne a vzniknutý problém sa nedarí vyriešiť pomocou informácií o riešení problémov uvedených v príručkách k zariadeniu, požiadajte o pomoc oddelenie podpory spoločnosti Epson. Ak zákaznícka podpora pre vašu oblasť nie je uvedená nižšie, obráťte sa na dodávateľa, u ktorého ste si zariadenie zakúpili.

Pracovníci zákazníckej podpory spoločnosti Epson vám budú môcť poskytnúť pomoc oveľa rýchlejšie, ak im poskytnete nasledujúce informácie:

- Sériové číslo zariadenia  
(Štítok so sériovým číslom sa zvyčajne nachádza na zadnej časti zariadenia.)
- Model zariadenia
- Verzia softvéru zariadenia  
(Kliknite na tlačidlo **About, Informácia o verzii**, alebo podobné tlačidlo v softvérovom produkte.)
- Značka a model vášho počítača
- Názov a verzia operačného systému počítača
- Názvy a verzie softvérových aplikácií, ktoré zvyčajne používate s daným zariadením

**Poznámka:**

*V závislosti od zariadenia môžu byť údaje zoznamu volaní pre fax a sieťové nastavenia uložené v pamäti zariadenia. V dôsledku poruchy alebo opravy sa údaje alebo nastavenia môžu stratiť. Spoločnosť Epson nezodpovedá za stratu akýchkoľvek údajov ani za zálohovanie alebo obnovenie údajov alebo nastavení, a to ani počas záručného obdobia. Odporúčame, aby ste si svoje údaje záložovali sami alebo si ich zaznamenali.*

### Pomoc pre používateľov v Európe

Informácie o kontaktovaní zákazníckej podpory spoločnosti Epson nájdete v dokumente Paneurópska záruka.

## Pomoc pre používateľov v Taiwane

Kontakty na informácie, podporu a služby:

### Internet

<http://www.epson.com.tw>

K dispozícii sú informácie o technických údajoch zariadení, ovládače na prevzatie a dopyty na zariadenia.

### Centrum pomoci Epson

Telefón: +886-2-80242008

Náš tím z centra pomoci vám môže telefonicky pomôcť pri nasledujúcich požiadavkách:

- Dopyty týkajúce sa predaja a informácií o zariadeniach
- Otázky alebo problémy týkajúce sa použitia zariadení
- Dopyty týkajúce sa opráv a záruky

### Servisné stredisko pre opravy:

<http://www.tekcare.com.tw/branchMap.page>

Spoločnosť TekCare je autorizovaným servisným strediskom pre spoločnosť Epson Taiwan Technology & Trading Ltd.

## Pomoc pre používateľov v Austrálii

Spoločnosť Epson Australia chce poskytovať zákaznícky servis na vysokej úrovni. Okrem príručiek k zariadeniu poskytujeme nasledujúce zdroje, kde nájdete požadované informácie:

### Internetová adresa URL

<http://www.epson.com.au>

Navštívte webové stránky spoločnosti Epson Australia. Oplatí sa sem-tam na ne zájsť! Na stránkach nájdete oblasť na prevzatie ovládačov, kontaktné miesta na spoločnosť Epson, informácie o nových zariadeniach a technickú podporu (e-mail).

### Centrum pomoci Epson

Telefón: 1300-361-054

Centrum pomoci spoločnosti Epson slúži ako konečné riešenie s cieľom zaručiť našim klientom prístup k poradenstvu. Operátori v centre pomoci vám môžu pomôcť pri inštalácii, konfigurácii a prevádzke zariadenia značky Epson. Personál z centra pomoci vám pred kúpou môže poskytnúť informačný materiál o nových zariadeniach značky Epson a poradiť, kde sa nachádza najbližší dodávateľ alebo servisné miesto. Získate tu odpovede na rôzne dopyty.

Odporúčame, aby ste počas telefonátu mali poruke všetky potrebné informácie. Čím viac informácií si pripravíte, tým rýchlejšie budeme môcť pomôcť s riešením problému. Medzi tieto informácie patria príručky k zariadeniu Epson, typ počítača, operačný systém, aplikačné programy a všetky, z vášho pohľadu potrebné informácie.

### Preprava produktu

Spoločnosť Epson odporúča uchovať obal zariadenia na budúcu prepravu.



## Pomoc pre používateľov v Singapore

Zdroje informácií, podpora a služby dostupné v spoločnosti Epson Singapore:

### Internet

<http://www.epson.com.sg>

K dispozícii sú informácie o technických údajoch zariadení, ovládače na prevzatie, často kladené otázky (FAQ), dopyty týkajúce sa predaja a technická podpora prostredníctvom e-mailu.

### Centrum pomoci Epson

Bezplatné: 800-120-5564

Náš tím centra pomoci vám môže telefonicky pomôcť pri nasledujúcich požiadavkách:

- Dopyty týkajúce sa predaja a informácií o zariadeniach
- Otázky týkajúce sa použitia zariadení alebo riešenia problémov
- Dopyty týkajúce sa opráv a záruky

## Pomoc pre používateľov v Thajsku

Kontakty na informácie, podporu a služby:

### Internet

<http://www.epson.co.th>

K dispozícii sú informácie o technických údajoch zariadení, ovládače na prevzatie, často kladené otázky (FAQ) a e-mail.

### Poradenská linka Epson (Hotline)

Telefón: 66-2685-9899

E-mail: [support@eth.epson.co.th](mailto:support@eth.epson.co.th)

Náš tím poradenskej linky vám môže telefonicky pomôcť pri nasledujúcich požiadavkách:

- Dopyty týkajúce sa predaja a informácií o zariadeniach
- Otázky alebo problémy týkajúce sa použitia zariadení
- Dopyty týkajúce sa opráv a záruky

## Pomoc pre používateľov vo Vietname

Kontakty na informácie, podporu a služby:

### Poradenská linka Epson (Hotline)

Telefón (Hočiminovo Mesto): 84-8-823-9239

Telefón (Hanoj): 84-4-3978-4785, 84-4-3978-4775

**Kde získať pomoc****Servisné stredisko Epson**

65 Truong Dinh Street, District 1, Hochiminh City, Vietnam.

29 Tue Tinh, Quan Hai Ba Trung, Hanoi City, Vietnam

**Pomoc pre používateľov v Indonézii**

Kontakty na informácie, podporu a služby:

**Internet**<http://www.epson.co.id>

- Informácie o technických údajoch zariadení, ovládače na prevzatie
- Často kladené otázky (FAQ), dopyty týkajúce sa predaja, otázky prostredníctvom e-mailu

**Poradenská linka Epson (Hotline)**

Telefón: 62-21-572-4350

Fax: 62-21-572-4357

Náš tím poradenskej linky vám môže telefonicky alebo pomocou faxu pomôcť pri nasledujúcich požiadavkách:

- Dopyty týkajúce sa predaja a informácií o zariadeniach
- Technická podpora

**Servisné stredisko Epson**

Provincia	Názov spoločnosti	Adresa	Telefón E-mail
DKI JAKARTA	ESS Jakarta MG. DUA	RUKO MANGGA DUA MALL NO. 48 JL. ARTERI MANGGA DUA - JAKARTA UTARA- DKI	(+6221)62301104 jkt-technical1@epson- indonesia.co.id
NORTH SUMATERA	ESC Medan	Kompleks Graha Niaga, Jl. Bambu II No. A-4, Medan- 20114	(+6261)42066090/42066091 mdn-technical@epson- indonesia.co.id
WEST JAWA	ESC Bandung	JL. CIHAMPELAS NO. 48A-BANDUNG JABAR 40116	(+6222)4207033 bdg-technical@epson- indonesia.co.id
DI YOGYAKARTA	ESC Yogyakarta	YAP Square, Blok A No.6 Jl. C Simanjutak YOGYAKARTA - DIY	(+62274)581065 ygy-technical@epson- indonesia.co.id
EAST JAWA	ESC Surabaya	HITECH MALL LT.2 BLOK A NO. 24 JL. KUSUMA BANGSA NO. 116 -118 - SURABAYA JATIM	(+6231)5355035 sby-technical@epson- indonesia.co.id
SOUTH SULAWESI	ESC Makassar	JL. GUNUNG BAWAKARAENG NO. 68E - MAKASSAR SULSEL	(+62411)328212 mksr-technical@epson- indonesia.co.id

## Kde získať pomoc

Provincia	Názov spoločnosti	Adresa	Telefón E-mail
WEST KALIMANTAN	ESC Pontianak	JL. NUSA INDAH I NO. 40A PONTIANAK KALBAR 78117	(+62561)735507 pontianak-technical@epson-indonesia.co.id
PEKANBARU	ESC PEKANBARU	JL. TUANKU TAMBUSAI NO. 353 - PEKANBARU RIAU	(+62761)21420 pkb-technical@epson-indonesia.co.id
DKI JAKARTA	ESS JAKARTA KEIAI	WISMA KEIAI LT. 1 JL. JEND. SUDIRMAN KAV. 3 JAKPUS DKI JAKARTA	(+6221)5724335 ess.support@epson-indonesia.co.id
EAST JAWA	ESS SURABAYA	JL. JAWA NO. 2-4 KAV. 29, RUKO SURYA INTI, SURABAYA - JATIM	(+6231)5014949 esssby.support@epson-indonesia.co.id
BANTEN	ESS SERPONG	Ruko mall WTC MATAHARI no. 953 SERPONG - Banten	(+6221)53167051 esstag.support@epson-indonesia.co.id
CENTRAL JAWA	ESS SEMARANG	Komplek Ruko Metro Plaza Blok C20 , Jl. MT Haryono No 970 Semarang - Jawa tengah	(+6224)8313807 esssmg.support@epson-indonesia.co.id
EAST KALIMANTAN	ESC SAMARINDA	Jl. KH. Wahid Hasyim (M. Yamin) Kel. Sempaja Selatan Kec. Samarinda Utara Samarinda- Kalimantan Timur (samping kantor pos)	(+62541)7272904 escsmd.support@epson-indonesia.co.id
SOUTH SUMATERA	ESC PALEMBANG	Jl. H.M. Rasyid Nawawi no.249, kelurahan 9 ilir Palembang - Sumsel	(+62711)311330 escplg.support@epson-indonesia.co.id
EAST JAVA	ESC JEMBER	Jl. Panglima Besar Sudirman No.1 D JEMBER - JAWA TIMUR (Depan Balai Penelitian dan Pengolahan Kakao)	(+62331) 486468,488373 jmr-admin@epson-indonesia.co.id jmr-technical@epson-indonesia.co.id
NORTH SULAWESI	ESC MANADO	Tekno @Megamall, Megamall LG TK-21 Jl. Piere Tendean Kawasan Megamas Boulevard Manado 95111	(+62431)7210033 MND-ADMIN@EPSON-INDONESIA.CO.ID

V prípade miest, ktoré tu nie sú uvedené, zatelefonujte na poradenskú linku: 08071137766.

## Pomoc pre používateľov v Hongkongu

Používatelia sa môžu obrátiť na spoločnosť Epson Hong Kong Limited, ak chcú získať technickú podporu, ako aj iné služby poskytované po predaji.

## Kde získať pomoc

### Domovská internetová stránka

<http://www.epson.com.hk>

Spoločnosť Epson Hong Kong zriadila na internete miestnu domovskú stránku v čínskom aj anglickom jazyku, ktorá poskytuje používateľom nasledujúce informácie:

- Informácie o zariadeniach
- Odpovede na najčastejšie otázky (FAQs)
- Najnovšie verzie ovládačov zariadení značky Epson

### Linka technickej podpory

S naším technickým personálom sa môžete spojiť aj na nasledujúcich telefónnych a faxových číslach:

Telefón: 852-2827-8911

Fax: 852-2827-4383

## Pomoc pre používateľov v Malajzii

Kontakty na informácie, podporu a služby:

### Internet

<http://www.epson.com.my>

- Informácie o technických údajoch zariadení, ovládače na prevzatie
- Často kladené otázky (FAQ), dopyty týkajúce sa predaja, otázky prostredníctvom e-mailu

### Telefonické centrum spoločnosti Epson

Telefón: +60 1800-8-17349

- Dopyty týkajúce sa predaja a informácií o zariadeniach
- Otázky alebo problémy týkajúce sa použitia zariadení
- Otázky týkajúce sa služieb a záruky

### Ústredie

Telefón: 603-56288288

Fax: 603-5628 8388/603-5621 2088

## Pomoc pre používateľov v Indii

Kontakty na informácie, podporu a služby:

### Internet

<http://www.epson.co.in>

K dispozícii sú informácie o technických údajoch zariadení, ovládače na prevzatie a dopyty na zariadenia.

## Kde získať pomoc

### Linka pomoci

- Servis, informácie o produktoch a objednávanie spotrebných materiálov (linky spoločnosti BSNL)  
Bezplatné číslo: 18004250011  
K dispozícii v pondelok až sobotu od 9:00 do 18:00 (okrem dní pracovného pokoja)
- Servis (používatelia služieb CDMA a používatelia mobilných zariadení)  
Bezplatné číslo: 186030001600  
K dispozícii v pondelok až sobotu od 9:00 do 18:00 (okrem dní pracovného pokoja)

## Pomoc pre používateľov na Filipínach

Používatelia sa môžu obrátiť na spoločnosť Epson Philippines Corporation na uvedených telefónnych číslach, faxových číslach a e-mailovej adrese, ak chcú získať technickú podporu, ako aj iné služby poskytované po predaji:

### Internet

<http://www.epson.com.ph>

K dispozícii sú informácie o technických údajoch zariadení, ovládače na prevzatie, často kladené otázky (FAQ) a dopyty zaslané e-mailom.

### Stredisko starostlivosti o zákazníkov pobočky Epson Philippines

Bezplatné: (PLDT) 1800-1069-37766

Bezplatné: (digitálne) 1800-3-0037766

Metro Manila: (+632)441-9030

Webová lokalita: <http://customercare.epson.com.ph>

E-mail: [customercare@epc.epson.com.ph](mailto:customercare@epc.epson.com.ph)

Náš tím strediska starostlivosti o zákazníkov vám môže telefonicky pomôcť pri nasledujúcich požiadavkách:

- Dopyty týkajúce sa predaja a informácií o zariadeniach
- Otázky alebo problémy týkajúce sa použitia zariadení
- Dopyty týkajúce sa opráv a záruky

### Epson Philippines Corporation

Priama linka: +632-706-2609

Fax: +632-706-2665