

DS-310

**Ръководство на
потребителя**

Авторско право

Части от тази публикация не могат да се възпроизвеждат, съхраняват в системи за данни или да се предават под каквато и да било форма или с каквито и да било средства - електронни, механични, чрез фотокопиране, запис или по друг начин без предварителното писмено съгласие на Seiko Epson Corporation. Не поемаме отговорност за нарушаване на патенти по отношение на информацията в този документ. Не поемаме отговорност за щети в резултат от информацията в този документ. Информацията в документа е предназначена единствено за използване с този продукт на Epson. Epson не носи отговорност в случай на използване на информацията за други продукти.

Seiko Epson Corporation и нейните филиали не носят отговорност пред купувача на този продукт или пред трети страни за повреди, загуби, разноси или разходи, понесени от купувача или трети страни, в резултат на инцидент, неправилна употреба или злоупотреба с този продукт или в резултат на неоторизирани модификации, ремонти или изменения на този продукт или (с изключение на САЩ) в случаите, при които работните инструкции и инструкциите за техническа поддръжка на Seiko Epson Corporation не се спазват стриктно.

Seiko Epson Corporation и нейните филиали не са отговорни за повреди или проблеми, възникнали от употребата на каквато и да е опция или консумативи, различни от указаните като оригинални продукти на Epson или одобрени от Epson продукти от Seiko Epson Corporation.

Seiko Epson Corporation не носи отговорност за повреди, възникнали в резултат на електромагнитни смущения, които възникват от употребата на интерфейсни кабели, различни от обозначените като одобрени от Epson продукти от Seiko Epson Corporation.

© 2016 Seiko Epson Corporation. All rights reserved.

Съдържанието на това ръководство и спецификациите на този продукт подлежат на промяна без предизвестие.

Търговски марки

- ❑ EPSON® е регистрирана търговска марка, а EPSON EXCEED YOUR VISION или EXCEED YOUR VISION е търговска марка на Seiko Epson Corporation.
- ❑ Microsoft®, Windows®, Windows Server®, and Windows Vista® are either registered trademarks or trademarks of Microsoft Corporation in the United States and/or other countries.
- ❑ Apple®, Mac OS®, and OS X® are trademarks of Apple Inc., registered in the U.S. and other countries.
- ❑ Adobe®, Adobe Reader®, and Acrobat® are registered trademarks of Adobe Systems Incorporated.
- ❑ Intel® is a registered trademark of Intel Corporation.
- ❑ The SuperSpeed USB Trident Logo is a registered trademark of USB Implementers Forum, Inc.
- ❑ Epson Scan 2 Software is based in part on the work of the Independent JPEG Group.
- ❑ libtiff

Copyright © 1988-1997 Sam Leffler

Copyright © 1991-1997 Silicon Graphics, Inc.

Permission to use, copy, modify, distribute, and sell this software and its documentation for any purpose is hereby granted without fee, provided that (i) the above copyright notices and this permission notice appear in all copies of the software and related documentation, and (ii) the names of Sam Leffler and Silicon Graphics may not be used in any advertising or publicity relating to the software without the specific, prior written permission of Sam Leffler and Silicon Graphics.

THE SOFTWARE IS PROVIDED “AS-IS” AND WITHOUT WARRANTY OF ANY KIND, EXPRESS, IMPLIED OR OTHERWISE, INCLUDING WITHOUT LIMITATION, ANY WARRANTY OF MERCHANTABILITY OR FITNESS FOR A PARTICULAR PURPOSE.

IN NO EVENT SHALL SAM LEFFLER OR SILICON GRAPHICS BE LIABLE FOR ANY SPECIAL, INCIDENTAL, INDIRECT OR CONSEQUENTIAL DAMAGES OF ANY KIND, OR ANY DAMAGES WHATSOEVER RESULTING FROM LOSS OF USE, DATA OR PROFITS, WHETHER OR NOT ADVISED OF THE POSSIBILITY OF DAMAGE, AND ON ANY THEORY OF LIABILITY, ARISING OUT OF OR IN CONNECTION WITH THE USE OR PERFORMANCE OF THIS SOFTWARE.

- ❑ **Обща информация:** Всички други имена на продукти, използвани в този документ, са само с цел идентификация и могат да са търговски марки на съответните им притежатели. Epson не носи отговорност за каквито и да било права, свързани с тези търговски марки.

Съдържание

Авторско право

Търговски марки

Относно това ръководство

Въведение в ръководствата.	7
Знаци и символи.	7
Описания, използвани в ръководството.	7
Препратки към операционната система.	8

Важни инструкции

Инструкции за безопасност.	9
Ограничения за копиране.	10

Основна информация за скенера

Наименования и функции на частите.	11
Бутони и светлинни индикатори на контролния панел.	14
Бутони и светлинни индикатори.	14
Индикатори за грешка.	15
Информация за приложения.	15
Epson Scan 2.	15
Document Capture Pro/Document Capture.	16
Presto! BizCard.	16
EPSON Software Updater.	16
Информация относно консумативите.	16
Кодове на поемащия валик.	16
Кодове за разделителя.	17

Спецификации на оригиналите и поставяне на оригиналите

Спецификации за оригинали за сканиране от ADF.	18
Общи спецификации за сканираните оригинали.	18
Видове оригинали, изискващи внимание.	20
Видове оригинали, които не трябва да се сканират.	21
Спецификации за пластмасови карти за сканиране от слота за карти.	22
Типове карти, изискващи внимание.	22
Поставяне на оригинали със стандартен размер в ADF.	22

Спецификации на оригинали със стандартен размер.	22
Поставяне на оригинали със стандартен размер.	24
Поставяне на дълга хартия в ADF.	27
Спецификации на дълга хартия.	27
Поставяне на дълга хартия.	28
Поставяне на разписки в ADF.	32
Спецификации за разписките.	32
Поставяне на разписки.	32
Поставяне на дебели оригинали в ADF.	36
Спецификации за дебели оригинали.	36
Поставяне на тънки оригинали.	36
Поставяне на плікове в ADF.	39
Спецификации на плікове.	39
Поставяне на плікове.	40
Поставяне на пластмасови карти в слота за карти.	42
Спецификации за пластмасови карти за сканиране от слота за карти.	42
Типове карти, изискващи внимание.	43
Поставяне на пластмасови карти.	43

Основни операции за сканиране

Сканиране с помощта на Epson Scan 2.	46
Необходими настройки за специални оригинали в Epson Scan 2.	49
Избор на разделителна способност, която е подходяща за Вашата цел на сканиране.	49
Сканиране с Document Capture Pro (Windows).	50
Сканиране с Document Capture (Mac OS X).	53
Сканиране с помощта на бутона на скенера.	56

Сканиране с използване на разширени функции

Сканиране на оригинали с различни размери или от различни типове един по един (Режим за автоматично подаване).	57
Създаване на сканирани изображения, отговарящи на вашите нужди.	59
Функции за регулиране на изображението.	59
Редактиране на сканирани изображения с помощта на Epson Scan 2.	66
Запаметяване като PDF файл, в който може да се търси.	66

Съдържание

Запаметяване като файлов формат на Office (само за Windows).	67
Различни типове запаметяване и прехвърляне.	69
Сортиране и запаметяване на сканирани изображения в отделна папка (само за Windows).	69
Сканиране към услуга в облака.	69
Качване на FTP сървър.	71
Прикачване на сканирани изображения към имейл.	71
Печат на сканирани изображения.	72
Сканиране с указани настройки за сканиране (Задание).	73
Настройване на задание.	73
Назначаване на задание на бутона на скенера.	73
Сканиране на визитки с помощта на Presto! BizCard.	74

Поддръжка

Почистване на скенера отвън.	76
Почистване на скенера отвътре.	76
Смяна на консумативи.	82
Подмяна на поемация валик.	83
Подмяна на разделителя.	86
Нулиране на броя сканирания.	87
Пестене на енергия.	88
Пренасяне на скенера.	89
Актуализиране на приложения и на фърмуера.	90

Решаване на проблеми

Проблеми със скенера.	92
Светлинните индикатори на скенера показват грешка.	92
Скенера не се включва.	92
Проблеми при стартиране на сканирането.	93
Epson Scan 2 не може да стартира.	93
Натискането на бутона на скенера не стартира подходящо приложение.	93
Проблеми с подаването на хартията.	93
Подаване на няколко оригинала.	93
Отстраняване на заседнали оригинали от скенера.	94
Оригиналите са зацапват.	95
Сканирането отнема много време.	95
Проблеми със сканираното изображение.	96
Сканираните текстове или изображения са размазани.	96

При сканиране от ADF се появяват прави бели линии.	96
Качеството на изображението е грубо.	96
Увеличаване или намаляване на сканираното изображение.	97
Появява се наслагване във фона на изображенията.	97
Появява се ефект „моаре“ (сенки, приличащи на паяжина).	98
Крайт на оригинала не се сканира при автоматично разпознаване на размера на оригинала.	98
Текстът не се разпознава правилно, когато се запаметява като PDF файл, в който може да се търси.	98
Не могат да се решат проблеми в сканираното изображение.	99
Деинсталиране и инсталиране на приложения.	100
Деинсталиране на приложения.	100
Инсталиране на вашите приложения.	101

Технически спецификации

Общи спецификации на скенера.	103
Спецификации на размерите.	104
Електрически спецификации.	104
Електрически спецификации на скенера.	104
Електрически спецификации на адаптера за променлив ток.	104
Спецификации на околната среда.	105
Изисквания към системата.	105

Стандарти и одобрения

Стандарти и одобрения за модели, предназначени за пазара в Северна Америка.	106
Стандарти и одобрения за европейски модели.	106
Стандарти и одобрения за австралийски модели.	106

Къде можете да получите помощ

Уеб сайт за техническа поддръжка.	108
Свързване с отдела за поддръжка на Epson.	108
Преди да се свържете с Epson.	108
Помощ за потребители в Европа.	109
Помощ за потребители в Тайван.	109
Помощ за потребители в Австралия.	109
Помощ за потребители в Сингапур.	110
Помощ за потребители в Тайланд.	110
Помощ за потребители във Виетнам.	111

Съдържание

Помощ за потребители в Индонезия.	111
Помощ за потребители в Хонконг.	113
Помощ за потребители в Малайзия.	113
Помощ за потребители в Индия.	114
Помощ за потребители във Филипините. . . .	114

Относно това ръководство

Въведение в ръководствата

Най-новите версии на следните ръководства са достъпни от уеб сайта за поддръжка на Epson.

<http://www.epson.eu/Support> (Европа)

<http://support.epson.net/> (извън Европа)

- Ръководство за инсталация (ръководство на хартиен носител)

Предлага информация за настройката на продукта и инсталиране на приложението.

- Ръководство на потребителя (дигитално ръководство)

Предлага инструкции за използване на продукта, поддръжка и отстраняване на проблеми.

Освен горните ръководства вижте помощните файлове в различните приложения на Epson.

Знаци и символи



Внимание:

Инструкции, които трябва да се следват внимателно, за да се избегнат наранявания.



Важно:

Инструкции, които трябва да се спазват внимателно, за да се избегнат повреди на оборудването.

Забележка:

Предоставя допълнителна и справочна информация.

Още по темата

- ➔ Връзки към свързани раздели.

Описания, използвани в ръководството

- Снимките на екраните са от Windows 10 или Mac OS X v10.10.x. Съдържанието, показано на екраните, може да се различава според модела и ситуацията.
- Илюстрациите, използвани в ръководството, са само за справка. Въпреки че е възможно те да се различават до известна степен от действителния продукт, методите на работа са едни и същи.

Препратки към операционната система

Windows

В настоящото ръководство термини като „Windows 10“, „Windows 8.1“, „Windows 8“, „Windows 7“, „Windows Vista“, „Windows XP“, „Windows Server 2012 R2“, „Windows Server 2012“, „Windows Server 2008 R2“, „Windows Server 2008“, „Windows Server 2003 R2“ и „Windows Server 2003“ се отнасят до следните операционни системи. Освен това, „Windows“ се използва за препратка към всички версии.

- Операционна система Microsoft® Windows® 10
- Операционна система Microsoft® Windows® 8.1
- Операционна система Microsoft® Windows® 8
- Операционна система Microsoft® Windows® 7
- Операционна система Microsoft® Windows Vista®
- Операционна система Microsoft® Windows® XP със сервизен пакет 3
- Операционна система Microsoft® Windows® XP Professional x64 Edition със сервизен пакет 2
- Операционна система Microsoft® Windows Server® 2012 R2
- Операционна система Microsoft® Windows Server® 2012
- Операционна система Microsoft® Windows Server® 2008 R2
- Операционна система Microsoft® Windows Server® 2008
- Операционна система Microsoft® Windows Server® 2003 R2
- Операционна система Microsoft® Windows Server® 2003 със сервизен пакет 2

Mac OS X

В настоящото ръководство „Mac OS X v10.11.x“ се отнася до OS X El Capitan, „Mac OS X v10.10.x“ се отнася до OS X Yosemite, „Mac OS X v10.9.x“ се отнася до OS X Mavericks и „Mac OS X v10.8.x“ се отнася до OS X Mountain Lion. Освен това, „Mac OS X“ се използва за препратки към „Mac OS X v10.11.x“, „Mac OS X v10.10.x“, „Mac OS X v10.9.x“, „Mac OS X v10.8.x“, „Mac OS X v10.7.x“ и „Mac OS X v10.6.8“.

Важни инструкции

Инструкции за безопасност

Прочетете и следвайте тези инструкции, за да се гарантира безопасното използване на този продукт. Непременно запазете настоящото ръководство за бъдещи справки. Освен това, не забравяйте да следвате всички предупреждения и указания, маркирани по продукта.

- Някои от символите, използвани върху този продукт, са за гарантиране на безопасността и правилното използване на продукта. Посетете дадения по-долу уебсайт, за да научите значението на символите.
<http://support.epson.net/symbols>
- Поставете продукта върху равна стабилна повърхност с размери извън основата на продукта във всички посоки. Ако поставяте продукта до стена, оставете разстояние най-малко 10 см между гърба на продукта и стената.
- Поставете продукта достатъчно близо до компютъра, така че интерфейсният кабел да може лесно да стигне до него. Не поставяйте или съхранявайте продукта или адаптера за променлив ток на открито, близо до замърсяване или прах, вода, източници на топлина или на места, изложени на удари, вибрации, висока температура или влажност, пряка слънчева светлина, източници на силна светлина или среда с резки промени в температурата или влажността.
- Не пипайте с мокри ръце.
- Поставете продукта близо до електрически контакт, така че адаптерът може лесно да бъде изваден.
- Кабелът на адаптера за променлив ток трябва да бъде поставен така, че да няма търкане, разрязване, разнищвания, смачкване и огъване. Да не се поставят предмети върху кабела и да не се стъпва или газии върху адаптера за променлив ток или кабела. Обърнете особено внимание кабелът да е прав в края.
- Използвайте само доставения с продукта захранващ кабел и не използвайте кабела с каквото и да е друго оборудване. Използването на други кабели с този продукт или използването на доставения захранващ кабел с друго оборудване може да причини пожар или електрически удар.
- Използвайте само адаптера за променлив ток и USB кабела, предоставен заедно с продукта. Използването на какъвто и да е друг адаптер или USB кабел може да причини пожар, токов удар или нараняване.
- Адаптерът за променлив ток е предназначен за използване с продукта, заедно с който е бил доставен. Не опитвайте да го използвате с други електронни уреди, освен ако не е изрично указано.
- Използвайте само типа източник на захранване, указан на етикета на адаптера за променлив ток, и винаги използвайте директно стандартен домашен електрически контакт с адаптера за променлив ток, отговарящ на местните стандарти за безопасност.
- Когато свързвате този продукт към компютър или друго устройство с кабел, осигурете правилната ориентация на конекторите. Всеки конектор има само една правилна ориентация. Неправилното поставяне на конектор може да повреди и двете устройства, свързани с кабела.
- Избягвайте използването на контакти в една и съща електрическа верига заедно с фотокопирни машини или климатични системи, които периодично се включват и изключват.
- Ако използвате удължител с продукта, уверете се, че номиналната стойност за общия ампераж на устройствата, включени в удължителя, не надвишава номиналния ампераж на кабела. Освен това се уверете, че номиналният общ ампераж на всички устройства, включени в стенния контакт, не надвишава номиналния ампераж на контакта.
- Никога не разглобявайте, модифицирайте и не опитвайте да ремонтирате адаптера за променлив ток или продукта сами, освен по начина, изрично посочен в ръководствата на продукта.

Важни инструкции

- Не вкарвайте предмети в отворите, те могат да докоснат опасни точки под напрежение или да причинят късо съединение. Внимавайте за опасности от токов удар.
- Ако щепселът се повреди, подменете комплектния кабел или се консултирайте с квалифициран електротехник. Ако в щепсела има предпазители, трябва да ги подмените с предпазители с подходящ размер и номинални стойности.
- Разкачете продукта и адаптера за променлив ток и потърсете квалифициран сервизен персонал в следните случаи: адаптерът за променлив ток или щепселът е повреден; в продукта или в адаптера за променлив ток е навлязла течност; продуктът или адаптерът за променлив ток е бил изпуснат или кутията е била повредена; продуктът или адаптерът за променлив ток не работи нормално или показва явна промяна в работните си характеристики. (Не променяйте контролните механизми, които не са описани в инструкциите за работа.)
- Разкачете продукта и адаптера за променлив ток преди почистване. Почиствайте само с влажна кърпа. Не използвайте течност или аерозолни почистващи препарати, освен ако не е изрично указано в ръководствата за продукта.
- Ако не планирате да използвате продукта дълго време, извадете адаптера за променлив ток от контакта.
- След като смените консумативите, изхвърлете ги по правилен начин, като следвате местните разпоредби. Не ги разглобявайте.

Ограничения за копиране

Спазвайте следните ограничения, за да осигурите отговорно и законно използване на Вашия продукт.

Копирането на следните предмети е забранено със закон:

- Банкноти, монети, борсови ценни книжа, издадени от правителството, държавни облигации и общински облигации
- Неизползвани пощенски марки, пощенски картички с предплатена пощенска такса и други официални пощенски артикули с валидна пощенска такса
- Гербови марки, издадени от правителството и облигации, издадени в съответствие със законова процедура

Бъдете внимателни при копиране на следните предмети:

- Частни борсови ценни книжа (акционерни сертификати, преотстъпвани книжа, чекове и други), месечни пропуски, билети за намаление и други.
- Паспорти, шофьорски книжки, талони за технически преглед, пътни пропуски, купони за храна, билети и други.

Забележка:

Копирането на тези предмети може да е забранено по закон.

Отговорно използване на материали със защитени авторски права:

Продуктите може да се използват неправомерно чрез копиране на материали със защитени авторски права. Ако не действате по съвет на компетентен адвокат, внимателно и с уважение получите разрешение от притежателя на авторските права, преди да копирате публикуван материал.

Основна информация за скенера

Наименования и функции на частите

Изглед отпред

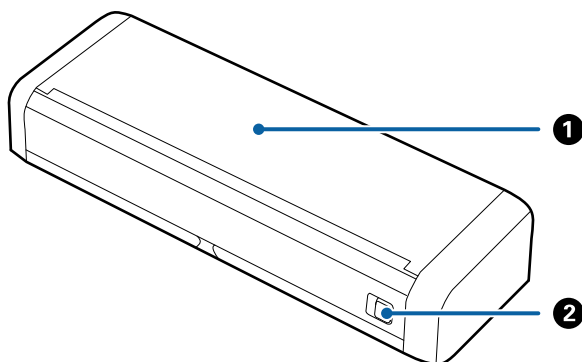

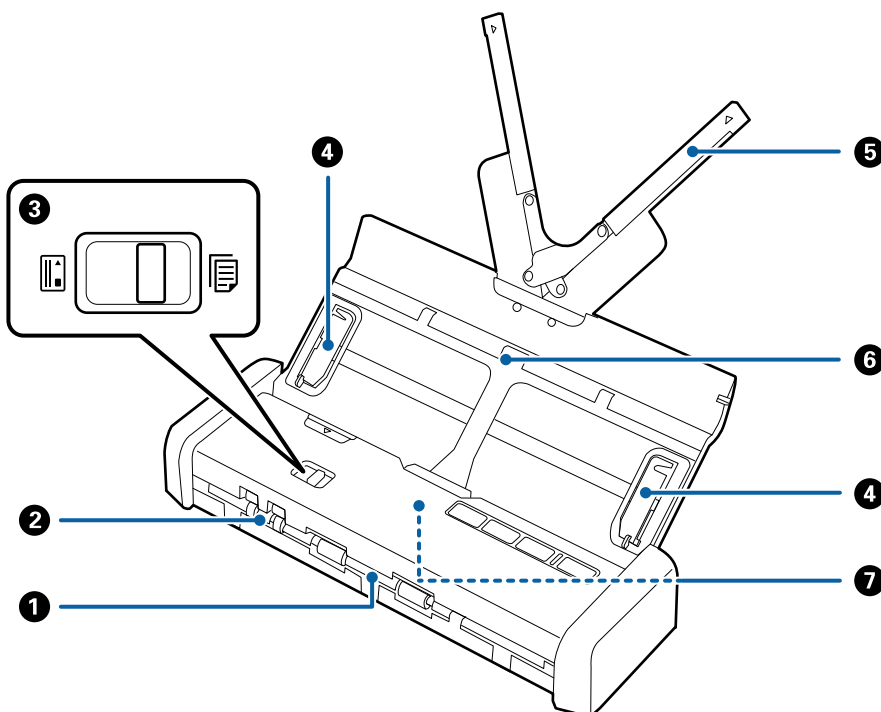

1	Входна тава	Плъзнете наляво лоста за отваряне на входната тава, след което повдигнете тавата, за да я отворите.
2	Лост за отваряне на входната тава	



1	Изходен слот	Изтласква сканираните оригинали.
2	Слот за карти	Зарежда пластмасови карти. Когато поставите пластмасова карта съвсем в началото на слота за карти, картата автоматично се премества на стартова позиция.

Основна информация за скенера

3	Ключ за избор на подаването	Настройва ключа за избор на подаването да сканира пластмасови карти или други оригинали.		
			ADF (сканиране)	Сканира оригиналите с помощта на ADF
			Карта (сканиране)	Сканира пластмасови карти с помощта на слота за карти
4	Водачи за краищата	Оригиналите се подават направо в скенера. Плъзнете към краищата на оригиналите.		
5	Удължение на входната тава	Зарежда оригинали. Изтеглете удължението на тавата, ако оригиналите са твърде големи за входната тава. Така се предотвратява огъването на хартията и образуването на засядания. Не зареждайте пластмасови карти в тавата за хартия. Поставете ги в слота за карти.		
6	Входна тава			
7	ADF (Automatic Document Feeder)	Автоматично подава заредените оригинали		

Изглед отзад

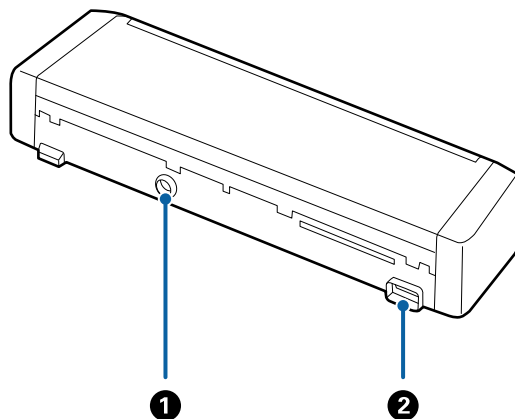

1	Вход за постоянен ток	Свързва адаптера за променлив ток.
2	USB порт	За свързване на USB кабел.

Основна информация за скенера

Изглед отвътре

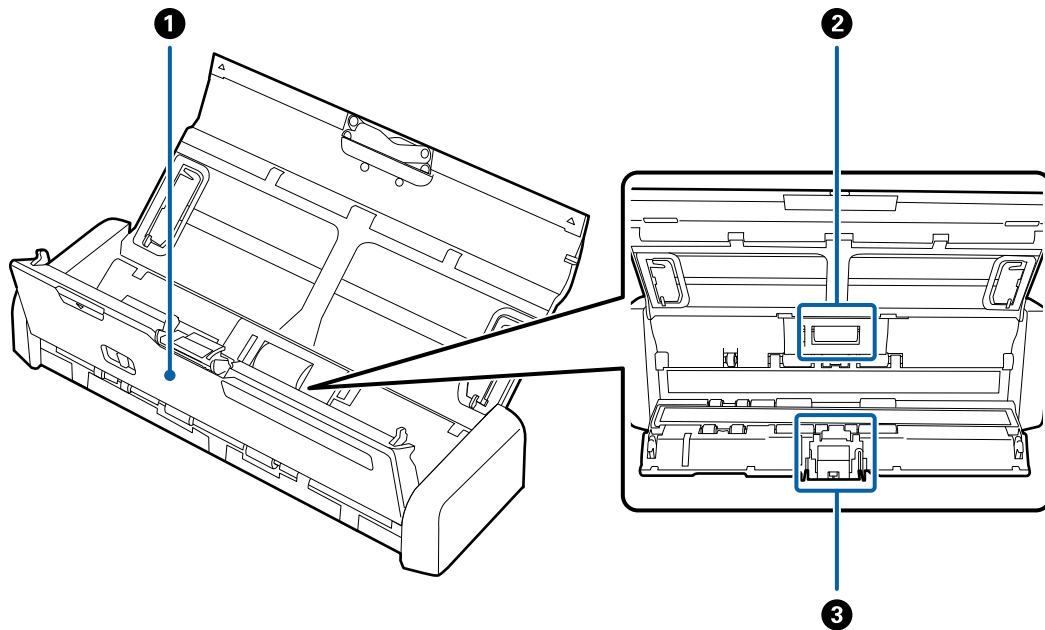

1	Капак на скенера	Дръпнете силно капака на скенера от единия край при обозначението ▼ и го отворете при почистване отвътре и отстраняване на заседнала хартия.
2	Поемач валик	Попада оригинали. Необходимо е да се сменя, когато броят на сканиранията надхвърли броя за сервизно обслужване.
3	Разделител	Попада оригиналите отделно, един по един. Необходимо е да се сменя, когато броят на сканиранията надхвърли броя за сервизно обслужване.

Още по темата

➔ [“Почистване на скенера отвътре” на страница 76](#)

Бутони и светлинни индикатори на контролния панел

Бутони и светлинни индикатори

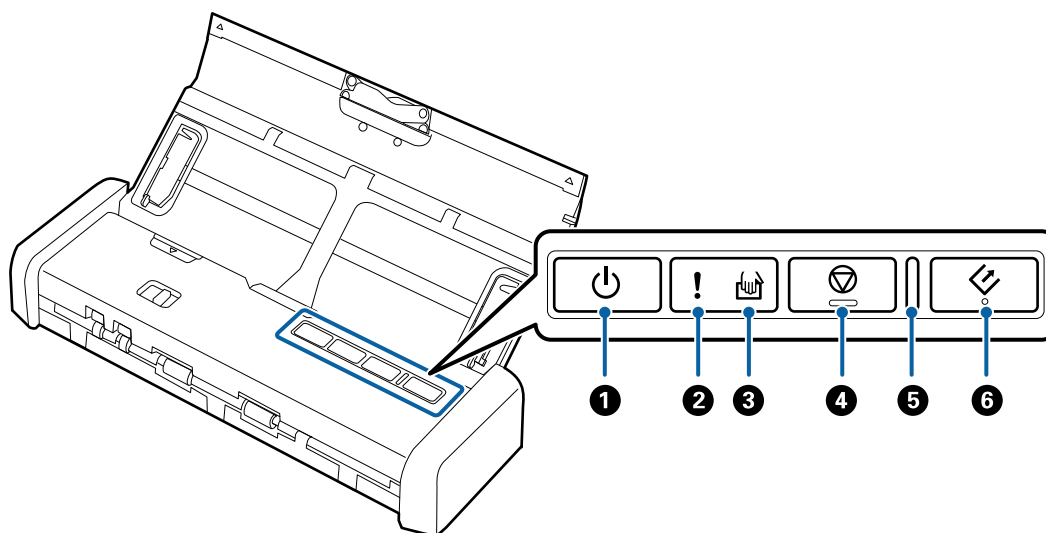

1		Бутон за захранване	Включва или изключва скенера.	
2		Светлинен индикатор на грешка	Възникна грешка. За повече подробности вижте „Светлинни индикатори на грешка“.	
3		Светлинен индикатор на режима на автоматично подаване	СкENERЪТ е навлязъл в режим на автоматично подаване. Сканирането стартира, когато във входната тава се постави документ.	
4		Бутон Стоп	<input type="checkbox"/> Отменя сканирането. <input type="checkbox"/> Прекратява режима на автоматично подаване.	
5	-	Светлинен индикатор за готовност	Свети	СкENERЪТ е готов да бъде използван. Когато оригиналите са заредени в ADF, светлинният индикатор светва по-ярко.
			Мига	СкENERЪТ сканира, изчаква да сканира, обработва или е в спящ режим.
			Не свети	СкENERЪТ не може да бъде използван, тъй като захранването е изключено или е възникнала грешка.
6		Бутон Старт	<input type="checkbox"/> Започва сканиране. <input type="checkbox"/> Натиснете този бутон, когато почиствате вътрешните части на скенера.	

Още по темата



- ➔ [“Поставяне на пластмасови карти” на страница 43](#)
- ➔ [“Почистване на скенера отвътре” на страница 76](#)

Основна информация за скенера

➔ [“Индикатори за грешка” на страница 15](#)

Индикатори за грешка

Грешки в скенера

Индикатори	Ситуация	Решения
 Свети Светлинният индикатор за готовност мига	Има засядане на хартия или двойно подаване.	Отворете капака на скенера, след което отстранете заседналите оригинали. Затворете капака, за да се изчисти грешката. Заредете оригиналите отново.
	Капакът на скенера е отворен.	Затворете капака на скенера.
 Мига Светлинният индикатор за готовност мига Мига едновременно	Възникнала е фатална грешка.	Изключете и включете отново захранването. Ако грешката не се изчиства, се свържете с вашия местен дилър.
 Свети  Свети	СкENERЪТ е стартирал в режим на възстановяване поради неуспешна актуализация на фърмуера.	Следвайте описаните по-долу стъпки, за да опитате повторна актуализация на фърмуера. 1. Уверете се, че адаптерът за променлив ток е свързан със скенера. 2. За допълнителни инструкции посетете местния уебсайт на Epson.

Още по темата

➔ [“Отстраняване на заседнали оригинали от скенера” на страница 94](#)

Информация за приложения

Настоящият раздел представя софтуерните продукти, които са налични за вашия скенер. Последният софтуер може да бъде инсталиран на уебсайта на Epson.

Epson Scan 2

Epson Scan 2 е драйвер за управление на вашия скенер, който дава възможност за използването на разнообразни настройки за сканиране. Той също така позволява да стартирате сканирането или като самостоятелно приложение, или като използвате софтуер на съвместимо с TWAIN приложение.

Вижте помощните указания за Epson Scan 2 за подробности как да използвате приложението.

Document Capture Pro/Document Capture

Това приложение ви позволява да пренаредите страниците или да коригирате завъртането на данни за изображенията, след което да запишете данните, да ги изпратите чрез имейл, да ги изпратите на сървър или на услуга в облак. Чрез регистрирането на често използвани настройки за сканиране с име, като например „Задание“, може да сканирате, като просто изберете „Задание“.

Document Capture Pro е само за Windows. За Mac OS X използвайте Document Capture.

Вижте помощните указания за Document Capture Pro за подробности как да използвате приложението.

Presto! BizCard

Presto! BizCard от NewSoft предоставя пълна гама от функции за управление на контактите за добавяне на визитки, без да се налага ръчно въвеждане. Използвайте системата за разпознаване BizCard за сканиране на визитки, редактиране и синхронизиране на информацията с най-често използвания софтуер за управление на лични бази данни. Може лесно да запамятвате и управлявате вашата информация за контакти.

EPSON Software Updater

EPSON Software Updater е приложение, което проверява за нови или актуализирани приложения в интернет и ги инсталира.

Можете също така да актуализирате цифровото ръководство за скенера.

Забележка:

Не се поддържа операционни системи Windows Server.

Информация относно консумативите

Кодове на поемация ваяк

Частите трябва да се сменят, когато броят на сканиранията надхвърли броя за сервизно обслужване. Можете да проверите последния брой сканирания в Epson Scan 2 Utility.



Номер на частта	Кодове	Жизнен цикъл
Поемач ваяк	V12B819251 V12B819261 (само за Китай) V12B819311 (само за Индия, Бангладеш, Бутан, Малдиви, Шри Ланка и Непал)	100,000*

Основна информация за скенера

- * Този брой е бил постигнат чрез последователно сканиране при използване на оригинални хартии за тестване на Epson и служи като ориентир за цикъла на смяна. Цикълът на смяна може да варира в зависимост от различните типове хартии, като например хартия, която генерира много хартиен прах, или хартия с груба повърхност, която би могла да съкрати жизнения цикъл.

Още по темата

- ➔ [“Подмяна на поемащия валеж” на страница 83](#)
- ➔ [“Нулиране на броя сканирания” на страница 87](#)

Кодове за разделителя

Частите трябва да се сменят, когато броят на сканиранията надхвърли броя за сервизно обслужване. Можете да проверите последния брой сканирания в Epson Scan 2 Utility.

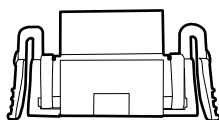

Номер на частта	Кодове	Жизнен цикъл
Разделител	V12B819271 V12B819281 (само за Китай) V12B819321 (само за Индия, Бангладеш, Бутан, Малдиви, Шри Ланка и Непал)	10,000*

- * Този брой е бил постигнат чрез последователно сканиране при използване на оригинални хартии за тестване на Epson и служи като ориентир за цикъла на смяна. Цикълът на смяна може да варира в зависимост от различните типове хартии, като например хартия, която генерира много хартиен прах, или хартия с груба повърхност, която би могла да съкрати жизнения цикъл.

Още по темата

- ➔ [“Подмяна на разделителя” на страница 86](#)
- ➔ [“Нулиране на броя сканирания” на страница 87](#)

Спецификации на оригиналите и поставяне на оригиналите

Спецификации за оригинали за сканиране от ADF

В този раздел са разяснени спецификациите и условията относно оригиналите, които могат да бъдат заредени в ADF.

Общи спецификации за сканираните оригинали

Тип оригинал	Дебелина	Размер
Обикновена хартия	От 51,8 до 128 г/м ²	Максимални: 215,9×1117,6 мм (8,5×44 инча)
Фина хартия	50,8×70 мм до 100×148 мм	Минимален: 50,8×70 мм (2,0×2,8 инча)
Рециклирана хартия	(2×2,8 инча до 3,9×5,8 инча): 51,8 до 230 г/м ²	Размерът, който може да се зареди, варира в зависимост от типа на оригиналите.
Пощенска картичка		
Визитна картичка		
Пликове		

Забележка:

- Всички оригинали трябва да бъдат подравнени във водещия край.
 - Уверете се, че огъванията по водещия край на оригиналите са в дадените по-долу граници.
- ① и ② трябва да бъде 2 мм или по-малко, когато ③ е равно на или повече от 30 мм.

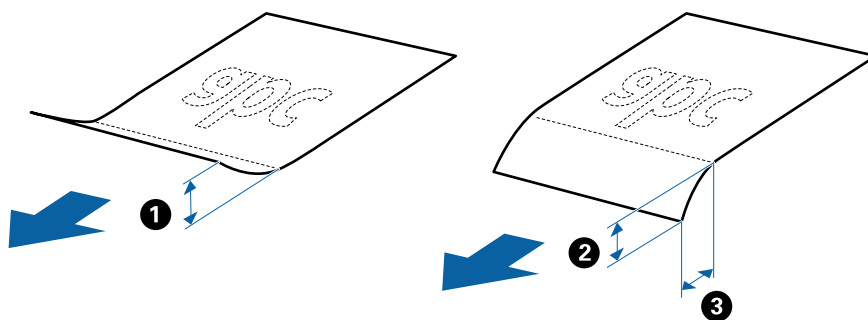

Спецификации на оригинали със стандартен размер

Това са спецификациите за оригинали със стандартни размери, които можете да заредите в ADF.

Спецификации на оригиналите и поставяне на оригиналите

Размер	Размери	Дебелина	Тип хартия	Капацитет на зареждане *
A4	210×297 мм (8,3×11,7 инча)	От 51,8 до 128 г/м ²	Обикновена хартия Фина хартия Рециклирана хартия	Дебелина на оригиналите, които могат да се натрупват: под 2 мм (0,07 инча) 64 г/м ² : 25 листа 80 г/м ² : 20 листа 128 г/м ² : 12 листа Капацитетът на зареждане варира в зависимост от типа на хартията.
Letter	215,9×279,4 мм (8,5×11 инча)			
Legal	215,9×355,6 мм (8,5×14 инча)			
B5	182×257 мм (7,2×10,1 инча)			
A5	148×210 мм (5,8×8,3 инча)			
B6	128×182 мм (5,0×7,2 инча)			
A6	105×148 мм (4,1×5,8 инча)			
Визитна картичка	55×89 мм (2,1×3,4 инча)	От 128 до 230 г/м ²		Дебелина на оригиналите, които могат да се натрупват: под 2 мм (0,07 инча) 190 г/м ² : 8 листа 220 г/м ² : 6 листа
Пощенски картички	100×148 мм (3,9×5,8 инча)	От 128 до 230 г/м ²	Обикновена хартия Фина хартия Рециклирана хартия	Дебелина на оригиналите, които могат да се натрупват: под 2 мм (0,07 инча) 190 г/м ² : 8 листа 220 г/м ² : 6 листа

* Може да допълвате оригиналите до максималния капацитет по време на сканиране.

Спецификации на дълга хартия

Това са спецификациите за дълга хартия, която можете да зареждате в скенера.

Размер	Дебелина	Тип хартия	Капацитет на зареждане
Ширина: 50,8 до 215,9 мм (2,0 до 8,5 инча) Дължина: 368,3 до 1117,6 мм (14,5 до 44 инча)	От 51,8 до 128 г/м ²	Обикновена хартия Фина хартия Рециклирана хартия	1 лист

Спецификации на оригиналите и поставяне на оригиналите

Спецификации за разписките

Това са спецификациите за разписки, които можете да зареждате в скенера.

Размер	Дебелина	Тип хартия	Капацитет на зареждане
Максимални: 76,2×355,6 мм (3,0×14 инча) Минимален: 76,2×76,2 мм (3,0×3,0 инча)	От 53 до 77 г/м ²	Обикновена хартия Фина хартия Рециклирана хартия	1 лист*

* Разписките трябва да се сканират в режим на автоматично подаване. Трябва да се зарежда само по една разписка и трябва да я придържате, за да има добро качество на сканиране.

Спецификации за дебели оригинали

Това са спецификациите за дебели оригинали, като например визитки или пощенски картички, които може да заредите в скенера.

Размер	Дебелина	Капацитет на зареждане	Посока на зареждане
50,8×70 мм до 100×148 мм (2×2,8 инча до 3,9×5,8 инча)	От 128 до 230 г/м ²	Дебелина на оригинали, които могат да се натрупват: под 2 мм (0,07 инча) 190 г/м ² : 8 листа 220 г/м ² : 6 листа	Вертикално (портрет)

Спецификации на пликове

Това са спецификациите за пликове, които можете да зареждате в скенера.

Размери	Дебелина	Капацитет на зареждане
120×235 мм (4,72×9,25 инча)	0,38 мм (0,015 инча) или по-малко	1 плик
92×165 мм (3,62×6,50 инча)		

Видове оригинали, изискващи внимание

Следните типове оригинали е възможно да не се сканират успешно.

- Оригинали с неравна повърхност, като например фирмени бланки.
- Оригинали с гънки или линии от сгъване
- Оригинали с етикети или стикери
- Самокопираща хартия
- Огънати оригинали

Спецификации на оригиналите и поставяне на оригиналите

- Гланцирана хартия
- Термохартия
- Оригинали с перфорирани отвори
- Оригинали с прегънати ъгли
- Разписки с дължина над 355,6 мм (14 инча)
- Дебели оригинали

Забележка:

- Тъй като самокопиращата хартия съдържа химически вещества, които могат да повредят ролките, ако възникват чести засядания на хартия, почистете поемащия валеж и разделителя.*
- Етикетите или стикерите трябва да са здраво залепени към оригиналите, без да се подава лепило.*
- Опитайте се да изгладите навитите оригинали, преди да пристъпите към сканиране.*

Още по темата

➔ [“Поддръжка” на страница 76](#)

Видове оригинали, които не трябва да се сканират

Следните типове оригинали не трябва да се сканират.

- Снимки
- Фотохартия
- Брошури
- Нехартиен оригинал (като например джобове/папки/пликове за документи, тъкани или метално фолио)
- Оригинали с телбод или кламери
- Оригинали с нанесено лепило
- Скъсани/откъснати оригинали
- Силно намачкани или нагънати оригинали
- Прозрачни оригинали, като например фолио за проектори
- Оригинали с индиго на гърба
- Оригинали с мокро мастило
- Оригинали със самозалепващи листчета
- Перфорирани оригинали
- Пластмасови карти в съответствие с тип ISO781A ID-1*
- Ламинирани карти с размер ISO781A ID-1*

* Тези карти може да се сканират от слота за карти.

Още по темата

- ➔ [“Поставяне на оригинали със стандартен размер в ADF” на страница 22](#)
- ➔ [“Поставяне на дълга хартия в ADF” на страница 27](#)
- ➔ [“Поставяне на разписки в ADF” на страница 32](#)

Спецификации на оригиналите и поставяне на оригиналите

- ➔ [“Поставяне на дебели оригинали в ADF” на страница 36](#)
- ➔ [“Поставяне на пликосе в ADF” на страница 39](#)
- ➔ [“Поставяне на пластмасови карти в слота за карти” на страница 42](#)

Спецификации за пластмасови карти за сканиране от слота за карти

Това са спецификациите за пластмасови карти, които можете да зареждате в скенера от слота за карти.

Забележка:

- Можете да сканирате пластмасови карти от слота за карти отпред. Не можете да сканирате от ADF.
- Въпреки че не можете да сканирате карта от ADF, можете да оставите **Автоматично подаващо устройство за документи (ADF)** като настройка за **Източник на документа** в *Epson Scan 2*.

Размер	Тип карта	Дебелина	Капацитет на зареждане	Посока на зареждане
ISO781A Тип ID-1 54,0×85,6 мм (2,1×3,3 инча)	Без релеф	1,0 мм (0,04 инча) или по-малко	1 карта	Вертикално (портрет)

Типове карти, изискващи внимание

Следните типове карти е възможно да не се сканират успешно.

- Тип пластмасови карти ISO781A ID-1 с релеф (дебелината трябва да бъде 1,24 мм (0,05 инча) или по-малко)
- Ламинирани карти размер ISO781A ID-1 (дебелината трябва да бъде 0,6 мм (0,02 инча) или по-малко)

Още по темата

- ➔ [“Поставяне на пластмасови карти в слота за карти” на страница 42](#)

Поставяне на оригинали със стандартен размер в ADF

Спецификации на оригинали със стандартен размер

Това са спецификациите за оригинали със стандартни размери, които можете да зареждате в ADF.

Спецификации на оригиналите и поставяне на оригиналите

Размер	Размери	Дебелина	Тип хартия	Капацитет на зареждане *
A4	210×297 мм (8,3×11,7 инча)	От 51,8 до 128 г/м ²	Обикновена хартия Фина хартия Рециклирана хартия	Дебелина на оригиналите, които могат да се натрупват: под 2 мм (0,07 инча) 64 г/м ² : 25 листа 80 г/м ² : 20 листа 128 г/м ² : 12 листа Капацитетът на зареждане варира в зависимост от типа на хартията.
Letter	215,9×279,4 мм (8,5×11 инча)			
Legal	215,9×355,6 мм (8,5×14 инча)			
B5	182×257 мм (7,2×10,1 инча)			
A5	148×210 мм (5,8×8,3 инча)			
B6	128×182 мм (5,0×7,2 инча)			
A6	105×148 мм (4,1×5,8 инча)			
Визитна картичка	55×89 мм (2,1×3,4 инча)	От 128 до 230 г/м ²	Обикновена хартия Фина хартия Рециклирана хартия	Дебелина на оригиналите, които могат да се натрупват: под 2 мм (0,07 инча) 190 г/м ² : 8 листа 220 г/м ² : 6 листа
Пощенски картички	100×148 мм (3,9×5,8 инча)	От 128 до 230 г/м ²		

* Можене да допълвате оригиналите до максималния капацитет по време на сканиране.

Поставяне на оригинали със стандартен размер

1. Плъзнете наляво лоста за отваряне на входната тава, отворете я и издърпайте удължението.

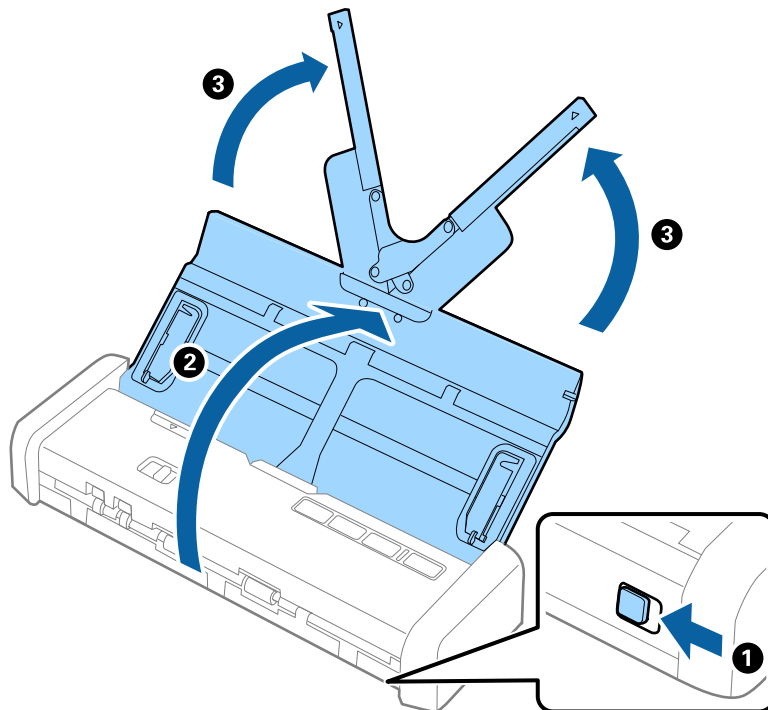

Забележка:

Уверете се, че има достатъчно място отпред на скенера за изхвърлените оригинали.

2. Уверете се, че ключът за избор на подаването е настроен на  (ADF) и скенерът е включен.

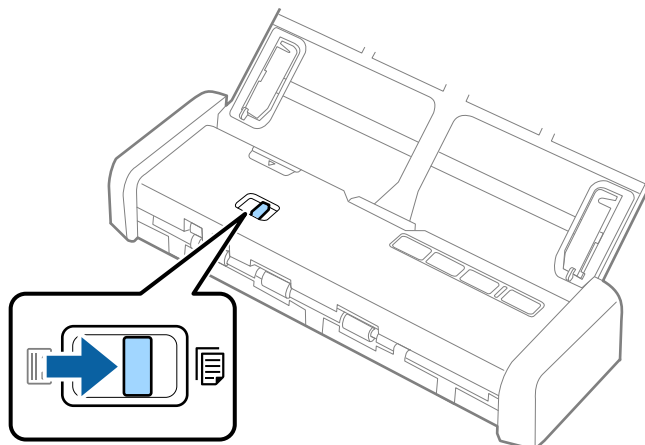

Спецификации на оригиналите и поставяне на оригиналите

3. Повдигнете водачите на краищата и плъзнете докрай входната тава навън.

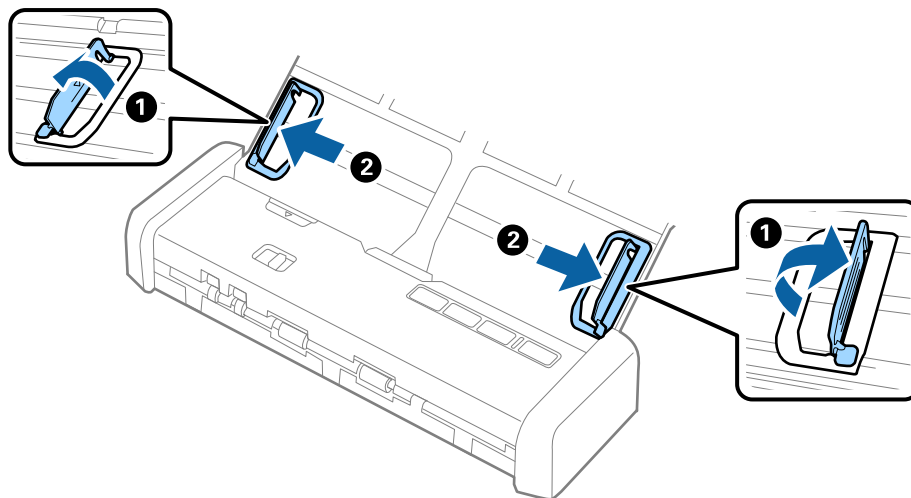

4. Разлистете оригиналите.

Хванете и двата края на оригиналите и ги разлистете няколко пъти.

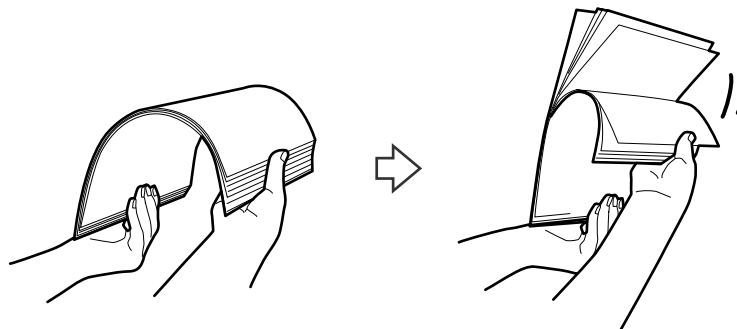

5. Подравнете краищата на оригиналите, като печатната страна да е обърната надолу, и плъзнете водещия край така, че да образува клинообразна форма.

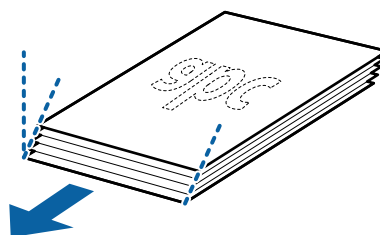

Спецификации на оригиналите и поставяне на оригиналите

6. Заредете оригиналите във входната тава с лицето надолу, като горният край да е обърнат към ADF.

Плъзнете оригиналите в ADF, докато не усетят съпротива и светлинният индикатор за готовност не светне по-ярко.

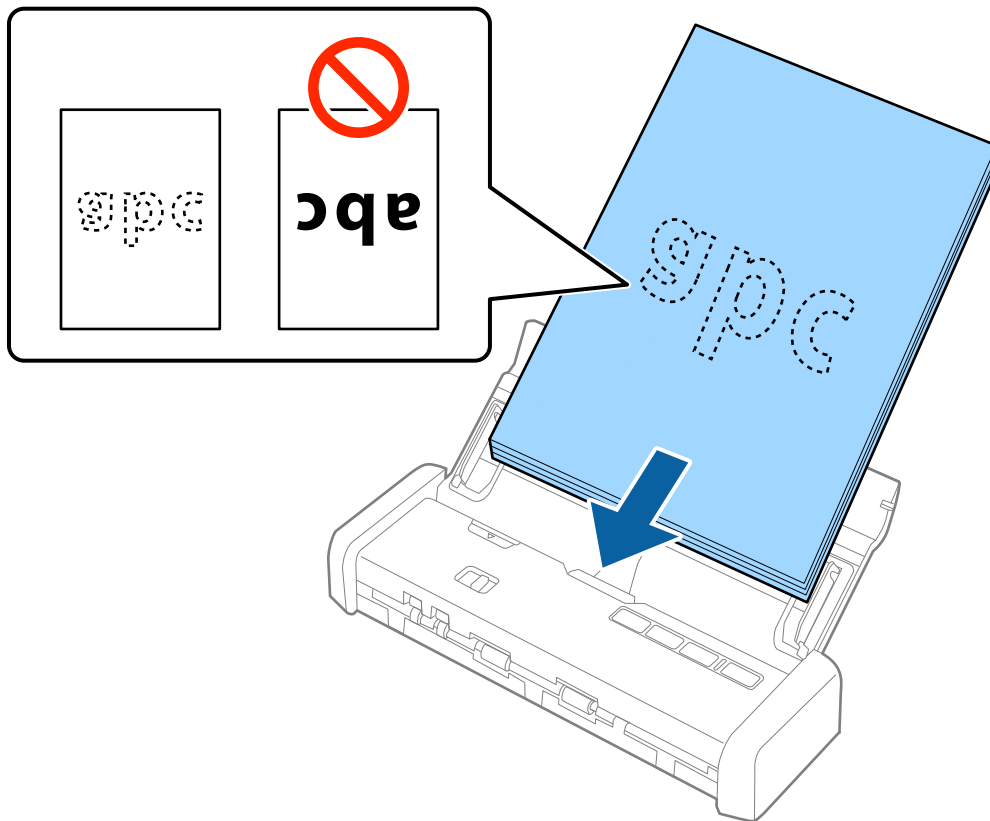

7. Плъзнете водачите на краищата така, че да прилепнат към ръба на оригиналите, като се уверите, че между оригиналите и водачите няма разстояние. В противен случай е възможно оригиналите да бъдат подавани под наклон.

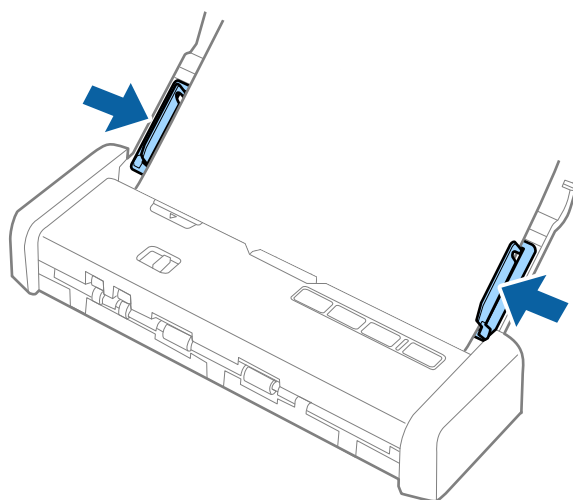

Спецификации на оригиналите и поставяне на оригиналите

Забележка:

- ❑ Можете да прегледате сканираното изображение с помощта *Epson Scan 2*. За предварителен преглед заредете само първата страница от оригиналите във входната тава. Страницата се изхвърля, след като е сканирана и е заредено изображение за предварителен преглед. Заредете отново изхвърлената страница заедно с останалите оригинали.
- ❑ Ако заредите партида оригинали и извършите предварителен преглед, втората страница ще бъде подадена донякъде в ADF. Отворете капака на скенера, за да го свалите от ADF, след което заредете отново страницата заедно с първата страница и останалите оригинали.
- ❑ Също така, ако отмените сканирането по средата на сканиране на партида оригинали, следващата страница ще бъде подадена донякъде в ADF и сканирането ще спре. Трябва да отворите капака на скенера, за да извадите страницата.

Още по темата

- ➔ [“Основни операции за сканиране” на страница 46](#)
- ➔ [“Сканиране с използване на разширени функции” на страница 57](#)

Поставяне на дълга хартия в ADF

Спецификации на дълга хартия

Това са спецификациите за дълга хартия, която можете да зареждате в скенера.

Размер	Дебелина	Тип хартия	Капацитет на зареждане
Ширина: 50,8 до 215,9 мм (2,0 до 8,5 инча) Дължина: 368,3 до 1117,6 мм (14,5 до 44 инча)	От 51,8 до 128 г/м ²	Обикновена хартия Фина хартия Рециклирана хартия	1 лист

Поставяне на дълга хартия

1. Плъзнете наляво лоста за отваряне на входната тава и отворете тавата.

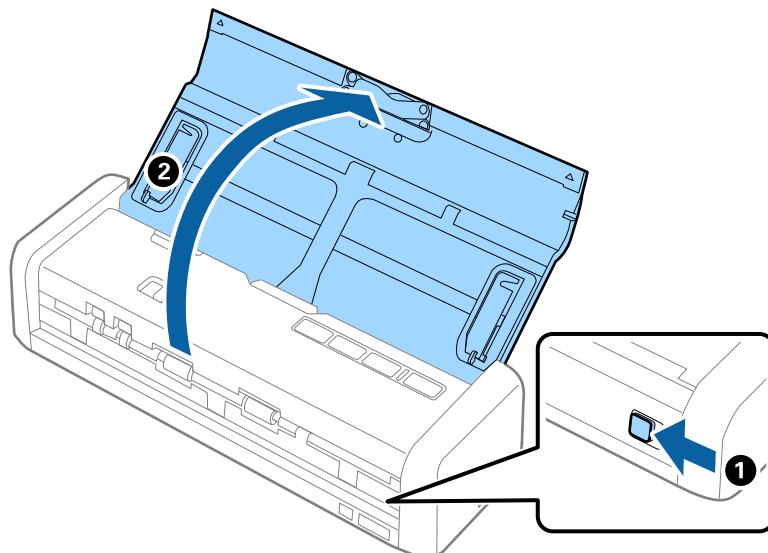

Забележка:

Не издърпвайте удължението на входната тава.

2. Уверете се, че ключът за избор на подаването е настроен на  (ADF) и скенерът е включен.

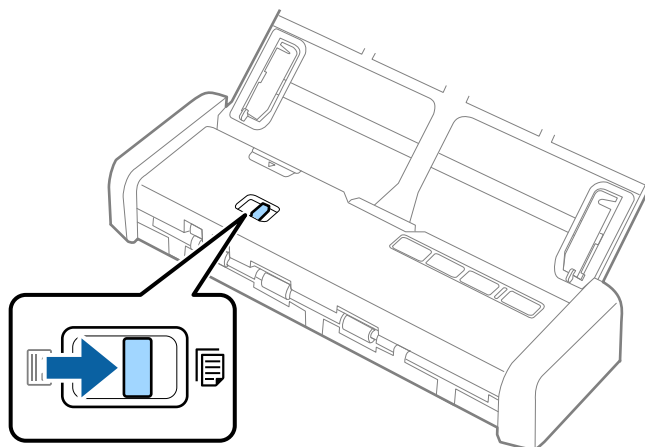

Спецификации на оригиналите и поставяне на оригиналите

3. Повдигнете водачите на краищата и плъзнете докрай входната тава навън.

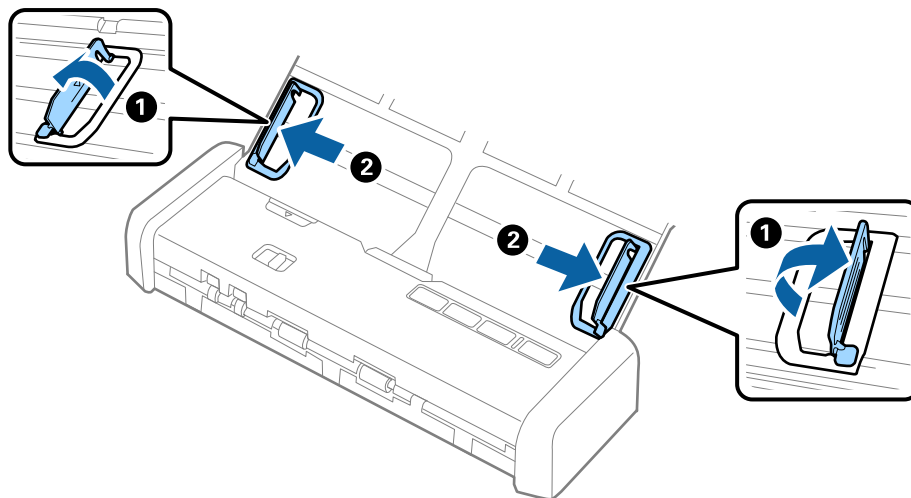

4. Заредете оригинала направо във входната тава с лицето надолу, като горният край да е обърнат към ADF.

Плъзнете оригинала в ADF, докато не усети съпротива и светлинният индикатор за готовност не светне по-ярко.

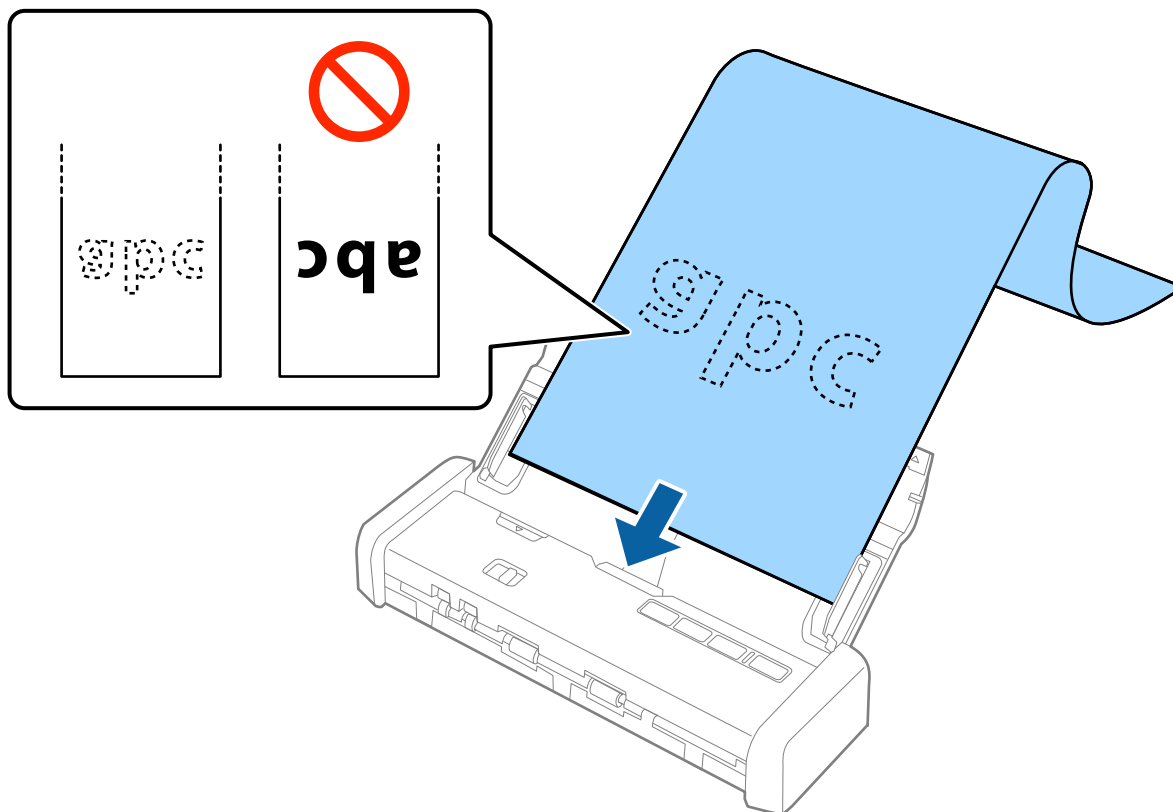

Спецификации на оригиналите и поставяне на оригиналите

5. Плъзнете водачите на краищата, за да прилепнат към ръба на дългата хартия, като се уверите, че между ръба на хартията и водачите няма празни места. В противен случай е възможно оригиналите да бъдат подавани под наклон.

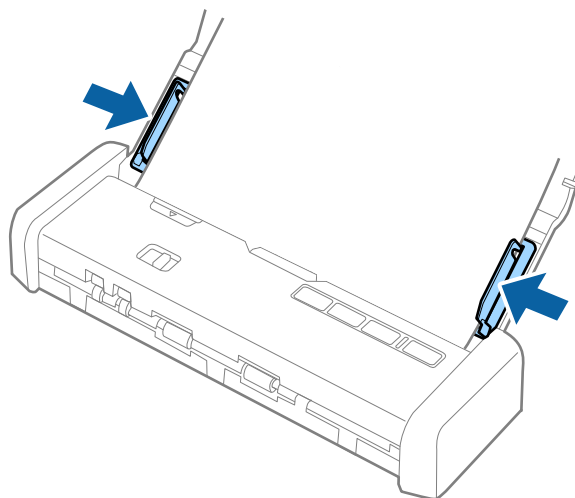

Спецификации на оригиналите и поставяне на оригиналите

Забележка:

- ❑ Можете да сканирате дълга хартия с дължина до 1117,6 mm (44 инча) с разделителна способност от 300 dpi или по-малко.

- ❑ Трябва да посочите размера на хартията в Epson Scan 2. Има три начина да посочите размера на хартията в Epson Scan 2, ако дължината на хартията е 863,6 mm (34 инча) или по-малко, можете да изберете **Авт.открив.(дълга харт.)** за автоматично разпознаване на размера.

Ако дължината на хартията е повече от 863,6 mm (34 инча), следва да изберете **Персонализиране** и да въведете размера на хартията.

Можете да въведете ширината и височината на хартията или да използвате **Откриване на дължина на хартия** вместо да въвеждате височината на хартията.

- ❑ Придържайте дълга хартия откъм входната страна, така че да не пада извън ADF, както и откъм изходната страна, така че изведената хартия да не пада от изходния отвор.

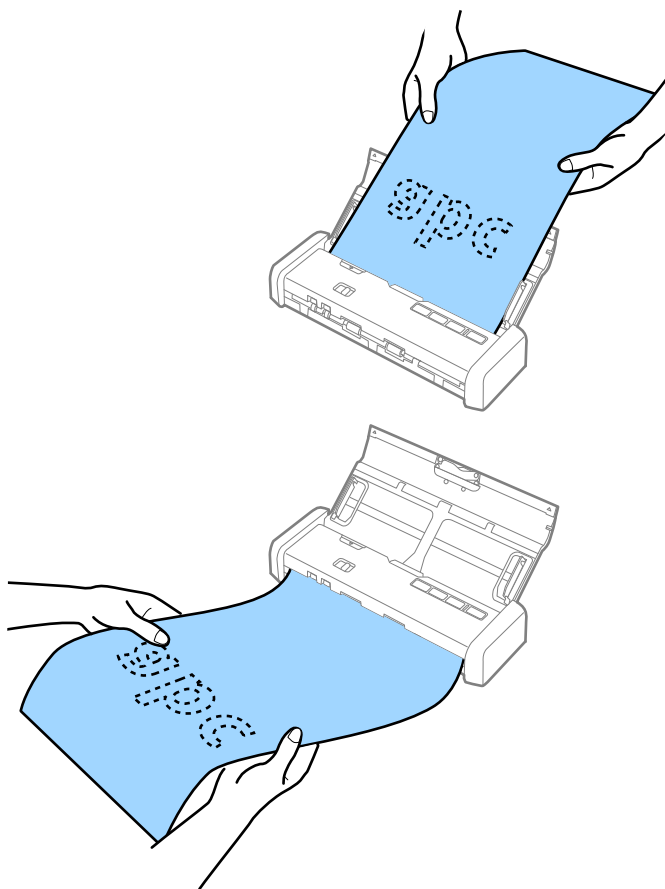

Още по темата

- ➔ “Необходими настройки за специални оригинали в Epson Scan 2” на страница 49
- ➔ “Основни операции за сканиране” на страница 46
- ➔ “Сканиране с използване на разширени функции” на страница 57

Поставяне на разписки в ADF

Спецификации за разписките

Това са спецификациите за разписки, които можете да зареждате в скенера.

Размер	Дебелина	Тип хартия	Капацитет на зареждане
Максимални: 76,2×355,6 мм (3,0×14 инча) Минимален: 76,2×76,2 мм (3,0×3,0 инча)	От 53 до 77 г/м ²	Обикновена хартия Фина хартия Рециклирана хартия	1 лист*

* Разписките трябва да се сканират в режим на автоматично подаване. Трябва да се зарежда само по една разписка и трябва да я придържате, за да има добро качество на сканиране.

Поставяне на разписки

1. Плъзнете наляво лоста за отваряне на входната тава и отворете тавата.

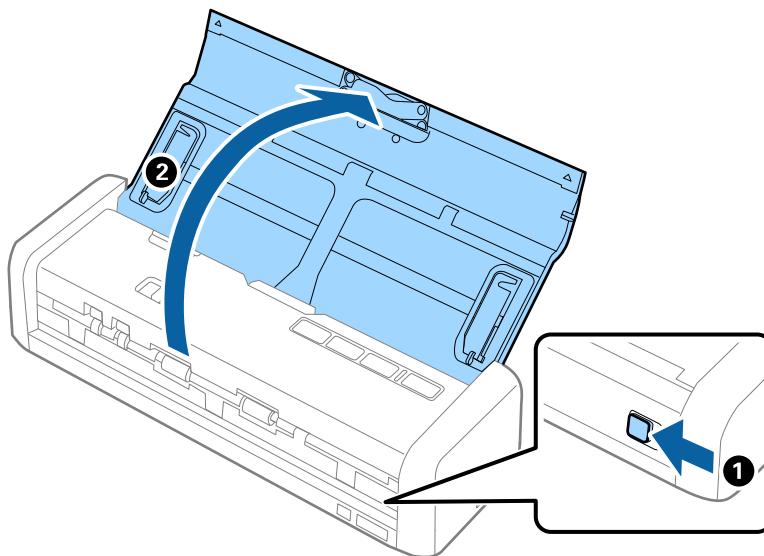

Забележка:

Не издърпвайте удължението на входната тава.

Спецификации на оригиналите и поставяне на оригиналите

- Уверете се, че ключът за избор на подаването е настроен на  (ADF) и скенерът е включен.

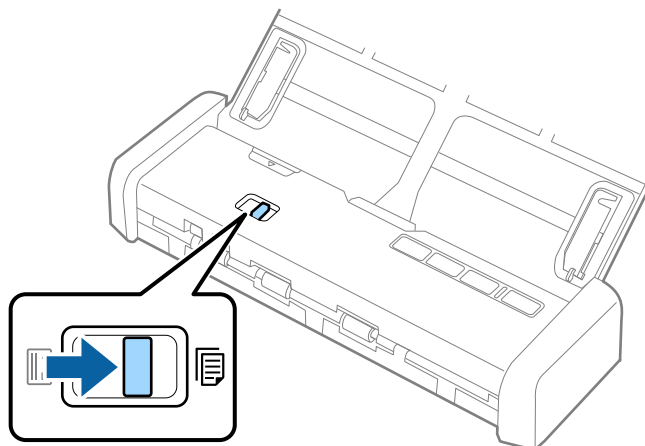

- Стартирайте Epson Scan 2, изберете **Режим за автоматично подаване**, след което щракнете върху **Сканиране** от раздела **Основни настройки**. Светлинният индикатор за **Режим за автоматично подаване** светва на скенера.

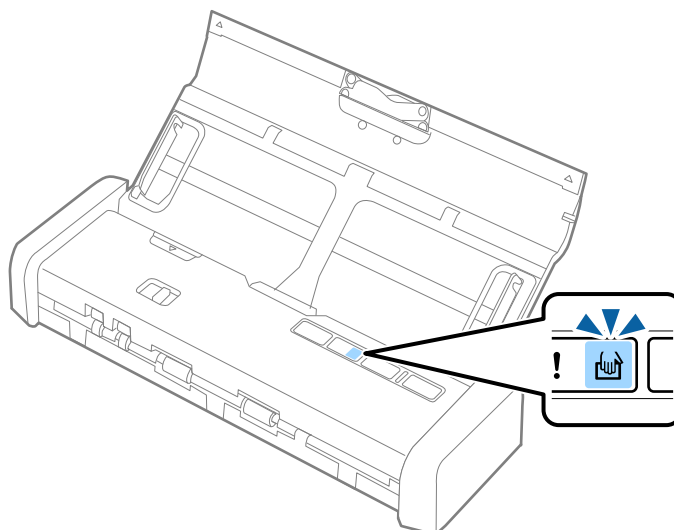

Спецификации на оригиналите и поставяне на оригиналите

4. Повдигнете водачите на краищата и плъзнете, за да ги регулирате спрямо ширината на разписката.

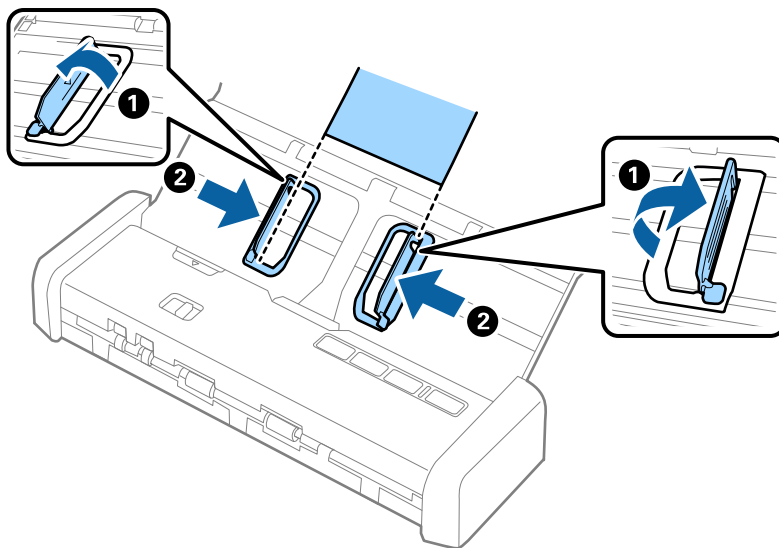

5. Като придържате с ръка, заредете разписката направо във входната тава с лицето надолу, като горният край да е обърнат към ADF.

Плъзнете разписката в ADF, докато се подаде автоматично в ADF.

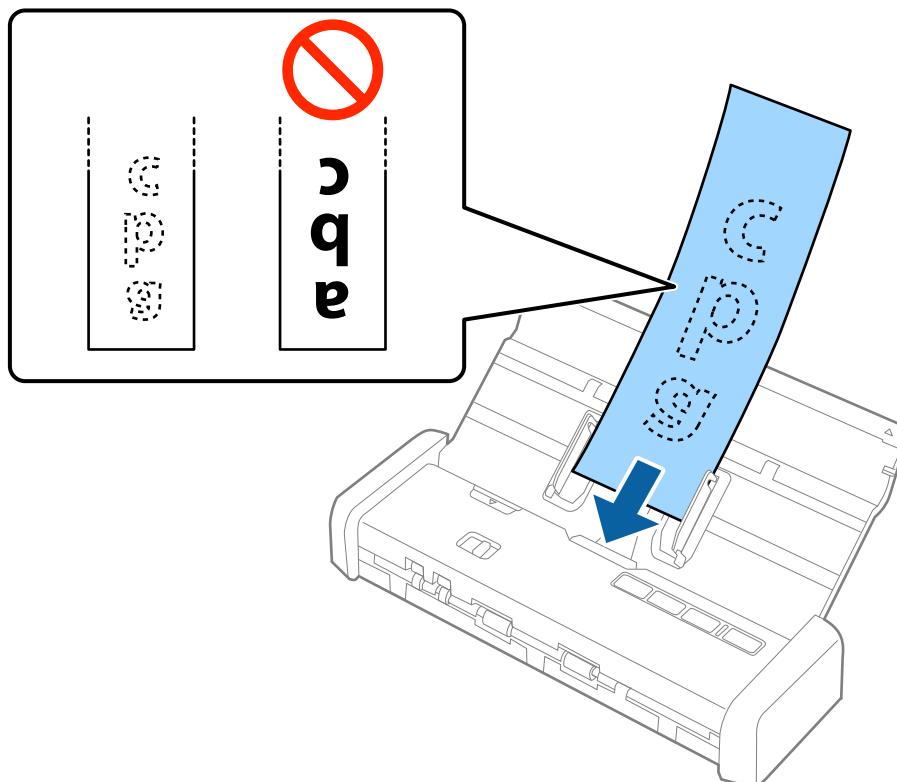

Спецификации на оригиналите и поставяне на оригиналите

6. Разписката автоматично се подава в скенера и започва сканирането. Поддържайте разписката с ръка, докато тя се сканира.

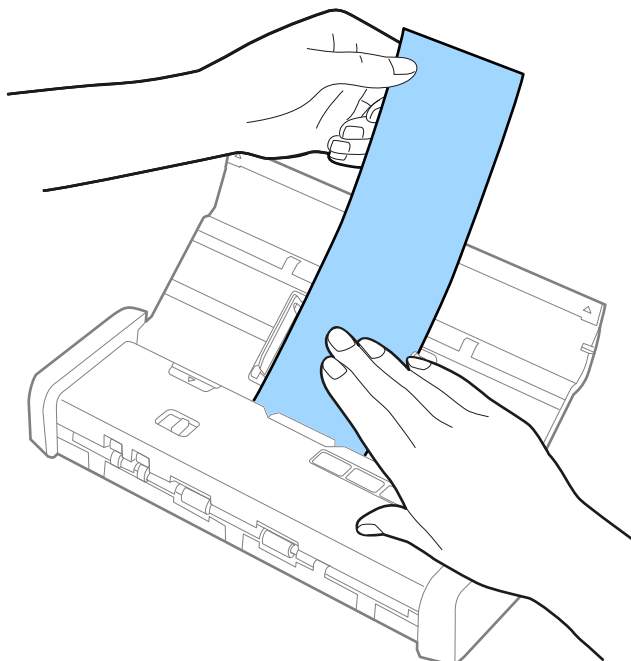

Можете да заредите следващата разписка в ADF, за да започне следващото сканиране, докато скенерът е в **Режим за автоматично подаване**.

След като сте сканирали всички разписки, натиснете бутона  върху скенера, за да затворите **Режим за автоматично подаване**.

Забележка:

Въпреки че може да има проблеми с качеството на сканиране, можете да сканирате дълги разписки с дължина до 1117,6 mm (44 инча) при разделителна способност от 300 dpi или по-малко, докато поддържате разписката от входната страна, за да не изпадне от ADF, и от изходната страна, за да не изпадне изхвърлената разписка от изходната тава.

Трябва да посочите размера на хартията в Epson Scan 2. Има три начина да посочите размера на хартията в Epson Scan 2, ако дължината на хартията е 863,6 mm (34 инча) или по-малко, можете да изберете **Авт.открив.(дълга харт.)** за автоматично разпознаване на размера.

Ако дължината на хартията е повече от 863,6 mm (34 инча), следва да изберете **Персонализиране** и да въведете размера на хартията. Можете да въведете ширината и височината на хартията или да използвате **Откриване на дължина на хартия** вместо да въвеждате височината на хартията.

Още по темата

- ➔ “Сканиране на оригинали с различни размери или от различни типове един по един (Режим за автоматично подаване)” на страница 57
- ➔ “Необходими настройки за специални оригинали в Epson Scan 2” на страница 49
- ➔ “Основни операции за сканиране” на страница 46
- ➔ “Сканиране с използване на разширени функции” на страница 57

Поставяне на дебели оригинали в ADF

Спецификации за дебели оригинали

Това са спецификациите за дебели оригинали, като например визитки или пощенски картички, които може да заредите в скенера.

Размер	Дебелина	Капацитет на зареждане	Посока на зареждане
50,8×70 мм до 100×148 мм (2×2,8 инча до 3,9×5,8 инча)	От 128 до 230 г/м ²	Дебелина на оригинали, които могат да се натрупват: под 2 мм (0,07 инча) 190 г/м ² : 8 листа 220 г/м ² : 6 листа	Вертикално (портрет)

Поставяне на тънки оригинали

1. Плъзнете наляво лоста за отваряне на входната тава, отворете я и издърпайте удължението.

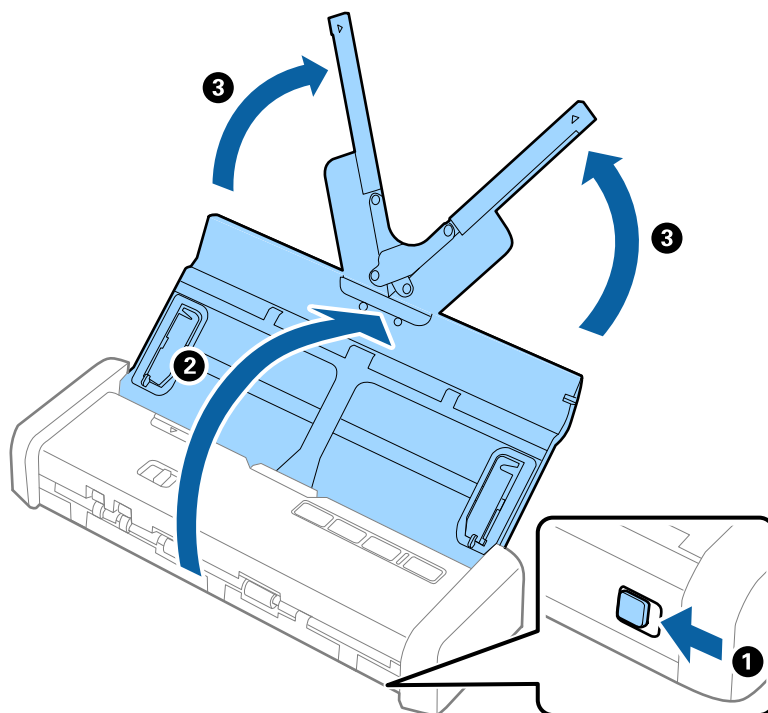

Спецификации на оригиналите и поставяне на оригиналите

- Уверете се, че ключът за избор на подаването е настроен на  (ADF) и скенерът е включен.

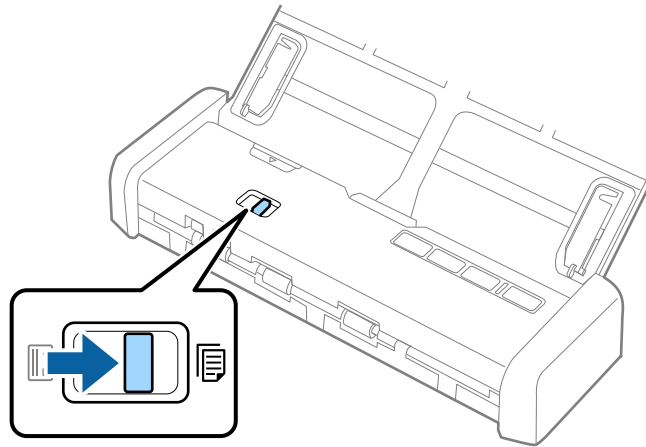

- Повдигнете водачите на краищата и плъзнете докрай входната тава навън.

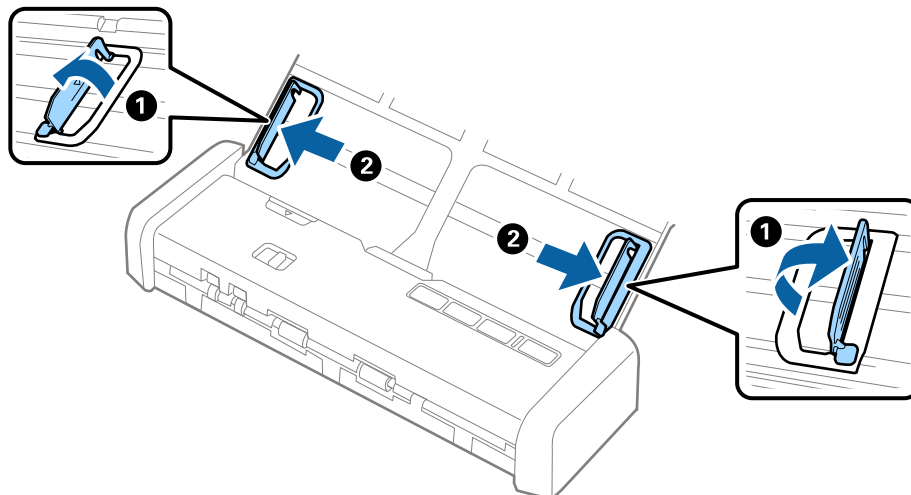

Спецификации на оригиналите и поставяне на оригиналите

- Заредете дебелите оригинали във входната тава с лицето надолу, като горният край да е обърнат към ADF.

Плъзнете дебелите оригинали в ADF, докато не усетят съпротива и светлинният индикатор за готовност не светне по-ярко.

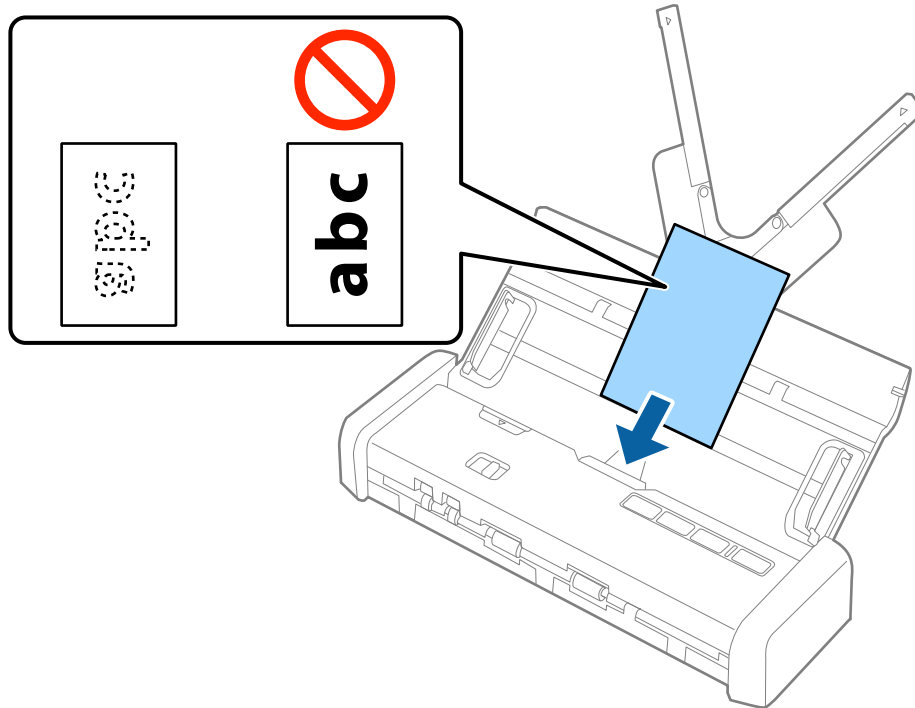

Важно:

Не зареждайте дебели оригинали вертикално.

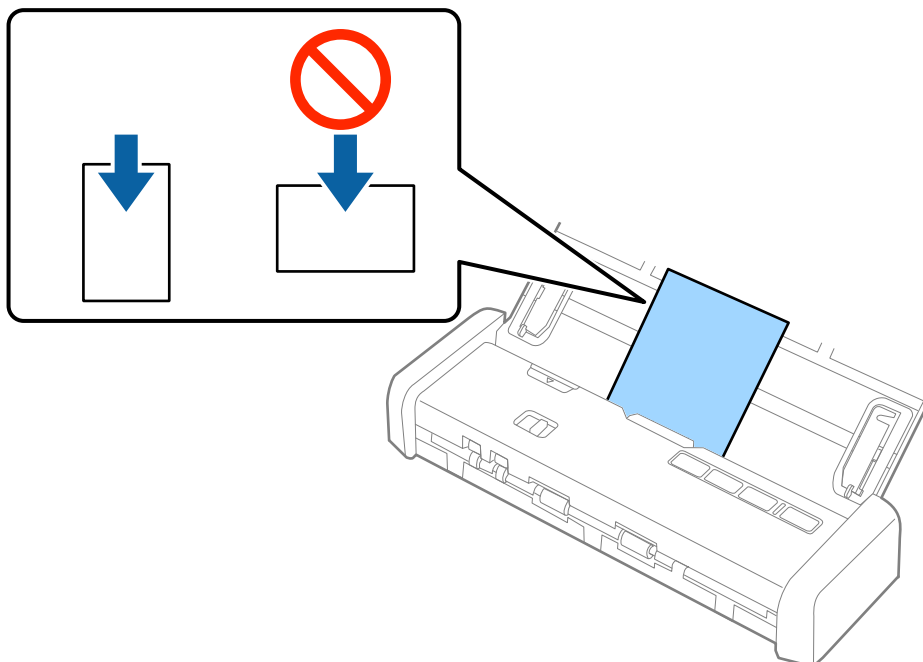

Спецификации на оригиналите и поставяне на оригиналите

5. Плъзнете водачите на краищата така, че да прилепнат към края на дебелите оригинали.

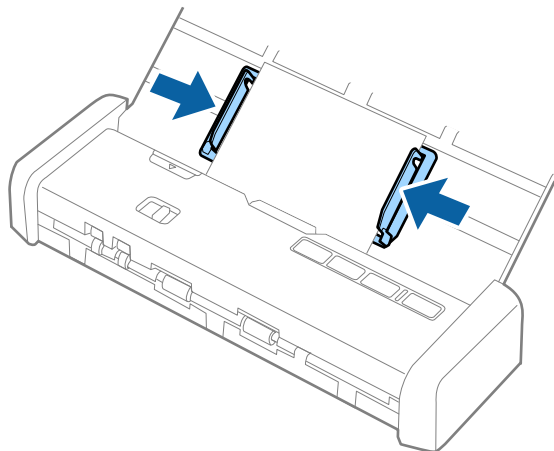

Забележка:

- ❑ Можете да прегледате сканираното изображение с помощта Epson Scan 2. За предварителен преглед заредете само първата страница от оригиналите във входната тава. Страницата се изхвърля, след като е сканирана и е заредено изображение за предварителен преглед. Заредете отново изхвърлената страница заедно с останалите оригинали.
- ❑ Ако заредите партида оригинали и извършите предварителен преглед, втората страница ще бъде подадена донякъде в ADF. Отворете капака на скенера, за да го свалите от ADF, след което заредете отново страницата заедно с първата страница и останалите оригинали.
- ❑ Също така, ако отмените сканирането по средата на сканиране на партида оригинали, следващата страница ще бъде подадена донякъде в ADF и сканирането ще спре. Трябва да отворите капака на скенера, за да извадите страницата.

Още по темата

- ➔ [“Основни операции за сканиране” на страница 46](#)
- ➔ [“Сканиране с използване на разширени функции” на страница 57](#)

Поставяне на пликосе в ADF

Спецификации на пликосе

Това са спецификациите за пликосе, които можете да зареждате в скенера.

Размери	Дебелина	Капацитет на зареждане
120×235 мм (4,72×9,25 инча)	0,38 мм (0,015 инча) или по-малко	1 плик
92×165 мм (3,62×6,50 инча)		

Спецификации на оригиналите и поставяне на оригиналите

Поставяне на пликове

1. Плъзнете наляво лоста за отваряне на входната тава, отворете я и издърпайте удължението.

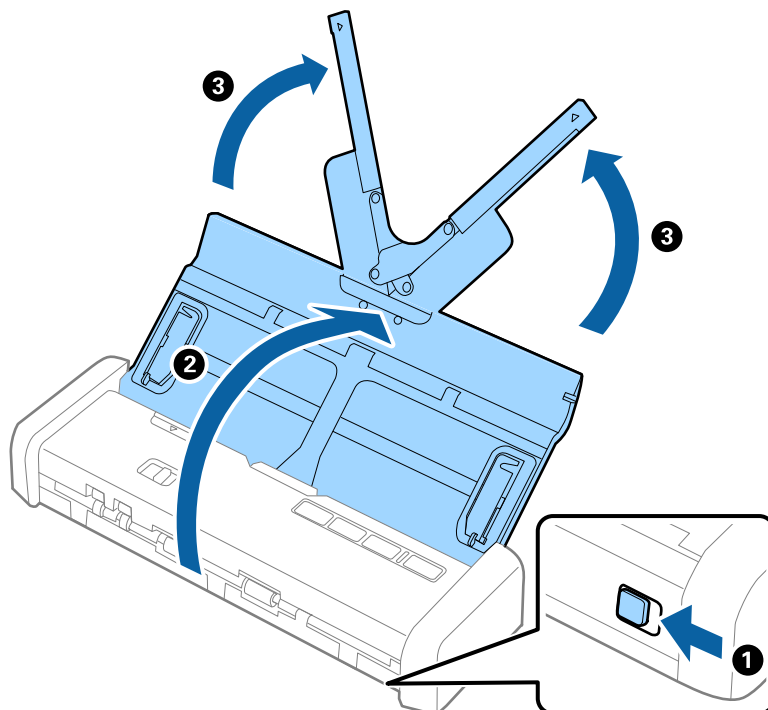

2. Уверете се, че ключът за избор на подаването е настроен на  (ADF) и скенерът е включен.

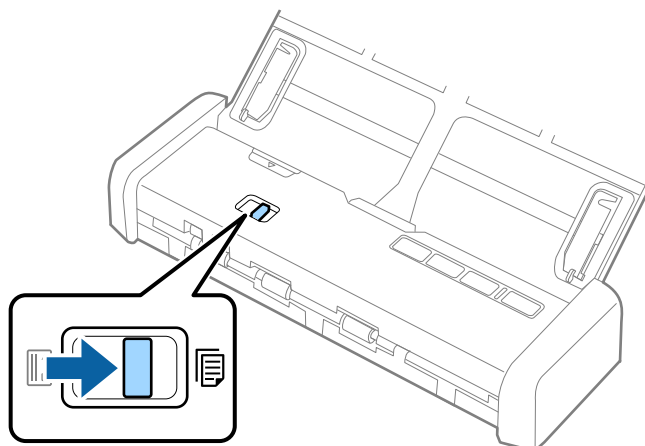

Спецификации на оригиналите и поставяне на оригиналите

3. Повдигнете водачите на краищата и плъзнете докрай водачите на краищата на входната тава.

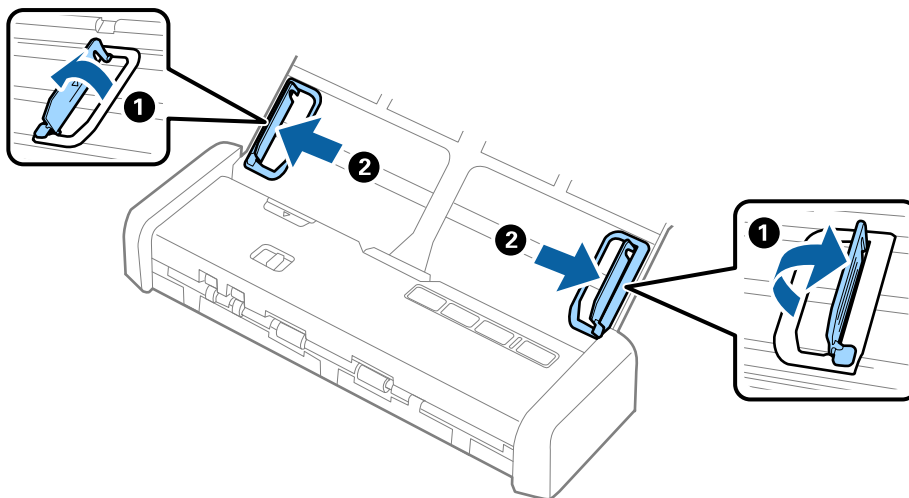

4. Заредете плика във входната тава с лицето надолу и се уверете, че отвореният край (страната на капака) на плика е обърнат настрана. За пликове, при които отвореният край (страната на капака) е обърнат към късата страна, можете да заредите плика с обърнат нагоре отворен край (страната на капака).

Плъзнете плика в ADF, докато не се усети съпротива и светлинният индикатор за готовност не светне по-ярко.

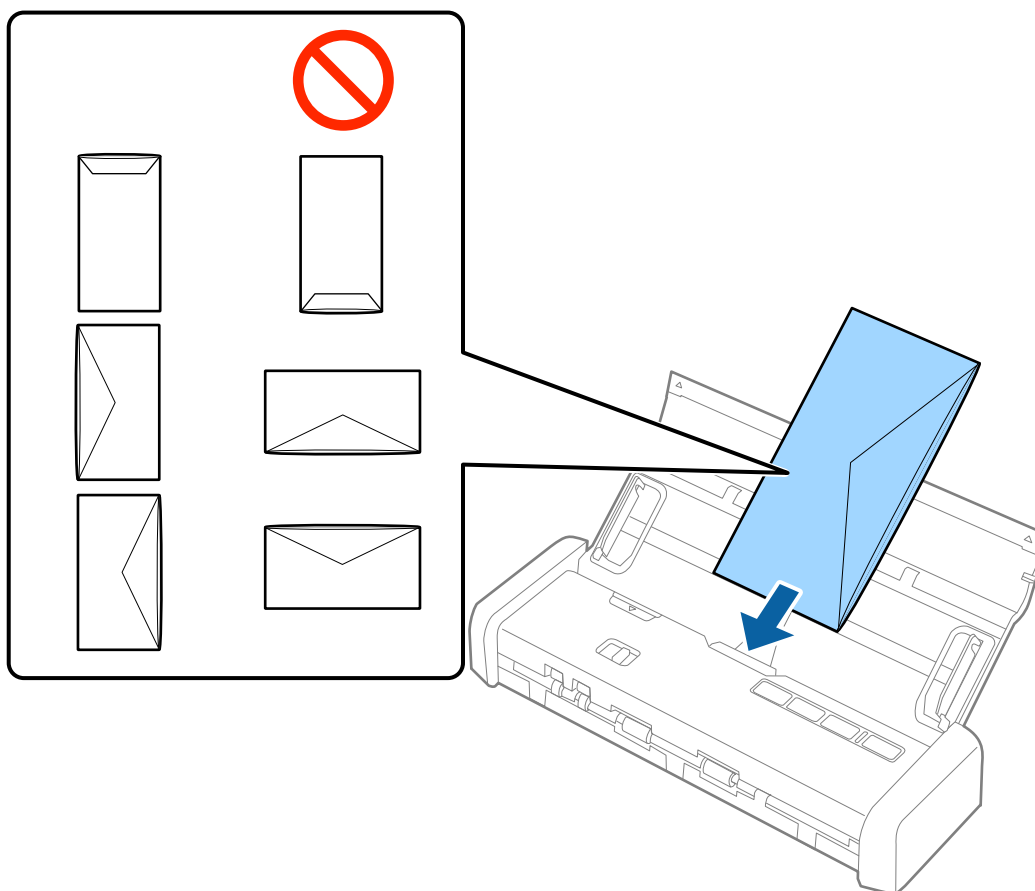

Спецификации на оригиналите и поставяне на оригиналите

! **Важно:**

Не зареждайте пликосе с лепила по тях.

Забележка:

- Пликосе, които не се отварят с разрязване с остър предмет на ръба на капака, може да не се сканират правилно.
- Пликосе, които все още не са запечатани, могат да бъдат заредени с отворен капак и с лицето нагоре.

5. Плъзнете водачите на краищата, за да прилепнат към ръба на плика, като се уверите, че между плика и водачите няма празни места. В противен случай е възможно пликът да бъде подаден под наклон.

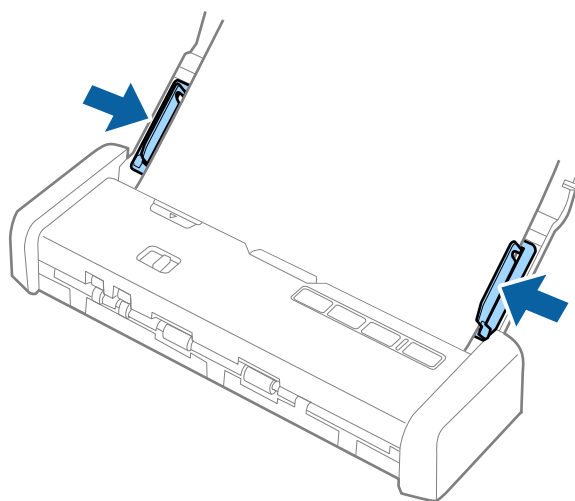

Забележка:

За сканиране на пликосе препоръчваме да изберете подходящия ъгъл на завъртане или **Автоматично в Завъртане** от раздела **Основни настройки** в *Epson Scan 2*, преди да пристъпите към сканиране. За подробности вижте помощта за *Epson Scan 2*.

Още по темата

- ➔ [“Основни операции за сканиране” на страница 46](#)
- ➔ [“Сканиране с използване на разширени функции” на страница 57](#)

Поставяне на пластмасови карти в слота за карти

Спецификации за пластмасови карти за сканиране от слота за карти

Това са спецификациите за пластмасови карти, които можете да зареждате в скенера от слота за карти.

Забележка:

- Можете да сканирате пластмасови карти от слота за карти отпред. Не можете да сканирате от ADF.
- Въпреки че не можете да сканирате карта от ADF, можете да оставите **Автоматично подаващо устройство за документи (ADF)** като настройка за **Източник на документа** в *Epson Scan 2*.

Спецификации на оригиналите и поставяне на оригиналите

Размер	Тип карта	Дебелина	Капацитет на зареждане	Посока на зареждане
ISO781A Тип ID-1 54,0×85,6 мм (2,1×3,3 инча)	Без релеф	1,0 мм (0,04 инча) или по-малко	1 карта	Вертикално (портрет)

Типове карти, изискващи внимание

Следните типове карти е възможно да не се сканират успешно.

- Тип пластмасови карти ISO781A ID-1 с релеф (дебелината трябва да бъде 1,24 мм (0,05 инча) или по-малко)
- Ламинирани карти размер ISO781A ID-1 (дебелината трябва да бъде 0,6 мм (0,02 инча) или по-малко)

Още по темата

➔ [“Поставяне на пластмасови карти в слота за карти” на страница 42](#)

Поставяне на пластмасови карти

1. Плъзнете наляво лоста за отваряне на входната тава и отворете тавата.

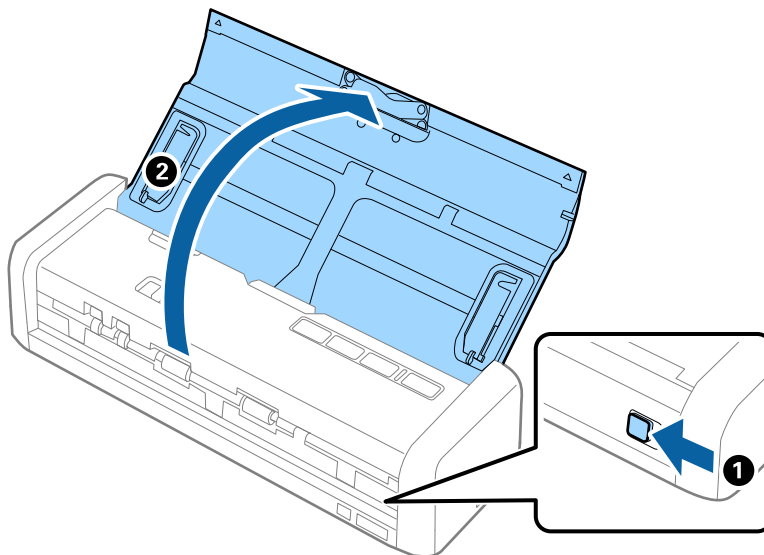

Спецификации на оригиналите и поставяне на оригиналите

- Уверете се, че ключът за избор на подаването е настроен на  (карта) и скенерът е включен.

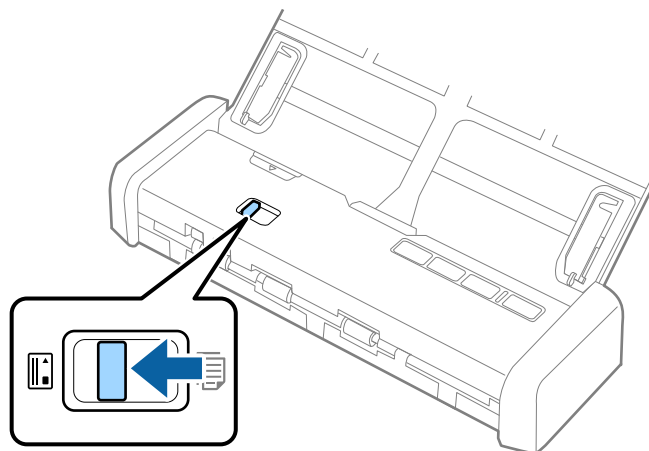

- Зареждайте пластмасовите карти вертикално в слота за карти с лицето нагоре, докато водещият край на картата не се придържа леко от скенера.

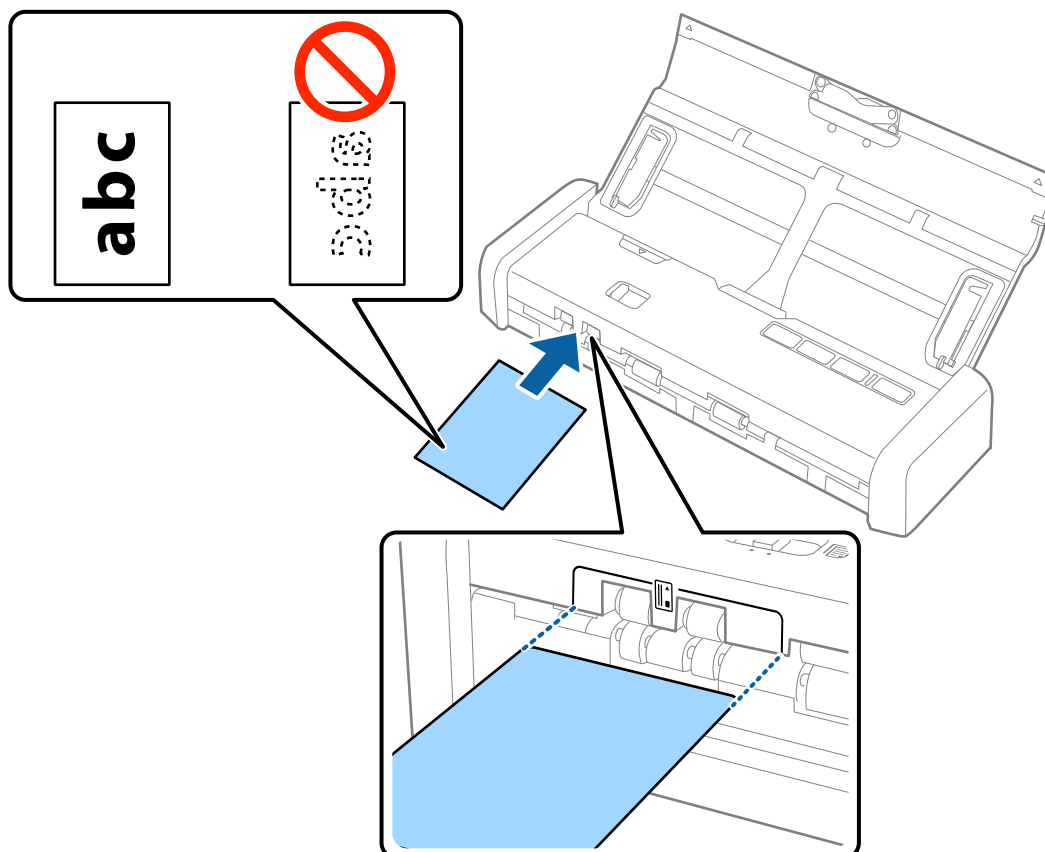

Спецификации на оригиналите и поставяне на оригиналите

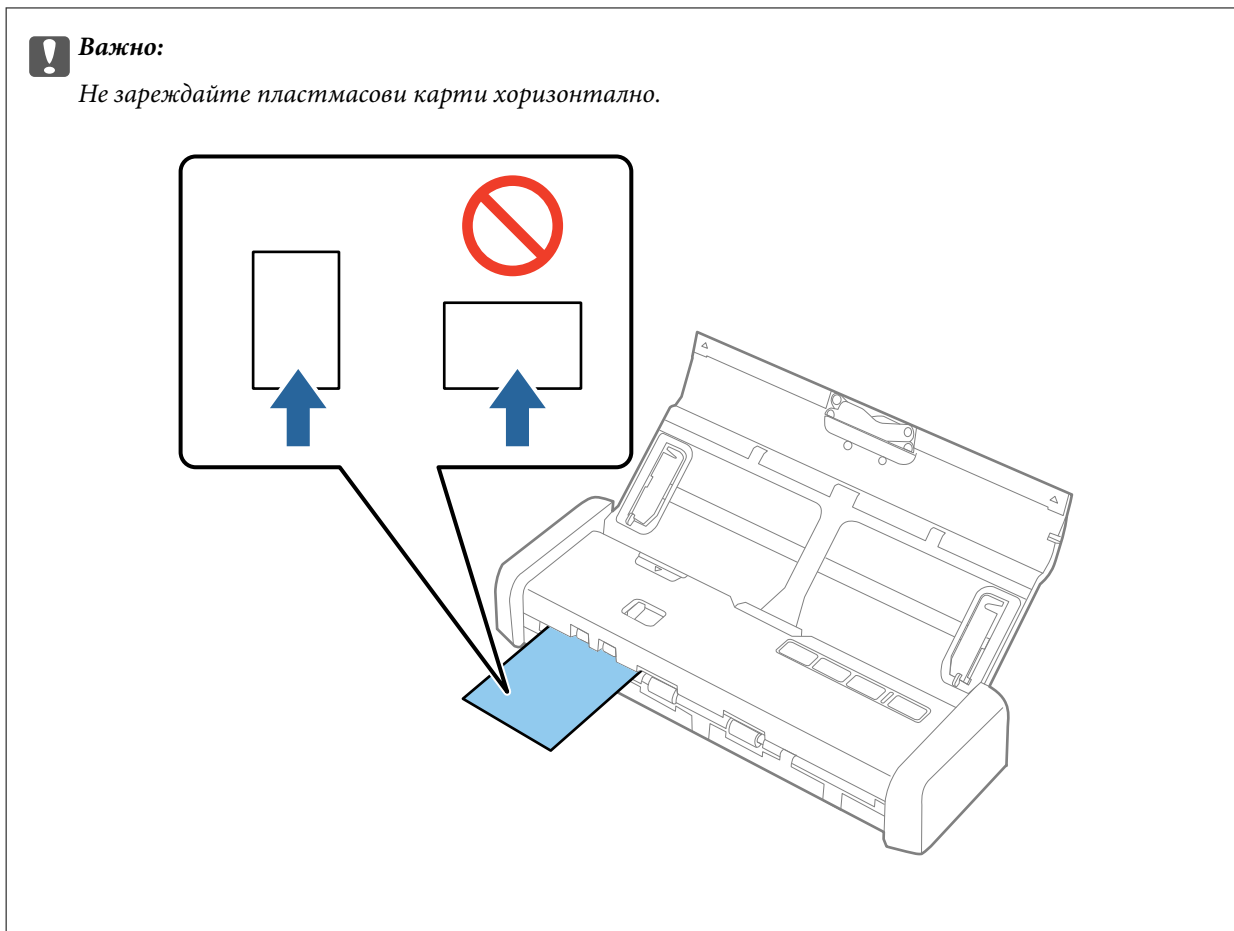

Забележка:

- Въпреки че картата трябва да се постави в слота за карти отпред, можете да изберете само **Автоматично подаващо устройство за документи (ADF)** в качеството на **Източник на документа** в *Epson Scan 2*.
- Когато сканирането започне, картата се поема в скенера, леко се подава от слота отзад, след което се връща през скенера и се изхвърля от слота за карти отпред. Не докосвайте картата, докато не бъде изхвърлена.

Още по темата

- ➔ [“Основни операции за сканиране” на страница 46](#)
- ➔ [“Сканиране с използване на разширени функции” на страница 57](#)

Основни операции за сканиране

Сканиране с помощта на Epson Scan 2

Можете да сканирате оригиналите с помощта на разширени настройки, подходящи за текстови документи.

1. Поставете оригинала.
2. Стартирайте Epson Scan 2.
 - Windows 10
Щракнете върху бутона **Старт**, след което изберете **Всички приложения > EPSON > Epson Scan 2**.
 - Windows 8.1/Windows 8/Windows Server 2012 R2/Windows Server 2012
Въведете името на приложението в препратката за търсене, след което изберете показаната икона.
 - Windows 7/Windows Vista/Windows XP/Windows Server 2008 R2/Windows Server 2008/Windows Server 2003 R2/Windows Server 2003
Щракнете върху бутона „**Старт**“, след което изберете **Всички програми** или **Програми > EPSON > Epson Scan 2 > Epson Scan 2**.
 - Mac OS X
Изберете **Отиди > Приложения > Epson Software > Epson Scan 2**.

Основни операции за сканиране

3. Задайте следните настройки в раздела **Основни настройки**.

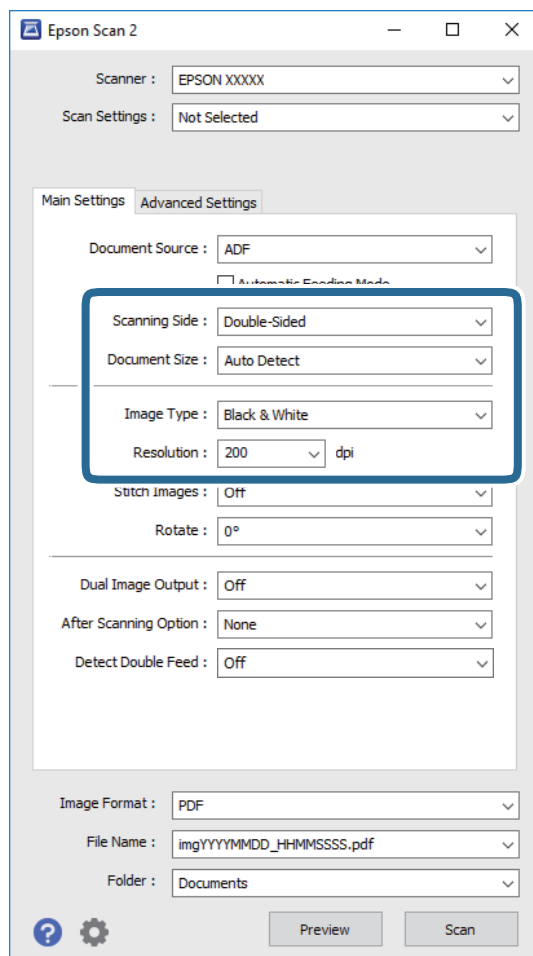

- Страна на сканиране:** Изберете страната на оригинала, която искате да сканирате.
- Размер на документа:** Изберете източника на оригинала, който сте поставили.
- Тип изображение:** Изберете цвета за запаметяване на сканираното изображение.
- Разделителна способност:** Изберете разделителната способност.

Забележка:

*Автоматично подаващо устройство за документи (ADF) се задава автоматично като **Източник на документа**.*

4. Направете други настройки за сканиране, ако е необходимо.
- Можете да прегледате сканираното изображение. Заредете само първата страница на оригиналите във входящата тава и щракнете върху бутона **Предварителен преглед**. Отваря се прозорецът за предварителен преглед, показва се преглежданото изображение и страницата се изхвърля от ADF. Сменете изхвърлената страница заедно с останалите оригинали.

Основни операции за сканиране

- ❑ От раздела **Разширени настройки** можете да направите корекции на изображението с помощта на разширените настройки, подходящи за текстови документи, като например посочените по-долу.
 - ❑ **Разфокусирана маска:** Изберете тази настройка, за да подобрите и изострите контурите на изображението.
 - ❑ **Премахване на растера:** Изберете тази настройка, за да отстраните структурите, генерирани от ефекта „моаре“ (подобни на мрежа сенки), които се появяват при сканиране на печатни материали, като например списание.
 - ❑ **Подобряване на текста:** Изберете тази настройка, за да направите размазаните букви в оригинала ясни и четливи.
 - ❑ **Автоматично сегментиране:** Изберете тази настройка, за да направите буквите ясни, а изображенията омекотени, когато извършвате черно-бяло сканиране за документ с изображения.

Забележка:

Възможно е някои настройки да не са налични в зависимост от други направени от вас настройки.

5. Задайте настройките за записване на файла.

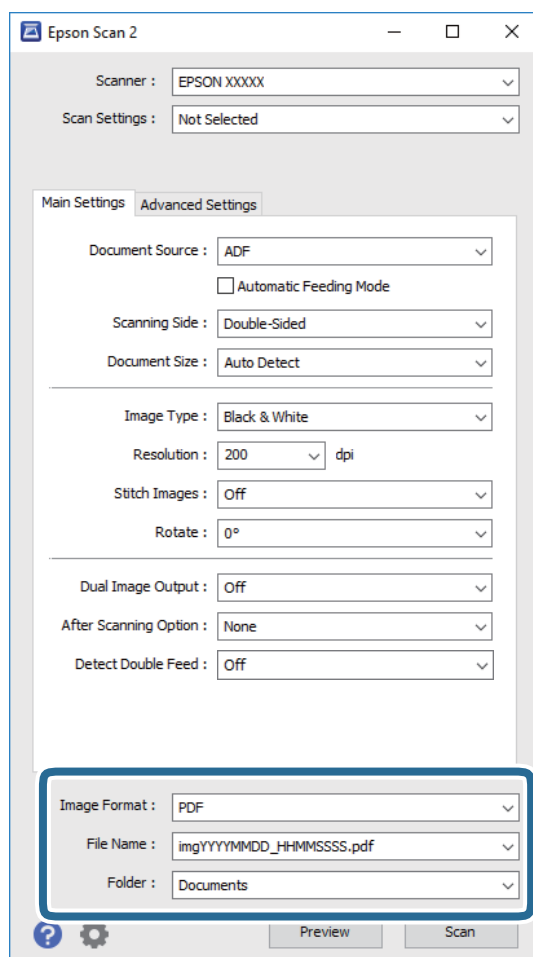



- ❑ **Формат на изображение:** Изберете формата за записване от списъка.
Можете да направите разширени настройки за всеки формат за записване, с изключение на BITMAP и PNG. След като изберете формата за записване, изберете **Опции** от списъка.
- ❑ **Файлово име:** Проверете името на файла за записване, което се показва.
Можете да промените настройките за името на файла, като изберете **Настройки** от списъка.

Основни операции за сканиране

- Папка:** От списъка изберете папката за записване на сканираното изображение.
Можете да изберете друга папка или да създадете нова папка, като изберете **Избиране на от списъка**.

6. Уверете се, че ключът за избор на подаването на скенера е настроен правилно.

За да сканирате оригинали с помощта на ADF, настройте ключа за избор на подаването на  (ADF). За да сканирате пластмасова карта с помощта на слота за карти, настройте ключа за избор на подаването на  (карта).

7. Щракнете върху **Сканиране**.

Сканираното изображение се записва в указаната папка.

Още по темата

- ➔ [“Спецификации на оригиналите и поставяне на оригиналите” на страница 18](#)
- ➔ [“Epson Scan 2” на страница 15](#)
- ➔ [“Избор на разделителна способност, която е подходяща за Вашата цел на сканиране” на страница 49](#)
- ➔ [“Функции за регулиране на изображението” на страница 59](#)
- ➔ [“Редактиране на сканирани изображения с помощта на Epson Scan 2” на страница 66](#)

Необходими настройки за специални оригинали в Epson Scan 2

Когато сканирате специални оригинали, е необходимо да настроите определени елементи от раздела **Основни настройки** в Epson Scan 2.

Тип оригинал	Необходими настройки
Оригинали с голям размер	Ако размерът на оригинала, който искате да сканирате, не е в списъка Размер на документа , изберете Персонализиране , за да се отвори прозорецът Настройки за размер на документа . След това създайте размера ръчно в прозореца.
Дълга хартия	Ако размерът не е посочен в списъка Размер на документа , изберете Авт.открив.(дълга харт.) или изберете Персонализиране , за да създадете размер на документа по избор.

Избор на разделителна способност, която е подходяща за Вашата цел на сканиране

Предимства и недостатъци при увеличаване на разделителната способност

Разделителната способност показва броя пиксели (най-малката област на изображението) за всеки инч (25,4 мм) и се измерва в dpi (точки на инч). Предимството на увеличаването на разделителната способност е, че детайлите в изображението стават по-фини. Недостатъкът е, че файлът става по-голям.

- Размерът на файла става голям
(Когато се удвои разделителната способност, размерът на файла се увеличава четири пъти.)
- Сканирането, запазването и прочитането на изображението отнемат много време

Основни операции за сканиране

- Изпращането и получаването на имейли и факсове отнемат много време
- Изображението става прекалено голямо, за да се побере на екрана или да бъде отпечатано на хартия

Списък на препоръчителните разделителни способности, които да отговорят на целите ви

Вижте таблицата и задайте подходящата разделителна способност за целите на вашето сканирано изображение.

Цел	Разделителна способност (референтна)
Показване върху екран Изпращане по имейл	До 200 dpi
Използване на Оптично разпознаване на знаци (OCR) Създаване на PDF файл с текст, годен за търсене	200 до 300 dpi
Печат с помощта на принтер Изпращане по факс	200 до 300 dpi

Сканиране с Document Capture Pro (Windows)

Това приложение ви позволява да извършвате различни задачи, като например запис на изображението във вашия компютър, изпращане чрез имейл, печат, качване в сървър или в облак. Можете да използвате разнообразни методи за сортиране на документите в отделни файлове, като например откриване на баркодове и символи на страниците. Можете също така да регистрирате настройките за сканиране за дадено задание с цел да опростите операциите за сканиране. Вижте помощните указания за повече подробности относно Document Capture Pro.

1. Поставете оригинала.
2. Стартирайте Document Capture Pro.
 - Windows 10
Щракнете върху бутона Старт, след което изберете **Всички приложения > Epson Software > Document Capture Pro.**
 - Windows 8.1/Windows 8
Въведете името на приложението в препратката за търсене, след което изберете показаната икона.
 - Windows 7/Windows Vista/Windows XP
Щракнете върху бутон Старт, след което изберете **Всички програми или Програми > Epson Software > Document Capture Pro.**

Основни операции за сканиране

Забележка:

Може да се наложи да изберете скенера, който искате да използвате, от списъка със скенери.

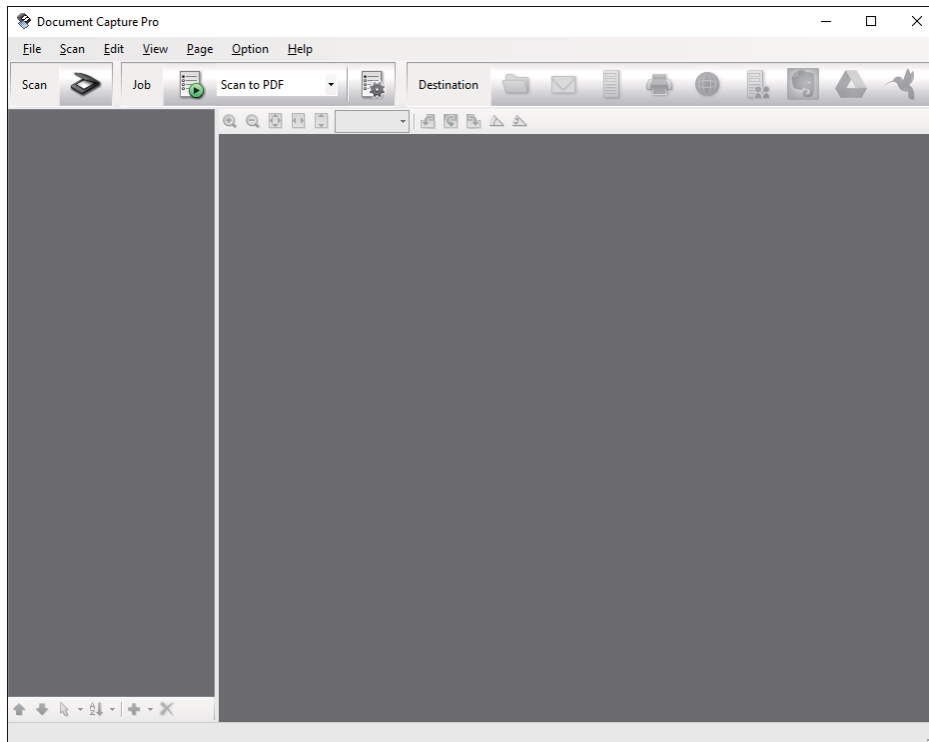

3. Щракнете върху .

Показва се прозорецът **Scan**.

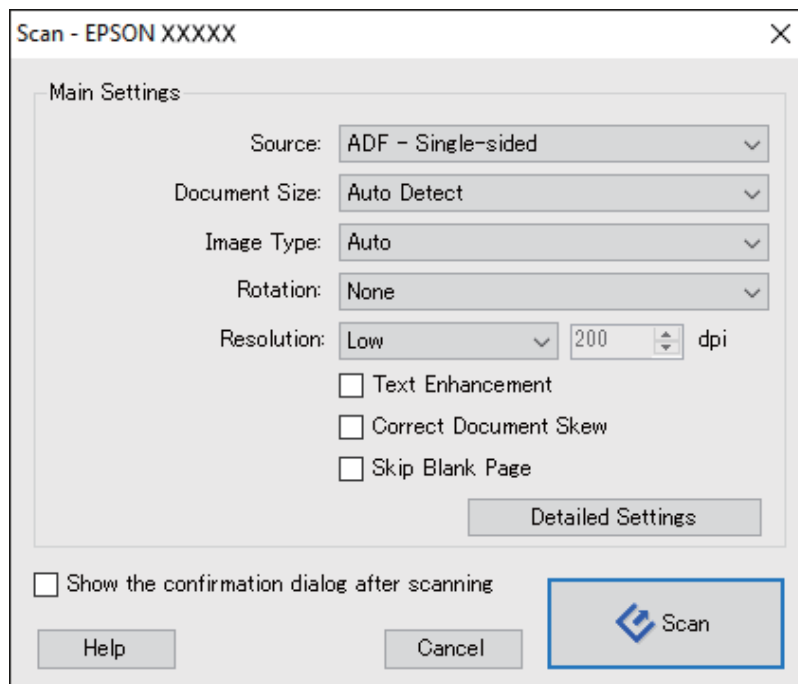

4. Направете следните настройки.

Source: Изберете източника, където е поставен оригиналът.

Основни операции за сканиране



- Document Size:** Изберете източника на оригинала, който сте поставили.
- Image Type:** Изберете цвета, който искате да използвате за запамяване на сканираното изображение.
- Rotation:** Изберете ъгъла на завъртане в зависимост от оригинала, който искате да сканирате.
- Resolution:** Изберете разделителната способност.

Забележка:

Можете също така да коригирате изображението с помощта на следните елементи.

- Text Enhancement:** Изберете тази настройка, за да направите размазаните букви в оригинала ясни и четливи.
- Correct Document Skew:** Изберете този елемент, за да коригирате наклонянето на оригинала.
- Skip Blank Page:** Изберете този елемент, за да прескачате празните страници, ако има такива в оригиналите.
- Бутон **Detailed Settings:** Изберете тази опция, за да използвате функциите на Epson Scan 2 за коригиране на сканирани изображения.

5. Уверете се, че ключът за избор на подаването на скенера е настроен правилно.

За да сканирате оригинали с помощта на ADF, настройте ключа за избор на подаването на  (ADF). За да сканирате пластмасова карта с помощта на слота за карти, настройте ключа за избор на подаването на  (карта).

6. Щракнете върху **Scan**.

Сканираният документ ще бъде показан в Document Capture Pro.

7. Проверете сканираните изображения и ги редактирайте, ако това е необходимо.

8. Когато приключите с проверката на изображението, щракнете върху една от иконите за местоназначение.

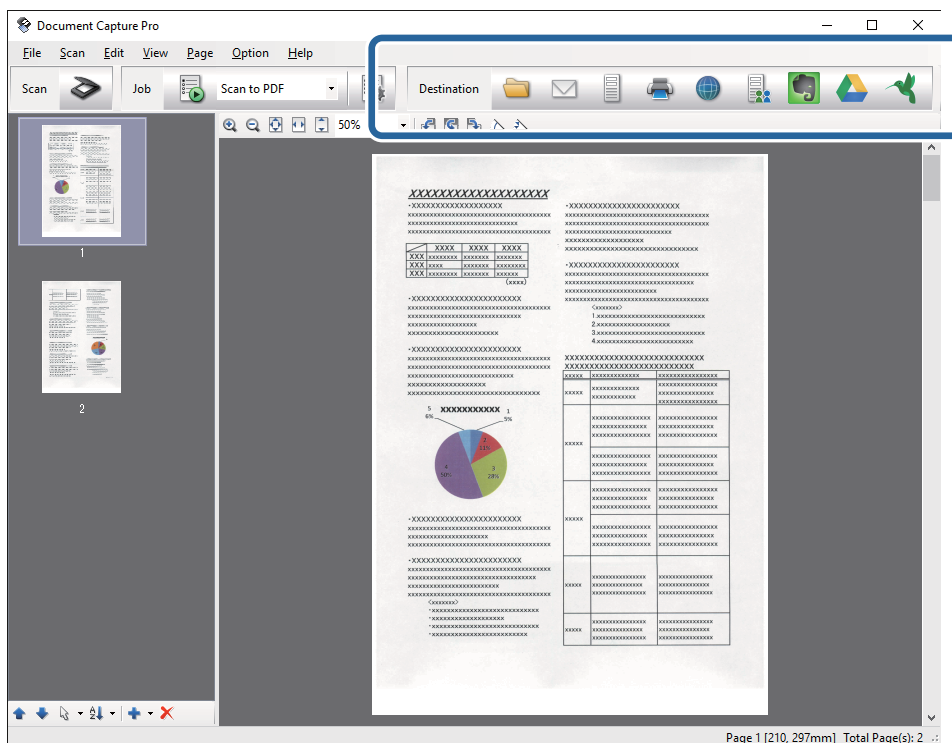

Основни операции за сканиране

Ще се покаже един от следните прозорци в зависимост от избраната икона; **Batch Save**, **Transfer Settings** или друг прозорец.

Забележка:

- ❑ Ако искате да качите в облак, трябва предварително да конфигурирате акаунт в желаната услуга в облак.
- ❑ Ако искате да използвате Evernote като местоназначение, изтеглете приложението Evernote от уебсайта на Evernote Corporation и го инсталирайте, преди да използвате тази функция.
- ❑ В прозореца **Batch Save** или в прозореца **Transfer Settings**, щракнете върху **File Name & Separation Settings** и изберете **Apply job separation**, за да сортирате документи в различни файлове чрез използване на различни методи на откриване, като например баркодове или текст в сканираните изображения.

9. Направете необходимите настройки в прозореца, след което щракнете върху **Send** или **OK**.

10. Следвайте инструкциите на екрана.

Сканираното изображение се записва в папка, прикачена към имейл, качена в облак и др. в зависимост от функцията, която изберете.

Още по темата

- ➔ [“Спецификации на оригиналите и поставяне на оригиналите” на страница 18](#)
- ➔ [“Document Capture Pro/Document Capture” на страница 16](#)
- ➔ [“Избор на разделителна способност, която е подходяща за Вашата цел на сканиране” на страница 49](#)

Сканиране с Document Capture (Mac OS X)

Това приложение ви позволява да извършвате различни задачи, като например запис на изображението във вашия компютър, изпращане чрез имейл, печат, качване в сървър или в облак. Можете да регистрирате настройки за сканиране за дадено задание с цел да опростите операциите за сканиране. Вижте помощните указания за повече подробности относно Document Capture.

Забележка:

Не използвайте функцията за бърза смяна на потребители докато използвате скенера.

1. Поставете оригинала.

Основни операции за сканиране

2. Стартирайте Document Capture.

Изберете **Търсач > Отиди > Приложения > Epson Software > Document Capture**.

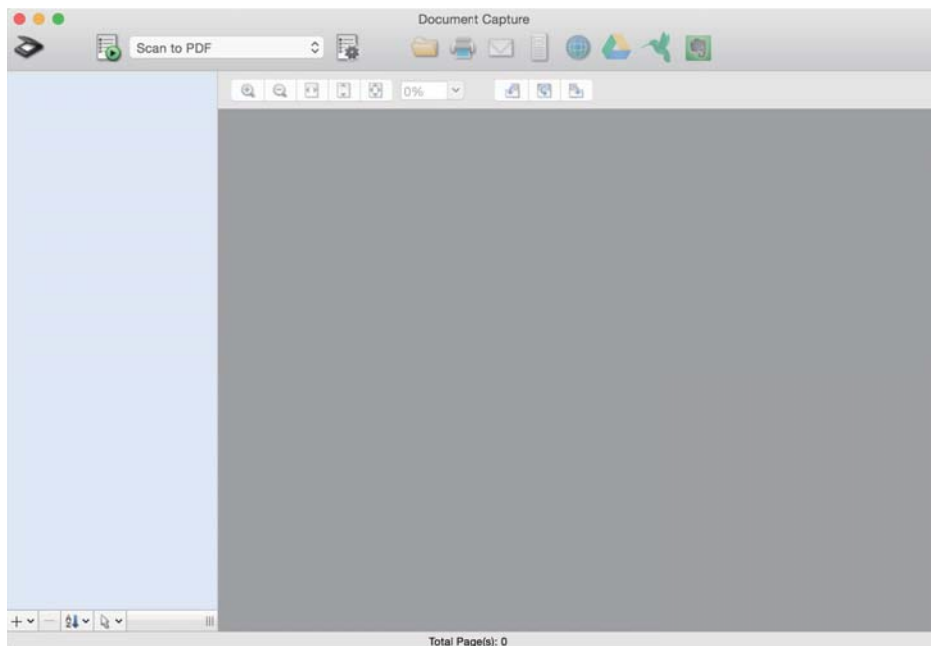

Забележка:

Може да се наложи да изберете скенера, който искате да използвате, от списъка със скенери.

3. Щракнете върху .

Показва се прозорецът **Scan Settings**.

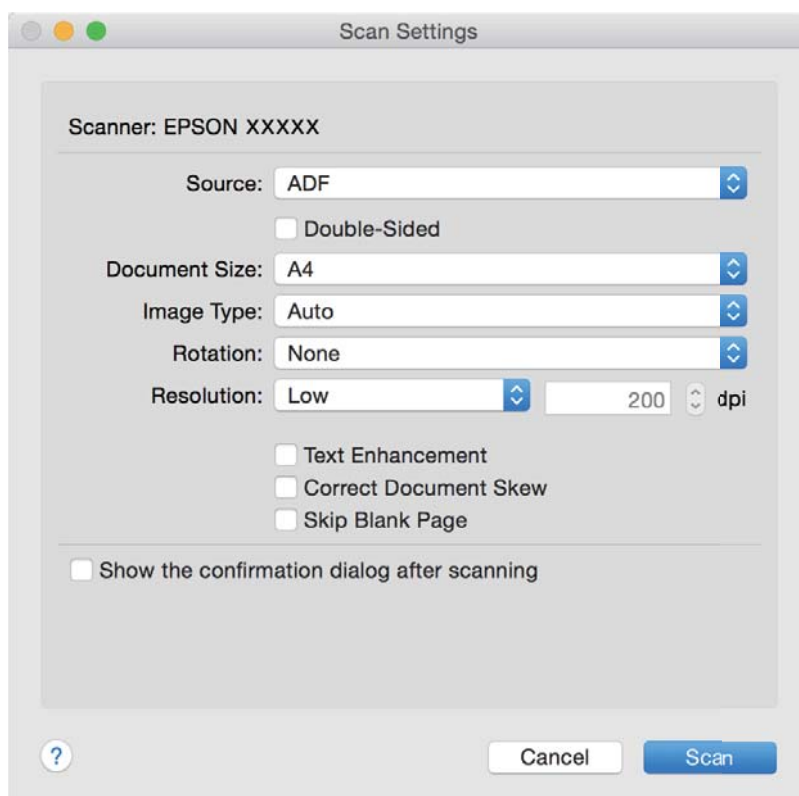

Основни операции за сканиране

4. Направете следните настройки.



- Source:** Изберете източника, където е поставен оригиналът.
- Document Size:** Изберете източника на оригинала, който сте поставили.
- Image Type:** Изберете цвета, който искате да използвате за запамятаване на сканираното изображение.
- Rotation:** Изберете ъгъла на завъртане в зависимост от оригинала, който искате да сканирате.
- Resolution:** Изберете разделителната способност.

Забележка:

Можете също така да коригирате изображението с помощта на следните елементи.

- Text Enhancement:** Изберете тази настройка, за да направите размазаните букви в оригинала ясни и четливи.
- Correct Document Skew:** Изберете този елемент, за да коригирате наклонянето на оригинала.
- Skip Blank Page:** Изберете този елемент, за да прескачате празните страници, ако има такива в оригиналите.

5. Уверете се, че ключът за избор на подаването на скенера е настроен правилно.

За да сканирате оригинали с помощта на ADF, настройте ключа за избор на подаването на  (ADF). За да сканирате пластмасова карта с помощта на слота за карти, настройте ключа за избор на подаването на  (карта).

6. Щракнете върху **Scan**.

Сканираният документ ще бъде показан в Document Capture.

7. Проверете сканираните изображения и ги редактирайте, ако това е необходимо.

8. Когато приключите с проверката на изображението, щракнете върху една от иконите за местоназначение.

Ще бъде показан един от прозорците за прехвърляне на настройки в зависимост на иконата, която сте избрали.

Забележка:

- Ако искате да качите в облак, трябва предварително да конфигурирате акаунт в желаната услуга в облак.
- Ако искате да използвате Evernote като местоназначение, изтеглете приложението Evernote от уебсайта на Evernote Corporation и го инсталирайте, преди да използвате тази функция.

9. Направете необходимите настройки в прозореца, след което щракнете върху **Send** или **OK**.

10. Следвайте инструкциите на екрана.

Сканираното изображение се записва в папка, прикачена към имейл, качена в облак и др. в зависимост от функцията, която изберете.

Още по темата

- ➔ “Спецификации на оригиналите и поставяне на оригиналите” на страница 18
- ➔ “Document Capture Pro/Document Capture” на страница 16
- ➔ “Избор на разделителна способност, която е подходяща за Вашата цел на сканиране” на страница 49



Сканиране с помощта на бутона на скенера

Можете да сканирате с бутона на вашия скенер.

Забележка:

- Уверете се, че *Epson Scan 2* е инсталирано на компютъра и че скенерът е свързан правилно с компютъра.
- Когато на компютъра се инсталират *Document Capture Pro (Windows)* или *Document Capture (Mac OS X)*, можете да назначите заданието на бутон на скенера и да го изпълните чрез натискане на бутона.

1. Поставете оригинала.
2. Уверете се, че ключът за избор на подаването на скенера е настроен правилно.

За да сканирате оригинали с помощта на ADF, настройте ключа за избор на подаването на  (ADF). За да сканирате пластмасова карта с помощта на слота за карти, настройте ключа за избор на подаването на  (карта).

3. Натиснете бутона .

Забележка:

Когато използвате *Document Capture Pro (Windows)* или *Document Capture (Mac OS X)*, продуктът стартира задачата, която е била зададена в прозореца **Job Settings**.

Още по темата

- ➔ [“Спецификации на оригиналите и поставяне на оригиналите” на страница 18](#)
- ➔ [“Бутона и светлинни индикатори” на страница 14](#)
- ➔ [“Document Capture Pro/Document Capture” на страница 16](#)
- ➔ [“Сканиране с указани настройки за сканиране \(Задание\)” на страница 73](#)

Сканиране с използване на разширени функции

Сканиране на оригинали с различни размери или от различни типове един по един (Режим за автоматично подаване)

Можете да сканирате оригинали с различни размери или от различни типове един по един с помощта на Режим за автоматично подаване. В този режим скенерът стартира сканирането автоматично, когато оригиналите са заредени в ADF.

Можете също така да използвате слота за карти, за да сканирате пластмасови карти в Режим за автоматично подаване.

1. Стартирайте Epson Scan 2.
2. Изберете **Режим за автоматично подаване** от раздела **Основни настройки**.

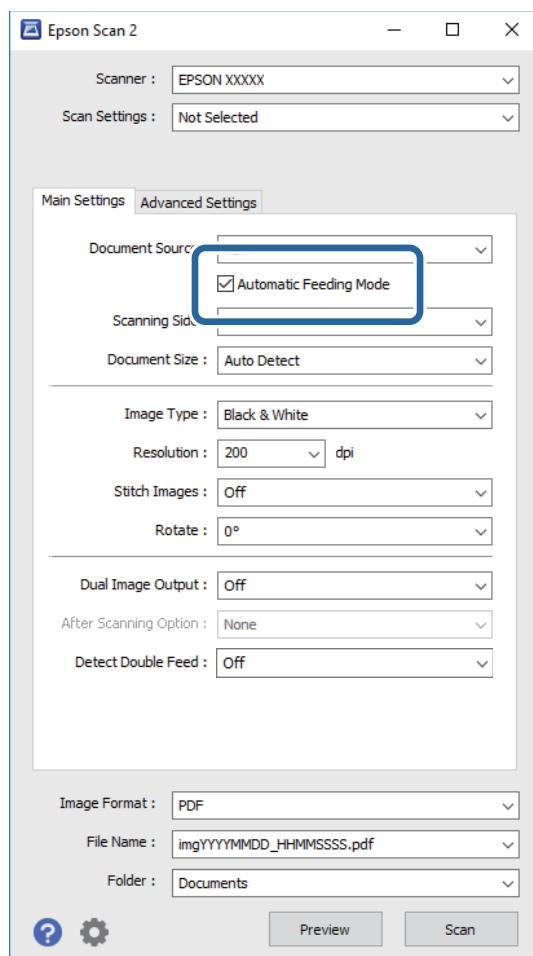

3. Извършете другите настройки за сканиране от основния прозорец на Epson Scan 2.

Сканиране с използване на разширени функции



4. Щракнете върху **Сканиране**.

Режим за автоматично подаване се стартира.

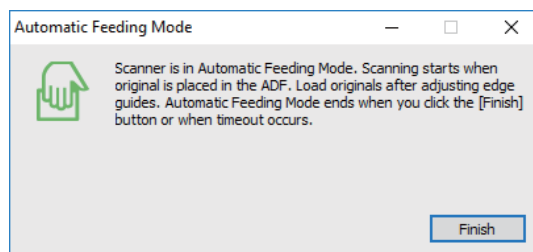
Индикаторът  на скенера светва, а на вашия компютър се показва прозорецът **Режим за автоматично подаване**.



5. Уверете се, че ключът за избор на подаването на скенера е настроен правилно.

За да сканирате оригинали с помощта на ADF, настройте ключа за избор на подаването на  (ADF). За да сканирате пластмасова карта с помощта на слота за карти, настройте ключа за избор на подаването на  (карта).

6. Регулирайте водачите на краищата, след което поставете оригинала в ADF, докато се подава автоматично в ADF.

Ако искате да сканирате пластмасова карта, поставете я в слота за карти.

Сканирането стартира автоматично.

7. След като сканирането спре, поставете следващия оригинал в ADF.

Повтаряйте процедурата, докато не сте сканирали всичките оригинали.

Забележка:

Уверете се, че ключът за избор на подаването е правилно настроен, преди да поставите оригиналите.

8. След като сте сканирали всички оригинали, натиснете бутона върху скенера, за да затворите Режим за автоматично подаване.

Забележка:

Можете също така да затворите Режим за автоматично подаване чрез натискане на **Край** от прозореца **Режим за автоматично подаване**, показван на вашия компютър.

Можете да извършите настройки за времето на изчакване, преди да се излезе от **Режим за автоматично подаване**.

Изберете **Настройки** от списъка **Източник на документа**, за да се отвори прозорецът **Настройки за източник на документа**. Задайте **Време на изчакване за режим за автоматично подаване (минути)** в прозореца.

Сканираното изображение се записва в указаната папка.

Още по темата

➔ [“Спецификации на оригиналите и поставяне на оригиналите” на страница 18](#)

Създаване на сканирани изображения, отговарящи на вашите нужди

Функции за регулиране на изображението

Можете да коригирате сканирани изображения, като използвате функциите от раздела **Разширени настройки** в Epson Scan 2.

С изключение на малко на брой функции можете да проверите резултатите от коригирането в прозореца за предварителен преглед.

Забележка:

Възможно е някои елементи да не са достъпни в зависимост от други направени от вас настройки.

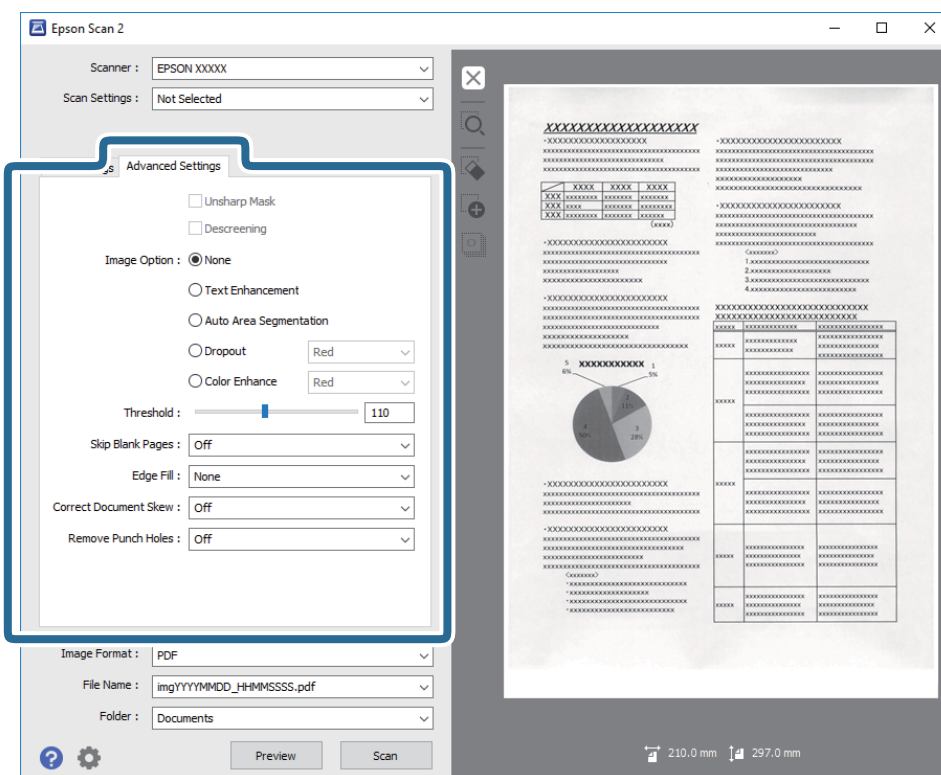

Още по темата

➔ “Разфокусирана маска” на страница 60

Можете да подобрите или изострите очертанията на изображението.

➔ “Премахване на растера” на страница 61

Можете да отстраните структурите, генерирани от ефекта „моаре“ (подобни на мрежа сенки), които се появяват при сканиране на печатни материали, като например списание.

➔ “Подобряване на текста” на страница 61

Можете да направите размазаните букви в оригинала ясни и отчетливи. Можете също така да намалите изместването или неравностите на фона.

➔ “Автоматично сегментиране” на страница 62

Можете да направите буквите по-ясни и изображенията по-гладки, когато извършвате чернобяло сканиране за документ, който съдържа изображения.

➔ “Изключение” на страница 62

Сканиране с използване на разширени функции

Можете да премахнете определения цвят от сканираното изображение, след което да го запаметите в скалата на сивото или като черно-бяло. Например, можете да изтриете маркери или бележки, които сте написали в полетата с флумастер.

➔ **“Подобряване на цвета” на страница 62**

Можете да подобрите цвета, посочен за сканираното изображение, след което да го запазите в сива или чернобяла гама. Например, можете да подобрите букви и линии в светли цветове.

➔ **“Яркост” на страница 63**

Можете да регулирате яркостта на цялото изображение.

➔ **“Контраст” на страница 63**

Можете да регулирате контраста на цялото изображение. Ако увеличите контраста, ярките области стават още по-ярки, а тъмните стават по-тъмни. От друга страна, ако намалите контраста, разликите между ярките и тъмните области на изображението няма да са толкова отчетливи.

➔ **“Гама” на страница 63**

Можете да регулирате гамата (яркостта на временния диапазон) на цялото изображение. Ако изображението е прекалено светло или прекалено тъмно, можете да регулирате яркостта.

➔ **“Праг” на страница 64**

Можете да регулирате границата за монохромно двоично (черно-бяло) изображение. При увеличаване на прага зоната на черния цвят става по-голяма. При намаляване на прага зоната на белия цвят става по-голяма.

➔ **“Празните страници да се пропускат” на страница 64**

Можете да пропуснете празните страници, ако има такива в оригинала.

➔ **“Запълване извън ръбовете” на страница 64**

Можете да отстраните сянката около сканираното изображение.

➔ **“Корекция на наклона на документа” на страница 65**

Можете да коригирате наклона на оригинала.

➔ **“Премахване на перфорацията” на страница 65**

Можете да отстраните сенките от отворите на сканираното изображение при сканиране на оригинали с пробити отвори.

Разфокусирана маска

Можете да подобрите или изострите очертанията на изображението.



Забележка:

Тази функция не е достъпна при избор на раздел **Основни настройки > Тип изображение > Черно-бяло**.

Сканиране с използване на разширени функции

Премахване на растера

Можете да отстраните структурите, генерирани от ефекта „моаре“ (подобни на мрежа сенки), които се появяват при сканиране на печатни материали, като например списание.



За да проверите за структури моаре, покажете изображението при 100% (1:1). Ако показваното изображение се намали, то изглежда грубо и може да изглежда сякаш има структури моаре.

Забележка:

- За да използвате тази функция, задайте **Разделителна способност** в раздела **Основни настройки** на 600 dpi или по-малко.
- Тази функция не е достъпна при избиране на раздела **Основни настройки > Тип изображение > Черно-бяло**.
- Ефектът на тази функция не може да се провери в прозореца за предварителен преглед.
- Функцията омекотява рязкостта на сканираното изображение.

Опция на изображението

Можете да изберете ефекта за сканираното изображение.

Подобряване на текста

Можете да направите размазаните букви в оригинала ясни и отчетливи. Можете също така да намалите изместването или неравностите на фона.



Можете да изберете степента на ефекта, когато изберете **Основни настройки tab > Тип изображение > Цвят** или **Сиво полутоново изображение**.

Забележка:

За да използвате тази функция, задайте **Разделителна способност** в раздел **Основни настройки** да бъде 600 dpi или по-малко.

Сканиране с използване на разширени функции

Автоматично сегментиране

Можете да направите буквите по-ясни и изображенията по-гладки, когато извършвате чернобяло сканиране за документ, който съдържа изображения.

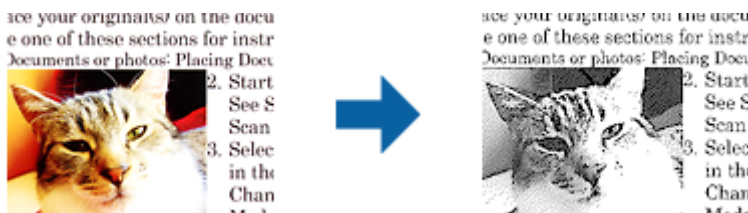

Можете да регулирате качеството на частта с изображения на оригинала от **Яркост** и **Контраст**.

Забележка:

- Можете да конфигурирате настройки за тази функция, когато изберете раздел **Основни настройки** > **Тип изображение** > **Черно-бяло**.
- За да използвате тази функция, задайте **Разделителна способност** в раздел **Основни настройки** да бъде 600 dpi или по-малко.

Изключение

Можете да премахнете определения цвят от сканираното изображение, след което да го запазите в скалата на сивото или като черно-бяло. Например, можете да изтриете маркери или бележки, които сте написали в полетата с флумастер.



Ако изберете **Персонализиране** от списъка на цветовете в **Изключение**, можете да направите настройки за цвета, който искате да премахнете, докато проверявате прозореца за предварителен преглед (само за Windows).

Забележка:

Тази функция не е достъпна при избиране на раздела **Основни настройки** > **Тип изображение** > **Автоматично** или **Цвят**.

Подобряване на цвета

Можете да подобрите цвета, посочен за сканираното изображение, след което да го запазите в сива или чернобяла гама. Например, можете да подобрите букви и линии в светли цветове.



Сканиране с използване на разширени функции

Ако изберете **Персонализиране** от списъка с цветове **Подобряване на цвета**, можете да конфигурирате настройки за цвета, който искате да подобрите, докато проверявате прозореца за предварителен преглед (само за Windows).

Забележка:

Тази функция не е достъпна при избор на раздел **Основни настройки** > **Тип изображение** > **Автоматично** или **Цвят**.

Яркост

Можете да регулирате яркостта на цялото изображение.



Забележка:

Тази функция не е достъпна в настройките в раздел **Основни настройки** > **Тип изображение** или настройките в раздел **Разширени настройки**.

Контраст

Можете да регулирате контраста на цялото изображение. Ако увеличите контраста, ярките области стават още по-ярки, а тъмните стават по-тъмни. От друга страна, ако намалите контраста, разликите между ярките и тъмните области на изображението няма да са толкова отчетливи.



Забележка:

Тази функция не е достъпна в настройките в раздел **Основни настройки** > **Тип изображение** или настройките в раздел **Разширени настройки**.

Гама

Можете да регулирате гамата (яркостта на временния диапазон) на цялото изображение. Ако изображението е прекалено светло или прекалено тъмно, можете да регулирате яркостта.



Сканиране с използване на разширени функции

Забележка:

Тази функция не е достъпна в настройките в раздел **Основни настройки > Тип изображение** или настройките в раздел **Разширени настройки**.

Праг

Можете да регулирате границата за монохромно двоично (черно-бяло) изображение. При увеличаване на прага зоната на черния цвят става по-голяма. При намаляване на прага зоната на белия цвят става по-голяма.

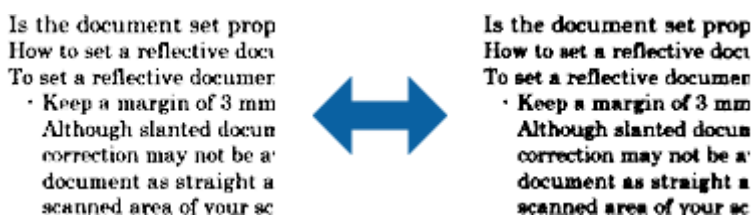

Забележка:

Възможно е тази функция да не е достъпна в зависимост от настройките в раздела **Основни настройки > Тип изображение** или настройките в раздела **Разширени настройки**.

Празните страници да се пропускат

Можете да пропуснете празните страници, ако има такива в оригинала.

Можете да изберете степента на откриване на празни страници. Ако изберете високо ниво, можете да пропуснете оригинали със светли цветове или изместване като празни страници.

Ако резултатът не е очакваният, изберете **Празните страници да се пропускат > Настройки**, след което регулирайте **Потребителско ниво**. Изберете отново **Празните страници да се пропускат > Потребителско ниво**.

Забележка:

- Някои страници може да бъдат погрешно пропуснати като празни.
- Тази функция не е достъпна при сканиране на двустранни оригинали, които са подшити.

Запълване извън ръбовете

Можете да отстраните сянката около сканираното изображение.



За двустранно сканиране, настройките за диапазона на запълване извън ръбовете са обратно отражение на задната страна на оригинала.

Ако изберете **Настройки**, се появява екранът **Ниво на запълване извън ръбовете** и можете да регулирате диапазона за запълване извън ръбовете отгоре, отдолу, отляво и отдясно.

Сканиране с използване на разширени функции

Забележка:

Ефектът на тази функция не може да се провери в прозореца за предварителен преглед.

Корекция на наклона на документа

Можете да коригирате наклона на оригинала.



Изкл.

Наклонът на оригинала не е коригиран.

Завъртане по лист

Коригира наклона на оригиналите, които се разполагат изкривени при подаване.

Завъртане по съдържание

Коригира наклона на съдържанието на оригинала, който е отпечатан под ъгъл и прочие.

Завърт. по лист и съдърж.

Коригира наклона на оригинала, който е подаден наклонен, както и съдържанието на оригинала.

Забележка:

- Когато използвате тази функция, областите, които са подадени наклонени, се коригират чрез използване на бялото.
- За да използвате тази функция, задайте **Разделителна способност** в раздела **Основни настройки** на 600 dpi или по-малко.
- Възможно е тази функция да не може да коригира документи, които са били разположени прекалено наклонени при подаване.
- Ефектът на тази функция не може да се провери в прозореца за предварителен преглед.

Премахване на перфорацията

Можете да отстраните сенките от отворите на сканираното изображение при сканиране на оригинали с пробити отвори.

Можете да отстраните сенки от кръгли или квадратни отвори в рамките на 20 мм (0,79 in.) от ръбовете на оригинала.



Сканиране с използване на разширени функции

Забележка:

- Тази функция е достъпна, само когато сканирате бели или светли оригинали.
- В зависимост от сканираните оригинали, възможно е сенките от пробитите отвори да не могат да бъдат премахнати.
- Ефектът на тази функция не може да се провери в прозореца за предварителен преглед.

Редактиране на сканирани изображения с помощта на Epson Scan 2

Можете да редактирате страници на сканирани изображения, като използвате функциите от раздела **Основни настройки** в Epson Scan 2.

подшити изображения

Можете да подшиете изображения отпред и отзад, когато сканирате двете страни на оригинала. Изберете изгледа за подшиване на изображения.

Забележка:

Тази функция е достъпна, когато сте избрали **Двустранно** в **Страна на сканиране**.

Завъртане

Можете да завъртите оригинала по посока на часовниковата стрелка и да го сканирате. Изберете ъгъла на въртене според оригинала, който искате да сканирате.

Забележка:

Ако изберете **Автоматично** и сканирате оригинала, изображението се завърта като открива ориентацията на текстовата информация. Това обаче може да отнеме известно време в зависимост от размера на изображението и т.н.

Опцията **Автоматично** е достъпна ако е инсталиран EPSON Scan OCR компонент (Windows) или EPSON Scan 2 OCR компонент (Mac OS X).

Запамятаване като PDF файл, в който може да се търси

Можете да запаметите сканираното изображение като PDF файл, в който може да се търси. Това е PDF файл, в който са вградени текстови данни с възможност за търсене.

Забележка:

- Текстът на оригиналите се разпознава с помощта на Оптично разпознаване на знаци (OCR), след което се вгражда в сканираното изображение.
- Тази функция е достъпна само когато е инсталиран компонентът за OCR от EPSON Scan (Windows) или компонентът за OCR от Epson Scan 2 (Mac OS X).

1. Поставете оригинала.
2. Стартирайте Epson Scan 2.
3. Извършете настройки за всеки елемент от раздела **Основни настройки**.
4. Щракнете върху **Предварителен преглед**.

Сканиране с използване на разширени функции

5. Поставете изхвърления оригинал повторно, когато използвате ADF.
6. Проверете предварителния преглед и направете други настройки в раздела **Разширени настройки**, ако това е необходимо.
7. Изберете **PDF файл, в който може да се търси** от списъка **Формат на изображение**.
8. Изберете **Опции** от списъка **Формат на изображение**, за да се отвори прозорецът **Опции за формат на изображение**.
9. Изберете раздела **Текст** от прозореца **Опции за формат на изображение**.
10. Проверете дали езикът на оригинала е избран в списъка **Език**.
11. Щракнете върху **ОК**, за да затворите прозореца **Опции за формат на изображение**.
12. Проверете името на файла за запаметяване, което се показва в **Файлово име**.
13. Изберете папката за запаметяване за сканираното изображение от списъка **Папка**.
14. Щракнете върху **Сканиране**.
Сканираното изображение са записва като PDF файл, в който може да се търси.

Още по темата

- ➔ [“Сканиране с помощта на Epson Scan 2” на страница 46](#)
- ➔ [“Спецификации на оригиналите и поставяне на оригиналите” на страница 18](#)
- ➔ [“Текстът не се разпознава правилно, когато се запаметява като PDF файл, в който може да се търси” на страница 98](#)

Запаметяване като файлов формат на Office (само за Windows)

Можете да запаметите сканираното изображение като файлов формат на Microsoft® Office с помощта на Document Capture Pro.

Можете да изберете следните формати.

- Microsoft® Word (.docx)
- Microsoft® Excel® (.xlsx)
- Microsoft® PowerPoint® (.pptx)

Забележка:

Тази функция е достъпна само когато е инсталиран компонентът за OCR от EPSON Scan.

1. Поставете оригинала.
2. Стартирайте Document Capture Pro.
3. Изберете  .
Показва се прозорецът **Scan**.
4. Задайте настройките за сканиране и щракнете върху **Scan**.

Сканиране с използване на разширени функции

5. Проверете сканираните изображения и ги редактирайте, ако това е необходимо.
6. Когато приключите с проверката на изображението, щракнете върху една от иконите за местоназначение.

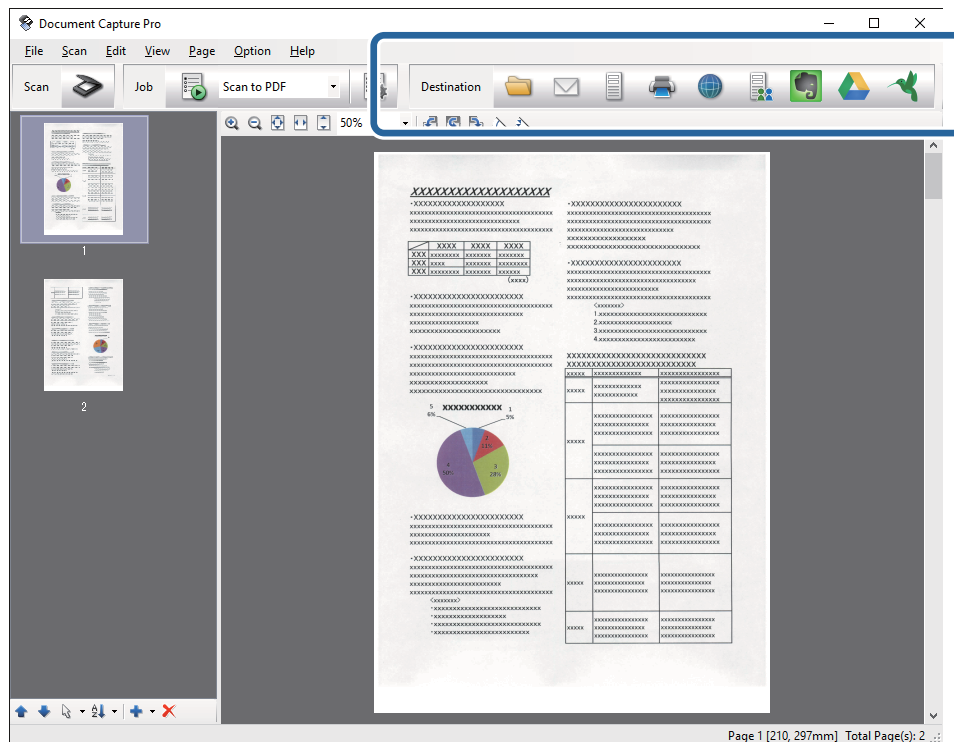

Отваря се **Batch Save**, **Transfer Settings** или друг прозорец.

7. Изберете файловия формат на Office, който желаете да „запазите като“ от списъка **File Type**.
8. Щракнете върху **Options**, за да се покаже прозорецът **Detailed Settings**.
9. Задайте настройки за всеки елемент, след което щракнете върху **OK**, за да затворите прозореца **Detailed Settings**.
10. Направете други настройки, ако това е необходимо, след което щракнете върху **Send** или **OK**.
Сканираното изображение са записва като файлов формат на Office.

Още по темата

- ➔ “Сканиране с Document Capture Pro (Windows)” на страница 50
- ➔ “Спецификации на оригиналите и поставяне на оригиналите” на страница 18

Различни типове запаметяване и прехвърляне

Сортиране и запаметяване на сканирани изображения в отделна папка (само за Windows)

Можете да сортирате сканирани изображения автоматично и да ги запаметявате в отделна папка с помощта на Document Capture Pro.

За да сортирате сканирани изображения, можете да използвате различни методи за разпознаване, като например празни страници, вмъкнати между оригиналите, или баркодове върху оригиналите.

1. Поставете оригиналите, като включите индикаторите, като например празни страници, между страниците, където искате да отделите сканираните изображения.
2. Стартирайте Document Capture Pro.
3. Изберете  .
Показва се прозорецът **Scan**.
4. Задайте настройките за сканиране и щракнете върху **Scan**.
5. Проверете сканираните изображения и ги редактирайте, ако това е необходимо.
6. Когато приключите с проверката на изображението, изберете местоназначението.
Показва се прозорецът **Batch Save** или прозорецът **Transfer Settings**.
7. Щракнете върху **File Name & Separation Settings**.
8. Изберете **Apply job separation**, след което щракнете върху **Separation Settings**.
9. Изберете метода на разделяне и метода за указване на името на папката в прозореца **Job Separation Settings**, след което щракнете върху **OK**.
10. Направете други настройки в прозореца **File Name & Separation Settings**, след което щракнете върху **OK**.
11. Направете други настройки в прозореца **Batch Save** или прозореца **Transfer Settings**, след което щракнете върху **OK** или **Send**.

Сканираните изображения се записват отделно въз основа на избрания метод на разделяне.

Още по темата

- ➔ [“Сканиране с Document Capture Pro \(Windows\)” на страница 50](#)
- ➔ [“Спецификации на оригиналите и поставяне на оригиналите” на страница 18](#)

Сканиране към услуга в облака

Можете да качвате сканирани изображения към услуги в облака, като използвате Document Capture Pro (Windows) или Document Capture (Mac OS X).

Сканиране с използване на разширени функции

Забележка:

- Създайте акаунт на облачна услуга, преди да използвате тази функция.
- Ако искате да използвате Evernote като местоназначение, изтеглете приложението Evernote от уебсайта на Evernote Corporation, след което го инсталирайте, преди да използвате тази функция.

1. Поставете оригинала.
2. Стартирайте Document Capture Pro (Windows) или Document Capture (Mac OS X).
3. Изберете  .
Показва се прозорецът **Scan**.
4. Задайте настройките за сканиране и щракнете върху **Scan**.
5. Проверете сканираните изображения и ги редактирайте, ако това е необходимо.
6. Когато приключите с проверката на изображението, щракнете върху иконата за местоназначение.

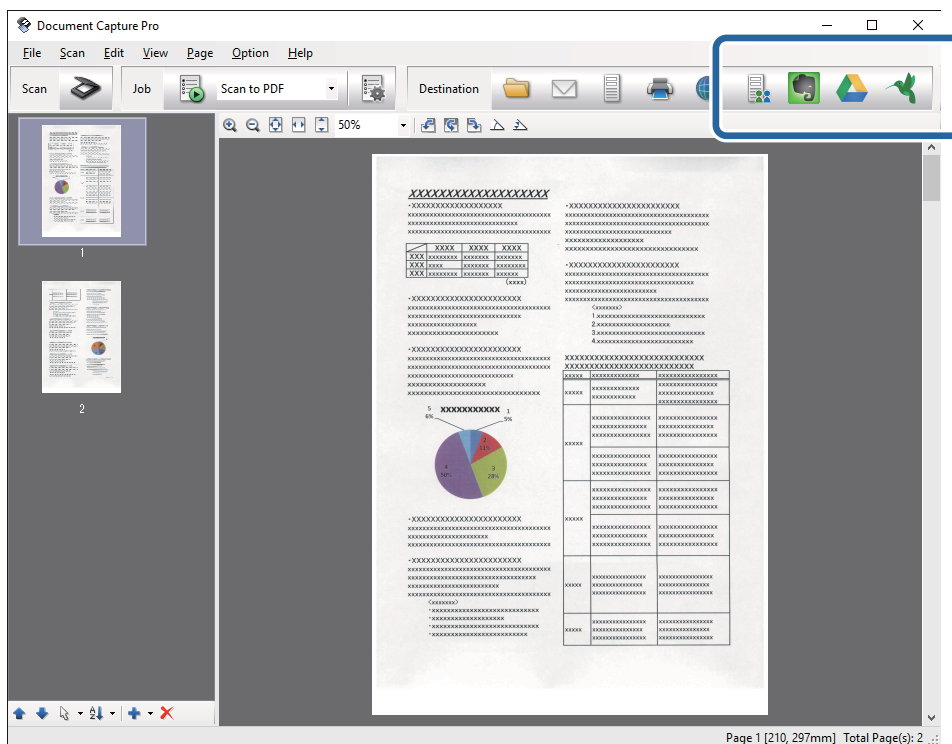

Показва се прозорецът **Transfer Settings**.

7. Задайте настройки за всеки елемент, след което щракнете върху **Send**.
Сканираното изображение се изпраща на избраната облачна услуга.



Още по темата

- ➔ “Сканиране с Document Capture Pro (Windows)” на страница 50
- ➔ “Сканиране с Document Capture (Mac OS X)” на страница 53
- ➔ “Спецификации на оригиналите и поставяне на оригиналите” на страница 18

Сканиране с използване на разширени функции

Качване на FTP сървър

Можете да качвате сканирани изображения на FTP сървър, като използвате Document Capture Pro (Windows) или Document Capture (Mac OS X).

1. Поставете оригинала.
2. Стартирайте Document Capture Pro (Windows) или Document Capture (Mac OS X).
3. Изберете  .
Показва се прозорецът **Scan**.
4. Задайте настройките за сканиране и щракнете върху **Scan**.
5. Проверете сканираните изображения и ги редактирайте, ако това е необходимо.
6. Когато приключите с проверката на изображението, щракнете върху иконата  .
Показва се прозорецът **Transfer Settings**.
7. Задайте настройки за всеки елемент, след което щракнете върху **Send**.

Забележка:

Свържете се с вашия мрежов администратор за настройките на вашия FTP сървър.



Сканираното изображение се изпраща на вашия FTP сървър.

Още по темата

- ➔ [“Сканиране с Document Capture Pro \(Windows\)” на страница 50](#)
- ➔ [“Сканиране с Document Capture \(Mac OS X\)” на страница 53](#)
- ➔ [“Спецификации на оригиналите и поставяне на оригиналите” на страница 18](#)

Прикачване на сканирани изображения към имейл

Можете директно да прикачите сканирани изображения към имейл, като използвате Document Capture Pro (Windows) или Document Capture (Mac OS X).

1. Поставете оригинала.
2. Стартирайте Document Capture Pro (Windows) или Document Capture (Mac OS X).
3. Изберете  .
Показва се прозорецът **Scan**.
4. Задайте настройките за сканиране и щракнете върху **Scan**.
5. Проверете сканираните изображения и ги редактирайте, ако това е необходимо.
6. Когато приключите с проверката на изображението, щракнете върху иконата  .
Показва се прозорецът **Batch Save**.

Сканиране с използване на разширени функции

7. Задайте настройки за всеки елемент, след което щракнете върху **ОК**.

Имейл клиентът на вашия компютър стартира автоматично и сканираното изображение се прикачва към имейл.

Още по темата

- ➔ [“Сканиране с Document Capture Pro \(Windows\)”](#) на страница 50
- ➔ [“Сканиране с Document Capture \(Mac OS X\)”](#) на страница 53
- ➔ [“Спецификации на оригиналите и поставяне на оригиналите”](#) на страница 18



Печат на сканирани изображения

Можете лесно да отпечатвате сканирани изображения директно от принтер Epson, свързан към компютъра.

Забележка:

Преди да използвате тази функция, проверете следните неща.

- Принтерът Epson е свързан към същия компютър, към който е свързан и скенерът.
- Драйверът на принтера е инсталиран правилно на компютъра.

1. Поставете оригинала.
2. Стартирайте Document Capture Pro (Windows) или Document Capture (Mac OS X).
3. Изберете  .
Показва се прозорецът **Scan**.
4. Задайте настройките за сканиране и щракнете върху **Scan**.
5. Проверете сканираните изображения и ги редактирайте, ако това е необходимо.
6. Когато приключите с проверката на изображението, щракнете върху иконата  .
Отваря се прозорецът **Print Settings**.
7. Задайте настройки за всеки елемент, след което щракнете върху **ОК**.
Сканираното изображение се отпечатва от принтера.

Още по темата

- ➔ [“Сканиране с Document Capture Pro \(Windows\)”](#) на страница 50
- ➔ [“Сканиране с Document Capture \(Mac OS X\)”](#) на страница 53
- ➔ [“Спецификации на оригиналите и поставяне на оригиналите”](#) на страница 18

Сканиране с указани настройки за сканиране (Задание)

Можете да създадете „Задание“, което представлява набор от указани настройки за сканиране, като например метод на сортиране, формат за запамятване, местоназначение и т.н.

Можете да настроите заданието в Document Capture Pro (Windows) или Document Capture (Mac OS X).



Можете също така да назначите заданието на бутон на скенера и да го изпълните чрез натискане на бутона.

Настройване на задание

1. Стартирайте Document Capture Pro (Windows) или Document Capture (Mac OS X).
2. Щракнете върху иконата  (**Manage Job**) в главния прозорец.
Показва се прозорецът **Job Management**.
3. В прозореца **Job Management** щракнете върху **Add** (Windows) или върху иконата „+“ (Mac OS X).
Отваря се прозорецът **Job Settings**.
4. Направете настройките на заданието в прозореца **Job Settings**.
 - Job Name:** Въведете име за заданието.
 - Раздел **Scan:** Задайте настройките за сканиране в раздела.
 - Раздел **Output:** Задайте изходния формат на сканираното изображение.
 - Destination:** Изберете местоназначението на сканираното изображение.
5. Щракнете върху **OK**, за да затворите прозореца **Job Settings**.
6. Щракнете върху **OK** в прозореца **Job Management**.
Заданието е настроено в Document Capture Pro или Document Capture.

Назначаване на задание на бутона на скенера

Можете да назначите задание на бутона на скенера и да го стартирате чрез натискане на бутона.

1. Стартирайте Document Capture Pro (Windows) или Document Capture (Mac OS X).
2. Щракнете върху иконата  (**Manage Job**) в главния прозорец.
Показва се прозорецът **Job Management**.
3. Щракнете върху **Event Settings** в прозореца **Job Management** (Windows) или щракнете върху иконата  в долната част на екрана (Mac OS X).
4. Щракнете върху името на заданието, за да изберете заданието, което желаете да назначите, от падащото меню.

Сканиране с използване на разширени функции

- Щракнете върху **ОК** в прозореца **Job Management**.

Заданието е назначено на бутона на скенера.

Още по темата

- ➔ [“Бутони и светлинни индикатори” на страница 14](#)
- ➔ [“Сканиране с помощта на бутона на скенера” на страница 56](#)
- ➔ [“Спецификации на оригиналите и поставяне на оригиналите” на страница 18](#)

Сканиране на визитки с помощта на Presto! BizCard

Можете да сканирате визитни картички и да ги преобразувате в редактируем текст с помощта на Presto! BizCard.

Вижте помощта за софтуера за повече информация относно използването на софтуера и неговите функции. За да се покаже помощта, изберете я от помощното меню на софтуера.

- Поставете визитката върху скенера.
- Стартирайте Presto! BizCard.
 - Windows 10
Щракнете върху бутона Старт, след което изберете **Всички приложения > NewSoft > Presto! BizCard**.
 - Windows 8.1/Windows 8
Въведете името на приложението в препратката за търсене, след което изберете показаната икона.
 - Windows 7/Windows Vista/Windows XP
Щракнете върху бутон Старт, след което изберете **Всички програми** или **Програми > NewSoft > Presto! BizCard**.

Сканиране с използване на разширени функции

Mac OS X

Изберете **Отиди > Приложения > Presto! BizCard.**

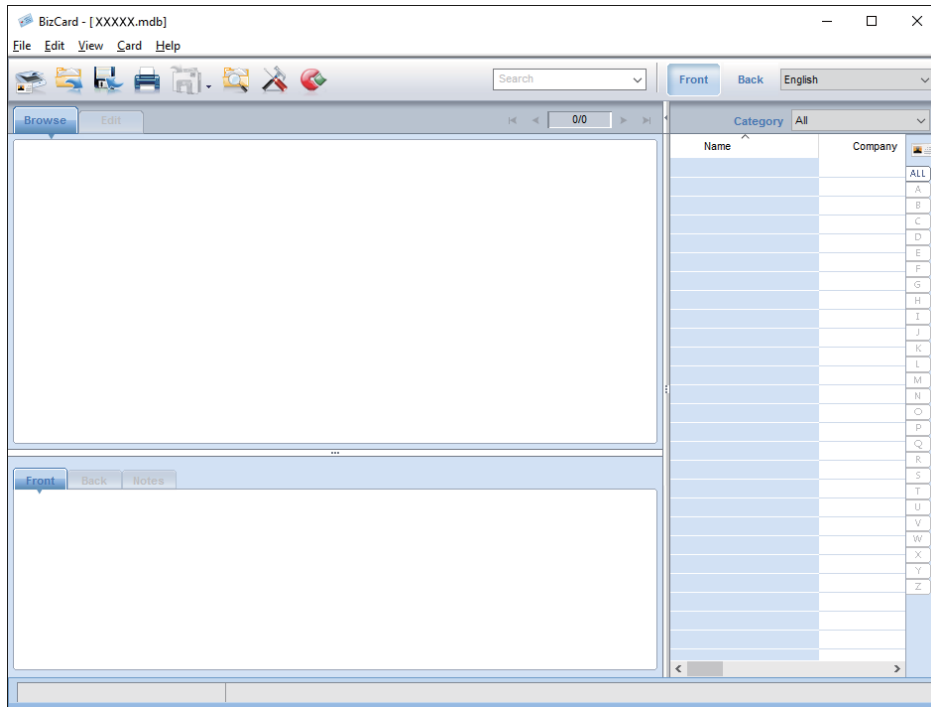

- Щракнете върху иконата  в горната лява страна на прозореца.
Прозорецът Epson Scan 2 се отваря.
- Настройте всеки елемент в прозореца Epson Scan 2, след което сканирайте.
Визитката се сканира и преобразува в редактируем текст в прозореца Presto! BizCard.

Още по темата

- ➔ [“Presto! BizCard” на страница 16](#)
- ➔ [“Спецификации на оригиналите и поставяне на оригиналите” на страница 18](#)

Поддръжка

Почистване на скенера отвън

Избършете всякакви петна от външната част на кутията със суха кърпа или с кърпа, навлажнена с мек детергент и вода.

**Важно:**

- Никога не използвайте алкохол, разрежител или какъвто и да било корозивен препарат за почистване на скенера. Може да се получи деформация или обезцветяване.
- Не допускайте проникването на вода вътре в продукта. Това би могло да предизвика неизправност.
- Никога не отваряйте кутията на скенера.

1. Натиснете бутона , за да изключите скенера.
2. Изключете адаптера за променлив ток от скенера.
3. Почистете външната част на кутията с кърпа, навлажнена с мек почистващ препарат и вода.

Почистване на скенера отвътре

След като използвате скенера за известно време, полепването на хартия или прах от стаята върху валека или стъклената част отвътре на скенера може да предизвика проблеми с подаването на хартията или с качеството на изображението. В такива случаи почистете скенера отвътре със суха кърпа или с кърпа, намокрена във вода.

**Важно:**

- Никога не използвайте алкохол, разрежител или какъвто и да било корозивен препарат за почистване на скенера. Може да се получи деформация или обезцветяване.
- Никога не пръскайте каквато и да е течност или смазочно средство върху скенера. При повреда на оборудването или електрическите вериги е възможно необичайно функциониране на скенера.
- Никога не отваряйте корпуса на скенера.

1. Натиснете бутон , за да изключите скенера.
2. Изключете адаптера за променлив ток от скенера.

Поддръжка

3. Издърпайте края на капака на скенера здраво, където е отбелязано с ▼, за да го отворите.

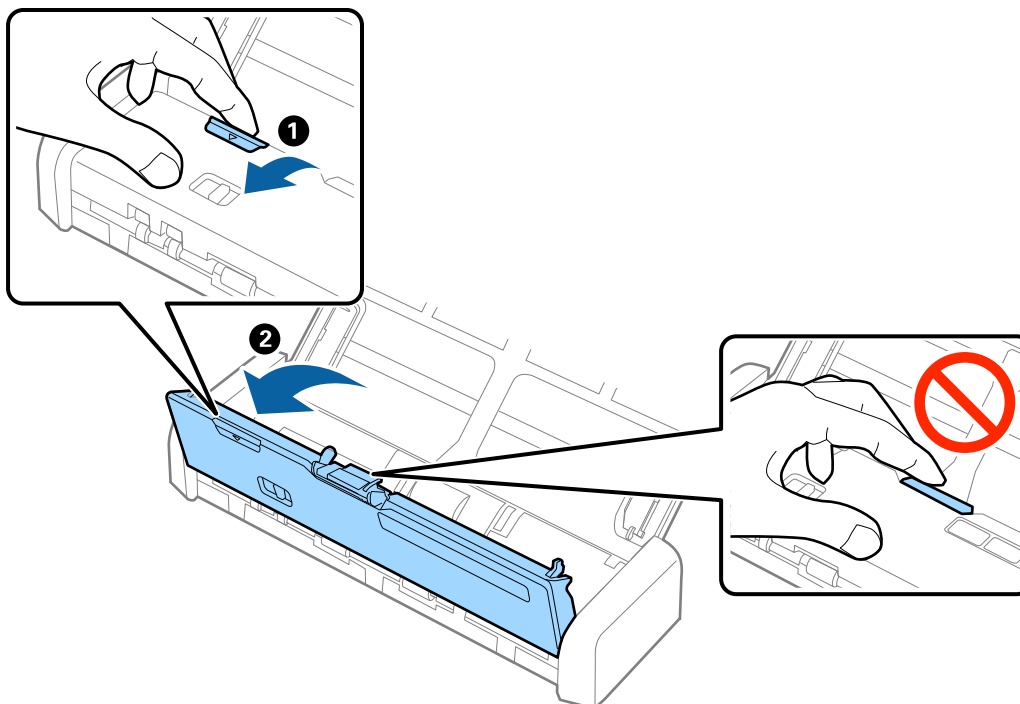

4. Избършете всички петна от пластмасовата ролка и стъклената повърхност в долната вътрешна част на капака на скенера, като използвате мека кърпа.

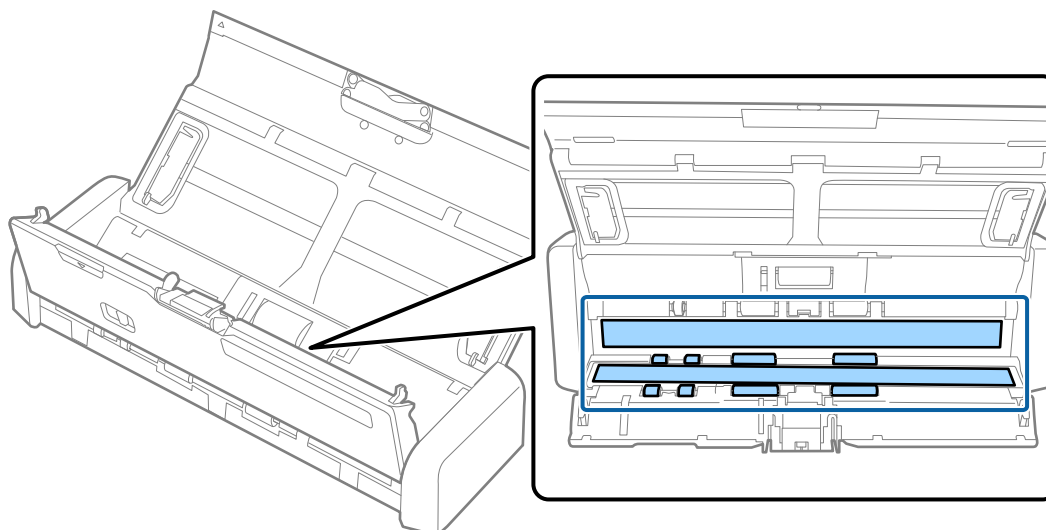

! **Важно:**

- Не използвайте прекалена сила при почистването на стъклената повърхност.
- Не използвайте четка или твърд инструмент. Всякакви драскотини по стъклото може да окажат влияние върху качеството при сканиране.
- Не пръскайте почистващ препарат върху стъклената повърхност.

Поддръжка

5. Хванете захващащите куки от двете страни на разделителя, след което го отстранете.

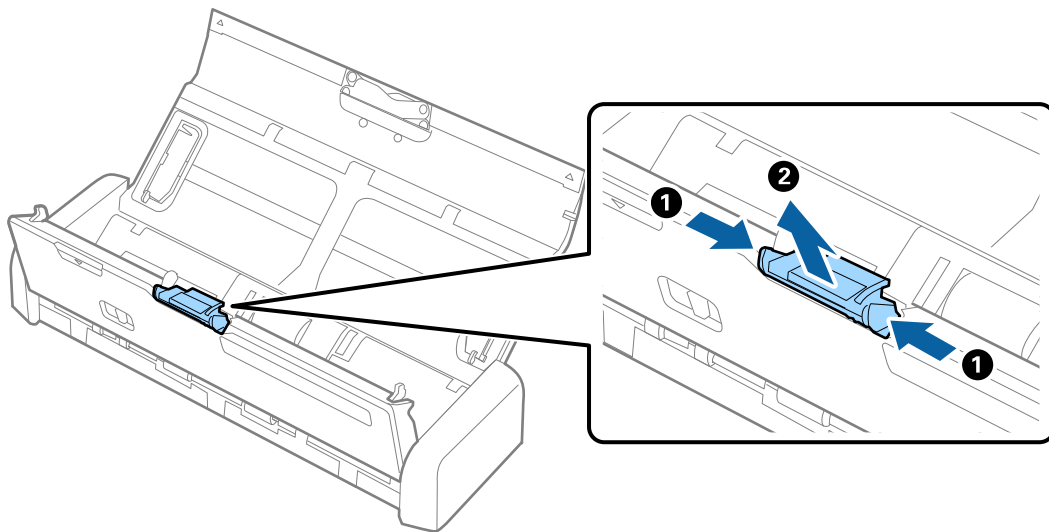

6. Избършете всички петна от разделителя с мека кърпа.

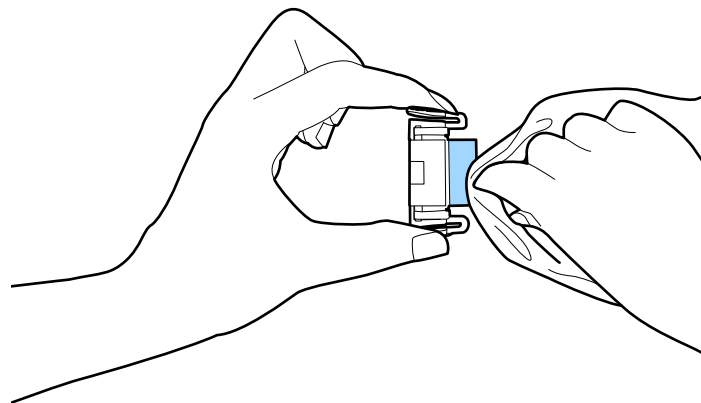

Поддръжка

7. Поставете разделителя в жлеба на тялото, за да го монтирате.

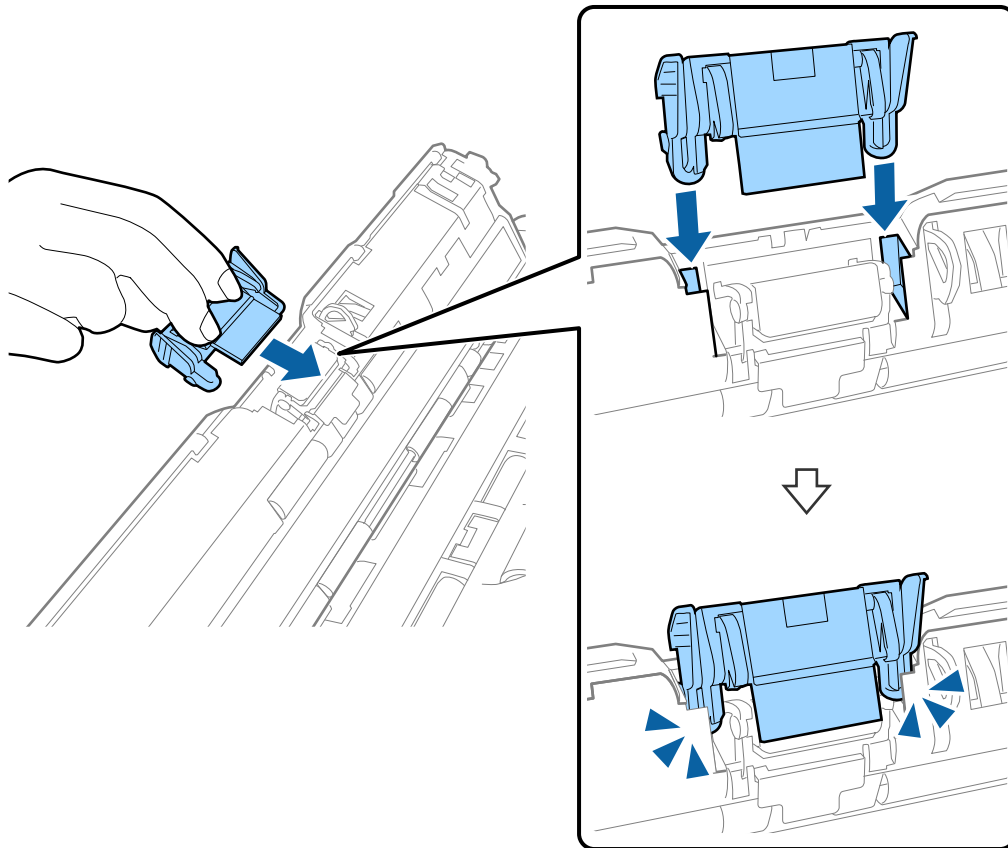

8. Свалете капака на поемащия валик.

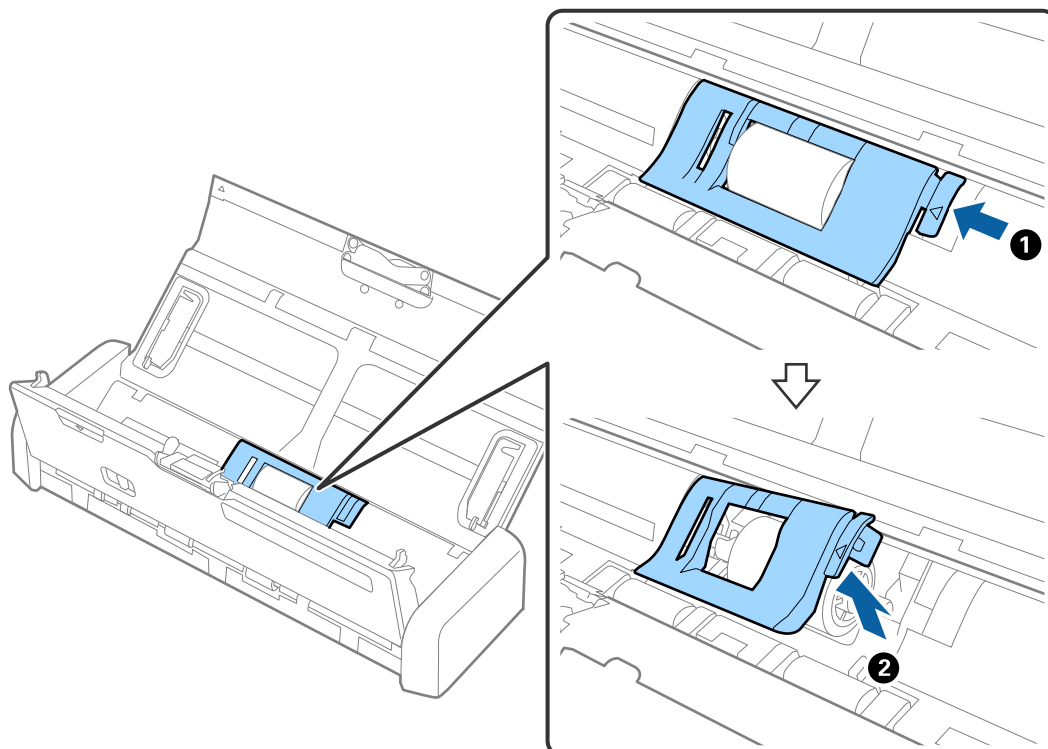

Поддръжка

9. Свалете поемачия валик.

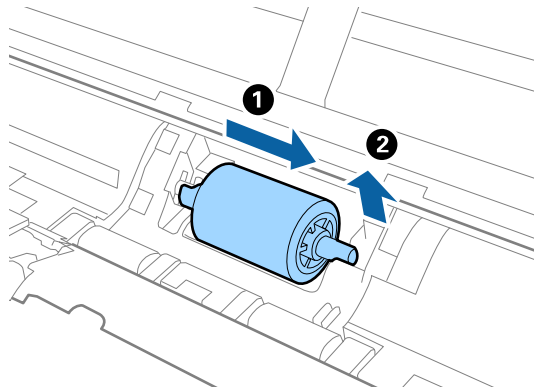

10. Избършете всички петна от поемачия валик с мека кърпа.

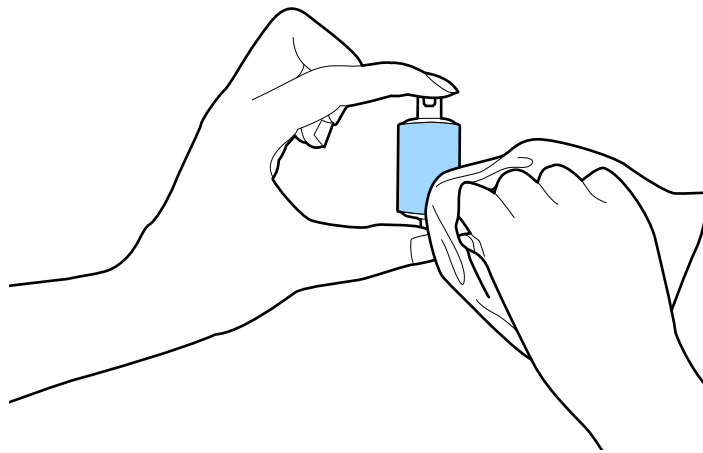

11. Плъзнете поемачия валик наляво и го нанижете на металната ос в корпуса.

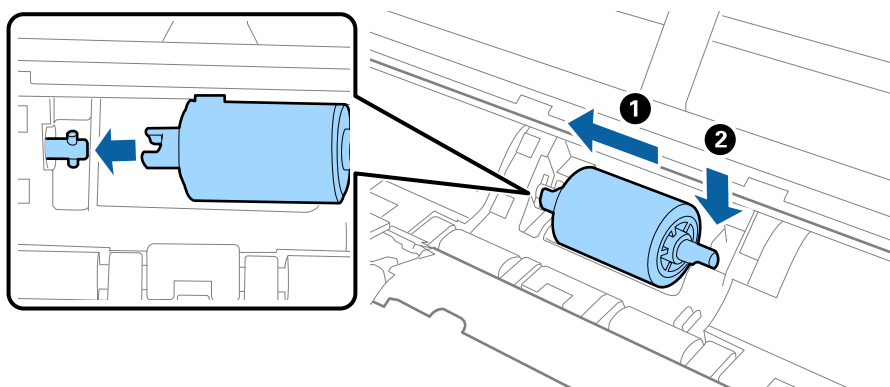

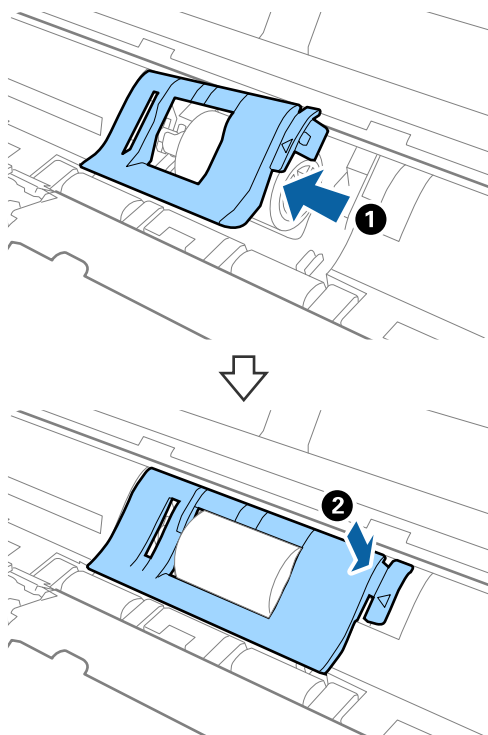

Поддръжка

12. Поставете капака на поемания валик.



13. Включете адаптера за променлив ток в мрежата, след което включете скенера.

Поддръжка

14. Натиснете бутона  за повече от две секунди, докато отваряте капака на скенера. Ролките на дъното и изходният слот се завъртат за момент, след което скенерът влиза в режим на почистване. Ролките се завъртат по малко при всяко натискане на  бутона. Натиснете бутона , за да се предвижат ролките, след което избършете повърхността на ролките с мека кърпа. Повторете тези стъпки няколко пъти.

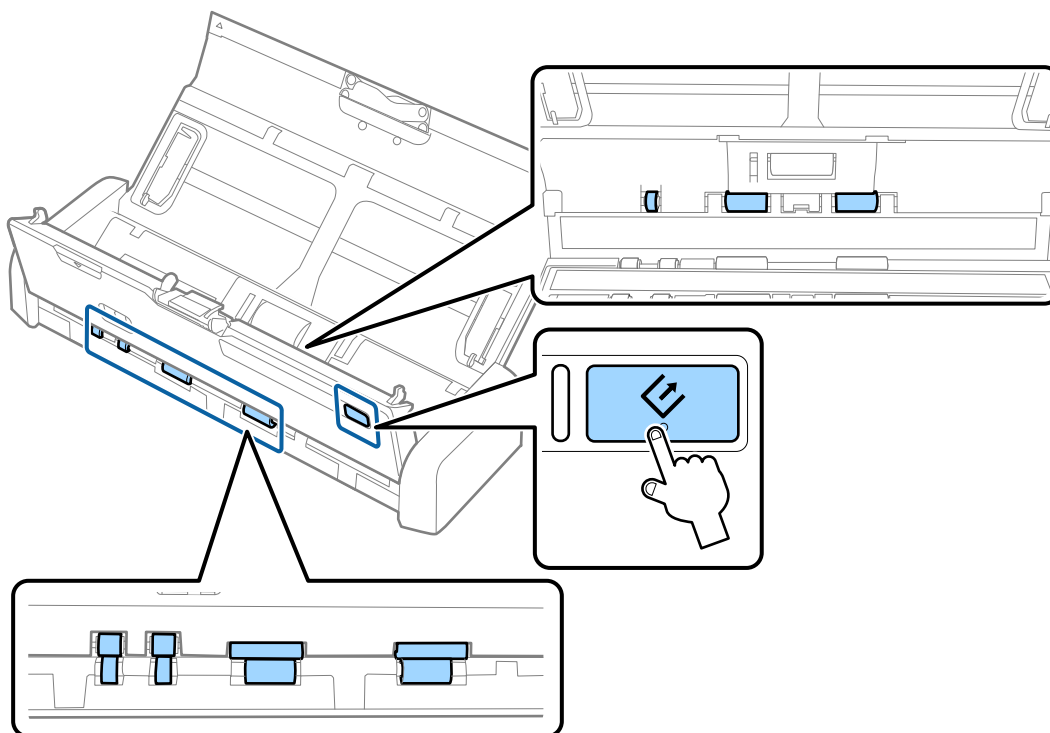
**Внимание:**

Внимавайте ръцете или косата ви да не бъдат захванати в механизма, докато работите с ролката. Това би могло да причини телесно нараняване.

15. Натиснете края на капака на скенера здраво, където е отбелязано с , за да го затворите.
Скенерът излиза от режима на почистване.

Още по темата

- ➔ [“Кодове на поемания валик” на страница 16](#)
- ➔ [“Кодове за разделителя” на страница 17](#)

Смяна на консумативи

Поеманият валик и разделителят следва да бъдат сменяни, когато броят на сканиранията превиши жизнения цикъл на ролката или подложката. Когато на компютъра се появи съобщение за смяна,

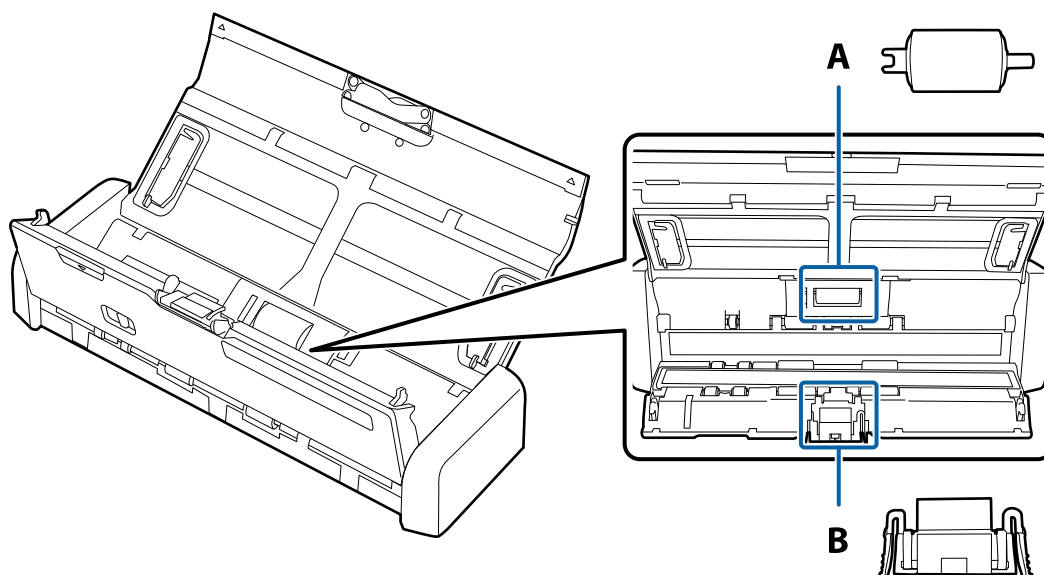

Поддръжка

следвайте стъпките по-долу, за да я извършите и да нулирате броя на сканиранията с помощта на Epson 2 Utility.



A: поемащ валик, B: разделител

Подмяна на поемащия валик

1. Натиснете бутон , за да изключите скенера.
2. Изключете адаптера за променлив ток от скенера.
3. Издърпайте края на капака на скенера здраво, където е отбелязано с , за да го отворите.

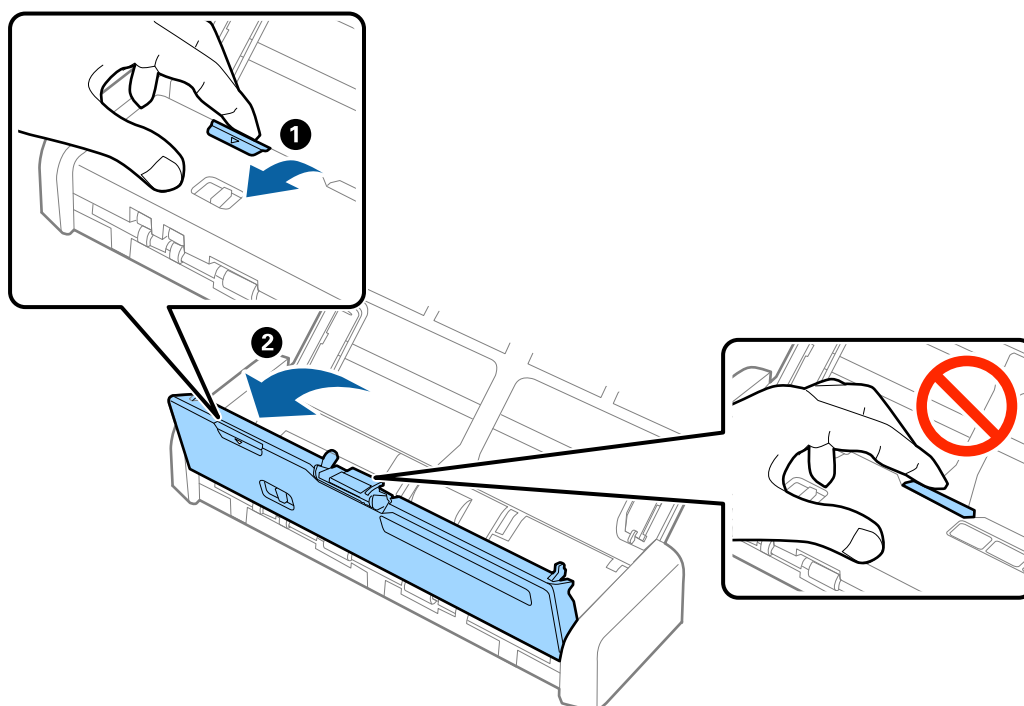

Поддръжка

4. Свалете капака на поемащия валик.

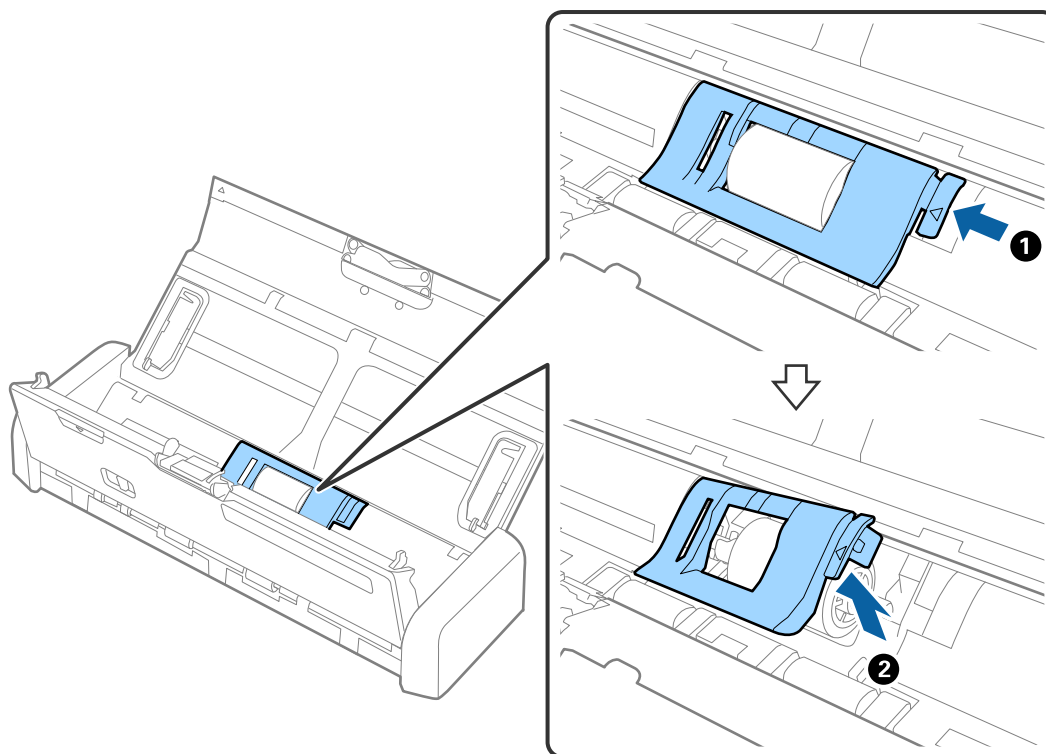

5. Свалете поемащия валик.

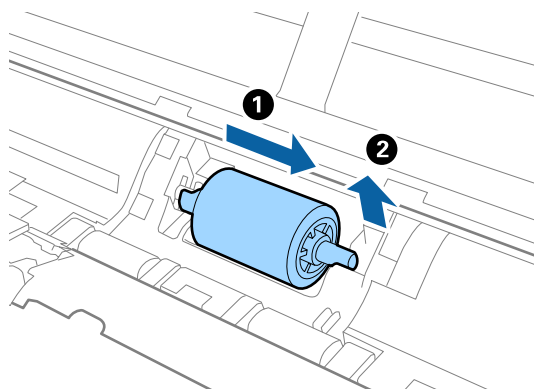

Забележка:

Изхвърляйте използвания поемащ валик, като следвате правилата и разпоредбите на вашите местни власти. Не ги разглобявайте.

Поддръжка

6. Плъзнете новия поемащ валик наляво и го нанижете на металната ос в корпуса.

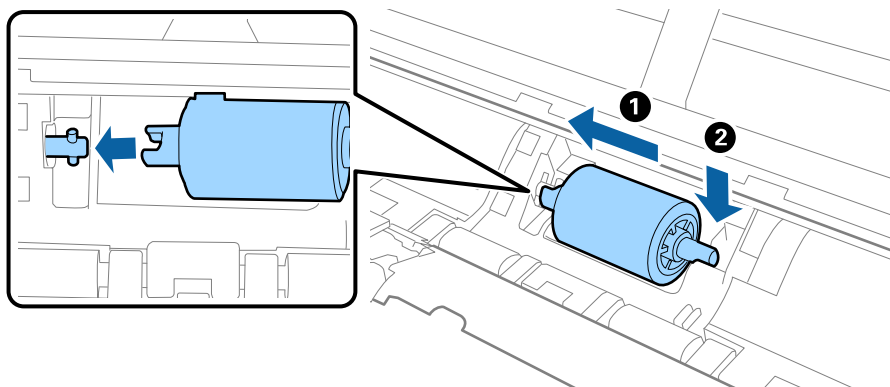

7. Поставете капака на поемащия валик.

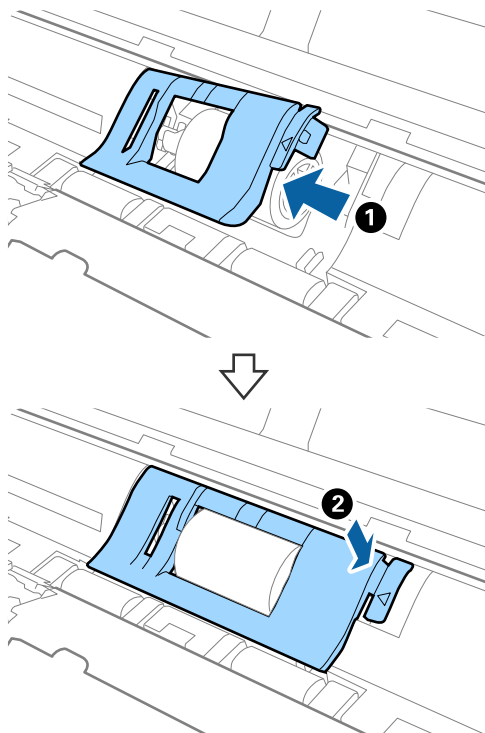



Важно:

Проверете дали поемащите валици са монтирани правилно, ако капакът се затваря трудно.

8. Натиснете края на капака на скенера здраво, където е отбелязано с ▼, за да го затворите.
9. Включете адаптера за променлив ток в мрежата, след което включете скенера.
10. Нулирайте броя на сканиранията с помощта на Epson Scan 2 Utility.

Подмяна на разделителя

1. Натиснете бутон , за да изключите скенера.
2. Изключете адаптера за променлив ток от скенера.
3. Издърпайте края на капака на скенера здраво, където е отбелязано с , за да го отворите.

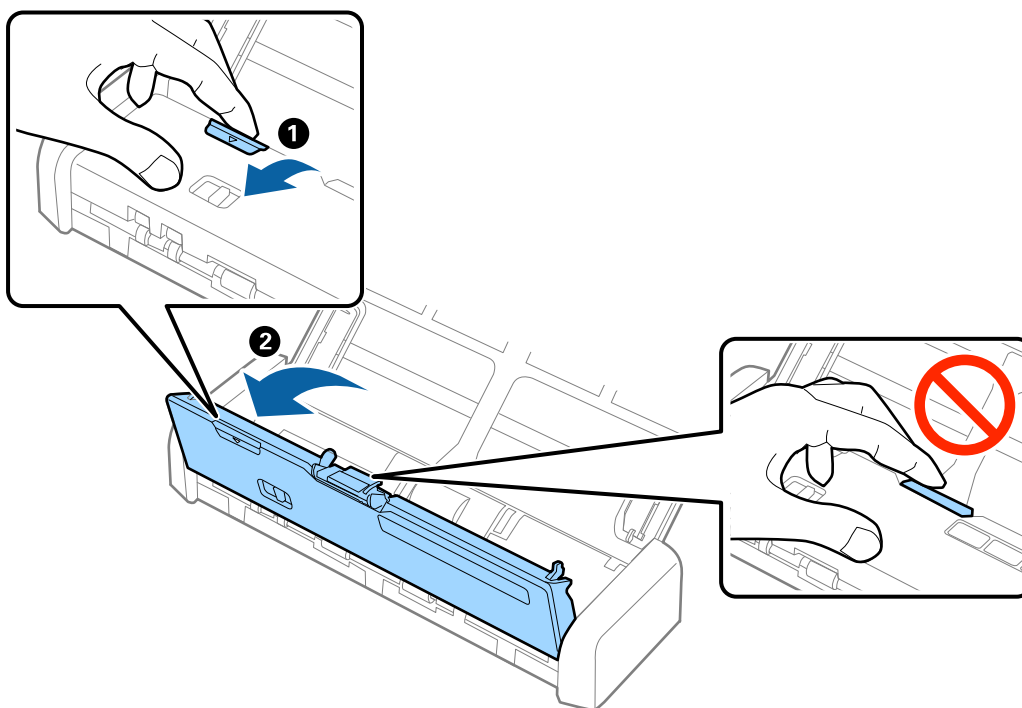

4. Хванете захващащите куки от двете страни на разделителя, след което го отстранете.

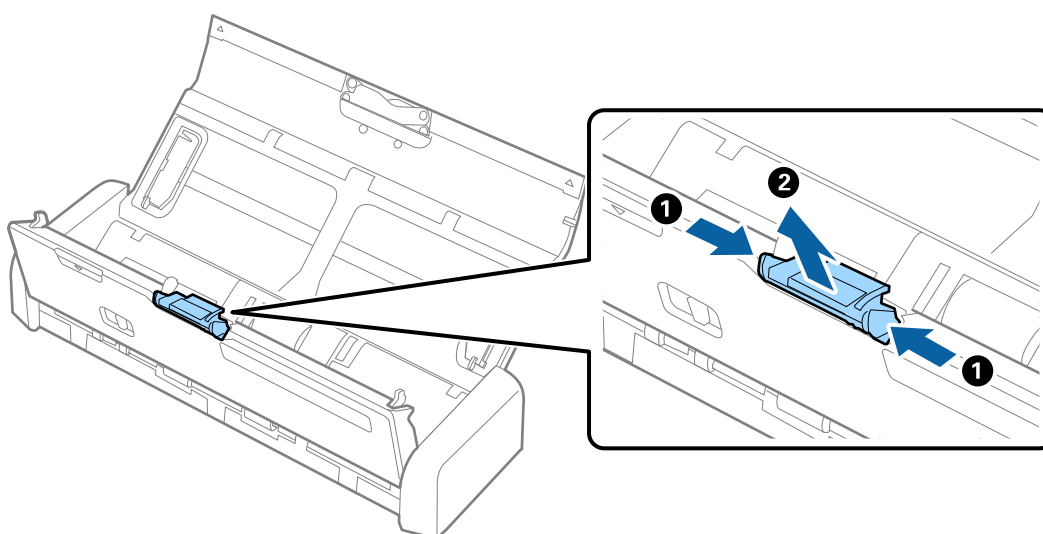

Забележка:

Изхвърляйте използвания разделител, като следвате правилата и разпоредбите на вашите местни власти. Не ги разглобявайте.

Поддръжка

5. Поставете новия разделител в жлеба на тялото, за да го монтирате.

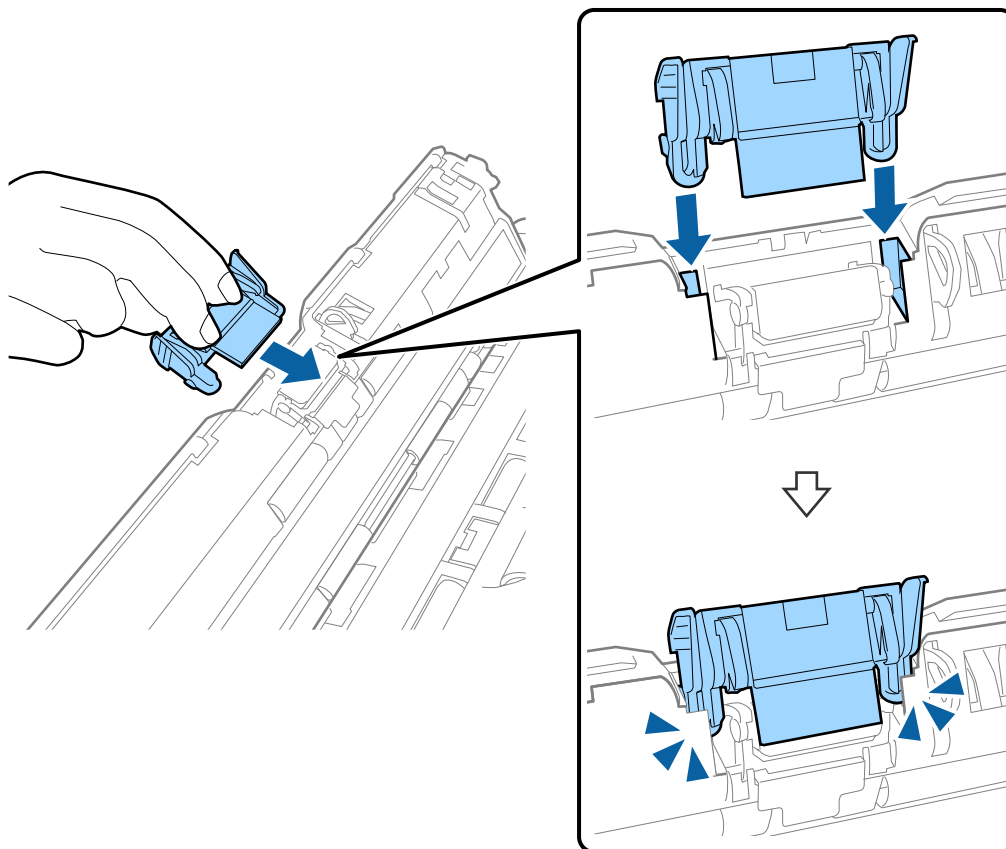

6. Натиснете края на капака на скенера здраво, където е отбелязано с ▼, за да го затворите.
7. Включете адаптера за променлив ток в мрежата, след което включете скенера.
8. Нулирайте броя на сканиранията с помощта на Epson Scan 2 Utility.

Нулиране на броя сканирания

Нулирайте броя на сканиранията с помощта на Epson Scan 2 Utility, след като подмените поемащия валик или разделителя.

1. Включете скенера.
2. Стартирайте Epson Scan 2 Utility.
 - Windows 10
Щракнете върху бутона „Старт“, след което изберете **Всички приложения > EPSON > Epson Scan 2 > Epson Scan 2 Utility**.
 - Windows 8.1/Windows 8/Windows Server 2012 R2/Windows Server 2012
Екран **Старт > Приложения > Epson > Epson Scan 2 Utility**.

Поддръжка

- ❑ Windows 7/Windows Vista/Windows XP/Windows Server 2008 R2/Windows Server 2008/Windows Server 2003 R2/Windows Server 2003

Щракнете върху бутона „Старт“, след което изберете **Всички програми** (или **Програми**) > **EPSON** > **Epson Scan 2** > **Epson Scan 2 Utility**.

- ❑ Mac OS X

Изберете **Отиди** > **Приложения** > **EPSON Software** > **Epson Scan 2 Utility**.

3. Щракнете върху раздела **Брояч**.
4. Щракнете върху **Възстановяване** за поемащия валик или разделителя.

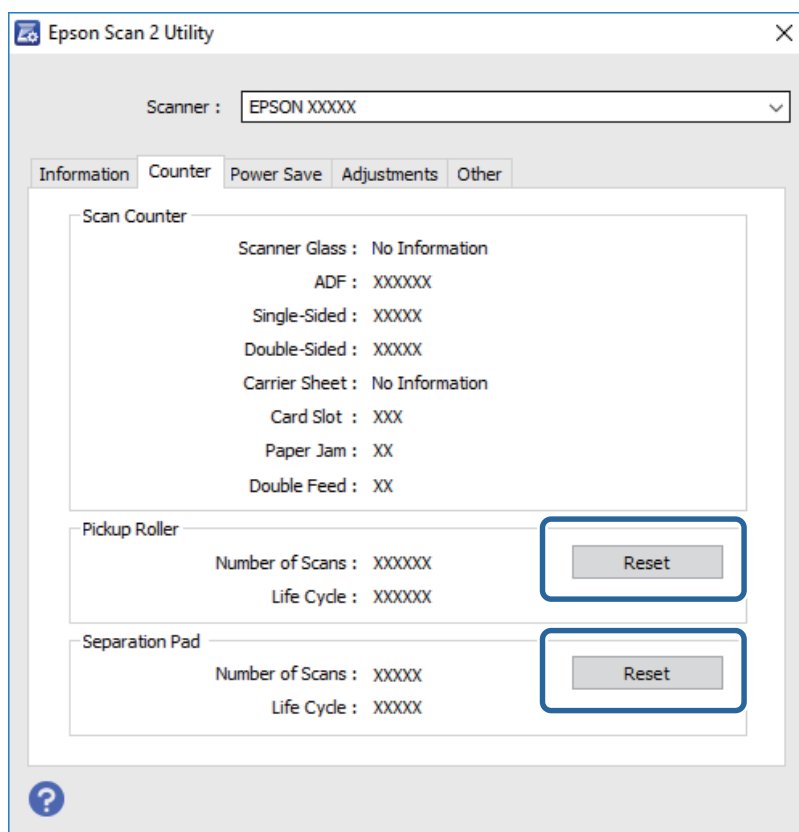

Още по темата

- ➔ [“Кодове на поемащия валик” на страница 16](#)
- ➔ [“Кодове за разделителя” на страница 17](#)

Пестене на енергия

Можете да пестите енергия чрез използване на спящия режим или режима за автоматично изключване на захранването, когато не се извършват операции от скенера. Можете да зададете времеви период, преди скенерът да влезе в спящ режим и да се изключи автоматично. Всяко едно увеличение ще окаже влияние върху енергийната ефективност на продукта. Помислете за околната среда, преди да извършвате каквито и да било промени.

Поддръжка

1. Стартирайте Epson Scan 2 Utility.
 - Windows 10
Щракнете върху бутона „Старт“, след което изберете **Всички приложения > EPSON > Epson Scan 2 > Epson Scan 2 Utility**.
 - Windows 8.1/Windows 8/Windows Server 2012 R2/Windows Server 2012
Екран **Старт > Приложения > Epson > Epson Scan 2 Utility**.
 - Windows 7/Windows Vista/Windows XP/Windows Server 2008 R2/Windows Server 2008/Windows Server 2003 R2/Windows Server 2003
Щракнете върху бутона „Старт“, след което изберете **Всички програми (или Програми) > EPSON > Epson Scan 2 > Epson Scan 2 Utility**.
 - Mac OS X
Изберете **Отиди > Приложения > EPSON Software > Epson Scan 2 Utility**.
2. Щракнете върху раздела **Пестене на енергия**.
3. Настройте **Тайм. сън (минути)** или **Таймер за изключване (минути)**, след което щракнете върху **Задаване**.

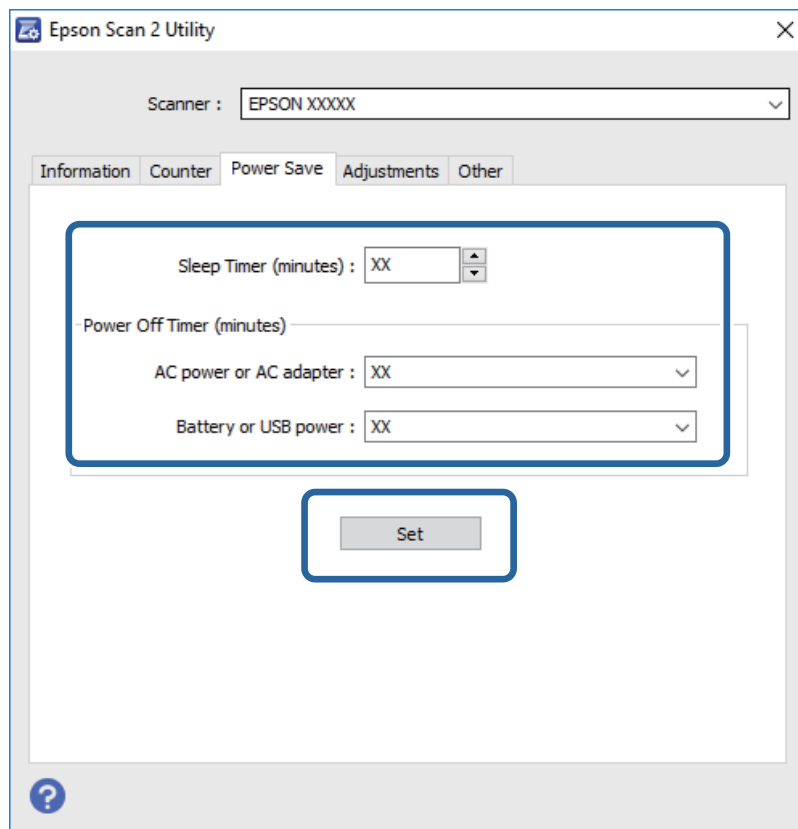

Пренасяне на скенера

Когато се налага да пренасяте или транспортирате скенера до друго място или за ремонт, следвайте описаните по-долу стъпки, за да го опаковате.

Поддръжка

⚠ Внимание:

- ❑ Силните удари може да повредят скенера.
- ❑ Не оставяйте скенера на пряка слънчева светлина, близо до източници на топлина, на места, където има висока температура, като например в кола, и т.н. Топлината може да деформира корпуса.
- ❑ Препоръчваме да пренасяте скенера като ръчен багаж в самолета. Свържете се с вашия въздушен превозвач, за да потвърди дали можете да вземете устройството на борда на самолета. В зависимост от обработката на багажа на летището скенерът може да бъде повреден от силен удар.

1. Натиснете бутон , за да изключите скенера.
2. Изключете адаптера за променлив ток от скенера.
3. Извадете USB кабела.
4. Запазете удължението на входната тава, за да затворите тавата.

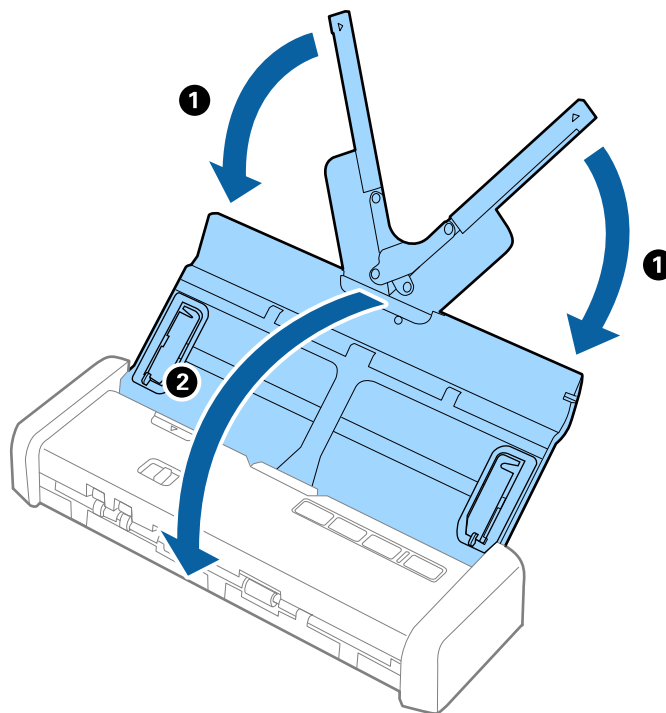

5. Когато транспортирате скенера, закрепете опаковъчните материали, с които е бил доставен, след което го поставете в оригиналната му кутия или в друга здрава кутия.

Актуализиране на приложения и на фърмуера

Възможност да изчистите някои проблеми и да подобрите или добавите функции като актуализирате приложенията и фърмуера. Уверете се, че използвате най-новите версии на приложенията и фърмуера.

1. Уверете се, че скенерът и компютърът са свързани и че компютърът е свързан с интернет.

Поддръжка

2. Стартирайте EPSON Software Updater и актуализирайте приложенията или фърмуера.

Забележка:

Не се поддържат операционни системи Windows Server.

- Windows 10

Щракнете върху бутона „Старт“ и изберете **Всички приложения > Epson Software > EPSON Software Updater.**

- Windows 8.1/Windows 8

Въведете името на приложението в препратката за търсене и изберете показаната икона.

- Windows 7/Windows Vista/Windows XP

Щракнете върху бутона „Старт“, след което изберете **Всички програми** или **Програми > Epson Software > EPSON Software Updater.**

- Mac OS X

Изберете **Търсач > Отиди > Приложения > Epson Software > EPSON Software Updater.**



Важно:

Не изключвайте компютъра или скенера докато актуализирате.

Забележка:

Ако не можете да намерите приложението, което искате да актуализирате в списъка, не можете да актуализирате с помощта на EPSON Software Updater. Проверете за най-новите версии на приложенията в локалния уебсайт на Epson.

<http://www.epson.com>

Решаване на проблеми

Проблеми със скенера

Светлинните индикатори на скенера показват грешка

Ако индикаторите показват грешка, направете описаното по-долу.

- Уверете се, че в скенера няма заседнали оригинали.
- Когато се подават много оригинали, отворете капака на ADF и извадете оригиналите. След това затворете капака на ADF.
- Уверете се, че капакът на скенера е затворен.
- Уверете се, че скенерът е свързан правилно към вашия компютър.
- Уверете се, че Epson Scan 2 е правилно инсталиран.
- Ако актуализацията на фърмуера е неуспешна и скенерът влезе в режим на възстановяване, актуализирайте фърмуера отново с помощта на USB връзка.
- Изключете скенера и го включете отново. Ако това на реши проблема, може да е налице неизправност в скенера или да е необходима подмяна на светлинния източник в скенера. Свържете се с вашия търговец.

Още по темата

➔ [“Индикатори за грешка” на страница 15](#)

Скенерът не се включва

- Свържете адаптера за променлив ток със скенера.
- Когато използвате адаптер за променлив ток, уверете се, че той е надеждно свързан със скенера и електрическия контакт.
Проверете също така дали електрическият контакт работи нормално. Включете друго устройство в електрическия контакт и проверете дали можете да включите захранването.
- За да пуснете скенера без помощта на адаптера за променлив ток, направете следното.
 - Използвайте USB 3.0 (SuperSpeed) порт. Не може да използвате USB 2.0 (Hi-Speed) порт или USB 1.1 порт, за да пуснете скенера на захранване от USB.
 - Използвайте USB кабела, предоставен заедно със скенера.
 - Свържете скенера направо към USB порта на компютъра. Скенерът може да не работи правилно, когато е свързан към компютъра чрез един или повече USB концентратори.

Проблеми при стартиране на сканирането

Epson Scan 2 не може да стартира

- Уверете се, че скенерът е свързан правилно към вашия компютър.
- Уверете се, че USB кабелът е свързан правилно към скенера и компютъра.
- Използвайте USB кабела, предоставен заедно със скенера.
- Уверете се, че скенерът е включен.
- Изчакайте, докато индикаторът за състояние не спре да премигва, т.е. скенерът е готов за сканиране.
- Свържете скенера направо към USB порта на компютъра. Скенерът може да не работи правилно, когато е свързан към компютъра чрез един или повече USB концентратори.
- Ако използвате приложения, съвместими с TWAIN, уверете се, че сте избрали правилния скенер и настройка на източника.

Натискането на бутона на скенера не стартира подходящо приложение

- Уверете се, че скенерът е свързан правилно към вашия компютър.
- Уверете се, че Epson Scan 2 и други приложения са инсталирани правилно.
- Уверете се, че Document Capture Pro (Windows) или Document Capture (Mac OS X) е инсталирано правилно.
- Проверете дали на бутона на скенера е назначена правилната настройка в Document Capture Pro (Windows) или Document Capture (Mac OS X).

Още по темата

- ➔ [“Сканиране с помощта на бутона на скенера” на страница 56](#)

Проблеми с подаването на хартията

Подаване на няколко оригинала

Ако са подадени няколко оригинала, отворете капака на скенера и отстранете оригиналите. След това затворете капака на скенера.

Ако често се подават няколко оригинала, опитайте следното.

- Ако зареждате несъвместими оригинали, скенерът може да подаде няколко оригинала едновременно.
- Почистете ролките вътре в скенера.
- Намалете броя на оригиналите, които се поставят наведнъж.
- Използвайте **Режим за автоматично подаване** в Epson Scan 2, след което сканирайте оригиналите един по един.

Решаване на проблеми

- ❑ Разлистете оригиналите, подравнете краищата им и после плъзнете водещия край така, че да образува клинообразна форма, преди да го заредите във входната тава.

Още по темата

- ➔ “Почистване на скенера отвътре” на страница 76
- ➔ “Сканиране на оригинали с различни размери или от различни типове един по един (Режим за автоматично подаване)” на страница 57
- ➔ “Поставяне на оригинали със стандартен размер” на страница 24

Отстраняване на заседнали оригинали от скенера

Ако в скенера е заседнал оригинал, следвайте тези стъпки, за да го извадите.

1. Отстранете всички останали оригинали във входната тава.
2. Издърпайте края на капака на скенера здраво, където е отбелязано с ▼, за да го отворите.

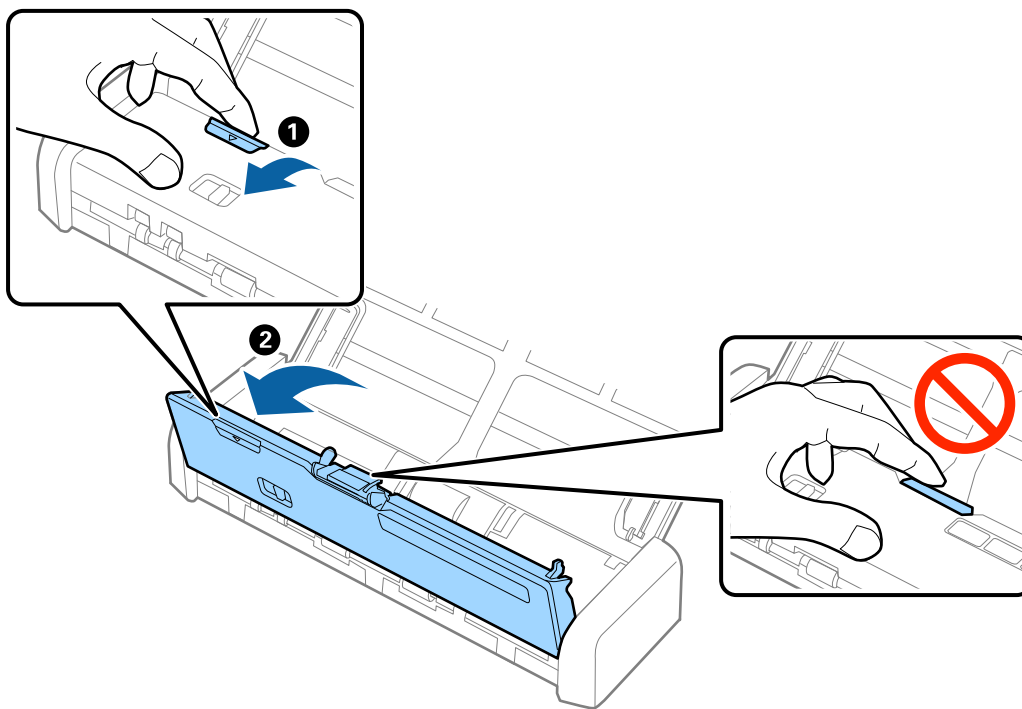

Решаване на проблеми

3. Внимателно отстранете всякакви оригинали, които са останали вътре в скенера.

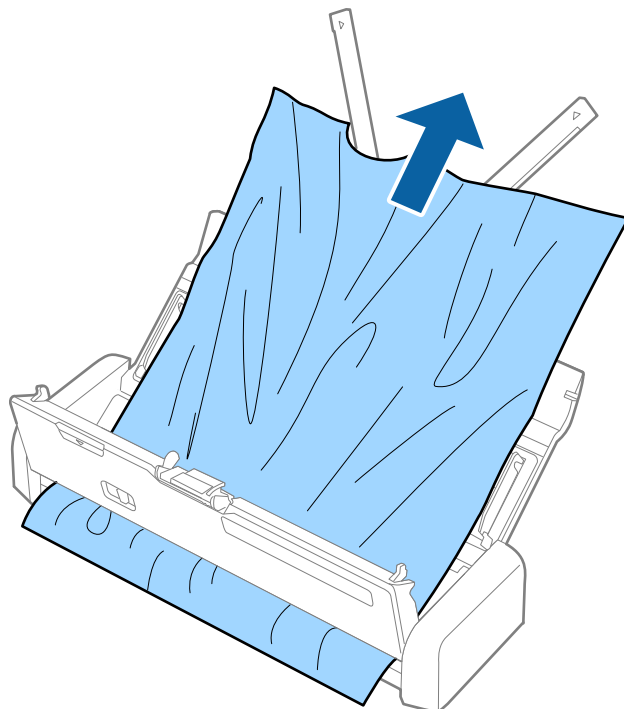

4. Натиснете края на капака на скенера здраво, където е отбелязано с ▼, за да го затворите.

Оригиналите са зацапват

Почистете скенера отвътре.

Още по темата

➔ [“Почистване на скенера отвътре” на страница 76](#)

Сканирането отнема много време



- Ако скенерът работи със захранване през USB, скоростта на сканиране пада. Ако искате да увеличите скоростта на сканиране, свържете адаптера за променлив ток със скенера.
- Когато разделителната способност е висока, сканирането може да отнеме известно време.
- Компютри с USB 3.0 (SuperSpeed) или USB 2.0 (Hi-Speed) портове могат да сканират по-бързо в сравнение с USB 1.1 портове. Ако използвате USB 3.0 или USB 2.0 порт със скенера, уверете се, че компютърът отговаря на системните изисквания за операционната система.

Решаване на проблеми

- ❑ Когато използвате софтуер за защита, изключете TWAIN.log файла от наблюдение или настройте TWAIN.log файла като файл само за четене. За повече информация относно функциите на вашия софтуер за защита вижте помощта и пр., предоставена със софтуера. Файлът TWAIN.log се записва на следните места.
 - ❑ Windows 10/Windows 8.1/Windows 8/Windows 7/Windows Vista:
C:\Users*(потребителско име)*\AppData\Local\Temp
 - ❑ Windows XP:
C:\Documents and Settings*(потребителско име)*\Local Settings\Temp

Проблеми със сканираното изображение

Сканираните текстове или изображения са размазани

- ❑ Уверете се, че ключът за избор на подаването на скенера е настроен правилно. За да сканирате оригинали с помощта на ADF, настройте ключа за избор на подаването на  (ADF). За да сканирате пластмасова карта с помощта на слота за карти, настройте ключа за избор на подаването на  (карта).
- ❑ В Epson Scan 2 изберете раздела **Разширени настройки**, а след това **Опция на изображението > Подобриване на текста**.
- ❑ В Epson Scan 2, когато опцията **Тип изображение** от раздела **Основни настройки** е зададена на **Чернобяло**, регулирайте **Праг** от раздела **Разширени настройки**. При увеличаване на **Праг** черното става по-силно.
- ❑ Ако разделителната способност е ниска, опитайте да увеличите разделителната способност и слез това сканирайте.

При сканиране от ADF се появяват прави бели линии.

- ❑ Изчистете ADF.
Прави линии може да се появят в изображението при попадане на прах или замърсяване върху ADF.
- ❑ Отстранете евентуалните замърсявания, полепнали по оригинала.

Още по темата

➔ [“Почистване на скенера отвътре” на страница 76](#)

Качеството на изображението е грубо

- ❑ Ако разделителната способност е ниска, опитайте да увеличите разделителната способност и слез това сканирайте.
- ❑ В Epson Scan 2 настройте изображението с помощта на елементите от раздела **Разширени настройки** и след това сканирайте.

Още по темата

➔ [“Избор на разделителна способност, която е подходяща за Вашата цел на сканиране” на страница 49](#)

Решаване на проблеми

➔ [“Функции за регулиране на изображението” на страница 59](#)

Увеличаване или намаляване на сканираното изображение

Когато увеличавате или намалявате сканираното изображение, можете да регулирате коефициента на увеличение с помощта на функцията **Корекции** в Epson Scan 2 Utility. Тази функция е достъпна само за Windows.

Забележка:

Epson Scan 2 Utility е приложение, което предоставя с Epson Scan 2.

1. Стартирайте Epson Scan 2 Utility.
 - Windows 10
Щракнете върху бутона „Старт“, след което изберете **Всички приложения > EPSON > Epson Scan 2 > Epson Scan 2 Utility**.
 - Windows 8.1/Windows 8/Windows Server 2012 R2/Windows Server 2012
Въведете името на приложението в препратката за търсене и изберете показаната икона.
 - Windows 7/Windows Vista/Windows XP/Windows Server 2008 R2/Windows Server 2008/Windows Server 2003 R2/Windows Server 2003
Щракнете върху бутона „Старт“, след което изберете **Всички програми** или **Програми > EPSON > Epson Scan 2 > Epson Scan 2 Utility**.
2. Изберете раздела **Корекции**.
3. Използвайте **Разширяване/свиване**, за да регулирате коефициента на увеличение за сканирани изображения.
4. Щракнете върху **Задаване**, за да се приложат тези настройки за скенера.

Появява се наслагване във фона на изображенията

Възможно е в сканираното изображение да се появят изображения, които се намират върху задната страна на оригинала.

- В Epson Scan 2 изберете раздела **Разширени настройки**, след което настройте **Яркост**.
Възможно е тази функция да не е достъпна в зависимост от настройките в раздела **Основни настройки > Тип изображение** или други настройки от раздела **Разширени настройки**.
- В Epson Scan 2 изберете раздела **Разширени настройки**, а след това **Опция на изображението > Подобряване на текста**.

Още по темата

➔ [“Яркост” на страница 63](#)

Можете да регулирате яркостта на цялото изображение.

➔ [“Подобряване на текста” на страница 61](#)

Можете да направите размазаните букви в оригинала ясни и отчетливи. Можете също така да намалите изместването или неравностите на фона.

Решаване на проблеми

Появява се ефект „моаре“ (сенки, приличащи на паяжина)

Ако оригиналът е напечатан документ, тогава в сканираното изображение може да се появи ефект „моаре“ (сенки, приличащи на паяжина).

- В раздела **Разширени настройки** в Epson Scan 2 настройте **Премахване на растера**.



- Променете разделителната способност и след това сканирайте отново.

Още по темата

- ➔ [“Премахване на растера” на страница 61](#)

Можете да отстраните структурите, генерирани от ефекта „моаре“ (подобни на мрежа сенки), които се появяват при сканиране на печатни материали, като например списание.

- ➔ [“Избор на разделителна способност, която е подходяща за Вашата цел на сканиране” на страница 49](#)

Краят на оригинала не се сканира при автоматично разпознаване на размера на оригинала

- В Epson Scan 2 изберете раздела **Основни настройки**, след което изберете **Размер на документа > Настройки**. От прозореца **Настройки за размер на документа** регулирайте **Изрязване на полето за размер "Автоматично"**.
- В зависимост от оригинала е възможно областта на оригинала да не бъде разпозната правилно, когато се използва функцията **Автоматично откриване**. Изберете подходящия размер на оригинала от списъка **Размер на документа**.

Забележка:

Ако размерът на оригинала, който искате да сканирате, не е в списъка, изберете **Персонализиране**, след което създайте размера ръчно.

Текстът не се разпознава правилно, когато се запамятава като PDF файл, в който може да се търси

- От прозореца **Опции за формат на изображение** в Epson Scan 2 проверете дали опцията **Език** е зададена правилно в раздела **Текст**.
- Проверете дали оригиналът е поставен правилно.

Решаване на проблеми

- Използвайте оригинал с ясен текст. Възможно е разпознаването на текста да се влоши за следните типове оригинали.
 - Оригинали, които са били копирани няколко пъти
 - Оригинали, получени по факс (с ниска разделителна способност)
 - Оригинали, в които буквената разредка или редовата разредка е твърде малка
 - Оригинали с подчертани редови или подчертаване над текста
 - Оригинали с написан на ръка текст
 - Оригинали с намачкване или гънки
- В Epson Scan 2, когато опцията **Тип изображение** от раздела **Основни настройки** е зададена на **Черно-бяло**, регулирайте **Праг** от раздела **Разширени настройки**. При увеличаване на **Праг** зоната на черния цвят става по-голяма.
- В Epson Scan 2 изберете раздела **Разширени настройки**, а след това **Опция на изображението > Подобряване на текста**.

Още по темата

- ➔ [“Запамятване като PDF файл, в който може да се търси” на страница 66](#)
- ➔ [“Подобряване на текста” на страница 61](#)
Можете да направите размазаните букви в оригинала ясни и отчетливи. Можете също така да намалите изместването или неравностите на фона.
- ➔ [“Праг” на страница 64](#)
Можете да регулирате границата за монохромно двоично (черно-бяло) изображение. При увеличаване на прага зоната на черния цвят става по-голяма. При намаляване на прага зоната на белия цвят става по-голяма.

Не могат да се решат проблеми в сканираното изображение

Ако сте опитали всички решения и не сте разрешили проблема, инициализирайте настройките Epson Scan 2 с помощта на Epson Scan 2 Utility.

Забележка:

Epson Scan 2 Utility е приложение, което предоставя с Epson Scan 2.

1. Стартирайте Epson Scan 2 Utility.
 - Windows 10
Щракнете върху бутона „Старт“, след което изберете **Всички приложения > EPSON > Epson Scan 2 Utility**.
 - Windows 8.1/Windows 8/Windows Server 2012 R2/Windows Server 2012
Въведете името на приложението в препратката за търсене и изберете показаната икона.
 - Windows 7/Windows Vista/Windows XP/Windows Server 2008 R2/Windows Server 2008/Windows Server 2003 R2/Windows Server 2003
Щракнете върху бутона „Старт“, след което изберете **Всички програми** или **Програми > EPSON > Epson Scan 2 > Epson Scan 2 Utility**.
 - Mac OS X
Изберете **Отиди > Приложения > Epson Software > Epson Scan 2 Utility**.
2. Изберете раздела **Друго**.

Решаване на проблеми

- Щракнете върху **Възстановяване**.

Забележка:

Ако инициализирането не реши проблема, деинсталирайте и инсталирайте отново Epson Scan 2.

Деинсталиране и инсталиране на приложения

Деинсталиране на приложения

Може да е нужно да деинсталирате и да инсталирате отново приложенията, за да разрешите определени проблеми или ако надградите операционната си система. Влезте в компютъра си като администратор. Въведете администраторската парола, ако компютърът Ви подкани да направите това.

Деинсталиране на приложения за Windows

- Затворете всички работещи приложения.
- Разединете скенера от компютъра.
- Отворете контролния панел:
 - Windows 10
Щракнете с десния бутон на мишката върху бутона „Старт“ или го натиснете и задръжте, след което изберете **Контролен панел**.
 - Windows 8.1/Windows 8/Windows Server 2012 R2/Windows Server 2012
Изберете **Работен плот > Настройки > Контролен панел**.
 - Windows 7/Windows Vista/Windows XP/Windows Server 2008 R2/Windows Server 2008/Windows Server 2003 R2/Windows Server 2003
Щракнете върху бутона Старт и изберете **Контролен панел**.
- Отворете **Деинсталиране на програма** (или **Добавяне или премахване на програми**):
 - Windows 10/Windows 8.1/Windows 8/Windows 7/Windows Vista/Windows Server 2012 R2/Windows Server 2012/Windows Server 2008 R2/Windows Server 2008
Изберете **Деинсталиране на програма** в **Програми**.
 - Windows XP/Windows Server 2003 R2/Windows Server 2003
Щракнете върху **Добавяне или премахване на програми**.
- Изберете приложението, което искате да деинсталирате.
- Инсталиране на приложения:
 - Windows 10/Windows 8.1/Windows 8/Windows 7/Windows Vista/Windows Server 2012 R2/Windows Server 2012/Windows Server 2008 R2/Windows Server 2008
Щракнете върху **Деинсталиране/промяна** или **Деинсталиране**.
 - Windows XP/Windows Server 2003 R2/Windows Server 2003
Щракнете върху **Промяна/премахване** или **Премахване**.

Решаване на проблеми

Забележка:

Ако е показан прозорецът *Управление на потребителските акаунти*, щракнете върху *Продължи*.

7. Следвайте инструкциите на екрана.

Забележка:

Може да се появи съобщение, подканващо Ви да рестартирате компютъра. Ако това стане, изберете **Искам да рестартирам компютъра сега**, след което натиснете **Край**.

Деинсталиране на приложения за Mac OS X

Забележка:

Уверете се, че сте инсталирали *EPSON Software Updater*.

1. Изтеглете Деинсталиращата програма чрез *EPSON Software Updater*.
Щом изтеглите Деинсталиращата програма, няма да има нужда да я изтеглите отново всеки път, когато деинсталирате приложение.
2. Разединете скенера от компютъра.
3. За да деинсталирате драйвер на скенера, изберете **Системни предпочитания** от меню  > **Принтери и скенери** (или **Печат и сканиране**, **Печат и изпращане по факс**), след което премахнете скенера от списъка с разрешени скенери.
4. Затворете всички работещи приложения.
5. Изберете **Търсач** > **Отиди** > **Приложения** > **Epson Software** > **Деинсталираща програма**.
6. Изберете приложенията, които искате да деинсталирате, след което щракнете върху „Деинсталиране“.



Важно:

Деинсталиращата програма премахва всички драйвери за скенери на Epson на вашия компютър. Ако използвате множество скенери на Epson и искате да изтриете само някои от драйверите, първо изтрийте всички, след което отново инсталирате необходимите драйвери за скенери.

Забележка:

Ако не можете да намерите приложението, което искате да деинсталирате, в списъка за приложения, не можете да деинсталирате с помощта на Деинсталиращата програма. В този случай изберете **Търсач** > **Отиди** > **Приложения** > **Epson Software**, изберете приложението, което искате да деинсталирате, след което го плъзнете до иконата на кошчето.

Инсталиране на вашите приложения

Следвайте стъпките по-долу, за да инсталирате необходимите приложения.

Забележка:

- Влезте в компютъра си като администратор. Въведете администраторската парола, ако компютърът Ви подкани да направите това.
- Когато преинсталирате приложения, трябва първо да ги деинсталирате.

1. Затворете всички работещи приложения.

Решаване на проблеми

2. Когато инсталирате Epson Scan 2, временно изключете скенера и компютъра.

Забележка:

Не свързвайте скенера и компютъра, докато не бъдете инструктирани да направите това.

3. Инсталирайте приложението, като следвате инструкциите на уебсайта по-долу.

<http://epson.sn>

Забележка:

За Windows можете също така да използвате диска със софтуер, предоставен със скенера.

Технически спецификации

Общи спецификации на скенера

Забележка:

Спецификациите подлежат на промяна без предизвестие.

Вид скенер	Преносим листоподаващ цветен скенер за двустранно сканиране (дуплекс) с едно преминаване
Фотоелектрическо устройство	CIS
Реални пиксели	5,100×8,700 при 600 dpi 5,100×13,200 при 300 dpi
Източник на светлина	RGB LED
Разделителна способност при сканиране	600 dpi (основно сканиране) 600 dpi (вторично сканиране)
Изходна разделителна способност	50 до 1,200 dpi (на стъпки от 1 dpi)* ¹
Размер на документите	Максимален: 215.9×1,117.6 мм (8.5×44 инча) Минимален: 89×70 мм (3.5×2.75 инча)
Вход на хартията	Зареждане с лицето надолу (ADF) Зареждане с лицето нагоре (слот за карти)
Изход на хартията	Извеждане с лицето надолу (ADF) Извеждане с лицето нагоре (слот за карти)
Капацитет на хартията	Дебелина на оригинали, които могат да се натрупват: под 2 мм (0.07 инча) 64 г/м ² : 25 листа 80 г/м ² : 20 листа 128 г/м ² : 12 листа Капацитетът на зареждане варира в зависимост от типа на хартията.
Дълбочина на цвета	Цветно <input type="checkbox"/> 48 бита за пиксел вътрешно (16 бита за пиксел за цвят външно) <input type="checkbox"/> 24 бита за пиксел външно (8 бита за пиксел за цвят външно) Скала на сивото <input type="checkbox"/> 16 бита за пиксел вътрешно <input type="checkbox"/> 8 бита за пиксел външно Черно-бяло <input type="checkbox"/> 16 бита за пиксел вътрешно <input type="checkbox"/> 1 бита за пиксел външно

Технически спецификации

Интерфейс	Super-Speed USB
-----------	-----------------

*1 50 до 300 dpi (368.3 до 1,117.6 мм (14.5 до 44 инча) на дължина)

Спецификации на размерите

Размери*	Широчина: 288 мм (11.3 инча) Дълбочина: 88.5 мм (3.5 инча) Височина: 51 мм (2.0 инча)
Тегло	Приблиз. 1.1 кг (2.4 фунта)

* Без издаващите се части.

Електрически спецификации

Електрически спецификации на скенера

Номинално постояннотоково входно захранващо напрежение	Постоянен ток 5 V
Номинален входен постоянен ток	3 A
Консумация на енергия	<input type="checkbox"/> При работа: припл. 8 W <input type="checkbox"/> Режим на готовност: припл. 2.5 W <input type="checkbox"/> Спящ режим: припл. 0.9 W <input type="checkbox"/> Изключен: 0.3 W или по-малко

Електрически спецификации на адаптера за променлив ток

Модел	A491H (Променлив ток 100 до 240 V) A492E (Променлив ток 220 до 240 V)
Номинален входен ток	0.6 A
Номинален честотен обхват	50 до 60 Hz
Номинално изходно захранващо напрежение	Постоянен ток 5 V
Номинален изходен ток	3 A

Спецификации на околната среда

Температура	При работа	5 до 35 °C (41 до 95 °F)
	При съхранение	-25 до 60 °C (-13 до 140 °F)
Влажност	При работа	15 до 80% (без кондензация)
	При съхранение	15 до 85% (без кондензация)
Работни условия		Обикновени служебни или домашни условия. Избягвайте работа със скенера на пряка слънчева светлина, близо до източник на силна светлина или при изключително запрашаване.

Изисквания към системата

Windows	Windows 10 (32-битова, 64-битова) Windows 8.1 (32-битова, 64-битова) Windows 8 (32-битова, 64-битова) Windows 7 (32-битова, 64-битова) Windows Vista (32-битова, 64-битова) Windows XP Professional, издание x64, Service Pack 2 Windows XP (32-битова) Service Pack 3 Windows Server 2012 R2 Windows Server 2012 Windows Server 2008 R2 Windows Server 2008 (32-битова, 64-битова) Windows Server 2003 R2 (32-битова, 64-битова) Windows Server 2003 (32-битова, 64-битова) Service Pack 2
Mac OS X ^{*1, *2}	Mac OS X v10.11.x Mac OS X v10.10.x Mac OS X v10.9.x Mac OS X v10.8.x Mac OS X v10.7.x Mac OS X v10.6.8

*1 Не се поддържа функцията за бързо превключване на потребители в Mac OS X или по-нови версии.

*2 Не се поддържа файловата система на UNIX (UFS) за Mac OS X.

Стандарти и одобрения

Стандарти и одобрения за модели, предназначени за пазара в Северна Америка

Продукт

EMC (Електромагнитна съвместимост)	FCC Част 15 Подчаст В Клас В CAN/CSA-CEI/IEC CISPR 22 Клас В
------------------------------------	---

Адаптер за променлив ток (A491H)

Безопасност	UL60950-1 CAN/CSA-C22.2 No.60950-1
EMC (Електромагнитна съвместимост)	FCC Част 15 Подчаст В Клас В CAN/CSA-CEI/IEC CISPR 22 Клас В

Стандарти и одобрения за европейски модели

Продукт и адаптер за променлив ток

Следните модели са с маркировката CE и са в съответствие с всички приложими директиви на ЕС. За допълнителни подробности посетете посочения по-долу уебсайт, за да получите достъп до пълните декларации за съответствие, съдържащи препратки към директивите и хармонизираните стандарти, използвани за деклариране на съответствие.

<http://www.epson.eu/conformity>

J391B

A491H, A492E

Стандарти и одобрения за австралийски модели

Продукт

EMC (Електромагнитна съвместимост)	AS/NZS CISPR22 Клас В
------------------------------------	-----------------------

Адаптер за променлив ток (A491H)

Безопасност	AS/NZS 60950.1
-------------	----------------

Стандарти и одобрения

EMC (Електромагнитна съвместимост)	AS/NZS CISPR22 Клас В
------------------------------------	-----------------------

Къде можете да получите помощ

Уеб сайт за техническа поддръжка

Ако имате нужда от допълнителна помощ, посетете сайта за поддръжка на Epson, показан по-долу. Изберете вашата страна или регион и преминете към раздела за поддръжка на вашия местен уебсайт на Epson. Най-новите драйвери, често задавани въпроси, ръководства и други са на разположение за изтегляне от сайта.

<http://support.epson.net/>

<http://www.epson.eu/Support> (Европа)

Ако продуктът ви от Epson не работи правилно и не можете да разрешите проблема, свържете се с отдела за поддръжка на Epson за съдействие.

Свързване с отдела за поддръжка на Epson

Преди да се свържете с Epson

Ако продуктът ви от Epson не работи правилно и не можете да разрешите проблема с помощта на информацията за отстраняване на неизправности в ръководствата му, се свържете с отдела за поддръжка на Epson за съдействие. Ако поддръжката за Epson за района ви не е посочена по-долу се свържете с търговеца, от когото сте закупили продукта.

От отдела за поддръжка на Epson ще могат да ви помогнат много по-бързо ако им предоставите следната информация:

- Сериен номер на продукта
(Етикетът със серийния номер обикновено е на гърба на продукта.)
- Модел на продукта
- Версия на софтуера на продукта
(Щракнете върху **Относно, Информация за версията**, или подобен бутон в софтуера на продукта.)
- Марка и модел на вашия компютър
- Името и версията на операционната система на компютъра ви
- Имената и версиите на софтуерните приложения, които използвате обикновено с продукта си

Забележка:

В зависимост от продукта данните с телефонните номера за факс и/или мрежови настройки може да бъдат съхранени в паметта на продукта. Възможно е данните и/или настройките да бъдат загубени поради повреда или ремонт на продукта. Epson не носи отговорност за загуба на данни, за архивирането или възстановяването на данни и/или настройки дори по време на гаранционния срок. Препоръчваме сами да архивирате данните си или да ги запишете.

Къде можете да получите помощ

Помощ за потребители в Европа

Проверете своя документ за общоевропейска гаранция за информация как да се свържете с отдела за поддръжка на Epson.

Помощ за потребители в Тайван

Контактите за информация, поддръжка и обслужване са:

Уеб адрес

<http://www.epson.com.tw>

Налична е информация за спецификации на продукти, драйвери за изтегляне и запитвания относно продукти.

Център за помощ на Epson

Тел.: +886-2-80242008

Екипът ни в Центъра за помощ може да ви помогне по телефона със следното:

- Запитвания за покупки и информация за продукта
- Въпроси и проблеми при използването на продукта
- Запитвания относно услуги за поправка и гаранция

Център за ремонтни услуги:

<http://www.tekcare.com.tw/branchMap.page>

TekCare corporation е оторизиран сервизен център на Epson Taiwan Technology & Trading Ltd.

Помощ за потребители в Австралия

Epson Австралия желае да ви предостави потребителско обслужване на високо ниво. Освен ръководствата за продукта ви предоставяме следните източници на информация:

URL адрес в интернет

<http://www.epson.com.au>

Влезте в уеб страниците на Epson Австралия. Струва си да вземете модема си и да посърфирате тук! Този сайт предоставя зона, от която да се изтеглят драйвери, начини за свързване с Epson, информация за нови продукти и техническа поддръжка (имейл).

Център за помощ на Epson

Тел.: 1300-361-054

Центърът за помощ на Epson е предвиден като краен резервен вариант, за да сме сигурни, че клиентите ни имат достъп до експертен съвет. Операторите от Центъра за помощ могат да ви съдействат при инсталирането, конфигурирането и работата с продуктите на Epson. Нашият персонал за предпродажбено съдействие може да предостави информационни материали за новите продукти на Epson и съвети къде е най-близкият търговец или агент. Тук получавате отговори на различни видове запитвания.

Къде можете да получите помощ

Съветваме ви да пригответе цялата необходима информация, преди да позвъните. Колкото повече информация подготвите, толкова по-бързо ще можем да ви помогнем при решаването на проблема. Тази информация включва ръководствата на вашия Epson продукт, типа на компютъра, операционната система, програмните приложения и всяка информация, която мислите, че е необходима.

Транспортиране на продукта

Epson препоръчва да запазите опаковката на продукта за бъдещо транспортиране.

Помощ за потребители в Сингапур

Източници на информация, поддръжка и обслужване за Epson Сингапур са:

Уеб адрес

<http://www.epson.com.sg>

Достъпна е информация за спецификации на продукта, драйвери за изтегляне, често задавани въпроси (ЧЗВ), запитвания за покупки и техническа поддръжка посредством имейл.

Център за помощ на Epson

Без допълнителни такси: 800-120-5564

Екипът ни в Центъра за помощ може да ви помогне по телефона със следното:

- Запитвания за покупки и информация за продукта
- Въпроси или отстраняване на проблеми при използването на продукта
- Запитвания относно услуги за поправка и гаранция

Помощ за потребители в Тайланд

Контактите за информация, поддръжка и обслужване са:

Уеб адрес

<http://www.epson.co.th>

Достъпна е информация за спецификации на продукта, драйвери за изтегляне, често задавани въпроси (ЧЗВ) и изпращане на имейл.

Гореща линия на Epson

Телефон: 66-2685-9899

Имейл: support@eth.epson.co.th

Нашият екип на горещата линия може да ви помогне по телефона със следното:

- Запитвания за покупки и информация за продукта
- Въпроси и проблеми при използването на продукта
- Запитвания относно услуги за поправка и гаранция

Къде можете да получите помощ

Помощ за потребители във Виетнам

Контактите за информация, поддръжка и обслужване са:

Гореща линия на Epson

Телефон (град Хошимин): 84-8-823-9239

Телефон (град Ханой): 84-4-3978-4785, 84-4-3978-4775

Център за обслужване на Epson

65 Truong Dinh Street, District 1, Hochiminh City, Vietnam.

29 Tue Tinh, Quan Hai Ba Trung, Hanoi City, Vietnam

Помощ за потребители в Индонезия

Контактите за информация, поддръжка и обслужване са:

Уеб адрес

<http://www.epson.co.id>

- Информация за спецификации на продукти, драйвери за изтегляне
- Често задавани въпроси (ЧЗВ), запитвания за покупки, въпроси по имейл

Гореща линия на Epson

Телефон: 62-21-572-4350

Факс: 62-21-572-4357

Нашият екип на горещата линия може да ви помогне по телефона или по факс със следното:

- Запитвания за покупки и информация за продукта
- Техническа поддръжка

Център за обслужване на Epson

Провинция	Име на компания	Адрес	Телефон Имейл
DKI JAKARTA	ESS Jakarta MG. DUA	RUKO MANGGA DUA MALL NO. 48 JL. ARTERI MANGGA DUA - JAKARTA UTARA- DKI	(+6221)62301104 jkt-technical1@epson- indonesia.co.id
NORTH SUMATERA	ESC Medan	Kompleks Graha Niaga, Jl. Bambu II No. A-4, Medan- 20114	(+6261)42066090/42066091 mdn-technical@epson- indonesia.co.id
WEST JAWA	ESC Bandung	JL. CIHAMPELAS NO. 48A-BANDUNG JABAR 40116	(+6222)4207033 bdg-technical@epson- indonesia.co.id

Къде можете да получите помощ

Провинция	Име на компания	Адрес	Телефон Имейл
DI YOGYAKARTA	ESC Yogyakarta	YAP Square, Blok A No.6 Jl. C Simanjutak YOGYAKARTA - DIY	(+62274)581065 ygy-technical@epson- indonesia.co.id
EAST JAWA	ESC Surabaya	HITECH MALL LT.2 BLOK A NO. 24 JL. KUSUMA BANGSA NO. 116 -118 - SURABAYA JATIM	(+6231)5355035 sby-technical@epson- indonesia.co.id
SOUTH SULAWESI	ESC Makassar	JL. GUNUNG BAWAKARAENG NO. 68E - MAKASSAR SULSEL	(+62411)328212 mksr-technical@epson- indonesia.co.id
WEST KALIMANTAN	ESC Pontianak	JL. NUSA INDAH I NO. 40A PONTIANAK KALBAR 78117	(+62561)735507 pontianak-technical@epson- indonesia.co.id
PEKANBARU	ESC PEKANBARU	JL. TUANKU TAMBUSAI NO. 353 - PEKANBARU RIAU	(+62761)21420 pkb-technical@epson- indonesia.co.id
DKI JAKARTA	ESS JAKARTA KEIAI	WISMA KEIAI LT. 1 JL. JEND. SUDIRMAN KAV. 3 JAKPUS DKI JAKARTA	(+6221)5724335 ess.support@epson- indonesia.co.id
EAST JAWA	ESS SURABAYA	JL. JAWA NO. 2-4 KAV. 29, RUKO SURYA INTI, SURABAYA - JATIM	(+6231)5014949 esssby.support@epson- indonesia.co.id
BANTEN	ESS SERPONG	Ruko mall WTC MATAHARI no. 953 SERPONG - Banten	(+6221)53167051 esstag.support@epson- indonesia.co.id
CENTRAL JAWA	ESS SEMARANG	Komplek Ruko Metro Plaza Blok C20 , Jl. MT Haryono No 970 Semarang - Jawa tengah	(+6224)8313807 esssmg.support@epson- indonesia.co.id
EAST KALIMANTAN	ESC SAMARINDA	Jl. KH. Wahid Hasyim (M. Yamin) Kel. Sempaja Selatan Kec. Samarinda Utara Samarinda- Kalimantan Timur (samping kantor pos)	(+62541)7272904 escsmd.support@epson- indonesia.co.id
SOUTH SUMATERA	ESC PALEMBANG	Jl. H.M. Rasyid Nawawi no.249, kelurahan 9 ilir Palembang - Sumsel	(+62711)311330 escplg.support@epson- indonesia.co.id
EAST JAVA	ESC JEMBER	Jl. Panglima Besar Sudirman No.1 D JEMBER - JAWA TIMUR (Depan Balai Penelitian dan Pengolahan Kakao)	(+62331) 486468,488373 jmr-admin@epson-indonesia.co.id jmr-technical@epson- indonesia.co.id
NORTH SULAWESI	ESC MANADO	Tekno @Megamall, Megamall LG TK-21 Jl. Piere Tendean Kawasan Megamas Boulevard Manado 95111	(+62431)7210033 MND-ADMIN@EPSON- INDONESIA.CO.ID

Къде можете да получите помощ

За други градове, които не са споменати тук, се обадете на горещата линия: 08071137766.

Помощ за потребители в Хонконг

За да получат техническа поддръжка, както и друго следпродажбено обслужване, потребителите могат да се свържат с Epson Hong Kong Limited.

Интернет страница

<http://www.epson.com.hk>

Epson Hong Kong има местна интернет страница на китайски и на английски със следната информация за потребителите:

- Информация за продукта
- Отговори на често задавани въпроси (ЧЗВ)
- Най-новите версии на драйверите за продукти Epson

Гореща линия за техническа поддръжка

Можете също да се свържете с нашия технически персонал на следните телефонни и факс номера:

Телефон: 852-2827-8911

Факс: 852-2827-4383

Помощ за потребители в Малайзия

Контактите за информация, поддръжка и обслужване са:

Уеб адрес

<http://www.epson.com.my>

- Информация за спецификации на продукти, драйвери за изтегляне
- Често задавани въпроси (ЧЗВ), запитвания за покупки, въпроси по имейл

Център за телефонно обслужване на Epson

Телефон: +60 1800-8-17349

- Запитвания за покупки и информация за продукта
- Въпроси и проблеми при използването на продукта
- Запитвания относно услуги за поправка и гаранция

Централен офис

Телефон: 603-56288288

Факс: 603-5628 8388/603-5621 2088

Помощ за потребители в Индия

Контактите за информация, поддръжка и обслужване са:

Уеб адрес

<http://www.epson.co.in>

Налична е информация за спецификации на продукти, драйвери за изтегляне и запитвания относно продукти.

Помощна линия

- Сервиз, информация за продукти и поръчка на консумативи (BSNL линии)
Безплатен номер: 18004250011
Достъпен от 9.00 до 18.00 от понеделник до събота (освен на национални празници)
- Обслужване (CDMA & потребители на мобилни устройства)
Безплатен номер: 186030001600
Достъпен от 9.00 до 18.00 от понеделник до събота (освен на национални празници)

Помощ за потребители във Филипините

За да получат техническа поддръжка, както и друго следпродажбено обслужване, потребителите могат да се свържат с Epson Philippines Corporation на телефона, факса и имейл адреса, дадени по-долу:

Уеб адрес

<http://www.epson.com.ph>

Достъпна е информация за спецификации на продукта, драйвери за изтегляне, често задавани въпроси (ЧЗВ) и запитвания по имейл.

Обслужване на клиенти Epson Philippines

Без допълнителни такси: (PLDT) 1800-1069-37766

Без допълнителни такси: (цифров) 1800-3-0037766

Столичен регион на Филипините: (+632)441-9030

Уеб сайт: <http://customercare.epson.com.ph>

Имейл: customercare@epson.com.ph

Екипът ни в Центъра за помощ може да ви помогне по телефона със следното:

- Запитвания за покупки и информация за продукта
- Въпроси и проблеми при използването на продукта
- Запитвания относно услуги за поправка и гаранция

Epson Philippines Corporation

Централа: +632-706-2609

Факс: +632-706-2665