

ET-16500 / L1455

Przewodnik użytkownika

Prawa autorskie

Żadnej części tej publikacji nie można powielać, przechowywać w systemach wyszukiwania ani przesyłać w jakiegokolwiek formie lub w jakikolwiek sposób elektronicznie, mechanicznie, przez fotokopiowanie, nagrywanie lub inny sposób bez uprzedniej pisemnej zgody firmy Seiko Epson Corporation. Nie przewiduje się odpowiedzialności z tytułu naruszenia praw patentowych w związku z wykorzystaniem informacji zawartych w niniejszym dokumencie. Firma nie przyjmuje też odpowiedzialności za szkody wynikające z użycia informacji zawartych w niniejszym dokumencie. Informacje w tej publikacji są przeznaczone wyłącznie do użycia wraz z produktami firmy Epson. Firma Epson nie ponosi odpowiedzialności za użycie tych informacji względem innych produktów.

Firma Seiko Epson Corporation ani jej podmioty powiązane nie ponoszą odpowiedzialności wobec kupującego lub podmiotów trzecich z tytułu szkód, strat, kosztów lub wydatków poniesionych przez kupującego lub podmioty trzecie w wyniku wypadku, niewłaściwego użycia lub nadużycia tego produktu lub niezatwierdzonych modyfikacji, napraw lub zmian tego produktu lub (wykluczając Stany Zjednoczone) nieprzestrzegania instrukcji obsługi i konserwacji firmy Seiko Epson Corporation.

Firma Seiko Epson Corporation i jej podmioty powiązane nie ponoszą odpowiedzialności za jakiegokolwiek szkody lub problemy wynikające z użycia wyposażenia opcjonalnego lub materiałów eksploatacyjnych innych niż te oznaczone jako oryginalne produkty firmy Epson lub produkty dopuszczone przez firmę Seiko Epson Corporation.

Firma Seiko Epson Corporation nie ponosi odpowiedzialności za jakiegokolwiek szkody spowodowane zakłóceniami elektromagnetycznymi, które wynikają z użycia kabli interfejsu innych niż te oznaczone jako produkty dopuszczone przez firmę Seiko Epson Corporation.

© 2017 Seiko Epson Corporation

Zawartość tej instrukcji obsługi i dane techniczne tego produktu mogą zostać zmienione bez uprzedniego powiadomienia.

Znaki towarowe

- ❑ EPSON® to zastrzeżony znak towarowy, a EPSON EXCEED YOUR VISION lub EXCEED YOUR VISION to znak towarowy Seiko Epson Corporation.
- ❑ Epson Scan 2 software is based in part on the work of the Independent JPEG Group.
- ❑ libtiff

Copyright © 1988-1997 Sam Leffler

Copyright © 1991-1997 Silicon Graphics, Inc.

Permission to use, copy, modify, distribute, and sell this software and its documentation for any purpose is hereby granted without fee, provided that (i) the above copyright notices and this permission notice appear in all copies of the software and related documentation, and (ii) the names of Sam Leffler and Silicon Graphics may not be used in any advertising or publicity relating to the software without the specific, prior written permission of Sam Leffler and Silicon Graphics.

THE SOFTWARE IS PROVIDED "AS-IS" AND WITHOUT WARRANTY OF ANY KIND, EXPRESS, IMPLIED OR OTHERWISE, INCLUDING WITHOUT LIMITATION, ANY WARRANTY OF MERCHANTABILITY OR FITNESS FOR A PARTICULAR PURPOSE.

IN NO EVENT SHALL SAM LEFFLER OR SILICON GRAPHICS BE LIABLE FOR ANY SPECIAL, INCIDENTAL, INDIRECT OR CONSEQUENTIAL DAMAGES OF ANY KIND, OR ANY DAMAGES WHATSOEVER RESULTING FROM LOSS OF USE, DATA OR PROFITS, WHETHER OR NOT ADVISED OF THE POSSIBILITY OF DAMAGE, AND ON ANY THEORY OF LIABILITY, ARISING OUT OF OR IN CONNECTION WITH THE USE OR PERFORMANCE OF THIS SOFTWARE.

- ❑ SDXC Logo is a trademark of SD-3C, LLC.



- ❑ Memory Stick Duo, Memory Stick PRO Duo, Memory Stick PRO-HG Duo, Memory Stick Micro, and MagicGate Memory Stick Duo are trademarks of Sony Corporation.



- ❑ Microsoft®, Windows®, and Windows Vista® are registered trademarks of Microsoft Corporation.
- ❑ Apple, Macintosh, macOS, OS X, Bonjour, Safari, iPad, iPhone, iPod touch, and iTunes are trademarks of Apple Inc., registered in the U.S. and other countries.
- ❑ Google Cloud Print, Chrome, Chrome OS, and Android are trademarks of Google Inc.
- ❑ Adobe and Adobe Reader are either registered trademarks or trademarks of Adobe Systems Incorporated in the United States and/or other countries.
- ❑ Intel® is a registered trademark of Intel Corporation.
- ❑ Uwaga ogólna: inne nazwy produktów użyte w niniejszym dokumencie służą wyłącznie celom identyfikacyjnym i mogą być znakami towarowymi należącymi do ich właścicieli. Firma Epson nie rości sobie żadnych praw do tych znaków.

Spis treści

Prawa autorskie

Znaki towarowe

Informacje o podręczniku

Wprowadzenie do podręczników.	9
Oznaczenia i symbole.	9
Objaśnienia stosowane w niniejszym podręczniku.	10
Odniesienia do systemów operacyjnych.	10

Ważne instrukcje

Instrukcje dotyczące bezpieczeństwa.	11
Instrukcje bezpieczeństwa dotyczące tuszu.	12
Zalecenia i ostrzeżenia dotyczące drukarki.	12
Zalecenia i ostrzeżenia dotyczące konfiguracji drukarki.	12
Zalecenia i ostrzeżenia dotyczące użytkownika drukarki.	13
Zalecenia i ostrzeżenia dotyczące transportu lub przechowywania drukarki.	14
Zalecenia i ostrzeżenia dotyczące używania drukarki z połączeniem bezprzewodowym.	14
Zalecenia i ostrzeżenia dotyczące korzystania z kart pamięci.	14
Zalecenia i ostrzeżenia dotyczące korzystania z ekranu dotykowego.	14
Ochrona danych osobowych.	15

Podstawy korzystania z drukarki

Nazwy i funkcje części.	16
Panel sterowania.	19
Przyciski i kontrolki.	19
Ikony wyświetlane na ekranie LCD.	20
Ikony wyświetlane na klawiaturze programowej na ekranie LCD.	21
Tryb Wstęp.	22

Ustawienia sieciowe

Typy połączeń sieciowych.	23
Połączenie poprzez Ethernet.	23
Połączenie Wi-Fi.	23
Podłączenie poprzez Wi-Fi Direct.	24
Podłączanie do komputera.	25
Połączenie z urządzeniem inteligentnym.	26

Wprowadzanie ustawień Wi-Fi z panelu kontrolnego.	26
Ręczne konfigurowanie ustawień sieci Wi-Fi.	27
Wprowadzanie ustawień Wi-Fi poprzez konfigurację kodu PIN (WPS).	28
Konfigurowanie ustawień sieci Wi-Fi przy użyciu kodu PIN (WPS).	29
Konfigurowanie ustawień Wi-Fi Direct.	30
Wprowadzanie zaawansowanych ustawień sieci za pomocą panelu sterowania.	31
Sprawdzanie stanu połączenia sieciowego.	33
Sprawdzanie stanu sieci za pomocą ikony sieci.	33
Sprawdzanie stanu sieci za pomocą panelu sterowania.	33
Drukowanie raportu połączenia sieciowego.	34
Drukowanie arkusza stanu sieci.	40
Zastępowanie lub dodawanie nowych punktów dostępu.	40
Zmiana metody połączenia na komputer.	40
Wyłączanie łączności Wi-Fi z poziomu panelu sterowania.	42
Wyłączanie trybu Wi-Fi Direct z poziomu panelu sterowania.	42
Przywracanie ustawień sieci za pomocą panelu sterowania.	42

Ustawienia administratora

Blokowanie ustawień drukarki za pomocą hasła administratora.	44
Odblokowywanie ustawień drukarki.	44

Ładowanie papieru

Środki ostrożności dotyczące postępowania z papierem.	45
Dostępne papiery i pojemności.	46
Lista rodzajów papieru.	47
Ładowanie papieru do Kasety na papier.	48
Ładowanie papieru do Tylnej podajnika papieru.	51

Umieszczanie oryginałów

Dostępne oryginały w podajniku ADF.	55
Umieszczanie oryginałów w podajniku ADF.	55
Umieszczanie oryginałów w podajniku ADF w przypadku kopiowania dwustronnego.	57
Umieszczanie oryginałów na Szyby skanera.	57

Spis treści

Wkładanie karty pamięci

Obsługiwane karty pamięci.	59
Wkładanie i wyjmowanie karty pamięci.	59

Zarządzanie kontaktami

Rejestrowanie kontaktów.	61
Rejestrowanie grup kontaktów.	62
Rejestrowanie kontaktów w komputerze.	62
Archiwizowanie kontaktów przy użyciu komputera.	62

Drukowanie

Drukowanie z poziomu panelu sterowania.	64
Drukowanie pliku JPEG.	64
Drukowanie pliku TIFF.	65
Opcje menu Urządź. pamięci.	66
Drukowanie z komputera.	67
Podstawy korzystania z drukarki — system Windows.	67
Podstawy drukowania — Mac OS.	69
Drukowanie na obu stronach papieru.	71
Drukowanie kilku stron na jednej kartce.	73
Drukowanie z dopasowaniem do rozmiaru papieru.	74
Drukowanie wielu plików razem (wyłącznie w systemie Windows).	76
Drukowanie jednego obrazu w dużym formacie na wielu arkuszach (tylko w Windows).	77
Drukowanie z wykorzystaniem funkcji zaawansowanych.	83
Drukowanie zdjęć przy użyciu aplikacji Epson Easy Photo Print.	86
Drukowanie z urządzeń inteligentnych.	86
Używanie Epson iPrint.	86
Anulowanie drukowania.	88
Anulowanie drukowania — przycisk drukarki.	88
Anulowanie drukowania — menu stanu.	88
Anulowanie drukowania — system Windows.	88
Anulowanie drukowania — Mac OS.	89

Kopiowanie

Opcje menu dla trybu Kopiuje.	90
---------------------------------------	----

Skanowanie

Skanowanie przy użyciu panelu sterowania.	93
Skanowanie do wiadomości e-mail.	93

Skanowanie do folderu sieciowego lub na serwer FTP.	94
Skanowanie do urządzenia pamięci.	96
Skanowanie do chmury.	97
Skanowanie do komputera.	98
Skanowanie do komputera (WSD).	99
Typowe opcje menu dla skanowania.	101
Skanowanie z poziomu komputera.	102
Skanowanie w aplikacji Epson Scan 2.	102
Skanowanie z urządzeń inteligentnych.	105
Instalacja Epson iPrint.	105
Skanowanie w aplikacji Epson iPrint.	105

Faksowanie

Konfiguracja faksu.	107
Podłączenie linii telefonicznej.	107
Konfiguracja podstawowych ustawień faksu.	110
Wysyłanie faksów.	113
Podstawowe czynności związane z wysyłaniem faksów.	113
Różne sposoby wysyłania faksów.	115
Odbieranie faksów.	119
Konfiguracja trybu odbioru.	119
Różne sposoby odbierania faksów.	120
Zapisywanie i przekazywanie odebranych faksów.	121
Korzystanie z innych funkcji faksu.	127
Drukowanie listy i raportu faksu.	127
Konfiguracja zabezpieczeń faksowania.	128
Przeglądanie zadań faksowania.	128
Opcje menu dla trybu Faks.	130
Opcje Ustawienia faksu.	132
Domyślne ustaw. użyt..	133
Ustawienia wysyłania.	133
Ustaw. odbioru.	133
Ustaw. wyjścia.	134
Ustaw. podstawowe.	135
Ustawienia zabezp..	136
Spr. łącz. faksu.	136
Kreator ust. faksu.	136

Ponowne napełnianie i wymiana modułów konserwacyjnych

Sprawdzanie stanu pozostałego tuszu i modułu konserwacyjnego.	137
Sprawdzanie stanu modułu konserwacyjnego - Panel sterowania.	137

Spis treści

Sprawdzanie stanu pozostałego tuszu oraz modułu konserwacyjnego — Windows.	137
Sprawdzanie stanu pozostałego tuszu i modułu konserwacyjnego — Mac OS.	137
Kody butelek z tuszem.	138
Środki ostrożności w postępowaniu z butelkami z tuszem.	138
Uzupełnianie tuszu w pojemnikach.	139
Kod modułu konserwacyjnego.	143
Środki ostrożności dotyczące obsługi modułu konserwacyjnego.	143
Wymiana modułu konserwacyjnego.	143

Konserwacja drukarki

Sprawdzanie i czyszczenie głowicy drukującej.	146
Sprawdzanie i czyszczenie głowicy drukującej — panel sterowania.	146
Sprawdzanie i czyszczenie głowicy drukującej — system Windows.	147
Sprawdzanie i czyszczenie głowicy drukującej — Mac OS.	147
Wymiana tuszu w rurkach z tuszem.	148
Wymiana tuszu w rurkach z tuszem — system Windows.	148
Wymiana tuszu w rurkach z tuszem — Mac OS.	148
Wyrównywanie głowicy drukującej.	149
Wyrównywanie głowicy drukującej - Panel sterowania.	149
Czyszczenie ścieżki papieru z tuszu.	150
Czyszczenie automatycznego podajnika dokumentów (ADF).	150
Czyszczenie Szyby skanera.	152
Sprawdzanie łącznej liczby stron podanych przez drukarkę.	153
Sprawdzanie łącznej liczby stron podanych przez drukarkę — panel sterowania.	153
Sprawdzanie łącznej liczby stron podanych przez drukarkę — system Windows.	153
Sprawdzanie łącznej liczby stron podanych przez drukarkę — Mac OS.	153
Oszczędzanie energii.	154
Oszczędzanie energii – panel sterowania.	154

Opcje menu dla trybu Ustawienia

Okres użycia pojemnika konserwacyjnego.	155
Opcje menu Konserw.	155
Opcje menu Ustawienia papieru.	156
Opcje menu Druk.arkusz stanu.	156

Opcje menu Stan sieci.	157
Opcje menu Ustawienia administratora.	157
Opcje menu Administr. systemu.	158
Ustaw. drukarki.	158
Ustawienia wspólne.	158
Ust. Wi-Fi/sieci lokal.	160
Usługi Epson Connect.	161
Usługi Google Cloud Print.	161
Uniwers. ust. drukowania.	162
Tryb Eco.	162
Przywr. ust. domyśl.	163

Informacje o usługach sieciowych i oprogramowaniu

Epson ConnectUsługa.	164
Web Config.	164
Uruchamianie aplikacji konfiguracyjnej w przeglądarce.	165
Uruchomienie Web Config w Windows.	165
Uruchomienie Web Config w Mac OS.	166
Sterownik drukarki dla systemu Windows.	166
Konfiguracja ustawień działania dla sterownika drukarki w systemie Windows.	167
Sterownik drukarki dla systemu Mac OS.	167
Konfiguracja ustawień działania dla sterownika drukarki w systemie Mac OS.	168
Aplikacja do skanowania dokumentów i obrazów (Epson Scan 2).	168
Epson Event Manager.	169
Sterownik PC-FAX (sterownik faksu).	169
Narzędzie FAX Utility.	170
Epson Easy Photo Print.	170
E-Web Print (wyłącznie dla systemu Windows).	171
EPSON Software Updater.	171
Aplikacja do konfigurowania wielu urządzeń (EpsonNet Config).	172
Odinstalowywanie aplikacji.	172
Odinstalowywanie aplikacji — Windows.	172
Odinstalowywanie aplikacji — Mac OS.	173
Instalowanie aplikacji.	174
Aktualizacja aplikacji i oprogramowania układowego.	174

Rozwiązywanie problemów

Sprawdzanie stanu drukarki.	176
Sprawdzanie komunikatów na wyświetlaczu LCD.	176

Spis treści

Kod błędu w menu stanu.	177	Papier jest poplamiony lub przetarty.	203
Sprawdzanie stanu drukarki — system Windows.	182	Na papierze rozmazał się tusz podczas drukowania dwustronnego.	204
Sprawdzanie stanu drukarki — Mac OS.	182	Wydrukowane znaki są nieprawidłowe lub zniekształcone.	204
Wymywanie zaciętego papieru.	182	Drukowany obraz jest odwrócony.	205
Wymywanie zaciętego papieru z Tylnej podajnik papieru.	183	Mozaikowe wzory na wydrukach.	205
Wymywanie zaciętego papieru z wnętrza drukarki.	183	Na skopiowanym obrazie pojawiają się nierówne kolory, rozmazania, kropki lub linie proste.	205
Wymywanie zaciętego papieru z Kasety na papier.	185	Na skopiowanym obrazie widoczna jest mora (pomarszczenie lub siatka).	205
Usuwanie zaciętego papieru z Tylnej pokrywa 1 i Tylnej pokrywa 2.	187	Na skopiowanym obrazie widoczny jest obraz drugiej strony oryginału.	206
Wymywanie zaciętego papieru z ADF.	189	Nie można usunąć problemu z wydrukiem.	206
Papier nie jest podawany poprawnie.	191	Inne problemy z drukowaniem.	206
Blokada papieru.	192	Zbyt wolne drukowanie.	206
Papier jest podawany krzywo.	192	Szybkość drukowania drastycznie spada podczas drukowania bez przerwy.	207
Kilka arkuszy papieru jest podawanych jednocześnie.	192	Nie można rozpocząć skanowania.	207
Brak podawania papieru.	192	Nie można rozpocząć skanowania za pomocą panelu sterowania.	208
Oryginały nie są podawane w ADF.	192	Problemy z zeskanowanym obrazem.	208
Problemy z zasilaniem i panelem sterowania.	193	Nierówne kolory, zabrudzenia, plamy, itp. widoczne podczas skanowania na szybie skanera.	208
Zasilanie się nie włącza.	193	Podczas skanowania z ADF pojawiają się linie proste.	209
Zasilanie się nie wyłącza.	193	Niska jakość obrazu.	209
Zasilanie wyłącza się automatycznie.	193	W tle obrazów pojawia się przebitka.	209
Wyświetlacz LCD ciemnieje.	194	Tekst jest niewyraźny.	209
Nie można drukować z komputera.	194	Pojawia się mora (siatka prążków).	210
Kiedy nie można wprowadzić ustawień sieciowych	195	Nie można skanować prawidłowego obszaru na szybie skanera.	210
Nie można łączyć się z urządzeń z drukarką pomimo poprawnych ustawień sieciowych.	195	Tekst nie jest właściwie rozpoznawany podczas zapisywania jako PDF z opcją przeszukiwania.	210
Sprawdzanie identyfikatora SSID sieci połączonej z drukarką.	197	Nie można rozwiązać problemów w zeskanowanym obrazie.	211
Sprawdzanie identyfikatora SSID na komputerze.	197	Inne problemy ze skanowaniem.	212
Nieoczekiwana utrata możliwości drukowania przez sieć.	198	Skanowanie przebiega wolno.	212
Nieoczekiwana utrata możliwości drukowania przez połączenie USB.	199	Nie można wysłać przez e-mail zeskanowanego obrazu.	212
Problemy z wydrukiem.	199	Skanowanie zatrzymuje się podczas skanowania do formatu PDF/Multi-TIFF.	212
Wydruk jest pomarszczony lub brak kolorów.	199	Problemy z wysyłaniem i odbieraniem faksów.	213
Pojawiają się paski lub nieoczekiwane kolory.	199	Nie można wysłać lub odbierać faksów.	213
Kolorowe prążki pojawiają się w odstępach około 2.5 cm.	200	Nie można wysłać faksów.	214
Wydruki zamazane, pionowe prążki, bądź nieprawidłowe wyrównanie.	200	Nie można wysłać faksów do konkretnego odbiorcy.	214
Słaba jakość wydruku.	201		
Wydrukowane zdjęcia są lepkie.	202		
Obrazy lub zdjęcia są drukowane w nieoczekiwanych kolorach.	202		
Pozycja, rozmiar lub marginesy wydruku są nieprawidłowe.	202		

Spis treści

Nie można wysłać faksów o określonej godzinie.	215	Standardy i normy.	231
Nie można odbierać faksów.	215	Ograniczenia dotyczące kopiowania.	232
Wystąpił błąd zapelnienia pamięci.	215	Transportowanie drukarki.	232
Jakość wysłanego faksu jest niska.	216	Dostęp do zewnętrznego urządzenia pamięci masowych z komputera.	236
Faksy są wysyłane w nieprawidłowym formacie	217	Korzystanie z serwera e-mail.	237
Jakość odebranego faksu jest niska.	217	Konfiguracja serwera e-mail.	238
Nie można odebrać faksów w formacie A3.	217	Elementy ustawień serwera e-mail.	239
Odebrane fakсы nie są drukowane.	217	Sprawdzanie połączenie serwera e-mail.	239
Inne problemy z faksowaniem.	218	Gdzie uzyskać pomoc.	240
Nie można nawiązywać połączeń za pośrednictwem podłączonego telefonu.	218	Witryna pomocy technicznej w sieci Web.	240
Automatyczna sekretarka nie odbiera wiadomości głosowych.	218	Kontakt z działem pomocy technicznej firmy Epson.	240
Numer faksu nadawcy nie jest widoczny na odebranych faksach lub jest nieprawidłowy.	218		
Inne problemy.	218		
Lekkie porażenie prądem w momencie dotknięcia drukarki.	218		
Drukarka w trakcie pracy jest bardzo głośna.	219		
Tylny podajnik papieru jest usunięty.	219		
Data i godzina są nieprawidłowe.	219		
Urządzenie pamięci nie zostało rozpoznane.	219		
Nie można zapisać danych na urządzeniu pamięci.	220		
Użytkownik zapomniał hasła.	220		
Aplikacja jest blokowana przez zaporę (wyłącznie w systemie Windows).	220		
Znak „?” jest wyświetlany na ekranie wyboru zdjęcia.	220		
Pojawia się komunikat monitujący o zresetowanie poziomów tuszu.	220		
Dodatek			
Parametry techniczne.	222		
Dane techniczne drukarki.	222		
Dane techniczne skanera.	223		
Dane techniczne interfejsu.	223		
Dane techniczne faksu.	224		
Lista funkcji sieci.	224		
Specyfikacje Wi-Fi.	226		
Specyfikacje Ethernet.	226		
Protokół zabezpieczeń.	226		
Obsługiwane usług innych firm.	227		
Dane techniczne zewnętrznych urządzeń pamięci masowej.	227		
Wymiary.	229		
Parametry elektryczne.	229		
Dane techniczne dotyczące środowiska pracy.	230		
Wymagania systemowe.	230		
Informacje prawne.	231		

Informacje o podręczniku

Wprowadzenie do podręczników

Z drukarką Epson są dostarczane następujące podręczniki. Poza wymienionymi podręcznikami można też zapoznać się z różnymi rodzajami informacji pomocy dostępnymi w drukarce lub w aplikacjach oprogramowania Epson.

- Ważne instrukcje bezpieczeństwa (podręcznik papierowy)
Udostępnia instrukcje bezpiecznej obsługi tej drukarki.
- Rozpocznij tutaj (podręcznik papierowy)
Udostępnia informacje o ustawieniach drukarki i instalacji oprogramowania.
- Przewodnik użytkownika (elektroniczny)
Niniejszy podręcznik. Zawiera wszystkie informacje i instrukcje na temat użytkowania drukarki, ustawień sieciowych w przypadku używania drukarki w sieci, a także na temat rozwiązywania problemów technicznych.
- Przewodnik administratora (elektroniczny)
Udostępnia administratorom sieci informacje o zarządzaniu i ustawieniach drukarki.

Najnowsze wersje wyżej wymienionych podręczników można uzyskać w następujący sposób.

- Podręcznik papierowy
Odwiedź stronę internetową pomocy technicznej Epson Europe, pod adresem <http://www.epson.eu/Support> lub ogólnosiątkową stronę internetową pomocy technicznej Epson pod adresem <http://support.epson.net/>.
- Podręcznik elektroniczny
Uruchom w komputerze EPSON Software Updater. EPSON Software Updater sprawdza dostępność aktualizacji aplikacji Epson oraz podręczników w wersji elektronicznej i umożliwia pobranie najnowszych wersji.

Powiązane informacje

- ➔ „EPSON Software Updater” na stronie 171

Oznaczenia i symbole

**Przeestroga:**

Instrukcje, które muszą być uważnie przestrzegane, aby uniknąć uszkodzeń ciała.

**Ważne:**

Instrukcje, które muszą być przestrzegane, aby zapobiec uszkodzeniu sprzętu.

Uwaga:

Zawiera informacje uzupełniające i referencyjne.

- ➔ Powiązane informacje

Łączy do powiązanych rozdziałów.

Objaśnienia stosowane w niniejszym podręczniku

- Zrzuty ekranowe sterownika drukarki oraz ekrany Epson Scan 2 (sterownik skanera) pochodzą z systemu Windows 10 lub OS X El Capitan. Materiały prezentowane na tych ekranach różnią się w zależności od modelu i sytuacji.
- Ilustracje drukarki prezentowane w tym podręczniku są wyłącznie przykładowe. Mogą co prawda występować niewielkie różnice w zależności od konkretnego modelu, jednak zasada obsługi pozostaje taka sama.
- Niektóre pozycje menu wyświetlane na ekranie LCD mogą się różnić w zależności od konkretnego modelu i ustawień.

Odniesienia do systemów operacyjnych

Windows

W tym podręczniku takie określenia jak „Windows 10”, „Windows 8.1”, „Windows 8”, „Windows 7”, „Windows Vista”, „Windows XP”, „Windows Server 2016”, „Windows Server 2012 R2”, „Windows Server 2012”, „Windows Server 2008 R2”, „Windows Server 2008”, „Windows Server 2003 R2” i „Windows Server 2003” odnoszą się do następujących systemów operacyjnych. Oprócz tego określenie „Windows” stosowane jest w odniesieniu do wszystkich wersji.

- System operacyjny Microsoft® Windows® 10
- System operacyjny Microsoft® Windows® 8.1
- System operacyjny Microsoft® Windows® 8
- System operacyjny Microsoft® Windows® 7
- System operacyjny Microsoft® Windows Vista®
- System operacyjny Microsoft® Windows® XP
- System operacyjny Microsoft® Windows® XP Professional x64 Edition
- System operacyjny Microsoft® Windows Server® 2016
- System operacyjny Microsoft® Windows Server® 2012 R2
- System operacyjny Microsoft® Windows Server® 2012
- System operacyjny Microsoft® Windows Server® 2008 R2
- System operacyjny Microsoft® Windows Server® 2008
- System operacyjny Microsoft® Windows Server® 2003 R2
- System operacyjny Microsoft® Windows Server® 2003

Mac OS

W tym podręczniku takie określenia jak „Mac OS” stosowane są w odniesieniu do systemów „macOS Sierra”, „OS X El Capitan”, „OS X Yosemite”, „OS X Mavericks”, „OS X Mountain Lion”, „Mac OS X v10.7.x” i „Mac OS X v10.6.8”.

Ważne instrukcje

Instrukcje dotyczące bezpieczeństwa

Należy zapoznać się z poniższymi instrukcjami i stosować się do nich w celu zapewnienia bezpieczeństwa podczas użytkowania drukarki. Podręcznik ten należy zachować do użycia w przyszłości. Ponadto należy stosować się do wszelkich ostrzeżeń i instrukcji umieszczonych na drukarce.

- Niektóre symbole użyte w drukarce mają na celu zapewnienie bezpieczeństwa i umożliwienie prawidłowego użytkowania drukarki. Odwiedź poniższą stronę internetową w celu poznania znaczeń tych symboli.
<http://support.epson.net/symbols>
- Należy używać wyłącznie przewodu zasilania dostarczonego z drukarką. Nie wolno używać przewodów od innych urządzeń. Korzystanie z przewodów zasilania od innych urządzeń lub podłączanie przewodu zasilania dostarczonego z drukarką do innych urządzeń może spowodować pożar lub porażenie prądem elektrycznym.
- Należy używać tylko przewodu zasilania prądem zmiennym zgodnego z odpowiednią lokalną normą bezpieczeństwa.
- Nigdy nie należy rozbierać, modyfikować ani naprawiać przewodu zasilania, wtyczki, modułu drukarki, modułu skanera lub urządzeń opcjonalnych za wyjątkiem przypadków opisanych w podręcznikach drukarki.
- W poniższych sytuacjach należy odłączyć drukarkę od zasilania i skontaktować się z wykwalifikowanym personelem serwisowym:
Przewód zasilania lub jego wtyczka są uszkodzone, do drukarki dostał się płyn, drukarka została upuszczona lub jej obudowa została uszkodzona, drukarka nie działa prawidłowo lub zaobserwowano wyraźne zmiany w jej wydajności. Nie należy regulować elementów sterowania, które nie zostały opisane w instrukcji obsługi.
- Drukarkę należy umieścić blisko ściennego gniazda zasilania, z którego można łatwo wyjąć wtyczkę.
- Nie należy umieszczać lub przechowywać drukarki poza pomieszczeniami, w miejscu o dużym zapyleniu, w pobliżu wody, źródeł ciepła lub w miejscach, w których występują drgania, wibracje, wysoka temperatura i wilgotność.
- Nie należy wylewać płynów na drukarki ani obsługiwać jej mokrymi dłońmi.
- Drukarkę należy trzymać w odległości przynajmniej 22 cm od rozruszników serca. Fale radiowe generowane przez drukarkę mogą negatywnie wpłynąć na pracę rozruszników serca.
- W przypadku uszkodzenia ekranu LCD skontaktuj się ze sprzedawcą. Jeśli roztwór ciekłych kryształów zetknie się ze skórą rąk, należy dokładnie je umyć wodą z mydłem. Jeśli roztwór ciekłych kryształów dostanie się do oczu, należy natychmiast przemyć je wodą. Jeżeli po przemyciu oczu występują dolegliwości lub problemy z widzeniem, należy natychmiast skontaktować się z lekarzem.
- Nie wolno korzystać z telefonu podczas burzy z piorunami. Istnieje ryzyko porażenia piorunem.
- Nie wolno używać telefonu do zgłaszania wycieku gazu, znajdując się w pobliżu wycieku.

Ważne instrukcje

- Drukarka jest ciężka, więc podnosić ją i przenosić powinny co najmniej dwie osoby. Podczas podnoszenia drukarki wszystkie osoby powinny przyjąć prawidłowe pozycje, tak jak pokazano poniżej.



Instrukcje bezpieczeństwa dotyczące tuszu

- Należy zachować ostrożność, aby nie dotykać tuszu podczas obsługi pojemników z tuszem, zatyczek pojemników z tuszem, otwartych butelek z tuszem lub nakrętek butelek z tuszem.
 - W przypadku kontaktu tuszu ze skórą należy to miejsce dokładnie umyć mydłem i spłukać wodą.
 - W przypadku dostania się tuszu do oczu należy natychmiast przemyć je wodą. Jeżeli po przemyciu oczu występują dolegliwości lub problemy ze wzrokiem, należy natychmiast skontaktować się z lekarzem.
 - W przypadku dostania się tuszu do ust należy natychmiast skontaktować się z lekarzem.
- Nie należy demontować modułu konserwacyjnego. W przeciwnym wypadku tusz może dostać się do oczu lub na skórę.
- Po usunięciu zabezpieczenia z butelki z tuszem nie należy jej przechylać ani nią potrząsać, gdyż może to spowodować wyciek tuszu.
- Butelki z tuszem i moduł pojemników z tuszem oraz moduł konserwacyjny należy trzymać w miejscu niedostępnym dla dzieci. Nie wolno pozwolić dzieciom na picie z butelek z tuszem ani na zabawę butelkami z tuszem lub nakrętką butelki z tuszem.

Zalecenia i ostrzeżenia dotyczące drukarki

Aby zapobiec uszkodzeniom drukarki i mienia, należy się zapoznać z tymi instrukcjami i się do nich stosować. Podręcznik ten należy zachować do użycia w przyszłości.



Zalecenia i ostrzeżenia dotyczące konfigurowania drukarki

- Nie należy blokować ani zakrywać wlotów i otworów drukarki.

Ważne instrukcje

- ❑ Należy używać wyłącznie źródła zasilania wskazanego na etykiecie drukarki.
- ❑ Należy unikać stosowania gniazd znajdujących się w obwodach, do których podłączone są fotokopiarki lub regularnie włączające i wyłączające się systemy wentylacyjne.
- ❑ Należy unikać gniazd elektrycznych kontrolowanych za pomocą wyłączników ściennych lub automatycznych wyłączników czasowych.
- ❑ Cały system komputerowy należy umieścić z dala od potencjalnych źródeł zakłóceń elektromagnetycznych, takich jak głośniki lub urządzenia bazowe telefonów bezprzewodowych.
- ❑ Kable zasilania powinny być umieszczone w takim miejscu, aby nie były wystawione na ścieranie ani nie były nacinane, szarpane i skręcane. Nie należy umieszczać przedmiotów na przewodach zasilania oraz nie należy umieszczać przewodów zasilania w miejscach, w których będą nadeptywać je przechodzące osoby lub przebiegać po nich. Należy zwrócić szczególną uwagę na to, aby przewody zasilania nie były zagięte w punktach ich połączeń z transformatorem.
- ❑ W przypadku gdy do zasilania drukarki stosowany jest przedłużacz, należy się upewnić, że łączny pobór prądu wszystkich podłączonych do niego urządzeń nie przekracza limitu dopuszczalnego dla przedłużacza. Ponadto należy się upewnić, że całkowite natężenie prądu pobieranego przez podłączone urządzenia nie przekracza wartości nominalnej natężenia dla ściennego gniazda zasilania.
- ❑ Jeśli drukarka ma być używana na terenie Niemiec, instalacja elektryczna w budynku musi być chroniona bezpiecznikiem 10- lub 16-amperowym w celu zapewnienia drukarce wystarczającej ochrony przed zwarciami i przepięciami.
- ❑ Podczas podłączania drukarki do komputera lub innego urządzenia za pomocą kabla należy sprawdzić, czy położenie złączy jest prawidłowe. Każde złącze ma tylko jedno właściwe położenie. Podłączenie złącza w nieprawidłowy sposób może spowodować uszkodzenie obu urządzeń połączonych kablem.
- ❑ Drukarkę należy ustawić na płaskiej, stabilnej powierzchni, która ze wszystkich stron wykracza poza krawędzie obudowy drukarki. Drukarka nie będzie działać poprawnie, jeśli zostanie ustawiona pod kątem.
- ❑ Nad drukarką należy pozostawić ilość miejsca pozwalającą na całkowite podniesienie pokrywy dokumentów.
- ❑ Należy pozostawić wystarczającą ilość miejsca z przodu drukarki, aby papier mógł być całkowicie wysuwany.
- ❑ Należy unikać miejsc, w których występują gwałtowne zmiany temperatury i wilgotności. Drukarkę należy ustawić z dala od bezpośredniego światła słonecznego, silnego oświetlenia sztucznego i źródeł ciepła.

Zalecenia i ostrzeżenia dotyczące użytkowania drukarki

- ❑ Nie należy wkładać przedmiotów przez otwory drukarki.
- ❑ Nie należy wkładać dłoni do drukarki podczas drukowania.
- ❑ Nie należy dotykać białego płaskiego kabla ani rurek z tuszem wewnątrz drukarki.
- ❑ Nie należy używać produktów w aerozolu, zawierających łatwopalne składniki, wewnątrz lub w pobliżu drukarki. Grozi to pożarem.
- ❑ Nie należy przesuwać głowicy drukującej ręką, bo może to spowodować uszkodzenie drukarki.
- ❑ Należy uważać, aby nie przyciąć palców podczas zamykania modułu skanera.
- ❑ Umieszczając oryginały, nie należy naciskać zbyt mocno szyba skanera.
- ❑ Należy wzrokowo sprawdzić poziomy tuszu w poszczególnych pojemnikach. Kontynuowanie używania drukarki, przy zużytym tuszu, może spowodować uszkodzenie drukarki. Firma Epson zaleca uzupełnienie tuszu we wszystkich pojemnikach do górnej linii, gdy drukarka nie działa, aby zresetować poziom tuszu.
- ❑ Drukarkę należy zawsze wyłączać naciskając przycisk . Nie należy odłączać drukarki od gniazda ani jej wyłączać do momentu aż kontrolka  przestanie migotać.

Ważne instrukcje

- Jeśli drukarka nie będzie używana przez dłuższy czas, należy odłączyć kabel zasilania z gniazdka elektrycznego.

Zalecenia i ostrzeżenia dotyczące transportu lub przechowywania drukarki

- Podczas przechowywania lub transportowania drukarki nie przechylać jej, nie ustawiać pionowo ani nie odwracać, ponieważ można spowodować wyciek tuszu.
- Przed transportowaniem drukarki należy upewnić się, że głowica drukująca znajduje się w pozycji początkowej (z prawej strony urządzenia).

Zalecenia i ostrzeżenia dotyczące używania drukarki z połączeniem bezprzewodowym

- Fale radiowe generowane przez drukarkę mogą negatywnie wpływać na pracę elektronicznych urządzeń medycznych, powodując ich awarie. Podczas korzystania z drukarki w placówkach służby zdrowia lub w pobliżu sprzętu medycznego należy postępować zgodnie ze wskazówkami upoważnionego personelu pracującego w tych placówkach oraz stosować się do wszystkich ostrzeżeń i instrukcji umieszczonych na sprzęcie medycznym.
- Fale radiowe generowane przez drukarkę mogą negatywnie wpływać na pracę urządzeń sterowanych automatycznie, takich jak drzwi automatyczne lub alarmy przeciwpożarowe, powodując ich nieprawidłowe działanie, co może doprowadzić do wypadku. W przypadku korzystania z drukarki w pobliżu urządzeń sterowanych automatycznie należy stosować się do wszystkich ostrzeżeń i instrukcji umieszczonych na tych urządzeniach.

Zalecenia i ostrzeżenia dotyczące korzystania z kart pamięci

- Nie należy usuwać karty pamięci ani wyłączać drukarki, gdy miga kontrolka karty pamięci.
- Sposoby korzystania z karty pamięci zależą od rodzaju karty. Po szczegółowe informacje należy sięgnąć do dokumentacji dołączonej do karty pamięci.
- Należy używać tylko kart zgodnych z drukarką.

Powiązane informacje

- ➔ [„Dane techniczne obsługiwanych kart pamięci” na stronie 227](#)

Zalecenia i ostrzeżenia dotyczące korzystania z ekranu dotykowego

- Ekran LCD może zawierać kilka małych jasnych lub ciemnych punktów. Ze względu na jego funkcje jasność ekranu może być niejednorodna. Jest to normalne zjawisko i nie oznacza usterki.
- Do czyszczenia należy używać tylko miękkiej i suchej ściereczki. Nie należy używać chemicznych lub płynnych środków czyszczących.
- Zewnętrzna pokrywa ekranu dotykowego może pęknąć pod wpływem mocnego uderzenia. Skontaktuj się ze sprzedawcą, jeśli powierzchnia panelu popęka. Nie wolno dotykać ani próbować demontować popękanych części.
- Ekran dotykowy należy dotykać delikatnie palcem. Nie wolno go mocno naciskać ani dotykać paznokciami.

Ważne instrukcje

- Do wykonywania operacji nie należy używać ostro zakończonych przedmiotów, takich jak długopisy lub ostro zastruganych ołówków.
- Skraplanie pary wodnej wewnątrz ekranu dotykowego z powodu gwałtownych zmian temperatury czy wilgotności może prowadzić do pogorszenia jego działania.

Ochrona danych osobowych

Jeżeli chcesz oddać drukarkę innej osobie lub ją zutylizować, wykasuj wszystkie osobiste informacje zapisane w pamięci urządzenia, wybierając na panelu sterowania kolejno **Ustawienia > Administr. systemu > Przywr. ust. domyśl. > Usuń wsz. dane i ustaw..**

Podstawy korzystania z drukarki

Nazwy i funkcje części

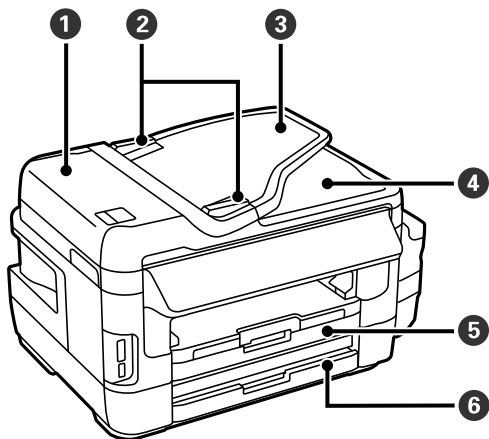

1	Pokrywa automatycznego podajnika dokumentów (ADF — Automatic Document Feeder)	Otwierana podczas usuwania papieru zaciętego w podajniku ADF.
2	Prowadnica krawędzi podajnika ADF	Wprowadzają oryginały prosto do drukarki. Przysuń je do krawędzi oryginałów.
3	Taca wejściowa podajnika ADF	Automatyczne podawanie oryginałów.
4	Taca wyjściowa podajnika ADF	Przechowuje oryginały wysunięte z podajnika ADF.
5	Kaseta na papier 1	Służy do ładowania papieru.
6	Kaseta na papier 2	

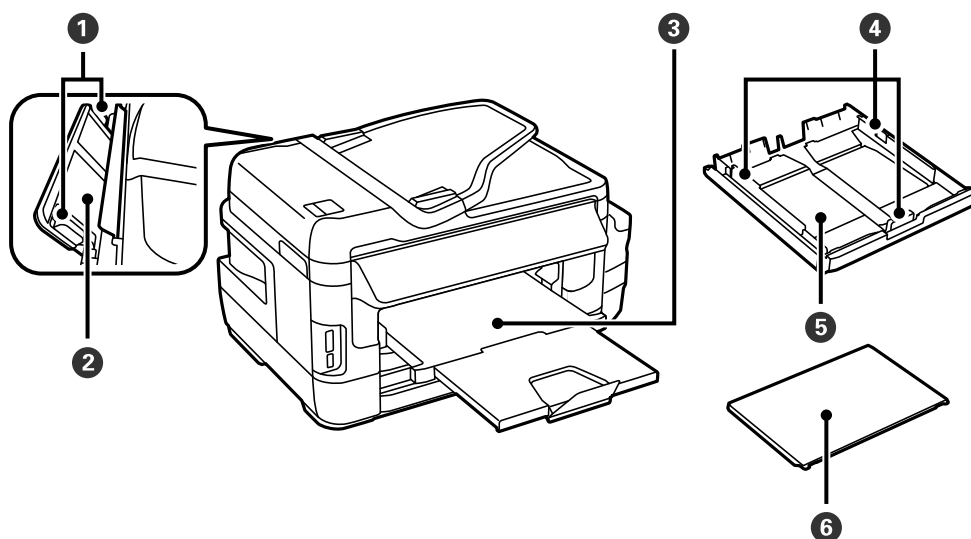

Podstawy korzystania z drukarki

❶	Prowadnica krawędzi	Wprowadza papier prosto do drukarki. Należy dosunąć je do krawędzi papieru.
❷	Tylny podajnik papieru	Pozwala na ręczne wkładanie do drukarki po jednym arkuszu papieru naraz.
❸	Taca wyjściowa	Przechowuje papier wysunięty z drukarki.
❹	Prowadnica krawędzi	Wprowadza papier prosto do drukarki. Należy dosunąć je do krawędzi papieru.
❺	Kaseta na papier	Służy do ładowania papieru.
❻	Pokrywa kasety papieru	Chroni przed przedostawaniem się obcych substancji do kasety na papier.

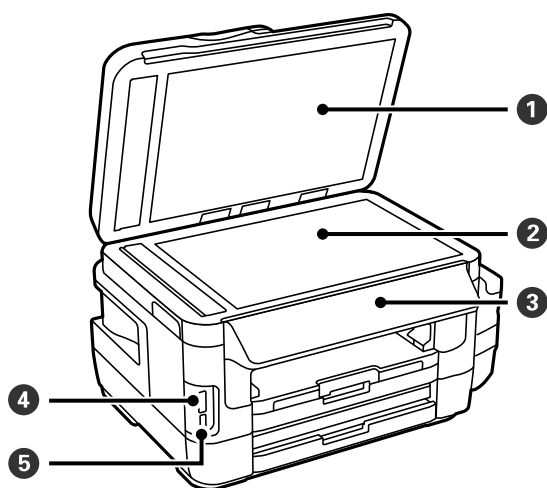

❶	Pokrywa dokumentów	Blokuje dostęp światła zewnętrznego podczas skanowania.
❷	Szyba skanera	Umieść oryginały.
❸	Panel sterowania	Służy do obsługi drukarki.
❹	Gniazdo kart pamięci	Włóż kartę pamięci.
❺	Zewnętrzny port USB	Służy do podłączania urządzeń pamięci.

Podstawy korzystania z drukarki

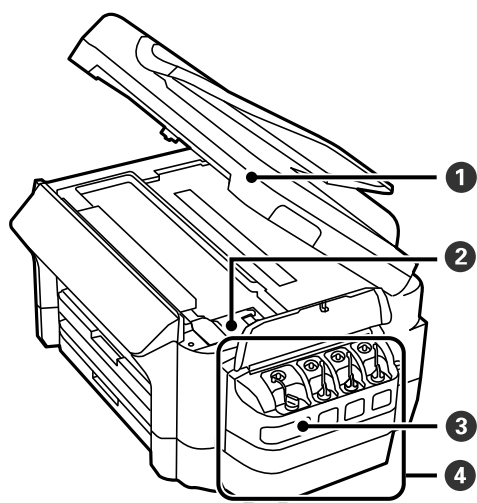

❶	Moduł skanera	Służy do skanowania umieszczonych w nim oryginałów. Otwórz podczas usuwania papieru zablokowanego wewnątrz drukarki.
❷	Głowica drukująca (poniżej tego rozdziału)	Z niej wydobywa się tusz.
❸	Pojemniki z tuszem	Dostarcza tusz do głowicy drukującej.
❹	Moduł pojemników z tuszem	Zawiera pojemniki z tuszem.

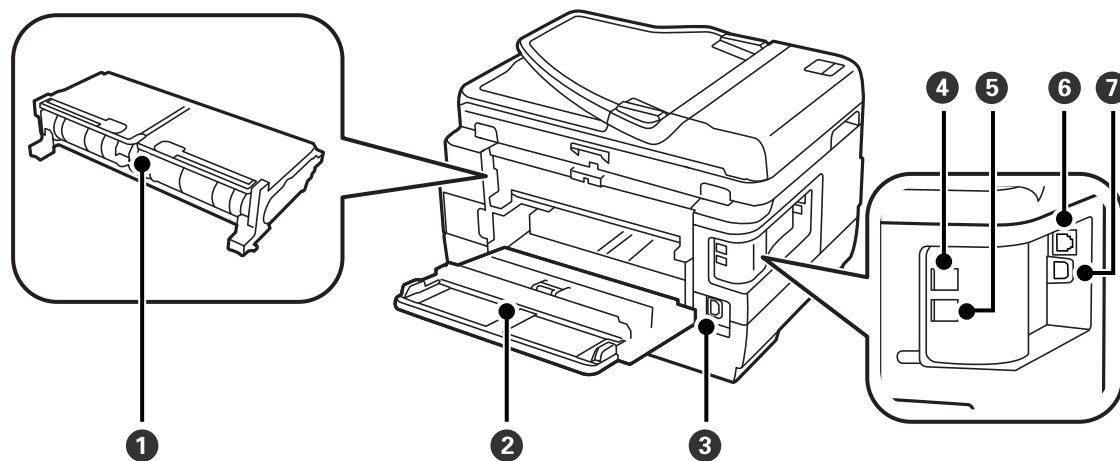

❶	Tylna pokrywa 2	Odłącz podczas usuwania zaciętego papieru.
❷	Tylna pokrywa 1	Otwórz podczas wymiany modułu konserwacyjnego albo usuwania zablokowanego papieru.
❸	Wejście zasilania	Służy do podłączania przewodu zasilającego.
❹	Port LINE	Podłączenie linii telefonicznej.
❺	Port EXT.	Podłączenie zewnętrznych urządzeń telefonicznych.
❻	Port LAN	Umożliwia podłączenie przewodu LAN.
❼	Port USB	Umożliwia podłączenie przewodu USB.

Panel sterowania

Przyciski i kontrolki

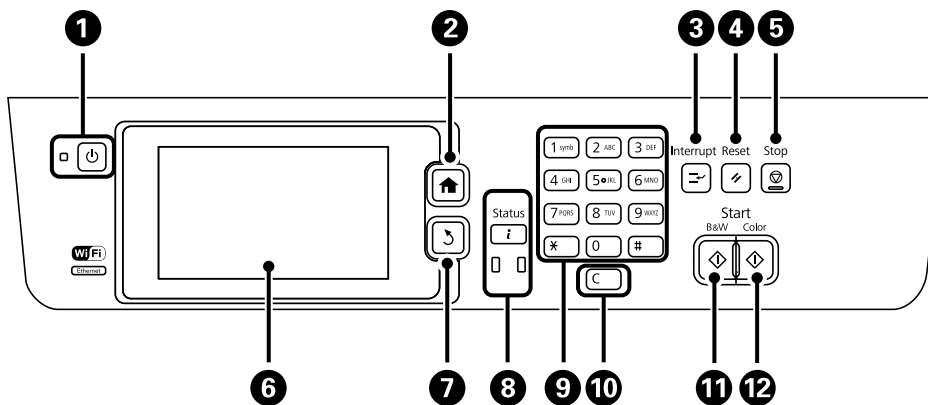

1		Włączenie lub wyłączenie drukarki. Przewód zasilający należy odłączyć, gdy zgaśnie kontrolka zasilania.
2		Wyświetlenie ekranu głównego.
3		Wstrzymanie bieżącego zadania w celu przerwania innego zadania. Ponowne naciśnięcie przycisku spowoduje powrót do wstrzymanego zadania.
4		Umożliwia zerowanie aktualnych ustawień i przywrócenie domyślnych ustawień użytkownika. Jeżeli domyślne ustawienia użytkownika nie zostały skonfigurowane, następuje przywracanie fabrycznych ustawień domyślnych.
5		Zatrzymanie bieżącego zadania.
6	-	Wyświetlenie menu i komunikatów. Dotknij ekranu LCD, aby wybrać menu, a następnie przesunąć palcem po ekranie, aby przewijać dostępne pozycje.
7		Powrót do poprzedniego ekranu.
8		Wyświetlenie Menu Stan . Można tu sprawdzić stan drukarki i historię zadań. Kontrolka błędu po lewej stronie miga lub świeci się, gdy zostanie wykryty błąd. Kontrolka danych po prawej stronie miga, gdy drukarka przetwarza dane. Świeci, gdy w kolejce są zaplanowane zadania.
9	0 - 9 *, #	Wpisywanie cyfr, znaków i symboli.
10	c	Kasowanie ustawień numerycznych, np. liczby kopii.
11		Rozpoczęcie drukowania, kopiowania, skanowania lub faksowania w czerni i bieli.
12		Rozpoczęcie drukowania, kopiowania, skanowania lub faksowania w kolorze.

Menu Stan

Naciśnij przycisk **i** na panelu sterowania.

Podstawy korzystania z drukarki

Informacje o drukarce

Wyświetlenie stanu materiałów eksploatacyjnych i wszelkich błędów, które wystąpiły w drukarce. Aby wyświetlić komunikat o błędzie, wybierz żądany błąd z listy.

Monitor zadań

Wyświetlenie listy zadań w toku i zadań oczekujących. Możliwe jest także anulowanie zadań.

Historia zadań

Wyświetlenie historii zadań. Jeśli zadanie nie zostało zrealizowane pomyślnie, w historii widoczny będzie kod błędu.

Pamięć zadań









Wybierz pozycję **Skrzynka odbiorcza**, aby wyświetlić odebrane fakсы przechowywane w pamięci drukarki.

Powiązane informacje









➔ [„Kod błędu w menu stanu” na stronie 177](#)

Ikony wyświetlane na ekranie LCD

W zależności od stanu drukarki, na ekranie LCD wyświetlane są następujące ikony. Naciśnij ikonę sieci, aby sprawdzić bieżące ustawienia sieciowe i konfigurację Wi-Fi.

	Naciśnij tę ikonę, aby wyświetlić instrukcje obsługi, np. wyjaśnienie sposobu ładowania papieru, umieszczania oryginałów w podajniku itp.
	Włącza się, gdy w automatycznym podajniku dokumentów umieszczono oryginały.
	Włącza się, gdy moduł konserwacyjny jest prawie pełny. Naciśnij przycisk i , a następnie wybierz opcję Informacje o drukarce , aby sprawdzić stan.
	Włącza się, gdy moduł konserwacyjny jest pełny. Naciśnij przycisk i , a następnie wybierz opcję Informacje o drukarce , aby sprawdzić stan.
	Włącza się, gdy w pamięci drukarki przechowywane są odebrane dokumenty, które jeszcze nie zostały odczytane, wydrukowane ani zapisane.
	Włączenie, gdy drukarka odbiera lub wysyła fakсы.
	Oznacza użycie pamięci faksu.
	Oznacza, że pamięć faksu jest pełna.

Podstawy korzystania z drukarki

	Wskazuje liczbę odebranych faksów, które nie zostały przetworzone lub przeczytane. Ta ikona znajduje się na ikonie trybu faksu. Gdy liczba faksów przekracza 10, ikona zmienia się na 10+ . Więcej informacji zawiera punkt opisujący ekran informujący o nieprzetworzeniu odebranego faksu.
	Oznacza, że drukarka łączy się z siecią bezprzewodową (Wi-Fi) lub przewodową (Ethernet).
	Włącza się, gdy drukarka jest podłączona do sieci przewodowej (Ethernet).
	Włącza się, gdy drukarka jest podłączona do sieci bezprzewodowej (Wi-Fi). Liczba kresek wskazuje siłę sygnału połączenia. Im więcej kresek, tym silniejszy sygnał.
	Informuje o problemie z połączeniem z siecią bezprzewodową (Wi-Fi) lub oznacza, że drukarka szuka sieci bezprzewodowej (Wi-Fi).
	Oznacza, że drukarka jest podłączona do sieci bezprzewodowej (Wi-Fi) w trybie Ad Hoc.
	Oznacza, że drukarka jest podłączona do sieci bezprzewodowej (Wi-Fi) w trybie Wi-Fi Direct.
	Oznacza, że drukarka jest podłączona do sieci bezprzewodowej (Wi-Fi) w trybie Simple AP.

Powiązane informacje





- ➔ „Powiadomienie o nieprzetworzonych odebranych faksach” na stronie 128
- ➔ „Wystąpił błąd zapełnienia pamięci” na stronie 215

Ikony wyświetlane na klawiaturze programowej na ekranie LCD





Podczas rejestrowania nowego kontaktu, konfigurowania ustawień sieciowych itp. można wpisywać znaki i symbole, korzystając z ekranu klawiatury programowej. Na ekranie klawiatury programowej wyświetlane są następujące ikony.

Uwaga:

Dostępne ikony mogą się różnić w zależności od ustawień.

	Przełączanie dużych i małych liter.
	Przełączanie rodzaju znaków. 123#: Do wprowadzania cyfr i symboli.
	ABC: Do wprowadzania liter.
	ÁÁÁ: Do wpisywania znaków specjalnych, np. znaków umlaut i akcentów.
	Zmiana układu klawiatury.

Podstawy korzystania z drukarki

	Wstawienie spacji.
	Usunięcie znaku po lewej stronie.
	Wpisanie znaku.
	Służy do wprowadzenia pauzy (trzysekundowa pauza) podczas wybierania. Znakiem pauzy na ekranie jest myślnik (-).

Tryb Wstęp.

Często używane ustawienia kopiowania, faksu czy skanowania można zarejestrować jako ustawienia wstępne. Aby zarejestrować ustawienie wstępne, na ekranie głównym wybierz kolejno pozycję **Wstęp.**, polecenie **Dodaj nowy**, a następnie funkcję, dla której ma być zarejestrowany kontakt. Skonfiguruj niezbędne ustawienia, naciśnij przycisk **Zapisz**, a następnie wpisz nazwę ustawienia wstępnego.

Aby załadować wcześniej zarejestrowane ustawienie wstępne, wybierz je z listy.

Na ekranie danej funkcji naciśnij przycisk **Wstępne**. Możliwe jest zarejestrowanie bieżącego adresu (z wyjątkiem adresów wpisanych bezpośrednio oraz kontaktów z listy adresów LDAP) i ustawień.

Menu

Wyświetlenie szczegółów zarejestrowanych ustawień wstępnych wraz z opcjami zmiany nazwy, edycji i usunięcia.

Ustawienia sieciowe

Typy połączeń sieciowych

Można używać następujących metod połączenia.

Połączenie poprzez Ethernet

Połącz drukarkę z koncentratorem za pomocą kabla Ethernet.



Powiązane informacje

➔ [„Ustawianie elementów dla zaawansowanych ustawień sieciowych” na stronie 31](#)

Połączenie Wi-Fi

Podłączyć drukarkę i komputer lub urządzenie typu smart do punktu dostępu. Jest to typowa metoda połączenia dla sieci domowych lub biurowych, w których komputery połączone są przez Wi-Fi przez punkt dostępu.

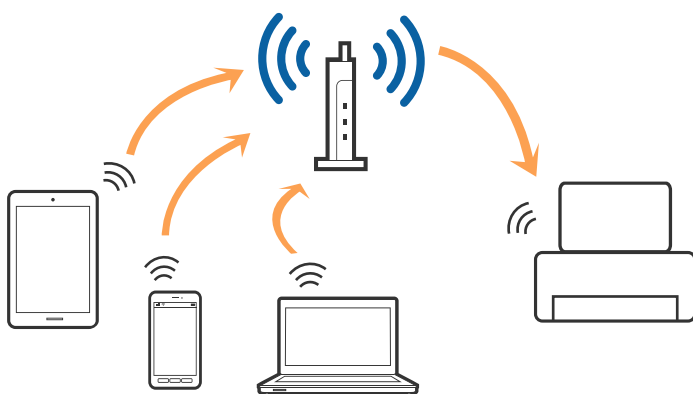

Powiązane informacje

- ➔ „Ręczne konfigurowanie ustawień sieci Wi-Fi” na stronie 27
- ➔ „Wprowadzanie ustawień Wi-Fi poprzez konfigurację kodu PIN (WPS)” na stronie 28
- ➔ „Konfigurowanie ustawień sieci Wi-Fi przy użyciu kodu PIN (WPS)” na stronie 29

Podłączenie poprzez Wi-Fi Direct

Z tej metody połączenia należy korzystać, gdy sieć domowa lub biurowa nie jest bezprzewodowa (Wi-Fi) albo gdy chcesz połączyć drukarkę bezpośrednio z komputerem lub urządzeniem inteligentnym.

Tryb Simple AP

Drukarka jest podłączona w trybie Simple AP, kiedy dokonujesz konfiguracji, korzystając z **Ustaw. Wi-Fi Direct**, jeśli Wi-Fi nie wprowadzono ustawień dla drukarki. W tym trybie drukarka pełni rolę punktu dostępu i można podłączyć do niej nawet cztery urządzenia, bez konieczności użycia standardowego punktu dostępu. Jednakże urządzenia bezpośrednio połączone z drukarką nie mogą komunikować się ze sobą przez drukarkę.

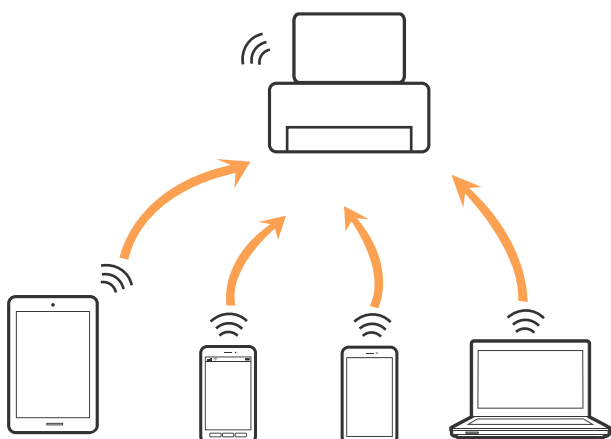

Drukarka może być połączona w Ethernet oraz w trybie Simple AP jednocześnie.

Powiązane informacje

- ➔ „Konfigurowanie ustawień Wi-Fi Direct przy wyłączonym Wi-Fi (tryb Simple AP)” na stronie 30

Tryb Wi-Fi Direct

Drukarka jest podłączona w trybie Wi-Fi Direct, kiedy dokonujesz konfiguracji, korzystając z **Ustaw. Wi-Fi Direct**, jeśli Wi-Fi wprowadzono ustawienia dla drukarki. Metoda podłączania zależy od urządzenia, które jest podłączone do drukarki, np. urządzeń iOS, urządzeń obsługujących Wi-Fi Direct i tak dalej.

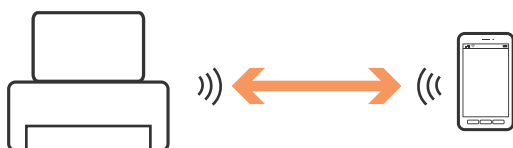

Ustawienia sieciowe

Uwaga:

- Do drukarki w trybie Wi-Fi Direct może być podłączone wyłącznie jedno urządzenie.
- Ponieważ tryb Wi-Fi Direct jest tymczasowym trybem podłączenia, zalecamy skorzystanie z Wi-Fi, jeśli chcesz korzystać z urządzenia bez przerwy.

Powiązane informacje

- ➔ „Konfigurowanie ustawień Wi-Fi Direct przy włączonym Wi-Fi (tryb Wi-Fi Direct)” na stronie 31

Podłączanie do komputera

Zaleca się użycie instalatora do połączenia drukarki z komputerem. Instalatora można uruchomić, używając jednej z następujących metod.

- Konfigurowanie za pomocą witryny

Przejdź do poniższej witryny, a następnie wprowadź nazwę modelu danego urządzenia.

<http://epson.sn>

Przejdź do ekranu **Konfiguracja**, a następnie w obszarze pobierania i nawiązywania połączenia kliknij przycisk **Pobierz**. Kliknij lub dwukrotnie kliknij pobrany plik, aby uruchomić instalator. Postępuj zgodnie z instrukcjami wyświetlanymi na ekranie.

- Konfigurowanie za pomocą dysku oprogramowania (tylko modele dostarczone z dyskiem z oprogramowaniem i użytkownicy komputerów z napędami dysków)

Włóż do komputera dysk z oprogramowaniem, a następnie postępuj zgodnie z instrukcjami wyświetlanymi na ekranie.

Wybór metod połączenia

Postępuj zgodnie z instrukcjami wyświetlanymi na ekranie, aż zostanie wyświetlony następujący ekran, a następnie wybierz metodę połączenia drukarki z komputerem.

- Windows

Wybierz typ połączenia, a następnie kliknij przycisk **Dalej**.

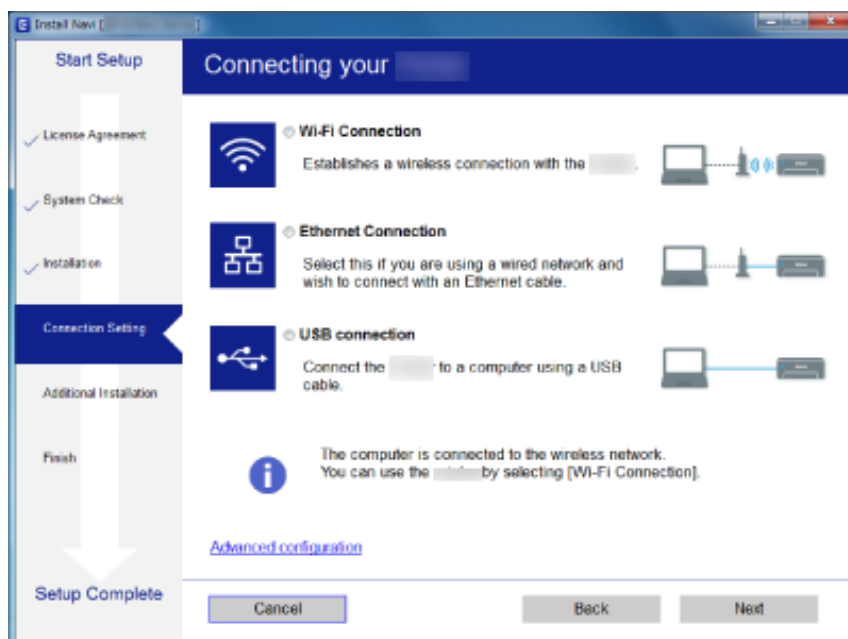

Ustawienia sieciowe

Mac OS

Wybierz typ połączenia.

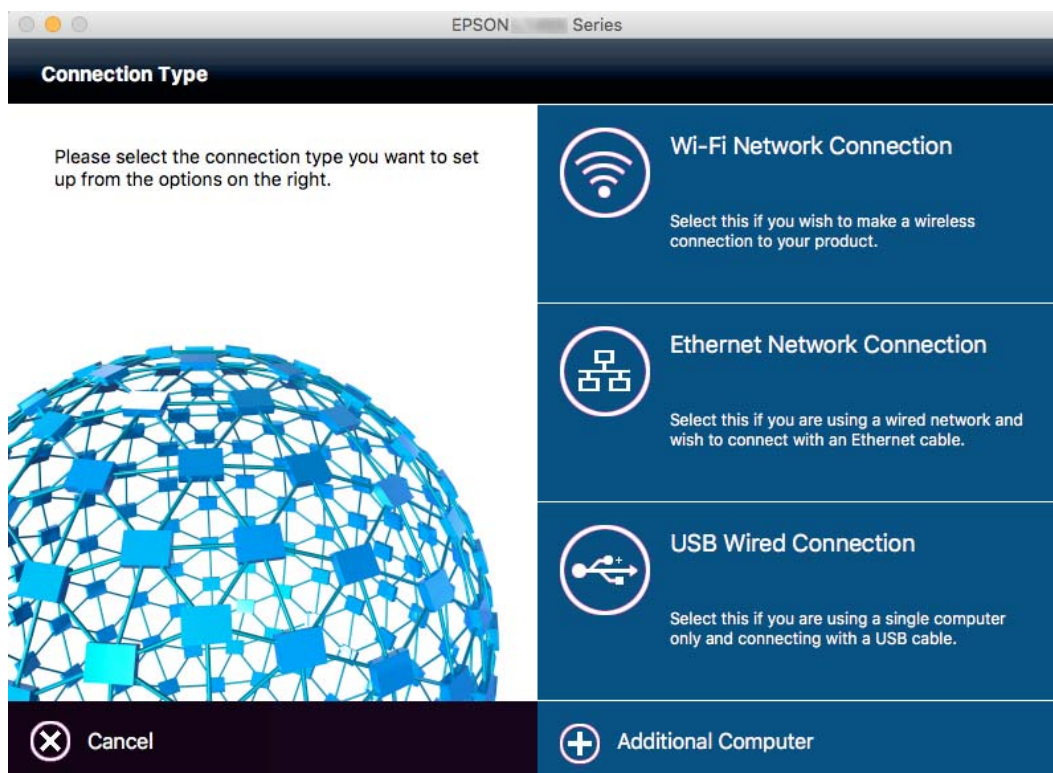

Postępuj zgodnie z instrukcjami wyświetlanymi na ekranie. Niezbędne oprogramowanie zostanie zainstalowane.

Połączenie z urządzeniem inteligentnym

Drukarki można używać na urządzeniach inteligentnych po połączeniu drukarki z tą samą siecią Wi-Fi (SSID), z którą połączone jest urządzenie inteligentne. Aby używać drukarki z urządzenia inteligentnego, w witrynie skonfiguruj następujące ustawienia. Uzyskaj dostęp do witryny z urządzenia inteligentnego, które ma być połączone z drukarką.

<http://epson.sn> > Konfiguracja

Uwaga:

Aby połączyć z drukarką jednocześnie komputer i urządzenie inteligentne, zaleca się w pierwszej kolejności połączyć komputer.

Wprowadzanie ustawień Wi-Fi z panelu kontrolnego

Ustawienia sieci można wprowadzić z panelu kontrolnego drukarki. Po podłączeniu drukarki do sieci połączyć się z nią z urządzenia, które ma być wykorzystane (komputera, smartfona, tabletu itd.)

Powiązane informacje

- ➔ „Ręczne konfigurowanie ustawień sieci Wi-Fi” na stronie 27
- ➔ „Wprowadzanie ustawień Wi-Fi poprzez konfigurację kodu PIN (WPS)” na stronie 28

Ustawienia sieciowe

- ➔ „Konfigurowanie ustawień sieci Wi-Fi przy użyciu kodu PIN (WPS)” na stronie 29
- ➔ „Konfigurowanie ustawień Wi-Fi Direct” na stronie 30

Ręczne konfigurowanie ustawień sieci Wi-Fi

Za pomocą panelu sterowania drukarki można ręcznie skonfigurować informacje niezbędne do połączenia się z punktem dostępu. Aby przeprowadzić ręczną konfigurację, potrzebujesz identyfikatora SSID oraz hasła dla punktu dostępu.

Uwaga:

Jeśli korzystasz z punktu dostępu z ustawieniami domyślnymi, identyfikator SSID oraz hasło podane są na etykiecie punktu dostępu. Jeśli nie znasz identyfikatora SSID ani hasła, skontaktuj się z osobą, która skonfigurowała punkt dostępu, lub zapoznaj się z dokumentacją dostarczoną wraz z punktem dostępu.

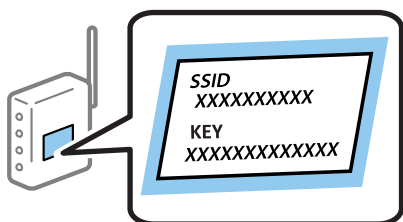

1. Na ekranie głównym wciśnij pozycję .
2. Wybierz pozycję **Ustawienia Wi-Fi**.
3. Wybierz pozycję **Kreator konfigur. Wi-Fi**.
4. Wybierz SSID dla punktu dostępu.

Uwaga:

- Jeśli na panelu sterowania drukarki nie wyświetla się identyfikator SSID, z którym chcesz się połączyć, wybierz opcję **Inne sieci** i wprowadź bezpośrednio identyfikator SSID.
- Jeśli nie znasz identyfikatora SSID, sprawdź, czy nie został on umieszczony na etykiecie punktu dostępu. Jeśli korzystasz z punktu dostępu z ustawieniami domyślnymi, identyfikator SSID podany jest na etykiecie punktu dostępu.

5. Wciśnij **Hasło**, a następnie wpisz hasło.

Uwaga:

- Wielkość liter w hasle ma znaczenie.
- Jeśli nie znasz hasła, sprawdź, czy nie zostało on umieszczone na etykiecie punktu dostępu. Jeśli korzystasz z punktu dostępu z ustawieniami domyślnymi, hasło podane jest na etykiecie punktu dostępu. Hasło może nazywać się inaczej „Klucz”, „Kod dostępu” itd.
- Jeśli nie znasz hasła dla punktu dostępu, skontaktuj się z osobą, która skonfigurowała punkt dostępu, lub zapoznaj się z dokumentacją dostarczoną wraz z punktem dostępu.

6. Po ukończeniu konfiguracji wciśnij .
7. Sprawdź ustawienia, a następnie naciśnij **Kont..**
8. Naciśnij pozycję **OK**.

Ustawienia sieciowe

9. Wciśnij **Gotowe** w celu zakończenia.

Uwaga:

Jeśli nie można nawiązać połączenia, załaduj zwykły papier formatu A4, a następnie naciśnij przycisk , aby wydrukować raport połączenia.

Powiązane informacje

- ➔ „Sprawdzanie stanu połączenia sieciowego” na stronie 33
- ➔ „Kiedy nie można wprowadzić ustawień sieciowych” na stronie 195

Wprowadzanie ustawień Wi-Fi poprzez konfigurację kodu PIN (WPS)

Możliwa jest automatyczna konfiguracja sieci Wi-Fi poprzez wciśnięcie przycisku na punkcie dostępu. Jeśli spełnione są następujące warunki, można dokonać konfiguracji przy użyciu tej metody.

- Punkt dostępu jest kompatybilny z WPS (Wi-Fi Protected Setup).
- Bieżące połączenie Wi-Fi ustalono poprzez wciśnięcie przycisku na punkcie dostępu.

Uwaga:

Jeśli nie możesz znaleźć przycisku lub dokonujesz konfiguracji za pomocą oprogramowania, przejrzyj dokumentację dostarczoną wraz z punktem dostępu.

1. Na ekranie głównym wciśnij pozycję .
2. Kliknij przycisk **Ustawienia Wi-Fi**.
3. Kliknij przycisk **Ust. Push Button (WPS)**.
4. Przytrzymaj wciśnięty przycisk [WPS] na punkcie dostępu do momentu, aż nie zacznie migać kontrolka bezpieczeństwa.

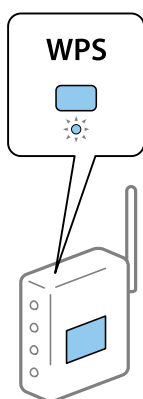

Jeśli nie wiesz, gdzie znajduje się przycisk [WPS], lub na punkcie dostępu nie ma żadnych przycisków, zapoznaj się z dokumentacją dostarczoną wraz z punktem dostępu, aby otrzymać dalsze informacje.

5. Naciśnij **Kont..**

Ustawienia sieciowe

6. Kiedy zostanie wyświetlony komunikat z potwierdzeniem zakończenia operacji, wciśnij **OK**.
Ekran zamyka się automatycznie, jeśli nie wciśniesz przycisku **OK** przed upływem określonego czasu.

Uwaga:

Jeśli nie uda się nawiązać połączenia, zrestartuj punkt dostępu, przesuń go bliżej drukarki i spróbuj ponownie. Jeśli nadal nie uda się nawiązać połączenia, wydrukuj raport połączenia sieciowego oraz sprawdź rozwiązanie.

7. Naciśnij **OK**.

Powiązane informacje

- ➔ „Sprawdzanie stanu połączenia sieciowego” na stronie 33
- ➔ „Kiedy nie można wprowadzić ustawień sieciowych” na stronie 195

Konfigurowanie ustawień sieci Wi-Fi przy użyciu kodu PIN (WPS)

Można automatycznie połączyć się z punktem dostępu poprzez użycie kodu PIN. Można użyć tej metody do dokonania konfiguracji, jeśli punkt dostępu obsługuje WPS (Wi-Fi Protected Setup). Aby wprowadzić kod PIN w punkcie dostępu, użyj komputera.

1. Na ekranie głównym wciśnij pozycję .
2. Kliknij przycisk **Ustawienia Wi-Fi**.
3. Kliknij przycisk **Ust. kodu PIN (WPS)**.
4. Za pomocą komputera należy w ciągu dwóch minut wprowadzić do punktu dostępu kod PIN (ośmiocyfrowy numer) wyświetlony na panelu sterowania drukarki.

Uwaga:

Należy zapoznać się z dokumentacją dostarczoną wraz z punktem dostępu, aby uzyskać dalsze informacje na temat wprowadzania kodu PIN.

5. Naciśnij **Kont..**
6. Kiedy zostanie wyświetlony komunikat z potwierdzeniem zakończenia operacji, wciśnij **OK**.
Ekran zamyka się automatycznie, jeśli nie wciśniesz przycisku **OK** przed upływem określonego czasu.

Uwaga:

Jeśli nie uda się nawiązać połączenia, zrestartuj punkt dostępu, przesuń go bliżej drukarki i spróbuj ponownie. Jeśli nadal nie uda się nawiązać połączenia, wydrukuj raport połączenia oraz sprawdź rozwiązanie.

7. Naciśnij **OK**.

Powiązane informacje

- ➔ „Sprawdzanie stanu połączenia sieciowego” na stronie 33
- ➔ „Kiedy nie można wprowadzić ustawień sieciowych” na stronie 195

Konfigurowanie ustawień Wi-Fi Direct

Ta metoda umożliwia połączenie drukarki bezpośrednio z urządzeniami bez punktu dostępu. Funkcję punktu dostępu pełni drukarka. Tryb połączenia jest zależny od tego, czy wprowadzono ustawienia Wi-Fi.

**Ważne:**

W przypadku łączenia komputera lub urządzenia inteligentnego z drukarką za pośrednictwem połączenia Wi-Fi Direct najpierw drukarka zostanie połączona z tą samą siecią Wi-Fi (SSID), co komputer lub urządzenie smart, a potem zostanie ustanowiona komunikacja między nimi. Ponieważ komputer lub urządzenie inteligentne są automatycznie przełączane na inną sieć Wi-Fi, gdy drukarka jest wyłączona, nie zostaną ponownie połączone z poprzednią siecią Wi-Fi po włączeniu drukarki. Połącz z siecią SSID drukarki, aby ponownie ustanowić połączenie Wi-Fi Direct z komputerem lub urządzeniem inteligentnym. Aby wyeliminować konieczność łączenia się z siecią po każdym włączeniu lub wyłączeniu drukarki, zaleca się używanie sieci Wi-Fi przez połączenie drukarki z punktem dostępu.

Powiązane informacje

- ➔ „Konfigurowanie ustawień Wi-Fi Direct przy wyłączonym Wi-Fi (tryb Simple AP)” na stronie 30
- ➔ „Konfigurowanie ustawień Wi-Fi Direct przy włączonym Wi-Fi (tryb Wi-Fi Direct)” na stronie 31

Konfigurowanie ustawień Wi-Fi Direct przy wyłączonym Wi-Fi (tryb Simple AP)

Uwaga:

W tym trybie drukarka może być jednocześnie podłączona przez Ethernet. W ten sposób możesz także połączyć z drukarką maksymalnie cztery urządzenia.

1. Na ekranie głównym wciśnij pozycję .
2. Kliknij przycisk **Ustawienia Wi-Fi**.
3. Kliknij przycisk **Ustaw. Wi-Fi Direct**.
4. Kliknij przycisk **Ustawienia połączenia**.
5. Kliknij przycisk **Kont.**
Jeśli chcesz zmienić hasło, wybierz **Zmień hasło** i postępuj zgodnie z instrukcjami wyświetlonymi na ekranie.
6. Przewiń ekran i sprawdź SSID i hasło. Na ekranie połączenia sieciowego komputera lub ekranie Wi-Fi urządzenia smart wybierz identyfikator SSID wyświetlony na panelu sterowania drukarki, aby nawiązać połączenie.
7. Wprowadź hasło wyświetlane na panelu sterowania drukarki.
8. Po ustanowieniu połączenia naciśnij **Gotowe** na panelu sterowania drukarki.

Powiązane informacje

- ➔ „Sprawdzanie stanu połączenia sieciowego” na stronie 33
- ➔ „Kiedy nie można wprowadzić ustawień sieciowych” na stronie 195

Konfigurowanie ustawień Wi-Fi Direct przy włączonym Wi-Fi (tryb Wi-Fi Direct)



Ważne:

Ponieważ drukarka jest odłączona od sieci Wi-Fi, kiedy jest podłączona w trybie Wi-Fi Direct, nie można korzystać z drukarki poprzez sieć Wi-Fi. Jeśli przerwiesz połączenie w trybie Wi-Fi Direct, drukarka zostanie ponownie podłączona do poprzedniej sieci Wi-Fi.

Metoda podłączenia dla trybu Wi-Fi Direct jest dokładnie taka sama, jak dla trybu Simple AP. Wybierz  > **Ustawienia Wi-Fi** > **Ustaw. Wi-Fi Direct** > **Ustawienia połączenia** na panelu sterowania drukarki, wciśnij **Kont.**, a następnie zacznij się łączyć z tego urządzenia. Wiadomość wyświetla się na panelu sterowania drukarki, a ikona sieci na ekranie głównym zmienia się w ikonę trybu Wi-Fi Direct, kiedy drukarka jest podłączona.

Uwaga:

Możesz się podłączyć w trybie Wi-Fi Direct wyłącznie z urządzeń z systemem Android. Przed podłączeniem uruchom Web Config, a następnie wybierz **Basic Settings** > **Wi-Fi Direct Setup** > **Connect to the Wi-Fi Direct devices only** w celu skonfigurowania drukarki. Metoda uruchomienia połączenia z drukarki jest taka sama, jak dla trybu Wi-Fi Direct.

Jeśli podłączysz się w trybie Wi-Fi Direct z określonych urządzeń smart, możesz się podłączyć, korzystając z trybu Wi-Fi Direct wyłącznie wtedy, gdy łączysz się z drukarką z urządzenia smart. Nie musisz wprowadzać SSID i hasła, ponieważ drukarka i urządzenia komunikują się ze sobą w celu połączenia.

Powiązane informacje

- ➔ „Sprawdzanie stanu połączenia sieciowego” na stronie 33
- ➔ „Kiedy nie można wprowadzić ustawień sieciowych” na stronie 195

Wprowadzanie zaawansowanych ustawień sieci za pomocą panelu sterowania

Nie można zmienić nazwy drukarki sieciowej, ustawienia TCP/IP, serwera DNS itd. Przed wprowadzeniem zmian sprawdź środowisko sieciowe.

1. Na ekranie głównym wciśnij pozycję .
2. Kliknij przycisk **Menu**.
3. Kliknij przycisk **Ust. Wi-Fi/sieci lokal.**
4. Kliknij przycisk **Ustawienia zaawansowane**.
5. Wybierz element menu dla ustawień, a następnie wybierz lub określ ich wartości.

Ustawianie elementów dla zaawansowanych ustawień sieciowych

Wybierz element menu dla ustawień, a następnie wybierz lub określ ich wartości.

Ustawienia sieciowe

 Nazwa druk.

Wprowadź nazwę drukarki. Możesz wprowadzać następujące znaki.

Limit znaków: 2–15 (trzeba wprowadzić przynajmniej 2 znaki)

Dozwolone znaki: A–Z, a–z, 0–9, -.

Znaki, których nie można użyć u góry: 0–9.

Znaki, których nie można użyć u dołu: -

Uwaga:

Jeśli naciśniesz przycisk  bez wprowadzania nazwy drukarki, ustawiona zostanie domyślna nazwa drukarki (EPSON oraz ostatnie sześć cyfr adresu MAC drukarki).

 Adres TCP/IP Auto

Wybierz, gdy korzystasz z punktu dostępu w domu lub gdy pozwalasz na automatyczne pozyskanie adresu IP przez funkcję DHCP.

 Ręczne

Wybierz, gdy nie chcesz, aby adres IP został zmieniony. Wprowadź **Adres IP**, **Maska podsieci** i **Domyślna brama** zgodnie z otoczeniem sieciowym.

 Serwer DNS Auto

Wybierz, gdy nie chcesz pozyskać adresu IP automatycznie.

 Ręczne

Wybierz, gdy chcesz ustawić unikatowy adres serwera DNS dla drukarki. Wprowadź adresy dla **Podstaw. serwer DNS** oraz **Dod. serwer DNS**.

 Serwer proxy Użyj

Wybierz, gdy korzystasz z serwera proxy w swoim środowisku sieciowym i chcesz ustawić go dla drukarki. Wprowadź adres serwera proxy oraz numer portu.

 Nie używaj

Wybierz, gdy korzystasz z drukarki w domowym środowisku sieciowym.

 Serwer e-mail Ustaw. serwera

Wybierz metodę uwierzytelniania używaną przez drukarkę do uzyskiwania dostępu do serwera poczty. Dostępne są metody, takie jak: Wył., POP przed SMTP lub UWIERZ. SMTP.

 Sprawdzanie połączenia

Możesz sprawdzić połączenie dla serwera e-mail. Zobacz *Przewodnik administratora*, jeśli podczas wykonywania **Sprawdzanie połączenia** wystąpi błąd.

Ustawienia sieciowe

- Adres IPv6
 - Włącz
Wybierz tę opcję, jeśli korzystasz z adresu IPv6.
 - Wyłącz
Wybierz tę opcję, jeśli korzystasz z adresu IPv4.
- Wi-Fi Direct
 - Włącz
Zezwól komputerom lub urządzeniom smart na połączenie się za pomocą Wi-Fi Direct.
 - Wyłącz
Nie zezwalaj komputerom lub urządzeniom smart na połączenie się za pomocą Wi-Fi Direct. Jeśli jest wybrana opcja **Wyłącz**, do drukarki nie można bezpośrednio podłączyć komputerów lub urządzeń smart.
- Udostęp. sieci MS
 - Włącz
Korzystanie z usługi MS Network.
 - Wyłącz
Nie zezwalaj na udostępnianie plików za pomocą usługi MS Network. Nie jest możliwe udostępnianie plików poprzez skanowanie przez sieć.

Sprawdzanie stanu połączenia sieciowego

Stan połączenia sieciowego można sprawdzić w następujący sposób.

Sprawdzanie stanu sieci za pomocą ikony sieci

Można sprawdzić stan połączenia z siecią, korzystając z ikony sieci na ekranie głównym drukarki. Ikona zmienia się w zależności od rodzaju połączenia oraz siły fal radiowych.

Powiązane informacje

➔ [„Ikony wyświetlane na ekranie LCD” na stronie 20](#)

Sprawdzanie stanu sieci za pomocą panelu sterowania

Jeśli drukarka jest połączona z siecią, przez naciśnięcie menu sieci, które chcesz sprawdzić, możesz również przeglądać inne informacje dotyczące sieci.



1. Na ekranie głównym wybierz **Ustawienia**.
2. Kliknij przycisk **Stan sieci**.

Ustawienia sieciowe

3. W celu sprawdzenia informacji wybierz menu, które chcesz sprawdzić.
 - Stan Wi-Fi/sieci
Wyświetlenie informacji sieciowych (Nazwa drukarki, Uzyskaj adres IP, Brama domyślna, Tryb konfiguracji serwera DNS itd.) dla połączeń przez Ethernet lub Wi-Fi.
 - Stan Wi-Fi Direct
Wyświetlenie informacji sieciowych (Nazwa drukarki, Połączenie, Uzyskaj adres IP, Brama domyślna itd.) dla połączeń przez Wi-Fi Direct.
 - Stan serwera e-mail
 - Stan Epson Connect
Wyświetlenie zarejestrowanych informacji dla usług Epson Connect.
 - Stan Google Cloud Print
Wyświetlenie zarejestrowanych informacji dla usług oraz stanu połączenia.
4. Wciśnij **OK**, żeby powrócić do ekranu menu lub **Drukuj**, żeby wydrukować arkusz stanu sieci.
Po wciśnięciu **Drukuj** sprawdź, czy w drukarce znajduje się jasnobiałe papier A4, a następnie wciśnij przycisk  w celu przeprowadzenia drukowania.

Drukowanie raportu połączenia sieciowego

Można wydrukować raport połączenia sieciowego, aby sprawdzić stan połączenia między drukarką a punktem dostępu.

1. Załaduj do drukarki zwykły papier A4.
2. Na ekranie głównym wciśnij pozycję .
3. Kliknij przycisk **Menu**.
4. Wybierz opcje **Ust. Wi-Fi/sieci lokal.** > **Sprawdzanie połączenia**.
5. Naciśnij przycisk , aby wydrukować raport połączenia sieciowego.
Jeśli wystąpił błąd, sprawdź raport połączenia sieciowego, a następnie zastosuj się do wydrukowanych na arkuszu rozwiązań.

Powiązane informacje

➔ „Komunikaty i rozwiązania w raporcie połączenia sieciowego” na stronie 35

Ustawienia sieciowe

Komunikaty i rozwiązania w raporcie połączenia sieciowego

Sprawdź komunikaty i kody błędów w raporcie połączenia sieciowego, a następnie zastosuj się do zaproponowanych rozwiązań.

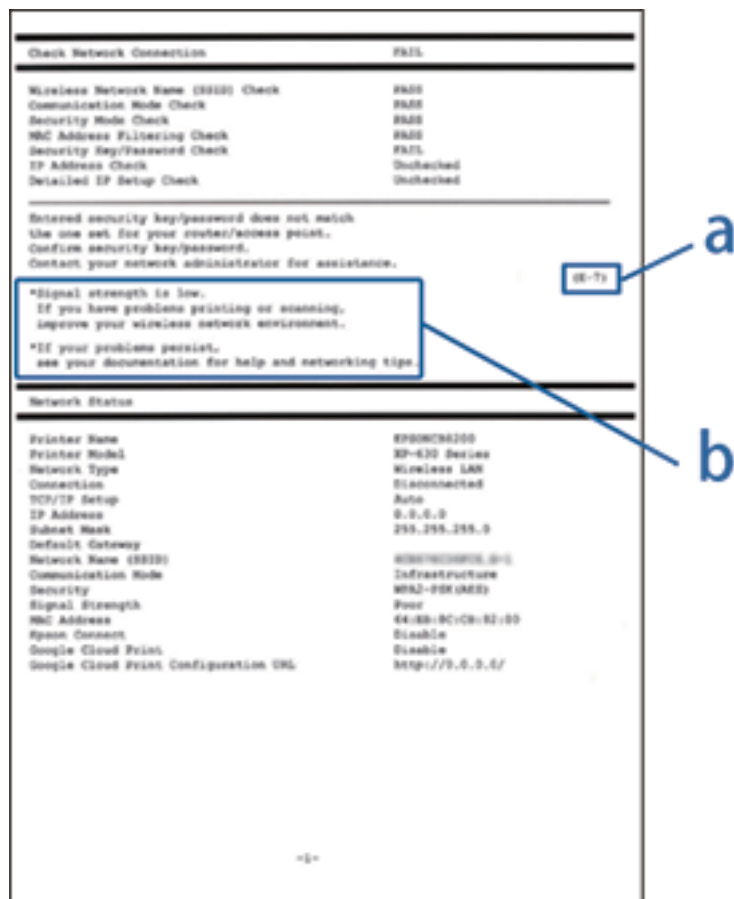

a. Kod błędu

b. Komunikaty dotyczące środowiska sieciowego

a. Kod błędu

Kod	Komunikat	Rozwiązanie
E-1	Potwierdź podłączenie kabla sieciowego oraz czy urządzenia sieciowe, takie jak koncentrator, router lub punkt dostępowy są włączone.	<input type="checkbox"/> Upewnij się, że kabel Ethernet jest podłączony do drukarki, koncentratora i innych urządzeń sieciowych. <input type="checkbox"/> Upewnij się, że koncentrator i inne urządzenia sieciowe są włączone.

Ustawienia sieciowe

Kod	Komunikat	Rozwiązanie
E-2	Nie odnaleziono żadnych nazw sieci bezprzewodowych (SSID). Potwierdź, że router/punkt dostępowy są włączone oraz że bezprzewodowa sieć (SSID) działa prawidłowo. Poproś o pomoc administratora sieci.	<ul style="list-style-type: none"> <input type="checkbox"/> Upewnij się, że punkt dostępu jest włączony. <input type="checkbox"/> Sprawdź, czy komputer i inne urządzenia są odpowiednio podłączone do punktu dostępu. <input type="checkbox"/> Umieść drukarkę blisko punktu dostępu. Usuń wszelkie przeszkody znajdujące się pomiędzy drukarką i punktem dostępu. <input type="checkbox"/> W przypadku ręcznego wprowadzania identyfikatora SSID sprawdź, czy jest on prawidłowy. SSID można sprawdzić w części Stan sieci na raporcie połączenia sieciowego. <input type="checkbox"/> Aby ustawić sieć za pomocą Ust. Push Button (WPS), sprawdź, czy punkt dostępu obsługuje standard WPS. Jeśli nie obsługuje standardu WPS, nie będzie możliwe ustanowienie sieci za pomocą Ust. Push Button (WPS). <input type="checkbox"/> Jeśli chcesz połączyć drukarkę z komputerem w trybie Ad Hoc, przestaw swój komputer na tryb Ad Hoc i nawiąż połączenie, a następnie skonfiguruj ustawienia sieciowe drukarki. <input type="checkbox"/> Sprawdź, czy do wpisania identyfikatora SSID użyto tylko znaków ASCII (znaki i symbole alfanumeryczne). Drukarka nie może wyświetlić identyfikatora SSID, który zawiera znaki inne niż znaki ASCII.
E-3	Nie odnaleziono żadnych nazw sieci bezprzewodowych (SSID). Potwierdź konfigurację dla nazwy sieci bezprzewodowej (SSID) komputera, z którym chcesz się połączyć. Poproś o pomoc administratora sieci.	<ul style="list-style-type: none"> <input type="checkbox"/> Przy ustanawianiu połączenia w trybie Ad Hoc sprawdź, czy komputer jest włączony. Jeśli jest wyłączony, włącz go, a następnie skonfiguruj ustawienia sieciowe drukarki. <input type="checkbox"/> Umieść komputer blisko drukarki.
E-4	Tryb komunikacji Wi-Fi (IEEE802.11b/g/n) nie odpowiada bieżącym ustawieniom drukarki. Ustaw ten sam tryb łączności w drukarce, routerze/punkcie dostępowym i komputerze. Poproś o pomoc administratora sieci.	Upewnij się, że standard Wi-Fi ustawiony w punkcie dostępu jest taki sam jak standard Wi-Fi drukarki. Jeśli standardy nie pasują do siebie, dostosuj standard Wi-Fi w punkcie dostępu. Zapoznaj się z dokumentacją dostarczoną wraz z punktem dostępu, aby poznać dalsze informacje.
E-5	Tryb zabezpieczeń (np. WEP, WPA) nie odpowiada bieżącym ustawieniom drukarki. Potwierdź tryb zabezpieczeń. Poproś o pomoc administratora sieci.	<p>Upewnij się, że typ zabezpieczeń punktu dostępu jest ustawiony na jeden z poniższych typów. Jeśli nie, zmień typ zabezpieczeń punktu dostępu, a następnie zresetuj ustawienia sieciowe drukarki.</p> <ul style="list-style-type: none"> <input type="checkbox"/> WEP-64 bit (40-bitowy) <input type="checkbox"/> WEP-128 bit (104-bitowy) <input type="checkbox"/> WPA PSK (TKIP/AES)* <input type="checkbox"/> WPA2 PSK (TKIP/AES)* <input type="checkbox"/> WPA (TKIP/AES) <input type="checkbox"/> WPA2 (TKIP/AES) <p>* : Szyfrowanie WPA PSK jest znane również jako WPA Personal. Szyfrowanie WPA2 PSK, jest znane również jako WPA2 Personal.</p>

Ustawienia sieciowe

Kod	Komunikat	Rozwiązanie
E-6	Adres MAC drukarki może być filtrowany. Sprawdź, czy w Twoim routerze/punkcie dostępowym nie ma ograniczeń, takich jak filtrowanie adresów MAC. Zapoznaj się z dokumentacją routera/punktu dostępowego lub poproś o pomoc administratora sieci.	<ul style="list-style-type: none"> <input type="checkbox"/> Sprawdź, czy adres MAC nie jest wyłączony. Jeśli jest włączony, zarejestruj adres MAC drukarki, aby nie był filtrowany. Zapoznaj się z dokumentacją dostarczoną wraz z punktem dostępu, aby poznać dalsze informacje. Można sprawdzić adres MAC drukarki na ekranie stanu sieci panelu sterowania drukarki lub poprzez wydrukowanie arkusza stanu sieci. <input type="checkbox"/> Jeśli wspólne uwierzytelnianie punktu dostępu jest włączone dla metody szyfrowania WEP, upewnij się, czy klucz uwierzytelniania i indeks są prawidłowe.
E-7	Wprowadzony klucz zabezpieczeń/hasło nie odpowiada temu, które wprowadzono w routerze/punkcie dostępowym. Potwierdź klucz zabezpieczeń/hasło. Poproś o pomoc administratora sieci.	<ul style="list-style-type: none"> <input type="checkbox"/> Wprowadzone hasło nie jest takie samo jak hasło ustawione w punkcie dostępu. Wielkość liter w hasle ma znaczenie. Wprowadź prawidłowe hasło. <input type="checkbox"/> Jeśli połączenie Wi-Fi zostanie nagle zerwane, zastosuj się do zaproponowanych rozwiązań. Jeśli nie przyniosą one rezultatów, zresetuj ustawienia sieciowe przy użyciu dostarczonej płyty z oprogramowaniem lub oprogramowania pobranego z witryny internetowej. http://epson.sn <input type="checkbox"/> Do sieci dodano kolejne urządzenie smart za pomocą Ust. Push Button (WPS). <input type="checkbox"/> Sieć Wi-Fi skonfigurowano przy zastosowaniu metody innej niż Ust. Push Button (WPS), korzystając z dostarczonej płyty z oprogramowaniem.
E-8	Nieprawidłowy adres IP przypisany do drukarki. Potwierdź konfigurację adresu IP urządzenia sieciowego (koncentratora, routera lub punktu dostępowego). Poproś o pomoc administratora sieci.	<ul style="list-style-type: none"> <input type="checkbox"/> Włącz funkcję DHCP w punkcie dostępu, gdy opcja drukarki Uzyskaj adres IP jest ustawiona na Auto. <input type="checkbox"/> Jeśli opcja drukarki Obtain IP Address jest ustawiona na Ręczne, ten komunikat oznacza, że wprowadzony ręcznie adres IP jest spoza zakresu (na przykład: 0.0.0.0) i jest wyłączony. Ustaw prawidłowy adres IP.
E-9	Potwierdź połączenie i konfigurację sieci w komputerze lub innym urządzeniu. Dostępne jest połączenie za pomocą programu EpsonNet Setup. Poproś o pomoc administratora sieci.	<p>Zastosuj się do poniższych rozwiązań.</p> <ul style="list-style-type: none"> <input type="checkbox"/> Urządzenia są wyłączone. <input type="checkbox"/> Można uzyskać dostęp do Internetu i innych komputerów lub urządzeń sieciowych połączonych z tą samą siecią z poziomu urządzeń, które chcesz połączyć z drukarką. <p>Jeśli powyższe rozwiązania nie przyniosą rezultatów, zresetuj ustawienia sieciowe przy użyciu dostarczonej płyty z oprogramowaniem lub oprogramowania pobranego z witryny internetowej. http://epson.sn</p>

Ustawienia sieciowe

Kod	Komunikat	Rozwiązanie
E-10	Potwierdź konfigurację adresu IP, maski podsieci i domyślnej bramy. Połączenie za pomocą EpsonNet Setup jest dostępne. Poproś o pomoc administratora sieci.	<p>Zastosuj się do poniższych rozwiązań.</p> <ul style="list-style-type: none"> <input type="checkbox"/> Inne urządzenia w sieci są włączone. <input type="checkbox"/> Adresy sieciowe (adres IP, maska podsieci oraz brama domyślna) są prawidłowe, jeśli ustawiono opcję Uzyskaj adres IP na opcję Ręczne. <p>Jeśli są one nieprawidłowe, zresetuj adres sieciowy. Można sprawdzić adres IP drukarki, maskę podsieci oraz bramę domyślną na ekranie stanu sieci panelu sterowania drukarki lub poprzez wydrukowanie arkusza stanu sieci.</p> <p>Gdy funkcja DHCP jest włączona, zmień ustawienie opcji drukarki Uzyskaj adres IP na Auto. Jeśli chcesz ustawić adres IP ręcznie, sprawdź adres IP punktu dostępu, a następnie wybierz ustawienie Ręczne na panelu sterowania drukarki. Ustaw maskę podsieci na [255.255.255.0].</p>
E-11	Konfiguracja nie została zakończona. Potwierdź konfigurację domyślnej bramy. Połączenie za pomocą EpsonNet Setup jest dostępne. Poproś o pomoc administratora sieci.	<p>Zastosuj się do poniższych rozwiązań.</p> <ul style="list-style-type: none"> <input type="checkbox"/> Adres bramy domyślnej jest prawidłowy, jeśli opcję drukarki Ustawienie TCP/IP ustawiono na Ręczne. <input type="checkbox"/> Urządzenie, które jest ustawione jako brama domyślna, jest włączone. <p>Ustaw prawidłowy adres bramy domyślnej. Można sprawdzić adres bramy domyślnej drukarki na ekranie stanu sieci panelu sterowania drukarki lub poprzez wydrukowanie arkusza stanu sieci.</p>
E-12	<p>Potwierdź następujące elementy:</p> <ul style="list-style-type: none"> <input type="checkbox"/> Wprowadzony klucz zabezpieczeń/hasło jest prawidłowe <input type="checkbox"/> Indeks klucza zabezpieczeń/hasła jest ustawiony na pierwszą cyfrę <input type="checkbox"/> Konfiguracja adresu IP, maski podsieci lub domyślnej bramy jest prawidłowa <p>Poproś o pomoc administratora sieci.</p>	<p>Zastosuj się do poniższych rozwiązań.</p> <ul style="list-style-type: none"> <input type="checkbox"/> Inne urządzenia w sieci są włączone. <input type="checkbox"/> Adresy sieciowe (adres IP, maska podsieci oraz brama domyślna) są prawidłowe, jeśli wprowadzono je ręcznie. <input type="checkbox"/> Adresy sieciowe dla innych urządzeń (maska podsieci oraz brama domyślna) są takie same. <input type="checkbox"/> Adres IP nie wchodzi w konflikt z adresami IP innych urządzeń. <p>Jeśli powyższe rozwiązania nie przyniosą rezultatów, sprawdź te, które podano poniżej.</p> <ul style="list-style-type: none"> <input type="checkbox"/> Skonfiguruj ustawienia sieciowe w komputerze, który jest połączony z tą samą siecią co drukarka, przy użyciu dostarczonej płyty z oprogramowaniem lub oprogramowania pobranego z witryny internetowej. http://epson.sn <input type="checkbox"/> Można zarejestrować kilka haseł w punkcie dostępu, który wykorzystuje typ zabezpieczeń WEP. W przypadku zarejestrowania kilku haseł sprawdź, czy pierwsze zarejestrowane hasło jest ustawione w drukarce.

Ustawienia sieciowe

Kod	Komunikat	Rozwiązanie
E-13	<p>Potwierdź następujące elementy:</p> <ul style="list-style-type: none"> <input type="checkbox"/> Wprowadzony klucz zabezpieczeń/hasło jest prawidłowe <input type="checkbox"/> Indeks klucza zabezpieczeń/hasła jest ustawiony na pierwszą cyfrę <input type="checkbox"/> Połączenie i konfiguracja sieciowa komputera lub innego urządzenia jest prawidłowa <p>Poproś o pomoc administratora sieci.</p>	<p>Zastosuj się do poniższych rozwiązań.</p> <ul style="list-style-type: none"> <input type="checkbox"/> Urządzenia sieciowe, takie jak punkt dostępu, koncentrator czy router, są włączone. <input type="checkbox"/> Opcja Ustawienie TCP/IP dla urządzeń sieciowych nie została ustawiona ręcznie. (Jeśli opcję Ustawienie TCP/IP drukarki ustawiono automatycznie, podczas gdy opcję Ustawienie TCP/IP innych urządzeń sieciowych ustawiono ręcznie, sieć drukarki może różnić się od sieci innych urządzeń.) <p>Jeśli powyższe rozwiązania nie przyniosą rezultatów, sprawdź te, które podano poniżej.</p> <ul style="list-style-type: none"> <input type="checkbox"/> Skonfiguruj ustawienia sieciowe w komputerze, który jest połączony z tą samą siecią co drukarka, przy użyciu dostarczonej płyty z oprogramowaniem lub oprogramowania pobranego z witryny internetowej. http://epson.sn <input type="checkbox"/> Można zarejestrować kilka haseł w punkcie dostępu, który wykorzystuje typ zabezpieczeń WEP. W przypadku zarejestrowania kilku haseł sprawdź, czy pierwsze zarejestrowane hasło jest ustawione w drukarce.

b. Komunikaty dotyczące środowiska sieciowego

Komunikat	Rozwiązanie
*Wykryto wiele nazw sieci (SSID) pasujących do wprowadzonej nazwy sieci (SSID). Potwierdź nazwę sieci (SSID).	Ten sam identyfikator SSID może być ustawiony w kilku punktach dostępu. Sprawdź ustawienia punktów dostępu i zmień identyfikator SSID.
*Siła sygnału jest niska. W przypadku problemów z drukowaniem lub skanowaniem wprowadź ulepszenia w sieci bezprzewodowej.	Prędkość drukowania może być niska lub drukowanie może zatrzymać się ze względu na średnią siłę sygnału. Umieszczenie drukarki blisko punktu dostępu lub usunięcie przeszkód, które znajdują się pomiędzy drukarką i punktem dostępu, może poprawić warunki środowiska.
*Wykryto konflikt routera/punktu dostępowego. W przypadku problemów z drukowaniem lub skanowaniem wprowadź ulepszenia w sieci bezprzewodowej.	Zakłócenia sygnału mogą być powodowane przez inne sieci bezprzewodowe używane w sąsiednich pomieszczeniach lub budynkach. Umieszczenie drukarki blisko punktu dostępu lub zmiana ustawienia kanału punktu dostępu może poprawić warunki środowiska. Zapoznaj się z dokumentacją dostarczoną wraz z punktem dostępu, aby poznać dalsze informacje.
*Siła sygnału jest niska. Wykryto konflikt routera/punktu dostępowego. W przypadku problemów z drukowaniem lub skanowaniem wprowadź ulepszenia w sieci bezprzewodowej.	Prędkość drukowania może być niska lub drukowanie może zatrzymać się ze względu na niską siłę sygnału. Zakłócenia sygnału mogą być powodowane przez inne sieci bezprzewodowe używane w sąsiednich pomieszczeniach lub budynkach. Umieszczenie drukarki blisko punktu dostępu lub zmiana ustawienia kanału punktu dostępu może poprawić warunki środowiska. Zapoznaj się z dokumentacją dostarczoną wraz z punktem dostępu, aby poznać dalsze informacje.
*Nie można podłączyć więcej urządzeń. Aby dodać inne, odłącz jedno z podłączonych urządzeń.	W trybie Simple AP można jednocześnie podłączyć maksymalnie cztery komputery i urządzenia smart. Aby połączyć inny komputer lub inne urządzenie inteligentne, odłącz najpierw jedno podłączone urządzenie.

Powiązane informacje

➔ „Podłączanie do komputera” na stronie 25

➔ „Kiedy nie można wprowadzić ustawień sieciowych” na stronie 195

Drukowanie arkusza stanu sieci

Można sprawdzić szczegółowe informacje o sieci, drukując je.

1. Załaduj do drukarki zwykły papier A4.
2. Na ekranie głównym wybierz **Ustawienia**.
3. Wybierz opcje **Stan sieci** > **Stan Wi-Fi/sieci**.
4. Naciśnij pozycję **Drukuj**.
5. Naciśnij przycisk .

Zastępowanie lub dodawanie nowych punktów dostępu

Jeżeli identyfikator SSID zmieni się na skutek zastąpienia punktu dostępu lub dodania punktu dostępu i ustanowienia nowego środowiska sieciowego, zresetować ustawienia Wi-Fi.

Powiązane informacje

➔ „Zmiana metody połączenia na komputer” na stronie 40

Zmiana metody połączenia na komputer

Za pomocą instalatora można zmienić na inną metodę połączenia.

- Konfigurowanie za pomocą witryny

Przejdź do poniższej witryny, a następnie wprowadź nazwę modelu danego urządzenia.

<http://epson.sn>

Przejdź do ekranu **Konfiguracja**, a następnie w obszarze pobierania i nawiązywania połączenia kliknij przycisk **Pobierz**. Kliknij lub dwukrotnie kliknij pobrany plik, aby uruchomić instalator. Postępuj zgodnie z instrukcjami wyświetlanymi na ekranie.

- Konfigurowanie za pomocą dysku oprogramowania (tylko modele dostarczone z dyskiem z oprogramowaniem i użytkownicy komputerów z napędami dysków)

Włóż do komputera dysk z oprogramowaniem, a następnie postępuj zgodnie z instrukcjami wyświetlanymi na ekranie.

Zmiana metod połączenia

Postępuj zgodnie z instrukcjami wyświetlanymi na ekranie, aż zostanie wyświetlony następujący ekran.

Ustawienia sieciowe

Windows

Zaznacz opcję **Zmień lub ustaw ponownie metodę połączenia** na ekranie Wybierz instalację oprogramowania, a następnie kliknij przycisk **Dalej**.

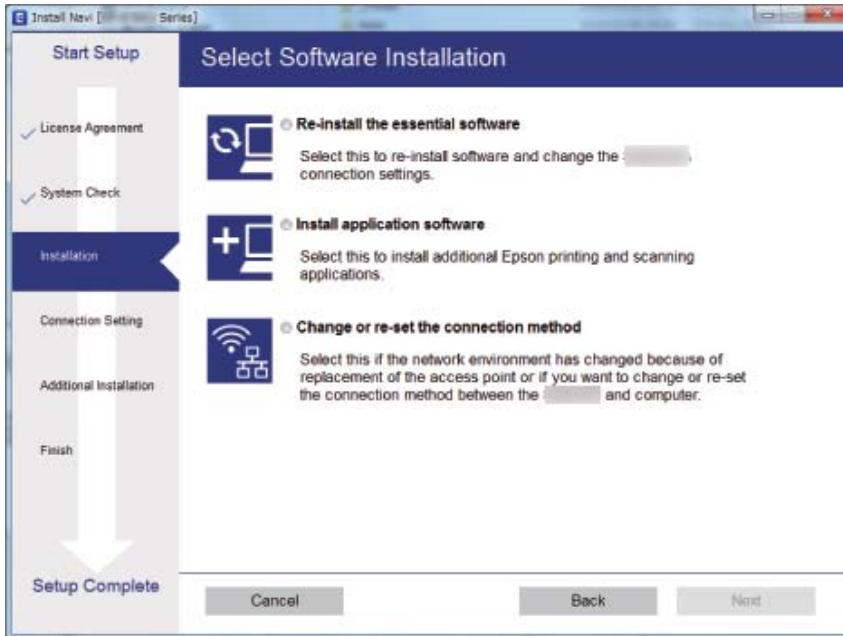

Mac OS

Wybierz metodę połączenia drukarki z komputerem.

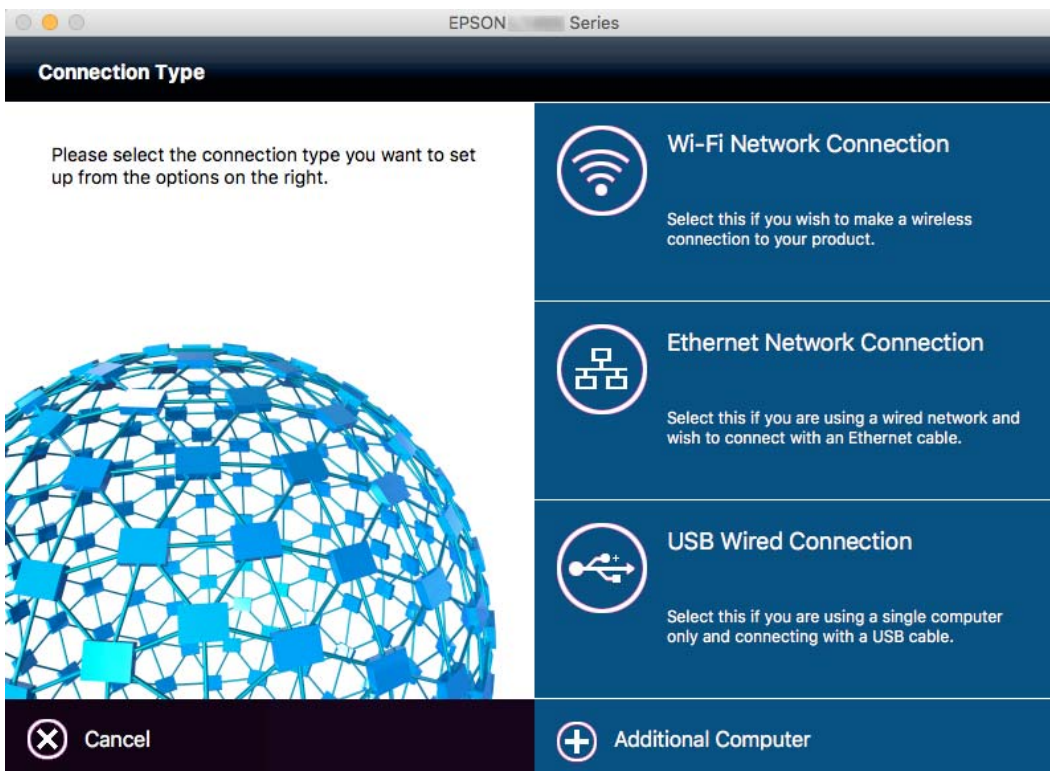

Wyłączanie łączności Wi-Fi z poziomu panelu sterowania

Gdy łączność Wi-Fi jest wyłączona, połączenie Wi-Fi zostanie zakończone.

1. Na ekranie głównym wciśnij pozycję .
2. Wybierz pozycję **Ustawienia Wi-Fi**.
3. Wybierz pozycję **Wył. sieć Wi-Fi**.
4. Sprawdź komunikat, a następnie wybierz **Tak**.
5. Naciśnij pozycję **Gotowe**.

Wyłączanie trybu Wi-Fi Direct z poziomu panelu sterowania

Uwaga:

- Gdy tryb Simple AP jest wyłączony, wszystkie urządzenia połączone z drukarką w trybie Simple AP zostaną odłączone. Aby rozłączyć konkretne urządzenie, odłącz je przez to urządzenie, a nie drukarkę.*
- Jeśli wyłączysz tryb Wi-Fi Direct w drukarce lub urządzeniu, sieć powróci do swojej oryginalnej konfiguracji.*

1. Na ekranie głównym wciśnij pozycję .
2. Wybierz pozycję **Ustawienia Wi-Fi**.
3. Wybierz pozycję **Ustaw. Wi-Fi Direct**.
4. Wybierz pozycję **Rozłącz**.
5. Sprawdź komunikat, a następnie wybierz **Tak**.
6. Naciśnij pozycję **Gotowe**.

Przywracanie ustawień sieci za pomocą panelu sterowania

Można przywrócić wszystkie domyślne ustawienia sieciowe.

1. Na ekranie głównym wybierz **Ustawienia**.
2. Kliknij przycisk **Administr. systemu**.
3. Kliknij przycisk **Przywr. ust. domyśl.**

Ustawienia sieciowe

4. Kliknij przycisk **Ust. Wi-Fi/sieci lokal.**
5. Sprawdź komunikat, a następnie wybierz **Tak**.
6. Naciśnij **OK**.

Ustawienia administratora

Blokowanie ustawień drukarki za pomocą hasła administratora

Ustawienia drukarki można zablokować za pomocą hasła administratora, dzięki czemu inni użytkownicy nie będą mogli ich zmienić. Można zablokować następujące ustawienia.

- Administr. systemu
- Tryb Eco
- Wstęp.
- Kontakty

Nie można zmienić ustawień bez podania hasła. Hasło to jest również wymagane przy próbie zmiany ustawień z poziomu aplikacji Web Config i EpsonNet Config.

**Ważne:**

Hasło należy zapamiętać. Po zapomnieniu hasła, należy się skontaktować z pomocą techniczną Epson.

1. Na ekranie głównym wybierz **Ustaw..**
2. Wybierz kolejno **Ustawienia administratora > Hasło administratora**.
3. Wybierz polecenie **Zarejestruj**, a następnie wpisz hasło.
4. Ponownie wpisz hasło.
5. Wybierz opcję **Zablokuj ustawienie** i włącz ją.

Odblokowywanie ustawień drukarki

1. Na ekranie głównym wybierz **Ustaw..**
2. Wybierz opcję **Ustawienia administratora**.
3. Wpisz hasło administratora.
4. Wybierz opcję **Zablokuj ustawienie** i wyłącz ją.

Ładowanie papieru

Środki ostrożności dotyczące postępowania z papierem

- ❑ Należy się zapoznać z informacjami zamieszczonymi na arkuszach dostarczonych z papierem.
- ❑ Przed załadowaniem należy rozdzielić poszczególne arkusze i wyrównać krawędzie papieru. Nie należy rozdzielać ani zwiijać papieru fotograficznego. Może to spowodować uszkodzenie strony do druku.

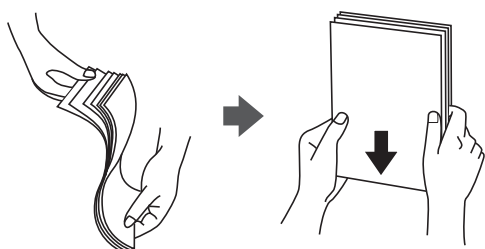

- ❑ Jeżeli papier jest zawinięty, przed załadowaniem należy wyprostować go lub lekko wywinąć w drugą stronę. Drukowanie na zawiniętym papierze może spowodować zacięcie papieru i rozmazanie tuszu na wydruku.

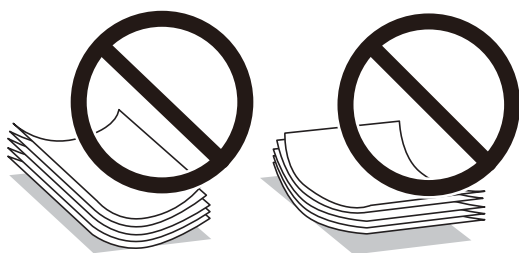

- ❑ Nie należy używać papieru zmiętego, porwanego, pociętego, pofałdowanego, wilgotnego, zbyt grubego, zbyt cienkiego ani papieru z naklejonymi nalepkami. Użycie takiego papieru może spowodować zacięcie papieru i rozmazanie tuszu na wydruku.
- ❑ Upewnij się, że używasz papieru z kierunkiem włókna po długim boku. Jeśli nie masz pewności co do rodzaju używanego papieru, sprawdź informacje na opakowaniu lub skontaktuj się z producentem w celu potwierdzenia danych papieru.
- ❑ Przed załadowaniem należy rozdzielić poszczególne koperty i wyrównać ich krawędzie. Gdy koperty na stosie są napełnione powietrzem, należy je przycisnąć i spłaszczyć przed załadowaniem.



- ❑ Nie należy używać kopert zawiniętych lub pofałdowanych. Użycie takich kopert może spowodować zacięcie papieru i rozmazanie tuszu na wydruku.
- ❑ Nie należy używać kopert z powierzchnią kleju na klapkach ani kopert z okienkami.
- ❑ Należy unikać zbyt cienkich kopert, ponieważ mogą się zawinąć podczas drukowania.

Ładowanie papieru

Powiązane informacje

➔ „Dane techniczne drukarki” na stronie 222

Dostępne papiery i pojemności

W celu zapewnienia wydruków wysokiej jakości firma Epson zaleca korzystanie z oryginalnego papieru Epson.

Oryginalny papier Epson

Nazwa nośnika	Rozmiar	Pojemność (arkusze)			Druk dwustronny
		Kaseta na papier 1	Kaseta na papier 2	Tylny podajnik papieru	
Epson Bright White Ink Jet Paper	A4	200	200	1	Autom. Ręczny*
Epson Premium Glossy Photo Paper	A3+, A3, A4, 13×18 cm (5×7 cali), 16:9 szeroki format (102×181 mm), 10×15 cm (4×6 cali)	20	–	1	–
Epson Matte Paper-Heavyweight	A3+, A3, A4	20	–	1	–
Epson Photo Quality Ink Jet Paper	A3+, A3, A4	80	–	1	–

* Można załadować do 30 arkuszy papieru z zadrukowaną już jedną stroną.

Uwaga:

- ❑ Dostępność papieru różni się w zależności od lokalizacji. Aby uzyskać najnowsze informacje na temat papierów dostępnych w miejscu zamieszkania, należy skontaktować się z pomocą techniczną firmy Epson.
- ❑ Podczas drukowania na oryginalnym papierze Epson o rozmiarze zdefiniowanym przez użytkownika, dostępne są tylko ustawienia jakości wydruku **Standardowy** lub **Normalny**. Choć niektóre sterowniki drukarek pozwalają na wybór lepszej jakości wydruku, wydruki są drukowane z użyciem **Standardowy** lub **Normalny**.

Ładowanie papieru

Papier dostępny w sprzedaży

Nazwa nośnika	Rozmiar	Maksymalna liczba arkuszy lub kopert			Druk dwustronny
		Kaseta na papier 1	Kaseta na papier 2	Tylny podajnik papieru	
Zwykły papier Papier samokopiujący Papier firmowy	A3, B4, Legal, Letter, A4, B5	Maksymalnie do linii wskazanej przez symbol trójkąta na prowadnicy krawędzi.		1	Autom. Ręczny* ¹
Papier makulaturowy Papier kolorowy Papier z nadrukiem	A5 A6	Maksymalnie do linii wskazanej przez symbol trójkąta na prowadnicy krawędzi.	–		–
	Definiowany przez użytkownika (mm) od 89×127 mm do 329×1200 mm	1	–	1	Autom.* ² Ręczny
	Definiowany przez użytkownika (mm) od 182×257 mm do 329×1200 mm	–	1	–	Autom.* ³ Ręczny
Papier gruby	A3, B4, Legal, Letter, A4, B5, A5, zdefiniowany przez użytkownika	–	–	1	–
Koperta	Koperta #10, koperta DL, koperta C4, koperta C6	10	–	1	–

*1 Można załadować do 30 arkuszy papieru z zadrukowaną już jedną stroną.

*2 zdefiniowany przez użytkownika (autom. drukowanie dwustronne): 148×210 (A5) do 297×431,8 mm

*3 zdefiniowany przez użytkownika (autom. drukowanie dwustronne): 182×257 (B5) do 297×431,8 mm

Powiązane informacje

➔ „Nazwy i funkcje części” na stronie 16

➔ „Witryna pomocy technicznej w sieci Web” na stronie 240

Lista rodzajów papieru

Aby uzyskać optymalne efekty drukowania, wybierz rodzaj papieru odpowiadający posiadanemu papierowi.

Ładowanie papieru

Nazwa nośnika	Rodzaj nośnika	
	Panel sterowania	Sterownik drukarki
Zwykły papier, papier samokopiujący Epson Bright White Ink Jet Paper	papiery zwykłe	papiery zwykłe
Epson Premium Glossy Photo Paper	Premium Glossy	Epson Premium Glossy
Epson Matte Paper-Heavyweight	Matte	Epson Matte
Epson Photo Quality Ink Jet Paper		
Papier gruby	Gruby papier	Gruby papier
Koperta	Koperta	Koperta
Papier firmowy	Firmowy	Firmowy
Papier makulaturowy	Makulaturowy	Makulaturowy
Papier z nadrukiem	Zadrukowany	Zadrukowany
Papier kolorowy	Kolor	Kolor

Ładowanie papieru do Kasety na papier

1. Upewnij się, że drukarka nie pracuje, a następnie wysuń kasetę na papier.

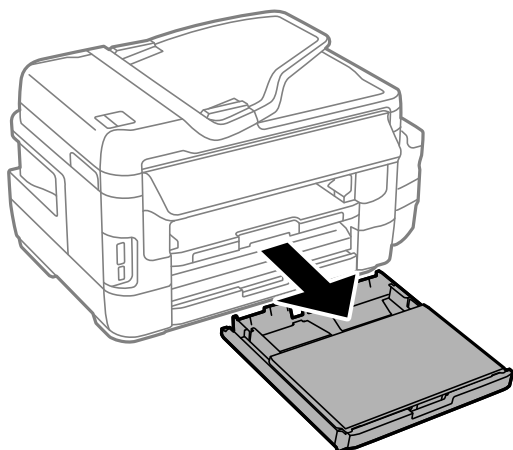

Ładowanie papieru

2. Usuń pokrywę kasety papieru z kasety na papier.

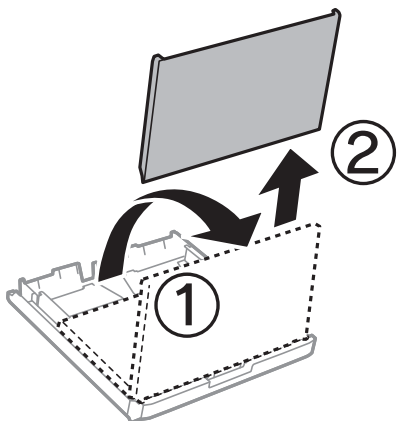

3. Dosuń prowadnice krawędzi do pozycji maksymalnej.

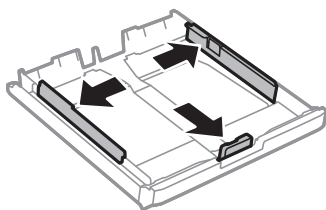

Uwaga:

Podczas używania papieru o rozmiarze większym niż A4, wysuń kasetę na papier.

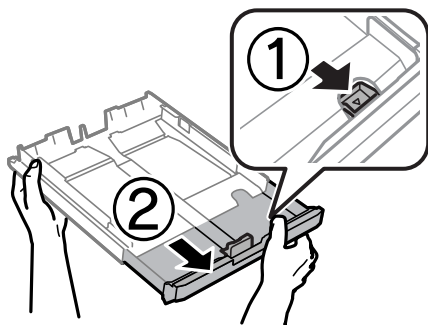

4. Przesuń przednią prowadnicę krawędzi, do rozmiaru używanego papieru.

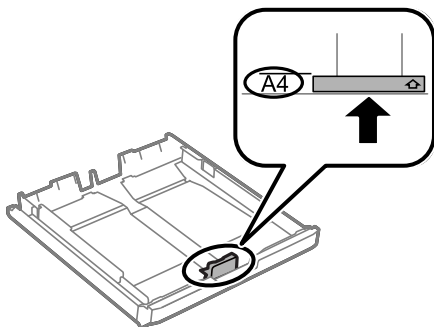

Ładowanie papieru

5. Załaduj papier opierając go na przedniej prowadnicy krawędzi, stroną z nadrukiem skierowaną w dół.

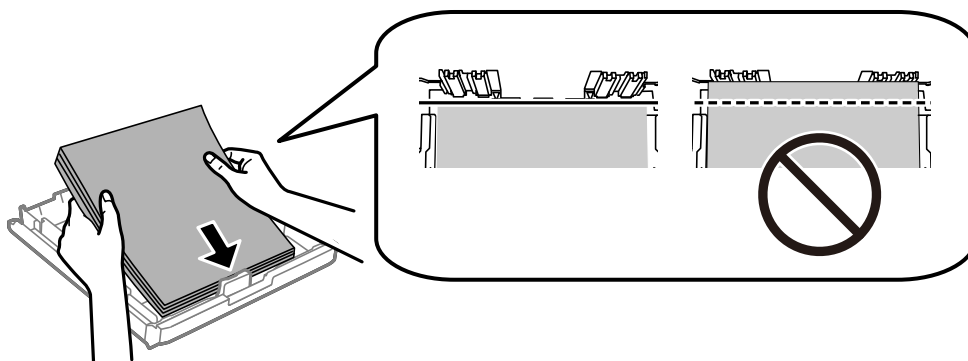

W przypadku kopert:

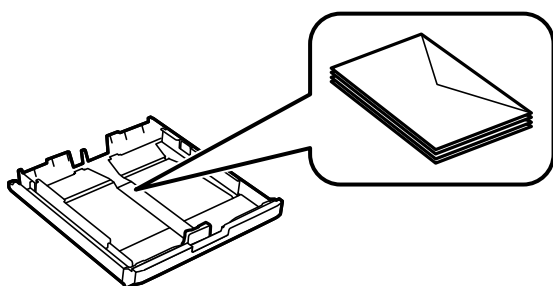

! **Ważne:**

Nie wolno przekraczać maksymalnej liczby arkuszy przewidzianej dla danego rodzaju papieru. W przypadku zwykłego papieru nie należy umieszczać papieru powyżej linii znajdującej się poniżej symbolu trójkąta umieszczonego po wewnętrznej stronie prowadnicy krawędziowej.

6. Dosuń boczną prowadnicę krawędzi do krawędzi papieru.

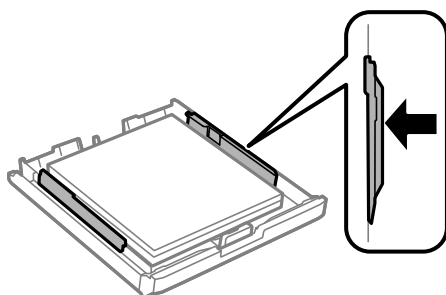

Ładowanie papieru

7. Załóż ponownie pokrywa kasety papieru.

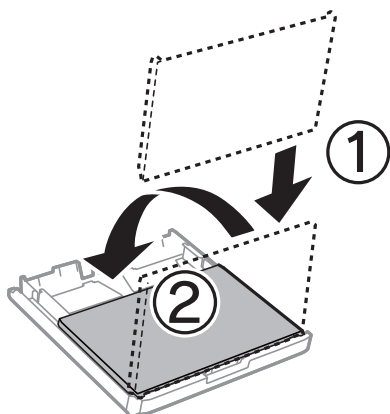

8. Wsuń do końca kasetę na papier.

9. Na panelu sterowania wybierz ustawienia formatu i rodzaju papieru odpowiadające papierowi włożonemu do kasety na papier.

Uwaga:

Można także wyświetlić ustawienia rozmiaru i typu papieru, poprzez wybranie **Ustawienia > Ustawienia papieru**.

10. Wysuń tacę wyjściową.

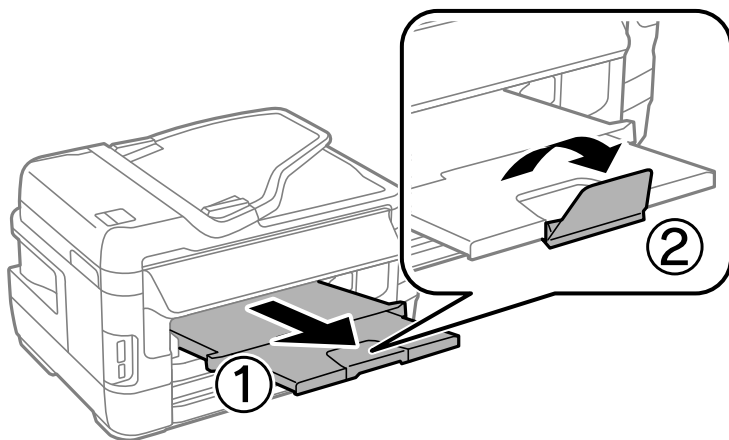

Powiązane informacje

- ➔ „Środki ostrożności dotyczące postępowania z papierem” na stronie 45
- ➔ „Dostępne papiery i pojemności” na stronie 46

Ładowanie papieru do Tylnej podajnik papieru

Może załadować pojedynczy arkusz dowolnego typu nieobsługiwanej papieru w tylny podajnik papieru. Możesz również załadować grubo papier (o grubości do 0,3 mm) oraz wstępnie dziurkowany papier, którego nie można załadować w kasetę na papier. Jednak, nawet jeśli grubość będzie zawierać się w tym przedziale, niektóre rodzaje papieru mogą nie być prawidłowo podawane ze względu na ich twardość.

Ładowanie papieru

! **Ważne:**

Nie należy ładować papieru w tylny podajnik papieru, chyba że zostanie wyświetlony komunikat, aby tak postąpić. Taki sposób postępowania spowoduje wysunięcie pustego papieru.

1. Wykonaj jedną z poniższych czynności.
 - W przypadku drukowania z panelu sterowania: Wybierz tylny podajnik papieru jako ustawienie **Źródło pap.**, skonfiguruj pozostałe ustawienia drukowania, a następnie naciśnij przycisk **◆**.
 - W przypadku drukowania z komputera: Wybierz tylny podajnik papieru jako ustawienie **Źródło papieru**, skonfiguruj pozostałe ustawienia drukowania, a następnie kliknij **Print**.
2. Na panelu sterowania następuje wyświetlenie komunikatu, który informuje o możliwości załadowania papieru. Zastosuj się do poniższych instrukcji, aby załadować papier.
3. Otwórz tylny podajnik papieru.

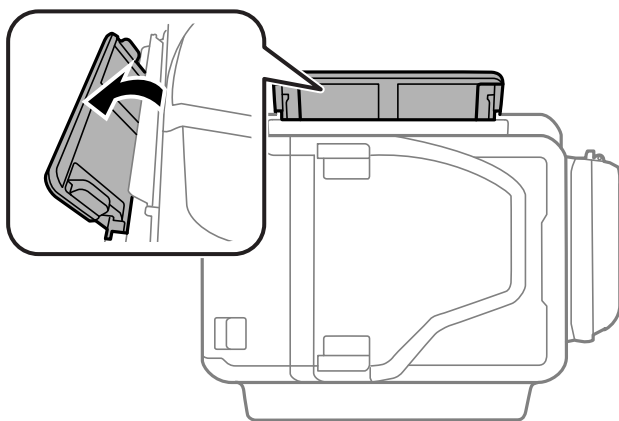

4. Rozsuń prowadnice krawędziowe.

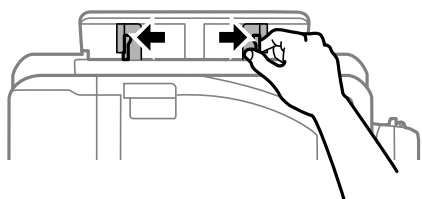

Ładowanie papieru

5. Przytrzymując pojedynczy arkusz na środku tylny podajnik papieru drukowaną stroną do góry, przesunąć prowadnice krawędziowe do krawędzi papieru.

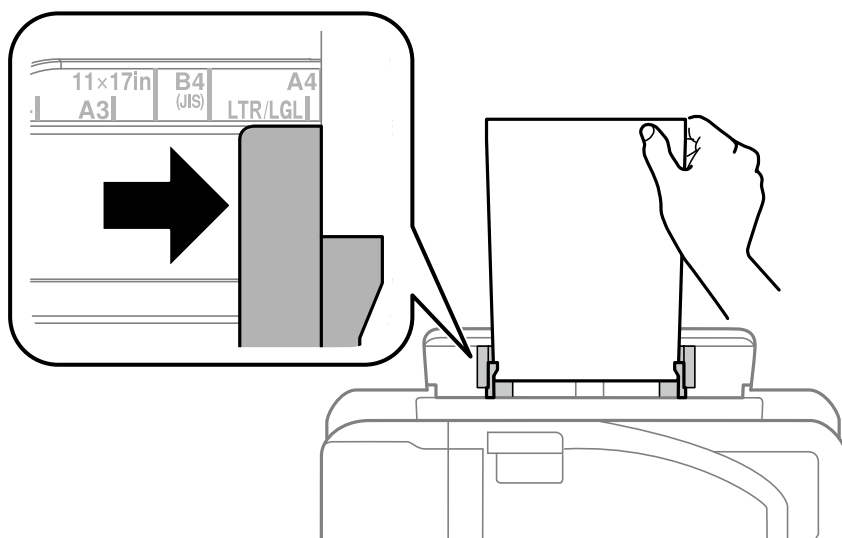

- Koperty

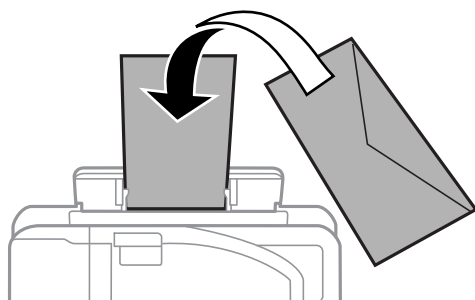

- Papier dziurkowany

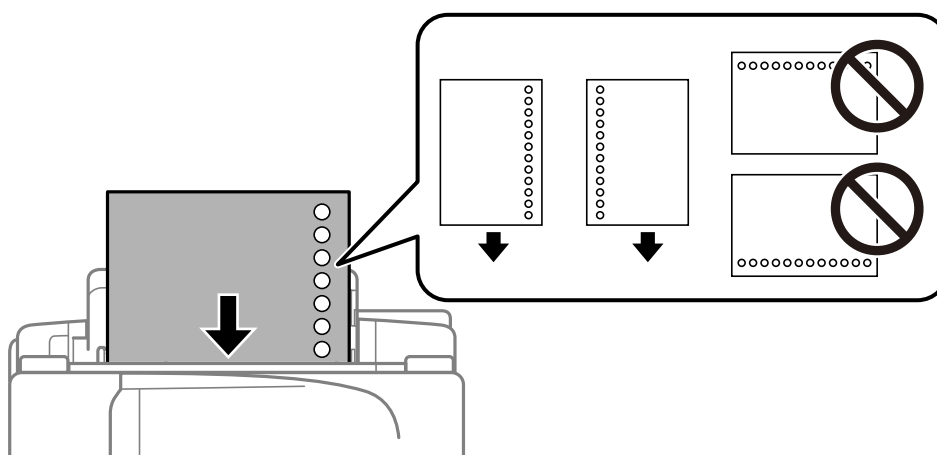
**Uwaga:**

- Załaduj pojedynczy arkusz zwykłego papieru o zdefiniowanym rozmiarze z perforacją z lewej lub prawej strony.
- Należy określić obszar wydruku, aby nie dopuścić do drukowania na otworach.
- Funkcja automatycznego drukowania dwustronnego nie jest dostępna w przypadku tego rodzaju papieru.

Ładowanie papieru

6. Włóż papier do momentu, aż drukarka częściowo wciągnie papier.

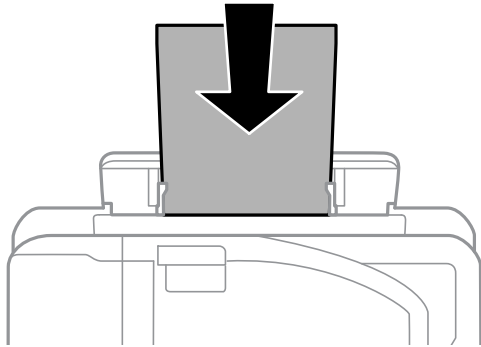

7. Wysuń tacę wyjściową.

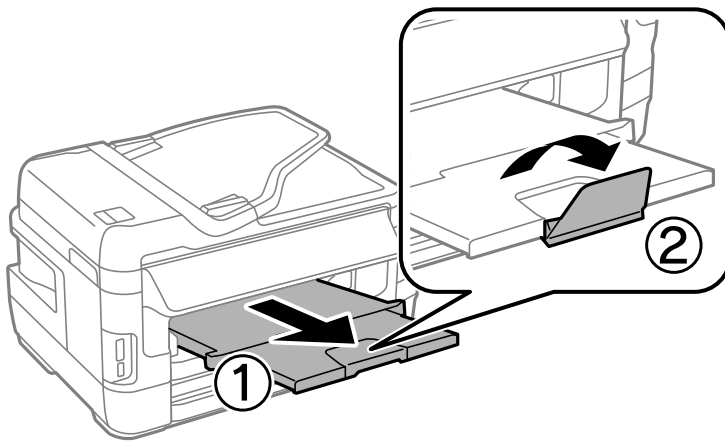

8. Naciśnij przycisk , aby rozpocząć drukowanie.

Powiązane informacje

- ➔ „Środki ostrożności dotyczące postępowania z papierem” na stronie 45
- ➔ „Dostępne papiery i pojemności” na stronie 46

Umieszczanie oryginałów

Oryginały umieszcza się na szyba skanera lub w automatycznym podajniku dokumentów. Szyba skanera należy użyć w wypadku oryginałów, które nie są obsługiwane w automatycznym podajniku dokumentów.

W automatycznym podajniku dokumentów jednocześnie można skanować kilka oryginałów i obydwie strony kartki.

Dostępne oryginały w podajniku ADF

Dostępne formaty papieru	Od A5 do A3, Ledger
Rodzaj papieru	Zwykły papier
Grubość papieru (gramatura)	Od 64 do 95 g/m ²
Maksymalna liczba arkuszy	35 arkuszy lub 3.5 mm

Nawet w przypadku, gdy oryginał spełnia specyfikacje nośnika, który można umieścić w ADF, może nie być pobierany z ADF lub jakość skanu może się pogorszyć w zależności od właściwości lub jakości papieru.



Ważne:

Nie umieszczać w ADF zdjęć lub cennych oryginałów materiałów ilustracyjnych. Niewłaściwe pobranie oryginału może go pomarszczyć lub uszkodzić. Zamiast tego zeskanować takie dokumenty na szyba skanera.

Aby zapobiec zacięciu papieru, należy unikać umieszczania na podajniku ADF następujących oryginałów. W przypadku tych typów użyj szyba skanera.

- Oryginały podarte, zagięte, pogniecione, zniekształcone lub pozwijane
- Oryginały z otworami bindowania
- Oryginały połączone taśmą, zszywkami, spinaczami do papieru, itd.
- Oryginały z przyklejonymi naklejkami lub etykietami
- Oryginały nieregularnie ucięte lub z nieprawidłowymi kątami
- Oryginały powiązane
- OHP, papier do druku termicznego lub papier z kalką

Umieszczanie oryginałów w podajniku ADF

1. Wyrównaj krawędzie oryginałów.

Umieszczanie oryginałów

- Przesuń prowadnicę krawędzi podajnika ADF.

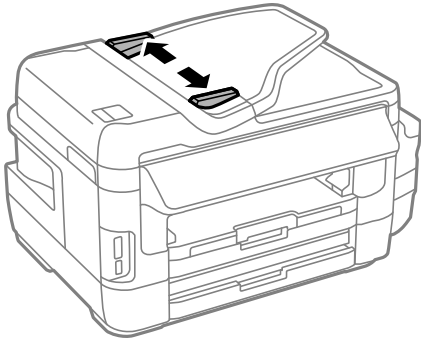

- Umieść oryginały na środku automatycznego podajnika dokumentów drukowaną stroną ku górze.

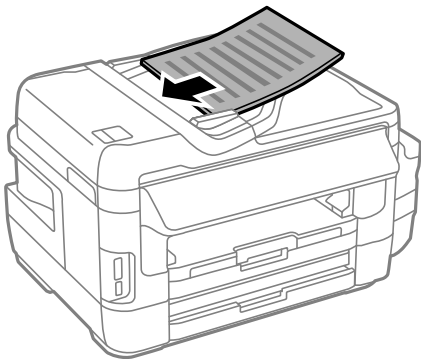

! **Ważne:**

- Nie należy ładować oryginałów powyżej linii wskazanej przez symbol trójkąta w podajniku ADF.

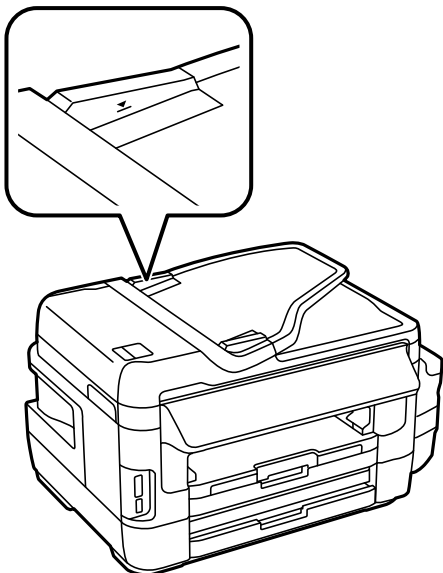

- Nie należy dodawać oryginałów podczas skanowania.

Umieszczanie oryginałów

4. Dosuń prowadnicę krawędzi podajnika ADF do krawędzi oryginałów.

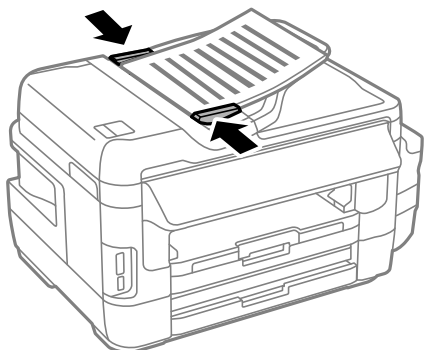

Powiązane informacje

- ➔ „Dostępne oryginały w podajniku ADF” na stronie 55

Umieszczanie oryginałów w podajniku ADF w przypadku kopiowania dwustronnego

Umieść oryginały w odpowiednim kierunku i wybierz ustawienie orientacji.

- Oryginały w pionie: Wybierz **Pionowa** w panelu sterowania zgodnie z poniższym opisem.

Kopijuj > Ustaw. > Orient. dokum. > Pionowa



- Oryginały w poziomie: Wybierz **Pozioma** w panelu sterowania zgodnie z poniższym opisem.

Kopijuj > Ustaw. > Orient. dokum. > Pozioma



Umieszczanie oryginałów na Szyby skanera

Przeostoga:

Należy uważać, aby nie przyciąć dłoni ani palców podczas zamykania lub otwierania pokrywy dokumentów. W przeciwnym wypadku może dojść do zranienia.

Ważne:

Umieszczając nieporęczne oryginały, takie jak książki, należy pamiętać, aby światło zewnętrzne nie trafiło bezpośrednio na szymb skanera.

Umieszczanie oryginałów

1. Otwórz pokrywę dokumentów.

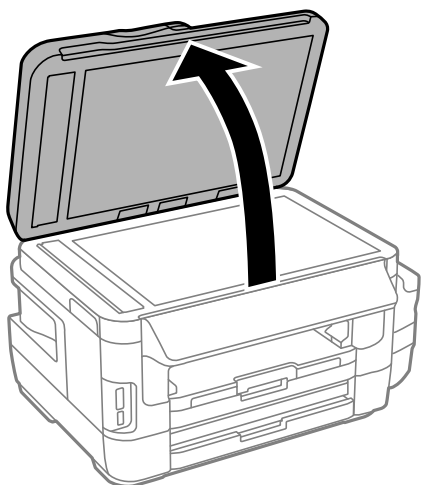

2. Oczyść szyba skanera z kurzu i zabrudzeń.
3. Umieść oryginał drukowaną stroną w dół i przesunij do narożnego znacznika.

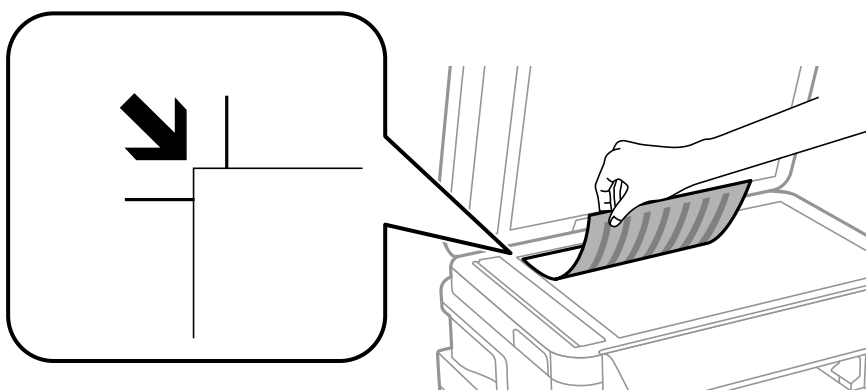

Uwaga:

- Nie jest skanowany margines o szerokości 1,5 mm od krawędzi szyba skanera.
- Gdy oryginały znajdują się w podajniku ADF i na szyba skanera, pierwszeństwo mają te znajdujące się w podajniku ADF.

4. Zamknij ostrożnie pokrywę.



Ważne:

Nie należy naciskać mocno szyba skanera ani pokrywę dokumentów. W przeciwnym razie mogą zostać uszkodzone.



5. Oryginały należy zdjąć po zeskanowaniu.

Uwaga:

Oryginały pozostawione dłużej na szyba skanera mogą przykleić do jej powierzchni.

Wkładanie karty pamięci

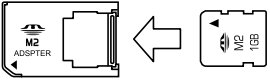
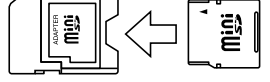
Obsługiwane karty pamięci

	Memory Stick Duo* Memory Stick PRO Duo* Memory Stick PRO-HG Duo* Memory Stick Micro* MagicGate Memory Stick Duo*
	miniSD* miniSDHC* microSD* microSDHC* microSDXC*
	SD SDHC SDXC

* Należy użyć adaptera dopasowującego kartę pamięci do gniazda. W przeciwnym razie karta może się zablokować w gnieździe.

Powiązane informacje

➔ [„Dane techniczne obsługiwanych kart pamięci” na stronie 227](#)

Wkładanie i wyjmowanie karty pamięci

1. Włóż kartę pamięci do drukarki.

Drukarka zacznie odczytywać dane, a kontrolka będzie migać. Po zakończeniu odczytu kontrolka przestanie migać i będzie się świecić w sposób ciągły.

Wkładanie karty pamięci

! **Ważne:**

- Włożyć kartę pamięci prosto do gniazda drukarki.
- Karta powinna nieznacznie wystawać. Nie należy wkładać karty pamięci do gniazda na siłę do końca.

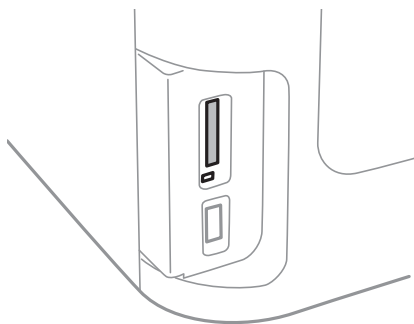

2. Po zakończeniu korzystania z karty upewnij się, że kontrolka nie miga, a następnie wyjmij kartę.

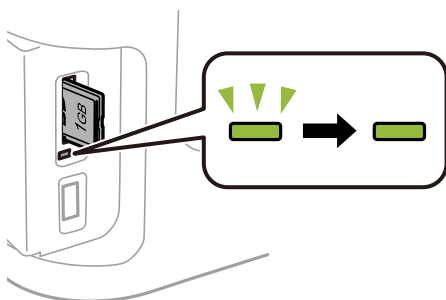

! **Ważne:**

Wyciągnięcie karty pamięci, gdy świeci się jej kontrolka, grozi utratą zapisanych na niej danych.

Uwaga:

Przy dostępie do karty pamięci z komputera, należy zapewnić bezpieczne odłączenie urządzenia wymiennego w komputerze.

Powiązane informacje

➔ [„Dostęp do zewnętrznego urządzenia pamięci masowych z komputera” na stronie 236](#)

Zarządzanie kontaktami

Rejestrowanie list kontaktów pozwala na łatwe wprowadzanie odbiorców. Zarejestrować można do 200 pozycji, a po wprowadzeniu numeru faksu można używać listę kontaktów, wprowadzać miejsce docelowe do załączenia do wiadomości e-mail zeskanowanego obraz oraz zapisywać zeskanowany obraz w folderze sieciowym.

Można także zarejestrować kontakty na serwerze LDAP. Informacje na temat rejestrowania kontaktów na serwerze LDAP można znaleźć w *Przewodnik administratora*.

Rejestrowanie kontaktów

Uwaga:

Przed rozpoczęciem rejestrowania kontaktów upewnij się, że skonfigurowane zostały ustawienia serwera poczty, aby korzystać z adresu e-mail.

1. Na ekranie głównym wybierz **Kontakty**, a następnie tryb **Skanuj** lub **Faks**.
2. Naciśnij **Menu**, a następnie wybierz polecenie **Dodaj pozycję**.
3. Wybierz typ rejestrowanego kontaktu.
 - Faks: Zarejestruj kontakt (numer faksu), aby wysłać faks.
 - E-mail: Zarejestruj adres e-mail, aby wysłać zeskanowany obraz lub przekazać odebrany faks.
 - Folder siec./FTP: Zarejestruj folder sieciowy, aby zapisać zeskanowany obraz lub odebrany faks.

Uwaga:

Ten ekran pojawia się w przypadku otwarcia listy kontaktów z poziomu ekranu głównego.

4. Wybierz numer pozycji, którą chcesz zarejestrować.
5. Skonfiguruj odpowiednie ustawienia dla każdego trybu.

Uwaga:

Jeśli system telefoniczny obsługiwany jest przez centralkę PBX i wymagany jest kod dostępu do zewnętrznej linii, kod ten należy wpisać na początku numeru faksu. Jeśli kod dostępu został określony w ustawieniu **Typ linii**, zamiast niego wystarczy wprowadzić znak krzyżyka (#). Aby dodać trzysekundową pauzę podczas wybierania numeru, wpisz myślnik, naciskając przycisk .

6. Naciśnij przycisk **Zapisz**.

Uwaga:

- Aby zmodyfikować lub usunąć wpis, naciśnij ikonę informacji z prawej strony wpisu i wybierz polecenie **Edytuj** lub **Usuń**.
- Możliwe jest zarejestrowanie adresu zarejestrowanego na serwerze LDAP na liście kontaktów lokalnych drukarki. Wyszukaj pozycję, a następnie naciśnij przycisk **Zapisz**.

Powiązane informacje

➔ „Korzystanie z serwera e-mail” na stronie 237

Rejestrowanie grup kontaktów

Dzięki grupom kontaktów można wysłać faks lub przesłać zeskanowany obraz pocztą e-mail do kilku odbiorców jednocześnie.

1. Na ekranie głównym wybierz **Kontakty**, a następnie tryb **Skanuj** lub **Faks**.
2. Naciśnij **Menu**, a następnie wybierz polecenie **Dodaj grupę**.
3. Wybierz typ rejestrowanego adresu grupy.
 - Faks: Zarejestruj kontakt (numer faksu), aby wysłać faks.
 - E-mail: Zarejestruj adres e-mail, aby wysłać zeskanowany obraz lub przekazać odebrany faks.

Uwaga:

Ten ekran pojawia się w przypadku otwarcia listy kontaktów z poziomu ekranu głównego.

4. Wybierz numer pozycji, którą chcesz zarejestrować.
5. Wprowadź **Nazwa** i **Słowo indeksu**, a następnie naciśnij przycisk **Kont..**
6. Zaznacz pola przy kontaktach, które mają być zarejestrowane w tej grupie.

Uwaga:

Można zarejestrować do 199 kontaktów.

Aby usunąć zaznaczenie, wystarczy ponownie nacisnąć pole wyboru przy danym kontakcie.

7. Naciśnij przycisk **Zapisz**.

Uwaga:

Aby zmodyfikować lub usunąć kontakt grupowy, naciśnij ikonę informacji z prawej strony pozycji i wybierz polecenie **Edytuj** lub **Usuń**.

Rejestrowanie kontaktów w komputerze

Za pomocą narzędzia EpsonNet Config można tworzyć listy kontaktów w komputerze i importować je do drukarki. Szczegółowe informacje można znaleźć w podręczniku EpsonNet Config.

Powiązane informacje

➔ [„Aplikacja do konfigurowania wielu urządzeń \(EpsonNet Config\)” na stronie 172](#)

Archiwizowanie kontaktów przy użyciu komputera

Przy użyciu programu EpsonNet Config, można wykonać w komputerze kopię zapasową kontaktów zapisanych w drukarce. Szczegółowe informacje można znaleźć w podręczniku EpsonNet Config.

Usterka drukarki może spowodować utratę danych kontaktów. Po każdej zmianie danych zaleca się wykonanie ich kopii zapasowej. Firma Epson nie ponosi odpowiedzialności za utratę danych, za wykonanie kopii zapasowej danych i/lub ustawień lub jej przywrócenie nawet w okresie gwarancji.

Zarządzanie kontaktami

Powiązane informacje

- ➔ „Aplikacja do konfigurowania wielu urządzeń (EpsonNet Config)” na stronie 172

Drukowanie

Drukowanie z poziomu panelu sterowania

Możesz drukować dane z karty pamięci lub zewnętrznego urządzenia USB.

Drukowanie pliku JPEG

1. Załaduj papier do drukarki.

**Ważne:**

- W przypadku ładowania papieru do kaseta na papier skonfiguruj ustawienia papieru na panelu sterowania.
- Podczas ładowania w tylny podajnik papieru nie ładuj papieru do momentu wyświetlenia przez drukarkę monitu o takiej możliwości.

2. Włóż urządzenie pamięci.

**Ważne:**

Nie należy wyjmować urządzenia pamięci przed zakończeniem drukowania.

3. Przejdź do **Urządź. pamięci** z menu Główny.

4. Wybierz opcję **JPEG**.

Uwaga:

- Jeśli na urządzeniu pamięci znajduje się więcej niż 999 obrazów, będą one automatycznie pogrupowane i wyświetlony zostanie ekran wyboru grupy. Wybierz grupę zawierającą obraz, który ma zostać wydrukowany. Obrazy posortowane są według daty wykonania.
- Aby wygrać inną grupę, wybierz menu jak przedstawiono poniżej.
Urządź. pamięci > JPEG > Opcje > Wybierz grupę.

5. Wyświetl obraz, który ma być wydrukowany.

6. Wprowadź liczbę wydruków przy użyciu klawiatury numerycznej na panelu sterowania.

7. Naciśnij **Regulacje**, aby skonfigurować ustawienia dostosowania koloru

Uwaga:

Aby uzyskać więcej informacji na temat szczegółowych ustawień, zapoznaj się z menu dla urządzeń pamięci masowych.

8. Naciśnij przycisk **↵**.

Uwaga:

Aby wybrać więcej obrazów, naciśnij przycisk **↵**, a następnie powtórz krok 5 lub przewiń w poziomie, aby zmienić obraz. Następnie powtórz kroki 6 do 7.

Drukowanie

- Naciśnij **Ustaw.**, a następnie skonfiguruj ustawienia drukowania.

Uwaga:

Aby uzyskać więcej informacji na temat szczegółowych ustawień, zapoznaj się z menu dla urządzeń pamięci masowych.

- Naciśnij **Kont.**, aby potwierdzić ustawienia drukowania.
- Naciśnij jeden z przycisków , aby ustawić tryb koloru, a następnie rozpocznij drukowanie.

Powiązane informacje

- ➔ „Ładowanie papieru do Kasety na papier” na stronie 48
- ➔ „Ładowanie papieru do Tylnej podajnik papieru” na stronie 51
- ➔ „Wkładanie karty pamięci” na stronie 59
- ➔ „Opcje menu Urządz. pamięci” na stronie 66

Drukowanie pliku TIFF

- Załaduj papier do drukarki.



Ważne:

- W przypadku ładowania papieru do kasety na papier skonfiguruj ustawienia papieru na panelu sterowania.
- Podczas ładowania w tylny podajnik papieru nie ładuj papieru do momentu wyświetlenia przez drukarkę monitu o takiej możliwości.

- Włóż urządzenie pamięci.



Ważne:

Nie należy wyjmować urządzenia pamięci przed zakończeniem drukowania.

- Z menu Główny wybierz opcję **Urządz. pamięci**.
- Wybierz opcję **TIFF**.
- Wybierz plik, który chcesz wydrukować.
- Sprawdź informacje o pliku, a następnie naciśnij **Kont.**.
- Wprowadź liczbę wydruków przy użyciu klawiatury numerycznej na panelu sterowania.
- Naciśnij **Ustaw.**, a następnie skonfiguruj ustawienia drukowania.

Uwaga:

Aby uzyskać więcej informacji na temat szczegółowych ustawień, zapoznaj się z menu dla urządzeń pamięci masowych.

- Naciśnij przycisk  i naciśnij **Kont.**, aby potwierdzić ustawienia drukowania.

Drukowanie

10. Naciśnij jeden z przycisków , aby ustawić tryb koloru, a następnie rozpocznij drukowanie.

Powiązane informacje

- ➔ „Ładowanie papieru do Kaseta na papier” na stronie 48
- ➔ „Ładowanie papieru do Tylny podajnik papieru” na stronie 51
- ➔ „Wkładanie karty pamięci” na stronie 59
- ➔ „Opcje menu Urząd. pamięci” na stronie 66

Opcje menu Urząd. pamięci

Uwaga:

Dostępna struktura menu może różnić się zależnie od formatu pliku, który jest drukowany.

Format pliku

Wybierz **JPEG** lub **TIFF**, aby drukować plik zapisany w urządzeniu pamięci masowych.

Liczba kopii

Wpisywanie liczby wydruków.

Ustaw.

Źródło pap.

Wybór żądanego źródła papieru. Po wybraniu opcji **Tylny podajnik papieru** wybierz rozmiar i rodzaj papieru, który ma być załadowany do tylny podajnik papieru.

Jakość

Wybór jakości wydruku. Wybór opcji **Najlepsza** pozwala uzyskać wydruk o podwyższonej jakości, jednak czas drukowania może być dłuższy.

Data

Wybór formatu używanego do drukowania daty na zdjęciach w przypadku zdjęć, które zawierają datę wykonania zdjęcia lub datę jego zapisania. W przypadku niektórych układów data nie jest drukowana.

Dop. ramkę

Jeżeli współczynniki proporcji danych obrazu i rozmiaru papieru są różne, obraz jest automatycznie powiększany lub pomniejszany, aby jego krótkie boki pasowały do krótkich boków papieru. Długi bok obrazu jest przycinany, jeżeli wychodzi poza długi bok papieru. Ta funkcja może nie działać w przypadku zdjęć panoramicznych.

Dwukier.

Drukowanie w trakcie przemieszczania się głowicy drukującej do lewej strony i do prawej strony. Jeżeli poziome lub pionowe proste linie na Twoim wydruku są rozmazane lub nie są wyrównane, wyłączenie tej funkcji może rozwiązać problem; jednakże może to również spowolnić drukowanie.

Kolej. druk.

Wybierz **Ost. str. na górze**, aby drukować od pierwszej strony pliku. Wybierz **Pierwsza str. na górze**, aby drukować od ostatniej strony pliku.

Drukowanie

Regulacje

- Popr.

Wybierz metodę korekcji obrazu.

- Red. czerw. oczu

Eliminacja efektu czerwonych oczu na zdjęciach. Korekta nie dotyczy oryginalnego pliku, lecz tylko wydruków. W zależności od rodzaju zdjęcia skorygowane mogą być też inne elementy obrazu.

Opcje

- Wybierz obrazy

Opcja **Wybierz wszystkie obrazy** pozwala wybrać wszystkie obrazy na urządzeniu pamięci.

- Wybierz grupę

Wybierz to menu, aby wybrać inną grupę.

Drukowanie z komputera

Jeśli nie możesz zmienić niektórych ustawień sterownika drukarki, może to oznaczać, że zostały one zablokowane przez administratora. Skontaktuj się z administratorem drukarki, aby uzyskać pomoc.

Podstawy korzystania z drukarki — system Windows

Uwaga:

- Wyjaśnienie poszczególnych elementów ustawień można znaleźć w pomocy online. Należy kliknąć prawym przyciskiem myszy dany element, a następnie kliknąć opcję **Pomoc**.
- Sposób obsługi może się różnić w zależności od aplikacji. Szczegółowe informacje zawiera pomoc aplikacji.

1. Załaduj papier do drukarki.

Ważne:

- W przypadku ładowania papieru do kaseta na papier skonfiguruj ustawienia papieru na panelu sterowania.
- W przypadku ładowania papieru do tylny podajnik papieru rozpocznij drukowanie ze sterownika drukarki przed załadowaniem papieru. Wybierz Tylny podajnik papieru jako ustawienie opcji Źródło papieru w sterowniku drukarki. Po rozpoczęciu drukowania sterownik drukarki poinformuje, że drukowanie jest w toku. Wykonaj instrukcje wyświetlane na ekranie drukarki, aby załadować papier.

2. Otwórz plik, który chcesz wydrukować.
3. Wybierz polecenie **Drukuj** lub **Ustawienia wydruku** z menu **Plik**.
4. Wybierz drukarkę.

Drukowanie

5. Wybierz opcję **Preferencje** lub **Właściwości**, aby uzyskać dostęp do okna dialogowego sterownika drukarki.

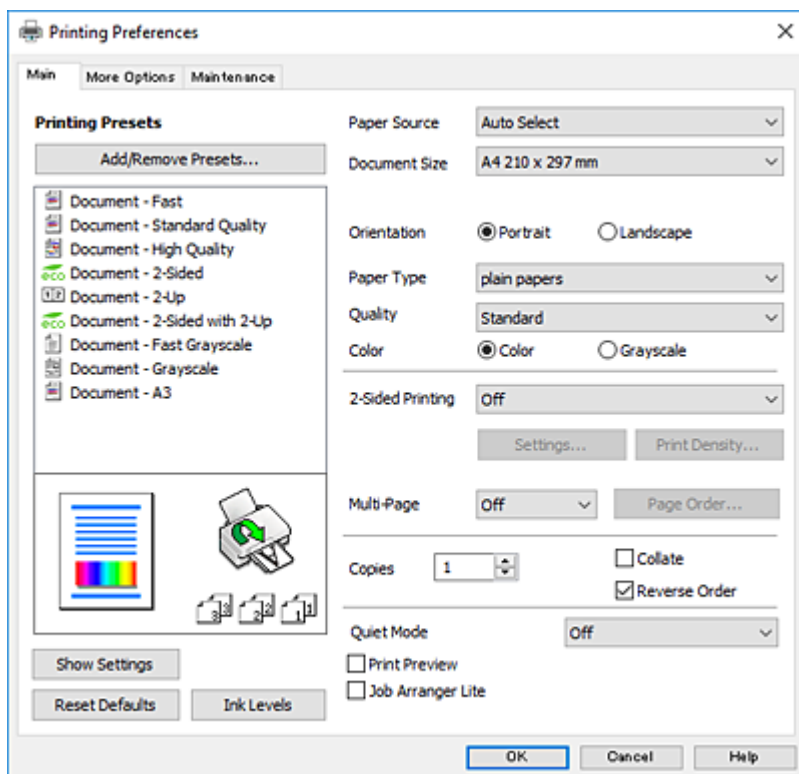

6. Należy wprowadzić następujące ustawienia.
- Źródło papieru: wybierz źródło papieru, do którego został załadowany papier.
 - Rozmiar papieru: wybierz rozmiar papieru załadowanego do drukarki.
 - Orientacja: wybierz orientację papieru ustawioną w aplikacji.
 - Typ papieru: wybierz rodzaj załadowanego papieru.
 - Jakość: wybierz jakość wydruku. Wybór opcji **Wysoko** pozwala uzyskać wydruk o podwyższonej jakości, jednak czas drukowania może być dłuższy.
 - Kolor: wybierz opcję **Skala szarości**, aby drukować w czerni lub w odcieniach szarości.
- Uwaga:**
- W przypadku drukowania danych o dużym zagęszczeniu na papierze zwykłym, firmowym lub z nadrukiem, wybierz opcję *Standardowy-Jaskrawy* jako ustawienie **Jakość**, aby uzyskać bardziej wyraźny wydruk.
 - Podczas drukowania na kopertach wybierz *Poziomo* jako ustawienie **Orientacja**.
7. Kliknij przycisk **OK**, aby zamknąć okno sterownika drukarki.
8. Kliknij przycisk **Drukuj**.

Powiązane informacje

- ➔ „Dostępne papiery i pojemności” na stronie 46
- ➔ „Ładowanie papieru do Kasety na papier” na stronie 48
- ➔ „Ładowanie papieru do Tylny podajnik papieru” na stronie 51
- ➔ „Lista rodzajów papieru” na stronie 47

Podstawy drukowania — Mac OS

Uwaga:

- ❑ W wyjaśnieniach w tym rozdziale jako przykład użyty jest TextEdit. Sposób obsługi i ekrany mogą się różnić w zależności od aplikacji. Szczegółowe informacje można znaleźć w pomocy aplikacji.
- ❑ Podczas drukowania na kopertach używaj tej aplikacji, aby obrócić dane o 180 stopni. Szczegółowe informacje można znaleźć w pomocy aplikacji.

1. Załaduj papier do drukarki.



Ważne:

- ❑ W przypadku ładowania papieru do kasety na papier skonfiguruj ustawienia papieru na panelu sterowania.
- ❑ W przypadku ładowania papieru do tylny podajnik papieru rozpocznij drukowanie ze sterownika drukarki przed załadowaniem papieru. Wybierz **Tylny podajnik papieru** jako ustawienie opcji **Źródło papieru** w sterowniku drukarki. Po rozpoczęciu drukowania sterownik drukarki poinformuje, że drukowanie jest w toku. Wykonaj instrukcje wyświetlane na ekranie drukarki, aby załadować papier.

2. Otwórz plik, który chcesz wydrukować.
3. Wybierz opcję **Drukuj** z menu **Plik** albo inne polecenie, które spowoduje wyświetlenie okna dialogowego drukowania.

Jeśli to konieczne, kliknij polecenie **Pokaż szczegóły** albo ▼, aby powiększyć okno drukowania.

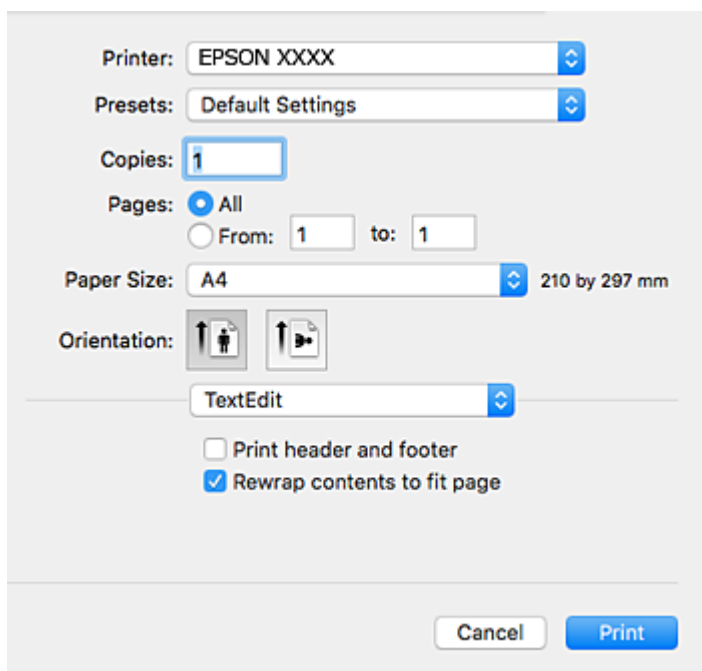

4. Należy wprowadzić następujące ustawienia.
 - ❑ Drukarka: wybierz drukarkę.
 - ❑ Ustawienia wstępne: wybierz, jeśli chcesz skorzystać z ustawień zarejestrowanych.
 - ❑ Rozmiar papieru: wybierz rozmiar papieru załadowanego do drukarki.
 - ❑ Orientacja: wybierz orientację papieru ustawioną w aplikacji.

Drukowanie

Uwaga:

- Jeżeli powyższe menu ustawień nie wyświetlają się, zamknij okno drukowania, wybierz polecenie **Ustawienie strony** z menu **Plik**, a następnie wykonaj ustawienia.
- W przypadku drukowania na kopertach należy wybrać orientację poziomą.

5. Z menu podręcznego wybierz opcję **Ustawienia druku**.

Uwaga:

W systemie OS X Mountain Lion lub nowszym, jeśli menu **Ustawienia druku** nie jest wyświetlane, oznacza to, że sterownik drukarki Epson nie został poprawnie zainstalowany.

Należy wybrać opcję **Preferencje systemowe** z menu  > **Drukarki i skanery** (lub **Drukowanie i skanowanie**, **Drukarka i faks**), usunąć drukarkę, a następnie dodać ją ponownie. Dodając drukarkę należy zwrócić uwagę na poniższe ustawienia.

<http://epson.sn>

6. Należy wprowadzić następujące ustawienia.
 - Źródło papieru: wybierz źródło papieru, do którego został załadowany papier.
 - Rodzaj nośnika: wybierz rodzaj załadowanego papieru.
 - Jakość druku: wybierz jakość druku. Wybór opcji **Precyzyjna** pozwala uzyskać wydruk o podwyższonej jakości, jednak czas drukowania może być dłuższy.
 - Skala szarości: wybierz, aby drukować w czerni lub w odcieniach szarości.

Uwaga:

W przypadku drukowania danych o dużym zagęszczeniu na papierze zwykłym, firmowym lub z nadrukiem, wybierz opcję **Normalny-Jaskrawy** w ustawieniu **Jakość druku**. Dzięki temu wydruk będzie wyraźniejszy.

7. Kliknij przycisk **Drukuj**.

Drukowanie

Powiązane informacje

- ➔ „Dostępne papiery i pojemności” na stronie 46
- ➔ „Ładowanie papieru do Kasety na papier” na stronie 48
- ➔ „Ładowanie papieru do Tylnej podajnik papieru” na stronie 51
- ➔ „Lista rodzajów papieru” na stronie 47

Drukowanie na obu stronach papieru

Można użyć jednej z poniższych metod, aby drukować na obu stronach papieru.

- Automatyczny druk dwustronny
- Ręczny druk dwustronny (tylko w systemie Windows)
 - Gdy drukarka skończy drukować pierwszą stronę, należy obrócić kartkę, aby drukować na jej drugiej stronie.

Możliwe jest także tworzenie wydruków składanych w formie broszury. (Tylko w systemie Windows)

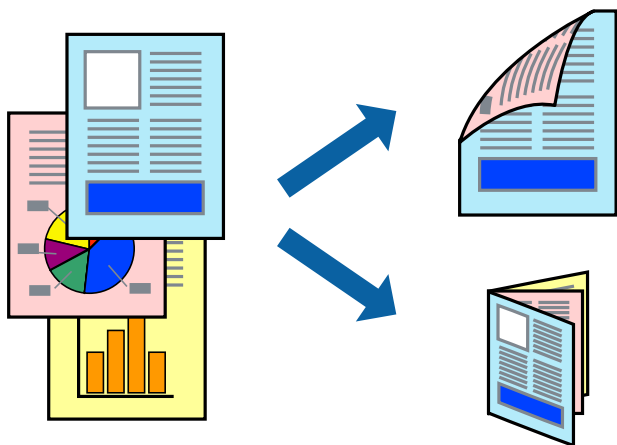

Uwaga:

- Jeżeli nie jest używany papier odpowiedni do drukowania obustronnego, jakość wydruku może być gorsza, może też dochodzić do zacinania się papieru.
- W zależności od rodzaju papieru i rodzaju danych tusz może przesiąknąć na drugą stronę papieru.

Powiązane informacje

- ➔ „Dostępne papiery i pojemności” na stronie 46

Drukowanie na obu stronach papieru — system Windows

Uwaga:

- Ręczny druk dwustronny jest tylko wtedy, gdy włączony jest program **EPSON Status Monitor 3**. Jeżeli program **EPSON Status Monitor 3** jest wyłączony, wyświetl okno dialogowe sterownika drukarki, kliknij opcję **Ustawienia zaawansowane** na karcie **Konserwacja**, a następnie wybierz polecenie **Włącz program EPSON Status Monitor 3**.
- Ręczny druk dwustronny jest niedostępny, jeśli drukarka jest obsługiwana przez sieć lub służy jako drukarka udostępniona.

1. Załaduj papier do drukarki.

Drukowanie

2. Otwórz plik, który chcesz wydrukować.
3. Wyświetl okno dialogowe sterownika drukarki.
4. Wybierz opcję **Auto (Oprawa wzdłuż długiej krawędzi)**, **Auto (Oprawa wzdłuż krótkiej krawędzi)**, **Ręczne (Oprawa wzdłuż długiej krawędzi)** lub **Ręczne (Oprawa wzdłuż krótkiej krawędzi)** w polu **Druk dwustronny** na karcie **Główne**.
5. Kliknij opcję **Ustawienia**, odpowiednio skonfiguruj ustawienia, a następnie kliknij przycisk **OK**.

Uwaga:

*Aby wydrukować składaną broszurę, wybierz opcję **Broszura**.*

6. Kliknij **Gęstość druku**, wybierz typ dokumentu z **Wybierz rodzaj dokumentu**, a następnie kliknij **OK**. Sterownik drukarki automatycznie wybierze opcje **Wyrównanie** dla tego rodzaju dokumentu.

Uwaga:

*Drukowanie może przebiegać wolniej w zależności od kombinacji opcji wybranych w polu **Wybierz rodzaj dokumentu** okna **Regulacja gęstości druku** oraz w polu **Jakość** na karcie **Główne**.*

*Dla ręcznego drukowania 2-stronnego, ustawienie **Regulacja gęstości druku** nie jest dostępne.*

7. Wybierz inne elementy na kartach **Główne** i **Więcej opcji**, a następnie kliknij **OK**.
8. Kliknij przycisk **Drukuj**.

W razie korzystania z ręcznego drukowania dwustronnego po wydrukowaniu pierwszej strony na komputerze pojawia się okno wyskakujące. Postępuj zgodnie z instrukcjami wyświetlanymi na ekranie.

Powiązane informacje

- ➔ [„Ładowanie papieru do Kaseta na papier” na stronie 48](#)
- ➔ [„Ładowanie papieru do Tylny podajnik papieru” na stronie 51](#)
- ➔ [„Podstawy korzystania z drukarki — system Windows” na stronie 67](#)

Drukowanie na obu stronach papieru — Mac OS

1. Załaduj papier do drukarki.
2. Otwórz plik, który chcesz wydrukować.
3. Przejdź do okna dialogowego drukowania.
4. Z menu podręcznego wybierz opcję **Ustawienia druku dwustronnego**.
5. Wybierz rodzaj bindowania oraz **Rodzaj dokumentu**.

Uwaga:

*Drukowanie może być wolniejsze ze względu na ustawienia opcji **Rodzaj dokumentu**.*

*W przypadku drukowania danych o dużej gęstości, takich jak zdjęcia lub wykresy, należy wybrać **Tekst i obrazy** lub **Tekst i zdjęcia** jako ustawienie **Rodzaj dokumentu**. Jeżeli papier będzie się ścierać lub dojdzie do przesiąknięcia wydruku, należy wyregulować gęstość druku oraz czas schnięcia tuszu, klikając strzałkę obok pozycji **Wyrównanie**.*

6. W miarę potrzeby wybierz też inne elementy.

Drukowanie

7. Kliknij przycisk **Drukuj**.

Powiązane informacje

- ➔ „Ładowanie papieru do Kasety na papier” na stronie 48
- ➔ „Ładowanie papieru do Tylny podajnik papieru” na stronie 51
- ➔ „Podstawy drukowania — Mac OS” na stronie 69

Drukowanie kilku stron na jednej kartce

Można wydrukować dwie albo cztery strony danych na jednej kartce papieru.

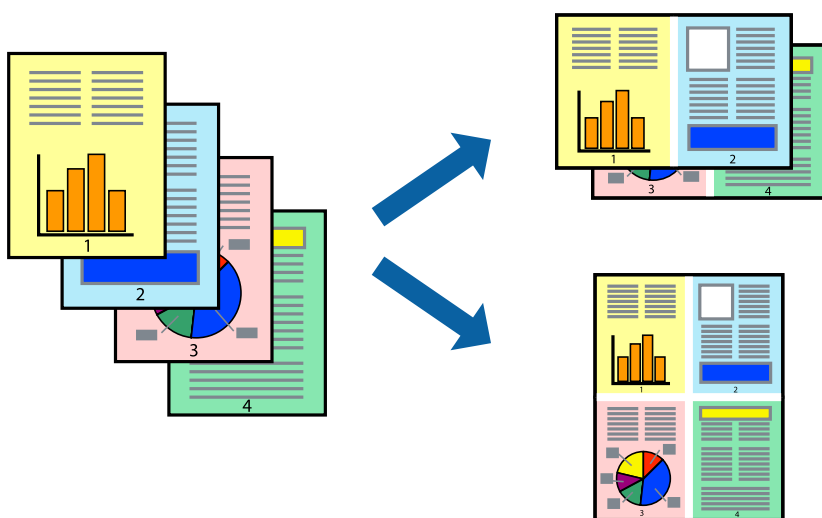

Drukowanie kilku stron na jednej kartce — Windows

1. Załaduj papier do drukarki.
2. Otwórz plik, który chcesz wydrukować.
3. Wyświetl okno dialogowe sterownika drukarki.
4. Wybierz **2 str. na jedn.** lub **4 str. na jedn.** jako ustawienie **Kilka stron** na karcie **Główne**.
5. Kliknij opcję **Kolejność stron**, wybierz odpowiednie ustawienia, a następnie kliknij **OK**, aby zamknąć okno dialogowe.
6. Wybierz inne elementy na kartach **Główne** i **Więcej opcji**, a następnie kliknij **OK**.
7. Kliknij **Drukuj**.

Powiązane informacje

- ➔ „Ładowanie papieru do Kasety na papier” na stronie 48
- ➔ „Ładowanie papieru do Tylny podajnik papieru” na stronie 51
- ➔ „Podstawy korzystania z drukarki — system Windows” na stronie 67

Drukowanie kilku stron na jednej kartce — Mac OS

1. Załaduj papier do drukarki.
2. Otwórz plik, który chcesz wydrukować.
3. Przejdź do okna dialogowego drukowania.
4. Z menu wyskakującego wybierz **Układ**.
5. Wybierz liczbę stron w opcji **Strony na kartce**, **Kierunek makiety** (kolejność stron) i **Obramowanie**.
6. W miarę potrzeby wybierz też inne elementy.
7. Kliknij przycisk **Drukuj**.

Powiązane informacje

- ➔ „Ładowanie papieru do Kasety na papier” na stronie 48
- ➔ „Ładowanie papieru do Tylnej podajnik papieru” na stronie 51
- ➔ „Podstawy drukowania — Mac OS” na stronie 69

Drukowanie z dopasowaniem do rozmiaru papieru

Można drukować, dopasowując wydruk do rozmiaru papieru załadowanego do drukarki.



Drukowanie z dopasowaniem do rozmiaru papieru — Windows

1. Załaduj papier do drukarki.
2. Otwórz plik, który chcesz wydrukować.
3. Wyświetl okno dialogowe sterownika drukarki.
4. Dokonaj następujących ustawień na karcie **Więcej opcji**.
 - Rozmiar papieru: Wybierz rozmiar papieru ustawiony w aplikacji.

Drukowanie

- ❑ Papier wyjściowy: Wybierz rozmiar papieru załadowanego do drukarki.
Opcja **Dopasuj do strony** jest wybierana automatycznie.

Uwaga:

*Aby wydrukować pomniejszony obraz na środku strony, wybierz **Na środku**.*

5. Wybierz inne elementy na kartach **Główne** i **Więcej opcji**, a następnie kliknij **OK**.
6. Kliknij **Drukuj**.

Powiązane informacje

- ➔ „Ładowanie papieru do Kasety na papier” na stronie 48
- ➔ „Ładowanie papieru do Tylnej podajnik papieru” na stronie 51
- ➔ „Podstawy korzystania z drukarki — system Windows” na stronie 67

Drukowanie z dopasowaniem do rozmiaru papieru — Mac OS

1. Załaduj papier do drukarki.
2. Otwórz plik, który chcesz wydrukować.
3. Przejdź do okna dialogowego drukowania.
4. Wybierz rozmiar papieru ustawiony w aplikacji jako ustawienie **Rozmiar papieru**.
5. Z menu wyskakującego wybierz **Obsługa papieru**.
6. Wybierz opcję **Skaluj do wymiarów strony**.
7. Wybierz rozmiar papieru załadowanego do drukarki jako ustawienie **Docelowy rozmiar papieru**.
8. W miarę potrzeby wybierz też inne elementy.
9. Kliknij przycisk **Drukuj**.

Powiązane informacje

- ➔ „Ładowanie papieru do Kasety na papier” na stronie 48
- ➔ „Ładowanie papieru do Tylnej podajnik papieru” na stronie 51
- ➔ „Podstawy drukowania — Mac OS” na stronie 69

Drukowanie wielu plików razem (wyłącznie w systemie Windows)

Program **Uproszczony organizator zadań** umożliwia połączenie kilkunastu plików utworzonych w różnych aplikacjach i wydrukowanie ich jako pojedynczego zadania drukowania. Możliwe jest skonfigurowanie ustawień drukowania połączonych plików, np. układu, kolejności drukowania czy orientacji.

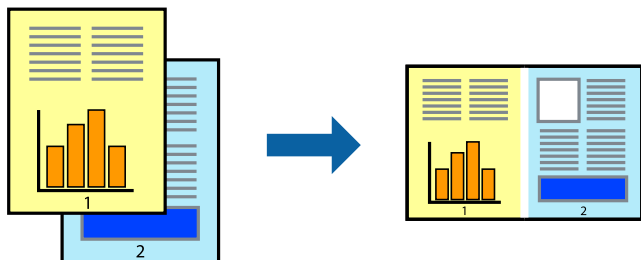

1. Załaduj papier do drukarki.
2. Otwórz plik, który chcesz wydrukować.
3. Wyświetl okno dialogowe sterownika drukarki.
4. Wybierz opcję **Uproszczony organizator zadań** na karcie **Główne**.
5. Kliknij przycisk **OK**, aby zamknąć okno sterownika drukarki.
6. Kliknij przycisk **Drukuj**.

Zostanie wyświetlone okno programu **Uproszczony organizator zadań**, a zadanie drukowania zostanie dodane do **Drukuj projekt**.

7. Pozostawiając okno programu **Uproszczony organizator zadań** otwarte, otwórz plik, który chcesz połączyć z bieżącym plikiem, a następnie powtórz czynności 3–6.

Uwaga:

- Jeśli okno **Uproszczony organizator zadań** zostanie zamknięte, niezapisany **Drukuj projekt** zostanie usunięty. Aby wydrukować później, należy wybrać opcję **Zapisz** z menu **Plik**.
- Aby otworzyć **Drukuj projekt** zapisany w programie **Uproszczony organizator zadań**, należy kliknąć opcję **Uproszczony organizator zadań** na karcie **Konserwacja**. Następnie należy wybrać polecenie **Otwórz** z menu **Plik**, aby wybrać plik. Zapisane pliki mają rozszerzenie „.ecl”.

8. Jeśli to konieczne, wybierz menu **Układ i Edytuj** w programie **Uproszczony organizator zadań**, aby edytować **Drukuj projekt**. Więcej informacji można znaleźć w pomocy narzędzia Uproszczony organizator zadań.
9. Wybierz pozycję **Drukuj** z menu **Plik**.

Powiązane informacje

- ➔ „Ładowanie papieru do Kasety na papier” na stronie 48
- ➔ „Ładowanie papieru do Tylny podajnik papieru” na stronie 51
- ➔ „Podstawy korzystania z drukarki — system Windows” na stronie 67

Drukowanie jednego obrazu w dużym formacie na wielu arkuszach (tylko w Windows)

Ta funkcja pozwala wydrukować jeden obraz rozłożony na wiele arkuszy papieru. Arkusze te można później skleić taśmą, by uzyskać plakat w dużym formacie.

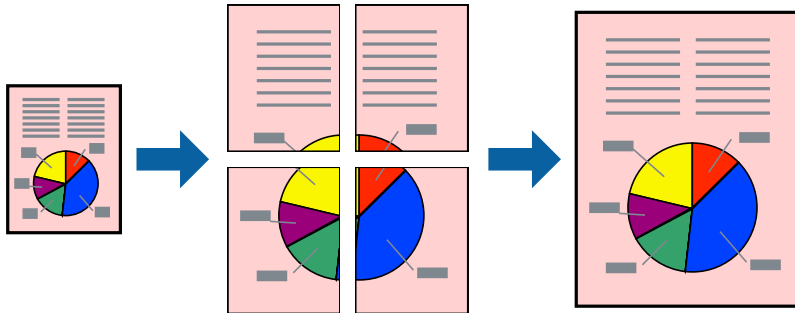

1. Załaduj papier do drukarki.
2. Otwórz plik, który chcesz wydrukować.
3. Wyświetl okno dialogowe sterownika drukarki.
4. Wybierz opcję **Plakat 2x1**, **Plakat 2x2**, **Plakat 3x3** lub **Plakat 4x4** z menu **Kilka stron** na karcie **Główne**.
5. Kliknij opcję **Ustawienia**, odpowiednio skonfiguruj ustawienia, a następnie kliknij przycisk **OK**.
Uwaga:
Drukuj linie cięcia pozwala na wydrukowanie prowadnicy cięcia.
6. Ustaw inne elementy na kartach **Główne** i **Więcej opcji**, a następnie kliknij przycisk **OK**.
7. Kliknij przycisk **Drukuj**.

Powiązane informacje

- ➔ „Ładowanie papieru do Kasety na papier” na stronie 48
- ➔ „Ładowanie papieru do Tylny podajnik papieru” na stronie 51
- ➔ „Podstawy korzystania z drukarki — system Windows” na stronie 67

Tworzenie plakatów przy użyciu opcji Znaczniki wyrównania dla zachodzenia

Oto przykład, jak można zrobić plakat przy użyciu opcji **Plakat 2x2** i **Znaczniki wyrównania dla zachodzenia** w menu **Drukuj linie cięcia**.



1. Przygotuj Sheet 1 i Sheet 2. Obetnij marginesy Sheet 1 wzdłuż pionowej niebieskiej linii przebiegającej przez środek górnego i dolnego krzyżyka.

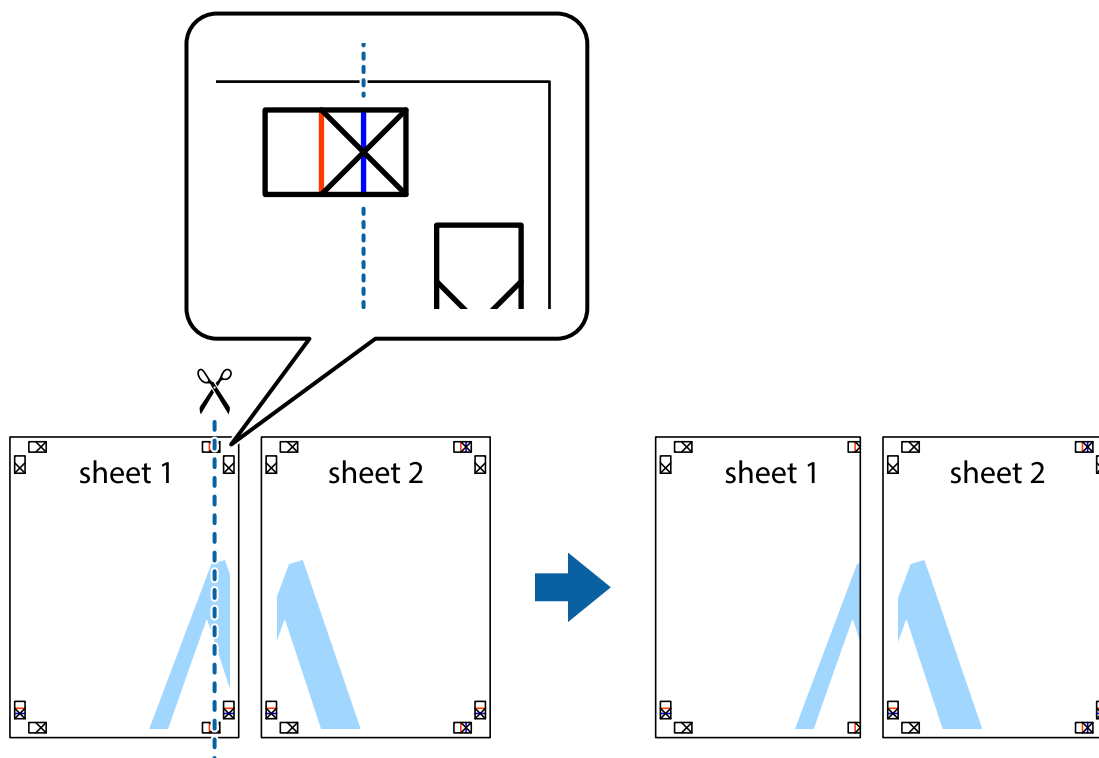

Drukowanie

- Ułóż krawędź Sheet 1 na górze Sheet 2 i wyrównaj krzyżyki, a następnie tymczasowo sklej oba arkusze od tyłu.

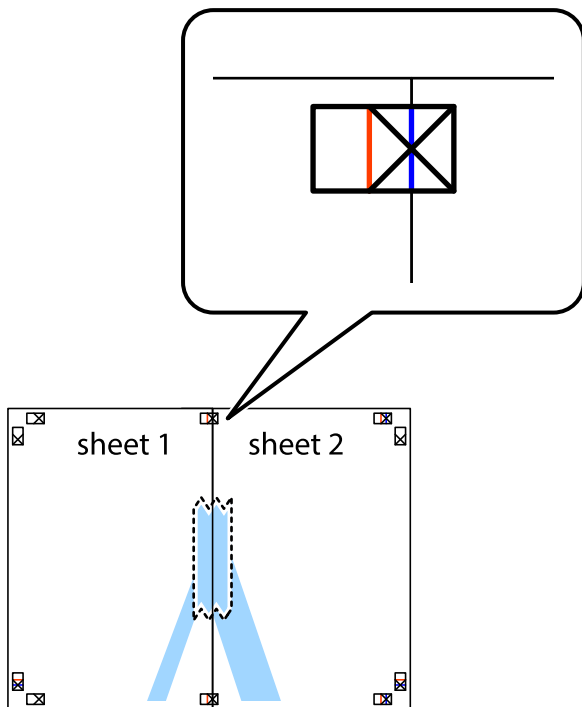

- Przetnij sklejone arkusze na dwie części wzdłuż pionowej czerwonej linii przebiegającej przez znaczniki wyrównania (jest to linia na lewo od krzyżyków).

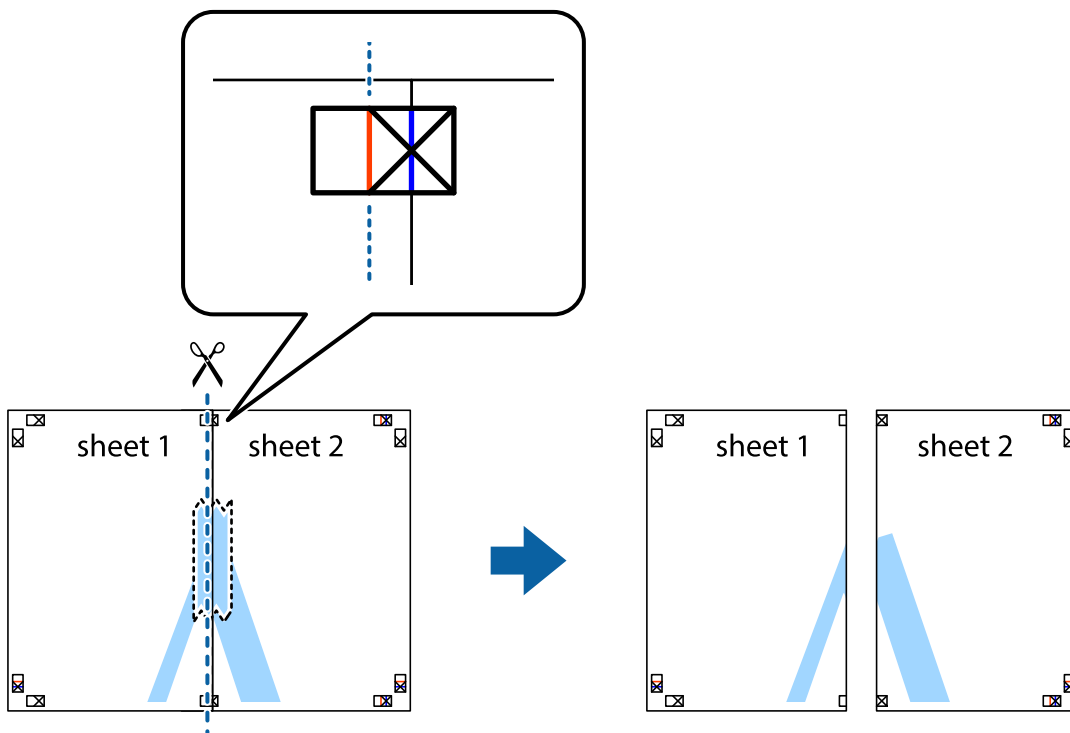

Drukowanie

4. Ponownie sklej oba arkusze od tyłu.

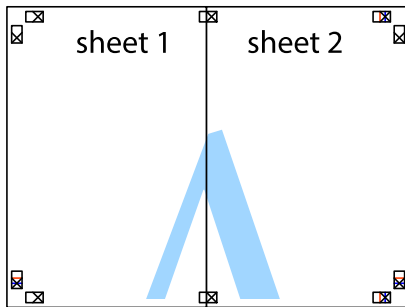

5. Powtórz czynności 1–4, aby skleić Sheet 3 i Sheet 4.
6. Obetnij marginesy Sheet 1 i Sheet 2 wzdłuż poziomej niebieskiej linii przebiegającej przez środki krzyżyków po lewej i prawej stronie.



Drukowanie

7. Ułóż krawędzie Sheet 1 i Sheet 2 na górze Sheet 3 i Sheet 4 i wyrównaj krzyżyki, a następnie tymczasowo sklej je od tyłu.

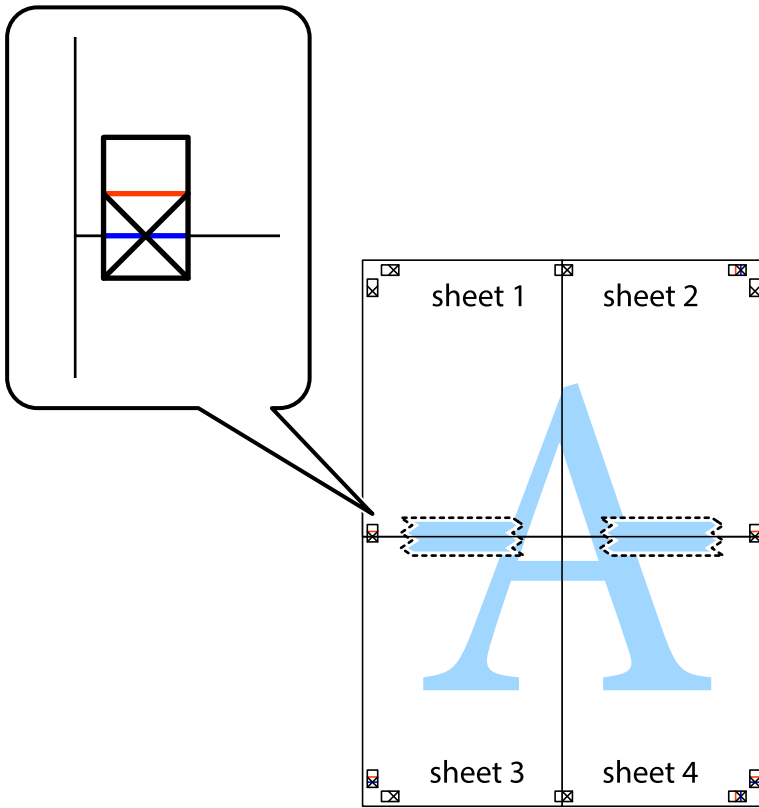

Drukowanie

8. Przetnij sklejone arkusze na dwie części wzdłuż poziomej czerwonej linii przebiegającej przez znaczniki wyrównania (jest to linia powyżej krzyżyków).

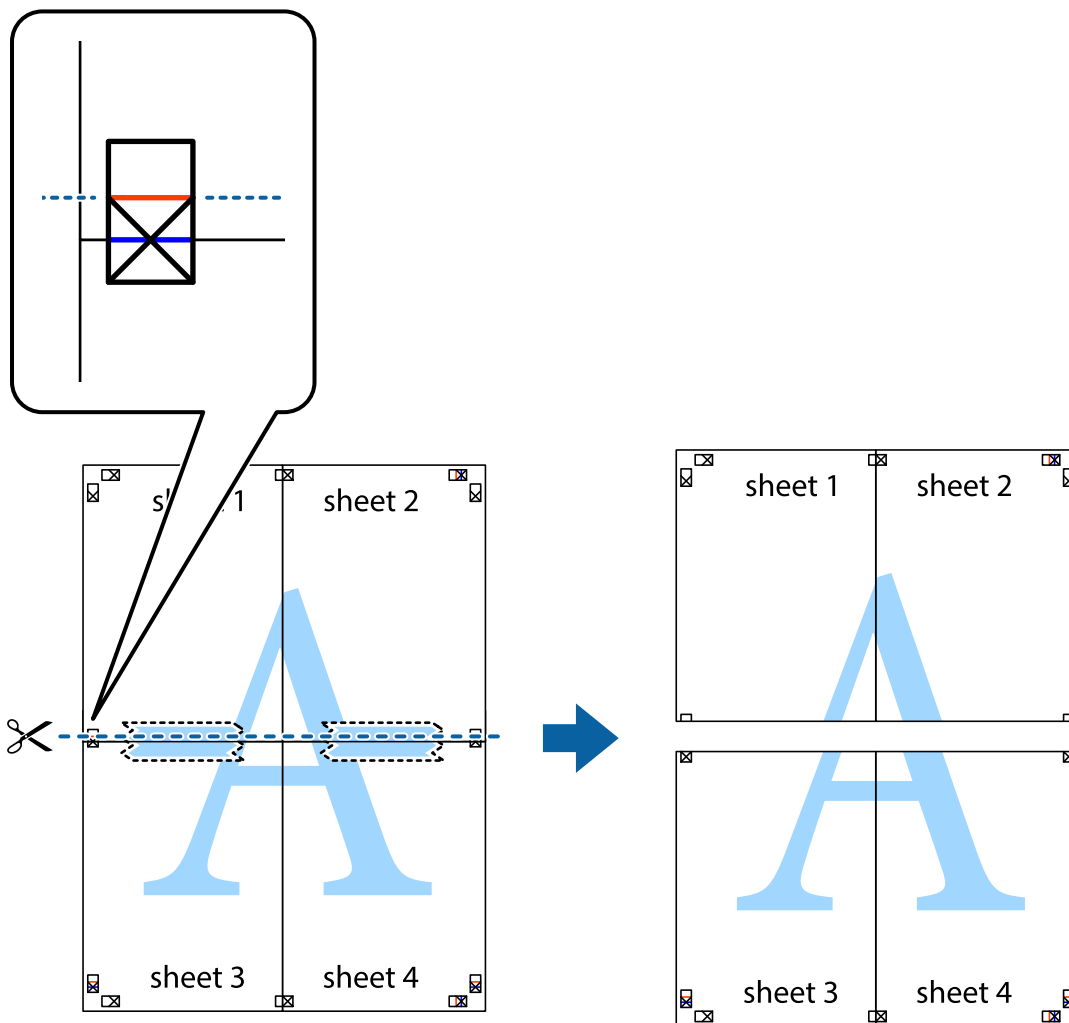

9. Ponownie sklej oba arkusze od tyłu.

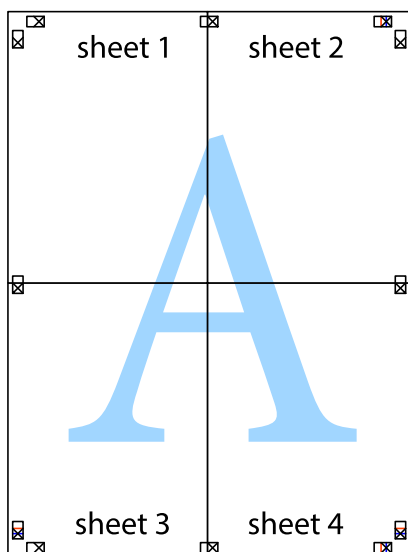

10. Odetnij pozostałe marginesy wzdłuż zewnętrznych linii.

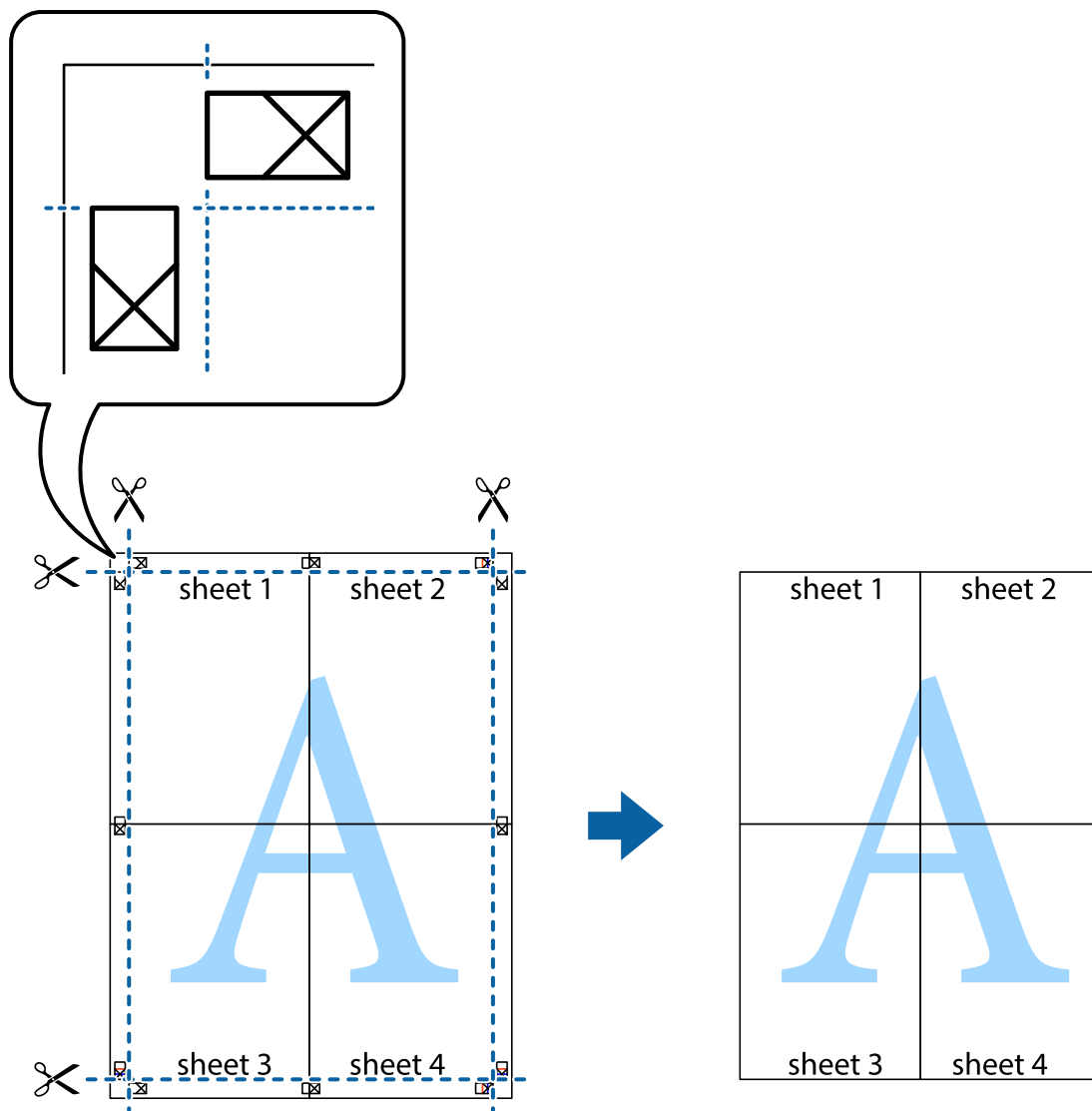

Drukowanie z wykorzystaniem funkcji zaawansowanych

Ta sekcja prezentuje dodatkowe funkcje układu i drukowania, jakie oferuje sterownik drukarki.

Powiązane informacje

- ➔ „Sterownik drukarki dla systemu Windows” na stronie 166
- ➔ „Sterownik drukarki dla systemu Mac OS” na stronie 167

Dodawanie ustawień wstępnych wydruku w celu łatwego drukowania

Jeżeli w sterowniku drukarki utworzysz własne ustawienie wstępne z często wykorzystywanymi preferencjami druku, możesz łatwo drukować, wybierając to ustawienie z listy.

Drukowanie

Windows

Aby dodać własne ustawienie wstępne, skonfiguruj takie elementy, jak **Rozmiar papieru** i **Typ papieru** na karcie **Główne** lub **Więcej opcji**, a następnie kliknij polecenie **Dodaj/Usuń ustawienia wstępne** w menu **Ustawienia wstępne druku**.

Uwaga:

Aby usunąć dodane ustawienia wstępne, należy kliknąć opcję **Dodaj/Usuń ustawienia wstępne**, wybrać z listy nazwę ustawień wstępnych, które mają zostać usunięte, a następnie usunąć je.

Mac OS

Przejdź do okna dialogowego drukowania. Aby dodać własne ustawienie wstępne, skonfiguruj takie elementy, jak **Rozmiar papieru** i **Rodzaj nośnika**, a następnie zapisz bieżące ustawienia w opcji **Wstępne ustawienia**.

Uwaga:

Aby usunąć dodane ustawienia wstępne, należy kliknąć opcję **Wstępne ustawienia > Pokaż ustawienia wstępne**, wybrać z listy nazwę ustawień wstępnych, które mają zostać usunięte, i usunąć je.

Drukowanie pomniejszonego lub powiększonego dokumentu

Można zmniejszyć lub zwiększyć rozmiar drukowanego dokumentu o określoną wartość procentową.

Windows

Ustaw **Rozmiar papieru** na karcie **Więcej opcji**. Wybierz polecenie **Pomniejsz/powiększ dokument, Powiększ do**, po czym wpisz wartość procentową.

Mac OS

Uwaga:

Sposób obsługi różni się w zależności od aplikacji. Szczegółowe informacje można znaleźć w pomocy aplikacji.

Wybierz polecenie **Ustawienie strony** (lub **Drukuj**) z menu **Plik**. Wybierz drukarkę z menu **Formatuj dla**, ustaw rozmiar papieru, a następnie podaj wartość procentową w opcji **Skala**. Zamknij okno, a następnie wydrukuj, postępując zgodnie z podstawowymi instrukcjami drukowania.

Powiązane informacje

➔ „Podstawy drukowania — Mac OS” na stronie 69

Regulacja koloru druku

Użytkownik ma możliwość regulacji kolorów używanych w zadaniu drukowania.

Opcja **PhotoEnhance** automatycznie koryguje kontrast, nasycenie i jasność oryginalnego obrazu. W rezultacie obraz jest ostrzejszy, a kolory bardziej żywe.

Uwaga:

- Te korekty nie są stosowane do oryginalnych danych wydruku.
- Funkcja **PhotoEnhance** dokonuje regulacji koloru, sprawdzając lokalizację obiektu. Jeśli więc lokalizacja obiektu zmieniła się w efekcie zmniejszenia, powiększenia, przycięcia lub obrócenia obrazu, kolor może także ulec nieoczekiwanej zmianie. Jeśli obraz jest nieostry, odcień może wyglądać nienaturalnie. Jeżeli kolor ulegnie zmianie lub stanie się nienaturalny, należy drukować przy użyciu trybu innego niż **PhotoEnhance**.

Drukowanie

Windows

Wybierz metodę korekcji kolorów w opcji **Korekta koloru** na karcie **Więcej opcji**.

Po wybraniu metody **Automatyczny** kolory są automatycznie dostosowywane do typu papieru i ustawień jakości wydruku. Po wybraniu metody **Niestandardowy** i kliknięciu opcji **Zaawansowane** można określić własne ustawienia.

Mac OS

Przejdź do okna dialogowego drukowania. Z menu podręcznego wybierz opcję **Dopasowanie kolorów**, a następnie wybierz opcję **Ustawienia kolorów EPSON**. Z menu podręcznego wybierz pozycję **Opcje kolorów**, a następnie wybierz jedną z dostępnych opcji. Kliknij strzałkę obok opcji **Ustawienia - Zaawansowane** i wprowadź odpowiednie ustawienia.

Drukowanie wzoru zabezpieczającego przed kopiowaniem (wyłącznie w systemie Windows)

Możliwe jest drukowanie dokumentów zawierających niewidoczne litery takie jak „Kopia”. Litery te będą widoczne wyłącznie po wykonaniu fotokopii, dzięki czemu łatwiej będzie odróżnić kopie od oryginału. Można także dodać własny wzór zabezpieczający przed kopiowaniem.

Uwaga:

Funkcja ta jest dostępna wyłącznie po wybraniu następujących opcji.

- Typ papieru: *papiery zwykłe*
- Jakość: *Standardowy*
- Automatyczny druk dwustronny: *Wyłączony*
- Korekta koloru: *Automatyczny*
- Papier o krótkim włóknie: *Wyłączony*

Kliknij **Funkcje znaku wodnego** na karcie **Więcej opcji**, a następnie wybierz wzór zabezpieczający przed kopiowaniem. Kliknij **Ustawienia**, aby zmienić szczegóły takie jak rozmiar i gęstość.

Drukowanie znaku wodnego (wyłącznie w systemie Windows)

Do wydruków można dodawać znaki wodne, np. tekst „Poufne”. Można także dodać własny znak wodny.

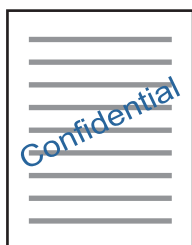

Kliknij opcję **Funkcje znaku wodnego** na karcie **Więcej opcji**, a następnie wybierz znak wodny. Kliknij opcję **Ustawienia**, aby zmienić szczegóły takie jak gęstość i pozycja znaku wodnego.

Drukowanie nagłówka i stopki (wyłącznie w systemie Windows)

W nagłówkach i stopkach można drukować informacje takie jak nazwa użytkownika czy data wydruku.

Kliknij **Funkcje znaku wodnego** na karcie **Więcej opcji**, a następnie wybierz opcję **Nagłówek/stopka**. Kliknij **Ustawienia** i wybierz niezbędne elementy z listy rozwijanej.

Drukowanie zdjęć przy użyciu aplikacji Epson Easy Photo Print

Aplikacja Epson Easy Photo Print umożliwia łatwe rozmieszczanie i drukowanie zdjęć na różnych rodzajach papieru. Szczegółowe informacje można znaleźć w pomocy aplikacji.

Uwaga:

Drukowanie na oryginalnym papierze fotograficznym Epson pozwala maksymalnie wykorzystać jakość tuszu oraz umożliwia uzyskanie żywych i wyraźnych wydruków.

Powiązane informacje

➔ [„Epson Easy Photo Print” na stronie 170](#)

Drukowanie z urządzeń inteligentnych

Używanie Epson iPrint

Epson iPrint jest aplikacją, która umożliwia drukowanie zdjęć, dokumentów i stron internetowych za pomocą urządzenia typu smart, np. smartfona czy tabletu. Możliwe jest drukowanie lokalne, drukowanie z urządzenia typu smart podłączonego do tej samej sieci bezprzewodowej, co drukarka, bądź drukowanie z lokalizacji zdalnej za pośrednictwem Internetu. Aby umożliwić drukowanie zdalne, należy zarejestrować drukarkę w usłudze Epson Connect.



Powiązane informacje

➔ [„Epson ConnectUsługa” na stronie 164](#)

Instalacja Epson iPrint

Aplikację Epson iPrint można zainstalować w urządzeniu typu smart, wykorzystując następujący adres URL lub kod QR.

Drukowanie

<http://ipr.to/c>



Drukowanie przy użyciu aplikacji Epson iPrint

Uruchom aplikację Epson iPrint na urządzeniu inteligentnym i wybierz na ekranie głównym opcję, której chcesz użyć.

Poniższe ekrany mogą zostać zmienione bez powiadomienia. Zawartość może się różnić w zależności od produktu.

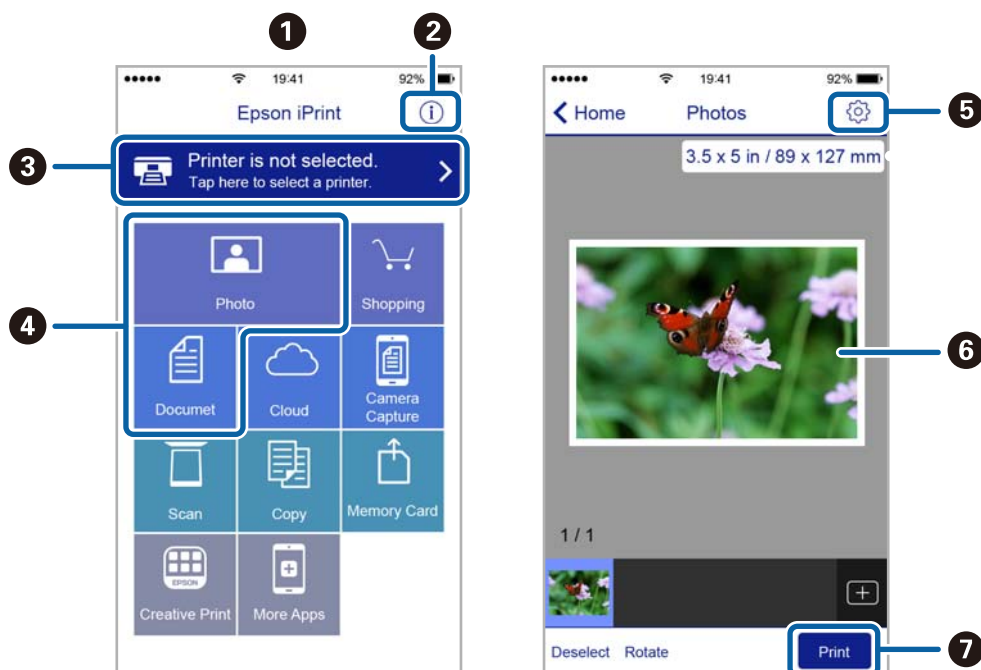

1	Po uruchomieniu aplikacji zostaje wyświetlony ekran główny.
2	Umożliwia wyświetlenie informacji na temat konfigurowania drukarki oraz odpowiedzi na często zadawane pytania.
3	Wyświetla ekran, na którym można wybrać drukarkę i określić jej ustawienia. Po wybraniu drukarki nie trzeba jej wybierać następnym razem.
4	Wybierz, co chcesz wydrukować, na przykład zdjęcia i dokumenty.
5	Wyświetla ekran umożliwiający określenie ustawień drukowania, takich jak format i rodzaj papieru.
6	Wyświetla wybrane zdjęcia i dokumenty.
7	Rozpoczyna drukowanie.

Uwaga:

Aby drukować z menu dokumentu przy użyciu urządzenia iPhone, iPad lub iPod touch z zainstalowanym systemem iOS, należy uruchomić aplikację Epson iPrint po przesłaniu dokumentu do wydrukowania za pomocą funkcji udostępniania dokumentu w aplikacji iTunes.

Anulowanie drukowania

Uwaga:

- W systemie Windows nie jest możliwe anulowanie z poziomu komputera zadania drukowania wysłanego już do drukarki. W takim przypadku anuluj zadanie drukowania przy użyciu panelu sterowania drukarki.
- Drukując kilka stron w systemie Mac OS, nie można anulować wszystkich zadań za pośrednictwem panelu sterowania. W takim przypadku należy anulować zadanie drukowania na komputerze.
- Jeśli zadanie drukowania zostało przesłane z komputera z systemem Mac OS X v10.6.8 za pośrednictwem sieci, anulowanie drukowania z poziomu komputera może nie być możliwe. W takim przypadku anuluj zadanie drukowania przy użyciu panelu sterowania drukarki.

Anulowanie drukowania — przycisk drukarki

Naciśnij przycisk , aby anulować bieżące zadanie drukowania.

Anulowanie drukowania — menu stanu

1. Naciśnij przycisk **i**, aby wyświetlić **Menu Stan**.
2. Wybierz kolejno **Monitor zadań > Zad. drukowania**.
Na liście widoczne będą zadania w toku i oczekujące.
3. Wybierz zadanie, które ma być anulowane.
4. Naciśnij przycisk **Anuluj**.

Anulowanie drukowania — system Windows

1. Wyświetl okno dialogowe sterownika drukarki.
2. Wybierz kartę **Konserwacja**.
3. Kliknij przycisk **Kolejka wydruku**.
4. Kliknij prawym przyciskiem myszy zadanie, które ma być anulowane, a następnie wybierz polecenie **Anuluj**.

Powiązane informacje

➔ „Sterownik drukarki dla systemu Windows” na stronie 166

Anulowanie drukowania — Mac OS

1. Kliknij ikonę produktu na pasku **Dock**.
2. Wybierz zadanie, które ma być anulowane.
3. Anuluj zadanie.
 - OS X Mountain Lion lub wersja nowsza
Kliknij  obok miernika postępu.
 - Mac OS X v10.6.8 do v10.7.x
Kliknij **Usuń**.

Kopiowanie

1. Załaduj papier do drukarki.

Podczas ładowania w tylny podajnik papieru nie ładuj papieru do momentu wyświetlenia przez drukarkę monitu o takiej możliwości.

**Ważne:**

Wybierz odpowiednie ustawienia papieru na panelu sterowania.

2. Umieść oryginały.

Jeżeli chcesz skopiować wiele oryginałów lub wykonać kopie dwustronne, umieść wszystkie oryginały w podajniku ADF.

3. Na ekranie głównym wybierz **Kopiuj**.

4. Za pomocą klawiatury numerycznej wprowadź liczbę kopii.

5. Naciśnij **Układ**, a następnie wybierz odpowiedni układ.

6. W razie potrzeby skonfiguruj inne opcje. Aby uzyskać dostęp do szczegółowych ustawień, naciśnij **Ustaw.**

Uwaga:

Naciśnij **Wstępne**, aby zapisać konfigurację jako ustawienie wstępne.

Naciśnij **Podgląd**, aby wyświetlić podgląd kopii. Jednakże po umieszczeniu oryginałów w podajniku ADF podgląd nie jest możliwy.

7. Naciśnij przycisk

Powiązane informacje

- ➔ „Ładowanie papieru do Kasety na papier” na stronie 48
- ➔ „Ładowanie papieru do Tylny podajnik papieru” na stronie 51
- ➔ „Umieszczanie oryginałów” na stronie 55
- ➔ „Opcje menu dla trybu Kopiuj” na stronie 90

Opcje menu dla trybu Kopiuj

Uwaga:

Dostępne menu zależą od wybranego układu.

Liczba kopii

Wpisywanie liczby kopii.

Układ

- Z obram.

Kopiowanie z marginesami wokół krawędzi.

Kopiowanie

2-góra

Kopiowanie dwóch jednostronnych oryginałów na pojedynczym arkuszu w układzie dwóch stron na jednej.

4-góra

Kopiowanie czterech jednostronnych oryginałów na pojedynczym arkuszu w układzie czterech stron na jednej.

Karta ID

Obustronne skanowanie dowodu osobistego i kopiowanie ich na jednej stronie papieru A4.

Podziel strony

Kopiowanie dwóch pierwszych stron broszury na osobnych arkuszach papieru.

Rozmiar dok.

Wybór formatu oryginału.

Powiększ.

Konfiguracja wielkości powiększenia lub zmniejszenia.

Rozm. niest.

Określenie powiększenia lub pomniejszenia oryginału w zakresie od 25% do 400%.

Rozm. rzecz.

Kopiowanie przy 100% powiększeniu.

Auto dop. str.

Wykrywanie obszaru skanowania i automatyczne powiększenie lub pomniejszenie oryginału w celu dopasowania go do wybranego rozmiaru papieru. Jeżeli wokół oryginału występują białe marginesy, wykrywane są one od narożnego znacznika na szybie skanera jako obszar skanowania, ale marginesy znajdujące się po przeciwnej stronie mogą zostać obcięte.

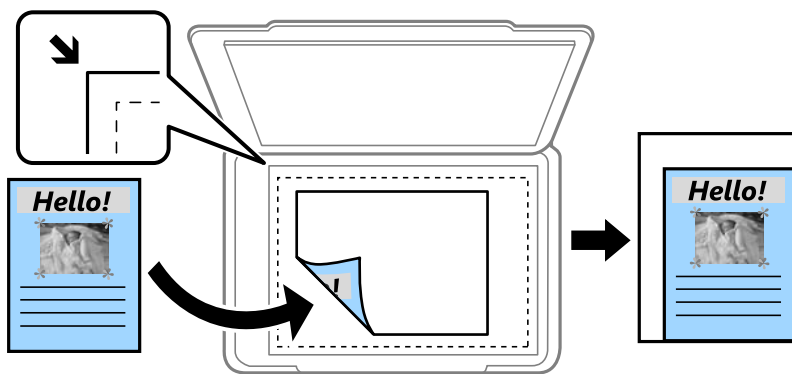

A3->A4 oraz inne

Automatyczne powiększenie lub pomniejszenie oryginału w celu dopasowania go do określonego rozmiaru papieru.

Źródło pap.

Wybór żądanego źródła papieru. Wybierz **Auto**, aby załadować papier automatycznie przy użyciu ustawień **Ustawienia papieru** skonfigurowanych po załadowaniu papieru. Po wybraniu Tyłny podajnik papieru wybierz rozmiar i rodzaj papieru, który ma być załadowany do tyłny podajnik papieru.

Kopiowanie

2-stronny

Wył.

Kopiowanie jednej strony oryginału na pojedynczą stronę arkusza papieru.

2>2-stronnie

Kopiowanie dwóch stron dwustronnego oryginału na obu stronach pojedynczego arkusza papieru.

1>2-stronnie

Kopiowanie dwóch jednostronnych oryginałów na obie strony pojedynczego arkusza papieru. Naciśnij **Zaawansowane**, aby skonfigurować pozycję bindowania papieru.

2>1-stronnie

Kopiowanie dwóch stron dwustronnego oryginału na jednej stronie dwóch arkuszy papieru. Naciśnij **Zaawansowane**, aby skonfigurować pozycję bindowania oryginału.

Orient. dokum.

Wybór orientacji oryginału.

Jakość

Kopiowanie z optymalną jakością, aby ją dopasować do rodzaju oryginału.

Gęstość

Poziom gęstości należy zwiększyć, gdy rezultat kopiowania jest słaby Poziom gęstości należy zmniejszyć, jeśli tusz się rozmazuje.

Kolej. ukł.

Wybór układu kopiowania dla wielu stron, jeśli wybrane zostały opcje **2-góra** lub **4-góra** jako ustawienie **Układ**.

Kolej. skan.

Wybór strony broszury, która ma zostać zeskanowana, jeśli wybrana została opcja **Podziel strony** jako ustawienie **Układ**.

Usuń cień

Usuwanie cienia, który może być widoczny na środku kopii w przypadku kopiowania broszur lub który może się pojawić wokół kopii w przypadku kopiowania grubego papieru.

Us. przeb. otw.

Usuwanie otworów po bindowaniu podczas kopiowania.

Zestaw. kopii

Drukowanie kilku kopii z kilku oryginałów, posortowanych w odpowiedniej kolejności i podzielonych na zestawy.

Czas schnięcia

Wybór czasu schnięcia przy kopiowaniu dwustronnym. Zwiększ czas schnięcia, jeżeli tusz się rozmazuje.

Skanowanie

Skanowanie przy użyciu panelu sterowania

Skanowanie do wiadomości e-mail

Pliki zeskanowanych obrazów można wysłać za pośrednictwem poczty e-mail bezpośrednio z poziomu drukarki poprzez skonfigurowany wcześniej serwer poczty. Przed rozpoczęciem korzystania z tej funkcji należy skonfigurować serwer.

Adres e-mail można wpisać bezpośrednio, jednak wygodniej jest najpierw zarejestrować adres na liście kontaktów.

Uwaga:

- Przed użyciem tej funkcji, należy się upewnić, że ustawienia drukarki **Data/godzina** i **Różnica czasu** są prawidłowe. Dostęp do menu z **Ustawienia > Administr. systemu > Ustawienia wspólne > Ust. Data/godzina**.
- Zamiast tej funkcji możesz wybrać **E-mail** jako format, gdy wykonywane jest skanowanie do komputera z panelu sterowania. Możesz wysłać wiadomości e-mail poprzez wprowadzenie adresu w komputerze podłączonym do tej drukarki. W przypadku skanowania do komputera upewnij się, że komputer jest włączony.

1. Umieść oryginały.

Uwaga:

Jeżeli chcesz skanować wiele oryginałów lub wykonać skanowanie dwustronne, umieść wszystkie oryginały w podajniku ADF.

2. Na ekranie głównym wybierz **Skanuj**.

3. Wybierz opcję **E-mail**.

4. Wpisz adresy e-mail.

- Aby wybrać z listy kontaktów: naciśnij **Kontakty**, wybierz kontakt, a następnie naciśnij **Kontyn..**
- Aby wprowadzić ręcznie adres e-mail: wybierz **Wpr. adres e-mail > Wprowadź adres e-mail**, wprowadź adres e-mail, a następnie naciśnij klawisz Enter znajdujący się w dolnej części ekranu z prawej strony.

Uwaga:

Możliwe jest wysyłanie wiadomości e-mail do maksymalnie 10 odbiorców lub grup odbiorców.

5. Naciśnij **Format**, a następnie wybierz format pliku.

6. Naciśnij **Menu**, a następnie skonfiguruj ustawienia **Ustawienia e-mail** i **Ustaw. podstawowe**.

Uwaga:

- Opcja **Maks. rozm. zał. pliku** służy do określenia maksymalnego rozmiaru plików dołączanych do wiadomości e-mail.
- W przypadku wybrania formatu PDF plik można dodatkowo zabezpieczyć hasłem. Wybierz **Ustaw. PDF**, a następnie skonfiguruj odpowiednie ustawienia.
- Naciśnij **Wstępne**, aby zapisać konfigurację jako ustawienie wstępne.

7. Naciśnij przycisk .

Skanowanie

Powiązane informacje

- ➔ „Konfiguracja serwera e-mail” na stronie 238
- ➔ „Zarządzanie kontaktami” na stronie 61
- ➔ „Skanowanie do komputera” na stronie 98
- ➔ „Umieszczanie oryginałów” na stronie 55
- ➔ „Tryb Wstęp.” na stronie 22
- ➔ „Typowe opcje menu dla skanowania” na stronie 101

Opcje menu w przypadku skanowania do wiadomości e-mail

Kontakty

Wybór adresu e-mail z listy kontaktów, na który mają być wysłane zeskanowane obrazy.

Format

Wybór formatu, w jakim ma być zapisany zeskanowany obraz. W przypadku wybrania opcji **TIFF (Poj. str.)** lub **TIFF (Wielostr.)** dostępne jest wyłącznie skanowanie monochromatyczne.

Menu

- Ustawienia e-mail

Temat:

Wprowadź temat wiadomości e-mail w postaci znaków alfanumerycznych oraz symboli.

Prefiks nazwy pliku:

Wprowadź przedrostek nazwy obrazów w postaci znaków alfanumerycznych oraz symboli.

- Ustaw. podstawowe

Ustaw opcje skanowania dla oryginałów. W celu uzyskania szczegółowych informacji zapoznaj się z typowymi elementami menu ustawień dla skanowania.

- Raport skanowania

Drukowanie historii z informacjami kiedy i na jakie adresy e-mail wysłane zostały zeskanowane obrazy.

Powiązane informacje

- ➔ „Typowe opcje menu dla skanowania” na stronie 101

Skanowanie do folderu sieciowego lub na serwer FTP

Możliwe jest zapisanie zeskanowanego obrazu w określonym folderze w sieci. Ścieżkę do folderu można wpisać bezpośrednio, jednak wygodniej jest najpierw zarejestrować informacje o folderze na liście kontaktów.

Uwaga:

Przed użyciem tej funkcji, należy się upewnić, że ustawienia drukarki **Data/godzina** i **Różnica czasu** są prawidłowe. Dostęp do menu z **Ustawienia > Administr. systemu > Ustawienia wspólne > Ust. Data/godzina**.

Skanowanie

1. Umieść oryginały.

Uwaga:

Jeżeli chcesz skanować wiele oryginałów lub wykonać skanowanie dwustronne, umieść wszystkie oryginały w podajniku ADF.

2. Na ekranie głównym wybierz **Skanuj**.

3. Wybierz opcję **Folder siec./FTP**.

4. Określ folder.

Aby wybrać z listy kontaktów: naciśnij **Kontakty**, wybierz kontakt, a następnie naciśnij **Kontyn..**

Aby bezpośrednio wprowadzić ścieżkę folderu: naciśnij **Wprowadź lokalizację**. Wybierz **Tryb komunikacji**, w polu **Lokalizacja** wpisz ścieżkę do folderu, a następnie skonfiguruj inne ustawienia folderu.

Uwaga:

Wprowadź ścieżkę do folderu w następującym formacie.

Podczas używania SMB jako trybu komunikacji:

\\nazwa hosta\nazwa folderu

Podczas używania FTP jako trybu komunikacji:

ftp://nazwa hosta/nazwa folderu

5. Naciśnij **Format**, a następnie wybierz format pliku.

6. Naciśnij **Menu**, a następnie skonfiguruj ustawienia **Ustawienia pliku** i **Ustaw. podstawowe**.

Uwaga:

W przypadku wybrania formatu PDF plik można dodatkowo zabezpieczyć hasłem. Wybierz **Ustaw. podstawowe > Ustaw. PDF**, a następnie skonfiguruj ustawienia.

Naciśnij **Wstępne**, aby zapisać konfigurację jako ustawienie wstępne.

7. Naciśnij przycisk .

Powiązane informacje

- ➔ „Zarządzanie kontaktami” na stronie 61
- ➔ „Umieszczanie oryginałów” na stronie 55
- ➔ „Tryb Wstęp.” na stronie 22
- ➔ „Typowe opcje menu dla skanowania” na stronie 101

Opcje menu w przypadku folderu sieciowego lub serwera FTP

Kontakty

Wybór folderu, w którym ma być zapisany zeskanowany obraz z listy kontaktów. Jeśli wybrano folder z listy kontaktów, nie ma potrzeby konfigurowania ustawień lokalizacji.

Lokalizacja

Tryb komunikacji

Wybór trybu komunikacji.

Skanowanie

- Lokalizacja
Wpisanie ścieżki folderu, w którym ma być zapisany zeskanowany obraz.
- Nazwa użytkownika
Wpisanie nazwy użytkownika dla określonego folderu.
- Hasło
Wpisanie hasła dla określonego folderu.
- Tryb połączenia
Wybór trybu połączenia.
- Numer portu
Wpisanie numeru portu.

Format

Wybór formatu, w jakim ma być zapisany zeskanowany obraz. W przypadku wybrania opcji **TIFF (Wielostr.)** dostępne jest wyłącznie skanowanie monochromatyczne.

Menu

- Ustawienia pliku
Wprowadź przedrostek nazwy obrazów w **Prefiks nazwy pliku** w postaci alfanumerycznej lub symboli.
- Ustaw. podstawowe
Ustaw opcje skanowania dla oryginałów. W celu uzyskania szczegółowych informacji zapoznaj się z typowymi elementami menu ustawień dla skanowania.
- Raport skanowania
Wydrukowanie historii z informacjami kiedy i do jakiego folderu zostały wysłane zeskanowane obrazy.

Powiązane informacje

➔ [„Typowe opcje menu dla skanowania” na stronie 101](#)

Skanowanie do urządzenia pamięci

Możliwe jest zapisanie zeskanowanego obrazu w urządzeniu pamięci.

1. Włóż urządzenie pamięci do gniazda karty pamięci lub zewnętrznego gniazda USB drukarki.
2. Umieść oryginały.

Uwaga:

Jeżeli chcesz skanować wiele oryginałów lub wykonać skanowanie dwustronne, umieść wszystkie oryginały w podajniku ADF.

3. Na ekranie głównym wybierz **Skanuj**.
4. Wybierz opcję **Urządzenie pamięci**.
5. Naciśnij **Format**, a następnie wybierz format zapisu pliku.

Skanowanie

- Naciśnij **Ustaw.**, a następnie skonfiguruj ustawienia skanowania.

Uwaga:

- W przypadku wybrania formatu PDF plik można dodatkowo zabezpieczyć hasłem. Wybierz **Ustaw. PDF**, a następnie skonfiguruj odpowiednie ustawienia.
- Naciśnij **Wstępne**, aby zapisać konfigurację jako ustawienie wstępne.

- Naciśnij przycisk .

Powiązane informacje

- ➔ „Nazwy i funkcje części” na stronie 16
- ➔ „Umieszczanie oryginałów” na stronie 55
- ➔ „Tryb Wstęp.” na stronie 22
- ➔ „Typowe opcje menu dla skanowania” na stronie 101

Opcje menu w przypadku skanowania do urządzenia pamięci masowej

Format

Wybór formatu, w jakim ma być zapisany zeskanowany obraz. W przypadku wybrania opcji **TIFF (Wielostr.)** dostępne jest wyłącznie skanowanie monochromatyczne.

Ustaw.

Ustaw opcje skanowania dla oryginałów. W celu uzyskania szczegółowych informacji zapoznaj się z typowymi elementami menu ustawień dla skanowania.

Powiązane informacje

- ➔ „Typowe opcje menu dla skanowania” na stronie 101

Skanowanie do chmury

Możesz wysyłać zeskanowane obrazy do usług w chmurze. Przed rozpoczęciem korzystania z tej funkcji skonfiguruj ustawienia za pomocą usługi Epson Connect. Szczegółowe informacje można znaleźć w poniższej witrynie internetowej Epson Connect.

<https://www.epsonconnect.com/>

<http://www.epsonconnect.eu> (tylko w Europie)

- Pamiętaj, aby ustawienia przeprowadzić za pomocą usługi Epson Connect.
- Umieść oryginały.

Uwaga:

Jeżeli chcesz skanować wiele oryginałów lub wykonać skanowanie dwustronne, umieść wszystkie oryginały w podajniku ADF.

- Na ekranie głównym wybierz **Skanuj**.
- Wybierz opcję **Chmura**.

Skanowanie

- Wybierz miejsce docelowe.
- Naciśnij **Format**, a następnie wybierz format zapisu pliku.
- Naciśnij **Ustaw.**, a następnie skonfiguruj ustawienia skanowania.

Uwaga:

Naciśnij **Wstępne**, aby zapisać konfigurację jako ustawienie wstępne.

- Naciśnij przycisk .

Powiązane informacje

- ➔ „Umieszczanie oryginałów” na stronie 55
- ➔ „Typowe opcje menu dla skanowania” na stronie 101

Opcje menu w przypadku skanowania do chmury

Format

Wybór formatu, w jakim ma być zapisany zeskanowany obraz.

Ustaw.

Ustaw opcje skanowania dla oryginałów. W celu uzyskania szczegółowych informacji zapoznaj się z typowymi elementami menu ustawień dla skanowania.

Powiązane informacje

- ➔ „Typowe opcje menu dla skanowania” na stronie 101

Skanowanie do komputera

Możliwe jest zapisanie zeskanowanego obrazu na komputerze.



Ważne:

Przed użyciem tej funkcji należy sprawdzić, czy na komputerze zainstalowano programy Epson Scan 2 i Epson Event Manager.

- Umieść oryginały.

Uwaga:

Jeżeli chcesz skanować wiele oryginałów lub wykonać skanowanie dwustronne, umieść wszystkie oryginały w podajniku ADF.

- Na ekranie głównym wybierz **Skanuj**.
- Wybierz opcję **Komputer**.

Skanowanie

- Wybierz komputer, w którym mają być zapisywane zeskanowane obrazy.

Uwaga:

- Możesz zmieniać ustawienia skanowania, np. rozmiar skanowania, folder do zapisu lub format zapisu za pomocą Epson Event Manager.
- Gdy drukarka jest podłączona do sieci możesz wybrać komputer, w którym mają być zapisywane zeskanowane obrazy. W panelu sterowania może być wyświetlanych do 20 komputerów.
- Gdy komputer w którym mają być zapisywane skanowane obrazy, zostanie wykryty w sieci w panelu sterowania nastąpi wyświetlenie 15 początkowych znaków nazwy tego komputera. Po ustawieniu **Nazwa skanowania przez sieć (alfanumerycznie)** w Epson Event Manager nazwa ta zostanie wyświetlona w panelu sterowania.

- Naciśnij **Format**, a następnie wybierz format pliku.

Uwaga:

W przypadku wybrania **E-mail** możesz załączyć zeskanowany obraz do wiadomości e-mail.

- W razie potrzeby skonfiguruj ustawienia **Obszar skan.** i **2-stronny**.

Uwaga:

Naciśnij **Wstępne**, aby zapisać konfigurację jako ustawienie wstępne.

- Naciśnij przycisk .

Powiązane informacje

- ➔ „Umieszczanie oryginałów” na stronie 55
- ➔ „Typowe opcje menu dla skanowania” na stronie 101

Opcje menu w przypadku skanowania do komputera

2-stronny

Skanowanie obydwu stron oryginału.

Obszar skan.

Wybór obszaru skanowania. Aby używać te ustawienia w Epson Event Manager, wybierz **Def. przez Event Manager**.

Format

Wybór formatu, w jakim ma być zapisany zeskanowany obraz.

Skanowanie do komputera (WSD)

Uwaga:

- Ta funkcja jest dostępna tylko na komputerach z systemami Windows 10/Windows 8.1/Windows 8/Windows 7/Windows Vista.
- W przypadku systemu Windows 7/Windows Vista przed użyciem tej funkcji należy odpowiednio skonfigurować komputer.

- Umieść oryginały.

Uwaga:

Aby zeskanować wiele oryginałów, umieść je wszystkie w podajniku ADF.

Skanowanie

2. Na ekranie głównym wybierz **Skanuj**.
3. Wybierz opcję **Komputer (WSD)**.
4. Wybierz komputer.
5. Naciśnij przycisk .

Powiązane informacje

➔ „Umieszczanie oryginałów” na stronie 55

Konfigurowanie portu WSD

W niniejszym rozdziale opisano, jak skonfigurować port WSD dla Windows 7/Windows Vista.

Uwaga:

W przypadku Windows 10/Windows 8.1/Windows 8 port WSD jest konfigurowany automatycznie.

Aby skonfigurować port WSD, konieczne jest wykonanie poniższych czynności.

- Drukarka i komputer są podłączone do sieci.
- Sterownik drukarki jest zainstalowany na komputerze.

1. Włączyć drukarkę.
2. Kliknąć przycisk start, a następnie kliknąć przycisk **Sieć** na komputerze.
3. Kliknąć prawym przyciskiem myszy ikonę drukarki, a następnie kliknąć przycisk **Instaluj**.
Kliknąć **Kontynuuj**, kiedy wyświetlany jest ekran **Kontrola konta użytkownika**.
Kliknąć **Odinstaluj** i ponownie przycisk start, jeśli zostanie wyświetlony ekran **Odinstaluj**.

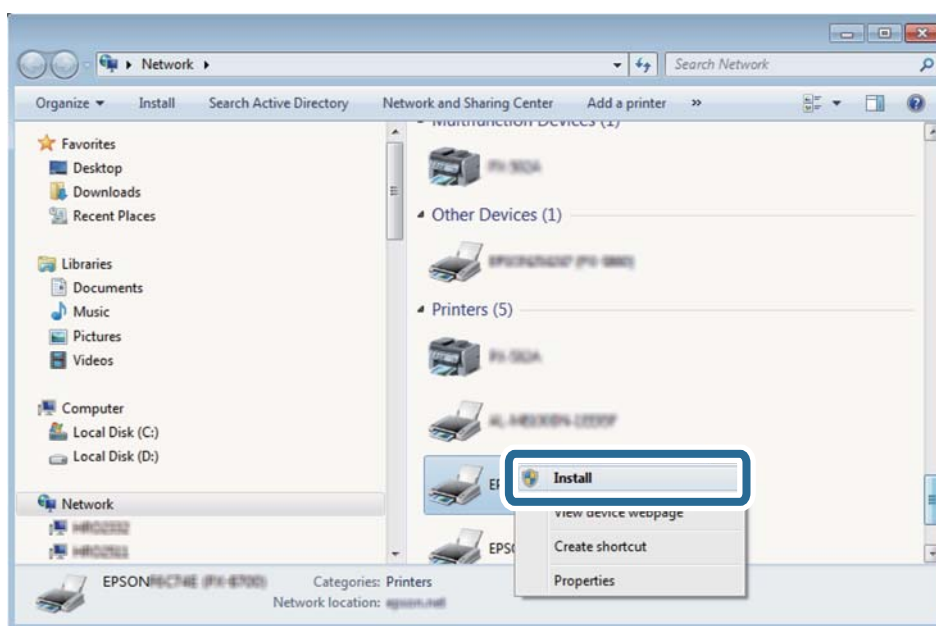

Skanowanie

Uwaga:

Skonfigurowana w sieci nazwa drukarki i nazwa modelu (EPSON XXXXXX (XX-XXXX)) będą wyświetlane na ekranie sieci. Można sprawdzić nazwę drukarki skonfigurowaną w sieci za pomocą panelu sterowania drukarki lub drukując kartę statusu sieci.

4. Kliknąć opcję **Urządzenie jest gotowe do użycia**.

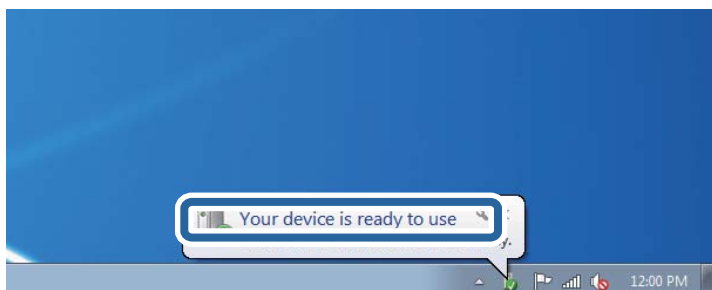

5. Sprawdzić komunikat, a następnie kliknąć przycisk **Zamknij**.

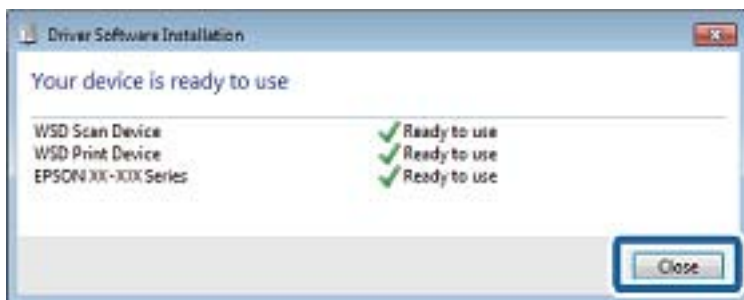

6. Otworzyć ekran **Urządzenia i drukarki**.

- Windows 7

Kliknąć start > **Panel sterowania** > **Sprzęt i dźwięk** (lub **Sprzęt**) > **Urządzenia i drukarki**.

- Windows Vista

Kliknąć start > **Panel sterowania** > **Urządzenia i drukarki** > **Drukarki**.

7. Sprawdzić, czy wyświetlana jest ikona z nazwą drukarki skonfigurowaną w sieci.

Podczas drukowania z WSD należy wybrać nazwę drukarki.

Powiązane informacje

➔ [„Drukowanie arkusza stanu sieci” na stronie 40](#)

Typowe opcje menu dla skanowania

Poniższe menu jest dostępne w przypadku wybrania **Menu** > **Ustaw. podstawowe** lub wybrania **Ustaw.** w każdym menu skanowania.

Uwaga:

Dostępne menu zależą od typu lokalizacji docelowej (np. adres e-mail lub folder) oraz formatu, w jakim zapisywane są zeskanowane obrazy.

Skanowanie

Rozdzielczość

Wybór rozdzielczości skanowania.

Obszar skan.

Wybór obszaru skanowania. Aby przyciąć puste obszary wokół tekstu lub obrazu podczas skanowania, wybierz ustawienie **Autom. kadr.**. Aby zeskanować maksymalny obszar szyba skanera, wybierz ustawienie **Maks. obszar**.

2-stronny

Skanowanie obydwu stron oryginału. W przypadku skanowania dwustronnego wybierz opcję **Kier. bindowania**, a następnie wybierz pozycję bindowania oryginału.

Typ dokumentu

Wybór typu oryginału.

Gęstość

Wybór kontrastu skanowanego obrazu.

Orient. dokum.

Wybór orientacji oryginału.

Wsp. kompresji

Wybór stopnia kompresji zeskanowanego obrazu.

Ustaw. PDF

Jeśli jako format zapisu wybrano opcję **PDF**, za pomocą tych ustawień można chronić pliki PDF.

Hasło otwarcia dokumentu

Tworzenie pliku PDF, który wymaga podania hasła przed otwarciem.

Hasło zezwolenia

Tworzenie pliku PDF, który wymaga podania hasła przed wydrukowaniem lub edycją.

Maks. rozm. zał. pliku

Wybór maksymalnego formatu dla plików dołączanych do wiadomości e-mail.

Skanowanie z poziomu komputera

Skanowanie w aplikacji Epson Scan 2

Możesz skanować przy użyciu sterownika skanera „Epson Scan 2”. Możesz skanować oryginały przy użyciu szczegółowych ustawień, które są odpowiednie dla dokumentów tekstowych.

Objaśnienia poszczególnych ustawień można znaleźć w pomocy aplikacji Epson Scan 2.

1. Umieść oryginał.

Uwaga:

Jeżeli chcesz zeskanować wiele oryginałów, umieść je wszystkie w podajniku ADF.

Skanowanie

2. Uruchom aplikację Epson Scan 2.
3. Dokonaj następujących ustawień na karcie **Ustawienia główne**.

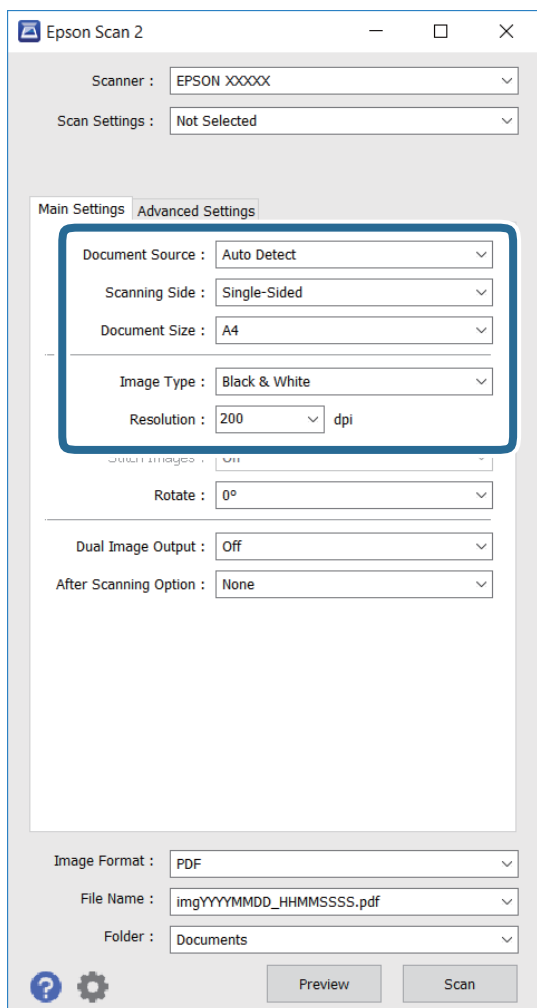

- Źródło dokumentu:** wybierz źródło, w którym jest umieszczony oryginał.
 - Strona skanowania:** wybierz stronę oryginału, która ma być skanowana podczas skanowania z podajnika ADF.
 - Rozmiar dokumentu:** wybierz rozmiar umieszczonego dokumentu.
 - Typ obrazu:** wybierz kolor na potrzeby zapisywania zeskanowanego obrazu.
 - Rozdzielczość:** wybierz rozdzielczość.
4. W razie potrzeby skonfiguruj inne ustawienia skanowania.
 - Możesz podejrzeć skanowany obraz poprzez kliknięcie przycisku **Podgląd**. Okno podglądu otwiera się i następuje wyświetlenie przeglądanej obrazu.
W przypadku przeglądania przy użyciu podajnika ADF następuje wysunięcie oryginału z podajnika ADF. Umieść ponownie wysunięty oryginał.

Skanowanie

- ❑ Na karcie **Ustawienia zaawansowane** możesz skonfigurować szczegółowe ustawienia regulacji obrazu, które są odpowiednie dla dokumentów tekstowych jak przedstawiono poniżej.
 - ❑ **Maska wyodrębiająca:** możesz wzmocnić i wyostrzyć kontury obrazu.
 - ❑ **Usuwanie mory:** Możesz usunąć wzór mory (cienie przypominające pajęczynę), który pojawia się podczas skanowania wydrukowanych dokumentów, np. czasopisma.
 - ❑ **Wzmocnienie tekstu:** możesz uzyskać bardziej wyraźne i ostrzejsze zamazane litery na oryginale.
 - ❑ **Autom. segmentacja obszaru:** możesz uzyskać bardziej wyraźne litery oraz gładkie obrazy podczas wykonywania skanowania w czerni i bieli w przypadku dokumentów zawierających obrazy.

Uwaga:

Te elementy mogą nie być dostępne w zależności od innych ustawień, które zostały skonfigurowane.

5. Skonfiguruj ustawienia zapisywania plików.

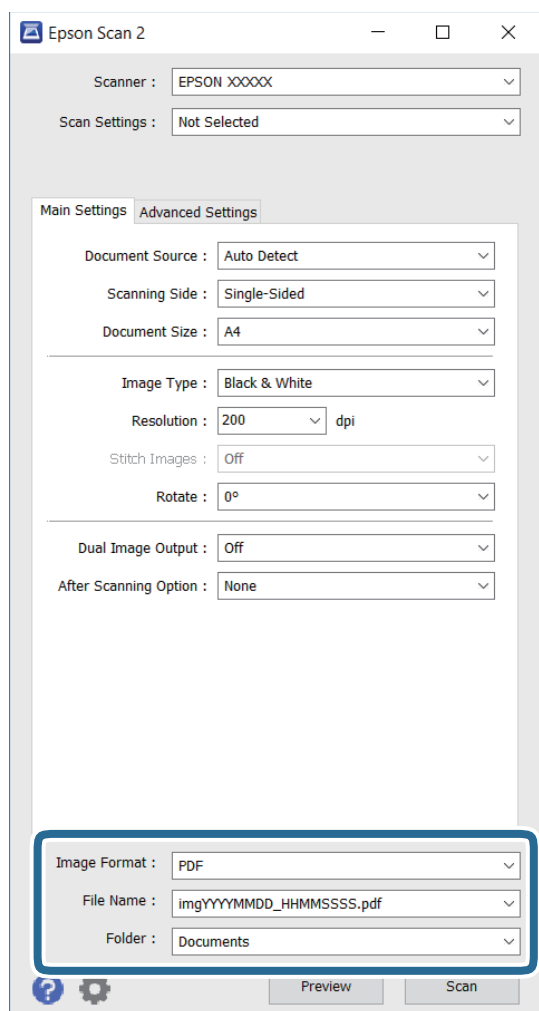

- ❑ **Format obrazu:** wybierz format zapisu z listy.
Możesz skonfigurować szczegółowe ustawienia dla każdego formatu zapisu, z wyjątkiem MAPA BITOWA oraz PNG. Wybierz **Opcje** z listy po wybraniu formatu zapisu.
- ❑ **Nazwa pliku:** potwierdź wyświetlaną nazwę zapisywanego pliku.
Możesz zmienić ustawienia dla nazwy pliku poprzez wybranie **Ustawienia** z listy.

Skanowanie

- Folder:** wybierz folder zapisu dla zeskanowanego obrazu z listy.
Możesz wybrać inny folder lub utworzyć nowy poprzez wybranie **Wybierz** z listy.

6. Kliknij przycisk **Skanuj**.

Powiązane informacje

- ➔ „Umieszczanie oryginałów” na stronie 55
- ➔ „Aplikacja do skanowania dokumentów i obrazów (Epson Scan 2)” na stronie 168

Skanowanie z urządzeń inteligentnych

Epson iPrint jest aplikacją, która umożliwia drukowanie zdjęć i dokumentów za pomocą urządzenia inteligentnego, takiego jak smartfon czy tablet, które jest podłączone do tej samej sieci bezprzewodowej, co drukarka. Zeskanowane dane można zapisać na urządzeniu inteligentnym lub w usługach w chmurze, wysłać w wiadomości e-mail bądź wydrukować.



Instalacja Epson iPrint

Aplikację Epson iPrint można zainstalować w urządzeniu typu smart, wykorzystując następujący adres URL lub kod QR.

<http://ipr.to/c>



Skanowanie w aplikacji Epson iPrint

Uruchom aplikację Epson iPrint na urządzeniu inteligentnym i wybierz na ekranie głównym opcję, której chcesz użyć.

Skanowanie

Poniższe ekrany mogą zostać zmienione bez powiadomienia.



1	Po uruchomieniu aplikacji zostaje wyświetlony ekran główny.
2	Umożliwia wyświetlenie informacji na temat konfigurowania drukarki oraz odpowiedzi na często zadawane pytania.
3	Wyświetla ekran, na którym można wybrać drukarkę i określić jej ustawienia. Po wybraniu drukarki nie trzeba jej wybierać następnym razem.
4	Wyświetlenie ekranu skanowania.
5	Wyświetla ekran, na którym można określić ustawienia skanowania, takie jak rozdzielczość.
6	Wyświetla zeskanowane obrazy.
7	Uruchamia skanowanie.
8	Wyświetla ekran, który umożliwia zapisanie zeskanowanych danych na urządzeniu inteligentnym lub w usługach w chmurze.
9	Wyświetla ekran, który umożliwia wysłanie zeskanowanych danych w wiadomości e-mail.
10	Wyświetla ekran, który umożliwia wydrukowanie zeskanowanych danych.

Faksowanie

Konfiguracja faksu

Podłączenie linii telefonicznej

Obsługiwane linie telefoniczne

Drukarka obsługuje standardowe analogowe linie telefoniczne (w publicznej komutowanej sieci telefonicznej PSTN) oraz systemy telefoniczne PBX.

Następujące systemy i linie telefoniczne mogą nie być obsługiwane przez drukarkę.

- Linie telefoniczne VoIP, np. DSL lub cyfrowe usługi światłowodowe
- Cyfrowe linie telefoniczne (ISDN)
- Niektóre systemy telefoniczne PBX
- Systemy z adapterami terminalowymi, adapterami VoIP, rozgałęźnikami lub routerami DSL podłączonymi między ściennym gniazdkiem telefonicznym a drukarką

Podłączenie linii telefonicznej do drukarki

Podłącz drukarkę do ściennego gniazda telefonicznego, kablem telefonicznym RJ-11 (6P2C). Podczas podłączania telefonu do drukarki, użyj drugiego kabla telefonicznego RJ-11 (6P2C).

W niektórych krajach przewód telefoniczny może być dołączony do drukarki. W takim przypadku należy użyć dołączonego przewodu.

Konieczne może być podłączenie przewodu telefonicznego do adaptera odpowiedniego dla danego kraju lub regionu.

**Ważne:**

Zasłepkę gniazda EXT. drukarki należy zdejmować wyłącznie w przypadku podłączania telefonu. Jeśli telefon nie będzie podłączany, zasłepkę należy zostawić w gnieździe.

Na obszarach o wysokim zagrożeniu uderzeniem pioruna zaleca się stosowanie zabezpieczenia przeciwprzepięciowego.

Podłączanie standardowej linii telefonicznej (PSTN) lub systemu PBX

Podłącz przewód telefoniczny do ściennego gniazdka telefonicznego lub gniazda centralki PBX oraz do gniazda LINE z tyłu drukarki.

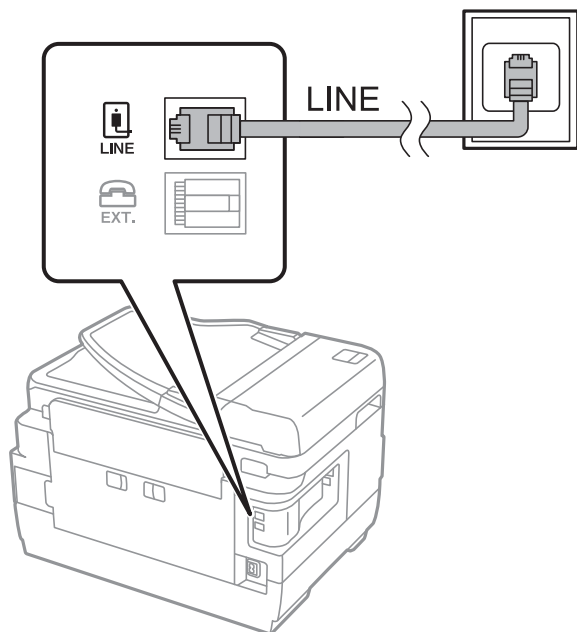
**Powiązane informacje**

➔ [„Konfiguracja ustawień systemu telefonicznego PBX” na stronie 112](#)

Podłączanie linii DSL lub ISDN

Podłącz przewód telefoniczny do modemu DSL lub adaptera terminalowego ISDN oraz do gniazda LINE z tyłu drukarki. Szczegółowe informacje można znaleźć w dokumentacji dołączonej do modemu lub adaptera.

Uwaga:

Jeśli modem DSL nie jest wyposażony we wbudowany filtr DSL, podłącz osobny filtr.

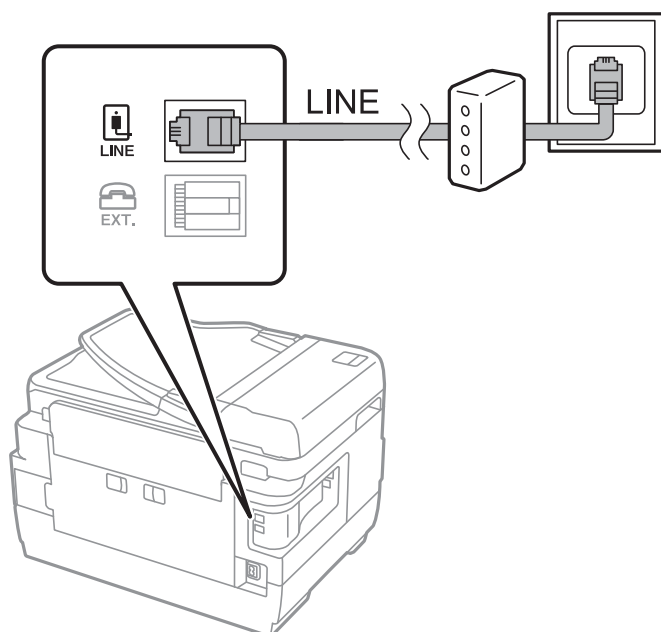

Podłączanie aparatu telefonicznego do drukarki

W przypadku współdzielenia jednej linii telefonicznej przez drukarkę i telefon należy połączyć obydwa urządzenia.

Uwaga:

- ❑ Jeśli aparat telefoniczny wyposażony jest w funkcję faksu, należy ją wyłączyć przed podłączeniem do drukarki. Szczegółowe informacje można znaleźć w podręcznikach dołączonych do aparatu telefonicznego.
- ❑ Po podłączeniu automatycznej sekretarki, należy się upewnić, że ustawienie drukarki **Liczba dzw. do odb.**, jest ustawione na wartość wyższą od ilości sygnałów po której następuje odpowiedź automatycznej sekretarki.

1. Zdejmij zaślepkę z gniazda EXT. z tyłu drukarki.

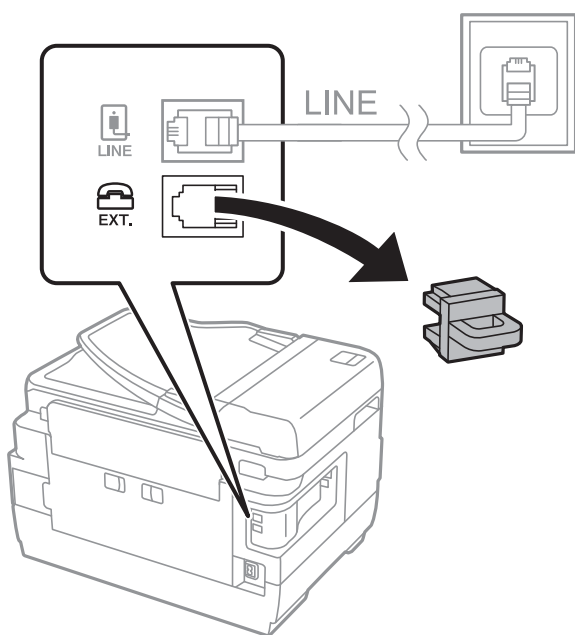

2. Podłącz przewód telefoniczny do aparatu i gniazda EXT..

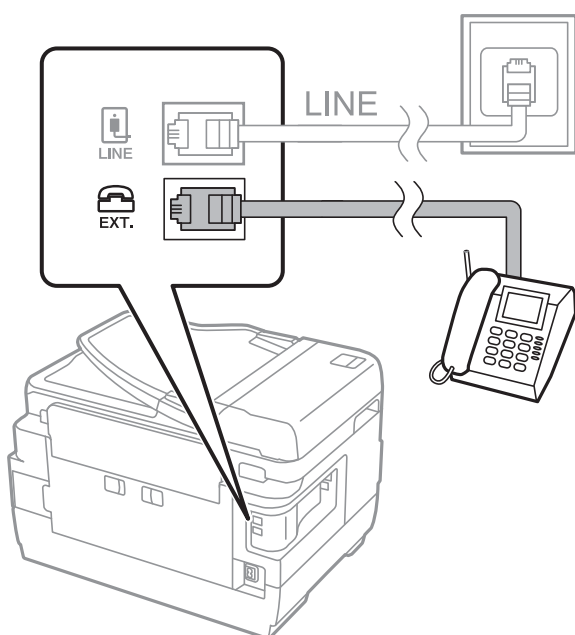

Faksowanie

! Ważne:

W przypadku korzystania z jednej linii telefonicznej aparat musi być podłączony do gniazda EXT. drukarki. Jeśli linia zostanie rozdzielona i podłączona osobno do aparatu i osobno do drukarki, urządzenia te mogą nie działać prawidłowo.

- Upewnij się, że na ekranie LCD podłączonego aparatu telefonicznego widoczny jest komunikat [Linia telef. używana.].

Jeśli komunikat nie jest wyświetlany, sprawdź, czy przewód telefoniczny jest prawidłowo podłączony do gniazda EXT..

Powiązane informacje

➔ „Ustawienia automatycznej sekretarki” na stronie 119

Konfiguracja podstawowych ustawień faksu

Najpierw należy skonfigurować podstawowe ustawienia faksu, takie jak **Tryb odbioru**, korzystając z **Kreator ust. faksu**. Dopiero potem w razie potrzeby można skonfigurować inne opcje.

Kreator ust. faksu wyświetlany jest automatycznie po pierwszym uruchomieniu drukarki. Jeśli po skonfigurowaniu ustawień układ połączeń nie został zmieniony, nie ma potrzeby ponownego ustawiania tych opcji.

Jeśli ustawienia zostały zablokowane przez administratora, tylko on może je zmienić.

Konfiguracja podstawowych ustawień faksu za pomocą Kreator ust. faksu

Skonfiguruj podstawowe ustawienia faksu z pomocą instrukcji wyświetlanych na ekranie.

- Podłącz drukarkę do linii telefonicznej.

! Ważne:

Ostatnim etapem przed zamknięciem kreatora jest automatyczna kontrola połączenia faksu, dlatego przed uruchomieniem kreatora należy podłączyć drukarkę do linii telefonicznej.

- Na ekranie głównym wybierz **Ustawienia**.
- Wybierz kolejno **Administr. systemu** > **Ustawienia faksu** > **Kreator ust. faksu**, a następnie naciśnij **Start**. Zostanie uruchomiony kreator.

- Na ekranie nagłówka faksu wpisz nazwę nadawcy, np. nazwę swojej firmy.

Uwaga:

Nazwa nadawcy i numer faksu widoczne będą w nagłówkach faksów wychodzących.

- Na ekranie numeru telefonu wpisz swój numer faksu.

Faksowanie

6. Na ekranie **Ustawienie DRD** skonfiguruj następujące ustawienia.
- Jeśli w firmie telekomunikacyjnej została wykupiona usługa rozróżniania sygnałów połączeń: wciśnij **Kont.**, wybierz wzorzec sygnału połączenia, który ma być używany przy odbieraniu faksów, a następnie przejdź do kroku 9. **Tryb odbioru** zostanie automatycznie ustawiony na **Auto**.

Jeżeli nie trzeba konfigurować tej opcji: wciśnij **Pomiń**, a następnie przejdź do następnego kroku.

Uwaga:

Usługi DRS oferowane są przez wiele firm telefonicznych (nazwa usługi może się różnić w zależności od firmy) pozwalają na przypisanie kilku numerów telefonicznych do jednej linii. Każdemu numerowi odpowiada inny sygnał połączenia. Przykładowo jeden sygnał może oznaczać połączenia głosowe, a drugi faks. W ustawieniu **DRD** wybierz sygnał połączenia przypisany do faksu.

W zależności od regionu mogą być dostępne opcje **Wł.** i **Wył.** dla ustawienia **DRD**. Wybierz opcję **Wł.**, aby użyć funkcji DRS.

7. Na ekranie **Ustaw. trybu odbierania** określ, czy aparat telefoniczny jest podłączony do drukarki.

W przypadku nawiązania połączenia: naciśnij **Tak**, a następnie przejdź do kolejnego kroku.

W przypadku braku połączenia: naciśnij **Nie**, a następnie przejdź do kroku 9. **Tryb odbioru** zostanie ustawiony na **Auto**.

8. Na ekranie **Ustaw. trybu odbierania** określ, czy fakсы mają być odbierane automatycznie.

Aby automatycznie odbierać fakсы: naciśnij **Tak**. **Tryb odbioru** zostanie ustawiony na **Auto**.

Aby ręcznie odbierać fakсы: naciśnij **Nie**. **Tryb odbioru** zostanie ustawiony na **Ręczne**.

9. Na ekranie **Potwierdź ustawienia** sprawdź, czy ustawienia zostały prawidłowo skonfigurowane, a następnie naciśnij **Kont.**.

Aby skorygować lub zmienić ustawienia, naciśnij przycisk **↶**.

10. Naciśnij **Start**, aby przeprowadzić kontrolę połączenia faksu. Gdy na ekranie pojawi się monit o wydrukowanie wyników kontroli, naciśnij przycisk **◇**.

Zostanie wydrukowany raport z wynikami kontroli i informacją o stanie połączenia.

Uwaga:

Jeśli wykryte zostaną jakiegokolwiek błędy, należy usunąć je w oparciu o instrukcje zawarte w raporcie.

Jeśli wyświetlony zostanie ekran **Wybierz typ linii**, wybierz rodzaj linii. Jeśli drukarka ma być podłączona do systemu telefonicznego PBX lub adaptera terminalowego, wybierz opcję **PBX**.

Jeśli wyświetlony zostanie ekran **Wyb. wykr. sygn. wybier.**, wybierz opcję **Wyłącz**.

Jednak wybranie opcji **Wyłącz** może spowodować pominięcie przez drukarkę pierwszej cyfry podczas wybierania numeru faksu i wysłanie dokumentu na niewłaściwy numer.

Powiązane informacje

- ➔ „Podłączenie linii telefonicznej do drukarki” na stronie 107
- ➔ „Konfiguracja trybu odbioru” na stronie 119
- ➔ „Konfiguracja ustawień systemu telefonicznego PBX” na stronie 112
- ➔ „Opcje Ustawienia faksu” na stronie 132

Samodzielna konfiguracja podstawowych ustawień faksu

Ustawienia faksu można skonfigurować samodzielnie, bez korzystania z kreatora. W tym celu należy wybrać żądane ustawienia do konfiguracji. Ustawienia skonfigurowane za pomocą kreatora również można zmienić. Więcej informacji można znaleźć na liście menu w ustawieniach faksu.

Powiązane informacje

➔ „Opcje Ustawienia faksu” na stronie 132

Konfiguracja ustawień systemu telefonicznego PBX

Poniższe ustawienia należy skonfigurować w przypadku, gdy drukarka używana jest w biurze, gdzie stosowane są numery wewnętrzne i konieczne jest wpisywanie dodatkowych kodów (np. 0 czy 9), aby uzyskać dostęp do zewnętrznej linii.

1. Na ekranie głównym wybierz **Ustawienia**.
2. Wybierz kolejno **Administr. systemu** > **Ustawienia faksu** > **Ustaw. podstawowe** > **Typ linii**.
3. Wybierz opcję **PBX**.
4. Na ekranie **Kod dostępu** wybierz **Użyj**.
5. Naciśnij pole **Kod dostępu**, wpisz wymagany przez system telefoniczny kod dostępu do linii zewnętrznej, a następnie naciśnij klawisz Enter w prawym dolnym rogu ekranu.

Kod dostępu zostanie zapisany w drukarce. Wysyłając faks na zewnętrzny numer, wystarczy zamiast kodu wpisać znak krzyżyka (#).

Uwaga:

Znak ten, wpisany na początku numeru faksu, podczas wybierania zostanie zastąpiony przez drukarkę zapamiętanym kodem. Używanie znaku # pomaga uniknąć problemów z połączeniem z linią zewnętrzną.

Konfiguracja ustawień źródła papieru na potrzeby odbierania faksów

Można ustawić drukarkę tak, żeby określone źródła papieru nie były wykorzystywane w celu drukowania odebranych dokumentów i raportów faksu. W przypadku drukowania faksów wszystkie źródła papieru są domyślnie włączone. Tę funkcję należy wybrać, aby wyłączyć drukowanie faksów na papierze z określonego źródła.

1. Na ekranie głównym wybierz **Ustaw.**
2. Wybierz kolejno **Administr. systemu** > **Ustaw. drukarki** > **Ust. źr. papieru** > **Auto wybór ustawień** > **Faks**.
3. Wybierz źródło papieru, które nie ma być używane do drukowania faksów, a następnie je wyłącz.

Wysyłanie faksów

Podstawowe czynności związane z wysyłaniem faksów

Faksy mogą być wysyłane w kolorze lub w czerni i bieli (monochromatycznie). Przed wysłaniem faksu monochromatycznego zeskanowany obraz można obejrzeć na ekranie LCD.

Uwaga:

- Jeśli numer faksu jest zajęty lub wystąpił problem z połączeniem, drukarka po minucie automatycznie wybierze numer ponownie.
- Można zarezerwować do 50 zadań faksu monochromatycznego, nawet jeśli linia telefoniczna jest zajęta przez połączenie głosowe czy wysyłanie lub odbieranie innego faksu. Zarezerwowane zadania faksu można sprawdzać i anulować z poziomu ekranu **Monitor zadań** w **Menu Stan**.
- Jeśli włączona jest funkcja **Zapis. danych błędu**, fakсы, których wysłanie nie powiodło się, zostaną zapisane i będą mogły być wysłane ponownie z poziomu ekranu **Monitor zadań** w **Menu Stan**.

Wysyłanie faksów przy użyciu panelu sterowania

1. Umieść oryginały.

Uwaga:

Maksymalnie podczas jednej wysyłki można przesłać do 100 stron. Jednak w zależności od ilości pozostałej pamięci, może nie być możliwe wysłanie nawet poniżej 100 stron faksów.

2. Na ekranie głównym wybierz **Faks**.

3. Określ odbiorcę.

- Wpisywanie ręczne: wpisz numer za pomocą klawiatury numerycznej na panelu sterowania lub ekranu LCD, a następnie naciśnij klawisz Enter w prawym dolnym rogu ekranu.
- Aby wybrać z listy kontaktów: wciśnij **Kontakty**, wciśnij pole wyboru, aby zaznaczyć kontakt, a następnie wciśnij **Kontyn..**
- Żeby wybrać z historii wysłanych faksów: wciśnij **Historia**, wybierz odbiorcę, a następnie wciśnij **Menu > Wyślij na ten numer**.

Uwaga:

- Jeden faks monochromatyczny można wysłać maksymalnie do 200 odbiorców. Faks kolorowy można wysłać tylko do jednego odbiorcy.
- Aby dodać trzysekundową pauzę podczas wybierania numeru, wpisz myślnik, naciskając przycisk .
- Jeśli włączona jest opcja **Ogran. bezpośr. wybier.** na ekranie **Ustawienia zabezp.**, odbiorców faksu można wybierać wyłącznie z listy kontaktów lub z historii wysłanych faksów. Ręczne wpisywanie numeru faksu nie jest możliwe.
- Jeśli w ustawieniu **Typ linii** określono kod dostępu do linii zewnętrznej, na początku numeru faksu wpisz zamiast niego znak „#” (krzyżyk).
- Aby usunąć wybranych odbiorców, naciśnij pole na ekranie z numerem faksu lub liczbą odbiorców. Na wyświetlonej liście wybierz żądanej odbiorcę, a następnie wybierz polecenie **Usuń z listy**.



Faksowanie

4. Naciśnij **Menu**, wybierz **Ustaw. wysył. faksów**, a następnie w razie potrzeby skonfiguruj żądane ustawienia takie jak rozdzielczość czy metoda wysyłania.

Uwaga:

- Aby wysłać dwustronny oryginał, włącz opcję **ADF 2-stronny**. Jednak z użyciem tego ustawienia nie można wysłać faksów w kolorze.
- Na ekranie głównym faksu naciśnij **Wstępne**, aby zapisać bieżące ustawienia i odbiorców na liście **Wstępne**. Odbiorcy mogą nie zostać zapisani, zależnie od tego jak użytkownik określił odbiorców, na przykład przez ręczne wprowadzenie numeru faksu.

5. W przypadku wysyłania faksu monochromatycznego na ekranie głównym faksu naciśnij **Podgląd**, aby obejrzyć zeskanowany dokument.

- : Przesuwanie ekranu w kierunku strzałek.
- : Pomniejszanie lub powiększanie obrazu.
- : Przejście do poprzedniej lub następnej strony.
- Ponów: Anulowanie podglądu.
- Widok: Wyświetlanie lub ukrywanie ikon roboczych.

Uwaga:

- Po zamknięciu podglądu nie można wysłać faksów w kolorze.
- Przy włączonej opcji **Bezpośr. wysył. podgląd** jest niedostępny.
- Jeśli na ekranie podglądu przez 20 sekund nie będzie wykonana żadna czynność, faks zostanie wysłany automatycznie.
- Jakość obrazu wysłanego faksu zależy od możliwości urządzenia odbiorcy i może się różnić od widocznego na podglądzie.

6. Naciśnij przycisk .

Uwaga:

- Aby anulować wysyłanie, naciśnij przycisk .
- Wysyłanie faksu w kolorze może potrwać dłużej, ponieważ drukarka będzie równocześnie wykonywać operacje skanowania i wysyłania. Gdy wysyłany jest faks w kolorze, pozostałe funkcje drukarki nie są dostępne.

Powiązane informacje

- ➔ „Umieszczanie oryginałów” na stronie 55
- ➔ „Opcje menu dla trybu Faks” na stronie 130
- ➔ „Przeglądanie zadań faksowania” na stronie 128
- ➔ „Zarządzanie kontaktami” na stronie 61
- ➔ „Tryb Wstęp.” na stronie 22

Wysyłanie faksów za pomocą klawiatury zewnętrznego aparatu telefonicznego

Możliwe jest wysyłanie faksu za pośrednictwem klawiatury podłączonego telefonu. Jest to przydatna funkcja, jeśli przed wysłaniem faksu użytkownik chce telefonicznie porozmawiać z odbiorcą lub urządzenie odbiorcy nie przełącza się automatycznie w tryb odbioru faksu.

Faksowanie

1. Umieść oryginały.

Uwaga:

Podczas jednego wysyłania można przesłać maksymalnie 100 stron.

2. Podnieś słuchawkę podłączonego telefonu i za pomocą klawiatury wybierz numer faksu odbiorcy.
3. Naciśnij **Uruchom faks** na panelu sterowania drukarki, a następnie naciśnij polecenie **Wyślij**.
4. Naciśnij **Menu**, wybierz **Ustaw. wysył. faksów**, a następnie w razie potrzeby skonfiguruj żądane ustawienia takie jak rozdzielczość czy metoda wysyłania.
5. Po usłyszeniu sygnału faksu naciśnij przycisk , a następnie odłóż słuchawkę.

Uwaga:

Gdy numer jest wybierany na klawiaturze podłączonego telefonu, wysłanie faksu trwa dłużej. Jest to spowodowane tym, że drukarka równocześnie wykonuje operacje skanowania i wysyłania. Gdy wysyłany jest faks, pozostałe funkcje nie są dostępne.

Powiązane informacje

- ➔ [„Umieszczanie oryginałów” na stronie 55](#)
- ➔ [„Opcje menu dla trybu Faks” na stronie 130](#)

Różne sposoby wysyłania faksów

Wysyłanie faksów po potwierdzeniu stanu odbiorcy

Faks można wysłać podczas wybierania numerów, komunikowania się i przesyłania danych. Dźwięki i głos przekazywane są przez wbudowany głośnik drukarki. Z funkcji tej można skorzystać także wtedy, gdy użytkownik chce odebrać faks za pośrednictwem usługi pollingu z komunikatami przekazywanymi głosowo.

1. Umieść oryginały.
2. Na ekranie głównym wybierz **Faks**.
3. Naciśnij przycisk **Odł. słuch..**

Uwaga:

Możesz wyregulować głośność dźwięku głośnika.

4. Określ odbiorcę.
5. Po usłyszeniu sygnału faksu naciśnij **Wys./Odb.**, a następnie wybierz polecenie **Wyślij**.

Uwaga:

W przypadku odbioru faksu za pośrednictwem usługi pollingu postępuj zgodnie z przesyłanymi komunikatami głosowymi, aby wydrukować faks.

6. Naciśnij przycisk .

Powiązane informacje

- ➔ [„Wysyłanie faksów przy użyciu panelu sterowania” na stronie 113](#)

Faksowanie

- ➔ „Odbieranie faksów poprzez polling (Odbier. odpytyw.)” na stronie 121
- ➔ „Umieszczanie oryginałów” na stronie 55
- ➔ „Opcje menu dla trybu Faks” na stronie 130

Wysyłanie faksów o określonej godzinie (Wyślij faks później)

Możliwe jest wysyłanie faksów o określonej godzinie. W ten sposób mogą być wysyłane wyłącznie fakсы monochromatyczne.

1. Umieść oryginały.
2. Na ekranie głównym wybierz **Faks**.
3. Określ odbiorcę.
4. Naciśnij **Menu**, a następnie wybierz polecenie **Wyślij faks później**.
5. Naciśnij **Wł.**, wpisz godzinę wysłania faksu, a następnie naciśnij **OK**.
6. Naciśnij **Menu**, wybierz **Ustaw. wysył. faksów**, a następnie w razie potrzeby skonfiguruj żądane ustawienia takie jak rozdzielczość czy metoda wysyłania.
7. Naciśnij przycisk  (czern i biel).

Uwaga:

Wysyłanie faksu można anulować z poziomu ekranu **Monitor zadań** w **Menu Stan**.

Powiązane informacje

- ➔ „Wysyłanie faksów przy użyciu panelu sterowania” na stronie 113
- ➔ „Umieszczanie oryginałów” na stronie 55
- ➔ „Opcje menu dla trybu Faks” na stronie 130
- ➔ „Przeglądanie zadań faksowania” na stronie 128

Przechowywanie faksu bez określania odbiorcy (Zapis danych faksu)

Można przechowywać maksymalnie 100 stron jednego dokumentu monochromatycznego. Pozwala to oszczędzić czas przeznaczony na skanowanie w przypadku częstego wysyłania tego samego dokumentu.

1. Umieść oryginały.
2. Na ekranie głównym wybierz **Faks**.
3. Naciśnij **Menu**, wybierz **Zapis danych faksu**, a następnie włącz tę funkcję.
4. Naciśnij **Menu**, wybierz **Ustaw. wysył. faksów**, a następnie w razie potrzeby skonfiguruj żądane ustawienia takie jak rozdzielczość czy metoda wysyłania.
5. Naciśnij przycisk  (czern i biel).

Faksowanie

Aby wysłać lub skasować zapisany dokument, naciśnij przycisk **i**, aby wyświetlić **Menu Stan**, wybierz **Monitor zadań** > **Zad. komunikacji**, wybierz dany dokument, a następnie postępuj zgodnie z instrukcjami wyświetlanymi na ekranie.

Powiązane informacje

- ➔ „Wysyłanie faksów przy użyciu panelu sterowania” na stronie 113
- ➔ „Umieszczanie oryginałów” na stronie 55
- ➔ „Opcje menu dla trybu Faks” na stronie 130
- ➔ „Przeglądanie zadań faksowania” na stronie 128

Wysyłanie faksów na żądanie (Odpytywanie)

Można przechowywać maksymalnie 100 stron jednego dokumentu monochromatycznego na potrzeby pollingu. Przechowywany dokument zostanie wysłany po otrzymaniu żądania z innego urządzenia obsługującego funkcję pollingu.

1. Umieść oryginały.
2. Na ekranie głównym wybierz **Faks**.
3. Naciśnij **Menu**, wybierz **Odpytywanie**, a następnie włącz tę funkcję.
4. Naciśnij **Menu**, wybierz **Ustaw. wysył. faksów**, a następnie w razie potrzeby skonfiguruj żądane ustawienia takie jak rozdzielczość czy metoda wysyłania.
5. Naciśnij przycisk **◇** (czern i biel).

Aby skasować zapisany dokument, naciśnij przycisk **i**, aby wyświetlić **Menu Stan**, wybierz **Monitor zadań** > **Zad. komunikacji**, wybierz dokument, który ma być skasowany, a następnie wybierz **Usuń**.

Powiązane informacje

- ➔ „Wysyłanie faksów przy użyciu panelu sterowania” na stronie 113
- ➔ „Umieszczanie oryginałów” na stronie 55
- ➔ „Opcje menu dla trybu Faks” na stronie 130
- ➔ „Przeglądanie zadań faksowania” na stronie 128

Wysyłanie wielostronicowego dokumentu monochromatycznego (Bezpośr. wysył.)

Podczas wysyłania faksu monochromatycznego zeskanowany dokument jest tymczasowo przechowywany w pamięci drukarki. Dlatego wysyłanie dużej liczby stron może spowodować, że pamięć drukarki zostanie zapełniona i przestanie ona wysyłać faks. Można tego uniknąć, włączając funkcję **Bezpośr. wysył.**. Jednak w takim przypadku wysłanie faksu potrwa dłużej, gdyż drukarka równocześnie będzie wykonywać operacje skanowania i wysyłania. Z funkcji tej można skorzystać, gdy określono tylko jednego odbiorcę.

Na ekranie głównym wybierz kolejno **Faks** > **Menu** > **Ustaw. wysył. faksów** > **Bezpośr. wysył.** > **Wł.**

Faksowanie

Preferencyjne wysyłanie faksu (Wysłanie z priorytetem)

Pilny dokument może zostać wysłany przed pozostałymi faksami oczekującymi.

Na ekranie głównym wybierz kolejno **Faks > Menu > Ustaw. wysył. faksów > Wysłanie z priorytetem > Wł.**

Uwaga:

Preferencyjne wysyłanie dokumentów nie jest możliwe, gdy aktywne są następujące procesy, ponieważ w takich przypadkach drukarka nie jest w stanie zaakceptować kolejnego faksu.

- Wysyłanie faksu monochromatycznego z włączoną funkcją **Bezpośr. wysył.**
- Wysyłanie faksu kolorowego
- Wysyłanie faksu za pośrednictwem podłączonego telefonu
- Wysyłanie faksu przesłanego z komputera

Wysyłanie dokumentów o różnych formatach z użyciem automatycznego podajnika dokumentów (Ciągłe skan. z ADF)

Jeśli w automatycznym podajniku dokumentów umieszczono oryginały o różnych formatach, wszystkie zostaną wysłane w formacie największego z nich. Można je wysłać w ich oryginalnych formatach, sortując je i układając według rozmiaru lub umieszczając je kolejno po sobie.

Przed umieszczeniem oryginałów w podajniku na ekranie głównym wybierz kolejno **Faks > Menu > Ustaw. wysył. faksów > Ciągłe skan. z ADF > Wł.** W celu umieszczenia oryginałów postępuj zgodnie z instrukcjami wyświetlanymi na ekranie.

Drukarka zapamięta zeskanowane dokumenty i wyśle je jako jeden.

Uwaga:

Jeśli po wyświetleniu monitu o skonfigurowanie następnych oryginałów odczekasz 20 sekund, drukarka wstrzyma proces zapamiętywania i rozpocznie wysyłanie dokumentu.

Jednoczesne wysyłanie kilku faksów do jednego odbiorcy (Wysył. wsadowe)

Jeśli kilka faksów oczekuje na wysłanie do jednego odbiorcy, można skonfigurować drukarkę tak, aby pogrupowała je razem i wysłała jednocześnie. Jednocześnie może być wysłanych maksymalnie 5 dokumentów (do 100 stron łącznie). Funkcja ta pozwala zmniejszyć liczbę operacji wysyłania i tym samym oszczędzić na opłatach za połączenia.

Na ekranie głównym wybierz kolejno **Ustaw. > Administr. systemu > Ustawienia faksu > Ustawienia wysyłania > Wysył. wsadowe > Wł.**

Uwaga:

- Zaplanowane fakсы, które mają zostać wysłane o tej samej godzinie do tego samego odbiorcy, również są grupowane razem.*
- Funkcja **Wysył. wsadowe** nie dotyczy następujących zadań faksu.
 - Faks monochromatyczny z włączoną funkcją **Wysłanie z priorytetem**
 - Faks monochromatyczny z włączoną funkcją **Bezpośr. wysył.**
 - Fakсы kolorowe
 - Fakсы przesłane z komputera

Wysyłanie faksu z komputera

Możliwe jest wysyłanie faksów z komputera za pomocą narzędzia FAX Utility i sterownika PC-FAX. Instrukcję obsługi można znaleźć w pomocy do narzędzia FAX Utility i sterownika PC-FAX.

Powiązane informacje

- ➔ „Sterownik PC-FAX (sterownik faksu)” na stronie 169
- ➔ „Narzędzie FAX Utility” na stronie 170

Odbieranie faksów

Konfiguracja trybu odbioru

Tryb odbioru można skonfigurować za pomocą **Kreator ust. faksu**. Zaleca się użycie **Kreator ust. faksu** podczas pierwszej konfiguracji funkcji faksu. Aby zmienić poszczególne ustawienia **Tryb odbioru**, wykonaj poniższe czynności.

1. Na ekranie głównym wybierz **Ustawienia**.
2. Wybierz kolejno opcje **Administr. systemu** > **Ustawienia faksu** > **Ustaw. odbioru** > **Tryb odbioru**.
3. Wybierz sposób odbioru.
 - Auto**: Tryb zalecany osobom często korzystającym z faksu. Drukarka automatycznie odbierze faks po określonej liczbie sygnałów.

**Ważne:**

*Jeśli do drukarki nie jest podłączony telefon, wybierz tryb **Auto**.*

- Ręczne**: Tryb zalecany osobom, które rzadko korzystają z faksu lub chcą odbierać faks po odebraniu połączenia za pomocą podłączonego telefonu. Aby odebrać faks, podnieś słuchawkę, a następnie wybierz odpowiednie polecenie na drukarce.

Uwaga:

*Po włączeniu funkcji **Odbiór zdalny faks** można odbierać za pomocą podłączonego telefonu.*

Powiązane informacje

- ➔ „Konfiguracja podstawowych ustawień faksu za pomocą Kreator ust. faksu” na stronie 110
- ➔ „Ręczne odbieranie faksów” na stronie 120
- ➔ „Odbieranie faksów za pomocą podłączonego telefonu (Odbiór zdalny)” na stronie 120

Ustawienia automatycznej sekretarki

Przed rozpoczęciem korzystania z automatycznej sekretarki najpierw należy ją skonfigurować.

- Ustaw **Tryb odbioru** drukarki na **Auto**.

Faksowanie

- ❑ Ustaw opcję **Liczba dzw. do odb.** drukarki na większą liczbę sygnałów, niż dla automatycznej sekretarki. W przeciwnym wypadku automatyczna sekretarka nie będzie w stanie odbierać połączeń głosowych, a tym samym nagrywać wiadomości. Szczegółowy opis ustawień można znaleźć w podręcznikach dołączonych do automatycznej sekretarki.

Opcja **Liczba dzw. do odb.** może być niedostępna w niektórych regionach.

Powiązane informacje

- ➔ [„Ustaw. odbioru” na stronie 133](#)

Różne sposoby odbierania faksów

Ręczne odbieranie faksów

Aby móc ręcznie odbierać fakсы, podłącz telefon i ustaw opcję **Tryb odbioru** w drukarce na **Ręczne**, a następnie wykonaj poniższe czynności.

1. Gdy zadzwoni telefon, podnieś słuchawkę.
2. Gdy usłyszysz sygnał faksu, naciśnij **Uruchom faks** na ekranie LCD drukarki.

Uwaga:

*Po włączeniu funkcji **Odbiór zdalny** faks można odbierać za pomocą podłączonego telefonu.*

3. Naciśnij przycisk **Odbiór**.
4. Naciśnij przycisk , a następnie odłóż słuchawkę.

Powiązane informacje

- ➔ [„Odbieranie faksów za pomocą podłączonego telefonu \(Odbiór zdalny\)” na stronie 120](#)
- ➔ [„Zapisywanie odebranych faksów w skrzynce odbiorczej” na stronie 122](#)
- ➔ [„Konfiguracja ustawień źródła papieru na potrzeby odbierania faksów” na stronie 112](#)

Odbieranie faksów za pomocą podłączonego telefonu (Odbiór zdalny)

Odbierając faks ręcznie, po odebraniu telefonu konieczne jest wybranie odpowiednich poleceń na drukarce. Dzięki funkcji **Odbiór zdalny** odbiór faksu można zlecić z poziomu samego telefonu.

Funkcja **Odbiór zdalny** jest dostępna w telefonach obsługujących wybieranie tonowe.

Powiązane informacje

- ➔ [„Ręczne odbieranie faksów” na stronie 120](#)

Konfiguracja funkcji **Odbiór zdalny**

1. Na ekranie głównym wybierz **Ustawienia**.

Faksowanie

- Wybierz kolejno **Administr. systemu** > **Ustawienia faksu** > **Ustaw. odbioru** > **Odbiór zdalny**.
- Po włączeniu funkcji **Odbiór zdalny** wpisz dwucyfrowy kod (od 0 do 9, można też wprowadzić znaki * i #) w polu **Kod start.**
- Naciśnij przycisk **OK**.

Korzystanie z funkcji Odbiór zdalny

- Gdy zadzwoni telefon, podnieś słuchawkę.
- Po usłyszeniu sygnału faksu na klawiaturze telefonu wprowadź kod startowy.
- Po upewnieniu się, że drukarka rozpoczęła odbiór faksu, odłóż słuchawkę.

Odbieranie faksów poprzez polling (Odbier. odpytyw.)

Możliwe jest odebranie faksu zapisanego w innym faksie, poprzez wybranie numeru faksu. Użyj tę funkcję, aby odebrać dokument z usługi informacji faksowej. Jednakże, tej funkcji nie będzie można używać, jeśli usługa informacji faksowej, ma funkcję informowania głosowego, której polecenia należy wykonać, aby odebrać dokument.

Uwaga:

*Aby odebrać dokument z usługi informacji faksowej, która wykorzystuje informowanie głosowe, należy wybrać numer faksu używając funkcji **Odł. słuch.** lub podłączonego telefonu i obsługiwać telefon oraz drukarkę wykonując polecenia audio.*

- Na ekranie głównym wybierz **Faks**.
- Wybierz kolejno **Menu** > **Odbier. odpytyw.**, a następnie włącz funkcję.
- Wpisz numer faksu.

Uwaga:

*Jeśli włączona jest opcja **Ogran. bezpośr. wybier.** w **Ustawienia zabezp.**, odbiorców faksu można wybierać wyłącznie z listy kontaktów lub z historii wysłanych faksów. Ręczne wpisywanie numeru faksu nie jest możliwe.*

- Naciśnij przycisk .

Powiązane informacje

- ➔ [„Wysyłanie faksów po potwierdzeniu stanu odbiorcy” na stronie 115](#)
- ➔ [„Wysyłanie faksów za pomocą klawiatury zewnętrznego aparatu telefonicznego” na stronie 114](#)

Zapisywanie i przekazywanie odebranych faksów

Drukarka oferuje następujące funkcje zapisywania i przekazywania odebranych faksów.

- Zapisywanie w skrzynce odbiorczej drukarki
- Zapisywanie w pamięci zewnętrznej
- Zapisywanie na komputerze
- Przekazywanie do innego faksu, na adres email lub do folderu udostępnionego w sieci

Faksowanie

Uwaga:

- Powyższe funkcje mogą być wykorzystywane jednocześnie. Jeżeli używasz ich wszystkich jednocześnie, odebrane dokumenty są zapisywane w skrzynce odbiorczej, w pamięci zewnętrznej, na komputerze oraz przekazywane do wybranego miejsca docelowego.
- Jeżeli są dokumenty odebrane, które nie zostały jeszcze przeczytane, zapisane lub przekazane, liczba niezakończonych zadań wyświetlana jest w ikonie trybu faksu.

Powiązane informacje

- ➔ „Zapisywanie odebranych faksów w skrzynce odbiorczej” na stronie 122
- ➔ „Zapisywanie odebranych faksów w pamięci zewnętrznej” na stronie 123
- ➔ „Zapisywanie odebranych faksów na komputerze” na stronie 124
- ➔ „Przekazywanie odebranych faksów” na stronie 125
- ➔ „Powiadomienie o nieprzetworzonych odebranych faksach” na stronie 128

Zapisywanie odebranych faksów w skrzynce odbiorczej

Możliwe jest zapisanie odebranych faksów w skrzynce odbiorczej drukarki. Można zapisać do 100 dokumentów. Jeśli korzystasz z tej opcji, odebrane dokumenty nie są automatycznie drukowane. Można je przejrzeć na ekranie LCD drukarki i wydrukować tylko w razie potrzeby.

Uwaga:

Zapisanie 100 dokumentów może nie być możliwe zależnie od warunków użytkowania takich jak wielkość pliku zapisanych dokumentów oraz jednoczesne korzystanie z szeregu funkcji zapisywania faksu.

Ustawienie zapisywania odebranych faksów w skrzynce odbiorczej

1. Na ekranie głównym wybierz **Ustaw..**
2. Wybierz **Administr. systemu > Ustawienia faksu > Ustaw. wyjścia > Wyjście faksu.**
3. Sprawdź bieżące ustawienia wyświetlane na ekranie i naciśnij **Ustawienia.**
4. Wybierz **Zapisz w skrz. odb. > Tak.**
5. Wybierz opcję do wykorzystania, kiedy skrzynka odbiorca jest pełna.
 - Odbiór i wydruk faksu** Drukarka drukuje wszystkie odebrane dokumenty, które nie mogą zostać zapisane w skrzynce odbiorczej.
 - Odrzuć przychodzące faksy** Drukarka nie odbiera przychodzących faksów.

Odczytywanie odebranych faksów na wyświetlaczu LCD

1. Na ekranie głównym wybierz **Faks.**

Uwaga:

Jeżeli są odebrane faksy, które nie zostały przeczytane, liczba nieprzeczytanych dokumentów wyświetlana jest w ikonie trybu faksu na ekranie głównym.

2. Wybierz opcję **Otw. skrz. odb..**

Faksowanie

3. Jeśli skrzynka odbiorcza jest zabezpieczona hasłem, wpisz hasło do skrzynki lub hasło administratora.

4. Wybierz żądany faks z listy.

Wyświetlona zostanie treść faksu.

: Obrót obrazu o 90 stopni w prawo.

: Przesuwanie ekranu w kierunku strzałek.

: Pomniejszanie lub powiększanie obrazu.

: Przejdźcie do poprzedniej lub następnej strony.

Widok: Wyświetlanie lub ukrywanie ikon roboczych.

: Usuwanie przejranych dokumentów.

5. Naciśnij **Menu**, wybierz, czy wyświetlony dokument ma zostać wydrukowany czy usunięty, a następnie postępuj zgodnie z instrukcjami na ekranie.



Ważne:

Jeżeli w drukarce brakuje pamięci, odbieranie i wysyłanie faksów zostaje wyłączone. Usuń dokumenty, które zostały już przeczytane lub wydrukowane.

Powiązane informacje

➔ [„Powiadomienie o nieprzetworzonych odebranych faksach” na stronie 128](#)

➔ [„Opcje Ustawienia faksu” na stronie 132](#)

Zapisywanie odebranych faksów w pamięci zewnętrznej

Możesz ustawić konwersję odebranych dokumentów do formatu PDF i zapis ich na urządzeniu pamięci podłączonym do drukarki. Możesz również ustawić automatyczne drukowanie dokumentów podczas zapisywania ich na urządzeniu pamięci.



Ważne:

Odebrane dokumenty są zapisywane tymczasowo w pamięci drukarki, zanim następuje zapisanie tych dokumentów w urządzeniu pamięci podłączonym do drukarki. Ze względu na niemożliwość wysyłania i odbierania faksów z powodu błędu zapewnienia pamięci pozostaw urządzenie pamięci podłączone do drukarki. Liczba dokumentów, która została zapisana tymczasowo w pamięci drukarki jest wyświetlana na ikonie trybu faksu na ekranie głównym.

1. Podłącz urządzenie pamięci do drukarki.

2. Na ekranie głównym wybierz **Ustaw..**

3. Wybierz opcje **Administr. systemu > Ustawienia faksu > Ustaw. wyjścia > Wyjście faksu.**

4. Sprawdź bieżące ustawienia wyświetlane na ekranie i naciśnij **Ustawienia.**

5. Wybierz opcje **Inne ustawienia > Utwórz folder do zapisywania.**

Faksowanie

6. Sprawdź komunikat na ekranie, a następnie naciśnij **Utwórz**.
Na urządzeniu pamięci tworzony jest folder do zapisywania odebranych dokumentów.
7. Naciśnij przycisk , aby powrócić do ekranu **Wyjście faksu**.
8. Wybierz opcje **Zapisz w moim urz. pam.** > **Tak**. Aby automatycznie drukować dokumenty podczas zapisywania ich na urządzeniu pamięci, wybierz polecenie **Tak i drukuj**.

Powiązane informacje

➔ „Powiadomienie o nieprzetworzonych odebranych faksach” na stronie 128

Zapisywanie odebranych faksów na komputerze

Można włączyć funkcję wykonującą konwersję odebranych dokumentów do formatu PDF i zapisywać je na komputerze podłączonym do drukarki. Można także automatycznie drukować dokumenty podczas zapisywania ich na komputerze.

Aby wykonać ustawienia, należy użyć aplikacji FAX Utility. Zainstaluj aplikację FAX Utility na komputerze.

Instrukcje aplikacji FAX Utility dla systemu Windows różnią się w zależności od używanej wersji. Niniejszy dokument zawiera instrukcje dla Version 1.XX. Jeśli chodzi o FAX Utility Version 2.XX dla systemu Windows, sprawdź **Podstawowe operacje** w pomocy online FAX Utility. Żeby sprawdzić używaną przez siebie wersję, prawym przyciskiem kliknij pasek tytułu FAX Utility, a następnie kliknij **Informacje o wersji**.



Ważne:

- Wybierz ustawienie **Auto** jako tryb odbioru w drukarce.
- Odebrane dokumenty są zapisywane tymczasowo w pamięci drukarki, zanim następuje zapisanie tych dokumentów w komputerze, który jest ustawiony na zapisywanie faksów. Ze względu na niemożność wysyłania i odbierania faksów z powodu błędu zapelnienia pamięci pozostaw włączony komputer. Liczba dokumentów, która została zapisana tymczasowo w pamięci drukarki jest wyświetlana na ikonie trybu faksu na ekranie głównym.

1. Uruchom aplikację FAX Utility na komputerze podłączonym do drukarki.
2. Otwórz ekran ustawień aplikacji FAX Utility.

Uwaga:

Jeżeli zostanie wyświetlony ekran wprowadzania hasła, wprowadź hasło. Jeśli nie znasz hasła, skontaktuj się z administratorem drukarki.

Windows

Kliknij **Ustawienia faksu dla drukarki**, wybierz drukarkę, a następnie kliknij **Ustawienia drukowania odebranego faksu**.

Mac OS X

Kliknij **Monitor odbioru faksu**, wybierz drukarkę, a następnie kliknij **Pobierz ustawienia**.

3. Kliknij **Zapisz fakсы na tym komputerze** oraz **Przeglądaj** i wskaż folder do zapisywania odbieranych dokumentów.

Faksowanie

4. W razie potrzeby skonfiguruj inne opcje.

Uwaga:

Instrukcje na temat ustawień zawiera ekran ustawień pomocy FAX Utility.

5. Prześlij informacje o ustawieniach do drukarki.

- Windows

Kliknąć **OK**.

- Mac OS X

Kliknij **Wyślij**.

Jeśli chcesz w tym samym czasie zapisywać i drukować, przejdź do kolejnego kroku.

6. Na panelu sterowania drukarki wybierz **Ustawienia > Administr. systemu > Ustawienia faksu > Ustaw. wyjścia**.

7. Na ekranie **Wyjście faksu** wybierz **Ustawienia, Zapisz w komputerze**, a następnie wybierz **Tak i drukuj**.

Uwaga:

Aby zaprzestać zapisywania odbieranych dokumentów na komputerze, w polu **Zapisz w komputerze** wybierz ustawienie **Nie**. To ustawienie można też zmienić za pomocą aplikacji FAX Utility, jednak jego zmiana w aplikacji FAX Utility nie jest dozwolona, dopóki istnieją odebrane fakсы jeszcze nie zapisane na komputerze.

Powiązane informacje

- ➔ „Konfiguracja trybu odbioru” na stronie 119
- ➔ „Narzędzie FAX Utility” na stronie 170
- ➔ „Powiadomienie o nieprzetworzonych odebranych faksach” na stronie 128

Przekazywanie odebranych faksów

Można ustawić przekazywanie odebranych dokumentów do innego faksu lub ich konwersję do formatu PDF i przesłanie do udostępnionego folderu w sieci lub na adres e-mail. Dokumenty przekazane dalej są usuwane z drukarki. Należy najpierw zarejestrować miejsca docelowe przekazywania na liście kontaktów. Aby przekazać na adres e-mail, należy także skonfigurować ustawienia serwera e-mail.

Uwaga:

- Kolorowych dokumentów nie można przekazać do innego faksu. Zostaną one przetworzone jak dokumenty, których nie można przekazać.
- Przed użyciem tej funkcji, należy się upewnić, że ustawienia drukarki **Data/godzina** i **Różnica czasu** są prawidłowe. Dostęp do menu z **Administr. systemu > Ustawienia wspólne**.

1. Na ekranie głównym wybierz **Ustaw..**
2. Wybierz opcje **Administr. systemu > Ustawienia faksu > Ustaw. wyjścia > Wyjście faksu**.
3. Sprawdź bieżące ustawienia wyświetlane na ekranie i naciśnij **Ustawienia**.
4. Wybierz opcje **Prześlij dalej > Tak**.

Uwaga:

Aby automatycznie drukować dokumenty podczas przekazywania ich dalej, wybierz polecenie **Tak i drukuj**.

5. Wybierz opcje **Inne ustawienia > Gdzie przesłać**.

Faksowanie

6. Wybierz z listy kontaktów miejsca docelowe przekazywania.

Uwaga:

- Naciśnij **Widok**, aby posortować kontakty wykorzystując funkcję drukarki.
- Można określić maksymalnie pięć miejsc docelowych przekazania dokumentów. Naciśnij pole wyboru, aby wybrać miejsce docelowe. Naciśnij ponownie to pole, aby anulować wybór.

7. Po zakończeniu wybierania docelowych miejsc przekazywania, naciśnij **Kontyn.**

8. Sprawdź czy są prawidłowe wybrane, docelowe miejsca przekazywania, a następnie naciśnij **Zamknij**.

9. Wybierz opcję **Opcje po nieud. przekaz.**

10. Wybierz, czy odebrane dokumenty mają zostać wydrukowane lub zapisane w skrzynce odbiorczej drukarki, gdy ich przekazanie nie powiedzie się.



Ważne:

Gdy skrzynka odbiorcza jest pełna, wysyłanie i odbieranie faksów jest wyłączone. Należy usunąć dokumenty ze skrzynki odbiorczej niezwłocznie po ich sprawdzeniu. Na ikonie trybu faksu na ekranie głównym jest wyświetlana liczba dokumentów, których nie udało się przekierować wraz z innymi nieprzetworzonymi zadaniami.

11. W przypadku przekazywania na adres e-mail, można określić temat wiadomości. Wybierz **Temat e-mail do przekaz.** i wprowadź temat.

Uwaga:

- Po wybraniu udostępnionego folderu w sieci lub adresu e-mail, jako miejsca docelowego przekazywania, zalecamy sprawdzenie, czy zeskanowany obraz można wysłać do miejsca docelowego w trybie skanowania. Wybierz **Skanuj > E-mail** lub **Skanuj > Folder siec./FTP** na ekranie głównym, wybierz miejsce docelowe, a następnie rozpocznij skanowanie.
- Gdy odebrane dokumenty są zapisywane w udostępnionym folderze w sieci, można ustawić odbieranie w komputerze Windows powiadomień o nowych faksach. Aby wykonać ustawienia, użyj FAX Utility. W celu uzyskania szczegółów, sprawdź pomoc FAX Utility.

Powiązane informacje

- ➔ „Ustaw. wyjścia” na stronie 134
- ➔ „Zarządzanie kontaktami” na stronie 61
- ➔ „Korzystanie z serwera e-mail” na stronie 237
- ➔ „Odczytywanie odebranych faksów na wyświetlaczu LCD” na stronie 122
- ➔ „Powiadomienie o nieprzetworzonych odebranych faksach” na stronie 128
- ➔ „Skanowanie do wiadomości e-mail” na stronie 93
- ➔ „Skanowanie do folderu sieciowego lub na serwer FTP” na stronie 94
- ➔ „Narzędzie FAX Utility” na stronie 170

Korzystanie z innych funkcji faksu

Drukowanie listy i raportu faksu

Ręczne drukowanie raportu faksu

1. Na ekranie głównym wybierz **Faks**.
2. Wybierz kolejno **Menu > Raport faksu**.
3. Wybierz raport, który ma zostać wydrukowany, a następnie postępuj zgodnie z instrukcjami na ekranie.

Uwaga:

Format raportu można zmienić. Na ekranie głównym wybierz kolejno **Ustawienia > Administr. systemu > Ustawienia faksu > Ustaw. wyjścia**, a następnie zmień ustawienia **Załącz obraz do raportu** lub **Format raportu**.

Powiązane informacje

- ➔ „Opcje menu dla trybu Faks” na stronie 130
- ➔ „Ustaw. wyjścia” na stronie 134

Konfiguracja automatycznego drukowania raportów faksu

Można skonfigurować automatyczne drukowanie następujących raportów faksu.

Raport transmisji

Na ekranie głównym wybierz kolejno **Ustaw. > Administr. systemu > Ustawienia faksu > Domyślne ustaw. użytk. > Raport transmisji**, a następnie wybierz **Drukuj** lub **Błąd druku**.

Uwaga:

Aby zmienić ustawienia podczas wysyłania faksu, na ekranie głównym faksu naciśnij **Menu**, a następnie wybierz kolejno **Ustaw. wysył. faksów > Raport transmisji**.

Raport przekazywania

Na ekranie głównym wybierz kolejno **Ustaw. > Administr. systemu > Ustawienia faksu > Ustaw. wyjścia > Raport przekazywania**, a następnie wybierz **Drukuj** lub **Błąd druku**.

Raport faksu

Na ekranie głównym wybierz kolejno **Ustaw. > Administr. systemu > Ustawienia faksu > Ustaw. wyjścia > Auto druk. log faks.**, a następnie wybierz **Wł. (Co 30)** lub **Wł. (Czas)**.

Powiązane informacje

- ➔ „Opcje menu dla trybu Faks” na stronie 130
- ➔ „Ustaw. wyjścia” na stronie 134

Konfiguracja zabezpieczeń faksowania

Można skonfigurować ustawienia zabezpieczeń, aby nie dopuścić do wysłania faksu do niewłaściwego odbiorcy lub zapobiec ujawnieniu lub utraceniu ważnych dokumentów. Można także usunąć te dane, dla których utworzono kopie zapasowe.

1. Na ekranie głównym wybierz **Ustawienia**.
2. Wybierz kolejno **Administr. systemu** > **Ustawienia faksu** > **Ustawienia zabezp..**
3. Wybierz menu, a następnie skonfiguruj ustawienia.

Powiązane informacje

➔ „Ustawienia zabezp.” na stronie 136

Przeglądanie zadań faksowania

Powiadomienie o nieprzetworzonych odebranych faksach

Jeżeli są nieprzetworzone dokumenty odebrane, liczba nieprzetworzonych zadań wyświetlana jest w ikonie trybu faksu na ekranie głównym. Gdy liczba faksów przekracza 10, ikona zmienia się na **10+**. Objasnienie pojęcia „nieprzetworzone” znajduje się w poniższej tabeli.



Ustawienie drukowania odebranego faksu	Stan nieprzetworzony
Drukowanie* ¹	Odebrane dokumenty oczekują na wydrukowanie lub trwa ich drukowanie.
Zapisywanie w skrzynce odbiorczej	W skrzynce odbiorczej znajdują się odebrane i nieprzeczytane dokumenty.
Zapisywanie w pamięci zewnętrznej	Są odebrane dokumenty, które nie zostały zapisane w urządzeniu ponieważ nie ma podłączonych do drukarki urządzeń zawierających folder specjalnie utworzony do zapisywania odebranych dokumentów lub z innych powodów.
Zapisywanie na komputerze	Są odebrane dokumenty, które nie zostały zapisane na komputerze ponieważ komputer jest w trybie uśpienia lub z innych powodów.
Przekazywanie	Dostępne są odebrane dokumenty, które nie zostały przekazane lub przekazywanie zakończyło się niepowodzeniem* ² .

Faksowanie

- *1 : Jeżeli nie zostały skonfigurowane żadne ustawienia wyjścia faksu, bądź jeśli zostało ustawione drukowanie odebranych dokumentów podczas zapisywania ich na zewnętrznym urządzeniu pamięci masowej lub w komputerze.
- *2 : Jeżeli zostało ustawione zapisywanie dokumentów, które nie mogły być przekierowane do skrzynki odbiorczej, występują nieprzeczytane dokumenty, których przekazanie do skrzynki odbiorczej zakończyło się niepowodzeniem. Jeżeli ustawisz drukowanie dokumentów, których przekazanie zakończyło się niepowodzeniem, drukowanie nie jest zakończone.

Uwaga:

Jeżeli korzystasz z więcej niż jednego ustawienia wyjścia faksu, liczba nieprzetworzonych zadań może być wyświetlana jako „2” lub „3” nawet, jeżeli odebrany został tylko jeden faks. Przykładowo, jeżeli ustawisz zapisywanie faksów w skrzynce odbiorczej na komputerze i odebrany został jeden faks, ilość nieprzetworzonych zadań wyświetlana jest jako „2”, jeżeli faks nie został zapisany w skrzynce odbiorczej i na komputerze.

Powiązane informacje

- ➔ „Zapisywanie odebranych faksów w skrzynce odbiorczej” na stronie 122
- ➔ „Zapisywanie odebranych faksów w pamięci zewnętrznej” na stronie 123
- ➔ „Zapisywanie odebranych faksów na komputerze” na stronie 124
- ➔ „Przekazywanie odebranych faksów” na stronie 125
- ➔ „Odczytywanie odebranych faksów na wyświetlaczu LCD” na stronie 122
- ➔ „Przeglądanie zadań faksowania w toku” na stronie 129

Przeglądanie zadań faksowania w toku

Następujące typy faksów mogą być przeglądane, anulowane, drukowane, ponownie wysłane i usuwane.

- Odebrane dokumenty, które nie zostały jeszcze wydrukowane.
 - Dokumenty, które nie zostały jeszcze wysłane.
 - Dokumenty zachowane w ramach funkcji **Odpytywanie** lub **Zapis danych faksu**.
 - Dokumenty, które nie zostały pomyślnie wysłane (jeśli włączono opcję **Zapis. danych błędu**)
 - Odebrane dokumenty, które nie zostały zapisane w komputerze lub na zewnętrznym urządzeniu pamięci
1. Naciśnij przycisk **i**.
 2. Wybierz **Monitor zadań**, a następnie **Zad. komunikacji** lub **Zad. drukowania**.
 3. Wybierz zadanie do przejrzania.

Przeglądanie historii zadań faksowania

Możliwe jest przejrzanie historii wysłanych i odebranych zadań faksowania. W dziennikach odebranych faksów znajdują się także odebrane dokumenty, dzięki czemu można je ponownie wydrukować. Jednak dokumentów wysłanych nie można wydrukować ani wysłać ponownie z poziomu dziennika.

1. Naciśnij przycisk **i**.
2. Wybierz **Historia zadań**, a następnie **Zad. odbierania** lub **Zad. wysył.**

Faksowanie

- Wybierz zadanie do przejrzania.

Uwaga:

Wszystkie odebrane dokumenty są przechowywane na ekranie **Historia zadań**, dzięki czemu można je później wydrukować ponownie. Jednak gdy dojdzie do zapelnienia pamięci drukarki, dokumenty usuwane są w kolejności chronologicznej.

Przeglądanie odebranych dokumentów w skrzynce odbiorczej

Możliwe jest przejrzanie odebranych dokumentów, które są przechowywane w skrzynce odbiorczej drukarki.

- Naciśnij przycisk **i**.
- Wybierz **Pamięć zadań**, a następnie **Skrzynka odbiorcza**.

Uwaga:

Naciśnij **Menu**, aby wyświetlić menu drukowania i usuwania wszystkich dokumentów w skrzynce odbiorczej.

- Wybierz faks do przejrzania.

Wyświetlona zostanie treść dokumentu.

Uwaga:

Naciśnij **Menu**, a następnie wybierz **Szczegóły**, aby zobaczyć szczegółowe informacje takie jak data i godzina czy dane nadawcy.

Gdy pamięć drukarki jest pełna, odbieranie i wysyłanie faksów nie jest możliwe. Zaleca się usunięcie odczytanych lub wydrukowanych dokumentów.

Opcje menu dla trybu Faks

- Wpr. nr faksu

Ręcznie wprowadź numeru faksu.

- Rozdzielczość

Wybór rozdzielczości faksów wychodzących. Wybierz opcję **Zdjęcie** dla oryginałów zawierających zarówno tekst, jak i zdjęcia.

- Gęstość

Ustawienie gęstości faksów wychodzących.

- Rozmiar dokum. (Szyba)

Wybór formatu i orientacji oryginału umieszczonego na szyba skanera.

- ADF 2-stronny

Skanowanie obu stron oryginałów umieszczonych w podajniku ADF oraz wysyłanie faksów monochromatycznych.

- Kontakty

Wybierz odbiorcę z listy kontaktów. Możesz również dodać lub edytować kontakt.

- Historia

Wybierz odbiorcę z historii wysłanych faksów. Możesz również dodać odbiorcę do listy kontaktów.

Faksowanie

Odł. słuch.

Faks można wysyłać podczas wybierania numerów, komunikowania się i przesyłania danych. Dźwięki i głos przekazywane są przez wbudowany głośnik drukarki.

Ustaw. wysył. faksów

Wybierz menu na panelu sterowania, jak opisano to poniżej.

Faks > Menu > Ustaw. wysył. faksów

Rozdzielczość

Wybór rozdzielczości faksów wychodzących. Wybierz opcję **Zdjęcie** dla oryginałów zawierających zarówno tekst, jak i zdjęcia.

Gęstość

Ustawienie gęstości faksów wychodzących.

Rozmiar dokum. (Szyba)

Wybór formatu i orientacji oryginału umieszczonego na szybie skanera.

ADF 2-stronny

Skanowanie obu stron oryginałów umieszczonych w podajniku ADF oraz wysyłanie faksów monochromatycznych.

Bezpośr. wysył.

Wysyłanie faksów monochromatycznych do pojedynczego odbiorcy po ustanowieniu połączenia, bez konieczności zapisywania zeskanowanego obrazu w pamięci. Jeżeli nie włączysz tej funkcji, drukarka rozpoczyna transmisję po zapisaniu zeskanowanego obrazu w pamięci i może to spowodować błąd zapelnienia pamięci w przypadku wysyłania wielu stron. Przy użyciu tej opcji możesz uniknąć wystąpienia tego błędu, ale wysyłanie faksu będzie trwało dłużej. Nie możesz używać tej opcji w przypadku używania opcji **ADF 2-stronny** i wysyłania faksu do wielu odbiorców.

Wysłanie z priorytetem

Wysyłanie bieżącego faksu przed innymi faksami oczekującymi na wysyłkę.

Ciągłe skan. z ADF

W przypadku wysyłania faksu z podajnika ADF nie możesz dodawać oryginałów do podajnika ADF po rozpoczęciu skanowania. Jeśli w automatycznym podajniku dokumentów umieszczono oryginały o różnych formatach, wszystkie zostaną wysłane w formacie największego z nich. Włączenie tej opcji, aby drukarka wyświetlała zapytanie, czy ma być skanowana kolejna strona, gdy oryginał umieszczony w podajniku ADF zostanie zeskanowany. Wtedy możesz posortować i zeskanować oryginały według rozmiaru oraz wysłać je jako pojedyncze fakсы.

Raport transmisji

Automatyczne drukowanie raportu przesłania po wysłaniu faksu. Aby drukować raport tylko w przypadku wystąpienia błędu, wybierz opcję **Błąd druku**.

Wyślij faks później

Wybierz menu na panelu sterowania, jak opisano to poniżej.

Faks > Menu > Wyślij faks później

Wysyłanie faksu w określonym czasie. W przypadku używania tej opcji jest dostępny tylko faks monochromatyczny.

Faksowanie

Odbier. odpytyw.

Wybierz menu na panelu sterowania, jak opisano to poniżej.

Faks > Menu > Odbier. odpytyw.

Połączenie z wprowadzonym numerem faksu i odbiór faksu zapisanego w telefaksie. Możesz używać tej opcji, aby odbierać fakсы z usługi informacji faksowej.

Odpytywanie

Wybierz menu na panelu sterowania, jak opisano to poniżej.

Faks > Menu > Odpytywanie

Zapisywanie jednego zeskanowanego dokumentu (do 100 stron jednobarwnych) na potrzeby usługi polling i jego automatyczna wysyłka, gdy inny telefaks tego wymaga przy użyciu funkcji odbioru polling w urządzeniu.

Zapis danych faksu

Wybierz menu na panelu sterowania, jak opisano to poniżej.

Faks > Menu > Zapis danych faksu

Zapisywanie jednego zeskanowanego dokumentu (do 100 stron jednobarwnych) i umożliwianie jego wysyłki, gdy jest to konieczne.

Raport faksu

Wybierz menu na panelu sterowania, jak opisano to poniżej.

Faks > Menu > Raport faksu

Lista ust. faksu

Drukowanie bieżących ustawień faksu.

Raport faksu

Automatyczne drukowanie raportu przesłania po wysłaniu faksu. W poniższym menu można wybrać opcję automatycznego drukowania tego raportu.

Ustaw. > Administr. systemu > Ustawienia faksu > Ustaw. wyjścia > Auto druk. log faks.

Ostatnia transmisja

Drukowanie raportu dla poprzedniego faksu, który został wysłany lub odebrany z użyciem funkcji polling.

Zapis. dok. faksów

Drukowanie listy dokumentów zapisanych w pamięci drukarki, np. niedokończonych zadań.

Śledzenie protokołu

Drukowanie raportu dla poprzedniego faksu, który został wysłany lub odebrany.

Opcje Ustawienia faksu

Wybierz menu na panelu sterowania, jak opisano to poniżej.

Ustaw. > Administr. systemu > Ustawienia faksu

Domyślne ustaw. użyt.

Wybierz menu na panelu sterowania, jak opisano to poniżej.

Ustawienia > Administr. systemu > Ustawienia faksu > Domyślne ustaw. użyt.

Opcje określone w tym menu stanowiąc będą domyślne ustawienia przy wysyłaniu faksów. W celu uzyskania wyjaśnień dotyczących poszczególnych elementów ustawień zapoznaj się z **Ustaw. wysył. faksów** w trybie Faks.

Powiązane informacje

➔ „Opcje menu dla trybu Faks” na stronie 130

Ustawienia wysyłania

Wybierz menu na panelu sterowania, jak opisano to poniżej.

Ustaw. > Administr. systemu > Ustawienia faksu > Ustawienia wysyłania

Autom. obrót

Oryginał w formacie A4 umieszczony w automatycznym podajniku dokumentów lub na szybie skanera dłuższą krawędzią w lewą stronę wysyłany jest jako faks w formacie A3. Włączenie tej opcji w celu obrócenia skanowanego obrazu, aby wysłać w formacie A4.

Wysył. wsadowe

Jeśli kilka faksów oczekuje na wysłanie do jednego odbiorcy, to powoduje ich zgrupowanie i wysyłkę w tym samym czasie. Jednocześnie może być wysłanych maksymalnie pięć dokumentów (do 100 stron łącznie). Funkcja ta pozwala zmniejszyć liczbę operacji wysyłania i tym samym oszczędzić na opłatach za połączenia.

Zapis. danych błędu

Zapisywanie w pamięci drukarki dokumentów, które nie zostały wysłane. Dokumenty można wysłać ponownie z poziomu **Menu Stan.**

Ustaw. odbioru

Wybierz menu na panelu sterowania, jak opisano to poniżej.

Ustaw. > Administr. systemu > Ustawienia faksu > Ustaw. odbioru

Tryb odbioru

Wybór trybu odbioru.

DRD

Jeśli w firmie telekomunikacyjnej została wykupiona usługa rozróżniania sygnałów połączeń, wybierz wzorzec sygnału połączenia, który ma być używany przy odbieraniu faksów. Usługa DRS jest oferowana przez wiele firm telekomunikacyjnych (nazwa usługi może się różnić w zależności od firmy) pozwalają na przypisanie kilku numerów telefonicznych do jednej linii telefonicznej. Każdemu numerowi jest przyporządkowany inny wzorzec sygnału połączenia. Przykładowo jeden sygnał może oznaczać połączenia głosowe, a drugi faks. Zależnie od kraju, opcja ta może być **Wł.** lub **Wył.**

Faksowanie

Liczba dzw. do odb.

Wybór liczby sygnałów połączenia, po których drukarka automatycznie odbierze faks.

Odbiór zdalny

Jeśli przychodzący faks odbierany jest za pośrednictwem telefonu podłączonego do drukarki, dokument można odebrać po wpisaniu kodu na klawiaturze telefonu.

Ustaw. wyjścia

Wybierz menu na panelu sterowania, jak opisano to poniżej.

Ustaw. > Administr. systemu > Ustawienia faksu > Ustaw. wyjścia

Wyjście faksu

Możliwe jest zapisanie odebranych dokumentów w skrzynce odbiorczej, na urządzeniu pamięci lub na komputerze. Odebrane dokumenty można także przesłać dalej.

Autom. redukcja

Zmniejszenie dużych odebranych dokumentów tak, aby mogły być wydrukowane na papierze w źródle. Możliwość zmniejszenia zależy od rodzaju odebranych danych. Jeśli ta funkcja jest wyłączona, duże dokumenty będą drukowane w oryginalnym formacie na kilku arkuszach lub wysunięta będzie pusta druga strona.

Autom. obrót

Obrót odebranych dokumentów w orientacji poziomej w formacie A5, B5, A4 lub Letter tak, aby mogły być wydrukowane na papierze odpowiedniego formatu. To ustawienie jest stosowane, gdy co najmniej dwa źródła papieru są ustawione na drukowanie faksów w **Ust. źr. papieru > Auto wybór ustawień**, a ustawieniami rozmiaru papieru dla źródeł papieru są formaty A3 i A4, B4 i B5 lub A4 i A5.

Zestawienie stosu

Drukowanie odebranych dokumentów od ostatniej strony (druk w kolejności malejącej), dzięki czemu wydruki są prawidłowo ułożone stronami. Ta funkcja może nie być dostępna, jeśli w drukarce jest niewielka ilość dostępnej pamięci.

Czas wstrz. wydr.

Zapisywanie faksów odebranych w określonym czasie w pamięci drukarki bez konieczności ich drukowania. W czasie określonym na rozpoczęcie drukowania dokumenty są drukowane automatycznie. Dzięki tej funkcji można uniknąć drukowania w godzinach nocnych czy ujawniania dokumentów poufnych podczas nieobecności odbiorcy. Przed włączeniem tej funkcji należy sprawdzić, czy w urządzeniu jest wystarczająca ilość wolnej pamięci. Nawet przed czasem rozpoczęcia drukowania możesz sprawdzić i drukować osobno odebranych dokumenty z pozycji **Menu Stan**.

Raport przekazywania

Drukowanie raportu po przekazaniu odebranego dokumentu dalej.

Załącz obraz do raportu

Drukowanie **Raport transmisji** z obrazem pierwszej strony wysłanego dokumentu. Wybierz **Wł. (Duży obraz)**, aby drukować górną część strony bez zmniejszania. Wybierz **Wł. (Mały obraz)**, aby drukować całą stronę po jej zmniejszeniu w celu dopasowania do raportu.

Faksowanie

Auto druk. log faks.

Automatyczne drukowanie dziennika faksów. Wybierz **Wł. (Co 30)**, aby drukować dziennik zdarzeń każdorazowo po zakończeniu 30 zadań faksowania. Wybierz **Wł. (Czas)**, aby drukować dziennik zdarzeń w określonym czasie. Jeśli liczba zadań faksowania przekroczy 30, dziennik jest drukowany przed określonym czasem.

Format raportu

Wybór formatu raportów faksowania innego niż **Śledzenie protokołu**. Wybierz **Szczegóły**, aby drukować też kody błędów.

Ustaw. podstawowe

Wybierz menu na panelu sterowania, jak opisano to poniżej.

Ustaw. > Administr. systemu > Ustawienia faksu > Ustaw. podstawowe

Szybki faksu

Wybór czasu przesyłania faksu. W przypadku często występujących błędów połączenia, wysyłania i odbierania faksów do/z innych krajów lub korzystania z usługi telefonii IP (VoIP) zalecamy użycie ustawienia **Wolna (9600 b/s)**.

ECM

Automatyczne korygowanie błędów w przesyłaniu faksów (tryb korekcji błędów), spowodowanych głównie przez zakłócenia na linii telefonicznej. Jeśli opcja ta jest wyłączona, nie będzie możliwe wysyłanie ani odbieranie faksów w kolorze.

Wykr. sygn. wybier.

Wykrywanie sygnału przed wybraniem numeru. Jeśli drukarka jest podłączona do centralki PBX lub cyfrowej linii telefonicznej, może ona nie wybrać numeru. W takim przypadku należy zmienić ustawienie **Typ linii** na **PBX**. Jeśli to nie pomoże, należy wyłączyć tę funkcję. Jednak wyłączenie tej funkcji może spowodować pominięcie pierwszej cyfry numeru faksu i wysłanie dokumentu na niewłaściwy numer.

Tryb wybier.

Wybór rodzaju systemu telefonicznego, do którego podłączona jest drukarka. Po wybraniu ustawienia **Pulsowe** można tymczasowo przełączyć tryb wybierania z impulsowego na tonowe, naciskając przycisk * (wpisanie „T”) podczas wpisywania numeru na głównym ekranie faksu. W niektórych regionach ustawienie to może nie być widoczne.

Typ linii

Wybór rodzaju linii, do której podłączona jest drukarka. Gdy drukarka jest używana w środowisku, w którym są używane numery wewnętrzne i wymagany jest zewnętrzny kod dostępu, np. 0 i 9, aby uzyskać dostęp do linii zewnętrznej, wybierz **PBX** i zarejestruj odpowiedni kod dostępu. Po zarejestrowaniu kodu dostępu wprowadź symbol # (hash) zamiast kodu dostępu, jeśli jest wysyłany faks na zewnętrzny numer faksu. W przypadku środowiska, w którym jest używany modem DSL lub adapter terminalowy ustawienie na **PBX** jest również zalecane.

Nagłówek

Wpisanie numeru faksu i nazwiska nadawcy. Informacje te będą widoczne w nagłówku faksów wychodzących. Można wpisać do 40 znaków nazwiska i do 20 cyfr numeru faksu.

Ustawienia zabezp.

Wybierz menu na panelu sterowania, jak opisano to poniżej.

Ustaw. > Administr. systemu > Ustawienia faksu > Ustawienia zabezp.

Ogran. bezpośr. wybier.

Włączenie tej opcji powoduje wyłączenie możliwości ręcznego wprowadzania numerów faksu odbiorcy, umożliwiając w ten sposób użytkownikowi wybieranie odbiorców jedynie z listy kontaktów lub z historii wysyłania. Wybierz opcję **Wprowadź dwukrotnie**, aby użytkownik wprowadzał ponownie numer faksu w przypadku, gdy numer ten został wprowadzony ręcznie.

Potwierdź listę adres.

Wyświetlenie ekranu potwierdzającego odbiorcę przed rozpoczęciem przesyłania.

Ust. hasła skrz. odb.

Hasło zabezpiecza skrzynkę odbiorczą, aby ograniczyć liczbę użytkowników, którzy mogą przeglądać odebrane fakсы. Wybierz polecenie **Zmień**, aby zmienić hasło, lub **Resetuj**, aby anulować zabezpieczenie hasłem. Do zmiany lub zresetowania hasła wymagana jest znajomość bieżącego hasła.

Auto usuw. danych zapas.

Aby przygotować się na nieoczekiwany brak zasilania ze względu na awarię linii energetycznej lub nieprawidłową obsługę, drukarka tymczasowo zapisuje w pamięci kopie zapasowe wysłanych i odebranych dokumentów. Włączenie tej opcji w celu automatycznego kasowania kopii zapasowych, gdy wysyłanie i odbieranie dokumentu zostało zakończone pomyślnie, a kopie zapasowe są już niepotrzebne.

Usuń dane kopii zapas.

Kasowanie wszystkich kopii zapasowych tymczasowo zapisanych w pamięci drukarki. Należy uruchomić tę funkcję przed przekazaniem drukarki nowemu właścicielowi oraz przed jej utylizacją.

Spr. łącz. faksu

Wybierz menu na panelu sterowania, jak opisano to poniżej.

Ustaw. > Administr. systemu > Ustawienia faksu > Spr. łącz. faksu

Sprawdzenie, czy drukarka jest podłączona do linii telefonicznej i gotowa do przesyłania faksów oraz wydruk wyników kontroli na zwykłym papierze formatu A4.

Kreator ust. faksu

Wybierz menu na panelu sterowania, jak opisano to poniżej.

Ustaw. > Administr. systemu > Ustawienia faksu > Kreator ust. faksu

Wybranie tej opcji pozwoli skonfigurować podstawowe ustawienia faksu z pomocą instrukcji wyświetlanych na ekranie. Szczegółowe informacje można znaleźć na stronie opisującej podstawowe ustawienia faksu.

Ponowne napełnianie i wymiana modułów konserwacyjnych

Sprawdzanie stanu pozostałego tuszu i modułu konserwacyjnego

Przybliżone poziomy tuszu można sprawdzić z poziomu komputera.

Aby potwierdzić rzeczywistą ilość pozostałego tuszu, należy wzrokowo sprawdzić poziomy tuszu we wszystkich pojemnikach drukarki.

Przybliżony okres żywotności modułu konserwacyjnego można sprawdzić w panelu sterowania lub w komputerze.

Sprawdzanie stanu modułu konserwacyjnego - Panel sterowania

1. Naciśnij przycisk **i** na panelu sterowania.
2. Wybierz opcję **Informacje o drukarce**.

Uwaga:

Wskaźnik z prawej strony informuje o dostępnej ilości miejsca w module konserwacyjnym.

Sprawdzanie stanu pozostałego tuszu oraz modułu konserwacyjnego — Windows

1. Wyświetl okno dialogowe sterownika drukarki.
2. Kliknij opcję **EPSON Status Monitor 3** na karcie **Konserwacja**.

Uwaga:

Jeżeli program **EPSON Status Monitor 3** jest wyłączony, należy kliknąć **Ustawienia zaawansowane** na karcie **Konserwacja**, a następnie wybrać opcję **Włącz program EPSON Status Monitor 3**.

Powiązane informacje

➔ [„Sterownik drukarki dla systemu Windows” na stronie 166](#)

Sprawdzanie stanu pozostałego tuszu i modułu konserwacyjnego — Mac OS

1. Z menu  > **Drukarki i skanery** (lub **Drukowanie i skanowanie**, **Drukarka i faks**) wybierz pozycję **Preferencje systemowe**, a następnie wybierz drukarkę.
2. Kliknij opcję **Opcje i materiały** > **Narzędzia** > **Otwórz narzędzie drukarki**.

Ponowne napełnianie i wymiana modułów konserwacyjnych

3. Kliknij przycisk **EPSON Status Monitor**.

Kody butelek z tuszem

Firma Epson zaleca stosowanie oryginalnych butelek z tuszem Epson. Gwarancja Epson nie obejmuje uszkodzeń spowodowanych przez tusz inny, niż określony przez producenta, włącznie z oryginalnym tuszem Epson, nieprzeznaczonym dla tej drukarki lub tusz wszelkich innych producentów.

Użycie produktów firmy innej niż Epson może być przyczyną uszkodzenia, które nie jest objęte gwarancją firmy Epson, i w pewnych warunkach może spowodować nieprawidłowe działanie drukarki.

Poniżej podano kody oryginalnych butelek z tuszem firmy Epson.

BK: Black (Czarny)	C: Cyan (Błękitny)	M: Magenta (Amarantowy)	Y: Yellow (Żółty)
774	664	664	664



Ważne:

Użycie oryginalnego tuszu firmy Epson innego niż określony przez producenta, może doprowadzić do uszkodzenia, które nie jest objęte gwarancjami Epson.

Uwaga:

- Kody na butelkach z tuszem mogą różnić się zależnie od lokalizacji. Aby uzyskać prawidłowe kody obowiązujące w miejscu przebywania użytkownika, należy skontaktować się z pomocą techniczną firmy Epson.
- Użytkownicy z Europy mogą uzyskać informacje o wydajności butelek z tuszem Epson na następującej stronie internetowej.
<http://www.epson.eu/pageyield>

Powiązane informacje

- ➔ „Witryna pomocy technicznej w sieci Web” na stronie 240

Środki ostrożności w postępowaniu z butelkami z tuszem

Przed uzupełnieniem tuszu należy się zapoznać z poniższymi instrukcjami.

Uwagi dotyczące postępowania z butelkami z tuszem

- Należy używać butelek z tuszem o poprawnym kodzie części dla tej drukarki.
- Ta drukarka wymaga ostrożnego postępowania z tuszem. Tusz może się rozpryskiwać podczas napełniania pojemników lub podczas uzupełniania tuszu. Usunięcie tuszu, który poplamiał ubranie lub inne przedmioty, może być niemożliwe.
- Butelki z tuszem należy przechowywać w temperaturze pokojowej i chronić przed bezpośrednim działaniem promieni słonecznych.
- Firma Epson zaleca zużycie butelek z tuszem przed upływem terminu wydrukowanego na opakowaniu.

Ponowne napełnianie i wymiana modułów konserwacyjnych

- Butelki z tuszem należy przechowywać w tych samych warunkach co drukarkę.
- W trakcie przechowywania lub transportowania butelki z tuszem, z której usunięto zabezpieczenie, nie należy jej przechylać ani narażać na wstrząsy czy zmiany temperatury. W przeciwnym razie tusz może wyciec, nawet jeśli nakrętka będzie szczelnie dokręcona na butelce z tuszem. Należy pamiętać, aby podczas dokręcania nakrętki trzymać butelkę z tuszem w pozycji pionowej, a podczas transportowania butelki podjąć odpowiednie środki, aby zapobiec wyciekowi tuszu.
- Jeżeli butelka z tuszem była przechowywana w niskiej temperaturze, przed użyciem należy ją umieścić w temperaturze pokojowej na co najmniej trzy godziny.
- Nie należy otwierać opakowania butelki z tuszem, dopóki nie zaistnieje potrzeba napełnienia pojemnika z tuszem. Butelka z tuszem jest zapakowana próżniowo, aby zapewnić jej niezawodność. Jeśli rozpakowana butelka z tuszem zostanie pozostawiona na dłuższy czas przed użyciem, normalne drukowanie może nie być możliwe.
- Należy wzrokowo sprawdzić poziomy tuszu w poszczególnych pojemnikach. Kontynuowanie używania drukarki, przy zużytym tuszu, może spowodować uszkodzenie drukarki. Firma Epson zaleca uzupełnienie tuszu we wszystkich pojemnikach do górnej linii, gdy drukarka nie działa, aby zresetować poziom tuszu.
- Aby zagwarantować uzyskanie najwyższej jakości druku i chronić głowicę drukującą, w pojemniku z tuszem zostaje różnej wielkości rezerwa bezpieczeństwa, kiedy drukarka sygnalizuje konieczność uzupełnienia tuszu. Podana wydajność nie obejmuje tej rezerwy.
- Aby uzyskać optymalne rezultaty drukowania, należy ponownie napełnić pojemniki z tuszem do górnej linii, co najmniej raz w roku.
- Choć butelki z tuszem mogą zawierać materiały ponownie przetworzone, nie ma to wpływu na funkcjonowanie czy wydajność drukarki.
- Ze względu na udoskonalenia dane techniczne i wygląd butelki z tuszem mogą się zmieniać bez wcześniejszego powiadomienia.
- Podana wydajność może się różnić w zależności od rodzaju drukowanych obrazów, używanego papieru, częstotliwości drukowania i warunków środowiskowych, np. temperatury.

Zużycie tuszu

- Aby zapewnić optymalną wydajność głowicy drukującej, część tuszu ze wszystkich pojemników jest zużywana nie tylko podczas drukowania, ale również podczas czynności konserwacyjnych, takich jak czyszczenie głowicy drukującej.
- Podczas drukowania w trybie czarno-białym lub skali szarości, w zależności od rodzaju papieru lub ustawień jakości druku, można używać tuszu kolorowego zamiast czarnego. W takim wypadku mieszanina tuszów kolorowych jest używana do uzyskania koloru czarnego.
- Tusz w butelkach z tuszem dostarczanych z drukarką jest częściowo zużywany podczas pierwszej instalacji. Aby uzyskać wydruki wysokiej jakości, głowica drukująca drukarki zostanie w całości napełniona tuszem. Ten jednorazowy proces zużywa pewną ilość tuszu, w związku z czym butelki te mogą wystarczać do wydrukowania mniejszej liczby stron niż kolejne butelki.

Uzupełnianie tuszu w pojemnikach

1. Na ekranie głównym wybierz **Ustawienia**.
2. Wybierz opcję **Konserw.** > **Zerowanie poziomów tuszu**.
3. Naciśnij pozycję **Kont.**.

Ponowne napełnianie i wymiana modułów konserwacyjnych

4. Otwórz pokrywę modułu pojemników z tuszem i zdejmij zatyczkę pojemnika z tuszem. Po zdjęciu nakrętki umieść ją w wystającym miejscu pojemnika na tusz jak przedstawiono w pozycji 3 na poniższej ilustracji.

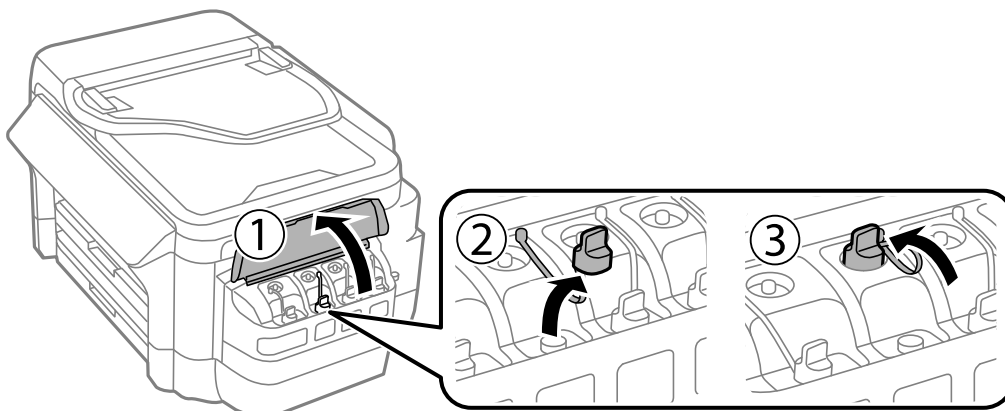

! Ważne:

- Należy zachować ostrożność, aby nie rozlać tuszu.
- Należy się upewnić, że kolor pojemnika z tuszem jest taki sam, jak kolor tuszu, który ma zostać uzupełniony.

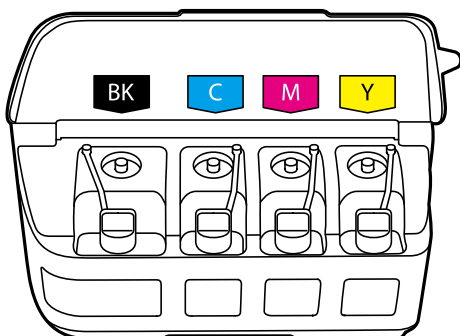

5. Odłóż końcówkę nakrętki lub zdejmij osłonę nakrętki.

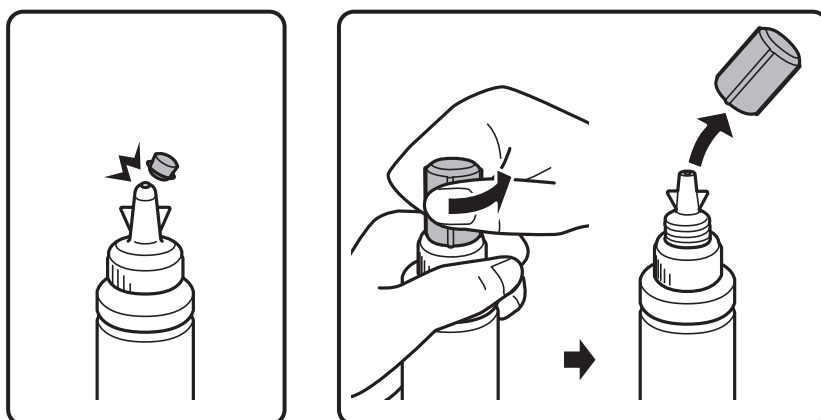

Uwaga:

- Budowa butelek z tuszem różni się w zależności od daty produkcji i miejsca zakupu.
- Nie należy wyrzucać końcówki nakrętki ani osłony nakrętki. Jeżeli po uzupełnieniu tuszu w pojemniku w butelce pozostanie tusz, należy za pomocą tej końcówki lub osłony uszczelnić nakrętkę butelki z tuszem.

Ponowne napełnianie i wymiana modułów konserwacyjnych

6. Odkręć nakrętkę i zdejmij zabezpieczenie butelki, a następnie zamocuj nakrętkę.

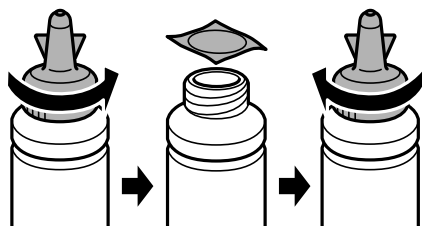

! **Ważne:**

Należy szczelnie dokręcić nakrętkę butelki z tuszem, gdyż w przeciwnym razie tusz może wyciec.

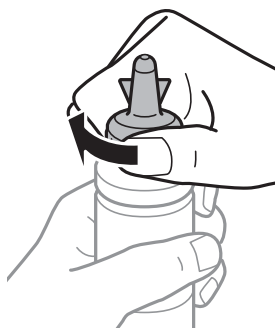

7. Uzupełnij tusz w pojemniku, nalewając tusz o właściwym kolorze do poziomu górnej linii znajdującej się na pojemniku z tuszem.

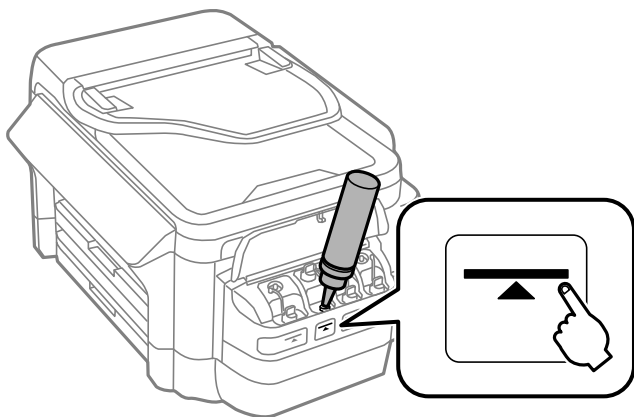

! **Ważne:**

Sprawdzenie wnętrza pojemnika z tuszem może być trudne. Pojemnik z tuszem należy ponownie napełniać ostrożnie, aby uniknąć wylania tuszu przez otwór wlotowy.

Ponowne napełnianie i wymiana modułów konserwacyjnych

Uwaga:

Jeżeli po uzupełnieniu pojemnika z tuszem do górnej linii w butelce nadal pozostanie tusz, należy szczelnie dokręcić nakrętkę lub osłonę nakrętki i przechowywać butelkę z tuszem w pozycji pionowej do użycia w przyszłości.

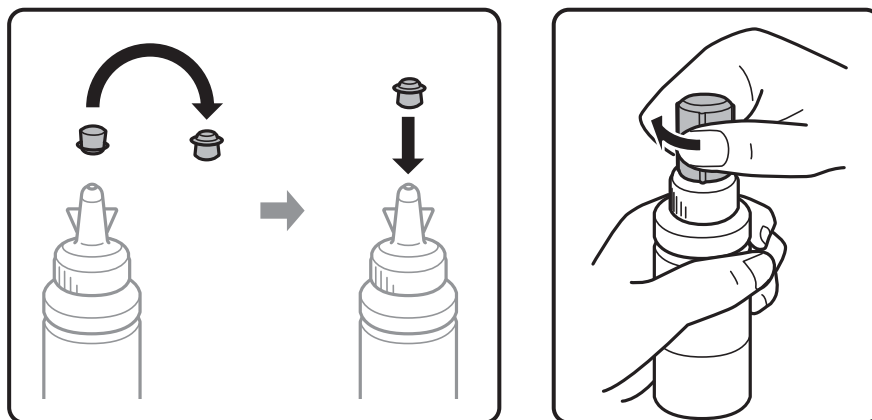

8. Szczelnie zamknij zatyczkę pojemnika z tuszem.

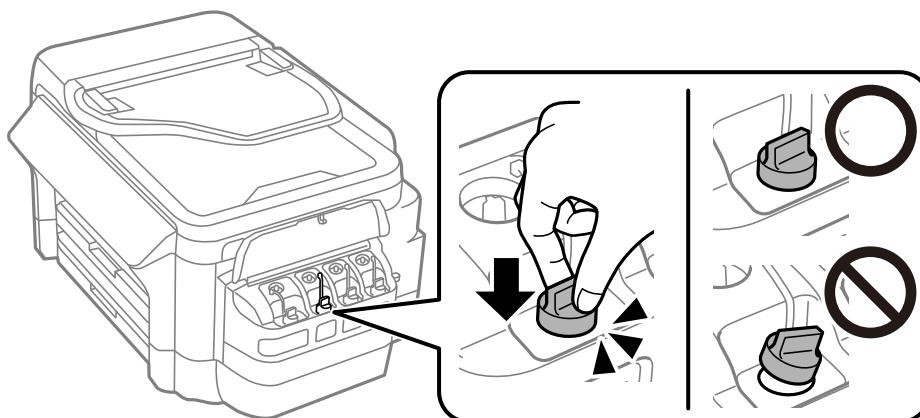

9. Zamknij pokrywę modułu pojemników z tuszem.

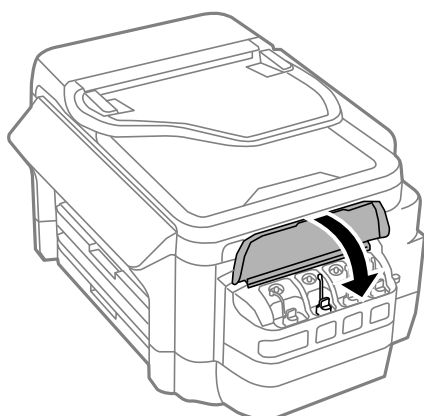

10. Wybierz kolor, który ma być napełniony, a następnie naciśnij **Gotowe**.

Ponowne napełnianie i wymiana modułów konserwacyjnych

11. Potwierdź komunikat, a następnie naciśnij OK.

Uwaga:

Poziomy tuszu można zresetować także wtedy, gdy pojemnik nie został zapełniony do górnej linii. Należy pamiętać, że może to spowodować różnicę pomiędzy orientacyjnymi, a faktycznymi poziomami tuszu. Aby zapewnić optymalne warunki działania drukarki, należy ponownie napełnić pojemniki z tuszem do górnej linii, a następnie wyzerować poziomy tuszu.

Powiązane informacje

- ➔ „Kody butelek z tuszem” na stronie 138
- ➔ „Środki ostrożności w postępowaniu z butelkami z tuszem” na stronie 138

Kod modułu konserwacyjnego

Firma Epson zaleca korzystanie z oryginalnego modułu konserwacyjnego firmy Epson.

Poniżej podano kod oryginalnego modułu konserwacyjnego firmy Epson.

T6711

Środki ostrożności dotyczące obsługi modułu konserwacyjnego

Przed wymianą modułu konserwacyjnego należy przeczytać następujące instrukcje.

- Nie dotykać zielonego układu scalonego z boku modułu konserwacyjnego. Można w ten sposób uniemożliwić drukowanie i normalne działanie urządzenia.
- Nie przechylać zużytego modułu konserwacyjnego, jeśli nie został zabezpieczony w plastikowej torbie. W przeciwnym razie można spowodować wyciek tuszu.
- Moduł konserwacyjny trzymać w miejscu nienarażonym na bezpośrednie działanie światła słonecznego.
- Nie wymieniać modułu konserwacyjnego podczas drukowania. W przeciwnym razie można spowodować wyciek tuszu.
- Nie używać ponownie modułu konserwacyjnego, który został wyjęty i pozostawiony poza urządzeniem przez dłuższy czas. Tusz znajdujący się wewnątrz modułu tężeje, uniemożliwiając wchłanianie tuszu.
- Nie należy wyjmować pojemnika konserwacyjnego, chyba że w celu wymiany, ponieważ może to spowodować wyciek tuszu.

Wymiana modułu konserwacyjnego

Podczas niektórych cykli drukowania w module konserwacyjnym może się zebrać niewielka ilość nadmiarowego tuszu. Aby zapobiec wyciekowi tuszu z modułu konserwacyjnego, drukarka jest skonstruowana w taki sposób, że przestaje drukować, gdy pojemność modułu konserwacyjnego osiągnie limit. Konieczność wymiany i jej częstota zależy od liczby drukowanych stron, rodzaju drukowanych materiałów i liczby cykli czyszczenia przeprowadzanych przez drukarkę. Moduł konserwacyjny należy wymienić, gdy pojawi się odpowiedni monit. Informacja o konieczności wymiany tej części jest wyświetlana w programie Epson Status Monitor, na wyświetlaczu LCD lub przy użyciu kontrolki na panelu sterowania. Konieczność wymiany pojemnika nie oznacza,

Ponowne napełnianie i wymiana modułów konserwacyjnych

że drukarka nie działa zgodnie ze specyfikacjami technicznymi. Gwarancja firmy Epson nie obejmuje kosztów wymiany. Jest to element, który może być wymieniony przez użytkownika.

Uwaga:

Gdy moduł jest pełen, drukowanie jest niemożliwe do momentu jego wymiany. W ten sposób unika się wycieku tuszu. Nadal jednak można wykonywać takie czynności jak wysyłanie faksów i zapisywanie danych na zewnętrznym urządzeniu USB.

1. Wyjmij nowy moduł konserwacyjny z opakowania.



Ważne:

Nie dotykać zielonego układu scalonego z boku modułu konserwacyjnego. Można w ten sposób uniemożliwić drukowanie i normalne działanie urządzenia.

Uwaga:

Z nowym modulem konserwacyjnym jest dostarczana przezroczysta torba na zużyty moduł konserwacyjny.

2. Otwórz tylną pokrywę 1.

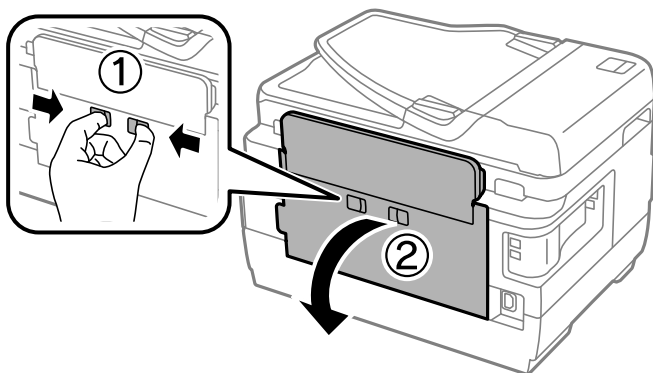

3. Wyjmij zużyty moduł konserwacyjny.

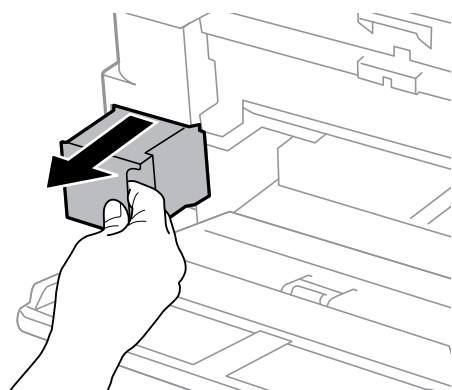

4. Włóż zużyty moduł konserwacyjny do przezroczystej torebki dostarczonej wraz z nowym modulem i zamknij ją.

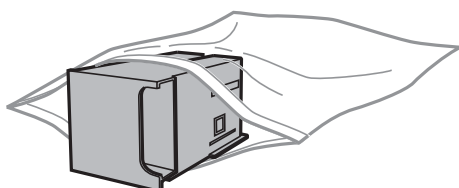

Ponowne napełnianie i wymiana modułów konserwacyjnych



Ważne:

Nie przechylać zużytego modułu konserwacyjnego, jeśli nie został zabezpieczony w plastikowej torbie. W przeciwnym razie można spowodować wyciek tuszu.

5. Włóż nowy moduł konserwacyjny na całą głębokość.
6. Zamknij tylna pokrywa 1.

Powiązane informacje

- ➔ [„Kod modułu konserwacyjnego” na stronie 143](#)
- ➔ [„Środki ostrożności dotyczące obsługi modułu konserwacyjnego” na stronie 143](#)

Konserwacja drukarki

Sprawdzanie i czyszczenie głowicy drukującej

Jeżeli dysze są zatkane, wydruki stają się wyblakłe, pojawiają się widoczne pasy albo nieoczekiwane kolory. Jeżeli jakość drukowania obniżyła się skorzystaj z funkcji testu dysz, by sprawdzić, czy dysze nie są zatkane. Jeżeli dysze są zatkane, należy wyczyścić głowicę drukowania.



Ważne:

- Nie należy otwierać modułu skanera ani wyłączać drukarki podczas czyszczenia głowicy. Jeśli czyszczenie głowicy nie zostanie zakończone, drukowanie może nie być możliwe.
- Podczas czyszczenia głowicy zużywana jest pewna ilość tuszu. Głowicę należy wyczyścić tylko w wypadku obniżenia jakości wydruku.
- Czyszczenie głowicy może nie być możliwe, jeśli tusz jest na wyczerpaniu. Należy przygotować nową butelkę z tuszem.
- Jeśli po trzykrotnym sprawdzeniu dysz i czyszczeniu głowicy jakość druku nie poprawi się, należy odczekać co najmniej 12 godzin bez korzystania z drukarki, a następnie ponownie sprawdzić dysze i w razie potrzeby oczyścić głowicę. Zaleca się całkowite wyłączenie drukarki. Jeśli jakość druku nie ulegnie poprawie, należy skontaktować się z działem pomocy technicznej firmy Epson.
- Aby nie dopuścić do wyschnięcia głowicy drukującej, nie należy odłączać drukarki od zasilania, gdy drukarka jest włączona.

Sprawdzanie i czyszczenie głowicy drukującej — panel sterowania

1. Załaduj zwykły papier formatu A4 do kasety na papier 1.
2. Na ekranie głównym wybierz **Ustawienia**.
3. Wybierz opcję **Konserw. > Spr. dyszy głow. druk.**.
4. Postępuj zgodnie z instrukcjami na ekranie, aby wydrukować wzór kontrolny dysz.
5. Sprawdź wydrukowany wzór. Przerzywane linie lub brakujące segmenty pokazane we wzorze „NG” oznaczają, że dysze głowicy drukującej mogą być zatkane. Przejdź do następnego kroku. Jeżeli nie ma przerzywanych linii lub brakujących segmentów pokazanych w następującym wzorze „OK”, dysze nie są zatkane. Zamknij funkcję testu dysz.

OK

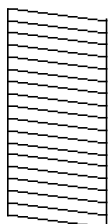

NG

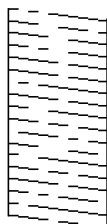

Konserwacja drukarki

Uwaga:

Wzór testowy może się różnić w zależności od modelu.

- Wybierz opcję **Oczyść głow. drukującą**.
- Wybierz jedną z poniższych opcji zgodnie z wynikiem uzyskanym podczas testu dyszy.
 - Wszystkie kolory:** Gdy wykryto wadę we wzorcu wszystkich kolorów (BK, Y, M oraz C)
 - Wszystkie, oprócz czarnego:** Gdy wykryto wadę we wzorcu wszystkich kolorów, z wyjątkiem czarnego koloru (Y, M oraz C)
 - Tylko czarny:** Gdy wykryto wadę tylko we wzorcu czarnego koloru (BK)
- Po zakończeniu czyszczenia wydrukuj ponownie wzór testu dysz. Powtarzaj procesy czyszczenia dysz i drukowania wzoru do momentu, aż wszystkie linie będą całkowicie wydrukowane.

Powiązane informacje

➔ [„Ładowanie papieru do Kasety na papier” na stronie 48](#)

Sprawdzanie i czyszczenie głowicy drukującej — system Windows

- Załaduj zwykły papier formatu A4 do kasety na papier 1.
- Wyświetl okno dialogowe sterownika drukarki.
- Kliknij opcję **Test dysz** na karcie **Konserwacja**.
- Postępuj zgodnie z instrukcjami wyświetlanymi na ekranie.

Powiązane informacje

➔ [„Ładowanie papieru do Kasety na papier” na stronie 48](#)

➔ [„Sterownik drukarki dla systemu Windows” na stronie 166](#)

Sprawdzanie i czyszczenie głowicy drukującej — Mac OS

- Załaduj zwykły papier formatu A4 do kasety na papier 1.
- Z menu  > **Drukarki i skanery** (lub **Drukowanie i skanowanie**, **Drukarka i faks**) wybierz pozycję **Preferencje systemowe**, a następnie wybierz drukarkę.
- Kliknij opcję **Opcje i materiały** > **Narzędzia** > **Otwórz narzędzie drukarki**.
- Kliknij przycisk **Test dysz**.
- Postępuj zgodnie z instrukcjami wyświetlanymi na ekranie.

Powiązane informacje

➔ [„Ładowanie papieru do Kasety na papier” na stronie 48](#)

Wymiana tuszu w rurkach z tuszem

Jeśli drukarka nie była używana przez jeden lub dwa miesiące i na wydrukach widoczne będą pasy lub miejsca z brakującymi kolorami, rozwiązanie tego problemu może wymagać wymiany tuszu znajdującego się wewnątrz rurek z tuszem. Wymianę całego tuszu znajdującego się w rurkach z tuszem umożliwi narzędzie **Zaawansowane wypłukiwanie tuszu**.

**Ważne:**

- Ta funkcja zużywa dużą ilość tuszu. Przed użyciem tej funkcji należy się upewnić, że w pojemnikach z tuszem drukarki jest wystarczająca ilość tuszu. Jeśli ilość tuszu jest niewystarczająca, należy uzupełnić tusz w pojemnikach.
- Poprzez użycie tej funkcji moduł konserwacji zapelni się wcześniej. Wymień moduł konserwacji po osiągnięciu przez niego limitu absorpcji.
- Po użyciu narzędzia Zaawansowane wypłukiwanie tuszu należy wyłączyć drukarkę i odczekać przynajmniej 12 godzin. Użycie tej funkcji poprawia jakość wydruku po 12 godzinach, jednakże nie można z niej korzystać ponownie w ciągu 12 godzin od ostatniego użycia. Jeśli nie udało się rozwiązać problemu mimo zastosowania wszystkich metod wymienionych powyżej, należy skontaktować się z działem pomocy technicznej firmy Epson.

Powiązane informacje

➔ [„Wymiana modułu konserwacyjnego” na stronie 143](#)

Wymiana tuszu w rurkach z tuszem — system Windows

1. Wyświetl okno dialogowe sterownika drukarki.
2. Kliknij opcję **Zaawansowane wypłukiwanie tuszu** na karcie **Konserwacja**.
3. Postępuj zgodnie z instrukcjami wyświetlanymi na ekranie.

Powiązane informacje

➔ [„Sterownik drukarki dla systemu Windows” na stronie 166](#)

Wymiana tuszu w rurkach z tuszem — Mac OS

1. Z menu  > **Drukarki i skanery** (lub **Drukowanie i skanowanie**, **Drukarka i faks**) wybierz pozycję **Preferencje systemowe**, a następnie wybierz drukarkę.
2. Kliknij opcję **Opcje i materiały** > **Narzędzia** > **Otwórz narzędzie drukarki**.
3. Kliknij przycisk **Zaawansowane wypłukiwanie tuszu**.
4. Postępuj zgodnie z instrukcjami wyświetlanymi na ekranie.

Wyrównywanie głowicy drukującej

Jeśli linie pionowe na wydruku są nieprawidłowo wyrównane lub obrazy są rozmazane, należy wyrównać głowicę drukującą.

Wyrównywanie głowicy drukującej - Panel sterowania

1. Załaduj zwykły papier formatu A4 do kaseta na papier 1.
2. Na ekranie głównym wybierz **Ustawienia**.
3. Wybierz opcje **Konserw.** > **Regul. głowicy druk.**
4. Wybierz opcję **Wyrówn. w pionie** lub **Wyrównanie w poziomie**, a następnie postępuj zgodnie z instrukcjami na ekranie, aby wydrukować wzór wyrównania.
 - Wyrówn. w pionie: Wybierz tę opcję, jeśli wydruki są zamazane lub linie pionowe są drukowane nierówno.
 - Wyrównanie w poziomie: Wybierz tę opcję, jeśli na wydrukach widoczne są regularne, poziome pasy.
5. Postępuj zgodnie z instrukcjami na ekranie, aby wyrównać głowicę drukującą.
 - Wyrówn. w pionie: Znajdź i wprowadź numer najbardziej jednolitego wzoru w każdej grupie.

#1

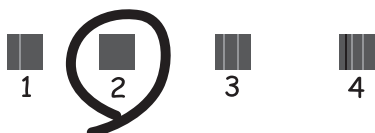

- Wyrównanie w poziomie: Znajdź i wprowadź numer najmniej oddzielnego i nakładającego się wzoru.



Uwaga:

Wzór testowy może się różnić w zależności od modelu.

Powiązane informacje

➔ „Ładowanie papieru do Kasety na papier” na stronie 48

Czyszczenie ścieżki papieru z tuszu

Kiedy wydruki są zabrudzone lub przetarte, należy oczyścić wewnętrzną rolkę.



Ważne:

Do czyszczenia wnętrza drukarki nie należy używać bibuły. Dysze głowicy drukującej mogą się zatkać kłaczkami.

1. Załaduj zwykły papier rozmiaru A3 do źródła papieru do czyszczenia.
2. Na ekranie głównym wybierz **Ustaw..**
3. Wybierz **Konserw. > Czyszcz. prowad. papieru.**
4. Wybierz źródło papieru, a następnie postępuj zgodnie z instrukcjami na ekranie, aby wyczyścić drogę papieru.

Uwaga:

Procedurę tę należy powtarzać do momentu, w którym papier nie będzie zabrudzony tuszem. Jeśli wydruki w dalszym ciągu są zabrudzone lub pomarszczone, wyczyść inne źródła papieru.

Powiązane informacje

➔ „Ładowanie papieru do Kasety na papier” na stronie 48

Czyszczenie automatycznego podajnika dokumentów (ADF)

Jeśli obrazy kopiowane lub skanowane z podajnika ADF są zabrudzone lub oryginały nie są z niego poprawnie podawane, należy go wyczyścić.



Ważne:

Nie wolno czyścić drukarki rozpuszczalnikiem ani alkoholem. Środki te mogą ją uszkodzić.

1. Otwórz pokrywę podajnika ADF.

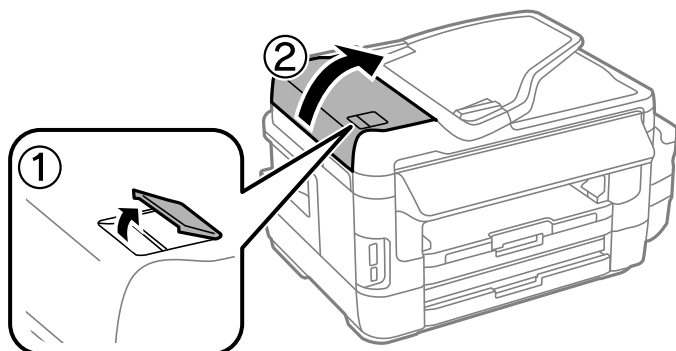

Konserwacja drukarki

2. Wyczyść wałek oraz elementy wewnętrzne za pomocą miękkiej, suchej i czystej ściereczki.

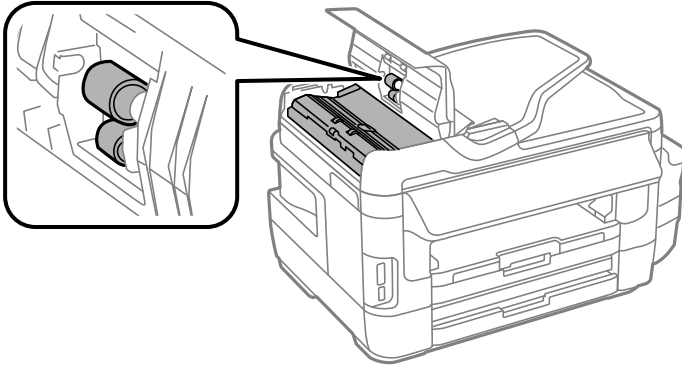

3. Otwórz pokrywę dokumentów.

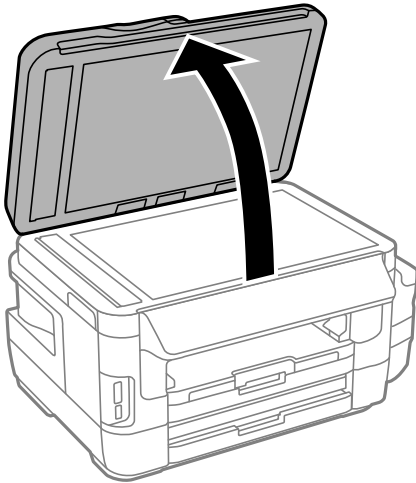

4. Wyczyść część zaznaczoną na ilustracji.

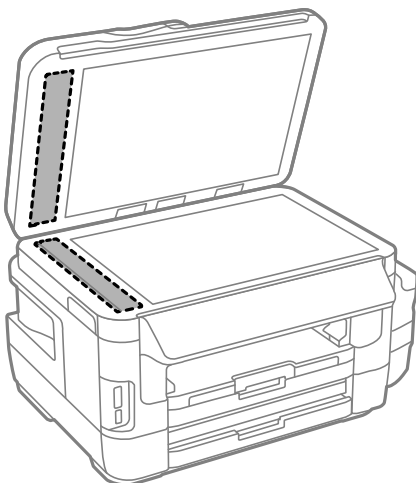

Konserwacja drukarki

Uwaga:

- Jeśli na powierzchni szyby są tłuste lub inne trudne do usunięcia plamy, do ich usunięcia należy użyć małej ilości środka do czyszczenia szyb i miękkiej ściereczki. Wytrzyj pozostałą ciecz.
- Nie naciskaj nadmiernie powierzchni szyby.
- Zachowaj ostrożność, aby nie porysować ani w inny sposób nie uszkodzić szyby. Uszkodzona powierzchnia szyby może pogorszyć jakość skanowania.

Czyszczenie Szyby skanera

Kiedy kopie lub skanowane obrazy są zabrudzone bądź przetarte, należy oczyścić szyba skanera.



Przeestroga:

Należy uważać, aby nie przyciąć dłoni ani palców podczas zamykania lub otwierania pokrywy dokumentów. W przeciwnym wypadku może dojść do zranienia.



Ważne:

Nie wolno czyścić drukarki rozpuszczalnikiem ani alkoholem. Środki te mogą ją uszkodzić.

1. Otwórz pokrywę dokumentów.

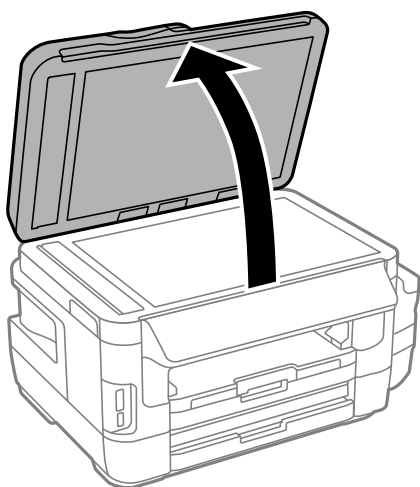

2. Do czyszczenia szyba skanera należy używać tylko miękkiej, czystej i suchej ściereczki.

Uwaga:

- Jeśli na powierzchni szyby są tłuste lub inne trudne do usunięcia plamy, do ich usunięcia należy użyć małej ilości środka do czyszczenia szyb i miękkiej ściereczki. Pozostałą ciecz należy wytrzeć.
- Nie należy naciskać nadmiernie powierzchni szyby.
- Należy zachować ostrożność, aby nie porysować ani w inny sposób nie uszkodzić szyby. Uszkodzona powierzchnia szyby może pogorszyć jakość skanowania.

Sprawdzanie łącznej liczby stron podanych przez drukarkę

Istnieje możliwość sprawdzenia łącznej liczby stron podanych przez drukarkę.

Sprawdzanie łącznej liczby stron podanych przez drukarkę — panel sterowania

Informacje te są drukowane razem ze wzorem testu dysz.

1. Załaduj zwykły papier formatu A4 do kasety na papier 1.
2. Na ekranie głównym wybierz **Ustawienia**.
3. Wybierz opcję **Konserw. > Spr. dyszy głow. druk.**.
4. Postępuj zgodnie z instrukcjami na ekranie, aby wydrukować wzór kontrolny dysz.

Powiązane informacje

➔ [„Ładowanie papieru do Kasety na papier” na stronie 48](#)

Sprawdzanie łącznej liczby stron podanych przez drukarkę — system Windows

1. Wyświetl okno dialogowe sterownika drukarki.
2. Kliknij opcję **Informacje o drukarce i opcjach** na karcie **Konserwacja**.

Powiązane informacje

➔ [„Sterownik drukarki dla systemu Windows” na stronie 166](#)

Sprawdzanie łącznej liczby stron podanych przez drukarkę — Mac OS

1. Z menu  > **Drukarki i skanery** (lub **Drukowanie i skanowanie, Drukarka i faks**) wybierz pozycję **Preferencje systemowe**, a następnie wybierz drukarkę.
2. Kliknij opcję **Opcje i materiały > Narzędzia > Otwórz narzędzie drukarki**.
3. Kliknij przycisk **Informacje o drukarce i opcjach**.

Oszczędzanie energii

Drukarka zostanie automatycznie przełączona w tryb uśpienia lub wyłączona, jeśli przez określony czas nie zostanie wykonana żadna operacja. Określenie czasu, po którym włączony zostanie tryb oszczędzania energii. Wzrost tej wartości wpłynie na wydajność energetyczną produktu. Przed dokonaniem zmian w ustawieniu należy wziąć pod uwagę kwestie środowiskowe.

Zależnie od miejsca zakupu, drukarka może być wyposażona w funkcję, która wyłącza ją automatycznie, jeśli jest ona nie podłączona do sieci przez 30 minut.

Oszczędzanie energii – panel sterowania

1. Przejdź do **Ustawienia** na ekranie głównym, a następnie wybierz **Administr. systemu**.
2. Wybierz opcję **Ustawienia wspólne**.
3. Wykonaj jedną z poniższych czynności.
 - Wybierz **Timer uśpienia** lub **Ustaw. wyłączenia > Wyłącz przy bezczynności** lub **Wyłącz po odłączeniu**, a następnie skonfiguruj ustawienia.
 - Wybierz **Timer uśpienia** lub **Timer wył.**, a następnie skonfiguruj ustawienia.

Uwaga:

*Posiadany produkt może posiadać funkcję **Ustaw. wyłączenia** lub **Timer wył.** w zależności od miejsca zakupu.*

Opcje menu dla trybu Ustawienia

Poprzez wybranie trybu **Ustawienia** na ekranie głównym panelu sterowania można skonfigurować ustawienia drukarki i przeprowadzić konserwację drukarki.

Okres użycia pojemnika konserwacyjnego

Wybierz menu na panelu sterowania, jak opisano to poniżej.

Ustawienia > Okres użycia pojemnika konserwacyjnego

Pokazuje przybliżony czas użyteczności modułu konserwacyjnego. Wyświetlony wykrzyknik oznacza, że moduł konserwacyjny jest prawie pełny. Wyświetlona ikona x oznacza, że moduł konserwacyjny jest pełny.

Powiązane informacje

➔ [„Wymiana modułu konserwacyjnego” na stronie 143](#)

Opcje menu Konserw.

Wybierz menu na panelu sterowania, jak opisano to poniżej.

Ustawienia > Konserw.

Spr. dyszy głow. druk.

Drukowanie wzoru kontrolnego w celu sprawdzenia, czy dysze głowicy drukującej nie są zatkane.

Czyszcz. głow. druk.

Zatkane dysze głowicy drukującej należy wyczyścić.

Zerowanie poziomów tuszu

Podczas napełniania pojemnika z tuszem należy ponownie ustawić poziomy tuszu na 100%.

Regul. głowicy druk.

Regulacja głowicy drukującej w celu poprawy jakości druku.

Wybierz opcję **Wyrówn. w pionie**, jeśli wydruki są zamazane lub tekst i linie wyglądają nierówno.

Uruchom **Wyrównanie w poziomie**, jeśli na wydrukach widoczne są regularnie powtarzające się poziome paski.

Gruby papier

Zmniejszenie rozmazywania tuszu podczas drukowania. Funkcja ta może wydłużyć czas druku, dlatego należy ją włączyć wyłącznie wtedy, gdy na wydrukach widoczne są smugi tuszu.

Opcje menu dla trybu Ustawienia

Czyszcz. prowad. papieru

Funkcja ta służy do podawania zwykłego papieru na potrzeby czyszczenia, gdy na wewnętrznych rolkach widoczne są plamy lub wystąpił problem z podawaniem papieru.

Wyjmij papier

Z tej funkcji należy skorzystać, jeśli po usunięciu zaciętego papieru wewnątrz drukarki nadal znajdują się jego resztki.

Powiązane informacje

- ➔ [„Sprawdzanie i czyszczenie głowicy drukującej” na stronie 146](#)
- ➔ [„Wyrównywanie głowicy drukującej” na stronie 149](#)
- ➔ [„Uzupełnianie tuszu w pojemnikach” na stronie 139](#)
- ➔ [„Czyszczenie ścieżki papieru z tuszu” na stronie 150](#)
- ➔ [„Wyjmowanie zaciętego papieru z wnętrza drukarki” na stronie 183](#)

Opcje menu Ustawienia papieru

Wybierz menu na panelu sterowania, jak opisano to poniżej.

Ustawienia > Ustawienia papieru

Wybierz rozmiar i rodzaj papieru załadowanego w źródle papieru.

Powiązane informacje

- ➔ [„Ładowanie papieru” na stronie 45](#)

Opcje menu Druk.arkusz stanu

Wybierz menu na panelu sterowania, jak opisano to poniżej.

Ustawienia > Druk.arkusz stanu

Arkusz stanu konfiguracji

Drukowanie arkusza informacyjnego z bieżącymi ustawieniami i stanem drukarki.

Arkusz stanu zapasów

Drukowanie arkusza informacyjnego ze stanem materiałów eksploatacyjnych.

Arkusz historii używania

Drukowanie arkusza informacyjnego z historią użytkownika drukarki.

Opcje menu Stan sieci

Wybierz menu na panelu sterowania, jak opisano to poniżej.

Ustawienia > Stan sieci

Stan Wi-Fi/sieci

Wyświetlenie lub drukowanie bieżących ustawień sieciowych.

Stan Wi-Fi Direct

Wyświetlenie lub drukowanie bieżących ustawień Wi-Fi Direct.

Stan serwera e-mail

Wyświetlenie bieżących ustawień serwera poczty e-mail.

Stan Epson Connect

Wyświetlenie informacji, czy drukarka jest zarejestrowana i połączona z usługami Epson Connect.

Stan Google Cloud Print

Wyświetlenie informacji, czy drukarka jest zarejestrowana i połączona z usługami Google Cloud Print.

Powiązane informacje

➔ [„Wprowadzanie ustawień Wi-Fi z panelu kontrolnego” na stronie 26](#)

➔ [„Sprawdzanie stanu połączenia sieciowego” na stronie 33](#)

Opcje menu Ustawienia administratora

Wybierz menu na panelu sterowania, jak opisano to poniżej.

Ustawienia > Ustawienia administratora

Za pomocą tych menu administrator może określić hasło zabezpieczające przed zmianą ustawień drukarki przez innych użytkowników.

Hasło administratora

Ustawienie, zmiana lub resetowanie hasła administratora. W przypadku zapomnienia hasła skontaktuj się z pomocą techniczną Epson.

Zablokuj ustawienie

Wybierz, czy panel sterowania ma być blokowany przy użyciu hasła zarejestrowanego w Hasło administratora.

Powiązane informacje

➔ [„Blokowanie ustawień drukarki za pomocą hasła administratora” na stronie 44](#)

Opcje menu Administr. systemu

Ustaw. drukarki

Wybierz menu na panelu sterowania, jak opisano to poniżej.

Ustawienia > Administr. systemu > Ustaw. drukarki

Ust. źr. papieru

- Auto przeł. A4/Letter

Podawanie papieru ze źródła o formacie A4, jeśli nie określono formatu Letter lub podawanie ze źródła o formacie Letter, jeśli nie określono formatu A4.

- Auto wybór ustawień

Określenie, z jakiego źródła ma być podawany papier. Jeśli jest włączone więcej niż jedno źródło papieru, papier jest podawany z jednego ze źródeł papieru, którego ustawienia papieru odpowiadają zadaniu drukowania.

- Powiadomienie o błędzie

Wybierz, czy drukarka ma wyświetlać komunikat błędu, gdy ustawienia dla formatu i rodzaju papieru w **Ustawienia papieru** z trybu **Ustawienia** i ustawienia drukowania są różne.

Autom. rozw. błędów

Wybór czynności, która ma być wykonywana w przypadku błędu drukowania dwustronnego.

- świeci

Jeśli przesłane zostanie zadanie drukowania dwustronnego, a w drukarce nie ma papieru do druku tego typu, wyświetlony zostanie komunikat o błędzie, a następnie automatycznie rozpocznie się drukowanie na jednej stronie papieru.

- Wyłącz

Drukarka wyświetli komunikat o błędzie i anuluje drukowanie.

Interf. urz. pamięci

- Urz. pamięci

Wybierz, czy drukarka ma dostęp do urządzenia pamięci. Wyłącz tę funkcję, aby zatrzymać zapis danych w urządzeniu pamięci. Zabezpieczy to przed nielegalnym usunięciem poufnych dokumentów.

- Udost. plików

Przydzielenie uprawnień zapisu na urządzeniu pamięci komputerowi podłączonemu do portu USB lub komputerowi podłączonemu do sieci.

Poł. PC przez USB

Wybierz, czy drukarka umożliwia dostęp z komputera podłączonego przez USB. Wyłącz tę funkcję, aby ograniczyć drukowanie i skanowanie, nie wysłane przez połączenie sieciowe.

Ustawienia wspólne

Wybierz menu na panelu sterowania, jak opisano to poniżej.

Opcje menu dla trybu Ustawienia

Ustawienia > Administr. systemu > Ustawienia wspólne

Jasność LCD

Regulacja jasności ekranu LCD.

Dźwięk

Regulacja głośności i wybór rodzaju dźwięku.

Timer uśpienia

Określenie czasu, po którym drukarka przejdzie w tryb uśpienia (tryb oszczędzania energii), jeśli nie zostały wykonane żadne czynności. Po upływie określonego czasu ekran LCD zgaśnie.

Ustaw. wyłączenia

Zakupiony produkt może posiadać tę funkcję, albo funkcję Timer wył., zależnie od miejsca zakupu.

Wyłącz przy bezczynności

Automatyczne wyłączenie drukarki, gdy przez określony czas nie zostanie wykonana żadna operacja. Określenie czasu, po którym włączony zostanie tryb oszczędzania energii. Wzrost tej wartości wpłynie na wydajność energetyczną produktu. Przed dokonaniem zmian w ustawieniu należy wziąć pod uwagę kwestie środowiskowe.

Wyłącz po odłączeniu

Umożliwia wyłączenie drukarki po 30 minutach od odłączenia wszystkich portów sieciowych, włącznie z portem LINE.

Timer wył.

Zakupiony produkt może posiadać tę funkcję, albo funkcję Ustaw. wyłączenia, zależnie od miejsca zakupu.

Automatyczne wyłączenie drukarki, gdy przez określony czas nie zostanie wykonana żadna operacja. Określenie czasu, po którym włączony zostanie tryb oszczędzania energii. Wzrost tej wartości wpłynie na wydajność energetyczną urządzenia. Przed dokonaniem zmian w ustawieniu należy wziąć pod uwagę kwestie środowiskowe.

Ust. Data/godzina

Data/godzina

Wprowadzenie bieżącej daty i godziny.

Czas letni

Wybór czasu letniego, jeśli jest on stosowany na terytorium użytkownika.

Różnica czasu

Podanie różnicy między czasem użytkownika a czasem UTC (uniwersalnym czasem koordynowanym).

Kraj/region

Wybór kraju lub regionu wyświetlania.

Język/Language

Wybór języka wyświetlania.

Opcje menu dla trybu Ustawienia

Zak. czasu operacji

Jeśli ta funkcja jest włączona i przez trzy minuty nie zostanie wykonana żadna czynność, na wyświetlaczu LCD ukaże się ekran główny.

Ust. Wi-Fi/sieci lokal.

Wybierz menu na panelu sterowania, jak opisano to poniżej.

Ustawienia > Administr. systemu > Ust. Wi-Fi/sieci lokal.

Stan Wi-Fi/sieci

Wyświetlenie lub drukowanie ustawień sieciowych i stanu połączenia.

Ustawienia Wi-Fi

Kreator konfigur. Wi-Fi

Wybierz identyfikator SSID, wprowadź hasło, a następnie połącz drukarkę z siecią bezprzewodową (Wi-Fi).

Ust. Push Button (WPS)

Połącz drukarkę z siecią bezprzewodową poprzez naciśnięcie przycisku WPS na routerze sieci bezprzewodowej.

Ust. kodu PIN (WPS)

W narzędziu routera bezprzewodowego wprowadź kod PIN wyświetlany na ekranie drukarki, aby połączyć drukarkę z siecią bezprzewodową (Wi-Fi).

Autom. poł. z Wi-Fi

Łączenie drukarki z siecią bezprzewodową (Wi-Fi) za pomocą komputera, który jest podłączony do punktu dostępu. Włóż do komputera płytę z oprogramowaniem dostarczoną wraz z drukarką, a następnie zastosuj się do instrukcji na ekranie. Gdy otrzymasz monit o obsługę drukarki, włącz to menu.

Wył. sieć Wi-Fi

Zakończenie połączenia poprzez wyłączenie sygnału sieci bezprzewodowej bez usuwania informacji o sieci. Aby nawiązać połączenie, skonfiguruj ponownie sieć bezprzewodową (Wi-Fi).

Ustaw. Wi-Fi Direct

Łączenie drukarki z siecią bezprzewodową (Wi-Fi) bez routera bezprzewodowego.

Sprawdzanie połączenia

Sprawdzenie stanu połączenia sieciowego i wydruk raportu połączenia sieciowego. W celu rozwiązania problemów z połączeniem należy zapoznać się z raportem.

Ustawienia zaawansowane

Skonfiguruj następujące ustawienia szczegółowe.

Nazwa druk.

Adres TCP/IP

Serwer DNS

Serwer proxy

Serwer e-mail

Opcje menu dla trybu Ustawienia

- Adres IPv6
- Wi-Fi Direct
- Udostęp. sieci MS

Powiązane informacje

- ➔ „Wprowadzanie ustawień Wi-Fi poprzez konfigurację kodu PIN (WPS)” na stronie 28
- ➔ „Konfigurowanie ustawień sieci Wi-Fi przy użyciu kodu PIN (WPS)” na stronie 29
- ➔ „Wyłączanie łączności Wi-Fi z poziomu panelu sterowania” na stronie 42
- ➔ „Konfigurowanie ustawień Wi-Fi Direct” na stronie 30
- ➔ „Komunikaty i rozwiązania w raporcie połączenia sieciowego” na stronie 35
- ➔ „Wprowadzanie zaawansowanych ustawień sieci za pomocą panelu sterowania” na stronie 31

Usługi Epson Connect

Wybierz menu na panelu sterowania, jak opisano to poniżej.

Ustawienia > Administr. systemu > Usługi Epson Connect

Jak

Zawiera krótki opis usług Epson Connect.

Ustawienia

- Wstrzymaj/Wznów
Wybierz, czy usługi Epson Connect mają być zawieszane, czy wznowione.
- Przywr. ust. domyśl.
Przywrócenie domyślnych ustawień.

W celu uzyskania wskazówek dotyczących rejestracji i używania zapoznaj się z poniższą witryną internetową.

<https://www.epsonconnect.com/>

<http://www.epsonconnect.eu> (tylko w Europie)

Powiązane informacje

- ➔ „Epson ConnectUsługa” na stronie 164

Usługi Google Cloud Print

Wybierz menu na panelu sterowania, jak opisano to poniżej.

Ustawienia > Administr. systemu > Usługi Google Cloud Print

Jak

Zawiera krótki opis usług Google Cloud Print.

Opcje menu dla trybu Ustawienia

Ustawienia

- Wstrzymaj/Wznów

Wybierz, czy usługi Google Cloud Print mają być zawieszane, czy wznowione.

- Przywr. ust. domyśl.

Przywrócenie domyślnych ustawień.

W celu uzyskania wskazówek dotyczących rejestracji i używania zapoznaj się z poniższą witryną internetową.

<https://www.epsonconnect.com/>

<http://www.epsonconnect.eu> (tylko w Europie)

Uniwers. ust. drukowania

Wybierz menu na panelu sterowania, jak opisano to poniżej.

Ustawienia > Administr. systemu > Uniwers. ust. drukowania

Te ustawienia drukowania stosowane są w przypadku, gdy do drukowania używane jest zewnętrzne urządzenie bez sterowników drukarki.

Przes. w górę

Dostosowanie górnego marginesu papieru.

Przes. w lewo

Dostosowanie lewego marginesu papieru.

Przes. w górę - do tyłu

Dostosowanie górnego marginesu tylnej strony w przypadku drukowania dwustronnego.

Przes. w lewo - do tyłu

Dostosowanie lewego marginesu tylnej strony w przypadku drukowania dwustronnego.

Spr. szer. papieru

Sprawdzenie szerokości papieru przed rozpoczęciem drukowania. Zapobiega to drukowaniu poza krawędziami arkusza, jeśli źle ustawiono format papieru. Jednak czas drukowania może ulec wydłużeniu.

Czas schnięcia

Wybór czasu schnięcia przy drukowaniu dwustronnym.

Pomiń pustą stronę

Automatyczne pomijanie pustych stron w danych drukowania.

Tryb Eco

Wybierz menu na panelu sterowania, jak opisano to poniżej.

Ustawienia > Administr. systemu > Tryb Eco

Opcje menu dla trybu Ustawienia

Zastosowanie ustawień w celu oszczędności energii i zasobów. Włączenie tej funkcji umożliwia konfigurację następujących ustawień. W przypadku włączenia opcji **Tryb Eco** zostaną zastosowane ustawienia skonfigurowane w **Ustawienia wspólne**.

Konfiguruj

- Timer uśpienia

Określenie czasu, po którym drukarka przejdzie w tryb uśpienia (tryb oszczędzania energii), jeśli nie zostały wykonane żadne czynności. Po upływie określonego czasu ekran LCD zgaśnie.

- Jasność LCD

Regulacja jasności ekranu LCD.

- 2-str. (Kopia)

Ustawienie kopiowania dwustronnego jako domyślnego trybu.

Przywr. ust. domyśl.

Wybierz menu na panelu sterowania, jak opisano to poniżej.

Ustawienia > Administr. systemu > Przywr. ust. domyśl.

Ust. Wi-Fi/sieci lokal.

Przywracanie ustawień sieciowych do wartości domyślnych.

Ust. kopii

Przywracanie ustawień w poniższym menu do wartości domyślnych.

Ustawienia > Administr. systemu > Ust. kopii

Ustawienia skanowania

Przywracanie ustawień w poniższym menu do wartości domyślnych.

Ustawienia > Administr. systemu > Ustawienia skanowania

Ustawienia faksu

Przywracanie ustawień wysyłania, odbierania i połączenia w poniższym menu do wartości domyślnych.

Ustawienia > Administr. systemu > Ustawienia faksu

Usuń wsz. dane i ustaw.

Przywracanie wszystkich ustawień do wartości domyślnych.

Informacje o usługach sieciowych i oprogramowaniu

W tym rozdziale przedstawione zostały usługi sieciowe i oprogramowanie, dostępne dla tej drukarki na stronie internetowej Epson, bądź dostarczane na dysku z oprogramowaniem.

Epson Connect Usługa

Dzięki dostępnej w Internecie usłudze Epson Connect można drukować dokumenty z poziomu smartfona, tabletu lub laptopa, w dowolnym czasie i praktycznie z dowolnego miejsca.

W Internecie dostępne są poniższe funkcje.

Email Print	Epson iPrint zdalne drukowanie	Scan to Cloud	Remote Print Driver
✓	✓	✓	✓

Szczegółowe informacje można znaleźć w witrynie internetowej Epson Connect.

<https://www.epsonconnect.com/>

<http://www.epsonconnect.eu> (tylko w Europie)

Web Config

Web Config jest aplikacją działającą w przeglądarce internetowej, takiej jak Internet Explorer i Safari, na komputerze lub urządzeniu inteligentnym. Umożliwia ona sprawdzenie stanu drukarki lub zmianę usługi sieciowej oraz ustawień drukarki. Aby skorzystać z aplikacji Web Config, należy podłączyć drukarkę i komputer lub urządzenie do tej samej sieci.

Uwaga:

Obsługiwane są następujące przeglądarki.

System operacyjny	Przeglądarka
Windows XP lub wersja nowsza	Internet Explorer 8 lub wersja nowsza, Firefox*, Chrome*
Mac OS X v10.6.8 lub wersja nowsza	Safari*, Firefox*, Chrome*
iOS*	Safari*
Android 2.3 lub wersja nowsza	Domyślna przeglądarka
Chrome OS*	Domyślna przeglądarka

* Użyj najnowszej wersji.

Uruchamianie aplikacji konfiguracyjnej w przeglądarce

1. Sprawdź adres IP drukarki.

Na ekranie głównym wybierz kolejno **Ustawienia** > **Stan sieci** > **Stan Wi-Fi/sieci**, a następnie sprawdź adres IP drukarki.

2. Uruchom w komputerze lub w urządzeniu typu smart przeglądarkę internetową, a następnie wprowadź adres IP drukarki.

Format:

IPv4: http://adres IP drukarki/

IPv6: http://[adres IP drukarki]/

Przykłady:

IPv4: http://192.168.100.201/

IPv6: http://[2001:db8::1000:1]/

Uwaga:

Używając urządzenia typu smart, można także uruchomić Web Config z ekranu konserwacji Epson iPrint.

Powiązane informacje

➔ „Drukowanie przy użyciu aplikacji Epson iPrint” na stronie 87

Uruchomienie Web Config w Windows

Po podłączeniu komputera do drukarki z użyciem WSD, wykonaj podane poniżej czynności w celu uruchomienia aplikacji Web Config.

1. Dostęp do ekranu urządzeń i drukarek w Windows.

Windows 10/Windows Server 2016

Kliknij prawym przyciskiem myszy przycisk Start lub naciśnij i przytrzymaj go, a następnie wybierz kolejno **Panel sterowania** > **Wyświetl urządzenia i drukarki** w menu **Sprzęt i dźwięk**.

Windows 8.1/Windows 8/Windows Server 2012 R2/Windows Server 2012

Wybierz **Pulpit** > **Ustawienia** > **Panel sterowania** > **Wyświetl urządzenia i drukarki** w **Sprzęt i dźwięk** (lub **Sprzęt**).

Windows 7/Windows Server 2008 R2

Kliknij przycisk Start i wybierz kolejno **Panel sterowania** > **Wyświetl urządzenia i drukarki** w menu **Sprzęt i dźwięk**.

Windows Vista/Windows Server 2008

Kliknij przycisk Start i wybierz kolejno **Panel sterowania** > **Drukarki** w menu **Sprzęt i dźwięk**.

2. Kliknij drukarkę prawym przyciskiem myszy, a następnie wybierz opcję **Właściwości**.
3. Wybierz zakładkę **Usługa internetowa** i kliknij URL.

Uruchomienie Web Config w Mac OS

1. Z menu  > **Drukarki i skanery** (lub **Drukowanie i skanowanie, Drukarka i faks**) wybierz pozycję **Preferencje systemowe**, a następnie wybierz drukarkę.
2. Kliknij kolejno pozycje **Opcje i materiały** > **Pokaż witrynę drukarki**.

Sterownik drukarki dla systemu Windows

Sterownik drukarki steruje drukarką zgodnie z poleceniami z aplikacji. Określanie ustawień w sterowniku drukarki zapewnia uzyskanie najlepszych wyników drukowania. Za pomocą narzędzia sterownika drukarki można także sprawdzać stan drukarki i utrzymywać ją w jak najlepszym stanie.

Uwaga:

Istnieje możliwość zmiany języka sterownika drukarki. Żądany język można wybrać za pomocą ustawienia **Język** na karcie **Konserwacja**.

Uzyskiwanie dostępu do sterownika drukarki z aplikacji

Aby określić ustawienia, które będą miały zastosowanie tylko do używanej aplikacji, należy uzyskać dostęp do sterownika drukarki z poziomu danej aplikacji.

Wybierz polecenie **Drukuj** lub **Ustawienia wydruku** z menu **Plik**. Wybierz drukarkę, a następnie kliknij opcję **Preferencje** lub **Właściwości**.

Uwaga:

Sposób obsługi różni się w zależności od aplikacji. Szczegółowe informacje można znaleźć w pomocy aplikacji.

Uzyskiwanie dostępu do sterownika drukarki z panelu sterowania

Aby skonfigurować ustawienia mające zastosowanie do wszystkich aplikacji, należy uzyskać dostęp do sterownika drukarki z poziomu panelu sterowania.

 Windows 10/Windows Server 2016

Kliknij prawym przyciskiem myszy przycisk Start lub naciśnij i przytrzymaj go, a następnie wybierz kolejno **Panel sterowania** > **Wyświetl urządzenia i drukarki** w menu **Sprzęt i dźwięk**. Kliknij drukarkę prawym przyciskiem myszy albo naciśnij i przytrzymaj, po czym wybierz **Preferencje drukowania**.

 Windows 8.1/Windows 8/Windows Server 2012 R2/Windows Server 2012

Wybierz opcję **Pulpit** > **Ustawienia** > **Panel sterowania** > **Wyświetl urządzenia i drukarki** w menu **Sprzęt i dźwięk**. Kliknij drukarkę prawym przyciskiem myszy albo naciśnij i przytrzymaj, po czym wybierz **Preferencje drukowania**.

 Windows 7/Windows Server 2008 R2

Kliknij przycisk Start i wybierz kolejno **Panel sterowania** > **Wyświetl urządzenia i drukarki** w menu **Sprzęt i dźwięk**. Kliknij drukarkę prawym przyciskiem myszy i wybierz opcję **Preferencje drukowania**.

 Windows Vista/Windows Server 2008

Kliknij przycisk Start i wybierz kolejno **Panel sterowania** > **Drukarki** w menu **Sprzęt i dźwięk**. Kliknij drukarkę prawym przyciskiem myszy i wybierz polecenie **Wybierz preferencje drukowania**.

 Windows XP/Windows Server 2003 R2/Windows Server 2003

Kliknij przycisk Start i wybierz kolejno **Panel sterowania** > **Drukarki i inny sprzęt** > **Drukarki i fakсы**. Kliknij drukarkę prawym przyciskiem myszy i wybierz opcję **Preferencje drukowania**.

Informacje o usługach sieciowych i oprogramowaniu

Uzyskiwanie dostępu do sterownika drukarki z ikony drukarki znajdującej się na pasku zadań

Ikona drukarki znajdująca się na pasku zadań pulpitu jest ikoną skrótu, która pozwala na szybki dostęp do sterownika drukarki.

Po kliknięciu ikony drukarki i wybraniu opcji **Ustawienia drukarki** można uzyskać dostęp do tego samego okna ustawień drukarki, które jest wyświetlane z poziomu panelu sterowania. Dwukrotne kliknięcie tej ikony umożliwia sprawdzenie stanu drukarki.

Uwaga:

Jeśli ikona drukarki nie jest wyświetlana na pasku zadań, należy otworzyć okno dialogowe sterownika drukarki, kliknąć opcję **Preferencje monitorowania** na karcie **Konserwacja**, a następnie wybrać opcję **Zarejestruj ikonę skrótu na pasku zadań**.

Uruchamianie narzędzia

Wyświetl okno dialogowe sterownika drukarki. Kliknij kartę **Konserwacja**.

Konfiguracja ustawień działania dla sterownika drukarki w systemie Windows

Możliwe jest wprowadzanie takich ustawień, jak włączenie programu **EPSON Status Monitor 3**.

1. Wyświetl okno dialogowe sterownika drukarki.
2. Kliknij **Ustawienia zaawansowane** na karcie **Konserwacja**.
3. Dokonaj odpowiednich ustawień, a następnie kliknij **OK**.

Wyjaśnienie poszczególnych elementów ustawień można znaleźć w pomocy online.

Powiązane informacje

➔ [„Sterownik drukarki dla systemu Windows” na stronie 166](#)

Sterownik drukarki dla systemu Mac OS

Sterownik drukarki steruje drukarką zgodnie z poleceniami z aplikacji. Określanie ustawień w sterowniku drukarki zapewnia uzyskanie najlepszych wyników drukowania. Za pomocą narzędzia sterownika drukarki można także sprawdzać stan drukarki i utrzymywać ją w jak najlepszym stanie.

Uzyskiwanie dostępu do sterownika drukarki z aplikacji

Kliknij **Ustawienie strony** lub **Drukuj** w menu **Plik** aplikacji. Jeśli to konieczne, kliknij polecenie **Pokaż szczegóły** (albo ▼), aby powiększyć okno drukowania.

Uwaga:

W zależności od używanej aplikacji, **Ustawienie strony** może nie być wyświetlane w menu **Plik**, a działania w celu wyświetlenia ekranu drukowania mogą różnić się. Szczegółowe informacje można znaleźć w pomocy aplikacji.

Informacje o usługach sieciowych i oprogramowaniu

Uruchamianie narzędzia

Z menu  > **Drukarki i skanery** (lub **Drukowanie i skanowanie, Drukarka i faks**) wybierz pozycję **Preferencje systemowe**, a następnie wybierz drukarkę. Kliknij opcję **Opcje i materiały > Narzędzia > Otwórz narzędzie drukarki**.

Konfiguracja ustawień działania dla sterownika drukarki w systemie Mac OS

Dostęp do okna ustawień obsługi sterownika drukarki Mac OS

Z menu  > **Drukarki i skanery** (lub **Drukowanie i skanowanie, Drukarka i faks**) wybierz pozycję **Preferencje systemowe**, a następnie wybierz drukarkę. Kliknij opcję **Opcje i materiały > Opcje** (lub **Sterownik**).

Ustawienia działania sterownika drukarki Mac OS

- Gruby papier i koperty: zapobiega rozmazywaniu się tuszu podczas drukowania na grubym papierze. Jednak może to spowolnić drukowanie.
- Pomiń puste strony: nie drukuje pustych stron.
- Tryb cichy: Umożliwia zmniejszenie poziomu hałasu generowanego przez drukarkę, jednakże może spowolnić drukowanie.
- Drukowanie z dużą szybkością: drukowanie, gdy głowica drukująca porusza się w obie strony. Prędkość drukowania jest większa, ale jego jakość może się pogorszyć.
- Ostrzeżenia: Umożliwia wyświetlanie przez sterownik drukarki powiadomień z ostrzeżeniami.
- Ustanów komunikację dwukierunkową: zazwyczaj ta opcja powinna być ustawiona na **Włączone**. Wybierz **Wyłączone**, jeśli uzyskanie informacji o drukarce jest niemożliwe ze względu na fakt, że jest ona udostępniana komputerom w systemie Windows za pośrednictwem sieci, lub z dowolnego innego powodu.

Aplikacja do skanowania dokumentów i obrazów (Epson Scan 2)

Epson Scan 2 to aplikacja umożliwiająca kontrolowanie procesu sterowania. Można regulować rozmiar, rozdzielczość, jasność, kontrast i jakość skanowanego obrazu. Można także uruchomić sterownik Epson Scan 2 z aplikacji skanującej zgodnej ze standardem TWAIN. Szczegółowe informacje można znaleźć w pomocy aplikacji.

Uruchamianie w systemie Windows

Uwaga:

*W przypadku systemów operacyjnych Windows Server trzeba upewnić się, że funkcja **Środowisko pulpitu** jest zainstalowana.*

- Windows 10/Windows Server 2016

Kliknij przycisk Start i wybierz polecenia **EPSON > Epson Scan 2**.

Informacje o usługach sieciowych i oprogramowaniu

- Windows 8.1/Windows 8/Windows Server 2012 R2/Windows Server 2012

Wpisz nazwę aplikacji w panelu wyszukiwania, po czym wybierz wyświetloną ikonę.

- Windows 7/Windows Vista/Windows XP/Windows Server 2008 R2/Windows Server 2008/Windows Server 2003 R2/Windows Server 2003

Kliknij przycisk Start, a następnie wybierz **Wszystkie programy** lub **Programy > EPSON > Epson Scan 2 > Epson Scan 2**.

Uruchamianie w systemie Mac OS

Uwaga:

Sterownik Epson Scan 2 nie obsługuje funkcji szybkiego przełączania użytkowników w systemie Mac OS. Należy wyłączyć tę funkcję.

Wybierz opcję **Idź > Programy > Epson Software > Epson Scan 2**.

Epson Event Manager

Epson Event Manager to aplikacja umożliwiająca zarządzanie skanowaniem z poziomu panelu sterowania i zapisywanie obrazów na komputerze. Istnieje możliwość dodawania własnych ustawień jako ustawień wstępnych. Można w nich określić na przykład typ dokumentu, lokalizację folderu zapisu i format obrazu. Szczegółowe informacje można znaleźć w pomocy aplikacji.

Uwaga:

Systemy operacyjne Windows Server nie są obsługiwane.

Uruchamianie w systemie Windows

- Windows 10

Kliknij przycisk Start i wybierz polecenia **Epson Software > Event Manager**.

- Windows 8.1/Windows 8

Wpisz nazwę aplikacji w panelu wyszukiwania, po czym wybierz wyświetloną ikonę.

- Windows 7/Windows Vista/Windows XP

Kliknij przycisk Start, a następnie wybierz polecenia **Wszystkie programy** lub **Programy > Epson Software > Event Manager**.

Uruchamianie w systemie Mac OS

Wybierz opcję **Idź > Aplikacje > Epson Software > Event Manager**.

Powiązane informacje

➔ [„Skanowanie do komputera” na stronie 98](#)

Sterownik PC-FAX (sterownik faksu)

Sterownik PC-FAX to aplikacja, która pozwala na wysłanie dokumentu utworzonego w innej aplikacji jako faksu, bezpośrednio z komputera. Sterownik PC-FAX jest instalowany podczas instalacji narzędzia FAX Utility. Szczegółowe informacje zawiera pomoc aplikacji.

Informacje o usługach sieciowych i oprogramowaniu

Uwaga:

- Systemy operacyjne Windows Server nie są obsługiwane.
- Czynności mogą się różnić w zależności od aplikacji, która została użyta do utworzenia dokumentu. Szczegółowe informacje zawiera pomoc aplikacji.

Dostęp w systemie Windows

W menu **Plik** aplikacji wybierz polecenie **Drukuj** lub **Ustawienia drukowania**. Wybierz drukarkę (FAX), a następnie kliknij **Preferencje** lub **Właściwości**.

Dostęp w systemie Mac OS

W menu **Plik** aplikacji wybierz polecenie **Drukuj**. Wybierz drukarkę (FAX) jako ustawienie w opcji **Drukarka**, a następnie wybierz z rozwijalnego menu wyskakującego opcję **Ustawienia faksu** lub **Ustawienia adresata**.

Narzędzie FAX Utility

FAX Utility to aplikacja, która pozwala na konfigurowanie różnych ustawień wysyłania faksów z poziomu komputera. Można tworzyć i edytować listy kontaktów, które mają być używane przy wysyłaniu faksu, konfigurować zapis odebranych faksów w formacie PDF na komputerze itd. Szczegółowe informacje można znaleźć w pomocy aplikacji.

Uwaga:

- Systemy operacyjne Windows Server nie są obsługiwane.
- Przed zainstalowaniem narzędzia FAX Utility upewnij się, że zainstalowany jest sterownik drukarki.

Uruchamianie w systemie Windows

- Windows 10

Kliknij przycisk Start i wybierz polecenia **Epson Software** > **FAX Utility**.

- Windows 8.1/Windows 8

Wpisz nazwę aplikacji w panelu wyszukiwania, po czym wybierz wyświetloną ikonę.

- Windows 7/Windows Vista/Windows XP

Kliknij przycisk Start i wybierz **Wszystkie programy** (lub **Programy**) > **Epson Software** > **FAX Utility**.

Uruchamianie w systemie Mac OS

Wybierz **Preferencje systemowe** z menu  > **Drukarki i skanery** (lub **Drukowanie i skanowanie, Drukarka i faks**), a następnie wybierz drukarkę (FAXS). Kliknij opcję **Opcje i materiały** > **Narzędzia** > **Otwórz narzędzie drukarki**.

Epson Easy Photo Print

Epson Easy Photo Print to aplikacja, która umożliwia łatwe drukowanie zdjęć w różnych układach. Pozwala ona na podgląd obrazu zdjęcia oraz dostosowanie obrazów lub pozycji. Zdjęcia można drukować także w ramkach. Szczegółowe informacje można znaleźć w pomocy aplikacji.

Informacje o usługach sieciowych i oprogramowaniu

Uwaga:

- Systemy operacyjne Windows Server nie są obsługiwane.
- Użycie tej aplikacji wymaga zainstalowania sterownika drukarki.

Uruchamianie w systemie Windows

- Windows 10

Kliknij przycisk Start i wybierz polecenia **Epson Software > Epson Easy Photo Print**.

- Windows 8.1/Windows 8

Wpisz nazwę aplikacji w panelu wyszukiwania, po czym wybierz wyświetloną ikonę.

- Windows 7/Windows Vista/Windows XP

Kliknij przycisk Start, a następnie wybierz polecenia **Wszystkie programy** lub **Programy > Epson Software > Epson Easy Photo Print**.

Uruchamianie w systemie Mac OS

Wybierz opcję **Idź > Programy > Epson Software > Epson Easy Photo Print**.

E-Web Print (wyłącznie dla systemu Windows)

E-Web Print to aplikacja, która umożliwia łatwe drukowanie stron internetowych w różnych układach. Szczegółowe informacje można znaleźć w pomocy aplikacji. Dostęp do pomocy dla aplikacji można uzyskać z menu **E-Web Print** na pasku narzędzi aplikacji **E-Web Print**.

Uwaga:

- Systemy operacyjne Windows Server nie są obsługiwane.
- Sprawdź obsługiwane przeglądarki i najnowszą wersję na stronie z materiałami do pobrania.

Uruchamianie

Po zainstalowaniu aplikacji E-Web Print będzie ona widoczna w przeglądarce. Kliknij **Print** lub **Clip**.

EPSON Software Updater

EPSON Software Updater to aplikacja, która sprawdza dostępność nowej lub zaktualizowanej wersji oprogramowania w Internecie i instaluje ją. Pozwala także na zaktualizowanie dokumentacji oraz oprogramowania układowego drukarki.

Uwaga:

Systemy operacyjne Windows Server nie są obsługiwane.

Uruchamianie w systemie Windows

- Windows 10

Kliknij przycisk Start i wybierz polecenia **Epson Software > EPSON Software Updater**.

- Windows 8.1/Windows 8

Wpisz nazwę aplikacji w panelu wyszukiwania, po czym wybierz wyświetloną ikonę.

Informacje o usługach sieciowych i oprogramowaniu

- Windows 7/Windows Vista/Windows XP

Kliknij przycisk Start, a następnie wybierz **Wszystkie programy** (lub **Programy**) > **Epson Software** > **EPSON Software Updater**.

Uwaga:

Aplikację EPSON Software Updater można także uruchomić, klikając ikonę drukarki na pasku zadań pulpitu, a następnie wybierając opcję **Aktualizacja oprogramowania**.

Uruchamianie w systemie Mac OS

Wybierz opcję **Idź** > **Programy** > **Epson Software** > **EPSON Software Updater**.

Aplikacja do konfigurowania wielu urządzeń (EpsonNet Config)

EpsonNet Config to aplikacja, która umożliwi ustawienie protokołów i adresów sieciowych. Więcej informacji można znaleźć w podręczniku użytkownika lub pomocy aplikacji EpsonNet Config.

Uruchamianie w systemie Windows

- Windows 10/Windows Server 2016

Kliknij przycisk Start i wybierz polecenia **EpsonNet** > **EpsonNet Config**.

- Windows 8.1/Windows 8/Windows Server 2012 R2/Windows Server 2012

Wpisz nazwę aplikacji w panelu wyszukiwania, po czym wybierz wyświetloną ikonę.

- Windows 7/Windows Vista/Windows XP/Windows Server 2008 R2/Windows Server 2008/Windows Server 2003 R2/Windows Server 2003

Kliknij przycisk Start i wybierz **Wszystkie programy** lub **Programy** > **EpsonNet** > **EpsonNet Config SE** > **EpsonNet Config**.

Uruchamianie w systemie Mac OS

Wybierz pozycję **Idź** > **Aplikacje** > **Epson Software** > **EpsonNet** > **EpsonNet Config SE** > **EpsonNet Config**.

Odinstalowywanie aplikacji

Należy zalogować się do komputera jako administrator. Po pojawieniu się monitu należy wpisać hasło administratora.

Odinstalowywanie aplikacji — Windows

1. Naciśnij przycisk , aby wyłączyć drukarkę.
2. Zamknij wszystkie uruchomione aplikacje.

Informacje o usługach sieciowych i oprogramowaniu

3. Otwórz **Panel sterowania**:

- Windows 10/Windows Server 2016

Kliknij prawym przyciskiem myszy przycisk Start lub naciśnij i przytrzymaj go, a następnie wybierz **Panel sterowania**.

- Windows 8.1/Windows 8/Windows Server 2012 R2/Windows Server 2012

Wybierz kolejno **Pulpit > Ustawienia > Panel sterowania**.

- Windows 7/Windows Vista/Windows XP/Windows Server 2008 R2/Windows Server 2008/Windows Server 2003 R2/Windows Server 2003

Kliknij przycisk Start i wybierz opcję **Panel sterowania**.

4. Wybierz opcję **Odinstaluj program** (albo **Dodaj lub usuń programy**):

- Windows 10/Windows 8.1/Windows 8/Windows 7/Windows Vista/Windows Server 2016/Windows Server 2012 R2/Windows Server 2012/Windows Server 2008 R2/Windows Server 2008

W menu **Programy** wybierz polecenie **Odinstaluj program**.

- Windows XP/Windows Server 2003 R2/Windows Server 2003

Kliknij **Dodaj lub usuń programy**.

5. Wybierz aplikację, którą chcesz odinstalować.

Nie możesz odinstalować sterownika drukarki, jeśli pozostały jakiekolwiek zadania drukowania. Usuń zadania lub poczekaj na ich wydrukowanie przed odinstalowaniem.

6. Odinstaluj aplikacje:

- Windows 10/Windows 8.1/Windows 8/Windows 7/Windows Vista/Windows Server 2016/Windows Server 2012 R2/Windows Server 2012/Windows Server 2008 R2/Windows Server 2008

Kliknij przycisk **Odinstaluj/Zmień** lub **Odinstaluj**.

- Windows XP/Windows Server 2003 R2/Windows Server 2003

Kliknij przycisk **Zmień/Usuń** lub **Usuń**.

Uwaga:

Jeżeli wyświetlone zostanie okno **Kontrola konta użytkownika**, kliknij polecenie **Kontynuuj**.

7. Postępuj zgodnie z instrukcjami wyświetlanymi na ekranie.

Odinstalowywanie aplikacji — Mac OS

1. Pobierz program Uninstaller za pomocą aplikacji EPSON Software Updater.

Po pobraniu programu Uninstaller nie jest konieczne pobieranie go za każdym razem, gdy ma być odinstalowana jakaś aplikacja.

2. Naciśnij przycisk , aby wyłączyć drukarkę.

3. Aby odinstalować sterownik drukarki lub sterownik PC-FAX, wybierz opcję **Preferencje systemowe** z menu > **Drukarki i skanery** (lub **Drukowanie i skanowanie, Drukarka i faks**), a następnie usuń drukarkę z listy aktywnych drukarek.

4. Zamknij wszystkie uruchomione aplikacje.

Informacje o usługach sieciowych i oprogramowaniu

- Wybierz opcję **Idź > Programy > Epson Software > Uninstaller**.
- Wybierz aplikację, które chcesz odinstalować, a następnie kliknij **Odinstaluj**.



Ważne:

Program Uninstaller usunie wszystkie sterowniki drukarek atramentowych firmy Epson, znajdujące się w komputerze. Jeśli używanych jest kilka drukarek atramentowych firmy Epson, a pożądane jest usunięcie tylko niektórych sterowników, należy usunąć wszystkie i dopiero potem ponownie zainstalować żądany sterownik.

Uwaga:

Jeżeli na liście aplikacji nie można znaleźć aplikacji, która ma zostać odinstalowana, nie można jej odinstalować za pomocą programu Uninstaller. W takiej sytuacji wybierz **Idź > Aplikacje > Epson Software**, wybierz aplikację, którą chcesz odinstalować i przeciągnij ją na ikonę kosza.

Powiązane informacje

➔ „EPSON Software Updater” na stronie 171

Instalowanie aplikacji

Podłącz komputer do sieci i zainstaluj najnowsze wersje aplikacji ze strony internetowej.

Uwaga:

- Należy zalogować się do komputera jako administrator. Po pojawieniu się monitu należy wpisać hasło administratora.
- Jeśli aplikacja jest ponownie instalowana, należy ją najpierw odinstalować.

- Zamknij wszystkie uruchomione aplikacje.
- Przed instalacją sterownika drukarki lub aplikacji Epson Scan 2 odłącz tymczasowo drukarkę od komputera.

Uwaga:

Nie należy podłączać drukarki do komputera, dopóki nie pojawi się wyraźna instrukcja, by to zrobić.

- Zainstaluj aplikacje, wykonując instrukcje opisane w witrynie internetowej poniżej.

<http://epson.sn>

Uwaga:

W przypadku użytkownika komputera z systemem Windows i braku możliwości pobrania aplikacji ze strony internetowej, należy je zainstalować z płyty z oprogramowaniem, dostarczonej z drukarką.

Powiązane informacje

➔ „Odinstalowywanie aplikacji” na stronie 172

Aktualizacja aplikacji i oprogramowania układowego

Aktualizacja aplikacji i oprogramowania układowego może pomóc rozwiązać pewne problemy, dodać nowe funkcje lub udoskonalić istniejące. Upewnij się, że masz zainstalowane najnowsze wersje aplikacji i oprogramowania układowego.

- Sprawdź, czy drukarka i komputer są połączone, a komputer podłączony do Internetu.

Informacje o usługach sieciowych i oprogramowaniu

2. Uruchom program EPSON Software Updater, po czym zaktualizuj aplikacje i oprogramowanie układowe.



Ważne:

Podczas aktualizacji nie wyłączaj komputera ani drukarki.

Uwaga:

Jeżeli na liście aplikacji nie możesz znaleźć aplikacji, którą chcesz zaktualizować, nie będzie można jej zaktualizować za pomocą programu EPSON Software Updater. Sprawdź dostępność najnowszych wersji aplikacji w lokalnej witrynie internetowej firmy Epson.

<http://www.epson.com>

Powiązane informacje

- ➔ „EPSON Software Updater” na stronie 171

Rozwiązywanie problemów

Sprawdzanie stanu drukarki

Sprawdzanie komunikatów na wyświetlaczu LCD

Jeżeli komunikat o błędzie pojawia się na wyświetlaczu LCD, postępuj zgodnie z instrukcjami na ekranie lub rozwiązaniami podanymi poniżej, aby rozwiązać ten problem.

Komunikaty o błędach	Rozwiązania
Błąd drukarki. Wyłącz i włącz ponownie zasilanie. Szczegóły znajdują się w dokumentacji.	Wyjmij papier i materiały zabezpieczające z drukarki i kasetę na papier. Jeśli komunikat o błędzie jest wciąż wyświetlany po wyłączeniu i ponownym włączeniu zasilania, skontaktuj się z pomocą techniczną Epson.
Nie wykryto sygnału wybierania.	<p>Ten problem można rozwiązać wybierając kolejno opcje Ustaw. > Administ. systemu > Ustawienia faksu > Ustaw. podstawowe > Typ linii, a następnie wybierając PBX. Jeśli używany system telefoniczny wymaga podania kodu dostępu do zewnętrznej linii, skonfiguruj go po wybraniu opcji PBX. Podczas wpisywania zewnętrznego numeru faksu zamiast kodu można użyć znaku krzyżyka (#). Zapewni to większe bezpieczeństwo połączenia.</p> <p>Jeśli komunikat o błędzie jest nadal wyświetlany, wyłącz opcje Wykr. sygn. wybier.. Jednak wyłączenie tej funkcji może spowodować pominięcie pierwszej cyfry numeru faksu i wysłanie dokumentu na niewłaściwy numer.</p>
Nie można odebr. faksów z powodu braku miejsca na dane faksów. Naciśnij [i] w celu uzyskania szczegółów.	<p>Niżej wymienione przyczyny mogą powodować gromadzenie odbieranych faksów bez ich przetwarzania.</p> <ul style="list-style-type: none"> <input type="checkbox"/> Brak możliwości drukowania z powodu błędu drukarki. Usun błąd drukarki. Aby sprawdzić szczegóły i rozwiązania w celu usunięcia błędu, naciśnij przycisk i i wybierz polecenie Informacje o drukarce. <input type="checkbox"/> Brak możliwości zapisu na komputerze lub na nośniku pamięci. Aby sprawdzić, czy odebrane fakсы zostały zapisane, naciśnij przycisk i i wybierz opcje Monitor zadań > Zad. komunikacji. Aby zapisać odebrane fakсы, włącz komputer lub podłącz do drukarki nośnik pamięci.
Niepr. komb. adresu IP i maski pods. Spr. dokumentację.	Wprowadź prawidłowy adres IP lub domyślną bramkę. Skontaktuj się z administratorem sieci, aby uzyskać pomoc.
Zak. ważności głów. certyfikatu. Zaktual. główny certyfikat, aby korzystać z usług chmury.	Uruchom aplikację Web Config, a następnie zaktualizuj certyfikat główny.

Rozwiązywanie problemów

Komunikaty o błędach	Rozwiązania
Recovery Mode	<p>Drukarka uruchomiła się w trybie przywracania, ponieważ nie powiodła się aktualizacja oprogramowania układowego. Wykonaj opisane poniżej czynności, aby spróbować ponownie zaktualizować oprogramowanie układowe.</p> <ol style="list-style-type: none"> Połącz komputer z drukarką przewodem USB. (W trybie przywracania nie można zaktualizować oprogramowania układowego za pośrednictwem połączenia sieciowego). Dalsze instrukcje można znaleźć w lokalnej witrynie internetowej firmy Epson.

Powiązane informacje

- ➔ [„Kontakt z działem pomocy technicznej firmy Epson” na stronie 240](#)
- ➔ [„Instalowanie aplikacji” na stronie 174](#)
- ➔ [„Aktualizacja aplikacji i oprogramowania układowego” na stronie 174](#)

Kod błędu w menu stanu

Jeśli zadanie nie zakończy się pomyślnie, sprawdź kod błędu w historii danego zadania. Kod błędu można sprawdzić, naciskając przycisk **i**, a następnie wybierając opcję **Historia zadań**. Poniższa tabela zawiera opis problemów i ich rozwiązań.

Kod	Problem	Rozwiązanie
001	Urządzenie zostało wyłączone z powodu awarii zasilania.	-
109	Odebrany faks został już usunięty.	-
110	Zadanie zostało wydrukowane tylko na jednej stronie, ponieważ na załadowanym papierze nie można drukować dwustronnie.	Aby wykonać drukowanie dwustronne, załaduj odpowiedni papier.
201	Pamięć jest zapełniona.	<ul style="list-style-type: none"> <input type="checkbox"/> Wydrukuj odebrane fakсы z poziomu ekranu Monitor zadań w Pamięć zadań. <input type="checkbox"/> Usuń odebrane fakсы zapisane w skrzynce odbiorczej z poziomu ekranu Pamięć zadań w Menu Stan. <input type="checkbox"/> Faks monochromatyczny do jednego odbiorcy można wysłać za pomocą funkcji bezpośredniego wysyłania. <input type="checkbox"/> Podziel oryginały i wyślij je co najmniej w dwóch partiach.
202	Urządzenie odbiorcy przerwało połączenie.	Odczekaj chwilę i spróbuj ponownie.

Rozwiązywanie problemów

Kod	Problem	Rozwiązanie
203	Urządzenie nie wykrywa sygnału tonowego.	<ul style="list-style-type: none"> <input type="checkbox"/> Upewnij się, że kabel telefoniczny jest poprawnie podłączony i że linia jest sprawna. <input type="checkbox"/> Jeśli drukarka jest podłączona do centrali PBX lub adaptera terminalowego, zmień ustawienie Typ linii na PBX. <input type="checkbox"/> Wybierz Ustawienia > Administr. systemu > Ustawienia faksu > Ustaw. podstawowe > Wykr. sygn. wybier., a następnie wyłącz ustawienie sygnału wybierania.
204	Urządzenie odbiorcy jest zajęte.	Odczekaj chwilę i spróbuj ponownie.
205	Urządzenie odbiorcy nie odpowiada.	Odczekaj chwilę i spróbuj ponownie.
206	Przewód telefoniczny został niewłaściwie podłączony do gniazd LINE i EXT. w urządzeniu.	Sprawdź połączenia w gniazdach LINE i EXT. drukarki.
207	Urządzenie nie jest podłączone do linii telefonicznej.	Podłącz przewód telefoniczny do linii.
208	Nie można wysłać faksu do części wybranych odbiorców.	Wydrukuj raport Raport faksu lub Ostatnia transmisja dla poprzednich faksów z Raport faksu w trybie faksowania, aby sprawdzić nieprawidłowe miejsce docelowe. Gdy włączona jest opcja Zapis. danych błędu , faks można wysłać ponownie z poziomu ekranu Monitor zadań w Menu Stan .
301	Brak wystarczającej ilości wolnego miejsca do zapisania danych w urządzeniu pamięci.	<ul style="list-style-type: none"> <input type="checkbox"/> Zwiększ ilość wolnego miejsca w urządzeniu pamięci. <input type="checkbox"/> Zmniejsz liczbę dokumentów. <input type="checkbox"/> Zmniejsz rozdzielczość skanowania lub zwiększ stopień kompresji, aby zmniejszyć rozmiar zeskanowanego obrazu.
302	Urządzenie pamięci jest chronione przed zapisem.	Wyłącz ochronę przed zapisem na urządzeniu pamięci.
303	Nie utworzono folderu do zapisu zeskanowanego obrazu.	Włóż inne urządzenie pamięci.
304	Wyjęto urządzenie pamięci.	Ponownie podłącz urządzenie pamięci.
305	Wystąpił błąd podczas zapisywania danych na urządzeniu pamięci.	Jeśli urządzenie zewnętrzne jest dostępne z komputera, zaczekaj chwilę i spróbuj ponownie.
306	Pamięć jest zapełniona.	Poczekaj, aż zakończą się bieżące zadania.
311	Wystąpił błąd DNS.	<ul style="list-style-type: none"> <input type="checkbox"/> Wybierz Ustawienia > Administr. systemu > Ust. Wi-Fi/sieci lokal. > Ustawienia zaawansowane > Serwer DNS, a następnie sprawdź ustawienia DNS. <input type="checkbox"/> Sprawdź ustawienia DNS serwera, komputera lub punktu dostępu.
312	Wystąpił błąd uwierzytelniania.	Wybierz Ustawienia > Administr. systemu > Ust. Wi-Fi/sieci lokal. > Ustawienia zaawansowane > Serwer e-mail > Ustaw. serwera , a następnie sprawdź ustawienia serwera.

Rozwiązywanie problemów

Kod	Problem	Rozwiązanie
313	Wystąpił błąd komunikacji.	<ul style="list-style-type: none"> <input type="checkbox"/> Wydrukuj raport połączenia sieciowego, aby sprawdzić, czy drukarka jest podłączona do sieci. <input type="checkbox"/> Wybierz Ustawienia > Administr. systemu > Ust. Wi-Fi/sieci lokal. > Ustawienia zaawansowane > Serwer e-mail > Ustaw. serwera, aby sprawdzić, czy ustawienia serwera e-mail są prawidłowe. <input type="checkbox"/> Metoda uwierzytelnienia ustawień i serwer e-mail mogą nie pasować. Po wybraniu Wył. jako metody uwierzytelnienia, upewnij się, że metoda uwierzytelnienia serwera e-mail jest ustawiona na Brak. <input type="checkbox"/> Uruchom Sprawdzanie połączenia na potrzeby serwera e-mail, aby potwierdzić ten błąd. Więcej informacji można znaleźć w podręczniku <i>Przewodnik administratora</i>.
314	Rozmiar danych przekracza maksymalny rozmiar przewidziany dla załączanych plików.	<ul style="list-style-type: none"> <input type="checkbox"/> W ustawieniach skanowania zwiększ wartość Maks. rozm. zał. pliku. <input type="checkbox"/> Zmniejsz rozdzielczość skanowania lub zwiększ stopień kompresji, aby zmniejszyć rozmiar zeskanowanego obrazu.
315	Pamięć jest zapełniona.	Spróbuj ponownie po zakończeniu bieżących zadań.
321	Wystąpił błąd DNS.	<ul style="list-style-type: none"> <input type="checkbox"/> Wybierz Ustawienia > Administr. systemu > Ust. Wi-Fi/sieci lokal. > Ustawienia zaawansowane > Serwer DNS, a następnie sprawdź ustawienia DNS. <input type="checkbox"/> Sprawdź ustawienia DNS serwera, komputera lub punktu dostępu.
322	Wystąpił błąd uwierzytelniania.	Sprawdź ustawienia Lokalizacja .
323	Wystąpił błąd komunikacji.	<ul style="list-style-type: none"> <input type="checkbox"/> Wydrukuj raport połączenia sieciowego, aby sprawdzić, czy drukarka jest podłączona do sieci. <input type="checkbox"/> Sprawdź, czy ustawienia Lokalizacja są prawidłowe. Uzyskaj dostęp z komputera do wybranego folderu, aby sprawdzić, czy jest od dostępny. <input type="checkbox"/> Sprawdź, czy komunikacja jest zablokowana przez zaporę.
324	W określonym folderze istnieje już plik o tej samej nazwie.	<ul style="list-style-type: none"> <input type="checkbox"/> Usuń plik o tej samej nazwie. <input type="checkbox"/> Zmień przedrostek nazwy pliku w ustawieniach Ustawienia pliku.
325	Brak wystarczającej ilości wolnego miejsca w określonym folderze.	<ul style="list-style-type: none"> <input type="checkbox"/> Zwiększ ilość wolnego miejsca w określonym folderze. <input type="checkbox"/> Zmniejsz liczbę dokumentów. <input type="checkbox"/> Zmniejsz rozdzielczość skanowania lub zwiększ stopień kompresji, aby zmniejszyć rozmiar zeskanowanego obrazu.
327	Pamięć jest zapełniona.	Poczekaj, aż zakończą się bieżące zadania.

Rozwiązywanie problemów

Kod	Problem	Rozwiązanie
328	Lokalizacja docelowa jest nieprawidłowa lub nie istnieje.	Sprawdź ustawienia Lokalizacja .
331	Wystąpił błąd komunikacji podczas pobierania listy lokalizacji docelowych.	<input type="checkbox"/> Wydrukuj raport połączenia sieciowego, aby sprawdzić, czy drukarka jest podłączona do sieci. <input type="checkbox"/> Sprawdź, czy drukarka jest zarejestrowana dla usług Epson Connect i czy została utworzona Lista miejsc docelowych . Szczegółowe informacje można znaleźć w witrynie internetowej Epson Connect. https://www.epsonconnect.com/ http://www.epsonconnect.eu (tylko w Europie)
332	Brak wystarczającej ilości wolnego miejsca do zapisania zeskanowanego obrazu w lokalizacji docelowej.	Zmniejsz liczbę dokumentów.
333	Nie znaleziono lokalizacji docelowej, ponieważ informacja o niej została załadowana na serwer przed wysłaniem zeskanowanego obrazu.	Ponownie wybierz lokalizację docelową.
334	Wystąpił błąd podczas wysyłania zeskanowanego obrazu.	-
341	Wystąpił błąd komunikacji.	<input type="checkbox"/> Sprawdź połączenia drukarki i komputera. Jeżeli ustanowione jest połączenie poprzez sieć, wydrukuj raport połączenia sieciowego, aby sprawdzić, czy drukarka jest podłączona do sieci. <input type="checkbox"/> Upewnij się, że na komputerze jest zainstalowana aplikacja Epson Event Manager.
401	Brak wystarczającej ilości wolnego miejsca do zapisania danych w urządzeniu pamięci.	Zwiększ ilość wolnego miejsca w urządzeniu pamięci.
402	Urządzenie pamięci jest chronione przed zapisem.	Wyłącz ochronę przed zapisem na urządzeniu pamięci.
404	Wyjęto urządzenie pamięci.	Ponownie podłącz urządzenie pamięci.
405	Wystąpił błąd podczas zapisywania danych na urządzeniu pamięci.	<input type="checkbox"/> Ponownie podłącz urządzenie pamięci. <input type="checkbox"/> Użyj innego urządzenia pamięci, w którym utworzono folder za pomocą funkcji Utwórz folder do zapisywania .
411	Wystąpił błąd DNS.	<input type="checkbox"/> Wybierz Ustawienia > Administr. systemu > Ust. Wi-Fi/sieci lokal. > Ustawienia zaawansowane > Serwer DNS , a następnie sprawdź ustawienia DNS. <input type="checkbox"/> Sprawdź ustawienia DNS serwera, komputera lub punktu dostępu.
412	Wystąpił błąd uwierzytelniania.	Wybierz Ustawienia > Administr. systemu > Ust. Wi-Fi/sieci lokal. > Ustawienia zaawansowane > Serwer e-mail > Ustaw. serwera , a następnie sprawdź ustawienia serwera.

Rozwiązywanie problemów

Kod	Problem	Rozwiązanie
413	Wystąpił błąd komunikacji.	<ul style="list-style-type: none"> <input type="checkbox"/> Wydrukuj raport połączenia sieciowego, aby sprawdzić, czy drukarka jest podłączona do sieci. <input type="checkbox"/> Wybierz Ustawienia > Administr. systemu > Ust. Wi-Fi/sieci lokal. > Ustawienia zaawansowane > Serwer e-mail > Ustaw. serwera, aby sprawdzić, czy ustawienia serwera e-mail są prawidłowe. <input type="checkbox"/> Metoda uwierzytelnienia ustawień i serwer e-mail mogą nie pasować. Po wybraniu Wył. jako metody uwierzytelnienia, upewnij się, że metoda uwierzytelnienia serwera e-mail jest ustawiona na Brak. <input type="checkbox"/> Uruchom Sprawdzanie połączenia na potrzeby serwera e-mail, aby potwierdzić ten błąd. Więcej informacji można znaleźć w podręczniku <i>Przewodnik administratora</i>.
421	Wystąpił błąd DNS.	<ul style="list-style-type: none"> <input type="checkbox"/> Wybierz Ustawienia > Administr. systemu > Ust. Wi-Fi/sieci lokal. > Ustawienia zaawansowane > Serwer DNS, a następnie sprawdź ustawienia DNS. <input type="checkbox"/> Sprawdź ustawienia DNS serwera, komputera lub punktu dostępu.
422	Wystąpił błąd uwierzytelniania.	Wybierz Ustaw. > Administr. systemu > Ustawienia faksu > Ustaw. wyjścia > Wyjście faksu > Inne ustawienia , a następnie sprawdź ustawienia folderu wybranego w Gdzie przesłać .
423	Wystąpił błąd komunikacji. Możliwe, że plik o tej samej nazwie jest już otwarty lub plik jest tylko do odczytu.	<ul style="list-style-type: none"> <input type="checkbox"/> Wydrukuj raport połączenia sieciowego, aby sprawdzić, czy drukarka jest podłączona do sieci. <input type="checkbox"/> Wybierz Ustaw. > Administr. systemu > Ustawienia faksu > Ustaw. wyjścia > Wyjście faksu > Inne ustawienia, a następnie sprawdź ustawienia folderu wybranego w Gdzie przesłać. <input type="checkbox"/> Zamknij plik o tej samej nazwie lub wyłącz tryb tylko do odczytu. <input type="checkbox"/> Uzyskaj dostęp z komputera do wybranego folderu, aby sprawdzić, czy jest od dostępny. <input type="checkbox"/> Sprawdź, czy komunikacja jest zablokowana przez zaporę.
425	Brak wystarczającej ilości wolnego miejsca w docelowym folderze przesyłania.	Zwiększ ilość wolnego miejsca w docelowym folderze przesyłania.
428	Lokalizacja docelowa jest nieprawidłowa lub nie istnieje.	Wybierz Ustaw. > Administr. systemu > Ustawienia faksu > Ustaw. wyjścia > Wyjście faksu > Inne ustawienia , a następnie sprawdź ustawienia folderu wybranego w Gdzie przesłać .

Powiązane informacje

➔ „Podłączenie linii telefonicznej” na stronie 107

➔ „Drukowanie raportu połączenia sieciowego” na stronie 34

Rozwiązywanie problemów

- ➔ „Sprawdzanie połączenie serwera e-mail” na stronie 239
- ➔ „Epson ConnectUsługa” na stronie 164
- ➔ „Opcje menu w przypadku skanowania do komputera” na stronie 99
- ➔ „Opcje Ustawienia faksu” na stronie 132
- ➔ „Dostępne papiery i pojemności” na stronie 46

Sprawdzanie stanu drukarki — system Windows

1. Wyświetl okno dialogowe sterownika drukarki.
2. Kliknij opcję **EPSON Status Monitor 3** na karcie **Konserwacja**.

Uwaga:

- Stan drukarki można także sprawdzić, klikając dwukrotnie ikonę drukarki na pasku zadań. Jeśli ikona drukarki nie została dodana do paska zadań, należy kliknąć opcję **Preferencje monitorowania** na karcie **Konserwacja**, a następnie wybrać opcję **Zarejestruj ikonę skrótu na pasku zadań**.
- Jeżeli program **EPSON Status Monitor 3** jest wyłączony, należy kliknąć **Ustawienia zaawansowane** na karcie **Konserwacja**, a następnie wybrać opcję **Włącz program EPSON Status Monitor 3**.

Powiązane informacje

- ➔ „Sterownik drukarki dla systemu Windows” na stronie 166

Sprawdzanie stanu drukarki — Mac OS

1. Z menu  > **Drukarki i skanery** (lub **Drukowanie i skanowanie**, **Drukarka i faks**) wybierz pozycję **Preferencje systemowe**, a następnie wybierz drukarkę.
2. Kliknij opcję **Opcje i materiały** > **Narzędzia** > **Otwórz narzędzie drukarki**.
3. Kliknij przycisk **EPSON Status Monitor**.

Można tu sprawdzić stan drukarki, poziomy tuszu i informacje o błędach.

Wymywanie zaciętego papieru

Sprawdź błąd widoczny na panelu sterowania i wykonaj wyświetlane tam instrukcje, aby usunąć zacięty papier razem ze wszystkimi oddartymi kawałkami. Następnie skasuj błąd.



Ważne:

Zacięty papier należy wymować ostrożnie. Energiczne wymywanie papieru może doprowadzić do uszkodzenia drukarki.

Wymywanie zaciętego papieru z Tylny podajnik papieru

Wymij zacięty papier.

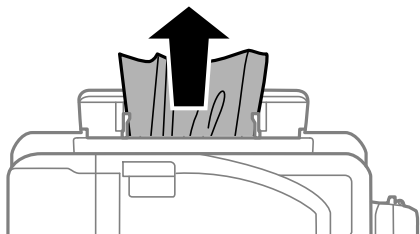

Wymywanie zaciętego papieru z wnętrza drukarki



Przestroga:

- Należy uważać, aby nie przyciąć dłoni ani palców podczas zamykania lub otwierania modułu skanera. W przeciwnym wypadku może dojść do zranienia.
- Po włożeniu ręki do wnętrza drukarki nie wolno dotykać przycisków na panelu sterowania. Jeśli drukarka rozpocznie działanie, może to spowodować obrażenia. Aby uniknąć obrażeń, należy zachować ostrożność i nie dotykać żadnej z wystających części.

1. Otwórz moduł skanera z zamkniętą pokrywą dokumentów.

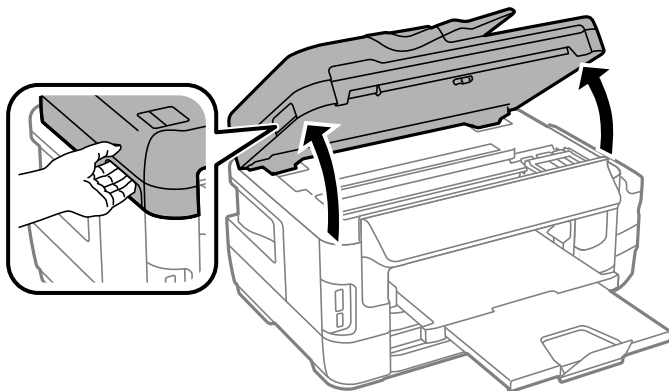

Rozwiązywanie problemów

2. Wyjmij zacięty papier.

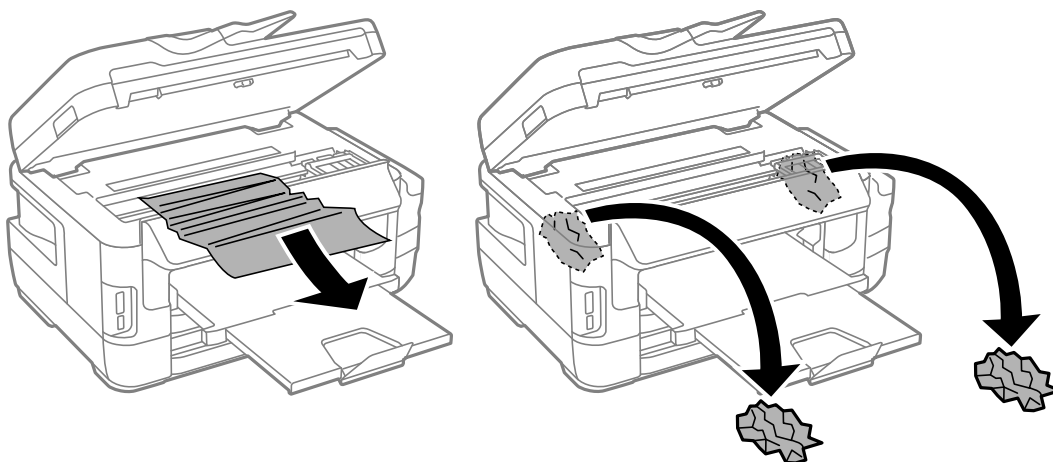

! **Ważne:**

Nie należy dotykać białego płaskiego kabla, półprzezroczystej części ani rurek z tuszem wewnątrz drukarki. Może to być przyczyną awarii.

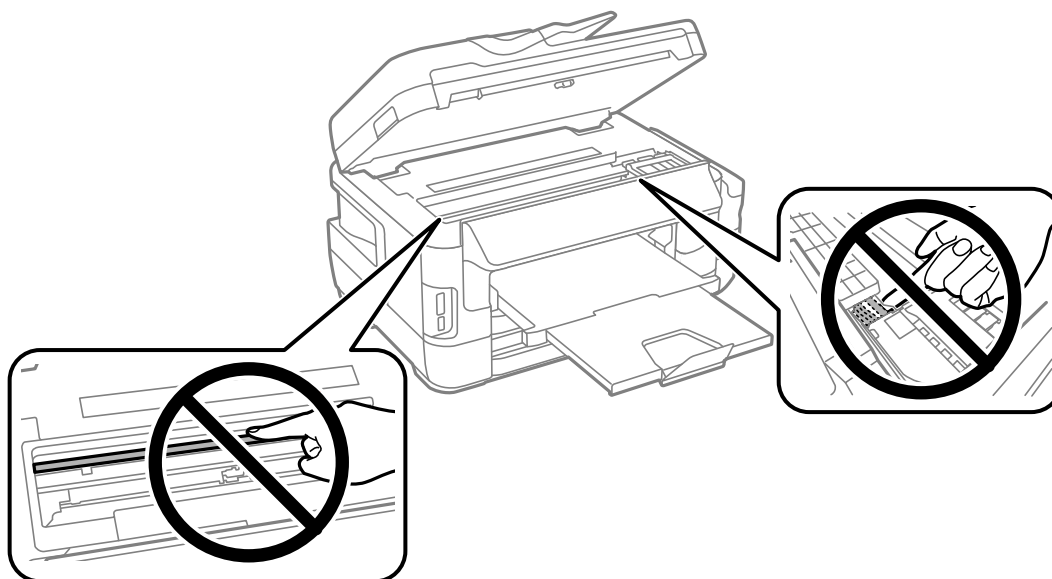

3. Zamknij moduł skanera.

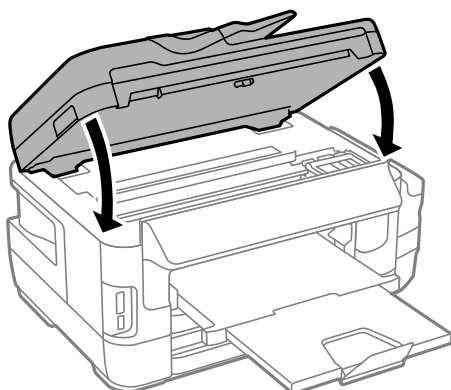

Uwaga:

Jeśli pozostaną pourywane kawałki papieru, wybierz **Wyjmij papier** na panelu sterowania jak opisano poniżej po usunięciu błędu zaciętego papieru. Pomoże to usunąć pozostałe kawałki papieru.

Ustaw. > **Konserw.** > **Wyjmij papier**

Wyjmowanie zaciętego papieru z Kasety na papier

1. Zamknij tacę wyjściową.
2. Wyciągnij kasetę na papier.

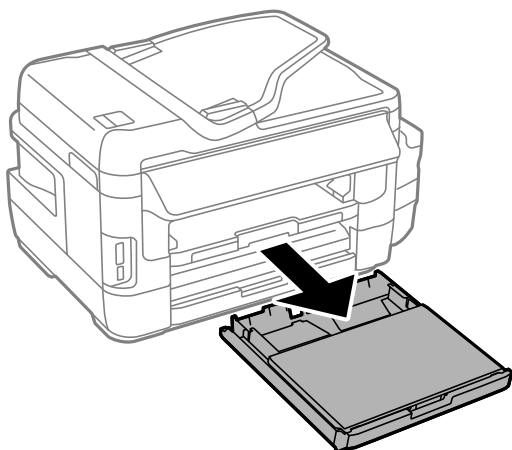

3. Zdejmij pokrywę kasety papieru.

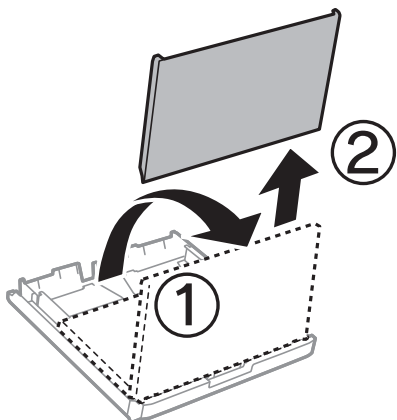

4. Wyjmij zablokowany papier z kasety na papier.

Rozwiązywanie problemów

5. Usuń papier zablokowany wewnątrz drukarki.

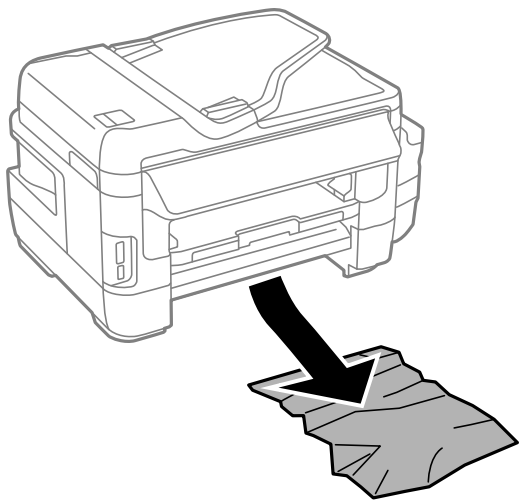

6. Dopasuj krawędzie papieru, a następnie przesun prowadnice krawędzi w kierunku brzegów papieru.

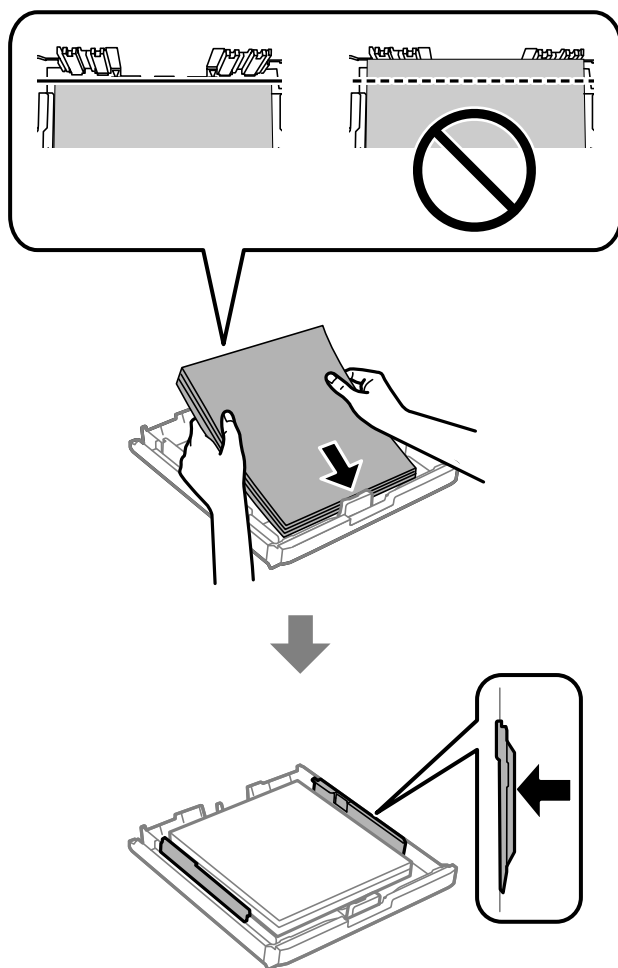

7. Załóż ponownie pokrywa kasety papieru.

8. Włóż kasetę na papier do drukarki.

Usuwanie zaciętego papieru z Tylna pokrywa 1 i Tylna pokrywa 2

1. Obróć produkt.

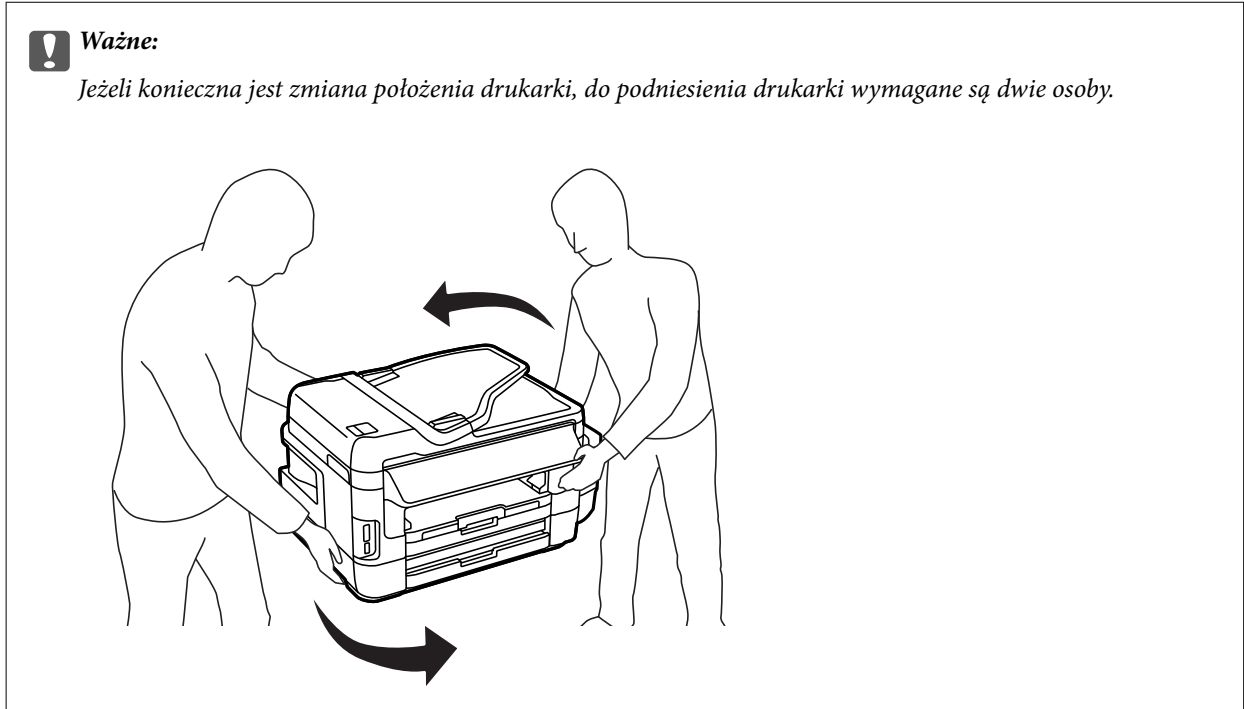

2. Otwórz tylna pokrywa 1.

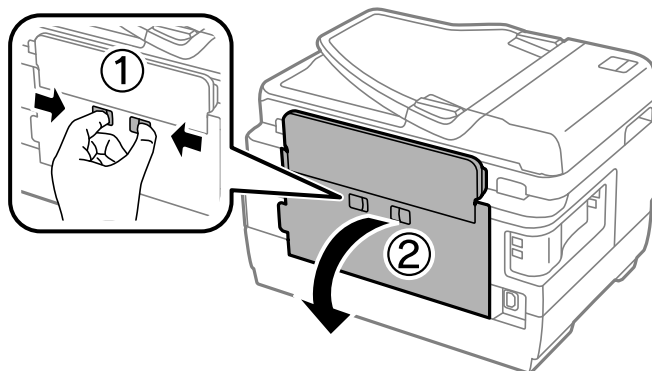

Rozwiązywanie problemów

- Wyjmij zacięty papier.

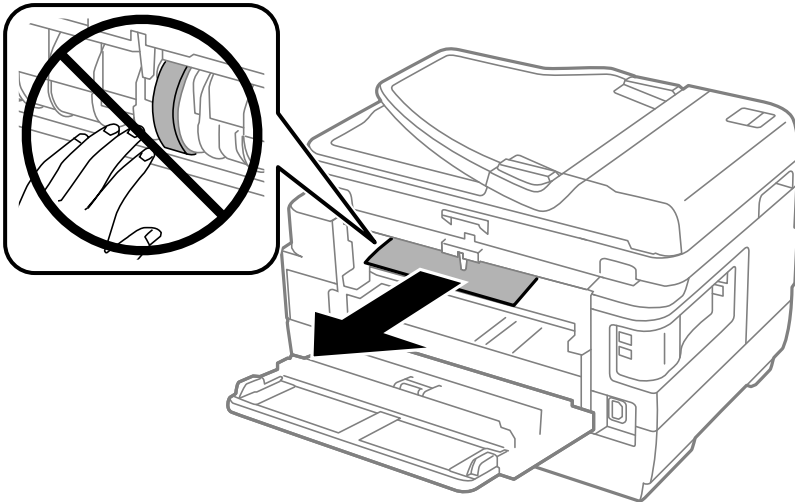

- Wyciągnij tylną pokrywa 2.

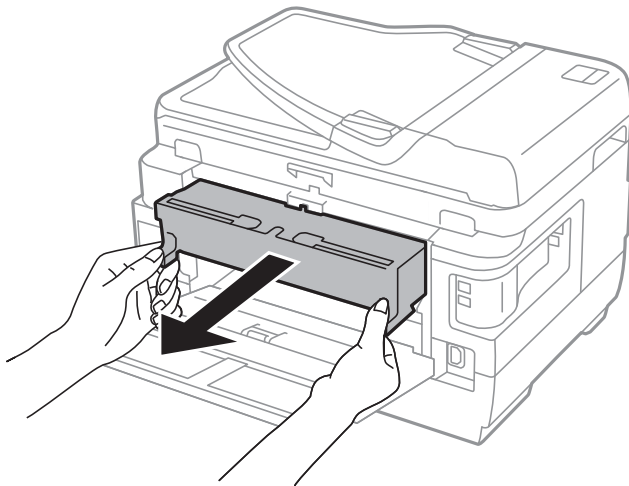

- Wyjmij zacięty papier.

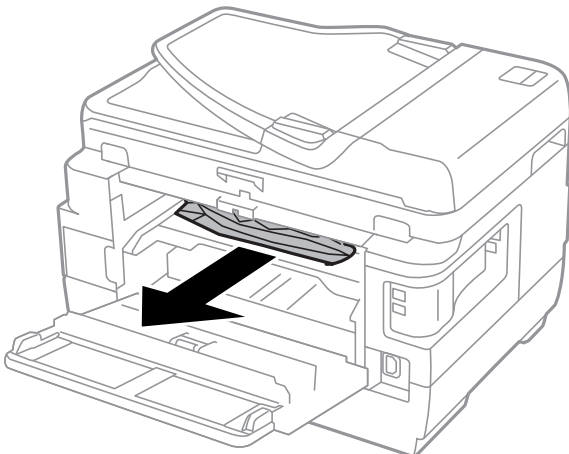

Rozwiązywanie problemów

6. Usuń zablokowany papier z tylnej pokrywy 2.

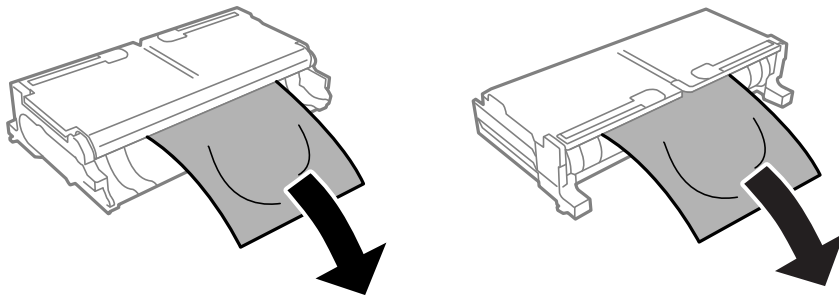

7. Otwórz tylną pokrywę 2.

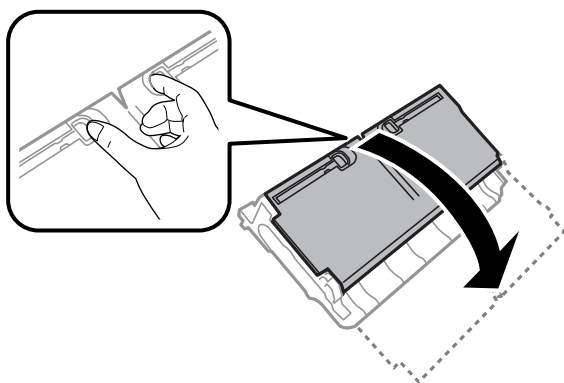

8. Wyjmij zacięty papier.

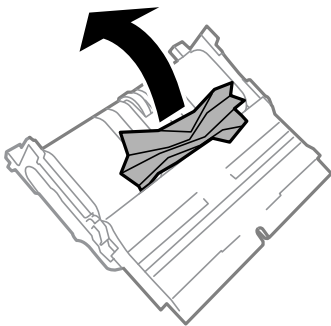

9. Zamknij tylną pokrywę 2.

10. Włóż tylną pokrywę 2 do drukarki.

11. Zamknij tylną pokrywę 1.

Wymywanie zaciętego papieru z ADF

 **Przeostoga:**

Należy uważać, aby nie przycięć palców podczas zamykania pokryw dokumentów. W przeciwnym wypadku może dojść do zranienia.

Rozwiązywanie problemów

1. Otwórz pokrywę podajnika ADF.

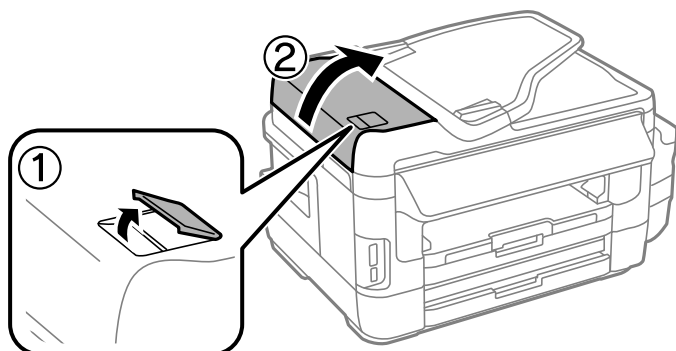

2. Wyjmij zacięty papier.

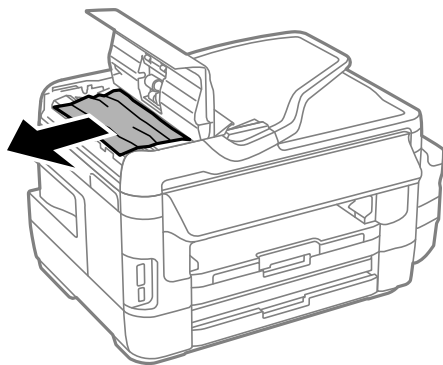

3. Zamknij pokrywę podajnika ADF.

4. Otwórz pokrywę dokumentów.

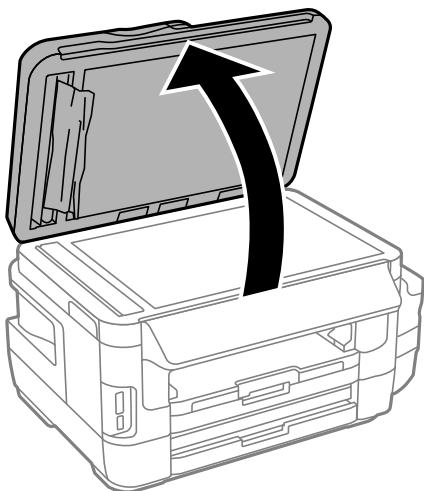

5. Wyjmij zacięty papier.

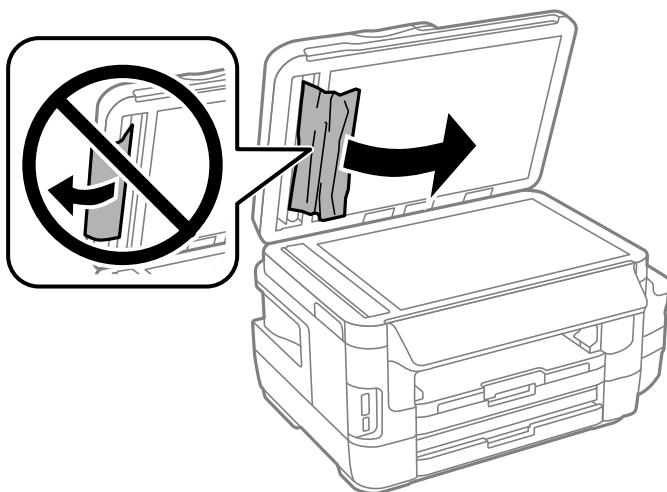

6. Zamknij pokrywę dokumentów.

7. Podnieś tacę wejściową podajnika ADF, a następnie usuń zablokowany papier.

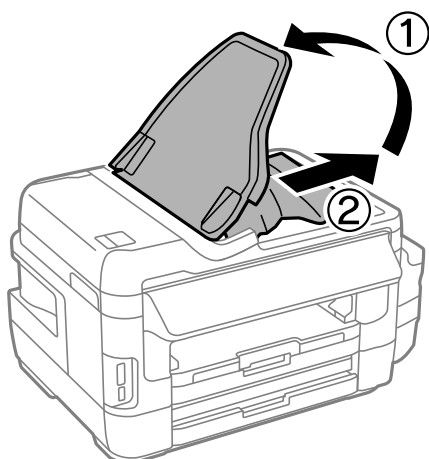

Papier nie jest podawany poprawnie

Sprawdź poniższe punkty, a następnie podejmij odpowiednie działania w celu rozwiązania problemu.

- Ustaw drukarkę na płaskiej powierzchni i używaj ją przy zalecanych warunkach środowiskowych.
- Używaj papieru obsługiwanego przez tę drukarkę.
- Stosuj się do środków ostrożności dotyczących postępowania z papierem.
- Upewnij się, że ustawienia rozmiaru i typu papieru odpowiadają faktycznemu rozmiarowi i typowi papieru, załadowanego do drukarki.

Powiązane informacje

- ➔ „Dane techniczne dotyczące środowiska pracy” na stronie 230
- ➔ „Środki ostrożności dotyczące postępowania z papierem” na stronie 45

Rozwiązywanie problemów

- ➔ „Dostępne papiery i pojemności” na stronie 46
- ➔ „Lista rodzajów papieru” na stronie 47

Blokada papieru

Włóż papier w odpowiednim kierunku, a następnie przesun prowadnice krawędzi w kierunku brzegów papieru.

Powiązane informacje

- ➔ „Wyjmowanie zaciętego papieru” na stronie 182
- ➔ „Ładowanie papieru do Kasety na papier” na stronie 48
- ➔ „Ładowanie papieru do Tylnej podajnik papieru” na stronie 51

Papier jest podawany krzywo

Włóż papier w odpowiednim kierunku, a następnie przesun prowadnice krawędzi w kierunku brzegów papieru.

Powiązane informacje

- ➔ „Ładowanie papieru do Kasety na papier” na stronie 48
- ➔ „Ładowanie papieru do Tylnej podajnik papieru” na stronie 51

Kilka arkuszy papieru jest podawanych jednocześnie.

Kiedy w trakcie ręcznego drukowania dwustronnego podawanych jest kilka arkuszy jednocześnie, przed ponownym załadowaniem papieru usuń cały papier załadowany do drukarki.

Brak podawania papieru

Nie wolno przekraczać maksymalnej liczby arkuszy przewidzianej dla danego rodzaju papieru. Wysokość ryzy zwykłego papieru nie powinna przekraczać linii wskazywanej przez symbol trójkąta umieszczony na prowadnicy krawędzi.

Powiązane informacje

- ➔ „Dostępne papiery i pojemności” na stronie 46

Oryginały nie są podawane w ADF

- Używaj oryginałów obsługiwanych przez ADF.
- Włóż oryginały w odpowiednim kierunku, a następnie dosun prowadnice krawędzi podajnika ADF do brzegów oryginałów.
- Wyczyść wnętrze automatycznego podajnika dokumentów.

Rozwiązywanie problemów

- Nie należy ładować oryginałów powyżej linii wskazanej przez symbol trójkąta w podajniku ADF.

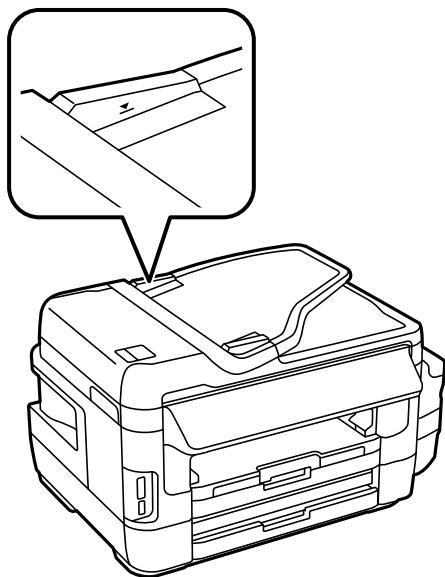

- Sprawdź, czy na panelu sterowania widoczna jest ikona podajnika ADF. Jeśli jej nie widać, załaduj oryginały jeszcze raz.

Powiązane informacje



- ➔ [„Dostępne oryginały w podajniku ADF” na stronie 55](#)
- ➔ [„Umieszczanie oryginałów w podajniku ADF” na stronie 55](#)
- ➔ [„Czyszczenie automatycznego podajnika dokumentów \(ADF\)” na stronie 150](#)

Problemy z zasilaniem i panelem sterowania

Zasilanie się nie włącza

- Upewnij się, że przewód zasilania jest prawidłowo podłączony.
- Przytrzymaj przycisk  trochę dłużej.

Zasilanie się nie wyłącza

Przytrzymaj przycisk  trochę dłużej. Jeżeli nadal nie można wyłączyć drukarki, należy odłączyć kabel zasilający. Aby zapobiec wysychaniu głowicy drukującej, ponownie włącz drukarkę i wyłącz ją naciskając przycisk .

Zasilanie wyłącza się automatycznie

- Wybierz **Ustawienia > Administr. systemu > Ustawienia wspólne > Ustaw. wyłączenia**, a następnie włącz ustawienia **Wyłącz przy bezczynności** oraz **Wyłącz po odłączeniu**.

Rozwiązywanie problemów

- Wybierz **Ustawienia** > **Administr. systemu** > **Ustawienia wspólne**, a następnie wyłącz ustawienie **Timer wył.**.

Uwaga:

Posiadany produkt może posiadać funkcję **Ustaw. wyłączania** lub **Timer wył.** w zależności od miejsca zakupu.

Wyświetlacz LCD ciemnieje

Drukarka znajduje się w trybie uśpienia. Naciśnij w dowolnym miejscu na ekranie LCD, aby powrócić do poprzedniego stanu.

Nie można drukować z komputera

Sprawdzanie połączenia

- Podłącz drukarkę do komputera za pomocą przewodu USB.
- Jeżeli korzystasz z koncentratora USB, spróbuj bezpośrednio podłączyć drukarkę do komputera.
- Jeśli nie można drukować przez sieć, więcej informacji można znaleźć na stronie z opisem metody połączenia sieciowego z komputerem.

Sprawdzanie oprogramowania i danych

- Upewnij się, że został zainstalowany oryginalny sterownik drukarki Epson. Jeśli oryginalny sterownik drukarki Epson nie jest zainstalowany, dostępne funkcje są ograniczone. Zalecamy stosowanie oryginalnego sterownika drukarki Epson. Więcej informacji można uzyskać, klikając łącze informacji powiązanych.
- Jeśli drukowany jest obraz, którego dane zajmują dużo miejsca, w komputerze może zabraknąć pamięci. Wydrukuj obraz w niższej rozdzielczości lub w mniejszym rozmiarze.

Sprawdzanie stanu drukarki z poziomu komputera (Windows)

Kliknij przycisk **Kolejka wydruku** na karcie sterownika drukarki **Konserwacja**, a następnie wykonaj poniższe czynności.

- Upewnij się, że nie ma żadnych wstrzymanych zadań drukowania.
Anuluj drukowanie, jeśli to konieczne.
- Sprawdź, czy drukarka nie jest offline albo nie oczekuje na zadanie drukowania.
Jeżeli drukarka jest offline lub oczekuje na zadanie drukowania, wyczyść ustawienie offline lub oczekującego zadania w menu **Drukarka**.
- Sprawdź, czy drukarka jest ustawiona jako domyślna w menu **Drukarka** (przy elemencie menu powinno być widoczne zaznaczenie).
Jeżeli drukarka nie jest ustawiona jako drukarka domyślna, zmień to.
- Sprawdź w następujący sposób poprawny wybór portu drukarki we **Właściwość** > **Port** z menu **Drukarki**.
Wybierz „USBXXX” dla połączenia USB lub „EpsonNet Print Port” dla połączenia sieciowego.

Sprawdzanie stanu drukarki z poziomu komputera (Mac OS)

Upewnij się, że drukarka nie ma stanu **Wstrzymana**.

Rozwiązywanie problemów

Wybierz opcję **Preferencje systemowe** z menu  > **Drukarki i skanery** (lub **Drukowanie i skanowanie, Drukarka i faks**), a następnie kliknij dwukrotnie drukarkę. Jeśli praca drukarki jest wstrzymana, kliknij **Wznów** (lub **Wznów pracę drukarki**).

Powiązane informacje

- ➔ „Podłączanie do komputera” na stronie 25
- ➔ „Instalowanie aplikacji” na stronie 174
- ➔ „Anulowanie drukowania” na stronie 88

Kiedy nie można wprowadzić ustawień sieciowych

- Wyłącz urządzenia, które chcesz połączyć z siecią. Poczekać około 10 s, a następnie włącz urządzenia w następującej kolejności: punkt dostępu, komputer lub urządzenie inteligentne, a następnie drukarka. Przenieś drukarkę i komputer lub urządzenie inteligentne bliżej punktu dostępu, aby ułatwić komunikację radiową, a następnie ponownie spróbuj skonfigurować ustawienia sieci.
- Na ekranie głównym wciśnij pozycję . Wybierz pozycję **Menu > Ust. Wi-Fi/sieci lokal. > Sprawdzanie połączenia**, a następnie wydrukuj raport połączenia sieciowego. Jeśli wystąpił błąd, sprawdź raport połączenia sieciowego, a następnie zastosuj się do wydrukowanych na arkuszu rozwiązań.

Powiązane informacje

- ➔ „Nie można łączyć się z urządzeń z drukarką pomimo poprawnych ustawień sieciowych” na stronie 195
- ➔ „Komunikaty i rozwiązania w raporcie połączenia sieciowego” na stronie 35

Nie można łączyć się z urządzeń z drukarką pomimo poprawnych ustawień sieciowych

Jeżeli nie można połączyć się z drukarką z komputera lub urządzenia typu smart pomimo tego, że raport połączenia sieciowego nie sygnalizuje jakichkolwiek problemów, należy wykonać poniższe czynności.

- Podczas korzystania równocześnie z wielu punktów dostępu w zależności od ich ustawień łączenie się z drukarką z komputera lub urządzenia typu smart może nie być możliwe. Drukarka powinna zostać podłączona do tego samego punktu dostępu co komputer lub urządzenie typu smart.

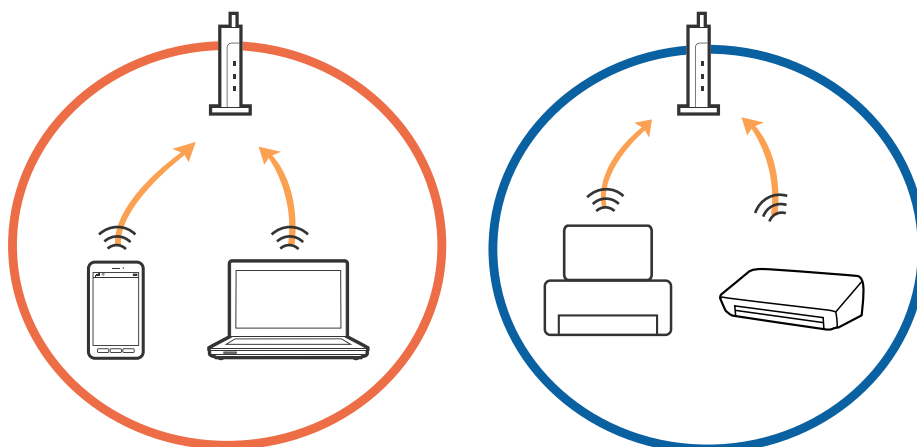

Rozwiązywanie problemów

- ❑ Połączenie się z punktem dostępu może nie być możliwe, w przypadku gdy ma on wiele identyfikatorów SSID, a urządzenia podłączone są do różnych identyfikatorów SSID w tym samym punkcie dostępu. Podłączyć komputer lub urządzenie typu smart do tego samego identyfikatora SSID co drukarkę.

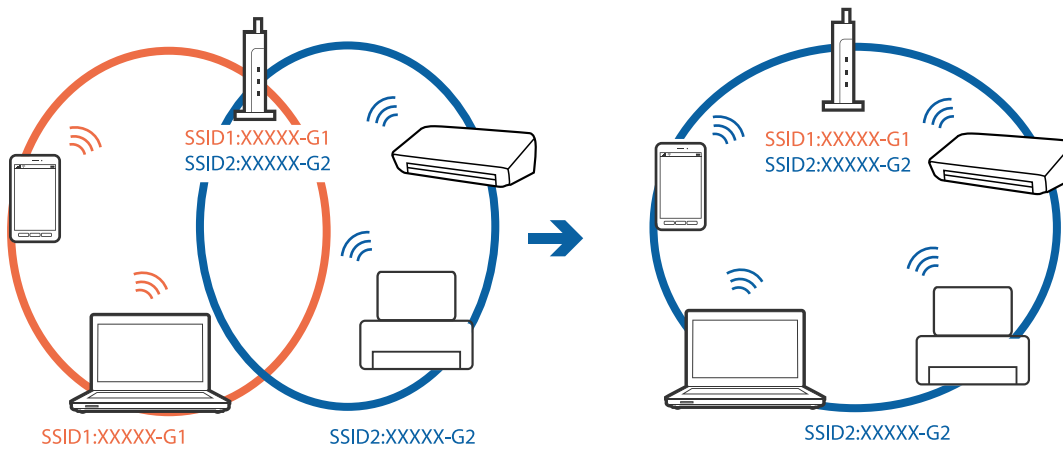

- ❑ Punkt dostępu zgodny z zarówno IEEE802.11a, jak i IEEE802.11g ma identyfikatory SSID o częstotliwości 2,4 GHz i 5 GHz. W przypadku podłączenia komputera lub urządzenia typu smart do identyfikatora o częstotliwości 5 GHz nie jest możliwe połączenie z drukarką, ponieważ obsługuje ona komunikację wyłącznie o częstotliwości ponad 2,4 GHz. Podłączyć komputer lub urządzenie typu smart do tego samego identyfikatora SSID co drukarkę.

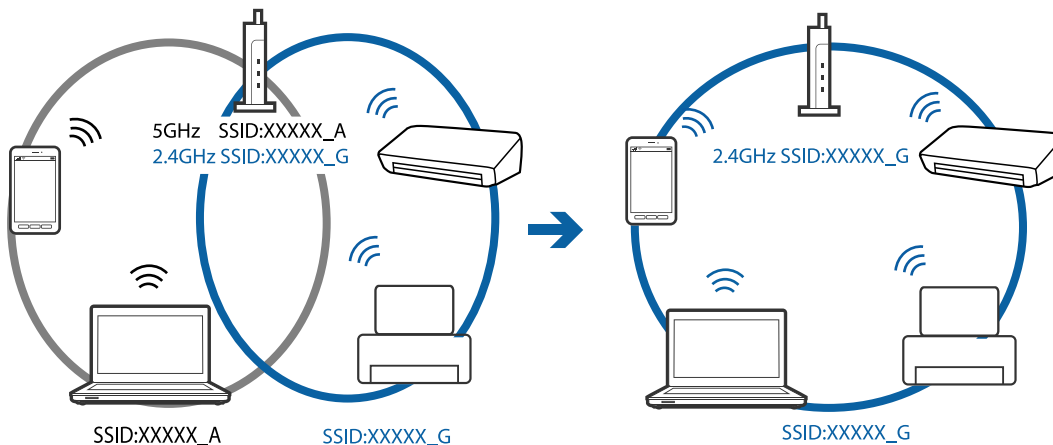

- ❑ Większość punktów dostępu ma opcję izolatora prywatności (privacy separator), która blokuje połączenia z urządzeniami bez autoryzacji. Jeżeli nie jest możliwe połączenie się z siecią nawet wtedy, gdy urządzenia i punkt dostępu są połączone z tym samym identyfikatorem SSID, wyłączyć izolator prywatności w punkcie dostępu. Szczegóły znajdują się w instrukcji obsługi dołączonej do punktu dostępu.

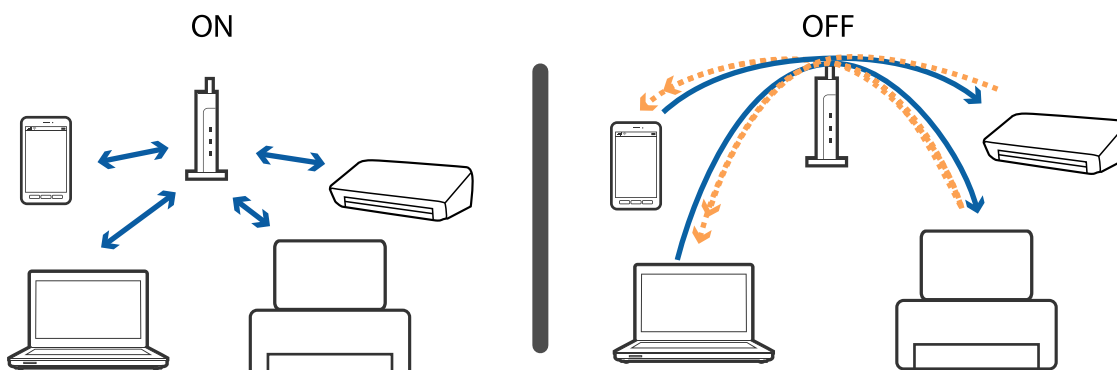

Powiązane informacje

- ➔ „Sprawdzanie identyfikatora SSID sieci połączonej z drukarką” na stronie 197
- ➔ „Sprawdzanie identyfikatora SSID na komputerze” na stronie 197

Sprawdzanie identyfikatora SSID sieci połączonej z drukarką

Na ekranie głównym wciśnij pozycję . Wybierz pozycje **Menu** > **Ust. Wi-Fi/sieci lokal.** > **Stan Wi-Fi/sieci**. Identyfikatory SSID są wyświetlone w sieci Wi-Fi.

Sprawdzanie identyfikatora SSID na komputerze

Windows

Kliknij ikonę  na pasku zadań pulpitu. Sprawdź nazwę identyfikatora SSID połączonej sieci na wyświetlonej liście sieci.



Mac OS

Na górze ekranu komputera kliknij ikonę Wi-Fi. Zostanie wyświetlona lista identyfikatorów SSID. Połączona sieć jest oznaczona znaczkiem wyboru.



Nieoczekiwana utrata możliwości drukowania przez sieć

- W przypadku zmiany punktu dostępu lub dostawcy usług ponownie skonfiguruj ustawienia sieci. Połącz komputer lub urządzenie inteligentne z siecią o tym samym identyfikatorze SSID co drukarka.
- Wyłącz urządzenia, które chcesz połączyć z siecią. Poczekaj około 10 s, a następnie włącz urządzenia w następującej kolejności: punkt dostępu, komputer lub urządzenie inteligentne, a następnie drukarka. Przenieś drukarkę i komputer lub urządzenie inteligentne bliżej punktu dostępu, aby ułatwić komunikację radiową, a następnie ponownie spróbuj skonfigurować ustawienia sieci.
- System Windows: kliknij opcję **Kolejka wydruku** na karcie **Konserwacja** sterownika drukarki, a następnie wykonaj poniższe czynności.
 - Upewnij się, że nie ma żadnych wstrzymanych zadań drukowania. Anuluj drukowanie, jeśli to konieczne.
 - Sprawdź, czy drukarka nie jest offline albo nie oczekuje na zadanie drukowania. Jeżeli drukarka jest offline lub oczekuje na zadanie drukowania, wyczyść ustawienie offline lub oczekującego zadania w menu **Drukarka**.
 - Sprawdź, czy drukarka jest ustawiona jako domyślna w menu **Drukarka** (przy elemencie menu powinno być widoczne zaznaczenie).
Jeżeli drukarka nie jest ustawiona jako drukarka domyślna, zmień to.
 - Sprawdź, czy wybrano poprawny port w ustawieniu **Właściwości drukarki > Port**
- Na ekranie głównym wciśnij pozycję . Wybierz pozycję **Menu > Ust. Wi-Fi/sieci lokal. > Sprawdzanie połączenia**, a następnie wydrukuj raport połączenia sieciowego. Jeśli w raporcie jest widoczny błąd połączenia sieciowego, przejrzyj raport połączenia sieciowego, a następnie postępuj zgodnie z instrukcjami na wydruku.
- Spróbuj uzyskać dostęp do innej witryny z komputera, aby upewnić się, że ustawienia sieci komputera są poprawne. Jeżeli nie jest to możliwe, oznacza to problem z komputerem. Aby uzyskać więcej informacji, zapoznaj się z instrukcją obsługi dostarczoną wraz z komputerem.

Powiązane informacje

- ➔ „Sprawdzanie identyfikatora SSID sieci połączonej z drukarką” na stronie 197
- ➔ „Sprawdzanie identyfikatora SSID na komputerze” na stronie 197
- ➔ „Komunikaty i rozwiązania w raporcie połączenia sieciowego” na stronie 35
- ➔ „Nie można łączyć się z urządzeń z drukarką pomimo poprawnych ustawień sieciowych” na stronie 195

Nieoczekiwana utrata możliwości drukowania przez połączenie USB

- Odłącz kabel USB od komputera. Kliknij prawym przyciskiem ikonę drukarki na komputerze, a następnie wybierz polecenie **Usuń urządzenie**. Następnie podłącz kabel USB do komputera i ponów próbę drukowania. Jeśli drukowanie jest możliwe, konfiguracja została zakończona.
- W celu ponownej konfiguracji drukarki wykonaj instrukcje znajdujące się w dołączonej do niej papierowej instrukcji obsługi.

Problemy z wydrukiem

Wydruk jest pomarszczony lub brak kolorów

Jeśli drukarka przez długi czas nie była używana, mogą być zatkane dysze głowicy drukującej i mogą nie być wychodzić krople tuszu. Wykonaj test dysz, a następnie wyczyść głowicę drukującą, jeśli którakolwiek z dysz głowicy drukującej jest zatkana.

Powiązane informacje

- ➔ „Sprawdzanie i czyszczenie głowicy drukującej” na stronie 146

Pojawiają się paski lub nieoczekiwane kolory

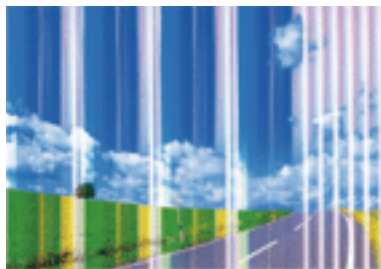

Dysze głowicy drukującej mogą być zatkane. Przeprowadź test dysz w celu sprawdzenia, czy dysze głowicy drukującej nie są zatkane. Oczyszcz głowicę drukującą, jeśli którakolwiek z dysz głowicy drukującej jest zatkana.

Powiązane informacje

- ➔ „Sprawdzanie i czyszczenie głowicy drukującej” na stronie 146

Kolorowe prążki pojawiają się w odstępach około 2.5 cm

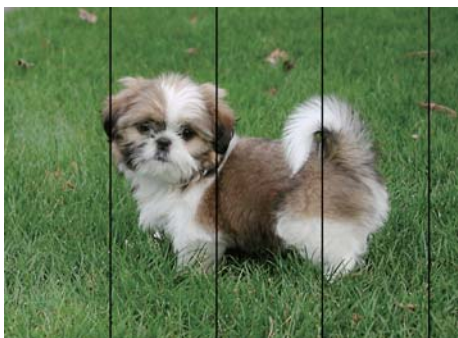

- Wybierz odpowiednie ustawienie typu papieru dla typu papieru załadowanego w drukarce.
- Wyrównaj głowicę drukującą przy użyciu funkcji **Wyrównanie w poziomie**.
- W przypadku drukowania na zwykłym papierze drukuj przy użyciu ustawienia dla wyższej jakości.

Powiązane informacje

- ➔ „Lista rodzajów papieru” na stronie 47
- ➔ „Wyrównywanie głowicy drukującej” na stronie 149

Wydruki zamazane, pionowe prążki, bądź nieprawidłowe wyrównanie



enthalten alle
Aufdruck. W
↓ 5008 "Regel

Wyrównaj głowicę drukującą przy użyciu funkcji **Wyrówn. w pionie**.

Powiązane informacje

- ➔ „Wyrównywanie głowicy drukującej” na stronie 149

Jakość wydruku nie ulega poprawie, nawet po wyrównaniu głowicy drukującej

Podczas druku dwukierunkowego (lub o dużej szybkości) głowica drukująca drukuje, poruszając się w obu kierunkach, w związku z czym linie pionowe mogą nie być wyrównane. Jeżeli jakość wydruku nie poprawia się, wyłącz ustawienie drukowania dwukierunkowego (lub o dużej szybkości). Wyłączenie tego ustawienia może spowolnić drukowanie.

Rozwiązywanie problemów

Panel sterowania

Wyłącz opcję **Dwukier.** w ustawieniach drukowania.

Windows

Usuń zaznaczenie opcji **Duża szybkość** w zakładce **Więcej opcji** sterownika drukarki.

Mac OS

Z menu  > **Drukarki i skanery** (lub **Drukowanie i skanowanie**, **Drukarka i faks**) wybierz pozycję **Preferencje systemowe**, a następnie wybierz drukarkę. Kliknij opcję **Opcje i materiały** > **Opcje** (lub **Sterownik**). Wybierz ustawienie **Wyłączone** opcji **Drukowanie z dużą szybkością**.

Powiązane informacje

➔ [„Opcje menu Urządź. pamięci” na stronie 66](#)

Słaba jakość wydruku

Jeśli jakość wydruku jest niska z powodu rozmycia, widocznych pasów, brakujących kolorów, wyblakłych kolorów, nieprawidłowego wyrównania, wykonaj w razie potrzeby poniższe czynności.

- Upewnij się, że początkowe napełnianie tuszem zostało zakończone.
- Wykonaj test dysz, a następnie wyczyść głowicę drukującą, jeśli którakolwiek z dysz głowicy drukującej jest zatkana.
- Jeśli drukarka nie była używana przez jeden lub dwa miesiące, należy wymienić tusz znajdujący się wewnątrz rurek z tuszem.
- Wyrównaj głowicę drukującą.
- Używaj papieru obsługiwanego przez tę drukarkę.
- Wybierz odpowiednie ustawienie typu papieru dla typu papieru załadowanego w drukarce.
- Nie drukuj na wilgotnym, uszkodzonym lub zbyt starym papierze.
- Jeśli papier jest zawinięty lub koperta jest napełniona powietrzem, spłaszcz je.
- Drukuj przy użyciu ustawienia wyższej jakości.
- Jeśli wybrano **Standardowy-Jaskrawy** jako ustawienie jakości w sterowniku drukarki w systemie Windows, zmień je na **Standardowy**. Jeśli wybrano **Normalny-Jaskrawy** jako ustawienie jakości w sterowniku drukarki w systemie Mac OS, zmień je na **Normalny**.
- Nie układaj papieru w stos od razu po drukowaniu.
- Całkowicie wysusz wydruki, zanim je schowasz lub zaprezentujesz. Podczas suszenia wydruków unikaj bezpośredniego światła słonecznego, nie używaj suszarki ani nie dotykaj zadrukowanej strony papieru.
- Do drukowania obrazów i zdjęć firma Epson zaleca użycie oryginalnego papieru Epson, a nie zwykłego papieru. Drukuj na stronie oryginalnego papieru Epson przeznaczonej do druku.
- Należy używać oryginalnych butelek z tuszem firmy Epson. Funkcja dostosowywania kolorów dostępna w tym produkcie została zaprojektowana pod kątem użycia oryginalnych butelek z tuszem firmy Epson. Użycie nieoryginalnych butelek z tuszem może spowodować pogorszenie jakości wydruków.
- Należy używać butelek z tuszem o poprawnym kodzie części dla tej drukarki.
- Firma Epson zaleca zużycie butelek z tuszem przed upływem terminu wydrukowanego na opakowaniu.

Rozwiązywanie problemów

Powiązane informacje

- ➔ „Uzupełnianie tuszu w pojemnikach” na stronie 139
- ➔ „Sprawdzanie i czyszczenie głowicy drukującej” na stronie 146
- ➔ „Wyrównywanie głowicy drukującej” na stronie 149
- ➔ „Dostępne papiery i pojemności” na stronie 46
- ➔ „Lista rodzajów papieru” na stronie 47
- ➔ „Środki ostrożności dotyczące postępowania z papierem” na stronie 45
- ➔ „Kody butelek z tuszem” na stronie 138

Wydrukowane zdjęcia są lepkie

Prawdopodobnie drukujesz po niewłaściwej stronie papieru fotograficznego. Sprawdź, czy drukujesz po stronie przeznaczonej do druku.

W przypadku drukowania po nieprawidłowej stronie papieru fotograficznego należy oczyścić ścieżkę papieru.

Powiązane informacje

- ➔ „Czyszczenie ścieżki papieru z tuszu” na stronie 150

Obrazy lub zdjęcia są drukowane w nieoczekiwanych kolorach

W przypadku drukowania z panelu sterowania lub ze sterownika drukarki Windows następuje domyślne zastosowanie ustawienia automatycznego wyrównania zdjęć Epson zależnie od formatu papieru. Spróbuj zmienić to ustawienie.

Panel sterowania

Zmień ustawienie **Wykr. sceny** z **Automat.** na inną opcję. Jeżeli zmiana ustawienia nie działa, wybierz inną opcję niż opcja **Wł.** jako ustawienie **Popr.**

Windows sterownik drukarki

Na karcie **Więcej opcji** wybierz **Niestandardowy** w **Korekta koloru**, a następnie kliknij **Zaawansowane**. Zmień ustawienie **Korekta sceny** z **Automatyczna korekcja** na inną opcję. Jeżeli zmiana ustawienia nie działa, użyj innej metody korekcji kolorów niż **PhotoEnhance** w **Zarządzanie kolorami**.

Powiązane informacje

- ➔ „Opcje menu Urząd. pamięci” na stronie 66
- ➔ „Regulacja koloru druku” na stronie 84

Pozycja, rozmiar lub marginesy wydruku są nieprawidłowe

- Włóż papier w odpowiednim kierunku, a następnie przesun prowadnice krawędzi w kierunku brzegów papieru.
- Podczas umieszczenia oryginałów na szyba skanera wyrównaj róg oryginału z rogiem oznaczonym symbolem na obudowie szyba skanera. Jeśli krawędzie kopii są przycinane, odsuń oryginał nieznacznie od narożnika.
- Podczas umieszczenia oryginałów na szyba skanera wyczyść szyba skanera i pokrywę dokumentów. Jeżeli na szybie są plamy lub kurz, obszar kopiowania może objąć te zabrudzenia, co spowoduje niewłaściwą pozycję kopiowania lub pomniejszenie obrazu.

Rozwiązywanie problemów

- Wybierz odpowiedni **Rozmiar dok.** w ustawieniach kopiowania. Jeżeli drukarka została ustawiona w miejscu wystawionym na bezpośrednie działanie promieni słonecznych lub w pobliżu źródła światła, szyba skanera może nie wykrywać prawidłowo dokumentu.
- Wybierz właściwe ustawienie rozmiaru papieru.
- Dostosuj ustawienie marginesu w aplikacji, tak aby mieściło się w obszarze przeznaczonym do drukowania.

Powiązane informacje

- ➔ „Ładowanie papieru do Kasety na papier” na stronie 48
- ➔ „Ładowanie papieru do Tylny podajnik papieru” na stronie 51
- ➔ „Umieszczanie oryginałów na Szyby skanera” na stronie 57
- ➔ „Czyszczenie Szyby skanera” na stronie 152
- ➔ „Obszar drukowania” na stronie 222

Papier jest poplamiony lub przetarty

- Kiedy pojawiają się poziome paski lub na górze albo dole papieru rozmazuje się tusz, załaduj papier w odpowiednim kierunku lub dosuń prowadnice krawędzi do krawędzi papieru.

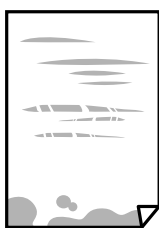

- Kiedy pojawiają się pionowe paski lub na papierze rozmazuje się tusz, wyczyść drogę papieru.



- Połóż arkusze papieru na płaskiej powierzchni, aby sprawdzić, czy papier jest pozwijany. W takim przypadku wyprostuj go.

Rozwiązywanie problemów

- Jeśli gruby papier jest pomarszczony, włącz ustawienie zmniejszenia rozmazywania tuszu. Po włączeniu tej opcji jakość druku może się obniżyć lub drukowanie może potrwać dłużej.
 - Panel sterowania
Na ekranie głównym wybierz **Ustaw.** > **Konserw.**, a następnie włącz opcję **Gruby papier**.
 - Windows
Kliknij **Ustawienia zaawansowane** na karcie **Konserwacja** sterownika drukarki, a następnie wybierz **Gruby papier i koperty**.
Jeżeli papier jest nadal pomarszczony po wybraniu ustawienia **Gruby papier i koperty**, wybierz **Papier o krótkim włóknie** w oknie **Ustawienia zaawansowane** sterownika drukarki.
 - Mac OS
Z menu  > **Drukarki i skanery** (lub **Drukowanie i skanowanie**, **Drukarka i faks**) wybierz pozycję **Preferencje systemowe**, a następnie wybierz drukarkę. Kliknij opcję **Opcje i materiały** > **Opcje** (lub **Sterownik**). Wybierz **Włączone** jako ustawienie **Gruby papier i koperty**.
- Wykonując ręczne drukowanie dwustronne, przed ponownym załadowaniem papieru upewnij się, że tusz całkowicie wyschnął.

Powiązane informacje

- ➔ [„Ładowanie papieru do Kaseta na papier” na stronie 48](#)
- ➔ [„Ładowanie papieru do Tylny podajnik papieru” na stronie 51](#)
- ➔ [„Czyszczenie ścieżki papieru z tuszu” na stronie 150](#)

Na papierze rozmazał się tusz podczas drukowania dwustronnego

Podczas korzystania z funkcji automatycznego dwustronnego drukowania oraz drukowania danych o dużej gęstości, takich jak obrazy i wykresy, ustaw mniejszą gramaturę i dłuższy czas schnięcia.

Powiązane informacje

- ➔ [„Drukowanie na obu stronach papieru” na stronie 71](#)
- ➔ [„Opcje menu dla trybu Kopiuj” na stronie 90](#)

Wydrukowane znaki są nieprawidłowe lub zniekształcone

- Podłącz pewnie przewód USB do drukarki i komputera.
- Anuluj wszelkie wstrzymane zadania drukowania.
- Podczas drukowania nie włączaj ręcznie trybu **Hibernacji** ani **Uśpienia** w komputerze. Strony ze zniekształconym tekstem mogą być wydrukowane po ponownym uruchomieniu komputera.

Powiązane informacje

- ➔ [„Anulowanie drukowania” na stronie 88](#)

Drukowany obraz jest odwrócony

Wyczyść ustawienia obrazu lustrzanego w sterowniku drukarki lub w aplikacji.

Windows

Usuń zaznaczenie opcji **Obraz lustrzany** na karcie **Więcej opcji** sterownika drukarki.

Mac OS

Usuń zaznaczenie opcji **Obraz lustrzany** w menu **Ustawienia druku** okna dialogowego drukowania.

Mozaikowe wzory na wydrukach

Drukując obrazy lub zdjęcia, korzystaj z danych o wysokiej rozdzielczości. Rozdzielczość obrazów na stronach internetowych jest często niska, mimo że wyglądają wystarczająco dobrze na wyświetlaczu, dlatego jakość wydruku może się obniżyć.

Na skopiowanym obrazie pojawiają się nierówne kolory, rozmazania, kropki lub linie proste

Oczyszczyć ścieżkę papieru.

Oczyszczyć szyba skanera.

Oczyszczyć ADF.

Podczas umieszczania oryginałów na szyba skanera nie dociskaj zbyt mocno oryginału ani pokrywy dokumentów.

Gdy na papierze pojawią się rozmazania, zmniejsz ustawienie gęstości kopiowania.

Powiązane informacje

➔ [„Czyszczenie ścieżki papieru z tuszu” na stronie 150](#)

➔ [„Czyszczenie Szyby skanera” na stronie 152](#)

➔ [„Czyszczenie automatycznego podajnika dokumentów \(ADF\)” na stronie 150](#)

➔ [„Opcje menu dla trybu Kopiuuj” na stronie 90](#)

Na skopiowanym obrazie widoczna jest mora (pomarszczenie lub siatka)

Zmień ustawienie zmniejszania i powiększania lub umieść oryginał pod nieco innym kątem.

Powiązane informacje

➔ [„Opcje menu dla trybu Kopiuuj” na stronie 90](#)

Na skopiowanym obrazie widoczny jest obraz drugiej strony oryginału

- Jeżeli oryginał jest cienki, należy go umieścić na szyba skanera, a następnie umieścić na nim kartkę czarnego papieru.
- Zmniejsz gęstość kopiowania na panelu sterowania.

Powiązane informacje

➔ [„Opcje menu dla trybu Kopiuuj” na stronie 90](#)

Nie można usunąć problemu z wydrukiem

Jeżeli żadne rozwiązania nie pomogły zlikwidować problemu, spróbuj odinstalować i ponownie zainstalować sterownik drukarki.

Powiązane informacje

➔ [„Odinstalowywanie aplikacji” na stronie 172](#)

➔ [„Instalowanie aplikacji” na stronie 174](#)

Inne problemy z drukowaniem

Zbyt wolne drukowanie

- Zamknij wszystkie niepotrzebne aplikacje.
- Obniż ustawienie jakości. Drukowanie w wysokiej jakości zmniejsza szybkość drukowania.
- Włącz ustawienie drukowania dwukierunkowego (lub o dużej szybkości). Kiedy to ustawienie jest włączone, głowica drukująca drukuje, poruszając się w obu kierunkach, w związku z czym zwiększa się szybkość drukowania.
 - Panel sterowania
 - W przypadku drukowania obrazów JPEG lub TIFF naciśnij **Ustaw.**, a następnie włącz funkcję **Dwukier.**
 - Windows
 - Wybierz ustawienie **Duża szybkość** na karcie **Więcej opcji** sterownika drukarki.
 - Mac OS
 - Z menu  > **Drukarki i skanery** (lub **Drukowanie i skanowanie, Drukarka i faks**) wybierz pozycję **Preferencje systemowe**, a następnie wybierz drukarkę. Kliknij opcję **Opcje i materiały** > **Opcje** (lub **Sterownik**). Wybierz ustawienie **Włączone** opcji **Drukowanie z dużą szybkością**.

Rozwiązywanie problemów

Wyłącz opcję **Tryb cichy**.

Windows

Wybierz **Wyłączone** jako ustawienie opcji **Tryb cichy** na karcie **Główne** sterownika drukarki.

Mac OS

Z menu  > **Drukarki i skanery** (lub **Drukowanie i skanowanie**, **Drukarka i faks**) wybierz pozycję **Preferencje systemowe**, a następnie wybierz drukarkę. Kliknij opcję **Opcje i materiały** > **Opcje** (lub **Sterownik**). Wybierz ustawienie **Wyłączone** opcji **Tryb cichy**.

Powiązane informacje

➔ [„Opcje menu Urządź. pamięci” na stronie 66](#)

Szybkość drukowania drastycznie spada podczas drukowania bez przerwy

Szybkość drukowania spada, aby zapobiec przegrzaniu i uszkodzeniu mechanizmu drukarki. Można jednak kontynuować drukowanie. Aby drukarka wróciła do normalnej szybkości drukowania, należy pozostawić urządzenie bezczynne przez co najmniej 30 minut. Szybkość drukowania nie wraca do normalnej wartości, jeśli zasilanie będzie wyłączone.

Nie można rozpocząć skanowania

- Jeżeli włączona jest funkcja kontroli dostępu do drukarki, przed skanowaniem należy podać identyfikator użytkownika i hasło. Jeżeli nie znasz hasła, skontaktuj się z administratorem systemu.
- Jeżeli włączona jest funkcja kontroli dostępu, skanowanie w systemie Mac OS może być niemożliwe. Skontaktuj się z administratorem systemu.
- Jeżeli do skanowania używany jest podajnik ADF, sprawdź, czy pokrywa dokumentów i pokrywa podajnika ADF są zamknięte.
- Podłącz drukarkę do komputera za pomocą przewodu USB. Jeżeli korzystasz z koncentratora USB, spróbuj bezpośrednio podłączyć drukarkę do komputera.
- Przy skanowaniu z wysoką rozdzielczością przez sieć może wystąpić błąd komunikacji. Zmniejsz rozdzielczość.
- Upewnij się, że w programie Epson Scan 2 została wybrana poprawna drukarka (skaner).

Sprawdź, czy drukarka jest rozpoznawana w systemie Windows

W systemie Windows sprawdź, czy drukarka (skaner) jest widoczna w oknie **Skanery i aparaty**. Drukarka (skaner) powinna być wyświetlana jako „EPSON XXXXX (nazwa drukarki)”. Jeżeli drukarka (skaner) nie jest widoczna, odinstaluj i zainstaluj ponownie Epson Scan 2. Wykonaj następujące czynności, aby uzyskać dostęp do okna **Skanery i aparaty**.

Windows 10

Kliknij prawym przyciskiem myszy przycisk Start lub naciśnij i przytrzymaj go, wybierz polecenie **Panel sterowania**, wpisz w polu wyszukiwania „skanery i aparaty”, kliknij pozycję **Wyświetl skanery i aparaty fotograficzne**, a następnie sprawdź, czy drukarka jest widoczna.

Rozwiązywanie problemów

- Windows 8.1/Windows 8/Windows Server 2012 R2/Windows Server 2012

Wybierz pozycję **Pulpit > Ustawienia > Panel sterowania**, wpisz w polu wyszukiwania „skanery i aparaty”, kliknij pozycję **Pokaż skanery i aparaty fotograficzne**, a następnie sprawdź, czy drukarka jest widoczna.

- Windows 7/Windows Server 2008 R2

Kliknij przycisk Start i wybierz polecenie **Panel sterowania**, wpisz w polu wyszukiwania „skanery i aparaty”, kliknij pozycję **Wyświetl skanery i aparaty fotograficzne**, a następnie sprawdź, czy drukarka jest widoczna.

- Windows Vista/Windows Server 2008

Kliknij przycisk Start, wybierz kolejno polecenia **Panel sterowania > Sprzęt i dźwięk > Skanery i aparaty fotograficzne**, a następnie sprawdź, czy drukarka jest widoczna.

- Windows XP/Windows Server 2003 R2/Windows Server 2003

Kliknij przycisk Start, wybierz kolejno polecenia **Panel sterowania > Drukarki i inny sprzęt > Skaner i aparaty fotograficzne**, a następnie sprawdź, czy drukarka jest widoczna.

Powiązane informacje

➔ [„Odinstalowywanie aplikacji” na stronie 172](#)

➔ [„Instalowanie aplikacji” na stronie 174](#)

Nie można rozpocząć skanowania za pomocą panelu sterowania

- Sprawdź, czy programy Epson Scan 2 i Epson Event Manager są prawidłowo zainstalowane.

- Sprawdź ustawienia skanowania przypisane w programie Epson Event Manager.

Powiązane informacje

➔ [„Aplikacja do skanowania dokumentów i obrazów \(Epson Scan 2\)” na stronie 168](#)

➔ [„Epson Event Manager” na stronie 169](#)

Problemy z zeskanowanym obrazem

Nierówne kolory, zabrudzenia, plamy, itp. widoczne podczas skanowania na szybie skanera

- Wyczyść szybę skanera.

- Usuń wszystkie zanieczyszczenia lub zabrudzenia przyklepione do oryginału.

- Nie dociskaj zbyt mocno oryginału lub pokrywy dokumentu. Dociskanie ze zbyt dużą siłą może spowodować rozmazanie, smugi i plamy.

Powiązane informacje

➔ [„Czyszczenie Szyby skanera” na stronie 152](#)

Podczas skanowania z ADF pojawiają się linie proste.

- Oczyszczyć ADF.

Linie proste mogą pojawiać się na obrazie, gdy zanieczyszczenia lub zabrudzenia przedostaną się do ADF.

- Usunąć wszystkie zanieczyszczenia lub zabrudzenia przyczepione do oryginału.

Powiązane informacje

- ➔ „Czyszczenie automatycznego podajnika dokumentów (ADF)” na stronie 150

Niska jakość obrazu

- W programie Epson Scan 2 dostosuj obraz za pomocą ustawień na karcie **Ustawienia zaawansowane**, a następnie zeskanuj.

- Jeśli rozdzielczość jest niska, spróbuj zwiększyć rozdzielczość, a następnie ponów skanowanie.

Powiązane informacje

- ➔ „Skanowanie w aplikacji Epson Scan 2” na stronie 102
- ➔ „Typowe opcje menu dla skanowania” na stronie 101

W tle obrazów pojawia się przebitka

Obrazy znajdujące się po drugiej stronie oryginału mogą pojawić się na zeskanowanym obrazie.

- W Epson Scan 2 wybrać zakładkę **Ustawienia zaawansowane**, a następnie wybrać **Jaskrawość**.

Funkcja ta może nie być dostępna w zależności od ustawień w zakładce **Ustawienia główne > Typ obrazu** lub zakładce **Ustawienia zaawansowane**.

- W Epson Scan 2 wybrać zakładkę **Ustawienia zaawansowane**, a następnie **Opcja Obrazu > Wzmocnienie tekstu**.

- Podczas skanowania ze szyby skanera położyć na oryginał czarną kartkę papieru lub podkładkę na biurko.

Powiązane informacje

- ➔ „Skanowanie w aplikacji Epson Scan 2” na stronie 102
- ➔ „Typowe opcje menu dla skanowania” na stronie 101
- ➔ „Umieszczanie oryginałów” na stronie 55

Tekst jest niewyraźny

- W Epson Scan 2 wybrać zakładkę **Ustawienia zaawansowane**, a następnie **Opcja Obrazu > Wzmocnienie tekstu**.

- W Epson Scan 2 kiedy **Typ obrazu** w zakładce **Ustawienia główne** jest ustawiony na **Czarno-biały**, dostosować **Próg** w zakładce **Ustawienia zaawansowane**. Po zwiększeniu **Próg** kolor czarny staje się bardziej głęboki.

- W przypadku niskiej rozdzielczości można ją zwiększyć, a następnie przeprowadzić skanowanie.

Rozwiązywanie problemów

Powiązane informacje

- ➔ „Skanowanie w aplikacji Epson Scan 2” na stronie 102
- ➔ „Typowe opcje menu dla skanowania” na stronie 101

Pojawia się mora (siatka prążków)

Jeśli oryginał to dokument drukowany, na zeskanowanych obrazach może się pojawiać mora (siatka prążków).

- Na karcie **Ustawienia zaawansowane** w programie Epson Scan 2 skonfiguruj ustawienie **Usuwanie mory**.



- Zmień rozdzielczość, a następnie zeskanuj ponownie.

Powiązane informacje

- ➔ „Skanowanie w aplikacji Epson Scan 2” na stronie 102
- ➔ „Typowe opcje menu dla skanowania” na stronie 101

Nie można skanować prawidłowego obszaru na szybie skanera

- Upewnij się, że oryginał jest umieszczony prawidłowo w stosunku do znaczników wyrównania.
- Jeśli brakuje krawędzi zeskanowanego obrazu, odsuń nieznacznie oryginał od krawędzi szyby skanera.
- W przypadku skanowania z panelu sterowania i wybrania funkcji automatycznego przycinania obszaru skanowania usuń śmieci lub brud z szyby skanera oraz pokrywy dokumentów. Jeżeli wokół oryginału występują śmieci lub brud, zakres skanowania zwiększa się o takie miejsca.
- Wybierz odpowiedni rozmiar dokumentu w ustawieniach skanowania. Jeżeli drukarka została ustawiona w miejscu wystawionym na bezpośrednie działanie promieni słonecznych lub w pobliżu źródła światła, szyba skanera może nie wykrywać prawidłowo rozmiaru dokumentu.

Powiązane informacje

- ➔ „Umieszczanie oryginałów” na stronie 55
- ➔ „Czyszczenie Szyby skanera” na stronie 152

Tekst nie jest właściwie rozpoznawany podczas zapisywania jako PDF z opcją przeszukiwania

- W oknie **Opcje formatu obrazu** w Epson Scan 2 sprawdzić, czy **Język Tekstu** jest ustawiony poprawnie w zakładce **Tekst**.
- Sprawdzić, czy oryginał jest ułożony prosto.

Rozwiązywanie problemów

- Użyć oryginału z wyraźnym tekstem. Jakość rozpoznawania tekstu może się obniżyć w przypadku podanych niżej oryginałów.
 - Oryginały, które zostały parokrotnie skopiowane
 - Oryginały otrzymane faksem (z niską rozdzielczością)
 - Oryginały, na których odstępy między literami lub liniami są za małe
 - Oryginały z liniami wprowadzonymi na tekst lub z podkreślonym tekstem
 - Oryginały z ręcznie napisanym tekstem
 - Oryginały z załamaniami lub pomarszczeniami
- W Epson Scan 2 kiedy **Typ obrazu** w zakładce **Ustawienia główne** jest ustawiony na **Czarno-biały**, dostosować **Próg** w zakładce **Ustawienia zaawansowane**. Po zwiększeniu **Próg** obszar czarnego koloru powiększa się.
- W Epson Scan 2 wybrać zakładkę **Ustawienia zaawansowane**, a następnie **Opcja Obrazu > Wzmocnienie tekstu**.

Powiązane informacje

➔ [„Skanowanie w aplikacji Epson Scan 2” na stronie 102](#)

Nie można rozwiązać problemów w zeskanowanym obrazie

Jeżeli użytkownik zastosował wszystkie rozwiązania, a nie rozwiązał problemu, powinien uruchomić ustawienia Epson Scan 2, korzystając z Epson Scan 2 Utility.

Uwaga:

Epson Scan 2 Utility to aplikacja towarzysząca Epson Scan 2.

1. Uruchomić aplikację Epson Scan 2 Utility.
 - Windows 10/Windows Server 2016
Kliknąć przycisk Start, a następnie wybrać polecenia **EPSON > Epson Scan 2 Utility**.
 - Windows 8.1/Windows 8/Windows Server 2012 R2/Windows Server 2012
Wpisać nazwę aplikacji w panelu wyszukiwania, po czym wybrać wyświetloną ikonę.
 - Windows 7/Windows Vista/Windows XP/Windows Server 2008 R2/Windows Server 2008/Windows Server 2003 R2/Windows Server 2003
Kliknąć przycisk Start, a następnie wybrać polecenia **Wszystkie programy** lub **Programy > EPSON > Epson Scan 2 > Epson Scan 2 Utility**.
 - Mac OS
Wybrać polecenia **Idź > Aplikacje > Epson Software > Epson Scan 2 Utility**.
2. Wybrać kartę **Inne**.
3. Kliknąć przycisk **Resetuj**.

Uwaga:

Jeżeli uruchomienie nie rozwiąże problemu, odinstalować, a następnie ponownie zainstalować Epson Scan 2.

Powiązane informacje

➔ [„Odinstalowywanie aplikacji” na stronie 172](#)

➔ [„Instalowanie aplikacji” na stronie 174](#)

Inne problemy ze skanowaniem

Skanowanie przebiega wolno

- Zmniejsz rozdzielczość, a następnie ponownie wykonaj skanowanie. Gdy rozdzielczość jest wysoka, skanowanie może trwać dłużej.
- Szybkość skanowania może być ulec zmniejszeniu zależnie od funkcji regulacji obrazu w Epson Scan 2.
- Na ekranie **Konfiguracja**, który jest wyświetlany poprzez kliknięcie przycisku  w Epson Scan 2, jeżeli jest ustawiona opcja **Tryb cichy** na karcie **Skanuj**, szybkość skanowania może ulec zmniejszeniu.

Powiązane informacje

- ➔ [„Skanowanie w aplikacji Epson Scan 2” na stronie 102](#)
- ➔ [„Typowe opcje menu dla skanowania” na stronie 101](#)

Nie można wysłać przez e-mail zeskanowanego obrazu

Upewnij się, że zostały skonfigurowane ustawienia serwera e-mail.

Powiązane informacje

- ➔ [„Konfiguracja serwera e-mail” na stronie 238](#)

Skanowanie zatrzymuje się podczas skanowania do formatu PDF/ Multi-TIFF

- Skanując za pomocą programu Epson Scan 2 można zeskanować w sposób ciągły maksymalnie 999 stron w formacie PDF i maksymalnie 200 stron w formacie Multi-TIFF. Podczas skanowania z użyciem panelu sterowania możesz w sposób ciągły skanować do 50 stron przy skanowaniu jednostronnym za pomocą podajnika ADF i do 100 stron przy skanowaniu dwustronnym przy użyciu podajnika ADF oraz podczas skanowania z użyciem szyba skanera.
- Podczas skanowania dużych ilości materiałów zalecamy skanowanie w skali szarości.
- Zwiększ ilość wolnego miejsca na twardym dysku komputera. Skanowanie może się zatrzymać, gdy ilość wolnego miejsca jest niewystarczająca.
- Spróbuj skanować z mniejszą rozdzielczością. Skanowanie zatrzymuje się po osiągnięciu limitu całkowitego rozmiaru danych.

Powiązane informacje



- ➔ [„Skanowanie w aplikacji Epson Scan 2” na stronie 102](#)
- ➔ [„Typowe opcje menu dla skanowania” na stronie 101](#)

Problemy z wysyłaniem i odbieraniem faksów

Nie można wysłać lub odbierać faksów

- Użyj polecenia **Spr. łącz. faksu** na panelu sterowania, aby uruchomić automatyczną kontrolę połączenia faksu. Wypróbuj rozwiązania podane na wydrukowanym raporcie.
- Sprawdź kod błędu przy nieudanym zadaniu faksowania i wypróbuj rozwiązania podane na liście kodów błędów.
- Sprawdź ustawienie **Typ linii**. Zmiana opcji na **PBX** może rozwiązać problem. Jeżeli używany system telefoniczny wymaga podania kodu dostępu do zewnętrznej linii, zarejestruj kod w drukarce, a następnie podczas wysyłania na początku numeru faksu wpisz znak # (krzyżyk).
- Jeśli wystąpi błąd komunikacji, na panelu sterowania zmień ustawienie **Szybki faksu na Wolna (9600 b/s)**.
- Podłącz telefon do ściennego gniazdka telefonicznego, aby sprawdzić, czy działa ono prawidłowo. Jeśli nie możesz nawiązywać ani odbierać połączeń, skontaktuj się z firmą telefoniczną.
- Aby podłączyć linię telefoniczną DSL, potrzebny jest modem DSL wyposażony w filtr. W przeciwnym wypadku na linii należy zainstalować osobny filtr DSL. Skontaktuj się ze swoim dostawcą DSL.
- Jeżeli łączysz się z linią telefoniczną DSL, podłącz drukarkę bezpośrednio do ściennego gniazdka telefonicznego, aby sprawdzić, czy drukarka może wysłać fakсы. Jeśli tak, przyczyną problemu może być filtr DSL. Skontaktuj się ze swoim dostawcą DSL.
- Na panelu sterowania włącz ustawienie **ECM**. Po wyłączeniu **ECM** nie można odbierać ani wysłać kolorowych faksów.
- Aby wysłać i odbierać fakсы za pośrednictwem komputera sprawdź, czy drukarka jest podłączona do niego za pośrednictwem kabla USB lub sieci oraz czy w komputerze zainstalowany został sterownik PC-FAX. Sterownik PC-FAX został zainstalowany razem z FAX Utility.
- W systemie Windows sprawdź, czy drukarka (faks) jest widoczna na liście **Urządzenia i drukarki, Drukarka lub Drukarki i inny sprzęt**. Drukarka (faks) jest wyświetlana jako „EPSON XXXXX (FAX)”. Jeżeli drukarka (faks) nie jest widoczna, odinstaluj i zainstaluj ponownie FAX Utility. Wykonaj następujące czynności, aby wyświetlić listę **Urządzenia i drukarki, Drukarki lub Drukarki i inny sprzęt**.
 - Windows 10
Kliknij prawym przyciskiem myszy przycisk Start lub naciśnij i przytrzymaj go, a następnie wybierz kolejno **Panel sterowania > Wyświetl urządzenia i drukarki** w menu **Sprzęt i dźwięk**.
 - Windows 8.1/Windows 8
Wybierz kolejno opcje **Pulpit > Ustawienia > Panel sterowania > Wyświetl urządzenia i drukarki** w menu **Sprzęt i dźwięk** lub **Sprzęt**.
 - Windows 7
Kliknij przycisk Start i wybierz **Panel sterowania > Wyświetl urządzenia i drukarki** w menu **Sprzęt i dźwięk** lub **Sprzęt**.
 - Windows Vista
Kliknij przycisk Start i wybierz kolejno **Panel sterowania > Drukarki** w menu **Sprzęt i dźwięk**.
 - Windows XP
Kliknij przycisk Start i wybierz **Ustawienia > Panel sterowania > Drukarki i inny sprzęt > Drukarki i fakсы**.

Rozwiązywanie problemów

- ❑ W systemie Mac OS sprawdź poniższe ustawienia.
 - ❑ Wybierz **Preferencje systemowe** z menu  > **Drukarki i skanery** (lub **Drukowanie i skanowanie, Drukarka i faks**), a następnie upewnij się, że drukarka (faks) została wyświetlona. Drukarka (faks) jest wyświetlana jako „FAX XXXX (USB)” lub „FAX XXXX (IP)”. Jeżeli drukarka (faks) nie jest widoczna, kliknij przycisk [+] i zarejestruj drukarkę (faks).
 - ❑ Wybierz **Preferencje systemowe** z menu  > **Drukarki i skanery** (lub **Drukowanie i skanowanie, Drukarka i faks**), a następnie kliknij dwukrotnie drukarkę (faks). Jeśli praca drukarki jest wstrzymana, kliknij **Wznów** (lub **Wznów pracę drukarki**).

Powiązane informacje

- ➔ „Spr. łącz. faksu” na stronie 136
- ➔ „Ustaw. podstawowe” na stronie 135
- ➔ „Kod błędu w menu stanu” na stronie 177
- ➔ „Konfiguracja ustawień systemu telefonicznego PBX” na stronie 112
- ➔ „Podłączenie linii telefonicznej do drukarki” na stronie 107
- ➔ „Odinstalowywanie aplikacji” na stronie 172
- ➔ „Instalowanie aplikacji” na stronie 174

Nie można wysłać faksów

- ❑ Jeśli włączone zostało ograniczenie dostępu do funkcji, w celu obsługi drukarki należy podać nazwę użytkownika i hasło. Jeśli nie znasz hasła, skontaktuj się z administratorem.
- ❑ Jeśli włączone zostało ograniczenie dostępu do funkcji, a faks wysyłany jest z komputera, przy uwierzytelnianiu należy podać nazwę użytkownika i hasło określone w sterowniku drukarki. Jeśli nie możesz wysłać faksu z powodu błędu uwierzytelniania, skontaktuj się z administratorem.
- ❑ Na panelu sterowania określ informacje nagłówkowe faksów wychodzących. Niektóre urządzenia faksujące automatycznie odrzucają fakсы przychodzące bez informacji nagłówkowych.
- ❑ Jeśli identyfikator osoby dzwoniącej został zablokowany, odblokuj go. Niektóre telefony i urządzenia faksujące automatycznie odrzucają anonimowe połączenia.
- ❑ Zapytaj odbiorcę, czy numer faksu jest poprawny i czy jego urządzenie jest gotowe na odbiór faksu.

Powiązane informacje

- ➔ „Ustaw. podstawowe” na stronie 135
- ➔ „Nie można wysłać lub odbierać faksów” na stronie 213

Nie można wysłać faksów do konkretnego odbiorcy

Jeżeli z powodu błędu nie możesz wysłać faksów do konkretnego odbiorcy, sprawdź, czy urządzenie użytkowane jest w następujący sposób.

Rozwiązywanie problemów

- ❑ Jeśli urządzenie odbiorcy nie odbierze połączenia w ciągu 50 sekund od wybrania numeru przez drukarkę, połączenie zakończy się błędem. Aby sprawdzić, ile czasu mija do usłyszenia sygnału faksu, wybierz numer za pomocą podłączonego telefonu lub z użyciem funkcji **Odł. słuch..** Jeśli trwa to ponad 50 sekund, dodaj znaki pauzy po numerze faksu. Naciśnij , aby wpisać znak pauzy. Znakiem pauzy na ekranie jest myślnik. Jedna pauza trwa około trzech sekund. W razie potrzeby można dodać większą liczbę pauz.
- ❑ Jeśli odbiorca został wybrany z listy kontaktów, sprawdź, czy zarejestrowane informacje są prawidłowe. Jeśli informacje są prawidłowe, wybierz odbiorcę z listy kontaktów, naciśnij przycisk **Edytuj** i zmień opcję **Szybki faksu** na **Wolna (9600 b/s)**.

Powiązane informacje

- ➔ [„Wysyłanie faksów po potwierdzeniu stanu odbiorcy” na stronie 115](#)
- ➔ [„Wysyłanie faksów za pomocą klawiatury zewnętrznego aparatu telefonicznego” na stronie 114](#)
- ➔ [„Zarządzanie kontaktami” na stronie 61](#)
- ➔ [„Nie można wysłać lub odbierać faksów” na stronie 213](#)

Nie można wysłać faksów o określonej godzinie

Ustaw prawidłową datę i godzinę na panelu sterowania.

Powiązane informacje

- ➔ [„Wysyłanie faksów o określonej godzinie \(Wyślij faks później\)” na stronie 116](#)
- ➔ [„Ustawienia wspólne” na stronie 158](#)

Nie można odbierać faksów

- ❑ Jeśli wykupiono usługę przekazywania połączeń, drukarka może nie być w stanie odbierać faksów. Skontaktuj się z dostawcą usługi.
- ❑ Jeśli do drukarki nie podłączono telefonu, na panelu sterowania ustaw opcję **Tryb odbioru** na **Auto**.
- ❑ W następujących warunkach, pamięć drukarki jest zapełniona i odbieranie faksów nie będzie możliwe. Informacje o obsłudze błędu zapełnienia pamięci, patrz rozwiązywanie problemów.
 - ❑ W skrzynce odbiorczej zapisano 100 odebranych dokumentów.
 - ❑ Pamięć drukarki jest zapełniona (100%).

Powiązane informacje

- ➔ [„Ustaw. odbioru” na stronie 133](#)
- ➔ [„Nie można wysłać lub odbierać faksów” na stronie 213](#)
- ➔ [„Wystąpił błąd zapełnienia pamięci” na stronie 215](#)

Wystąpił błąd zapełnienia pamięci

- ❑ Jeśli w drukarce ustawiono opcję zapisu odebranych faksów w skrzynce odbiorczej, usuń z niej odczytane fakсы.

Rozwiązywanie problemów

- Jeśli w drukarce ustawiono opcję zapisu odebranych faksów na komputerze, włącz komputer, na którym mają być zapisywane fakсы. Po zapisaniu faksów na komputerze zostaną one usunięte z pamięci drukarki.
- Jeśli w drukarce ustawiono opcję zapisu odebranych faksów na urządzeniu pamięci, podłącz do drukarki urządzenie, w którym utworzono folder do zapisywania faksów. Po zapisaniu faksów na urządzeniu zostaną one usunięte z pamięci drukarki. Upewnij się, że w urządzeniu znajduje się odpowiednia ilość dostępnej pamięci i nie jest ono chronione przed zapisem.
- Pomimo zapełnienia pamięci nadal można wysyłać fakсы monochromatyczne za pomocą funkcji **Bezpośr. wysył.** Możesz również wysyłać faks poprzez wybranie numeru z zewnętrznego aparatu telefonicznego, bądź przy użyciu funkcji **Odł. słuch.** Możesz też podzielić oryginały co najmniej na dwie części, aby wysłać je partiami.
- Jeśli odebrany faks nie może zostać wydrukowany z powodu błędu drukarki, np. blokady papieru, może wystąpić błąd zapełnienia pamięci. Rozwiąż problem z drukarką, a następnie skontaktuj się z nadawcą i poproś o ponowne wysłanie faksu.

Powiązane informacje

- ➔ „Zapisywanie odebranych faksów w skrzynce odbiorczej” na stronie 122
- ➔ „Zapisywanie odebranych faksów na komputerze” na stronie 124
- ➔ „Zapisywanie odebranych faksów w pamięci zewnętrznej” na stronie 123
- ➔ „Wysyłanie wielostronicowego dokumentu monochromatycznego (Bezpośr. wysył.)” na stronie 117
- ➔ „Wysyłanie faksów za pomocą klawiatury zewnętrznego aparatu telefonicznego” na stronie 114
- ➔ „Wysyłanie faksów po potwierdzeniu stanu odbiorcy” na stronie 115
- ➔ „Wyjmowanie zaciętego papieru” na stronie 182

Jakość wysłanego faksu jest niska

- Oczyszczyć szyba skanera.
- Oczyszczyć ADF.
- Na panelu sterowania zmień ustawienie **Rozdzielczość**. Jeśli oryginały zawierają zarówno tekst, jak i zdjęcia, wybierz opcję **Zdjęcie**.
- Na panelu sterowania zmień ustawienie **Gęstość**.
- Jeśli nie masz pewności co do możliwości urządzenia odbierającego, włącz funkcję bezpośredniego wysyłania lub wybierz opcję **Wysoka** dla ustawienia **Rozdzielczość**.
W przypadku wybrania opcji **Bardzo dokł.** lub **Ultra dokł.** dla faksu monochromatycznego i wysłania faksu bez użycia funkcji **Bezpośr. wysył.**, drukarka może automatycznie obniżyć rozdzielczość.
- Na panelu sterowania włącz ustawienie **ECM**.

Powiązane informacje

- ➔ „Opcje menu dla trybu Faks” na stronie 130
- ➔ „Ustaw. podstawowe” na stronie 135
- ➔ „Czyszczenie Szyby skanera” na stronie 152
- ➔ „Czyszczenie automatycznego podajnika dokumentów (ADF)” na stronie 150

Fakсы są wysyłane w nieprawidłowym formacie

- ❑ Przed wysłaniem dokumentu w formacie A3 zapytaj odbiorcę, czy jego urządzenie obsługuje taki rozmiar. Jeśli na raporcie przesłania faksu widnieje komunikat **OK (Zmniejsz. rozm.)**, urządzenie odbiorcy nie obsługuje formatu A3.
- ❑ W przypadku wysyłania faksu z użyciem szyba skanera, poprawnie umieść oryginał na szybie, dosuwając róg do znaku wyrównania. Na panelu sterowania wybierz oryginalny format.
- ❑ Jeżeli drukarka została ustawiona w miejscu wystawionym na bezpośrednie działanie promieni słonecznych lub w pobliżu źródła światła, szyba skanera może nie wykrywać prawidłowo dokumentu. Na panelu sterowania wybierz oryginalny format.
- ❑ Wyczyść szyba skanera i pokrywę dokumentów. Jeżeli na szybie są plamy lub kurz, obszar skanowania może objąć te zabrudzenia, co spowoduje niewłaściwą pozycję skanowania lub pomniejszenie obrazu.

Powiązane informacje

- ➔ [„Opcje menu dla trybu Faks” na stronie 130](#)
- ➔ [„Umieszczanie oryginałów” na stronie 55](#)
- ➔ [„Czyszczenie Szyby skanera” na stronie 152](#)

Jakość odebranego faksu jest niska

- ❑ Na panelu sterowania włącz ustawienie ECM.
- ❑ Poproś nadawcę o wysłanie faksu w trybie wyższej jakości.
- ❑ Ponownie wydrukuj odebrany faks. Wybierz **Historia zadań** z **Menu Stan**, aby ponownie wydrukować faks.

Powiązane informacje

- ➔ [„Ustaw. podstawowe” na stronie 135](#)
- ➔ [„Przeglądanie historii zadań faksowania” na stronie 129](#)

Nie można odebrać faksów w formacie A3

Sprawdź, czy format papieru w źródle z załadowanym papierem A3 ustawiono na A3 oraz czy źródło zostało skonfigurowane do obsługi funkcji faksowania. Wybierz kolejno **Ustaw. > Administr. systemu > Ustaw. drukarki > Ust. źr. papieru > Auto wybór ustawień > Faks**, a następnie sprawdź aktywne źródła papieru.

Powiązane informacje

- ➔ [„Ustaw. drukarki” na stronie 158](#)

Odebrane fakсы nie są drukowane

- ❑ Jeśli w drukarce wystąpił błąd, np. doszło do zablokowania papieru, drukarka nie może drukować odebranych faksów. Sprawdź drukarkę.
- ❑ Odebrane fakсы zapisywane w skrzynce odbiorczej nie są automatycznie drukowane. Sprawdź ustawienie **Wyjście faksu**.

Powiązane informacje

- ➔ „Sprawdzanie stanu drukarki” na stronie 176
- ➔ „Wyjmowanie zaciętego papieru” na stronie 182
- ➔ „Zapisywanie odebranych faksów w skrzynce odbiorczej” na stronie 122

Inne problemy z faksowaniem

Nie można nawiązywać połączeń za pośrednictwem podłączonego telefonu

Podłącz telefon do gniazda EXT. drukarki i podnieś słuchawkę. Jeżeli w słuchawce nie słychać sygnału wybierania tonowego, podłącz prawidłowo kabel telefonu.

Powiązane informacje

- ➔ „Podłączanie aparatu telefonicznego do drukarki” na stronie 109

Automatyczna sekretarka nie odbiera wiadomości głosowych

Na panelu sterowania ustaw opcję **Liczba dzw. do odb.** na wartość wyższą od liczby sygnałów ustawionej dla automatycznej sekretarki.

Powiązane informacje

- ➔ „Ustaw. odbioru” na stronie 133
- ➔ „Ustawienia automatycznej sekretarki” na stronie 119

Numer faksu nadawcy nie jest widoczny na odebranych faksach lub jest nieprawidłowy

Nadawca prawdopodobnie nie określił informacji nagłówkowych faksu lub określił je nieprawidłowo. Skontaktuj się z nadawcą.

Inne problemy

Lekkie porażenie prądem w momencie dotknięcia drukarki

Jeżeli do komputera podłączonych jest wiele urządzeń peryferyjnych, możesz czuć lekkie porażenie prądem, gdy dotkniesz drukarki. Zainstaluj przewód uziemiający w komputerze podłączonym do drukarki.

Drukarka w trakcie pracy jest bardzo głośna

Jeśli drukarka w trakcie pracy jest za głośna, włącz **Tryb cichy**. Włączenie tej funkcji może spowolnić drukowanie.

- Windows sterownik drukarki

Włącz opcję **Tryb cichy** na karcie **Główne**.

- Mac OS sterownik drukarki

Z menu  > **Drukarki i skanery** (lub **Drukowanie i skanowanie**, **Drukarka i faks**) wybierz pozycję **Preferencje systemowe**, a następnie wybierz drukarkę. Kliknij opcję **Opcje i materiały** > **Opcje** (lub **Sterownik**). Wybierz ustawienie **Włączone** opcji **Tryb cichy**.

- Epson Scan 2

Kliknij przycisk , aby otworzyć okno **Konfiguracja**. Następnie ustaw **Tryb cichy** na karcie **Skanuj**.

Tylny podajnik papieru jest usunięty

Włóż ponownie tylny podajnik papieru trzymając go w pionie jak przedstawiono poniżej.

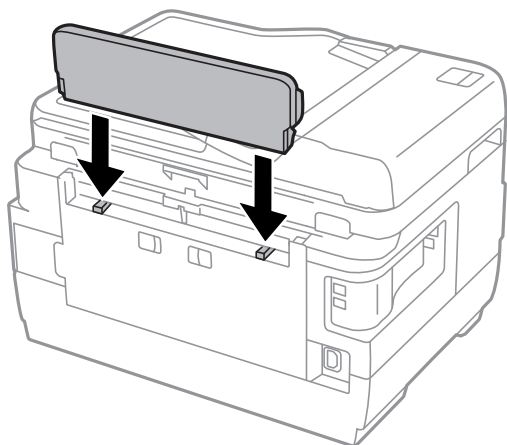

Data i godzina są nieprawidłowe

Ustaw prawidłową datę i godzinę na panelu sterowania. Jeśli nastąpiła przerwa w zasilaniu spowodowana przez uderzenie pioruna, albo urządzenie było wyłączone przez zbyt długi czas, zegar może wskazywać nieprawidłową godzinę.

Powiązane informacje

➔ [„Ustawienia wspólne” na stronie 158](#)

Urządzenie pamięci nie zostało rozpoznane

W ustawieniach **Interf. urz. pamięci** na panelu sterowania aktywuj urządzenie pamięci.

Powiązane informacje

➔ [„Ustaw. drukarki” na stronie 158](#)

Nie można zapisać danych na urządzeniu pamięci

- ❑ Podłącz urządzenie pamięci do drukarki, a następnie wybierz kolejno **Wyjście faksu > Inne ustawienia > Utwórz folder do zapisywania**, aby utworzyć folder w urządzeniu, w którym mają być zapisywane dokumenty. Nie można używać urządzenia pamięci bez folderu.
- ❑ Sprawdź, czy urządzenie pamięci nie jest chronione przed zapisem.
- ❑ Sprawdź, czy na urządzeniu znajduje się odpowiednia ilość dostępnej pamięci. Jeśli ilość dostępnej pamięci jest zbyt niska, dane nie będą mogły być zapisane.

Powiązane informacje

- ➔ [„Zapisywanie odebranych faksów w pamięci zewnętrznej” na stronie 123](#)
- ➔ [„Dane techniczne zewnętrznych urządzeń pamięci masowej” na stronie 227](#)

Użytkownik zapomniał hasła

Po zapomnieniu hasła administratora, skontaktuj się z pomocą techniczną Epson.

Powiązane informacje

- ➔ [„Kontakt z działem pomocy technicznej firmy Epson” na stronie 240](#)

Aplikacja jest blokowana przez zaporę (wyłącznie w systemie Windows)

Dodaj aplikację do programów dozwolonych przez zaporę systemu Windows w ustawieniach zabezpieczeń w **Panelu sterowania**.

Znak „?” jest wyświetlany na ekranie wyboru zdjęcia

Znak „?” jest wyświetlany na ekranie LCD, gdy plik obrazu nie jest obsługiwany przez produkt.

Powiązane informacje

- ➔ [„Specyfikacja obsługiwanych danych” na stronie 228](#)

Pojawia się komunikat monitujący o zresetowanie poziomów tuszu

Uzupełnij tusz we wszystkich lub wskazanych pojemnikach, wybierz na ekranie LCD kolory, które zostały uzupełnione, a następnie naciśnij przycisk **Gotowe**, aby zresetować poziomy tuszu.

W zależności od warunków użytkowania komunikat może się pojawić, gdy w pojemniku wciąż jest tusz.

Jeżeli komunikat ten jest wyświetlany nawet wtedy, gdy w pojemnikach z tuszem pozostała ponad połowa tuszu, może to oznaczać awarię drukarki. Skontaktuj się z pomocą techniczną Epson

Rozwiązywanie problemów

Powiązane informacje

➔ [„Uzupełnianie tuszu w pojemnikach” na stronie 139](#)

Dodatek

Parametry techniczne

Poniższe informacje dotyczą stanu na sierpień 2013 r.

Dane techniczne drukarki

Lokalizacja dysz głowicy drukującej		Dysze z czarnym tuszem: 400×2 rzędów Dysze z kolorowym tuszem: 128×2 rzędów dla każdego koloru
Gramatura*	Zwykły papier	od 64 do 90 g/m ² (od 17 do 24 funtów)
	Papier gruby	od 91 do 256 g/m ² (od 25 do 68 funtów)
	Koperta	Koperta #10, DL, C6: od 75 do 90 g/m ² (od 20 do 24 funtów) Koperta C4: 80 do 100 g/m ² (21 do 26 funtów)

* Nawet jeśli grubość papieru znajduje się w tym zakresie, może on nie być poprawnie podawany lub może na tym ucierpieć jakość wydruków w zależności od właściwości lub jakości papieru.

Obszar drukowania

Obszar drukowania dla pojedynczych arkuszy

W zacienionych obszarach jakość wydruku może się obniżyć ze względu na sposób działania mechanizmu drukarki.

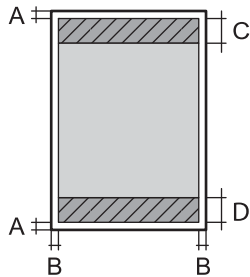
	A	3.0 mm (0.12 cala)
	B	3.0 mm (0.12 cala)
	C	47.0 mm (1.85 cala)
	D	45.0 mm (1.77 cala)

Obszar drukowania dla kopert

W zacienionych obszarach jakość wydruku może się obniżyć ze względu na sposób działania mechanizmu drukarki.

Dodatek

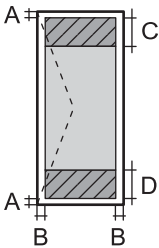
	A	3.0 mm (0.12 cala)
	B	5.0 mm (0.20 cala)
	C	47.0 mm (1.85 cala)
	D	18.0 mm (0.71 cala)

Dane techniczne skanera

Typ skanera	Płaski
Urządzenie fotoelektryczne	CIS
Efektywne piksele	14040 × 20400 pikseli (1200 dpi)
Maksymalny rozmiar dokumentu	297 × 431.8 mm (11.7×17 cala) A3
Rozdzielczość skanowania	1200 dpi (skanowanie główne) 2400 dpi (skanowanie podrzędne)
Rozdzielczość wyjściowa	Od 50 do 9600 dpi, co 1 dpi
Głębina kolorów	<p>Kolory</p> <ul style="list-style-type: none"> <input type="checkbox"/> 48 bitów na piksel wewnętrznie (16 bitów na piksel na kolor wewnętrznie) <input type="checkbox"/> 24 bitów na piksel zewnętrznie (8 bitów na piksel na kolor zewnętrznie) <p>Skala szarości</p> <ul style="list-style-type: none"> <input type="checkbox"/> 16 bitów na piksel wewnętrznie <input type="checkbox"/> 8 bit na piksel zewnętrznie <p>Czerń i biel</p> <ul style="list-style-type: none"> <input type="checkbox"/> 16 bitów na piksel wewnętrznie <input type="checkbox"/> 1 bit na piksel zewnętrznie
Źródło światła	LED

Dane techniczne interfejsu

W przypadku komputera	Hi-Speed USB
W przypadku zewnętrznego urządzenia USB	Hi-Speed USB

Dodatek

Dane techniczne faksu

Typ faksu	Możliwość faksowania dokumentów czarno-białych i kolorowych bez włączania komputera (ITU-T Super Group 3)
Obsługiwane linie	Standardowe analogowe linie telefoniczne, systemy telefoniczne PBX
Szybkość	Maksymalnie 33.6 kb/s
Rozdzielczość	<p>Jednobarwny</p> <ul style="list-style-type: none"> <input type="checkbox"/> Standard.: 8 pel/mm × 3,85 linii/mm (203 pel/cal × 98 linie/cal) <input type="checkbox"/> Wysoka: 8 pel/mm × 7,7 linii/mm (203 pel/cal × 196 linie/cal) <input type="checkbox"/> Bardzo dokł.: 8 pel/mm × 15,4 linii/mm (203 pel/cal × 392 linie/cal) <input type="checkbox"/> Ultra dokł.: 16 pel/mm × 15,4 linii/mm (406 pel/cal × 392 linie/cal) <input type="checkbox"/> Zdjęcie: 8 pel/mm × 7,7 linii/mm (203 pel/cal × 196 linie/cal) <p>Kolory</p> <ul style="list-style-type: none"> <input type="checkbox"/> Wysoka: 200×200 dpi <input type="checkbox"/> Zdjęcie: 200×200 dpi
Pamięć stron	Do 550 stron (tabela nr 1 ITU-T, tryb roboczy, monochromatycznie)
Ponowne wybieranie numeru *	2 razy (z 1-minutowym odstępem)
Interfejs	Linia telefoniczna RJ-11, złącze zestawu telefonu RJ-11

* Dane techniczne mogą się różnić w zależności od kraju lub regionu.

Lista funkcji sieci

Funkcje		Obsługiwane	Uwagi		
Interfejsy sieciowe	Ethernet	✓	-		
	Wi-Fi	Infrastruktura	✓	-	
		Ad hoc	✓	-	
		Wi-Fi Direct	Tryb Simple AP	✓	-
			Tryb Wi-Fi Direct	✓	-
Równoczesne połączenia	Ethernet	Tryb Simple AP	✓	-	
	Wi-Fi (infrastruktura)	Tryb Simple AP	-	-	
	Ad hoc	Tryb Simple AP	-	-	

Dodatek

Funkcje			Obsługiwane	Uwagi
Obsługa z panelu	Konfiguracja Wi-Fi	Kreator konfiguracji Wi-Fi	✓	–
		Konfiguracja przez naciśnięcie przycisku (WPS)	✓	–
		Konfiguracja z kodem PIN	✓	–
		Automatyczne łączenie z siecią Wi-Fi	✓	–
		Konfiguracja Wi-Fi Direct	✓	–
	Konfiguracja ogólna sieci		✓	–
	Kontrola połączenia sieciowego		✓	–
	Stan sieci		✓	–
	Drukowanie arkusza stanu sieci		✓	–
	Wyłączanie Wi-Fi		✓	–
Przywracanie ustawień domyślnych		✓	–	
Konfiguracja udostępniania plików		✓	–	
Drukowanie sieciowe	EpsonNet Print (Windows)	IPv4	✓	–
	Standard TCP/IP (Windows)	IPv4, IPv6	✓	–
	Drukowanie WSD (Windows)	IPv4, IPv6	✓	Windows Vista lub wersja nowsza
	Drukowanie Bonjour (Mac OS)	IPv4, IPv6	✓	–
	Drukowanie IPP (Windows, Mac OS)	IPv4, IPv6	✓	–
	Drukowanie UPnP	IPv4	–	Informacje o urządzeniu
	Drukowanie PictBridge (Wi-Fi)	IPv4	–	Cyfrowy aparat fotograficzny
	Epson Connect (drukowanie z wiadomości e-mail)	IPv4	✓	–
	Google Cloud Print	IPv4, IPv6	✓	–
Skanowanie sieciowe	Epson Scan 2	IPv4, IPv6	✓	–
	Event Manager	IPv4	✓	–
	Epson Connect (skanowanie do chmury)	IPv4	✓	–
	ADF (automatyczne odwracanie arkuszy)		✓	–

Dodatek

Funkcje			Obsługiwane	Uwagi
Faksowanie	Wysyłanie faksów	IPv4	✓	–
	Odbieranie faksów	IPv4	✓	–

Specyfikacje Wi-Fi

Standardy	IEEE802.11b/g/n* ¹
Zakres częstotliwości	2,4 GHz
Maksymalna moc nadanej częstotliwości radiowej	18.2 dBm (EIRP)
Tryby koordynacyjne	Infrastruktura, Ad hoc* ² , Wi-Fi Direct* ³ * ⁴
Zabezpieczenia sieci bezprzewodowej	WEP (64/128bit), WPA2-PSK (AES)* ⁵

*1 Zgodność ze standardem IEEE 802.11b/g/n lub IEEE 802.11b/g, w zależności od miejsca zakupu.

*2 Brak obsługi w standardzie IEEE 802.11n.

*3 Brak obsługi w standardzie IEEE 802.11b.

*4 Tryb Simple AP jest zgodny z połączeniem Wi-Fi (infrastruktura) lub z połączeniem Ethernet.

*5 Zgodność z protokołem WPA2 wraz z obsługą WPA/WPA2 Personal.

Specyfikacje Ethernet

Standardy	IEEE802.3i (10BASE-T)* ¹ IEEE802.3u (100BASE-TX) IEEE802.3az (Energy Efficient Ethernet)* ²
Tryb komunikacyjny	Auto, 10 Mb/s pełny duplex, 10 Mb/s półduplex, 100 Mb/s pełny duplex, 100 Mb/s półduplex
Złącze	RJ-45

*1 Użyj kabla sieciowego kategorii 5e lub wyższej STP (Shielded twisted pair), aby zabezpieczyć przed ryzykiem wystąpienia zakłóceń radiowych.

*2 Podłączone urządzenie powinno być zgodne ze standardami IEEE802.3az.

Protokół zabezpieczeń

SSL/TLS	Serwer/klient HTTPS, IPPS
---------	---------------------------

Obsługiwane usługi innych firm

Google Cloud Print

Dane techniczne zewnętrznych urządzeń pamięci masowej

Dane techniczne obsługiwanych kart pamięci

Zgodne karty pamięci	Maksymalne pojemności
Memory Stick Duo*	128 MB
Memory Stick PRO Duo* Memory Stick PRO-HG Duo*	32 GB
MagicGate Memory Stick Duo*	128 MB
Memory Stick Micro*	32 GB
miniSD*	2 GB
miniSDHC*	32 GB
microSD*	2 GB
microSDHC*	32 GB
microSDXC*	64 GB
SD	2 GB
SDHC	32 GB
SDXC	64 GB

* Należy użyć adaptera dopasowującego kartę pamięci do gniazda. W przeciwnym razie karta może się zablokować w gnieździe.

Wartości napięcia obsługiwanych kart pamięci

Typ 3,3 V, rodzaj podwójnego napięcia (3,3 V i 5 V) (napięcie zasilania: 3,3 V)

Karty pamięci o napięciu 5 V nie są obsługiwane.

Maksymalny prąd zasilania

Memory Stick/PRO: 100 mA

SD: 200 mA

Dodatek

Dane techniczne obsługiwanych zewnętrznych urządzeń pamięci masowej

Zgodne zewnętrzne urządzenia pamięci masowej	Maksymalne pojemności
Napęd magnetoptyczny*	1,3 GB
Dysk twardy* Dysk flash USB	2 TB (sformatowane w systemie plików FAT, FAT32 lub exFAT)

* Nie zalecamy korzystania z zewnętrznych urządzeń USB zasilanych przez port USB. Należy używać tylko zewnętrznych urządzeń USB z niezależnym źródłem zasilania prądem zmiennym.

Nie można korzystać z następujących urządzeń:

- Urządzenie wymagające dedykowanego sterownika
- Urządzenie z ustawieniami zabezpieczeń (hasło, szyfrowanie itp.)
- Urządzenie z wbudowanym koncentratorem USB

Firma Epson nie odpowiada za działanie podłączonych urządzeń zewnętrznych.

Specyfikacja obsługiwanych danych

Format pliku	Pliki JPEG w standardzie Exif 2.3 zrobione aparatami cyfrowymi zgodnymi ze standardem DCF* ¹ w wersji 1.0 lub 2.0* ² Obrazy zgodne z formatem TIFF 6.0 o poniższych parametrach <ul style="list-style-type: none"> <input type="checkbox"/> Obrazy w pełnym kolorze RGB (bez kompresji) <input type="checkbox"/> Obrazy binarne (bez kompresji ani kodowania CCITT)
Rozmiar obrazu	Poziomo: 80 do 10200 pikseli Pionowo: 80 do 10200 pikseli
Rozmiar pliku	Mniej niż 2 GB
Maksymalna liczba plików	JPEG: 9990* ³ TIFF: 999

*1 Zasady budowy systemu plików aparatu.

*2 Zdjęcia zapisane w aparacie cyfrowym z wbudowaną pamięcią nie są obsługiwane.

*3 Jednocześnie można wyświetlić maksymalnie 999 plików. (jeżeli liczba plików przekracza 999, pliki są wyświetlane w grupach).

Uwaga:

Jeżeli drukarka nie może rozpoznać formatu pliku, na wyświetlaczu LCD pojawia się „?”. W takiej sytuacji po wybraniu układu wielu obrazów drukowane będą puste sekcje.

Dodatek

Wymiary

Wymiary	<p>Przechowywanie</p> <ul style="list-style-type: none"> <input type="checkbox"/> Szerokość: 666 mm (26.2 cala) <input type="checkbox"/> Głębokość: 486 mm (19.1 cala) <input type="checkbox"/> Wysokość: 418 mm (16.5 cala) <p>Drukowanie</p> <ul style="list-style-type: none"> <input type="checkbox"/> Szerokość: 666 mm (26.2 cala) <input type="checkbox"/> Głębokość: 817 mm (32.2 cala) <input type="checkbox"/> Wysokość: 418 mm (16.5 cala)
Masa*	Ok. 23.0 kg (50.7 funta)

* Bez tuszu i przewodu zasilającego.

Parametry elektryczne

Model	Model na napięciu od 100 do 240 V	Model na napięciu od 220 do 240 V
Zakres częstotliwości znamionowej	Od 50 do 60 Hz	Od 50 do 60 Hz
Prąd znamionowy	1.0 do 0.6 A	0.6 A
Pobór prądu (z połączeniem USB)	<p>Kopiowanie oddzielne: ok. 20 W (ISO/IEC24712)</p> <p>Tryb gotowości: ok. 8.9 W</p> <p>Tryb uśpienia: ok. 1.9 W</p> <p>Urządzenie wyłączone: ok. 0.4 W</p>	<p>Kopiowanie oddzielne: ok. 20 W (ISO/IEC24712)</p> <p>Tryb gotowości: ok. 9.1 W</p> <p>Tryb uśpienia: ok. 2.0 W</p> <p>Urządzenie wyłączone: ok. 0.45 W</p>

Uwaga:

- Informacje o napięciu zasilania znajdują się na etykiecie przyklejonej do drukarki.
- Użytkownicy z Europy w celu uzyskania szczegółowych informacji o zużyciu energii powinni sprawdzić następującą stronę internetową.

<http://www.epson.eu/energy-consumption>

- Dla użytkowników z Belgii, zużycie energii podczas kopiowania może być inne. Sprawdź <http://www.epson.be> w celu uzyskania najnowszych specyfikacji.

Dodatek

Dane techniczne dotyczące środowiska pracy

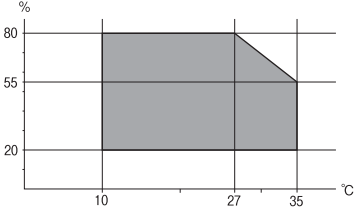
Praca	<p>Drukarki należy używać w zakresie parametrów środowiskowych zaznaczonych na poniższym wykresie.</p>  <p>Temperatura: 10–35°C (50–95°F) Wilgotność: 20–80% wilgotności względnej (bez skraplania pary wodnej)</p>
Przechowywanie	<p>Temperatura: -20–40°C (-4–104°F)* Wilgotność: 5–85% wilgotności względnej (bez skraplania pary wodnej)</p>

* Można przechowywać przez miesiąc w temperaturze 40°C (104°F).

Parametry środowiskowe butelek z tuszem

Temperatura przechowywania	od -20 do 40°C (od -4 do 104°F)*
Temperatura zamarzania	<p>-15°C (5°F) Tusz odmarza i może być używany po około 2 godzinach w temperaturze 25°C (77°F).</p>

* Można przechowywać przez miesiąc w temperaturze 40°C (104°F).

Wymagania systemowe

- Windows 10 (wersja 32-bitowa, 64-bitowa)/Windows 8.1 (wersja 32-bitowa, 64-bitowa)/Windows 8 (wersja 32-bitowa, 64-bitowa)/Windows 7 (wersja 32-bitowa, 64-bitowa)/Windows Vista (wersja 32-bitowa, 64-bitowa)/Windows XP SP3 lub nowszy (wersja 32-bitowa)/Windows XP Professional x64 Edition/Windows Server 2016/Windows Server 2012 R2/Windows Server 2012/Windows Server 2008 R2/Windows Server 2008/Windows Server 2003 R2/Windows Server 2003 SP2 lub nowszy
- macOS Sierra/OS X El Capitan/OS X Yosemite/OS X Mavericks/OS X Mountain Lion/Mac OS X v10.7.x/Mac OS X v10.6.8

Uwaga:

- System Mac OS może nie obsługiwać niektórych aplikacji i funkcji.
- Brak obsługi systemu plików UNIX File System (UFS) dla systemu Mac OS.

Informacje prawne

Standardy i normy

Zgodność ze standardami — model amerykański

Bezpieczeństwo	UL60950-1 CAN/CSA-C22.2 No.60950-1
EMC	FCC Part 15 Subpart B Class B CAN/CSA-CEI/IEC CISPR 22 Class B

Te urządzenia wyposażone są w poniższy moduł bezprzewodowy.

Producent: Askey Computer Corporation

Typ: WLU6117-D69 (RoHS)

Niniejszy produkt jest zgodny z Częścią 15 przepisów FCC i RSS-210 przepisów IC. Firma Epson nie jest odpowiedzialna za jakiegokolwiek niespełnienie wymagań zabezpieczeń wynikające z niezalecanych modyfikacji produktu. Korzystanie ze sprzętu jest dopuszczalne przy zachowaniu dwóch następujących warunków: (1) urządzenie nie może wywoływać zakłóceń, (2) urządzenie musi przyjmować zakłócenia, w tym takie, które mogą wywołać niepożądane zachowanie urządzenia.

Aby uniknąć zakłóceń licencjonowanych transmisji radiowych, niniejsze urządzenie musi być obsługiwane w pomieszczeniach i z dala od okien, aby zapewnione było maksymalne ekranowanie. Sprzęt (lub jego antena nadawcza) zainstalowany na zewnątrz podlega przepisom licencyjnym.

To urządzenie jest zgodne z przepisami FCC/IC w zakresie limitów narażenia na działanie promieniowania w środowisku niekontrolowanym oraz spełnia wytyczne FCC dotyczące promieniowania fal radiowych (RF) określone w załączniku C do biuletynu OET65 i RSS-102 przepisów IC dotyczących wpływu promieniowania fal radiowych (RF). To urządzenie należy instalować i obsługiwać w taki sposób, aby element promieniujący znajdował się w odległości co najmniej 7,9 cala (20 cm) od ciała ludzkiego (wyłączając części kończyn: ręce, nadgarstki, stopy oraz kostki).

Zgodność ze standardami — model europejski

Dla użytkowników europejskich

Niniejszym firma Seiko Epson Corporation deklaruje, że następujący model urządzenia radiowego jest zgodny z wymaganiami dyrektywy 2014/53/EU. Pełny tekst deklaracji zgodności UE można znaleźć w następującej witrynie.

<http://www.epson.eu/conformity>

C441D

Do użytku wyłącznie na terenie następujących państw: Irlandia, Wielka Brytania, Austria, Niemcy, Liechtenstein, Szwajcaria, Francja, Belgia, Luksemburg, Holandia, Włochy, Portugalia, Hiszpania, Dania, Finlandia, Norwegia, Szwecja, Islandia, Chorwacja, Cypr, Grecja, Słowenia, Malta, Bułgaria, Czechy, Estonia, Węgry, Łotwa, Litwa, Polska, Rumunia i Słowacja.

Dodatek

Firma Epson nie jest odpowiedzialna za jakiegokolwiek niespełnienie wymagań zabezpieczeń wynikające z niezalecanych modyfikacji produktów.



Zgodność ze standardami — model australijski

EMC	AS/NZS CISPR32 Class B
-----	------------------------

Firma Epson deklaruje, że następujące modele urządzeń są zgodne z podstawowymi wymaganiami i innymi przepisami normy AS/NZS4268:

C441D

Firma Epson nie jest odpowiedzialna za jakiegokolwiek niespełnienie wymagań zabezpieczeń wynikające z niezalecanych modyfikacji produktów.

Ograniczenia dotyczące kopiowania

Należy przestrzegać poniższych ograniczeń, aby drukarka była użytkowana w sposób odpowiedzialny i zgodny z prawem.

Kopiowanie następujących pozycji jest niezgodne z prawem:

- banknoty, monety, zbywalne rządowe papiery wartościowe, obligacje rządowe i komunalne papiery wartościowe;
- nieużywane znaczki pocztowe, kartki pocztowe ze znaczkiem oraz inne dokumenty pocztowe posiadające wartość;
- rządowe znaczki skarbowe oraz papiery wartościowe wydane zgodnie z przepisami prawnymi.

Należy zachować ostrożność podczas kopiowania poniższych elementów:

- prywatne zbywalne papiery wartościowe (świadectwa udziałowe, dokumenty zbywalne, czeki itp.), bilety miesięczne, bilety ulgowe itp.;
- paszporty, prawa jazdy, dowody rejestracyjne, winiety drogowe, bony żywnościowe, bilety itp.

Uwaga:

Kopiowanie takich dokumentów może być niezgodne z prawem.

Odpowiedzialne korzystanie z materiałów objętych prawem autorskim:

Drukarki mogą być wykorzystywane niezgodnie z przeznaczeniem w przypadku kopiowania materiałów chronionych prawami autorskimi. Należy użytkować urządzenie w odpowiedzialny sposób, uzyskując pozwolenie na kopiowanie publikowanych materiałów objętych prawem autorskim lub postępując zgodnie z poradą adwokata.

Transportowanie drukarki

Gdy konieczne jest przetransportowanie drukarki w inne miejsce lub do naprawy, należy zapakować drukarkę zgodnie z przedstawionymi poniżej instrukcjami.

Dodatek

 **Przeostroga:**

- ❑ Należy uważać, aby nie przyciąć dłoni ani palców podczas zamykania lub otwierania modułu skanera. W przeciwnym wypadku może dojść do zranienia.
- ❑ Drukarkę należy podnosić mając stabilną pozycję ciała. W przeciwnym wypadku może dojść do urazu.
- ❑ Ponieważ drukarka jest ciężka, podczas rozpakowywania i transportu powinny ją przenosić co najmniej dwie osoby.
- ❑ Podnosząc drukarkę, dłonie należy umieścić w miejscach pokazanych poniżej. W przeciwnym wypadku drukarka może upaść lub podczas stawiania może dojść do uwięzienia palców.



- ❑ Podczas przenoszenia drukarki nie wolno przechylać pod kątem większym niż 10 stopni; w przeciwnym wypadku może ona upaść.

Dodatek

! Ważne:

- ❑ Podczas przechowywania lub transportowania drukarki nie przechylać jej, nie ustawiać pionowo ani nie odwracać, ponieważ można spowodować wyciek tuszu.

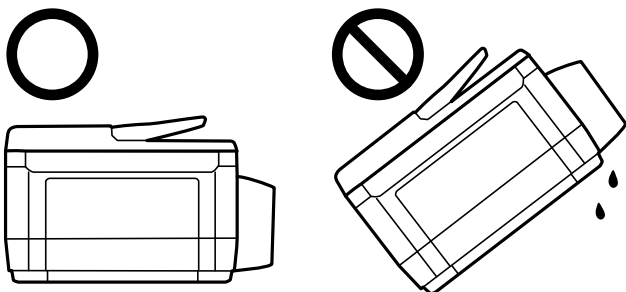

- ❑ Nie wyjmować zainstalowanego modułu konserwacyjnego. W przeciwnym razie podczas transportu można spowodować wyciek tuszu.
- ❑ W trakcie przechowywania lub transportowania butelki z tuszem, z której usunięto zabezpieczenie, nie należy jej przechylać ani narażać na wstrząsy czy zmiany temperatury. W przeciwnym razie tusz może wyciec, nawet jeśli nakrętka będzie szczelnie dokręcona na butelce z tuszem. Należy pamiętać, aby podczas dokręcania nakrętki trzymać butelkę z tuszem w pozycji pionowej, a podczas transportowania butelki podjąć odpowiednie środki, aby zapobiec wyciekowi tuszu.
- ❑ Otwartych butelek z tuszem nie należy umieszczać w opakowaniu razem z drukarką.

1. Wyłącz drukarkę przyciskiem .
2. Upewnij się, że kontrolka zasilania zgasła, a następnie odłącz przewód zasilający.

! Ważne:

Przewód zasilający należy odłączyć, gdy zgaśnie kontrolka zasilania. W przeciwnym razie głowica drukująca nie powróci do pozycji początkowej, co może spowodować wyschnięcie tuszu i uniemożliwić drukowanie.

3. Odłącz wszystkie przewody, np. przewód zasilający i przewód USB.
4. Upewnij się, że nie pozostała włożona żadna karta pamięci.
5. Wyjmij cały papier z drukarki.
6. Upewnij się, że w drukarce nie ma żadnych oryginałów.

Dodatek

7. Otwórz moduł skanera z zamkniętą pokrywą dokumentów. Zamocuj głowicę drukującą do obudowy za pomocą taśmy.

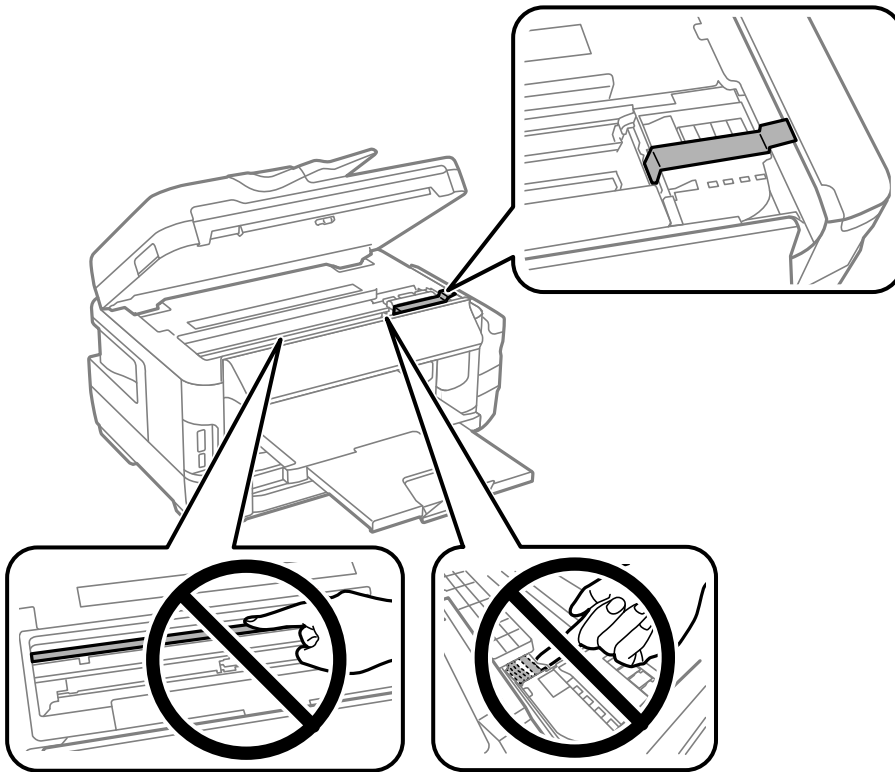

8. Zamknij moduł skanera.

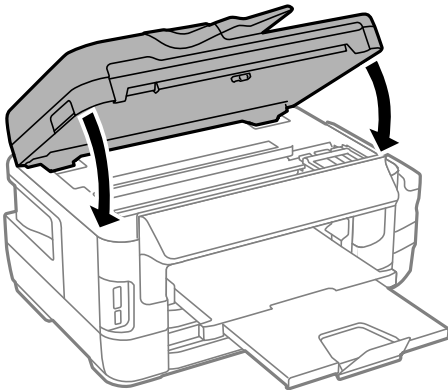

9. Przygotuj drukarkę do zapakowania w sposób przedstawiony poniżej.

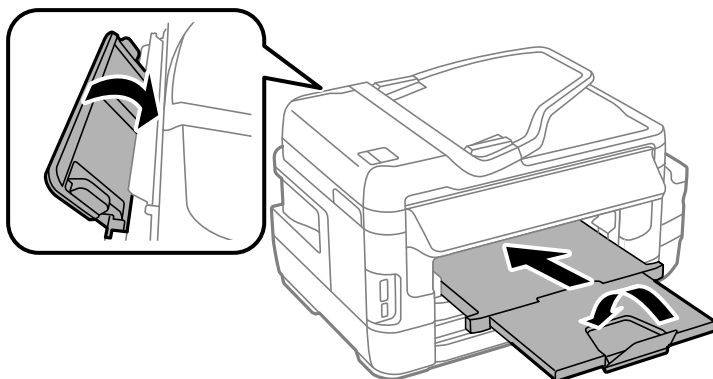

10. Upewnij się, że zatyczka pojemnika z tuszem jest zamknięta szczelnie.

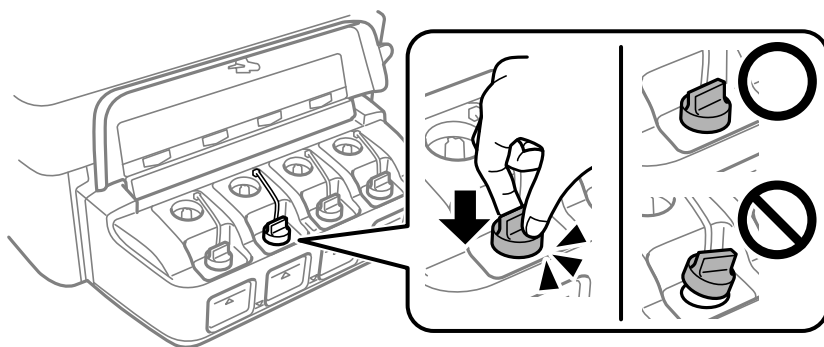

11. Zapakuj drukarkę do jej opakowania, używając materiałów zabezpieczających.

Gdy drukarka będzie używana ponownie, należy pamiętać o zdjęciu taśmy zabezpieczającej głowicę drukującą. Jeśli podczas kolejnego drukowania jakość wydruku ulegnie pogorszeniu, należy wyczyścić i wyrównać głowicę drukującą.

Powiązane informacje

- ➔ „Nazwy i funkcje części” na stronie 16
- ➔ „Sprawdzanie i czyszczenie głowicy drukującej” na stronie 146
- ➔ „Wyrównywanie głowicy drukującej” na stronie 149

Dostęp do zewnętrznego urządzenia pamięci masowych z komputera

Dane na zewnętrznym urządzeniu pamięci masowej, takim jak karta pamięci włożona do drukarki, można zapisywać lub odczytywać z komputera.

**Ważne:**

- ❑ Kartę pamięci należy włożyć po usunięciu zabezpieczenia przed zapisem.
- ❑ Jeśli obraz zostanie zapisany na karcie pamięci z komputera, obraz oraz liczba zdjęć wyświetlane na ekranie LCD nie zostaną odświeżone. Kartę pamięci należy wyjąć i włożyć ponownie.
- ❑ Podczas udostępniania włożonego do drukarki zewnętrznego urządzenia między komputerami podłączonymi przez USB i przez sieć, dostęp do zapisu jest dozwolony wyłącznie dla komputerów podłączonych poprzez wykorzystanie metody wybranej w drukarce. Aby zapisywać na zewnętrznym urządzeniu pamięci masowych, wybierz sposób połączenia w poniższym menu na panelu sterowania drukarki.
Ustawienia > Administr. systemu > Ustaw. drukarki > Interf. urz. pamięci > Udost. plików

Uwaga:

Rozpoznanie danych z komputera zajmuje trochę czasu, gdy podłączone jest duże zewnętrzne urządzenie pamięci masowej, na przykład dysk twardy o pojemności 2 TB.

Windows

Wybierz zewnętrzne urządzenie pamięci masowej w folderze **Komputer** lub **Mój komputer**. Zostaną wyświetlone dane znajdujące się w zewnętrznym urządzeniu pamięci masowej.

Uwaga:

Po podłączeniu drukarki do sieci bez używania płyty z oprogramowaniem lub Web Installer, zamapuj gniazdo kart pamięci lub gniazdo USB jako napęd sieciowy. Otwórz okno **Uruchom** i wprowadź nazwę drukarki \\XXXXX lub adres IP drukarki \\XXX.XXX.XXX.XXX w polu **Otwórz**. Kliknij prawym przyciskiem myszy wyświetloną ikonę urządzenia w celu przypisania sieci. Napęd sieciowy pojawia się w folderze **Komputer** lub **Mój komputer**.

Mac OS

Wybierz ikonę odpowiedniego urządzenia. Zostaną wyświetlone dane znajdujące się w zewnętrznym urządzeniu pamięci masowej.

Uwaga:

- ❑ Aby odłączyć zewnętrzne urządzenie pamięci masowej, należy przeciągnąć i upuścić jego ikonę na ikonie kosza. W przeciwnym razie dane znajdujące się na udostępnionym dysku mogą nie być poprawnie wyświetlane po włożeniu innego zewnętrznego urządzenia pamięci masowej.
- ❑ Aby otworzyć zewnętrzny nośnik pamięci masowej przez sieć, z menu na pulpicie wybierz polecenie **Go > Connect to Server**. Podaj nazwę drukarki `cifs://XXXXX` lub `smb://XXXXX` (gdzie „xxxxx” to nazwa drukarki) w polu **Adres serwera** i kliknij przycisk **Połącz**.

Powiązane informacje

- ➔ „Zalecenia i ostrzeżenia dotyczące korzystania z kart pamięci” na stronie 14
- ➔ „Wkładanie karty pamięci” na stronie 59
- ➔ „Dane techniczne zewnętrznych urządzeń pamięci masowej” na stronie 227

Korzystanie z serwera e-mail

Aby korzystać z funkcji e-mail, takich jak skanowanie lub przekazywanie faksów, należy skonfigurować serwer e-mail.

Konfiguracja serwera e-mail

Przed konfiguracją serwera e-mail należy sprawdzić następujące elementy.

- Czy drukarka jest podłączona do sieci.
- Informacje serwera e-mail, takie jak dokumenty od dostawcy usługi, wykorzystywane do konfiguracji e-mail w komputerze.

Uwaga:

Jeśli używana jest bezpłatna usługa e-mail, taka jak Internet email, wyszukaj w Internecie wymagane informacje o serwerze e-mail.

1. Na ekranie głównym wybierz **Ustawienia**.
2. Wybierz opcje **Adminstr. systemu** > **Ust. Wi-Fi/sieci lokal.** > **Ustawienia zaawansowane**.
3. Wybierz opcje **Serwer e-mail** > **Ustaw. serwera**.
4. Wybierz metodę uwierzytelnienia używanego serwera e-mail.



Ważne:

Dostępne są następujące metody uwierzytelnienia. Metody SSL i STARTTLS nie są obsługiwane.

- Brak
- SMTP (SMTP AUTH)
- POP przed SMTP

Skontaktuj się z dostawcą usługi Internetu w celu potwierdzenia metody uwierzytelnienia serwera e-mail.

Drukarka może nie komunikować się z serwerem e-mail, nawet jeśli metoda uwierzytelnienia jest dostępna, ponieważ może być zwiększone zabezpieczenie (na przykład konieczna komunikacja SSL). Aby uzyskać najnowsze informacje, odwiedź stronę internetową Epson.

<http://www.epson.eu/Support> (Europa)

<http://support.epson.net/> (poza Europą)

5. Wykonaj odpowiednie ustawienia.

Niezbędne ustawienia zależą od metody uwierzytelnienia. Wprowadź informacje dla używanego serwera e-mail.

6. Naciśnij przycisk **OK**.

Uwaga:

- Jeśli wyświetlony zostanie komunikat błędu, sprawdź, czy są prawidłowe ustawienia serwera e-mail.
- Gdy nie można wysłać wiadomości e-mail, nawet po zakończeniu konfiguracji ustawień, sprawdź metodę uwierzytelniania dla używanego serwera e-mail.

Powiązane informacje

➔ „Elementy ustawień serwera e-mail” na stronie 239

Elementy ustawień serwera e-mail

Elementy	Objaśnienia
Metoda uwierzyteln.	Wyświetlanie wybranej metody uwierzytelnienia.
Uwierzytelnione konto	Po wybraniu UWIERZ. SMTP lub POP przed SMTP , jako Metoda uwierzyteln. , wprowadź nazwę użytkownika (adres e-mail) zastrzeżony dla serwera e-mail, składający się z maksymalnie 30 znaków.
Uwierzytelnione hasło	Po wybraniu UWIERZ. SMTP lub POP przed SMTP , jako Metoda uwierzyteln. , wprowadź hasło uwierzytelnionego konta, składające się z maksymalnie 20 znaków.
Adres e-mail nadawcy	Określ adres e-mail, wykorzystywany przez drukarkę do wysyłania wiadomości e-mail. Można określić istniejący adres e-mail. Aby się upewnić, że wiadomość e-mail zostanie wysłana z drukarki, można uzyskać i wprowadzić tu adres wyznaczony dla tej drukarki.
Adres serwera SMTP	Wprowadź adres serwera, do wysyłania wiadomości e-mail (serwer SMTP).
Nr portu serwera SMTP	Wprowadź numer portu serwera, do wysyłania wiadomości e-mail (serwer SMTP).
Adres serwera POP3	Po wybraniu POP przed SMTP , jako Metoda uwierzyteln. , wprowadź adres serwera, do odbioru wiadomości e-mail (serwer POP3).
Nr portu serwera POP3	Po wybraniu POP przed SMTP , jako Metoda uwierzyteln. , wprowadź numer portu serwera e-mail, do odbioru wiadomości e-mail (serwer POP3).

Sprawdzanie połączenie serwera e-mail

1. Na ekranie głównym wybierz **Ustawienia**.
2. Wybierz **Administr. systemu > Ust. Wi-Fi/sieci lokal. > Ustawienia zaawansowane**.
3. Wybierz **Serwer e-mail > Sprawdzanie połączenia**, aby sprawdzić, czy drukarka została podłączona do serwera e-mail.

Uwaga:

- Jeśli wyświetlony zostanie komunikat błędu, sprawdź, czy są prawidłowe ustawienia serwera e-mail.
- Gdy nie można wysłać wiadomości e-mail, nawet jeśli połączenie jest prawidłowe, sprawdź metodę uwierzytelniania dla używanego serwera e-mail.

Gdzie uzyskać pomoc

Witryna pomocy technicznej w sieci Web

Jeżeli potrzebujesz dalszej pomocy, odwiedź witrynę pomocy technicznej firmy Epson pod adresem podanym poniżej. Wybierz swój kraj lub region i przejdź do sekcji pomocy na swojej lokalnej witrynie internetowej firmy Epson. W witrynie tej dostępne też są najnowsze sterowniki, odpowiedzi na często zadawane pytania, instrukcje i inne materiały do pobrania.

<http://support.epson.net/>

<http://www.epson.eu/Support> (Europa)

Jeżeli urządzenie firmy Epson nie działa poprawnie i nie można rozwiązać problemu, należy skontaktować się z działem pomocy technicznej firmy Epson.

Kontakt z działem pomocy technicznej firmy Epson

Przed skontaktowaniem się z firmą Epson

Jeżeli urządzenie firmy Epson nie działa poprawnie i nie można rozwiązać problemu, korzystając z informacji podanych w dokumentacji urządzenia, należy skontaktować się z działem pomocy technicznej firmy Epson. Jeśli na liście nie ma działu pomocy technicznej dla klientów w wymaganym rejonie, należy skontaktować się z przedstawicielem handlowym, u którego urządzenie zostało kupione.

Aby usprawnić proces udzielania pomocy, należy przygotować następujące informacje:

- Numer seryjny urządzenia
(Etykieta z numerem seryjnym znajduje się zazwyczaj z tyłu urządzenia).
- Model urządzenia
- Wersja oprogramowania urządzenia
(W oprogramowaniu produktowym kliknij **O programie, Informacje o wersji** lub podobny przycisk).
- Marka i model komputera
- Nazwa i wersja systemu operacyjnego komputera
- Nazwy i wersje aplikacji używanych zazwyczaj z urządzeniem

Uwaga:

W zależności od urządzenia dane listy wybierania faksu i/lub ustawień sieciowych mogą być przechowywane w pamięci urządzenia. Ze względu na uszkodzenie lub naprawę urządzenia dane mogą zostać utracone. Firma Epson nie ponosi odpowiedzialności za utratę danych, za wykonanie kopii zapasowej danych i/lub ustawień lub jej przywrócenie nawet w okresie gwarancji. Zalecamy wykonanie kopii zapasowej we własnym zakresie lub wykonanie notatek.

Pomoc dla użytkowników w Europie

Dokument Gwarancja Europejska zawiera informacje dotyczące sposobu kontaktowania się z działem pomocy technicznej firmy Epson.

Pomoc dla użytkowników na Tajwanie

Informacje, wsparcie i obsługa:

WWW

<http://www.epson.com.tw>

Dostępne są informacje dotyczące specyfikacji produktów, sterowniki do pobrania oraz odpowiedzi na zapytania dotyczące produktów.

Pomoc techniczna Epson

Telefon: +886-2-80242008

Nasz dział pomocy technicznej może telefonicznie pomóc w przypadku następujących kwestii:

- Zapytania handlowe i informacje o produktach
- Pytania dotyczące wykorzystania produktów i problemów z nimi związanych
- Zapytania dotyczące usług naprawy i gwarancji

Centrum napraw serwisowych:

<http://www.tekcare.com.tw/branchMap.page>

Spółka TekCare to autoryzowane centrum serwisowe firmy Epson Taiwan Technology & Trading Ltd.

Pomoc dla użytkowników w Australii

Oddział Epson Australia pragnie zapewnić najwyższy poziom obsługi klienta. Poza dokumentacją produktu udostępniamy następujące źródła informacji:

Adres internetowy

<http://www.epson.com.au>

Dostęp do stron WWW oddziału Epson Australia. Warto od czasu do czasu odwiedzać tę stronę! Udostępnia ona obszar pobierania plików ze sterownikami, punkty kontaktowe firmy Epson, informacje o nowych produktach oraz pomoc techniczna za pośrednictwem poczty e-mail.

Pomoc techniczna Epson

Telefon: 1300-361-054

Pomoc techniczna firmy Epson jest ostatnim środkiem zaradczym gwarantującym naszym klientom dostęp do porad. Operatorzy w pomocy technicznej mogą pomóc w instalacji, konfiguracji i używaniu produktów firmy Epson. Nasz zespół pomocy przedsprzedażowej może udostępnić dokumentację dotyczącą nowych produktów firmy Epson oraz poinformować, gdzie jest najbliższy punkt sprzedaży lub serwisu. Odpowiadamy na wiele rodzajów pytań.

Zachęcamy do przygotowania wszystkich odpowiednich informacji przed wybraniem numeru. Im więcej informacji zostanie przygotowanych, tym szybciej pomożemy w rozwiązaniu problemu. Dane te obejmują dokumentację do produktu Epson, informacje o rodzaju komputera, systemie operacyjnym, aplikacjach i wszystkie inne, które uważasz za niezbędne.

Dodatek

Przenoszenie produktu

Firma Epson zaleca pozostawienie opakowania po produkcie na wypadek konieczności jego przenoszenia w przyszłości. Zaleca się również zabezpieczenie pojemnika z tuszem taśmą klejącą i utrzymywanie produktu w pozycji pionowej.

Pomoc dla użytkowników w Nowej Zelandii

Epson Nowa Zelandia pragnie zapewnić wysoki poziom obsługi klienta. Poza dokumentacją produktu udostępniamy następujące źródła pozyskiwania informacji:

Adres internetowy

<http://www.epson.co.nz>

Dostęp do stron internetowych Epson Nowa Zelandia. Warto od czasu do czasu odwiedzać tę stronę! Udostępnia ona obszar pobierania plików ze sterownikami, punkty kontaktowe firmy Epson, informacje o nowych produktach oraz pomoc techniczna za pośrednictwem poczty e-mail.

Pomoc techniczna Epson

Telefon: 0800 237 766

Pomoc techniczna firmy Epson jest ostatnim środkiem zaradczym gwarantującym naszym klientom dostęp do porad. Operatorzy w pomocy technicznej mogą pomóc w instalacji, konfiguracji i używaniu produktów firmy Epson. Nasz zespół pomocy przedsprzedażowej może udostępnić dokumentację dotyczącą nowych produktów firmy Epson oraz poinformować, gdzie jest najbliższy punkt sprzedaży lub serwisu. Odpowiadamy na wiele rodzajów pytań.

Zachęcamy do przygotowania wszystkich odpowiednich informacji przed wybraniem numeru. Im więcej informacji zostanie przygotowanych, tym szybciej pomożemy w rozwiązaniu problemu. Informacje te obejmują dokumentację produktu Epson, typ komputera, system operacyjny, aplikacje oraz dowolne inne informacje, które użytkownik uzna za potrzebne.

Przenoszenie produktu

Firma Epson zaleca pozostawienie opakowania po produkcie na wypadek konieczności jego przenoszenia w przyszłości. Zaleca się również zabezpieczenie pojemnika z tuszem taśmą klejącą i utrzymywanie produktu w pozycji pionowej.

Pomoc dla użytkowników w Singapurze

Źródła informacji, wsparcie i usługi udostępniane przez firmę Epson Singapore to:

WWW

<http://www.epson.com.sg>

Dostępne są informacje dotyczące specyfikacji produktów, sterowniki do pobrania, najczęściej zadawane pytania (FAQ), zapytania handlowe i obsługa techniczna pocztą e-mail.

Pomoc techniczna Epson

Numer bezpłatny: 800-120-5564

Nasz dział pomocy technicznej może telefonicznie pomóc w przypadku następujących kwestii:

Dodatek

- Zapytania handlowe i informacje o produktach
- Pytania dotyczące użytkowania produktów i rozwiązywania problemów
- Zapytania dotyczące usług naprawy i gwarancji

Pomoc dla użytkowników w Tajlandii

Informacje, wsparcie i obsługa:

WWW

<http://www.epson.co.th>

Dostępne są informacje dotyczące specyfikacji produktów, sterowniki do pobrania, najczęściej zadawane pytania (FAQ) i poczta e-mail.

Gorąca linia firmy Epson

Telefon: 66-2685-9899

E-mail: support@eth.epson.co.th

Konsultanci naszej gorącej linii udzielają pomocy telefonicznej w następujących kwestiach:

- Zapytania handlowe i informacje o produktach
- Pytania dotyczące wykorzystania produktów i problemów z nimi związanych
- Zapytania dotyczące usług naprawy i gwarancji

Pomoc dla użytkowników w Wietnamie

Informacje, wsparcie i obsługa:

Gorąca linia firmy Epson

Telefon (Ho Chi Minh): 84-8-823-9239

Telefon (Hanoi): 84-4-3978-4785, 84-4-3978-4775

Centrum obsługi firmy Epson

65 Truong Dinh Street, District 1, Hochiminh City, Vietnam.

29 Tue Tinh, Quan Hai Ba Trung, Hanoi City, Vietnam

Pomoc dla użytkowników w Indonezji

Informacje, wsparcie i obsługa:

WWW

<http://www.epson.co.id>

- Informacje dotyczące specyfikacji produktów i sterowniki do pobrania
- Najczęściej zadawane pytania (FAQ), zapytania handlowe, pytania przez e-mail

Dodatek

Gorąca linia firmy Epson

Telefon: 62-1500-766

Faks: 62-21-808-66-799

Konsultanci naszej gorącej linii udzielają pomocy, telefonicznie lub faksem, w następujących kwestiach:

- Zapytania handlowe i informacje o produktach
- Pomoc techniczna

Centrum obsługi firmy Epson

Prowincja	Nazwa firmy	Adres	Telefon E-mail
DKI JAKARTA	ESS Jakarta MG. DUA	RUKO MANGGA DUA MALL NO. 48 JL. ARTERI MANGGA DUA - JAKARTA UTARA-DKI	(+6221)62301104 jkt-technical1@epson-indonesia.co.id
NORTH SUMATERA	ESC Medan	Kompleks Graha Niaga, Jl. Bambu II No. A-4, Medan- 20114	(+6261)42066090/42066091 mdn-technical@epson-indonesia.co.id
WEST JAWA	ESC Bandung	JL. CIHAMPELAS NO. 48A-BANDUNG JABAR 40116	(+6222)4207033 bdg-technical@epson-indonesia.co.id
DI YOGYAKARTA	ESC Yogyakarta	YAP Square, Blok A No.6 Jl. C Simanjutak YOGYAKARTA - DIY	(+62274)581065 ygy-technical@epson-indonesia.co.id
EAST JAWA	ESC Surabaya	HITECH MALL LT.2 BLOK A NO. 24 JL. KUSUMA BANGSA NO. 116 -118 - SURABAYA JATIM	(+6231)5355035 sby-technical@epson-indonesia.co.id
SOUTH SULAWESI	ESC Makassar	JL. GUNUNG BAWAKARAENG NO. 68E - MAKASSAR SULSEL	(+62411)328212 mksr-technical@epson-indonesia.co.id
WEST KALIMANTAN	ESC Pontianak	JL. NUSA INDAH I NO. 40A PONTIANAK KALBAR 78117	(+62561)735507 pontianak-technical@epson-indonesia.co.id
PEKANBARU	ESC PEKANBARU	JL. TUANKU TAMBUSAI NO. 353 - PEKANBARU RIAU	(+62761)21420 pkb-technical@epson-indonesia.co.id
DKI JAKARTA	ESS JAKARTA KEIAI	WISMA KEIAI LT. 1 JL. JEND. SUDIRMAN KAV. 3 JAKPUS DKI JAKARTA	(+6221)5724335 ess.support@epson-indonesia.co.id
EAST JAWA	ESS SURABAYA	JL. JAWA NO. 2-4 KAV. 29, RUKO SURYA INTI, SURABAYA - JATIM	(+6231)5014949 esssby.support@epson-indonesia.co.id

Dodatek

Prowincja	Nazwa firmy	Adres	Telefon E-mail
BANTEN	ESS SERPONG	Ruko mall WTC MATAHARI no. 953 SERPONG - Banten	(+6221)53167051 esstag.support@epson- indonesia.co.id
CENTRAL JAWA	ESS SEMARANG	Komplek Ruko Metro Plaza Blok C20 , Jl. MT Haryono No 970 Semarang - Jawa tengah	(+6224)8313807 esssmg.support@epson- indonesia.co.id
EAST KALIMANTAN	ESC SAMARINDA	Jl. KH. Wahid Hasyim (M. Yamin) Kel. Sempaja Selatan Kec. Samarinda Utara Samarinda- Kalimantan Timur (samping kantor pos)	(+62541)7272904 escsmd.support@epson- indonesia.co.id
SOUTH SUMATERA	ESC PALEMBANG	Jl. H.M. Rasyid Nawawi no.249, kelurahan 9 ilir Palembang - Sumsel	(+62711)311330 escplg.support@epson- indonesia.co.id
EAST JAVA	ESC JEMBER	Jl. Panglima Besar Sudirman No.1 D JEMBER - JAWA TIMUR (Depan Balai Penelitian dan Pengolahan Kakao)	(+62331) 486468,488373 jmr-admin@epson-indonesia.co.id jmr-technical@epson- indonesia.co.id
NORTH SULAWESI	ESC MANADO	Tekno @Megamall, Megamall LG TK-21 Jl. Piere Tendean Kawasan Megamas Boulevard Manado 95111	(+62431)7210033 MND-ADMIN@EPSON- INDONESIA.CO.ID

W przypadku niewymienionych tutaj miast należy zadzwonić na numer gorącej linii: 08071137766.

Pomoc dla użytkowników w Hongkongu

W celu uzyskania wsparcia technicznego oraz innych usług świadczonych po sprzedaży użytkownicy mogą skontaktować się z firmą Epson Hong Kong Ltd.

Internetowa strona główna

<http://www.epson.com.hk>

Firma Epson Hong Kong posiada stronę internetową w języku chińskim i angielskim, zawierającą następujące informacje:

- Informacje o produktach
- Odpowiedzi na często zadawane pytania (FAQ)
- Najnowsze wersje sterowników do produktów Epson

Gorąca linia obsługi technicznej

Można również skontaktować się z naszym personelem technicznym pod następującymi numerami telefonu i faksu:

Telefon: 852-2827-8911

Faks: 852-2827-4383

Pomoc dla użytkowników w Malezji

Informacje, wsparcie i obsługa:

WWW

<http://www.epson.com.my>

- Informacje dotyczące specyfikacji produktów i sterowniki do pobrania
- Najczęściej zadawane pytania (FAQ), zapytania handlowe, pytania przez e-mail

Infolinia Epson

Telefon: +60 1800-8-17349

- Zapytania handlowe i informacje o produktach
- Pytania dotyczące wykorzystania produktów i problemów z nimi związanych
- Zapytania dotyczące usług naprawy i gwarancji

Główne biuro

Telefon: 603-56288288

Faks: 603-5628 8388/603-5621 2088

Pomoc dla użytkowników w Indiach

Informacje, wsparcie i obsługa:

WWW

<http://www.epson.co.in>

Dostępne są informacje dotyczące specyfikacji produktów, sterowniki do pobrania oraz odpowiedzi na zapytania dotyczące produktów.

Pomoc telefoniczna

- Serwis, informacje o produktach i zamawianie materiałów eksploatacyjnych (linie BSNL)
Numer bezpłatny: 18004250011
Dostępność w godzinach od 9:00 do 18:00, od poniedziałku do soboty (z wyjątkiem świąt)
- Serwis (CDMA i użytkownicy mobilni)
Numer bezpłatny: 186030001600
Dostępność w godzinach od 9:00 do 18:00, od poniedziałku do soboty (z wyjątkiem świąt)

Pomoc dla użytkowników na Filipinach

W celu uzyskania wsparcia technicznego oraz innych usług posprzedażnych użytkownicy mogą kontaktować się z firmą Epson Philippines Corporation pod następującymi numerami telefonów i faksów oraz adresami e-mail:

WWW

<http://www.epson.com.ph>

Dodatek

Dostępne są informacje dotyczące specyfikacji produktów, sterowniki do pobrania, najczęściej zadawane pytania (FAQ) i odpowiedzi na zapytania pocztą e-mail.

Centrum obsługi klienta Epson

Numer bezpłatny: (PLDT) 1-800-1069-37766

Numer bezpłatny: (Digital) 1-800-3-0037766

Aglomeracja Manili: (+632)441-9030

Witryna internetowa: <https://www.epson.com.ph/contact>

Adres e-mail: customercare@epc.epson.com.ph

Dostępność w godzinach od 9:00 do 18:00, od poniedziałku do soboty (z wyjątkiem świąt)

Nasz dział obsługi klienta może telefonicznie pomóc w przypadku następujących kwestii:

- Zapytania handlowe i informacje o produktach
- Pytania dotyczące wykorzystania produktów i problemów z nimi związanych
- Zapytania dotyczące usług naprawy i gwarancji

Epson Philippines Corporation

Linia międzymiastowa: +632-706-2609

Faks: +632-706-2663