

ET-16500 / L1455

**Руководство
пользователя**

Авторское право

Никакую часть данного документа нельзя воспроизводить, хранить в поисковых системах или передавать в любой форме и любыми способами (электронными, механическими, путем копирования, записи или иными) без предварительного письменного разрешения Seiko Epson Corporation. По отношению использования содержащейся здесь информации никаких патентных обязательств не предусмотрено. Равно как не предусмотрено никакой ответственности за повреждения, произошедшие вследствие использования содержащейся здесь информации. Содержащаяся здесь информация предназначена только для использования с этим продуктом Epson. Epson не несет ответственности за любое использование этой информации по отношению к другим продуктам.

Компания Seiko Epson Corporation и ее филиалы не несут ответственности перед покупателем данного продукта или третьими сторонами за понесенные ими повреждения, потери, сборы или затраты, произошедшие в результате несчастного случая, неправильного использования или нарушения эксплуатации данного продукта или его несанкционированной переделки, ремонта или внесения изменений в данный продукт, или (за исключением США) невозможности строгого следования инструкциям по эксплуатации и техническому обслуживанию Seiko Epson Corporation.

Seiko Epson Corporation не несет ответственности за любые повреждения или проблемы, возникшие из-за использования любых функций или расходных материалов, не являющихся оригинальными продуктами EPSON (Original EPSON Products) или продуктами, одобренными EPSON (EPSON Approved Products).

Seiko Epson Corporation не несет ответственности за любые повреждения, произошедшие в результате влияния электромагнитных помех при использовании любых соединительных кабелей, не содержащихся в реестре одобренных Seiko Epson Corporation продуктов (EPSON Approved Products).

© 2017 Seiko Epson Corporation

Информация, содержащаяся в данном руководстве, и технические характеристики продукции могут быть изменены без предварительного уведомления.

Торговые марки

- ❑ EPSON® является зарегистрированным товарным знаком. EPSON EXCEED YOUR VISION и EXCEED YOUR VISION являются товарными знаками Seiko Epson Corporation.
- ❑ Epson Scan 2 software is based in part on the work of the Independent JPEG Group.
- ❑ libtiff

Copyright © 1988-1997 Sam Leffler

Copyright © 1991-1997 Silicon Graphics, Inc.

Permission to use, copy, modify, distribute, and sell this software and its documentation for any purpose is hereby granted without fee, provided that (i) the above copyright notices and this permission notice appear in all copies of the software and related documentation, and (ii) the names of Sam Leffler and Silicon Graphics may not be used in any advertising or publicity relating to the software without the specific, prior written permission of Sam Leffler and Silicon Graphics.

THE SOFTWARE IS PROVIDED "AS-IS" AND WITHOUT WARRANTY OF ANY KIND, EXPRESS, IMPLIED OR OTHERWISE, INCLUDING WITHOUT LIMITATION, ANY WARRANTY OF MERCHANTABILITY OR FITNESS FOR A PARTICULAR PURPOSE.

IN NO EVENT SHALL SAM LEFFLER OR SILICON GRAPHICS BE LIABLE FOR ANY SPECIAL, INCIDENTAL, INDIRECT OR CONSEQUENTIAL DAMAGES OF ANY KIND, OR ANY DAMAGES WHATSOEVER RESULTING FROM LOSS OF USE, DATA OR PROFITS, WHETHER OR NOT ADVISED OF THE POSSIBILITY OF DAMAGE, AND ON ANY THEORY OF LIABILITY, ARISING OUT OF OR IN CONNECTION WITH THE USE OR PERFORMANCE OF THIS SOFTWARE.

- ❑ SDXC Logo is a trademark of SD-3C, LLC.



- ❑ Memory Stick Duo, Memory Stick PRO Duo, Memory Stick PRO-HG Duo, Memory Stick Micro, and MagicGate Memory Stick Duo are trademarks of Sony Corporation.



- ❑ Microsoft®, Windows®, and Windows Vista® are registered trademarks of Microsoft Corporation.
- ❑ Apple, Macintosh, macOS, OS X, Bonjour, Safari, iPad, iPhone, iPod touch, and iTunes are trademarks of Apple Inc., registered in the U.S. and other countries.
- ❑ Google Cloud Print, Chrome, Chrome OS, and Android are trademarks of Google Inc.
- ❑ Adobe and Adobe Reader are either registered trademarks or trademarks of Adobe Systems Incorporated in the United States and/or other countries.
- ❑ Intel® is a registered trademark of Intel Corporation.
- ❑ Уведомление: прочие названия продуктов упоминаются в документе только в целях идентификации и могут являться товарными знаками соответствующих владельцев. Компания Epson отрицает любые права на владение данными знаками.

Содержание

Авторское право

Торговые марки

Об этом руководстве

Общие сведения о руководстве.	9
Символы и обозначения.	9
Описания, используемые в данном руководстве.	10
Обозначение операционных систем.	10

Важные инструкции

Инструкции по безопасности.	11
Инструкции по безопасности при работе с чернилами.	12
Справочные данные и предупреждения при эксплуатации принтера.	12
Настройка принтера: рекомендации и предупреждения.	13
Использование принтера: рекомендации и предупреждения.	13
Транспортировка и хранение принтера: рекомендации и предупреждения.	14
Справочные данные и предупреждения при использовании принтера с беспроводным подключением.	14
Справочные данные и предупреждения при использовании карт памяти.	14
Справочные данные и предупреждения при использовании сенсорного экрана.	15
Защита личной информации.	15

Основные сведения о принтере

Названия деталей и их функции.	16
Панель управления.	19
Кнопки и индикаторы.	19
Значки, отображаемые на ЖК-экране.	20
Значки, отображаемые на виртуальной клавиатуре ЖК-экрана.	21
Режим Предв. уст..	22

Настройки сети

Типы сетевых подключений.	23
Соединение Ethernet.	23

Соединение Wi-Fi.	23
Прямое Wi-Fi-соединение.	24
Подключение к компьютеру.	25
Подключение интеллектуального устройства.	26
Настройка Wi-Fi из панели управления.	26
Ручная настройка параметров Wi-Fi.	27
Настройка Wi-Fi с помощью кнопки (WPS).	28
Настройка Wi-Fi с помощью настройки PIN-кода (WPS).	29
Ручная настройка параметров прямого соединения Wi-Fi.	30
Установка расширенных сетевых настроек с помощью панели управления.	31
Проверка состояния сетевого соединения.	33
Проверка состояния сети с помощью значка сетевого соединения.	33
Проверка состояния сети с помощью панели управления.	33
Вывод на печать отчета о сетевом соединении.	34
Печать листка состояния сети.	40
Замена или добавление новых точек доступа.	40
Изменение способа подключения к компьютеру.	40
Отключение Wi-Fi на панели управления.	42
Отключение прямого соединения Wi-Fi Direct с панели управления.	42
Восстановление сетевых настроек с помощью панели управления.	42

Настройки администратора

Блокирование настроек принтера с помощью пароля администратора.	44
Разблокирование настроек принтера.	44

Загрузка бумаги

Меры предосторожности при работе с бумагой.	45
Доступные форматы бумаги и емкость загрузки.	46
Список типов бумаги.	47
Загрузка бумаги в Кассета для бумаги.	48
Загрузка бумаги в Зад. слот подачи бумаги.	51

Размещение оригиналов

Имеющиеся оригиналы на ADF.	55
-------------------------------------	----

Содержание

Размещение оригиналов в автоматическом податчике. 55

Размещение оригиналов на ADF при копировании «2 на листе». 57

Размещение оригиналов на Стекло сканера. 57

Вставка карты памяти

Поддерживаемые карты памяти. 59

Вставка и извлечение карты памяти. 59

Управление контактами

Регистрация контактов. 61

Регистрация группы контактов. 62

Регистрация контактов на компьютере. 62

Резервное копирование контактов с помощью компьютера. 62

Печать

Печать из панели управления. 64

Печать файла JPEG. 64

Печать файла TIFF. 65

Параметры меню для Запом. устр.. . . . 66

Печать с компьютера. 67

Основные сведения о печати — Windows. . . . 67

Основные сведения о печати — Mac OS. . . . 69

Двусторонняя печать. 71

Печать нескольких страниц на одном листе. . 73

Печать под размер бумаги. 74

Совместная печать нескольких файлов (только для Windows). 76

Печать одного изображения на нескольких листах для создания плаката (только для Windows). 77

Печать с использованием дополнительных возможностей. 83

Печать фотографий с помощью Epson Easy Photo Print. 86

Печать с интеллектуальных устройств. 86

Использование Epson iPrint. 86

Отмена печати. 88

Отмена печати — кнопка принтера. 88

Отмена печати – меню состояния. 88

Отмена печати – Windows. 88

Отмена печати — Mac OS. 89

Копирование

Параметры меню для режима Копир.. . . . 90

Сканирование

Сканирование с использованием панели управления. 94

Сканирование с отправкой по электронной почте. 94

Сканирование с сохранением в сетевую папку или на FTP-сервер. 96

Сканирование с сохранением на устройство памяти. 97

Сканирование с сохранением в облако. 98

Сканирование на компьютер. 99

Сканирование с сохранением на компьютер (WSD). 101

Общие параметры меню сканирования. . . . 103

Сканирование с компьютера. 104

Сканирование с помощью Epson Scan 2. . . . 104

Сканирование с интеллектуальных устройств. . 107

Установка Epson iPrint. 107

Сканирование с помощью Epson iPrint. . . . 107

Отправка факсов

Настройка факса. 109

Подключение к телефонной линии. 109

Базовые настройки факса. 112

Отправка факсов. 115

Базовые действия для отправки факса. . . . 115

Различные способы отправки факса. 117

Прием факсов. 121

Настройка режима приема. 121

Различные способы приема факсов. 122

Сохранение и переадресация полученных факсов. 124

Использование других функция факса. 129

Печать отчета факса и списка. 129

Настройки безопасности для факса. 130

Проверка заданий факса. 131

Параметры меню для режима Факс. 133

Параметры Настройки факса. 135

Польз. наст. по умол.. . . . 135

Настройки отправки. 136

Настройки приема. 136

Настройки вывода. 136

Основные настройки. 138

Настр. безопасности. 138

Проверить подкл. факса. 139

Мастер настр. факса. 139

Заправка контейнеров для чернил и замена емкостей для отработанных чернил

Проверка состояния оставшихся чернил и емкости для отработанных чернил.	140
Проверка состояния емкости для отработанных чернил — панель управления.	140
Проверка состояния оставшихся чернил и емкости для отработанных чернил — Windows.	140
Проверка состояния оставшихся чернил и емкости для отработанных чернил — Mac OS.	141
Коды бутылок с чернилами.	141
Меры предосторожности при работе с бутылками с чернилами.	141
Перезаправка контейнеров для чернил.	143
Код емкости для отработанных чернил.	146
Меры предосторожности при замене емкости для отработанных чернил.	147
Замена емкости для сбора чернил.	147

Техническое обслуживание принтера

Проверка и прочистка печатающей головки.	149
Проверка и прочистка печатающей головки — Панель управления.	149
Проверка и прочистка печатающей головки — Windows.	150
Проверка и прочистка печатающей головки: Mac OS.	151
Замена чернил внутри чернильных трубок.	151
Замена чернил внутри чернильных трубок — Windows.	151
Замена чернил в чернильных трубках: Mac OS.	152
Калибровка печатающей головки.	152
Выравнивание печатающей головки: панель управления.	152
Очистка бумагопроводящего тракта от чернильных пятен.	153
Очистка автоматического податчика.	154
Очистка Стекло сканера.	155
Проверка общего числа страниц, пропускаемых через принтер.	156

Проверка общего числа страниц, пропускаемых через принтер — панель управления.	156
Проверка общего количества страниц, поданных через принтер — Windows.	157
Проверка общего числа страниц, пропускаемых через принтер: Mac OS.	157
Энергосбережение.	157
Энергосбережение — панель управления.	157

Параметры меню для режима Настройка

Срок службы емкости для отработанных чернил.	159
Параметры меню для Обслуживание.	159
Параметры меню для Настройка бумаги.	160
Параметры меню для Печ. лист сост..	160
Параметры меню для Статус сети.	161
Параметры меню для Настройки администратора.	161
Параметры меню для Административной системы.	162
Настройки принтера.	162
Общие настройки.	163
Настройки Wi-Fi / сети.	164
Служба Epson Connect.	165
Служба Google Cloud Print.	165
Ун. настр. печати.	166
Режим Eco.	167
Восст. настр. по ум..	167

Сведения о сетевых службах и программном обеспечении

Служба Epson Connect.	168
Web Config.	168
Выполнение веб-конфигурации в веб-браузере.	169
Запуск Web Config в Windows.	169
Запуск Web Config в Mac OS.	170
Драйвер принтера для Windows.	170
Настройка драйвера принтера в Windows.	171
Драйвер принтера для Mac OS.	171
Настройка драйвера принтера в Mac OS.	172
Приложение для сканирования документов и изображений (Epson Scan 2).	172
Epson Event Manager.	173
Драйвер PC-FAX (Драйвер факса).	174
Утилита FAX Utility.	174
Epson Easy Photo Print.	175

Содержание

E-Web Print (только для Windows).	175	Неожиданное прекращение печати через сетевое соединение.	204
EPSON Software Updater.	175	Неожиданное прекращение печати через соединение USB.	204
Приложение для настройки нескольких устройств (EpsonNet Config).	176	Проблемы отпечатков.	205
Удаление приложений.	176	Потертости или пропуск цветов на отпечатках.	205
Удаление приложений — Windows.	177	Появляются полосы или неожиданные цвета.	205
Удаление приложений — Mac OS.	177	Появляются горизонтальные цветные полосы с интервалом приблизительно 2.5 см	205
Установка приложений.	178	Появление размытости, вертикальных полос или несовпадений.	206
Обновление приложений и встроенного ПО.	179	Низкое качество печати.	206
Устранение неполадок		Напечатанные фотографии липкие на ощупь.	207
Проверка состояния принтера.	180	Изображения или фотографии печатаются с искаженными цветами.	208
Проверка сообщений на ЖК-дисплее.	180	Неправильное положение, размер или поля отпечатка.	208
Код ошибки в меню состояния.	181	Потертости и размытие на бумаге.	209
Проверка состояния принтера — Windows.	186	В процессе автоматической двухсторонней печати размазываются чернила.	210
Проверка состояния принтера — Mac OS.	187	Символы напечатаны неправильно или с искажением.	210
Удаление застрявшей бумаги.	187	Напечатанное изображение перевернуто.	210
Извлечение застрявшей бумаги из Зад. слот подачи бумаги.	187	Мозаичные узоры на отпечатках.	210
Извлечение застрявшей бумаги из внутренних частей принтера.	187	Неравномерные цвета, размытость, точки или прямые линии на копируемом изображении.	210
Извлечение застрявшей бумаги из Кассета для бумаги.	189	На копируемом изображении появляется муар (штриховка).	211
Извлечение застрявшей бумаги из Задняя крышка 1 и Задняя крышка 2.	192	На копируемом изображении появляется изображение обратной стороны оригинала.	211
Извлечение застрявшей бумаги из ADF.	194	Устранить проблему печати не удалось.	211
Бумага подается неправильно.	196	Другие проблемы печати.	211
Замытие бумаги.	197	Печать выполняется слишком медленно.	211
Бумага подается под углом.	197	При непрерывной печати скорость печати значительно замедляется.	212
Одновременно подается несколько листов бумаги.	197	Не удастся запустить сканирование.	212
Бумага не подается.	197	Невозможно начать сканирование с использованием панели управления.	213
Оригинал не входит в автоматический податчик.	197	Проблемы со сканируемым изображением.	214
Неполадки с питанием и панелью управления.	198	При сканировании со стекла сканера появляются неравномерные цвета, грязь, пятна и т. п..	214
Питание не включается.	198	При сканировании через ADF появляются прямые линии.	214
Питание не выключается.	198	Плохое качество изображения.	214
Автоматическое отключение питания.	199	На заднем плане изображений появляется смещение.	214
ЖК-дисплей гаснет.	199		
Невозможно выполнить печать с компьютера.	199		
Невозможно выполнить настройки сети.	200		
Невозможно подключиться с устройства даже при правильных настройках сетевого соединения.	200		
Проверка SSID сети, к которой подключен принтер.	202		
Проверка идентификатора SSID на компьютере.	203		

Содержание

Текст размыт.	215
Появление муара (сетчатых теней).	215
Неправильное определение области сканирования стеклом сканера.	216
Текст не распознается правильно при сохранении в формате Индексированный файл PDF.	216
Не получается решить проблемы со сканированным изображением.	217
Другие проблемы сканирования.	217
Сканирование выполняется медленно.	217
Невозможно отправить сканированное изображение по электронной почте.	218
Сканирование в формат PDF/Multi-TIFF приостанавливается.	218
Проблемы при отправке и получении факсов.	218
Невозможно отправлять или получать факсы.	218
Не получается отправить факсы.	220
Не получается отправить факс определенному получателю.	220
Не получается отправить факс в указанное время.	221
Не получается получать факсы.	221
Происходит ошибка переполнения памяти.	221
Плохое качество отправляемых факсов.	222
Отправлены факсы неверного размера.	222
Плохое качество принимаемых факсов.	223
Невозможно принять факсы в формате А3.	223
Принятые факсы не распечатываются.	223
Другие проблемы пересылки факсов.	223
Невозможно произвести звонок по подключенному телефону.	223
Автоответчик не отвечает на голосовые звонки.	224
Номер факса отправителя неправильный или не отображается на принятых факсах.	224
Другие проблемы.	224
Незначительные удары тока при касании к принтеру.	224
Сильный шум при работе.	224
Зад. слот подачи бумаги извлечен.	225
Неправильные дата и время.	225
Не распознается устройство памяти.	225
Невозможно сохранить данные на устройство памяти.	225
Забыли пароль.	226
Брандмауэр блокирует приложение (только Windows).	226
«?» отображается на экране выбора фотографии.	226

Отображается сообщение о сбросе уровня чернил.	226
--	-----

Приложение

Технические характеристики.	227
Характеристики принтера.	227
Характеристики сканера.	228
Характеристики интерфейса.	228
Характеристики факса.	228
Список функций сети.	229
Характеристики Wi-Fi.	231
Характеристики Ethernet.	231
Протокол безопасности.	232
Поддерживаемые сервисы сторонних поставщиков.	232
Характеристики внешнего запоминающего устройства.	232
Размеры.	234
Электрические характеристики.	234
Требования к условиям окружающей среды.	235
Системные требования.	235
Нормативная информация.	236
Стандарты и аттестации.	236
Запрет на копирование.	237
Транспортировка принтера.	237
Доступ к внешнему запоминающему устройству с компьютера.	241
Использование сервера электронной почты.	242
Настройка сервера электронной почты.	242
Параметры настройки сервера электронной почты.	243
Проверка подключения сервера электронной почты.	244
Помощь.	244
Веб-сайт технической поддержки.	244
Обращение в службу технической поддержки Epson.	245

Об этом руководстве

Общие сведения о руководствах

Вместе с принтером Epson предоставляются следующие руководства. В дополнение к вышеуказанным руководствам справочную информацию можно найти на самом принтере и в программном обеспечении Epson.

- Важные правила техники безопасности (печатное руководство)**
Содержит инструкции по обеспечению безопасного использования принтера.
- Установка (печатное руководство)**
Содержит информацию о настройке принтера и установке программного обеспечения.
- Руководство пользователя (цифровое руководство)**
Настоящее руководство. Содержит общие сведения и инструкции по использованию принтера, настройкам сети при использовании принтера в сети, а также по устранению неполадок.
- Руководство администратора (цифровое руководство)**
Предоставляет администраторам сети сведения о настройках управления и принтера.

Последние версии перечисленных выше руководств можно получить следующими способами.

- Печатные руководства**
Посетите веб-сайт службы технической поддержки Epson для Европы по адресу <http://www.epson.eu/Support> или веб-сайт глобальной технической поддержки Epson по адресу <http://support.epson.net/>.
- Цифровые руководства**
Запустите EPSON Software Updater на своем компьютере. EPSON Software Updater проверяет доступные обновления программных приложений Epson и цифровых руководств, позволяя загрузить самые новые версии.

Соответствующая информация

➔ [«EPSON Software Updater» на стр. 175](#)

Символы и обозначения



Предостережение:

Инструкции, которые необходимо тщательно соблюдать во избежание телесных повреждений.



Важно:

Инструкции, которые необходимо соблюдать во избежание повреждения оборудования.

Примечание:

Предоставляет дополнительную и справочную информацию.

➔ Соответствующая информация

Ссылки на связанные разделы.

Описания, используемые в данном руководстве

- Снимки экранов драйвера принтера и Epson Scan 2 (драйвера сканера) относятся к системам Windows 10 или OS X El Capitan. Содержание, отображающееся на экранах, различается в зависимости от модели и ситуации.
- Иллюстрации принтера, используемые в данном руководстве, используются только в качестве примера. Несмотря на то, что могут существовать небольшие отличия между моделями, способы их эксплуатации совпадают.
- Некоторые из элементов меню на ЖК-экране отличаются в зависимости от модели и настроек.

Обозначение операционных систем

Windows

В данном руководстве такие термины, как Windows 10, Windows 8.1, Windows 8, Windows 7, Windows Vista, Windows XP, Windows Server 2016, Windows Server 2012 R2, Windows Server 2012, Windows Server 2008 R2, Windows Server 2008, Windows Server 2003 R2 и Windows Server 2003, используются по отношению к следующим операционным системам. Кроме того, термин Windows используется по отношению ко всем версиям.

- Операционная система Microsoft® Windows® 10
- Операционная система Microsoft® Windows® 8.1
- Операционная система Microsoft® Windows® 8
- Операционная система Microsoft® Windows® 7
- Операционная система Microsoft® Windows Vista®
- Операционная система Microsoft® Windows® XP
- Операционная система Microsoft® Windows® XP Professional x64 Edition
- Операционная система Microsoft® Windows Server® 2016
- Операционная система Microsoft® Windows Server® 2012 R2
- Операционная система Microsoft® Windows Server® 2012
- Операционная система Microsoft® Windows Server® 2008 R2
- Операционная система Microsoft® Windows Server® 2008
- Операционная система Microsoft® Windows Server® 2003 R2
- Операционная система Microsoft® Windows Server® 2003

Mac OS

Кроме того, термин Mac OS используется по отношению к macOS Sierra, OS X El Capitan, OS X Yosemite, OS X Mavericks, OS X Mountain Lion, Mac OS X v10.7.x и Mac OS X v10.6.8.

Важные инструкции

Инструкции по безопасности

Для обеспечения безопасности при использовании данного принтера прочитайте и соблюдайте нижеприведенные указания. Сохраните это руководство, чтобы при необходимости обратиться к нему в будущем. Также следуйте всем предупреждениям и инструкциям, которые нанесены на корпус устройства.

- Некоторые символы на принтере служат для обеспечения его безопасности и надлежащей эксплуатации. Посетите следующий веб-сайт, чтобы узнать значение символов.
<http://support.epson.net/symbols>
- Необходимо использовать только тот шнур питания, который поставлялся вместе с принтером; использовать этот шнур с другим оборудованием запрещено. Использование других шнуров питания с данным принтером или использование предоставляемого шнура питания с другим оборудованием может привести к возникновению пожара или поражению электрическим током.
- Необходимо убедиться, что шнур питания переменного тока соответствует действующим местным стандартам безопасности.
- Запрещается самому разбирать, модифицировать или пытаться починить шнур питания, вилку, принтер, сканер или дополнительное оборудование за исключением случаев, специально описанных в руководствах для принтера.
- При возникновении следующих условий необходимо отключить принтер от питания и обратиться к обслуживающему персоналу:
Шнур питания или вилка повреждены, в принтер попала жидкость, принтер падал или поврежден корпус, принтер плохо работает или имеются явные изменения в работе принтера. Запрещается делать в настройках изменения, которые не описаны в инструкции по эксплуатации.
- Необходимо устанавливать принтер недалеко от сетевой розетки так, чтобы вилку можно было легко вынуть из розетки.
- Запрещается устанавливать или хранить принтер вне помещений, около источников грязи или пыли, воды и тепла, а также в местах, подверженных воздействию ударных нагрузок, вибраций, высоких температур и влажности.
- Необходимо предотвращать попадание в принтер воды и не касаться его влажными руками.
- Принтер должен находиться на расстоянии как минимум 22 см от кардиостимуляторов. Радиоволны, излучаемые принтером, могут негативно сказаться на их работе.
- Если ЖК-дисплей поврежден, необходимо обратиться в сервисный центр. При попадании жидкокристаллического раствора на руки необходимо тщательно промыть их водой с мылом. При попадании жидкокристаллического раствора в глаза необходимо немедленно промыть их водой. Если после этого сохраняются неприятные ощущения или ухудшится зрение, необходимо немедленно обратиться к врачу.
- Не пользуйтесь телефоном во время грозы. Имеется маловероятный риск поражения электрическим током от молнии.
- Запрещается использовать телефон для оповещения об утечке газа вблизи источника утечки.

Важные инструкции

- ❑ Принтер является тяжелым устройством и должен подниматься и переноситься не менее, чем двумя людьми. При поднятии принтера двое или более человек должны расположиться так, как показано ниже.



Инструкции по безопасности при работе с чернилами

- ❑ При обращении с картриджами, крышками картриджей, открытыми емкостями с чернилами и крышками емкостей будьте осторожны и не касайтесь чернил.
 - ❑ При попадании чернил на кожу тщательно промойте ее водой с мылом.
 - ❑ При попадании чернил в глаза немедленно промойте их водой. Если после этого сохранятся неприятные ощущения или ухудшится зрение, немедленно обратитесь к врачу.
 - ❑ При попадании чернил в рот немедленно обратитесь к врачу.
- ❑ Не разбирайте емкость для отработанных чернил, поскольку чернила могут попасть в глаза или на кожу.
- ❑ Не наклоняйте и не трясите емкость с чернилами после снятия наклейки, так как это может вызвать утечку чернил.
- ❑ Храните емкости с чернилами, картриджи и емкость для отработанных чернил в недоступном для детей месте. Не позволяйте детям пить из емкостей с чернилами и крышек емкостей или брать их.

Справочные данные и предупреждения при эксплуатации принтера

Во избежание повреждения принтера или другого имущества необходимо прочитать приведенные далее инструкции и следовать им. Данное руководство необходимо сохранять для дальнейшего пользования.

Важные инструкции



Настройка принтера: рекомендации и предупреждения

- Запрещается блокировать или накрывать воздухозаборники и отверстия принтера.
- Следует использовать только тот тип источника питания, который указан на этикетке принтера.
- Необходимо избегать использования розеток, находящихся в одной сети с фотокопировальными аппаратами или системами кондиционирования воздуха, которые постоянно включаются и отключаются.
- Необходимо избегать использования электрических розеток, управляемых настенными выключателями или автоматическими таймерами.
- Всю компьютерную сеть необходимо держать на удалении от потенциальных источников электромагнитных помех, например, акустических систем или баз радиотелефонов.
- Шнуры питания необходимо помещать в местах, защищенных от трения, порезов, износа, изгибания и запутывания. Запрещается ставить на шнур питания какие-либо предметы, наступать или наезжать на него чем-либо. Необходимо обращать особое внимание на то, чтобы шнур питания не был перекручен на обоих концах, как у входа, так и выхода.
- При использовании удлинителя необходимо убедиться, что общая нагрузка всех подключенных устройств не превышает разрешенного номинального тока удлинителя. Также необходимо следить за тем, чтобы общий номинальный ток подключенных к розетке устройств не превышал разрешенного номинального тока розетки.
- Если принтер планируется использовать в Германии, то электросеть здания должна быть защищена 10- или 16-амперными автоматическими выключателями, защищающими принтер от коротких замыканий и избыточного тока.
- При подключении принтера к компьютеру или другому устройству необходимо убедиться в правильном расположении разъемов кабеля. У каждого разъема имеется только один правильный вариант подключения. Подключение разъема неправильной стороной может привести к повреждениям обоих устройств, соединенных этим кабелем.
- Необходимо установить принтер на плоской устойчивой поверхности, размеры которой во всех направлениях больше размеров основания принтера. Если устройство установлено под наклоном, оно будет работать неправильно.
- Над принтером необходимо оставить достаточно места полного поднятия крышки сканера.
- Оставляйте перед устройством достаточно свободного пространства для выброса бумаги.
- Следует избегать мест, в которых происходят частые колебания температуры и влажности. Также не следует подвергать принтер воздействию прямых солнечных лучей, яркого света и источников тепла.

Использование принтера: рекомендации и предупреждения

- Запрещается вставлять посторонние предметы в отверстия принтера.
- Во время печати запрещается трогать руками внутренние поверхности принтера.
- Запрещается прикасаться к белому плоскому кабелю и чернильным трубкам внутри принтера.
- Запрещается использовать аэрозольные изделия, содержащие огнеопасные газы, внутри принтера или рядом с ним. Это может привести к возникновению пожара.
- Не перемещайте печатающую головку руками, это может повредить принтер.
- При закрытии сканера необходимо быть особенно осторожным, чтобы не прищемить пальцы.
- Запрещается сильно надавливать на стекло сканера при размещении оригиналов.

Важные инструкции

- ❑ Визуально проверяйте уровни чернил в самих контейнерах. Использование принтера при недостаточном количестве чернил может привести к поломке устройства. Для сброса уровней чернил компания Epson рекомендует заполнять все контейнеры для чернил до верхней линии при выключенном принтере.
- ❑ Выключать принтер необходимо только кнопкой . Запрещается отключать принтер от сети или выключать питание розетки до того, как перестанет мигать индикатор .
- ❑ Если планируется длительный перерыв в работе принтера, необходимо отключить шнур питания от розетки.

Транспортировка и хранение принтера: рекомендации и предупреждения

- ❑ Во время хранения или перевозки не наклоняйте принтер, не устанавливайте вертикально и не переворачивайте его, поскольку это может привести к вытеканию чернил.
- ❑ Перед транспортировкой принтера убедитесь в том, что печатающая головка находится в начальном (крайнем правом) положении.

Справочные данные и предупреждения при использовании принтера с беспроводным подключением

- ❑ Радиоволны, излучаемые этим принтером, могут отрицательно сказаться на работе медицинского электронного оборудования и привести к его сбою. При использовании этого принтера в медицинских учреждениях или вблизи медицинских приборов следуйте инструкциям авторизованного персонала данного медицинского учреждения. Кроме того, следуйте всем предупреждениям и инструкциям, нанесенным на медицинские приборы.
- ❑ Радиоволны, излучаемые этим принтером, могут отрицательно сказаться на работе автоматизированных управляемых устройств, таких как автоматические двери и системы противопожарной сигнализации, что может привести к травмам вследствие выхода этого оборудования из строя. При использовании этого принтера вблизи автоматизированных управляемых устройств следуйте всем предупреждениям и инструкциям, нанесенным на эти устройства.

Справочные данные и предупреждения при использовании карт памяти

- ❑ Запрещается вынимать карту памяти и выключать принтер, если индикатор карты памяти мигает.
- ❑ Способы использования карт памяти могут отличаться в зависимости от типа карты. Подробности см. в руководстве, предоставляемом с картой памяти.
- ❑ Необходимо использовать только те карты памяти, которые совместимы с принтером.

Соответствующая информация

- ➔ [«Характеристики поддерживаемых карт памяти» на стр. 232](#)

Важные инструкции

Справочные данные и предупреждения при использовании сенсорного экрана

- На ЖК-экране могут обнаруживаться светлые и темные пятна, и в связи с его свойствами на экране может проявляться неравномерная яркость. Это нормально и никоим образом не означает повреждение.
- Для очистки используйте только сухую мягкую ткань. Не используйте жидкие и химические чистящие средства.
- При получении сильного удара внешняя поверхность сенсорного экрана может разбиться. При поломке или появлении трещин на поверхности панели необходимо обратиться в сервисный центр. Запрещается трогать или пытаться убрать осколки самостоятельно.
- Нажимать на сенсорный экран необходимо пальцами и аккуратно. Не следует нажимать на экран с силой или ногтями.
- Не используйте острые предметы, например шариковую ручку или острые карандаши для выполнения этих операций.
- Образование конденсата внутри сенсорного экрана из-за резких изменений температуры и влажности может привести к ухудшению работоспособности.

Защита личной информации

При передаче или утилизации принтера необходимо стереть всю личную информацию, хранящуюся в памяти принтера. Для этого выберите **Настройка > Администрир. системы > Восст. настр. по ум. > Удал.все данные и настр.** на панели управления.

Основные сведения о принтере

Названия деталей и их функции

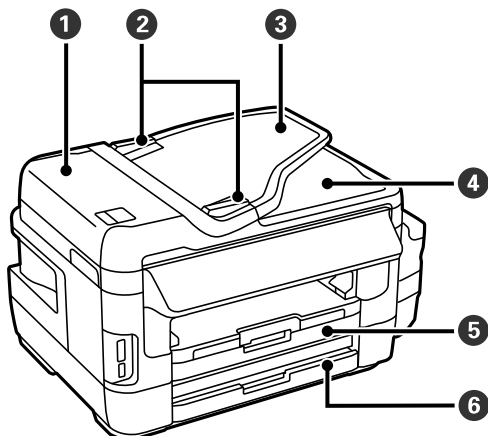

1	Крышка устройства автоматической подачи ADF	Откройте при извлечении замятых оригиналов в устройстве ADF.
2	Направляющая устройства ADF	Подает оригиналы в принтер. Боковые направляющие должны быть придвинуты к краям оригиналов.
3	Входной лоток ADF	Автоматически подает оригиналы.
4	Выходной лоток устройства ADF	Содержит оригиналы, извлеченные из устройства ADF.
5	Кассета для бумаги 1	Загружает бумагу.
6	Кассета для бумаги 2	

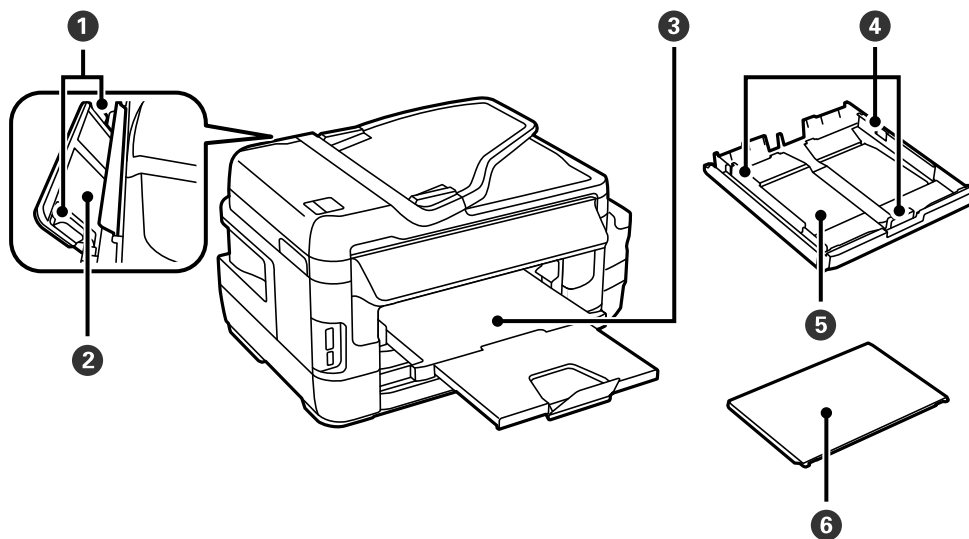

Основные сведения о принтере

1	Направляющие	Подают бумагу в принтер. Боковые направляющие должны быть придвинуты к краям бумаги.
2	Зад. слот подачи бумаги	Для загрузки бумаги по одному листу вручную.
3	Выходной лоток	Принимает выдаваемые листы бумаги.
4	Направляющие	Подают бумагу в принтер. Боковые направляющие должны быть придвинуты к краям бумаги.
5	Кассета для бумаги	Загружает бумагу.
6	Крышка кассетного лотка	Защита кассета для бумаги от попадания инородных частиц.

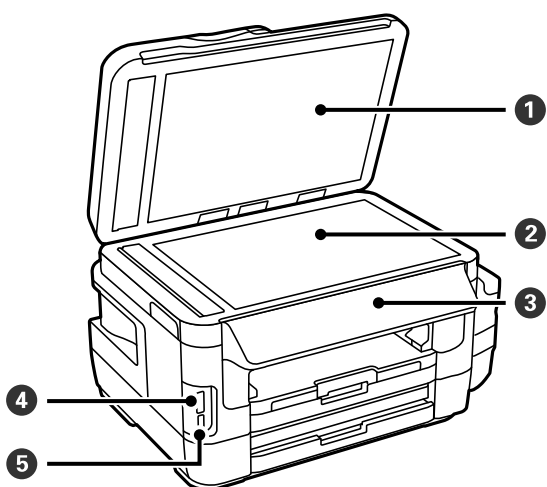

1	Крышка сканера	Блокирует внешний свет при сканировании.
2	Стекло сканера	Разместите оригиналы.
3	Панель управления	Служит для управления принтером.
4	Слот карты памяти	Вставьте карту памяти.
5	Внешний разъем USB	Предназначен для подключения устройств памяти.

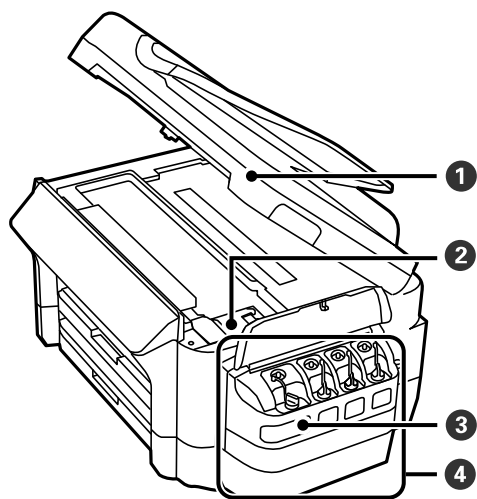

Основные сведения о принтере

❶	Сканер	Сканирует размещенные оригиналы. Необходимо открыть для извлечения замятой бумаги из принтера.
❷	Печатающая головка (в этом разделе)	Служит для нанесения чернил на поверхность бумаги.
❸	Резервуар для чернил (контейнер для чернил)	Подает чернила в печатающую головку.
❹	Блок контейнеров для чернил	Содержит контейнеры для чернил.

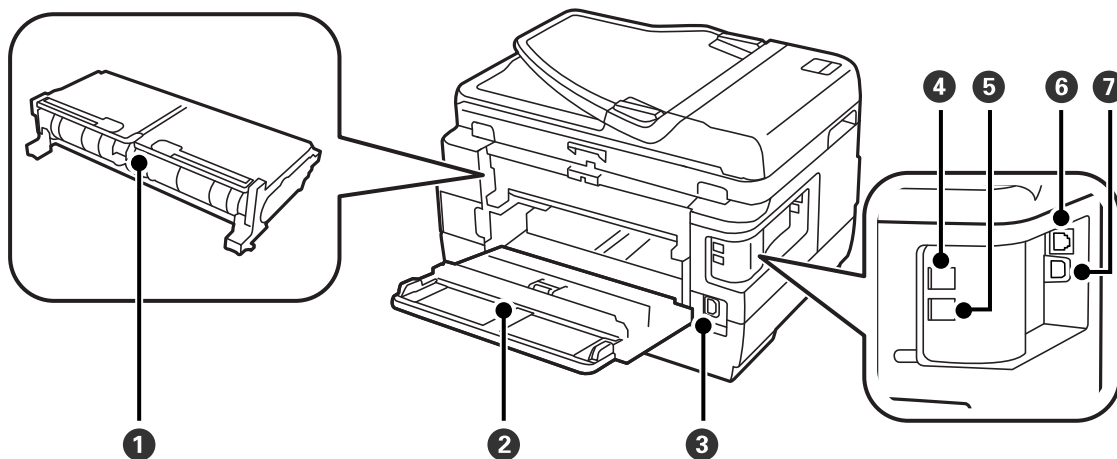

❶	Задняя крышка 2	Снимите при извлечении замятой бумаги.
❷	Задняя крышка 1	Открывать при замене емкости для отработанных чернил или при извлечении застрявшей бумаги.
❸	Вход питания переменного тока	Предназначен для подключения шнура питания.
❹	LINE — разъем для телефонной линии	Подключение телефонной линии.
❺	EXT. — разъем для телефонного аппарата	Подключение внешних телефонных устройств.
❻	Порт локальной сети	Разъем для сетевого кабеля.
❼	USB-порт	Разъем для USB-кабеля.

Панель управления

Кнопки и индикаторы

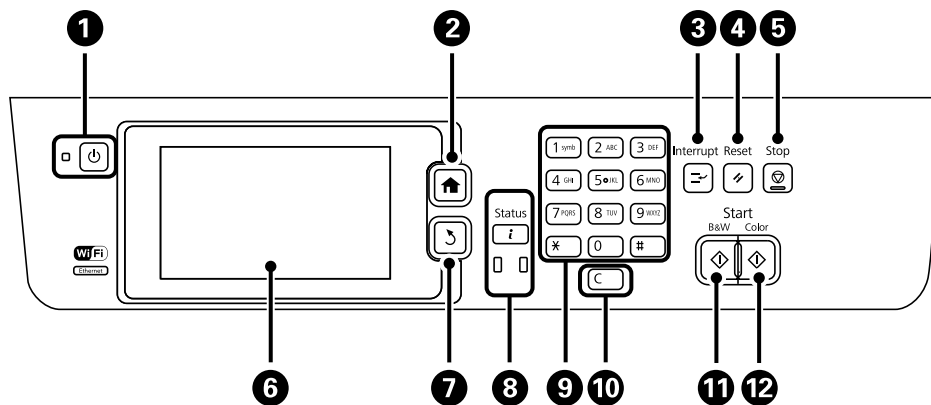

1		Служит для включения и выключения принтера. Отключайте шнур питания, когда индикатор питания погаснет.
2		Отображает начальный экран
3		Приостанавливает текущее задание и позволяет прервать другое задание. Чтобы возобновить выполнение приостановленного задания, нужно еще раз нажать на эту кнопку
4		Сброс текущих настроек до пользовательских значений по умолчанию. При отсутствии пользовательских значений по умолчанию выполняется восстановление заводских значений.
5		Служит для остановки текущей операции.
6	-	Отображает меню и сообщения. Прикоснитесь к ЖК-дисплею, чтобы выбрать меню, и прокручивайте список элементов, проводя пальцем по экрану
7		Служит для возврата на предыдущий экран
8		Отображает Меню состояния . Можно проверить статус принтера и историю задания. Слева расположен индикатор ошибки, который загорается или начинает мигать, если происходит ошибка. Справа расположен индикатор данных, который мигает, когда принтер обрабатывает данные. При наличии очереди заданий он горит постоянно
9	0 - 9 *, #	Служит для ввода цифр, символов и знаков
10	C	Сбрасывает числовые настройки, например, количество копий
11		Запускает печать, копирование, сканирование и отправку факса в черно-белом режиме
12		Запускает печать, копирование, сканирование и отправку факса в цветном режиме

Основные сведения о принтере

Меню состояния

Нажмите кнопку **i** на панели управления.

Информ. о принтере

Отображение состояния расходных материалов и ошибок, возникших в принтере. Для отображения уведомления о той или иной ошибке ее нужно выбрать из списка

Мониторинг заданий

Отображение списка текущих заданий и заданий, ожидающих обработки. Также можно отменять задания

История заданий

Отображение истории заданий. Если задание не удалось выполнить, в истории отображается код ошибки

Хран. заданий







Выберите **Входящие** для отображения принятых факсов, сохраненных в памяти принтера

Соответствующая информация









➔ [«Код ошибки в меню состояния» на стр. 181](#)

Значки, отображаемые на ЖК-экране

В зависимости от состояния принтера на ЖК-экране отображаются следующие значки. Нажмите на значок сети, чтобы проверить текущие сетевые настройки и настроить параметры Wi-Fi.

	Нажмите на этот значок, чтобы просмотреть инструкции по эксплуатации, например порядок загрузки бумаги и размещения оригиналов
	Включается, когда оригиналы помещены в автоматический податчик
	Включается, когда почти заполнена емкость для отработанных чернил. Нажмите кнопку i и выберите Информ. о принтере для проверки состояния.
	Включается, когда заполнена емкость для отработанных чернил. Нажмите кнопку i и выберите Информ. о принтере для проверки состояния.
	Включается, когда принятые документы, которые еще не были прочитаны, распечатаны или сохранены, сохраняются в памяти принтера.
	Включается, когда принтер принимает или отправляет факсы.
	Указывает на использование памяти факса

Основные сведения о принтере

	Указывает на то, что память факса заполнена.
	Указывает число необработанных или непрочитанных полученных факсов. Этот значок отображается на значке режима факса. Если число факсов превышает 10, значок меняется на 10+ . Дополнительные сведения см. в разделе, в котором описывается экран, отображаемый, если полученный факс не был обработан.
	Указывает на то, что принтер подключен к беспроводной (Wi-Fi) или проводной (Ethernet) сети
	Включается, когда принтер подключен к проводной (Ethernet) сети
	Включается, когда принтер подключен к беспроводной (Wi-Fi) сети. Количество полосок указывает на мощность сигнала подключения. Чем больше полосок, тем лучше сигнал
	Указывает на проблему с подключением принтера к беспроводной сети (Wi-Fi) или на то, что принтер ищет подключение к беспроводной сети (Wi-Fi)
	Указывает на то, что принтер подключен к беспроводной (Wi-Fi) сети в режиме прямого соединения
	Указывает на то, что принтер подключен к беспроводной (Wi-Fi) сети в режиме Wi-Fi Direct
	Указывает на то, что принтер подключен к беспроводной (Wi-Fi) сети в простом режиме AP

Соответствующая информация





- ➔ «Уведомление о необработанных полученных факсах» на стр. 131
- ➔ «Происходит ошибка переполнения памяти» на стр. 221

Значки, отображаемые на виртуальной клавиатуре ЖК-экрана





При регистрации контактов, настройке параметров сети и т. д. можно вводить символы и знаки с помощью экранной клавиатуры. На экранной клавиатуре отображаются следующие значки.

Примечание:

Имеющиеся значки отличаются в зависимости от настраиваемого элемента.

	Служит для переключения между верхним и нижним регистром.
	Служит для переключения между типами символов. 123#: ввод цифр и символов.
	ABC: ввод букв.
	AAA: ввод специальных символов, например умляутов и диакритических знаков.

Основные сведения о принтере

	Меняет раскладку клавиатуры.
	Позволяет ввести пробел.
	Удаляет символ слева.
	Позволяет ввести символ.
	Служит для ввода паузы (приостановки на три секунды) при наборе номера. В качестве знака паузы используется дефис (-).

Режим Предв. уст.

Можно зарегистрировать часто используемые настройки копирования, факса и сканирования в виде предустановок. Чтобы зарегистрировать предустановку, нужно нажать **Предв. уст.** на начальном экране, выбрать **Добавить нов.**, а затем выбрать функцию, для которой регистрируется контакт. Настройте необходимые параметры, нажмите **Сохранить**, а затем укажите имя для данной предустановки.

Чтобы загрузить выбранную предустановку, нужно выбрать ее из списка.

Нажмите **Предустановка** на экране для каждой функции. Можно зарегистрировать текущий адрес (за исключением адреса, который был введен напрямую, и контактов в списке адресов LDAP) и настройки.

Меню

Отображение сведений о зарегистрированных предустановках и возможность переименовывать, редактировать и удалять их.

Настройки сети

Типы сетевых подключений

Вы можете использовать следующие методы подключения.

Соединение Ethernet

Подключите принтер к концентратору с помощью кабеля Ethernet.

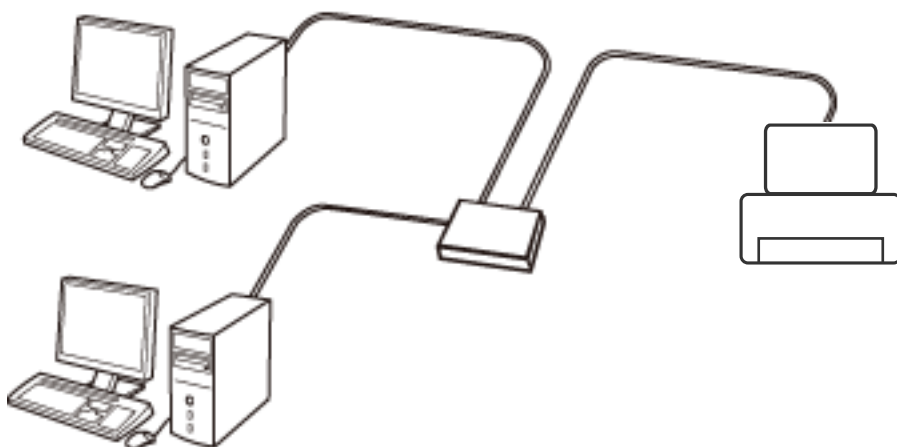

Соответствующая информация

➔ [«Установка параметров для расширенных сетевых настроек» на стр. 31](#)

Соединение Wi-Fi

Подключите принтер и компьютер или интеллектуальное устройство к точке доступа. Это обычный способ подключения для домашних и офисных сетей, при котором компьютеры соединяются по Wi-Fi через точку доступа.

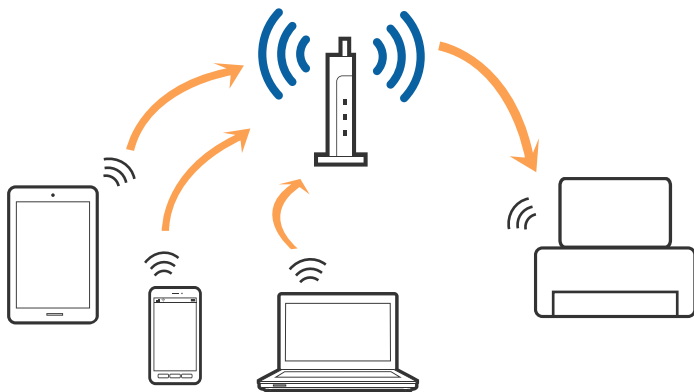

Настройки сети

Соответствующая информация

- ➔ «Ручная настройка параметров Wi-Fi» на стр. 27
- ➔ «Настройка Wi-Fi с помощью кнопки (WPS)» на стр. 28
- ➔ «Настройка Wi-Fi с помощью настройки PIN-кода (WPS)» на стр. 29

Прямое Wi-Fi-соединение

Используйте этот способ подключения, если вы не используете Wi-Fi дома или в офисе или когда вы хотите напрямую соединить принтер и компьютер или интеллектуальное устройство.

Простой режим AP

Принтер подключается в режиме простой точки доступа при настройке с использованием **Настр. Wi-Fi Direct**, если параметры Wi-Fi для принтера не задаются. В этом режиме принтер выступает в роли точки доступа, и вы можете подключить к нему до четырех устройств без использования обычной точки доступа. Однако устройства, подключенные к принтеру, не могут обмениваться данными между собой через принтер.

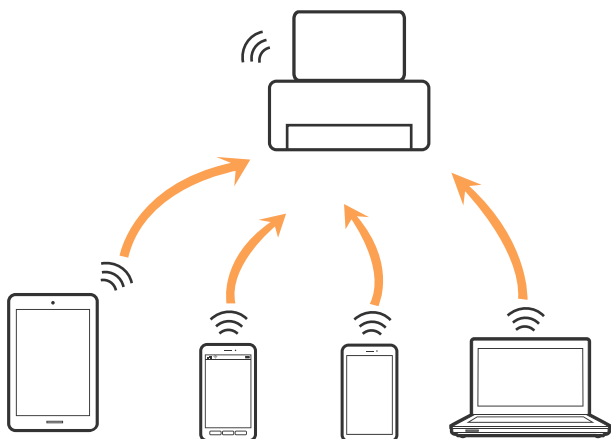

Принтер может одновременно иметь подключение к Ethernet и подключение в режиме простой точки доступа.

Соответствующая информация

- ➔ «Настройка Wi-Fi Direct при отключенном Wi-Fi (режим простой точки доступа)» на стр. 30

Режим Wi-Fi Direct

Принтер подключается в режиме Wi-Fi Direct при настройке с использованием **Настр. Wi-Fi Direct**, если для принтера задаются параметры Wi-Fi. Метод подключения зависит от устройства, соединяющегося с принтером, например устройства iOS, устройства с поддержкой Wi-Fi Direct и т. д.

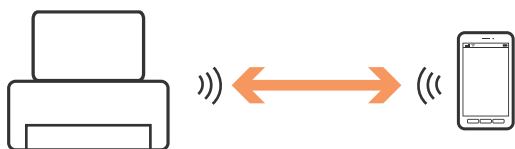

Настройки сети

Примечание:

- В режиме Wi-Fi Direct к принтеру может подключиться только одно устройство.
- Поскольку Wi-Fi Direct является временным способом соединения, для постоянного использования устройства рекомендуется использовать Wi-Fi.

Соответствующая информация

- ➔ «Настройка Wi-Fi Direct при включенном Wi-Fi (режим Wi-Fi Direct)» на стр. 31

Подключение к компьютеру

Рекомендуем для подключения принтера к компьютеру использовать установщик. Установщик можно запустить одним из следующих способов.

- Настройка с веб-сайта

Откройте указанный веб-сайт и введите марку вашего устройства.

<http://epson.sn>

Перейдите в раздел **Настройка** и щелкните **Загрузить** в разделе «Загрузка и подключение». Дважды щелкните загруженный файл для запуска программы установки. Следуйте инструкциям на экране.

- Настройка с помощью диска с программным обеспечением (только для моделей, которые поставляются с диском с программным обеспечением, и пользователей, чьи компьютеры оснащены дисковыми приводами).

Вставьте диск с программным обеспечением в компьютер и следуйте инструкциям на экране.

Выбор методов подключения

Выполните инструкции на экране, пока не отобразится следующий экран, затем выберите метод подключения принтера к компьютеру.

- Windows

Выберите тип подключения и нажмите **Далее**.

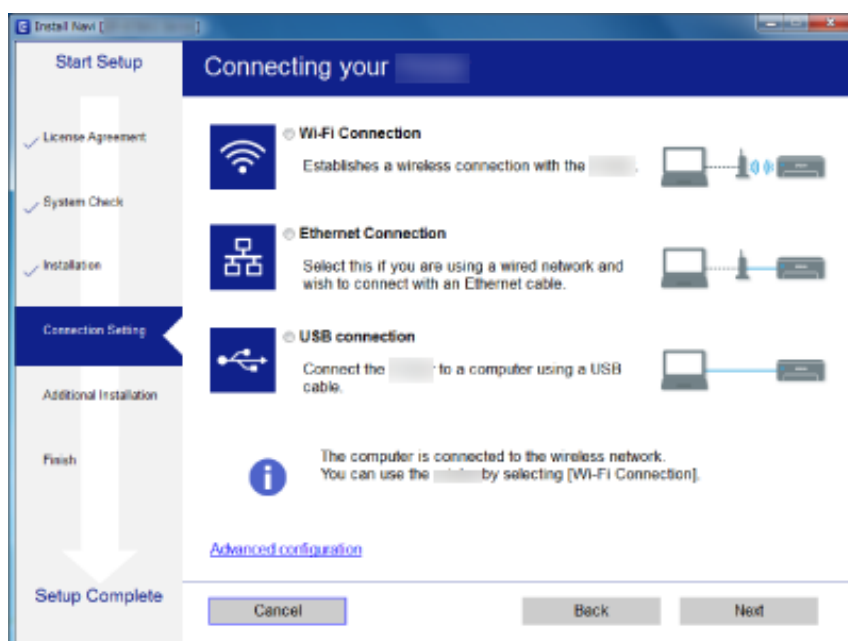

Настройки сети

Mac OS

Выберите тип подключения.

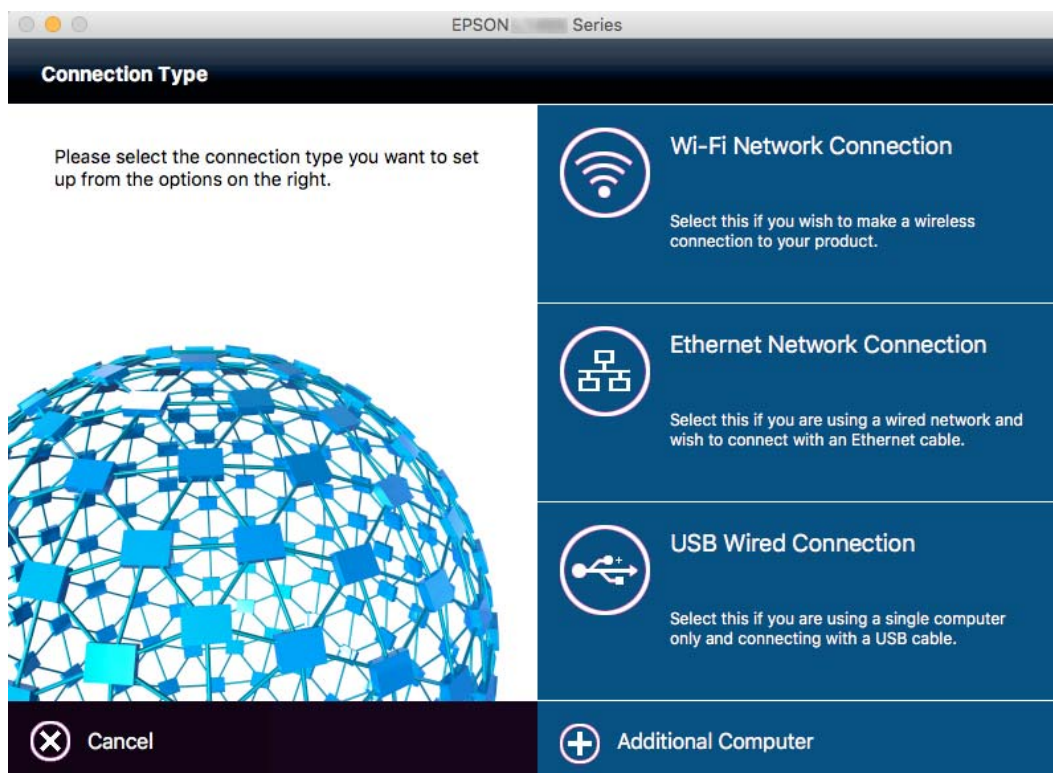

Следуйте инструкциям на экране. Необходимое программное обеспечение установлено.

Подключение интеллектуального устройства

Вы можете пользоваться принтером с интеллектуального устройства при подключении принтера к сети Wi-Fi с тем же (SSID), что и сеть, к которой подключено интеллектуальное устройство. Для использования принтера с интеллектуального устройства выполните настройку с помощью следующего веб-сайта. Зайдите на веб-сайт с устройства, которое вы хотите подключить к принтеру.

<http://epson.sn> > Настройка

Примечание:

Если вы хотите одновременно подключить компьютер и интеллектуальное устройство к принтеру, рекомендуется сначала выполнить подключение к компьютеру.

Настройка Wi-Fi из панели управления

Сетевые настройки можно задать из панели управления принтера. После подключения принтера к сети подключите принтер к устройству, с которым вы хотите его использовать (к компьютеру, смартфону, планшетному компьютеру и т. п.).

Соответствующая информация

➔ «Ручная настройка параметров Wi-Fi» на стр. 27

Настройки сети

- ➔ «Настройка Wi-Fi с помощью кнопки (WPS)» на стр. 28
- ➔ «Настройка Wi-Fi с помощью настройки PIN-кода (WPS)» на стр. 29
- ➔ «Ручная настройка параметров прямого соединения Wi-Fi» на стр. 30

Ручная настройка параметров Wi-Fi

Вы можете вручную ввести с панели управления принтером информацию, необходимую для подключения к точке доступа. Для ручной настройки вам необходимо знать идентификатор SSID и пароль точки доступа.

Примечание:

Если вы используете точку доступа с настройками по умолчанию, то эти SSID и пароль указаны на ее наклейке. Если вы не знаете SSID и пароль сети, обратитесь к сотруднику, который настраивал точку доступа, или к соответствующей документации.

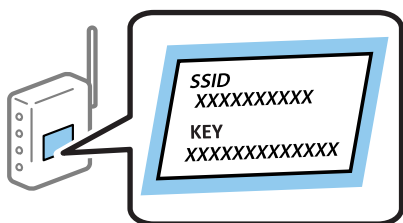

1. Нажмите  на начальном экране.
2. Выберите **Настройка Wi-Fi**.
3. Выберите **Мастер настройки Wi-Fi**.
4. Выберите SSID для точки доступа.

Примечание:

- Если требуемый SSID не отображается на панели принтера, выберите **Другие сети** и введите SSID вручную.
- Если вы не знаете SSID, проверьте, не написан ли он на ярлыке точки доступа. Если вы используете точку доступа с настройками по умолчанию, используйте SSID, указанный на ярлыке.

5. Нажмите **Пароль** и введите пароль.

Примечание:

- Пароль чувствителен к регистру.
- Если вы не знаете пароль, проверьте, не написан ли он на ярлыке точки доступа. Если вы используете точку доступа с настройками по умолчанию, используйте пароль, указанный на ярлыке. Пароль (password) может также называться Key, Passphrase и т. п.
- Если вы не знаете пароль точки доступа, обратитесь к документации на точку доступа или свяжитесь с сотрудником, выполнявшим ее установку.

6. По окончании настройки нажмите .
7. Проверьте настройки и затем нажмите кнопку **Далее**.

Настройки сети

- Нажмите **ОК**.
- Нажмите **Готово** для завершения.

Примечание:

Если подключение не устанавливается, загрузите бумагу формата А4 и нажмите кнопку  для вывода на печать отчета о попытке сетевого соединения.

Соответствующая информация

- ➔ «Проверка состояния сетевого соединения» на стр. 33
- ➔ «Невозможно выполнить настройки сети» на стр. 200

Настройка Wi-Fi с помощью кнопки (WPS)

Вы можете автоматически настроить сеть Wi-Fi, нажав кнопку на точке доступа. Если выполняются следующие условия, вы можете использовать этот способ.

- Точка доступа совместима с WPS (защищенная настройка Wi-Fi).
- Текущее соединение Wi-Fi было создано с помощью нажатия кнопки на точке доступа.

Примечание:

Если вы не можете найти кнопку либо вы выполняете настройку с помощью ПО, обратитесь к документации на точку доступа.

- Нажмите  на начальном экране.
- Выберите **Настройка Wi-Fi**.
- Выберите **Настройка кнопкой (WPS)**.
- Удерживайте кнопку [WPS] на точке доступа до тех пор, пока не начнет мигать индикатор безопасности.

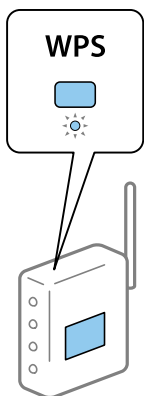

Если вы не знаете, где находится кнопка [WPS], либо если на точке доступа нет кнопок, обратитесь к документации на точку доступа.

- Нажмите **Далее**.

Настройки сети

- После появления предупреждения нажмите **ОК**.

В случае если вы не нажмете на кнопку **ОК**, окно автоматически закроется по истечении определенного времени.

Примечание:

Если установить соединение не удастся, перезапустите точку доступа, переместите ее ближе к принтеру и повторите попытку. В случае неудачи выведите на печать отчет о сетевом соединении и выберите решение проблемы.

- Нажмите **ОК**.

Соответствующая информация

- ➔ [«Проверка состояния сетевого соединения» на стр. 33](#)
- ➔ [«Невозможно выполнить настройки сети» на стр. 200](#)

Настройка Wi-Fi с помощью настройки PIN-кода (WPS)

К точке доступа можно автоматически подключиться с помощью PIN-кода. Этот способ можно применять, если точка доступа имеет функцию WPS (защищенная настройка Wi-Fi). Для установки PIN-кода на точке доступа используйте компьютер.

- Нажмите  на начальном экране.
- Выберите **Настройка Wi-Fi**.
- Выберите **Настр. PIN-кода (WPS)**.
- С помощью компьютера введите PIN-код (восьмизначное число), отображаемый на панели управления принтера, в точку доступа (процедура не должна продолжаться более двух минут).

Примечание:

Для более подробной информации о вводе PIN-кода обратитесь к документации на точку доступа.

- Нажмите **Далее**.
- После появления предупреждения нажмите **ОК**.

В случае если вы не нажмете на кнопку **ОК**, окно автоматически закроется по истечении определенного времени.

Примечание:

Если установить соединение не удастся, перезапустите точку доступа, переместите ее ближе к принтеру и повторите попытку. В случае неудачи выведите на печать отчет о соединении и выберите решение проблемы.

- Нажмите **ОК**.

Соответствующая информация

- ➔ [«Проверка состояния сетевого соединения» на стр. 33](#)
- ➔ [«Невозможно выполнить настройки сети» на стр. 200](#)

Ручная настройка параметров прямого соединения Wi-Fi

Этот способ позволяет подключить принтер напрямую к устройствам без использования точки доступа. При этом принтер выступает в роли точки доступа. Режим соединения зависит от того, были ли сделаны настройки Wi-Fi или нет.

! **Важно:**

При подключении компьютера или интеллектуального устройства к принтеру с помощью подключения Wi-Fi Direct принтер подключается к той же сети Wi-Fi (SSID), что и компьютер или интеллектуальное устройство, и между ними происходит обмен данными. Поскольку компьютер или интеллектуальное устройство автоматически подключаются к любой другой доступной сети Wi-Fi при отключенном принтере, они не будут повторно подключаться к предыдущей сети Wi-Fi при включении принтера. Выполните повторное подключение к сети с SSID принтера для осуществления соединения через Wi-Fi Direct на компьютере или интеллектуальном устройстве. Если вы не хотите выполнять подключение всякий раз при включении или выключении принтера, мы рекомендуем использовать сеть Wi-Fi, подключив принтер к точке доступа.

Соответствующая информация

- ➔ [«Настройка Wi-Fi Direct при отключенном Wi-Fi \(режим простой точки доступа\)» на стр. 30](#)
- ➔ [«Настройка Wi-Fi Direct при включенном Wi-Fi \(режим Wi-Fi Direct\)» на стр. 31](#)

Настройка Wi-Fi Direct при отключенном Wi-Fi (режим простой точки доступа)

Примечание:

В этом режиме принтер одновременно может быть подключен к сети Ethernet. Кроме того, к принтеру можно подключить до четырех устройств.

1. Нажмите  на начальном экране.
2. Выберите **Настройка Wi-Fi**.
3. Выберите **Настр. Wi-Fi Direct**.
4. Выберите **Настройка подключения**.
5. Выберите **Далее**.

Если вы хотите изменить пароль, выберите **Смена пароля** и следуйте инструкциям на экране.

6. Прокрутите страницу и проверьте SSID и пароль. На экране подключения Wi-Fi компьютера или интеллектуального устройства выберите SSID, отображаемый на панели управления принтера.
7. Введите пароль, отображаемый на панели управления принтера.
8. После установления соединения нажмите **Готово** на панели управления принтера.

Соответствующая информация

- ➔ [«Проверка состояния сетевого соединения» на стр. 33](#)
- ➔ [«Невозможно выполнить настройки сети» на стр. 200](#)

Настройка Wi-Fi Direct при включенном Wi-Fi (режим Wi-Fi Direct)

**Важно:**

Поскольку принтер отключен от сети Wi-Fi при работе в режиме Wi-Fi Direct, вы не можете использовать принтер в сети Wi-Fi. При отключении соединения Wi-Fi Direct принтер снова соединится с предыдущей сетью Wi-Fi.

Способ соединения в режиме Wi-Fi Direct тот же, что и в режиме простой точки доступа. Выберите  > **Настройка Wi-Fi** > **Настр. Wi-Fi Direct** > **Настройка подключения** на панели управления принтера, нажмите **Далее** и выполните соединение на устройстве. При подключении принтера на панели управления принтера появится сообщение, а значок сети на начальном экране изменится на значок Wi-Fi Direct.

Примечание:

Выполнить подключение в режиме Wi-Fi Direct можно только с устройств Android. Перед подключением запустите Web Config, после чего выберите **Basic Settings** > **Wi-Fi Direct Setup** > **Connect to the Wi-Fi Direct devices only** для настройки принтера. Способ подключения с принтера такой же, как для режима Wi-Fi Direct.

После подключения в режиме Wi-Fi Direct с конкретного интеллектуального устройства для следующего подключения принтера с этого интеллектуального устройства можно использовать только режим Wi-Fi Direct. Вам не потребуется вводить SSID и пароль, поскольку принтер и устройства взаимодействуют при этом напрямую.

Соответствующая информация

- ➔ [«Проверка состояния сетевого соединения»](#) на стр. 33
- ➔ [«Невозможно выполнить настройки сети»](#) на стр. 200

Установка расширенных сетевых настроек с помощью панели управления

Вы можете изменить сетевое имя принтера, настроить TCP/IP, сервер DNS и т. д. Перед внесением изменений проверьте сетевое окружение.

1. Нажмите  на начальном экране.
2. Выберите **Меню**.
3. Выберите **Настройки Wi-Fi / сети**.
4. Выберите **Расширенная настройка**.
5. Выберите пункт меню для настройки, затем выберите или укажите значение параметра.

Установка параметров для расширенных сетевых настроек

Выберите пункт меню для настройки, затем выберите или укажите значение параметра.

Настройки сети

Имя принтера

Введите имя принтера. Можно использовать следующие символы.

- Ограничение по длине: от 2 до 15 символов (вы должны ввести не менее 2 символов)
- Разрешенные символы: от А до Z, от а до z, от 0 до 9, - (дефис).
- Имя не может начинаться с цифры.
- Имя не может заканчиваться дефисом (-).

Примечание:



При нажатии на кнопку  без ввода имени принтера будет использовано имя устройства по умолчанию (EPSON и шесть последних цифр MAC-адреса устройства).

Адрес TCP/IP

Авто

Выберите, если вы используете точку доступа дома или если нужно автоматически получать IP-адрес с помощью DHCP.

Ручной

Выберите, если вы не хотите, чтобы IP-адрес принтера изменялся. Введите **IP-адрес**, **Маска подсети** и **Шлюз по умолчанию** в соответствии с настройками сети.

DNS-сервер

Авто

Выберите при необходимости автоматического назначения IP-адреса.

Ручной

Выберите, если вы хотите назначить уникальный адрес сервера DNS для принтера. Введите адреса **Основной DNS-сервер** и **Дополнит. DNS-сервер**.

Прокси-сервер

Использовать

Выберите, если вы используете прокси-сервер в вашем сетевом окружении и хотите настроить принтер на его использование. Введите адрес и номер порта прокси-сервера.

Не использовать

Выберите, если вы используете принтер в домашней сети.

Сервер эл. почты

Настройки сервера

Укажите метод аутентификации для доступа принтера к серверу электронной почты. Доступные варианты: Выкл., POP перед SMTP или АУТЕНТ. SMTP.

Проверка подключения

Вы можете проверить подключение к почтовому серверу. Если при проведении **Проверка подключения** возникают ошибки, обратитесь к *Руководство администратора*.

Настройки сети

- Адрес IPv6
 - Включить
Выберите при использовании адреса IPv6.
 - Отключить
Выберите при использовании адреса IPv4.
- Wi-Fi Direct
 - Включить
Позволяет компьютерам или интеллектуальным устройствам соединяться с использованием Wi-Fi Direct.
 - Отключить
Не позволяет компьютерам или интеллектуальным устройствам соединяться с использованием Wi-Fi Direct. Если выбрано значение **Отключить**, компьютеры или интеллектуальные устройства не могут быть подключены к принтеру напрямую.
- Общий сет. доступ MS
 - Включить
Использовать сетевую службу MS.
 - Отключить
Запрещает совместное использование файлов с помощью сетевой службы MS. При сетевом сканировании нельзя совместно использовать файлы.

Проверка состояния сетевого соединения

Вы можете проверить состояние сетевого подключения следующим способом.

Проверка состояния сети с помощью значка сетевого соединения

Проверить состояние сетевого соединения можно с помощью значка сети на начальном экране принтера. Значок изменяется в зависимости от типа соединения и уровня радиосигнала.

Соответствующая информация

➔ [«Значки, отображаемые на ЖК-экране» на стр. 20](#)

Проверка состояния сети с помощью панели управления

Если принтер подключен к сети, вы можете просмотреть прочую информацию, относящуюся к сети, нажав на соответствующие меню.



1. Войдите в режим **Настройка** через начальный экран.
2. Выберите **Статус сети**.

Настройки сети

- Для того чтобы проверить информацию, выберите меню, которые хотели бы проверить.
 - Состояние Wi-Fi/Сети
Отображает информацию о сети (имя принтера, полученный IP-адрес, шлюз по умолчанию, режим настройки сервера DNS и т. д.) для соединений Ethernet или Wi-Fi.
 - Статус Wi-Fi Direct
Отображает информацию о сети (имя принтера, полученный IP-адрес, шлюз по умолчанию и т. д.) для прямых соединений Wi-Fi.
 - Статус серв. эл. поч.
 - Статус Epson Connect
Отображение регистрационной информации для служб Epson Connect.
 - Статус Google Cloud Print
Отображение регистрационной информации для служб и состояния соединения.
- Нажмите **ОК** для возврата на экран меню либо **Печать** для печати листка состояния сети.
При нажатии на кнопку **Печать** убедитесь, что в принтер загружена бумага формата А4, после чего нажмите  для печати.

Вывод на печать отчета о сетевом соединении

Вы можете распечатать отчет о сетевом соединении для проверки состояния связи между принтером и точкой доступа.

- Загрузите простую бумагу формата А4 в принтер.
- Нажмите  на начальном экране.
- Выберите **Меню**.
- Выберите **Настройки Wi-Fi / сети > Проверка подключения**.
- Нажмите кнопку  для вывода на печать отчета о сетевом соединении.
При возникновении ошибки ознакомьтесь с отчетом о сетевом соединении и следуйте рекомендациям по ее устранению.

Соответствующая информация

➔ [«Сообщения и варианты решения проблем в отчете сетевого соединения» на стр. 35](#)

Настройки сети

Сообщения и варианты решения проблем в отчете сетевого соединения

Проверьте сообщения и коды ошибок в отчете сетевого соединения и выполните предлагаемые действия по решению проблем.

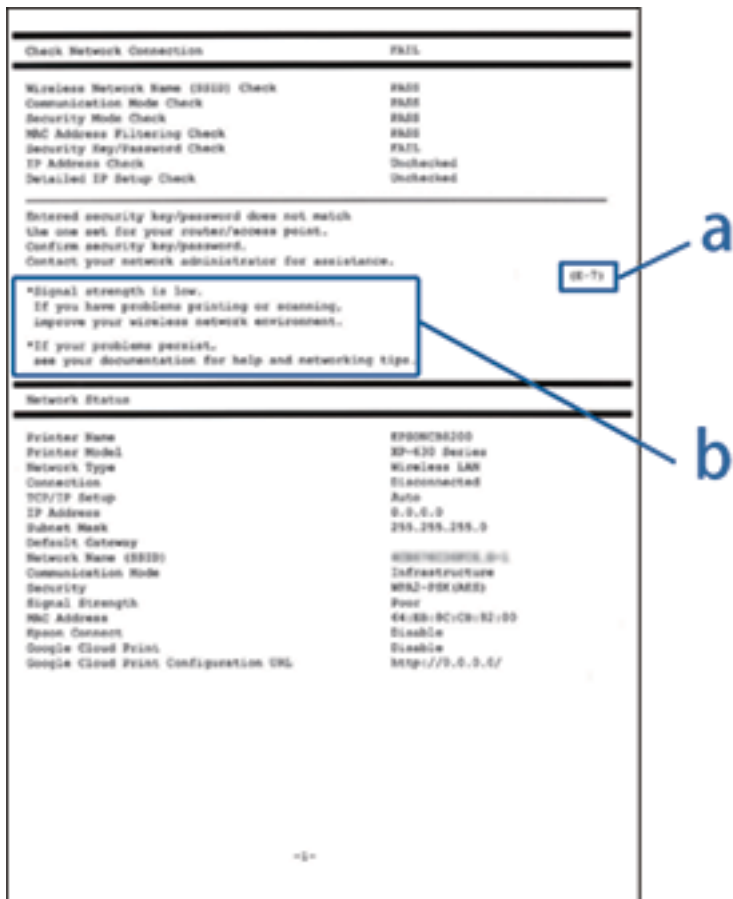

- a) Код ошибки
- б) Сообщения в сетевом окружении

а) Код ошибки

Код	Сообщение	Решение
E-1	Подтвердить, что сетевой кабель подключен и такие сетевые устройства, как концентратор, маршрутизатор или точка доступа включены.	<ul style="list-style-type: none"> <input type="checkbox"/> Убедитесь, что кабель Ethernet подключен к принтеру, концентратору или другому сетевому устройству. <input type="checkbox"/> Убедитесь, что концентратор или другое сетевое устройство включены.

Настройки сети

Код	Сообщение	Решение
E-2	Имена беспроводных сетей (SSID) не обнаружены. Подтвердить, что маршрутизатор/точка доступа включены и беспроводная сеть (SSID) настроена правильно. Свяжитесь с системным администратором для поддержки.	<ul style="list-style-type: none"> <input type="checkbox"/> Убедитесь, что точка доступа включена. <input type="checkbox"/> Проверьте правильность подключения компьютера или других устройств к точке доступа. <input type="checkbox"/> Переместите принтер ближе к точке доступа. Удалите все препятствия между ними. <input type="checkbox"/> Если вы вводили SSID вручную, проверьте правильность ввода. Проверить SSID можно в разделе Статус сети отчета о сетевом соединении. <input type="checkbox"/> Для настройки сети с помощью кнопки проверьте, поддерживает ли точка доступа функцию Настройка кнопкой (WPS). Если точка доступа не поддерживает Настройка кнопкой (WPS), вы не сможете выполнить настройку сети с помощью кнопки. <input type="checkbox"/> Если вы хотите соединить принтер и компьютер в режиме ad hoc, настройте компьютер для работы в режиме ad hoc и активируйте соединение, после чего установите сетевые настройки принтера. <input type="checkbox"/> Убедитесь, что во введенном значении SSID используются только символы ASCII (буквенно-цифровые знаки и символы). Принтер не может отображать SSID, который содержит отличные от ASCII символы.
E-3	Имена беспроводных сетей (SSID) не обнаружены. Подтвердить, что имя беспроводной сети (SSID) ПК, который необходимо подключить настроено правильно. Свяжитесь с системным администратором для поддержки.	<ul style="list-style-type: none"> <input type="checkbox"/> Для установления соединения в режиме ad hoc убедитесь, что компьютер включен. Если компьютер выключен, включите его, после чего установите сетевые настройки принтера. <input type="checkbox"/> Переместите компьютер ближе к принтеру.
E-4	Режим связи Wi-Fi (IEEE802.11b/g/n) не соответствует текущим настройкам принтера. Установите единый режим связи для принтера, маршрутизатора/точки доступа и ПК. Свяжитесь с системным администратором для поддержки.	Убедитесь, что стандарт Wi-Fi точки доступа соответствует стандарту Wi-Fi принтера. Если стандарты не соответствуют, измените стандарт Wi-Fi на точке доступа. Для более подробной информации обратитесь к документации на точку доступа.
E-5	Режим безопасности (WEP, WPA) не соответствует текущим настройкам принтера. Подтвердить режим безопасности. Свяжитесь с системным администратором для поддержки.	<p>Убедитесь, что тип безопасности точки доступа является одним из указанных ниже. Если это не так, измените тип безопасности на точке доступа и выполните сброс сетевых настроек принтера.</p> <ul style="list-style-type: none"> <input type="checkbox"/> WEP-64 bit (40 бит) <input type="checkbox"/> WEP-128 bit (104 бит) <input type="checkbox"/> WPA PSK (TKIP/AES)* <input type="checkbox"/> WPA2 PSK (TKIP/AES)* <input type="checkbox"/> WPA (TKIP/AES) <input type="checkbox"/> WPA2 (TKIP/AES) <p>* WPA PSK также известен как WPA Personal. WPA2 PSK также известен как WPA2 Personal.</p>

Настройки сети

Код	Сообщение	Решение
E-6	Возможно MAC-адрес принтера фильтруется. Проверить, есть ли у маршрутизатора/точки доступа ограничения, такие как фильтрация MAC-адреса. См. документацию маршрутизатора/точки доступа или свяжитесь с системным администратором для поддержки.	<ul style="list-style-type: none"> <input type="checkbox"/> Проверьте, активен ли MAC-адрес. Если он включен, зарегистрируйте MAC-адрес, чтобы он не попадал под действие фильтра. Для более подробной информации обратитесь к документации на точку доступа. Узнать MAC-адрес принтера можно распечатав листок состояния сети или на экране состояния сети на панели управления принтера. <input type="checkbox"/> Если для протокола безопасности WEP включена распределенная авторизация, убедитесь, что ключ и индекс авторизации правильны.
E-7	Введенный ключ безопасности/пароль не соответствует установленным для маршрутизатора/точки доступа. Подтвердить ключ безопасности/пароль. Свяжитесь с системным администратором для поддержки.	<ul style="list-style-type: none"> <input type="checkbox"/> Пароль, установленный на точке доступа, и введенный пароль не совпадают. Пароль чувствителен к регистру. Введите правильный пароль. <input type="checkbox"/> Если Wi-Fi-соединение внезапно разъединяется, проверьте приведенные ниже условия. Если выполняется одно из условий, сбросьте сетевые настройки с помощью входящего в комплект диска с ПО либо с помощью ПО, загруженного с веб-сайта. http://epson.sn <input type="checkbox"/> Другое интеллектуальное устройство было добавлено в сети с использованием настройки с помощью кнопки (Настройка кнопкой (WPS)). <input type="checkbox"/> Wi-Fi-сеть была настроена с использованием входящего в комплект диска с ПО без использования настройки с помощью кнопки (Настройка кнопкой (WPS)).
E-8	Принтеру присвоен неправильный IP-адрес. Подтвердить установку IP-адреса сетевого устройства (концентратор, маршрутизатор или точка доступа). Свяжитесь с системным администратором для поддержки.	<ul style="list-style-type: none"> <input type="checkbox"/> Включите DHCP на точке доступа, если параметр принтера «Получить IP-адрес» имеет значение Авто. <input type="checkbox"/> Если параметр принтера «Получить IP-адрес» имеет значение Ручной, значит, введенный вами IP-адрес не находится в диапазоне разрешенных адресов (например, 0.0.0.0) и отключен. Установите правильный IP-адрес.
E-9	Подтвердить соединение и настройки сети ПК или другого устройства. Доступно соединение с использованием установки EpsonNet. Свяжитесь с системным администратором для поддержки.	<p>Проверьте, выполняются ли следующие условия.</p> <ul style="list-style-type: none"> <input type="checkbox"/> Устройства включены. <input type="checkbox"/> Вы имеете доступ в Интернет и к другим компьютерам или сетевым устройствам, находящимся в той же сети на устройствах, которые вы хотите подключить к принтеру. <p>Если проверка не дала результата, сбросьте сетевые настройки с помощью входящего в комплект диска с ПО либо с помощью ПО, загруженного с веб-сайта. http://epson.sn</p>

Настройки сети

Код	Сообщение	Решение
E-10	<p>Подтвердить установку IP-адреса, маски подсети и шлюза по умолчанию. Доступно соединение с использованием установки EpsonNet. Свяжитесь с системным администратором для поддержки.</p>	<p>Проверьте, выполняются ли следующие условия.</p> <ul style="list-style-type: none"> <input type="checkbox"/> Другие устройства в сети включены. <input type="checkbox"/> Сетевые адреса (IP-адрес, маска подсети и шлюз по умолчанию) заданы верно, и параметр принтера «Получить IP-адрес» имеет значение Ручной. <p>Если сетевые адреса заданы неверно, сбросьте их значения. Узнать IP-адрес, маску подсети и шлюз по умолчанию принтера можно распечатав листок состояния сети или на экране состояния сети на панели управления принтера.</p> <p>Если включена функция DHCP, измените значение параметра принтера «Получить IP-адрес» на Авто. Если вы хотите установить IP-адрес вручную, проверьте IP-адрес точки доступа и выберите Ручной на панели управления принтера. Установите значение маски подсети на [255.255.255.0].</p>
E-11	<p>Установка не завершена. Подтвердить установку шлюза по умолчанию. Доступно соединение с использованием установки EpsonNet. Свяжитесь с системным администратором для поддержки.</p>	<p>Проверьте, выполняются ли следующие условия.</p> <ul style="list-style-type: none"> <input type="checkbox"/> Адрес шлюза по умолчанию указан верно, если параметр «Установка TCP/IP» имеет значение Ручной. <input type="checkbox"/> Устройство, установленное как шлюз по умолчанию, включено. <p>Установите правильный адрес шлюза по умолчанию. Узнать адрес шлюза по умолчанию можно распечатав листок состояния сети или на экране состояния сети на панели управления принтера.</p>
E-12	<p>Подтвердить следующее.</p> <ul style="list-style-type: none"> <input type="checkbox"/> Введенный ключ безопасности/пароль правильные. <input type="checkbox"/> Индекс ключа безопасности/пароля установлен на первую цифру. <input type="checkbox"/> IP-адрес, маска подсети или установка шлюза по умолчанию правильные. <p>Свяжитесь с системным администратором для поддержки.</p>	<p>Проверьте, выполняются ли следующие условия.</p> <ul style="list-style-type: none"> <input type="checkbox"/> Другие устройства в сети включены. <input type="checkbox"/> Сетевые адреса (IP-адрес, маска подсети и шлюз по умолчанию) заданы верно при вводе их вручную. <input type="checkbox"/> Сетевые адреса для других устройств (маска подсети и шлюз по умолчанию) идентичны. <input type="checkbox"/> IP-адрес не конфликтует с другими устройствами. <p>Если ничего не помогает, попробуйте выполнить следующую процедуру.</p> <ul style="list-style-type: none"> <input type="checkbox"/> Установите сетевые параметры на компьютере, входящем в ту же сеть, что и принтер, с помощью входящего в комплект диска с ПО или с помощью ПО, загруженного с веб-сайта. http://epson.sn <input type="checkbox"/> На точке доступа, использующей тип безопасности WEP, можно зарегистрировать несколько паролей. Если на точке доступа зарегистрированы несколько паролей, проверьте, установлен ли на принтере первый из зарегистрированных паролей.

Настройки сети

Код	Сообщение	Решение
E-13	<p>Подтвердить следующее.</p> <ul style="list-style-type: none"> <input type="checkbox"/> Введенный ключ безопасности/пароль правильные. <input type="checkbox"/> Индекс ключа безопасности/пароля установлен на первую цифру. <input type="checkbox"/> Соединение и сетевая установка ПК или другого устройства правильные. <p>Свяжитесь с системным администратором для поддержки.</p>	<p>Проверьте, выполняются ли следующие условия.</p> <ul style="list-style-type: none"> <input type="checkbox"/> Сетевые устройства, такие как точка доступа, концентратор и маршрутизатор, включены. <input type="checkbox"/> На сетевых устройствах не производилась ручная настройка TCP/IP. (Если настройка TCP/IP принтера производилась автоматически, в то время как настройка TCP/IP других устройств в сети производилась вручную, сеть принтера может отличаться от сети других устройств). <p>Если ничего не помогает, попробуйте выполнить следующую процедуру.</p> <ul style="list-style-type: none"> <input type="checkbox"/> Установите сетевые параметры на компьютере, входящем в ту же сеть, что и принтер, с помощью входящего в комплект диска с ПО или с помощью ПО, загруженного с веб-сайта. http://epson.sn <input type="checkbox"/> На точке доступа, использующей тип безопасности WEP, можно зарегистрировать несколько паролей. Если на точке доступа зарегистрированы несколько паролей, проверьте, установлен ли на принтере первый из зарегистрированных паролей.

б) Сообщения в сетевом окружении

Сообщение	Решение
*Обнаружено несколько имен сетей (SSID), которые соответствуют введенному имени сети (SSID). Подтвердить имя сети (SSID).	Несколько точек доступа могут иметь одинаковый SSID. Проверьте настройки точек доступа и измените SSID.
*Низкая интенсивность сигнала. Если появились проблемы с печатью или сканированием, уточните беспроводную сетевую среду.	При среднем уровне сигнала скорость печати может уменьшиться либо печать может остановиться. Размещение принтера ближе к точке доступа либо удаление всех препятствий между точкой доступа и принтером может повысить уровень сигнала.
*Обнаружен конфликт канала маршрутизатора/точки доступа. Если появились проблемы с печатью или сканированием, уточните беспроводную сетевую среду.	Интерференция сигналов может быть вызвана другими беспроводными сетями, используемыми в расположенных рядом помещениях или зданиях. Размещение принтера ближе к точке доступа либо изменение канала точки доступа может повысить уровень сигнала. Для более подробной информации обратитесь к документации на точку доступа.
*Низкая интенсивность сигнала. Обнаружен конфликт канала маршрутизатора/точки доступа. Если появились проблемы с печатью или сканированием, уточните беспроводную сетевую среду.	При слабом уровне сигнала скорость печати может уменьшиться либо печать может остановиться. Интерференция сигналов может быть вызвана другими беспроводными сетями, используемыми в расположенных рядом помещениях или зданиях. Размещение принтера ближе к точке доступа либо изменение канала точки доступа может повысить уровень сигнала. Для более подробной информации обратитесь к документации на точку доступа.
*Подключение дополнительных устройств невозможно. Отключите одно из подключенных устройств для добавления другого.	Вы можете одновременно подключить до четырех компьютеров и интеллектуальных устройств с помощью подключения в режиме простой точки доступа. Для еще одного компьютера или интеллектуального устройства сначала отключите одно из устройств.

Настройки сети

Соответствующая информация

- ➔ «Подключение к компьютеру» на стр. 25
- ➔ «Невозможно выполнить настройки сети» на стр. 200

Печать листка состояния сети

Для получения подробной информации вы можете распечатать листок состояния сети.

1. Загрузите простую бумагу формата А4 в принтер.
2. Войдите в режим **Настройка** через начальный экран.
3. Выберите **Статус сети > Состояние Wi-Fi/Сети**.
4. Нажмите **Печать**.
5. Нажмите кнопку .

Замена или добавление новых точек доступа

При изменении SSID из-за замены либо добавления точки доступа и настройке нового сетевого окружения выполните сброс настроек Wi-Fi.

Соответствующая информация

- ➔ «Изменение способа подключения к компьютеру» на стр. 40

Изменение способа подключения к компьютеру

Использование установщика и повторной настройки с другим способом подключения.

- Настройка с веб-сайта

Откройте указанный веб-сайт и введите марку вашего устройства.

<http://epson.sn>

Перейдите в раздел **Настройка** и щелкните **Загрузить** в разделе «Загрузка и подключение». Дважды щелкните загруженный файл для запуска программы установки. Следуйте инструкциям на экране.

- Настройка с помощью диска с программным обеспечением (только для моделей, которые поставляются с диском с программным обеспечением, и пользователей, чьи компьютеры оснащены дисковыми приводами).

Вставьте диск с программным обеспечением в компьютер и следуйте инструкциям на экране.

Выбор изменения методов подключения

Следуйте инструкциям на экране до появления следующего экрана.

Настройки сети

Windows

Выберите **Изменить или перенастроить способ подключения** на экране **Выбрать установку программного обеспечения** и щелкните **Далее**.

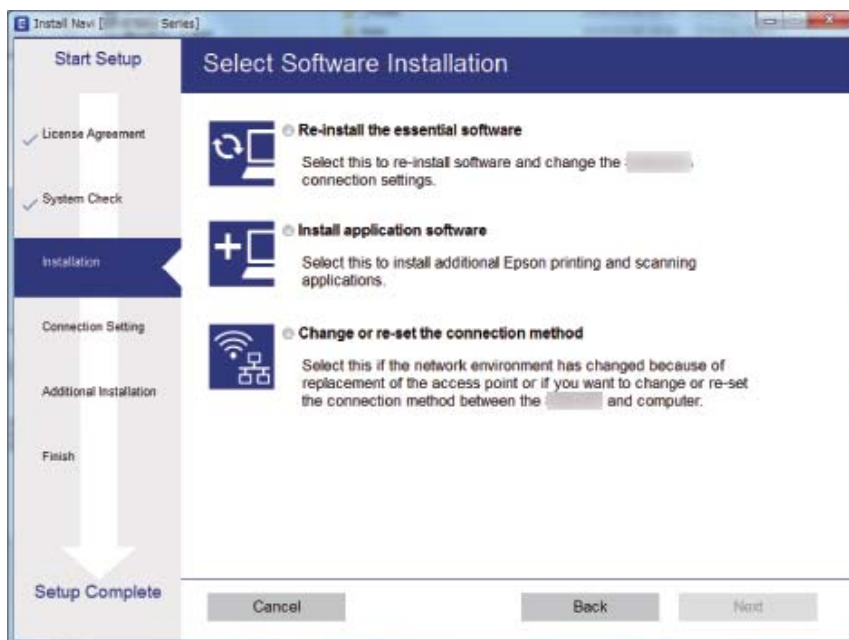

Mac OS

Выберите, как следует подключить принтер к вашему компьютеру.

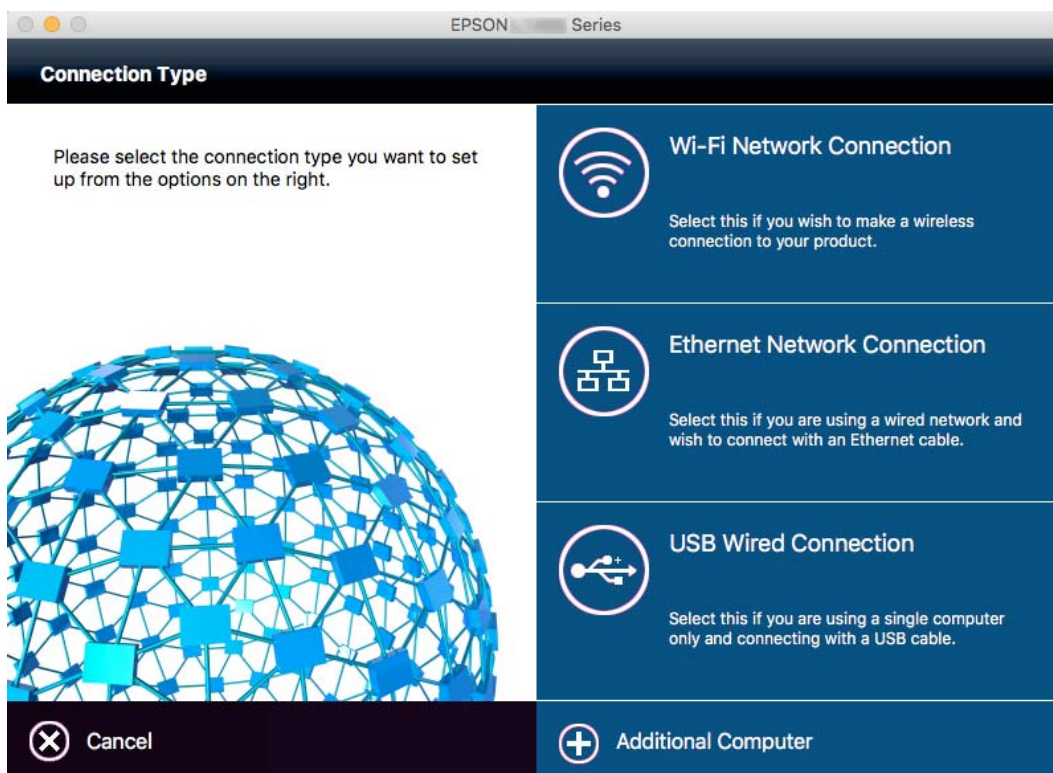

Отключение Wi-Fi на панели управления

При отключении режима Wi-Fi соединение Wi-Fi разрывается.

1. Нажмите  на начальном экране.
2. Выберите **Настройка Wi-Fi**.
3. Выберите **Отключить Wi-Fi**.
4. Прочтите сообщение, затем выберите **Да**.
5. Нажмите **Готово**.

Отключение прямого соединения Wi-Fi Direct с панели управления

Примечание:

- При отключении режима простой точки доступа отключаются все устройства, подключенные к принтеру в этом режиме. Если вы хотите отключить конкретное устройство, выполните отключение на этом устройстве, а не на принтере.
- При отключении режима прямого соединения Wi-Fi Direct на принтере или устройстве сеть возвращается к первоначальным настройкам.

1. Нажмите  на начальном экране.
2. Выберите **Настройка Wi-Fi**.
3. Выберите **Настр. Wi-Fi Direct**.
4. Выберите **Отключить**.
5. Прочтите сообщение, затем выберите **Да**.
6. Нажмите **Готово**.

Восстановление сетевых настроек с помощью панели управления

Вы можете выполнить сброс всех настроек сети на значения по умолчанию.

1. Войдите в режим **Настройка** через начальный экран.
2. Выберите **Администр. системы**.
3. Выберите **Восст. настр. по ум.**.

Настройки сети

4. Выберите **Настройки Wi-Fi / сети**.
5. Прочтите сообщение, затем выберите **Да**.
6. Нажмите **ОК**.

Настройки администратора

Блокирование настроек принтера с помощью пароля администратора

Чтобы другие пользователи не смогли изменить настройки принтера, можно установить пароль администратора. Можно заблокировать следующие настройки.

- Администр. системы
- Режим Eco
- Предв. уст.
- Контакты

Без ввода пароля настройки изменить невозможно. Также этот пароль требуется при изменении настроек с помощью Web Config или EpsonNet Config.

**Важно:**

Необходимо запомнить пароль. Если забыли пароль, обратитесь в службу поддержки компании Epson.

1. Войдите в режим **Настр.** через начальный экран.
2. Выберите **Настройки администратора > Пароль администратора.**
3. Выберите **Регистрация**, а затем введите пароль.
4. Введите пароль еще раз.
5. Выберите **Функция блокировки**, а затем включите эту функцию.

Разблокирование настроек принтера

1. Войдите в режим **Настр.** через начальный экран.
2. Выберите **Настройки администратора.**
3. Введите пароль администратора.
4. Выберите **Функция блокировки**, а затем отключите эту функцию.

Загрузка бумаги

Меры предосторожности при работе с бумагой

- ❑ Прочтите инструкции, поставляемые вместе с бумагой.
- ❑ Продуйте и выровняйте края бумаги перед загрузкой. Не продувайте и не сворачивайте фотобумагу. Это может повредить печатную сторону.

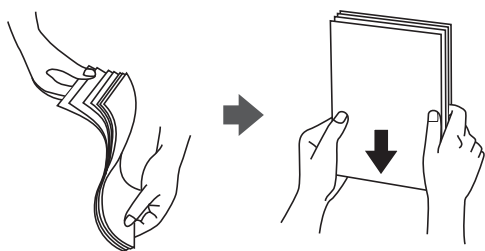

- ❑ Если бумага свернута, то перед загрузкой расправьте ее или слегка сверните в другом направлении. Печать на свернутой бумаге может вызвать замятие бумаги или размытие на отпечатках.

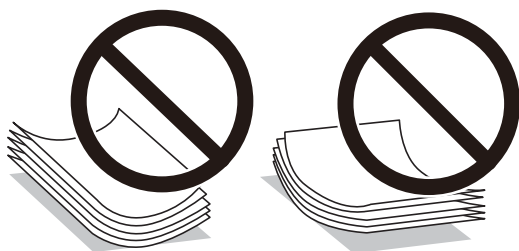

- ❑ Не используйте волнистую, рваную, согнутую, сырую, слишком тонкую или слишком толстую бумагу, а также бумагу с приклеенными к ней стикерами. Использование такой бумаги может вызвать замятие бумаги или размытие на отпечатках.
- ❑ Следует убедиться, что используется бумага с продольным расположением волокон. Если вы не уверены в том, какая у вас бумага, попробуйте найти соответствующую информацию на упаковке бумаги или свяжитесь с производителем для подтверждения характеристик бумаги.
- ❑ Продуйте и выровняйте края конвертов перед загрузкой. Если сложенные конверты раздуваются, нажмите на них, чтобы расправить перед загрузкой.

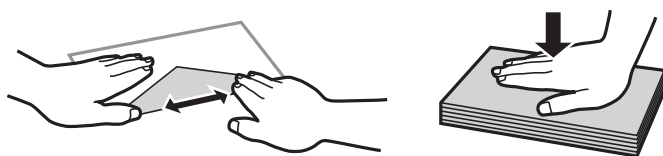

- ❑ Не используйте свернутые и сложенные конверты. Использование таких конвертов может вызвать замятие бумаги или размытие на отпечатках.
- ❑ Запрещено использовать конверты с клейкой поверхностью на клапане и конверты с прозрачным окошком для адреса.
- ❑ Избегайте использования слишком тонких конвертов, так как они могут свернуться во время печати.

Загрузка бумаги

Соответствующая информация

➔ «Характеристики принтера» на стр. 227

Доступные форматы бумаги и емкость загрузки

Для достижения высокого качества печати компания Epson рекомендует использовать оригинальную бумагу Epson.

Оригинальная бумага Epson

Название носителя	Размер	Емкость загрузки (в листах)			Двухсторонняя печать
		Кассета для бумаги 1	Кассета для бумаги 2	Зад. слот подачи бумаги	
Epson Bright White Ink Jet Paper	A4	200	200	1	Автоматически Вручную*
Epson Premium Glossy Photo Paper	A3+, A3, A4, 13×18 см (5×7 дюймов), 16:9 широкий формат (102×181 мм), 10×15 см (4×6 дюймов)	20	–	1	–
Epson Matte Paper-Heavyweight	A3+, A3, A4	20	–	1	–
Epson Photo Quality Ink Jet Paper	A3+, A3, A4	80	–	1	–

* Можно загрузить до 30 листов бумаги с одной напечатанной стороной.

Примечание:

- ❑ Доступность бумаги зависит от региона. Чтобы получить актуальные сведения о бумаге, доступной в вашем регионе, свяжитесь со службой поддержки компании Epson.
- ❑ При печати на подлинной бумаге Epson с форматом, определенным пользователем, доступны только настройки качества печати **Стандартный** или **Нормальное**. Несмотря на то, что некоторые драйверы принтеров позволяют выбрать наилучшее качество, печать будет осуществляться с использованием параметров **Стандартный** или **Нормальное**.

Загрузка бумаги

Бумага, имеющаяся в продаже

Название носителя	Размер	Вместимость (листы или конверты)			Двухсторонняя печать
		Кассета для бумаги 1	Кассета для бумаги 2	Зад. слот подачи бумаги	
Простая бумага Копировальная бумага	A3, B4, Legal, Letter, A4, B5	До линии, отмеченной символом треугольника на боковой направляющей.		1	Автоматически Вручную* ¹
Печатный бланк	A5	До линии, отмеченной символом треугольника на боковой направляющей.	–		–
Бумага вторичной переработки	A6				
Цветная бумага Предварительно отпечатанная бумага	Задано пользователем (мм) от 89×127 до 329×1200 мм	1	–	1	Автоматически* ² Вручную
	Задано пользователем (мм) от 182×257 до 329×1200 мм	–	1	–	Автоматически* ³ Вручную
Плотная бумага	A3, B4, Legal, Letter, A4, B5, A5, пользовательский формат	–	–	1	–
Конверт	Конверт №10, Конверт DL, Конверт C4, Конверт C6	10	–	1	–

*1 Можно загрузить до 30 листов бумаги с одной напечатанной стороной.

*2 Пользовательский формат (Автоматическая двухсторонняя печать): от 148×210 (A5) до 297×431,8 мм

*3 Пользовательский формат (Автоматическая двухсторонняя печать): от 182×257 (B5) до 297×431,8 мм

Соответствующая информация

- ➔ «Названия деталей и их функции» на стр. 16
- ➔ «Веб-сайт технической поддержки» на стр. 244

Список типов бумаги

Для получения оптимальных результатов печати необходимо выбрать тип бумаги, подходящий для данной бумаги.

Загрузка бумаги

Название носителя	Тип носителя	
	Панель управления	Драйвер принтера
Простая бумага, копировальная бумага Epson Bright White Ink Jet Paper	Простая бумага	Простая бумага
Epson Premium Glossy Photo Paper	Premium Glossy	Epson Premium Glossy
Epson Matte Paper-Heavyweight	Matte	Epson Matte
Epson Photo Quality Ink Jet Paper		
Плотная бумага	Плотная бумага	Плотная бумага
Конверт	Конверты	Конверты
Печатный бланк	Бланк письма	Бланк письма
Бумага вторичной переработки	Вторичная	Вторичная
Предварительно отпечатанная бумага	Печатный бланк	Печатный бланк
Цветная бумага	Цветной	Цветной

Загрузка бумаги в Кассета для бумаги

1. Убедитесь, что принтер выключен, и выньте кассета для бумаги.

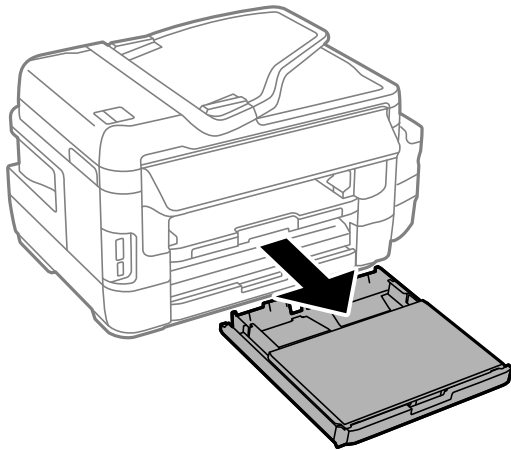

Загрузка бумаги

2. Извлеките крышка кассетного лотка из кассета для бумаги.

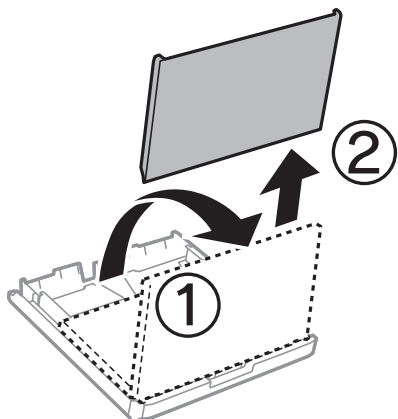

3. Раздвиньте направляющие в крайнее положение.

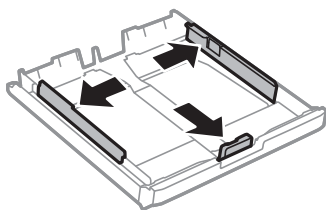

Примечание:

При использовании бумаги крупнее формата А4 выдвиньте кассета для бумаги.

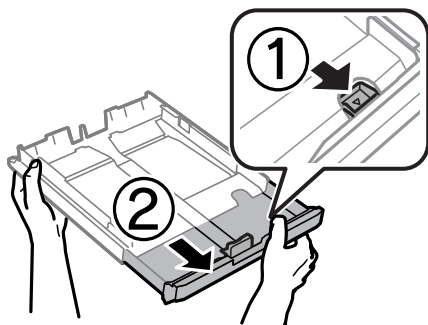

4. Передвиньте переднюю направляющую до нужного размера бумаги.

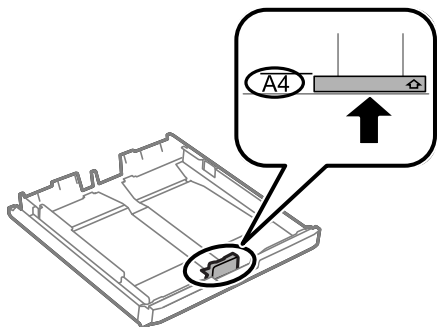

Загрузка бумаги

5. Загрузите бумагу вплотную к передней направляющей стороной для печати вниз.

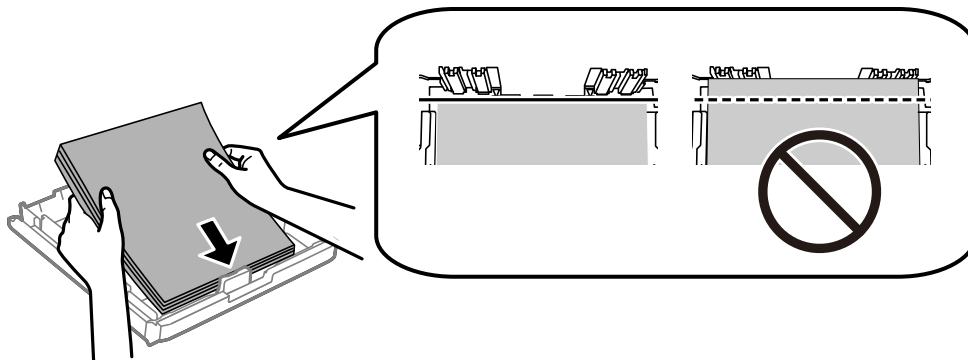

Для конвертов:

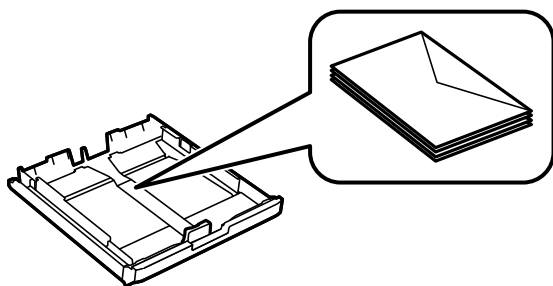

Важно:

Не превышайте максимально допустимое количество листов, указанное для определенного формата бумаги. Не загружайте простую бумагу выше линии под значком треугольника с внутренней стороны направляющей.

6. Сдвиньте боковые направляющие к краям бумаги.

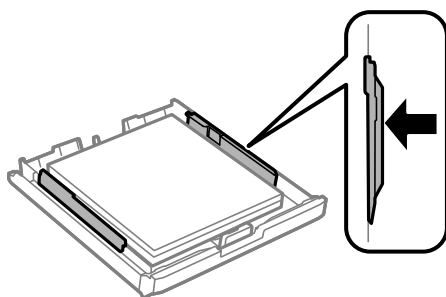

Загрузка бумаги

7. Установите крышка кассетного лотка на место.

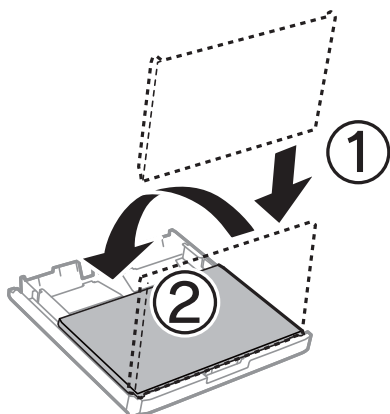

8. Установите кассета для бумаги до упора.

9. Задайте размер и тип бумаги, загруженной в кассета для бумаги, на панели управления.

Примечание:

Можно также отобразить экран настроек размера и типа бумаги, выбрав **Настройка > Настройка бумаги**.

10. Выдвиньте выходной лоток.

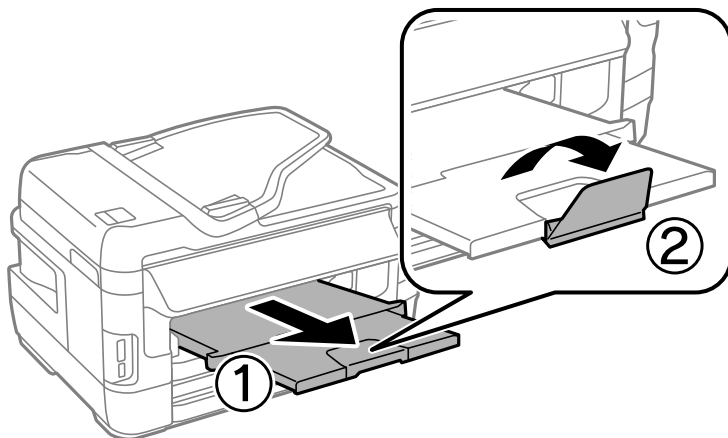

Соответствующая информация

- ➔ «Меры предосторожности при работе с бумагой» на стр. 45
- ➔ «Доступные форматы бумаги и емкость загрузки» на стр. 46

Загрузка бумаги в Зад. слот подачи бумаги

Можно загрузить один лист всех поддерживаемых типов бумаги в зад. слот подачи бумаги. Также можно загружать толстую бумагу (до 0,3 мм) и перфорированную бумагу, которую нельзя загружать в кассета для бумаги. Но даже если толщина находится в пределах указанного диапазона, некоторые виды бумаги могут подаваться неправильно ввиду своей жесткости.

Загрузка бумаги



Важно:

Не загружайте бумагу в зад. слот подачи бумаги до получения соответствующих инструкций от принтера. В противном случае будут выталкиваться чистые листы.

1. Сделайте следующее.
 - ❑ При печати из панели управления: выберите зад. слот подачи бумаги в качестве настройки **Источник бумаги**, выполните другие настройки печати и нажмите на кнопку .
 - ❑ При печати с компьютера: выберите зад. слот подачи бумаги в качестве настройки **Источник бумаги**, выполните другие настройки печати и нажмите на кнопку **Print**.
2. На панель управления будет выведено сообщение с запросом на загрузку бумаги. Следуйте инструкциям ниже для загрузки бумаги.
3. Откройте зад. слот подачи бумаги.

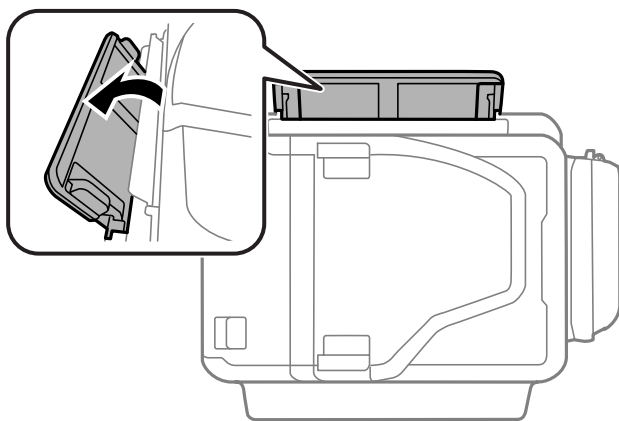

4. Разведите боковые направляющие в разные стороны.

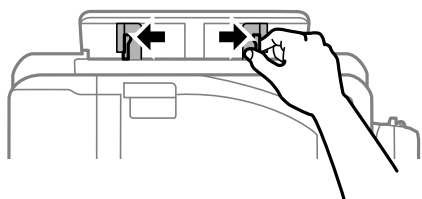

Загрузка бумаги

5. Удерживая один лист бумаги в центре зад. слот подачи бумаги печатной стороной вверх, сдвиньте направляющие к краю бумаги.

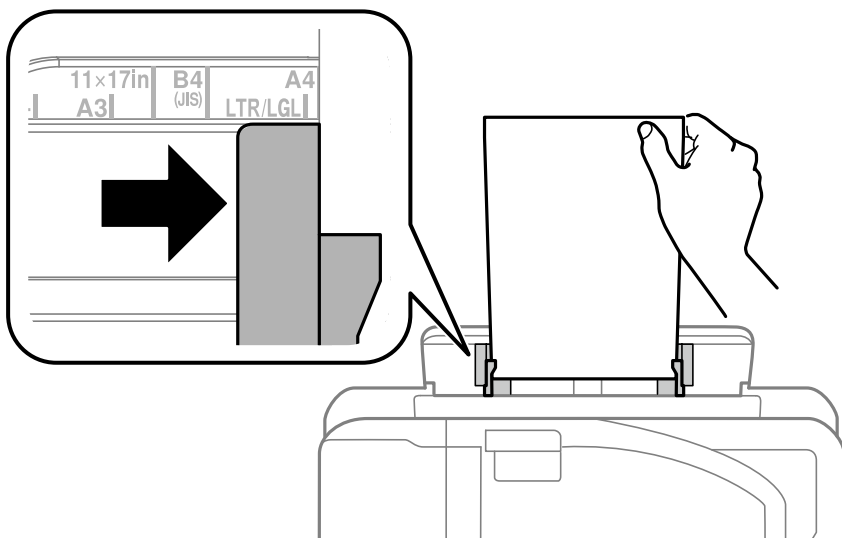

❑ Конверты

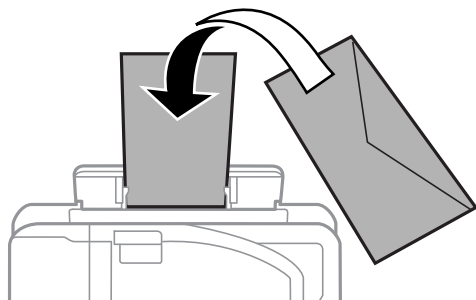

❑ Бумага с готовыми отверстиями

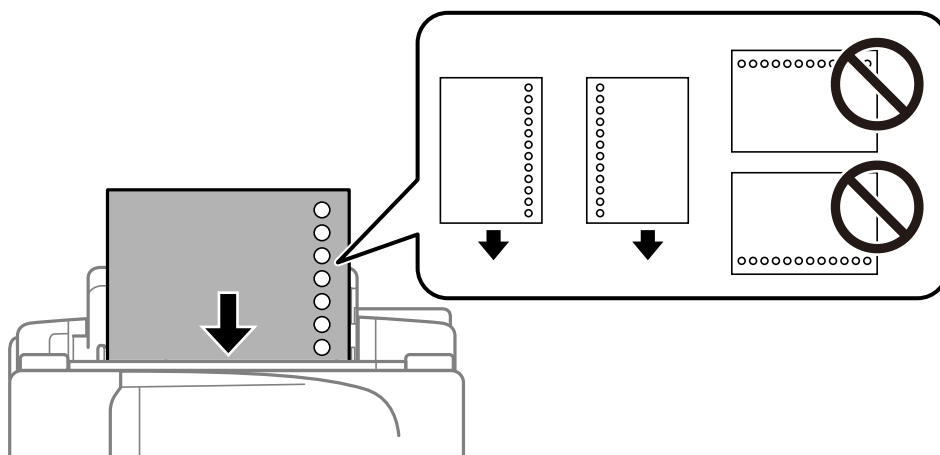

Загрузка бумаги

Примечание:

- ❑ Загрузите один лист простой бумаги определенного формата с отверстиями для переплета слева или справа.
 - ❑ Отрегулируйте положение печати для выбранного файла, чтобы предотвратить печать через отверстия.
 - ❑ Для бумаги с готовыми отверстиями недоступна автоматическая двухсторонняя печать.
6. Вставляйте бумагу до тех пор, пока принтер частично не втянет ее внутрь.

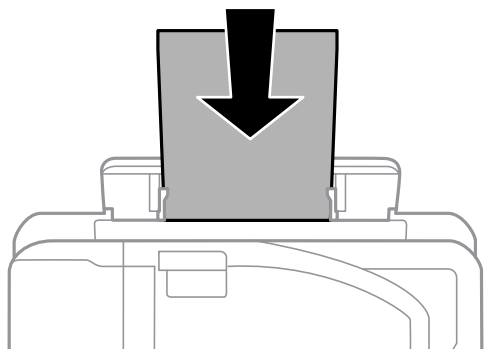

7. Выдвиньте выходной лоток.

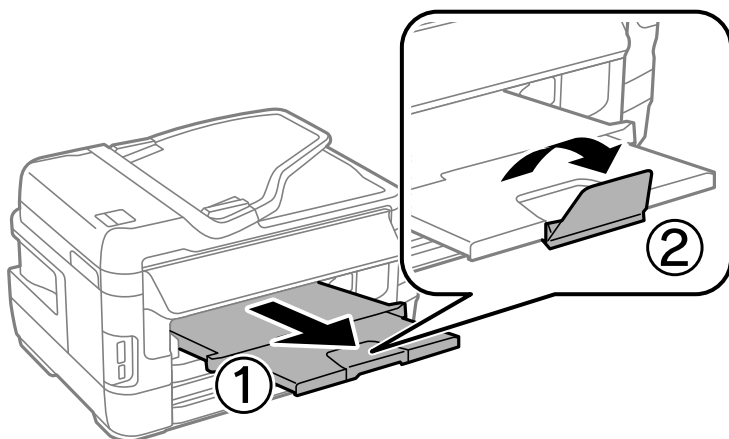

8. Нажмите кнопку  для запуска печати.

Соответствующая информация

- ➔ «Меры предосторожности при работе с бумагой» на стр. 45
- ➔ «Доступные форматы бумаги и емкость загрузки» на стр. 46

Размещение оригиналов

Поместите оригиналы на стекло сканера или в автоматический податчик. Используйте стекло сканера для оригиналов, которые не поддерживает автоматический податчик.

Вы можете сканировать несколько оригиналов с обеих сторон одновременно с помощью автоматического податчика.

Имеющиеся оригиналы на ADF

Доступные размеры бумаги	От A5 до A3, Ledger
Тип бумаги	Простая бумага
Толщина бумаги (вес бумаги)	64–95 г/м ²
Емкость загрузки	35 листов или 3.5 мм

Даже если оригиналы соответствуют характеристикам носителя, который может быть размещен в АПД, они могут не подаваться из АПД или качество сканирования может ухудшиться в зависимости от характеристик или качества этой бумаги.



Важно:

Не подавайте фотографии или ценные оригиналы изобразительных работ через АПД. Неправильная подача может привести к смятию или повреждению оригинала. Вместо этого используйте для сканирования этих документов стекло сканера.

Чтобы бумага не замялась, избегайте размещения в ADF следующих оригиналов. Для этих типов используйте стекло сканера.

- Порванные, согнутые, смятые, изношенные или скрученные оригиналы.
- Оригиналы с отверстиями для скоросшивателя.
- Оригиналы, скрепленные вместе скотчем, скрепками и пр.
- Оригиналы, к которым прилипла пленка или бумага.
- Оригиналы, которые неровно нарезаны или неправильно выровнены.
- Сшитые оригиналы.
- Пленки для проектора, бумага для термопереноса или копировальная бумага.

Размещение оригиналов в автоматическом податчике

1. Выровняйте края оригиналов.

Размещение оригиналов

2. Передвиньте боковую направляющую автоматического податчика.

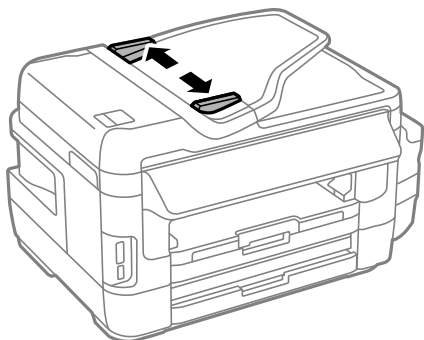

3. Поместите оригиналы в центр автоматического податчика лицевой стороной вверх.

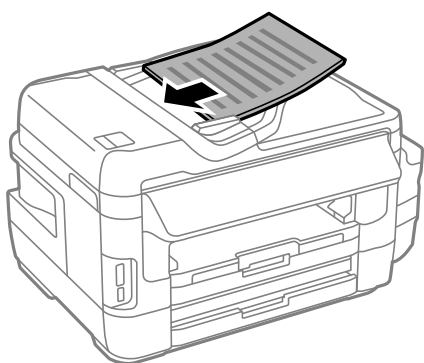

! **Важно:**

- ❑ *Запрещается загружать оригиналы выше значка треугольника на направляющей автоматического податчика.*

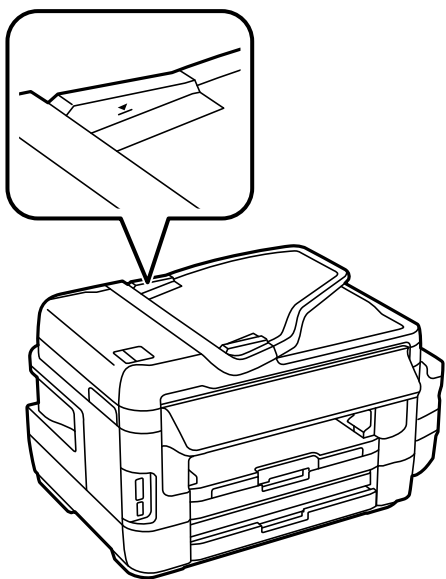

- ❑ *Не добавляйте оригиналы при сканировании.*

Размещение оригиналов

4. Передвиньте боковую направляющую автоматического податчика к краям оригиналов.

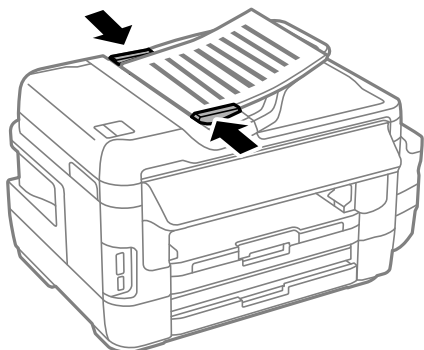

Соответствующая информация

➔ «Имеющиеся оригиналы на ADF» на стр. 55

Размещение оригиналов на ADF при копировании «2 на листе»

Поместите оригиналы в правильном направлении и выберите настройку ориентации.

- Оригиналы книжной ориентации: выберите **Книжная** на панели управления в соответствии с приведенным ниже описанием.

Копир. > Настр. > Ориент. док. > Книжная



- Оригиналы альбомной ориентации: выберите **Альбомная** на панели управления в соответствии с приведенным ниже описанием.

Копир. > Настр. > Ориент. док. > Альбомная



Размещение оригиналов на Стекло сканера

Предостережение:

При закрытии и открытии крышки сканера будьте особенно осторожны, чтобы не прищемить руку или пальцы. В противном случае можно получить травму.



Важно:

При размещении таких объемных оригиналов, как книги, обеспечьте защиту стекло сканера от прямого попадания внешних источников освещения.

Размещение оригиналов

1. Поднимите крышку сканера.

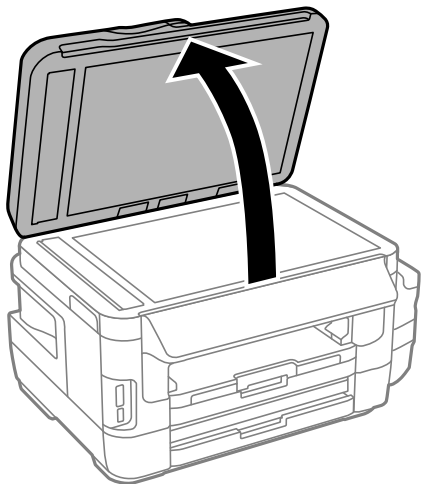

2. Сотрите пыль и пятна со стекла сканера.
3. Поместите оригинал лицевой стороной вниз и пододвиньте его до угловой отметки.

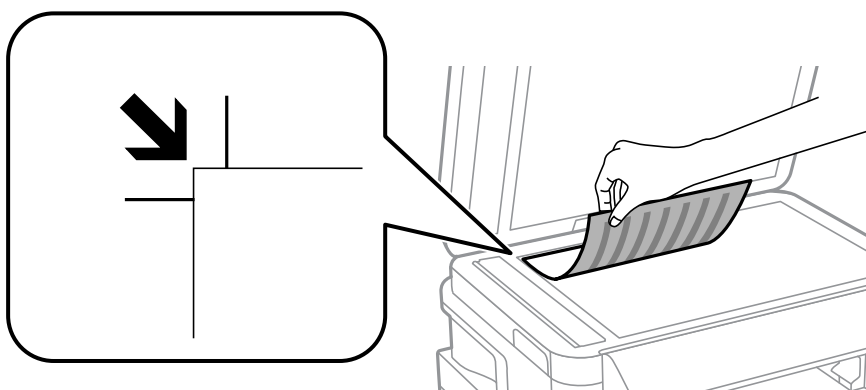

Примечание:

- Область в пределах 1,5 мм от краев стекла сканера не сканируется.
- При размещении оригиналов в автоматическом податчике и на стекло сканера приоритет отдается оригиналам в автоматическом податчике.

4. Аккуратно закройте крышку сканера.



Важно:

Не надавливайте слишком сильно на стекло сканера или крышку для документов. Это может привести к их повреждению.



5. После сканирования извлеките оригиналы.

Примечание:

Если оригиналы останутся на стекло сканера в течение длительного времени, они могут прилипнуть к его поверхности.

Вставка карты памяти

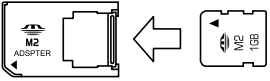
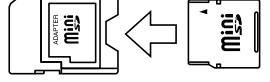
Поддерживаемые карты памяти

	Memory Stick Duo* Memory Stick PRO Duo* Memory Stick PRO-HG Duo* Memory Stick Micro* MagicGate Memory Stick Duo*
	miniSD* miniSDHC* microSD* microSDHC* microSDXC*
	SD SDHC SDXC

* Присоедините соответствующий адаптер для слота карты памяти. В противном случае карта может застрять.

Соответствующая информация

➔ [«Характеристики поддерживаемых карт памяти» на стр. 232](#)

Вставка и извлечение карты памяти

1. Вставьте карту памяти в принтер.

Принтер начинает чтение данных, индикатор мигает. После окончания чтения мигание останавливается и индикатор остается включенным.

Вставка карты памяти

! **Важно:**

- Вставьте карту памяти напрямую в принтер.
- Карта не должна быть вставлена полностью. Не пытайтесь с силой вставить ее в слот до упора.

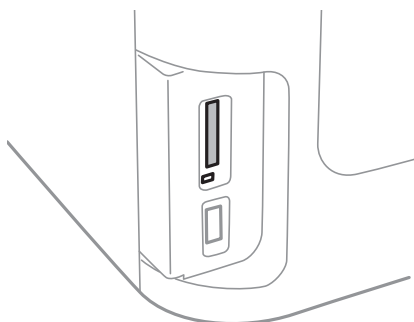

2. После использования карты памяти убедитесь в том, что индикатор не мигает, и затем извлеките карту.

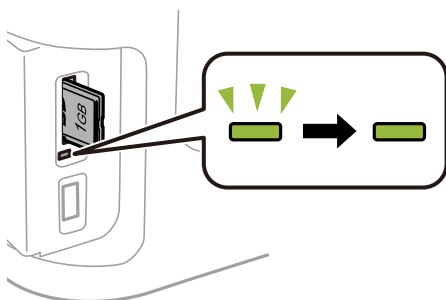

! **Важно:**

Если извлечь карту памяти во время мигания индикатора, данные на карте памяти могут быть утеряны.

Примечание:

При доступе к карте памяти через компьютер необходимо выполнить безопасное извлечение устройства.

Соответствующая информация

➔ [«Доступ к внешнему запоминающему устройству с компьютера» на стр. 241](#)

Управление контактами

Регистрация списка контактов позволяет быстро вводить места назначения. Можно зарегистрировать до 200 записей, а затем использовать список контактов для ввода номера факса, места назначения для вложения сканированного изображения в сообщение электронной почты, сохранения этого изображения в сетевой папке.

Также можно зарегистрировать контакты на сервере LDAP. Информацию о регистрации контактов на сервере LDAP см. в *Руководство администратора*.

Регистрация контактов

Примечание:

Перед регистрацией контактов убедитесь в правильности указания сервера электронной почты.

1. Выберите **Контакты** на начальном экране, режим **Скан.** или режим **Факс**.
2. Нажмите **Меню**, а затем выберите **Добавить запись**.
3. Выберите тип контакта, который следует зарегистрировать.
 - Факс: зарегистрируйте контакт (номер факса) для отправки факсов.
 - Эл. почта: зарегистрируйте адрес эл. почты для отправки отсканированного изображения или переадресации полученного факса.
 - Сетевая папка/FTP: зарегистрируйте сетевую папку для сохранения отсканированного изображения или полученного факса.

Примечание:

Этот экран отображается при открытии списка контактов на начальном экране.

4. Выберите номер записи для регистрации.
5. Выполните необходимые настройки для каждого режима.

Примечание:

Если используется внутренняя АТС и для подключения к внешней линии требуется код доступа, при вводе номера факса в начале указываемого номера необходимо задать код внешнего доступа. Если код доступа был установлен в настройке **Тип линии**, введите решетку (#) вместо самого кода доступа. Чтобы добавить паузу (трехсекундную) во время набора номера, введите дефис, нажав .

6. Нажмите **Сохранить**.

Примечание:

- Чтобы изменить или удалить запись, нажмите значок информации справа от целевой записи, затем нажмите **Изменить** или **Удалить**.
- Можно зарегистрировать адрес, который зарегистрирован на сервере LDAP, в локальном списке контактов принтера. Отобразите запись и нажмите **Сохранить**.

Соответствующая информация

➔ [«Использование сервера электронной почты» на стр. 242](#)

Регистрация группы контактов

Объединение контактов в группы позволяет отправлять факс или отсканированное изображение по электронной почте нескольким получателям одновременно.

1. Выберите **Контакты** на начальном экране, режим **Скан.** или режим **Факс**.
2. Нажмите **Меню**, а затем выберите **Добавить группу**.
3. Выберите тип адреса группы, который следует зарегистрировать.
 - Факс: зарегистрируйте контакт (номер факса) для отправки факсов.
 - Эл. почта: зарегистрируйте адрес эл. почты для отправки отсканированного изображения или переадресации полученного факса.

Примечание:

Этот экран отображается при открытии списка контактов на начальном экране.

4. Выберите номер записи для регистрации.
5. Введите **Имя** и **Ключевое слово**, а затем нажмите **Далее**.
6. Установите флажок для контактов, которые необходимо зарегистрировать в данной группе.

Примечание:

Можно зарегистрировать до 199 контактов.

Чтобы отменить выбор, снимите флажок для контакта, нажав на него еще раз.

7. Нажмите **Сохранить**.

Примечание:

*Чтобы изменить или удалить сгруппированный контакт, нажмите значок информации справа от целевого сгруппированного контакта, затем нажмите **Изменить** или **Удалить**.*

Регистрация контактов на компьютере

С помощью EpsonNet Config можно создать список контактов на компьютере и импортировать его на принтер. Подробности см. в руководстве EpsonNet Config.

Соответствующая информация

➔ [«Приложение для настройки нескольких устройств \(EpsonNet Config\)» на стр. 176](#)

Резервное копирование контактов с помощью компьютера

С помощью EpsonNet Config можно также создать на компьютере резервную копию контактов, хранящихся в принтере. Подробности см. в руководстве EpsonNet Config.

Управление контактами

Контакты могут быть утрачены из-за сбоев в работе принтера. Мы рекомендуем выполнять резервное копирование после каждого обновления данных. Компания Epson не несет ответственности за какую-либо потерю и восстановление данных и/или настроек даже во время гарантийного периода.

Соответствующая информация

➔ [«Приложение для настройки нескольких устройств \(EpsonNet Config\)»](#) на стр. 176

Печать

Печать из панели управления

Можно напечатать данные с карты памяти или внешнего USB-накопителя.

Печать файла JPEG

1. Загрузите бумагу в принтер.

**Важно:**

- При загрузке в кассета для бумаги создайте настройки бумаги на панели управления.
- Выполняя загрузку в зад. слот подачи бумаги, не загружайте бумагу до получения соответствующих инструкций от принтера.

2. Вставьте устройство памяти.

**Важно:**

Не извлекайте устройство памяти до завершения печати.

3. Войдите в режим **Запом. устр.** через меню «Главное».

4. Выберите **JPEG**.

Примечание:

- Если на устройстве памяти более 999 изображений, они автоматически делятся на группы и отображается экран выбора группы. Выберите группу, которая содержит изображение, предназначенное для печати. Изображения сортируются по дате создания.
- Для выбора другой группы выберите меню, как показано ниже.
Запом. устр. > JPEG > Параметры > Выбор группы.

5. Выберите изображение, которое следует напечатать.

6. Введите количество копий с помощью цифровой клавиатуры на панели управления.

7. Для изменения настроек цветокоррекции нажмите на кнопку **Настройки**.

Примечание:

Дополнительная информация о расширенных настройках представлена в меню устройства памяти.

8. Нажмите кнопку **↵**.

Примечание:

Для выбора других изображений нажмите кнопку **↵** и повторите шаг 5 или проведите пальцем по экрану в горизонтальном направлении, чтобы сменить изображение. Затем повторите шаги 6 и 7.

Печать

9. Нажмите **Настр.** для настройки параметров печати.

Примечание:

Дополнительная информация о расширенных настройках представлена в меню устройства памяти.

10. Нажмите **Далее** для подтверждения параметров печати.
11. Нажмите одну из кнопок  для установки цветного режима и запустите печать.

Соответствующая информация

- ➔ «Загрузка бумаги в Кассета для бумаги» на стр. 48
- ➔ «Загрузка бумаги в Зад. слот подачи бумаги» на стр. 51
- ➔ «Вставка карты памяти» на стр. 59
- ➔ «Параметры меню для Запом. устр.» на стр. 66

Печать файла TIFF

1. Загрузите бумагу в принтер.



Важно:



- При загрузке в кассета для бумаги создайте настройки бумаги на панели управления.
- Выполняя загрузку в зад. слот подачи бумаги, не загружайте бумагу до получения соответствующих инструкций от принтера.

2. Вставьте устройство памяти.



Важно:

Не извлекайте устройство памяти до завершения печати.

3. Выберите **Запом. устр.** через меню «Главное».
4. Выберите **TIFF**.
5. Выберите файл для печати.
6. Проверьте информацию о файле и нажмите кнопку **Далее**.
7. Введите количество копий с помощью цифровой клавиатуры на панели управления.
8. Нажмите **Настр.** для настройки параметров печати.
Примечание:
Дополнительная информация о расширенных настройках представлена в меню устройства памяти.
9. Нажмите кнопку , а затем кнопку **Далее** для подтверждения настроек параметров печати.
10. Нажмите одну из кнопок  для установки цветного режима и запустите печать.

Соответствующая информация

- ➔ «Загрузка бумаги в Кассета для бумаги» на стр. 48
- ➔ «Загрузка бумаги в Зад. слот подачи бумаги» на стр. 51
- ➔ «Вставка карты памяти» на стр. 59
- ➔ «Параметры меню для Запом. устр.» на стр. 66

Параметры меню для Запом. устр.

Примечание:

Набор меню зависит от формата файла, печать которого выполняется.

Формат файла

Выберите **JPEG** или **TIFF** для выполнения печати файла на запоминающем устройстве.

Количество копий

Установка количества распечаток

Настр.

Источник бумаги

Выбор требуемого источника бумаги. При выборе **Зад.слот под.бум.** укажите размер и тип бумаги, загружаемой в зад. слот подачи бумаги.

Качество

Выбор качества печати. При выборе параметра **Самое лучш. качест.** увеличивается качество печати, но ее скорость может уменьшиться.

Дата

Выберите формат, используемый для печати даты на фотографиях, если на фотографиях проставлена дата съемки или сохранения. На некоторых макетах печать даты не выполняется.

По рамке

Если соотношение сторон изображения отличается от размера бумаги, изображение автоматически увеличивается или уменьшается по размеру коротких сторон бумаги. Если длинная сторона изображения выходит за пределы длинной стороны бумаги, изображение обрезается. Эта функция может быть недоступна для панорамных фотографий.

Двухнаправленный

Печать при перемещении печатающей головки влево и вправо. Если вертикальные или горизонтальные линии на распечатках выглядят нечеткими или смещены, отключение этой функции может устранить этот недостаток; при этом возможно уменьшение скорости печати.

Порядок печати

Выберите **Последняя стр. сверху** для печати с первой страницы файла. Выберите **Перв. стр. св.** для печати с последней страницы файла.

Настройки

Исправить фотографию

Выбор способа коррекции изображения.

Печать

- Убр. эфф. «кр. глаз»

Устранение эффекта красных глаз на фотографиях. Коррекция применяется только к распечаткам, но не к оригинальному файлу. В зависимости от типа фотографии могут быть скорректированы не только глаза, но и другие части изображения

Параметры

- Выбор изображений

Выбрать все изображ. – выбор всех изображений в устройстве памяти

- Выбор группы

Это меню служит для выбора другой группы

Печать с компьютера

Если вы не можете изменить некоторые настройки для драйвера принтера, возможно, администратор наложил на них ограничения. Обратитесь за помощью к администратору принтера.

Основные сведения о печати — Windows

Примечание:

- Объяснение элементов настройки см. в интерактивной справке. Щелкните правой кнопкой мыши на один из элементов, а затем выберите **Справка**.*
- Действия могут отличаться в зависимости от приложения. Подробности см. в справке приложения.*

1. Загрузите бумагу в принтер.



Важно:

- При загрузке в кассета для бумаги создайте настройки бумаги на панели управления.*
- При загрузке в зад. слот подачи бумаги запустите печать из драйвера принтера до загрузки бумаги. Выберите Зад. слот подачи бумаги в качестве настройки Источник бумаги в драйвере принтера. Когда начнется печать, драйвер принтера сообщит, что печать выполняется. Для загрузки бумаги следуйте инструкциям на экране.*

2. Откройте файл для печати.
3. Выберите **Печать** или **Настройка печати** в меню **Файл**.
4. Выберите свой принтер.

Печать

5. Для доступа к окну драйвера принтера выберите **Параметры** или **Свойства**.

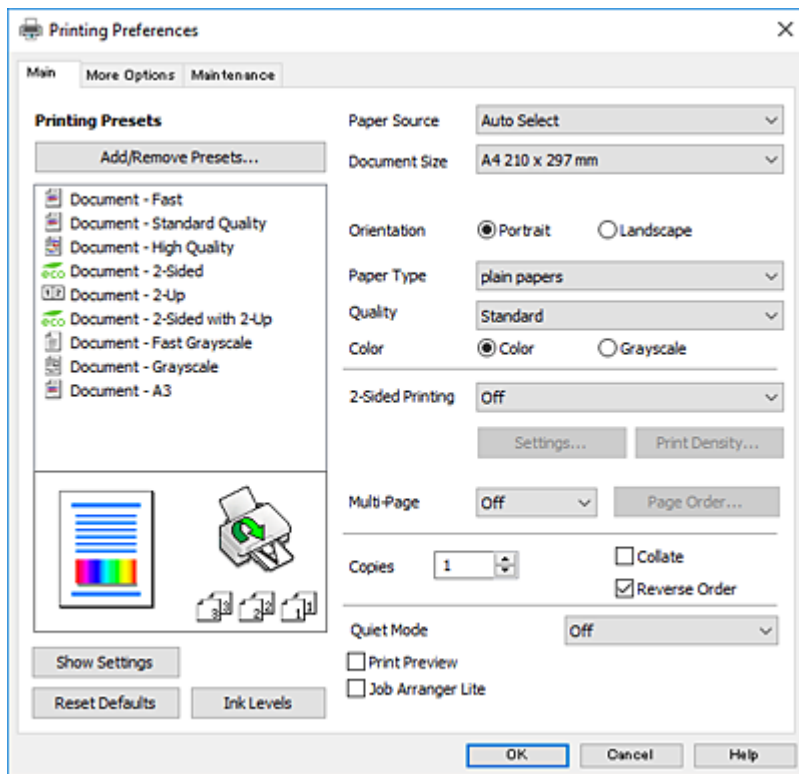

6. Выполните следующие настройки.

- Источник бумаги: выберите источник бумаги, в который загружена бумага.
- Размер документа: выберите размер бумаги, загруженной в принтер.
- Ориентация: выберите ориентацию страницы, заданную в приложении.
- Тип бумаги: выберите тип загруженной бумаги.
- Качество: выбор качества печати. При выборе параметра **Высокий** увеличивается качество печати, но ее скорость может уменьшиться.
- Цветной: выберите **Оттенки серого** для печати в черно-белом режиме или в оттенках серого.

Примечание:

- Если выполняется печать данных высокой плотности на обычной бумаге, бланке или на предварительно отпечатанной бумаге, выберите для параметра **Стандартно насыщенный** значение **Качество**, чтобы добиться четкости печати.
- При печати на конвертах выберите **Альбомная** для параметра **Ориентация**.

7. Щелкните **ОК**, чтобы закрыть окно драйвера принтера.

8. Нажмите **Печать**.

Соответствующая информация

- ➔ «Доступные форматы бумаги и емкость загрузки» на стр. 46
- ➔ «Загрузка бумаги в Кассета для бумаги» на стр. 48
- ➔ «Загрузка бумаги в Зад. слот подачи бумаги» на стр. 51
- ➔ «Список типов бумаги» на стр. 47

Основные сведения о печати — Mac OS

Примечание:

- ❑ В объяснениях, приведенных в этом разделе, в качестве примера используется TextEdit. Действия и внешний вид экрана могут зависеть от приложения. Подробности см. в справке приложения.
- ❑ При печати на конвертах поверните данные на 180 градусов с помощью используемого приложения. Подробности см. в справке приложения.

1. Загрузите бумагу в принтер.

Важно:

- ❑ При загрузке в кассета для бумаги создайте настройки бумаги на панели управления.
- ❑ При загрузке в зад. слот подачи бумаги запустите печать из драйвера принтера до загрузки бумаги. В драйвере принтера выберите значение **Зад. слот подачи бумаги** для параметра **Источник бумаги**. Когда начнется печать, драйвер принтера сообщит, что печать выполняется. Для загрузки бумаги следуйте инструкциям на экране.

2. Откройте файл для печати.
3. Выберите **Печать** из меню **Файл** или другую команду для доступа к диалоговому окну печати.

Чтобы расширить окно печати, нажмите **Показать подробности** или .

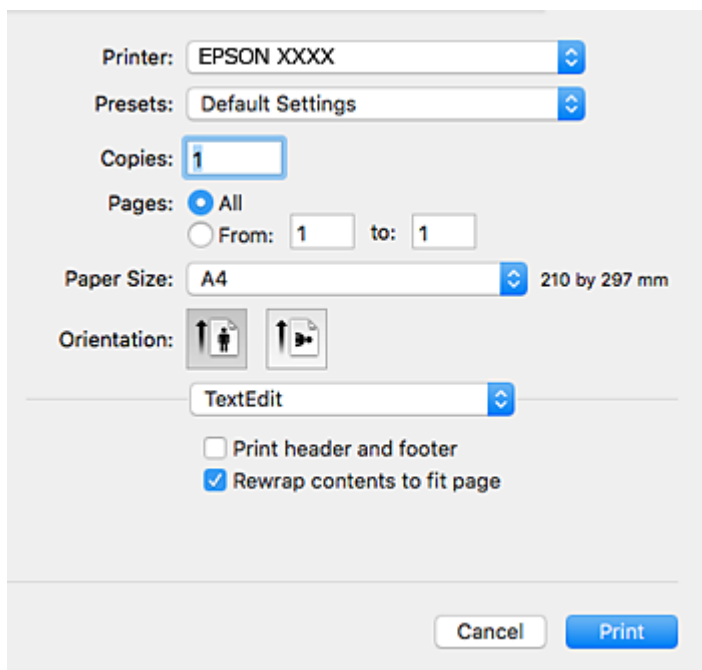

4. Выполните следующие настройки.
 - ❑ Принтер: выберите свой принтер.
 - ❑ Предусловки: выберите при необходимости использования зарегистрированных параметров.
 - ❑ Размер бумаги: выберите размер бумаги, загруженной в принтер.
 - ❑ Ориентация: выберите ориентацию страницы, заданную в приложении.

Печать

Примечание:

- Если указанные выше меню настроек не отображаются, закройте окно печати, выберите **Настройка страницы** в меню **Файл** и внесите необходимые изменения.
- При печати на конвертах выберите альбомную ориентацию.

5. В раскрывающемся меню выберите **Настройки печати**.

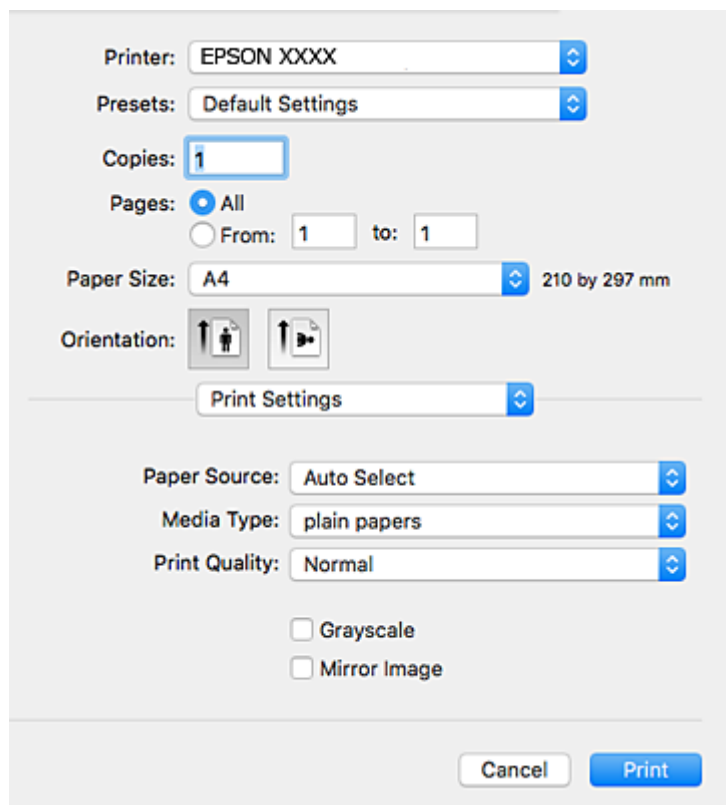

Примечание:

Для систем OS X Mountain Lion или более поздней версии: если меню **Настройки печати** не открывается, драйвер принтера Epson установлен неправильно.

Выберите **Системные настройки** из меню  > **Принтеры и сканеры** (или **Печать и сканирование**, **Печать и факс**), удалите принтер и добавьте его снова. Инструкции по добавлению принтера см. далее.

<http://epson.sn>

6. Выполните следующие настройки.

- Источник бумаги: выберите источник бумаги, в который загружена бумага.
- Тип носителя: выберите тип загруженной бумаги.
- Качество печати: выбор качества печати. При выборе параметра **Высокое** увеличивается качество печати, но ее скорость может уменьшиться.
- Оттенки серого: выберите черно-белую печать или печать в оттенках серого.

Примечание:

Если выполняется печать данных высокой плотности на обычной бумаге, бланке или на предварительно отпечатанной бумаге, выберите для параметра **Нормальной насыщенности** значение **Качество печати**, чтобы добиться четкости печати.

7. Нажмите **Печать**.

Соответствующая информация

- ➔ «Доступные форматы бумаги и емкость загрузки» на стр. 46
- ➔ «Загрузка бумаги в Кассета для бумаги» на стр. 48
- ➔ «Загрузка бумаги в Зад. слот подачи бумаги» на стр. 51
- ➔ «Список типов бумаги» на стр. 47

Двусторонняя печать

Для печати на двух сторонах бумаги можно воспользоваться одним из следующих способов:

- автоматическая двусторонняя печать;
- Ручная двусторонняя печать (только для Windows)

После того, как принтер закончит печать на одной стороне, переверните лист для печати на другой стороне.

Можно также напечатать буклет, который получается, если сложить распечатку вдвое. (Только для Windows.)

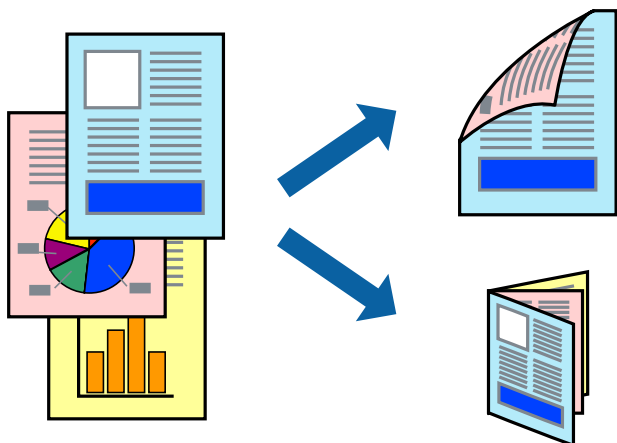
**Примечание:**

- При использовании бумаги, неподходящей для двусторонней печати, может снизиться качество печати и произойти застревание бумаги.
- В зависимости от типа бумаги и данных, чернила могут проступить на другой стороне бумаги.

Соответствующая информация

- ➔ «Доступные форматы бумаги и емкость загрузки» на стр. 46

Двусторонняя печать – Windows**Примечание:**

- Ручная двусторонняя печать доступна, если включена утилита **EPSON Status Monitor 3**. Если утилита **EPSON Status Monitor 3** отключена, необходимо войти в драйвер принтера, нажать **Расширенные параметры** во вкладке **Сервис**, после чего выбрать **Включить EPSON Status Monitor 3**.
- Функция ручной двусторонней печати может быть недоступна при печати по сети, либо при совместном использовании принтера.

Печать

1. Загрузите бумагу в принтер.
2. Выберите файл для печати.
3. Войдите в окно драйвера принтера.
4. Выберите **Авто (Переплет по длинному краю)**, **Авто (Переплет по короткому краю)**, **Ручной (Переплет по длинному краю)** или **Ручной (Переплет по короткому краю)** с **Двусторонняя печать** на вкладку **Главное**.
5. Нажмите **Настройки**, настройте соответствующие параметры и нажмите **ОК**.

Примечание:

Для печати буклета выберите **Буклет**.

6. Нажмите **Плотность печати**, выберите тип документа из **Выбор типа документа**, после чего нажмите **ОК**.

Драйвер принтера автоматически установит настройки **Регулировки** для данного типа документа.

Примечание:

Печать может проходить медленно в зависимости от параметров, выбранных для **Выбор типа документа** в окне **Регулировка плотности печати** и для **Качество** на вкладке **Главное**.

Для ручной двусторонней печати параметр **Регулировка плотности печати** недоступен.

7. При необходимости можно настроить другие элементы на вкладках **Главное** и **Дополнительные настройки**, после чего нажать **ОК**.

8. Нажмите **Печать**.

При ручной двусторонней печати после завершения печати с одной стороны на экране компьютера появится всплывающее окно. Выполняйте инструкции, отображаемые на экране.

Соответствующая информация

- ➔ «Загрузка бумаги в Кассета для бумаги» на стр. 48
- ➔ «Загрузка бумаги в Зад. слот подачи бумаги» на стр. 51
- ➔ «Основные сведения о печати — Windows» на стр. 67

Двусторонняя печать — Mac OS

1. Загрузите бумагу в принтер.
2. Откройте файл для печати.
3. Доступ к диалоговому окну печати.
4. В раскрывающемся меню выберите **Настройки двусторонней печати**.

Печать

5. Выберите тип переплета и **Тип документа**.

Примечание:

- Печать может выполняться медленно из-за значения параметра **Тип документа**.
- При печати насыщенных изображений, например фотографий и графиков, выберите для параметра **Текст и графика** значение **Текст и фотографии** или **Тип документа**. При появлении потертостей или проявлении изображения на обратной стороне листа необходимо настроить плотность печати и время высыхания чернил, нажав на знак стрелки рядом с **Регулировки**.

6. Выберите другие элементы при необходимости.

7. Нажмите **Печать**.

Соответствующая информация

- ➔ «Загрузка бумаги в Кассета для бумаги» на стр. 48
- ➔ «Загрузка бумаги в Зад. слот подачи бумаги» на стр. 51
- ➔ «Основные сведения о печати — Mac OS» на стр. 69

Печать нескольких страниц на одном листе

На одном листе можно напечатать две или четыре страницы.

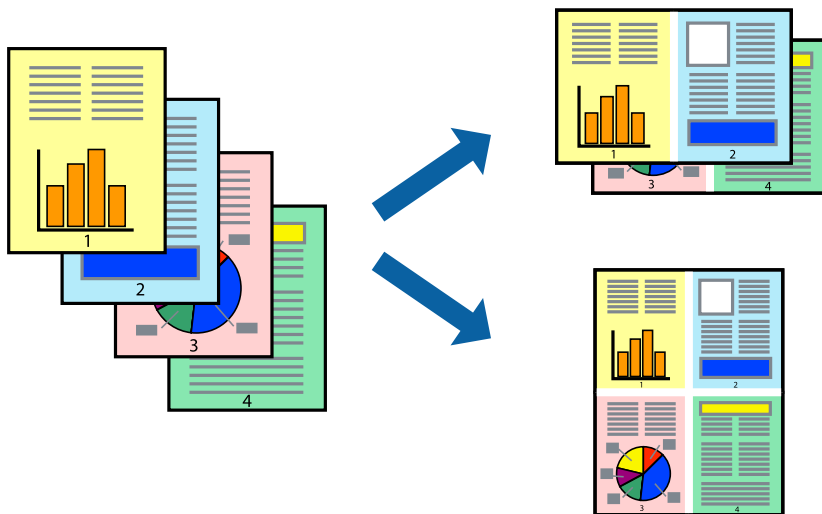

Печать нескольких страниц на одном листе – Windows

1. Загрузите бумагу в принтер.
2. Выберите файл для печати.
3. Войдите в окно драйвера принтера.
4. Выберите **Разворот** или **4 на 1** в настройке **Многостраничность** на вкладке **Главное**.
5. Нажмите **Порядок печати**, внесите соответствующие настройки, после чего нажмите **ОК** для закрытия окна.

Печать

- При необходимости можно настроить другие элементы на вкладках **Главное** и **Дополнительные настройки**, после чего нажать **ОК**.
- Нажмите **Печать**.

Соответствующая информация

- ➔ «Загрузка бумаги в Кассета для бумаги» на стр. 48
- ➔ «Загрузка бумаги в Зад. слот подачи бумаги» на стр. 51
- ➔ «Основные сведения о печати — Windows» на стр. 67

Печать нескольких страниц на одном листе — Mac OS

- Загрузите бумагу в принтер.
- Выберите файл для печати.
- Откройте диалоговое окно печати.
- В раскрывающемся меню выберите **Макет**.
- Установите количество страниц в **Страниц на листе**, **Направление макета** (порядок страниц) и **Граница**.
- При необходимости задайте другие параметры.
- Нажмите **Печать**.

Соответствующая информация

- ➔ «Загрузка бумаги в Кассета для бумаги» на стр. 48
- ➔ «Загрузка бумаги в Зад. слот подачи бумаги» на стр. 51
- ➔ «Основные сведения о печати — Mac OS» на стр. 69

Печать под размер бумаги

Можно настроить печать под размер загруженной в принтер бумаги



Печать под размер бумаги – Windows

1. Загрузите бумагу в принтер.
2. Выберите файл для печати.
3. Войдите в окно драйвера принтера.
4. Настройте следующие параметры на вкладке **Дополнительные настройки**.
 - Размер документа: выберите размер бумаги, заданный в приложении.
 - Бумага на выходе: Выберите размер бумаги, загруженной в принтер.

Уместить на странице выбирается автоматически.

Примечание:

*Если необходимо напечатать уменьшенное изображение в центре страницы, выберите **В центре**.*

5. При необходимости можно настроить другие элементы на вкладках **Главное** и **Дополнительные настройки**, после чего нажать **ОК**.
6. Нажмите **Печать**.

Соответствующая информация

- ➔ [«Загрузка бумаги в Кассета для бумаги» на стр. 48](#)
- ➔ [«Загрузка бумаги в Зад. слот подачи бумаги» на стр. 51](#)
- ➔ [«Основные сведения о печати — Windows» на стр. 67](#)

Печать по размеру бумаги — Mac OS

1. Загрузите бумагу в принтер.
2. Выберите файл для печати.
3. Откройте диалоговое окно печати.
4. Выберите размер бумаги, заданный в приложении, в качестве параметра **Размер бумаги**.
5. В раскрывающемся меню выберите **Подготовка бумаги к печати**.
6. Выберите **Под размер бумаги**.
7. Выберите размер бумаги, загруженной в принтер, в качестве параметра **Назначенный размер бумаги**.
8. При необходимости задайте другие параметры.
9. Нажмите **Печать**.

Соответствующая информация

- ➔ [«Загрузка бумаги в Кассета для бумаги» на стр. 48](#)
- ➔ [«Загрузка бумаги в Зад. слот подачи бумаги» на стр. 51](#)

➔ «Основные сведения о печати — Mac OS» на стр. 69

Совместная печать нескольких файлов (только для Windows)

Упрощенный организатор заданий позволяет объединять несколько файлов, созданных в разных приложениях, и печатать их в одном задании на печать. Для объединенных файлов можно задать настройки печати, например макет, порядок печати и ориентацию.

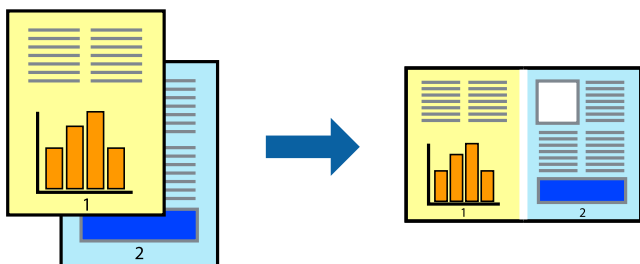

1. Загрузите бумагу в принтер.
2. Выберите файл для печати.
3. Войдите в окно драйвера принтера.
4. Выберите **Упрощенный организатор заданий** на вкладке **Главное**.
5. Щелкните **ОК**, чтобы закрыть окно драйвера принтера.

6. Нажмите **Печать**.

Отобразится окно **Упрощенный организатор заданий**, после чего задание печати будет добавлено в **Печать проекта**.

7. При открытом окне **Упрощенный организатор заданий** откройте файл для объединения с текущим файлом и повторите шаги 3–6.

Примечание:

При закрытии окна **Упрощенный организатор заданий** несохраненный **Печать проекта** удаляется. Для отложенной печати выберите **Сохранить** в меню **Файл**.

Для открытия **Печать проекта**, сохраненного в **Упрощенный организатор заданий**, нажмите **Упрощенный организатор заданий** на вкладке **Сервис** драйвера принтера. Для выбора файла выберите **Открыть** из меню **Файл**. Сохраненные файлы имеют расширение «*esl*».

8. При необходимости настройки **Макет** выберите меню **Редактировать** и **Упрощенный организатор заданий** в **Печать проекта**. Подробные сведения см. в справке **Упрощенный организатор заданий**.
9. Выберите **Печать** в меню **Файл**.

Соответствующая информация

- ➔ «Загрузка бумаги в Кассета для бумаги» на стр. 48
- ➔ «Загрузка бумаги в Зад. слот подачи бумаги» на стр. 51
- ➔ «Основные сведения о печати — Windows» на стр. 67

Печать одного изображения на нескольких листах для создания плаката (только для Windows)

Эта функция позволяет печатать одно изображение на нескольких листах бумаги. Можно создать плакат большого размера, соединив эти листы.

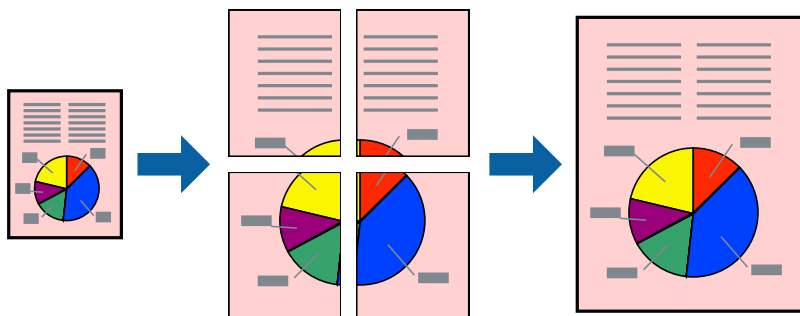

1. Загрузите бумагу в принтер.
2. Выберите файл для печати.
3. Войдите в окно драйвера принтера.
4. Выберите **Плакат 2x1**, **Плакат 2x2**, **Плакат 3x3** или **Плакат 4x4** из **Многостраничность** на вкладке **Главное**.
5. Нажмите **Настройки**, настройте соответствующие параметры и нажмите **ОК**.

Примечание:

Печать направляющих позволяет напечатать направляющие для обрезки.

6. При необходимости можно настроить другие элементы на вкладках **Главное** и **Дополнительные настройки**, после чего нажать **ОК**.
7. Нажмите **Печать**.

Соответствующая информация

- ➔ «Загрузка бумаги в Кассета для бумаги» на стр. 48
- ➔ «Загрузка бумаги в Зад. слот подачи бумаги» на стр. 51
- ➔ «Основные сведения о печати — Windows» на стр. 67

Создание плакатов при помощи Метки перекрытия и выравнивания

Ниже описан пример создания плаката с параметром **Плакат 2x2** и значением **Метки перекрытия и выравнивания** для **Печать направляющих**.

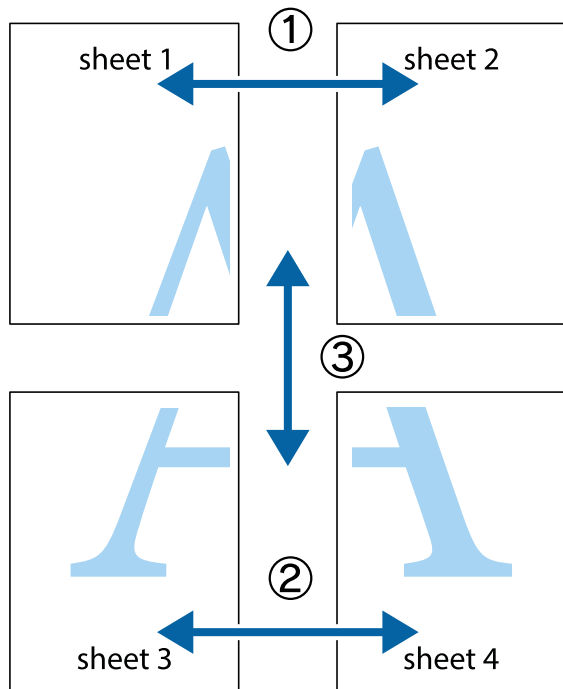

1. Подготовьте Sheet 1 и Sheet 2. Отрежьте поля Sheet 1 по синей вертикальной линии, проходящей через центр верхней и нижней метки пересечения.

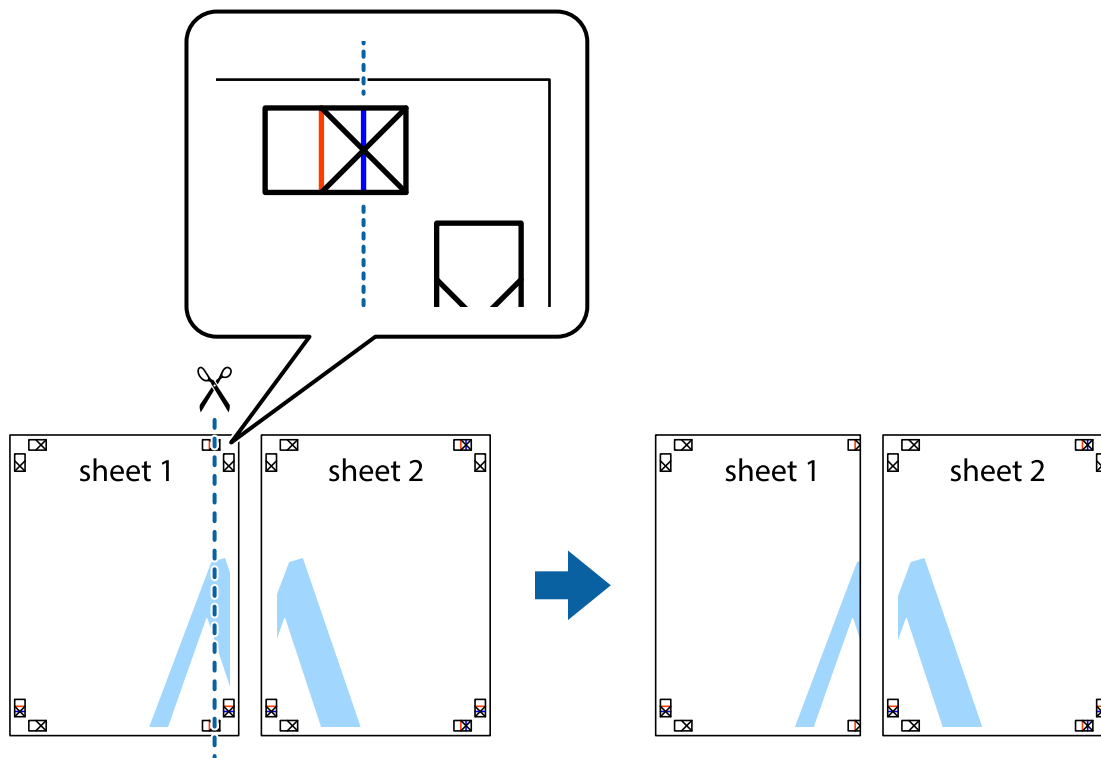

Печать

2. Положите край Sheet 1 сверху Sheet 2, совместите метки пересечения, а затем временно соедините два листа с обратной стороны липкой лентой.

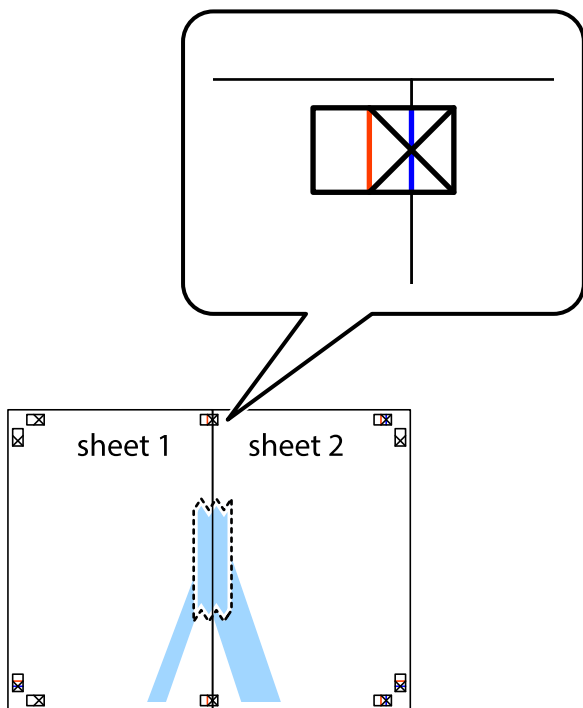

3. Отрежьте эти два листа вдоль красной вертикальной линии через метки приведения (в данном случае линии слева от меток пересечения).

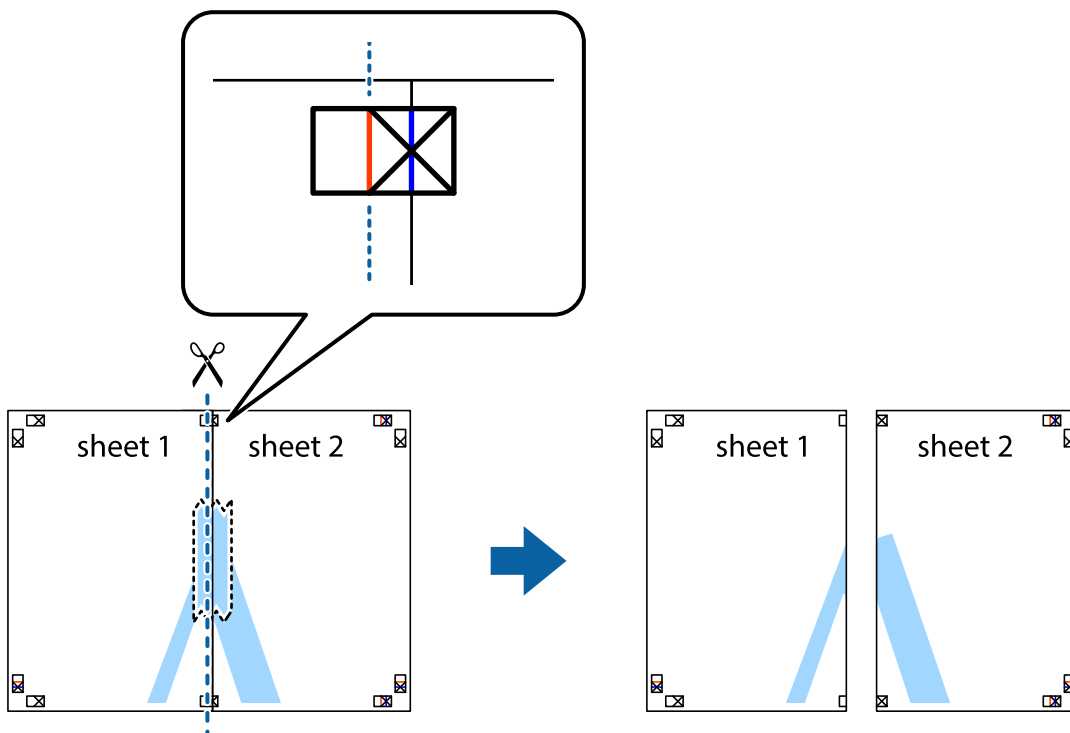

Печать

4. Соедините листы липкой лентой с обратной стороны.

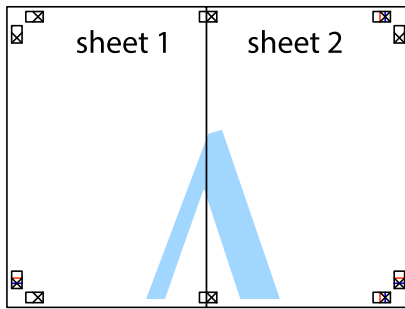

5. Повторите шаги 1–4 для склеивания Sheet 3 и Sheet 4.
6. Отрежьте поля Sheet 1 и Sheet 2 по синей горизонтальной линии, проходящей через центр левой и правой меток пересечения.

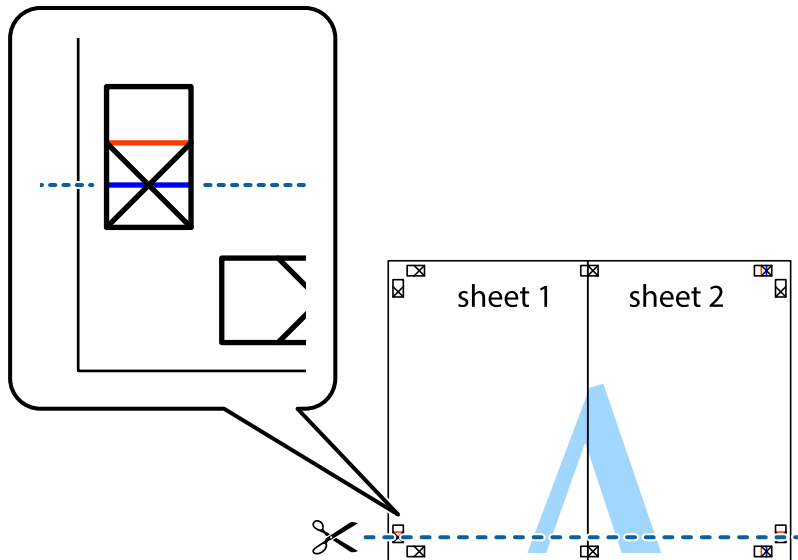

Печать

7. Положите край Sheet 1 и Sheet 2 сверху Sheet 3 и Sheet 4 и совместите метки пересечения, а затем временно соедините их вместе с обратной стороны липкой лентой.

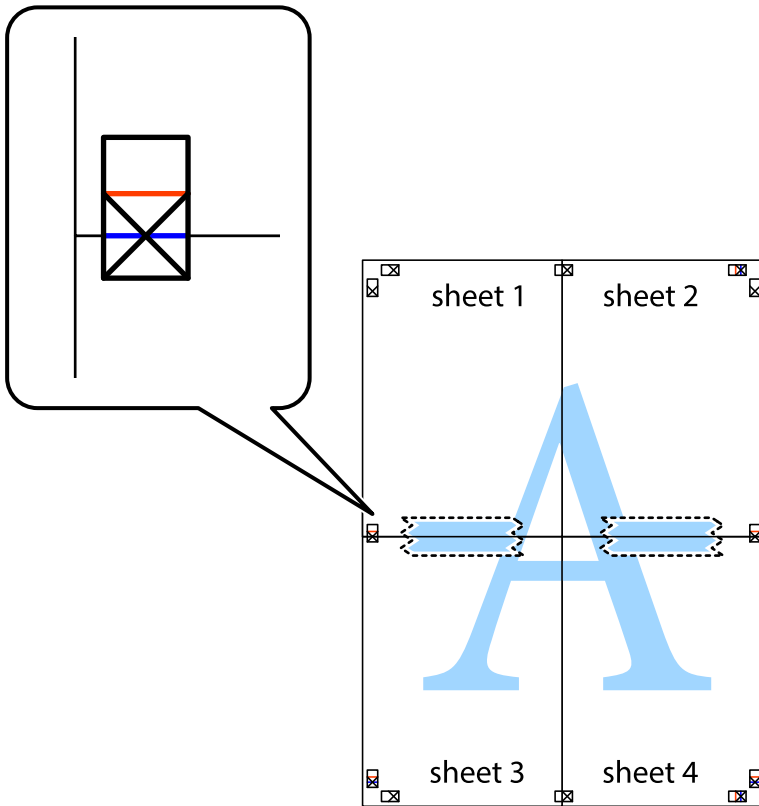

Печать

8. Разрежьте соединенные листы пополам вдоль красной горизонтальной линии, проходящей через метки для совмещения (в данном случае это линия над метками пересечения).

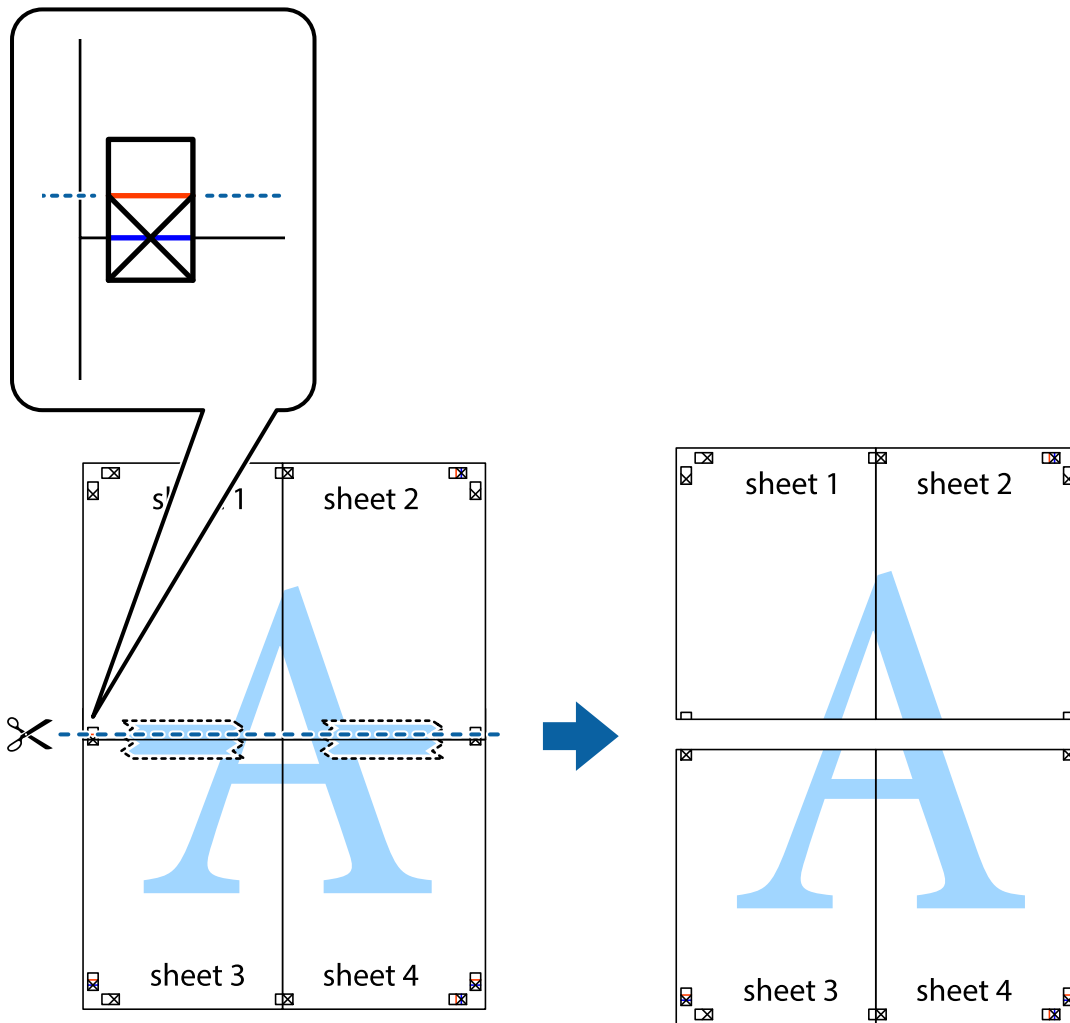

9. Соедините листы липкой лентой с обратной стороны.

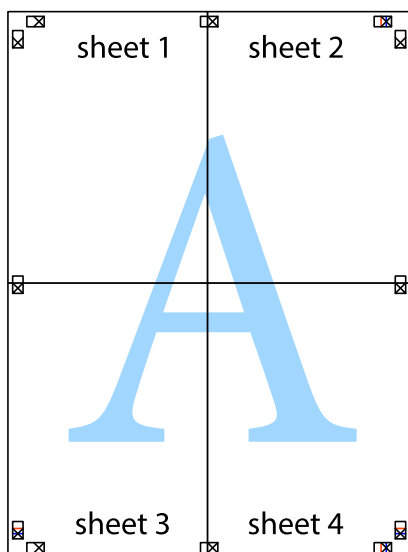

10. Обрежьте оставшиеся поля вдоль внешней направляющей.

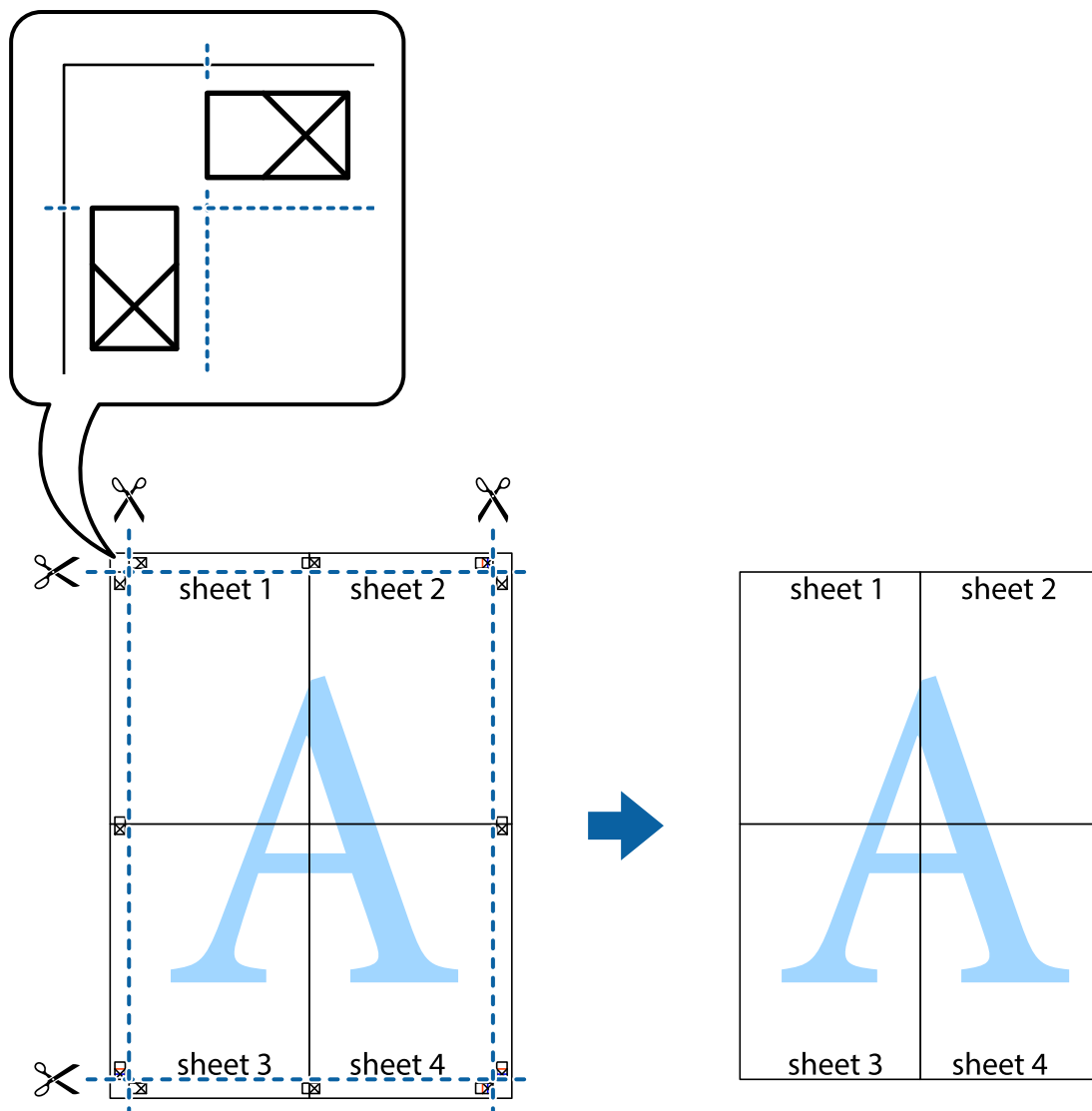

Печать с использованием дополнительных возможностей

В данном разделе представлены дополнительные макеты и возможности печати, доступные в драйвере принтера.

Соответствующая информация

- ➔ [«Драйвер принтера для Windows» на стр. 170](#)
- ➔ [«Драйвер принтера для Mac OS» на стр. 171](#)

Добавление предустановок для облегчения печати

Чтобы упростить процесс печати, в драйвере принтера можно создать собственную предустановку с часто используемыми настройками печати, а затем просто выбирать ее из списка.

Печать

Windows

Чтобы добавить собственную предустановку, задайте такие параметры, как **Размер документа** и **Тип бумаги**, на вкладке **Главное** или **Дополнительные настройки**, после чего нажмите **Добавить/Удалить предустановки** в **Предустановки печати**.

Примечание:

Чтобы удалить добавленную предустановку, щелкните **Добавить/Удалить предустановки**, выберите имя предустановки, которую требуется удалить из списка, а затем удалите ее.

Mac OS

Откройте диалоговое окно печати. Чтобы добавить собственную предустановку, задайте такие параметры, как **Размер бумаги** и **Тип носителя**, после чего сохраните текущие настройки в качестве предустановки в настройках **Предустановки**.

Примечание:

Для удаления добавленной предустановки щелкните **Предустановки > Показать предустановки**, выберите имя предустановки, которую требуется удалить из списка, а затем удалите ее.

Печать документа в уменьшенном или увеличенном размере

Документы можно уменьшать и увеличивать на определенный процент.

Windows

Настройте **Размер документа** на вкладке **Дополнительные настройки**. Выберите **Уменьшить/Увеличить, Масштаб**, а затем введите процент.

Mac OS

Примечание:

Последовательность действий зависит от приложения. Подробности см. в справке по приложению.

Выберите **Настройка страницы** (или **Печать**) в меню **Файл**. Выберите принтер в окне **Форматировать для**, укажите размер бумаги, а затем введите процент в окне **Масштаб**. Закройте это окно и напечатайте документ, следуя основным инструкциям.

Соответствующая информация

➔ [«Основные сведения о печати — Mac OS» на стр. 69](#)

Корректировка цветов печати

Цвета, используемые в задании на печать, можно корректировать.

Функция **PhotoEnhance** печатает более контрастные изображения и яркие цвета, автоматически корректируя контрастность, насыщенность и яркость исходных данных изображения.

Примечание:

- Эти изменения не применяются к исходным данным.
- Функция **PhotoEnhance** корректирует цвет на основе местоположения объекта. Поэтому в случае изменения местоположения объекта из-за уменьшения, увеличения, обрезки или поворота изображения цвет может неожиданно измениться. Если изображение не в фокусе, тон может быть неестественным. Если цвет изменяется или становится неестественным, то печать следует выполнить в другом режиме, не в режиме **PhotoEnhance**.

Печать

Windows

Выберите метод цветокоррекции из списка **Цветокоррекция** на вкладке **Дополнительные настройки**.

При использовании значения **Автоматический** цвета регулируются автоматически в соответствии с типом бумаги и параметрами качества печати. Если установить значение **Настройка** и нажать **Расширенные**, можно указать собственные параметры.

Mac OS

Доступ к диалоговому окну печати. Выберите **Соответствие цветов** из всплывающего меню и нажмите **Цветокоррекция EPSON**. Выберите **Цветокоррекция** из всплывающего меню и выберите один из доступных вариантов. Нажмите стрелку рядом с **Дополнительные настройки** и укажите необходимые параметры.

Печать шаблона защиты от копирования (только для Windows)

Можно печатать документы с невидимыми буквами, например со словом «Копия». Эти буквы проявляются при фотокопировании документа, что позволяет отличить копии от оригинала. Можно также добавить свой собственный шаблон защиты от копирования.

Примечание:

Эта функция доступна, только если выбраны следующие настройки.

- Тип бумаги: Простая бумага
- Качество: Стандартный
- Автоматическая двухсторонняя печать: отключено
- Цветокоррекция: Автоматический
- Бумага с поперечным направлением волокон: отключено

Нажмите **Функции водяных знаков** на вкладке **Дополнительные настройки** и выберите шаблон защиты от копирования. Нажмите **Настройки**, чтобы изменить параметры, например размер и плотность.

Печать водяных знаков (только для Windows)

На распечатках можно печатать водяные знаки, например «Конфиденциально». Можно также добавить свой собственный водяной знак.

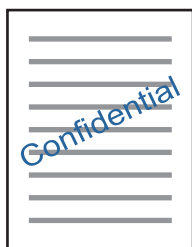

Нажмите **Функции водяных знаков** на вкладке **Дополнительные настройки** и выберите водяной знак. Для изменения настроек плотности и положения водяного знака необходимо нажать на **Настройки**.

Печать верхнего и нижнего колонтитулов (только для Windows)

Такие данные, как имя пользователя и дата печати, можно печатать в виде верхнего или нижнего колонтитула.

Нажмите **Функции водяных знаков** на вкладке **Дополнительные настройки** и выберите **Колонтитулы**. Нажмите **Настройки** и выберите необходимые элементы из раскрывающегося списка.

Печать фотографий с помощью Epson Easy Photo Print

Epson Easy Photo Print позволяет с легкостью размещать и печатать фотографии на разных типах бумаги. Подробности см. в справке приложения.

Примечание:

Печать на оригинальной фотобумаге Epson позволяет максимально использовать качество чернил и делает отпечатки яркими и четкими.

Соответствующая информация

➔ [«Epson Easy Photo Print» на стр. 175](#)

Печать с интеллектуальных устройств

Использование Epson iPrint

Приложение Epson iPrint позволяет печатать фотографии, документы и веб-страницы с интеллектуальных устройств (например, смартфонов или планшетов). Можно использовать локальную печать, печать с интеллектуального устройства, подключенного к той же беспроводной сети, что и принтер, или печать из удаленного местоположения через Интернет. Чтобы воспользоваться удаленной печатью, зарегистрируйте принтер в службе Epson Connect.



Соответствующая информация

➔ [«Служба Epson Connect» на стр. 168](#)

Установка Epson iPrint

Приложение Epson iPrint устанавливается на интеллектуальное устройство с помощью следующего URL или QR-кода.

Печать

<http://ipr.to/c>



Печать с помощью Epson iPrint

Запустите на интеллектуальном устройстве Epson iPrint и выберите нужный элемент на начальном экране. Следующие экраны могут измениться без уведомления. Содержимое может меняться в зависимости от продукта.

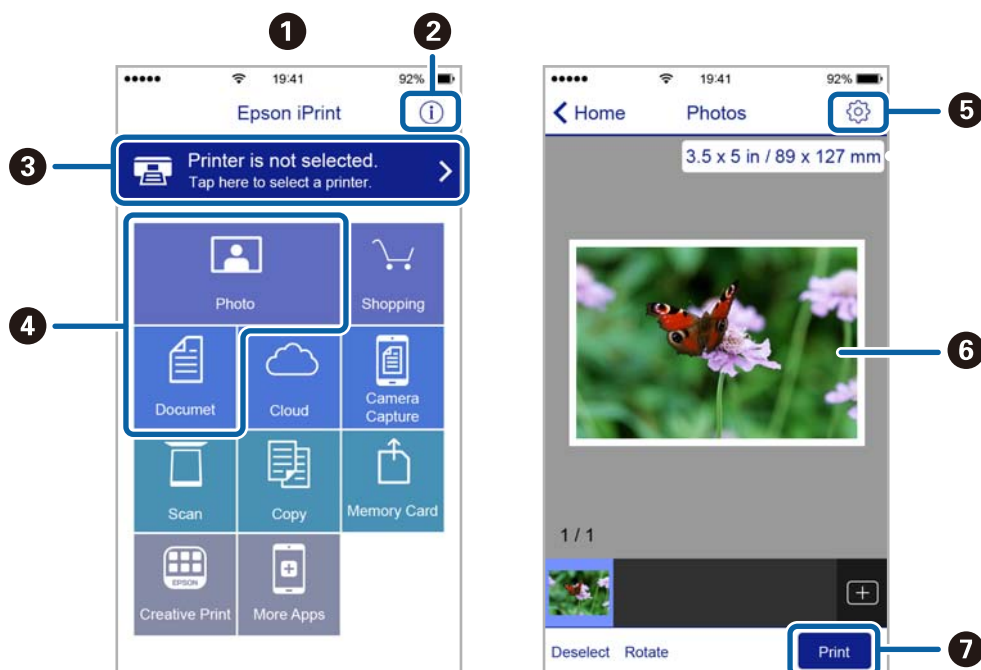

1	Начальный экран, открывающийся при запуске приложения.
2	Отображает информацию о способах настройки принтера и часто задаваемые вопросы.
3	Отображает экран выбора принтера и изменения его настроек. После выбора принтера его уже не нужно выбирать повторно в следующий раз.
4	Выберите материалы для печати, например фотографии или документы.
5	Отображает экран с настройками печати, такими как размер и тип бумаги.
6	Отображает выбранные фотографии и документы.
7	Запускает процесс печати.

Примечание:

Чтобы выполнить печать из меню документа с помощью iPhone, iPad и iPod touch, работающих под управлением iOS, запустите Epson iPrint после передачи документа для печати с использованием функции совместного доступа к файлам в iTunes.

Отмена печати

Примечание:

- В Windows невозможно отменить задание на печать с компьютера, если оно уже полностью передано на принтер. В этом случае задание необходимо отменить с помощью панели управления на принтере.
- При печати нескольких страниц из Mac OS невозможно отменить все задания с помощью панели управления. В этом случае задание на печать необходимо отменить на компьютере.
- Если задание на печать было отправлено из Mac OS X v10.6.8 по сети, то иногда отменить печать с компьютера уже невозможно. В этом случае задание необходимо отменить с помощью панели управления на принтере.

Отмена печати — кнопка принтера

Для отмены текущего задания на печать необходимо нажать кнопку .

Отмена печати – меню состояния

1. Нажмите кнопку  для отображения **Меню состояния**.
2. Выберите **Мониторинг заданий > Задание печати**.
В списке отображаются текущие задания и задания в очереди.
3. Выберите задание для отмены.
4. Нажмите **Отмена**.

Отмена печати – Windows

1. Войдите в окно драйвера принтера.
2. Выберите вкладку **Сервис**.
3. Нажмите **Очередь на печать**.
4. Правой кнопкой мыши щелкните по заданию, которое необходимо отменить, и выберите **Отмена**.

Соответствующая информация

➔ «Драйвер принтера для Windows» на стр. 170

Отмена печати — Mac OS

1. Щелкните значок принтера в **Dock**.
2. Выберите задание, которое нужно отменить.
3. Отмените задание.
 - OS X Mountain Lion или более поздняя версия
Нажмите  рядом с индикатором выполнения.
 - Mac OS X v10.6.8 до v10.7.x
Нажмите **Удалить**.

Копирование

1. Загрузите бумагу в принтер.

Выполняя загрузку в зад. слот подачи бумаги, не загружайте бумагу до получения соответствующих инструкций от принтера.

**Важно:**

Укажите настройки бумаги на панели управления.

2. Разместите оригиналы.

Если требуется скопировать несколько оригиналов или изготовить двухсторонние копии, разместите все оригиналы на ADF.

3. Войдите в режим **Копир.** через начальный экран.
4. Введите количество копий с помощью цифровой клавиатуры.
5. Нажмите **Макет**, а затем выберите нужный макет.
6. Выполните другие необходимые настройки. Разнообразные настройки можно выполнить, нажав **Настр.**

Примечание:

- Нажмите **Предустановка** для сохранения настроек в виде предустановки.
- Нажмите **Пр/см.** для предварительного просмотра результатов копирования. Если оригиналы размещены в ADF, предварительный просмотр невозможен.

7. Нажмите кнопку .

Соответствующая информация

- ➔ «Загрузка бумаги в Кассета для бумаги» на стр. 48
- ➔ «Загрузка бумаги в Зад. слот подачи бумаги» на стр. 51
- ➔ «Размещение оригиналов» на стр. 55
- ➔ «Параметры меню для режима Копир.» на стр. 90

Параметры меню для режима Копир.

Примечание:

Набор меню зависит от выбранного макета.

Количество копий

Установка количества копий.

Копирование

Макет

- С рамкой
Копирование с полями по краям.
- 2 сверху
Копирование двух односторонних оригиналов на один лист бумаги в макете «2 на листе».
- 4 сверху
Копирование четырех односторонних оригиналов на один лист бумаги в макете «4 на листе».
- ID-карта
Сканирование обеих сторон ID-карты и копирование на одну сторону листа формата А4.
- Разделять страницы
Копирование двух смежных страниц буклета на отдельных листах бумаги

Размер докум.

Выбор размера оригинала.

Увеличение

Настройка масштаба увеличения или уменьшения.

- Настраиваемый
Указывает масштаб увеличения или уменьшения оригинала в диапазоне от 25 до 400%.
- Факт. размер
Копирование в масштабе 100%.
- Автопод. ст.
Определяет область сканирования и автоматически увеличивает или уменьшает оригинал в соответствии с выбранным форматом бумаги. Если оригинал имеет белые поля по всему периметру, белые поля от угловой отметки на стекле сканера определяются областью сканирования, а поля на противоположной стороне могут обрезаться.

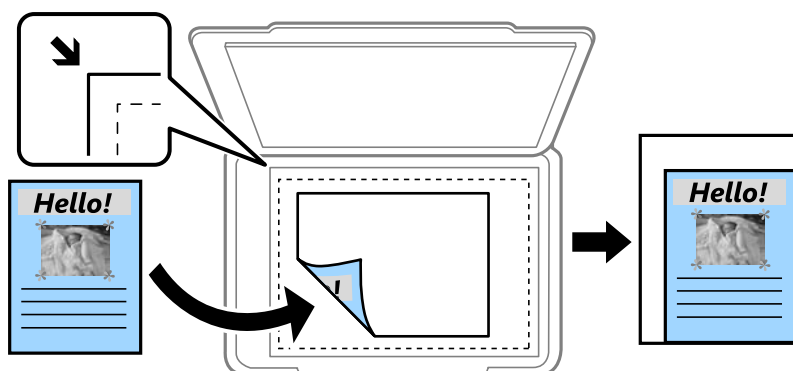

- A3->A4 и другие
Автоматическое увеличение или уменьшение оригинала в соответствии с определенным форматом бумаги.

Копирование

Источник бумаги

Выбор требуемого источника бумаги. Выберите **Авто** для автоматической подачи бумаги с помощью параметров **Настройка бумаги**, заданных при загрузке бумаги. При выборе Зад.слот под.бум. выберите размер и тип бумаги, загружаемой в зад. слот подачи бумаги.

2-сторонн.

Выкл.

Копирование одной стороны оригинала на одну сторону бумаги.

2>2-стор.

Копирование обеих сторон двухстороннего оригинала на обе стороны одного листа бумаги.

1>2-стор.

Копирование двух односторонних оригиналов на обе стороны одного листа бумаги. Нажмите на кнопку **Расширенные** для настройки положения переплета бумаги.

2>1-стор.

Копирование обеих сторон двухстороннего оригинала на одну сторону двух листов бумаги. Нажмите на кнопку **Расширенные** для настройки положения переплета оригинала.

Ориент. док.

Выбор ориентации оригинала.

Качество

Копирование в оптимальном качестве, соответствующем типу оригинала.

Плотность

Увеличьте уровень плотности, если результаты копирования светлые. Уменьшите уровень плотности, когда чернила размазываются.

Поряд. макета

Выбор макета копии для нескольких страниц, если для параметра **2 сверху** установлено значение **4 сверху** или **Макет**

Порядок скан.

Выбор страницы буклета для сканирования, если для параметра **Разделять страницы** установлено значение **Макет**

Удалить тень

Устранение теней, появляющихся в центре копии при копировании буклета или вокруг копии при копировании плотной бумаги

Удал. перфор.

Устранение отверстий от переплета при копировании

Сорт. копий

Печать нескольких копий нескольких оригиналов с подборкой по порядку и их сортировка по комплектам

Копирование

Время высыхания

Выбор времени высыхания при двухсторонней печати. Увеличьте длительность времени высыхания, когда чернила размазываются.

Сканирование

Сканирование с использованием панели управления

Сканирование с отправкой по электронной почте

Файлы с отсканированными изображениями можно отправить по электронной почте непосредственно с принтера через предварительно настроенный сервер электронной почты. Перед использованием данной функции необходимо настроить сервер электронной почты.

Адрес электронной почты можно просто ввести вручную, но задача упростится, если зарегистрировать его в списке контактов.

Примечание:

- Перед использованием этой функции убедитесь, что настройки принтера **Дата и время** и **Разница времени** заданы верно. Получите доступ к меню, выбрав пункты **Настройка > Администрив. системы > Общие настройки > Настр. даты и времени**.
- Вместо этой функции можно выбрать **Эл. почта** в качестве формата при сканировании на компьютер через панель управления. Чтобы отправить копии по электронной почте, введите адрес на компьютере, подключенном к принтеру. При выполнении сканирования на компьютер убедитесь, что компьютер включен.

1. Разместите оригиналы.

Примечание:

Если требуется отсканировать несколько оригиналов или выполнить двухстороннее сканирование, разместите все оригиналы на ADF.

2. Войдите в режим **Скан.** через начальный экран.
3. Выберите **Эл. почта**.
4. Введите адреса электронной почты.

- Для выбора из списка контактов: нажмите на кнопку **Контакты**, выберите контакт и нажмите кнопку **Далее**.
- Для ввода адреса электронной почты вручную: выберите **Введите адрес эл. почты > Введите адрес эл. почты**, введите адрес электронной почты и нажмите кнопку ввода в правом нижнем углу экрана.

Примечание:

Можно отправлять электронные письма не более чем на 10 отдельных адресов и групп.

5. Нажмите **Формат** и выберите формат файла.

Сканирование

6. Нажмите **Меню**, а затем выполните настройки для **Настройки эл. почты** и **Основные настройки**.

Примечание:

- Можно указать максимальный размер файла для прикрепления к электронному письму с помощью **Макс. разм. влож.**
- Если в качестве формата файла выбран PDF, для защиты файла можно установить пароль. Выберите **Настройки PDF** и задайте настройки.
- Нажмите **Предустановка** для сохранения настроек в виде предустановки.

7. Нажмите кнопку .

Соответствующая информация

- ➔ «Настройка сервера электронной почты» на стр. 242
- ➔ «Управление контактами» на стр. 61
- ➔ «Сканирование на компьютер» на стр. 99
- ➔ «Размещение оригиналов» на стр. 55
- ➔ «Режим Предв. уст.» на стр. 22
- ➔ «Общие параметры меню сканирования» на стр. 103

Параметры меню сканирования с сохранением в электронной почте

Контакты

Выбор адресов электронной почты из списка контактов для отправки отсканированного изображения

Формат

Выбор формата для сохранения отсканированного изображения. При выборе TIF (одн.) или TIF (мног.) доступно только монохромное сканирование

Меню

- Настройки эл. почты
 - Тема:
Укажите тему электронного письма, используя буквы, цифры и специальные символы.
 - Префикс имен файлов:
Укажите префикс для имени изображений, используя буквы, цифры и специальные символы.
- Основные настройки
 - Установка параметров сканирования оригиналов. Более подробные сведения см. в общих параметрах меню сканирования.
- Отчет о сканировании
 - Печать истории с указанием того, когда и на какие адреса электронной почты были отправлены отсканированные файлы.

Соответствующая информация

- ➔ «Общие параметры меню сканирования» на стр. 103

Сканирование с сохранением в сетевую папку или на FTP-сервер

Отсканированное изображение можно сохранить в заданную папку в сети. Путь к папке можно просто ввести вручную, но задача упростится, если зарегистрировать информацию о папке в списке контактов.

Примечание:

Перед использованием этой функции убедитесь, что настройки принтера **Дата и время** и **Разница времени** заданы верно. Получите доступ к меню, выбрав пункты **Настройка > Администрир. системы > Общие настройки > Настр. даты и времени**.

1. Разместите оригиналы.

Примечание:

Если требуется отсканировать несколько оригиналов или выполнить двухстороннее сканирование, разместите все оригиналы на ADF.

2. Войдите в режим **Скан.** через начальный экран.

3. Выберите **Сетевая папка / FTP**.

4. Укажите папку.

Для выбора из списка контактов: нажмите на кнопку **Контакты**, выберите контакт и нажмите кнопку **Далее**.

Для ввода пути к папке вручную: нажмите кнопку **Укажите местоположение**. Выберите **Режим связи**, задайте путь к папке в качестве **Местоположение**, а затем выполните другие настройки папки.

Примечание:

Введите путь к папке в следующем формате.

При использовании SMB в качестве режима связи:

\\имя хоста\имя папки

При использовании FTP в качестве режима связи:

ftp://имя хоста/имя папки

5. Нажмите **Формат** и выберите формат файла.

6. Нажмите **Меню**, а затем выполните настройки для **Настройки файлов** и **Основные настройки**.

Примечание:

Если в качестве формата файла выбран PDF, для защиты файла можно установить пароль. Выберите **Основные настройки > Настройки PDF** и задайте настройки.

Нажмите **Предустановка** для сохранения настроек в виде предустановки.

7. Нажмите кнопку .

Соответствующая информация

- ➔ «Управление контактами» на стр. 61
- ➔ «Размещение оригиналов» на стр. 55
- ➔ «Режим Предв. уст.» на стр. 22
- ➔ «Общие параметры меню сканирования» на стр. 103

Сканирование

Параметры меню для сетевой папки или FTP-сервера

Контакты

Выбор папки для сохранения отсканированного изображения из списка контактов. После выбора папки из списка контактов настраивать параметры местоположения не обязательно

Местоположение

- Режим связи
Выбор режима связи
- Местоположение
Указание пути к папке для сохранения отсканированного изображения
- Имя пользователя
Указание имени пользователя для выбранной папки
- Пароль
Указание пароля для выбранной папки
- Режим подключения
Выбор режима подключения
- Номер порта
Указание номера порта

Формат

Выбор формата для сохранения отсканированного изображения. При выборе TIFF (мног.) доступно только монохромное сканирование

Меню

- Настройки файлов
Укажите префикс для имени изображений в поле **Префикс имен файлов**, используя буквы, цифры и специальные символы.
- Основные настройки
Установка параметров сканирования оригиналов. Более подробные сведения см. в общих параметрах меню сканирования.
- Отчет о сканировании
Печать истории с указанием, когда и в какую папку были отправлены отсканированные изображения.

Соответствующая информация

➔ [«Общие параметры меню сканирования» на стр. 103](#)

Сканирование с сохранением на устройство памяти

Отсканированное изображение можно сохранить на устройство памяти.

1. Вставьте устройство памяти в слот для карты памяти или внешний разъем USB.

Сканирование

2. Разместите оригиналы.

Примечание:

Если требуется отсканировать несколько оригиналов или выполнить двухстороннее сканирование, разместите все оригиналы на ADF.

3. Войдите в режим **Скан.** через начальный экран.
4. Выберите **Запомин. уст-во.**
5. Нажмите **Формат** и выберите формат для сохранения файла.
6. Нажмите **Настр.** и установите настройки для сканирования.

Примечание:

Если в качестве формата файла выбран PDF, для защиты файла можно установить пароль. Выберите **Настройки PDF** и задайте настройки.

Нажмите **Предустановка** для сохранения настроек в виде предустановки.

7. Нажмите кнопку .

Соответствующая информация

- ➔ «Названия деталей и их функции» на стр. 16
- ➔ «Размещение оригиналов» на стр. 55
- ➔ «Режим Предв. уст.» на стр. 22
- ➔ «Общие параметры меню сканирования» на стр. 103

Параметры меню сканирования с сохранением на запоминающем устройстве

Формат

Выбор формата для сохранения отсканированного изображения. При выборе TIFF (мног.) доступно только монохромное сканирование.

Настр.

Установка параметров сканирования оригиналов. Более подробные сведения см. в общих параметрах меню сканирования.

Соответствующая информация

- ➔ «Общие параметры меню сканирования» на стр. 103

Сканирование с сохранением в облако

Можно также отправлять отсканированные изображения в облачные службы. Перед использованием этой функции выполните настройки, используя Epson Connect. Подробная информация представлена на веб-сайте портала Epson Connect.

<https://www.epsonconnect.com/>

Сканирование

<http://www.epsonconnect.eu> (только Европа)

1. Проверьте выполнение настроек с помощью Epson Connect.

2. Разместите оригиналы.

Примечание:

Если требуется отсканировать несколько оригиналов или выполнить двухстороннее сканирование, разместите все оригиналы на ADF.

3. Войдите в режим **Скан.** через начальный экран.

4. Выберите **Облако**.

5. Выберите назначение.

6. Нажмите **Формат** и выберите формат для сохранения файла.

7. Нажмите **Настр.** и установите настройки для сканирования.

Примечание:

*Нажмите **Предустановка** для сохранения настроек в виде предустановки.*

8. Нажмите кнопку .

Соответствующая информация

➔ «Размещение оригиналов» на стр. 55

➔ «Общие параметры меню сканирования» на стр. 103

Параметры меню сканирования с сохранением в облако

Формат

Выбор формата для сохранения отсканированного изображения.

Настр.

Установка параметров сканирования оригиналов. Более подробные сведения см. в общих параметрах меню сканирования.

Соответствующая информация

➔ «Общие параметры меню сканирования» на стр. 103

Сканирование на компьютер

Отсканированное изображение можно сохранить на компьютер.



Важно:

Перед использованием этой функции убедитесь в том, что на компьютере установлены Epson Scan 2 и Epson Event Manager.

Сканирование

1. Разместите оригиналы.

Примечание:

Если требуется отсканировать несколько оригиналов или выполнить двухстороннее сканирование, разместите все оригиналы на ADF.

2. Войдите в режим **Скан.** через начальный экран.
3. Выберите **Компьютер**.
4. Выберите компьютер для сохранения отсканированных изображений.

Примечание:

- С помощью *Epson Event Manager* можно изменить такие настройки сканирования, как размер документа, папка или формат сохранения.
- Когда принтер подключен к сети, можно выбрать компьютер, на который требуется сохранить отсканированные изображения. На панели управления принтера может быть отображено до 20 компьютеров.
- Когда компьютер, который выбран для сохранения отсканированных изображений, определен в сети, первые 15 знаков имени компьютера отображаются на панели управления. Если установить **Имя сканирования сети (буквенно-числовое)** в *Epson Event Manager*, оно отображается на панели управления.

5. Нажмите **Формат** и выберите формат файла.

Примечание:

При выборе **Эл. почта** можно прикрепить отсканированное изображение к электронному письму.

6. При необходимости установите параметры настройки **Область скан.** и **2-сторонн.**

Примечание:

Нажмите **Предустановка** для сохранения настроек в виде предустановки.

7. Нажмите кнопку .

Соответствующая информация

- ➔ «Размещение оригиналов» на стр. 55
- ➔ «Общие параметры меню сканирования» на стр. 103

Параметры меню сканирования с сохранением на компьютере

2-сторонн.

Сканирование обеих сторон оригинала.

Область скан.

Выбор области сканирования. Для использования настроек в *Epson Event Manager* коснитесь **Определено Event Manager**.

Формат

Выбор формата для сохранения отсканированного изображения.

Сканирование с сохранением на компьютер (WSD)

Примечание:

- Данная функция доступна только для компьютеров, на которых установлена ОС Windows 10/Windows 8.1/Windows 8/Windows 7/Windows Vista.
- При использовании Windows 7/Windows Vista необходимо предварительно настроить свой компьютер с помощью этой функции.

1. Разместите оригиналы.

Примечание:

Если требуется отсканировать несколько оригиналов, разместите все оригиналы на ADF.

2. Войдите в режим **Сканирование** через начальный экран.
3. Выберите **Компьютер (WSD)**.
4. Выберите компьютер.
5. Нажмите кнопку .

Соответствующая информация

➔ [«Размещение оригиналов» на стр. 55](#)

Настройка порта WSD

В этом разделе описана настройка порта WSD для Windows 7/Windows Vista.

Примечание:

В случае использования Windows 10/Windows 8.1/Windows 8 порт WSD настраивается автоматически.

Для настройки порта WSD должны выполняться следующие условия.

- Принтер и компьютер должны быть подключены к сети.
- На компьютере должен быть установлен драйвер принтера.

1. Включите принтер.
2. Нажмите «Пуск», потом щелкните **Сеть** на компьютере.
3. Щелкните правой кнопкой мыши по значку принтера и щелкните **Установить**.
Щелкните **Продолжить** на экране **Управление учетными записями пользователей**.

Сканирование

Щелкните **Удалить** и начните снова, если появится экран **Удаление**.

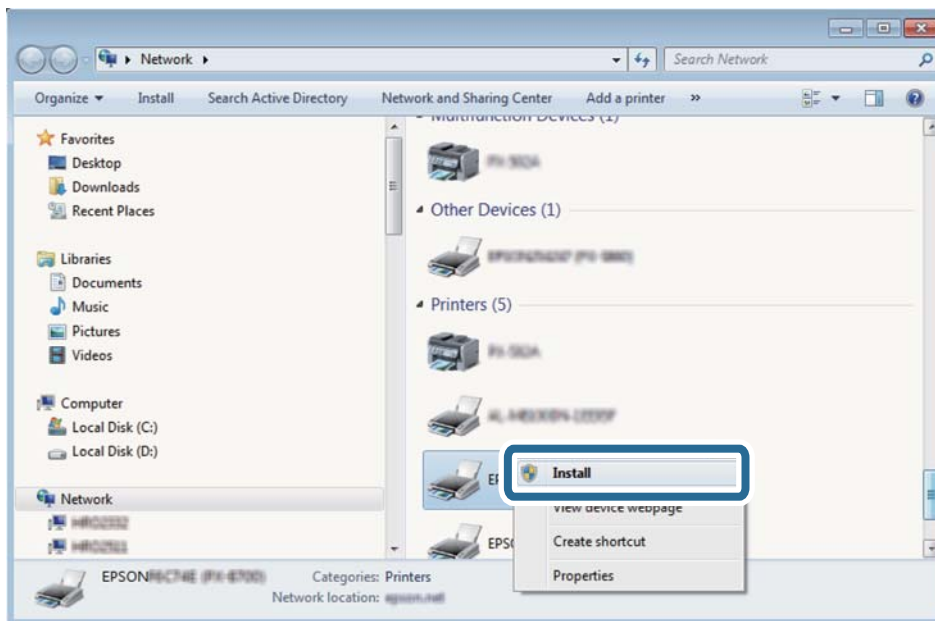

Примечание:

На экране сети будут отображаться заданное сетевое имя принтера и наименование модели (EPSON XXXXXX (XX-XXXX)). Узнать сетевое имя принтера можно в листке состояния сети или с помощью панели управления принтером.

- Щелкните **Ваше устройство готово к использованию**.

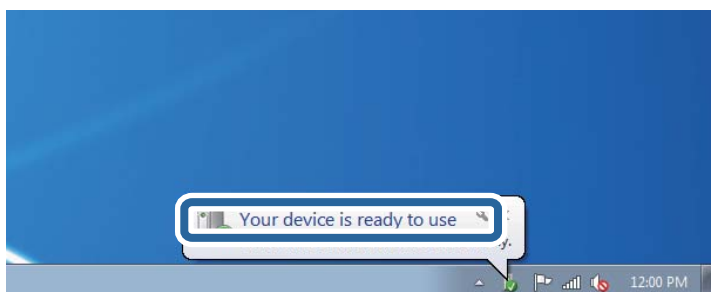

- Прочтите сообщение, затем щелкните **Заккрыть**.

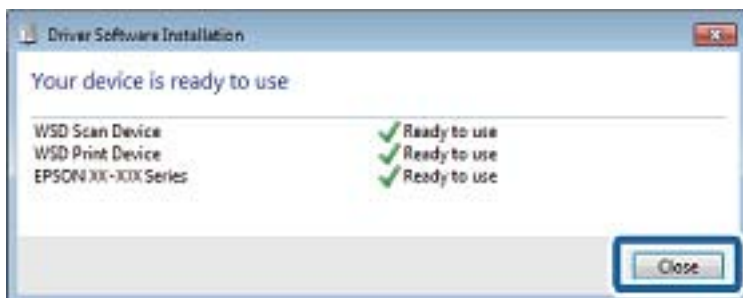

Сканирование

6. Откройте экран **Устройства и принтеры**.

Windows 7

Нажмите «Пуск» > **Панель управления** > **Оборудование и звук (или Оборудование)** > **Устройства и принтеры**.

Windows Vista

Нажмите «Пуск» > **Панель управления** > **Оборудование и звук** > **Принтеры**.

7. Убедитесь, что в сети отображается значок с именем принтера.

Выберите имя принтера при использовании WSD.

Соответствующая информация

➔ [«Печать листка состояния сети» на стр. 40](#)

Общие параметры меню сканирования

При выборе **Меню** > **Основные настройки** или **Настр.** в каждом меню сканирования доступны следующие меню.

Примечание:

Имеющиеся меню различаются в зависимости от типа места назначения (например, электронная почта или папка) и формата, в котором сохранены отсканированные изображения.

Разрешение

Выбор разрешения сканирования

Область скан.

Выбор области сканирования. Для обрезки свободного места вокруг текста или изображения при сканировании выберите **Автообрезка**. Для сканирования с использованием максимальной области сканирования стекло сканера выберите **Макс. обл.**

2-сторонн.

Сканирование обеих сторон оригинала. При двухстороннем сканировании выберите **Направление переплета**, а затем позицию переплета оригинала

Тип документа

Выбор типа оригинала.

Плотность

Выбор контраста отсканированного изображения

Ориент. док.

Выбор ориентации оригинала.

Степень сжат.

Выбор степени сжатия отсканированного документа

Сканирование

Настройки PDF

При выборе **PDF** в качестве формата сохранения следует использовать эти настройки для защиты PDF-файлов.

- Пароль открыт. докум.
создание PDF-файла, требующего пароля при открытии.
- Пароль разрешений
создание PDF-файла, требующего пароля при печати или редактировании

Макс. разм. влож.

Выбор максимального размера для файла, прикрепляемого к электронному письму

Сканирование с компьютера

Сканирование с помощью Epson Scan 2

Можно выполнять сканирование с помощью драйвера сканера «Epson Scan 2». Отсканировать оригиналы можно с помощью расширенных настроек, подходящих для текстовых документов.

Объяснения по поводу каждого элемента настройки см. в справке Epson Scan 2.

1. Разместите оригинал.

Примечание:

Если требуется отсканировать несколько оригиналов, разместите их на ADF.

2. Запустите Epson Scan 2.

Сканирование

3. Настройте следующие параметры на вкладке **Главные настройки**.

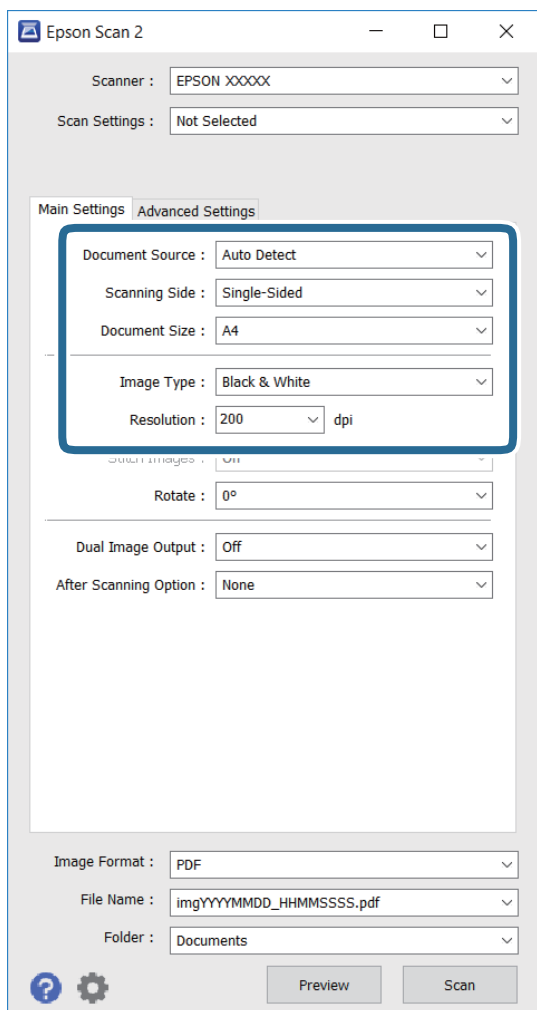

- Источник документа:** выбор источника, на котором размещен оригинал.
 - Сторона сканирования:** выбор стороны оригинала для сканирования при выполнении сканирования из ADF.
 - Размер документа:** выбор размера размещенного оригинала.
 - Тип изображения:** выбор цвета для сохранения отсканированного изображения.
 - Разрешение:** выбор разрешения.
4. При необходимости выполните другие настройки сканирования.
- Для просмотра отсканированного изображения нажмите кнопку **Просмотр**. Открывается окно предварительного просмотра, в котором воспроизводится изображение.
При выполнении просмотра с помощью ADF оригинал выдается из ADF. Разместите извлеченный оригинал заново.

Сканирование

- ❑ На вкладке **Расширенные настройки** выполняются расширенные настройки параметров изображения, подходящие для текстовых документов, пример которых представлен ниже.
- ❑ **Повышение резкости:** коррекция и увеличение резкости контуров изображения.
- ❑ **Удаление растра:** удаление эффекта муара (паутинообразных теней), который появляется при выполнении сканирования печатных страниц, например из журнала.
- ❑ **Улучшение текста:** увеличение резкости и четкости размытых букв на оригинале.
- ❑ **Автосегментирование:** увеличение четкости букв и однородности изображения при выполнении черно-белого сканирования документов, в которых содержатся изображения.

Примечание:

Набор элементов зависит от заданных параметров настройки.

5. Задайте параметры сохранения файлов.

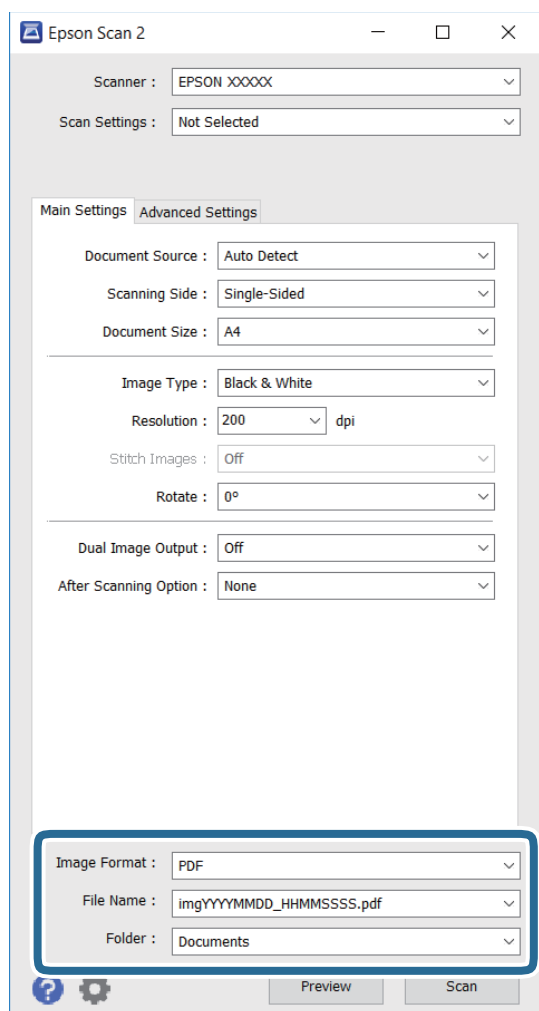

- ❑ **Формат изображения:** выбор формата сохранения из списка.
Можно выполнить расширенные настройки параметров для каждого из форматов сохранения, кроме BITMAP и PNG. Выберите **Параметры** из списка после выбора формата сохранения.
- ❑ **Имя файла:** подтверждение отобразившегося имени сохраняемого файла.
Чтобы изменить настройки имени файла, выберите **Настройки** из списка.

Сканирование

- ❑ **Папка:** выбор из списка папки для сохранения отсканированных изображений.
Можно выбрать другую папку или создать новую папку, выбрав из списка **Выбрать**.

6. Нажмите **Сканировать**.

Соответствующая информация

- ➔ «Размещение оригиналов» на стр. 55
- ➔ «Приложение для сканирования документов и изображений (Epson Scan 2)» на стр. 172

Сканирование с интеллектуальных устройств

Epson iPrint — это приложение, которое позволяет сканировать фотографии и документы с интеллектуальных устройств (например, смартфонов или планшетных компьютеров), подключенных к той же беспроводной сети, что и принтер. Сканированные данные сохраняются в интеллектуальном устройстве или облачных сервисах. Впоследствии они могут быть переданы по электронной почте или распечатаны.



Установка Epson iPrint

Приложение Epson iPrint устанавливается на интеллектуальное устройство с помощью следующего URL или QR-кода.

<http://ipr.to/c>



Сканирование с помощью Epson iPrint

Запустите Epson iPrint с интеллектуального устройства и выберите нужный элемент на начальном экране.

Сканирование

Следующие экраны могут измениться без уведомления.



1	Начальный экран, открывающийся при запуске приложения.
2	Отображает информацию о способах настройки принтера и часто задаваемые вопросы.
3	Отображает экран выбора принтера и изменения его настроек. После выбора принтера его уже не нужно выбирать повторно в следующий раз.
4	Отображает экран сканирования.
5	Отображает экран параметров сканирования (например, настройки разрешения).
6	Отображает сканированные изображения.
7	Запускает процесс сканирования.
8	Отображает экран сохранения данных на интеллектуальном устройстве или в облачных сервисах.
9	Отображает экран отправки сканированных данных по электронной почте.
10	Отображает экран печати сканированных данных.

Отправка факсов

Настройка факса

Подключение к телефонной линии

Совместимые телефонные линии

Принтер можно использовать со стандартными аналоговыми телефонными линиями (коммутируемыми телефонными сетями общего пользования, или PSTN) и PBX (учрежденческими автоматическими телефонными станциями).

Использовать принтер с телефонными линиями и системами, перечисленными ниже, может быть невозможно.

- Телефонная линия VoIP типа DSL или оптоволоконного цифрового канала связи.
- Цифровая телефонная линия (ISDN).
- Некоторые телефонные системы PBX.
- При подключении между настенной телефонной розеткой и принтером адаптеров типа адаптеров терминала, VoIP, разветвителей или маршрутизатор DSL.

Подключение принтера к телефонной линии

Подключите принтер к телефонной розетке через телефонный кабель RJ-11 (6P2C). При подключении телефона к принтеру воспользуйтесь вторым телефонным кабелем RJ-11 (6P2C).

В некоторых регионах телефонный кабель входит в комплект поставки принтера. Если этот кабель прилагается, используйте его.

Возможно, придется подключить телефонный кабель к адаптеру, предоставляемому для вашей страны или региона.

**Важно:**

Снимайте колпачок с порта принтера EXT., только если подключаете принтер к телефону. Запрещено снимать колпачок, если не подключается телефон.

В местах, где часто наблюдаются удары молнии, мы рекомендуем использовать устройство защиты от скачков напряжения.

Отправка факсов

Подключение к стандартной телефонной линии (PSTN) или PBX

Подключите телефонный кабель к настенной телефонной розетке или порту PBX и к порту LINE на задней стороне принтера.

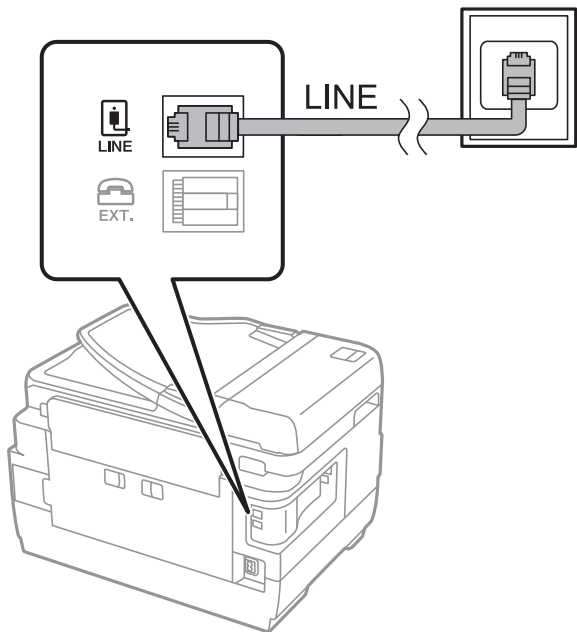

Соответствующая информация

➔ [«Настройки для телефонной системы PBX» на стр. 114](#)

Подключение к DSL или ISDN

Подключите телефонный кабель к модему DSL или адаптеру терминала ISDN и к порту LINE на задней стороне принтера. Более подробные сведения см. в документации, поставляемой вместе с модемом или адаптером.

Отправка факсов

Примечание:

Если модем DSL не оснащен встроенным фильтром DSL, необходимо подключить отдельный фильтр DSL.

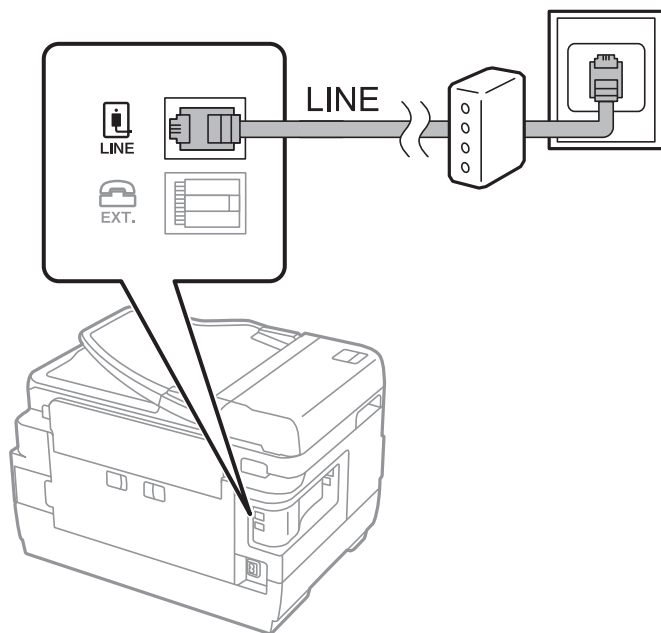

Подключение телефонного аппарата к принтеру

При использовании принтера и телефона на одной телефонной линии, телефон необходимо подключить к принтеру.

Примечание:

- Если на телефонном аппарате имеется функция факса, перед подключением ее нужно отключить. Подробную информацию см. в руководствах, прилагаемых к телефонному аппарату.
- Если подключен автоответчик, убедитесь, что значение настройки **Кол-во звон. для отв.** на принтере выше, чем количество звонков, после которого снимает трубку автоответчик.

1. Снимите колпачок с порта EXT. на задней панели принтера.

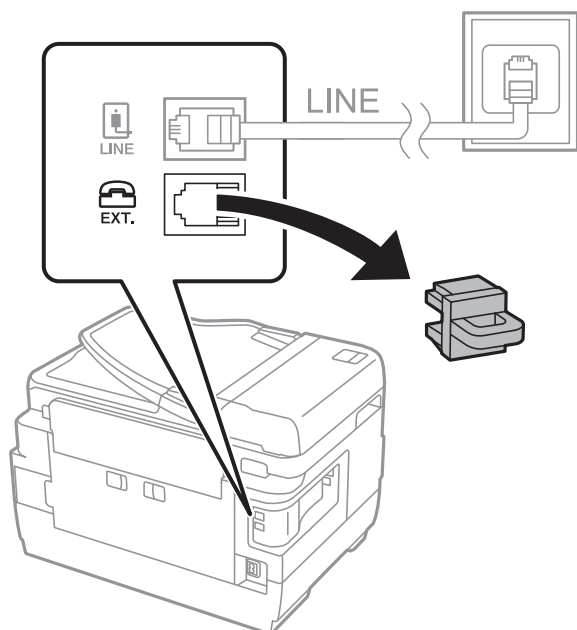

Отправка факсов

- Соедините телефонный аппарат с портом EXT. с помощью телефонного кабеля.

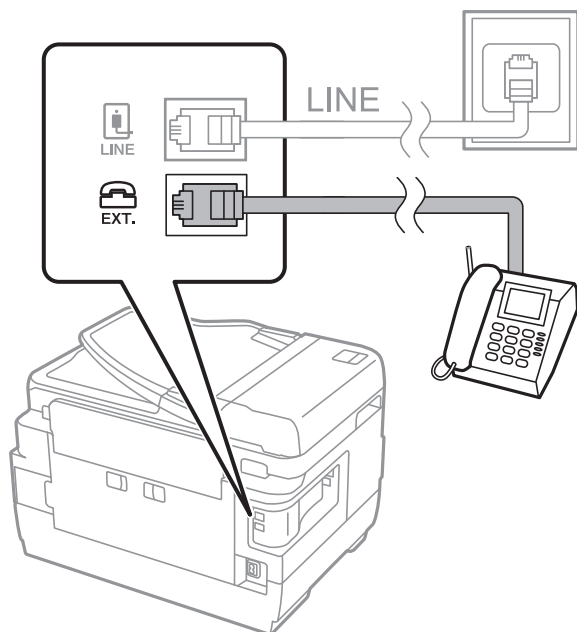

Важно:

Если используется одна телефонная линия, убедитесь, что телефон подключен к порту принтера EXT.. Если разделить линию и отдельно подключить телефонный аппарат и принтер, оба устройства не будут правильно работать.

- Поднимите трубку подключенного телефонного аппарата и убедитесь, что на ЖК-экране появилось сообщение [Телефонная линия используется].

Если это сообщение не появилось, убедитесь, что телефонный кабель правильно подключен к порту EXT..

Соответствующая информация

➔ [«Настройки автоответчика» на стр. 122](#)

Базовые настройки факса

Вначале необходимо задать базовые настройки факса, например **Режим приема**, с помощью **Мастер настр. факса**, а затем установить другие необходимые параметры.

Мастер настр. факса автоматически отображается при первом включении принтера. После настройки параметров их не придется настраивать еще раз, если не изменятся условия подключения.

Если администратор заблокировал настройки, никто кроме него задать их не сможет.

Настройка базовых параметров с помощью Мастер настр. факса

Задайте базовые настройки факса, следуя инструкциям на экране.

Отправка факсов

1. Подключите принтер к телефонной линии.

**Важно:**

Поскольку автоматическая проверка подключения факса выполняется в конце работы мастера, перед его запуском следует убедиться, что принтер подключен к телефонной линии.

2. Войдите в режим **Настройка** через начальный экран.
3. Выберите **Администратор системы > Настройки факса > Мастер настр. факса**, а затем нажмите **Пуск**. Запустится мастер.

4. На экране ввода верхнего колонтитула факса необходимо указать имя отправителя, например название компании.

Примечание:

Имя отправителя и номер факса отображаются в виде колонтитула исходящих факсов.

5. На экране ввода номера телефона укажите номер факса.
6. На экране **Настройка DRD** задайте следующие параметры.
 - Если у вас подключена услуга различения звонков от телефонной компании, нажмите **Далее**, выберите шаблон звонка, который будет использоваться для входящих факсов, затем перейдите к шагу 9. **Режим приема** автоматически устанавливается на **Авто**.
 - Если не следует использовать этот параметр, нажмите **Пропуск** и перейдите к следующему шагу.

Примечание:

Услуга различения звонков, предлагаемая многими телефонными компаниями (название у разных компаний может отличаться), позволяет иметь на одной телефонной линии несколько телефонных номеров. Каждому номеру присваивается индивидуальный шаблон звонка. Один номер можно использовать для голосовых вызовов, а другой для факса. Шаблон звонка, присваиваемый факсу, можно выбрать в **DRD**.

В зависимости от региона для **DRD** отображаются параметры **Вкл.** и **Выкл.**. Выберите **Вкл.** для использования функции различения звонков.

7. На экране **Настр. режима приема** можно указать, подключен ли к принтеру телефонный аппарат.

- При подключении нажмите **Да**, затем перейдите к следующему шагу.
- Если подключение не установлено, нажмите **Нет** и перейдите к шагу 9. **Режим приема** устанавливается на **Авто**.

8. На экране **Настр. режима приема** можно указать, хотите ли вы принимать факсы автоматически.

- Чтобы получить автоматически, нажмите **Да**. **Режим приема** устанавливается на **Авто**.
- Чтобы получить вручную, нажмите **Нет**. **Режим приема** устанавливается на **Ручной**.

9. На экране **Подтвержд. настроек** проверьте заданные настройки и нажмите **Далее**.

Чтобы изменить или исправить настройки, нажмите кнопку ↵.

10. Нажмите **Пуск** для выполнения проверки подключения факса. Когда принтер предложит распечатать результаты проверки, нажмите кнопку ⬠.

Будет напечатан отчет о результатах проверки с указанием состояния подключения.

Отправка факсов

Примечание:

- ❑ Если там присутствуют сообщения об ошибках, для их устранения следуйте инструкциям, приведенным в том же отчете.
- ❑ Если отображается экран **Выберите тип линии**, необходимо выбрать тип линии. Если принтер подключается к телефонной системе PBX или адаптеру терминала, выберите **PBX**.
- ❑ Если отображается экран **Выб. обнаружение гудка**, выберите **Отключить**.
Однако установка значения **Отключить** для этого параметра может привести к пропуску первой цифры в номере факса при наборе и отправке сообщения на неправильный номер.

Соответствующая информация

- ➔ [«Подключение принтера к телефонной линии» на стр. 109](#)
- ➔ [«Настройка режима приема» на стр. 121](#)
- ➔ [«Настройки для телефонной системы PBX» на стр. 114](#)
- ➔ [«Параметры Настройки факса» на стр. 135](#)

Индивидуальная установка базовых настроек факса

Настроить параметры факса можно без использования мастера настройки факса, по отдельности выбирая каждое меню настройки. Также можно изменить настройки, выполненные с помощью мастера. Подробнее см. в списке меню в настройках факса.

Соответствующая информация

- ➔ [«Параметры Настройки факса» на стр. 135](#)

Настройки для телефонной системы PBX

Задайте следующие настройки, если принтер эксплуатируется в офисе, где используются дополнительные номера телефонов и требуются коды внешнего доступа, например 0 и 9, для выхода на внешнюю линию.

1. Войдите в режим **Настройка** через начальный экран.
2. Выберите **Администрир. системы > Настройки факса > Основные настройки > Тип линии**.
3. Выберите **PBX**.
4. На экране **Код доступа** выберите **Использ..**
5. Нажмите на поле **Код доступа**, введите код внешнего доступа, используемый для телефонной системы, а затем нажмите кнопку ввода в нижнем правом углу экрана.

Код доступа будет сохранен в принтере. При отправке факса на внешний номер факса вместо используемого кода доступа необходимо ввести знак номера (#).

Примечание:

При вводе знака номера (#) в начале номера факса принтер во время набора заменяет # на сохраненный код доступа. Использование # поможет избежать проблем с подключением при соединении с внешней линией.

Отправка факсов

Настройки источника бумаги для приема факсов

Можно задать настройки на принтере таким образом, чтобы определенные источники бумаги не использовались для печати полученных документов и отчетов по факсам. По умолчанию все источники бумаги могут использоваться для печати факсов. Используйте эту функцию, если необходимо не использовать бумагу в определенном источнике для печати факсов.

1. Войдите в режим **Настр.** через начальный экран.
2. Выберите **Администратор системы > Настройки принтера > Настр. источн. бумаги > Настройки автовыбора > Факс.**
3. Выберите источники бумаги, которые не должны использоваться для печати факсов, и отключите их.

Отправка факсов

Базовые действия для отправки факса

Факсы можно отправлять в цветном или монохромном (черно-белом) режиме. При отправке факсов в монохромном режиме перед отправкой отсканированные изображения можно предварительно просмотреть на ЖК-экране.

Примечание:

- Если номер факса занят или возникли проблемы, через одну минуту принтер автоматически выполняет повторный набор номера.
- Можно зарезервировать до 50 заданий на отправку монохромных факсов, даже если телефонная линия используется для голосового вызова, отправки другого факса или приема факса. Проверить или отменить зарезервированные задания на отправку факсов можно из **Мониторинг заданий в Меню состояния.**
- Если включена функция **Сохранение неотпр. данных**, факсы, которые не удалось отправить, будут сохранены и их можно будет повторно отправить из **Мониторинг заданий в Меню состояния.**

Отправка факсов с помощью панели управления

1. Разместите оригиналы.

Примечание:

За один сеанс передачи можно отправить до 100 страниц. В некоторых случаях объем доступной памяти не позволяет отправлять даже факсы меньшего размера.

2. Войдите в режим **Факс** через начальный экран.
3. Укажите получателя.
 - Чтобы указать значение вручную, введите номер с помощью цифровой клавиатуры на панели управления или ЖК-экране и нажмите кнопку ввода в нижнем правом углу экрана.
 - Чтобы выбрать в списке контактов, нажмите **Контакты**, установите флажок, чтобы пометить контакт галочкой, затем нажмите **Далее.**
 - Чтобы выбрать в истории факсов, нажмите кнопку **История**, выберите получателя и нажмите кнопку **Меню > Отпр. на ук. ном..**

Отправка факсов

Примечание:



- Один монохромный факс можно отправить не более чем 200 получателям. Цветной факс можно отправлять только одному получателю за раз.
- Чтобы добавить паузу (трехсекундную) во время набора номера, введите дефис, нажав .
- Если включена функция **Огр. прямого набора** в **Настр. безопасности**, можно выбирать получателей только из списка контактов или истории отправленных факсов. Ввод номера факса вручную невозможен.
- Если в **Тип линии** установлен код внешнего доступа, вместо используемого кода доступа в начале номера факса необходимо ввести знак номера (#).
- Чтобы удалить введенных получателей, необходимо вывести список получателей, нажав на поле на экране, в котором показаны номер факса или количество получателей, выбрать получателя из списка и нажать **Удалить из списка**.

4. Нажмите **Меню**, выберите **Настр. отправ. факсов**, а затем настройте необходимые параметры, например разрешение и способ отправки.

Примечание:

- Для отправки двухстороннего оригинала включите **2 стороны с ADF**. Однако с этой настройкой отправка в цветном режиме невозможна.
- Чтобы сохранить текущие настройки и получателей в виде **Предустановка**, нажмите **Предустановка** на верхнем экране факса. Получатели могут не сохраниться в зависимости от того, каким способом вы указали данные (например, ввели номер факса вручную).

5. Чтобы проверить отсканированный документ при отправке монохромного факса, нажмите **Пр/см.** на верхнем экране факса.

- : перемещение экрана в направлении стрелок.
- : уменьшение или увеличение.
- : переход на предыдущую или следующую страницу.
- Повтор: отмена предварительного просмотра.
- Просмотр: отображение или скрытие значков операций.

Примечание:

- После предварительного просмотра отправка факса в цветном режиме невозможна.
- Если включена функция **Прямая отправка**, предварительный просмотр невозможен.
- Если не прикасаться к экрану предварительного просмотра в течение 20 секунд, факс отправляется автоматически.
- Качество изображения отправленного и предварительно просмотренного факса может различаться в зависимости от возможностей устройства получателя.

6. Нажмите кнопку .

Примечание:

- Чтобы отменить отправку, нажмите кнопку .
- Цветной факс отправляется дольше, поскольку принтер выполняет сканирование и отправку одновременно. Во время отправки цветного факса невозможно воспользоваться другими функциями принтера.

Отправка факсов

Соответствующая информация

- ➔ [«Размещение оригиналов» на стр. 55](#)
- ➔ [«Параметры меню для режима Факс» на стр. 133](#)
- ➔ [«Проверка заданий факса» на стр. 131](#)
- ➔ [«Управление контактами» на стр. 61](#)
- ➔ [«Режим Предв. уст.» на стр. 22](#)

Отправка факсов с набором номера через внешний телефон

Факс можно отправить, набрав номер с подключенного телефона, если перед отправкой сообщения нужно поговорить по телефону или факсовый аппарат получателя не переключается в режим факса автоматически.

1. Разместите оригиналы.

Примечание:

За один сеанс передачи можно переслать до 100 страниц.

2. Поднимите трубку подключенного телефона и наберите на нем номер факса получателя.
3. Нажмите **Запуск факса** на панели управления принтера, а затем выберите **Отправка**.
4. Нажмите **Меню**, выберите **Настр. отправ. факсов**, а затем настройте необходимые параметры, например разрешение и способ отправки.
5. После того, как раздастся тональный сигнал факса, нажмите кнопку  и положите трубку.

Примечание:

Если набор номера выполняется на подключенном телефоне, факс отправляется дольше, так как принтер выполняет сканирование и отправку одновременно. Во время отправки факса невозможно воспользоваться другими функциями принтера.

Соответствующая информация

- ➔ [«Размещение оригиналов» на стр. 55](#)
- ➔ [«Параметры меню для режима Факс» на стр. 133](#)

Различные способы отправки факса

Отправка факса после подтверждения состояния получателя

Факс можно отправлять, слушая звуки или голоса через динамик принтера во время набора, связи и передачи. Также можно использовать эту функцию для приема факса с опросом, следуя звуковым инструкциям.

1. Разместите оригиналы.
2. Войдите в режим **Факс** через начальный экран.

Отправка факсов

3. Нажмите **Без сн. тр.**.

Примечание:

Громкость звука динамика можно регулировать.

4. Укажите получателя.

5. После того как раздастся тональный сигнал факса, нажмите **Отпр./прием**, а затем **Отправка**.

Примечание:

Необходимо выполнять действия с принтером в соответствии со звуковыми инструкциями, которые раздаются в процесса приема факса с опросом.

6. Нажмите кнопку .

Соответствующая информация

- ➔ [«Отправка факсов с помощью панели управления» на стр. 115](#)
- ➔ [«Прием факсов с опросом \(Прием с опросом\)» на стр. 123](#)
- ➔ [«Размещение оригиналов» на стр. 55](#)
- ➔ [«Параметры меню для режима Факс» на стр. 133](#)

Отправка факса в указанное время (Отослать факс позже)

Факс можно отправить в указанное время. Если указано время отправки, то отправить можно только монохромные факсы.

1. Разместите оригиналы.
2. Войдите в режим **Факс** через начальный экран.
3. Укажите получателя.
4. Нажмите **Меню**, а затем выберите **Отослать факс позже**.
5. Нажмите **Вкл.**, введите время для отправки факса и нажмите **ОК**.
6. Нажмите **Меню**, выберите **Настр. отправ. факсов**, а затем настройте необходимые параметры, например разрешение и способ отправки.
7. Нажмите кнопку  (ЧБ).

Примечание:

*Отменить отправку факса можно из **Мониторинг заданий** в **Меню состояния**.*

Соответствующая информация

- ➔ [«Отправка факсов с помощью панели управления» на стр. 115](#)
- ➔ [«Размещение оригиналов» на стр. 55](#)
- ➔ [«Параметры меню для режима Факс» на стр. 133](#)
- ➔ [«Проверка заданий факса» на стр. 131](#)

Отправка факсов

Хранение факса без указания получателя (Хран. данных факсов)

Можно сохранить до 100 страниц одного документа в монохромном режиме. Это позволяет экономить время на сканировании, если часто отправляется один и тот же документ.

1. Разместите оригиналы.
2. Войдите в режим **Факс** через начальный экран.
3. Нажмите **Меню**, выберите **Хран. данных факсов** и включите эту функцию.
4. Нажмите **Меню**, выберите **Настр. отправ. факсов**, а затем настройте необходимые параметры, например разрешение и способ отправки.
5. Нажмите кнопку  (ЧБ).

Чтобы отправить или удалить сохраненный документ, нажмите кнопку **i** для отображения **Меню состояния**, выберите **Мониторинг заданий** > **Задание связи**, задайте документ и следуйте инструкциям на экране.

Соответствующая информация

- ➔ [«Отправка факсов с помощью панели управления» на стр. 115](#)
- ➔ [«Размещение оригиналов» на стр. 55](#)
- ➔ [«Параметры меню для режима Факс» на стр. 133](#)
- ➔ [«Проверка заданий факса» на стр. 131](#)

Отправка факсов по требованию (Отправка с опросом)

Можно сохранить до 100 страниц одного документа в монохромном режиме для отправки с опросом. Сохраненный документ отправляется по запросу от другого факсового аппарата, имеющего функцию приема с опросом.

1. Разместите оригиналы.
2. Войдите в режим **Факс** через начальный экран.
3. Нажмите **Меню**, выберите **Отправка с опросом** и включите эту функцию.
4. Нажмите **Меню**, выберите **Настр. отправ. факсов**, а затем настройте необходимые параметры, например разрешение и способ отправки.
5. Нажмите кнопку  (ЧБ).

Чтобы удалить сохраненный документ, нажмите на кнопку **i** для отображения **Меню состояния**, выберите **Мониторинг заданий** > **Задание связи**, задайте документ для удаления и нажмите кнопку **Удалить**.

Соответствующая информация

- ➔ [«Отправка факсов с помощью панели управления» на стр. 115](#)
- ➔ [«Размещение оригиналов» на стр. 55](#)

Отправка факсов

- ➔ «Параметры меню для режима Факс» на стр. 133
- ➔ «Проверка заданий факса» на стр. 131

Отправка большого количества страниц монохромного документа (Прямая отправка)

При отправке факса в монохромном режиме отсканированные документы временно хранятся в памяти принтера. Таким образом, отправка большого количества страниц может привести к тому, что память переполнится и принтер прекратит отправку факса. Этого можно избежать, включив функцию **Прямая отправка**, однако факс будет отправляться дольше, так как принтер выполняет сканирование и отправку одновременно. Эту функцию можно использовать, только если получатель один.

На начальном экране выберите **Факс > Меню > Настр. отправ. факсов > Прямая отправка > Вкл.**

Отправка факса с приоритетом (Отпр. по приоритетам)

Срочный документ можно отправить перед остальными факсами, ожидающими отправки.

На начальном экране выберите **Факс > Меню > Настр. отправ. факсов > Отпр. по приоритетам > Вкл.**

Примечание:

Если выполняется одно из следующих действий, отправка документа с приоритетом невозможна, так как принтер не может принять другой факс.

- Отправка монохромного факса с включенной функцией **Прямая отправка**;
- отправка цветного факса;
- отправка факса с использованием подключенного телефона;
- отправка факса с компьютера.

Отправка документов разного размера с помощью автоматического податчика (Непрер. сканир. с ADF)

Если в автоматический податчик поместить оригиналы разного размера, все они будут отправлены в размере самого большого из них. Оригиналы можно отправить в исходном размере, если отсортировать и разместить их по размеру либо размещать их по одному.

Перед размещением оригиналов выберите **Факс > Меню > Настр. отправ. факсов > Непрер. сканир. с ADF > Вкл.** на начальном экране. Для размещения следуйте инструкциям на экране.

Принтер сохранит отсканированные документы и отправит их как один документ.

Примечание:

Если не прикасаться к принтеру в течение 20 секунд после запроса о размещении следующих оригиналов, он прекратит сохранение и начнет отправку документа.

Одновременная отправка нескольких факсов одному получателю (Пакетная отправка)

Если отправки ожидает несколько факсов для одного получателя, принтер можно настроить на их группирование и одновременную отправку. Одновременно можно отправить не более 5 документов

Отправка факсов

(составляющих вместе не более 100 страниц). Это поможет сэкономить на плате за соединение благодаря сокращению количества передач.

На начальном экране выберите **Настр. > Администрир. системы > Настройки факса > Настройки отправки > Пакетная отправка > Вкл.**

Примечание:

- Кроме того, факсы, запланированные к отправке, группируются, если получатель и время отправки соответствуют друг другу.
- Пакетная отправка** не применяется к следующим заданиям на отправку факса:
 - монохромный факс с включенной функцией **Отпр. по приоритетам**;
 - монохромный факс с включенной функцией **Прямая отправка**;
 - цветные факсы;
 - факсы, отправленные с компьютера.

Отправка факса с компьютера

Факс можно отправить с компьютера с помощью FAX Utility и драйвера PC-FAX. Инструкции по эксплуатации см. в справке по FAX Utility и драйверу PC-FAX.

Соответствующая информация

- ➔ «Драйвер PC-FAX (Драйвер факса)» на стр. 174
- ➔ «Утилита FAX Utility» на стр. 174

Прием факсов

Настройка режима приема

Можно настроить **Режим приема** с помощью **Мастер настр. факса**. Во время первой настройки функции факса рекомендуется использовать **Мастер настр. факса**. Если вы хотите изменить настройки **Режим приема** в индивидуальном порядке, выполните следующие действия.

1. Войдите в режим **Настройка** через начальный экран.
2. Выберите **Администрир. системы > Настройки факса > Настройки приема > Режим приема**.
3. Выберите способ приема.
 - Авто: рекомендуется для тех, кто активно пользуется факсом. Принтер будет автоматически принимать факс после заданного количества звонков.

**Важно:**

Если к принтеру не подключен телефон, выберите режим **Авто**.

Отправка факсов

- Ручной: рекомендуется для тех, кто не часто пользуется факсом или желает принимать факсы после ответа на звонки с подключенного телефона. Во время приема факса необходимо поднять трубку, а затем использовать принтер.

Примечание:

Если включена функция **Удаленный прием**, начать прием факса можно только с помощью подключенного телефона.

Соответствующая информация

- ➔ [«Настройка базовых параметров с помощью Мастер настр. факса» на стр. 112](#)
- ➔ [«Прием факсов вручную» на стр. 122](#)
- ➔ [«Прием факсов с помощью подключенного телефона \(Удаленный прием\)» на стр. 123](#)

Настройки автоответчика

Для использования автоответчика его необходимо настроить.

- Установите **Режим приема** принтера на **Авто**.
- Установите параметр принтера **Кол-во звон. для отв.** на большее количество звонков, чем требуется для автоответчика. В противном случае автоответчик не сможет принимать голосовые вызовы для записи голосовых сообщений. Подробную информацию о настройках см. в руководствах, прилагаемых к автоответчику.

В некоторых регионах параметр **Кол-во звон. для отв.** может не отображаться.

Соответствующая информация

- ➔ [«Настройки приема» на стр. 136](#)

Различные способы приема факсов

Прием факсов вручную

Если к принтеру подключен телефон и параметр **Режим приема** установлен на **Ручной**, для приема факсов необходимо выполнить следующие шаги.

1. Поднимите трубку, когда телефон зазвонит.
2. Когда раздастся тональный сигнал факса, нажмите **Запуск факса** на ЖК-экране принтера.

Примечание:

Если включена функция **Удаленный прием**, начать прием факса можно только с помощью подключенного телефона.

3. Нажмите **Прием**.
4. Нажмите кнопку  и положите трубку телефона.

Соответствующая информация

- ➔ [«Прием факсов с помощью подключенного телефона \(Удаленный прием\)» на стр. 123](#)

Отправка факсов

- ➔ «Сохранение полученных факсов в папке «Входящие»» на стр. 124
- ➔ «Настройки источника бумаги для приема факсов» на стр. 115

Прием факсов с помощью подключенного телефона (Удаленный прием)

Чтобы принять факс вручную, необходимо использовать принтер после того, как была поднята трубка телефона. С помощью функции **Удаленный прием** можно начать прием факса напрямую с телефона.

Функция **Удаленный прием** доступна для телефонов, поддерживающих тональный набор.

Соответствующая информация

- ➔ «Прием факсов вручную» на стр. 122

Настройка Удаленный прием

1. Войдите в режим **Настройка** через начальный экран.
2. Выберите **Администрир. системы > Настройки факса > Настройки приема > Удаленный прием**.
3. Включив **Удаленный прием**, введите двузначный код (можно использовать цифры от 0 до 9, * и #) в поле **Код запуска**.
4. Нажмите **ОК**.

Использование Удаленный прием

1. Поднимите трубку, когда телефон зазвонит.
2. После того как раздастся тональный сигнал факса, введите код запуска с помощью телефона.
3. Удостоверьтесь, что принтер начал принимать факс, и положите трубку.

Прием факсов с опросом (Прием с опросом)

Можно принять факс, хранящийся на другом факсовом аппарате, набрав номер факса. Используйте эту функцию для получения документа от информационной службы факсов. Однако, если информационная служба факсов оснащена голосовыми подсказками, которым следует придерживаться для приема документа, вы не сможете воспользоваться этой функцией.

Примечание:

*Чтобы принять документ от информационной службы факсов с функцией голосовых подсказок, просто наберите номер факса с использованием функции **Без сн. тр.** или с подсоединенного телефона и выполните голосовые инструкции, управляя и телефоном, и принтером.*

1. Войдите в режим **Факс** через начальный экран.
2. Нажмите **Меню > Прием с опросом** и включите эту функцию.

Отправка факсов

3. Введите номер факса.

Примечание:

Если включена функция **Огр. прямого набора** в **Настр. безопасности**, можно выбирать получателей только из списка контактов или истории отправленных факсов. Ввод номера факса вручную невозможен.

4. Нажмите кнопку .

Соответствующая информация

- ➔ [«Отправка факса после подтверждения состояния получателя» на стр. 117](#)
- ➔ [«Отправка факсов с набором номера через внешний телефон» на стр. 117](#)

Сохранение и переадресация полученных факсов

Принтер предоставляет следующие возможности сохранения и переадресации полученных факсов.

- Сохранение в папке «Входящие» принтера
- Сохранение на внешнем запоминающем устройстве
- Сохранение на компьютере
- Переадресация на другой факсимильный аппарат, адрес эл. почты или в общую сетевую папку

Примечание:

- Приведенные выше функциональные возможности могут использоваться одновременно. Если они используются одновременно, полученные документы сохраняются в папке «Входящие», на внешнем запоминающем устройстве, на компьютере, а также переадресуются в указанное местоположение.
- При наличии полученных документов, которые еще не были прочитаны, сохранены или переадресованы, количество необработанных заданий отображается на значке режима факса.

Соответствующая информация

- ➔ [«Сохранение полученных факсов в папке «Входящие»» на стр. 124](#)
- ➔ [«Сохранение полученных факсов на внешнем запоминающем устройстве» на стр. 126](#)
- ➔ [«Сохранение полученных факсов на компьютере» на стр. 126](#)
- ➔ [«Переадресация принятых факсов» на стр. 128](#)
- ➔ [«Уведомление о необработанных полученных факсах» на стр. 131](#)

Сохранение полученных факсов в папке «Входящие»

Можно задать настройки для сохранения полученных факсов в папке «Входящие» на принтере. Можно сохранить до 100 документов. Если использовать эту функциональную возможность, полученные документы не будут печататься автоматически. Документы можно просмотреть на ЖК-экране принтера и при необходимости напечатать.

Примечание:

Сохранение 100 документов может оказаться невозможным в зависимости от условий использования, например размеров сохраненных документов и использования нескольких функциональных возможностей сохранения факсов одновременно.

Отправка факсов

Включение сохранения полученных факсов в папке «Входящие»





1. Войдите в режим **Настр.** через начальный экран.
2. Выберите **Администрир. системы > Настройки факса > Настройки вывода > Вывод факсов.**
3. Проверьте текущие настройки, отображаемые на экране, и нажмите **Настройки.**
4. Выберите **Сохран. во входящих > Да.**
5. Выберите нужный параметр на случай переполнения папки «Входящие».
 - Принимать и печатать факсы:** принтер печатает все полученные документы, которые не могут быть сохранены в папке «Входящие».
 - Отклонять входящие факсы:** принтер не отвечает на входящие вызовы факсов.

Проверка принятых факсов на ЖК-экране

1. Войдите в режим **Факс** через начальный экран.

Примечание:
При наличии непрочитанных принятых факсов количество непрочитанных документов отображается на значке режима факса на главном экране.
2. Выберите **Открыть входящие.**
3. Если папка входящих сообщений защищена паролем, введите этот пароль или пароль администратора.
4. Выберите факс для просмотра из списка.

Отобразится содержимое факса.

 - : поворот изображения вправо на 90 градусов.
 - : перемещение экрана в направлении стрелок.
 - : уменьшение или увеличение.
 - : переход на предыдущую или следующую страницу.
 - Просмотр:** отображение или скрытие значков операций.
 - : удаление просмотренных документов.
5. Нажмите **Меню**, выберите, печать или удаление просмотренного документа, и следуйте инструкциям на экране.



Важно:

Если в принтере заканчивается память, функции приема и отправки факсов отключаются. Удалите прочитанные или напечатанные документы.

Отправка факсов

Соответствующая информация

- ➔ [«Уведомление о необработанных полученных факсах» на стр. 131](#)
- ➔ [«Параметры Настройки факса» на стр. 135](#)

Сохранение полученных факсов на внешнем запоминающем устройстве

Можно установить конвертацию полученных документов в формат PDF с последующим их сохранением на внешнем запоминающем устройстве, подключенном к принтеру. Можно также задать автоматическую печать документов при сохранении их на устройстве памяти.



Важно:

Полученные документы временно сохраняются в памяти принтера до тех пор, пока не будут сохранены на устройстве памяти, подключенном к принтеру. При появлении ошибки заполнения памяти отправка и получение факсов не производятся, поэтому обязательно подключайте к принтеру устройство памяти. Количество документов, временно сохраненных в памяти принтера, отображается на значке режима факса на главном экране.

1. Подключите к принтеру внешнее запоминающее устройство.
2. Войдите в режим **Настр.** через начальный экран.
3. Выберите **Администр. системы > Настройки факса > Настройки вывода > Вывод факсов.**
4. Проверьте текущие настройки, отображаемые на экране, и нажмите **Настройки.**
5. Выберите **Прочие настройки > Созд. папку для сохр..**
6. Прочтите сообщение на экране и нажмите кнопку **Создать.**
На устройстве памяти создана папка для сохранения полученных документов.
7. Нажмите кнопку ↵ для возврата на экран **Вывод факсов.**
8. Выберите **Сохр. на запом. устр. > Да.** Для автоматической печати документов во время сохранения на устройство памяти выберите **Да и печатать.**

Соответствующая информация

- ➔ [«Уведомление о необработанных полученных факсах» на стр. 131](#)

Сохранение полученных факсов на компьютере

Можно установить конвертацию полученных документов в формат PDF с последующим их сохранением на компьютер, подключенный к принтеру. Можно также задать автоматическую печать документов при сохранении их на компьютере.

Необходимо использовать FAX Utility, чтобы выполнить настройку. Установите FAX Utility на компьютере.

Инструкции по использованию FAX Utility в Windows различаются в зависимости от используемой версии. В этом документе приведены инструкции по Version 1.XX. Применительно к Windows FAX Utility Version 2.XX см. раздел **Основные операции** в интерактивной справке FAX Utility. Чтобы проверить, какая версия используется, щелкните правой кнопкой строку заголовка FAX Utility, затем щелкните **Сведения о версии.**

Отправка факсов

! **Важно:**

- Задайте значение **Авто** для режима приема на принтере.*
- Полученные документы временно сохраняются в памяти принтера до тех пор, пока не будут сохранены на компьютере, настроенном для сохранения факсов. При появлении ошибки заполнения памяти отправка и получение факсов не производятся, поэтому не отключайте питание компьютера. Количество документов, временно сохраненных в памяти принтера, отображается на значке режима факса на главном экране.*

1. Запустите FAX Utility на компьютере, подключенном к принтеру.
2. Откройте экран настроек FAX Utility.

Примечание:

Если отображается экран ввода пароля, введите пароль. Если вы не знаете пароль, обратитесь к администратору принтера.

 Windows

Щелкните **Настройки факса для принтера**, выберите принтер и щелкните **Настройки вывода полученных факсов**.

 Mac OS X

Щелкните **Монитор получения факсов**, выберите принтер и щелкните **Получить настройки**.

3. Щелкните **Сохранить факсы на этом компьютере**, затем щелкните **Обзор**, чтобы указать папку для сохранения полученных документов.
4. При необходимости измените другие настройки.

Примечание:

Подробные сведения о настройке элементов и соответствующие инструкции см. на экране настроек справки по FAX Utility.

5. Передайте сведения о настройках на ваш принтер.

 Windows

Щелкните **ОК**.

 Mac OS X

Щелкните **Отправить**.

Если необходимо сохранить и напечатать одновременно, перейдите к следующему шагу.

6. На панели управления принтера выберите **Настройка > Администрир. системы > Настройки факса > Настройки вывода**.
7. На экране **Вывод факсов** выберите **Настройки, Сохран. на компьютер**, затем выберите **Да и печатать**.

Примечание:

*Чтобы остановить сохранение полученных документов на компьютер, задайте для параметра **Сохран. на компьютер** значение **Нет**. Для изменения этого параметра можно также использовать FAX Utility, однако изменение его в FAX Utility невозможно при наличии факсов, которые еще не были сохранены на компьютере.*

Соответствующая информация

➔ [«Настройка режима приема» на стр. 121](#)

Отправка факсов

- ➔ «Утилита FAX Utility» на стр. 174
- ➔ «Уведомление о необработанных полученных факсах» на стр. 131

Переадресация принятых факсов

Можно настроить переадресацию принятых документов на другой факсовый аппарат, или преобразование документов в формат PDF и сохранение в общей сетевой папке, или отправку на адрес электронной почты. Переадресованные документы удаляются с принтера. Сначала зарегистрируйте новые адреса для переадресации в списке контактов. Чтобы переадресовать сообщение на другой адрес электронной почты, необходимо настроить параметры сервера электронной почты.

Примечание:

- Невозможно переадресовать на другой факсовый аппарат цветные документы. Они обрабатываются как документы, которые были переадресованы со сбоем.*
- Перед использованием этой функции убедитесь, что настройки принтера **Дата и время** и **Разница времени** заданы верно. Получите доступ к меню, выбрав пункты **Администрив. системы** > **Общие настройки**.*

1. Войдите в режим **Настр.** через начальный экран.
2. Выберите **Администрив. системы** > **Настройки факса** > **Настройки вывода** > **Вывод факсов**.
3. Проверьте текущие настройки, отображаемые на экране, и нажмите **Настройки**.
4. Выберите **Переслать** > **Да**.

Примечание:

*Для автоматической печати документов при переадресации нажмите **Да и печатать**.*

5. Выберите **Прочие настройки** > **Адресат пересылки**.
6. Выберите новые места назначения для переадресации из списка контактов.

Примечание:

- Нажмите **Просм.**, чтобы упорядочить контакты по функции принтера.*
- Можно указать не более пяти мест назначения для переадресации. Установите флажок для выбора назначения. Снова щелкните флажок, чтобы снять выбор.*

7. После выбора мест назначения для переадресации нажмите **Далее**.
8. Проверьте правильность выбора мест назначения, затем нажмите **Заккрыть**.
9. Выберите **Парам. при сб. перес..**
10. Если во время их переадресации произошел сбой, выберите, печатать принятые документы или сохранить во входящей папке принтера.



Важно:

Если папка входящих документов заполнена, функции отправки и получения факсов отключены. После проверки удалите документы из папки входящих документов. Количество документов, которые не удалось переадресовать, отображается на значке режима факса на главном экране вместе с другими необработанными заданиями.

Отправка факсов

11. При переадресации на адрес электронной почты можно указать тему письма. Выберите **Тема эл. письма для перес.** и укажите тему.

Примечание:

- Если в качестве цели переадресации выбрана общая папка в сети или адрес электронной почты, рекомендуем протестировать это место назначения на предмет отправки в него отсканированного изображения в режиме сканирования. Выберите **Скан.** > **Эл. почта** или **Скан.** > **Сетевая папка / FTP** на главном экране, выберите назначение и начните сканирование.
- Можно задать получение нового факсового уведомления на компьютере под управлением Windows при сохранении полученных документов в общую сетевую папку. Используйте FAX Utility для определения настроек. Подробные сведения см. в справке по FAX Utility.

Соответствующая информация

- ➔ «Настройки вывода» на стр. 136
- ➔ «Управление контактами» на стр. 61
- ➔ «Использование сервера электронной почты» на стр. 242
- ➔ «Проверка принятых факсов на ЖК-экране» на стр. 125
- ➔ «Уведомление о необработанных полученных факсах» на стр. 131
- ➔ «Сканирование с отправкой по электронной почте» на стр. 94
- ➔ «Сканирование с сохранением в сетевую папку или на FTP-сервер» на стр. 96
- ➔ «Утилита FAX Utility» на стр. 174

Использование других функция факса

Печать отчета факса и списка

Печать отчета факса вручную

1. Войдите в режим **Факс** через начальный экран.
2. Выберите **Меню** > **Отчет по факсам**.
3. Выберите отчет для печати и следуйте инструкциям на экране.

Примечание:

Формат отчета можно изменить. На начальном экране выберите **Настройка** > **Администр. системы** > **Настройки факса** > **Настройки вывода** и настройте параметры **Прикр. изобр. к отч.** или **Формат отчета**.

Соответствующая информация

- ➔ «Параметры меню для режима Факс» на стр. 133
- ➔ «Настройки вывода» на стр. 136

Отправка факсов

Настройка автоматической печати отчетов факса

Принтер можно настроить на автоматическую печать отчетов факса.

Отчет о передаче

На начальном экране выберите **Настр. > Администрир. системы > Настройки факса > Польз. наст. по умол. > Отчет о передаче**, а затем нажмите **Печать** или **Печать по ошибке**.

Примечание:

*Чтобы изменить этот параметр при отправке факса, нажмите **Меню** на верхнем экране факса и выберите **Настр. отправ. факсов > Отчет о передаче**.*

Отчет о пересылке

На начальном экране выберите **Настр. > Администрир. системы > Настройки факса > Настройки вывода > Отчет о пересылке**, а затем нажмите **Печать** или **Печать по ошибке**.

Журнал факсов

На начальном экране выберите **Настр. > Администрир. системы > Настройки факса > Настройки вывода > Автопеч. журн. факсов**, а затем нажмите **Вкл. (каждые 30)** или **Вкл. (при получении)**.

Соответствующая информация

- ➔ [«Параметры меню для режима Факс» на стр. 133](#)
- ➔ [«Настройки вывода» на стр. 136](#)

Настройки безопасности для факса

Настройки безопасности позволяют предотвратить отправку факса не тому получателю и раскрытие или утрату принятых документов. Также можно удалить резервные копии данных факса.

1. Войдите в режим **Настройка** через начальный экран.
2. Выберите **Администрир. системы > Настройки факса > Настр. безопасности**.
3. Выберите меню и настройте параметры.

Соответствующая информация

- ➔ [«Настр. безопасности» на стр. 138](#)

Проверка заданий факса

Уведомление о необработанных полученных факсах

При наличии необработанных полученных документов количество необработанных заданий отображается на значке режима факса на главном экране. Если число факсов превышает 10, значок меняется на 10+. Определение термина «необработанный» приводится в следующей таблице.



Настройка параметров вывода полученных факсов	Состояние необработанных
Печать *1	Принятые документы ожидают печати, или печать выполняется.
Сохранение в папке входящих сообщений	В папке входящих документов имеются непрочитанные полученные документы.
Сохранение на внешнем запоминающем устройстве	Имеются полученные документы, не сохраненные в памяти устройства, потому что к принтеру не подключено устройство с папкой, специально созданной для сохранения полученных документов, либо по другим причинам.
Сохранение на компьютере	Имеются полученные документы, не сохраненные на компьютере, поскольку компьютер находится в режиме сна, или по другим причинам.
Переадресация	Имеются полученные документы, переадресация которых не выполнялась или оказалась неудачной*2.

*1 : если параметры вывода полученных факсов не установлены или задана печать полученных документов с сохранением на внешнем запоминающем устройстве или на компьютере.

*2 : если вы настроили сохранение документов, которые не удалось переадресовать, в папке входящих документов, то в папке входящих документов находятся непрочитанные документы, которые не удалось переадресовать. Если вы настроили печать документов, которые не удалось переадресовать, печать не будет завершена.

Примечание:

Если используется несколько параметров вывода факсов, количество необработанных заданий может отображаться как «2» или «3» даже в случае получения одного факса. Например, если вы настроили сохранение факсов в папку входящих документов и на компьютере, при этом был получен один факс, то количество необработанных заданий отображается как «2», если факс не сохранен в папке входящих документов и на компьютере.

Соответствующая информация

- ➔ «Сохранение полученных факсов в папке «Входящие»» на стр. 124
- ➔ «Сохранение полученных факсов на внешнем запоминающем устройстве» на стр. 126

Отправка факсов

- ➔ «Сохранение полученных факсов на компьютере» на стр. 126
- ➔ «Переадресация принятых факсов» на стр. 128
- ➔ «Проверка принятых факсов на ЖК-экране» на стр. 125
- ➔ «Проверка выполняющихся заданий факса» на стр. 132

Проверка выполняющихся заданий факса

Можно проверять, отменять, печатать, повторно отправлять или удалять следующие факсовые документы:

- принятые документы, которые еще не были распечатаны;
- документы, которые еще не были отправлены;
- документы сохраненные с помощью функций **Отправка с опросом** или **Хран. данных факсов**;
- документы, которые не удалось отправить (если включена функция **Сохранение неотпр. данных**).
- Полученные документы, которые не были сохранены на компьютере или на внешнем запоминающем устройстве

1. Нажмите кнопку **i**.
2. Выберите **Мониторинг заданий**, а затем нажмите **Задание связи** или **Задание печати**.
3. Выберите задание для проверки.

Проверка истории заданий факса

Можно проверить историю заданий на отправку или прием факсов. Журналы принятых факсов содержат принятые документы, которые можно повторно распечатать. Печать или повторная отправка отправленных документов из журнала отправленных факсов невозможна.

1. Нажмите кнопку **i**.
2. Выберите **История заданий**, а затем нажмите **Задание приема** или **Задание отпр..**
3. Выберите задание для проверки.

Примечание:

*Все принятые документы хранятся в **История заданий**, и их можно повторно распечатать, но при переполнении памяти принтера они удаляются в хронологическом порядке.*

Проверка принятых документов в папке входящих сообщений

Можно проверить принятые документы, сохраненные в папку входящих сообщений.

1. Нажмите кнопку **i**.
2. Выберите **Хран. заданий**, а затем нажмите **Входящие**.

Примечание:

*Нажмите **Меню**, чтобы вывести меню для печати или удаления всех документов в папке входящих сообщений.*

Отправка факсов

3. Выберите факс для проверки.

Отобразится содержимое документа.

Примечание:

- Нажмите **Меню**, выберите **Сведения** для просмотра подробной информации, например даты и времени, и отправителя.
- Принтер не может принимать и отправлять факсы, если его память переполнена. Рекомендуется удалять просмотренные или распечатанные документы.

Параметры меню для режима Факс

- Введите номер факса
Введите номер факса вручную.
- Разрешение
Выбор разрешения исходящего факса. Выберите **Фото** для оригиналов, которые содержат как текст, так и изображения
- Плотность
Установка плотности исходящего факса.
- Форм. док.(на стекле)
Выбор размера и ориентации оригинала, помещенного на стекло сканера
- 2 стороны с ADF
Сканирование обеих сторон оригинала, помещенного в автоматический податчик, и отправка черно-белого факса.
- Контакты
Выбор получателя из списка контактов. Можно также добавить или изменить контакт.
- История
Выбор получателя из истории отправленных факсов. Можно также добавить получателя в список контактов.
- Без сн. тр.
Факс можно отправлять, слушая звуки или голоса через динамик принтера во время набора, связи и передачи.

Настр. отправ. факсов

Выберите меню на панели управления в соответствии с приведенным ниже описанием.

Факс > Меню > Настр. отправ. факсов

- Разрешение
Выбор разрешения исходящего факса. Выберите **Фото** для оригиналов, которые содержат как текст, так и изображения
- Плотность
Установка плотности исходящего факса.
- Форм. док.(на стекле)
Выбор размера и ориентации оригинала, помещенного на стекло сканера

Отправка факсов

2 стороны с ADF

Сканирование обеих сторон оригинала, помещенного в автоматический податчик, и отправка черно-белого факса.

Прямая отправка

Монохромные факсы отправляются одному получателю сразу после установления подключения без сохранения отсканированного изображения в памяти. Если этот параметр не активирован, принтер начнет передачу после сохранения отсканированного изображения в памяти, а это может привести к ошибке заполнения памяти в случае отправки большого количества страниц. Использование этого параметра поможет избежать ошибки, но отправка факса занимает больше времени. Этот параметр нельзя использовать вместе с параметром **2 стороны с ADF** и при отправке факса нескольким получателям.

Отпр. по приоритетам

Отправка текущего факса перед остальными факсами, ожидающими отправки.

Непрер. сканир. с ADF

Отправляя факс из автоматического податчика, вы не сможете добавить оригиналы в автоматический податчик после того, как начнется сканирование. Если в автоматический податчик поместить оригиналы разного размера, все они будут отправлены в размере самого большого из них. Активируйте этот параметр, чтобы принтер выводил запрос о том, хотите ли вы сканировать другую страницу после завершения сканирования оригинала, расположенного в автоматическом податчике. В этом случае можно рассортировать и отсканировать оригиналы по размеру и отправить их одним факсом.

Отчет о передаче

Автоматическая печать отчета о передаче после отправки факса. Выберите **Печать по ошибке** для печати отчета только в случае ошибки

Отослать факс позже

Выберите меню на панели управления в соответствии с приведенным ниже описанием.

Факс > Меню > Отослать факс позже

Отправка факса в указанное время. При использовании этого параметра доступен только монохромный режим факса.

Прием с опросом

Выберите меню на панели управления в соответствии с приведенным ниже описанием.

Факс > Меню > Прием с опросом

Выполняется подключение к введенному номеру факса и получение факса, который хранится в факсимильном аппарате. Эту функцию можно использовать для получения факса от информационной службы факсов.

Отправка с опросом

Выберите меню на панели управления в соответствии с приведенным ниже описанием.

Факс > Меню > Отправка с опросом

Один отсканированный документ (до 100 монохромных страниц) сохраняется для опроса и отправляется автоматически по запросу от другого факсимильного аппарата, имеющего функцию приема с опросом.

Отправка факсов

Хран. данных факсов

Выберите меню на панели управления в соответствии с приведенным ниже описанием.

Факс > Меню > Хран. данных факсов

Сохранение одного отсканированного документа (до 100 монохромных страниц) с возможностью его отправки при необходимости.

Отчет по факсам

Выберите меню на панели управления в соответствии с приведенным ниже описанием.

Факс > Меню > Отчет по факсам

Список настроек факса

Печать текущих настроек факса

Журнал факсов

Автоматическая печать отчета о передаче после отправки факса. Можно задать автоматическую печать этого отчета с помощью следующего меню.

Настр. > Администрир. системы > Настройки факса > Настройки вывода > Автопеч. журн. факсов

Последняя передача

Печать отчета по предыдущему факсу, отправленному или принятому с опросом

Сохр. факсы

Печать списка факсов документов, сохраненных в памяти принтера, например незавершенных заданий

Трасс. прот.

Печать подробного отчета по предыдущему отправленному или принятому факсу

Параметры Настройки факса

Выберите меню на панели управления в соответствии с приведенным ниже описанием.

Настр. > Администрир. системы > Настройки факса

Польз. наст. по умол.

Выберите меню на панели управления в соответствии с приведенным ниже описанием.

Настройка > Администрир. системы > Настройки факса > Польз. наст. по умол.

Настройки, выполняемые в данном меню, становятся настройками по умолчанию для отправки факсов. Подробно о настраиваемых элементах см. в списке меню **Настр. отправ. факсов** в режиме Факс.

Соответствующая информация

➔ [«Параметры меню для режима Факс» на стр. 133](#)

Отправка факсов

Настройки отправки

Выберите меню на панели управления в соответствии с приведенным ниже описанием.

Настр. > Администрир. системы > Настройки факса > Настройки отправки

Авторазворот

Оригинал размера А4, помещенный в автоматический податчик или на стекло сканера длинным краем влево, отправляется как факс формата А3. Включите эту функцию для разворота отсканированного изображения для отправки в формате А4.

Пакетная отправка

Если отправки ожидает несколько факсов для одного получателя, принтер можно настроить на их группировку и одновременную отправку. Одновременно можно отправить не более 5 документов (составляющих вместе не более 100 страниц). Это поможет сэкономить на плате за соединение благодаря сокращению количества передач.

Сохранение неотпр. данных

Сохранение документов, которые не удалось отправить, в памяти принтера. Можно повторно отправить документы из **Меню состояния**

Настройки приема

Выберите меню на панели управления в соответствии с приведенным ниже описанием.

Настр. > Администрир. системы > Настройки факса > Настройки приема

Режим приема

Выбор режима приема

DRD

Если у вас подключена услуга различения звонков от телефонной компании, следует выбрать шаблон звонка, который будет использоваться для входящих факсов. Услуга различения звонков, предлагаемая многими телефонными компаниями (название зависит от конкретной компании), позволяет иметь на одной телефонной линии несколько телефонных номеров. Каждому номеру присваивается индивидуальный шаблон звонка. Один номер можно использовать для голосовых вызовов, а другой для факса. В зависимости от региона этот параметр может быть **Вкл.** или **Выкл.**

Кол-во звон. для отв.

Выбор количества звонков, которое должно пройти перед тем, как принтер автоматически примет факс.

Удаленный прием

При ответе на входящий вызов факса по телефону, подключенному к принтеру, можно начать прием факса путем ввода кода с помощью телефона

Настройки вывода

Выберите меню на панели управления в соответствии с приведенным ниже описанием.

Отправка факсов

Настр. > Администр. системы > Настройки факса > Настройки вывода

Вывод факсов

Можно настроить сохранение принятых документов в папку входящих сообщений, на устройство памяти или на компьютер либо переадресовывать эти документы

Автоуменьшение

Уменьшение больших принятых документов под размер бумаги в источнике бумаги. Уменьшение не всегда возможно и зависит от полученных данных. Если эта функция выключена, большие документы печатаются в оригинальном размере на нескольких листах или вторая страница выдается пустой

Авторазворот

Разворот принятых документов формата А5, В5, А4 с альбомной ориентацией или формата Letter для печати на бумаге правильного размера. Данная настройка применяется, если для печати факсов в **Настр. источн. бумаги > Настройки автовыбора** установлены два или более источника бумаги, а в настройках размера бумаги используются А3 и А4, В4 и В5 или А4 и А5.

Подборка в стопу

Печать принятых документов с последней страницы (печать в нисходящем порядке), чтобы страницы распечатанных документов складывались в правильном порядке. Если принтер испытывает недостаток памяти, эта функция может быть недоступна

Время приост. печати

Документы, полученные в течение указанного времени, сохраняются в памяти принтера без выполнения печати. Перезапуск печати в указанное время, печать документов выполняется автоматически. Эту функцию можно использовать для снижения уровня шума в ночное время или для того, чтобы конфиденциальные документы не были раскрыты во время вашего отсутствия. Перед использованием этой функции следует убедиться, что имеется достаточное количество памяти. Даже перед выполнением перезапуска можно проверить и напечатать полученные документы отдельно в **Меню состояния**.

Отчет о пересылке

Печать отчета после переадресации принятого документа

Прикр. изобр. к отч.

Печать **Отчет о передаче** с изображением первой страницы отправленного документа. Выберите **Вкл. (большое изображ.)** для печати верхней части страницы без уменьшения. Выберите **Вкл. (небольш. изображ.)** для печати всей страницы с уменьшением до размера отчета.

Автопеч. журн. факсов

Автоматическая печать журнала факсов. Выберите **Вкл. (каждые 30)** для печати журнала по завершении каждых 30 заданий факса. Выберите **Вкл. (при получении)** для печати журнала в заданное время. Однако, если заданий больше 30, печать журнала выполняется до наступления заданного времени

Формат отчета

Выбор формата для отчетов факса, отличного от **Трасс. прот.**. Выберите **Сведения** для печати с кодами ошибок

Отправка факсов

Основные настройки

Выберите меню на панели управления в соответствии с приведенным ниже описанием.

Настр. > Администрир. системы > Настройки факса > Основные настройки

Скорость перед. факса

Выбор скорости передачи факса. Если при отправке/приеме факса за границу/из-за границы или при использовании телефонных услуг по стандарту IP (VoIP) часто возникает ошибка связи, мы рекомендуем выбрать **Низкая (9600 бит/с)**

ЕСМ

Автоматическое исправление ошибок при передаче факса (Режим исправления ошибок), обусловленных, главным образом, помехами на телефонной линии. Если эта функция отключена, отправка и прием документов в цветном режиме невозможны

Обнаружение гудка

Определение тонального сигнала набора перед началом набора. Если принтер подключен к РВХ (учрежденческой автоматической телефонной станции) или цифровой телефонной линии, он может не произвести набор. В этом случае следует изменить настройки **Тип линии** для **РВХ**. Если это не сработает, необходимо отключить эту функцию. Обратите внимание: при отключении этой функции первая цифра в номере факса может исчезнуть, и факс будет отправлен на неправильный номер.

Режим набора

Выбор типа телефонной системы, к которой подключен принтер. Если выбрано значение **Импульсный**, можно временно перейти с импульсного режима набора номера на тональный, нажав * («Т» введено) во время ввода номера на верхнем экране факса. В зависимости от региона эта настройка может не отображаться

Тип линии

Выбор типа линии, к которой подключен принтер. Если принтер эксплуатируется в окружении, где используются добавочные номера телефонов и требуются коды внешнего доступа, например 0 и 9, для выхода на внешнюю линию выберите **РВХ** и зарегистрируйте код доступа. После регистрации кода доступа введите # (решетку) вместо кода доступа, отправляя факс на внешний номер. В окружении, где используется DSL-модем или адаптер терминала, также рекомендуется установить **РВХ**.

Заголовок

Ввод имени и номер факса отправителя. Они будут отображаться в виде заголовка на исходящих факсах. Можно ввести до 40 символов для имени и до 20 – для номера факса

Настр. безопасности

Выберите меню на панели управления в соответствии с приведенным ниже описанием.

Настр. > Администрир. системы > Настройки факса > Настр. безопасности

Огр. прямого набора

Включите эту функцию для предотвращения ввода номеров факсов получателей вручную, в результате чего оператор сможет выбирать получателей только из списка контактов или

Отправка факсов

истории отправленных сообщений. Выберите **Вводить дважды**, чтобы оператор вводил номер факса еще раз, если эта операция выполняется вручную

Подтверд. спис. адресов

Отображение экрана подтверждения от получателя перед началом передачи

Настр. пароля к вход.

Защита папки входящих сообщений паролем для ограничения просмотра принятых факсов пользователями. Выберите **Изменить** для смены пароля и **Сброс** для отмены защиты с помощью пароля. При изменении или сбросе пароля необходимо знать текущий пароль

Автоуд. резерв. данн.

На случай неожиданного выключения питания, связанного с перебоями в электроснабжении или нарушениями в работе устройства, принтер временно сохраняет резервные копии отправленных и принятых документов в своей памяти. Активируйте эту функцию для автоматического удаления ненужных резервных копий после завершения отправки или приема документов.

Удал. резерв. данных

Выполняется удаление всех резервных копий, временно сохраненных в памяти принтера. Данную функцию следует использовать перед тем, как утилизировать принтер или передать его другому лицу

Проверить подкл. факса

Выберите меню на панели управления в соответствии с приведенным ниже описанием.

Настр. > Администрир. системы > Настройки факса > Проверить подкл. факса

Проверка подключения принтера к телефонной линии и его готовности к передаче факса, а также печать результатов проверки на простой бумаге размера А4.

Мастер настр. факса

Выберите меню на панели управления в соответствии с приведенным ниже описанием.

Настр. > Администрир. системы > Настройки факса > Мастер настр. факса

Базовая настройка факса по указаниям на экране. Подробнее см. на странице с описанием базовых настроек факса.

Заправка контейнеров для чернил и замена емкостей для отработанных чернил

Проверка состояния оставшихся чернил и емкости для отработанных чернил

Приблизительный уровень чернил можно проверить на компьютере.

Чтобы убедиться в реальном уровне оставшихся чернил, визуально проверьте уровни во всех контейнерах для чернил принтера.

Приблизительный срок службы емкости для отработанных чернил можно проверить на панели управления или на компьютере.

Проверка состояния емкости для отработанных чернил — панель управления

1. Нажмите кнопку **i** на панели управления.
2. Выберите **Информ. о принтере**.

Примечание:

Индикатор в правом углу укажет на доступное место в емкости для отработанных чернил.

Проверка состояния оставшихся чернил и емкости для отработанных чернил — Windows

1. Войдите в окно драйвера принтера.
2. Нажмите на **EPSON Status Monitor 3** на вкладке **Сервис**.

Примечание:

*Если утилита EPSON Status Monitor 3 отключена, нажмите **Расширенные параметры** на вкладке **Сервис**, после чего выберите **Включить EPSON Status Monitor 3***

Соответствующая информация

➔ [«Драйвер принтера для Windows» на стр. 170](#)

Заправка контейнеров для чернил и замена емкостей для отработанных чернил

Проверка состояния оставшихся чернил и емкости для отработанных чернил — Mac OS

1. Выберите **Системные настройки** в меню  > **Принтеры и сканеры** (или **Печать и сканирование**, **Печать и факс**), а затем выберите принтер.
2. Нажмите **Параметры и принадлежности** > **Утилита** > **Открыть утилиту принтера**.
3. Нажмите **EPSON Status Monitor**.

Коды бутылок с чернилами

Компания Epson рекомендует использовать только оригинальные емкости с чернилами Epson. Гарантия Epson не распространяется на повреждения, вызванные использованием чернил, отличных от указанных в спецификации, в том числе подлинных чернил Epson, не предназначенных для этого принтера, а также любых чернил других производителей.

Другие продукты, не произведенные компанией Epson, могут вызвать повреждение, на которое не распространяются гарантийные обязательства компании Epson, и при определенных условиях могут вызвать непредсказуемое поведение принтера.

Ниже приведены коды оригинальных бутылок с чернилами Epson.

ВК: Black (Черный)	С: Cyan (Голубой)	М: Magenta (Пурпурный)	Y: Yellow (Желтый)
774	664	664	664



Важно:

Использование других оригинальных чернил Epson, не указанных в спецификации, может вызвать повреждение, на которое не распространяются гарантийные обязательства компании Epson.

Примечание:

- Коды бутылок с чернилами зависят от региона. Чтобы получить сведения о кодах, доступных в вашем регионе, свяжитесь со службой поддержки компании Epson.
- Пользователям из стран Европы рекомендуется посетить следующий веб-сайт для получения сведений о ресурсе.
<http://www.epson.eu/pageyield>

Соответствующая информация

➔ «Веб-сайт технической поддержки» на стр. 244

Меры предосторожности при работе с бутылками с чернилами

Прочтите следующие инструкции перед заправкой чернил.

Заправка контейнеров для чернил и замена емкостей для отработанных чернил

Меры предосторожности при работе

- Используйте емкости с чернилами с правильным кодом запчасти для своего принтера.
- При использовании этого принтера требуется осторожное обращение с чернилами. Чернила могут расплескаться при заправке или дозаправке контейнеров. При попадании на одежду или вещи чернила могут не отстираться.
- Емкости с чернилами следует хранить при комнатной температуре и не допускать попадания прямых солнечных лучей.
- Компания Epson рекомендует использовать емкости с чернилами до даты, указанной на упаковке.
- Храните емкости с чернилами в той же среде, что и принтер.
- При хранении и транспортировке бутылки с чернилами после удаления пломбы не наклоняйте бутылку и не подвергайте ударам или изменению температур. В противном случае чернила могут вытечь даже при плотно закрытой крышке бутылки с чернилами. Держите бутылку с чернилами строго вертикально, когда закрываете крышку, и принимайте соответствующие меры для предотвращения вытекания чернил при транспортировке бутылки.
- Если емкость занесена в помещение с холодного склада, то перед использованием необходимо выдержать ее при комнатной температуре не менее трех часов.
- Не открывайте упаковку с емкостью с чернилами, пока не будете готовы к заправке картриджа. Для обеспечения безотказной работы емкость с чернилами находится в вакуумной упаковке. Если емкость с чернилами оставить распакованной на длительное время перед ее использованием, нормальная печать может быть невозможна.
- Визуально проверяйте уровни чернил в самих контейнерах. Использование принтера при недостаточном количестве чернил может привести к поломке устройства. Для сброса уровней чернил компания Epson рекомендует заполнять все контейнеры для чернил до верхней линии при выключенном принтере.
- Когда принтер указывает на необходимость заправки чернил, для обеспечения наивысшего качества печати и защиты печатающей головки в картридже остается резервный запас чернил, объем которого может изменяться. Приведенные данные по ресурсу картриджей не включают в себя этот резерв.
- Чтобы добиться оптимальных результатов печати, перезакраивайте контейнеры для чернил до верхней линии не менее одного раза в год.
- Емкости с чернилами могут содержать переработанные материалы, однако это не влияет на работу и производительность принтера.
- Характеристики и внешний вид емкости с чернилами могут быть изменены без предварительного уведомления в целях усовершенствования.
- Указанные объемы зависят от печатаемых изображений, используемого типа бумаги, частоты печати и таких условий окружающей среды, как температура.

Потребление чернил

- Для поддержания оптимальной производительности печатающей головки некоторое количество чернил из всех емкостей с чернилами потребляется не только во время печати, но и во время технического обслуживания, например во время замены чернил и очистки печатающей головки.
- При печати в черно-белом режиме или печати в оттенках серого, в зависимости от типа бумаги и настроек качества печати, могут использоваться цветные чернила. Это происходит потому, что для создания черного цвета используются цветные чернила.

Заправка контейнеров для чернил и замена емкостей для отработанных чернил

- ❑ Чернила в емкостях, поставляемых вместе с принтером, частично используются во время начальной установки. Для обеспечения высокого качества отпечатков печатающая головка устройства будет полностью заправлена чернилами. Эта одноразовая процедура потребляет определенное количество чернил, поэтому с помощью этих емкостей можно распечатать меньше страниц в сравнении с последующими емкостями с чернилами.

Перезаправка контейнеров для чернил

1. Войдите в режим **Настройка** через начальный экран.
2. Выберите **Обслуживание > Сбросить уровни чернил**.
3. Нажмите **Далее**.
4. Откройте крышку блока контейнеров для чернил и снимите крышку с контейнера. Снятую крышку положите на выступающую часть контейнера для чернил, как показано в п. 3 на следующем рисунке.

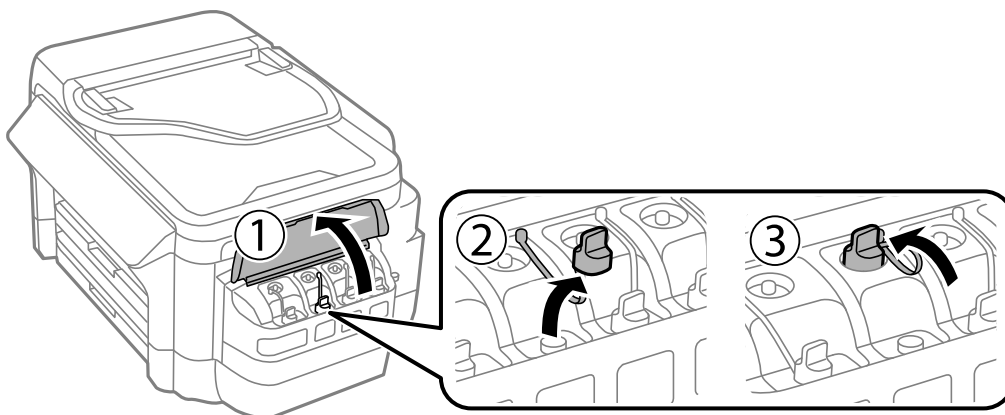

! Важно:

- ❑ Будьте осторожны и не допускайте проливания чернил.
- ❑ Убедитесь в том, что цвет картриджа совпадает с цветом чернил, которые вы хотите дозаправить.

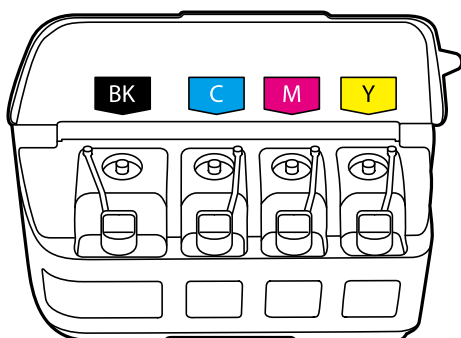

Заправка контейнеров для чернил и замена емкостей для отработанных чернил

5. Снимите верхнюю часть крышки или колпачок крышки.

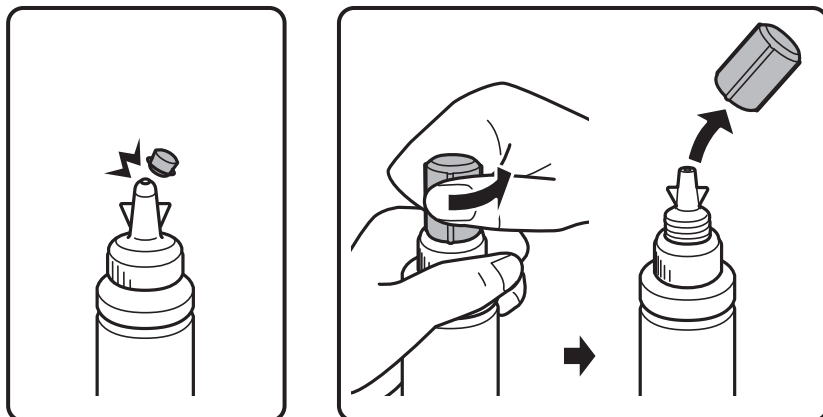

Примечание:

- ❑ Конструкция бутылок с чернилами зависит от даты производства и места покупки.
- ❑ Не выбрасывайте верхнюю часть крышки или колпачок крышки. Если после дозаправки картриджа остаются чернила, используйте верхнюю часть крышки или колпачок крышки для герметизации крышки емкости с чернилами.

6. Снимите крышку с бутылки с чернилами, удалите пломбу и затем заверните крышку.

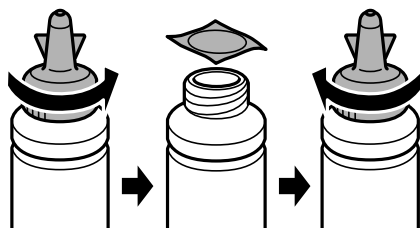

Важно:

Плотно закройте крышку емкости с чернилами, в противном случае чернила могут протечь.

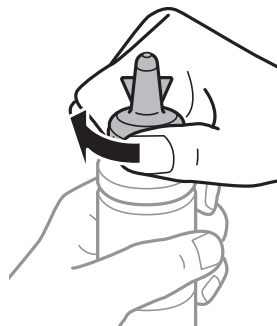

Заправка контейнеров для чернил и замена емкостей для отработанных чернил

7. Заправьте контейнер для чернил чернилами надлежащего цвета до верхней линии на контейнере для чернил.

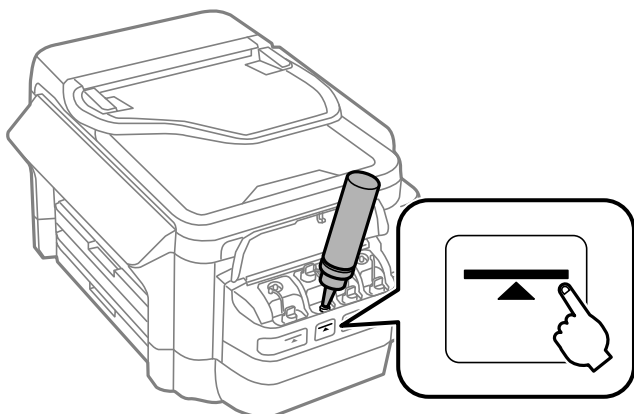

Важно:

При определении содержимого контейнера «на глаз» могут возникнуть трудности. Аккуратно перезаправляйте контейнер для чернил, чтобы не допустить протекания чернил через впускное отверстие.

Примечание:

Если после повторной заправки картриджа до верхней линии в емкости остаются чернила, плотно закройте верхнюю часть крышки или колпачок крышки и храните емкость для дальнейшего использования в вертикальном положении.

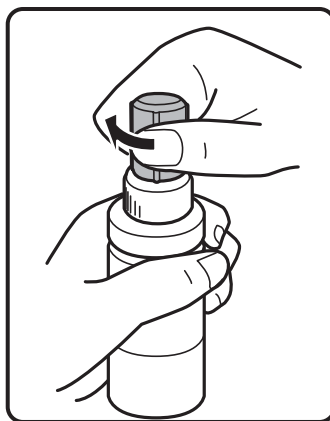
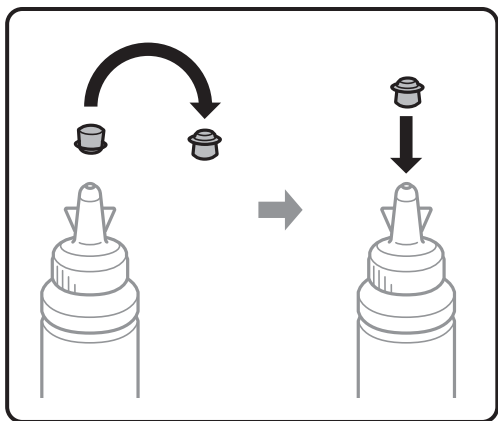

Заправка контейнеров для чернил и замена емкостей для отработанных чернил

8. Плотно закройте крышку контейнера.

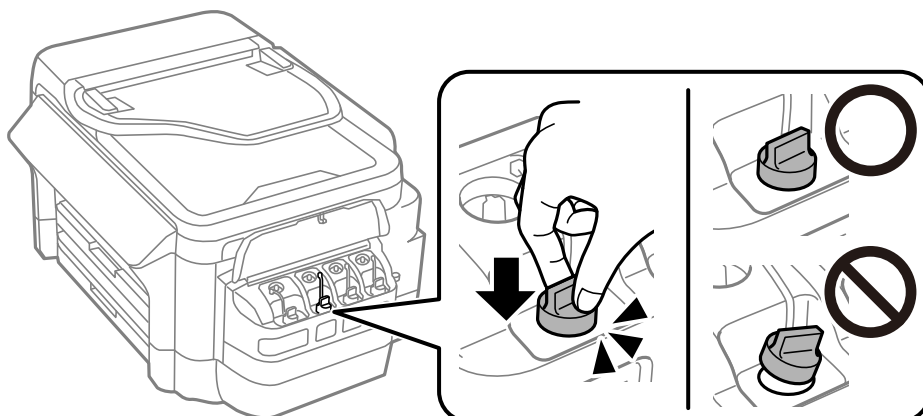

9. Закройте крышку блока контейнеров для чернил.

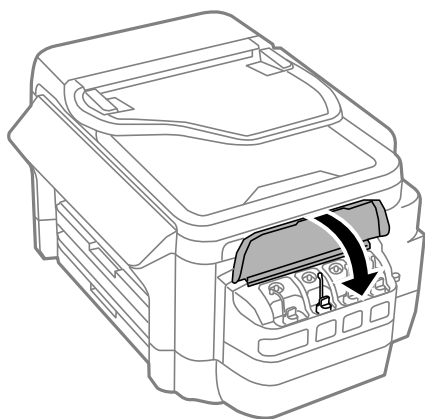

10. Выберите цвет, который был заправлен, и нажмите кнопку **Готово**.

11. Подтвердите сообщение и нажмите ОК.

Примечание:

Можно сбросить уровень чернил, даже если емкость не была заполнена по верхнюю линию. Обратите внимание, что это может привести к несоответствию приблизительных и фактических уровней чернил. Чтобы принтер работал оптимально, заправьте контейнеры для чернил до верхней линии, а затем сбросьте уровни чернил.

Соответствующая информация

- ➔ «Коды бутылок с чернилами» на стр. 141
- ➔ «Меры предосторожности при работе с бутылками с чернилами» на стр. 141

Код емкости для отработанных чернил

Компания Epson рекомендует использовать только оригинальные контейнеры для отработанных чернил Epson.

Ниже приведен код для оригинальной емкости для отработанных чернил Epson.

T6711

Меры предосторожности при замене емкости для отработанных чернил

Перед заменой емкости для отработанных чернил изучите следующие инструкции.

- Не касайтесь зеленой микросхемы сбоку контейнера для отработанных чернил. Это может привести к нарушению нормальной работы принтера.
- Не наклоняйте контейнер для отработанных чернил до его помещения в пластиковый пакет, поскольку из контейнера могут пролиться чернила.
- Не допускайте попадания прямых солнечных лучей на контейнер для отработанных чернил.
- Не заменяйте контейнер для отработанных чернил во время печати, поскольку это может привести к вытеканию чернил.
- Не используйте повторно извлеченный контейнер для отработанных чернил, который не использовался в течение продолжительного времени. Чернила в вынутом контейнере засыхают, и контейнер больше не сможет принимать отработанные чернила.
- Запрещается извлекать емкость для отработанных чернил, кроме как для замены, так как это может привести к вытеканию чернил.

Замена емкости для сбора чернил

При некоторых циклах печати в емкость для отработанных чернил сливается небольшое количество лишних чернил. Во избежание выливания чернил из емкости для отработанных чернил принтер настроен на остановку печати при достижении предела поглощающей способности этой емкости. Частота и необходимость данных действий зависят от количества печатаемых страниц, типа печатаемого материала и количества циклов очистки, проводимых принтером. По мере необходимости емкость для отработанных чернил следует заменять. Сигнал о необходимости замены подается с помощью утилиты Epson Status Monitor, ЖК-дисплея и индикаторов на панели управления. Необходимость в замене контейнера не означает прекращения работы принтера в соответствии с техническими условиями. Гарантия Epson не распространяется на затраты, связанные с данной заменой. Эта деталь обслуживается пользователем.

Примечание:

Когда она заполняется, печать невозможна до замены емкости, призванной предотвратить утечку чернил. Однако можно отправлять факсы и сохранять данные на внешнее USB-устройство.

1. Выньте новую емкость для отработанных чернил из упаковки.



Важно:

Не касайтесь зеленой микросхемы сбоку контейнера для отработанных чернил. Это может привести к нарушению нормальной работы принтера.

Примечание:

Прозрачный пакет для использованной емкости для сбора чернил входит в комплект поставки новой емкости для сбора чернил.

Заправка контейнеров для чернил и замена емкостей для отработанных чернил

2. Откройте задняя крышка 1.

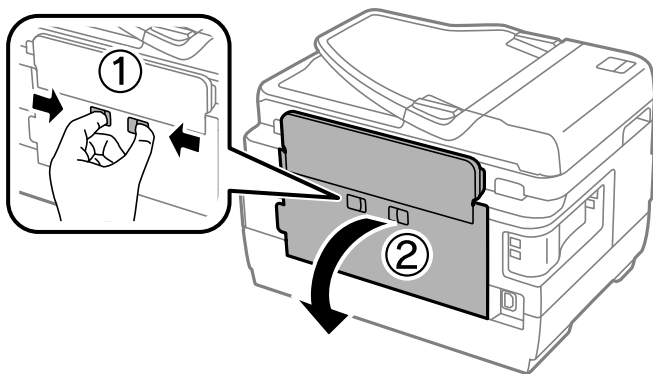

3. Выньте использованную емкость для отработанных чернил.

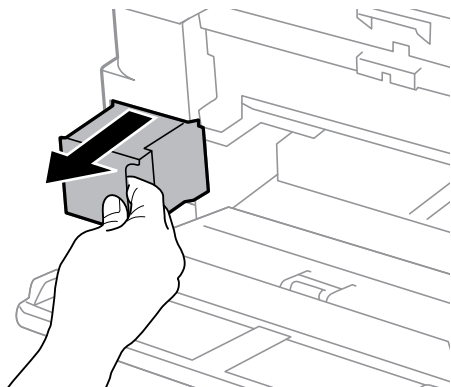

4. Положите использованную емкость в прозрачный пакет, полученный с новой емкостью, и запечатайте его.

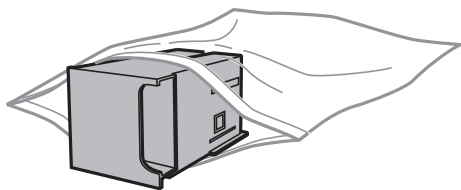

Важно:

Не наклоняйте контейнер для отработанных чернил до его помещения в пластиковый пакет, поскольку из контейнера могут пролиться чернила.

5. Вставьте новую емкость в принтер до упора.
6. Закройте задняя крышка 1.

Соответствующая информация

- ➔ «Код емкости для отработанных чернил» на стр. 146
- ➔ «Меры предосторожности при замене емкости для отработанных чернил» на стр. 147

Техническое обслуживание принтера

Проверка и прочистка печатающей головки

При забитых дюзах отпечатки становятся бледными, появляются отчетливые полосы или непредвиденные цвета. При снижении качества печати необходимо воспользоваться функцией проверки дюз и проверить, не забиты ли дюзы. Если дюзы забиты, необходимо прочистить печатающую головку.

**Важно:**

- Не открывайте сканер и не выключайте принтер во время очистки головки. Если очистка головки не будет завершена, принтер может перестать печатать.
- Поскольку при очистке печатающей головки используется определенное количество чернил, выполняйте процедуру очистки только в случае ухудшения качества печати.
- При низком уровне чернил невозможна очистка печатающей головки. Приготовьте новую емкость с чернилами.
- Если после третьей проверки дюз и прочистки головки качество печати не улучшилось, следует подождать не менее 12 часов, не печатая на принтере, а затем еще раз проверить дюзы и прочистить головку. Рекомендуется выключить принтер. Если качество печати все еще неудовлетворительное, обратитесь в службу поддержки Epson.
- Во избежание высыхания печатающей головки не отключайте принтер от сети при включенном питании.

Проверка и прочистка печатающей головки — Панель управления

1. Загрузите простую бумагу размера А4 в кассета для бумаги 1.
2. Войдите в режим **Настройка** через начальный экран.
3. Выберите **Обслуживание > Пров. дюз печат. гол.**
4. Следуйте инструкциям на экране, чтобы распечатать шаблон проверки дюз.

Техническое обслуживание принтера

5. Просмотрите распечатанный шаблон. Если на отпечатке имеются разорванные линии или отсутствующие сегменты, как показано на шаблоне «NG», дюзы печатающей головки могут быть забиты. Перейдите к следующему шагу. Если на отпечатке нет разорванных линий или отсутствующих сегментов, как показано на шаблоне «ОК», дюзы печатающей головки не забиты. Закройте функцию проверки форсунок.

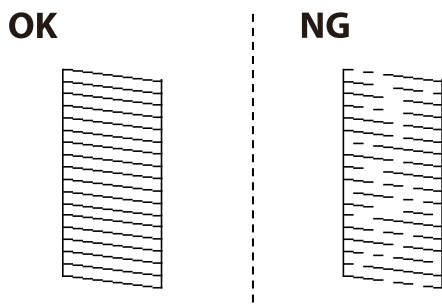

Примечание:

Тестовые шаблоны могут различаться в зависимости от модели.

6. Выберите **Очистка печат. гол.**
7. Выберите один из следующих параметров в зависимости от результата проверки дюз.
- Все цвета:** в случае обнаружения дефекта в шаблонах всех цветов (BK, Y, M и C).
 - Все, кроме черного:** в случае обнаружения дефекта в шаблонах всех цветов, кроме черного (Y, M и C).
 - Только черный:** в случае обнаружения дефекта в шаблоне черного цвета (BK).
8. После завершения очистки повторно напечатайте шаблон калибровки дюз. Повторяйте процедуру очистки и печати шаблона, пока все линии не будут печататься полностью.

Соответствующая информация

➔ [«Загрузка бумаги в Кассета для бумаги» на стр. 48](#)

Проверка и прочистка печатающей головки — Windows

1. Загрузите простую бумагу размера А4 в кассета для бумаги 1.
2. Войдите в окно драйвера принтера.
3. Нажмите на **Проверка дюз** на вкладке **Сервис**.
4. Следуйте инструкциям на экране.

Соответствующая информация

➔ [«Загрузка бумаги в Кассета для бумаги» на стр. 48](#)

➔ [«Драйвер принтера для Windows» на стр. 170](#)

Проверка и прочистка печатающей головки: Mac OS

1. Загрузите простую бумагу размера А4 в кассета для бумаги 1.
2. Выберите **Системные настройки** в меню  > **Принтеры и сканеры** (или **Печать и сканирование, Печать и факс**), а затем выберите принтер.
3. Нажмите **Параметры и принадлежности** > **Утилита** > **Открыть утилиту принтера**.
4. Нажмите **Проверка дюз**.
5. Следуйте инструкциям на экране.

Соответствующая информация

➔ [«Загрузка бумаги в Кассета для бумаги» на стр. 48](#)

Замена чернил внутри чернильных трубок

Если принтер не использовался в течение одного или двух месяцев и вы заметили полосы или потерю цветов на отпечатках, то для решения проблемы может понадобиться замена чернил внутри чернильных трубок. Утилита **Технологическая прочистка чернил** позволяет заменить все чернила внутри чернильных трубок.



Важно:

- Для этой функции требуется большое количество чернил. Перед использованием этой функции убедитесь в достаточном количестве чернил в контейнерах для чернил принтера. Если чернил недостаточно, дозаправьте картриджи.
- Емкость для отработанных чернил вырабатывает свой ресурс быстрее при использовании этой функции. Замените емкость для отработанных чернил, если ресурс впитывания в емкости исчерпан.
- После использования **Технологическая прочистка чернил** выключите принтер и подождите не менее 12 часов. Использование этой функции улучшает качество печати по истечении 12 часов, однако она не может быть использована в течение 12 часов после последнего использования. Если после использования всех способов проблема не решена, обратитесь в службу поддержки Epson.

Соответствующая информация

➔ [«Замена емкости для сбора чернил» на стр. 147](#)

Замена чернил внутри чернильных трубок — Windows

1. Войдите в окно драйвера принтера.
2. Нажмите на **Технологическая прочистка чернил** на вкладке **Сервис**.
3. Выполняйте инструкции, отображаемые на экране.

Соответствующая информация

➔ «Драйвер принтера для Windows» на стр. 170

Замена чернил в чернильных трубках: Mac OS

1. Выберите **Системные настройки** в меню  > **Принтеры и сканеры** (или **Печать и сканирование**, **Печать и факс**), а затем выберите принтер.
2. Нажмите **Параметры и принадлежности** > **Утилита** > **Открыть утилиту принтера**.
3. Нажмите **Технологическая прочистка чернил**.
4. Следуйте инструкциям на экране.

Калибровка печатающей головки

Если вы заметили несовпадение вертикальных линий или размытые изображения, выровняйте печатную головку.

Выравнивание печатающей головки: панель управления

1. Загрузите простую бумагу размера А4 в кассета для бумаги 1.
2. Войдите в режим **Настройка** через начальный экран.
3. Выберите **Обслуживание** > **Калиб. печат. головки**.
4. Выберите **Выравнив. по высоте** или **Выравнив. по гориз.**, а затем следуйте инструкциям на экране для печати шаблона выравнивания.
 - Выравнив. по высоте:** выберите этот вариант, если распечатки выглядят нечеткими или вертикальные линии кажутся смещенными.
 - Выравнив. по гориз.:** выберите этот вариант, если через равные промежутки видны горизонтальные полосы.
5. Следуйте инструкциям на экране, чтобы выровнять печатающую головку.
 - Выравнив. по высоте:** в каждой группе найдите и введите номер шаблона с наибольшей площадью сплошного покрытия.

#1

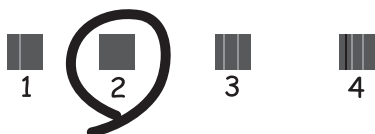

Техническое обслуживание принтера

- Выравнив. по гориз.: найдите и введите номер шаблона с наименьшим количеством разрывов и перекрытий.



Примечание:

Тестовые шаблоны могут различаться в зависимости от модели.

Соответствующая информация

➔ [«Загрузка бумаги в Кассета для бумаги» на стр. 48](#)

Очистка бумагопроводящего тракта от чернильных пятен

Если отпечатки смазанные или потертые, очистите ролик изнутри.



Важно:

Для очистки внутренней части принтера запрещается использовать санитарно-гигиеническую бумагу типа бумажных салфеток. Волокна могут забить дюзы печатающей головки.

1. Загрузите бумагу А3 в источник бумаги, который необходимо очистить.
2. Войдите в режим **Настр.** через начальный экран.
3. Выберите **Обслуживание > Очистка напр. бумаги.**
4. Выберите источник бумаги и следуйте инструкциям на экране для прочистки бумагопроводящего тракта.

Примечание:

Повторяйте данную процедуру, пока чернила не перестанут размазываться по бумаге. Если распечатки смазанные или потертые, очистите другие источники бумаги.

Соответствующая информация

➔ [«Загрузка бумаги в Кассета для бумаги» на стр. 48](#)

Очистка автоматического податчика

Если копируемые или сканируемые изображения из автоматического податчика искажены или оригиналы подаются в автоматический податчик неправильно, почистите его.



Важно:

Для очистки принтера запрещается использовать спиртосодержащие жидкости и растворители. Эти химические продукты могут повредить принтер.

1. Откройте крышку автоматического податчика.

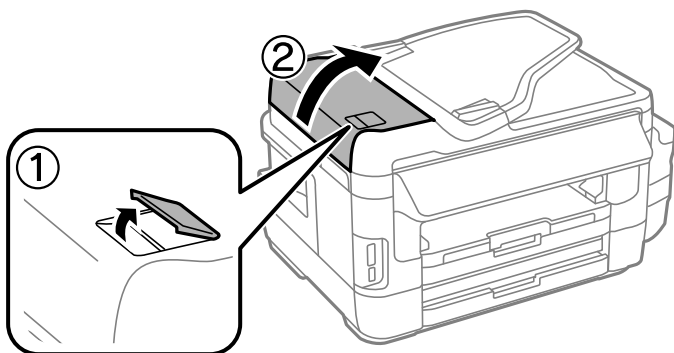

2. Для очистки ролика и внутренней поверхности автоматического податчика необходимо использовать мягкую, сухую, чистую ткань.

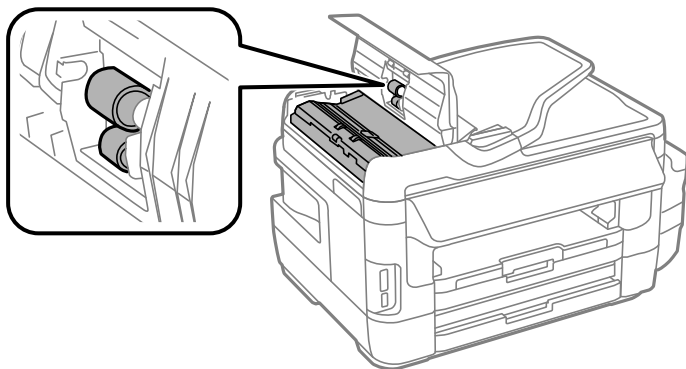

3. Поднимите крышку сканера.

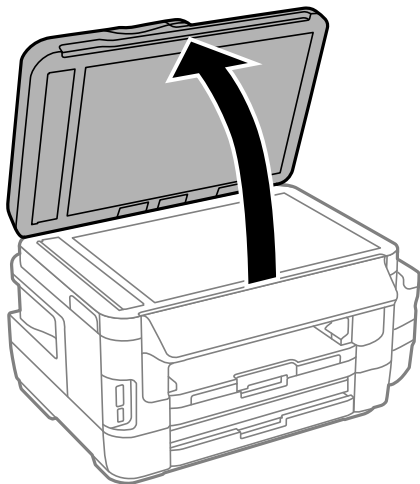

4. Очистите ту часть, которая показана на иллюстрации.

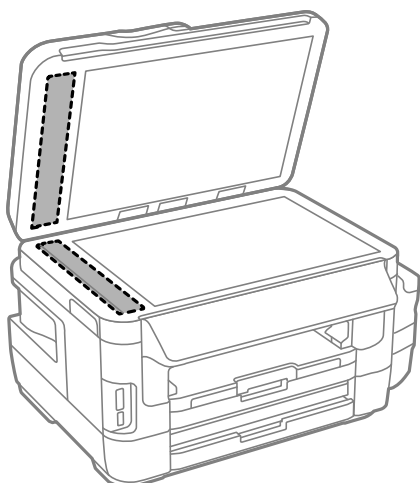

Примечание:

- ❑ Если стеклянная поверхность загрязнена жиром или другим трудноудаляемым материалом, для их удаления рекомендуется воспользоваться небольшим количеством моющей жидкости для стекла и мягкой тканью. Вытереть всю оставшуюся жидкость.
- ❑ Не нажимайте на стеклянную поверхность слишком сильно.
- ❑ Необходимо обратить особое внимание на то, чтобы не поцарапать и не повредить стекло. Поврежденная стеклянная поверхность может снизить качество сканирования.

Очистка Стекло сканера

Если на копиях или отсканированных изображениях появились потертости или размытия, произведите очистку стекло сканера.

Техническое обслуживание принтера

Предостережение:

При закрытии и открытии крышки сканера будьте особенно осторожны, чтобы не прищемить руку или пальцы. В противном случае можно получить травму.

Важно:

Для очистки принтера запрещается использовать спиртосодержащие жидкости и растворители. Эти химические продукты могут повредить принтер.

1. Поднимите крышку сканера.

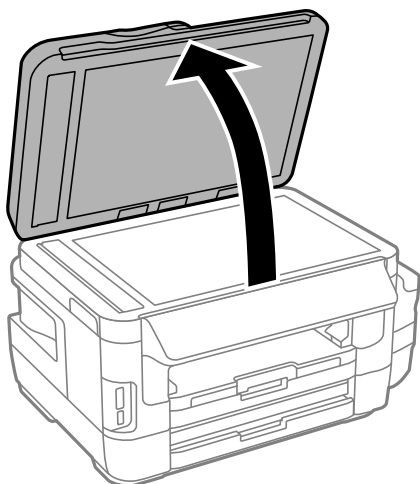

2. Для очистки поверхности стекло сканера необходимо использовать мягкую сухую и чистую ткань.

Примечание:

- Если стеклянная поверхность загрязнена жиром или другим трудноудаляемым материалом, для его удаления рекомендуется воспользоваться небольшим количеством моющей жидкости для стекла и мягкой тканью. Вытереть всю оставшуюся жидкость.
- Не нажимайте на стеклянную поверхность слишком сильно.
- Необходимо обратить особое внимание на то, чтобы не поцарапать и не повредить стекло. Поврежденная стеклянная поверхность может снизить качество сканирования.

Проверка общего числа страниц, пропускаемых через принтер

Можно проверить общее число страниц, пропускаемых через принтер.

Проверка общего числа страниц, пропускаемых через принтер — панель управления

Эти сведения печатаются вместе с шаблоном проверки дюз.

1. Загрузите простую бумагу размера А4 в кассета для бумаги 1.

Техническое обслуживание принтера

2. Войдите в режим **Настройка** через начальный экран.
3. Выберите **Обслуживание > Пров. дюз печат. гол.**
4. Следуйте инструкциям на экране, чтобы распечатать шаблон проверки дюз.

Соответствующая информация

➔ [«Загрузка бумаги в Кассета для бумаги» на стр. 48](#)

Проверка общего количества страниц, поданных через принтер — Windows

1. Войдите в окно драйвера принтера.
2. Нажмите на **Информация о принтере и опциях** на вкладке **Сервис**.

Соответствующая информация

➔ [«Драйвер принтера для Windows» на стр. 170](#)

Проверка общего числа страниц, пропускаемых через принтер: Mac OS

1. Выберите **Системные настройки** в меню  > **Принтеры и сканеры** (или **Печать и сканирование, Печать и факс**), а затем выберите принтер.
2. Нажмите **Параметры и принадлежности > Утилита > Открыть утилиту принтера**.
3. Нажмите **Информация о принтере и опциях**.

Энергосбережение

Принтер переходит в спящий режим или отключается автоматически, если в течение заданного времени не проводилось никаких действий. Изменение времени, предвещающего применение настроек управления энергопотреблением. Увеличение этого времени отразится на энергопотреблении изделия. Перед регулировкой следует учесть факторы окружающей среды.

В зависимости от места приобретения принтер может иметь функцию автоматического отключения при отсутствии подключения к сети в течение 30 минут.

Энергосбережение — панель управления

1. На начальном экране перейдите в меню **Настройка**, а затем выберите **Администр. системы**.
2. Выберите **Общие настройки**.

Техническое обслуживание принтера

3. Сделайте следующее.

- Выберите **Таймер откл.** или **Настройки выкл.** > **Выключение при простое** или **Выключение при отключении**, а затем внесите необходимые настройки.
- Выберите **Таймер откл.** или **Таймер выключения**, затем внесите необходимые настройки.

Примечание:

*В устройстве может применяться функция **Настройки выкл.** или **Таймер выключения** в зависимости от места приобретения.*

Параметры меню для режима Настройка

Выбрав **Настройка** на начальном экране с панели управления, можно выполнить настройку принтера или произвести техническое обслуживание принтера.

Срок службы емкости для отработ.чернил

Выберите меню на панели управления в соответствии с приведенным ниже описанием.

Настройка > Срок службы емкости для отработ.чернил

Отображение приблизительного срока службы емкости для отработанных чернил. Если появляется восклицательный знак, значит, емкость для отработанных чернил почти полностью заполнена. Если появляется значок x, значит, емкость для отработанных чернил заполнена.

Соответствующая информация

➔ [«Замена емкости для сбора чернил» на стр. 147](#)

Параметры меню для Обслуживание

Выберите меню на панели управления в соответствии с приведенным ниже описанием.

Настройка > Обслуживание

Пров. дюз печат. гол.

Печать шаблона для проверки состояния дюз печатающей головки.

Очистка печ. головки

Очистка забитых дюз в печатающей головке.

Сбросить уровни чернил

После дозаправки картриджа уровни чернил сбрасываются до значения 100%.

Калиб. печат. головки

Регулировка печатающей головки для улучшения качества печати.

Выполните **Выравнив. по высоте**, если распечатки выглядят смазанными или текст и строки смещены.

Выполните **Выравнив. по гориз.**, если на распечатках через равные интервалы идут горизонтальные полосы.

Параметры меню для режима Настройка

Регул. толщины бумаги

Предотвращает размазывание чернил при печати. Включайте эту функцию только в том случае, если на распечатках обнаружены следы размазывания чернил, поскольку она может снизить скорость печати.

Очистка напр. бумаги

Эта функция используется для подачи простой бумаги для очистки, если на внутренних роликах имеются пятна чернил или возникла проблема подачи бумаги.

Извлеките бумагу

Используйте эту функцию в случаях, когда даже после удаления застрявшей бумаги внутри принтера остались рваные клочки

Соответствующая информация

- ➔ «Проверка и прочистка печатающей головки» на стр. 149
- ➔ «Калибровка печатающей головки» на стр. 152
- ➔ «Перезаправка контейнеров для чернил» на стр. 143
- ➔ «Очистка бумагопроводящего тракта от чернильных пятен» на стр. 153
- ➔ «Извлечение застрявшей бумаги из внутренних частей принтера» на стр. 187

Параметры меню для Настройка бумаги

Выберите меню на панели управления в соответствии с приведенным ниже описанием.

Настройка > Настройка бумаги

Установка размера и типа загруженной бумаги.

Соответствующая информация

- ➔ «Загрузка бумаги» на стр. 45

Параметры меню для Печ. лист сост.

Выберите меню на панели управления в соответствии с приведенным ниже описанием.

Настройка > Печ. лист сост.

Таблица конфигурации

Печать информационного листа о текущем состоянии принтера и настроек.

Табл. ст. расх. мат.

Печать информационного листа о состоянии расходных материалов

Табл. жур. использов.

Печать информационного листа с историей использования принтера.

Параметры меню для Статус сети

Выберите меню на панели управления в соответствии с приведенным ниже описанием.

Настройка > Статус сети

Состояние Wi-Fi/Сети

Отображение или печать текущих сетевых настроек

Статус Wi-Fi Direct

Отображение или печать текущих настроек Wi-Fi Direct.

Статус серв. эл. поч.

Отображение текущих настроек сервера электронной почты

Статус Epson Connect

Отображение данных о регистрации и подключении принтера к службе Epson Connect.

Статус Google Cloud Print

Отображение данных о регистрации и подключении принтера к службе Google Cloud Print.

Соответствующая информация

- ➔ [«Настройка Wi-Fi из панели управления» на стр. 26](#)
- ➔ [«Проверка состояния сетевого соединения» на стр. 33](#)

Параметры меню для Настройки администратора

Выберите меню на панели управления в соответствии с приведенным ниже описанием.

Настройка > Настройки администратора

Эти меню позволяют администратору зарегистрировать пароль для защиты настроек принтера от изменения другими пользователями

Пароль администратора

Установить, изменить или сбросить пароль администратора. Если вы забыли пароль, обратитесь в службу поддержки компании Epson.

Функция блокировки

Выберите включение или отключение блокировки панели управления, используя пароль, зарегистрированный в Пароль администратора.

Соответствующая информация

- ➔ [«Блокирование настроек принтера с помощью пароля администратора» на стр. 44](#)

Параметры меню для Администр. системы

Настройки принтера

Выберите меню на панели управления в соответствии с приведенным ниже описанием.

Настройка > Администр. системы > Настройки принтера

Настр. источн. бумаги

- Автоперекл. A4/Letter

Подача бумаги из источника бумаги, установленного на размер A4, если другой источник бумаги не настроен на размер Letter, либо подача из источника бумаги, установленного на размер Letter, если другой источник не настроен на размер A4.

- Настройки автовыбора

Указание источника бумаги, из которого должна осуществляться подача. Если доступны несколько источников бумаги, бумага подается из источника с настройками бумаги, соответствующими заданию на печать.

- Уведомление об ошибке

Включение или выключение отображения ошибки при несовпадении настроек размера или типа бумаги в **Настройка бумаги** режима **Настройка** и настроек печати.

Автоустр. ош.

Выбор действия при ошибке двухсторонней печати.

- Вкл.

если задание на двухстороннюю печать отправлено, а бумага для двухсторонней печати отсутствует, принтер отображает уведомление об ошибке, а затем автоматически выполняет печать только на одной стороне бумаги.

- Не светится

принтер отображает уведомление об ошибке и отменяет печать.

Интерф. запом. устр.

- Запом. устр.

Укажите, сможет ли принтер получать доступ к вставленному устройству памяти. Отключите эту функцию, чтобы остановить сохранение данных на запоминающее устройство. Это предотвратит незаконное удаление конфиденциальных документов.

- Обмен файлами

Предоставление права записи для устройства памяти в компьютере, подключенном через USB, или компьютере, подключенном по сети.

USB-подключение к PC

Выберите, предоставляется ли доступ к принтеру с компьютера, подключенного к нему через USB. Отключите эту функцию, чтобы ограничить печать и сканирование, которые осуществляются по интерфейсам, отличным от сетевого.

Общие настройки

Выберите меню на панели управления в соответствии с приведенным ниже описанием.

Настройка > Администрир. системы > Общие настройки

Яркость дисп.

Настройка яркости ЖК-экрана.

Звук

Настройка громкости и выбор типа звука.

Таймер откл.

Выбор периода времени, предвещающего переход принтера в режим ожидания (энергосберегающий режим), при простое устройства. По истечении заданного времени ЖК-экран темнеет.

Настройки выкл.

В устройстве может применяться эта функция или функция Таймер выключения в зависимости от места приобретения.

Выключение при простое

Автоматическое выключение принтера при отсутствии операций в течение установленного периода времени. Изменение времени, предвещающего применение настроек управления энергопотреблением. Увеличение этого времени отразится на энергопотреблении изделия. Перед регулировкой следует учесть факторы окружающей среды.

Выключение при отключении

Отключение принтера через 30 минут после отсоединения всех сетевых портов, в том числе порта LINE.

Таймер выключения

В устройстве может применяться эта функция или функция Настройки выкл. в зависимости от места приобретения.

Автоматическое выключение принтера при отсутствии операций в течение установленного периода времени. Изменение времени, предвещающего применение настроек управления энергопотреблением. Увеличение этого времени отразится на энергопотреблении изделия. Перед регулировкой следует учесть факторы окружающей среды.

Настр. даты и времени

Дата и время

Установка текущей даты и времени.

Летнее время

Выбор параметров летнего времени, соответствующих данной области.

Разница времени

Установка разницы между местным временем и стандартом UTC (всемирное координированное время).

Страна/Регион

Выбор страны или региона дисплея.

Параметры меню для режима Настройка

Язык/Language

Выбор языка отображения.

Вр. ож. оп.

Если эта функция включена, ЖК-экран возвращается к начальному экрану, после того как в течение трех минут не выполняются никакие действия.

Настройки Wi-Fi / сети

Выберите меню на панели управления, как описано ниже.

Настройка > Администрир. системы > Настройки Wi-Fi / сети

Состояние Wi-Fi/Сети

Отображение или печать сведений о сетевых настройках и состоянии подключения.

Настройка Wi-Fi

Мастер настройки Wi-Fi

Выберите SSID, введите пароль, а затем подключите принтер к беспроводной сети (Wi-Fi).

Настройка кнопкой (WPS)

Подключение принтера к беспроводной сети путем нажатия кнопки WPS на беспроводном маршрутизаторе.

Настр. PIN-кода (WPS)

В утилите беспроводного маршрутизатора введите PIN-код, отображаемый на экране принтера, для подключения принтера к беспроводной сети (Wi-Fi).

Автоподключение Wi-Fi

Подключает принтер к беспроводной сети (Wi-Fi) с помощью компьютера, подключенного к точке доступа. Вставьте диск с ПО, входящий в комплект поставки принтера, в дисковод компьютера и следуйте инструкциям на экране. При запросе на выполнение действий с принтером запустите это меню.

Отключить Wi-Fi

Отключает соединение, выключая сигнал беспроводной сети, не удаляя информацию о сети. Для включения соединения вновь настройте беспроводную сеть (Wi-Fi).

Настр. Wi-Fi Direct

Подключает принтер к беспроводной сети (Wi-Fi) без беспроводного маршрутизатора.

Проверка подключения

Проверка состояния сетевого подключения и печать отчета о сетевом подключении. Если обнаружены проблемы с подключением, для их устранения необходимо ознакомиться с отчетом.

Расширенная настройка

Настройте следующие дополнительные параметры.

Имя принтера

Адрес TCP/IP

Параметры меню для режима Настройка

- DNS-сервер
- Прокси-сервер
- Сервер эл. почты
- Адрес IPv6
- Wi-Fi Direct
- Общий сет. доступ MS

Соответствующая информация

- ➔ «Настройка Wi-Fi с помощью кнопки (WPS)» на стр. 28
- ➔ «Настройка Wi-Fi с помощью настройки PIN-кода (WPS)» на стр. 29
- ➔ «Отключение Wi-Fi на панели управления» на стр. 42
- ➔ «Ручная настройка параметров прямого соединения Wi-Fi» на стр. 30
- ➔ «Сообщения и варианты решения проблем в отчете сетевого соединения» на стр. 35
- ➔ «Установка расширенных сетевых настроек с помощью панели управления» на стр. 31

Служба Epson Connect

Выберите меню на панели управления в соответствии с приведенным ниже описанием.

Настройка > Администрир. системы > Служба Epson Connect

Как сделать

Представлено краткое описание услуг Epson Connect.

Настройки

- Приост. / возобн.
Выбор приостановки или возобновления услуг Epson Connect.
- Восст. настр. по ум.
Сброс настроек до значений по умолчанию.

Руководства по регистрации и эксплуатации представлены на следующем веб-сайте портала.

<https://www.epsonconnect.com/>

<http://www.epsonconnect.eu> (только Европа)

Соответствующая информация

- ➔ «Служба Epson Connect» на стр. 168

Служба Google Cloud Print

Выберите меню на панели управления в соответствии с приведенным ниже описанием.

Настройка > Администрир. системы > Служба Google Cloud Print

Параметры меню для режима Настройка

Как сделать

Представлено краткое описание услуг Google Cloud Print.

Настройки

Приост. / возобн.

Выбор приостановки или возобновления услуг Google Cloud Print.

Восст. настр. по ум.

Сброс настроек до значений по умолчанию.

Руководства по регистрации и эксплуатации представлены на следующем веб-сайте портала.

<https://www.epsonconnect.com/>

<http://www.epsonconnect.eu> (только Европа)

Ун. настр. печати

Выберите меню на панели управления в соответствии с приведенным ниже описанием.

Настройка > Администрир. системы > Ун. настр. печати

Эти настройки печати применяются при печати с использованием внешнего устройства без драйвера принтера.

Смещение сверху

Корректировка верхнего поля бумаги.

Смещение слева

Корректировка левого поля бумаги.

Смещ. сверху на обор.

Корректировка верхнего поля обратной стороны страницы при выполнении двухсторонней печати.

Смещ. слева на обор.

Корректировка левого поля обратной стороны страницы при выполнении двухсторонней печати.

Проверка ширины бум.

Проверка ширины бумаги перед началом печати. Предотвращает печать с выходом за края бумаги, если заданы неправильные настройки размеров бумаги. При этом время печати может увеличиться.

Время высыхания

Выбор времени высыхания при выполнении двухсторонней печати.

Пропуск пустых стр.

Автоматический пропуск пустых страниц в материалах для печати.

Параметры меню для режима Настройка

Режим Есо

Выберите меню на панели управления в соответствии с приведенным ниже описанием.

Настройка > Администрир. системы > Режим Есо

Применение параметров энергосбережения и экономии ресурсов. Активация этой функции дает возможность выполнять следующие настройки. Если режим **Режим Есо** отключен, применяются настройки, заданные в **Общие настройки**.

Настройка

- Таймер откл.
Выбор периода времени, предваряющего переход принтера в режим ожидания (энергосберегающий режим), при простое устройства. По истечении заданного времени ЖК-экран темнеет.
- Яркость дисп.
Настройка яркости ЖК-экрана.
- 2-ст. (коп.)
Установка двухстороннего копирования в качестве настройки по умолчанию.

Восст. настр. по ум.

Выберите меню на панели управления в соответствии с приведенным ниже описанием.

Настройка > Администрир. системы > Восст. настр. по ум.

Настройки Wi-Fi / сети

Сброс настроек сети до значений по умолчанию.

Настройки копирования

Сброс настроек в следующих меню до значений по умолчанию.

Настройка > Администрир. системы > Настройки копирования

Настройки сканиров.

Сброс настроек в следующих меню до значений по умолчанию.

Настройка > Администрир. системы > Настройки сканиров.

Настройки факса

Сброс настроек отправки, приема и подключения в следующих меню до значений по умолчанию.

Настройка > Администрир. системы > Настройки факса

Удал.все данные и настр.

Сброс всех настроек до значений по умолчанию.

Сведения о сетевых службах и программном обеспечении

В этом разделе представлены сетевые службы и программные продукты, доступные для вашего принтера на веб-сайте Epson или входящем в комплект поставки диске программного обеспечения.

Служба Epson Connect

С помощью службы Epson Connect, доступной в Интернете, можно печатать с вашего смартфона, планшета или ноутбука когда угодно и практически откуда угодно.

В Интернете доступны следующие функции.

Email Print	Удаленная печать Epson iPrint	Scan to Cloud	Remote Print Driver
✓	✓	✓	✓

Подробности см. на веб-сайте портала Epson Connect.

<https://www.epsonconnect.com/>

<http://www.epsonconnect.eu> (только Европа)

Web Config

Web Config — это приложение, которое работает в веб-браузере, например Internet Explorer и Safari, на компьютере или интеллектуальном устройстве. Можно просмотреть состояние принтера или изменить параметры сетевой службы и принтера. Чтобы использовать Web Config, подключите принтер и компьютер или устройство к одной сети.

Примечание:

Поддерживаются следующие браузеры.

ОС	Браузер
Windows XP или более поздняя версия	Internet Explorer 8 или более поздняя версия, Firefox *, Chrome *
Mac OS X v10.6.8 или более поздняя версия	Safari *, Firefox *, Chrome *
iOS *	Safari *
Android 2.3 или более поздняя версия	Браузер по умолчанию
Chrome OS *	Браузер по умолчанию

* Используйте самую новую версию.

Выполнение веб-конфигурации в веб-браузере

1. Проверьте IP-адрес принтера.
Выберите **Настройка > Статус сети > Состояние Wi-Fi/Сети** на начальном экране и проверьте IP-адрес принтера.
2. Запустите браузер на компьютере или интеллектуальном устройстве и введите IP-адрес принтера.

Формат:

IPv4: http://IP-адрес принтера/

IPv6: http://[IP-адрес принтера]/

Примеры:

IPv4: http://192.168.100.201/

IPv6: http://[2001:db8::1000:1]/

Примечание:

Используя интеллектуальное устройство, также можно запустить Web Config с экрана техобслуживания приложения Epson iPrint.

Соответствующая информация

➔ [«Печать с помощью Epson iPrint» на стр. 87](#)

Запуск Web Config в Windows

При подключении компьютера к принтеру через WSD выполните приведенные ниже действия, чтобы запустить Web Config.

1. Откройте страницу устройств и принтеров в Windows.
 - Windows 10/Windows Server 2016
Щелкните правой кнопкой мыши на кнопке «Пуск» или нажмите и удерживайте ее, после чего выберите **Панель управления > Просмотр устройств и принтеров** в разделе **Оборудование и звук**.
 - Windows 8.1/Windows 8/Windows Server 2012 R2/Windows Server 2012
Выберите **Рабочий стол > Настройки > Панель управления > Просмотр устройств и принтеров** в разделе **Оборудование и звук** (или **Оборудование**).
 - Windows 7/Windows Server 2008 R2
Нажмите кнопку «Пуск», выберите **Панель управления > Просмотр устройств и принтеров** в разделе **Оборудование и звук**.
 - Windows Vista/Windows Server 2008
Нажмите кнопку «Пуск», выберите **Панель управления > Принтеры** в разделе **Оборудование и звук**.
2. Нажмите правой кнопкой мыши на значок принтера и выберите **Свойства**.
3. Выберите вкладку **Веб-служба** и щелкните URL-адрес.

Запуск Web Config в Mac OS

1. Выберите **Системные настройки** в меню  > **Принтеры и сканеры** (или **Печать и сканирование**, **Печать и факс**), а затем выберите принтер.
2. Щелкните **Параметры и принадлежности** > **Показать веб-страницу принтера**.

Драйвер принтера для Windows

Драйвер принтера управляет работой принтера в соответствии с командами, подаваемыми из приложения. Для достижения наилучших результатов печати следует настроить драйвер. Проверять состояние принтера и поддерживать его максимальные эксплуатационные качества можно с помощью утилиты драйвера принтера.

Примечание:

Можно изменить язык драйвера принтера. Выберите требуемый язык в параметре **Язык** на вкладке **Сервис**.

Доступ к драйверу принтера из приложений

Чтобы задать настройки, которые применяются только к используемому приложению, откройте свойства драйвера из этого приложения.

Выберите **Печать** или **Настройка печати** в меню **Файл**. Выберите свой принтер, после чего нажмите **Далее** или **Свойства**.

Примечание:

Последовательность действий зависит от приложения. Подробности см. в справке по приложению.

Доступ к драйверу принтера с панели управления

Для того чтобы настройки применялись ко всем приложениям, откройте свойства драйвера из панели управления.

Windows 10/Windows Server 2016

Щелкните правой кнопкой мыши на кнопке «Пуск» или нажмите и удерживайте ее, после чего выберите **Панель управления** > **Просмотр устройств и принтеров** в разделе **Оборудование и звук**. Щелкните правой кнопкой мыши значок принтера (или нажмите и удерживайте его), затем выберите **Свойства принтера**.

Windows 8.1/Windows 8/Windows Server 2012 R2/Windows Server 2012

Выберите **Рабочий стол** > **Настройки** > **Панель управления** > **Просмотр устройств и принтеров** в разделе **Оборудование и звук**. Щелкните правой кнопкой мыши значок принтера (или нажмите и удерживайте его), затем выберите **Свойства принтера**.

Windows 7/Windows Server 2008 R2

Нажмите кнопку «Пуск» и выберите **Панель управления** > **Просмотр устройств и принтеров** в разделе **Оборудование и звук**. Щелкните правой кнопкой мыши значок принтера и выберите **Свойства принтера**.

Windows Vista/Windows Server 2008

Нажмите кнопку «Пуск» и выберите **Панель управления** > **Принтеры** в разделе **Оборудование и звук**. Щелкните правой кнопкой мыши значок принтера и выберите **Выбрать свойства принтера**.

Сведения о сетевых службах и программном обеспечении

Windows XP/Windows Server 2003 R2/Windows Server 2003

Нажмите кнопку «Пуск» и выберите **Панель управления > Принтеры и другое оборудование > Принтеры и факсы**. Щелкните правой кнопкой мыши значок принтера и выберите **Свойства принтера**.

Доступ к драйверу принтера с помощью значка принтера на панели задач

Значок принтера на панели задач рабочего стола — это значок быстрого доступа, позволяющий быстро получить доступ к драйверу принтера.

Если щелкнуть значок принтера и выбрать **Настройки принтера**, можно получить доступ к тому же окну настроек принтера, которое отображается с помощью панели управления. Дважды щелкнув этот значок, можно проверить состояние принтера.

Примечание:

*Если значок принтера не отображается на панели задач, откройте окно драйвера принтера, щелкните **Контролируемые параметры** на вкладке **Сервис**, а затем выберите **Зарегистрируйте значок принтера на панели задач**.*

Запуск утилиты

Откройте окно драйвера принтера. Выберите вкладку **Сервис**.

Настройка драйвера принтера в Windows

Можно выполнить такие настройки, как включение **EPSON Status Monitor 3**.

1. Войдите в окно драйвера принтера.
2. Нажмите на **Расширенные параметры** на вкладке **Сервис**.
3. Настройте необходимые параметры, после чего нажмите **ОК**.

Объяснение элементов настройки см. в интерактивной справке.

Соответствующая информация

➔ [«Драйвер принтера для Windows» на стр. 170](#)

Драйвер принтера для Mac OS

Драйвер принтера управляет работой принтера в соответствии с командами, подаваемыми из приложения. Для достижения наилучших результатов печати следует настроить драйвер. Проверять состояние принтера и поддерживать его максимальные эксплуатационные качества можно с помощью утилиты драйвера принтера.

Доступ к драйверу принтера из приложений

Щелкните **Настройка страницы** или **Печать** в меню **Файл** вашего приложения. При необходимости нажмите **Показать подробности** (или ▼), чтобы развернуть окно печати.

Сведения о сетевых службах и программном обеспечении

Примечание:

В зависимости от используемого приложения пункт **Настройка страницы** может отсутствовать в меню **Файл**, а операции по отображению экрана печати могут отличаться от описанных. Подробности см. в справке по приложению.

Запуск утилиты

Выберите **Системные настройки** в меню  > **Принтеры и сканеры** (или **Печать и сканирование**, **Печать и факс**), а затем выберите принтер. Нажмите **Параметры и принадлежности** > **Утилита** > **Открыть утилиту принтера**.

Настройка драйвера принтера в Mac OS

Доступ к окну операционных настроек драйвера печати в Mac OS

Выберите **Системные настройки** в меню  > **Принтеры и сканеры** (или **Печать и сканирование**, **Печать и факс**), а затем выберите принтер. Щелкните **Параметры и принадлежности** > **Параметры** (или **Драйвер**).

Эксплуатационные настройки драйвера принтера Mac OS

- Плотная бумага и конверты:** предотвращение размазывания чернил при печати на плотной бумаге. При этом может снизиться скорость печати.
- Пропуск пустой страницы:** предотвращает печать пустых страниц.
- Тихий режим:** уменьшается шум при работе принтера, однако при этом может снизиться его скорость.
- Высокоскоростная печать:** печать при движении печатающей головки в обе стороны. Скорость печати повысится, однако качество может снизиться.
- Уведомления о предупреждении:** позволяет драйверу принтера отображать предупреждения.
- Установите двунаправленную связь:** как правило, эту настройку следует устанавливать в режим **Включить**. Выберите **Выключить**, если получение информации о принтере невозможно из-за того, что к нему открыт общий сетевой доступ для компьютеров Windows, либо по иной причине.

Приложение для сканирования документов и изображений (Epson Scan 2)

Epson Scan 2 — это приложение для управления сканированием. Позволяет настраивать размер, разрешение, яркость, контраст и качество сканируемого изображения. Вы также можете запустить Epson Scan 2 из приложения для сканирования, поддерживающего TWAIN. Подробности см. в справке приложения.

Запуск в Windows

Примечание:

В операционных системах Windows Server убедитесь, что установлен компонент **Возможности рабочего стола**.

Сведения о сетевых службах и программном обеспечении

Windows 10/Windows Server 2016

Нажмите кнопку «Пуск» и выберите **EPSON > Epson Scan 2**.

Windows 8.1/Windows 8/Windows Server 2012 R2/Windows Server 2012

С помощью кнопки «Поиск» введите название приложения, после чего нажмите на отображенный значок.

Windows 7/Windows Vista/Windows XP/Windows Server 2008 R2/Windows Server 2008/Windows Server 2003 R2/Windows Server 2003

Нажмите кнопку «Пуск», выберите **Все программы** или **Программы > EPSON > Epson Scan 2 > Epson Scan 2**.

Запуск в Mac OS

Примечание:

Epson Scan 2 не поддерживает функцию быстрого переключения пользователей Mac OS. Выключить быстрое переключение пользователей.

Нажмите **Перейти > Приложения > Epson Software > Epson Scan 2**.

Epson Event Manager

Приложение Epson Event Manager позволяет управлять сканированием с панели управления и сохранять изображения на компьютер. Можно добавлять собственные параметры в качестве предустановок, например тип документа, местоположение папки хранения и формат изображения. Подробные сведения см. в справке приложения.

Примечание:

Операционные системы Windows Server не поддерживаются.

Запуск в Windows

Windows 10

Нажмите кнопку «Пуск» и выберите **Epson Software > Event Manager**.

Windows 8.1/Windows 8

С помощью кнопки «Поиск» введите название приложения, после чего щелкните появившийся значок.

Windows 7/Windows Vista/Windows XP

Нажмите кнопку «Пуск», выберите **Все программы** или **Программы > Epson Software > Event Manager**.

Запуск в Mac OS

Нажмите **Перейти > Приложения > Epson Software > Event Manager**.

Соответствующая информация

➔ [«Сканирование на компьютер» на стр. 99](#)

Драйвер PC-FAX (Драйвер факса)

Драйвер PC-FAX — это приложение, позволяющее отправлять документ, созданный в отдельном приложении, в виде факса напрямую с компьютера. Драйвер PC-FAX устанавливается во время установки утилиты FAX. Подробности см. в справке приложения.

Примечание:

- Операционные системы Windows Server не поддерживаются.*
- Драйвер работает по-разному в зависимости от приложения, использованного для создания документа. Подробности см. в справке приложения.*

Доступ в Windows

В приложении выберите **Печать** или **Параметры печати** в меню **Файл**. Выберите свой принтер (факс), после чего нажмите на **Параметры** или **Свойства**.

Доступ в Mac OS

В приложении выберите **Печать** в меню **Файл**. Выберите свой принтер (факс) как параметр **Принтер**, после чего выберите в раскрывающемся меню **Настройки факса** или **Настройки получателя**.

Утилита FAX Utility

FAX Utility — это приложение, позволяющее настроить различные параметры для отправки факсов с компьютера. Можно создать или изменить список контактов, предназначенный для отправки факса, настроить сохранение принятых факсов в формате PDF на компьютер и т. д. Подробности см. в справке приложения.

Примечание:

- Операционные системы Windows Server не поддерживаются.*
- Перед установкой FAX Utility необходимо убедиться, что установлен драйвер принтера.*

Запуск в Windows

- Windows 10

Нажмите кнопку «Пуск» и выберите **Epson Software > FAX Utility**.

- Windows 8.1/Windows 8

С помощью кнопки «Поиск» введите название приложения, после чего нажмите на отображенный значок.

- Windows 7/Windows Vista/Windows XP

Нажмите кнопку «Пуск», выберите **Все программы (или Программы) > Epson Software > FAX Utility**.

Запуск в Mac OS

Выберите **System Preferences** в меню  > **Принтеры и сканеры (или Печать и сканирование, Печать и факс)**, а затем выберите принтер (ФАКС). Нажмите **Параметры и принадлежности > Утилита > Открыть** утилиту принтера.

Epson Easy Photo Print

Приложение Epson Easy Photo Print позволяет очень просто печатать фотографии с использованием различных макетов. Можно предварительно просматривать фотографии и корректировать изображение или его положение. Также можно печатать фотографии с рамкой. Подробные сведения см. в справке приложения.

Примечание:

- Операционные системы Windows Server не поддерживаются.*
- Для использования этого приложения необходимо установить драйвер принтера.*

Запуск в Windows

 Windows 10

Нажмите кнопку «Пуск» и выберите **Epson Software > Epson Easy Photo Print**.

 Windows 8.1/Windows 8

С помощью кнопки «Поиск» введите название приложения, после чего щелкните появившийся значок.

 Windows 7/Windows Vista/Windows XP

Нажмите кнопку «Пуск», выберите **Все программы** или **Программы > Epson Software > Epson Easy Photo Print**.

Запуск в Mac OS

Нажмите **Перейти > Приложения > Epson Software > Epson Easy Photo Print**.

E-Web Print (только для Windows)

E-Web Print — это приложение, позволяющее легко распечатывать веб-страницы с помощью различных макетов. Подробности см. в справке приложения. Войти в справку можно из меню **E-Web Print** на панели задач **E-Web Print**.

Примечание:

- Операционные системы Windows Server не поддерживаются.*
- Информацию о поддерживаемых браузерах и последней версии приложения можно найти на сайте загрузки приложения.*

Запуск

После установки E-Web Print он отображается в браузере. Нажмите **Печать** или **Фрагмент**.

EPSON Software Updater

Приложение EPSON Software Updater выполняет поиск обновлений или нового программного обеспечения в Интернете, а затем выполняет их установку. Можно также обновить руководство по принтеру и встроенное ПО принтера.

Примечание:

Операционные системы Windows Server не поддерживаются.

Сведения о сетевых службах и программном обеспечении

Запуск в Windows

Windows 10

Нажмите кнопку «Пуск» и выберите **Epson Software > EPSON Software Updater**.

Windows 8.1/Windows 8

С помощью кнопки «Поиск» введите название приложения, после чего щелкните появившийся значок.

Windows 7/Windows Vista/Windows XP

Нажмите кнопку «Пуск», выберите **Все программы** (или **Программы**) > **Epson Software > EPSON Software Updater**.

Примечание:

Можно также запустить *EPSON Software Updater*, щелкнув значок принтера на панели задач на рабочем столе, а затем выбрать **Обновление программного обеспечения**.

Запуск в Mac OS

Нажмите **Перейти > Приложения > Epson Software > EPSON Software Updater**.

Приложение для настройки нескольких устройств (EpsonNet Config)

EpsonNet Config — это приложение, позволяющее задавать адреса и протоколы сетевого интерфейса. Подробные сведения см. в руководстве по эксплуатации для EpsonNet Config или в справке приложения.

Запуск в Windows

Windows 10/Windows Server 2016

Нажмите кнопку «Пуск» и выберите **EpsonNet > EpsonNet Config**.

Windows 8.1/Windows 8/Windows Server 2012 R2/Windows Server 2012

С помощью кнопки «Поиск» введите название приложения, после чего нажмите на отображенный значок.

Windows 7/Windows Vista/Windows XP/Windows Server 2008 R2/Windows Server 2008/Windows Server 2003 R2/Windows Server 2003

Нажмите кнопку «Пуск», выберите **Все программы** или **Программы** > **EpsonNet > EpsonNet Config SE > EpsonNet Config**.

Запуск в Mac OS

Перейти > Приложения > Epson Software > EpsonNet > EpsonNet Config SE > EpsonNet Config.

Удаление приложений

Выполните вход на компьютер в качестве администратора. Если компьютер запросит пароль, введите его.

Удаление приложений — Windows

1. Нажмите кнопку , чтобы выключить принтер.
2. Завершите все работающие приложения.
3. Откройте **Панель управления**.
 - Windows 10/Windows Server 2016
Щелкните правой кнопкой мыши на кнопке «Пуск» или нажмите и удерживайте ее, после чего выберите **Панель управления**.
 - Windows 8.1/Windows 8/Windows Server 2012 R2/Windows Server 2012
Выберите **Рабочий стол > Настройки > Панель управления**.
 - Windows 7/Windows Vista/Windows XP/Windows Server 2008 R2/Windows Server 2008/Windows Server 2003 R2/Windows Server 2003
Нажмите кнопку «Пуск» и выберите **Панель управления**.
4. Откройте **Удаление программы** (или **Установка и удаление программ**).
 - Windows 10/Windows 8.1/Windows 8/Windows 7/Windows Vista/Windows Server 2016/Windows Server 2012 R2/Windows Server 2012/Windows Server 2008 R2/Windows Server 2008
Выберите **Удаление программы** в **Программы**.
 - Windows XP/Windows Server 2003 R2/Windows Server 2003
Нажмите на **Установка и удаление программ**.
5. Выберите приложение, которое нужно удалить.
Невозможно установить драйвер принтера при наличии заданий печати. Удалите или дождитесь печати заданий, прежде чем приступить к удалению.
6. Удаление приложений.
 - Windows 10/Windows 8.1/Windows 8/Windows 7/Windows Vista/Windows Server 2016/Windows Server 2012 R2/Windows Server 2012/Windows Server 2008 R2/Windows Server 2008
Нажмите **Удалить/изменить** или **Удалить**.
 - Windows XP/Windows Server 2003 R2/Windows Server 2003
Нажмите **Заменить/удалить** или **Удалить**.

Примечание:
При появлении окна **Управление учетными записями пользователей** нажмите **Продолжить**.
7. Следуйте инструкциям на экране.

Удаление приложений — Mac OS

1. Загрузите Uninstaller при помощи EPSON Software Updater.
Программу удаления Uninstaller достаточно загрузить один раз, при следующем удалении приложения повторная загрузка не требуется.
2. Нажмите кнопку , чтобы выключить принтер.

Сведения о сетевых службах и программном обеспечении

3. Для удаления драйвера принтера или драйвера PC-FAX выберите **Системные настройки** в меню  > **Принтеры и сканеры** (или **Печать и сканирование**, **Печать и факс**), а затем удалите принтер из списка доступных принтеров.
4. Завершите все работающие приложения.
5. Нажмите **Перейти** > **Приложения** > **Epson Software** > **Uninstaller**.
6. Выберите приложение, которое необходимо удалить, и нажмите **Удалить**.



Важно:

Приложение Uninstaller удаляет все драйверы для струйных принтеров Epson на компьютере. Если используется несколько струйных принтеров Epson, а драйвера нужно удалить только для некоторых из них, удалите все драйвера, а затем установите нужные заново.

Примечание:

Если приложение, которое необходимо удалить, невозможно найти в списке, значит, его невозможно удалить при помощи Uninstaller. В таком случае необходимо выбрать **Перейти** > **Приложения** > **Epson Software**, выбрать приложение для удаления и перетащить его на значок корзины.

Соответствующая информация

➔ [«EPSON Software Updater» на стр. 175](#)

Установка приложений

Подключите свой компьютер к сети и установите последние версии приложений с веб-сайта.

Примечание:

- Войдите в систему на своем компьютере как администратор. Если компьютер запросит пароль, введите его.
- При повторной установке приложения необходимо вначале удалить его.

1. Завершите все работающие приложения.
2. При установке драйвера принтера или драйвера Epson Scan 2 нужно на время отсоединить принтер от компьютера.

Примечание:

Запрещается соединять принтер с компьютером до тех пор, пока не будет дана соответствующая инструкция.

3. Установите приложения, следуя инструкциям на веб-сайте, указанном ниже.

<http://epson.sn>

Примечание:

При использовании компьютера с ОС Windows и невозможности загрузить приложения с веб-сайта следует установить их с диска, который поставляется вместе с принтером.

Соответствующая информация

➔ [«Удаление приложений» на стр. 176](#)

Обновление приложений и встроенного ПО

Можно решить некоторые неполадки и улучшить или добавить функции путем обновления приложений и встроенного ПО. Необходимо всегда пользоваться последними версиями приложений и встроенного ПО.

1. Убедитесь, что принтер и компьютер подключены друг к другу, а компьютер имеет доступ к Интернету.
2. Запустите EPSON Software Updater и обновите приложения или встроенное ПО.



Важно:

Не выключайте компьютер и принтер во время обновления.

Примечание:

Если приложение, которое необходимо обновить, невозможно найти в списке, значит, его невозможно обновить при помощи EPSON Software Updater. Проверьте последние версии приложений на локальном веб-сайте Epson.

<http://www.epson.com>

Соответствующая информация

➔ «EPSON Software Updater» на стр. 175

Устранение неполадок

Проверка состояния принтера

Проверка сообщений на ЖК-дисплее

Если на ЖК-дисплее отображается сообщение об ошибке, то для ее устранения необходимо следовать инструкциям на экране или решениям, представленным ниже.

Сообщения об ошибках	Решения
Ошибка принтера. Выкл. и снова вкл. питание. Подробнее см. в док-ции.	Уберите из принтера бумагу или защитные материалы и кассета для бумаги. Если после выключения и повторного включения принтера на экране все еще остается сообщение об ошибке, свяжитесь со службой поддержки компании Epson.
Нет гудка.	<p>Проблему можно устранить, выбрав Настр. > Администрир. системы > Настройки факса > Основные настройки > Тип линии и нажав PBX. Если телефонная система требует код внешнего доступа для выхода на внешнюю линию, выберите PBX и задайте этот код. При вводе внешнего номера факса вместо самого кода доступа нужно использовать символ #. Это повышает надежность подключения.</p> <p>Если сообщение об ошибке все еще отображается, отключите параметр Обнаружение гудка. Обратите внимание: при отключении этой функции первая цифра в номере факса может исчезнуть, и факс будет отправлен на неправильный номер.</p>
Не удалось получить факсы, т.к. память факса заполнена. Нажмите [i] для просмотра подробной информации.	<p>Полученные факсы могут накапливаться без обработки по следующим причинам.</p> <ul style="list-style-type: none"> <input type="checkbox"/> Невозможность печати из-за ошибки принтера. Сбросьте ошибку принтера. Чтобы ознакомиться с подробностями и способами устранения ошибки, нажмите кнопку i, после чего выберите Информ. о принтере. <input type="checkbox"/> Невозможность сохранения данных на компьютере или устройстве памяти. Чтобы проверить, сохранены ли полученные факсы, нажмите кнопку i и выберите Мониторинг заданий > Задание связи. Чтобы сохранить полученные факсы, включите компьютер или подсоедините устройство памяти к принтеру.
Недопустимая комбинация IP-адреса и маски подсети. См. документацию.	Введите правильный IP-адрес или шлюз по умолчанию. Обратитесь за помощью к администратору сети.
Прекратил действовать корневой сертификат. Для использования облачных служб обнов. корневой сертификат.	Запустите Web Config и обновите корневой сертификат.

Устранение неполадок

Сообщения об ошибках	Решения
Recovery Mode	<p>Принтер запустился в режиме восстановления, т. к. обновление встроенного ПО было выполнено с ошибкой. Для повторного обновления встроенного ПО, выполните следующие действия.</p> <ol style="list-style-type: none"> 1. Соедините принтер с компьютером с помощью USB-кабеля. (Во время работы в режиме восстановления невозможно обновить встроенное ПО по сетевому соединению.) 2. Дальнейшие инструкции см. на локальном веб-сайте Epson.

Соответствующая информация

- ➔ «Обращение в службу технической поддержки Epson» на стр. 245
- ➔ «Установка приложений» на стр. 178
- ➔ «Обновление приложений и встроенного ПО» на стр. 179

Код ошибки в меню состояния

Если задание выполняется с ошибкой, необходимо посмотреть код ошибки, отображенный в истории для каждого задания. Посмотреть код ошибки можно нажав кнопку **i** и выбрав **История заданий**. В приведенной ниже таблице описаны ошибки и способы их исправления.

Код	Ошибка	Решение
001	Изделие выключилось из-за сбоя питания	-
109	Принятый факс уже удален	-
110	Задание напечатано только на одной стороне, так как загруженная бумага не подходит для двухсторонней печати	Если необходимо выполнить двухстороннюю печать, загрузите бумагу, которая подходит для такого типа печати
201	Память переполнена	<ul style="list-style-type: none"> <input type="checkbox"/> Распечатайте принятые факсы из Мониторинг заданий в Хран. заданий. <input type="checkbox"/> Удалите принятые факсы, сохраненные в папку входящих сообщений, из Хран. заданий в Меню состояния. <input type="checkbox"/> Если монохромный факс предназначен для одного получателя, его можно отправить с помощью функции «Прямая отправка». <input type="checkbox"/> Разделите оригинал на две или более частей, чтобы отправить его за несколько сеансов
202	Соединение было прервано аппаратом получателя	Подождите немного и повторите попытку

Устранение неполадок

Код	Ошибка	Решение
203	Изделие не может определить тоновый сигнал для набора	<ul style="list-style-type: none"> <input type="checkbox"/> Убедитесь, что телефонный кабель подключен верно, а телефонная линия работает. <input type="checkbox"/> Если принтер подключен к PBX или адаптеру терминала, измените значение параметра Тип линии на PBX. <input type="checkbox"/> Выберите Настройка > Администрир. системы > Настройки факса > Основные настройки > Обнаружение гудка и отключите параметр тонового сигнала для набора.
204	Аппарат получателя занят	Подождите немного и повторите попытку
205	Аппарат получателя не отвечает	Подождите немного и повторите попытку
206	Телефонный кабель неправильно подключен к порту LINE и порту EXT. изделия	Проверьте подключение к порту LINE и порту EXT. принтера
207	Изделие не подключено к телефонной линии	Подключите телефонный кабель к телефонной линии
208	Факс не удалось отправить некоторым из указанных получателей	Распечатайте отчет Журнал факсов или Последняя передача для предыдущих факсов из Отчет по факсам в режиме факса, чтобы проверить адрес, на который не удалось отправить факс. Если включен параметр Сохранение неотпр. данных , факс можно повторно отправить из Мониторинг заданий в Меню состояния
301	Не хватает места для хранения данных на устройстве памяти	<ul style="list-style-type: none"> <input type="checkbox"/> Увеличьте объем для хранения данных на устройстве памяти. <input type="checkbox"/> Уменьшите количество документов. <input type="checkbox"/> Уменьшите разрешение сканирования или увеличьте коэффициент сжатия, чтобы сократить размер отсканированного изображения
302	Устройство памяти защищено от записи	Отключите защиту от записи на устройстве памяти
303	Папка для сохранения отсканированных изображений не создана	Вставьте другое устройство памяти
304	Устройство памяти извлечено	Повторно вставьте устройство памяти.
305	Произошла ошибка при сохранении данных на устройство памяти	Если доступ на внешнее устройство выполняется с компьютера, подождите некоторое время, затем повторите попытку.
306	Память переполнена	Подождите завершения текущих заданий
311	Произошла ошибка DNS	<ul style="list-style-type: none"> <input type="checkbox"/> Выберите Настройка > Администрир. системы > Настройки Wi-Fi / сети > Расширенная настройка > DNS-сервер и проверьте настройки DNS. <input type="checkbox"/> Проверьте настройки DNS для сервера, компьютера или точки доступа

Устранение неполадок

Код	Ошибка	Решение
312	Произошла ошибка аутентификации	Выберите Настройка > Администрир. системы > Настройки Wi-Fi / сети > Расширенная настройка > Сервер эл. почты > Настройки сервера и проверьте настройки сервера.
313	Произошла ошибка связи.	<ul style="list-style-type: none"> <input type="checkbox"/> Напечатайте отчет о сетевых подключениях для проверки подключения принтера к сети. <input type="checkbox"/> Выберите Настройка > Администрир. системы > Настройки Wi-Fi / сети > Расширенная настройка > Сервер эл. почты > Настройки сервера для проверки правильности настройки сервера электронной почты. <input type="checkbox"/> Метод аутентификации в параметрах и сервер элетронной почты могут не совпадать. Если для метода аутентификации установлено значение Выкл., для этого метода для сервера электронной почты должно быть установлено значение «Нет». <input type="checkbox"/> Запустите Проверка подключения для подтверждения ошибки сервера электронной почты. Подробности см. в <i>Руководство администратора</i>.
314	Объем данных превышает максимальный размер для вложенных файлов	<ul style="list-style-type: none"> <input type="checkbox"/> Увеличьте параметр Макс. разм. влож. в настройках сканирования. <input type="checkbox"/> Уменьшите разрешение сканирования или увеличьте коэффициент сжатия, чтобы сократить размер отсканированного изображения
315	Память переполнена	Повторите попытку после завершения текущих заданий
321	Произошла ошибка DNS	<ul style="list-style-type: none"> <input type="checkbox"/> Выберите Настройка > Администрир. системы > Настройки Wi-Fi / сети > Расширенная настройка > DNS-сервер и проверьте настройки DNS. <input type="checkbox"/> Проверьте настройки DNS для сервера, компьютера или точки доступа
322	Произошла ошибка аутентификации	Проверьте настройки Местоположение .
323	Произошла ошибка связи.	<ul style="list-style-type: none"> <input type="checkbox"/> Напечатайте отчет о сетевых подключениях для проверки подключения принтера к сети. <input type="checkbox"/> Проверьте правильность настроек Местоположение. Войдите в выбранную папку с компьютера для проверки ее доступности. <input type="checkbox"/> Проверьте, чтобы подключение не было заблокировано брандмауэром.
324	Файл с таким именем уже существует в указанной папке	<ul style="list-style-type: none"> <input type="checkbox"/> Удалите файл с таким именем. <input type="checkbox"/> Измените префикс имени файла в Настройки файлов

Устранение неполадок

Код	Ошибка	Решение
325	Недостаточно места для хранения данных в указанной папке	<input type="checkbox"/> Увеличьте объем для хранения данных в указанной папке. <input type="checkbox"/> Уменьшите количество документов. <input type="checkbox"/> Уменьшите разрешение сканирования или увеличьте коэффициент сжатия, чтобы сократить размер отсканированного изображения
327	Память переполнена	Подождите завершения текущих заданий
328	Место назначения указано неправильно или не существует	Проверьте настройки Местоположение .
331	Произошла ошибка связи при получении списка адресатов	<input type="checkbox"/> Напечатайте отчет о сетевых подключениях для проверки подключения принтера к сети. <input type="checkbox"/> Проверьте, зарегистрирован ли принтер в службах Epson Connect и создан ли Список получателей . Подробности см. на веб-сайте портала Epson Connect. https://www.epsonconnect.com/ http://www.epsonconnect.eu (только Европа)
332	Недостаточно места для сохранения отсканированных изображений в месте назначения	Уменьшите количество документов.
333	Не удалось найти место назначения, так как данные о нем были загружены на сервер до отправки отсканированного изображения	Выберите место назначения еще раз
334	Произошла ошибка при отправке отсканированного изображения	-
341	Произошла ошибка связи.	<input type="checkbox"/> Проверьте соединение принтера с компьютером. Выполняя подключение по сети, напечатайте отчет о сетевых подключениях для проверки подключения принтера к сети. <input type="checkbox"/> Необходимо убедиться, что на компьютере установлено приложение Epson Event Manager
401	Не хватает места для хранения данных на устройстве памяти	Увеличьте объем для хранения данных на устройстве памяти.
402	Устройство памяти защищено от записи	Отключите защиту от записи на устройстве памяти
404	Устройство памяти извлечено	Повторно вставьте устройство памяти.
405	Произошла ошибка при сохранении данных на устройство памяти	<input type="checkbox"/> Повторно вставьте устройство памяти. <input type="checkbox"/> Используйте другое устройство памяти, на котором создана папка с помощью функции Созд. папку для сохр..

Устранение неполадок

Код	Ошибка	Решение
411	Произошла ошибка DNS	<ul style="list-style-type: none"> <input type="checkbox"/> Выберите Настройка > Администрир. системы > Настройки Wi-Fi / сети > Расширенная настройка > DNS-сервер и проверьте настройки DNS. <input type="checkbox"/> Проверьте настройки DNS для сервера, компьютера или точки доступа
412	Произошла ошибка аутентификации	Выберите Настройка > Администрир. системы > Настройки Wi-Fi / сети > Расширенная настройка > Сервер эл. почты > Настройки сервера и проверьте настройки сервера.
413	Произошла ошибка связи.	<ul style="list-style-type: none"> <input type="checkbox"/> Напечатайте отчет о сетевых подключениях для проверки подключения принтера к сети. <input type="checkbox"/> Выберите Настройка > Администрир. системы > Настройки Wi-Fi / сети > Расширенная настройка > Сервер эл. почты > Настройки сервера для проверки правильности настройки сервера электронной почты. <input type="checkbox"/> Метод аутентификации в параметрах и сервер элетронной почты могут не совпадать. Если для метода аутентификации установлено значение Выкл., для этого метода для сервера электронной почты должно быть установлено значение «Нет». <input type="checkbox"/> Запустите Проверка подключения для подтверждения ошибки сервера электронной почты. Подробности см. в <i>Руководство администратора</i>.
421	Произошла ошибка DNS	<ul style="list-style-type: none"> <input type="checkbox"/> Выберите Настройка > Администрир. системы > Настройки Wi-Fi / сети > Расширенная настройка > DNS-сервер и проверьте настройки DNS. <input type="checkbox"/> Проверьте настройки DNS для сервера, компьютера или точки доступа
422	Произошла ошибка аутентификации	Выберите Настр. > Администрир. системы > Настройки факса > Настройки вывода > Вывод факсов > Прочие настройки и проверьте настройки папки, выбранной в Адресат пересылки .

Устранение неполадок

Код	Ошибка	Решение
423	Произошла ошибка связи. Также, возможно, открыт файл с таким же именем или данный файл предназначен только для чтения	<ul style="list-style-type: none"> <input type="checkbox"/> Напечатайте отчет о сетевых подключениях для проверки подключения принтера к сети. <input type="checkbox"/> Выберите Настр. > Администрир. системы > Настройки факса > Настройки вывода > Вывод факсов > Прочие настройки и проверьте настройки папки, выбранной в Адресат пересылки. <input type="checkbox"/> Закройте файл с таким же именем или отключите защиту от записи <input type="checkbox"/> Войдите в выбранную папку с компьютера для проверки ее доступности. <input type="checkbox"/> Проверьте, чтобы подключение не было заблокировано брандмауэром.
425	Недостаточно места для хранения данных в папке назначения для переадресации	Увеличьте объем для хранения данных в указанной папке для переадресации
428	Место назначения указано неправильно или не существует	Выберите Настр. > Администрир. системы > Настройки факса > Настройки вывода > Вывод факсов > Прочие настройки и проверьте настройки папки, выбранной в Адресат пересылки .

Соответствующая информация

- ➔ «Подключение к телефонной линии» на стр. 109
- ➔ «Вывод на печать отчета о сетевом соединении» на стр. 34
- ➔ «Проверка подключения сервера электронной почты» на стр. 244
- ➔ «Служба Epson Connect» на стр. 168
- ➔ «Параметры меню сканирования с сохранением на компьютере» на стр. 100
- ➔ «Параметры Настройки факса» на стр. 135
- ➔ «Доступные форматы бумаги и емкость загрузки» на стр. 46

Проверка состояния принтера — Windows

1. Войдите в окно драйвера принтера.
2. Нажмите на **EPSON Status Monitor 3** на вкладке **Сервис**.

Примечание:

- Также состояние принтера можно проверить, дважды щелкнув значок принтера на панели задач. Если значок принтера не добавлен на панель задач, щелкните **Контролируемые параметры** на вкладке **Сервис**, а затем выберите **Зарегистрируйте значок принтера на панели задач**.
- Если утилита **EPSON Status Monitor 3** отключена, нажмите **Расширенные параметры** на вкладке **Сервис**, после чего выберите **Включить EPSON Status Monitor 3**.

Соответствующая информация

- ➔ «Драйвер принтера для Windows» на стр. 170

Проверка состояния принтера — Mac OS

1. Выберите **Системные настройки** в меню  > **Принтеры и сканеры** (или **Печать и сканирование**, **Печать и факс**), а затем выберите принтер.
2. Нажмите **Параметры и принадлежности** > **Утилита** > **Открыть утилиту принтера**.
3. Нажмите **EPSON Status Monitor**.

Можно проверить состояние принтера, уровни чернил и наличие ошибок.

Удаление застрявшей бумаги

Проверьте ошибку на панели управления и следуйте инструкциям для извлечения застрявшей бумаги, в том числе оторванных кусков. Затем сбросьте ошибку.

**Важно:**

Аккуратно извлеките застрявшую бумагу. Резкое извлечение бумаги может повредить принтер.

Извлечение застрявшей бумаги из Зад. слот подачи бумаги

Извлеките замятую бумагу.

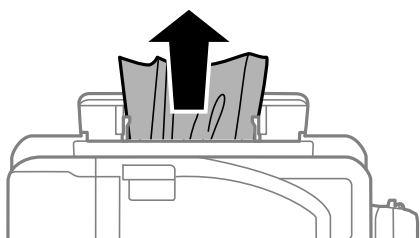

Извлечение застрявшей бумаги из внутренних частей принтера

**Предостережение:**

- При открытии и закрытии сканера соблюдайте осторожность, чтобы не прищемить руку. В противном случае можно получить травму.
- Никогда не прикасайтесь к кнопкам на панели управления, если ваши руки находятся внутри принтера. Если принтер начнет работать, это может привести к травме. Не касайтесь выступающих частей во избежание травмы.

Устранение неполадок

1. Откройте сканер с закрытой крышкой.

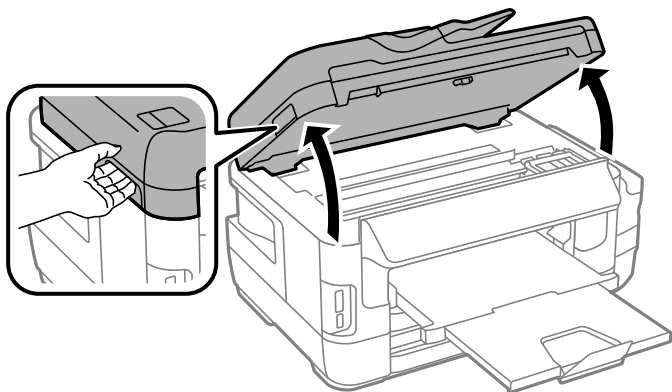

2. Извлеките замятую бумагу.

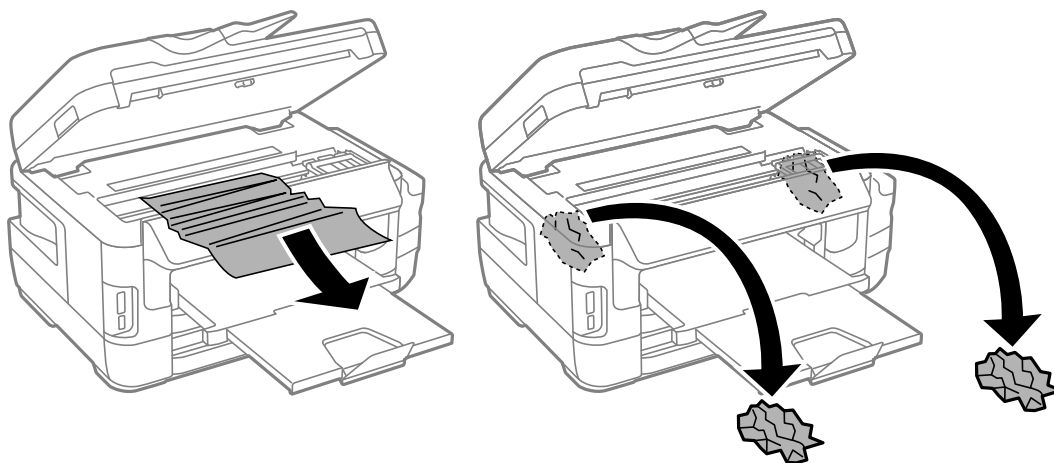

! **Важно:**

Не прикасайтесь к плоскому белому шлейфу, полупрозрачной детали и трубкам с чернилами внутри устройства. Это может привести к сбою в его работе.

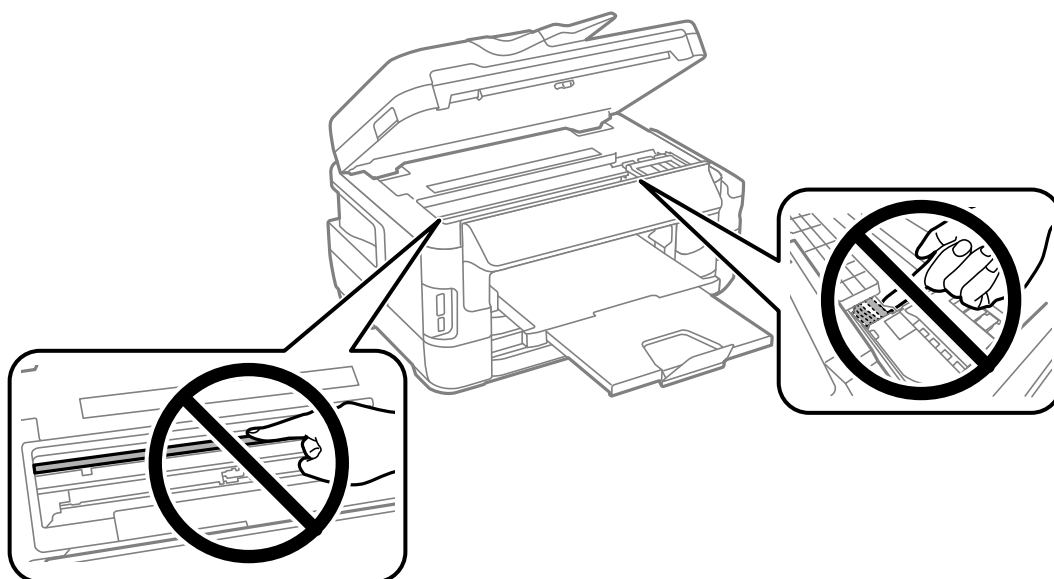

3. Закройте сканер.

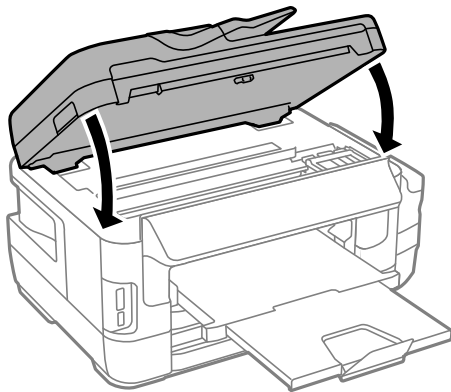

Примечание:

Если клочки порванной бумаги остались в принтере, выберите **Извлеките бумагу** на панели управления, как описано ниже, после исправления ошибки застревания бумаги. Это поможет удалить оставшиеся клочки бумаги.

Настр. > **Обслуживание** > **Извлеките бумагу**

Извлечение застрявшей бумаги из Кассета для бумаги

1. Закройте приемный лоток.
2. Вытащите кассета для бумаги.

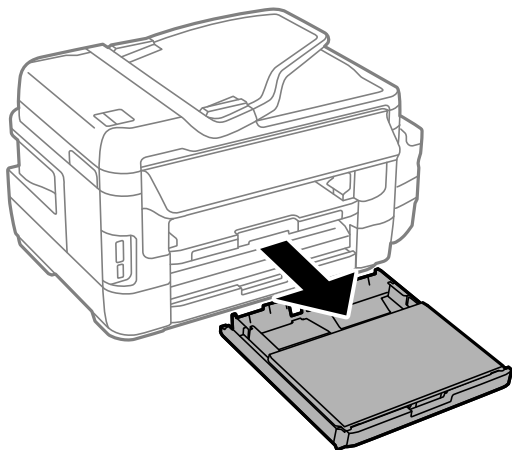

Устранение неполадок

3. Снимите крышка кассетного лотка.

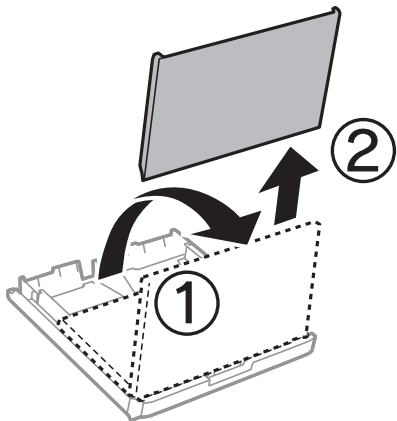

4. Извлеките застрявшую бумагу из кассета для бумаги.
5. Извлеките застрявшую бумагу из принтера.

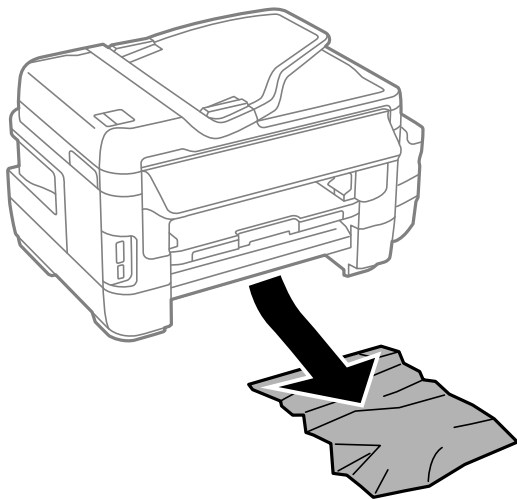

Устранение неполадок

6. Выровняйте края бумаги и подвиньте направляющие к краю бумаги.

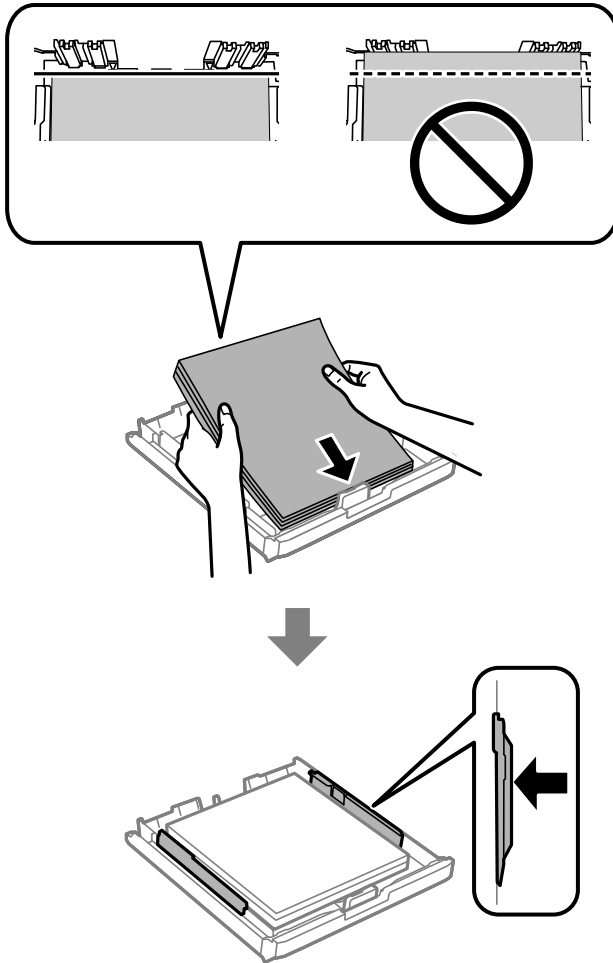

7. Установите крышка кассетного лотка на место.
8. Вставьте кассета для бумаги в принтер.

Извлечение застрявшей бумаги из Задняя крышка 1 и Задняя крышка 2

1. Поверните устройство обратной стороной.

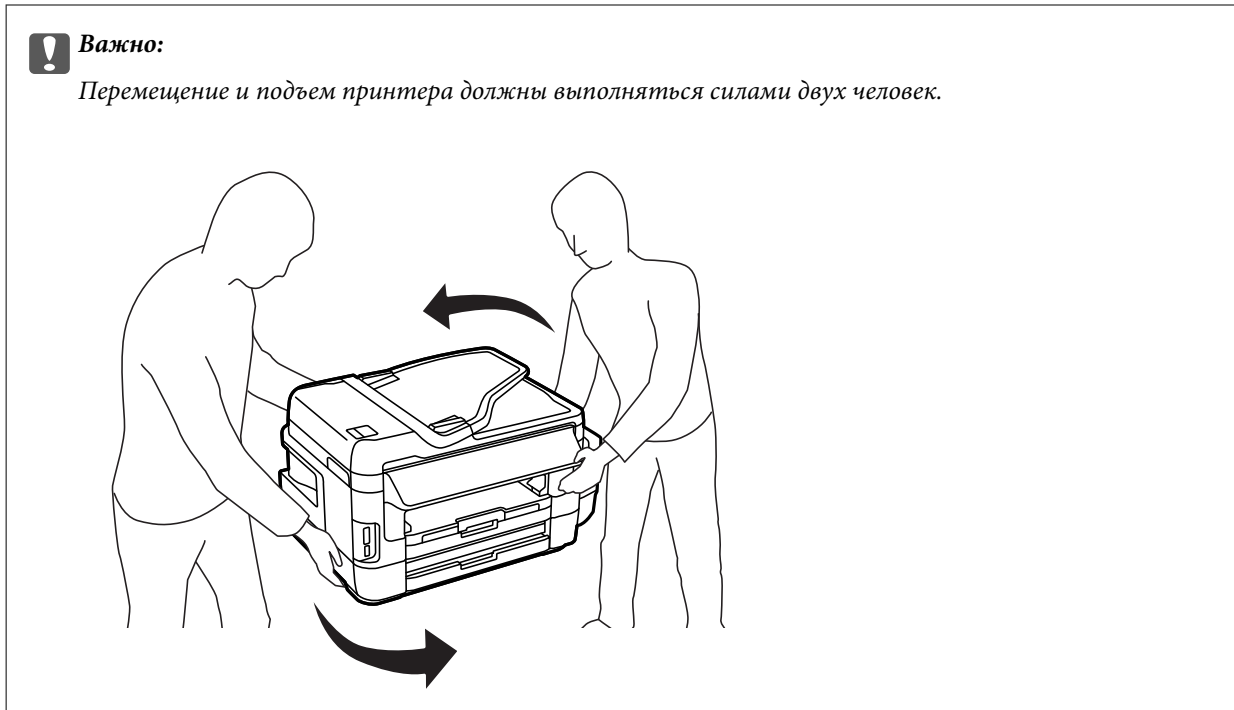

2. Откройте задняя крышка 1.

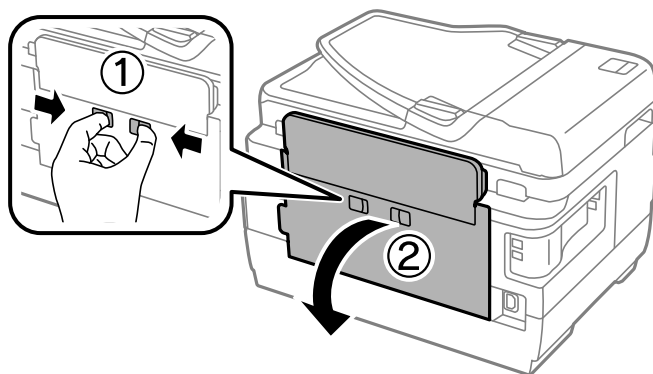

Устранение неполадок

3. Извлеките замятую бумагу.

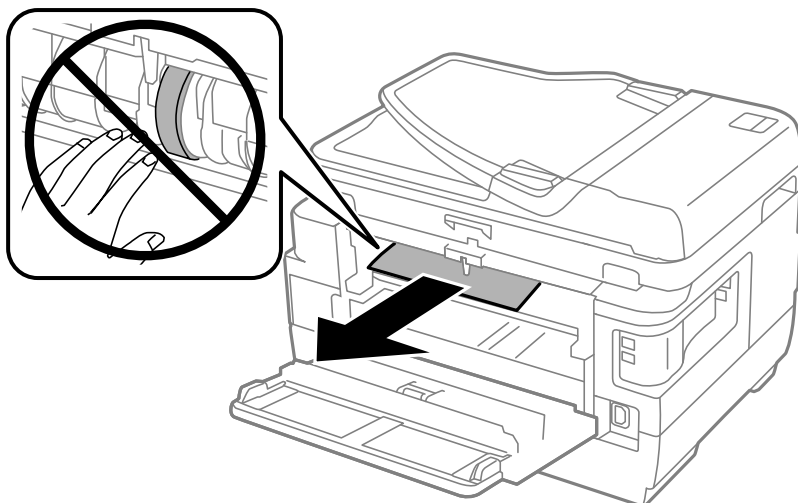

4. Выньте задняя крышка 2.

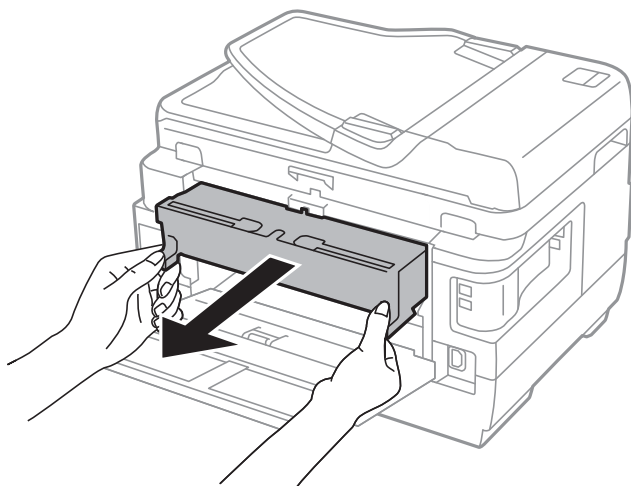

5. Извлеките замятую бумагу.

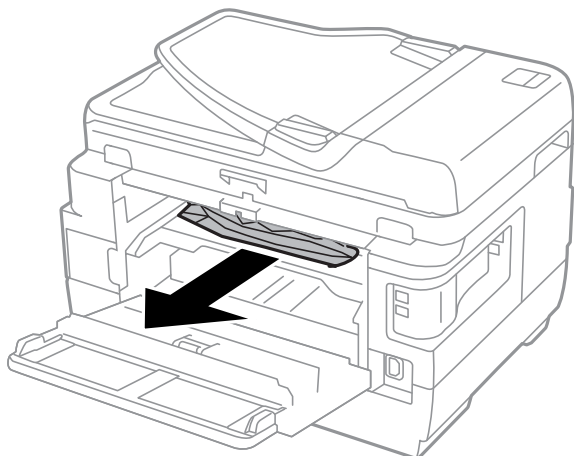

Устранение неполадок

6. Извлеките застрявшую бумагу из задняя крышка 2.

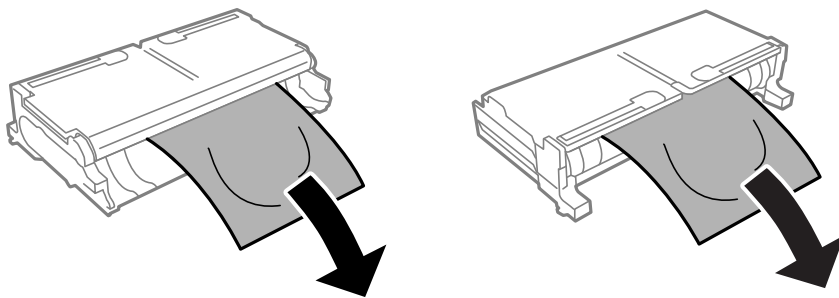

7. Откройте задняя крышка 2.

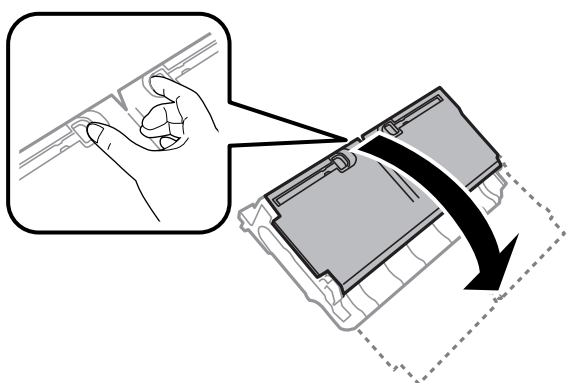

8. Извлеките замятую бумагу.

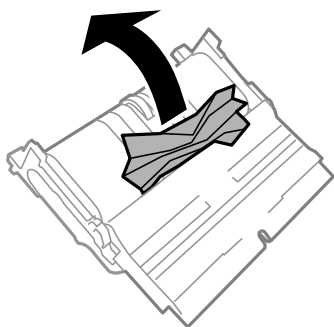

9. Закройте задняя крышка 2.

10. Вставьте задняя крышка 2 в принтер.

11. Закройте задняя крышка 1.

Извлечение застрявшей бумаги из ADF

⚠ Предостережение:

При закрытии крышки сканера соблюдайте осторожность, чтобы не прищемить пальцы. В противном случае можно получить травму.

Устранение неполадок

1. Откройте крышку ADF.

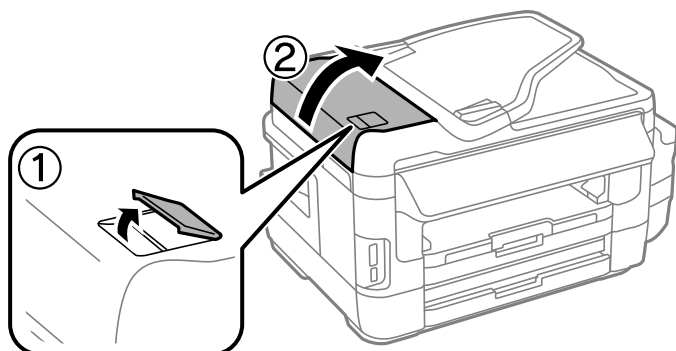

2. Извлеките замятую бумагу.

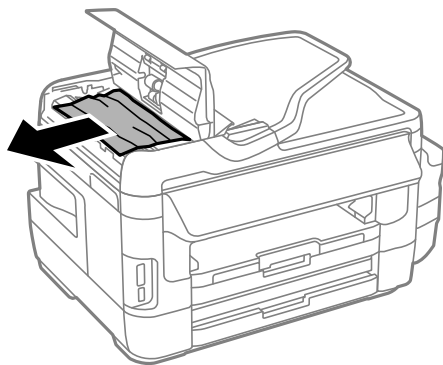

3. Закройте крышку ADF.

4. Поднимите крышку сканера.

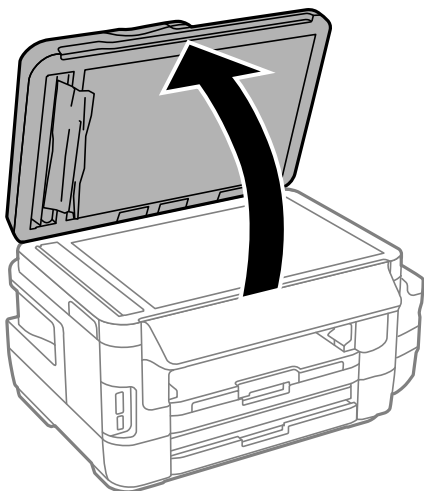

Устранение неполадок

5. Извлеките замятую бумагу.

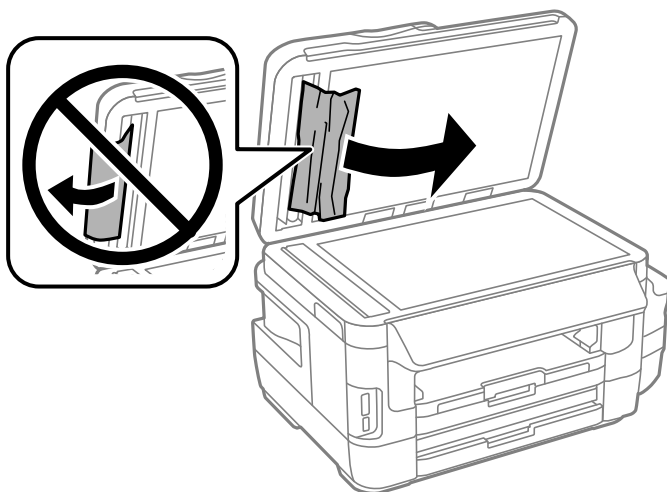

6. Закройте крышку сканера.

7. Поднимите входной лоток ADF и извлеките застрявшую бумагу.

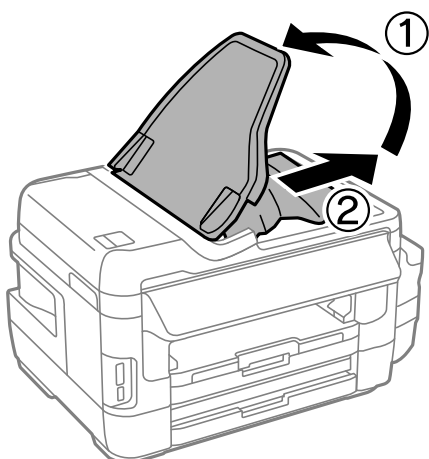

Бумага подается неправильно

Выполните следующие проверки и предпримите соответствующие действия для устранения неполадки.

- Поставьте принтер на ровную поверхность и выполняйте эксплуатацию в рекомендуемых условиях.
- Воспользуйтесь бумагой, подходящей для этого принтера.
- Следуйте инструкциям по работе с бумагой.
- Убедитесь, что настройки размера и типа бумаги соответствуют фактическому размеру и типу бумаги, загруженной в принтер.

Соответствующая информация

- ➔ [«Требования к условиям окружающей среды» на стр. 235](#)
- ➔ [«Меры предосторожности при работе с бумагой» на стр. 45](#)

Устранение неполадок

- ➔ «Доступные форматы бумаги и емкость загрузки» на стр. 46
- ➔ «Список типов бумаги» на стр. 47

Замятие бумаги

Загрузите бумагу в правильной ориентации и придвиньте направляющие к краям стопки.

Соответствующая информация

- ➔ «Удаление застрявшей бумаги» на стр. 187
- ➔ «Загрузка бумаги в Кассета для бумаги» на стр. 48
- ➔ «Загрузка бумаги в Зад. слот подачи бумаги» на стр. 51

Бумага подается под углом

Загрузите бумагу в правильной ориентации и придвиньте направляющие к краям стопки.

Соответствующая информация

- ➔ «Загрузка бумаги в Кассета для бумаги» на стр. 48
- ➔ «Загрузка бумаги в Зад. слот подачи бумаги» на стр. 51

Одновременно подается несколько листов бумаги

Если в режиме ручной двухсторонней печати одновременно подается несколько листов, перед повторной загрузкой необходимо извлечь всю бумагу, ранее загруженную в принтер.

Бумага не подается

Не превышайте максимально допустимое количество листов, указанное для определенного формата бумаги. Запрещается загружать простую бумагу выше значка треугольника на направляющей.

Соответствующая информация

- ➔ «Доступные форматы бумаги и емкость загрузки» на стр. 46

Оригинал не входит в автоматический податчик

- Используйте оригиналы, поддерживаемые автоматическим податчиком.
- Загружайте оригиналы в правильном направлении и пододвиньте направляющие автоматического податчика к краю оригинала.
- Очистите внутреннюю часть автоматического податчика.

Устранение неполадок

- ❑ Запрещается загружать оригиналы выше значка треугольника на направляющей автоматического податчика.

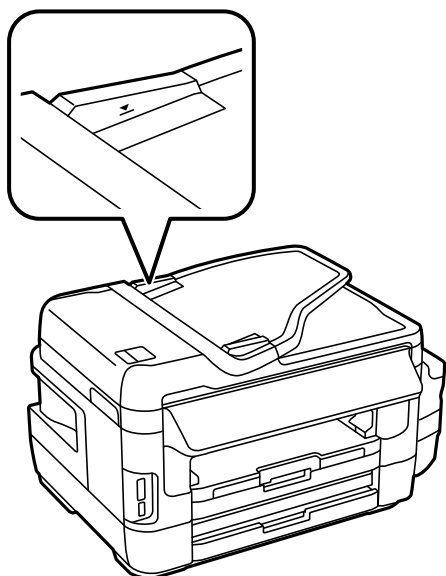

- ❑ Убедитесь, что значок автоподатчика отображается на панели управления. Если он не отображается, снова разместите оригиналы.

Соответствующая информация



- ➔ [«Имеющиеся оригиналы на ADF» на стр. 55](#)
- ➔ [«Размещение оригиналов в автоматическом податчике» на стр. 55](#)
- ➔ [«Очистка автоматического податчика» на стр. 154](#)

Неполадки с питанием и панелью управления

Питание не включается

- ❑ Убедитесь, что шнур питания устройства подключен надежно.
- ❑ Удерживайте кнопку  более длительное время.

Питание не выключается

Зажмите кнопку  дольше. Если все еще не удастся отключить принтер, выньте шнур питания. Во избежание высыхания печатающей головки необходимо опять включить принтер, после чего выключить его нажатием кнопки .

Устранение неполадок

Автоматическое отключение питания

- Выберите **Настройка > Администрир. системы > Общие настройки > Настройки выкл.**, а затем отключите настройки **Выключение при простое** и **Выключение при отключении**.
- Выберите **Настройка > Администрир. системы > Общие настройки**, а затем отключите настройки **Таймер выключения**.

Примечание:

В устройстве может применяться функция **Настройки выкл.** или **Таймер выключения** в зависимости от места приобретения.

ЖК-дисплей гаснет

Принтер находится в режиме ожидания. Для возврата ЖК-дисплея в прежнее состояние нажмите на экран.

Невозможно выполнить печать с компьютера

Проверка подключения

- Надежно подсоедините кабель USB к принтеру и компьютеру.
- Если используется USB-концентратор, попробуйте подсоединить принтер напрямую к компьютеру.
- При невозможности выполнить печать по сети обратитесь к странице, на которой описывается способ настройки сетевого подключения с помощью компьютера.

Проверка программного обеспечения и данных

- Удостоверьтесь, что установлен оригинальный драйвер печати Epson. Если оригинальный драйвер печати Epson не установлен, то набор доступных функций будет ограничен. Рекомендуем использовать оригинальный драйвер печати Epson. Подробную информацию см. по следующей ссылке.
- При печати большого по объему изображения компьютеру может не хватить памяти. Напечатайте это изображение с более низким разрешением или в меньшем формате.

Проверка состояния принтера на компьютере (Windows)

Щелкните **Очередь на печать** на вкладке **Сервис** драйвера печати и проверьте следующие параметры.

- Проверьте наличие приостановленных заданий печати.
При необходимости отмените печать.
- Убедитесь, что принтер не находится в автономном режиме или в режиме ожидания.
Если принтер находится в автономном режиме или режиме ожидания, отмените эти режимы в меню **Принтер**.
- Убедитесь, что принтер выбран в качестве принтера по умолчанию в меню **Принтер** (в этом элементе меню должен стоять флажок).
Если принтер не выбран принтером по умолчанию, его необходимо выбрать как принтер для использования по умолчанию.
- В меню **Принтер** убедитесь в выборе правильного порта (**Свойства > Порт**).
Выберите **USBXXX** для соединения через USB или **EpsonNet Print Port** для соединения по сети.

Устранение неполадок

Проверка состояния принтера на компьютере (Mac OS)

Убедитесь, что принтер не находится в состоянии **Пауза**.

Выберите **Системные настройки** из меню  > **Принтеры и сканеры** (или **Печать и сканирование, Печать и факс**), а затем дважды щелкните на значке принтера. Если принтер стоит на паузе, нажмите **Возобновить** (или **Возобновить работу принтера**).

Соответствующая информация

- ➔ [«Подключение к компьютеру» на стр. 25](#)
- ➔ [«Установка приложений» на стр. 178](#)
- ➔ [«Отмена печати» на стр. 88](#)

Невозможно выполнить настройки сети

- Выключите устройства, которые вы хотите подключить к сети. Подождите примерно 10 секунд, после чего включите устройства в следующем порядке: точка доступа, компьютер или интеллектуальное устройство, принтер. Переместите принтер и компьютер или интеллектуальное устройство ближе к точке доступа для улучшения радиосвязи и попробуйте заново установить сетевые настройки.
- Нажмите  на начальном экране. Выберите **Меню > Настройки Wi-Fi / сети > Проверка подключения**, после чего распечатайте отчет о сетевом соединении. При возникновении ошибки ознакомьтесь с отчетом о сетевом соединении и следуйте рекомендациям по ее устранению.

Соответствующая информация

- ➔ [«Невозможно подключиться с устройства даже при правильных настройках сетевого соединения» на стр. 200](#)
- ➔ [«Сообщения и варианты решения проблем в отчете сетевого соединения» на стр. 35](#)

Невозможно подключиться с устройства даже при правильных настройках сетевого соединения

Если вы не можете подключиться к принтеру с компьютера или интеллектуального устройства даже несмотря на то, что отчет о состоянии сети не содержит никаких ошибок, проверьте следующее.

Устранение неполадок

- ❑ При одновременном использовании нескольких точек доступа вы, возможно, не сможете использовать принтер с компьютера или интеллектуального устройства, в зависимости от настроек точек доступа. Подключите компьютер или интеллектуальное устройство к той же точке доступа, к которой подключен принтер.

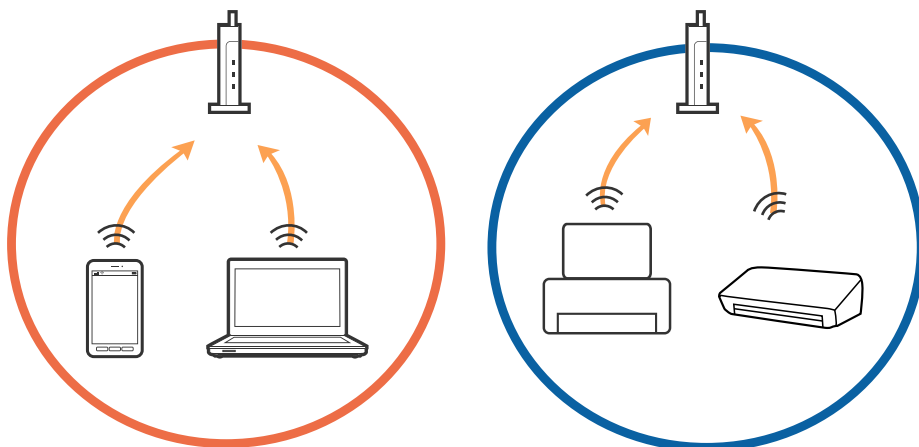

- ❑ Вы не сможете подключиться к точке доступа, если она имеет несколько SSID и устройства подключены к сетям с разными SSID через одну точку доступа. Подключите компьютер или интеллектуальное устройство к сети с тем же SSID, что и сеть, к которой подключен принтер.

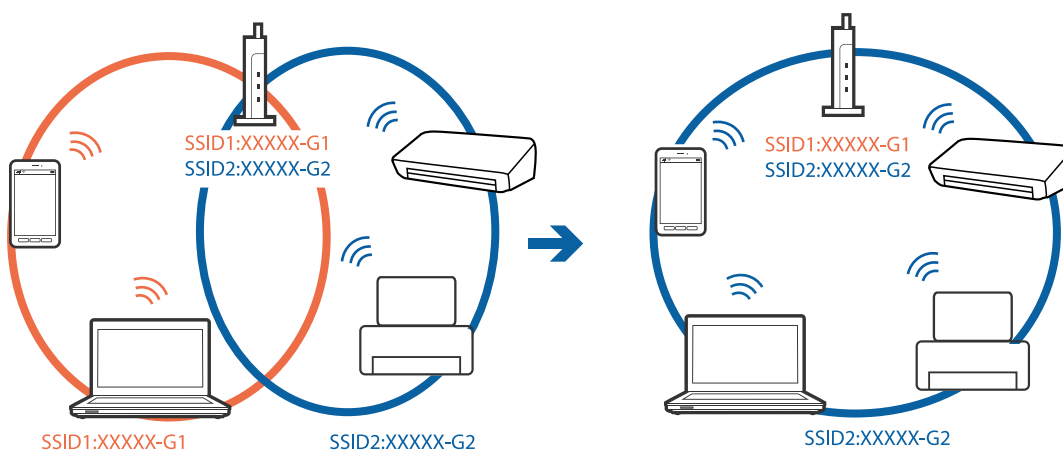

Устранение неполадок

- ❑ Точка доступа соответствует протоколам IEEE802.11a и IEEE802.11g и может работать на частотах 2,4 и 5 ГГц. При подключении интеллектуального устройства к сети, работающей на частоте 5 ГГц, вы не сможете подключиться к принтеру, поскольку принтер поддерживает обмен данными только на частоте 2,4 ГГц. Подключите компьютер или интеллектуальное устройство к сети с тем же SSID, что и сеть, к которой подключен принтер.

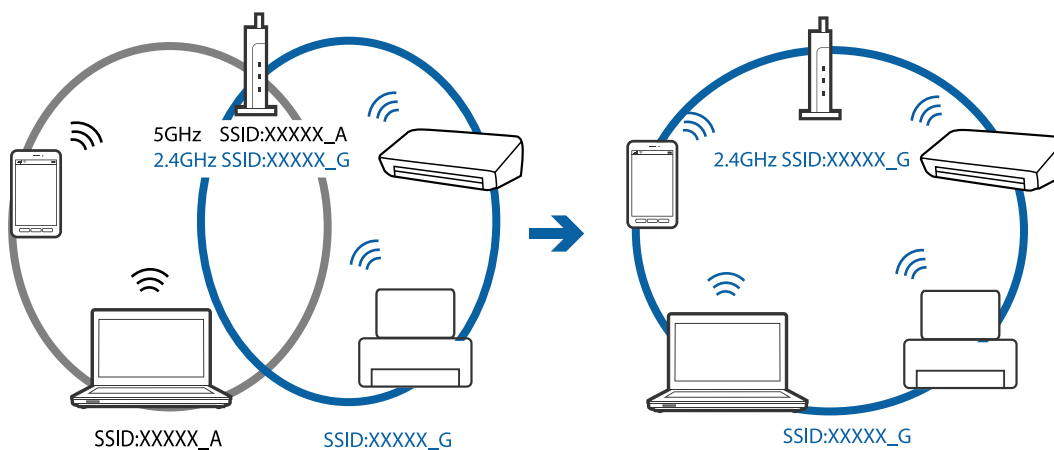

- ❑ Большинство точек доступа имеют функцию разделения безопасности, которая блокирует доступ с неавторизованных устройств. Если вы не можете подключиться к сети даже в том случае, когда устройства и точка доступа настроены на использование одной сети, отключите функцию разделения безопасности на точке доступа. Для получения дополнительной информации см. документацию на точку доступа.

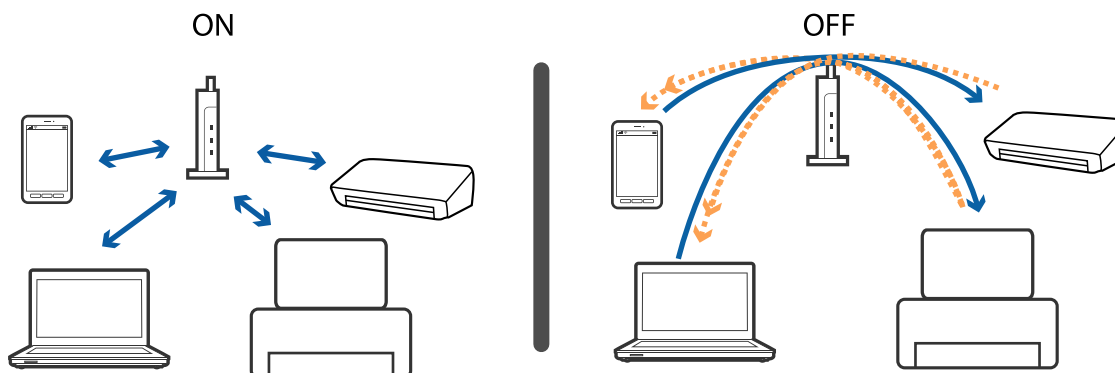

Соответствующая информация

- ➔ «Проверка SSID сети, к которой подключен принтер» на стр. 202
- ➔ «Проверка идентификатора SSID на компьютере» на стр. 203

Проверка SSID сети, к которой подключен принтер

Нажмите  на начальном экране. Выберите **Меню > Настройки Wi-Fi / сети > Состояние Wi-Fi/Сети**. SSID отображаются в сети Wi-Fi.

Проверка идентификатора SSID на компьютере

Windows

Щелкните  на панели задач рабочего стола. Проверьте, есть ли в отображаемом списке идентификатор SSID подключенной сети.



Mac OS

Щелкните значок Wi-Fi в верхней части экрана компьютера. Отображается список идентификаторов SSID доступных сетей, где идентификатор SSID подключенной сети отмечен галочкой.



Неожиданное прекращение печати через сетевое соединение

- ❑ Если вы сменили точку доступа или провайдера, попробуйте заново установить сетевые настройки принтера. Подключите компьютер или интеллектуальное устройство к той же сети, что и принтер.
- ❑ Выключите устройства, которые вы хотите подключить к сети. Подождите примерно 10 секунд, после чего включите устройства в следующем порядке: точка доступа, компьютер или интеллектуальное устройство, принтер. Переместите принтер и компьютер или интеллектуальное устройство ближе к точке доступа для улучшения радиосвязи и попробуйте заново установить сетевые настройки.
- ❑ В ОС Windows щелкните **Очередь на печать** на вкладке **Сервис** драйвера печати и проверьте следующие параметры.
 - ❑ Проверьте наличие приостановленных заданий печати. При необходимости отмените печать.
 - ❑ Убедитесь, что принтер не находится в автономном режиме или в режиме ожидания. Если принтер находится в автономном режиме или режиме ожидания, отмените эти режимы в меню **Принтер**.
 - ❑ Убедитесь, что принтер выбран в качестве принтера по умолчанию в меню **Принтер** (в элементе меню должен стоять флажок).
Если принтер не выбран принтером по умолчанию, его необходимо выбрать как принтер для использования по умолчанию.
 - ❑ Проверьте, правильно ли выбран порт: **Свойства принтера > Порт**.
- ❑ Нажмите  на начальном экране. Выберите **Меню > Настройки Wi-Fi / сети > Проверка подключения**, после чего распечатайте отчет о сетевом соединении. Если в отчете показано, что имеется сбой сетевого подключения, проверьте отчет о сетевом подключении и выполните рекомендации, содержащиеся в нем.
- ❑ Попробуйте зайти на любой веб-сайт со своего компьютера, чтобы убедиться, что настройки сети на компьютере верны. Если вы не можете получить доступ ни к одному веб-сайту, это означает, что на компьютере имеются проблемы. Для более подробной информации обратитесь к руководству на компьютер.

Соответствующая информация

- ➔ [«Проверка SSID сети, к которой подключен принтер» на стр. 202](#)
- ➔ [«Проверка идентификатора SSID на компьютере» на стр. 203](#)
- ➔ [«Сообщения и варианты решения проблем в отчете сетевого соединения» на стр. 35](#)
- ➔ [«Невозможно подключиться с устройства даже при правильных настройках сетевого соединения» на стр. 200](#)

Неожиданное прекращение печати через соединение USB

- ❑ Отключите кабель USB от компьютера. Щелкните правой кнопкой на значке принтера, отображаемом на компьютере, и выберите **Извлечь устройство**. Затем подключите кабель USB к компьютеру и попробуйте выполнить тестовую печать. Если печать осуществляется, настройка завершена.
- ❑ Для повторной настройки принтера следуйте инструкциям, содержащимся в печатном руководстве, входящем в комплект поставки принтера.

Проблемы отпечатков

Потертости или пропуск цветов на отпечатках

Если принтер долго не использовался, дюзы печатающих головок могли засориться и перестать пропускать чернила. Выполните проверку дюз и при необходимости прочистите печатающую головку.

Соответствующая информация

➔ [«Проверка и прочистка печатающей головки» на стр. 149](#)

Появляются полосы или неожиданные цвета

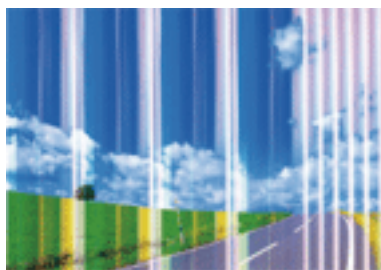

Дюзы печатающей головки могут быть забиты. Выполните проверку дюз для проверки состояния дюз печатающей головки. Если дюзы забиты, выполните очистку печатающей головки.

Соответствующая информация

➔ [«Проверка и прочистка печатающей головки» на стр. 149](#)

Появляются горизонтальные цветные полосы с интервалом приблизительно 2.5 см

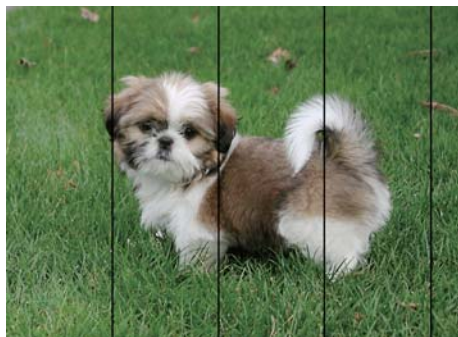

- Выберите тип бумаги, соответствующий носителю, загруженному в принтер.
- Откалибруйте печатающую головку с помощью функции **Выравнив. по гориз.**
- Выполняя печать на простой бумаге, печатайте с более высокими настройками качества печати.

Устранение неполадок

Соответствующая информация

- ➔ «Список типов бумаги» на стр. 47
- ➔ «Калибровка печатающей головки» на стр. 152

Появление размытости, вертикальных полос или несовпадений



enthalten alle
Aufdruck. W
↓ 5008 "Regel

Откалибруйте печатающую головку с помощью функции **Выравнив. по высоте**.

Соответствующая информация

- ➔ «Калибровка печатающей головки» на стр. 152

Качество печати не улучшается даже после выравнивания печатающей головки

При двунаправленной (или высокоскоростной) печати печатающая головка движется в обоих направлениях, в результате чего вертикальные линии могут не совпадать. Если качество печати не улучшается, отключите двунаправленную (или высокоскоростную) печать. Отключение этой настройки может замедлить скорость печати.

Панель управления

Отключите **Двунаправленный** в настройках печати.

Windows

Снимите флажок **Высокая скорость** на вкладке драйвера печати **Дополнительные настройки**.

Mac OS

Выберите **Системные настройки** в меню  > **Принтеры и сканеры** (или **Печать и сканирование, Печать и факс**), а затем выберите принтер. Щелкните **Параметры и принадлежности** > **Параметры** (или **Драйвер**). Выберите **Выключить** для параметра **Высокоскоростная печать**.

Соответствующая информация

- ➔ «Параметры меню для Запом. устр.» на стр. 66

Низкое качество печати

При низком качестве печати, появлении размытости, полос, отсутствующих цветов, блеклых цветов и несовпадений убедитесь в выполнении приведенных ниже условий.

- Убедитесь в том, что первоначальная заправка чернил завершена.

Устранение неполадок

- Выполните проверку дюз и при необходимости прочистите печатающую головку.
- Если принтер не использовался в течение одного или двух месяцев, замените чернила внутри чернильных трубок.
- Откалибруйте печатающую головку.
- Используйте бумагу, подходящую для этого принтера.
- Выберите тип бумаги, соответствующий носителю, загруженному в принтер.
- Не печатайте на влажной, поврежденной или слишком старой бумаге.
- Если бумага свернулась или конверт раздулся, распрямите носитель.
- Печатайте с более высокими настройками качества печати.
- Если вы выбрали **Стандартно насыщенный** в качестве параметра качества для драйвера принтера Windows, измените его на **Стандартный**. Если вы выбрали **Нормальной насыщенности** в качестве параметра качества для драйвера принтера Mac OS, измените его на **Нормальное**.
- Не укладывайте бумагу в стопку сразу же после печати.
- Полностью высушите отпечатки, прежде чем использовать их по назначению. При просушке отпечатков не подвергайте их действию прямых солнечных лучей, не используйте фен и не касайтесь лицевой стороны отпечатка.
- При печати изображений или фотографий компания Epson рекомендует использовать оригинальную бумагу Epson. Печатайте на предназначенной для печати стороне оригинальной бумаги Epson.
- Используйте оригинальные емкости с чернилами Epson. Этот продукт сконструирован для настройки цветов на основе использования оригинальных емкостей с чернилами Epson. Использование неоригинальных емкостей с чернилами Epson может вызвать снижение качества печати.
- Используйте емкости с чернилами с правильным кодом запчасти для своего принтера.
- Компания Epson рекомендует использовать емкости с чернилами до даты, указанной на упаковке.

Соответствующая информация

- ➔ [«Перезаправка контейнеров для чернил» на стр. 143](#)
- ➔ [«Проверка и прочистка печатающей головки» на стр. 149](#)
- ➔ [«Калибровка печатающей головки» на стр. 152](#)
- ➔ [«Доступные форматы бумаги и емкость загрузки» на стр. 46](#)
- ➔ [«Список типов бумаги» на стр. 47](#)
- ➔ [«Меры предосторожности при работе с бумагой» на стр. 45](#)
- ➔ [«Коды бутылок с чернилами» на стр. 141](#)

Напечатанные фотографии липкие на ощупь

Возможно, вы выполнили печать на обратной стороне фотобумаги. Убедитесь, что печать ведется на предназначенной для печати стороне.

После печати на тыльной стороне фотобумаги следует очистить бумагопроводящий тракт.

Соответствующая информация

- ➔ [«Очистка бумагопроводящего тракта от чернильных пятен» на стр. 153](#)

Изображения или фотографии печатаются с искаженными цветами

При выполнении печати из панели управления или из драйвера принтера Windows по умолчанию применяется функция автоматической коррекции фотографий Epson в зависимости от типа бумаги. Попробуйте изменить параметр настройки.

Панель управления

Измените настройку **Определение сюжета** с **Автоматически** на другое значение. Если изменение настройки не помогло, выберите любой другой параметр, кроме **Вкл.**, в качестве значения **Исправить фотографию**.

Драйвер принтера для ОС Windows

На вкладке **Дополнительные настройки** выберите **Настройка** в меню **Цветокоррекция**, а затем нажмите на кнопку **Расширенные**. Измените настройку **Коррекция сцены** с **Автокоррекция** на другое значение. Если изменение параметра настройки не помогло, воспользуйтесь другим способом коррекции цвета, кроме **PhotoEnhance** в меню **Управление цветом**.

Соответствующая информация

➔ [«Параметры меню для Запом. устр.» на стр. 66](#)

➔ [«Корректировка цветов печати» на стр. 84](#)

Неправильное положение, размер или поля отпечатка

- Загрузите бумагу в правильной ориентации и придвиньте направляющие к краям листа.
- При размещении оригиналов на стекло сканера необходимо совместить угол оригинала с символом угла на раме стекло сканера. Если края копии обрезаны, слегка отодвиньте оригинал от угла.
- При размещении оригиналов на стекло сканера очистите стекло сканера и крышку сканера. Если на стекле присутствуют пыль или пятна, они могут попадать на область копирования, что приводит к неправильному положению при копировании или уменьшению изображения.
- Выберите нужный **Размер докум.** в настройках копирования. Если принтер установлен под прямыми солнечными лучами или возле источника освещения, стекло сканера может распознавать документ некорректно.
- Выберите нужный размер бумаги.
- Откорректируйте размер полей в приложении таким образом, чтобы они попадали в область печати.

Соответствующая информация

➔ [«Загрузка бумаги в Кассета для бумаги» на стр. 48](#)

➔ [«Загрузка бумаги в Зад. слот подачи бумаги» на стр. 51](#)

➔ [«Размещение оригиналов на Стекло сканера» на стр. 57](#)

➔ [«Очистка Стекло сканера» на стр. 155](#)

➔ [«Область печати» на стр. 227](#)

Потертости и размытие на бумаге

- Если на отпечатках появляются горизонтальные полосы или размазываются чернила на верхней или нижней части бумаги, загрузите бумагу в правильном направлении и придвиньте направляющие к краям листа.

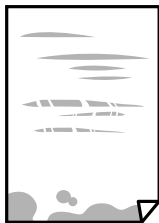

- Если на отпечатках появляются вертикальные полосы или размазываются чернила, выполните очистку бумагопроводящего тракта.



- Положите бумагу на ровную поверхность для того, чтобы проверить ее ровность. Если бумага неровная, выпрямите ее.
- Если при печати на толстой бумаге возникают потертости, активируйте функцию уменьшения потертостей. Если эта функция включена, качество или скорость печати могут снизиться.
 - Панель управления

Выберите на начальном экране **Настр. > Обслуживание** и включите функцию **Регул. толщины бумаги**.
 - Windows

Щелкните **Расширенные параметры** на вкладке драйвера принтера **Сервис**, после чего выберите **Плотная бумага и конверты**.

Если после установки параметра **Плотная бумага и конверты** потертости бумаги остаются, выберите **Бумага с поперечным направлением волокон** в окне **Расширенные параметры** драйвера принтера.
 - Mac OS

Выберите **Системные настройки** в меню  > **Принтеры и сканеры** (или **Печать и сканирование, Печать и факс**), а затем выберите принтер. Щелкните **Параметры и принадлежности > Параметры** (или **Драйвер**). Выберите **Включить** для параметра **Плотная бумага и конверты**.
- Перед повторной загрузкой бумаги в режиме ручной двусторонней печати убедитесь в том, что чернила полностью высохли.

Соответствующая информация

- ➔ «Загрузка бумаги в Кассета для бумаги» на стр. 48
- ➔ «Загрузка бумаги в Зад. слот подачи бумаги» на стр. 51
- ➔ «Очистка бумагопроводящего тракта от чернильных пятен» на стр. 153

В процессе автоматической двухсторонней печати размазываются чернила

При использовании функции автоматической двухсторонней печати и печати насыщенных изображений, например, фотографий и графиков, снизьте плотность печати и увеличьте время высыхания.

Соответствующая информация

- ➔ «Двусторонняя печать» на стр. 71
- ➔ «Параметры меню для режима Копир.» на стр. 90

Символы напечатаны неправильно или с искажением

- Надежно подключите кабель USB к принтеру и компьютеру.
- Отмените все приостановленные задания печати.
- Запрещается переводить компьютер в режим **Гибернации** или **Сна** во время печати. Страницы с искаженным текстом могут быть распечатаны в следующий раз при включении компьютера.

Соответствующая информация

- ➔ «Отмена печати» на стр. 88

Напечатанное изображение перевернуто

В драйвере принтера или приложении отключите все настройки зеркального отображения.

- Windows
Снимите флажок **Зеркально** на вкладке драйвера принтера **Дополнительные настройки**.
- Mac OS
Снимите флажок **Зеркально** в меню диалогового окна печати **Настройки печати**.

Мозаичные узоры на отпечатках

При печати изображений или фотографий используйте файлы в высоком разрешении. Как правило, изображения на веб-сайтах имеют низкое разрешение, и хотя они хорошо выглядят на экране, качество при печати может заметно ухудшиться.

Неравномерные цвета, размытость, точки или прямые линии на копируемом изображении

- Очистите бумагопроводящий тракт.
- Очистите стекло сканера.
- Очистите АПД.
- Не нажимайте слишком сильно на оригинал или крышку сканера при размещении оригиналов на стекло сканера.

Устранение неполадок

- Если отпечатки смазаны, уменьшите значение плотности печати.

Соответствующая информация

- ➔ «Очистка бумагопроводящего тракта от чернильных пятен» на стр. 153
- ➔ «Очистка Стекло сканера» на стр. 155
- ➔ «Очистка автоматического податчика» на стр. 154
- ➔ «Параметры меню для режима Копир.» на стр. 90

На копируемом изображении появляется муар (штриховка)

Измените настройки уменьшения/увеличения или немного измените угол размещения оригинала.

Соответствующая информация

- ➔ «Параметры меню для режима Копир.» на стр. 90

На копируемом изображении появляется изображение обратной стороны оригинала

- Если оригинал выполнен на тонкой бумаге, поместите его на стекло сканера и накройте листом черной бумаги.
- На панели управления уменьшите плотность копирования в соответствующей настройке.

Соответствующая информация

- ➔ «Параметры меню для режима Копир.» на стр. 90

Устранить проблему печати не удалось

Если вы испробовали все решения, но не смогли устранить проблему, попробуйте удалить и повторно установить драйвер принтера.

Соответствующая информация



- ➔ «Удаление приложений» на стр. 176
- ➔ «Установка приложений» на стр. 178

Другие проблемы печати

Печать выполняется слишком медленно

- Закройте все ненужные приложения.
- Уменьшите настройку качества. При высоком качестве снижается скорость печати.

Устранение неполадок

- Включите режим двунаправленной (или высокоскоростной) печати. При включении данного параметра печатающая головка печатает, двигаясь в обе стороны, в результате чего повышается скорость печати.
 - Панель управления
При печати изображений в формате JPEG или TIFF нажмите **Настр.** и включите **Двунаправленный**.
 - Windows
Выберите **Высокая скорость** на вкладке драйвера печати **Дополнительные настройки**.
 - Mac OS
Выберите **Системные настройки** в меню  > **Принтеры и сканеры** (или **Печать и сканирование, Печать и факс**), а затем выберите принтер. Щелкните **Параметры и принадлежности** > **Параметры** (или **Драйвер**). Выберите **Включить** для параметра **Высокоскоростная печать**.
- Отключите **Тихий режим**.
 - Windows
Выберите значение **Выключить** для параметра **Тихий режим** на вкладке драйвера принтера **Главное**.
 - Mac OS
Выберите **Системные настройки** в меню  > **Принтеры и сканеры** (или **Печать и сканирование, Печать и факс**), а затем выберите принтер. Щелкните **Параметры и принадлежности** > **Параметры** (или **Драйвер**). Выберите **Выключить** для параметра **Тихий режим**.

Соответствующая информация

➔ [«Параметры меню для Запом. устр.» на стр. 66](#)

При непрерывной печати скорость печати значительно замедляется.

Печать замедляется во избежание повреждения перегрева и повреждения механизма принтера. Несмотря на это, печать можно продолжать. Чтобы вернуться к обычной скорости печати, ничего не печатайте на принтере как минимум в течение 30 минут. Скорость печати не возвращается к обычной, если отключить питание.

Не удается запустить сканирование

- Если для принтера включена функция контроля доступа, при сканировании необходимо ввести идентификатор пользователя и пароль. Если вы не знаете пароль, обратитесь к системному администратору.
- Если включена функция контроля доступа, система Mac OS может не выполнить сканирование. Обратитесь к системному администратору.
- Если сканирование выполняется с помощью устройства ADF, проверьте, закрыты ли крышки сканера и устройства ADF.
- Надежно подключите кабель USB к принтеру и компьютеру. Если используется USB-концентратор, попробуйте подключить принтер напрямую к компьютеру.
- При сканировании по сети в высоком разрешении может возникнуть ошибка связи. Уменьшите разрешение.

Устранение неполадок

- Убедитесь, что в Epson Scan 2 выбран правильный принтер (сканер).

Убедитесь, что принтер распознается из среды Windows

При работе в ОС Windows убедитесь, что принтер (сканер) отображается в меню **Сканер и камера**. Принтер (сканер) должен отображаться как «EPSON XXXXX (название принтера)». Если принтер (сканер) не отображается, удалите и повторно установите Epson Scan 2. Для доступа к меню **Сканер и камера** следуйте инструкциям ниже.

- Windows 10

Щелкните правой кнопкой мыши «Пуск» или нажмите и удерживайте ее, выберите **Панель управления**, нажмите кнопку «Поиск» и введите «Сканер и камера», затем нажмите **Просмотр сканеров и камер** и проверьте, отображается ли принтер.

- Windows 8.1/Windows 8/Windows Server 2012 R2/Windows Server 2012

Выберите **Рабочий стол > Настройки > Панель управления**, нажмите кнопку «Поиск» и введите «Сканер и камера», затем нажмите **Показать сканер и камеру** и проверьте, отображается ли принтер.

- Windows 7/Windows Server 2008 R2

Нажмите кнопку «Пуск» и выберите **Панель управления**, нажмите кнопку «Поиск» и введите «Сканер и камера», затем нажмите **Просмотр сканеров и камер** и проверьте, отображается ли принтер.

- Windows Vista/Windows Server 2008

Нажмите кнопку «Пуск» и выберите **Панель управления > Оборудование и звук > Сканеры и камеры**, затем проверьте, отображается ли принтер.

- Windows XP/Windows Server 2003 R2/Windows Server 2003

Нажмите кнопку «Пуск» и выберите **Панель управления > Принтеры и другое оборудование > Сканеры и камеры**, затем проверьте, отображается ли принтер.

Соответствующая информация

- ➔ [«Удаление приложений» на стр. 176](#)
- ➔ [«Установка приложений» на стр. 178](#)

Невозможно начать сканирование с использованием панели управления

- Убедитесь, что Epson Scan 2 и Epson Event Manager установлены правильно.
- Проверьте настройку сканирования в Epson Event Manager.

Соответствующая информация

- ➔ [«Приложение для сканирования документов и изображений \(Epson Scan 2\)» на стр. 172](#)
- ➔ [«Epson Event Manager» на стр. 173](#)

Проблемы со сканируемым изображением

При сканировании со стекла сканера появляются неравномерные цвета, грязь, пятна и т. п.

- Очистите стекло сканера.
- Удалите частицы мусора или грязи, прилипшие к оригиналу.
- Не нажимайте чрезмерно на оригинал или крышку сканера. При чрезмерном нажатии могут возникать размытия, размазанные участки и пятна.

Соответствующая информация

➔ [«Очистка Стекло сканера» на стр. 155](#)

При сканировании через ADF появляются прямые линии

- Очистите ADF.
Прямые линии на изображении могут появляться при попадании мусора или грязи в ADF.
- Удалите частицы мусора или грязи, прилипшие к оригиналу.

Соответствующая информация

➔ [«Очистка автоматического податчика» на стр. 154](#)

Плохое качество изображения

- В программе Epson Scan 2 настройте изображение с помощью функций вкладки **Расширенные настройки** и выполните сканирование.
- При низком установленном разрешении попробуйте увеличить разрешение и выполните сканирование.

Соответствующая информация

➔ [«Сканирование с помощью Epson Scan 2» на стр. 104](#)

➔ [«Общие параметры меню сканирования» на стр. 103](#)

На заднем плане изображений появляется смещение

На отсканированном изображении может появляться изображение, расположенное на обратной стороне оригинала.

- В программе Epson Scan 2 выберите вкладку **Расширенные настройки** и измените значение **Яркость**. Эта функция может быть недоступна в зависимости от настроек на вкладке **Главные настройки > Тип изображения** или других настроек на вкладке **Расширенные настройки**.
- В программе Epson Scan 2 выберите вкладку **Расширенные настройки**, затем **Параметр изображения > Улучшение текста**.

Устранение неполадок

- При сканировании со стекла сканера поместите лист черной бумаги или настольную подкладку на оригинал.

Соответствующая информация

- ➔ «Сканирование с помощью Epson Scan 2» на стр. 104
- ➔ «Общие параметры меню сканирования» на стр. 103
- ➔ «Размещение оригиналов» на стр. 55

Текст размыт

- В программе Epson Scan 2 выберите вкладку **Расширенные настройки**, затем **Параметр изображения > Улучшение текста**.
- В программе Epson Scan 2 при параметре **Тип изображения** на вкладке **Главные настройки**, установленном на значение **Черно-белый**, измените значение параметра **Поро** на вкладке **Расширенные настройки**. При увеличении значения параметра **Поро** черный цвет станет более насыщенным.
- При низком разрешении попробуйте увеличить его и повторите сканирование.

Соответствующая информация

- ➔ «Сканирование с помощью Epson Scan 2» на стр. 104
- ➔ «Общие параметры меню сканирования» на стр. 103

Появление муара (сетчатых теней)

Если оригинал является печатным документом, на отсканированном изображении может появляться муар (сетчатые тени).

- На вкладке **Расширенные настройки** в программе Epson Scan 2 выберите **Удаление растра**.



- Измените разрешение и попробуйте снова выполнить сканирование.

Соответствующая информация

- ➔ «Сканирование с помощью Epson Scan 2» на стр. 104
- ➔ «Общие параметры меню сканирования» на стр. 103

Неправильное определение области сканирования стеклом сканера

- Проверьте правильность размещения оригинала в соответствии с метками для совмещения.
- Если край сканированного изображения отсутствует, слегка отодвиньте оригинал от угла на стекле сканера.
- Если сканирование выполняется через панель управления и выбрана функция автоматической обрезки области сканирования, очистите стекло и крышку сканера от мусора и грязи. Если вокруг оригинала находится мусор или грязь, диапазон сканирования расширяется, включая этот мусор.
- Выберите соответствующий размер документа в параметрах настройки сканирования. Если принтер установлен под прямыми солнечными лучами или возле источника освещения, стекло сканера может распознавать размер документа некорректно.

Соответствующая информация

- ➔ [«Размещение оригиналов» на стр. 55](#)
- ➔ [«Очистка Стекло сканера» на стр. 155](#)

Текст не распознается правильно при сохранении в формате Индексированный файл PDF

- В окне **Настройки формата изображения** программы Epson Scan 2 проверьте правильность установки языка (**Язык текста**) на вкладке **Текст**.
- Убедитесь, что оригинал расположен ровно.
- Используйте оригинал с четким текстом. Распознавание текста может не быть выполнено при использовании следующих типов оригиналов.
 - Оригиналы, которые неоднократно копировались.
 - Оригиналы, полученные по факсу (с низким разрешением)
 - Оригиналы, которые имеют слишком малый межсимвольный или межстрочный интервал
 - Оригиналы с перечеркнутым и подчеркнутым текстом
 - Оригиналы с рукописным текстом
 - Измятые и порванные оригиналы
- В программе Epson Scan 2 при параметре **Тип изображения** на вкладке **Главные настройки**, установленном на значение **Черно-белый**, измените значение параметра **Поро** на вкладке **Расширенные настройки**. При увеличении значения параметра **Поро** область черного цвета станет больше.
- В программе Epson Scan 2 выберите вкладку **Расширенные настройки**, затем **Параметр изображения > Улучшение текста**.

Соответствующая информация

- ➔ [«Сканирование с помощью Epson Scan 2» на стр. 104](#)

Не получается решить проблемы со сканированным изображением

Если проблему не удалось решить никаким из способов, выполните инициализацию настроек Epson Scan 2 с помощью Epson Scan 2 Utility.

Примечание:

Epson Scan 2 Utility — приложение, входящее в состав ПО Epson Scan 2.

1. Запустите Epson Scan 2 Utility.
 - Windows 10/Windows Server 2016
Щелкните кнопку «Пуск» и выберите **EPSON > Epson Scan 2 Utility**.
 - Windows 8.1/Windows 8/Windows Server 2012 R2/Windows Server 2012
С помощью кнопки «Поиск» введите название приложения, после чего нажмите на отображенный значок.
 - Windows 7/Windows Vista/Windows XP/Windows Server 2008 R2/Windows Server 2008/Windows Server 2003 R2/Windows Server 2003
Щелкните кнопку «Пуск» и выберите **Все программы** или **Программы > EPSON > Epson Scan 2 Utility > Epson Scan 2**.
 - Mac OS
Нажмите **Перейти > Приложения > Epson Software > Epson Scan 2 Utility**.
2. Выберите вкладку **Другое**.
3. Нажмите **Сброс**.

Примечание:

Если инициализация не помогла решить проблему, выполните удаление и повторную установку Epson Scan 2.

Соответствующая информация

- ➔ [«Удаление приложений» на стр. 176](#)
- ➔ [«Установка приложений» на стр. 178](#)

Другие проблемы сканирования

Сканирование выполняется медленно

- Уменьшите значение разрешения и повторите сканирование. При выборе высокого значения разрешения сканирование выполняется долго.
- Скорость сканирования уменьшается в зависимости от параметров настройки изображения в Epson Scan 2.
- Чтобы уменьшить скорость сканирования, в меню **Конфигурация**, вызванном нажатием кнопки  в режиме Epson Scan 2, установите режим **Тихий режим** на вкладке **Сканировать**.

Устранение неполадок

Соответствующая информация

- ➔ [«Сканирование с помощью Epson Scan 2» на стр. 104](#)
- ➔ [«Общие параметры меню сканирования» на стр. 103](#)

Невозможно отправить сканированное изображение по электронной почте

Проверьте настройку параметров сервера электронной почты.

Соответствующая информация

- ➔ [«Настройка сервера электронной почты» на стр. 242](#)

Сканирование в формат PDF/Multi-TIFF приостанавливается

- При сканировании с помощью Epson Scan 2 можно отсканировать до 999 страниц в формате PDF и до 200 страниц в формате Multi-TIFF. При сканировании с помощью панели управления можно отсканировать до 50 страниц в режиме одностороннего сканирования, используя ADF, и до 100 страниц в режиме двухстороннего сканирования, используя ADF, а также в режиме сканирования с помощью стекло сканера.
- При сканировании больших объемов рекомендуется использовать оттенки серого.
- Увеличьте свободное пространство на жестком диске компьютера. Сканирование может приостановиться, если свободного места недостаточно.
- Попробуйте отсканировать при более низком разрешении. Сканирование приостанавливается, если общий размер данных достигает предела.

Соответствующая информация



- ➔ [«Сканирование с помощью Epson Scan 2» на стр. 104](#)
- ➔ [«Общие параметры меню сканирования» на стр. 103](#)

Проблемы при отправке и получении факсов

Невозможно отправлять или получать факсы

- Запустите автоматическую проверку подключения факса, выбрав **Проверить подкл. факса** на панели управления. Попробуйте применить решения, напечатанные в отчете.
- Проверьте код ошибки, отображенный для невыполненного задания факса, и попробуйте применить решения, приведенные в списке кодов ошибок.
- Проверьте параметр **Тип линии**. Проблему может решить переход на режим **PBX**. Если телефонная система требует код внешнего доступа для выхода на внешнюю линию, необходимо зарегистрировать в принтере код доступа и при отправке факсов вводить знак номера (#) в начале номера факса.
- В случае возникновения ошибки связи установите на панели управления для параметра **Скорость перед. факса** значение **Низкая (9600 бит/с)**.

Устранение неполадок

- Проверьте, работает ли настенная телефонная розетка, подключив к ней телефон. Если входящие или исходящие вызовы невозможны, обратитесь к телекоммуникационной компании.
- Для подключения к телефонной линии DSL необходимо использовать DSL-модем, оснащенный встроенным фильтром DSL, или установить на линию отдельный фильтр. Свяжитесь с поставщиком услуг DSL.
- При соединении с телефонной линией DSL подключите принтер напрямую к телефонному разъему, после чего проверьте возможность отправки факсов. Если отправка возможна, проблема может быть вызвана фильтром DSL. Свяжитесь с поставщиком услуг DSL.
- Включите на панели управления настройку ECM. При выключенной настройке ECM невозможно принимать цветные факсы.
- При отправке и приеме факсов с помощью компьютера убедитесь, что принтер подключен через сеть или USB-кабель, а на компьютере установлен драйвер PC-FAX. Драйвер PC-FAX устанавливается вместе с FAX Utility.
- Если вы пользуетесь Windows, убедитесь, что принтер (факс) отображается в окне **Устройства и принтеры, Принтер** или **Принтеры и другое оборудование**. Принтер (факс) отображается как EPSON XXXXX (FAX). Если принтер (факс) не отображается, удалите и повторно установите FAX Utility. Получить доступ к **Устройства и принтеры, Принтеры** или **Принтеры и другое оборудование** можно следующим образом.
 - Windows 10
Щелкните правой кнопкой мыши кнопку «Пуск» или нажмите и удерживайте ее, выберите **Панель управления > Просмотр устройств и принтеров** в разделе **Оборудование и звук**.
 - Windows 8.1/Windows 8
Выберите **Рабочий стол > Настройки > Панель управления > Просмотр устройств и принтеров** в **Оборудование и звук** или **Оборудование**.
 - Windows 7
Нажмите кнопку «Пуск» и выберите **Панель управления > Просмотр устройств и принтеров** в **Оборудование и звук** или **Оборудование**.
 - Windows Vista
Нажмите кнопку «Пуск», выберите **Панель управления > Принтеры** в разделе **Оборудование и звук**.
 - Windows XP
Нажмите кнопку «Пуск», выберите **Настройки > Панель управления > Принтеры и другое оборудование > Принтеры и факсы**.
- В Mac OS проверьте следующее.
 - Выберите **Системные настройки** в меню  > **Принтеры и сканеры** (или **Печать и сканирование, Печать и факс**), а затем убедитесь, что принтер (факс) отображается. Принтер (факс) отображается как FAX XXXX (USB) или FAX XXXX (IP). Если принтер (факс) не отображается, нажмите [+] и зарегистрируйте принтер (факс).
 - Выберите **Системные настройки** из меню  > **Принтеры и сканеры** (или **Печать и сканирование, Печать и факс**), а затем дважды щелкните на принтере (факсе). Если принтер стоит на паузе, нажмите **Возобновить** (или **Возобновить работу принтера**).

Соответствующая информация

- ➔ «Проверить подкл. факса» на стр. 139
- ➔ «Основные настройки» на стр. 138

Устранение неполадок

- ➔ «Код ошибки в меню состояния» на стр. 181
- ➔ «Настройки для телефонной системы PBX» на стр. 114
- ➔ «Подключение принтера к телефонной линии» на стр. 109
- ➔ «Удаление приложений» на стр. 176
- ➔ «Установка приложений» на стр. 178

Не получается отправить факсы

- Если включена функция ограничения возможностей пользователей, для работы с принтером требуется имя пользователя и пароль. Если вы не знаете пароля, обратитесь к администратору.
- Если включена функция ограничения возможностей пользователей и факс отправляется с компьютера, аутентификация пользователя выполняется с помощью имени пользователя и пароля, заданных в драйвере принтера. Если факс не удается отправить из-за ошибки аутентификации, обратитесь к администратору.
- Задайте данные верхнего колонтитула для исходящих факсов на панели управления. Некоторые факсовые аппараты автоматически отклоняют факсы без данных в верхнем колонтитуле.
- Если идентификатор вызывающего абонента заблокирован, необходимо его разблокировать. Некоторые телефоны или факсовые аппараты автоматически отклоняют анонимные вызовы.
- Спросите у получателя, правильно ли указан номер факса и готов ли факсовый аппарат получателя принять факс.

Соответствующая информация

- ➔ «Основные настройки» на стр. 138
- ➔ «Невозможно отправлять или получать факсы» на стр. 218

Не получается отправить факс определенному получателю

Если не получается отправить факс определенному получателю из-за ошибки, проверьте следующее.

- Если аппарат получателя не принимает вызов в течение 50 секунд после того, как принтер заканчивает набор, вызов завершается с ошибкой. Наберите номер с помощью функции **Без сн. тр.** или подключенного телефона, чтобы проверить, сколько времени проходит до того, как раздается тоновый сигнал факса. Если проходит более 50 секунд, добавьте паузы после набора номера факса для отправки факса. Чтобы ввести паузу, нажмите . В качестве знака паузы используется дефис. Одна пауза длится около трех секунд. При необходимости можно ввести несколько пауз.
- Если получатель выбран из списка контактов, проверьте правильность зарегистрированной информации. Если информация правильная, выберите данного получателя из списка контактов, нажмите **Изменить** и измените **Скор. перед. факса** на **Низкая (9600 бит/с)**.

Соответствующая информация

- ➔ «Отправка факса после подтверждения состояния получателя» на стр. 117
- ➔ «Отправка факсов с набором номера через внешний телефон» на стр. 117
- ➔ «Управление контактами» на стр. 61
- ➔ «Невозможно отправлять или получать факсы» на стр. 218

Не получается отправить факс в указанное время

Правильно задайте на панели управления дату и время.

Соответствующая информация

- ➔ «Отправка факса в указанное время (Отослать факс позже)» на стр. 118
- ➔ «Общие настройки» на стр. 163

Не получается получать факсы

- Если вы подписаны на услугу переадресации вызовов, принтер может не принимать факсы. Свяжитесь с поставщиком услуг.
- Если вы не подключили к принтеру телефон, установите параметр **Режим приема** на **Авто** на панели управления.
- В указанных ниже случаях принтеру не хватает памяти, и он прекращает прием факсов. Сведения об устранении проблемы с переполнением памяти см. в разделе, посвященном устранению неполадок.
 - 100 полученных документов были сохранены в папке «Входящие».
 - Память принтера переполнена (100 %).

Соответствующая информация

- ➔ «Настройки приема» на стр. 136
- ➔ «Невозможно отправлять или получать факсы» на стр. 218
- ➔ «Происходит ошибка переполнения памяти» на стр. 221

Происходит ошибка переполнения памяти

- Если принтер настроен на сохранение принятых факсов в папку входящих сообщений, прочитанные факсы из этой папки нужно удалять.
- Если принтер настроен на сохранение принятых факсов на компьютер, включите компьютер, на который они сохраняются. После сохранения на компьютере факсы удаляются из памяти принтера.
- Если принтер настроен на сохранение принятых факсов на устройство памяти, необходимо подключить к принтеру устройство, в котором была создана папка для сохранения факсов. После сохранения на это устройство факсы удаляются из памяти принтера. Убедитесь, что устройство имеет достаточный объем свободной памяти и на нем нет защиты от записи.
- Даже если память переполнена, можно отправлять монохромные факсы с помощью функции **Прямая отправка**. Кроме того, факс можно отправить, набрав номер на внешнем телефоне либо используя функцию **Без сн. тр.** Также можно разделить оригинал на две или более частей, чтобы отправить его за несколько сеансов.
- Если принтер не может распечатать принятый факс из-за ошибки принтера, например из-за застрявшей бумаги, может возникнуть ошибка переполнения памяти. Устраните проблему принтера, свяжитесь с отправителем и попросите отправить факс еще раз.

Соответствующая информация

- ➔ «Сохранение полученных факсов в папке «Входящие»» на стр. 124

Устранение неполадок

- ➔ «Сохранение полученных факсов на компьютере» на стр. 126
- ➔ «Сохранение полученных факсов на внешнем запоминающем устройстве» на стр. 126
- ➔ «Отправка большого количества страниц монохромного документа (Прямая отправка)» на стр. 120
- ➔ «Отправка факсов с набором номера через внешний телефон» на стр. 117
- ➔ «Отправка факса после подтверждения состояния получателя» на стр. 117
- ➔ «Удаление застрявшей бумаги» на стр. 187

Плохое качество отправляемых факсов

- Очистите стекло сканера.
- Очистите АПД.
- Измените на панели управления настройку **Разрешение**. Если оригиналы содержат как текст, так и фотографии, выберите **Фото**.
- Измените на панели управления настройку **Плотность**.
- Если вы не уверены в возможностях факсового аппарата получателя, включите функцию прямой отправки или выберите **Хорошее** в качестве параметра **Разрешение**.
Если вы выбрали **Супервысокое** или **Сверхвысокое** для монохромного факса и отправили факс, не используя функцию **Прямая отправка**, принтер может автоматически уменьшить разрешение.
- Включите на панели управления настройку **ЕСМ**.

Соответствующая информация

- ➔ «Параметры меню для режима Факс» на стр. 133
- ➔ «Основные настройки» на стр. 138
- ➔ «Очистка Стекло сканера» на стр. 155
- ➔ «Очистка автоматического податчика» на стр. 154

Отправлены факсы неверного размера

- Перед отправкой документа в формате А3 узнайте у получателя, поддерживает ли его аппарат этот формат. Если в отчете о передаче факса имеется сообщение **ОК (уменьш. размер)**, это значит, что аппарат получателя не поддерживает формат А3.
- При отправке факса с использованием стекло сканера правильно разместите оригинал, совместив его угол с начальной отметкой. Выберите размер оригинала на панели управления.
- Если принтер установлен под прямыми солнечными лучами или возле источника освещения, стекло сканера может распознавать документ некорректно. Выберите размер оригинала на панели управления.
- Очистите стекло сканера и крышку сканера. Если на стекле присутствуют пыль или пятна, они могут попадать на область сканирования, что приводит к неправильному положению при сканировании или уменьшению изображения.

Соответствующая информация

- ➔ «Параметры меню для режима Факс» на стр. 133
- ➔ «Размещение оригиналов» на стр. 55
- ➔ «Очистка Стекло сканера» на стр. 155

Плохое качество принимаемых факсов

- Включите на панели управления настройку ESM.
- Свяжитесь с отправителем и попросите отправить факс в более высоком качестве.
- Повторно распечатайте принятый факс. Выберите **История заданий** из **Меню состояния**, чтобы повторно распечатать факс.

Соответствующая информация

- ➔ [«Основные настройки» на стр. 138](#)
- ➔ [«Проверка истории заданий факса» на стр. 132](#)

Невозможно принять факсы в формате А3

Убедитесь, что параметр размера бумаги для источника бумаги, содержащего бумагу А3, установлен на А3 и этот источник бумаги настроен на использование для факса. Выберите **Настр. > Администрир. системы > Настройки принтера > Настр. источн. бумаги > Настройки автовыбора > Факс** и проверьте установленный (-е) источник (-и) бумаги.

Соответствующая информация

- ➔ [«Настройки принтера» на стр. 162](#)

Принятые факсы не распечатываются

- Если возникла ошибка принтера, например застряла бумага, принтер не сможет распечатать принятые факсы. Проверьте принтер.
- Если принтер настроен на сохранение принятых факсов в папку входящих сообщений, принятые факсы из этой папки не распечатываются автоматически. Проверьте параметр **Вывод факсов**.

Соответствующая информация

- ➔ [«Проверка состояния принтера» на стр. 180](#)
- ➔ [«Удаление застрявшей бумаги» на стр. 187](#)
- ➔ [«Сохранение полученных факсов в папке «Входящие»» на стр. 124](#)

Другие проблемы пересылки факсов

Невозможно произвести звонок по подключенному телефону

Подключите телефон к порту EXT. на принтере и поднимите трубку телефона. Если в трубке не слышно сигнала, правильно подключите телефонный кабель.

Соответствующая информация

- ➔ [«Подключение телефонного аппарата к принтеру» на стр. 111](#)

Автоответчик не отвечает на голосовые звонки

На панели управления установите параметр принтера **Кол-во звон. для отв.** на число, превышающее количество звонков для автоответчика.

Соответствующая информация

- ➔ [«Настройки приема» на стр. 136](#)
- ➔ [«Настройки автоответчика» на стр. 122](#)

Номер факса отправителя неправильный или не отображается на принятых факсах

Возможно, отправитель не настроил данные для верхнего колонтитула факса или настроил их неправильно. Свяжитесь с отправителем.

Другие проблемы

Незначительные удары тока при касании к принтеру

Если к компьютеру подключено множество дополнительных устройств, то при касании к принтеру может ощущаться незначительный удар тока. Установите на компьютер, к которому подключен принтер, заземляющий провод.

Сильный шум при работе

Если во время работы появляется слишком сильный шум, включите режим **Тихий режим**. Включение этой функции может снизить скорость печати.

- Драйвер принтера для ОС Windows

Включите **Тихий режим** на вкладке **Главное**.

- Драйвер принтера для ОС Mac OS

Выберите **Системные настройки** в меню  > **Принтеры и сканеры** (или **Печать и сканирование, Печать и факс**), а затем выберите принтер. Щелкните **Параметры и принадлежности** > **Параметры** (или **Драйвер**). Выберите **Включить** для параметра **Тихий режим**.

- Epson Scan 2

Нажмите кнопку  для вызова меню **Конфигурация**. Настройте **Тихий режим** на вкладке **Сканировать**.

Зад. слот подачи бумаги извлечен

Установите зад. слот подачи бумаги на место, удерживая его в вертикальном положении, показанном ниже.

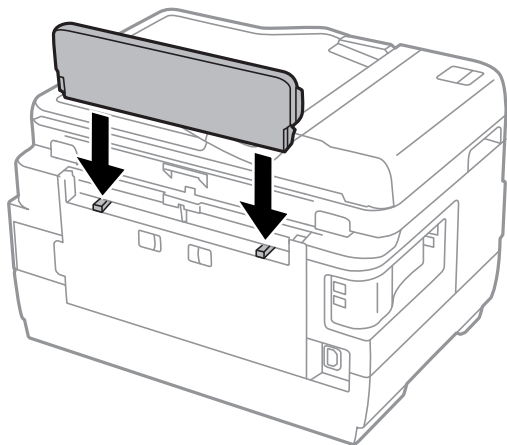

Неправильные дата и время

Правильно задайте на панели управления дату и время. Часы могут начать показывать неправильное время в случае падения напряжения из-за удара молнии или в случае, если питание было надолго отключено.

Соответствующая информация

➔ [«Общие настройки» на стр. 163](#)

Не распознается устройство памяти

Активируйте устройство памяти в настройках **Интерф. запом. устр.** на панели управления.

Соответствующая информация

➔ [«Настройки принтера» на стр. 162](#)

Невозможно сохранить данные на устройство памяти

- Вставьте устройство памяти в принтер и выберите **Вывод факсов > Прочие настройки > Созд. папку для сохр.**, чтобы создать папку для сохранения документов на устройстве памяти. Невозможно использовать устройство памяти, на котором нет папки.
- Убедитесь, что устройство памяти не защищено от записи.
- Убедитесь, что устройство памяти имеет достаточный объем свободной памяти. Если памяти недостаточно, сохранение данных невозможно.

Соответствующая информация

➔ [«Сохранение полученных факсов на внешнем запоминающем устройстве» на стр. 126](#)

Устранение неполадок

➔ [«Характеристики внешнего запоминающего устройства» на стр. 232](#)

Забыли пароль

Если забыли пароль администратора, обратитесь в службу поддержки компании Epson.

Соответствующая информация

➔ [«Обращение в службу технической поддержки Epson» на стр. 245](#)

Брандмауэр блокирует приложение (только Windows)

Добавьте приложение в список программ, разрешенных брандмауэром Windows, в настройках безопасности на **Панели управления**.

«?» отображается на экране выбора фотографии

«?» отображается на ЖК-экране, когда файл изображения не поддерживается принтером.

Соответствующая информация

➔ [«Характеристики поддерживаемых данных» на стр. 233](#)

Отображается сообщение о сбросе уровня чернил

Дозаправьте все или только указанные картриджи, укажите соответствующий цвет на ЖК-экране и нажмите кнопку **Готово**, чтобы сбросить уровень чернил.

При определенных условиях использования сообщение может отображаться, даже если в картридже остались чернила.

Если это сообщение отображается, когда в контейнерах осталось более половины чернил, возможно, принтер неисправен. Обратитесь в службу технической поддержки Epson.

Соответствующая информация

➔ [«Перезаправка контейнеров для чернил» на стр. 143](#)

Приложение

Технические характеристики

Приведенная далее информация соответствует состоянию на август 2013 г.

Характеристики принтера

Расположение дюз печатающей головки		Дюзы черных чернил: 400 ×2 ряда Дюзы цветных чернил: 128 ×2 ряда для каждого цвета
Масса бумаги *	Простая бумага	64–90 г/м ² (17–24 фунтов)
	Плотная бумага	91–256 г/м ² (25–68 фунтов)
	Конверт	Конверт № 10, DL, С6: от 75 до 90 г/м ² (от 20 до 24 фунтов) Конверт С4: от 80 до 100 г/м ² (от 21 до 26 фунтов)

* Даже если толщина бумаги не выходит за этот диапазон, бумага может не подаваться в принтер или это может отрицательно сказаться на результатах печати в зависимости от свойств или качества бумаги.

Область печати

Область печати для одиночных листов

Из-за особенностей конструкции принтера качество печати может снизиться в затененных местах изображения.

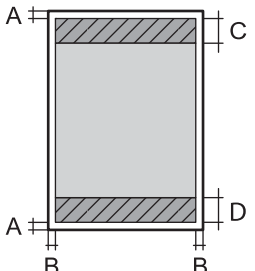
	A	3.0 мм (0.12 дюйма)
	B	3.0 мм (0.12 дюйма)
	C	47.0 мм (1.85 дюйма)
	D	45.0 мм (1.77 дюйма)

Область печати для конвертов

Из-за особенностей конструкции принтера качество печати может снизиться в затененных местах изображения.

Приложение

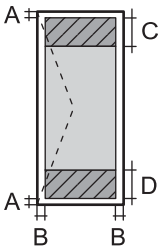
	A	3.0 мм (0.12 дюйма)
	B	5.0 мм (0.20 дюйма)
	C	47.0 мм (1.85 дюйма)
	D	18.0 мм (0.71 дюйма)

Характеристики сканера

Тип сканера	Планшетный
Фотоэлемент	CIS
Эффективная площадь	14040 × 20400 пикселей (1200 точек на дюйм)
Максимальный размер документа	297 × 431.8 мм (11.7 × 17 дюйма) A3
Разрешение сканирования	1200 точек на дюйм (основное сканирование) 2400 точек на дюйм (дополнительное сканирование)
Разрешение на выходе	50–9600 точек на дюйм (с шагом 1 точка на дюйм)
Глубина цвета	<p>Цветной режим</p> <ul style="list-style-type: none"> <input type="checkbox"/> 48 бит/пиксель на внутренние (16 бит/пиксель на внутренние цвета) <input type="checkbox"/> 24 бит/пиксель на внешние (8 бит/пиксель на внешние цвета) <p>Оттенки серого</p> <ul style="list-style-type: none"> <input type="checkbox"/> 16 бит/пиксель на внутренние <input type="checkbox"/> 8 бит/пиксель на внешние <p>Черно-белый режим</p> <ul style="list-style-type: none"> <input type="checkbox"/> 16 бит/пиксель на внутренние <input type="checkbox"/> 1 бит/пиксель на внешние
Источник света	Светодиод

Характеристики интерфейса

Для компьютера	Скоростной USB
Для внешних USB-устройств	Скоростной USB

Характеристики факса

Тип факса	Переносной черно-белый и цветной факс (ITU-T Super Group 3)
-----------	---

Приложение

Поддерживаемые линии	Стандартные аналоговые телефонные линии, телефонные системы PBX (учрежденческой автоматической телефонной станции)
Скорость	До 33.6 кбит/с
Разрешение	<p>Монохромный</p> <p><input type="checkbox"/> Стандарт: 8 пикселей/мм × 3,85 линии/мм (203 пикселя/дюйм × 98 линий/дюйм)</p> <p><input type="checkbox"/> Хорошее: 8 пикселей/мм × 7,7 линии/мм (203 пикселя/дюйм × 196 линий/дюйм)</p> <p><input type="checkbox"/> Супервысокое: 8 пикселей/мм × 15,4 линии/мм (203 пикселя/дюйм × 392 линии/дюйм)</p> <p><input type="checkbox"/> Сверхвысокое: 16 пикселей/мм × 15,4 линии/мм (406 пикселей/дюйм × 392 линии/дюйм)</p> <p><input type="checkbox"/> Фото: 8 пикселей/мм × 7,7 линии/мм (203 пикселя/дюйм × 196 линий/дюйм)</p> <p>Цветной режим</p> <p><input type="checkbox"/> Хорошее: 200 × 200 точек на дюйм</p> <p><input type="checkbox"/> Фото: 200 × 200 точек на дюйм</p>
Память страниц	До 550 страниц (при получении диаграммы ITU-T № 1 в режиме монохромной черновой печати)
Повторный набор*	2 раза (с 1-минутным интервалом)
Интерфейс	RJ-11 для телефонной линии, RJ-11 для подключения телефонного аппарата

* Параметры могут отличаться в зависимости от страны и региона.

Список функций сети

Функции		Поддержка	Комментарии		
Сетевые интерфейсы	Ethernet	✓	—		
	Wi-Fi	Инфраструктура	✓	—	
		Ad hoc	✓	—	
		Wi-Fi Direct	Режим простой точки доступа	✓	—
			Режим Wi-Fi Direct	✓	—
Одновременное подключение	Ethernet	✓	—		
	Wi-Fi (инфраструктура)	—	—		
	Ad hoc	—	—		

Приложение

Функции		Поддержка	Комментарии	
Действие на панели	Настройка Wi-Fi	Мастер настройки Wi-Fi	✓	—
		Настройка с помощью кнопки (WPS)	✓	—
		Установка PIN-кода	✓	—
		Автоматическое подключение Wi-Fi	✓	—
		Настройка Wi-Fi Direct	✓	—
	Общая настройка сети		✓	—
	Проверка сетевого соединения		✓	—
	Состояние сети		✓	—
	Печать листка состояния сети		✓	—
	Отключение Wi-Fi		✓	—
Восстановление заводских настроек		✓	—	
Настройка обмена файлами		✓	—	
Печать по сети	EpsonNet Print (Windows)	IPv4	✓	—
	Standard TCP/IP (Windows)	IPv4, IPv6	✓	—
	Печать через WSD (Windows)	IPv4, IPv6	✓	Windows Vista или более поздняя версия
	Печать через Bonjour (Mac OS)	IPv4, IPv6	✓	—
	Печать через IPP (Windows, Mac OS)	IPv4, IPv6	✓	—
	Печать UPnP	IPv4	—	Информационное оборудование
	Печать PictBridge (Wi-Fi)	IPv4	—	Цифровой фотоаппарат
	Epson Connect (печать сообщения эл. почты)	IPv4	✓	—
	Google Cloud Print	IPv4, IPv6	✓	—

Приложение

Функции			Поддержка	Комментарии
Сканирование по сети	Epson Scan 2	IPv4, IPv6	✓	—
	Event Manager	IPv4	✓	—
	Epson Connect (сканирование в облачную службу)	IPv4	✓	—
	Устройство автоматической подачи бумаги (авторевверс)		✓	—
Факс	Отправка факса	IPv4	✓	—
	Прием факса	IPv4	✓	—

Характеристики Wi-Fi

Стандарты	IEEE802.11b/g/n* ¹
Диапазон частот	2,4 ГГц
Максимальная мощность передачи радиочастотного сигнала	18.2 дБм (EIRP)
Режимы соединения	Инфраструктура, прямое соединение ad hoc* ² , Wi-Fi Direct* ³ * ⁴
Безопасность беспроводной связи	WEP (64/128bit), WPA2-PSK (AES)* ⁵

*1 Соответствует IEEE 802.11b/g/n или IEEE 802.11b/g в зависимости от места приобретения.

*2 Не поддерживается для IEEE 802.11n.

*3 Не поддерживается для IEEE 802.11b.

*4 Простой режим точки доступа (AP) совместим с подключением Wi-Fi (инфраструктура) или подключением Ethernet.

*5 Соответствует стандартам WPA2 с поддержкой WPA/WPA2 Personal.

Характеристики Ethernet

Стандарты	IEEE802.3i (10BASE-T)* ¹ IEEE802.3u (100BASE-TX) IEEE802.3az (энергосберегающий Ethernet)* ²
Режим связи	Автоматический, 10 Мбит/с полный дуплекс, 10 Мбит/с полудуплекс, 100 Мбит/с полный дуплекс, 100 Мбит/с полудуплекс
Разъем	RJ-45

*1 Используйте кабель категории 5е или выше STP (Shielded twisted pair) (экранированная витая пара), чтобы исключить воздействие радиочастотных помех.

*2 Подключенное устройство должно быть совместимо с IEEE802.3az.

Протокол безопасности

SSL/TLS	HTTPS сервер-клиент, IPPS
---------	---------------------------

Поддерживаемые сервисы сторонних поставщиков

Google Cloud Print

Характеристики внешнего запоминающего устройства

Характеристики поддерживаемых карт памяти

Совместимые карты памяти	Максимальные характеристики
Memory Stick Duo*	128 МБ
Memory Stick PRO Duo* Memory Stick PRO-HG Duo*	32 ГБ
MagicGate Memory Stick Duo*	128 МБ
Memory Stick Micro*	32 ГБ
miniSD*	2 ГБ
miniSDHC*	32 ГБ
microSD*	2 ГБ
microSDHC*	32 ГБ
microSDXC*	64 ГБ
SD	2 ГБ
SDHC	32 ГБ
SDXC	64 ГБ

* Присоедините соответствующий адаптер для слота карты памяти. В противном случае карта может застрять.

Напряжение поддерживаемых карт памяти

Тип 3,3 В, тип на два напряжения (3,3 В и 5 В) (сетевое напряжение: 3,3 В)

Карты памяти на 5 В не поддерживаются.

Максимальный ток питания

Memory Stick/PRO: 100 мА

SD: 200 мА

Приложение

Поддерживаемые характеристики внешнего запоминающего устройства

Совместимые внешнего запоминающего устройства	Максимальные характеристики
Магнитооптический дисковод*	1,3 ГБ
Жесткий диск* Флеш-накопитель USB	2 TB (в формате FAT, FAT32 или exFAT).

* Не рекомендуется использовать внешние устройства, питаемые от USB. Следует использовать только внешние USB-устройства, имеющие независимое питание от переменного тока.

Нельзя использовать следующие устройства:

- устройство, для которого требуется соответствующий драйвер;
- устройство с настройками безопасности (пароль, шифрование и т. д.);
- устройство со встроенным USB-концентратором.

Компания Epson не может гарантировать работу всех внешних устройств.

Характеристики поддерживаемых данных

Формат файла	JPEG со стандартом Exif Version 2.3, сделанные цифровыми камерами, совместимыми с DCF*1 версии 1.0 или 2.0*2 Изображения, совместимые с TIFF 6.0, которые приведены ниже: <ul style="list-style-type: none"> <input type="checkbox"/> полноцветные изображения RGB (не сжатые) <input type="checkbox"/> двоичные изображения (не сжатые или не закодированные по схеме CCITT)
Размер изображения	Горизонтальный: 80 – 10200 пикселей Вертикальный: 80 – 10200 пикселей
Размер файла	Менее 2 ГБ
Максимальное количество файлов	JPEG: 9990*3 TIFF: 999

*1 Технологический стандарт для системы файлов камеры.

*2 Фотографии хранятся на цифровой камере без поддержки встроенной памяти.

*3 Одновременно может отображаться до 999 файлов. (Если количество файлов превышает 999, то они отображаются группами).

Примечание:

Когда принтер не может опознать файл изображения, на ЖК-дисплее отображается «?». В таком случае, если будет выбран макет с множеством изображений, возможно, часть изображений не будет напечатана.

Приложение

Размеры

Размеры	<p>Хранение</p> <ul style="list-style-type: none"> <input type="checkbox"/> Ширина: 666 мм (26.2 дюйма) <input type="checkbox"/> Глубина: 486 мм (19.1 дюйма) <input type="checkbox"/> Высота: 418 мм (16.5 дюйма) <p>Печать</p> <ul style="list-style-type: none"> <input type="checkbox"/> Ширина: 666 мм (26.2 дюйма) <input type="checkbox"/> Глубина: 817 мм (32.2 дюйма) <input type="checkbox"/> Высота: 418 мм (16.5 дюйма)
Масса*	Приблизит. 23.0 кг (50.7 фунта)

* Без чернил и шнура питания.

Электрические характеристики

Модель	Модель 100–240 В	Модель 220–240 В
Номинальный диапазон частоты	50–60 Гц	50–60 Гц
Номинальный ток	1.0–0.6 А	0.6 А
Потребление электроэнергии (при подключении по USB)	<p>Копирование в автономном режиме: прикл. 20 Вт (ISO/IEC24712)</p> <p>Режим готовности: прикл. 8.9 Вт</p> <p>Режим ожидания: прикл. 1.9 Вт</p> <p>Выключенное состояние: прикл. 0.4 Вт</p>	<p>Копирование в автономном режиме: прикл. 20 Вт (ISO/IEC24712)</p> <p>Режим готовности: прикл. 9.1 Вт</p> <p>Режим ожидания: прикл. 2.0 Вт</p> <p>Выключенное состояние: прикл. 0.45 Вт</p>

Примечание:

- Напряжение см. на ярлыке на принтере.
- Подробные сведения о потреблении энергии европейские пользователи могут прочитать на следующем сайте.

<http://www.epson.eu/energy-consumption>

- Для бельгийских пользователей потребление энергии при копировании может различаться. Самые новые технические характеристики приведены на сайте <http://www.epson.be>.

Приложение

Требования к условиям окружающей среды

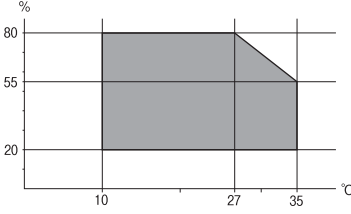
Эксплуатация	<p>Используйте принтер в диапазоне, показанном на следующем графике.</p>  <p>Температура: 10 – 35 °C (50 – 95 °F) Влажность: 20 – 80 % отн. вл. (без конденсации)</p>
При хранении	<p>Температура: От -20 до 40 °C (от -4 до 104 °F)* Влажность: 5 – 85% отн. вл. (без конденсации)</p>

* При 40 °C (104 °F) хранение разрешено не более 1 месяца.

Требования к условиям окружающей среды для емкостей с чернилами

Температура хранения	-20 — 40 °C (-4 — 104 °F)*
Температура заморозания	<p>-15 °C (5 °F) Чернила оттаивают и становятся пригодными к использованию припл. через 2 часа при 25 °C (77 °F).</p>

* При 40 °C (104 °F) хранение разрешено не более 1 месяца.

Системные требования

- Windows 10 (32-разрядная версия, 64-разрядная версия)/Windows 8.1 (32-разрядная версия, 64-разрядная версия)/Windows 8 (32-разрядная версия, 64-разрядная версия)/Windows 7 (32-разрядная версия, 64-разрядная версия)/Windows Vista (32-разрядная версия, 64-разрядная версия)/Windows XP SP3 или более поздняя (32-разрядная версия)/Windows XP Professional x64 Edition/Windows Server 2016/Windows Server 2012 R2/Windows Server 2012/Windows Server 2008 R2/Windows Server 2008/Windows Server 2003 R2/Windows Server 2003 SP2 или более поздняя
- macOS Sierra/OS X El Capitan/OS X Yosemite/OS X Mavericks/OS X Mountain Lion/Mac OS X v10.7.x/Mac OS X v10.6.8

Примечание:

- Операционная система Mac OS может не поддерживать некоторые приложения и функции.
- Файловая система UNIX (UFS) для Mac OS не поддерживается.

Нормативная информация

Стандарты и аттестации

Стандарты и аттестации для американской модели

Безопасность	UL60950-1 CAN/CSA-C22.2 No.60950-1
Электромагнитная совместимость	FCC Part 15 Subpart B Class B CAN/CSA-CEI/IEC CISPR 22 Class B

Данное оборудование содержит следующий беспроводной модуль.

Производитель: Askey Computer Corporation

Тип: WLU6117-D69 (RoHS)

Данный продукт соответствует части 15 правил Американской государственной комиссии по коммуникациям и документу RSS-210 правил IC. Компания Epson не несет ответственности за несоблюдение требований защиты в случае нереконструируемых модификаций продукта. Эксплуатация разрешена при соблюдении следующих двух условий: (1) данный прибор не должен вызывать вредных помех; и (2) данный прибор должен принимать все помехи, включая помехи, которые могут препятствовать его нормальной эксплуатации.

Во избежание генерации помех и для обеспечения максимальной защиты устройство следует устанавливать и эксплуатировать вдали от окон. Оборудование (или передающая антенна), установленное снаружи, подлежит лицензированию.

Данное оборудование соответствует ограничениям FCC/IC на лучевую нагрузку, установленным для неконтролируемой среды, и удовлетворяет Указаниям Американской государственной комиссии по коммуникациям (FCC) по радиочастотному облучению в Приложении С к стандартам OET65 и RSS-102 Правил IC для радиочастотного облучения. Данное оборудование должно устанавливаться и эксплуатироваться так, чтобы радиатор находился на расстоянии не менее 7,9 дюйма (20 см) от пользователя (за исключением конечностей: рук, запястий, ступней и лодыжек).

Стандарты и аттестации для европейской модели

Для европейских пользователей

Настоящим компания Seiko Epson Corporation заявляет, что указанная модель оборудования, оснащенная радиоустройством, соответствует положениям Директивы ЕС 2014/53/EU. Полный текст декларации соответствия ЕС доступен на указанном веб-сайте.

<http://www.epson.eu/conformity>

C441D

Для использования только на территории Ирландии, Великобритании, Австрии, Германии, Лихтенштейна, Швейцарии, Франции, Бельгии, Люксембурга, Нидерландов, Италии, Португалии, Испании, Дании, Финляндии, Норвегии, Швеции, Исландии, Хорватии, Кипра, Греции, Словении, Мальты, Болгарии, Чехии, Эстонии, Венгрии, Латвии, Литвы, Польши, Румынии и Словакии.

Приложение

Компания Epson не несет ответственности за несоблюдение требований защиты в случае нереконструированных модификаций продуктов.



Стандарты и аттестации для австралийской модели

Электромагнитная совместимость	AS/NZS CISPR32 Class B
--------------------------------	------------------------

Компания Epson настоящим заявляет, что указанная ниже модель устройства соответствует принципиальным требованиям и другим применимым условиям директивы AS/NZS4268:

C441D

Компания Epson не несет ответственности за несоблюдение требований защиты в случае нереконструированных модификаций продуктов.

Запрет на копирование

Соблюдение следующих запретов обеспечивает ответственное и легальное использование принтера.

Предметы, запрещенные законом для копирования:

- банкноты, монеты, государственные ценные бумаги, государственные залоговые бумаги и муниципальные ценные бумаги;
- неиспользованные почтовые марки, предварительно проштампованные открытки и другие почтовые отправления с действующими почтовыми знаками;
- государственные акцизные марки и ценные бумаги в соответствии с процессуальными нормами.

Необходимо соблюдать осторожность при копировании следующих предметов:

- личные ценные бумаги (сертификаты на акции, передаваемые соло векселя, чеки и т. д.), пропуска, сертификаты на скидки и т. д.;
- паспорта, водительские удостоверения, талоны техосмотра, дорожные пропуска, продовольственные талоны, билеты и т. д.

Примечание:

Копирование данных предметов может быть также запрещено законом.

Сознательное использование авторских материалов:

Нарушение легального использования принтера может произойти при неправильном копировании авторских материалов. За исключением случаев действия по совету компетентного юриста, необходимо получить разрешение на копирование таких материалов от владельца авторского права.

Транспортировка принтера

Чтобы упаковать принтер перед транспортировкой, выполните следующее.

Приложение

 **Предостережение:**

- ❑ При открытии и закрытии сканера соблюдайте осторожность, чтобы не прищемить руку. В противном случае можно получить травму.
- ❑ При перемещении принтер следует поднимать в устойчивом положении. Если поднимать принтер в неустойчивом положении, это может привести к травме.
- ❑ Так как принтер достаточно тяжелый, во время распаковки и транспортировки необходимо, чтобы его всегда переносили несколько человек.
- ❑ При подъеме принтера руки должны быть в положении, показанном ниже. Если поднимать принтер в другом положении, он может упасть или прищемить пальцы при опускании.



- ❑ При перемещении принтер не следует наклонять более чем на 10 градусов. В противном случае он может упасть.

Приложение

! **Важно:**

- ❑ Во время хранения или перевозки не наклоняйте принтер, не устанавливайте вертикально и не переворачивайте его, поскольку это может привести к вытеканию чернил.

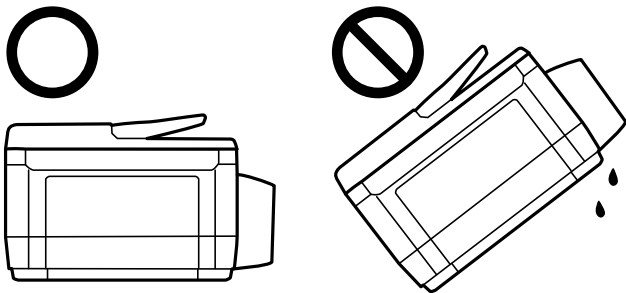

- ❑ Не извлекайте контейнер для отработанных чернил, в противном случае чернила во время транспортировки принтера могут вытечь.
- ❑ При хранении и транспортировке бутылки с чернилами после удаления пломбы не наклоняйте бутылку и не подвергайте ударам или изменению температур. В противном случае чернила могут вытечь даже при плотно закрытой крышке бутылки с чернилами. Держите бутылку с чернилами строго вертикально, когда закрываете крышку, и принимайте соответствующие меры для предотвращения вытекания чернил при транспортировке бутылки.
- ❑ Не помещайте открытые бутылки с чернилами в одну упаковку вместе с принтером.

1. Выключите принтер нажатием кнопки .
2. Убедитесь, что индикатор питания погас, затем отсоедините шнур питания.

! **Важно:**

Отключайте шнур питания, когда индикатор питания погаснет. В противном случае печатающая головка не возвращается в исходное положение, что приводит к высыханию чернил и невозможности печати.

3. Отсоедините все кабели (например, шнур питания и кабель USB).
4. Убедитесь в том, что не вставлена карта памяти.
5. Извлеките из принтера всю бумагу.
6. Убедитесь, что в принтере не содержатся оригиналы.

Приложение

7. Откройте сканер с закрытой крышкой. Прикрепите печатающую головку к корпусу с помощью скотча.

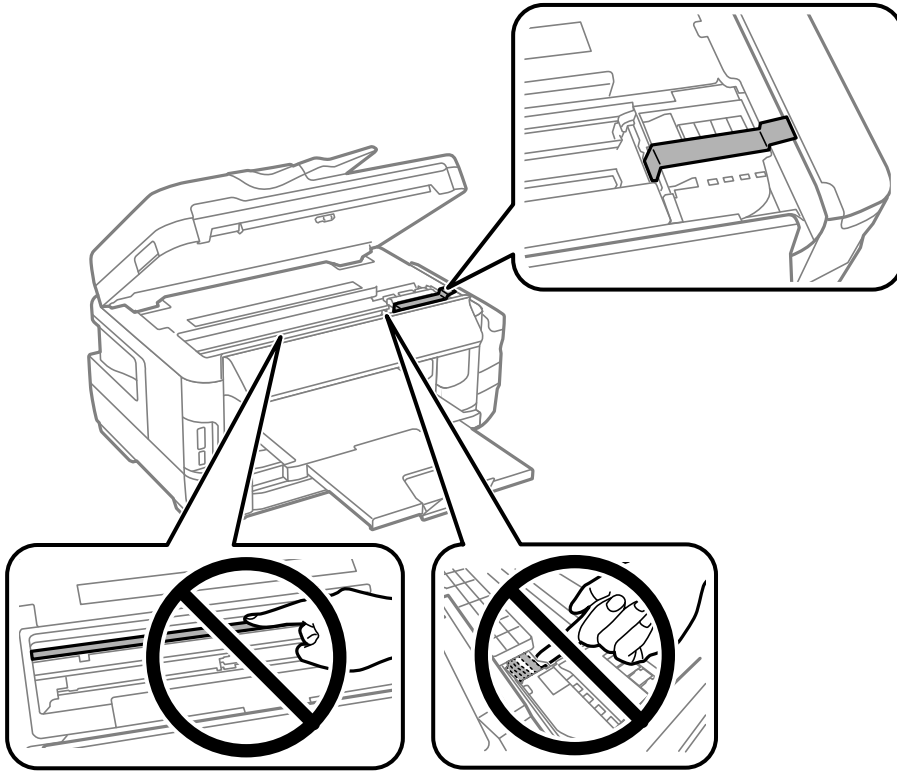

8. Закройте сканер.

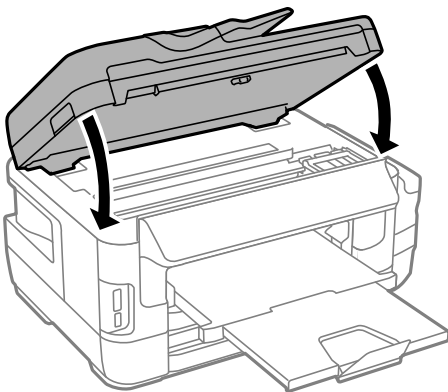

9. Подготовьте принтер к упаковке, как показано ниже.

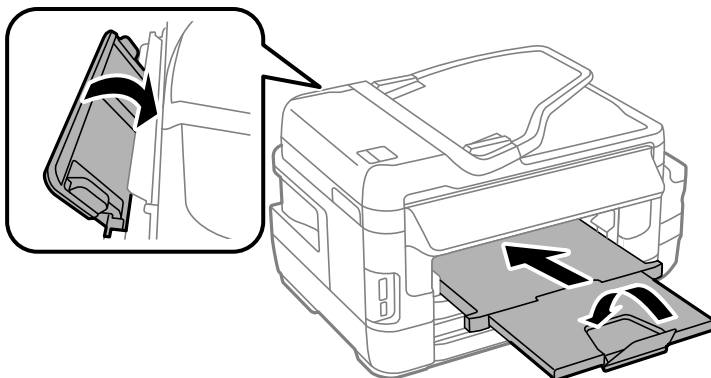

Приложение

10. Убедитесь, что крышка надежно закрывает контейнер для чернил.

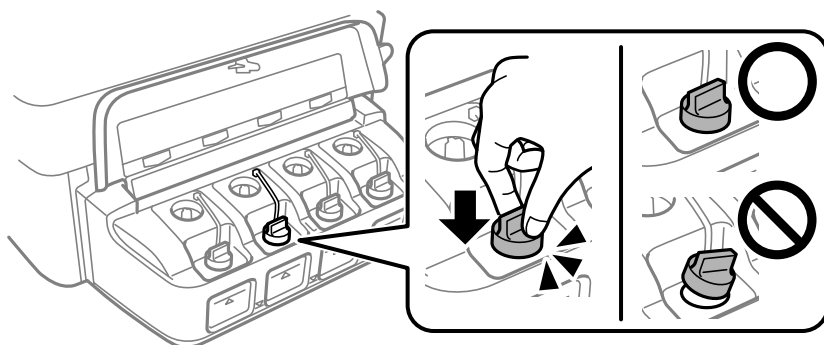

11. Упакуйте принтер в коробку, используя защитные материалы.

При повторном использовании принтера убедитесь в том, что удален скотч, закрепляющий печатающую головку. Если качество печати снизилось, выполните очистку и выравнивание печатающей головки.

Соответствующая информация

- ➔ «Названия деталей и их функции» на стр. 16
- ➔ «Проверка и прочистка печатающей головки» на стр. 149
- ➔ «Калибровка печатающей головки» на стр. 152

Доступ к внешнему запоминающему устройству с компьютера

С компьютера можно записывать и считывать данные, хранящиеся на внешнем запоминающем устройстве, например на карте памяти, которая была вставлена в принтер.



Важно:

- Вставьте карту памяти, предварительно сняв защиту от записи.
- Если изображение сохраняется с компьютера на карту памяти, оно не обновляется на ЖК-экране, как и количество фотографий. Извлеките и снова вставьте карту памяти.
- Если для внешнего устройства, вставляемого в принтер, предоставляется совместный доступ компьютерам, подключенным по USB и по сети, то запись на это устройство разрешается только компьютерам, которые подключены с использованием метода, выбранного на принтере. Для записи на внешнее запоминающее устройство выберите способ подключения в следующем меню панели управления принтера.

Настройка > Администрир. системы > Настройки принтера > Интерф. запом. устр. > Обмен файлами

Примечание:

Если подключено большое внешнее запоминающее устройство, например жесткий диск на 2 Тбайт, то для чтения данных компьютером потребуется некоторое время.

Windows

Выберите внешнее запоминающее устройство в окне **Компьютер** или **Мой компьютер**. Отобразятся данные, хранящиеся на этом внешнем запоминающем устройстве.

Приложение

Примечание:

Если принтер подключен к сети без использования диска с ПО или программы Web Installer, подключите слот для карты памяти или порт USB в качестве сетевого диска. Откройте меню **Выполнить**, затем введите имя принтера \\XXXXXX или его IP-адрес \\XXX.XXX.XXX.XXX в поле **Открыть**. Щелкните правой кнопкой мыши значок устройства, чтобы назначить сетевой ресурс. Сетевой диск появится в окне **Компьютер** или **Мой компьютер**.

Mac OS

Выберите соответствующий значок устройства. Отобразятся данные, хранящиеся на этом внешнем запоминающем устройстве.

Примечание:

- Чтобы удалить внешнее запоминающее устройство, перетащите его значок на значок корзины. В противном случае при подключении другого внешнего запоминающего устройства данные на этом сетевом диске могут отображаться неверно.
- Чтобы получить доступ к внешнему устройству хранения по сети, выберите **Go > Connect to Server** в меню на рабочем столе. Введите имя принтера `cifs://XXXXXX` или `smb://XXXXXX` (где `xxxxx` — это имя принтера) в поле **Адрес сервера**, затем щелкните **Подключить**.

Соответствующая информация

- ➔ [«Справочные данные и предупреждения при использовании карт памяти» на стр. 14](#)
- ➔ [«Вставка карты памяти» на стр. 59](#)
- ➔ [«Характеристики внешнего запоминающего устройства» на стр. 232](#)

Использование сервера электронной почты

Чтобы воспользоваться функциями электронной почты, например переадресацией сканированных данных или факсов, необходимо настроить сервер эл. почты.

Настройка сервера электронной почты

Перед настройкой сервера электронной почты проверьте следующую информацию.

- Принтер подключен к сети.
- Наличие сведений о сервере электронной почты, например документы от поставщика услуг, которые используются для настройки электронной почты на компьютере.

Примечание:

Если используется бесплатная служба электронной почты, например, электронная почта Интернета, попытайтесь узнать имя сервера электронной почты.

1. Войдите в режим **Настройка** через начальный экран.
2. Выберите **Администрив. системы > Настройки Wi-Fi / сети > Расширенная настройка**.
3. Выберите **Сервер эл. почты > Настройки сервера**.

Приложение

4. Выберите метод аутентификации используемого сервера электронной почты.

**Важно:**

Доступны следующие методы аутентификации. SSL и STARTTLS не поддерживаются.

- Нет
- SMTP (SMTP AUTH)
- POP Before SMTP

Чтобы подтвердить метод аутентификации сервера электронной почты обратитесь к своему провайдеру Интернета.

Возможно, принтер не сможет связаться с сервером электронной почты, даже если метод аутентификации обладает необходимой безопасностью (например, для связи требуется протокол SSL). Ознакомьтесь с актуальной информацией на сайте поддержки компании Epson.

<http://www.epson.eu/Support> (Европа);

<http://support.epson.net/> (за пределами Европы).

5. Установите нужные параметры.

Требуемые параметры зависят от метода аутентификации. Введите данные об используемом сервере электронной почты.

6. нажмите **ОК**.

Примечание:

- Если появится сообщение об ошибке, проверьте правильность настройки сервера.
- Если невозможно отправлять электронные сообщения, даже если внесены все настройки, проверьте метод аутентификации используемого сервера электронной почты.

Соответствующая информация

➔ «Параметры настройки сервера электронной почты» на стр. 243

Параметры настройки сервера электронной почты

Параметры	Описание
Метод аутентификации	Отображает выбранный метод аутентификации.
Аутентиф. уч. зап.	Если выбран метод АУТЕНТ. SMTP или POP перед SMTP в качестве Метод аутентификации , введите имя пользователя (адрес электронной почты), зарегистрированный на сервере электронной почты длиной не более 30 символов.
Аутентиф. пароль	Если выбран метод АУТЕНТ. SMTP или POP перед SMTP в качестве Метод аутентификации , введите пароль учетной записи длиной не более 20 символов.
Адрес эл. поч. отпр.	Укажите адрес электронной почты, который принтер будет использовать для отправки сообщений. Можно указать существующий адрес. Чтобы знать точно, что сообщение отправлено от принтера, можно получить адрес специально для принтера и ввести его здесь.

Приложение

Параметры	Описание
Адрес сервера SMTP	Введите адрес сервера исходящих сообщений (SMTP-сервера).
Порт сервера SMTP	Введите номер порта этого сервера (SMTP-сервера).
Адрес сервера POP3	Если выбрано POP перед SMTP в качестве Метод аутентификации , введите адрес сервера входящих сообщений (POP3-сервера).
Порт сервера POP3	Если выбрано POP перед SMTP в качестве Метод аутентификации , введите номер порта сервера входящих сообщений (POP3-сервера).

Проверка подключения сервера электронной почты

1. Войдите в режим **Настройка** через начальный экран.
2. Выберите **Администрир. системы > Настройки Wi-Fi / сети > Расширенная настройка**.
3. Выберите **Сервер эл. почты > Проверка подключения**, чтобы проверить, подключился ли принтер к серверу электронной почты.

Примечание:

- Если появится сообщение об ошибке, проверьте правильность настройки сервера.
- Если невозможно отправлять электронные сообщения, даже если подключение установлено, проверьте метод аутентификации используемого сервера электронной почты.

Помощь

Веб-сайт технической поддержки

При возникновении вопросов посетите веб-сайт технической поддержки Epson, адрес которого указан ниже. Выберите страну и регион, после чего перейдите в раздел поддержки локального веб-сайта компании Epson. На сайте доступны для загрузки последние версии драйверов, часто задаваемые вопросы и другие материалы.

<http://support.epson.net/>

<http://www.epson.eu/Support> (Европа);

Если ваш продукт Epson не работает нормально и вы не можете решить эту проблему, необходимо связаться со службой технической поддержки компании Epson.

Обращение в службу технической поддержки Epson

Перед обращением в компанию Epson

Если ваш продукт Epson не работает нормально, и вы не можете решить эту проблему, руководствуясь информацией по поиску и устранению неисправностей, изложенной в технической документации по продукту, необходимо связаться со службой технической поддержки компании Epson. Если в списке ниже не приводится адрес службы поддержки Epson в вашем регионе, рекомендуется связаться с фирмой-продавцом, у которой был куплен продукт.

Предоставление службе технической поддержки Epson следующей информации ускорит получение помощи:

- серийный номер продукта
(табличка с серийным номером обычно находится на задней части продукта);
- модель продукта;
- версия программного обеспечения продукта
(нажмите **О программе**, **Сведения о версии** или аналогичную кнопку в программном обеспечении продукта);
- производитель и модель компьютера;
- название и версия операционной системы;
- названия и версии приложений, обычно используемых с продуктом.

Примечание:

В зависимости от продукта, данные о списке набора и/или сетевые настройки могут храниться в памяти продукта. Из-за поломки или ремонта продукта, эти данные и/или настройки могут быть удалены. Компания Epson не несет ответственности за какую-либо потерю и восстановление данных и/или настроек даже во время гарантийного периода. Рекомендуется создавать резервные копии данных или записывать их в другие источники.

Помощь пользователям в Европе

Информацию о том, как связаться со службой технической поддержки Epson см. в Общеввропейской гарантии.

Помощь пользователям в Тайване

Контакты для получения информации, технической поддержки и услуг:

Интернет

<http://www.epson.com.tw>

Доступна информация о технических данных продуктов, драйверы для загрузки и справка.

Служба технической поддержки Epson Helpdesk

Телефон: +886-2-80242008

Наша служба технической поддержки может ответить на следующие вопросы по телефону:

Приложение

- вопросы по сбыту и информация о продукте;
- вопросы по использованию продукта и решение проблем;
- вопросы по ремонтному обслуживанию и гарантии.

Пункт технического обслуживания и ремонта:

<http://www.tekcare.com.tw/branchMap.page>

Корпорация TekCare является авторизованным сервисным центром компании Epson Taiwan Technology & Trading Ltd.

Помощь пользователям в Австралии

Epson Australia желает обеспечить своих клиентов высоким уровнем обслуживания. В дополнение к руководствам для продукции, мы предоставляем следующие источники информации:

URL-адрес в Интернете

<http://www.epson.com.au>

Доступ к сайтам Epson Australia в Интернете. Здесь периодически публикуются обновления и важная информация. На сайте имеются драйверы для загрузки, контактные данные компании Epson, информация по новым продуктам и техническая поддержка (по электронной почте).

Служба технической поддержки Epson Helpdesk

Телефон: 1300-361-054

Служба Epson Helpdesk создана для помощи клиентам и предоставления им консультаций. Операторы службы могут помочь клиентам в установке, настройке и эксплуатации продукции Epson. Наши специалисты по предпродажным операциям могут предоставить материалы по новой продукции Epson и рассказать, где находится ближайшая точка продажи или сервисный центр. Мы сможем ответить на многие ваши вопросы.

Просим перед звонком собрать всю необходимую информацию. От объема предоставленной информации зависит скорость решения вопроса. Информация включает в себя руководства продукции Epson, сведения о типе компьютера, операционной системе, приложениях, а также любая прочая информация, которая важна для вас.

Транспортировка изделия

Компания Epson рекомендует сохранять упаковку изделия для возможной транспортировки в будущем. Кроме того, рекомендуется закрепить контейнер для чернил лентой и располагать устройство в вертикальном положении.

Поддержка для пользователей в Новой Зеландии

Epson New Zealand стремится обеспечить для своих клиентов высокий уровень обслуживания. В дополнение к документации по устройству предоставляются следующие источники получения информации.

URL-адрес в Интернете

<http://www.epson.co.nz>

Приложение

Посетите сайт Epson New Zealand в Интернете. Здесь периодически публикуются обновления и важная информация. На сайте имеются драйверы для загрузки, контактные данные компании Epson, информация по новым продуктам и техническая поддержка (по электронной почте).

Служба технической поддержки Epson Helpdesk

Телефон: 0800 237 766

Служба Epson Helpdesk создана для помощи клиентам и предоставления им консультаций. Операторы службы могут помочь клиентам в установке, настройке и эксплуатации продукции Epson. Наши специалисты по предпродажным операциям могут предоставить материалы по новой продукции Epson и рассказать, где находится ближайшая точка продажи или сервисный центр. Мы сможем ответить на многие ваши вопросы.

Просим перед звонком собрать всю необходимую информацию. От объема предоставленной информации зависит скорость решения вопроса. К таким сведениям относится документация по устройству Epson, тип компьютера, операционная система, прикладные программы и другие данные.

Транспортировка изделия

Компания Epson рекомендует сохранять упаковку изделия для возможной транспортировки в будущем. Кроме того, рекомендуется закрепить контейнер для чернил лентой и располагать устройство в вертикальном положении.

Помощь пользователям в Сингапуре

Источники информации, технической поддержки и услуг от Epson Singapore:

Интернет

<http://www.epson.com.sg>

Доступна информация о технических данных продуктов, загрузка драйверов, часто задаваемые вопросы, вопросы по сбыту и техническая поддержка по электронной почте.

Служба технической поддержки Epson Helpdesk

Бесплатный телефон: 800-120-5564

Наша служба технической поддержки может ответить на следующие вопросы по телефону:

- вопросы по сбыту и информация о продукте;
- вопросы по использованию изделия и решение проблем;
- вопросы по ремонтному обслуживанию и гарантии.

Помощь пользователям в Таиланде

Контакты для получения информации, технической поддержки и услуг:

Интернет

<http://www.epson.co.th>

По электронной почте доступна информация о технических данных продуктов, загрузка драйверов и часто задаваемые вопросы.

Приложение

Горячая линия Epson

Телефон: 66-2685-9899

Электронная почта: support@eth.epson.co.th

По телефону горячей линии вам ответят на следующие вопросы:

- вопросы по сбыту и информация о продукте;
- вопросы по использованию продукта и решение проблем;
- вопросы по ремонтному обслуживанию и гарантии.

Помощь пользователям во Вьетнаме

Контакты для получения информации, технической поддержки и услуг:

Горячая линия Epson

Телефон (Хошимин): 84-8-823-9239

Телефон (Ханой): 84-4-3978-4785, 84-4-3978-4775

Сервисный центр Epson

65 Truong Dinh Street, District 1, Hochiminh City, Vietnam.

29 Tue Tinh, Quan Hai Ba Trung, Hanoi City, Vietnam

Помощь пользователям в Индонезии

Контакты для получения информации, технической поддержки и услуг:

Интернет

<http://www.epson.co.id>

- Информация о технических данных продуктов, загрузка драйверов
- Часто задаваемые вопросы, вопросы по сбыту и техническая поддержка по электронной почте

Горячая линия Epson

Телефон: 62-1500-766

Факс: 62-21-808-66-799

По телефону или факсу горячей линии вам ответят на следующие вопросы:

- вопросы по сбыту и информация о продукте;
- техническая поддержка.

Приложение

Сервисный центр Epson

Провинция	Название компании	Адрес	Телефон Электронная почта
DKI JAKARTA	ESS Jakarta MG. DUA	RUKO MANGGA DUA MALL NO. 48 JL. ARTERI MANGGA DUA - JAKARTA UTARA-DKI	(+6221)62301104 jkt-technical1@epson-indonesia.co.id
NORTH SUMATERA	ESC Medan	Kompleks Graha Niaga, Jl. Bambu II No. A-4, Medan- 20114	(+6261)42066090/42066091 mdn-technical@epson-indonesia.co.id
WEST JAWA	ESC Bandung	JL. CIHAMPELAS NO. 48A-BANDUNG JABAR 40116	(+6222)4207033 bdg-technical@epson-indonesia.co.id
DI YOGYAKARTA	ESC Yogyakarta	YAP Square, Blok A No.6 Jl. C Simanjutak YOGYAKARTA - DIY	(+62274)581065 ygy-technical@epson-indonesia.co.id
EAST JAWA	ESC Surabaya	HITECH MALL LT.2 BLOK A NO. 24 JL. KUSUMA BANGSA NO. 116 -118 - SURABAYA JATIM	(+6231)5355035 sby-technical@epson-indonesia.co.id
SOUTH SULAWESI	ESC Makassar	JL. GUNUNG BAWAKARAENG NO. 68E - MAKASSAR SULSEL	(+62411)328212 mksr-technical@epson-indonesia.co.id
WEST KALIMANTAN	ESC Pontianak	JL. NUSA INDAH I NO. 40A PONTIANAK KALBAR 78117	(+62561)735507 pontianak-technical@epson-indonesia.co.id
PEKANBARU	ESC PEKANBARU	JL. TUANKU TAMBUSAI NO. 353 - PEKANBARU RIAU	(+62761)21420 pkb-technical@epson-indonesia.co.id
DKI JAKARTA	ESS JAKARTA KEIAI	WISMA KEIAI LT. 1 JL. JEND. SUDIRMAN KAV. 3 JAKPUS DKI JAKARTA	(+6221)5724335 ess.support@epson-indonesia.co.id
EAST JAWA	ESS SURABAYA	JL. JAWA NO. 2-4 KAV. 29, RUKO SURYA INTI, SURABAYA - JATIM	(+6231)5014949 esssby.support@epson-indonesia.co.id
BANTEN	ESS SERPONG	Ruko mall WTC MATAHARI no. 953 SERPONG - Banten	(+6221)53167051 esstag.support@epson-indonesia.co.id
CENTRAL JAWA	ESS SEMARANG	Komplek Ruko Metro Plaza Blok C20 , Jl. MT Haryono No 970 Semarang - Jawa tengah	(+6224)8313807 esssmg.support@epson-indonesia.co.id

Приложение

Провинция	Название компании	Адрес	Телефон Электронная почта
EAST KALIMANTAN	ESC SAMARINDA	Jl. KH. Wahid Hasyim (M. Yamin) Kel. Sempaja Selatan Kec. Samarinda Utara Samarinda- Kalimantan Timur (samping kantor pos)	(+62541)7272904 escsmd.support@epson-indonesia.co.id
SOUTH SUMATERA	ESC PALEMBANG	Jl. H.M. Rasyid Nawawi no.249, kelurahan 9 ilir Palembang - Sumsel	(+62711)311330 escplg.support@epson-indonesia.co.id
EAST JAVA	ESC JEMBER	Jl. Panglima Besar Sudirman No.1 D JEMBER - JAWA TIMUR (Depan Balai Penelitian dan Pengolahan Kakao)	(+62331) 486468,488373 jmr-admin@epson-indonesia.co.id jmr-technical@epson-indonesia.co.id
NORTH SULAWESI	ESC MANADO	Tekno @Megamall, Megamall LG TK-21 Jl. Piere Tendean Kawasan Megamas Boulevard Manado 95111	(+62431)7210033 MND-ADMIN@EPSON-INDONESIA.CO.ID

В случае городов, отсутствующих выше, обращайтесь по телефону горячей линии: 08071137766.

Помощь пользователям в Гонконге

Для получения технической поддержки и другого послепродажного обслуживания обратитесь в Epson Hong Kong Limited.

Страница в Интернете

<http://www.epson.com.hk>

Epson Hong Kong создала страницу в Интернете на китайском и английском языках, на которой можно получить следующую информацию:

- информация о продукции;
- ответы на часто задаваемые вопросы (FAQ);
- последние версии драйверов для продукции Epson.

Горячая линия технической поддержки

С техническим персоналом можно также связаться по телефону и факсу:

Телефон: 852-2827-8911

Факс: 852-2827-4383

Помощь пользователям в Малайзии

Контакты для получения информации, технической поддержки и услуг:

Интернет

<http://www.epson.com.my>

Приложение

- Информация о технических данных продуктов, загрузка драйверов
- Часто задаваемые вопросы, вопросы по сбыту и техническая поддержка по электронной почте

Контактный центр Epson

Телефон: +60 1800-8-17349

- вопросы по сбыту и информация о продукте;
- вопросы по использованию продукта и решение проблем;
- вопросы по ремонтному обслуживанию и гарантии.

Центральный офис

Телефон: 603-56288288

Факс: 603-5628 8388/603-5621 2088

Помощь пользователям в Индии

Контакты для получения информации, технической поддержки и услуг:

Интернет

<http://www.epson.co.in>

Доступна информация о технических данных продуктов, драйверы для загрузки и справка.

Телефон горячей линии

- Обслуживание, информация об изделии и заказ расходных материалов (абоненты BSNL)
Бесплатный номер телефона: 18004250011
Время работы: с 9:00 до 18:00 с понедельника по субботу (за исключением праздничных дней)
- Обслуживание (мобильные пользователи и пользователи CDMA)
Бесплатный номер телефона: 186030001600
Время работы: с 9:00 до 18:00 с понедельника по субботу (за исключением праздничных дней)

Помощь пользователям на Филиппинах

Для получения технической поддержки и других услуг пользователям необходимо связаться с Epson Philippines Corporation по номерам телефонов и факсов или по адресу электронной почты, указанным ниже.

Интернет

<http://www.epson.com.ph>

Доступна информация о технических данных продуктов, загрузка драйверов, ответы на часто задаваемые вопросы и помощь по электронной почте.

Сервисная служба Epson Philippines

Бесплатный телефон (PLDT): 1-800-1069-37766

Приложение

Бесплатный телефон (цифровая связь): 1-800-3-0037766

Столичный регион Манила: (+632)441-9030

Веб-сайт: <https://www.epson.com.ph/contact>

Адрес эл. почты: customercare@erc.epson.som.ph

Время работы: с 9:00 до 18:00 с понедельника по субботу (за исключением праздничных дней)

Наша сервисная служба может ответить на следующие вопросы по телефону.

- Вопросы по сбыту и информация о продукте
- Вопросы по использованию продукта и решение проблем
- Вопросы по ремонтному обслуживанию и гарантии

Epson Philippines Corporation

Междугородний номер: +632-706-2609

Факс: +632-706-2663